

BRUGSANVISNING

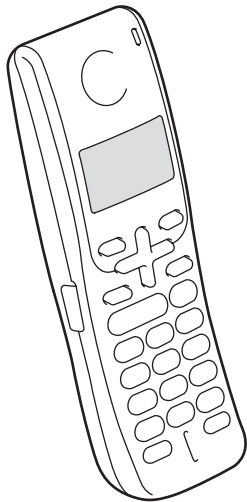

DECT™
Håndsæt
BCL-D70

Bemærkning om godkendelsesoplysninger og kompilering og publikation

DETTE Udstyr er designet til at fungere med en totrådet analog telefonledning monteret i et passende stik.

GODKENDELSESOPPLYSNINGER

Brother meddeler, at dette produkt muligvis ikke vil fungere korrekt i andre lande end det, produktet oprindeligt er købt i, og der gives ikke nogen garanti i tilfælde af, at dette produkt anvendes til offentlige telefonlinjer i et andet land.

Bemærkning om kompilering og publikation

Denne brugsanvisning er kompileret og udgivet under tilsyn af Brother Industries Ltd., og den indeholder de nyeste produktbeskrivelser og specifikationer.

Indholdet af denne brugsanvisning og specifikationerne for dette produkt er underlagt ændringer uden varsel.

Brother forbeholder sig ret til at foretage ændringer uden varsel i specifikationerne og materialet indeholdt heri og vil ikke være ansvarlig for nogen skade (inklusive følgeskade) som følge af tillid til det præsenterede materiale, inklusive, men ikke begrænset til, typografiske fejl og andre fejl i forbindelse med publikationen.

EU-overensstemmelseserklæring



EC Declaration of Conformity

Manufacturer

Brother Industries, Ltd.
15-1, Naeshiro-cho, Mizuho-ku, Nagoya 467-8561, Japan

Plant

Brother Industries (Shen Zhen) Ltd
G02414-1, Bao Chang Li Bonded Transportation Industrial Park,
Bao Long Industrial Estate, Longgang, Shenzhen, China

Herewith declare that:

Products description : Digital Cordless Handset
Model Name : BCL-D70

is in conformity with provisions of the R & TTE Directive (1999/5/EC) and we declare compliance with the following standards :

Standards applied :

Harmonized :	Safety	EN60950-1:2001+A11: 2004
	Radio	EN 301 406 V1.5.1 EN 301 489-1 V1.6.1 EN 301 489-6 V1.2.1 EN 50 360 : 2001

Year in which CE marking was first affixed : 2008

Issued by : Brother Industries, Ltd.

Date : 12th June, 2008

Place : Nagoya, Japan

Signature :

Junji Shiota
General Manager
Quality Management Dept.

EU-overensstemmelseserklæring

Producent

Brother Industries, Ltd.

15-1, Naeshiro-cho, Mizuho-ku, Nagoya 467-8561 Japan

Fabrik

Brother Industries (Shen Zhen) Ltd

G02414-1, Bao Chang Li Bonded Transportation Industrial Park,

Bao Long Industrial Estate, Longgang, Shenzhen, China

Erklærer hermed, at:

Produktbeskrivelse : Digitalt trådløst håndsæt

Modelnavn : BCL-D70

er i overensstemmelse med bestemmelserne i R & TTE-direktivet (1999/5/EC), og at produktet er i overensstemmelse med følgende standarder:

Benyttet standard:

Harmoniseret: Sikkerhed EN60950-1: 2001 +A11: 2004

Radio EN301 406V1.5.1
EN301 489-1 V1.6.1
EN50 360:2001

Det år, hvor CE-mærkning første gang blev vedhæftet: 2008

Udstedt af : Brother Industries, Ltd.

Dato : 12. juni, 2008

Sted : Nagoya, Japan

Indholdsfortegnelse

1 Generelle oplysninger **1**

Bruge dokumentationen.....	1
Symboler og regler, der bruges i dokumentationen.....	1
Introduktion.....	2
Startopsætning.....	2
Tilslut netledningen til holderen til batteriopladeren.....	2
Installation af batteri.....	3
Indstil dit land.....	4
Registrer trådløse håndsæt.....	4
Genregistrering af trådløse håndsæt.....	5
Valg af placering.....	6
Vigtige sikkerhedsinstruktioner.....	6
Kontrolpaneloversigt.....	7
Displayindstillinger.....	8

2 Telefon **9**

Grundlæggende funktion.....	9
Foretage et telefonopkald.....	9
Besvarelse af opkald.....	9
Mute.....	10
Søgning.....	10
Opkaldshistorik/Genopkald.....	10
Nummervisningshistorik.....	10
Pause.....	11
Gemme numre til hurtig opkald.....	11
Gemme numre.....	11
Gem numre fra opkaldshistorikken.....	12
Gemme numre fra nummervisningshistorikken.....	12
Ændre gemte numre.....	12
Slet gemte numre.....	13
Avanceret handling.....	13
Overføre et opkald.....	13
Brug en intercom.....	14
Foretage trevejs-konferenceopkald.....	14
Vælge en basisenhed.....	15
Tastlås.....	15

3	Menu og funktioner	16
	Programmering på displayet.....	16
	Menutaster.....	16
	Lagre i hukommelse	16
	Menutabel	17
	Indtaste tekst	19
	Generel opsætning	20
	Ringelydstyrke	20
	Bipperlydstyrke	20
	Højtaler lydstyrke.....	20
	Håndsæt lydstyrke.....	20
	Ringemønster	20
	Automatisk ændring til sommertid	21
	LCD kontrast.....	21
	Dato og klokkeslæt	21
	Vælg dit sprog	22
	Ekkokontrol.....	22
	Ændring af PIN	23
	Gendannelse af alle indstillingerne til fabriksindstilling.....	23
4	Fejlfinding og regelmæssig vedligeholdelse	24
	Fejlfinding	24
	Hvis du har problemer med dit trådløse håndsæt	24
	Fejlmeddelelser	25
	Regelmæssig vedligeholdelse	26
	Opladning af batteri	26
	Rengøre.....	27
	Udskift batterierne	27
5	Specifikationer	29
	Generelt	29
	Trådløst håndsæt	29
	Batteri	29
	Holder til batterioplader	30
	AC adapter	30
	Grundlæggende funktioner	30
6	Indeks	31

Bruge dokumentationen

Tak fordi du har købt en Brother maskine! Det vil hjælpe dig til at få mest muligt ud af dit trådløse DECT™ (Digital Enhanced Cordless Telecommunication) håndsat, hvis du læser dokumentationen.

Batteriet i det trådløse håndsat er konstrueret så det kan udskiftes af brugeren. For vejledning til udskiftning, se *Udskift batterierne* på side 27.

Symboler og regler, der bruges i dokumentationen

De følgende symboler og regler bruges i hele dokumentationen.

Fed	Fed skrifttype identificerer specifikke taster på kontrolpanelet på det trådløse håndsat eller på maskinen (basisenhed).
<i>Kursiv</i>	Kursiv skrift fremhæver et vigtigt punkt eller henviser til et relateret emne.
Courier New	Skrifttypen Courier New identificerer meddelelser på det trådløse håndsets display.



Advarsler giver dig besked om, hvordan du undgår personskaade.



Forsigtighedsforanstaltninger angiver procedurer, du skal følge eller undgå, for at forhindre eventuel beskadigelse af det trådløse håndsat eller andre anordninger.



Bemærkninger fortæller, hvordan du skal reagere i en situation, der kan opstå, eller giver tip om, hvordan funktionen virker sammen med andre faciliteter.

Introduktion

Det trådløse hånd sæt tilbyder adskillige funktioner, der kan bruges til at forbedre opkaldsfunktionerne på din Brother-maskinen.

■ Genopkald:

Giver dig mulighed for at vælge en af de sidste 10 numre, der er tastet for genopkald. Du kan også gemme dette nummer i telefonbogen.

■ Gem numre:

Du kan gemme op til 100 navne med hver et nummer tilgængeligt i telefonbogen.

■ Overførsel:

Du kan overføre opkald mellem det trådløse hånd sæt og maskinen (baseenheden). Hvis du har et ekstra trådløst hånd sæt, kan du også overføre opkald til dette.

■ Intercom:

Brug intercom-funktionen til at foretage interne opkald mellem det trådløse hånd sæt og maskinen (basisenhed). Hvis du har ekstra trådløse hånd sæt, kan du også foretage intercom-opkald mellem disse.

■ Trevejs-konferenceopkald:

Trevejs-konferenceopkald giver to brugere mulighed for at tale med en tredje part fra maskinen (basisenhed) og de trådløse hånd sæt på samme tid.

■ Nummervisning:

Hvis du har et nummervisningsabonnement fra telefonselskabet, vil den person der kalder op blive identificeret på LCD-displayet på det trådløse hånd sæt. Du kan også gemme dette nummer i telefonbogen.

Startopsætning

Din Brother-maskine kan understøtte op til 3 trådløse hånd sæt til i alt 4 trådløse hånd sæt. Hvis du har købt et trådløst hånd sæt, skal du følge opsætningstrinene herunder. For det trådløse hånd sæt, der var inkluderet med din maskine, skal du følge opsætningstrinene i Hurtig installationsvejledningen.

Tilslut netledningen til holderen til batteriopladeren

- 1 Sæt stikket i kontakten (1) og sæt derefter kablet fast omkring holderclipsen (2), som vist på diagrammet.

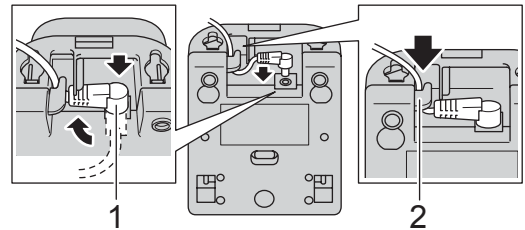

- 2 Sæt AC-adapteren i stikkontakten.

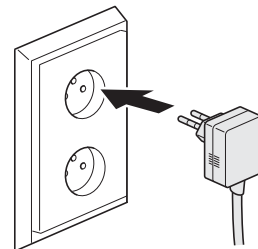

Installation af batteri

- 1 Indsæt kontakten (1) til batteriet (2) i den retning der er vist herunder.

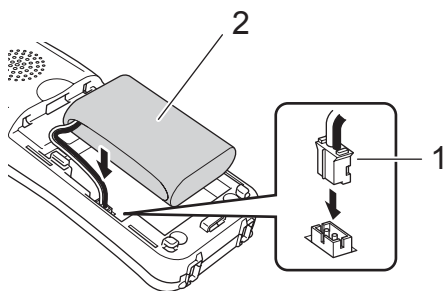

- 2 Anbring batteriet i den retning, der er vist herunder.

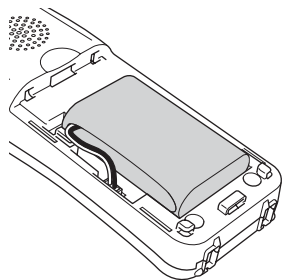

- 3 Installer batteridækslet ved at skubbe ind bag på håndsettet.

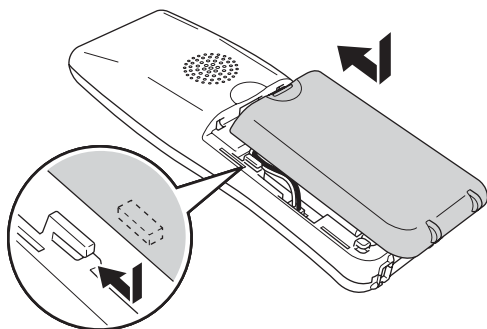

Bemærk!

Sørg for, at at du ikke klemmer batteriledningen.

- 4 Oplad batterierne ved at lade det trådløse håndsett blive i holderen i mindst 12 timer før du tager det i brug. (Se *Opladning af batteri* på side 26.) Du kan fortsætte med at opsætte håndsettet i dette tidsrum.

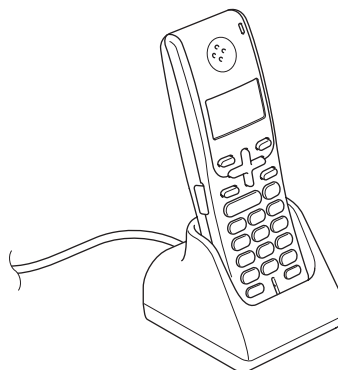

Indstil dit land

Første gang du installerer batteriet, skal du indstille dit land, så det trådløse håndsæt fungerer korrekt på lokale telekommunikationslinjer.

- 1 Tryk på **Menu/OK**.
- 2 Tryk på ▲ eller ▼ for at vælge dit land. Tryk på **Menu/OK**.
- 3 Tryk på **1** for at bekræfte.

Registrer trådløse håndsæt

Du kan registrere op til 3 ekstra trådløse håndsæt til i alt 4 trådløse håndsæt på maskinen (basisenhed).

- 1 Tryk **MENU** på maskinens touchskærm (basisenheden).
- 2 Tryk på ▲ eller ▼ for at vise Grundindst..
- 3 Tryk på Grundindst..
- 4 Tryk på ▲ eller ▼ for at vise Regist. håndsæt.
- 5 Tryk på Regist. håndsæt.
- 6 Tryk på Registrer. Maskinen (basisenheden) søger efter det trådløse håndsæt.
- 7 Tryk på **Menu/OK** på det trådløse håndsæt.
- 8 Tryk på ▲ eller ▼ for at vælge REG. HÅNDSÆT. Tryk på **Menu/OK**.
- 9 Tryk på ▲ eller ▼ for at vælge BASE1, BASE2, BASE3 eller BASE4. Tryk på **Menu/OK**.



Bemærk!

- Hvis du allerede har registreret håndsættet til en basisenhed, skal du sørge for, at vælge et basisenhedsnummer, der ikke bruges. Hvis du f.eks. registrerer håndsættet til en ekstra basisenhed og du vælger BASE1, vil den basisenhed, der tidligere blev gemt i BASE1 blive overskrevet og håndsættet vil ikke længere være tilsluttet til den.
- Din maskine (grundenhed) er allerede lagret som BASE1 på det medfølgende håndsæt.

- 10 Indtast maskinens registrerede 4-cifrede PIN-kode (basisenhed) (Fabriksindstillingen er "0000".) ved at trykke på opkaldstastaturet på kontrolpanelet på det trådløse hånd sæt. Tryk på **Menu/OK**.



Bemærk!

- Hvis du hører tre korte bip, blev det trådløse hånd sæt ikke registreret. Prøv at registrere det trådløse hånd sæt igen.
- Hvis du vil installere et andet trådløst hånd sæt, skal du gentage trin 6 til 10.
- Du kan ændre PIN-nummeret. (Se *Ændring af PIN* på side 23.)
- Du kan registrere alle GAP (Generic Access Profile) -kompatible DECT™ hånd sæt til din maskine (basisenhed). Følg trinene 1 til 6, og se derefter dokumentationen til hånd sættet for at fuldføre registreringen. Funktioner begrænsede til at foretage og modtage eksterne telefonopkald. Det kan være, at nogle hånd sæt ikke virker med din maskine.

- 11 Tryk på **Stop/Exit** på kontrolpanelet på maskinen (basisenhed).

Genregistrering af trådløse hånd sæt

Du kan genregistrere dit trådløse hånd sæt. Hvis du bruger mere end et trådløst hånd sæt, vil genregistrering fjerne alle de hånd sæt der er registreret på maskinen (basisenhed).

- 1 Tryk **MENU** på maskinens touchskærm (basisenheden).
- 2 Tryk på ▲ eller ▼ for at vise *Grundindst..*
- 3 Tryk på *Grundindst..*
- 4 Tryk på ▲ eller ▼ for at vise *Registr. hånd sæt.*
- 5 Tryk på *Registr. hånd sæt.*
- 6 Tryk på *Afbryd.*
Tryk på *Ja* for at bekræfte.
- 7 Tryk på **Stop/Exit**.

Valg af placering

- Vælg en placering, hvor temperaturen holder sig imellem 10° C og 35° C.
- **UNDGÅ** at anbringe det trådløse håndsett og holderen i nærheden af varmeapparater, klimaanlæg, vand og kemikalier.
- **UNDGÅ** at udsætte det trådløse håndsett og holderen for direkte sollys, stærk varme, fugt eller støv.
- **UNDGÅ** at bruge det trådløse håndsett i nærheden af elektro-medicinsk udstyr.
- Vi anbefaler mindst 3 m mellem maskinen (basisenhed) eller det trådløse håndsett og mulige kilder til radiointerferens.

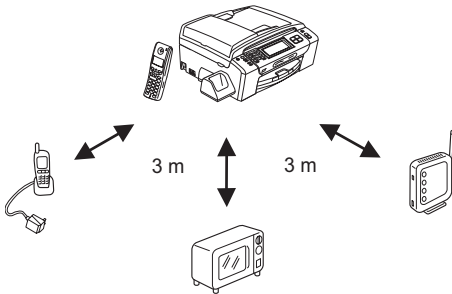

Vigtige sikkerhedsinstruktioner

1

! ADVARSEL

Brug kun den AC adapter og den holder, der leveres med dette trådløse håndsett.

Dette produkt skal installeres i nærheden af en stikkontakt med nem adgang.

Brug kun et originalt Brother genopladeligt batteri.

Brugte batterier må IKKE kastes på åben ild. De kan eksplodere.

Ætsende væske lækker kun sjældent. Hvis du får det i øjnene, skal der skylles godt. Kontakt en læge ved tvivlsspørgsmål.

Lad IKKE batteriet røre ledende materialer. Det kan medføre en kortslutning af batteriet.

Små metalgenstande som f.eks. nåle og clips, kan tiltrækkes af telefonens mikrofon.

! FORSIGTIG

FJERN IKKE det hvide plastik, der dækker batteriet.

Kontrolpaneloversigt



1 LCD (Liquid Crystal Display)

Viser meddelelser på displayet som hjælp til opsætning og brug af det trådløse håndsat.

2 (Genopkald/Pause)

Kalder op igen til et af de 10 sidst kaldte numre. Den giver dig også mulighed for at indsætte en pause i telefonbogsnumrene.

3 Headset-stik

Du kan tilslutte et eksternt headset med mikrofon (ikke inkluderet) til det trådløse håndsat. For at få adnag til headsetstikket skal du åbne dækslet til headsetstikket på venstre side af det trådløse håndsat. Du kan tilslutte standardheadset med en 2,5 mm mini-jack stik.

4 C (Slet)

Tryk for at gå tilbage med markøren og slette et bogstav.

5 (Tale)

Tryk for at foretage eller modtage et telefonopkald.

6 Opkaldstastatur

Brug disse taster til opkald til telefonnumre og som tastatur til indtastning af information i det trådløse håndsat.

7 (Højtalertelefon)

Giver dig mulighed for at tale håndfrit uden at løfte det trådløse håndsat.

8 Opladning LED

Bliver grøn, når det trådløse håndsat oplades.

9 R

Brug denne tast til at opnå forbindelse til en bylinje eller viderestille et opkald til en anden ekstratelefon, hvis der er forbindelse til en PBX.

10 Menutaster:

■ Lydstyrketast



Du kan trykke på disse taster for at justere ringningen, speaker eller volumen på det trådløse håndsat.

■ ▲ □

Gør det muligt at søge efter numre, der er gemt i opkaldshukommelsen.

■ ▲ eller ▼

Tryk for at rulle gennem menuerne og indstillingerne.

11 Menu/OK

Giver dig adgang til Menu for at programmere og gemme dine indstillinger i det trådløse håndsat.

12  (Fra)

Tryk for at lægge på eller annullere den nuværende funktion.

13 Int (Mute/Intercom)

Sætter det aktuelle telefonopkald i venteposition. Du skal også trykke på denne tast for at tale i intercom eller for at overføre et indgående opkald til det trådløse håndsett eller for at foretage et tre-vejs konferenceopkald.

Displayindstillinger

Displayet viser den nuværende status for trådløst håndsett.

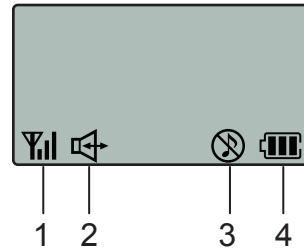

1 **Trådløs status**

En indikator med fire niveauer viser den nuværende trådløse håndsettssignalstyrke.



2 **Håndfri**

Viser dig, når du taler håndfrit.

3 **Status ringevolumen**

Viser dig, når ringevolumen er slået fra.

4 **Batteristatus**

En indikator i fire niveauer viser det tilgængelige batteri.

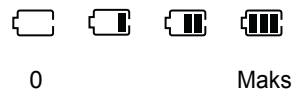

Grundlæggende funktion

Foretage et telefonopkald

- 1 Løft det trådløse håndsæt.
- 2 Indtast et nummer ved hjælp af opkaldstastaturet eller vælg et nummer, der er gemt i opkaldshukommelsen.





- 3 Tryk på .
- 4 Tal tydeligt ind i mikrofonen.
- 5 Tryk på  for at lægge på.
- 6 Læg det trådløse håndsæt på igen.







Bemærk!

Hvis du ønsker at lave et telefonopkald uden at løfte det trådløse håndsæt, skal du trykke på  og indtaste et nummer ved hjælp af opkaldstastaturet.

Besvarelse af opkald

- 1 Tag det trådløse håndsæt op fra holderen for at tilkalde opkaldet. Hvis dit trådløse håndsæt ikke er i holderen, skal du trykke på  for at besvare opkaldet.
- 2 Afslut samtalen ved at trykke på .
- 3 Læg det trådløse håndsæt på igen.

Når maskinen (basisenheden) eller det trådløse håndsæt ringer, kan du i stedet for at løfte det trådløse håndsæt og trykke på  også trykke på  på det trådløse håndsæt. Tal tydeligt ind i det trådløse håndsæt. Afslut samtalen ved at trykke på .

Hvis du har en dårlig forbindelse, kan den der ringer til dig høre din stemme med ekko under opkaldet. Hvis du oplever dette problem, skal du løfte det trådløse håndsæt og trykke på  for at bruge håndsættet.



Bemærk!

Selvom det er et faxopkald, når du svarer, vil maskinen (basisenheden) automatisk modtage faxmeddelelsen. Se *Faxregistrering* i brugsanvisningen.

Mute

Hvis du vil sætte et opkald i venteposition, skal du trykke på tasten **Int**. For at frigøre opkaldet fra venteposition, skal du trykke på **Int** igen. Du kan også overføre til maskinen (basisenheden) eller til et andet trådløst håndsæt, hvis du har et ekstra trådløst håndsæt. (Se *Overføre et opkald* på side 13.)



Søgning

Du kan søge efter navne, der er gemt i telefonbogshukommelsen.

- 1 Løft det trådløse håndsæt.
- 2 Tryk på ▲ (☎) og gør et af følgende:
 - Tryk på ▲ eller ▼ for at vælge det nummer du vil ringe op.
 - Brug opkaldstastaturet til at taste det første bogstav i navnet, og tryk derefter på ▲ eller ▼ for at vælge det navn du vil ringe op.

Opkaldshistorik/Genopkald

De sidste 10 numre, du har kaldt op til, vil blive gemt i opkaldshistorikken. Du kan vælge ét af disse numre for at foretage et opkald, tilføje det til Telefonbog eller slette det fra historikken.

- 1 Tryk på . Du kan også vælge **OPKALDSHISTORIK** ved at trykke på **Menu/OK**.
- 2 Tryk på ▲ eller ▼ for at vælge nummeret og gøre et af følgende:
 - For at kalde op, tryk på: .
 - For at gemme eller slette nummeret, skal du trykke på **Menu/OK** og gå til trin 3.
- 3 Gør et af følgende:
 - Hvis du ønsker at gemme nummeret, skal du trykke på ▲ eller ▼ for at vælge **TILFØJ TLF.BOG**. Tryk på **Menu/OK**. (Se *Gem numre fra opkaldshistorikken* på side 12.)
 - Tryk på ▲ eller ▼ for at vælge **SLET**. Tryk på **Menu/OK**. Tryk på **1** for at bekræfte.
 - Hvis du ønsker at slette alle de gemte numre, skal du trykke på ▲ eller ▼ for at vælge **SLET ALT**. Tryk på **Menu/OK**. Tryk på **1** for at bekræfte.

Nummervisningshistorik



Denne funktion kræver at du abonnerer på nummervisningsservice, som mange lokale telefonskaber tilbyder. (Se *Nummervisning i brugsanvisningen*.)

De sidste 30 numre, du har modtaget, vil blive gemt i nummervisningshistorikken. Du kan vælge ét af disse numre for at foretage et opkald, tilføje det til Telefonbog eller slette det fra historikken.

- 1 Tryk på **Menu/OK**.

- 2 Tryk på ▲ eller ▼ for at vælge NR.VISN.HIST..
Tryk på **Menu/OK**.
- 3 Tryk på ▲ eller ▼ for at vælge nummeret og gøre et af følgende:
 - For at kalde op, tryk på: .
 - For at gemme eller slette nummeret, skal du trykke på **Menu/OK** og gå til trin 4.
- 4 Gør et af følgende:
 - Hvis du ønsker at gemme nummeret, skal du trykke på ▲ eller ▼ for at vælge TILFØJ TLF.BOG.
Tryk på **Menu/OK**.
(Se *Gemme numre fra nummervisningshistorikken* på side 12.)
 - Tryk på ▲ eller ▼ for at vælge SLET.
Tryk på **Menu/OK**.
Tryk på **1** for at bekræfte.
 - Hvis du ønsker at slette alle de gemte numre, skal du trykke på ▲ eller ▼ for at vælge SLET ALT.
Tryk på **Menu/OK**.
Tryk på **1** for at bekræfte.

Pause

Ved manuelt opkald, kan du trykke på  for at lægge en pause på 3,5 sekunder mellem numrene. Hvis du kalder op til et oversøisk nummer, kan du trykke på  så mange gange, det er nødvendigt for at forlænge pausen.

Gemme numre til hurtig opkald

Du kan opsætte dit trådløse håndsat for hurtigopkald. Når du vælger et nummer, der er gemt i opkaldshukommelsen, viser displayet navnet, hvis du har gemt det, eller nummeret.





Gemme numre

Du kan gemme op til 100 destinationer med et navn og et nummer. Når du kalder op, behøver du kun at trykke på et par taster (For eksempel: ▲ (📞), ▲ eller ▼ og .

- 1 Tryk på **Menu/OK**.
- 2 Tryk på ▲ eller ▼ for at vælge TELEFONBOG.
Tryk på **Menu/OK**.
- 3 Tryk på ▲ eller ▼ for at vælge TILFØJ.
Tryk på **Menu/OK**.
- 4 Gør et af følgende:
 - Tast navnet (op til 16 tegn) ved hjælp af opkaldstastaturet.
Tryk på **Menu/OK**.
(Hjælp til indtastning af bogstaver: se *Indtaste tekst* på side 19.)
 - Tryk på **Menu/OK**, for at gemme nummeret uden et navn.
- 5 Indtast telefonnummeret (op til 20 cifre).
Tryk på **Menu/OK**.
- 6 Gør et af følgende:
 - Tryk på 3, for at gemme et andet nummer.
 - Tryk på , for at afslutte indstillingen.



Gem numre fra opkaldshistorikken





Du kan også gemme numre fra opkaldshistorikken.

- 1 Tryk på .
Du kan også vælge **OPKALDSHISTORIK** ved at trykke på **Menu/OK**.
- 2 Tryk på  eller , for at vælge det nummer du vil gemme.
Tryk på **Menu/OK**.
- 3 Tryk på  eller  for at vælge **TILFØJ TLF. BOG**.
Tryk på **Menu/OK**.
- 4 Gør et af følgende:
 - Tast navnet (op til 16 tegn) ved hjælp af opkaldstastaturet.
Tryk på **Menu/OK**.
(Hjælp til indtastning af bogstaver: se *Indtaste tekst* på side 19.)
 - Tryk på **Menu/OK**, for at gemme nummeret uden et navn.
- 5 Tryk på **Menu/OK** for at bekræfte nummeret.

Gemme numre fra nummervisningshistorikken







Hvis du bruger nummervisningsfunktionen fra dit telefonselskab, kan du også gemme telefonbogsnumre fra indgående opkald i nummervisningshistorikken. (Se *Nummervisning i maskinens brugsanvisning*.)

- 1 Tryk på **Menu/OK**.
- 2 Tryk på  eller , for at vælge **NR. VISN. HIST.**
Tryk på **Menu/OK**.

- 3 Tryk på  eller , for at vælge det nummer du vil gemme.
Tryk på **Menu/OK**.
- 4 Tryk på  eller , for at vælge **TILFØJ TLF. BOG**.
Tryk på **Menu/OK**.
- 5 Gør et af følgende:
 - Tast navnet (op til 16 tegn) ved hjælp af opkaldstastaturet.
Tryk på **Menu/OK**.
(Hjælp til indtastning af bogstaver: se *Indtaste tekst* på side 19.)
 - Tryk på **Menu/OK**, for at gemme nummeret uden et navn.
- 6 Tryk på **Menu/OK** for at bekræfte nummeret.

Ændre gemte numre

Du kan ændre et navn eller nummer, der allerede er gemt.

- 1 Tryk på **Menu/OK**.
- 2 Tryk på  eller , for at vælge **TELEFONBOG**.
Tryk på **Menu/OK**.
- 3 Tryk på  eller , for at vælge **ÆNDRE**.
Tryk på **Menu/OK**.
- 4 Tryk på  eller , for at vælge det navn og nummer, du ønsker at ændre.
Tryk på **Menu/OK**.
- 5 Gør et af følgende:
 - Tast navnet (op til 16 tegn) ved hjælp af opkaldstastaturet.
Tryk på **Menu/OK**.
(Se *Indtaste tekst* på side 19.)
 - Hvis du ikke ønsker at ændre navnet, skal du trykke på **Menu/OK**.

**Bemærk!**

Sådan ændres det gemte navn eller nummer:

Hvis du vil ændre et tegn, skal du trykke på ◀ eller ▶ til at placere markøren under det ukorrekte tegn, og derefter trykke på **C**. Indtast det korrekte tegn igen.

6

Gør et af følgende:

- Indtast et nyt nummer (op til 20 cifre). Tryk på **Menu/OK**.
- Hvis du ikke ønsker at ændre nummeret, skal du trykke på **Menu/OK**.

7

Tryk på .

Slet gemte numre

Du kan slette et navn eller nummer, der allerede er gemt.

1

Tryk på **Menu/OK**.

2

Tryk på ▲ eller ▼ for at vælge

TELEFONBOG.

Tryk på **Menu/OK**.

3

Gør et af følgende:

- Tryk på ▲ eller ▼ for at vælge SLET. Tryk på **Menu/OK**.
- Hvis du ønsker at slette alle de gemte numre, skal du trykke på ▲ eller ▼ for at vælge SLET ALT. Tryk på **Menu/OK**. Tryk på **1** for at bekræfte, og tryk derefter på .

4

Tryk på ▲ eller ▼ for at vælge det navn og nummer, du ønsker at slette.

Tryk på **Menu/OK**.

Tryk på **1** for at bekræfte.

5

Tryk på .

Avanceret handling

Du kan overføre et opkald, lave et intercom-opkald eller bruge et tre-vejs-konferenceopkald. Hvis du har et ekstra trådløst håndsæt, skal du registrere hvert håndsæt til maskinen (basisenheden). Se *Registrer trådløse håndsæt* på side 4. Det trådløse håndsæt, der var inkluderet med din maskine (basisenhed) er allerede registreret som Håndsæt 1.

BASISENHED	Maskine
HÅNDSÆT#1	Håndsæt inkluderet i maskinen
HÅNDSÆT#2	Ekstra trådløst håndsæt
HÅNDSÆT#3	Ekstra trådløst håndsæt
HÅNDSÆT#4	Ekstra trådløst håndsæt

Overføre et opkald

Fra maskinen (basisenhed)

1

Når du har afsluttet samtalen, skal du trykke på **Mute/Intercom**.

2

Tryk på **1**, **2**, **3** eller **4** på opkaldstastaturet til det håndsæt, du vil overføre til.

3

Når du har bekræftet at den anden person er på linjen, skal du lægge på.

**Bemærk!**

Hvis der ikke er nogen på linjen, skal du trykke på **Mute/Intercom** for at frigøre opkaldet fra venteposition.

Fra det trådløse håndsett

- 1 Tryk på **Int**, når du er færdig.
- 2 Tryk på **▲** eller **▼** for at vælge **BASISENHED**.
Tryk på **Menu/OK**.
- 3 Når du har bekræftet at den anden person er på linjen, skal du trykke på



Bemærk!

- Hvis der ikke er nogen på linjen, skal du trykke på **Int**, for at frigøre opkaldet fra venteposition.
- Hvis du har et eller flere ekstra trådløst håndsett, kan du vælge et af disse håndsett i trin 2.

Brug en intercom

Intercom-funktionen til at foretage interne opkald mellem det trådløse håndsett og maskinen (basisenhed). Hvis du har ekstra trådløst håndsett (4 maks.), kan du også foretage et intercom-opkald til et andet trådløse håndsett.

Foretage et opkald fra maskinen (basisenheden)

- 1 Tryk på **Mute/Intercom**.
- 2 Tryk på **1, 2, 3** eller **4** på opkaldstastaturet til det håndsett, du vil tilsluttet til.
- 3 Læg på, når du er færdig med samtalen.

Foretag et opkald fra det trådløse håndsett

- 1 Løft det trådløse håndsett.
- 2 Tryk på **Int**.

- 3 Tryk på **▲** eller **▼** for at vælge **BASISENHED**.
Tryk på **Menu/OK**.
- 4 Læg på, når du er færdig med samtalen.



Bemærk!

Hvis du har et eller flere ekstra trådløse håndsett, kan du vælge et af disse håndsett i trin 3.

Foretage trevejs-konferenceopkald

Under et opkald fra en bylinje kan du tilføje en anden person til at ringe til for at lave et trevejs-konferenceopkald.

Kalder det trådløse håndsett fra maskinen (basisenhed)

- 1 Tryk på **Mute/Intercom** under et opkald.
- 2 Tryk på **1, 2, 3** eller **4** på opkaldstastaturet for at tilføje det håndsett, du vil ringe til.
- 3 Når du har bekræftet at den anden person er på linjen, skal du trykke på **Mute/Intercom**.

Kalder maskinen (basisenhed) fra det trådløse håndsett

- 1 Tryk på **Int** under et opkald.
- 2 Tryk på **▲** eller **▼** for at vælge **BASISENHED**.
Tryk på **Menu/OK**.
- 3 Når du har bekræftet at den anden person er på linjen, skal du trykke på **Int**.



Bemærk!

Hvis du har et eller flere ekstra trådløse håndsett, kan du vælge et af disse håndsett i trin 2.

Vælge en basisenhed

Hvis du har registreret flere basisenheder i dit trådløse hånd sæt, kan du vælge hvilken basisenhed du vil bruge. (Se *Registrer trådløse hånd sæt* på side 4.)

- 1 Tryk på **Menu/OK**.
- 2 Tryk på ▲ eller ▼ for at vælge
H. SÆT INDSTILL...
Tryk på **Menu/OK**.
- 3 Tryk på ▲ eller ▼ for at vælge
VÆLG BASE.
Tryk på **Menu/OK**.
- 4 Tryk på ▲ eller ▼ for at vælge BASE 1,
BASE 2, BASE 3 eller BASE 4.
Tryk på **Menu/OK**.
- 5 Tryk på .

Tastlås

Tastlås gør det muligt at forhindre uautoriseret adgang til det trådløse hånd sæt. Når tastlåsen er slået til, kan hånd sættet kun besvare opkald.

Slå tastlås til

- 1 Tryk på **Menu/OK, #**.
Displayet TASTATUR LÅST.

Slå tastlåsen fra





- 1 Tryk på **Menu/OK, #**.

Programmering på displayet

Dit trådløse håndsat er designet til at være brugervenligt med programmering på displayet ved hjælp af menutasterne. Den brugervenlige programmering hjælper dig med at få det fulde udbytte af alle de menuvalg, det trådløse håndsat har.

Da programmeringen udføres på displayet, har vi fremstillet en trinvis vejledning som hjælp til at programmere det trådløse håndsat. Alt hvad du behøver, er at følge vejledningen, da den fører dig gennem alle menuvalg og programmeringsmulighederne.

Menutaster

	Adgang til menu. Gå til næste menuniveau. Acceptér et valg.
	Slet et ukorrekt bogstav, når du har brug for at indtaste tekst i det trådløse håndsat. Gå tilbage til forrige menuniveau.
	Du kan bladre gennem det aktuelle menuniveau.
	Luk menuen.

Få adgang til menutilstand:

- 1 Tryk på **Menu/OK**.
- 2 Tryk på ▲ eller ▼ for at vælge en funktion.
- 3 Tryk på **Menu/OK** når det valg vises på displayet.
Displayet viser derefter den næste funktion.
- 4 Tryk på ▲ eller ▼ for at vælge en funktion.
- 5 Tryk på **Menu/OK**.
Når du er færdig med at indstille et valg, viser displayet ACCEPTERET.

Lagre i hukommelse

Selvom batteriet er lavt, vil du ikke miste dine menuindstillinger, da de er lagret permanent. Det kan være nødvendigt at genindstille dato og klokkeslæt.

Menutabel

Ved hjælp af menutabellen kan du lettere forstå de menuvalg og funktioner, der ligger i det trådløse håndsæts programmer. Fabriksindstillingerne vises med fed skrift med en asterisk.

Niveau1	Niveau2	Niveau3	Indstillinger	Beskrivelser	Side
TELEFONBOG	TILFØJ ÆNDRE SLET SLET ALT	—	—	Du kan tilføje, ændre eller slette et nummer.	11
OPKALDSHISTORIK	—	SLET SLET ALT TILFØJ TLF. BOG	—	Du kan vælge et nummer fra opkaldshistorikken og derefter foretage et opkald til det, tilføje det til telefonbogen eller slette det.	10
NR. VISN. HIST.	—	SLET SLET ALT TILFØJ TLF. BOG	—	Du kan vælge et nummer fra nummervisningshistorikken og derefter foretage et opkald til det, tilføje det til telefonbogen eller slette det.	10
ÆNDR. PIN	—	—	—	Du kan ændre maskinens PIN-nummer (basisenhed).	23
H.SÆT INDSTILL.	OPSÆT RINGETONE	BIPPER	TIL* FRA	Justerer lydstyrkeniveau for bipperen.	20
		RINGEMØNSTER	SIGNAL 1* SIGNAL 2 SIGNAL 3 SIGNAL 4 SIGNAL 5 MELODI 1 MELODI 2	Du kan vælge et ringemønster.	20
	AUTO SOMMERTID	—	TIL* FRA	Skifter automatisk til sommertid.	21
	LCD KONTRAST	—	■■■■■■■■ ■■■■■■■□ ■■■■■■□□ ■■■■■□□□* ■■■■□□□□ ■■□□□□□□ ■□□□□□□□	Justerer kontrasten på displayet.	21
	DATO&KLOKESLÆT	—	—	Sætter dato og klokkeslæt på displayet.	21

Niveau1	Niveau2	Niveau3	Indstillinger	Beskrivelser	Side
H.SÆT INDSTILL. (Fortsat)	VÆLG SPROG	—	ENGELSK FRANSK TYSK HOLLANDSK ITALIENSK SPANSK PORTUGISISK NORSK SVENSK FINSK DANSK*	Giver dig mulighed for at ændre displaysproget for dit land.	22
	VÆLG BASE	—	BASE 1* BASE 2 BASE 3 BASE 4	Du kan vælge en basisenhed.	15
	STANDARD H.SÆT	—	—	Gendanner alle indstillinger til fabriksstandarden.	23
REG. HÅNDSÆT	—	—	BASE 1 BASE 2 BASE 3 BASE 4	Registrerer det trådløse håndsæt i maskinen (basisenhed).	4

Indtaste tekst

Når du gemmer et navn eller et nummer i telefonbogens hukommelse, kan du have brug for at indtaste teksten i det trådløse håndsæt. De fleste nummertaster har tre eller fire bogstaver påtrykt over dem. Tasterne for **0**, **#** og **✖** er ikke forsynet med trykte bogstaver, fordi de bruges til specielle tegn.

Ved at trykke gentagne gange på den relevante nummertast får du adgang til det ønskede tegn.

Tryk på tasten	én gang	to gange	tre gange	fire gange
2	A	B	C	2
3	D	E	F	3
4	G	H	I	4
5	J	K	L	5
6	M	N	O	6
7	P	Q	R	S
8	T	U	V	8
9	W	X	Y	Z

Indsætte mellemrum

For at indtaste et mellemrum i navnet, skal du trykke to gange på ► imellem tegnene.

Foretage rettelser

Hvis du har indtastet et bogstav forkert og vil ændre det, skal du trykke på ◀ for at flytte markøren ind under det forkerte tegn, skal du trykke på **C** for at slette det og derefter genindtaste det rigtige tegn. Du kan også gå tilbage og indsætte bogstaver.

Gentage bogstaver

Hvis du har behov for at indtaste et tegn, der findes på den samme tast som det foregående tegn, skal du trykke på ► for at flytte markøren til højre, før du trykker på tasten igen.

Specialtegn og symboler

Tryk på **✖**, **#** eller **0**, gentagne gange, indtil du ser det specielle tegn eller symbol, du ønsker.

Tryk på **✖** for (mellemrum) ! " # \$ % & ' () ✖ + , - . / €

Tryk på **#** for ; : < = > ? @ [] ^ _

Tryk på **0** for Ä Æ Ö Ü Æ Ø Å Ñ 0

Generel opsætning

Ringelydstyrke

Du kan vælge et interval af ringelydstyrkeniveauer, fra Høj til Lav.

- 1 Tryk på eller for at justere lydstyrken. Denne indstilling bevares, indtil du ændrer den igen.



Bemærk!

- Hvis du vælger Fra, vises på displayet.
- Selvom du vælger Fra, vil det trådløse håndsæt ringe med den laveste lydstyrke, når du modtager et overført opkald.

Bipperlydstyrke

Når bipperen er slået til, bipper det trådløse håndsæt hver gang du trykker på en tast.

- 1 Tryk på **Menu/OK**.
- 2 Tryk på **▲** eller **▼** for at vælge H.SÆT INDSTILL..
Tryk på **Menu/OK**.
- 3 Tryk på **▲** eller **▼** for at vælge OPSÆT RINGETONE.
Tryk på **Menu/OK**.
- 4 Tryk på **▲** eller **▼** for at vælge BIPPER.
Tryk på **Menu/OK**.
- 5 Tryk på **▲** eller **▼** for at vælge TIL eller FRA.
Tryk på **Menu/OK**.
- 6 Tryk på .

Højttaler lydstyrke

Du kan vælge et interval af ringelydstyrkeniveauer, fra Høj til Lav.

- 1 Tryk på .
- 2 Tryk på eller .
Denne indstilling bevares, indtil du ændrer den igen.
- 3 Tryk på .

Håndsæt lydstyrke

Du kan når som helst justere det trådløse håndsæts lydstyrke, når du taler i telefon.

- 1 Tryk på eller .
Denne indstilling bevares, indtil du ændrer den igen.

Ringemønster

Du kan vælge et ringemønster fra fem signaler (almindeligt ringemønster) eller to typer melodier.

- 1 Tryk på **Menu/OK**.
- 2 Tryk på **▲** eller **▼** for at vælge H.SÆT INDSTILL..
Tryk på **Menu/OK**.
- 3 Tryk på **▲** eller **▼** for at vælge OPSÆT RINGETONE.
Tryk på **Menu/OK**.
- 4 Tryk på **▲** eller **▼** for at vælge RINGEMØNSTER.
Tryk på **Menu/OK**.
- 5 Tryk på **▲** eller **▼** for at vælge SIGNAL 1, SIGNAL 2, SIGNAL 3, SIGNAL 4, SIGNAL 5, MELODI 1 eller MELODI 2.
Tryk på **Menu/OK**.
- 6 Tryk på .

Melodinavn

- MELODI 1 Min bedstefars ur
MELODI 2 De Fire Årstider Koncert "Forår" 1

Automatisk ændring til sommertid

Du kan indstille det trådløse håndsæt til automatisk at ændre til sommertid. Den stiller sig selv en time frem om foråret og en time tilbage om efteråret. Sørg for, at du har indstillet den korrekte dato og klokkeslæt i indstillingen **DATO&KLOKKESLÆT**.

- 1 Tryk på **Menu/OK**.
- 2 Tryk på ▲ eller ▼ for at vælge **H.SÆT INDSTILL..**
Tryk på **Menu/OK**.
- 3 Tryk på ▲ eller ▼ for at vælge **AUTO SOMMERTID**.
Tryk på **Menu/OK**.
- 4 Tryk på ▲ eller ▼ for at vælge **TIL** eller **FRA**.
Tryk på **Menu/OK**.
- 5 Tryk på .

LCD kontrast

Du kan indstille LCD-kontrasten for at opnå en skarpere og mere klar visning. Hvis du har problemer med at læse displayet, kan du prøve at ændre kontrastindstillingen.

- 1 Tryk på **Menu/OK**.
- 2 Tryk på ▲ eller ▼ for at vælge **H.SÆT INDSTILL..**
Tryk på **Menu/OK**.
- 3 Tryk på ▲ eller ▼ for at vælge **LCD KONTRAST**.
Tryk på **Menu/OK**.
- 4 Tryk på ◀ eller ▶ for at ændre kontrasten.
Tryk på **Menu/OK**.
- 5 Tryk på .

Dato og klokkeslæt

Det trådløse håndsæt viser dato og klokkeslæt.

- 1 Tryk på **Menu/OK**.
- 2 Tryk på ▲ eller ▼ for at vælge **H.SÆT INDSTILL..**
Tryk på **Menu/OK**.
- 3 Tryk på ▲ eller ▼ for at vælge **DATO&KLOKKESLÆT**.
Tryk på **Menu/OK**.
- 4 Indtast dagens to sidste cifre på opkaldstastaturet.
(Indtast f.eks. **0 1** for den første i måneden.)
- 5 Indtast månedens to sidste cifre på opkaldstastaturet.
(Indtast f.eks. **0 3** for marts.)

- 6 Indtast årets to sidste cifre på opkaldstastaturet.
Tryk på **Menu/OK**.
(Indtast f.eks. **0 8** for 2008.)
- 7 Indtast klokkeslættet i 24-timers format på opkaldstastaturet.
Tryk på **Menu/OK**.
(Indtast f.eks. **1 5, 2 5** for 15:25.)
- 8 Tryk på .

Vælg dit sprog

Du kan ændre displaysproget.

- 1 Tryk på **Menu/OK**.
- 2 Tryk på ▲ eller ▼ for at vælge
H.SÆT INDSTILL..
Tryk på **Menu/OK**.
- 3 Tryk på ▲ eller ▼ for at vælge
VÆLG SPROG.
Tryk på **Menu/OK**.
- 4 Tryk på ▲ eller ▼ for at vælge sprog.
Tryk på **Menu/OK**.
- 5 Tryk på .

Ekkokontrol

Under nogle forhold kan du opleve et ekko, når du bruger det trådløse håndsæt. Du kan reducere eller fjerne ekkoet ved at vælge et niveau i ekkokontrolindstillingen fra maskinens kontrolpanel (basisenhed). Det vil tage et øjeblik for niveauindstillingen at skifte. I løbet af den tid kan du besvare et opkald.

- 1 Tryk **MENU** på maskinens touchskærm (basisenheden).
- 2 Tryk på ▲ eller ▼ for at vise **Gen. opsætning**.
- 3 Tryk på **Gen. opsætning**.
- 4 Tryk på ▲ eller ▼ for at vise **Ekkokontrol**.
- 5 Tryk på **Ekkokontrol**.
- 6 Tryk på **Niveau1, Niveau2, Niveau3** eller **Niveau4**.
- 7 Tryk på **Stop/Exit**.

Ændring af PIN

Du kan ændre maskinens PIN-nummer (basisenhed). Fabriksindstillingen er 0000.

- 1 Tryk på **Menu/OK**.
- 2 Tryk på ▲ eller ▼ for at vælge *ÆNDR . PIN.*
Tryk på **Menu/OK**.
- 3 Indtast et firecifret tal som den aktuelle PIN-kode.
Tryk på **Menu/OK**.
- 4 Indtast et firecifret tal som en ny PIN-kode.
Tryk på **Menu/OK**.
Tryk på **1** for at bekræfte.
- 5 Tryk på .



Bemærk!

Sørg for at notere din nye PIN-kode og opbevar den på et sikkert sted. Hvis du glemmer eller mister din PIN-kode, skal du kontakte din Brother-forhandler for service.

Gendannelse af alle indstillingerne til fabriksindstilling

Du kan nulstille alle de indstillinger du har ændret til fabriksindstillinger, som f.eks. telefonbogshukommelse, opkaldshistorik, nummervisning og andre indstillinger.

- 1 Tryk på **Menu/OK**.
- 2 Tryk på ▲ eller ▼ for at vælge *H . SÆT INDSTILL . .*
Tryk på **Menu/OK**.
- 3 Tryk på ▲ eller ▼ for at vælge *STANDARD H . SÆT.*
Tryk på **Menu/OK**.
Tryk på **1** for at bekræfte.

Fejlfinding

Hvis du mener der er et problem med dit trådløse håndsat, skal du kontrollere skemaet herunder og følge fejlfindingstipene.

De fleste problemer kan du selv løse. Hvis du har behov for yderligere hjælp, tilbyder Brother Solutions Center de seneste FAQ'er (ofte stillede spørgsmål) og tips til fejlfinding. Besøg os på <http://solutions.brother.com>.

Hvis du har problemer med dit trådløse håndsat

Problemer	Forslag
Det trådløse håndsat fungerer ikke.	Kontroller at batteriet er opladet ordentligt. (Se <i>Opladning af batteri</i> på side 26.)
Opkald eller modtagelse virker ikke.	Kontroller telefonlinjeforbindelsen på maskinen (basisenhed).
	Kontroller at maskinen (basisenhed) er sat til. For opkaldsfunktionen skal du kontrollere at maskinen (basisenhed) er ikke i strømsparetilstand.
	Kontroller at batteriet er opladet ordentligt. (Se <i>Opladning af batteri</i> på side 26.)
	Flyt tættere på maskinen (basisenhed). Det trådløse håndsat kan være for langt væk fra maskinen (basisenhed).
	Hvis du har registreret håndsettet på mere end en maskine (basisenhed), skal du kontrollere at du har valgt den korrekte maskine (basisenhed) i håndsettets menu. (Se <i>Vælg en basisenhed</i> på side 15.)
Dårlig telefonlinjeforbindelse	Sørg for, at der ikke er nogen mulige kilder til radiointerferens mellem maskinen (basisenheden) og det trådløse håndsat.
	Flyt tættere på maskinen (basisenhed). Det trådløse håndsat kan være for langt væk fra maskinen (basisenhed).
	I løbet af samtalen kan du prøve at justere vinkelen på antennen til højre for maskinen (basisenhed) for at forbedre modtagelsen.
	Gå væk fra vægge.
Batteriet lader ikke op.	Kontroller, at batteriet er installeret korrekt i det trådløse håndsat. (Se <i>Udskift batterierne</i> på side 27.)
	Kontroller, at det trådløse håndsat er anbragt ordentligt i holderen og at LED'en lyser grønt. (Se <i>Opladning af batteri</i> på side 26.)
	Rens opladningskontakterne for begge trådløse håndsat samt holderen. (Se <i>Rengøre</i> på side 27.)
Batteriets effekt er stadig dårlig efter genopladning.	Det er på tide at udskifte batteriet. (Se <i>Udskift batterierne</i> på side 27.)
Det trådløse håndsat bipper under et opkald.	Flyt tættere på maskinen (basisenhed). Det trådløse håndsat kan være for langt væk fra maskinen (basisenhed).
	Batteriniveauet kan være lavt. Hvis du ønsker at fortsætte opkaldet, skal du overføre opkaldet til maskinen (basisenheden) og bruge tasten Højttalertelefon til at svare. (Se <i>Overføre et opkald</i> på side 13.) Oplad batteriet. (Se <i>Opladning af batteri</i> på side 26.)

Problemer	Forslag
Du kan ikke foretage et internt opkald.	Det trådløse håndsett eller den maskine (basisenheden), du vil kontakte kan være ved at foretage et internt opkald eller et udenbys opkald. Vent til linjen er fri.
	Hvis du har mere end en maskine (basisenhed), skal du kontrollere at dit håndsett er registreret til den korrekte maskine (basisenhed).
	Sørg for at maskinen (basisenheden) ikke står i el-spare tilstand. Tryk derefter på  på det trådløse håndsett for at gå tilbage til standby mode.
Du kan ikke registrere et ekstra trådløst håndsett.	Kontroller, at både det trådløse håndsett og maskinen (basisenhed) er i standby.

Fejlmeddelelser

I ethvert avanceret kontorprodukt kan der opstå fejl. Hvis dette sker, identificerer dit trådløse håndsett fejlen og viser en fejlmeddelelse. De mest almindelige fejlmeddelelser er vist nedenfor.

Du kan selv afhjælpe de fleste fejl. Hvis du har behov for yderligere hjælp, tilbyder Brother Solutions Center de seneste FAQ'er (ofte stillede spørgsmål) og tips til fejlfinding.

Besøg os på <http://solutions.brother.com>.

Fejlmeddelelse	Årsag	Handling
AFBRUDT	Maskinen (basisenheden) står i el-spare tilstand.	Hvis du ønsker at foretage et opkald, tryk på Power Save knappen på maskinen (basisenheden) for at få din maskine ud af el-spare tilstand. Tryk derefter på  på det trådløse håndsett for at gå tilbage til standby mode.
BASISENH. I BRUG	Maskinen (basisenheden) bruges til intercom-opkald.	Vent til linjen er fri.
	Maskinen (basisenheden) sættes op for registrering af trådløst håndsett.	Vent til registreringen er færdig.
	Maskinen (basisenheden) bruges til TAD-funktioner som OGM-optagelse eller ICM-afspilning.	Vent til maskinen (basisenheden) er tilbage i standby.
	Antennen på højre side af maskinen (basisenhed) er nedadvendt.	Sørg for, at antennen er opadvendt.
INGEN OPKALDS-ID	Der er ingen indgående opkaldshistorik. Du har ikke modtaget nogle opkald, du har ikke aktiveret Nummervisningsfunktionen på maskinen (basisenheden) eller du har ikke abonneret på nummervisningsservice hos dit telefonselskab.	Hvis du vil bruge nummervisningsfunktionen, skal du kontakte dit telefonselskab. (Se <i>Nummervisning</i> i brugsanvisningen.)

Fejlmeddelelse	Årsag	Handling
KAN IKKE REGISTRERE HÅNDSÆT	Håndsætregistrering lykkedes ikke.	Prøv at registrere det trådløse håndsæt igen. (Se <i>Registrer trådløse håndsæt</i> på side 4.)
LAVT BATTERI SÆT HÅNDSÆT I HOLDER	Batteriniveauet til det trådløse håndsæt er lavt.	Oplad batteriet. (Se <i>Opladning af batteri</i> på side 26.)
LINJE I BRUG	Linjen er optaget af maskinens (basisenhed) højttalertelefon eller andet trådløst håndsæt.	Vent til linjen er fri.
	Maskinen (basisenhed) modtager faxmeddelelser.	Vent til linjen er fri.
SØGER EFTER BASENHED (BASENHED IKKE FUNDET)	Det trådløse håndsæt er for langt væk fra maskinen (basisenhed).	Flyt det trådløse håndsæt tættere på maskinen (basisenhed).
	Din maskine (basisenhed) er ikke tilsluttet.	Sørg for, at maskinen (basisenhed) er slået til.
	Du har ikke registreret det trådløse håndsæt.	Registrer det trådløse håndsæt. (Se <i>Registrer trådløse håndsæt</i> på side 4.)

Regelmæssig vedligeholdelse

Opladning af batteri

Hvis batteriopladningsniveauet bliver lavt, skal du oplade batteriet. Du kan se indikatoren for batteriopladningsniveauet nederst til højre på displayet.

- 1 Sørg for at AC adapteren hos vuggen eller maskinen (basisenheden) er forbundet til en elkontakt.

- 2 Anbring det trådløse håndsæt i holderen med opkaldstastaturet vendt frem.

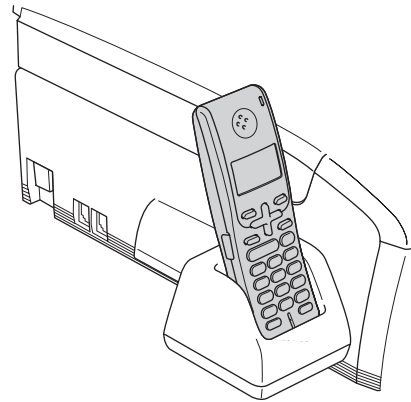

Rengøre

Rengør den udvendige side af det trådløse håndsett med en blød klud. Du skal også rense opladningskontakterne en gang om måneden. Hvis ikke opladningskontakterne er rene, er det muligt at batteriet ikke lades ordentligt op.

! FORSIGTIG

Brug neutrale rengøringsmidler. Rengøring med flygtige væsker som f.eks. fortynder eller rensebenzin beskadiger det trådløse håndsets overflade.

BRUG IKKE rengøringsmidler, der indeholder ammoniak.

BRUG IKKE isopropylalkohol til at fjerne snavs på kontrolpanelet. Det kan få panelet til at revne.

Rens opladningskontakterne som følger:

- 1 Træk netstikket til holderen ud af stikkontakten.
- 2 Rens opladningskontakterne (1) for både det trådløse håndsett og holderen med en vatpind.

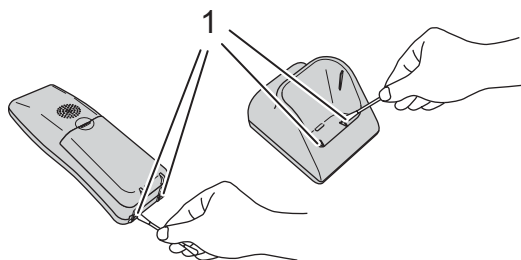

Udskift batterierne

Hvis batteriopladningsniveauindikatoren tømmes meget hurtigt efter genopladning, skal du kontrollere, at du har opladt batteriet korrekt. Hvis batteriets effekt stadig er dårlig, er det tid til at udskifte det.

! ADVARSEL

Brug et originalt Brother genopladeligt batteri (BCL-BT20). Hvis ikke kan det medføre skader eller personskade.

! FORSIGTIG

FJERN IKKE det hvide plastic, der dækker batteriet.

- 1 Tryk på det angivne område (1) på batteridækslet (2) og skyd det af det trådløse håndsett.

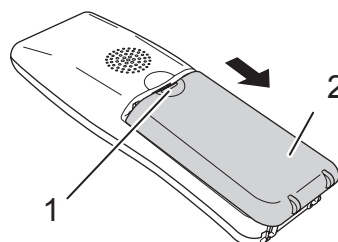

- 2 Fjern det gamle batteri og træk stikket ud.
- 3 Indsæt kontakten (1) til det nye batteri (2) i den retning der er vist herunder.

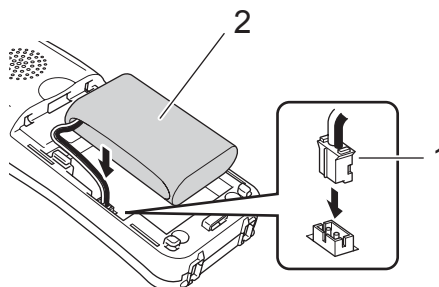

- 4 Anbring batteriet i den retning, der er vist herunder.

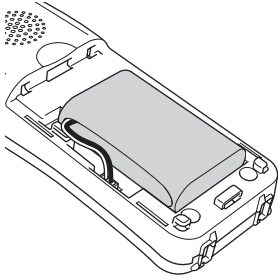

- 5 Installer batteridækslet ved at skubbe ind bag på håndsættet.

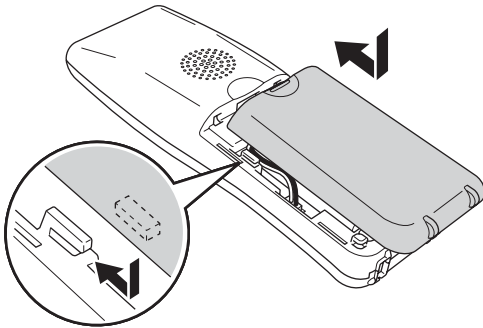

Bemærk!

- Efter udskiftningen af batterier, indstilles dato og klokkeslæt.
(Se *Dato og klokkeslæt* på side 21.)
- Sørg for, at bortskaffe det brugte batteri som foreskrevet af de lokale regler for kassering af nikkelmetalhydridbatteriet.

5

Specifikationer

Generelt

Trådløst håndsett

Hypighed	1,9 GHz
Standard	DECT™
Multi-funktionalitet	Op til 4 håndsett
Dimensioner	

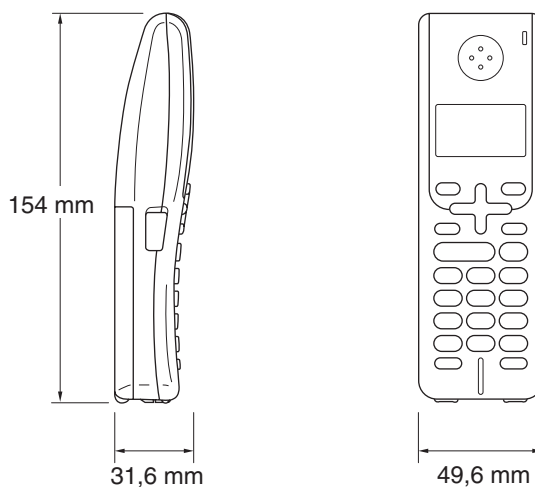

Vægt (inklusive batteri)	149 g
LCD (Liquid Crystal Display)	16-cifre, 3-linjer (+1-linje for Pict), Backlit (Orange)
Opladningsindikator	Ja (LED)
Fuld opladningstid	12 timers
I brug (TALE)	10 timers
Ikke i brug (Standby)	200 timers

Batteri

type	BCL-BT20
Mærkning	Ni-MH 3,6 V 730 mAh

Holder til batterioplader

Dimensioner

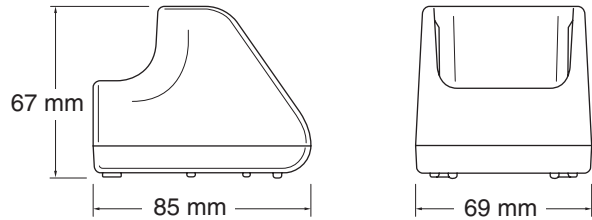

Vægt (under opladning)	71,6 g
Energiforbrug	Opladning: Gennemsnit 2 W

5

AC adapter

type	BCL-ADC
Input	AC 220 til 240 V 50/60 Hz
Output	DC 11,0 V

Grundlæggende funktioner

Telefonbog	Op til 100 numre med navne
Genopkald	Ja
Melodi ringningsmønstre	Ja (2 melodier, 5 signaler)
2-vejs Intercom	Håndsæt-til-Håndsæt og håndsæt-til-Basisenhed
Taletidsdisplay	Ja

6

Indeks

B		L	
Batteri		Lagre i hukommelse	16
installere	3	LCD (Liquid Crystal Display)	8, 16
opladning	26	kontrast	21
udskifte	27	skift sprog	22
D		Lydstyrke, indstille	
Dato og klokkeslæt	21	bipper	20
F		højttaler	20
Fejlfinding	24	håndsæt	20
fejlmeldelser på display	25	ring	20
hvis du har problemer	24	M	
Fejlmeldelser på display	25	Menutabel	17
G		O	
Genregistrering	5	Opkald	
H		Nummervisningshistorik	10
HJÆLP		opkaldshistorik	10
Displaymeddelelser	16	pause	11
Brug af menutaster	16	telefonbog	10
menutabel	16	P	
Håndsæt standard	23	PIN	
K		Indtast	4, 5, 23
Kontrolpaneloversigt	7	ændring	23
		Programmering af dit trådløse håndsæt ..	16
		Programmering af dit trådløse telefonrør	16
		R	
		Registrering	4
		Rengøre	27
		Ringemønster	20
		S	
		Sikkerhedsinstruktioner	6
		Sommertid	21

T

Tekst, indtaste	19
specialtegn	19
Telefon	9
intercom	2, 14
Nummervisningshistorik	10
opkaldshistorik/genopkald	10
overførsel	13
trevejs-konferenceopkald	2, 14
vælge en basisenhed	15
Telefonbog	
gemme	11
fra nummervisningshistorik	12
fra opkaldshistorikken	12
slet	13
ændre	12

V

Vedligeholdelse, regelmæssig	26
------------------------------------	----

EU-direktiv 2002/96/EØF og EN50419



Kun for EU

Dette udstyr er mærket med ovenstående genbrugssymbol. Det betyder at når produktet er udtjent, skal du bortskaffe det efter kommunens bestemmelser, f.eks. i dertil opstillet container på kommunens genbrugsplads. Dette vil være godt for miljøet. Du skal ikke bortskaffe den sammen med usorteret husholdningsaffald. (Kun for EU)

EU-direktiv 2006/66/EØF og EN61429



Dette batteri er mærket med ovenstående genbrugssymbol. Det betyder, at når batteriet er udtjent, skal du bortskaffe det efter kommunens bestemmelser, f.eks. i dertil opstillet container på kommunens genbrugsplads. Dette vil være godt for miljøet. Du skal ikke bortskaffe det sammen med usorteret husholdningsaffald.

Varemærke

Brother-logoet er et registreret varemærke tilhørende Brother Industries, Ltd.

Brother er et registreret varemærke tilhørende Brother Industries, Ltd.

DECT er et varemærke, der tilhører ETSI.

© 2008 Brother Industries, Ltd. Alle rettigheder forbeholdes.

Alle andre varemærker og produktnavne, som nævnes i denne brugsanvisning, er registrerede varemærker tilhørende deres respektive selskaber.

brother[®]

Besøg os på Internettet
<http://www.brother.com>

Denne maskine er kun godkendt til brug i det land, hvor det er købt. Lokale Brother-afdelinger eller deres forhandlere yder kun support til maskiner, der er købt i deres eget land.