

brother®

# PŘÍRUČKA UŽIVATELE



MFC-9840CDW



Verze A

CZE

## **Pokud potřebujete kontaktovat zákaznický servis**

**Vyplňte následující údaje pro budoucí použití:**

**Číslo modelu: MFC-9840CDW**

**Výrobní číslo:<sup>1</sup>** \_\_\_\_\_

**Datum koupě:** \_\_\_\_\_

**Místo koupě:** \_\_\_\_\_

- <sup>1</sup> **Výrobní číslo je uvedeno na zadní straně zařízení.  
Uschovejte si tuto Příručku uživatele společně s vaší  
stvrzenkou o koupi jako trvalý doklad o nákupu pro  
případ odcizení, požáru nebo záručního servisu.**

**Svůj produkt si registrujte online na adrese**

**<http://www.brother.com/registration>**

Zaregistrováním svého produktu u společnosti Brother budete zaznamenáni jako původní vlastník zařízení. Registrace u společnosti Brother:

- může sloužit jako potvrzení o datu nákupu produktu, pokud byste ztratili doklad o koupi;
- může být dokladem pro nárokování pojistné událost v případě ztráty produktu kryté pojištěním.

# Informace o schválení a oznámení o sestavení a publikování

## INFORMACE O SCHVÁLENÍ

---

Společnost Brother upozorňuje, že zařízení nemusí nefungovat správně v jiné zemi, než kde bylo původně zakoupeno, a nenabízí žádnou záruku v případě, že bude použito na veřejných telekomunikačních linkách v jiných zemích.

## Oznámení o sestavení a publikování

---

Tato příručka byla sestavena a publikována pod dohledem společnosti Brother Industries, Ltd. a zahrnuje nejnovější popisy a technické údaje zařízení.

Obsah této příručky a technické parametry tohoto výrobku se mohou bez upozornění změnit.

Společnost Brother si vyhrazuje právo provádět změny ve zde obsažených technických údajích a materiálech bez upozornění a není zodpovědná za žádné škody (včetně následných) způsobených spoléháním se na prezentované materiály, včetně, ale ne omezené na typografické a další chyby vztahující se k publikaci.

# Prohlášení o shodě EC v rámci směrnice R & TTE



## EC Declaration of Conformity

### Manufacturer

Brother Industries Ltd.,  
15-1, Naeshiro-cho, Mizuho-ku, Nagoya 467-8561, Japan

### Plant

Brother Technology (Shenzhen) Ltd.,  
NO6 Gold Garden Ind. Nanling Buji, Longgang, Shenzhen, China

Herewith declare that:

Products description : Facsimile Machine  
Type : Group3  
Model Number : MFC-9840CDW

is in conformity with provisions of the R & TTE Directive (1999/5/EC) and we declare compliance with the following standards :

Harmonized standards applied :

Safety	EN60950-1+A11:2004
EMC	EN55022: 1998 +A1: 2000 +A2: 2003 Class B EN55024: 1998 +A1: 2001 +A2: 2003 EN61000-3-2: 2000 EN61000-3-3: 1995 +A1: 2001
Radio	EN301 489-1 V1.6.1 EN301 489-17 V1.2.1 EN300 328 V1.6.1

Year in which CE marking was first affixed : 2006

Issued by : Brother Industries, Ltd.

Date : 15th December, 2006

Place : Nagoya, Japan

Signature :

Junji Shiota  
General Manager  
Quality Management Dept.  
Printing & Solutions Company





## Prohlášení o shodě EC

### Výrobce

Brother Industries Ltd.,  
15-1, Naeshiro-cho, Mizuho-ku, Nagoya 467-8561, Japan

### Továrna

Brother Technology (Shenzhen) Ltd.,  
NO6 Gold Garden Ind. Nanling Buji, Longgang, Shenzhen, China

Tímto prohlašujeme, že:

Popis zařízení : Faxové zařízení  
Typ : Skupina 3  
Číslo modelu : MFC-9840CDW

je v souladu s ustanoveními směrnice R & TTE (1999/5/EC) a prohlašujeme, že tento výrobek je souladu s následujícími normami:

Použité harmonizované normy:

Bezpečnost	EN60950-1+A11: 2004
Elektromagnetická kompatibilita	EN55022: 1998 +A1: 2000 +A2: 2003 Třída B EN55024: 1998 +A1: 2001 +A2: 2003 EN61000-3-2: 2000 EN61000-3-3: 1995 +A1: 2001
Rádio	EN301 489-1 V1.6.1 EN301 489-17 V1.2.1 EN300 328 V1.6.1

Rok, kdy bylo poprvé použito označení CE: 2006

Vydáno : Brother Industries, Ltd.

Datum : 15. prosince, 2006

Místo : Nagoya, Japonsko



# Obsah

## Část I Obecné

<b>1</b>	<b>Obecné informace</b>	<b>2</b>
	Používání dokumentace .....	2
	Symboly a konvence použité v dokumentaci.....	2
	Přístup k Příručkám uživatele .....	3
	Prohlížení dokumentace.....	3
	Přehled ovládacího panelu .....	6
	Indikace stavových diod LED .....	9
<b>2</b>	<b>Vkládání papíru a dokumentů</b>	<b>11</b>
	Vhodný papír a další média .....	11
	Doporučený papír .....	11
	Typ a velikost papíru .....	11
	Manipulace se speciálním papírem a jeho používání.....	13
	Oblast, kde nelze tisknout.....	16
	Oblast kopií, kde nelze tisknout.....	16
	Oblast, kde nelze tisknout, při tisku z počítače.....	17
	Vkládání papíru a obálek .....	17
	Vkládání dokumentů .....	20
	Používání podavače ADF (automatického podavače dokumentů).....	20
	Použití skla skeneru .....	21
<b>3</b>	<b>Základní nastavení</b>	<b>22</b>
	Časovač faxu .....	22
	Nastavení papíru .....	22
	Typ papíru .....	22
	Velikost papíru .....	23
	Používání zásobníků v režimu kopírování .....	23
	Používání zásobníků v režimu faxu .....	24
	Používání zásobníků v režimu tisku .....	24
	Nastavení hlasitosti.....	25
	Hlasitost vyzvánění.....	25
	Hlasitost pípání .....	25
	Hlasitost reproduktoru .....	25
	Automatický letní čas.....	26
	Ekologické funkce.....	26
	Úspora toneru .....	26
	Čas do spánku.....	26
	Vypnutí lampy skeneru .....	27
	Kontrast LCD displeje .....	27

---

## **4 Bezpečnostní funkce 28**

---

Zabezpečení .....	28
Blokování nastavení .....	28
Blokování funkce .....	29
Nastavení hesla administrátora .....	30
Nastavení veřejného účtu .....	30
Nastavení a uživatelů s omezenými právy .....	31
Vypnutí a zapnutí blokování funkce .....	31
Zapnutí blokování funkce .....	31
Vypnutí blokování funkce .....	31
Přepínání uživatelů .....	32

## **Část II Faxování**

---

## **5 Odesílání faxu 34**

---

Jak faxovat.....	34
Přechod do režimu faxu.....	34
Odeslání jednostranného dokumentu z ADF.....	34
Odeslání dvoustranného dokumentu z ADF.....	34
Odeslání faxu ze skla skeneru .....	34
Odeslání dokumentů velikosti legal ze skla .....	35
Zrušení probíhajícího faxu .....	35
Oběžník (pouze černobíle) .....	36
Zrušení probíhajícího oběžníku .....	36
Další operace odesílání .....	37
Odeslání faxů pomocí vícenásobných nastavení .....	37
Elektronická úvodní strana (pouze černobíle) .....	37
Kontrast .....	39
Změna rozlišení faxu .....	39
Souběh činností (pouze černobíle).....	40
Přenos v reálném čase.....	40
Zámořský režim .....	41
Odložený fax (pouze černobíle).....	41
Přenos odložené dávky (pouze černobíle) .....	42
Kontrola a zrušení čekajících úloh.....	42
Ruční odesílání faxu.....	43
Hlášení přeplněná paměť .....	43

---

## **6 Příjem faxu 44**

---

Režimy příjmu .....	44
Volba režimu příjmu.....	44
Použití režimů příjmu .....	45
Jen fax .....	45
Fax/Tel.....	45
Ruční .....	45
Externí záznamník.....	45

Nastavení režimu příjmu.....	46
Počet zvonění.....	46
Doba vyzvánění F/T.....	46
Detekce faxu.....	47
Nastavení sytosti tisku.....	47
Další operace příjmu.....	48
Tisk zmenšeného příchozího faxu.....	48
Oboustranný tisk přijatých faxů.....	48
Nastavení razítka příjmu faxu (pouze černobíle).....	48
Příjem faxů do paměti (pouze černobíle).....	49
Tisk faxu z paměti.....	49

---

## **7 Telefon a externí zařízení 50**

Služby telefonní linky.....	50
Nastavení typu telefonní linky.....	50
BT Call Sign (pouze VB).....	51
Připojení externího záznamníku.....	52
Připojení.....	52
Nahrání odchozí zprávy (OGM).....	53
Vícelinková připojení (pobočková ústředna).....	53
Externí a linkové telefony.....	53
Operace z linkových telefonů.....	53
Pouze pro režim Fax/Tel.....	54
Připojení externího nebo linkového telefonu.....	54
Použití bezdrátového externího telefonu jiné značky než Brother.....	55
Používání dálkových kódů.....	55

---

## **8 Vytáčení a ukládání čísel 57**

Jak vytáčet.....	57
Ruční vytáčení.....	57
Blesková volba.....	57
Krátká volba.....	57
Vyhledávání.....	58
Hledání prostřednictvím LDAP.....	58
Opakování vytáčení faxu.....	58
Ukládání čísel.....	59
Uložení pauzy.....	59
Ukládání čísel bleskové volby.....	59
Ukládání čísel krátké volby.....	60
Změna čísel bleskové volby a krátké volby.....	61
Nastavení skupin pro oběžník.....	62
Kombinování čísel krátké volby.....	63
Tónová nebo pulzní.....	63

---

## **9 Možnosti vzdáleného ovládání faxu (pouze černobíle) 64**

Přeposílání faxu.....	64
Ukládání faxu.....	65
PC fax příjem.....	65
Změna cílového počítače.....	66

Změna možností dálkového ovládání faxu .....	66
Vypnutí možností dálkového ovládání faxu .....	67
Dálkové vyzvednutí.....	67
Nastavení kódu pro dálkový přístup .....	67
Použití kódu pro dálkový přístup .....	68
Vyzvednutí faxových zpráv .....	68
Změna čísla přeposílání faxu .....	69
Příkazy dálkového ovládání faxu .....	70

---

## **10 Polling 71**

---

Polling příjem .....	71
Zabezpečený Polling .....	71
Časově odložený polling.....	72
Sekvenční polling .....	72
Polling vysílání (pouze černobíle).....	73
Nastavení Polling vysílání .....	73
Nastavení Polling vysílání s bezpečnostním kódem .....	74

---

## **11 Tisk zpráv 75**

---

Zprávy týkající se faxu .....	75
Hlášení o přenosu .....	75
Faxový deník .....	75
Zprávy.....	76
Jak tisknout zprávu.....	76

# **Část III Kopírování**

---

## **12 Kopírování 78**

---

Jak kopírovat .....	78
Přechod do režimu faxu.....	78
Vytvoření jedné kopie .....	78
Vytváření více kopií .....	78
Zastavení kopírování .....	78
Volby kopírování (dočasná nastavení) .....	79
Změna kvality kopírování.....	79
Zvětšování nebo zmenšování kopírovaného obrázku .....	79
Kopírování s funkcí N na 1 (rozvržení stránky) .....	80
Duplexní (oboustranné) kopírování .....	81
Třídění kopií pomocí ADF.....	83
Nastavení jasu, kontrastu a barvy .....	83
Výběr zásobníku .....	85
Hlášení paměť je přeplněna .....	85

## Část IV Přímý tisk

<b>13</b>	<b>Tisk fotografií z digitálního fotoaparátu</b>	<b>88</b>
	Před použitím technologie PictBridge.....	88
	Požadavky na technologii PictBridge .....	88
	Používání technologie PictBridge .....	88
	Nastavení vašeho digitálního fotoaparátu .....	88
	Tisk obrázků .....	89
	Tisk DPOF .....	90
	Připojení fotoaparátu jako paměťového zařízení .....	90
	Význam chybových hlášení .....	91
<b>14</b>	<b>Tisk dat z USB Flash disku</b>	<b>92</b>
	Podporované formáty souborů .....	92
	Vytváření souboru PRN nebo PostScript® 3™ pro přímý tisk .....	92
	Tisk dat přímo z USB Flash disku.....	93
	Význam chybových hlášení .....	94

## Část V Programové vybavení

<b>15</b>	<b>Funkce programového vybavení a sítě</b>	<b>96</b>
	Jak číst Příručky uživatele ve formátu HTML .....	96
	Pro systém Windows® .....	96
	Pro systém Macintosh® .....	96

## Část VI Dodatky

<b>A</b>	<b>Bezpečnostní a zákonné požadavky</b>	<b>100</b>
	Volba umístění.....	100
	Důležité informace .....	101
	Bezpečnostní zásady .....	101
	IEC60825-1+A2:2001 Specifikace .....	103
	Odpojte zařízení .....	103
	Informace o zapojení (pouze VB).....	104
	Připojení sítě LAN.....	104
	Rušení radiovými vlnami .....	104
	Směrnice EU 2002/96/EC a EN50419 .....	104
	Důležité bezpečnostní pokyny.....	105
	Zákonná omezení kopírování .....	106
	Ochranné známky.....	106

<b>B</b>	<b>Možnosti</b>	<b>107</b>
	Doplňkový zásobník papíru .....	107
	Instalace doplňkového zásobníku papíru .....	107
	Paměťová deska .....	110
	Typy SO-DIMM .....	110
	Instalace další paměti .....	110
<b>C</b>	<b>Odstraňování problémů a běžná údržba</b>	<b>112</b>
	Odstraňování problémů .....	112
	Odstraňování běžných problémů .....	112
	Zvýšení kvality tisku .....	119
	Nastavení rozpoznávání oznamovacího tónu .....	130
	Rušení telefonní linky .....	130
	Chybová hlášení a hlášení týkající se údržby .....	131
	Ověření, zda jsou v paměti zařízení faxy .....	137
	Přenos faxů na jiné faxové zařízení .....	137
	Přenos faxů na počítač .....	137
	Uvážnutí dokumentu .....	138
	Uvážnutí papíru .....	139
	Běžná údržba .....	149
	Čištění vnější části zařízení .....	149
	Čištění skeneru .....	150
	Čištění skel laserové jednotky .....	151
	Čištění koronových vodičů .....	155
	Čištění fotoválce .....	159
	Výměna spotřebního materiálu .....	166
	Výměna tonerové kazety .....	168
	Výměna fotoválce .....	173
	Výměna jednotky pásu .....	180
	Výměna nádobky na odpadní toner .....	185
	Balení a přeprava zařízení .....	190
	Opakované balení zařízení .....	191
	Informace o zařízení .....	198
	Kontrola výrobního čísla .....	198
	Kontrola čítačů stránek .....	198
	Kontrola zbývající životnosti součástí .....	199
<b>D</b>	<b>Nabídka a funkce</b>	<b>200</b>
	Programování na obrazovce .....	200
	Tabulka nabídky .....	200
	Ukládání do paměti .....	200
	Tlačítka nabídky .....	200
	Jak vstoupit do režimu nabídky .....	201
	Tabulka nabídky .....	202
	Vkládání textu .....	219



<b>E</b>	<b>Technické údaje</b>	<b>221</b>
	Obecné .....	221
	Tisková média.....	223
	Faxování .....	224
	Kopírování .....	225
	Sken .....	226
	Tisk .....	227
	Rozhraní .....	228
	PictBridge .....	228
	Funkce přímého tisku .....	228
	Požadavky na počítač.....	229
	Spotřební materiál .....	230
	Kabelová síť Ethernet.....	231
	Bezdrátová síť Ethernet .....	232
	Ověřování a šifrování - pouze pro uživatele bezdrátové sítě .....	233
	Wi-Fi certifikát Alliance .....	234
<b>F</b>	<b>Glosář</b>	<b>235</b>
<b>G</b>	<b>Index</b>	<b>239</b>





# Obecné

---

<b>Obecné informace</b>	<b>2</b>
<b>Vkládání papíru a dokumentů</b>	<b>11</b>
<b>Základní nastavení</b>	<b>22</b>
<b>Bezpečnostní funkce</b>	<b>28</b>

## Používání dokumentace

Děkujeme, že jste si zakoupili zařízení značky Brother! Přečtení dokumentace vám pomůže využít zařízení co nejlépe.

## Symbole a konvence použité v dokumentaci

V této dokumentaci jsou použity následující symboly a konvence.

<b>Tučné písmo</b>	Tučným písmem jsou označena tlačítka na ovládacím panelu zařízení nebo na obrazovce počítače.
<i>Kurzíva</i>	Kurzívou jsou označeny důležité body nebo odkazy na související téma.
Courier New	Písmem Courier New jsou označeny zprávy zobrazené na LCD displeji zařízení.



Ikony Varování upozorňují na to, jak postupovat, aby se zabránilo nebezpečí zranění.



Ikony Nebezpečí úrazu elektrickým proudem varují před možným zásahem elektrickým proudem.



Ikony Vysoká teplota povrchu upozorňují na části zařízení, které jsou horké.



Ikony Výstraha upozorňují na postupy, které je třeba dodržovat, aby se zabránilo poškození zařízení.



Ikony Nesprávné nastavení upozorňují na zařízení a postupy, které nejsou se zařízením kompatibilní.



Ikony Poznámka obsahují užitečné rady.

## Přístup k Příručkám uživatele

Tištěná Příručka uživatele neobsahuje všechny informace o zařízení. Pokročilé funkce tiskárny, síť, skeneru a PC Faxu jsou vysvětleny v Příručce uživatele programů nebo Příručce síťových aplikací, které najdete na disku CD-ROM.

## Prohlížení dokumentace

1

### Prohlížení dokumentace (Windows®)

Chcete-li si prohlížet dokumentaci, vyberte v nabídce **Start** ze skupiny programů možnost **Brother, MFC-9840CDW** a klepněte na **User's Guides in HTML format**.

Pokud jste programové vybavení nenainstalovali, můžete najít dokumentaci na základě následujících pokynů:

- 1 Zapněte počítač. Vložte disk CD-ROM Brother s označením Windows® do jednotky CD-ROM.
- 2 Pokud se objeví obrazovka volby jazyka, klepněte na požadovaný jazyk.
- 3 Pokud se objeví obrazovka s názvem modelu, klepněte na název vašeho modelu. Objeví se hlavní nabídka disku CD-ROM.

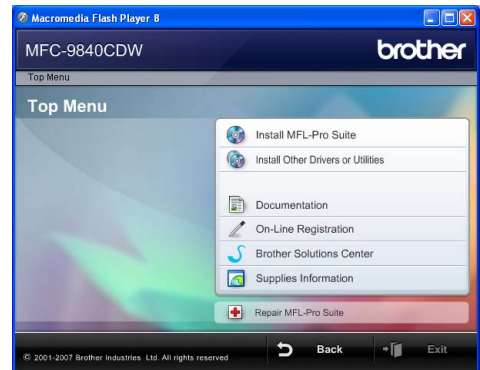

*Pokud se toto okno neobjeví, použijte pro vyhledání a spuštění programu start.exe z kořenového adresáře disku CD-ROM Brother aplikaci Windows® Explorer.*

- 4 Klepněte na **Documentation**.

- 5 Klepněte na dokumentaci, kterou si chcete přečíst:
- Dokumenty ve formátu HTML (3 příručky):  
Příručka uživatele pro samostatné operace ve formátu HTML, Příručka uživatele programů a Příručka síťových aplikací.

Tento formát doporučujeme pro prohlížení na počítači.

- Dokumenty ve formátu PDF (4 příručky):  
Příručka uživatele pro samostatné operace ve formátu PDF, Příručka uživatele programů, Příručka síťových aplikací a Stručný návod k obsluze.

Tento formát doporučujeme pro tisk příruček. Klepněte sem pro přechod na Brother Solutions Center, kde si můžete prohlédnout nebo stáhnout dokumenty PDF. (Je vyžadován přístup na Internet a aplikace pro čtení dokumentů PDF.)

## Jak najít pokyny ke skenování

Existuje několik způsobů, jak skenovat dokumenty. Můžete najít následující pokyny.

### Příručka uživatele programů

- Skenování dokumentu pomocí ovladače TWAIN v kapitole 2.
- Skenování dokumentu pomocí ovladače WIA (pro operační systém Windows® XP/Windows Vista™) v kapitole 2.
- Používání programu ControlCenter3 v kapitole 3.
- Síťové skenování v kapitole 4.

## ScanSoft™ PaperPort™ 11SE s příručkami OCR

- Kompletní ScanSoft™ PaperPort™ 11SE s příručkami OCR lze prohlížet z možnosti Help v ScanSoft™ PaperPort™ 11SE s aplikací OCR.

## Prohlížení dokumentace (Macintosh®)

- 1 Zapněte počítač Macintosh®. Vložte disk Brother CD-ROM označený Macintosh® do jednotky CD-ROM.

- 2 Objeví se následující okno.

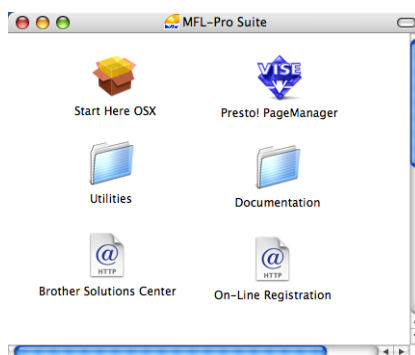

- 3 Poklepejte na ikonu **Documentation** (Dokumentace).
- 4 Pokud se objeví obrazovka volby jazyka, poklepejte na požadovaný jazyk.
- 5 Poklepáním na soubor v horní části stránky zobrazíte Příručku uživatele, Příručku uživatele programů nebo Příručku síťových aplikací ve formátu HTML.
- 6 Klepněte na dokumentaci, kterou si chcete přečíst.
- Příručka uživatele
  - Příručka uživatele programů
  - Příručka síťových aplikací



## Poznámka

---

Dokumenty jsou také k dispozici ve formátu PDF (4 příručky): Příručka uživatele pro samostatné operace ve formátu PDF, Příručka uživatele programů, Příručka síťových aplikací a Stručný návod k obsluze. Formát PDF doporučujeme pro tisk příruček.

Pro otevření **Brother Solutions Center**, kde si můžete prohlédnout nebo stáhnout dokumentaci ve formátu PDF, poklepejte na ikonu Brother Solutions Center. (Je vyžadován přístup na Internet a aplikace pro čtení dokumentů PDF.)

---

## Jak najít pokyny ke skenování

Existuje několik způsobů, jak skenovat dokumenty. Můžete najít následující pokyny.

### Příručka uživatele programů

- Skenování v kapitole 9.
- Používání programu ControlCenter2 v kapitole 10.
- Síťové skenování v kapitole 11.

### Příručka uživatele programů Presto!<sup>®</sup> PageManager<sup>®</sup>

- Kompletní příručku uživatele pro aplikaci Presto!<sup>®</sup> PageManager<sup>®</sup> lze prohlížet z možnosti Help aplikace Presto!<sup>®</sup> PageManager<sup>®</sup>.

# Přehled ovládacího panelu

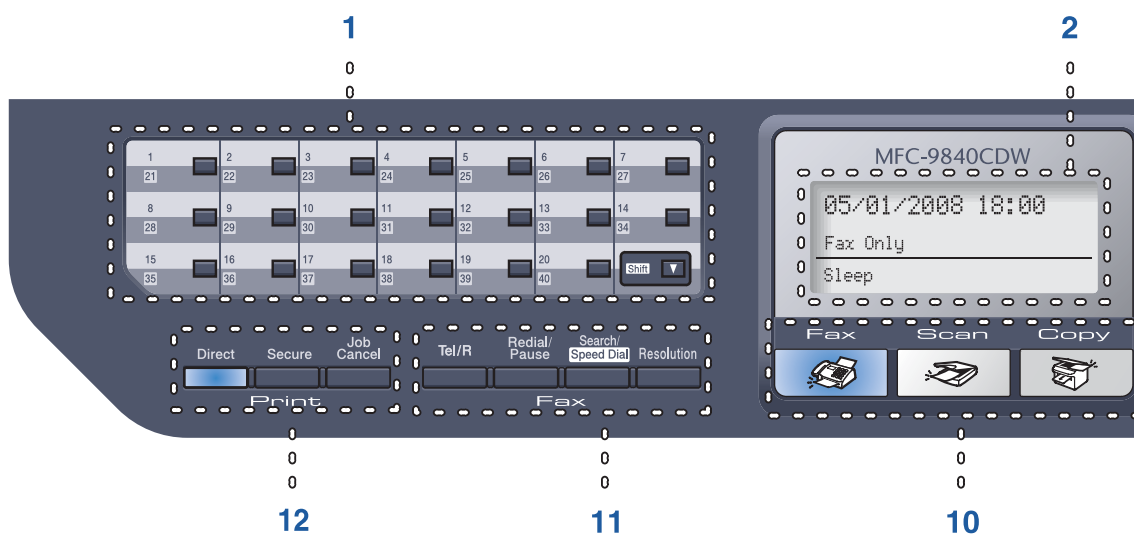

## 1 Tlačítka bleskové volby

Těchto 20 tlačítek umožňuje okamžitý přístup ke 40 dříve uloženým číslům.

### Shift (Další)

Po stisknutí umožňuje přístup k číslům bleskové volby 21 až 40.

## 2 LCD displej

Zobrazuje zprávy, které pomáhají při nastavení a používání zařízení.

## 3 Status (Stav) LED

Indikátor bude blikat a měnit barvu v závislosti na stavu zařízení.

## 4 Tlačítka nabídky:

### Menu

Umožňuje přístup do nabídky pro naprogramování nastavení zařízení.

### Clear/Back (Zrušit/Zpět)

Slouží k odstraňování vložených dat a ke zrušení aktuálního nastavení.

### OK

Umožňuje uložit nastavení v zařízení.

## Tlačítka hlasitosti

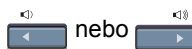

Stisknutím procházíte volbami nabídky dozadu a dopředu. Stisknutím měňte hlasitost v režimu faxu nebo v pohotovostním režimu.

### ▲ nebo ▼

Stisknutím můžete procházet nabídky a možnosti.

## 5 Číselná klávesnice

Tato tlačítka použijte k vytáčení telefonních a faxových čísel a jako klávesnici k zadávání informací do zařízení.

Tlačítko # slouží k dočasnému přepnutí režimu vytáčení během volání z pulzního na tónový.

## 6 Stop/Exit (Stop/Konec)

Slouží k ukončení operace nebo ukončení nabídky.

## 7 Start:

### Colour (Barva)

Umožňuje zahájit odesílání faxů nebo vytváření kopií v plných barvách.

### Mono

Umožňuje zahájit černobílé odesílání faxů nebo vytváření kopií.



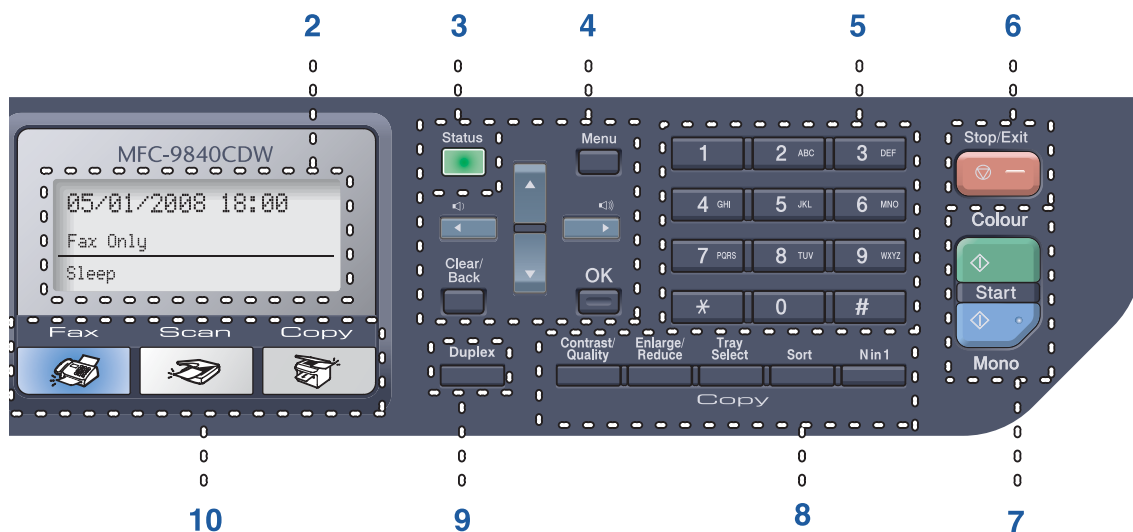

## 8 Tlačítka kopírování:

### **Contrast/Quality** (Kontrast/Kvalita)

Umožňuje měnit kvalitu nebo kontrast následující kopie.

### **Enlarge/Reduce** (Zvětšení/Zmenšení)

Slouží ke zmenšování nebo zvětšování kopií.

### **Tray Select** (Výběr zásobníku)

Umožňuje vybrat zdroj papíru pro kopírování.

### **Sort** (Třídění)

Umožňuje nastavit vlastnosti třídění při kopírování z ADF.

### **N in 1** (N na 1)

Umožňuje nastavit vlastnosti soutisku jedné stránky na 1, 2 nebo 4 stránky.

## 9 Duplex

Umožňuje nastavit vlastnosti oboustranného kopírování.

## 10 Tlačítka režimu:



### **Fax**

Slouží k přepnutí zařízení do režimu faxu.



### **Scan** (Sken)

Slouží k přepnutí zařízení do režimu skenování. (Další podrobnosti o skenování viz Příručka uživatele programů na disku CD-ROM.)



### **Copy** (Kopie)

Slouží k přepnutí zařízení do režimu kopírování.

## 11 Faxová a telefonní tlačítka:

### **Tel/R**

Slouží k přijetí příchozího volání na externím telefonu.

Jste-li připojeni k ústředně PBX, můžete toto tlačítko použít pro přístup k vnější lince, pro opakované volání operátorovi nebo pro přepojení volání na jinou klapku.

### **Redial/Pause** (Opakování/Pauza)

Slouží k opakovanému vytočení posledního volaného čísla. Také vkládá pauzu při programování čísel paměti stanic.

### **Search/Speed Dial** (Vyhledání/Krátká volba)

Slouží k vyhledávání a vytáčení čísel uložených v paměti stanic nebo na LDAP serveru.

Uložená čísla můžete prohledávat podle abecedy.

Také můžete zobrazit uložené číslo stanice, pokud stisknete společně tlačítka **Shift** (Další) a **Search/Speed Dial** (Vyhledání/Krátká volba) a zadáte třímístné číslo.

### **Resolution** (Rozlišení)

Slouží k nastavení rozlišení při odesílání faxu.

## 12 Tlačítka tisku

### **Direct** (Přímý tisk)

Umožňuje tisknout z USB Flash disku nebo fotoaparátu kompatibilního s technologií PictBridge připojených přímo k zařízení.

### **Secure** (Zabezpečení)

Pokud používáte blokování funkcí, můžete se přepínat mezi jednotlivými uživateli tak že podržíte tlačítko **Shift** (Další) a stisknete tlačítko **Secure** (Zabezpečení). (Viz *Blokování funkce* na straně 29.)

Po zadání čtyřmístného hesla můžete vytisknout data uložená v paměti. (Další podrobnosti o používání tlačítka **Secure** (Zabezpečení) viz *Příručka uživatele programů na disku CD-ROM*.)

### **Job Cancel** (Zrušení úlohy)





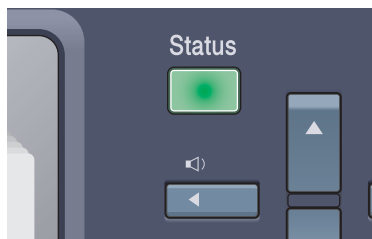

Zruší naprogramovanou tiskovou úlohu a vymaže tisková data z paměti zařízení.





## Indikace stavových diod LED



Dioda **Status** (Stav) LED (svítící dioda) bude blikat a měnit barvu v závislosti na stavu zařízení.



Indikace diod LED uvedené v tabulce níže jsou použity na obrázcích v této kapitole.

Indikátor	Stav indikátoru
	Indikátor nesvítí.
   Zelená      Žlutá      Červená	Indikátor svítí.
   Zelená      Žlutá      Červená	Indikátor bliká.

Indikátor	Stav zařízení	Popis
	Režim spánku	Zařízení je vypnuté nebo je v režimu spánku.
 Zelená	Zahřívání	Zařízení se zahřívá pro tisk.
 Zelená	Připraveno	Zařízení je připraveno k tisku.
 Žlutá	Přijímání dat	Zařízení přijímá data z počítače, zpracovává data v paměti nebo tiskne.
 Žlutá	Zbývající data v paměti	V paměti zařízení zbývají tisková data.

Indikátor	Stav zařízení	Popis
 Červená	Servisní hlášení	Postupujte následujícím způsobem. 1. Vypněte hlavní spínač. 2. Několik sekund počkejte a potom spínač znovu zapněte a zkuste tisknout. Pokud servisní hlášení nezmizelo a na displeji je stále stejné hlášení, kontaktujte vašeho dodavatele zařízení Brother.
 Červená	Otevřený kryt	Přední nebo zadní kryt je otevřený. Kryt zavřete.
	Konec životnosti tonerové kazety	Vyměňte prázdnou tonerovou kazetu za novou.
	Není papír	Založte papír, nebo odstraňte zaseknutý papír. Zkontrolujte hlášení na displeji.
	Skener je zablokován	Zkontrolujte zda je zámek skeneru uvolněný.
	Nedostatek paměti	Paměť je plná.
	Ostatní	Zkontrolujte hlášení na displeji.



### Poznámka

Pokud je zařízení vypnuté, nebo je v režimu spánku, indikátor nesvítí.

## Vhodný papír a další média

### Doporučený papír

Pro nejlepší kvalitu tisku doporučujeme použít následující papír.

Typ papíru	Položka
Obyčejný papír	Xerox Premier 80 g/m <sup>2</sup>
	Xerox Business 80 g/m <sup>2</sup>
Recyklovaný papír	Xerox Recycled Supreme
Štítky	Štítek Avery laser L7163
Obálka	Antalis řady River (DL)

Kvalita tisku se může lišit podle typu používaného papíru.

Používat můžete následující typy médií: obyčejný papír, štítky nebo obálky.

Chcete-li dosáhnout nejlepších výsledků, postupujte podle následujících kroků:

- Používejte papír určený pro kopírování na obyčejný papír.
- Používejte papír s gramáží od 75 do 90 g/m<sup>2</sup>.
- Používejte štítky určené pro laserové tiskárny.
- Nedotýkejte se potištěného povrchu papíru ihned po dokončení tisku.
- Používejte papír s podélnou zrnitostí, s neutrální hodnotou pH a s obsahem vlhkosti přibližně 5 %.

### ! VÝSTRAHA

Do zásobníku papíru nebo doplňkového spodního zásobníku NEVKLÁDEJTE obálky, štítky nebo silný papír (více než 105 g/m<sup>2</sup>). Mohlo by dojít k uvíznutí papíru.

## Typ a velikost papíru

Zařízení podává papír z nainstalovaného standardního zásobníku papíru, deskového podavače nebo doplňkového spodního zásobníku.

### Standardní zásobník papíru

Vzhledem k tomu, že je zásobník papíru univerzálního typu, můžete použít libovolné velikosti papíru (vždy pouze jeden typ a velikost papíru) uvedenou v tabulce v části *Kapacita zásobníků papíru* na straně 12. Standardní zásobník papíru pojme až 250 listů o velikosti Letter/A4, Legal a Folio (80 g/m<sup>2</sup>). Papír lze vkládat až po značku maximálního množství papíru na posuvném vodítku šířky papíru.

### Deskový podavač (zásobník DP)

Zásobník DP pojme až 50 listů papíru (80 g/m<sup>2</sup>) či až 3 obálky. Papír lze vkládat až po značku maximálního množství papíru na posuvném vodítku šířky papíru.

### Doplňkový spodní zásobník (LT-100CL)

Doplňkový spodní zásobník pojme až 500 listů o velikosti Letter/A4, Legal a Folio (80 g/m<sup>2</sup>). Papír lze vkládat až po horní značku maximálního množství papíru na posuvném vodítku šířky papíru.

## Názvy zásobníků papíru v ovladači tiskárny a této příručce jsou následující

Zásobník a doplňková jednotka	Název
Standardní zásobník papíru	Zásobník 1
Doplňkový spodní zásobník	Zásobník 2
Deskový podavač	Zásobník DP

## Kapacita zásobníků papíru

	Velikost papíru	Typy papíru	Počet listů
Zásobník papíru (Zásobník 1)	A4, Letter, Legal, Executive, A5, A6, B5, B6 a Folio <sup>1</sup>	Obyčejný, tenký a recyklovaný papír	až 250 (80 g/m <sup>2</sup> )
Deskový podavač (Zásobník DP)	Šířka: 69,9 až 215,9 mm Délka: 116,0 až 406,4 mm	Obyčejný papír, tenký papír, silný papír, recyklovaný papír, kancelářský papír, obálka a štítky	až 50 (běžný papír) (80 g/m <sup>2</sup> ) max. 3 (obálky)
Zásobník papíru (Zásobník 2)	A4, Letter, Legal, Executive, A5, B5, B6 a Folio <sup>1</sup>	Obyčejný, tenký a recyklovaný papír	až 500 (80 g/m <sup>2</sup> )

<sup>1</sup> Velikost folia je 203,2 × 330,2 mm.

## Doporučené technické údaje papíru

Papíry s následujícími technickými údaji jsou vhodné pro toto zařízení.

Gramáž (g/m <sup>2</sup> )	75-90
Tloušťka (μm)	80-110
Hrúbost (s)	Více než 20
Tuhost (cm <sup>3</sup> /100)	90-150
Směr zrnitosti	Podélná zrnitost
Měrný objemový odpor (ohm)	10e <sup>9</sup> -10e <sup>11</sup>
Odpor povrchu (ohm-cm)	10e <sup>9</sup> -10e <sup>12</sup>
Výplň	CaCO <sub>3</sub> (neutrální)
Obsah popela (hmotnostní %)	Méně než 23
Jas (%)	Více než 80
Neprůhlednost (%)	Více než 85

## Manipulace se speciálním papírem a jeho používání

Zařízení je navrženo tak, aby mělo dobré výsledky tisku u většiny typů xerografického a kancelářského papíru. Avšak některé proměnné papíru mohou mít vliv na kvalitu tisku a spolehlivost manipulace. Před zakoupením papíru vždy vyzkoušejte vzorky, abyste zajistili dosažení požadovaného výsledku. Skladujte papír v originálním obalu a uzavřený. Udržujte papír vyrovnaný a mimo dosah vlhkosti, přímého slunečního světla a tepla.

Některé důležité pokyny pro výběr papíru jsou:

- Dodavatel by měl vědět, že papír nebo obálky budou používány v barevném laserovém zařízení.
- Na předtištěném papíru musí být použity inkousty, které vydrží teplotu během fixačního procesu v zařízení (200 °C po dobu 0,1 sekundy).
- Pokud jste zvolili bavlněný kancelářský papír s hrubým povrchem, jako např. překládaný nebo žebrovaný papír nebo pomačkaný či zvrásněný papír, může být výsledek tisku na tento papír zhoršený.

## Typy papíru, které byste neměli používat

### ! VÝSTRAHA

Některé typy papíru nemusí dosahovat dobrých výsledků nebo mohou poškodit zařízení.

NEPOUŽÍVEJTE papír:

- vysoce zrnitý
- příliš hladký nebo lesklý
- zohýbaný nebo zmačkaný

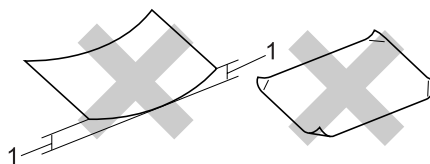

#### 1 2 mm nebo více

- potažený nebo s chemickou úpravou
- poškozený, zmačkaný nebo přeložený
- který má vyšší gramáž než je doporučeno v této příručce
- s oušky nebo svorkami
- s hlavičkou vytištěnou nízkotepeľnými barvami nebo termografií
- vícedílný nebo průklepový
- určený pro tisk na inkoustových tiskárnách

Pokud použijete kterýkoliv z papírů uvedených výše, může dojít k poškození zařízení. Na takové poškození se nevztahuje žádná záruka ani servisní smlouva společnosti Brother.

## Obálky

Většina obálek je vhodná pro toto zařízení. Avšak některé obálky mohou vykazovat potíže s kvalitou tisku kvůli způsobu jejich výroby. Vhodná obálka by měla mít rovné, dobře složené přehyby a vstupní okraj by neměl být silnější než dva listy papíru. Obálka by měla být položena naplocho a neměla by být neforemná nebo nekvalitní. Měli byste kupovat kvalitní obálky od dodavatele, který ví, že tyto obálky budete používat v laserovém zařízení.

Obálky lze podávat pouze z deskového podavače.

Než vložíte obálky do podavače, zkontrolujte následující:

- Obálky by měly mít podélnou zalepovací chlopeň.
- Zalepovací chlopně by vždy měly být složeny přesně a správně (nepravidelně ořezané nebo složené obálky mohou způsobit uvíznutí papíru).
- Obálky by měly mít v níže zakroužkovaných oblastech dvě vrstvy papíru.

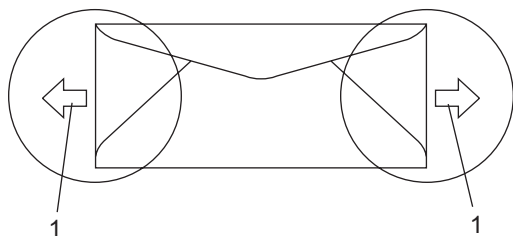

### 1 Směr podávání



### Poznámka

- Před vytištěním obálek musíte svazek prolistovat, aby nedošlo k uvíznutí papíru nebo nesprávnému podávání.
- Před tiskem velkého množství obálek vyzkoušejte tisk na jedné obálce, abyste ověřili, že výsledky tisku splňují vaše požadavky.
- Spoje obálek slepené od výrobce by měly být bezpečné.
- Do zásobníku papíru NEVKLÁDEJTE najednou různé typy papíru, protože by mohlo dojít k uvíznutí papíru nebo nesprávnému podávání.
- Aby byl tisk správný, musíte také v programovém vybavení zvolit stejnou velikost papíru, jako jste vložili do zásobníku.
- Doporučujeme netisknout 15 mm od okrajů obálek.
- Viz *Vhodný papír a další média* na straně 11.



## Typy obálek, které byste neměli používat

### ! VÝSTRAHA

NEPOUŽÍVEJTE obálky:

- poškozené, zvlněné, zmačkané nebo neobvyklého tvaru
- extrémně lesklé nebo zrnité
- se sponkami, svorkami, patentkami nebo provázky
- se samolepicím uzavíráním
- v neforemném provedení
- bez ostrých přehybů
- s reliéfem (mají na sobě vystupující nápis)
- které již byly potištěny na laserové tiskárně
- které jsou uvnitř předtištěné
- které při sestohování nelze úhledně uspořádat
- které jsou vyrobeny z papíru s vyšší gramáží než je gramáž papíru specifikovaná pro zařízení
- s okraji, které nejsou rovné nebo zcela rovnoběžné
- s okénky, otvory, výřezy nebo s děrováním
- s lepidlem na povrchu (jak vidíte na obrázku níže)

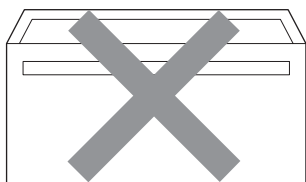

- s dvojitými chlopněmi (jak vidíte na obrázku níže)

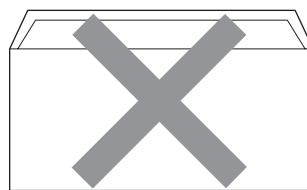

- se zalepovacími chlopněmi, které při koupi nebyly přeloženy
- se zalepovacími chlopněmi (jak vidíte na obrázku níže)

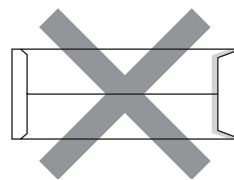

- se složenými stranami (jak vidíte na obrázku níže)

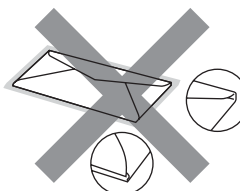

Pokud použijete některý typ obálek uvedený výše, může dojít k poškození zařízení. Na takové poškození se nevztahuje žádná záruka ani servisní smlouva společnosti Brother.

Příležitostně se můžete setkat s problémy při podávání papíru, které jsou způsobeny tloušťkou, velikostí a tvarem chlopní obálek, které používáte.

## Štítky

Zařízení bude tisknout na většinu typů štítků určených pro použití v laserových zařízeních. Štítky by měly být s akrylovým lepidlem, neboť tento materiál je při vysokých teplotách ve fixační jednotce stabilnější. Lepidlo by nemělo přijít do kontaktu s žádnou částí tiskárny, protože by se svazek štítků mohl přilepit k pásové jednotce nebo válečkům a způsobit tak uvíznutí papíru a problémy s kvalitou tisku. Mezi štítky by nemělo být odkryto žádné lepidlo. Štítky by měly být uspořádány tak, aby pokrývaly celou délku a šířku listu. Používání štítků, které mezi sebou mají mezery, může vést k odlepení a způsobení vážného uvíznutí nebo problémům s tiskem.

Všechny štítky používané v tomto zařízení musí odolat teplotě 200 °C po dobu 0,1 sekundy.

List se štítky by neměl přesáhnout specifikace gramáže papíru popsané v Příručce uživatele. Štítky, které tyto specifikace nesplňují, nemusí být možné správně podávat nebo na ně tisknout a mohou způsobit poškození zařízení.

Štítky lze podávat pouze z deskového podavače.

## Typy štítků, které byste neměli používat

Nepoužívejte štítky, které jsou poškozené, zvlněné, pomačkané nebo neobvyklého tvaru.

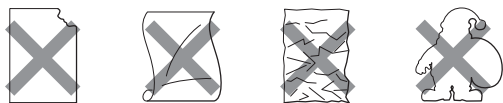

### ! VÝSTRAHA

NEVKLÁDEJTE list se štítky, který není kompletní. Odkrytý podkladový list může vážně poškodit zařízení.

## Oblast, kde nelze tisknout

### Oblast kopií, kde nelze tisknout

Tisknutelná oblast začíná přibližně 4 mm od od horního a spodního okraje a 2 mm od obou bočních okrajů.

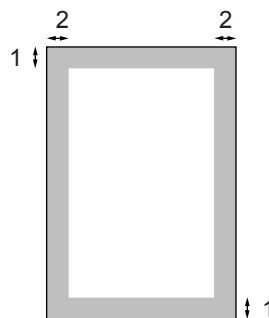

1 4 mm

2 2 mm



### Poznámka

Oblast, kde nelze tisknout, vyznačená výše, platí pro jedinou kopii nebo kopii 1 na 1 při použití papíru velikosti A4. Oblast, kde nelze tisknout, se mění s velikostí papíru.

## Oblast, kde nelze tisknout, při tisku z počítače

Pokud používáte výchozí ovladač, tisknutelná oblast je menší než velikost papíru (viz obrázek).

### Na výšku

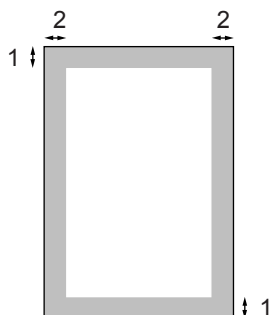

1 4,23 mm

2 4,23 mm

### Na šířku

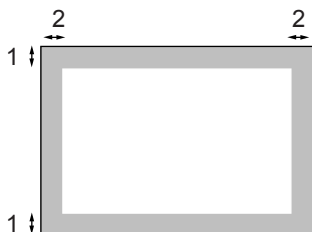

1 4,23 mm

2 4,23 mm



### Poznámka

Oblast, kde nelze tisknout, zobrazená výše platí pro velikost papíru A4. Oblast, kde nelze tisknout, se mění s velikostí papíru.

## Vkládání papíru a obálek

Zařízení může podávat papír ze standardního zásobníku papíru, doplňkového spodního zásobníku nebo deskového podavače.

Pro tisk na obyčejný papír 60 až 105 g/m<sup>2</sup> používejte zásobník papíru.

Pro tisk na jiné typy médií používejte deskový podavač.

Když vkládáte papír do zásobníku papíru, mějte na paměti následující:

- Pokud vaše programové vybavení podporuje velikost papíru vybranou v nabídce tisku, můžete tuto velikost pomocí aplikace vybrat. Pokud tuto velikost programové vybavení nepodporuje, můžete velikost papíru nastavit v ovladači tiskárny nebo pomocí tlačítek na ovládacím panelu.
- Než použijete děrovaný papír, jako např. listy do pořadače, musíte svazek papíru prolístovat, aby nedošlo k uvíznutí papíru nebo nesprávnému podávání.



## Vkládání obyčejného papíru do zásobníku papíru

- 1 Rozložte podpěru výstupního zásobníku papíru (1).



- 2 Vysuňte zásobník papíru úplně ze zařízení.

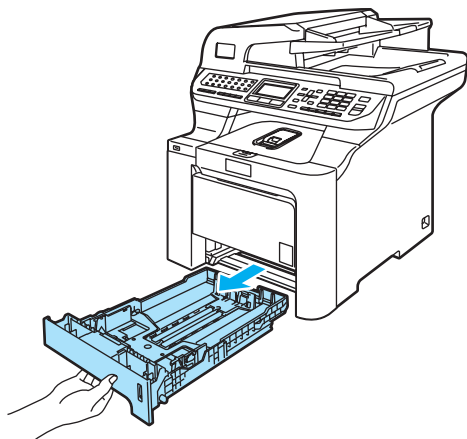

- 3 Stiskněte zelenou páčku pro uvolnění vodítka papíru (1) a zároveň posuňte vodítka papíru podle velikosti papíru. Ujistěte se, že jsou vodítka papíru pevně usazená v drážkách.

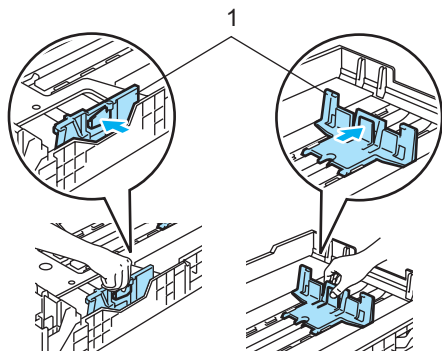

- 4 Prolistujte svazek papíru, aby nedošlo k problémům s podáváním papíru.

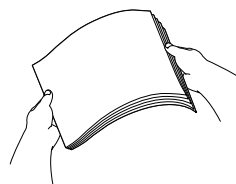

- 5 Vložte papír do zásobníku papíru horním okrajem papíru napřed a tiskovou stranou dolů. Ujistěte se, zda je papír v zásobníku rovně položený a nepřesahuje značku (1).

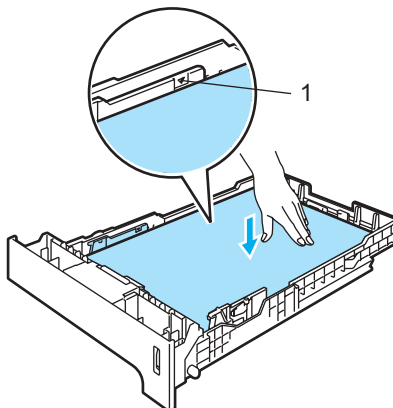

- 6 Zasuňte zásobník papíru úplně zpět do zařízení.

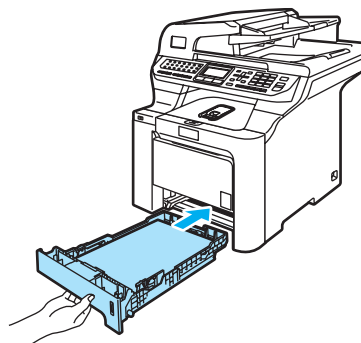

## Vkládání obálek a dalších médií do deskového podavače

Pro tisk na obálky, štítky a silný papír používejte deskový podavač.

Před vkládáním stlačte rohy a boky obálek tak, aby ležely co nejvíce naplocho.

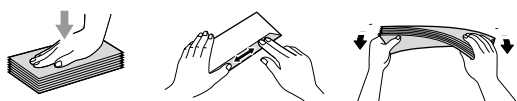

- 1 Rozložte podpěru výstupního zásobníku papíru (1).



- 2 Otevřete deskový podavač a opatrně jej sklopte.

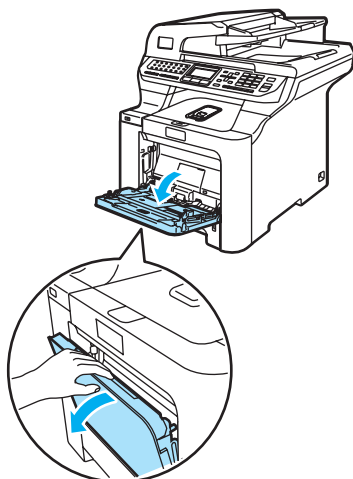

- 3 Vysuňte podpěru deskového podavače (1).



- 4 Vložte obálky (max. 3) nebo média do deskového podavače horním okrajem napřed a tiskovou stranou nahoru.

## Vkládání dokumentů

Odesílat fax, kopírovat a skenovat můžete z ADF (automatického podavače dokumentu) a ze skla skeneru.

### Používání podavače ADF (automatického podavače dokumentů)

ADF může pojmout až 50 stránek a každý list podává samostatně. Použijte standardní 80 g/m<sup>2</sup> a vždy listy řádně prolustujte, než je založíte do ADF.

#### ! VÝSTRAHA

**NENECHÁVEJTE** silné dokumenty na skle skeneru. V opačném případě může dojít k uvíznutí v podavači ADF.

**NEPOUŽÍVEJTE** papír, který je zohýbaný, zmačkaný, přeložený, potrhaný, sešitý, spojený svorkami, slepený nebo přelepený páskou.

**NEPOUŽÍVEJTE** karton, noviny nebo látky.

- Ujistěte se, že dokumenty psané inkoustem jsou zcela zaschlé.
- Dokumenty, které mají být odfaxovány musí být od 147,3 do 215,9 mm široké a 147,3 do 356 mm dlouhé a musí mít standardní gramáž (80 g/m<sup>2</sup>).

- 1 Rozložte výstupní podpěru dokumentů ADF (1) a podpěru ADF (2).

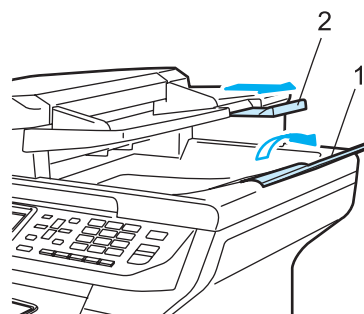

- 2 Stránky dobře provětrejte.
- 3 Vložte dokument do ADF lícem nahoru, horním okrajem napřed, dokud neucítíte, že se dotýká podávacího válce.
- 4 Posuňte vodítka papíru na šířku dokumentu.

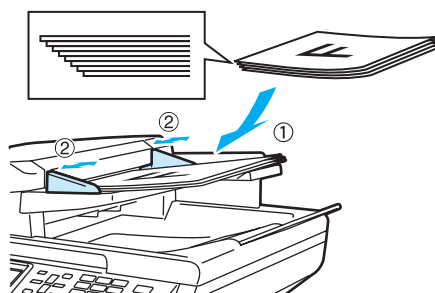

#### ! VÝSTRAHA

**NETAHEJTE** během podávání za dokument, zabráníte tak poškození zařízení při používání ADF.

Podrobnosti o skenování nestandardních dokumentů viz *Použití skla skeneru* na straně 21.

## Použití skla skeneru

Sklo skeneru můžete použít pro faxování, skenování nebo kopírování stránek knih nebo jednotlivých stran. Dokumenty mohou být 215,9 mm široké a až 355,6 mm dlouhé.

Aby bylo možné používat sklo skeneru, musí být podavač ADF prázdný.

- 1 Zvedněte kryt dokumentu.
- 2 Pomocí vodících čar vlevo vystředte dokument na skle skeneru lícem dolů.

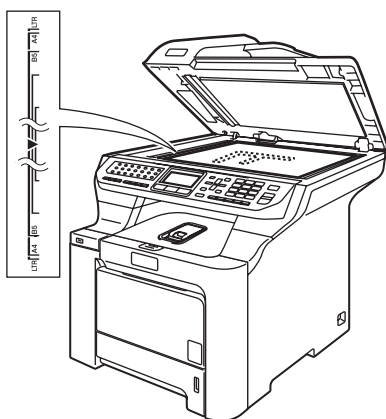

- 3 Zavřete kryt dokumentu.

### ! VÝSTRAHA

Pokud je dokumentem kniha nebo pokud je dokument silný, NEZAVÍREJTE prudce kryt, ani na kryt netlačte.

## Časovač faxu

Zařízení má na ovládacím panelu tři tlačítka režimu **Fax**, **Scan** (Sken) a **Copy** (Kopie).

Můžete nastavit, jak dlouho po poslední operaci kopírování nebo skenování se zařízení vrátí do režimu faxu. Pokud zvolíte **Off**, zařízení zůstane v režimu, který jste použili naposledy.

Pokud je zapnutá blokování funkcí, pak toto nastavení také určuje, za jakou dobu zařízení odhlásí uživatele a přejde do stavu pro veřejného uživatele.

(Viz *Blokování funkce* na straně 29.)



- 1 Stiskněte tlačítko **Menu**, 1, 1.

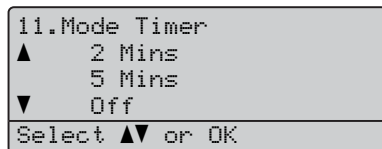

- 2 Tlačítkem **▲** nebo **▼** vyberte 0 Sec, 30 Secs, 1 Min, 2 Mins, 5 Mins nebo Off. Stiskněte tlačítko **OK**.
- 3 Stiskněte tlačítko **Stop/Exit** (Stop/Konec).

## Nastavení papíru

### Typ papíru

Nastavte zařízení pro typ papíru, který používáte. To vám zaručí nejlepší kvalitu tisku.

- 1 Postupujte jedním z následujících způsobů:
    - K nastavení typu papíru pro MP Tray stiskněte tlačítko **Menu**, 1, 2, 1.
    - K nastavení papíru pro Tray#1 stiskněte tlačítko **Menu**, 1, 2, 2.
    - Pokud jste k zařízení připojili doplňkový zásobník, k nastavení papíru pro Tray#2 stiskněte tlačítko **Menu**, 1, 2, 3.
- 
- 2 Postupujte jedním z následujících způsobů:
    - Pro Tray#1 a Tray#2 tlačítkem **▲** nebo **▼** vyberte Thin, Plain nebo Recycled Paper.
    - U MP Tray tlačítkem **▲** nebo **▼** vyberte Thin, Plain, Thick, Thicker nebo Recycled Paper. Stiskněte **OK**.
  - 3 Stiskněte tlačítko **Stop/Exit** (Stop/Konec).

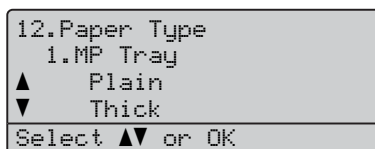



## Velikost papíru

Pro tisk kopií můžete použít devět velikostí papíru: A4, Letter, Legal, Executive, A5, A6, B5, B6 a Folio a pro tisk faxů čtyři velikosti: A4, Letter, Legal či Folio (203,2 x 330,2 mm).

Když změníte velikost papíru v zásobníku, budete muset současně změnit nastavení velikosti papíru, aby zařízení mohlo dokument nebo příchozí fax na správně umístit stránku.

- Postupujte jedním z následujících způsobů:
  - K nastavení typu papíru pro MP Tray stiskněte tlačítko **Menu, 1, 3, 1**.
  - K nastavení papíru pro Tray#1 stiskněte tlačítko **Menu, 1, 3, 2**.
  - Pokud jste k zařízení připojili doplňkový zásobník, k nastavení papíru pro Tray#2 stiskněte tlačítko **Menu, 1, 3, 3**.

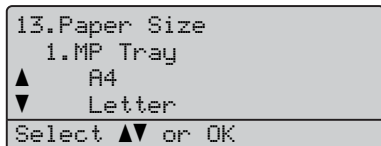

- Tlačítkem ▲ nebo ▼ vyberte A4, Letter, Legal, Executive, A5, A6, B5, B6, Folio nebo Any. Stiskněte tlačítko **OK**.
- Stiskněte tlačítko **Stop/Exit** (Stop/Konec).



### Poznámka

- Any (velikost) se objeví pouze pokud jste zvolili deskový podavač (**Menu, 1, 3, 1**).
- Pokud jako velikost papíru v deskovém podavači zvolíte Any musíte jako nastavení použitý zásobník zvolit MP Only.
- Pokud používáte kopírování s funkcí N na 1, nemůžete pro deskový podavač použít velikost papíru Any. Pro deskový podavač musíte zvolit jednu z dalších dostupných velikostí papíru.
- Velikost A6 není pro doplňkový zásobník 2 dostupná.

## Používání zásobníků v režimu kopírování

Můžete změnit prioritu zásobníků, které zařízení použije pro tisk kopií.

Když zvolíte Tray#1 Only, MP Only nebo Tray#2 Only<sup>1</sup>, zařízení bude podávat papír pouze z tohoto zásobníku. Pokud ve vybraném zásobníku dojde papír, na LCD displeji se zobrazí No Paper. Vložte do prázdného zásobníku papír.

Chcete-li změnit nastavení zásobníku, postupujte podle následujících pokynů:

- Stiskněte tlačítko **Menu, 1, 7, 1**.

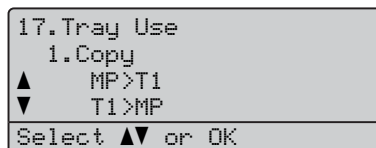

- Tlačítkem ▲ nebo ▼ vyberte Tray#1 Only, Tray#2 Only<sup>1</sup>, MP Only, MP>T1>T2<sup>1</sup> nebo T1>T2<sup>1</sup>>MP. Stiskněte tlačítko **OK**.

<sup>1</sup> Tray#2 Only nebo T2 se objeví pouze tehdy, je-li instalován doplňkový zásobník.

- Stiskněte tlačítko **Stop/Exit** (Stop/Konec).



### Poznámka

- ADF umí detekovat velikost dokumentu. Pokud je při podávání dokumentů z ADF vybráno MP>T1>T2 či T1>T2>MP zařízení vyhledá zásobník s nevhodnější velikostí papíru a podá papír z tohoto zásobníku.
- Pokud používáte sklo skeneru, dokument je zkopírován na papír ze zásobníku s vyšší prioritou, a to i v případě, že je v jiném zásobníku papíru vhodnější papír.

## Používání zásobníků v režimu faxu

Můžete změnit výchozí zásobník, který zařízení použije pro tisk přijatých faxů.

Když zvolíte Tray#1 Only, MP Only nebo Tray#2 Only<sup>1</sup>, zařízení bude podávat papír pouze z tohoto zásobníku. Pokud ve vybraném zásobníku dojde papír, na LCD displeji se zobrazí No Paper. Vložte do prázdného zásobníku papír.

Pokud zvolíte T1>T2<sup>1</sup>>MP, podávat papír ze zásobníku 1, dokud v něm papír nedojde. Poté ze zásobníku 2 a nakonec z deskového podavače. Pokud zvolíte MP>T1>T2<sup>1</sup>, zařízení bude podávat papír z deskového podavače, dokud v něm nedojde papír. Poté ze zásobníku 1 a nakonec ze zásobníku 2.



### Poznámka

- Pro tisk kopií můžete použít čtyři velikosti papíru: A4, Letter, Legal nebo Folio. Pokud v žádném zásobníku není vhodná velikost papíru, přijaté faxy budou uloženy v paměti zařízení a na LCD displeji se zobrazí Check Paper Size. (Podrobnosti viz *Chybová hlášení a hlášení týkající se údržby* na straně 131.)
- Pokud v zásobníku došel papír a v paměti zařízení jsou přijaté faxy, na LCD displeji se zobrazí No Paper. Vložte do prázdného zásobníku papír.

- 1 Stiskněte tlačítko **Menu, 1, 7, 2.**

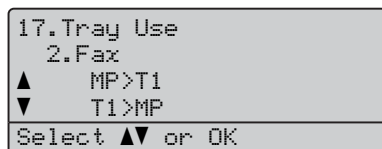

- 2 Tlačítkem ▲ nebo ▼ vyberte Tray#1 Only, Tray#2 Only, MP Only, MP>T1>T2<sup>1</sup> nebo T1>T2<sup>1</sup>>MP. Stiskněte tlačítko **OK**.

<sup>1</sup> Tray#2 Only nebo T2 se objeví pouze tehdy, je-li instalován doplňkový zásobník.

- 3 Stiskněte tlačítko **Stop/Exit** (Stop/Konec).

## Používání zásobníků v režimu tisku

Můžete změnit výchozí zásobník, který zařízení použije pro tisk z počítače.

- 1 Stiskněte tlačítko **Menu, 1, 7, 3.**

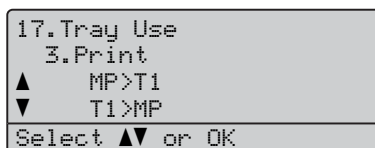

- 2 Tlačítkem ▲ nebo ▼ vyberte Tray#1 Only, Tray#2 Only<sup>1</sup>, MP Only, MP>T1>T2<sup>1</sup> nebo T1>T2<sup>1</sup>>MP. Stiskněte tlačítko **OK**.

<sup>1</sup> Tray#2 Only nebo T2 se objeví pouze tehdy, je-li instalován doplňkový zásobník.

- 3 Stiskněte tlačítko **Stop/Exit** (Stop/Konec).



### Poznámka

- Nastavení v ovladači tiskárny mají prioritu před nastaveními provedenými na ovládacím panelu.
- Pokud je ovládací panel nastaven na Tray#1 Only, MP Only nebo Tray#2 Only<sup>1</sup> a vy v ovladači tiskárny zvolíte **Auto Select** zařízení bude podávat papír z tohoto zásobníku.

<sup>1</sup> Tray#2 Only nebo T2 se objeví pouze tehdy, je-li instalován doplňkový zásobník.

## Nastavení hlasitosti

### Hlasitost vyzvánění

Hlasitost vyzvánění můžete zvolit z celé řady nastavení od High po Off.

V režimu Faxu stisknutím tlačítka

 nebo  upravíte hlasitost.

Displej LCD zobrazí aktuální nastavení a každý stisk tlačítka změní hlasitost na další úroveň. Zařízení uchová nové nastavení až do doby, než jej změníte.

Hlasitost vyzvánění můžete změnit také prostřednictvím nabídky:

- 1 Stiskněte tlačítko **Menu, 1, 4, 1.**

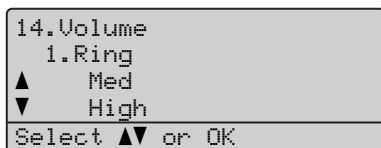

- 2 Tlačítkem ▲ nebo ▼ vyberte Off, Low, Med nebo High. Stiskněte tlačítko **OK.**
- 3 Stiskněte tlačítko **Stop/Exit** (Stop/Konec).

### Hlasitost pípání

Pokud je pípání zapnuto, zařízení vydá signál při stisknutí tlačítka, když uděláte chybu nebo po odeslání nebo přijetí faxu. Můžete si vybrat úroveň hlasitosti signalizace od High po Off.

- 1 Stiskněte tlačítko **Menu, 1, 4, 2.**

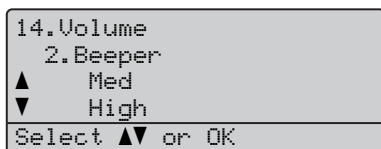

- 2 Tlačítkem ▲ nebo ▼ vyberte Off, Low, Med nebo High. Stiskněte tlačítko **OK.**
- 3 Stiskněte tlačítko **Stop/Exit** (Stop/Konec).

### Hlasitost reproduktoru

Můžete si vybrat úroveň hlasitosti reproduktoru od High po Off.

Hlasitost reproduktoru můžete změnit také pomocí nabídky:

- 1 Stiskněte tlačítko **Menu, 1, 4, 3.**

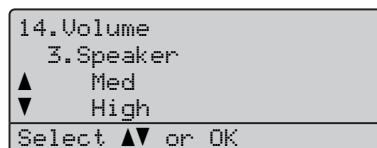

- 2 Tlačítkem ▲ nebo ▼ vyberte Off, Low, Med nebo High. Stiskněte tlačítko **OK.**
- 3 Stiskněte tlačítko **Stop/Exit** (Stop/Konec).

## Automatický letní čas

Zařízení lze nastavit tak, aby automaticky provádělo změnu na letní čas. Automaticky se nastaví o jednu hodinu dopředu na jaře a o jednu hodinu dozadu na podzim.

- 1 Stiskněte tlačítko **Menu**, **1**, **5**.



- 2 Tlačítkem **▲** nebo **▼** vyberte **On** (nebo **Off**).  
Stiskněte tlačítko **OK**.

- 3 Stiskněte tlačítko **Stop/Exit** (Stop/Konec).

## Ekologické funkce

### Úspora toneru

Pomocí této funkce můžete šetřit toner. Pokud nastavíte úsporu toneru na **On**, bude výtisk světlejší. Výchozí nastavení je **Off**.

- 1 Stiskněte tlačítko **Menu**, **1**, **6**, **1**.

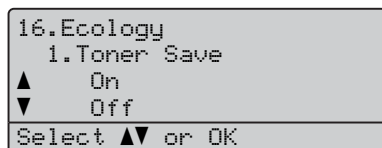

- 2 Tlačítkem **▲** nebo **▼** vyberte **On** (nebo **Off**).  
Stiskněte tlačítko **OK**.

- 3 Stiskněte tlačítko **Stop/Exit** (Stop/Konec).



#### Poznámka

NEDOPORUČUJEME používat funkci úspora toneru pro tisk fotografií a obrázků v odstínech šedé.

## Čas do spánku

Nastavení času do spánku sníží spotřebu energie vypnutím fixační jednotky na dobu, kdy je zařízení nečinné.

Můžete si sami zvolit, jak dlouho musí být zařízení nečinné (od 000 do 240 minut), než se přepne do úsporného režimu. Když zařízení přijme fax, data z počítače nebo udělá kopii, časovač bude vynulován. Výchozí nastavení je 005 minut.

Když je zařízení v úsporném režimu, na LCD se zobrazí **Sleep**. Při tisku nebo kopírování v úsporném režimu bude docházet ke krátkým prodlevám kvůli nahřívání fixační jednotky.

- 1 Stiskněte tlačítko **Menu**, **1**, **6**, **2**.

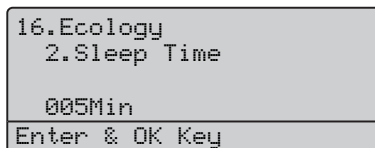

- 2 Zadejte časovou délku, po kterou musí být zařízení nečinné, než se přepne do úsporného režimu (000 až 240).  
Stiskněte tlačítko **OK**.

- 3 Stiskněte tlačítko **Stop/Exit** (Stop/Konec).

## Vypnutí lampy skeneru

Lampa skeneru zůstává rozsvícená po dobu 30 minut od posledního použití, čímž je dosaženo optimálního poměru úspory elektrické energie a životnosti lampy.

Pokud chcete lampu vypnout ručně, stiskněte současně tlačítka ◀ a ▶. Lampa zůstane vypnutá dokud nebude spuštěno skenování nebo kopírování.



### Poznámka

Časté vypínání a zapínání lampy snižuje její životnost.

## Kontrast LCD displeje

Změnou kontrastu lze zesvětlit nebo ztmavit zobrazení na LCD displeji.

- 1 Stiskněte tlačítko **Menu, 1, 8**.



- 2 Tlačítkem ▶ LCD displej ztmavíte. Nebo LCD displej můžete tlačítkem ◀ zesvětlit. Stiskněte tlačítko **OK**.
- 3 Stiskněte tlačítko **Stop/Exit** (Stop/Konec).

## Zabezpečení

Na zařízení můžete nastavit různé úrovně zabezpečení pomocí blokování nastavení a zabezpečení paměti. Nebudete schopni nadále plánovat odložené faxy. Ovšem všechny předem naplánované odložené faxy budou odeslány, i když zapnete zabezpečení paměti, takže žádné nebudou ztraceny.

### Blokování nastavení

Blokování nastavení vám umožní nastavit heslo, kterým jiným lidem zabráníte v náhodné změně nastavení zařízení.

Heslo si pečlivě poznamenejte. Pokud jej zapomenete, kontaktujte prodejce společnosti Brother.

Když je blokování nastavení zadáno na On, nemůžete bez hesla měnit následující nastavení:

- Date/Time
- Station ID
- Quick-Dial settings
- Mode Timer
- Paper Type
- Paper Size
- Volume
- Auto Daylight
- Ecology
- Tray Use
- LCD Contrast
- Setting Lock
- Secure Function Lock

### Nastavení hesla

- 1 Stiskněte tlačítko **Menu, 1, 9, 1**.

```
19.Security
 1.Setting Lock

New Passwd:XXXX
Enter & OK Key
```

- 2 Vložte čtyřmístné číslo hesla pomocí kláves **0-9, \*** či **#**. Stiskněte tlačítko **OK**.
- 3 Když se na LCD displeji zobrazí **Verify:** zadejte znovu heslo. Stiskněte **OK**.
- 4 Stiskněte tlačítko **Stop/Exit** (Stop/Konec).

### Změna hesla blokování nastavení

- 1 Stiskněte tlačítko **Menu, 1, 9, 1**.

```
19.Security
 1.Setting Lock
▲ On
▼ Set Password
Select ▲▼ or OK
```

- 2 Tlačítkem **▲** nebo **▼** vyberte **Set Password**. Stiskněte tlačítko **OK**.
- 3 Vložte heslo obsahující čtyři číslice. Stiskněte tlačítko **OK**.
- 4 Vložte čtyři číslice nového hesla. Stiskněte tlačítko **OK**.
- 5 Když se na LCD displeji zobrazí **Verify:** zadejte znovu heslo. Stiskněte tlačítko **OK**.
- 6 Stiskněte tlačítko **Stop/Exit** (Stop/Konec).

## Zapnutí/vypnutí blokování nastavení

Pokud v následujícím postupu zadáte nesprávné heslo, na LCD displeji se zobrazí `Wrong Password`. Znovu zadejte správné heslo.

### Zapnutí blokování nastavení

- 1 Stiskněte tlačítko **Menu, 1, 9, 1**.

```
19.Security
 1.Setting Lock
  ▲   On
  ▼   Set Password
Select ▲▼ or OK
```

- 2 Tlačítkem **▲** nebo **▼** vyberte **On**. Stiskněte tlačítko **OK**.
- 3 Vložte heslo obsahující čtyři číslice. Stiskněte tlačítko **OK**.
- 4 Stiskněte tlačítko **Stop/Exit** (Stop/Konec).

### Vypnutí blokování nastavení

- 1 Stiskněte tlačítko **Menu, 1, 9, 1**.

```
19.Security
 1.Setting Lock

Password:XXXX
Enter & OK Key
```

- 2 Vložte heslo obsahující čtyři číslice. Dvakrát stiskněte **OK**.
- 3 Stiskněte tlačítko **Stop/Exit** (Stop/Konec).

## Blokování funkce

Blokování funkcí umožňuje zabránit veřejnému přístupu k zařízení a využívání jeho funkcí (fax příjem, fax vysílání, kopírování, skenování a tisk<sup>1</sup>).

Dále tato funkce zabraňuje uživatelům měnit nastavení zařízení.

Vypnutí kterékoli funkce zařízení vyžaduje zapnutí funkce blokování nastavení.

Přístup k omezeným operacím můžete povolit vytvořením uživatele s omezenými právy. Uživatel pak musí vybrat ze seznamu svoje jméno a zadat heslo.

Heslo si pečlivě poznamenejte. Pokud jej zapomenete, kontaktujte prodejce společnosti Brother.

<sup>1</sup> Tisk zahrnuje odesílání PC-Faxů a tisk.



### Poznámka

- Můžete nastavit až 25 samostatných uživatelů a jeden veřejný účet.
- Pokud nastavíte veřejný účet, můžete zakázat jednu či více funkcí zařízení všem uživatelům, kteří nemají heslo.
- Pouze správce může každému uživateli nastavovat omezení a provádět změny.
- Když je zakázán tisk, úlohy tisku z počítače budou bez upozornění ztraceny.
- Je-li blokování funkcí zapnutá, můžete v nabídce fax použít pouze 21.Contrast, 26.Polled TX nebo 27.Coverpg Setup.
- Příjem pollingu je povolen pouze, když je povoleno odesílání i přijímání faxu.

## Nastavení hesla administrátora

Heslo nastavené v těchto krocích platí jen pro správce. Toto heslo se používá pro nastavení uživatelů a pro zapínání a vypínání funkce blokování. Viz *Nastavení a uživatelů s omezenými právy* na straně 31 a *Zapnutí blokování funkce* na straně 31.

- 1 Stiskněte tlačítko **Menu, 1, 9, 2**.

```
19.Security
 2.Function Lock

New Passwd:XXXX
Enter & OK Key
```

- 2 Vložte čtyřmístné číslo hesla pomocí tlačítek **0-9, \*** či **#**. Stiskněte tlačítko **OK**.
- 3 Když se na LCD displeji zobrazí *Verify*, zadejte heslo znovu. Stiskněte tlačítko **OK**.
- 4 Stiskněte tlačítko **Stop/Exit** (Stop/Konec).

## Nastavení veřejného účtu

Nastavit lze jeden veřejný účet. Veřejní uživatelé nemusejí zadávat heslo.



### Poznámka

Aby bylo možné blokování funkcí zapnout, je třeba vypnout alespoň jednu funkci.

- 1 Stiskněte tlačítko **Menu, 1, 9, 2**.

```
19.Security
 2.Function Lock
▲ Lock Off-On
▼ Set Password
Select ▲▼ or OK
```

- 2 Stisknutím tlačítka **▲** nebo **▼** nastavte *Setup User*. Stiskněte tlačítko **OK**.
- 3 Zadejte heslo správce. Stiskněte tlačítko **OK**.

```
19.Security
  Setup User
▲ Public
▼ User01
Select ▲▼ or OK
```

- 4 Tlačítkem **▲** nebo **▼** vyberte *Public*. Stiskněte tlačítko **OK**.
- 5 Tlačítkem **▲** nebo **▼** vyberte *Enable* či *Disable* pro *Fax Tx*. Stiskněte tlačítko **OK**. Po nastavení *Fax Tx* opakujte kroky *Fax Rx*, *Copy (Color)*, *Copy (B&W)*, *Scan a Print*. Stiskněte tlačítko **OK**.



### Poznámka

PC tisk lze nastavit pouze pro veřejný účet. Pokud tisk v tomto účtu zakázete, nebudou moci tisknout ani uživatelé s vytvořeným uživatelským účtem.

- 6 Stiskněte tlačítko **Stop/Exit** (Stop/Konec).



## Nastavení a uživatelů s omezenými právy

Můžete nastavit uživatele s omezeními a heslo.

- 1 Stiskněte tlačítko **Menu, 1, 9, 2**.

```
19.Security
 2.Function Lock
▲ Lock Off→On
▼ Set Password
Select ▲▼ or OK
```

- 2 Tlačítkem **▲** nebo **▼** vyberte Setup User. Stiskněte tlačítko **OK**.

- 3 Zadejte heslo správce. Stiskněte tlačítko **OK**.

```
19.Security
 Setup User
▲ Public
▼ User01
Select ▲▼ or OK
```

- 4 Stiskem tlačítek **▲** nebo **▼** zvolte User01. Stiskněte **OK**.
- 5 Pomocí číselných tlačítek zadejte uživatelské jméno. (Viz *Vkládání textu* na straně 219.) Stiskněte tlačítko **OK**.
- 6 Zadejte čtyřmístné heslo uživatele. Stiskněte tlačítko **OK**.
- 7 Tlačítkem **▲** nebo **▼** vyberte Enable či Disable pro Fax Tx. Stiskněte tlačítko **OK**.  
Po nastavení Fax Tx opakujte kroky Fax Rx, Copy (Color), Copy (B&W) a Scan. Stiskněte tlačítko **OK**.
- 8 Pro zadání každého dalšího uživatele opakujte body 4 až 7.
- 9 Stiskněte tlačítko **Stop/Exit** (Stop/Konec).



### Poznámka

Nemůžete použít stejné heslo, které již má jiný uživatel.

## Vypnutí a zapnutí blokování funkce

Pokud v následujícím postupu zadáte nesprávné heslo, na LCD displeji se zobrazí Wrong Password. Znovu zadejte správné heslo.

### Zapnutí blokování funkce

- 1 Stiskněte tlačítko **Menu, 1, 9, 2**.

```
19.Security
 2.Function Lock
▲ Lock Off→On
▼ Set Password
Select ▲▼ or OK
```

- 2 Tlačítkem **▲** nebo **▼** vyberte Lock Off→On. Stiskněte tlačítko **OK**.
- 3 Vložte heslo správce obsahující čtyři číslice. Stiskněte tlačítko **OK**.

### Vypnutí blokování funkce

- 1 Stiskněte tlačítko **Menu, 1, 9, 2**.

```
19.Security
 2.Function Lock
▲ Lock On→Off
▼ Change User
Select ▲▼ or OK
```

- 2 Tlačítkem **▲** nebo **▼** vyberte Lock Off→On. Stiskněte tlačítko **OK**.
- 3 Vložte heslo správce obsahující čtyři číslice. Stiskněte tlačítko **OK**.

## Přepínání uživatelů

Toto nastavení umožňuje přihlášení uživatelům s omezenými právy, když je blokování funkce zapnuté.



### Poznámka

Po dokončení práce v uživatelském režimu, se zařízení automaticky přepne do veřejného režimu za stejnou dobu jaká je nastavena pro časovač faxu (**Menu, 1, 1**). (Viz *Časovač faxu* na straně 22. Přepnutí do veřejného režimu můžete také stisknutím podsvíceného tlačítka volby režimu.)

- 1 Podržte tlačítko **Shift** (Další) a stiskněte tlačítko **Secure** (Zabezpečení).

```
Function Lock
Change User

PIN:XXXX
Pls enter PIN
```

- 2 Vložte heslo obsahující čtyři číslice. Stiskněte tlačítko **OK**.

### Pokud je vypnutá volba kopírování

- 1 Stiskněte tlačítko **Copy** (Kopie).

```
Access Denied

PIN:
Pls enter PIN
```

- 2 Zadejte vaše čtyřciferné heslo. Stiskněte tlačítko **OK**.

### Pokud je vypnutá volba skenování

- 1 Stiskněte tlačítko **Scan** (Sken).

```
Access Denied

PIN:
Pls enter PIN
```

- 2 Zadejte vaše čtyřciferné heslo. Stiskněte tlačítko **OK**.



# Faxování

---

<b>Odesílání faxu</b>	34
<b>Příjem faxu</b>	44
<b>Telefon a externí zařízení</b>	50
<b>Vytáčení a ukládání čísel</b>	57
<b>Možnosti vzdáleného ovládání faxu (pouze černobíle)</b>	64
<b>Polling</b>	71
<b>Tisk zpráv</b>	75

## Jak faxovat

### Přechod do režimu faxu

Chcete-li přejít do režimu faxu, stiskněte  (**Fax**), tlačítko se rozsvítí modře.

### Odeslání jednostranného dokumentu z ADF

Odesílání faxů z ADF je nesnadnější.

- 1 Ujistěte se, že jste v režimu faxování .
- 2 Vložte dokument *lícem nahoru* do ADF.
- 3 Vytočte faxové číslo. (Viz *Jak vytáčet* na straně 57.)
- 4 Stiskněte **Mono Start** (Start (Mono)) nebo **Colour Start** (Start (Barva)).
  - Pokud stisknete tlačítko **Mono Start** (Start (Mono)) zařízení naskenuje stránky do paměti a poté je odešle.
  - Pokud stisknete tlačítko **Colour Start** (Start (Barva)), zařízení zahájí vytáčení a odešle dokument v reálném čase.



#### Poznámka

- Chcete-li zrušit faxování v jeho průběhu, stiskněte tlačítko **Stop/Exit** (Stop/Konec).
- Pokud se během skenování černobílého dokumentu do paměti objeví hlášení **Out of Memory** stisknutím tlačítka **Stop/Exit** (Stop/Konec) přenos zrušíte, nebo stisknutím **Mono Start** (Start (Mono)) odešlete naskenované stránky.

### Odeslání dvoustranného dokumentu z ADF

Z ADF lze odeslat také oboustranný dokument. Chcete-li zrušit faxování v jeho průběhu, stiskněte tlačítko **Stop/Exit** (Stop/Konec).

- 1 Ujistěte se, že jste v režimu faxování .
- 2 Vložte dokument do ADF.
- 3 Stiskněte tlačítko **Duplex**.
- 4 Vytočte faxové číslo. (Viz *Jak vytáčet* na straně 57.)
- 5 Stiskněte **Mono Start** (Start (Mono)).



#### Poznámka

Oboustranný dokument formátu Legal nelze odeslat z ADF.

### Odesílání faxu ze skla skeneru

Sklo skeneru můžete použít pro faxování stran knihy nebo jednotlivých stran. Dokumenty mohou být až do velikosti formátu Letter či A4, Legal nebo Folio.

Ze skla skeneru můžete odesílat pouze jednostránkové barevné faxy.

- 1 Ujistěte se, že jste v režimu faxování .
- 2 Vložte dokument *lícem dolů* na sklo skeneru.
- 3 Vytočte faxové číslo. (Viz *Jak vytáčet* na straně 57.)

- 4 Stiskněte **Mono Start** (Start (Mono)) nebo **Colour Start** (Start (Barva)).
- Když stisknete tlačítko **Mono Start** (Start (Mono)), zařízení začne skenovat první stránku. Přejděte ke kroku 5.
  - Pokud stisknete **Colour Start** (Start (Barva)), zařízení začne odesílat. Přejděte ke kroku 7.
- 5 Jakmile zařízení naskenuje stránku, zobrazí se na LCD displeji výzva k výběru jedné z následujících možností:

```
Flatbed Fax:
Next Page?
▲ 1.Yes
▼ 2.No (Send)
Select ▲▼ or OK
```

- Stisknutím tlačítka **1** odešlete další stránku. Přejděte ke kroku 6.
  - Stiskem tlačítka **2** nebo **Mono Start** (Start (Mono)) odešlete dokument. Přejděte ke kroku 7.
- 6 Vložte na sklo skeneru další stránku a stiskněte tlačítko **OK**. Opakujte kroky 5 a 6 pro každou další stránku.

```
Flatbed Fax:
Set Next Page
Then Press OK
```

- 7 Zařízení automaticky odešle fax.



### Poznámka

- Chcete-li zrušit faxování v jeho průběhu, stiskněte tlačítko **Stop/Exit** (Stop/Konec).
- Při faxování více stránek ze skla skeneru musí být přenášeni v reálném čase nastaveno na **Off**.

## Odesílání dokumentů velikosti legal ze skla

Pokud chcete odeslat dokument formátu **Legal/Folio**, je potřeba nastavit parametry pro skenování, jinak by část dokumentu chyběla.

- 1 Ujistěte se, že jste v režimu faxování .
- 2 Stiskněte tlačítko **Menu, 1, 0, 1**.

```
10.Document Scan
1.Glass ScanSize
▲ A4/Letter
▼ Legal/Folio
Select ▲▼ or OK
```

- 3 Tlačítkem **▲** nebo **▼** vyberte **Legal/Folio**. Stiskněte tlačítko **OK**.
- 4 Stiskněte tlačítko **Stop/Exit** (Stop/Konec).

## Zrušení probíhajícího faxu

Chcete-li zrušit faxování v jeho průběhu, stiskněte tlačítko **Stop/Exit** (Stop/Konec). Pokud již zařízení vytáčí nebo odesílá fax, bude třeba pro potvrzení stisknout tlačítko **1**.

## Oběžník (pouze černobíle)

Funkce oběžníku umožňuje zaslat stejnou faxovou zprávu na více než jedno faxové číslo. Do jednoho oběžníku můžete zahrnout čísla pro skupiny, bleskové volby a krátké volby a až 50 ručně vytáčených čísel.

Do oběžníku můžete zahrnout až 390 různých čísel. Toto číslo závisí na množství uložených skupin, přístupových kódů nebo čísel kreditních karet a na množství odložených nebo uložených faxů v paměti.



### Poznámka

Pomocí tlačítka **Search/Speed Dial** (Vyhledání/Krátká volba) zvolíte čísla snadněji.

- 1 Ujistěte se, že jste v režimu faxování .
- 2 Vložte dokument.
- 3 Zadejte číslo.  
Stiskněte tlačítko **OK**.  
Můžete použít číslo bleskové volby, číslo krátké volby nebo skupiny nebo zadat číslo ručně prostřednictvím číselné klávesnice. (Viz *Jak vytáčet* na straně 57.)
- 4 Zopakujte krok 3 dokud nezádáte všechna faxová čísla, na která chcete odesílat oběžník.
- 5 Stiskněte **Mono Start** (Start (Mono)).

Po skončení odeslání oběžníku bude vytištěna zpráva o oběžníku odesílání, abyste měli přehled o výsledcích.



### Poznámka

- Na IFAX čísla lze odesílat pouze v rozlišení Standard, Fine nebo Photo.
- Vlastnosti skenování pod tlačítkem bleskové volby, krátké volby nebo skupiny kterou vyberete jako první se použije pro všechna ostatní čísla.
- Pokud bude nastaveno pro první číslo rozlišení S. Fine a do oběžníku přidáte další IFAX čísla, zobrazí se na LCD displeji hlášení **Select:Std/Fine**. Stiskněte **Resolution** (Rozlišení) a vyberte Standard, Fine či Photo, poté znovu zadejte IFAX číslo. Pokud chcete zadat další čísla, přejděte ke kroku 3.

## Zrušení probíhajícího oběžníku

Během oběžníku můžete zrušit aktuálně odesílaný fax nebo celou úlohu oběžníku.

- 1 Stiskněte tlačítko **Menu**, **2**, **6**.  
Na LCD displeji se zobrazí vytáčené faxové číslo (např. #001 0123456789) a číslo úlohy oběžníku (např. Broadcast#001):

```
26.Remaining Jobs
▲ #001 0123456789
▼ Broadcast#001
Select ▲▼ or OK
```

- 2 Stisknutím tlačítka ▲ nebo ▼ úlohu kterou chcete zrušit.  
Stiskněte tlačítko **OK**.
- 3 Stisknutím tlačítka **1** vymažete faxové číslo, stisknutím tlačítka **2** jej ponecháte.  
Pokud v kroku 2 zvolíte pouze zrušení aktuálně odesílaného faxu, zařízení se dotáže, zda-li chcete zrušit oběžník.  
Stisknutím tlačítka **1** vymažete celou úlohu oběžníku, stisknutím tlačítka **2** ji ponecháte.
- 4 Stiskněte tlačítko **Stop/Exit** (Stop/Konec).

## Další operace odesílání

### Odesílání faxů pomocí vícenásobných nastavení

Před odesláním faxu můžete změnit libovolnou kombinaci těchto nastavení: kontrast, rozlišení, zámořský režim, časovač odloženého faxu, přenosu v režimu polling, přenos v reálném čase nebo nastavení úvodní strany.

- 1 Ujistěte se, že jste v režimu faxování . Po přijetí každého nastavení se na LCD displeji objeví dotaz, zda-li chcete zadat další nastavení:

```
22.Setup Send
Next?
▲ 1.Yes
▼ 2.No
Select ▲▼ or OK
```

- 2 Postupujte jedním z následujících způsobů:
  - Pro výběr dalších nastavení stiskněte tlačítko **1**. LCD displej se vrátí na nabídku **Setup Send** abyste mohli zvolit další nastavení.
  - Pokud jste dokončili výběr nastavení, stiskněte tlačítko **2** a přejděte k dalšímu kroku, kde fax odešlete.

### Elektronická úvodní strana (pouze černobíle)

Pokud jste zatím nenaprogramovali ID stanice, tato funkce *nebude* fungovat. (Viz *Stručný návod k obsluze*.)

S každým faxem můžete automaticky odesílat úvodní stranu. Součástí úvodní strany je ID stanice, komentář a jméno uložené v paměti bleskové volby nebo krátké volby.

Zvolením **Next Fax:On** můžete na úvodní straně zobrazit také počet stránek.

Můžete zvolit jeden z následujících přednastavených komentářů.

1. Comment Off
2. Please Call
3. Urgent
4. Confidential

Namísto použití přednastaveného komentáře můžete zadat dvě vaše vlastní zprávy o délce max. 27 znaků. Se zadáváním znaků vám pomůžete tabulka na straně 219.

(Viz *Napsání vlastních komentářů* na straně 38.)

5. (Vlastní)
6. (Vlastní)



#### Poznámka

Úvodní stranu můžete poslat pouze s černobílým faxem. Pokud stisknete pro odeslání faxové zprávy **Colour Start** (Start (Barva)), úvodní strana se neodešle.

## Napsání vlastních komentářů

Nastavit můžete dva vlastní komentáře.

- 1 Ujistěte se, že jste v režimu faxování .

- 2 Stiskněte tlačítko **Menu, 2, 2, 8.**

```
22.Setup Send
 8.Coverpage Note
▲   5.
▼   6.
Select ▲▼ or OK
```

- 3 Stisknutím tlačítka ▲ nebo ▼ zvolte 5 nebo 6 čímž uložíte vaše vlastní komentáře. Stiskněte tlačítko **OK.**

- 4 Pomocí číselné klávesnice zadejte vlastní komentář. Stiskněte tlačítko **OK.**

Se zadáváním znaků vám pomůžete tabulka na straně 219.

## Odeslání úvodní strany u dalšího faxu

Pokud chcete odeslat úvodní stranu pouze u dalšího faxu, zařízení vás vyzve k zadání počtu stránek, které odesíláte, aby toto číslo mohlo být vytištěno na úvodní stranu.

- 1 Ujistěte se, že jste v režimu faxování .

- 2 Vložte dokument.

- 3 Stiskněte tlačítko **Menu, 2, 2, 7.**

```
22.Setup Send
 7.Coverpg Setup
▲   Next Fax:On
▼   Next Fax:Off
Select ▲▼ or OK
```

- 4 Tlačítkem ▲ nebo ▼ zvolte Next Fax:On (nebo Next Fax:Off). Stiskněte tlačítko **OK.**

- 5 Tlačítkem ▲ nebo ▼ vyberte komentář. Stiskněte tlačítko **OK.**

- 6 Zadejte dvě číslice vyjadřující počet odesílaných stránek. Stiskněte tlačítko **OK.** Např. pro 2 stránky zadejte **0, 2** či **0, 0**, pokud chcete počet stránek ponechat prázdný. Pokud uděláte chybu, stisknutím tlačítka ◀ nebo **Clear/Back** (Zrušit/Zpět) se posunete zpět a můžete počet stránek zadat znovu.

## Odeslání úvodní strany pro všechny faxy

Zařízení můžete nastavit tak, aby odesílalo úvodní stranu s každým odesílaným faxem.

- 1 Ujistěte se, že jste v režimu faxování .

- 2 Stiskněte tlačítko **Menu, 2, 2, 7.**

```
22.Setup Send
 7.Coverpg Setup
▲   Next Fax:On
▼   Next Fax:Off
Select ▲▼ or OK
```

- 3 Tlačítkem ▲ nebo ▼ vyberte On (či Off). Stiskněte tlačítko **OK.**

- 4 Tlačítkem ▲ nebo ▼ vyberte komentář. Stiskněte tlačítko **OK.**

## Používání tištěné úvodní strany

Pokud chcete použít tištěnou úvodní stranu, na kterou můžete psát, můžete si vytisknout vzorovou stránku a připojit ji k faxu.

- 1 Ujistěte se, že jste v režimu faxování .

- 2 Stiskněte tlačítko **Menu, 2, 2, 7.**

```
22.Setup Send
 7.Coverpg Setup
▲   Next Fax:On
▼   Next Fax:Off
Select ▲▼ or OK
```

- 3 Tlačítkem ▲ nebo ▼ vyberte Print Sample. Stiskněte tlačítko **OK.**



- 4 Stiskněte **Mono Start** (Start (Mono)) nebo **Colour Start** (Start (Barva)). Zařízení vytiskne kopii úvodní strany.
- 5 Stiskněte tlačítko **Stop/Exit** (Stop/Konec).

## Kontrast

Pro většinu dokumentů zajistí nejlepší výsledky výchozí nastavení **Auto**. Automaticky zvolí vhodný kontrast dokumentu.

Pokud je váš dokument příliš světlý nebo naopak tmavý, změnou kontrastu můžete zlepšit kvalitu faxu.

Pomocí tlačítka **Dark** faxovaný dokument zesvětlíte.

Pomocí tlačítka **Light** faxovaný dokument ztmavíte.

- 1 Ujistěte se, že jste v režimu faxování .
- 2 Vložte dokument.
- 3 Stiskněte tlačítko **Menu, 2, 2, 1**.

```
22.Setup Send
 1.Contrast
▲   Auto
▼   Light
-----
Select ▲▼ or OK
```

- 4 Tlačítkem **▲** nebo **▼** vyberte **Auto**, **Light** či **Dark**. Stiskněte tlačítko **OK**.



### Poznámka

Pokud jako rozlišení faxu zvolíte **Photo**, pak i když zvolíte **Light** nebo **Dark**, zařízení odešle fax pomocí nastavení **Auto**.

## Změna rozlišení faxu

Kvalitu faxu lze zlepšit změnou rozlišení faxu. Rozlišení lze změnit pro následující fax *nebo* pro všechny faxy.

### Změna rozlišení faxu pro *následující* fax

- 1 Ujistěte se, že jste v režimu faxování .
- 2 Vložte dokument.
- 3 Stiskněte tlačítko **Resolution** (Rozlišení), poté tlačítkem **▲** nebo **▼** nastavte rozlišení. Stiskněte tlačítko **OK**.

### Změna výchozího rozlišení faxu

- 1 Ujistěte se, že jste v režimu faxování .
- 2 Stiskněte tlačítko **Menu, 2, 2, 2**.

```
22.Setup Send
 2.Fax Resolution
▲   Standard
▼   Fine
-----
Select ▲▼ or OK
```

- 3 Tlačítkem **▲** nebo **▼** zvolte požadované rozlišení. Stiskněte tlačítko **OK**.

**Poznámka**

Můžete zvolit čtyři různá nastavení rozlišení pro černobílé faxy a dvě pro barevné.

Černobílý dokument	
Standard	Vhodné pro většinu tištěných dokumentů.
Fine	Dobré pro malý text, přenos probíhá trochu pomaleji než u rozlišení standardní.
S.Fine	Dobré pro malý text nebo obrázky, přenos probíhá pomaleji než u rozlišení jemné.
Photo	Použijte, pokud dokument obsahuje různé odstíny šedé, nebo pokud se jedná o fotografie. Přenos v tomto rozlišení probíhá nejpomaleji.

Barevně	
Standard	Vhodné pro většinu tištěných dokumentů.
Fine	Použijte pokud je dokument fotografie. Čas přenosu je pomalejší než u rozlišení standardní.

Pokud zvolíte možnost **S.Fine** nebo **Photo** a pak použijete tlačítko **Colour Start** (Start (Barva)) k odeslání faxu, zařízení odešle fax pomocí nastavení **Fine**.

## Souběh činností (pouze černobíle)

Vaše zařízení podporuje souběh činností, což umožňuje vytáčet číslo a zahájit skenování faxu do paměti, zatímco již odesíláte nebo přijímáte fax.

Na LCD displeji se zobrazí číslo nové úlohy. Počet stránek, které můžete naskenovat do paměti, se bude lišit v závislosti na datech, která jsou na nich vytištěna.

**Poznámka**

- Zařízení normálně používá souběh činností.
- Pokud během skenování první stránky faxu obdržíte hlášení **Out of Memory** stisknutím tlačítka **Stop/Exit** (Stop/Konec) zrušíte skenování. Pokud během skenování následující stránky obdržíte hlášení **Out of Memory** můžete stisknutím tlačítka **Mono Start** (Start (Mono)) odeslat doposud naskenované stránky nebo stisknutím tlačítka **Stop/Exit** (Stop/Konec) operaci zrušit.

## Přenos v reálném čase

Když odesíláte fax, zařízení bude před odesláním skenovat dokumenty do paměti. Potom, jakmile je telefonní linka volná, zařízení spustí vytáčení a odesílání.

Někdy můžete potřebovat odeslat důležitý dokument okamžitě, bez čekání na přenos z paměti. Pokud chcete odeslat důležitý fax okamžitě, pak **Real Time TX** můžete nastavit na **On** pro všechny dokumenty nebo **Next Fax:On** pouze pro další fax.

## Odesílání v reálném čase pro všechny faxy

- 1 Ujistěte se, že jste v režimu faxování .
- 2 Stiskněte tlačítko **Menu, 2, 2, 5**.

```
22.Setup Send
 5.Real Time TX
▲   On
▼   Off
Select ▲▼ or OK
```

- 3 Tlačítkem ▲ nebo ▼ vyberte On. Stiskněte tlačítko **OK**.

## Odesílání v reálném čase pouze pro další fax

- 1 Ujistěte se, že jste v režimu faxování .
- 2 Stiskněte tlačítko **Menu, 2, 2, 5**.

```
22.Setup Send
 5.Real Time TX
▲   On
▼   Off
Select ▲▼ or OK
```

- 3 Tlačítkem ▲ nebo ▼ vyberte Next Fax:On. Stiskněte tlačítko **OK**.



### Poznámka

Při přenosu v reálném čase nefunguje funkce automatického opakování vytáčení při použití skla skeneru.

## Deaktivace odesílání v reálném čase pouze pro další fax

- 1 Ujistěte se, že jste v režimu faxování .
- 2 Stiskněte tlačítko **Menu, 2, 2, 5**.

```
22.Setup Send
 5.Real Time TX
▲   On
▼   Off
Select ▲▼ or OK
```

- 3 Tlačítkem ▲ nebo ▼ vyberte Next Fax:Off. Stiskněte tlačítko **OK**.



### Poznámka

- Pokud je paměť plná nebo pokud odesíláte barevný fax, zařízení odešle dokument v reálném čase (i když je Real Time TX nastaven na Off).
- Při přenosu v reálném čase nefunguje funkce automatického opakování vytáčení při použití skla skeneru.

## Zámořský režim

Pokud máte potíže s odesláním faxu do zámoří kvůli špatnému připojení, doporučujeme vám zapnout zámořský režim.

Jedná se o přechodné nastavení a bude aktivní pouze pro následující fax.

- 1 Ujistěte se, že jste v režimu faxování .
- 2 Vložte dokument.
- 3 Stiskněte tlačítko **Menu, 2, 2, 9**.

```
22.Setup Send
 9.Overseas Mode
▲   On
▼   Off
Select ▲▼ or OK
```

- 4 Tlačítkem ▲ nebo ▼ vyberte On (či Off). Stiskněte tlačítko **OK**.

## Odložený fax (pouze černobíle)

Do paměti můžete uložit až 50 faxů, které budou odeslány v následujících 24 hodinách.

- 1 Ujistěte se, že jste v režimu faxování .
- 2 Vložte dokument.

- 3 Stiskněte tlačítko **Menu**, **2**, **2**, **3**.

```
22.Setup Send
 3.Delayed Fax

Set Time=00:00
Enter & OK Key
```

- 4 Zadejte čas, ve kterém chcete fax odeslat (ve 24hodinovém formátu).  
(*Např. zadejte 19:45.*)  
Stiskněte tlačítko **OK**.

Počet stránek, které můžete naskenovat do paměti, závisí na objemu dat, která jsou vytištěna na každé stránce.

## Přenos odložené dávky (pouze černobíle)

Před odesláním odložených faxů vám zařízení pomůže snížit náklady seřazením všech faxů v paměti podle místa určení a naplánovaného času.

Všechny odložené faxy, které jsou naplánovány k odeslání ve stejný čas na stejné faxové číslo, budou odeslány jako jeden fax, aby se ušetřil čas přenosu.

- 1 Ujistěte se, že jste v režimu faxování .
  - 2 Stiskněte tlačítko **Menu**, **2**, **2**, **4**.
- ```
22.Setup Send
 4.Batch TX
▲ On
▼ Off
Select ▲▼ or OK
```
- 3 Tlačítkem **▲** nebo **▼** vyberte On (či Off).  
Stiskněte tlačítko **OK**.
  - 4 Stiskněte tlačítko **Stop/Exit** (Stop/Konec).

## Kontrola a zrušení čekajících úloh

Zkontrolujte, které úlohy stále čekají v paměti na odeslání. Pokud neexistují žádné úlohy, LCD displej zobrazí No Jobs Waiting. Uloženou a čekající faxovou úlohu v paměti můžete zrušit.

- 1 Stiskněte tlačítko **Menu**, **2**, **6**.

```
26.Remaining Jobs
▲ #001 12:34 BROTHER
  #002 15:30 BIE
▼ #003 17:30 ABCDEFG
Select ▲▼ or OK
```

Zobrazí se počet úloh čekajících na odeslání.

- 2 Postupujte jedním z následujících způsobů:
  - Tlačítkem **▲** nebo **▼** nebo procházejte čekající úlohy, stisknutím tlačítka **OK** zvolte úlohu a poté ji stisknutím tlačítka **1** zrušte.
  - Stisknutím tlačítka **2** ukončíte bez zrušení.
- 3 Stiskněte tlačítko **Stop/Exit** (Stop/Konec).

## Ruční odesílání faxu

### Ruční přenos

Ruční přenos vám umožňuje během odesílání faxu slyšet oznamovací tóny, vyzvánění a tóny příjmu faxu.

- 1 Ujistěte se, že jste v režimu faxování .
- 2 Vložte dokument.
- 3 Zvedněte sluchátko externího telefonu a poslouchejte, zda-li uslyšíte oznamovací tón.
- 4 Vytočte faxové číslo, na které chcete volat.
- 5 Jakmile uslyšíte tón faxu, stiskněte **Mono Start** (Start (Mono)) nebo **Colour Start** (Start (Barva)).
  - Pokud odesíláte dokument ze skla, stiskněte pro odeslání tlačítko **1**.
- 6 Pokud máte zvednuté sluchátko na externím telefonu, položte ho.

## Hlášení přeplněná paměť

Pokud během skenování první stránky faxu obdržíte hlášení *Out of Memory* stisknutím tlačítka **Stop/Exit** (Stop/Konec) zrušte skenování.

Pokud během skenování následující stránky obdržíte hlášení *Out of Memory* můžete stisknutím tlačítka **Mono Start** (Start (Mono)) odeslat doposud naskenované stránky nebo stisknutím tlačítka **Stop/Exit** (Stop/Konec) operaci zrušit.



### Poznámka

Pokud obdržíte hlášení *Out of Memory* během faxování a nechcete odstranit uložené faxy pro vymazání paměti, můžete odeslat fax v reálném čase. (Viz *Přenos v reálném čase* na straně 40.)

# 6

## Příjem faxu

### Režimy příjmu

Musíte zvolit režim příjmu podle externích zařízení a telefonních služeb, které jsou na lince k dispozici. Následující diagramy vám pomohou zvolit správný režim. (Podrobnější informace o režimech příjmu najdete v části *Použití režimů příjmu* na straně 45.)

### Volba režimu příjmu

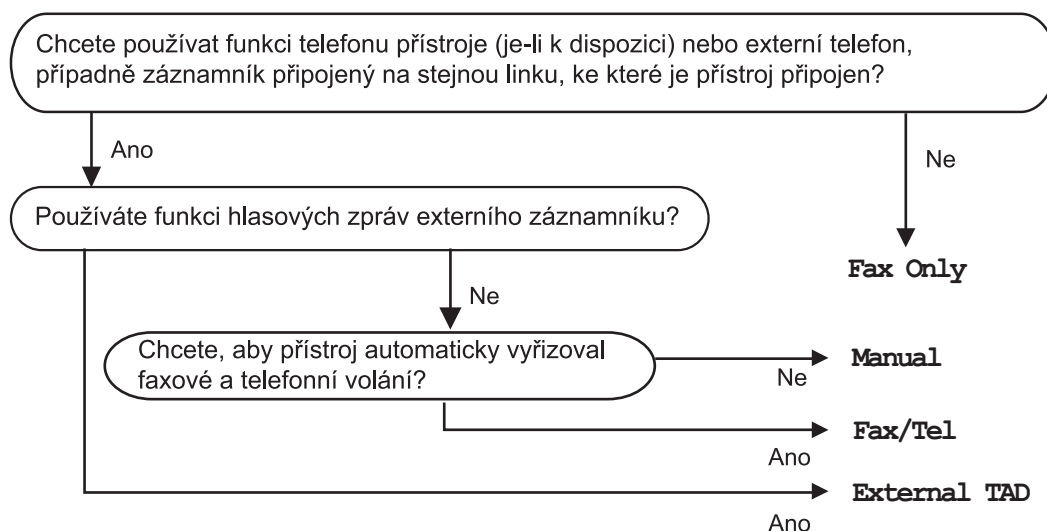

Chcete-li nastavit režim příjmu, postupujte podle následujících pokynů.

- 1 Stiskněte tlačítko **Menu, 0, 1**.
- 2 Pomocí tlačítka **▲** nebo **▼** vyberte režim příjmu. Stiskněte tlačítko **OK**.
- 3 Stiskněte tlačítko **Stop/Exit** (Stop/Konec).

LCD displej zobrazí aktuální režim příjmu.

```
01.Receive Mode
▲ Fax Only
Fax/Tel
▼ External TAD
Select ▲▼ or OK
```

## Použití režimů příjmu

Některé režimy příjmu odpovídají automaticky (*Fax Only* a *Fax/Tel*). Je možné, že před použitím těchto režimů budete potřeba změnit počet zvonění. (Viz *Počet zvonění* na straně 46.)

### Jen fax

*Fax Only* automaticky odpoví na každé volání jako na fax.

### Fax/Tel

Režim *Fax/Tel* automaticky pomáhá řídit příchozí hovory rozpoznáním, jestli to jsou faxové nebo hlasové hovory a zacházením s nimi jedním z následujících způsobů:

- Faxy budou automaticky přijaty.
- Hlasové hovory spustí vyzvánění F/T, které vás vyzve k přijetí hovoru na lince. Vyzvánění F/T je rychlé dvojnásobné zazvonění zařízení.

(Rovněž viz *Doba vyzvánění F/T* na straně 46 a *Počet zvonění* na straně 46.)

### Ruční

*Manual* režim vypíná všechny funkce automatického odpovídání pokud však nepoužíváte funkci *BT Call sign*<sup>1</sup>.

<sup>1</sup> *BT Call Sign* platí pouze pro VB.

Pokud chcete přijmout fax v ručním režimu, stiskněte **Mono Start** (*Start (Mono)*) nebo **Colour Start** (*Start (Barva)*) až uslyšíte tón faxu (krátká opakovaná pípání). Chcete-li přijmou faxy zvednutím sluchátka, které je na stejné lince jako zařízení, můžete také použít funkci detekce faxu.

(Viz také *Detekce faxu* na straně 47.)

## Externí záznamník

Režim *External TAD* umožňuje externímu záznamovému zařízení řídit vaše příchozí hovory. Příchozí hovory budou vyřízeny jedním z následujících způsobů:

- Faxy budou automaticky přijaty.
- Hlasoví volající mohou zanechat zprávu na externím záznamníku.

(Podrobnosti viz *Připojení externího záznamníku* na straně 52.)

## Nastavení režimu příjmu

### Počet zvonění

Počet zvonění určuje počet zazvonění předtím, než zařízení odpoví v režimech *Fax Only* a *Fax/Tel*.

Pokud máte externí telefon nebo prodlouženou linku na další telefony nebo předplacenou službu BT Call Sign<sup>1</sup>, nastavte počet vyzvánění na maximum. (Viz *Operace z linkových telefonů* na straně 53 a *Detekce faxu* na straně 47.)

<sup>1</sup> BT Call Sign platí pouze pro VB.

- 1 Ujistěte se, že jste v režimu faxování .

- 2 Stiskněte tlačítko **Menu, 2, 1, 1**.

```
21.Setup Receive
 1.Ring Delay
▲   02
▼   03
Select ▲▼ or OK
```

- 3 Tlačítkem ▲ nebo ▼ zvolte kolikrát linka zazvoní, než zařízení odpoví. Stiskněte tlačítko **OK**.
- 4 Stiskněte tlačítko **Stop/Exit** (Stop/Konec).

### Doba vyzvánění F/T

Když někdo zavolá na vaše zařízení, vy a volající uslyšíte normální zvonění telefonu. Počet zazvonění je nastaven pomocí nastavení počtu zvonění.

Pokud je volání fax, zařízení jej přijme; avšak pokud se jedná o hlasové volání, zařízení zapne vyzvánění F/T (rychlé dvojité vyzvánění) na tak dlouho, jak jste nastavili v nastavení doby vyzvánění F/T. Pokud slyšíte zvonění F/T, znamená to, že je na lince volající.

Vzhledem k tomu, že vyzvánění F/T vydává zařízení, linkový ani externí telefony *nebudou* zvonit; avšak hovor můžete přijmout na kterémkoliv telefonu. (Podrobnosti viz *Používání dálkových kódů* na straně 55.)

- 1 Ujistěte se, že jste v režimu faxování .

- 2 Stiskněte tlačítko **Menu, 2, 1, 2**.

```
21.Setup Receive
 2.F/T Ring Time
▲   30 Secs
▼   40 Secs
Select ▲▼ or OK
```

- 3 Tlačítkem ▲ nebo ▼ nastavte jak dlouho bude zařízení vyzvánět, aby vás upozornilo, že máte hlasový hovor (20, 30, 40 nebo 70 sekund). Stiskněte tlačítko **OK**.
- 4 Stiskněte tlačítko **Stop/Exit** (Stop/Konec).



## Detekce faxu

Nastavením detekce faxů na **On** umožníte zařízení automaticky přijímat faxová volání, pokud zvednete jakékoliv sluchátko na stejné lince jako je zařízení.

Když na LCD displeji vidíte *Receiving* nebo když ve sluchátku linkového telefonu připojeného k jiné telefonní zásuvce slyšíte cvrlikání, zavěste sluchátko a zařízení fax přijme.

Pokud je tato funkce nastavena na **On**, ale zařízení nepřipojí faxový hovor, když zvednete sluchátko linkového nebo externího telefonu, stiskněte **\*51** na externím nebo linkovém telefonu. (Viz *Operace z linkových telefonů* na straně 53.)



### Poznámka

- Musíte zapnout nastavení, pokud chcete použít kód pro příjem faxu **\*51**. (Viz *Používání dálkových kódů* na straně 55.)
- Pokud používáte modem nebo odesíláte faxy z počítače na stejné lince a zařízení je zachytí, nastavte detekci faxu na **Off**.

1 Ujistěte se, že jste v režimu faxování .

2 Stiskněte tlačítko **Menu, 2, 1, 3**.

```
21.Setup Receive
 3.Fax Detect
▲      On
▼      Off
Select ▲▼ or OK
```

3 Tlačítkem **▲** nebo **▼** vyberte **On** či **Off**. Stiskněte tlačítko **OK**.

4 Stiskněte tlačítko **Stop/Exit** (Stop/Konec).

## Nastavení sytosti tisku

Sytost tisku můžete upravit tak, aby byly vytištěné stránky tmavší nebo světlejší.

1 Ujistěte se, že jste v režimu faxování .

2 Stiskněte tlačítko **Menu, 2, 1, 7**.

```
21.Setup Receive
 7.Print Density
  -□□□□+
Select ◀▶ & OK
```

3 Stisknutím tlačítka **▶** tisk ztmavíte. Nebo jej stiskem **◀** zesvětlíte. Stiskněte tlačítko **OK**.

4 Stiskněte tlačítko **Stop/Exit** (Stop/Konec).

## Další operace příjmu

### Tisk zmenšeného příchozího faxu

Pokud zvolíte možnost On, zařízení automaticky zmenší každou stránku příchozího faxu, aby se vešla na jednu stránku papíru velikosti A4, Letter, Legal nebo Folio.

Zařízení vypočte poměr zmenšení pomocí velikosti stránky faxu a vašeho nastavení velikosti papíru (**Menu, 1, 3**).

- 1 Ujistěte se, že jste v režimu faxování .
- 2 Stiskněte tlačítko **Menu, 2, 1, 5**.

```
21.Setup Receive
 5.Auto Reduction
▲      On
▼      Off
Select ▲▼ or OK
```

- 3 Tlačítkem ▲ nebo ▼ vyberte On (či Off). Stiskněte tlačítko **OK**.
- 4 Stiskněte tlačítko **Stop/Exit** (Stop/Konec).

### Oboustranný tisk přijatých faxů

Pokud zvolíte možnost On, zařízení bude automaticky tisknout přijaté faxy oboustranně.

Pro duplexní tisk je možné použít formát A4, Letter, Legal či Folio (203,2 x 330,2 mm).

- 1 Ujistěte se, že jste v režimu faxování .
- 2 Stiskněte tlačítko **Menu, 2, 1, 0**.

```
21.Setup Receive
 0.Duplex
▲      On
▼      Off
Select ▲▼ or OK
```

- 3 Tlačítkem ▲ nebo ▼ vyberte On (či Off). Stiskněte tlačítko **OK**.
- 4 Stiskněte tlačítko **Stop/Exit** (Stop/Konec).



#### Poznámka

Pokud zapnete volbu Duplex, volba zmenšení zůstane zapnutá také.

### Nastavení razítka příjmu faxu (pouze černobíle)

Můžete nastavit, aby zařízení na každé stránce faxu (nahore uprostřed) vytisklo.

- 1 Ujistěte se, že jste v režimu faxování .
- 2 Stiskněte tlačítko **Menu, 2, 1, 9**.

```
21.Setup Receive
 9.Fax Rx Stamp
▲      On
▼      Off
Select ▲▼ or OK
```

- 3 Tlačítkem ▲ nebo ▼ vyberte On (či Off). Stiskněte tlačítko **OK**.
- 4 Stiskněte tlačítko **Stop/Exit** (Stop/Konec).



#### Poznámka

- Datum a čas se u zprávy neobjeví, pokud používáte Internetové faxování.
- Ujistěte se, že jste v zařízení nastavili aktuální datum a čas.

## Příjem faxů do paměti (pouze černobíle)

Jakmile se během příjmu faxu vyprázdní zásobník papíru, na obrazovce se zobrazí `No Paper`, žádající vložení papíru do zásobníku papíru. (Viz *Vkládání papíru a obálek* na straně 17.) Pokud nejste schopni vložit papír do zásobníku papíru, dojde k následujícímu.

### Pokud `Memory Receive` je `On`

Zařízení bude pokračovat v přijímání faxu, přičemž zbývající stránky jsou ukládány do paměti, dokud bude k dispozici dostatek paměti. Další příchozí faxy se budou také ukládat do paměti, dokud paměť nebude plná. Až bude paměť plná, zařízení automaticky zastaví odpovídání na všechny hovory. Chcete-li faxy vytisknout, vložte do zásobníku nový papír.

### Pokud `Memory Receive` je `Off`

Zařízení bude pokračovat v přijímání faxu, přičemž zbývající stránky jsou ukládány do paměti, dokud bude k dispozici dostatek paměti. Zařízení potom automaticky zastaví odpovídání na hovory, dokud se do zásobníku nevloží nový papír. Chcete-li vytisknout poslední přijatý fax, vložte do zásobníku nový papír.

- 1 Ujistěte se, že jste v režimu faxování .
- 2 Stiskněte tlačítko **Menu, 2, 1, 6**.
- 3 Tlačítkem **▲** nebo **▼** vyberte `On` či `Off`. Stiskněte tlačítko **OK**.
- 4 Stiskněte tlačítko **Stop/Exit** (Stop/Konec).

## Tisk faxu z paměti

Používáte-li funkci ukládání faxu (**Menu, 2, 5, 1**), můžete, až se budete nacházet u zařízení, vytisknout fax z paměti. Viz *Ukládání faxu* na straně 65.

- 1 Stiskněte tlačítko **Menu, 2, 5, 3**.

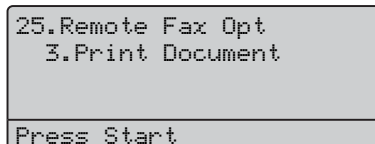

```

25.Remote Fax Opt
 3.Print Document

Press Start
  
```

- 2 Stiskněte tlačítko **Mono Start** (Start (Mono)) nebo **Colour Start** (Start (Barva)).
- 3 Stiskněte tlačítko **Stop/Exit** (Stop/Konec).

## Služby telefonní linky

### Nastavení typu telefonní linky

Připojujete-li zařízení k lince, která je vybavená funkcemi PBX nebo ISDN pro zasílání a přijímání faxu, je rovněž třeba změnit typ telefonní linky podle následujících kroků. Pokud používáte linku s PBX, můžete také nastavit zařízení tak, aby mělo nebo nemělo stálý přístup k vnější lince.

- 1 Stiskněte tlačítko **Menu**, **0**, **6**.

```

06.Phone Line Set
▲ Normal
  ISDN
▼ PBX
Select ▲▼ or OK
  
```

- 2 Tlačítkem **▲** nebo **▼** vyberte **PBX**, **ISDN** (či **Normal**). Stiskněte tlačítko **OK**. Pokud zvolíte **ISDN** nebo **Normal**, stiskněte **OK** a přejděte ke kroku 6. Pokud zvolíte **PBX**, stiskněte **OK** a přejděte ke kroku 3.
- 3 Tlačítkem **▲** nebo **▼** vyberte **On** či **Always**. Stiskněte tlačítko **OK**.
- 4 Zvolte **1.Change** nebo **2.Exit**. Pokud zvolíte **1.Change**, přejděte ke kroku 5. Pokud zvolíte **2.Exit**, přejděte ke kroku 6.

- 5 Na číselné klávesnici zadejte číslo předvolby (max. 5 čísel). Stiskněte tlačítko **OK**.



#### Poznámka

- Můžete použít čísla 0 až 9, #, \* a !. (Stiskem **Tel/R** zobrazíte „!“.)
- Pokud zvolíte **On**, stiskem **Tel/R** (na displeji se objeví „!“) získáte přístup na vnější linku.
- Pokud zvolíte **Always**, máte přístup na vnější linku bez stisknutí tlačítka **Tel/R**.

- 6 Stiskněte tlačítko **Stop/Exit** (Stop/Konec).

### POBOČKOVÉ ÚSTŘEDNY (PBX) a PŘENOS

Zařízení je implicitně nastaveno na **Normal**, což umožňuje připojení zařízení ke standardní lince veřejné telefonní sítě PSTN. Mnoho kanceláří však používá centrální telefonní systém nebo pobočkovou ústřednu (PBX). Vaše zařízení lze připojit k většině typů pobočkových ústředen. Funkce opakované volby zařízení podporuje pouze opakovanou volbu s časovanou kontrolou (TBR). TBR bude fungovat s většinou systémů pobočkových ústředen a umožňuje vám získat přístup k venkovní lince nebo předat hovor na jinou linku. Tato funkce pracuje při stisknutí tlačítka **Tel/R**.



## Poznámka

Stisknutí tlačítka **Tel/R** můžete naprogramovat jako součást čísla uloženého v bleskové volbě nebo krátké volbě. Při programování čísla bleskové volby nebo krátké volby (**Menu, 2, 3, 1** nebo **2, 3, 2**) nejprve stiskněte **Tel/R** (na displeji se objeví „!“), a poté vložte telefonní číslo. Takto nebudete muset stisknout tlačítko **Tel/R** před každým vytáčením čísla pomocí bleskové volby nebo krátké volby. (*Ukládání čísel bleskové volby na straně 59 nebo Ukládání čísel krátké volby na straně 60.*) Nicméně pokud není v nastavení typ telefonní linky zvolena možnost PBX, nelze používat číslo bleskové volby nebo krátké volby, ke kterému je stisknutí tlačítka **Tel/R** naprogramováno.

## BT Call Sign (pouze VB)

Předplacená služba BT Call Sign je způsobem, jak získat pro vaše zařízení oddělené čísla a umožňuje mít nejméně dvě oddělená telefonní čísla na telefonní lince. Každé telefonní číslo má své vlastní charakteristické vyzvánění.

Můžete vaše zařízení nastavit tak, že odpovídá pouze na druhé číslo.

Pokud nastavíte funkci BT Call Sign na ZAPNUTO, je režim přijímání nastaven na Manual automaticky. Manual režim nebude odpovídat na příchozí telefonní hovory, jelikož číslo používané pro telefonní hovory bude používat jiný druh vyzvánění. Pokud tuto funkci vypnete, zůstane režim přijímání Manual.

7

## Povolení používání se službou BT Call Sign

Tato funkce je použitelná pouze u externího telefonu.

- 1 Stiskněte tlačítko **Menu, 2, 0, 2**. Na obrazovce se zobrazí aktuální nastavení.

```
20.Miscellaneous
  2.BT Call Sign
▲      Off
▼      Set
Select ▲▼ or OK
```

- 2 Tlačítkem ▲ nebo ▼ vyberte Set (či Off). Stiskněte tlačítko **OK**.
- 3 Stiskněte tlačítko **Stop/Exit** (Stop/Konec).

## Připojení externího záznamníku

Na stejnou linku, ke které je připojeno zařízení můžete připojit i externí záznamník. Když záznamník přijme hovor, vaše zařízení bude „naslouchat“ tónům CNG (faxového volání) posílaným odesílajícím faxovým zařízením. Pokud je uslyší, převezme hovor a přijme fax. Pokud je neuslyší, nechá záznamník přijmout hlasovou zprávu a na displeji se zobrazí Telephone.

Externí záznamník musí odpovědět během čtyř zazvonění (doporučujeme nastavení pouze na dvě zazvonění). To proto, že zařízení neuslyší tóny CNG do doby, dokud externí záznamník nepřijme hovor. Odesílající zařízení vysílá tóny CNG pouze dalších osm až deset sekund. Nedoporučujeme na externím záznamníku používat funkci spořiče poplatků, pokud je k aktivaci třeba více než čtyři zazvonění.



### Poznámka

Pokud máte problémy s příjmem faxů, zkrat'te na externím záznamníku nastavení počtu zvonění.

## Připojení

Externí záznamník musí být připojen tak, jak je zobrazeno na obrázku níže.

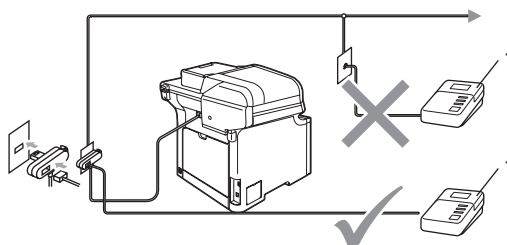

### 1 Záznamník

- 1 Nastavte externí záznamník na jedno nebo dvě zazvonění. (Neaplikuje se nastavení počtu zvonění zařízení.)
- 2 Nahrajte odchozí zprávu na externí záznamník.
- 3 Nastavte záznamník, aby odpovídal na hovory.
- 4 Nastavte režim příjmu na External TAD. (Viz *Volba režimu příjmu* na straně 44.)

## Nahrání odchozí zprávy (OGM)

- 1 Nahrajte na začátek zprávy 5 sekund ticha. To dá zařízení dostatek času pro naslouchání tónům faxu.
- 2 Omezte vaši řeč na 20 sekund.



### Poznámka

Doporučujeme na začátek vaší odchozí zprávy (OGM) zařadit 5 sekund ticha, protože zařízení nemůže slyšet faxové tóny přes hlasitý hlas. Můžete zkusit tuto pauzu vynechat, ale pokud má zařízení problémy s příjmem, měli byste znovu nahrát odchozí zprávu (OGM) včetně pauzy.

## Vícelinková připojení (pobočková ústředna)

Doporučujeme, abyste požádali o připojení vašeho zařízení společnost, která instalovala pobočkovou ústřednu. Pokud máte vícelinkový systém, doporučujeme, abyste požádali instalační firmu o připojení zařízení k poslední lince systému. Zabrání to aktivaci zařízení pokaždé, když systém přijímá telefonní hovory. Pokud bude na všechny příchozí hovory odpovídat operátor ústředny, doporučujeme, abyste nastavili režim příjmu na Manual.

Nemůžeme zaručit, že zařízení připojené k pobočkové ústředně bude za všech okolností fungovat řádně. Jakékoliv problémy s odesláním nebo přijímáním faxů by měly být nejprve ohlášeny společnosti, která má na starost vaši pobočkovou ústřednu.

## Externí a linkové telefony



### Poznámka

Musíte zapnout nastavení dálkové kódy, abyste mohli použít kód pro příjem faxu \*51 a kód pro příjem hovorů #51. (Viz *Používání dálkových kódů* na straně 55.)

## Operace z linkových telefonů

Pokud přijmete faxové volání na linkovém nebo externím telefonu, který je správně připojen ke správnému konektoru zařízení můžete pomocí kódu pro příjem faxu nechat zařízení přijmout volání. Když stisknete kód pro příjem faxu \*51 zařízení zahájí příjem faxu.

7

### Pokud odpovídáte na hovor a nikdo není na lince

Měli byste předpokládat, že přijímáte ruční fax.

Stiskněte \*51 a počkejte na cvrlikání nebo dokud LCD displej zařízení nezobrazí Receiving, a poté zavěste.



### Poznámka

Můžete také použít funkci detekce faxu aby zařízení převzalo hovor. (Viz *Detekce faxu* na straně 47.)

## Pouze pro režim Fax/Tel

Když je zařízení v režimu Fax/Tel, bude používat dobu vyzvánění F/T (pseudo/dvojitě vyzvánění), aby vás upozornilo na vyzvednutí hlasového hovoru.

Zvedněte sluchátko externího telefonu, poté stisknutím tlačítka **Tel/R** hovor přijmete.

Pokud jste u linkového telefonu, budete muset zvednout sluchátko během doby vyzvánění F/T a potom stisknout **#51** mezi dvěma pseudo/dvojitými vyzváněními. Pokud není nikdo na lince nebo pokud vám chce někdo poslat fax, odešlete volání zpět do zařízení stisknutím **\*51**.

## Připojení externího nebo linkového telefonu

Přímo k zařízení lze připojit samostatný telefon, jak je zobrazeno na následujícím schématu.

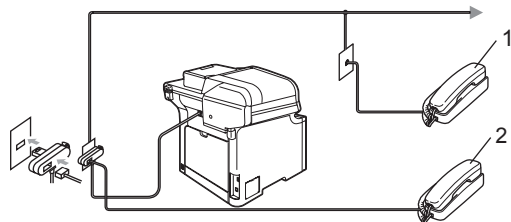

**1 Linkový telefon**

**2 Externí telefon**

Když používáte externí telefon, LCD displej zobrazuje Telephone.

## Používání telefonní linky (pouze VB)

Je možné, že jste již možná napojení na paralelní linkové telefony (ty připojené k zásuvkám v dalších pokojích v budově), nebo snad přemýšlíte o přidání linkových telefonů do vaší sítě. Zatímco nejjednodušším připojením je paralelní připojení, mohou nastat důvody, proč takové uspořádání může působit problémy.

Nejčastějším problémem je zdvihnutí telefonu zatímco se zařízení snaží odeslat fax.

Takové problémy lze snadno odstranit, pokud provedete změny linkového okruhu, takže linková zařízení jsou připojena „po proudu“ vašeho zařízení, v nastavení master/slave (viz *obrázek 2* na straně 55). V takovém nastavení může toto zařízení vždy zjistit, zda je telefon používán, takže se nebude pokoušet během této doby linku vytočit. Toto se nazývá „detekce vyvěšeného telefonu“.

Nedoporučená konfigurace je ukázána na *obrázku 1*, a doporučená konfigurace master/slave je zobrazena na *obrázku 2*.

Chcete-li uspořádat tuto novou konfiguraci, můžete kontaktovat společnost BT, Kingston upon Hull Telecommunications, správce vaší pobočkové ústředny nebo společnost zabývající se instalací telefonů. Jednoduše řečeno, okruh telefonní linky by měl být přerušován běžnou modulární pojistkou (styl BT 431A), která by měla být vložena do modulární zásuvky bílého konektoru „T“ dodávaného jako součást soupravy kabelu telefonní linky.



Obrázek 1.

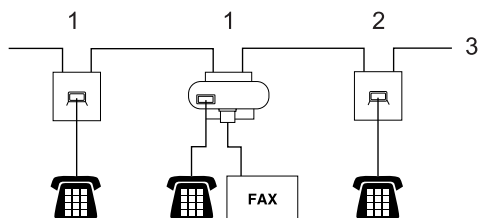

- 1 Linková zásuvka
- 2 Zásuvka master
- 3 Příchozí linka

Obrázek 2. Doporučené připojení zásuvek telefonní linky

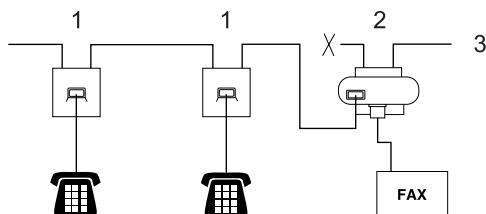

- 1 Linková zásuvka
- 2 Zásuvka master
- 3 Příchozí linka

Tyto telefony jsou nyní připojeny jako *externí zařízení* jak je vidět na obrázku straně 54, protože jsou připojeny k faxovému zařízení přes konektor T.

## Použití bezdrátového externího telefonu jiné značky než Brother

Pokud je váš bezdrátový telefon jiné značky než Brother připojený k telefonnímu kabelu (viz strana 54) a obvykle přenášíte bezdrátový telefon někam jinam, je jednodušší odpovídat na hovory během zadaného počtu zvonění.

Pokud necháte nejprve odpovědět zařízení, budete muset jít k zařízení, abyste mohli stisknout tlačítko **Tel/R** odeslat hovor na bezdrátový telefon.

## Používání dálkových kódů

### Kód pro příjem faxů

Pokud odpovídáte na faxový hovor na linkovém nebo externím telefonu, můžete sdělit zařízení, aby jej přijalo, zadáním kódu pro příjem faxu \*51. Počkejte na cvrlikavé zvuky, pak zavěste sluchátko. (Viz *Detekce faxu* na straně 47.)

### Kód pro příjem hovorů

Pokud přijmete hlasový hovor a zařízení je v režimu F/T, začne po zadaném počtu zvonění vydávat zvuk F/T (dvojitě-zazvonění). Pokud zvednete hovor na linkovém telefonu, můžete vypnout vyzvánění F/T stisknutím #51 (ujistěte se, že stisknutí provedete *mezi* vyzváněními).

### Zapínání dálkových kódů

Musíte zapnout nastavení dálkové kódy, abyste mohli použít kód pro příjem faxu a kód pro příjem hovorů.

- 1 Ujistěte se, že jste v režimu faxování .
- 2 Stiskněte tlačítko **Menu, 2, 1, 4**.
 

```
21.Setup Receive
  4.Remote Codes
▲   On
▼   Off
Select ▲▼ or OK
```
- 3 Tlačítkem ▲ nebo ▼ vyberte **On**. Stiskněte **OK**.
- 4 Pokud kód pro příjem faxu nechcete měnit, stiskněte **OK**.
- 5 Pokud kód pro příjem hovorů nechcete měnit, stiskněte **OK**.
- 6 Stiskněte tlačítko **Stop/Exit** (Stop/Konec).

## Změna dálkových kódů

Přednastavený kód pro příjem faxu je \*51.  
 Přednastavený kód pro příjem hovorů je #51.  
 Pokud jste při pokusu o přístup na externí záznamník vždy odpojeni, zkuste změnit tříčíselné dálkové kódy, např. ### a 555.

- 1 Ujistěte se, že jste v režimu faxování .

- 2 Stiskněte tlačítko **Menu, 2, 1, 4.**

```
21.Setup Receive
 4.Remote Codes
▲   On
▼   Off
-----
Select ▲▼ or OK
```

- 3 Tlačítkem ▲ nebo ▼ vyberte On či Off.  
Stiskněte tlačítko **OK.**
- 4 Pokud zvolíte On v ❸, zadejte nový kód pro příjem faxů.  
Stiskněte tlačítko **OK.**
- 5 Zadejte nový kód pro příjem hovorů.  
Stiskněte tlačítko **OK.**
- 6 Stiskněte tlačítko **Stop/Exit** (Stop/Konec).

## Jak vytáčet

Vytáčet můžete kterýmkoli z následujících způsobů.

### Ruční vytáčení

Pro zadání všech číslic telefonního nebo faxového čísla použijte číselnou klávesnici.



### Blesková volba

Stiskněte tlačítko bleskové volby, pod kterým je uloženo číslo, které chcete vytočit. (Viz *Ukládání čísel bleskové volby* na straně 59.)

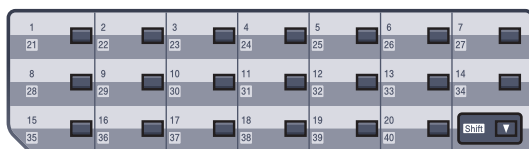

Pro vytočení čísel bleskové volby 21 až 40 podržte **Shift** (Další) a stiskněte tlačítko bleskové volby.

### Krátká volba

Podržte tlačítko **Shift** (Další), stiskněte tlačítko **Search/Speed Dial** (Vyhledání/ Krátká volba) a vložte třímístné číslo krátké volby. (Viz *Ukládání čísel krátké volby* na straně 60.)

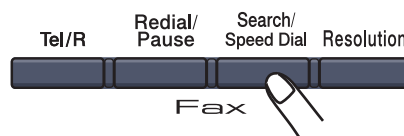
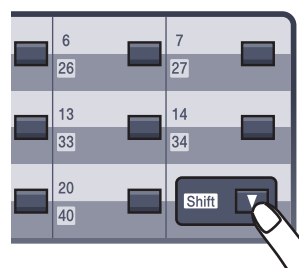

Třímístné číslo



### Poznámka

Pokud se na displeji LCD zobrazí **Not Registered**, když zadáte číslo pro bleskovou volbu nebo krátkou volbu, není v tomto umístění uloženo číslo.

## Vyhledávání

Můžete abecedně vyhledat jména, která jste uložili v pamětech bleskové volby a krátkou volbu. (Viz *Ukládání čísel bleskové volby* na straně 59 a *Ukládání čísel krátké volby* na straně 60.)

- 1 Stiskněte **Search/Speed Dial** (Vyhledání/Krátká volba).
- 2 Na číselné klávesnici stiskněte tlačítko s prvním písmenem jména. Stiskněte tlačítko **OK**. (S vkládáním znaků vám pomůže tabulka na straně *Vkládání textu* na straně 219.)
- 3 Tlačítkem **▲** nebo **▼** najděte požadované znaky. Stiskněte tlačítko **OK**.



### Poznámka

Stisknutím klávesy **Resolution** (Rozlišení) můžete změnit rozlišení.

- 4 Stiskněte tlačítko **Mono Start** (Start (Mono)) nebo **Colour Start** (Start (Barva)).

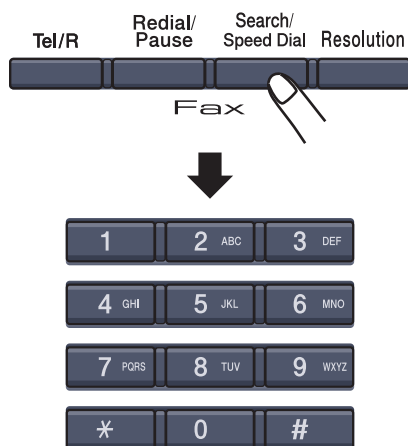

### Poznámka

- Pokud v kroku b ne zadáte písmeno a stisknete tlačítko **OK** v 2, zobrazí se všechna zaregistrovaná jména. Tlačítkem **▲** nebo **▼** najdete požadované znaky.
- Pokud se na LCD displeji při zadání prvního písmena názvu zobrazí **No Contact Found**, znamená to, že není uložen žádný název začínající tímto písmenem.

## Hledání prostřednictvím LDAP

Pokud je zařízení připojeno k serveru LDAP, můžete vyhledávat informace, jako například faxová čísla a e-mailové adresy, na serveru. (Podrobnosti o nastavení protokolu LDAP viz *Příručka síťových aplikací na disku CD-ROM*.)

## Opakování vytáčení faxu

Pokud odesíláte fax automaticky a linka je obsazena, zařízení automaticky vytáčení třikrát zopakuje v pětiminutových intervalech.

Pokud odesíláte fax ručně a linka je obsazena, stiskněte tlačítko **Redial/Pause** (Opakování/Pauza), počkejte na odpověď druhého faxového zařízení a potom stisknutím tlačítka **Mono Start** (Start (Mono)) nebo **Colour Start** (Start (Barva)) pokus opakujte. Pokud chcete provést druhý hovor na poslední volané číslo, můžete ušetřit čas stisknutím tlačítka **Redial/Pause** (Opakování/Pauza) a **Mono Start** (Start (Mono)) nebo **Colour Start** (Start (Barva)).

**Redial/Pause** (Opakování/Pauza) jen tehdy, když jste vytáčeli přes ovládací panel.

## Ukládání čísel

Přístroj můžete nastavit k provádění následujících typů snadných vytáčení: blesková volba, krátká volba a skupiny oběžníku faxů. Pro každou položku bleskové nebo krátké volby můžete nastavit individuální rozlišení. Když vytočíte číslo paměti stanic, na LCD displeji se objeví jméno, pokud jste je uložili, nebo číslo. Dále je možné uložit skenovací profil s faxovým číslem nebo e-mailovou adresou.

Když dojde k výpadku elektrické energie, čísla paměti stanic uložená v paměti nebudou ztracena.

Skenový profil je rozlišení a další nastavení skenování které je možné zvolit při ukládání čísla. Pokud ukládáte faxové číslo můžete zvolit standardní, jemný, velmi jemný nebo fotografie pokud jste předtím zvolili možnost Fax/Tel. Pokud ukládáte e-mailovou adresu, budete vyzváni k výběru z možností B/W200dpi, B/W200x100, Color150dpi, Color300dpi či Color600dpi.

## Uložení pauzy

Stisknutím tlačítka **Redial/Pause** (Opakování/Pauza) vložíte mezi čísla pauzu o délce 2,8 sekundy. Každým stisknutím tlačítka **Redial/Pause** (Opakování/Pauza) prodlužujete délku pauzy dle potřeby.

## Ukládání čísel bleskové volby

Vaše zařízení má 20 tlačítek bleskové volby, kam můžete uložit 40 faxových nebo e-mailových adres pro automatické vytáčení. Pro vytočení čísel bleskové volby 21 až 40 podržte **Shift** (Další) a stiskněte tlačítko bleskové volby.

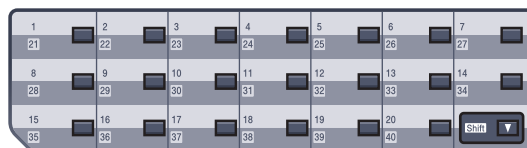

- 1 Stiskněte tlačítko **Menu**, **2**, **3**, **1**.

```
23.Set Quick-Dial
1.One-Touch Dial

One-Touch:
Select One-Touch
```

- 2 Stiskněte tlačítko bleskové volby, do kterého chcete uložit číslo.
- 3 Tlačítkem **▲** nebo **▼** zvolte z možností Fax/Tel, E-Mail nebo IFAX. Stiskněte tlačítko **OK**.
- 4 Postupujte jedním z následujících způsobů:
  - Zadejte číslo (až 20 znaků). Pokud jste zvolili Fax/Tel. Stiskněte tlačítko **OK**.
  - Pokud jste zvolili E-Mail nebo IFAX, zadejte e-mailovou adresu (až 60 znaků). S vkládáním znaků vám pomůže tabulka na straně *Vkládání textu* na straně 219. Stiskněte tlačítko **OK**.



### Poznámka

Pokud jste zvolili E-Mail a uložili jste e-mailovou adresu pak ji lze použít pouze v režimu skenování. Pokud jste zvolili IFAX a uložili jste e-mailovou adresu pak ji lze použít pouze v režimu faxu.

- 5 Zvolte jednu z možností níže:
- Pomocí číselné klávesnice zadejte název (až 15 znaků). Stiskněte tlačítko **OK**.
  - Stiskem **OK** uložte číslo či e-mail adresu bez názvu.
- 6 Pokud chcete uložit rozlišení faxu/skenování společně s číslem, vyberte jedni z možností níže:
- Pokud jste vybrali Fax/Tel v ③, tlačítkem ▲ nebo ▼ vyberte z možností Std, Fine, S. Fine nebo Photo. Stiskněte **OK** a přejděte ke kroku ⑧.
  - Pokud jste vybrali E-Mail v ③, tlačítkem ▲ nebo ▼ zvolte z možností B/W200dpi, B/W200x100, Color150dpi, Color300dpi či Color600dpi. Stiskněte **OK** a přejděte ke kroku ⑦.
  - Pokud jste vybrali IFAX v ③, tlačítkem ▲ nebo ▼ zvolte z možností Std, Fine či Photo. Stiskněte **OK** a přejděte ke kroku ⑧.
  - Stiskněte **OK** pokud nechcete měnit výchozí rozlišení. Přejděte ke kroku ⑧.

- 7 Postupujte jedním z následujících způsobů: Pokud jste zvolili B/W200x100 či B/W200dpi v ③, vyberte formát souboru (TIFF nebo PDF), který budete používat pro odesílání do počítače. Pokud jste v kroku ⑥ vybrali Color150dpi, Color300dpi či Color600dpi, vyberte formát (PDF nebo JPEG), který budete používat pro odesílání do počítače. Stiskněte tlačítko **OK**.

- 8 Postupujte jedním z následujících způsobů:
- Chcete-li uložit další čísla bleskové volby, přejděte ke kroku ②.
  - Ukládání čísel bleskové volby ukončíte stisknutím tlačítka **Stop/Exit** (Stop/Konec).



### Poznámka

Pokud odesíláte a uložili jste s číslem nebo e-mailovou adresou profil skenování, bude při odesílání použit profil skenování bleskového, krátkého nebo skupinového čísla, který jste zvolili jako první.

## Ukládání čísel krátké volby

Pro rychlé vytáčení můžete uložit čísla, která často používáte, jako čísla krátké volby, takže pro jejich vytočení budete muset stisknout jen několik tlačítek (podržte **Shift** (Další) a současně stiskněte tlačítka **Search/Speed Dial** (Vyhledání/Krátká volba), třímístné číslo a **Mono Start** (Start (Mono)) nebo **Colour Start** (Start (Barva)). Do tohoto zařízení lze uložit až 300 čísel Krátké volby (001-300).

- 1 Stiskněte tlačítko **Menu**, **2**, **3**, **2**.

```
23.Set Quick-Dial
 2.Speed-Dial

Speed-Dial? #
Enter & OK Key
```

- 2 Pomocí číselné klávesnice zadejte třímístné číslo pro krátkou volbu (001-300). Stiskněte tlačítko **OK**.
- 3 Tlačítkem ▲ nebo ▼ zvolte z možností Fax/Tel, E-Mail nebo IFAX. Stiskněte tlačítko **OK**.
- 4 Zvolte jednu z možností níže:
- Pokud jste zvolili Fax/Tel, zadejte číslo (až 20 znaků). Stiskněte tlačítko **OK**.

- Pokud jste zvolili E-Mail nebo IFAX, zadejte e-mailovou adresu (až 60 znaků). S vkládáním znaků vám pomůže tabulka na straně *Vkládání textu* na straně 219.

Stiskněte tlačítko **OK**.



### Poznámka

Pokud jste zvolili E-Mail a uložili jste e-mailovou adresu pak ji lze použít pouze v režimu skenování. Pokud jste zvolili IFAX a uložili jste e-mailovou adresu pak ji lze použít pouze v režimu faxu.

- 5 Zvolte jednu z možností níže:

- Pomocí číselné klávesnice zadejte jméno (až 15 znaků).

Stiskněte tlačítko **OK**.

- Stiskem **OK** uložte číslo či e-mail adresu bez názvu.

- 6 Pokud chcete uložit rozlišení faxu/skenování společně s číslem, vyberte jedni z možností níže:

- Pokud jste vybrali Fax/Tel v 3, tlačítkem ▲ nebo ▼ vyberte z možností Std, Fine, S. Fine či Photo.

Stiskněte **OK** a přejděte ke kroku 8.

- Pokud jste vybrali E-Mail v kroku 3, tlačítkem ▲ nebo ▼ vyberte B/W200x100, B/W200dpi, Color150dpi, Color300dpi či Color600dpi. Stiskněte **OK** a přejděte ke kroku 7.

- Pokud jste vybrali IFAX v kroku 3, tlačítkem ▲ nebo ▼ vyberte Std, Fine či Photo. Stiskněte **OK** a přejděte ke kroku 8.

- Stiskněte **OK** pokud nechcete měnit výchozí rozlišení. Přejděte ke kroku 8.

- 7 Pokud jste v kroku 6 zvolili Černobíle, vyberte formát souboru (TIFF nebo PDF), který budete používat pro odeslání do počítače. Pokud jste v kroku 6 vybrali barvu, vyberte formát (PDF nebo JPEG), který budete používat pro odeslání do počítače. Stiskněte tlačítko **OK**.

- 8 Zvolte jednu z možností níže:

- Chcete-li uložit další čísla bleskové volby, přejděte ke kroku 2.

- Ukládání čísel bleskové volby ukončíte stisknutím tlačítka **Stop/Exit** (Stop/Konec).



### Poznámka

Pokud odesíláte a uložili jste s číslem nebo e-mailovou adresou profil skenování, bude při odeslání použit profil skenování bleskového, krátkého nebo skupinového čísla, který jste zvolili jako první.

## Změna čísel bleskové volby a krátké volby

Pokusíte-li se uložit číslo bleskové volby nebo číslo krátké volby přes existující číslo, na LCD displeji se zobrazí jméno nebo číslo, které je zde již uloženo.

- 1 Postupujte jedním z následujících způsobů:

- Chcete-li změnit uložené číslo, stiskněte tlačítko **1**.

- Pro ukončení bez provedení změn stiskněte tlačítko **2**.

```
23.Set Quick-Dial
#005:MIKE
▲ 1.Change
▼ 2.Exit
Select ▲▼ or OK
```

- 2 Tlačítkem ▲ nebo ▼ vyberte Fax/Tel, E-Mail nebo IFAX. Stiskněte tlačítko **OK**.

- 3 Zadejte nové číslo či znak. Stisknutím tlačítka ◀ nebo ▶ přemístíte kurzor pod znak, který chcete změnit a potom jej stisknutím tlačítka **Clear/Back** (Zrušit/Zpět) odstraňte. Tímto postupem odstraňte všechny požadované znaky. Opakujte, abyste dosáhli požadovaného jména.
- 4 Postupujte podle kroků v 6 pro ukládání bleskové a krátké volby. (Viz *Ukládání čísel bleskové volby* na straně 59 a *Ukládání čísel krátké volby* na straně 60.)

## Nastavení skupin pro oběžník

Potřebujete-li často odesílat stejnou faxovou zprávu na mnoho faxových čísel, můžete vytvořit skupinu.

Skupiny jsou uloženy pod tlačítkem bleskové volby nebo pod číslem pro krátkou volbu. Každá skupina používá tlačítko bleskové volby nebo umístění pro krátkou volbu. Chcete-li odeslat faxovou zprávu na všechna čísla uložená ve skupině, stačí stisknout tlačítko bleskové volby nebo zadat číslo krátké volby a potom stisknout tlačítko **Mono Start** (Start (Mono)).

Aby bylo možné přidávat čísla do skupiny, je třeba je uložit jako čísla bleskové volby nebo čísla krátké volby. Můžete vytvořit až 20 malých skupin nebo můžete přiřadit až 339 čísel jedné velké skupině.

- 1 Stiskněte tlačítko **Menu**, **2**, **3**, **3**.

```
23.Set Quick-Dial
3.Setup Groups
```

```
Group Dial:
Press Speed Dial
```

- 2 Zvolte prázdné umístění, do kterého chcete uložit skupinu některým z následujících způsobů:
  - Stiskněte tlačítko bleskové volby.
  - Podržte tlačítko **Shift** (Další) a stiskněte **Search/Speed Dial** (Vyhledání/Krátká volba) a poté zadejte trojmístné číslo umístění krátké volby. Stiskněte tlačítko **OK**.
- 3 Pomocí číselné klávesnice zadejte číslo skupiny (01 až 20). Stiskněte tlačítko **OK**.
- 4 Tlačítkem ▲ nebo ▼ vyberte Fax/IFAX či E-Mail. Stiskněte tlačítko **OK**.
- 5 Chcete-li přidat čísla bleskové volby nebo krátké volby, postupujte podle následujících pokynů:
  - V případě čísel bleskové volby stiskněte postupně tlačítko bleskové volby.
  - U čísel krátké volby podržte tlačítko **Shift** (Další) a stiskněte **Search/Speed Dial** (Vyhledání/Krátká volba), a poté zadejte trojmístné číslo umístění krátké volby.

Na LCD displeji se zobrazí zvolená čísla bleskové volby se znakem \* a čísla krátké volby se znakem # (např. \*006, #009).
- 6 Po dokončení přidávání čísel stiskněte **OK**.
- 7 Postupujte jedním z následujících způsobů:
  - Pomocí číselné klávesnice zadejte jméno (až 15 znaků). S vkládáním znaků vám pomůže tabulka na straně *Vkládání textu* na straně 219. Stiskněte tlačítko **OK**.
  - Stisknutím tlačítka **OK** skupinu bez jména.



- 8 Společně s číslem můžete nastavit rozlišení pro fax/sken. Postupujte jedním z následujících způsobů:
- Pokud jste vybrali Fax/IFAX v 4, tlačítkem ▲ nebo ▼ vyberte z možností Std, Fine, S. Fine nebo Photo. Stiskněte **OK** a poté přejděte ke kroku 10.
  - Pokud jste vybrali E-Mail v kroku 4, tlačítkem ▲ nebo ▼ vyberte B/W200x100, B/W200dpi, Color150dpi, Color300dpi či Color600dpi. Stiskněte **OK** a přejděte ke kroku 9.
  - Stiskněte **OK** pokud nechcete měnit výchozí rozlišení. Přejděte ke kroku 10.



#### Poznámka

Pokud jste vybrali Fax/IFAX v kroku 4 a přidali čísla bleskové či krátké volby, která jsou uložena jako IFAX, nelze vybrat možnost S. Fine.

- 9 Pokud jste zvolili B/W200dpi či B/W200x100 v kroku 8, vyberte formát souboru (TIFF nebo PDF), který budete používat pro odesílání do počítače. Pokud jste v kroku 8 vybrali Color150dpi, Color300dpi či Color600dpi, vyberte formát (PDF nebo JPEG), který budete používat pro odesílání do počítače. Stiskněte tlačítko **OK**.
- 10 Postupujte jedním z následujících způsobů:
- Chcete-li uložit další skupinu pro oběžník, přejděte ke kroku 2.
  - Ukládání skupin pro oběžník ukončíte stisknutím tlačítka **Stop/Exit** (Stop/Konec).



#### Poznámka

Odesílat oběžník faxy lze pouze černobíle.

## Kombinování čísel krátké volby

Při vytáčení můžete zkombinovat více než jedno číslo paměti stanic. Tato funkce je užitečná v případě, že musíte vytočit přístupový kód pro levnější tarif od jiného dodavatele služeb dálkového volání.

Například, mohli jste uložit 555 jako číslo krátké volby #003 a 7000 jako číslo krátké volby #002. Obě můžete použít k vytočení 555-7000 pokud stisknete následující tlačítka:

Podržte **Shift** (Další) a stiskněte **Search/Speed Dial** (Vyhledání/Krátká volba), **003**. Podržte **Shift** (Další) a stiskněte **Search/Speed Dial** (Vyhledání/Krátká volba), **002** a tlačítko **Mono Start** (Start (Mono)) či **Colour Start** (Start (Barva)).

Čísla lze přidat ručně tak, že je zadáte na číselné klávesnici:

Držte tlačítko **Shift** (Další) a stiskněte **Search/Speed Dial** (Vyhledání/Krátká volba), **003**, **7001** (na číselné klávesnici) a **Mono Start** (Start (Mono)) nebo **Colour Start** (Start (Barva)).

Tak se vytočí 555-7001. Stisknutím tlačítka **Redial/Pause** (Opakování/Pauza) můžete také přidat pauzu.

## Tónová nebo pulzní

Pokud máte službu pulzního vytáčení, ale potřebujete odesílat tónové signály (například pro telefonické bankovníctví), postupujte podle následujících pokynů. Máte-li k dispozici službu dotykového tónového vytáčení, nebudete tuto funkci potřebovat pro odesílání tónových signálů.

- 1 Zvedněte sluchátko externího telefonu a stiskněte tlačítko **Tel/R**.
- 2 Stiskněte na ovládacím panelu přístroje tlačítko **#**. Všechny následující vytočené číslice odešlou tónové signály. Když zavěsíte, přístroj se vrátí do služby pulzního vytáčení.

# Možnosti vzdáleného ovládní faxu (pouze černobíle)

## Možnosti dálkového ovládní faxu NEJSOU k dispozici pro barevné faxování

Možnosti dálkového ovládní vám umožní faxovat i když nejste právě u zařízení.

Můžete využít vždy *jen jednu* možnost pro dálkové ovládní faxu.

## Přeposílání faxu

Funkce přeposílání faxu vám umožní automaticky přeposlat přijaté faxy na jiné zařízení.

- 1 Stiskněte tlačítko **Menu, 2, 5, 1**.

```
25.Remote Fax Opt
 1.Forward/Store
▲   Off
▼   Fax Forward
-----
Select ▲▼ or OK
```

- 2 Tlačítkem ▲ nebo ▼ vyberte Fax Forward.  
Stiskněte tlačítko **OK**.  
Budete dotázáni na číslo, na které faxy přeposílat.
- 3 Zadejte číslo pro přesměrování (až 20 znaků), pomocí tlačítka krátké volby nebo pomocí stisknutého tlačítka **Shift** (Další) a stiskem tlačítka **Search/Speed Dial** (Vyhledání/Krátká volba) a tříčíselného místa.

### Poznámka

- Pokud máte pod bleskovou nebo krátkou volbou uloženou skupinu pro oběžník budou faxy přesměrování na více faxových čísel.
- Pokud je zařízení nastaveno pro Internet Fax, je možné nastavit přesměrování také na e-mailovou adresu. (Bližší informace o Internet Faxu, viz. *Příručka síťových aplikací na disku CD-ROM*. Více informací můžete také nalézt na Brother Solutions Center na adrese <http://solutions.brother.com>.)

- 4 Tlačítkem ▲ nebo ▼ vyberte On či Off.

```
25.Remote Fax Opt
 Backup Print
▲   Off
▼   On
-----
Select ▲▼ or OK
```

Stiskněte tlačítko **OK**.

- 5 Stiskněte tlačítko **Stop/Exit** (Stop/Konec).

### Poznámka

Pokud zvolíte možnost zapnout záložní tisk, zařízení fax také vytiskne, abyste měli kopii faxu. Jde o bezpečnostní funkci pro případ, že by došlo k výpadku energie před přeposláním faxu nebo by byl problém na přijímacím zařízení. Pro případ výpadku energie, může zařízení uchovat faxy až 60 hodin. Faxy uložené v paměti zařízení budou smazány.

## Ukládání faxu

Funkce ukládání faxu vám umožňuje uložit přijaté faxy do paměti zařízení. Faxové zprávy z paměti zařízení můžete vyzvednout z jiného místa pomocí příkazů dálkového vyzvednutí, viz *Vyzvednutí faxových zpráv* na straně 68. Zařízení automaticky vytiskne kopii uloženého faxu.

- 1 Stiskněte tlačítko **Menu, 2, 5, 1**.

```
25.Remote Fax Opt
 1.Forward/Store
▲   Off
▼   Fax Forward
Select ▲▼ or OK
```

- 2 Tlačítkem ▲ nebo ▼ vyberte Fax Storage.  
Stiskněte tlačítko **OK**.

- 3 Stiskněte tlačítko **Stop/Exit** (Stop/Konec).



### Poznámka

Pokud je zapnuto ukládání faxu, zařízení nemůže přijímat barevné faxy pouze v případě, že je odesílající zařízení převede do černobílého formátu.

## PC fax příjem

Funkce PC fax příjem vám umožní automaticky odeslat přijaté faxy na počítač. Potom můžete použít počítač pro prohlížení a ukládání těchto faxů. Pokud je počítač při příjmu faxů vypnutý, zařízení je uloží v paměti až do doby, než počítač znovu zapnete. Pokud zvolíte možnost zapnout záložní tisk, zařízení fax také vytiskne.

Aby funkce PC fax příjem fungovala, musí být připojen počítač, který má nainstalovaný program MFL-Pro Suite. (Viz *Příjem PC-FAX* v *Kapitole 6 Příručky uživatele programů na disku CD-ROM*.)

- 1 Stiskněte tlačítko **Menu, 2, 5, 1**.

```
25.Remote Fax Opt
 1.Forward/Store
▲   Off
▼   Fax Forward
Select ▲▼ or OK
```

- 2 Tlačítkem ▲ nebo ▼ vyberte PC Fax Receive.  
Stiskněte tlačítko **OK**.

- 3 Tlačítkem ▲ nebo ▼ vyberte <USB> či název vašeho počítače, pokud je zařízení připojeno k síti.

```
25.Remote Fax Opt
 1.Forward/Store
▲   <USB>
▼   ABC012
Select ▲▼ or OK
```

Stiskněte tlačítko **OK**.

- 4 Tlačítkem ▲ nebo ▼ vyberte On či Off.

```
25.Remote Fax Opt
 Backup Print
▲   Off
▼   On
Select ▲▼ or OK
```

Stiskněte tlačítko **OK**.

- 5 Stiskněte tlačítko **Stop/Exit** (Stop/Konec).

## Poznámka

Pokud má zařízení problém a nemůže tisknout faxy z paměti, můžete použít toto nastavení pro přenesení faxů do počítače. (Více podrobností, viz *Chybová hlášení a hlášení týkající se údržby* na straně 131.) Pokud zvolíte možnost zapnout záložní tisk, zařízení faxy také vytiskne, abyste měli jejich kopii. Jde o bezpečnostní funkci pro případ, že by došlo k výpadku energie před přeposláním faxu nebo by byl problém na přijímacím zařízení. Pro případ výpadku energie, může zařízení uchovat faxy až 60 hodin.

## Změna cílového počítače

- 1 Stiskněte tlačítko **Menu**, **2**, **5**, **1**.

```
25.Remote Fax Opt
 1.Forward/Store
▲   Off
▼   Fax Forward
-----
Select ▲▼ or OK
```

- 2 Tlačítkem **▲** nebo **▼** vyberte **PC Fax Receive**. Stiskněte tlačítko **OK**.

- 3 Tlačítkem **1** vyberte **Change**.

- 4 Tlačítkem **▲** nebo **▼** vyberte **<USB>** či počítač, který chcete aby byl příjemcem v síti. Stiskněte **OK**.

- 5 Tlačítkem **▲** nebo **▼** vyberte **On** či **Off**.

```
25.Remote Fax Opt
 Backup Print
▲   Off
▼   On
-----
Select ▲▼ or OK
```

Stiskněte tlačítko **OK**.

- 6 Stiskněte tlačítko **Stop/Exit** (Stop/Konec).

## Změna možnosti dálkového ovládání faxu

Pokud po vypnutí možnosti dálkového ovládání faxu v paměti zařízení zůstaly přijaté faxy, LCD displej zobrazí jedno z následujících hlášení:

```
25.Remote Fax Opt
 Erase All Doc?
▲   1.Yes
▼   2.No
-----
Select ▲▼ or OK
```

nebo

```
25.Remote Fax Opt
 Print All Fax?
▲   1.Yes
▼   2.No
-----
Select ▲▼ or OK
```

- Pokud stisknete tlačítko **1**, budou faxy v paměti vymazány nebo budou vytištěny než se nastavení změní. Pokud už byla záložní kopie vytištěna, znovu vytištěna nebude.
- Pokud stisknete **2**, faxy v paměti nebudou vymazány ani vytištěny a nastavení zůstane nezměněno.

Pokud po změně z jedné možnosti dálkového ovládání faxu **PC Fax Receive** z dalšího možnosti vzdáleného faxu (**Fax Forward** či **Fax Storage**), zobrazí se na LCD displeji následující hlášení:

```
25.Remote Fax Opt
 Send Fax to PC?
▲   1.Yes
▼   2.No
-----
Select ▲▼ or OK
```

- Pokud stisknete tlačítko **1**, budou faxy v paměti odeslány do vašeho počítače než se nastavení změní. Faxy uložené v paměti budou odeslány do vašeho počítače pokud je ikona PC fax příjem ve vašem počítači aktivní. (Viz *Příručka uživatele programu na disku CD-ROM*.)

- Pokud stisknete **2**, faxy v paměti nebudou vymazány ani přeneseny do vašeho počítače a nastavení zůstane nezměněno.

Na LCD displeji se zobrazí následující zpráva s dotazem:

```
25.Remote Fax Opt
Backup Print
▲ Off
▼ On
Select ▲▼ or OK
```

Tlačítkem **▲** nebo **▼** vyberte **On** či **Off**.

Stiskněte **OK**. Stiskněte **Stop/Exit** (Stop/Konec).



### Poznámka

Pokud zvolíte možnost zapnout záložní tisk, zařízení fax také vytiskne, abyste měli kopii faxu. Jde o bezpečnostní funkci pro případ, že by došlo k výpadku energie před přeposíláním faxu nebo by byl problém na přijímacím zařízení. Pro případ výpadku energie, může zařízení uchovat faxy až 60 hodin. Faxy uložené v paměti zařízení budou smazány.

## Vypnutí možností dálkového ovládání faxu

- 1 Stiskněte tlačítko **Menu, 2, 5, 1**.

```
25.Remote Fax Opt
1.Forward/Store
▲ Off
▼ Fax Forward
Select ▲▼ or OK
```

- 2 Tlačítkem **▲** nebo **▼** vyberte **Off**. Stiskněte tlačítko **OK**.



### Poznámka

LCD displej vám poskytne možnosti, pokud jsou v paměti zařízení stále přijaté faxy. (Viz *Změna možností dálkového ovládání faxu* na straně 66.)

- 3 Stiskněte tlačítko **Stop/Exit** (Stop/Konec).

## Dálkové vyzvednutí

Funkce dálkového vyzvednutí vám umožňuje získat uložené faxové zprávy, když nejste právě u zařízení. Zařízení můžete zavolat z kteréhokoli tónového telefonu nebo faxového zařízení, pak použijte kód pro dálkový přístup k vyzvednutí vašich zpráv.

## Nastavení kódu pro dálkový přístup

Kód pro dálkový přístup vám umožňuje získat uložené faxové zprávy, když nejste právě u zařízení. Než můžete využít funkce pro dálkový přístup a vyzvednutí, musíte nastavit váš kód. Výchozí kód je neaktivní kód: -- --\*.

- 1 Stiskněte tlačítko **Menu, 2, 5, 2**.

```
25.Remote Fax Opt
2.Remote Access
Access Code:---*
Enter & OK Key
```

- 2 Zadejte třímístné číslo pomocí číslic **0-9, \*** či **#**. Stiskněte tlačítko **OK**.

- 3 Stiskněte tlačítko **Stop/Exit** (Stop/Konec).



### Poznámka

NEPOUŽÍVEJTE tentýž kód jako váš kód pro příjem faxu (**\*51**) či kód pro příjem hovorů (**#51**). (Viz *Změna dálkových kódů* na straně 56.)

Kód můžete kdykoliv změnit. Pokud kód deaktivovat, stiskněte tlačítko **Clear/Back** (Zrušit/Zpět) a **OK** v kroku 2 čímž dojde k obnovení neaktivního nastavení -- --\*.

## Použití kódu pro dálkový přístup

- 1 Vytočte své faxové číslo z telefonu nebo jiného faxového zařízení s použitím tónové volby.
- 2 Když zařízení odpoví, okamžitě zadejte kód pro dálkový přístup (3 číselný následovaný \*).
- 3 Zařízení signalizuje, jestli přijalo zprávy:
  - *Žádné pípní*  
Nebyly přijaty žádné zprávy.
  - *1 dlouhé pípnutí*  
Byla přijata faxová zpráva.
- 4 Zařízení vás dvěma krátkými pípnutími vyzve k zadání příkazu. Pokud se zadáním příkazu čekáte déle než 30 sekund, zařízení zavěsí. Pokud zadáte neplatný příkaz, zařízení třikrát zapípá.
- 5 Stiskem tlačítek **9 0** vynulujete zařízení po dokončení operace.
- 6 Zavěste.



### Poznámka

Pokud je zařízení nastaveno v režimu **Manual**, máte i nadále přístup k funkcím dálkového vyzvednutí. Jako normálně vytočte faxové číslo a nechte zařízení zvonit. Po 2 minutách uslyšíte dlouhé pípnutí, které vás vyzve k zadání kódu pro dálkový přístup. Poté máte 30 sekund na zadání kódu.

## Vyzvednutí faxových zpráv

- 1 Vytočte své faxové číslo z telefonu nebo jiného faxového zařízení s použitím tónové volby.
- 2 Když zařízení odpoví, okamžitě zadejte kód pro dálkový přístup (3 číselný následovaný \*). Pokud slyšíte jedno dlouhé pípnutí, máte zprávy.
- 3 Když uslyšíte dvě krátké pípnutí, pomocí číselné klávesnice zadejte **9 6 2**.
- 4 Počkejte na dlouhé pípnutí a pak pomocí číselné klávesnice zadejte číslo vzdáleného faxového zařízení, na které chcete odeslat vaše faxové zprávy, pak zadejte **##** (max 20 čísel).
- 5 Zavěste poté, co uslyšíte pípnutí vašeho zařízení. Vaše zařízení zavolá druhé zařízení, které poté vytiskne vaše faxové zprávy.



### Poznámka

Pomocí tlačítka **#** můžete do faxového čísla vložit pauzy.

## Změna čísla přeposíláním faxu

---

Můžete změnit výchozí nastavení vašeho čísla přeposílání faxu z jiného telefonu nebo faxového zařízení s tónovou volbou.

- 1 Vytočte své faxové číslo z telefonu nebo jiného telefonu či faxového zařízení s použitím tónové volby.
- 2 Když zařízení odpoví, okamžitě zadejte kód pro dálkový přístup (3 číselný následovaný \*). Pokud slyšíte jedno dlouhé pípnutí, máte zprávy.
- 3 Když uslyšíte dvě krátké pípnutí, pomocí číselné klávesnice zadejte **9 5 4**.
- 4 Počkejte na dlouhé pípnutí a pak pomocí číselné klávesnice zadejte číslo vzdáleného faxového zařízení, na které chcete odeslat vaše faxové zprávy, pak zadejte **##** (max 20 čísel).
- 5 Stiskem tlačítek **9 0** vynulujete zařízení po dokončení operace.
- 6 Zavěste poté, co uslyšíte pípnutí vašeho zařízení.



### Poznámka

---

Pomocí tlačítka # můžete do faxového čísla vložit pauzy.

---

## Příkazy dálkového ovládání faxu

Pokud chcete přistupovat k funkcím, i když právě nejste u zařízení, postupujte podle následujících příkazů. Když zavoláte zařízení a zadáte váš kód pro dálkový přístup (3 číslice a po nich \*), systém dvakrát krátce zapípá a vy musíte zadat dálkový příkaz.

| Dálkové příkazy |                                                            | Podrobnosti operace                                                                                                                                                                                                                                                                                                                                                           |
|-----------------|------------------------------------------------------------|-------------------------------------------------------------------------------------------------------------------------------------------------------------------------------------------------------------------------------------------------------------------------------------------------------------------------------------------------------------------------------|
| 95              | <b>Změni nastavení přeposílání faxu nebo ukládání faxu</b> |                                                                                                                                                                                                                                                                                                                                                                               |
|                 | 1 VYPNUTO                                                  | Po vyzvednutí nebo smazání všech zpráv můžete nastavit OFF.                                                                                                                                                                                                                                                                                                                   |
|                 | 2 Přeposílání faxu                                         | Jedno dlouhé pípnutí znamená, že je změna přijata. Pokud uslyšíte tři krátká pípnutí, nemůžete dojít ke změně, protože nebyly splněny podmínky (například registrace čísla přeposílání faxu). Číslo přeposílání faxu můžete zaregistrovat zadáním 4. (Viz <i>Změna čísla přeposílání faxu</i> na straně 69.) Pokud jste číslo zaregistrovali, bude přeposílání faxu fungovat. |
|                 | 4 Číslo přeposílání faxu                                   |                                                                                                                                                                                                                                                                                                                                                                               |
|                 | 6 Ukládání faxu                                            |                                                                                                                                                                                                                                                                                                                                                                               |
| 96              | <b>Vyzvednutí faxu</b>                                     |                                                                                                                                                                                                                                                                                                                                                                               |
|                 | 2 Vyzvednout všechny faxy                                  | Zadejte číslo vzdáleného faxového zařízení pro příjem uložených faxových zpráv. (Viz <i>Vyzvednutí faxových zpráv</i> na straně 68.)                                                                                                                                                                                                                                          |
|                 | 3 Vymazat faxy z paměti                                    | Pokud uslyšíte jedno dlouhé pípnutí, byly faxové zprávy vymazány z paměti.                                                                                                                                                                                                                                                                                                    |
| 97              | <b>Kontrola stavu přijímání</b>                            |                                                                                                                                                                                                                                                                                                                                                                               |
|                 | 1 Fax                                                      | Můžete zkontrolovat, jestli zařízení přijalo nějaké faxy. Pokud ano, uslyšíte jedno dlouhé pípnutí. Pokud ne, uslyšíte tři krátká pípnutí.                                                                                                                                                                                                                                    |
| 98              | <b>Změna režimu příjmu</b>                                 |                                                                                                                                                                                                                                                                                                                                                                               |
|                 | 1 Externí záznamník                                        | Pokud uslyšíte jedno dlouhé pípnutí, byla vaše změna přijata.                                                                                                                                                                                                                                                                                                                 |
|                 | 2 Fax/Tel                                                  |                                                                                                                                                                                                                                                                                                                                                                               |
|                 | 3 Jen fax                                                  |                                                                                                                                                                                                                                                                                                                                                                               |
| 90              | <b>Konec</b>                                               | Pro ukončení dálkového vyzvednutí stiskněte tlačítka <b>9 0</b> . Počkejte na dlouhé pípnutí, potom zavěste sluchátko.                                                                                                                                                                                                                                                        |



# 10 Polling

Polling umožňuje nastavit zařízení tak, aby od vás ostatní lidé mohli přijímat faxy, ale aby oni platili za přenos. Umožňuje také zavolat faxové zařízení někoho jiného a přijmout z něho fax tak, že vy platíte za přenos. Aby toto fungovalo, musí být funkce polling nastavena na obou zařízeních. Ne všechna faxová zařízení podporují polling.

## Polling příjem

Polling příjem vám umožňuje zavolat jiné faxové zařízení a přijmout fax.

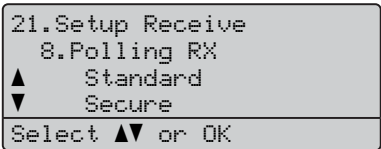
- 1 Ujistěte se, že jste v režimu faxování .
- 2 Stiskněte tlačítko **Menu, 2, 1, 8.**  

- 3 Stiskněte tlačítko ▲ nebo ▼ a zvolte **Standard**. Stiskněte tlačítko **OK**.
- 4 Zadejte faxové číslo zařízení, které bude vysílat v režimu polling. Stiskněte tlačítko **Mono Start** (Start (Mono)) nebo **Colour Start** (Start (Barva)).

## Zabezpečený Polling

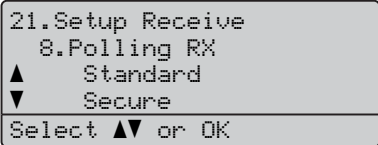
Zabezpečený Polling vám umožňuje omezit, kdo může získat dokumenty, které jste nastavili pro Polling vysílání. Zabezpečený Polling funguje pouze s faxovými zařízeními Brother. Pokud chcete získat fax ze zabezpečeného zařízení Brother, musíte zadat bezpečnostní kód.

- 1 Ujistěte se, že jste v režimu faxování .
- 2 Stiskněte tlačítko **Menu, 2, 1, 8.**  

- 3 Stiskněte tlačítko ▲ nebo ▼ a vyberte **Secure**. Stiskněte tlačítko **OK**.
- 4 Zadejte čtyřmístný bezpečnostní kód. Stiskněte tlačítko **OK**.  
Je to bezpečnostní kód faxového zařízení, které bude vysílat v režimu polling.
- 5 Zadejte faxové číslo zařízení, které bude vysílat v režimu polling.
- 6 Stiskněte tlačítko **Mono Start** (Start (Mono)) nebo **Colour Start** (Start (Barva)).

## Časově odložený polling

Časově odložený polling vám umožňuje nastavit zařízení tak, aby začalo s pollingem později. Můžete nastavit pouze *jednu* operaci časově odloženého pollingu.

- 1 Ujistěte se, že jste v režimu faxování .
- 2 Stiskněte tlačítko **Menu, 2, 1, 8.**

```
21.Setup Receive
 8.Polling RX
▲ Standard
▼ Secure
Select ▲▼ or OK
```

- 3 Stiskněte tlačítko ▲ nebo ▼ a vyberte Timer. Stiskněte tlačítko **OK**.
- 4 Zadejte čas (ve 24hodinovém formátu), kdy chcete zahájit polling. Stiskněte tlačítko **OK**.  
Například zadejte 21:45.
- 5 Zadejte faxové číslo zařízení, které bude vysílat v režimu polling. Stiskněte tlačítko **Mono Start** (Start (Mono)) nebo **Colour Start** (Start (Barva)). Zařízení provede polling v čase, který jste zadali.

## Sekvenční polling

Sekvenční polling vám umožňuje vyžadovat dokumenty od několika faxových zařízení v rámci jedné operace.

- 1 Ujistěte se, že jste v režimu faxování .
- 2 Stiskněte tlačítko **Menu, 2, 1, 8.**

```
21.Setup Receive
 8.Polling RX
▲ Standard
▼ Secure
Select ▲▼ or OK
```

- 3 Stiskněte tlačítko ▲ nebo ▼ a zvolte Standard, Secure nebo Timer. Stiskněte tlačítko **OK**.
- 4 Zvolte jednu z možností níže.
  - Pokud vyberete Standard, přejděte ke kroku 5.
  - Pokud vyberete Secure, zadejte čtyřmístné číslo a stiskněte tlačítko **OK**, pak přejděte ke kroku 5.
  - Pokud vyberete Timer, zadejte čas (24hodinový formát), kdy chcete začít polling a stiskněte tlačítko **OK**, přejděte ke kroku 5.
- 5 Zvolte cílová faxová zařízení, se kterými se chcete spojit v režimu dotazování bleskové volby, krátké volby, vyhledávání, skupiny nebo číselné klávesnice. Musíte stisknout **OK** mezi každým umístěním.
- 6 Stiskněte tlačítko **Mono Start** (Start (Mono)) nebo **Colour Start** (Start (Barva)). Zařízení vyžaduje dokument v režimu polling postupně pro každé číslo nebo skupinu.

Stiskněte tlačítko **Stop/Exit** (Stop/Konec) zatímco je zařízení v režimu vytáčení, abyste zrušili proces pollingu.

Pro zrušení všech sekvenčních úloh pollingu stiskněte tlačítko **Menu, 2, 6**. (Viz *Kontrola a zrušení čekajících úloh* na straně 42.)

## Polling vysílání (pouze černobíle)

Polling vysílání umožňuje nastavit zařízení, aby čekalo s dokumentem a umožnilo tak jinému faxovému zařízení zavolat a načíst ho.

### Nastavení Polling vysílání

- 1 Ujistěte se, že jste v režimu faxování .
- 2 Vložte dokument.
- 3 Stiskněte tlačítko **Menu, 2, 2, 6.**

```
22.Setup Send
6.Polled TX
▲ Standard
▼ Secure
Select ▲▼ or OK
```

- 4 Stiskněte tlačítko ▲ nebo ▼ a zvolte Standard. Stiskněte tlačítko **OK.**
- 5 Stiskněte tlačítko **2** a zvolte 2. No, pokud nechcete pouze černobíle, když se vás LCD dotáže takto:

```
22.Setup Send
Next?
▲ 1.Yes
▼ 2.No
Select ▲▼ or OK
```

- 6 Stiskněte tlačítko **Mono Start (Start (Mono)).**

- 7 Pokud používáte sklo skeneru, zobrazí se na LCD displeji výzva k výběru jedné z následujících možností:

```
Flatbed Fax:
Next Page?
▲ 1.Yes
▼ 2.No (Send)
Select ▲▼ or OK
```

- Stisknutím tlačítka **1** odešlete další stránku.  
Přejděte ke kroku **8.**
- Stiskněte tlačítko **2** nebo **Mono Start (Start (Mono))** a odešlete dokument.

- 8 Vložte na sklo skeneru další stránku a stiskněte tlačítko **OK.** Opakujte **7** a **8** pro každou další stranu.

```
Flatbed Fax:
Set Next Page
Then Press OK
```



#### Poznámka

Dokument bude uložen a lze jej načíst z jiného faxového zařízení, dokud fax neodstraníte z paměti.

Chcete-li odstranit fax z paměti, stiskněte tlačítko **Menu, 2, 6.** (Viz *Kontrola a zrušení čekajících úloh* na straně 42.)

## Nastavení Polling vysílání s bezpečnostním kódem

Zabezpečený Polling vám umožňuje omezit, kdo může získat dokumenty, které jste nastavili pro Polling vysílání. Zabezpečený Polling funguje pouze s faxovými zařízeními Brother. Pokud chce jiná osoba načíst fax z vašeho zařízení, bude muset zadat bezpečnostní kód.

- 1 Ujistěte se, že jste v režimu faxování .

- 2 Vložte dokument.

- 3 Stiskněte tlačítko **Menu, 2, 2, 6**.

```
22.Setup Send
 6.Polled TX
▲ Standard
▼ Secure
Select ▲▼ or OK
```

- 4 Stiskněte tlačítko ▲ nebo ▼ a vyberte **Secure**.  
Stiskněte tlačítko **OK**.

- 5 Zadejte čtyřmístné číslo.  
Stiskněte tlačítko **OK**.

- 6 Stiskněte tlačítko **2** a zvolte **2.No**, pokud nechcete pouze černobíle, když se vás LCD dotáže takto:

```
22.Setup Send
Next?
▲ 1.Yes
▼ 2.No
Select ▲▼ or OK
```

- 7 Stiskněte tlačítko **Mono Start (Start (Mono))**.

- 8 Pokud používáte sklo skeneru, zobrazí se na LCD displeji výzva k výběru jedné z následujících možností:

```
Flatbed Fax:
Next Page?
▲ 1.Yes
▼ 2.No (Send)
Select ▲▼ or OK
```

- Stisknutím tlačítka **1** odešlete další stránku.

Přejděte ke kroku 9.

- Stiskněte tlačítko **2** nebo **Mono Start (Start (Mono))** a odešlete dokument.

- 9 Vložte na sklo skeneru další stránku a stiskněte tlačítko **OK**. Opakujte 7 a 8 pro každou další stranu.

```
Flatbed Fax:
Set Next Page
Then Press OK
```



### Poznámka

Dokument bude uložen a lze jej načíst z jiného faxového zařízení, dokud fax neodstraníte z paměti.

Chcete-li odstranit fax z paměti, stiskněte tlačítko **Menu, 2, 6**. (Viz *Kontrola a zrušení čekajících úloh* na straně 42.)

## Zprávy týkající se faxu

Některé zprávy týkající se faxu (ověření přenosu a faxový deník) lze vytisknout automaticky nebo ručně.

### Hlášení o přenosu

Můžete použít hlášení o přenosu jako důkaz odeslání faxu. Toto hlášení uvádí čas a datum přenosu a to, zda-li byl přenos úspěšný (zobrazeno jako „OK“). Pokud zvolíte **On** nebo **On+Image**, zpráva se bude tisknout pro každý fax, který odešlete.

Pokud odesíláte mnoho faxů na stejné místo, můžete potřebovat více než jen čísla úloh, abyste věděli, které faxy musíte odeslat znovu. Volba **On+Image** nebo **Off+Image** vytiskne část první strany faxu na hlášení, aby vám pomohla zprávu zapamatovat.

Když je hlášení o přenosu nastaveno na **Off** nebo na **Off+Image**, zpráva se vytiskne *jen* tehdy, dojde-li k chybě při přenosu.

- 1 Stiskněte tlačítko **Menu, 2, 4, 1.**

```
24.Report Setting
 1.XMIT Report
▲   Off
▼   Off+Image
Select ▲▼ or OK
```

- 2 Stiskněte tlačítko ▲ nebo ▼ a vyberte **On**, **On+Image**, **Off** nebo **Off+Image**. Stiskněte tlačítko **OK**.
- 3 Stiskněte tlačítko **Stop/Exit** (Stop/Konec).

## Faxový deník

Můžete nastavit zařízení na tisk deníku faxu (přehled aktivity) v konkrétních intervalech (každých 50 faxů, 6, 12 nebo 24 hodin, 2 nebo 7 dnů). Výchozí nastavení je **Every 50 Faxes**, tzn. že zařízení vytiskne deník, poté co zařízení uložilo 50 záznamů.

Pokud nastavíte interval na **Off**, můžete zprávu vytisknout i tak, že budete postupovat podle kroků na další stránce.

- 1 Stiskněte tlačítko **Menu, 2, 4, 2.**

```
24.Report Setting
 2.Journal Period
▲   Every 50 Faxes
▼   Every 6 Hours
Select ▲▼ or OK
```

- 2 Stiskněte tlačítko ▲ nebo ▼ a vyberte interval. Stiskněte tlačítko **OK**. Zvolíte-li 7 dnů, budete vyzváni, abyste zvolili den, od kterého má začít odpočítávání.
- 3 Zadejte čas k zahájení tisku ve 24hodinovém formátu. Stiskněte tlačítko **OK**. Například: zadejte 19:45.
- 4 Stiskněte tlačítko **Stop/Exit** (Stop/Konec).

Pokud zvolíte 6, 12, 24 hodin, 2 nebo 7 dnů, zařízení vytiskne zprávu ve zvoleném čase a pak ze své paměti vymaže všechny úlohy. Pokud se paměť zařízení zaplní 200 úlohami před uplynutím zadané doby, zařízení vytiskne deník dříve a pak všechny úlohy z paměti vymaže.

Chcete-li další zprávu před nastaveným časem tisku, můžete ji vytisknout ručně, aniž byste z paměti vymazali úlohy.

## Zprávy

K dispozici jsou následující zprávy:

### 1 XMIT Verify

Zobrazí hlášení o přenosu pro posledních 200 odchozích faxů a hlášení vytiskne.

### 2 Help List

Vytiskne seznam běžně používaných funkcí, který vám pomůže při programování zařízení.

### 3 Tel Index List

Vytiskne seznam jmen a čísel uložených v paměti bleskové volby a paměti krátké volby, a to v číselném nebo abecedním pořadí.

### 4 Fax Journal

Vytiskne seznam informací o posledních 200 příchozích a odchozích faxech. (TX: odeslané.) (RX: přijaté.)

### 5 User Settings

Vytiskne seznam aktuálních nastavení.

### 6 Network Config

Vytiskne vaše nastavení sítě.

### 7 Order Form

Můžete vytisknout formulář objednávky příslušenství, který pak vyplníte a odešlete prodejci společnosti Brother.

## Jak tisknout zprávu

### 1 Stiskněte tlačítko **Menu**, **6**.

```
6.Print Reports
1.XMIT Verify
2.Help List
3.Tel Index List
Select ▲▼ or OK
```

### 2 Postupujte jedním z následujících způsobů:

- Stisknutím tlačítka ▲ nebo ▼ zvolte požadovanou zprávu.

Stiskněte tlačítko **OK**.

- Zadejte číslo zprávy, kterou chcete tisknout. Stiskněte například **2** pro tisk seznamu nápovědy.

### 3 Stiskněte tlačítko **Mono Start** (Start (Mono)) nebo **Colour Start** (Start (Barva)).

### 4 Stiskněte tlačítko **Stop/Exit** (Stop/Konec).



# Kopírování

---

Kopírování

78

# 12 Kopírování

## Jak kopírovat

### Přechod do režimu faxu

Stiskněte tlačítko  (**Copy** (Kopie)) a aktivujte režim kopírování.

```
1 — Contrast: -□□■□□+
2 — Quality :Auto
3 — Enlg/Red:100%
4 — Tray    :MP>T1
Press ▲▼ or Start 01 — 5
```

```
Quality :Auto
Enlg/Red:100%
Tray    :MP>T1
6 — Bright :-□□■□□+
Select ◀▶ & OK 01
```

- 1 **Kontrast**
- 2 **Kvalita**
- 3 **Měřítka kopírování**
- 4 **Výběr zásobníku**
- 5 **Počet kopií**
- 6 **Jas**

### Vytvoření jedné kopie

- 1 Ujistěte se, že jste v režimu kopírování .
- 2 Vložte dokument.
- 3 Stiskněte tlačítko **Mono Start** (Start (Mono)) nebo **Colour Start** (Start (Barva)).

### Vytváření více kopií

- 1 Ujistěte se, že jste v režimu kopírování .
- 2 Vložte dokument.
- 3 Pomocí číselné klávesnice zadejte požadovaný počet kopií (až 99).
- 4 Stiskněte tlačítko **Mono Start** (Start (Mono)) nebo **Colour Start** (Start (Barva)).



#### Poznámka

(Chcete-li kopie třídit, viz *Třídění kopií pomocí ADF* na straně 83.)

Pokud se na LCD displeji objeví *Please Wait* a zařízení přestane během vícenásobného kopírování pracovat, počkejte 30 až 40 sekund, než zařízení dokončí registraci barev a čištní pásové jednotky.

### Zastavení kopírování

Chcete-li zastavit kopírování, stiskněte **Stop/Exit** (Stop/Konec).



## Volby kopírování (dočasná nastavení)

Chcete-li pro další kopii rychle dočasně změnit nastavení kopírování, použijte tlačítka dočasného **kopírování**. Můžete použít různé kombinace.

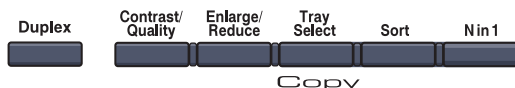

Zařízení se vrátí do standardního nastavení po 60 vteřinách, nebo pokud časovač režimu vrátí zařízení do režimu faxu. (Viz *Časovač faxu* na straně 22.)

## Změna kvality kopírování

Můžete zvolit z řady nastavení kvality. Výchozí nastavení je *Auto*.

### ■ Auto

Nastavení *Auto* je doporučeno pro běžné výtisky. Vhodné pro dokumenty, které obsahují text i fotografie.

### ■ Text

Vhodné pro dokumenty, které obsahují pouze text.

### ■ Photo

Vhodné pro kopírování fotografií.

Chcete-li *dočasně* změnit nastavení kvality, postupujte podle následujících kroků:

- 1 Ujistěte se, že jste v režimu kopírování .
- 2 Vložte dokument.
- 3 Pomocí číselné klávesnice zadejte požadovaný počet kopií (až 99).
- 4 Stiskněte tlačítko **Contrast/Quality** (Kontrast/Kvalita). Stiskněte tlačítko **▲** nebo **▼** a vyberte *Quality*. Stiskněte tlačítko **OK**.
- 5 Stiskněte tlačítko **◀** nebo **▶** a vyberte *Auto*, *Text* nebo *Photo*. Stiskněte tlačítko **OK**.

- 6 Stiskněte tlačítko **Mono Start** (Start (Mono)) nebo **Colour Start** (Start (Barva)).

Chcete-li změnit *výchozí* nastavení kvality, postupujte podle následujících kroků:

- 1 Stiskněte tlačítko **Menu, 3, 1**.

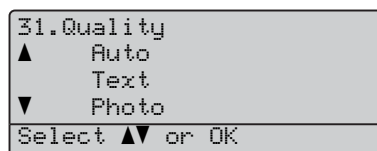

- 2 Stiskněte tlačítko **▲** nebo **▼** a vyberte kvalitu kopírování. Stiskněte tlačítko **OK**.
- 3 Stiskněte tlačítko **Stop/Exit** (Stop/Konec).

## Zvětšování nebo zmenšování kopírovaného obrázku

Můžete zvolit následující poměry zvětšení nebo zmenšení:

| Stiskněte                                                                           |                  |
|-------------------------------------------------------------------------------------|------------------|
|  | 100%*            |
|                                                                                     | 104% EXE→LTR     |
|                                                                                     | 141% A5→A4       |
|                                                                                     | 200%             |
|                                                                                     | Custom (25-400%) |
|                                                                                     | 50%              |
|                                                                                     | 70% A4→A5        |
|                                                                                     | 78% LGL→LTR      |
|                                                                                     | 83% LGL→A4       |
|                                                                                     | 85% LTR→EXE      |
|                                                                                     | 91% Full Page    |
|                                                                                     | 94% A4→LTR       |
| 97% LTR→A4                                                                          |                  |

Custom (25-400%) umožňuje zadat měřítko od 25% do 400%.

Chcete-li zvětšit nebo zmenšit další kopii, postupujte podle následujících pokynů:

- 1 Ujistěte se, že jste v režimu kopírování .
- 2 Vložte dokument.
- 3 Pomocí číselné klávesnice zadejte požadovaný počet kopií (až 99).
- 4 Stiskněte tlačítko **Enlarge/Reduce** (Zvětšení/Zmenšení).  
Stiskněte tlačítko ►.
- 5 Postupujte jedním z následujících způsobů:
  - Stiskněte tlačítko ▲ nebo ▼ a zvolte požadovaný poměr zvětšení nebo zmenšení.  
Stiskněte tlačítko **OK**.
  - Stiskněte tlačítko ▲ nebo ▼ a vyberte Custom (25-400%).  
Stiskněte tlačítko **OK**.  
Pomocí číselné klávesnice zadejte poměr zvětšení nebo zmenšení od 25% do 400%. (Například stisknutím **5 3** zadáte 53%.)  
Stiskněte tlačítko **OK**.
- 6 Stiskněte tlačítko **Mono Start** (Start (Mono)) nebo **Colour Start** (Start (Barva)).



### Poznámka

Volby rozvržení stránky 2 in 1 (P), 2 in 1 (L), 4 in 1 (P), 4 in 1 (L) *nejsou* se Enlarge/Reduce (Zvětšení/Zmenšení) dostupné.

## Kopírování s funkcí N na 1 (rozvržení stránky)

Můžete snížit množství papíru spotřebovaného při kopírování pomocí funkce kopírování N na 1. Tato funkce umožňuje kopírovat dvě nebo čtyři stránky na jeden list a tím ušetřit papír.

## Důležité

- Velikost papíru musí být nastavena na Letter, A4, Legal nebo Folio.
- (P) znamená na výšku a (L) znamená na šířku.
- Nastavení Enlarge/Reduce (Zvětšení/Zmenšení) nelze používat s funkcemi N na 1.

- 1 Ujistěte se, že jste v režimu kopírování .
- 2 Vložte dokument.
- 3 Pomocí číselné klávesnice zadejte požadovaný počet kopií (až 99).
- 4 Stiskněte tlačítko **N in 1** (N na 1).
- 5 Stiskněte tlačítko ▲ nebo ▼ a vyberte 2 in 1 (P), 2 in 1 (L), 4 in 1 (P), 4 in 1 (L) nebo Off (1 in 1).  
Stiskněte tlačítko **OK**.
- 6 Stiskněte tlačítko **Mono Start** (Start (Mono)) nebo **Colour Start** (Start (Barva)) a naskenujte stránku. Pokud jste umístili dokument do ADF, zařízení naskenuje stránky a začne tisknout.  
**Pokud používáte sklo skeneru, přeskočte na krok 7.**
- 7 Až zařízení naskenuje stránku, stisknutím **1** naskenujete další stránku.

```
Flatbed Copy:
Next Page?
▲ 1.Yes
▼ 2.No
Select ▲▼ or OK
```

- 8 Vložte na sklo skeneru další stránku. Stiskněte tlačítko **OK**.  
Pro každou další stránku zopakujte kroky 7 a 8.
- 9 Po naskenování všech stránek stiskněte pro dokončení v kroku 7 tlačítko **2**.

## Pokud kopírujete z ADF

Vložte dokument lícem nahoru směrem uvedeným níže:

### ■ 2 na 1 (P)



### ■ 2 na 1 (L)

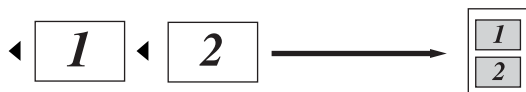

### ■ 4 na 1 (P)



### ■ 4 na 1 (L)

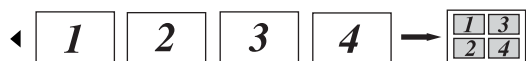

## Pokud používáte ke kopírování sklo skeneru

Vložte dokument lícem dolů směrem uvedeným níže:

### ■ 2 na 1 (P)

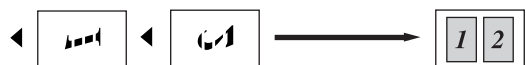

### ■ 2 na 1 (L)

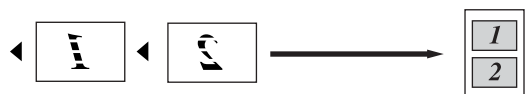

### ■ 4 na 1 (P)



### ■ 4 na 1 (L)

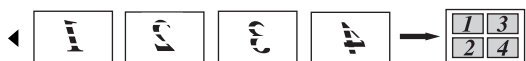

## Duplexní (oboustranné) kopírování

Pokud chcete využít možností kopírování 2 stranný → 2 stranný nebo 2 stranný → 1 stranný, založte originály do ADF.

Pokud se během duplexního kopírování zobrazí hlášení přeplněná paměť, nainstalujte přídatnou paměť. (Viz *Hlášení paměť je přeplněna* na straně 85.)

### Duplexní kopírování (na délku)

#### ■ 1 stranné → 2 stranné

Na výšku

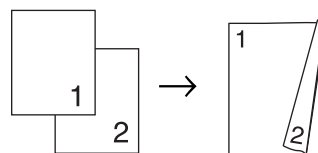

Na šířku

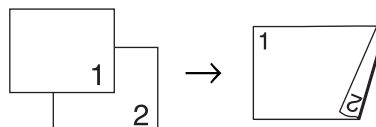

#### ■ 2 stranné → 2 stranné

Na výšku

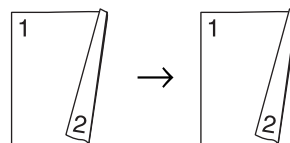

Na šířku

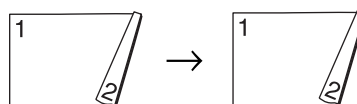

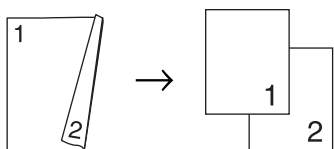

## ■ 2 stranné → 1 stranné

Na výšku

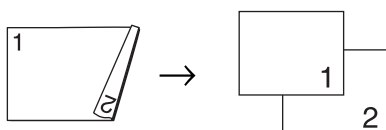

Na šířku



- 1 Ujistěte se, že jste v režimu kopírování .
- 2 Vložte dokument.
- 3 Pomocí číselné klávesnice zadejte požadovaný počet kopií (až 99).

- 4 Stiskněte tlačítko **Duplex** a **▲** nebo **▼** a vyberte  
1sided → 2sided,  
2sided → 2sided nebo  
2sided → 1sided.

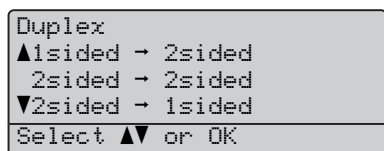

Stiskněte tlačítko **OK**.

- 5 Stiskněte tlačítko **Mono Start** (Start (Mono)) nebo **Colour Start** (Start (Barva)) a naskenujte dokument.



### Poznámka

Duplexní kopírování dokumentu velikosti Legal není možné.

## Pokročilé duplexní kopírování (krátký okraj)

### ■ Pokročilé 2 stranné → 1 stranné

Na výšku

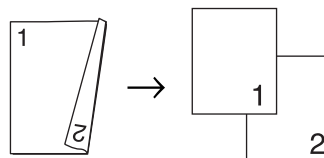

Na šířku

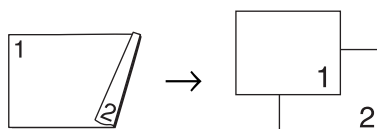

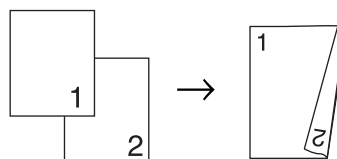

### ■ Pokročilé 1 stranné → 2 stranné

Na výšku

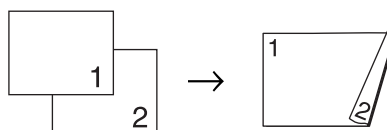

Na šířku



- 1 Ujistěte se, že jste v režimu kopírování .
- 2 Vložte dokument.
- 3 Pomocí číselné klávesnice zadejte požadovaný počet kopií (až 99).
- 4 Stiskněte tlačítko **Duplex** a **▲** nebo **▼** a vyberte **Advanced**.

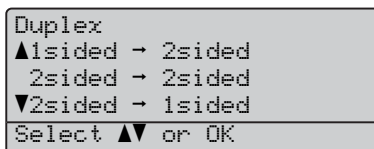

Stiskněte tlačítko **OK**.

- 5 Stiskněte tlačítko ▲ nebo ▼ a vyberte 2sided → 1sided nebo 1sided → 2sided. Stiskněte tlačítko **OK**.

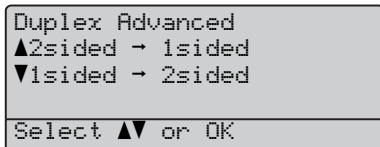

- 6 Stiskněte tlačítko **Mono Start** (Start (Mono)) nebo **Colour Start** (Start (Barva)) a naskenujte dokument.



### Poznámka

Duplexní kopírování dokumentu velikosti Legal není z ADF možné.

## Třídění kopií pomocí ADF

Můžete třídit vícenásobné kopie. Stránky budou kompletovány v pořadí 1 2 3, 1 2 3, 1 2 3 atd.

- 1 Ujistěte se, že jste v režimu kopírování .
- 2 Vložte dokument do ADF.
- 3 Pomocí číselné klávesnice zadejte požadovaný počet kopií (až 99).
- 4 Stiskněte tlačítko **Sort** (Třídění).
- 5 Stiskněte tlačítko **Mono Start** (Start (Mono)) nebo **Colour Start** (Start (Barva)).

## Nastavení jasu, kontrastu a barvy

### Jas

Nastavte jas kopie, čímž ztmavíte nebo zesvětlíte kopie.

Chcete-li *dočasně* změnit nastavení jasu kopie, postupujte podle následujících kroků:

- 1 Ujistěte se, že jste v režimu kopírování .
- 2 Vložte dokument.
- 3 Pomocí číselné klávesnice zadejte požadovaný počet kopií (až 99).
- 4 Stiskněte tlačítko ▲ nebo ▼ a vyberte Bright.



- 5 Stisknutím tlačítka ▶ kopii zesvětlíte, stisknutím tlačítka ◀ kopii ztmavíte. Stiskněte tlačítko **OK**.
- 6 Stiskněte tlačítko **Mono Start** (Start (Mono)) nebo **Colour Start** (Start (Barva)).

Chcete-li změnit *výchozí* nastavení kvality, postupujte podle následujících kroků:

- 1 Stiskněte tlačítko **Menu, 3, 2**.



- 2 Stisknutím tlačítka ► kopii zesvětlíte, stisknutím tlačítka ◀ kopii ztmavíte. Stiskněte tlačítko **OK**.
- 3 Stiskněte tlačítko **Stop/Exit** (Stop/Konec).

## Kontrast

Upravte kontrast pro zosvětlení a oživení obrazu.

Chcete-li *dočasně* změnit nastavení kontrastu, postupujte podle následujících kroků:

- 1 Ujistěte se, že jste v režimu kopírování .
- 2 Vložte dokument.
- 3 Pomocí číselné klávesnice zadejte požadovaný počet kopií (až 99).
- 4 Stiskněte tlačítko **Contrast/Quality** (Kontrast/Kvalita). Stiskněte tlačítko ▲ nebo ▼ a vyberte Contrast. Stiskněte tlačítko **OK**.

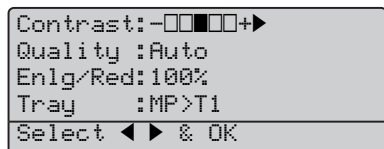

- 5 Stiskněte tlačítko ◀ nebo ► a zvýšte nebo snižte kontrast. Stiskněte tlačítko **OK**.
- 6 Stiskněte tlačítko **Mono Start** (Start (Mono)) nebo **Colour Start** (Start (Barva)).

Chcete-li změnit *výchozí* nastavení kvality, postupujte podle následujících kroků:

- 1 Stiskněte tlačítko **Menu, 3, 3**.



- 2 Stiskněte tlačítko ◀ nebo ► a zvýšte nebo snižte kontrast. Stiskněte tlačítko **OK**.
- 3 Stiskněte tlačítko **Stop/Exit** (Stop/Konec).

## Úprava barvy

Můžete změnit *výchozí* nastavení sytosti barev.

Chcete-li změnit *výchozí* nastavení kvality, postupujte podle následujících kroků:

- 1 Stiskněte tlačítko **Menu, 3, 4**.

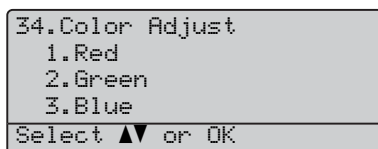

- 2 Stiskněte tlačítko ▲ nebo ▼ a vyberte 1. Red, 2. Green nebo 3. Blue. Stiskněte tlačítko **OK**.
- 3 Stiskněte tlačítko ◀ nebo ► a zvýšte nebo snižte sytost barev. Stiskněte tlačítko **OK**.
- 4 Vraťte se k 2 a vyberte následující barvu. Nebo stiskněte tlačítko **Stop/Exit** (Stop/Konec).

## Výběr zásobníku

Můžete změnit zásobník, který bude použit pouze pro další kopii.

- 1 Ujistěte se, že jste v režimu kopírování .
- 2 Vložte dokument.
- 3 Pomocí číselné klávesnice zadejte požadovaný počet kopií (až 99).
- 4 Stiskněte tlačítko **Tray Select** (Výběr zásobníku).
- 5 Stiskněte tlačítko ◀ nebo ▶ a vyberte MP>T1, T1>MP, #1 (XXX)<sup>1</sup> a MP (XXX)<sup>1</sup>. Stiskněte tlačítko **OK**.
- 6 Stiskněte tlačítko **Mono Start** (Start (Mono)) nebo **Colour Start** (Start (Barva)).

|                                                         |                       |
|---------------------------------------------------------|-----------------------|
| Stiskněte tlačítko <b>Tray Select</b> (Výběr zásobníku) | MP>T1 nebo M>T1>T2    |
|                                                         | T1>MP nebo T1>T2>M    |
|                                                         | #1 (XXX) <sup>1</sup> |
|                                                         | #2 (XXX) <sup>1</sup> |
|                                                         | DP (XXX) <sup>1</sup> |

<sup>1</sup> XXX je velikost papíru, kterou jste nastavili v **Menu, 1, 3**.



### Poznámka

- T2 nebo #2 se zobrazí, pouze pokud je nainstalován doplňkový zásobník.
- Pro změnu výchozího nastavení výběru zásobníku, viz *Používání zásobníků v režimu kopírování* na straně 23.

## Hlášení paměť je přeplněna

Pokud se během kopírování zaplní paměť, zpráva na displeji LCD vás provede následujícím krokem.

Pokud se při skenování následující stránky zobrazí hlášení *Out of Memory*, máte možnost stisknutím tlačítka **Mono Start** (Start (Mono)) nebo **Colour Start** (Start (Barva)) nakopírovat dosud naskenované stránky nebo stisknutím tlačítka **Stop/Exit** (Stop/Konec) operaci zrušit.

Pro získání volné paměti můžete udělat následující:

- Vytiskněte faxy, které jsou v paměti. (Viz *Tisk faxu z paměti* na straně 49.)
- Vypněte funkci ukládání faxu. (Viz *Vypnutí možností dálkového ovládání faxu* na straně 67.)
- Přidejte doplňkovou paměť. (Viz *Paměťová deska* na straně 110.)



### Poznámka

Jakmile se objeví hlášení *Out of Memory*, můžete vytvářet kopie, pouze pokud nejprve vytisknete příchozí faxy v paměti, abyste obnovili volnou kapacitu paměti na 100 %.







# Přímý tisk

---

|                                                  |           |
|--------------------------------------------------|-----------|
| <b>Tisk fotografií z digitálního fotoaparátu</b> | <b>88</b> |
| <b>Tisk dat z USB Flash disku</b>                | <b>92</b> |



Toto zařízení Brother podporuje standard PictBridge, který umožňuje připojit k zařízení digitální fotoaparát kompatibilní s technologií PictBridge a tisknout fotografie přímo z něj. I v případě, že váš fotoaparát není v režimu PictBridge nebo technologii PictBridge nepodporuje, můžete z digitálního fotoaparátu tisknout fotografie v režimu paměťového zařízení. (Viz *Připojení fotoaparátu jako paměťového zařízení* na straně 90.)

## Před použitím technologie PictBridge

### Požadavky na technologii PictBridge

Aby se zabránilo chybám, zapamatujte si následující zásady:

- Zařízení musí být propojeno s digitálním fotoaparátem pomocí vhodného USB kabelu.
- Obrazový soubor musí být vytvořen pomocí digitálního fotoaparátu, který chcete k zařízení připojit.

## Používání technologie PictBridge

### Nastavení vašeho digitálního fotoaparátu

Ujistěte se, že je váš fotoaparát v režimu PictBridge. Následující nastavení PictBridge mohou být k dispozici z LCD displeje vašeho fotoaparátu kompatibilního s technologií PictBridge.

- Kopie
- Kvalita
- Velikost papíru
- Tisk data
- Tisk názvu souboru
- Rozvržení



#### Poznámka

Názvy a dostupnost jednotlivých nastavení závisí na specifikaci vašeho fotoaparátu.

Pomocí ovládacího panelu můžete také provést následující nastavení technologie PictBridge.

| Volby nabídky | Možnosti                         |
|---------------|----------------------------------|
| Paper Size    | Letter, A4, B5, A5, B6, A6       |
| Orientation   | Portrait, Landscape <sup>1</sup> |
| Date & Time   | Off, On                          |
| File Name     | Off, On                          |
| Print Quality | Normal, Fine                     |

<sup>1</sup> Pokud zvolíte velikost papíru Letter, A4 nebo B5, bude zvoleno na výšku. Pokud zvolíte A5, B6 nebo A6, bude zvoleno na šířku.

- 1 Stiskněte tlačítko **Menu**, **5**, **3**.

```
53.PictBridge
 1.Paper Size
 2.Orientation
 3.Date & Time
Select ▲▼ or OK
```

- 2 Pro nastavení PictBridge tlačítkem ▲ nebo ▼ zvolte 1.Paper Size, 2.Orientation, 3.Date & Time, 4.File Name nebo 5.Print Quality. Stiskněte tlačítko **OK**.
- 3 Stisknutím tlačítka ▲ nebo ▼ zvolte pro každé nastavení požadovanou volbu. Stiskněte tlačítko **OK**.
- 4 Stiskněte tlačítko **Stop/Exit** (Stop/Konec). Kroky 2 až 3 opakujte pro každé nastavení technologie PictBridge.

#### **Poznámka**

- Nastavení fotoaparátu jsou prioritní, dokud nenastavíte, aby fotoaparát používal nastavení zařízení (výchozí nastavení). Pokud je fotoaparát nastaven tak, aby používal nastavení zařízení, vytiskne toto zařízení fotografii s použitím následujících nastavení.

| Nastavení zařízení | Výchozí nastavení |
|--------------------|-------------------|
| Paper Size         | A4                |
| Orientation        | Portrait          |
| Date & Time        | Off               |
| File Name          | Off               |
| Print Quality      | Normal            |

- Podrobnější informace o změně nastavení technologie PictBridge najdete v dokumentaci dodané s vaším fotoaparátem.

## Tisk obrázků

- 1 Zkontrolujte, že je fotoaparát vypnutý. Fotoaparát připojte ke přímému konektoru USB (1) umístěnému v přední části zařízení pomocí vhodného USB kabelu.

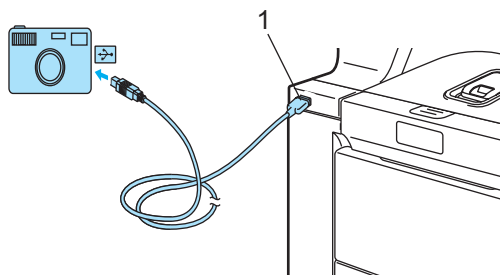

- 2 Fotoaparát zapněte. Ujistěte se, že je váš fotoaparát v režimu PictBridge. Když zařízení rozezná fotoaparát, na LCD displeji se zobrazí následující hlášení v závislosti na tom, v jakém režimu se zařízení nachází:

```
01/09/2008 09:03
Fax Only
Camera Connected
```

```
▲Scan to FTP
Scan to E-mail
Scan to Image
▼Scan to OCR
Camera Connected
```

```
Contrast:-□□■□□+
Quality :Auto
Enlg/Red:100%
Tray :MP>T1
Camera Connected
```

- 3 Nastavte fotoaparát, aby vytiskl fotografie. Pokud jste dotázáni, zadejte počet kopií. Když zařízení začne fotografii tisknout, na LCD displeji se zobrazí následující hlášení:

```
PictBridge
Printing. Keep...
```

**Poznámka**

Podrobnosti týkající se tisku pomocí technologie PictBridge najdete v dokumentaci dodané s fotoaparátem.

**VÝSTRAHA**

Abyste zabránili poškození zařízení **NEPŘIPOJUJTE** ke přímého konektoru USB žádné jiné zařízení než digitální fotoaparát nebo USB Flash disk.

**NEODPOJUJTE** digitální fotoaparát od přímého konektoru USB, dokud zařízení nedokončí tisk.

**Tisk DPOF**

DPOF je zkratka pro Digital Print Order Format (digitální formát pro objednávky tisku).

Hlavní výrobci digitálních fotoaparátů (Canon Inc., Eastman Kodak Company, Fuji Photo Film Co. Ltd., Matsushita Electric Industrial Co. Ltd. a Sony Corporation) vytvořili tento standard, aby usnadnili tisk obrázků z digitálního fotoaparátu.

Pokud váš digitální fotoaparát podporuje tisk pomocí DPOF, budete moci vybrat na displeji digitálního fotoaparátu obrázky a počet kopií, které chcete tisknout.

K dispozici jsou následující nastavení DPOF.

- Tisk 1 na 1
- Kopie

**Připojení fotoaparátu jako paměťového zařízení**

I v případě, že váš fotoaparát není v režimu PictBridge nebo technologii PictBridge nepodporuje, můžete digitální fotoaparát připojit jako běžné paměťové zařízení. To vám umožní vytisknout z fotoaparátu fotografie.

Postupujte podle kroků v části *Tisk dat přímo z USB Flash disku* na straně 93. (Pokud chcete fotografie tisknout v režimu PictBridge, viz *Nastavení vašeho digitálního fotoaparátu* na straně 88.)

**Poznámka**

Název režimu paměťového zařízení se mezi jednotlivými digitálními fotoaparáty liší. Pro podrobnosti, jako např. jak přepnout z režimu PictBridge do režimu paměťového zařízení, nahlédněte do dokumentace dodané s fotoaparátem.

## Význam chybových hlášení

Jakmile se seznámíte s typy chyb, které se mohou vyskytnout během používání přímého konektoru USB Flash, můžete snadno identifikovat a odstranit jakékoliv problémy.

### ■ Out of Memory

Toto hlášení se objeví, pokud pracujete se soubory, které jsou pro paměť zařízení příliš velké.

### ■ Unusable Device

Toto hlášení se objeví, pokud připojíte k přímého konektoru USB nekompatibilní nebo nefunkční zařízení. Chcete-li vymazat chybu, odpojte zařízení od přímého konektoru USB.

(Podrobnější řešení najdete v části *Chybová hlášení a hlášení týkající se údržby* na straně 131.)

Díky funkci přímého tisku nepotřebujete k tisku dat počítač. Tisknout můžete jednoduše připojením USB Flash disku ke přímému konektoru USB zařízení.



### Poznámka

Některé USB Flash disky nemusí se zařízením fungovat.

## Podporované formáty souborů

Přímý tisk podporuje následující formáty souborů:

- PDF verze 1.6<sup>1</sup>
- JPEG
- Exif + JPEG
- PRN (vytvořeno ovladačem MFC-9840CDW)
- TIFF (naskenováno kterýmkoliv modelem MFC nebo DCP Brother)
- PostScript® 3™ (vytvořeno ovladačem MFC-9840CDW BRScript3)

<sup>1</sup> Data, včetně obrazového souboru JBIG2, obrazového souboru JPEG2000 a vrstvených souborů, nejsou podporována.

## Vytváření souboru PRN nebo PostScript® 3™ pro přímý tisk



### Poznámka

V závislosti na používané aplikaci a operačním systému se mohou zobrazená data na obrazovkách v této části lišit.

- 1 V panelu nabídek aplikace klepněte na **File**, pak **Print**.
- 2 Zvolte **Brother MFC-9840CDW Printer** (1) a zaškrtněte pole **Print to file** (2). Klepněte na tlačítko **Print**.

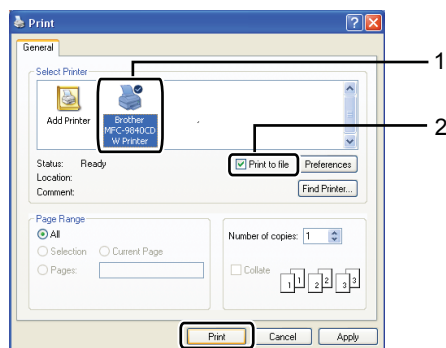

- 3 Zvolte složku, do které chcete soubor uložit a jste-li vyzváni, zadejte název souboru. Pokud jste vyzváni pouze k zadání názvu souboru, zadáním názvu adresáře můžete zvolit také složku, kam chcete soubor uložit. Například:

C:\Temp\FileName.prn

Pokud máte USB Flash disk připojený k počítači, můžete soubor uložit přímo na něj.

# Tisk dat přímo z USB Flash disku

- 1 USB Flash disk ke přímému konektoru USB (1) v přední části zařízení.

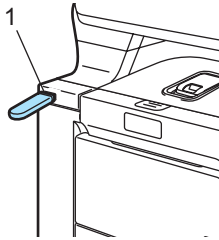

- 2 Jakmile zařízení USB Flash disk rozpozná, indikátor **Direct** (Přímý tisk) začne svítit modře. Stiskněte tlačítko **Direct** (Přímý tisk).

```
Direct Print
▲1.FILE0_1.PDF
 2.FILE0_2.PDF
▼3.FILE0_3.PDF
Select ▲▼ or OK
```

- 3 Stisknutím tlačítka ▲ nebo ▼ zvolte název složky nebo název souboru, který se má vytisknout. Stiskněte tlačítko **OK**. Pokud jste zvolili název složky, stisknutím tlačítka ▲ nebo ▼ zvolte název souboru, který chcete vytisknout. Stiskněte tlačítko **OK**.

## Poznámka

- Pokud chcete vytisknout rejstřík souborů, zvolte `Index Print` a poté stiskněte tlačítko **OK**. Stiskněte tlačítko **Mono Start** (Start (Mono)) nebo **Colour Start** (Start (Barva)) a vytiskněte dokument.
- Názvy souborů obsahující více než 8 znaků se na LCD displeji zobrazí jako prvních 6 znaků názvu souboru následovaných vlnovkou (~) a číslem. Například soubor „HOLIDAY2007.JPG“ by se zobrazil jako „HOLIDA~1.JPG“. Na LCD displeji lze zobrazit pouze následující znaky:  
A B C D E F G H I J K L M N O P Q R S T  
U V W X Y Z 0 1 2 3 4 5 6 7 8 9 \$ % ' ` - @  
{ } ~ ! # ( ) & \_ ^

- 4 Postupujte jedním z následujících způsobů:

- Stiskněte tlačítko ▲ nebo ▼ a zvolte nastavení, které potřebujete změnit a stiskněte tlačítko **OK**. Poté stisknutím tlačítka ▲ nebo ▼ zvolte volbu nastavení a stiskněte tlačítko **OK**.
- Pokud nepotřebujete změnit aktuální výchozí nastavení, přejděte ke kroku 5.

## Poznámka

- Můžete zvolit následující nastavení:

Paper Size  
Multiple Page  
Orientation  
Duplex  
Media Type  
Collate  
Tray Use  
Print Quality  
PDF Option

- V závislosti na typu souboru se nemusí některá z těchto nastavení zobrazit.

- 5 Stiskněte tlačítko **Mono Start** (Start (Mono)) nebo **Colour Start** (Start (Barva)), jakmile jste operaci dokončili.
- 6 Stisknutím tlačítka na číselné klávesnici zadejte požadovaný počet kopií. Stiskněte tlačítko **OK**.

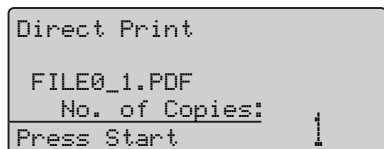

- 7 Stiskněte tlačítko **Mono Start** (Start (Mono)) nebo **Colour Start** (Start (Barva)) a vytiskněte dokument.
- 8 Stiskněte tlačítko **Stop/Exit** (Stop/Konec).

### VÝSTRAHA

Abyste zabránili poškození zařízení **NEPŘIPOJUJTE** ke přímého konektoru USB žádné jiné zařízení než digitální fotoaparát nebo USB Flash disk.

**NEODPOJUJTE** USB Flash disk od přímého konektoru USB, dokud zařízení nedokončí tisk.

### Poznámka

- Pokud chcete změnit výchozí nastavení zásobníku papíru, z něhož je podáván papír, stisknutím tlačítka **Menu, 1, 7, 3** změňte nastavení zásobníku papíru.
- Když není zařízení v režimu přímého tisku, můžete pomocí ovládacího panelu změnit výchozí nastavení přímého tisku. Stiskněte tlačítko **Menu, 5** a vstupte do nabídky USB Direct I/F. Viz *Tabulka nabídky* na straně 200.

## Význam chybových hlášení

Jakmile se seznámíte s typy chyb, které se mohou vyskytnout během používání přímého konektoru USB, můžete snadno identifikovat a odstranit jakékoliv problémy.

### ■ Out of Memory

Toto hlášení se objeví, pokud pracujete se soubory, které jsou pro paměť zařízení příliš velké.

### ■ Unusable Device

Toto hlášení se objeví, pokud připojíte k USB konektoru nekompatibilní nebo nefunkční zařízení. Chcete-li vymazat chybu, odpojte zařízení od přímého konektoru USB.

(Podrobnější řešení najdete v části *Chybová hlášení a hlášení týkající se údržby* na straně 131.)





# Programové vybavení

---

Funkce programového vybavení a sítě

96

Příručka uživatele na disku CD-ROM obsahuje Příručku uživatele programů a Příručku síťových aplikací pro funkce, které jsou k dispozici po připojení k počítači (například tisk a skenování). Tyto příručky mají snadno použitelné odkazy, na které můžete klepnout a ihned se přesunout do specifické části textu.

Naleznete zde informace o následujících funkcích:

- Tisk
- Skenování
- ControlCenter3 (pro systém Windows®)
- ControlCenter2 (pro systém Macintosh®)
- Vzdálená instalace
- Faxování z počítače
- LDAP
- Síťové faxování
- Síťový tisk
- Síťové skenování
- Uživatelé bezdrátové sítě



## Poznámka

Viz *Přístup k Příručkám uživatele* na straně 3.

## Jak číst Příručky uživatele ve formátu HTML

Toto je stručný odkaz na používání Příruček uživatele ve formátu HTML.

### Pro systém Windows®



## Poznámka

Pokud jste nenainstalovali programové vybavení, podívejte se na informace v *Prohlížení dokumentace (Windows®)* na straně 3.

- 1 V nabídce **Start** zvolte **Brother, MFC-9840CDW** ze skupiny programů a poté klepněte na **User's Guides in HTML format**.
- 2 V horní nabídce klepněte na příručku, kterou chcete zobrazit (**SOFTWARE USER'S GUIDE (PŘÍRUČKA UŽIVATELE PROGRAMŮ)**, **NETWORK USER'S GUIDE (PŘÍRUČKA SÍŤOVÝCH APLIKACÍ)** nebo **USER'S GUIDE (PŘÍRUČKA UŽIVATELE)**).

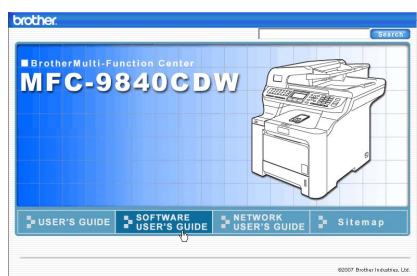

- 3 Klepněte na záhlaví ze seznamu v levé části okna, které byste si rádi prohlédli.



### Pro systém Macintosh®

- 1 Ujistěte se, že je váš počítač Macintosh® zapnutý. Vložte disk CD-ROM Brother do jednotky CD-ROM.
- 2 Poklepejte na ikonu **Documentation** (Dokumentace).
- 3 Poklepejte na složku s vaším jazykem a pak poklepejte na soubor v horní části stránky.

- 4 V horní nabídce klepněte na příručku, kterou chcete zobrazit (**SOFTWARE USER'S GUIDE** (PŘÍRUČKA UŽIVATELE PROGRAMŮ), **NETWORK USER'S GUIDE** (PŘÍRUČKA SÍŤOVÝCH APLIKACÍ) nebo **USER'S GUIDE** (PŘÍRUČKA UŽIVATELE)) a poté klepněte na záhlaví, které byste si rádi ze seznamu v levé části okna přečetli.

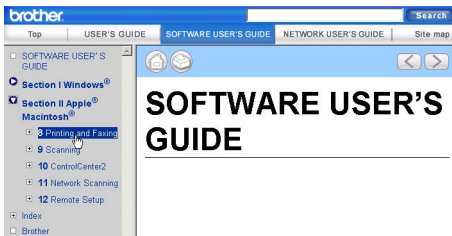





# Dodatky

---

|                                             |     |
|---------------------------------------------|-----|
| <b>Bezpečnostní a zákonné požadavky</b>     | 100 |
| <b>Možnosti</b>                             | 107 |
| <b>Odstraňování problémů a běžná údržba</b> | 112 |
| <b>Nabídka a funkce</b>                     | 200 |
| <b>Technické údaje</b>                      | 221 |
| <b>Glosář</b>                               | 235 |

# A

## Bezpečnostní a zákonné požadavky

### Volba umístění

Zařízení umístěte na rovné a stabilní místo, které není vystaveno otřesům. Zařízení umístěte do blízkosti telefonní zásuvky a standardní uzemněné elektrické zásuvky. Zvolte takové umístění, kde se teplota pohybuje mezi 10 a 32,5 °C a kde je vlhkost mezi 20 až 80 % (bez kondenzace).

- Kabely vedoucí k zařízení musí být umístěny tak, aby NEMOHLO dojít k zakopnutí.
- Neumíst'ujte zařízení na koberec.
- NEUMÍSTUJTE zařízení do blízkosti topení, klimatizačních jednotek, vody, chemikálií nebo chladniček.
- NEVYSTAVUJTE zařízení přímému slunečnímu záření, nadměrnému horku, vlhkosti nebo prachu.
- NEPŘIPOJUJTE zařízení k elektrickým zásuvkám ovládaným nástěnnými vypínači nebo automatickými časovači nebo ke stejnému okruhu, ke kterému jsou připojeny velké spotřebiče, které by mohly způsobit výpadek napájení.
- Vyhňte se zdrojům rušení, jakými jsou reproduktory nebo základny bezdrátových telefonů jiných značek než Brother.

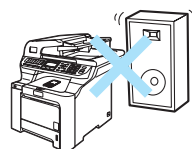
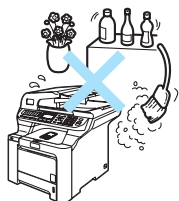
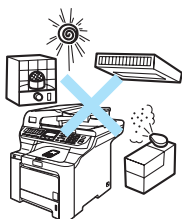

# Důležité informace

## Bezpečnostní zásady

Přečtěte si tyto pokyny před prováděním údržby a uschovejte je pro budoucí použití. Při používání telefonního vybavení dodržujte základní bezpečnostní zásady, aby se snížilo nebezpečí požáru, zásahu elektrickým proudem nebo zranění osob.

- Toto zařízení **NEPOUŽÍVEJTE** v blízkosti vody nebo ve vlhkém prostředí.
- Vyhněte se používání tohoto zařízení během bouřky. Může existovat velmi malé riziko zásahu elektrickým proudem.
- **NEDOPORUČUJEME** používat prodlužovací kabely.
- Nikdy neinstalujte telefonní vedení během bouřky. Zásadně neinstalujte nástěnnou telefonní zásuvku na mokřem místě.
- Dojde-li k poškození kabelů, odpojte zařízení a obraťte se na prodejce společnosti Brother.
- Na zařízení **NEUMÍSŤUJTE** žádné předměty ani nezakrývejte větrací otvory.
- Toto zařízení musí být připojeno k blízkému uzemněnému zdroji střídavého proudu, který se nachází v dosahu uvedeném na typovém štítku. **NEPŘIPOJUJTE** toto zařízení ke zdroji stejnosměrného proudu. Pokud si nejste jisti, obraťte se na kvalifikovaného elektrikáře.
- Baterie **NEVHAZUJTE** do ohně. Může dojít k výbuchu. Informujte se o místních vyhláškách se speciálními pokyny pro likvidaci.



### VAROVÁNÍ



Před čištním vnitřních částí zařízení nejdříve odpojte kabel telefonní linky a potom odpojte z elektrické zásuvky napájecí kabel.

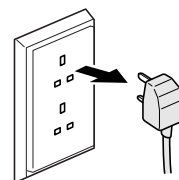

**NEDOTÝKEJTE** se zástrčky mokřými rukama. Mohlo by dojít k zásahu elektrickým proudem.

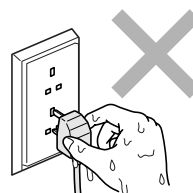

Vždy zkontrolujte, zda je zástrčka zcela zasunutá.



Krátce po používání zařízení jsou některé vnitřní součásti zařízení velice horké. Po otevření předního nebo zadního krytu zařízení, se nikdy **NEDOTÝKEJTE** částí, které jsou na obrázcích zvýrazněné.

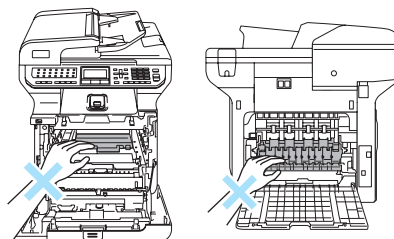



Fixační jednotku vyznačuje varovný štítek. Tento štítek NEODSTRAŇUJTE ani NEPOŠKOZUJTE.

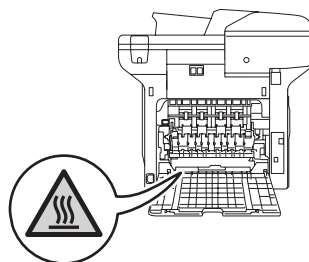

Aby se zabránilo zranění, nedotýkejte se okrajů zařízení pod krytem dokumentu (viz obrázek).

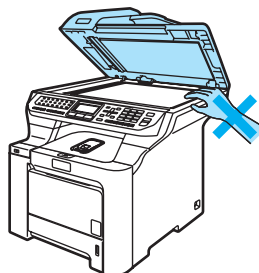

Aby se zabránilo zranění, NEVKLÁDEJTE prsty do oblasti zobrazené na obrázcích.

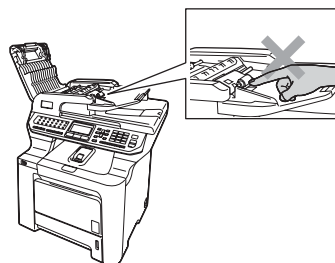

Vysypaný toner NEODSTRAŇUJTE vysavačem. Tonerový prach by se mohl uvnitř vysavače vznítit, což by mohlo vést ke vzniku požáru. Opatrně setřete tonerový prach suchým, jemným hadříkem a zlikvidujte jej v souladu s místními nařízeními.



Při přemísťování zařízení používejte držadla. Nejprve však odpojte veškeré kabely. Aby při přemísťování nebo zvedání zařízení nedošlo k zranění, zajistěte, aby se zařízením manipulovaly vždy alespoň dvě osoby.

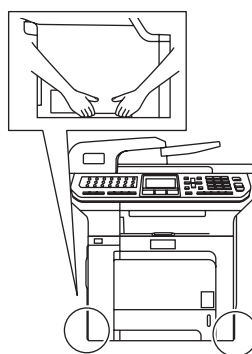





Na čištění vnitřní a vnější části zařízení **NEPOUŽÍVEJTE** hořlavé látky ani jakýkoliv typ sprejů. V opačném případě by mohlo dojít ke vzniku požáru nebo zásahu elektrickým proudem. Viz *Běžná údržba* na straně 149, kde jsou informace o čištění stroje.



A

## IEC60825-1+A2:2001 Specifikace

Toto zařízení patří podle směrnic IEC60825-1+A2:2001 mezi laserové produkty třídy 1. Níže uvedený štítek je připevněn na zařízení v zemích, ve kterých je vyžadován.

Toto zařízení má laserovou diodu třídy 3B, která v jednotce skeneru vyzařuje neviditelné laserové záření. Jednotka skeneru by za žádných okolností neměla být otevírána.



### Laserová dioda

Vlnová délka: 780-800 nm

Výkon: max. 25 mW

Třída laseru: třída 3B



### VAROVÁNÍ

Používání ovladačů, upravování nebo provádění kroků jiných než výslovně uvedených v této příručce může způsobit vystavení nebezpečnému záření.

## Odpojte zařízení

Toto zařízení musí být umístěno v blízkosti snadno přístupné elektrické zásuvky. V naléhavých případech je nutné úplně vypnout napájení zařízení odpojením napájecího kabelu z elektrické zásuvky.

## Informace o zapojení (pouze VB)

Pokud otřebujete vyměnit pojistku, použijte schválený typ ASTA dle BS1362 se stjenou hodnotou, jako původní pojistka.

Vždy nasadte kryt pojistky. Nikdy nepoužívejte zástrčku, která nemá kryt. Pokud jste na pochybách, kontaktujte kvalifikovaného elektrotechnika.

### Výstraha - tato tiskárna musí být uzemněna.

Kabely v síťovém vodiči jsou barevně označeny takto:

- Zelenožlutá: uzemnění
- Modrá: nulová
- Hnědá: fáze

## Připojení sítě LAN

### ! VÝSTRAHA

NEPŘIPOJUJTE toto zařízení k síti LAN, která je vystavená přepětí.

## Rušení radiovými vlnami

Toto zařízení splňuje nařízení EN55022 (CISPR, vydání 22)/třída B. Při připojování tohoto zařízení k počítači zajistěte používání následujících kabelů rozhraní.

Kabel USB, jehož délka nesmí překročit 2,0 metru.

## Směrnice EU 2002/96/EC a EN50419



European  
Union Only

Toto zařízení je označeno výše uvedeným recyklačním symbolem. To znamená, že na konci doby životnosti zařízení musíte zajistit, aby bylo uloženo odděleně na sběrném místě, zřízeném pro tento účel, a ne na místech určených pro ukládání běžného netříděného komunálního odpadu. Přispěje to k ochraně našeho životního prostředí (pouze pro Evropskou unii).

## Důležité bezpečnostní pokyny

- 1 Přečtěte si všechny pokyny.
- 2 Uschovejte je pro budoucí použití.
- 3 Dodržujte všechna varování a pokyny uvedené na zařízení.
- 4 Před čištěním vnitřní části zařízení tento produkt odpojte z elektrické zásuvky. **NEPOUŽÍVEJTE** tekuté čističe ani čističe ve spreji. Na čištění použijte navlhčený hadřík.
- 5 **NEUMÍSTŮJTE** toto zařízení na nestabilní vozík, podstavec nebo stůl. Mohlo by dojít k pádu a k vážnému poškození zařízení.
- 6 Sloty a otvory v krytu na zadní či spodní straně jsou určeny pro ventilaci. Aby bylo zajištěno spolehlivé fungování zařízení a ochrana před přehřátím, nesmí být tyto otvory blokovány nebo zakrývány. Neblokujte otvory umístěním zařízení na postel, pohovku, koberec nebo jiný podobný povrch. Toto zařízení zásadně neumíst'ujte do blízkosti nebo na radiátor nebo topení. Toto zařízení nikdy neumíst'ujte do vestavěných prostor, pokud ovšem odpovídající odvětrávání.
- 7 Toto zařízení musí být připojeno ke zdroji střídavého proudu, který se nachází v dosahu uvedeném na typovém štítku. **NEPŘIPOJUJTE** toto zařízení ke zdroji stejnosměrného proudu. Pokud si nejste jisti, obraťte se na kvalifikovaného elektrikáře.
- 8 Tento produkt je vybaven 3žilovou uzemněnou zástrčkou. Tuto zástrčku lze zasunout pouze do uzemněné zásuvky. Jedná se o bezpečnostní opatření. Pokud zástrčku nelze zasunout do zásuvky, požádejte elektrikáře o výměnu zastaralé zásuvky. **NEOBCHÁZEJTE** bezpečnostní funkci uzemněné zásuvky.
- 9 Používejte pouze napájecí kabel, který je dodáván s tímto zařízením.
- 10 Na napájecí kabel **NEUMÍSTŮJTE** žádné předměty. **NEUMÍSTŮJTE** napájecí kabel na místo, kde by na něj lidé mohli šlapat.
- 11 **NEUMÍSTŮJTE** před zařízením nic, co by blokovalo přijímání faxů. **NEUMÍSTŮJTE** nic do cesty tisku přijímaných faxů.
- 12 Před odebráním počkejte, než se stránky vysunou ze zařízení.
- 13 Za následujících podmínek odpojte zařízení od elektrické zásuvky a přenechejte servis autorizovanému servisnímu pracovníkovi společnosti Brother:
  - Napájecí kabel je poškozený nebo roztřepený.
  - Do zařízení vnikla tekutina.
  - Zařízení bylo vystaveno dešti nebo vodě.
  - Pokud zařízení při dodržování pokynů pro používání nefunguje normálně. Nastavujte jen ty ovladače, které jsou popsány v pokynech pro používání. Nesprávné nastavování jiných ovládacích prvků může vyústit v poškození a často bude vyžadovat rozsáhlý zásah kvalifikovaného technika, aby zařízení opět začalo fungovat normálně.
  - Pokud došlo k pádu zařízení nebo k poškození krytu.
  - Výkon zařízení se podstatně změnil a je třeba provést opravu.
- 14 Doporučujeme chránit zařízení před přepětím pomocí vhodného ochranného zařízení (přepět'ová ochrana).
- 15 Aby se omezilo nebezpečí vzniku požáru, zásahu elektrickým proudem nebo zranění, dodržujte následující zásady:
  - **NEPOUŽÍVEJTE** toto zařízení v blízkosti jiných zařízení, která používají vodu, dále ve vlhkém suterénu.
  - **NEPOUŽÍVEJTE** zařízení za bouřky (existuje velmi malé nebezpečí zásahu elektrickým proudem) nebo pro hlášení úniku plynu v blízkosti úniku.

## Zákonná omezení kopírování

Kopírování určitých položek nebo dokumentů se záměrem spáchat podvod je trestným činem. Cílem tohoto memoranda je být spíše příručkou než kompletním seznamem. Doporučujeme, abyste ho konzultovali s příslušnými zákonnými úřady, pokud máte pochybnosti o určité položce nebo dokumentu.

Následují příklady dokumentů, které se nesmí kopírovat:

- Peníze
- Obligace nebo jiné dlužní úpisy
- Vkladové certifikáty
- Dokumenty ozbrojených sil nebo vojenské služby
- Cestovní pasy
- Poštovní známky (orazítkované nebo neorazítkované)
- Imigrační dokumenty
- Dokumenty sociální péče
- Šeky nebo směnky vystavené orgány státní správy
- Osobní doklady, odznaky a insignie
- Licence a vlastnická osvědčení k motorovým vozidlům

Je zakázáno kopírovat díla chráněná autorským právem. Části děl chráněných autorským právem lze kopírovat pro účely patřičného užívání. Vícenásobné kopie by signalizovaly zneužití.

Umělecká díla jsou považována za ekvivalent děl chráněných autorským právem.

## Ochranné známky

Logo Brother je registrovaná ochranná známka společnosti Brother Industries, Ltd.

Brother je registrovaná ochranná známka společnosti Brother Industries, Ltd.

Multi-Function Link je registrovaná ochranná známka společnosti Brother International Corporation.

Microsoft, Windows a Windows Server jsou registrované ochranné známky společnosti Microsoft Corporation v USA a dalších zemích.

Windows Vista je buď registrovanou ochrannou známkou nebo ochrannou známkou společnosti Microsoft Corporation v USA a/nebo dalších zemích.

Macintosh a TrueType jsou registrované ochranné známky společnosti Apple Inc.

PostScript a PostScript 3 je registrovanou ochrannou známkou společnosti Adobe systems Incorporated.

Nuance, logo Nuance, PaperPort a ScanSoft jsou ochranné známky nebo registrované ochranné známky společnosti Nuance Communications, Inc. a/nebo jejích příčleněných organizací v USA.

Presto! PageManager je registrovaná ochranná známka společnosti NewSoft Technology Corporation.

BROADCOM, SecureEasySetup logo SecureEasySetup logo jsou registrované ochranné známky společnosti Broadcom Corporation v USA a dalších zemích.

Java a veškerá ostatní odvozené ochranné známky jsou ochranné známky nebo registrované ochranné známky společnosti Sun Microsystems, Inc., v USA a dalších zemích.

Každá společnost, jejíž název programu je uveden v této příručce, má ve vztahu ke svým vlastním programům uzavřenu licenční smlouvu na program.

**Veškeré ostatní značky a názvy produktů uvedené v této Příručce uživatele, Příručce uživatele programů, nebo Příručce síťových aplikací jsou registrované ochranné známky příslušných vlastníků.**

## Doplňkový zásobník papíru

Objednací číslo: LT-100CL

Může být nainstalován doplňkový spodní zásobník, který je určen až pro 500 listů papíru 80 g/m<sup>2</sup>.

Po nainstalování doplňkového zásobníku můžete do zařízení vložit až 800 listů obyčejného papíru. Pokud si chcete zakoupit doplňkový spodní zásobník, kontaktujte prodejce společnosti Brother.

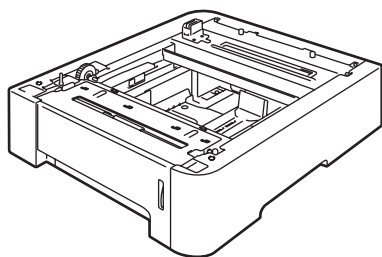

### Instalace doplňkového zásobníku papíru



#### VAROVÁNÍ

Toto zařízení je těžké. Abyste předešli zraněním, zvedněte zařízení vždy alespoň ve dvou lidech. Při pokládání zařízení dávejte pozor, abyste si neskřípli prsty.

- 1 Vypněte hlavní spínač. Odpojte telefonní kabel a kabel rozhraní a poté odpojte napájecí kabel z elektrické zásuvky.

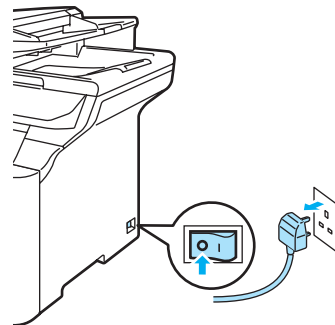

- 2 Dva lidé by měli opatrně zvednout zařízení a umístit jej na doplňkový spodní zásobník tak, aby vyrovnávací kolíky na spodním zásobníku zapadly do vodících otvorů na spodní části zařízení, jak vidíte na obrázku.

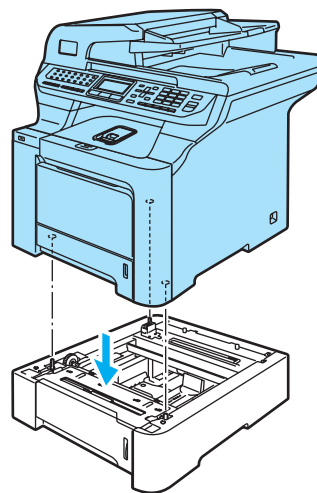

- 3 Vytáhněte ze zařízení celý standardní zásobník papíru a vyjměte papír ze zásobníku papíru.

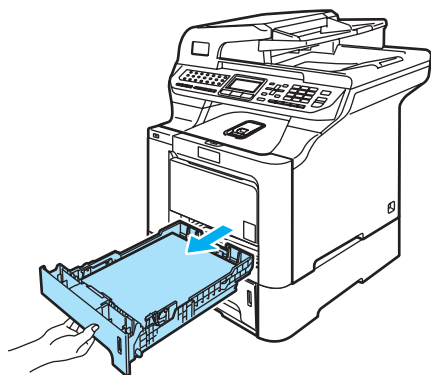

- 4 Pomocí šroubováku (1), vyjměte dva šrouby podle obrázku a uschovejte je (budete je potřebovat v kroku 6), poté sejměte ze standardního zásobníku (2) papíru čelo zásobníku papíru.

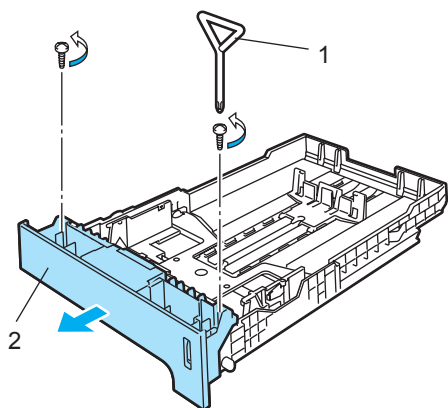

- 5 Podle kroků níže vyměňte čelo standardního zásobníku papíru za nové (1).

- 1 Opatrně zvedněte a podržte kovovou destičku uvnitř zásobníku papíru (2).
- 2 Když je kovová destička zvednutá, zvedněte nové čelo zásobníku papíru (1) k přední části zásobníku papíru. Ujistěte se, že modrá indikační páčka papíru (3) prochází otvorem (4).

- 3 Jakmile je čelo zásobníku papíru správně nasazeno, uvolněte kovovou destičku. Modrá páčka by měla být umístěna pod kovovou destičkou.

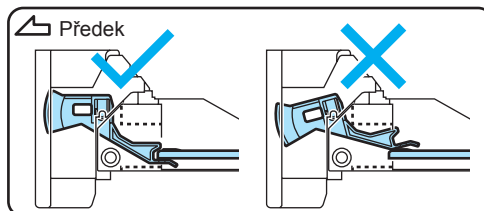
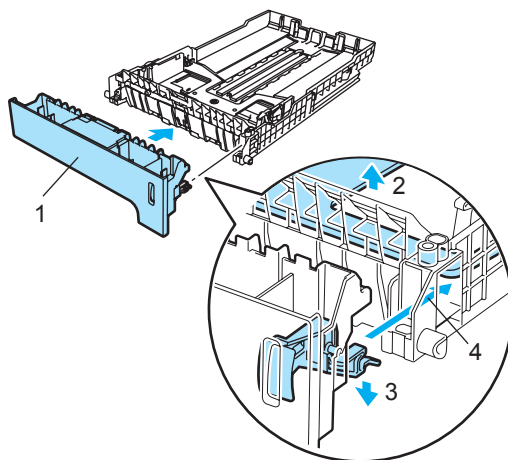

- 6 Připevněte nové čelo zásobníku ke standardnímu zásobníku papíru opětovným nasazením dvou šroubů (vyndaných v kroku 4). Poté vložte papír zpět do zásobníku papíru a zásobník papíru nasadte zpět do zařízení.

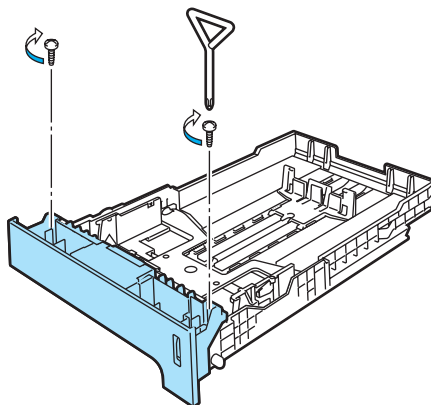

7 Nejprve zapojte napájecí kabel zařízení zpět do elektrické zásuvky se střídavým proudem a znovu připojte všechny kabely a telefonní kabel. Zapněte spínač zařízení.

8 Chcete-li nastavit velikost papíru pro spodní zásobník, stiskněte tlačítko **Menu**, **1**, **3**, **3**. Stiskněte **▲** nebo **▼** a vyberte A4, Letter, Legal, Executive, A5, B5, B6 nebo Folio. Stiskněte **OK** a pak **Stop/Exit** (Stop/Konec).

9 **Pro uživatele operačního systému Windows®**  
Přejděte na **Start > Ovládací panely > Tiskárny a faxy**. Pravým tlačítkem myši klepněte na ikonu tiskárny a zvolte **Vlastnosti**. Zvolte složku **Accessories** a klepněte na tlačítko **Auto Detect**. Jakmile zařízení rozpoznalo doplňkový spodní zásobník a velikost papíru, klepněte na tlačítko **Apply**.

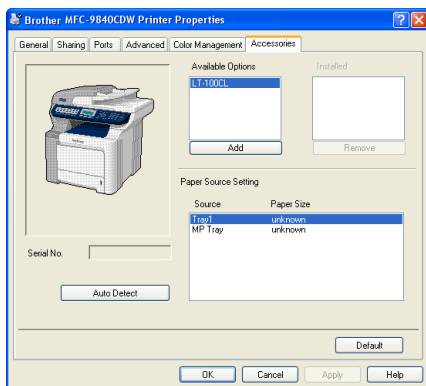

### **Poznámka**

Funkce **Auto Detect** není dostupná v následujících případech:

- Zařízení je vypnuto.
- Zařízení je v chybovém stavu.
- Zařízení je sdíleno v síťovém prostředí.
- Kabel není k zařízení správně připojen.

Pokud nastane tato situace, můžete ručně přidat příslušenství, které jste nainstalovali. V **Available Options** vyberte příslušenství, které jste nainstalovali, klepněte na tlačítko **Add**, poté klepněte na **Apply**.

### **Pro uživatele počítačů Macintosh®**

Ovladač tiskárny je již nakonfigurovaný pro použití se spodním zásobníkem papíru. Není třeba provádět žádné další kroky.

# Paměťová deska

Toto zařízení má 128 MB standardní paměti a jeden slot pro doplňkové rozšíření paměti. Paměť můžete rozšířit až na 640 MB nainstalováním 144pinových SO-DIMM. Když přidáte doplňkovou paměť, zvýší se výkon pro operace kopírování i tisku.

## Typy SO-DIMM

Nainstalovat můžete následující paměti SO-DIMM:

### Buffalo SO-DIMM

| Kapacita | Číslo součástky Buffalo        |
|----------|--------------------------------|
| 128 MB   | VN133-D128/MF<br>VN133-D128/SD |
| 256 MB   | VN133-D256/MB<br>VN133-D256/SD |
| 512 MB   | VN133-D512/SCD                 |

### Tech Works SO-DIMM

| Kapacita | Číslo součástky Buffalo |
|----------|-------------------------|
| 128 MB   | 12462-0001              |
| 256 MB   | 12485-0001              |
| 512 MB   | 12475-0001              |



### Poznámka

Pro více informací navštivte stránky společnosti Buffalo Technology na adrese <http://www.buffalo-technology.com>.

Obecně musí mít SO-DIMM následující technické parametry:

Typ: 144pinové, výstup 64 bitů

Latence CAS: 2

Taktovací frekvence: 100 MHz nebo více

Kapacita: 64, 128, 256 nebo 512 MB

Výška: 31,75 mm

Typ Dram: SDRAM 2 banky



### Poznámka

- Některé paměti SO-DIMM nemusí se zařízením fungovat.
- Pro více informací kontaktujte prodejce, u kterého jste zařízení zakoupili.

## Instalace další paměti

- 1 Vypněte hlavní spínač. Odpojte kabel telefonní linky.
- 2 Odpojte ze zařízení kabel rozhraní a poté odpojte z elektrické zásuvky napájecí kabel.
- 3 Sundejte kryty DIMM (1 a 2).

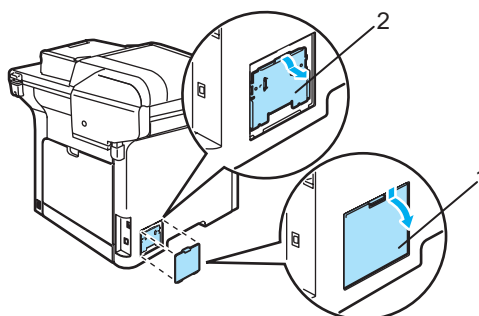

- 4 Rozbalte DIMM a držte ji za kraje.



### VÝSTRAHA

Aby se zabránilo poškození zařízení statickou elektřinou, **NEDOTÝKEJTE** se čipů paměti nebo povrchu desky.

- 5 Podržte DIMM za okraje a vyrovnejte drážky na DIMM s výstupky ve slotu. DIMM vložte šikmo (1), poté ji naklánejte směrem k desce rozhraní, dokud nezaklapne na svém místě (2).

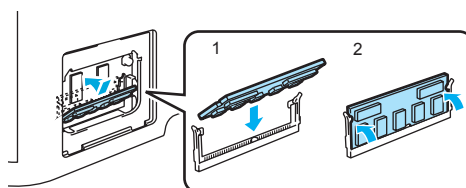



- 6 Nasadte zpět kryty DIMM (2 a 1).

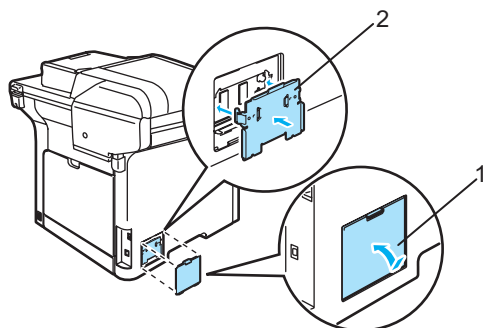

- 7 Znovu připojte napájecí kabel zařízení do elektrické zásuvky a poté připojte kabel rozhraní.
- 8 Připojte kabel telefonní linky. Zapněte spínač zařízení.



#### Poznámka

Ujistěte se, že jste nainstalovali modul SO-DIMM správně tak, že vytisknete stránku nastavení uživatele zobrazující stávající velikost paměti. (Viz *Zprávy* na straně 76.)

## Odstraňování problémů

Pokud si myslíte, že existuje problém s vaším zařízením, zkontrolujte následující tabulku a postupujte podle tipů pro odstraňování problémů.

Většinu problémů můžete snadno vyřešit vlastními silami. Pokud potřebujete další pomoc, Brother Solutions Center nabízí nejnovější často kladené dotazy (FAQ) a tipy pro odstraňování problémů. Navštivte naše webové stránky <http://solutions.brother.com>.

## Odstraňování běžných problémů

Pokud se domníváte, že došlo k problému se vzhledem faxů, nejdříve si fax okopírujte. Pokud je kopie v pořádku, problém pravděpodobně není v tomto zařízení. Prohlédněte si tabulku níže a postupujte podle tipů pro odstraňování problémů.

### Tisk nebo příjem faxů

| Potíže                                                                                                                                                                   | Doporučení                                                                                                                                                                                                                                          |
|--------------------------------------------------------------------------------------------------------------------------------------------------------------------------|-----------------------------------------------------------------------------------------------------------------------------------------------------------------------------------------------------------------------------------------------------|
| <ul style="list-style-type: none"> <li>■ Kondenzovaný tisk</li> <li>■ Vodorovné pruhy</li> <li>■ Horní a dolní věty jsou odříznuté</li> <li>■ Chybějící řádky</li> </ul> | Tento problém je obvykle způsoben špatným telefonním spojením. Pokud je vaše kopie v pořádku, pravděpodobně došlo ke špatnému spojení se statickou elektřinou nebo rušením na telefonní lince. Požádejte odesílačící stranu, aby zaslala fax znovu. |
| Špatná kvalita tisku.                                                                                                                                                    | Viz <i>Zvýšení kvality tisku</i> na straně 119.                                                                                                                                                                                                     |
| Při příjmu se objevují svislé černé čáry.                                                                                                                                | Jeden z korónových vodičů pro tisk může být znečištěný. Očistěte všechny čtyři korónové vodiče. (Viz <i>Čištění korónových vodičů</i> na straně 155.)                                                                                               |
|                                                                                                                                                                          | Skener odesílatele je pravděpodobně znečištěný. Požádejte odesílatele, aby udělal kopii a zjistil, jestli je problém s odesílačícím zařízením. Zkuste přijmout fax z jiného faxového zařízení.                                                      |
| Přijaté faxy vypadají jako rozdělené nebo prázdné strany.                                                                                                                | Pokud problém přetrvává, požádejte o pomoc společnost Brother nebo prodejce zařízení Brother.                                                                                                                                                       |
|                                                                                                                                                                          | Pokud jsou přijaté faxy rozdělené a natištěné na dvě strany nebo když dostanete další prázdnou stranu, možná nemáte správně nastavenou velikost papíru pro papír, který používáte. (Viz <i>Velikost papíru</i> na straně 23.)                       |
|                                                                                                                                                                          | Zapněte automatické zmenšování. (Viz <i>Tisk zmenšeného přichozího faxu</i> na straně 48.)                                                                                                                                                          |

## Telefonní linka nebo připojení

| Potíže                           | Doporučení                                                                                                                                                                                                                                                                                                                                                                                                            |
|----------------------------------|-----------------------------------------------------------------------------------------------------------------------------------------------------------------------------------------------------------------------------------------------------------------------------------------------------------------------------------------------------------------------------------------------------------------------|
| Vytáčení nefunguje.              | Ověřte, že se ozývá oznamovací tón.                                                                                                                                                                                                                                                                                                                                                                                   |
|                                  | Změňte nastavení <i>Tone/Pulse</i> . (Viz <i>Stručný návod k obsluze</i> .)                                                                                                                                                                                                                                                                                                                                           |
|                                  | Zkontrolujte všechna připojení kabelu linky.                                                                                                                                                                                                                                                                                                                                                                          |
|                                  | Zkontrolujte, že je zařízení připojené do elektrické zásuvky, a že je zapnuté.                                                                                                                                                                                                                                                                                                                                        |
|                                  | Pokud je k zařízení připojen externí telefon, pošlete fax ručně tak, že zvednete sluchátko externího telefonu a vytočíte číslo. Než stisknete tlačítko <b>Mono Start</b> (Start (Mono)) nebo <b>Colour Start</b> (Start (Barva)), počkejte dokud neuslyšíte přijímací tón.                                                                                                                                            |
| Zařízení po zavolání neodpovídá. | Ujistěte se, že je zařízení ve správném režimu příjmu pro vaše nastavení. (Viz <i>Příjem faxu</i> na straně 44.) Ověřte, že se ozývá oznamovací tón. Je-li to možné, zavolejte vaše zařízení, abyste ho slyšeli odpovídat. Pokud stále neodpovídá, zkontrolujte připojení kabelu telefonní linky. Pokud při volání na zařízení neslyšíte žádné zvonění, požádejte telefonní společnost, aby zkontrolovala vaši linku. |

## Odesílání faxů

| Potíže                                       | Doporučení                                                                                                                                                                                                                                                                                                                                                                                                                                                                                                                                                                                                                                                                                                                                                                                                                                                |
|----------------------------------------------|-----------------------------------------------------------------------------------------------------------------------------------------------------------------------------------------------------------------------------------------------------------------------------------------------------------------------------------------------------------------------------------------------------------------------------------------------------------------------------------------------------------------------------------------------------------------------------------------------------------------------------------------------------------------------------------------------------------------------------------------------------------------------------------------------------------------------------------------------------------|
| Špatná kvalita odesílání.                    | Zkuste změnit rozlišení na <i>Fine</i> nebo <i>S. Fine</i> . Udělejte kopii pro kontrolu funkce skeneru vašeho zařízení. Pokud kvalita kopie není dobrá, vyčistěte skener. (Viz <i>Čištění skeneru</i> na straně 150.)                                                                                                                                                                                                                                                                                                                                                                                                                                                                                                                                                                                                                                    |
| V Hlášení o přenosu je uvedeno RESULT:ERROR. | Na lince se pravděpodobně dočasně vyskytuje šum nebo statická elektřina. Zkuste odeslat fax znovu. Pokud odešlete zprávu PC Fax a v Hlášení o přenosu se objeví RESULT:NG vaše zařízení nejspíše nemá dostatek volné paměti. Pro uvolnění paměti můžete vypnout ukládání faxů (viz <i>Vypnutí možností dálkového ovládání faxu</i> na straně 67), vytisknout faxové zprávy v paměti (viz <i>Tisk faxu z paměti</i> na straně 49) nebo zrušit odložené faxy nebo úlohy pollingu (viz <i>Kontrola a zrušení čekajících úloh</i> na straně 42). Pokud problém přetrvává, požádejte telefonní společnost o zkontrolování vaší telefonní linky.<br><br>Pokud často zaznamenáváte chyby přenosu vlivem možného rušení na telefonní lince, zkuste změnit nastavení Kompatibilita na <i>Basic (for VoIP)</i> . (Viz <i>Rušení telefonní linky</i> na straně 130.) |
| Při odesílání se objevují svislé černé čáry. | Svislé černé čáry na faxech, které odesíláte, jsou obvykle způsobeny nečistotami nebo korekční kapalinou na skleněném pásku. (Viz <i>Čištění skeneru</i> na straně 150.)                                                                                                                                                                                                                                                                                                                                                                                                                                                                                                                                                                                                                                                                                  |

## Přijímání příchozích hovorů

| Potíže                                 | Doporučení                                                                                                                                                                                                                                                                                                                                                                   |
|----------------------------------------|------------------------------------------------------------------------------------------------------------------------------------------------------------------------------------------------------------------------------------------------------------------------------------------------------------------------------------------------------------------------------|
| Zařízení slyší hlas jako tón CNG.      | Pokud je zapnutá volba zjištění faxu, zařízení je citlivější na zvuky. Může chybně interpretovat určité hlasy nebo hudbu na lince jako volání faxového zařízení a odpovědět přijímacím tónem faxu. Zařízení deaktivujte stisknutím tlačítka <b>Stop/Exit</b> (Stop/Konec). Zkuste se vyhnout potížím a funkce zjištění faxu vypněte. (Viz <i>Detekce faxu</i> na straně 47.) |
| Odesílání faxového volání na zařízení. | Pokud jste hovor přijali na externím nebo linkovém telefonu, zadejte váš kód pro příjem faxů (výchozí nastavení je (* 51)). Když vaše zařízení odpoví, zavěste.                                                                                                                                                                                                              |

## Přijímání příchozích hovorů (pokračování)

| Potíže                           | Doporučení                                                                                                                                                                                                                                                                                                                                                                                                                                                                                                                                                                                                                                                                                                                                                                                                                                     |
|----------------------------------|------------------------------------------------------------------------------------------------------------------------------------------------------------------------------------------------------------------------------------------------------------------------------------------------------------------------------------------------------------------------------------------------------------------------------------------------------------------------------------------------------------------------------------------------------------------------------------------------------------------------------------------------------------------------------------------------------------------------------------------------------------------------------------------------------------------------------------------------|
| Speciální funkce na jedné lince. | <p>Pokud máte na jedné lince se zařízením funkce podržení hovoru, podržení hovoru/ID volajícího, ID volajícího, hlasovou poštu, záznamník, poplachový systém nebo jiné speciální funkce, může to způsobit při odesílání nebo přijímání faxů problém.</p> <p><b>Například:</b> pokud si objednáte funkci podržení hovoru nebo jinou speciální službu, jejíž signál přichází linkou zatímco zařízení odesílá nebo přijímá fax, může signál dočasně narušit nebo přerušit faxy. Tomuto problému by měla zabránit funkce ECM Brother. Tento stav souvisí s oborem telefonních systémů a je společný pro všechna zařízení, která odesílají a přijímají informace na jedné lince sdílené se speciálními funkcemi. Pokud je pro vaši organizaci nezbytné vyhnout se jakýmkoli rušením, doporučujeme vám samostatnou linku bez speciálních funkcí.</p> |

## Potíže s přístupem do nabídky

| Potíže                                                                                             | Doporučení                                                                                                                                                                                                                       |
|----------------------------------------------------------------------------------------------------|----------------------------------------------------------------------------------------------------------------------------------------------------------------------------------------------------------------------------------|
| Tlačítka nepracují.                                                                                | Zkontrolujte, zda je ovládací panel správně připevněn k zařízení. Znovu nasadte ovládací panel.                                                                                                                                  |
| Když se pokusíte vstoupit do nabídek nastavení příjmu a nastavení odesílání, zařízení začne pípat. | Pokud tlačítko <b>Fax</b> nesvítil, stisknutím přepněte zařízení do režimu faxu. Nastavení příjmu ( <b>Menu, 2, 1</b> ) a nastavení odeslání ( <b>Menu, 2, 2</b> ) jsou dostupné pouze, pokud se zařízení nachází v režimu faxu. |

## Potíže s kvalitou kopírování

| Potíže                                    | Doporučení                                                                                                                                                                                                                                                    |
|-------------------------------------------|---------------------------------------------------------------------------------------------------------------------------------------------------------------------------------------------------------------------------------------------------------------|
| Na kopiích se objevují svíslé černé čáry. | Svíslé černé čáry na kopiích jsou obvykle způsobeny nečistotami nebo korekční kapalinou na skleněném pásku nebo tím, že jeden z korónových vodičů je znečištěný. (Viz <i>Čištění skeneru</i> na straně 150 a <i>Čištění korónových vodičů</i> na straně 155.) |

## Potíže s tiskem

| Potíže        | Doporučení                                                                                                                                                                                                                                                                                                                                                                                                                                                                                                                                                                                                                                                                                                                                                                                                                                                                                                                                                                                                                                                                                                                                                                                                                                                                                                                                                                                                                                                    |
|---------------|---------------------------------------------------------------------------------------------------------------------------------------------------------------------------------------------------------------------------------------------------------------------------------------------------------------------------------------------------------------------------------------------------------------------------------------------------------------------------------------------------------------------------------------------------------------------------------------------------------------------------------------------------------------------------------------------------------------------------------------------------------------------------------------------------------------------------------------------------------------------------------------------------------------------------------------------------------------------------------------------------------------------------------------------------------------------------------------------------------------------------------------------------------------------------------------------------------------------------------------------------------------------------------------------------------------------------------------------------------------------------------------------------------------------------------------------------------------|
| Žádný výtisk. | <ul style="list-style-type: none"> <li>■ Zkontrolujte, že je zařízení připojené do elektrické zásuvky, a že je zapnuté.</li> <li>■ Zkontrolujte, zda jsou tonerové kazety a fotoválec řádně nainstalovány. (Viz <i>Výměna fotoválce</i> na straně 173.)</li> <li>■ Zkontrolujte připojení kabelu rozhraní k zařízení a k počítači. (Viz <i>Stručný návod k obsluze</i>.)</li> <li>■ Zkontrolujte, zda byl nainstalován a zvolen správný ovladač tiskárny.</li> <li>■ Zkontrolujte, zda není na LCD displeji zobrazeno chybové hlášení. (Viz <i>Chybová hlášení a hlášení týkající se údržby</i> na straně 131.)</li> <li>■ Zkontrolujte, že je zařízení zapnuté: (uživatelé Windows Vista™)<br/>Klepněte na tlačítko <b>Start, Ovládací panely, Hardware a zvuk</b> a poté <b>Tiskárny</b>. Pravým tlačítkem klepněte na <b>Brother MFC-9840CDW Printer</b>. Ujistěte se, že políčko <b>Use Printer Offline</b> není zaškrtnuto. (uživatelé Windows® XP a Windows Server® 2003)<br/>Klepněte na tlačítko <b>Start</b> a zvolte <b>Tiskárny a faxy</b>. Pravým tlačítkem klepněte na <b>Brother MFC-9840CDW Printer</b>. Ujistěte se, že políčko <b>Use Printer Offline</b> není zaškrtnuto. (uživatelé Windows® 2000)<br/>Klepněte na tlačítko <b>Start</b> a zvolte <b>Nastavení</b> a poté <b>Tiskárny</b>. Pravým tlačítkem klepněte na <b>Brother MFC-9840CDW Printer</b>. Ujistěte se, že políčko <b>Use Printer Offline</b> není zaškrtnuto.</li> </ul> |

## Potíže s tiskem (pokračování)

| Potíže                                                                                                | Doporučení                                                                                                                                                                                                                                                                                                                                                                      |
|-------------------------------------------------------------------------------------------------------|---------------------------------------------------------------------------------------------------------------------------------------------------------------------------------------------------------------------------------------------------------------------------------------------------------------------------------------------------------------------------------|
| Zařízení tiskne neočekávaným způsobem nebo tiskne nesprávné znaky.                                    | <ul style="list-style-type: none"> <li>■ Vytáhněte zásobník papíru a počkejte, než zařízení přestane tisknout. Poté vypněte zařízení a na několik minut jej odpojte od elektrické sítě. (Zařízení lze vypnout až na 60 hodin, aniž by došlo ke ztrátě faxů uložených v paměti.)</li> <li>■ Zkontrolujte, zda je používaná aplikace nastavena pro práci se zařízením.</li> </ul> |
| Zařízení vytiskne prvních pár stránek správně, ale na některých dalších stránkách chybí kousky textu. | <ul style="list-style-type: none"> <li>■ Zkontrolujte, zda je používaná aplikace nastavena pro práci se zařízením.</li> <li>■ Váš počítač nerozpoznává signál zařízení oznamující naplnění vstupní vyrovnávací paměti. Ujistěte se, že je kabel rozhraní připojen správně. (Viz <i>Stručný návod k obsluze</i>.)</li> </ul>                                                     |
| Záhlaví a zápatí se zobrazují na obrazovce, ale netisknou se.                                         | V horní a dolní části stránky je netisknutelná oblast. Upravte horní a dolní okraj dokumentu, aby se tento text tiskl.                                                                                                                                                                                                                                                          |
| I když je v ovladači zvolena volba Duplex (oboustranný) tisk, zařízení oboustranně netiskne.          | Zkontrolujte nastavení velikosti papíru v ovladači tiskárny. Musíte zvolit A4, Letter, Legal či Folio.                                                                                                                                                                                                                                                                          |
| Zařízení netiskne nebo se tisk zastavil a na zařízení se rozsvítil indikátor Stav LED svítící žlutě.  | Stiskněte tlačítko <b>Job Cancel</b> (Zrušení úlohy). Po zrušení a vymazání úlohy z paměti může zařízení vytisknout neúplný výtisk.                                                                                                                                                                                                                                             |

## Potíže se skenováním

| Potíže                                  | Doporučení                                                                                                                                                                                   |
|-----------------------------------------|----------------------------------------------------------------------------------------------------------------------------------------------------------------------------------------------|
| Při skenování se zobrazují chyby TWAIN. | Zkontrolujte, zda je jako primární zdroj zvolen ovladač Brother TWAIN. V aplikaci PaperPort™ 11SE, klepněte na <b>File, Scan or Get Photo</b> a zvolte ovladač <b>Brother TWAIN driver</b> . |
| Sít'ové skenování není funkční.         | Viz <i>Potíže se sítí</i> na straně 116.                                                                                                                                                     |

## Potíže s programovým vybavením

| Potíže                                          | Doporučení                                                                                                                     |
|-------------------------------------------------|--------------------------------------------------------------------------------------------------------------------------------|
| Nelze instalovat program nebo tisknout.         | Spusťte program <b>Repair MFL-Pro Suite</b> , který najdete na disku CD-ROM. Tento program opraví a znovu nainstaluje program. |
| Nelze provést soutisk 2 na 1 nebo 4 na 1.       | Zkontrolujte, zda je nastavení velikosti papíru v používané aplikaci a v ovladači tiskárny stejné.                             |
| Zařízení netiskne z aplikace Adobe Illustrator. | Zkuste zmenšit rozlišení tisku. (Viz <i>Složka Advanced v Příručce uživatele programů na disku CD-ROM</i> .)                   |

## Potíže s manipulací s papírem

| Potíže                                                                                                      | Doporučení                                                                                                                                                                                                                                                                                                                                                                                                                                                                                                                                                                                                                                            |
|-------------------------------------------------------------------------------------------------------------|-------------------------------------------------------------------------------------------------------------------------------------------------------------------------------------------------------------------------------------------------------------------------------------------------------------------------------------------------------------------------------------------------------------------------------------------------------------------------------------------------------------------------------------------------------------------------------------------------------------------------------------------------------|
| Zařízení nepodává papír.<br><br>Na LCD displeji se zobrazí hlášení No Paper nebo hlášení o uvíznutí papíru. | <ul style="list-style-type: none"> <li>■ Pokud v zařízení došel papír, vložte do zásobníku papíru nový stoh papíru.</li> <li>■ Pokud je v zásobníku papíru papír, zkontrolujte, zda je vložený rovně. Pokud je papír zkroucený, narovnejte jej. Někdy je vhodné papír vyjmout, otočit stoh a znovu jej vložit do zásobníku papíru.</li> <li>■ Snižte množství papíru v zásobníku papíru a akci opakujte.</li> <li>■ Ujistěte se, že v ovladači tiskárny není zvolen režim deskového podavače.</li> <li>■ Pokud je na LCD displeji zobrazeno hlášení o uvíznutí papíru a potíže přetrvávají, viz část <i>Uvíznutí papíru</i> na straně 139.</li> </ul> |

## Potíže s manipulací s papírem (pokračování)

| Potíže                                        | Doporučení                                                                                                                                                                                                                                                         |
|-----------------------------------------------|--------------------------------------------------------------------------------------------------------------------------------------------------------------------------------------------------------------------------------------------------------------------|
| Zařízení nepodává papír z deskového podavače. | <ul style="list-style-type: none"> <li>■ Dobře papír provětrejte a vložte jej zpět do zásobníku.</li> <li>■ Ujistěte se, že je v ovladači tiskárny zvolen režim deskového podavače.</li> </ul>                                                                     |
| Jak tisknout na obálky?                       | Obálky můžete podávat z deskového podavače. Používaná aplikace musí být nastavena pro tisk obálek používané velikosti. Toto nastavení se obvykle provádí v nabídce Nastavení stránky nebo nastavení dokumentu aplikace. (Další informace viz příručka k aplikaci.) |
| Jaký papír mohu použít?                       | Můžete používat obyčejný papír, recyklovaný papír, obálky a štítky, které jsou určeny pro laserová zařízení. (Podrobnosti viz <i>Vhodný papír a další média</i> na straně 11.)                                                                                     |
| Uvzlý papír.                                  | (Viz <i>Uvlnutí papíru</i> na straně 139.)                                                                                                                                                                                                                         |

## Potíže s kvalitou tisku

| Potíže                            | Doporučení                                                                                                                                                                                                                                                                                                                                                                                       |
|-----------------------------------|--------------------------------------------------------------------------------------------------------------------------------------------------------------------------------------------------------------------------------------------------------------------------------------------------------------------------------------------------------------------------------------------------|
| Potíštěné stránky jsou zkroucené. | <ul style="list-style-type: none"> <li>■ K tomuto problému může dojít při tisku na nekvalitní tenký nebo silný papír nebo při tisku na nedoporučenou stranu papíru. Zkuste obrátit stoh papírů v zásobníku papíru.</li> <li>■ Zvolte typ papíru, který odpovídá typu používaného média. (Viz <i>Vhodný papír a další média</i> na straně 11.)</li> </ul>                                         |
| Vytištěné stránky jsou rozmazané. | Nastavení typu papíru pravděpodobně není správné pro typ používaného tiskového média nebo je tiskové médium příliš silné nebo má hrubý povrch. (Viz <i>Vhodný papír a další média</i> na straně 11 <i>Složka Basic</i> v <i>Příručce uživatele programů na disku CD-ROM</i> .)                                                                                                                   |
| Výtisky jsou příliš světlé.       | <ul style="list-style-type: none"> <li>■ Pokud k tomuto problému dojde při kopírování nebo tisku přijatých faxů, vypněte režim úspora toneru v nastavení nabídky zařízení. (Viz <i>Úspora toneru</i> na straně 26.)</li> <li>■ Vypněte režim úspora toneru ve složce Advanced v ovladači tiskárny. (Viz <i>Složka Advanced</i> v <i>Příručce uživatele programů na disku CD-ROM</i>.)</li> </ul> |

## Potíže se sítí

| Potíže                                        | Doporučení                                                                                                                                                                                                                                                                                                                                                                                                                                                                                                                                                                                                                                                                                |
|-----------------------------------------------|-------------------------------------------------------------------------------------------------------------------------------------------------------------------------------------------------------------------------------------------------------------------------------------------------------------------------------------------------------------------------------------------------------------------------------------------------------------------------------------------------------------------------------------------------------------------------------------------------------------------------------------------------------------------------------------------|
| Nelze tisknout prostřednictvím kabelové sítě. | <p>Pokud máte problémy s připojením nebo používáním bezdrátové sítě, nahlédněte do <i>Příručky síťových aplikací na disku CD-ROM</i>, kde najdete více informací.</p> <p>Ujistěte se, že je zařízení zapnuté, že je online a zda se nachází v režimu Připraveno. Vytiskněte seznam konfigurace sítě, ve kterém jsou uvedena aktuální nastavení sítě. (Viz <i>Jak tisknout zprávu</i> na straně 76.) Připojte znovu kabel LAN k rozbočovači a ověřte, že kabel a síťová připojení jsou v pořádku. Pokud je to možné, zkuste připojit zařízení k jinému portu na rozbočovači pomocí jiného kabelu. Pokud jsou zapojení v pořádku, horní indikátor zadního panelu zařízení svítí zeleně.</p> |

## Potíže se sítí (pokračování)

| Potíže                                                                                                                              | Doporučení                                                                                                                                                                                                                                                                                                                                                                                                                                                                                                                                                                                                                                                                                                                                                                                                                                                                                                                                                                                                                                                                                                                                                                                                                                                                                                                                                                                                                                                                                                                                                                                                                                                                                                                                                                                                                                                                                                                                                                                                                                                                                                                                                                                                                                                                                                                                                                                                                                                                                                                                                                                                                                                                                                                                                                                                                                                                                                                                                                                                                                                                   |
|-------------------------------------------------------------------------------------------------------------------------------------|------------------------------------------------------------------------------------------------------------------------------------------------------------------------------------------------------------------------------------------------------------------------------------------------------------------------------------------------------------------------------------------------------------------------------------------------------------------------------------------------------------------------------------------------------------------------------------------------------------------------------------------------------------------------------------------------------------------------------------------------------------------------------------------------------------------------------------------------------------------------------------------------------------------------------------------------------------------------------------------------------------------------------------------------------------------------------------------------------------------------------------------------------------------------------------------------------------------------------------------------------------------------------------------------------------------------------------------------------------------------------------------------------------------------------------------------------------------------------------------------------------------------------------------------------------------------------------------------------------------------------------------------------------------------------------------------------------------------------------------------------------------------------------------------------------------------------------------------------------------------------------------------------------------------------------------------------------------------------------------------------------------------------------------------------------------------------------------------------------------------------------------------------------------------------------------------------------------------------------------------------------------------------------------------------------------------------------------------------------------------------------------------------------------------------------------------------------------------------------------------------------------------------------------------------------------------------------------------------------------------------------------------------------------------------------------------------------------------------------------------------------------------------------------------------------------------------------------------------------------------------------------------------------------------------------------------------------------------------------------------------------------------------------------------------------------------------|
| <p>Funkce síťového skenování nefunguje.</p> <p>Funkce síťového PC Fax příjmu nefunguje.</p> <p>Funkce síťového tisku nepracuje.</p> | <p>(pouze systém Windows®) Nastavení Brány firewall v počítači může blokovat nezbytné síťové připojení. Podle následujících pokynů nakonfigurujte Bránu firewall. Používáte-li osobní Bránu firewall, nahlédněte do Příručky uživatele k programovému vybavení nebo se obraťte na výrobce programového vybavení.</p> <p><b>Uživatelé Windows® XP SP2</b></p> <ol style="list-style-type: none"> <li>1 Klepněte na tlačítko <b>Start, Ovládací panely, Připojení k síti a internetu</b> a poté na <b>Brána firewall systému Windows</b>. Ujistěte se, že je <b>Brána firewall systému Windows</b> ve složce <b>Obecné</b> zapnuta.</li> <li>2 V <b>Nastavení připojení k síti</b> klepněte na složku <b>Upřesnit</b> a poté na tlačítko <b>Nastavení...</b></li> <li>3 Klepněte na tlačítko <b>Přidat</b>.</li> <li>4 Pro síťové skenování přidejte port číslo 54925 a to zadáním následujících údajů: <ol style="list-style-type: none"> <li>1. Do pole <b>Popis služby</b>: zadejte jakýkoli popis, např. „Skener Brother“.</li> <li>2. Do pole <b>Název nebo adresa IP (například 192.168.0.12) počítače v síti, ve kterém je služba spuštěna</b>: zadejte „Localhost“.</li> <li>3. V poli <b>Číslo externího portu pro tuto službu</b>: zadejte „54925“.</li> <li>4. Do pole <b>Číslo interního portu pro tuto službu</b>: zadejte „54925“.</li> <li>5. Ujistěte se, že je vybrána položka <b>UDP</b>.</li> <li>6. Klepněte na tlačítko <b>OK</b>.</li> </ol> </li> <li>5 Klepněte na tlačítko <b>Přidat</b>.</li> <li>6 Pro síťový PC Fax přidejte port číslo 54926 a to zadáním následujících údajů: <ol style="list-style-type: none"> <li>1. Do pole <b>Popis služby</b>: zadejte libovolný popis, například „Brother PC Fax“.</li> <li>2. Do pole <b>Název nebo adresa IP (například 192.168.0.12) počítače v síti, ve kterém je služba spuštěna</b>: zadejte „Localhost“.</li> <li>3. V poli <b>Číslo externího portu pro tuto službu</b>: zadejte „54926“.</li> <li>4. Do pole <b>Číslo interního portu pro tuto službu</b>: zadejte „54926“.</li> <li>5. Ujistěte se, že je vybrána položka <b>UDP</b>.</li> <li>6. Klepněte na tlačítko <b>OK</b>.</li> </ol> </li> <li>7 Pokud máte i nadále potíže se síťovým připojením, klepněte na tlačítko <b>Přidat</b>.</li> <li>8 Pro síťové skenování, síťový tisk a síťový PC Fax příjem přidejte port číslo 137 zadáním následujících údajů: <ol style="list-style-type: none"> <li>1. Do pole <b>Popis služby</b>: zadejte libovolný popis, například „Brother PC Fax příjem“.</li> <li>2. Do pole <b>Název nebo adresa IP (například 192.168.0.12) počítače v síti, ve kterém je služba spuštěna</b>: zadejte „Localhost“.</li> <li>3. V poli <b>Číslo externího portu pro tuto službu</b>: zadejte „137“.</li> <li>4. Do pole <b>Číslo interního portu pro tuto službu</b>: zadejte „137“.</li> <li>5. Ujistěte se, že je vybrána položka <b>UDP</b>.</li> <li>6. Klepněte na tlačítko <b>OK</b>.</li> </ol> </li> <li>9 Ujistěte se, že je nové nastavení přidáno a označeno a klepněte na <b>OK</b>.</li> </ol> |

## Potíže se sítí (pokračování)

| Potíže                                                                                                                                            | Doporučení                                                                                                                                                                                                                                                                                                                                                                                                                                                                                                                                                                                                                                                                                                                                                                                                                                                                                                                                                                                                                                                                                                                                                                                                                                                                                                                                                                                                                                                                                                                                                                                                                                                                                                                                                                                                                                                                                                        |
|---------------------------------------------------------------------------------------------------------------------------------------------------|-------------------------------------------------------------------------------------------------------------------------------------------------------------------------------------------------------------------------------------------------------------------------------------------------------------------------------------------------------------------------------------------------------------------------------------------------------------------------------------------------------------------------------------------------------------------------------------------------------------------------------------------------------------------------------------------------------------------------------------------------------------------------------------------------------------------------------------------------------------------------------------------------------------------------------------------------------------------------------------------------------------------------------------------------------------------------------------------------------------------------------------------------------------------------------------------------------------------------------------------------------------------------------------------------------------------------------------------------------------------------------------------------------------------------------------------------------------------------------------------------------------------------------------------------------------------------------------------------------------------------------------------------------------------------------------------------------------------------------------------------------------------------------------------------------------------------------------------------------------------------------------------------------------------|
| <p>Funkce síťového skenování nefunguje.</p> <p>Funkce síťového PC Fax příjmu nefunguje.</p> <p>Funkce síťového tisku nepracuje. (pokračování)</p> | <p><b>Uživatelé Windows Vista™</b></p> <ol style="list-style-type: none"> <li>1 Klepněte na tlačítko <b>Start, Ovládací panely, Připojení k síti a internetu, Brána firewall systému Windows</b> a klepněte na <b>Změna nastavení</b>.</li> <li>2 Jakmile se zobrazí obrazovka <b>Řízení uživatelských účtů</b>, proveďte následující. <ul style="list-style-type: none"> <li>■ Uživatelé s právy správce: klepněte na tlačítko <b>Pokračovat</b>.</li> <li>■ Uživatelé bez práv správce: zadejte heslo správce a klepněte na tlačítko <b>OK</b>.</li> </ul> </li> <li>3 Ujistěte se, že je <b>Brána firewall systému Windows</b> ve složce <b>Obecné</b> zapnuta.</li> <li>4 Klepněte na složku <b>Výjimky</b>.</li> <li>5 Klepněte na tlačítko <b>Přidat port...</b></li> <li>6 Pro síťové skenování přidejte port číslo 54925 a to zadáním následujících údajů: <ol style="list-style-type: none"> <li>1. Do pole <b>Název</b>: zadejte jakýkoli popis, např. „Skener Brother“.</li> <li>2. Do pole <b>Číslo portu</b>: zadejte „54925“.</li> <li>3. Ujistěte se, že je vybrána položka <b>UDP</b>. Poté klepněte na <b>OK</b>.</li> </ol> </li> <li>7 Klepněte na tlačítko <b>Přidat port...</b></li> <li>8 Pro síťový PC Fax přidejte port číslo 54926 a to zadáním následujících údajů: <ol style="list-style-type: none"> <li>1. Do pole <b>Název</b>: zadejte libovolný popis, například „Brother PC Fax“.</li> <li>2. Do pole <b>Číslo portu</b>: zadejte „54926“.</li> <li>3. Ujistěte se, že je vybrána položka <b>UDP</b>. Poté klepněte na <b>OK</b>.</li> </ol> </li> <li>9 Ujistěte se, že je nové nastavení přidáno a označeno a klepněte na <b>Použít</b>.</li> <li>10 Pokud máte i nadále problémy se síťovým připojením, jako např. se síťovým skenováním nebo tiskem, označte políčko <b>Sdílení souborů a tiskáren</b> ve složce <b>Výjimky</b> a poté klepněte na <b>Použít</b>.</li> </ol> |
| <p>Počítač nemůže najít zařízení.</p>                                                                                                             | <p><b>Pro uživatele operačního systému Windows®</b>: nastavení brány firewall v počítači může blokovat nezbytné síťové připojení. Podrobnosti viz výše uvedené pokyny.</p> <p><b>Pro uživatele počítačů Macintosh®</b>: znovu vyberte zařízení v aplikaci Device Selector, která je umístěná v <b>Macintosh HD/Library/Printers/Brother/Utilities</b> (Macintosh HD/Knihovna/Tiskárny/Brother/Utilities) nebo z rozevírací nabídky v nástroji ControlCenter2.</p>                                                                                                                                                                                                                                                                                                                                                                                                                                                                                                                                                                                                                                                                                                                                                                                                                                                                                                                                                                                                                                                                                                                                                                                                                                                                                                                                                                                                                                                 |



## Zvýšení kvality tisku



Pokud máte problém s kvalitou tisku, nejprve vytiskněte zkušební stránku (**Menu, 4, 2, 3**). Pokud je výtisk v pořádku, problém nejspíš není v tomto zařízení. Zkontrolujte kabel rozhraní nebo zkuste zařízení použít s jiným počítačem.





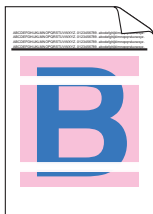
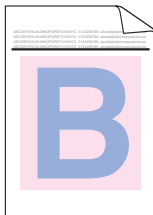
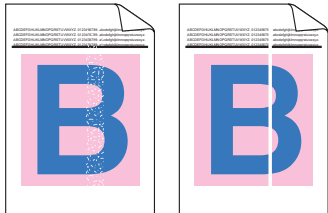

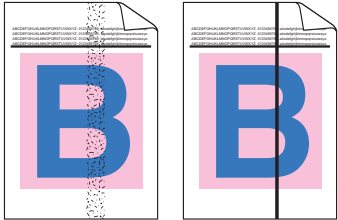
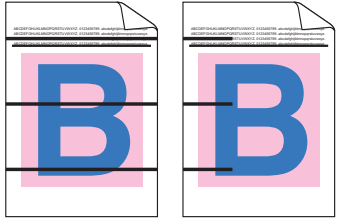
### Poznámka

Když se na LCD displeji objeví hlášení **Toner Life End**, můžete vyřešit problém s kvalitou tisku výměnou tonerové kazety za novou.

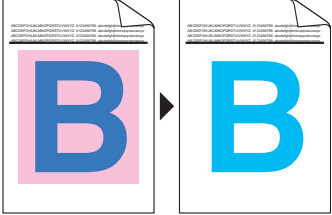
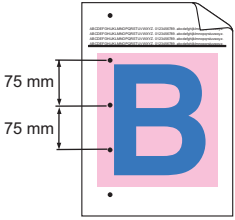

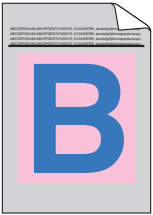
| Příklady špatné kvality tisku                                                                                                                 | Doporučení                                                                                                                                                                                                                                                                                                                                                                                                                                                                                                                                                                                                                                                                                                                                                                                                                                                            |
|-----------------------------------------------------------------------------------------------------------------------------------------------|-----------------------------------------------------------------------------------------------------------------------------------------------------------------------------------------------------------------------------------------------------------------------------------------------------------------------------------------------------------------------------------------------------------------------------------------------------------------------------------------------------------------------------------------------------------------------------------------------------------------------------------------------------------------------------------------------------------------------------------------------------------------------------------------------------------------------------------------------------------------------|
| <p>Bílé čáry nebo pruhy či vynechávání napříč stránkou.</p>  | <ul style="list-style-type: none"> <li>■ Ujistěte se, že je zařízení umístěno na pevném, rovném povrchu.</li> <li>■ Ujistěte se, že jsou tonerové kazety správně nainstalovány. (Viz <i>Výměna tonerové kazety</i> na straně 168.)</li> <li>■ Tonerovými kazetami jemně zatřeste.</li> <li>■ Ujistěte se, že je fotoválec správně nainstalován. (Viz <i>Výměna fotoválce</i> na straně 173.)</li> <li>■ Ujistěte se, že používaný papír odpovídá našim specifikacím. Tento problém může způsobit papír s hrubým povrchem nebo silná tisková média. (Viz <i>Vhodný papír a další média</i> na straně 11.)</li> <li>■ Vyčistěte skla laserové jednotky měkkým hadříkem. (Viz <i>Čištění skel laserové jednotky</i> na straně 151.)</li> <li>■ Fotoválec je pravděpodobně poškozen. Nainstalujte nový fotoválec. (Viz <i>Výměna fotoválce</i> na straně 173.)</li> </ul> |
| <p>Barvy jsou na celé stránce světlé nebo nejasné.</p>     | <ul style="list-style-type: none"> <li>■ Ujistěte se, že používáte doporučený papír.</li> <li>■ Vyměňte papír za čerstvě rozbalený papír.</li> <li>■ Ujistěte se, že je správně zavřený přední kryt.</li> <li>■ Tonerovými kazetami jemně zatřeste.</li> <li>■ Vyčistěte skla laserové jednotky měkkým hadříkem. (Viz <i>Čištění skel laserové jednotky</i> na straně 151.)</li> <li>■ Vypněte úsporu toneru. (Viz <i>Úspora toneru</i> na straně 26.)</li> </ul>                                                                                                                                                                                                                                                                                                                                                                                                     |
| <p>Podélné bílé čáry nebo pruhy.</p>                       | <ul style="list-style-type: none"> <li>■ Tonerovými kazetami jemně zatřeste.</li> <li>■ Vyčistěte skla laserové jednotky měkkým hadříkem. (Viz <i>Čištění skel laserové jednotky</i> na straně 151.)</li> </ul>                                                                                                                                                                                                                                                                                                                                                                                                                                                                                                                                                                                                                                                       |

| Příklady špatné kvality tisku                                                                                             | Doporučení                                                                                                                                                                                                                                                                                                                                                                                                                                                                                                                                                                                                                                                                                                                                                                                                                                                                                                                                                                                                    |
|---------------------------------------------------------------------------------------------------------------------------|---------------------------------------------------------------------------------------------------------------------------------------------------------------------------------------------------------------------------------------------------------------------------------------------------------------------------------------------------------------------------------------------------------------------------------------------------------------------------------------------------------------------------------------------------------------------------------------------------------------------------------------------------------------------------------------------------------------------------------------------------------------------------------------------------------------------------------------------------------------------------------------------------------------------------------------------------------------------------------------------------------------|
| <p>Barevné podélné čáry nebo pruhy.</p>  | <ul style="list-style-type: none"> <li>■ Některá tonerová kazeta je pravděpodobně poškozena. Vyměňte tonerovou kazetu s barvou odpovídající barevným pruhům nebo pásům.</li> <li>■ Očistěte všechny čtyři korónové vodiče (jeden pro každou barvu) fotoválce posunováním zeleného jezdcce. (Viz <i>Čištění koronových vodičů</i> na straně 155.)</li> <li>■ Zkontrolujte, zda se zelený jezdec korónového vodiče nachází ve výchozí poloze (▼).</li> <li>■ Fotoválec je pravděpodobně poškozen. Nainstalujte nový fotoválec. (Viz <i>Výměna fotoválce</i> na straně 173.)</li> <li>■ Fixační jednotka má na sobě zřejmě šmouhy. Požádejte o servis společnost Brother nebo vašeho prodejce zařízení Brother.</li> </ul>                                                                                                                                                                                                                                                                                       |
| <p>Barevné čáry napříč stránkou.</p>     | <ul style="list-style-type: none"> <li>■ Některá tonerová kazeta je pravděpodobně poškozena. Vyměňte tonerovou kazetu s barvou odpovídající barevným čarám.</li> <li>■ Fotoválec je pravděpodobně poškozen. Nainstalujte nový fotoválec. (Viz <i>Výměna fotoválce</i> na straně 173.)</li> <li>■ Očistěte všechny čtyři korónové vodiče (jeden pro každou barvu) fotoválce posunováním zeleného jezdcce. (Viz <i>Čištění koronových vodičů</i> na straně 155.)</li> <li>■ Vyčistěte skla laserové jednotky měkkým hadříkem. (Viz <i>Čištění skel laserové jednotky</i> na straně 151.)</li> </ul>                                                                                                                                                                                                                                                                                                                                                                                                             |
| <p>Bílé skvrny nebo prázdný tisk.</p>  | <ul style="list-style-type: none"> <li>■ Ujistěte se, že používaný papír odpovídá našim specifikacím. (Viz <i>Vhodný papír a další média</i> na straně 11.)</li> <li>■ Ujistěte se, že používáte doporučený papír.</li> <li>■ V ovladači tiskárny nebo v nastavení typ papíru zařízení zvolte režim <b>Thick paper</b> nebo použijte slabší papír, než jaký právě používáte. (Viz <i>Typ papíru</i> na straně 22 <i>Složka Basic</i> v <i>Příručce uživatele programů</i> na disku CD-ROM.)</li> <li>■ Vyměňte papír za čerstvý, neotevřený papír.</li> <li>■ Zkontrolujte prostředí zařízení. Prázdný tisk mohou způsobit podmínky, jako například vysoká vlhkost. (Viz <i>Volba umístění</i> na straně 100.)</li> <li>■ Očistěte všechny čtyři korónové vodiče (jeden pro každou barvu) fotoválce posunováním zeleného jezdcce. (Viz <i>Čištění koronových vodičů</i> na straně 155.) Pokud se kvalita tisku nezlepší, nainstalujte nový fotoválec. (Viz <i>Výměna fotoválce</i> na straně 173.)</li> </ul> |

| Příklady špatné kvality tisku                                                                                                            | Doporučení                                                                                                                                                                                                                                                                                                                                                                                                                                                                                                                                                                                                                                                                                                                                                                                                                                         |
|------------------------------------------------------------------------------------------------------------------------------------------|----------------------------------------------------------------------------------------------------------------------------------------------------------------------------------------------------------------------------------------------------------------------------------------------------------------------------------------------------------------------------------------------------------------------------------------------------------------------------------------------------------------------------------------------------------------------------------------------------------------------------------------------------------------------------------------------------------------------------------------------------------------------------------------------------------------------------------------------------|
| <p>Zcela prázdná stránka nebo chybí některé barvy.</p>  | <ul style="list-style-type: none"> <li>■ Ujistěte se, že jsou tonerové kazety správně nainstalovány. (Viz <i>Výměna tonerové kazety</i> na straně 168.)</li> <li>■ Některá tonerová kazeta je pravděpodobně poškozena. Určete chybějící barvu a vložte novou tonerovou kazetu v barvě, která chybí. (Viz <i>Výměna tonerové kazety</i> na straně 168.)</li> <li>■ Fotoválec je pravděpodobně poškozen. Nainstalujte nový fotoválec. (Viz <i>Výměna fotoválce</i> na straně 173.)</li> </ul>                                                                                                                                                                                                                                                                                                                                                        |
| <p>Barevné tečky po 75 mm.</p>                          | <ul style="list-style-type: none"> <li>■ Prach, papírový prach, lepidlo a podobně se mohou přilepit na povrch fotoválce citlivého na světlo (OPC) a způsobit výskyt bílých nebo černých teček na tištěných dokumentech.</li> <li>■ Udělejte několik kopií prázdného bílého papíru. (Viz <i>Vytváření více kopií</i> na straně 78.)</li> <li>■ Pokud i po provedení několika kopií stále vidíte tečky na vytištěných dokumentech, vyčistěte fotoválec. (Viz <i>Čištění fotoválce</i> na straně 159.)</li> <li>■ Pokud se kvalita tisku nezlepšila, je třeba nainstalovat nový fotoválec. (Viz <i>Výměna fotoválce</i> na straně 173.)</li> </ul>                                                                                                                                                                                                    |
| <p>Rozprášený toner nebo skvrny od toneru.</p>         | <ul style="list-style-type: none"> <li>■ Zkontrolujte prostředí zařízení. Tento problém s kvalitou tisku mohou způsobit podmínky, jako např. vysoká vlhkost a vysoké teploty. (Viz <i>Volba umístění</i> na straně 100.)</li> <li>■ Ujistěte se, že používaný papír odpovídá našim specifikacím. Tento problém může způsobit papír s hrubým povrchem. (Viz <i>Vhodný papír a další média</i> na straně 11.)</li> <li>■ Nainstalujte novou tonerovou kazetu pro barvu, která způsobuje problém. (Viz <i>Výměna tonerové kazety</i> na straně 168.)</li> <li>■ Očistěte korónové vodiče a fotoválec pro barvu, která způsobuje. (Viz <i>Čištění korónových vodičů</i> na straně 155 a <i>Čištění fotoválce</i> na straně 159.) Pokud se kvalita tisku nezlepší, nainstalujte nový fotoválec. (Viz <i>Výměna fotoválce</i> na straně 173.)</li> </ul> |
| <p>Šedé nebo barevné pozadí.</p>                      | <ul style="list-style-type: none"> <li>■ Ujistěte se, že používaný papír odpovídá našim specifikacím. (Viz <i>Vhodný papír a další média</i> na straně 11.)</li> <li>■ Zkontrolujte prostředí zařízení. Na zvýšení zašednutí pozadí mohou mít vliv podmínky, jako například vysoká teplota a vysoká vlhkost. (Viz <i>Volba umístění</i> na straně 100.)</li> <li>■ Nainstalujte novou tonerovou kazetu pro barvu, která způsobuje problém. (Viz <i>Výměna tonerové kazety</i> na straně 168.)</li> <li>■ Očistěte korónové vodiče jednotky fotoválce pro barvu, která způsobuje. (Viz <i>Čištění korónových vodičů</i> na straně 155.) Pokud se kvalita tisku nezlepší, nainstalujte nový fotoválec. (Viz <i>Výměna fotoválce</i> na straně 173.)</li> </ul>                                                                                       |

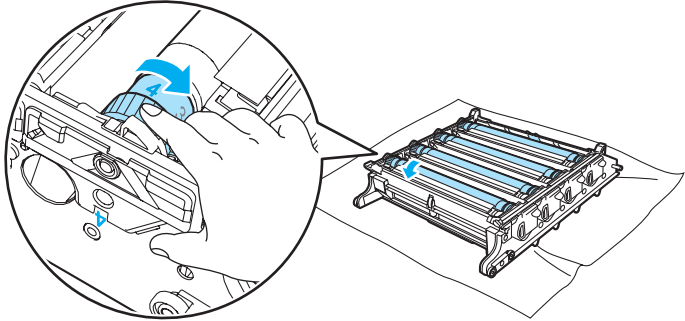
| Příklady špatné kvality tisku                                                                            | Doporučení                                                                                                                                                                                                                                                                                                                                                                                                                                                                                                                                                                                                                                                                                                                                                                                                                                                                                                                                                                                                                                                                                                                                                                                                                                                                                                                                                                                                                                                     |
|----------------------------------------------------------------------------------------------------------|----------------------------------------------------------------------------------------------------------------------------------------------------------------------------------------------------------------------------------------------------------------------------------------------------------------------------------------------------------------------------------------------------------------------------------------------------------------------------------------------------------------------------------------------------------------------------------------------------------------------------------------------------------------------------------------------------------------------------------------------------------------------------------------------------------------------------------------------------------------------------------------------------------------------------------------------------------------------------------------------------------------------------------------------------------------------------------------------------------------------------------------------------------------------------------------------------------------------------------------------------------------------------------------------------------------------------------------------------------------------------------------------------------------------------------------------------------------|
| <p>Strana našikmo.</p>  | <ul style="list-style-type: none"> <li>■ Ujistěte se, že je papír či jiné tiskové médium řádně vložen do zásobníku papíru a zda nejsou vodítka nastavena příliš těsně nebo příliš volně od stohu papíru.</li> <li>■ Správně nastavte vodítka papíru.</li> <li>■ Zásobník papíru je pravděpodobně přeplněný.</li> <li>■ Ujistěte se, že používaný papír odpovídá našim specifikacím. (Viz <i>Vhodný papír a další média</i> na straně 11.)</li> </ul>                                                                                                                                                                                                                                                                                                                                                                                                                                                                                                                                                                                                                                                                                                                                                                                                                                                                                                                                                                                                           |
| <p>Duch.</p>            | <ul style="list-style-type: none"> <li>■ Ujistěte se, že používaný papír odpovídá našim specifikacím. Tento problém může způsobit papír s hrubým povrchem nebo silný papír. (Viz <i>Vhodný papír a další média</i> na straně 11.)</li> <li>■ Ujistěte se, že používaný papír odpovídá našim specifikacím. (Viz <i>Vhodný papír a další média</i> na straně 11 <i>Složka Basic v Příručce uživatele programů na disku CD-ROM.</i>)</li> <li>■ Fotoválec je pravděpodobně poškozen. Nainstalujte nový fotoválec. (Viz <i>Výměna fotoválce</i> na straně 173.)</li> </ul>                                                                                                                                                                                                                                                                                                                                                                                                                                                                                                                                                                                                                                                                                                                                                                                                                                                                                         |
| <p>Barva výtisků nesplňuje očekávání.</p>                                                                | <ul style="list-style-type: none"> <li>■ Ujistěte se, že jsou tonerové kazety správně nainstalovány (Viz <i>Výměna tonerové kazety</i> na straně 168.)</li> <li>■ Ujistěte se, že nejsou tonerové kazety prázdné. (Viz <i>Hlášení není toner</i> na straně 168.)</li> <li>■ Ujistěte se, že je fotoválec správně nainstalován. (Viz <i>Výměna fotoválce</i> na straně 173.)</li> <li>■ Ujistěte se, že je pásová jednotka správně nainstalována. (Viz <i>Výměna jednotky pásu</i> na straně 180.)</li> <li>■ Proveďte kalibraci pomocí ovládacího panelu. Stiskněte tlačítko <b>Menu, 4, 6.</b> <ol style="list-style-type: none"> <li>1 Stiskem tlačítka <b>OK</b> vyberte <i>Calibrate</i>.</li> <li>2 Stisknutím tlačítka <b>1</b> vyberte <i>Yes</i>.</li> </ol>           (Další podrobnosti, viz <i>Příručka uživatele programů na disku CD-ROM.</i>)         </li> <li>■ Upravte barvu pomocí uživatelského nastavení v ovladači tiskárny. Barvy, které může tiskárna vytisknout a barvy, které vidíte na monitoru se liší. Zařízení nemusí dokázat reprodukovat barvy na monitoru.</li> <li>■ Ujistěte se, že používaný papír odpovídá našim specifikacím. (Viz <i>Vhodný papír a další média</i> na straně 11.)</li> <li>■ Fotoválec je pravděpodobně poškozen. Nainstalujte nový fotoválec. (Viz <i>Výměna fotoválce</i> na straně 173.)</li> <li>■ Nainstalujte novou pásovou jednotku. (Viz <i>Výměna jednotky pásu</i> na straně 180.)</li> </ul> |

| Příklady špatné kvality tisku                                                                                        | Doporučení                                                                                                                                                                                                                                                                                                                                                                                                                                                                                                                                                                                                                                                                                                                                                                                                                                                                                                                                                                                                                                                                                                                                                                                                                                                                                                                                                                                                                                                                                                                                                                                                                                                                                                                                                                                                                                                                                                            |
|----------------------------------------------------------------------------------------------------------------------|-----------------------------------------------------------------------------------------------------------------------------------------------------------------------------------------------------------------------------------------------------------------------------------------------------------------------------------------------------------------------------------------------------------------------------------------------------------------------------------------------------------------------------------------------------------------------------------------------------------------------------------------------------------------------------------------------------------------------------------------------------------------------------------------------------------------------------------------------------------------------------------------------------------------------------------------------------------------------------------------------------------------------------------------------------------------------------------------------------------------------------------------------------------------------------------------------------------------------------------------------------------------------------------------------------------------------------------------------------------------------------------------------------------------------------------------------------------------------------------------------------------------------------------------------------------------------------------------------------------------------------------------------------------------------------------------------------------------------------------------------------------------------------------------------------------------------------------------------------------------------------------------------------------------------|
| <p>Vše v jediné barvě.</p>                                                                                           | <ul style="list-style-type: none"> <li>■ Očistěte korónové vodiče jednotky fotoválce pro barvu, která způsobuje. (Viz <i>Čištění korónových vodičů</i> na straně 155.) Pokud se kvalita tisku nezlepší, nainstalujte nový fotoválec. (Viz <i>Výměna fotoválce</i> na straně 173.)</li> <li>■ Fotoválec je pravděpodobně poškozen. Nainstalujte nový fotoválec. (Viz <i>Výměna fotoválce</i> na straně 173.)</li> </ul>                                                                                                                                                                                                                                                                                                                                                                                                                                                                                                                                                                                                                                                                                                                                                                                                                                                                                                                                                                                                                                                                                                                                                                                                                                                                                                                                                                                                                                                                                                |
| <p>Nesprávná registrace barev.</p>  | <ul style="list-style-type: none"> <li>■ Ujistěte se, že je fotoválec správně nainstalován. (Viz <i>Výměna fotoválce</i> na straně 173.)</li> <li>■ Ujistěte se, že je pásová jednotka správně nainstalována. (Viz <i>Výměna jednotky pásu</i> na straně 180.)</li> <li>■ Ujistěte se, že je nádobka na odpadní toner správně nainstalována. (Viz <i>Výměna nádobky na odpadní toner</i> na straně 185.)</li> <li>■ Pomocí ovládacího panelu proveďte automatickou registraci barev. Stiskněte tlačítko <b>Menu, 4, 7, 1.</b></li> </ul> <p>nebo</p> <ul style="list-style-type: none"> <li>■ Pomocí ovládacího panelu proveďte ruční registraci barev. <ol style="list-style-type: none"> <li>1 Pomocí ovládacího panelu vytiskněte opravný diagram. Stiskněte tlačítko <b>Menu, 4, 8, 1.</b></li> <li>2 Zadejte opravné hodnoty z diagramu. Stiskněte tlačítko <b>Menu, 4, 8, 2.</b></li> </ol> </li> </ul> <p>Pokud nesprávnou registraci barev neopravíte ruční registrací barev, vyjměte z fotoválce všechny tonerové kazety a fotoválec otočte, poté se ujistěte, že jsou všechna čtyři kolečka fotoválce ve výchozí poloze. Výchozí polohu poznáte tak, že souhlasí číslo na kolečku fotoválce s číslem na straně fotoválce, jak vidíte na obrázku.</p>  <ul style="list-style-type: none"> <li>■ Fotoválec je pravděpodobně poškozen. Nainstalujte nový fotoválec. (Viz <i>Výměna fotoválce</i> na straně 173.)</li> <li>■ Nainstalujte novou pásovou jednotku. (Viz <i>Výměna jednotky pásu</i> na straně 180.)</li> <li>■ Nainstalujte novou nádobku na odpadní toner. (Viz <i>Výměna nádobky na odpadní toner</i> na straně 185.)</li> <li>■ Pokud oblasti s jednolitou barvou nebo obrázky mají azurové, purpurové nebo žluté okraje, můžete pro odstranění problému použít funkci automatické registrace.</li> </ul> |

| Příklady špatné kvality tisku                                                                                                                   | Doporučení                                                                                                                                                                                                                                                                                                                                                                                                                                                                                                                                                                                                                                                                                                                                                                                                                                                                                                                  |
|-------------------------------------------------------------------------------------------------------------------------------------------------|-----------------------------------------------------------------------------------------------------------------------------------------------------------------------------------------------------------------------------------------------------------------------------------------------------------------------------------------------------------------------------------------------------------------------------------------------------------------------------------------------------------------------------------------------------------------------------------------------------------------------------------------------------------------------------------------------------------------------------------------------------------------------------------------------------------------------------------------------------------------------------------------------------------------------------|
| <p>Na stránce se pravidelně objevuje nerovnoměrná sytost.</p>  | <ul style="list-style-type: none"> <li>■ Určete barvu, která má nerovnoměrnou sytost a vložte novou tonerovou kazetu s touto barvou. (Viz <i>Výměna tonerové kazety</i> na straně 168.)</li> <li>■ Fotoválec je pravděpodobně poškozen. Nainstalujte nový fotoválec. (Viz <i>Výměna fotoválce</i> na straně 173.)</li> <li>■ Ujistěte se, že je fixační jednotka správně nainstalována.</li> </ul>                                                                                                                                                                                                                                                                                                                                                                                                                                                                                                                          |
| <p>Na kraji se nevytiskl obrázek.</p>                                                                                                           | <ul style="list-style-type: none"> <li>■ Ujistěte se, že jsou tonerové kazety správně nainstalovány. (Viz <i>Výměna tonerové kazety</i> na straně 168.)</li> <li>■ Ujistěte se, že je fotoválec správně nainstalován. (Viz <i>Výměna fotoválce</i> na straně 173.)</li> <li>■ Některá tonerová kazeta je pravděpodobně poškozena. Určete chybějící barvu a vložte novou tonerovou kazetu v barvě, která chybí. (Viz <i>Výměna tonerové kazety</i> na straně 168.)</li> <li>■ Fotoválec je pravděpodobně poškozen. Nainstalujte nový fotoválec. (Viz <i>Výměna fotoválce</i> na straně 173.)</li> </ul>                                                                                                                                                                                                                                                                                                                      |
| <p>Obrázek v tenkých čárách se nevytiskl.</p>                                                                                                   | <ul style="list-style-type: none"> <li>■ Pokud používáte ovladač tiskárny Windows<sup>®</sup>, otevřete okno <b>Vlastnosti</b>, a poté klepněte na <b>Printing Preferences</b>. Vyberte složku <b>Advanced</b>, <b>Device Option</b>, <b>Print Setting</b>, a poté zaškrtněte políčka <b>Improve pattern printing</b> nebo <b>Improve Thin Line</b>.</li> </ul>                                                                                                                                                                                                                                                                                                                                                                                                                                                                                                                                                             |
| <p>Zvrásnění.</p>                                            | <ul style="list-style-type: none"> <li>■ Vyměňte papír za doporučený typ papíru. (Viz <i>Doporučený papír</i> na straně 11.)</li> <li>■ Zkontrolujte kvalitu a typ papíru. (Viz <i>Vhodný papír a další média</i> na straně 11.)</li> <li>■ Ujistěte se, že je správně zavřený zadní kryt.</li> <li>■ Ujistěte se, že je řádně vložen papír.</li> <li>■ Ujistěte se, že používaný papír odpovídá našim specifikacím. (Viz <i>Vhodný papír a další média</i> na straně 11 <i>Složka Basic</i> v <i>Příručce uživatele programů na disku CD-ROM</i>.)</li> <li>■ Přetočte svazek papírů v zásobníku nebo otočte papír ve vstupním zásobníku o 180°.</li> <li>■ Ujistěte se, že je fotoválec správně nainstalován. (Viz <i>Výměna fotoválce</i> na straně 173.)</li> <li>■ Ujistěte se, že je fixační jednotka správně nainstalována.</li> <li>■ Pokud problém přetrvává, kontaktujte prodejce společnosti Brother.</li> </ul> |
| <p>Nedostatečný lesk.</p>                                                                                                                       | <ul style="list-style-type: none"> <li>■ Vyměňte papír za doporučený typ papíru. (Viz <i>Doporučený papír</i> na straně 11.)</li> </ul>                                                                                                                                                                                                                                                                                                                                                                                                                                                                                                                                                                                                                                                                                                                                                                                     |

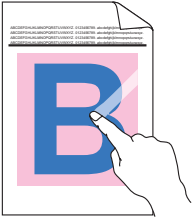
| Příklady špatné kvality tisku                                                                                        | Doporučení                                                                                                                                                                                                                                                                                                                                                                                                                                                                                                                                                                                                                                                                                                                                                                       |
|----------------------------------------------------------------------------------------------------------------------|----------------------------------------------------------------------------------------------------------------------------------------------------------------------------------------------------------------------------------------------------------------------------------------------------------------------------------------------------------------------------------------------------------------------------------------------------------------------------------------------------------------------------------------------------------------------------------------------------------------------------------------------------------------------------------------------------------------------------------------------------------------------------------|
| <p>Nesprávně umístěný obrázek.</p>  | <ul style="list-style-type: none"> <li>■ Zkontrolujte prostředí zařízení. Tento problém mohou způsobit podmínky, jako např. vysoké teploty a vysoká vlhkost. (Viz <i>Volba umístění</i> na straně 100.)</li> <li>■ Ujistěte se, že používaný papír odpovídá našim specifikacím. (Viz <i>Vhodný papír a další média</i> na straně 11.)</li> <li>■ Ujistěte se, že používaný papír odpovídá našim specifikacím. (Viz <i>Vhodný papír a další média</i> na straně 11 <i>Složka Basic</i> v <i>Příručce uživatele programů na disku CD-ROM</i>.)</li> <li>■ Vyměňte papír za doporučený typ papíru. (Viz <i>Doporučený papír</i> na straně 11.)</li> <li>■ Fotoválec je pravděpodobně poškozen. Nainstalujte nový fotorálek. (Viz <i>Výměna fotorálek</i> na straně 173.)</li> </ul> |
| <p>Špatná fixace.</p>               | <ul style="list-style-type: none"> <li>■ Ujistěte se, že používaný papír odpovídá našim specifikacím. (Viz <i>Vhodný papír a další média</i> na straně 11.)</li> <li>■ Ujistěte se, že používaný papír odpovídá našim specifikacím. (Viz <i>Vhodný papír a další média</i> na straně 11 <i>Složka Basic</i> v <i>Příručce uživatele programů na disku CD-ROM</i>.)</li> <li>■ Ujistěte se, že uvolňovací páčka fixační jednotky je v uzavřené poloze.</li> <li>■ Pokud problém přetrvává, kontaktujte prodejce společnosti Brother.</li> </ul>                                                                                                                                                                                                                                   |
| <p>Špatná fixace při tisku na silný papír.</p>                                                                       | <ul style="list-style-type: none"> <li>■ V ovladači tiskárny nebo v nastavení nabídky zařízení typ papíru zvolte režim <b>Thick paper</b>. (Viz <i>Typ papíru</i> na straně 22 <i>Složka Basic</i> v <i>Příručce uživatele programů na disku CD-ROM</i>.)</li> <li>■ Ujistěte se, že používaný papír odpovídá našim specifikacím. (Viz <i>Vhodný papír a další média</i> na straně 11.)</li> </ul>                                                                                                                                                                                                                                                                                                                                                                               |

## Příklady špatné kvality tisku

## Doporučení

Zkroucení a zvlnění.

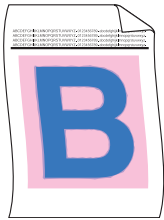

- Ujistěte se, že v ovladači tiskárny nebo nastavení nabídky typ papíru je zvolen správný typ média. (Viz *Vhodný papír a další média* na straně 11 *Složka Basic* v *Příručce uživatele programů na disku CD-ROM*.)
- Zkontrolujte kvalitu a typ papíru. Zkroucení papíru způsobí vysoké teploty a vysoká vlhkost.
- Pokud zařízení moc často nepoužíváte, papír je možná v zásobníku příliš dlouho. Přetočte svazek papíru v zásobníku papíru. Kromě toho ještě papír provětrejte a otočte v zásobníku papíru o 180°.
- Postupujte podle následujících kroků:

- 1 Otevřete zadní kryt.
- 2 Zatlačte šedou páčku doprava, jak vidíte níže.

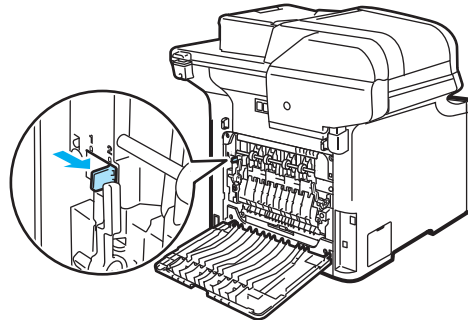

- 3 Zavřete zadní kryt a tiskovou úlohu znovu odešlete.



### Poznámka

Po dokončení tisku otevřete zadní kryt a vraťte páčku zpět do původní polohy.

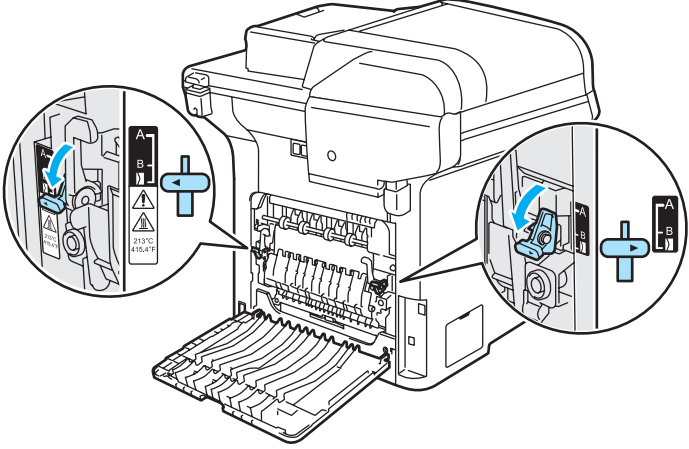

| Příklady špatné kvality tisku                                                                                                         | Doporučení                                                                                                                                                                                                                                                                                                                                                                                                                                                                                                                                                                                       |
|---------------------------------------------------------------------------------------------------------------------------------------|--------------------------------------------------------------------------------------------------------------------------------------------------------------------------------------------------------------------------------------------------------------------------------------------------------------------------------------------------------------------------------------------------------------------------------------------------------------------------------------------------------------------------------------------------------------------------------------------------|
| <p data-bbox="144 266 336 295">Obálka se mačká.</p>  | <ol style="list-style-type: none"> <li data-bbox="500 311 765 349">1 Otevřete zadní kryt.</li> <li data-bbox="500 369 1214 440">2 Zatlačte dolů dvě šedé páčky - jednu na levé a jednu na pravé straně od umístění obálky, jak vidíte na obrázku níže.</li> <li data-bbox="500 923 1100 962">3 Zavřete zadní kryt a tiskovou úlohu znovu odešlete.</li> </ol>  <p data-bbox="500 981 1255 1091"><b>Poznámka</b><br/>Po dokončení tisku otevřete zadní kryt a vraťte obě šedé páčky zpět do původní polohy.</p> |

## Příklady špatné kvality tisku

Podélné bílé čáry nebo vynechávání - při oboustranném tisku.

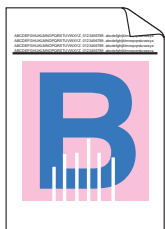

### Poznámka

Poloha B je určena pouze pro oboustranný tisk na recyklovaný papír při nízké teplotě a vlhkosti.

## Doporučení

- V ovladači tiskárny zvolte režim **Thin Paper** a tiskovou úlohu znovu odešlete.

Pokud se problém po vytištění několika stránek nevyřeší, postupujte podle následujících kroků:

- 1 Otevřete zadní kryt.
- 2 Zatlačte dolů, do polohy B, dvě šedé páčky - jednu na levé a jednu na pravé straně, jak vidíte na obrázku níže.

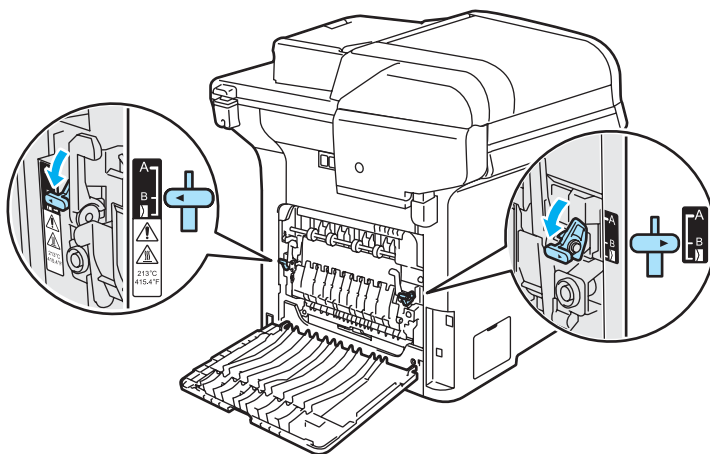

- 3 Zavřete zadní kryt.
- 4 V ovladači tiskárny zvolte režim **Plain Paper** a tiskovou úlohu znovu odešlete.
- 5 Pokud se problém po vytištění několika stránek nevyřeší, zvolte v ovladači tiskárny režim **Thin Paper** a tiskovou úlohu znovu odešlete.



### Poznámka

Po dokončení tisku otevřete zadní kryt a vraťte obě šedé páčky zpět do původní polohy.

- Použijte silnější papír než ten, který používáte nyní.

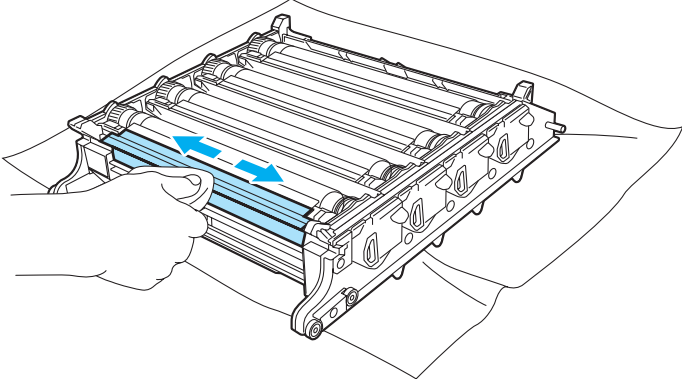
| Příklady špatné kvality tisku                                                                                                                                                                        | Doporučení                                                                                                                                                                                                                                                                                                                                                                                                                                                                                                                                                                                                                                                                                                                                                                                                                                   |
|------------------------------------------------------------------------------------------------------------------------------------------------------------------------------------------------------|----------------------------------------------------------------------------------------------------------------------------------------------------------------------------------------------------------------------------------------------------------------------------------------------------------------------------------------------------------------------------------------------------------------------------------------------------------------------------------------------------------------------------------------------------------------------------------------------------------------------------------------------------------------------------------------------------------------------------------------------------------------------------------------------------------------------------------------------|
| <p data-bbox="144 266 473 357">Rozprášený toner nebo skvny od toneru na krajích oboustranně tištěných stránek.</p>  | <div data-bbox="500 270 1255 328" style="background-color: #cccccc; padding: 5px;"> <p data-bbox="541 280 747 318"><b>! VÝSTRAHA</b></p> </div> <p data-bbox="514 347 1241 434">Doporučujeme, abyste fotoválec a tonerové kazety umístili na čistý, rovný povrch a podložili je papírem pro případ náhodného vysypání nebo rozprášení toneru.</p> <hr/> <p data-bbox="514 483 1118 511"><b>NEDOTÝKEJTE</b> se povrchu fotoválce citlivého na světlo.</p> <div data-bbox="500 531 1255 569" style="background-color: #cccccc; padding: 5px; margin-top: 10px;"> <p data-bbox="528 589 1214 676">Vyměňte z fotoválce všechny tonerové kazety a fotoválec otočte. Suchým, měkkým hadříkem otřete toner z krajů fotoválce, jak vidíte na obrázku.</p> </div>  |

## Nastavení rozpoznávání oznamovacího tónu

Ve výchozím stavu bude zařízení při automatickém zaslání faxu čekat po pevně stanovenou dobu předtím, než začne vytáčet číslo. Změnou nastavení oznamovacího tónu na *Detection* můžete nechat zařízení vytáčet jakmile detekuje oznamovací tón. Při odesílání faxu na mnoho různých míst může toto nastavení ušetřit malé množství času. Pokud jste začali mít po změně tohoto nastavení potíže s vytáčením, změňte jej zpět na výchozí nastavení *No Detection*.

- 1 Stiskněte tlačítko **Menu, 0, 5**.

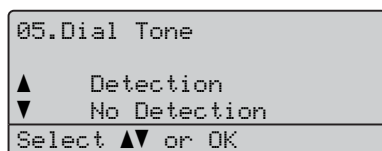

- 2 Stiskem tlačítka ▲ nebo ▼ vyberte *Detection* nebo *No Detection*. Stiskněte tlačítko **OK**.
- 3 Stiskněte tlačítko **Stop/Exit** (Stop/Konec).

## Rušení telefonní linky

Pokud máte kvůli možnému rušení na telefonní lince potíže při odesílání nebo přijímání faxu, můžete pro minimalizaci chyb snížit rychlost faxu.

- 1 Stiskněte tlačítko **Menu, 2, 0, 1**.

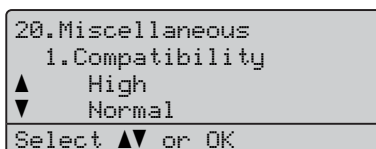

- 2 Stiskem tlačítka ▲ nebo ▼ vyberte *Basic (for VoIP)* nebo *Normal* (či *High*).

- *Basic (for VoIP)* sníží rychlost modemu na 9 600 bps a vypne režim korekce chyb.

Pro standardní telefonní linku: pokud máte pravidelně problémy s rušením na standardní telefonní lince, zkuste provést toto nastavení.

Pokud používáte VoIP: poskytovatelé služby VoIP nabízejí podporu faxů pomocí různých standardů. Pokud máte pravidelně problémy s přenosem faxů, vyzkoušejte toto nastavení.

- *Normal* nastavuje rychlost modemu na 14 400 bps.
- *High* nastavuje rychlost modemu na 33 600 bps.

Stiskněte tlačítko **OK**.

- 3 Stiskněte tlačítko **Stop/Exit** (Stop/Konec).



### Poznámka

Když změníte kompatibilitu na *Basic (for VoIP)*, bude funkce ECM dostupná pouze pro odesílání barevných faxů.

## Chybová hlášení a hlášení týkající se údržby

Jako u všech propracovaných kancelářských produktů, i na tomto zařízení se mohou zobrazit chybová hlášení a hlášení týkající se údržby. Nejběžnější chybová hlášení a hlášení týkající se údržby jsou zobrazena v následující části.

| Chybové hlášení                                                                  | Příčina                                                                                  | Akce                                                                                                                                                                                                                                                                                                                                                                                                                                                                                                                                                                                                                                                                       |
|----------------------------------------------------------------------------------|------------------------------------------------------------------------------------------|----------------------------------------------------------------------------------------------------------------------------------------------------------------------------------------------------------------------------------------------------------------------------------------------------------------------------------------------------------------------------------------------------------------------------------------------------------------------------------------------------------------------------------------------------------------------------------------------------------------------------------------------------------------------------|
| Access Error                                                                     | Během zpracovávání dat bylo zařízení odpojeno od přímého konektoru USB.                  | Stiskněte tlačítko <b>Stop/Exit</b> (Stop/Konec). Znovu připojte zařízení a zkuste tisknout pomocí přímého tisku nebo technologie PictBridge.                                                                                                                                                                                                                                                                                                                                                                                                                                                                                                                              |
| BT Call Sign On (pouze VB)                                                       | BT Call Sign je nastaveno na On. Nesmíte změnit režim příjmu z manuálního na žádný jiný. | Nastavte BT Call Sign na Off. (Viz <i>BT Call Sign (pouze VB)</i> na straně 51.)                                                                                                                                                                                                                                                                                                                                                                                                                                                                                                                                                                                           |
| Calibrate                                                                        | Kalibrace selhala.                                                                       | Stiskněte <b>Mono Start</b> (Start (Mono)) nebo <b>Colour Start</b> (Start (Barva)) a zkuste to znovu.<br>Postupujte jedním z následujících způsobů: <ul style="list-style-type: none"> <li>■ Vypněte spínač zařízení. Několik sekund počkejte a poté jej opět zapněte.</li> <li>■ Nainstalujte nový fotoválec. (Viz <i>Výměna fotoválce</i> na straně 174.)</li> <li>■ Nainstalujte novou pásovou jednotku. (Viz <i>Výměna jednotky pásu</i> na straně 180.)</li> <li>■ Nainstalujte novou nádobku na odpadní toner. (Viz <i>Výměna nádobky na odpadní toner</i> na straně 185.)</li> <li>■ Pokud problém přetrvává, kontaktujte prodejce společnosti Brother.</li> </ul> |
| Cartridge Error<br>Put the Black (K)<br>Toner Cartridge<br>back in. <sup>1</sup> | Tonerová kazeta není řádně nainstalována.                                                | Vyjměte fotoválec, poté tonerovou kazetu uvedenou na LCD displeji a opět ji vraťte do fotoválce.                                                                                                                                                                                                                                                                                                                                                                                                                                                                                                                                                                           |
| <sup>1</sup> Barva chybové tonerové kazety je uvedena v hlášení.                 |                                                                                          |                                                                                                                                                                                                                                                                                                                                                                                                                                                                                                                                                                                                                                                                            |
| Change Parts<br>Belt Unit                                                        | Je čas vyměnit pásovou jednotku.                                                         | Vyměňte pásovou jednotku. (Viz <i>Výměna jednotky pásu</i> na straně 180.)                                                                                                                                                                                                                                                                                                                                                                                                                                                                                                                                                                                                 |
| Change Parts<br>Drum                                                             | Končí životnost fotoválce.                                                               | Používejte fotoválec, dokud nezaznamenáte snížení kvality tisku; potom fotoválec vyměňte za nový.                                                                                                                                                                                                                                                                                                                                                                                                                                                                                                                                                                          |
|                                                                                  | Při instalaci válce nebylo vynulován čítač.                                              | Stiskněte tlačítko <b>Menu</b> , <b>8</b> , <b>4</b> , a poté tlačítka <b>▲</b> nebo <b>▼</b> vyberte Drum.<br>Stiskněte <b>OK</b> a <b>1</b> , čímž vynulujete čítač válce.                                                                                                                                                                                                                                                                                                                                                                                                                                                                                               |
| Change Parts<br>Fuser Unit                                                       | Je čas vyměnit fixační jednotku.                                                         | Kvůli zakoupení fixační jednotky kontaktujte prodejce společnosti Brother.                                                                                                                                                                                                                                                                                                                                                                                                                                                                                                                                                                                                 |

| Chybové hlášení                            | Příčina                                                                                                                                                                                                                                                   | Akce                                                                                                                                                                                                                                                                                                                                                                                                                                                                                                                                                                                        |
|--------------------------------------------|-----------------------------------------------------------------------------------------------------------------------------------------------------------------------------------------------------------------------------------------------------------|---------------------------------------------------------------------------------------------------------------------------------------------------------------------------------------------------------------------------------------------------------------------------------------------------------------------------------------------------------------------------------------------------------------------------------------------------------------------------------------------------------------------------------------------------------------------------------------------|
| Change Parts<br>Laser Unit                 | Je nejvyšší čas vyměnit laserovou jednotku.                                                                                                                                                                                                               | Kvůli zakoupení laserové jednotky kontaktujte prodejce společnosti Brother.                                                                                                                                                                                                                                                                                                                                                                                                                                                                                                                 |
| Change Parts<br>PF kit MP                  | Je čas vyměnit podavač papíru pro deskový podavač.                                                                                                                                                                                                        | Kvůli zakoupení fixační jednotky PF Kit MP kontaktujte společnost Brother.                                                                                                                                                                                                                                                                                                                                                                                                                                                                                                                  |
| Change Parts<br>PF kit 1                   | Je čas vyměnit podavač papíru pro zásobník 1.                                                                                                                                                                                                             | Kvůli zakoupení fixační jednotky PF Kit 1 kontaktujte společnost Brother.                                                                                                                                                                                                                                                                                                                                                                                                                                                                                                                   |
| Change Parts<br>PF kit 2                   | Je třeba vyměnit podavač papíru pro zásobník 2.                                                                                                                                                                                                           | Kvůli zakoupení fixační jednotky PF Kit 2 kontaktujte společnost Brother.                                                                                                                                                                                                                                                                                                                                                                                                                                                                                                                   |
| Change Parts<br>Waste Toner Box            | Nádobka na odpadní toner je téměř plná.                                                                                                                                                                                                                   | Buďte připraveni na výměnu nádobky na odpadní toner. (Viz <i>Výměna nádobky na odpadní toner</i> na straně 185.)                                                                                                                                                                                                                                                                                                                                                                                                                                                                            |
| Check Paper Size                           | Papír v zásobníku nemá správnou velikost.                                                                                                                                                                                                                 | Vložte papír správné velikosti a nastavte velikost papíru ( <b>Menu, 1, 3</b> ) a použitý zásobník ( <b>Menu, 1, 7</b> ). (Viz <i>Velikost papíru</i> na straně 23, <i>Používání zásobníků v režimu kopírování</i> na straně 23, <i>Používání zásobníků v režimu faxu</i> na straně 24 a <i>Používání zásobníků v režimu tisku</i> na straně 24.)                                                                                                                                                                                                                                           |
| Comm.Error                                 | Špatná kvalita telefonní linky způsobila chybu komunikace.                                                                                                                                                                                                | Opětovné odeslání faxové zprávy či pokus o připojení zařízení k jiné telefonní lince. Pokud problém přetrvává, zavolejte telefonní společnost a požádejte ji o zkontrolování vaší telefonní linky.                                                                                                                                                                                                                                                                                                                                                                                          |
| Connection Fail                            | Zkusili jste porovést dotázání se zařízením, které není v režimu dotazování.                                                                                                                                                                              | Zkontrolujte další nastavení pollingu faxu.                                                                                                                                                                                                                                                                                                                                                                                                                                                                                                                                                 |
| Cooling Down<br>Wait for<br>a while        | Teplota fotoválce nebo tonerové kazety je příliš vysoká. Zařízení pozastaví aktuální tiskovou úlohu a přejde do režimu chlazení. Během režimu chlazení, uslyšíte chod větráku, zatímco a displeji bude zobrazeno hlášení Cooling Down a Wait for a while. | Ujistěte se, že je slyšet otáčení ventilátoru zařízení a zda výstupní průduch není zablokovaný.<br><br>Pokud se ventilátor otáčí, odstraňte veškeré překážky okolo výstupního průduchu, ponechte zařízení zapnuté, ale několik minut jej nepoužívejte.<br><br>Pokud se ventilátor neotáčí, postupujte podle níže uvedených doporučení.<br><br>Vypněte spínač zařízení a pak jej znovu zapněte. Pokud je nadále zobrazeno chybové hlášení, nechte zařízení několik minut být a poté to zkuste znovu. (Zařízení lze vypnout až na 60 hodin, aniž by došlo ke ztrátě faxů uložených v paměti.) |
| Cover is Open<br>Close the Front<br>Cover. | Přední kryt není zcela zavřený.                                                                                                                                                                                                                           | Zavřete přední kryt zařízení.                                                                                                                                                                                                                                                                                                                                                                                                                                                                                                                                                               |
| Cover is Open<br>Close the Back<br>Cover.  | Zadní kryt není zcela zavřený.                                                                                                                                                                                                                            | Zavřete zadní kryt zařízení.                                                                                                                                                                                                                                                                                                                                                                                                                                                                                                                                                                |

| Chybové hlášení          | Příčina                                                                                                 | Akce                                                                                                                                                                                                                                                                                                                                   |
|--------------------------|---------------------------------------------------------------------------------------------------------|----------------------------------------------------------------------------------------------------------------------------------------------------------------------------------------------------------------------------------------------------------------------------------------------------------------------------------------|
| Disconnected             | Faxové zařízení další osoby či osob přestalo volat.                                                     | Zkuste odeslat nebo přijmout znovu.                                                                                                                                                                                                                                                                                                    |
| Document Jam             | Dokument nebyl vložen nebo podán správně nebo byl dokument skenovaný z ADF příliš dlouhý.               | Viz <i>Uvíznutí dokumentu</i> na straně 138 nebo <i>Používání podavače ADF (automatického podavače dokumentů)</i> na straně 20.                                                                                                                                                                                                        |
| Drum Error               | Korónové vodiče fotoválce je třeba očistit.                                                             | Očistěte čtyři korónové vodiče fotoválce. (Viz <i>Čištění korónových vodičů</i> na straně 155.)                                                                                                                                                                                                                                        |
| EL Error                 | Došlo k mechanické závadě zařízení.                                                                     | Otevřete přední kryt a znovu jej zavřete.                                                                                                                                                                                                                                                                                              |
| Fuser Error              | Teplota fixační jednotky nedosáhla stanovené hodnoty v daném čase.<br>Fixační jednotka je příliš horká. | Vypněte spínač, několik sekund počkejte a potom spínač znovu zapněte. Nechte zařízení zapnuté 15 minut. Zařízení lze vypnout až na 60 hodin, aniž by došlo ke ztrátě faxů uložených v paměti. (Viz <i>Ověření, zda jsou v paměti zařízení faxy</i> na straně 137.)                                                                     |
| Init Unable XX           | Došlo k mechanické závadě zařízení.                                                                     | Zařízení vypněte a poté je opět zapněte. Pokud je nadále zobrazeno chybové hlášení, nechte zařízení několik minut být a pokuste se o tisk, kopírování nebo skenování znovu. Zařízení lze vypnout až na 60 hodin, aniž by došlo ke ztrátě faxů uložených v paměti. (Viz <i>Ověření, zda jsou v paměti zařízení faxy</i> na straně 137.) |
| Jam Duplex               | Papír uvíznul v duplexní jednotce.                                                                      | (Viz <i>Uvíznutí papíru</i> na straně 139.)                                                                                                                                                                                                                                                                                            |
| Jam Rear                 | Papír uvízl v zadní části zařízení.                                                                     | (Viz <i>Uvíznutí papíru</i> na straně 139.)                                                                                                                                                                                                                                                                                            |
| Jam Inside               | Papír uvízl uvnitř zařízení.                                                                            | (Viz <i>Uvíznutí papíru</i> na straně 139.)                                                                                                                                                                                                                                                                                            |
| Jam MP Tray              | Papír uvízl v deskovém podavači zařízení.                                                               | (Viz <i>Uvíznutí papíru</i> na straně 139.)                                                                                                                                                                                                                                                                                            |
| Jam Tray 1<br>Jam Tray 2 | Papír uvízl v zásobníku papíru zařízení.                                                                | (Viz <i>Uvíznutí papíru</i> na straně 139.)                                                                                                                                                                                                                                                                                            |
| Low Temperature          | Teplota zařízení je příliš nízká.                                                                       | Zvyšte pokojovou teplotu, aby mohlo zařízení fungovat.                                                                                                                                                                                                                                                                                 |
| No Belt Unit             | Není nainstalována pásová jednotka.                                                                     | Nainstalujte pásovou jednotku. (Viz <i>Výměna jednotky pásu</i> na straně 180.)                                                                                                                                                                                                                                                        |
| No Drum Unit             | Není nainstalovaný fotoválec.                                                                           | Nainstalujte fotoválec. (Viz <i>Výměna fotoválce</i> na straně 173.)                                                                                                                                                                                                                                                                   |
| No Paper                 | V zařízení došel papír nebo papír není v zásobníku řádně vložen.                                        | Postupujte jedním z následujících způsobů:<br><ul style="list-style-type: none"> <li>■ Znovu vložte papír do zásobníku papíru nebo do deskového podavače.</li> <li>■ Vyměňte papír a znovu jej vložte.</li> </ul>                                                                                                                      |
| No Response/<br>Busy     | Číslo, které jste vytočili neodpovídá nebo je obsazené.                                                 | Ověřte číslo a zkuste to znovu.                                                                                                                                                                                                                                                                                                        |
| No Tray                  | Zásobník papíru není zcela zavřený.                                                                     | Řádně zavřete zásobník papíru.                                                                                                                                                                                                                                                                                                         |
| No Waste Toner           | Není nainstalována nádobka na odpadní toner.                                                            | Nainstalujte nádobku na odpadní toner. (Viz <i>Výměna nádobky na odpadní toner</i> na straně 185.)                                                                                                                                                                                                                                     |

| Chybové hlášení  | Příčina                                                                                                | Akce                                                                                                                                                                                                                                                                                                                                                                                                                                                                                                                                                                                                                                                                                                                                                                                                                                                              |
|------------------|--------------------------------------------------------------------------------------------------------|-------------------------------------------------------------------------------------------------------------------------------------------------------------------------------------------------------------------------------------------------------------------------------------------------------------------------------------------------------------------------------------------------------------------------------------------------------------------------------------------------------------------------------------------------------------------------------------------------------------------------------------------------------------------------------------------------------------------------------------------------------------------------------------------------------------------------------------------------------------------|
| Not Registered   | Pokusili jste se o přístup k funkci čísla bleskové volby či krátké volby, která nebyla naprogramována. | Nastavte číslo bleskové volby nebo krátké volby. (Viz <i>Ukládání čísel bleskové volby</i> na straně 59 a <i>Ukládání čísel krátké volby</i> na straně 60.)                                                                                                                                                                                                                                                                                                                                                                                                                                                                                                                                                                                                                                                                                                       |
| Out of Memory    | Paměť zařízení je přeplněná.                                                                           | <p><b>Probíhá operace odesílání faxu nebo kopírování</b></p> <p>Postupujte jedním z následujících způsobů:</p> <ul style="list-style-type: none"> <li>■ Tlačítkem <b>Mono Start</b> (Mono (Start)) nebo <b>Colour Start</b> (Start (Barva)) odešlete či zkopírujete naskenované stránky.</li> <li>■ Stiskněte <b>Stop/Exit</b> (Stop/Konec) a vyčkejte až skončí další probíhající operace, a poté pokus opakujte.</li> <li>■ Vymažte data z paměti. (Viz <i>Hlášení přeplněná paměť</i> na straně 43 nebo na straně 85.)</li> </ul> <p><b>Probíhá tisk</b></p> <p>Postupujte jedním z následujících způsobů:</p> <ul style="list-style-type: none"> <li>■ Snižte rozlišení tisku. (Viz <i>Složka Advanced v Příručce uživatele programů na disku CD-ROM.</i>)</li> <li>■ Vymažte faxy z paměti. (Viz <i>Hlášení paměť je přeplněna</i> na straně 85.)</li> </ul> |
| Print Unable XX  | Došlo k mechanické závadě zařízení.                                                                    | Zařízení vypněte a poté je opět zapněte. Pokud je nadále zobrazeno chybové hlášení, nechte zařízení několik minut být a pokuste se o tisk, kopírování nebo skenování znovu. Zařízení lze vypnout až na 60 hodin, aniž by došlo ke ztrátě faxů uložených v paměti. (Viz <i>Ověření, zda jsou v paměti zařízení faxy</i> na straně 137.)                                                                                                                                                                                                                                                                                                                                                                                                                                                                                                                            |
| Protected Device | Spínač zabezpečení USB Flash disku je zapnutý.                                                         | Vypněte spínač zabezpečení USB Flash disku.                                                                                                                                                                                                                                                                                                                                                                                                                                                                                                                                                                                                                                                                                                                                                                                                                       |



| Chybové hlášení                                                      | Příčina                                                                                                                         | Akce                                                                                                                                                                                                                                                                                                                                                                                                                                                                                                                                                                                                                                                                                                                                                                                                             |
|----------------------------------------------------------------------|---------------------------------------------------------------------------------------------------------------------------------|------------------------------------------------------------------------------------------------------------------------------------------------------------------------------------------------------------------------------------------------------------------------------------------------------------------------------------------------------------------------------------------------------------------------------------------------------------------------------------------------------------------------------------------------------------------------------------------------------------------------------------------------------------------------------------------------------------------------------------------------------------------------------------------------------------------|
| Registration                                                         | Registrace selhala.                                                                                                             | <p>Stiskněte <b>Mono Start</b> (Start (Mono)) nebo <b>Colour Start</b> (Start (Barva)) a zkuste to znovu.</p> <p>Postupujte jedním z následujících způsobů:</p> <ul style="list-style-type: none"> <li>■ Zkuste ruční registraci, <b>Menu, 4, 8.</b> (Viz <i>Ruční registrace v Příručce uživatele programu na disku CD-ROM.</i>)</li> <li>■ Nainstalujte novou pásovou jednotku. (Viz <i>Výměna jednotky pásu</i> na straně 180.)</li> <li>■ Nainstalujte nový fotoválec. (Viz <i>Čištění fotoválce</i> na straně 159.)</li> <li>■ Vyměňte prázdnou tonerovou kazetu za novou. (Viz <i>Výměna tonerové kazety</i> na straně 168.)</li> <li>■ Vypněte spínač zařízení. Několik sekund počkejte a poté jej opět zapněte.</li> <li>■ Pokud problém přetrvává, kontaktujte prodejce společnosti Brother.</li> </ul> |
| Rename the File                                                      | Na USB Flash disku je soubor se stejným názvem jako má soubor, který se snažíte uložit.                                         | Změňte název souboru na USB Flash disku nebo název souboru, který se snažíte uložit.                                                                                                                                                                                                                                                                                                                                                                                                                                                                                                                                                                                                                                                                                                                             |
| Scan Unable XX                                                       | Došlo k mechanické závadě zařízení.                                                                                             | Vypněte spínač zařízení a pak jej znovu zapněte. Pokud je nadále zobrazeno chybové hlášení, nechte zařízení několik minut být než to zkusíte znovu. Zařízení lze vypnout až na 60 hodin, aniž by došlo ke ztrátě faxů uložených v paměti. (Viz <i>Ověření, zda jsou v paměti zařízení faxy</i> na straně 137.)                                                                                                                                                                                                                                                                                                                                                                                                                                                                                                   |
|                                                                      | Dokument je pro duplexní skenování příliš dlouhý.                                                                               | Stiskněte tlačítko <b>Stop/Exit</b> (Stop/Konec). Použijte papír vhodné velikosti pro duplexní skenování. (Viz <i>Sken</i> na straně 226.)                                                                                                                                                                                                                                                                                                                                                                                                                                                                                                                                                                                                                                                                       |
| Scanner Locked                                                       | Skener je zamčený.                                                                                                              | Otevřete kryt a uvolněte zámek skeneru.<br>Stiskněte tlačítko <b>Stop/Exit</b> (Stop/Konec).                                                                                                                                                                                                                                                                                                                                                                                                                                                                                                                                                                                                                                                                                                                     |
| Toner Life End<br>Replace Black (K)<br>Toner Cartridge. <sup>1</sup> | Sestava fotoválce a tonerových kazet není správně nainstalována nebo je alespoň jedna tonerová kazeta prázdná a nelze tisknout. | <p>Postupujte jedním z následujících způsobů:</p> <ul style="list-style-type: none"> <li>■ Znovu nainstalujte sestavu tonerových kazet a fotoválce.</li> <li>■ Vyměňte prázdnou tonerovou kazetu za novou. (Viz <i>Výměna tonerové kazety</i> na straně 168.)</li> <li>■ Je-li kazeta barevného toneru prázdná, zvolte v tiskovém ovladači <b>Mono</b>, a tak bude možné pokračovat v černobílém tisku.</li> </ul>                                                                                                                                                                                                                                                                                                                                                                                               |

<sup>1</sup> Barevná tonerová kazeta, jejíž životnost je u konce, je uvedena v hlášení.

| Chybové hlášení                                                                                                                                                                         | Příčina                                                                                                                                                                               | Akce                                                                                                   |
|-----------------------------------------------------------------------------------------------------------------------------------------------------------------------------------------|---------------------------------------------------------------------------------------------------------------------------------------------------------------------------------------|--------------------------------------------------------------------------------------------------------|
| Toner Low<br>Prepare New<br>Black(K) Toner<br>Cartridge. <sup>1</sup><br><br><sup>1</sup> Barevná tonerová<br>kazeta, jejíž<br>životnost se blíží<br>ke konci, je<br>uvedena v hlášení. | Pokud se na LCD displeji zobrazí<br>Toner Low, můžete tisknout<br>i nadále. Zařízení vás však<br>informuje, že tonerová kazeta<br>se blíží ke konci životnosti<br>a toner brzy dojde. | Nyní objednejte novou tonerovou kazetu jako<br>náhradu za barevnou tonerovou kazetu, která<br>dochází. |
| Too Many Files                                                                                                                                                                          | Na USB Flash disku je uloženo<br>příliš mnoho souborů.                                                                                                                                | Snižte počet souborů uložených na USB Flash<br>disku.                                                  |
| Unusable Device                                                                                                                                                                         | K USB konektoru bylo připojeno<br>nekompatibilní nebo nefunkční<br>zařízení.                                                                                                          | Odpojte USB Flash disk od přímého<br>konektoru USB.                                                    |
| Waste Toner<br>Full                                                                                                                                                                     | Je čas vyměnit nádobku na<br>odpadní toner.                                                                                                                                           | Vyměňte nádobku na odpadní toner.<br>(Viz <i>Výměna nádobky na odpadní toner</i><br>na straně 185.)    |
| Wrong Paper<br>Size                                                                                                                                                                     | Papír v zásobníku nemá správnou<br>velikost nebo je zásobník<br>prázdný.                                                                                                              | Vložte do zásobníku správnou velikost papíru.                                                          |

## Ověření, zda jsou v paměti zařízení faxy

Pokud se na LCD displeji zobrazí chybové hlášení, pak můžete ověřit, zda-li jsou v paměti zařízení uložené faxy.

- 1 Stiskněte tlačítko **Menu**, **9**, **0**, **1**.
- 2 Postupujte jedním z následujících způsobů:
  - Pokud se na displeji objeví **No Data**, v paměti zařízení nezbývají žádné faxy. Stiskněte tlačítko **Stop/Exit** (Stop/Konec).
  - Pokud se na displeji objeví **Dial & Start**, zařízení obsahuje faxy.
    - Faxy můžete odeslat na jiné faxové zařízení. (Viz *Přenos faxů na jiné faxové zařízení* na straně 137.)
    - Faxy můžete odeslat z paměti zařízení do vašeho počítače. (Viz *Přenos faxů na počítač* na straně 137.)



### Poznámka

Zprávu z faxového deníku můžete přenést na další faxové zařízení stisknutím tlačítka **Menu**, **9**, **0**, **2** v kroku 1.

## Přenos faxů na jiné faxové zařízení

Pokud jste nenastavili ID stanice, nemůžete vstoupit do režimu přenosu faxu.

- 1 Projděte kroky 1 a 2 v *Ověření, zda jsou v paměti zařízení faxy* na straně 137.
- 2 Zadejte číslo faxu, na které budou faxy odeslány.
- 3 Stiskněte tlačítko **Mono Start** (Start (Mono)) nebo **Colour Start** (Start (Barva)).

## Přenos faxů na počítač

Faxy z paměti zařízení můžete přesunout do vašeho počítače.

- 1 Pokud jste postupovali podle 1 a 2 v *Ověření, zda jsou v paměti zařízení faxy* na straně 137, stiskněte **Stop/Exit** (Stop/Konec).
- 2 Ujistěte se, že jste nainstalovali aplikaci **MFL-Pro Suite** do počítače a pak zapněte na počítači **PC-FAX Receiving**. (Podrobnosti o PC Fax příjmu naleznete v části *PC-FAX příjem v Příručce uživatele programů na disku CD-ROM*.)
- 3 Ujistěte se, že jste na zařízení nastavili **PC Fax Receive**. (Viz *PC fax příjem* na straně 65.) Během nastavování se na LCD displeji zobrazí dotaz, zda-li chcete odeslat faxy do vašeho počítače.
- 4 Postupujte jedním z následujících způsobů:
  - Chcete-li do počítače odeslat všechny faxy, stiskněte tlačítko **1**.
  - Chcete-li skončit a nechat faxy v paměti, stiskněte tlačítko **2**.
- 5 Na LCD displeji se zobrazí následující zpráva s dotazem:

```
25.Remote Fax Opt
  Backup Print
▲      Off
▼      On
-----
Select ▲▼ or OK
```

Tlačítkem **▲** nebo **▼** vyberte **On** či **Off**. Stiskněte tlačítko **OK**.

- 6 Stiskněte tlačítko **Stop/Exit** (Stop/Konec).

## Poznámka

Pokud je na LCD displeji po odeslání faxů zobrazeno chybové hlášení, odpojte zařízení na několik minut od zdroje napájení a poté jej znovu připojte. Pokud zvolíte možnost zapnout záložní tisk, zařízení zároveň fax vytiskne na zařízení, abyste měli jeho kopii. Jde o bezpečnostní funkci pro případ, že by došlo k výpadku energie před přeposláním faxu nebo by byl problém na přijímacím zařízení. Pro případ výpadku energie, může zařízení uchovat faxy po dobu až 60 hodin.

## Uvznutí dokumentu

V případě uvznutí dokumentu postupujte podle níže uvedených kroků.

### Dokument uvízl v horní části jednotky ADF

Dokument může uvíznout, pokud není správně vložen nebo podán nebo pokud je příliš dlouhý. Postupujte podle následujících kroků k vyčištění uvízlého dokumentu.

- 1 Vyměte z jednotky ADF veškerý papír, který neuvízl.
- 2 Otevřete kryt ADF.
- 3 Vytáhněte uvíznutý dokument směrem doleva.

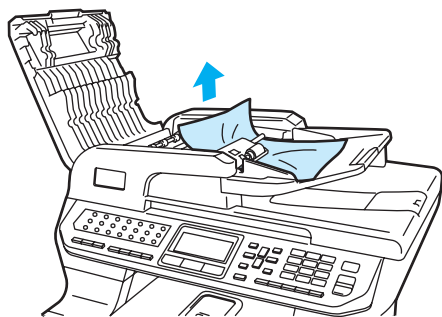

- 4 Zavřete kryt ADF.
- 5 Stiskněte tlačítko **Stop/Exit** (Stop/Konec).

### Dokument uvízl pod krytem dokumentu

- 1 Vyměte z jednotky ADF veškerý papír, který neuvízl.
- 2 Zvedněte kryt dokumentu.
- 3 Vytáhněte uvíznutý dokument směrem doprava.

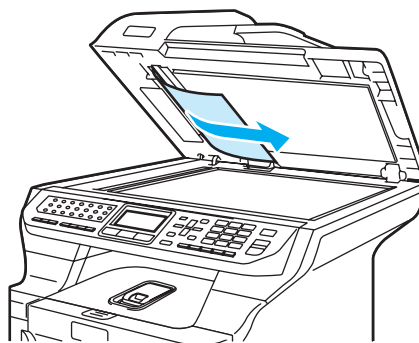

- 4 Zavřete kryt dokumentu.
- 5 Stiskněte tlačítko **Stop/Exit** (Stop/Konec).

### Dokument uvízl ve výstupním zásobníku

- 1 Vyměte z jednotky ADF veškerý papír, který neuvízl.
- 2 Vytáhněte uvíznutý dokument směrem doprava.



- 3 Stiskněte tlačítko **Stop/Exit** (Stop/Konec).

## Dokument uvíznul v duplexní jednotce

- 1 Vyjměte z jednotky ADF veškerý papír, který neuvízl.
- 2 Vytáhněte uvíznutý dokument směrem doprava.



- 3 Stiskněte tlačítko **Stop/Exit** (Stop/Konec).

## Uvíznutí papíru

Podle pokynů v této části odstraňte uvíznutý papír.



### VYSOKÁ TEPLOTA

Krátce po používání zařízení jsou některé vnitřní součásti zařízení velice horké. Po otevření předního nebo zadního krytu zařízení se nikdy **NEDOTÝKEJTE** částí, které jsou na obrázcích zvýrazněné.

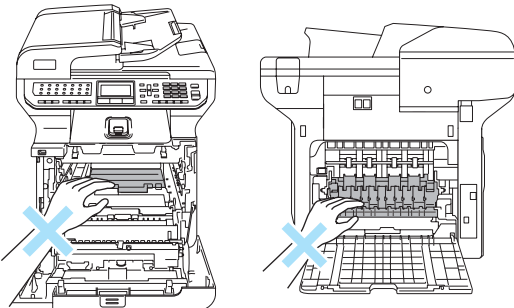

### Poznámka

Názvy zásobníků papíru zobrazená na LCD displeji jsou následující:

- Standardní zásobník papíru: Tray 1
- Doplnkový spodní zásobník: Tray 2
- Deskový podavač: MP Tray

## Papír uvízl v deskovém podavači

Pokud se na LCD displeji objeví Jam MP Tray, postupujte následovně:

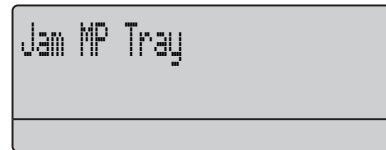

- 1 Vyjměte papír z deskového podavače.
- 2 Odstraňte veškerý uvíznutý papír z deskového podavače a jeho okolí.

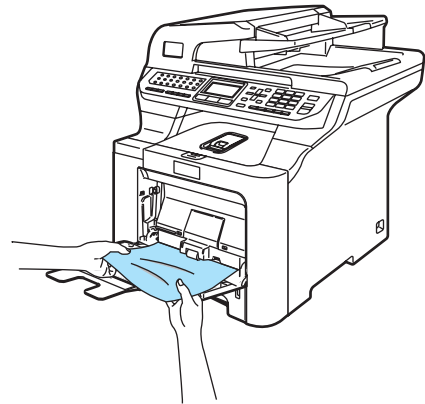

- 3 Zavřete deskový podavač. Poté, abyste restartovali zařízení, otevřete přední kryt a opět jej zavřete. Znovu otevřete deskový podavač.

- 4 Stoh papírů provětrejte a vložte jej zpět do deskového podavače.

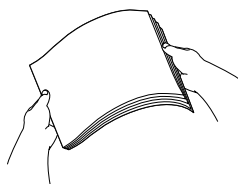

- 5 Při vkládání papíru do deskového podavače se ujistěte, že papír na žádné straně nepřevyšuje vodítka maximální výšky papíru.

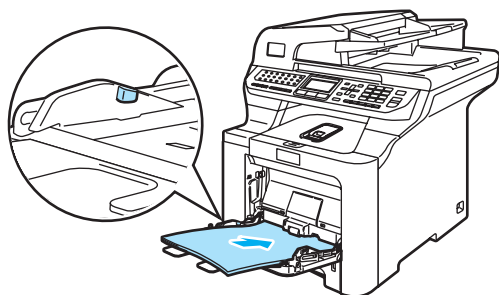

## Papír uvíznul v zásobníku 1 či zásobníku 2

Pokud se na LCD displeji zobrazí hlášení Jam Tray 1 nebo Jam Tray 2, postupujte následovně.

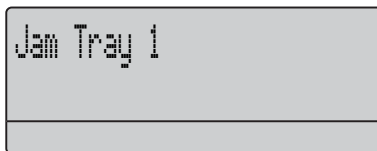

- 1 Vysuňte zásobník papíru úplně ze zařízení.

Situace Jam Tray 1:

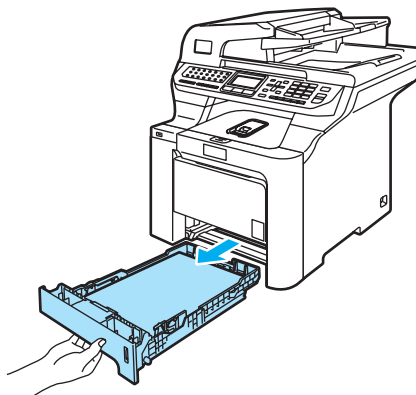

Situace Jam Tray 2:

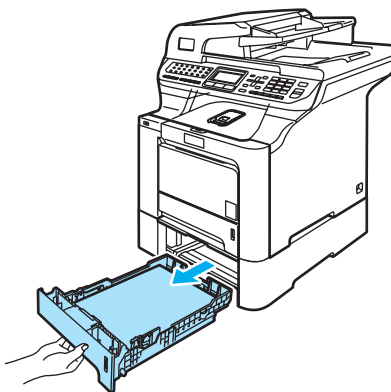

- 2 Uchopte uvíznutý papír oběma rukama a pomalu jej vytáhněte.

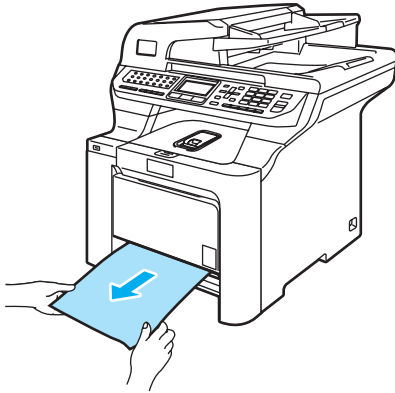

- 2 Uchopte uvíznutý papír oběma rukama a pomalu jej vytáhněte.

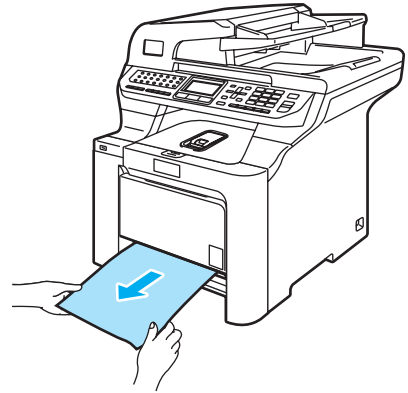

- 3 Ujistěte se, že papír nepřevyšuje značku maximálního množství papíru. Zatímco tlačíte na zelenou páčku pro uvolnění vodiček papíru posuňte vodička papíru tak, aby odpovídala velikosti papíru. Ujistěte se, že jsou vodička papíru pevně usazená v drážkách.

- 4 Zasuňte zásobník papíru pevně zpět do zařízení.

### Papír uvízl uvnitř zařízení

Pokud se na LCD displeji objeví Jam Inside, postupujte následovně:



- 1 Vysuňte zásobník papíru úplně ze zařízení.

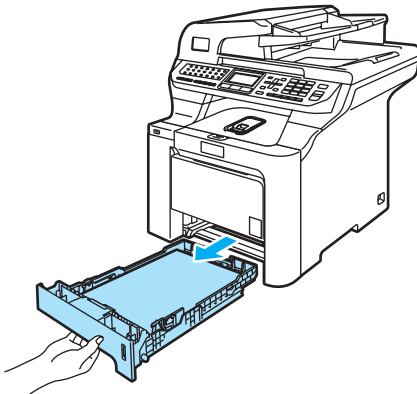

- 3 Stiskněte tlačítko pro uvolnění předního krytu, poté přední kryt otevřete.

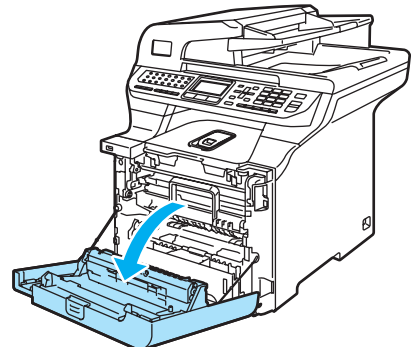
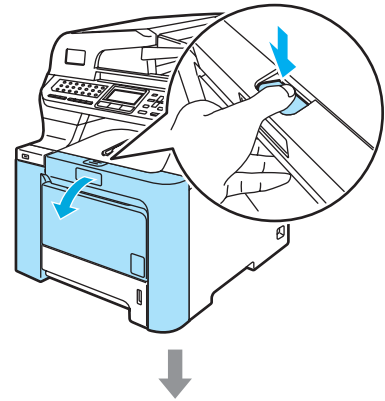

- 4 Uchopte zelený držák fotoválce. Zvedněte fotoválec a poté jej vytahujte, dokud nezastaví.

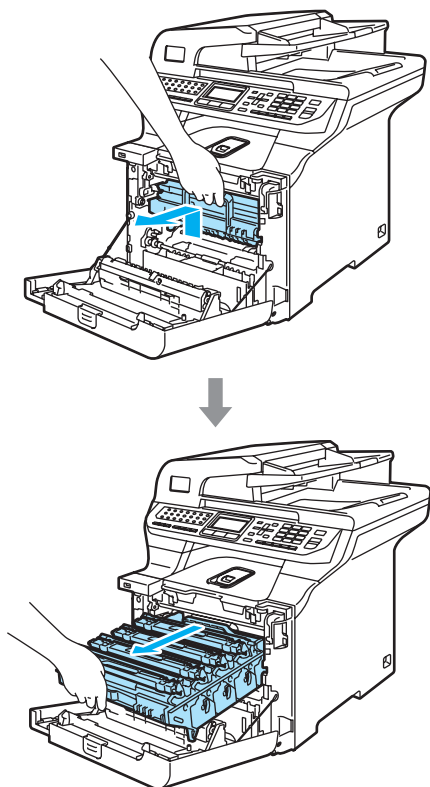

- 5 Uvolněte šedou uzamykací páčku (1) která se nachází na levé straně zařízení. Zvedněte přední část fotoválce a fotoválec pomocí zelených držáků umístěných na zařízení zcela vytáhněte ze zařízení.

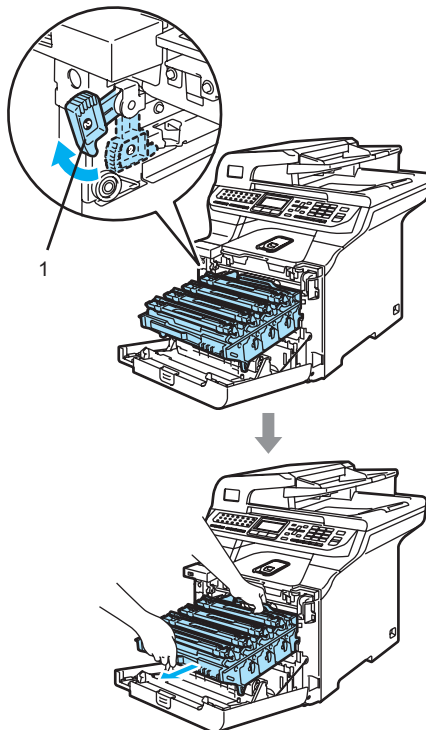



**! VÝSTRAHA**

Pro přenášení fotoválce používejte držáky na fotoválci. Fotoválec **NEDRŽTE** za jeho strany.

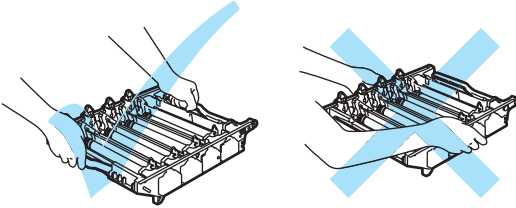

Doporučujeme, abyste fotoválec umístili na rovný povrch chráněný papírem nebo látkou pro případ rozprášení nebo rozsypání toneru.

Aby se zabránilo poškození zařízení statickou elektřinou, **NEDOTÝKEJTE** se elektrod uvedených na obrázku.

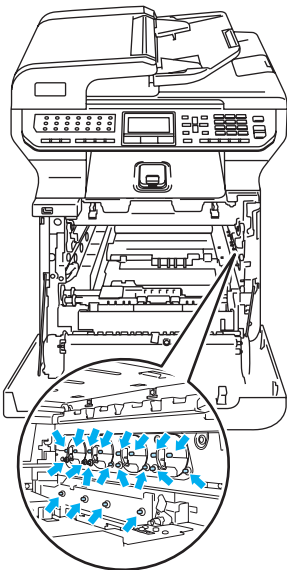

- 6 Uvíznutý papír se může vytáhnout společně se sestavou tonerové kazety a fotoválce nebo se tím může papír uvolnit, takže ho budete moci vytáhnout z otvoru pro zásobník papíru.

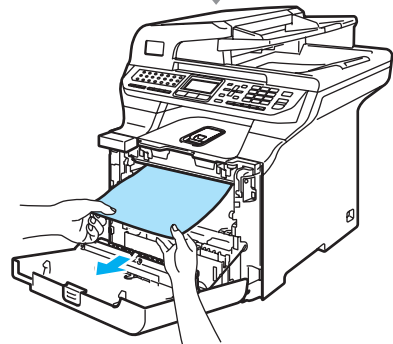
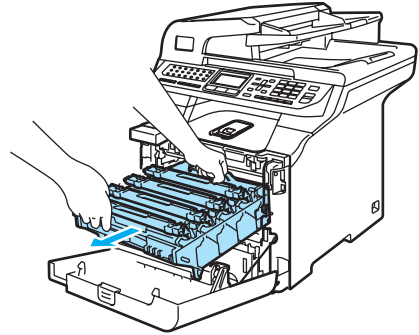

**7** Následujícím způsobem vraťte fotoválec do zařízení.

- 1** Ujistěte se, že je šedá uzamykací páčka (1) v horní poloze a vložte fotoválec do zařízení. Šedou uzamykací páčku (1) zatlačte dolů.

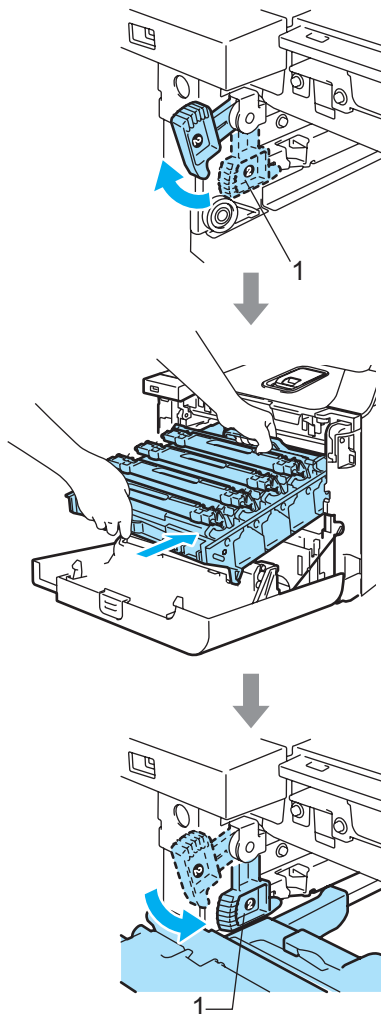

 **Poznámka**

Když fotoválec vkládáte do zařízení, vyrovnejte zelená vodítka (1) na držáku fotoválce se zelenými šipkami na obou stranách zařízení (2).

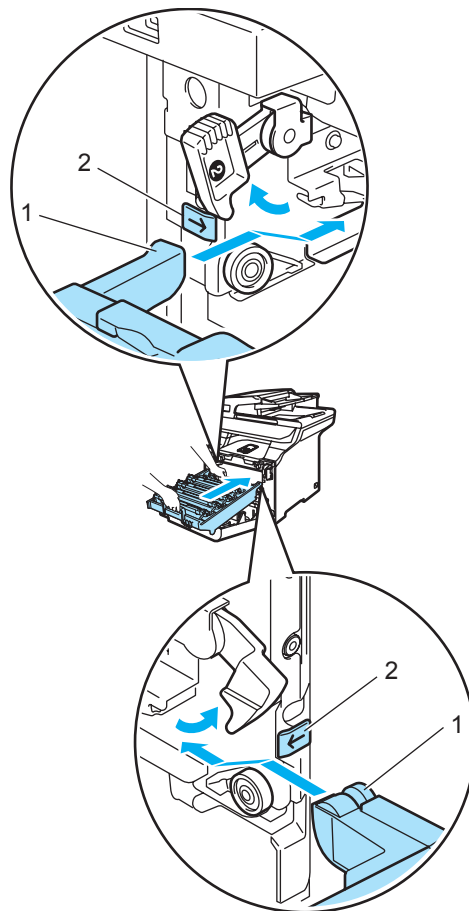

- 2 Zatlačte fotoválec do zařízení, dokud se nezastaví.

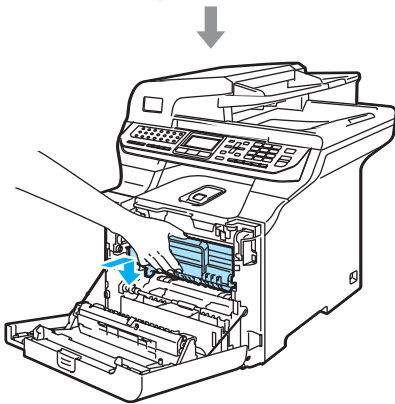
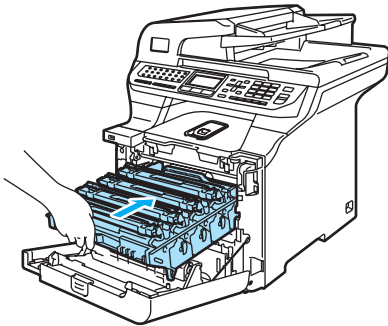

- 8 Zavřete přední kryt zařízení.

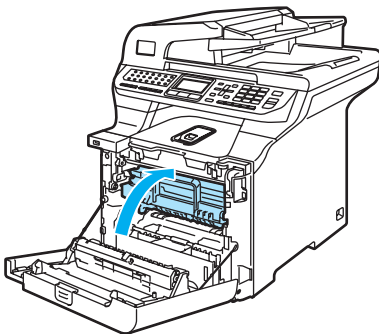

- 9 Zasuňte zásobník papíru pevně zpět do zařízení.

## Papír je uvíznutý v zadní části zařízení

Pokud se na LCD displeji objeví Jam Rear, postupujte následovně:

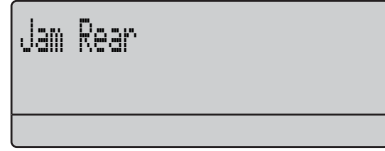

- 1 Stisknutím uvolňovací páčky krytu otevřete přední kryt.

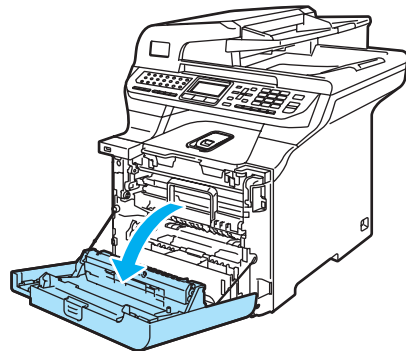
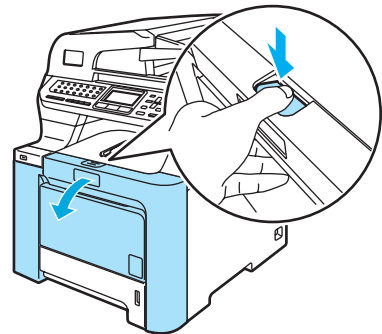

- 2 Uchopte zelený držák fotoválce. Zvedněte fotoválec a poté jej vytahujte, dokud nezastaví.

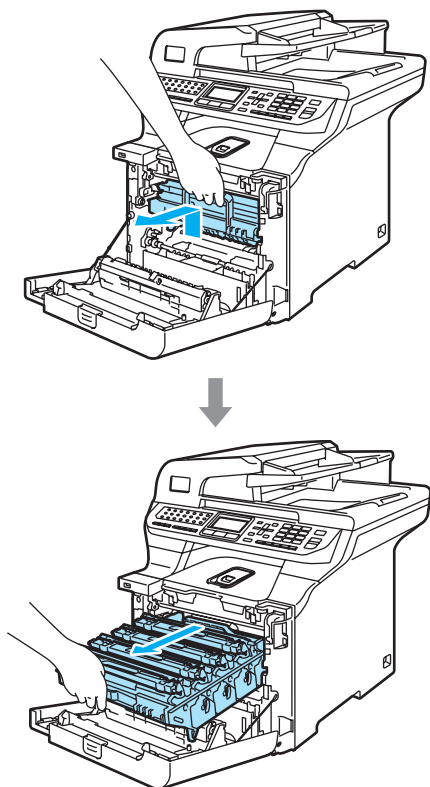

- 3 Otevřete zadní kryt.

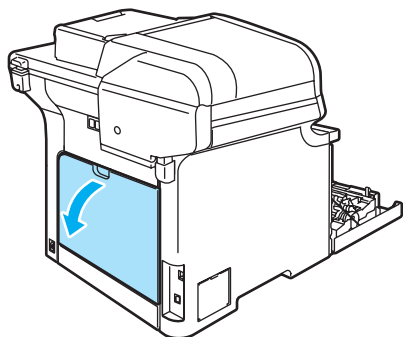

- 4 Zatlačte dolů dvě zelené páčky - jednu na levé a jednu na pravé straně, jak vidíte na obrázku níže a poté sklopte kryt fixační jednotky (1).

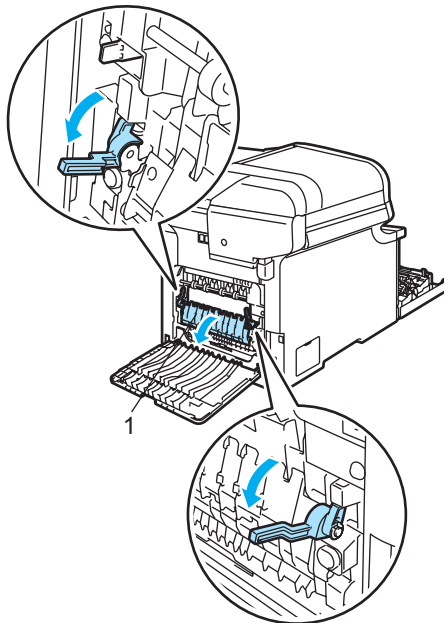

#### VYSOKÁ TEPLOTA

Krátce po používání zařízení jsou některé vnitřní součásti zařízení velice horké. Po otevření předního nebo zadního krytu zařízení se nikdy **NEDOTÝKEJTE** částí, které jsou na obrázcích zvýrazněné.

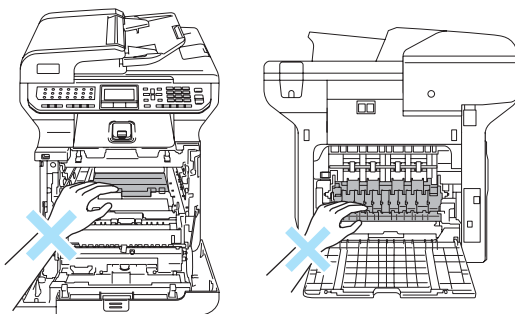

- 5 Oběma rukama opatrně vytáhněte uvíznutý papír z fixační jednotky.

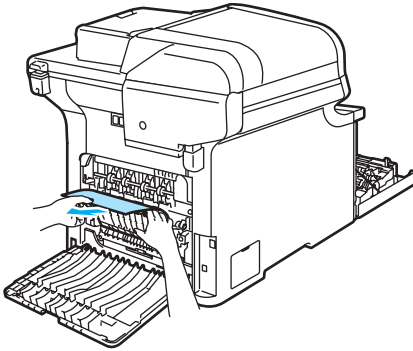

- 6 Zavřete kryt fixační jednotky (1) zvedněte dvě zelené páčky - jednu na levé a jednu na pravé straně.

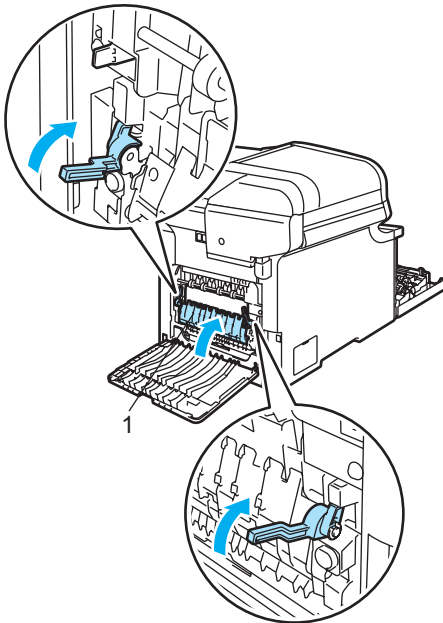

- 7 Zavřete zadní kryt.

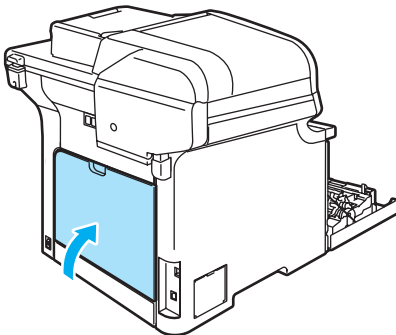

- 8 Zasuňte sestavu fotoválce a tonerové kazety zpět do zařízení.

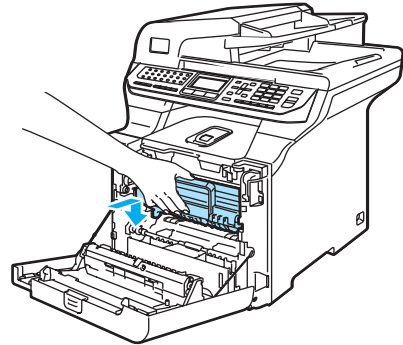
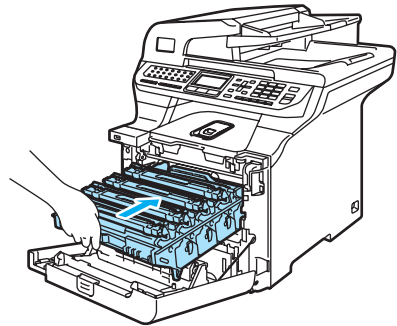

- 9 Zavřete přední kryt zařízení.

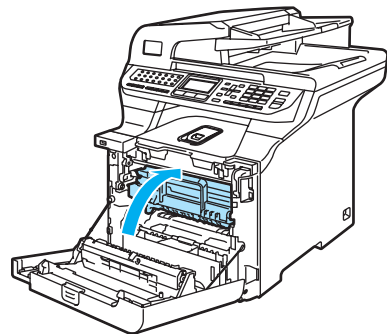

## Papír uvíznul pod zásobníkem 1 nebo v zapékací jednotce

Pokud se na LCD displeji objeví Jam Duplex, postupujte následovně:

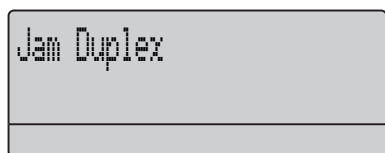

- 1 Vysuňte zásobník papíru ze zařízení a zkontrolujte vnitřek zařízení.

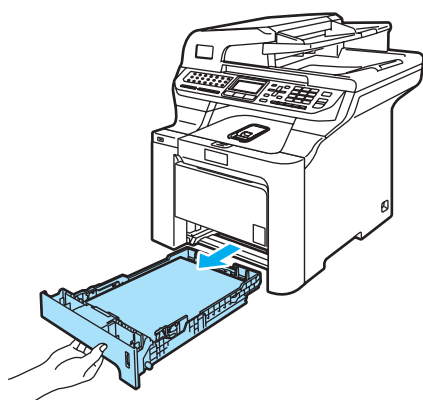

- 2 Pokud papír neuvíznul v zařízení, zkontrolujte zásobník papíru.

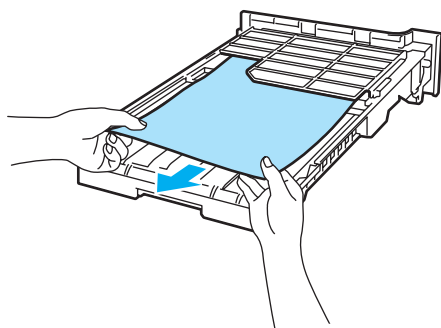

### Poznámka

NEZASUNUJTE zásobník papíru zatím zpět.

- 3 Pokud papír neuvíznul v zásobníku papíru, otevřete zadní kryt.

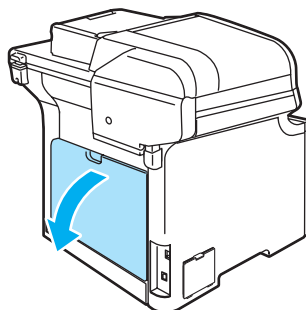

- 4 Ztlačte šedou páčku na levé straně (1) doprava.

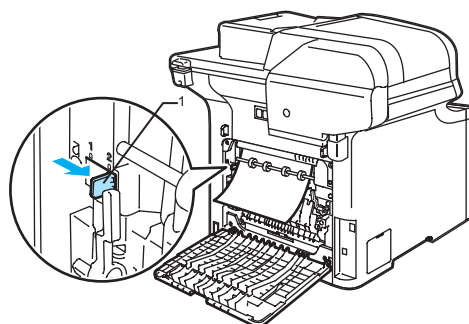

### VYSOKÁ TEPLOTA

Krátce po používání zařízení jsou některé vnitřní součásti zařízení velice horké. Po otevření předního nebo zadního krytu zařízení se nikdy **NEDOTÝKEJTE** částí, které jsou na obrázcích zvýrazněné.

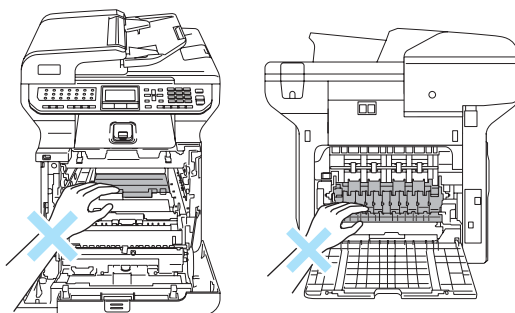

- 5 Opatrně vyjměte papír.

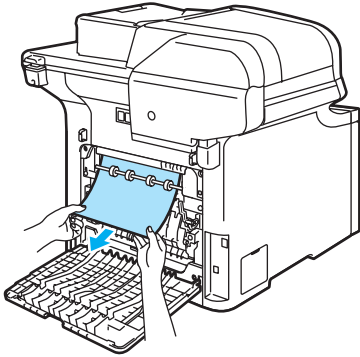

- 6 Vraťte šedou páčku (1) zpět do původní polohy.

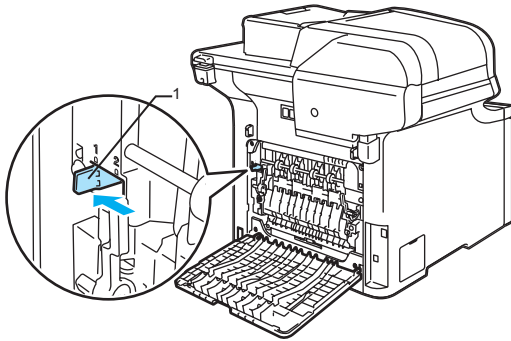

- 7 Zavřete zadní kryt.

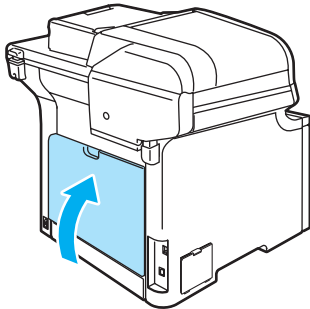

- 8 Zasuňte zásobník papíru pevně zpět do zařízení.

## Běžná údržba

### ! VÝSTRAHA

Fotoválec obsahuje toner a proto s ním zacházejte opatrně. Pokud toner znečistí vaše ruce nebo oděv, ihned jej otřete nebo omyjte studenou vodou.

### Čištění vnější části zařízení

### ! VÝSTRAHA

Používejte neutrální čisticí prostředky. Čištění těkavými tekutinami jako je ředidlo nebo benzín poškodí vnější povrch zařízení.

NEPOUŽÍVEJTE čisticí materiály, které obsahují čpavek.

NEPOUŽÍVEJTE isopropylalkohol k odstraňování nečistot z ovládacího panelu. Může způsobit prasknutí panelu.

Na čištění vnitřní a vnější části zařízení NEPOUŽÍVEJTE hořlavé látky ani jakýkoliv typ sprejů. V opačném případě by mohlo dojít ke vzniku požáru nebo zásahu elektrickým proudem. (Bližší informace Viz *Důležité bezpečnostní pokyny* na straně 105.)



## Čistíte vnější části zařízení následujícím způsobem

- 1 Vypněte spínač zařízení. Nejprve odpojte telefonní kabel, potom odpojte napájecí kabel z elektrické zásuvky.
- 2 Vysuňte zásobník papíru úplně ze zařízení.

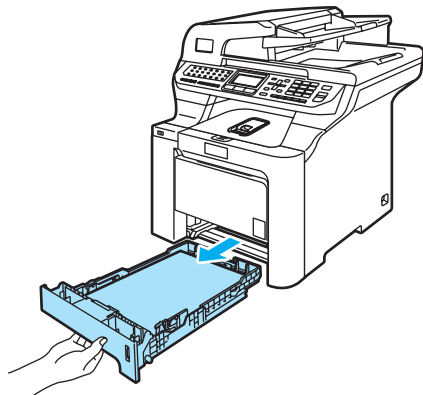

- 3 Otřete vnější část zařízení suchým jemným hadříkem, abyste odstranili prach.

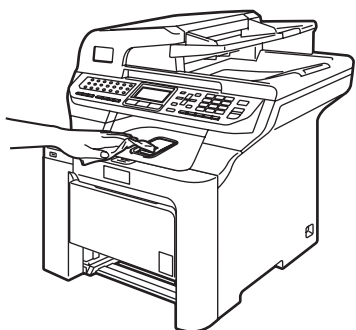

- 4 Odstraňte všechno, co uvázlo uvnitř zásobníku papíru.

- 5 Otřete vnitřní část zásobníku papíru suchým jemným hadříkem, abyste odstranili prach.

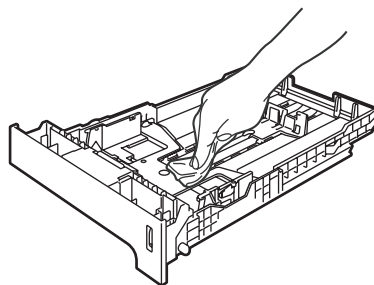

- 6 Vložte znovu papír do zásobníku a zasuňte zásobník zcela do zařízení.
- 7 Nejprve zapojte napájecí kabel zařízení zpět do elektrické zásuvky se střídavým proudem a znovu připojte všechny kabely a telefonní kabel. Zapněte spínač zařízení.

## Čištění skeneru

- 1 Vypněte spínač zařízení. Nejprve odpojte telefonní kabel, potom odpojte napájecí kabel z elektrické zásuvky.
- 2 Zvedněte kryt dokumentu (1). Vyčistěte povrch z bílého plastu (2) a sklo skeneru (3) které se nachází pod ním, jemným, měkkým hadříkem navlhčeným nehořlavým čisticím prostředkem na sklo.

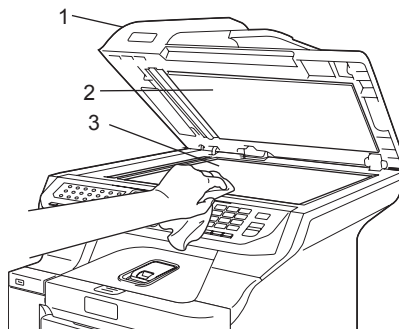



- 3 V jednotce ADF vyčistíte bílý pruh (1) a skleněný proužek skeneru (2) pod ním jemným, měkkým hadříkem navlhčeným nehořlavým čisticím prostředkem na sklo.

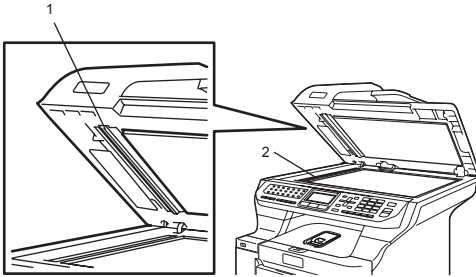

- 4 Nejprve zapojte napájecí kabel zařízení zpět do elektrické zásuvky se střídavým proudem a znovu připojte všechny kabely a telefonní kabel. Zapněte spínač zařízení.

#### **Poznámka**

Kromě vyčištění skla skeneru a skleněného proužku nehořlavým čisticím prostředkem na sklo přejeďte konečkem prstu přes skleněný proužek, abyste zjistili, jestli na něm něco neucítíte. Pokud ucítíte nečistotu nebo úlomky, vyčistěte skleněný proužek znovu se zaměřením na danou oblast. Může být potřeba, abyste proces čištění opakovali třikrát nebo čtyřikrát. Pro otestování proveďte kopii po každém čištění.

## Čištění skel laserové jednotky

### **VÝSTRAHA**

Skla laserové jednotky **NEČISTĚTE** isopropylalkoholem.

**NEDOTÝKEJTE** se skel laserové jednotky.

- 1 Vypněte spínač zařízení. Nejprve odpojte telefonní kabel, potom odpojte napájecí kabel z elektrické zásuvky.
- 2 Stiskněte tlačítko pro uvolnění předního krytu, poté přední kryt otevřete.

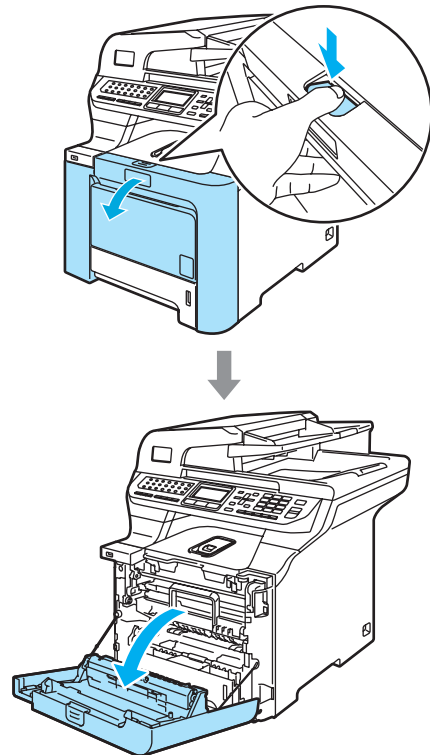

- 3 Uchopte zelený držák fotoválce. Zvedněte fotoválec a poté jej vytahujte, dokud nezastaví.

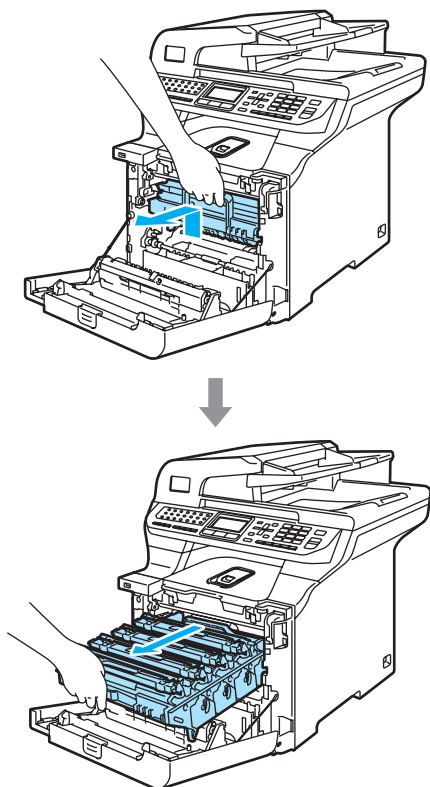

- 4 Uvolněte šedou uzamykací páčku (1) která se nachází na levé straně zařízení. Zvedněte přední část fotoválce a fotoválec pomocí zelených držáků umístěných na zařízení zcela vytáhněte ze zařízení.

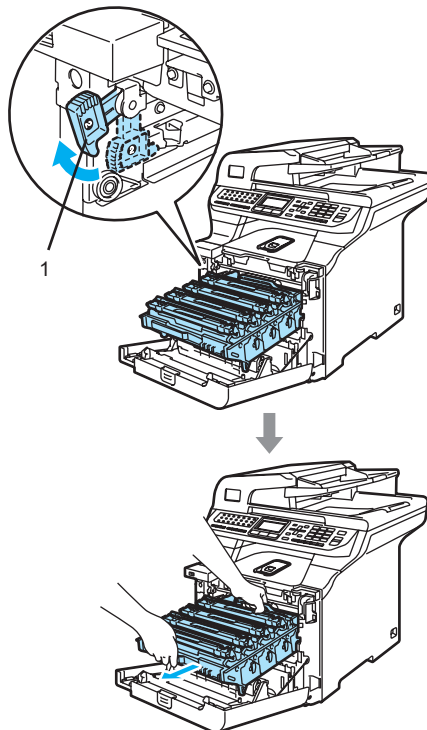

#### VYSOKÁ TEPLOTA

Krátce po používání zařízení jsou některé vnitřní součásti zařízení velice horké. Po otevření předního krytu zařízení se nikdy **NEDOTÝKEJTE** částí, které jsou na obrázku zvýrazněné.

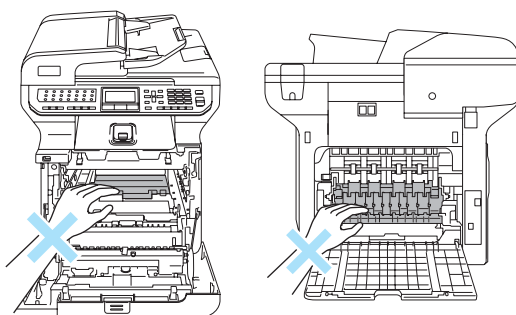

## ! VÝSTRAHA

Pro přenášení fotoválce používejte držáky na fotoválci. Fotoválec **NEDRŽTE** za jeho strany.

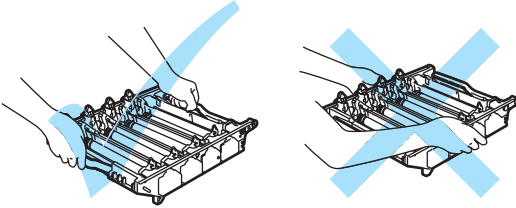

Doporučujeme, abyste fotoválec umístili na rovný povrch chráněný papírem nebo látkou pro případ rozprášení nebo rozsypání toneru.

Aby se zabránilo poškození zařízení statickou elektřinou, **NEDOTÝKEJTE** se elektrod uvedených na obrázku.

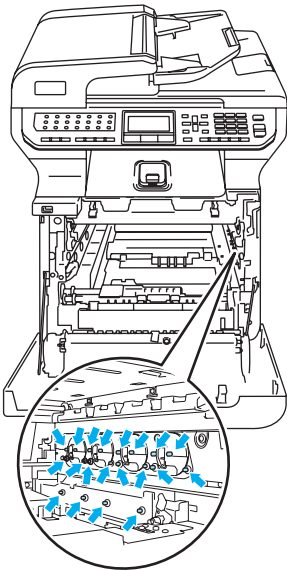

- 5 Otřete skla skeneru (1) suchým jemným hadříkem.

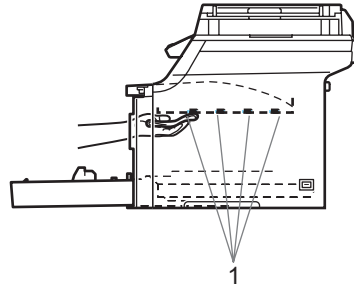
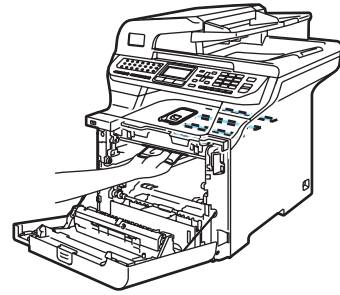

6 Následujícím způsobem vraťte fotoválec do zařízení.

- 1 Ujistěte se, že je šedá uzamykací páčka (1) v horní poloze a vložte fotoválec do zařízení. Šedou uzamykací páčku (1) zatlačte dolů.

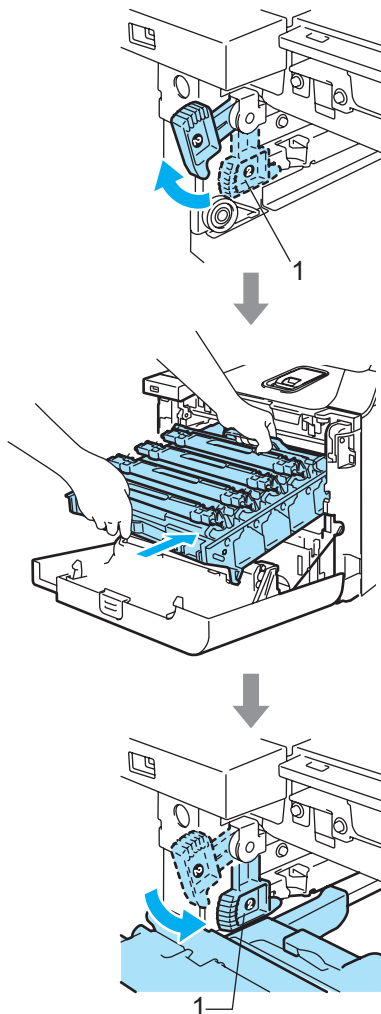

### Poznámka

Když fotoválec vkládáte do zařízení, vyrovnejte zelená vodítka (1) na držáku fotoválce se zelenými šipkami na obou stranách zařízení (2).

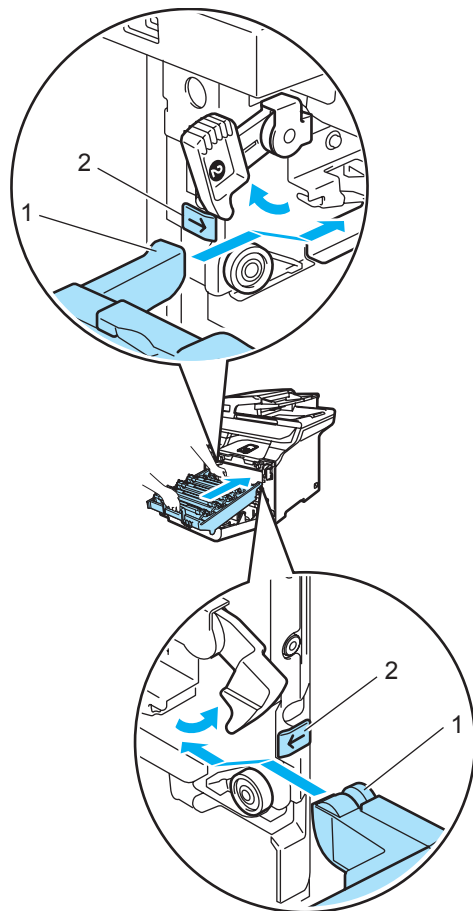

- 2 Zatlačte fotoválec do zařízení, dokud se nezastaví.

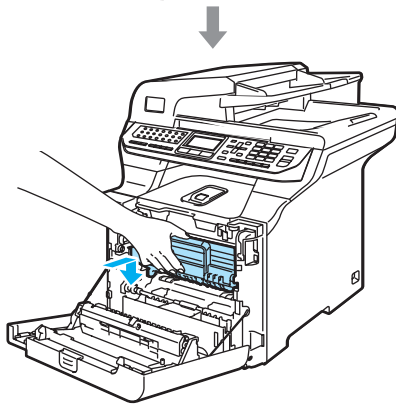
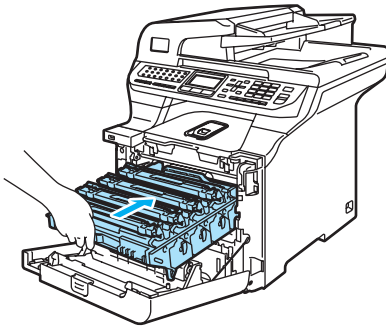

- 7 Zavřete přední kryt zařízení.

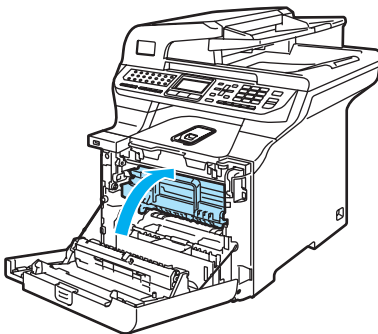

- 8 Nejprve zapojte napájecí kabel zařízení zpět do elektrické zásuvky se střídavým proudem a znovu připojte všechny kabely a telefonní kabel. Zapněte spínač zařízení.

## Čištění koronových vodičů

Pokud máte problémy s kvalitou tisku, následujícím způsobem vyčistěte koronové vodiče:

- 1 Vypněte spínač zařízení. Nejprve odpojte telefonní kabel, potom odpojte napájecí kabel z elektrické zásuvky.
- 2 Stiskněte tlačítko pro uvolnění předního krytu, poté přední kryt otevřete.

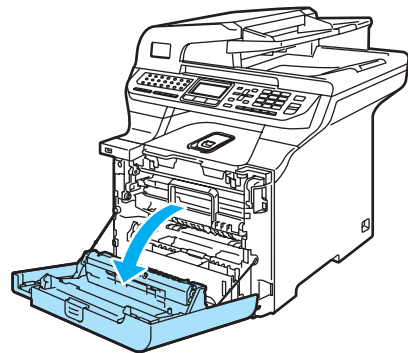
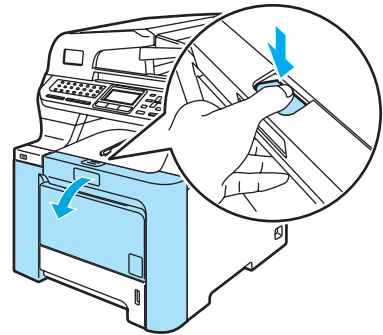

- 3 Uchopte zelený držák fotoválce. Zvedněte fotoválec a poté jej vytahujte, dokud nezastaví.

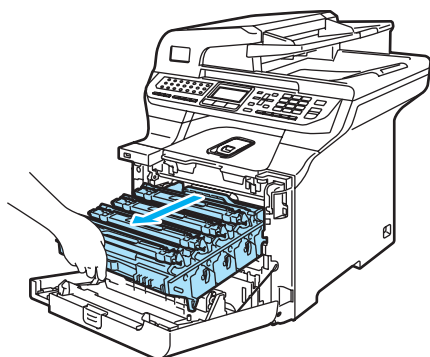
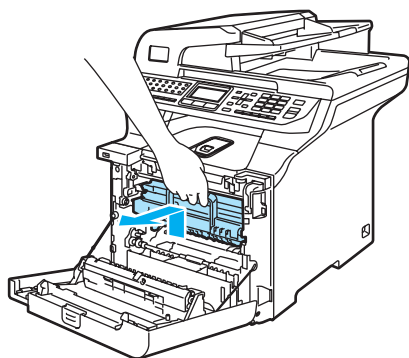

- 4 Pomocí barevných držáků pro vytažení vyndejte všechny čtyři tonerové kazety z fotoválce.

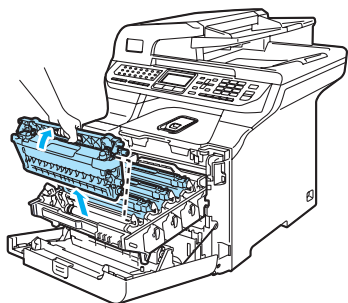

### ! VÝSTRAHA

Doporučujeme, abyste tonerové kazety umístili na čistý, rovný povrch a podložili je papírem pro případ náhodného vysypání nebo rozprášení toneru.

Tonerové kazety **NEVHAZUJTE** do ohně. Mohlo by dojít k výbuchu a zranění.

S tonerovými kazetami manipulujte opatrně. Pokud toner znečistí vaše ruce nebo oděv, ihned jej otřete nebo omyjte studenou vodou.

Abyste předešli problémům s kvalitou tisku, **NEDOTÝKEJTE** se částí, které jsou na obrázcích zvýrazněné.

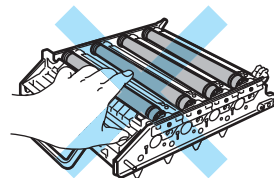
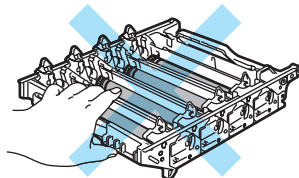
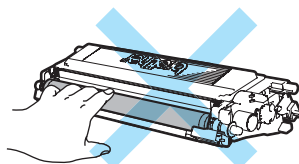

- 5 Uvolněte a sklopte dozadu kryt bílého koronového vodiče (1).

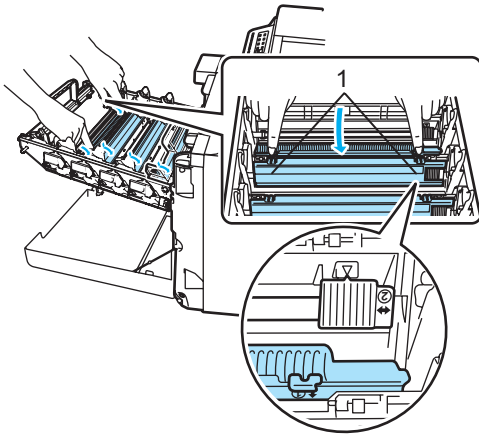

 **Poznámka**

Doporučujeme, abyste vyčistili koronový vodič pro všechny barvy. Pokud chcete vyčistit koronový vodič pouze té barvy, která způsobila problémy s kvalitou tisku, prohlédněte si obrázek níže, který zobrazuje umístění jednotlivých koronových vodičů.

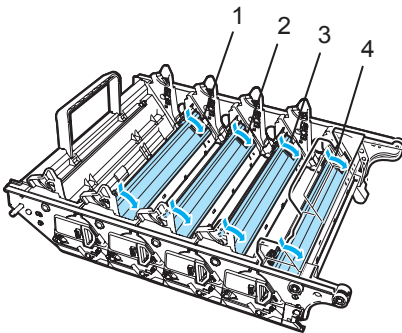

- 1 Kryt koronového vodiče černé barvy (K)
- 2 Kryt koronového vodiče žluté barvy (Y)
- 3 Kryt koronového vodiče purpurové barvy (M)
- 4 Kryt koronového vodiče azurové barvy (C)

- 6 Vyčistěte koronový vodič uvnitř fotoválce tak, že několikrát opatrně posunete zelený jezdec zleva doprava a zprava doleva.

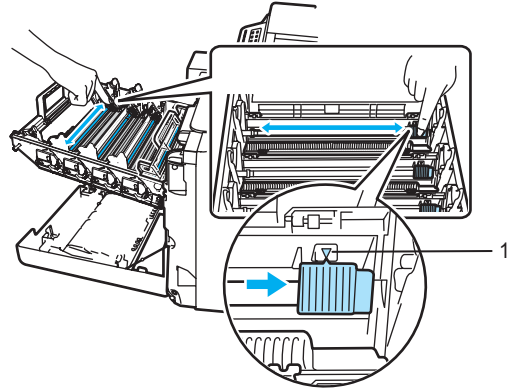

 **VÝSTRAHA**

Vraťte jezdec do výchozí polohy (▼) (1). Pokud tak neučiníte, na vytištěných stránkách se mohou objevit svislé pruhy.

- 7 Zavřete kryt koronového vodiče.

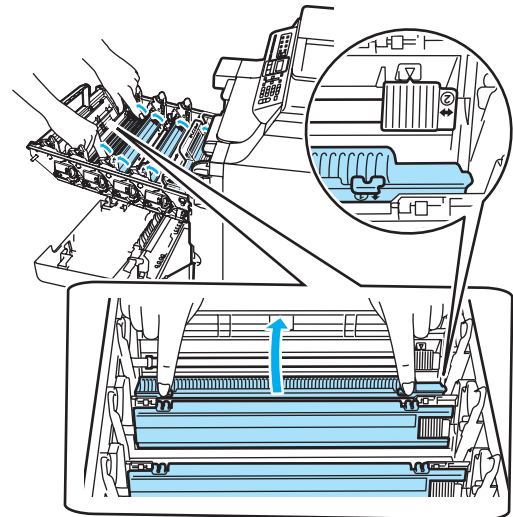

- 8 Pro vyčištění všech zbývajících koronových vodičů zopakujte kroky 5 až 7. Koronové vodiče jsou celkem čtyři.



- 9 Tonerové kazety držte za barevné držáky a dle obrázku je po jedné vložte zpět do fotoválce. Ujistěte se, že barva tonerové kazety souhlasí s barvou štítku na fotoválci. Po vložení tonerové kazety na své místo nezapomeňte sklopit držák tonerové kazety (A). Tento postup opakujte pro všechny tonerové kazety.

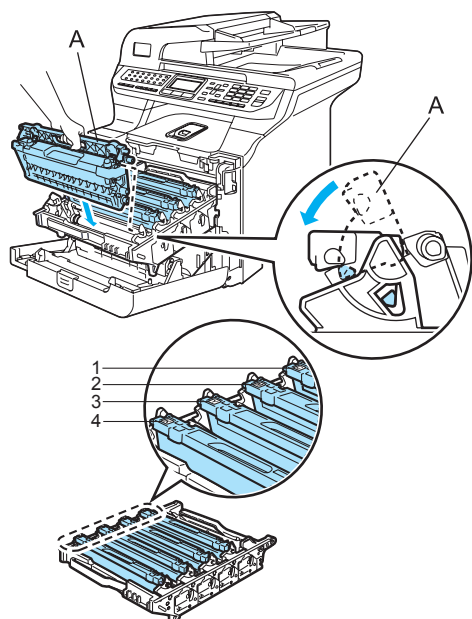

- 1 C - Azurová
- 2 M - Purpurová
- 3 Y - Žlutá
- 4 K - Černá

- 10 Zatlačte fotoválec do zařízení, dokud se nezastaví.

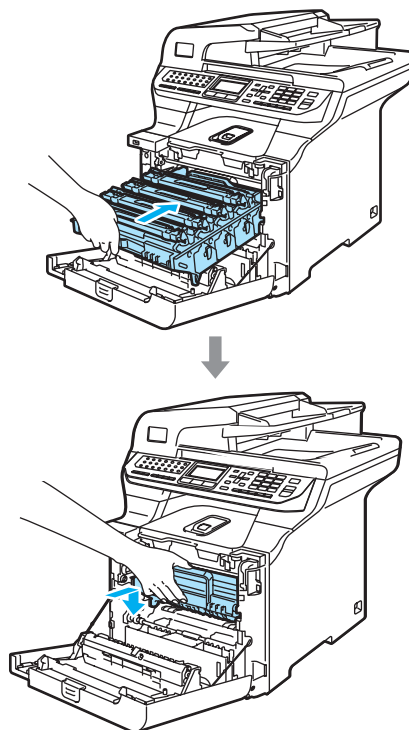

- 11 Zavřete přední kryt zařízení.

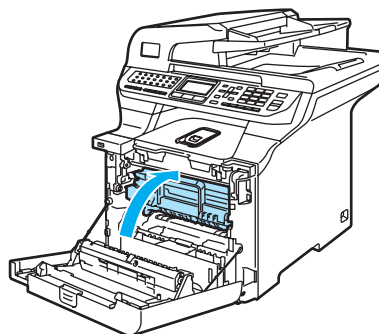

- 12 Nejprve zapojte napájecí kabel zařízení zpět do elektrické zásuvky se střídavým proudem a znovu připojte všechny kabely a telefonní kabel. Zapněte spínač zařízení.



## Čištění fotoválce

Pokud máte problémy s kvalitou tisku projevující se opakujícími značkami na stránce, následujícím způsobem vyčistíte fotoválec.

- 1 Vypněte spínač zařízení. Nejprve odpojte telefonní kabel, potom odpojte napájecí kabel z elektrické zásuvky.
- 2 Stiskněte tlačítko pro uvolnění předního krytu, poté přední kryt otevřete.

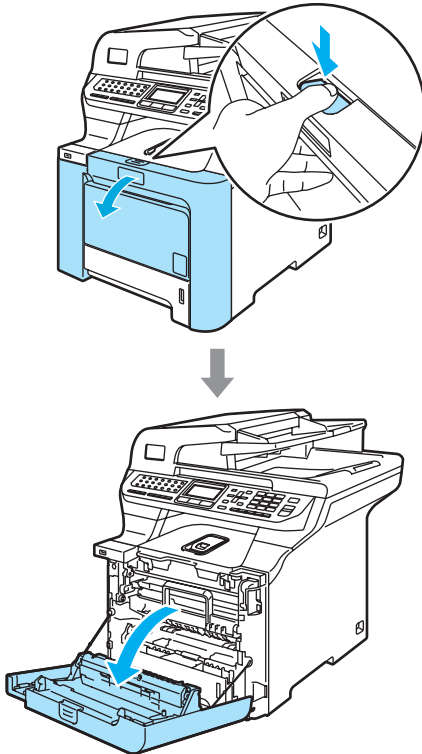

- 3 Uchopte zelený držák fotoválce. Zvedněte fotoválec a poté jej vytahujte, dokud nezastaví.

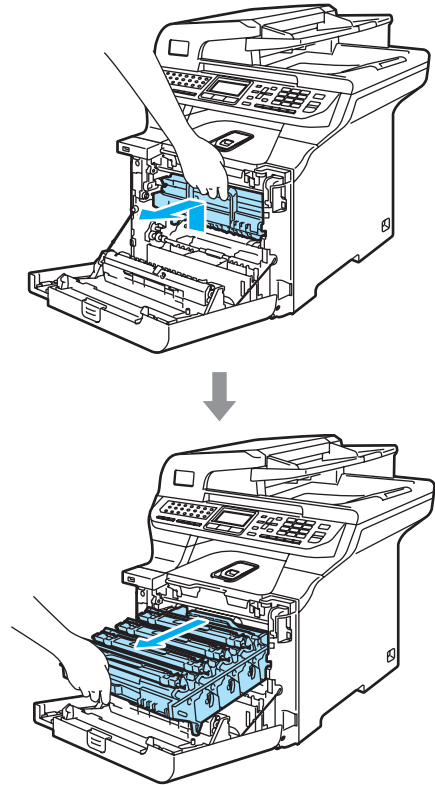

## ! VÝSTRAHA

Doporučujeme, abyste fotoválec a tonerové kazety umístili odděleně na čistý, rovný povrch a podložili je papírem pro případ náhodného vysypání nebo rozprášení toneru.

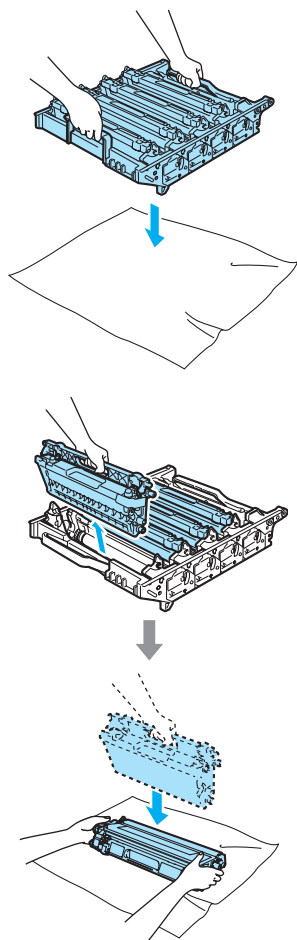

S tonerovou kazetou manipulujte opatrně. Pokud toner znečistí vaše ruce nebo oděv, ihned jej otřete nebo omyjte studenou vodou.

- 4 Uvolněte šedou uzamykací páčku (1) která se nachází na levé straně zařízení. Zvedněte přední část fotoválce a fotoválec pomocí zelených držáků umístěných na zařízení zcela vytáhněte ze zařízení.

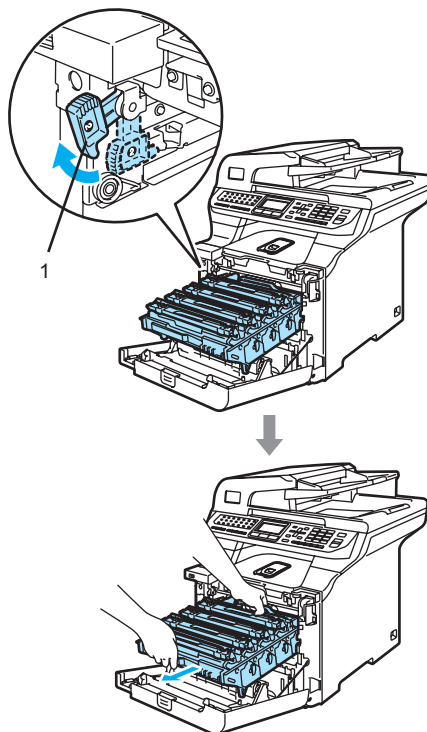

## ! VÝSTRAHA

Pro přenášení fotoválce použijte držáky na fotoválci. Fotoválec **NEDRŽTE** za jeho strany.

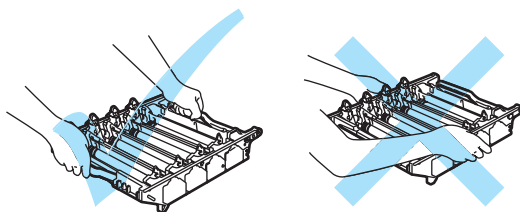

- 5 Pomocí barevných držáku pro vytažení vyndejte všechny čtyři tonerové kazety z fotoválce.

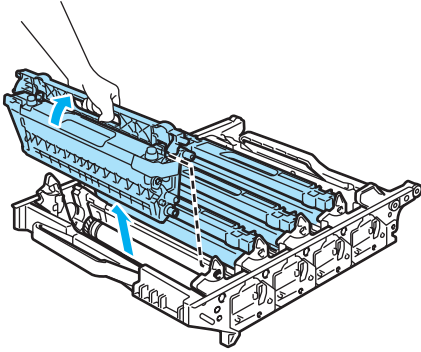

**! VÝSTRAHA**

Aby se zabránilo poškození zařízení statickou elektřinou, **NEDOTÝKEJTE** se elektrod uvedených na obrázku.

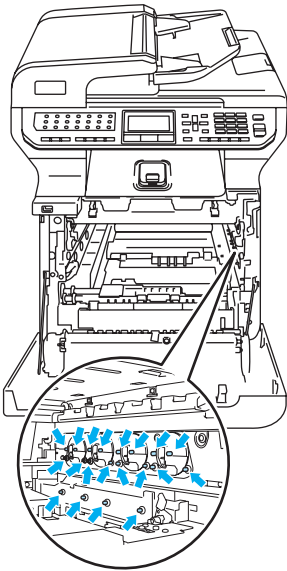

Abyste předešli problémům s kvalitou tisku, **NEDOTÝKEJTE** se částí, které jsou na obrázcích zvýrazněné.

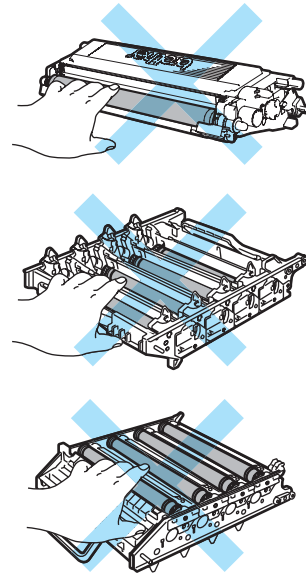

S tonerovými kazetami manipulujte opatrně. Pokud toner znečistí vaše ruce nebo oděv, ihned jej otřete nebo omyjte studenou vodou.

- 6 Oběma rukama držte fotoválec, obraťte jej vzhůru nohama a umístěte na papír nebo látku. Ujistěte se, že jsou kolečka fotoválce (1) na levé straně.

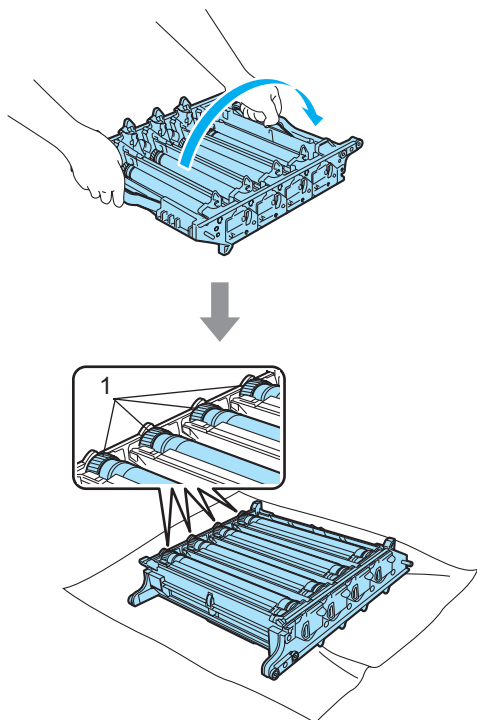

- 7 Prohlédněte si vzorek tisku, abyste určili, která barva způsobuje problém. Barva teček odpovídá barvě, jejíž fotoválec byste měli vyčistit. Například jsou-li tečky azurové, měli byste vyčistit fotoválec azurové. Před fotoválec umístěte vzorek tisku a vyhledejte přesnou polohu opakujícího se znaku.

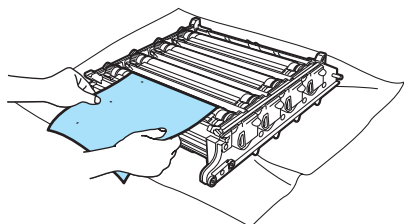

- 8 Otočte kolečkem fotoválce odpovídajícího značce (např. vyskytuje-li se azurová značka, otáčejte fotoválcem pro azurovou). Nakonec byste měli být schopni tuto značku na povrchu fotoválce rozpoznat (1).

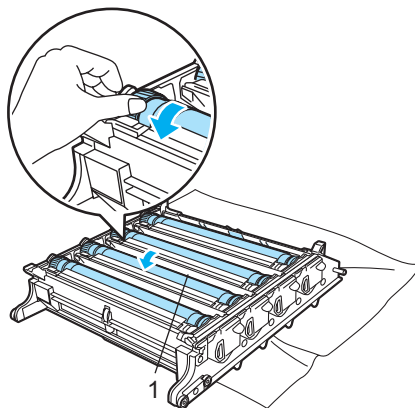

- 9 Když najdete na fotoválci značku, která odpovídá vzorku tisku, jemně otřete povrch fotoválce vatovým tampónkem, dokud prach nebo papírový prach z povrchu neodstraníte.

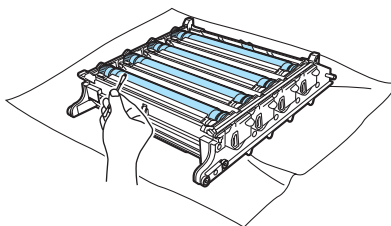

### ! VÝSTRAHA

Fotoválec je citlivý na světlo a proto se jej **NEDOTÝKEJTE** prsty.

Povrch fotoválce citlivého na světlo **NEOČIŠŤUJTE** ostrými předměty.

Při čištění povrchu fotoválce **NEPOUŽÍVEJTE** přílišnou sílu.

- 10 Abyste fotoválec vrátili do původní polohy, rukou otáčejte kolečkem fotoválce směrem k sobě. Výchozí polohu poznáte tak, že souhlasí číslo na kolečku fotoválce s číslem na straně fotoválce, jak vidíte na obrázku. Ujistěte se, že číslo na kolečku každého ze čtyř fotoválců souhlasí s odpovídajícím číslem na straně fotoválce.

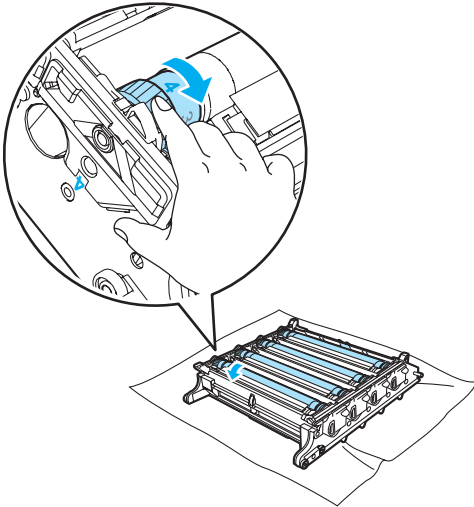

- 11 Tonerové kazety držte za barevné držáky a dle obrázku je po jedné vložte zpět do fotoválce. Ujistěte se, že barva tonerové kazety souhlasí s barvou štítku na fotoválci. Po vložení tonerové kazety na své místo nezapomeňte sklopit držák tonerové kazety (A). Tento postup opakujte pro všechny tonerové kazety.

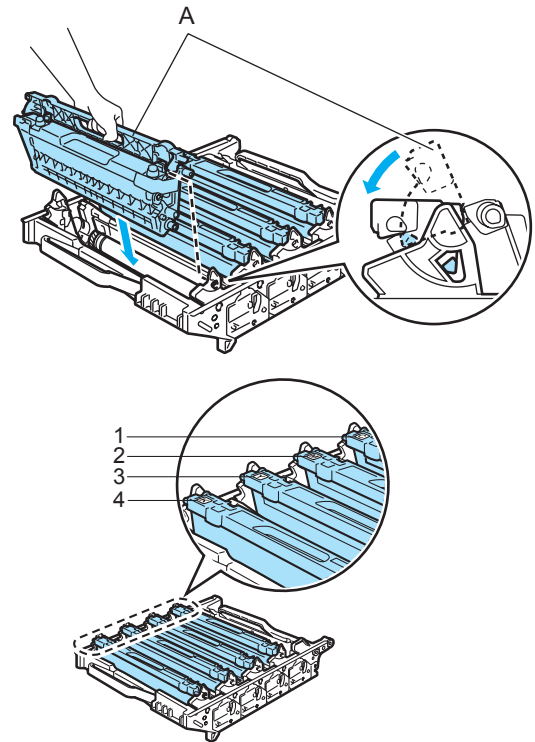

- 1 C - Azurová
- 2 M - Purpurová
- 3 Y - Žlutá
- 4 K - Černá

**12** Následujícím způsobem vraťte fotoválec do zařízení.

- 1 Ujistěte se, že je šedá uzamykací páčka (1) v horní poloze a vložte fotoválec do zařízení. Šedou uzamykací páčku (1) zatlačte dolů.

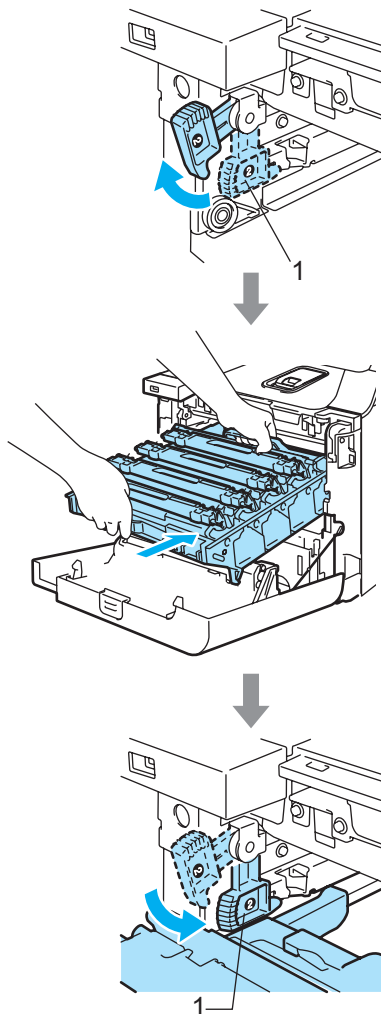

 **Poznámka**

Když fotoválec vkládáte do zařízení, vyrovnejte zelená vodítka (1) na držáku fotoválce se zelenými šipkami na obou stranách zařízení (2).

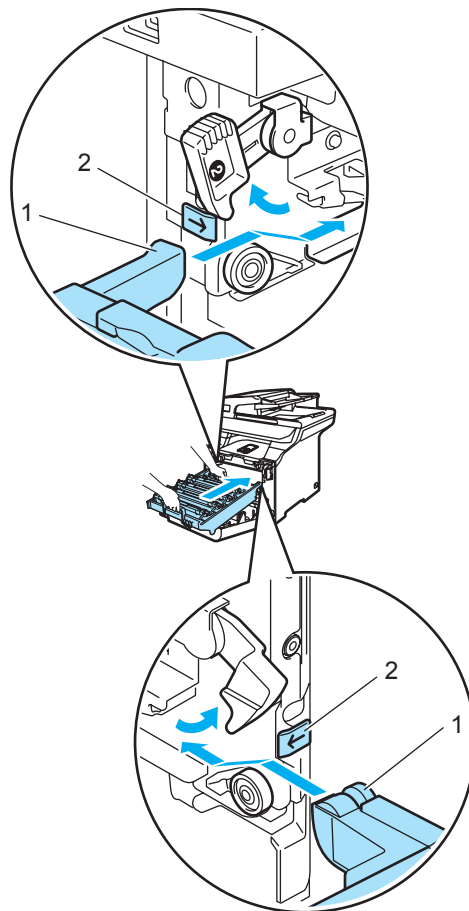

- 2** Zatlačte fotorálek do zařízení, dokud se nezastaví.

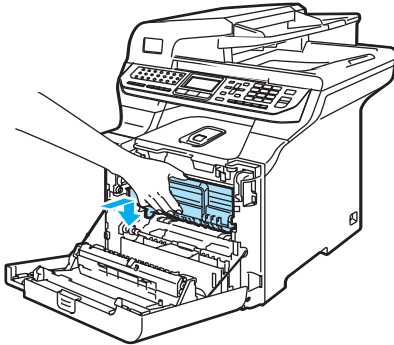
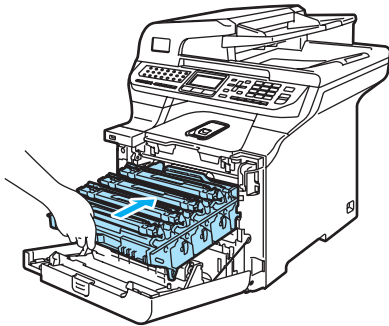

- 13** Zavřete přední kryt zařízení.

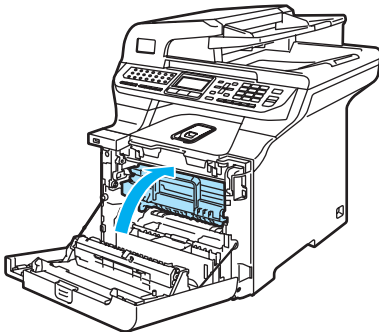

- 14** Znovu připojte všechny kabely a napájecí kabel do elektrické sítě. Zapněte spínač zařízení.

# Výměna spotřebního materiálu

Jakmile nadejde čas na výměnu spotřebního materiálu, na LCD displeji se zobrazí následující hlášení.

Zařízení přestane tisknout jakmile se na LCD displeji objeví následující hlášení týkající se údržby.

| Hlášení na LCD displeji                                              | Spotřební materiál na výměnu         | Přibližná životnost                                                                      | Jak provést výměnu                                                | Objednací číslo                           |
|----------------------------------------------------------------------|--------------------------------------|------------------------------------------------------------------------------------------|-------------------------------------------------------------------|-------------------------------------------|
| Toner Life End<br>Replace Black (K)<br>Toner Cartridge. <sup>1</sup> | Standardní tonerové kazety           | 2 500 stran (černý) <sup>2</sup><br>1 500 stran (azurová, purpurová, žlutá) <sup>2</sup> | Viz <i>Výměna tonerové kazety</i> na straně 168.                  | TN-130BK<br>TN-130C<br>TN-130M<br>TN-130Y |
|                                                                      | Tonerové kazety s vysokou výtěžností | 5 000 stran (černý) <sup>2</sup><br>4 000 stran (azurová, purpurová, žlutá) <sup>2</sup> |                                                                   | TN-135BK<br>TN-135C<br>TN-135M<br>TN-135Y |
| Waste Toner Full                                                     | Nádobka na odpadní toner             | 20 000 stran <sup>3</sup>                                                                | Viz <i>Hlášení o plné nádobce na odpadní toner</i> na straně 185. | WT-100CL                                  |

<sup>1</sup> Barevná tonerová kazeta, jejíž životnost je u konce, je uvedena v hlášení.

<sup>2</sup> Tisk s 5% pokrytím (A4 nebo Letter). Skutečný počet vytištěných stránek se bude lišit v závislosti na tiskových úlohách a papíru, který používáte.

<sup>3</sup> Tisk s 5% pokrytím každé z barev CMYK (A4 nebo Letter). Skutečný počet vytištěných stránek se bude lišit v závislosti na tiskových úlohách a papíru, který používáte.

Níže jsou uvedena hlášení týkající se údržby, která se zobrazují na LCD displeji, když je zařízení v režimu připraveno. Tato hlášení vás předem upozorňují na výměnu spotřebního materiálu, ještě než dojde. Pro větší pohodlí doporučujeme zakoupit náhradní spotřební materiál dříve, než tiskárna přestane tisknout.

| Hlášení na LCD displeji                                                | Spotřební materiál na výměnu         | Přibližná životnost                                                                      | Jak provést výměnu                                        | Objednací číslo                           |
|------------------------------------------------------------------------|--------------------------------------|------------------------------------------------------------------------------------------|-----------------------------------------------------------|-------------------------------------------|
| Toner Low<br>Prepare New<br>Black (K) Toner<br>Cartridge. <sup>1</sup> | Standardní tonerové kazety           | 2 500 stran (černý) <sup>2</sup><br>1 500 stran (azurová, purpurová, žlutá) <sup>2</sup> | Viz <i>Výměna tonerové kazety</i> na straně 168.          | TN-130BK<br>TN-130C<br>TN-130M<br>TN-130Y |
|                                                                        | Tonerové kazety s vysokou výtěžností | 5 000 stran (černý) <sup>2</sup><br>4 000 stran (azurová, purpurová, žlutá) <sup>2</sup> |                                                           | TN-135BK<br>TN-135C<br>TN-135M<br>TN-135Y |
| Change Parts<br>Waste Toner Box                                        | Nádobka na odpadní toner             | 20 000 stran <sup>3</sup>                                                                | Viz <i>Výměna nádobky na odpadní toner</i> na straně 185. | WT-100CL                                  |

<sup>1</sup> Barevná tonerová kazeta, jejíž životnost se blíží ke konci, je uvedena v hlášení.

<sup>2</sup> Tisk s 5% pokrytím (A4 nebo Letter). Skutečný počet vytištěných stránek se bude lišit v závislosti na tiskových úlohách a papíru, který používáte.

<sup>3</sup> Tisk s 5% pokrytím každé z barev CMYK (A4 nebo Letter). Skutečný počet vytištěných stránek se bude lišit v závislosti na tiskových úlohách a papíru, který používáte.



Níže jsou uvedena hlášení týkající se údržby, která se zobrazují střídavě s normálními hlášeními v horním řádku LCD displeje, když je zařízení v režimu připraveno. Tato hlášení vás upozorňují na potřebu co nejrychlejší výměny spotřebního materiálu, protože životnost spotřebního materiálu uplynula. I když bude některé z těchto hlášení zobrazeno na LCD displeji bude zařízení pokračovat v tisku.

| Hlášení na LCD displeji                                                       | Spotřební materiál na výměnu                                                                                       | Approximate life <sup>1</sup> | Jak provést výměnu                                                                                | Objednáací číslo |
|-------------------------------------------------------------------------------|--------------------------------------------------------------------------------------------------------------------|-------------------------------|---------------------------------------------------------------------------------------------------|------------------|
| Change Parts<br>Drum                                                          | Fotoválec                                                                                                          | 17 000 stran                  | Viz <i>Výměna fotoválece</i> na straně 173.                                                       | DR-130CL         |
| Change Parts<br>Belt Unit                                                     | Pásová jednotka                                                                                                    | 50 000 stran                  | Viz <i>Výměna jednotky pásu</i> na straně 180.                                                    | BU-100CL         |
| Change Parts<br>Fuser Unit                                                    | Fixační jednotka                                                                                                   | 80 000 stran                  | Kvůli zakoupení fixační jednotky kontaktujte prodejce společnosti Brother.                        | —                |
| Change Parts<br>Laser Unit                                                    | Laserová jednotka                                                                                                  | 100 000 stránek               | Kvůli zakoupení laserové jednotky kontaktujte prodejce společnosti Brother.                       | —                |
| Change Parts<br>PF kit 1                                                      | Podavač papíru pro zásobník 1<br><br>(Váleček pro podávání papíru a oddělovací podložka pro zásobník 1.)           | 100 000 stránek               | Kvůli zakoupení podavače papíru pro zásobník 1 PF Kit 1 kontaktujte prodejce společnosti Brother. | —                |
| Change Parts<br>PF kit 2<br>(Když je nainstalován doplňkový spodní zásobník.) | Podavač papíru 2<br><br>(Váleček pro podávání papíru pro zásobník 2.)                                              | 100 000 stránek               | Kvůli zakoupení podavače papíru pro zásobník 2 PF Kit 2 kontaktujte prodejce společnosti Brother. | —                |
| Change Parts<br>PF kit MP                                                     | Podavač papíru pro deskový podavač<br><br>(Váleček pro podávání papíru a oddělovací podložka pro deskový podavač.) | 50 000 stran                  | Kvůli zakoupení podavače papíru pro deskový podavač kontaktujte prodejce společnosti Brother.     | —                |

<sup>1</sup> Při tisku na papír velikosti Letter nebo A4. Skutečný počet vtištěných stránek se bude lišit v závislosti na tiskových úlohách a papíru, který používáte.



### Poznámka

- Zlikvidujte použitý spotřební materiál podle místních nařízení odděleně od komunálního odpadu. Pokud máte dotazy, kontaktujte místní úřad pro likvidaci odpadu. Spotřební materiál dobře uzavřete, aby se nemohlo zevnitř nic vysypat.
- Doporučujeme, abyste použitý spotřební materiál pokládali na list papíru pro případ, že by se materiál uvnitř rozsypal nebo rozprášil.
- Pokud používáte papír, který není rovnocenný doporučenému papíru, může to snížit životnost spotřebního materiálu a částí zařízení.
- Plánovaná životnost tonerových kazet a nádobky na odpadní toner se zakládá na průměrně 5% pokrytí tisknutelné oblasti s použitím libovolné barevné tonerové kazety. Četnost výměn se bude lišit v závislosti na složitosti vtištěných stránek, pokrytí a typu použitého média.

## Výměna tonerové kazety

Objednací čísla:

Standardní tonerová kazeta:  
TN-130 (BK, C, M, Y)

Vysokokapacitní tonerová kazeta:  
TN-135 (BK, C, M, Y)

Každá tonerová kazeta s vysokou výtěžností může vytisknout průměrně 5 000 stránek (černá) nebo průměrně 4 000 stránek (azurová, purpurová, žlutá). Každá standardní tonerová kazeta může vytisknout průměrně 2 500 stránek (černá) nebo průměrně 1 500 stránek (azurová, purpurová, žlutá). Skutečný počet stran se liší podle průměrného typu dokumentu (tj. standardní dopis, jemná grafika).

### Hlášení dochází toner

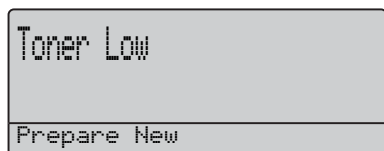

Zařízení je dodáno se standardní tonerovou kazetou TN-130. Když je tonerová kazeta téměř prázdná, na LCD displeji se zobrazí Toner Low.



#### Poznámka

Je vhodné připravit k použití nové tonerové kazety, když uvidíte upozornění Toner Low.

### Hlášení není toner

Když se na LCD displeji objeví následující hlášení, musíte tonerovou kazetu vyměnit. Na druhém řádku LCD displeje je specifikováno, kterou barvu je třeba vyměnit.



Zlikvidujte použitou tonerovou kazetu podle místních nařízení odděleně od domácího odpadu. Další informace o recyklaci naleznete na naší webové stránce věnované [www.brothergreen.co.uk](http://www.brothergreen.co.uk). Tonerovou kazetu rádně uzavřete, aby se tonerový prášek z kazety nevysypal. Pokud máte dotazy, kontaktujte místní úřad pro likvidaci odpadu.



#### Poznámka

Při výměně tonerové kazety doporučujeme vyčistit zařízení a korónové vodiče fotoválce. (Viz *Čištění skel laserové jednotky* na straně 151 a *Čištění koronových vodičů* na straně 155.)

## Výměna tonerových kazet



### VYSOKÁ TEPLOTA

Krátce po používání zařízení jsou některé vnitřní součásti zařízení velice horké. Po otevření předního nebo zadního krytu zařízení se nikdy **NEDOTÝKEJTE** částí, které jsou na obrázcích zvýrazněné.

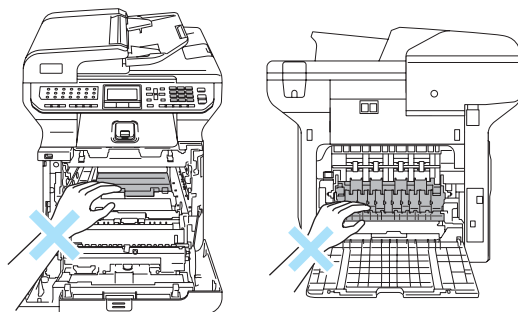

- 1 Vypněte spínač zařízení. Stiskněte tlačítko pro uvolnění předního krytu, poté přední kryt otevřete.

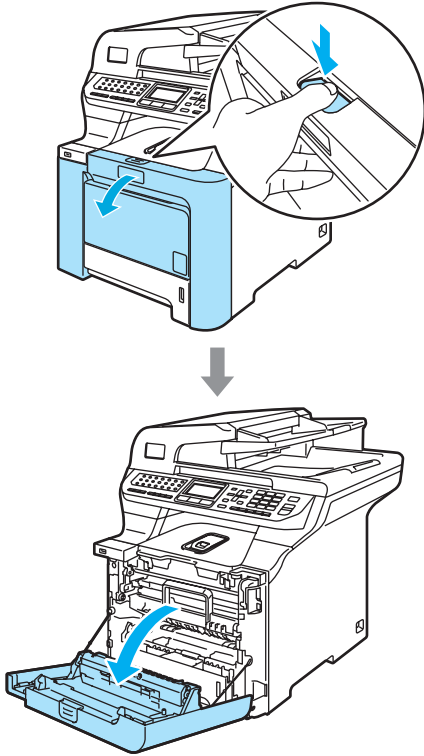

- 2 Uchopte zelený držák fotoválce. Zvedněte fotoválec a poté jej vytahujte, dokud nezastaví.

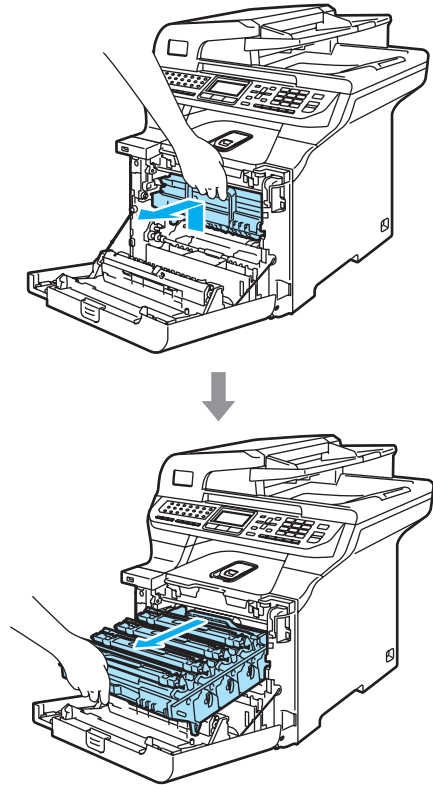

- 3 Uchopte držák tonerové kazety a vytáhněte ji z fotoválce. Tento postup opakujte pro všechny tonerové kazety.

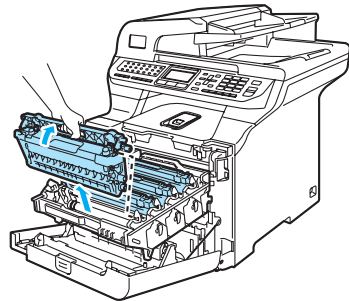

## ! VÝSTRAHA

Doporučujeme, abyste tonerové kazety umístili na čistý, rovný povrch a podložili je papírem pro případ náhodného vysypání nebo rozprášení toneru.

Tonerové kazety **NEVHAZUJTE** do ohně. Mohlo by dojít k výbuchu a zranění.

S tonerovými kazetami manipulujte opatrně. Pokud toner znečistí vaše ruce nebo oděv, ihned jej otřete nebo omyjte studenou vodou.

Abyste předešli problémům s kvalitou tisku, **NEDOTÝKEJTE** se částí, které jsou na obrázcích zvýrazněné.

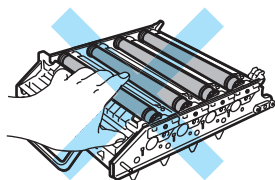
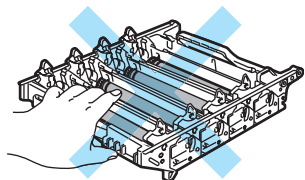
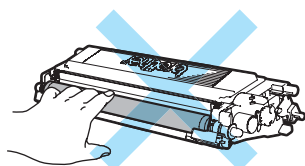

## ! VÝSTRAHA

Zařízení Brother jsou navržena pro práci s tonerem určité specifikace a budou pracovat na maximální úrovni výkonnosti při používání originálních tonerových kazet značky Brother (**TN-130/TN-135**). Společnost Brother nemůže tento optimální výkon zaručit, pokud se používají tonery či tonerové kazety jiných specifikací. Společnost Brother tudíž v tomto zařízení nedoporučuje použití kazet jiných než originálních kazet Brother nebo doplňování prázdných kazet tonerem z jiných zdrojů. Pokud dojde k poškození fotoválce či jiné části tohoto zařízení jako důsledek používání toneru či tonerových kazet jiných než originálních výrobků Brother kvůli nekompatibilitě nebo nevhodnosti těchto výrobků pro práci v tomto zařízení, veškeré nezbytné opravy nemohou být kryty zárukou.

Tonerovou kazetu vybalte až těsně před vložením do zařízení. Pokud tonerovou kazetu necháte dlouhou dobu rozbalenou, zkrátí se životnost toneru.

## Poznámka

- Tonerovou kazetu rádně uzavřete do vhodného sáčku, aby se tonerový prášek z kazety nevysypal.
- Zlikvidujte použitou tonerovou kazetu podle místních nařízení odděleně od domácího odpadu. Pokud máte dotazy, kontaktujte místní úřad pro likvidaci odpadu.

## ! VÝSTRAHA

V blízkosti zařízení **NEPOUŽÍVEJTE** hořlavé látky. Na čištění vnitřní a vnější části zařízení **NEPOUŽÍVEJTE** jakýkoliv typ sprejů. V opačném případě by mohlo dojít ke vzniku požáru nebo zásahu elektrickým proudem. Informace o způsobu čištění zařízení najdete v části *Běžná údržba* na straně 149.

**4** Očistěte korónové vodiče následujícím způsobem.

**1** Zatlačením uvolněte západku krytu bílého korónového vodiče (1), a poté kryt otevřete.

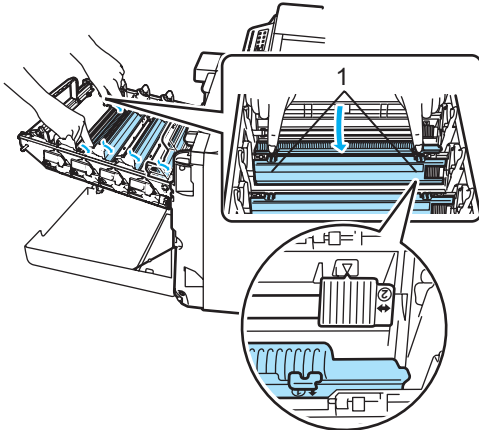

**2** Vyčistěte korónový vodič uvnitř fotoválce tak, že několikrát opatrně posunete zelený jezdec zleva doprava a zprava doleva.

## ! VÝSTRAHA

Vraťte jezdec do výchozí polohy (▼) (1). Pokud tak neučiníte, na vytištěných stránkách se mohou objevit svislé pruhy.

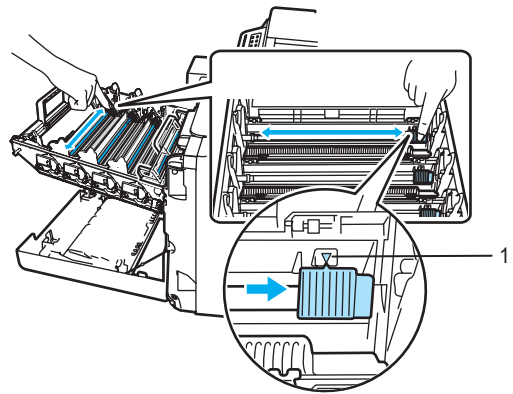

**3** Zavřete kryt korónového vodiče.

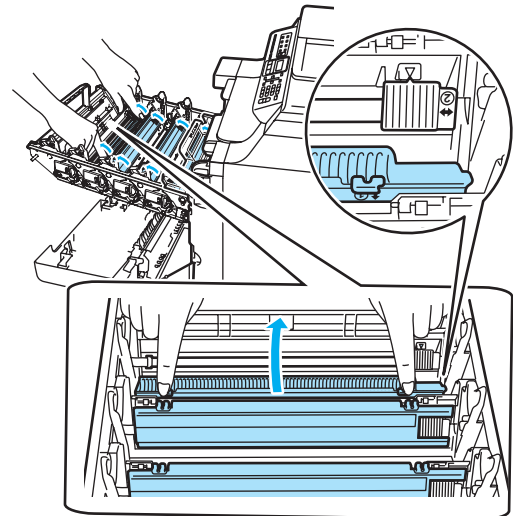

**4** Opakujte kroky 1 až 3 pro vyčištění každého ze třech zbývajících korónových vodičů.

- 5 Rozbalte novou tonerovou kazetu. Držte tonerovou kazetu oběma rukama a jemně ji pětkrát až šestkrát protřepte, aby se toner uvnitř kazety rovnoměrně rozprostřel.

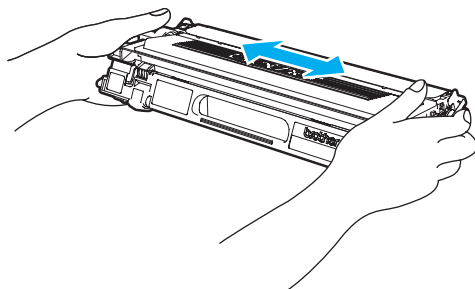

- 6 Odstraňte oranžový ochranný kryt.

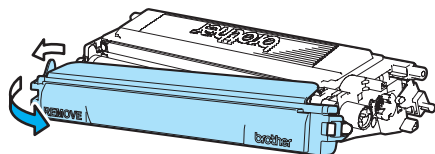

- 7 Tonerové kazety držte za barevné držáky a dle obrázku je po jedné vložte zpět do fotoválce. Ujistěte se, že barva tonerové kazety souhlasí s barvou štítku na fotoválci. Po vložení tonerové kazety na své místo nezapomeňte sklopit držák tonerové kazety (A). Tento postup opakujte pro všechny tonerové kazety.

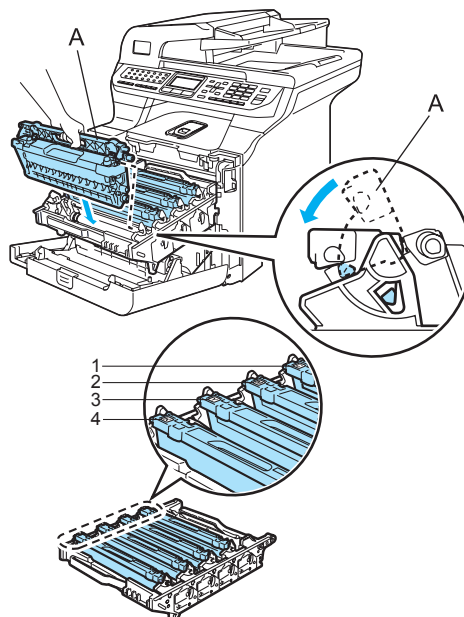

- 1 C - Azurová
- 2 M - Purpurová
- 3 Y - Žlutá
- 4 K - Černá

- 8 Zatlačte fotoválec do zařízení, dokud se nezastaví.

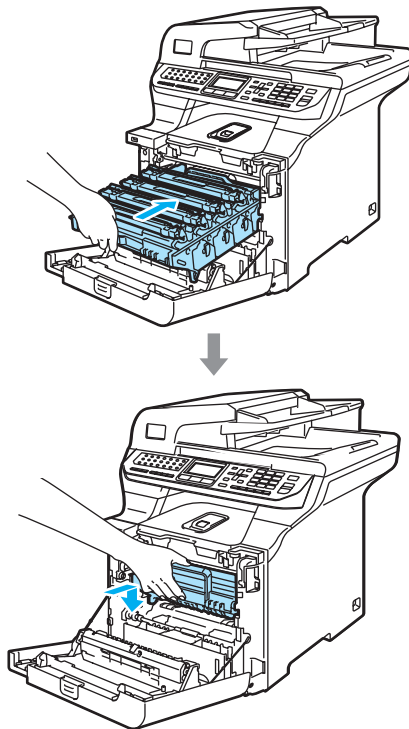

- 9 Zavřete přední kryt zařízení.

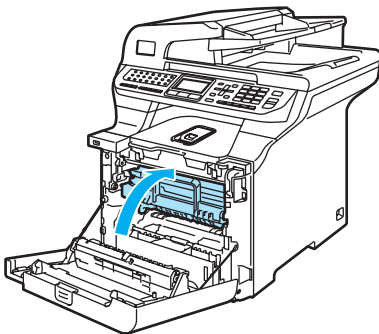

## Výměna fotoválce

Objednací číslo: DR-130CL

### Hlášení válec končí



Zařízení používá fotoválec k přenášení obrazu na papír. Pokud se na LCD displeji objeví `Change Parts Drum`, fotoválec se blíží ke konci životnosti a je třeba zakoupit nový.

Můžete pokračovat v tisku ještě nějakou dobu, aniž byste museli vyměnit fotoválec, i když se na LCD displeji objeví `Change Parts Drum`. Pokud však dojde ke značnému zhoršení kvality tisku (i před objevením `Change Parts Drum`), pak by měl být fotoválec vyměněn. Při výměně fotoválce je vhodné zařízení vyčistit. (Viz *Čištění skel laserové jednotky* na straně 151.)

### ! VÝSTRAHA

Při vyjímání manipulujte s fotoválcem opatrně, protože může obsahovat toner. Pokud toner znečistí vaše ruce nebo oděv, ihned jej otřete nebo omyjte studenou vodou.



## **Poznámka**

Fotoválec je spotřební materiál a je nutno jej pravidelně vyměňovat. Životnost fotoválce ovlivňuje mnoho faktorů jako teplota, vlhkost, typ papíru a množství toneru, který používáte na počet stran v tiskové úloze. Odhadovaná životnost fotoválce je přibližně 17 000 stran. Skutečný počet stran, který fotoválec vytiskne, může být výrazně nižší než tento odhad. Protože nemůžeme mít přehled o mnoha faktorech ovlivňujících skutečnou dobu životnosti fotoválce, nemůžeme zaručit minimální počet stran, které s fotoválcem vytisknete.

## **Výměna fotoválce**

### **VÝSTRAHA**

S rozbalením nové jednotky fotoválce počkejte do okamžiku těsně před její instalací. Starý fotoválec vložte do plastového sáčku.

### **VYSOKÁ TEPLOTA**

Krátce po používání zařízení jsou některé vnitřní součásti zařízení velice horké. Po otevření předního nebo zadního krytu zařízení se nikdy **NEDOTÝKEJTE** částí, které jsou na obrázcích zvýrazněné.

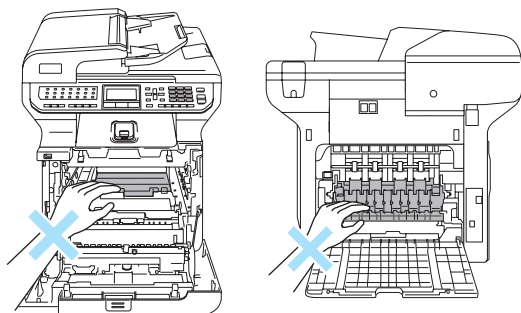

- 1** Vypněte spínač zařízení. Stiskněte tlačítko pro uvolnění předního krytu, poté přední kryt otevřete.

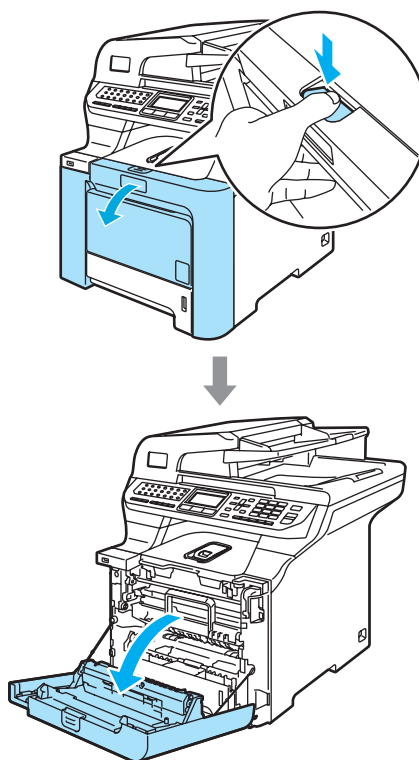



- 2 Uchopte zelený držák fotoválce.  
Zvedněte fotoválec a poté jej vytahujte,  
dokud nezastaví.

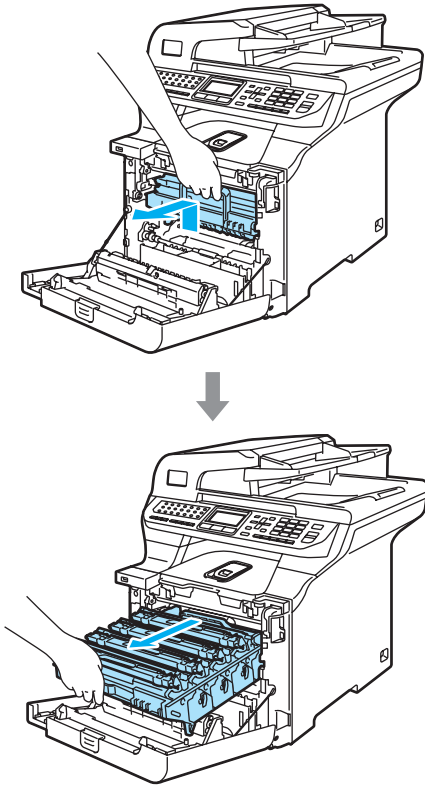

### ! VÝSTRAHA

Doporučujeme, abyste fotoválec a tonerové kazety umístili odděleně na čistý, rovný povrch a podložili je papírem pro případ náhodného vysypání nebo rozprášení toneru.

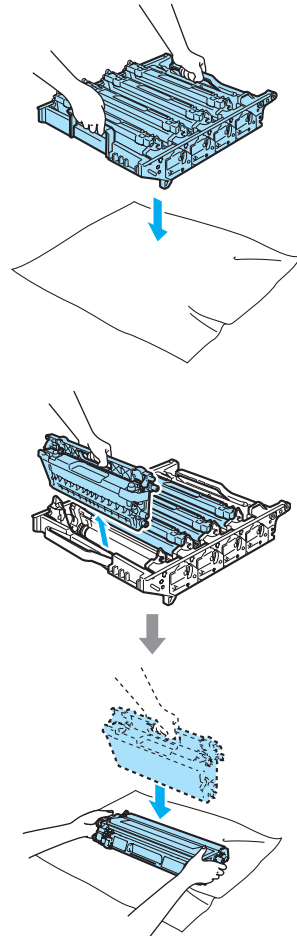

S tonerovou kazetou manipulujte opatrně. Pokud toner znečistí vaše ruce nebo oděv, ihned jej otřete nebo omyjte studenou vodou.

- 3 Uvolněte šedou uzamykací páčku (1) která se nachází na levé straně zařízení. Zvedněte přední část fotoválce a fotoválec pomocí zelených držáků umístěných na zařízení zcela vytáhněte ze zařízení.

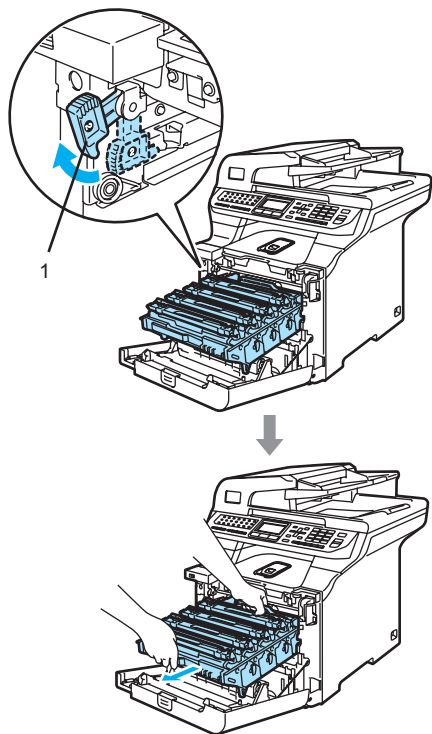

### Poznámka

Zlikvidujte použitý fotoválec podle místních nařízení odděleně od domácího odpadu. Fotoválec řádně uzavřete, aby se tonerový prášek nevysypal z jednotky. Pokud máte dotazy, kontaktujte místní úřad pro likvidaci odpadu.



### VÝSTRAHA

Aby se zabránilo poškození zařízení statickou elektřinou, **NEDOTÝKEJTE** se elektrod uvedených na obrázku.

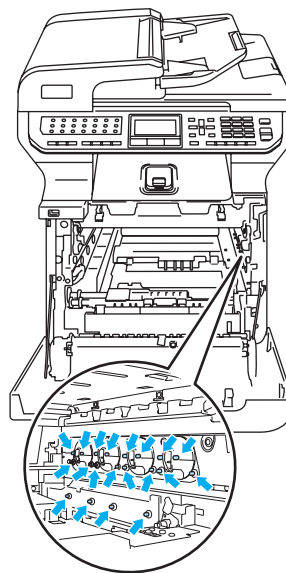

Pro přenášení fotoválce používejte držáky na fotoválci. Fotoválec **NEDRŽTE** za jeho strany.

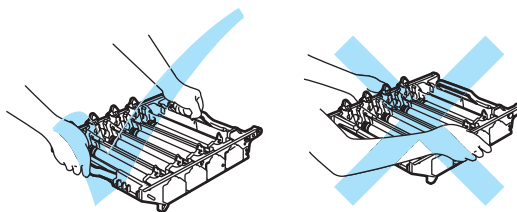

Abyste předešli problémům s kvalitou tisku, **NEDOTÝKEJTE** se částí, které jsou na obrázcích zvýrazněné.

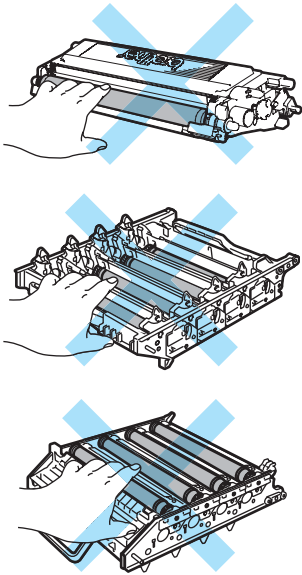

- 4 Pomocí barevných držáků pro vytažení vyndejte všechny čtyři tonerové kazety z fotoválce.

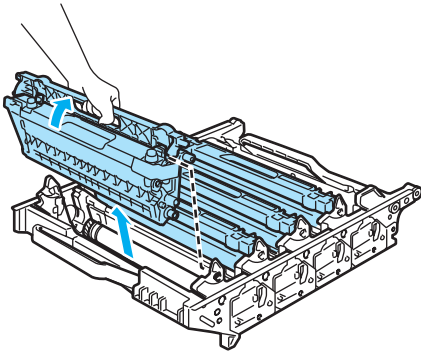

- 5 Rozbalte nový fotoválec a odstraňte ochranný kryt.

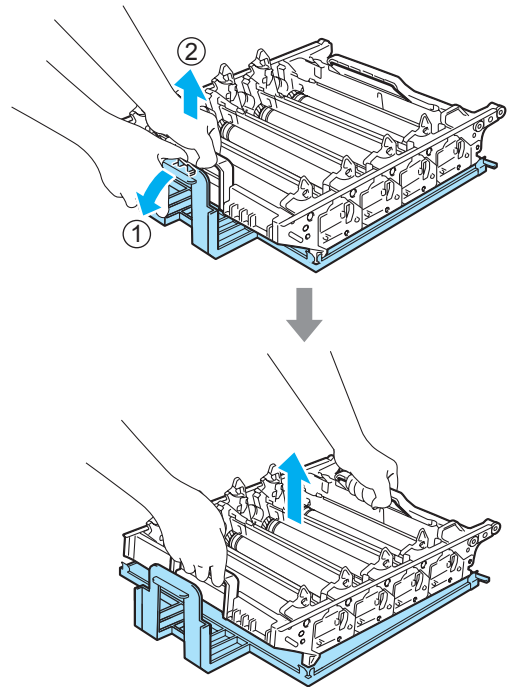

- 6** Tonerové kazety držte za barevné držáky a dle obrázku je po jedné vložte zpět do fotoválce. Ujistěte se, že barva tonerové kazety souhlasí s barvou štítku na fotoválci. Po vložení tonerové kazety na své místo nezapomeňte sklopit držák tonerové kazety (A). Tento postup opakujte pro všechny tonerové kazety.

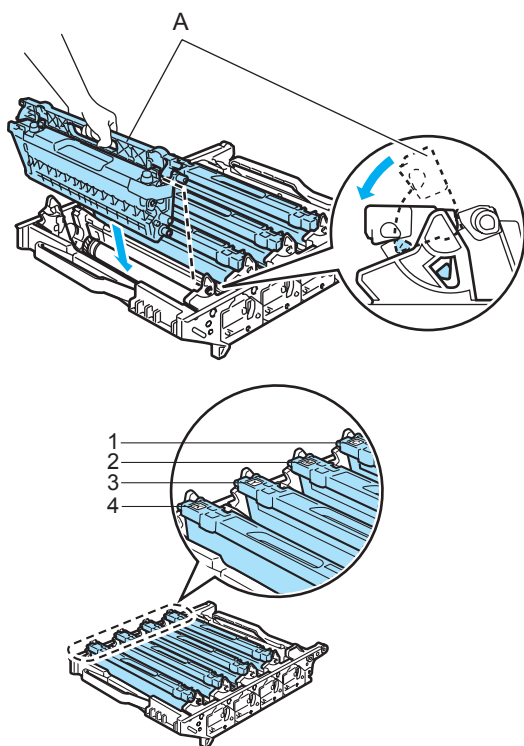

- 1 C - Azurová
- 2 M - Purpurová
- 3 Y - Žlutá
- 4 K - Černá

- 7** Následujícím způsobem vraťte fotoválec do zařízení.

- 1** Ujistěte se, že je šedá uzamykací páčka (1) v horní poloze a vložte fotoválec do zařízení. Šedou uzamykací páčku (1) zatlačte dolů.

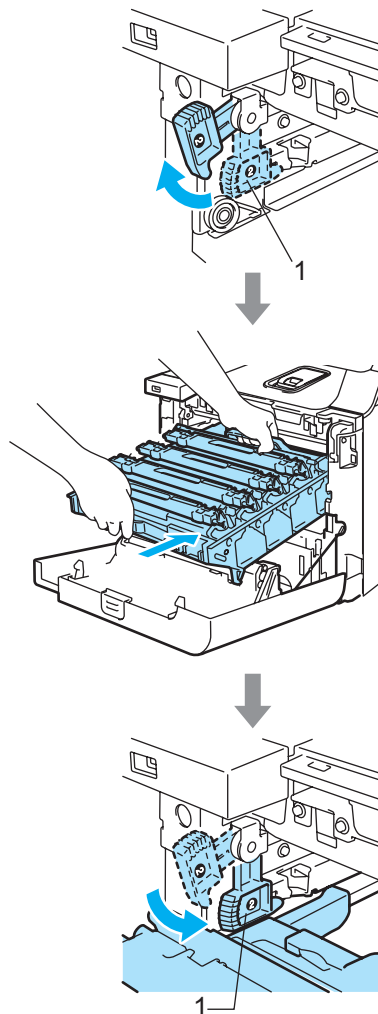



**Poznámka**

Když fotoválec vkládáte do zařízení, vyrovnejte zelená vodítka (1) na držáku fotoválce se zelenými šipkami na obou stranách zařízení (2).

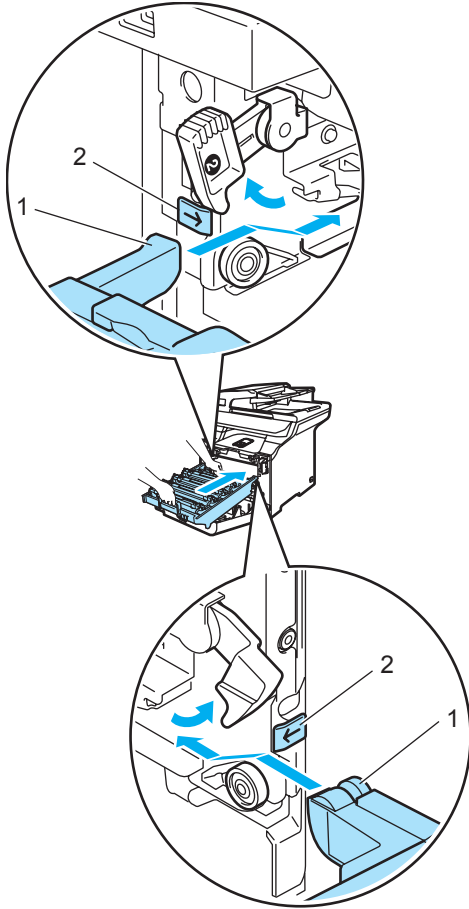

- 2** Zatlačte fotoválec do zařízení, dokud se nezastaví.

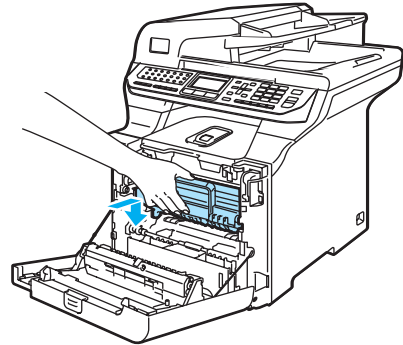
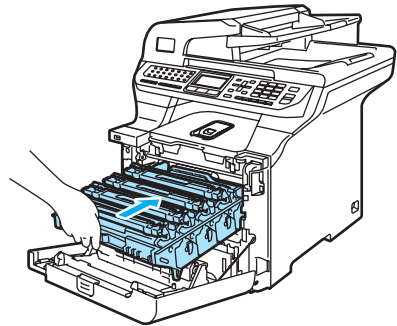

- 8** Zavřete přední kryt zařízení.

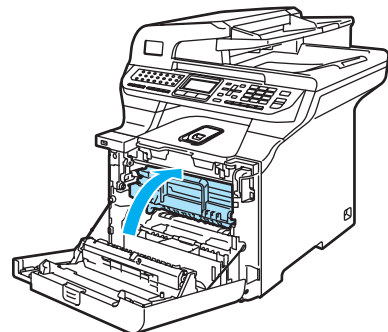

Když vyměníte fotoválec za nový, musíte podle následujících kroků vynulovat čítač fotoválce:

- 9** Zapněte spínač zařízení.

- 10 Stiskněte tlačítko **Menu, 8, 4**.  
V nabídce se objeví pouze ty čítače součástek, která je třeba vynulovat.

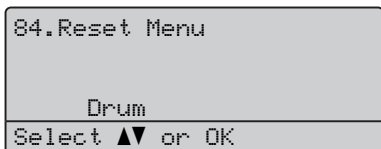

- 11 Tlačítka ▲ nebo ▼ vyberte **Drum**.  
Stiskněte tlačítko **OK**.
- 12 Stiskem tlačítka **1** vynulujte čítač válce.
- 13 Stiskněte tlačítko **Stop/Exit** (Stop/Konec).

## Výměna jednotky pásu

Objednací číslo: BU-100CL

### Hlášení vyměň jednotku pásu

Když skončí životnost pásové jednotky, na LCD displeji se zobrazí následující hlášení. Když toto hlášení uvidíte, musíte pásovou jednotku vyměnit:



### ! VÝSTRAHA

**NEDOTÝKEJTE** se povrchu pásové jednotky. Pokud se jej dotknete, mohlo by dojít ke snížení kvality tisku.

Poškození způsobené nesprávným zacházením s pásovou jednotkou může zrušit platnost záruky.

## Výměna jednotky pásu

- 1 Vypněte spínač zařízení. Stiskněte tlačítko pro uvolnění předního krytu, poté přední kryt otevřete.

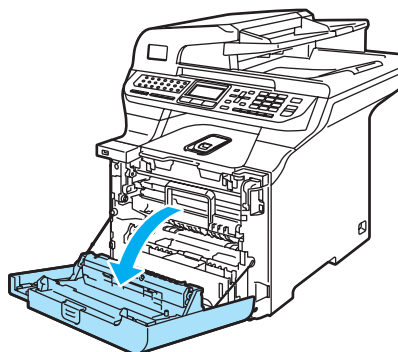
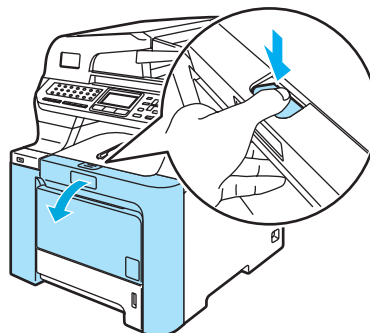

- 2 Uchopte zelený držák fotoválce. Zvedněte fotoválec a poté jej vytahujte, dokud nezastaví.

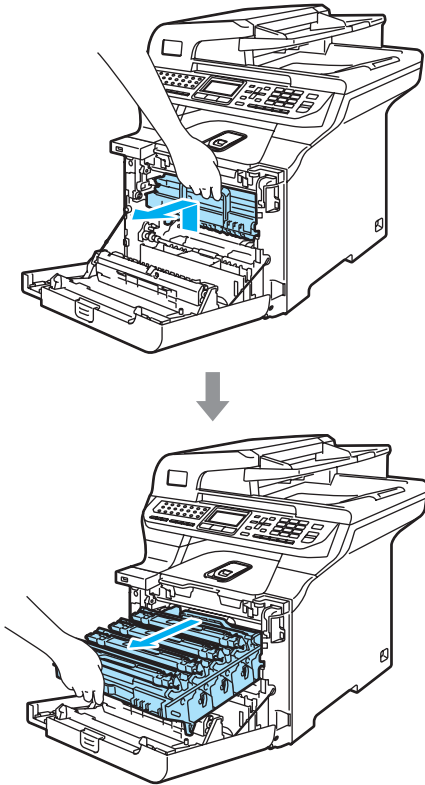

- 3 Uvolněte šedou uzamykací páčku (1) která se nachází na levé straně zařízení. Zvedněte přední část fotoválce a fotoválec pomocí zelených držáků umístěných na zařízení zcela vytáhněte ze zařízení.

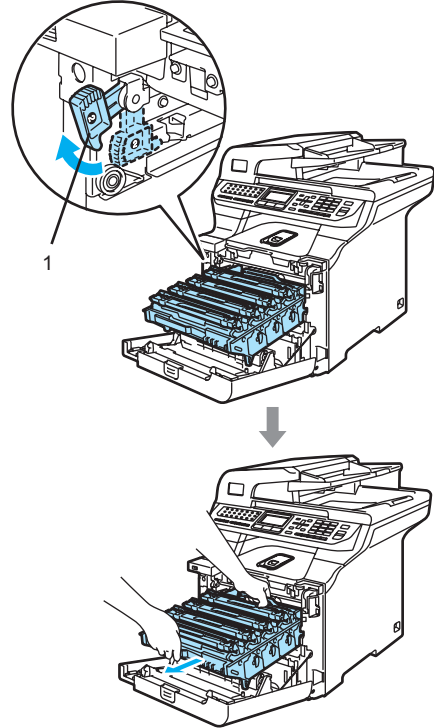

## ! VÝSTRAHA

Pro přenášení fotoválce používejte držáky na fotoválci. Fotoválec **NEDRŽTE** za jeho strany.

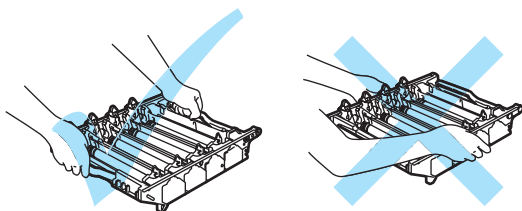

Doporučujeme, abyste fotoválec umístili na rovný povrch chráněný papírem nebo látkou pro případ rozprášení nebo rozsypání toneru.

Aby se zabránilo poškození zařízení statickou elektřinou, **NEDOTÝKEJTE** se elektrod uvedených na obrázku.

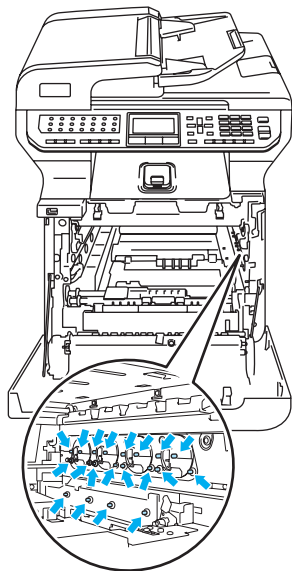

- 4 Uchopte zelené části pásové jednotky oběma rukama a pásovou jednotku zvedněte, poté ji vytáhněte.

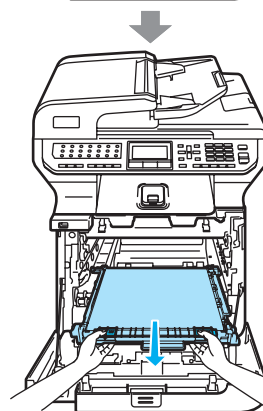
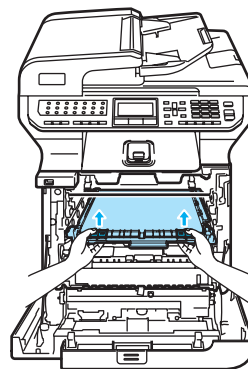

## ! VÝSTRAHA

Doporučujeme, abyste jednotku pásu umístili na rovný povrch chráněný papírem nebo látkou pro případ rozprášení nebo rozsypání toneru.

- 5 Rozbalte novou pásovou jednotku a odstraňte ochranný kryt a papír.

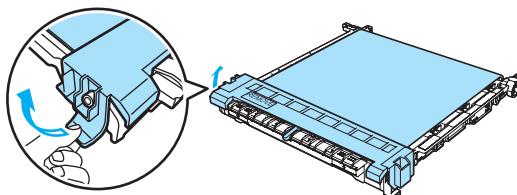



- 6** Novou pásovou jednotku vložte do zařízení. Vyrovnajte značku ↓ na pásové jednotce se značkou ↑ na zařízení. Zatlačte na zelenou oblast pásové jednotky, abyste ji upevnili na místě.

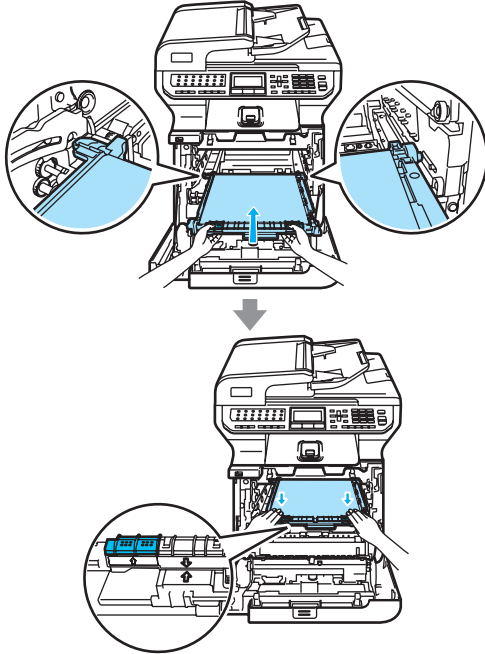

- 7** Následujícím způsobem vraťte fotoválec do zařízení.

- 1** Ujistěte se, že je šedá uzamykací páčka (1) v horní poloze a vložte fotoválec do zařízení. Šedou uzamykací páčku (1) zatlačte dolů.

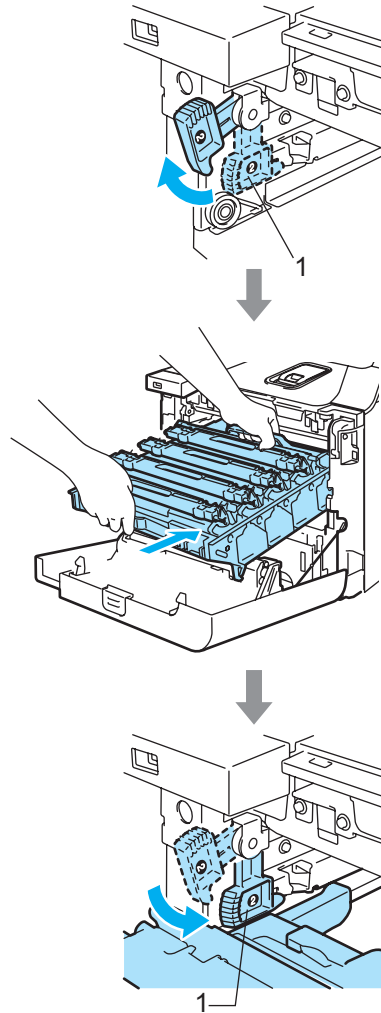

## Poznámka

Když fotoválec vkládáte do zařízení, vyrovnejte zelená vodítka (1) na držáku fotoválce se zelenými šipkami na obou stranách zařízení (2).

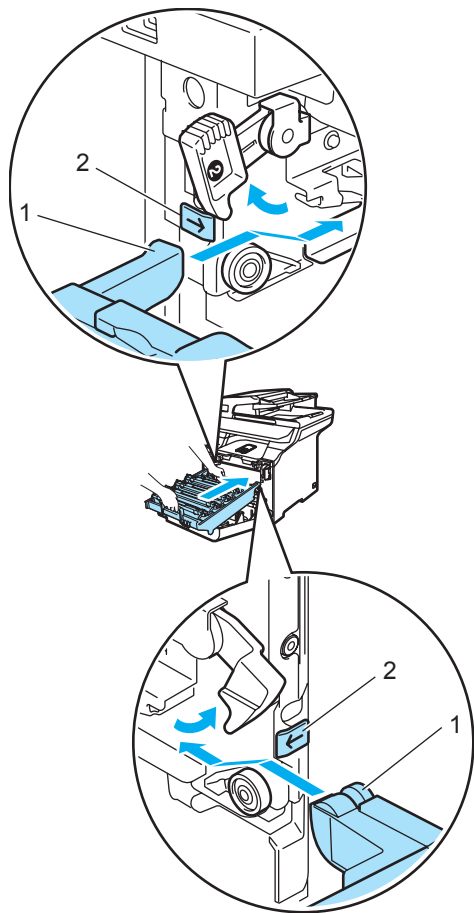

- 2 Zatlačte fotoválec do zařízení, dokud se nezastaví.

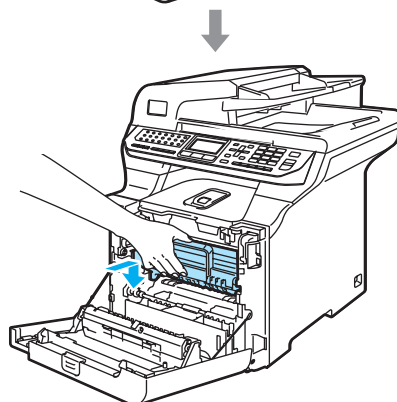
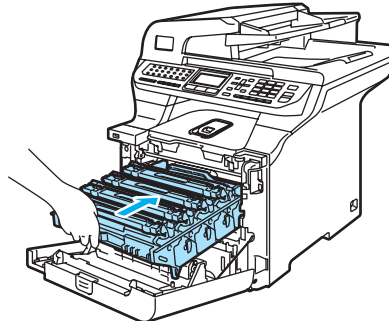

- 8 Zavřete přední kryt zařízení.

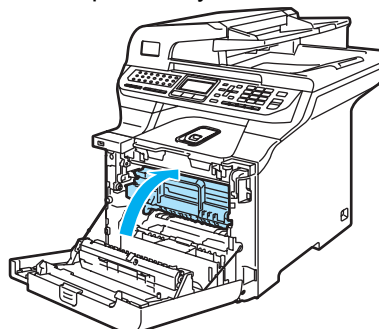

Když vyměníte pásovou jednotku za novou, musíte podle následujících kroků vynulovat čítač pásové jednotky:

- 9 Zapněte spínač zařízení.
- 10 Stiskněte tlačítko **Menu**, 8, 4. V nabídce se objeví pouze ty čítače součástí, která je třeba vynulovat.

```
84.Reset Menu

Belt Unit
Select ▲▼ or OK
```

- 11 Tlačítka ▲ nebo ▼ vyberte **Belt Unit**. Stiskněte tlačítko **OK**.
- 12 Stiskem tlačítka **1** vynulujte čítač jednotky pásu.
- 13 Stiskněte tlačítko **Stop/Exit** (Stop/Konec).

## Výměna nádoby na odpadní toner

Objednací číslo: WT-100CL

### Hlášení o brzké výměně odpadního toneru

Po vytištění přibližně 20 000 stránek s 5% pokrytím každé barvy CMYK musíte vyměnit nádobku na odpadní toner. Skutečný počet vytištěných stránek se bude lišit v závislosti na tiskových úlohách a papíru, který používáte.



### Hlášení o plné nádobce na odpadní toner

Jakmile je nádobka na odpadní toner plná, zobrazí se na LCD displeji následující hlášení a zařízení přestane tisknout. Když toto hlášení uvidíte, musíte nádobku na odpadní toner vyměnit:

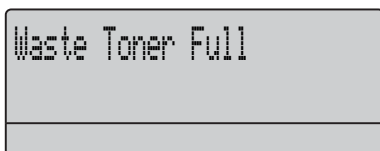

### VAROVÁNÍ

Nádobku na odpadní toner **NEPOUŽÍVEJTE** opakovaně.

## Výměna nádoby na odpadní toner

### VAROVÁNÍ

Nádobku na odpadní toner **NEVHAZUJTE** do ohně. Mohlo by dojít k výbuchu.

Dávejte pozor, abyste toner nevysypali. **NEVDECHUJTE** jej a zabraňte kontaktu s očima.

### VÝSTRAHA

S nádobkou na odpadní toner manipulujte opatrně. Pokud toner znečistí vaše ruce nebo oděv, ihned jej otřete nebo omyjte studenou vodou.

- 1 Stiskněte tlačítko pro uvolnění předního krytu, poté přední kryt otevřete.

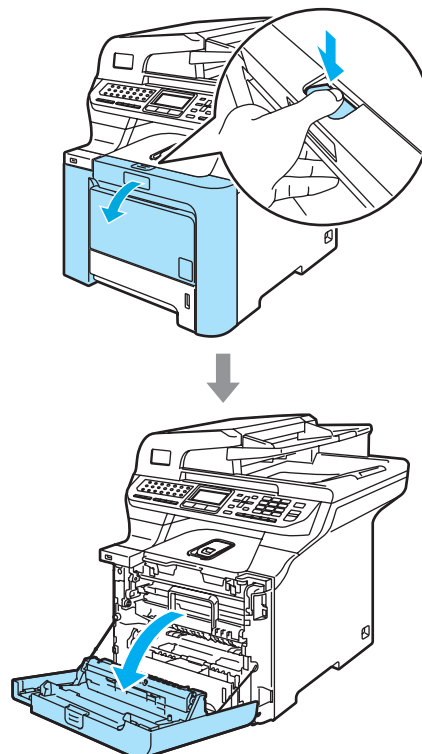

- 2 Uchopte zelený držák fotoválce. Zvedněte fotoválec a poté jej vytahujte, dokud nezastaví.

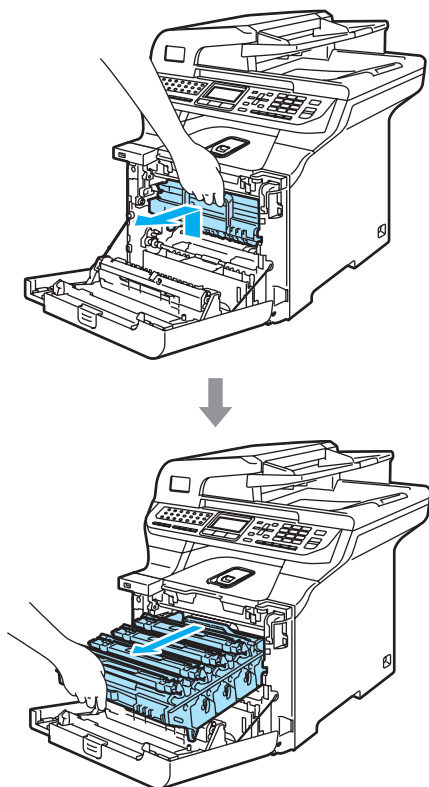

- 3 Uvolněte šedou uzamykací páčku (1) která se nachází na levé straně zařízení. Zvedněte přední část fotoválce a fotoválec pomocí zelených držáků umístěných na zařízení zcela vytáhněte ze zařízení.

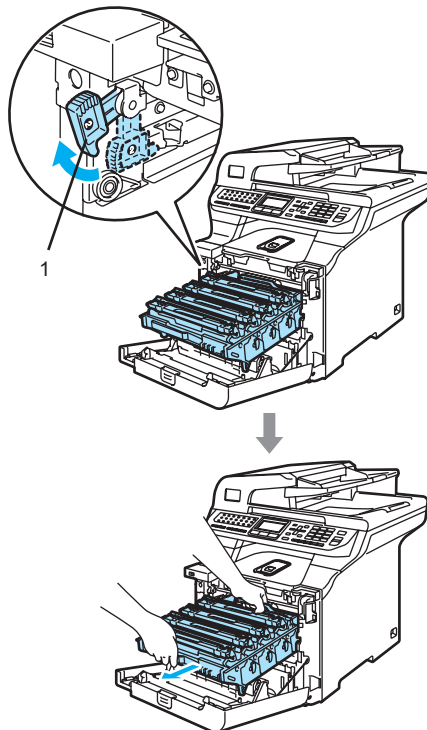

## ! VÝSTRAHA

Pro přenášení fotoválce používejte držáky na fotoválci. Fotoválec **NEDRŽTE** za jeho strany.

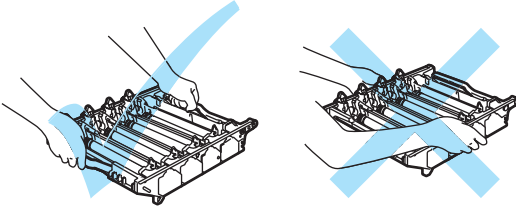

Doporučujeme, abyste fotoválec umístili na rovný povrch chráněný papírem nebo látkou pro případ rozprášení nebo rozsypání toneru.

Pokud toner znečistí vaše ruce nebo oděv, ihned jej otřete nebo omyjte studenou vodou.

Aby se zabránilo poškození zařízení statickou elektřinou, **NEDOTÝKEJTE** se elektrod uvedených na obrázku.

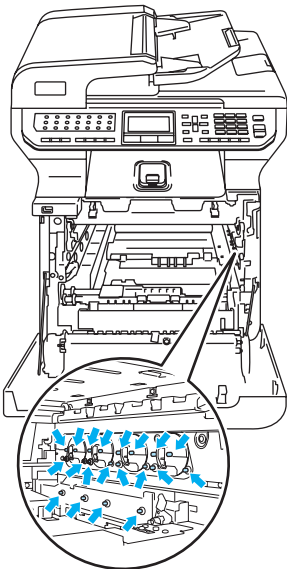

- 4 Uchopte zelené části pásové jednotky oběma rukama a pásovou jednotku zvedněte, poté ji vytáhněte.

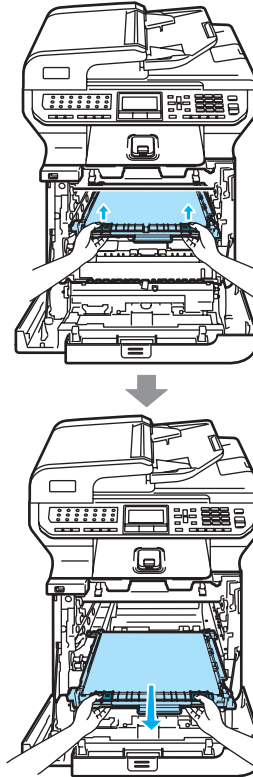

## ! VÝSTRAHA

Doporučujeme, abyste pásovou jednotku umístili na čistý, rovný povrch a podložili ji papírem pro případ náhodného vysypání nebo rozprášení toneru.

- 5 Pomocí zeleného držadla vyjměte ze zařízení nádobku na odpadní toner.

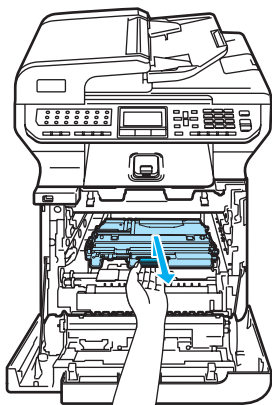

### Poznámka

Zlikvidujte nádobku na odpadní toner podle místních nařízeních odděleně od komunálního odpadu. Pokud máte dotazy, kontaktujte místní úřad pro likvidaci odpadu.

- 6 Rozbalte novou nádobku na odpadní toner a vložte ji pomocí zeleného držadla do zařízení.

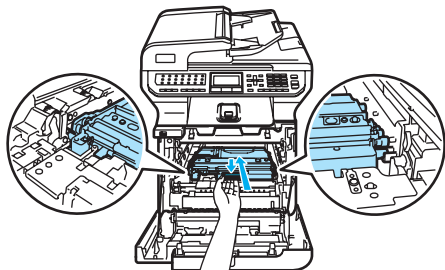

- 7 Zasuňte pásovou jednotku zpět do zařízení. Vyrovnajte značku ↓ na pásové jednotce se značkou ↑ na zařízení. Zatlačte na zelenou oblast pásové jednotky, abyste ji upevnili na místě.

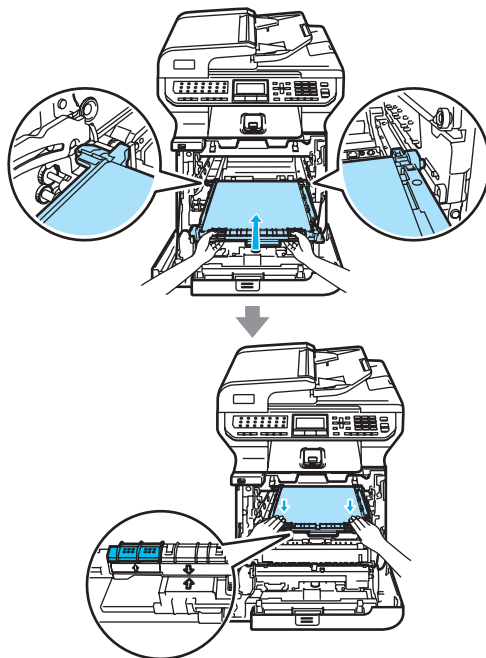

**8** Následujícím způsobem vraťte fotoválec do zařízení.

- 1** Ujistěte se, že je šedá uzamykací páčka (1) v horní poloze a vložte fotoválec do zařízení. Šedou uzamykací páčku (1) zatlačte dolů.

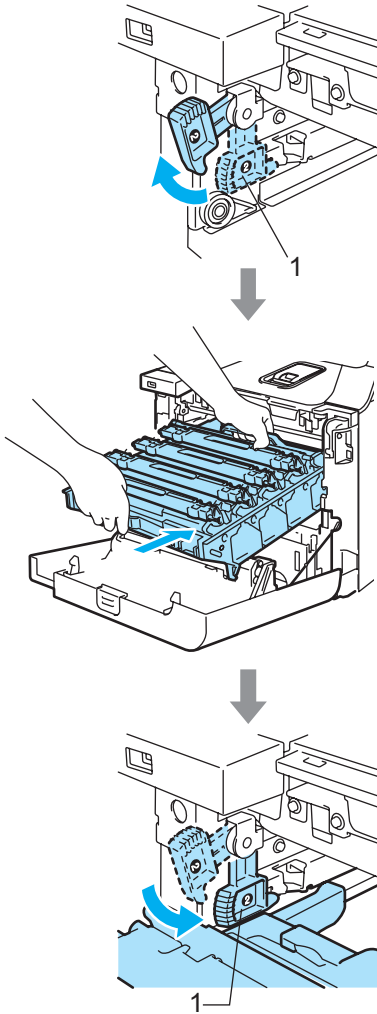

 **Poznámka**

Když fotoválec vkládáte do zařízení, vyrovnejte zelená vodítka (1) na držáku fotoválce se zelenými šipkami na obou stranách zařízení (2).

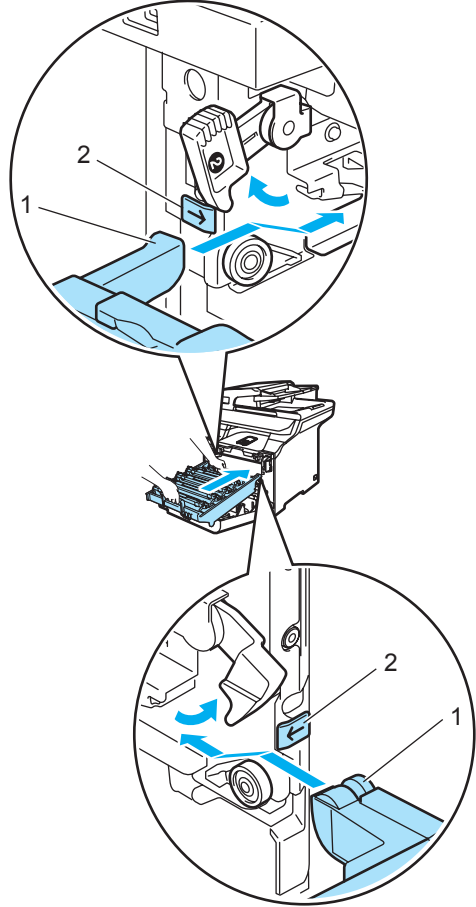

- 2 Zatlačte fotoválec do zařízení, dokud se nezastaví.

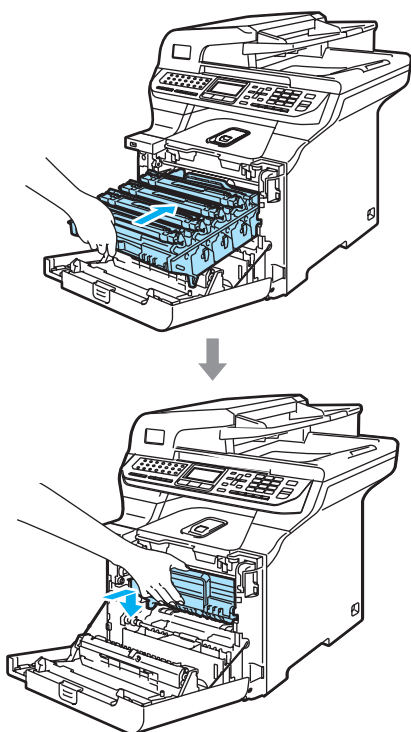

- 9 Zavřete přední kryt zařízení.

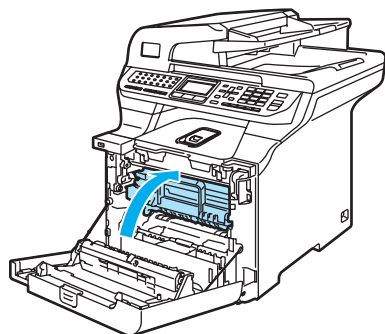

## Balení a přeprava zařízení

Pokud z jakéhokoli důvodu musíte přesunout nebo přepravit zařízení, opatrně je zabalte do původního obalového materiálu, aby během přepravy nemohlo dojít k jeho poškození. Pokud zařízení správně nezabalíte, můžete způsobit neplatnost záruky. Zařízení by mělo být u přepravce náležitě pojištěno.

Pokud zařízení musí být přepraveno, přečtěte si, prosím, pokyny v této části, které popisují, jak zařízení správně připravit na převoz.

### ! VAROVÁNÍ

Pokud to není nezbytně nutné, nedoporučujeme zařízení přesouvat nebo přepravovat v případě, že již bylo sestaveno a použito.

Barevné laserové tiskárny jsou složitými zařízeními pro tisk. Jejich přesouvání nebo přeprava bez správného odstranění nainstalovaného materiálu může vést k VÁŽNÉMU poškození zařízení. To může vést k nesprávné funkčnosti zařízení.

Pokud zařízení správně nepřipravíte na přepravu podle pokynů v této části, může dojít ke **ZRUŠENÍ PLATNOSTI ZÁRUKY.**

Aby při přemístování nebo zvedání tohoto zařízení nedošlo ke zranění, musí zařízení zvedat společně alespoň dva lidé. Při pokládání zařízení dávejte pozor, abyste si neskřípli prsty.

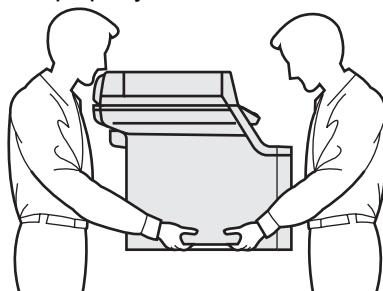



Ujistěte se, že máte pro zabalení následující součásti:

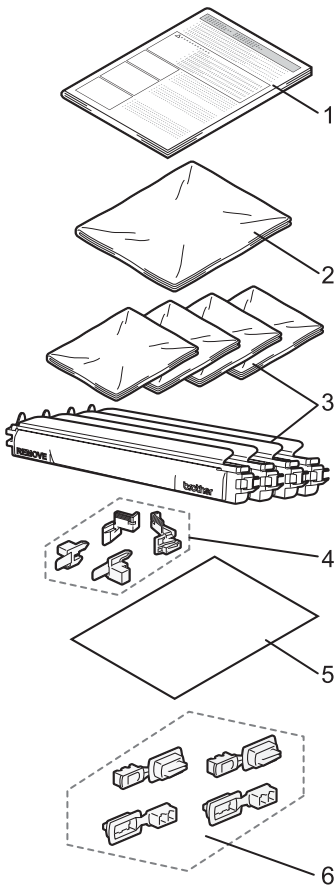

- 1 Pokyny pro opakované balení
- 2 Plastový obal pro nádobku na odpadní toner
- 3 Oranžový ochranný kryt, plastový obal, ve kterém byla původně dodána tonerová kazeta (kusy od každého)
- 4 Oranžový obalový materiál pro zajištění fotoválce a pásové jednotky (4 kusy)
- 5 List papíru (Letter nebo A4) pro ochranu pásové jednotky (dodá uživatel)
- 6 Spoje pro upevnění krabic (kusy)

## Opakované balení zařízení

- 1 Vypněte spínač zařízení. Nejprve odpojte telefonní kabel, potom odpojte napájecí kabel z elektrické zásuvky.
- 2 Stiskněte páčku zamykání skeneru, kterou skener zamknete. Zámek skeneru naleznete na levé straně od skla skeneru.

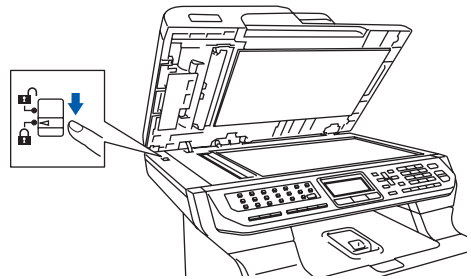

- 3 Stiskněte tlačítko pro uvolnění předního krytu, poté přední kryt otevřete.

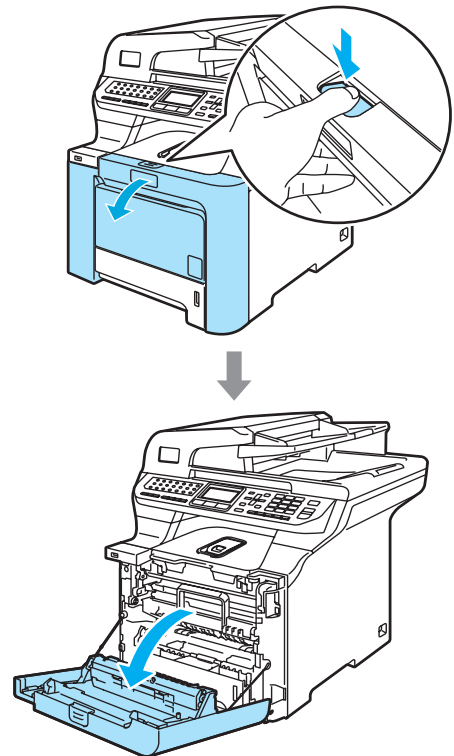

- 4 Uchopte zelený držák fotoválce. Zvedněte fotoválec a poté jej vytahujte, dokud nezastaví.

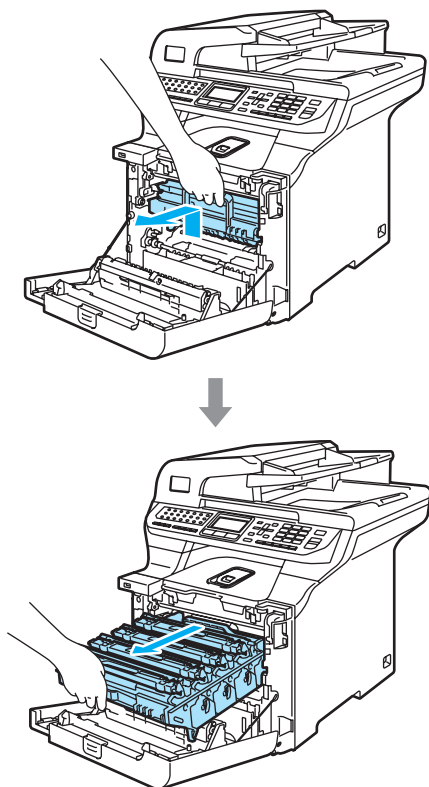

- 5 Uvolněte šedou uzamykací páčku (1) která se nachází na levé straně zařízení. Zvedněte přední část fotoválce a fotoválec pomocí zelených držáků umístěných na zařízení zcela vytáhněte ze zařízení.

### ! VÝSTRAHA

Při přenášení uchopte fotoválec za držáky. Fotoválec **NEDRŽTE** za jeho strany.

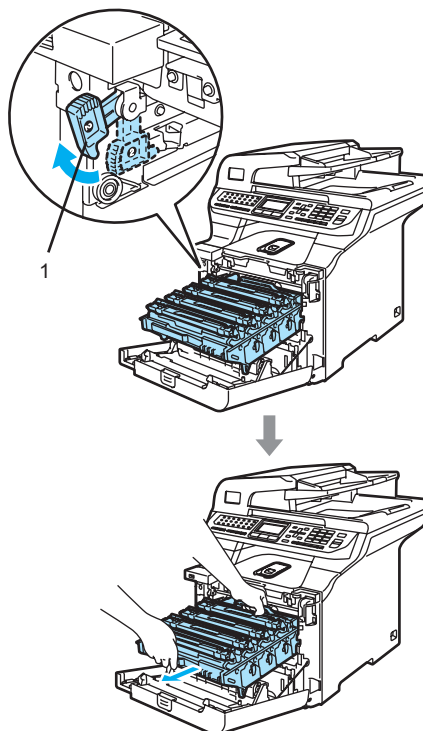
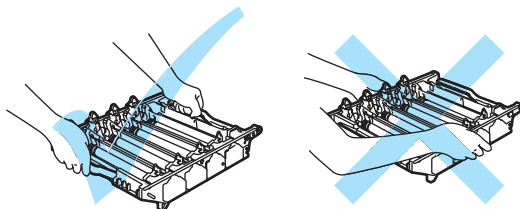

### ! VÝSTRAHA

Doporučujeme, abyste fotoválec umístili na čistý, rovný povrch a podložili jej papírem pro případ náhodného vysypání nebo rozprášení toneru.

- 6 Uchopte držák tonerové kazety a vytáhněte ji z fotoválce. Tento postup opakujte pro všechny tonerové kazety.

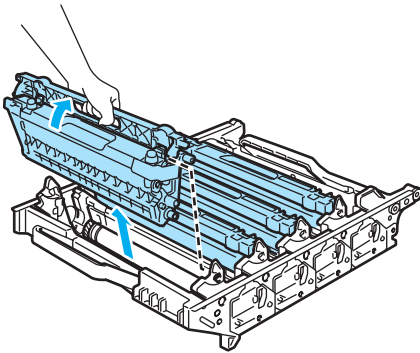

### ! VÝSTRAHA

Doporučujeme, abyste tonerové kazety umístili na čistý, rovný povrch a podložili je papírem pro případ náhodného vysypání nebo rozprášení toneru.

- 7 Na každou tonerovou kazetu nasadte původní oranžový ochranný kryt. Každou z tonerových kazet vložte do plastového obalu dodaného v krabici.

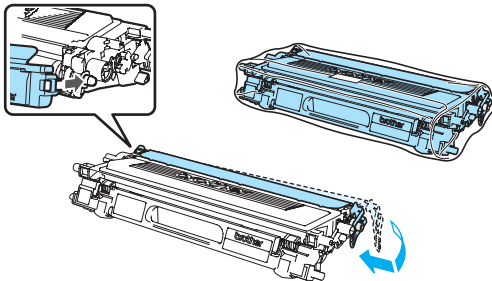

- 8 Uchopte zelené části pásové jednotky oběma rukama a pásovou jednotku zvedněte, poté ji vytáhněte.

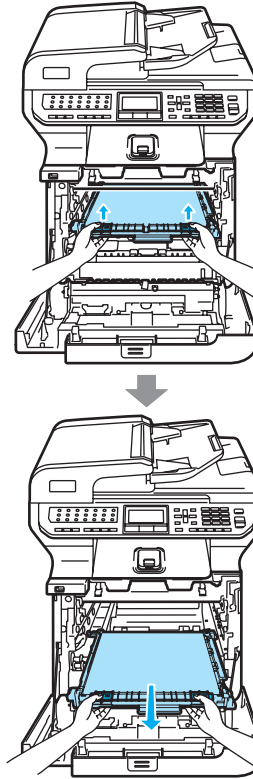

### ! VÝSTRAHA

Doporučujeme, abyste pásovou jednotku umístili na čistý, rovný povrch a podložili ji papírem pro případ náhodného vysypání nebo rozprášení toneru.

- 9 Pomocí zeleného držáku vyjměte nádobku na odpadní toner ze zařízení a umístěte ji do plastového obalu dodaného v balení.

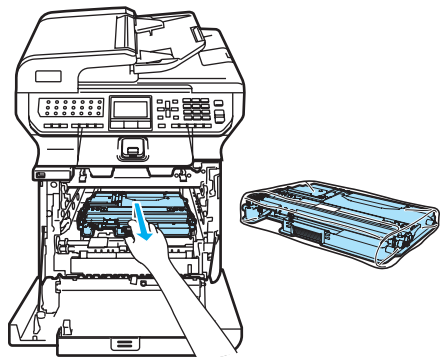

- 10 Zasuňte pásovou jednotku zpět do zařízení. Vyrovnajte značku ↓ na pásové jednotce se značkou ↑ na zařízení. Zatlačte na zelenou oblast pásové jednotky, abyste ji upevnili na místě.

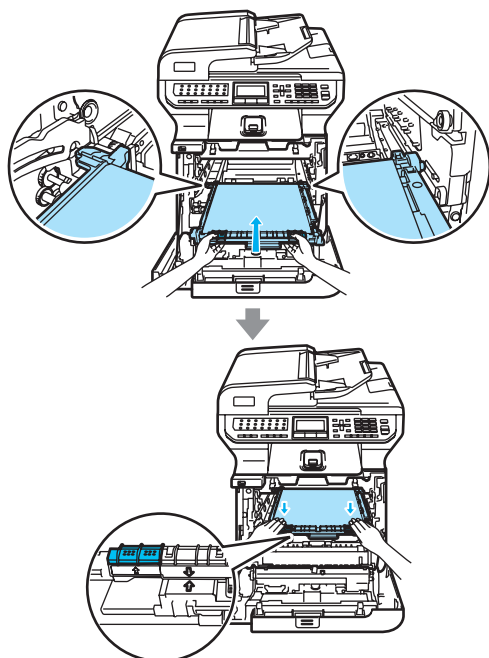

- 11 Dle obrázku vložte původní oranžový obalový materiál pro zajištění pásové jednotky.

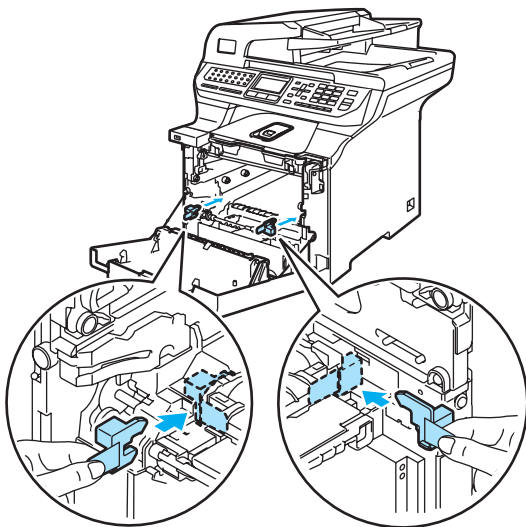

- 12 Na pásovou jednotku umístěte list papíru (Letter nebo A4), abyste zabránili jejímu poškození.

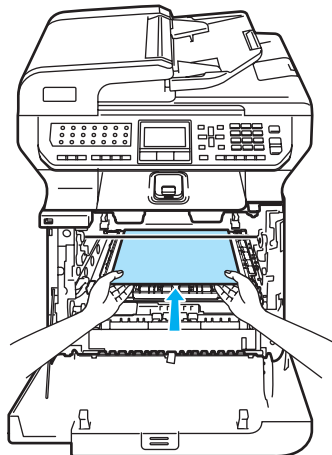

**13** Následujícím způsobem vraťte fotoválec do zařízení.

- 1** Ujistěte se, že je šedá uzamykací páčka (1) v horní poloze a vložte fotoválec do zařízení. Šedou uzamykací páčku (1) zatlačte dolů.

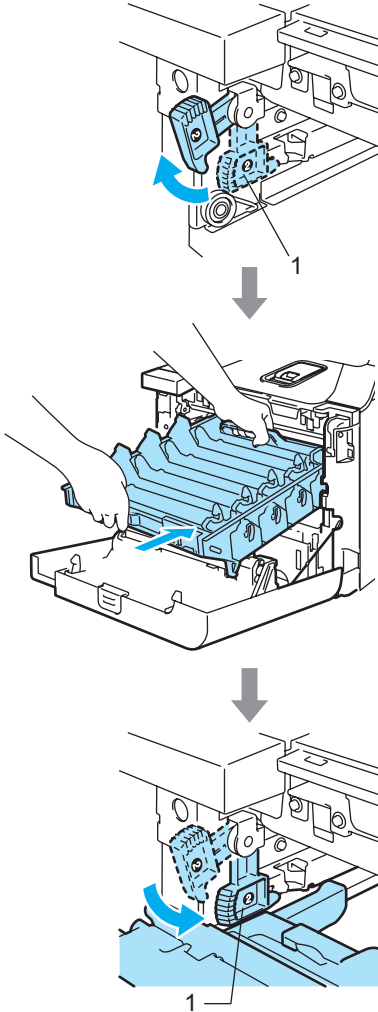

 **Poznámka**

Když fotoválec vkládáte do zařízení, vyrovnejte zelená vodítka (1) na držáku fotoválce se zelenými šipkami na obou stranách zařízení (2).

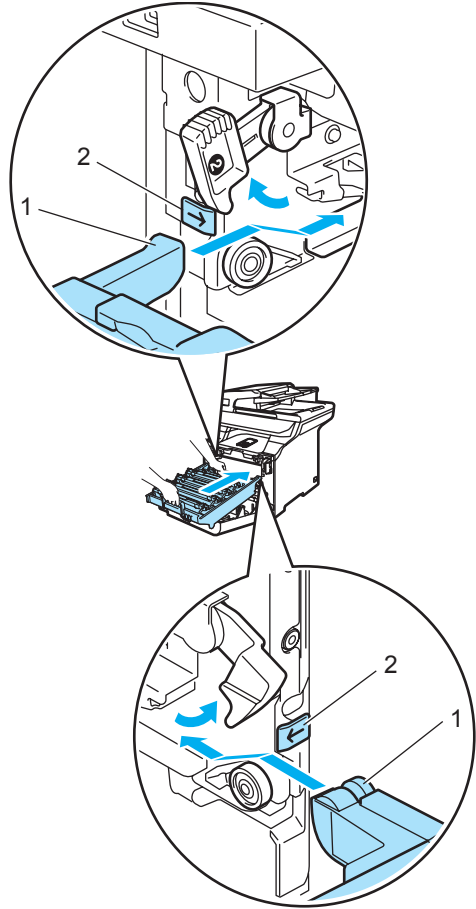

C

- 2 Zatlačte fotoválec zpět do zařízení, dokud se nezastaví.

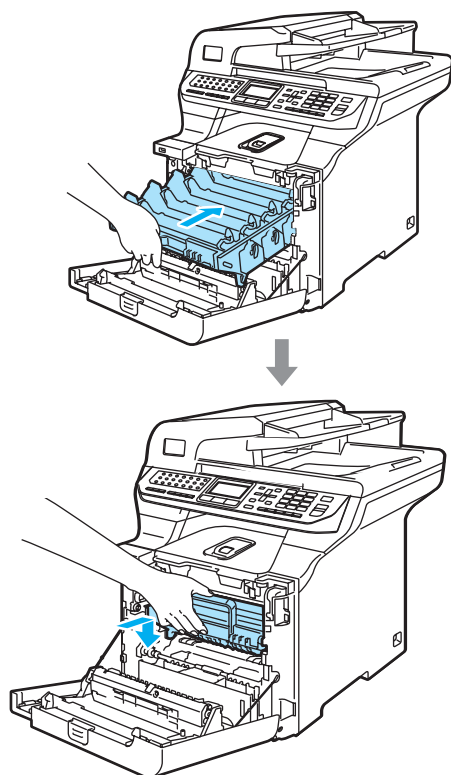

- 14 Vložte původní oranžový obalový materiál pro fotoválec dle obrázku, poté zavřete přední kryt.

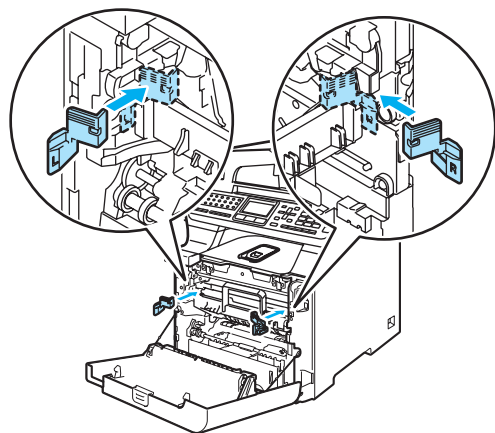

15



### Poznámka

Doporučujeme zařízení balit na stole.

Na dno krabice (3) vložte dva polystyreny označené „FRONT“ (1), taky aby šípové výseče (4) směřovaly směrem k ní. Na dno krabice vložte dva polystyreny označené „REAR“, taky aby šípové výseče (4) směřovaly směrem k ní.

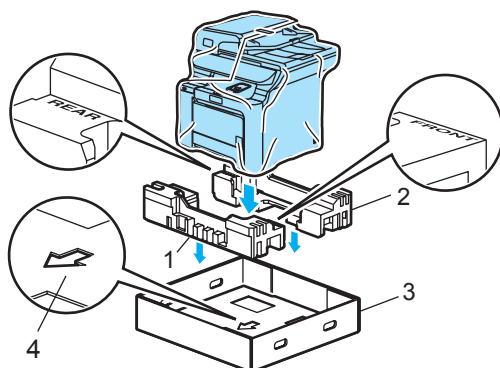

- 16 Dva lidé by měli zařízení zabalit do plastového pytle a umístit je do krabice tak aby jeho přední část byla zasunuta v polystyrenu označeném „FRONT“, jak je ukázáno na obrázku v kroku 15.

- 17 Tak jak je označeno na obrázku, zasuňte dvě pěnové výstelky na karton označený „FRONT“ (4) a „FRONT“ (7). Výstelky „REAR/L“ (5) a „REAR/R“ (6) umístěte na karton „REAR“ (8).

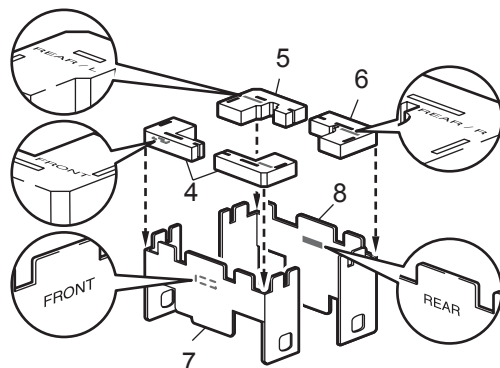

- 18 Složené kartony „FRONT“ (1) a „REAR“ (2) umístíte na přední a zadní část zařízení tak jak je naznačeno na obrázku. Pěnové výstelky by měly přesně obejmout zařízení.

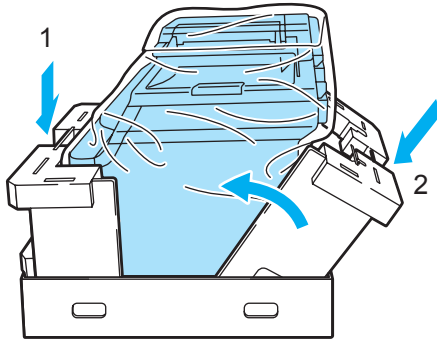

- 19 Přetáhněte karton (1) přes zařízení a spodní karton. Otvary spodního kartonu (3) je třeba umístit tak, aby odpovídaly otvorům horního kartonu (2).

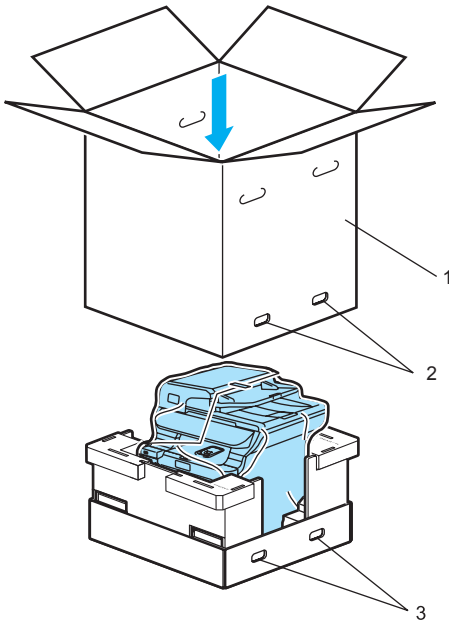

- 20 Dva díly polystyrenu určeného pro tonerové kazety umístíte na vrch zařízení. Spárujte pravou stranu zařízení se značkou „RIGHT“ na jednom dílu polystyrenu a levou stranu zařízení se značkou „LEFT“ na druhém dílu polystyrenu. Vložte tonerové kazety do polystyrenu.

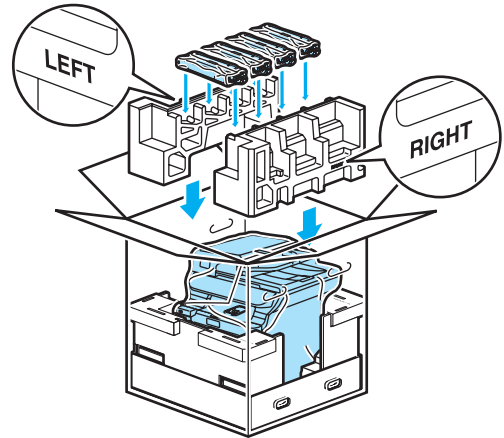

- 21 Navrch umístíte kartónovou přihrádku (1). Vyrovnajte přední stranu zařízení se značkami Δ na kartónové přihrádce. Nádobku na odpadní toner umístíte do pravé části kartónové přihrádky.

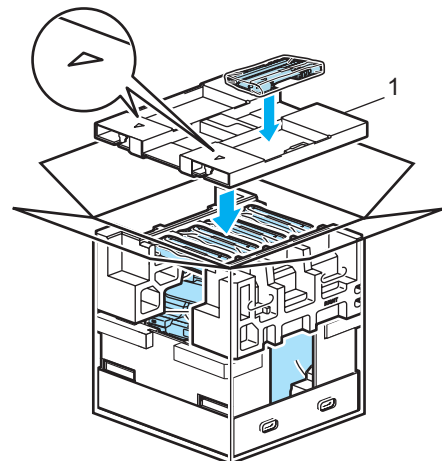



- 22 Podle kroků A a B zobrazených níže umístěte čtyři spoje (1) do otvorů v krabici.

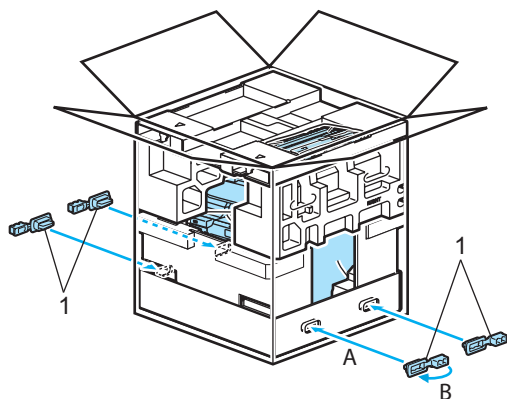

- 23 Krabici zavřete a zalepte izolepou.

## Informace o zařízení

### Kontrola výrobního čísla

Výrobní číslo zařízení můžete zobrazit na LCD displeji.

- 1 Stiskněte tlačítko **Menu, 8, 1**.

```
81.Serial No.
XXXXXXXXXX
```

- 2 Stiskněte tlačítko **Stop/Exit** (Stop/Konec).

### Kontrola čítačů stránek

Můžete se podívat na čítače stránek zařízení pro kopírování, vytištěné stránky, zprávy a seznamy, faxy nebo celkový součet.

- 1 Stiskněte tlačítko **Menu, 8, 2**.  
Na displeji se objeví číslo pro Total, Fax/List a Copy.

```
82.Page Counter
▲ Total :XXXXXX
  Fax/List :XXXXXX
▼ Copy :XXXXXX
Select ▲▼ or OK
```

- 2 Tlačítkem ▲ nebo ▼ vyberte počet stránek pro Print.

```
82.Page Counter
▲ Fax/List :XXXXXX
  Copy :XXXXXX
▼ Print :XXXXXX
Select ▲▼ or OK
```

- 3 Tlačítkem ▲ nebo ▼ si můžete zvolit položku, u které chcete zobrazit počet barevných a černobílých stran. Stiskněte tlačítko **OK**.

```
82.Page Counter
  Total
  Color :XXXXXX
  B&W :XXXXXX
```

- 4 Stiskněte tlačítko **Stop/Exit** (Stop/Konec).



## Kontrola zbývajících životností součástí

Na LCD displeji si můžete zobrazit zbývajících životnost těchto součástí.

- 1 Stiskněte tlačítko **Menu**, **8**, **3**.

```
83.Parts Life
 1.Drum
 2.Belt Unit
 3.PF kit MP
-----
Select ▲▼ or OK
```

- 2 Tlačítkem **▲** nebo **▼** zvolte 1.Drum, 2.Belt Unit, 3.PF kit MP, 4.PF kit 1, 5.PF kit 2<sup>1</sup>, 6.Fuser nebo 7.Laser. Stiskněte tlačítko **OK**.

```
83.Parts Life
 1.Drum
-----
Remaining:100%
```

<sup>1</sup> PF kit 2 se zobrazí pouze pokud je nainstalován doplňkový zásobník LT-100CL.

- 3 Stiskněte tlačítko **Stop/Exit** (Stop/Konec).



### Poznámka

Ověření životnosti součástky bude přesné pouze v případě, že čítač životnosti této součástky bylo po nainstalování nové součástky vynulováno. Nebude odpovídat skutečnosti, pokud byl čítač vynulován již během používání součástky.

## Programování na obrazovce

Toto zařízení bylo zkonstruováno pro snadné používání. LCD displej umožňuje programování na obrazovce pomocí tlačítek nabídky.

Vytvořili jsme podrobné pokyny zobrazované na obrazovce, které vám pomohou zařízení naprogramovat. Postupujte jednoduše podle těchto kroků, které vás provedou volbami nabídky a možnostmi programování.

### Tabulka nabídky

Toto zařízení lze naprogramovat pomocí *Tabulka nabídky* na straně 202. Na těchto stránkách jsou uvedeny volby nabídky a možnosti.

Při nastavování zařízení stiskněte tlačítko **Menu** a potom číslo nabídky.







Pokud například chcete nastavit hlasitost pro **Beeper** na **Low**:

- 1 Stiskněte tlačítko **Menu**, **1**, **4**, **2**.
- 2 Tlačítka **▲** nebo **▼** vyberte **Low**.
- 3 Stiskněte tlačítko **OK**.

### Ukládání do paměti

Nastavení nabídky jsou trvale uložena a v případě výpadku napájení *nebudou* ztracena. Dočasná nastavení (například kontrast, zámožský režim) *budou* ztracena. Toto zařízení dokáže uchovávat datum a čas přibližně 60 hodin.

## Tlačítka nabídky

|                                                                                                                                                                          |                                                                                |
|--------------------------------------------------------------------------------------------------------------------------------------------------------------------------|--------------------------------------------------------------------------------|
|                                                                                       | Vstup do nabídky.                                                              |
|                                                                                       | Přejít na další úroveň nabídky.<br>Přijmout volbu.                             |
|                                                                                         | Opakovaným stisknutím ukončíte nabídku.<br>Přejít na předchozí úroveň nabídky. |
| <br> | Procházení aktuální úrovně nabídky.                                            |
| <br> | Přejdete na předchozí úroveň nabídky nebo na následující úroveň nabídky.       |
|                                                                                       | Ukončit nabídku.                                                               |

## Jak vstoupit do režimu nabídky

- 1 Stiskněte tlačítko **Menu**.
- 2 Vyberte volbu.
  - Stisknutím tlačítka **1** přejdete do nabídky General Setup (Základní nastavení).
  - Stisknutím tlačítka **2** přejdete do nabídky Fax.
  - Stisknutím tlačítka **3** přejdete do nabídky Copy (Kopírování).
  - Stisknutím tlačítka **4** přejdete do nabídky Printer (Tiskárna).
  - Stisknutím tlačítka **5** přejdete do nabídky USB Direct I/F (USB přímý I/F).
  - Stisknutím tlačítka **6** přejdete do nabídky Print Reports (Tisk hlášení).
  - Stisknutím tlačítka **7** přejdete do nabídky LAN.
  - Stisknutím tlačítka **8** přejdete do nabídky Machine Info. (Přístrojové info).
  - Stisknutím tlačítka **9** přejdete do nabídky Service (Servis).<sup>1</sup>
  - Stisknutím tlačítka **0** přejdete do nabídky Initial Setup (Základní nastavení).
- 3 Stiskněte tlačítko **OK**.  
Na LCD displeji se potom zobrazí další úroveň nabídky.
- 4 Tlačítkem **▲** nebo **▼** přejděte na další volby nabídky.

<sup>1</sup> Toto se zobrazí, pouze pokud je na LCD displeji zobrazeno chybové hlášení.

Každou úroveň nabídky můžete také procházet stisknutím tlačítka **▲** nebo **▼** v požadovaném směru.

- 5 Stiskněte tlačítko **OK**.  
Po dokončení nastavení volby se na LCD displeji zobrazí zpráva *Accepted*.
- 6 Stisknutím tlačítka **Stop/Exit** (Stop/Konec) se vrátíte do nejvyšší nabídky.

# Tabulka nabídky

Tovární nastavení jsou zobrazena tučně s hvězdičkou.

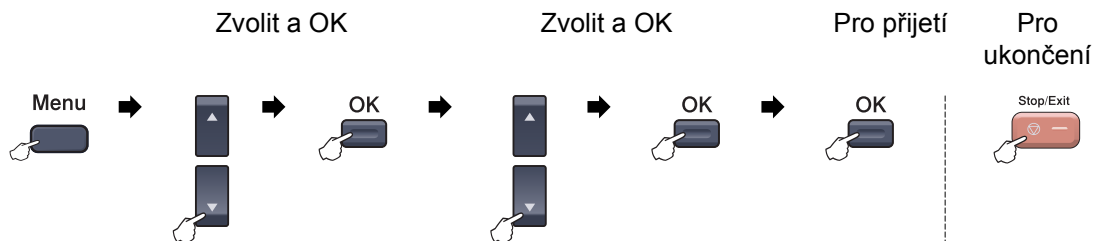

| Hlavní nabídka  | Podnabídka   | Volby nabídky                                                                      | Možnosti                                                     | Popis                                                                                                                     | Strana   |
|-----------------|--------------|------------------------------------------------------------------------------------|--------------------------------------------------------------|---------------------------------------------------------------------------------------------------------------------------|----------|
| 1.General Setup | 1.Mode Timer | —                                                                                  | 0 Sec<br>30 Secs<br>1 Min<br><b>2 Mins*</b><br>5 Mins<br>Off | Nastavení času pro návrat do režimu fax a času pro přechod z uživatelského režimu do veřejného režimu při zapnutí funkcí. | 22<br>32 |
|                 | 2.Paper Type | 1.MP Tray                                                                          | Thin<br><b>Plain*</b><br>Thick<br>Thicker<br>Recycled Paper  | Slouží k nastavení typu papíru v deskovém podavači.                                                                       | 22       |
|                 |              | 2.Tray#1                                                                           | Thin<br><b>Plain*</b><br>Recycled Paper                      | Slouží k nastavení typu papíru v zásobníku.                                                                               | 22       |
|                 |              | 3.Tray#2<br>(Tato nabídka se zobrazí, pouze pokud máte doplňkový zásobník 2.)      | Thin<br><b>Plain*</b><br>Recycled Paper                      | Slouží k nastavení typu papíru v doplňkovém zásobníku 2.                                                                  | 22       |
| 3.Paper Size    | 1.MP Tray    | <b>A4*</b><br>Letter<br>Legal<br>Executive<br>A5<br>A6<br>B5<br>B6<br>Folio<br>Any | Slouží k nastavení velikosti papíru v deskovém podavači.     | 23                                                                                                                        |          |

| Hlavní nabídka                   | Podnabídka                    | Volby nabídky                                                                 | Možnosti                                                             | Popis                                                         | Strana |
|----------------------------------|-------------------------------|-------------------------------------------------------------------------------|----------------------------------------------------------------------|---------------------------------------------------------------|--------|
| 1.General Setup<br>(pokračování) | 3.Paper Size<br>(pokračování) | 2.Tray#1                                                                      | A4*<br>Letter<br>Legal<br>Executive<br>A5<br>A6<br>B5<br>B6<br>Folio | Slouží k nastavení velikosti papíru v zásobníku.              | 23     |
|                                  |                               | 3.Tray#2<br>(Tato nabídka se zobrazí, pouze pokud máte doplňkový zásobník 2.) | A4*<br>Letter<br>Legal<br>Executive<br>A5<br>B5<br>B6<br>Folio       | Slouží k nastavení velikosti papíru v doplňkovém zásobníku 2. | 23     |
|                                  | 4.Volume                      | 1.Ring                                                                        | Off<br>Low<br>Med*<br>High                                           | Slouží k nastavení hlasitosti vyzvánění.                      | 25     |
|                                  |                               | 2.Beeper                                                                      | Off<br>Low<br>Med*<br>High                                           | Slouží k nastavení hlasitosti pípní.                          | 25     |
|                                  |                               | 3.Speaker                                                                     | Off<br>Low<br>Med*<br>High                                           | Slouží k nastavení hlasitosti reproduktoru.                   | 25     |
|                                  | 5.Auto Daylight               | —                                                                             | On*<br>Off                                                           | Automaticky přepíná na letní čas.                             | 26     |
|                                  | 6.Ecology                     | 1.Toner Save                                                                  | On<br>Off*                                                           | Zvyšuje výtěžnost tonerové kazety.                            | 26     |
|                                  |                               | 2.Sleep Time                                                                  | (000-240)<br>005Min*                                                 | Šetří energii.                                                | 26     |

| Hlavní nabídka                   | Podnabídka      | Volby nabídky    | Možnosti                                                                                                                                                                  | Popis                                                                | Strana                                                                                                  |    |
|----------------------------------|-----------------|------------------|---------------------------------------------------------------------------------------------------------------------------------------------------------------------------|----------------------------------------------------------------------|---------------------------------------------------------------------------------------------------------|----|
| 1.General Setup<br>(pokračování) | 7.Tray Use      | 1.Copy           | Tray#1 Only<br>Tray#2 Only<br>MP Only<br><b>MP&gt;T1&gt;T2*</b><br>T1>T2>MP<br><br>(Zásobník 2 nebo T2 se zobrazí pouze pokud je nainstalován doplňkový zásobník papíru.) | Slouží k výběru zásobníku, který bude používán pro režim kopírování. | 23                                                                                                      |    |
|                                  |                 | 2.Fax            | Tray#1 Only<br>Tray#2 Only<br>MP Only<br>MP>T1>T2<br><b>T1&gt;T2&gt;MP*</b><br><br>(Zásobník 2 nebo T2 se zobrazí pouze pokud je nainstalován doplňkový zásobník papíru.) | Slouží k výběru zásobníku, který bude používán pro režim faxu.       | 24                                                                                                      |    |
|                                  |                 | 3.Print          | Tray#1 Only<br>Tray#2 Only<br>MP Only<br><b>MP&gt;T1&gt;T2*</b><br>T1>T2>MP<br><br>(Zásobník 2 nebo T2 se zobrazí pouze pokud je nainstalován doplňkový zásobník papíru.) | Slouží k výběru zásobníku, který bude používán pro tisk z počítače.  | 24                                                                                                      |    |
|                                  | 8.LCD Contrast  | —                | -□□□■+<br>-□□■□+<br>-□□■□+*<br>-□■□□+<br>-■□□□+                                                                                                                           | Slouží k úpravám kontrastu LCD displeje.                             | 27                                                                                                      |    |
|                                  | 9.Security      | 1.Setting Lock   | —                                                                                                                                                                         | —                                                                    | Zabraňuje neoprávněným uživatelům měnit nastavení zařízení.                                             | 28 |
|                                  |                 | 2.Function Lock  | —                                                                                                                                                                         | —                                                                    | Můžete omezit vybrané operace zařízení až 25 jednotlivým účtům a dalším neautorizovaným veřejným účtům. | 28 |
|                                  | 0.Document Scan | 1.Glass ScanSize | —                                                                                                                                                                         | <b>A4/Letter*</b><br>Legal/Folio                                     | Nastavuje rozměr skenované plochy při skenování ze skla.                                                | 35 |

| Hlavní nabídka                   | Podnabídka                               | Volby nabídky                       | Možnosti                                         | Popis                                                                                                                                                       | Strana                                           |
|----------------------------------|------------------------------------------|-------------------------------------|--------------------------------------------------|-------------------------------------------------------------------------------------------------------------------------------------------------------------|--------------------------------------------------|
| 1.General Setup<br>(pokračování) | 0.Document Scan<br>(pokračování)         | 2.Duplex Scan                       | Long edge*<br>Short edge                         | Nastavuje způsob duplexního skenování.                                                                                                                      | Viz Příručka uživatele programů na disku CD-ROM. |
| 2.Fax                            | 1.Setup Receive<br>(pouze v režimu faxu) | 1.Ring Delay                        | (00-08)<br>02*<br>(příklad pro VB)               | Nastavuje počet vyzvánění před odpovědí zařízení v režimu pouze fax nebo Fax/Tel.                                                                           | 46                                               |
|                                  |                                          | 2.F/T Ring Time                     | 20 Secs<br>30 Secs*<br>40 Secs<br>70 Secs        | Slouží k nastavení doby pseudo/dvojitého vyzvánění v režimu Fax/Tel.                                                                                        | 46                                               |
|                                  |                                          | 3.Fax Detect                        | On*<br>Off                                       | Přijímá faxové zprávy bez stisknutí <b>Mono Start</b> (Start (Mono)) nebo <b>Colour Start</b> (Start (Barva)).                                              | 47                                               |
|                                  |                                          | 4.Remote Codes                      | On (*51, #51)<br>Off*                            | Umožňuje vám odpovědět na všechny hovory u linkového nebo externího telefonu a použít kódy pro zapnutí nebo vypnutí zařízení. Tyto kódy můžete přizpůsobit. | 55                                               |
|                                  |                                          | 5.Auto Reduction                    | On*<br>Off                                       | Zmenší velikost příchozích faxů.                                                                                                                            | 48                                               |
|                                  |                                          | 6.Memory Receive                    | On*<br>Off                                       | Pokud dojde papír ukládá automaticky všechny příchozí faxy do paměti.                                                                                       | 49                                               |
|                                  |                                          | 7.Print Density                     | -□□□■+<br>-□□■□+<br>-□□□□+ *<br>-■□□□+<br>-■□□□+ | Ztmaví nebo zesvětlí výtisky.                                                                                                                               | 47                                               |
|                                  |                                          | 8.Polling RX                        | Standard*<br>Secure<br>Timer                     | Nastavuje zařízení pro Polling jiného faxového zařízení.                                                                                                    | 71                                               |
|                                  |                                          | 9.Fax Rx Stamp<br>(pouze černobíle) | On<br>Off*                                       | V horní části přijatých faxů vytiskne datum a čas přijetí.                                                                                                  | 48                                               |
|                                  |                                          | 0.Duplex                            | On<br>Off*                                       | Umožňuje oboustranný tisk přijatých faxů.                                                                                                                   | 48                                               |

| Hlavní nabídka          | Podnabídka                             | Volby nabídky                          | Možnosti                                                                  | Popis                                                                                                                                                                        | Strana |
|-------------------------|----------------------------------------|----------------------------------------|---------------------------------------------------------------------------|------------------------------------------------------------------------------------------------------------------------------------------------------------------------------|--------|
| 2. Fax<br>(pokračování) | 2. Setup Send<br>(pouze v režimu faxu) | 1. Contrast                            | Auto*<br>Light<br>Dark                                                    | Mění světlost nebo tmavost faxů, které odesíláte.                                                                                                                            | 39     |
|                         |                                        | 2. Fax Resolution                      | Standard*<br>Fine<br>S. Fine (pouze černobíle)<br>Photo (pouze černobíle) | Nastaví výchozí rozlišení odchozích faxů.                                                                                                                                    | 39     |
|                         |                                        | 3. Delayed Fax<br>(pouze černobíle)    | —                                                                         | Nastaví čas ve 24hodinovém formátu, ve kterém budou odesílány odložené faxy.                                                                                                 | 42     |
|                         |                                        | 4. Batch TX<br>(pouze černobíle)       | On<br>Off*                                                                | Spojuje odložené faxy odesílané na stejné faxové číslo ve stejný čas dne do jednoho přenosu.                                                                                 | 42     |
|                         |                                        | 5. Real Time TX                        | Next Fax: On<br>Next Fax: Off<br>On<br>Off*                               | Odešle fax bez využití paměti.                                                                                                                                               | 40     |
|                         |                                        | 6. Polled TX                           | Standard*<br>Secure                                                       | Nastaví na vašem zařízení dokument, který má vyzvednout jiné faxové zařízení.                                                                                                | 73     |
|                         |                                        | 7. Coverpg Setup<br>(pouze černobíle)  | Next Fax: On<br>Next Fax: Off<br>On<br>Off*<br>Print Sample               | Automaticky odešle úvodní stranu, kterou jste naprogramovali.                                                                                                                | 38     |
|                         |                                        | 8. Coverpage Note<br>(pouze černobíle) | —                                                                         | Slouží k nastavení komentářů pro úvodní stranu faxu.                                                                                                                         | 38     |
|                         |                                        | 9. Overseas Mode                       | On<br>Off*                                                                | Pokud máte potíže s odesláním faxů do zámorí, aktivujte toto nastavení.                                                                                                      | 41     |
|                         | 3. Set Quick-Dial                      | 1. One-Touch Dial                      | —                                                                         | Ukládá až 40 čísel bleskového vytáčení, takže můžete vytáčet číslo stiskem jediného tlačítka a ( <b>Mono Start</b> (Start (Mono)) nebo <b>Colour Start</b> (Start (Barva))). | 59     |
|                         |                                        | 2. Speed-Dial                          | —                                                                         | Ukládá až 300, takže můžete vytáčet číslo stiskem několika kláves tlačítka (a <b>Mono Start</b> (Start (Mono)) nebo <b>Colour Start</b> (Start (Barva))).                    | 60     |



| Hlavní nabídka          | Podnabídka                         | Volby nabídky                          | Možnosti                                                                                                           | Popis                                                                                                                                                                                                                                                                                            | Strana |
|-------------------------|------------------------------------|----------------------------------------|--------------------------------------------------------------------------------------------------------------------|--------------------------------------------------------------------------------------------------------------------------------------------------------------------------------------------------------------------------------------------------------------------------------------------------|--------|
| 2. Fax<br>(pokračování) | 3. Set Quick-Dial<br>(pokračování) | 3. Setup Groups                        | —                                                                                                                  | Nastavuje až 20 čísel skupiny oběžníku odesílání.                                                                                                                                                                                                                                                | 62     |
|                         | 4. Report Setting                  | 1. XMIT Report                         | On<br>On+Image<br><b>Off*</b><br>Off+Image                                                                         | Umožňuje provést výchozí nastavení pro Hlášení o přenosu a Faxový deník.                                                                                                                                                                                                                         | 75     |
|                         |                                    | 2. Journal Period                      | Off<br><b>Every 50 Faxes*</b><br>Every 6 Hours<br>Every 12 Hours<br>Every 24 Hours<br>Every 2 Days<br>Every 7 Days | Nastavuje interval pro automatický tisk Faxového deníku.                                                                                                                                                                                                                                         | 75     |
|                         | 5. Remote Fax Opt                  | 1. Forward/Store<br><br>(záložní tisk) | <b>Off*</b><br>Fax Forward<br>Fax Storage<br>PC Fax Receive                                                        | Nastaví zařízení k přeposílání faxových zpráv, k ukládání příchozích faxů do paměti (abyste je mohli vyzvednout, když nejste u zařízení) nebo k odesílání faxů do vašeho počítače.<br><br>Pokud jste zvolili přeposílání faxu či PC Fax příjem, můžete zapnout bezpečnostní funkci záložní tisk. | 64     |
|                         |                                    | 2. Remote Access                       | ---*                                                                                                               | Slouží k nastavení vlastního kódu pro dálkové vyzvednutí.                                                                                                                                                                                                                                        | 67     |
|                         |                                    | 3. Print Document                      | —                                                                                                                  | Tiskne příchozí faxy uložené v paměti.                                                                                                                                                                                                                                                           | 49     |
|                         | 6. Remaining Jobs                  | —                                      | —                                                                                                                  | Můžete zkontrolovat, které úlohy jsou v paměti a umožňuje zrušit zvolené úlohy.                                                                                                                                                                                                                  | 42     |
|                         | 0. Miscellaneous                   | 1. Compatibility                       | <b>High*</b><br>Normal<br>Basic(for VoIP)                                                                          | Upravuje kompenzaci v případě potíží s přenosem.<br><br>Poskytovatelé služby VoIP nabízejí podporu faxů pomocí různých standardů. Pokud máte pravidelně problémy s přenosem faxů, zvolte Basic(for VoIP).                                                                                        | 130    |
|                         |                                    | 2. BT Call Sign<br>(pouze VB)          | <b>Off*</b><br>Set                                                                                                 | Použití řízeného zvonění.                                                                                                                                                                                                                                                                        | 51     |

| Hlavní nabídka | Podnabídka      | Volby nabídky | Možnosti                                              | Popis                                                         | Strana                          |    |
|----------------|-----------------|---------------|-------------------------------------------------------|---------------------------------------------------------------|---------------------------------|----|
| 3. Copy        | 1. Quality      | —             | Auto*<br>Text<br>Photo                                | Můžete zvolit rozlišení pro kopírování vašeho typu dokumentu. | 79                              |    |
|                | 2. Brightness   | —             | -□□□□■+<br>-□□□□□+<br>-□□■□□+ *<br>-□■□□□+<br>-■□□□□+ | Upravuje jas kopií.                                           | 84                              |    |
|                | 3. Contrast     | —             | -□□□□■+<br>-□□□□□+<br>-□□■□□+ *<br>-□■□□□+<br>-■□□□□+ | Upravuje kontrast kopií.                                      | 84                              |    |
|                | 4. Color Adjust | 1. Red        |                                                       | -□□□□■+<br>-□□□□□+<br>-□□■□□+ *<br>-□■□□□+<br>-■□□□□+         | Nastavuje červenou barvu kopií. | 84 |
|                |                 | 2. Green      |                                                       | -□□□□■+<br>-□□□□□+<br>-□□■□□+ *<br>-□■□□□+<br>-■□□□□+         | Nastavuje zelenou barvu kopií.  |    |
|                |                 | 3. Blue       |                                                       | -□□□□■+<br>-□□□□□+<br>-□□■□□+ *<br>-□■□□□+<br>-■□□□□+         | Nastavuje modrou barvu kopií.   |    |

| Hlavní nabídka | Podnabídka         | Volby nabídky   | Možnosti                                | Popis                                                                                                                                       | Strana                                                          |
|----------------|--------------------|-----------------|-----------------------------------------|---------------------------------------------------------------------------------------------------------------------------------------------|-----------------------------------------------------------------|
| 4.Printer      | 1.Emulation        | —               | Auto*<br>HP LaserJet<br>BR-Script 3     | Zvolí režim emulace.                                                                                                                        | Viz<br>Příručka<br>uživatelů<br>programů<br>na disku<br>CD-ROM. |
|                | 2.Print<br>Options | 1.Internal Font | —                                       | Vytiskne seznam interních fontů.                                                                                                            |                                                                 |
|                |                    | 2.Configuration | —                                       | Vytiskne seznam nastavení tiskárny.                                                                                                         |                                                                 |
|                |                    | 3.Test Print    | —                                       | Vytiskne zkušební stránku.                                                                                                                  |                                                                 |
|                | 3.Duplex           | —               | Off*<br>On(Long Edge)<br>On(Short Edge) | Umožňuje vypnutí nebo zapnutí duplexního tisku. Dále je možné zvolit orientaci duplexního tisku.                                            |                                                                 |
|                | 4.Output<br>Color  | —               | Auto*<br>Color<br>B&W                   | Zvolí barevně nebo černobíle tištěné dokumenty. Pokud zvolíte Auto, zařízení vybere vhodnou variantu pro dokument (barevně nebo černobíle). |                                                                 |
|                | 5.Reset<br>Printer | 1.Reset         | —                                       | Obnoví výchozí nastavení PCL.                                                                                                               |                                                                 |
| 2.Exit         |                    | —               |                                         |                                                                                                                                             |                                                                 |

| Hlavní nabídka             | Podnabídka       | Volby nabídky  | Možnosti                                                                                                                                                    | Popis                                                                           | Strana                                           |
|----------------------------|------------------|----------------|-------------------------------------------------------------------------------------------------------------------------------------------------------------|---------------------------------------------------------------------------------|--------------------------------------------------|
| 4.Printer<br>(pokračování) | 6.Calibration    | —              | Calibrate<br>Reset                                                                                                                                          | Upravuje sytost barvy nebo obnoví kalibraci barvy na tovární nastavení.         | Viz Příručka uživatele programů na disku CD-ROM. |
|                            | 7.Auto Regist.   | 1.Registration | 1.Start<br>2.Exit                                                                                                                                           | Automaticky upraví polohu tisku pro každou barvu.                               |                                                  |
|                            |                  | 2.Frequency    | Low<br>Medium*<br>High<br>Off                                                                                                                               | Nastaví časový interval, ve kterém chcete provádět automatickou registraci.     |                                                  |
|                            | 8.Manual Regist. | 1.Print Chart  | —                                                                                                                                                           | Vytiskne graf pro ruční kontrolu registrace barev.                              |                                                  |
|                            |                  | 2.Set Regist   | 1 Magenta Left<br>2 Cyan Left<br>3 Yellow Left<br>4 Magenta Center<br>5 Cyan Center<br>6 Yellow Center<br>7 Magenta Right<br>8 Cyan Right<br>9 Yellow Right | Nastaví hodnotu korekce diagramu, který jste vytisknuli z diagramu Print Chart. |                                                  |
|                            | 5.USB Direct I/F | 1.Direct Print | 1.Paper Size                                                                                                                                                | A4*<br>Letter<br>Legal<br>Executive<br>A5<br>A6<br>B5<br>B6<br>Folio            |                                                  |
| 2.Media Type               |                  |                | Thin<br>Plain*<br>Thick<br>Thicker<br>Recycled Paper                                                                                                        | Nastaví typ média při tisku přímo z USB Flash disku.                            | 93                                               |

| Hlavní nabídka                 | Podnabídka                   | Volby nabídky   | Možnosti                                                                                                                | Popis                                                                                                             | Strana                                           |
|--------------------------------|------------------------------|-----------------|-------------------------------------------------------------------------------------------------------------------------|-------------------------------------------------------------------------------------------------------------------|--------------------------------------------------|
| 5.USB Direct I/F (pokračování) | 1.Direct Print (pokračování) | 3.Multiple Page | 1in1*<br>2in1<br>4in1<br>9in1<br>16in1<br>25in1<br>1 in 2x2 pages<br>1 in 3x3 pages<br>1 in 4x4 pages<br>1 in 5x5 pages | Nastaví styl stránky při tisku více stran přímo z USB Flash disku.                                                | 93                                               |
|                                |                              | 4.Orientation   | Portrait*<br>Landscape                                                                                                  | Nastaví orientaci papíru při tisku přímo z USB Flash disku.                                                       | 93                                               |
|                                |                              | 5.Collate       | On*<br>Off                                                                                                              | Povolí nebo zakáže seřazení stránek při tisku přímo z USB Flash disku.                                            | 93                                               |
|                                |                              | 6.Print Quality | Normal*<br>Fine                                                                                                         | Nastaví kvalitu tisku při tisku přímo z USB Flash disku.                                                          | 93                                               |
|                                |                              | 7.PDF Option    | Document*<br>Document&Markup<br>Document&Stamps                                                                         | Nastaví možnosti PDF - zda-li se budou v souborech PDF tisknout společně s textem poznámky (značky) nebo razítka. | 93                                               |
|                                |                              | 8.Index Print   | Simple*<br>Details                                                                                                      | Nastavuje možnost indexového tisku - jednoduchý formát nebo detaily.                                              | 93                                               |
|                                | 2.Scan to USB                | 1.Resolution    | Color 150 dpi*<br>Color 300 dpi<br>Color 600 dpi<br>B&W 200 dpi<br>B&W 200x100 dpi                                      | Nastavuje rozlišení pro odeslání naskenovaných dat na USB Flash disk.                                             | Viz Příručka uživatele programů na disku CD-ROM. |
|                                |                              | 2.File Name     | —                                                                                                                       | Zadejte název souboru s naskenovanými daty.                                                                       |                                                  |
|                                | 3.PictBridge                 | 1.Paper Size    | Letter<br>A4*<br>B5<br>A5<br>B6<br>A6                                                                                   | Nastavuje velikost papíru při tisku dat z fotoaparátu s použitím technologie PictBridge.                          | 88                                               |

| Hlavní nabídka                 | Podnabídka                 | Volby nabídky    | Možnosti                                                                                                          | Popis                                                                                                                                                                                                           | Strana                                                                                                             |
|--------------------------------|----------------------------|------------------|-------------------------------------------------------------------------------------------------------------------|-----------------------------------------------------------------------------------------------------------------------------------------------------------------------------------------------------------------|--------------------------------------------------------------------------------------------------------------------|
| 5.USB Direct I/F (pokračování) | 3.PictBridge (pokračování) | 2.Orientation    | Letter<br>A4<br>B5<br>A5<br>B6<br>A6<br><br>Poté zvolíte:<br>Portrait<br>Landscape                                | Nastavuje orientaci stránky při tisku dat z fotoaparátu s technologií PictBridge. Pokud zvolíte velikost papíru Letter, A4 nebo B5, bude zvoleno na výšku. Pokud zvolíte A5, B6 nebo A6, bude zvoleno na šířku. | 88                                                                                                                 |
|                                |                            | 3.Date & Time    | On<br>Off*                                                                                                        | Vytiskne na fotografii datum a čas pořízení fotografie.                                                                                                                                                         | 88                                                                                                                 |
|                                |                            | 4.File Name      | On<br>Off*                                                                                                        | Vytiskne na fotografii název souboru s daty.                                                                                                                                                                    | 88                                                                                                                 |
|                                |                            | 5.Print Quality  | Normal*<br>Fine                                                                                                   | Nastavuje kvalitu tisku při tisku dat z fotoaparátu s technologií PictBridge.                                                                                                                                   | 88                                                                                                                 |
| 6.Print Reports                | 1.XMIT Verify              | 1.View on LCD    | —                                                                                                                 | Vytiskne hlášení o přenosu pro poslední přenos.                                                                                                                                                                 | 76                                                                                                                 |
|                                |                            | 2.Print Report   | —                                                                                                                 |                                                                                                                                                                                                                 |                                                                                                                    |
|                                | 2.Help List                | —                | —                                                                                                                 | Vytiskne seznam nápovědy, abyste v rychlosti viděli, jak rychle naprogramovat vaše zařízení.                                                                                                                    | 76                                                                                                                 |
|                                |                            | 3.Tel Index List | 1.Numeric                                                                                                         | —                                                                                                                                                                                                               | Vypíše jména a čísla uložená v paměti bleskové volby a paměti krátké volby, a to v číselném nebo abecedním pořadí. |
|                                | 2.Alphabetic               |                  | —                                                                                                                 |                                                                                                                                                                                                                 |                                                                                                                    |
|                                | 4.Fax Journal              | —                | —                                                                                                                 | Vypíše informace o posledních 200 přichozích a odchozích faxech. (TX znamená Odeslané. RX znamená Přijaté.)                                                                                                     | 76                                                                                                                 |
|                                | 5.User Settings            | —                | —                                                                                                                 | Vypíše vaše nastavení.                                                                                                                                                                                          | 76                                                                                                                 |
| 6.Network Config               | —                          | —                | Vypíše vaše nastavení sítě.                                                                                       | 76                                                                                                                                                                                                              |                                                                                                                    |
| 7.Order Form                   | —                          | —                | Můžete vytisknout formulář objednávky příslušenství, kterou pak vyplníte a odešlete prodejci společnosti Brother. | 76                                                                                                                                                                                                              |                                                                                                                    |

| Hlavní nabídka | Podnabídka | Volby nabídky | Možnosti       | Popis                                                          | Strana                                                                                                                                                                                 |                                                 |
|----------------|------------|---------------|----------------|----------------------------------------------------------------|----------------------------------------------------------------------------------------------------------------------------------------------------------------------------------------|-------------------------------------------------|
| 7. LAN         | 1. Wired   | 1. TCP/IP     | 1. BOOT Method | Auto*<br>Static<br>RARP<br>BOOTP<br>DHCP                       | Volí metodu zavádění systému (BOOT), která nejlépe vyhovuje vašim potřebám.                                                                                                            | Viz Příručka síťových aplikací na disku CD-ROM. |
|                |            |               | 2. IP Address  | [000-255]. [000-255]. [000-255]. [000-255]                     | Zadejte adresu IP.                                                                                                                                                                     |                                                 |
|                |            |               | 3. Subnet Mask | [000-255]. [000-255]. [000-255]. [000-255]                     | Zadejte masku podsítě.                                                                                                                                                                 |                                                 |
|                |            |               | 4. Gateway     | [000-255]. [000-255]. [000-255]. [000-255]                     | Zadejte adresu brány.                                                                                                                                                                  |                                                 |
|                |            |               | 5. Node Name   | BRNXXXXXX                                                      | Zadejte název uzlu.                                                                                                                                                                    |                                                 |
|                |            |               | 6. WINS Config | Auto*<br>Static                                                | Volí konfigurační režim WINS.                                                                                                                                                          |                                                 |
|                |            |               | 7. WINS Server | (Primary)<br>000.000.000.000<br>(Secondary)<br>000.000.000.000 | Specifikuje adresu IP primárního nebo sekundárního serveru WINS.                                                                                                                       |                                                 |
|                |            |               | 8. DNS Server  | (Primary)<br>000.000.000.000<br>(Secondary)<br>000.000.000.000 | Specifikuje adresu IP primárního nebo sekundárního serveru DNS.                                                                                                                        |                                                 |
|                |            |               | 9. APIPA       | On*<br>Off                                                     | Automaticky přiděluje adresu IP z rozsahu lokálních adres pro linku.                                                                                                                   |                                                 |
|                |            |               | 0. IPv6        | On<br>Off*                                                     | Povoluje nebo zakazuje protokol IPv6. Pokud chcete použít protokol IPv6, najdete více informací na stránkách <a href="http://solutions.brother.com">http://solutions.brother.com</a> . |                                                 |

| Hlavní nabídka          | Podnabídka                | Volby nabídky | Možnosti          | Popis                                             | Strana                                                                      |                                                 |                                                                  |
|-------------------------|---------------------------|---------------|-------------------|---------------------------------------------------|-----------------------------------------------------------------------------|-------------------------------------------------|------------------------------------------------------------------|
| 7. LAN<br>(pokračování) | 1. Wired<br>(pokračování) | 2. Ethernet   | —                 | Auto*<br>100B-FD<br>100B-HD<br>10B-FD<br>10B-HD   | Volí režim linky Ethernet.                                                  | Viz Příručka síťových aplikací na disku CD-ROM. |                                                                  |
|                         |                           |               | 3. Set to Default | 1. Reset                                          | —                                                                           |                                                 | Obnovuje všechna nastavení sítě na tovární hodnoty.              |
|                         |                           |               |                   | 2. Exit                                           | —                                                                           |                                                 |                                                                  |
|                         | 4. Wired Enable           | —             | On*<br>Off        | Umožňuje ruční vypnutí nebo zapnutí drátové sítě. |                                                                             |                                                 |                                                                  |
|                         | 2. WLAN                   | 1. TCP/IP     | 1. BOOT Method    | Auto*<br>Static<br>RARP<br>BOOTP<br>DHCP          | Volí metodu zavádění systému (BOOT), která nejlépe vyhovuje vašim potřebám. |                                                 |                                                                  |
|                         |                           |               |                   | 2. IP Address                                     | [000-255].[000-255].<br>[000-255].[000-255]                                 |                                                 | Zadejte adresu IP.                                               |
|                         |                           |               |                   | 3. Subnet Mask                                    | [000-255].[000-255].<br>[000-255].[000-255]                                 |                                                 | Zadejte masku podsítě.                                           |
|                         |                           |               |                   | 4. Gateway                                        | [000-255].[000-255].<br>[000-255].[000-255]                                 |                                                 | Zadejte adresu brány.                                            |
|                         |                           |               |                   | 5. Node Name                                      | BRWXXXXXX                                                                   |                                                 | Zadejte název uzlu.                                              |
|                         |                           |               |                   | 6. WINS Config                                    | Auto*<br>Static                                                             |                                                 | Volí konfigurační režim WINS.                                    |
|                         |                           |               |                   | 7. WINS Server                                    | (Primary)<br>000.000.000.000<br>(Secondary)<br>000.000.000.000              |                                                 | Specifikuje adresu IP primárního nebo sekundárního serveru WINS. |



| Hlavní nabídka          | Podnabídka               | Volby nabídky              | Možnosti      | Popis                                                                            | Strana                                                                                                                                                                                 |                                                  |
|-------------------------|--------------------------|----------------------------|---------------|----------------------------------------------------------------------------------|----------------------------------------------------------------------------------------------------------------------------------------------------------------------------------------|--------------------------------------------------|
| 7. LAN<br>(pokračování) | 2. WLAN<br>(pokračování) | 1. TCP/IP<br>(pokračování) | 8. DNS Server | (Primary)<br>000.000.000.000<br>(Secondary)<br>000.000.000.000                   | Specifikuje adresu IP primárního nebo sekundárního serveru DNS.                                                                                                                        | Viz Příručka sít'ových aplikací na disku CD-ROM. |
|                         |                          |                            | 9. APIPA      | On*<br>Off                                                                       | Automaticky přiděluje adresu IP z rozsahu lokálních adres pro linku.                                                                                                                   |                                                  |
|                         |                          |                            | 0. IPv6       | On<br>Off*                                                                       | Povoluje nebo zakazuje protokol IPv6. Pokud chcete použít protokol IPv6, najdete více informací na stránkách <a href="http://solutions.brother.com">http://solutions.brother.com</a> . |                                                  |
|                         |                          | 2. Setup Wizard            | —             | —                                                                                | Konfigurace tiskového serveru.                                                                                                                                                         |                                                  |
|                         |                          | 3. Secur-EasySetup         | —             | —                                                                                | Umožňuje snadnou konfiguraci bezdrátové sítě.                                                                                                                                          |                                                  |
|                         |                          | 4. WLAN Status             | 1. Status     | Active (11b)<br>Active (11g)<br>Wired LAN Active<br>WLAN OFF<br>Connection error | Aktuální stav bezdrátového připojení.                                                                                                                                                  |                                                  |
|                         |                          |                            | 2. Signal     | Strong<br>Medium<br>Weak<br>None                                                 | Aktuální síla signálu bezdrátového připojení.                                                                                                                                          |                                                  |
|                         |                          |                            | 3. SSID       | —                                                                                | Aktuální SSID.                                                                                                                                                                         |                                                  |
|                         |                          |                            | 4. Comm. Mode | Ad-hoc<br>Infrastructure                                                         | Aktuální režim komunikace.                                                                                                                                                             |                                                  |
|                         |                          | 5. Set to Default          | 1. Reset      | —                                                                                | Obnovuje všechna nastavení bezdrátové sítě na tovární hodnoty.                                                                                                                         |                                                  |
|                         |                          |                            | 2. Exit       | —                                                                                |                                                                                                                                                                                        |                                                  |
|                         |                          | 6. WLAN Enable             | —             | On<br>Off*                                                                       | Umožňuje ruční vypnutí nebo zapnutí bezdrátové místní sítě LAN.                                                                                                                        |                                                  |

| Hlavní nabídka          | Podnabídka       | Volby nabídky        | Možnosti          | Popis                                                                                      | Strana                                                     |                                                 |
|-------------------------|------------------|----------------------|-------------------|--------------------------------------------------------------------------------------------|------------------------------------------------------------|-------------------------------------------------|
| 7. LAN<br>(pokračování) | 3. Setup<br>IFAX | 1. Setup<br>Internet | 1. Mail Address   | —                                                                                          | Zadejte e-mailovou adresu (až 60 znaků).                   | Viz Příručka sítových aplikací na disku CD-ROM. |
|                         |                  |                      | 2. SMTP Server    | Name?<br>(až 64 znaků)<br><br>IP Address?<br>[000-255]. [000-255].<br>[000-255]. [000-255] | Zadejte adresu SMTP serveru.                               |                                                 |
|                         |                  |                      | 3. SMTP Port      | [00001-65535]                                                                              | Zadejte číslo portu POP3.                                  |                                                 |
|                         |                  |                      | 4. Auth. For SMTP | None*<br><br>SMTP-AUTH<br><br>POP bef. SMTP                                                | Výběr bezpečnostní metody oznamování e-mailem.             |                                                 |
|                         |                  |                      | 5. POP3 Server    | Name?<br>(až 64 znaků)<br><br>IP Address?<br>[000-255]. [000-255].<br>[000-255]. [000-255] | Zadejte adresu POP3 serveru.                               |                                                 |
|                         |                  |                      | 6. POP3 Port      | [00001-65535]                                                                              | Zadejte číslo portu POP3.                                  |                                                 |
|                         |                  |                      | 7. Mailbox Name   | —                                                                                          | Zadejte název e-mailové schránky (až 32 znaků).            |                                                 |
|                         |                  |                      | 8. Mailbox Pwd    | —                                                                                          | Zadejte přihlašovací heslo k serveru POP3 (až 32 znaků).   |                                                 |
|                         |                  |                      | 9. APOP           | On<br><br>Off*                                                                             | Povolení nebo zakázání APOP.                               |                                                 |
|                         |                  | 2. Setup<br>Mail RX  | 1. Auto Polling   | On*<br><br>Off                                                                             | Automatická kontrola nových zpráv na serveru POP3.         |                                                 |
|                         |                  |                      | 2. Poll Frequency | 10Min                                                                                      | Nastavení intervalu kontroly nových zpráv na serveru POP3. |                                                 |
|                         |                  |                      | 3. Header         | All<br><br>Subject+From+To<br><br>None*                                                    | Volba obsahu záhlaví e-mailu, který se bude tisknout.      |                                                 |
|                         |                  |                      | 4. Del Error Mail | On*<br><br>Off                                                                             | Automatické odstranění chybných e-mailů.                   |                                                 |
|                         |                  |                      | 5. Notification   | On<br><br>MDN                                                                              | Přijímání zpráv s oznámením.                               |                                                 |
|                         |                  |                      |                   | Off*                                                                                       |                                                            |                                                 |

| Hlavní nabídka          | Podnabídka                        | Volby nabídky       | Možnosti                                                         | Popis                                                                                             | Strana                                                                  |                                                 |
|-------------------------|-----------------------------------|---------------------|------------------------------------------------------------------|---------------------------------------------------------------------------------------------------|-------------------------------------------------------------------------|-------------------------------------------------|
| 7. LAN<br>(pokračování) | 3. Setup<br>IFAX<br>(pokračování) | 3. Setup<br>Mail TX | 1. Sender<br>Subject                                             | —                                                                                                 | Zobrazení předmětu, který je připojen k informacím o internetovém faxu. | Viz Příručka síťových aplikací na disku CD-ROM. |
|                         |                                   |                     | 2. Size Limit                                                    | On<br>Off*                                                                                        | Omezení velikosti e-mailových dokumentů.                                |                                                 |
|                         |                                   |                     | 3. Notification                                                  | On<br>Off*                                                                                        | Odesílání zpráv s oznámením.                                            |                                                 |
|                         |                                   | 4. Setup<br>Relay   | 1. Rly<br>Broadcast                                              | On<br>Off*                                                                                        | Přeposlání dokumentu na jiné faxové zařízení.                           |                                                 |
|                         |                                   |                     | 2. Relay<br>Domain                                               | RelayXX:                                                                                          | Registrace názvu domény.                                                |                                                 |
|                         |                                   |                     | 3. Relay<br>Report                                               | On<br>Off*                                                                                        | Tisk hlášení o relačním přenosu.                                        |                                                 |
|                         | 4. Scan to<br>E-mail              | —                   | Color 150 dpi*                                                   | (pokud zvolíte možnost barva)<br>PDF*<br>JPEG                                                     | Umožňuje vybrat formát naskenovaného dokumentu odesílaného na e-mail.   |                                                 |
|                         |                                   |                     | Color 300 dpi<br>Color 600 dpi<br>B&W 200 dpi<br>B&W 200x100 dpi |                                                                                                   |                                                                         |                                                 |
|                         | 5. Scan to<br>FTP                 | —                   | Color 150 dpi*                                                   | (pokud zvolíte možnost barva)<br>PDF*<br>JPEG                                                     | Umožňuje vybrat formát naskenovaného dokumentu odesílaného na FTP.      |                                                 |
|                         |                                   |                     | Color 300 dpi<br>Color 600 dpi<br>B&W 200 dpi<br>B&W 200x100 dpi |                                                                                                   |                                                                         |                                                 |
| 6. Fax to<br>Server     | —                                 | —                   | On<br>Off*                                                       | Můžete uložit předponu/příponu adresy do zařízení a odesílat dokumenty z fax serverového systému. |                                                                         |                                                 |
| 7. Time<br>Zone         | —                                 | —                   | UTCXXX:XX                                                        | Nastavení časové zóny vaší země.                                                                  |                                                                         |                                                 |
| 0. Factory<br>Reset     | 1. Reset                          | —                   | 1. Yes<br>2. No                                                  | Obnovení všech síťových nastavení na tovární hodnoty.                                             |                                                                         |                                                 |
|                         |                                   | 2. Exit             | —                                                                |                                                                                                   |                                                                         |                                                 |

| Hlavní nabídka  | Podnabídka       | Volby nabídky                                                                          | Možnosti                                               | Popis                                                                                                                                                           | Strana                                |
|-----------------|------------------|----------------------------------------------------------------------------------------|--------------------------------------------------------|-----------------------------------------------------------------------------------------------------------------------------------------------------------------|---------------------------------------|
| 8.Machine Info. | 1.Serial No.     | —                                                                                      | —                                                      | Můžete zjistit výrobní číslo zařízení.                                                                                                                          | 198                                   |
|                 | 2.Page Counter   | —                                                                                      | Total<br>Fax/List<br>Copy<br>Print                     | Můžete zjistit celkový počet stran, které zařízení za dobu používání vytisklo.                                                                                  | 198                                   |
|                 | 3.Parts Life     | 1.Drum<br>2.Belt Unit<br>3.PF kit MP<br>4.PF kit 1<br>5.PF kit 2<br>6.Fuser<br>7.Laser | —                                                      | Můžete zjistit zbývající životnost libovolné součásti zařízení (v procentech).<br><br>PF kit 2 se objeví, pokud je instalován doplňkový zásobník LT-100CL.      | 199                                   |
|                 | 4.Reset Menu     | —                                                                                      | Drum<br>Belt Unit<br>PF kit MP<br>PF kit 1<br>PF kit 2 | Vynuluje čítač životnosti součásti zařízení. Objeví se po výměně součásti zařízení.<br><br>PF kit 2 se objeví, pokud je instalován doplňkový zásobník LT-100CL. | 174<br>180                            |
| 0.Initial Setup | 1.Receive Mode   | —                                                                                      | Fax Only*<br>Fax/Tel<br>External TAD<br>Manual         | Zvolí režim příjmu, který nejlépe vyhovuje vašim potřebám.                                                                                                      | 44                                    |
|                 | 2.Date&Time      | —                                                                                      | —                                                      | Umíst'uje datum a čas na LCD displej a do záhlaví faxů, které odesíláte.                                                                                        | Viz<br>Stručný<br>návod<br>k obsluze. |
|                 | 3.Station ID     | —                                                                                      | Fax:<br>Tel:<br>Name:                                  | Nastaví vaše jméno a faxové číslo, aby se objevilo na každé odfaxované straně.                                                                                  |                                       |
|                 | 4.Tone/Pulse     | —                                                                                      | Tone*<br>Pulse                                         | Zvolí režim vytáčení.                                                                                                                                           |                                       |
|                 | 5.Dial Tone      | —                                                                                      | Detection<br>No Detection*                             | Můžete zkrátit pauzu detekce oznamovacího tónu.                                                                                                                 | 130                                   |
|                 | 6.Phone Line Set | —                                                                                      | Normal*<br>PBX<br>ISDN                                 | Vybere typ telefonní linky.                                                                                                                                     | 50                                    |

## Vkládání textu

Při nastavování některých možností nabídky, například ID stanice, bude třeba zadat textové znaky. Na tlačítkách číselné klávesnice jsou vytištěna písmena. Tlačítka: **0**, **#** a **\*** na sobě *nemají* vytištěna písmena, protože se používají pro speciální znaky.

Opakovaným stisknutím příslušného tlačítka číselné klávesnice zadáte následující znaky:

- Pro nastavení možností skenování na FTP server a IFAXu (**Menu, 7, 3**)

| Stiskněte tlačítko | Jednou | Dvakrát | Třikrát | Čtyřikrát | Pětkrát | Šestkrát | Sedmkrát | Osmkrát |
|--------------------|--------|---------|---------|-----------|---------|----------|----------|---------|
| 1                  | @      | .       | /       | 1         | @       | .        | /        | 1       |
| 2                  | a      | b       | c       | A         | B       | C        | 2        | a       |
| 3                  | d      | e       | f       | D         | E       | F        | 3        | d       |
| 4                  | g      | h       | i       | G         | H       | I        | 4        | g       |
| 5                  | j      | k       | l       | J         | K       | L        | 5        | j       |
| 6                  | m      | n       | o       | M         | N       | O        | 6        | m       |
| 7                  | p      | q       | r       | s         | P       | Q        | R        | S       |
| 8                  | t      | u       | v       | T         | U       | V        | 8        | t       |
| 9                  | w      | x       | y       | z         | W       | X        | Y        | Z       |

- Pro nastavení dalších možností nabídky

| Stiskněte tlačítko | Jednou | Dvakrát | Třikrát | Čtyřikrát |
|--------------------|--------|---------|---------|-----------|
| 2                  | A      | B       | C       | 2         |
| 3                  | D      | E       | F       | 3         |
| 4                  | G      | H       | I       | 4         |
| 5                  | J      | K       | L       | 5         |
| 6                  | M      | N       | O       | 6         |
| 7                  | P      | Q       | R       | S         |
| 8                  | T      | U       | V       | 8         |
| 9                  | W      | X       | Y       | Z         |

### Zadávání mezer

Chcete-li do faxového čísla zadat mezeru, stiskněte mezi číslicemi jednou tlačítko ►.

Chcete-li zadat mezeru do jména, stiskněte mezi znaky dvakrát tlačítko ►.

### Provádění oprav

Pokud jste zadali písmeno nesprávně, a chcete ho změnit, tlačítkem ◀ přesuňte kurzor pod nesprávný znak a stiskněte tlačítko **Clear/Back** (Zrušit/Zpět).

### Opakování písmen

Pokud potřebujete zadat znak, který je pod stejným tlačítkem jako znak předchozí, posuňte tlačítkem ► o jednu pozici doprava a pokračujte v psaní.

## Speciální znaky a symboly

Stiskněte \*, # či 0, poté tlačítkem ◀ nebo ▶ přesuňte kurzor pod symbol, který chcete použít. Stisknutím tlačítka **OK** symbol vyberete. V závislosti na možnosti nabídky se objeví následující symboly a znaky.

|                      |     |                                                        |
|----------------------|-----|--------------------------------------------------------|
| Stiskněte tlačítko * | pro | (mezera) ! " # \$ % & ' ( ) * + , - . / € <sup>1</sup> |
| Stiskněte tlačítko # | pro | : ; < = > ? @ [ ] ^ _ ¥ ~ '   { }                      |
| Stiskněte tlačítko 0 | pro | Ä Ë Ö Ü À Ç È É 0                                      |

<sup>1</sup> € není dostupný v nastavení I-Fax.

## Obecné

|                                                  |                                                                                                                                                                                                                                                                     |
|--------------------------------------------------|---------------------------------------------------------------------------------------------------------------------------------------------------------------------------------------------------------------------------------------------------------------------|
| <b>Kapacita paměti</b>                           | 128 MB                                                                                                                                                                                                                                                              |
| <b>ADF (automatický podavač dokumentů)</b>       | Až 50 stránek (stohované) 80 g/m <sup>2</sup><br>Duplex pro Letter/A4<br>Doporučené prostředí pro zajištění nejlepších výsledků:<br>Teplota: 20 až 30 °C<br>Vlhkost: 50-70 %<br>Papír: Xerox Premier 80 g/m <sup>2</sup><br>nebo Xerox Business 80 g/m <sup>2</sup> |
| <b>Zásobník papíru 1</b>                         | 250 listů (80 g/m <sup>2</sup> )                                                                                                                                                                                                                                    |
| <b>Zásobník papíru 2 (doplněk)</b>               | 500 listů (80 g/m <sup>2</sup> )                                                                                                                                                                                                                                    |
| <b>Typ tiskárny</b>                              | Laserová                                                                                                                                                                                                                                                            |
| <b>Metoda tisku</b>                              | Elektrografický, skenováním polovodičovým laserovým paprskem                                                                                                                                                                                                        |
| <b>Displej LCD (displej z tekutých krystalů)</b> | 22 znaků × 5 řádků                                                                                                                                                                                                                                                  |
| <b>Zdroj napájení</b>                            | 220-240 V 50/60 Hz                                                                                                                                                                                                                                                  |
| <b>Příkon</b>                                    | Maximální: Průměr 1 200 W<br>Kopírování: Průměr 515 W<br>Úsporný režim: Průměr 38 W<br>Pohotovostní režim: Průměr 100 W                                                                                                                                             |

## Rozměry

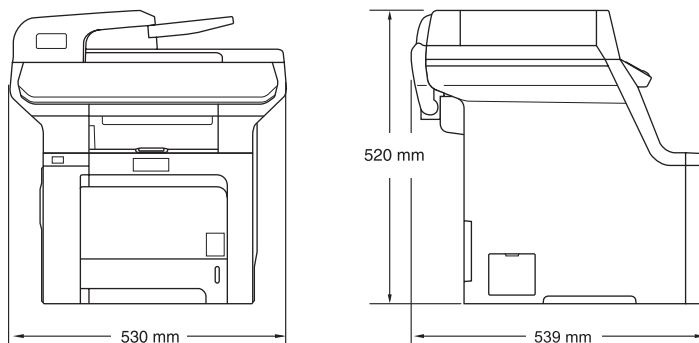

## Hmotnost

Bez fotoválce/tonerové jednotky: 33,3 kg

**Hlučnost**

Akustický výkon

Provoz (kopírování): LWAd = 6,9 Bell

Pohotovostní režim: LWAd = 4,4 Bell

Akustický tlak

Provoz (kopírování): LpAm = 54,5 dBA

Pohotovostní režim: LpAm = 30 dBA

**Teplota**

Provoz: 10 až 32,5 °C

Skladování: 5 až 35 °C

**Vlhkost**

Provoz: 20 až 80 % (bez kondenzace)

Skladování: 10 až 90 % (bez kondenzace)



# Tisková média

|                      |                                                                   |                                                                                                                                                                                                                                                                                                                                                                                                                            |
|----------------------|-------------------------------------------------------------------|----------------------------------------------------------------------------------------------------------------------------------------------------------------------------------------------------------------------------------------------------------------------------------------------------------------------------------------------------------------------------------------------------------------------------|
| <b>Vstup papíru</b>  | <b>Zásobník papíru</b>                                            | <ul style="list-style-type: none"> <li>■ Typ papíru: Obyčejný, tenký nebo recyklovaný papír Letter, A4, B5, A5, B6, A6, Executive, Legal a Folio</li> <li>■ Velikost papíru: 60 až 105 g/m<sup>2</sup></li> <li>■ Gramáž papíru: Až 250 listů 80 g/m<sup>2</sup> standardního papíru</li> <li>■ Maximální kapacita zásobníku papíru:</li> </ul>                                                                            |
|                      | <b>Deskový podavač (zásobník DP)</b>                              | <ul style="list-style-type: none"> <li>■ Typ papíru: Obyčejný papír, tenký papír, silný papír, recyklovaný papír, kancelářský papír, obálky nebo štítky</li> <li>■ Velikost papíru: Šířka: 69,9 až 215,9 mm<br/>Délka: 116 až 406,4 mm</li> <li>■ Gramáž papíru: 60 až 163 g/m<sup>2</sup></li> <li>■ Maximální kapacita zásobníku papíru: Až 50 listů 80 g/m<sup>2</sup> standardního papíru<br/>Max. 3 obálky</li> </ul> |
|                      | <b>Zásobník papíru 2 (doplňk)</b>                                 | <ul style="list-style-type: none"> <li>■ Typ papíru: Obyčejný, tenký nebo recyklovaný papír Letter, A4, B5, A5, B6, Executive, Legal a Folio</li> <li>■ Velikost papíru: 60 až 105 g/m<sup>2</sup></li> <li>■ Gramáž papíru: Až 500 listů 80 g/m<sup>2</sup> standardního papíru</li> <li>■ Maximální kapacita zásobníku papíru:</li> </ul>                                                                                |
| <b>Výstup papíru</b> | Max. 150 listů (výstup lícem dolů do výstupního zásobníku papíru) |                                                                                                                                                                                                                                                                                                                                                                                                                            |
| <b>Duplex</b>        | Velikost papíru:                                                  | Letter, Legal, Folio a A4                                                                                                                                                                                                                                                                                                                                                                                                  |
|                      | Ruční duplex:                                                     | Ano                                                                                                                                                                                                                                                                                                                                                                                                                        |
|                      | Automatický duplex:                                               | Ano                                                                                                                                                                                                                                                                                                                                                                                                                        |

# Faxování

|                                          |                                                                                                                                                                                                                                                                                                                        |
|------------------------------------------|------------------------------------------------------------------------------------------------------------------------------------------------------------------------------------------------------------------------------------------------------------------------------------------------------------------------|
| <b>Kompatibilita</b>                     | ITU-T Skupina 3                                                                                                                                                                                                                                                                                                        |
| <b>Duplexní fax (příjem)</b>             | Ano                                                                                                                                                                                                                                                                                                                    |
| <b>Systém kódování</b>                   | MH/MR/MMR/JBIG/JPEG                                                                                                                                                                                                                                                                                                    |
| <b>Rychlost modemu</b>                   | Automatické<br>přizpůsobení<br>přenosové rychlosti: 33 600 bps                                                                                                                                                                                                                                                         |
| <b>Velikost jednostranných dokumentů</b> | Šířka ADF: 147,3 až 215,9 mm<br>Výška ADF: 147,3 až 356 mm<br>Šířka skla skeneru: max. 215,9 mm<br>Výška skla skeneru: max. 355,6 mm                                                                                                                                                                                   |
| <b>Velikost oboustranných dokumentů</b>  | Šířka ADF: 147,3 až 210,0 mm<br>Výška ADF: 147,3 až 297,0 mm                                                                                                                                                                                                                                                           |
| <b>Šířka skenování</b>                   | Max. 208 mm                                                                                                                                                                                                                                                                                                            |
| <b>Šířka tisku</b>                       | Max. 208 mm                                                                                                                                                                                                                                                                                                            |
| <b>Stupně šedi</b>                       | 256 úrovní                                                                                                                                                                                                                                                                                                             |
| <b>Typy Pollingu</b>                     | Standardní, zabezpečené, časovač, sekvenční                                                                                                                                                                                                                                                                            |
| <b>Řízení kontrastu</b>                  | Automatické/Světlé/Tmavé (ruční nastavení)                                                                                                                                                                                                                                                                             |
| <b>Rozlišení</b>                         | Vodorovně: 8 bodů/mm<br>Svisle <ul style="list-style-type: none"><li>■ Standardní: 3,85 řádku/mm (černobíle)<br/>7,7 řádku/mm (barevně)</li><li>■ Jemné: 7,7 řádek/mm (černobíle)<br/>7,7 řádku/mm (barevně)</li><li>■ Fotografie: 7,7 řádku/mm (černobíle)</li><li>■ Velmi jemné: 15,4 řádku/mm (černobíle)</li></ul> |
| <b>Blesková volba</b>                    | 40 (20 × 2)                                                                                                                                                                                                                                                                                                            |
| <b>Krátká volba</b>                      | 300 stanic                                                                                                                                                                                                                                                                                                             |
| <b>Skupiny</b>                           | Max. 20                                                                                                                                                                                                                                                                                                                |
| <b>Oběžník</b>                           | 390 stanic (pouze černobíle)                                                                                                                                                                                                                                                                                           |
| <b>Automatické opakování vytáčení</b>    | Třikrát v 5minutových intervalech                                                                                                                                                                                                                                                                                      |
| <b>Automatická odpověď</b>               | 0, 1, 2, 3, 4, 5, 6, 7 nebo 8 vyzvánění                                                                                                                                                                                                                                                                                |
| <b>Komunikační zdroj</b>                 | Veřejná telefonní síť                                                                                                                                                                                                                                                                                                  |
| <b>Přenos z paměti</b>                   | Až 500 <sup>1</sup> /400 <sup>2</sup> stránek                                                                                                                                                                                                                                                                          |
| <b>Příjem bez papíru</b>                 | Až 500 <sup>1</sup> /400 <sup>2</sup> stránek                                                                                                                                                                                                                                                                          |

<sup>1</sup> Stránky se vztahují k Tabulce standardu společnosti Brother č. 1 (typický obchodní dopis, standardní rozlišení, kód JBIG). Technické údaje a tištěné materiály se mohou změnit bez předchozího upozornění.

<sup>2</sup> Stránky se vztahují k testovací tabulce ITU-T Test Chart #1 (typický obchodní dopis, standardní rozlišení, kód JBIG). Technické údaje a tištěné materiály se mohou změnit bez předchozího upozornění.

# Kopírování

|                                          |                                                                                                                                                                     |
|------------------------------------------|---------------------------------------------------------------------------------------------------------------------------------------------------------------------|
| <b>Barevné/Černobíle</b>                 | Ano/Ano                                                                                                                                                             |
| <b>Duplexní kopírování</b>               | Ano                                                                                                                                                                 |
| <b>Velikost jednostranných dokumentů</b> | Šířka ADF: 148 až 215,9 mm<br>Výška ADF: 148 až 355,6 mm<br>Šířka skla skeneru: max. 215,9 mm<br>Výška skla skeneru: max. 355,6 mm<br>Šířka kopírování: max. 210 mm |
| <b>Velikost oboustranných dokumentů</b>  | Šířka ADF: 147,3 až 215,9 mm<br>Výška ADF: 147,3 až 297,0 mm                                                                                                        |
| <b>Vícenásobné kopie</b>                 | Netřídí nebo třídí až 99 stran                                                                                                                                      |
| <b>Zmenšování/Zvětšování</b>             | 25 až 400 % (v přírůstcích po 1 %)                                                                                                                                  |
| <b>Rozlišení</b>                         | Až 1 200 × 600 dpi <sup>1</sup>                                                                                                                                     |
| <b>Doba vytištění první kopie</b>        | Přibližně 21 sekund (černobíle) <sup>2, 3</sup><br>Přibližně 23 sekund (barevná) <sup>2, 3</sup>                                                                    |

<sup>1</sup> Při černobílém kopírování s nastavenou kvalitou kopírování na Text a nastaveném zvětšení/zmenšení mezi 25 až 150 %.

<sup>2</sup> Doba vytištění první kopie se může lišit pokud se zařízení kalibruje nebo registruje.

<sup>3</sup> Doba vytištění první kopie se může lišit pokud se zahřívá skener.

# Sken

|                                                      |                                                                                                                                                |
|------------------------------------------------------|------------------------------------------------------------------------------------------------------------------------------------------------|
| <b>Barevně/Černobíle</b>                             | Ano/Ano                                                                                                                                        |
| <b>Duplexní skenování</b>                            | Ano                                                                                                                                            |
| <b>Kompatibilní se standardem TWAIN</b>              | Ano (systémy Windows® 2000 Professional/XP/XP Professional x64 Edition/Windows Vista™)<br>Mac OS® X 10.2.4 nebo vyšší                          |
| <b>Kompatibilní se standardem WIA</b>                | Ano (systémy Windows® XP/Windows Vista™)                                                                                                       |
| <b>Barevná hloubka</b>                               | 24 bitů barevně                                                                                                                                |
| <b>Rozlišení</b>                                     | Až 19 200 × 19 200 dpi (proloženě) <sup>1</sup><br>Až 1 200 × 2 400 dpi (opticky) <sup>2</sup><br>Až do 1 200 x 600 dpi (opticky) <sup>3</sup> |
| <b>Velikost jednostranných dokumentů</b>             | Šířka ADF: 148,0 až 215,9 mm<br>Výška ADF: 148,0 až 355,6 mm<br>Šířka skla skeneru: max. 215,9 mm<br>Výška skla skeneru: max. 355,6 mm         |
| <b>Šířka skenování</b>                               | Max. 210 mm                                                                                                                                    |
| <b>Velikost oboustranných (duplexních) dokumentů</b> | Šířka ADF: 148,0 až 215,9 mm<br>Výška ADF: 148,0 až 297,0 mm                                                                                   |
| <b>Stupně šedi</b>                                   | 256 úrovní                                                                                                                                     |

<sup>1</sup> Maximální rozlišení skenování s ovladačem WIA v operačním systému Windows® XP/Windows Vista™ je 1 200 × 1 200 dpi (pomocí skenovacího nástroje Brother lze zvolit rozlišení až 19 200 × 19 200 dpi).

<sup>2</sup> Při používání skla skeneru.

<sup>3</sup> Při používání ADF.

# Tisk

|                                       |                                                                                                                                                                                                                                                                                                                                                                                |
|---------------------------------------|--------------------------------------------------------------------------------------------------------------------------------------------------------------------------------------------------------------------------------------------------------------------------------------------------------------------------------------------------------------------------------|
| <b>Emulace</b>                        | PCL6<br>BR-Script (PostScript®) úroveň 3                                                                                                                                                                                                                                                                                                                                       |
| <b>Ovladač tiskárny</b>               | Host-Based ovladač pro systémy Windows® 2000 Professional/XP/XP Professional x64 Edition/Windows Vista™/Windows Server® 2003 (tisk pouze přes síť)<br>BR-Script (soubor PPD) pro Windows® 2000 Professional/XP/XP Professional x 64 Edition/Windows Vista™<br>Macintosh® tiskový ovladač pro Mac OS® X 10.2.4 či vyšší<br>BR-Script (soubor PPD) pro Mac OS® X 10.2.4 či vyšší |
| <b>Rozlišení</b>                      | 600 × 600 dpi, 2 400 dpi (2 400 × 600 dpi)                                                                                                                                                                                                                                                                                                                                     |
| <b>Rychlost tisku</b>                 | Až 20 stránek/minuta (velikost A4) (černobíle) <sup>1, 2</sup><br>Až 20 stránek/minuta (velikost A4) (barevně) <sup>1, 2</sup>                                                                                                                                                                                                                                                 |
| <b>Duplexní tisk</b>                  | Až 7 stran/minutu (3,5 stránky) (černobíle)<br>Až 7 stran/minutu (3,5 stránky) (barevně)                                                                                                                                                                                                                                                                                       |
| <b>Rychlost duplexního tisku</b>      | Až 7 stran/minutu (3,5 stránky) (černobíle)<br>Až 7 stran/minutu (3,5 stránky) (barevně)                                                                                                                                                                                                                                                                                       |
| <b>Doba vytištění prvního výtisku</b> | Do 16 sekund (černobíle) <sup>3</sup><br>Do 17 sekund (barevně) <sup>3</sup>                                                                                                                                                                                                                                                                                                   |

<sup>1</sup> Rychlost tisku se může změnit v závislosti na typu tištěného dokumentu.

<sup>2</sup> Ze standardního a doplňkového zásobníku papíru.

<sup>3</sup> Doba vytištění prvního výtisku se může lišit pokud se zařízení kalibruje nebo registruje.

## Rozhraní

|                           |                                                                                                                                                      |
|---------------------------|------------------------------------------------------------------------------------------------------------------------------------------------------|
| <b>USB</b>                | Použijte kabel rozhraní USB 2.0 délky maximálně 2,0 m. <sup>1, 2</sup>                                                                               |
| <b>Kabel LAN</b>          | Použijte kabel Ethernet UTP kategorie 5 nebo vyšší.                                                                                                  |
| <b>Bezdrátová síť LAN</b> | Zařízení podporuje bezdrátové připojení IEEE 802.11 b/g k bezdrátové síti LAN v režimu infrastruktury nebo k síti Peer-to-Peer pomocí režimu Ad-hoc. |

<sup>1</sup> Toto zařízení je vybaveno vysokorychlostním rozhráním USB 2.0. Také jej lze rovněž připojit k počítači s rozhráním USB 1.1.

<sup>2</sup> USB porty jiných výrobců nejsou podporovány.

## PictBridge

|                      |                                                                                                                                  |
|----------------------|----------------------------------------------------------------------------------------------------------------------------------|
| <b>Kompatibilita</b> | Podporuje standard Camera & Imaging Products Association PictBridge CIPA DC-001.                                                 |
| <b>Rozhraní</b>      | Více informací najdete na stránkách <a href="http://www.cipa.jp/pictbridge">http://www.cipa.jp/pictbridge</a> .<br>USB konektor. |

## Funkce přímého tisku

|                      |                                                                                                                                                                                                                                    |
|----------------------|------------------------------------------------------------------------------------------------------------------------------------------------------------------------------------------------------------------------------------|
| <b>Kompatibilita</b> | PDF verze 1.6 <sup>1</sup> , JPEG, Exif + JPEG, PRN (vytvořený tiskovým ovladačem MFC-9840CDW), TIFF (naskenovaný všemi modely zařízení Brother MFC či DCP), PostScript® 3™ (vytvořený tiskovým ovladačem MFC-9840CDW BR Script3). |
|----------------------|------------------------------------------------------------------------------------------------------------------------------------------------------------------------------------------------------------------------------------|

<sup>1</sup> JBIG2 obrazové soubory, JPEG2000 obrazové soubory a vrstvených souborů nejsou podporovány.

# Požadavky na počítač

| Minimální požadavky na systém a podporované funkce programového vybavení počítače |                                                                        |                                                   |                                                                  |                                                                                                                             |                     |                      |                             |                  |
|-----------------------------------------------------------------------------------|------------------------------------------------------------------------|---------------------------------------------------|------------------------------------------------------------------|-----------------------------------------------------------------------------------------------------------------------------|---------------------|----------------------|-----------------------------|------------------|
| Platforma počítače a verze operačního systému                                     |                                                                        | Podporované funkce programového vybavení počítače | Rozhraní počítače                                                | Minimální rychlost procesoru                                                                                                | Minimální paměť RAM | Doporučená paměť RAM | Volné místo na pevném disku |                  |
|                                                                                   |                                                                        |                                                   |                                                                  |                                                                                                                             |                     |                      | Pro ovladače                | Pro aplikace     |
| Operační systém Windows®                                                          | Windows® 2000 Professional <sup>4</sup>                                | Tisk, PC Fax <sup>3</sup> , Skenování             | USB, síť Ethernet, bezdrátové připojení 802.11 b/g               | Intel® Pentium® či podobné                                                                                                  | 64 MB               | 256 MB               | 150 MB                      | 310 MB           |
|                                                                                   | Windows® XP Home <sup>4</sup><br>Windows® XP Professional <sup>4</sup> |                                                   |                                                                  | 128 MB                                                                                                                      |                     |                      |                             |                  |
|                                                                                   | Windows® XP Professional x64 Edition <sup>1</sup>                      |                                                   |                                                                  | AMD Opteron™ AMD Athlon™ 64 Intel® Xeon® s procesorem Intel® EM64T Intel® Pentium® 4 s procesorem Intel® EM64T či podobným. | 256 MB              | 512 MB               |                             |                  |
|                                                                                   | Windows Vista™ <sup>1</sup>                                            |                                                   |                                                                  | Intel® Pentium® 4 či podobný s podporou 64-bit procesoru                                                                    | 512 MB              | 1 GB                 | 500 MB                      | 500 MB           |
|                                                                                   | Windows Server® 2003                                                   | Tisk                                              | Síť Ethernet, bezdrátové připojení 802.11 b/g                    | Intel® Pentium® III či podobné                                                                                              | 256 MB              | 512 MB               | 50 MB                       | Není k dispozici |
|                                                                                   | Windows Server® 2003 x64 Edition                                       |                                                   |                                                                  | AMD Opteron™ AMD Athlon™ 64 Intel® Xeon® s procesorem Intel® EM64T Intel® Pentium® 4 s procesorem Intel® EM64T či podobným  |                     |                      |                             |                  |
| Operační systém Macintosh®                                                        | Mac OS® X 10.2.4 nebo vyšší                                            | Tisk, PC Fax odesílání <sup>3</sup> , skenování   | USB <sup>2</sup> , síť Ethernet, bezdrátové připojení 802.11 b/g | PowerPC G4/G5, Intel® Core™ Solo/Duo, PowerPC G3 350 MHz                                                                    | 128 MB              | 160 MB               | 80 MB                       | 400 MB           |

<sup>1</sup> Pro WIA, rozlišení 1 200 x 1 200. Skenovací nástroj Brother umožňuje zvýšit rozlišení až na 19 200 x 19 200 dpi.

<sup>2</sup> USB porty jiných výrobců nejsou podporovány.

<sup>3</sup> PC Fax podporuje pouze černobílé faxování.

<sup>4</sup> PaperPort™ 11SE podporuje servisní balíček Microsoft® SP4 či vyšší pro systém Windows® 2000 a SP2 či vyšší pro systém XP.

# Spotřební materiál

|                                   |                                                                                                                                                                                                                                                                                 |                                                                                                                                                      |
|-----------------------------------|---------------------------------------------------------------------------------------------------------------------------------------------------------------------------------------------------------------------------------------------------------------------------------|------------------------------------------------------------------------------------------------------------------------------------------------------|
| <b>Životnost tonerové kazety</b>  | Standardní tonerové kazety:<br><b>TN-130BK</b> (černobíle):<br><b>TN-130C, TN-130M, TN-130Y</b><br>(azurová, purpurová, žlutá):<br>Tonerové kazety s vysokou<br>výtežností:<br><b>TN-135BK</b> (černobíle):<br><b>TN-135C, TN-135M, TN-135Y</b><br>(azurová, purpurová, žlutá): | Přibližně 2 500 stran <sup>1</sup><br>Přibližně 1 500 stran <sup>1</sup><br>Přibližně 5 000 stran <sup>1</sup><br>Přibližně 4 000 stran <sup>1</sup> |
| <b>Délka životnosti fotoválce</b> | <b>DR-130CL:</b>                                                                                                                                                                                                                                                                | Přibližně 17 000 stran <sup>2</sup>                                                                                                                  |
| <b>Pásová jednotka</b>            | <b>BU-100CL:</b>                                                                                                                                                                                                                                                                | Přibližně 50 000 stran <sup>2</sup>                                                                                                                  |
| <b>Nádobka na odpadní toner</b>   | <b>WT-100CL:</b>                                                                                                                                                                                                                                                                | Přibližně 20 000 stran <sup>3</sup>                                                                                                                  |

<sup>1</sup> Při tisku na papír velikosti Letter nebo A4 při 5% pokrytí.

<sup>2</sup> Při tisku na papír velikosti Letter nebo A4.

<sup>3</sup> Při tisku na papír velikosti Letter nebo A4 při 5% pokrytí každé z barev CMYK.



# Kabelová síť Ethernet

|                                        |                                                                                                                                                                                                                                                                                                                                                                                                                                                                                                                                                                                                                                                                                                                                                                                                                                                                                                                    |
|----------------------------------------|--------------------------------------------------------------------------------------------------------------------------------------------------------------------------------------------------------------------------------------------------------------------------------------------------------------------------------------------------------------------------------------------------------------------------------------------------------------------------------------------------------------------------------------------------------------------------------------------------------------------------------------------------------------------------------------------------------------------------------------------------------------------------------------------------------------------------------------------------------------------------------------------------------------------|
| <b>Název modelu síťové karty</b>       | NC-6500h                                                                                                                                                                                                                                                                                                                                                                                                                                                                                                                                                                                                                                                                                                                                                                                                                                                                                                           |
| <b>LAN</b>                             | Zařízení můžete připojit k síti pro síťový tisk, síťové skenování, PC Fax a Remote setup <sup>1, 2</sup>                                                                                                                                                                                                                                                                                                                                                                                                                                                                                                                                                                                                                                                                                                                                                                                                           |
| <b>Podpora pro</b>                     | Systémy Windows <sup>®</sup> 2000 Professional, Windows <sup>®</sup> XP, Windows <sup>®</sup> XP Professional x64 Edition, Windows Vista <sup>™</sup> , Windows Server <sup>®</sup> 2003 a Windows Server <sup>®</sup> 2003 x64 Edition <sup>2</sup><br>Mac OS <sup>®</sup> X 10.2.4 či vyšší <sup>3</sup>                                                                                                                                                                                                                                                                                                                                                                                                                                                                                                                                                                                                         |
| <b>Protokoly</b>                       | IPv4<br>TCP/IP: ARP, RARP, BOOTP, DHCP, APIPA (Auto IP), WINS, NetBIOS name resolution, DNS resolver, mDNS, LPR/LPD, Custom Raw Port/Port9100, IPP, IPPS, FTP server, SSL/TLS, POP before SMTP, SMTP-AUTH, Telnet, SNMPv1, HTTP/HTTPS server, TFTP client and server, SMTP client, APOP, LLTD responder, Raw Port (PC scanner), FTP client, LDAP, POP3<br><br>IPv6<br>TCP/IP: (standardně vypnuto) NDP, RA, DNS, mDNS, LPR/LPD, Custom Raw Port/Port9100, IPP, IPPS, FTP server, SSL/TLS, POP before SMTP, SMTP-AUTH, Telnet, SNMPv1, HTTP/HTTPS server, TFTP client and server, SMTP client, APOP, LLTD responder, Raw Port (PC scanner), LDAP, POP3                                                                                                                                                                                                                                                              |
| <b>Typ sítě</b>                        | Automatické vyjednávání Ethernet 10/100 BASE-TX (kabelová místní síť)                                                                                                                                                                                                                                                                                                                                                                                                                                                                                                                                                                                                                                                                                                                                                                                                                                              |
| <b>Nástroje pro správu<sup>4</sup></b> | BRAdmin Light pro Windows <sup>®</sup> 2000 Professional, Windows <sup>®</sup> XP, Windows <sup>®</sup> XP Professional x64 Edition, Windows Vista <sup>™</sup> , Windows Server <sup>®</sup> 2003, Windows Server <sup>®</sup> 2003 x64 Edition a Mac OS <sup>®</sup> X 10.2.4 či vyšší<br><br>BRAdmin Professional pro Windows <sup>®</sup> 2000 Professional, Windows <sup>®</sup> XP, Windows <sup>®</sup> XP Professional x64 Edition, Windows Vista <sup>™</sup> , Windows Server <sup>®</sup> 2003 a Windows Server <sup>®</sup> 2003 x64 Edition<br><br>Web BRAdmin pro Windows <sup>®</sup> 2000 Professional, Windows <sup>®</sup> XP, Windows <sup>®</sup> XP Professional x64 Edition, Windows Vista <sup>™</sup> , Windows Server <sup>®</sup> 2003 a Windows Server <sup>®</sup> 2003 x64 Edition<br><br>Klientské počítače s nainstalovaným webovým prohlížečem s podporou jazyku Java <sup>™</sup> |

<sup>1</sup> PC Fax Send pro Mac<sup>®</sup>.

<sup>2</sup> U systému Windows Server<sup>®</sup> 2003 pouze tisk.

<sup>3</sup> Mac OS<sup>®</sup> X 10.2.4 či vyšší (mDNS).

<sup>4</sup> Aplikace BRAdmin Professional a Web BRAdmin lze stáhnout na adrese <http://solutions.brother.com>.

# Bezdrátová síť Ethernet

|                                        |                                                                                                                                                                                                                                                                                                                                                                                                                                                                                                                                                                                                                                                                                                                                                                                                                                                                                                        |
|----------------------------------------|--------------------------------------------------------------------------------------------------------------------------------------------------------------------------------------------------------------------------------------------------------------------------------------------------------------------------------------------------------------------------------------------------------------------------------------------------------------------------------------------------------------------------------------------------------------------------------------------------------------------------------------------------------------------------------------------------------------------------------------------------------------------------------------------------------------------------------------------------------------------------------------------------------|
| <b>Název modelu sít'ové karty LAN</b>  | NC-7300w<br>Zařízení můžete připojit k síti pro sít'ový tisk, sít'ové skenování, PC Fax a Remote Setup <sup>1, 2</sup>                                                                                                                                                                                                                                                                                                                                                                                                                                                                                                                                                                                                                                                                                                                                                                                 |
| <b>Podpora pro</b>                     | Windows <sup>®</sup> 2000 Professional, Windows <sup>®</sup> XP, Windows <sup>®</sup> XP Professional x64 Edition, Windows Vista <sup>™</sup> , Windows Server <sup>®</sup> 2003 a Windows Server <sup>®</sup> 2003 x64 Edition<br>Mac OS <sup>®</sup> X 10.2.4 či vyšší <sup>3</sup>                                                                                                                                                                                                                                                                                                                                                                                                                                                                                                                                                                                                                  |
| <b>Protokoly</b>                       | TCP/IP pro IPv4: ARP, RARP, BOOTP, DHCP, APIPA (Auto IP), WINS, NetBIOS name resolution, DNS resolver, mDNS, LPR/LPD, Custom Raw Port/Port9100, IPP, IPPS, FTP server, SSL/TLS, POP before SMTP, SMTP-AUTH, Telnet, SNMPv1, HTTP/HTTPS server, TFTP client and server, SMTP client, APOP, LLTD responder, Raw-Port (PCscanner), FTP client, LDAP, POP3<br><br>TCP/IP pro IPv6: (standardně vypnuto) NDP, RA, DNS, mDNS, LPR/LPD, Custom Raw Port/Port9100, IPP, IPPS, FTP server, SSL/TLS, POP before SMTP, SMTP-AUTH, Telnet, SNMPv1, HTTP/HTTPS server, TFTP client and server, SMTP client, APOP, LLTD responder, Raw Port (PC scanner), LDAP, POP3                                                                                                                                                                                                                                                 |
| <b>Typ sítě</b>                        | IEEE 802.11 b/g (bezdrátová síť LAN)                                                                                                                                                                                                                                                                                                                                                                                                                                                                                                                                                                                                                                                                                                                                                                                                                                                                   |
| <b>Nástroje pro správu<sup>4</sup></b> | BRAdmin Light pro Windows <sup>®</sup> 2000 Professional, Windows <sup>®</sup> XP, Windows <sup>®</sup> XP Professional x64 Edition, Windows Vista <sup>™</sup> , Windows Server <sup>®</sup> 2003, Windows Server <sup>®</sup> 2003 x64 Edition a Mac OS <sup>®</sup> X 10.2.4 či vyšší<br>BRAdmin Professional pro Windows <sup>®</sup> 2000 Professional, Windows <sup>®</sup> XP, Windows <sup>®</sup> XP Professional x64 Edition, Windows Vista <sup>™</sup> , Windows Server <sup>®</sup> 2003 a Windows Server <sup>®</sup> 2003 x64 Edition<br>Web BRAdmin pro Windows <sup>®</sup> 2000 Professional, Windows <sup>®</sup> XP, Windows <sup>®</sup> XP Professional x64 Edition, Windows Vista <sup>™</sup> , Windows Server <sup>®</sup> 2003 a Windows Server <sup>®</sup> 2003 x64 Edition<br>Klientské počítače s nainstalovaným webovým prohlížečem s podporou jazyku Java <sup>™</sup> |

<sup>1</sup> PC Fax Send pro Mac<sup>®</sup>.

<sup>2</sup> U systému Windows Server<sup>®</sup> 2003 pouze tisk.

<sup>3</sup> Mac OS<sup>®</sup> × 10.2.4 či vyšší (mDNS).

<sup>4</sup> Aplikace BRAdmin Professional a Web BRAdmin lze stáhnout na adrese <http://solutions.brother.com>.

## Ověřování a šifrování - pouze pro uživatele bezdrátové sítě

### Způsoby ověření

Zařízení Brother podporují následující způsoby ověření:

- Otevřený systém

Bezdrátová zařízení mohou být do sítě připojena bez ověření.

- Sdílený klíč

Všechna zařízení, která mohou být připojena do bezdrátové sítě, sdílí tajný předem stanovený klíč. Zařízení Brother používají jako předem stanovený klíč klíče WEP.

- WPA-PSK/WPA2-PSK

Zapíná klíč zabezpečeného přístupu Wi-Fi® (WPA-PSK/WPA2-PSK), který umožňuje zařízení spojení s přístupovým bodem pomocí šifrování TKIP pro WPA-PSK nebo AES pro WPA-PSK a WPA2-PSK (WPA-Personal).

- LEAP

Protokol Cisco LEAP (Light Extensible Authentication Protocol) byl vyvinut společností Cisco Systems, Inc. a umožňuje bezdrátovým zařízením značky Brother připojení k přístupovým bodům využívající kódování CKIP a CMIC.

### Metody šifrování

Šifrování se používá k zabezpečení bezdrátově přenášených dat. Zařízení Brother podporují následující způsoby ověření:

- WEP

Pomocí WEP (Wired Equivalent Privacy) jsou vysílána a přijímána data šifrovaná pomocí bezpečnostního klíče.

- TKIP

TKIP (Temporal Key Integrity Protocol) poskytuje pro každý paket klíč spojující kontrolu integrity zprávy a mechanismus opakovaného klíčování.

- AES

AES (Advanced Encryption Standard) je standard určený pro silné šifrování v síti Wi-Fi®.

- CKIP

Originální šifrovací klíč, vyvinutý pro LEAP firmy Cisco Systems, Inc.

- CMIC

CMIC (Cisco Message Integrity Check) je kontrolní mechanismus pro LEAP od Cisco Systems, Inc.

## Sít'ový klíč

Každá metoda zabezpečení má určitá pravidla:

### ■ Otevřený systém nebo s klíč WEP

Tento klíč o délce 64 nebo 128 bitů musí být zadán ve formátu ASCII nebo v hexadecimálně.

- 64 (40) bitů ASCII:

Používá 5 znaků. Např. „WSLAN“ (rozlišuje velká a malá písmena).

- 64 (40) bitů hexadecimální:

Používá 10 číslic hexadecimální soustavy. Např. „71f2234aba“.

- 128 (104) bitů ASCII:

Používá 13 znaků. Např. „Wirelesscomms“ (rozlišuje velká a malá písmena).

- 128 (104) bitů hexadecimální:

Používá 26 číslic hexadecimální soustavy. Např. „71f2234ab56cd709e5412aa2ba“.

### ■ WPA-PSK/WPA2-PSK a TKIP/AES

Používá klíč (PSK) o délce 8 až 63 znaků.

### ■ LEAP

Používá uživatelské ID a heslo.

- Uživatelské ID: až 64 znaků.
- Heslo: až 32 znaků.

## Wi-Fi certifikát Alliance

---

Bezdrátový multifunkční tiskový server je certifikovaný Wi-Fi produkt IEEE 802.11 b/802.11 g sdružení Wi-Fi Alliance. Certifikace Wi-Fi Alliance zaručuje, že zařízení bude správně spolupracovat s ostatními sít'ovými produkty se specifikací IEEE 802.11. Pro bližší informace o Wi-Fi Alliance a ostatních Wi-Fi certifikovaných produktech navštivte stránky <http://www.wi-fi.org>.



Toto je ucelený seznam funkcí a pojmů, které se v příručkách společnosti Brother objevují. Dostupnost těchto funkcí závisí na modelu, který jste zakoupili.

**ADF (automatický podavač dokumentů)**

Dokument lze umístit do ADF a automaticky skenovat stránku po stránce.

**Automatické zmenšování**

Zmenšuje velikost příchozích faxů.

**Automatický přenos faxu**

Odeslání faxu bez zvednutí sluchátka externího telefonu.

**Automatické opakování vytáčení**

Funkce, která umožňuje, aby zařízení opakovaně vytáčelo poslední faxové číslo po pěti minutách, pokud fax neprošel, protože linka byla obsazená.

**Blesková volba**

Tlačítka na ovládacím panelu zařízení, pod která můžete uložit čísla pro snadné vytáčení. Pokud stisknete najednou tlačítko **Shift** (Další) a tlačítko bleskové volby, můžete pod každým tlačítkem uložit druhé číslo.

**Chyba komunikace (nebo Chyba kom.)**

Chyba během odesílání nebo přijímání faxu, obvykle způsobená šumem na lince nebo statickou elektřinou.

**Číslo skupiny**

Kombinace čísel bleskové volby a čísel krátké volby, které jsou uloženy pro oběžník pod tlačítky bleskové volby nebo krátké volby.

**Detekce faxu**

Umožňuje zařízení odpovědět na tóny CNG, pokud přerušíte faxový hovor tím, že na něj odpovíte.

**Doba vyzvánění F/T**

Doba, po kterou zařízení Brother vyzvání (když je režim příjmu nastaven na Fax/Tel), aby vám oznámilo, že máte přijmout hlasový hovor, na který odpovědělo.

**Dočasná nastavení**

Můžete vybrat určité volby pro každý faxový přenos a kopírování bez změny výchozích nastavení.

**ECM (Režim korekce chyb)**

Detekuje chyby během faxového přenosu a znovu odešle stránky faxu, které měly chybu.

**Externí telefon**

Telefonní záznamník nebo telefon, který je připojený k zařízení.

**Fax/Tel**

Můžete přijímat faxy a telefonní hovory. Tento režim nepoužívejte, pokud používáte telefonní záznamník.

**Faxové tóny**

Signály odesílané odesílajícím a přijímajícím faxovým zařízením během předávání informací.

**Faxový deník**

Vypíše informace o posledních 200 příchozích a odchozích faxech. TX znamená odeslané. RX znamená přijaté.

**Hlasitost pípání**

Nastavení hlasitosti pípání, když stisknete tlačítko nebo uděláte chybu.

**Hlasitost vyzvánění**

Nastavení hlasitosti pro vyzvánění zařízení.

## Hlášení o přenosu

Seznam pro každý přenos, který zobrazuje jeho datum, čas a číslo.

## ID stanice

Uložená informace, která se objevuje na horní straně faxovaných stránek. Zahrnuje jméno odesílatele a faxové číslo.

## Jemné rozlišení

Rozlišení je 203 × 196 dpi. Používá se pro malý tisk a grafy.

## Kontrast

Nastavení pro kompenzaci tmavých nebo světlých dokumentů, které dělá faxy nebo kopie tmavých dokumentů světlejší a světlé dokumenty tmavější.

## Kód pro dálkový přístup

Váš vlastní čtyřmístný kód (– – –\*), který vám umožňuje volat a přistupovat k zařízení ze vzdáleného místa.

## Kód pro příjem faxů

Tento kód stiskněte (\* 5 1), pokud odpovíte na faxový hovor na linkovém nebo externím telefonu.

## Krátká volba

Předprogramované číslo pro snadné vytáčení. Musíte podržet tlačítko **Shift** (Další) a stisknou **Search/Speed Dial** (Vyhledání/Krátká volba), pak zadat třímístnou polohu krátké volby a stisknout **Mono Start** (Start (Mono)) nebo **Colour Start** (Start (Barva)) a začíte vytáčení.

## LCD displej (displej z tekutých krystalů)

Displej zařízení, který zobrazuje interaktivní hlášení během programování a zobrazuje datum a čas, pokud je zařízení nečinné.

## Linkový telefon

Telefon na faxovém čísle, který je zapojen do samostatné nástěnné zásuvky.

## Metoda kódování

Metoda kódování informací obsažených v dokumentu. Všechna faxová zařízení musí používat minimální standard Modified Huffman (MH). Pokud má přijímací zařízení stejné možnosti, dokáže toto zařízení používat metody vyšší komprese: Modified Read (MR), Modified Modified Read (MMR), JBIG a JPEG.

## Oběžník

Možnost odesílat stejnou faxovou zprávu na více než jedno místo.

## OCR (optické rozeznávání znaků)

Dodané aplikace ScanSoft™ PaperPort™ 11SE s OCR nebo Presto!® PageManager® převádějí obrázek textu na text, který můžete upravovat.

## Odložený fax

Odešle fax později - v určený čas, stejný den.

## Pauza

Umožňuje umístit prodlevu 2,8 sekundy do vytáčení sekvence uložené pod tlačítky bleskové volby a čísla krátké volby. Stiskněte tlačítko **Redial/Pause** (Opakování/Pauza) tolikrát, kolikrát je potřeba, pro delší pauzy.

## Perioda deníku

Předprogramované časové období mezi automaticky vytištěnými zprávami z faxového deníku. Faxový deník můžete tisknout na vyžádání bez přerušení cyklu.

## PictBridge

Umožňuje tisknout fotografie přímo z digitálního fotoaparátu kompatibilního s technologií PictBridge při vysokém rozlišení pro tisk ve fotografické kvalitě.

## Počet zvonění

Nastavuje počet vyzvánění před odpovědí zařízení v režimu Fax Only a Fax/Tel.

## Polling

Proces, kdy faxové zařízení volá jinému faxovému zařízení, aby načetlo čekající faxové zprávy.

## Přenos

Proces odesílání faxů z vašeho zařízení do přijímajícího faxového zařízení přes telefonní linky.

## Přenos dávky

Jako funkce pro úsporu nákladů budou všechny odložené faxy na stejné faxové číslo odeslány v rámci jednoho přenosu.

## Přenos v reálném čase

Když je paměť plná, můžete odesílat faxy v reálném čase.

## Přeposílání faxu

Odešle fax přijatý do paměti na jiné předprogramované faxové číslo.

## Příjem bez papíru

Přijímá faxy do paměti zařízení, když v zařízení dojde papír.

## Přístup ke dálkovému vyzvednutí

Schopnost přistupovat k zařízení dálkově z telefonu s tónovou volbou.

## Pulzní

Způsob rotačního vytáčení na telefonní lince.

## Režim nabídky

Režim programování pro změnu nastavení zařízení.

## Rozlišení

Počet svislých a vodorovných linek na palec.

## Ruční fax

Když zvednete sluchátko externího telefonu nebo stisknete tlačítko **Tel/R**, abyste slyšeli odpověď přijímajícího faxu, než stisknete tlačítko **Mono Start** (Start (Mono)) nebo **Colour Start** (Start (Barva)) pro zahájení přenosu.

## Seznam nápovědy

Výtisk kompletní tabulky nabídky, který můžete použít pro programování zařízení, když s sebou nemáte Příručku uživatele.

## Seznam paměti stanic

Seznam jmen a čísel uložený v paměti bleskové volby a krátké volby v číselném pořadí.

## Seznam uživatelských nastavení

Tištěná zpráva, která zobrazuje aktuální nastavení zařízení.

## Skenování

Proces odesílání elektronického obrázku papírového dokumentu do počítače.

## Skupinová kompatibilita

Schopnost faxového zařízení komunikovat s jiným faxovým zařízením. Kompatibilita je zajištěna mezi skupinami ITU-T.

## Souběh činností

Zařízení může skenovat odchozí faxy nebo naplánované úlohy do paměti a současně odesílat fax nebo přijímat či tisknout příchozí fax.

## Stupnice šedé

Odstíny šedé jsou k dispozici pro kopírování a faxování fotografií.

## Tón

Způsob vytáčení na telefonní lince, které se používá pro telefony s tónovou volbou.

## Tóny CNG

Speciální tóny (pípnutí) odesílané faxovými zařízeními během automatického přenosu, které sdělují přijímajícímu zařízení, že volá faxové zařízení.

## Ukládání faxu

Faxy můžete ukládat do paměti.

## Volací znak BT

Účastnická sužba zakoupená od telefonního operátora ve Velké Británii, která nabízí další telefonní číslo na stávající telefonní lince. Přístroj Brother používá nové číslo k simulování vyhrazené faxové linky.

## Vyhledávání

Elektronický abecední seznam uložených čísel bleskové volby, krátké volby a čísel skupiny.

### **Záložní tisk**

Zařízení vytiskne kopii každého faxu, který je přijatý a uložený do paměti. Toto je bezpečnostní funkce, která slouží k tomu, abyste neztratili zprávy během výpadku napájení.

### **Zámořský režim**

Provádí dočasné změny faxovacích tónů pro přizpůsobení šumu a statickým poruchám na zámořských telefonních linkách.

### **Záznamník (telefonní záznamník)**

K zařízení můžete připojit externí záznamník.

### **Zbývající úlohy**

Můžete zkontrolovat, které naprogramované faxové úlohy čekají v paměti, a jednotlivé úlohy zrušit.

### **Zrušení úlohy**

Zruší naprogramovanou tiskovou úlohu a vymaže paměť zařízení.



## A

|                                            |    |
|--------------------------------------------|----|
| ADF (automatický podavač dokumentů) ... 34 |    |
| používání .....                            | 20 |
| Apple® Macintosh®                          |    |
| viz Příručka uživatele programů            |    |
| na disku CD-ROM                            |    |
| Automatické                                |    |
| odesílání faxu .....                       | 34 |
| opětovné vytáčení faxu .....               | 58 |
| Automatický                                |    |
| příjem faxu .....                          | 45 |
| detekce faxu .....                         | 47 |
| snadné přijímání .....                     | 47 |
| Automatický letní čas .....                | 26 |

## B

|                                            |          |
|--------------------------------------------|----------|
| Balení a přeprava zařízení .....           | 190      |
| Bezdrátová síť                             |          |
| viz Příručka uživatele programů a Příručka |          |
| sít'ových aplikací na disku CD-ROM         |          |
| Bezdrátový telefon (od jiného              |          |
| výrobce než je společnost Brother) .....   | 55       |
| Bezpečnostní pokyny .....                  | 105, 200 |
| Blesková volba .....                       | 59       |
| blesková volba                             |          |
| nastavení .....                            | 59       |
| vlastní skenovací profil .....             | 59       |
| bleskové vytáčení                          |          |
| nastavení .....                            | 60       |
| nastavení .....                            | 59       |
| změna .....                                | 61       |
| Blokování funkce .....                     | 29       |

## C

|                                 |     |
|---------------------------------|-----|
| Chybová hlášení na LCD displeji |     |
| Change Parts                    |     |
| Belt Unit .....                 | 180 |
| Drum .....                      | 173 |
| Waste Toner Box .....           | 185 |
| Comm. Error .....               | 132 |
| Init Unable XX .....            | 133 |
| No Paper .....                  | 133 |
| Not Registered .....            | 57  |
| Out of Memory .....             | 134 |

|                                 |     |
|---------------------------------|-----|
| Print Unable XX .....           | 134 |
| Scan Unable XX .....            | 135 |
| Toner Life End .....            | 168 |
| Toner Low .....                 | 168 |
| Waste Toner Full .....          | 185 |
| ControlCenter2 (pro Macintosh®) |     |
| viz Příručka uživatele programů |     |
| na disku CD-ROM                 |     |
| ControlCenter3 (pro Macintosh®) |     |
| viz Příručka uživatele programů |     |
| na disku CD-ROM                 |     |

## Č

|                               |     |
|-------------------------------|-----|
| Čas do spánku .....           | 26  |
| Časovač faxu .....            | 22  |
| Čištění                       |     |
| jednotka válce .....          | 159 |
| koronové vodiče .....         | 155 |
| skeneru .....                 | 150 |
| sklo skenerové jednotky ..... | 151 |

## D

|                                    |               |
|------------------------------------|---------------|
| Dálkové vyzvednutí .....           | 67            |
| příkazy .....                      | 70            |
| přístupový kód .....               | 67, 68        |
| získání faxů .....                 | 68            |
| Dočasná nastavení kopírování ..... | 79            |
| Dokument                           |               |
| uvíznutí .....                     | 138           |
| vkládání                           |               |
| ADF .....                          | 20            |
| sklo skenovací jednotky .....      | 21            |
| Duplex (oboustranný)               |               |
| tisk                               |               |
| z USB Flash disku .....            | 93            |
| Duplexní (oboustranné)             |               |
| kopírování .....                   | 81            |
| odstraňování problémů .....        | 115, 135, 148 |
| Duplexní (oboustranný)             |               |
| tisk .....                         | 205           |

## E

|                 |        |
|-----------------|--------|
| Externí telefon |        |
| připojení ..... | 53, 54 |

## F

|                                 |        |
|---------------------------------|--------|
| Fax, samostatný                 |        |
| odesílání                       | 22     |
| do zámoří                       | 41     |
| kontrast                        | 39     |
| oběžníky                        | 39     |
| odložené dávky                  | 42     |
| odloženého faxu                 | 41     |
| přenos v reálném čase           | 40     |
| ruční                           | 43     |
| rušení telefonní linky          | 130    |
| vstup do režimu faxu            | 40     |
| z ADF                           | 34     |
| z paměti (souběh činností)      | 40     |
| ze skla skeneru                 | 34     |
| zrušení z paměti                | 42     |
| příjem                          | 44     |
| na konci rozhovoru              | 45     |
| počet zvonění, nastavení        | 46     |
| přeposílání faxu                | 70     |
| razítko příjmu faxu             | 48     |
| rušení telefonní linky          | 130    |
| snadné přijímání                | 47     |
| vyzvednutí z jiné stanice       | 68, 70 |
| z linkového telefonu            | 53, 55 |
| zmenšení, aby se vešel na papír | 48     |
| Fax, samostatný příjem          |        |
| odesílání                       |        |
| oběžníky                        | 36     |
| polling vysílání                | 73     |
| příjem pollingu                 | 71     |
| sekvenční polling               | 72     |
| Folio                           | 12, 23 |

## H

|                         |                     |
|-------------------------|---------------------|
| Hlasitost, nastavení    |                     |
| reproduktor             | 25                  |
| signalizace             | 25                  |
| vyzvánění               | 25                  |
| Hlášení                 | 75                  |
| Faxový deník            |                     |
| perioda deníku          | 75                  |
| Seznam paměti stanic    | 76                  |
| Hlášení Přeplněná paměť | 43, 85, 91, 94, 134 |

## I

|                                          |     |
|------------------------------------------|-----|
| Indikátor Stav                           | 6   |
| Informace o zařízení                     |     |
| čítače stránek                           | 198 |
| kontrola zbývajících životnosti součástí | 199 |

## J

|                                  |          |
|----------------------------------|----------|
| Jednotka fotoválce               |          |
| čištění                          | 155, 159 |
| Jednotka pásu                    | 180      |
| Jednotka válce                   |          |
| kontrola (zbývajících životnost) | 199      |
| výměna                           | 173      |

## K

|                                             |                |
|---------------------------------------------|----------------|
| Kombinování čísel paměti stanic             | 63             |
| Kompenzace                                  | 130            |
| Kopírování                                  |                |
| dočasná nastavení                           | 79             |
| duplexní                                    | 7, 81          |
| jas                                         | 83             |
| jednotlivé                                  | 78             |
| kontrast                                    | 78             |
| kvalita                                     | 79             |
| N na 1 (rozvržení stránky)                  | 7, 80          |
| použití ADF                                 | 20, 78, 81, 83 |
| použití skla skeneru                        | 21, 80, 81     |
| přechod do režimu kopírování                | 78             |
| přeplněná paměť                             | 85             |
| saturace barev                              | 84             |
| tlačítka                                    | 7, 79          |
| tlačítko Enlarge/Reduce (Zvětšení/Zmenšení) | 79             |
| třídění (pouze ADF)                         | 7, 83          |
| vícenásobné                                 | 78             |
| výběr zásobníku                             | 7, 85          |
| Kódy faxu                                   |                |
| kód pro dálkový přístup                     | 67             |
| kód pro příjem faxů                         | 53, 55         |
| kód pro příjem hovorů                       | 53, 55         |
| změna                                       | 56, 67         |
| Krátká volba                                |                |
| nastavení                                   | 60             |
| používání                                   | 57             |
| skupinové vytáčení                          |                |
| nastavení skupiny pro oběžník               | 62             |
| změna                                       | 61             |
| Kvalita (kopírování)                        | 79             |

## L

|                                                            |            |
|------------------------------------------------------------|------------|
| Labels .....                                               | 12, 16, 19 |
| LCD (displej z tekutých krystalů)<br>kontrast .....        | 27         |
| LCD displej<br>(displej z tekutých krystalů) .....         | 6, 200     |
| nápověda .....                                             | 76         |
| LDAP<br>viz Příručka uživatele programů<br>na disku CD-ROM |            |
| Linkový telefon, použití .....                             | 53, 54, 55 |

## M

|                                                                  |   |
|------------------------------------------------------------------|---|
| Machine information<br>status LED .....                          | 9 |
| Macintosh®<br>viz Příručka uživatele programů<br>na disku CD-ROM |   |

## N

|                                   |          |
|-----------------------------------|----------|
| N na 1 (rozvržení stránky) .....  | 7, 80    |
| NÁPOVĚDA .....                    | 76       |
| hlášení na LCD displeji .....     | 200      |
| používání tlačítek nápovědy ..... | 200      |
| Seznam nápovědy .....             | 76       |
| Tabulka nabídky .....             | 200, 202 |
| Nádobka na odpadní toner .....    | 185      |

## O

|                                               |                    |
|-----------------------------------------------|--------------------|
| Obálky .....                                  | 11, 12, 14, 17, 19 |
| Oběžník .....                                 | 36                 |
| nastavení skupin pro .....                    | 62                 |
| zrušení .....                                 | 36                 |
| Odstraňování problémů .....                   | 112                |
| pokud máte potíže<br>kvalita kopírování ..... | 114                |
| manipulace s papírem .....                    | 115                |
| uvíznutí dokumentu .....                      | 138                |
| uvíznutí papíru .....                         | 139                |
| v případě<br>kvalita tisku .....              | 116, 119           |
| programového vybavení .....                   | 115                |
| příchozích hovorů .....                       | 113                |
| sít' .....                                    | 116                |
| skenování .....                               | 115                |
| telefonní linka .....                         | 130                |
| tisku .....                                   | 112, 114           |

## P

|                                                                                                                                          |              |
|------------------------------------------------------------------------------------------------------------------------------------------|--------------|
| Paměť<br>přidání modulu DIMM (volitelné) .....                                                                                           | 110          |
| instalace .....                                                                                                                          | 110          |
| ukládání .....                                                                                                                           | 200          |
| Paměť stanic<br>blesková volba<br>používání .....                                                                                        | 57           |
| bleskové vytáčení<br>používání .....                                                                                                     | 61           |
| hledání .....                                                                                                                            | 58           |
| krátká volba<br>používání .....                                                                                                          | 57           |
| vlastní skenovací profil .....                                                                                                           | 59, 60       |
| změna .....                                                                                                                              | 61           |
| oběžníky<br>používání skupin .....                                                                                                       | 36           |
| používání .....                                                                                                                          | 57           |
| skupinové vytáčení<br>změna .....                                                                                                        | 61           |
| PaperPort™ 11SE s OCR<br>viz Příručka uživatele programů na disku<br>CD-ROM a Help v aplikaci PaperPort™<br>11SE pro přístup k příručkám |              |
| Papír .....                                                                                                                              | 11, 223      |
| rozměr .....                                                                                                                             | 11           |
| typ .....                                                                                                                                | 11, 22       |
| uvíznutí .....                                                                                                                           | 139          |
| velikost dokumentů .....                                                                                                                 | 20, 225, 226 |
| vkládání .....                                                                                                                           | 17           |
| PC Fax<br>viz Příručka uživatele programů<br>na disku CD-ROM                                                                             |              |
| PictBridge<br>DPOF tisk .....                                                                                                            | 90           |
| Počet zvonění, nastavení .....                                                                                                           | 46           |
| Polling<br>polling vysílání .....                                                                                                        | 73           |
| příjem pollingu .....                                                                                                                    | 71           |
| sekvenční polling .....                                                                                                                  | 72           |
| Použitý zásobník, nastavení<br>fax .....                                                                                                 | 24           |
| kopírování .....                                                                                                                         | 23           |
| tisk .....                                                                                                                               | 24           |
| Programování zařízení .....                                                                                                              | 200          |
| Přehled ovládacího panelu .....                                                                                                          | 6            |
| Přenos odložené dávky .....                                                                                                              | 42           |
| Přeposílání faxu<br>naprogramování čísla .....                                                                                           | 64           |
| vzdálená změna .....                                                                                                                     | 69, 70       |

|                                    |         |
|------------------------------------|---------|
| Přeprava zařízení .....            | 190     |
| Připojení                          |         |
| externí záznamník .....            | 52      |
| Příjem PC faxu .....               | 65      |
| Přímý tisk                         |         |
| specifikace .....                  | 92, 228 |
| tlačítko Direct (Přímý tisk) ..... | 8, 93   |

## R

|                                      |         |
|--------------------------------------|---------|
| Režim Fax/Tel                        |         |
| F/T doba vyzvánění                   |         |
| (dvojitě vyzvánění) .....            | 46      |
| kód pro příjem faxů .....            | 53, 55  |
| kód pro příjem hovorů .....          | 53, 55  |
| počet zvonění .....                  | 46      |
| přijímání faxů .....                 | 54      |
| snadné přijímání .....               | 47      |
| Režim faxu a telefonu                |         |
| příjem na linkových telefonech ..... | 53, 55  |
| Režim, přechod do                    |         |
| fax .....                            | 34, 40  |
| kopírování .....                     | 78      |
| skenování .....                      | 7       |
| Rozhraní PictBridge                  |         |
| specifikace .....                    | 228     |
| Rozlišení                            |         |
| fax (standard,                       |         |
| jemný, extra jemný, foto) .....      | 39, 224 |
| kopie .....                          | 225     |
| nastavení pro další fax .....        | 39      |
| skenování .....                      | 226     |
| tisku .....                          | 227     |
| Rozpoznání oznamovacího tónu .....   | 130     |
| Rozvržení stránky (N na 1) .....     | 80      |
| Ruční                                |         |
| přenos .....                         | 43      |
| příjem .....                         | 44      |
| vytáčení .....                       | 57      |

## S

|                                 |  |
|---------------------------------|--|
| Sít'ové                         |  |
| faxování                        |  |
| viz Příručka uživatele programů |  |
| na disku CD-ROM                 |  |
| skenování                       |  |
| viz Příručka uživatele programů |  |
| na disku CD-ROM                 |  |

|                                          |          |
|------------------------------------------|----------|
| Sít'ový                                  |          |
| tisk                                     |          |
| viz Příručka sít'ových aplikací          |          |
| na disku CD-ROM                          |          |
| Skenování                                |          |
| viz Příručka uživatele programů          |          |
| na disku CD-ROM                          |          |
| Sklo skenovací jednotky, používání ..... | 21       |
| Skupiny pro oběžník .....                | 62       |
| Souběh činností .....                    | 40       |
| Spotřební materiál .....                 | 166      |
| Status LED .....                         | 9        |
| Stupně šedi .....                        | 224, 226 |

## Š

|              |    |
|--------------|----|
| Štítky ..... | 11 |
|--------------|----|

## T

|                                           |            |
|-------------------------------------------|------------|
| Tabulka nabídky .....                     | 200, 202   |
| používání tlačítek nabídky .....          | 200        |
| Telefonní linka                           |            |
| potíže .....                              | 113        |
| připojení .....                           | 52         |
| vícelinková (pobočková ústředna) .....    | 53         |
| Text, zadávání .....                      | 219        |
| Tisk                                      |            |
| fax z paměti .....                        | 49         |
| hlášení .....                             | 76         |
| kvalita .....                             | 119        |
| ovladače .....                            | 227        |
| potíže .....                              | 112        |
| rozlišení .....                           | 227        |
| technické údaje .....                     | 227        |
| tlačítka .....                            | 8          |
| tlačítko Job Cancel (Zrušení úlohy) ..... | 8          |
| tlačítko Secure (Zabezpečení) .....       | 8          |
| uvíznutí papíru .....                     | 139        |
| viz Příručka uživatele programů           |            |
| na disku CD-ROM                           |            |
| Tlačítko Duplex (oboustranně) .....       | 7          |
| Tlačítko Enlarge/Reduce                   |            |
| (Zvětšení/Zmenšení) .....                 | 79         |
| Tlačítko Job Cancel (Zrušení úlohy) ..... | 8, 115     |
| Tlačítko Redial/Pause                     |            |
| (Opakování/Pauza) .....                   | 59         |
| Tlačítko Resolution (Rozlišení) .....     | 7, 39      |
| Tlačítko Search/Speed Dial                |            |
| (Vyhledání/Krátká volba) .....            | 57, 58, 62 |

|                                     |           |
|-------------------------------------|-----------|
| Tlačítko Secure (Zabezpečení) ..... | 8         |
| Tlačítko Tel/R .....                | 7, 54, 55 |
| Tonerová kazeta, výměna .....       | 168       |
| Tónová nebo pulzní .....            | 63        |
| Třídít .....                        | 83        |
| Typ telefonní linky .....           | 50        |

## U

|                                   |     |
|-----------------------------------|-----|
| Ukládání faxu .....               | 65  |
| tisk z paměti .....               | 49  |
| vypnutí funkce .....              | 67  |
| zapnutí .....                     | 65  |
| USB Flash disk .....              | 92  |
| Uvznutí                           |     |
| dokumentu .....                   | 138 |
| papíru .....                      | 139 |
| Uživatelé s omezenými právy ..... | 31  |

## Ú

|                                 |          |
|---------------------------------|----------|
| Údržba, běžná .....             | 149      |
| kontrola zbývajících životností |          |
| součástí .....                  | 199      |
| výměna                          |          |
| jednotka pásu .....             | 180      |
| jednotka válce .....            | 173, 174 |
| tonerová kazeta .....           | 168      |
| Úspora toneru .....             | 26       |
| Úvodní strana .....             | 37       |
| pouze pro následující fax ..... | 38       |
| pro všechny faxy .....          | 38       |
| vlastní poznámky .....          | 38       |
| vytištěný formulář .....        | 38       |

## V

|                                                     |    |
|-----------------------------------------------------|----|
| Velikost papíru .....                               | 23 |
| Vícelinková připojení<br>(pobočková ústředna) ..... | 53 |
| Vytáčení                                            |    |
| automatické opakované vytáčení faxu ...             | 58 |
| bleskové .....                                      | 57 |
| krátká volba .....                                  | 57 |
| pauza .....                                         | 59 |
| používání vyhledávacího tlačítka .....              | 58 |
| ruční .....                                         | 57 |
| skupiny (oběžníky) .....                            | 36 |
| Výběr zásobníku .....                               | 85 |
| tlačítko Tray select (Výběr zásobníku) .....        | 7  |

|                                |     |
|--------------------------------|-----|
| Výměna                         |     |
| jednotka pásu .....            | 180 |
| jednotka válce .....           | 173 |
| nádobka na odpadní toner ..... | 185 |
| tonerová kazeta .....          | 168 |
| Výpadek napájení .....         | 200 |

|                                       |  |
|---------------------------------------|--|
| Výrobní číslo                         |  |
| jak nalézt viz vnitřek předního krytu |  |
| Vzdálená instalace                    |  |
| viz Příručka uživatele programů       |  |
| na disku CD-ROM                       |  |

## W

|                                 |  |
|---------------------------------|--|
| Windows®                        |  |
| viz Příručka uživatele programů |  |
| na disku CD-ROM                 |  |

## Z

|                                           |    |
|-------------------------------------------|----|
| Zabezpečení                               |    |
| Blokování funkce .....                    | 29 |
| heslo správce .....                       | 30 |
| uživatelé s omezenými právy .....         | 31 |
| veřejný uživatel .....                    | 30 |
| Blokování nastavení .....                 | 28 |
| Zásuvky                                   |    |
| EXT                                       |    |
| externí telefon .....                     | 54 |
| záznamník .....                           | 52 |
| Záznamník                                 |    |
| připojení .....                           | 52 |
| Záznamník, externí .....                  | 44 |
| připojení .....                           | 52 |
| záznam odchozí zprávy .....               | 53 |
| Zmenšování                                |    |
| kopií .....                               | 79 |
| příchozí faxy .....                       | 48 |
| Zprávy                                    |    |
| faxový deník .....                        | 76 |
| jak tisknout .....                        | 76 |
| konfigurace .....                         | 76 |
| konfigurace sítě .....                    | 76 |
| náповěda .....                            | 76 |
| ověření přenosu .....                     | 75 |
| Zrušení                                   |    |
| dálkového ovládání faxu .....             | 67 |
| faxové úlohy v paměti .....               | 42 |
| probíhajícího oběžníku .....              | 36 |
| tiskové úlohy .....                       | 8  |
| úloh čekajících na opakované vytáčení ... | 42 |



**brother**®

Toto zařízení bylo schváleno k používání pouze v zemi zakoupení, místní společnosti Brother nebo jejich prodejci poskytnou podporu pouze zařízením zakoupeným v jejich vlastních zemích.