

brother®

# GUIDE DE L'UTILISATEUR

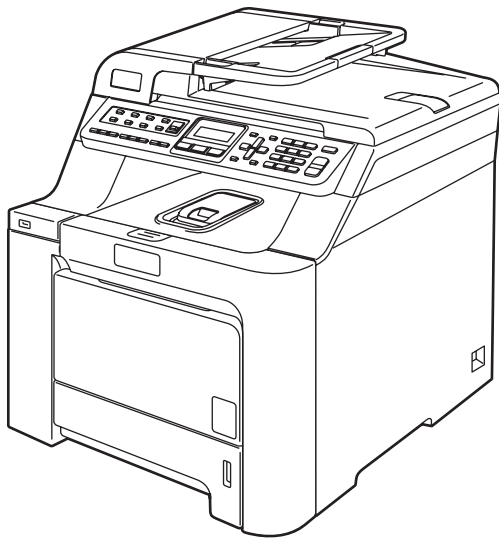

MFC-9440CN  
MFC-9450CDN

Version 0

CAN-FRE

## Si vous devez appeler le service à la clientèle

Nous vous prions de nous donner les informations suivantes, à titre de référence :

Numéro de modèle : MFC-9440CN et MFC-9450CDN  
(entourez votre numéro de modèle)

Numéro de série : <sup>1</sup> \_\_\_\_\_

Date d'achat : \_\_\_\_\_

Lieu d'achat : \_\_\_\_\_

<sup>1</sup> Le numéro de série se trouve à l'arrière de l'appareil. Gardez ce guide de l'utilisateur avec votre reçu de caisse à titre de preuve d'achat en cas de vol, d'incendie ou d'appel à la garantie.

Enregistrez votre produit en ligne à l'adresse

<http://www.brother.com/registration/>

Si vous enregistrez votre produit auprès de Brother, vous serez inscrit en tant que propriétaire d'origine. Votre enregistrement auprès de Brother :

- peut servir de confirmation de la date d'achat de votre produit, au cas où vous perdriez la facture ;
- tient lieu de pièce justificative si vous introduisez une déclaration de sinistre suite à la perte du produit si celui-ci est couvert par l'assurance ;
- servira de fiche de rappel nous permettant de vous informer de nos promotions et des mises à jour pour votre produit.

La manière la plus pratique et la plus efficace d'enregistrer votre nouveau produit est de le faire en ligne à l'adresse

<http://www.brother.com/registration/>

# La langue d'utilisation de votre appareil

Cet appareil est un modèle bilingue; vous pouvez donc le faire fonctionner en français ou en anglais. L'anglais est la langue par défaut. Pour le faire fonctionner en français, procédez comme suit :

- 1 Veuillez coller les étiquettes incluses dans la boîte sur les noms correspondants du panneau de contrôle.



- 2 Les messages de l'écran ACL peuvent apparaître en français. Pour changer de langue :

- 1 Appuyez sur **Menu, 0, 0**.  
L'écran affiche.

```
Initial Setup
0. Local language
```

- 2 Appuyez sur ▲ ou ▼ pour sélectionner **French**.
- 3 Appuyez sur **OK**.
- 4 Appuyez sur **Arrêt/Sortie**.

# Numéros de Brother

## IMPORTANT

Pour obtenir une aide technique, veuillez appeler le service à la clientèle dans le pays où vous avez acheté votre appareil. Tous les appels doivent être effectués **dans** ce pays.

## Enregistrement de votre produit

---

Si vous enregistrez votre produit auprès de la Corporation Internationale Brother, vous serez inscrit en tant que propriétaire d'origine. Votre enregistrement auprès de Brother :

- peut servir de confirmation de la date d'achat de votre produit, au cas où vous perdriez la facture ;
- tient lieu de pièce justificative si vous introduisez une déclaration de sinistre suite à la perte du produit si celui-ci est couvert par l'assurance ;
- servira de fiche de rappel nous permettant de vous informer de nos promotions et des mises à jour pour votre produit.

Veuillez remplir et télécopier votre fiche de garantie Brother et la feuille d'essai. Pour plus de facilité, enregistrez votre nouveau produit en ligne à l'adresse

<http://www.brother.com/registration/>

## Foire aux questions (FAQ)

---

Le centre de solutions Brother (Brother Solutions Center) est votre guichet unique pour tous vos besoins concernant le télécopieur et le centre multifonction. Vous pouvez télécharger les logiciels et les utilitaires les plus récents, ainsi que consulter la foire aux questions (FAQ) et les conseils de dépannage pour apprendre à tirer le meilleur parti de votre produit Brother.

<http://solutions.brother.com/>



### Remarque

---

Vous pouvez également télécharger les mises à niveau des pilotes Brother dont vous avez besoin.

Pour maintenir les fonctionnalités de votre appareil à jour, vérifiez ici s'il existe une mise à niveau du microprogramme (pour Windows® uniquement).

---



## Pour le service à la clientèle

---

**Aux États-Unis :** 1 877 BROTHER (1 877 276-8437)

1 901 379-1215 (télécopieur)

**Au Canada :** 1 877 BROTHER

514 685-4898 (télécopieur)

### **Service Center Locator (États-Unis uniquement)**

Pour connaître l'adresse du centre de service autorisé de Brother le plus proche de chez vous, composez le 1 877 BROTHER (1 877 276-8437).

### **Centres de service (Canada seulement)**

Pour connaître l'adresse du centre de service autorisé de Brother le plus proche de chez vous, composez le 1 877 BROTHER.

# Commande d'accessoires et de consommables

Pour obtenir les meilleurs résultats possibles, n'utilisez que des accessoires de marque Brother en vente chez la plupart des revendeurs agréés. Si vous ne trouvez pas l'accessoire recherché, nous vous invitons à le commander directement chez Brother. Pour cela, vous devez toutefois disposer d'une carte de crédit Visa, MasterCard, Discover ou American Express. (Les résidents peuvent visiter notre site Web pour consulter la gamme complète des accessoires et consommables de la marque Brother.)

**Aux États-Unis :** 1 877 552-MALL (1 877 552-6255)  
1 800 947-1445 (télécopieur)

<http://www.brothermall.com/>

**Au Canada :** 1 877 BROTHER

<http://www.brother.ca/>

Description	Article
Cartouche de toner standard	Noir : TN-110BK (imprime environ 2 500 pages)
	Cyan : TN-110C (imprime environ 1 500 pages)
	Magenta : TN-110M (imprime environ 1 500 pages)
	Jaune : TN-110Y (imprime environ 1 500 pages)
Cartouche de toner grande capacité	Noir : TN-115BK (imprime environ 5 000 pages)
	Cyan : TN-115C (imprime environ 4 000 pages)
	Magenta : TN-115M (imprime environ 4 000 pages)
	Jaune : TN-115Y (imprime environ 4 000 pages)
Tambour	DR-110CL
Courroie	BU-100CL
Réceptacle de toner	WT-100CL
Cordon de ligne téléphonique	LG3077001
Bac à papier 2 (option)	LT-100CL
Guide de l'utilisateur	LS3292001 (anglais pour les États-Unis et le Canada)
	LS3292002 (français pour le Canada)
Guide d'installation rapide	LS3293001 (anglais pour les États-Unis et le Canada)
	LS3293002 (français pour le Canada)

## **Avis d'exclusion de garanties (États-Unis et Canada)**

LE OU LES BAILLEURS DE LICENCES DE BROTHER ET LEURS DIRECTEURS, REPRÉSENTANTS, EMPLOYÉS OU AGENTS (COLLECTIVEMENT DÉSIGNÉS « BAILLEURS DE LICENCES DE BROTHER ») N'ASSURENT AUCUNE GARANTIE, EXPRESSE OU TACITE, Y COMPRIS, MAIS NON DE FAÇON LIMITATIVE, LES GARANTIES TACITES DE QUALITÉ MARCHANDE ET D'APTITUDE À UN USAGE DONNÉ, À L'ÉGARD DU LOGICIEL. LE OU LES BAILLEURS DE LICENCES DE BROTHER N'ASSURENT AUCUNE GARANTIE ET NE FONT AUCUNE DÉCLARATION À L'ÉGARD DE L'UTILISATION OU DES RÉSULTATS DÉCOULANT DE L'UTILISATION DU LOGICIEL POUR CE QUI EST DE L'EXACTITUDE, DE LA FIABILITÉ, DE LA MISE À NIVEAU OU AUTRE DE CE DERNIER. TOUT RISQUE LIÉ AUX RÉSULTATS ET AUX PERFORMANCES DU LOGICIEL EST INTÉGRALEMENT ASSUMÉ PAR VOUS. L'EXCLUSION DES GARANTIES TACITES N'EST PAS AUTORISÉE DANS CERTAINS ÉTATS DES ÉTATS-UNIS OU DANS CERTAINES PROVINCES DU CANADA. L'EXCLUSION CI-DESSUS PEUT NE PAS S'APPLIQUER À VOTRE CAS.

EN AUCUN CAS, LE OU LES BAILLEURS DE LICENCES DE BROTHER NE SAURAIENT ÊTRE TENUS RESPONSABLES DES DOMMAGES ACCESSOIRES, ACCIDENTELS OU INDIRECTS (Y COMPRIS LES DOMMAGES-INTÉRÊTS POUR LA PERTE DE BÉNÉFICES, L'INTERRUPTION DES AFFAIRES, LA PERTE D'INFORMATIONS COMMERCIALES OU AUTRE) DÉCOULANT DE L'UTILISATION OU DE L'IMPOSSIBILITÉ D'UTILISER CE LOGICIEL MÊME SI LES BAILLEURS DE LICENCES DE BROTHER ONT ÉTÉ AVISÉS DE LA POSSIBILITÉ DE CES DOMMAGES. CERTAINS ÉTATS DES ÉTATS-UNIS OU CERTAINES PROVINCES DU CANADA N'AUTORISANT PAS L'EXCLUSION OU LA LIMITATION DES RESPONSABILITÉS POUR LES DOMMAGES ACCESSOIRES OU ACCIDENTELS, LES LIMITATIONS CI-DESSUS PEUVENT NE PAS S'APPLIQUER À VOTRE CAS. DANS TOUS LES CAS, LA RESPONSABILITÉ QUE LES BAILLEURS DE LICENCES DE BROTHER ONT ENVERS VOUS À L'ÉGARD DES DOMMAGES RÉELS, QUELLE QU'EN SOIT L'ORIGINE ET QUELLE QUE SOIT LA FORME DE L'ACTION (CONTRAT, TORT (Y COMPRIS LA NÉGLIGENCE), RESPONSABILITÉ DU FAIT DU PRODUIT OU AUTRE), SERA LIMITÉE À 50 \$.

## **Avis de rédaction et de publication**

Le présent guide décrivant le produit et ses spécifications les plus récentes a été rédigé et publié sous la supervision de Brother Industries Ltd.

Le contenu du guide et les caractéristiques du produit peuvent faire l'objet de modifications sans préavis.

La société Brother se réserve le droit d'apporter des modifications sans préavis aux caractéristiques et aux informations contenues dans la documentation. Elle ne saurait être tenue responsable de quelque dommage que ce soit (y compris des dommages consécutifs) résultant de la confiance accordée aux informations présentées, y compris, mais sans limitation, les erreurs typographiques ou autres en rapport avec la publication.

## **GARANTIE LIMITÉE SUR PLACE POUR L'IMPRIMANTE/CENTRE MULTIFONCTION/TÉLÉCOPIEUR LASER DE BROTHER**

Dans le cadre de la présente garantie limitée d'un (1) an à compter de la date d'achat pour la main-d'œuvre et les pièces détachées, La Corporation Internationale Brother (Canada) Ltée (« Brother »), ou un de ses centres de service autorisé sur place, réparera ou remplacera (à la discrétion de Brother) l'imprimante/MFC/télécopieur laser sans frais s'il présente des défauts de matériaux ou de fabrication. Cette garantie s'applique seulement aux produits achetés et utilisés au Canada. Cette garantie limitée exclut le nettoyage, les produits consommables (y compris, à titre non limitatif, cartouche de toner, les tambours, les courroies OPC, le bloc de fixation, les têtes d'impressions, les rouleaux d'alimentation du papier, les rouleaux de transfert, les rouleaux de nettoyage, les contenants de toner usé, les bouteilles d'huile) ou les dommages provoqués par suite d'accidents, de négligence, de mauvaise utilisation, d'installation ou de fonctionnement non conforme, ainsi que les dommages résultant de réparations, de l'entretien, de modifications ou de tentatives de réparations effectuées par toute personne non agréée par Brother ou si l'appareil est expédié hors du pays. L'utilisation de fournitures et de produits consommables autres que des produits Brother peut annuler votre garantie. Cette garantie limitée s'annule aussitôt que l'appareil est loué, vendu ou mis hors service. L'utilisation de l'imprimante/MFC/télécopieur laser de façon non conforme à ses spécifications ou le retrait du numéro de série ou de la fiche signalétique sera considéré comme abusif et la responsabilité de toutes les réparations qui s'ensuivront incombera entièrement à l'acheteur/utilisateur final. L'imprimante/MFC/télécopieur laser sera réparé sur place et devra être accompagné de la preuve d'achat canadienne (coupon de caisse), à la demande du personnel de service. Advenant que votre région géographique ne vous permette pas d'accéder à un service sur place, Brother se réserve le droit d'échanger votre appareil par un appareil équivalent ou plus puissant, par l'entremise d'un service de messagerie.

Avant d'expédier ou de transporter l'imprimante/MFC/télécopieur laser, veuillez vous référer au Guide de l'utilisateur pour connaître le mode d'emballage approprié. À défaut de retirer la cartouche de toner (le tambour, les contenants de toner usé ou les bouteilles d'huile sur certains modèles) lors de l'expédition ou du transport, causera des dommages à l'imprimante/MFC/télécopieur laser et annuleront la garantie.

Les dommages causés à la machine attribuables à un mauvais emballage, annuleront la garantie.

**BROTHER N'ACCORDE AUCUNE AUTRE GARANTIE EXPRESSE OU IMPLICITE Y COMPRIS, À TITRE NON LIMITATIF, AUCUNE GARANTIE DE QUALITÉ MARCHANDE OU D'ADAPTATION À UN USAGE PARTICULIER, SAUF DANS LES CAS OU DE TELLES GARANTIES IMPLICITES NE PEUVENT ÊTRE EXCLUES EN RAISON DE LA LÉGISLATION EN VIGUEUR.**

Aucune information, directive ou représentation verbale ou écrite de Brother, ses centres de service autorisés, distributeurs, concessionnaires, agents ou employés ne pourra modifier la présente garantie ou en créer une différente. Dans le cas d'une défaillance quelconque de l'imprimante/MFC/télécopieur laser, la société Brother n'a pas d'autre obligation et le client n'a pas d'autres recours que ceux stipulés dans la présente garantie.

Brother, ni personne d'autre impliqué dans la mise au point, la production ou la livraison de l'imprimante/MFC/télécopieur laser ne sera tenue responsable pour dommages directs, indirects, fortuits, particuliers, ou exemplaires, y compris tout manque à gagner résultant de l'utilisation ou de l'impossibilité d'utiliser le produit, même si l'acheteur/utilisateur informe Brother de la possibilité de tels dommages. Certaines provinces ne reconnaissant pas l'exclusion de tels dommages, celle-ci pourrait ne pas s'appliquer à votre cas particulier.

**La présente garantie limitée vous accorde des droits légaux spécifiques : il se peut que vous jouissiez également d'autres droits qui varient d'une province à l'autre.**

**Les réparations sous garantie peuvent être effectuées dans les centres de service autorisés Brother n'importe où au Canada. Pour obtenir du support technique ou le nom et les coordonnées du centre de service autorisé le plus proche, appelez le 1-877-BROTHER. Support internet : support@brother.ca ou visitez le site web de Brother au [www.brother.ca](http://www.brother.ca).**

**brother®**

# Table des matières

## Section I Généralités

<b>1</b>	<b>Informations générales</b>	<b>2</b>
	Utilisation de la documentation.....	2
	Symboles et conventions utilisés dans cette documentation .....	2
	Accès aux guides de l'utilisateur.....	2
	Consultation de la documentation .....	3
	Accès au service de soutien de Brother (pour Windows®).....	5
	Description du panneau de commande .....	6
	Témoins DEL d'information .....	8
<b>2</b>	<b>Chargement des documents et du papier</b>	<b>9</b>
	Chargement du papier et des enveloppes.....	9
	Chargement de papier ordinaire dans le bac à papier .....	9
	Chargement d'enveloppes, d'étiquettes ou d'autres supports dans le bac multi-usage (bac MP) .....	10
	Papier et autres supports acceptables .....	12
	Papier recommandé .....	12
	Type et format du papier .....	12
	Manipulation et utilisation de papier spécial .....	14
	Chargement des documents.....	18
	Utilisation de l'alimentation automatique de documents (ADF) .....	18
	Utilisation de la vitre du scanner.....	19
	Zone non imprimable.....	20
	Zone non imprimable pour les copies.....	20
	Zone non imprimable lors de l'impression à partir de l'ordinateur .....	20
<b>3</b>	<b>Paramétrage général</b>	<b>21</b>
	Temporisation de mode.....	21
	Paramètres du papier .....	21
	Type de papier.....	21
	Format de papier .....	22
	Utilisation du bac pour le mode Copie.....	22
	Utilisation du bac pour le mode Télécopie.....	23
	Utilisation du bac pour le mode Impression.....	23
	Réglage du volume.....	24
	Volume de la sonnerie .....	24
	Volume du signal sonore .....	24
	Volume du haut-parleur .....	24
	Heure d'été automatique .....	25
	Fonctions d'écologie.....	25
	Économie de toner .....	25
	Durée de veille.....	25
	Contraste de l'écran ACL.....	25
	Préfixe de numérotation.....	26

<b>4</b>	<b>Fonctions de sécurité</b>	<b>27</b>
	Sécurité.....	27
	Verrouillage de configuration .....	27
	Sécurité mémoire .....	28

## Section II Télécopie

<b>5</b>	<b>Envoi d'une télécopie</b>	<b>32</b>
----------	------------------------------	-----------

	Utilisation du mode Télécopie.....	32
	Activation du mode Télécopie .....	32
	Envoi d'une télécopie à partir de l'alimentation automatique de documents .....	32
	Envoi d'une télécopie à partir de la vitre du scanner .....	32
	Annulation d'une télécopie en cours .....	33
	Diffusion (noir et blanc seulement) .....	33
	Annulation d'une diffusion en cours .....	34
	Opérations d'envoi supplémentaires .....	34
	Envoi de télécopies en utilisant des paramètres multiples .....	34
	Page de garde électronique (noir et blanc seulement) .....	35
	Contraste .....	36
	Modification de la résolution de télécopie.....	37
	Accès double (noir et blanc seulement) .....	37
	Envoi en temps réel.....	38
	Mode Outre-mer .....	38
	Télécopie différée (noir et blanc seulement) .....	38
	Envoi par lots en différé (noir et blanc seulement) .....	39
	Vérification et annulation de tâches en attente.....	39
	Envoi manuel d'une télécopie.....	39
	Message de mémoire saturée .....	40

<b>6</b>	<b>Réception d'une télécopie</b>	<b>41</b>
----------	----------------------------------	-----------

	Sélection du mode de réception approprié .....	41
	Utilisation des modes de réception.....	42
	Fax seulement .....	42
	Fax/Tél.....	42
	Manuel.....	42
	Répondeur externe .....	42
	Paramètres du mode de réception .....	43
	Longueur de sonnerie.....	43
	Durée de sonnerie du télécopieur/téléphone .....	43
	Réception facile .....	44
	Paramétrage de la densité d'impression .....	44
	Opérations de réception supplémentaires .....	45
	Impression réduite d'une télécopie entrante.....	45
	Réglage du tampon de réception de télécopie (noir et blanc seulement) .....	45
	Réception d'une télécopie à la fin d'une conversation.....	45
	Impression de télécopies à partir de la mémoire .....	46

<b>7</b>	<b>Services téléphoniques et appareils externes</b>	<b>47</b>
	Services de la ligne téléphonique.....	47
	Messagerie vocale.....	47
	Sonnerie spéciale.....	48
	Branchement d'un répondeur externe (REP).....	50
	Branchements.....	51
	Enregistrement d'un message sortant.....	51
	Considérations à propos des lignes téléphoniques spéciales.....	52
	Branchements multilignes (PBX).....	53
	Téléphones externes et supplémentaires.....	54
	Utilisation à partir de téléphones supplémentaires.....	54
	Mode Fax/Tél uniquement.....	54
	Branchement d'un téléphone externe ou supplémentaire.....	54
	Utilisation d'un combiné externe sans fil d'une autre marque.....	54
	Utilisation des codes à distance.....	55
<b>8</b>	<b>Composition et mémorisation de numéros</b>	<b>56</b>
	Composition d'un numéro.....	56
	Composition manuelle du numéro.....	56
	Composition par monotouche.....	56
	Composition de numéros abrégés.....	56
	Recherche.....	57
	Recomposition du numéro de télécopieur.....	58
	Enregistrement de numéros.....	58
	Enregistrement d'une pause.....	58
	Enregistrement de numéros de monotouche.....	58
	Enregistrement de numéros abrégés.....	59
	Modification de numéros de monotouche et de numéros abrégés.....	59
	Configuration de groupes pour la diffusion.....	60
	Composition de codes d'accès et de numéros de carte de crédit.....	61
	Pause.....	61
	Tonalité ou impulsion (Canada uniquement).....	61
<b>9</b>	<b>Options de télécopie à distance (noir et blanc seulement)</b>	<b>62</b>
	Réadressage de télécopies.....	62
	Téléavertissement.....	63
	Mise en mémoire de télécopies.....	63
	Réception PC-FAX.....	64
	Modification d'options de télécopie à distance.....	65
	Désactivation des options de télécopie à distance.....	65
	Extraction à distance.....	66
	Réglage d'un code d'accès à distance.....	66
	Utilisation du code d'accès à distance.....	66
	Extraction de messages de télécopie.....	67
	Modification du numéro de réadressage de télécopies.....	67
	Commandes de télécopie à distance.....	68

<b>10</b>	<b>Relève</b>	<b>69</b>
	Relève protégée .....	69
	Relève séquentielle .....	69
	Envoi par relève (noir et blanc seulement) .....	70
	Configuration pour l'envoi par relève .....	70
<b>11</b>	<b>Impression de rapports</b>	<b>71</b>
	Rapports de télécopie .....	71
	Rapport de vérification de l'envoi .....	71
	Journal des télécopies .....	71
	Rapports .....	72
	Impression d'un rapport .....	72

## Section III Copie

<b>12</b>	<b>Réalisation de copies</b>	<b>74</b>
	Procédure de copie .....	74
	Activation du mode Copie .....	74
	Production d'une photocopie simple .....	74
	Tirage de copies multiples .....	74
	Arrêt de la copie .....	74
	Options de copie (réglages provisoires) .....	75
	Agrandissement ou réduction de l'image copiée .....	75
	Utilisation de la touche Options .....	76
	Amélioration de la qualité de la copie .....	77
	Tri de copies à l'aide de l'alimentation automatique de documents .....	77
	Réglage de la luminosité, du contraste et de la couleur .....	78
	Réalisation de copies N en 1 (disposition des pages) .....	79
	Sélection du bac .....	80
	Message de mémoire saturée .....	81

## Section IV Impression directe de photos

<b>13</b>	<b>Impression de photos à partir d'un appareil photo numérique</b>	<b>84</b>
	Avant d'utiliser PictBridge .....	84
	Conditions préalables à l'utilisation de PictBridge .....	84
	Utilisation de PictBridge .....	84
	Configuration de l'appareil photo .....	84
	Impression de photos .....	85
	Impression au format DPOF .....	86
	Raccordement d'un appareil photo comme périphérique de stockage .....	86
	Explication des messages d'erreur .....	87



<b>14</b>	<b>Impression de données à partir d'une clé USB</b>	<b>88</b>
	Formats de fichier pris en charge .....	88
	Création d'un fichier PRN ou PostScript® 3™ pour l'impression directe .....	88
	Impression de données directement à partir de la clé USB.....	89
	Explication des messages d'erreur.....	90

## Section V Logiciel

<b>15</b>	<b>Fonctions du logiciel et du réseau</b>	<b>92</b>
	Consultation du Guide de l'utilisateur HTML .....	92
	Pour Windows® .....	92
	Pour Macintosh® .....	92

## Section VI Annexes

<b>A</b>	<b>Consignes de sécurité et avis légaux</b>	<b>94</b>
	Choix de l'emplacement .....	94
	Pour utiliser l'appareil en toute sécurité.....	95
	Renseignements importants.....	98
	Avis régissant les postes téléphoniques et avis de la FCC .....	98
	Avis de conformité d'Industrie Canada (s'adresse uniquement aux résidents du Canada) .....	101
	Débranchement .....	101
	Connexion à un réseau local .....	101
	Protection laser.....	101
	Réglementations de la FDA.....	102
	Consignes de sécurité importantes .....	102
	Limitations légales concernant la copie .....	104
	Marques.....	105
<b>B</b>	<b>Options</b>	<b>106</b>
	Options .....	106
	Bac à papier en option.....	107
	Installation du bac à papier en option.....	107
	Carte mémoire .....	108
	Installation de mémoire supplémentaire.....	109

---

**C      Dépistage des pannes et entretien régulier      110**

---

Dépistage des pannes .....	110
Si votre appareil présente des problèmes de fonctionnement .....	110
Amélioration de la qualité d'impression .....	118
Paramétrage de la détection de la tonalité .....	129
Interférences sur la ligne téléphonique.....	129
Messages d'erreur et d'entretien .....	130
Vérification de la présence de télécopies dans la mémoire de l'appareil ....	135
Transfert de télécopies vers un autre télécopieur .....	135
Transfert de télécopies sur votre PC .....	135
Bourrages de document .....	136
Bourrages de papier .....	137
Entretien régulier .....	148
Nettoyage de l'extérieur de l'appareil .....	148
Nettoyage du scanner .....	149
Nettoyage de la fenêtre du scanner laser.....	150
Nettoyage des fils corona .....	154
Nettoyage du tambour .....	158
Remplacement des consommables.....	166
Remplacement d'une cartouche de toner.....	168
Remplacement du tambour .....	173
Remplacement de la courroie.....	180
Remplacement du réceptacle de toner.....	185
Emballage et transport de l'appareil .....	190
Réemballage de l'appareil .....	191
Informations relatives à l'appareil .....	198
Vérification du numéro de série .....	198
Vérification des compteurs de pages .....	198
Vérification de la durée de vie restante des pièces .....	198

---

**D      Menus et fonctions      199**

---

Programmation à l'aide de l'afficheur.....	199
Tableau des menus .....	199
Mise en mémoire .....	199
Touches de menu .....	199
Accès au mode Menu.....	200
Tableau des menus .....	201
Saisie de texte .....	214

<b>E</b>	<b>Caractéristiques techniques</b>	<b>216</b>
	Généralités .....	216
	Supports d'impression .....	218
	Télécopie .....	219
	Copie .....	220
	Numérisation.....	221
	Impression .....	222
	Interfaces .....	222
	PictBridge .....	223
	Impression directe .....	223
	Configuration requise pour l'ordinateur.....	224
	Consommables.....	225
	Réseau Ethernet câblé .....	226
<b>F</b>	<b>Glossaire</b>	<b>227</b>
<b>G</b>	<b>Index</b>	<b>231</b>





# Généralités

---

<b>Informations générales</b>	<b>2</b>
<b>Chargement des documents et du papier</b>	<b>9</b>
<b>Paramétrage général</b>	<b>21</b>
<b>Fonctions de sécurité</b>	<b>27</b>

## Utilisation de la documentation

Nous vous remercions d'avoir choisi un appareil Brother ! Cette documentation vous permettra de tirer le maximum de votre appareil.

## Symboles et conventions utilisés dans cette documentation

Les symboles et conventions utilisés dans cette documentation sont les suivants.

**Caractères gras** Les caractères gras identifient les touches sur le panneau de commande de l'appareil ou sur l'écran de l'ordinateur.

*Caractères en italique* Les caractères en italique mettent en valeur un point important ou signalent un sujet connexe.

*Courier New* La police de caractères Courier New identifie les messages qui s'affichent à l'écran ACL de l'appareil.

 Les icônes d'avertissement vous indiquent ce qu'il faut faire pour éviter de vous blesser.

 Les icônes de danger électrique vous avertissent d'un danger de décharges électriques.

 Les icônes de surface chaude vous avertissent d'un danger de brûlure si vous touchez les pièces chaudes de l'appareil.

 Les icônes Attention signalent les procédures à suivre pour éviter d'endommager l'appareil.

 Des icônes de configuration incorrecte vous signalent les appareils et les opérations incompatibles avec l'appareil.

 Les icônes de note donnent des conseils utiles.

## Accès aux guides de l'utilisateur

Ce guide de l'utilisateur ne contient pas toutes les informations relatives à cet appareil. Les caractéristiques avancées des fonctions imprimante, réseau, scanner et PC-FAX sont expliquées dans les guides de l'utilisateur Logiciel et Réseau sur le CD-ROM.

## Consultation de la documentation

### Consultation de la documentation (Windows®)

Pour visualiser la documentation à partir du menu **Démarrer**, pointez **Brother**, **MFC-9440CN** ou **MFC-9450CDN** dans le groupe des programmes, puis cliquez sur **Guides de l'utilisateur au format HTML**.

Si vous n'avez pas installé le logiciel, vous trouverez la documentation comme suit :

- 1 Allumez l'ordinateur. Insérez le CD-ROM de Brother portant la marque Windows® dans votre lecteur de CD-ROM.
- 2 Si l'écran de sélection des langues apparaît, cliquez sur la langue de votre choix.
- 3 Si l'écran du nom du modèle apparaît, cliquez sur le nom de votre modèle. Le menu principal du CD-ROM apparaît.

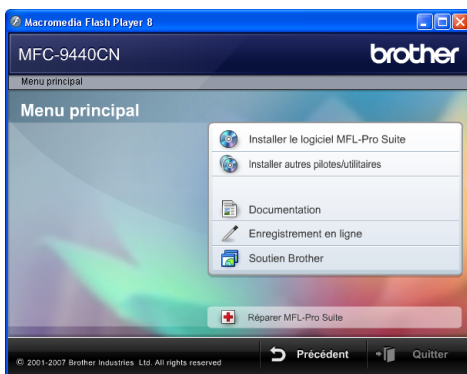

*Si cette fenêtre n'apparaît pas, utilisez l'Explorateur Windows® pour trouver et exécuter le programme start.exe à partir du répertoire racine du CD-ROM Brother.*

- 4 Cliquez sur **Documentation**.

- 5 Cliquez sur la documentation que vous souhaitez lire :

- Documents HTML (3 manuels) : Guide de l'utilisateur pour les opérations autonomes, Guide de l'utilisateur - Logiciel et Guide de l'utilisateur - Réseau.

C'est le format recommandé pour une consultation sur l'ordinateur.

- Documents PDF (4 manuels) :

Guide de l'utilisateur pour les opérations autonomes, Guide utilisateur - Logiciel, Guide utilisateur - Réseau et Guide d'installation rapide au format PDF.

C'est le format recommandé si vous souhaitez imprimer les manuels.

Cliquez pour accéder au Centre de solutions Brother (Brother Solutions Center), où vous pourrez visualiser ou télécharger les documents PDF. (Un accès Internet et un logiciel de lecture des PDF sont nécessaires.)

### Instructions de numérisation

Il existe plusieurs façons de numériser des documents. Vous trouverez les instructions appropriées comme suit :

#### Guide de l'utilisateur - Logiciel :

- Numérisation d'un document à l'aide du pilote TWAIN au chapitre 2
- Numérisation d'un document à l'aide du pilote WIA (pour Windows® XP/Windows Vista®) au chapitre 2
- Utilisation du ControlCenter3 au chapitre 3
- Numérisation réseau au chapitre 4

#### Guides d'instructions ScanSoft™ PaperPort™ 11SE avec ROC

- L'ensemble des Guides d'instructions de ScanSoft™ PaperPort™ 11SE avec ROC peut être visualisé en sélectionnant Aide dans l'application ScanSoft™ PaperPort™ 11SE avec ROC.

## Consultation de la documentation (Macintosh®)

1 Allumez votre Macintosh®. Insérez le CD-ROM de Brother portant la marque Macintosh® dans votre lecteur de CD-ROM.

2 La fenêtre suivante s'affiche.



3 Double-cliquez sur l'icône **Documentation**.

4 Si l'écran de sélection des langues apparaît, double-cliquez sur la langue de votre choix.

5 Double-cliquez sur le fichier en haut de la page pour consulter le guide de l'utilisateur, le guide de l'utilisateur - logiciel et le guide de l'utilisateur - réseau au format HTML.

6 Cliquez sur la documentation que vous souhaitez lire.

- Guide de l'utilisateur
- Guide de l'utilisateur - Logiciel
- Guide de l'utilisateur - Réseau

### Remarque

Les documents sont aussi disponibles au format PDF (4 manuels) :

Guide de l'utilisateur pour les opérations autonomes, Guide utilisateur - Logiciel, Guide utilisateur - Réseau et Guide d'installation rapide au format PDF est recommandé si vous souhaitez imprimer les manuels.

Double-cliquez sur l'icône **Brother Solutions Center** pour accéder au Centre de solutions Brother (Brother Solutions Center), où vous pourrez visualiser ou télécharger les documents PDF. (Un accès Internet et un logiciel de lecture des PDF sont nécessaires.)

## Instructions de numérisation

Il existe plusieurs façons de numériser des documents. Vous trouverez les instructions appropriées comme suit :

### Guide de l'utilisateur - Logiciel :

- Numérisation au chapitre 9
- Utilisation de ControlCenter2 au chapitre 10
- Numérisation réseau au chapitre 11

### Guide de l'utilisateur de Presto!® PageManager® :

- Instructions pour la numérisation directe à partir de Presto!® PageManager®. Le Guide de l'utilisateur complet de Presto!® PageManager® peut être visualisé en sélectionnant Aide dans l'application Presto!® PageManager®.



## Accès au service de soutien de Brother (pour Windows®)

Vous trouverez toutes les ressources nécessaires, comme le soutien technique en ligne (le Centre de solutions Brother), le service à la clientèle et les centres de service autorisés de Brother à la section *Numéros de Brother* à la page ii et sur le CD-ROM de Brother.

- Cliquez sur **Soutien Brother** dans le menu principal. La fenêtre suivante s'affiche :



- Pour accéder à notre site Web (<http://www.brother.ca/>), cliquez sur **Page d'accueil Brother**.
- Pour consulter tous les numéros de Brother, y compris les numéros du service à la clientèle aux États-Unis et au Canada, cliquez sur **Information sur le soutien**.
- Pour prendre connaissance des dernières nouvelles et obtenir des informations de soutien sur les produits (<http://solutions.brother.com/>), cliquez sur **Brother Solutions Center**.
- Pour visiter le site Web des produits et fournitures Brother d'origine (<http://www.brother.com/original/>), cliquez sur **Informations sur les fournitures**.

Pour revenir à la page principale, cliquez sur **Précédent**.

Ou, si vous avez terminé, cliquez sur **Quitter**.

# Description du panneau de commande

MFC-9440CN et MFC-9450CDN sont équipés des mêmes touches de commande.

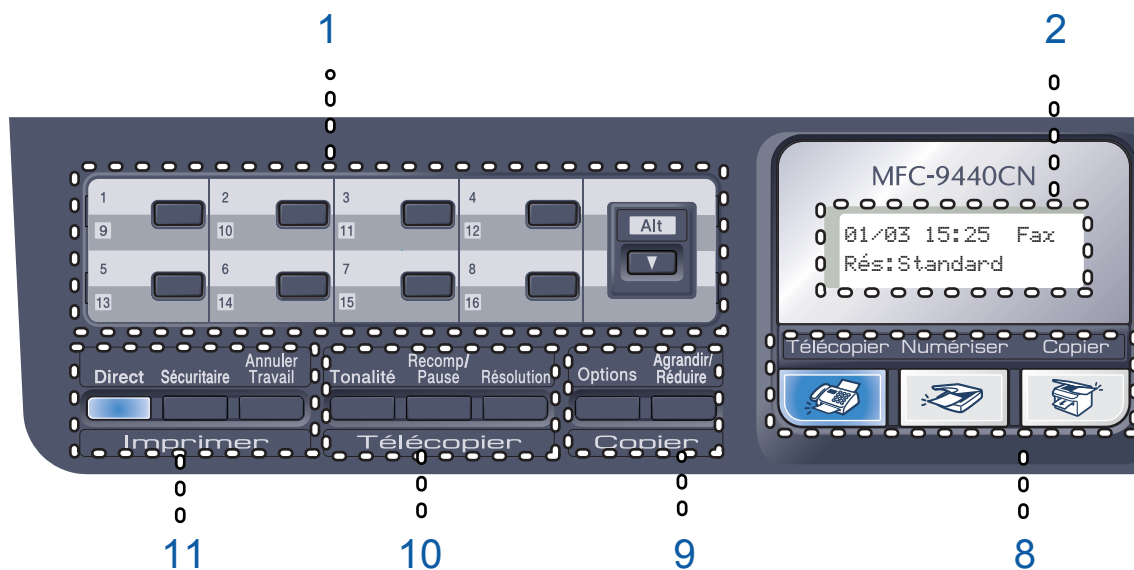

## 1 Monotouches

Ces 8 touches offrent un accès instantané à 16 numéros préalablement mis en mémoire.

### Alt

Une pression sur cette touche permet d'avoir accès aux numéros de monotouche 9 à 16.

## 2 Écran ACL

Affiche des messages qui vous aident à configurer et à utiliser votre appareil.

## 3 Données DEL

Le témoin DEL va clignoter selon l'état de l'appareil.

## 4 Touches Menu:

### Menu

Permet d'accéder au menu pour programmer les paramètres de l'appareil.

### Supprimer/Retour

Supprime les données entrées ou permet d'annuler le paramétrage actif.

### OK

Permet d'enregistrer les paramétrages dans l'appareil.

### Touches de volume



Appuyez sur ces touches pour avancer ou reculer dans les sélections de menu. En mode télécopie ou en mode Veille, ces touches permettent de changer le volume.

## ▲ ou ▼

Appuyez sur ces touches pour faire défiler les menus et les options.

### ▼ Rechercher/Comp.abrégée

Permet de rechercher et d'appeler des numéros dans la mémoire des numéros abrégés.

Vous pouvez chercher le numéro enregistré dans l'ordre alphabétique en appuyant sur

### ▼ Rechercher/Comp.abrégée deux fois.

## 5 Pavé numérique

Ces touches permettent de composer des numéros de téléphone et de télécopieur. Elles servent également de clavier pour entrer des informations dans l'appareil.

(Canada seulement) La touche # permet de passer temporairement du mode de composition par impulsions au mode par tonalités au cours d'un appel téléphonique.

## 6 Arrêt/Sortie

Cette touche permet d'annuler une opération ou de quitter un menu.

## 7 Marche:

### Couleur

Cette touche permet d'envoyer des télécopies ou de faire des copies en couleur.

### Mono

Cette touche permet d'envoyer des télécopies ou de faire des copies en noir et blanc.

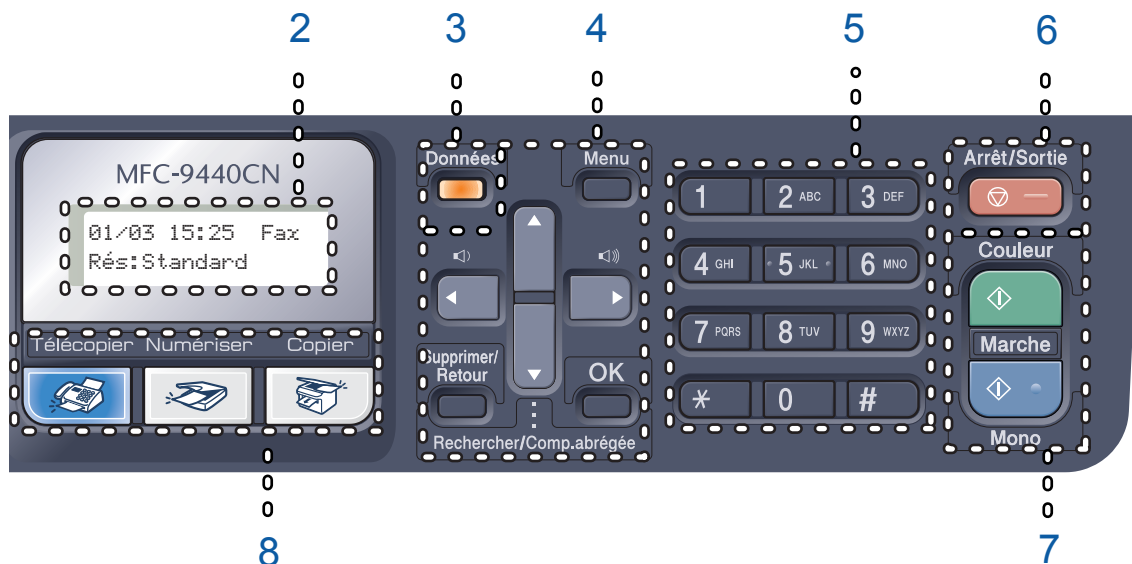

## 8 Touches de mode:



### Télécopier

Cette touche sert à mettre l'appareil en mode Télécopie.



### Numériser

Cette touche sert à mettre l'appareil en mode Numérisation. (Pour plus de détails concernant la numérisation, consultez le *Guide de l'utilisateur - Logiciel sur le CD-ROM.*)



### Copier

Cette touche sert à mettre l'appareil en mode Copie.

## 9 Copier (touches):

### Options

Cette touche permet de changer temporairement les paramètres des copies multiples.

### Agrandir/Réduire

Cette touche permet de réduire ou d'agrandir des copies.

## 10 Touches de télécopie et de téléphone:

### Tonalité

Vous pouvez appuyer sur cette touche avant la numérotation si vous voulez vous assurer qu'un télécopieur va répondre, puis sur **Mono Marche** ou sur **Couleur Marche**. De même, vous pouvez appuyer sur cette touche après avoir décroché le combiné d'un téléphone externe pendant la sonnerie double rapide.

## Recomp/Pause

Cette touche permet de recomposer le dernier numéro appelé. Elle sert également à insérer une pause pour la programmation des numéros abrégés.

## Résolution

Cette touche permet de régler la résolution d'une télécopie à envoyer.

## 11 Touches Imprimer:

### Direct

Cette touche permet d'imprimer des données à partir d'une clé USB que vous connectez directement à l'appareil. Vous pouvez également imprimer des photos directement à partir d'un appareil photo numérique compatible PictBridge.

### Sécuritaire

Vous pouvez imprimer les données en mémoire lorsque vous saisissez votre mot de passe à quatre chiffres. (Pour plus de détails sur l'utilisation de la touche Sécuritaire, référez-vous au *Guide de l'utilisateur - Logiciel sur le CD-ROM.*)



### Annuler Travail

Annule un travail d'impression programmé et efface les données d'impression de la mémoire de l'appareil.

## Témoins DEL d'information

Le témoin DEL (diode électroluminescente) **Données** clignote et s'allume ou s'éteint selon l'état de l'appareil.



DEL	État de la DEL	État de l'appareil	Description
	Témoin DEL éteint.	Mode	L'interrupteur d'alimentation est éteint ou il n'y a pas de données à imprimer dans l'appareil.
	Témoin DEL allumé.	Données restantes en mémoire	Impression des données enregistrées dans la mémoire de l'appareil.
	Témoin DEL clignotant.	Réception de données	L'appareil est en train de recevoir des données de l'ordinateur, de traiter des données en mémoire ou d'imprimer des données.

## Chargement du papier et des enveloppes

L'appareil peut charger le papier à partir du bac à papier standard, du bac inférieur optionnel ou du bac multi-usage.

Lorsque vous imprimez sur du papier ordinaire de 16 à 28 lb (60 à 105 g/m<sup>2</sup>), vous devez utiliser le bac à papier.

Utilisez le bac MP (bac multi-usage) pour imprimer sur d'autres supports.

Lors du chargement du papier dans le bac à papier, notez les points suivants :

- Si le logiciel que vous utilisez prend en charge la sélection du format du papier dans le menu d'impression, vous pourrez le sélectionner via votre logiciel. Si ce n'est pas le cas, vous pouvez définir le format du papier dans le pilote de l'imprimante ou en utilisant les boutons du panneau de commande.
- Avant d'utiliser du papier à trous, tel que des feuilles d'agenda, ventilez la pile pour éviter les bourrages papier et les problèmes d'introduction.

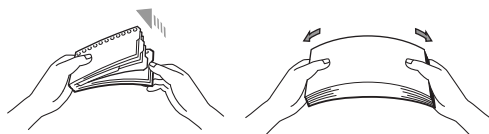

## Chargement de papier ordinaire dans le bac à papier

- 1 Dépliez le rabat de support du bac de sortie du papier (1).

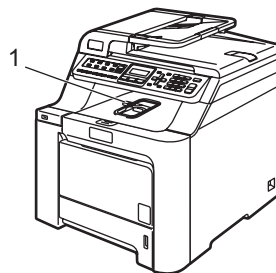

- 2 Retirez complètement le bac à papier de l'appareil.

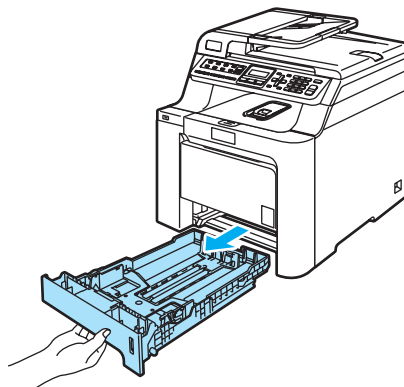

- 3 Tout en appuyant sur le levier de déverrouillage du guide-papier vert (1), faites coulisser les guide-papier pour qu'ils s'adaptent au format du papier. Assurez-vous que les guides se logent correctement dans les fentes.

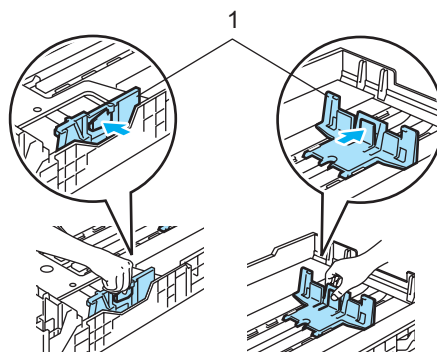

- 4 Ventilez bien les feuilles afin d'éviter les défauts d'alimentation du papier.

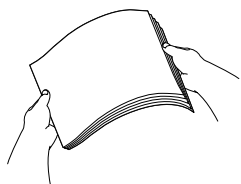

- 5 Insérez le papier dans le bac à papier en faisant entrer le bord supérieur en premier et la face imprimée dessous. Assurez-vous que les feuilles sont posées bien à plat dans le bac, sous la marque indiquant la capacité maximale du bac (1).

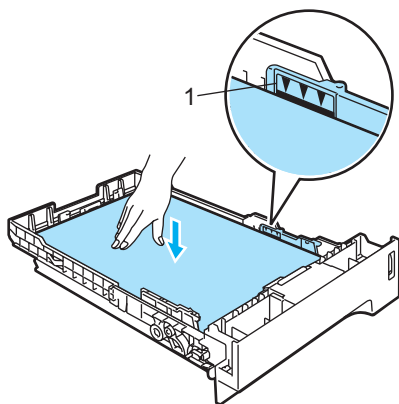

- 6 Repoussez fermement le bac à papier dans l'appareil.

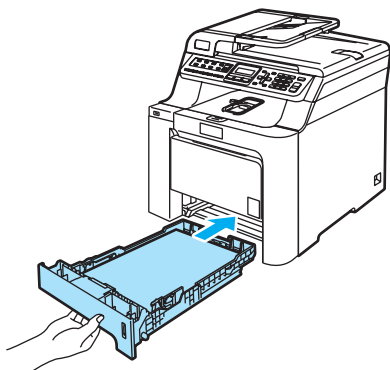

## Chargement d'enveloppes, d'étiquettes ou d'autres supports dans le bac multi-usage (bac MP)

Utilisez le bac MP pour imprimer sur des enveloppes, des étiquettes ou du papier épais.

Avant de charger, aplatissez autant que possible les coins et les côtés.

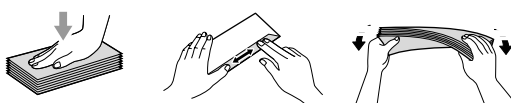

- 1 Dépliez le rabat de support du bac de sortie du papier (1).

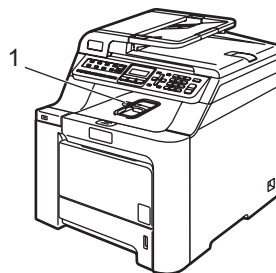

- 2 Ouvrez le bac MP et abaissez-le délicatement.

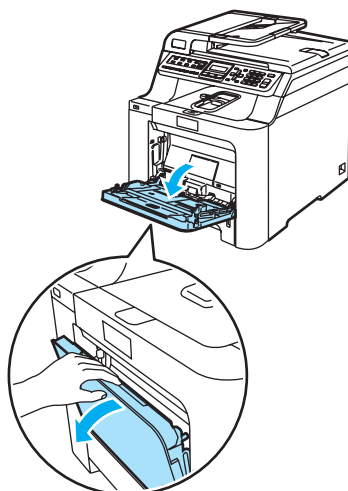

- 3 Tirez et dépliez le rabat du bac MP (1).



- 4 Placez les enveloppes (maximum 3) ou le support dans le bac MP en faisant entrer le bord supérieur en premier et la face à imprimer dessus.

# Papier et autres supports acceptables

## Papier recommandé

Pour obtenir la meilleure qualité d'impression, nous vous conseillons d'utiliser les types de papier ci-dessous.

Type de papier	Article
Papier ordinaire	Xerox 4200DP (20 lb = 75 g/m <sup>2</sup> )
	Papier laser Hammermill (24 lb = 90 g/m <sup>2</sup> )
	(Xerox Premier 80 g/m <sup>2</sup> ) (Xerox Business 80 g/m <sup>2</sup> )
Papier recyclé	(Xerox Recycled Supreme)
Étiquettes	Étiquette laser Avery #5160 (Étiquette laser Avery L7163)
Enveloppes	Columbian #138 (COM10)

La qualité d'impression peut varier selon le type de papier utilisé.

Vous pouvez utiliser les types de support suivants : papier ordinaire, étiquettes ou enveloppes.

Pour obtenir les meilleurs résultats, suivez les étapes ci-dessous :

- Utilisez du papier pour copie ordinaire.
- Utilisez du papier de 20 à 24 lb (75 à 90 g/m<sup>2</sup>).
- Utilisez des étiquettes destinées à être utilisées avec des imprimantes laser.
- Ne touchez pas la surface imprimée du papier immédiatement après l'impression.
- Utilisez du papier à grain long avec une valeur pH neutre et un taux d'humidité de 5% environ.

## ! ATTENTION

NE chargez PAS des enveloppes, des étiquettes ou du papier épais (plus de 105 g/m<sup>2</sup> ou 28 lb) dans le bac à papier ou dans le bac inférieur optionnel. Vous pourriez provoquer un bourrage papier.

## Type et format du papier

L'appareil charge le papier à partir du bac à papier standard, du bac multi-usage ou du bac inférieur optionnel.

### Bac à papier standard

Comme le bac à papier standard est de type universel, vous pouvez utiliser n'importe quel format de papier (un seul type de papier et un seul format de papier à la fois) répertorié dans le tableau *Capacité des bacs à papier* à la page 13. Le bac à papier standard peut contenir 250 feuilles de papier Lettre/A4, Légal ou folio (80 g/m<sup>2</sup> ou 20 lb). Le papier peut être chargé jusqu'au repère de papier maximum sur le guide de largeur coulissant.

### Bac multi-usage (MP)

Le bac multi-usage peut contenir jusqu'à 50 feuilles de papier (80 g/m<sup>2</sup> ou 20 lb) ou jusqu'à 3 enveloppes. Le papier peut être chargé jusqu'à la marque supérieure indiquant la charge maximum sur le guide de largeur coulissant.

### Bac inférieur optionnel (LT-100CL)

Le bac inférieur optionnel peut contenir jusqu'à 500 feuilles de papier Lettre/A4, Légal et folio (80 g/m<sup>2</sup> ou 20 lb). Le papier peut être chargé jusqu'à la marque supérieure indiquant la charge maximum sur le guide de largeur coulissant.



**Les noms des bacs à papier dans le pilote d'imprimante et dans ce guide sont les suivants :**

Bac et unité en option	Nom
Bac à papier standard	Bac 1
Bac inférieur optionnel	Bac 2
Bac multi-usage	Bac MP

### Capacité des bacs à papier

	Format de papier	Types de papier	Nombre de feuilles
Bac à papier (Bac 1)	A4, Lettre, Légal, Exécutive, A5, A6, B5, B6 et Folio <sup>1</sup>	Papier ordinaire, papier fin et papier recyclé	Maximum 250 [20 lb (80 g/m <sup>2</sup> )]
Bac multi-usage (Bac MP)	Largeur : 2,75 à 8,5 po (69,9 à 215,9 mm) Longueur : 4,57 à 16 po (116,0 à 406,4 mm)	Papier ordinaire, papier épais, papier fin, papier recyclé, papier bond, enveloppes, carte postale et étiquettes	Maximum 50 (papier ordinaire) [20 lb (80 g/m <sup>2</sup> )] Maximum 3 (enveloppes)
Bac à papier (Bac 2)	A4, Lettre, Légal, Exécutive, A5, B5, B6 et Folio <sup>1</sup>	Papier ordinaire, papier fin et papier recyclé	Maximum 500 [20 lb (80 g/m <sup>2</sup> )]

<sup>1</sup> Format Folio : 20 cm x 33 cm

### Caractéristiques recommandées du papier

Cet appareil accepte du papier présentant les caractéristiques suivantes :

Poids du papier (lb (g/m <sup>2</sup> ))	20-24 (75-90)
Épaisseur (µm)	80-110
Grain (sec.)	Supérieur à 20
Raideur (cm <sup>3</sup> /100)	90-150
Sens des fibres	Grain long
Résistivité de volume (ohm)	10e <sup>9</sup> -10e <sup>11</sup>
Résistivité de surface (ohm-cm)	10e <sup>9</sup> -10e <sup>12</sup>
Charge	CaCO <sub>3</sub> (neutre)
Teneur en cendres (% du poids)	Inférieure à 23
Blancheur (%)	Supérieure à 80
Opacité (%)	Supérieure à 85

## Manipulation et utilisation de papier spécial

L'appareil est conçu pour accepter la plupart des types de papier xérogaphiques et bond. Cependant, certaines caractéristiques variables du papier peuvent influencer la qualité de l'impression ou la fiabilité de la manipulation. Nous vous recommandons par conséquent de toujours essayer un échantillon du papier avant l'achat afin de déterminer s'il vous convient. Le papier doit être conservé dans son emballage d'origine bien fermé. Il doit être rangé à plat, à l'abri de l'humidité, de la lumière directe du soleil et de la chaleur.

Veuillez tenir compte des principes importants suivants lors de la sélection du papier :

- N'utilisez pas de papier à jet d'encre : cela peut entraîner un bourrage papier ou endommager l'appareil.
- Il convient de noter que le papier ou les enveloppes seront utilisés dans une imprimante laser couleur.
- Tout papier préimprimé doit utiliser des encres qui peuvent résister à la température du processus de fusion de l'appareil (200 degrés centigrades ou 392 degrés Fahrenheit pendant une période de 0,1 s).
- Si vous avez sélectionné un papier bond fabriqué à partir de coton, un papier présentant une surface rugueuse tel qu'un papier crispé ou vergé ou un papier ridé ou plissé, la qualité du papier ou de l'impression peut être dégradée.

## Types de papier à éviter

### ! ATTENTION

Certains types de papier peuvent ne pas présenter de bons résultats, ou peuvent endommager l'appareil.

N'utilisez PAS un papier :

- fort granité
- extrêmement lisse ou brillant
- recroquevillé ou déformé

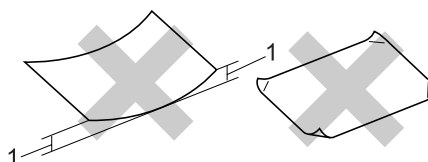

### 1 0,08 po (2 mm) ou plus

- enrobé ou revêtu d'un film chimique
- endommagé, chiffonné ou plié
- présentant un grammage hors spécification
- auquel des onglets ou des agrafes sont attachés
- avec en-tête contenant des teintes basse température ou thermographiques
- à feuilles multiples ou autocopiant
- destiné à l'impression à jet d'encre

L'utilisation d'un de ces types de papier peut endommager l'appareil. Tout dommage de ce type est exclu de la garantie ou du contrat d'entretien Brother.

## Enveloppes

La plupart des types d'enveloppe conviennent à l'appareil. Cependant, certaines enveloppes peuvent engendrer des problèmes de qualité d'impression par leur conception même. L'enveloppe doit présenter des bords droits, des plis bien marqués et le bord entrant ne doit pas présenter une épaisseur de plus de deux feuilles. L'enveloppe doit être parfaitement plate, elle ne doit être ni trop ample ni trop mince. Nous vous recommandons de vous procurer des enveloppes de qualité chez un fournisseur conscient de ce que les enveloppes seront utilisées dans une imprimante laser.

Les enveloppes doivent être alimentées à partir du bac multi-usage (MP).

Avant de placer les enveloppes dans le bac, vérifiez les points suivants :

- Les enveloppes doivent présenter une patte de fermeture dans le sens de la longueur.
- La patte de fermeture doit être pliée de manière nette (les enveloppes mal coupées ou pliées peuvent provoquer des bourrages papier).
- Les enveloppes doivent être constituées de deux couches de papier dans la zone encerclée dans la figure ci-dessous.

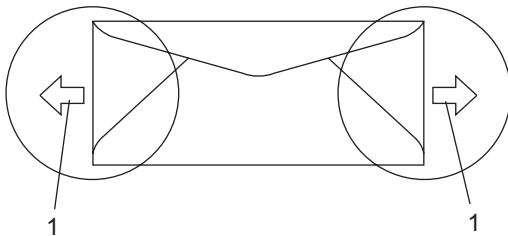

### 1 Sens d'introduction



### Remarque

- Avant d'imprimer des enveloppes, ventilez la pile pour éviter les bourrages papier et les problèmes d'alimentation.
- Avant d'imprimer un grand nombre d'enveloppes, réalisez un essai sur une enveloppe seulement pour vérifier le résultat.
- Les jointures des enveloppes scellées par le fabricant doivent être bien fermées.
- NE placez PAS simultanément différents types de papier dans le bac à papier, cela pourrait engendrer des bourrages papier ou des problèmes d'alimentation.
- Pour une impression correcte, sélectionnez dans le logiciel le format de papier ou d'enveloppe correspondant au papier dans le bac.
- Nous vous recommandons de ne pas imprimer à moins de 0,6 po (15 mm) des bords des enveloppes.
- Voir *Papier et autres supports acceptables* à la page 12.

## Types d'enveloppe à éviter

### ! ATTENTION

N'utilisez PAS d'enveloppes :

- endommagées, gondolées, froissées ou de forme inhabituelle
- spécialement brillantes ou granitées
- auxquelles des spirales, des agrafes, des fermoirs ou des pinces sont attachées
- avec pattes autoadhésives
- gaufrées
- dont les plis ne sont pas bien marqués
- en relief (écriture en relief)
- préimprimées à l'aide d'une imprimante laser
- préimprimées à l'intérieur
- mal empilables
- en papier dont le grammage est supérieur aux spécifications de l'appareil
- dont les bords ne sont pas droits ou réguliers
- à fenêtre, à trous, à découpes ou à perforations
- dont une surface est encollée, comme sur l'illustration ci-dessous

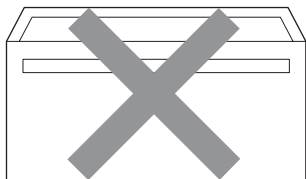

- à double patte, comme sur l'illustration ci-dessous

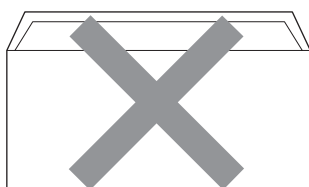

- dont les pattes de fermeture ne sont pas pliées à l'achat
- dont les pattes de fermeture correspondent à l'illustration ci-dessous

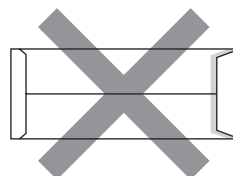

- dont chaque côté est plié comme dans l'illustration ci-dessous

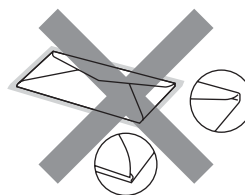

L'utilisation d'un de ces types d'enveloppe peut endommager l'appareil. Tout dommage de ce type est exclu de la garantie ou du contrat d'entretien Brother.

Dans certaines circonstances, des problèmes d'alimentation de papier peuvent survenir en raison de l'épaisseur, de la taille ou de la forme du rabat des enveloppes que vous utilisez.

## Étiquettes

L'appareil peut imprimer la plupart des types d'étiquette compatibles avec les imprimantes laser. La substance adhésive des étiquettes doit être à base d'acrylique, car cette matière est plus stable aux hautes températures de l'unité de fusion. L'adhésif ne doit pas entrer en contact avec une partie quelconque de l'appareil, faute de quoi la feuille d'étiquettes pourrait se coller à la courroie ou aux rouleaux et engendrer des bourrages ou des problèmes de qualité à l'impression. L'adhésif ne doit pas être apparent entre les étiquettes. Les étiquettes doivent être disposées de façon à couvrir l'intégralité de la longueur et de la largeur de la feuille. L'utilisation d'étiquettes entrecoupées d'espaces peut provoquer le décollage des étiquettes et engendrer des bourrages ou des problèmes d'impression sérieux.

Toutes les étiquettes utilisées dans cet appareil doivent pouvoir résister à une température 200 degrés centigrades (392 degrés Fahrenheit) pendant une période de 0,1 s.

Les feuilles d'étiquettes ne doivent pas dépasser les spécifications indiquées dans ce guide en ce qui concerne le grammage. Les étiquettes dont les caractéristiques ne correspondent pas à ces spécifications peuvent provoquer des problèmes d'alimentation ou d'impression, et endommager l'appareil.

Les étiquettes peuvent uniquement être introduites par le biais du bac MP.

### Types d'étiquettes à éviter

N'utilisez pas des étiquettes endommagées, gondolées, froissées ou de forme inhabituelle.

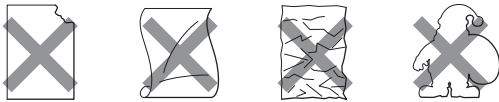

### ATTENTION

Évitez d'introduire des étiquettes dont la feuille est en partie à nu, elle pourrait endommager l'appareil.

## Chargement des documents

Vous pouvez envoyer des télécopies, réaliser des copies et numériser avec l'alimentation automatique de documents (ADF) et la vitre d'exposition du scanner.

### Utilisation de l'alimentation automatique de documents (ADF)

L'alimentation automatique de documents peut contenir jusqu'à 35 pages et charger chaque page individuellement. Elle accepte du papier standard de 80 g/m<sup>2</sup> (20 lb). Le papier doit être bien ventilé avant d'être placé.

#### ! ATTENTION

Ne laissez PAS de document épais sur la vitre d'exposition du scanner. Dans le cas contraire, l'alimentation automatique pourrait provoquer un bouchage.

N'utilisez PAS de papier gondolé, froissé, plié, déchiré, agrafé, attaché par des trombones, collés ou maintenu par du papier collant.

N'utilisez PAS de carton, de papier journal ou de tissu.

- Veillez à ce que l'encre des documents soit complètement sèche.
- Les documents à télécopier doivent correspondre aux caractéristiques suivantes : 5,8 à 8,5 po (147,3 à 215,9 mm) de large et 5,8 à 14 po (147,3 à 356 mm) de long, poids standard [20 lb (80 g/m<sup>2</sup>)].

- 1 Dépliez le volet du support de sortie de documents de l'ADF (1) et le volet du support de l'ADF (2).

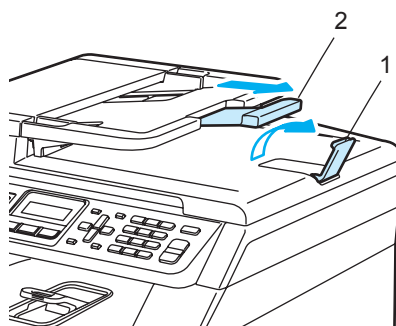

- 2 Ventilez suffisamment les pages.

- 3 Insérez les documents face vers le haut, bord supérieur en premier, dans l'alimentation automatique de documents jusqu'à ce qu'ils entrent en contact avec le rouleau d'entraînement.

- 4 Réglez les guide-papier en fonction de la largeur de vos documents.

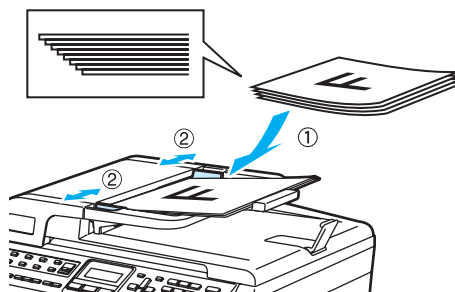

#### ! ATTENTION

NE tirez PAS sur le document pendant son alimentation afin d'éviter que l'appareil soit endommagé pendant l'utilisation de l'ADF.

Pour numériser des documents non standard, voir *Utilisation de la vitre du scanner* à la page 19.

## Utilisation de la vitre du scanner

Vous pouvez utiliser la vitre du scanner pour télécopier, numériser ou copier des pages d'un livre ou une seule page à la fois. Les documents doivent présenter des dimensions maximales de 8,5 po de large et de 11,7 po de long (215,9 mm de large et 297 mm de long).

Lorsque vous utilisez la vitre du scanner, assurez-vous que l'ADF ne contient pas de papier.

- 1 Soulevez le couvercle document.
- 2 À l'aide des lignes repères situées sur la gauche, centrez le document, face imprimée vers le bas, sur la vitre du scanner.

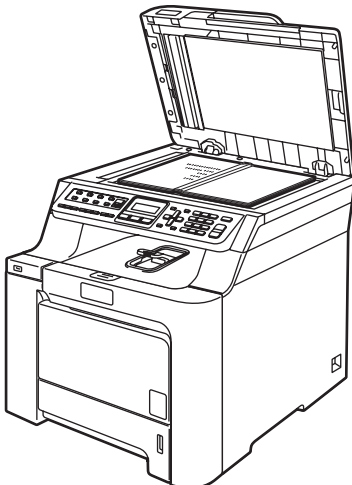
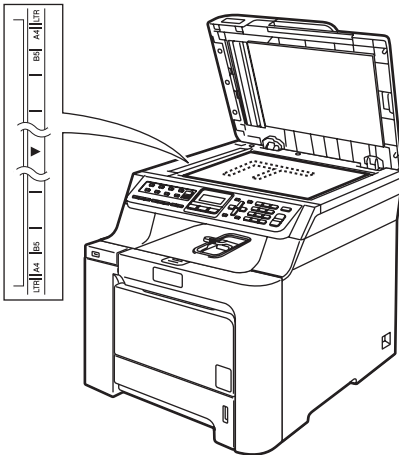

- 3 Refermez le couvercle document.

### ! ATTENTION

Si le document est trop épais ou s'il s'agit d'un livre, veillez à NE PAS fermer le couvercle brusquement ni exercer de pression.

## Zone non imprimable

### Zone non imprimable pour les copies

La zone imprimable de l'appareil commence à 0,16 po (4 mm) des bords supérieur et inférieur et à 0,12 po (3 mm) environ des bords latéraux du papier.

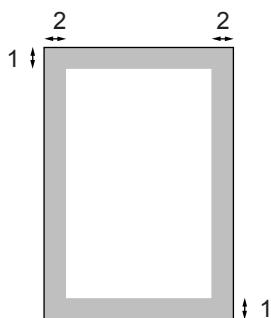

- 1 0,16 po (4 mm)
- 2 0,12 po (3 mm)



#### Remarque

La zone non imprimable indiquée ci-dessus s'applique à une copie simple ou à une copie 1 à 1 qui utilise le format Lettre. La zone non imprimable change selon le format de papier.

## Zone non imprimable lors de l'impression à partir de l'ordinateur

Lorsque vous utilisez le pilote par défaut, la zone imprimable est plus petite que le format du papier, comme indiqué ci-dessous.

### Portrait

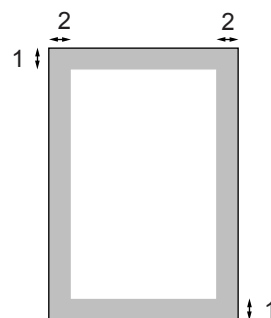

- 1 0,16 po (4,23 mm)
- 2 0,16 po (4,23 mm)

### Paysage

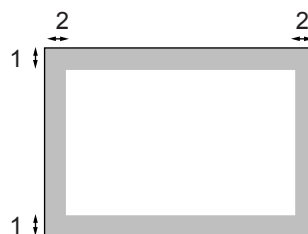

- 1 0,16 po (4,23 mm)
- 2 0,16 po (4,23 mm)



#### Remarque

La zone non imprimable ci-dessus concerne le format de papier Lettre. La zone non imprimable change selon le format de papier.



## Temporisation de mode

L'appareil comprend trois touches de mode sur le panneau de commande : **Télécopier**, **Numériser** et **Copier**.

Vous pouvez paramétrer le temps après lequel l'appareil repasse en mode Télécopie après la dernière opération de copie ou de numérisation. Si vous sélectionnez *Off*, l'appareil conserve le dernier mode utilisé.

Télécopier Numériser Copier



- 1 Appuyez sur **Menu, 1, 1**

```
Prog. Général
1.Mode Minuterie
```

- 2 Appuyez sur ▲ ou sur ▼ pour choisir 0 Sec, 30 Sec, 1 Min, 2 Min, 5 Min ou *Off*. Appuyez sur **OK**.

- 3 Appuyez sur **Arrêt/Sortie**.

## Paramètres du papier

### Type de papier

Il convient d'adapter les paramètres de l'appareil au type de papier utilisé. Cela garantira la meilleure qualité d'impression.

- 1 Effectuez l'une des actions suivantes :
  - Pour paramétrer le type de papier pour le Bac MP, appuyez sur **Menu, 1, 2, 1**.
  - Pour paramétrer le type de papier pour le Plateau 1, appuyez sur **Menu, 1, 2, 2**.
  - Pour paramétrer le type de papier pour le Plateau 2, appuyez sur **Menu, 1, 2, 3** si vous avez installé le bac optionnel.

```
Type papier
1.Bac MP
```

- 2 Appuyez sur ▲ ou sur ▼ pour choisir *Fin*, *Ordinaire* ou *Papier recyclé* pour Plateau 1 et Plateau 2. Choisissez *Fin*, *Ordinaire*, *Épais*, *Plus épais* ou *Papier recyclé* pour Bac MP. Appuyez sur **OK**.
- 3 Appuyez sur **Arrêt/Sortie**.

## Format de papier

Neuf formats de papier sont disponibles pour la photocopie : A4, Lettre, Légal, Exécutive, A5, A6, B5, B6 et Folio, et quatre formats pour imprimer des télécopies : A4, Lettre, Légal ou Folio (8"×13").

Lorsque vous changez le format de papier dans le bac, vous devez aussi changer en même temps le paramétrage du format de papier afin que votre appareil puisse adapter le document ou la télécopie à la feuille de papier.

- 1 Effectuez l'une des actions suivantes :
  - Pour paramétrer le format de papier pour le `Bac MP`, appuyez sur **Menu, 1, 3, 1**.
  - Pour paramétrer le format de papier pour le `Plateau 1`, appuyez sur **Menu, 1, 3, 2**.
  - Pour paramétrer le format de papier pour le `Plateau 2`, appuyez sur **Menu, 1, 3, 3** si vous avez installé le bac optionnel.

Taille papier  
1. Bac MP

- 2 Appuyez sur ▲ ou sur ▼ pour choisir A4, Lettre, Légal, Exécutif, A5, A6, B5, B6, Folio ou Tout format. Appuyez sur **OK**.
- 3 Appuyez sur **Arrêt/Sortie**.



### Remarque

- Tout format (format) apparaît uniquement si vous choisissez le bac MP (**Menu, 1, 3, 1**).
- Si vous choisissez `Tout format` comme format de papier pour le bac MP, vous devez sélectionner `MP seulement` comme paramètre d'utilisation du bac.
- Vous ne pouvez pas utiliser la sélection de format de papier `Tout format` pour le bac MP lorsque vous réalisez des copies N en 1. Vous devez choisir une des autres sélections de format de papier disponibles pour le bac MP.
- Le format A6 n'est pas disponible pour le bac 2 en option.

## Utilisation du bac pour le mode Copie

Vous pouvez changer le bac prioritaire utilisé par l'appareil pour imprimer des copies.

Lorsque vous sélectionnez

`Plateau1 unique`, `MP seulement` ou `Plateau2 unique`<sup>1</sup>, l'appareil charge le papier uniquement à partir de ce bac. Si le bac sélectionné est vide, `Plus de papier` apparaîtra à l'écran ACL. Insérez le papier dans le bac vide.

Pour changer les paramètres de bac, suivez les instructions ci-dessous :

- 1 Appuyez sur **Menu, 1, 7, 1**.

Usage  
1. Copie

- 2 Appuyez sur ▲ ou sur ▼ pour sélectionner `Plateau1 unique`, `Plateau2 unique`<sup>1</sup>, `MP seulement`, `MP>T1>T2`<sup>1</sup> ou `T1>T2`<sup>1</sup>>`MP`. Appuyez sur **OK**.

<sup>1</sup> `Plateau2 unique` ou `T2` s'affiche seulement si le bac optionnel est installé.

- 3 Appuyez sur **Arrêt/Sortie**.



### Remarque

- Lorsque vous chargez des documents à partir de l'alimentation automatique de documents et que `MP>T1>T2` ou `T1>T2>MP` est sélectionné, l'appareil cherche le bac contenant le papier qui convient le mieux et prend le papier de ce bac. Si aucun bac ne contient de papier qui convient, l'appareil prend le papier du bac prioritaire.
- Lorsque vous utilisez la vitre du scanner, le document est copié à partir du bac prioritaire, même s'il y a du papier qui convient mieux dans un autre bac.

## Utilisation du bac pour le mode Télécopie

Vous pouvez changer le bac par défaut que l'appareil utilisera pour imprimer les télécopies reçues.

Lorsque vous sélectionnez Plateau1 unique, MP seulement ou Plateau2 unique<sup>1</sup>, l'appareil charge le papier uniquement à partir de ce bac. Si le bac sélectionné est vide, Plus de papier apparaîtra à l'écran ACL. Insérez le papier dans le bac vide.

Lorsque vous sélectionnez T1>T2<sup>1</sup>>MP, l'appareil prend le papier du bac 1 puis, s'il n'y a plus de papier, du bac 2, puis du bac MP.

Lorsque vous sélectionnez MP>T1>T2<sup>1</sup>, l'appareil prend le papier du bac MP puis, s'il n'y a plus de papier, du bac 1, puis du bac 2.



### Remarque

- Vous pouvez utiliser quatre formats de papier pour imprimer des télécopies : A4, Lettre, Légal ou Folio. S'il n'y a pas de format approprié dans un des bacs, les télécopies reçues seront enregistrées dans la mémoire de l'appareil et le message Vér taille s'affichera sur l'écran ACL. (Pour plus de détails, voir Messages d'erreur et d'entretien à la page 130.)
- S'il n'y a plus de papier dans le bac et que les télécopies reçues se trouvent dans la mémoire de l'appareil, le message Plus de papier s'affiche sur l'écran ACL. Insérez du papier dans le bac vide.

- 1 Appuyez sur **Menu**, **1**, **7**, **2**.

```
Usage
2.Fax
```

- 2 Appuyez sur ▲ ou sur ▼ pour sélectionner Plateau1 unique, Plateau2 unique, MP seulement, MP>T1>T2<sup>1</sup> ou T1>T2<sup>1</sup>>MP. Appuyez sur **OK**.

<sup>1</sup> Plateau2 unique ou T2 s'affiche seulement si le bac optionnel est installé.

- 3 Appuyez sur **Arrêt/Sortie**.

## Utilisation du bac pour le mode Impression

Vous pouvez changer le bac par défaut utilisé par l'appareil pour imprimer à partir de l'ordinateur.

- 1 Appuyez sur **Menu**, **1**, **7**, **3**.

```
Usage
3.Impression
```

- 2 Appuyez sur ▲ ou sur ▼ pour sélectionner Plateau1 unique, Plateau2 unique<sup>1</sup>, MP seulement, MP>T1>T2<sup>1</sup> ou T1>T2<sup>1</sup>>MP. Appuyez sur **OK**.

<sup>1</sup> Plateau2 unique ou T2 s'affiche seulement si le bac optionnel est installé.

- 3 Appuyez sur **Arrêt/Sortie**.



### Remarque



- La configuration dans le pilote d'imprimante a la priorité sur la configuration effectuée sur le panneau de commande.
- Si le panneau de commande affiche le paramétrage Plateau1 unique, MP seulement ou Plateau2 unique<sup>1</sup> et que vous choisissez **Sélection automatique** dans le pilote d'imprimante, l'appareil charge le papier à partir de ce bac.

<sup>1</sup> Plateau2 unique s'affiche seulement si le bac optionnel est installé.

## Réglage du volume

### Volume de la sonnerie

Vous pouvez choisir un niveau de volume de la sonnerie à partir d'une gamme de réglages comprise entre **Haut** et **Off**.

En mode Télécopie, appuyez sur  ou sur  pour rajuster le niveau du volume.

L'écran ACL indique le réglage actuel. Le volume change à chaque appui de touche. L'appareil conserve le nouveau réglage jusqu'à ce que vous le changiez.

Vous pouvez également changer le volume de la sonnerie en utilisant menu :

- 1 Appuyez sur **Menu, 1, 4, 1**.

```
Volume
1.Sonnerie
```

- 2 Appuyez sur ▲ ou sur ▼ pour sélectionner **Off, Bas, Moyen ou Haut**. Appuyez sur **OK**.
- 3 Appuyez sur **Arrêt/Sortie**.

### Volume du signal sonore

L'avertisseur étant activé, l'appareil émet un signal sonore quand vous appuyez sur une touche, en cas d'erreur ou après l'envoi ou la réception de télécopies. Vous pouvez choisir un niveau de volume pour la sonnerie à partir d'une gamme de réglages comprise entre **Haut** et **Off**.

- 1 Appuyez sur **Menu, 1, 4, 2**.

```
Volume
2.Signal sonore
```

- 2 Appuyez sur ▲ ou sur ▼ pour sélectionner **Off, Bas, Moyen ou Haut**. Appuyez sur **OK**.
- 3 Appuyez sur **Arrêt/Sortie**.



### Volume du haut-parleur

Vous pouvez choisir une gamme de niveaux de volume pour le haut-parleur entre **Haut** et **Off**.

Vous pouvez régler le volume du haut-parleur à l'aide des touches du panneau de commande.

- 1 Appuyez sur  (**Télécopier**).

- 2 Appuyez sur **Tonalité**.

- 3 Appuyez sur  ou sur .

Ce réglage sera conservé jusqu'à ce que vous le modifiez à nouveau.

- 4 Appuyez sur **Tonalité**.

Vous pouvez également changer le volume du haut-parleur via le menu :

- 1 Appuyez sur **Menu, 1, 4, 3**.

```
Volume
3.Haut-parleur
```

- 2 Appuyez sur ▲ ou sur ▼ pour sélectionner **Off, Bas, Moyen ou Haut**. Appuyez sur **OK**.
- 3 Appuyez sur **Arrêt/Sortie**.

## Heure d'été automatique

Vous avez la possibilité de configurer l'appareil de sorte qu'il passe automatiquement à l'heure d'été. Ainsi, il avancera d'une heure au printemps et reculera d'une heure en automne automatiquement.

- 1 Appuyez sur **Menu 1, 5**.

```
Prog. Général
5.H avancée auto
```

- 2 Appuyez sur ▲ ou sur ▼ pour sélectionner **On** (ou **Off**). Appuyez sur **OK**.

- 3 Appuyez sur **Arrêt/Sortie**.

## Fonctions d'écologie

### Économie de toner

Cette fonction vous permet d'économiser du toner. Lorsque l'option Économie de toner est **On**, l'impression apparaît plus claire. Le paramétrage par défaut est **Off**.

- 1 Appuyez sur **Menu, 1, 6, 1**.

```
Écologie
1.Économie encre
```

- 2 Appuyez sur ▲ ou sur ▼ pour sélectionner **On** (ou **Off**). Appuyez sur **OK**.

- 3 Appuyez sur **Arrêt/Sortie**.



#### Remarque

Nous vous déconseillons la fonction Économie de toner pour imprimer des photos ou des images en échelle de gris.

## Durée de veille

La fonction Durée de veille réduit la consommation d'énergie en désactivant l'unité de fusion lorsque l'appareil est inactif.

Vous pouvez déterminer le temps (de 000 à 240 minutes) pendant lequel l'appareil doit rester inactif avant le passage en veille. La temporisation est réinitialisée quand l'appareil reçoit une télécopie, des données de l'ordinateur ou réalise une photocopie. Le paramétrage par défaut est 005 minutes.

Lorsque l'appareil est en veille, l'écran ACL indique **Veille**. Lorsque vous imprimez ou effectuez une copie en veille, un court délai se produit pour permettre à l'unité de fusion de préchauffer.

- 1 Appuyez sur **Menu, 1, 6, 2**.

```
Écologie
2.Mode veille
```

- 2 Vous pouvez régler la durée d'inactivité de l'appareil avant le passage en mode Veille (000 à 240). Appuyez sur **OK**.

- 3 Appuyez sur **Arrêt/Sortie**.

## Contraste de l'écran ACL

Vous pouvez modifier le contraste pour éclaircir ou assombrir l'affichage de l'écran ACL.

- 1 Appuyez sur **Menu, 1, 8**.

```
Prog. Général
8.Contraste ACL
```

- 2 Appuyez sur ▲ pour assombrir l'écran ACL. Appuyez sur ▼ pour éclaircir l'écran ACL. Appuyez sur **OK**.

- 3 Appuyez sur **Arrêt/Sortie**.

## Préfixe de numérotation

Le préfixe de numérotation permet de composer automatiquement un numéro prédéfini avant le numéro de télécopieur. Par exemple, si votre système téléphonique exige de composer le 9 pour appeler à l'extérieur, vous pouvez utiliser cette fonction pour que le 9 soit composé automatiquement avant le numéro de chaque télécopie à envoyer.

- 1 (États-Unis) Appuyez sur **Menu, 0, 5**.  
(Canada) Appuyez sur **Menu, 0, 6**.
- 2 Appuyez sur ▲ ou sur ▼ pour sélectionner **Activé** ou **Désactivé**. Appuyez sur **OK**.
  - Si vous aviez choisi **Activé**, allez à l'étape 3.
  - Si vous aviez choisi **Désactivé**, allez à l'étape 5.
- 3 Appuyez sur 1 ou sur 2 pour sélectionner 1. **Chang** ou 2. **Quitt**.
  - Si vous aviez choisi 1. **Chang**, allez à l'étape 4.
  - Si vous aviez choisi 2. **Quitt**, allez à l'étape 5.
- 4 Entrez le numéro du préfixe (maximum 5 chiffres) au clavier. Appuyez sur **OK**.



### Remarque

- Vous pouvez utiliser les signes 0 à 9, #, \* et !. (Appuyez sur **Tonalité** pour afficher « ! ».)

Vous ne pouvez pas utiliser ! avec d'autres chiffres ou caractères.

- (Canada seulement) Si le mode de composition par impulsions est activé, les signes # et \* ne sont pas disponibles.

- 5 Appuyez sur **Arrêt/Sortie**.

## Sécurité

Vous pouvez configurer l'appareil selon différents niveaux de sécurité à l'aide des fonctions Verrouillage de configuration et Sécurité mémoire. Ces fonctions empêchent la programmation de télécopies différées ou de tâches de relève. Toutefois, une télécopie différée préprogrammée sera envoyée même après avoir activé la sécurité mémoire, elle ne sera donc pas perdue.

### Verrouillage de configuration

La fonction Verrouillage de configuration permet de configurer un mot de passe qui empêche d'autres personnes de changer accidentellement les paramètres de votre appareil.

Prenez soin de noter ce mot de passe. Si vous l'oubliez, communiquez avec le service à la clientèle de Brother.

Quand Verrouillage de configuration est paramétré à **On**, vous ne pouvez pas modifier les paramètres suivants sans mot de passe :

- Date et heure
- Identification de poste
- Paramètres des numéros abrégés
- Temporisation de mode
- Type de papier
- Format de papier
- Volume
- Passage automatique à l'heure d'été (H avancée auto)
- Écologie
- Utilisation des bacs
- Contraste de l'écran ACL
- Verrouillage de configuration
- Sécurité mémoire

### Configuration du mot de passe

- 1 Appuyez sur **Menu, 1, 9, 2**.

Sécurité  
2.verrouillage

- 2 Saisissez un nombre à quatre chiffres pour le mot de passe avec les chiffres 0-9, \* ou #.  
Appuyez sur **OK**.
- 3 Ressaisissez votre mot de passe quand l'écran ACL indique **Vérif:.**  
Appuyez sur **OK**.
- 4 Appuyez sur **Arrêt/Sortie**.

### Modification du mot de passe du verrouillage de la configuration

- 1 Appuyez sur **Menu, 1, 9, 2**.

Sécurité  
2.verrouillage

- 2 Appuyez sur **▲** ou sur **▼** pour sélectionner **Mot de passe**.  
Appuyez sur **OK**.
- 3 Saisissez votre mot de passe à quatre chiffres.  
Appuyez sur **OK**.
- 4 Saisissez un nombre à quatre chiffres pour le nouveau mot de passe.  
Appuyez sur **OK**.
- 5 Ressaisissez votre nouveau mot de passe quand l'écran ACL indique **Vérif:.**  
Appuyez sur **OK**.
- 6 Appuyez sur **Arrêt/Sortie**.

## Activation et désactivation de la fonction Verrouillage de configuration

Si vous entrez un mauvais mot de passe lorsque vous suivez les instructions ci-dessous, l'écran ACL indique

Erreur m.passe. Ressaisissez le mot de passe correct.

### Activation de la fonction Verrouillage de configuration

- 1 Appuyez sur **Menu, 1, 9, 2.**

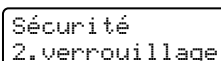

Sécurité  
2.verrouillage

- 2 Appuyez sur ▲ ou sur ▼ pour sélectionner **On**. Appuyez sur **OK**.

- 3 Saisissez votre mot de passe à quatre chiffres. Appuyez sur **OK**.

- 4 Appuyez sur **Arrêt/Sortie**.

### Désactivation de la fonction Verrouillage de configuration

- 1 Appuyez sur **Menu, 1, 9, 2.**

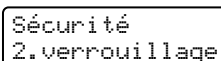

Sécurité  
2.verrouillage

- 2 Saisissez votre mot de passe à quatre chiffres. Appuyez deux fois sur **OK**.

- 3 Appuyez sur **Arrêt/Sortie**.

## Sécurité mémoire

La fonction Sécurité mémoire interdit les accès non autorisés à l'appareil.

Quand la sécurité mémoire est activée, les opérations suivantes sont disponibles :

- Réception de télécopies dans la mémoire (à concurrence de la capacité de la mémoire)
- Réadressage de télécopies (si le réadressage était déjà activé)
- Téléavertissement (si le téléavertissement était déjà activé)
- Extraction à distance (si l'enregistrement des télécopies dans la mémoire était déjà activé)

Quand la sécurité mémoire est activée, les opérations suivantes ne sont PAS disponibles :

- Impression des télécopies reçues
- Envoi de télécopies
- Photocopie
- Impression à partir d'un PC
- Numérisation
- Réception PC-FAX



### Remarque

- Pour imprimer les télécopies dans la mémoire, désactivez la sécurité mémoire.
- Vous devez désactiver la fonction Réception PC-FAX pour pouvoir activer la sécurité mémoire. (Voir *Désactivation des options de télécopie à distance* à la page 65.)



## Configuration du mot de passe



### Remarque

- Si vous avez déjà défini le mot de passe, vous ne devez pas le définir une nouvelle fois.
- Si vous oubliez le mot de passe de la fonction Sécurité mémoire, communiquez avec le service à la clientèle de Brother. (Voir *Numéros de Brother* à la page ii.)

- 1 Appuyez sur **Menu, 1, 9, 1**.

Sécurité  
1.Sécurité mém

- 2 Saisissez un nombre à quatre chiffres pour le mot de passe. Appuyez sur **OK**.
- 3 Ressaisissez votre mot de passe quand l'écran ACL indique *Vérif:.* Appuyez sur **OK**.
- 4 Appuyez sur **Arrêt/Sortie**.

## Modification du mot de passe de la fonction Sécurité mémoire

- 1 Appuyez sur **Menu, 1, 9, 1**.

Sécurité  
1.Sécurité mém

- 2 Appuyez sur **▲** ou sur **▼** pour sélectionner *Mot de passe*. Appuyez sur **OK**.
- 3 Saisissez votre mot de passe à quatre chiffres. Appuyez sur **OK**.
- 4 Saisissez un nombre à quatre chiffres pour le nouveau mot de passe. Appuyez sur **OK**.
- 5 Ressaisissez votre nouveau mot de passe quand l'écran ACL indique *Vérif:.* Appuyez sur **OK**.
- 6 Appuyez sur **Arrêt/Sortie**.

## Activation et désactivation de la fonction Sécurité mémoire

Si vous entrez un mauvais mot de passe lorsque vous suivez les instructions ci-dessous, l'écran ACL indique *Erreur m.passe*. Ressaisissez le mot de passe correct.

### Activation de la fonction Sécurité mémoire

- 1 Appuyez sur **Menu, 1, 9, 1**.

Sécurité  
1.Sécurité mém

- 2 Appuyez sur **▲** ou sur **▼** pour sélectionner *Régler sécurité*. Appuyez sur **OK**.
- 3 Saisissez le mot de passe à quatre chiffres enregistré. Appuyez sur **OK**. L'appareil se déconnecte et l'écran ACL indique *Mode sécurité*.



### Remarque

L'appareil peut conserver les données en mémoire pendant 4 jours en cas de panne d'électricité.

### Désactivation de la fonction Sécurité mémoire

- 1 Appuyez sur **Menu**. Saisissez le mot de passe à quatre chiffres enregistré. Appuyez sur **OK**.
- 2 La fonction Sécurité mémoire est automatiquement désactivée et l'écran ACL affiche la date et l'heure.



### Remarque

Si vous entrez un mot de passe erroné, l'écran ACL indique *Erreur m.passe* et reste hors ligne. L'appareil reste en mode sécurisé jusqu'à la saisie du mot de passe enregistré.





# Télécopie

---

<b>Envoi d'une télécopie</b>	<b>32</b>
<b>Réception d'une télécopie</b>	<b>41</b>
<b>Services téléphoniques et appareils externes</b>	<b>47</b>
<b>Composition et mémorisation de numéros</b>	<b>56</b>
<b>Options de télécopie à distance (noir et blanc seulement)</b>	<b>62</b>
<b>Relève</b>	<b>69</b>
<b>Impression de rapports</b>	<b>71</b>

## Utilisation du mode Télécopie

### Activation du mode Télécopie

Pour activer le mode Télécopie, appuyez sur  (Télécopier). La touche s'allume en bleu.

### Envoi d'une télécopie à partir de l'alimentation automatique de documents

La façon la plus facile pour envoyer vos télécopies est d'utiliser l'alimentation automatique de documents (ADF). Pour annuler une télécopie en cours, appuyez sur **Arrêt/Sortie**.

- 1 Vérifiez que vous êtes en mode Télécopie .
- 2 Placez votre document *face vers le haut* dans l'alimentation automatique de documents.
- 3 Composez le numéro de télécopieur. (Voir *Composition d'un numéro* à la page 56.)
- 4 Appuyez sur **Mono Marche** ou sur **Couleur Marche**.
  - Si vous appuyez sur **Mono Marche**, l'appareil numérise les pages dans la mémoire, puis envoie le document.
  - Si vous appuyez sur **Couleur Marche**, l'appareil commence la numérotation et envoie le document en temps réel.



#### Remarque

Si le message **Mémoire épuisée** s'affiche lors de la numérisation d'un document noir et blanc dans la mémoire, appuyez sur **Arrêt/Sortie** pour annuler ou sur **Mono Marche** pour envoyer les pages numérisées.

L'appareil numérise et envoie votre document.

### Envoi d'une télécopie à partir de la vitre du scanner

Vous pouvez utiliser la vitre du scanner pour télécopier des pages d'un livre ou une seule page à la fois. Les documents peuvent avoir le format Lettre, A4. Appuyez sur **Arrêt/Sortie** pour annuler une télécopie en cours.

Vous ne pouvez envoyer que des télécopies en couleur d'une seule page à partir de la vitre du scanner.

- 1 Vérifiez que vous êtes en mode Télécopie .
- 2 Placez le document *face vers le bas* sur la vitre du scanner.
- 3 Composez le numéro de télécopieur. (Voir *Composition d'un numéro* à la page 56.)
- 4 Appuyez sur **Mono Marche** ou sur **Couleur Marche**.
  - Si vous appuyez sur **Mono Marche**, l'appareil commence à numériser la première page. Allez à l'étape 5.
  - Si vous appuyez sur **Couleur Marche**, l'appareil commence l'envoi. Allez à l'étape 7.
- 5 Une fois que l'appareil a numérisé la page, l'écran ACL vous invite à sélectionner une des options ci-dessous :

Page suivante?  
 1.Oui 2.Non(Env)

- Appuyez sur **1** pour envoyer une autre page. Allez à l'étape 6.
- Appuyez sur **2** ou sur **Mono Marche** pour envoyer le document. Allez à l'étape 7.

- 6 Déposez la page suivante sur la vitre du scanner et appuyez sur **OK**. Répétez les étapes 5 et 6 pour chacune des pages supplémentaires.

Régler page suiv  
Ensuite appuy OK

- 7 Votre appareil transmettra automatiquement la télécopie.



### Remarque

Lors de l'envoi de télécopies à pages multiples à partir de la vitre du scanner, l'envoi en temps réel doit être paramétré à Off.

## Annulation d'une télécopie en cours

Appuyez sur **Arrêt/Sortie** pour annuler une télécopie en cours. Si l'appareil a déjà commencé la numérotation ou l'envoi de la télécopie, vous devez également appuyer sur **1** pour confirmer.

## Diffusion (noir et blanc seulement)

La diffusion vous permet d'envoyer la même télécopie à plusieurs numéros de télécopieur. Vous pouvez inclure dans la même diffusion des groupes, des numéros de monotouche, des numéros abrégés et jusqu'à 50 numéros composés manuellement.

Vous pouvez diffuser des télécopies à un nombre maximum de 366 numéros différents. Ce nombre varie bien entendu en fonction du nombre de groupes, de codes d'accès ou de numéros de carte de crédit que vous avez enregistrés et en fonction du nombre de télécopies différées ou enregistrées en mémoire.



### Remarque

Utilisez la touche **Rechercher/Comp.abrégée** pour faciliter la sélection des numéros.

- 1 Vérifiez que vous êtes en mode Télécopie .
- 2 Chargez le document.
- 3 Entrez un numéro. Appuyez sur **OK**. Vous pouvez utiliser un numéro de monotouche, un numéro abrégé, un numéro de groupe ou un numéro saisi manuellement à l'aide du pavé numérique. (Voir *Composition d'un numéro* à la page 56.)
- 4 Répétez l'étape 3 jusqu'à ce que vous ayez entré tous les numéros de télécopieur que vous voulez diffuser.
- 5 Appuyez sur **Mono Marche**.

Une fois la diffusion achevée, l'appareil imprime un rapport de diffusion à des fins de vérification.

## Annulation d'une diffusion en cours

Pendant une diffusion, vous pouvez choisir d'annuler la télécopie en cours ou l'ensemble de la tâche de diffusion.

- 1 Appuyez sur **Menu, 2, 6**.  
L'écran ACL affiche le numéro de télécopieur composé (par exemple #001 0123456789), ainsi que le numéro de la tâche de diffusion (par exemple Diffusion#001) :

```
Trav. en att.
#001 0123456789
```

- 2 Appuyez sur **▲▼** pour sélectionner le numéro de tâche à annuler.  
Appuyez sur **OK**.

```
#001 0123456789
1. Annul 2. Quitte
```

- 3 Appuyez sur **1** pour supprimer le numéro de tâche ou sur **2** pour quitter.  
Si vous avez choisi d'annuler seulement la télécopie en cours à l'étape 2, l'appareil vous demandera si vous voulez annuler la diffusion. Appuyez sur **1** pour supprimer la tâche de diffusion dans son intégralité ou sur **2** pour quitter.

```
Diffusion#001
1. Annul 2. Quitte
```

- 4 Appuyez sur **Arrêt/Sortie**.

## Opérations d'envoi supplémentaires

### Envoi de télécopies en utilisant des paramètres multiples

Avant d'envoyer une télécopie, vous pouvez modifier n'importe lequel des paramètres suivants : contraste, résolution, mode Outre-mer, envoi en différé, envoi en relève, envoi en temps réel ou page de garde.

- 1 Vérifiez que vous êtes en mode Télécopie .  
Après chaque validation d'un réglage, l'écran ACL vous demande si vous souhaitez entrer des paramètres supplémentaires :

```
Autres réglages
1. Oui 2. Non
```

- 2 Effectuez l'une des actions suivantes :
  - Pour choisir des paramètres supplémentaires, appuyez sur **1**. L'écran ACL revient au menu Réglage envoi pour vous permettre de sélectionner un autre réglage.
  - Une fois le choix des réglages terminé, appuyez sur **2** et passez à l'étape suivante pour l'envoi de votre télécopie.

## Page de garde électronique (noir et blanc seulement)

Cette fonction n'est *pas* disponible si vous n'avez pas programmé votre identification de poste. (Reportez-vous au *Guide d'installation rapide*.)

Vous pouvez envoyer automatiquement une page de garde avec chaque télécopie. Votre page de garde comprend votre identification de poste, un commentaire et le nom enregistré dans la mémoire des numéros de monotouche ou des numéros abrégés.

En choisissant *Fax suivant:On*, vous pouvez aussi indiquer le nombre de pages sur la page de garde.

Vous pouvez choisir un des commentaires prédéfinis suivants :

1. Sans note
2. Appelez s.v.p.
3. Urgent
4. Confidentiel

Au lieu d'utiliser un des commentaires prédéfinis, vous pouvez entrer deux messages personnels d'une longueur maximale de 27 caractères. Pour obtenir de l'aide sur la saisie des caractères, reportez-vous au tableau page 214.

(Voir *Création des vos propres commentaires* à la page 35.)

5. (défini par l'utilisateur)
6. (défini par l'utilisateur)



### Remarque

Vous pouvez envoyer la page de garde uniquement pour une télécopie en noir et blanc. Si vous appuyez sur **Couleur Marche** pour envoyer une télécopie, la page de garde n'est pas envoyée.

## Création des vos propres commentaires

Vous pouvez saisir un maximum de deux commentaires personnalisés.

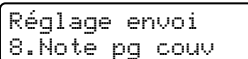
- 1 Vérifiez que vous êtes en mode Télécopie .
- 2 Appuyez sur **Menu, 2, 2, 8**.  

- 3 Appuyez sur **▲** ou sur **▼** afin de choisir 5 ou 6 pour enregistrer vos propres commentaires. Appuyez sur **OK**.
- 4 Entrez votre propre commentaire à l'aide du pavé numérique. Appuyez sur **OK**.

Servez-vous du tableau page 214 pour entrer les caractères.

## Envoi d'une page de garde pour la télécopie suivante

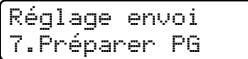
Si vous souhaitez seulement envoyer une page de garde pour la télécopie suivante, votre appareil vous demandera de saisir le nombre de pages envoyées de telle sorte qu'il soit imprimé sur la page de garde.

- 1 Vérifiez que vous êtes en mode Télécopie .
- 2 Chargez le document.
- 3 Appuyez sur **Menu, 2, 2, 7**.  

- 4 Appuyez sur **▲** ou sur **▼** pour sélectionner *Fax suivant:On* (ou *Fax suivant:Off*). Appuyez sur **OK**.
- 5 Appuyez sur **▲** ou sur **▼** pour sélectionner un commentaire. Appuyez sur **OK**.
- 6 Insérez deux chiffres afin d'indiquer le nombre de pages à envoyer. Appuyez sur **OK**.  
 Par exemple, entrez **0, 2** pour 2 pages ou **0, 0** si vous désirez ne rien indiquer. Si vous avez commis une faute de frappe, appuyez sur **◀** ou sur **Supprimer/Retour** pour revenir en arrière et réentrer le nombre de pages.

## Envoi d'une page de garde pour toutes les télécopies

Vous pouvez paramétrer l'appareil de sorte qu'il génère une page de garde à chaque envoi d'une télécopie.

- 1 Vérifiez que vous êtes en mode

Télécopie .

- 2 Appuyez sur **Menu, 2, 2, 7**.

Réglage envoi  
7.Préparer PG

- 3 Appuyez sur ▲ ou sur ▼ pour sélectionner On (ou Off). Appuyez sur **OK**.

- 4 Appuyez sur ▲ ou sur ▼ pour sélectionner un commentaire. Appuyez sur **OK**.

## Utilisation d'une page de garde imprimée

Si vous voulez utiliser une page de garde imprimée sur laquelle ajouter des notes manuscrites, vous pouvez imprimer la page et l'annexer à la télécopie.

- 1 Vérifiez que vous êtes en mode

Télécopie .

- 2 Appuyez sur **Menu, 2, 2, 7**.

Réglage envoi  
7.Préparer PG

- 3 Appuyez sur ▲ ou sur ▼ pour sélectionner Imp. exemple. Appuyez sur **OK**.

- 4 Appuyez sur **Mono Marche** ou sur **Couleur Marche**. L'appareil imprimera une copie de la page de garde.

- 5 Appuyez sur **Arrêt/Sortie**.

## Contraste

Pour la plupart des documents, le paramétrage par défaut **Auto** offre les meilleurs résultats. Il choisit automatiquement le contraste qui convient le mieux au document.

Si le document est très clair ou très foncé, vous pouvez régler le contraste pour améliorer la qualité de la télécopie.

Utilisez **Foncé** pour éclaircir le document télécopié.

Utilisez **Clair** pour assombrir le document télécopié.

- 1 Vérifiez que vous êtes en mode

Télécopie .

- 2 Chargez le document.

- 3 Appuyez sur **Menu, 2, 2, 1**.

Réglage envoi  
1.Contraste

- 4 Appuyez sur ▲ ou sur ▼ pour sélectionner **Auto**, **Clair** ou **Foncé**. Appuyez sur **OK**.



### Remarque

Même si vous choisissez **Clair** ou **Foncé**, l'appareil enverra la télécopie à l'aide du paramètre **Auto** si vous choisissez **Photo** comme résolution de télécopie.



## Modification de la résolution de télécopie

Vous pouvez améliorer la qualité d'une télécopie en changeant sa résolution. Vous pouvez changer la résolution pour la télécopie suivante *ou* pour toutes les télécopies.

### Pour changer la résolution pour la télécopie suivante

- 1 Vérifiez que vous êtes en mode Télécopie .
- 2 Chargez le document.
- 3 Appuyez sur **Résolution**, puis sur ▲ ou sur ▼ pour sélectionner la résolution. Appuyez sur **OK**.

### Pour changer la résolution de télécopie par défaut

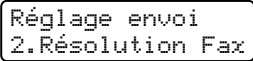
- 1 Vérifiez que vous êtes en mode Télécopie .
- 2 Appuyez sur **Menu, 2, 2, 2**.  

- 3 Appuyez sur ▲ ou sur ▼ afin de sélectionner la résolution souhaitée. Appuyez sur **OK**.



#### Remarque

Vous pouvez choisir parmi quatre réglages de résolution différents pour les télécopies noir et blanc, et entre deux résolutions pour les télécopies couleur.

#### Noir et blanc :

**Standard** Convient à la plupart des documents dactylographiés.

**Fin** Convient aux petits caractères imprimés ; l'envoi est un peu plus lent qu'à la résolution standard.

**Sup.fin** Convient aux petits caractères ou aux dessins ; l'envoi est plus lent qu'à la résolution fine.

**Photo** Convient aux documents comportant différents niveaux de gris ou pour des photos ; c'est le mode d'envoi le plus lent.

#### Couleur :

**Standard** Convient à la plupart des documents dactylographiés.

**Fin** Convient lorsque le document représente une photo ; l'envoi est plus lent qu'à la résolution standard.

Si vous choisissez **Sup.fin** ou **Photo**, puis que vous utilisez la touche **Couleur Marche** pour envoyer une télécopie, l'appareil envoie la télécopie avec le réglage **Fin**.

## Accès double (noir et blanc seulement)

Vous pouvez composer un numéro, et numériser la télécopie dans la mémoire, même si l'appareil est en train de réaliser un envoi à partir de la mémoire, de recevoir des télécopies ou d'imprimer des données en provenance de l'ordinateur. L'écran ACL indique le nouveau numéro de tâche.

Le nombre de pages pouvant être numérisées et mises en mémoire varie en fonction des données qu'elles contiennent.



#### Remarque

- Votre appareil utilise normalement un accès double.
- Si le message **Mémoire épuisée** s'affiche pendant la numérisation de la première page d'une télécopie, appuyez sur **Arrêt/Sortie** pour annuler la numérisation. Si le message **Mémoire épuisée** s'affiche au cours de la numérisation d'une page ultérieure, vous pouvez soit appuyer sur **Mono Marche** pour envoyer les pages déjà numérisées, soit appuyer sur **Arrêt/Sortie** pour annuler l'opération.

## Envoi en temps réel

En règle générale, à chaque envoi d'une télécopie, l'appareil numérise le document et le met en mémoire avant de l'envoyer au destinataire. Ensuite, dès que la ligne téléphonique est libre, l'appareil compose le numéro pour amorcer l'envoi.

Si la mémoire est saturée, ou l'appareil envoie une télécopie couleur, l'appareil enverra le document en temps réel (même si TX Immédiat est réglé à Off).

Il peut aussi arriver que vous souhaitiez envoyer un document important immédiatement, sans avoir à attendre le temps de la mémorisation et de l'envoi à partir de la mémoire. Vous pouvez régler TX Immédiat à On pour tous les documents ou à Fax suivant:On uniquement pour la télécopie suivante.

### Envoi en temps réel pour toutes les télécopies

1 Vérifiez que vous êtes en mode Télécopie .

2 Appuyez sur **Menu, 2, 2, 5.**

```
Réglage envoi
5.TX Immédiat
```

3 Appuyez sur ▲ ou sur ▼ pour sélectionner On. Appuyez sur **OK.**

### Envoi en temps réel pour la télécopie suivante uniquement

1 Vérifiez que vous êtes en mode Télécopie .

2 Appuyez sur **Menu, 2, 2, 5.**

```
Réglage envoi
5.TX Immédiat
```

3 Appuyez sur ▲ ou sur ▼ pour sélectionner Fax suivant:On. Appuyez sur **OK.**



#### Remarque

Dans le mode Envoi en temps réel, la fonction de recomposition automatique du numéro ne fonctionne pas lors de l'utilisation de la vitre du scanner.

## Mode Outre-mer

Si vous avez des difficultés à envoyer une télécopie à l'étranger, par exemple à cause de perturbations sur la ligne téléphonique, l'activation du mode Outre-mer peut vous aider.

Ce réglage est temporaire et est activé seulement pour la télécopie suivante.

1 Vérifiez que vous êtes en mode Télécopie .

2 Chargez le document.

3 Appuyez sur **Menu, 2, 2, 9.**

```
Réglage envoi
9.Mode Outre-mer
```

4 Appuyez sur ▲ ou sur ▼ pour sélectionner On (ou Off). Appuyez sur **OK.**

## Télécopie différée (noir et blanc seulement)

Vous pouvez enregistrer un maximum de 50 télécopies dans la mémoire pour les envoyer dans les 24 heures qui suivent.

1 Vérifiez que vous êtes en mode Télécopie .

2 Chargez le document.

3 Appuyez sur **Menu, 2, 2, 3.**

```
Réglage envoi
3.Envoi différé
```

4 Entrez l'heure souhaitée pour envoyer la télécopie (au format 24 heures). (Par exemple, entrez 19:45 pour 7:45 p.m.) Appuyez sur **OK.**

Le nombre de pages pouvant être numérisées et mises en mémoire varie en fonction des données qu'elles renferment.

## Envoi par lots en différé (noir et blanc seulement)

Avant l'envoi de télécopies en différé, l'appareil effectue le tri des télécopies dans la mémoire par destination et par heure programmée, afin de vous faire gagner du temps.

Ainsi, tous les envois différés préprogrammés à la même heure et destinés au même numéro de télécopieur sont envoyés en une seule transmission.

1 Vérifiez que vous êtes en mode Télécopie .

2 Appuyez sur **Menu, 2, 2, 4.**

```
Réglage envoi
4.Transm lot
```

3 Appuyez sur ▲ ou sur ▼ pour sélectionner **On** (ou **Off**). Appuyez sur **OK**.

4 Appuyez sur **Arrêt/Sortie**.

## Vérification et annulation de tâches en attente

Vérifiez quelles sont les télécopies en attente d'envoi dans la mémoire de l'appareil. S'il n'y a aucune tâche en attente, l'écran ACL indique le message `Auc trav attente`. Il vous est possible d'annuler une tâche mise en attente dans la mémoire.

1 Appuyez sur **Menu, 2, 6.**

```
Trav. en att.
#001 BROTHER
```

Le nombre des tâches restantes s'affiche.

2 Effectuez l'une des actions suivantes :

- Appuyez sur ▲ ou sur ▼ pour faire défiler les tâches en attente, appuyez sur **OK** pour sélectionner une tâche, puis appuyez sur **1** pour l'annuler.
- Appuyez sur **2** pour quitter cette fonction sans annulation.

3 Lorsque vous avez terminé, appuyez sur **Arrêt/Sortie**.

## Envoi manuel d'une télécopie

### Envoi manuel

L'envoi manuel permet d'entendre les tonalités de numérotation, de la sonnerie et de la réception de télécopie lors de l'envoi d'une télécopie.

1 Vérifiez que vous êtes en mode Télécopie .

2 Chargez le document.

3 Appuyez sur **Tonalité** pour écouter la tonalité. Ou décrochez le combiné du téléphone externe et écoutez la tonalité.

4 Composez le numéro de télécopieur que vous souhaitez appeler.

5 Lorsque vous entendez la tonalité du télécopieur, appuyez sur **Mono Marche** ou sur **Couleur Marche**.

- Si vous utilisez la vitre du scanner, appuyez sur **1** pour envoyer une télécopie.

6 Si vous avez décroché le combiné d'un téléphone externe, reposez-le.

## Envoi d'une télécopie à la fin d'une conversation téléphonique

À la fin d'une conversation, vous avez la possibilité d'envoyer une télécopie à votre correspondant avant de raccrocher.

- 1 Demandez à votre correspondant d'attendre la tonalité de télécopie (signaux sonores), puis d'appuyer sur **Marche** ou **Envoi** avant de raccrocher.
- 2 Vérifiez que vous êtes en mode Télécopie .
- 3 Chargez le document.
- 4 Appuyez sur **Mono Marche** ou sur **Couleur Marche**.
  - Si vous utilisez la vitre du scanner, appuyez sur **1** pour envoyer une télécopie.
- 5 Reposez le combiné d'un téléphone externe.

## Message de mémoire saturée

Si le message **Mémoire épuisée** s'affiche pendant la numérisation de la première page d'une télécopie, appuyez sur **Arrêt/Sortie** pour annuler la télécopie.

Si le message **Mémoire épuisée** s'affiche au cours de la numérisation d'une page ultérieure, vous pouvez soit appuyer sur **Mono Marche** pour envoyer les pages déjà numérisées, soit appuyer sur **Arrêt/Sortie** pour annuler la tâche.



### Remarque

Si vous obtenez un message **Mémoire épuisée** pendant la télécopie et que vous ne souhaitez pas supprimer vos télécopies stockées pour nettoyer la mémoire, vous pouvez envoyer la télécopie en temps réel. (Voir *Envoi en temps réel* à la page 38.)

## Sélection du mode de réception approprié

Le mode de réception approprié est déterminé par les appareils externes et les services téléphoniques d'abonné (Messagerie vocale, Sonnerie spéciale, etc.) présents ou prévus sur la même ligne que l'appareil Brother.

### Utiliserez-vous un numéro de sonnerie spéciale pour la réception des télécopies?

Brother utilise l'expression « Sonnerie spéciale », mais les compagnies de téléphone utilisent différents noms pour ce service, tels que sonnerie personnelle (Custom Ringing), sonnerie distincte (RingMaster), sonnerie personnalisée (Personalized Ring), sonnerie ado (Teen Ring), sonnerie personnalisée (Ident-A-Ring), appel personnalisé (Ident-A-Call), date d'appel personnalisé (Date Ident-A-Call), sonnerie intelligente (Smart Ring) ou télécopie SimpleBiz et sonnerie de second numéro (SimpleBiz Fax & Alternate Number Ringing). Voir *Sonnerie spéciale* à la page 48, pour plus d'informations sur la configuration de l'appareil avec cette fonction.

### Allez-vous utiliser un service de Messagerie vocale sur la même ligne de téléphone que l'appareil Brother?

Si un service de Messagerie vocale est activé sur la même ligne que l'appareil Brother, il est fort probable que ce service entre en conflit avec l'appareil Brother lors de la réception d'appels entrants. Voir *Messagerie vocale* à la page 47, pour plus d'informations sur la configuration de l'appareil avec ce service.

### Allez-vous utiliser un répondeur téléphonique sur la même ligne de téléphone que l'appareil Brother?

Votre répondeur téléphonique externe (REP) va répondre automatiquement à tous les appels. Les messages vocaux sont mémorisés sur le répondeur externe et les messages télécopiés sont imprimés. Choisissez `Tél ext/rép` comme mode de réception. Voir *Répondeur externe* à la page 42.

### Allez-vous utiliser votre appareil Brother sur une ligne dédiée aux télécopies?

Votre appareil répond automatiquement à chaque appel et considère chaque appel comme une télécopie. Choisissez `Fax seulement` comme mode de réception. Voir *Fax seulement* à la page 42.

### Allez-vous utiliser votre appareil Brother sur la même ligne que votre téléphone?

#### Si vous souhaitez recevoir les appels vocaux et les télécopies automatiquement

Le mode de réception `Fax/Tél` est utilisé quand l'appareil Brother et votre téléphone se partagent la même ligne. Choisissez `Fax/Tél` comme mode de réception. Voir *Fax/Tél* à la page 42.

**Remarque importante :** Vous ne pourrez pas recevoir de Messages vocaux avec un service de messagerie vocale ou un répondeur si vous choisissez le mode `Fax/Tél`.

#### Si vous comptez ne recevoir que quelques rares télécopies

Choisissez `Manuel` comme mode de réception. Vous pourrez alors gérer la ligne téléphonique et répondre vous-même aux appels. Voir *Manuel* à la page 42.

Suivez les instructions ci-dessous pour configurer le mode de réception.

- 1 Appuyez sur **Menu, 0, 1**.
- 2 Appuyez sur **▲** ou sur **▼** pour sélectionner un mode de réception. Appuyez sur **OK**.
- 3 Appuyez sur **Arrêt/Sortie**.

Réglage init.  
1.Mode réponse

L'écran ACL affiche le mode de réception actuel.

## Utilisation des modes de réception

Certains modes de réception répondent automatiquement (*Fax seulement* et *Fax/Tél*). Il peut être utile de changer la longueur de sonnerie avant d'utiliser ces modes. (Voir *Longueur de sonnerie* à la page 43.)

### Fax seulement

---

Le mode *Fax seulement* répond automatiquement à chaque appel de type télécopie.

### Fax/Tél

---

Le mode *Fax/Tél* permet de gérer automatiquement les appels entrants, en reconnaissant lequel est un appel de télécopie et lequel est un appel vocal, et en traitant chacun des appels de la façon suivante :

- Les télécopies seront reçues automatiquement.
- Les appels vocaux déclenchent la sonnerie du télécopieur/téléphone pour vous inviter à décrocher. La sonnerie du télécopieur/téléphone est une double sonnerie rapide émise par l'appareil.

(Voir aussi *Durée de sonnerie du télécopieur/téléphone* à la page 43 et *Longueur de sonnerie* à la page 43.)

### Manuel

---

Le mode *Manuel* sert à désactiver toutes les fonctions de réponse automatique sauf si vous utilisez la fonction Réception sonnerie spéciale.

Pour recevoir une télécopie en mode manuel, soulevez le combiné du téléphone externe ou appuyez sur **Tonalité**. Quand vous entendez les tonalités du télécopieur (signaux sonores courts répétés), appuyez sur **Mono Marche** ou **Couleur Marche** puis sur **2** pour recevoir une télécopie. Vous pouvez aussi utiliser la fonction Réception facile pour recevoir des télécopies en décrochant un combiné sur la même ligne que l'appareil.

(Voir aussi *Réception facile* à la page 44.)

### Répondeur externe

---

Le mode *Tél ext/rép* permet à un répondeur externe de gérer tous vos appels entrants. Les appels entrants seront traités comme suit :

- Les télécopies seront reçues automatiquement.
- Les appelants vocaux peuvent enregistrer un message sur le répondeur externe.

(Pour plus d'informations, voir *Branchement d'un répondeur externe (REP)* à la page 50.)

# Paramètres du mode de réception

## Longueur de sonnerie

La longueur de sonnerie détermine le nombre de sonneries qui doivent retentir avant que l'appareil réponde dans les modes

Fax seulement et Fax/Tél.

Si des téléphones supplémentaires partagent la ligne avec l'appareil ou si vous êtes abonné au service de sonnerie spéciale de votre compagnie de téléphone, laissez le paramétrage de la longueur de sonnerie à 4. (Voir *Utilisation à partir de téléphones supplémentaires* à la page 54 et *Réception facile* à la page 44.)

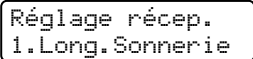
- 1 Vérifiez que vous êtes en mode Télécopie .
- 2 Appuyez sur **Menu, 2, 1, 1**.  

- 3 Appuyez sur ▲ ou sur ▼ pour sélectionner 00, 01, 02, 03 ou 04 pour déterminer combien de fois la sonnerie de la ligne doit retentir avant que l'appareil réponde. Appuyez sur **OK**.
- 4 Appuyez sur **Arrêt/Sortie**.



### Remarque

Sélectionnez 00 à l'étape 3 pour que l'appareil réponde tout de suite.

## Durée de sonnerie du télécopieur/téléphone

Quand quelqu'un appelle votre appareil, vous et votre appelant entendront la sonnerie normale du téléphone. Le nombre de sonneries est défini par le paramétrage de la longueur de sonnerie.

Si l'appel est une télécopie, votre appareil sera en mesure de la recevoir. Par contre, s'il s'agit d'un appel vocal, l'appareil laissera retentir la sonnerie du télécopieur/téléphone (double sonnerie rapide) pour la durée de sonnerie que vous avez paramétrée. Si vous entendez la sonnerie du télécopieur/téléphone, c'est que vous avez un appel vocal sur la ligne.

Comme la sonnerie du télécopieur/téléphone est émise par l'appareil, les téléphones supplémentaires et téléphones externes ne *sonnent pas*, mais vous pouvez quand même répondre à l'appel sur n'importe quel téléphone. (Pour plus d'informations, voir *Utilisation des codes à distance* à la page 55.)

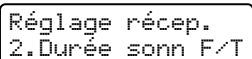
- 1 Vérifiez que vous êtes en mode Télécopie .
- 2 Appuyez sur **Menu, 2, 1, 2**.  

- 3 Appuyez sur ▲ ou sur ▼ afin de sélectionner le nombre de sonneries que devra émettre l'appareil pour vous prévenir d'un appel vocal (20, 30, 40 ou 70 secondes). Appuyez sur **OK**.
- 4 Appuyez sur **Arrêt/Sortie**.

## Réception facile

L'activation du mode Réception facile **On** permet à l'appareil de recevoir les télécopies automatiquement si vous décrochez un combiné quelconque sur la même ligne que l'appareil.

Lorsque l'écran ACL indique **Réception** ou que des 'sons stridents' se font entendre dans le combiné d'un téléphone supplémentaire relié à une autre prise murale, il suffit alors de raccrocher le combiné pour que l'appareil prenne la relève.

Si cette fonction est enclenchée (**On**), mais que votre appareil ne prend pas l'appel de télécopie lorsque vous décrochez le combiné d'un téléphone externe ou supplémentaire, composez le code de réception de télécopie \*51. (Voir *Utilisation à partir de téléphones supplémentaires* page 54.)



### Remarque

Si vous utilisez un modem ou si vous envoyez des télécopies à partir d'un ordinateur partageant la même ligne et si l'appareil les intercepte, réglez le mode Réception facile à **Off**.

1 Vérifiez que vous êtes en mode  
Télécopie .

2 Appuyez sur **Menu, 2, 1, 3**.

```
Réglage récep.  
3.Récep facile
```

3 Appuyez sur **▲** ou sur **▼** pour  
sélectionner **On** ou **Off**.  
Appuyez sur **OK**.

4 Appuyez sur **Arrêt/Sortie**.

## Paramétrage de la densité d'impression

Vous pouvez rectifier la densité d'impression de manière à éclaircir ou à foncer l'impression des pages.

1 Vérifiez que vous êtes en mode  
Télécopie .

2 Appuyez sur **Menu, 2, 1, 6**.

```
Réglage récep.  
6.Densité encre
```

3 Appuyez sur **▲** pour foncer l'impression.  
Ou appuyez sur **▼** pour éclaircir  
l'impression.  
Appuyez sur **OK**.

4 Appuyez sur **Arrêt/Sortie**.



# Opérations de réception supplémentaires

## Impression réduite d'une télécopie entrante

Si vous sélectionnez l'option **On**, l'appareil réduit automatiquement chaque page d'une télécopie entrante pour que celle-ci puisse tenir sur une feuille au format A4, Lettre, Légal ou Folio.

L'appareil calcule le taux de réduction en se servant du format de page de la télécopie et du format du papier réglé (**Menu, 1, 3**).

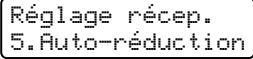
- 1 Vérifiez que vous êtes en mode Télécopie .
- 2 Appuyez sur **Menu, 2, 1, 5**.  

- 3 Appuyez sur ▲ ou sur ▼ pour sélectionner **On** (ou **Off**). Appuyez sur **OK**.
- 4 Appuyez sur **Arrêt/Sortie**.

## Réglage du tampon de réception de télécopie (noir et blanc seulement)

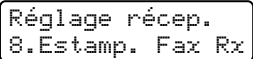
Vous pouvez configurer l'appareil de sorte qu'il imprime la date et l'heure de réception au centre en haut de chaque page de télécopie reçue.

- 1 Vérifiez que vous êtes en mode Télécopie .
- 2 Appuyez sur **Menu, 2, 1, 8**.  

- 3 Appuyez sur ▲ ou sur ▼ pour sélectionner **Marche** (ou **Arrêt**). Appuyez sur **OK**.
- 4 Appuyez sur **Arrêt/Sortie**.



### Remarque

Assurez-vous que la date et l'heure actuelles ont été réglées sur l'appareil.

## Réception d'une télécopie à la fin d'une conversation

À la fin d'une conversation, vous pouvez demander à votre correspondant de vous envoyer une télécopie avant que vous ne raccrochiez tous les deux.

- 1 Demandez à votre correspondant de placer le document dans son appareil et d'appuyer sur la touche **Marche** ou **Envoi**.
- 2 Quand vous entendez les tonalités CNG (signaux sonores répétés lents), appuyez sur **Mono Marche** ou sur **Couleur Marche**.
- 3 Appuyez sur **2** pour sélectionner **2. Recevoir**.
- 4 Raccrochez le combiné externe.

## Impression de télécopies à partir de la mémoire

---

Si vous utilisez la fonction Mise en mémoire de télécopies (**Menu, 2, 5, 1**), vous pouvez tout de même imprimer une télécopie à partir de la mémoire lorsque vous êtes sur l'appareil.

- 1 Appuyez sur **Menu, 2, 5, 3**.

```
Opt. acc. Dist
3.Impr. Document
```

- 2 Appuyez sur **Mono Marche** ou sur **Couleur Marche**.

- 3 Appuyez sur **Arrêt/Sortie**.

## Services de la ligne téléphonique

### Messagerie vocale

Si un service de messagerie vocale est activé sur la ligne de téléphone qu'utilise votre appareil Brother, le service et ce dernier vont entrer en conflit lors de la réception d'appels entrants.

Par exemple, si la messagerie vocale est paramétrée pour répondre après 4 sonneries et que l'appareil Brother attend seulement 2 sonneries pour répondre, c'est votre appareil Brother qui répondra toujours en premier. Cette situation empêchera vos correspondants de laisser un message.

De même, si votre appareil Brother est paramétré pour répondre après 4 sonneries et que le service de messagerie vocale répond après 2 sonneries seulement, c'est la messagerie vocale qui répondra toujours en premier. Cela empêchera votre appareil Brother de recevoir les télécopies, puisque la messagerie vocale ne pourra retransférer les télécopies entrantes vers l'appareil Brother.

Pour éviter les conflits entre votre appareil Brother et votre service de messagerie vocale, choisissez une des solutions suivantes :

Communiquez avec votre compagnie de téléphone pour bénéficier d'une sonnerie spéciale. Le service Sonnerie spéciale est une fonctionnalité de votre appareil Brother qui permet de recevoir des télécopies et des appels vocaux sur une seule et même ligne via deux numéros de téléphone différents. Brother utilise l'expression « Sonnerie spéciale », mais les compagnies de téléphone commercialisent ce service sous différents noms, tels que Sonnerie personnalisée, Sonnerie utilisateur, Smart Ring, RingMaster, Sonnerie personnalisée

(Ident-a-Ring), Appel personnalisé (Ident-a-Call), Data Ident-A-Call, Sonnerie ado (Teen Ring) ou Télécopie SimpleBiz et sonnerie de second numéro. Ce service établit un second numéro de téléphone sur la même ligne que votre numéro de téléphone existant, chaque numéro étant associé à une sonnerie distincte. Généralement, le numéro d'origine garde la sonnerie normale et est utilisé pour recevoir les appels vocaux, tandis que le second numéro déclenche une autre sonnerie et est utilisé pour recevoir les télécopies. (Voir *Sonnerie spéciale* à la page 48.)

### OU

Réglez le mode de réception « manuel » sur votre appareil Brother. Le mode manuel implique que vous répondez à chaque appel entrant pour pouvoir recevoir une télécopie. Si l'appel entrant est un appel téléphonique, vous traitez alors l'appel comme normalement. Si vous entendez les tonalités d'envoi du télécopieur, vous devez transférer l'appel à l'appareil Brother. (Voir *Téléphones externes et supplémentaires* à la page 54.) Les appels qui restent sans réponse (télécopies et appels vocaux) sont transférés vers le système de messagerie vocale. (Pour régler l'appareil en mode **MANUEL**, voir *Sélection du mode de réception approprié* à la page 41.)

## Sonnerie spéciale

La sonnerie spéciale est une fonctionnalité de votre appareil Brother qui permet à une personne disposant d'une seule ligne de recevoir des télécopies et des appels vocaux via deux numéros de téléphone différents sur cette ligne unique. Brother utilise le terme « Sonnerie spéciale », mais les compagnies de téléphone commercialisent ce service sous divers noms, tels que Smart Ring, RingMaster ou Ident-A-Ring. Ce service établit un second numéro de téléphone sur la même ligne que votre numéro de téléphone existant, et chaque numéro dispose de son propre type de sonnerie. En règle générale, le numéro original utilise le type de sonnerie standard et sert à la réception d'appels vocaux, et le second numéro utilise un type de sonnerie différent et sert à la réception de télécopies.



### Remarque

- Avant de pouvoir configurer la sonnerie spéciale sur votre appareil, vous devez d'abord vous abonner au service de sonnerie spéciale offert par votre compagnie de téléphone.
- Communiquez avec votre compagnie de téléphone pour connaître les tarifs et la disponibilité de ce service.

## Quels sont les avantages de la « sonnerie spéciale » de Brother?

L'appareil Brother possède une fonction de sonnerie spéciale afin que vous puissiez pleinement bénéficier du service de la sonnerie spéciale offert par votre compagnie de téléphone. Le nouveau numéro assigné à votre ligne téléphonique existante est réservé exclusivement à la réception de télécopies.



### Remarque

Avant de pouvoir configurer la sonnerie spéciale sur votre appareil, vous devez d'abord vous abonner au service de sonnerie spéciale offert par votre compagnie de téléphone.

## Utilisez-vous le service de messagerie vocale?

Si la ligne téléphonique sur laquelle vous désirez installer votre nouvel appareil est munie d'une messagerie vocale, *il y a de fortes chances que celle-ci et l'appareil entrent en conflit lors de la réception d'appels. Néanmoins, la fonction de sonnerie spéciale vous permet d'utiliser plusieurs numéros sur la ligne. La messagerie vocale et l'appareil peuvent donc fonctionner indépendamment l'un de l'autre.* De cette façon, ni l'une ni l'autre ne se disputent les appels.

Si vous choisissez le service de sonnerie spéciale offert par votre compagnie téléphonique, vous devrez suivre les étapes ci-dessous pour « enregistrer » le type de sonnerie associé au nouveau numéro. Ainsi, votre appareil sera capable de distinguer les appels téléphoniques des télécopies.







### Remarque

Vous pouvez modifier ou annuler le type de sonnerie spéciale à tout moment. Vous pouvez également le désactiver temporairement, et le réactiver ultérieurement. Lorsque vous changez de numéro de télécopieur, n'oubliez pas de reconfigurer la fonction.

## Avant de choisir le type de sonnerie à enregistrer

Vous ne pouvez enregistrer qu'un seul type de sonnerie spéciale sur votre appareil. Certains types de sonnerie ne peuvent pas être enregistrés. Les types de sonnerie spéciale illustrés dans le tableau ci-dessous sont pris en charge par l'appareil Brother. Enregistrez le type de sonnerie que votre compagnie de téléphone vous a attribué.

Type de sonnerie	Description	
1	long-long	
2	court-long-court	
3	court-court-long	
4	très long (type usuel)	



### Remarque

Si le type de sonnerie de votre nouveau numéro ne figure pas dans ce tableau, **communiquez avec votre compagnie de téléphone et demandez-lui de vous attribuer un type qui convienne à votre appareil.**

- L'appareil ne répondra qu'aux appels destinés au numéro qui lui a été assigné.
- Les deux premiers coups de sonnerie sur l'appareil sont silencieux. Le raison en est que le télécopieur « écoute » le type de sonnerie (en le comparant au type 'enregistré'). (Les autres téléphones reliés à la même ligne émettent une sonnerie.)
- Si vous programmez l'appareil correctement, celui-ci reconnaîtra le type de sonnerie de son 'numéro de télécopieur' après deux coups de sonnerie spéciale et répondra par la tonalité de télécopie. Si l'appareil découvre qu'il s'agit d'un 'numéro vocal', il ne répondra pas.

## Enregistrement du type de sonnerie spéciale Très important !

Si vous activez la fonction de sonnerie spéciale, votre numéro de sonnerie spéciale recevra les télécopies automatiquement. Le mode de réception est défini automatiquement à **Manuel**. Ce mode ne peut pas être modifié tant que la fonction de sonnerie spéciale est activée. De cette façon, l'appareil Brother ne répondra qu'au numéro de sonnerie spéciale, sans interférence lors d'un appel sur votre numéro de téléphone principal.

- 1 Appuyez sur **Menu, 2, 0, 2**.

Divers  
 2. Spéciale

- 2 Appuyez sur ▲ ou sur ▼ pour sélectionner **Régler**.

- 3 Appuyez sur **OK**.

- 4 Appuyez sur ▲ ou sur ▼ afin de sélectionner le type de sonnerie prédéfini à utiliser. Appuyez sur **OK**.

- 5 (Vous entendez tour à tour chacun des types de sonnerie à mesure que vous les faites défiler. Assurez-vous de choisir le type que votre compagnie de téléphone vous a attribué.)

- 6 Appuyez sur **Arrêt/Sortie**. La fonction de sonnerie spéciale est maintenant activée.

## Désactivation de la sonnerie spéciale

- 1 Appuyez sur **Menu, 2, 0, 2.**

Divers  
2. Spéciale

- 2 Appuyez sur ▲ ou sur ▼ pour sélectionner *Off.*  
Appuyez sur **OK.**

- 3 Appuyez sur **Arrêt/Sortie.**



### Remarque

Si vous ne souhaitez pas recevoir de télécopies sur votre numéro de sonnerie spéciale, vous pouvez désactiver la sonnerie spéciale. L'appareil restera en mode de réception *Manuel*, vous devrez donc le configurer à nouveau, le cas échéant. (Voir *Sélection du mode de réception approprié* à la page 41.)

## Branchement d'un répondeur externe (REP)

Vous pouvez connecter un répondeur externe (REP) sur la même ligne que votre appareil. Lorsque le répondeur externe répond à un appel, votre appareil va « interpréter » les tonalités CNG (appel de télécopie) envoyées par un télécopieur émetteur. S'il peut les interpréter, l'appareil prend l'appel et reçoit la télécopie. S'il ne peut pas les interpréter, il laisse le répondeur prendre le message vocal et l'afficheur affiche *Téléphone*.

Le répondeur externe doit répondre aux appels dans un délai maximum de quatre sonneries (la configuration recommandée est de deux sonneries). Tant que le répondeur externe n'aura pas répondu à l'appel, l'appareil ne pourra pas discerner les tonalités CNG. Les tonalités CNG émises par l'appareil émetteur ne durent que de huit à dix secondes. Il n'est pas conseillé d'utiliser la fonction de réduction des coûts d'appel téléphonique sur le répondeur externe si celle-ci dépasse quatre sonneries.

À moins que vous n'utilisiez la sonnerie spéciale, le répondeur doit être branché sur la prise EXT de l'appareil.

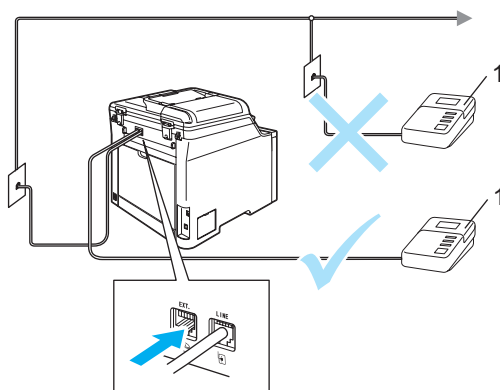

### 1 REP



### Remarque

Si vous avez des problèmes lors de la réception de télécopies, réduisez la longueur de sonnerie sur le répondeur externe.

## Branchements

Assurez-vous de brancher le répondeur externe sur la prise téléphonique marquée EXT à l'arrière de l'appareil. Si vous branchez le répondeur externe sur une prise murale, votre appareil ne pourra pas fonctionner correctement (à moins que vous n'utilisiez une sonnerie spéciale).

- 1 Branchez le cordon téléphonique de la prise murale téléphonique sur la prise marquée LINE à l'arrière de l'appareil.
- 2 Branchez le cordon téléphonique du répondeur externe sur la prise marquée EXT à l'arrière de l'appareil. (Assurez-vous que ce cordon est branché sur le répondeur à la prise de la ligne téléphonique pour répondeur et non à la prise du combiné.)
- 3 Paramétrez le répondeur externe à quatre sonneries maximum. (Le paramétrage de la longueur de sonnerie de l'appareil n'est pas pris en compte.)
- 4 Enregistrez le message sortant sur votre répondeur externe.
- 5 Mettez le répondeur en mode de réception des appels.
- 6 Paramétrez le mode de réception à Tél ext/rép. (Voir *Sélection du mode de réception approprié* à la page 41.)

## Enregistrement d'un message sortant

- 1 Enregistrez un silence de 5 secondes au début du message. Ce délai permettra à l'appareil de discerner les tonalités de télécopieur.
- 2 Assurez-vous que le message ne dépasse pas les 20 secondes.
- 3 À la fin de votre message d'une durée maximale de 20 secondes, indiquez votre code de réception de télécopie à l'intention des correspondants qui souhaitent vous envoyer une télécopie manuellement. Exemple : « Après le signal sonore, laissez un message ou envoyez une télécopie en composant le \*51 et en appuyant sur Marche. »



### Remarque

Votre appareil étant incapable de déceler la tonalité de télécopie en présence de voix fortes, nous vous recommandons de commencer votre message sortant par un silence de cinq secondes. Vous pouvez, si vous le préférez, ne pas enregistrer cette pause. Cependant, si votre appareil ne reçoit pas de télécopies, réenregistrez le message sortant en commençant par cette pause.

## Considérations à propos des lignes téléphoniques spéciales

### Lignes téléphoniques de substitution

Un système téléphonique de substitution consiste en un groupe de deux ou plusieurs lignes téléphoniques distinctes capable de passer l'appel entrant à l'autre ligne si la première est occupée. En règle générale, les appels sont transmis de façon descendante à la ligne la plus proche qui n'est pas occupée, dans un ordre préétabli.

Votre appareil a été conçu pour fonctionner sur un système de substitution, pourvu que le dernier numéro de la séquence de numéros lui ait été assigné de sorte qu'il soit impossible de descendre, c'est-à-dire de transférer l'appel à la ligne inférieure. Voilà pourquoi il est important de ne pas configurer l'appareil sur le numéro d'une ligne autre que la dernière : si la ligne à laquelle le télécopieur est relié était occupée et qu'une deuxième télécopie arrivait, cette télécopie serait transférée vers une ligne téléphonique ordinaire. **Pour optimiser le fonctionnement de votre appareil, branchez-le sur une ligne dédiée.**

### Système téléphonique à deux lignes

Un système téléphonique à deux lignes consiste en deux numéros de téléphone distincts qui partagent la même prise murale. Chacun des deux numéros peut posséder sa propre prise téléphonique (RJ11) ou être relié à une seule prise (RJ14). Votre appareil, quant à lui, doit être branché sur une prise téléphonique RJ11. Il se peut que les deux types de prises (RJ11 et RJ14) aient l'air de se ressembler et qu'elles soient toutes les deux pourvues de quatre fils (noir, rouge, vert, jaune). Pour savoir de quelle prise il s'agit, branchez un téléphone à deux lignes sur l'une d'elles et vérifiez s'il est possible d'accéder à l'une et à l'autre des deux lignes. Si c'est le cas, vous devez diviser la ligne pour votre appareil. (Voir *Réception facile* à la page 44.)

### Conversion d'une prise téléphonique murale

Il existe trois méthodes de conversion en prise RJ11. Les deux premières méthodes nécessitent fort probablement l'intervention de votre compagnie de téléphone. Vous pouvez changer la prise murale consistant en une seule prise RJ14 en deux prises RJ11. Vous pouvez faire poser une prise murale RJ11 et y associer un des numéros de téléphone.

La troisième méthode est la plus facile, elle consiste à acheter un adaptateur triplex. Il suffit alors de brancher cet adaptateur sur une prise RJ14. L'adaptateur triplex divise les fils en deux prises de type RJ11 (ligne 1, ligne 2) et une prise de type RJ14 (lignes 1 et 2). Si votre appareil est relié à la ligne 1, branchez-le sur la prise L1 de l'adaptateur triplex. Si votre appareil est sur la ligne 2, branchez-le sur la prise L2 de l'adaptateur triplex.

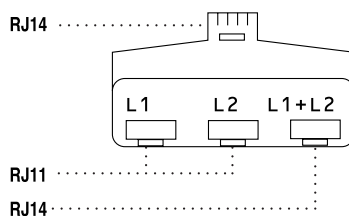

### Installation de l'appareil, répondeur externe à deux lignes et téléphone à deux lignes

Lorsque vous installez un répondeur téléphonique externe (REP) à deux lignes et un téléphone à deux lignes, veillez à ce que votre appareil soit relié à une ligne isolée sur la prise murale et sur le répondeur. La connexion la plus pratique, dont vous trouverez la description ci-dessous, est de raccorder l'appareil à la ligne 2. Le panneau arrière du répondeur à deux lignes doit être doté de deux prises téléphoniques : l'une marquée L1 ou L1/L2, l'autre L2. Vous devez avoir au moins trois cordons téléphoniques : le cordon livré avec votre appareil et deux autres cordons pour votre répondeur externe à deux lignes. Si vous ajoutez un téléphone à deux lignes, il vous en faudra un quatrième.



Placez le répondeur à deux lignes et le téléphone à deux lignes à côté de votre appareil.

Branchez une des extrémités du cordon de ligne téléphonique de l'appareil sur la prise L2 de l'adaptateur triplex. Branchez l'autre extrémité à la prise LINE à l'arrière de l'appareil.

Branchez une extrémité du premier cordon téléphonique du répondeur sur la prise L1 de l'adaptateur triplex et l'autre extrémité sur la prise L1 ou L1/L2 du répondeur à deux lignes.

Branchez une extrémité du deuxième cordon téléphonique du répondeur sur la prise L2 du répondeur à deux lignes et l'autre extrémité sur la prise EXT du côté gauche de l'appareil.

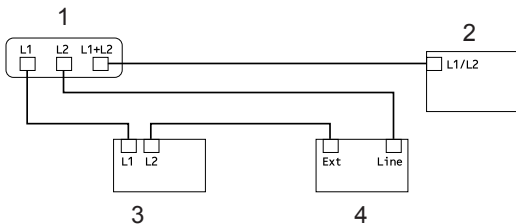

- 1 **Adaptateur triplex**
- 2 **Téléphone à deux lignes**
- 3 **Répondeur externe à deux lignes**
- 4 **Appareil**

Vous pouvez continuer à utiliser les autres téléphones à deux lignes branchés sur les autres prises murales. Il existe deux méthodes pour ajouter un téléphone à deux lignes à la prise murale de l'appareil. Vous pouvez brancher le cordon de ligne téléphonique du téléphone à deux lignes sur la prise L1+L2 de l'adaptateur triplex. Ou vous pouvez brancher le téléphone à deux lignes sur la prise TEL du répondeur à deux lignes.

## Branchements multilignes (PBX)

Nous vous conseillons de demander à la compagnie qui a installé votre autocommutateur privé (PBX) de brancher votre appareil. Si vous avez un système multiligne, nous vous conseillons de demander à l'installateur de brancher l'appareil sur la dernière ligne du système. Cela permettra d'éviter que l'appareil ne s'enclenche chaque fois que le système reçoit des appels téléphoniques. Si tous les appels entrants sont pris en charge par un réceptionniste, il est conseillé de régler le mode de réception à `Manuel`.

Nous ne pouvons pas garantir le bon fonctionnement de votre appareil dans toutes les circonstances s'il est relié à un autocommutateur privé. Si vous éprouvez des problèmes lors de l'envoi ou de la réception de télécopies, communiquez d'abord avec la compagnie responsable de la gestion de votre autocommutateur privé.

## Téléphones externes et supplémentaires

### Utilisation à partir de téléphones supplémentaires

Si vous interceptez une télécopie sur un téléphone supplémentaire ou un téléphone externe branché sur la prise EXT de l'appareil, vous pouvez faire basculer la télécopie sur ce dernier à l'aide du code de réception de télécopie. Dès que vous aurez composé le code de réception de télécopie \*51, l'appareil s'enclenchera pour recevoir la télécopie. (Voir *Réception facile* à la page 44.)

Si l'appareil reçoit un appel vocal et émet la pseudo-sonnerie double pour vous demander d'y répondre, composez le code de réponse par téléphone #51 pour basculer l'appel sur un téléphone supplémentaire. (Voir *Durée de sonnerie du télécopieur/téléphone* à la page 43.)

### Si vous répondez à un appel et que personne n'est en ligne :

Il s'agit sans doute d'une télécopie que vous êtes en train de recevoir manuellement.

Appuyez sur \*51 et attendez la tonalité de réception de télécopie (sons stridents) ou le message *Réception* sur l'écran ACL de l'appareil, puis raccrochez.

### Mode Fax/Tél uniquement

Lorsque l'appareil est en mode Fax/Tél, il émet la pseudo-sonnerie double pour vous inviter à répondre à un appel vocal.

Décrochez le combiné du téléphone externe, puis appuyez sur **Tonalité** pour répondre.

Si vous répondez à partir d'un téléphone supplémentaire, vous devrez décrocher le combiné durant la pseudo-sonnerie double et puis appuyer sur #51 entre deux coups de sonnerie. Si personne ne vous répond ou si vous recevez une télécopie, renvoyez l'appel au télécopieur en appuyant sur \*51.

### Branchement d'un téléphone externe ou supplémentaire

Vous pouvez brancher un téléphone distinct directement à l'appareil comme indiqué sur le schéma ci-dessous.

Branchez le cordon téléphonique sur la prise marquée EXT.

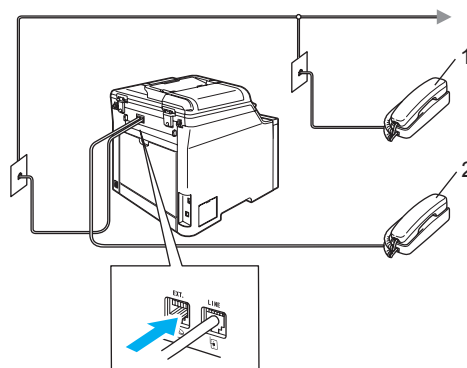

1 Téléphone supplémentaire

2 Téléphone externe

Lorsque vous utilisez un téléphone externe, l'écran ACL indique *Téléphone*.

### Utilisation d'un combiné externe sans fil d'une autre marque

Si votre téléphone sans fil d'une marque autre que Brother est connecté à la prise EXT de l'appareil (voir page 54) et que vous vous déplacez souvent avec le combiné sans fil, le mieux est de répondre aux appels pendant le temps de la sonnerie.

Si vous laissez l'appareil répondre, vous devrez aller jusqu'à l'appareil et appuyer sur **Tonalité** pour transférer l'appel vers le combiné sans fil.

## Utilisation des codes à distance

### Code de réception de télécopie

Si vous répondez à un appel de télécopie sur un téléphone supplémentaire ou externe, vous pouvez laisser l'appareil prendre l'appel en composant le code de réception de télécopie \*51. Attendez les sons stridents, puis raccrochez le combiné. (Voir *Réception facile* à la page 44.)

Si vous répondez à un appel de télécopie à partir d'un téléphone externe, vous pouvez faire en sorte que l'appareil reçoive la télécopie en appuyant sur **Mono Marche**.

### Code de réponse par téléphone

Si vous recevez un appel vocal et que l'appareil se trouve en mode Fax/Tél, il laissera retentir la (double) sonnerie du télécopieur/téléphone après le temps de sonnerie initial. Si vous répondez à l'appel sur un téléphone supplémentaire, vous pouvez désactiver la sonnerie du télécopieur/téléphone en appuyant sur **#51** (n'oubliez pas d'appuyer sur ces touches *entre* les sonneries).

Si l'appareil répond à un appel vocal et émet une pseudo-sonnerie double pour que vous preniez l'appel, vous pouvez prendre l'appel sur le téléphone externe en appuyant sur **Tonalité**.

## Modification des codes d'accès à distance

Le code de réception de télécopie préprogrammé est le \*51. Le code de réponse par téléphone préprogrammé est le #51. Si votre communication est constamment coupée lorsque vous interrogez votre répondeur externe, essayez de changer les codes d'accès à distance à trois chiffres, par exemple, ### et 999.

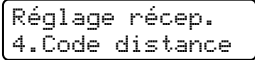
- 1 Vérifiez que vous êtes en mode Télécopie .
- 2 Appuyez sur **Menu 2, 1, 4**.  
 Réglage récep.  
4.Code distance
- 3 Appuyez sur ▲ ou sur ▼ pour sélectionner On (ou Off). Appuyez sur **OK**.
- 4 Si vous avez sélectionné On à l'étape 3, entrez le nouveau code de réception de télécopie. Appuyez sur **OK**.
- 5 Saisissez le nouveau code de réponse par téléphone. Appuyez sur **OK**.
- 6 Appuyez sur **Arrêt/Sortie**.

# 8

## Composition et mémorisation de numéros

### Composition d'un numéro

Vous pouvez composer un numéro de plusieurs façons.

### Composition manuelle du numéro

Utilisez le pavé numérique pour saisir tous les chiffres du numéro de téléphone ou de télécopie.



### Composition par monotouche

Appuyez sur la monotouche sur laquelle le numéro que vous voulez appeler est enregistré. (Voir *Enregistrement de numéros de monotouche* à la page 58.)



Pour composer les numéros de monotouche 9 à 16, appuyez simultanément sur la touche **Alt** et sur la monotouche.

### Composition de numéros abrégés

Maintenez la touche **Rechercher/Comp.abrégée** enfoncée et saisissez le numéro abrégé à trois chiffres. (Voir *Enregistrement de numéros abrégés* à la page 59.)

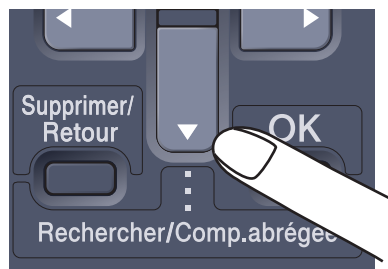

Numéro à trois chiffres



### Remarque

Si l'écran ACL affiche *Non assigné* lorsque vous entrez un numéro de monotouche ou un numéro abrégé, cela signifie qu'aucun numéro n'y est enregistré.

## Recherche

Vous pouvez rechercher dans l'ordre alphabétique les noms enregistrés dans la mémoire des numéros de monotouche et dans celle des numéros abrégés. (Voir *Enregistrement de numéros de monotouche* à la page 58 et *Enregistrement de numéros abrégés* à la page 59.)

- 1 Appuyez sur **Rechercher/Comp.abrégée**.
- 2 Appuyez sur ▼.
- 3 Appuyez sur la touche de la première lettre du nom au pavé numérique. (Utilisez le tableau *Saisie de texte* page 214 pour vous aider à saisir les lettres.) Appuyez sur **OK**.
- 4 Appuyez sur ▲ ou sur ▼ pour accéder au nom que vous cherchez. Appuyez sur **OK**.
- 5 Appuyez sur **Mono Marche** ou sur **Couleur Marche**.

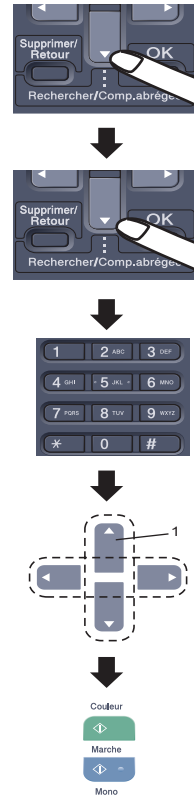

- 1 Pour rechercher un nom dans l'ordre alphabétique, vous pouvez utiliser le pavé numérique et y saisir la première lettre du nom que vous recherchez.

### Remarque

- Si vous n'entrez aucune lettre et que vous appuyez sur **OK** dans ③, tous les noms enregistrés apparaissent. Appuyez sur ▲ ou sur ▼ pour faire défiler les noms et retrouver celui que vous recherchez.
- Si l'écran ACL indique `Auc cntct trouvé` quand vous entrez la première lettre du nom, c'est qu'aucun nom correspondant à cette lettre n'a encore été enregistré.

## Recomposition du numéro de télécopieur

Si vous envoyez une télécopie en mode manuel et que la ligne est occupée, appuyez sur **Recomp/Pause**, attendez la réponse de l'autre télécopieur, puis appuyez sur **Mono Marche** ou sur **Couleur Marche** pour réessayer. Si vous souhaitez rappeler le dernier numéro composé, vous gagnerez du temps en appuyant sur **Recomp/Pause** et sur **Mono Marche** ou sur **Couleur Marche**.

**Recomp/Pause** ne fonctionne que si la composition du numéro a été effectuée à partir du panneau de commande.

Si vous envoyez automatiquement une télécopie et que la ligne est occupée, l'appareil recomposera automatiquement le numéro une fois au bout de cinq minutes.

## Enregistrement de numéros

Vous pouvez configurer l'appareil pour activer les types de numérotation facile suivants : Monotouche, Numéro abrégé et Groupe (pour la diffusion de télécopies). Quand vous composez un numéro abrégé, l'écran ACL présente le nom, si vous l'avez enregistré, ou le numéro de votre correspondant.

En cas de coupure de courant, les numéros abrégés enregistrés dans la mémoire sont conservés.

### Enregistrement d'une pause

Appuyez sur **Recomp/Pause** pour insérer une pause de 3,5 secondes entre les segments de numéro. Vous pouvez appuyer sur **Recomp/Pause** autant de fois qu'il est nécessaire pour augmenter la longueur de la pause.

## Enregistrement de numéros de monotouche

L'appareil dispose de 8 monotouches permettant d'enregistrer 16 numéros de télécopieur ou de téléphone pour une numérotation automatique. Pour accéder aux numéros de 9 à 16, appuyez simultanément sur la touche **Alt** et sur la monotouche.



- 1 Appuyez sur **Menu, 2, 3, 1**.  

Régl comp auto  
 1.Num Monotouche
- 2 Appuyez sur la monotouche où vous souhaitez enregistrer un numéro.
- 3 Entrez le numéro de téléphone ou de télécopieur (maximum 20 caractères). Appuyez sur **OK**.
- 4 Effectuez l'une des actions suivantes :
  - Entrez le nom à l'aide du pavé numérique (maximum 15 caractères). Utilisez le tableau *Saisie de texte* à la page 214 pour vous aider à saisir les lettres.  
Appuyez sur **OK**.
  - Appuyez sur **OK** pour enregistrer le numéro sans nom.
- 5 Effectuez l'une des actions suivantes :
  - Pour enregistrer une autre numéro de monotouche, allez à l'étape 2.
  - Pour terminer l'enregistrement des numéros de monotouche, appuyez sur **Arrêt/Sortie**.

## Enregistrement de numéros abrégés

Vous pouvez enregistrer les numéros que vous composez régulièrement en tant que numéros abrégés de façon à pouvoir les composer en n'appuyant que sur quelques touches seulement (**Rechercher/Comp.abrégée**, le numéro à trois chiffres et **Mono Marche** ou **Couleur Marche**). L'appareil peut enregistrer jusqu'à 300 numéros abrégés (001 - 300).

- 1 Appuyez sur **Menu, 2, 3, 2**.

```
Régl comp auto
2.Comp.abrégée
```

- 2 Servez-vous du pavé numérique pour entrer un numéro abrégé à trois chiffres (001-300). Appuyez sur **OK**.

- 3 Entrez le numéro de téléphone ou de télécopieur (maximum 20 caractères). Appuyez sur **OK**.

- 4 Effectuez l'une des actions suivantes :
  - Entrez le nom à l'aide du pavé numérique (maximum 15 caractères). Utilisez le tableau *Saisie de texte* à la page 214 pour vous aider à saisir les lettres.  
Appuyez sur **OK**.
  - Appuyez sur **OK** pour enregistrer le numéro sans nom.

- 5 Effectuez l'une des actions suivantes :
  - Pour enregistrer un autre numéro abrégé, allez à l'étape 2.
  - Pour terminer l'enregistrement des numéros abrégés, appuyez sur **Arrêt/Sortie**.

## Modification de numéros de monotouche et de numéros abrégés

Si vous essayez d'enregistrer un numéro de monotouche ou abrégé sur un numéro qui existe déjà, l'écran ACL affichera le nom ou le numéro qui y est déjà enregistré.

- 1 Effectuez l'une des actions suivantes :
  - Pour changer le numéro enregistré, appuyez sur **1**.
  - Pour quitter sans apporter de modifications, appuyez sur **2**.

```
#005:MIKE
1.Chang 2.Quitt
```

- 2 Appuyez sur ◀ ou sur ▶ pour placer le curseur sous le chiffre que vous voulez changer, puis appuyez sur **Supprimer/Retour** pour l'effacer. Répétez l'opération pour chaque chiffre à effacer.

- 3 Entrez un nouveau numéro. Appuyez sur **OK**.

- 4 Appuyez sur ◀ ou sur ▶ pour placer le curseur sous le caractère que vous voulez changer, puis appuyez sur **Supprimer/Retour** pour l'effacer. Répétez l'opération pour chaque caractère que vous voulez effacer.

- 5 Entrez un nouveau caractère. Appuyez sur **OK**.

- 6 Suivez les instructions à partir de l'étape 4 dans la section relative à l'enregistrement de numéros de monotouche et de numéros abrégés. (Voir *Enregistrement de numéros de monotouche* à la page 58 et *Enregistrement de numéros abrégés* à la page 59.)

## Configuration de groupes pour la diffusion

Si vous envoyez souvent la même télécopie à de nombreux numéros de télécopieur, vous pouvez configurer un groupe.

Les groupes sont enregistrés sous un numéro de monotouche ou un numéro abrégé. Chaque groupe utilise une monotouche ou un emplacement de numéro abrégé. Vous pouvez alors envoyer la télécopie à tous les numéros enregistrés dans un groupe simplement en appuyant sur une monotouche ou en saisissant un numéro abrégé, puis en appuyant sur **Mono Marche**.

Avant d'ajouter des numéros à un groupe, vous devez l'enregistrer dans une monotouche ou un numéro abrégé. Vous pouvez créer un maximum de 20 groupes ou assigner un maximum de 315 numéros à un seul grand groupe.

- 1 Appuyez sur **Menu, 2, 3, 3**.

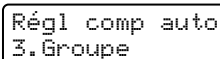

Régl comp auto  
3. Groupe

- 2 Sélectionnez un emplacement vide où enregistrer le groupe des façons suivantes :

- Appuyez sur une monotouche.
- Appuyez sur **Rechercher/Comp.abrégée** et entrez le numéro abrégé à trois chiffres.

Appuyez sur **OK**.

- 3 Servez-vous du pavé numérique pour saisir le numéro du groupe (01 à 20). Appuyez sur **OK**.

- 4 Pour ajouter des numéros de monotouche ou des numéros abrégés, suivez les instructions ci-dessous :

- Pour les numéros de monotouche, appuyez sur les monotouches l'une après l'autre.
- Pour les numéros abrégés, appuyez sur **Rechercher/Comp.abrégée**, puis entrez l'emplacement du numéro abrégé à trois chiffres.

L'écran ACL affichera les numéros de monotouche sélectionnés par un \* et les numéros abrégés par un # (par exemple \*006, #009).

- 5 Appuyez sur **OK** quand vous avez terminé d'ajouter les numéros.

- 6 Effectuez l'une des actions suivantes :

- Entrez le nom à l'aide du pavé numérique (maximum 15 caractères). Utilisez le tableau *Saisie de texte* à la page 214 pour vous aider à saisir les lettres.

Appuyez sur **OK**.

- Appuyez sur **OK** pour enregistrer le groupe sans nom.

- 7 Effectuez l'une des actions suivantes :

- Pour enregistrer un autre groupe de diffusion, appuyez sur **OK**. Allez à l'étape 2.
- Pour terminer l'enregistrement des groupes pour la diffusion, appuyez sur **Arrêt/Sortie**.



### Remarque

La diffusion de télécopies s'effectue uniquement en noir et blanc.



## Composition de codes d'accès et de numéros de carte de crédit

Vous pouvez combiner plusieurs numéros abrégés lors de la composition. Cette fonction peut être utile quand vous devez composer un code d'accès pour choisir un autre opérateur interurbain offrant un tarif réduit.

Vous avez, par exemple, enregistré '555' sous le numéro abrégé #003 et '7000' sous le numéro abrégé #002. Vous pouvez combiner les deux pour composer le '555-7000' en appuyant sur les touches suivantes :

Appuyez sur **Rechercher/Comp.abrégée, 003**. Appuyez sur **Rechercher/Comp.abrégée, 002** et **Mono Marche** ou **Couleur Marche**.

Les numéros peuvent être ajoutés manuellement par l'intermédiaire du pavé numérique :

Appuyez sur **Rechercher/Comp.abrégée, 003, 7001** (sur le pavé numérique), et sur **Mono Marche** ou **Couleur Marche**.

Vous composeriez ainsi le '555-7001'. Vous ajouteriez également une pause en appuyant sur la touche **Recomp/Pause**.

## Pause

Appuyez sur **Recomp/Pause** pour insérer une pause de 3,5 secondes entre les segments de numéro. Vous pouvez appuyer sur **Recomp/Pause** autant de fois qu'il est nécessaire pour augmenter la longueur de la pause.

## Tonalité ou impulsion (Canada uniquement)

Si votre système téléphonique est installé sur un réseau de signalisation par impulsions, mais que vous avez besoin d'envoyer des tonalités (pour donner des instructions bancaires par téléphone, par exemple), suivez la procédure ci-dessous. Si votre système fonctionne sur un réseau de signalisation par tonalités (service Touch-Tone), ces instructions ne s'appliquent pas à vous.

- 1 Appuyez sur **Tonalité**.
- 2 Appuyez sur **#** sur le panneau de commande de l'appareil. Tous les chiffres composés par la suite seront émis sous forme de tonalités. Quand vous raccrochez, l'appareil revient au mode de signalisation par impulsions.

# 9

## Options de télécopie à distance (noir et blanc seulement)

Les options de télécopie à distance ne sont PAS disponibles pour les télécopies couleur.

Les options de télécopie à distance permettent de recevoir des télécopies quand vous n'êtes pas à proximité de l'appareil.

Vous ne pouvez utiliser *qu'une seule* option de télécopie à distance à la fois.

### Réadressage de télécopies

La fonction de réadressage de télécopies permet de réacheminer automatiquement les télécopies entrantes vers un autre télécopieur.

- 1 Appuyez sur **Menu, 2, 5, 1**.

```
Opt. acc. Dist
1.Ach/Page/Sauve
```

- 2 Appuyez sur ▲ ou sur ▼ pour sélectionner **RE-TX Fax**. Appuyez sur **OK**. L'écran **ACL** vous invitera à saisir le numéro du télécopieur qui recevra les télécopies.

- 3 Saisissez le numéro de réadressage à l'aide du pavé numérique (maximum 20 chiffres), à l'aide d'une monotouche ou de **Rechercher/Comp.abrégée** et du numéro à trois chiffres.

#### Remarque

Si vous enregistrez un groupe sous une monotouche ou un numéro abrégé, les télécopies seront réacheminées vers plusieurs numéros de télécopieur.

- 4 Appuyez sur **OK**.

- 5 Appuyez sur ▲ ou sur ▼ pour sélectionner **Marche** ou **Arrêt**.

```
Impr. Sugaarde
Marche
```

Appuyez sur **OK**.

- 6 Appuyez sur **Arrêt/Sortie**.



#### Remarque

Si vous sélectionnez Impression de sauvegarde active, l'appareil imprimera aussi la télécopie sur votre appareil pour en conserver une copie. Il s'agit d'une mesure de sécurité en cas de panne d'électricité ou d'un problème sur l'appareil récepteur. L'appareil peut conserver les télécopies pendant 4 jours en cas de panne d'électricité.

## Téléavertissement

La fonction Téléavertissement étant activée, votre appareil compose le numéro de téléavertisseur que vous avez programmé, ainsi que votre numéro d'identification personnel (NIP). Cette opération active votre téléavertisseur qui émettra un signal sonore à chaque réception de télécopie dans la mémoire.

- 1 Appuyez sur **Menu, 2, 5, 1**.

```
Opt. acc. Dist
1.Ach/Page/Sauve
```

- 2 Appuyez sur ▲ ou sur ▼ pour sélectionner **Téléappel**. Appuyez sur **OK**.
- 3 Insérez votre numéro de téléavertisseur (maximum 20 chiffres) suivi de deux dièses (##). Appuyez sur **OK**. N'entrez pas l'indicatif régional si ce dernier est identique à celui de votre appareil.

Par exemple, appuyez sur  
**1 8 0 0 5 5 1 2 3 4 # #**.

- 4 Effectuez l'une des actions suivantes :
  - Si votre téléavertisseur nécessite un NIP, entrez le NIP, appuyez sur #, puis sur **Recomp/Pause**, et entrez votre numéro de télécopieur suivi de ##.

Appuyez sur **OK**.

(Par exemple, appuyez sur:

**1 2 3 4 5 # Recomp/Pause 1 8 0 0 5 5 6 7 8 9 # #**)

- Si vous n'avez pas besoin de code NIP, appuyez sur **OK**.

- 5 Appuyez sur **Arrêt/Sortie**.



### Remarque

- Le numéro du téléavertisseur et le NIP ne peuvent pas être modifiés à distance.
- Si vous avez activé le téléavertissement, une copie de sauvegarde sera imprimée automatiquement sur l'appareil.

## Mise en mémoire de télécopies

La fonction Mise en mémoire de télécopies permet d'enregistrer les télécopies entrantes dans la mémoire de l'appareil. Vous pouvez récupérer les télécopies mémorisées à partir d'un télécopieur situé ailleurs à l'aide des commandes d'extraction à distance. (Voir *Extraction de messages de télécopie* à la page 67.) Votre appareil imprimera automatiquement une copie de la télécopie mémorisée.

- 1 Appuyez sur **Menu, 2, 5, 1**.

```
Opt. acc. Dist
1.Ach/Page/Sauve
```

- 2 Appuyez sur ▲ ou sur ▼ pour sélectionner **Mémoriser fax**. Appuyez sur **OK**.

- 3 Appuyez sur **Arrêt/Sortie**.



### Remarque

Si l'option Mise en mémoire de télécopies est activée, l'appareil ne pourra pas recevoir de télécopie couleur, à moins que l'appareil émetteur ne procède lui-même à la conversion en noir et blanc.

## Réception PC-FAX

Si vous activez la fonction Réception PC-FAX, votre appareil mettra en mémoire les télécopies reçues et les transmettra automatiquement à votre PC. Vous pourrez alors utiliser votre PC pour afficher et enregistrer ces télécopies.

Même si vous avez mis hors fonction votre PC (par exemple pendant la nuit ou pour la fin de semaine), votre appareil recevra et conservera en mémoire vos télécopies.

L'écran ACL indique le nombre de télécopies reçues en mémoire, par exemple :

```
Mes PC Fax:001
```

Lorsque le PC est allumé et que le logiciel de réception PC-Fax est lancé, votre appareil transfère automatiquement les télécopies à l'ordinateur.

Pour pouvoir transférer les télécopies reçues à votre PC, il faut que le logiciel de réception PC-FAX soit activé l'ordinateur. (Voir *Réception par PC-FAX, au chapitre 6 du Guide de l'utilisateur - Logiciel, sur le CD-ROM.*)

Si vous activez l'option Impression de sauvegarde (On), l'appareil imprimera aussi la télécopie.

- 1 Appuyez sur **Menu, 2, 5, 1.**

```
Opt. acc. Dist
1.Ach/Page/Sauve
```

- 2 Appuyez sur ▲ ou sur ▼ pour sélectionner Récept PC FAX. Appuyez sur **OK.**

- 3 Appuyez sur ▲ ou sur ▼ pour sélectionner <USB> ou le nom de votre ordinateur si l'appareil est raccordé à un réseau.

```
Sélect ▲▼ ou OK
<USB>
```

Appuyez sur **OK.**

- 4 Appuyez sur ▲ ou sur ▼ pour sélectionner Marche ou Arrêt.

```
Impr. Svgarde
Arrêt
```

Appuyez sur **OK.**

- 5 Appuyez sur **Arrêt/Sortie.**



### Remarque

Si vous sélectionnez Impression de sauvegarde active, l'appareil imprimera aussi la télécopie sur votre appareil pour en conserver une copie. Il s'agit d'une mesure de sécurité en cas de panne d'électricité ou d'un problème sur l'appareil récepteur. L'appareil peut conserver les télécopies pendant 4 jours en cas de panne d'électricité.

## Modification d'options de télécopie à distance

Si des télécopies reçues sont laissées dans la mémoire de l'appareil lorsque vous changez d'option de télécopie à distance pour choisir **Off**, l'écran ACL affiche le message suivant :

```
Eff. tous doc.?
1.Oui 2.Non
```

ou

```
Impr messages?
1.Oui 2.Non
```

- Si vous appuyez sur **1**, les télécopies en mémoire seront effacées ou imprimées avant le changement de réglage. Si une copie de sauvegarde a déjà été imprimée, elle ne sera pas réimprimée.
- Si vous appuyez sur **2**, les télécopies en mémoire ne seront pas effacées ou imprimées et la configuration ne changera pas.

Si des télécopies reçues sont laissées dans la mémoire de l'appareil lorsque vous activez **Récept PC FAX** à partir d'une autre option de télécopie à distance (**RE-TX Fax**, **Téléappel** ou **Mémoriser fax**), l'écran ACL affiche le message suivant :

```
Envoy Fax au PC?
1.Oui 2.Non
```

- Si vous appuyez sur **1**, les télécopies en mémoire seront envoyées vers le PC avant le changement de réglage. Les télécopies en mémoire seront envoyées au PC lors de l'activation du programme Réception PC-FAX sur l'ordinateur. (*Reportez-vous au Guide d'utilisateur - Logiciel, sur le CD-ROM.*)
- Si vous appuyez sur **2**, les télécopies en mémoire ne seront pas effacées ou transférées au PC et la configuration ne changera pas.

L'écran ACL affiche le message suivant :

```
Impr. Svgarde
Marche
```

```
Impr. Svgarde
Arrêt
```

Appuyez sur **▲** ou sur **▼** pour sélectionner **Marche** ou **Arrêt**.

Appuyez sur **OK**. Appuyez sur **Arrêt/Sortie**.



### Remarque

Si vous sélectionnez l'option d'impression de sauvegarde active, l'appareil imprime également les télécopies sur votre appareil pour que vous en conserviez une copie. Il s'agit d'une fonction de sécurité pour le cas où surviendrait une coupure de courant avant l'envoi des télécopies ou un problème au niveau du télécopieur récepteur. L'appareil peut conserver les télécopies pendant 4 jours en cas de panne d'électricité.

## Désactivation des options de télécopie à distance

- 1 Appuyez sur **Menu, 2, 5, 1**.

```
Opt. acc. Dist
1.Ach/Page/Sauve
```

- 2 Appuyez sur **▲** ou sur **▼** pour sélectionner **Off**. Appuyez sur **OK**.



### Remarque

S'il y a encore des télécopies reçues et mémorisées dans l'appareil, l'écran ACL vous propose plusieurs options. (Voir *Modification d'options de télécopie à distance* à la page 65.)

- 3 Appuyez sur **Arrêt/Sortie**.

## Extraction à distance

La fonction d'extraction à distance permet de récupérer les télécopies enregistrées quand vous n'êtes pas à proximité de l'appareil. Vous pouvez ainsi interroger votre appareil à partir de n'importe quel téléphone ou télécopieur à touches en utilisant le code d'accès à distance pour extraire vos messages.

### Réglage d'un code d'accès à distance

Le code d'accès à distance permet d'accéder aux fonctions d'extraction à distance depuis un lieu éloigné de votre appareil. Avant de pouvoir tirer parti de ces fonctions, vous devez d'abord configurer votre code d'accès. Le code par défaut est inactif : -- -\*.

- 1 Appuyez sur **Menu, 2, 5, 2**.

```
Opt. acc. Dist
2. Accès à dist
```

- 2 Tapez un code à trois chiffres de **0 – 9, \* ou #**. Appuyez sur **OK**.

- 3 Appuyez sur **Arrêt/Sortie**.



#### Remarque

N'utilisez jamais le même code que votre code de réception de télécopies (\*51) ou que le code de réponse par téléphone (#51). (Voir *Modification des codes d'accès à distance* à la page 55.)

Vous pouvez changer votre code à tout moment. Si vous désirez rendre le code inactif, appuyez sur **Supprimer/Retour**, puis sur **OK** à l'étape 2 pour rétablir la configuration par inactive -- -\*.

## Utilisation du code d'accès à distance

- 1 Composez votre numéro de télécopieur sur un téléphone ou un autre télécopieur à l'aide des touches de tonalité.
- 2 Dès que votre appareil répond, saisissez votre code d'accès à distance (3 chiffres suivis de \*).
- 3 L'appareil vous signale la présence de télécopies, le cas échéant :
  - *Aucun signal sonore*  
Aucune télécopie reçue.
  - *1 signal sonore long*  
Une télécopie a été reçue.
- 4 L'appareil émet deux signaux sonores courts pour vous inviter à saisir une commande. (Voir *Commandes de télécopie à distance* à la page 68.) Si vous laissez passer plus de 30 secondes avant de saisir la commande, l'appareil raccroche. Si vous saisissez une commande erronée, l'appareil émet trois signaux sonores.
- 5 Appuyez sur **9 0** pour réinitialiser l'appareil une fois l'opération terminée.
- 6 Raccrochez.



#### Remarque

Si votre appareil est en mode *Manuel*, vous pouvez toujours accéder aux fonctions d'extraction à distance. Composez le numéro de télécopieur comme à l'accoutumée et faites sonner l'appareil. Après 2 minutes, vous entendrez un signal sonore long pour que vous entriez le code d'accès à distance. Vous avez ensuite 30 secondes.

## Extraction de messages de télécopie

---

- 1 Composez votre numéro de télécopieur sur un téléphone ou un autre télécopieur à l'aide des touches de tonalité.
- 2 Dès que votre appareil répond, saisissez votre code d'accès à distance (3 chiffres suivis de \*). Un signal sonore long vous indique que vous avez reçu des messages.
- 3 Lorsque vous entendez deux signaux sonores courts, tapez **9 6 2** sur le pavé numérique.
- 4 Attendez un signal sonore long et, à l'aide du pavé numérique, composez le numéro (maximum 20 chiffres) du télécopieur distant auquel vous voulez envoyer les messages de télécopie, suivi de **# #**.
- 5 Dès que l'appareil émet un signal sonore, raccrochez. Votre appareil appelle l'autre télécopieur qui imprime alors vos messages de télécopie.



### Remarque

---

Vous pouvez insérer une pause dans un numéro de télécopie en utilisant la touche #.

---

## Modification du numéro de réadressage de télécopies

---

Il vous est possible de modifier les valeurs par défaut du numéro de réadressage de télécopies à partir d'un téléphone ou d'un télécopieur distant en utilisant un clavier à touches (service Touch-Tone).

- 1 Composez votre numéro de télécopieur sur un téléphone ou un autre télécopieur à l'aide des touches de tonalité.
- 2 Dès que votre appareil répond, saisissez votre code d'accès à distance (3 chiffres suivis de \*). Un signal sonore long vous indique que vous avez reçu des messages.
- 3 Lorsque vous entendez deux signaux sonores courts, tapez **9 5 4** sur le pavé numérique.
- 4 Attendez un signal sonore long et, à l'aide du pavé numérique, composez le nouveau numéro (maximum 20 chiffres) du télécopieur distant auquel réadresser les messages de télécopie, suivi de **# #**.
- 5 Appuyez sur **9 0** pour réinitialiser l'appareil une fois l'opération terminée.
- 6 Dès que l'appareil émet un signal sonore, raccrochez.



### Remarque

---

Vous pouvez insérer une pause dans un numéro de télécopie en utilisant la touche #.

---

## Commandes de télécopie à distance

Pour accéder aux fonctions du télécopieur à partir d'un endroit distant, vous devez utiliser une des commandes ci-dessous. Lorsque vous appelez votre appareil et que vous saisissez votre code d'accès à distance (3 chiffres suivis de \*), deux signaux sonores courts se font entendre, vous invitant à lancer une commande à distance.

Commandes à distance		Description
95	<b>Modification des paramètres de réadressage de télécopies, de téléavertissement ou de mise en mémoire de télécopies</b>	
	1 OFF	Vous pouvez choisir <code>OFF</code> après avoir récupéré ou effacé tous vos messages.
	2 Réadressage de télécopies	Un signal sonore long signifie la validation de la modification. Trois signaux sonores courts indiquent l'impossibilité de changer le nouveau paramètre parce que quelque chose n'a pas été réglé (par exemple un numéro de réadressage de télécopie ou de téléavertissement n'avait pas été enregistré).
	3 Téléavertissement	
	4 Numéro de réadressage de télécopies	
6 Mise en mémoire de télécopies	Vous pouvez enregistrer votre numéro de réadressage de télécopie en saisissant le chiffre 4. (Voir <i>Modification du numéro de réadressage de télécopies</i> à la page 67.) Une fois le numéro enregistré, la fonction de réadressage de télécopies sera activée.	
96	<b>Extraction d'une télécopie</b>	
	2 Extraction de toutes les télécopies	Entrez le numéro d'un télécopieur distant pour recevoir les télécopies enregistrées. (Voir <i>Extraction de messages de télécopie</i> à la page 67.)
	3 Effacement des télécopies de la mémoire	Un signal sonore long indique que les messages de télécopie ont été effacés de la mémoire.
97	<b>Vérification de l'état de réception</b>	
	1 Télécopieur	Vous pouvez vérifier si l'appareil a reçu des télécopies. Si c'est le cas, vous entendrez un signal sonore long. Sinon, vous entendrez trois signaux sonores courts.
98	<b>Changement du mode de réception</b>	
	1 Répondeur externe	Un signal sonore long indique la validation de la modification.
	2 Fax/Tél	
	3 Télécopie uniquement	
90	<b>Sortie</b>	Appuyez sur <b>9 0</b> pour quitter le mode d'extraction à distance. Attendez le signal sonore long, puis raccrochez le combiné.



# 10 Relève

Cette option permet d'utiliser votre appareil de façon à ce que d'autres correspondants puissent recevoir des télécopies de vous, mais en payant la communication. Elle permet aussi d'appeler le télécopieur d'un autre correspondant pour en extraire une télécopie. Dans ce cas, c'est vous qui payez la communication. Pour que la fonction de relève (invitation à émettre ou à recevoir) soit active, elle doit être configurée sur les deux appareils. Certains télécopieurs ne prennent pas en charge cette fonction.

## Relève protégée

La relève protégée permet d'appeler un autre télécopieur pour recevoir une télécopie.

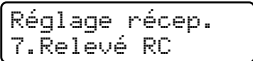
- 1 Vérifiez que vous êtes en mode Télécopie .
- 2 Appuyez sur **Menu, 2, 1, 7**.  

- 3 Entrez le numéro du télécopieur que vous invitez à émettre/recevoir. Appuyez sur **Mono Marche** ou sur **Couleur Marche**.  
L'écran ACL indique Compos..

## Relève séquentielle

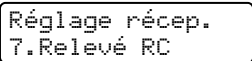
La relève séquentielle permet de demander la réception de documents auprès de plusieurs télécopieurs en une seule opération. Ensuite, l'appareil imprime un rapport de relève séquentielle.

- 1 Vérifiez que vous êtes en mode Télécopie .
- 2 Appuyez sur **Menu, 2, 1, 7**.  

- 3 Spécifiez les télécopieurs que vous souhaitez inviter à émettre ou recevoir en utilisant la composition par monotouche, la composition par numéro abrégé, la fonction de recherche, le numéro d'un groupe ou composez le numéro sur le pavé numérique. Vous devez appuyer sur **OK** entre chaque numéro.
- 4 Appuyez sur **Mono Marche** ou sur **Couleur Marche**.  
L'appareil appelle tour à tour chaque numéro individuel ou numéro de groupe pour en extraire un document.

Appuyez sur **Arrêt/Sortie** en cours de numérotation pour annuler la relève.

Pour annuler toutes les tâches de relève séquentielle, appuyez sur **Menu, 2, 6**. (Voir *Vérification et annulation de tâches en attente* à la page 39.)

## Envoi par relève (noir et blanc seulement)

L'envoi par relève permet de configurer l'appareil de manière à ce qu'un autre télécopieur puisse venir chercher un document.

### Configuration pour l'envoi par relève

- 1 Vérifiez que vous êtes en mode

Télécopie .

- 2 Chargez le document.

- 3 Appuyez sur **Menu, 2, 2, 6**.

```
Réglage envoi
6.Relevé TX
```

- 4 Appuyez sur ▲ ou sur ▼ pour sélectionner On (ou Off). Appuyez sur **OK**.

- 5 Appuyez sur **2** pour choisir Non si vous ne souhaitez pas définir d'autres paramètres lorsque l'écran ACL affiche le message suivant :

```
Autres réglages
1.Oui 2.Non
```

- 6 Appuyez sur **Mono Marche**.

- 7 Si vous utilisez la vitre du scanner, l'écran ACL vous invitera à choisir l'une des options ci-dessous :

```
Page suivante?
1.Oui 2.Non(Env)
```

- Appuyez sur **1** pour envoyer une autre page. Allez à l'étape 8.
- Appuyez sur **2** ou sur **Mono Marche** pour envoyer le document.

- 8 Déposez la page suivante sur la vitre du scanner et appuyez sur **OK**. Répétez les étapes 7 et 8 pour chacune des pages supplémentaires.

```
Régler page suiv
Ensuite appuy OK
```

Votre appareil transmettra automatiquement la télécopie.



#### Remarque

Le document sera enregistré et pourra être récupéré par tout autre télécopieur jusqu'à ce que la télécopie soit effacée de la mémoire.

Pour supprimer la télécopie de la mémoire, appuyez sur **Menu, 2, 6**. (Voir *Vérification et annulation de tâches en attente* à la page 39.)

## Rapports de télécopie

Certains rapports de télécopie (vérification de l'envoi et journal des télécopies) peuvent être imprimés automatiquement ou manuellement.

### Rapport de vérification de l'envoi

Le rapport de vérification de l'envoi sert de preuve d'émission d'une télécopie. Il indique la date et l'heure de l'envoi ainsi que le résultat de la transmission (indiqué par « OK »). Si vous sélectionnez **On** ou **On+Image**, le rapport est imprimé pour chaque télécopie envoyée.

Pour les envois en grand nombre au même destinataire, il peut être nécessaire d'avoir d'autres informations que les numéros de tâche seulement pour identifier les télécopies à envoyer à nouveau. Si vous sélectionnez **On+Image** ou **Off+Image**, l'appareil imprimera une partie de la première page de la télécopie sur le rapport comme aide-mémoire.

Si le rapport de vérification est **Off** ou **Off+Image**, l'appareil imprimera le rapport *uniquement* en cas d'erreur d'envoi.

- 1 Appuyez sur **Menu, 2, 4, 1**.

```
Réglage rapp
1.Transmission
```

- 2 Appuyez sur **▲** ou sur **▼** pour sélectionner **On**, **On+Image**, **Off** ou **Off+Image**. Appuyez sur **OK**.

- 3 Appuyez sur **Arrêt/Sortie**.

## Journal des télécopies

Vous avez la possibilité de configurer l'appareil de telle sorte qu'il imprime un journal des télécopies (rapport d'activité) selon des intervalles spécifiques (toutes les 50 télécopies, toutes les 6, 12 ou 24 heures, tous les 2 ou 7 jours). La configuration par défaut est **Ch 50 télécop**. Cela signifie que l'appareil imprimera le journal lorsqu'il aura enregistré 50 tâches.

Si vous paramétrez l'intervalle à **Off**, vous pourrez toujours imprimer le rapport en suivant les étapes de la page suivante.

- 1 Appuyez sur **Menu, 2, 4, 2**.

```
Réglage rapp
2.Intervalle act
```

- 2 Appuyez sur **▲** ou sur **▼** afin de choisir un intervalle.

Appuyez sur **OK**.

Si vous sélectionnez 7 jours, l'écran vous invite à choisir le jour qui marquera le début du décompte des 7 jours.

- 3 Saisissez l'heure (au format 24 heures) de l'impression du rapport.

Appuyez sur **OK**.

Par exemple, entrez 19:45 pour 7:45 p.m.

- 4 Appuyez sur **Arrêt/Sortie**.

Si vous sélectionnez 6, 12 ou 24 heures, ou encore 2 ou 7 jours, l'appareil imprimera le rapport à l'heure programmée et supprimera toutes les tâches enregistrées dans sa mémoire. Si la mémoire de l'appareil s'épuise (contient plus de 200 tâches) avant la date spécifiée, celui-ci imprimera le journal plus tôt, puis supprimera toutes les tâches de la mémoire.

Si vous voulez un rapport supplémentaire avant l'heure sélectionnée, vous pouvez l'imprimer manuellement sans effacer les tâches de la mémoire.

## Rapports

Les rapports disponibles sont les suivants :

1 `Transmission`

Affiche le rapport de vérification d'envoi des 200 dernières télécopies sortantes et imprime le dernier rapport.

2 `Liste d'aide`

Imprime la liste des fonctions utilisées ordinairement pour vous aider à programmer l'appareil.

3 `Indx liste tél`

Imprime la liste, dans l'ordre numérique ou alphabétique, des noms et des numéros enregistrés dans la mémoire des numéros abrégés et dans celle des numéros de monotouche.

4 `Journal fax`

Imprime la liste des informations relatives aux 200 dernières télécopies reçues et envoyées. (TX : envoi) (RX : réception)

5 `Réglages util`

Imprime la liste des paramètres actifs.

6 `Config réseau`

Dresse la liste des paramètres du réseau.

## Impression d'un rapport

1 Appuyez sur **Menu**, **6**.

Sélect ▲▼ ou OK  
6.Imp. Rapports

2 Effectuez l'une des actions suivantes :

■ Appuyez sur ▲ ou sur ▼ pour choisir le rapport.

Appuyez sur **OK**.

■ Entrez le numéro du rapport à imprimer. Par exemple, appuyez sur **2** pour imprimer la liste d'aide.

3 Appuyez sur **Mono Marche** ou sur **Couleur Marche**.

4 Appuyez sur **Arrêt/Sortie**.



# Copie

---

Réalisation de copies

74

## Procédure de copie

### Activation du mode Copie

Appuyez sur  (**Copier**) pour passer en mode Copie.

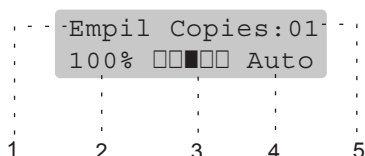

- 1 Empiler/trier
- 2 Rapport et disposition de la copie
- 3 Contraste
- 4 Qualité
- 5 Nombre de copies

### Production d'une photocopie simple

- 1 Vérifiez que vous êtes en mode Copie .
- 2 Chargez le document.
- 3 Appuyez sur **Mono Marche** ou sur **Couleur Marche**.

### Tirage de copies multiples

- 1 Vérifiez que vous êtes en mode Copie .
- 2 Chargez le document.
- 3 À l'aide du pavé numérique, entrez le nombre de copies (jusqu'à 99).
- 4 Appuyez sur **Mono Marche** ou sur **Couleur Marche**.



#### Remarque

(Pour trier vos copies, voir *Tri de copies à l'aide de l'alimentation automatique de documents* à la page 77.)

Si l'écran ACL indique "Attendre s.v.p." et que l'appareil s'arrête de copier pendant que vous réalisez des copies multiples, attendez 30 à 40 secondes, le temps que l'appareil termine le calage (enregistrement) des couleurs et le nettoyage de la courroie.

### Arrêt de la copie

Pour arrêter de photocopier, appuyez sur **Arrêt/Sortie**.

## Options de copie (réglages provisoires)

Quand vous souhaitez changer rapidement les réglages pour la copie suivante, utilisez les touches **Copier** des réglages provisoires. Vous pouvez essayer différentes compositions de réglages.

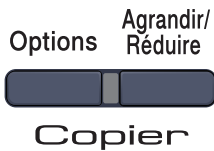

L'appareil revient à ses réglages par défaut une minute après l'opération de copie, à moins que vous n'ayez paramétré la temporisation de mode à 30 secondes ou moins. (Voir *Temporisation de mode* à la page 21.)

### Agrandissement ou réduction de l'image copiée

Vous pouvez choisir les taux d'agrandissement ou de réduction suivants :

Appuyez sur  	100%*
	104% EXE→LTR
	141% A5→A4
	200%
	Person (25-400%)
	50%
	70% A4→A5
	78% LGL→LTR
	83% LGL→A4
	85% LTR→EXE
	91% Full Page
	94% A4→LTR
	97% LTR→A4

Person (25-400%) permet d'entrer un taux de 25% à 400%.

Pour agrandir ou réduire la copie suivante, suivez les instructions ci-dessous :

- 1 Vérifiez que vous êtes en mode Copie .
- 2 Chargez le document.
- 3 À l'aide du pavé numérique, entrez le nombre de copies (jusqu'à 99).
- 4 Appuyez sur **Agrandir/Réduire**.
- 5 Effectuez l'une des actions suivantes :
  - Appuyez sur ▲ ou sur ▼ pour sélectionner le taux d'agrandissement ou de réduction. Appuyez sur **OK**.
  - Appuyez sur ▲ ou sur ▼ pour sélectionner Person (25-400%). Appuyez sur **OK**.

À l'aide du pavé numérique, saisissez un taux d'agrandissement ou de réduction compris entre 25% et 400%. (Par exemple, appuyez sur **53** pour saisir 53%.)

Appuyez sur **OK**.

- 6 Appuyez sur **Mono Marche** ou sur **Couleur Marche**.



#### Remarque

Les options de disposition 2 en 1 (P), 2 en 1 (H), 4 en 1 (P), 4 en 1 (H) ne sont *pas* disponibles quand la fonction **Agrandir/Réduire** est activée.

## Utilisation de la touche Options

Utilisez la touche **Options** pour définir rapidement les réglages provisoires pour la copie suivante.

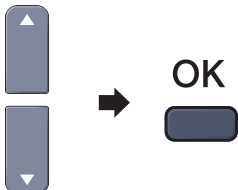
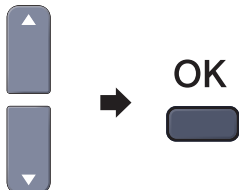
Appuyez sur	Sélections de menu	Options	Page
<p>Options</p> 	<p>Appuyez sur ▲ ou sur ▼, puis appuyez sur OK.</p> 	<p>Appuyez sur ▲ ou sur ▼, puis appuyez sur OK.</p> 	
	<p>Qualité</p>	<p><b>Auto*</b>                      Texte                      Photo</p>	<p>77</p>
	<p>Emp/Trier                      (disponible seulement quand le document est dans l'ADF)</p>	<p><b>Empil*</b>                      Trier</p>	<p>77</p>
	<p>Luminosité</p>	<p>-■■■■+*                      -■■■□+                      -■■□□+                      -■□□□+                      -□□□□+</p>	<p>78</p>
	<p>Contraste</p>	<p>-■■■■+*                      -■■■□+                      -■■□□+                      -■□□□+                      -□□□□+</p>	<p>78</p>
	<p>Visualis page</p>	<p><b>Off (1 en 1) *</b>                      2 en 1 (P)                      2 en 1 (H)                      4 en 1 (P)                      4 en 1 (H)</p>	<p>79</p>
	<p>Sélection Bac</p>	<p><b>MP&gt;T1* OU MP&gt;T1&gt;T2*</b>                      T1&gt;MP ou T1&gt;T2&gt;MP                      #1 (XXX) <sup>1</sup>                      #2 (XXX) <sup>1</sup>                      MP (XXX) <sup>1</sup>  <sup>1</sup> « XXX » est le format de papier.                      (Bac 2 ou #2 n'apparaît que si vous avez installé le bac à papier en option.)</p>	<p>80</p>



## Amélioration de la qualité de la copie

Vous pouvez choisir parmi de nombreux réglages de qualité. Le paramétrage par défaut est *Auto*.

### ■ Auto

Recommandé pour les impressions normales, adapté aux documents qui contiennent à la fois du texte et des photographies.

### ■ Texte

Adapté aux documents ne contenant que du texte.

### ■ Photo

Adapté à la copie de photos.

Pour changer *provisoirement* le réglage de qualité, suivez les instructions ci-dessous :

- 1 Vérifiez que vous êtes en mode Copie .
- 2 Chargez le document.
- 3 À l'aide du pavé numérique, entrez le nombre de copies (jusqu'à 99).
- 4 Appuyez sur **Options**. Appuyez sur ▲ ou sur ▼ pour sélectionner *Qualité*. Appuyez sur **OK**.
- 5 Appuyez sur ▲ ou sur ▼ pour sélectionner *Auto*, *Texte* ou *Photo*. Appuyez sur **OK**.
- 6 Appuyez sur **Mono Marche** ou sur **Couleur Marche**.

Pour changer le paramétrage par *défaut*, suivez les instructions ci-dessous :

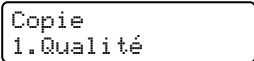
- 1 Appuyez sur **Menu, 3, 1**.  

- 2 Appuyez sur ▲ ou sur ▼ pour sélectionner la qualité de copie. Appuyez sur **OK**.
- 3 Appuyez sur **Arrêt/Sortie**.

## Tri de copies à l'aide de l'alimentation automatique de documents

Vous avez la possibilité de trier les photocopies multiples. Les pages seront empilées dans l'ordre 1 2 3, 1 2 3, 1 2 3, etc.

- 1 Vérifiez que vous êtes en mode Copie .
- 2 Insérez le document dans l'alimentation automatique de documents.
- 3 À l'aide du pavé numérique, entrez le nombre de copies (jusqu'à 99).
- 4 Appuyez sur **Options**. Appuyez sur ▲ ou sur ▼ pour sélectionner *Emp/Trier*. Appuyez sur **OK**.
- 5 Appuyez sur ▲ ou sur ▼ pour sélectionner *Trier*. Appuyez sur **OK**.
- 6 Appuyez sur **Mono Marche** ou sur **Couleur Marche**.

## Réglage de la luminosité, du contraste et de la couleur

### Luminosité

Vous pouvez régler la luminosité de façon à assombrir ou à éclaircir les copies.

Pour changer *provisoirement* le réglage de la luminosité de la copie, suivez les instructions ci-dessous :

- 1 Vérifiez que vous êtes en mode Copie .
- 2 Chargez le document.
- 3 À l'aide du pavé numérique, entrez le nombre de copies (jusqu'à 99).
- 4 Appuyez sur **Options**.  
Appuyez sur ▲ ou sur ▼ pour sélectionner **Luminosité**.  
Appuyez sur **OK**.
- 5 Appuyez sur ▲ pour éclaircir la copie ou sur ▼ pour l'assombrir.  
Appuyez sur **OK**.
- 6 Appuyez sur **Mono Marche** ou sur **Couleur Marche**.

Pour changer le paramétrage par *défaut*, suivez les instructions ci-dessous :

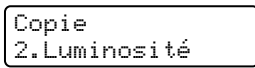
- 1 Appuyez sur **Menu, 3, 2**.  

- 2 Appuyez sur ▲ pour éclaircir la copie ou sur ▼ pour l'assombrir.  
Appuyez sur **OK**.
- 3 Appuyez sur **Arrêt/Sortie**.

### Contraste

Les paramètres **Contraste** permettent d'augmenter la netteté et la vivacité des images.

Pour changer *provisoirement* le réglage du contraste, suivez les instructions ci-dessous :

- 1 Vérifiez que vous êtes en mode Copie .
- 2 Chargez le document.
- 3 À l'aide du pavé numérique, entrez le nombre de copies (jusqu'à 99).
- 4 Appuyez sur **Options**.  
Appuyez sur ▲ ou sur ▼ pour sélectionner **Contraste**.  
Appuyez sur **OK**.
- 5 Appuyez sur ▲ ou sur ▼ afin d'augmenter ou de diminuer le contraste.  
Appuyez sur **OK**.
- 6 Appuyez sur **Mono Marche** ou sur **Couleur Marche**.

Pour changer le paramétrage par *défaut*, suivez les instructions ci-dessous :

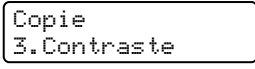
- 1 Appuyez sur **Menu, 3, 3**.  

- 2 Appuyez sur ▲ ou sur ▼ afin d'augmenter ou de diminuer le contraste.  
Appuyez sur **OK**.
- 3 Appuyez sur **Arrêt/Sortie**.

## Saturation des couleurs

Vous pouvez changer le paramétrage par défaut de la saturation des couleurs.

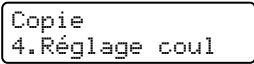
Pour changer le paramétrage par *défaut*, suivez les instructions ci-dessous :

- 1 Appuyez sur **Menu**, **3**, **4**.  

- 2 Appuyez sur ▲ ou sur ▼ pour choisir 1. Rouge, 2. Vert ou 3. Bleu. Appuyez sur **OK**.
- 3 Appuyez sur ▲ ou sur ▼ afin d'augmenter ou de diminuer la saturation des couleurs. Appuyez sur **OK**.
- 4 Reprenez à l'étape 2 pour choisir la couleur suivante. Ou appuyez sur **Arrêt/Sortie**.

## Réalisation de copies N en 1 (disposition des pages)

Vous pouvez réduire la quantité de papier utilisée lors de la copie en utilisant la fonction de copie N en 1. Celle-ci permet de copier deux ou quatre pages sur une seule page pour économiser du papier.

### Important

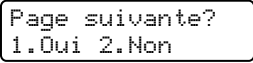
- Assurez-vous que le format de papier paramétré est Lettre, A4, Légal ou Folio.
- (P) indique Portrait et (H) indique Paysage.
- Vous ne pouvez pas utiliser le paramétrage Agrandissement/Réduction avec la fonction N en 1.

- 1 Vérifiez que vous êtes en mode Copie .
- 2 Chargez le document.
- 3 À l'aide du pavé numérique, entrez le nombre de copies (jusqu'à 99).
- 4 Appuyez sur **Options**. Appuyez sur ▲ ou sur ▼ pour sélectionner Visualis page. Appuyez sur **OK**.
- 5 Appuyez sur ▲ ou sur ▼ pour sélectionner 2 en 1 (P), 2 en 1 (H), 4 en 1 (P), 4 en 1 (H) ou Off(1 en 1). Appuyez sur **OK**.
- 6 Appuyez sur **Mono Marche** ou sur **Couleur Marche** pour numériser la page. Si vous avez placé le document dans l'ADF, l'appareil numérise les pages et lance l'impression. **Si vous utilisez la vitre du scanner, allez à l'étape 7.**
- 7 Une fois que l'appareil a numérisé la page, appuyez sur **1** pour numériser la page suivante.  

- 8 Placez la page suivante sur la vitre du scanner. Appuyez sur **OK**. Répétez 7 et 8 pour chaque page à disposer.
- 9 Une fois que toutes les pages ont été numérisées, appuyez sur **2** à l'étape 7 pour terminer.

### Si vous réalisez une copie à partir de l'ADF :

Insérez votre document, face vers le haut, dans la direction indiquée ci-dessous :

■ 2 en 1 (P)



■ 2 en 1 (H)

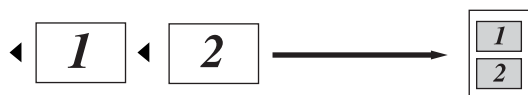

■ 4 en 1 (P)



■ 4 en 1 (H)

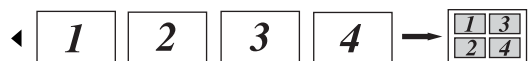

### Si vous réalisez une copie à partir de la vitre du scanner :

Insérez votre document, face vers le bas, dans la direction indiquée ci-dessous :

■ 2 en 1 (P)

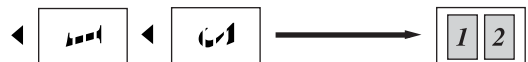

■ 2 en 1 (H)

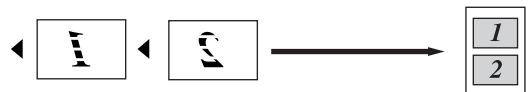

■ 4 en 1 (P)



■ 4 en 1 (H)



## Sélection du bac

Un autre bac peut être sélectionné pour la copie suivante seulement.

- 1 Vérifiez que vous êtes en mode Copie .
- 2 Chargez le document.
- 3 À l'aide du pavé numérique, entrez le nombre de copies (jusqu'à 99).
- 4 Appuyez sur **Options**. Appuyez sur ▲ ou sur ▼ pour sélectionner **Sélection Bac**. Appuyez sur **OK**.
- 5 Appuyez sur ▲ ou sur ▼ pour sélectionner MP>T1, T1>MP, #1 (XXX) <sup>1</sup> ou MP (XXX) <sup>1</sup>. Appuyez sur **OK**.
- 6 Appuyez sur **Mono Marche** ou sur **Couleur Marche**.

Choisissez Sélection Bac.	MP>T1 ou MP>T1>T2
	T1>MP ou T1>T2>MP
	#1 (XXX) <sup>1</sup>
	#2 (XXX) <sup>1</sup>
	MP (XXX) <sup>1</sup>

<sup>1</sup> XXX correspond au format de papier paramétré dans **Menu, 1, 3**.

### Remarque

- T2 ou #2 s'affiche seulement si le bac à papier optionnel a été installé.
- Pour modifier le paramétrage par défaut de la sélection du bac, voir *Utilisation du bac pour le mode Copie* à la page 22.

## Message de mémoire saturée

Si, au cours d'un tirage, la mémoire arrive à saturation, l'écran ACL vous indiquera les étapes à suivre.

Si le message *Mémoire épuisée* s'affiche au cours de la numérisation d'une page ultérieure, vous pouvez soit appuyer sur **Mono Marche** ou sur **Couleur Marche** pour copier les pages déjà numérisées, soit appuyer sur **Arrêt/Sortie** pour annuler l'opération.

Pour libérer de l'espace mémoire, choisissez l'une des solutions ci-dessous :

- Imprimez les télécopies en mémoire. (Voir *Impression de télécopies à partir de la mémoire* à la page 46.)
- Désactivez la mise en mémoire des télécopies. (Voir *Désactivation des options de télécopie à distance* à la page 65.)
- Ajoutez de la mémoire optionnelle. (Voir *Carte mémoire* à la page 108.)



### Remarque

---

Lorsque le message *Mémoire épuisée* s'affiche, vous pouvez toujours continuer le tirage de vos copies si vous imprimez toutes les télécopies reçues et enregistrées en mémoire pour libérer l'espace mémoire à 100 %.

---





# Impression directe de photos

---

- Impression de photos à partir d'un appareil photo numérique 84**
- Impression de données à partir d'une clé USB 88**



Votre appareil Brother prend en charge la norme PictBridge, afin de vous permettre de connecter et d'imprimer des photos directement à partir d'un appareil photo numérique compatible PictBridge.

Si votre appareil photo utilise la norme de stockage de masse USB, vous pouvez également imprimer des photos à partir d'un appareil photo numérique sans PictBridge. (Voir *Raccordement d'un appareil photo comme périphérique de stockage* à la page 86.)

## Avant d'utiliser PictBridge

### Conditions préalables à l'utilisation de PictBridge

Pour éviter les erreurs, tenez compte des points suivants :

- L'appareil et l'appareil photo numérique doivent être raccordés à l'aide d'un câble USB approprié.
- Le fichier photo doit provenir de l'appareil numérique à raccorder à l'appareil.

## Utilisation de PictBridge

### Configuration de l'appareil photo

Assurez-vous que l'appareil photo est en mode PictBridge. Il existe un certain nombre de paramètres PictBridge. Les paramètres disponibles dépendent de votre appareil photo.

- Copies
- Qualités
- Format de papier
- Impression de la date
- Impression du nom de fichier
- Disposition



#### Remarque

Le nom et la disponibilité de chaque paramètre dépend des caractéristiques de votre appareil photo.

Vous pouvez également régler les paramètres PictBridge suivants à l'aide du panneau de commande.

Sélections de menu	Options
Format de papier	Lettre, A4, B5, A5, B6, A6
Orientation	Portrait, Paysage <sup>1</sup>
Date et heure	Arrêt, Marche
Nom de fichier	Arrêt, Marche
Qualité d'impression	Normale, Fine

<sup>1</sup> Si vous choisissez le format de papier Lettre, A4 ou B5, c'est l'orientation Portrait qui est sélectionnée. Si vous choisissez A5, B6 ou A6, c'est Paysage qui est sélectionné.



- 1 Appuyez sur **Menu**, **5**, **3**.

```
Interf USB dir
3.PictBridge
```

- 2 Pour définir les paramètres PictBridge, appuyez sur **▲** ou sur **▼** pour choisir
  - 1.Taille papier,2.Orientation,
  - 3.Date et heure,
  - 4.Nom de fichier ou
  - 5.Qualité Impres.
 Appuyez sur **OK**.

- 3 Appuyez sur **▲** ou sur **▼** pour choisir une option pour chaque option du menu. Appuyez sur **OK**.

- 4 Appuyez sur **Arrêt/Sortie**. Répétez les étapes 2 à 3 pour chaque paramètre PictBridge.



### Remarque

- Les paramètres de l'appareil photo sont prioritaires, à moins que l'appareil photo soit réglé de façon à adopter les paramètres de l'appareil Brother (paramètres par défaut). Si votre appareil photo est réglé de façon à adopter les paramètres de l'appareil Brother, celui-ci imprimera la photo suivant les paramètres ci-dessous.

Paramètres par défaut de l'appareil Brother	Paramètres par défaut
Format de papier	Lettre
Orientation	Portrait
Date et heure	Arrêt
Nom de fichier	Arrêt
Qualité d'impression	Normale

- Pour de plus amples informations sur la modification des paramètres PictBridge, reportez-vous à la documentation fournie avec votre appareil photo.

## Impression de photos

- 1 Assurez-vous que votre appareil photo est éteint. Raccordez l'appareil photo à l'interface USB directe (1) à l'avant de l'appareil Brother à l'aide d'un câble USB approprié.

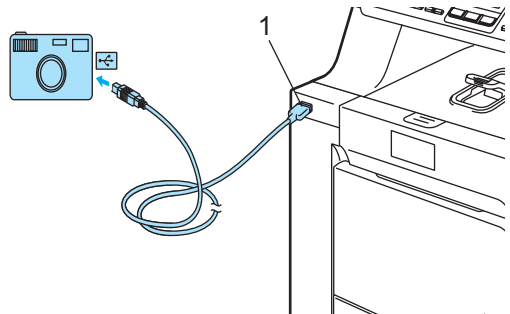

- 2 Allumez l'appareil photo. Assurez-vous que l'appareil photo est en mode PictBridge.

Lorsque l'appareil a reconnu l'appareil photo, l'écran ACL affiche le message suivant, selon le mode dans lequel se trouve l'appareil Brother :

```
04/20 15:30 Fax
Caméra connecté
```

```
Numér:Select
Caméra connecté
```

```
Empil Copies:01
Caméra connecté
```

- 3 Réglez votre appareil photo de façon à imprimer une photo. Si vous y êtes invité, paramétrez le nombre d'exemplaires.

Lorsque l'appareil Brother commence à imprimer une photo, l'écran ACL indique le message suivant :

```
PictBridge
Impression en cours...
```



### Remarque

Pour de plus amples informations sur l'impression avec PictBridge, reportez-vous à la documentation fournie avec votre appareil photo.

## ATTENTION

Ne raccordez pas un périphérique autre qu'un appareil photo numérique ou qu'une clé USB à l'interface USB directe, faute de quoi vous pourriez endommager l'appareil.

Ne débranchez PAS l'appareil photo de l'interface USB directe avant que l'appareil Brother ait terminé l'impression.

## Impression au format DPOF

DPOF signifie Digital Print Order Format.

C'est un format de fichier créé par plusieurs fabricants importants d'appareils photo numériques (Canon Inc., Eastman Kodak Company, Fuji Photo Film Co. Ltd., Matsushita Electric Industrial Co. Ltd. et Sony Corporation) pour faciliter l'impression de photos à partir d'un appareil photo numérique.

Si votre appareil photo numérique prend en charge l'impression DPOF, vous pourrez choisir les photos à imprimer et le nombre d'exemplaires à imprimer à partir de l'appareil photo.

Les paramètres DPOF disponibles sont les suivants :

- Impression 1 en 1
- Copies

## Raccordement d'un appareil photo comme périphérique de stockage

Si votre appareil photo n'est pas en mode PictBridge ou ne prend pas en charge PictBridge, vous pouvez le raccorder à l'appareil Brother en tant que périphérique de stockage normal. Vous pourrez ainsi imprimer des photos à partir de l'appareil photo numérique.

Suivez les étapes de la section *Impression de données directement à partir de la clé USB* à la page 89.

(Si vous voulez imprimer des photos en mode PictBridge, voir *Configuration de l'appareil photo* à la page 84.)



### Remarque

Le nom du mode de stockage et l'opération à réaliser dépend de l'appareil photo numérique. Pour des informations détaillées, par exemple pour passer du mode PictBridge au mode de stockage, reportez-vous au mode d'emploi de votre appareil photo numérique.

## Explication des messages d'erreur

Si vous connaissez bien les types d'erreur susceptibles de se produire avec PictBridge, il vous sera facile d'identifier et de résoudre les différents problèmes.

### ■ Mémoire épuisée

Ce message apparaît si vous traitez des photos trop volumineuses pour la mémoire de l'appareil Brother.

### ■ Dispositif inutilisé

Ce message apparaît si vous raccordez un périphérique incompatible ou défectueux à l'interface USB directe. Pour réinitialiser l'erreur, débranchez le périphérique de l'interface USB directe, mettez l'appareil hors tension.

(Pour des solutions plus détaillées, voir *Messages d'erreur et d'entretien* à la page 130.)

Avec la fonctionnalité d'impression directe, vous n'avez pas besoin d'ordinateur pour imprimer des données. Il vous suffit de brancher votre clé USB sur l'interface USB directe de l'appareil.



## Remarque

Certaines clés USB peuvent ne pas être compatibles. Si tel est le cas, l'appareil affiche `Dispositif inutilisé`.

## Formats de fichier pris en charge

L'impression directe prend en charge les formats de fichier suivants :

- PDF version 1.6 <sup>1</sup>
- JPEG
- Exif + JPEG
- PRN (créé par le pilote MFC-9440CN ou MFC-9450CDN)
- TIFF (numérisé par tous les modèles Brother MFC ou DCP)
- PostScript® 3™ (créé par le pilote d'imprimante MFC-9440CN ou MFC-9450CDN BRScrip3)

<sup>1</sup> Les fichiers d'image JBIG2, JPEG2000 et les fichiers multicouches ne sont pas pris en charge.

## Création d'un fichier PRN ou PostScript® 3™ pour l'impression directe



## Remarque

Les écrans de cette section peuvent varier en fonction de votre application et de votre système d'exploitation.

- 1 Dans la barre de menus d'une application, cliquez sur **Fichier**, puis sur **Imprimer**.
- 2 Choisissez **Brother MFC-XXXX Printer** (1) et cochez la zone **Imprimer dans un fichier** (2). Cliquez sur **Imprimer**.

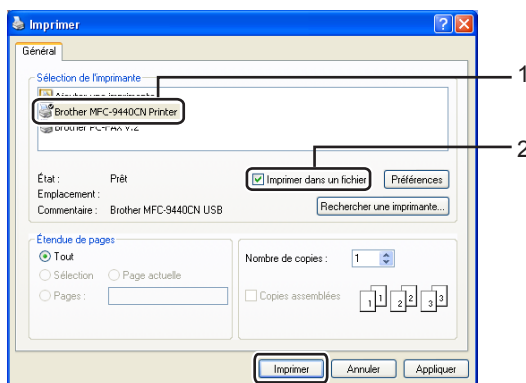

- 3 Choisissez le dossier où enregistrer le fichier et entrez le nom du fichier, si vous y êtes invité.  
Si la seule possibilité qui s'offre à vous est de saisir un nom de fichier, vous pouvez définir le dossier où enregistrer le fichier en entrant le nom du répertoire. Par exemple :

C:\Temp\Nomdufichier.prn

Si une clé USB est branchée sur l'ordinateur, vous pouvez enregistrer le fichier directement sur la clé.

# Impression de données directement à partir de la clé USB

- 1 Raccordez votre clé USB à l'interface USB directe (1) à l'avant de l'appareil Brother.

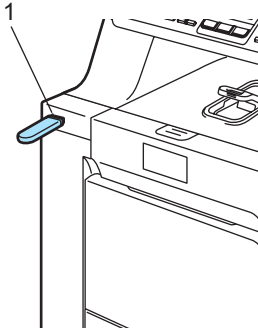

- 2 Quand l'appareil a reconnu la clé USB, le témoin DEL **Direct** s'allume en bleu. Appuyez sur la touche **Direct**.

```
Impr directe
1.FILE0_1.PDF ↕
```

- 3 Appuyez sur ▲ ou sur ▼ pour choisir le dossier ou le fichier à imprimer. Appuyez sur **OK**.  
Si vous avez choisi un nom de dossier, appuyez sur ▲ ou sur ▼ pour choisir le nom du fichier à imprimer. Appuyez sur **OK**.



## Remarque

- Si vous souhaitez imprimer un index des fichiers, choisissez `Index photos`, puis appuyez sur **OK**. Appuyez sur **Mono Marche** ou sur **Couleur Marche** pour imprimer les données.
- Pour les noms de fichier contenant plus de 8 caractères, les 6 premiers caractères du nom s'affichent sur l'écran ACL, suivis d'un tilde (~) et d'un numéro. Par exemple, « HOLIDAY2007.JPG » apparaît comme « HOLIDAY~1.JPG ».  
Seuls les caractères suivants peuvent s'afficher sur l'écran ACL:  
A B C D E F G H I J K L M N O P Q R S T  
U V W X Y Z 0 1 2 3 4 5 6 7 8 9 \$ % ' ` - @  
{ } ~ ! # ( ) & \_ ^

- 4 Effectuez l'une des actions suivantes :
  - Appuyez sur ▲ ou sur ▼ pour sélectionner un réglage à modifier et appuyez sur **OK**. Appuyez ensuite sur ▲ ou sur ▼ pour sélectionner une option pour le réglage et appuyez sur **OK**.
  - Si vous n'avez pas besoin de modifier les réglages actuels par défaut, passez à l'étape 5.

```
Conf imp fich
Format papier ↕
```

↓

```
Conf imp fich
Pages mult ↕
```

↓

```
Conf imp fich
Orientation ↕
```

↓

```
Conf imp fich
Type de support ↕
```

↓

```
Conf imp fich
Assembler ↕
```

↓

```
Conf imp fich
Utilisation Bac↕
```

↓

```
Conf imp fich
Qualité impr ↕
```

↓

```
Conf imp fich
Option PDF ↕
```

↓

```
Conf imp fich
Format papier ↕
```



## Remarque

Certains de ces paramètres peuvent ne pas s'afficher en fonction du type de fichier.

- 5 Appuyez sur **Mono Marche** ou sur **Couleur Marche** si vous avez terminé.
- 6 À l'aide du pavé numérique, entrez le nombre de copies.  
Appuyez sur **OK**.

```
Copies
= 1
```

- 7 Appuyez sur **Mono Marche** ou sur **Couleur Marche** pour imprimer les données.

### ! ATTENTION

Ne raccordez pas un périphérique autre qu'un appareil photo numérique ou qu'une clé USB à l'interface USB directe, faute de quoi vous pourriez endommager l'appareil.

Ne déconnectez PAS la clé USB de l'interface USB directe avant que l'appareil ait terminé l'impression.

### Remarque

- Si vous voulez modifier le paramétrage par défaut du bac à papier à utiliser, appuyez sur **Menu, 1, 7, 3** et modifiez le paramétrage du bac à papier.
- Vous pouvez modifier les paramètres par défaut de l'impression directe à l'aide du panneau de commande quand l'appareil n'est pas en mode d'impression directe. Appuyez sur **Menu, 5** pour accéder au menu *Interf USB dir.* Voir *Tableau des menus* à la page 199.

## Explication des messages d'erreur

Si vous connaissez bien les types d'erreur susceptibles de se produire au cours d'une impression directe de données à partir d'une clé USB, il vous sera facile d'identifier et de résoudre les différents problèmes.

### ■ Mémoire épuisée

Ce message apparaît si vous traitez des photos trop volumineuses pour la mémoire de l'appareil Brother.

### ■ Dispositif inutilisé

Ce message apparaît si vous raccordez un périphérique incompatible ou défectueux à l'interface USB directe. Pour réinitialiser l'erreur, débranchez le périphérique de l'interface USB directe, mettez l'appareil hors tension.

(Voir *Messages d'erreur et d'entretien* à la page 130 pour la solution détaillée.)



# Logiciel

---

Fonctions du logiciel et du réseau

92

La documentation sur le CD-ROM comprend des guides Logiciel et Réseau pour décrire les fonctions disponibles lors du raccordement de l'appareil à un ordinateur (par exemple pour l'impression et la numérisation). Ces guides comprennent des liens faciles à utiliser qui vous feront accéder directement aux sections appropriées.

Ils détaillent les fonctionnalités suivantes :

- Impression
- Numérisation
- ControlCenter3 (pour Windows®)
- ControlCenter2 (pour Macintosh®)
- Configuration à distance
- Télécopie à partir d'un ordinateur
- Télécopie en réseau
- Impression réseau
- Numérisation réseau



### Remarque

Voir *Accès aux guides de l'utilisateur* à la page 2.

## Consultation du Guide de l'utilisateur HTML

Les sections suivantes servent d'introduction rapide à l'utilisation du Guide de l'utilisateur au format HTML.

### Pour Windows®



### Remarque

Si vous n'avez pas installé le logiciel, voir *Consultation de la documentation (Windows®)* à la page 3.

- 1 Dans le menu **Démarrer**, pointez **Brother**, **MFC-9440CN** ou **MFC-9450CDN** dans le groupe des programmes, puis cliquez sur **Guides de l'utilisateur au format HTML**.

- 2 Cliquez sur le guide désiré (**GUIDE DE L'UTILISATEUR - LOGICIEL**, **GUIDE DE L'UTILISATEUR - RÉSEAU** ou **GUIDE DE L'UTILISATEUR**) dans le menu supérieur.



- 3 Cliquez sur le titre de la section à consulter dans la liste sur la gauche.

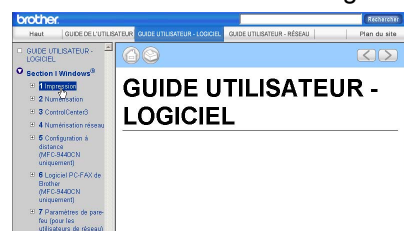

### Pour Macintosh®

- 1 Assurez-vous que votre Macintosh® est allumé. Insérez le CD-ROM Brother dans le lecteur de CD-ROM.
- 2 Double-cliquez sur l'icône **Documentation**.
- 3 Double-cliquez sur le dossier de votre langue, puis sur le fichier en haut.
- 4 Cliquez sur le guide désiré (**GUIDE DE L'UTILISATEUR - LOGICIEL**, **GUIDE DE L'UTILISATEUR - RÉSEAU** ou **GUIDE DE L'UTILISATEUR**) dans le menu supérieur, puis cliquez sur le titre à consulter dans la liste sur la gauche.







# Annexes

---

<b>Consignes de sécurité et avis légaux</b>	94
<b>Options</b>	106
<b>Dépistage des pannes et entretien régulier</b>	110
<b>Menus et fonctions</b>	199
<b>Caractéristiques techniques</b>	216
<b>Glossaire</b>	227

# A

## Consignes de sécurité et avis légaux

### Choix de l'emplacement

Placez l'appareil sur une surface plane et stable, non soumise aux vibrations ni aux chocs. Placez l'appareil près d'une prise murale téléphonique et d'une prise de courant standard c.a. avec mise à la terre. Choisissez un endroit où la température se situe entre 50°F et 90,5°F (10°C et 32,5°C) et où l'humidité se situe entre 20 % et 80 % (sans condensation).

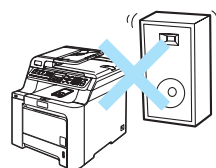
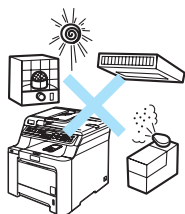

#### ! ATTENTION

Ne placez jamais l'appareil dans un endroit où de nombreuses personnes circulent.

ÉLOIGNEZ l'appareil des appareils de chauffage, des climatiseurs, des réfrigérateurs, de l'eau, des produits chimiques ou des périphériques qui contiennent des aimants pouvant produire des champs magnétiques.

N'exposez PAS l'appareil à la lumière directe du soleil, à la chaleur intense, aux flammes nues, aux gaz salins ou corrosifs, à l'humidité ou à la poussière.

NE branchez PAS votre appareil sur une prise de courant c.a. commandée par interrupteur mural ni à un système de minuterie automatique.

Une coupure du courant peut effacer toutes les données enregistrées dans la mémoire de l'appareil.

NE branchez PAS votre appareil sur une prise de courant secteur du même circuit que des machines susceptibles d'interrompre l'alimentation électrique.

Évitez toute source d'interférence, comme les haut-parleurs ou les socles de téléphones sans fil d'une autre marque que Brother.

NE posez AUCUN objet sur l'appareil.

## Pour utiliser l'appareil en toute sécurité

Nous vous recommandons de garder ces consignes à titre de référence ultérieure et de vous y reporter avant l'entretien de votre appareil.



### AVERTISSEMENT



L'appareil renferme des électrodes soumises à une haute tension. Avant de nettoyer l'intérieur de l'appareil, n'oubliez pas de débrancher le cordon téléphonique d'abord, puis le cordon d'alimentation de la prise de courant c.a.

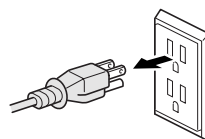

N'utilisez PAS de substances inflammables, d'aérosols ou de solvant/liquide organique contenant de l'alcool ou de l'ammoniac pour nettoyer l'intérieur ou l'extérieur de l'appareil. Pour plus d'informations sur le nettoyage de l'appareil, voir *Entretien régulier* à la page 148.



NE manipulez JAMAIS la fiche avec les mains mouillées. Cela pourrait vous exposer à des décharges électriques.

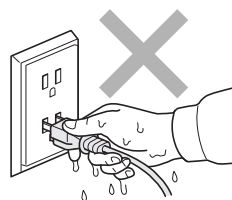

Assurez-vous que la prise est toujours bien insérée.



Après l'utilisation de l'appareil, certaines pièces internes de l'appareil sont extrêmement chaudes. Lorsque vous ouvrez le couvercle avant ou arrière de l'appareil, ne touchez PAS les parties grises sur l'illustration.

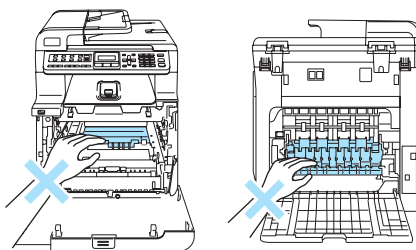



L'unité de fusion est marquée par une étiquette d'avertissement. N'enlevez ou n'endommagez pas cette étiquette.

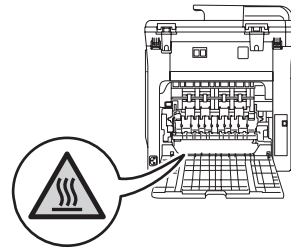

Afin de prévenir toutes blessures, veillez à ne pas mettre la main sur le rebord de l'appareil sous le couvercle document (voir l'illustration).



Afin de prévenir toutes blessures, veillez à ne pas laisser entrer en contact les doigts dans l'espace indiqué dans les illustrations.

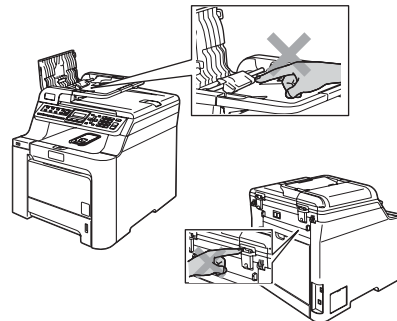

N'utilisez PAS d'aspirateur pour nettoyer le toner qui se serait dispersé. La poussière de toner pourrait prendre feu à l'intérieur de l'aspirateur et provoquer un incendie. Nettoyez soigneusement la poussière de toner avec un chiffon sec, non pelucheux, puis débarrassez-vous de celui-ci selon les réglementations locales.



Lorsque vous déplacez l'appareil, saisissez les poignées situées au bas de l'appareil. Ne transportez PAS l'appareil en le prenant par le module de numérisation. Pour prévenir toutes blessures, l'appareil doit être transporté, déplacé ou levé par au moins deux personnes.

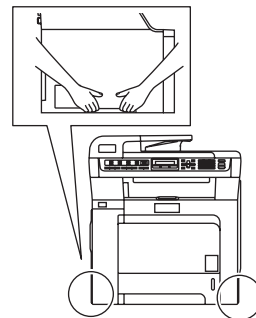



Prenez les précautions nécessaires lors de l'installation ou de la modification de lignes téléphoniques. Ne touchez jamais ni fils téléphoniques ni bornes non isolés, à moins que le cordon téléphonique n'ait été débranché de la prise murale. N'installez jamais de fils téléphoniques pendant un orage. N'installez jamais de prise murale téléphonique dans un endroit humide.



Installez ce produit près d'une prise de courant c.a. facilement accessible. En cas d'urgence, il est impératif de débrancher le cordon d'alimentation de la prise de courant c.a. pour couper complètement le courant.



Pour limiter les risques d'électrocution ou d'incendie, veillez à utiliser uniquement un cordon de ligne téléphonique de calibre 26 (AWG) ou supérieur.



## ATTENTION

La foudre et les surtensions peuvent endommager ce produit ! Nous vous conseillons d'utiliser un dispositif de protection de qualité contre les surtensions pour le cordon d'alimentation c.a. et le cordon téléphonique. Sinon, débranchez les cordons pendant un orage.



## AVERTISSEMENT

### CONSIGNES DE SÉCURITÉ IMPORTANTES

Lors de l'utilisation du matériel téléphonique, veillez à suivre les consignes de sécurité essentielles afin de réduire les risques d'incendie, de décharges électriques et de blessures corporelles. En particulier :

- 1 N'utilisez PAS cet appareil près de l'eau, par exemple, près d'une baignoire, d'un bassin à lessive, d'un évier de cuisine ou d'une machine à laver, dans un sous-sol humide ou près d'une piscine.
- 2 Évitez d'utiliser ce produit pendant un orage. Un risque d'électrocution à distance par la foudre n'est pas à écarter.
- 3 N'utilisez PAS cet appareil pour rapporter une fuite de gaz à proximité de la fuite.
- 4 Utilisez uniquement le cordon d'alimentation fourni avec l'appareil.
- 5 NE jetez JAMAIS de piles dans le feu. Elles pourraient exploser. Vérifiez les réglementations en vigueur dans votre localité pour connaître les directives d'élimination des piles usées.

CONSERVEZ CES INSTRUCTIONS

# Renseignements importants

## Avis régissant les postes téléphoniques et avis de la FCC

---

**Ces avis s'appliquent uniquement aux modèles commercialisés et mis en service aux États-Unis.**

**Pour la programmation des numéros d'urgence et les essais d'appel aux numéros d'urgence :**

- Ne raccrochez pas et expliquez brièvement au répartiteur la raison de votre appel.
- Effectuez les essais d'appel aux heures creuses, par exemple tôt le matin ou tard le soir.

Cet appareil est conforme aux dispositions de la section 68 des règles de la FCC et des normes adoptées par l'ACTA (America's Carrier Telecommunications Association, association des fournisseurs de télécommunications aux États-Unis). Le panneau arrière comporte une étiquette indiquant, entre autres, l'identification du produit au format des É.-U. : AAAEQ##TXXXX. Vous devrez le cas échéant fournir ce numéro à votre compagnie de téléphone.

Cet appareil peut être raccordé en toute sécurité au réseau téléphonique à l'aide d'une prise modulaire standard de type USOC RJ11C.

La fiche et la prise utilisées pour raccorder cet appareil au réseau téléphonique et au circuit de câblage doivent être conformes aux dispositions de la section 68 des règles de la FCC et aux normes adoptées par l'ACTA. Un cordon téléphonique muni d'une fiche modulaire et conforme aux réglementations des deux organismes susmentionnés est livré avec ce produit. Le cordon a été conçu pour être branché sur une prise modulaire compatible et homologuée. (Pour plus de détails à ce sujet, consultez les instructions d'installation.)

La somme des indices d'équivalence de la sonnerie (REN) sert à déterminer le nombre de périphériques pouvant être connectés à une ligne téléphonique. Une somme d'indices trop élevée peut causer des problèmes techniques, comme l'impossibilité des appareils d'émettre une sonnerie lors d'un appel entrant. Dans la plupart des régions, la somme des indices d'équivalence de la sonnerie (REN) de tous les appareils raccordés à une ligne ne doit pas dépasser cinq (5,0). Pour connaître le nombre d'appareils pouvant être connectés à une seule ligne suivant la somme totale des indices d'équivalence de la sonnerie de tous les appareils, communiquez avec la compagnie de téléphone de votre localité. La somme totale des indices d'équivalence de la sonnerie pour les produits homologués après le 23 juillet 2001 correspond à une section de l'identification du produit présentée au format des É.-U. : AAAEQ##TXXXX. Les chiffres indiqués par ## représentent le REN sans la décimale (par exemple 06 correspond au REN 0,6). Pour les produits moins récents, le REN est indiqué séparément sur l'étiquette.

Si cet appareil nuit au bon fonctionnement du réseau téléphonique, la compagnie de téléphone vous avisera de la possibilité d'une interruption temporaire du service. Si l'émission d'un avis n'est pas faisable, elle tâchera de vous en informer dans les plus brefs délais possibles. Vous serez également informé de votre droit de déposer, au besoin, une plainte auprès de la FCC.

Votre compagnie de téléphone peut modifier ses installations, ses équipements, ses opérations et ses procédures, ce qui pourrait affecter le bon fonctionnement de votre appareil. Si tel est le cas, elle vous en préviendra pour que vous puissiez prendre des mesures afin d'éviter toute interruption de service.

Si cet appareil venait à présenter des problèmes techniques, veuillez communiquer avec le service à la clientèle de Brother pour obtenir des informations relatives à la garantie et aux prestations de réparation. (Voir *Numéros de Brother* à la page ii.) Si cet équipement nuit au réseau téléphonique, la compagnie de téléphone pourra vous demander de le débrancher jusqu'à ce que le problème soit résolu.

L'abonnement à un service de ligne partagée est tarifé selon le barème des tarifs des provinces ou des États. Communiquez avec la commission des services publics ou des services d'entreprise de votre localité pour obtenir plus d'informations.

Si votre domicile dispose d'un système d'alarme particulier connecté à votre ligne téléphonique, assurez-vous que l'installation de cet appareil ne désactive pas le système d'alarme. Si vous avez des questions sur la désactivation inopinée de votre système d'alarme, appelez la compagnie de téléphone ou un installateur qualifié dans votre localité.

Si vous n'arrivez pas à résoudre un quelconque problème concernant votre appareil, appelez le service à la clientèle de Brother. (Voir *Numéros de Brother* à la page ii.)



#### AVERTISSEMENT

Pour éviter tout risque d'électrocution, débranchez toujours tous les cordons des prises murales avant de réparer, de modifier ou d'installer cet appareil.

---

Cet appareil ne doit pas être utilisé sur une ligne publique ni branché sur une ligne partagée.

---

Brother n'assume aucune responsabilité financière ou autre pouvant découler de l'utilisation de ces renseignements, ni les dommages directs, spéciaux ou consécutifs. Le présent document n'accorde ni n'assure aucune garantie.

---

Cet appareil a été certifié conforme aux règles de la FCC applicables aux États-Unis uniquement. Une fiche mise à la terre doit être branchée sur une prise de courant c.a. mise à la terre après avoir vérifié les caractéristiques de la source de courant locale afin que l'appareil fonctionne correctement et en toute sécurité.

## **Avis de conformité FCC (Federal Communications Commission, États-Unis seulement)**

Partie responsable : Corporation Internationale Brother  
100 Somerset Corporate Boulevard  
Bridgewater, NJ 08807-0911 États-Unis  
Tél. : (908) 704-1700

affirme que les produits

Nom du produit : MFC-9440CN et MFC-9450CDN

sont conformes aux dispositions de la section 15 des règles de la FCC. Son fonctionnement est soumis aux deux conditions suivantes : (1) Cet appareil ne doit pas provoquer d'interférences gênantes et (2) cet appareil doit tolérer les interférences reçues, notamment celles susceptibles d'en perturber le bon fonctionnement.

Cet appareil a été soumis à des essais et s'est révélé conforme aux tolérances d'un dispositif numérique de classe B, conformément à la section 15 des règles de la FCC. Ces tolérances sont destinées à assurer un niveau de protection adéquate contre les interférences gênantes dans un milieu résidentiel. Cet appareil produit, utilise et peut émettre de l'énergie sous forme de radiofréquences et, s'il n'est pas installé ou utilisé conformément aux instructions, peut provoquer des interférences susceptibles de perturber les télécommunications radio. Aucune garantie n'est cependant donnée quant à l'absence de toute interférence dans un milieu donné. Si l'appareil provoque des interférences nuisibles à la réception radio ou télévision, ce qui peut être déterminé par sa mise hors et sous tension, l'utilisateur est invité à y remédier en prenant une ou plusieurs des mesures suivantes :

- Réorienter ou déplacer l'antenne de réception
- Éloigner l'appareil du poste récepteur
- Brancher l'appareil sur une prise indépendante du circuit d'alimentation du récepteur
- Consulter le revendeur ou un technicien de radio/télévision expérimenté

### **Important**

Toute modification ou tout changement non expressément approuvé par Brother Industries, Ltd. pourrait conduire à l'interdiction de l'utilisation de cet appareil.

### **Important - à propos du câble d'interface**

Un câble d'interface blindé devrait être utilisé pour assurer la conformité aux limites d'un périphérique numérique de Classe B.



## Avis de conformité d'Industrie Canada (s'adresse uniquement aux résidents du Canada)

---

Cet appareil numérique de classe B répond à la norme ICES-003 du Canada.

Cet appareil numérique de classe B est conforme à la norme NMB-003 du Canada.

## Débranchement

---

Ce produit doit être installé à proximité d'une prise de courant facilement accessible. En cas d'urgence, il faut que vous puissiez débrancher le cordon d'alimentation de la prise de courant, pour couper complètement le courant.

## Connexion à un réseau local

---

### ATTENTION

NE raccordez PAS cet appareil à une connexion de réseau local (LAN) soumise à des surtensions.

---

## Protection laser

---

Ce matériel est certifié en tant que produit laser de classe 1 tel que défini par la norme IEC 60825-1+A2: 2001 conformément à la réglementation sur le rayonnement du Department of Health and Human Services (DHHS) des États-Unis, en vertu du « Radiation Control for Health and Safety Act » de 1968. Cela signifie que cet équipement n'émet aucun rayonnement laser dangereux.

Étant donné que le rayonnement interne est entièrement confiné dans des enceintes de protection et des boîtiers externes, il n'existe aucun risque d'échappement du faisceau laser de l'appareil pendant une phase quelconque de son utilisation.

## Réglementations de la FDA

Des réglementations relatives aux produits laser fabriqués depuis le 2 août 1976 ont été instaurées par la Food and Drug Administration (FDA) des États-Unis. Le matériel fabriqué aux États-Unis se doit donc d'être conforme à ces réglementations. L'étiquette ci-dessous qui est située sur le dos de l'appareil indique la conformité de cet appareil avec les réglementations de la FDA. Elle est requise pour les produits laser en vente aux États-Unis.

### Fabriqué par :

BROTHER TECHNOLOGY (SHENZHEN) LTD.

NO6 Gold Garden Ind., Nanling Buji, Longgang, Shenzhen, Chine.

Ce produit est conforme aux normes de performance de la FDA pour des produits laser, sauf dérogations conformément à l'avis Laser n° 50 du 26 juillet 2001.



### AVERTISSEMENT

L'utilisation des commandes et des réglages ou l'exécution de procédures autres que ceux indiqués dans ce manuel peuvent vous exposer à un rayonnement invisible et nocif.

Rayonnement laser interne

Puissance maximale de rayonnement : 30 mW

Longueur d'onde : 780 – 800 nm

Classer laser : Classe 3B

## Consignes de sécurité importantes

- 1 Lisez attentivement chacune des consignes énumérées ci-dessous.
- 2 Conservez ces consignes à portée de la main pour pouvoir vous y référer ultérieurement.
- 3 Respectez toutes les consignes et tous les avertissements inscrits sur l'appareil.
- 4 Débranchez ce produit de la prise murale avant de nettoyer l'intérieur de l'appareil. N'utilisez pas de produits nettoyants liquides ou en aérosol. Utilisez un chiffon sec.
- 5 Ne placez pas cet appareil sur un chariot, un socle ou une table instable. Le produit risque de tomber, ce qui pourrait causer des dégâts considérables.
- 6 Des fentes et des ouvertures situées dans le boîtier et à l'arrière ou sur le fond servent à l'aération de l'appareil. Ne bloquez et ne recouvrez pas ces ouvertures si vous voulez garantir le bon fonctionnement et éviter toute surchauffe du produit. Ces ouvertures ne doivent jamais être bloquées par le positionnement de l'appareil sur un lit, un divan, un tapis ou toute autre surface comparable. Ne le placez jamais au-dessus ou à proximité d'une source de chaleur, comme un radiateur ou un appareil de chauffage. Ne l'encastrez pas dans une armoire sans prévoir une aération suffisante.
- 7 Ce produit doit être branché sur une source d'alimentation c.a. correspondant à la plage indiquée sur l'étiquette de puissance nominale. Ne la branchez pas sur une source d'alimentation c.c. Si vous n'êtes pas sûr, communiquez avec un électricien qualifié.

- 8 Ce produit est équipé d'une fiche de mise à la terre à trois fils. Cette fiche ne pourra être branchée que sur une prise de courant avec terre. Il s'agit là d'une mesure de sécurité. Si la fiche de l'appareil n'entre pas dans la prise murale, adressez-vous à votre électricien pour faire remplacer la prise qui est probablement trop vieille. Évitez tout expédient qui priverait l'appareil de la mise à la terre.
- 9 Utilisez uniquement le cordon d'alimentation fourni avec cet appareil.
- 10 Ne placez pas d'objets sur le cordon d'alimentation et n'installez pas ce produit dans un endroit où des personnes pourraient marcher sur le cordon.
- 11 Si vous utilisez une rallonge électrique, assurez-vous que l'ampérage total des appareils qui y sont branchés ne dépasse pas l'ampérage nominal de la rallonge. De plus, assurez-vous que la charge totale de tous les appareils branchés sur la prise murale c.a. ne dépasse pas 15 ampères (États-Unis seulement).
- 12 Ne placez pas d'objets devant l'appareil afin d'éviter de bloquer la réception de télécopies. Ne déposez rien sur le plateau d'éjection des télécopies reçues.
- 13 Attendez que toutes les pages soient entièrement sorties avant de les retirer de l'appareil.
- 14 N'introduisez aucun objet dans les ouvertures du châssis, lequel pourrait entrer en contact avec des points de tension dangereux ou provoquer un court-circuit, cause possible d'un incendie ou de décharges électriques. Ne répandez jamais de liquide sur l'appareil. Ne tentez pas de réparer vous-même l'appareil. En ouvrant l'appareil ou en retirant les couvercles, vous vous exposez non seulement à des tensions dangereuses et à d'autres risques, mais vous annulez également la garantie. Confiez les réparations à un technicien qualifié d'un des centres de service autorisés de Brother. Pour connaître le centre de service autorisé de Brother le plus près de chez vous, veuillez appeler  
**Aux États-Unis** : 1 877 BROTHER (1 877 276-8437)  
**Au Canada** : 1 877 BROTHER
- 15 Débranchez l'appareil de la prise de courant c.a. et confiez les réparations à un technicien du service autorisé de Brother dans les circonstances suivantes :
- Le cordon d'alimentation est endommagé ou usé.
  - Un liquide a été répandu sur l'appareil.
  - L'appareil a été exposé à la pluie ou à de l'eau.
  - L'appareil ne fonctionne pas normalement alors que vous suivez les instructions. Limitez-vous aux réglages expliqués dans le présent guide. D'autres réglages risquent d'endommager l'appareil, ce qui peut nécessiter une réparation laborieuse par un technicien qualifié pour rétablir le bon fonctionnement du produit.
  - L'appareil est tombé ou le châssis est endommagé.
  - Le comportement de l'appareil s'est sensiblement modifié, indiquant la nécessité d'une révision.
- 16 Pour protéger le produit contre les surtensions, il est recommandé d'utiliser un dispositif de protection (parasurtenseur).
- 17 Pour réduire le risque d'incendie, de choc électrique et de blessures corporelles, veuillez noter ce qui suit :
- N'utilisez jamais ce produit près d'installations utilisant de l'eau, dans un sous-sol humide ou près d'une piscine.
  - N'utilisez pas l'appareil pendant un orage électrique (il peut y avoir un faible risque de choc électrique). Si vous souhaitez signaler une fuite de gaz, n'utilisez pas le téléphone à proximité de la fuite.

## Limitations légales concernant la copie

La reproduction en couleur de certains documents est illégale et peut constituer une infraction au code civil ou pénal. Cette note a pour but de servir de ligne de conduite. Elle ne prétend pas énumérer de manière exhaustive toutes les interdictions possibles. En cas de doute, nous vous suggérons de communiquer avec un avocat ou un juriste.

La reproduction ou la copie des documents suivants, émis par le gouvernement des États-Unis ou du Canada ou par une de leurs administrations ou services, sont illégales :

- Argent
- Bons ou autres certificats de dette/créance
- Certificats de dépôt
- Sceaux et cachets des contributions directes (barrés ou non)
- Documents de conscription ou d'ordre d'incorporation
- Passeports
- Sceaux ou cachets de la poste des États-Unis ou du Canada (barrés ou non)
- Coupons alimentaires
- Documents d'immigration
- Chèques ou effets émis par des administrations ou des services gouvernementaux
- Plaques ou insignes d'identification

La copie d'œuvres soumises au droit d'auteur est illégale. Des parties d'une œuvre soumise au droit d'auteur peuvent être copiées dans le cadre d'un « usage juste ». Toute copie multiple relèverait ainsi d'un usage inapproprié ou abusif.

Les ouvrages d'art doivent être considérés comme équivalents aux œuvres soumises à des droits d'auteur.

Les permis et certificats concernant les véhicules à moteur ne doivent pas être copiés selon certaines législations provinciales ou d'État.

## Marques

Le logo Brother est une marque déposée de Brother Industries, Ltd.

Brother est une marque déposée de Brother Industries, Ltd.

Multi-Function Link est une marque déposée de la Corporation Internationale Brother.

Microsoft, Windows et Windows Server sont des marques déposées de Microsoft Corporation aux États-Unis et dans d'autres pays.

Windows Vista est une marque déposée ou une marque commerciale de Microsoft Corporation aux États-Unis et dans d'autres pays.

Macintosh et TrueType sont des marques déposées d'Apple Inc.

Linux est une marque déposée de Linus Torvalds aux États-Unis et dans d'autres pays.

PostScript et PostScript 3 sont des marques commerciales ou déposées d'Adobe Systems Incorporated.

Nuance, le logo Nuance, PaperPort et ScanSoft sont des marques commerciales ou déposées de Nuance Communications, Inc. ou de ses filiales aux États-Unis et dans d'autres pays.

Presto! PageManager est une marque déposée de NewSoft Technology Corporation.

Java et la totalité des marques et des logos basés sur Java sont des marques commerciales et des marques déposées de Sun Microsystems, Inc. aux États-Unis et dans d'autres pays.

Toutes les sociétés dont un logiciel est cité dans ce présent guide disposent d'un accord de licence de logiciel spécifique à leurs programmes propriétaires.

**Tous les autres noms de marques et de produits mentionnés dans le Guide de l'utilisateur, le Guide de l'utilisateur - Logiciel et le Guide de l'utilisateur - Réseau sont des marques déposées de leurs sociétés respectives.**

# B

## Options

### Options

Cet appareil peut être utilisé avec les accessoires optionnels ci-dessous pour en étendre les fonctionnalités.

#### Bac inférieur

LT-100CL

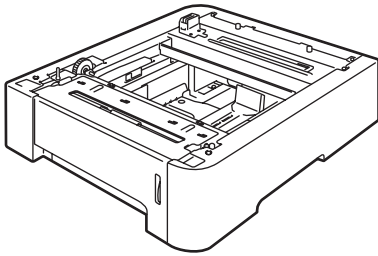

#### Mémoire DIMM

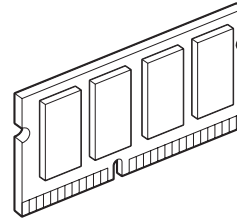

## Bac à papier en option

Référence : LT-100CL

Il est possible d'installer un bac à papier inférieur en option d'une capacité de 500 feuilles de papier 20 lb (80 g/m<sup>2</sup>).

Avec ce bac optionnel, l'appareil peut contenir jusqu'à 800 feuilles de papier ordinaire.

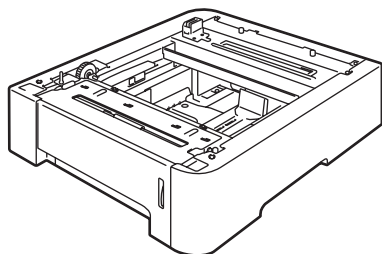

### Installation du bac à papier en option



#### AVERTISSEMENT

L'appareil est lourd. Pour prévenir toutes blessures, il doit être levé par au moins deux personnes. À cette occasion, veillez à ne pas vous pincer les doigts lorsque vous reposez l'appareil.

- 1 Mettez l'interrupteur d'alimentation en position d'arrêt. Débranchez le cordon téléphonique et le câble d'interface, puis débranchez le cordon d'alimentation de la prise de courant c.a.

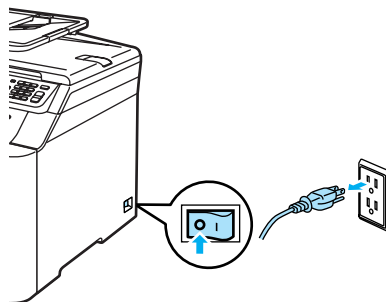

- 2 À deux personnes, levez l'appareil avec précaution et placez-le sur le bac inférieur de telle façon que les broches d'alignement du bac inférieur s'insèrent dans les orifices de guidage sur le fond de l'appareil, comme dans l'illustration ci-dessous.

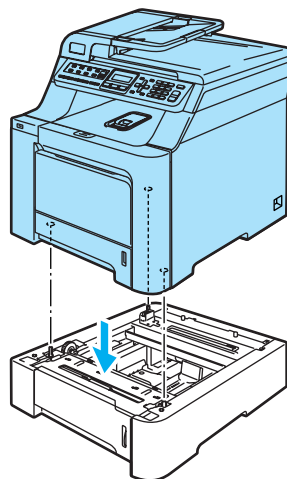

- 3 Rebranchez d'abord le cordon d'alimentation de l'appareil sur la prise de courant c.a., puis reconnectez tous les câbles ainsi que le cordon téléphonique. Enclenchez l'interrupteur d'alimentation de l'appareil.
- 4 Pour régler le format de papier du bac inférieur, appuyez sur **Menu**, **1**, **3**, **3**. Appuyez sur **▲** ou sur **▼** pour sélectionner **A4**, **Lettre**, **Légal**, **Exécutif**, **A5**, **B5**, **B6** ou **Folio**. Appuyez sur **OK**, puis appuyez sur **Arrêt/Sortie**.

B

- 5 **Utilisateurs de Windows® :**  
Cliquez sur **Démarrer > Panneau de configuration > Imprimantes et télécopieurs**. Cliquez avec le bouton droit de la souris sur l'icône de l'imprimante et choisissez **Propriétés**. Cliquez sur l'onglet **Accessoires** puis sur **Auto détection**. Une fois le bac inférieur et le format de papier détectés, cliquez sur **Appliquer**.

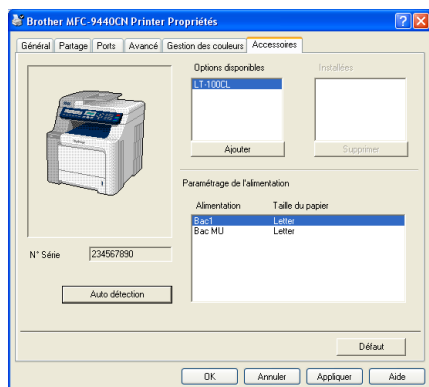

### **Remarque**

La fonction **Auto détection** n'est pas disponible dans les circonstances suivantes :

- L'interrupteur d'alimentation de l'appareil est sur la position d'arrêt.
- L'appareil est en état d'erreur.
- L'appareil est dans un environnement partagé en réseau.
- Le câble n'est pas bien raccordé à l'appareil.
- Dans un tel cas, vous pouvez ajouter manuellement les options que vous avez installées. Dans **Options disponibles**, sélectionnez l'option que vous avez installée, cliquez sur **Ajouter**, puis cliquez sur **Appliquer**.

### **Utilisateurs de Macintosh® :**

Le pilote d'imprimante est déjà configuré pour utiliser le bac à papier inférieur. Aucune autre étape n'est requise.

## Carte mémoire

Cet appareil est muni d'une mémoire standard de 64 Mo et d'une fente pour l'extension de mémoire en option. Vous pouvez augmenter la mémoire jusqu'à 576 Mo en installant des modules à double mémoire (SO-DIMM). Lorsque vous ajoutez la carte mémoire en option, celle-ci augmente les performances des opérations de copie et d'impression.

En règle générale, l'appareil utilise des modules SO-DIMM standard présentant les caractéristiques suivantes :

Type : 144 broches et sortie 64 bits

Latence CAS : 2

Fréquence d'horloge : 100 MHz ou plus

Capacité : 64, 128, 256 ou 512 Mo

Hauteur : 31,75 mm (1,25 po)

Type de DRAM : SDRAM 2

Vous pouvez installer les modules SO-DIMM suivants : SDRAM SO-DIMM 144 broches

Capacité : 64 Mo, 128 Mo, 256 Mo ou 512 Mo

Vous pouvez acheter des modules de mémoire sur les sites Web suivants :

<http://www.crucial.com/>

<http://www.kingston.com/>

<http://www.goldenram.com/>

<http://www.buffalo-technology.com/>

### **Remarque**

- Certaines mémoires SO-DIMM peuvent ne pas fonctionner avec cet appareil.
- Pour plus d'informations, communiquez avec le Service à la clientèle de Brother.



## Installation de mémoire supplémentaire

- 1 Mettez l'appareil hors tension à l'aide de l'interrupteur d'alimentation. Débranchez le cordon téléphonique.
- 2 Débranchez le câble d'interface de l'appareil et débranchez le cordon d'alimentation de la prise de courant c.a..
- 3 Retirez les couvercles de la mémoire DIMM (1 et 2).

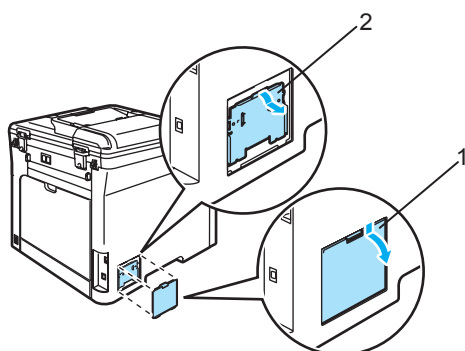

- 4 Déballez la barrette DIMM et tenez-la par ses extrémités.

### ! ATTENTION

Pour éviter d'endommager l'appareil avec de l'électricité statique, ne touchez PAS les puces mémoire ni la surface de la carte.

- 5 Tenez la barrette DIMM par les bords et alignez les encoches dans la barrette DIMM sur les parties saillantes dans la fente. Insérez la barrette DIMM diagonalement (1), puis inclinez-la vers la carte d'interface jusqu'à encliquetage (2).

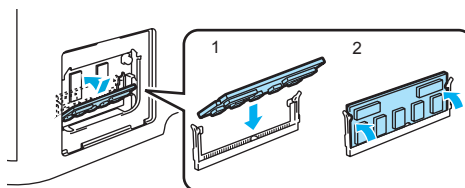

- 6 Remplacez les couvercles de la mémoire DIMM (2 et 1).

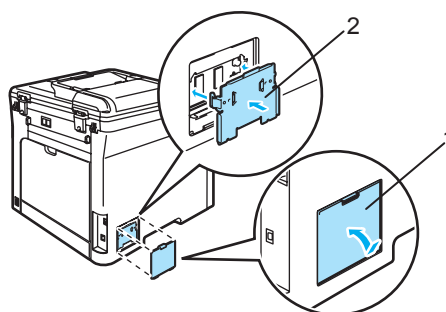

- 7 Rebranchez d'abord le cordon d'alimentation de l'appareil sur la prise de courant c.a., puis le câble d'interface.
- 8 Branchez le cordon téléphonique. Enclenchez l'interrupteur d'alimentation de l'appareil.



### Remarque

Pour vous assurer que vous avez installé la mémoire SO-DIMM correctement, vous pouvez imprimer la liste des réglages de l'utilisateur qui indique la taille actuelle de la mémoire. (Voir *Rapports* à la page 72.)

## Dépistage des pannes

### IMPORTANT

Pour obtenir une aide technique, veuillez appeler le service à la clientèle dans le pays où vous avez acheté votre appareil. Tous les appels doivent être effectués **dans** ce pays.

### Si votre appareil présente des problèmes de fonctionnement

Si vous suspectez un problème, vérifiez le tableau ci-dessous et suivez les conseils de dépistage des pannes. Vous pouvez résoudre vous-même la plupart des problèmes.

Si vous avez besoin d'aide supplémentaire, reportez-vous au site Centre de solutions Brother (Brother Solutions Center), qui vous offre une FAQ (foire aux questions) ainsi que des conseils de dépistage.

Visitez notre site <http://solutions.brother.com/>.

### Impression ou réception de télécopies

Problèmes	Suggestions
<ul style="list-style-type: none"> <li>■ Impressions condensées</li> <li>■ Stries horizontales</li> <li>■ Parties inférieures et supérieures des caractères coupées</li> <li>■ Lignes manquantes</li> </ul>	Ces situations sont généralement causées par une mauvaise connexion téléphonique. Si la copie fonctionne correctement, il s'agit probablement d'une mauvaise connexion due à la présence de parasites ou d'interférences sur la ligne téléphonique. Demandez à votre correspondant de renvoyer la télécopie.
Qualité d'impression médiocre	Voir <i>Amélioration de la qualité d'impression</i> à la page 118.
Des lignes noires verticales apparaissent à la réception des télécopies	<p>Un des fils corona d'impression est peut-être sale. Nettoyez les quatre fils corona. (Voir <i>Nettoyage des fils corona</i> à la page 154.)</p> <p>Le scanner de votre correspondant est peut-être sale. Demandez à ce dernier de faire une photocopie pour déterminer si le problème provient de son télécopieur. Essayez de recevoir une télécopie d'un autre télécopieur.</p> <p>Si le problème persiste, appelez le service à la clientèle de Brother au 1 877 BROTHER (1 877 276-8437) (<b>aux États-Unis</b>) ou au 1 877 BROTHER (<b>au Canada</b>).</p>
Les télécopies reçues apparaissent comme coupées ou comportent des pages blanches.	<p>Si les télécopies reçues sont divisées et imprimées sur deux pages ou si une page blanche supplémentaire est imprimée, il se peut que le réglage du format de papier ne convienne pas au type de papier utilisé. (Voir <i>Format de papier</i> à la page 22.)</p> <p>Activez la fonction de réduction automatique. (Voir <i>Impression réduite d'une télécopie entrante</i> à la page 45.)</p>

## Ligne ou connexion téléphonique

Problèmes	Suggestions
Il n'y a pas de numérotation.	Vérifiez la tonalité.
	Modifiez le paramétrage <i>Tonal/Impuls.</i> (Reportez-vous au <i>Guide d'installation rapide.</i> ) (Canada seulement)
	Vérifiez toutes les connexions téléphoniques.
	Vérifiez que l'appareil est branché et allumé.
	Envoyez une télécopie manuellement en appuyant sur <b>Tonalité</b> ou en levant le combiné d'un téléphone externe et composez le numéro. Attendez le signal de réception de télécopie avant d'appuyer sur <b>Mono Marche</b> ou sur <b>Couleur Marche</b> .
L'appareil ne répond pas aux appels.	Assurez-vous que l'appareil est réglé sur le mode de réception qui convient à la configuration utilisée. (Voir <i>Réception d'une télécopie</i> à la page 41.) Vérifiez la tonalité. Si cela est possible, appelez votre appareil pour savoir s'il répond. S'il ne répond toujours pas, vérifiez la connexion du cordon de la ligne téléphonique. Si vous n'entendez aucune sonnerie lorsque vous appelez votre appareil, prenez communication avec votre compagnie de téléphone pour faire vérifier la ligne téléphonique.

## Envoi de télécopies

Problèmes	Suggestions
Transmission de mauvaise qualité.	Essayez de changer la résolution à <i>Fin</i> ou <i>Sup.fin</i> . Faites une copie pour vérifier si le scanner de l'appareil fonctionne bien. Si la qualité de la copie n'est pas bonne, nettoyez le scanner. (Voir <i>Nettoyage du scanner</i> à la page 149.)
Le rapport de vérification de l'envoi indique 'RESULTAT:NG'.	Il y a sans doute des interférences ou des parasites transitoires sur la ligne. Réessayez d'envoyer la télécopie. Si vous envoyez un message PC-FAX et que le rapport de vérification de l'envoi indique 'RESULTAT:NG', il est possible que l'appareil manque de mémoire. Pour libérer de la mémoire, vous pouvez désactiver la fonction de mise en mémoire des télécopies (voir <i>Désactivation des options de télécopie à distance</i> à la page 65), imprimer les télécopies enregistrées en mémoire (voir <i>Impression de télécopies à partir de la mémoire</i> à la page 46) ou annuler une tâche de télécopie en différé ou de relève (voir <i>Vérification et annulation de tâches en attente</i> à la page 39). Si le problème persiste, prenez communication avec votre compagnie de téléphone pour faire vérifier la ligne téléphonique.
	Si vous avez souvent des erreurs d'envoi en raison des interférences éventuelles sur votre ligne téléphonique, essayez de changer la configuration de compatibilité à <i>De base (VoIP)</i> . (Voir <i>Interférences sur la ligne téléphonique</i> à la page 129.)
Stries verticales noires lors de l'envoi de télécopies.	Les lignes verticales noires sur les télécopies que vous envoyez sont généralement causées par des saletés ou des traces de fluide de correction sur la bande de verre. (Voir <i>Nettoyage du scanner</i> à la page 149.)

## Gestion des appels entrants

Problèmes	Suggestions
L'appareil 'interprète' une voix comme une tonalité CNG.	Si le mode Réception facile est activé, votre appareil est plus sensible aux sons. Il peut, à tort, interpréter certaines voix ou de la musique sur la ligne comme un appel de télécopieur et répondre par la tonalité de réception de télécopie. Désactivez l'appareil en appuyant sur <b>Arrêt/Sortie</b> . Pour tenter de régler ce problème, désactivez Réception facile. (Voir <i>Réception facile</i> à la page 44.)
Envoi d'un appel de télécopie vers l'appareil.	Si vous avez répondu sur un téléphone externe ou supplémentaire, composez le code de réception des télécopies [la valeur par défaut est (*51)]. Raccrochez dès que l'appareil répond à l'appel.
Services personnalisés sur une seule ligne.	Si une ligne téléphonique sur laquelle vous avez raccordé votre appareil est munie d'un ou de plusieurs services personnalisés (appel en attente, appel en attente/identification de la ligne appelante, RingMaster (sonnerie spéciale), messagerie vocale, permanence téléphonique, système d'alarme, etc.), il se peut que la réception et l'envoi de télécopies soient perturbés.  <b>Par exemple</b> , si vous êtes abonné à un service de mise en attente des appels ou à un autre service personnalisé et que vous recevez ou émettez une télécopie durant l'émission du signal de ce service, ce signal peut temporairement interrompre ou gêner la transmission des télécopies. Le mode de correction des erreurs (ECM) de Brother aide à résoudre ce problème. Ce problème est imputable au réseau téléphonique et commun à tous les périphériques émetteurs ou récepteurs d'informations sur une ligne partagée sur laquelle des services personnalisés sont activés. Si vos affaires ne tolèrent aucune interruption, une ligne distincte, exempte de services personnalisés, serait tout indiquée pour vous.

## Problèmes d'accès aux menus

Problèmes	Suggestions
L'appareil émet un signal sonore chaque fois que vous accédez aux menus Configuration de la réception et Configuration de l'envoi.	Si la touche <b>Télécopier</b> n'est pas allumée, enfoncez-la pour activer le mode Télécopie. Les options Configuration de la réception ( <b>Menu, 2, 1</b> ) et Configuration de l'envoi ( <b>Menu, 2, 2</b> ) sont disponibles uniquement quand l'appareil est en mode Télécopie.

## Problèmes de qualité des copies

Problèmes	Suggestions
Des lignes verticales noires apparaissent sur les copies.	Les lignes verticales noires sur les copies sont généralement causées par des saletés ou des traces de fluide de correction sur la bande de verre. Il peut aussi arriver qu'un des fils corona de l'impression soit sale. (Voir <i>Nettoyage du scanner</i> à la page 149 et <i>Nettoyage des fils corona</i> à la page 154.)

## Problèmes d'impression

Problèmes	Suggestions
Pas d'impression.	<ul style="list-style-type: none"> <li>■ Vérifiez que l'appareil est branché et que l'interrupteur d'alimentation est en position de marche.</li> <li>■ Vérifiez si les cartouches de toner et le tambour sont installés correctement. (Voir <i>Remplacement du tambour</i> à la page 173.)</li> <li>■ Vérifiez la connexion du câble d'interface sur l'appareil et sur votre ordinateur. (Reportez-vous au <i>Guide d'installation rapide</i>.)</li> <li>■ Vérifiez que le bon pilote d'imprimante a été installé et sélectionné.</li> <li>■ Contrôlez si l'écran ACL indique un message d'erreur. (Voir <i>Messages d'erreur et d'entretien</i> à la page 130.)</li> <li>■ Vérifiez si l'appareil est en ligne: (Pour Windows Vista®) Cliquez sur <b>Démarrer</b>, <b>Panneau de configuration</b>, <b>Matériel et audio</b>, puis <b>Imprimantes</b>. Cliquez avec le bouton droit de la souris sur <b>Brother MFC-XXXX Printer</b>. Assurez-vous que l'option <b>Utiliser l'imprimante hors connexion</b> n'est pas activée. (Pour Windows® XP et Windows Server® 2003) Cliquez sur le bouton <b>Démarrer</b> et sélectionnez <b>Imprimantes et télécopieurs</b>. Cliquez avec le bouton droit de la souris sur <b>Brother MFC-XXXX Printer</b>. Assurez-vous que l'option <b>Utiliser l'imprimante hors connexion</b> n'est pas activée. (Pour Windows® 2000) Cliquez sur le bouton <b>Démarrer</b> et sélectionnez <b>Paramètres</b>, puis <b>Imprimantes</b>. Cliquez avec le bouton droit de la souris sur <b>Brother MFC-XXXX Printer</b>. Assurez-vous que l'option <b>Utiliser l'imprimante hors connexion</b> n'est pas activée.</li> </ul>
L'appareil lance une impression soudaine ou imprime des données superflues.	<ul style="list-style-type: none"> <li>■ Retirez le papier du bac à papier et attendez que l'appareil arrête d'imprimer. Éteignez l'appareil à l'aide de l'interrupteur d'alimentation et débranchez-le de la prise de courant pendant plusieurs minutes. (L'appareil peut être éteint pendant 4 jours sans perdre de télécopies dans la mémoire.)</li> <li>■ Vérifiez les paramètres de votre application pour vous assurer de sa compatibilité avec votre appareil.</li> </ul>
L'appareil imprime les premières pages correctement, puis certaines pages présentent du texte manquant.	<ul style="list-style-type: none"> <li>■ Vérifiez les paramètres de votre application pour vous assurer de sa compatibilité avec votre appareil.</li> <li>■ Votre ordinateur ne reconnaît pas le signal continu du tampon d'entrée de l'appareil. Assurez-vous que vous le câble d'interface est connecté correctement. (Reportez-vous au <i>Guide d'installation rapide</i>.)</li> </ul>
Les en-têtes ou les pieds de page apparaissent quand le document s'affiche à l'écran, mais ils n'apparaissent pas sur la copie imprimée.	Il y a une zone non imprimable en haut et en bas de la page. Ajustez les marges supérieures et inférieures de votre document.
L'appareil n'effectue pas l'impression recto verso, bien que le pilote de l'imprimante ait été paramétré sur recto verso. (MFC-9450CDN uniquement)	Vérifiez le paramètre du format de papier dans le pilote de l'imprimante. Vous devez sélectionner Lettre, Légal ou Folio.
L'appareil n'imprime pas ou arrête d'imprimer, et le témoin DEL des données de l'appareil s'allume	Appuyez sur <b>Annuler Travail</b> . Comme l'appareil annule la tâche et la supprime de la mémoire, la sortie imprimée risque d'être incomplète.

## Problèmes de numérisation

Problèmes	Suggestions
Des erreurs liées au protocole TWAIN se produisent lors de la numérisation.	Assurez-vous que le pilote TWAIN de Brother est sélectionné comme source principale. Dans PaperPort™ 11SE, cliquez sur <b>Fichier, Numériser ou Importer une Photo</b> et sélectionnez le <b>pilote TWAIN de Brother</b> .
La numérisation en réseau ne fonctionne pas.	Voir <i>Problèmes de réseau</i> à la page 115.

## Problèmes de logiciel

Problèmes	Suggestions
Il n'est pas possible d'installer le logiciel ou d'imprimer.	Exécutez le programme <b>Réparer MFL-Pro Suite</b> sur le CD-ROM. Ce programme sert à réparer et à réinstaller le logiciel.
L'impression '2 en 1' ou '4 en 1' n'est pas possible.	Vérifiez que le paramètre du format de papier dans l'application utilisée correspond à celui du pilote d'imprimante.
L'appareil n'imprime pas à partir d'Adobe Illustrator.	Essayez de réduire la résolution d'impression. (Voir <i>Onglet Avancé dans le Guide utilisateur - Logiciel sur le CD-ROM</i> .)

## Problèmes de gestion du papier

Problèmes	Suggestions
L'appareil n'arrive pas à charger le papier.  L'écran ACL affiche le message <i>Plus de papier</i> ou indique un bourrage de papier.	<ul style="list-style-type: none"> <li>■ S'il n'y a pas de papier, chargez une nouvelle feuille dans le bac à papier.</li> <li>■ S'il y a du papier dans le bac, assurez-vous qu'il est bien droit. Si le papier est gondolé, aplatissez-le. Il est parfois utile de sortir le papier, de le retourner et de le remettre dans le bac à papier.</li> <li>■ Réduisez la quantité de papier contenu dans le bac et recommencez l'opération.</li> <li>■ Assurez-vous que le mode du bac MP n'a pas été choisi dans le pilote d'imprimante.</li> <li>■ Si l'écran ACL affiche un message de bourrage de papier et si le problème persiste, voir <i>Bourrages de papier</i> à la page 137.</li> </ul>
L'appareil n'entraîne pas correctement le papier à partir du bac MP.	<ul style="list-style-type: none"> <li>■ Ventilez le papier et remettez-le bien en place.</li> <li>■ Assurez-vous que le mode du bac MP a été choisi dans le pilote d'imprimante.</li> </ul>
Comment imprimer sur des enveloppes ?	Vous pouvez charger des enveloppes à partir du bac MP. Votre application doit être configurée pour l'impression à la taille des enveloppes utilisées. Cela est généralement effectué à partir du menu <i>Mise en page</i> ou <i>Configuration du document</i> de l'application. (Pour plus d'informations, reportez-vous au manuel de l'application.)
Quel papier utiliser ?	Vous pouvez utiliser du papier ordinaire, du papier recyclé, des enveloppes et des étiquettes conçues pour les imprimantes laser. (Pour plus de détails, voir <i>Papier et autres supports acceptables</i> à la page 12.)
Il y a un bourrage papier.	(Voir <i>Bourrages de papier</i> à la page 137.)

## Problèmes de qualité d'impression

Problèmes	Suggestions
Les pages imprimées sont gondolées.	<ul style="list-style-type: none"> <li>■ Du papier mince ou épais de qualité inférieure ou une impression sur le mauvais côté du papier peut en être la cause. Essayez de retourner la pile de papier dans le bac d'alimentation.</li> <li>■ Veillez à bien sélectionner un type de papier correspondant au type de support utilisé. (Voir <i>Papier et autres supports acceptables</i> à la page 12.)</li> </ul>
Les pages imprimées sont maculées d'encre.	Le réglage du type de papier peut être incorrect pour le type de support d'impression utilisé ou le support d'impression est trop épais ou sa surface rugueuse. (Voir <i>Papier et autres supports acceptables</i> à la page 12 et <i>Onglet Élémentaire dans le Guide utilisateur - Logiciel sur le CD-ROM.</i> )
L'impression est trop claire.	<ul style="list-style-type: none"> <li>■ Si ce problème se produit lorsque vous effectuez des photocopies ou imprimez des télécopies reçues, désactivez le mode d'économie de toner dans les paramètres de menu de l'appareil. (Voir <i>Économie de toner</i> à la page 25.)</li> <li>■ Désactivez le mode d'économie de toner dans l'onglet Avancé du pilote d'imprimante. (Voir <i>Onglet Avancé dans le Guide utilisateur - Logiciel sur le CD-ROM.</i>)</li> </ul>

## Problèmes de réseau

Problèmes	Suggestions
Impossible d'imprimer sur un réseau câblé.	Assurez-vous que l'appareil est sous tension, qu'il est en ligne et en mode Prêt. Imprimez la liste Configuration réseau pour voir les paramètres de réseau actifs. (Voir <i>Impression d'un rapport</i> à la page 72.) Raccordez le câble réseau au concentrateur pour vérifier si le câblage et les connexions réseau sont corrects. Si possible, connectez l'appareil à un port différent de votre concentrateur à l'aide d'un câble différent. Si les connexions sont bonnes, le témoin DEL supérieur sur le panneau arrière de l'appareil brille en vert.

## Problèmes de réseau (Suite)

Problèmes	Suggestions
<p>La numérisation réseau ne fonctionne pas.</p> <p>La fonction Réception PC-FAX réseau ne marche pas.</p> <p>La fonction d'impression réseau ne fonctionne pas.</p>	<p>(Windows® uniquement) Il se peut que le réglage du pare-feu de votre PC rejette la connexion réseau nécessaire. Suivez les instructions ci-dessous pour configurer votre pare-feu. Si vous utilisez un autre pare-feu, reportez-vous au mode d'emploi de votre logiciel ou communiquez avec votre fabricant du logiciel en question.</p> <p><b>Utilisateurs de Windows® XP SP2 :</b></p> <ol style="list-style-type: none"><li>1 Cliquez sur le bouton <b>Démarrer</b>, puis sur <b>Panneau de configuration, Connexions réseau et Internet</b> et <b>Pare-feu Windows</b>. Veillez à ce que l'option <b>Pare-feu Windows</b> dans l'onglet <b>Général</b> soit activée.</li><li>2 Cliquez sur l'onglet <b>Avancé</b>, puis sur le bouton <b>Paramètres...</b> des <b>Paramètres de connexion réseau</b>.</li><li>3 Cliquez sur le bouton <b>Ajouter</b>.</li><li>4 Pour ajouter le port 54925 pour la numérisation réseau, entrez les informations ci-dessous :<ol style="list-style-type: none"><li>1. Dans <b>Description du service</b> : Entrez une description quelconque, par exemple « Scanner Brother ».</li><li>2. Dans <b>Nom ou adresse IP (par exemple 192.168.0.12) de l'ordinateur hôte de ce service sur votre réseau</b> : Entrez « Localhost ».</li><li>3. Dans <b>Numéro du port externe de ce service</b> : Entrez « 54925 ».</li><li>4. Dans <b>Numéro du port interne de ce service</b> : Entrez « 54925 ».</li><li>5. Assurez-vous que <b>UDP</b> est sélectionné.</li><li>6. Cliquez sur <b>OK</b>.</li></ol></li><li>5 Cliquez sur le bouton <b>Ajouter</b>.</li><li>6 Pour ajouter le port 54926 pour la fonctionnalité PC-FAX réseau, entrez les informations ci-dessous :<ol style="list-style-type: none"><li>1. Dans <b>Description du service</b> : Entrez une description quelconque, par exemple « Brother PC-FAX ».</li><li>2. Dans <b>Nom ou adresse IP (par exemple 192.168.0.12) de l'ordinateur hôte de ce service sur votre réseau</b> : Entrez « Localhost ».</li><li>3. Dans <b>Numéro du port externe de ce service</b> : Entrez « 54926 ».</li><li>4. Dans <b>Numéro du port interne de ce service</b> : Entrez « 54926 ».</li><li>5. Assurez-vous que <b>UDP</b> est sélectionné.</li><li>6. Cliquez sur <b>OK</b>.</li></ol></li><li>7 Si la connexion réseau ne fonctionne toujours pas correctement, cliquez sur le bouton <b>Ajouter</b>.</li><li>8 Pour ajouter le port 137 pour la numérisation, l'impression et la réception de télécopies PC-FAX en réseau, entrez les informations ci-dessous :<ol style="list-style-type: none"><li>1. Dans <b>Description du service</b> : Entrez une description quelconque, par exemple « Réception Brother PC-FAX ».</li><li>2. Dans <b>Nom ou adresse IP (par exemple 192.168.0.12) de l'ordinateur hôte de ce service sur votre réseau</b> : Entrez « Localhost ».</li><li>3. Dans <b>Numéro du port externe de ce service</b> : Entrez « 137 ».</li><li>4. Dans <b>Numéro du port interne de ce service</b> : Entrez « 137 ».</li><li>5. Assurez-vous que <b>UDP</b> est sélectionné.</li><li>6. Cliquez sur <b>OK</b>.</li></ol></li><li>9 Assurez-vous que la nouvelle configuration est ajoutée et activée, puis cliquez sur <b>OK</b>.</li></ol>



## Problèmes de réseau (Suite)

Problèmes	Suggestions
<p>La numérisation réseau ne fonctionne pas.</p> <p>La fonction Réception PC-FAX réseau ne marche pas.</p> <p>La fonction d'impression réseau ne fonctionne pas.</p> <p>(suite)</p>	<p><b>Utilisateurs de Windows Vista® :</b></p> <ol style="list-style-type: none"> <li>1 Cliquez sur le bouton <b>Démarrer</b>, puis sur <b>Panneau de configuration, Réseau et Internet, Pare-feu Windows</b>, puis sur <b>Modifier les paramètres</b>.</li> <li>2 Lorsque l'écran <b>Contrôle de compte d'utilisateur</b> apparaît, procédez comme suit. <ul style="list-style-type: none"> <li>■ Utilisateurs disposant de droits d'administrateur : Cliquez sur <b>Continuer</b>.</li> <li>■ Utilisateurs ne disposant pas de droits d'administrateur : Entrez le mot de passe de l'administrateur et cliquez sur <b>OK</b>.</li> </ul> </li> <li>3 Veillez à ce que l'option <b>Pare-feu Windows</b> dans l'onglet <b>Général</b> soit activée.</li> <li>4 Cliquez sur l'onglet <b>Exceptions</b>.</li> <li>5 Cliquez sur l'onglet <b>Ajouter un port...</b></li> <li>6 Pour ajouter le port 54925 pour la numérisation réseau, entrez les informations ci-dessous : <ol style="list-style-type: none"> <li>1. Dans <b>Nom</b> : Entrez une description quelconque, par exemple « Scanner Brother ».</li> <li>2. Dans <b>Numéro du port</b> : Entrez « 54925 ».</li> <li>3. Assurez-vous que <b>UDP</b> est sélectionné. Cliquez ensuite sur <b>OK</b>.</li> </ol> </li> <li>7 Cliquez sur l'onglet <b>Ajouter un port...</b></li> <li>8 Pour ajouter le port 54926 pour la fonctionnalité PC-FAX réseau, entrez les informations ci-dessous : <ol style="list-style-type: none"> <li>1. Dans <b>Nom</b> : Entrez une description quelconque, par exemple « Brother PC-FAX ».</li> <li>2. Dans <b>Numéro du port</b> : Entrez « 54926 ».</li> <li>3. Assurez-vous que <b>UDP</b> est sélectionné. Cliquez ensuite sur <b>OK</b>.</li> </ol> </li> <li>9 Assurez-vous que la nouvelle configuration est ajoutée et activée, puis cliquez sur <b>Appliquer</b>.</li> <li>10 Si les problèmes persistent en ce qui concerne votre connexion réseau, notamment pour la numérisation ou l'impression réseau, cochez la case <b>Partage de fichiers et d'imprimantes</b> dans l'onglet <b>Exceptions</b>, puis cliquez sur <b>Appliquer</b>.</li> </ol>
<p>Votre ordinateur ne parvient pas à trouver votre appareil.</p>	<p><b>Utilisateurs de Windows® :</b> Il se peut que le réglage du pare-feu sur votre PC rejette la connexion réseau nécessaire. Pour de plus amples détails, reportez-vous aux instructions ci-dessus.</p> <p><b>Utilisateurs de Macintosh® :</b> Sélectionnez à nouveau votre appareil dans l'application <b>Sélecteur de périphérique</b> dans <b>Macintosh HD/Bibliothèque/Printers/Brother/Utilities</b> (DD/Bibliothèque/Imprimantes/Brother/Utilitaire) ou dans le menu local <b>Modèle de ControlCenter2</b>.</p>





## Amélioration de la qualité d'impression



Si vous avez un problème de qualité d'impression, imprimez d'abord une page test (**Menu, 4, 2, 3**). Si l'impression est correcte, c'est que le problème ne trouve probablement pas son origine dans l'appareil. Vérifiez le câble d'interface ou essayez l'appareil sur un autre ordinateur.



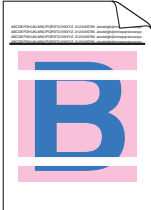

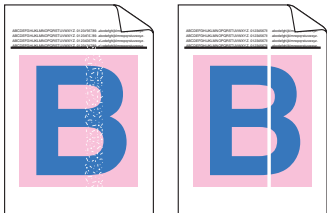
### Remarque

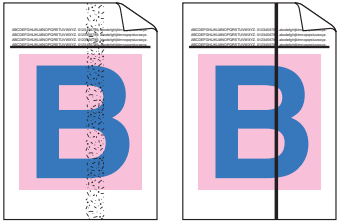
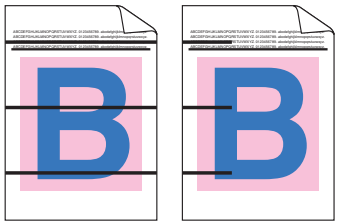
Vous pouvez résoudre un problème de qualité d'impression en remplaçant une cartouche de toner par une nouvelle quand l'écran ACL affiche le message `Fin de toner`.

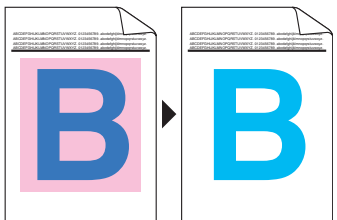
Exemples de qualité d'impression médiocre	Recommandations
<p>Des lignes, des bandes ou des stries blanches parcourent la page</p> 	<ul style="list-style-type: none"> <li>■ Assurez-vous que l'appareil est installé sur une surface plane solide.</li> <li>■ Vérifiez si les cartouches de toner sont installées correctement. (Voir <i>Remplacement d'une cartouche de toner</i> à la page 168.)</li> <li>■ Secouez délicatement la cartouche de toner.</li> <li>■ Vérifiez si le tambour est installé correctement. (Voir <i>Remplacement du tambour</i> à la page 173.)</li> <li>■ Assurez-vous que vous utilisez bien un type de papier conforme aux spécifications. Un papier à surface rugueuse ou un support d'impression trop épais peut causer ce problème. (Voir <i>Papier et autres supports acceptables</i> à la page 12.)</li> <li>■ Nettoyez la fenêtre du scanner laser à l'aide d'un chiffon doux. (Voir <i>Nettoyage de la fenêtre du scanner laser</i> à la page 150.)</li> <li>■ Il est possible que le tambour soit endommagé. Installez un nouveau tambour. (Voir <i>Remplacement du tambour</i> à la page 173.)</li> </ul>
<p>Les couleurs sont trop claires ou pâles sur toute la page</p> 	<ul style="list-style-type: none"> <li>■ Veillez à utiliser un papier approprié.</li> <li>■ Changez de papier et utilisez du papier que vous venez de déballer.</li> <li>■ Assurez-vous que le capot avant est fermé convenablement.</li> <li>■ Secouez délicatement la cartouche de toner.</li> <li>■ Nettoyez la fenêtre du scanner laser à l'aide d'un chiffon doux. (Voir <i>Nettoyage de la fenêtre du scanner laser</i> à la page 150.)</li> <li>■ Désactivez l'option d'économie de toner. (Voir <i>Économie de toner</i> à la page 25.)</li> </ul>
<p>Des stries ou des bandes blanches verticales apparaissent sur la page</p> 	<ul style="list-style-type: none"> <li>■ Secouez délicatement la cartouche de toner.</li> <li>■ Nettoyez la fenêtre du scanner laser à l'aide d'un chiffon doux. (Voir <i>Nettoyage de la fenêtre du scanner laser</i> à la page 150.)</li> </ul>

Exemples de qualité d'impression médiocre	Recommandations
<p>Des stries ou des bandes de couleur verticales apparaissent sur la page</p> 	<ul style="list-style-type: none"> <li>■ Une des cartouches de toner peut être endommagée. Remplacez la cartouche de toner qui correspond à la couleur des stries ou des bandes. (Voir <i>Remplacement d'une cartouche de toner</i> à la page 168.)</li> <li>■ Nettoyez les quatre fils corona (un pour chaque couleur) du tambour en faisant glisser la languette verte de part et d'autre. (Voir <i>Nettoyage des fils corona</i> à la page 154.)</li> <li>■ Assurez-vous que la languette verte de chaque fil corona est ramenée à sa position d'origine (▼).</li> <li>■ Il est possible que le tambour soit endommagé. Installez un nouveau tambour. (Voir <i>Remplacement du tambour</i> à la page 173.)</li> <li>■ Il est possible que l'unité de fusion soit maculée. Appelez le service à la clientèle de Brother au 1 877 BROTHER (1 877 276-8437) (<b>aux États-Unis</b>) ou au 1 877 BROTHER (<b>au Canada</b>).</li> </ul>
<p>Des lignes de couleur apparaissent sur la page</p> 	<ul style="list-style-type: none"> <li>■ Une des cartouches de toner peut être endommagée. Remplacez la cartouche de toner qui correspond à la couleur des lignes. (Voir <i>Remplacement d'une cartouche de toner</i> à la page 168.)</li> <li>■ Il est possible que le tambour soit endommagé. Installez un nouveau tambour. (Voir <i>Remplacement du tambour</i> à la page 173.)</li> <li>■ Nettoyez les quatre fils corona (un pour chaque couleur) du tambour en faisant glisser la languette verte de part et d'autre. (Voir <i>Nettoyage des fils corona</i> à la page 154.)</li> <li>■ Nettoyez la fenêtre du scanner laser à l'aide d'un chiffon doux. (Voir <i>Nettoyage de la fenêtre du scanner laser</i> à la page 150.)</li> </ul>
<p>Des points blancs ou des zones non imprimées apparaissent</p> 	<ul style="list-style-type: none"> <li>■ Assurez-vous que vous utilisez bien un type de papier conforme aux spécifications. (Voir <i>Papier et autres supports acceptables</i> à la page 12.)</li> <li>■ Veillez à utiliser un papier approprié.</li> <li>■ Choisissez le mode <b>Papier épais</b> dans le pilote d'imprimante ou dans la configuration du type de papier de l'appareil, ou utilisez du papier plus fin que celui utilisé actuellement. (Voir <i>Type de papier</i> à la page 21 et <i>Onglet Élémentaire dans le Guide utilisateur - Logiciel sur le CD-ROM</i>.)</li> <li>■ Changez de papier et utilisez du papier que vous venez de déballer.</li> <li>■ Vérifiez l'environnement de l'appareil. Une humidité élevée peut occasionner des défauts d'impression. (Voir <i>Choix de l'emplacement</i> à la page 94.)</li> <li>■ Nettoyez les quatre fils corona (un pour chaque couleur) du tambour en faisant glisser la languette verte de part et d'autre. (Voir <i>Nettoyage des fils corona</i> à la page 154.) Si la qualité d'impression ne s'améliore pas, installez un nouveau tambour. (Voir <i>Remplacement du tambour</i> à la page 173.)</li> <li>■ Nettoyez le tambour. (Voir <i>Nettoyage du tambour</i> à la page 158.)</li> </ul>
<p>La page est vide ou certaines couleurs manquent</p> 	<ul style="list-style-type: none"> <li>■ Vérifiez si les cartouches de toner sont installées correctement. (Voir <i>Remplacement d'une cartouche de toner</i> à la page 168.)</li> <li>■ Une des cartouches de toner peut être endommagée. Identifiez la couleur manquante et introduisez une nouvelle cartouche de toner pour la couleur en question. (Voir <i>Remplacement d'une cartouche de toner</i> à la page 168.)</li> <li>■ Il est possible que le tambour soit endommagé. Installez un nouveau tambour. (Voir <i>Remplacement du tambour</i> à la page 173.)</li> </ul>

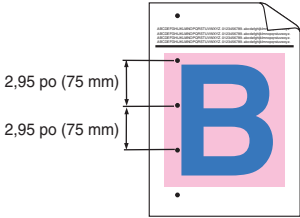

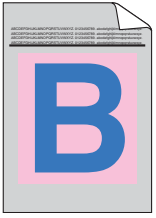
Exemples de qualité d'impression médiocre	Recommandations
<p>Points blancs ou de couleur à des intervalles de 2,95 po (75 mm)</p> 	<ol style="list-style-type: none"> <li>1 De la poussière, de la poudre de papier, de la colle, etc. peuvent adhérer à la surface du tambour photosensible (OPC) et causer des points blancs ou de couleur sur les documents imprimés.</li> <li>2 Tirez cinq copies sur une feuille de papier blanche. (Voir <i>Tirage de copies multiples</i> à la page 74.)</li> <li>3 Si vous voyez encore des points à des intervalles de 2,95 po (75 mm) sur les documents imprimés après le tirage des cinq copies, nettoyez le tambour. (Voir <i>Nettoyage du tambour</i> à la page 158.)</li> <li>4 Si la qualité d'impression ne s'améliore toujours pas, vous devez installer un nouveau tambour. (Voir <i>Remplacement du tambour</i> à la page 173.)</li> </ol>
<p>Des taches ou des éclaboussures de toner apparaissent</p> 	<ul style="list-style-type: none"> <li>■ Vérifiez l'environnement de l'appareil. Des conditions telles qu'une humidité et des températures élevées peuvent entraîner ce défaut d'impression. (Voir <i>Choix de l'emplacement</i> à la page 94.)</li> <li>■ Assurez-vous que vous utilisez bien un type de papier conforme aux spécifications. Un papier à surface rugueuse peut causer ce problème. (Voir <i>Papier et autres supports acceptables</i> à la page 12.)</li> <li>■ Installez une nouvelle cartouche de toner pour la couleur à l'origine de ce problème. (Voir <i>Remplacement d'une cartouche de toner</i> à la page 168.)</li> <li>■ Nettoyez les fils corona et le tambour de la couleur à l'origine du problème. (Voir <i>Nettoyage des fils corona</i> à la page 154 et <i>Nettoyage du tambour</i> à la page 158.) Si la qualité d'impression ne s'améliore pas, installez un nouveau tambour. (Voir <i>Remplacement du tambour</i> à la page 173.)</li> </ul>
<p>Fond gris ou de couleur</p> 	<ul style="list-style-type: none"> <li>■ Assurez-vous que vous utilisez bien un type de papier conforme aux spécifications. (Voir <i>Papier et autres supports acceptables</i> à la page 12.)</li> <li>■ Vérifiez l'environnement de l'appareil. Des conditions telles qu'une humidité et des températures élevées peuvent augmenter l'effet d'ombrage en arrière-plan. (Voir <i>Choix de l'emplacement</i> à la page 94.)</li> <li>■ Installez une nouvelle cartouche de toner pour la couleur à l'origine de ce problème. (Voir <i>Remplacement d'une cartouche de toner</i> à la page 168.)</li> <li>■ Nettoyez les fils corona du tambour de la couleur à l'origine du problème. (Voir <i>Nettoyage des fils corona</i> à la page 154.) Si la qualité d'impression ne s'améliore pas, installez un nouveau tambour. (Voir <i>Remplacement du tambour</i> à la page 173.)</li> </ul>

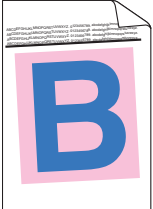
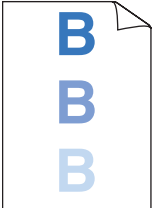
Exemples de qualité d'impression médiocre	Recommandations
<p>Page de travers</p> 	<ul style="list-style-type: none"> <li>■ Assurez-vous que le papier ou le support d'impression est chargé convenablement dans le bac à papier et que les guides ne sont ni trop ni pas assez serrés par rapport à la pile de papier.</li> <li>■ Réglez les guides papier correctement.</li> <li>■ Le bac à papier peut être rempli excessivement.</li> <li>■ Assurez-vous que vous utilisez bien un type de papier conforme aux spécifications. (Voir <i>Papier et autres supports acceptables</i> à la page 12.)</li> </ul>
<p>Ombre</p> 	<ul style="list-style-type: none"> <li>■ Assurez-vous que vous utilisez bien un type de papier conforme aux spécifications. Ce problème peut être dû à l'utilisation de papier à surface rugueuse ou de papier épais. (Voir <i>Papier et autres supports acceptables</i> à la page 12.)</li> <li>■ Assurez-vous que vous utilisez le type de support approprié dans le pilote d'imprimante ou dans la configuration du menu du type de papier de l'appareil. (Voir <i>Papier et autres supports acceptables</i> à la page 12 et <i>Onglet Élémentaire dans le Guide de l'utilisateur - Logiciel sur le CD-ROM.</i>)</li> <li>■ Il est possible que le tambour soit endommagé. Installez un nouveau tambour. (Voir <i>Remplacement du tambour</i> à la page 173.)</li> </ul>
<p>La couleur des impressions ne correspond pas à vos attentes.</p>	<ul style="list-style-type: none"> <li>■ Vérifiez si les cartouches de toner sont installées correctement. (Voir <i>Remplacement d'une cartouche de toner</i> à la page 168.)</li> <li>■ Vérifiez si les cartouches de toner sont vides. (Voir <i>Message Fin de vie toner</i> à la page 168.)</li> <li>■ Vérifiez si le tambour est installé correctement. (Voir <i>Remplacement du tambour</i> à la page 173.)</li> <li>■ Vérifiez si la courroie est installée correctement. (Voir <i>Remplacement de la courroie</i> à la page 180.)</li> <li>■ Procédez à un étalonnage. Appuyez sur <b>Menu, 4, 5</b>. (Reportez-vous au Guide d'utilisateur - Logiciel sur le CD-ROM.)</li> <li>■ Réglez la couleur à l'aide du paramétrage personnalisé dans le pilote d'imprimante. Les couleurs imprimées et les couleurs affichées à l'écran diffèrent. L'appareil peut ne pas être en mesure de reproduire les couleurs telles qu'elles apparaissent à l'écran de l'ordinateur.</li> <li>■ Assurez-vous que vous utilisez bien un type de papier conforme aux spécifications. (Voir <i>Papier et autres supports acceptables</i> à la page 12.)</li> <li>■ Il est possible que le tambour soit endommagé. Installez un nouveau tambour. (Voir <i>Remplacement du tambour</i> à la page 173.)</li> <li>■ Installez une nouvelle courroie. (Voir <i>Remplacement de la courroie</i> à la page 180.)</li> </ul>
<p>Tout est en une seule couleur</p>	<ul style="list-style-type: none"> <li>■ Nettoyez les fils corona du tambour de la couleur à l'origine du problème. (Voir <i>Nettoyage des fils corona</i> à la page 154.) Si la qualité d'impression ne s'améliore pas, installez un nouveau tambour. (Voir <i>Remplacement du tambour</i> à la page 173.)</li> <li>■ Il est possible que le tambour soit endommagé. Installez un nouveau tambour. (Voir <i>Remplacement du tambour</i> à la page 173.)</li> </ul>

## Exemples de qualité d'impression médiocre

## Recommandations

Une couleur est mal calée

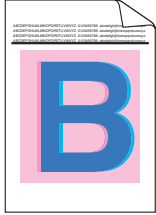

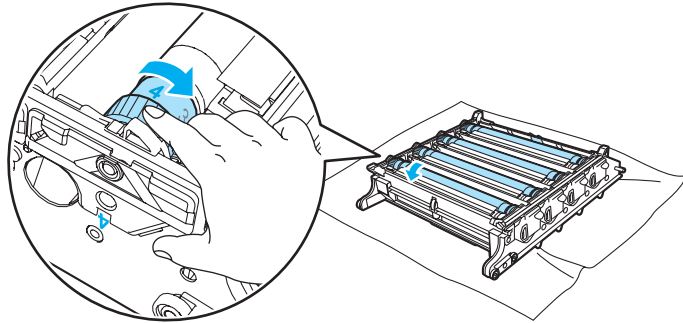

- Vérifiez si le tambour est installé correctement. (Voir *Remplacement du tambour* à la page 173.)
- Vérifiez si la courroie est installée correctement. (Voir *Remplacement de la courroie* à la page 180.)
- Vérifiez si le réceptacle de toner est installé correctement. (Voir *Remplacement du réceptacle de toner* à la page 185.)
- Procédez au calage automatique de la couleur à l'aide du le panneau de commande. Appuyez sur **Menu, 4, 6, 1.**  
ou
- Procédez au calage manuel de la couleur via le panneau de commande.
  - 1 Imprimez le tableau de correction à l'aide du panneau de commande. Appuyez sur **Menu, 4, 7, 1.**
  - 2 Entrez la valeur de correction requise dans le tableau. Appuyez sur **Menu, 4, 7, 2.**

Si le défaut de calage de la couleur n'est pas résolu après le calage manuel de la couleur, retirez toutes les cartouches de toner du tambour et retournez le tambour, puis vérifiez si les quatre engrenages du tambour sont à leur position d'origine. Il est possible d'identifier la position d'origine de chaque tambour en faisant correspondre le nombre sur l'engrenage de tambour au nombre qui apparaît sur le côté du tambour, comme le montre l'illustration.



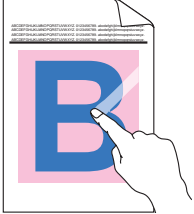

- Il est possible que le tambour soit endommagé. Installez un nouveau tambour. (Voir *Remplacement du tambour* à la page 173.)
- Installez une nouvelle courroie. (Voir *Remplacement de la courroie* à la page 180.)
- Installez un nouveau réceptacle de toner. (Voir *Remplacement du réceptacle de toner* à la page 185.)
- Si une zone pleine de couleur ou des images présentent des stries cyan, magenta ou jaunes, vous pouvez utiliser la fonction de cadrage automatique pour résoudre ce problème.

Exemples de qualité d'impression médiocre	Recommandations
<p>La densité de l'impression n'est pas égale sur l'ensemble de la page</p> 	<ul style="list-style-type: none"> <li>■ Identifiez la couleur dont la densité est inégale et installez une nouvelle cartouche de toner pour cette couleur. (Voir <i>Remplacement d'une cartouche de toner</i> à la page 168.)</li> <li>■ Il est possible que le tambour soit endommagé. Installez un nouveau tambour. (Voir <i>Remplacement du tambour</i> à la page 173.)</li> <li>■ Vérifiez si l'unité de fusion est installée correctement.</li> </ul>
<p>Une partie de l'image manque sur le bord</p>	<ul style="list-style-type: none"> <li>■ Vérifiez si les cartouches de toner sont installées correctement. (Voir <i>Remplacement d'une cartouche de toner</i> à la page 168.)</li> <li>■ Vérifiez si le tambour est installé correctement. (Voir <i>Remplacement du tambour</i> à la page 173.)</li> <li>■ Une des cartouches de toner peut être endommagée. Identifiez la couleur manquante et introduisez une nouvelle cartouche de toner pour la couleur en question. (Voir <i>Remplacement d'une cartouche de toner</i> à la page 168.)</li> <li>■ Il est possible que le tambour soit endommagé. Installez un nouveau tambour. (Voir <i>Remplacement du tambour</i> à la page 173.)</li> </ul>
<p>Une partie de l'image manque en lignes fines</p>	<ul style="list-style-type: none"> <li>■ Si vous utilisez le pilote d'imprimante Windows®, ouvrez la fenêtre <b>Propriétés</b> et cliquez sur <b>Options d'impression</b>. Sélectionnez l'onglet <b>Avancé</b>, <b>Options du périphérique</b>, <b>Paramètres d'impression</b>, puis cochez la case <b>Améliorer l'impression de formes</b> ou <b>Améliorer finesse de ligne</b>.</li> </ul>
<p>Froissement</p> 	<ul style="list-style-type: none"> <li>■ Utilisez un type de papier recommandé. (Voir <i>Papier recommandé</i> à la page 12.)</li> <li>■ Vérifiez le type de papier et sa qualité. (Voir <i>Papier et autres supports acceptables</i> à la page 12.)</li> <li>■ Assurez-vous que le capot arrière est fermé convenablement.</li> <li>■ Assurez-vous que le papier est chargé correctement.</li> <li>■ Assurez-vous que vous utilisez le type de support approprié dans le pilote d'imprimante ou dans la configuration du menu du type de papier de l'appareil. (Voir <i>Papier et autres supports acceptables</i> à la page 12 et <i>Onglet Élémentaire dans le Guide utilisateur - Logiciel sur le CD-ROM</i>.)</li> <li>■ Retournez la pile de papier dans le bac ou faites-lui faire une rotation à 180°.</li> <li>■ Vérifiez si le tambour est installé correctement. (Voir <i>Remplacement du tambour</i> à la page 173.)</li> <li>■ Vérifiez si l'unité de fusion est installée correctement.</li> <li>■ Remplacez l'unité de fusion. Communiquez avec le service à la clientèle de Brother.</li> </ul>
<p>L'impression manque de brillant</p>	<ul style="list-style-type: none"> <li>■ Utilisez un type de papier recommandé. (Voir <i>Papier recommandé</i> à la page 12.)</li> </ul>

Exemples de qualité d'impression médiocre	Recommandations
<p>L'image est décalée</p> 	<ul style="list-style-type: none"> <li>■ Vérifiez l'environnement de l'appareil. Des conditions telles qu'une humidité et des températures élevées peuvent être à l'origine de ce problème. (Voir <i>Choix de l'emplacement</i> à la page 94.)</li> <li>■ Assurez-vous que vous utilisez bien un type de papier conforme aux spécifications. (Voir <i>Papier et autres supports acceptables</i> à la page 12.)</li> <li>■ Assurez-vous que vous utilisez le type de support approprié dans le pilote d'imprimante ou dans la configuration du menu du type de papier de l'appareil. (Voir <i>Papier et autres supports acceptables</i> à la page 12 et <i>Onglet Élémentaire dans le Guide utilisateur - Logiciel sur le CD-ROM.</i>)</li> <li>■ Utilisez un type de papier recommandé. (Voir <i>Papier recommandé</i> à la page 12.)</li> <li>■ Il est possible que le tambour soit endommagé. Installez un nouveau tambour. (Voir <i>Remplacement du tambour</i> à la page 173.)</li> </ul>
<p>Mauvaise fixation</p> 	<ul style="list-style-type: none"> <li>■ Assurez-vous que vous utilisez bien un type de papier conforme aux spécifications. (Voir <i>Papier et autres supports acceptables</i> à la page 12.)</li> <li>■ Assurez-vous que vous utilisez le type de support approprié dans le pilote d'imprimante ou dans la configuration du menu du type de papier de l'appareil. (Voir <i>Papier et autres supports acceptables</i> à la page 12 et <i>Onglet Élémentaire dans le Guide utilisateur - Logiciel sur le CD-ROM.</i>)</li> <li>■ Assurez-vous que le levier de déverrouillage de l'unité de fusion est en position fermée.</li> <li>■ Communiquez avec le service à la clientèle de Brother pour remplacer l'unité de fusion.</li> </ul>
<p>Mauvaise fixation lors de l'impression sur du papier épais</p>	<ul style="list-style-type: none"> <li>■ Choisissez le mode <b>Papier épais</b> dans le pilote d'imprimante ou dans la configuration du type de papier de l'appareil. (Voir <i>Type de papier</i> à la page 21 et <i>Onglet Élémentaire dans le Guide utilisateur - Logiciel sur le CD-ROM.</i>)</li> <li>■ Assurez-vous que vous utilisez bien un type de papier conforme aux spécifications. (Voir <i>Papier et autres supports acceptables</i> à la page 12.)</li> </ul>

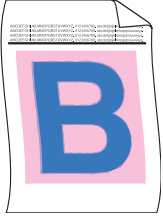
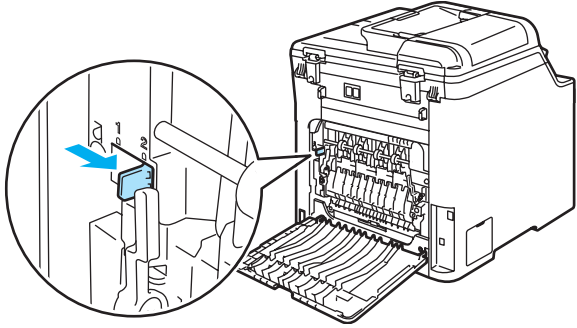

Exemples de qualité d'impression médiocre	Recommandations
<p data-bbox="144 293 452 324">Le papier gondole ou ondule</p> 	<ul style="list-style-type: none"> <li data-bbox="504 293 1255 440">■ Assurez-vous que vous utilisez le type de support approprié dans le pilote d'imprimante ou dans la configuration du menu du type de papier de l'appareil. (Voir <i>Papier et autres supports acceptables</i> à la page 12 et <i>Onglet Élémentaire dans le Guide utilisateur - Logiciel sur le CD-ROM.</i>)</li> <li data-bbox="504 452 1255 510">■ Vérifiez le type de papier et sa qualité. Des températures extrêmes et un taux d'humidité élevé entraîneront un gondolement du papier.</li> <li data-bbox="504 521 1255 637">■ Si l'appareil est rarement utilisé, il se peut que le papier soit resté trop longtemps dans le bac à papier. Retournez la pile de papier dans le bac. Ventilez également le papier et faites-lui faire une rotation à 180° dans le bac à papier.</li> <li data-bbox="504 649 843 680">■ Suivez les étapes suivantes :</li> </ul> <ol style="list-style-type: none"> <li data-bbox="537 699 843 738">1 Ouvrez le capot arrière.</li> <li data-bbox="537 757 1255 795">2 Poussez le levier gris vers la droite, comme illustré ci-dessous.</li> </ol>  <ol style="list-style-type: none"> <li data-bbox="537 1155 1227 1193">3 Refermez le capot arrière et relancez la tâche d'impression.</li> </ol> <p data-bbox="504 1213 1255 1317">  <b>Remarque</b> Une fois l'impression terminée, ouvrez le capot arrière et remplacez le levier dans sa position initiale.         </p>

C

## Exemples de qualité d'impression médiocre

L'enveloppe est froissée



## Recommandations

- 1 Ouvrez le capot arrière.
- 2 Abaissez les deux leviers gris (un à gauche et l'autre droite) en position d'enveloppe, comme illustré ci-après.

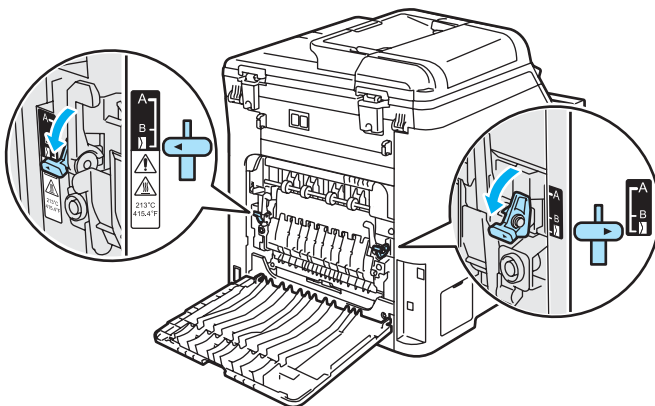

- 3 Refermez le capot arrière et relancez la tâche d'impression.



### Remarque

Une fois l'impression terminée, ouvrez le capot arrière et remettez les deux leviers gris à leur position initiale.

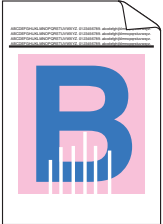
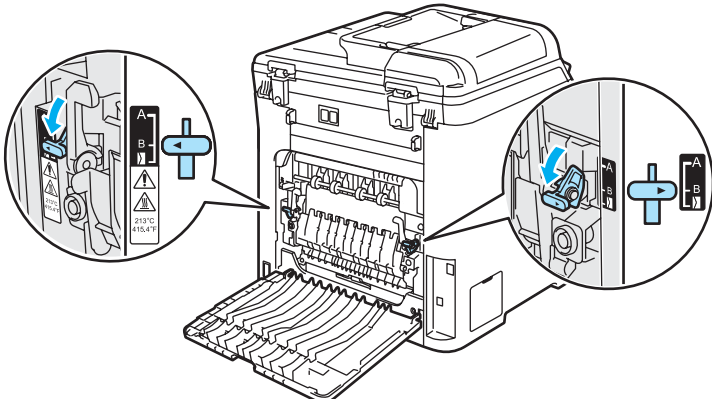
Exemples de qualité d'impression médiocre	Recommandations
<p>Lignes ou stries blanches sur la page en cas d'impression recto verso</p>  <p><b>Remarque</b> La position B s'applique uniquement à l'impression recto verso avec du papier recyclé quand la température et l'humidité sont basses.</p>	<ul style="list-style-type: none"> <li>■ Choisissez le mode <b>Papier fin</b> dans le pilote d'imprimante et relancez la tâche d'impression.</li> </ul> <p>Si le problème n'est pas résolu après avoir imprimé quelques pages, suivez les étapes suivantes :</p> <ol style="list-style-type: none"> <li>1 Ouvrez le capot arrière.</li> <li>2 Abaissez les deux leviers gris sur la position B, l'un à gauche et l'autre à droite, comme le montre l'illustration ci-dessous.</li> </ol>  <ol style="list-style-type: none"> <li>3 Refermez le capot arrière.</li> <li>4 Choisissez le mode <b>Papier ordinaire</b> dans le pilote d'imprimante et relancez la tâche d'impression.</li> <li>5 Si le problème n'est pas résolu après avoir imprimé quelques pages, choisissez le mode <b>Papier fin</b> dans le pilote d'imprimante et relancez la tâche d'impression.</li> </ol> <p><b>Remarque</b> Une fois l'impression terminée, ouvrez le capot arrière et remettez les deux leviers gris à leur position initiale.</p> <ul style="list-style-type: none"> <li>■ Utilisez du papier plus épais que celui que vous utilisez actuellement.</li> </ul>

### Exemples de qualité d'impression médiocre

Taches ou éclaboussures de toner sur le bord des pages recto verso

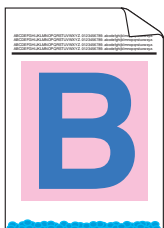

### Recommandations

#### ! ATTENTION

Nous vous conseillons de poser le tambour et les cartouches de toner sur une feuille de papier jetable placée sur une surface propre et plane, afin de contenir les éventuelles éclaboussures de toner.

Ne touchez PAS la surface du tambour photosensible.

Retirez toutes les cartouches de toner du tambour et retournez le tambour. Nettoyez le toner se trouvant sur le bord du tambour avec un chiffon doux non pelucheux, comme le montre l'illustration.

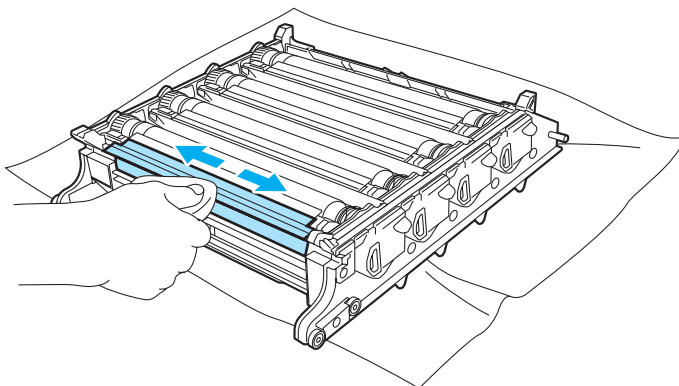

## Paramétrage de la détection de la tonalité

Paramétrer la tonalité à *Détection* a pour effet de raccourcir la pause de détection de la tonalité.

- 1 (États-Unis) Appuyez sur **Menu, 0, 4.**  
(Canada) Appuyez sur **Menu, 0, 5.**

```
Réglage init.
5.Tonalité
```

- 2 Appuyez sur ▲ ou sur ▼ pour sélectionner *Détection* ou *Non détecté.*  
Appuyez sur **OK.**
- 3 Appuyez sur **Arrêt/Sortie.**

## Interférences sur la ligne téléphonique

Si vous avez des difficultés à envoyer ou à recevoir une télécopie à cause d'interférences potentielles sur la ligne téléphonique, nous vous conseillons de sélectionner *Égalisation* pour la compatibilité afin de réduire la vitesse du modem pour les opérations du télécopieur.

- 1 Appuyez sur **Menu, 2, 0, 1.**

```
Divers
1.Compatibilité
```

- 2 Appuyez sur ▲ ou sur ▼ pour choisir *De base (VoIP)* ou *Normal* (ou *Haut*).
    - *De base (VoIP)* réduire la vitesse du modem à 9600 bps et désactive le mode de correction des erreurs (ECM).  
Avec une ligne téléphonique standard : Si votre ligne téléphonique subit régulièrement des interférences, essayez ce paramétrage.  
Si vous utilisez la voix sur IP (VoIP) : Les fournisseurs de services VoIP prennent en charge la télécopie selon plusieurs normes. Si vous rencontrez régulièrement des erreurs de transmission de télécopie, essayez ce paramétrage.
    - *Normal* configure la vitesse du modem à 14400 bps.
    - *Haut* configure la vitesse du modem à 33600 bps.
- Appuyez sur **OK.**

- 3 Appuyez sur **Arrêt/Sortie.**



### Remarque

Lorsque vous changez de type de compatibilité et que vous choisissez *De base (VoIP)*, la fonctionnalité de correction des erreurs (ECM) s'applique uniquement à l'envoi de télécopies couleur.

## Messages d'erreur et d'entretien

Comme avec toute machine de bureau sophistiquée, l'appareil peut afficher des messages d'erreur et d'entretien. Les messages d'erreur et d'entretien les plus courants sont décrits ci-dessous.

Message d'erreur	Cause	Action
Basse températ	La température de l'appareil est trop basse.	Augmentez la température de la pièce pour permettre à l'appareil de fonctionner convenablement.
Bourr à l'intér	Le papier est coincé à l'intérieur de l'appareil.	(Voir <i>Bourrages de papier</i> à la page 137.)
Bourr arrière	Le papier est coincé dans la partie arrière de l'appareil.	(Voir <i>Bourrages de papier</i> à la page 137.)
Bourr Bac poly	Le papier est coincé dans le bac MP de l'appareil.	(Voir <i>Bourrages de papier</i> à la page 137.)
Bourr Recto V (MFC-9450CDN uniquement)	Le papier est coincé dans le bac recto verso.	(Voir <i>Du papier est coincé sous le bac à papier 1 ou dans l'unité de fusion (MFC-9450CDN uniquement)</i> à la page 146.)
Bourrage bac 1 Bourrage bac 2	Le papier est coincé dans le bac à papier de l'appareil.	(Voir <i>Bourrages de papier</i> à la page 137.)
Calibrer	L'étalonnage a échoué.	Appuyez sur <b>Mono Marche</b> ou sur <b>Couleur Marche</b> et réessayez. Effectuez l'une des actions suivantes : <ul style="list-style-type: none"> <li>■ Mettez l'appareil hors tension à l'aide de l'interrupteur d'alimentation. Attendez quelques secondes, puis rallumez l'appareil.</li> <li>■ Installez un nouveau tambour. (Voir <i>Remplacement du tambour</i> à la page 174.)</li> <li>■ Installez une nouvelle courroie. (Voir <i>Remplacement de la courroie</i> à la page 180.)</li> <li>■ Installez un nouveau réceptacle de toner usagé. (Voir <i>Remplacement du réceptacle de toner</i> à la page 185.)</li> <li>■ Si le problème persiste, communiquez avec le service à la clientèle de Brother.</li> </ul>
Capot ouvert	Le capot arrière n'est pas complètement fermé.	Fermez le capot arrière de l'appareil.
Chnger Kit AL 1	Il est temps de remplacer le kit d'alimentation de papier pour le bac 1.	Communiquez avec le service à la clientèle de Brother pour remplacer le kit d'alimentation de papier pour le bac 1.
Chnger Kit AL 2	Il est temps de remplacer le kit d'alimentation de papier pour le bac 2.	Communiquez avec le service à la clientèle de Brother pour remplacer le kit d'alimentation de papier pour le bac 2.
Chnger Kit AL MP	Il est temps de remplacer le kit d'alimentation de papier pour le bac MP.	Communiquez avec le service à la clientèle de Brother pour remplacer le kit d'alimentation de papier pour le bac MP.
Déconnecté	L'appel a été interrompu par votre correspondant ou par son télécopieur.	Réessayez d'envoyer ou de recevoir la télécopie.

Message d'erreur	Cause	Action
Dispositif inutilisé	Un périphérique incompatible ou défectueux a été connecté à l'interface USB directe.	Déconnectez l'appareil de l'interface USB directe. Éteignez l'appareil avec l'interrupteur d'alimentation, attendez quelques secondes, puis rallumez-le.
Dispositif protégé	Le commutateur de protection de la clé USB est enclenché.	Retirez la protection de la clé USB.
Enregistrement	L'enregistrement a échoué.	Appuyez sur <b>Mono Marche</b> ou sur <b>Couleur Marche</b> et réessayez. Effectuez l'une des actions suivantes : <ul style="list-style-type: none"> <li>■ Essayez Enregistrement manuel, <b>Menu, 4, 7</b>. (Voir <i>Enregistrement manuel dans le Guide de l'utilisateur - Logiciel sur le CD-ROM</i>.)</li> <li>■ Installez une nouvelle courroie. (Voir <i>Remplacement de la courroie</i> à la page 180.)</li> <li>■ Installez un nouveau tambour. (Voir <i>Remplacement du tambour</i> à la page 173.)</li> <li>■ Remplacez la cartouche de toner vide par une nouvelle. (Voir <i>Remplacement d'une cartouche de toner</i> à la page 168.)</li> <li>■ Mettez l'appareil hors tension à l'aide de l'interrupteur d'alimentation. Attendez quelques secondes, puis rallumez l'appareil.</li> <li>■ Si le problème persiste, communiquez avec le service à la clientèle de Brother.</li> </ul>
Err. Élec	L'appareil présente un problème d'ordre mécanique.	Ouvrez le capot avant et refermez-le.
Err. Connexion	Vous avez essayé d'inviter à émettre ou recevoir un télécopieur qui n'est pas programmé en mode d'attente de relève.	Vérifiez le paramétrage de la fonction de relève de l'autre télécopieur.
Err. De tambour.	Les fils corona du tambour doivent être nettoyés.	Nettoyez les quatre fils corona du tambour. (Voir <i>Nettoyage des fils corona</i> à la page 154.)
Erreur cartouche Remettez la cartouche de toner noir (K). <sup>1</sup> <sup>1</sup> Le message indique la couleur de la cartouche de toner à l'origine du problème.	La cartouche de toner n'est pas installée correctement.	Retirez le tambour, sortez la cartouche de toner indiquée sur l'écran ACL et remettez-la en place dans le tambour.
Erreur comm	Erreur de communication causée par la mauvaise qualité de la ligne téléphonique.	Envoyez la télécopie à nouveau ou branchez l'appareil sur une autre ligne téléphonique. Si le problème persiste, appelez la compagnie de téléphone de votre localité pour faire vérifier votre ligne.
Erreur accès	Le périphérique a été déconnecté de l'interface USB directe pendant le traitement de données.	Appuyez sur <b>Arrêt/Sortie</b> . Rebranchez le périphérique et essayez d'imprimer à l'aide de l'impression directe ou avec PictBridge.
Err. unité fusion	La température de l'unité de fusion n'augmente pas jusqu'à une température spécifiée dans le temps spécifié. L'unité de fusion est trop chaude.	Mettez l'appareil hors tension, attendez quelques secondes, puis rallumez-le. Laissez l'appareil allumé pendant 15 minutes. L'appareil peut être éteint pendant 4 jours sans perdre les télécopies en mémoire. (Voir <i>Vérification de la présence de télécopies dans la mémoire de l'appareil</i> à la page 135.)

Message d'erreur	Cause	Action
Face av. Ouverte	Le capot avant n'est pas complètement fermé.	Fermez le capot avant de l'appareil.
Fin de toner Remplacer cartouche toner Noir(K). <sup>1</sup> <sup>1</sup> Le message indique la ou les cartouches de toner de couleur épuisées.	Le tambour et les cartouches de toner sont mal installés ou une ou plusieurs cartouches de toner sont épuisées, et l'impression est impossible.	Effectuez l'une des actions suivantes : <ul style="list-style-type: none"> <li>■ Réinstallez les cartouches de toner et le tambour.</li> <li>■ Remplacez la cartouche de toner vide par une nouvelle. (Voir <i>Remplacement d'une cartouche de toner</i> à la page 168.)</li> <li>■ Si une des cartouches de toner de couleur est vide, choisissez <b>Mono</b> dans le pilote d'imprimante pour continuer à imprimer en monochrome.</li> </ul>
Fin unité fusion	Il est temps de remplacer l'unité de fusion.	Communiquez avec le service à la clientèle de Brother pour remplacer l'unité de fusion.
Fin unité laser	Il est temps de remplacer l'unité laser.	Communiquez avec le service à la clientèle de Brother pour remplacer l'unité laser.
Incap. Imprim XX	L'appareil présente un problème d'ordre mécanique.	Éteignez l'appareil à l'aide de l'interrupteur d'alimentation, puis rallumez-le. Si le message d'erreur persiste, laissez l'appareil pendant quelques minutes et puis réessayez d'imprimer, de copier ou de numériser. L'appareil peut être éteint pendant 4 jours sans perdre les télécopies en mémoire. (Voir <i>Vérification de la présence de télécopies dans la mémoire de l'appareil</i> à la page 135.)
Incap. Numér XX	L'appareil présente un problème d'ordre mécanique.	Éteignez l'appareil à l'aide de l'interrupteur d'alimentation, puis rallumez-le. Si le message d'erreur persiste, laissez l'appareil pendant quelques minutes et puis réessayez-le. L'appareil peut être éteint pendant 4 jours sans perdre les télécopies en mémoire. (Voir <i>Vérification de la présence de télécopies dans la mémoire de l'appareil</i> à la page 135.)
Incapac. Init XX	L'appareil présente un problème d'ordre mécanique.	Éteignez l'appareil à l'aide de l'interrupteur d'alimentation, puis rallumez-le. Si le message d'erreur persiste, laissez l'appareil pendant quelques minutes et puis réessayez d'imprimer, de copier ou de numériser. L'appareil peut être éteint pendant 4 jours sans perdre les télécopies en mémoire. (Voir <i>Vérification de la présence de télécopies dans la mémoire de l'appareil</i> à la page 135.)
Mémoire épuisée	La mémoire de l'appareil est saturée.	<p><b>Opération d'envoi d'une télécopie ou de copie en cours</b></p> <p>Effectuez l'une des actions suivantes :</p> <ul style="list-style-type: none"> <li>■ Appuyez sur <b>Mono Marche</b> ou sur <b>Couleur Marche</b> pour envoyer ou copier les pages numérisées.</li> <li>■ Appuyez sur <b>Arrêt/Sortie</b> et attendez la fin des autres opérations en cours, puis réessayez.</li> <li>■ Supprimez les données de la mémoire. (Voir <i>Message de mémoire saturée</i> à la page 40 ou page 81.)</li> </ul> <p><b>Opération d'impression en cours</b></p> <p>Effectuez l'une des actions suivantes :</p> <ul style="list-style-type: none"> <li>■ Réduisez la résolution d'impression. (Voir <i>Onglet Avancé dans le Guide utilisateur - Logiciel sur le CD-ROM.</i>)</li> <li>■ Supprimez les télécopies de la mémoire. (Voir <i>Message de mémoire saturée</i> à la page 81.)</li> </ul>



Message d'erreur	Cause	Action
Mode sd em march	L'appareil est réglé en mode de sonnerie spéciale. Vous ne pouvez pas passer du mode de réception manuelle à un autre mode.	Paramétrez Sonnerie spéciale à Off. (Voir <i>Désactivation de la sonnerie spéciale</i> à la page 50.)
Non assigné	Vous avez essayé d'accéder à un numéro de monotouche ou abrégé non programmé.	Configurez le numéro de monotouche ou abrégé. (Voir <i>Enregistrement de numéros de monotouche</i> à la page 58 et <i>Enregistrement de numéros abrégés</i> à la page 59.)
Pas de courr	La courroie n'est pas installée.	Installez la courroie. (Voir <i>Remplacement de la courroie</i> à la page 180.)
Pas de tambour.	Le tambour n'est pas installé.	Installez le tambour. (Voir <i>Remplacement du tambour</i> à la page 173.)
Pas de Toner usé	Le réceptacle de toner n'est pas installé.	Installez le réceptacle de toner. (Voir <i>Remplacement du réceptacle de toner</i> à la page 185.)
Pas plateau	Le bac spécifié n'est pas complètement fermé.	Fermez correctement le bac à papier.
Pas rép/occupé	Le numéro composé ne répond pas ou est occupé.	Vérifiez le numéro et composez-le à nouveau.
Plus de papier	L'appareil n'a plus de papier ou le papier n'est pas correctement installé dans le bac à papier.	Effectuez l'une des actions suivantes : <ul style="list-style-type: none"> <li>■ Placez le papier dans le bac à papier ou dans le bac MP.</li> <li>■ Retirez le papier et rechargez-le.</li> </ul>
Refroidissement Patientez s.v.p.	La température du tambour ou de la cartouche de toner est trop élevée. L'appareil interrompt la tâche d'impression en cours et se met en mode de refroidissement. Durant le mode de refroidissement, vous entendrez le ventilateur de refroidissement fonctionner, tandis que l'écran ACL indique <i>Refroidissement et Patientez s.v.p.</i>	Assurez-vous que vous pouvez entendre le ventilateur tourner dans l'appareil et que la sortie d'échappement n'est pas obstruée. Si le ventilateur tourne, enlevez tout corps qui entoure la sortie d'échappement, et laissez l'appareil activé mais ne l'utilisez pas pendant plusieurs minutes. Si le ventilateur ne tourne pas, suivez les étapes ci-dessous. Éteignez l'appareil à l'aide de l'interrupteur d'alimentation, puis rallumez-le. Si le message d'erreur s'affiche toujours, laissez l'appareil pendant quelques minutes, puis réessayez. (L'appareil peut être éteint pendant 4 jours sans perdre de télécopies dans la mémoire.)
Rempl unit cour	Il est temps de remplacer l'unité de fusion.	Remplacez l'unité de fusion. (Voir <i>Remplacement de la courroie</i> à la page 180.)
Renommer fichier	La clé USB comprend déjà un fichier portant le même nom que le fichier que vous essayez d'enregistrer.	Modifiez le nom du fichier de la clé USB ou celui du fichier que vous voulez enregistrer.

Message d'erreur	Cause	Action
Tamb presq fin	Le tambour est en fin de vie.	Utilisez le tambour jusqu'à ce que vous rencontriez un problème de qualité d'impression, puis remplacez-le par un nouveau. (Voir <i>Remplacement du tambour</i> à la page 173.)
	Le compteur de tambour n'a pas été remis à zéro après l'installation du nouveau tambour.	Appuyez sur <b>Menu</b> , <b>8</b> , <b>4</b> , puis sur ▲ ou ▼ pour choisir <b>TAMBOUR</b> . Appuyez sur <b>OK</b> et appuyez sur <b>1</b> pour remettre à zéro le compteur du tambour.
Toner presq vide Préparer nouvelle cartouche Noir(K). <sup>1</sup>  <sup>1</sup> Le message indique la ou les cartouches de toner de couleur dont la fin de vie est proche.	Si l'écran ACL indique <i>Toner presq vide</i> , vous pouvez continuer à imprimer. Cependant, l'appareil vous indique que la cartouche est presque à la fin de sa durée de vie et qu'il n'y aura bientôt plus de toner du tout.	Commandez dès à présent une nouvelle cartouche de toner pour la couleur concernée.
Toner usé plein	Il est temps de remplacer le réceptacle de toner.	Remplacez le réceptacle de toner. (Voir <i>Remplacement du réceptacle de toner</i> à la page 185.)
Tonr usé bientôt	Le réceptacle de toner est presque plein.	Préparez-vous à remplacer le réceptacle de toner. (Voir <i>Remplacement du réceptacle de toner</i> à la page 185.)
Trop de fichiers	Il y a trop de fichiers enregistrés sur la clé USB.	Réduisez le nombre de fichiers enregistrés sur la clé USB.
Vér taille	Le papier dans le bac ne correspond pas au bon format.	Chargez le format de papier correct dans le bac, puis configurez 'Format de papier' ( <b>Menu</b> , <b>1</b> , <b>3</b> ) et 'Utilisation des bacs' ( <b>Menu</b> , <b>1</b> , <b>7</b> ). (Voir <i>Format de papier</i> à la page 22, <i>Utilisation du bac pour le mode Copie</i> à la page 22, <i>Utilisation du bac pour le mode Télécopie</i> à la page 23 et <i>Utilisation du bac pour le mode Impression</i> à la page 23.)
Vérif original	Le document n'a pas été introduit ou alimenté correctement, ou le document numérisé à partir de l'ADF était trop long.	Voir <i>Bourrages de document</i> à la page 136 ou <i>Utilisation de l'alimentation automatique de documents (ADF)</i> à la page 18.
Vérif for papier	Le papier dans le bac n'est pas au bon format ou le bac est vide.	Chargez du papier au format approprié.

## Vérification de la présence de télécopies dans la mémoire de l'appareil

Si l'afficheur ACL indique un message d'erreur, vous pouvez vérifier s'il y a des télécopies dans la mémoire de l'appareil.

- 1 Appuyez sur **Menu, 9, 0, 1**.
- 2 Effectuez l'une des actions suivantes :
  - Si l'écran ACL indique *Aucune donnée*, c'est qu'il n'y a aucune télécopie dans la mémoire de l'appareil.  
Appuyez sur **Arrêt/Sortie**.
  - Si l'écran ACL indique *Entrez num. fax*, c'est que la mémoire de l'appareil contient des télécopies.
    - Vous pouvez envoyer les télécopies à un autre télécopieur. (Voir *Transfert de télécopies vers un autre télécopieur* à la page 135.)
    - Vous pouvez envoyer les télécopies de la mémoire de l'appareil à votre PC. (Voir *Transfert de télécopies sur votre PC* à la page 135.)



### Remarque

Vous pouvez envoyer le journal des télécopies à un autre télécopieur en appuyant sur **Menu, 9, 0, 2** à l'étape 1.

## Transfert de télécopies vers un autre télécopieur

Si vous n'avez pas configuré votre identification de poste, vous ne pouvez pas entrer en mode de transfert de télécopie.

- 1 Suivez les étapes 1 et 2 dans *Vérification de la présence de télécopies dans la mémoire de l'appareil* à la page 135.
- 2 Saisissez le numéro du télécopieur auquel les télécopies seront envoyées.
- 3 Appuyez sur **Mono Marche** ou sur **Couleur Marche**.

## Transfert de télécopies sur votre PC

Vous pouvez déplacer les télécopies de la mémoire de votre appareil à votre PC.

- 1 Si vous avez suivi les étapes 1 et 2 de *Vérification de la présence de télécopies dans la mémoire de l'appareil* à la page 135, appuyez sur **Arrêt/Sortie**.
- 2 Assurez-vous d'avoir installé **MFL-Pro Suite** sur votre PC, et activez **Réception PC-FAX** sur le PC. (Pour plus de détails sur la réception PC-FAX, voir *Réception par PC-FAX dans le Guide utilisateur - Logiciel sur le CD-ROM*.)
- 3 Vérifiez si **Récept PC FAX** est activé sur l'appareil. (Voir *Réception PC-FAX* à la page 64.) Pendant la configuration, l'écran ACL vous demandera si vous voulez envoyer les télécopies à l'ordinateur.
- 4 Effectuez l'une des actions suivantes :
  - Pour envoyer toutes les télécopies à votre PC, appuyez sur **1**.
  - Pour quitter et laisser les télécopies dans la mémoire, appuyez sur **2**.
- 5 L'écran ACL affiche le message suivant :

Impr. Svgarde Marche
-------------------------

Impr. Svgarde Arrêt
------------------------

Appuyez sur **▲** ou sur **▼** pour sélectionner **Marche** ou **Arrêt**. Appuyez sur **OK**.

- 6 Appuyez sur **Arrêt/Sortie**.

## Remarque

- Si vous sélectionnez Impression de sauvegarde active, l'appareil imprimera aussi la télécopie sur votre appareil pour en conserver une copie. Il s'agit d'une mesure de sécurité en cas de panne d'électricité ou d'un problème sur l'appareil récepteur. L'appareil peut conserver les télécopies pendant 4 jours en cas de panne d'électricité.
- S'il y a un message d'erreur sur l'écran ACL de l'appareil après le transfert des télécopies, débranchez l'appareil de la source de courant pendant plusieurs minutes, puis rebranchez-le.

## Bourrages de document

En cas de bourrage, suivez les instructions ci-dessous.

### Le document est coincé dans la partie supérieure de l'ADF

Le document peut se coincer s'il n'est pas correctement inséré ou chargé, ou s'il est trop long. Pour résoudre un bourrage de document, suivez les étapes suivantes.

- 1 Retirez les feuilles qui ne sont pas coincées dans l'ADF.
- 2 Ouvrez le couvercle de l'alimentation automatique.
- 3 Enlevez le document coincé en tirant vers la gauche.

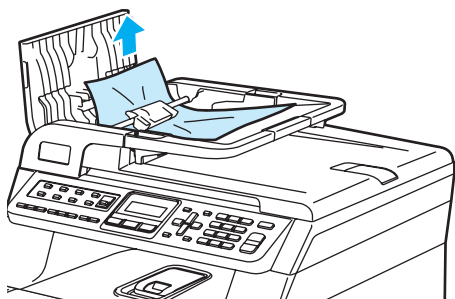

- 4 Refermez le couvercle de l'alimentation automatique.
- 5 Appuyez sur **Arrêt/Sortie**.

### Le document est coincé sous le couvercle document

- 1 Retirez les feuilles qui ne sont pas coincées dans l'ADF.
- 2 Soulevez le couvercle document.
- 3 Enlevez le document coincé en tirant vers la droite.

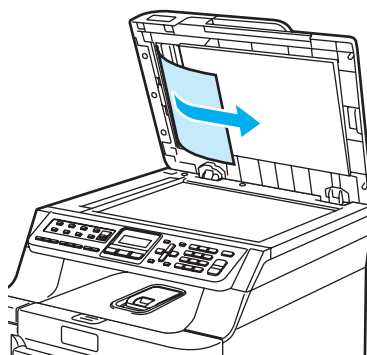

- 4 Refermez le couvercle document.
- 5 Appuyez sur **Arrêt/Sortie**.

### Le document est coincé dans le bac de sortie

- 1 Retirez les feuilles qui ne sont pas coincées dans l'ADF.
- 2 Enlevez le document coincé en tirant vers la droite.

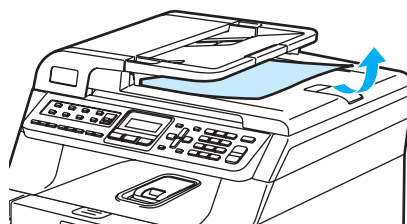

- 3 Appuyez sur **Arrêt/Sortie**.

## Bourrages de papier

Pour éliminer un bourrage de papier, suivez les étapes ci-dessous.



### TEMPÉRATURE ÉLEVÉE

Après l'utilisation de l'appareil, certaines pièces internes de l'appareil sont extrêmement chaudes. Lorsque vous ouvrez le capot avant ou arrière de l'appareil, ne touchez PAS les parties grises sur l'illustration.

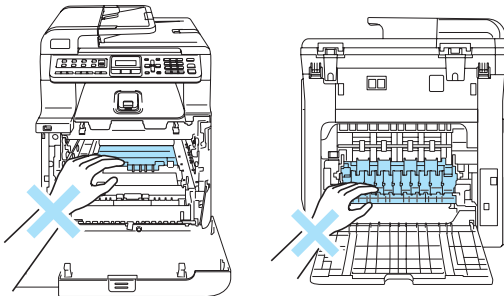

### Remarque

Les noms des bacs à papier à l'écran ACL sont les suivants:

- Bac à papier standard : bac 1
- Bac inférieur optionnel : bac 2
- Bac multi-usage : Bac poly

### Du papier s'est coincé dans le bac MP

Si l'écran ACL indique `Bourr Bac poly`, suivez les étapes suivantes :

`Bourr Bac poly`

- 1 Retirez le papier du bac MP.
- 2 Retirez le papier coincé à l'intérieur et autour du bac MP.

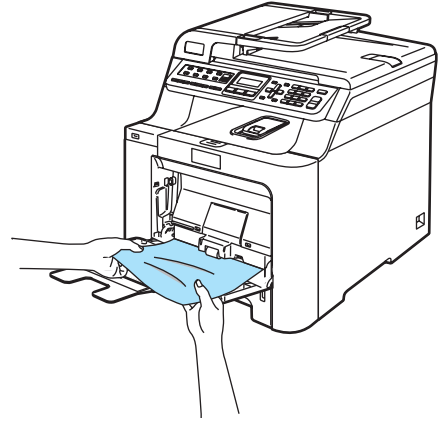

- 3 Fermez le bac MP. Ouvrez ensuite le capot avant et refermez-le pour réinitialiser l'appareil. Rouvrez le bac MP.
- 4 Ventilez la pile de papier et remettez-la en place dans le bac MP.

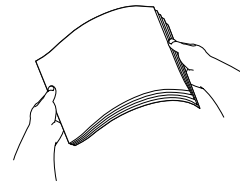

- 5 Lorsque vous chargez du papier dans le bac multi-usage, veillez à ce que le papier rester en dessous des guides de hauteur maximale du papier des deux côtés du bac.

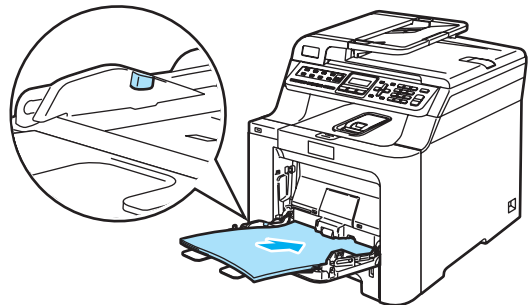

## Du papier s'est coincé dans le bac à papier 1 ou dans le bac à papier 2

Si l'écran ACL indique **Bourrage bac 1** ou **Bourrage bac 2**, suivez les étapes suivantes :

Bourrage bac 1

Bourrage bac 2

- 1 Retirez complètement le bac à papier de l'appareil.

Bourrage bac 1:

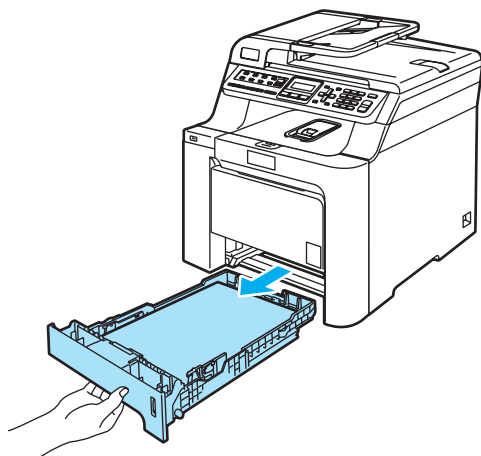

Bourrage bac 2:

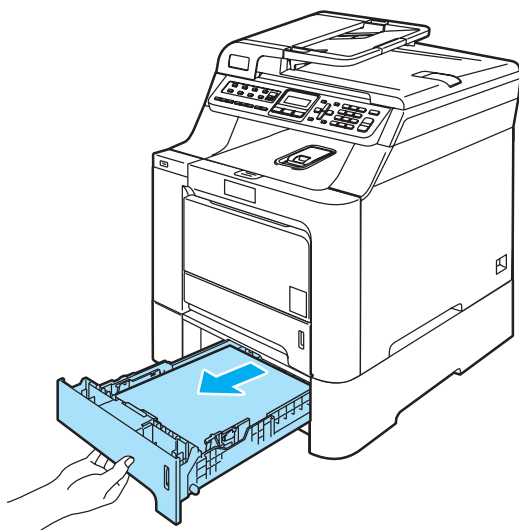

- 2 Utilisez les deux mains pour retirer lentement le papier coincé.

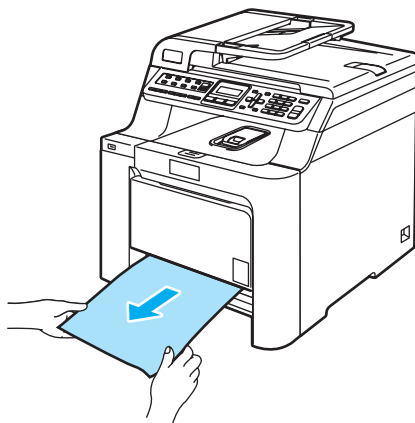

- 3 Veillez à ce que le papier soit en dessous de la marque indiquant la charge maximale de papier. Tout en appuyant sur le levier de déverrouillage du guide-papier vert, faites coulisser les guides papier pour qu'ils s'adaptent au format du papier. Assurez-vous que les guides se logent correctement dans les fentes.
- 4 Réinstallez convenablement le bac à papier dans l'appareil.

### ! ATTENTION

Ne retirez PAS le bac à papier standard pendant que l'appareil prend du papier à partir d'un bac inférieur, vous provoqueriez un bourrage papier.

## Le papier est coincé dans l'appareil

Si l'écran ACL indique **Bourr à l'intér**, suivez les étapes suivantes :

Bourr à l'intér

- 1 Retirez complètement le bac à papier de l'appareil.

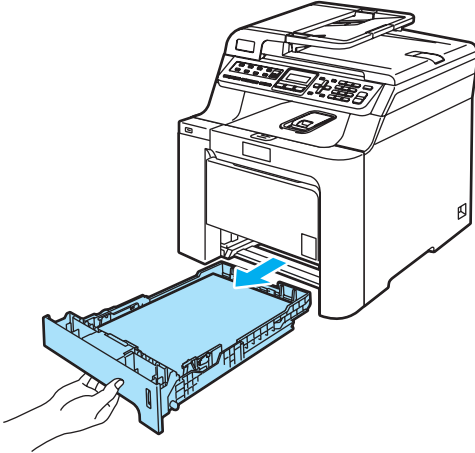

- 2 Utilisez les deux mains pour retirer lentement le papier coincé.

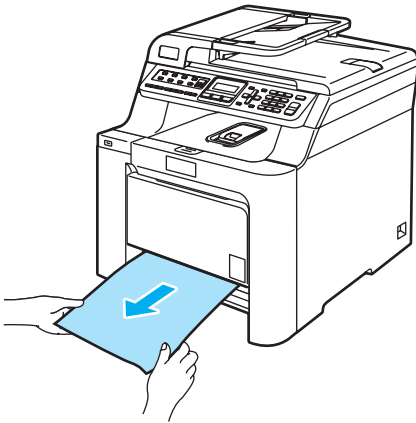

- 3 Appuyez sur le levier de déverrouillage du capot avant pour ouvrir le capot avant.

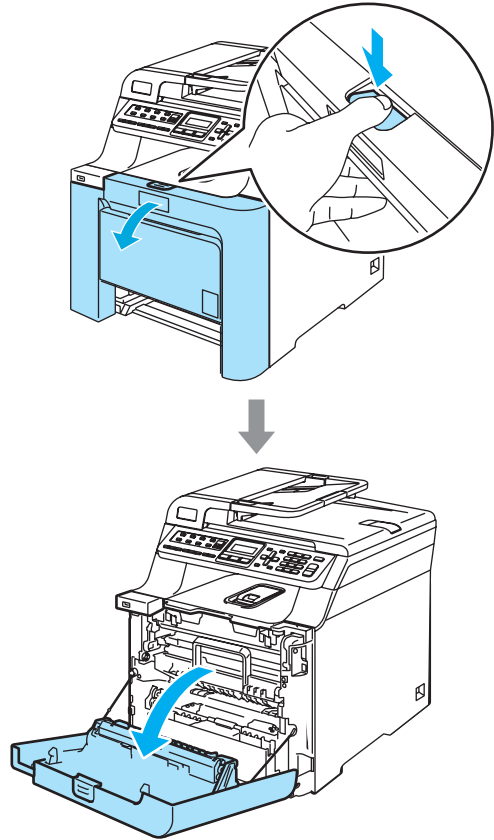

- 4 Prenez le tambour par sa poignée verte. Levez le tambour et sortez-le jusqu'à l'arrêt.

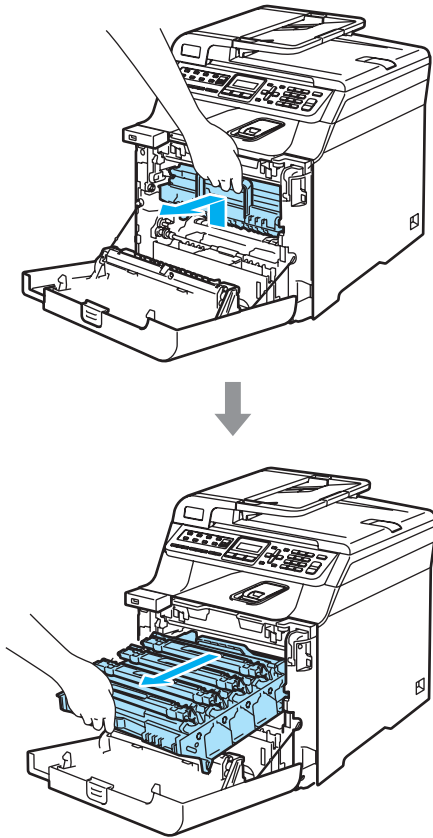

- 5 Déverrouillez le levier gris (1) sur la gauche de l'appareil. Levez l'avant du tambour et sortez entièrement le tambour de l'appareil à l'aide de ses poignées vertes.

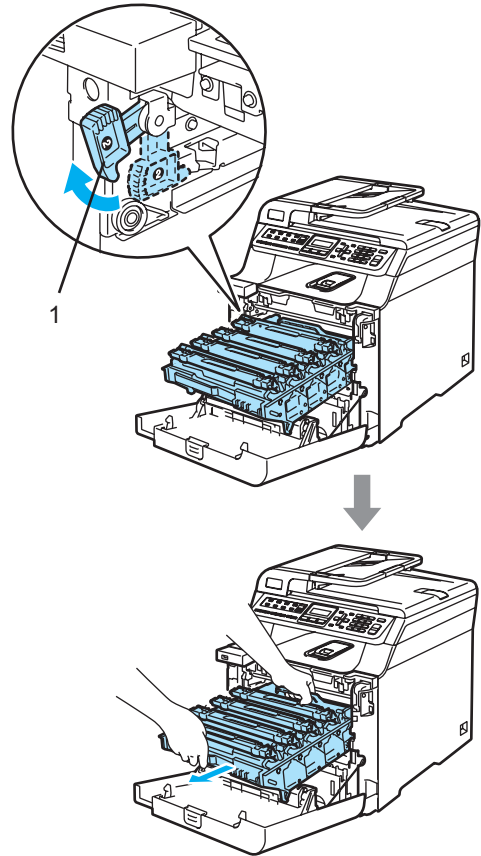



**!** ATTENTION

Pour transporter le tambour, tenez-la par les poignées. Ne tenez PAS le tambour par ses côtés.

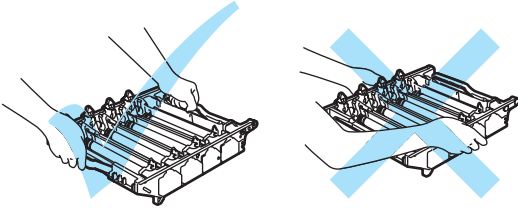

Nous vous conseillons de poser le tambour sur une feuille de papier jetable placée sur une surface propre et plane, afin de contenir les éventuelles éclaboussures de toner.

Pour éviter que l'appareil ne soit endommagé par de l'électricité statique, ne touchez PAS les électrodes présentées dans l'illustration.

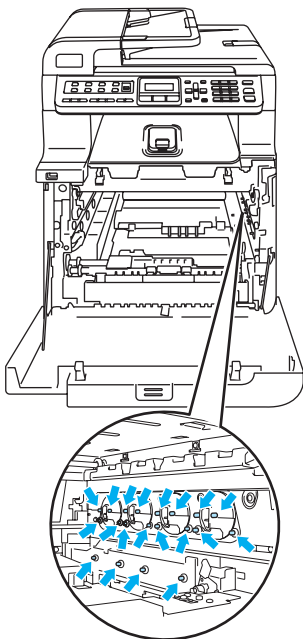

- 6 Il peut arriver que le papier coincé soit retiré avec l'ensemble du tambour et de la cartouche de toner, ou être ainsi libéré. Vous pouvez alors le retirer via l'ouverture du bac à papier.

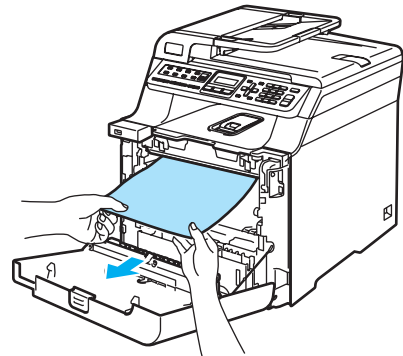
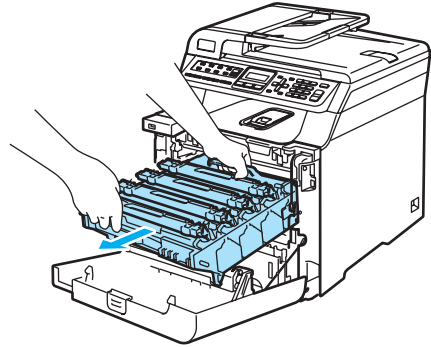

**7** Remplacez le tambour dans l'appareil comme suit.

- 1** Assurez-vous que le levier de verrouillage gris (1) est levé, et placez le tambour dans l'appareil. Abaissez le levier de verrouillage gris (1).

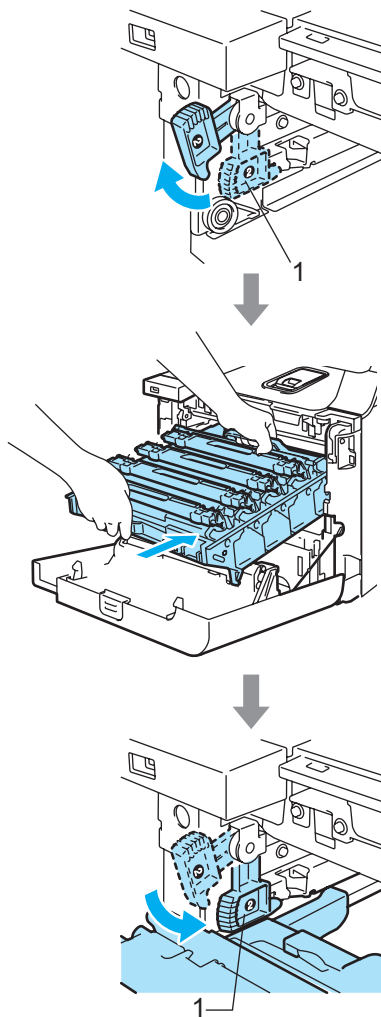

 **Remarque**

Lorsque vous installez le tambour dans l'appareil, veillez à faire correspondre les guides verts (1) de la poignée du tambour avec les flèches vertes (2) des deux côtés de l'appareil.

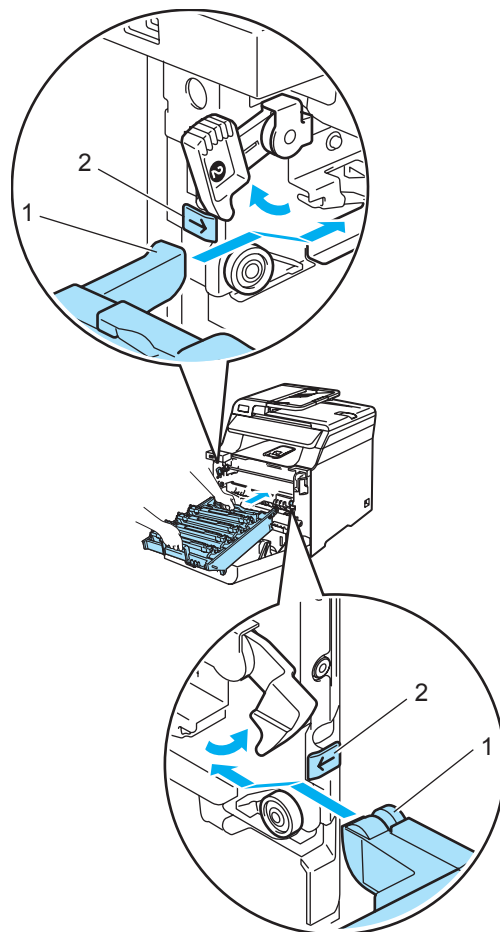

- 2 Poussez le tambour jusqu'à l'arrêt.

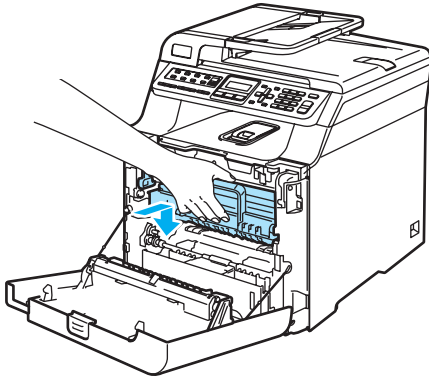
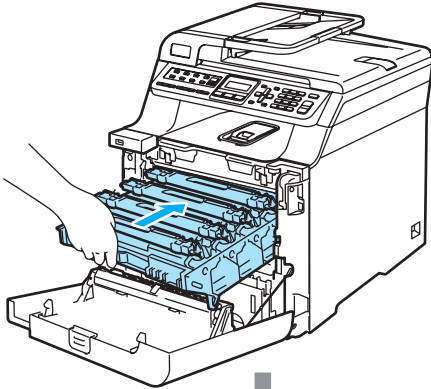

- 8 Fermez le capot avant de l'appareil.

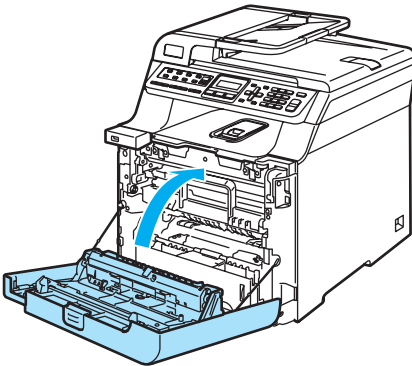

- 9 Réinstallez convenablement le bac à papier dans l'appareil.

### Le papier est coincé à l'arrière de l'appareil

Si l'écran ACL indique `Bourr arrière`, suivez les étapes suivantes :

`Bourr arrière`

- 1 Appuyez sur le levier de déverrouillage du capot pour ouvrir le capot avant.

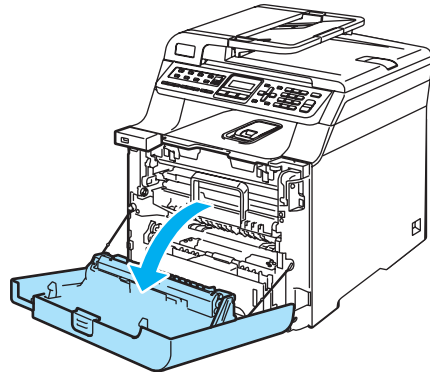
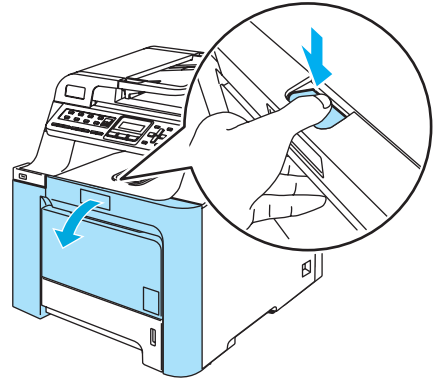

- 2 Prenez le tambour par sa poignée verte. Levez le tambour et sortez-le jusqu'à l'arrêt.

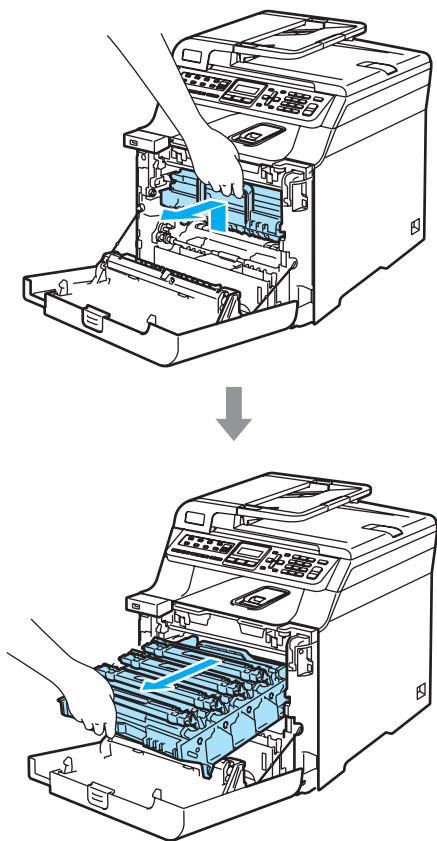

- 3 Ouvrez le capot arrière.

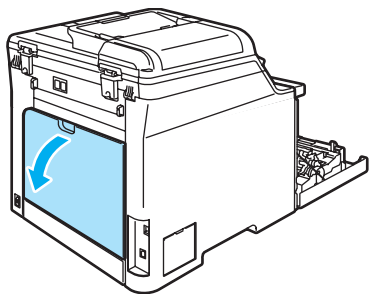

- 4 Abaissez les deux leviers verts, l'un à gauche et l'autre à droite, comme le montre l'illustration ci-dessous, puis repliez le couvercle de l'unité de fusion (1).

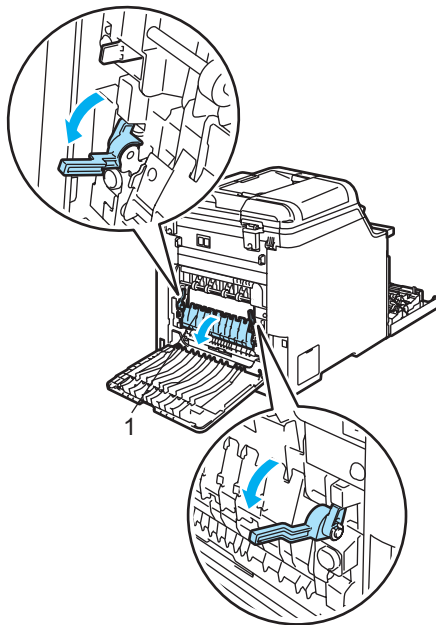

#### TEMPÉRATURE ÉLEVÉE

Après l'utilisation de l'appareil, certaines de ses pièces internes sont extrêmement chaudes. Lorsque vous ouvrez le capot avant ou arrière de l'appareil, ne touchez PAS les parties grises sur l'illustration.

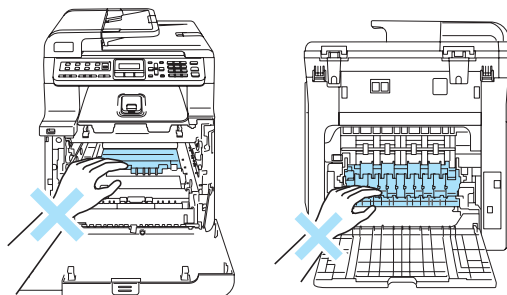

- 5 Retirez lentement le papier coincé de l'unité de fusion en utilisant les deux mains.

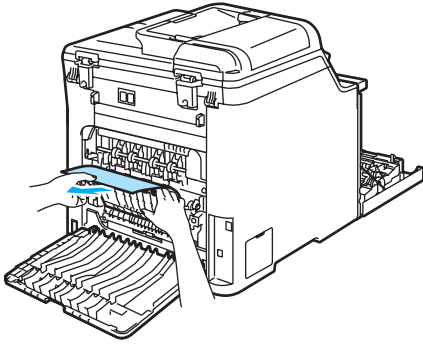

- 6 Refermez le couvercle de l'unité de fusion (1) et levez les deux leviers verts à gauche et à droite.

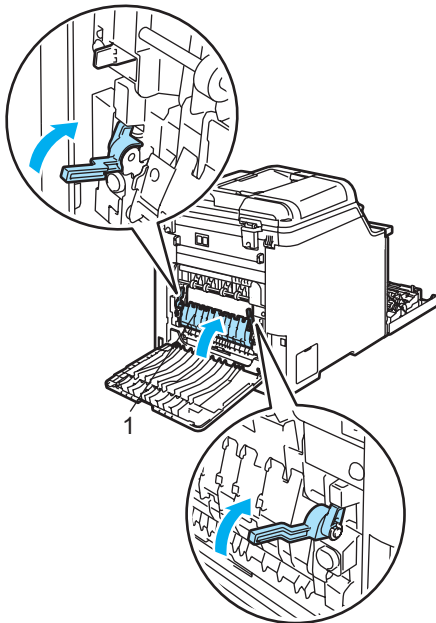

- 7 Refermez le capot arrière.

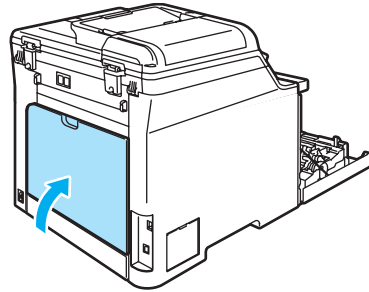

- 8 Réinstallez l'ensemble tambour et cartouches de toner dans l'appareil.

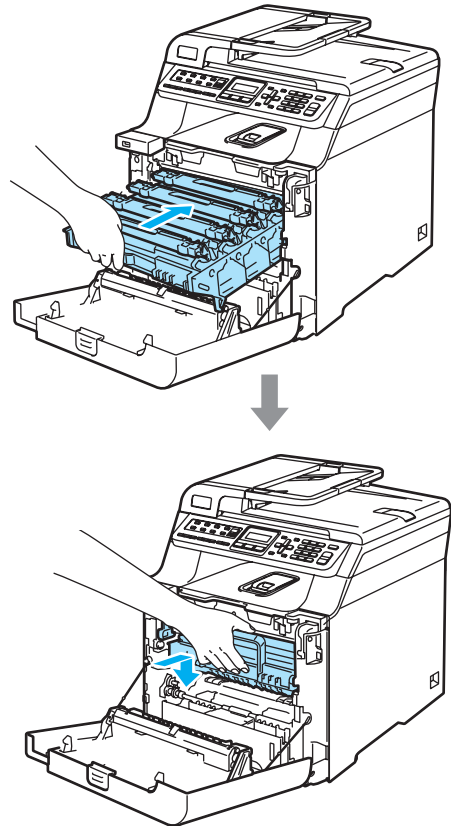

- 9 Fermez le capot avant de l'appareil.

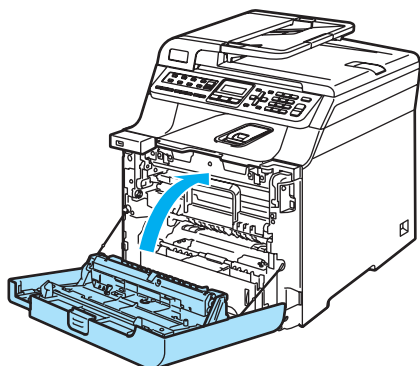

- 2 S'il n'y a pas de papier coincé à l'intérieur de l'appareil, vérifiez en dessous du bac à papier.

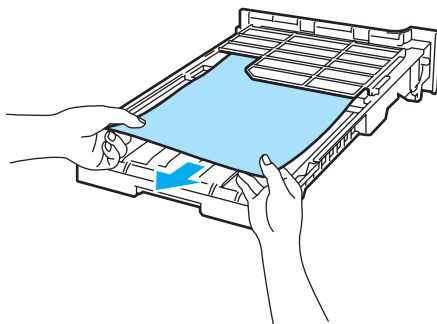

### Du papier est coincé sous le bac à papier 1 ou dans l'unité de fusion (MFC-9450CDN uniquement)

Si l'écran ACL indique **Bourr Recto V**, respectez les étapes suivantes :

Bourr Recto V

- 1 Retirez complètement le bac à papier de l'appareil et vérifiez l'intérieur.

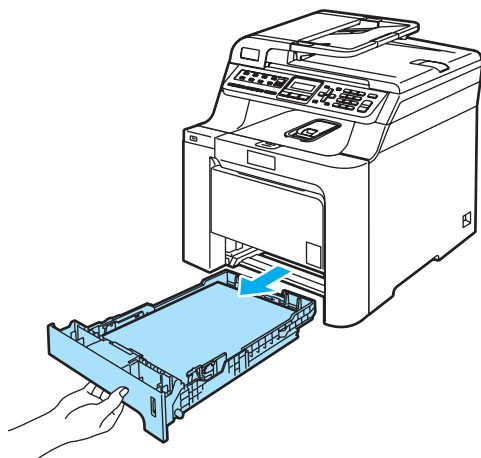

### Remarque

NE remettez PAS le bac à papier en place à ce stade.

- 3 S'il n'y a pas de papier coincé dans le bac à papier, ouvrez le capot arrière.

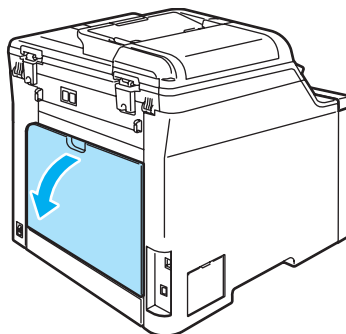

- 4 Poussez le levier gris de gauche (1) vers la droite.

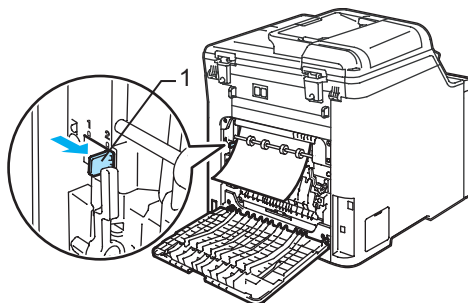



### TEMPÉRATURE ÉLEVÉE

Après l'utilisation de l'appareil, certaines de ses pièces internes sont extrêmement chaudes. Lorsque vous ouvrez le capot avant ou arrière de l'appareil, NE touchez PAS les parties grises sur l'illustration.

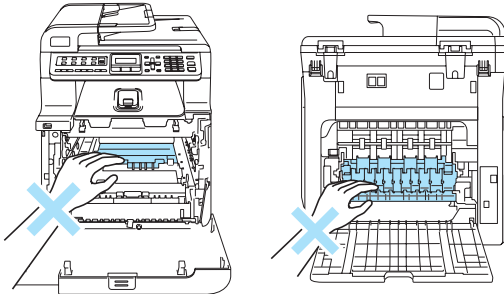

- 7 Refermez le capot arrière.

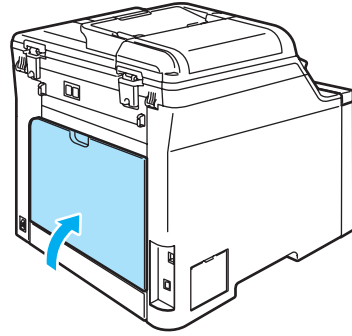

- 8 Réinstallez convenablement le bac à papier dans l'appareil.

C

- 5 Retirez lentement le papier coincé.

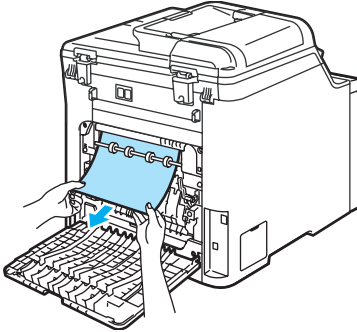

- 6 Remettez le levier gris à gauche (1), dans sa position initiale.

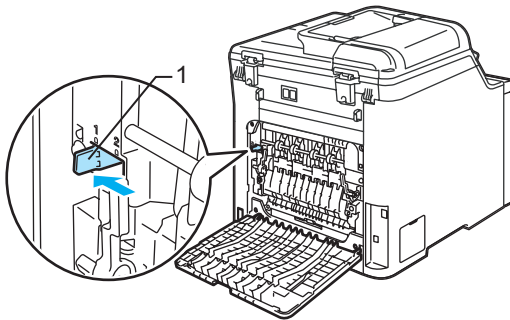

## Entretien régulier

### AVERTISSEMENT

Utilisez un détergent neutre.

N'utilisez PAS de produits nettoyants contenant de l'ammoniac ou de l'alcool, ni d'aérosols ou de substances inflammables pour nettoyer l'intérieur ou l'extérieur de l'appareil. Cela risquerait de provoquer un incendie ou des décharges électriques. Pour plus d'informations, voir *Consignes de sécurité importantes* à la page 102.

### ATTENTION

Le tambour contient du toner, il faut donc le manipuler avec précaution. Si du toner se répand sur vos mains ou sur vos vêtements, essuyez les éclaboussures ou nettoyez-les immédiatement à l'eau froide.

## Nettoyage de l'extérieur de l'appareil

**Nettoyez l'extérieur de l'appareil comme suit :**

- 1 Mettez l'appareil hors tension à l'aide de l'interrupteur d'alimentation. Débranchez tout d'abord le cordon téléphonique, débranchez tous les câbles, puis débranchez le cordon d'alimentation de la prise de courant c.a.
- 2 Retirez complètement le bac à papier de l'appareil.

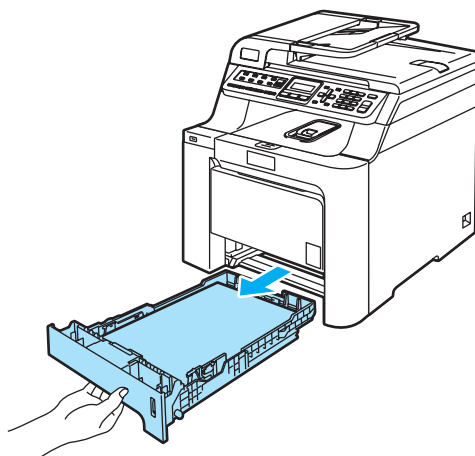

- 3 Essuyez l'extérieur de l'appareil avec un chiffon doux non pelucheux pour enlever la poussière.

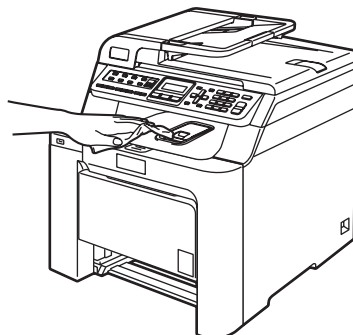

- 4 Enlevez ce qui pourrait être coincé à l'intérieur du bac à papier.



- 5 Essuyez l'intérieur de l'appareil avec un chiffon doux non pelucheux pour enlever la poussière.

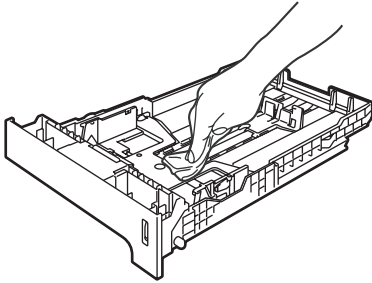

- 6 Rechargez le papier et remettez fermement le bac à papier dans l'appareil.

- 7 Rebranchez d'abord le cordon d'alimentation de l'appareil sur la prise de courant c.a., puis reconnectez tous les câbles ainsi que le cordon téléphonique. Enclenchez l'interrupteur d'alimentation de l'appareil.

## Nettoyage du scanner

- 1 Mettez l'appareil hors tension à l'aide de l'interrupteur d'alimentation. Débranchez tout d'abord le cordon téléphonique, débranchez tous les câbles, puis débranchez le cordon d'alimentation de la prise de courant c.a.

- 2 Soulevez le couvercle document (1). Nettoyez la surface en plastique blanc (2) et la vitre du scanner (3) en dessous avec un chiffon doux non pelucheux humecté d'un nettoyant pour vitre ininflammable ne contenant pas d'ammoniac.

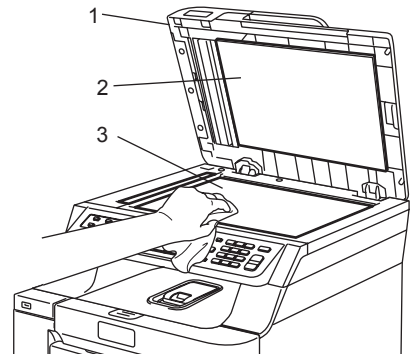

- 3 Dans l'alimentation automatique, nettoyez la barre blanche (1) et la bande de verre du scanner (2) en dessous à l'aide d'un chiffon doux non pelucheux humecté d'un nettoyant pour vitre ininflammable ne contenant pas d'ammoniac.

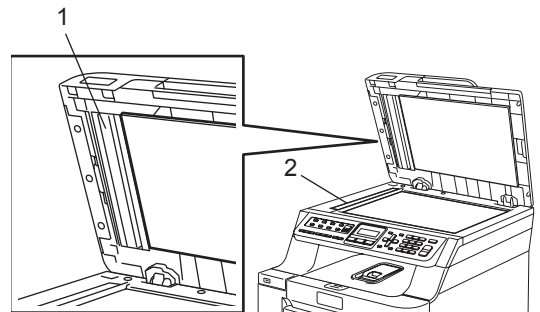

- 4 Rebranchez d'abord le cordon d'alimentation de l'appareil sur la prise de courant c.a., puis reconnectez tous les câbles ainsi que le cordon téléphonique. Enclenchez l'interrupteur d'alimentation de l'appareil.



### Remarque

Après avoir nettoyé la vitre du scanner et la barre de verre à l'aide d'un nettoyant pour vitre ininflammable sans ammoniac, passez le bout du doigt sur la vitre pour vérifier s'il reste quelque chose dessus. Si vous sentez de la saleté ou des résidus, nettoyez une nouvelle fois la vitre en vous concentrant sur la zone concernée. Il peut être nécessaire de répéter cette opération de nettoyage trois ou quatre fois. Pour vérifier le résultat, effectuez une copie après chaque nettoyage.

## Nettoyage de la fenêtre du scanner laser

### ! ATTENTION

Utilisez uniquement un chiffon sec non pelucheux pour nettoyer la fenêtre du scanner laser.

Ne JAMAIS toucher la fenêtre du scanner laser avec les doigts.

- 1 Mettez l'appareil hors tension à l'aide de l'interrupteur d'alimentation. Débranchez tout d'abord le cordon téléphonique, débranchez tous les câbles, puis débranchez le cordon d'alimentation de la prise de courant c.a.
- 2 Appuyez sur le levier de déverrouillage du capot avant pour ouvrir le capot avant.

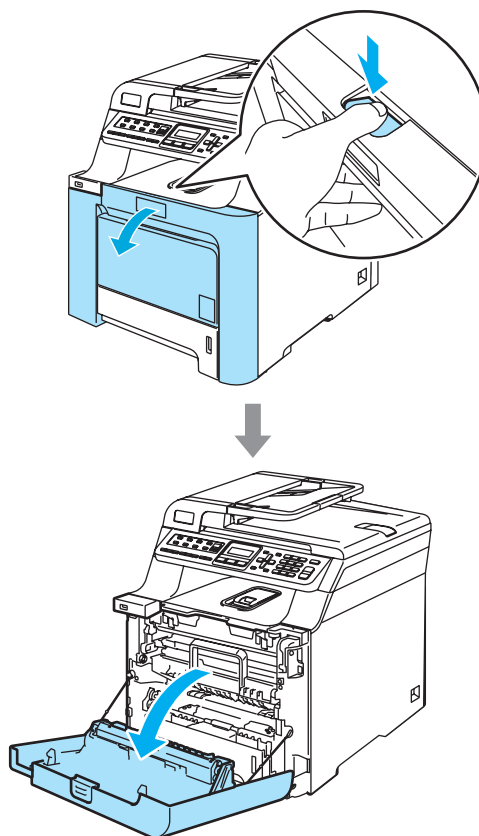

- 3 Prenez le tambour par sa poignée verte. Levez le tambour et sortez-le jusqu'à l'arrêt.

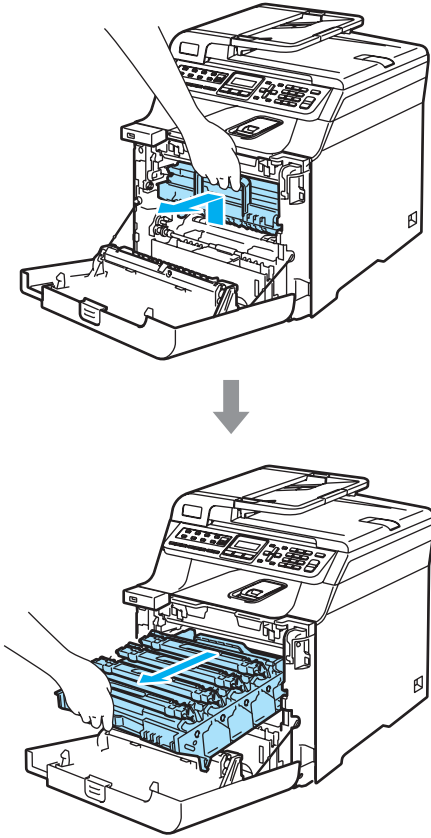

- 4 Déverrouillez le levier gris (1) sur la gauche de l'appareil. Levez l'avant du tambour et sortez entièrement le tambour de l'appareil à l'aide de ses poignées vertes.

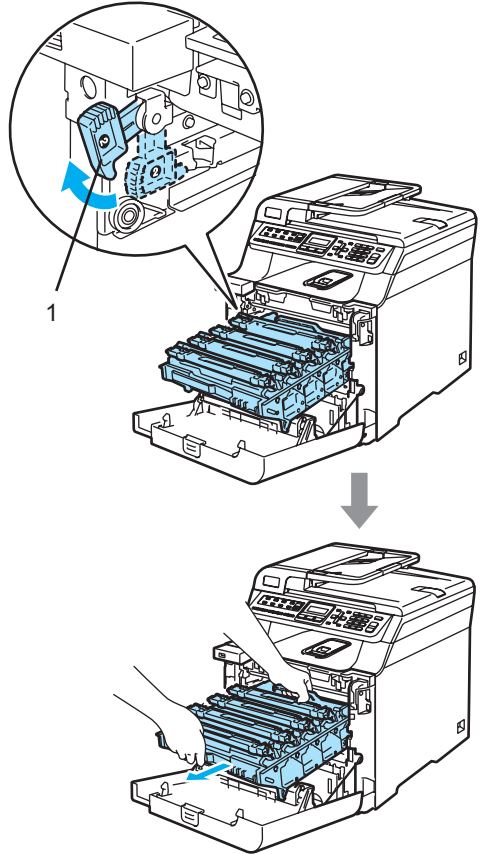



## TEMPÉRATURE ÉLEVÉE

Après l'utilisation de l'appareil, certaines de ses pièces internes sont extrêmement chaudes. Lorsque vous ouvrez le couvercle avant de l'appareil, NE touchez PAS les parties grises sur l'illustration.

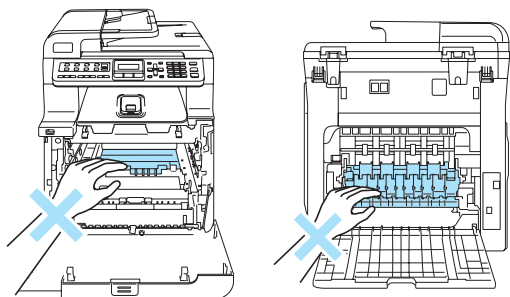

## ATTENTION

Pour transporter le tambour, tenez-le par ses poignées. Ne tenez PAS le tambour par ses côtés.

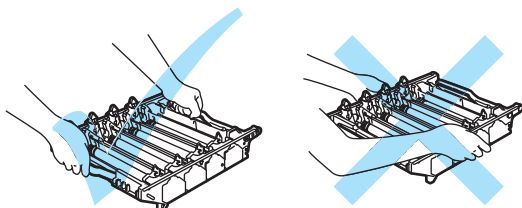

Nous vous conseillons de poser le tambour sur une feuille de papier jetable placée sur une surface propre et plane, afin de contenir les éventuelles éclaboussures de toner.

Pour éviter que l'appareil ne soit endommagé par de l'électricité statique, ne touchez PAS les électrodes présentées dans l'illustration.

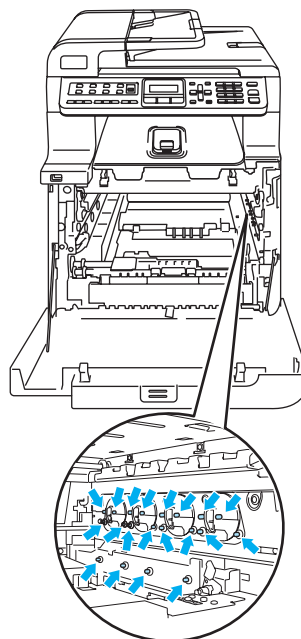

- 5 Essuyez la fenêtre du scanner (1) à l'aide d'un chiffon sec non pelucheux.

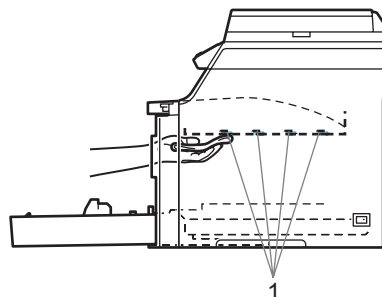
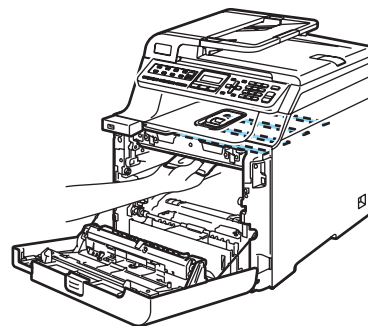

6 Remplacez le tambour dans l'appareil comme suit.

- 1 Assurez-vous que le levier de verrouillage gris (1) est levé, et placez le tambour dans l'appareil. Abaissez le levier de verrouillage gris (1).

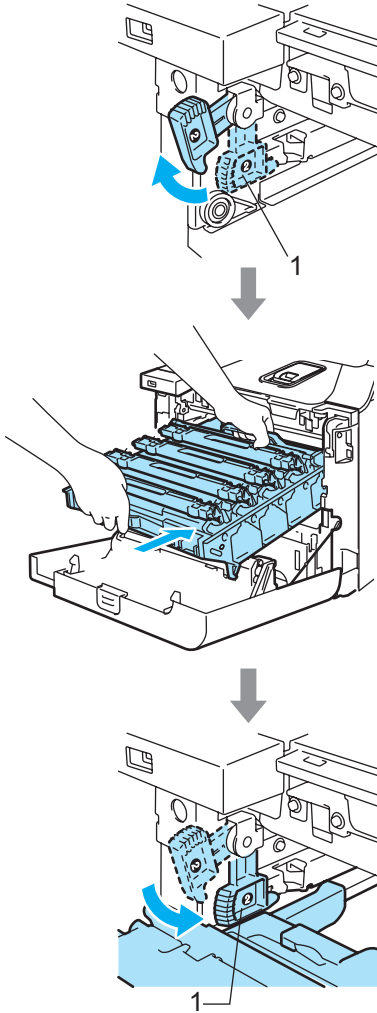

 **Remarque**

Lorsque vous installez le tambour dans l'appareil, veillez à faire correspondre les guides verts (1) de la poignée du tambour avec les flèches vertes (2) des deux côtés de l'appareil.

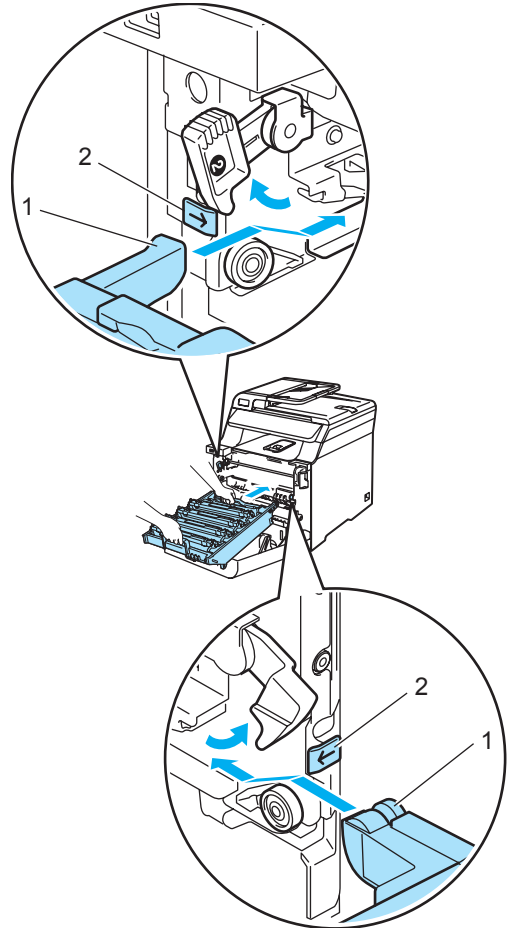

2 Poussez le tambour jusqu'à l'arrêt.

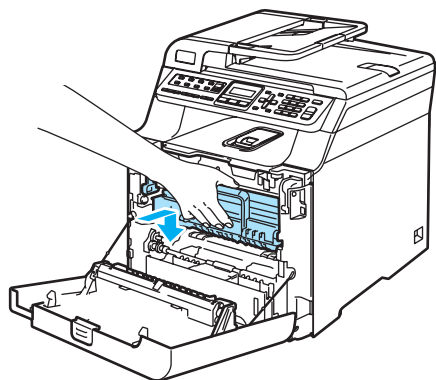
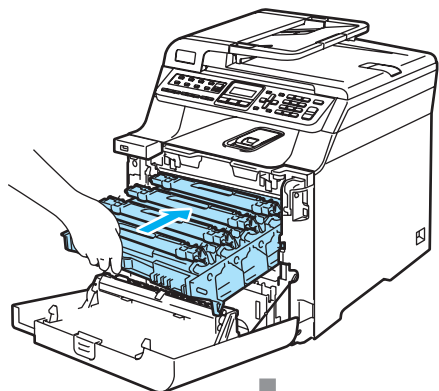

7 Fermez le capot avant de l'appareil.

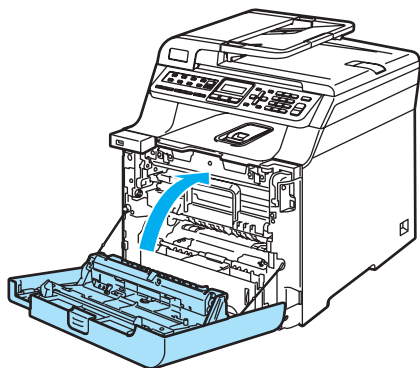

8 Rebranchez d'abord le cordon d'alimentation de l'appareil sur la prise de courant c.a., puis reconnectez tous les câbles ainsi que le cordon téléphonique. Enclenchez l'interrupteur d'alimentation de l'appareil.

## Nettoyage des fils corona

Si vous rencontrez des problèmes de qualité d'impression, nettoyez les fils corona comme suit :

1 Mettez l'appareil hors tension à l'aide de l'interrupteur d'alimentation. Débranchez tout d'abord le cordon téléphonique, débranchez tous les câbles, puis débranchez le cordon d'alimentation de la prise de courant c.a.

2 Appuyez sur le levier de déverrouillage du capot avant pour ouvrir le capot avant.

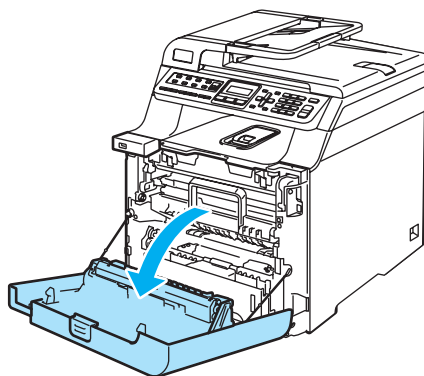
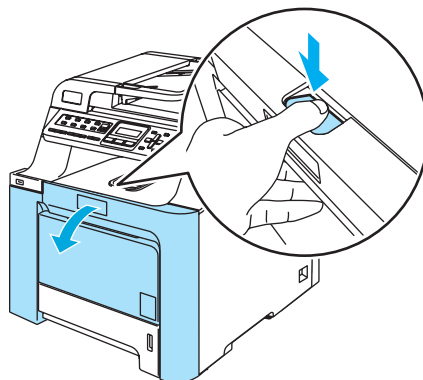

- 3 Prenez le tambour par sa poignée verte. Levez le tambour et sortez-le jusqu'à l'arrêt.

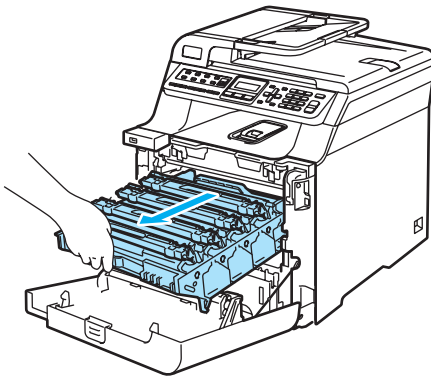
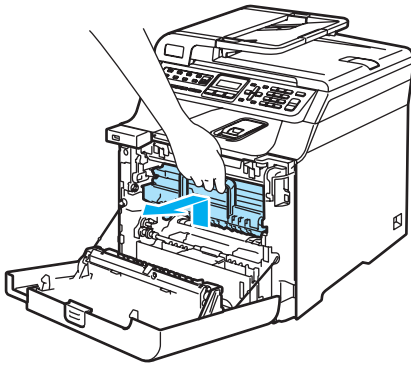

- 4 Prenez la poignée de la cartouche de toner et sortez-la du tambour. Répétez cette opération pour toutes les cartouches de toner.

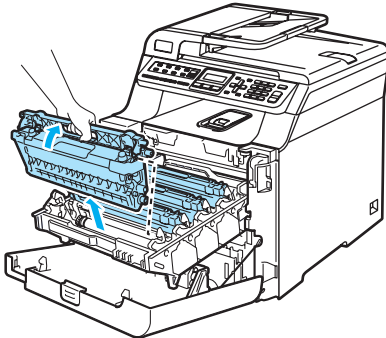

**!** ATTENTION

Nous vous conseillons de poser les cartouches de toner sur une feuille de papier jetable placée sur une surface propre et plane, afin de contenir les éventuelles éclaboussures de toner.

Ne JAMAIS jeter une cartouche de toner au feu. Elle pourrait exploser et causer des blessures.

Manipulez les cartouches de toner avec précaution. Si du toner se répand sur vos mains ou sur vos vêtements, essuyez les éclaboussures ou nettoyez-les immédiatement à l'eau froide.

Pour éviter les problèmes de qualité d'impression, ne JAMAIS toucher les pièces présentées en gris sur les illustrations.

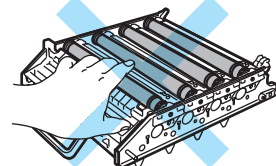
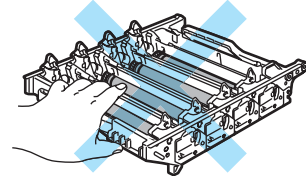
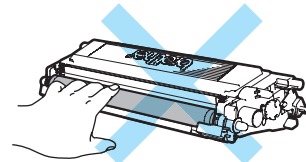



- 5 Appuyez pour déverrouiller les loquets du couvercle blanc des fils corona (1), puis ouvrez le couvercle.

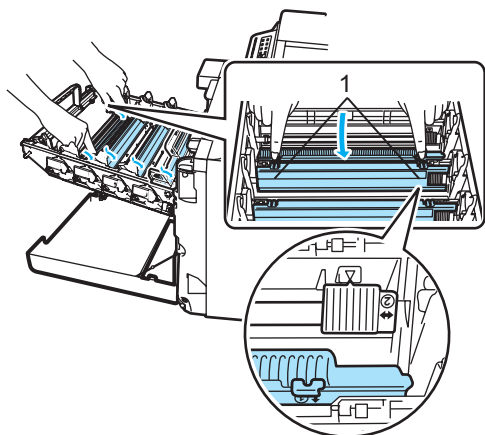

### Remarque

Nous vous recommandons de nettoyer le fil corona de chaque couleur. Si vous préférez nettoyer seulement le fil corona de la couleur à l'origine du problème de qualité d'impression, reportez-vous à l'illustration ci-dessous pour identifier la position de chaque fil corona.

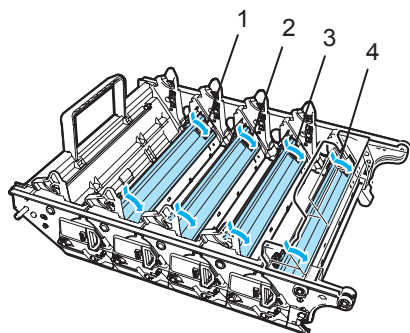

- 1 Couvercle de fil corona pour le noir (K)
- 2 Couvercle de fil corona pour le jaune (Y)
- 3 Couvercle de fil corona pour le magenta (M)
- 4 Couvercle de fil corona pour le cyan (C)

- 6 Nettoyez le fil corona à l'intérieur du tambour en faisant coulisser délicatement la languette verte de gauche à droite et de droite à gauche à plusieurs reprises.

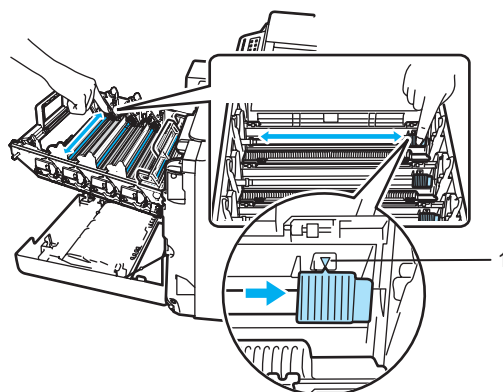

### ! ATTENTION

N'oubliez pas de ramener la languette à sa position d'origine (▼) (1) faute de quoi les pages imprimées peuvent présenter une strie verticale.

- 7 Fermez le couvercle de fil corona.

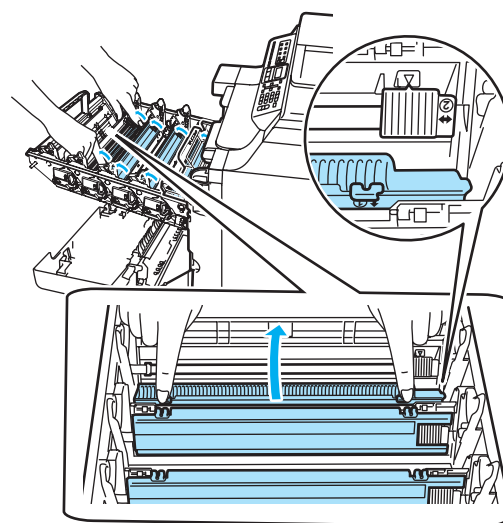

- 8 Répétez les étapes 5 à 7 pour nettoyer chacun des fils corona.



- 9 Prenez la poignée de la cartouche de toner et introduisez la cartouche dans le tambour. Veillez à faire correspondre la couleur de la cartouche avec l'étiquette de couleur appropriée sur le tambour. Veillez également à replier la poignée (A) une fois la cartouche en place. Répétez cette opération pour toutes les cartouches de toner.

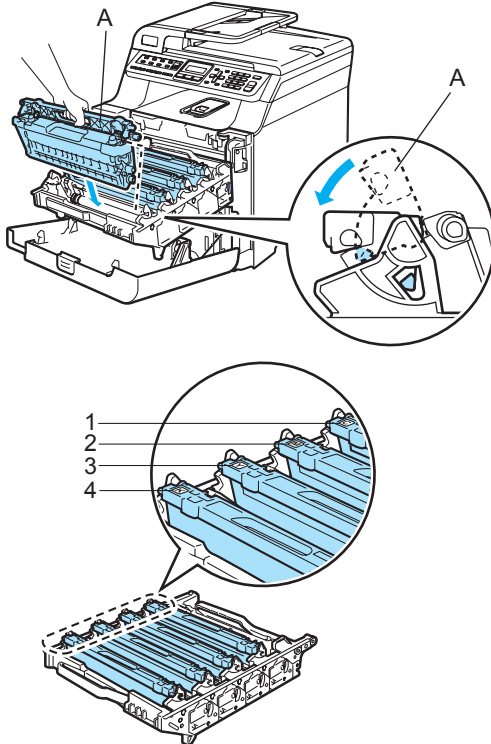

- 1 C - Cyan
- 2 M - Magenta
- 3 Y - Jaune
- 4 K - Noir

- 10 Poussez le tambour jusqu'à l'arrêt.

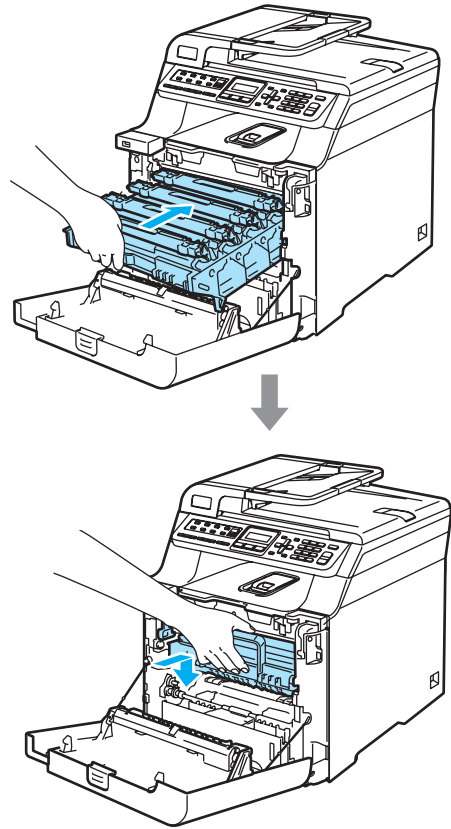

- 11 Fermez le capot avant de l'appareil.

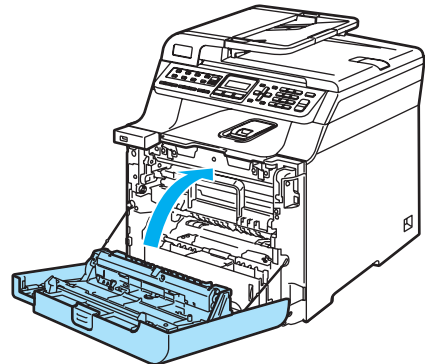

- 12 Rebranchez d'abord le cordon d'alimentation de l'appareil sur la prise de courant c.a., puis reconnectez tous les câbles ainsi que le cordon téléphonique. Enclenchez l'interrupteur d'alimentation de l'appareil.

## Nettoyage du tambour

Si les problèmes de qualité d'impression suivants apparaissent, nettoyez le tambour comme suit.

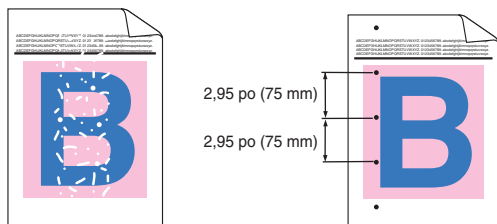

- 1 Appuyez sur le levier de déverrouillage du capot avant pour ouvrir le capot avant.

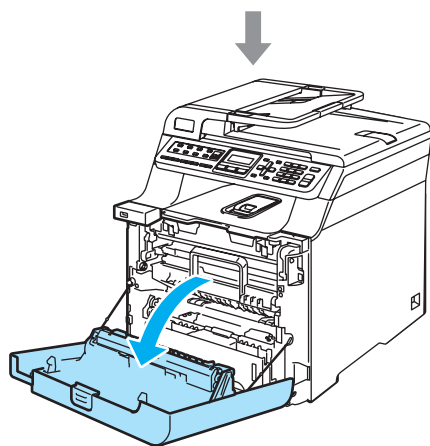
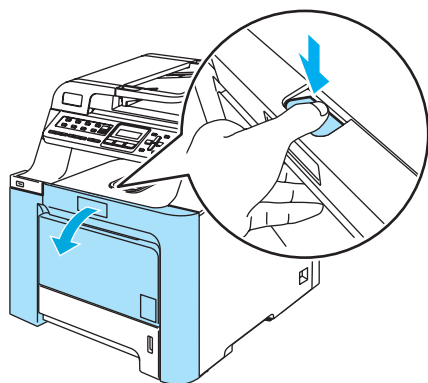

- 2 Fermez le capot avant de l'appareil. L'appareil est en cours de préchauffage. Attendez que le préchauffage soit terminé pour passer à l'étape 3.

- 3 Tirez le bac MP (1) et dépliez le rabat du bac MP (2).

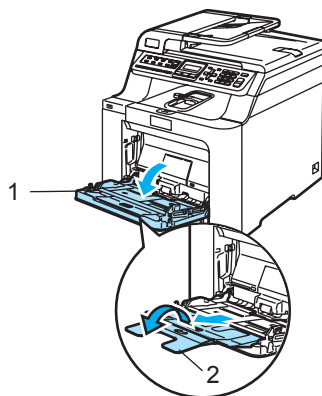

- 4 Placez une feuille blanche de format A4 ou Lettre dans le bac MP.

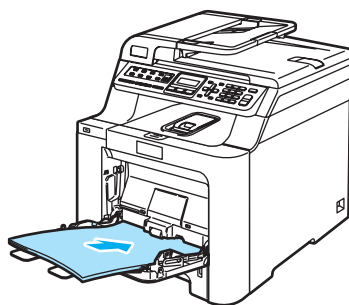

- 5 Tout en maintenant la touche **Supprimer/Retour** enfoncée, appuyez sur **◀** jusqu'à ce que **DRUM CLEANING** s'affiche sur l'écran ACL.



- 6 Appuyez sur **Mono Marche** ou sur **Couleur Marche**. L'appareil prend du papier pour lancer le nettoyage du tambour.

- 7 Le message suivant s'affiche sur l'écran ACL lorsque l'appareil a terminé le nettoyage.

DRUM CLEANING  
COMPLETED

- 8 Appuyez sur **Arrêt/Sortie** pour que l'appareil revienne à l'état Prêt.
- 9 Essayez d'imprimer à nouveau. Si ce problème se reproduit, répétez les étapes 3 à 8 plusieurs fois.

Si le problème persiste même après la répétition des étapes 3 à 8 à plusieurs reprises, passez à l'étape 10.

- 10 Mettez l'appareil hors tension à l'aide de l'interrupteur d'alimentation. Débranchez tout d'abord le cordon téléphonique, débranchez tous les câbles, puis débranchez le cordon d'alimentation de la prise de courant c.a.

- 11 Appuyez sur le levier de déverrouillage du capot avant pour ouvrir le capot avant.

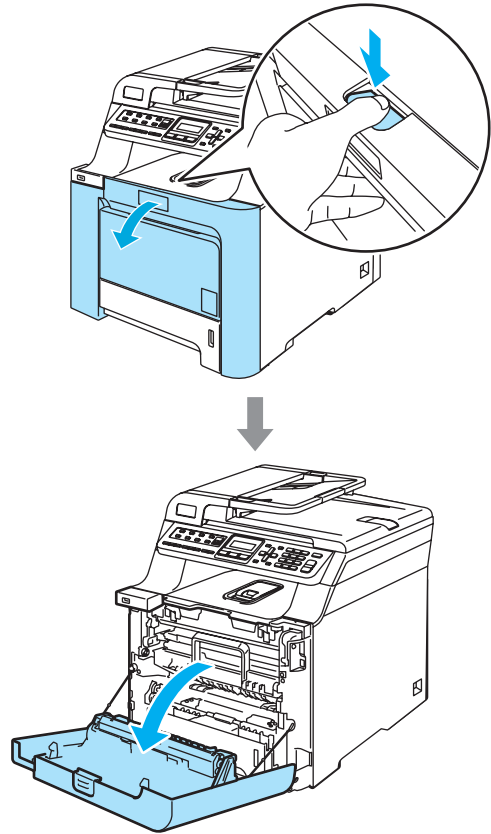

- 12 Prenez le tambour par sa poignée verte. Levez le tambour et sortez-le jusqu'à l'arrêt.

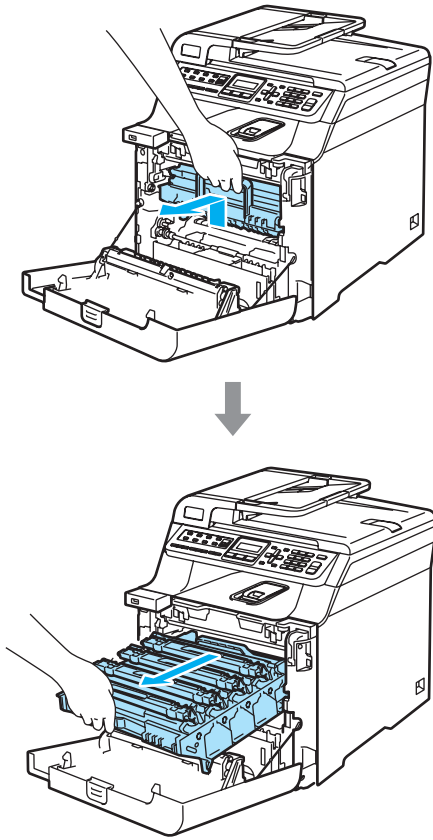

- 13 Déverrouillez le levier gris (1) sur la gauche de l'appareil. Levez l'avant du tambour et sortez entièrement le tambour de l'appareil à l'aide de ses poignées vertes.

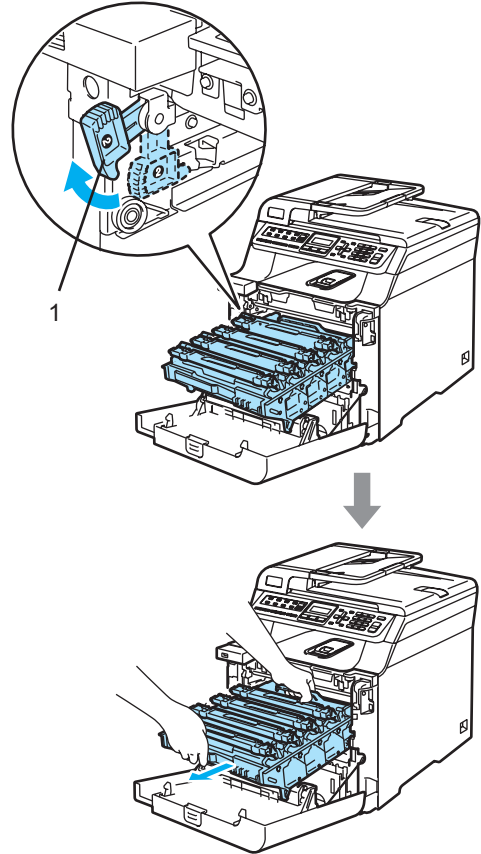

**!** ATTENTION

Pour transporter le tambour, tenez-le par ses poignées. Ne tenez PAS le tambour par ses côtés.

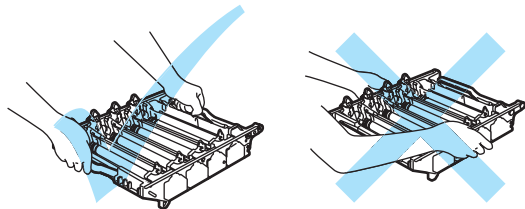

**!** ATTENTION

Nous vous conseillons de poser le tambour sur une feuille de papier jetable placée sur une surface propre et plane, afin de contenir les éventuelles éclaboussures de toner.

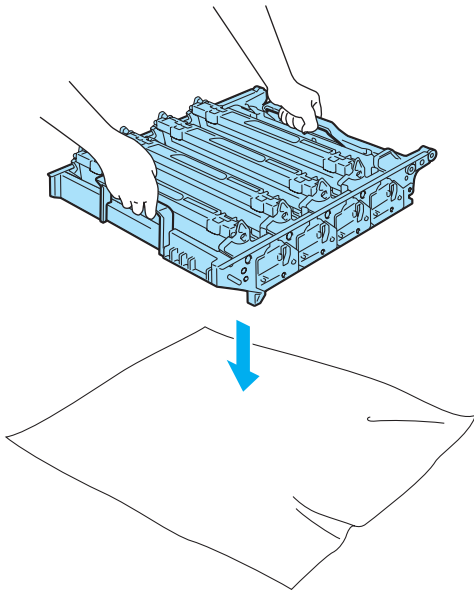

**!** ATTENTION

Nous vous conseillons de poser les cartouches de toner sur une feuille de papier jetable placée sur une surface propre et plane, afin de contenir les éventuelles éclaboussures de toner.

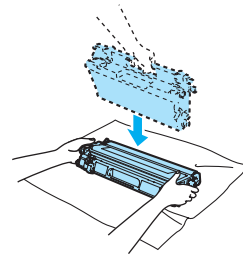

Manipulez la cartouche de toner avec précaution. Si du toner se répand sur vos mains ou sur vos vêtements, essuyez les éclaboussures ou nettoyez-les immédiatement à l'eau froide.

Pour éviter que l'appareil ne soit endommagé par de l'électricité statique, ne touchez PAS les électrodes présentées dans l'illustration.

- 14** Prenez la poignée de la cartouche de toner et sortez-la du tambour. Répétez cette opération pour toutes les cartouches de toner.

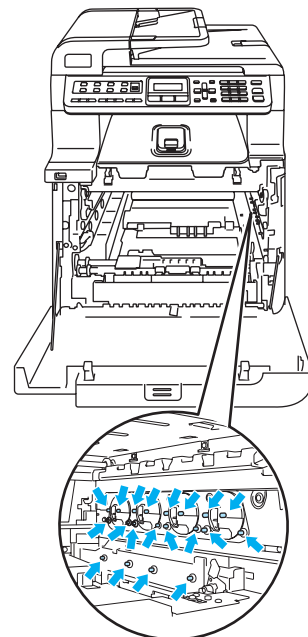
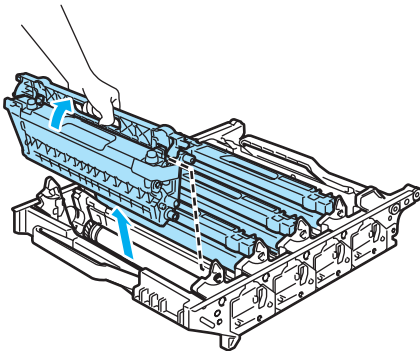

**! ATTENTION**

Pour éviter les problèmes de qualité d'impression, ne JAMAIS toucher les pièces présentées en gris sur les illustrations.

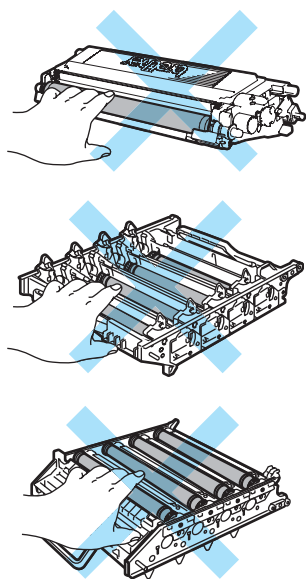

- 15 Retournez le tambour en le tenant par ses poignées vertes. Veillez à ce que les engrenages du tambour (1) soient du côté gauche.

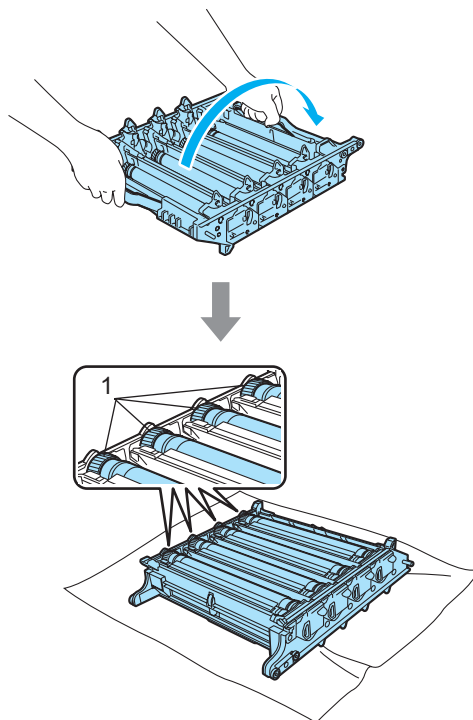

- 16 Reportez-vous à l'échantillon d'impression pour identifier la couleur à l'origine du problème. La couleur des taches ou les éclaboussures de toner indiquent la couleur du tambour à nettoyer. Par exemple, si les points sont cyan, vous devez nettoyer le tambour correspondant à la couleur cyan. Placez l'échantillon d'impression devant le tambour et repérez la position exacte du problème d'impression.

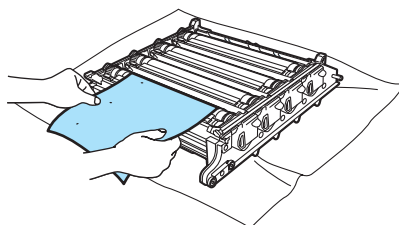

- 17 Tournez l'engrenage du tambour à la main vers vous en vérifiant visuellement la surface du tambour (1).

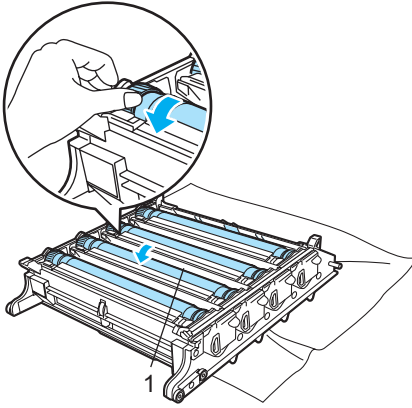

- 18 Lorsque vous avez trouvé sur le tambour la marque correspondant à l'échantillon d'impression, essayez délicatement la surface du tambour à l'aide d'un tampon en coton sec jusqu'à éliminer la poussière ou la poudre de papier sur la surface.

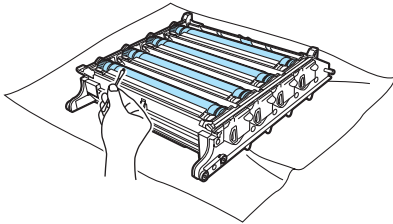

- 19 Tournez l'engrenage du tambour à la main vers vous pour le faire revenir à sa position d'origine. Il est possible d'identifier la position d'origine de chaque tambour en faisant correspondre le nombre sur l'engrenage de tambour au nombre qui apparaît sur le côté du tambour, comme le montre l'illustration. Veillez à ce que le numéro de chacun des quatre engrenages corresponde au numéro sur le côté du tambour.

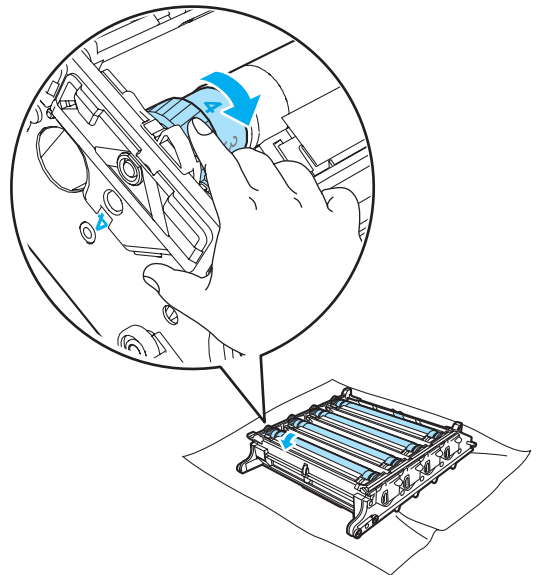

**! ATTENTION**

Le tambour est photosensible. Ne PAS le toucher des doigts.

NE PAS nettoyer la surface du tambour photosensible à l'aide d'un objet tranchant.

Ne PAS frotter ou essuyer la surface, vous pourriez endommager le tambour.



- 20 Prenez la poignée de la cartouche de toner et introduisez la cartouche dans le tambour. Veillez à faire correspondre la couleur de la cartouche avec l'étiquette de couleur appropriée sur le tambour. Veillez également à replier la poignée de la cartouche (A) une fois la cartouche en place. Répétez cette opération pour toutes les cartouches de toner.

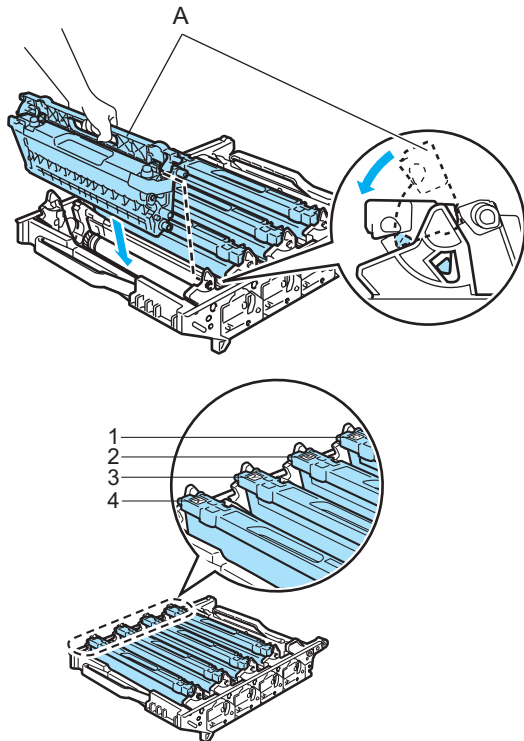

- 1 C - Cyan
- 2 M - Magenta
- 3 Y - Jaune
- 4 K - Noir

- 21 Remplacez le tambour dans l'appareil comme suit.

- 1 Assurez-vous que le levier de verrouillage gris (1) est levé, et placez le tambour dans l'appareil. Abaissez le levier de verrouillage gris (1).

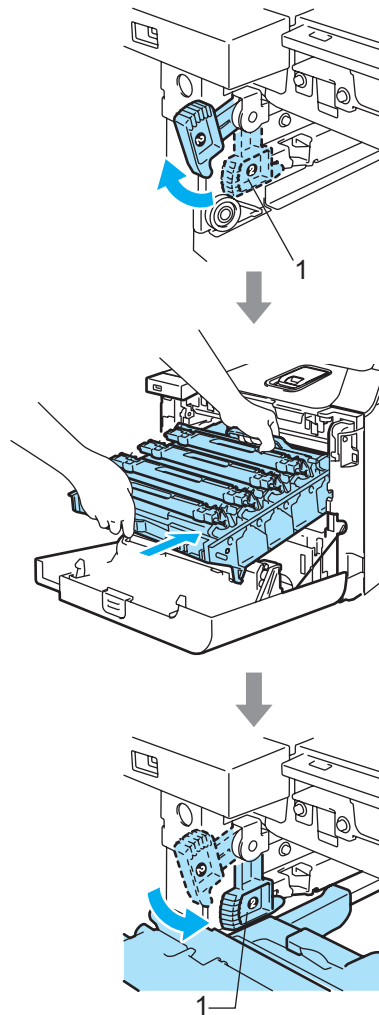



 **Remarque**

Lorsque vous installez le tambour dans l'appareil, veillez à faire correspondre les guides verts (1) de la poignée du tambour avec les flèches vertes (2) des deux côtés de l'appareil.

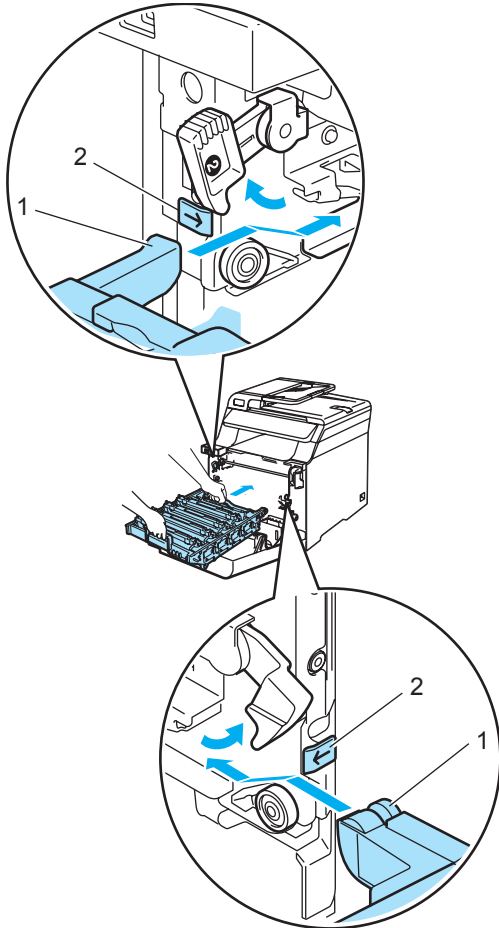

**2** Poussez le tambour jusqu'à l'arrêt.

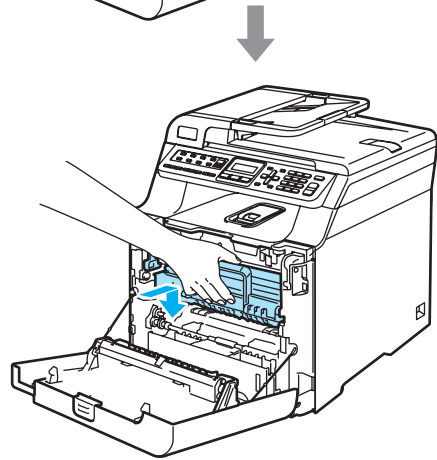
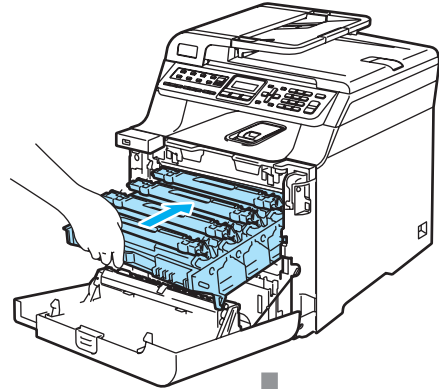

**22** Fermez le capot avant de l'appareil.

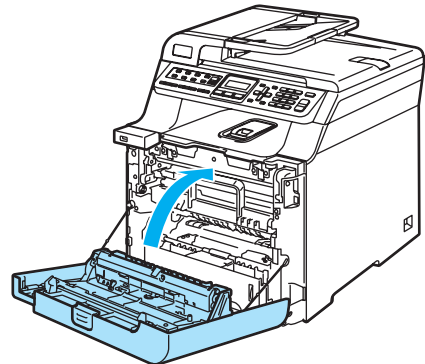

**23** Rebranchez d'abord le cordon d'alimentation de l'appareil sur la prise de courant c.a., puis reconnectez tous les câbles ainsi que le cordon téléphonique. Enclenchez l'interrupteur d'alimentation de l'appareil.

# Remplacement des consommables

Les consommables suivants devront être remplacés régulièrement. Les messages ci-dessous s'affichent à l'écran ACL lorsque le temps est venu de remplacer des consommables.

Les messages ci-dessous apparaissent à l'écran ACL en mode Prêt. Ces messages ont pour but de prévenir que des consommables vont devoir être remplacés dans un avenir proche. Pour éviter tout désagrément, notamment une interruption de l'impression, il est conseillé d'acheter les consommables concernés à temps.

Messages à l'écran ACL	Consommable à remplacer	Durée de vie approximative	Instructions de remplacement	N° de référence
Toner presq vide Préparer nouvelle cartouche Noir(K). <sup>1</sup>	Cartouches de toner standard	2 500 pages (noir) <sup>2</sup> 1 500 pages (cyan, magenta, jaune) <sup>2</sup>	Voir <i>Remplacement d'une cartouche de toner</i> à la page 168.	TN-110BK TN-110C TN-110M TN-110Y
	Cartouches de toner grande capacité	5 000 pages (noir) <sup>2</sup> 4 000 pages (cyan, magenta, jaune) <sup>2</sup>		TN-115BK TN-115C TN-115M TN-115Y
Toner usé bientôt	Réceptacle de toner	20 000 pages <sup>3</sup>	Voir <i>Remplacement du réceptacle de toner</i> à la page 185.	WT-100CL

<sup>1</sup> Le message indique la ou les cartouches de toner de couleur dont la fin de vie est proche.

<sup>2</sup> Rendement approximative basé sur un taux de couverture de page à 5%(Lettre). Le nombre réel de pages imprimées varie en fonction des tâches d'impression et du papier utilisé.

<sup>3</sup> Lors de l'impression sur du papier au format Lettre à un taux de couverture d'impression de 5% de pour chacune des couleurs CMYK. Le nombre réel de pages imprimées varie en fonction des tâches d'impression et du papier utilisé.

L'appareil arrête d'imprimer lorsque les messages d'entretien suivants s'affichent.

Messages à l'écran ACL	Consommable à remplacer	Durée de vie approximative	Instructions de remplacement	N° de référence
Fin de toner Remplacer cartouche toner Noir(K). <sup>1</sup>	Cartouches de toner standard	2 500 pages (noir) <sup>2</sup> 1 500 pages (cyan, magenta, jaune) <sup>2</sup>	Voir <i>Remplacement d'une cartouche de toner</i> à la page 168.	TN-110BK TN-110C TN-110M TN-110Y
	Cartouches de toner grande capacité	5 000 pages (noir) <sup>2</sup> 4 000 pages (cyan, magenta, jaune) <sup>2</sup>		TN-115BK TN-115C TN-115M TN-115Y
Toner usé plein	Réceptacle de toner	20 000 pages <sup>3</sup>	Voir <i>Message Réceptacle de toner plein</i> à la page 185.	WT-100CL

<sup>1</sup> Le message indique la ou les cartouches de toner de couleur épuisées.

<sup>2</sup> Rendement approximative basé sur un taux de couverture de page à 5%(Lettre). Le nombre réel de pages imprimées varie en fonction des tâches d'impression et du papier utilisé.

<sup>3</sup> Lors de l'impression sur du papier au format Lettre à un taux de couverture d'impression de 5% de pour chacune des couleurs CMYK. Le nombre réel de pages imprimées varie en fonction des tâches d'impression et du papier utilisé.

Les messages d'entretien ci-dessous apparaissent en alternance avec les messages normaux sur la ligne supérieure de l'écran ACL lorsque l'appareil est en mode Prêt. Ces messages vous préviennent qu'il faudra remplacer chacun des consommables dès que possible, car sa durée de vie aura été atteinte. L'appareil continuera à imprimer pendant l'affichage de ces messages à l'écran ACL.

Messages à l'écran ACL	Consommable à remplacer	Durée de vie approximative	Instructions de remplacement	N° de référence
Tamb presq fin	Tambour	17 000 pages <sup>1</sup>	Voir <i>Remplacement du tambour</i> à la page 173.	DR-110CL
Rempl unit cour	Courroie	50 000 pages <sup>2</sup>	Voir <i>Remplacement de la courroie</i> à la page 180.	BU-100CL
Fin unité fusion	Unité de fusion	80 000 pages <sup>3</sup>	Communiquez avec le service à la clientèle de Brother pour remplacer l'unité de fusion.	—
Fin unité laser	Unité laser	100 000 pages <sup>3</sup>	Communiquez avec le service à la clientèle de Brother pour remplacer l'unité laser.	—
Chnger Kit AL 1	Kit d'alimentation de papier 1 (Rouleau d'alimentation papier et tampon de séparation pour le bac 1)	100 000 pages <sup>3</sup>	Communiquez avec le service à la clientèle de Brother pour remplacer le kit d'alimentation de papier 1.	—
Chnger Kit AL 2 (Lorsque le bac inférieur en option est installé)	Kit d'alimentation de papier 2 (Rouleau d'alimentation papier et tampon de séparation pour le bac 2)	100 000 pages <sup>3</sup>	Communiquez avec le service à la clientèle de Brother pour remplacer le kit d'alimentation de papier 2.	—
Chnger Kit AL MP	Remplacez le kit d'alimentation de papier MP (Rouleau d'alimentation papier et tampon de séparation pour le bac MP)	50 000 pages <sup>3</sup>	Communiquez avec votre revendeur Brother ou le service à la clientèle de Brother pour remplacer le kit d'alimentation de papier MP.	—

<sup>1</sup> Le rendement de tambour est approximative et peut varier dependent d'usage.

<sup>2</sup> Lors de l'impression sur du papier au format Lettre.

<sup>3</sup> Lors de l'impression sur du papier au format Lettre ou A4. Le nombre réel de pages imprimées varie en fonction des tâches d'impression et du papier utilisé.



### Remarque

- Débarrassez-vous des consommables selon les réglementations locales. Ne les jetez pas avec les ordures ménagères. Pour toute question, appelez votre eco-centre locale. Veillez à refermer les emballages de consommable de manière étanche afin d'éviter que leur contenu ne se répande.
- Nous vous recommandons de placer les consommables usagés sur un morceau de papier pour éviter tout éclaboussure ou tout épanchement de leur contenu.
- L'utilisation d'un papier qui ne correspond pas exactement au papier recommandé peut réduire la durée de vie des consommables et des pièces de l'appareil.
- La durée de vie prévue des cartouches de toner et du réceptacle de toner se base sur un taux de couverture moyen de 5% de la zone imprimable avec une cartouche de toner de couleur quelconque. La fréquence de remplacement dépend de la complexité des pages imprimées, du pourcentage de couverture et du type de support utilisé.

## Remplacement d'une cartouche de toner

Références :

Cartouche de toner standard :  
TN-110 (noir, cyan, magenta, jaune)

Cartouche de toner grande capacité :  
TN-115 (noir, cyan, magenta, jaune)

Les cartouche de toner grande capacité impriment environ 5 000 pages (noir) et environ 4 000 chacune (cyan, magenta et jaune). Les cartouches de toner standard impriment environ 2 500 pages (noir) et environ 1 500 pages chacune (cyan, magenta et jaune). Le nombre de pages varie selon le type de document (lettre ordinaire, graphique détaillé, etc.).

### Message Changez encre

Toner presq vide  
Préparer nouvelle

L'appareil est fourni avec une cartouche de toner standard TN-110 qui doit être remplacée après environ 2 500 pages (noir) et 1 500 pages chacune (cyan, magenta et jaune). Lorsqu'une cartouche de toner est presque vide, l'écran ACL affiche *Toner presq vide*. (Pour plus d'informations sur le numéro de référence spécifique de chaque cartouche de couleur en fonction du rendement à la page, voir *Commande d'accessoires et de consommables* à la page iv.)

### Remarque

Il est conseillé de conserver des cartouches de toner neuves à proximité pour le moment où l'avertissement *Toner presq vide* apparaîtra.

### Message Fin de vie toner

Lorsque le message ci-dessous s'affiche à l'écran ACL, il est temps de remplacer la cartouche de toner. La seconde ligne de l'écran ACL indique quelle couleur il faut remplacer.

Fin de toner  
Remplacer cartouche

Débarrassez-vous de la cartouche de toner usagée selon les réglementations locales. Ne la jetez pas avec les ordures ménagères. Veillez à fermer la cartouche de toner de manière étanche pour éviter que de la poudre de toner se répande. Pour toute question, appelez votre eco-centre locale.

### Remarque

Nous vous conseillons de nettoyer l'appareil et les fils corona du tambour lorsque vous remplacez une cartouche de toner. (Voir *Nettoyage de la fenêtre du scanner laser* à la page 150 et *Nettoyage des fils corona* à la page 154.)

### Remplacement des cartouches de toner



#### TEMPÉRATURE ÉLEVÉE

Après l'utilisation de l'appareil, certaines de ses pièces internes sont extrêmement chaudes. Lorsque vous ouvrez le capot avant ou arrière de l'appareil, ne touchez PAS les parties grises sur l'illustration.

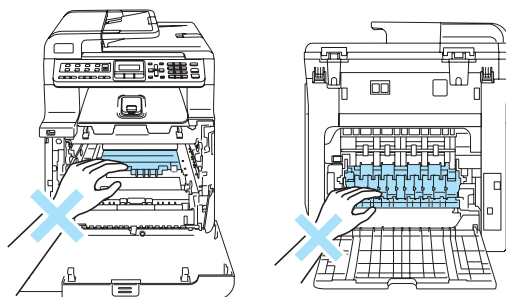

- 1 Appuyez sur le levier de déverrouillage du capot avant pour ouvrir le capot avant.

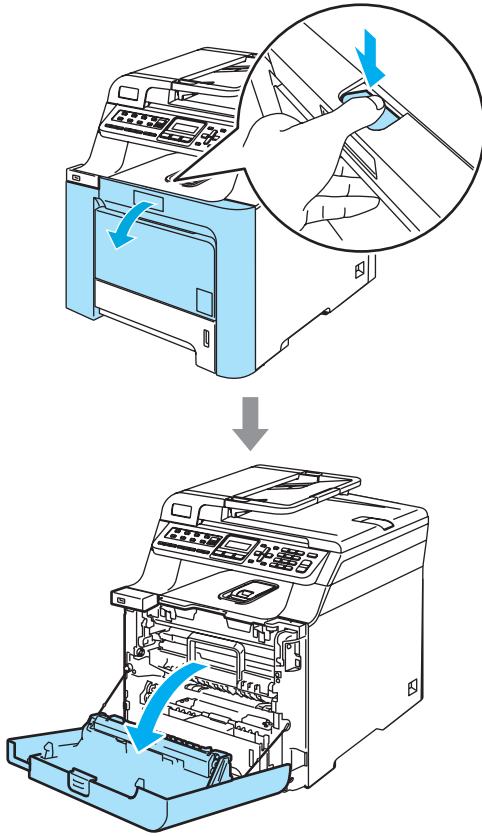

- 2 Prenez le tambour par sa poignée verte. Levez le tambour et sortez-le jusqu'à l'arrêt.

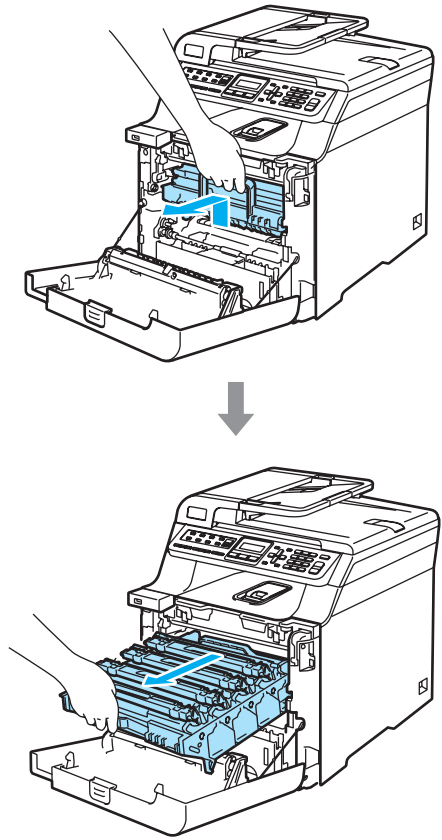

- 3 Prenez la poignée de la cartouche de toner et sortez-la du tambour. Répétez cette opération pour toutes les cartouches de toner.

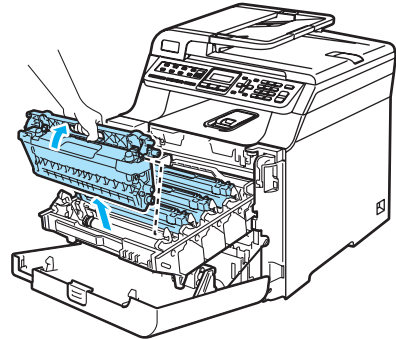

## ! ATTENTION

Nous vous conseillons de poser les cartouches de toner sur une feuille de papier jetable placée sur une surface propre et plane, afin de contenir les éventuelles éclaboussures de toner.

Ne JAMAIS jeter une cartouche de toner au feu. Elle pourrait exploser et causer des blessures.

Manipulez les cartouches de toner avec précaution. Si du toner se répand sur vos mains ou sur vos vêtements, essuyez les éclaboussures ou nettoyez-les immédiatement à l'eau froide.

Pour éviter les problèmes de qualité d'impression, ne JAMAIS toucher les pièces présentées en gris sur les illustrations.

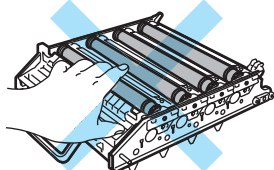
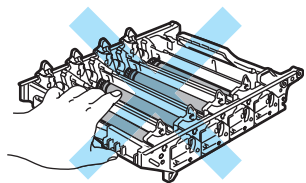
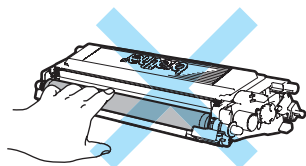

## ! ATTENTION

Brother vous recommande vivement de ne pas recharger les cartouches de toner fournies avec votre appareil. De plus, nous vous recommandons vivement d'utiliser uniquement des cartouches de toner de remplacement de marque Brother.

L'utilisation ou la tentative d'utilisation d'un toner ou d'une cartouche de toner non compatible avec l'appareil Brother risque d'endommager ce dernier et peut donner des résultats d'impression insatisfaisants. Notre garantie ne s'étend pas aux problèmes techniques découlant de l'utilisation d'un toner ou d'une cartouche de toner d'un autre fabricant. Afin de protéger votre investissement et d'obtenir une performance optimale de votre appareil Brother, nous vous conseillons vivement d'utiliser des produits authentiques Brother.

Ne déballez la cartouche de toner qu'immédiatement avant son installation dans l'appareil. Si une cartouche de toner reste déballée pendant longtemps, la durée de vie du toner sera raccourcie.

## Remarque

- Veillez à fermer hermétiquement le sac de la cartouche de toner afin d'éviter que du toner ne s'en échappe.
- Débarrassez-vous de la cartouche de toner usagée selon les réglementations locales. Ne la jetez pas avec les ordures ménagères. Pour toute question, appelez votre eco-centre locale.

**! ATTENTION**

N'utilisez PAS de substances inflammables près de l'appareil. N'utilisez AUCUN type d'aérosol pour nettoyer l'intérieur ou l'extérieur de l'appareil. Cela risquerait de provoquer un incendie ou des décharges électriques. Pour plus d'informations sur le nettoyage de l'appareil, voir *Entretien régulier* à la page 148.

**4** Nettoyez les fils corona comme suit.

- 1** Appuyez pour déverrouiller les loquets du couvercle blanc des fils corona (1), puis ouvrez le couvercle.

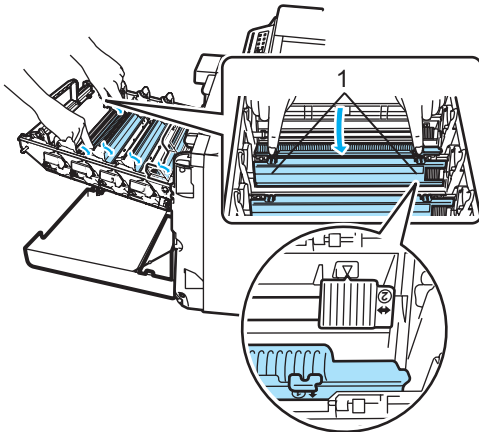

- 2** Nettoyez le fil corona à l'intérieur du tambour en faisant coulisser délicatement la languette verte de gauche à droite et de droite à gauche à plusieurs reprises.

**! ATTENTION**

N'oubliez pas de ramener la languette à sa position d'origine (▼) (1) faute de quoi les pages imprimées peuvent présenter une strie verticale.

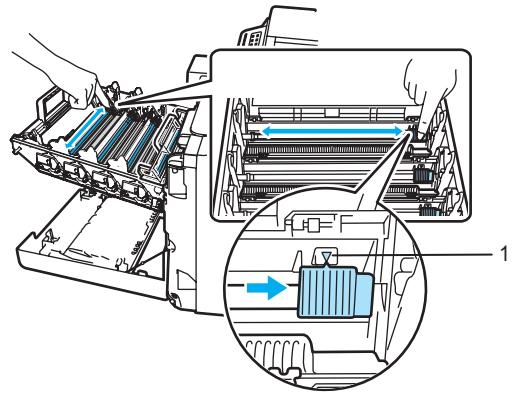

- 3** Fermez le couvercle de fil corona.

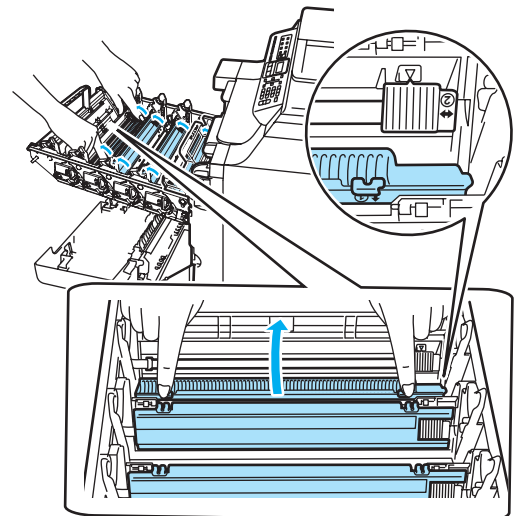

- 4** Répétez les étapes 1 à 3 pour nettoyer chacun des trois fils corona.



- 5 Déballiez la nouvelle cartouche de toner. Des deux mains, tenez la cartouche à l'horizontale et secouez-la doucement d'un côté à l'autre cinq à six fois pour répartir le toner de manière uniforme dans la cartouche.

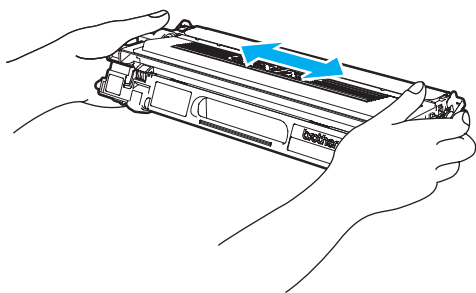

- 6 Retirez le couvercle de protection orange.

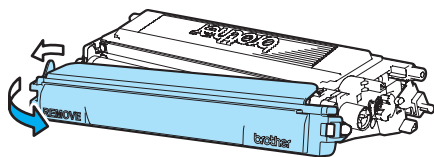

- 7 Prenez la poignée de la cartouche de toner et introduisez la cartouche dans le tambour. Veillez à faire correspondre la couleur de la cartouche avec l'étiquette de couleur appropriée sur le tambour. Veillez également à replier la poignée de la cartouche (A) une fois la cartouche en place. Répétez cette opération pour toutes les cartouches de toner.

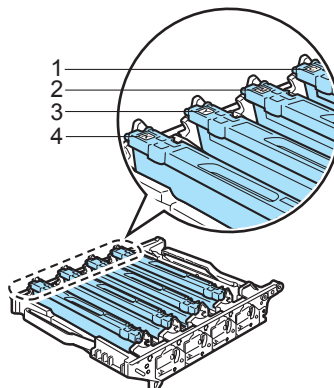
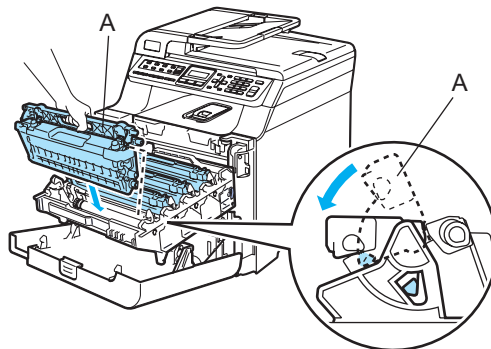

- 1 C - Cyan
- 2 M - Magenta
- 3 Y - Jaune
- 4 K - Noir



- 8 Poussez le tambour jusqu'à l'arrêt.

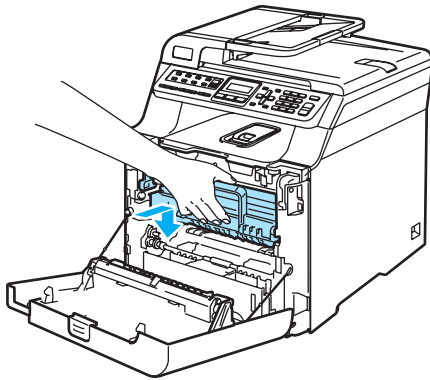
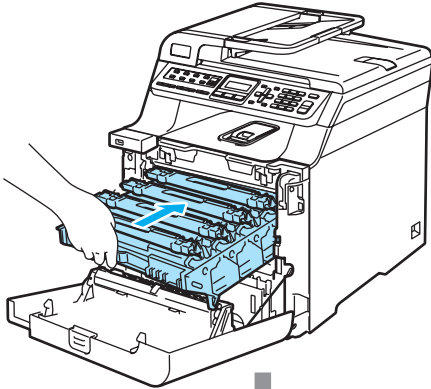

- 9 Fermez le capot avant de l'appareil.

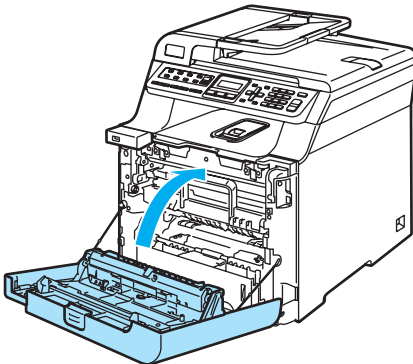

## Remplacement du tambour

Référence : DR-110CL

### Message Tamb presq fin

Tamb presq fin

L'appareil utilise un tambour pour créer les images de l'impression sur le papier. Si l'écran ACL indique `Tamb presq fin`, cela signifie que le tambour est presque périmé et qu'il est temps de le remplacer.

Même si le message à l'écran ACL indique `Tamb presq fin`, il reste possible d'imprimer pendant un certain temps sans avoir à changer le tambour. Cependant, lorsque la détérioration de la qualité d'impression devient sensible (même avant l'affichage du message `Tamb presq fin`), le remplacement du tambour est nécessaire. Nous vous conseillons de nettoyer l'appareil lorsque vous remplacez le tambour. (Voir *Nettoyage de la fenêtre du scanner laser* à la page 150.)

### ! ATTENTION

Le tambour contient du toner. Manipulez-le donc avec précaution lorsque vous le retirez. Si du toner se répand sur vos mains ou sur vos vêtements, essuyez les éclaboussures ou nettoyez-les immédiatement à l'eau froide.

## Remarque

Le tambour est un consommable. Il doit donc être remplacé périodiquement. De nombreux facteurs permettent de déterminer la durée de vie du tambour, tels que la température ambiante, le taux d'humidité, le type de papier et la quantité de toner utilisée en fonction du nombre de pages par tâche d'impression. Un tambour présente une durée de vie estimée à 17 000 pages. Le nombre réel de pages pouvant être imprimées par votre tambour peut être bien inférieur à cette estimation. Comme la durée de vie réelle du tambour est liée à de nombreux impondérables, il n'est pas possible de garantir la quantité minimale de pages qui sera imprimée par le tambour.

## Remplacement du tambour

### ! ATTENTION

Ne déballez le nouveau tambour que juste avant son installation. Placez le tambour usagé dans le sac en plastique.

### TEMPÉRATURE ÉLEVÉE

Après l'utilisation de l'appareil, certaines de ses pièces internes sont extrêmement chaudes. Lorsque vous ouvrez le capot avant ou arrière de l'appareil, ne touchez PAS les parties grises sur l'illustration.

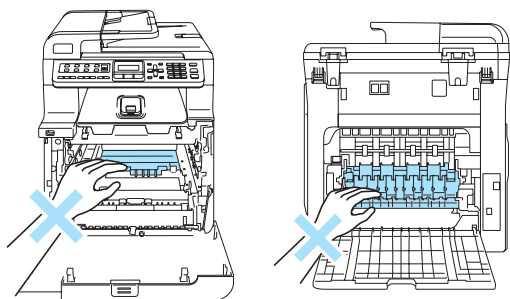

- 1 Mettez l'appareil hors tension à l'aide de l'interrupteur d'alimentation. Appuyez sur le levier de déverrouillage du capot avant pour ouvrir le capot avant.

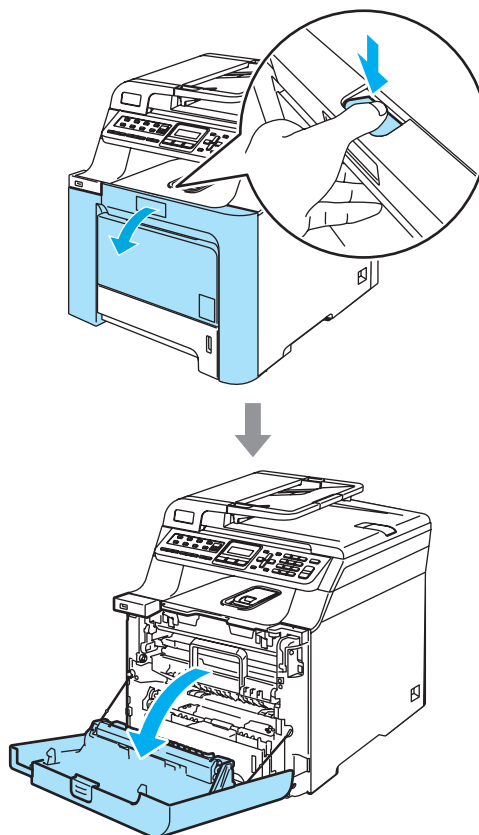

- 2 Prenez le tambour par sa poignée verte. Levez le tambour et sortez-le jusqu'à l'arrêt.

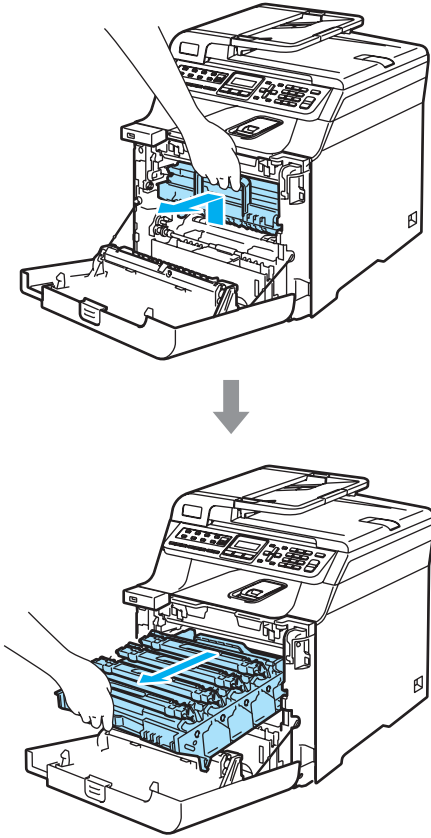

- 3 Déverrouillez le levier gris (1) sur la gauche de l'appareil. Levez l'avant du tambour et sortez entièrement le tambour de l'appareil à l'aide de ses poignées vertes.

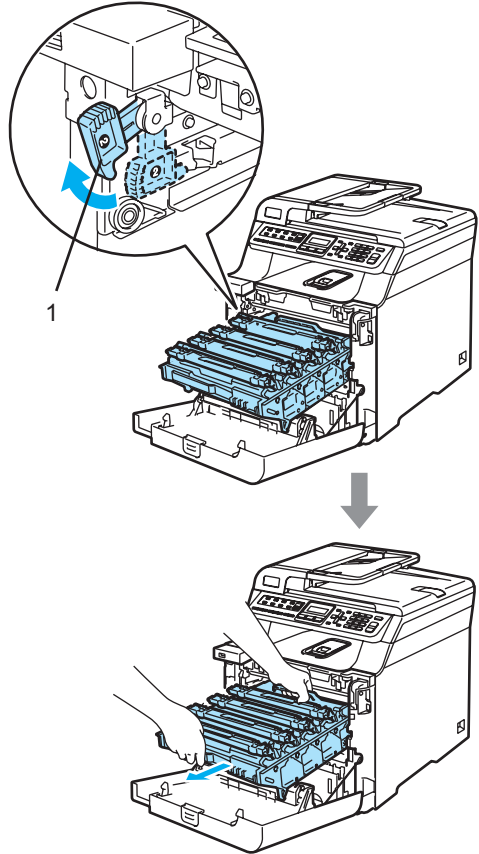

## ! ATTENTION

Nous vous conseillons de poser le tambour sur une feuille de papier jetable placée sur une surface propre et plane, afin de contenir les éventuelles éclaboussures de toner.

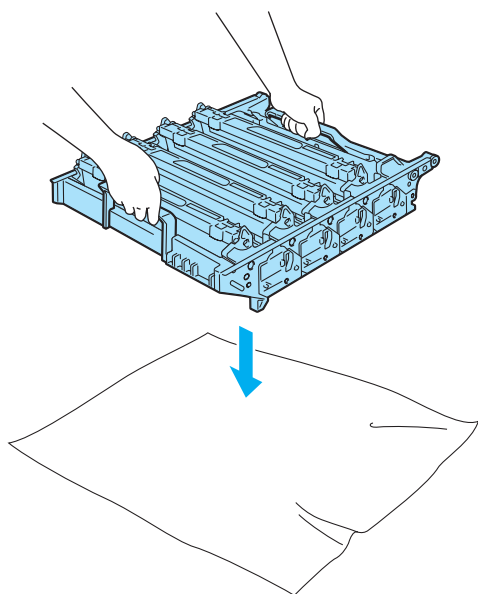

## ! ATTENTION

Pour éviter que l'appareil ne soit endommagé par de l'électricité statique, ne touchez PAS les électrodes présentées dans l'illustration.

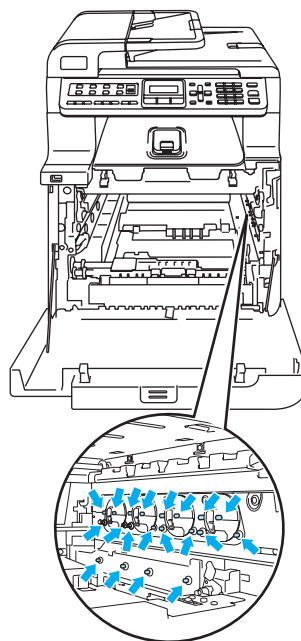

## Remarque

Débarrassez-vous du tambour selon les réglementations locales. Ne le jetez pas avec les ordures ménagères. Veillez à fermer hermétiquement le tambour afin d'éviter que du toner ne s'en échappe. Pour toute question, appelez votre déchetterie locale.

Pour transporter le tambour, tenez-la par ses poignées. Ne touchez PAS le tambour par ses côtés.

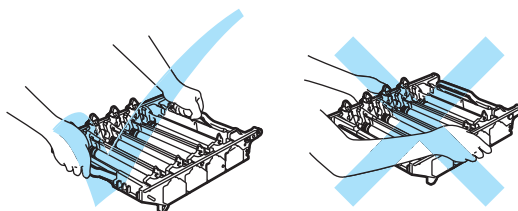

Pour éviter les problèmes de qualité d'impression, ne JAMAIS toucher les pièces présentées en gris sur les illustrations.

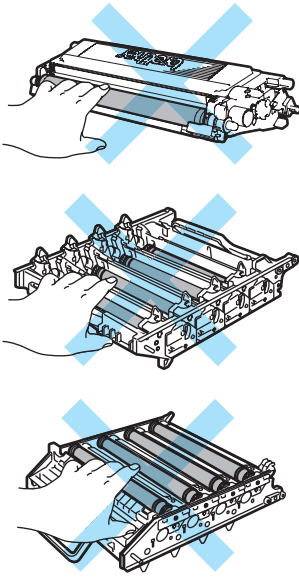

- 4 Prenez la poignée de la cartouche de toner et sortez-la du tambour. Répétez cette opération pour toutes les cartouches de toner.

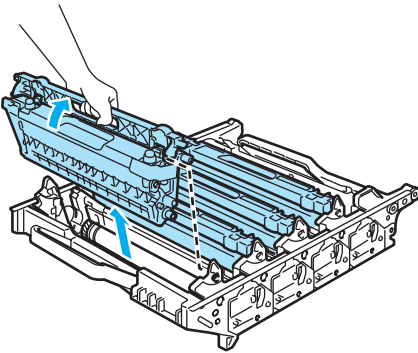

**!** ATTENTION

Nous vous conseillons de poser les cartouches de toner sur une feuille de papier jetable placée sur une surface propre et plane, afin de contenir les éventuelles éclaboussures de toner.

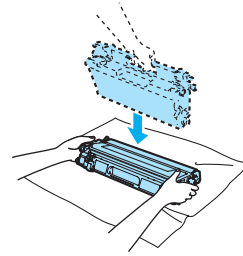

Manipulez la cartouche de toner avec précaution. Si du toner se répand sur vos mains ou sur vos vêtements, essuyez les éclaboussures ou nettoyez-les immédiatement à l'eau froide.

- 5 Déballiez le nouveau tambour et retirez sa protection.

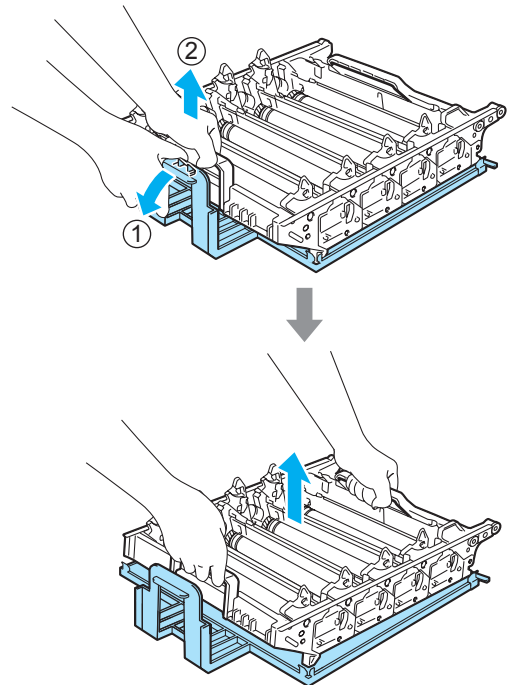

- 6** Prenez la poignée de la cartouche de toner et introduisez la cartouche dans le tambour. Veillez à faire correspondre la couleur de la cartouche avec l'étiquette de couleur appropriée sur le tambour. Veillez également à replier la poignée de la cartouche (A) une fois la cartouche en place. Répétez cette opération pour toutes les cartouches de toner.

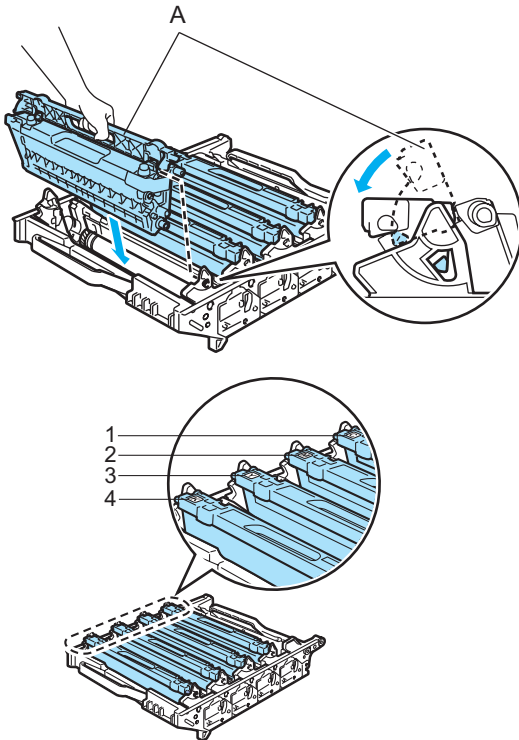

- 1 C - Cyan**
- 2 M - Magenta**
- 3 Y - Jaune**
- 4 K - Noir**

- 7** Remplacez le tambour dans l'appareil comme suit.

- 1** Assurez-vous que le levier de verrouillage gris (1) est levé, et placez le tambour dans l'appareil. Abaissez le levier de verrouillage gris (1).

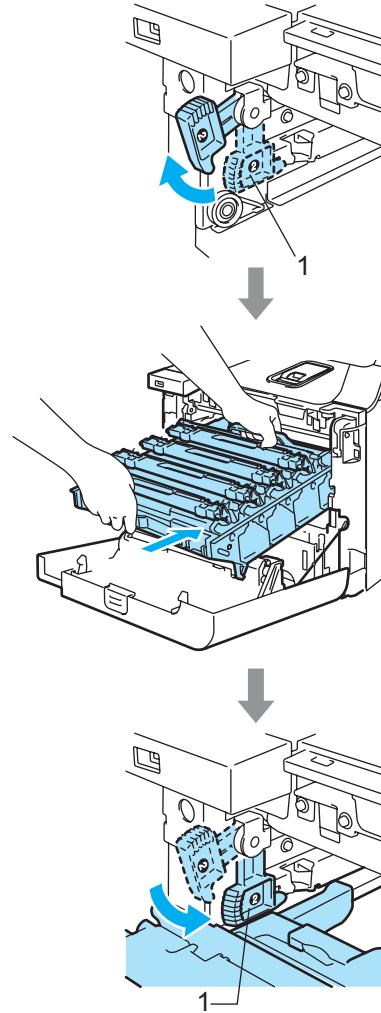

 **Remarque**

Lorsque vous installez le tambour dans l'appareil, veillez à faire correspondre les guides verts (1) de la poignée du tambour avec les flèches vertes (2) des deux côtés de l'appareil.

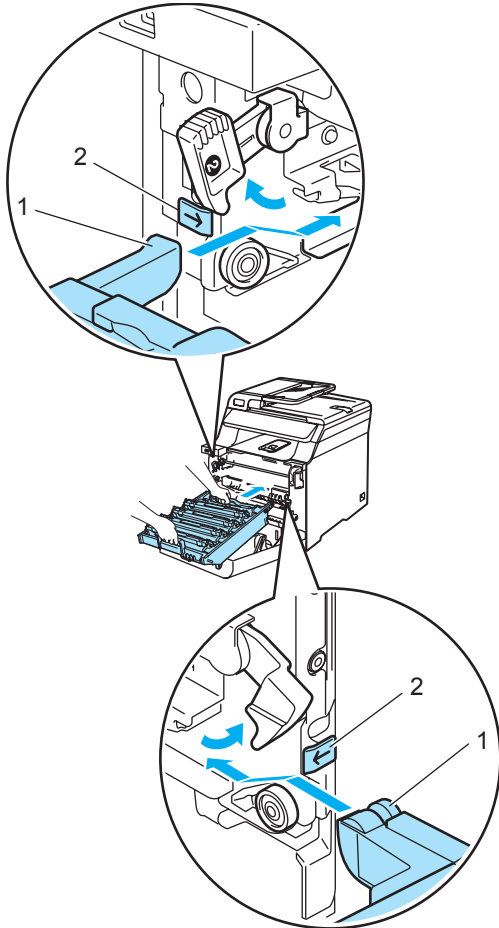

**2** Poussez le tambour jusqu'à l'arrêt.

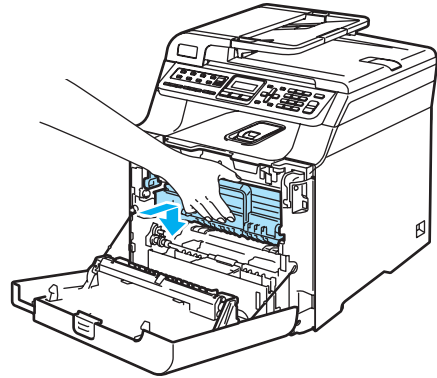
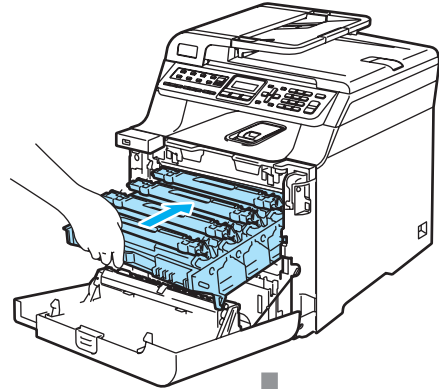

**8** Fermez le capot avant de l'appareil.

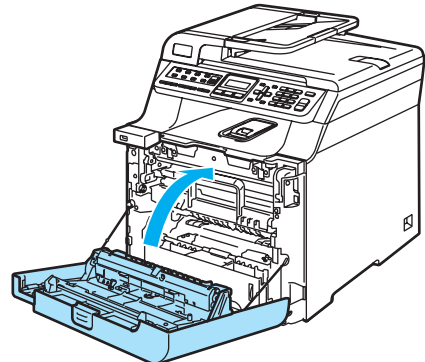

Lorsque vous remplacez le tambour, vous devez remettre à zéro le compteur de tambour en suivant les étapes suivantes :

**9** Enclenchez l'interrupteur d'alimentation de l'appareil.



- 10 Appuyez sur **Menu, 8, 4**.  
L'écran ACL présente le nom des pièces qui doivent être remises à zéro au niveau du compteur.

```
Info. machine
4.Menu reinit
```

- 11 Appuyez sur ▲ ou sur ▼ pour sélectionner **TAMBOUR**. Appuyez sur **OK**.
- 12 Appuyez sur **1** pour remettre à zéro le compteur du tambour.
- 13 Appuyez sur **Arrêt/Sortie**.

## Remplacement de la courroie

Référence : BU-100CL

### Message Rempl unit cour

Lorsque la durée de vie de la courroie est atteinte, le message suivant s'affiche à l'écran ACL. Il indique qu'il est temps de remplacer la courroie :

```
Rempl unit cour
```

### ! ATTENTION

Ne touchez PAS la surface de la courroie sous peine de dégrader la qualité de l'impression.

Les dommages causés par une manipulation inappropriée de la courroie peuvent annuler votre garantie.

## Remplacement de la courroie

- 1 Mettez l'appareil hors tension à l'aide de l'interrupteur d'alimentation. Appuyez sur le levier de déverrouillage du capot avant pour ouvrir le capot avant.

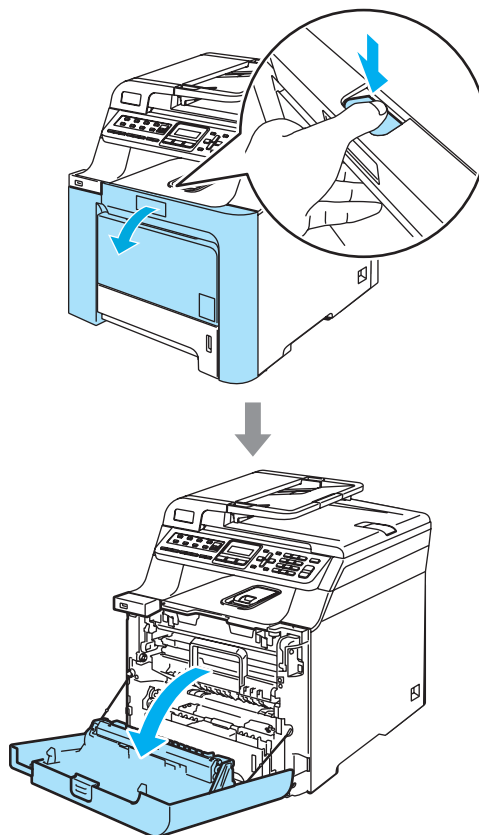



- 2 Prenez le tambour par sa poignée verte. Levez le tambour et sortez-le jusqu'à l'arrêt.

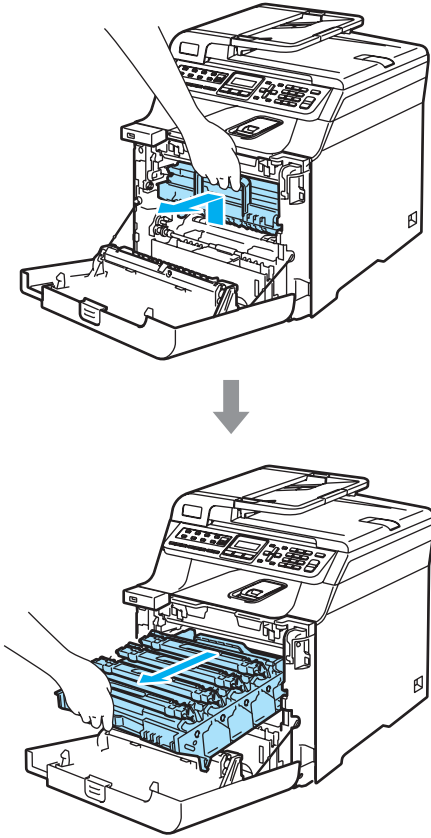

- 3 Déverrouillez le levier gris (1) sur la gauche de l'appareil. Levez l'avant du tambour et sortez entièrement le tambour de l'appareil à l'aide de ses poignées vertes.

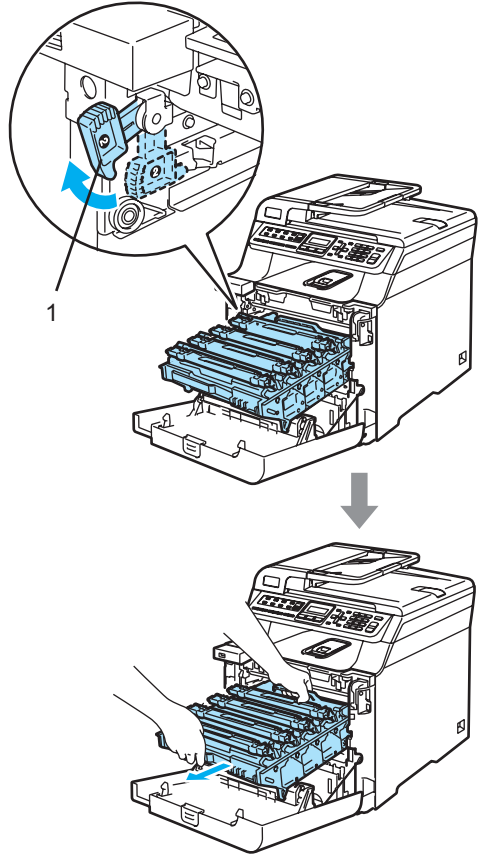

**! ATTENTION**

Pour transporter le tambour, tenez-la par ses poignées. Ne tenez PAS le tambour par ses côtés.

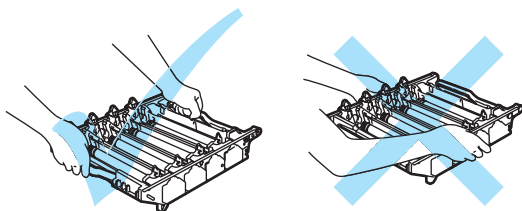

Nous vous conseillons de poser le tambour sur une feuille de papier jetable placée sur une surface propre et plane, afin de contenir les éventuelles éclaboussures de toner.

Pour éviter que l'appareil ne soit endommagé par de l'électricité statique, ne touchez PAS les électrodes présentées dans l'illustration.

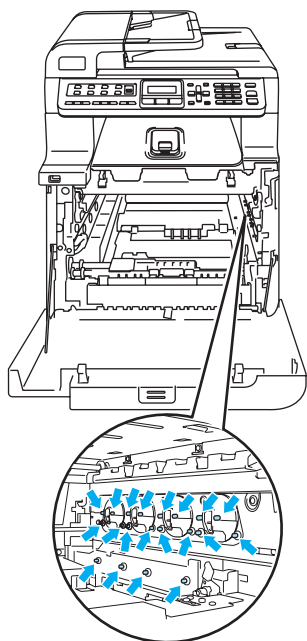

- 4 Prenez les parties vertes de la courroie des deux mains et levez la courroie, puis sortez-la.

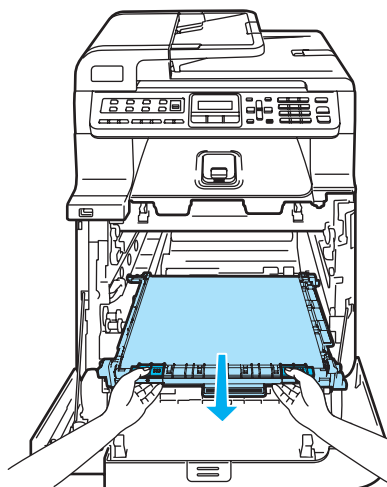
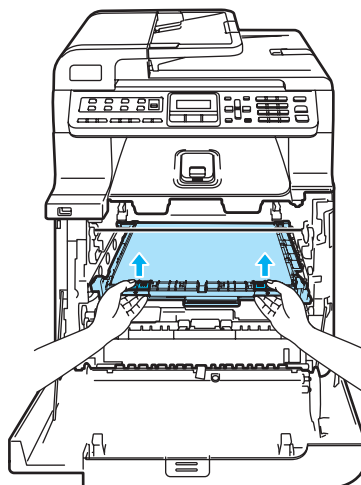

**! ATTENTION**

Nous vous conseillons de poser la courroie sur une feuille de papier jetable placée sur une surface propre et plane, afin de contenir les éventuelles éclaboussures de toner.

- 5** Déballez la nouvelle courroie et retirez sa protection.

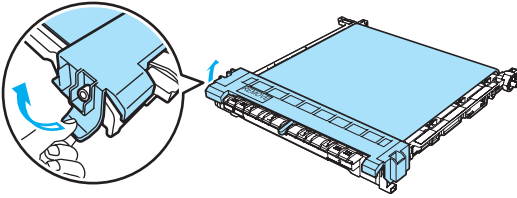

- 6** Installez la nouvelle courroie dans l'appareil. Faites correspondre la marque ↓ de la courroie avec la marque ↑ de l'appareil. Abaissez la partie verte de la courroie jusqu'au verrouillage.

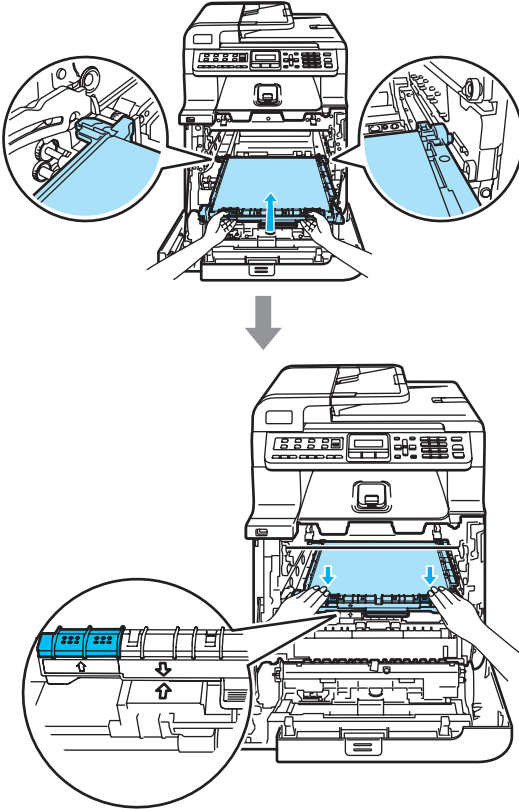

- 7** Remplacez le tambour dans l'appareil comme suit.

- 1** Assurez-vous que le levier de verrouillage gris (1) est levé, et placez le tambour dans l'appareil. Abaissez le levier de verrouillage gris (1).

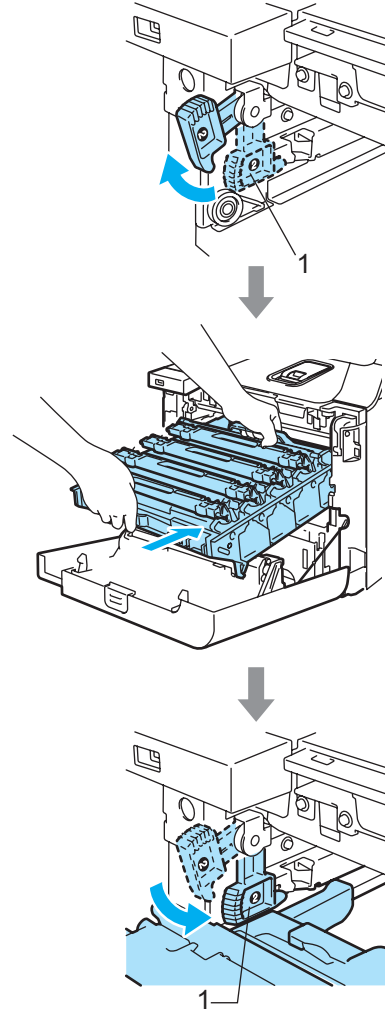

## Remarque

Lorsque vous installez le tambour dans l'appareil, veillez à faire correspondre les guides verts (1) de la poignée du tambour avec les flèches vertes (2) des deux côtés de l'appareil.

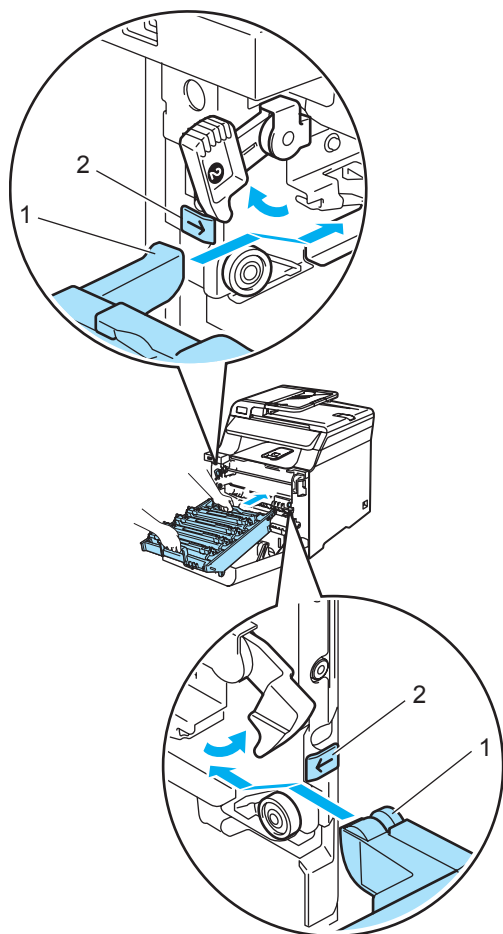

**2** Poussez le tambour jusqu'à l'arrêt.

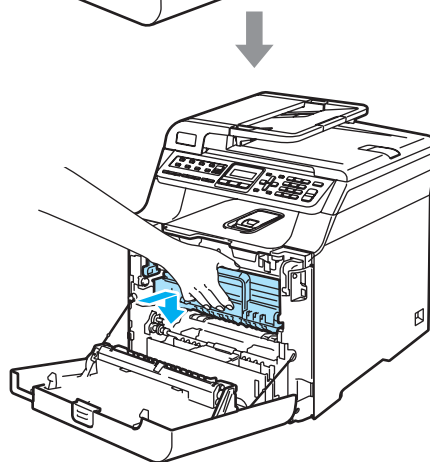
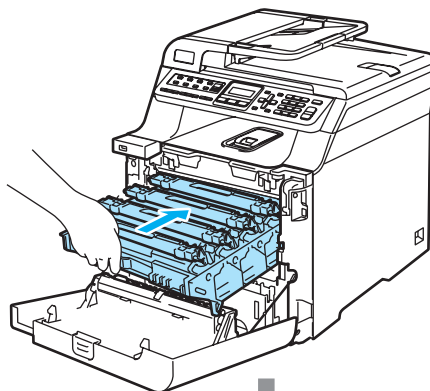

**8** Fermez le capot avant de l'appareil.

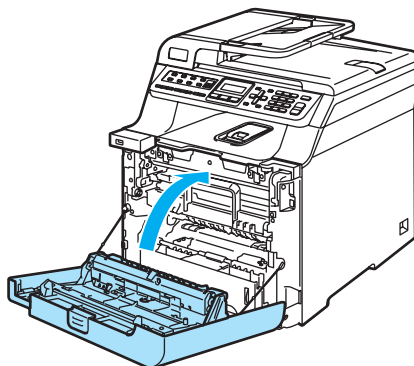

Lorsque vous remplacez la courroie, vous devez remettre à zéro le compteur de courroie en suivant les étapes suivantes :

**9** Enclenchez l'interrupteur d'alimentation de l'appareil.

- 10 Appuyez sur **Menu, 8, 4.**

```
Info. machine
4.Menu reinit
```

- 11 Appuyez sur ▲ ou sur ▼ pour sélectionner **Unité Courroie.** Appuyez sur **OK.**

- 12 Appuyez sur **1** pour remettre à zéro le compteur de la courroie.

- 13 Appuyez sur **Arrêt/Sortie.**

## Remplacement du réceptacle de toner

Référence : WT-100CL

### Message Récept presq fin

Le réceptacle de toner doit être changé après l'impression d'environ 20 000 images selon un taux de couverture de 5% pour chaque couleur CMYK. Le nombre réel de pages imprimées varie en fonction des tâches d'impression et du papier utilisé.

```
Tonr usé bientôt
```

### Message Réceptacle de toner plein

Lorsque le réceptacle de toner est plein, le message suivant s'affiche à l'écran ACL. Dès ce moment, l'appareil arrête d'imprimer. Il indique qu'il est nécessaire de remplacer le réceptacle de toner :

```
Toner usé plein
```

## Remplacement du réceptacle de toner

### ⚠ AVERTISSEMENT

Ne réutilisez **PAS** le réceptacle de toner.

Ne jetez **PAS** le réceptacle de toner au feu. Elle pourrait exploser et causer des blessures.

Veillez à ne pas renverser de toner. N'en respirez en **AUCUN** cas et veillez à ce qu'il n'entre pas en contact avec les yeux.

### ⚠ ATTENTION

Manipulez le réceptacle de toner avec soin. Si du toner se répand sur vos mains ou sur vos vêtements, essuyez les éclaboussures ou nettoyez-les immédiatement à l'eau froide.

- 1 Appuyez sur le levier de déverrouillage du capot avant pour ouvrir le capot avant.

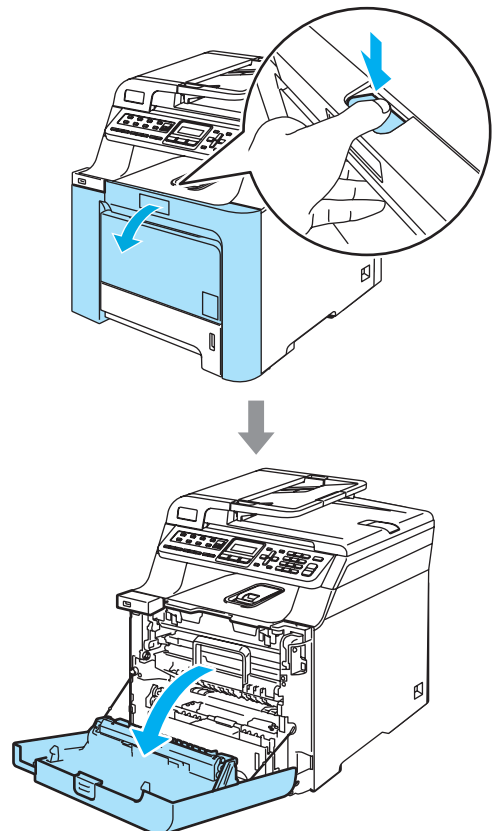

- 2 Prenez le tambour par sa poignée verte. Levez le tambour et sortez-le jusqu'à l'arrêt.

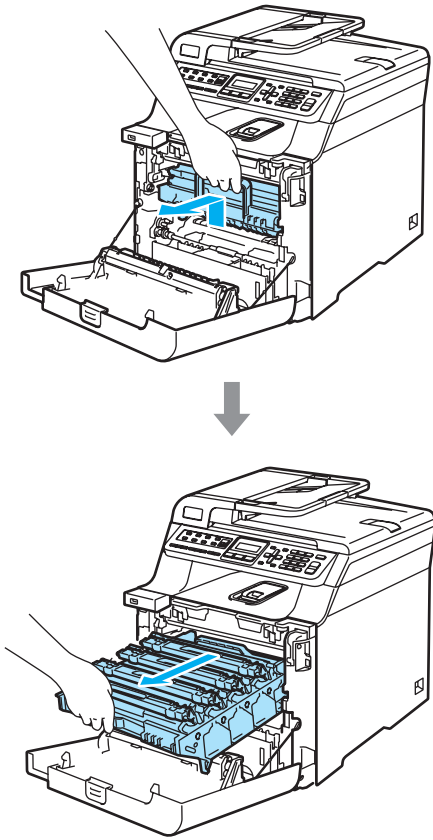

- 3 Déverrouillez le levier gris (1) sur la gauche de l'appareil. Levez l'avant du tambour et sortez entièrement le tambour de l'appareil à l'aide de ses poignées vertes.

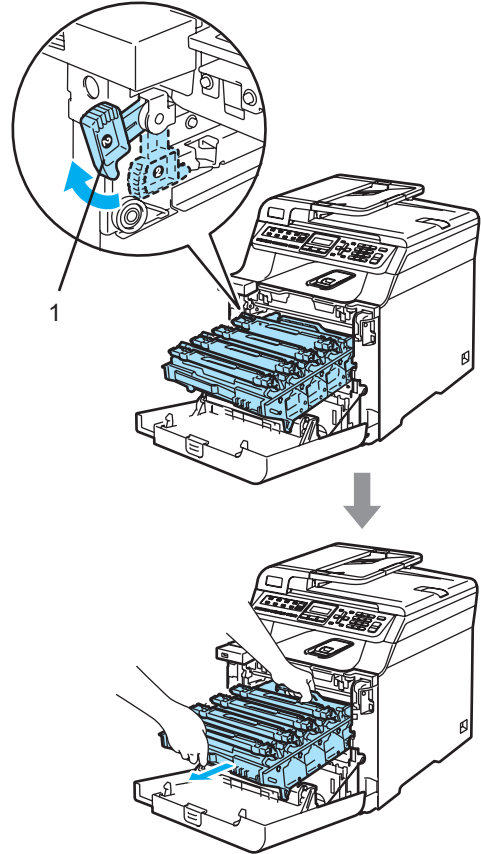

**!** ATTENTION

Pour transporter le tambour, tenez-le par ses poignées. Ne tenez PAS le tambour par ses côtés.

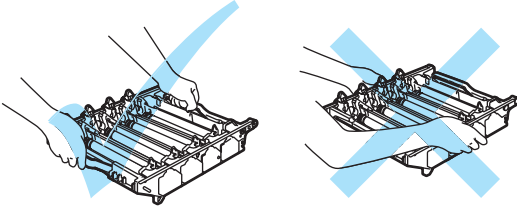

Nous vous conseillons de poser le tambour sur une feuille de papier jetable placée sur une surface propre et plane, afin de contenir les éventuelles éclaboussures de toner.

Si du toner se répand sur vos mains ou sur vos vêtements, essuyez les éclaboussures ou nettoyez-les immédiatement à l'eau froide.

Pour éviter que l'appareil ne soit endommagé par de l'électricité statique, NE touchez PAS les électrodes présentées dans l'illustration.

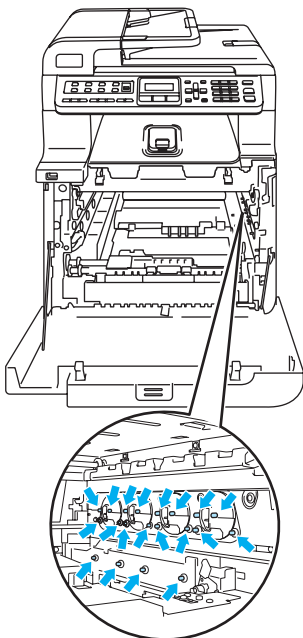

- 4 Prenez les parties vertes de la courroie des deux mains et levez la courroie, puis sortez-la.

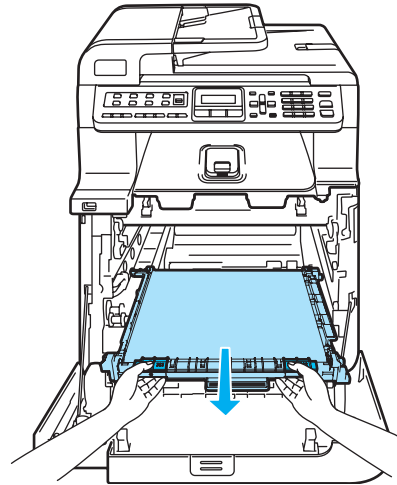
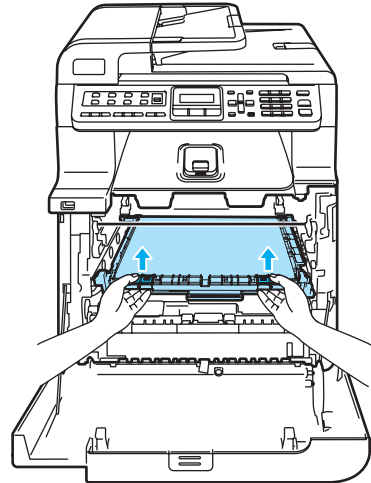

**!** ATTENTION

Nous vous conseillons de poser la courroie sur une feuille de papier jetable placée sur une surface propre et plane, afin de contenir les éventuelles éclaboussures de toner.



- 5 Retirez le réceptacle de toner de l'appareil à l'aide de la poignée verte.

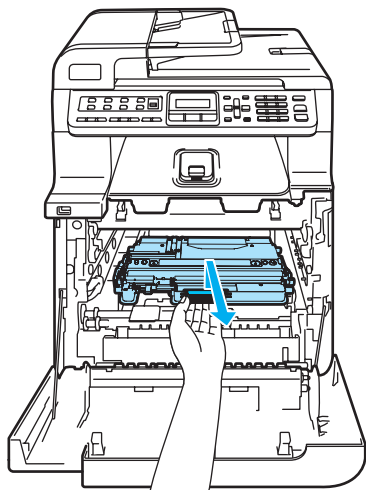

 **Remarque**

Débarrassez-vous du réceptacle de toner usagé selon les réglementations locales. Ne le jetez pas avec les ordures ménagères. Pour toute question, appelez votre eco-centre locale.

- 6 Déballez le nouveau réceptacle de toner et installez-le dans l'appareil à l'aide de la poignée verte.

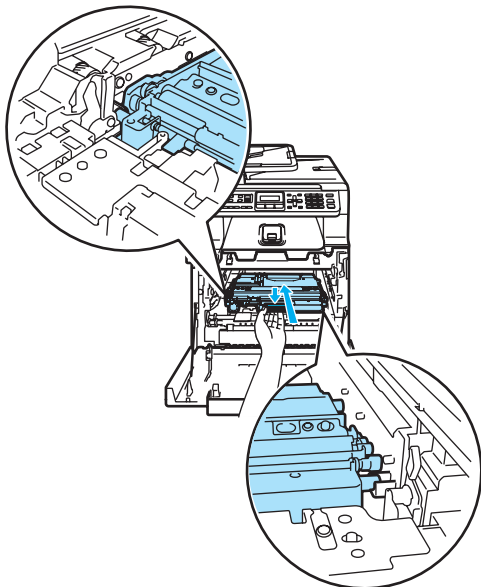

- 7 Réinstallez la courroie dans l'appareil. Faites correspondre la marque ↓ de la courroie avec la marque ↑ de l'appareil. Abaissez la partie verte de la courroie jusqu'au verrouillage.

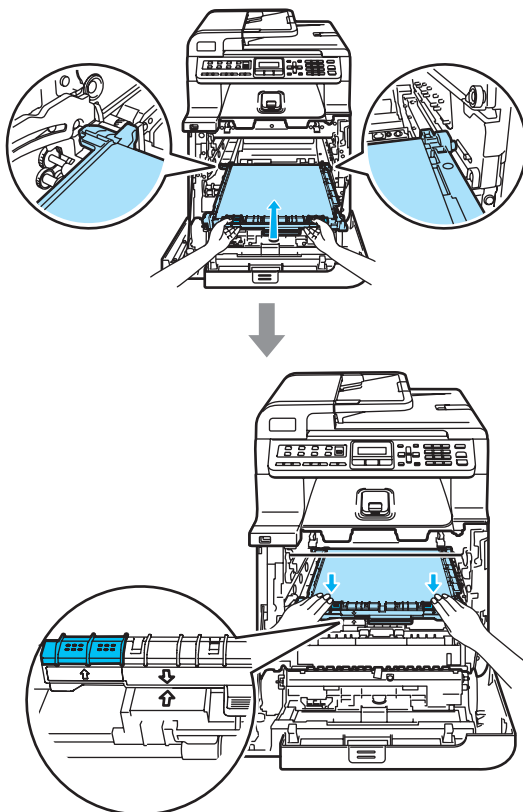



8 Remplacez le tambour dans l'appareil comme suit.

- 1 Assurez-vous que le levier de verrouillage gris (1) est levé, et placez le tambour dans l'appareil. Abaissez le levier de verrouillage gris (1).

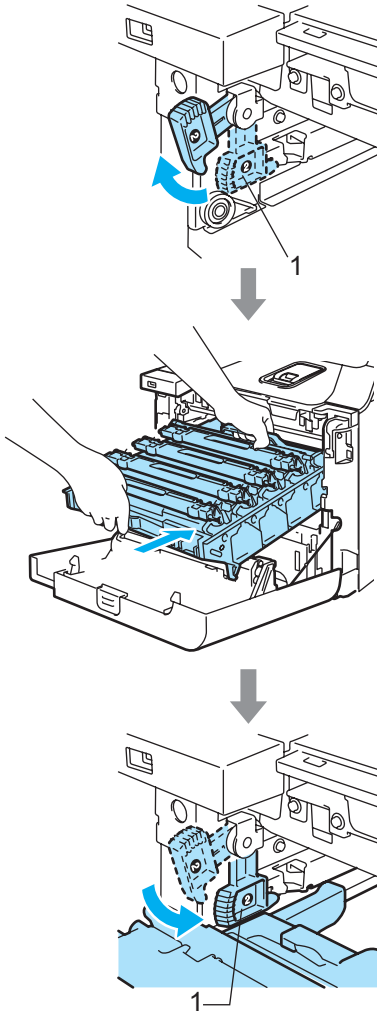

 **Remarque**

Lorsque vous installez le tambour dans l'appareil, veillez à faire correspondre les guides verts (1) de la poignée du tambour avec les flèches vertes (2) des deux côtés de l'appareil.

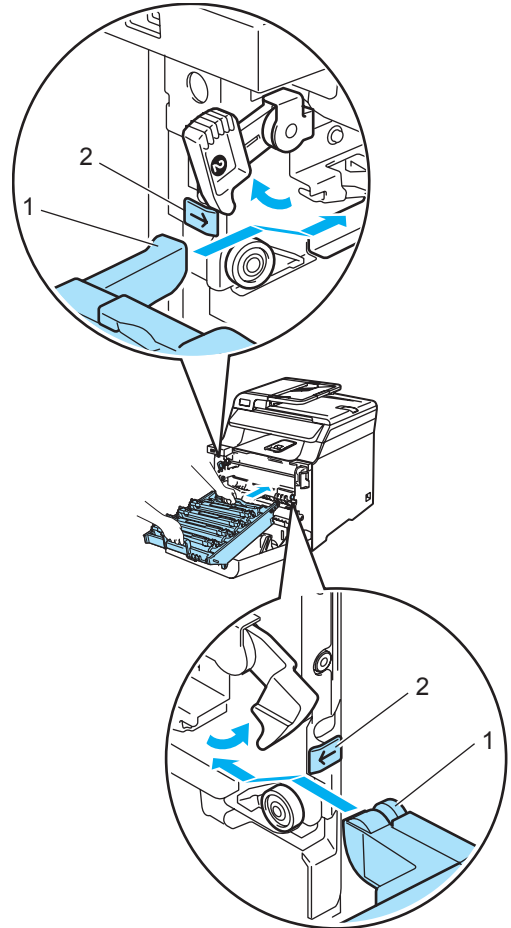

2 Poussez le tambour jusqu'à l'arrêt.

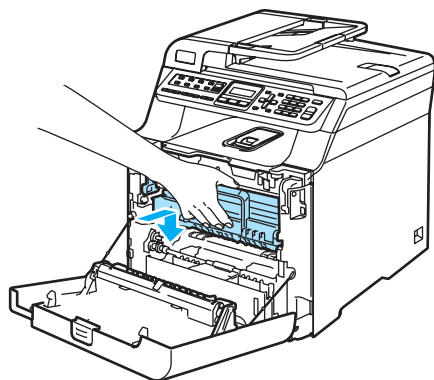
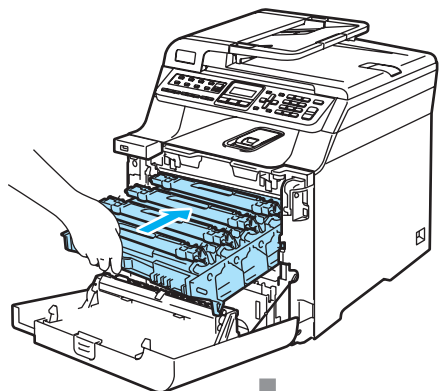

9 Fermez le capot avant de l'appareil.

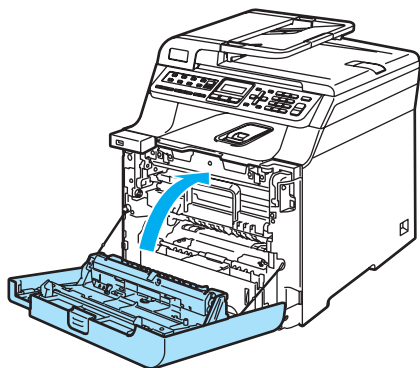

## Emballage et transport de l'appareil

Si, pour une raison quelconque, vous devez déplacer ou transporter l'appareil, réemballez-la soigneusement dans son emballage d'origine afin d'éviter tout dommage pendant le transport. Tout appareil mal emballé risque d'invalider la garantie. L'appareil doit être assuré à sa valeur réelle auprès du transporteur.

Avant de transporter l'appareil, lisez les instructions de cette section. Elles indiquent comment préparer l'appareil au transport.



### AVERTISSEMENT

Une fois l'appareil configuré et utilisé, il est conseillé de ne plus le déplacer ou le transporter, à moins que cela soit absolument nécessaire.

Les imprimantes laser couleur sont des périphériques d'impression complexes. Déplacer ou transporter l'appareil sans en retirer les fournitures qui s'y trouvent peut entraîner des dommages GRAVES, notamment un mauvais fonctionnement ultérieur de l'appareil.

Transporter l'appareil sans l'avoir préparé de manière appropriée conformément aux instructions spécifiées dans cette section peut

**ANNULER VOTRE GARANTIE.**

Pour prévenir toutes blessures, l'appareil doit être transporté, déplacé ou levé par au moins deux personnes. À cette occasion, veillez à ne pas vous pincer les doigts lorsque vous reposez l'appareil.

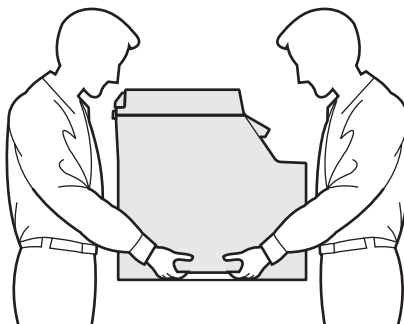

Assurez-vous que vous disposez des éléments suivants pour réemballer l'appareil :

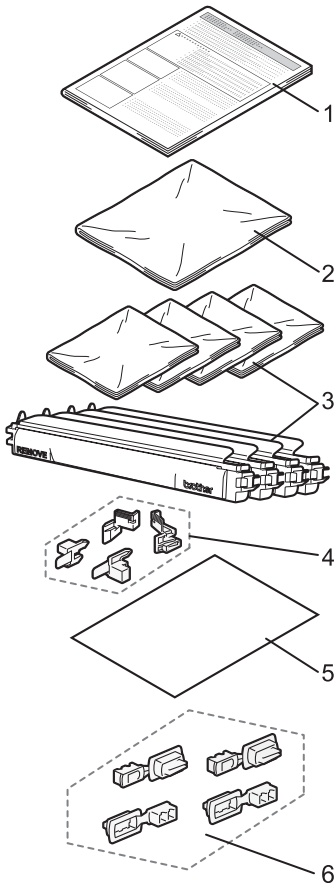

- 1 Feuille d'insertion pour le réemballage
- 2 Sachet en plastique pour le réceptacle de toner
- 3 Couvercle de protection orange et Sac en plastique qui contenait à l'origine la cartouche de toner (4 pièces)
- 4 Élément d'emballage orange qui sert à bloquer le tambour et la courroie (4 pièces)
- 5 Feuille de papier (Lettre ou A4) pour protéger la courroie (non fournie)
- 6 Éléments d'assemblage pour la fixation de cartons (4 pièces)

## Réemballage de l'appareil

- 1 Mettez l'appareil hors tension à l'aide de l'interrupteur d'alimentation. Débranchez tout d'abord le cordon téléphonique, débranchez tous les câbles, puis débranchez le cordon d'alimentation de la prise de courant c.a.
- 2 Appuyez sur le levier de déverrouillage du capot avant pour ouvrir le capot avant.

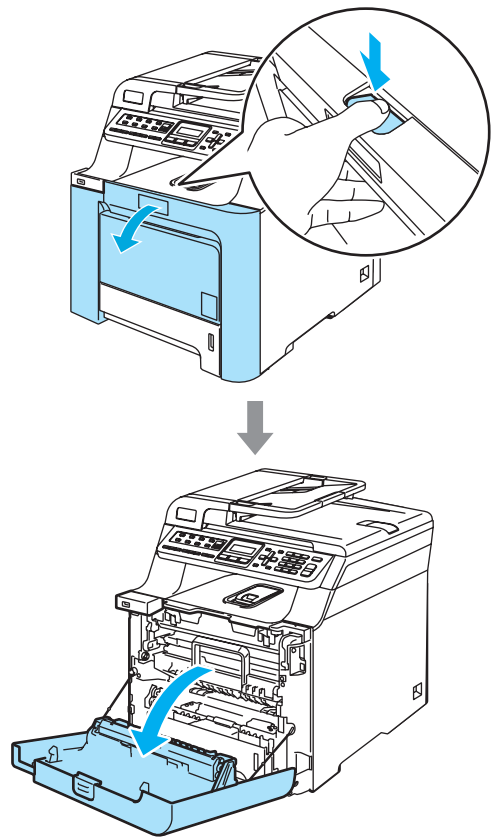

- 3 Prenez le tambour par sa poignée verte. Levez le tambour et sortez-le jusqu'à l'arrêt.

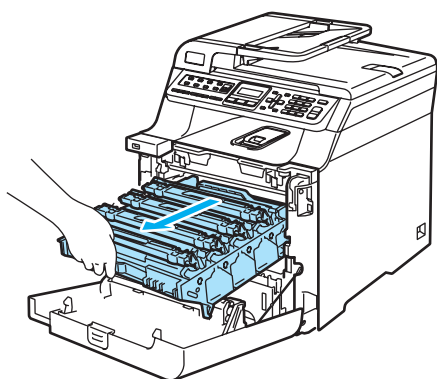
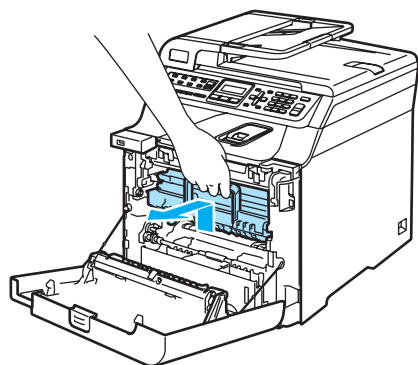

- 4 Déverrouillez le levier gris (1) sur la gauche de l'appareil. Levez l'avant du tambour et sortez entièrement le tambour de l'appareil à l'aide de ses poignées vertes.

**! ATTENTION**

Pour transporter le tambour, tenez-la par les poignées. Ne tenez PAS le tambour par ses côtés.

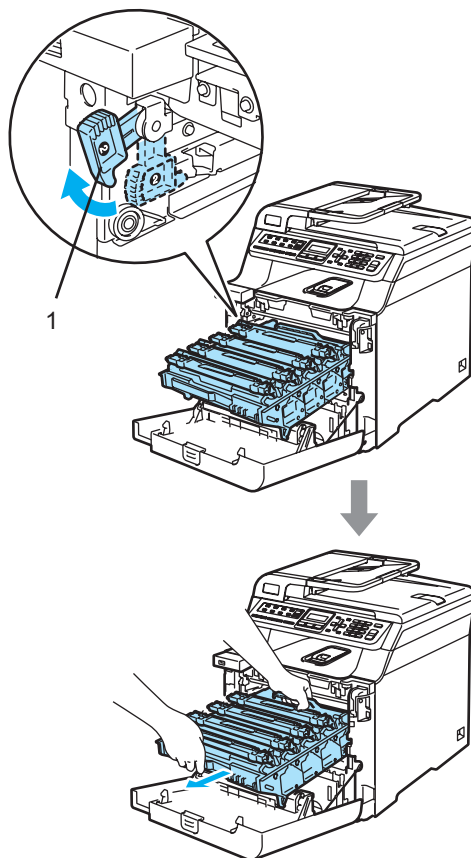
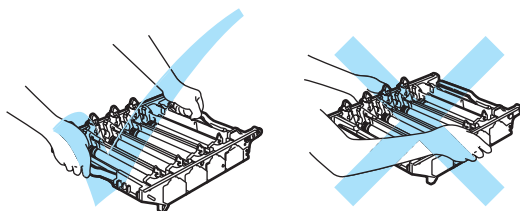

**!** ATTENTION

Nous vous conseillons de poser le tambour sur une feuille de papier jetable placée sur une surface propre et plane, afin de contenir les éventuelles éclaboussures de toner.

- 5 Prenez la poignée de la cartouche de toner et sortez-la du tambour. Répétez cette opération pour toutes les cartouches de toner.

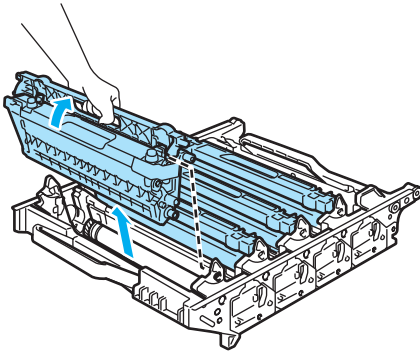

**!** ATTENTION

Nous vous conseillons de poser le cartouches de toner sur une feuille de papier jetable placée sur une surface propre et plane, afin de contenir les éventuelles éclaboussures de toner.

- 6 Fixez la protection orange d'origine sur chaque cartouche de toner. Placez chaque cartouche de toner dans le sachet en plastique qui contenait à l'origine la cartouche de toner.

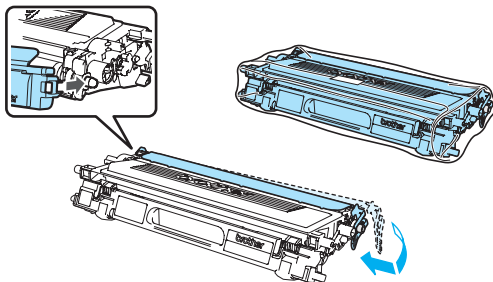

- 7 Prenez les parties vertes de la courroie des deux mains et levez la courroie, puis sortez-la.

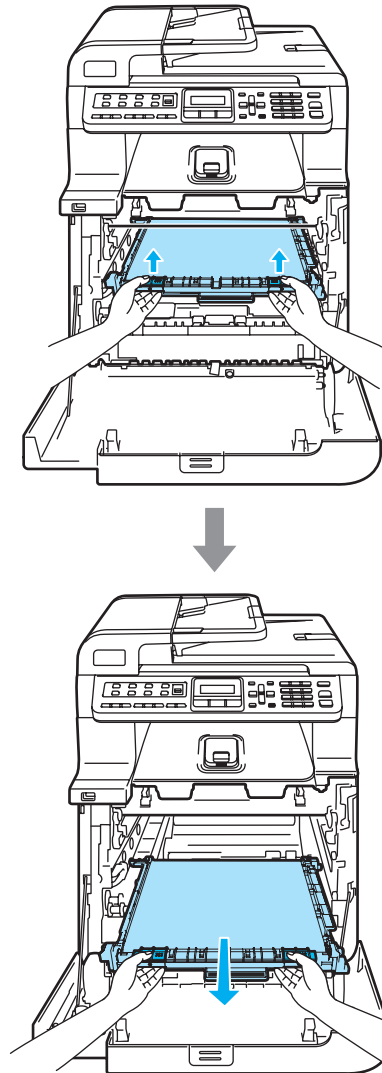

**!** ATTENTION

Nous vous conseillons de poser le courroie sur une feuille de papier jetable placée sur une surface propre et plane, afin de contenir les éventuelles éclaboussures de toner.

- 8 Retirez le réceptacle de toner de l'appareil avec la poignée verte et placez-le dans le sachet en plastique que contient la boîte.

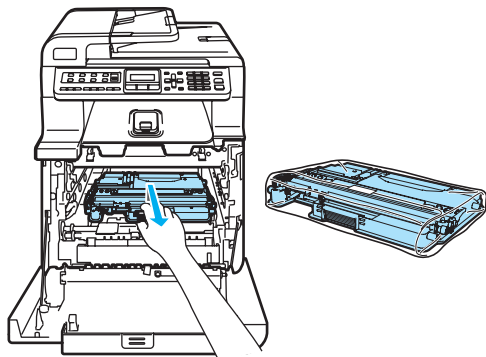

- 9 Réinstallez la courroie dans l'appareil. Faites correspondre la marque ! de la courroie avec la marque 1 de l'appareil. Abaissez la partie verte de la courroie jusqu'au verrouillage.

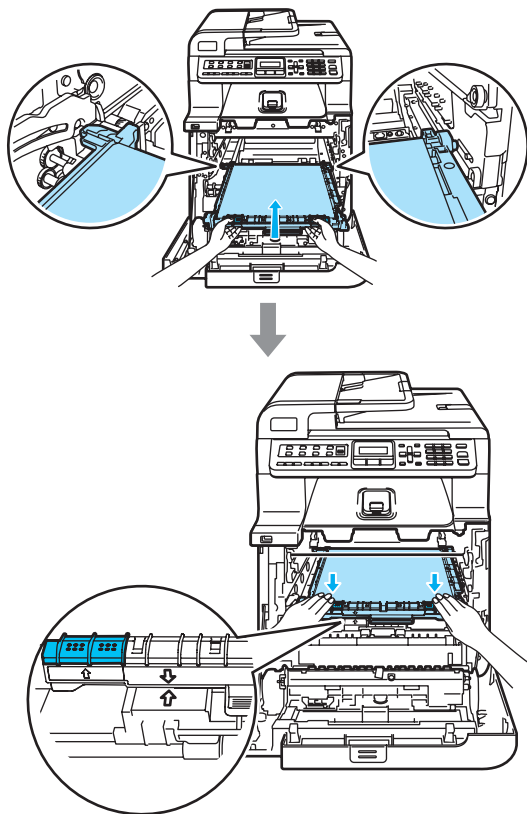

- 10 Insérez l'élément d'emballage orange d'origine qui sert à bloquer la courroie, comme le montre l'illustration.

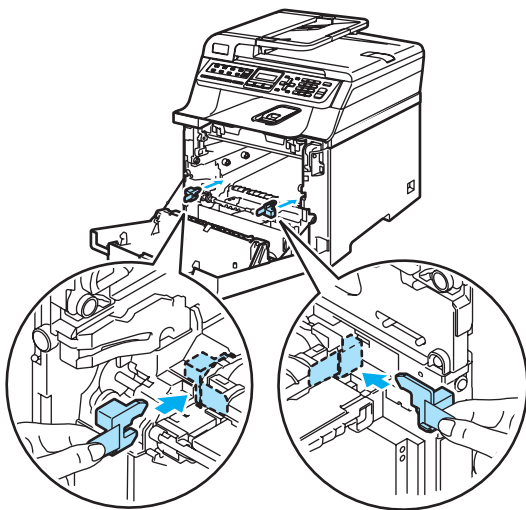

- 11 Placez une feuille de papier (format Letter ou A4) sur la courroie pour la protéger.

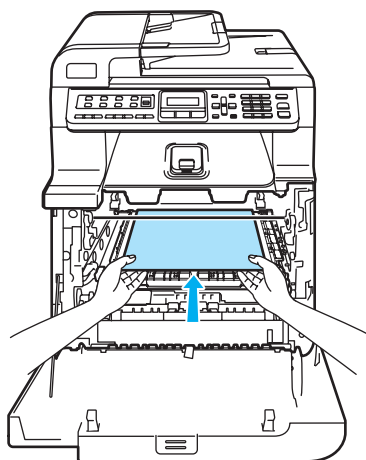

12 Remplacez le tambour dans l'appareil comme suit.

- 1 Assurez-vous que le levier de verrouillage gris (1) est levé, et placez le tambour dans l'appareil. Abaissez le levier de verrouillage gris (1).

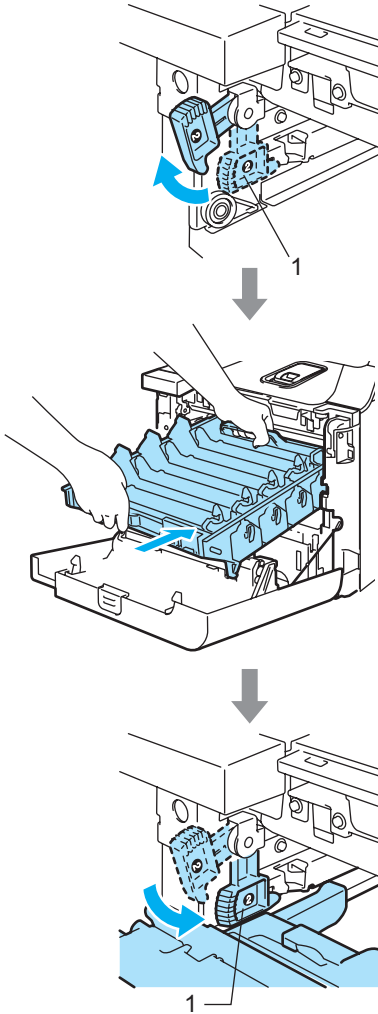

 **Remarque**

Lorsque vous installez le tambour dans l'appareil, veillez à faire correspondre les guides verts (1) de la poignée du tambour avec les flèches vertes (2) des deux côtés de l'appareil.

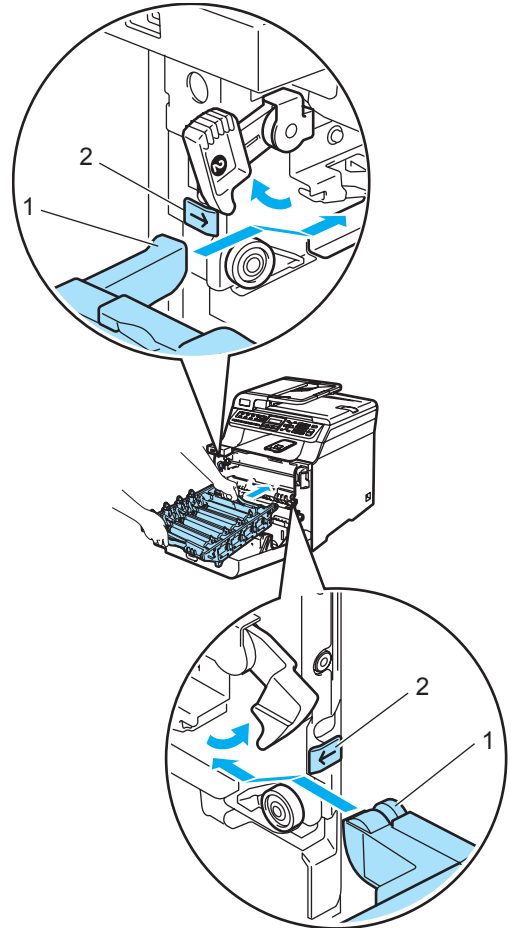

C



2 Poussez le tambour jusqu'à l'arrêt.

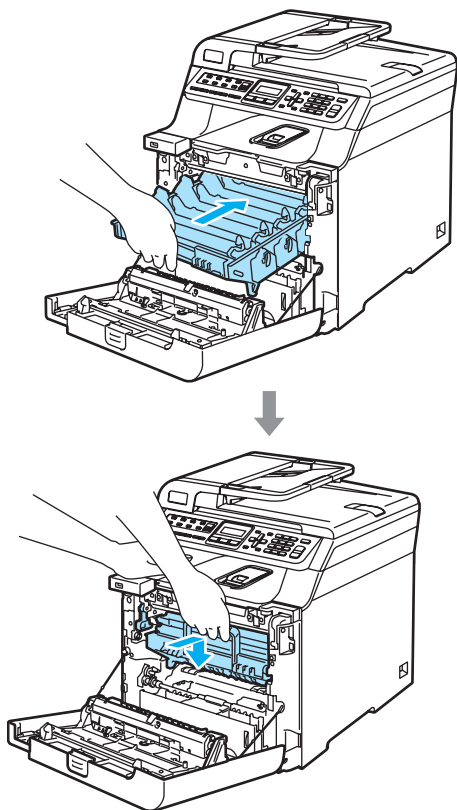

13 Introduisez l'élément d'emballage orange d'origine du tambour jusqu'au point illustré, puis fermez le capot avant.

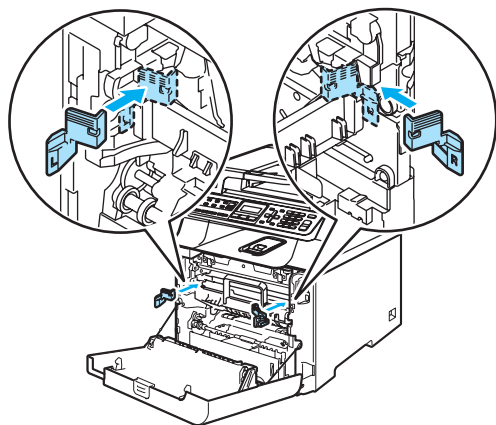

14 L'opération qui consiste à placer l'appareil dans le sac en plastique, puis à poser l'ensemble sur les pièces en polystyrène expansé (1) dans la partie inférieure de la boîte (2) nécessite deux personnes. Placez la partie supérieure de la boîte (3) par-dessus l'appareil et la partie inférieure de la boîte. Faites correspondre les orifices d'assemblage (4) de la partie supérieure et ceux (5) de la partie inférieure de la boîte.

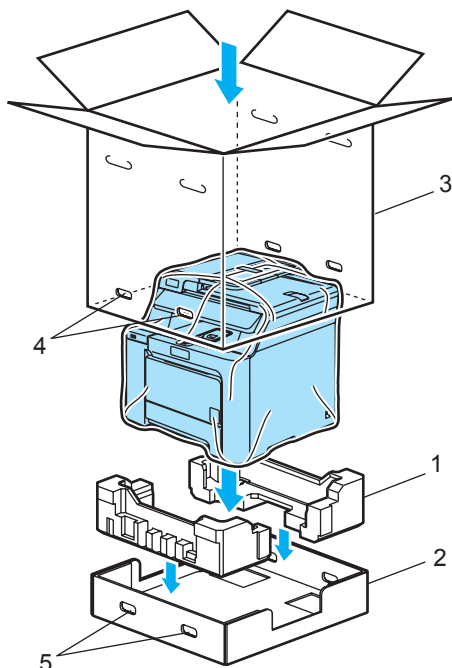



- 15 Placez les deux pièces de polystyrène expansé des cartouches de toner au-dessus de l'appareil. Faites correspondre le côté droit de l'appareil à la marque "R" sur une des pièces en polystyrène expansé (1), et le côté gauche de l'appareil à la marque "L" sur l'autre pièce en polystyrène expansé (2). Placez les cartouches de toner sur la polystyrène expansé.

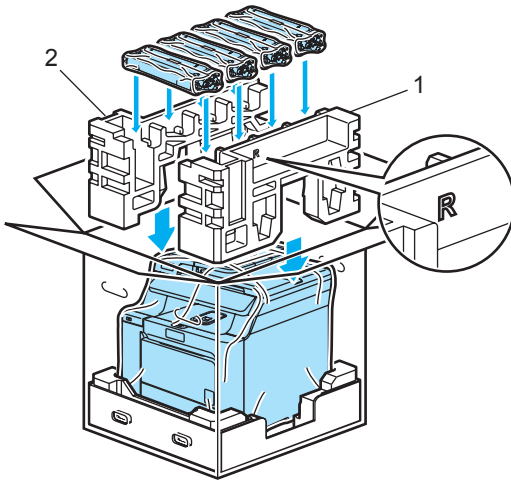

- 16 Placez le plateau en carton (1) au-dessus. Faites correspondre l'avant de l'appareil aux marques Δ sur le plateau en carton. Placez le réceptacle de toner du côté droit du plateau en carton.

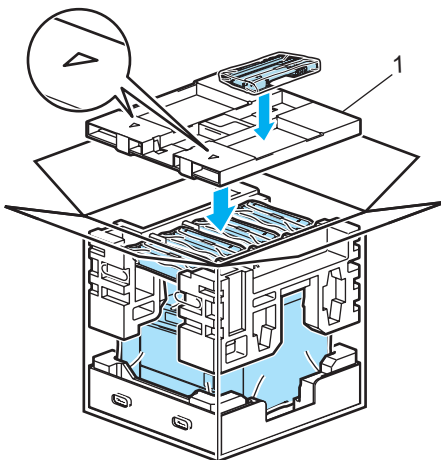

- 17 Introduisez les quatre éléments d'assemblage (1) dans les orifices du carton en vous référant aux étapes A et B illustrées ci-dessous.

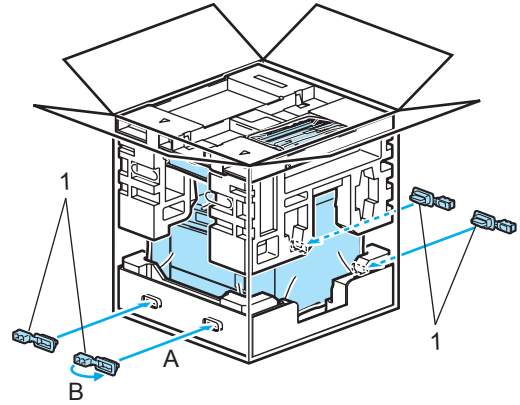

- 18 Fermez la boîte et renforcez-la à l'aide de bandes adhésives.

## Informations relatives à l'appareil

### Vérification du numéro de série

Le numéro de série de l'appareil peut être affiché à l'écran ACL.

- 1 Appuyez sur **Menu, 8, 1.**

```
Info. machine
1.No. série
```

- 2 Appuyez sur **Arrêt/Sortie.**

### Vérification des compteurs de pages

Vous pouvez afficher les compteurs de pages de l'appareil pour les copies, les impressions, les rapports et les listes, et les télécopies. Vous pouvez également afficher un total récapitulatif.

- 1 Appuyez sur **Menu, 8, 2.**

```
Info. machine
2.Compteur page
```

- 2 Appuyez sur **▲** ou sur **▼** pour sélectionner **Total, Fax/Liste, Copie** ou **Imprimer.**

```
Compteur page
Total :XXXXXX
```

```
Compteur page
Fax/Liste:XXXXXX
```

```
Compteur page
Copie :XXXXXX
```

```
Compteur page
Imprimer :XXXXXX
```

- 3 Appuyez sur **OK.**  
Vous pouvez afficher les compteurs de pages de l'appareil pour les pages en couleur et en noir et blanc.

```
Couleur :XXXXXX
N&B :XXXXXX
```

- 4 Appuyez sur **Arrêt/Sortie.**

### Vérification de la durée de vie restante des pièces

Vous pouvez afficher la durée de vie restante de ces pièces sur l'écran ACL.

- 1 Appuyez sur **Menu, 8, 3.**

```
Info. machine
3.VIE PIECES
```

- 2 Appuyez sur **▲** ou sur **▼** pour sélectionner **1.TAMBOUR, 2.Unité Courroie, 3.PF kit MP, 4.PF kit 1, 5.PF kit 2<sup>1</sup>, 6.BLOC FIXATION** ou **7.LASER.**  
Appuyez sur **OK.**

```
TAMBOUR
Disponible: XXX
```

<sup>1</sup> PF kit 2 n'apparaît que si vous avez installé le bac LT-100CL en option.

- 3 Appuyez sur **Arrêt/Sortie.**



#### Remarque

La vérification de la durée de vie d'une pièce sera exacte seulement si vous avez remis le compteur de la durée de vie de la pièce à zéro lorsque vous avez installé la nouvelle pièce. Elle ne sera pas exacte si vous avez remis le compteur de la durée de vie de la pièce à zéro au cours de son utilisation.

## Programmation à l'aide de l'afficheur

Votre appareil a été conçu pour être convivial. L'écran ACL permet la programmation à l'écran grâce aux touches de menu.

Nous avons créé des instructions progressives qui s'affichent à l'écran pour vous aider à programmer votre appareil. Il vous suffit donc de suivre les instructions qui s'affichent et qui vous guident dans le choix des menus et des options de programmation.

### Tableau des menus

Vous pouvez programmer l'appareil à l'aide du *Tableau des menus* à la page 201. Ces pages répertorient les sélections et les options des menus.

Appuyez sur **Menu**, puis tapez les numéros des menus pour programmer l'appareil.

Par exemple, pour paramétrer le volume de *Signal sonore* à Bas :

- 1 Appuyez sur **Menu**, 1, 4, 2.
- 2 Appuyez sur ▲ ou sur ▼ pour sélectionner *Bas*.
- 3 Appuyez sur **OK**.

### Mise en mémoire

Vos configurations de menus sont enregistrées de manière permanente, de telle sorte qu'elles ne seront *pas* perdues en cas de panne de courant. Les paramètres provisoires (Contraste ou mode Outre-mer par exemple) *seront* perdus. L'appareil peut conserver la date et l'heure approximative 4 jours.

## Touches de menu

	Accéder au menu.
	Passer au niveau de menu suivant. Accepter une option.
	Quitter le menu en appuyant à plusieurs reprises. Revenir au niveau de menu précédent.
	Faire défiler les options du niveau de menu en cours.
	Revenir au niveau de menu précédent ou de passer au niveau de menu suivant.
	Quitter le menu.

## Accès au mode Menu

---

- 1 Appuyez sur **Menu**.
- 2 Choisissez une option.
  - Appuyez sur **1** pour afficher le menu Paramétrage général.
  - Appuyez sur **2** pour le menu Télécopie.
  - Appuyez sur **3** pour le menu Copie.
  - Appuyez sur **4** pour le menu Impression.
  - Appuyez sur **5** pour le menu Interface USB directe.
  - Appuyez sur **6** pour le menu Impression des rapports.
  - Appuyez sur **7** pour le menu Réseau local.
  - Appuyez sur **8** pour le menu Information.
  - Appuyez sur **9** pour le menu Service.<sup>1</sup>
  - Appuyez sur **0** pour revenir à la configuration initiale.
- 1 Cette option n'apparaît que lorsque l'écran ACL affiche un message d'erreur.

Vous pouvez faire défiler également les niveaux de menu en appuyant sur ▲ ou sur ▼ selon la direction désirée.
- 3 Appuyez sur **OK**.

L'écran affiche alors le niveau de menu suivant.
- 4 Appuyez sur ▲ ou sur ▼ pour faire défiler l'affichage jusqu'à la sélection de menu suivante.
- 5 Appuyez sur **OK**.

Une fois le paramétrage d'une option terminé, l'écran ACL affiche **Confirmé**.
- 6 Appuyez sur **Arrêt/Sortie** pour revenir au menu supérieur.

## Tableau des menus

Les paramètres du fabricant sont affichés en caractères gras avec un astérisque.

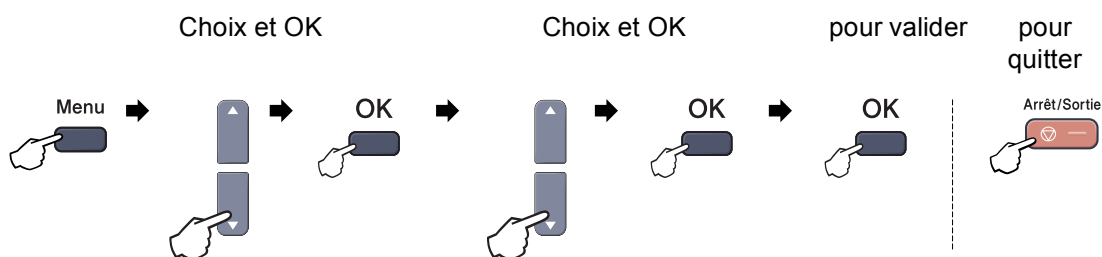

Menu principal	Sous-menu	Sélections de menu	Options	Description	Page
1. Prog. Général	1. Mode Minuterie	—	0 Sec 30 Sec 1 Min <b>2 Min*</b> 5 Min Off	Permet de régler l'heure à laquelle repasser en mode Télécopie.	21
	2. Type papier	1. Bac MP	Fin <b>Ordinaire*</b> Épais Plus épais Papier recyclé	Permet de configurer le type de papier dans le bac MP.	21
		2. Plateau 1	Fin <b>Ordinaire*</b> Papier recyclé	Permet de configurer le type de papier dans le bac à papier.	21
		3. Plateau 2 (Ce menu n'apparaît que si vous avez installé le bac 2 en option.)	Fin <b>Ordinaire*</b> Papier recyclé	Permet de configurer le type de papier dans le bac à papier 2 en option.	21
3. Taille papier	1. Bac MP	A4 <b>Lettre*</b> Légal Exécutif A5 A6 B5 B6 Folio Tout format	Permet de configurer le format du papier dans le bac multi-usage.	22	

Menu principal	Sous-menu	Sélections de menu	Options	Description	Page
1. Prog. Général (suite)	3. Taille papier (suite)	2. Plateau 1	A4 <b>Lettre*</b> Légal Exécutif A5 A6 B5 B6 Folio	Permet de configurer le format du papier dans le bac à papier.	22
		3. Plateau 2 (Ce menu n'apparaît que si vous avez installé le bac 2 en option.)	A4 <b>Lettre*</b> Légal Exécutif A5 B5 B6 Folio	Permet de configurer le format du papier dans le bac à papier 2 en option.	22
	4. Volume	1. Sonnerie	Off Bas <b>Moyen*</b> Haut	Permet de régler le volume de la sonnerie.	24
		2. Signal sonore	Off Bas <b>Moyen*</b> Haut	Permet de régler le volume de l'avertisseur sonore.	24
		3. Haut-parleur	Off Bas <b>Moyen*</b> Haut	Permet de régler le volume du haut-parleur.	24
	5. H avancée auto	—	On <b>Off*</b>	Permet de passer automatiquement à l'heure d'été.	25
	6. Écologie	1. Économie encre	On <b>Off*</b>	Permet d'augmenter le rendement de la cartouche de toner.	25
		2. Mode veille	(000-240) <b>005Min*</b>	Permet d'économiser de l'énergie.	25

Menu principal	Sous-menu	Sélections de menu	Options	Description	Page	
1. Prog. Général (suite)	7. Usage	1. Copie	Plateau1 unique Plateau2 unique MP seulement <b>MP&gt;T1&gt;T2*</b> T1>T2>MP (Bac 2 ou T2 n'apparaît que si vous avez installé le bac à papier en option.)	Permet de sélectionner le bac utilisé pour le mode Copie.	22	
		2. Fax	Plateau1 unique Plateau2 unique MP seulement MP>T1>T2 <b>T1&gt;T2&gt;MP*</b> (Bac 2 ou T2 n'apparaît que si vous avez installé le bac à papier en option.)	Permet de sélectionner le bac utilisé pour le mode Télécopie.	23	
		3. Impression	Plateau1 unique Plateau2 unique MP seulement <b>MP&gt;T1&gt;T2*</b> T1>T2>MP (Bac 2 ou T2 n'apparaît que si vous avez installé le bac à papier en option.)	Permet de sélectionner le bac utilisé pour l'impression PC.	23	
	8. Contraste ACL	—	▼ -□□□■+ ▲ ▼ -□□■□+ ▲ ▼ -□■□□+ ▲* ▼ -□■□□+ ▲ ▼ -■□□□+ ▲	Permet de régler le contraste de l'écran ACL.	25	
	9. Sécurité	1. Sécurité mém	—		Interdit à tout utilisateur non autorisé la plupart des opérations, à l'exception de la réception de télécopies en mémoire.	28
		2. verrouillage	—		Interdit à tout utilisateur non autorisé de changer les paramètres actuels de l'appareil.	27

Menu principal	Sous-menu	Sélections de menu	Options	Description	Page
2. Fax	1. Réglage récep. (Mode Télécopie uniquement)	1. Long. Sonnerie	00 01 02 03 04*	Permet de configurer le nombre de sonneries avant que l'appareil ne réponde en mode Télécopie seulement ou en mode Fax/Tél.	43
		2. Durée sonn F/T	20 Sec* 30 Sec 40 Sec 70 Sec	Permet de configurer la durée de la pseudo-sonnerie double émise par l'appareil en mode Fax/Tél.	43
		3. Récep facile	On* Off	Permet de recevoir des télécopies sans appuyer sur <b>Mono Marche</b> ou sur <b>Couleur Marche</b> .	44
		4. Code distance	On* (*51, #51) Off	Permet de répondre aux appels sur un téléphone supplémentaire ou externe et d'utiliser des codes pour activer ou désactiver l'appareil. Vous pouvez personnaliser ces codes.	55
		5. Auto-réduction	On* Off	Permet de réduire la taille des télécopies entrantes.	45
		6. Densité encre	▼ -□□□■+ ▲ ▼ -□□□■+ ▲ ▼ -□□■□+ ▲* ▼ -□■□□+ ▲ ▼ -■□□□+ ▲	Permet d'éclaircir ou d'assombrir les impressions.	44
		7. Relevé RC	—	Permet à votre appareil d'accéder à un autre télécopieur pour l'inviter à émettre/recevoir une télécopie (relève).	69
		8. Estamp. Fax Rx (Noir et blanc seulement)	Marche Arrêt*	Permet d'imprimer l'heure et la date en haut des télécopies reçues.	45
	2. Réglage envoi (Mode Télécopie uniquement)	1. Contraste	Auto* Clair Foncé	Permet de modifier la clarté ou la noirceur des télécopies envoyées.	36
		2. Résolution Fax	Standard* Fin Sup.fin (Noir et blanc seulement) Photo (Noir et blanc seulement)	Permet de régler la résolution par défaut des télécopies sortantes.	37
		3. Envoi différé	—	Permet d'envoyer des télécopies à une heure ultérieure configurée au format 24 heures.	38



Menu principal	Sous-menu	Sélections de menu	Options	Description	Page
2. Fax (suite)	2. Réglage envoi (Mode Télécopie uniquement) (suite)	4. Transm lot (Noir et blanc seulement)	On <b>Off*</b>	Permet de combiner toutes les télécopies en différé à destination du même numéro pour un envoi à la même heure de la journée en une seule transmission.	39
		5. TX Immédiat	Fax suivant:On Fax suivant:Off On <b>Off*</b>	Permet d'envoyer une télécopie sans qu'il soit nécessaire de l'enregistrer dans la mémoire.	38
		6. Relevé TX	On <b>Off*</b>	Permet de configurer l'appareil de sorte qu'un autre télécopieur puisse l'interroger et extraire des télécopies.	70
		7. Préparer PG (Noir et blanc seulement)	Fax suivant:On Fax suivant:Off On <b>Off*</b> Imp.exemple	Permet d'envoyer automatiquement une page de garde préprogrammée.	35
		8. Note pg couv (Noir et blanc seulement)	—	Permet de configurer vos propres commentaires pour la page de garde d'une télécopie.	35
		9. Mode Outre-mer	On <b>Off*</b>	Si vous rencontrez des problèmes pour envoyer des télécopies à l'étranger (Outre-mer), réglez cette option sur On.	38
	3. Régl comp auto	1. Num Monotouche	—	Permet d'enregistrer jusqu'à 16 numéros de monotouche afin de pouvoir composer un numéro simplement en appuyant sur une seule touche (et sur la touche <b>Mono Marche</b> ou sur <b>Couleur Marche</b> ).	58
		2. Comp. abrégée	—	Permet d'enregistrer jusqu'à 300 numéros abrégés afin de pouvoir composer un numéro simplement en appuyant sur quelques touches (et la touche <b>Mono Marche</b> ou sur <b>Couleur Marche</b> ).	59
		3. Groupe	—	Permet de créer jusqu'à 20 numéros de groupe pour la diffusion.	60

Menu principal	Sous-menu	Sélections de menu	Options	Description	Page
2. Fax (suite)	4. Réglage rapp	1. Transmission	On On+Image <b>Off*</b> Off+Image	Permet de régler la configuration initiale du rapport de vérification de l'envoi et du journal des télécopies.	71
		2. Intervalle act	Off <b>Ch 50 télécop*</b> Toutes les 6hrs Toutes les 12hrs Toutes les 24hrs Tous les 2 jours Tous les 7 jours	Permet de paramétrer l'intervalle d'impression automatique du journal des télécopies.	71
5. Opt. acc. Dist	5. Opt. acc. Dist	1. Ach/Page/Sauve (Noir et blanc seulement)  (Impression de sauvegarde)	<b>Off*</b> RE-TX Fax Téléappel Mémoriser fax Récept PC FAX	Permet à l'appareil de réadresser des télécopies, d'appeler votre téléavertisseur, d'enregistrer des télécopies entrantes dans la mémoire (pour que vous puissiez les extraire quand vous êtes loin de votre appareil) ou d'envoyer des télécopies à votre ordinateur.  Si vous avez sélectionné Réadressage de télécopies ou Réception PC-FAX, vous pouvez activer la fonction de sécurité Impression de sauvegarde.	62
		2. Accès à dist	---*	Permet de programmer un code personnalisé pour l'extraction à distance.	66
		3. Impr. Document	—	Permet d'imprimer les télécopies entrantes enregistrées dans la mémoire.	46
6. Trav. en att.	—	—	—	Permet de vérifier quelles tâches sont enregistrées en mémoire et annuler des tâches programmées.	39
0. Divers	0. Divers	1. Compatibilité	<b>Haut*</b> Normal De base (VoIP)	Permet d'ajuster l'égalisation en cas de problèmes de transmission.  Les fournisseurs de services VoIP prennent en charge la télécopie selon plusieurs normes. Si vous rencontrez régulièrement des erreurs de transmission de télécopie, sélectionnez De base (VoIP).	129
		2. Spéciale	<b>Off*</b> Régler	Permet d'utiliser le service de sonnerie spéciale de la compagnie de téléphone afin d'enregistrer le type de sonnerie sur l'appareil.	48

Menu principal	Sous-menu	Sélections de menu	Options	Description	Page	
3. Copie	1. Qualité	—	Auto* Texte Photo	Permet de sélectionner la résolution de copie pour le type de document.	77	
	2. Luminosité	—	▼ -□□□□■+ ▲ ▼ -□□□□■+ ▲ ▼ -□□■□□+ ▲* ▼ -□■□□□+ ▲ ▼ -■□□□□+ ▲	Permet de régler la luminosité des copies.	78	
	3. Contraste	—	▼ -□□□□■+ ▲ ▼ -□□□□■+ ▲ ▼ -□□■□□+ ▲* ▼ -□■□□□+ ▲ ▼ -■□□□□+ ▲	Permet de régler le contraste des copies.	78	
	4. Réglage coul	1. Rouge		▼ -□□□□■+ ▲ ▼ -□□□□■+ ▲ ▼ -□□■□□+ ▲* ▼ -□■□□□+ ▲ ▼ -■□□□□+ ▲	Permet de paramétrer la couleur rouge des copies.	78
		2. Vert		▼ -□□□□■+ ▲ ▼ -□□□□■+ ▲ ▼ -□□■□□+ ▲* ▼ -□■□□□+ ▲ ▼ -■□□□□+ ▲	Permet de paramétrer la couleur verte des copies.	
		3. Bleu		▼ -□□□□■+ ▲ ▼ -□□□□■+ ▲ ▼ -□□■□□+ ▲* ▼ -□■□□□+ ▲ ▼ -■□□□□+ ▲	Permet de paramétrer la couleur bleue des copies.	

D

Menu principal	Sous-menu	Sélections de menu	Options	Description	Page
4. Imp.	1. Émulation	—	<b>Auto*</b> HP LaserJet BR-Script 3	Permet de sélectionner le mode d'émulation.	<i>Voir le Guide de l'utilisateur-Logiciel sur le CD-ROM.</i>
	2. Options imp.	1. Polices Rés.	—	Permet d'imprimer la liste des polices internes de l'appareil.	
		2. Configuration	—	Permet d'imprimer la liste des paramètres d'impression de l'appareil.	
		3. Test imp.	—	Permet d'imprimer une page test.	
	3. Couleur d'imp	—	<b>Auto*</b> Couleur Noir et blanc	Permet de choisir d'imprimer le document en couleur ou en noir et blanc. Si vous choisissez Auto, l'appareil sélectionne une option qui convient au document (couleur ou noir et blanc).	
	4. Reinit. imprim.	1. Init.	—	Permet de rétablir les réglages PCL par défaut.	
		2. Quitt	—		
	5. Calibration	—	Calibrez Réinitialiser	Permet de régler la densité des couleurs ou de rétablir l'étalonnage des couleurs aux réglages d'usine.	
	6. Enregis auto	1. Inscription	1. Marche	Permet de régler la position d'impression de chaque couleur automatiquement.	
			2. Sort		
	6. Enregis auto	2. Fréquence	Basse	Permet de définir la fréquence de l'enregistrement automatique.	
			<b>Moyenne*</b> Haute Désactivé		
	7. Enregis manuel	1. Tableau impr	—	Permet d'imprimer le tableau afin de vérifier manuellement l'enregistrement (calage) des couleurs.	
2. Régler enregis		1 Magenta gauche 2 Cyan gauche 3 Jaune gauche 4 Magenta centre 5 Cyan centre 6 Jaune centre 7 Magenta droite 8 Cyan droite 9 Jaune droite	Permet de paramétrer la valeur de correction pour le tableau imprimé avec Tableau impr.		

Menu principal	Sous-menu	Sélections de menu	Options	Description	Page
5. Interf USB dir	1. Impr directe	1. Taille papier	A4 <b>Lettre*</b> Légal Exécutif A5 A6 B5 B6 Folio	Permet de paramétrer le format du papier pour l'impression directe à partir d'une clé USB.	89
		2. Type support	Fin <b>Ordinaire*</b> Épais Plus épais Papier recyclé	Permet de paramétrer le type de support pour l'impression directe à partir d'une clé USB.	89
		3. Pages mult	<b>1en1*</b> 2en1 4en1 9en1 16en1 25en1 1 en 2x2 pages 1 en 3x3 pages 1 en 4x4 pages 1 en 5x5 pages	Permet de paramétrer le style de page pour l'impression directe de plusieurs pages à partir d'une clé USB.	89
		4. Orientation	<b>Portrait*</b> Paysage	Permet de paramétrer l'orientation de la page pour l'impression directe à partir d'une clé USB.	89
		5. Assembler	<b>Activé*</b> Désactivé	Permet d'activer ou de désactiver le tri des pages pour l'impression directe à partir d'une clé USB.	89
		6. Qualité Impres	<b>Normal*</b> Fin	Permet de paramétrer l'option de la qualité d'impression pour l'impression directe à partir d'une clé USB.	89
		7. Option PDF	<b>document*</b> Doc et indic Doc et étampes	Permet de paramétrer l'option PDF déterminant s'il convient d'imprimer des commentaires (marques) ou des tampons dans le fichier PDF avec le texte.	89
		8. Index photos	<b>Simple*</b> Détails	Permet d'activer l'option d'impression d'un index, le format simple et les détails.	89

Menu principal	Sous-menu	Sélections de menu	Options	Description	Page	
5. Interf USB dir (suite)	2. Numér vers USB	1. Résolution	150 ppp couleur* 300 ppp couleur 600 ppp couleur N&B 200 ppp N&B 200x100 ppp	Permet de paramétrer la résolution pour l'envoi des données numérisées à une clé USB.	Voir le Guide de l'utilisateur-Logiciel sur le CD-ROM.	
		2. Nom de fichier	—	Permet d'entrer le nom de fichier des données numérisées.		
	3. PictBridge		1. Taille papier	Lettre* A4 B5 A5 B6 A6	Permet de paramétrer le format du papier pour l'impression de données à partir d'un appareil photo numérique avec PictBridge.	84
			2. Orientation	Lettre A4 B5 A5 B6 A6 Ensuite, vous pouvez choisir : Portrait Paysage	Permet de paramétrer l'orientation des pages pour l'impression de données à partir d'un appareil photo numérique avec PictBridge. Si vous choisissez le format de papier Lettre, A4 ou B5, c'est l'orientation Portrait qui est sélectionnée. Si vous choisissez A5, B6 ou A6, c'est Paysage qui est sélectionné.	84
			3. Date et heure	Activé Désactivé*	Permet d'imprimer sur la photo la date et l'heure auxquelles la photo a été prise.	84
			4. Nom de fichier	Activé Désactivé*	Permet d'imprimer le nom de fichier des données sur la photo.	84
			5. Qualité Impres	Normal* Fin	Permet de paramétrer l'option de la qualité d'impression pour l'impression de données à partir d'un appareil photo numérique avec PictBridge.	84
	6. Imp. Rapports	1. Transmission	1. Vis. sur ACL	—	Permet de visualiser le rapport de vérification de l'envoi des 200 dernières télécopies sortantes et d'imprimer le dernier rapport.	72
			2. Imp. rapport	—		
		2. Liste d'aide	—	—	Permet d'imprimer la liste d'aide pour voir d'un seul coup d'œil comment programmer votre appareil rapidement.	72

Menu principal	Sous-menu	Sélections de menu	Options	Description	Page
6. Imp. Rapports (suite)	3. Indx liste tél	1. Numérique	—	Dresse la liste, dans l'ordre numérique ou alphabétique, des noms et des numéros enregistrés dans la mémoire des numéros de monotouche et dans celle des numéros abrégés.	72
		2. Alphabétique	—		
	4. Journal fax	—	—	Dresse la liste détaillée des 200 dernières télécopies reçues et envoyées. (TX signifie envoi, RX réception.)	72
	5. Réglages util	—	—	Dresse la liste des paramètres.	72
	6. Config réseau	—	—	Dresse la liste des paramètres réseau.	72
7. Réseau	1. TCP/IP	1. Méthode amorce	Auto* Statiq RARP BOOTP DHCP	Permet de choisir la méthode d'amorçage (BOOT) qui convient le mieux à vos besoins.  (Si vous choisissez Auto, RARP, BOOTP ou DHCP, vous serez invité à déterminer combien de fois l'appareil doit essayer d'obtenir l'adresse IP.)	<i>Voir le Guide de l'utilisateur - Réseau sur le CD-ROM.</i>
		2. Adresse IP	[000-255]. [000-255]. [000-255]. [000-255]	Permet de saisir l'adresse IP.	
		3. Masq. ss. réseau	[000-255]. [000-255]. [000-255]. [000-255]	Permet de saisir le masque de sous-réseau.	
		4. Passerelle	[000-255]. [000-255]. [000-255]. [000-255]	Permet de saisir l'adresse de la passerelle.	
		5. Nom du nœud	BRNXXXXXX	Permet de saisir le nom de nœud.	
		6. Config. wins	Auto* Statiq	Permet de choisir le mode de configuration WINS.	
		7. Serveur WINS	(Primaire) 000.000.000.000 (Secondaire) 000.000.000.000	Permet de spécifier l'adresse IP du serveur WINS primaire ou secondaire.	
		8. Serveur DNS	(Primaire) 000.000.000.000 (Secondaire) 000.000.000.000	Permet de spécifier l'adresse IP du serveur DNS primaire ou secondaire.	
		9. APIPA	On* Off	Permet d'attribuer automatiquement l'adresse IP à partir de la plage d'adresses de la liaison locale.	
		0. IPv6	Marche Arrêt*	Permet d'activer le protocole IPv6.	

Menu principal	Sous-menu	Sélections de menu	Options	Description	Page
7. Réseau (suite)	2. Ethernet	—	Auto* 100B-FD 100B-HD 10B-FD 10B-HD	Permet de sélectionner le mode de lien Ethernet.	<i>Voir le Guide de l'utilisateur-Réseau sur le CD-ROM.</i>
	3. Num vers FTP	—	150 ppp couleur* 300 ppp couleur 600 ppp couleur N&B 200 ppp N&B 200x100 ppp	Permet de paramétrer la résolution pour l'envoi des données numérisées via le serveur FTP.	
	0. Réglage usine	1. Init.	1. Oui	Permet de rétablir les réglages d'usine des paramètres réseau.	
			2. Non		
	2. Quitt	—			
8. Info. machine	1. No. série	—	—	Permet de vérifier le numéro de série de l'appareil.	198
	2. Compteur page	—	Total Fax/Liste Copie Imprimer	Permet de vérifier le nombre total de pages que l'appareil a imprimées au cours de sa durée de vie.	198
	3. VIE PIECES	1. TAMBOUR 2. Unité Courroie 3. PF kit MP 4. PF kit 1 5. PF kit 2 6. BLOC FIXATION 7. LASER	—	Permet de vérifier le pourcentage de durée de vie restante d'une pièce de l'appareil.  PF kit 2 n'apparaît que si vous avez installé le bac LT-100CL en option.	198
	4. Menu reinit	—	TAMBOUR Unité Courroie PF kit MP PF kit 1 PF kit 2	Permet de remettre à zéro le compteur de la durée de vie d'une pièce de l'appareil. Cette option apparaît lorsque vous remplacez une pièce de l'appareil.  PF kit 2 n'apparaît que si vous avez installé le bac LT-100CL en option.	174 180



Menu principal	Sous-menu	Sélections de menu	Options	Description	Page
0. Réglage init.	1. Mode réponse	—	<b>Fax seulement*</b> Fax/Tél Tél ext/rép Manuel	Permet de choisir le mode de réception qui convient le mieux à vos besoins.	41
	2. Date et heure	—	—	Permet de mettre la date et l'heure sur l'écran ACL et sur l'en-tête des télécopies envoyées.	<i>Voir le Guide d'installation rapide.</i>
	3. Id station	—	Fax: Tél: Nom:	Permet de programmer votre nom et numéro de télécopieur pour l'imprimer sur chaque page transmise.	
	4. Tonal/Impuls. (au Canada)	—	<b>Tonal.*</b> Impuls.	Permet de choisir le mode de numérotation.	
	4. Tonalité (aux États-Unis) 5. Tonalité (au Canada)	—	Détection <b>Non détecté*</b>	Permet de raccourcir la pause de détection de la tonalité.	129
	5. Préfix numérot (aux États-Unis) 6. Préfix numérot (au Canada)	—	Activé <b>Désactivé*</b>	Permet de paramétrer un numéro de préfixe (indicatif) à ajouter avant le numéro de télécopieur au moment de la numérotation.	26
	0. Langue locale (au Canada)	—	<b>Anglais*</b> Français	Permet de changer la langue de l'écran ACL selon le pays de l'utilisateur.	<i>Voir le Guide d'installation rapide.</i>

## Saisie de texte

Lors du paramétrage de certaines sélections de menu, telles que l'identification du poste, il peut être nécessaire de saisir des caractères de type texte. Des lettres sont indiquées au-dessus des touches du pavé numérique. Quant aux touches **0**, **#** et **\***, elles ne sont *pas* associées à des caractères alphabétiques, car elles sont réservées à des fonctions spéciales.

Pour accéder aux caractères ci-dessous, appuyez sur la touche de pavé numérique concernée autant de fois que nécessaire.

- Pour définir les options de menu Numérisation vers FTP

Appuyez sur la touche	une fois	deux fois	trois fois	quatre fois	cinq fois	six fois	sept fois	huit fois	neuf fois
1	@	.	/	1	@	.	/	1	@
2	a	b	c	A	B	C	2	a	b
3	d	e	f	D	E	F	3	d	e
4	g	h	i	G	H	I	4	g	h
5	j	k	l	J	K	L	5	j	k
6	m	n	o	M	N	O	6	m	n
7	p	q	r	s	P	Q	R	S	7
8	t	u	v	T	U	V	8	t	u
9	w	x	y	z	W	X	Y	Z	9

- Pour configurer d'autres sélections de menu

Appuyez sur la touche	une fois	deux fois	trois fois	quatre fois	cinq fois
2	A	B	C	2	A
3	D	E	F	3	D
4	G	H	I	4	G
5	J	K	L	5	J
6	M	N	O	6	M
7	P	Q	R	S	7
8	T	U	V	8	T
9	W	X	Y	Z	9

### Insertion d'espaces

Pour insérer un espace dans un numéro de télécopieur, appuyez une fois sur ► entre les chiffres. Pour insérer un espace dans un nom, appuyez deux fois sur ► entre les caractères.

### Corrections

Si vous avez saisi une lettre par erreur et que vous souhaitez la corriger, appuyez sur ◀ afin de déplacer le curseur jusqu'au caractère erroné, puis appuyez sur **Supprimer/Retour**.

### Répétition de caractères alphabétiques

Si vous devez taper un caractère assigné à la même touche que le caractère précédent, appuyez sur ► pour déplacer le curseur vers la droite avant d'appuyer sur la touche en question.

### Symboles et caractères spéciaux

Appuyez sur \*, # ou sur 0, puis appuyez sur ◀ ou sur ▶ pour déplacer le curseur sur le symbole ou le caractère souhaité. Appuyez sur **OK** pour le sélectionner. Les symboles et caractères ci-dessous qui s'affichent dépendent de la sélection de menu.

Appuyez sur *	pour	(espace) ! " # \$ % & ' ( ) * + , - . / €
Appuyez sur #	pour	: ; < = > ? @ [ ] ^ _ ¥ ¯ ´   { }
Appuyez sur 0	pour	É À È Ê Î Ç Ë Ö 0

## Généralités

<b>Capacité mémoire</b>	64 Mo
<b>Alimentation automatique de documents (ADF)</b>	Maximum 35 pages (disposées) [20 lb (80 g/m <sup>2</sup> )]
	Environnement recommandé pour des résultats optimaux :
	Température : 68° F à 86° F (20 à 30° C)
	Taux d'humidité : 50% - 70%
	Papier : Xerox 4200 (20 lb/Lettre)
<b>Bac à papier</b>	250 feuilles [20 lb (80 g/m <sup>2</sup> )]
<b>Bac à papier 2 (option)</b>	500 feuilles [20 lb (80 g/m <sup>2</sup> )]
<b>Type d'imprimante</b>	Laser
<b>Méthode d'impression</b>	Technique électrophotographique de numérisation par faisceau laser semi-conducteur
<b>Écran ACL (affichage à cristaux liquides)</b>	16 caractères × 2 lignes
<b>Source d'alimentation</b>	110-120 V c.a. 50/60 Hz
<b>Consommation d'énergie</b>	Pointe : 1200 W (moyenne)
	Copie : 495 W (moyenne)
	Veille : 28 W (moyenne)
	Attente : 95 W (moyenne)

## Dimensions

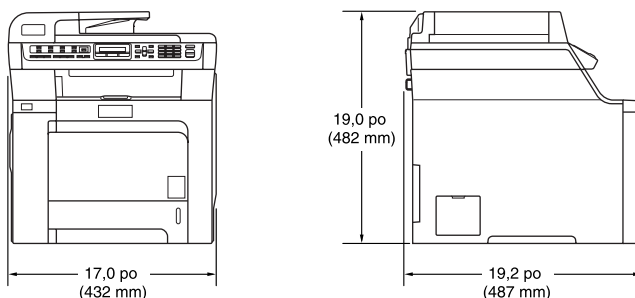

## Poids

<b>Sans tambour/cartouche d'encre :</b>
62,4 lb (28,3 kg) (MFC-9440CN)
63,7 lb (28,9 kg) (MFC-9450CDN)

<b>Niveau de bruit</b>	Puissance sonore	
	Fonctionnement (copie) :	LWAd = 6,9 Bell
	Attente :	LWAd = 4,4 Bell
	Pression sonore	
<b>Température</b>	Fonctionnement (copie) :	LpAm = 54,5 dBA
	Attente :	LpAm = 30 dBA
	Fonctionnement :	50° F à 90,5° F (10 à 32,5° C)
	Stockage :	41° F à 95° F (5 à 35° C)
<b>Taux d'humidité</b>	Fonctionnement :	20% à 80% (sans condensation)
	Stockage :	10% à 90% (sans condensation)

# Supports d'impression

## Entrée papier **Bac à papier**

- Type de papier : Papier ordinaire, papier fin ou papier recyclé
- Format de papier : Lettre, A4, B5, A5, B6, A6, Exécutive, Légal et Folio
- Poids du papier : 16 à 28 lb (60 à 105 g/m<sup>2</sup>)
- Capacité maximale du bac à papier : Maximum 250 feuilles de papier ordinaire 20 lb (80 g/m<sup>2</sup>)

## Bac multi-usage (MP)

- Type de papier : Papier ordinaire, papier fin, papier épais, papier recyclé, papier bond, enveloppes et étiquettes
- Format de papier :  
Largeur : 2,75 à 8,5 po (69,9 à 215,9 mm)  
Longueur : 4,57 à 16 po (116,0 à 406,4 mm)
- Poids du papier : 16 à 43 lb (60 à 163 g/m<sup>2</sup>)
- Capacité maximale du bac à papier : Maximum 50 feuilles de papier ordinaire 20 lb (80 g/m<sup>2</sup>)  
Jusqu'à 3 enveloppes

## Bac à papier 2 (option)

- Type de papier : Papier ordinaire, papier fin ou papier recyclé
- Format de papier : Lettre, A4, B5, A5, B6, Exécutive, Légal et Folio
- Poids du papier : 16 à 28 lb (60 à 105 g/m<sup>2</sup>)
- Capacité maximale du bac à papier : Maximum 500 feuilles de papier ordinaire 20 lb (80 g/m<sup>2</sup>)

## Sortie papier Jusqu'à 150 feuilles (sortie face imprimée vers le bas dans le bac de sortie)

### Recto verso

- Format de papier : Lettre, Légal et Folio
- Recto verso manuel : Oui
- Recto verso automatique (MFC-9450CDN uniquement) : Oui (impression uniquement)

# Télécopie

<b>Compatibilité</b>	ITU-T groupe 3
<b>Système d'encodage</b>	MH/MR/MMR/JBIG/JPEG
<b>Vitesse du modem</b>	Repli automatique : 33 600 bps
<b>Taille du document</b>	Largeur ADF : 5,8 à 8,5 po (147,3 à 215,9 mm) Hauteur ADF : 5,8 à 14 po (147,3 à 356 mm) Largeur de la vitre du scanner : Max. 8,5 po (215,9 mm) Hauteur de la vitre du scanner : Max. 11,7 po (297 mm)
<b>Largeur de numérisation</b>	Max. 8,2 po (208 mm)
<b>Largeur d'impression</b>	Max. 8,2 po (208 mm)
<b>Échelle de gris</b>	256 niveaux
<b>Types de relèvements</b>	Standard, Séquentiel
<b>Réglage du contraste</b>	Automatique/Clair/Foncé (paramétrage manuel)
<b>Résolution</b>	Horizontale : 203 points/po (8 points/mm) Verticale <ul style="list-style-type: none"> <li>■ Standard : 98 lignes/po (3,85 lignes/mm) (Noir) 196 lignes/po (7,7 lignes/mm) (Couleur)</li> <li>■ Fine : 196 lignes/po (7,7 lignes/mm) (Noir) 196 lignes/po (7,7 lignes/mm) (Couleur)</li> <li>■ Photo : 196 lignes/po (7,7 lignes/mm) (Noir)</li> <li>■ Super fine : 392 lignes/po (15,4 lignes/mm) (Noir)</li> </ul>
<b>Composition par monotouche</b>	16 (8 × 2)
<b>Numéro abrégé</b>	300 postes
<b>Groupes</b>	Maximum 20
<b>Diffusion (d'une télécopie)</b>	366 postes (noir et blanc uniquement)
<b>Recomposition automatique du numéro</b>	Oui, 1 fois après 5 minutes
<b>Réponse automatique</b>	0, 1, 2, 3 ou 4 sonneries
<b>Source de communication</b>	Réseau téléphonique public commuté
<b>Transmission à partir de la mémoire</b>	Jusqu'à 500 <sup>1</sup> / 400 <sup>2</sup> pages
<b>Réception sans papier</b>	Jusqu'à 500 <sup>1</sup> / 400 <sup>2</sup> pages

<sup>1</sup> L'indication 'pages' renvoie au 'tableau standard Brother n° 1' (lettre d'affaires typique, résolution standard, code JBIG). Les caractéristiques techniques et la documentation peuvent être modifiées sans préavis.

<sup>2</sup> L'indication 'pages' renvoie au 'tableau d'essais UIT-T n° 1' (lettre d'affaires typique, résolution standard, code JBIG). Les caractéristiques techniques et la documentation peuvent être modifiées sans préavis.

# Copie

<b>Vitesse de copie</b>	Jusqu'à 17 pages/minute (format Lettre) (noir) <sup>1 2</sup> Jusqu'à 17 pages/minute (format Lettre) (couleur) <sup>1 2</sup>
<b>Couleur/monochrome</b>	Oui/Oui
<b>Taille du document</b>	Largeur ADF : 5,8 à 8,5 po (148 à 215,9 mm) Hauteur ADF : 5,8 à 14 po (148 à 355,6 mm) Largeur de la vitre du scanner : Max. 8,5 po (215,9 mm) Hauteur de la vitre du scanner : Max. 11,7 po (297 mm) Largeur de la copie : Max. 8,26 po (210 mm)
<b>Copies multiples</b>	Jusqu'à 99 pages pouvant être empilées ou triées
<b>Agrandissement/Réduction</b>	25% à 400% (par tranche de 1%)
<b>Résolution</b>	Jusqu'à 1200 × 600 ppp
<b>Temps de sortie de la première copie</b>	Environ 21 secondes (noir) <sup>3</sup> Environ 23 secondes (couleur) <sup>3</sup>

<sup>1</sup> La vitesse de copie peut varier en fonction du type de document à copier.

<sup>2</sup> À partir du bac à papier standard et du bac à papier en option.

<sup>3</sup> Le temps de sortie de la première copie peut varier si l'appareil doit effectuer une phase d'étalonnage ou d'enregistrement.



# Numérisation

<b>Couleur/monochrome</b>	Oui/Oui
<b>Compatibilité TWAIN</b>	Oui (Windows® 2000 Professional/XP/ XP Professional x64 Edition/Windows Vista®) Mac OS® X 10.2.4 ou une version supérieure
<b>Compatibilité WIA</b>	Oui (Windows® XP/Windows Vista®)
<b>Profondeur de couleur</b>	Couleur 24 bits
<b>Résolution</b>	Jusqu'à 19200 × 19200 ppp (résolution interpolée) <sup>1</sup> Jusqu'à 1200 × 2400 ppp (résolution optique) <sup>2</sup> Jusqu'à 1200 × 600 ppp (résolution optique) <sup>3</sup>
<b>Taille du document</b>	Largeur ADF : 5,8 à 8,5 po (148,0 à 215,9 mm) Hauteur ADF : 5,8 à 14 po (148,0 à 355,6 mm) Largeur de la vitre du scanner : Max. 8,5 po (215,9 mm) Hauteur de la vitre du scanner : Max. 11,7 po (297 mm)
<b>Largeur de numérisation</b>	Max. 8,26 po (210 mm)
<b>Échelle de gris</b>	256 niveaux

<sup>1</sup> Numérisation de 1200 × 1200 ppp maximum avec le pilote WIA sous Windows® XP/Windows Vista® (sélection possible d'une résolution jusqu'à 19200 × 19200 ppp avec l'utilitaire de numérisation de Brother)

<sup>2</sup> À l'aide de la vitre du scanner

<sup>3</sup> À l'aide de l'alimentation automatique de documents

# Impression

<b>Émulations</b>	PCL6 BR-Script (PostScript) niveau 3
<b>Pilote d'imprimante</b>	Pilote hôte pour Windows® 2000 Professionnel/XP/ XP Professionnel x64 Edition/Windows Vista®/ Windows Server® 2003 (impression uniquement via le réseau)  BR-Script (fichier PPD file) pour Windows® 2000 Professionnel/XP/ XP Professionnel x64 Edition/Windows Vista® Pilote d'imprimante Macintosh® pour Mac OS® X 10.2.4 ou version supérieure BR-Script (fichier PPD) pour Mac OS® X 10.2.4 ou version supérieure
<b>Résolution</b>	600 × 600 ppp, 2400 ppp (2400 × 600 ppp)
<b>Vitesse d'impression</b>	Jusqu'à 21 pages/minute (format Lettre) (noir) <sup>1 2</sup> Jusqu'à 21 pages/minute (format Lettre) (couleur) <sup>1 2</sup>
<b>Vitesse d'impression recto verso (MFC-9450CDN uniquement)</b>	Jusqu'à 7 faces/minute (3,5 pages) (noir) <sup>1 2</sup> Jusqu'à 7 faces/minute (3,5 pages) (couleur) <sup>1 2</sup>
<b>Temps de sortie de la première copie</b>	Moins de 16 secondes (noir) <sup>3</sup> Moins de 17 secondes (couleur) <sup>3</sup>

<sup>1</sup> La vitesse d'impression peut varier en fonction du type de document à imprimer.

<sup>2</sup> À partir du bac à papier standard et du bac à papier en option.

<sup>3</sup> Le temps de sortie de la première impression peut varier si l'appareil doit effectuer une phase d'étalonnage ou d'enregistrement.

## Interfaces

<b>USB</b>	Un câble d'interface USB 2.0 dont la longueur ne dépasse pas 6 pieds (2,0 m). <sup>1 2</sup>
<b>Câble réseau</b>	Un câble Ethernet UTP de catégorie 5 ou supérieure.

<sup>1</sup> Votre appareil est doté d'une interface USB 2.0 (haute vitesse). Il peut aussi être raccordé à un ordinateur muni d'une interface USB 1.1.

<sup>2</sup> Les ports USB d'autres périphériques ne sont pas pris en charge.

## PictBridge

<b>Compatibilité</b>	Prise en charge de la norme PictBridge CIPA (Camera & Imaging Products Association) DC-001. Visitez le site <a href="http://www.cipa.jp/pictbridge/">http://www.cipa.jp/pictbridge/</a> pour de plus amples renseignements.
<b>Interface</b>	Interface USB directe

## Impression directe

<b>Compatibilité</b>	PDF version 1.6 <sup>1</sup> , JPEG, Exif + JPEG, PRN (créé par le pilote d'imprimante MFC-9440CN ou MFC-9450CDN), TIFF (numérisé par tous les modèles Brother MFC ou DCP), PostScript®3™ (créé par le pilote d'imprimante MFC-9440CN ou MFC-9450CDN BR-Script 3)
----------------------	---

<sup>1</sup> Les fichiers d'image JBIG2, JPEG2000 et les fichiers multicouches ne sont pas pris en charge.

# Configuration requise pour l'ordinateur

Configuration minimale du système et fonctions logicielles prises en charge sur l'ordinateur								
Plate-forme de l'ordinateur et version du système d'exploitation		Fonctions logicielles prises en charge sur l'ordinateur	Interface ordinateur	Vitesse minimale du processeur	Mémoire vive minimum	Mémoire vive recommandée	Espace disque dur disponible	
							pour les pilotes	pour les applications
Système d'exploitation Windows®	Windows® 2000 Professional <sup>4</sup>	Impression, PC-FAX <sup>3</sup> , numérisation	USB, Ethernet	Intel® Pentium® II ou AMD équivalent	64 Mo	256 Mo	150 Mo	310 Mo
	Windows® XP Home <sup>1 4</sup> Windows® XP Professional <sup>1 4</sup>				128 Mo			
	Windows® XP Professional x64 Edition <sup>1</sup>			AMD Opteron™ AMD Athlon™ 64 Intel® Xeon® avec Intel® EM64T Intel® Pentium® 4 avec Intel® EM64T ou AMD équivalent	256 Mo	512 Mo		
	Windows Vista® <sup>1</sup>			Intel® Pentium® 4 ou équivalent Processeur 64-bits pris en charge	512 Mo	1 Go	500 Mo	500 Mo
	Windows Server® 2003	Impression	Ethernet	Intel® Pentium® III ou AMD équivalent	256 Mo	512 Mo	50 Mo	Non disponible
	Windows Server® 2003 x64 Edition							
Système d'exploitation Macintosh®	Mac OS® X 10.2.4 ou une version supérieure	Impression, envoi PC-FAX <sup>3</sup> , numérisation	USB <sup>2</sup> , Ethernet	PowerPC G4/G5, Intel® Core™ Solo/Duo, PowerPC G3 350MHz	128 Mo	160 Mo	80 Mo	400 Mo

<sup>1</sup> Pour WIA, résolution 1200 x 1200. L'utilitaire de numérisation de Brother permet une augmentation de la résolution jusqu'à 19200 x 19200 ppp.

<sup>2</sup> Les ports USB d'autres périphériques ne sont pas pris en charge.

<sup>3</sup> PC-FAX prend en charge uniquement le noir et blanc.

<sup>4</sup> PaperPort™ 11SE prend en charge Microsoft® SP4 ou une version supérieure pour Windows® 2000 et SP2 ou une version supérieure pour XP.

## Consommables

<b>Durée de vie des cartouches de toner</b>	Cartouches de toner standard :	
	<b>TN-110BK</b> (noir):	2 500 pages <sup>1</sup>
	<b>TN-110C, TN-110M, TN-110Y</b> (cyan, magenta, jaune) :	1 500 pages <sup>1</sup>
	Cartouches de toner grande capacité :	
	<b>TN-115BK</b> (noir):	5 000 pages <sup>1</sup>
	<b>TN-115C, TN-115M, TN-115Y</b> (cyan, magenta, jaune) :	4 000 pages <sup>1</sup>
<b>Durée de vie du tambour</b>	<b>DR-110CL:</b>	Environ 17 000 pages <sup>2</sup>
<b>Courroie</b>	<b>BU-100CL :</b>	Environ 50 000 pages <sup>3</sup>
<b>Réceptacle de toner</b>	<b>WT-100CL :</b>	Environ 20 000 pages <sup>4</sup>

<sup>1</sup> Rendement approximative basé sur un taux de couverture de page à 5%(Lettre)

<sup>2</sup> Le rendement de tambour est approximative et peut varier dependent d'usage.

<sup>3</sup> Lors de l'impression sur du papier au format Lettre ou A4

<sup>4</sup> Lors de l'impression sur du papier au format Lettre ou A4 selon un taux de couverture d'impression de 5% pour chacune des couleurs CMYK

# Réseau Ethernet câblé

<b>Nom du modèle de la carte réseau</b>	NC-6500h
<b>Réseau local</b>	Vous pouvez raccorder votre appareil à un réseau pour utiliser les fonctionnalités d'impression réseau, de numérisation réseau, PC-FAX et de configuration à distance. <sup>1 2</sup>
<b>Systèmes pris en charge</b>	Windows <sup>®</sup> 2000 Professional, Windows <sup>®</sup> XP, Windows <sup>®</sup> XP Professional x64 Edition, Windows Vista <sup>®</sup> , Windows Server <sup>®</sup> 2003 et Windows Server <sup>®</sup> 2003 x64 Edition <sup>2</sup> Mac OS <sup>®</sup> X 10.2.4 ou une version supérieure <sup>3</sup>
<b>Protocoles</b>	IPv4 : TCP/IP ARP, RARP, BOOTP, DHCP, APIPA (Auto IP), WINS, NetBIOS (résolution des noms), DNS (résolution), mDNS, LPR/LPD, Custom Raw Port/Port9100, IPP, IPPS, FTP (serveur), SSL/TLS, POP avant SMTP, SMTP-AUTH, Telnet, SNMPv1, HTTP/HTTPS (serveur), TFTP (client et serveur), SMTP (client), APOP, LLTD (répondeur), Raw Port (scanner PC), FTP (client)  IPv6 : TCP/IP (Désactivé par défaut) NDP, RA, DNS, mDNS, LPR/LPD, Custom Raw Port/Port9100, IPP, IPPS, FTP (serveur), SSL/TLS, POP avant SMTP, SMTP-AUTH, Telnet, SNMPv1, HTTP/HTTPS (serveur), TFTP (client et serveur), SMTP (client), APOP, LLTD (répondeur), Raw Port (scanner PC)
<b>Type de réseau</b>	Réseau Ethernet 10/100 BASE-TX Auto Negotiation (réseau câblé)
<b>Utilitaires de gestion <sup>4</sup></b>	BRAdmin Light pour Windows <sup>®</sup> 2000 Professional, Windows <sup>®</sup> XP, Windows <sup>®</sup> XP Professional x64 Edition, Windows Vista <sup>®</sup> , Windows Server <sup>®</sup> 2003, Windows Server <sup>®</sup> 2003 x64 Edition et Mac OS <sup>®</sup> X 10.2.4 ou une version supérieure BRAdmin Professional pour Windows <sup>®</sup> 2000 Professional, Windows <sup>®</sup> XP, Windows <sup>®</sup> XP Professional x64 Edition, Windows Vista <sup>®</sup> , Windows Server <sup>®</sup> 2003 et Windows Server <sup>®</sup> 2003 x64 Edition Web BRAdmin pour Windows <sup>®</sup> 2000 Professional, Windows <sup>®</sup> XP, Windows <sup>®</sup> XP Professional x64 Edition, Windows Vista <sup>®</sup> , Windows Server <sup>®</sup> 2003 et Windows Server <sup>®</sup> 2003 x64 Edition Ordinateurs clients avec navigateur Web prenant en charge Java <sup>™</sup> .

<sup>1</sup> Envoi PC-FAX pour Mac<sup>®</sup>

<sup>2</sup> Impression seulement pour Windows Server<sup>®</sup> 2003

<sup>3</sup> Mac OS<sup>®</sup> X 10.2.4 ou une version supérieure (mDNS)

<sup>4</sup> BRAdmin Professional et Web BRAdmin peuvent être téléchargés à partir du site <http://solutions.brother.com/>

Voici une liste complète des caractéristiques et des termes qui apparaissent dans les manuels Brother. La disponibilité de ces caractéristiques dépend du modèle acheté.

**Accès double**

Votre appareil peut numériser des télécopies sortantes et des tâches programmées dans la mémoire alors qu'il envoie ou reçoit des télécopies ou encore imprime une télécopie entrante.

**Accès pour extraction à distance**

Fonction vous permettant d'accéder à votre appareil à distance à l'aide d'un téléphone à touches.

**ADF (alimentation automatique de documents)**

Un document placé dans l'alimentation automatique de documents (ADF) peut être numérisé automatiquement une page à la fois.

**Annulation d'une tâche**

Cette touche permet d'annuler une tâche d'impression programmée et d'effacer la mémoire de l'appareil.

**Code d'accès à distance**

Il s'agit de votre propre code à quatre chiffres (– – –\*) qui vous permet d'accéder à votre appareil à distance.

**Code de réception de télécopie**

Ce code (\* 5 1) doit être entré chaque fois que vous répondez à un appel de télécopie à partir d'un téléphone supplémentaire ou externe.

**Code de réponse de téléphone (mode Fax/Tél seulement)**

Chaque fois que l'appareil reçoit un appel vocal, il émet une pseudo-sonnerie double. Vous pouvez répondre à l'appel à partir d'un téléphone supplémentaire en composant ce code (# 5 1).

**Contraste**

Réglage permettant de compenser les documents foncés ou clairs en réalisant des télécopies ou des copies plus claires lorsque les documents sont foncés, ou plus foncés lorsque les documents sont clairs.

**Diffusion (d'une télécopie)**

Possibilité d'envoyer la même télécopie à plusieurs destinataires.

**Durée de la pseudo-sonnerie double**

Durée de la sonnerie émise sur l'appareil Brother (le mode de réception étant réglé sur Fax/Tél) pour inviter l'utilisateur à répondre à un appel vocal reçu.

**Échelle de gris**

Palette de gris disponible pour la copie et l'envoi de photographies par télécopie.

**ECM (mode de correction des erreurs)**

Fonction de détection des erreurs survenant au cours de l'envoi d'une télécopie permettant de renvoyer les pages erronées.

**Écran ACL (affichage à cristaux liquides)**

Écran qui affiche les messages interactifs durant la programmation de l'appareil ainsi que la date et l'heure durant les périodes d'inactivité.

**Envoi**

Processus consistant à envoyer des télécopies par ligne téléphonique d'un appareil émetteur vers un télécopieur récepteur.

**Envoi en temps réel**

Fonction permettant d'envoyer des télécopies en temps réel lorsque la mémoire est saturée.

### **Envoi par lot**

Grâce à cette option vous permettant de réaliser des économies, toutes les télécopies différées destinées au même numéro sont transmises en un seul lot.

### **Erreur de communication (ou erreur comm.)**

Erreur pouvant survenir lors de l'émission ou de la réception d'une télécopie, causée par des interférences ou des parasites sur la ligne.

### **Fax/Tél**

Mode permettant de recevoir des télécopies et des appels téléphoniques. Ce mode ne doit pas être utilisé avec un répondeur téléphonique externe (REP).

### **Groupe de compatibilité**

Capacité d'un télécopieur à communiquer avec un autre télécopieur. La compatibilité est assurée entre groupes UIT-T (Secteur de normalisation des télécommunications de l'UIT, l'Union internationale des télécommunications).

### **Identification de poste**

Coordonnées enregistrées dans la mémoire et figurant au haut de chaque page télécopiée. Elles comprennent le nom et le numéro de télécopieur de l'émetteur.

### **Impression de sauvegarde**

Configuration permettant à votre appareil d'imprimer une copie de chaque télécopie reçue et mise en mémoire. Cette mesure de sécurité assure la conservation des télécopies en cas de panne d'électricité.

### **Impulsion (Canada seulement)**

Forme de numérotation faisant appel à un cadran émettant des impulsions sur une ligne téléphonique.

### **Journal des télécopies**

Liste détaillée des 200 dernières télécopies reçues et envoyées. TX signifie envoi, RX réception.

### **Liste d'aide**

Impression du tableau complet des menus pour pouvoir programmer l'appareil sans recourir au guide de l'utilisateur.

### **Liste des numéros à composition rapide**

Affichage de la liste des noms et numéros enregistrés dans la mémoire des monotouches et des numéros abrégés, dans l'ordre numérique.

### **Longueur de sonnerie**

Nombre de sonneries que l'appareil doit attendre avant de répondre à l'appel en mode Fax seulement et Fax/Tél.

### **Méthode d'encodage**

Méthode de compression des informations d'un document. Tous les télécopieurs doivent utiliser une norme minimale du code Huffman modifié (MH). Votre appareil étant doté d'une capacité de compression supérieure, il prend en charge le code de lecture modifiée (MR, Modified Read Code), le code de lecture modifiée modifiée (MMR, Modified Modified Read Code), le code JBIG et le code JPEG, pourvu que le télécopieur récepteur possède la même capacité.

### **Mise en mémoire de télécopies**

Fonction permettant d'enregistrer les télécopies dans la mémoire.

### **Mode Menu**

Mode de programmation permettant de modifier les réglages de l'appareil.

### **Mode Outre-mer**

Mode permettant d'apporter provisoirement des modifications à la tonalité de télécopie pour pallier les parasites et les interférences qui perturbent parfois les lignes téléphoniques à l'étranger.



**Monotouche**

Touches situées sur le panneau de commande de l'appareil permettant à l'utilisateur de programmer des numéros à composition rapide pour accélérer la numérotation. Vous pouvez enregistrer un deuxième numéro sur chacune de ces touches si vous appuyez simultanément sur **Alt** et une monotouche.

**Numérisation**

Transmission vers l'ordinateur d'un document papier sous forme d'image électronique.

**Numéro abrégé**

Numéro préprogrammé qui permet d'accélérer et de faciliter l'opération de numérotation. Pour lancer le processus de numérotation, vous devez appuyer simultanément sur

**Rechercher/Comp.abrégée**, entrer l'emplacement du numéro abrégé à trois chiffres, puis appuyer sur **Mono Marche** ou sur **Couleur Marche** pour lancer la numérotation.

**Numéro de groupe**

Combinaison de numéros composés par monotouche et numéro abrégé, enregistrés sur une monotouche ou dans un emplacement de numéro abrégé pour la diffusion.

**Pause**

Fonction permettant d'insérer un délai de 3,5 secondes dans la séquence de composition des numéros enregistrés en monotouches et numéros abrégés. Appuyez sur **Recomp/Pause** autant de fois que nécessaire pour augmenter la longueur des délais (pauses).

**Périodicité du journal**

Intervalle préprogrammé entre les impressions automatiques des rapports du journal des télécopies. Vous pouvez imprimer le journal des télécopies à la demande sans interrompre le cycle.

**PictBridge**

Fonction permettant d'imprimer des photos directement à partir d'un appareil photo numérique PictBridge à haute résolution pour une impression de qualité.

**Rapport de vérification de l'envoi**

Rapport qui affiche la date, l'heure et le numéro de chaque envoi.

**Réadressage de télécopies**

Fonction permettant d'envoyer une télécopie reçue et conservée dans la mémoire à un autre numéro de télécopieur préprogrammé.

**Réception facile**

Fonction permettant à votre appareil de répondre aux tonalités CNG même si vous interrompez un appel de télécopie en décrochant le téléphone.

**Réception sans papier**

Fonction permettant de recevoir des télécopies et de les enregistrer dans la mémoire de l'appareil lorsque le papier est épuisé.

**Recherche**

Fonction permettant de parcourir la liste alphabétique des numéros de monotouche, des numéros abrégés ainsi que des numéros de groupe qui sont enregistrés en mémoire.

**Recomposition automatique du numéro**

Fonction permettant à votre appareil de recomposer le dernier numéro de télécopieur au bout de cinq minutes si la télécopie n'est pas passée parce que la ligne était occupée.

**Réduction automatique**

Fonction permettant de réduire le format des télécopies entrantes.

**Réglages des utilisateurs**

Rapport sur papier indiquant la configuration actuelle de l'appareil.

## Réglages provisoires

Vous pouvez choisir certaines options pour chaque envoi de télécopie ou chaque copie sans modifier les paramètres par défaut.

## Relève

Procédé par lequel un télécopieur appelle un autre télécopieur pour en extraire des télécopies en attente.

## REP (répondeur téléphonique)

Vous pouvez raccorder un périphérique externe ou un répondeur à la prise EXT de l'appareil.

## Résolution

Nombre de lignes verticales et horizontales par pouce.

## Résolution fine (bonne qualité)

Résolution de 203 × 196 points par pouce (ppp). Cette résolution est utilisée pour transmettre les petits caractères et les graphiques.

## ROC (reconnaissance optique de caractères)

Logiciel ScanSoft™ PaperPort™ 11SE avec OCR ou Presto!® PageManager® fourni avec l'appareil et permettant de convertir une image de texte en texte éditable.

## Sonnerie spéciale

Service proposé par les compagnies de téléphone permettant d'assigner un deuxième numéro de téléphone à une ligne téléphonique existante. Votre appareil Brother utilisera ce numéro pour simuler une ligne dédiée aux télécopies.

## Tâches en attente

Fonction permettant de vérifier les tâches de télécopie programmées en attente dans la mémoire et d'annuler des tâches individuellement.

## Téléavertissement

Fonction permettant au télécopieur de signaler à votre téléavertisseur la réception et la mise en mémoire d'une télécopie.

## Télécopie différée

Fonction permettant d'envoyer une télécopie à une heure ultérieure.

## Télécopie manuelle

Dans ce mode, vous devez décrocher le combiné de votre téléphone externe ou appuyer sur **Tonalité** et attendre la tonalité de réponse du télécopieur destinataire avant d'appuyer sur **Mono Marche** ou sur **Couleur Marche** pour amorcer la transmission.

## Téléphone externe

Téléphone branché sur la prise EXT de l'appareil.

## Téléphone supplémentaire

Téléphone lié au numéro du télécopieur et branché sur une prise téléphonique mural distincte.

## Tonalité

Forme de numérotation sur la ligne téléphonique utilisée pour les téléphones à touches (qui émettent des tonalités, par opposition à des impulsions).

## Tonalités CNG

Tonalités spéciales (signaux sonores) émises par le télécopieur pendant la transmission automatique pour indiquer à l'appareil récepteur qu'un télécopieur appelle.

## Tonalités de télécopieur

Signaux émis par les télécopieurs de l'expéditeur et du récepteur durant la transmission de données.

## Transmission automatique de télécopies

Fonction permettant d'envoyer une télécopie sans décrocher le combiné d'un téléphone externe ou appuyer sur **Tonalité**.

## Volume de la sonnerie

Réglage du volume de la sonnerie émise par l'appareil.

## Volume de l'avertisseur sonore

Réglage du volume du signal sonore émis lors de l'appui d'une touche ou en cas d'erreur.

## A

Accès double .....	37
Accessoires et consommables .....	iv
AIDE .....	72
à l'aide des touches de menus .....	199
Liste d'aide .....	72
Messages à l'écran ACL .....	199
tableau des menus .....	199, 201
Alimentation automatique de documents (ADF) .....	32
utilisation .....	18
Annulation	
diffusion en cours .....	34
options de télécopie à distance .....	65
tâches d'impression .....	7
tâches de télécopie dans la mémoire ...	39
tâches en attente de recomposition du numéro .....	39
Appel personnalisé (Ident-A-Call) .....	48
Apple® Macintosh®	
Voir le Guide de l'utilisateur - Logiciel sur le CD-ROM.	
Automatique	
réception de télécopie .....	42
réception facile .....	44
recomposition du numéro de télécopieur .....	58

## B

Bourrages	
document .....	136
papier .....	136, 137
Branchement	
répondeur externe .....	50
répondeur externe ou téléphone à deux lignes .....	52
téléphone externe .....	54
Branchements multilignes (PBX) .....	53
Brother	
accessoires et consommables .....	iv
centres de service .....	iii
FAQ (foire aux questions) .....	ii
garanties .....	v, vi
Numéros de Brother .....	ii
service à la clientèle .....	iii
soutien de produit .....	iii

## C

Carte postale .....	13
Cartouche de toner, remplacement .....	168
Centres de service .....	iii
Codes de télécopie	
code d'accès à distance .....	66
code de réception de télécopie .....	54, 55
code de réponse par téléphone .....	54, 55
modification .....	55, 66
Composition	
recomposition automatique du numéro de télécopieur .....	58
Composition par numéro abrégé .....	58
codes d'accès et de numéros de carte de crédit .....	61
composition de groupe	
configuration de groupes pour la diffusion .....	60
modification .....	59
composition par monotouche	
configuration .....	58
modification .....	59
utilisation .....	56
diffusion .....	33
avec des groupes .....	33
numéro abrégé	
configuration .....	59
modification .....	59
utilisation .....	56
recherche .....	57
Configuration à distance	
Voir le Guide de l'utilisateur - Logiciel sur le CD-ROM.	
Consignes de sécurité .....	102
Consommables .....	166
ControlCenter2 (pour Macintosh®)	
Voir le Guide de l'utilisateur - Logiciel sur le CD-ROM.	
ControlCenter3 (pour Windows®)	
Voir le Guide de l'utilisateur - Logiciel sur le CD-ROM.	
Copie	
à l'aide de l'alimentation automatique de documents .....	18, 77, 80
activation du mode Copie .....	74
avec la vitre du scanner .....	19, 79, 80
contraste .....	74, 78

luminosité .....	78
mémoire épuisée .....	81
multiple .....	74
N en 1 (disposition des pages) .....	79
qualité .....	77
réglages provisoires .....	75
saturation des couleurs .....	79
sélection du bac .....	80
simple .....	74
Touche Agrandissement/Réduction .....	75
Touche Options .....	75, 76
touches .....	7, 75
tri (alimentation automatique de documents uniquement) .....	77
Copie provisoire, réglages .....	75
Courroie .....	180

## D

Data Ident-A-Call .....	48
Dépistage des pannes .....	110
bourrage de document .....	136
bourrage de papier .....	137
en cas de problèmes	
appels entrants .....	112
gestion du papier .....	114
impression .....	110, 113
ligne téléphonique .....	129
logiciel .....	114
numérisation .....	114
qualité d'impression .....	115, 118
qualité de copie .....	112
réseau .....	115
messages d'erreur à l'écran ACL .....	130
Description du panneau de commande .....	6
Diffusion .....	33
Annulation .....	34
configuration de groupes .....	60
Disposition des pages (N en 1) .....	79
Document	
bourrage .....	136
comment charger	
ADF .....	18
vitre du scanner .....	19
Données DEL .....	6
Durée de veille .....	25

## E

Échelle de gris .....	219, 221
Économie de toner .....	25
Écran ACL	
(affichage à cristaux liquides) .....	6, 199
contraste .....	25
Liste d'aide .....	72
Égalisation .....	129
Emballage et transport de l'appareil .....	190
Entretien régulier .....	148
remplacement	
cartouche de toner .....	168
courroie .....	180
réceptacle de toner .....	185
tambour .....	173
vérification de la durée de vie restante des pièces .....	198
Enveloppes .....	9, 10, 12, 13, 15, 16
Envoi par lots en différé .....	39
Étiquettes .....	10, 12, 13, 17
Extraction à distance .....	66
code d'accès .....	66
commandes .....	68
obtention de vos télécopies .....	67

## F

Folio .....	13, 22, 79
-------------	------------

## G

Garanties .....	v
Avis d'exclusion de garantie .....	v
Canada .....	vi
Groupes pour diffusion .....	60

## I

Impression	
bourrages de papier	137
caractéristiques	222
Mémoire épuisée	113
pilotes	222
problèmes	110
qualité	118
rapport	72
résolution	222
télécopie stockée en mémoire	46
touche Annuler Travail	7, 113
touche Directe	7
touche Sécuritaire	7
touches	7
Voir le Guide de l'utilisateur - Logiciel sur le CD-ROM.	
Impression directe	88, 89
caractéristiques techniques	223
touche Directe	7, 89
Informations relatives à l'appareil	
compteurs de pages	198
Témoin DEL d'état	8
vérification de la durée de vie restante des pièces	198

## L

Ligne téléphonique	
branchements	51
interférences	129
lignes de substitution	52
multiligne (PBX)	53
problèmes	111
système téléphonique à deux lignes	52
Longueur de sonnerie, réglage	43

## M

Macintosh®	
Voir le Guide de l'utilisateur - Logiciel sur le CD-ROM.	
Manuel	
envoi	39
numérotation	56
réception	41

Mémoire	
ajout de mémoire DIMM (option)	108
installation	109
mise en mémoire	199
Message de mémoire saturée	40, 81, 87, 90, 132
Messagerie vocale	41, 47, 48
Messages d'erreur à l'écran ACL	130
Changez encre	168
Erreur comm	131
Fin de toner	168
Impression xx impossible	132
Initialisation xx impossible	132
Mémoire épuisée	132
Non assigné	56
Numérisation xx impossible	132
Plus de papier	133
Récept presque fin	185
Rempl unit cour	180
Tamb presq fin	173
Mise en mémoire de télécopies	63
désactivation	65
impression de télécopies à partir de la mémoire	46
Mode Fax/Tél	
code de réception de télécopie	54, 55
code de réponse par téléphone	54, 55
Durée de sonnerie du télécopieur/téléphone	43
longueur de sonnerie	43
réception de télécopies	54
réception facile	44
réponse à partir de téléphones supplémentaires	54, 55
Mode, activation	
copie	74
numérisation	7
télécopie	32
Monotouche	
configuration	58
modification	59
utilisation	56

## N

N en 1 (disposition des pages)	79
Nettoyage	
fenêtre du scanner laser	150
fil corona	154
scanner	149
tambour	158

Numérisation	
Voir le Guide de l'utilisateur - Logiciel sur le CD-ROM.	
Numéro abrégé	
configuration	59
modification	59
utilisation	56
Numéro de série	
comment trouver	
..... Voir à l'intérieur du capot avant	
Numérotation	
codes d'accès et numéros de carte de crédit	61
en utilisant la touche Rechercher	57
groupes (diffusion)	33
manuelle	56
monotouche	56
numéro abrégé	56
pause	58

## P

Page de garde	35
commentaires personnalisés	35
document imprimé	36
pour la télécopie suivante seulement	35
pour toutes les télécopies	36
Panne de courant	199
PaperPort™ 11SE avec ROC	
Référez-vous au Guide de l'utilisateur - Logiciel sur le CD-ROM et à l'Aide dans l'application PaperPort™ 11SE pour accéder aux Guides d'instructions.	
Papier	12, 218
bourage	137
chargement	9
folio	13
format	12
format de document	18
taille de document	220, 221
type	12, 21
Pause	58, 61
PC-Fax	
Voir le Guide de l'utilisateur - Logiciel sur le CD-ROM.	
PictBridge	
caractéristiques techniques	223
Impression au format DPOF	86

Prises	
conversion en prise RJ11	
adaptateur triplex	52
EXT	
REP (répondeur)	50
téléphone externe	54
Programmation de l'appareil	199

## Q

Qualité (copie)	77
-----------------	----

## R

Raccordement	
téléphone externe	54
Rapports	71, 72
comment imprimer	72
Configuration réseau	72
Journal des télécopies	71, 72
périodicité du journal	71
Liste d'aide	72
Liste de numéros à composition	
rapide	72
Réglages de l'utilisateur	72
Vérification de l'envoi	71
Réadressage de télécopies	
modification à distance	67, 68
modification sur l'appareil	62
programmation d'un numéro	62
Réceptacle de toner	185
Recto verso	
Dépistage des pannes	113, 146
Réduction	
copies	75
télécopies entrantes	45
Relève	
envoi par relève	70
relève protégée	69
relève séquentielle	69
Remplacement	
cartouche de toner	168
courroie	180
réceptacle de toner	185
tambour	173, 174
Répondeur téléphonique (REP)	
branchement	51
Répondeur téléphonique (REP),	
externe	41, 52
avec prise à deux lignes	52
branchement	50, 51
enregistrement du message sortant	51

Réseau	
impression	
Voir le Guide de l'utilisateur - Réseau sur le CD-ROM.	
numérisation	
Voir le Guide de l'utilisateur - Logiciel sur le CD-ROM.	
télécopie	
Voir le Guide de l'utilisateur - Logiciel sur le CD-ROM.	
Résolution	
copie	220
impression	222
numérisation	221
réglage pour la télécopie suivante	37
télécopie (standard, fine, super fine, photo)	37, 219
RingMaster	48

## S

Sécurité	
touche Sécuritaire	7
Verrouillage de configuration	27
Sélection du bac	80
Smart Ring	48
Sonnerie ado (Teen Ring)	48
Sonnerie personnalisée (Ident-A-Ring)	48
Sonnerie spéciale	48
désactivation	50
paramétrage du type de sonnerie	49
Système téléphonique à deux lignes	52

## T

Tableau des menus	199, 201
à l'aide des touches de menu	199
Tambour	
nettoyage	154, 158
remplacement	173
vérification (durée de vie restante)	198
Téléavertissement	63
programmation de votre numéro de téléavertisseur	63
Télécopie Simple Biz & sonnerie de second numéro	48

Télécopieur, autonome	
envoi	21, 32
à la fin d'une conversation	40
à partir de l'ADF	32
à partir de la mémoire (accès double)	37
à partir de la vitre du scanner	32
annulation dans la mémoire	39
contraste	36
diffusion	33
envoi en temps réel	38
envoi par relève	70
interférences sur la ligne téléphonique	129
manuel	39
outre-mer	38
par lots en différé	39
résolution	37
télécopie différée	38
réception	41
à la fin d'une conversation	45
à partir d'un téléphone supplémentaire	54, 55
extraction à partir d'un emplacement distant	67, 68
impression de sauvegarde	62, 64, 65, 136
interférences sur la ligne téléphonique	129
longueur de sonnerie, réglage	43
réadressage de télécopies	62, 68
réception facile	44
réduction au format du papier	45
relève protégée	69
relève séquentielle	69
tampon de réception de télécopie	45
téléavertissement	63
Téléphone externe, branchement	54
Téléphone externe, raccordement	54
Téléphone sans fil (d'une marque autre que Brother)	54
Téléphone supplémentaire, utilisation	54, 55
Témoins DEL	8
Texte, saisie	214
Touche Agrandissement/Réduction	75
Touche Annuler Travail	7, 113
Touche de résolution	7, 37
Touche Rechercher/Num. abrégé	56, 57, 60

Touche Recomp/Pause .....	58, 61
Touche Sécuritaire .....	7
Touche Tonalité .....	7, 54
Transport de l'appareil .....	190
Tri .....	74, 77

## U

---

Utilisation du bac, configuration	
copie .....	22
impression .....	23
télécopie .....	23

## V

---

Vitre du scanner, utilisation .....	19
Volume, réglage	
haut-parleur .....	24
signal sonore .....	24
sonnerie .....	24

## W

---

Web .....	ii
Windows®	
Voir le Guide de l'utilisateur - Logiciel sur le CD-ROM.	



## **RESTRICTIONS DE RACCORDEMENT D'ÉQUIPEMENT (Canada seulement)**

### **AVIS**

Ce produit est conforme aux caractéristiques techniques appropriées d'Industrie Canada.

### **AVIS**

L'indice d'équivalence de la sonnerie est une indication du nombre maximal d'appareils qu'il est permis de brancher sur une interface téléphonique. La terminaison d'une interface peut consister en n'importe quelle combinaison d'appareils à la condition que la somme des indices d'équivalence de la sonnerie de tous les appareils ne dépasse pas cinq.

Corporation Internationale Brother  
100 Somerset Corporate Boulevard  
P.O. Box 6911  
Bridgewater, NJ 08807-0911 ÉTATS-UNIS  
La Corporation Internationale Brother (Canada) Ltée  
1, rue Hôtel de Ville,  
Dollard-des-Ormeaux (Québec) Canada H9B 3H6

**brother**<sup>®</sup>

**Visitez notre site Web**  
**<http://www.brother.com/>**

Ces appareils sont destinés aux États-Unis et au Canada seulement. Nous ne pouvons les conseiller pour d'autres pays car ils pourraient violer les règlements en matière de télécommunications et être incompatibles avec les conditions d'alimentation électrique.  
**L'utilisation des modèles destinés au États-Unis ou au Canada dans d'autres pays s'effectue à vos propres risques et elle entraîne l'annulation de votre garantie.**