

HASZNÁLATI ÚTMUTATÓ

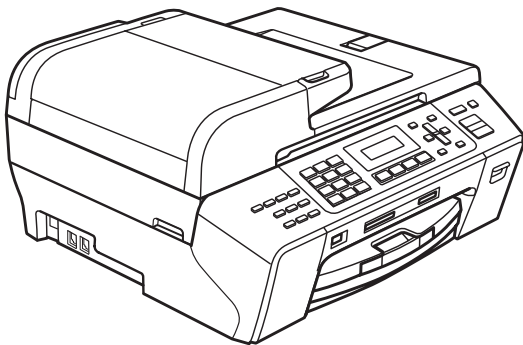

MFC-5490CN

Ha fel szeretné hívni a vevőszolgálatot

Kérjük, adja meg az alábbi információkat a későbbi beazonosításhoz:

Típuszám: MFC-5490CN

Sorozatszám:¹ _____

Vásárlás dátuma: _____

Vásárlás helye: _____

¹ A sorozatszámot a készülék hátulján találja. Őrizze meg ezt a Használati útmutatót a vásárláskor kiállított számlával együtt, mert ha a készüléket esetleg ellopnák, vagy ha a készülék leégne, illetve ha jótállást kíván érvényesíteni, szüksége lesz rájuk.

Regisztrálja termékét elektronikusan a következő címen:

<http://www.brother.com/registration/>

A termék regisztrációjával a Brother Önt fogja a készülék eredeti tulajdonosaként nyilvántartani. Az Ön regisztrációja a Brother honlapon:

- bizonyítja a termék Ön általi megvásárlását ha esetleg elvesztené a számlát;
- bizonyítékként használható biztosítási kárrendezés során, ha a készülék biztosítva volt.

Hozzájárulási információ, valamint Összeállítási és Publikációs közlemény

EZT A BERENDEZÉST ÚGY TERVEZTÉK, HOGY KÉTERES ANALÓG PSTN VONALLAL MŰKÖDJÖN MELY MEGFELELŐ CSATLAKOZÓVAL VAN FELSZERELVE.

HOZZÁJÁRULÁSI INFORMÁCIÓ

A Brother ezennel jelzi, hogy ez a termék az eredeti vásárlási országtól eltérő országban történő használata során nem biztos, hogy megfelelően fog működni, és nem is biztosít jótállást olyan esetekben, ha a készülék más országok nyilvános telekommunikációs vonalaira kötve működik.

Összeállítási és Publikációs közlemény

Jelen a legújabb termékleírásokat és műszaki adatokat tartalmazó kézikönyv a Brother Industries, Ltd. felügyelete alatt készült és került publikálásra.

A jelen kézikönyv tartalma és a termékek műszaki adatai előzetes bejelentés nélkül is változhatnak.

A Brother fenntartja magának a jogot, hogy bejelentés nélkül módosítsa a kézikönyvben foglalt műszaki adatokat és anyagokat, és nem vállal felelősséget az olyan (akár közvetett) károkért, amelyek a bemutatott anyagokba vetett bizalom miatt - beleértve, de nem kizárólag a kiadvánnyal kapcsolatos nyomdai és egyéb hibákat - következnek be.

EC Megfelelőségi nyilatkozat az R & TTE irányelvnek megfelelően



EC Declaration of Conformity

Manufacturer

Brother Industries, Ltd.
15-1, Naeshiro-cho, Mizuho-ku, Nagoya 467-8561, Japan

Plant

Brother Industries (Shen Zhen) Ltd
G02414-1, Bao Chang Li Bonded Transportation Industrial Park,
Bao Long Industrial Estate, Longgang, Shenzhen, China

Herewith declare that:

Products description : Facsimile Machine
Model Name : MFC-5490CN

is in conformity with provisions of the R & TTE Directive (1999/5/EC) and we declare compliance with the following standards :

Standards applied :

Harmonized : Safety EN60950-1:2001+A11:2004

EMC EN55022: 2006 Class B
EN55024: 1998 +A1: 2001 +A2: 2003
EN61000-3-2: 2006
EN61000-3-3: 1995 +A1: 2001 +A2:2005

Year in which CE marking was first affixed : 2008

Issued by : Brother Industries, Ltd.

Date : 21st April, 2008

Place : Nagoya, Japan

Signature :

Junji Shiota
General Manager
Quality Management Dept.
Printing & Solutions Company



CE Megfeleléségi Nyilatkozat

Gyártó

Brother Industries, Ltd.
15-1, Naeshiro-cho, Mizuho-ku, Nagoya 467-8561, Japán

Gyár

Brother Industries (Shen Zhen), Ltd.
G02414-1, Bao Chang Li Bonded Translation Industrial Park,
Bao Long Industrial Estate, Longgang, Shenzhen, Kína

Kijelentjük, hogy:

Termékleírás : Telefax készülék
Modell neve : MFC-5490CN

összhangban van az R & TTE Irányelv (1999/5/EC) előírásaival,
és kijelentjük, hogy megfelel az alábbi szabványoknak:

Alkalmazott szabványok:

Egyeztetve: Biztonság EN60950-1:2001+A11:2004

EMC EN55022: 2006 B osztály
EN55024: 1998+A1:2001+A2:2003
EN61000-3-2: 2006
EN61000-3-3: 1995+A1:2001+A2:2005

Az első év, melyben a CE jelzés hozzáfűzésre került: 2008

Kibocsátja : Brother Industries, Ltd.

Dátum : 2008. április 21.

Hely : Nagoya, Japán

Tartalomjegyzék

Bevezetés I Általános

1	Általános információk	2
	A dokumentáció használata.....	2
	A dokumentációban használt szimbólumok és egyezményes jelek	2
	A Szoftver és a Hálózati használati útmutató használata	2
	A dokumentáció megtekintése	3
	A Brother Support elérése (Windows® esetében)	5
	Vezérlőpult áttekintés	6
2	Papír és dokumentumok betöltése	8
	Papír és egyéb nyomtatási média betöltése	8
	Borítékok és levelezőlapok behelyezése	10
	A kisméretű nyomatok kivétele a készülékből	12
	Nyomtatható terület	13
	Papír és egyéb nyomtatási média betöltése	14
	Ajánlott nyomtatási média	14
	A nyomtatási média használata és kezelése	14
	A helyes nyomtatási média kiválasztása	16
	Dokumentum betöltés	18
	Az ADF használata	18
	Ha a szkennerveget használja	19
	Szkennelési terület	20
3	Általános beállítás	21
	Energiatakarékos üzemmód	21
	Hogyan tegye a készüléket energiatakarékos módba	21
	Hogyan mozgássa ki a készüléket az energiatakarékos módból	21
	Energiatakarékos mód beállítása	21
	Üzemmód időzítő	22
	Papírbeállítások	23
	Papírtípus	23
	Papírméret	23
	Hangerő-szabályozás	23
	Csengetés hangereje	23
	Csipogó hangereje	24
	Hangszóró hangereje	24
	Automatikus téli/nyári időszámítás	24
	LCD-kijelző	24
	LCD kontraszt	24
	Alvó üzemmód	25

4 Biztonsági jellemzők **26**

Adás zárva	26
Az adás zárolás jelszavának beállítása és változtatása	26
Adás zárolás be/kikapcsolása	27

Bekezdés II Fax

5 Fax küldése **30**

Belépés fax üzemmódba	30
Faxolás ADF-ből	30
Faxolás a szkennervegről	30
Letter méretű dokumentumok faxolása a szkennervegről	31
Színes fax küldése	31
Faxolási feladat törlése folyamatban	31
Üzenetszórás (csak monokróm)	31
Üzenetszórás törlése folyamatban	32
További küldési műveletek	32
Fax küldése összetett beállításokkal	32
Kontraszt	33
Fax felbontásának módosítása	33
Kettős hozzáférés (csak monokróm)	34
Valós idejű küldés	34
Tengerentúli üzemmód	35
Késleltetett faxolás (csak monokróm)	35
Késleltetett kötegelt küldés (csak monokróm)	36
Várakozó feladatok ellenőrzése és törlése	36
Fax manuális küldése	36
Nincs több memória üzenet	36

6 Fax fogadása **37**

Fogadási módok	37
A megfelelő fogadás mód kiválasztása	37
Fogadási módok használata	38
Csak Fax	38
Fax/Telefon	38
Kézi	38
Külső TAD (üzenetrögzítő)	38
Fogadási módok beállításai	38
Csengetés késleltetése	38
F/T csengetési idő (csak Fax/Telefon módban)	39
Fax észlelése	39
További fogadási műveletek	40
Kicsinyített beérkező fax nyomtatása	40
Papír nélküli fogadás	40
Fax nyomtatása memóriából	40

7 Telefon és külső eszközök 41

Hangműveletek.....	41
Hangtárcsázás vagy impulzus alapú tárcsázás	41
Fax/Telefon mód.....	41
Fax/Telefon mód energiatakarékos állapotban	41
Telefonszolgáltatások	42
Telefonvonal típusának beállítása	42
BT Call Sign (BT Hívójel) (kizárólag az Egyesült Királyságban érhető el)....	42
Caller ID (Hívófél-azonosítás) (csak Egyesült Királyság és Írország)	43
Külső TAD (üzenetrögzítő) csatlakoztatása.....	45
Összeköttetés.....	45
Kimenő üzenet (OGM) rögzítése külső TAD-on	45
Többvonalas kapcsolatok (PBX)	46
Külső és melléktelefonok.....	46
Külső vagy melléktelefon csatlakoztatása	46
Műveletek melléktelefonról	46
Melléktelefonok használata (csak az Egyesült Királyság esetén)	47
Vezeték nélküli külső telefon használata.....	48
Távoli kódok használata	48

8 Tárcsázás és számok tárolása 49

Tárcsázás	49
Kézi tárcsázás	49
Gyorsbillentyűs tárcsázás.....	49
Gyorstárcsázás.....	49
Keresés	49
Fax újratárcsázás	50
Számok tárolása	50
Szünet tárolása.....	50
Gyorsbillentyűs tárcsázású számok tárolása	50
Gyorstárcsázó számok tárolása	51
Gyorsbillentyű vagy gyorstárcsázó nevek vagy számok megváltoztatása	51
Csoportok beállítása üzenetszóráshoz.....	52
Gyorstárcsázó számok kombinálása.....	53

9 Távoli fax opciók (csak monokróm) 54

Fax továbbítása	54
Fax tárolása	55
PC Fax fogadás	55
A célszámítógép módosítása	56
Távoli fax opciók kikapcsolása	56
Távoli fax opciók módosítása	57
Távoli visszakeresés.....	57
Távoli hozzáférési kód beállítása	57
Távoli hozzáférési kód használata	58
Távoli faxutasítások.....	59
Faxüzenetek visszakeresése	60
Faxtovábbítási szám módosítása	60

10	Jelentések nyomtatása	61
	Faxjelentések.....	61
	Adásigazolási jelentés	61
	Fax napló (aktivitási jelentés)	61
	Jelentések	62
	Jelentés nyomtatása.....	62

11	Lehívás	63
	Lehívás áttekintése.....	63
	Lehívó fogadás	63
	Beállítás lehívás fogadásához.....	63
	Beállítás lehívás fogadásához biztonsági kóddal	63
	Beállítás késleltetett lehívás fogadásához.....	64
	Sorozatos lehívás (csak monokróm)	64
	Lehívó adás (csak monokróm)	65
	Lehívó adás beállítása.....	65
	Lehívó adás beállítása biztonsági kóddal.....	65

Bekezdés III Másolás

12	Másolatok készítése	68
	Másolás	68
	Belépés másolás üzemmódba	68
	Egy másolat készítése.....	68
	Több másolat készítése.....	68
	Másolás leállítása	68
	Másolás gombok.....	69
	A másolási sebesség és minőség módosítása.....	69
	A másolat nagyítása és kicsinyítése.....	70
	Másolási beállítások	71
	Papíropciók.....	74

Bekezdés IV Közvetlen fényképnymtatás

13	Fotók nyomtatása memóriakártyáról vagy USB Flash memória meghajtóról	76
	PhotoCapture Center™ műveletek.....	76
	Nyomtatás memóriakártyáról vagy USB Flash memória meghajtóról számítógép nélkül.....	76
	Szkenelés memóriakártyára vagy USB Flash memória meghajtóra számítógép nélkül.....	76
	A PhotoCapture Center™ használata számítógéppel.....	76
	Memóriakártya vagy USB Flash memória meghajtó használata.....	76
	Memóriakártyák vagy USB Flash memória meghajtó mappaszerkezete	77
	Első lépések	78

Nyomatás memóriakártyáról vagy USB Flash memória meghajtóról	79
Indexnyomatás (kisméretű képek).....	79
Képek nyomtatása	80
DPOF nyomtatás	81
PhotoCapture Center™ nyomtatási beállítások.....	82
Nyomatási sebesség és minőség	82
Papíropciók.....	82
A Színfokozás beállítása	83
Kivágás	84
Szegély nélküli nyomtatás	84
Dátum nyomtatása	84
Szkennelés memóriakártyára vagy USB Flash memória meghajtóra	85
Képmínőség módosítása	86
A monokróm fájlformátum módosítása	86
A színes fájlformátum módosítása	86
A hibaüzenetek értelmezése	86

14 Fényképek nyomtatása digitális fényképezőgépről 87

Fényképek nyomtatása közvetlenül egy PictBridge-kompatibilis fényképezőgépről	87
PictBridge követelmények	87
A digitális fényképezőgép beállítása	87
Képek nyomtatása	88
DPOF nyomtatás	88
Fotók nyomtatása közvetlenül digitális fényképezőgépről (PictBridge nélkül).....	89
Képek nyomtatása	89
A hibaüzenetek értelmezése	90

Bekezdés V Szoftver

15 Szoftverjellemzők és hálózati tulajdonságok 92

Bekezdés VI Függelék

A Biztonsági és jogi előírások 96

Megfelelő elhelyezés	96
A készülék biztonságos használatának módja	97
Fontos biztonsági utasítások	101
FONTOS - az Ön biztonsága érdekében	102
LAN csatlakozás	102
Rádió interferencia	102
2002/96/EC és EN50419 EU irányelvek.....	103
Nemzetközi ENERGY STAR® Megfelelőségi Nyilatkozat	103
Másolásra vonatkozó jogi korlátozások	104
Védjegyek	105

B	Hibaelhárítás és rutinkarbantartás	106
	Hibaelhárítás.....	106
	Ha probléma van a készülékkel.....	106
	Tárcsahang észlelés.....	113
	Telefonvonal-interferencia.....	113
	Hiba- és karbantartási üzenetek.....	114
	Faxok vagy faxnaplójelentés továbbítása.....	119
	Papírelakadás.....	120
	Nyomtatóelakadás vagy papírelakadás.....	121
	Rutinkarbantartás.....	123
	A tintapatronok cseréje.....	123
	A készülék burkolatának tisztítása.....	125
	A szkennerveg tisztítása.....	126
	A készülék nyomólemezeinek tisztítása.....	126
	A papírfelszedő henger tisztítása.....	127
	A nyomtatófej tisztítása.....	127
	A nyomtatási minőség ellenőrzése.....	128
	Az igazítási beállítások ellenőrzése.....	129
	A tintamennyiség ellenőrzése.....	130
	Készülék információk.....	130
	Sorozatszám ellenőrzése.....	130
	A készülék csomagolása és szállítása.....	131
C	Menü és funkciók	133
	Programozás a kijelzőről.....	133
	Menütáblázat.....	133
	Tárolás a memóriában.....	133
	Menügombok.....	133
	Menütáblázat.....	135
	Szövegbevitel.....	145
D	Műszaki adatok	146
	Általános.....	146
	Nyomtatási adathordozó.....	148
	Fax.....	149
	Másolás.....	151
	PhotoCapture Center™.....	152
	PictBridge.....	153
	Szkennerek.....	154
	Nyomtató.....	155
	Interfészek.....	156
	Számítógép követelmények.....	157
	Fogyóeszközök.....	158
	Hálózat (LAN).....	159
E	Szójegyzék	160
F	Tárgymutató	164





Általános

Általános információk	2
Papír és dokumentumok betöltése	8
Általános beállítás	21
Biztonsági jellemzők	26

A dokumentáció használata

Köszönjük, hogy a Brother készüléket választotta! A dokumentáció elolvasása segíthet abban, hogy a legjobbat hozza ki a készülékéből.

A dokumentációban használt szimbólumok és egyezményes jelek

A dokumentációban a következő szimbólumok és egyezményes jelek szerepelnek.

- Félkövér** A félkövér betűstílussal a készüléken lévő gombokat vagy a számítógép képernyőjén megjelenő gombokat azonosítjuk.
- Dőlt betű** A dőlt betűstílus egy fontos pont kiemelésére szolgál, vagy kapcsolódó témákhoz irányítja.
- Courier New** A Courier New betűtípussal a készülék LCD-kijelzőjén megjelenő üzeneteket azonosítjuk.



A Figyelmeztetés szimbólum a személyi sérülések elkerülése érdekében szükséges teendőkre hívja fel a figyelmet.



A készülék vagy más eszközök károsodásának elkerülése érdekében a Vigyázat szimbólum alatt leírtak szerint járjon el.



Az Áramütés-veszély ikon áramütés lehetőségére figyelmeztet.



A Megjegyzésekben útmutatót talál a különböző helyzetek kezelésére, továbbá javaslatokat arra vonatkozóan, hogy a művelet hogyan használható más funkciókkal.



A Helytelen beállítás szimbólum a készülékkel nem kompatibilis berendezésekre és műveletekre figyelmeztet.

A Szoftver és a Hálózati használati útmutató használata

Ez a Használati útmutató nem tartalmaz minden információt a készülékről, pl. azt sem, hogyan használhatja a nyomtató, szkener, PC Fax és hálózati funkciókat. Ha részletesen tájékozódni szeretne ezekről a műveletekről, olvassa el a **Szoftver használati útmutatót** és a **Hálózati használati útmutatót** a CD-ROM-on.

A dokumentáció megtekintése

A dokumentáció megtekintése (Windows®)

A dokumentáció megtekintéséhez a **Start** menüből válassza ki a **Brother, MFC-XXXX** (XXXX az Ön modelljének neve) lehetőséget a programok csoportból, majd válassza a **User's Guides in HTML format** lehetőséget.

Ha nem telepítette a szoftvert, megtalálja a dokumentációt, ha követi az alábbi lépéseket.

- 1 Kapcsolja be a számítógépét. Helyezze be a csatolt Brother CD-ROM-ot a gép CD-ROM meghajtójába.
- 2 Ha megjelenik a típusnév képernyő, válassza ki a megfelelő típusnevet.
- 3 Ha megjelenik a nyelv ablak, válasszon nyelvet. Megjelenik a képernyőn a CD-ROM főmenüje.



Megjegyzés

Ha ez az ablak nem jelenik meg, a Windows® Explorerrel keresse meg, és futtassa a start.exe programot a Brother CD-ROM gyökérméregyvtárából.

- 4 Kattintson a **Documentation** menüpontra.

- 5 Kattintson arra a dokumentációra, amelyet el akar olvasni.

- **HTML dokumentumok:** a **Szoftver használati útmutató** és a **Hálózati használati útmutató** HTML formátumban vannak.

Ezt a formátumot javasoljuk megtekinteni a számítógépen.

- **PDF dokumentumok:** a **Használati útmutató** önálló műveletekhez, a **Szoftver használati útmutató** és a **Hálózati használati útmutató** PDF formátumban is megvan.

Ezt a formátumot javasoljuk akkor, ha kinyomtatja a kézikönyvet. Kattintson a Brother Solutions Centerre, ahol megtekintheti és letöltheti a PDF dokumentumokat. (Internet hozzáférés és PDF Reader szoftver szükséges.)

A szkennelési utasítások helye

Számos módon szkennelhet dokumentumokat. Az utasításokat a következő helyeken találja:

Szoftver használati útmutató

- **Szkennelés** (Windows® 2000 Professional/Windows® XP és Windows Vista® esetében)
- **ControlCenter3** (Windows® 2000 Professional/Windows® XP és Windows Vista® esetében)
- **Hálózati szkennelés**

ScanSoft™ PaperPort™ 11SE OCR, Használati ismertető

- A teljes, OCR használó ScanSoft™ PaperPort™ 11SE Használati ismertető megtekinthető a ScanSoft™ PaperPort™ 11SE alkalmazás Help.

A dokumentáció megtekintése (Macintosh®)

- 1 Kapcsolja be a Macintosh® számítógépét. Helyezze be a csatolt Brother CD-ROM-ot a gép CD-ROM meghajtójába. A következő ablak jelenik meg.

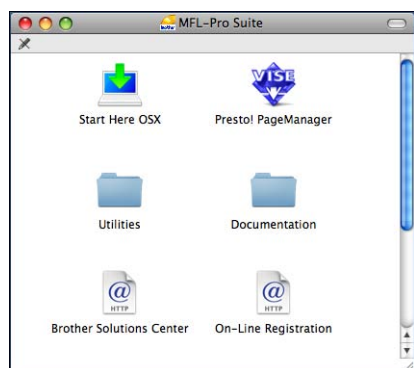

- 2 Kattintson duplán a **Documentation** (Dokumentáció) ikonra.
- 3 Kattintson duplán a megfelelő nyelvű mappára.
- 4 Kattintson duplán a **top.html** fájlra a **Software User's Guide** (Szoftver használati útmutató) és a **Network User's Guide** (Hálózati használati útmutató) HTML formátumban történő megtekintéséhez.

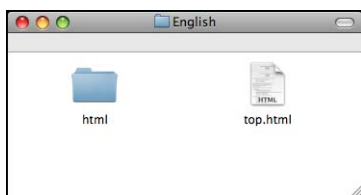

- 5 Kattintson arra a dokumentációra, amelyet el akar olvasni.
 - **Software User's Guide** (Szoftver használati útmutató)
 - **Network User's Guide** (Hálózati használati útmutató)

A szkennelési utasítások helye

Számos módon szkennelhet dokumentumokat. Az utasításokat a következő helyeken találja:

Szoftver használati útmutató

- **Szkennelés** (Mac OS® X 10.2.4 vagy későbbi)
- **ControlCenter2** (Mac OS® X 10.2.4 vagy későbbi)
- **Hálózati szkennelés** (Mac OS® X 10.2.4 vagy későbbi)

Presto!® PageManager® Használati útmutató

- Utasítások a Presto!® PageManager programból történő közvetlen szkenneléshez. A teljes Presto!® PageManager® Használati útmutató megtekinthető a Presto!® PageManager® alkalmazás Help.

A Brother Support elérése (Windows® esetében)

Itt minden szükséges elérhetőséget megtalál, pl. az internetes vevőszolgálatot (Brother Solutions Center).

- Kattintson a **Brother Support** menüpontra a főmenüben. A következő ablak jelenik meg:



- Weboldalunk (www.brother.com) megtekintéséhez kattintson a **Brother Home Page** menüelemre.
- A legfrissebb hírek és terméktámogatási információk (<http://solutions.brother.com>) megtekintéséhez kattintson a **Brother Solutions Center** menüelemre.
- Amennyiben az eredeti Brother kellékek (<http://www.brother.com/original/>) érdeklik, kattintson a **Supplies Information** menüelemre.
- A Brother CreativeCenter (<http://www.brother.com/creativecenter/>) megnyitásához, ahol INGYEN hozzáférhet fotó projektekhez és letölthető és kinyomtatható anyagokhoz, kattintson a **Brother CreativeCenter** menüelemre.
- A főoldalra való visszatéréshez kattintson a **Back** gombra, vagy ha végzett, kattintson az **Exit** gombra.

Vezérlőpult áttekintés

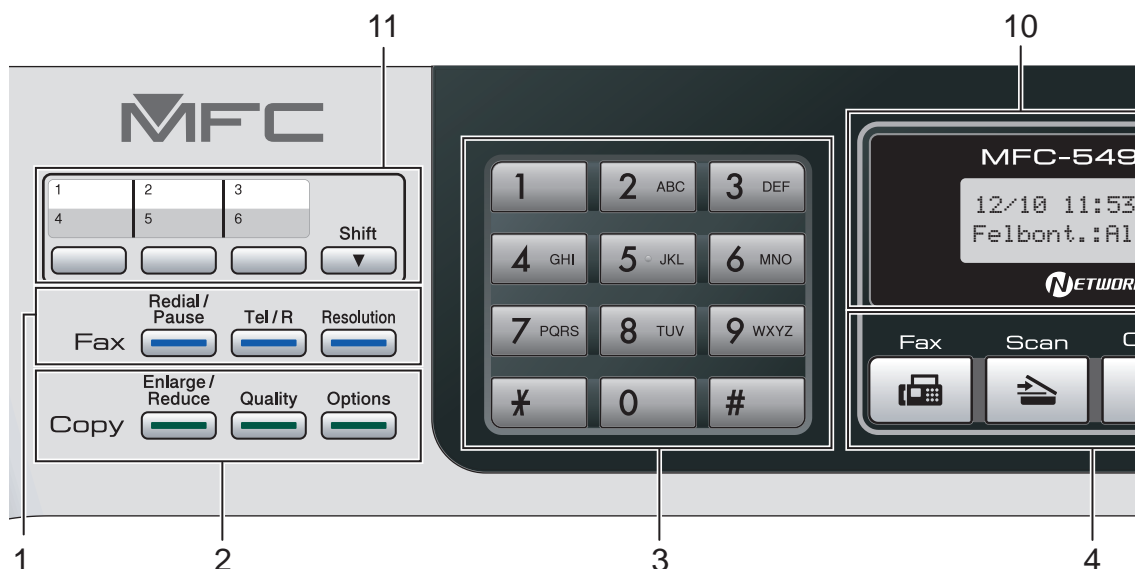

1 Fax és telefon gombok:

- **Redial/Pause** (Újratárcsáz/Leállít)
Újratárcsázza az utolsó hívott számot. Szünet beillesztésére is használhatja a gyorsújratárcsázható számok beállításakor.

- **Tel/R**
Ezzel a billentyűvel lehet telefonbeszélgetést folytatni, miután felvette a külső telefonkagylót az F/T álcsejtelés/kettős csejtelés folyamán. Alkőzpontra való csatlakozás esetén ezt a gombot arra használhatja, hogy hozzáférjen a külső vonalhoz, vagy átkapcsolja a hívást másik mellékre.

- **Resolution** (Felbontás)
Felbontás ideiglenes beállítása fax küldésekor.

2 Másolás gombok (ideiglenes beállítások):

- **Enlarge/Reduce** (Nagyít/Kicsinyít)
Másolatok ideiglenes kicsinyítése vagy nagyítása a kiválasztott arány alapján.
- **Quality** (Minőség)
Minőségi beállítások ideiglenes módosítása.
- **Options** (Opciók)
Többszörös másolási beállítások ideiglenes módosítása másolás módban.

3 Tárcsázófelület

Ezekkel a gombokkal a telefon- és faxszámokat tárcsázhatja, valamint billentyűzetként használhatók, ha információt kíván beírni a készülékbe.

A # billentyűvel telefonálás közben ideiglenesen átválthatja a tárcsázási módot impulzus alapúról tónus alapúra.

4 Üzem mód gombok:

- **Fax**
Elérhetővé teszi a fax módot.
- **Scan** (Szkennel)
Megnyitja a szkennelés üzemmódot.
- **Copy** (Másolás)
Megnyitja a másolás üzemmódot.
- **Photo Capture**
Megnyitja a PhotoCapture Center™ üzemmódot.

5 Menü gombok:

- **Menu** (Menü)
Belépés a főmenübe a készülék beállításainak beprogramozásához.

■ **Telefonkönyv gomb**



Ezzel a gombbal a memóriában számokat tárolhat, kereshet közöttük és tárcsázhatja őket.

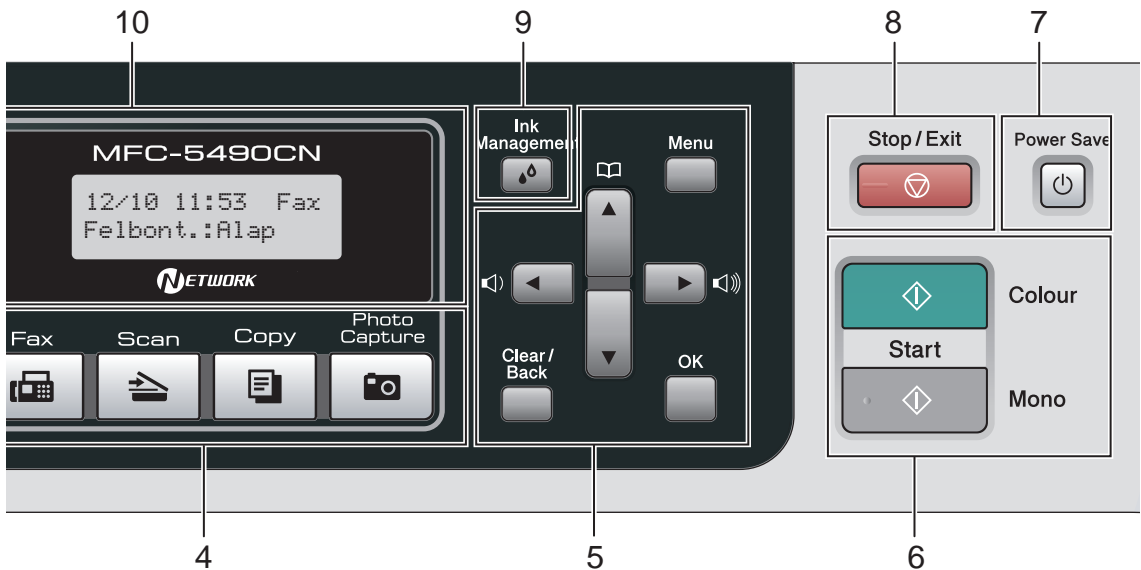

■ Hangerőgombok



Ha a készülék éppen nem végez műveletet, ezekkel a billentyűkkel lehet állítani a csengetés hangerejét.



Ezzel léphet vissza a menüpontok között.

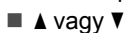

Nyomja meg a menük és opciók közötti böngészéshez.

■ Clear/Back (Törlés/Vissza)

A gomb lenyomásával törölhet karaktereket, vagy térhet vissza az előző menüsintre.

■ OK

Beállítás kiválasztása.

6 Indító gombok:

-  **Colour Start (Start (Színes))**
Elindíthatja színes faxok küldését vagy másolatok készítését. Szkennelési műveletet is kezdhet vele (színes vagy mono módban, a ControlCenter szoftver szkennelési beállításaitól függően).

-  **Mono Start (Start (Mono))**
Elindíthatja monokróm faxok küldését vagy másolatok készítését. Szkennelési műveletet is kezdhet vele (színes vagy mono módban, a ControlCenter szoftver szkennelési beállításaitól függően).

- 7 **Power Save (Energiatakarékos mód)**
Energiatakarékos módba állíthatja vele a készüléket.

- 8  **Stop/Exit (Stop/Kilépés)**
Művelet leállítására vagy kilépésre a menüből.

- 9 **Ink Management (Tinta vezérlő)**
Ezzel tisztíthatja meg a nyomtatófejet, ellenőrizheti a nyomtatási minőséget vagy a rendelkezésre álló tintatartókat.

- 10 **LCD (folyadékkristályos kijelző)**
A kijelzőn a készülék beállítását és használatát elősegítő üzenetek is megjelennek.

- 11 **Gyorsbillentyűk**
Ez a három gomb azonnali hozzáférést tesz lehetővé hat darab korábban tárolt számhoz. **Shift (Váltás)**
Lenyomásával elérheti az egygombos számokat 4-től 6-ig.

2

Papír és dokumentumok betöltése

Papír és egyéb nyomtatási média betöltése

- 1 Ha a papírtartó szárny nyitva van, zárja le, aztán zárja le a papírtartót. A papírtálcát húzza ki teljesen a készülékből.

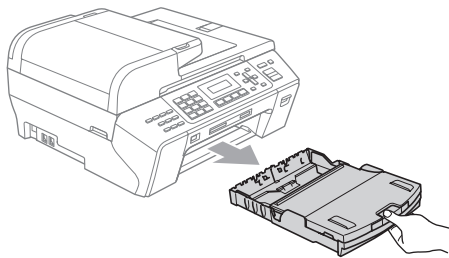

- 2 Emelje fel a kimeneti papírtálcát (1).

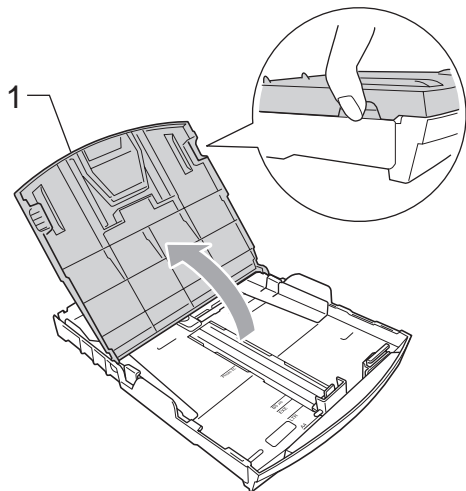

- 3 Két kézzel, finoman nyomja meg és csúsztassa el a papíroidalvezetőket (1) és a papír hosszvezetőt (2), hogy illeszkedjenek a papír méretéhez. Ügyeljen, hogy a háromszög alakú jelek (3) az oldalvezetőkön (1) és a hosszvezetőn (2) egy szintben legyenek a használandó papír méretét mutató jellel.

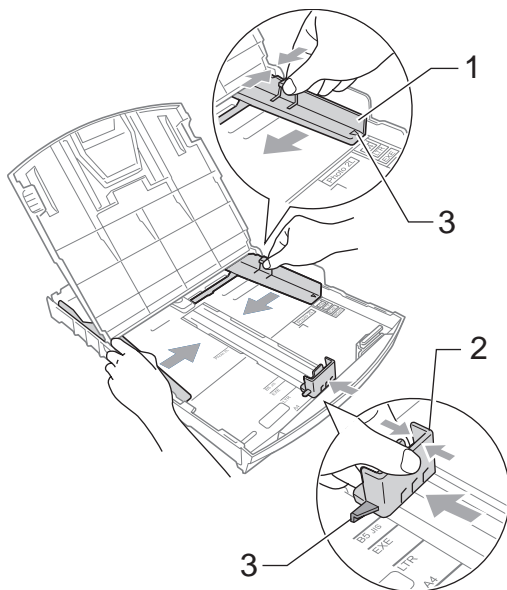

**Megjegyzés**

Ha Legal méretű papírt használ, tartsa lenyomva az univerzális vezetőkioldó gombot (1), miközben a papírtálca elejét kicsúsztatja.

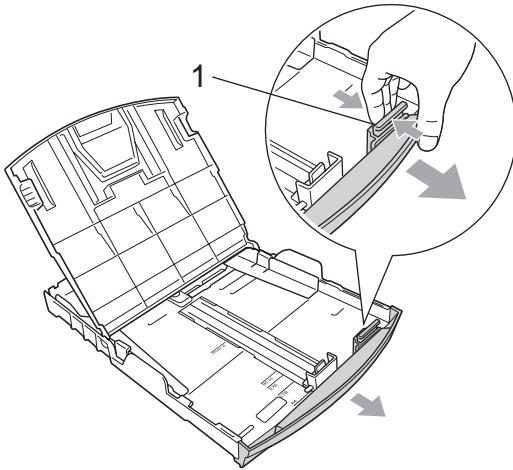

- 4 Pörgesse át a papírköteget, így elkerülheti a papírelakadást és a hibás betöltést.

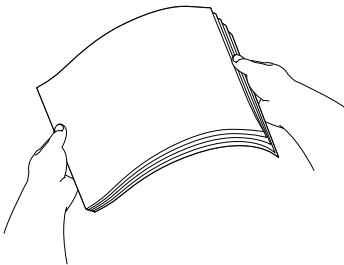
**Megjegyzés**

Mindig győződjön meg róla, hogy a papír nincs meggyűrődve.

5

Helyezze a papírt óvatosan a papírtálcába, a nyomtatási oldalával lefelé, a felső széléhez igazítva. Ellenőrizze, hogy a papír teljesen felfekszik-e a tálcára.

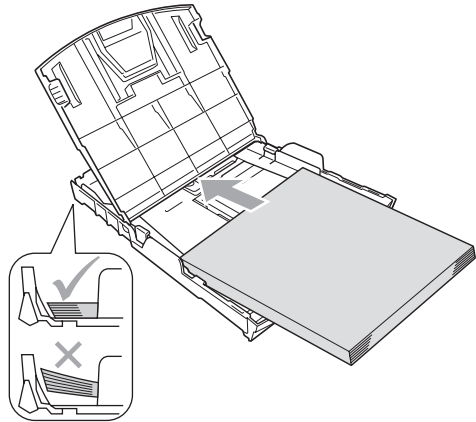

6

Finoman állítsa be az oldalvezetőket (1) a papírhoz két kézzel. Ügyeljen rá, hogy az oldalvezetők hozzáérjenek a papír széleihez.

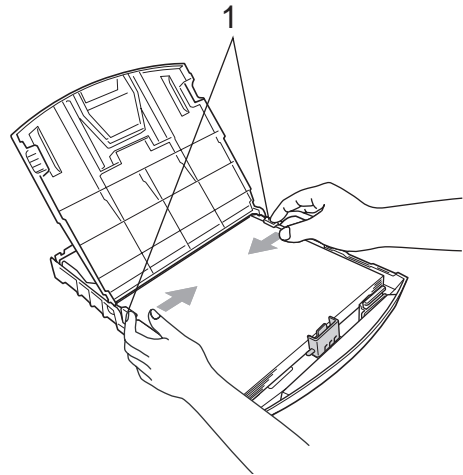
**Megjegyzés**

Vigyázzon, hogy a papírt ne nyomja be túlságosan; ekkor ugyanis a papír felpúposodhat a tálca végén és adagolási problémákat okozhat.

- 7 Zárja le a kimeneti papírtálcát. Ellenőrizze, hogy simán fekszik-e a papír a tálcán, és nem éri-e el a maximum papír jelzést (1).

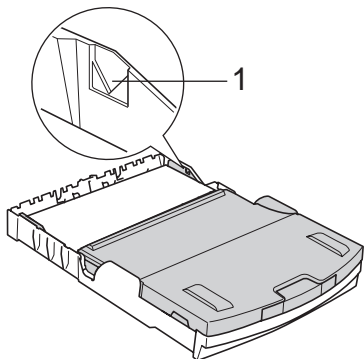

- 8 Lassan tolja be teljesen a papírtálcát a készülékbe.

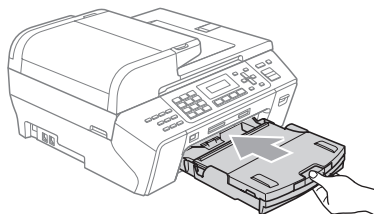

- 9 A papírtálcát a helyén tartva húzza ki a papírtartót (1) kattánásig, és hajtsa fel a papírtartó szárnyat (2).

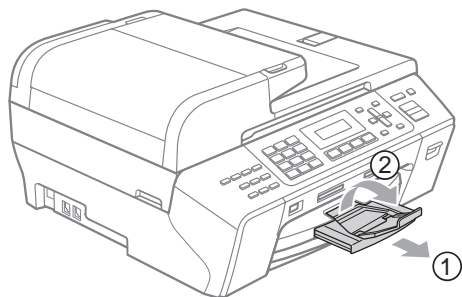

Megjegyzés

Ne használja a papírtartó szárnyat Legal méretű papírhoz.

Borítékok és levelezőlapok behelyezése

Néhány szó a borítékokról

- Olyan borítékokat használjon, amelyek súlya 80 - 95 g/m² között van.
- Egyes borítékoknál be kell állítani a margókat az alkalmazáson belül. Ne felejtse el először egy teszt nyomatot készíteni, mielőtt több borítékot is kinyomtat.

! VIGYÁZAT

Az alábbi borítéktípusokat NE használja, mert ezek adagolási problémákat okozhatnak:

- Ami „buggyos” szerkezetű.
- Ami domborított (kiemelkedő írás van rajta).
- Ami csatos vagy kapcsos.
- Ami belül előnyomtatott.

Ragasztós



Dupla hajtású

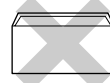

Esetenként papíradagolási nehézségekbe ütközhet, amelyet a használt boríték vastagsága, mérete vagy a lehajtható rész formája eredményez.

Borítékok és levelezőlapok behelyezése

- 1 Behelyezés előtt nyomja le a borítékok vagy levelezőlapok oldalát és sarkait, hogy a lehető legjobban kisimuljanak.

**Megjegyzés**

Ha a készülék duplán veszi fel a borítékokat vagy levelezőlapokat, egyszerre csak egyet tegyen a papírtálcára.

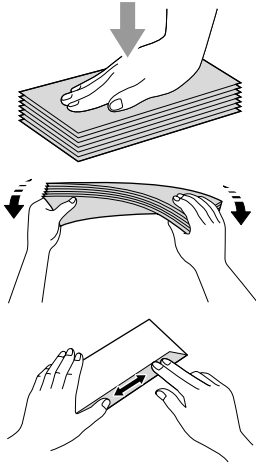

- 2 A borítékokat és levelezőlapokat a címzési oldallal lefelé helyezze be a papírtálcába, és a vezető szélüket (a borítékok tetejét) helyezze be először az ábra szerint. Két kézzel, finoman nyomja és csúsztassa a papíroidalvezetőket (1) és a papírhosszvezetőt (2), hogy illeszkedjen a borítékok, levelezőlapok méretéhez.

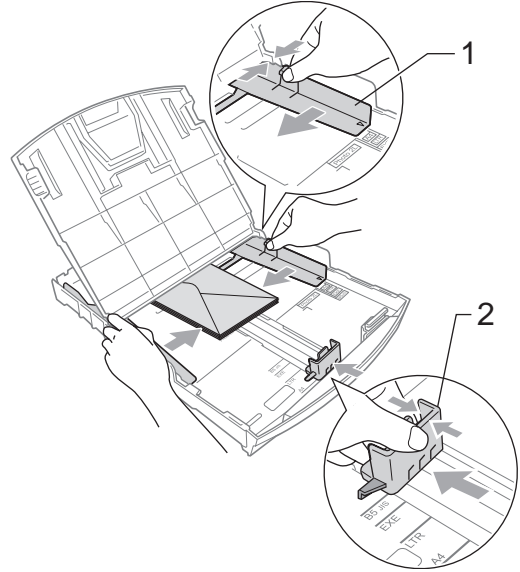

Ha a borítékra történő nyomtatás során problémákba ütközik, próbálja meg a következőket:

- 1 Ügyeljen rá, hogy nyomtatás közben a fedél vagy a boríték oldalsó szélénél, vagy pedig a hátsó szélénél legyen.
- 2 Állítsa be az alkalmazásban a méretet és a margót.

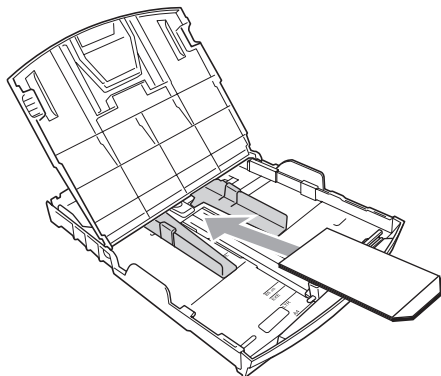
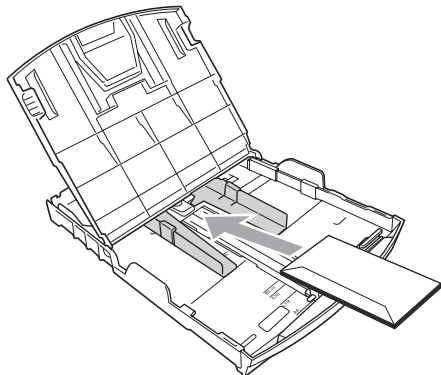

A kisméretű nyomatok kivétele a készülékből

Amikor a készülék kisméretű papírt dob ki a kimeneti papírtálcára, azt nehéz lehet elérni. Győződjön meg róla, hogy a nyomtatás befejeződött, majd húzza ki teljesen a tálcát a készülékből.

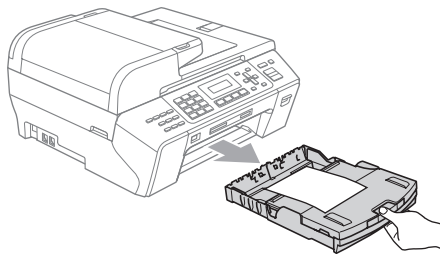

Nyomtatható terület

A nyomtatható terület az Ön által használt alkalmazás beállításainak függvénye. Az alábbi ábrák az írógéppapír és borítékok nyomtathatatlan területeit adják meg. A készülék az írógéppapír árnyékolt területeire is tud nyomtatni, amikor a szegély nélküli nyomtatás funkció elérhető és be van kapcsolva. (Lásd *Nyomtatás Windows®* vagy *Nyomtatása és faxolás Macintosh®* a Szoftver használati útmutatóban a CD-ROM-on.)

Írógéppapír

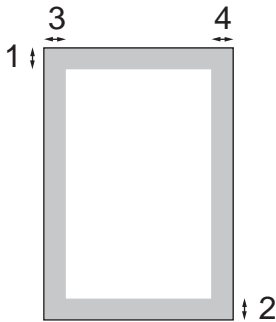

Borítékok

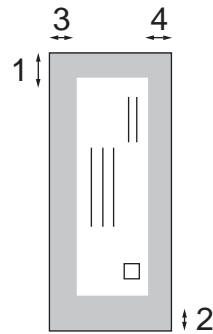

	Felső rész (1)	Alsó rész (2)	Bal (3)	Jobb (4)
Írógéppapír	3 mm	3 mm	3 mm	3 mm
Borítékok	12 mm	24 mm	3 mm	3 mm



Megjegyzés

A szegély nélküli funkció borítékoknál nem áll rendelkezésre.

Papír és egyéb nyomtatási média betöltése

A nyomtatási minőség függ a készülékben használt papírfajtától.

A lehető legjobb nyomtatási minőség eléréséhez mindig állítsa be a papír típusát a behelyezett papír típusának megfelelően.

Használhat normál papírt, tintasugaras papírt (bevonatos papírt), fényes papírt, átlátszó papírokat és borítékokat.

Nagyobb mennyiségű papír megvétele előtt célszerű kipróbálni az egyes papírtípusokat.

A legjobb eredmények eléréséhez használjon Brother papírt.

- Ha inkjet papírra (bevonatos papírra), írásvetítő fóliára és fotópapírra nyomtat, mindig válassza ki a megfelelő nyomtatási adathordozót a nyomtatómeghajtó **Basic** lapfűlén vagy a menü Paper Type beállításában. (Lásd: *Papírtípus* a(z) 23. oldalon.)
- Ha Brother fotópapírra nyomtat, töltsön be egy külön lapot ugyanabból a fotópapírból a papírtálcára. A csomag tartalmaz egy erre a célra fenntartott extra lapot.
- Átlátszó papírra vagy fotópapírra történő nyomtatás esetén egyből vegye ki az elkészült lapokat, egyesével, az elkenődés elkerülése és a papírelakadás megelőzése érdekében.
- Ne érjen hozzá a papír nyomtatott felületéhez közvetlenül a nyomtatás után; előfordulhat, hogy a felület még nem száradt meg teljesen, és megmaradnak rajta az ujjlenyomatai.

Ajánlott nyomtatási média

Hogy a legjobb minőségű nyomtatást érje el, a Brother papírokat ajánljuk. (Lásd az alábbi táblázatot.)

Amennyiben az Ön országában nem kapható Brother papír, azt ajánljuk, próbáljon ki különböző fajta papírokat, mielőtt nagyobb mennyiséget vásárolna.

Ha fóliára nyomtat, a „3M Transparency Film” fóliát javasoljuk.

Brother papír

Papírtípus	Tétel
A4 Normál	BP60PA
A4 Fényes fotó	BP71GA4
A4 Inkjet (matt)	BP60MA
10 × 15 cm Fényes fotó	BP71GP

A nyomtatási média használata és kezelése

- Tárolja a papírt az eredeti csomagolásban, és tartsa lezárva. Vigyázzon, hogy a papír ne gyűrődjön meg, és óvja azt a nedvesség, közvetlen napfény és hő káros hatásaitól.
- Ne érjen hozzá a fotópapír fényes (bevonatos) oldalához. A fotópapírt a fényes oldalával lefelé helyezze be.
- Az átlátszó papír egyik oldalához se érjen hozzá, mert az könnyedén felszívja a nedvességet, és így romlik a nyomtatás minősége. A lézernyomtatóhoz/ lézermásolóhoz tervezett átlátszó papíroknál beszennyeződhet a következő dokumentum is. Kizárólag tintasugaras nyomtatáshoz ajánlott átlátszó papírokat használjon.
- Számítógépes nyomtatásnál csak a papír mindkét oldalára nyomtathat. (Lásd *Nyomtatás Windows®* esetében a Szoftver használati útmutatóban a CD-ROM-on.)

Helytelen beállítás

Az alábbi papírfajtákat NE használja:

- Sérült, felkunkorodott, gyűrött, szabálytalan alakú papír.

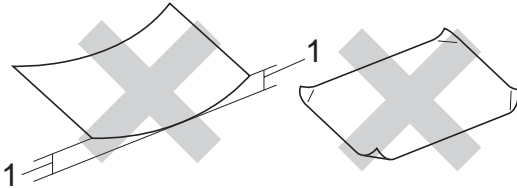

1 2 mm vagy nagyobb mértékben

- Nagyon fényes vagy textúrárt papír.
- Olyan papír, ami nem rendezhető egységes kötegbe.
- Rövid erezetű papír.

A kimeneti papírtálca kapacitása

Max. 50 lap 80 g/m² A4 vagy Letter papír.

- A fóliát és a fotópapírt laponként kell elvenni a kimeneti papírtálcáról, hogy ne maszatolódjon.

A helyes nyomtatási média kiválasztása

Papírtípus és -méret a különböző műveletekhez

Papírtípus	Papírméret		Használat			
			Fax	Másolás	Photo Capture	Nyomtató
Írógéppapír	Letter	215,9 × 279,4 mm	Igen	Igen	Igen	Igen
	A4	210 × 297 mm	Igen	Igen	Igen	Igen
	Legal	215,9 × 355,6 mm	Igen	Igen	–	Igen
	Executive	184 × 267 mm	–	–	–	Igen
	JIS B5	182 × 257 mm	–	–	–	Igen
	A5	148 × 210 mm	–	Igen	–	Igen
	A6	105 × 148 mm	–	–	–	Igen
Kártya	Fotó	10 × 15 cm	–	Igen	Igen	Igen
	Fotó 2L	13 × 18 cm	–	–	Igen	Igen
	Indexkártya	127 × 203 mm	–	–	–	Igen
	Levelezőlap 1	100 × 148 mm	–	–	–	Igen
	Levelezőlap 2 (dupla)	148 × 200 mm	–	–	–	Igen
Borítékok	C5 boríték	162 × 229 mm	–	–	–	Igen
	DL boríték	110 × 220 mm	–	–	–	Igen
	COM-10	105 × 241 mm	–	–	–	Igen
	Monarch	98 × 191 mm	–	–	–	Igen
	JE4 boríték	105 × 235 mm	–	–	–	Igen
Fóliák	Letter	216 × 279 mm	–	Igen	–	Igen
	A4	210 × 297 mm	–	Igen	–	Igen

Papír súlya, vastagsága és kapacitása

Papírtípus		Súly	Vastagság	Lapok száma
Írógéppapír	Normál papír	64 - 120 g/m ²	0,08 - 0,15 mm	150 ¹
	Inkjet papír	64 - 200 g/m ²	0,08 - 0,25 mm	20
	Fényes papír	Max. 220 g/m ²	Max. 0,25 mm	20 ²
Kártya	Fotó kártya	Max. 220 g/m ²	Max. 0,25 mm	20 ²
	Indexkártya	Max. 120 g/m ²	Max. 0,15 mm	30
	Levelezőlap	Max. 200 g/m ²	Max. 0,25 mm	30
Borítékok		75 - 95 g/m ²	Max. 0,52 mm	10
Fóliák		–	–	10

¹ Max. 150 lap 80 g/m² papír.

² BP71 (260 g/m²), speciálisan a Brother tintasugaras készülékekhez fejlesztett papír.

Dokumentum betöltés

Készíthet másolatokat, faxolhat és szkennelhet ADF-ből (automatikus dokumentumadagoló) és a szkennervegről.

Az ADF használata

Az ADF legfeljebb 50 lapot tartalmazhat és a lapokat egyenként adagolja. Használjon alap 80 g/m² papírt, és mindig levegőztesse át a papírokat, mielőtt az ADF-be helyezi őket.

Ajánlott környezet

Hőmérséklet:	20 - 30 °C
Páratartalom:	50 - 70%
Papír:	80 g/m ²

Támogatott dokumentumméretek

Hosszúság:	148 - 355,6 mm
Szélesség:	148 - 215,9 mm
Súly:	64 - 90 g/m ²

A dokumentumok betöltésének módja

! VIGYÁZAT

NE húzza meg a dokumentumot az adagolás közben.

NE használjon hullámos, felpödörödött, gyűrött, hajtogatott, tépett, kapcsos, papírcapcsos vagy ragasztós, maszatos, fűzött papírt.

NE használjon kartonpapírt, újságot vagy ruhaanyagot.

- Győződjön meg róla, hogy a tintával írt dokumentumok teljesen megszáradtak.

- 1 Hajtsa ki az ADF dokumentumtartót (1) és az ADF dokumentumkiadó papírtartó szárnyát (2).

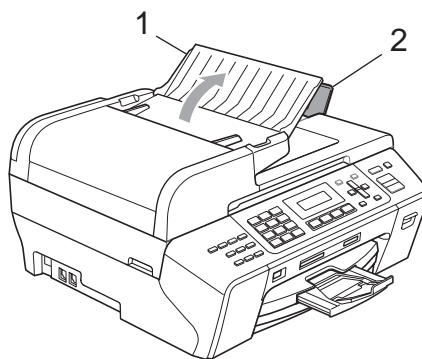

- 2 Alaposan levegőztesse át az oldalakat.

- 3 Ellenőrizze, hogy a dokumentumokat a **nyomtatandó oldalukkal felfelé, felső részükkel előre** helyezte-e az ADF-be úgy, hogy azok elérjék az adagoló hengert.

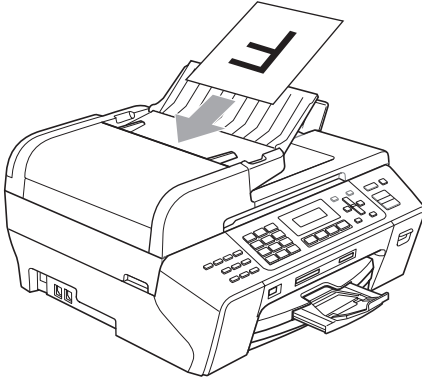

- 4 Igazítsa a papírvetítőket (1) úgy, hogy illeszkedjenek a dokumentum szélességéhez.

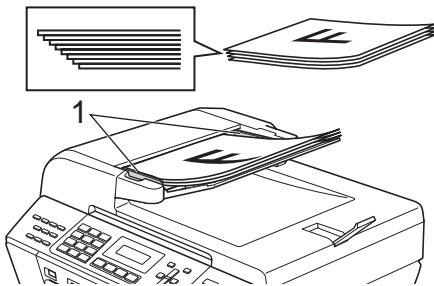

! VIGYÁZAT

NE hagyjon vastag dokumentumokat a szkennervegen. Ellenkező esetben az ADF-ben papírelakadás keletkezhet.

Ha a szkennerveget használja

A szkennerveget könyvoldalak vagy különálló lapok faxolására, másolására vagy szkennelésére használhatja.

Támogatott dokumentumméreték

Hosszúság:	Max. 297 mm
Szélesség:	Max. 215,9 mm
Súly:	Max. 2 kg

A dokumentumok betöltésének módja



Megjegyzés

A szkennerveg használatához az ADF-nek üresnek kell lennie.

- 1 Emelje fel a dokumentumfedelelet.
- 2 A bal oldalon és felül lévő dokumentumvezetők figyelembevételével helyezze a dokumentumot fejfel lefelé a szkennerveg bal felső részére.

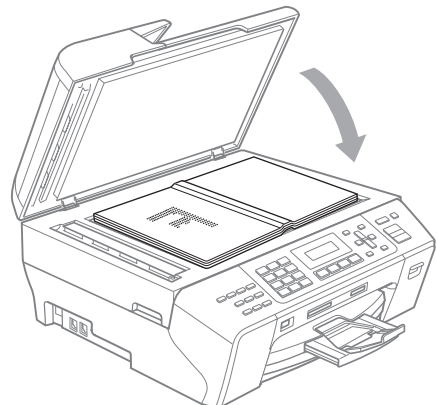
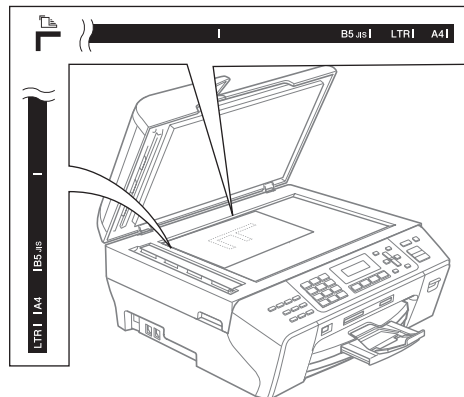

- 3 Zárja vissza a dokumentumfedelelet.

! VIGYÁZAT

Könyv vagy vastag dokumentum szkennelésekor NE csapja vagy nyomja le a fedelet.

Szkennelési terület

A nyomtatási terület a használt alkalmazás beállításaitól függ. Az alábbi ábrák a nem szkennelhető területet mutatják.

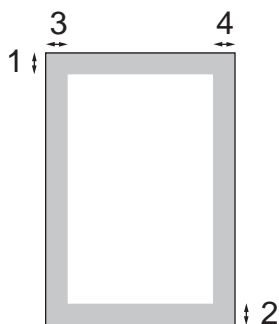

Használat	Dokumentumméret	Felső rész (1) Alsó rész (2)	Bal (3) Jobb (4)
Fax	Letter	3 mm	4 mm
	A4	3 mm	(szkennerüveg) 3 mm (ADF) 1 mm
Másolás	Összes papírméret	3 mm	3 mm
Szkennelés	Összes papírméret	3 mm	3 mm

Energiatakarékos üzemmód

Hogy sokáig megmaradjon a jó nyomtatási minőség, hosszú legyen a nyomtatófej élettartama, és jól gazdálkodjon a tintapatronokkal, a készüléket mindig a hálózatra csatlakoztatva kell tartania.

A készüléket energiatakarékos módba teheti, ha megnyomja a **Power Save** (Energiatakarékos mód) gombot. De telefonhívásokat fogadhat energiatakarékos módban is. További információért faxok fogadásáról energiatakarékos módban lásd a táblázatot itt: 22. oldal. Ha más műveleteket akar végezni, ki kell mozdítania a készüléket az energiatakarékos módból.



Megjegyzés

Ha külső telefont vagy üzenetrögzítőt csatlakoztatott a készülékhez, az mindig elérhető.

Hogyan tegye a készüléket energiatakarékos módba

- 1 Nyomja meg a **Power Save** (Energiatakarékos mód) gombot. Az LCD kijelzőn a **Leállítás** felirat jelenik meg. Az LCD még néhány másodpercig üzemben marad, aztán elsötétül.

Hogyan mozdítsa ki a készüléket az energiatakarékos módból

- 1 Nyomja meg a **Power Save** (Energiatakarékos mód) gombot.



Megjegyzés

- Még akkor is, ha a készüléket energiatakarékos módba tette, az időnként megtisztítja a nyomtatófejet a nyomtatási minőség fenntartása érdekében.
- Testre szabhatja az energiatakarékos módot, hogy az automatikus fejtszítást leszámítva semmiféle működés ne legyen elérhető. (Lásd: *Energiatakarékos mód beállítása* a(z) 21. oldalon.)

Energiatakarékos mód beállítása

Testre szabhatja a készülék **Power Save** (Energiatakarékos mód) gombját. A gyári beállítás **Fax Fogadás:Be**. A készülék tud faxokat vagy hívásokat fogadni energiatakarékos módban is. Ha nem akarja, hogy a készülék faxokat vagy hívásokat fogadjon, kapcsolja ezt a beállítást **Fax Fogadás:Ki** értékre. (Lásd: *Energiatakarékos üzemmód* a(z) 21. oldalon.)

- 1 Nyomja meg sorban: **Menu** (Menü), **1**, **6**.
- 2 Nyomja meg a **▲** vagy **▼** gombot a **Fax Fogadás:Be** (vagy **Fax Fogadás:Ki**) kiválasztásához. Nyomja meg az **OK** gombot.

- 3 Nyomja meg a **Stop/Exit** (Stop/Kilépés) gombot.

Be/Ki beállítás	Fogadás mód	Elérhető működések
Fax Fogadás: Be ¹ (gyári beállítás)	Csak fax Külső Tel/Ü.R.	Fax fogadás Fax észlelése Késleltetett fax ³ Faxtovábbítás ³ Fax tárolása ³ PC Fax fogadás ³ Távoli visszakeresés ³
	Kézi Fax/Tel ²	Fax észlelése Késleltetett fax ³
Fax Fogadás: Ki	–	A nyomtatófej tisztításán kívül más működés nem áll rendelkezésre.

- ¹ Nem fogadhat faxot a **Mono Start** (Start (Mono)) vagy **Colour Start** (Start (Színes)) gombbal.
- ² Nem fogadhat faxot automatikusan, még akkor sem, ha a fogadás módot Fax/Tel lehetőségre állította.
- ³ Állítsa be, mielőtt kikapcsolja a készüléket.

Üzem mód időzítő

A készülék 4 üzemmód billentyűvel rendelkezik a vezérlőpaneljén: **Fax**, **Scan** (Szkenel), **Copy** (Másolás) és **Photo Capture**. Megváltoztathatja az időtartamot, amelynek elteltével az utolsó szkennelés, másolás vagy Photo Capture művelet után a készülék visszatér fax módba. Ha a **Ki** lehetőséget választja, a készülék abban az üzemmódban marad, amiben utoljára használta.



- 1 Nyomja meg sorban: **Menu** (Menü), **1**, **1**.
- 2 Nyomja meg a **▲** vagy **▼** gombot a **0 Mp.**, **30 Mp.**, **1 Min**, **2 Min**, **5 Min** vagy **Ki** kiválasztásához. Nyomja meg az **OK** opciót.
- 3 Nyomja meg a **Stop/Exit** (Stop/Kilépés) gombot.

Papírbeállítások

Papírtípus

A legjobb nyomtatási minőség eléréséhez állítsa be a készüléket a használt papírtípusnak megfelelően.

- 1 Nyomja meg sorban:
Menu (Menü), **1**, **2**.
- 2 Nyomja meg a ▲ vagy ▼ gombot a *Sima Papír*, *Tintasu. Papír*, *Brother BP71*, *Egyéb Fényes* vagy *Átlátszó* kiválasztásához.
Nyomja meg az **OK** opciót.
- 3 Nyomja meg a **Stop/Exit** (Stop/Kilépés) gombot.



Megjegyzés

A készülék nyomtatott oldalával felfelé adja ki a papírt a készülék elején lévő papírtálcára. Átlátszó papírra vagy fényes papírra történő nyomtatás esetén egyből vegye ki az elkészült lapokat, egyesével, az elkenődés elkerülése és a papírelakadás megelőzése érdekében.

Papírméret

Másolatok nyomtatásához ötféle papír használható: Letter, Legal, A4, A5 és 10 × 15 cm, valamint három méret faxok nyomtatásához: Letter, Legal és A4. Ha megváltoztatja a betöltött papír méretét, egyúttal meg kell változtatnia a papírméret beállítását is, hogy a készülék az esetleg bejövő faxot rá tudja illeszteni az oldalra.

- 1 Nyomja meg sorban:
Menu (Menü), **1**, **3**.
- 2 Nyomja meg a ▲ vagy ▼ gombot a *Letter*, *Legal*, *A4*, *A5* vagy *10x15cm* kiválasztásához.
Nyomja meg az **OK** opciót.
- 3 Nyomja meg a **Stop/Exit** (Stop/Kilépés) gombot.

Hangerő-szabályozás

Csengetés hangereje

Több hangerőszintet választhat *Hangos* és *Ki* között.

Amikor a gép nyugalomban van, a ◀▶ ◀▶ vagy ▶▶▶▶ gombbal lehet a hangerőt szabályozni. Az LCD mutatja az aktuális beállítást, és minden gombnyomás a következő szintre módosítja a hangerőt. A készülék mindaddig megtartja az adott beállítást, amíg Ön nem módosít rajta.

A menün keresztül is módosítható a csengetés hangereje, a következő lépések szerint.

Hangerő-szabályozás a menüből

- 1 Nyomja meg sorban:
Menu (Menü), **1**, **4**, **1**.
- 2 Nyomja meg a ▲ vagy ▼ gombot az *Halk*, *Közép*, *Hangos* vagy *Ki* kiválasztásához.
Nyomja meg az **OK** opciót.
- 3 Nyomja meg a **Stop/Exit** (Stop/Kilépés) gombot.

Csipogó hangereje

Ha a hangjelzés be van kapcsolva, hallható egy jelzés minden egyes gombnyomásnál, vagy ha hibázott, faxot küldött vagy fogadott.

Több hangerőszintet választhat **Hangos** és **Ki** között.

- 1 Nyomja meg sorban:
Menu (Menü), **1**, **4**, **2**.
- 2 Nyomja meg a ▲ vagy ▼ gombot az **Halk**, **Közép**, **Hangos** vagy **Ki** kiválasztásához.
Nyomja meg az **OK** opciót.
- 3 Nyomja meg a **Stop/Exit** (Stop/Kilépés) gombot.

Hangszóró hangereje

Több hangerőszintet választhat **Hangos** és **Ki** között.

- 1 Nyomja meg sorban:
Menu (Menü), **1**, **4**, **3**.
- 2 Nyomja meg a ▲ vagy ▼ gombot az **Halk**, **Közép**, **Hangos** vagy **Ki** kiválasztásához.
Nyomja meg az **OK** opciót.
- 3 Nyomja meg a **Stop/Exit** (Stop/Kilépés) gombot.

Automatikus téli/nyári időszámítás

Beállíthatja a készüléket, hogy automatikusan váltson téli/nyári időszámításra. Egy órával előre állítja magát tavasszal, és egy órával vissza ősszel. Ellenőrizze, hogy a készülékben a pontos **Idő&dátum van-e** beállítva.

- 1 Nyomja meg sorban:
Menu (Menü), **1**, **5**.
- 2 Nyomja meg a ▲ vagy ▼ gombot a **Be** vagy **Ki** lehetőség kiválasztásához.
Nyomja meg az **OK** opciót.
- 3 Nyomja meg a **Stop/Exit** (Stop/Kilépés) gombot.

LCD-kijelző

LCD kontraszt

Lehetőség van az LCD kontrasztjának beállítására az élesebb és élénkebb kép elérése érdekében. Ha az LCD nehezen olvasható, módosítsa a kontraszt beállítást.

- 1 Nyomja meg sorban:
Menu (Menü), **1**, **7**.
- 2 A ▲ vagy ▼ gombok segítségével válassza ki a **Világos** vagy **Sötét** opciót.
Nyomja meg az **OK** opciót.
- 3 Nyomja meg a **Stop/Exit** (Stop/Kilépés) gombot.

Alvó üzemmód

Beállíthatja, hogy mennyi ideig legyen a készülék üresjáratban (1 - 60 perc) mielőtt készenléti állapotba kapcsolna. A visszaszámlálás újraindul, ha bármilyen műveletet végrehajt a készüléken.

- 1 Nyomja meg sorban:
Menu (Menü), **1**, **8**.
- 2 Nyomja meg a ▲ vagy ▼ gombot az 1 Min, 2 Min, 3 Min, 5 Min, 10 Min, 30 Min vagy 60 Min kiválasztásához - ezek az üresjárat időtartamai a készenléti módba való átállás előtt.
Nyomja meg az **OK** opciót.
- 3 Nyomja meg a **Stop/Exit** (Stop/Kilépés) gombot.

Adás zárolva

Az adás zárolásával előzheti meg a készülékhez történő jogosulatlan hozzáférést.

Ha az adás zárolva lehetőség be van kapcsolva, a következő műveletek állnak rendelkezésre:

- Faxok fogadása
- Fax továbbítása (ha a faxtovábbítás már korábban bekapcsolta)
- Távoli visszakeresés (ha a faxtárolást már korábban bekapcsolta)
- PC Fax fogadás (ha a PC Fax fogadást már korábban bekapcsolta)

Ha az adás zárolva lehetőség be van kapcsolva, a következő műveletek NEM állnak rendelkezésre:

- Faxok küldése
- Másolás
- PC nyomtatás
- Szkennelés
- PhotoCapture
- Használat a vezérlőpultról



Megjegyzés

Ha elfelejti az adás zárolás jelszót, hívja Brother viszonteladóját segítségért.

Az adás zárolás jelszavának beállítása és változtatása



Megjegyzés

Ha már beállította a jelszót, nem kell ismételtlen megadnia.

Jelszó beállítása

- 1 Nyomja meg sorban: **Menu** (Menü), **2**, **0**, **1**.
- 2 Adjon meg egy 4 számjegyű számot az új jelszónak. Nyomja meg az **OK** opciót.
- 3 Ha az LCD-n **E11** . : üzenet látható, adja meg újra a jelszót. Nyomja meg az **OK** opciót.
- 4 Nyomja meg a **Stop/Exit** (Stop/Kilépés) gombot.

Jelszó megváltoztatása

- 1 Nyomja meg sorban: **Menu** (Menü), **2**, **0**, **1**.
- 2 Nyomja meg a **▲** vagy **▼** gombot a **Jelszó** megadás kiválasztásához. Nyomja meg az **OK** opciót.
- 3 Adja meg a jelenlegi jelszó 4 számjegyét. Nyomja meg az **OK** opciót.
- 4 Adja meg az új jelszó 4 számjegyét. Nyomja meg az **OK** opciót.
- 5 Ha az LCD-n **E11** . : üzenet látható, adja meg újra a jelszót. Nyomja meg az **OK** opciót.
- 6 Nyomja meg a **Stop/Exit** (Stop/Kilépés) gombot.

Adás zárolás be/kikapcsolása

Adás zárolás bekapcsolása

- 1 Nyomja meg sorban:
Menu (Menü), **2**, **0**, **1**.
- 2 Nyomja meg a ▲ vagy ▼ gombot az Adászárás beá. lehetőség megjelenéséig.
Nyomja meg az **OK** opciót.
- 3 Adja meg a regisztrált, négyjegyű jelszót.
Nyomja meg az **OK** opciót.
A készülék offline üzemmódba kerül, és az LCD-n az Adászár mód felirat jelenik meg.

Adás zárolás kikapcsolása

- 1 Nyomja meg a **Menu** (Menü) gombot.
- 2 Adja meg a regisztrált, négyjegyű jelszót.
Nyomja meg az **OK** opciót.
Az adás zárolás automatikusan kikapcsol.



Megjegyzés

Ha hibás jelszót ad meg, a LCD-n ez látható: *Rossz jelszó*. A készülék adás zárolás üzemmódban marad a regisztrált jelszó megadásáig.



Fax

Fax küldése	30
Fax fogadása	37
Telefon és külső eszközök	41
Tárcsázás és számok tárolása	49
Távoli fax opciók (csak monokróm)	54
Jelentések nyomtatása	61
Lehívás	63

Belépés fax üzemmódba

A  (Fax) gomb megnyomásával léphet be a fax üzemmódba.

Faxolás ADF-ből

- 1 Győződjön meg róla, hogy a gép fax üzemmódban  van.
- 2 Helyezze a dokumentumot a beolvasandó oldalával felfelé az ADF-be. (Lásd: *Az ADF használata* a(z) 18. oldalon.)
- 3 Adja meg a faxszámot a tárcsázófelületen, gyorsbillentyűvel, gyorstárcsázással vagy kereséssel.
- 4 Nyomja meg a **Mono Start** (Start (Mono)) vagy **Colour Start** (Start (Színes)) gombot. A készülék elkezd beolvasni a dokumentumot.



Megjegyzés

- Megszakításhoz nyomja meg a **Stop/Exit** (Stop/Kilépés) gombot.
- Ha mono faxot küld, és a memória tele van, akkor valós idejű küldés történik.

Faxolás a szkennervegről

A szkennervegről könyvoldalakat is lehet egyenként faxolni. A dokumentumok legfeljebb Letter vagy A4 méretűek lehetnek.

Többoldalas színes faxot nem lehet küldeni.



Megjegyzés

Mivel egyszerre csak egy oldalt lehet beolvasni, többoldalas dokumentum küldésénél egyszerűbb az ADF-et használni.

- 1 Győződjön meg róla, hogy a gép fax üzemmódban  van.
- 2 Helyezze a dokumentumot a szkennervegre.
- 3 Adja meg a faxszámot a tárcsázófelületen, gyorsbillentyűvel, gyorstárcsázással vagy kereséssel.
- 4 Nyomja meg a **Mono Start** (Start (Mono)) vagy **Colour Start** (Start (Színes)) gombot.
 - A **Mono Start** (Start (Mono)) gomb megnyomásával a készülék megkezd az első oldal szkennelését. Ugorjon az 5. lépésre.
 - A **Colour Start** (Start (Színes)) gomb lenyomására a készülék megkezd a dokumentum küldését.

5 Válasszon az alábbi lehetőségek közül:

- Ha egy oldalt küld, nyomja meg a **2** gombot a `Nem` kiválasztásához (vagy nyomja meg újra a **Mono Start** (Start (Mono)) gombot).

A készülék elkezd küldeni a dokumentumot.

- Ha több oldalt küld, nyomja meg az **1** gombot az `Igen` kiválasztásához, és ugorjon a **6.** lépésre.

6 Helyezze a következő oldalt a szkennervegre.

Nyomja meg az **OK** opciót. A készülék elkezd beolvasni az oldalt. (Ismételje meg az **5** és **6** pontokat minden további oldal esetén.)

Letter méretű dokumentumok faxolása a szkennervegről

Ha a dokumentumok Letter méretűek, a szkennelési méretet Letter értékre kell állítani. Ha nem így történik, a faxok oldalsó része lemarad.

- 1 Győződjön meg róla, hogy a gép fax üzemmódban  van.
- 2 Nyomja meg sorban: **Menu** (Menü), **2**, **2**, **0**.
- 3 Nyomja meg a **▲** vagy **▼** gombot a `Letter` kiválasztásához. Nyomja meg az **OK** gombot.
- 4 Nyomja meg a **Stop/Exit** (Stop/Kilépés) gombot.

Színes fax küldése

A készülék színes faxokat is tud küldeni olyan készülékekre, amelyek támogatják ezt a tulajdonságot.

Színes faxok nem tárolhatók a memóriában. Ha színes faxot küld, a készülék valós időben küldi el (még akkor is, ha a `Közvetl.küld Ki` van kapcsolva).

Faxolási feladat törlése folyamatban

Ha meg akarja szakítani a faxolást, miközben a készülék szkennel, tárcsáz vagy küld, nyomja meg a **Stop/Exit** (Stop/Kilépés) gombot.

Üzenetszórás (csak monokróm)

Az üzenetszórás azt jelenti, hogy ugyanazt a faxot a készülék automatikusan több faxszámra küldi el. Ugyanabba az üzenetszórásba bevonhat a csoportokat és gyorstárcsázás alatt tárolt számokat is, valamint legfeljebb 50 manuálisan tárcsázott számot.

Az üzenetszórás végeztével a készülék üzenetszórási jelentést nyomtat.

- 1 Győződjön meg róla, hogy a gép fax üzemmódban  van.
- 2 Helyezze be a dokumentumot.
- 3 Írjon be egy számot. Nyomja meg az **OK** opciót. A szám lehet egygombos, gyorstárcsázási, csoport vagy manuálisan, a tárcsázófelületen bevitt szám.

- 4 Ismétlje a 3 lépést addig, amíg az üzenetszórásban szereplő összes számot be nem írta.
- 5 Nyomja meg a **Mono Start** (Start (Mono)) gombot.



Megjegyzés

- Ha csoportszámokat nem használt, akkor akár 156 különböző számra is „szórhatja” a faxokat.
- Az elérhető memória attól függően változhat, hogy milyen fajta feladatok vannak a memóriában, és hány helyet választ ki üzenetszórásra. Ha kihasználja az üzenetszórás maximális keretét, a kettős hozzáférés funkció már nem használható.
- Ha a memória megtelt, állítsa le a műveletet a **Stop/Exit** (Stop/Kilépés) gombbal. Ha több oldalt olvasott be, nyomja meg a **Mono Start** (Start (Mono)) gombot, hogy elküldje a memóriában tárolt részt.

Üzenetszórás törlése folyamatban

- 1 Nyomja meg sorban: **Menu** (Menü), **2**, **5**.
- 2 Nyomja meg a ▲ vagy ▼ gombot az üzenetszórási feladat kiválasztásához (például Adás#001).
Nyomja meg az **OK** opciót.
Az LCD kijelzőn a következő felirat jelenik meg:

Adás#001
 1.Töröl 2.Kilép
- 3 Nyomja meg az **1** gombot az egész üzenetszórás törléséhez, vagy a **2** a kilépéshez.
- 4 Nyomja meg a **Stop/Exit** (Stop/Kilépés) gombot.

További küldési műveletek

Fax küldése összetett beállításokkal

Mielőtt elküld egy faxot, az alábbiak bármely kombinációját módosíthatja: felbontás, kontraszt, tengerentúli mód, késleltetett fax időzítő, lehívó küldés, valós idejű küldés és szkennelési méret.

- 1 Győződjön meg róla, hogy a gép fax üzemmódban  van.
- 2 Helyezze be a dokumentumot.
- 3 A Küldés beállítása menüben válassza ki a módosítandó beállítást (**Menu** (Menü), **2**, **2**).
Nyomja meg az **OK** opciót.
- 4 Válassza ki a beállítás kívánt értékét.
Nyomja meg az **OK** opciót.
- 5 Válasszon az alábbi lehetőségek közül:

Következő
 1. Igen 2. Nem

 - Nyomja meg az **1** gombot egy másik beállítás módosításához.
 - Nyomja meg a **2** gombot, ha végzett a beállítások módosításával.
- 6 Küldje el szokásos módon a faxot.

Kontraszt

Ha a dokumentum túl világos vagy sötét, meg lehet változtatni a kontrasztot. A legtöbb dokumentum esetében az alapértelmezett **Auto** beállítás megfelelően használható. Ebben az esetben automatikusan kiválasztódik a dokumentumhoz illő legjobb kontraszt.

Használja a **Világos** beállítást, ha világos dokumentumot küld.

Használja a **Sötét** beállítást, ha sötét dokumentumot küld.

- 1 Győződjön meg róla, hogy a gép fax üzemmódban  van.
- 2 Helyezze be a dokumentumot.
- 3 Nyomja meg sorban: **Menu** (Menü), **2**, **2**, **1**.
- 4 Nyomja meg a **▲** vagy **▼** gombot az **Auto**, **Világos** vagy **Sötét** kiválasztásához. Nyomja meg az **OK** opciót.



Megjegyzés

Annak ellenére, hogy a **Világos** vagy **Sötét** került kiválasztásra, a következő esetekben a készülék mégis az **Auto** beállítással küldi el a faxot:

- Ha színes faxot küld.
- Ha a **Fotó** lehetőséget választja a fax felbontásaként.

Fax felbontásának módosítása

A küldött fax minősége javítható a fax felbontásának módosításával. A felbontás módosítható csak a következő faxra vagy az összes faxra vonatkozóan.

A felbontás módosítása csak a következő faxra

- 1 Győződjön meg róla, hogy a gép fax üzemmódban  van.
- 2 Helyezze be a dokumentumot.
- 3 Nyomja meg a **Resolution** (Felbontás) gombot, majd a felbontást a **▲** vagy **▼** gomb használatával választhatja ki. Nyomja meg az **OK** opciót.

Az alapértelmezett faxfelbontás módosítása

- 1 Győződjön meg róla, hogy a gép fax üzemmódban  van.
- 2 Nyomja meg sorban: **Menu** (Menü), **2**, **2**.
- 3 A kívánt felbontást a **▲** vagy **▼** gomb használatával választhatja ki. Nyomja meg az **OK** opciót.

Megjegyzés

Négy különböző felbontás választható monokróm faxok esetében, kettő pedig színes faxok esetében.

Monokróm	
Standard	A legtöbb gépelt dokumentum esetében megfelelő.
Finom	Megfelel kisebb betűk esetében; az adás kicsit tovább tart, mint normál felbontással.
Szuperfinom	Megfelel kisebb betűk, grafikák esetében; az adás tovább tart, mint finom felbontással.
Fotó	Akkor használja, ha a dokumentum a szürke különböző árnyalatait tartalmazza, vagy fénykép. Ez a felbontás igényli a leghosszabb adásidőt.

Színes	
Standard	A legtöbb gépelt dokumentum esetében megfelelő.
Finom	Akkor használja, ha a dokumentum egy fénykép. Az adás ideje hosszabb, mint a normál felbontásé.

Ha az **Szuperfinom** vagy **Fotó** beállítást választja, majd megnyomja a **Colour Start** (Start (Színes)) gombot egy fax küldéséhez, a készülék a faxot a **Finom** beállítással küldi el.

Kettős hozzáférés (csak monokróm)

Tárcsázhat egy számot, és megkezdheti egy fax beolvasását a memóriába - akár miközben a készülék memóriából faxol, faxokat fogad vagy számítógépről nyomtat. Az LCD-n látható az új feladat száma és az elérhető memória.

A memóriába beolvasható oldalak számát befolyásolja a rajtuk található adatmennyiség.

Megjegyzés

Ha a **Memória** megtelt üzenet jelenik meg a dokumentumok szkennelés közben, nyomja meg a **Stop/Exit** (Stop/Kilépés) gombot a törléshez, vagy a **Mono Start** (Start (Mono)) gombot a szkennelt oldalak elküldéséhez.

Valós idejű küldés

Amikor faxot küld, a készülék küldés előtt beolvassa a dokumentumokat a memóriába. Majd, amint a telefonvonal szabad, elkezd a tárcsázást és a küldést.

Ha a memória tele van, és Ön az ADF-ből küld fekete-fehér faxot, akkor a készülék azt valós időben fogja elküldeni (még akkor is, ha a **Közvetl.küld** beállítása **Ki** van kapcsolva).

Előfordulhat, hogy egy fontos dokumentumot azonnal akar majd küldeni, és nem kíván a memóriából történő küldésre várni. A **Közvetl.küld** funkciót minden dokumentumhoz bekapcsolhatja a **Be** kiválasztásával, vagy a **Csak a köv.faxra** lehetőséggel csak a következő faxhoz.

Megjegyzés

Valós idejű küldésnél az automatikus újratárcsázási funkció nem működik a szkennerveg használatakor.

Valós idejű küldés minden fax esetében

- 1 Győződjön meg róla, hogy a gép fax üzemmódban  van.
- 2 Nyomja meg sorban:
Menu (Menü), 2, 2, 5.

Küldés beáll.
5.Közvetl.küld
- 3 Nyomja meg a ▲ vagy ▼ gombot a következő kiválasztásához:
Be (vagy Ki).
Nyomja meg az **OK** opciót.

Valós idejű küldés csak a következő fax esetében

- 1 Győződjön meg róla, hogy a gép fax üzemmódban  van.
- 2 Nyomja meg sorban:
Menu (Menü), 2, 2, 5.
- 3 Nyomja meg a ▲ vagy ▼ gombot a Csak a köv.faxra kiválasztásához.
Nyomja meg az **OK** opciót.
- 4 Nyomja meg a ▲ vagy ▼ gombot a Be (vagy Ki) kiválasztásához.
Nyomja meg az **OK** opciót.

Tengerentúli üzemmód

Ha a tengerentúlra való faxoláskor problémák adódnak a telefonvonal esetleges interferenciája miatt, javasoljuk, hogy kapcsolja be a tengerentúli módot. Miután ezzel a funkcióval faxolt, a funkció kikapcsolja magát.

- 1 Győződjön meg róla, hogy a gép fax üzemmódban  van.
- 2 Helyezze be a dokumentumot.
- 3 Nyomja meg sorban:
Menu (Menü), 2, 2, 7.
- 4 Nyomja meg a ▲ vagy ▼ gombot a Be (vagy Ki) kiválasztásához.
Nyomja meg az **OK** opciót.

Késleltetett faxolás (csak monokróm)

Napközben max. 50 faxot tárolhat a memóriában 24 órán belüli küldésre. Ezeket a készülék az Ön által a 4. lépésben megadott időpontban küldi el.

- 1 Győződjön meg róla, hogy a gép fax üzemmódban  van.
- 2 Helyezze be a dokumentumot.
- 3 Nyomja meg sorban:
Menu (Menü), 2, 2, 3.

Küldés beáll.
3.Időzítő

- 4 Válasszon az alábbi lehetőségek közül:
 - Nyomja le az **OK** gombot a megjelenített idő elfogadásához.
 - Adja meg a fax kívánt küldési időpontját (24 órás formátumban).
(Például adjon meg 19:45-öt.)
Nyomja meg az **OK** opciót.



Megjegyzés

A memóriába beolvasható oldalak száma az oldalakra nyomtatott adatmennyiségtől függ.

Késleltetett kötegelt küldés (csak monokróm)

Késleltetett faxok küldése esetén a készülék segíteni fog a művelet gazdaságosabbá tételében: szétválogatja a memóriában található faxokat címzett és küldési időpont szerint. Minden azonos időben, azonos címre küldendő késleltetett faxot összegyűjt, és egyetlen faxként küldi el őket, hogy küldési időt spóroljon meg.

- 1 Győződjön meg róla, hogy a gép fax üzemmódban  van.
- 2 Nyomja meg sorban: **Menu** (Menü), **2**, **2**, **4**.
- 3 Nyomja meg a **▲** vagy **▼** gombot a **Be** kiválasztásához. Nyomja meg az **OK** opciót.
- 4 Nyomja meg a **Stop/Exit** (Stop/Kilépés) gombot.

Várakozó feladatok ellenőrzése és törlése

Ellenőrizheti, hogy mely feladatok várnak még küldésre a memóriában, és törölhet belőlük. (Ha nincs ilyen feladat, az LCD-n ez látható: *Nincs feladat.*)

- 1 Nyomja meg sorban: **Menu** (Menü), **2**, **5**.
A várakozó feladatok megjelennek az LCD-n.
- 2 Válasszon az alábbi lehetőségek közül:
 - A **▲** vagy **▼** gombokkal végigbongéssza a feladatokat, és kiválaszhatja, hogy melyiket akarja törölni.
Nyomja meg az **OK** gombot egy feladat kiválasztásához, majd nyomja le az **1** gombot a törléshez.
 - Használja a **2** gombot a törlés nélküli kilépéshez.
- 3 Ha befejezte, nyomja meg a **Stop/Exit** (Stop/Kilépés) gombot.

Fax manuális küldése

A manuális küldés során hallhatja a tárcsázást, a csengetést és a faxfogadó hangokat a fax küldése során.

- 1 Győződjön meg róla, hogy a gép fax üzemmódban  van.
- 2 Helyezze be a dokumentumot.
- 3 Vegye fel a külső telefon kagylóját, és várjon a tárcsahangra.
- 4 Tárcsázza a faxszámot.
- 5 Ha hallja a faxhangot, nyomja meg a **Mono Start** (Start (Mono)) vagy **Colour Start** (Start (Színes)) gombot.
 - Ha a dokumentumot a szkennervegre helyezte, nyomja meg az **1** gombot a fax küldéséhez.

1. Küld 2. Fogad

- 6 Tegye vissza a kagylót.

Nincs több memória üzenet

Ha Memória megtelt üzenetet kap, miközben egy fax első oldalát olvassa be, nyomja meg a **Stop/Exit** (Stop/Kilépés) gombot a faxolás megszakításához.

Ha Memória megtelt üzenetet kap, miközben a többedik oldalt olvassa be, választhat: megnyomhatja a **Mono Start** (Start (Mono)) vagy **Colour Start** (Start (Színes)) gombot, hogy elküldje az eddig beolvasott oldalakat, vagy a **Stop/Exit** (Stop/Kilépés) gombot a művelet megszakításához.



Megjegyzés

Ha nem akarja törölni a tárolt faxokat, hogy memóriát szabadítson fel, átállíthatja a küldést valós idejűre. (Lásd: *Valós idejű küldés a(z) 34. oldalon.*)

Fogadási módok

A megfelelő fogadás mód kiválasztása

Alapértelmezésben a készülék automatikusan fogadja a rá küldött faxokat. Az alábbi ábra segít a megfelelő üzemmód kiválasztásában. Fogadási módokkal kapcsolatos bővebb információkért lásd *Fogadási módok használata a(z) 38. oldal*on és *Fogadási módok beállításai a(z) 38. oldal*on.

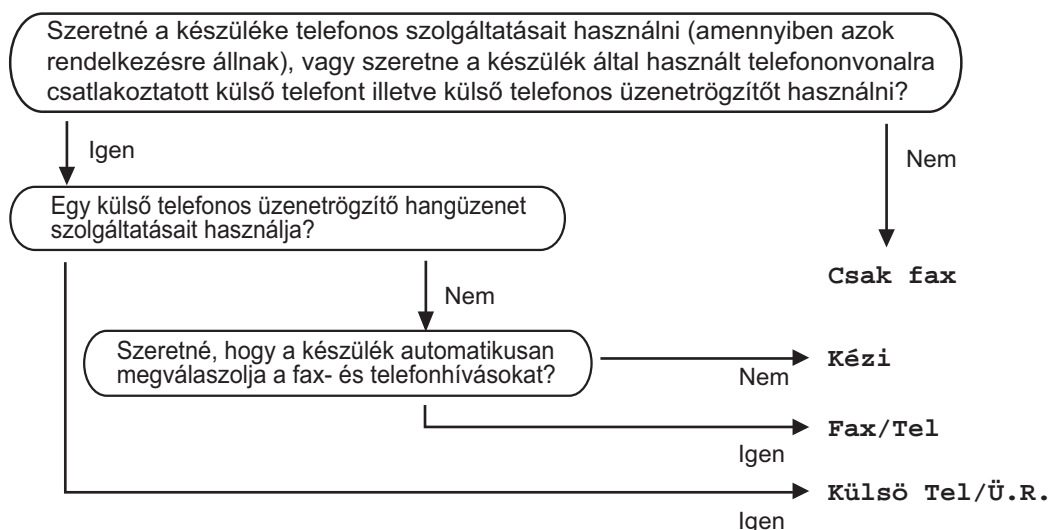

A fogadási mód beállításához kövesse az alábbi utasításokat.

- 1 Nyomja meg sorban: **Menu** (Menü), **0**, **1**.
- 2 Nyomja meg a **▲** vagy **▼** gombot a **Csak fax**, **Fax/Tel**, **Külső Tel/Ü.R.** vagy **Kézi** kiválasztásához.
Nyomja meg az **OK** opciót.
- 3 Nyomja meg a **Stop/Exit** (Stop/Kilépés) gombot.
Az LCD kijelzőn megjelenik az aktuális fogadási mód.

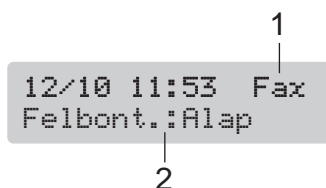

1 Aktuális fogadási mód

Fax: csak fax

2 Fax Felbontás

Fogadási módok használata

Egyes fogadási módokban a készülék automatikusan válaszol (Csak Fax és Fax/Te1). Előfordulhat, hogy módosítani kívánja a csengetés késleltetését, mielőtt ezeket a módokat választaná. (Lásd: *Csengetés késleltetése* a(z) 38. oldalon.)

Csak Fax

Fax módban minden hívás automatikusan megválaszolásra kerül. Ha a hívás faxhívás, a készülék fogadni fogja.

Fax/Telefon

A Fax/Telefon mód segít automatikusan kezelni a beérkező hívásokat, mivel felismeri, fax- vagy telefonhívásról van-e szó, és az alábbi módok egyikén kezeli őket:

- A beérkező faxokat automatikusan fogadja.
- A telefonhívások az F/T csengéssel érkeznek, ami figyelmeztet a hívás fogadására. Az F/T csengés egy gyors, dupla csengetés, amelyet a készülék ad ki.

(Lásd még: *F/T csengetési idő (csak Fax/Telefon módban)* a(z) 39. oldalon és *Csengetés késleltetése* a(z) 38. oldalon.)

Kézi

A kézi mód kikapcsolja az összes automatikus hívásfogadási funkciót, kivéve ha a BT Hívójel szolgáltatást használja.

Ha kézi módban akar faxot fogadni, vegye fel a külső telefon kagylóját. Ha faxhangot hall (rövid, ismétlődő sípolások), nyomja meg a **Mono Start** (Start (Mono)) vagy **Colour Start** (Start (Színes)) gombot, és válassza a 2. Fogad lehetőséget. A Fax észlelés funkciót is használhatja a készülékkel azonos vonalon lévő telefon kagylójának felemelésével.

(Lásd még: *Fax észlelése* a(z) 39. oldalon.)

Külső TAD (üzenetrögzítő)

A külső TAD módban egy külső üzenetrögzítő készülék kezelheti a bejövő hívásokat. A beérkező hívások az alábbi módok egyikén kerülnek megválaszolásra:

- A beérkező faxokat automatikusan fogadja.
- Hívó személyek hangüzeneteit a külső TAD (üzenetrögzítő) tárolja.

(Bővebben lásd: *Külső TAD (üzenetrögzítő) csatlakoztatása* a(z) 45. oldalon.)

Fogadási módok beállításai

Csengetés késleltetése

A csengetés késleltetése beállítja, hogy hányszor csöngjön ki a készülék, mielőtt Csak Fax vagy Fax/Te1 módban válaszolna. Ha külső vagy melléktelefon van a készülékkel egy vonalon, vagy előfizetett a telefontársaság BT Call Sign szolgáltatására, válassza a csengetések maximális számát.

(Lásd: *Műveletek melléktelefonról* a(z) 46. oldalon és *Fax észlelése* a(z) 39. oldalon.)

- 1 Nyomja meg sorban: **Menu** (Menü), **2**, **1**, **1**.
- 2 Nyomja meg a **▲** vagy **▼** gombot, hogy kiválassza, hogy a készülék hány csengetés után válaszoljon a hívásra. Nyomja meg az **OK** opciót. Ha a 00 értéket választja, a készülék egyáltalán nem csöng ki.
- 3 Nyomja meg a **Stop/Exit** (Stop/Kilépés) gombot.

F/T csengetési idő (csak Fax/ Telefon módban)

Ha valaki hívja a készüléket, Ön és a hívó fél is normális telefoncsengést hall majd. A csengetések száma a csengetési késleltetés beállításban határozható meg.

Ha a hívás fax, akkor a készülék fogadni fogja, ha azonban a hívás telefonhívás, a készülék az F/T csengéssel (gyors kettős csengetés) jelez majd, annyi ideig, ahogy azt Ön beállította. Ha az F/T csengetést hallja, azt jelenti, a másik oldalon egy hívó személy várja, hogy vegye fel a kagylót.

Mivel az F/T csengetést a készülék adja ki, mellék- és külső telefonok *nem* fognak csengeni; de a hívást bármelyik telefonról megválaszolhatja. (Bővebben lásd: *Távoli kódok használata* a(z) 48. oldalon.)

- 1 Nyomja meg sorban: **Menu** (Menü), **2**, **1**, **2**.
- 2 Használja a **▲** vagy **▼** gombot a beérkező hívásfigyelmeztetés hosszának beállításához (20, 30, 40 vagy 70 másodperc). Nyomja meg az **OK** opciót.
- 3 Nyomja meg a **Stop/Exit** (Stop/Kilépés) gombot.



Megjegyzés

Ha a hívó fél az ál/kettős csengetés során leteszi a kagylót, a készülék akkor is a beállított ideig cseng ki.

Fax észlelése

Ha a Fax észlelése **Be** van kapcsolva

A készülék a faxhívást automatikusan fogadja akkor is, ha Ön fogadja a hívást. Ha a **Vétel** feliratot látja az LCD-n vagy „csiripelést” hall a kagylóban, csak tegye le a kagylót. Az Ön készüléke majd elvégzi a többit.

Ha a Fax észlelése **Ki** van kapcsolva

Ha a készüléknél van, és faxhívás fogadásához felemeli a kagylót, nyomja meg a **Mono Start** (Start (Mono)) vagy **Colour Start** (Start (Színes)) gombot, majd nyomja meg a **2** gombot a fax fogadásához.

Ha melléktelefonról fogadta a hívást, nyomja meg az * **5 1** lehetőséget. (Lásd *Műveletek melléktelefonról* a(z) 46. oldalon.)



Megjegyzés

- Ha ez a funkció **Be** van kapcsolva, de a készülék nem kapcsolódik faxhíváshoz, ha Ön felveszi egy mellék- vagy külső telefon kagylóját, nyomja meg a távoli aktiválási kódot * **5 1**. A készüléken nyomja meg a **Mono Start** (Start (Mono)) vagy **Colour Start** (Start (Színes)) gombot.
- Ha számítógépről faxol ugyanazon a telefonvonalon, és a készülék elfogja őket, a faxészlelést kapcsolja **Ki**.

- 1 Nyomja meg sorban: **Menu** (Menü), **2**, **1**, **3**.
- 2 Nyomja meg a **▲** vagy **▼** gombot a következő kiválasztásához: **Be** (vagy **Ki**). Nyomja meg az **OK** gombot.
- 3 Nyomja meg a **Stop/Exit** (Stop/Kilépés) gombot.

További fogadási műveletek

Kicsinyített beérkező fax nyomtatása

Ha a **Be** lehetőséget választja ki, a készülék minden beérkező faxoldalt automatikusan a használt A4, Letter vagy Legal papírméretre kicsinyít.

A készülék kiszámolja a kicsinyítés mértékét a faxolt oldal és az **Ön** papírméret beállításait használva (**Menu** (Menü), **1, 3**).

- 1 Győződjön meg róla, hogy a gép fax üzemmódban  van.
- 2 Nyomja meg sorban: **Menu** (Menü), **2, 1, 5**.

Fogadás beáll.
5.Aut.kicsinyít.
- 3 Nyomja meg a **▲** vagy **▼** gombot a **Be** vagy **Ki** lehetőség kiválasztásához. Nyomja meg az **OK** opciót.
- 4 Nyomja meg a **Stop/Exit** (Stop/Kilépés) gombot.

Papír nélküli fogadás

Ha a faxok fogadása során kifogy a papírtálca, a **Papír Ellenőrzés** üzenet jelenik meg, arra kérve Önt, hogy töltsse fel a tálcát. (Lásd: *Papír és egyéb nyomtatási média betöltése* a(z) 8. oldalon.)

A készülék folytatja a faxüzenet további oldalainak fogadását, a fennmaradó oldalakat a memóriájában tárolja, ha ott van elegendő hely.

További beérkező faxok is a memóriában tárolódnak, amíg még van szabad memória. Ha a memória megtelik, a készülék nem fogja automatikusan megválaszolni a további hívásokat. A faxok kinyomtatásához töltsse fel a papírtálcát.

Fax nyomtatása memóriából

Ha a faxtárolást választotta, a memóriából is kinyomtathatja a faxot, amikor gépközelben van. (Lásd: *Távoli fax opciók (csak monokróm)* a(z) 54. oldalon.)

- 1 Nyomja meg sorban: **Menu** (Menü), **2, 4, 3**.

Távoli fax op.
3.Doku nyomtatás
- 2 Nyomja meg a **Mono Start** (Start (Mono)) gombot.
- 3 Nyomja meg a **Stop/Exit** (Stop/Kilépés) gombot.



Megjegyzés

Ha a memóriából nyomtat faxot, a fax adatai törlődnek.

Hangműveletek

Hangtárcsázás vagy impulzus alapú tárcsázás

Ha külső telefont használ, és impulzus alapú tárcsázási szolgáltatással rendelkezik, de hang alapú jel leadása szükséges (például a telefonos banki ügyintézéshez), kövesse az alábbi utasításokat.

- 1 Vegye fel a kagylót a külső telefonon.
- 2 Nyomja meg a # gombot a készülék vezérlőpultján. Az ezt követőentárcsázott számjegyek hang alapú jeleket küldenek. A hívás befejezésekor a készülék visszatér az impulzus alapú tárcsázási szolgáltatásra.

Fax/Telefon mód

Ha a készülék Fax/Telefon módban van, az F/T csengetési időt (ál/dupla csengés) használja arra, hogy figyelmeztesse: válaszolja meg a hívást.

Ha külső telefontól van, emelje fel a külső telefon kagylóját, majd nyomja meg a **Tel/R** gombot, hogy felvegye.

Ha külső telefontól van a kagyló felvétele az F/T csengetési idő során történjen, majd nyomja meg a **# 5 1** gombot két ál/dupla csengetés között. Ha senki nincs a vonalban, vagy ha valaki faxolni akar Önnek, a hívást küldje vissza készülékéhez az *** 5 1** megnyomásával.

Fax/Telefon mód energiatakarékos állapotban

Ha a készülék energiatakarékos módban van, fogadhat faxot, ha az energiatakarékos beállítás: **Fax Fogadás:Be.** (Lásd: *Energiatakarékos mód beállítása* a(z) 21. oldalon.)

A Fax/Telefon mód nem működik az energiatakarékos állapotban. A berendezés nem válaszol telefonos és faxhívásokra, hanem folytatja a csörgést. Ha külső telefontól van, emelje fel a külső telefon kagylóját, majd beszéljen. Ha faxhangot hall, tartsa a kagylót, amíg a fax érzékelés aktiválja a berendezést. Ha a másik fél bejelenti, hogy faxot akar küldeni, aktiválja a készüléket a következő gombokkal: *** 5 1**.

Telefonszolgáltatások

Telefonvonal típusának beállítása

Ha a berendezést olyan telefonvonalra köti, amely a faxküldéshez és fogadáshoz alközponti vagy ISDN szolgáltatást biztosít, módosítani kell a telefonvonal típusának beállítását. Ehhez végezze el az alábbi lépéseket.

- 1 Nyomja meg sorban:
Menu (Menü), **0**, **6**.
- Alapbeáll.
6.tel.von.beáll
- 2 Nyomja meg a ▲ vagy ▼ gombot a PBX, ISDN (vagy Normál) kiválasztásához. Nyomja meg az **OK** opciót.
 - 3 Nyomja meg a **Stop/Exit** (Stop/Kilépés) gombot.

PBX és ÁTVITEL

A gép eredetileg Normál beállításra van állítva, ami lehetővé teszi hogy szabvány PSTN (Nyilvános kapcsolt telefonhálózat) vonalra kapcsolódjon. Viszont sok iroda használ központi telefonrendszert vagy Házi Alközpontot (PBX). A berendezést összekötheti a legtöbb fajta PBX-el. A berendezés újrahívó funkciója kizárólag timed break recall (időzített szüneteltetett lekérdezőhívás, TBR) megoldást támogat. A TBR a legtöbb alközponti rendszerrel működik, és lehetővé teszi, hogy hozzáférjen egy külső vonalhoz, vagy átirányítsa a hívásokat másik mellékre. A funkció használatához a **Tel/R** gombot kell megnyomni.

Megjegyzés

A **Tel/R** gombot az egygombos tárcsázáshoz vagy gyors tárcsázáshoz elmentett szám részeként is programozhatja. A gyorsbillentyűs tárcsázás vagy gyors tárcsázás számának programozásakor nyomja meg először a **Tel/R** gombot (a kijelzőn ez látható: „!”), majd írja be a telefonszámot. Ha így tesz, gyors tárcsázás vagy egygombos tárcsázás során nem kell mindig megnyomnia a **Tel/R** gombot a tárcsázás előtt. (Lásd: *Gyorstárcsázó számok tárolása* a(z) 51. oldalon.) Mindamellet, ha a PBX nincs kiválasztva a telefonvonal típus beállításában, nem használható a gyorsbillentyűs tárcsázású vagy gyors tárcsázású tárcsázású számok, melyekhez a **Tel/R** gombot előzőleg beprogramozta.

BT Call Sign (BT Hívójel) (kizárólag az Egyesült Királyságban érhető el)

A készüléknek ezzel a funkciójával használható a BT Call Sign előfizető szolgáltatás, amelynek révén legalább két külön telefonszám tartozhat egyazon telefonvonalhoz. Minden telefonszámnak megvan a maga csengési mintája, amiből Ön tudhatja, melyik számú telefon csörög. Például így biztosíthat egy külön telefonszámot készülékéhez.

A készülék rendelkezik BT Hívójel kompatibilis megkülönböztető csengési funkcióval, amely lehetővé teszi, hogy Ön egy külön telefonszámot tartson fenn (ugyanazon a telefonvonalon) kizárólag faxok fogadására.



Megjegyzés

- A BT Hívójel kikapcsolható egy időre, majd visszakapcsolható. Ha új faxszámot kap, feltétlenül törölje ezt a funkciót. A készülék automatikusan fogadja a bejövő hívásokat, amelyek az új faxszámra érkeznek.
- Ha a BT Hívójel szolgáltatást BE állapotba kapcsolja, a fogadási mód beállítás automatikusan **Kézi** re változik. **Kézi** módban a készülék nem válaszol a bejövő telefonhívásokra, mivel a telefonhívásokra használt szám a normál csengetési mintázatot használja.

Hogyan használhatja a készülékkel a BT Hívójel funkciót (csak külső telefonnal)



1 Nyomja meg sorban:
Menu (Menü), **2, 0, 3**.

Vegyes
3.Teltárs.cseng.



2 Nyomja meg a **▲** vagy **▼** gombot a következő kiválasztásához:
Be (vagy Ki).
Nyomja meg az **OK** gombot.



3 Nyomja meg a **Stop/Exit** (Stop/Kilépés) gombot.



Megjegyzés

Ha kikapcsolja a **Teltárs.cseng.** beállítást, a fogadási mód **Kézi** értékre változik. Ilyenkor újra be kell állítani a fogadási módot. (Lásd: *A megfelelő fogadás mód kiválasztása* a(z) 37. oldalon.)

Caller ID (Hívófél-azonosítás) (csak Egyesült Királyság és Írország)

A hívófél-azonosító funkcióval használható a hívófél-azonosító előfizetői szolgáltatás, melyet sok helyi telefontársaság kínál. Hívja a telefontársaságát a részletekért. A szolgáltatás megmutatja a hívófél telefonszámát vagy nevét, ha az elérhető, miközben a telefon csörög.

Néhány csörgés után az LCD-n megjelenik a hívó telefonszáma (és neve, ha elérhető). Ha válaszol egy hívásra, a hívófél-azonosító információ eltűnik az LCD-ről, ám a hívásinformáció eltárolódik a hívófél-azonosító memóriában.

- A készülék sorozatszámát az LCD-n nézheti meg.
- Az **ID Ismeretlen** üzenet azt jelenti, hogy a hívás a hívófél-azonosító szolgáltatási területén kívülről érkezett.
- A **Titkos** szám üzenet azt jelenti, hogy a hívó szándékosan blokkolta az információ elküldését.

Kinyomtathat egy listát a hívófél-azonosító információkból, melyeket a gép érzékelt. (Lásd: *A hívófél-azonosító lista kinyomtatása* a(z) 44. oldalon.)



Megjegyzés

A hívófél-azonosító szolgáltatás változik a különböző hordozók szerint. Hívja a helyi telefontársaságot információért, hogy milyen fajta szolgáltatás érhető el az Ön környezetében.

Hívófél-azonosító bekapcsolása

Ha van a vonalán hívófél-azonosító, akkor ez a funkció **Be** kell hogy legyen kapcsolva, hogy kijelezze a hívó telefonszámát az LCD-n, mikor a telefon csörög.

- 1 Nyomja meg sorban:
Menu (Menü), **2, 0, 4**.
- 2 Nyomja meg a **▲** vagy **▼** gombot a következő kiválasztásához:
Be (vagy **Ki**).
Nyomja meg az **OK** gombot.
- 3 Nyomja meg a **Stop/Exit** (Stop/Kilépés) gombot.

A hívófél-azonosító lista megtekintése

A készülék a hívófél-azonosító listában tárolja az utolsó harminc hívás adatait. A listát megtekintheti és kinyomtathatja. Ha bejön a 31. hívás a készülékbe, lecseréli az első hívás információit.

- 1 Nyomja meg sorban:
Menu (Menü), **2, 0, 4**.
- 2 Nyomja meg a **▲** vagy **▼** gombot a következő kiválasztásához:
Kijelző ID.
Nyomja meg az **OK** opciót.
Az utolsó híváshoz tartozó hívóazonosító megjelenik az LCD képernyőn. Ha nincs azonosító tárolva, a hangjelző megszólal, és az **Ismeretlen hívó** üzenet jelenik meg az LCD kijelzőn.
- 3 Nyomja le a **▲** vagy **▼** gombot a hívóazonosító memória áttekintéséhez, majd válassza ki a megtekintendő hívóazonosítót, és nyomja le az **OK** gombot.
Az LCD-n megjelenik a hívó száma és a hívás ideje.
- 4 A beállítás befejezéséhez nyomja meg a **Stop/Exit** (Stop/Kilépés) gombot.

A hívófél-azonosító lista kinyomtatása

- 1 Nyomja meg sorban:
Menu (Menü), **2, 0, 4**.
- 2 Nyomja meg a **▲** vagy **▼** gombot a következő kiválasztásához:
Jelentés nyomt.
Nyomja meg az **OK** opciót.
Ha nincs azonosító tárolva, a hangjelző megszólal, és az **Ismeretlen hívó** üzenet jelenik meg az LCD kijelzőn.
- 3 Nyomja meg a **Mono Start** (Start (Mono)) vagy **Colour Start** (Start (Színes)) gombot.
- 4 A nyomtatás befejezése után nyomja meg a **Stop/Exit** (Stop/Kilépés) gombot.

Külső TAD (üzenetrögzítő) csatlakoztatása

Külső üzenetrögzítőt is csatlakoztathat a készülékhez. Ha viszont **külső** TAD van a készülékkel egy telefonvonalon, minden hívást a TAD fogad, a készülék pedig „hallgatózik” a faxhívás (CNG) hangjaira várva. Ha meghallja azokat, átveszi a hívást, és fogadja a faxot. Ha a készülék nem hall CNG hangokat, a TAD tovább játssza az Ön kimenő üzenetét, így a hívó hangüzenetet hagyhat Önnek.

A TAD-nak négy csengetésen belül válaszolnia kell (a javasolt beállítás két csengetés). A készülék nem képes meghallani a CNG hangokat, amíg a TAD nem fogadta a hívást, és négy csengetés esetén a CNG hangokból csak 8 - 10 másodperc marad a fax-„kézfogásra”. Pontosán kövesse a jelen kézikönyv utasításait a kimenő üzenet rögzítésére vonatkozóan. Nem ajánlatos a beszélgetési díjat csökkentő funkciót használni a külső üzenetrögzítőn, ha az több mint öt csengetést vesz igénybe.



Megjegyzés

Ha nem fogadja az összes faxot, rövidítse le a külső TAD-on beállított csengetéskésleltetést.

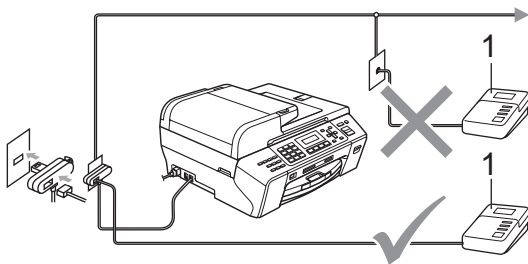

1 TAD

Ha a TAD fogad egy hívást, az LCD-n ez látható: Telefon.



Helytelen beállítás

NE csatlakoztasson TAD-ot máshová ugyanazon a telefonvonalon.

Összeköttetés

A külső üzenetrögzítőnek (TAD) az előbbi ábrán bemutatott módon kell csatlakoznia.

- 1 Állítsa a külső üzenetrögzítőt (TAD) egy vagy két csengetésre. (A készülék késleltetett csengetés funkciója erre nem vonatkozik.)
- 2 Rögzítse kimenő üzenetét a külső TAD-n (üzenetrögzítő).
- 3 Állítsa be a TAD hívások fogadására.
- 4 A Fogadási módot állítsa **Külső Tel/Ü.R.** lehetőségre. (Lásd: *A megfelelő fogadás mód kiválasztása* a(z) 37. oldalon.)

Kimenő üzenet (OGM) rögzítése külső TAD-on

Az időzítés nagyon fontos az üzenet rögzítésében. Az üzenet határozza meg a kézi és automata faxfogadás módjait egyaránt.

- 1 Rögzítsen 5 másodpercnyi szünetet az üzenet megkezdése előtt. (Így az Ön készüléke foghatja az automatikus küldések fax-CNG hangjait, mielőtt azok leállnának.)
- 2 Az üzenet ne legyen 20 másodpercnél hosszabb.



Megjegyzés

Javasoljuk, hogy a kimenő üzenetet 5 másodperc szünettel indítsa, mert a készülék nem képes faxhangokat rezonáló vagy hangos beszéden keresztül meghallani. Megpróbálhatja ezt a szünetet kihagyni, de ha faxfogadási gondjai adódnak, vegye fel újra az üzenetét, és tegye bele a szünetet.

Többvonalas kapcsolatok (PBX)

Javasoljuk, hogy azt a céget kérje készüléke bekötésére, aki az alközpontot is telepítette. Ha többvonalas rendszere van, kérje, hogy az egységet a rendszer utolsó vonalára kössék. Ez megelőzi, hogy a készülék minden egyes, a rendszerre érkező híváskor bekapcsoljon. Ha minden bejövő hívást telefonközpontos vesz fel, javasoljuk, hogy állítsa a fogadási módot *Kézi* üzemmódra.

Nem garantálható, hogy készüléke PBX-re kapcsolva minden körülmények között hibátlanul fog működni. Minden, a küldéssel/fogadással kapcsolatos problémát először a PBX-et kezelő cégnek jelentsen.



Megjegyzés

A telefonvonal típusa feltétlenül legyen PBX-re állítva. (Lásd: *Telefonvonal típusának beállítása* a(z) 42. oldalon.)

Külső és melléktelefonok

Külső vagy melléktelefon csatlakoztatása

Közvetlenül csatlakoztathat egy különálló telefonkészüléket az alábbi ábra szerint.

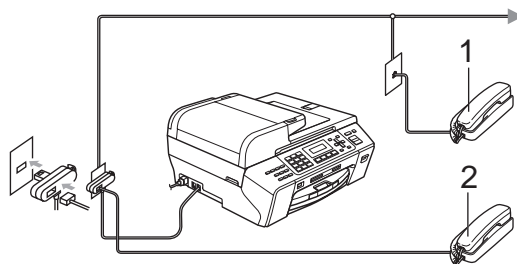

1 **Melléktelefon**

2 **Külső telefon**

Az LCD-n megjelenik a *Telefon* üzenet.



Megjegyzés

Kérjük ügyeljen rá, hogy 3 méternél hosszabb kábelt ne használjon a külső telefonhoz.

Műveletek melléktelefonról

Ha a készülék megfelelő aljzatához csatlakoztatott mellék- vagy külső telefonon fogad faxot, a készülék a távoli aktiválási kód segítségével is fogadhatja a hívást. Ha beüti a távoli aktivációs kódot * **5 1**, a készülék megkezdí a fax fogadását.

Ha a készülék hanghívást fogad, és ál/dupla csengetésekkel jelez Önnek, hogy vegye át azt, a távoli inaktiválási kód **# 5 1** segítségével a hívást fogadhatja melléktelefonon. (Lásd: *F/T csengetési idő* (csak Fax/Telefon módban) a(z) 39. oldalon.)

Ha Ön válaszol a hívásra, és senki nincs a vonalban

Valószínűleg kézileg küldött faxot kap.

Nyomja meg a * 5 1 gombot, és várja meg a csiripelő hangot, vagy amíg az LCD-n ezt nem látja: VÉTEL, aztán tegye le a kagylót.



Megjegyzés

A fax észlelése funkció segítségével is elérheti, hogy a készülék automatikusan fogadja a hívást. (Lásd: *Fax észlelése* a(z) 39. oldalon.)

Melléktelefonok használata (csak az Egyesült Királyság esetén)

Lehet, hogy az Ön helyiségeibe már párhuzamos melléktelefonokat kötöttek, vagy a jövőben további melléktelefonokat kíván a vonalhoz és a készülékekhez adni. A legegyszerűbb elrendezés egy sima párhuzamos kapcsolás, de ezzel problémák adódhatnak: a legelterjedtebb ezek közül a faxküldés megszakadása, ha valaki figyelmetlenségéből felvesz egy melléktelefont, hogy kimenő hívást kezdeményezzen. A távoli aktiválási kód sem mindig működik megbízhatóan ebben az egyszerű konfigurációban.

Ezt a készüléket úgy is be lehet állítani, hogy késleltesse a küldést (vagyis előre beállított időpontban indítsa el). Ezzel az előre programozott feladattal egyidejűleg azonban lehet, hogy valaki épp felveszi egy melléktelefon kagylóját.

Az ilyen problémák könnyen elkerülhetők, ha úgy módosítja a mellékvonal vezetékezését, hogy a mellékre csatlakozó eszközök a készülék „alatt” helyezkedjenek el, egy úgynevezett master/slave konfigurációban (lásd: 2. ábra). Ebben a konfigurációban a készülék mindig tudja észlelni, van-e épp használatban telefon. Így nem próbálja a folyamatban levő hívás ideje alatt kisajátítani a vonalat. Ezt az eljárást „felemelt kagyló érzékelésnek” is nevezik.

A nem ajánlott konfiguráció az 1. ábrán, míg a javasolt master/slave konfiguráció a 2. ábrán található.

Ezt az új csatlakoztatási konfigurációt a BT, Kingston upon Hull Telecommunications, a PBX alközpontjának karbantartója, vagy más, erre engedéllyel rendelkező telefonszerelő cég tudja telepíteni. Egyszerűbben fogalmazva, a melléktelefon áramkörét egy normál moduláris csatlakozóban (BT 431A) kell végződtetni, amelyet ezután a fehér T-alakú moduláris aljzatba kell behelyezni, amely a telefonzsínór-szerelék része.

Nem ajánlott csatlakoztatás: mellékaljzatok (1. ábra)

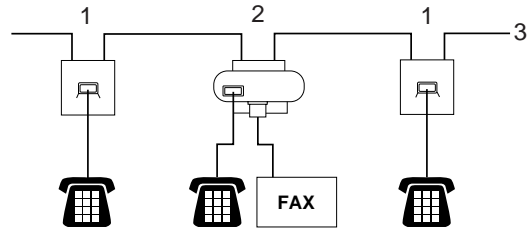

- 1 Mellékaljzat
- 2 Főaljzat
- 3 Bejövő vonal

Ajánlott csatlakoztatás: mellékaljzatok (2. ábra)

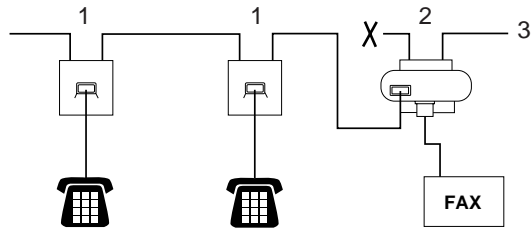

- 1 Mellékaljzat
- 2 Főaljzat
- 3 Bejövő vonal

A fax készülék csatlakoztatása a master aljzatba történjen.



Megjegyzés

Ezeket a telefonokat így külső eszközként csatlakoztatja (lásd: *Külső vagy melléktelefon csatlakoztatása* a(z) 46. oldalon), mivel azok a faxkészülékekhez a T-csatlakozón keresztül csatlakoznak.

Vezeték nélküli külső telefon használata

Ha a vezeték nélküli telefon alapegysége ugyanahoz a telefonvonalhoz csatlakozik, mint a készülék (lásd: *Külső és melléktelefonok* a(z) 46. oldalon), könnyebb a csengetés késleltetésével fogadni a hívásokat, ha a vezeték nélküli telefont magával hordja.

Ha először a készüléket hagyja válaszolni, akkor majd oda kell mennie a géphez, és megnyomnia a **Tel/R** gombot, hogy a hívást a vezeték nélküli egységre átirányíthassa.

Távoli kódok használata

Távoli aktiválás kódja

Ha fakhívásra külső vagy melléktelefonról válaszol, felszólíthatja a gépet a fax fogadására, ha tárcsázza a távoli aktiválási kódot * **5 1**. Várja meg a csiripelő hangot, majd tegye le a kagylót. (Lásd: *Fax észlelése* a(z) 39. oldalon.)

Ha a külső telefonon fogad fakhívást, a készülék is fogadhatja a faxot, ha Ön megnyomja a **Mono Start** (Start (Mono)) gombot, és a 2. Fogad lehetőséget választja.

Távoli inaktiválás kódja

Ha telefonhívást kap, és a készülék is F/T módban van, F/T (dupla) csengetéssel jelez majd a kezdeti csengetési késleltetés után. Ha a melléktelefont veszi fel, kikapcsolhatja az F/T csengetést a **# 5 1** megnyomásával (ügyeljen rá, hogy a csengetések között üsse be meg a kódot).

Ha a készülék hanghívást fogad, és ál/dupla csengetéssel csörög, hogy Ön vegye át, a **Tel/R** megnyomásával a külső telefonon fogadhatja a hívást.

Távoli kódok módosítása

Ha a távoli aktiválást akarja használni, be kell kapcsolnia a távoli kódokat. Az előre beállított távoli aktiválási kód * **5 1**. Az előre beállított távoli aktiválási kód **# 5 1**. Ezek igény szerint kicserélhetőek saját kódokra.

- 1 Nyomja meg sorban: **Menu** (Menü), **2**, **1**, **4**.

Fogadás beáll.
4. Távoli kódok

- 2 Nyomja meg a **▲** vagy **▼** gombot a **Be** (vagy **Ki**) kiválasztásához. Nyomja meg az **OK** opciót.
- 3 Írja be az új távoli aktiválási kódot. Nyomja meg az **OK** opciót.
- 4 Írja be az új távoli inaktiválási kódot. Nyomja meg az **OK** opciót.
- 5 Nyomja meg a **Stop/Exit** (Stop/Kilépés) gombot.



Megjegyzés

- Ha mindig szétkapcsol, ha távolról próbál hozzáférni a külső TAD-hez, próbálja megváltoztatni a távoli aktiválási és távoli inaktiválási kódot egy másik háromjegyű kódra a következő gombokkal: számok **0 - 9**, *****, **#**.
- A távoli kódok egyes telefonrendszerekben nem működnek.

Tárcsázás

Kézi tárcsázás

Üsse be a fax- vagy telefonszám összes számjegyét.

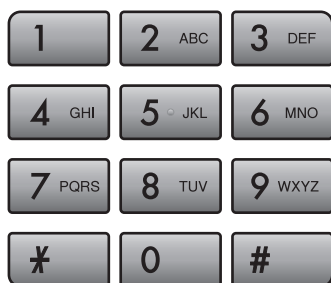

Gyorsbillentyűs tárcsázás

Az Ön készüléke 3 gyorsbillentyű gombbal rendelkezik, ahol 6 fax- vagy telefonszámot rögzíthet az automatikus tárcsázáshoz.

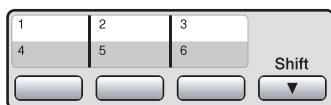



Nyomja meg a gyorsbillentyű gombot, ami a hívni kívánt számot tárolja. (Lásd: *Gyorsbillentyűs tárcsázású számok tárolása* a(z) 50. oldalon.) A 4 - 6 számok eléréséhez nyomja le a **Shift** (Váltás), miközben megnyomja a gyorsbillentyű gombot.

Gyorstárcsázás

- 1 Nyomja meg a  (Telefonkönyv) gombot.









- 2 Nyomja meg a  vagy  gombot a következő kiválasztáshoz: Keresés. Nyomja meg az **OK** opciót.
- 3 Nyomja meg a # (kettőskereszt) gombot, majd adja meg a kétjegyű gyorstárcsázási számot a tárcsázófelület segítségével.

Megjegyzés

Ha az LCD azt írja ki: Nem regisztrált, amikor beüt vagy keres egy gyorsbillentyű vagy gyorstárcsázó számot, nincs tárolt szám az adott helyen.

Keresés

Kereshet a nevek között, amiket a gyorsbillentyű és a gyorstárcsázó memóriában tárolt.

- 1 Nyomja meg a  (Telefonkönyv) gombot.
- 2 Nyomja meg a  vagy  gombot a következő kiválasztáshoz: Keresés. Nyomja meg az **OK** opciót.
- 3 Válasszon az alábbi lehetőségek közül:
 - Számsorrend szerinti kereséshez nyomja le a  vagy  gombot, válassza ki a számot, majd nyomja le az **OK** gombot.
 - Ábécé sorrend szerinti kereséshez adja meg a tárcsázófelület segítségével a név első betűjét, majd nyomja le a  vagy  gombot a név kiválasztásához, majd nyomja le az **OK** gombot.

Fax újratárcsázás

Ha kézíleg küld faxot, és foglalt a vonal, nyomja meg a **Redial/Pause** (Újratárcsáz/Leállít) gombot, aztán a **Mono Start** (Start (Mono)) vagy **Colour Start** (Start (Színes)) gombot az újbóli próbálkozáshoz. Ha egy újabb hívást kezdeményezne az utoljára tárcsázott számra, időt takaríthat meg a **Redial/Pause** (Újratárcsáz/Leállít) és **Mono Start** (Start (Mono)) vagy **Colour Start** (Start (Színes)) gombok lenyomásával.

Az **Redial/Pause** (Újratárcsáz/Leállít) csak akkor működik, ha a tárcsázás az irányítópanelről történt.

Ha automatikusan küld faxot, és foglalt a vonal, a készülék újra fog tárcsázni legfeljebb három alkalommal, 5 perces időközönként.



Megjegyzés

Valós idejű küldésnél az automatikus újratárcsázási funkció nem működik a szkennerveg használatakor.

Számok tárolása

Készülékén a következő egyszerűsített tárcsázási lehetőségekhez tárolhat el számokat: gyorsbillentyű, gyorstárcsázó és csoportok faxok üzenetszórásához. Ha egy gyorstárcsázású számot tárcsáz, az LCD jelzi a nevet, ha tárolta, vagy a számot.



Megjegyzés



Áramszünet esetén a memóriában található gyorstárcsázású számok nem vesznek el.

Szünet tárolása

Nyomja meg az **Redial/Pause** (Újratárcsáz/Leállít) gombot egy 3,5 másodperces szünet beillesztéséhez két szám közé. Ha a tengerentúlra tárcsáz, megnyomhatja az **Redial/Pause** (Újratárcsáz/Leállít) gombot, ahányszor csak kell, a szünet hosszának növeléséhez.



Gyorsbillentyűs tárcsázású számok tárolása

Az Ön készüléke 3 gyorsbillentyű gombbal rendelkezik, amelyekkel 6 fax- vagy telefonszámot rögzíthet az automatikus tárcsázáshoz. A 4 - 6 számok eléréséhez nyomja le a **Shift** (Váltás), miközben megnyomja a gyorsbillentyű gombot.

- 1 Nyomja meg a  (Telefonkönyv) gombot.
- 2 Nyomja meg a  vagy  gombot a következő kiválasztásához:
Egy g. beáll.
Nyomja meg az **OK** opciót.
- 3 Nyomja meg a gyorsbillentyű gombot, ahová a számot rögzíteni kívánja.
- 4 Üsse be a fax- vagy telefonszámot (legfeljebb 20 számjegy).
Nyomja meg az **OK** opciót.
- 5 Válasszon az alábbi lehetőségek közül:
 - Vigye be a nevet (legfeljebb 16 karakter) a tárcsázógombok segítségével.
Nyomja meg az **OK** opciót.
(Betűk beviteléhez való segítséghez lásd *Szövegbevitel* a(z) 145. oldalon.)
 - Szám név nélkül való tárolásához nyomja meg az **OK** gombot.
- 6 Nyomja meg a **Stop/Exit** (Stop/Kilépés) gombot.

Gyorstárcsázó számok tárolása

Legfeljebb 100 2-jegyű gyorsárcsázási számhelyet tárolhat névvel. Amikor tárcsáz, csak pár gombot kell megnyomnia (pl.:  (**Telefonkönyv**), **OK**, **#**, a kétszámjegyű szám, és a **Mono Start** (Start (Mono)) vagy **Colour Start** (Start (Színes)).

- 1 Nyomja meg a  (**Telefonkönyv**) gombot.
- 2 Nyomja meg a  vagy  gombot a **Gyorstár.beáll** kiválasztásához. Nyomja meg az **OK** opciót.
- 3 Írja be a gyorsárcsázási szám kívánt 2-számjegyű tárolási helyét (00 - 99) a tárcsázófelületen. Nyomja meg az **OK** opciót.
- 4 Üsse be a fax- vagy telefonszámot (legfeljebb 20 számjegy). Nyomja meg az **OK** opciót.
- 5 Válasszon az alábbi lehetőségek közül:
 - Vigye be a nevet (legfeljebb 16 karakter) a tárcsázógombok segítségével.
Nyomja meg az **OK** opciót.
(Betűk beviteléhez való segítséghez lásd *Szövegbevitel* a(z) 145. oldalon.)
 - Szám név nélkül való tárolásához nyomja meg az **OK** gombot.
- 6 Válasszon az alábbi lehetőségek közül:
 - Még egy gyorsárcsázó szám eltárolásához, ugorjon erre a lépésre: 3.
 - A beállítás befejezéséhez nyomja meg a **Stop/Exit** (Stop/Kilépés) gombot.

Gyorsbillentyű vagy gyorsárcsázó nevek vagy számok megváltoztatása



Már eltárolt gyorsbillentyűs vagy gyorsárcsázási nevet vagy számot meg is lehet változtatni.

Ha egy egygombos vagy gyorsárcsázható számot egy meglévő szám helyére próbál tárolni, az LCD kijelzőn az ott eredetileg tárolt szám és név jelenik meg, és az alábbi lehetőségek közül választhat:

#05:MIKE
 1.Csere 2.Kilép

- A tárolt szám módosításához nyomja meg az **1** gombot.
- Ha a módosítások mentése nélkül szeretne kilépni, nyomja meg a **2** gombot.

Ha az **1** gombot nyomja le, módosíthatja a tárolt számot és nevet, vagy újat adhat meg. Kövesse az alábbi utasításokat.





- 1 Írjon be egy új számot. Nyomja meg az **OK** opciót.
- 2 Írja be az új nevet. Nyomja meg az **OK** opciót.
 - Ha meg akar változtatni egy karaktert, nyomja meg a  vagy  gombot, hogy a kurzort a változtatni kívánt karakter alá helyezze, majd nyomja meg a **Clear/Back** (Törlés/Vissza) gombot. Írja be újra a karaktert.
 - A beállítás befejezéséhez nyomja meg a **Stop/Exit** (Stop/Kilépés) gombot.

Csoportok beállítása üzenetszóráshoz

A csoportok segítségével, amelyek egy gyorsbillentyű gomb vagy egy gyorstárcsázó hely alatt Ön ugyanazt a faxot több faxszámra is elküldheti egy gyorsbillentyű gombot vagy gyorstárcsázási szám, és a használatával a **Mono Start** (Start (Mono)) gomb lenyomásával.



Először is, minden faxszámot egy gyorsbillentyű gomb vagy gyors-tárcsázó hely alatt kell tárolnia. Ezután számokként belefoglalhatja őket a csoportba. Minden csoport egy gyorsbillentyű gombot vagy gyorstárcsázási helyet használ fel. Legfeljebb hat csoport lehet, vagy egyetlen nagy csoporthoz max. 105 számot rendelhet.

(Lásd: *Gyorstárcsázó számok tárolása* a(z) 51. oldalon és *Üzenetszórás (csak monokróm)* a(z) 31. oldalon.)

- 1 Nyomja meg a  (Telefonkönyv) gombot.
- 2 Nyomja meg a  vagy  gombot a következő kiválasztáshoz: **Csoport**. Nyomja meg az **OK** opciót.
- 3 Válasszon a csoportnak egy üres tárhelyet az alábbiak módok egyikén:
 - Nyomjon meg egy egygombos billentyűt.
 - Nyomja le a  (Telefonkönyv) gombot, majd adja meg a 2-jegyű gyorstárcsázási helyet.

Nyomja meg az **OK** opciót.
- 4 Írjon be egy csoportszámot (1 - 6) a tárcsázófelületen. Nyomja meg az **OK** opciót.

Csoport
Csoportszám: G0_

- 5 Egygombos vagy gyorstárcsázható szám hozzáadásához kövesse az alábbi lépéseket.
Például a **2** számú gyorsbillentyűhöz nyomja le a **2** számú gyorsbillentyűt. A 05-ös és 09-es számú gyorstárcsázási helyhez nyomja le a következőket:
 (Telefonkönyv), **05**,
 (Telefonkönyv), **09**.
 Az LCD-n megjelenik: *02#05#09.

- 6 Nyomja meg az **OK** gombot, ha befejezte a számok hozzáadását.
- 7 Válasszon az alábbi lehetőségek közül:
 - Írja be a csoport nevét a tárcsázófelület segítségével.

Nyomja meg az **OK** opciót.

 - A csoport név nélkül való tárolásához nyomja meg az **OK** gombot.



Megjegyzés

Listát is lehet nyomtatni az összes gyorsbillentyűs és gyorstárcsázású számról. A csoportszámok a CSOPORT oszlopban jelölve vannak. (Lásd: *Jelentések* a(z) 62. oldalon.)

Gyorstárcsázó számok kombinálása

Tárcsázáskor több gyorstárcsázási számot is összekombinálhat. Ez a funkció akkor lehet hasznos, ha például hozzáférési kódot kell betárcsáznia egy kedvezőbb árszintű távolsági szolgáltatáshoz.

Pl. ha eltárolta az „555” a gyorstárcsázóban: a 03 gombot és a „7000” gyorsbillentyűn: 02. Akkor a kettőt használhatja az „555-7000” tárcsázásához, ha megnyomja a következőket:

☐
▲ **(Telefonkönyv), OK, #03,**
☐ ▲ **(Telefonkönyv), #02,** és **Mono Start** (Start (Mono)) vagy **Colour Start** (Start (Színes)).

További számokat is hozzáadhat manuálisan, ha beírja őket a billentyűzeten:

☐
▲ **(Telefonkönyv), OK, #03, 7, 0, 0, 1**
(a tárcsázófelületen), és **Mono Start** (Start (Mono)) vagy **Colour Start** (Start (Színes)).

Ez a következő számot tárcsázza: „555-7001”. Szünetet is beszúrhat az **Redial/Pause** (Újratárcsáz/Leállít) gombbal.

Távoli fax opciók (csak monokróm)

Egyszerre csak egy távoli fax opciót használhat:

- Fax továbbítása
- Fax tárolása
- PC Fax fogadás
- Ki

Választását bármikor megváltoztathatja.

Ha a távoli fax műveletek átállításakor még vannak a memóriában fogadott faxok, a kijelzőn üzenet jelenik meg. (Lásd: *Távoli fax opciók módosítása a(z) 57. oldalon.*)

Fax továbbítása

Ha a faxtovábbítást választja, a készülék a fogadott faxot a memóriában tárolja. Ezután a készülék tárcsázza az Ön által megadott faxszámot, és továbbítja a faxot.

- 1 Nyomja meg sorban:
Menu (Menü), 2, 4, 1.

Távoli fax op.
1.Továbbít/Tárol

- 2 Nyomja meg a ▲ vagy ▼ gombot a Fax küldés kiválasztásához. Nyomja meg az **OK** opciót.
- 3 Írja be a faxszámot, ahová a faxot továbbítani kívánja (legfeljebb 20 számjegy). Nyomja meg az **OK** opciót.
- 4 Nyomja meg a ▲ vagy ▼ gombot a Háttér.nyomt:Be vagy Háttér.nyomt:Ki kiválasztásához. Nyomja meg az **OK** opciót.



Megjegyzés

- Ha a Háttér.nyomt:Be lehetőséget választja, a készülék helyben ki is nyomtatja a faxot, így Önnek lesz belőle példánya. Ez egy biztonsági funkció a fax küldése előtti áramszünet esetére vagy abban az esetben, ha fogadó készülékkel van probléma.
- Ha színes faxot fogad, a készülék a színes faxot a készüléken nyomtatja ki, de nem küldi el a faxot a beprogramozott fax továbbítási számra.

- 5 Nyomja meg a **Stop/Exit** (Stop/Kilépés) gombot.

Fax tárolása

Ha a fax tárolását választja, a készülék a fogadott faxot a memóriában tárolja. A faxokat máshonnan is lehívhatja a távoli visszakeresés parancsokkal.

Ha beállította a fax tárolását, a készülék automatikusan biztonsági példányt is nyomtat.

- 1 Nyomja meg sorban:
Menu (Menü), **2**, **4**, **1**.

Távoli fax op.
1. Továbbít/Tárol

- 2 Nyomja meg a ▲ vagy ▼ gombot a Fax tárolása kiválasztásához. Nyomja meg az **OK** opciót.

- 3 Nyomja meg a **Stop/Exit** (Stop/Kilépés) gombot.



Megjegyzés

Színes faxok nem tárolhatók a memóriában. Ha színes faxot fogad, a készülék a színes faxot a készüléken nyomtatja ki.

PC Fax fogadás

Ha bekapcsolja a PC-Fax fogadás funkciót, a készülék a fogadott faxokat a memóriában tárolja, és automatikusan továbbküldi a számítógépre. Ezután a számítógépén megnézheti és tárolhatja ezeket a faxokat.

A készülék akkor is fogadja és tárolja a memóriában a faxokat, ha a számítógép ki van kapcsolva (pl. éjszaka vagy hétvégén). A memóriában tárolt fogadott faxok száma megjelenik az LCD kijelzőn, például: PC faxüzenet:001.

Amikor bekapcsolja a számítógépet, és a PC-FAX Receiving program fut, a készülék automatikusan átküldi a számítógépre a faxokat.

Ahhoz, hogy a fogadott faxokat át lehessen küldeni a számítógépre, azon futnia kell a PC-FAX Receiving programnak. (Részletekért lásd: *PC-FAX fogadás* a CD-ROM Szoftver használati útmutatójában.)

Ha a Háttér.nyomt:Be funkciót választja, a készülék ki is nyomtatja a faxot.

- 1 Nyomja meg sorban:
Menu (Menü), **2**, **4**, **1**.

Távoli fax op.
1. Továbbít/Tárol

- 2 Nyomja meg a ▲ vagy ▼ gombot a PC fax fogadás kiválasztásához. Nyomja meg az **OK** opciót.

- 3 Nyomja meg a ▲ vagy ▼ gombot a fogadó <USB>, vagy a számítógép kiválasztásához. Nyomja meg az **OK** opciót.

- 4 Nyomja meg a ▲ vagy ▼ gombot a Háttér.nyomt:Be vagy Háttér.nyomt:Ki kiválasztásához. Nyomja meg az **OK** opciót.

- 5 Nyomja meg a **Stop/Exit** (Stop/Kilépés) gombot.



Megjegyzés

- A PC Fax Receive nem támogatja a Mac OS®.
- A PC Fax fogadás beállítása előtt a számítógépre fel kell telepíteni az MFL-Pro Suite szoftvert. A számítógép legyen a készülékhez csatlakoztatva és bekapcsolva. (Részletekért lásd: *PC-FAX fogadás* a CD-ROM Szoftver használati útmutatójában.)
- Ha hibaüzenetet kap, és a készülék nem tudja kinyomtatni a memóriában tárolt faxokat, ezzel a beállítással átküldheti őket a számítógépre. (Részletekért lásd: *Hiba- és karbantartási üzenetek* a(z) 114. oldalon.)
- Ha színes faxot fogad, a készülék a színes faxot a készüléken nyomtatja ki, de nem küldi el a faxot a számítógépre.

A célszámítógép módosítása

1

Nyomja meg sorban:
Menu (Menü), **2, 4, 1**.

```
Távoli fax op.  
1.Továbbít/Tárol
```

2

Nyomja meg a ▲ vagy ▼ gombot a PC fax fogadás kiválasztásához. Nyomja meg az **OK** opciót.

3

Nyomja meg az **1** gombot a Csere kiválasztásához.

4

Nyomja meg a ▲ vagy ▼ gombot a fogadó <USB> vagy számítógép kiválasztásához. Nyomja meg az **OK** opciót.

5

Nyomja meg a ▲ vagy ▼ gombot a Háttér.nyomt:Be vagy Háttér.nyomt:Ki kiválasztásához. Nyomja meg az **OK** opciót.

6

Nyomja meg a **Stop/Exit** (Stop/Kilépés) gombot.

Távoli fax opciók kikapcsolása

1

Nyomja meg sorban:
Menu (Menü), **2, 4, 1**.

```
Távoli fax op.  
1.Továbbít/Tárol
```

2

Nyomja meg a ▲ vagy ▼ gombot a Ki kiválasztásához. Nyomja meg az **OK** opciót.

3

Nyomja meg a **Stop/Exit** (Stop/Kilépés) gombot.



Megjegyzés

Az LCD különböző lehetőségeket ajánl fel, ha még vannak beérkezett faxok a memóriában. (Lásd: *Távoli fax opciók módosítása* a(z) 57. oldalon.)

Távoli fax opciók módosítása

Ha beérkezett faxok maradtak a készülék memóriájában, és Ön kikapcsolja a távolról használható fax opciót, a készülék LCD kielőzőjén a következő üzenet jelenik meg:

Össz.dok.törll.?
1.Igen 2.Nem

Össz. fax nyomt?
1.Igen 2.Nem

Ha fogadott faxok vannak a készülék memóriájában, amikor Ön PC fax fogadás opcióra vált egy másik lehetőségről (Fax küldés vagy Fax tárolása), nyomja meg a ▲ vagy ▼ gombot a számítógép kiválasztásához.

Az LCD megkérdezi a következőt:

Faxküldés PC-nek
1.Igen 2.Nem

- Ha az **1** gombot nyomja meg, a memóriában található faxok átküldésre kerülnek a számítógépre, mielőtt a beállítás módosul. A memóriában található faxokat a készülék elküldi a számítógépnek ha a PC Fax fogadás ikon aktív a számítógépen. (Lásd: *PC-FAX fogadás* a CD-ROM Szoftver használati útmutatójában.)
- Ha a **2** gombot nyomja meg, a memóriában található faxok nem törlődnek, nem kerülnek át a számítógépre, és a beállítás nem módosul.

Távoli visszakeresés

Bármely nyomógombos telefonról vagy faxkészületről hívhatja készülékét, és a távoli hozzáférési kóddal és távoli parancsokkal elérheti üzeneteit.

Távoli hozzáférési kód beállítása

A távoli hozzáférési kód hozzáférést biztosít a távoli visszakeresés funkciókhoz, ha Ön távol van a készülékétől. Mielőtt használja a távoli hozzáférés és visszakeresés funkcióit, be kell állítania a saját kódját. A gyárilag beállított kód az inaktív kód (---*).

- 1 Nyomja meg sorban:
Menu (Menü), **2**, **4**, **2**.

Távoli fax op.
2.Táv.hozzáfér.

- 2 Adjon meg egy négyjegyű számot a **0 - 9**, *****, vagy **#** gombok használatával. Nyomja meg az **OK** opciót. (Az előzetes beállítás „*” nem változtatható meg.)

Megjegyzés

Ne használjon a távoli aktiválási kóddal (*** 5 1**) vagy távoli inaktiválási kóddal (**# 5 1**) azonos kódot. (Lásd: *Műveletek melléktelefonról a(z) 46. oldalán.*)

- 3 Nyomja meg a **Stop/Exit** (Stop/Kilépés) gombot.

Megjegyzés

Kódját bármikor megváltoztathatja, ha megad egy újat. Ha inaktiválni akarja kódját, nyomja meg a **Clear/Back** (Törlés/Vissza) gombot a **2**. lépésben, hogy visszaállítsa az inaktív beállítást (---*), és nyomja meg az **OK** gombot.

Távoli hozzáférési kód használata

- 1 Tárcsázza faxszámát egy nyomógombos telefonról vagy másik faxkészülekről.
- 2 Ha válaszol a készüléke, azonnal írja be a távoli hozzáférési kódját (3 számjegy, majd *).
- 3 A készülék jelez, ha új faxüzenetek érkeztek:
 - **1 hosszú sípolás - új faxok**
 - **Nincs sípolás - nincs új fax**
- 4 Ha a készülék két rövidet sípol, adjon meg egy parancsot.
A készülék megszakítja a kapcsolatot, ha több mint 30 másodpercig vár az utasítás beírásával.
Érvénytelen utasítás megadása esetén a készülék háromszor sípol.
- 5 Nyomja meg a **9 0** gombokat a távoli hozzáférés leállításához, amikor végzett.
- 6 Tegye le a kagylót.



Megjegyzés

Ha a készülék kézi módra van állítva, és Ön a távoli visszakeresési funkciókat akarja használni, várjon kb. 2 percig a csengetés kezdetétől számítva, aztán 30 másodpercen belül adja meg a távoli hozzáférési kódot.

Távoli faxutasítások

Kövesse az alábbi utasításokat, hogy hozzáférjen az egyes funkciókhoz, amikor távol van a készülékétől. Amikor felhívja a készülékét és beírja a távoli hozzáférés kódját (3 számjegy, majd *), a rendszer kétszer röviden sípol, ekkor be kell írnia a távoli utasítást.

Távoli utasítások		Művelet részletei
95	Faxtovábbítási vagy faxtárolási beállítások módosítása	
	1 KI	Kiválaszthatja a Ki lehetőséget, miután lekérte vagy törölte az összes üzenetét.
	2 Faxtovábbítás	Egy hosszú sípszó: a módosítás elfogadva. Ha három rövid sípszót hall, az utasítás nem került elfogadásra, mert valamit nem állított be (pl. nem regisztrált faxtovábbítási számot). A faxtovábbítási számát a 4 szám beütésével regisztrálhatja. (Lásd: <i>Faxtovábbítási szám módosítása a(z) 60. oldalon.</i>) Mihelyt regisztrálta a számot, a továbbítás működni fog.
	4 Faxtovábbítási szám	
6 Faxtárolás		
96	Fax lekérése	
	2 Minden fax lekérése	Írja be a távoli faxkészülék számát, ahol fogadja a tárolt faxüzeneteket. (Lásd: <i>Faxüzenetek visszakeresése a(z) 60. oldalon.</i>)
	3 Faxok törlése a memóriából	Ha egy hosszú sípolást hall, a faxüzenetek törölődtek a memóriából.
97	Ellenőrizze a vételi állapotot	
	1 Fax	Ellenőrizheti, hogy a készüléke fogadott-e faxot vagy hangüzenetet. Ha igen, egy hosszú sípolást fog hallani. Ha nem, három rövid sípolást fog hallani.
98	Vételi állapot módosítása	
	1 Külső TAD (üzenetröggítő)	Ha egy hosszú sípolást hall, a változtatás elfogadásra került.
	2 Fax/Telefon	
	3 Csak Fax	
90	Kilép	Nyomja meg a 9 0 gombokat, így kiléphet a távoli visszakeresésből. Várjon a hosszú sípolásra, majd helyezze vissza a kagylót.

Faxüzenetek visszakeresése

Bármely nyomógombos telefonról felhívhatja készülékét, és átküldetheti a faxokat egy másik készülékre. Mielőtt ezt a funkciót használná, be kell állítania a faxtárolást.

- 1 Tárcsázza saját faxszámát.
- 2 Ha válaszol a készüléke, azonnal írja be a távoli hozzáférési kódját (3 számjegy, majd *). Ha hosszú sípolást hall, üzenetei érkeztek.
- 3 Ha két rövid sípolást hall, nyomja meg a **9 6 2** gombokat.
- 4 Várja meg a hosszú sípszót, adja meg a tárcsázófelületen a távoli faxkészülék számát (max. 20 számjegy), amelyre küldeni akarja a faxokat, aztán írja be ezt: **# #**.



Megjegyzés

A * és # nem használható tárcsázási számokként. Csak akkor nyomja meg a # gombot, ha szünetet akar tartani.

- 5 Tegye le a kagylót, miután hallotta, hogy sípolt a készüléke. A készüléke hívni fogja a másik gépet, amely majd kinyomtatja a faxüzeneteket.

Faxtovábbítási szám módosítása

Egy másik nyomógombos telefonról vagy faxkészülékről módosíthatja a faxtovábbítási szám alapbeállítását.

- 1 Tárcsázza saját faxszámát.
- 2 Ha válaszol a készüléke, azonnal írja be a távoli hozzáférési kódját (3 számjegy, majd *). Ha hosszú sípolást hall, üzenetei érkeztek.
- 3 Ha két rövid sípolást hall, nyomja meg a **9 5 4** gombokat.
- 4 Várja meg a hosszú sípszót, adja meg a tárcsázófelületen a távoli faxkészülék számát (max. 20 számjegy), amelyre továbbítani akarja a faxokat, aztán írja be ezt: **# #**.



Megjegyzés

A * és # szimbólumok nem tárcsázható számok. Csak akkor nyomja meg a # gombot, ha szünetet akar tartani.

- 5 Nyomja meg a **9 0** gombokat, ha végzett.
- 6 Tegye le a kagylót, miután hallotta, hogy sípolt a készüléke.

Faxjelentések

Be kell állítania az adásigazolási jelentést és a naplódőszakot a **Menu** (Menü) gomb használatával.

Adásigazolási jelentés

Az adásigazolást annak bizonyítékként használhatja, hogy elküldte a faxot. Ez a jelentés tartalmazza az adás idejét és dátumát és hogy az adás sikeres (OK) volt-e. Ha a **Be** vagy **Be+Kép** lehetőségeket választja, a jelentést a készülék minden elküldött fax esetén kinyomtatja.

Ha ugyanarra a helyre sok faxot küld, valószínűleg többre van szüksége, mint a feladat számára, hogy megtudja, melyik faxot kell ismét elküldeni. A **Be+Kép** vagy **Ki+Kép** kiválasztása kinyomtatja a fax első oldalának egy részét a jelentéshez, ami segít az adott fax azonosításában.

Ha az igazoló jelentés állapota **Ki** vagy **Ki+Kép**, a jelentés csak akkor kerül nyomtatásra, ha **ERROR** látható az **RESULT** oszlopban.



Megjegyzés

Ha az **Be+Kép** vagy **Ki+Kép** választja, a kép csak az adásigazolási jelentésen fog megjelenni, ha a valósidejű adás **Ki** van kapcsolva. (Lásd: *Valós idejű küldés* a(z) 34. oldalon.)

- 1 Nyomja meg sorban: **Menu** (Menü), **2**, **3**, **1**.
- 2 Nyomja meg a **▲** vagy **▼** gombot, hogy kiválassza a következőt: **Ki+Kép**, **Be**, **Be+Kép** vagy **Ki**.
Nyomja meg az **OK** opciót.
- 3 Nyomja meg a **Stop/Exit** (Stop/Kilépés) gombot.

Fax napló (aktivitási jelentés)

Beállíthatja a készülékét, hogy az milyen időszakonként nyomtasson naplót (minden 50. fax után, 6, 12, vagy 24 óránként, 2 vagy 7 naponta). Ha az intervallumot **Ki** értékre állítja, továbbra is nyomtathat jelentést az alábbi lépések szerint: *Jelentés nyomtatása* a(z) 62. oldalon. A gyári beállítás Minden 50 fax.

- 1 Nyomja meg sorban: **Menu** (Menü), **2**, **3**, **2**.
- 2 Nyomja meg a **▲** vagy **▼** gombot, hogy kiválassza a kívánt időközot. Nyomja meg az **OK** opciót. (Ha 7 napot választ, az LCD meg fogja kérdezni a 7 napos visszaszámlálás kezdőnapját.)
 - 6, 12, 24 óra, 2 vagy 7 nap

A készülék a megadott időpontban kinyomtatja a jelentést, és töröl minden feladatot a memóriájából. Ha a készülék memóriája megtelik a maximális 200 feladattal, mielőtt az Ön által kiválasztott idő elérkezne, a készülék korábbi naplót nyomtat ki, majd töröl minden feladatot a memóriából. Ha extra jelentést szeretne kinyomtatni, mielőtt esedékessé válik a nyomtatás, kinyomtathatja azt manuálisan anélkül, hogy törölné a feladatokat a memóriából.
 - Minden 50 faxnál

A gép akkor nyomtatja ki a naplót, amikor már eltárolt 50 feladatot.
- 3 24 órás időformátumban írja be a nyomtatás idejének kezdetét. Nyomja meg az **OK** opciót. (Például adjon meg 19:45-öt.)
- 4 Nyomja meg a **Stop/Exit** (Stop/Kilépés) gombot.

Jelentések

Kérhető jelentések:

1. Adásigaz. Ell.

Kinyomtatja az utolsó adásának Adásigazolási jelentését.

2. Segítség

Egy súgó lista a készülék beprogramozásához.

3. Gyorstárcsázás

Az egy gombos és gyorstárcsázás memóriában tárolt neveket és számokat jeleníti meg számsorrendben.

4. Fax Napló

Kilistázza az utóbbi bejövő és kimenő faxok adatait.
(TX: küldés.) (RX: fogadás.)

5. Felhasz. Beáll.

Megjeleníti a beállításait.

6. Hálózat Beáll.

Megjeleníti a Hálózati beállításokat.

Jelentés nyomtatása

- 1 Nyomja meg sorban:
Menu (Menü), **6**.
- 2 Válasszon az alábbi lehetőségek közül:
 - Nyomja meg a **▲** vagy **▼** gombot a kívánt jelentés kiválasztásához. Nyomja meg az **OK** opciót.
 - Írja be a jelentés számát, amelyet nyomtatni kíván. Például, nyomja meg a **2** gombot a súgólista kinyomtatásához.
- 3 Nyomja meg a **Mono Start** (Start (Mono)) gombot.
- 4 Nyomja meg a **Stop/Exit** (Stop/Kilépés) gombot.

Lehívás áttekintése

A lehívás beállításával mások az Ön készülékéről faxokat fogadhatnak, de ők fizetik a hívást. Emellett lehetőség van arra, hogy Ön is fogadhasson olyan faxokat, amelyeknek a hívásdíját Ön fizeti. Ahhoz, hogy a lehívás funkció működjön, azt mindkét készüléken be kell állítani. Nem minden faxkészülék képes a lehívás funkcióra.

Lehívó fogadás

A lehívó fogadás lehetővé teszi, hogy Ön egy másik faxkészüléket hívjon fel, és onnan faxot fogadjon.

Beállítás lehívás fogadásához

- 1 Győződjön meg róla, hogy a gép fax üzemmódban  van.
- 2 Nyomja meg sorban: **Menu** (Menü), **2**, **1**, **6**.

Fogadás beáll.
6.Lehívó vétel
- 3 Nyomja meg a **▲** vagy **▼** gombot a **Standard** kiválasztásához. Nyomja meg az **OK** gombot.
- 4 Adja meg a faxszámot, amellyel a hívást bonyolítja.
- 5 Nyomja meg a **Mono Start** (Start (Mono)) vagy **Colour Start** (Start (Színes)) gombot.

Beállítás lehívás fogadásához biztonsági kóddal

A biztonságos lehívás során korlátozhatja, ki kérheti le az Ön által elérhetővé tett dokumentumokat lehíváskor.

A biztonságos lehívás csak más Brother faxkészülékekkel működik. Ha szeretne faxot lehívni egy biztosított Brother gépről, be kell írnia a biztonsági kódot.

- 1 Győződjön meg róla, hogy a gép fax üzemmódban  van.
- 2 Nyomja meg sorban: **Menu** (Menü), **2**, **1**, **6**.

Fogadás beáll.
6.Lehívó vétel
- 3 Nyomja meg a **▲** vagy **▼** gombot a **Védett** kiválasztásához. Nyomja meg az **OK** gombot.
- 4 Adja meg a 4-jegyű biztonsági kódot. Ez azonos annak a faxkészüléknek a biztonsági kódjával, melyről a hívást folytatja. Nyomja meg az **OK** gombot.
- 5 Adja meg a faxszámot, amellyel a hívást bonyolítja.
- 6 Nyomja meg a **Mono Start** (Start (Mono)) vagy **Colour Start** (Start (Színes)) gombot.

Beállítás késleltetett lehívás fogadásához

Késleltetett lehívás során a készülék egy Ön által megadott későbbi időpontban bonyolítja a lehívó fogadást. Egyszerre csak egy késleltetett lehívási művelet állítható be.

1 Győződjön meg róla, hogy a gép fax üzemmódban  van.

2 Nyomja meg sorban: **Menu** (Menü), **2**, **1**, **6**.

Fogadás beáll.
6.Lehívó vétel

3 Nyomja meg a **▲** vagy **▼** gombot az **Időzítés** kiválasztásához. Nyomja meg az **OK** gombot.

4 Adja meg (24 órás formátumban) a lehívás kezdetének idejét. Például adjon meg 21:45-öt. Nyomja meg az **OK** gombot.

5 Adja meg a faxszámot, amellyel a lehívást bonyolítja.

6 Nyomja meg a **Mono Start** (Start (Mono)) vagy **Colour Start** (Start (Színes)) gombot. A készülék megkezdi a lehívást az Ön által megadott időpontban.

Sorozatos lehívás (csak monokróm)

Sorozatos lehívás során több faxkészülékről hívhat le dokumentumokat egyetlen műveleten belül.

1 Győződjön meg róla, hogy a gép fax üzemmódban van .

2 Nyomja meg sorban: **Menu** (Menü), **2**, **1**, **6**.

Fogadás beáll.
6.Lehívó vétel

3 Nyomja meg a **▲** vagy **▼** gombot a **Standard**, **Védett** vagy **Időzítés** kiválasztásához. Nyomja meg az **OK** gombot.

4 Válasszon az alábbi lehetőségek közül:

■ Ha a **Standard** lehetősége választja, ugorjon a következő lépésre: **5**.

■ Ha a **Védett** lehetőséget választotta, adjon meg egy négyjegyű számot, nyomja meg az **OK** gombot, és ugorjon az **5**. lépésre.

■ Ha az **Időzítés** lehetőséget választotta, adja meg a lehívás idejét (24 órás formátumban), majd nyomja meg az **OK** gombot, és ugorjon az **5**. lépésre.

5 Adja meg a lehívásban résztvevő faxkészülékeket az alábbi tárcsázási módok egyikén: egygombos, gyorstárcsázás, keresés, csoport vagy a szám begépelése a billentyűkkel. Minden hely között meg kell nyomnia az **OK** gombot.

6 Nyomja meg a **Mono Start** (Start (Mono)) gombot. A készülék sorjában felhívja majd a számokat vagy csoportokat a dokumentumokért.

A **Stop/Exit** (Stop/Kilépés) gomb megnyomásával állíthatja le a lehívási folyamatot, amíg a gép tárcsáz.

Az összes sorozatos lehívásfogadási feladat törléséhez lásd *Várakozó feladatok ellenőrzése és törlése* a(z) 36. oldalon.

Lehívó adás (csak monokróm)

Lehívó adás során beállíthatja készülékét, hogy egy másik készülékre várjon egy dokumentummal, amelyet a másik készülék majd lehívhat.

A dokumentum tárolásra kerül, és bármely másik készülék lehívhatja, amíg nem törli azt a memóriából. (Lásd: *Várakozó feladatok ellenőrzése és törlése a(z) 36. oldalon.*)

Lehívó adás beállítása

- 1 Győződjön meg róla, hogy a gép fax üzemmódban  van.
- 2 Helyezze be a dokumentumot.
- 3 Nyomja meg sorban:
Menu (Menü), 2, 2, 6.

Küldés beáll.
6.Lehívó adás
- 4 Nyomja meg a **▲** vagy **▼** gombot a Standard lehetőség kiválasztásához. Nyomja meg az **OK** opciót.
- 5 Az LCD-n megjelenik:

Következő
1. Igen 2. Nem
- 6 Nyomja meg a **2** gombot, majd a **Mono Start** (Start (Mono)) gombot.
- 7 Ha a szkennerveget használja, az LCD felszólítja, hogy válasszon a következő lehetőségek közül.
 - Nyomja meg az **1** gombot egy újabb oldal elküldéséhez.
Ugorjon a **8.** lépésre.
 - Nyomja meg a **2** vagy **Mono Start** (Start (Mono)) gombot, hogy elküldje a dokumentumot.
- 8 Helyezze a következő oldalt a szkennervegre, és nyomja meg az **OK** gombot. Ismétlje meg a **7** és **8** lépést minden további oldalhoz. A készülék automatikusan el fogja küldeni a faxot.

Lehívó adás beállítása biztonsági kóddal

A biztonságos lehívás során korlátozhatja, ki kérheti le az Ön által elérhetővé tett dokumentumokat lehíváskor.

A biztonságos lehívás csak más Brother faxkészülékekkel működik. Ha valaki szeretne faxot lehívni az Ön gépéről, be kell írnia a biztonsági kódot.

- 1 Győződjön meg róla, hogy a gép fax üzemmódban  van.
- 2 Helyezze be a dokumentumot.
- 3 Nyomja meg sorban:
Menu (Menü), 2, 2, 6.

Küldés beáll.
6.Lehívó adás
- 4 Nyomja meg a **▲** vagy **▼** gombot a **Védett** kiválasztásához. Nyomja meg az **OK** gombot.
- 5 Adjon meg egy 4-jegyű számot. Nyomja meg az **OK** gombot.
- 6 Az LCD-n megjelenik:

Következő
1. Igen 2. Nem
- 7 Nyomja meg a **2** gombot, majd a **Mono Start** (Start (Mono)) gombot.



Másolás

Másolatok készítése

68

Másolás

Belépés másolás üzemmódba

A  **Copy** (Másolás) gomb megnyomásával léphet be a másolás üzemmódba. Az alapértelmezett beállítás a fax mód. Beállíthatja, hogy a készülék hány másodpercig maradjon másolás módban. (Lásd: *Üzem mód időzítő* a(z) 22. oldalon.)

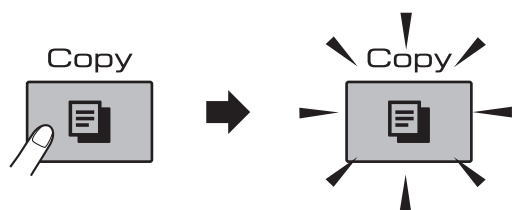

Az LCD kijelzőn az alapértelmezett másolási beállítás látható:

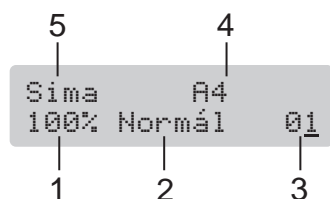

- 1 Nagytás
- 2 Minőség
- 3 Példányszám
- 4 Papírméret
- 5 Papírtípus

Egy másolat készítése

- 1 Győződjön meg róla, hogy a gép másolás üzemmódban  van.
- 2 Helyezze be a dokumentumot. (Lásd: *Dokumentum betöltés* a(z) 18. oldalon.)
- 3 Nyomja meg a **Mono Start** (Start (Mono)) vagy **Colour Start** (Start (Színes)) gombot.

Több másolat készítése

Egy menetben akár 99 másolatot is készíthet.

- 1 Győződjön meg róla, hogy a gép másolás üzemmódban  van.
- 2 Helyezze be a dokumentumot. (Lásd: *Dokumentum betöltés* a(z) 18. oldalon.)
- 3 Használja a tárcsázó felületet a másolatok számának beírásához (legfeljebb 99).
- 4 Nyomja meg a **Mono Start** (Start (Mono)) vagy **Colour Start** (Start (Színes)) gombot.



Megjegyzés

A másolatok rendezéséhez nyomja meg az **Options** (Opciók) gombot. (Lásd: *Példányok rendezése az ADF használatával* a(z) 72. oldalon.)

Másolás leállítása

A másolás leállításához, nyomja meg a **Stop/Exit** (Stop/Kilépés) gombot.

Másolás gombok

Ha gyorsan meg akarja változtatni a másolás *ideiglenes* beállításait a következő másoláshoz, használja a másolás gombokat.

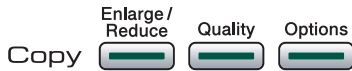

A készülék visszatér az alapbeállításokhoz 1 perccel a másolás után, vagy ha a módidőzítő visszaállítja a készüléket fax módba. További információkért lásd: *Üzem mód időzítő* a(z) 22. oldalon.



Megjegyzés

A leggyakrabban használt másolási beállítások közül néhányat alapbeállításokként el lehet menteni. Az erre vonatkozó utasítások az egyes szolgáltatásokra vonatkozó fejezetben találja meg.

A másolási sebesség és minőség módosítása

Egy sor különböző minőségbeállítás közül választhat. Az alapbeállítás Normál.

A minőségi beállítás *ideiglenes* módosításához kövesse az alábbi utasításokat.

Nyomja meg  és ▲ vagy ▼	Normál	Ez a beállítás ajánlott a szokásos nyomatokhoz. Ez az üzemmód jó másolási minőséget és másolási sebességet produkál.
	Gyors	Gyors másolás, ilyenkor fogy a legkevesebb tinta. Időt takaríthat meg vele lektorálás, ill. nagy dokumentumok vagy sok példány esetén.
	Legjobb	Ezt az üzemmódot jó minőségű másolatok készítéséhez, például fényképnymtatáshoz használja. Ez az üzemmód a legalacsonyabb sebesség mellett a legnagyobb felbontást biztosítja.

- 1 Győződjön meg róla, hogy a gép másolás üzemmódban  van.
- 2 Helyezze be a dokumentumot.
- 3 Használja a tárcsázó felületet a másolatok számának beírásához (legfeljebb 99).

- 4 Nyomja meg a **Quality** (Minőség) gombot.
- 5 A **▲** vagy **▼** gombok segítségével válassza ki a Normál, Legjobb vagy Gyors lehetőséget. Nyomja meg az **OK** opciót.
- 6 Nyomja meg a **Mono Start** (Start (Mono)) vagy **Colour Start** (Start (Színes)) gombot.

Az alapbeállítások megváltoztatásához kövesse az alábbi utasításokat:

- 1 Nyomja meg sorban: **Menu** (Menü), **3**, **1**.

Másol 1.Minőség

- 2 A **▲** vagy **▼** gombok segítségével válassza ki a Normál, Legjobb vagy Gyors lehetőséget. Nyomja meg az **OK** opciót.
- 3 Nyomja meg a **Stop/Exit** (Stop/Kilépés) gombot.

A másolat nagyítása és kicsinyítése

Kiválaszthatja a nagyítási vagy kicsinyítési arányt. Ha az **Igazítás** laphoz választja, a készülék automatikusan hozzáigazítja a méretet a beállított papírmérethez. Az **Igazítás** laphoz beállítás a használata esetén használja a szkennerveget.

Nyomja meg  és ▲ vagy ▼	Igazítás laphoz
	Egyéni (25-400%)
	198% 10x15cm→A4
	186% 10x15cm→LTR
	142% A5→A4
	100%
	97% LTR→A4
	93% A4→LTR
	83% LGL→A4
	69% A4→A5
	47% A4→10x15cm

A következő másolat nagyításához vagy kicsinyítéséhez kövesse az alábbi utasításokat.

- 1 Győződjön meg róla, hogy a gép másolás üzemmódban  van.
- 2 Helyezze be a dokumentumot.
- 3 Használja a tárcsázó felületet a másolatok számának beírásához (legfeljebb 99).
- 4 Nyomja meg a **Enlarge/Reduce** (Nagyít/Kicsinyít) gombot.
- 5 Válasszon az alábbi lehetőségek közül:
 - Nyomja meg a **▲** vagy **▼** gombot a nagyítás vagy kicsinyítés mértékének kiválasztásához. Nyomja meg az **OK** opciót.
 - Nyomja meg a **▲** vagy **▼** gombot az Egyéni (25-400%) kiválasztásához. Nyomja meg az **OK** opciót. Használja a tárcsázógombokat a 25% - 400% közötti nagyítási vagy kicsinyítési arány megadásához. (Például az **53** lenyomásával adhatja meg az 53% arányt.) Nyomja meg az **OK** opciót.
- 6 Nyomja meg a **Mono Start** (Start (Mono)) vagy **Colour Start** (Start (Színes)) gombot.



Megjegyzés

- A Nagyít/Kics. lehetőség nem érhető el az Oldal beáll. opciók között.
- Az **Igazítás** laphoz nem működik megfelelően, ha a szkennervegen levő dokumentum több, mint 3 fokkal eltér az egyenes állástól. A bal oldalon és felül lévő dokumentumvezetőket figyelembe véve helyezze el a dokumentumot a bal felső sarokban úgy, hogy a dokumentum lefelé nézzen.
- **Igazítás** laphoz nem elérhető Legal méretű dokumentumra.

Másolási beállítások

Nyomja meg	Menüpontok	Választási lehetőségek	Oldal
Nomja meg  és ▲ vagy ▼	Papír típus	Sima Papír Tintasú. Papír Brother BP71 Egyéb Fényes Átlátszó	74
	Papír méret	A4 A5 10 (sz) x 15 (h) cm Letter Legal	74
	Világosság	- □□■□□ +	73
	Kontraszt	- □□■□□ +	73
	Gyűjt/rendez	Gyűjt Rendez	72
	Oldal beáll.	Ki (1 az 1) 2 az 1-ben (Á) 2 az 1-ben (F) 4 az 1-ben (Á) 4 az 1-ben (F) Poszter (3 x 3)	71
Darabszám	Darabszám: 01 (01 - 99)		

N az 1-ben másolat vagy poszter készítése (oldalelrendezés)

Az N az 1-ben másolat funkció segítségével papírt spórolhat meg oly módon, hogy 2 vagy 4 oldalt nyomtat ki egyetlen lapra.

Ezen kívül posztert is készíthet. A poszter funkció használatkor a készülék szakaszokra osztja a dokumentumot, majd felnagyítja azokat, így Ön összeállíthat belőlük egy posztert. Poszter nyomtatásához használja a szkennerveget.

Fontos

- Ügyeljen rá, hogy a papírméret Letter vagy A4 beállításon legyen.
- A nagyítás/kicsinyítés és gyűjtés/rendezés beállítások nem használhatók az N az 1-ben és poszter funkciókkal.
- Ha több színes másolatot készít, akkor az N az 1-ben másolat funkció nem elérhető.
- A (Á) az álló, az (F) a fekvő formátumot jelenti.
- Egyszerre csak egy poszter másolatot készíthet.

- 1 Győződjön meg róla, hogy a gép másolás üzemmódban  van.
- 2 Helyezze be a dokumentumot.
- 3 Használja a tárcsázó felületet a másolatok számának beírásához (legfeljebb 99).
- 4 Nyomja meg az **Options** (Opciók) majd a **▲ vagy ▼** gombokat az **Oldal beáll.** kiválasztásához. Nyomja meg az **OK** opciót.
- 5 Nyomja meg a **▲ vagy ▼** gombot a **Ki** (1 az 1), **2 az 1-ben (Á)**, **2 az 1-ben (F)**, **4 az 1-ben (Á)**, **4 az 1-ben (F)** vagy **Poszter (3 x 3)** kiválasztásához. Nyomja meg az **OK** opciót.

- 6 Nyomja meg a **Mono Start** (Start (Mono)) vagy **Colour Start** (Start (Színes)) gombot a dokumentum beszkeneléséhez.

Ha az ADF-be helyezte a dokumentumot, vagy egy posztert készít, a készülék elkezd az oldalakat beolvasni és kinyomtatni.

Ha a szkennerrüveget használja, ugorjon a 7. lépésre.

- 7 Miután a gép szkennelte az oldalt, nyomja meg az **1** gombot a következő oldal szkenneléséhez.

Következő Oldal?
1. Igen 2. Nem

- 8 Helyezze a következő oldalt a lapolvasó üvegre. Nyomja meg az **OK** opciót. Ismétlje meg a 7. és 8. lépéseket minden oldal esetében.

Köv. Oldal Beáll.
Majd Nyomj OK

- 9 Az összes oldal beolvasása után nyomja meg a **2** gombot a befejezéshez.

Ha az ADF-ből másol, a dokumentumot felfelé nézve helyezze be, az alábbi ábrán látható irányban:

■ **2 az 1-ben (Á)**



■ **2 az 1-ben (F)**



■ **4 az 1-ben (Á)**

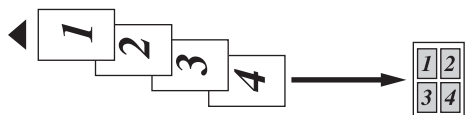

■ **4 az 1-ben (F)**



Ha a szkennerrüvegről másol, a dokumentumot felfelé lefelé helyezze be, az alábbi ábrán látható irányban:

■ **2 az 1-ben (Á)**



■ **2 az 1-ben (F)**

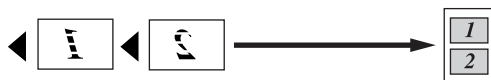

■ **4 az 1-ben (Á)**



■ **4 az 1-ben (F)**



■ **Poszter (3 x 3)**

Poszter méretű másolatot készíthet egy fotóról.

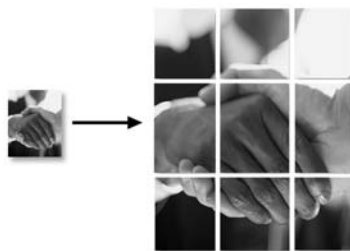

Példányok rendezése az ADF használatával

Leválogattathatja a többszörös másolatokat. Az oldalak 321, 321, 321, stb. sorrendben kerülnek leválogatásra.

- 1 Győződjön meg róla, hogy a gép másolás üzemmódban van.
- 2 Helyezze be a dokumentumot.
- 3 Használja a tárcsázó felületet a másolatok számának beírásához (legfeljebb 99).

- 4 Nyomja meg az **Options** (Opciók) majd **▲** vagy **▼** gombot a **Gyűjt/rendez** kiválasztásához. Nyomja meg az **OK** opciót.
- 5 Nyomja meg a **▲** vagy **▼** gombot a **Rendez** kiválasztásához. Nyomja meg az **OK** opciót.
- 6 Nyomja meg a **Mono Start** (Start (Mono)) vagy **Colour Start** (Start (Színes)) gombot.



Megjegyzés

- A **Rendez** lehetőség nem érhető el az **Oldal beáll.** funkció használata esetén.
- A **Rendez** lehetőség nem érhető el az **Igazítás** laphoz funkció használata esetén.

Világosság beállítása

A világosság beállítás ideiglenes módosításához kövesse az alábbi utasításokat.

- 1 Győződjön meg róla, hogy a gép másolás üzemmódban  van.
- 2 Helyezze be a dokumentumot.
- 3 Használja a tárcsázó felületet a másolatok számának beírásához (legfeljebb 99).
- 4 Nyomja meg az **Options** (Opciók) majd **▲** vagy **▼** gombokat a **Világosság** kiválasztásához. Nyomja meg az **OK** opciót.

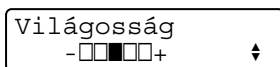

- 5 A **▲** vagy **▼** gombok lenyomásával állíthatja sötétebbre vagy világosabbra a másolatot. Nyomja meg az **OK** opciót.
- 6 Nyomja meg a **Mono Start** (Start (Mono)) vagy **Colour Start** (Start (Színes)) gombot.

Az alapbeállítások megváltoztatásához kövesse az alábbi utasításokat.

- 1 Nyomja meg sorban: **Menu** (Menü), **3**, **2**.
- 2 A **▲** vagy **▼** gombok lenyomásával állíthatja sötétebbre vagy világosabbra a másolatot. Nyomja meg az **OK** opciót.
- 3 Nyomja meg a **Stop/Exit** (Stop/Kilépés) gombot.

Kontraszt beállítása

A kontraszt beállításával a kép élesebbé és élénkebbé tehető.

A kontraszt beállítás ideiglenes módosításához kövesse az alábbi utasításokat.

- 1 Győződjön meg róla, hogy a gép másolás üzemmódban  van.
- 2 Helyezze be a dokumentumot.
- 3 Használja a tárcsázó felületet a másolatok számának beírásához (legfeljebb 99).
- 4 Nyomja meg az **Options** (Opciók) majd **▲** vagy **▼** gombokat a **Kontraszt** kiválasztásához. Nyomja meg az **OK** opciót.



- 5 Nyomja meg a **▲** vagy **▼** gombot a kontraszt változtatásához. Nyomja meg az **OK** opciót.
- 6 Nyomja meg a **Mono Start** (Start (Mono)) vagy **Colour Start** (Start (Színes)) gombot.

Az alapbeállítások megváltoztatásához kövesse az alábbi utasításokat.

- 1 Nyomja meg sorban: **Menu** (Menü), **3**, **3**.
- 2 A **▲** vagy **▼** gombok segítségével módosítsa a kontrasztot. Nyomja meg az **OK** opciót.
- 3 Nyomja meg a **Stop/Exit** (Stop/Kilépés) gombot.

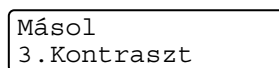

Papíropciók

Papírtípus

Ha speciális papírra másol, állítsa be a készüléket a használt papírtípusnak megfelelően a legjobb nyomtatási minőség eléréséhez.

- 1 Győződjön meg róla, hogy a gép másolás üzemmódban  van.
- 2 Helyezze be a dokumentumot.
- 3 Használja a tárcsázó felületet a másolatok számának beírásához (legfeljebb 99).
- 4 Nyomja meg az **Options** (Opciók) majd **▲** vagy **▼** gombot a **Papír típus** beállítás kiválasztásához. Nyomja meg az **OK** opciót.
- 5 Nyomja meg a **▲** vagy **▼** gombot az Ön által használt papír típusának kiválasztásához: **Sima Papír**, **Tintasú. Papír**, **Brother BP71**, **Egyéb Fényes** vagy **Átlátszó**. Nyomja meg az **OK** opciót.
- 6 Nyomja meg a **Mono Start** (Start (Mono)) vagy **Colour Start** (Start (Színes)) gombot.



Megjegyzés

A papírtípus alapértelmezett beállításának módosításához lásd: *Papírtípus* a(z) 23. oldalon.

Papírméret

Ha nem A4-es papírra készít másolatot, akkor módosítania kell a papírméret beállítást. Kizárólag Letter, Legal, A4, A5 és 10 × 15 cm fotópapírra másolhat.

- 1 Győződjön meg róla, hogy a gép másolás üzemmódban  van.
- 2 Helyezze be a dokumentumot.
- 3 Használja a tárcsázó felületet a másolatok számának beírásához (legfeljebb 99).
- 4 Nyomja meg az **Options** (Opciók) majd **▲** vagy **▼** gombot a **Papír méret** beállítás kiválasztásához. Nyomja meg az **OK** opciót.
- 5 Nyomja meg a **▲** vagy **▼** gombot az Ön által használt papírméret kiválasztásához: **Letter**, **Legal**, **A4**, **A5** vagy **10 (sz) x15 (h) cm**. Nyomja meg az **OK** opciót.
- 6 Nyomja meg a **Mono Start** (Start (Mono)) vagy **Colour Start** (Start (Színes)) gombot.



Megjegyzés

A papírméret alapértelmezett beállításának módosításához lásd: *Papírméret* a(z) 23. oldalon.



Közvetlen fényképnymtatás

Fotók nyomtatása memóriakártyáról vagy USB Flash memória meghajtóról	76
Fényképek nyomtatása digitális fényképezőgépről	87

Fotók nyomtatása memóriakártyáról vagy USB Flash memória meghajtóról

PhotoCapture Center™ műveletek

Nyomtatás memóriakártyáról vagy USB Flash memória meghajtóról számítógép nélkül

Ha a készülék nincs számítógéphez csatlakoztatva, közvetlenül a digitális fényképezőgép adathordozóról vagy USB Flash memória meghajtóról is lehet fotókat nyomtatni. (Lásd: *Nyomtatás memóriakártyáról vagy USB Flash memória meghajtóról* a(z) 79. oldalon.)

Szkennelés memóriakártyára vagy USB Flash memória meghajtóra számítógép nélkül

A beszkennelt dokumentumokat közvetlenül a memóriakártyára vagy USB Flash memória meghajtóra is mentheti. (Lásd: *Szkennelés memóriakártyára vagy USB Flash memória meghajtóra* a(z) 85. oldalon.)

A PhotoCapture Center™ használata számítógéppel

Megnyithat egy memóriakártyát vagy USB Flash memória meghajtót, amelyet a számítógépből tett át a készülék elejébe.

(Lásd: *PhotoCapture Center™ Windows®* vagy *Távbeállítás és a PhotoCapture Center™ használata Macintosh®* fejezetek a CD-ROM-on található Szoftver használati útmutatóban.)

Memóriakártya vagy USB Flash memória meghajtó használata

Az Ön Brother készüléke el van látva média meghajtókkal (foglatokkal), amelyek az alábbi népszerű digitális fényképezőgép-médiák fogadására képesek: CompactFlash®, Memory Stick®, Memory Stick Pro™, SD, SDHC, xD-Picture Card™ és USB Flash memória meghajtók.

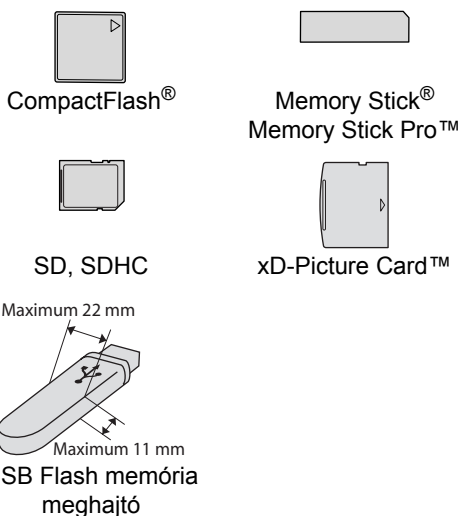

- A miniSD™ kártyát a miniSD™ adapter fogadja.
- A microSD™ kártyát a microSD™ adapter fogadja.
- A Memory Stick Duo™ kártyát a Memory Stick Duo™ adapter fogadja.
- A Memory Stick Pro Duo™ kártyát a Memory Stick Pro Duo™ adapter fogadja.
- A Memory Stick Micro(M2) kártyát a Memory Stick Micro(M2) adapter fogadja.
- Az adapterek nem képezik a készülék részét. Az adaptereket illetően vegye fel a kapcsolatot külső beszállítóval.

A PhotoCapture Center™ segítségével kinyomtathatja digitális fényképezőgépén lévő fotóit nagyfelbontásban, fotóminőségű nyomtatást garantálva ezáltal.

Memóriakártyák vagy USB Flash memória meghajtó mappaszerkezete

A készülék úgy van tervezve, hogy kompatibilis legyen a modern digitális fényképezőgépek képfájllaival, memóriakártyákkal és USB Flash memória meghajtókkal; kérjük azonban, olvassa el az alábbiakat a hibák elkerülése érdekében.

- A képfájl kiterjesztésének .JPG kell lennie. (A készülék más képfájl formátumot, például .JPEG, .TIF, .GIF, stb. nem ismer fel.)
- A PhotoCapture Center™ nyomtatást a PhotoCapture Center™ műveletektől külön kell végrehajtani egy számítógép segítségével. (Szimultán műveletekre nincs lehetőség.)
- Az IBM Microdrive™ nem kompatibilis a készülékkel.
- A készülék maximum 999 fájlt tud olvasni egy memóriakártyáról vagy USB Flash memória meghajtóról.
- A CompactFlash® II típus nincs támogatva.
- A termék támogatja az xD-Picture Card™ M/M⁺/H típusait (nagy kapacitás).
- A termék támogatja az SDHC meghajtókat.
- A memóriakártyákon lévő DPOF fájloknek valós DPOF formátumúaknak kell lenniük. (Lásd: *DPOF nyomtatás a(z) 81. oldal*on.)

Kérjük, ügyeljen a következőkre:

- Ha a Print Index vagy Print Images funkcióval nyomtat, a PhotoCapture Center™ az összes érvényes képet kinyomtatja, akkor is, ha sérültek vannak köztük. A nem megfelelő képek nem kerülnek kinyomtatásra.

- (Memóriakártya-felhasználóknak)

Az Ön készüléke úgy lett tervezve, hogy beolvassa a digitális fényképezőgépekkel formázott memóriakártyákat.

Amikor a digitális fényképezőgép leformáz egy memóriakártyát, akkor létrejön egy különleges mappa, amelybe a képadatok kerülnek.

Ha a memóriakártyán lévő kép-adatokat módosítania kell a számítógépen, azt javasoljuk, hogy a digitális fényképezőgép által létrehozott mappastruktúrát ne változtassa meg. Azt is javasoljuk továbbá, hogy amikor új vagy módosított képfájlokat ment a memóriakártyára, a digitális fényképezőgép által használt mappákat használja. Ha az adatokat más mappába menti, akkor előfordulhat, hogy a készülék nem tudja beolvasni a fájlt vagy kinyomtatni a képet.

- (USB Flash memória meghajtó felhasználóknak)

A készülék támogatja azokat az USB Flash memória meghajtókat, amelyek már Windows® alatt formázásra kerültek.

Első lépések

Tegyé be határozottan a memóriakártyát vagy USB Flash memória meghajtót a megfelelő aljzatba.

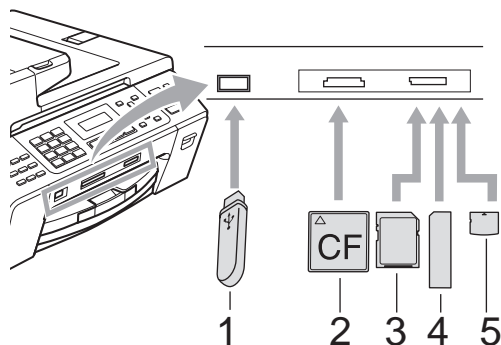

- 1 USB Flash memória meghajtó
- 2 CompactFlash®
- 3 SD, SDHC
- 4 Memory Stick®, Memory Stick Pro™
- 5 xD-Picture Card™

! VIGYÁZAT

A közvetlen USB interfész csak az USB Flash memória meghajtót támogatja, valamint a PictBridge kompatibilis fényképezőgépeket, vagy olyan digitális fényképezőgépeket, amelyek az USB tömegtár szabványt használják. Más USB eszközök nincsenek támogatva.

Photo Capture billentyű jelzések:

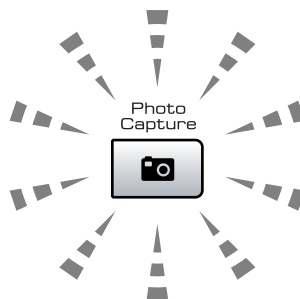

- A **Photo Capture** jelzőfény világít, ha a memóriakártya vagy USB Flash memóriameghajtó megfelelően van helyezve.
- A **Photo Capture** jelzőfény nem világít, ha a memóriakártya vagy USB Flash memóriameghajtó nem megfelelően van helyezve.
- A **Photo Capture** fény villog, ha memóriakártya vagy USB Flash memóriameghajtó írása vagy olvasása van folyamatban.

! VIGYÁZAT

NE húzza ki a hálózati csatlakozót és NE vegye ki a memóriakártyát vagy USB Flash adathordozót a médiameghajtójából (aljzatból) vagy a közvetlen USB interfészből, miközben a készülék olvassa vagy írja a memóriakártyát vagy USB Flash adathordozót (a **Photo Capture** billentyű villog). **Ellenkező esetben adatokat veszíthet vagy megrongálódhat a kártya.**

A készülék egyszerre csak egy eszközzel képes olvasni, ezért ne helyezzen egynél több eszközt az aljzatokba.

Nyomtatás memóriakártyáról vagy USB Flash memória meghajtóról

Fényképek nyomtatása előtt először indexképeket kell nyomtatnia a nagy méretben nyomtatandó fénykép számának kiválasztásához. Kövesse az alábbi utasításokat a memóriakártyáról vagy USB Flash memória meghajtóró történő közvetlen nyomtatáshoz.

- 1 A memóriakártyát vagy USB Flash memória meghajtót feltétlenül a megfelelő aljzatba tegye. Az LCD-n a következő felirat jelenik meg:

SD Kártya Aktív
 Nyomja meg a Pho...
- 2 Nyomja le a **Photo Capture** gombot. DPOF nyomtatáshoz lásd: *DPOF nyomtatás* a(z) 81. oldalon.
- 3 Nyomja le a ▲ vagy ▼ gombot az *Index nyomtat* kiválasztásához. Nyomja meg az **OK** opciót.
- 4 Nyomja le a **Colour Start** (Start (Színes)) gombot az indexlap kinyomtatásához. Jegyezze fel a kinyomtatni kívánt kép számát. Lásd: *Indexnyomtatás (kisméretű képek)* a(z) 79. oldalon.
- 5 Képek nyomtatásához nyomja le a ▲ vagy ▼ gombot a *Kép nyomtatás* kiválasztásához a 3. lépésben, majd nyomja le az **OK** gombot. (Lásd: *Képek nyomtatása* a(z) 80. oldalon.)
- 6 Adja meg a kép számát, majd nyomja le az **OK** gombot.
- 7 Nyomja meg a **Colour Start** (Start (Színes)) gombot a nyomtatás indításához.

Indexnyomtatás (kisméretű képek)

A PhotoCapture Center™ számokat rendel a képekhez (No.1, No.2, No.3 stb.).



A PhotoCapture Center™ ezekkel a számokkal azonosítja az egyes képeket. Indexoldal kinyomtatásával megtekintheti az összes képet a memóriakártyán vagy USB Flash memória meghajtón.

Megjegyzés

Az indexkép oldalon csak azok a fájlnév kerülnek megfelelően kinyomtatásra, amelyek legfeljebb 8 karakter hosszúságúak.

- 1 A memóriakártyát vagy USB Flash memória meghajtót feltétlenül a megfelelő aljzatba tegye. Nyomja meg a  (**Photo Capture**) gombot.
- 2 Nyomja le a ▲ vagy ▼ gombot az *Index nyomtat* kiválasztásához. Nyomja meg az **OK** opciót.
- 3 Nyomja meg a ▲ vagy ▼ gombot a 6 kép/vonal vagy 5 kép/vonal kiválasztásához. Nyomja meg az **OK** opciót.

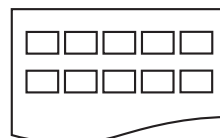

5 kép/vonal

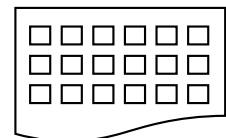

6 kép/vonal

Az 5 kép/vonal nyomtatása lassabban történik, mint a 6 kép/vonal, a minősége azonban jobb.

- 4 Nyomja meg a ▲ vagy ▼ gombot az Ön által használt papír típusának kiválasztásához: *Sima Papír*, *Tintasu. Papír*, *Brother BP71* vagy *Egyéb Fényes*.
Nyomja meg az **OK** opciót.
- 5 Nyomja le a ▲ vagy ▼ gombot a használt papírméretet kiválasztásához: *Letter* vagy *A4*.
Nyomja meg az **OK** opciót.
- 6 Nyomja meg a **Colour Start** (Start (Színes)) gombot a nyomtatáshoz.

Képek nyomtatása

Ahhoz, hogy ki tudjon nyomtatni egy bizonyos képet, ismernie kell a kép számát.

- 1 A memóriakártyát vagy USB Flash memória meghajtót feltétlenül a megfelelő aljzatba tegye.
- 2 Először nyomtassa ki az indexkép oldalt. (Lásd: *Indexnyomtatás (kisméretű képek)* a(z) 79. oldalon.)
Nyomja meg a  (**Photo Capture**) gombot.
- 3 Nyomja meg a ▲ vagy ▼ gombot a Kép nyomtatás kiválasztásához.
Nyomja meg az **OK** opciót.



Megjegyzés

Ha a memóriakártya érvényes DPOF információkat tartalmaz, az LCD kijelzőn a következő üzenet látható:
DPOF nyomt : Igen. Lásd: *DPOF nyomtatás* a(z) 81. oldalon.

- 4 Adja meg a nyomtatandó kép számát a kinyomtatott indexkép oldalon található képszám alapján.
Nyomja meg az **OK** opciót.

Enter és OK Gomb
No. :



Megjegyzés

- Több számot is megadhat, az **OK** gombot lenyomva a számok között. Például az **1, OK, 3, OK, 6** lenyomása esetén az 1., 3. és 6. kép lesz kinyomtatva.
A **#** gomb lenyomásával adhat meg számtartományt, például az **1, #, 5** lenyomásával az 1-5. képeket nyomtatja ki.
- A kinyomtatandó képszámoknál legfeljebb 12 karaktert adhat meg (beleértve a vesszőket is).

- 5 Válasszon az alábbi lehetőségek közül:
 - Miután kiválasztotta a képeket a nyomtatáshoz, nyomja le az **OK** gombot a beállítások megadásához. Ugorjon a 6. lépésre.
 - Ha már elvégezte a beállításokat, nyomja le a **Colour Start** (Start (Színes)) gombot.
- 6 Nyomja meg a ▲ vagy ▼ gombot az Ön által használt papír típusának kiválasztásához: *Sima Papír*, *Tintasu. Papír*, *Brother BP71* vagy *Egyéb Fényes*.
Nyomja meg az **OK** opciót.
- 7 Nyomja le a ▲ vagy ▼ gombot a használt papírméretet kiválasztásához: *Letter*, *A4*, *10x15cm* vagy *13x18cm*.
Nyomja meg az **OK** opciót.
 - Ha *Letter* vagy *A4* méretet választott ki, ugorjon a 8. lépésre.
 - Ha másik méretet választ, ugorjon a 9. lépésre.
 - Ha már kiválasztotta a beállításokat, nyomja meg a **Colour Start** (Start (Színes)) gombot.

- 8** Nyomja meg a **▲** vagy **▼** gombot a nyomtatási méret kiválasztásához: (8x10cm, 9x13cm, 10x15cm, 13x18cm, 15x20cm vagy Max. méret).
Nyomja meg az **OK** opciót.
- 9** Válasszon az alábbi lehetőségek közül:
- A példányszám kiválasztása után ugorjon a **10.** lépésre.
 - Ha már kiválasztotta a beállításokat, nyomja meg a **Colour Start** (Start (Színes)) gombot.
- 10** Adja meg a kívánt példányszámot. Nyomja meg az **OK** opciót.
- 11** Nyomja meg a **Colour Start** (Start (Színes)) gombot a nyomtatáshoz.

Ha A4-es méretet választott, a nyomtatási pozíciók a következők.

1 8x10cm	2 9x13cm	3 10x15cm
4 13x18cm	5 15x20cm	6 Max. méret

DPOF nyomtatás

A „DPOF” a Digital Print Order Format (Digitális Nyomtatási Sorrend Formátum) rövidítése.

A nagyobb digitális fényképezőgép gyártó cégek (Canon Inc., Eastman Kodak Company, Fuji Photo Film Co. Ltd., Matsushita Electric Industrial Co. Ltd. és Sony Corporation) hozták létre azt a szabványt, hogy egyszerűbbé tegyék a digitális fényképezőgépről történő nyomtatást.

Ha fényképezőgépe támogatja a DPOF nyomtatást, a digitális fényképezőn kiválaszthatja a kinyomtatni kívánt képeket és a példányszámot is.

Ha a gépbe helyezett memóriakártya (CompactFlash®, Memory Stick®, Memory Stick Pro™, SD, SDHC vagy xD-Picture Card™) DPOF információkat tartalmaz, könnyen kinyomtathatja a kiválasztott képet.

- 1** Helyezze be határozottan a memóriakártyát a megfelelő aljzatba.

SD Kártya Aktív
Nyomja meg a Pho...

Nyomja meg a  (Photo Capture) gombot.

- 2** Nyomja meg a **▲** vagy **▼** gombot a Kép nyomtatás kiválasztásához. Nyomja meg az **OK** opciót.

- 3** Ha található a kártyán DPOF fájl, az LCD-n a következő jelenik meg:

Válassz ▲▼ és OK
DPOF nyomt: Igen ↵

- 4** Nyomja meg a **▲** vagy **▼** gombot a DPOF nyomt: Igen kiválasztásához. Nyomja meg az **OK** opciót.
- 5** Nyomja meg a **▲** vagy **▼** gombot az Ön által használt papír típusának kiválasztásához: Sima Papír, Tintasu. Papír, Brother BP71 vagy Egyéb Fényes. Nyomja meg az **OK** opciót.

6 Nyomja le a ▲ vagy ▼ gombot a használt papírméretet kiválasztásához: Letter, A4, 10x15cm vagy 13x18cm. Nyomja meg az **OK** opciót.

- Ha Letter vagy A4 méretet választott ki, ugorjon a 7. lépésre.
- Ha másik méretet választ, ugorjon a 8. lépésre.

7 Nyomja meg a ▲ vagy ▼ gombot a nyomtatási méret kiválasztásához: (8x10cm, 9x13cm, 10x15cm, 13x18cm, 15x20cm vagy Max. méret). Nyomja meg az **OK** opciót.

8 Nyomja meg a **Colour Start** (Start (Színes)) gombot a nyomtatáshoz.



Megjegyzés

Ha a fényképezőgépen létrehozott nyomtatási sorrend sérült, akkor érvénytelen DPOF fájl hibaüzenetet kaphat. A hiba elhárításához törölje le és hozza létre újra a nyomtatási sorrendet a fényképezőgéppel.

A nyomtatási sorrend törléséről és újbóli előállításáról lásd a fényképezőgép gyártójának weboldalát vagy a kísérő dokumentációt.

PhotoCapture Center™ nyomtatási beállítások

Ezek a beállítások addig maradnak meg, amíg meg nem változtatja azokat.

Nyomtatási sebesség és minőség

- 1 Nyomja meg sorban: **Menu** (Menü), **4, 1**.
- 2 Nyomja meg a ▲ vagy ▼ gombot a **Normál** vagy **Fotó** kiválasztásához. Nyomja meg az **OK** opciót.
- 3 Nyomja meg a **Stop/Exit** (Stop/Kilépés) gombot.



Papíropciók

Papírtípus

- 1 Nyomja meg sorban: **Menu** (Menü), **4, 2**.
- 2 Nyomja meg a ▲ vagy ▼ gombot a **Sima Papír**, **Tintasu. Papír**, **Brother BP71** vagy **Egyéb Fényes** kiválasztásához. Nyomja meg az **OK** opciót.
- 3 Nyomja meg a **Stop/Exit** (Stop/Kilépés) gombot.

Papírméret és nyomtatási méret

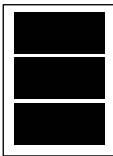
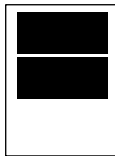
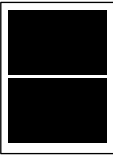
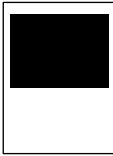
- 1 Nyomja meg sorban:
Menu (Menü), 4, 3.
- 2 Nyomja le a ▲ vagy ▼ gombot a használt papírméretet kiválasztásához: Letter, A4, 10x15cm vagy 13x18cm.
Nyomja meg az **OK** opciót.
- 3 Ha az A4 vagy Letter méretet választotta, nyomja meg a ▲ vagy ▼ gombot a nyomatméret kiválasztásához: 8x10cm, 9x13cm, 10x15cm, 13x18cm, 15x20cm vagy Max. méret.
Nyomja meg az **OK** opciót.

Példa. Nyomtatott helyzet A4 papírra		
1 8x10cm	2 9x13cm	3 10x15cm
		
4 13x18cm	5 15x20cm	6 Max. méret
		

- 4 Nyomja meg a **Stop/Exit** (Stop/Kilépés) gombot.

A Színfokozás beállítása

Lehetőség van a színfokozás funkció bekapcsolására, élénkebbé téve így a kinyomtatott képeket. A nyomtatási idő ekkor megnövekszik.

- 1 Nyomja meg sorban:
Menu (Menü), 4, 4.
- 2 Nyomja meg a ▲ vagy ▼ gombot a Be vagy Ki lehetőség kiválasztásához.
Nyomja meg az **OK** opciót.

Ha a **Ki** lehetőséget választotta, ugorjon az 5. lépésre.

- 3 Nyomja meg a ▲ vagy ▼ gombot a következők közötti választáshoz:
1. Világosság, 2. Kontraszt, 3. Fehéregyensúly, 4. Élesség vagy 5. Színsűrűség.
Nyomja meg az **OK** opciót.
- 4 A beállítás mértékének módosításához használja a ▲ és ▼ gombokat.
Nyomja meg az **OK** opciót.
- 5 Nyomja meg a **Stop/Exit** (Stop/Kilépés) gombot.



Megjegyzés

• Fehéregyensúly

Ez a beállítás a kép fehér területeinek színárnyalatát módosítja. A fehér szín árnyalatát a fényhatások, a fényképezőgép beállítások és egyéb tényezők befolyásolják. A kép fehér területei enyhén rózsaszínűek, sárgák vagy egyéb színűek is lehetnek. Ennek a beállításnak a segítségével korigálhatja ezt a hatást, és a fehér szint visszaállíthatja eredeti tisztaságába.

• Élesség

Ez a beállítás növeli a kép részletességét, hasonlóképp, mint ahogy azt a fényképezőgép fókuszának beállítása teszi. Ha a kép nincs teljesen fókuszban, és nem láthatók a kép apró részletei, akkor állítsa be az élességet.

• Színsűrűség

Ez a beállítás a kép színmennyiségét állítja be. Növelheti vagy csökkentheti a szín mennyiségét a képen a mosott vagy fakó színek megszüntetése céljából.

Kivágás

Ha fotója túl hosszú vagy túl széles, és nem fér el a kiválasztott méreten, a kép egy része automatikusan levágásra kerül.

Alapértelmezés szerint Be van kapcsolva. Ha a teljes képet szeretné kinyomtatni, állítsa a beállítást Ki értékre. Ha emellett a szegély nélkül beállítást is használja, ez utóbbit kapcsolja Ki -re. (Lásd: *Szegély nélküli nyomtatás a(z) 84. oldalán.*)

- 1 Nyomja meg sorban: **Menu** (Menü), **4, 5**.
- 2 Nyomja meg a **▲** vagy **▼** gombot a Ki (vagy Be) kiválasztásához. Nyomja meg az **OK** opciót.
- 3 Nyomja meg a **Stop/Exit** (Stop/Kilépés) gombot.

Levágás: Be

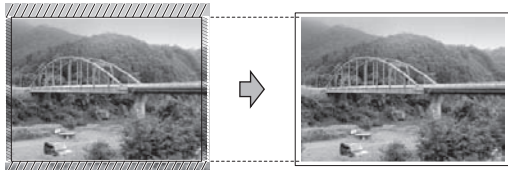

Levágás: Ki

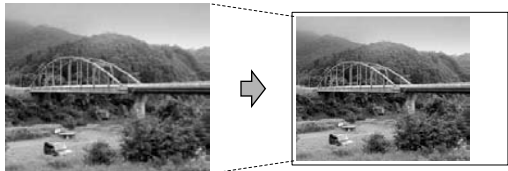

Szegély nélküli nyomtatás

Ez a funkció kibővíti a nyomtatható területet a papír széleig. A nyomtatási idő ekkor megnyúlik.

- 1 Nyomja meg sorban: **Menu** (Menü), **4, 6**.
- 2 Nyomja meg a **▲** vagy **▼** gombot a Ki (vagy Be) kiválasztásához. Nyomja meg az **OK** opciót.
- 3 Nyomja meg a **Stop/Exit** (Stop/Kilépés) gombot.

Dátum nyomtatása

Lehetőség van a dátum kinyomtatására, amennyiben ezt az információt tartalmazza a fotó. A dátum a jobb alsó sarokban kerül kinyomtatásra. Ha az adatok közt nincs információ a dátumról, ez a funkció nem használható.

- 1 Nyomja meg sorban: **Menu** (Menü), **4, 7**.
- 2 Nyomja meg a **▲** vagy **▼** gombot a Be (vagy Ki) kiválasztásához. Nyomja meg az **OK** opciót.
- 3 Nyomja meg a **Stop/Exit** (Stop/Kilépés) gombot.



Megjegyzés

A fényképezőgép DPOF beállítását ki kell kapcsolni a Dátum nyomt. szolgáltatás használatához.

Szkennelés memóriakártyára vagy USB Flash memória meghajtóra

Monokróm és színes dokumentumokat egyaránt szkennelhet memóriakártyára vagy USB Flash memóriameghajtóra. A monokróm dokumentumok PDF (*.PDF) vagy TIFF (*.TIF) fájlformátumban menthetők. A színes dokumentumok PDF (*.PDF) vagy JPEG (*.JPG) fájlformátumban menthetők. A gyári beállítás Színes 150 dpi, az alapértelmezett fájlformátum PDF. A készülék automatikusan hozza létre a fájlneveket az aktuális dátum alapján. Pl. a 2009. július 1-jén szkennelt 5. kép neve 01070905.PDF volna. A szín és minőség változtatható.

Minőség	Választható fájlformátum
Színes 150 dpi	JPEG formátum/ PDF formátum
Színes 300 dpi	JPEG formátum/ PDF formátum
Színes 600 dpi	JPEG formátum/ PDF formátum
FF 200x100 dpi	TIFF/PDF formátum
FF 200 dpi	TIFF/PDF formátum

- 1 Tegyen be a készülékbe egy CompactFlash®, Memory Stick®, Memory Stick Pro™, SD, SDHC, xD-Picture Card™ vagy USB Flash memória meghajtót.

! VIGYÁZAT

NE vegye ki a memóriakártyát vagy USB Flash memóriameghajtót, míg a **Photo Capture** villog, hogy ne károsodjon a kártya, az USB Flash memóriameghajtó vagy a rajta tárolt adatok.

- 2 Helyezze be a dokumentumot.
- 3 Nyomja meg a  (**Scan** (Szkennel)) gombot.

- 4 Nyomja meg a ▲ vagy ▼ gombot a KártyáraSzken. kiválasztásához. Válasszon az alábbi lehetőségek közül:
 - A minőség módosításához nyomja le az **OK** gombot, és ugorjon az ⑤. lépésre.
 - Nyomja meg a **Mono Start** (Start (Mono)) vagy **Colour Start** (Start (Színes)) gombot a szkennelés indításához.

- 5 A ▲ vagy ▼ gombok segítségével válassza ki minőséget, majd nyomja meg az **OK** gombot. Válasszon az alábbi lehetőségek közül:
 - A fájl típus módosításához ugorjon a ⑥. lépésre.
 - Nyomja meg a **Mono Start** (Start (Mono)) vagy **Colour Start** (Start (Színes)) gombot a szkennelés indításához.

- 6 Nyomja meg a ▲ vagy ▼ gombot a fájl típus kiválasztásához, és válassza az alábbi lehetőségek valamelyikét.
 - A fájl név módosításához nyomja le az **OK** gombot, és ugorjon a ⑦. lépésre.
 - Nyomja meg a **Mono Start** (Start (Mono)) vagy **Colour Start** (Start (Színes)) gombot a szkennelés indításához.

- 7 A fájl név megadása automatikus. A fájl nevét azonban megadhatja a nyomógombok segítségével is. Csak az első 6 számjegyet lehet megváltoztatni. Nyomja meg a **Mono Start** (Start (Mono)) vagy **Colour Start** (Start (Színes)) gombot.

Képmínőség módosítása

- 1 Nyomja meg sorban:
Menu (Menü), **4, 0, 1**.
- 2 Nyomja meg a **▲** vagy **▼** gombot a következők közti választáshoz:
FF 200x100 dpi, FF 200 dpi,
Színes 150 dpi, Színes 300 dpi
vagy Színes 600 dpi.
Nyomja meg az **OK** opciót.
- 3 Nyomja meg a **Stop/Exit**
(Stop/Kilépés) gombot.

A monokróm fájlformátum módosítása

- 1 Nyomja meg sorban:
Menu (Menü), **4, 0, 2**.
- 2 A **▲** vagy **▼** gombok segítségével válassza ki a **TIFF** vagy a **PDF** formátum lehetőségét.
Nyomja meg az **OK** opciót.
- 3 Nyomja meg a **Stop/Exit**
(Stop/Kilépés) gombot.

A színes fájlformátum módosítása

- 1 Nyomja meg sorban:
Menu (Menü), **4, 0, 3**.
- 2 A **▲** vagy **▼** gombok segítségével válassza ki a **PDF** formátum vagy a **JPEG** formátum lehetőségét.
Nyomja meg az **OK** opciót.
- 3 Nyomja meg a **Stop/Exit**
(Stop/Kilépés) gombot.

A hibaüzenetek értelmezése

Ha már egyszer megismerkedett az előforduló hibaüzenetekkel a PhotoCapture Center™ használata során, könnyen azonosíthatja és megoldhatja a problémákat.

■ Nem használt HUB

Akkor jelenik meg, ha egy hub vagy USB Flash memória meghajtó került a közvetlen USB interfészre.

■ Média hiba

Ez az üzenet akkor jelenik meg, ha rossz vagy nem formázott memóriakártyát helyez be, vagy ha probléma van a memóriakártya-olvasóval. A hiba megszüntetéséhez vegye ki a memóriakártyát.

■ Nincs fájl

Akkor jelenik meg, ha a meghajtóba (aljzatba) betett memóriakártyán vagy USB Flash memória meghajtón nincs .JPG fájl.

■ Memória megtelt

Ez az üzenet akkor jelenik meg, ha olyan képekkel dolgozik, amelyek túl nagyok a készülék memóriájának.

■ Kártya tele

Ez az üzenet jelenik meg, ha 999 fájlnál többet akar memóriakártyára vagy USB Flash memória meghajtóra menteni.

■ Nincs használva

Nem támogatott USB eszköz vagy USB Flash memória meghajtó csatlakozik a közvetlen USB interfészhez. (További információért látogasson el honlapunkra: <http://solutions.brother.com>.)

Ez az üzenet továbbá akkor is megjelenik, ha hibás eszközt csatlakoztat a közvetlen USB interfészhez.

Fényképek nyomtatása közvetlenül egy PictBridge-kompatibilis fényképezőgépről



Brother készüléke támogatja a PictBridge szabványt, ami lehetővé teszi Önnek, hogy bármely PictBridge kompatibilis digitális fényképezőgépről közvetlenül fotókat nyomtathasson.

A fényképezőgép USB háttértár üzemmódban történő használatakor PictBridge nélkül is tud fotókat nyomtatni a digitális fényképezőgépről. (Lásd: *Fotók nyomtatása közvetlenül digitális fényképezőgépről (PictBridge nélkül)* a(z) 89. oldalon.)

PictBridge követelmények

A hibák elkerülése érdekében figyeljen az alábbiakra:

- A készülékhez a digitális fényképezőgépet a megfelelő USB kábellel csatlakoztassa.
- A képfájl kiterjesztésének .JPG kell lennie. (A készülék más képfájl formátumot, például .JPEG, .TIF, .GIF, stb. nem ismer fel.)
- A PhotoCapture Center™ műveletek nem elérhetők a PictBridge funkció használatakor.

A digitális fényképezőgép beállítása

Győződjön meg róla, hogy a gép PictBridge üzemmódban van. A következő PictBridge beállítások lehetnek elérhetők a PictBridge kompatibilis fényképezőgép LCD-jén.

A fényképezőgéptől függően előfordulhat, hogy bizonyos beállítások nem elérhetők.

Fényképezőgép menüpontok	Választási lehetőségek
Paper Size	Letter, A4, 10×15cm, Printer Settings (alapértelmezett beállítás) ²
Paper Type	Plain Paper, Glossy Paper, Inkjet Paper, Printer Settings (alapértelmezett beállítás) ²
Layout	Borderless: On, Borderless: Off, Printer Settings (alapértelmezett beállítás) ²
DPOF setting ¹	-
Print Quality	Normal, Fine, Printer Settings (alapértelmezett beállítás) ²
Date Print	On, Off, Printer Settings (alapértelmezett beállítás) ²

¹ További részletekért lásd: *DPOF nyomtatás* a(z) 88. oldalon.

² Ha a fényképezőgép a Printer Settings (alapértelmezett beállítás) használja, a készülék az alábbi beállításokat használva nyomtat majd.

Beállítások	Választási lehetőségek
Paper Size	10×15cm
Paper Type	Glossy Paper
Layout	Borderless: On
Print Quality	Fine
Date Print	Off

- Ha a fényképezőgépen nincsenek választható menüpontok, akkor is ezek a beállítások érvényesek.
- Az egyes beállítások elérhetősége a fényképezőgép műszaki jellemzőitől függ.

Kérjük, használja a fényképezőgéphez mellékelt dokumentációt a PictBridge beállításának módosításáról szóló részletes információkra vonatkozóan.

Képek nyomtatása



Megjegyzés

Mielőtt csatlakoztatná a digitális fényképezőgépet, távolítsa el a memóriakártyát és az USB-s pendrive-t a készülékből.

- 1 Győződjön meg a fényképezőgép kikapcsolt állapotáról. Csatlakoztassa a fényképezőgépet a készülék közvetlen USB interfészéhez (1) az USB kábel segítségével.

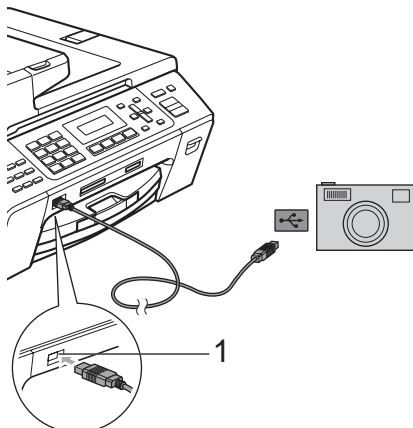

1 Közvetlen USB interfész

- 2 Kapcsolja be a fényképezőgépet. Ha a készülék felismerte a fényképezőgépet, az LCD-a következő üzenet látható:

Gép Csatlakozott

- 3 Válassza ki a kinyomtatni kívánt fotót (lásd a fényképezőgép útmutatóját). Amikor a készülék elkezd kinyomtatni a fotót, az LCD-kijelzőn megjelenik a Nyomtatás felirat.

! VIGYÁZAT

Hogy elkerülje a készülék károsodását, ne csatlakoztasson a digitális kamerán és az USB Flash memória meghajtón kívül mást a közvetlen USB interfészhez.

DPOF nyomtatás

A „DPOF” a Digital Print Order Format (Digitális Nyomtatási Sorrend Formátum) rövidítése.

A nagyobb digitális fényképezőgép gyártó cégek (Canon Inc., Eastman Kodak Company, Fuji Photo Film Co. Ltd., Matsushita Electric Industrial Co. Ltd. és Sony Corporation) hozták létre azt a szabványt, hogy egyszerűbbé tegyék a digitális fényképezőgépről történő nyomtatást.

Ha fényképezőgépe támogatja a DPOF nyomtatást, a digitális fényképezőgép kiválaszthatja a kinyomtatni kívánt képeket és a példányszámot is.



Megjegyzés

Ha a fényképezőgépen létrehozott nyomtatási sorrend sérült, akkor érvénytelen DPOF fájl hibaüzenetet kaphat. A hiba elhárításához törölje le és hozza létre újra a nyomtatási sorrendet a fényképezőgéppel.

A nyomtatási sorrend törléséről és újbóli előállításáról lásd a fényképezőgép gyártójának weboldalát vagy a kíséző dokumentációt.

Fotók nyomtatása közvetlenül digitális fényképezőgépről (PictBridge nélkül)

Ha fényképezőgépe támogatja az USB háttértároló szabványt, akkor csatlakoztathatja fényképezőgépét háttértároló üzemmódban. Ily módon lehetősége van a fotók fényképezőgépről történő kinyomtatására.

(Ha PictBridge módban szeretne fényképeket nyomtatni, lásd: *Fényképek nyomtatása közvetlenül egy PictBridge-kompatibilis fényképezőgépről* a(z) 87. oldalon.)



Megjegyzés

A név, a rendelkezésre állás és a működés eltérhet az egyes digitális fényképezőgépeknél. Kérjük, használja a fényképezőgéphez mellékelt dokumentációt a PictBridge mód és az USB háttértároló üzemmód közötti átváltáshoz.

Képek nyomtatása



Megjegyzés

Mielőtt csatlakoztatná a digitális fényképezőgépet, távolítsa el a memóriakártyát és az USB-s pendrive-ot a készülékből.

- 1 Győződjön meg a fényképezőgép kikapcsolt állapotáról. Csatlakoztassa a fényképezőgépet a készülék közvetlen USB interfészéhez (1) az USB kábel segítségével.

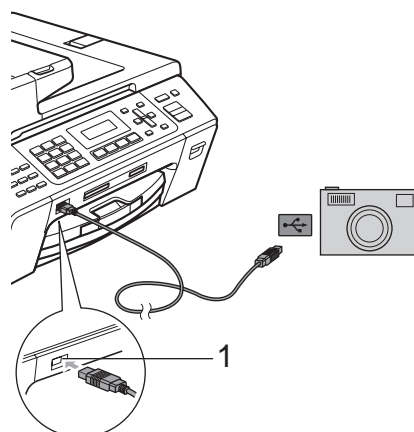

1 Közvetlen USB interfész

- 2 Kapcsolja be a fényképezőgépet.
- 3 Hajtsa végre a következő művelet lépéseit: *Képek nyomtatása* a(z) 80. oldalon.

! VIGYÁZAT

Hogy elkerülje a készülék károsodását, ne csatlakoztasson a digitális kamerán és az USB Flash memória meghajtón kívül mást a közvetlen USB interfészhez.

A hibaüzenetek értelmezése

Ha már egyszer megismerkedett az előforduló hibaüzenetekkel a fényképezőgépről történő nyomtatás során, könnyen azonosíthatja és megoldhatja a problémákat.

■ Memória megtelt

Ez az üzenet akkor jelenik meg, ha olyan képekkel dolgozik, amelyek túl nagyok a készülék memóriájának.

■ Nincs használva

Olyan fényképezőgépet csatlakoztatott, amely nem használja az USB háttértároló szabványt. Ez az üzenet továbbá akkor is megjelenik, ha hibás eszközt csatlakoztat a közvetlen USB interfészhez.

(Bővebben lásd: *Hiba- és karbantartási üzenetek a(z) 114. oldalon.*)



Szoftver

Szoftverjellemzők és hálózati tulajdonságok 92

A CD-ROM tartalmazza a Szoftver használati útmutatót az olyan funkciókra vonatkozóan, amelyek számítógéphez történő csatlakoztatás során elérhetők el (pl. nyomtatás vagy szkennelés). Az útmutatóban könnyen használható hivatkozások találhatóak, amelyekre kattintva közvetlenül megjeleníthető egy adott fejezet.

A következő szolgáltatásokról talál információkat:

- Nyomtatás
- Szkennelés
- ControlCenter3 (Windows®)
- ControlCenter2 (Macintosh®)
- Távoli beállítás
- Fax küldése a számítógépről
- PhotoCapture Center™
- Hálózati nyomtatás
- Hálózati szkennelés

Hogyan olvashatók a HTML formátumú Használati útmutatók

Ez egy gyors útbaigazítás a HTML formátumú Használati útmutatók használatához.

(Windows®)



Megjegyzés

Amennyiben nem telepítette a szoftvert, tekintse meg: *A dokumentáció megtekintése a(z) 3. oldalon.*

- 1 A **Start** menüből válassza ki a **Brother, MFC-XXXX (XXXX az Ön modelljének száma)** lehetőségre a Programok csoportból, majd kattintson a **User's Guides in HTML format** lehetőségre.
- 2 Kattintson a **SOFTWARE USER'S GUIDE (SZOFTVER HASZNÁLATI ÚTMUTATÓ)** (vagy a **NETWORK USER'S GUIDE (HÁLÓZATI HASZNÁLATI ÚTMUTATÓ)**) menüpontra a felső menüben.



- 3 Kattintson az ablak bal oldalán arra a fejezetcímre, amelyet el szeretne olvasni.



(Macintosh®)

- 1 Kapcsolja be Macintosh® gépét. Helyezze be a csatolt Brother CD-ROM-ot a gép CD-ROM meghajtójába.
- 2 Kattintson duplán a **Documentation** (Dokumentáció) ikonra.
- 3 Kattintson kétszer a megfelelő nyelv mappájára, majd kattintson kétszer a top.html fájlra.
- 4 Kattintson a **SOFTWARE USER'S GUIDE** (SZOFTVER HASZNÁLATI ÚTMUTATÓ) (vagy a **NETWORK USER'S GUIDE** (HÁLÓZATI HASZNÁLATI ÚTMUTATÓ)) lehetőségre a felső menüben, majd az ablak bal oldalán lévő listában arra a tételre, melyről olvasni szeretne.

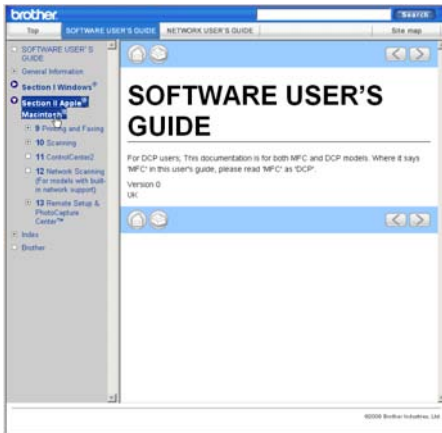



Függelék

Biztonsági és jogi előírások	96
Hibaelhárítás és rutinkarbantartás	106
Menü és funkciók	133
Műszaki adatok	146
Szójegyzék	160

A

Biztonsági és jogi előírások

Megfelelő elhelyezés

A készüléket egy sík, stabil felületű helyre rakja, amely mentes a vibrációtól és rázkódástól - például egy asztalra. A készülék közelében legyen telefonos csatlakozóaljzat és szabványos földelt elektromos csatlakozóaljzat. Olyan helyet válasszon, ahol a hőmérséklet a 10 - 35 °C tartományon belül van.



FIGYELMEZTETÉS

NE tegye a készüléket hősugárázó, légkondicionáló, hűtőszekrények, orvosi berendezések, vegyszerek vagy víz közelébe.

NE csatlakoztassa a készüléket olyan hálózati csatlakozóaljzathoz, amelyhez egyéb nagy készülékek vagy olyan berendezések vannak csatlakoztatva, amelyek megszakíthatják az áramellátást.



VIGYÁZAT

- A készüléket lehetőleg ne forgalmas helyen helyezze el.
- A készüléket lehetőleg ne helyezze szőnyegre.
- NE tegye ki a készüléket közvetlen napfénynek, túlzott hőnek, párának vagy pornak.
- NE csatlakoztassa a készüléket olyan hálózati csatlakozóaljzathoz, amelyet fali kapcsolók vagy automatikus időzítők vezérelnek.
- Ha az áramellátás megszakad, a készülék memóriájában lévő információk törlődhetnek.
- Kerülje az interferenciaforrásokat, mint pl. egyéb vezeték nélküli telefonrendszerek vagy hangfalak.
- NE döntse meg a készüléket, és ne helyezze azt lejtős felületre. Ellenkező esetben a tinta kifröccsenhet vagy a készülék belső alkatrészei megsérülhetnek.

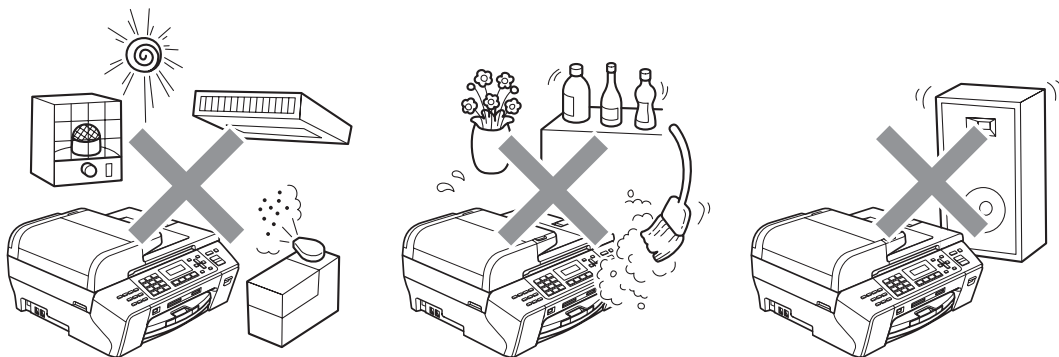

A készülék biztonságos használatának módja

Kérjük, őrizze meg ezeket az instrukciókat későbbi hivatkozás céljából, és olvassa el őket, mielőtt bármiféle karbantartási munkálathoz hozzálátna.



FIGYELMEZTETÉS



A készülékben nagyfeszültségű elektródák találhatóak. A készülék belsejének tisztítása előtt győződjön meg róla, hogy kihúzta a telefonkábel, majd a tápvezetéket az elektromos csatlakozóaljzathoz. Így elkerülheti az áramütést.

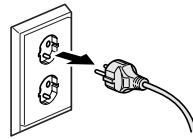

NE érjen a csatlakozódugóhoz vizes kézzel. Ez áramütést okozhat.

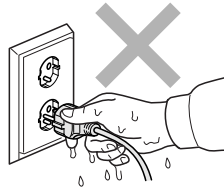

NE a kábelnél fogva húzza ki a tápcsatlakozót. Ez áramütést okozhat.



NE dugja be a kezét a készülék szélénél a dokumentum fedél vagy a szkennel fedél alá. Ez sérüléshez vezethet.

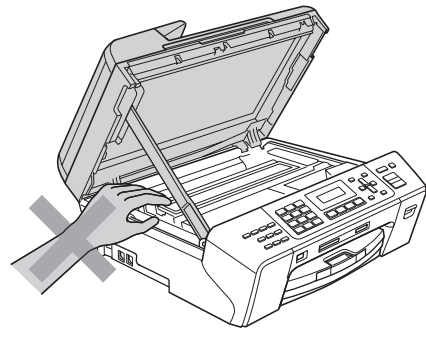



NE dugja be a kezét a papírtálca szélénél a papírtálca fedél alá. Ez sérüléshez vezethet.

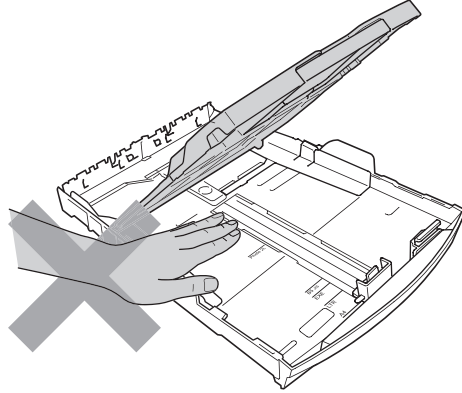

NE nyúljon hozzá az ábrán szürkével jelölt részhez. Ez sérüléshez vezethet.

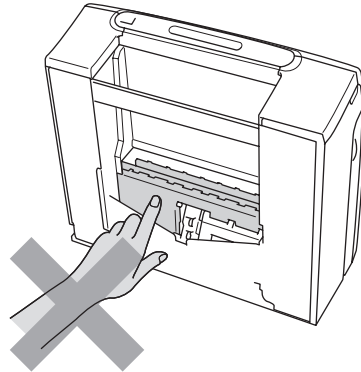
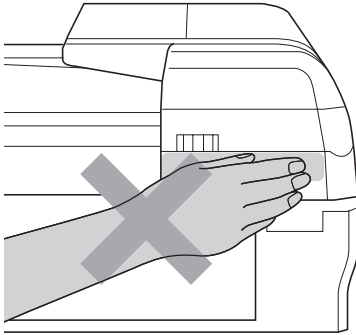

A készülék mozgatasakor az aljánál fogva emelje azt meg, a két szélénél megragadva, az ábrán látható módon. NE emelje meg a készüléket a szkennervedélnél vagy az elakadás-megszüntető fedélnél fogva.

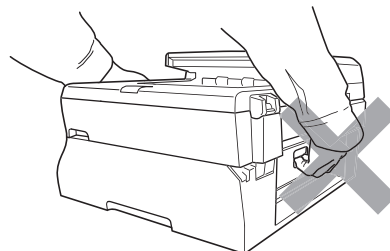
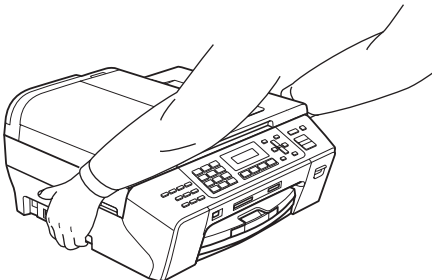



NE használjon gyúlékony anyagokat vagy bármilyen spray, folyadékot vagy aeroszolos tisztítószeret a készülék belsejének vagy külső részének tisztításához. Tüzet vagy áramütést okozhat.



Ha a készülék felforrósodik, füstöl, vagy erős szagokat áraszt, azonnal húzza ki a készüléket a hálózati csatlakozóaljzatból. Hívja fel Brother márkakereskedését vagy a Brother ügyfélszolgálatot.



Ha fémtárgyak, víz vagy egyéb folyadék kerül a készülékbe, azonnal húzza ki a hálózati csatlakozóaljzatból. Hívja fel Brother márkakereskedését vagy a Brother ügyfélszolgálatot.



A telefonvonalak csatlakoztatásánál vagy módosításánál legyen óvatos. Soha ne nyúljon szigetelés nélküli telefonvezetékhez vagy csatlakozóhoz, csak miután a telefonkábel kihúzta a fali csatlakozóaljzatból. Soha ne csatlakoztasson telefonvezetéseket villámlás alatt. Soha ne szereljen a falba telefonos csatlakozóaljzatot nedves helyen.



A készüléket könnyen hozzáférhető hálózati csatlakozóaljzat közelében helyezze el. Vészhelyzet esetén húzza ki a tápkábelt a hálózati csatlakozóaljzatból, hogy teljesen áramtalanítsa a készüléket.



A terméket a besorolást jelző címkén megadott hatótávolságon belül található, váltóáramú áramforrásra kell csatlakoztatni. NE csatlakoztassa egyenáramú áramforráshoz vagy inverterhez. Ha bizonytalan, forduljon egy szakképzett villanyszerelőhöz.



Minden esetben ellenőrizze, hogy a csatlakozódugó teljesen be van-e nyomva.



NE használja a készüléket, ha a tápkábel megkopott vagy sérült, ellenkező esetben fennáll a tűzveszély esélye.



Tűz, áramütés és személyi sérülés veszélyének elkerülése érdekében a telefonkészülék használatakor mindig tartsa be az alapvető biztonsági óvintézkedéseket, köztük a következőket:

- 1 NE használja a terméket víz közelében, pl. fürdőkád, mosdókagyló, mosogató vagy mosógép közelében, nedves alagsorban vagy úszómedence közelében.
 - 2 Kerülje a termék használatát vihar idején. Kis mértékben, de fennáll a villámlás okozta elektromos áramütés veszélye.
 - 3 NE működtesse a készüléket vihar és gázszivárgás esetén.
 - 4 A lemerült elemeket NE dobja tűzbe. Felrobbanhatnak. Kövesse a használt elemek kezelésére vonatkozó speciális helyi rendelkezéseket.
-

Fontos biztonsági utasítások

- 1 Olvassa el valamennyi utasítást.
- 2 Őrizze meg őket későbbi esetekre.
- 3 Vegye figyelembe a készüléken található összes figyelmeztető jelzést és utasítást.
- 4 NE használja a készüléket víz közelében.
- 5 NE helyezze a készüléket instabil kocsira, állványra vagy asztalra. A készülék leeshet, és súlyosan megrongálódhat.
- 6 A ház hátoldalán vagy alján lévő nyílások a berendezés megfelelő szellőzését szolgálják. A készülék megfelelő működésének biztosítása és a túlhevülés elkerülése érdekében ezeket a nyílásokat ne zárja el, vagy takarja le. A nyílások akkor is elzáródnak, ha a készüléket ágyra, kanapéra, szőnyegre, takaróra vagy egyéb hasonló felületre helyezi. Soha ne tegye a készüléket radiátorra, fűtőtestre, vagy azok közelébe. Soha ne helyezze a készüléket beépített egységbe a megfelelő szellőzés biztosítása nélkül.
- 7 Csak a készülékhez tartozó hálózati csatlakozó kábelt használja.
- 8 A készülék el van látva egy 3 vezetékes földelt csatlakozódugóval - ez rendelkezik egy harmadik (földelt) csatlakozótúvel. Ez a csatlakozódugó csak földelt hálózati csatlakozóaljzatba illik. Ez a jellemző biztonsági célokat szolgál. Ha nem tudja a csatlakozódugót az aljzatba dugni, keressen fel egy villanyszerelőt, aki kicseréli Önnek a fali konnektort. NE akadályozza a földelt csatlakozódugó által szolgáltatott célt.
- 9 NE tegyen semmit a kábelre. NE helyezze a készüléket olyan helyre, ahol valaki ráléphet a kábelre.
- 10 NE tegyen semmi olyan tárgyat a készülék elé, amely akadályozhatja a faxnyomtatást. NE helyezzen semmit az érkező faxok útjába.
- 11 Várja meg, amíg a készülék teljesen kiadja a papírt, mielőtt azt elvinné.
- 12 Húzza ki a készüléket a csatlakozóaljzataból, és kérje szakképzett Brother szerelő segítségét az alábbi esetekben:
 - Ha folyadék ömlött a termékbe.
 - Ha eső vagy víz éri a készüléket.
 - Ha a termék nem működik megfelelően annak ellenére, hogy a használati utasítást betartotta, csak a használati utasításban megtalálható hibaelhárítási eljárásokat alkalmazza. Helytelenül alkalmazott egyéb hibaelhárítási eljárások esetén a készülék megrongálódhat, és sokszor egy szakképzett műszerész számára is nehéz feladat a készülék normális működésének visszaállítása.
 - Ha a termék leesett, vagy a burkolat megsérült.
 - Ha jelentősen megváltozik a készülék teljesítménye, ami azt jelzi, hogy karbantartásra van szükség.
- 13 Az áramingadozás elleni védelem érdekében használjon áramellátás védelmi eszközt (túlfeszültségvédőt).
- 14 Tűz, áramütés és személyi sérülés veszélyének elkerülése érdekében tartsa be az alábbi utasításokat:
 - NE használja a terméket vízzel működő készülékek, úszómedence közelében vagy nedves alagsorban.

FONTOS - az Ön biztonsága érdekében

A biztonságos működés biztosítása érdekében a mellékelt három tűs csatlakozódugót szabványos három tűs hálózati csatlakozóaljzatba kell dugni, hogy garantálva legyen a hatékony földelés.

Az, hogy a berendezés kielégítően működik, még nem jelenti azt, hogy a tápellátás le van földelve, és hogy a készülék maximálisan biztonságos. Amennyiben nem biztos a tápellátás földelésének meglétében, forduljon szakképzett villanyszerelőhöz.

Fontos - kábelekkel kapcsolatos információk (Egyesült Királyság esetében)

Ha ki kell cserélnie a csatlakozó biztosítékát, az ASTA által a BS1362 szabvány szerint tanúsított, az eredetivel megegyező értékű biztosítékot használjon.

Mindig helyezze vissza a biztosíték fedelét. Soha ne használjon olyan csatlakozót, ami nem rendelkezik fedéllel.

Figyelmeztetés - a készüléket földelni kell.

A hálózati kábelben a vezetékek színezése az alábbi szabályt követi:

- Zöld és sárga: föld
- Kék: nulla
- Barna: fázis

Kérdés esetén forduljon szakképzett villanyszerelőhöz.

LAN csatlakozás

VIGYÁZAT

NE csatlakoztassa a készüléket túlfeszültségnek kitett LAN-hoz.

Rádió interferencia

Ez a termék az EN55022-nek (CISPR 22. kiadás)/B osztálynak felel meg. Amikor csatlakoztatja a berendezést a számítógéphez, ellenőrizze, hogy az ehhez használt USB kábel nem hosszabb 2,0 m.

2002/96/EC és EN50419 EU irányelvek



Európai Unió
Esetében

A készülék a fenti újrahasznosítási jelzést tartalmazza. Ez arra vonatkozik, hogy a készüléket elhasználódása után tilos a háztartási szeméttel együtt kidobni, azt elemeire bontva az előírt módon a különböző hulladékgyűjtési pontoknál kell leadni. A környezet ezáltal védelme mindannyiunk érdeke (Európai Unió esetében).

Nemzetközi ENERGY STAR® Megfelelőségi Nyilatkozat

A nemzetközi ENERGY STAR® program célja az energiatakarékos irodai berendezések fejlesztésének és népszerűsítésének előmozdítása.

ENERGY STAR® partnerként a Brother Industries, Ltd. megállapította, hogy a jelen készülék megfelel az ENERGY STAR® energiatakarékosági irányelveinek.



Másolásra vonatkozó jogi korlátozások

Meghatározott anyagok vagy dokumentumok másolása megtévesztési céllal bűncselekménynek minősül. Az alábbi emlékeztető kizárólag útmutatóként szolgál, azaz nem egy teljes lista. Amennyiben valamely anyaggal vagy dokumentummal kapcsolatban kétségei merülnek fel, vegye fel a kapcsolatot a helyi illetékes hatósággal.

Az alábbiak olyan dokumentumok, melyek másolását a törvény nem, vagy csak bizonyos feltételekkel engedélyezi:

- Pénz
- Kötvények vagy hasonló adóssági bizonyítványok
- Letétnyugta
- A fegyveres erőknél letöltött szolgálatra vonatkozó dokumentumok, katonai összeírások.
- Útlevelek
- Postai bélyegzők (érvénytelenítettek vagy sem)
- Bevándorlási papírok
- Szociális jellegű dokumentumok
- Állami hivatalok csekkjei, váltói
- Azonosító dokumentumok, szolgálati jelvények

A szerzői joggal védett munkák nem másolhatók. A szerzői joggal védett munkák részei kizárólag „tisztességes szándékokkal” másolhatók le. A többszörös másolatok készítése törvénytelen felhasználásra utal.

A művészeti alkotásokat mint szerzői joggal védett munkákat kell tekinteni.

A gépjármű törzskönyvek és engedélyek másolását bizonyos állami/területi törvények tiltják.

Védjegyek

A Brother logó a Brother Industries, Ltd. bejegyzett védjegye.

A Brother a Brother Industries, Ltd. bejegyzett védjegye.

A Multi-Function Link a Brother International Corporation bejegyzett védjegye.

© 2008 Brother Industries, Ltd. Minden jog fenntartva.

A Windows Vista a Microsoft Corporation bejegyzett védjegye az Egyesült Államokban és/vagy más országokban.

A Microsoft, a Windows és a Windows Server a Microsoft Corporation bejegyzett védjegyei az Egyesült Államokban és/vagy más országokban.

A Macintosh és a TrueType az Apple Inc. bejegyzett védjegyei.

A Nuance, a Nuance logó, a PaperPort és a ScanSoft a Nuance Communications, Inc. vagy annak leányvállalatainak bejegyzett védjegyei az Egyesült Államokban és/vagy más országokban.

A Presto! PageManager a NewSoft Technology Corporation bejegyzett védjegye.

A Microdrive az International Business Machines Corporation védjegye.

A CompactFlash a SanDisk Corporation bejegyzett védjegye.

A Memory Stick a Sony Corporation bejegyzett védjegye.

A SanDisk az SD és miniSD védjegyek engedélyese.

Az xD-Picture Card a Fujifilm Co. Ltd., a Toshiba Corporation és az Olympus Optical Co. Ltd. védjegye.

A PictBridge védjegy.

A Memory Stick Pro, a Memory Stick Pro Duo, a Memory Stick Duo és a MagicGate a Sony Corporation védjegyei.

A FaceFilter Studio a Reallusion, Inc. védjegye.

Mindazon cégek, amelyek szoftvereinek nevei szerepelnek a kézikönyvben, rendelkeznek a tulajdonukban levő programhoz tartozó Szoftverlicenc-szerződéssel.

Minden más márka- és terméknév, amely ebben a Használati útmutatóban, a megfelelő cégek bejegyzett védjegyei.

Hibaelhárítás

Ha úgy véli, nem működik megfelelően a készülék, tekintse meg a következő táblázatot, és kövesse a hiba elhárítására vonatkozó tanácsokat.

A legtöbb hibát a felhasználó maga is javítani tudja. Ha további segítségre van szüksége, a Brother Solutions Center honlapján tájékozódhat a legfrissebb GYIK-ről és hibaelhárítási tanácsokról. Látogasson meg bennünket a következő címen: <http://solutions.brother.com>.

Ha probléma van a készülékkel

Nyomtatás

Probléma	Javaslatok
A készülék nem nyomtat.	Ellenőrizze az interfész kábel csatlakozásait a gépen és a számítógépen. (Lásd: <i>Gyors telepítési útmutató</i> .)
	Győződjön meg róla, hogy a készülék be van dugva, és nincs energiatakarékos módban.
	Nézze meg, hogy az LCD-kijelzőn nem jelent-e meg hibaüzenet. (Lásd: <i>Hiba- és karbantartási üzenetek a(z) 114. oldal</i> on.)
	Ha az LCD kijelzőn a <i>Nyomtatás hiba</i> és az <i>XX tinta csere</i> látható, (ahol az XX a kiürült szín), lásd: <i>A tintapatronok cseréje a(z) 123. oldal</i> on.
	Ellenőrizze, hogy a megfelelő nyomtató-illesztőprogram van-e telepítve és kiválasztva.
	Győződjön meg róla, hogy a készülék online módban van. Kattintson a Start gombra, majd a Nyomtatók és faxok menüelemre. Válassza ki a Brother MFC-XXXX (XXXX a készülék modellszáma), és ellenőrizze, hogy a Use Printer Offline nincs-e kiválasztva.
	Amikor a Print Odd Pages és a Print Even Pages beállítást választja, számítógépén nyomtatási hibaüzenet jelenhet meg, amikor a készülék szünetet tart a nyomtatási folyamatban. A hibaüzenet eltűnik, miután a készülék újrazedte a nyomtatást.
Gyenge a nyomtatás minősége.	Ellenőrizze a nyomtatási minőséget. (Lásd: <i>A nyomtatási minőség ellenőrzése a(z) 128. oldal</i> on.)
	Ellenőrizze, hogy a menüben található Printer Driver vagy Paper Type beállítás megegyezik-e az Ön által használt papír típusával. (Lásd a Szoftver használati útmutató <i>Nyomtatás</i> fejezetét a CD-ROM-on és a következőt: <i>Papírtípus a(z) 23. oldal</i> on.)
	Ellenőrizze, hogy a tintapatronok rendben vannak-e. Az alábbiak okozhatnak eltömődést: <ul style="list-style-type: none"> ■ A tintapatronon feltüntetett lejárati dátum már elmúlt. (A tintapatronok két évig őrzik meg használhatóságukat az eredeti csomagolásukban tárolva.) ■ A tintapatron már több, mint fél éve van a készülékben. ■ A tintapatron nem megfelelően volt tárolva a használatbevetel előtt.
	Csak eredeti Brother Innobella™ tintát használjon.
	Próbálkozzon ajánlott típusú papír használatával. (Lásd: <i>Papír és egyéb nyomtatási média betöltése a(z) 14. oldal</i> on.)
	A készülék számára ideális környezeti hőmérséklet 20 - 33 °C.

Nyomtatás (folytatás)

Probléma	Javaslatok
Vízszintes fehér vonalak látszódnak a szövegben vagy a grafikákban.	Tisztítsa meg a nyomtatófejet. (Lásd: <i>A nyomtatófej tisztítása</i> a(z) 127. oldalon.)
	Csak eredeti Brother Innobella™ tintát használjon.
	Próbálkozzon ajánlott típusú papír használatával. (Lásd: <i>Papír és egyéb nyomtatási média betöltése</i> a(z) 14. oldalon.)
A készülék üres oldalakat nyomtat.	Tisztítsa meg a nyomtatófejet. (Lásd: <i>A nyomtatófej tisztítása</i> a(z) 127. oldalon.)
	Csak eredeti Brother Innobella™ tintát használjon.
A karakterek és a sorok egymásba csúsznak.	Ellenőrizze az igazítási beállításokat. (Lásd: <i>Az igazítási beállítások ellenőrzése</i> a(z) 129. oldalon.)
A kinyomtatott szöveg vagy kép ferde.	Ellenőrizze, hogy a papír helyesen van-e betöltve a tálcába, és hogy az oldalsó papírvezetők megfelelően vannak-e beállítva. (Lásd: <i>Papír és egyéb nyomtatási média betöltése</i> a(z) 8. oldalon.)
	Ellenőrizze, hogy jól le van-e zárva a az elakadás-megszüntető fedél.
A kinyomtatott oldal felső részének közepén elmaszatólodott a tinta.	Ellenőrizze, hogy a papír nem túl vastag vagy nincs-e felgyűrődve. (Lásd: <i>Papír és egyéb nyomtatási média betöltése</i> a(z) 14. oldalon.)
	Ellenőrizze, hogy a papír nem gyűrődik-e fel, amikor a papír hátuljára nyomtat Print Odd Pages és Print Even Pages beállítások mellett.
A nyomtatás koszosnak tűnik vagy a tinta elfolyik.	Ellenőrizze, hogy ajánlott típusú papírt használ-e. (Lásd: <i>Papír és egyéb nyomtatási média betöltése</i> a(z) 14. oldalon.) Addig ne nyúljon a papírhoz, amíg a tinta meg nem száradt.
	Csak eredeti Brother Innobella™ tintát használjon.
	Amennyiben fotópapírt használ, ellenőrizze, hogy a megfelelő papírtípus van-e beállítva. Amennyiben számítógépről nyomtat fotót, állítsa be a nyomtató-illesztőprogramban a Media Type opciót a Basic lapfűlőn.
Az oldal hátulján vagy alján tintafoltok vannak.	Ellenőrizze, hogy a nyomólemezt nem tintás-e. (Lásd: <i>A készülék nyomólemezeinek tisztítása</i> a(z) 126. oldalon.)
	Csak eredeti Brother Innobella™ tintát használjon.
	Ellenőrizze, hogy használva van-e a papírtartó fül. (Lásd: <i>Papír és egyéb nyomtatási média betöltése</i> a(z) 8. oldalon.)
A készülék vastag vonalakat nyomtat az oldalra.	Válassza ki a Reverse Order opciót a nyomtatómeghajtó Basic lapfűlőn.
A nyomtatások gyűrődtek.	A nyomtatómeghajtó Advanced lapfűlőn kattintson a Colour Settings opcióra, és kapcsolja ki a Bi-Directional Printing opciót Windows® vagy a Bi-Directional Printing opciót Macintosh®.
	Csak eredeti Brother Innobella™ tintát használjon.
Nem tudja végrehajtani az oldalképi nyomtatást.	Ellenőrizze, hogy az alkalmazásban és a nyomtató-illesztőprogramban ugyanúgy van-e beállítva a papírméret.
A nyomtató túl lassan nyomtat.	Próbálkozzon a nyomtató-illesztőprogram beállításainak módosításával. Minél nagyobb a felbontás, annál tovább tart az adatok feldolgozása, küldése és kinyomtatása. Nézze meg a minőségi beállításokat a nyomtató-illesztőprogram Advanced lapfűlőn. Ezen kívül kattintson a Colour Settings elemre, és szüntesse meg a jelölést a Colour Enhancement jelölőnégyzetben.
	Kapcsolja ki a szegély nélküli nyomtatás funkciót. A szegély nélküli nyomtatás funkcióval a nyomtatás lassabban halad, mint normál nyomtatás esetén. (Lásd <i>Nyomtatás</i> Windows® vagy <i>Nyomtatása és faxolás</i> Macintosh® esetén a Szoftver használati útmutatóban a CD-ROM-on.)

Nyomtatás (folytatás)

Probléma	Javaslatok
A fotópapírt nem jól adagolja a készülék.	Ha Brother fotópapírra nyomtat, először a fotópapírhoz kapott utasítálapot helyezze be a tálcába, majd a fotópapírokat az utasításlap fölé töltsé be. Tisztítsa meg a papírfelszedő hengert. (Lásd: <i>A papírfelszedő henger tisztítása</i> a(z) 127. oldalon.)
A készülék egyszerre több oldalt vesz be.	Ellenőrizze, hogy helyesen töltötte-e be a papírokat a papírtálcába. (Lásd: <i>Papír és egyéb nyomtatási média betöltése</i> a(z) 8. oldalon.) Ellenőrizze, hogy nincs-e több különböző fajta papír betöltve a papírtálcába.
A nyomtatott oldalak nem rendeződnek szépen.	Ellenőrizze, hogy használva van-e a papírtartó fül. (Lásd: <i>Papír és egyéb nyomtatási média betöltése</i> a(z) 8. oldalon.)
A készülék nem nyomtat az Adobe Illustrator programból.	Próbálja meg csökkenteni a nyomtatási felbontást. (Lásd <i>Nyomtatás Windows®</i> vagy <i>Nyomtatása és faxolás Macintosh®</i> esetén a Szoftver használati útmutatóban a CD-ROM-on.)

Beérkező faxok nyomtatása

Probléma	Javaslatok
Sűrű nyomtatás és fehér csíkok az oldalon, vagy a mondatok eleje és vége lemarad.	Valószínűleg rossz a csatlakozás, statikus elektromosság vagy interferencia van a telefonvonalban. Kérje meg a másik felet, hogy küldje el újra a faxot.
Függőleges fekete vonalak fogadáskor.	Lehet, hogy a küldő szkennere elszennyeződött. Kérje meg a küldőt, hogy készítsen egy másolatot és ellenőrizze, hogy a küldő berendezés megfelelően működik-e. Próbáljon meg másik gépről faxot fogadni.
A fogadott színes faxnyomatokat csak fekete-fehérben nyomtatja a készülék.	Cserélje ki az üres vagy majdnem üres színes tintapatronokat, aztán kérje meg a másik felet, hogy küldje el újra a színes faxot. (Lásd: <i>A tintapatronok cseréje</i> a(z) 123. oldalon.)
A jobb és bal margó lemaradt, vagy egy oldalt két oldalra nyomtat a készülék.	Kapcsolja be az automatikus kicsinyítést. (Lásd: <i>Kicsinyített beérkező fax nyomtatása</i> a(z) 40. oldalon.)

Telefonvonal vagy összeköttetés

Probléma	Javaslatok
A tárcsázás nem működik (nincs tárcsahang).	Győződjön meg róla, hogy a gép megfelelően csatlakozik-e a hálózatra és, hogy be van-e kapcsolva. Ellenőrizze az összes vezeték csatlakozását. Változtassa meg a hang/impulzus beállítást. (Lásd: <i>Gyors telepítési útmutató.</i>) Emelje fel a külső telefon kagylóját (vagy a készülék kagylóját, ill. vezeték nélküli kagylóját, ha van), aztán tárcsázza a számot kézi faxoláshoz. Várja meg a faxolási hangot mielőtt megnyomná a Mono Start (Start (Mono)) vagy Colour Start (Start (Színes)) gombot.
A készülék nem fogadja a hívásokat.	Ellenőrizze, hogy a készülék az Ön beállításának megfelelő fogadó üzemmódban van. (Lásd: <i>Fogadási módok</i> a(z) 37. oldalon.) Ellenőrizze a tárcsahangot. Ha lehet, hívja fel a készüléket, hogy hallja, fogadja-e a hívást. Ha még mindig nem, ellenőrizze a telefonkábel csatlakozását. Ha a készülék nem csöng ki, amikor hívja, forduljon telefonszolgáltatójához, hogy ellenőrizzék a vonalat.

Faxok fogadása

Probléma	Javaslatok
A készülék nem tud faxot fogadni.	Ellenőrizze az összes vezeték csatlakozását.
	Ellenőrizze, hogy a készülék az Ön beállításának megfelelő fogadó üzemmódban van. (Lásd: <i>Fogadási módok a(z) 37. oldal</i> on.)
	Ha a telefonvonalban gyakori az interferencia, próbálja átállítani a menüben a kompatibilitást <i>Alap (VoIP-hoz)</i> . (Lásd: <i>Telefonvonal-interferencia a(z) 113. oldal</i> on.)
	Ha a készüléket PBX-re vagy ISDN-re csatlakoztatja, állítsa be a menüben a telefonvonal típusát az Ön telefonvonal-típusának megfelelően. (Lásd: <i>Telefonvonal típusának beállítása a(z) 42. oldal</i> on.)

Faxok küldése

Probléma	Javaslatok
Nem tud faxot küldeni.	Ellenőrizze az összes vezeték csatlakozását.
	Ellenőrizze, hogy a Fax  billentyű ki van-e világítva. (Lásd: <i>Belépés fax üzemmódba a(z) 30. oldal</i> on.)
	Kérje meg a másik felet, hogy ellenőrizze, van-e papír a fogadó készülékben.
	Nyomtassa ki a küldésigazolási jelentést, és nézze meg, nincs-e benne hibaüzenet. (Lásd: <i>Jelentések a(z) 62. oldal</i> on.)
A küldésigazolási jelentésben ez áll: „Result:NG” vagy „Result:ERROR”.	Valószínűleg átmeneti zaj vagy statikus zavar van a vonalban. Próbálja meg újra elküldeni a faxot. Ha PC FAX típusú üzenet küldésekor az „Result:ERROR” üzenetet olvassa a küldésigazolási jelentésben, akkor valószínűleg megtelt a készülék memóriája. Memória felszabadítása érdekében kikapcsolhatja a faxtárolási funkciót (lásd: <i>Távoli fax opciók kikapcsolása a(z) 56. oldal</i> on), kinyomtathatja a faxokat a memóriából (lásd: <i>Fax nyomtatása memóriából a(z) 40. oldal</i> on) vagy törölheti a késleltetett faxot, lehívási feladatot (lásd: <i>Várakozó feladatok ellenőrzése és törlése a(z) 36. oldal</i> on). Ha a probléma továbbra is fennáll, hívja fel a telefontársaságot, és kérje meg őket, hogy vizsgálják meg a vonalat.
	Ha a telefonvonalban gyakori az interferencia, próbálja átállítani a menüben a kompatibilitást <i>Alap (VoIP-hoz)</i> . (Lásd: <i>Telefonvonal-interferencia a(z) 113. oldal</i> on.)
	Ha a készüléket PBX-re vagy ISDN-re csatlakoztatja, állítsa be a menüben a telefonvonal típusát az Ön telefonvonal-típusának megfelelően. (Lásd: <i>Telefonvonal típusának beállítása a(z) 42. oldal</i> on.)
A fax küldési minősége rossz.	Próbálja meg módosítani a felbontás beállítását <i>Finom</i> vagy <i>Szuperfinom</i> értékre. Készítsen egy másolatot, így ellenőrizve, hogy megfelelően működik-e a lapolvasó. Ha nem megfelelő a másolat minősége, tisztítsa meg a szkennert. (Lásd: <i>A szkennerveg tisztítása a(z) 126. oldal</i> on.)
Függőleges fekete vonalak küldéskor.	Ha az Ön által készített másolaton is ugyanez a hiba látszik, tisztítsa meg a szkennert. (Lásd: <i>A szkennerveg tisztítása a(z) 126. oldal</i> on.)

Bejövő hívások kezelése

Probléma	Javaslatok
A készülék egy hangot CNG hangként „hall”.	Ha a Fax észlelés beállítás be van kapcsolva, a készülék érzékenyebben észleli a hangokat. Ezért előfordulhat, hogy a készülék bizonyos hangokat vagy zenét úgy érzékelhet, hogy az egy bejövő faxüzenet, és ezért faxfogadási hangokat ad. Kapcsolja ki a készüléket a Stop/Exit (Stop/Kilépés) gombbal. Elkerülheti ezt a problémát, ha a Fax észlelés funkciót kikapcsolja. (Lásd: <i>Fax észlelése</i> a(z) 39. oldalon.)
Faxhívás küldése a készülékre.	Ha a hívást a készülénél fogadta, nyomja meg a Mono Start (Start (Mono)) gombot, majd tegye le a kagylót. Ha külső vagy melléktelefonon fogadta a hívást, üsse be a távoli aktiválás kódot (az alapértelmezett beállítás * 51). Ha egy (az EXT aljathoz csatlakoztatott) külső vagy melléktelefonról válaszolt, nyomja ke a Start gombot a fax fogadásához. Ha a készülék fogadja a hívást, tegye le a kagylót.
Egyéni funkciók egy vonalon.	Ha hívásvárakoztatás, hívásvárakoztatás/hívófél-azonosítás, riasztórendszer vagy egyéb egyéni funkció van egy telefonvonalon a készülékkel, ez problémát okozhat a faxok küldésénél és fogadásánál. Például. Ha hívásvárakoztatásra vagy egyéb egyéni szolgáltatásra fizet elő, és annak jele fax küldésekor vagy fogadásakor átmegy a vonalon, az átmenetileg megzavarhatja, vagy megghiúsíthatja a műveletet. A Brother ECM (hibajavítási mód) funkciója elvileg segít kiküszöbölni ezt a problémát. Ez a gond a távközlési rendszerrel kapcsolatos, és minden berendezést érint, amely egy egyéni funkciókkal is megterhelt, megosztott vonalon küld és fogad információt. Ha létfontosságú, hogy a vonal soha ne szakadjon meg egy rövid időre se, ajánlatos külön telefonvonalat biztosítani, egyéni funkciók nélkül.

Menübeállítási problémák

Probléma	Javaslatok
A készülék sípol, ha megpróbál belépni a fogadás beállítására vagy a küldés beállítására menübe.	Ha nem világít a Fax  gomb, akkor nyomja meg, hogy a készülék Fax üzemmódba kerüljön. A fogadás beállítása és a küldés beállítása funkciók csak Fax üzemmódban hozzáférhetők.

Másolási problémák

Probléma	Javaslatok
A készülék nem másol.	Ellenőrizze, hogy a Copy (Másolás)  gomb világít-e. (Lásd: <i>Belépés másolás üzemmódba</i> a(z) 68. oldalon.)
Függőleges csíkok látszódnak a másolatokon.	Ha függőleges csíkokat lát a másolatokon, tisztítsa meg a szkennert. (Lásd: <i>A szkennerveg tisztítása</i> a(z) 126. oldalon.)
Gyenge minőségű másolatok az ADF használatakor.	Próbálkozzon a szkennerveg használatával. (Lásd: <i>Ha a szkennerveget használja</i> a(z) 19. oldalon.)
Függőleges fekete vonal jelenik meg a másolatokon.	A másolatok esetében megjelenő fekete függőleges vonalakat vagy csíkokat tipikusan az üvegfelületre kenődött hibajavító folyadék vagy piszok okozza. Tisztítsa meg az üvegcsíkot, a szkennerveget, a fehér rudat és a fölötte található fehér műanyagot. (Lásd: <i>A szkennerveg tisztítása</i> a(z) 126. oldalon.)
A laphoz igazítás funkció nem működik megfelelően.	Ellenőrizze, hogy a forrásdokumentum nem áll-e ferden a szkennervegen.

Szkenelési problémák

Probléma	Javaslatok
A szkennelés elindításakor TWAIN/WIA hiba jelentkezik.	Elsődleges forrásként a Brother TWAIN/WIA illesztőprogramot válassza. Az OCR ellátott PaperPort™ 11SE programban kattintson a File, Scan or Get Photo elemre, majd kattintson a Select opcióra a Brother TWAIN/WIA illesztőprogram kiválasztásához.
Az OCR (szövegfelismerés) funkció nem működik.	Próbálkozzon a szkennelési felbontás növelésével.
Gyenge minőségű másolatok az ADF használatakor.	Próbálkozzon a szkennerrüveg használatával. (Lásd: <i>Ha a szkennerrüveget használja a(z) 19. oldalon.</i>)

Szoftverproblémák

Probléma	Javaslatok
Nem lehet telepíteni a szoftvert vagy nem lehet nyomtatni.	Futtassa le a Repair MFL-Pro Suite programot a CD-ROM-ról. Ez a program helyreállítja és újratelepíti a szoftvert.
„Az eszköz foglalt”.	Ellenőrizze, hogy nem látható-e hibaüzenet a készülék LCD-kijelzőjén.
Nem lehet képeket nyomtatni a FaceFilter Studio programból.	A FaceFilter Studio használatához előbb fel kell telepíteni a FaceFilter Studio programot a készülékhez mellékelt CD-ROM lemezzel. A FaceFilter Studio telepítését illetően tekintse meg a <i>Gyors telepítési útmutatót</i> . Ezen kívül a FaceFilter Studio első elindítása előtt győződjön meg róla, hogy a Brother készülék be van kapcsolva és csatlakoztatva van a számítógéphez. Ily módon a FaceFilter Studio valamennyi funkciója elérhetővé válik.

PhotoCapture Center™ problémák

Probléma	Javaslatok
A cserélhető lemez nem működik megfelelően.	<ol style="list-style-type: none"> 1 Feltelepített a Windows® 2000 frissítését? Ha nem, tegye a következőket: <ol style="list-style-type: none"> 1) Húzza ki az USB kábelt. 2) Telepítse a Windows® 2000 frissítését az alábbi módszerek egyikével. <ul style="list-style-type: none"> ■ Telepítse az MFL-Pro Suite programot a CD-ROM lemezzel. (Lásd: <i>Gyors telepítési útmutató.</i>) ■ Töltse le a legújabb szervizcsomagot a Microsoft honlapjáról. 3) A számítógép újraindítását követően várjon kb. 1 percet, majd csatlakoztassa az USB kábelt. 2 Vegye ki a memóriakártyát vagy az USB Flash memória meghajtót, majd tegye vissza. 3 Ha az „Kiad” opcióval próbálkozott a Windows® rendszerben, vegye ki a memóriakártyát vagy az USB Flash memóriameghajtót, mielőtt folytatná. 4 Ha hibaüzenet jelenik meg, amikor megpróbálja kidobtatni a memóriakártyát vagy az USB Flash memória meghajtót, ez azt jelenti, hogy a kártya hozzáférés alatt van. Várjon egy kicsit, aztán próbálja újra. 5 Ha a fentiek egyike sem működik, kapcsolja ki a számítógépet és a készüléket, majd kapcsolja őket vissza. (A készülék kikapcsolásához ki kell húzni a tápkábelt.)
A Cserélhető lemez ikon nem hozzáférhető az Asztalról.	Ellenőrizze, hogy a memóriakártya vagy az USB Flash memória meghajtó jól be van-e tolvá.

PhotoCapture Center™ problémák (folytatás)

Probléma	Javaslatok
A fotó egy része hiányzik a papírról.	Kapcsolja ki a szegély nélküli nyomtatás és a levágás funkciót. (Lásd: <i>Szegély nélküli nyomtatás a(z) 84. oldal</i> on és <i>Kivágás a(z) 84. oldal</i> on.)

Hálózati problémák

Probléma	Javaslatok
Nem sikerül hálózaton keresztül nyomtatni.	Ellenőrizze, hogy a készülék bekapcsolt, online és üzemkész állapotban van-e. Nyomtasson hálózati konfigurációs listát (lásd: <i>Jelentések a(z) 62. oldal</i> on), és ellenőrizze rajta az aktuális hálózati beállításokat. Csatlakoztassa újra a LAN kábelt a hubhoz, így ellenőrizve, hogy a kábel és a hálózati kapcsolatok megfelelőek-e. Ha lehetséges, próbálja meg a hub egy másik portjához csatlakoztatni a készüléket, és használjon egy másik kábelt. Ha a kapcsolatok jók, a készülék 2 másodpercig ezt mutatja: LAN Aktív. (Ha hálózatproblémái vannak, további információért lásd a Hálózati használati útmutatót.)
A hálózati szkennelés funkció nem működik.	(Csak Windows® felhasználóknak) Lehetséges, hogy a számítógépre telepített tűzfal megakadályozza a hálózati kapcsolat létrejöttét. A tűzfal beállításához kövesse az alábbi utasításokat. Ha személyes tűzfal szoftvert használ, nézze meg a szoftver Használati útmutatóját, vagy lépjen kapcsolatba a szoftver gyártójával. Windows® XP SP2 és Windows Vista® felhasználóknak: lásd <i>Tűzfal beállításai</i> a Szoftver használati útmutatóban a CD-ROM-on. Windows® XP SP1 felhasználóknak: látogassanak el a Brother Solutions Center (http://solutions.brother.com).
A hálózati PC-Fax fogadás funkció nem működik.	
A számítógép nem találja a készüléket.	<Windows® felhasználóknak> Lehetséges, hogy a számítógépre telepített tűzfal megakadályozza a hálózati kapcsolat létrejöttét. A részleteket illetően tekintse meg a fenti instrukciókat. <Macintosh® felhasználóknak> Válassza ki újra készülékét az DeviceSelector alkalmazásban, amely a Macintosh HD/Library/Printers/Brother/Utilities/DeviceSelector (Macintosh HD/ Könyvtár/Nyomtatók/Brother/Utilities/DeviceSelector) helyen vagy a ControlCenter2 modell listájából érhető el.

Tárcsahang észlelés

Fax automatikus küldésekor a készülék alapértelmezett beállításai szerint egy bizonyos ideig vár, mielőtt tárcsázná a számot. Ha a tárcsahang beállítást **Érzékelés** értékre állítja, a készülék elkezd tárcsázni, amint felismeri a tárcsahangot. Ezzel a beállítással nyerhet egy kevés időt, ha sok különböző számra küld faxot. Ha a beállítás módosítását követően a tárcsázással nehézséget adódnak, állítsa vissza az alapértelmezett **Nincs érzékelés** beállítást.

- 1 Nyomja meg sorban:
Menu (Menü), **0**, **5**.
- 2 Nyomja meg a **▲** vagy **▼** gombot a **Érzékelés** vagy **Nincs érzékelés** lehetőség kiválasztásához. Nyomja meg az **OK** opciót.
- 3 Nyomja meg a **Stop/Exit** (Stop/Kilépés) gombot.

Telefonvonal-interferencia

Ha a telefonvonal esetleges interferenciája miatt vannak gondjai a faxküldéssel vagy -fogadással, változtassa meg a kompatibilitás beállítását, és csökkentse a modem sebességét a faxműveletek során.

- 1 Nyomja meg sorban:
Menu (Menü), **2**, **0**, **2**.
- 2 Nyomja meg a **▲** vagy **▼** gombot a **Magas**, **Normál** vagy **Alap** (VoIP-hoz) kiválasztásához.
 - Az **Alap** (VoIP-hoz) korlátozza a modem sebességét 9 600 bps. Ha az Ön telefonvonalában az interferencia nem jelent visszatérő problémát, elég, ha csak szükség esetén használja ezt a módot.
 - A **Normál** 14 400 bps állítja a modem sebességét.
 - A **Magas** beállítás 33 600 bps növeli a modem sebességét (alapértelmezett).
 Nyomja meg az **OK** opciót.
- 3 Nyomja meg a **Stop/Exit** (Stop/Kilépés) gombot.



Megjegyzés

Ha a kompatibilitást **Alap** (VoIP-hoz) értékre változtatja, az ECM funkció csak színes fax küldéséhez elérhető.

Hiba- és karbantartási üzenetek

Mint bármely bonyolult irodai termék esetében, itt is előfordulhatnak hibák, és az elhasználódásnak kitett alkatrészeket néha cserélni kell. Ez esetben a készülék beazonosítja a hibát és megjelenít egy hibaüzenetet. A leggyakrabban előforduló hiba- és karbantartási üzeneteket az alábbi táblázat foglalja össze.

A legtöbb hibaelhárítási és rutinkarbantartási műveletet saját maga is el tudja végezni. Ha további segítségre van szüksége, a Brother Solutions Center honlapján tájékozódhat a legfrissebb GYIK-ról és hibaelhárítási tanácsokról.

Látogasson meg bennünket a következő címen: <http://solutions.brother.com>.

Hibaüzenet	Ok	Ajánlott intézkedés
Csak F. nyomt.	<p>Egy vagy több színes tintapatron kiürült.</p> <p>Amikor ez az üzenet látható az LCD-kijelzőn, az egyes műveletek az alábbiak szerint működnek:</p> <ul style="list-style-type: none">■ Nyomtatás Ha rákattint a Greyscale opcióra a nyomtatómeghajtó Advanced lapfűlén, monokróm nyomtatóként kb. 4 hétig használhatja a készüléket, a nyomtatott oldalak számától függően.■ Másolás Ha a papírtípus <i>Sima Papír</i> vagy <i>Tintasu. Papír</i> van állítva, monokróm másolatokat lehet készíteni.■ Faxolás Ha a papírtípus <i>Sima Papír</i>, <i>Tintasu. Papír</i> vagy <i>Átlátszó papír</i>ra van állítva, a készülék a faxokat monokróm módban fogadja és nyomtatja ki. <p>Ha a küldő készülék színes faxszal rendelkezik, a készülék „kézfogása” kéri, hogy monokrómként küldje a faxot.</p>	<p>Cserélje ki a kiürült tintapatronokat. (Lásd: <i>A tintapatronok cseréje</i> a(z) 123. oldalon.)</p>

Hibaüzenet	Ok	Ajánlott intézkedés
Csak F. nyomt. (folytatás)	Ha a papírtípus Egyéb Fényes vagy Brother BP71 van állítva, a készülék minden nyomtatási műveletet leállít. Ha kihúzza a készüléket, vagy ha kiveszi az üres tintapatront, addig nem tudja használni a készüléket, amíg be nem helyez egy új tintapatront.	Cserélje ki a kiürült tintapatronokat. (Lásd: <i>A tintapatronok cseréje a(z) 123. oldalon.</i>)
BT Call Sign Be (csak Egyesült Királyság)	A BT Hívójel BE-re van állítva. A fogadási mód nem állítható a manuálison kívül másik üzemmódba.	Állítsa a BT Hívójel lehetőséget KI értékre. (Lásd: <i>BT Call Sign (kizárólag az Egyesült Királyságban érhető el) a(z) 42. oldalon.</i>)
Nem detektálható	Túl gyorsan helyezte be az új tintapatront, és a készülék nem ismerte azt fel.	Vegye ki az új tintapatront, majd helyezze be ismét, lassan úgy, hogy egy kattánást halljon.
	Ha nem Brother tintapatront használ, akkor előfordulhat, hogy a készülék nem ismeri azt fel.	Cserélje ki a tintapatront eredeti Brother Innobella™ tintapatronra. Ha a hibaüzenet továbbra is fennáll, vegye fel a kapcsolatot helyi Brother márkakereskedőjével.
	A tintapatron rosszul lett behelyezve.	Vegye ki az új tintapatront, majd helyezze be ismét, lassan úgy, hogy egy kattánást halljon.
Nyomtatás hiba	Egy vagy több színes tintapatron üres. A készülék minden nyomtatási műveletet leállít. Amíg van szabad memória, a fekete-fehér faxok ott tárolódnak. Ha a küldő készülék színes faxeszal rendelkezik, a készülék „kézfogása” kéri, hogy monokrómként küldje a faxot. Ha a küldő készülék át tudja konvertálni, a színes faxot, a fax fekete-fehérben tárolódik a memóriában.	Cserélje ki a kiürült tintapatronokat. (Lásd: <i>A tintapatronok cseréje a(z) 123. oldalon.</i>)
Képtelen tisz XX	Mechanikai hiba. —VAGY— Idegen anyag, például egy gemkapocs vagy egy papírfecni került a készülékbe.	Nyissa fel a szkener fedelét, és távolítsa el minden idegen anyagot a készülék belsejéből. Ha a hibaüzenet továbbra is fennáll, az adatvesztés elkerülése érdekében lásd: <i>Faxok vagy faxnaplójelentés továbbítása a(z) 119. oldalon.</i> Ezután húzza ki a készüléket a konnektorból, várjon pár percet, majd dugja vissza.
Zárja a fedelet	A tintapatron fedele nincs teljesen lezárva.	Finoman zárja le a tintapatron fedelét úgy, hogy az kattanjon.

Hibaüzenet	Ok	Ajánlott intézkedés
Átvitelhiba	A rossz minőségű telefonvonal kommunikációs hibát okozott.	Próbáljon meg újra faxolni, vagy csatlakoztassa a készüléket egy másik telefonvonalhoz. Ha a probléma továbbra is fennáll, hívja fel a telefontársaságot, és kérje a vonal ellenőrzését.
A tető nyitva	Nincs teljesen lehajtva a szkennertető fedele.	Emelje fel a szkennertető fedelét, majd hajtja vissza.
Adatmaradék	Nyomatási adatok maradtak a készülék memóriájában.	Nyomja meg a Stop/Exit (Stop/Kilépés) gombot. A készülék megszakítja a műveletet és törli azt a memóriából. Próbáljon meg ismét nyomtatni.
Vonalhiba	A másik személy vagy annak a faxgépe leállította a hívást.	Próbáljon meg újra küldeni vagy fogadni.
Papírelakadás	AA dokumentum helytelenül lett behelyezve, vagy a gép rosszul adagolta azt, vagy az ADF szkennelt dokumentum túl hosszú.	Lásd: <i>Az ADF használata</i> a(z) 18. oldalon. Lásd: <i>Papírelakadás</i> a(z) 120. oldalon.
Magas a hőmérs.	A nyomtatófej túl meleg.	Hagyjon időt a készüléknek a lehülésre.
Nem használt HUB	Egy hub vagy hubbal rendelkező USB Flash memória meghajtó lett csatlakoztatva a közvetlen USB interfészre.	Egy hub vagy hubbal rendelkező USB Flash memória meghajtó nincs támogatva. Húzza ki az eszközt a közvetlen USB interfészből.
Képtelen kezd XX	Mechanikai hiba. — VAGY — Idegen anyag, például egy gemkapocs vagy egy papírfecni került a készülékbe.	Nyissa fel a szkennertető fedelét, és távolítson el minden idegen anyagot a készülék belsejéből. Ha a hibaüzenet továbbra is fennáll, az adatvesztés elkerülése érdekében lásd: <i>Faxok vagy faxnaplójelentés továbbítása</i> a(z) 119. oldalon. Ezután húzza ki a készüléket a konnektorból, várjon pár percet, majd dugja vissza.
Kevés a f. tinta Kevés a s. tinta Kevés a c. tinta Kevés a m. tinta	Egy vagy több tintapatron nemsokára kiürül. Ha a küldő készülék színes faxot küldene, a készülék „kézfogása” kéri, hogy fekete-fehérben küldje a faxot. Ha a küldő készülék át tudja konvertálni, a színes faxot az Ön készüléke fekete-fehérben nyomtatja ki.	Rendeljen új tintapatront. Folytathatja a nyomtatást, amíg a kijelzőn meg nem jelenik a következő hibaüzenet: <i>Nyomatás hiba.</i> (Lásd: <i>A tintapatronok cseréje</i> a(z) 123. oldalon.)
Alacsony a hőm.	A nyomtatófej túl meleg.	Hagyjon időt a készüléknek a bemelegedésre.
Média hiba	A memóriakártya sérült, rosszul formázott, vagy valamilyen probléma van vele.	Helyezze be a kártyát finoman a foglalatba ismét, és ügyeljen a helyes pozícióra. Ha a hiba továbbra is fennmarad, ellenőrizze a készülék memóriakártya-foglalatát úgy, hogy behelyez egy olyan memóriakártyát, amelyről biztosan tudja, hogy működik.

Hibaüzenet	Ok	Ajánlott intézkedés
Kártya tele	Az Ön által használt memóriakártyán vagy USB Flash memória meghajtón már 999 fájl van.	A készülék csak akkor tud memóriakártyára vagy USB Flash memória meghajtóra menteni, ha azon 999 fájlnál kevesebb van. Törölje a nem használt fájlokat, és próbálja újra.
Ismeretlen hívó (csak Egyesült Királyság és Írország)	Nincs bejövő hívástörténet. Ha nem fogadott hívást, nem aktiválta a Hívóazonosító szolgáltatást a készüléket, vagy nem fizetett elő a hívóazonosító szolgáltatásra a telefontársaságnál.	Ha használni akarja a hívófél-azonosító funkciót, hívja telefontársaságát. (Lásd: <i>Caller ID (Hívófél-azonosítás) (csak Egyesült Királyság és Írország)</i> a(z) 43. oldalon.)
Nincs kazetta	A tintapatron rosszul lett behelyezve.	Vegye ki az új tintapatront, majd helyezze be ismét, lassan úgy, hogy egy kattantást halljon. (Lásd: <i>A tintapatronok cseréje</i> a(z) 123. oldalon.)
Nincs fájl	A médiameghajtóban levő memóriakártyán vagy USB Flash memória meghajtón nincs .JPG fájl.	Tegye a megfelelő memóriakártyát vagy USB Flash memória meghajtót újra a nyílásba.
Papír Ellenőrzés	Kifogyott a készülékből a papír, vagy rosszul lett a tálcára helyezve.	Válasszon az alábbi lehetőségek közül: <ul style="list-style-type: none"> ■ Töltse fel a papírtálcát papírral, aztán nyomja meg a Mono Start (Start (Mono)) vagy Colour Start (Start (Színes)). ■ Vegye ki a papírt, majd tegye vissza, aztán nyomja meg a Mono Start (Start (Mono)) vagy Colour Start (Start (Színes)) gombot (lásd: <i>Papír és egyéb nyomtatási média betöltése</i> a(z) 8. oldalon).
	Az az elakadás-megszüntető fedél nincs megfelelően becsukva.	Ellenőrizze, hogy mindkét oldalon jól le van-e zárva a az elakadás-megszüntető fedél. (Lásd: <i>Nyomtatóelakadás vagy papírelakadás</i> a(z) 121. oldalon.)
	A papír elakadt a készülékben.	Lásd: <i>Nyomtatóelakadás vagy papírelakadás</i> a(z) 121. oldalon.
Nincs v./ foglalt	A hívott szám nem válaszol vagy foglalt.	Ellenőrizze a számot, és tárcsázzon újra.
Nem regisztrált	Olyan gyorsbillentyűt próbált használni vagy olyan gyorstárcsázási számot tárcsázni, amely nincs beprogramozva.	Állítsa be a gyorsbillentyűt vagy gyorstárcsázási számot. (Lásd: <i>Gyorsbillentyűs tárcsázási számok tárolása</i> a(z) 50. oldalon vagy <i>Gyorstárcsázó számok tárolása</i> a(z) 51. oldalon.)

Hibaüzenet	Ok	Ajánlott intézkedés
Memória megtelt	A készülék memóriája megtelt.	Fax küldése vagy másolás van folyamatban Nyomja meg a Stop/Exit (Stop/Kilépés) gombot, és várja meg, amíg a folyamatban lévő műveletek befejeződnek, majd próbálkozzon újra.
	Az Ön által használt memóriakártyán vagy USB Flash memória meghajtón nincs elég szabad hely a dokumentumok szkenneléséhez.	Törölje a nem használt fájlokat a memóriakártyáról vagy USB Flash memória meghajtóról, hogy helyet csináljon, aztán próbálkozzon újra.
Papír begyűrődés	A papír elakadt a készülékben.	Távolítsa el a beakadt papírt a következő fejezetben ismertetett lépések szerint: <i>Nyomtatóelakadás vagy papírelakadás</i> a(z) 121. oldalon.
		Ellenőrizze, hogy a papírhossz-vezető a papírméretnek megfelelően van-e beállítva.
Képtelen nyom XX	Mechanikai hiba. — VAGY — Idegen anyag, például egy gemkapocs vagy egy papírfecni került a készülékbe.	Nyissa fel a szkennер fedelét, és távolítson el minden idegen anyagot a készülék belsejéből. Ha a hibaüzenet továbbra is fennáll, az adatvesztés elkerülése érdekében lásd: <i>Faxok vagy faxnaplójelentés továbbítása</i> a(z) 119. oldalon. Ezután húzza ki a készüléket a konnektorból, várjon pár percet, majd dugja vissza.
Képtelen szke XX	Mechanikai hiba. — VAGY — Idegen anyag, például egy gemkapocs vagy egy papírfecni került a készülékbe.	Nyissa fel a szkennер fedelét, és távolítson el minden idegen anyagot a készülék belsejéből. Ha a hibaüzenet továbbra is fennáll, az adatvesztés elkerülése érdekében lásd: <i>Faxok vagy faxnaplójelentés továbbítása</i> a(z) 119. oldalon. Ezután húzza ki a készüléket a konnektorból, várjon pár percet, majd dugja vissza.
Nem használható	Hibás eszköz csatlakozik a közvetlen USB interfészhez.	úzza ki az eszközt a közvetlen USB interfészből, aztán nyomja meg a Power Save (Energiatakarékos mód) gombot, a készülék ki- és bekapcsolásához.
Nincs használva Kérjük, hogy csatlakoztassa le az USB készüléket	Nem támogatott USB eszköz vagy USB Flash memória meghajtó csatlakozik a közvetlen USB interfészhez. (Több információért látogasson el website-unkra: http://solutions.brother.com .)	Húzza ki az eszközt a közvetlen USB interfészből.
Rossz Papírméret	A papír nem megfelelő méretű.	Ellenőrizze, hogy a készülék papírméret beállítása megfelel-e a papír méretének a tálcán. (Lásd: <i>Papírméret</i> a(z) 23. oldalon.)

Faxok vagy faxnaplójelentés továbbítása

Ha a kijelző ezt mutatja:

Képtelen tiszt XX

Képtelen kezd XX

Képtelen nyom XX

Képtelen szke XX

Javasoljuk, hogy továbbítsa a faxokat egy másik faxkészülékre. (Lásd: *Faxok továbbítása másik faxkészülékre* a(z) 119. oldalon.)

A faxnaplójelentést is továbbíthatja, hogy lássa, vannak-e áthelyezendő faxok. (Lásd: *Faxnaplójelentés továbbítása másik faxkészülékre* a(z) 119. oldalon.)



Megjegyzés

Ha a készülék kijelzőjén a faxok áthelyezése után hibaüzenet jelenik meg, húzza ki a készülék hálózati csatlakozóját néhány percre, aztán dugja vissza.

Faxok továbbítása másik faxkészülékre

Amíg nem állította be az állomásazonosítót, addig nem léphet be a faxtovábbítás üzemmódba. (Lásd *A személyes információk megadása (állomásazonosító)* a Gyors telepítési útmutatóban.)

- 1 Nyomja meg sorban: **Menu** (Menü), **9, 0, 1**.
- 2 Válasszon az alábbi lehetőségek közül:
 - Ha a kijelzőn **Nincs** adat üzenet jelenik meg, a készülék memóriájában nem maradt fax.
Nyomja meg a **Stop/Exit** (Stop/Kilépés) gombot.
 - Ha az LCD kijelzőn a **Fax szám** üzenet jelenik meg, adja meg a faxtovábbításra használt fax számot.
- 3 Nyomja meg a **Mono Start** (Start (Mono)) gombot.

Faxnaplójelentés továbbítása másik faxkészülékre

Amíg nem állította be az állomásazonosítót, addig nem léphet be a faxtovábbítás üzemmódba. (Lásd *A személyes információk megadása (állomásazonosító)* a Gyors telepítési útmutatóban.)

- 1 Nyomja meg sorban: **Menu** (Menü), **9, 0, 2**.
- 2 Adja meg azt a faxszámot, ahová a faxnaplójelentést szeretné továbbküldeni.
- 3 Nyomja meg a **Mono Start** (Start (Mono)) gombot.

Faxok átküldése a számítógépre

Átküldheti a faxokat a készülék memóriájából a számítógépre.

- 1 Telepítse fel az **MFL-Pro Suite** programot a számítógépre, majd kapcsolja be a **PC FAX Receiving** üzemmódot a számítógépen. (Részletekért lásd *PC-FAX fogadás* Windows® a CD-ROM Szoftver használati útmutatójában.)
- 2 Gondoskodjon róla, hogy be legyen állítva a PC Fax Receive a készüléken. (Lásd: *PC Fax fogadás* a(z) 55. oldalon.)
Ha a PC Fax Receive beállításakor faxok vannak a készülék memóriájában, a kijelző rákérdez, hogy át akarja-e küldeni a faxokat a számítógépre.
- 3 Válasszon az alábbi lehetőségek közül:
 - Ha az összes faxot át akarja küldeni a számítógépre, nyomja meg az **1** gombot. A készülék vissza fog kérdezni, hogy akar-e biztonsági nyomtatást készíteni.
 - Ha ki akar lépni, és a faxokat a memóriában hagyja, akkor nyomja meg a **2** gombot.
- 4 Nyomja meg a **Stop/Exit** (Stop/Kilépés) gombot.

Papírelakadás

Ha a dokumentumokat nem megfelelően helyezi be, ha a készülék rosszul veszi azokat be, vagy ha a dokumentumok túl hosszúak, akkor elakadhatnak az ADF egységben. Kövesse az alábbi lépéseket a dokumentumelakadás megszüntetéséhez.

A dokumentum az ADF felső részén akadt el

- 1 Vegye ki a lapadagolóból az összes többi papírt.
- 2 Nyissa fel az ADF fedelét.
- 3 Jobb kéz felé felfelé húzza ki a beragadt papírt.

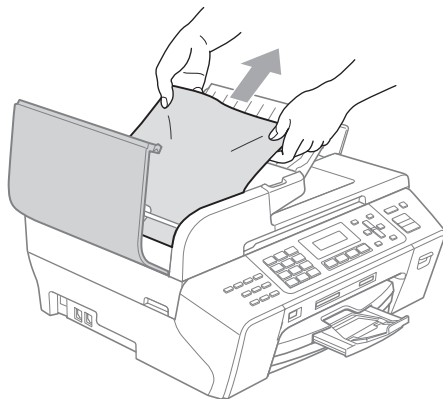

- 4 Zárja vissza az ADF fedelét.
- 5 Nyomja meg a **Stop/Exit** (Stop/Kilépés) gombot.



Megjegyzés

A jövőbeni dokumentumelakadások elkerülése érdekében zárja le megfelelően az ADF fedelét úgy, hogy finoman megnyomja azt középen.

A dokumentum az automatikus lapadagoló belsejében akadt el

- 1 Vegye ki az ADF-ből az összes többi papírt.
- 2 Emelje fel a dokumentumfedelelet.
- 3 Jobb kéz felé húzza ki a beragadt papírt.

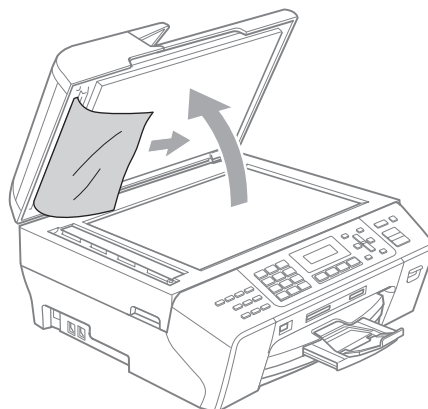

- 4 Zárja vissza a dokumentumfedelelet.
- 5 Nyomja meg a **Stop/Exit** (Stop/Kilépés) gombot.

Nyomtatóelakadás vagy papírelakadás

Vegye ki az elakadt papírt a készülékből.

- 1 Húzza ki teljesen a készülékből a papírtálcát (1).

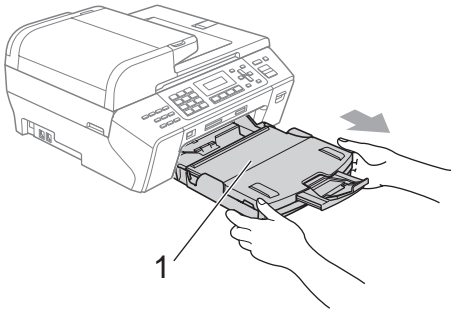

- 2 Húzza ki az elakadt papírt (1), majd nyomja meg a **Stop/Exit** (Stop/Kilépés) gombot.

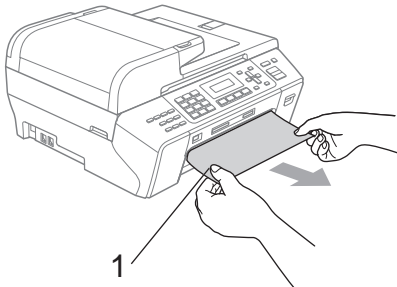

- 3 Állítsa helyre a készüléket a szkennер fedél felemelésével majd lecsukásával.

- Ha az elakadt papírt nem tudja eltávolítani a készülék elejéről, vagy ha a hibaüzenet továbbra is megjelenik az LCD-kijelzőn az elakadt papír eltávolítása után, folytassa a következő lépéssel.

- 4 Nyissa ki az elakadás-megszüntető fedelet (1) a készülék hátoldalán. Húzza ki a készülékből az elakadt papírt.

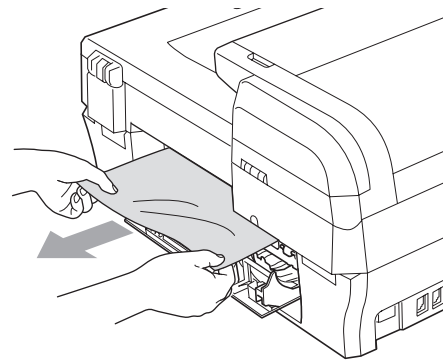
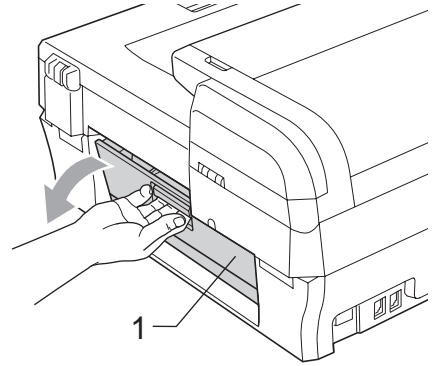

- 5 Zárja le az elakadás-megszüntető fedelet. Bizonyosodjon meg róla, hogy a fedél megfelelően le van zárva.
- 6 Emelje fel a szkennер fedelét (1) úgy, hogy az a helyére kattanjon. Ellenőrizze, hogy nincs-e elakadt papír a készülék sarkaiban.

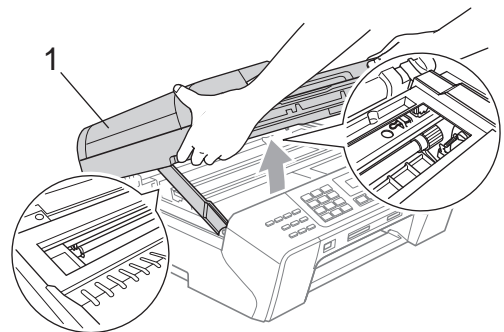

! VIGYÁZAT

Mielőtt kihúzná a készüléket a hálózati csatlakozóból, a memóriában tárolt faxokat a számítógépre vagy egy másik faxkészülékre továbbíthatja, megelőzve a fontos üzenetek elvesztését. (Lásd: *Faxok vagy faxnaplójelentés továbbítása* a(z) 119. oldalon.)

Megjegyzés

- Ha a papír a nyomtatófej alá szorult be, húzza ki a konnektorból a készüléket, majd mozgassa el a nyomtatófejet úgy, hogy ki tudja venni a papírt.
- Ha a nyomtatófej a jobb sarokban állt meg az ábrán látható módon, akkor azt nem lehet elmozdítani. Tartsa nyomva a **Stop/Exit** (Stop/Kilépés) gombot addig, amíg a nyomtatófej középre nem áll. Ezután húzza ki a konnektorból a készüléket, és vegye ki a papírt.

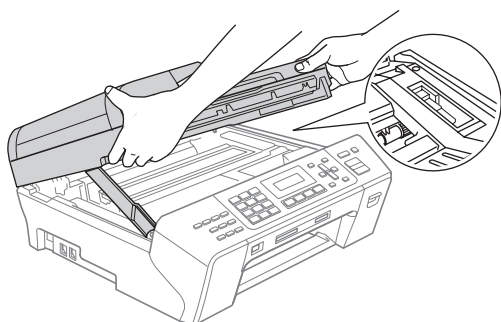

- Ha tinta kerül a bőrére, azonnal mossa le szappannal és bő vízzel.

- 7 Emelje fel a szkenerfedelet, hogy kiengedje a zárat (1). Nyomja le finoman a szkenerfedél támasztékát (2), majd csukja le két kézzel a szkener fedelét (3).

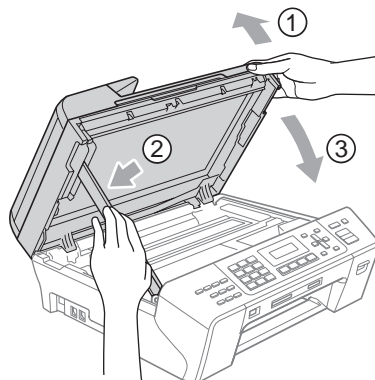

- 8 Tolja vissza a papírtálcát erőteljesen a készülékbe. A papírtálcát a helyén tartva húzza ki a papírtartót kattanásig, és hajtsa fel a papírtartó szárnyat.

Megjegyzés

A papírtámaszt addig húzza, amíg egy kattató hangot nem hall.

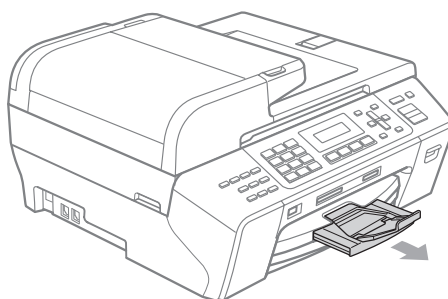

Rutinkarbantartás

A tintapatronok cseréje

Készüléke el van látva egy tintacsepp-számlálással. A tintapontszámoló automatikusan figyeli a tinta szintjét mind a 4 patronban. Amikor a készülék azt érzékeli, hogy a tintapatron kifogyóban van, erről egy, az LCD-kijelzőn megjelenő üzenetben tájékoztatja Önt.

Az LCD-kijelzőről megtudhatja, hogy melyik tintapatronban van kevés tinta, vagy melyiket kell kicserélni. Ügyeljen rá, hogy az LCD-kijelző kiírásai szerint járjon el, így biztosítva, hogy a tintapatronok a megfelelő módon kerülnek kicserélésre.

Amikor a készülék azt jelzi, hogy a tintapatron üres, még mindig van egy kevés tinta a patronban. Erre azért van szükség, hogy a levegő ne szárítsa ki és rongálja meg a nyomtatófej-egységet.

! VIGYÁZAT

A többfunkciós Brother készülékek speciális tintával működnek, és akkor nyújtják a legoptimálisabb teljesítményt és megbízhatóságot, ha eredeti Brother tintapatronokat használ. A Brother nem tudja garantálni a tinta vagy a tintapatron optimális teljesítményét és megbízhatóságát, ha más márkájú tintát vagy tintapatront használ. Ezért a Brother azt javasolja, hogy kizárólag eredeti Brother tintapatront használjon, és ne töltsse fel a patronokat másfajta tintával. Ha a nyomtatófejet vagy a készülék egyéb részeit az eltérő márkájú tinta vagy tintapatron használatból eredően meghibásodás éri, az emiatt szükséges javításokra nem terjed ki a jótállás.

- 1 Nyissa fel a tintapatron fedelet. Ha egy vagy több tintapatron üres, pl. fekete, a kijelzőn ez látszik: Nyomtatás hiba.
- 2 Nyomja le a zárfeloldó kart az ábrán látható módon az LCD-kijelzőn jelzett tintapatron kioldásához. Vegye ki a patron a készülékből.

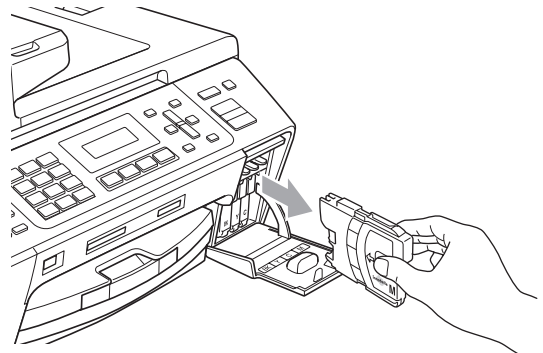
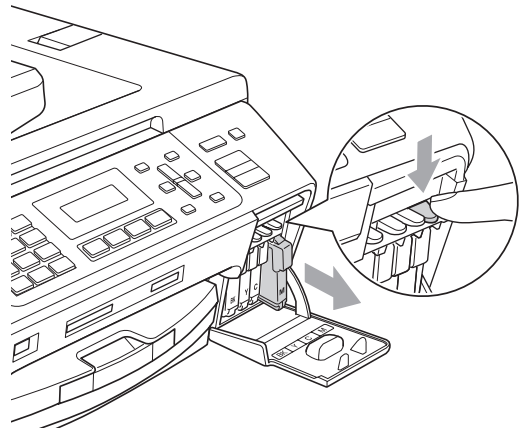

- 3 Bontson ki egy, az LCD-kijelzőn jelzett színű új tintapatront, majd vegye ki a tintapatront.

B

- 4 Forgassa a zöld gombot a sárga védősapkán az óra járásával egyező irányba kattanásig, hogy kinyissa a vákumpecsétet, aztán távolítsa el a sapkát (1).

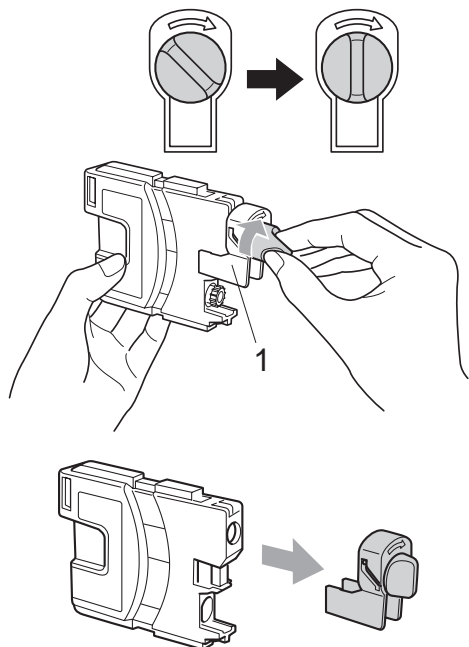

- 5 Minden színnek megvan a maga saját helye. Helyezze be a tintapatronokat a címkén látható nyíl irányának megfelelően.

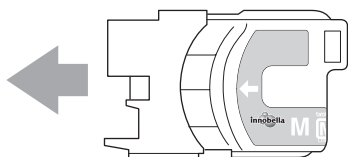

- 6 Finoman nyomja be a tintapatront kattanásig, majd csukja be a tintapatron fedelet.

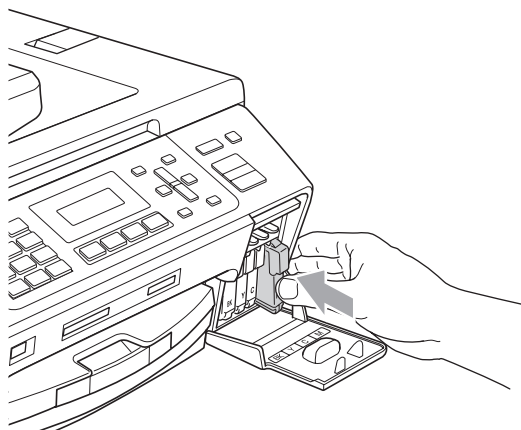

- 7 A készülék automatikusan nullázza a tintacsepp-számlálót.



Megjegyzés

- Ha a tintapatront cserélt, pl. feketét, az LCD kijelző rákérdezhet, hogy újat tett-e be (pl. Kicserélte Fekete?).

Minden újonnan betett patronnál nyomja meg az **1 (Igen)** gombot, hogy automatikusan visszaállítsa a tintapontszámát az adott színre. Ha a betett tintapatron nem új, feltétlenül nyomja meg a **2 (Nem)** gombot.

- Ha a kijelzőn *Nincs kazetta vagy Nem detektálható üzenet* látszik a tintapatronok berakása után, ellenőrizze, hogy a tintapatronok jól vannak-e betéve.



FIGYELMEZTETÉS

Ha a tinta szembe kerül, azonnal mossa ki, és forduljon orvoshoz.

! VIGYÁZAT

NE vegye ki a tintapatronokat, ha azokat nem kell kicserélni. Ellenkező esetben csökkenhet a tinta mennyisége, és a készülék nem fogja tudni, hogy mennyi tinta maradt a patronban.

NE érjen hozzá a patronfoglalatokhoz. Ellenkező esetben tintás lehet a keze.

Ha tinta kerül a bőrére vagy ruhájára, azonnal mossa azt le szappannal vagy tisztítószerral.

Ha összekeveri a színeket azáltal, hogy rossz helyre teszi az egyik tintapatront, akkor a patronok elhelyezkedésének korrigálása után tisztítsa meg alaposan a nyomtatófejet.

Miután kinyitott egy tintapatront, helyezze azt be a készülékbe és használja fel fél éven belül. Bontatlan tintapatronokat használjon, és ügyeljen a csomagoláson szereplő lejárat dátumra.

NE babrálja a tintapatront és ne szedje azt szét, különben a tinta kifolyhat a patronból.

A készülék burkolatának tisztítása**! VIGYÁZAT**

Semleges tisztítószert használjon. Az olyan illékony folyadékok, mint a hígító vagy a benzin rongálják a burkolatot.

NE használjon ammóniát tartalmazó tisztítószert.

A vezérlőpult tisztításához NE használjon izopropil alkoholt. Megrepszetheti a panelt.

A burkolat tisztításánál kövesse az alábbi lépéseket:

- 1 Húzza ki a készülékből teljesen a papírtálcát (1).

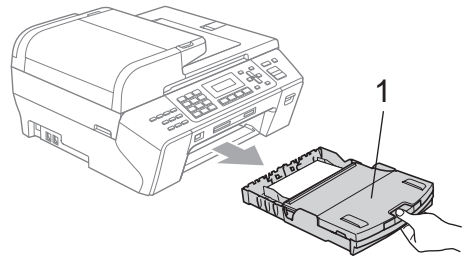

- 2 Törölje le a port a készülék burkolatáról egy puha ronggyal.

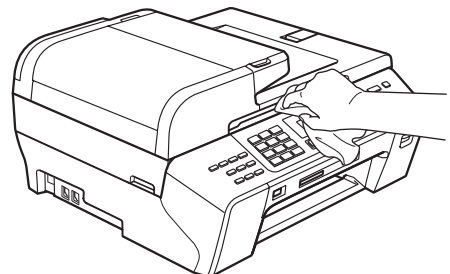

- 3 Emelje fel a kimeneti papírtálcát, és távolítsa el minden, a papírtálcában maradt tárgyat.

- 4 Törölje le kívül-belül a papírtálcát száraz, szőszmentes kendővel.

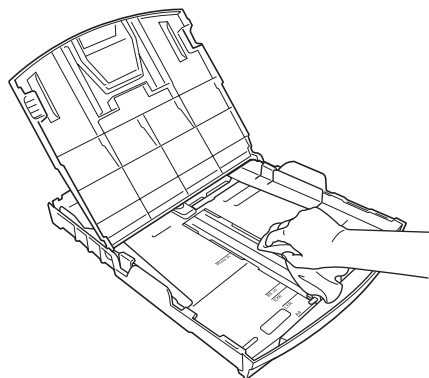

- 5 Csatolja be a kimeneti papírtálcát, töltsse fel papírral és helyezze vissza a készülékbe.

A szkennerrüveg tisztítása

- 1 Emelje fel a dokumentumfedelelet (1). Tisztítsa meg a szkennerrüveget (2) és a fehér műanyagot (3) puha, szőszmentes, nem gyúlékony üvegtisztítóval megnedvesített kendővel.

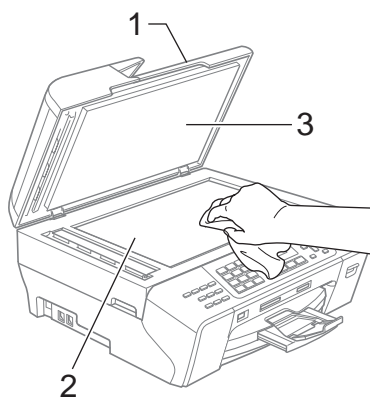

- 2 Az ADF egységben a fehér rudat (1) és az üvegsávot (2) egy nem gyúlékony üvegtisztítóval megnedvesített szőszmentes, puha ronggyal tisztítsa meg.

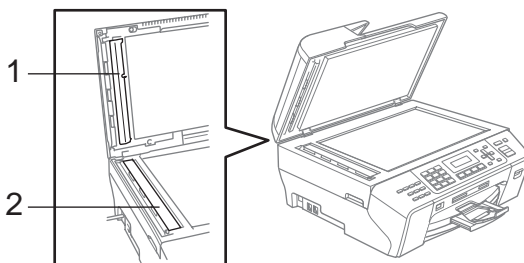

Megjegyzés

Az üvegsáv nem gyúlékony üvegtisztítóval történő tisztítása mellett húzza végig ujjait a felületén, hogy nem érez-e rajta valamit. Ha koszt vagy törmelékeket érez ujjával, az adott részre koncentrálni tisztítsa meg újra a felületet. Előfordulhat, hogy háromszor-négyszer meg kell ezt ismételnie. Ellenőrzésképpen minden tisztítás után készítsen egy másolatot.

A készülék nyomólemezeinek tisztítása



FIGYELMEZTETÉS

Feltétlenül húzza ki a készülék csatlakozóját az elektromos aljzatból a nyomtatótálcá tisztítása előtt.

- 1 Emelje fel a szkennert fedelét úgy, hogy az a helyére kattanjon.

- 2 Tisztítsa meg a készülék nyomólemezt (1) és annak környező területét az esetleges tintafoltoktól egy puha, száraz, szőszmentes ronggyal.

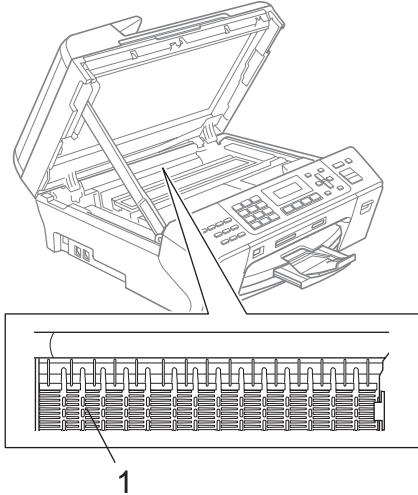

A papírfelszedő henger tisztítása

- 1 A papírtálcát húzza ki teljesen a készülékből.
- 2 Húzza ki a készüléket az elektromos aljzatból és nyissa ki az elakadás-megszüntető fedelet (1) a készülék hátoldalán.

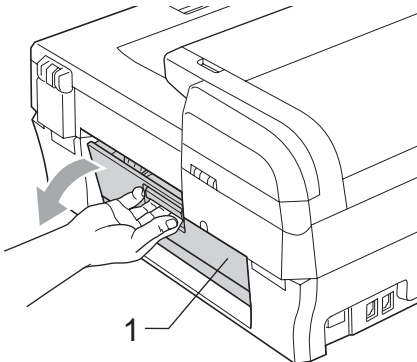

- 3 Tisztítsa meg a papírfelszedő hengert (1) egy izopropil alkohollal átitatott vattapamaccsal.

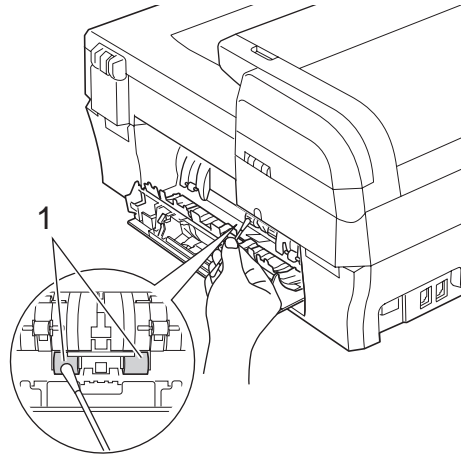

- 4 Zárja le az elakadás-megszüntető fedelet.
- 5 Helyezze vissza határozottan a papírtálcát.
- 6 Dugja vissza a tápkábelt.

A nyomatófej tisztítása

A jó nyomtatási minőség megőrzése érdekében a készülék automatikusan megtisztítja a nyomatófejet. Amennyiben gondjai vannak a nyomtatási minőséggel, a tisztítási műveletet manuálisan is elindíthatja.

Tisztítsa meg a nyomatófejet és a tintapatronokat, ha a nyomatokon vízszintes vonalak jelennek meg, vagy ha a szöveg nem látható. Megtisztíthatja csak a feketét, a háromféle színt (sárga/ciánkék/magenta) egyszerre, vagy pedig mind a négyféle színt egyszerre.

A nyomatófej tisztításához tinta van szükség. Ha túl gyakran hajtja végre a tisztítást, akkor ezzel feleslegesen pazarolja a tintát.

! VIGYÁZAT

NE érjen hozzá a nyomtatófejhez.
Ellenkező esetben akár véglegesen is megsérülhet a nyomtatófej, és előfordulhat, hogy a nyomtatófejre vonatkozó jótállást is elveszti.

- 1 Nyomja meg az **Ink Management** (Tinta vezérlő) lehetőséget.
- 2 Nyomja meg a ▲ vagy ▼ gombot a **Tisztítás** kiválasztásához. Nyomja meg az **OK** opciót.
- 3 Nyomja meg a ▲ vagy ▼ gombot a **Fekete, Színes vagy Összes** kiválasztásához. Nyomja meg az **OK** opciót. A készülék megtisztítja a nyomtatófejet. A tisztítási művelet befejezése után a készülék automatikusan visszaáll készenléti üzemmódra.



Megjegyzés

Ha legalább ötször tisztította a nyomtatófejet, mégsem javult a nyomtatás minősége, tegyen be minden problémás színből egy új, eredeti Brother márkájú cserepatront. Ezután tisztítsa meg a nyomtatófejet további öt alkalommal. Ha a nyomtatás minősége nem javult, vegye fel a kapcsolatot Brother márkakereskedőjével.

A nyomtatási minőség ellenőrzése

Ha halvány vagy csíkos színek és szöveg jelenik meg a nyomatokon, akkor előfordulhat, hogy néhány fúvóka eltömődött. Ezt úgy tudja leellenőrizni, hogy kinyomtatja a nyomtatási minőség ellenőrzésére szolgáló lapot, és megnézi a fúvóka-ellenőrzési mintát.

- 1 Nyomja meg az **Ink Management** (Tinta vezérlő) lehetőséget.
- 2 Nyomja meg a ▲ vagy ▼ gombot a **Tesztnyomtatás** kiválasztásához. Nyomja meg az **OK** opciót.
- 3 Nyomja meg a ▲ vagy ▼ gombot a **Nyomtatási minőség** kiválasztásához. Nyomja meg az **OK** opciót.
- 4 Nyomja meg a **Colour Start** (Start (Színes)) gombot. A készülék elkezd kinyomtatni a nyomtatási minőség ellenőrzésére szolgáló lapot.
- 5 Ellenőrizze a négy színblokk minőségét a papíron.

Minőség OK?
1. Igen 2. Nem
- 6 Válasszon az alábbi lehetőségek közül:
 - Ha minden sor tisztán látható, nyomja meg az **1** gombot az **Igen** kiválasztásához, és folytassa a **10** lépéssel.
 - Ha rövid, hiányos sorokat lát, mint alább, nyomja meg a **2** gombot a **Nem** kiválasztásához.

OK



Gyenge



- 7 Az LCD-n megjelenik egy-egy kérdés a fekete ill. a három színes nyomtatással kapcsolatban, hogy azok minősége megfelelő-e.

Fekete OK?
1. Igen 2. Nem

Nyomja meg az **1** (Igen) vagy **2** (Nem) gombot.

- 8 Az LCD megkérdezi, hogy el akarja-e kezdeni a tisztítást.

Tisztítás indít?
1. Igen 2. Nem

Nyomja meg az **1** (Igen) gombot.
A készülék elkezd megtisztítani a nyomtatófejet.

- 9 A tisztítás befejeztével nyomja meg az **Colour Start** (Start (Színes)) gombot. A készülék újra nyomtatni kezdi a Nyomtatásminőség-ellenőrző lapot, aztán visszatér az **6.** lépéshez.

- 10 Nyomja meg az **Stop/Exit** (Stop/Kilépés) gombot.
Ha a nyomtatási minőség azután is gyenge, hogy a művelet legalább ötször végrehajtotta, cserélje ki az eltömődött szín tintapatronját.
A tintapatron cseréjét követően ellenőrizze a nyomtatási minőséget.
Ha a probléma továbbra is fennáll, ismételje meg legalább ötször a tisztítási és teszt nyomtatási műveleteket az új tintapatronnal.
Ha a tinta továbbra is hiányzik, vegye fel a kapcsolatot Brother márkakereskedésével.

! VIGYÁZAT

NE érjen hozzá a nyomtatófejhez.
Ellenkező esetben akár véglegesen is megsérülhet a nyomtatófej, és előfordulhat, hogy a nyomtatófejre vonatkozó jótállást is elveszti.

Megjegyzés



Amikor a nyomtatófej fűvókája el van tömődve, a kinyomtatott minta így néz ki.



A nyomtatófej fűvókájának megtisztítása után a vízszintes vonalak eltűnnek.

Az igazítási beállítások ellenőrzése

Ha a készülék szállítását követően a kinyomtatott szöveg elmosódottá válik vagy a képek halványak, be kell állítani az igazítási beállításokat.

- 1 Nyomja meg az **Ink Management** (Tinta vezérlő) lehetőséget.
- 2 Nyomja meg a **▲** vagy **▼** gombot a **Tesztnyomtatás** kiválasztásához. Nyomja meg az **OK** opciót.
- 3 Nyomja meg a **▲** vagy **▼** gombot az **Oldal igazítás** kiválasztásához. Nyomja meg az **OK** opciót.
- 4 Nyomja meg a **Mono Start** (Start (Mono)) vagy **Colour Start** (Start (Színes)) gombot. A készülék elkezd kinyomtatni az oldal igazítási beállítások ellenőrzésére szolgáló lapot.

Old.igazítás OK?
1. Igen 2. Nem

5 Ellenőrizze a 600 és 1 200 dpi tesztnyomatokat, hogy az 5-ös szám mennyire felel meg a 0-snak.

- Ha az 5-ös számú minták mind a 600 dpi, mind az 1 200 dpi felbontású tesztnyomatokon megegyezők, nyomja meg az **1** (Igen) gombot, fejezze be az igazítás-ellenőrzést, és ugorjon a **6.** lépésre.
- Ha egy másik tesztnyomat jobban egyezik a 600 vagy 1 200 dpi változattal, nyomja meg a **2** (Nem) gombot.

6 600 dpi esetén nyomja meg annak a tesztnyomatnak a számát, amely a 0 mintához a leginkább hasonlít (1 - 8).

600dpi Beáll.
Legjobb kivál.5

7 1 200 dpi esetén nyomja meg annak a tesztnyomatnak a számát, amely a 0 mintához a leginkább hasonlít (1 - 8).

1200dpi Beáll.
Legjobb kivál.5

8 Nyomja meg a **Stop/Exit** (Stop/Kilépés) gombot.

A tintamennyiség ellenőrzése

Itt ellenőrizheti a patronban maradt tinta mennyiségét.

- 1 Nyomja meg az **Ink Management** (Tinta vezérlő) lehetőséget.
- 2 Nyomja meg a **▲** vagy **▼** gombot a **Tinta mennyis.** kiválasztásához. Nyomja meg az **OK** opciót. Az LCD-kijelzőn megjelenik a tinta mennyisége.
- 3 Nyomja meg a **▲** vagy **▼** gombot az ellenőrizni kívánt szín kiválasztásához.

4 Nyomja meg a **Stop/Exit** (Stop/Kilépés) gombot.



Megjegyzés

A tintamennyiséget a számítógépen is le tudja ellenőrizni. (Lásd *Nyomtatás Windows®* vagy *Nyomtatása és faxolás Macintosh®* esetén a Szoftver használati útmutatóban a CD-ROM-on.)

Készülék információk

Sorozatszám ellenőrzése

A készülék sorozatszámát az LCD-n nézheti meg.

1 Nyomja meg sorban:
Menu (Menü), **7**, **1**.

Gyári szám
XXXXXXXXXX

2 Nyomja meg a **Stop/Exit** (Stop/Kilépés) gombot.

A készülék csomagolása és szállítása

A készülék szállításakor használja az eredeti csomagolóanyagokat. Ha nem csomagolja be helyesen a készüléket, a jótállás érvénytelenné válik a készülék szállítás közben szerzett sérüléseire.

! VIGYÁZAT

Fontos, hogy nyomtatás után a készülék „leparkolhassa” a nyomtatófejet. Mielőtt kihúzza a készüléket, figyeljen, hogy a mechanikus hangok abbamaradtak-e. Ha nem várja meg, hogy a készülék befejezze ezt a parkolási műveletet, akkor az nyomtatási problémákhoz és a nyomtatófej esetleges megrongálódásához vezethet.

- 1 Nyissa fel a tintapatron fedelet.
- 2 Nyomja le a zárfeloldó kart a tintapatron kioldásához, majd vegye ki a tintapatronokat. (Lásd: *A tintapatronok cseréje* a(z) 123. oldalon.)
- 3 Tegye fel a zöld védőelemet, aztán zárja le a tintapatronfedelelet.

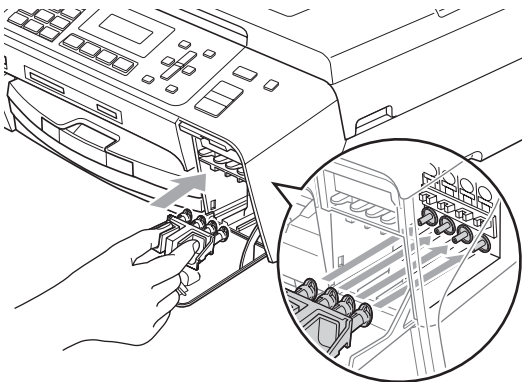

! VIGYÁZAT

Ellenőrizze, hogy a zöld védőelem (1) mindkét oldalán helyükre kattantak-e a műanyag fülek (2).

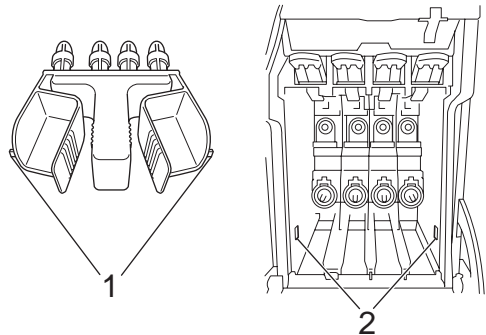

Ha nem találja a zöld védőelemet, NE vegye ki a tintapatronokat a szállítás előtt. Rendkívül fontos, hogy a készüléket úgy szállítsa, hogy a zöld védőelem vagy a tintapatronok a helyükön legyenek. Ellenkező esetben megsérülhet a készülék el akár a jótállás is elveszhet.

- 4 Húzza ki a készüléket a fali telefon aljzattól, és húzza ki a készülékből a telefonkábel.
- 5 Húzza ki a készüléket a hálózati csatlakozóaljzattól.
- 6 Emelje fel a szkennert fedelét úgy, hogy az a helyére kattanjon. Ezután húzza ki a készülékből az interfész kábelt, ha az be volt dugva.

- 7 Emelje fel a szkennert fedelet (1), hogy kiengedje a zárat. Nyomja le finoman a szkennert fedél támasztékát (2), majd csukja le két kézzel a szkennert fedelét (3).

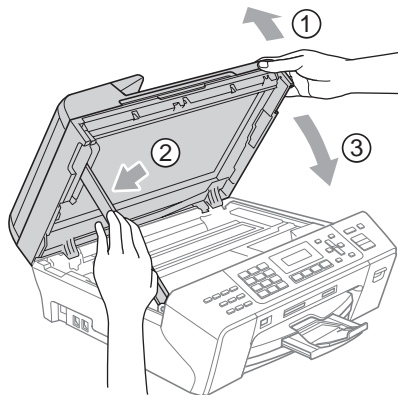

- 8 Csomagolja be a készüléket a zsákba.

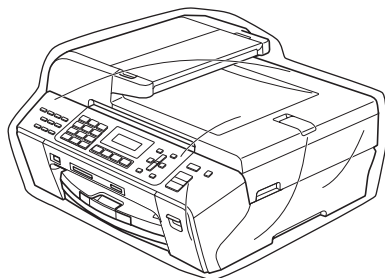

- 9 Csomagolja a készüléket és a nyomtatott anyagokat az eredeti kartondobozba, az eredeti csomagolóanyagokkal, ahogy alább látható. A használt tintapatronokat ne helyezze be a kartondobozba.

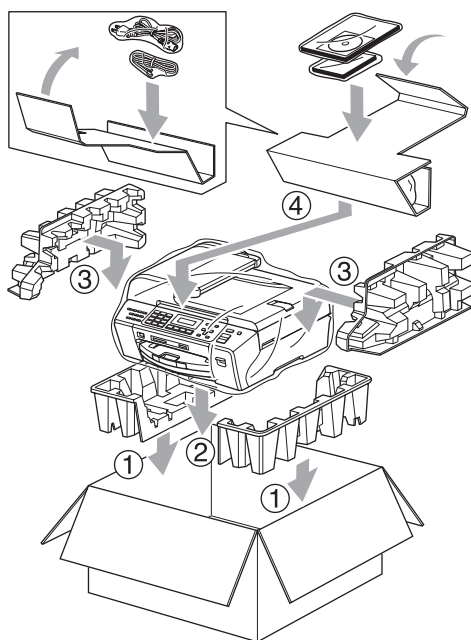

- 10 Csukja vissza dobozt, és zárja le ragasztószalaggal.

Programozás a kijelzőről

Készüléke úgy lett kialakítva, hogy az könnyedén vezérelhető legyen az LCD-kijelzőn megjelenő menü gombok segítségével. A felhasználóbarát programozásnak köszönhetően Ön a készülék valamennyi szolgáltatását maximálisan kihasználhatja.

Mivel a programozás az LCD-kijelzőn történik, ezért létrehoztunk egy „lépésről-lépésre” vezető, a kijelzőn megjelenő instrukciós-rendszert, hogy segítsünk Önnek a készülék beprogramozásában. Önnek mindössze annyit kell tennie, hogy követi az utasításokat, amelyek átvezetik a kiválasztandó menükön és programozási opciókon.

Menütáblázat







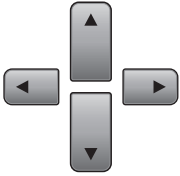

A készülék beprogramozásához segítségül hívhatja a Menütáblázatot, lásd: 133. oldal. Ezeken az oldalakon a menüpontok és opciók listáját találja.

A **Menu** (Menü) gombbal beprogramozhatja a készüléket, ha a gomb megnyomását követően megadja a menü számát.

Tárolás a memóriában

A menüben kiválasztott beállításokat még áramkimaradás esetén sem veszíti el, mert tartósan tárolódnak. Az ideiglenes beállítások (mint pl. kontraszt, tengerentúli üzemmód, stb.) elvesznek. A dátumot és időt valószínűleg újra be kell állítania.

Menügombok

	
Menu 	A menü elérése.
OK 	Átlépés a következő menüsintre. Egy opció elfogadása.
Clear / Back 	Átlépés az előző menüsintre. Hibás betű törlése ha szöveget kell megadnia a készüléken.
 	Böngészés az aktuális menüképernyőn.
	Átlépés az előző menüsintre.
Stop / Exit 	Kilépés a menüből.

A menü üzemmód elérése:

- 1 Nyomja meg a **Menu** (Menü) gombot.
- 2 Válasszon egy opciót.
 - Ha megnyomja az **1** gombot, beléphet az általános beállítások menübe.
 - Ha megnyomja a **2** gombot, beléphet a fax menübe.
 - Ha megnyomja a **3** gombot, beléphet a másolás menübe.
 - ⋮
 - Ha megnyomja a **0** gombot, akkor az alapbeállítások lehetőség jelenik meg.

Gyorsabban mozoghat a menüpontok között a ▲ vagy ▼ gombbal, a kívánt irányba.

- 3 Ha a kívánt lehetőség megjelenik az LCD kijelzőn, nyomja le az **OK** gombot. Az LCD ezt követően a következő menüszintet fogja megjeleníteni.
- 4 Használja a ▲ vagy ▼ gombot a következő menü opciói közötti böngészéshez.
- 5 Nyomja meg az **OK** opciót. Egy-egy opció beállítását követően az LCD-n az *El fogadva* felirat jelenik meg.
- 6 Nyomja meg a **Stop/Exit** (Stop/Kilépés) gombot.

Menütáblázat

A menütáblázat segít megismerni a készülék menüelemeit és opcióit. A gyári alapértelmezett beállítások félkövéren vannak szedve és csillaggal vannak jelölve.

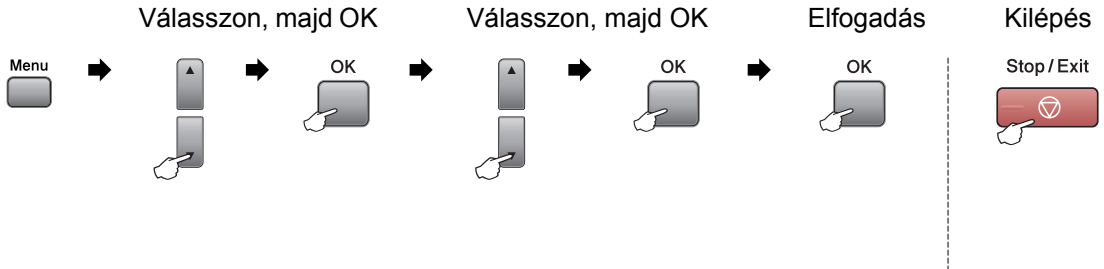

Főmenü	Almenü	Menüpontok	Választási lehetőségek	Leírás	Oldal
1.Ált. beáll.	1.Mód időzítő	—	0 Mp. 30 Mp. 1 Min 2 Min* 5 Min Ki	A fax üzemmódba való visszatérés idejének beállítása.	22
	2.Papír típus	—	Sima Papír* Tintasu. Papír Brother BP71 Egyéb Fényes Átlátszó	A tálcán lévő papír típusának beállítása.	23
	3.Papír méret	—	A4* A5 10x15cm Letter Legal	A tálcán lévő papír méretének beállítása.	23
 A gyári alapértelmezett beállítások félkövéren vannak szedve és csillaggal vannak jelölve.					

Főmenü	Almenü	Menüpontok	Választási lehetőségek	Leírás	Oldal
1.Ált. beáll. (folytatás)	4.Hangerősség	1.Csengő	Ki Halk Közép* Hangos	A csengetés hangerejének beállítása.	23
		2.Hangjelző	Ki Halk* Közép Hangos	Hangjelző hangerejének beállítása.	24
		3.Hangszóró	Ki Halk Közép* Hangos	A hangszóró hangerejének beállítása.	24
	5.Nyári időszak.	—	Be* Ki	A készülék automatikusan átáll nyári időszámításra.	24
	6.Kímélő beáll.	—	Fax Fogadás:Be* Fax Fogadás:Ki	Testre szabja az Power Save (Energiatakarékos mód) gombot, hogy takarékos módban ne fogadjon faxokat.	21
	7.LCD Kontraszt	—	Világos* Sötét	Az LCD-kijelző kontrasztjának beállítása.	24
8.Alvásmód	—	1 Min 2 Min 3 Min 5 Min 10 Min* 30 Min 60 Min	Kiválaszthatja, meddig maradjon készenlétben a készülék, mielőtt alvó üzemmódra térne át.	25	
2.Fax	1.Fogadás beáll. (csak fax üzemmódban)	1.Késleltetés	00 01 02* 03 04 05 06 07 08 (példa - Egyesült Királyság)	Csak Fax vagy Fax/Telefon üzemmódban a csengetések számának beállítása, amely után a készülék válaszol.	38
 A gyári alapértelmezett beállítások félkövéren vannak szedve és csillaggal vannak jelölve.					

Főmenü	Almenü	Menüpontok	Választási lehetőségek	Leírás	Oldal
2. Fax (folytatás)	1. Fogadás beáll. (csak fax üzemmódban) (folytatás)	2. F/t csöngetés	20 Mp. 30 Mp.* 40 Mp. 70 Mp.	Fax/Telefon módban az ál/kettős csöngetés idejének beállítása.	39
		3. Fax észlelés	Be* Ki	Fax fogadása a Start gomb megnyomása nélkül.	39
		4. Távoli kódok	Be* (*51, #51) Ki	A hívásra mellék- vagy külső telefonkészületről is válaszolhat, és kódok segítségével ki- vagy bekapcsolhatja a gépet. Személyre szabottan állíthatja be ezeket a kódokat.	48
		5. Aut.kicsinyít.	Be* Ki	Csökkenti a beérkező faxok méretét.	40
		6. Lehívó vétel	Standard Védett Időzítés	A gépet úgy állíthatja be, hogy az másik faxkészületről lehívást bonyolíthasson.	63
	2. Küldés beáll. (csak fax üzemmódban)	1. Kontraszt	Auto* Világos Sötét	A küldött fax világosságának, sötétségének beállítása.	33
		2. Fax Felbontás	Standard* Finom Szuperfinom Fotó	A kimenő faxok alapértelmezett felbontásának beállítása.	33
		3. Időzítő	—	24 órás formátumban beállítható az az időpont, amikor a készülék elküldi az időzített, késleltetett faxokat.	35
		4. Körfax	Be Ki*	Ugyanarra a faxszámra küldendő késleltetett faxüzenetek egyszerre történő elküldése.	36
		5. Közvetl.küld	Csak a köv.faxra Be Ki*	A memória használata nélkül is küldhet faxot.	34
	 A gyári alapértelmezett beállítások félkövéren vannak szedve és csillaggal vannak jelölve.				

Főmenü	Almenü	Menüpontok	Választási lehetőségek	Leírás	Oldal	
2.Fax (folytatás)	2.Küldés beáll. (csak fax üzemmódban) (folytatás)	6.Lehívó adás	Standard Védett	Beállítja a dokumentumot az Ön gépén, hogy egy másik faxkészülék lehívhassa.	65	
		7.Tengertúli-mód	Be Ki*	Ha tengerentúlra történő faxolás közben probléma merül fel, kapcsolja be ezt az üzemmódot.	35	
		0.Szkenüveg mér.	A4* Letter	A szkennerüveg szkennelési területén állítja be a dokumentum méretéhez.	31	
	3.Visszaigazolás	1.Adásigazolás	Be Be+Kép Ki* Ki+Kép	Az adásigazolás és az időközi napló kezdeti beállítása.	61	
		2.Napló időköz	Ki Minden 50 fax* 6 Óránként 12 Óránként 24 Óránként 2naponta 7naponta		61	
	4.Távoli fax op.	1.Továbbít/Tárol	Ki*	Fax küldés Fax tárolása PC fax fogadás	Faxüzenetek továbbítása, és azok eltárolása a memóriába, (hogy Ön akkor is hozzáférjen az üzenetekhez, ha nincs a készülék közelében), vagy faxok küldése számítógépre. Ha a faxtovábbítás vagy a PC Fax fogadás opciót állította be, akkor bekapcsolhatja a biztonsági nyomtatás funkciót.	54
			2.Táv.hozzáfér.	---*	A távoli hozzáféréshez be kell állítania saját kódját.	57
			3.Doku nyomtatás	—	A memóriában tárolt bejövő faxok nyomtatása.	40





A gyári alapértelmezett beállítások félkövéren vannak szedve és csillaggal vannak jelölve.

Főmenü	Almenü	Menüpontok	Választási lehetőségek	Leírás	Oldal
2. Fax (folytatás)	5. Feladattörlés	—	—	Ellenőrizheti, hogy mely feladatok vannak a memóriában, és törölhet a feladatok közül.	32
	0. Vegyes	1. Adás zárolva	—	Megakadályozza, hogy illetéktelen felhasználók módosíthassák a készülék aktuális beállításait.	26
		2. Kompatibilitás	Magas* Normál Alap (VoIP-hoz)	Kommunikációs problémák esetén a kompatibilitás beállítása.	113
		3. Teltárs. cseng. (csak Egyesült Királyság)	Be Ki*	A BT hívójel használata.	42
		4. Hívóazonosító	Be* Ki Kijelző ID Jelentés nyomt.	Megnézheti vagy kinyomtathatja a memóriában tárolt utolsó 30 hívófél-azonosítást.	43
3. Másol	1. Minőség	—	Gyors Normál* Legjobb	Kiválaszthatja az adott dokumentumtípus másolási felbontását.	69
	2. Világosság	—	-□□□■+ -□□□■+ -□□■□+* -□■□□+ -■□□□+	Beállítható a másolatok fényereje.	73
	3. Kontraszt	—	-□□□■+ -□□□■+ -□□■□+* -□■□□+ -■□□□+	Másolatok kontrasztjának beállítása.	73
4. Photo-capture	1. Nyomt. Minőség	—	Normál Fotó*	Kiválaszthatja a nyomtatási minőséget.	82
	2. Papír típus	—	Sima Papír Tintasu. Papír Brother BP71 Egyéb Fényes*	Kiválaszthatja a papírtípust.	82



A gyári alapértelmezett beállítások félkövérrel vannak szedve és csillaggal vannak jelölve.

Főmenü	Almenü	Menüpontok	Választási lehetőségek	Leírás	Oldal
4.Photo-capture (folytatás)	3.Papír méret	—	10x15cm* 13x18cm Letter A4 (Amikor A4 vagy Letter van kiválasztva.) 8x10cm 9x13cm 10x15cm 13x18cm 15x20cm Max. méret*	Kiválaszthatja a papírméretet és a nyomtatási méretet. A nyomtatási méret lehetőség akkor jelenik meg, ha A4 vagy Letter méretet választott ki a papírméret menüben.	83
	4.Színfokozás	Be Ki*	1.Világosság	Beállíthatja a fényerőt.	83
			2.Kontraszt	Beállíthatja a kontrasztot.	83
			3.Fehéregyensúly	Beállíthatja a fehér részek színárnyalatát.	83
			4.Élesség	Növelheti a kép részletességét.	
 A gyári alapértelmezett beállítások félkövérrel vannak szedve és csillaggal vannak jelölve.					

Főmenü	Almenü	Menüpontok	Választási lehetőségek	Leírás	Oldal
4. Photo-capture (folytatás)	4. Színfokozás (folytatás)	Be Ki*	5. Színsűrűség -□□□■+ -□□■□+ -□■□□+* -■□□□+ -■□□□+	Beállíthatja a kép színmenyiségét.	83
	5. Levágás	—	Be* Ki	Levágja a kép margón kívül eső részét, hogy a kép ráférjen a kiválasztott papírméretre vagy nyomtatási területre. Kapcsolja ki ezt a funkciót, ha egész képeket szeretne nyomtatni, vagy ha el szeretné kerülni a kép megvágását.	84
	6. Szegély nélkül	—	Be* Ki	Kibővíti a nyomtatható területet a papír széleiig.	84
	7. Dátum nyomt. (Nem jelenik meg, ha ki van választva a DPOF nyomtatás.)	—	Be Ki*	Rányomtatja a dátumot a fotókra.	84
	0. KártyáraSzken. (Ha memóriakártya vagy USB Flash memória meghajtó a készülékbe helyezve.)	1. Minőség		FF 200x100 dpi FF 200 dpi Színes 150 dpi* Színes 300 dpi Színes 600 dpi	Kiválaszthatja az adott dokumentumtípus szkennelési felbontását.
2. B&W Fájl Típus			TIFF* PDF formátum	Kiválasztható a fekete-fehér szkennelés alapértelmezett fájlformátuma.	86
3. SzínesFájlTíp.			PDF formátum* JPEG formátum	Kiválasztható a színes szkennelés alapértelmezett fájlformátuma.	86
 A gyári alapértelmezett beállítások félkövéren vannak szedve és csillaggal vannak jelölve.					

Főmenü	Almenü	Menüpontok	Választási lehetőségek	Leírás	Oldal
5.Hálózat	1.TCP/IP beállít	1.Bootolás módja	Auto* Statikus RARP BOOTP DHCP	Kiválaszthatja a legmegfelelőbb bootolási módot.	Lásd a Hálózati használati útmutatót.
		2.IP cím	[000-255] [000-255] [000-255] [000-255]	Adja meg az IP-címet.	
		3.Alhálózmászk	[000-255] [000-255] [000-255] [000-255]	Adja meg az alhálózati maszkot.	
		4.Gateway	[000-255] [000-255] [000-255] [000-255]	Adja meg az átjáró címét.	
		5.Csomópont név	BRNXXXXXXXXXXXX	Adja meg a Csomópont nevét.	
		6.Wins beállít	Auto* Statikus	Kiválaszthatja a WINS konfigurálási módját.	
		7.Wins szerver	(Elsődleges) 000.000.000.000 (Másodlagos) 000.000.000.000	Az elsődleges és másodlagos szerver IP-címének meghatározása.	
		8.Dns szerver	(Elsődleges) 000.000.000.000 (Másodlagos) 000.000.000.000	Az elsődleges és másodlagos szerver IP-címének meghatározása.	
		9.APIPA	Be* Ki	Automatikusan kiosztja az IP-címet a link-local címtartományból.	



A gyári alapértelmezett beállítások félkövéren vannak szedve és csillaggal vannak jelölve.

Főmenü	Almenü	Menüpontok	Választási lehetőségek	Leírás	Oldal
5.Hálózat (folytatás)	1.TCP/IP beállít (folytatás)	0.IPv6	Be Ki*	Az IPv6 protokoll engedélyezése vagy letiltása. Az IPv6 protokoll használatával kapcsolatot további információkért látogassa meg a http://solutions.brother.com honlapot.	Lásd a Hálózati használati útmutatót.
	2.Egyéb beállít.	1.Ethernet	Auto* 100B-FD 100B-HD 10B-FD 10B-HD	Kiválasztja az Ethernet csatlakozási módot.	
	0.Gyári reszet	1.Null. 2.Kilép	—	Visszatérés a gyári alapértelmezett hálózati beállításokhoz.	
6.Jelent. nyomt.	1.Adásigaz. Ell.	—	—	Kinyomtatja az utolsó adásának Adásigazolási jelentését.	62
	2.Segítség	—	—	Kinyomtatja a Súlyó listát, amelyből megtudhatja a készülék gyors programozási módjait.	
	3.Gyorstár csázás	—	—	Az egy gombos és gyorstár csázás memóriában tárolt neveket és számokat jeleníti meg számsorrendben.	
	4.Fax Napló	—	—	Kilistázza az utóbbi bejövő és kimenő faxok adatait. (TX jelentése: küldés. RX jelentése: fogadás.)	
	5.Felhasz.Beáll.	—	—	Megjeleníti a beállításait.	
	6.Hálózat Beáll.	—	—	Kinyomtatja a hálózati beállításokat.	
7.Gép információ	1.Gyári szám	—	—	Ellenőrizheti a készülék sorozatszámát.	130
 A gyári alapértelmezett beállítások félkövéren vannak szedve és csillaggal vannak jelölve.					

Főmenü	Almenü	Menüpontok	Választási lehetőségek	Leírás	Oldal
0.Alapbeáll.	1.Vételi mód	—	Csak fax* Fax/Tel Külső Tel/Ü.R. Kézi	Kiválaszthatja a legmegfelelőbb fogadási módot.	37
	2.Idő&dátum	—	—	Dátum és idő beillesztése az LCD kijelzőre és a küldött faxok fejlécébe.	Lásd Gyors telepítési útmutató.
	3.Áll.azonosító.	—	Fax: Név:	Az Ön nevének és faxszámának kijelzése minden faxolt oldalon.	
	4.Hang/Impulzus	—	Hang* Impulzus	Megválaszthatja a tárcsázási módot.	
	5.Tárcsahang	—	Érzékelés Nincs érzékelés*	A tárcsahang-észlelés be- vagy kikapcsolása.	113
	6.tel.von.beáll	—	Normál* PBX ISDN	A telefonvonal-típus beállítása.	42
 A gyári alapértelmezett beállítások félkövéren vannak szedve és csillaggal vannak jelölve.					

Szövegbevitel

Amikor bizonyos beállításokat végez a menüben, pl. Az Állomásazonosító beállítását, előfordulhat, hogy szöveget kell beírnia a készülékbe. A legtöbb számgombon három vagy négy betű található. A **0**, **#** és ***** gombokra nincs rányomtatva betű, mivel ezek speciális karaktereknek vannak fenntartva.

A megfelelő gomb többszöri megnyomásával lehet kiválasztani a kívánt karaktert.

Nyomja meg a gombot	Egyszer	Kétszer	Háromszor	Négyszer
2	A	B	C	2
3	D	E	F	3
4	G	H	I	4
5	J	K	L	5
6	M	N	O	6
7	P	Q	R	S
8	T	U	V	8
9	W	X	Y	Z

Szóköz beillesztése

Szóköz beillesztése faxszámba: nyomja meg a ► gombot egyszer a számok között. Ha egy névben kíván szóközt elhelyezni, akkor kétszer nyomja meg a ► gombot a karakterek között.

Javítás

Ha rossz betűt írt be, és meg akarja változtatni, nyomja meg a ◀ gombot, hogy a kurzort a rossz betű alá állítsa. Ezután nyomja meg a **Clear/Back** (Törlés/Vissza) gombot. Írja be a helyes karaktert. Betűket tárolni és beszúrni is lehet.

Betűk ismétlése

Ha a beírandó betű ugyanazon a billentyűn van, mint az előzőleg beírt betű, nyomja meg a ► gombot, hogy a kurzort jobbra mozgassa, mielőtt újra lenyomja a billentyűt.

Speciális karakterek és szimbólumok

Nyomja meg a *****, **#** vagy **0** gombot, majd a ◀ vagy ► gombot a kurzor kívánt karakterre, szimbólumra mozgatásához. Az **OK** gomb lenyomásával végezheti el a kiválasztást.

A ***** megnyomásával elérhető karakterek: (szóköz) ! " # \$ % & ' () * + , - . / €

A **#** megnyomásával elérhető karakterek: ; : < = > ? @ [] ^ _

A **0** megnyomásával elérhető karakterek: Ä Ë Ö Ü À Ç È É 0

Általános

Nyomtató típusa	Tintasugaras	
Nyomtatási mód	Monokróm:	94 × 1 fűvókás piezo
	Színes:	94 × 3 fűvókás piezo
Memóriakapacitás	40 MB	
LCD (folyadékkristályos kijelző)	16 karakter × 2 sor	
Áramforrás	AC 220 - 240 V 50/60 Hz	
Energiafelvétel	Energiatakarékos üzemmód:	Átlagosan 0,7 W
	Alvás üzemmód:	Átlagosan 4 W
	Készenlét:	Átlagosan 5,5 W
	Működés közben:	Átlagosan 27 W

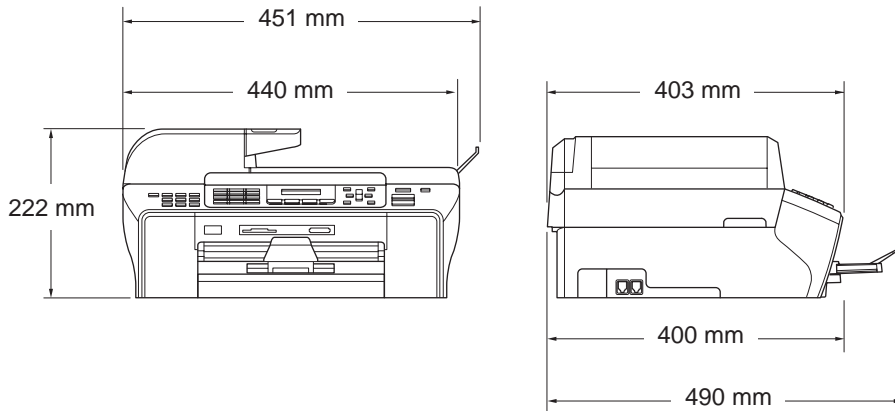
Méreték**Súly**

9,6 kg

Zajszint

Működés közben:

LPAM = 50 dB max.¹**Zaj az ISO 9296 szabvány szerint**

Működés közben:

LWad = 64,3 dB (A)¹ (mono)LWad = 61,6 dB (A)¹ (színes)

Az olyan irodai berendezések, amelyek zajszintje LWad > 63,0 dB (A), nem alkalmasak olyan helyiségekben való használatra, ahol elsősorban szellemi munka folyik. Az ilyen berendezéseket egy külön helyiségben kell elhelyezni.

Hőmérséklet

Működés közben:

10 - 35 °C

Legjobb nyomtatási minőség:

20 - 33 °C

Páratartalom

Működés közben:

20 - 80% (kondenzáció nélkül)

Legjobb nyomtatási minőség:

20 - 80% (kondenzáció nélkül)

ADF (automatikus dokumentum adagoló)

Max. 50 oldal

Ajánlott környezet a legjobb eredményért:

Hőmérséklet: 20 - 30 °C

Páratartalom: 50 - 70%

Papír: (80 g/m²) A4 vagy Letter méret**Papírtálca**150 lap, (80 g/m²)

¹ A nyomtatási feltételektől függően.

Nyomtatási adathordozó

Papír bevétele

Papírtálca

■ Papírtípus:

Normál papír, inkjet papír (bevonatos papír), fényes papír², írásvetítő fólia^{1,2} és borítékok

■ Papírméret:

Letter, Legal, Executive, A4, A5, A6, JIS B5, borítékok (üzleti 10. számú, DL, C5, Monarch, JE4), Fotó kártya, Indexkártya és Levelezőlap³

Szélesség: 98 - 215,9 mm

Hosszúság: 148 - 355,6 mm

A részleteket lásd: *Papír súlya, vastagsága és kapacitása* a(z) 17. oldalon.

■ Maximum papírtálca kapacitás: kb. 150 lap 80 g/m² normál papír

Papír kimenet

Max. 50 lap A4 normál papír (nyomtatott oldallal fölfelé kerülnek a kimeneti papírtálcára)²

¹ Kizárólag tintasugaras nyomtatáshoz ajánlott átlátszó papírokat használjon.

² Fényes papír és fóliák esetében javasoljuk, hogy a nyomtatott oldakat azonnal vegye el a kimeneti papírtálcáról, amint a gép kiadja őket; így elkerülheti az elmaszatolódást.

³ Lásd *Papírtípus és -méret a különböző műveletekhez* a(z) 16. oldalon.

Fax

Kompatibilitás	ITU-T Super 3-as csoport
Kórendszer	MH/MR/MMR/JPEG
Modem sebesség	Automatikus adatsebesség-csökkentés 33 600 bps
Dokumentumméret	ADF szélessége: 148 - 215,9 mm ADF hosszúsága: 148 - 355,6 mm Szkennerrüveg szélessége: max. 215,9 mm Szkennerrüveg magassága: max. 297 mm
Szkennelési szélesség	ADF: 208 mm Szkennerrüveg: 208 mm (Letter, Legal) Szkennerrüveg: 204 mm (A4)
Nyomatási szélesség	204 mm
Szürke árnyalatok	256 szint
Lehívási típusok	Standard, biztonsági, időzített, szekvenciális: (csak monokróm)
Kontraszt beállítása	Automatikus/világos/sötét (kézi beállítás)
Felbontás	<ul style="list-style-type: none"> ■ Vízszintes 8 dot/mm ■ Függőleges <ul style="list-style-type: none"> Normál 3,85 sor/mm (mono) 7,7 sor/mm (színes) Finom 7,7 sor/mm (mono/színes) Fotó 7,7 sor/mm (mono) Extra nagy 15,4 sor/mm (mono)
Gyorsbillentyűs tárcsázás	6 (3 × 2)
Gyorstárcsázás	100 állomás
Csoportok	Max. 6

Üzenetszórás¹	156 állomás
Automatikus újratárcsázás	3-szor 5 perces időközönként
Csengetés késleltetése	0, 1, 2, 3, 4, 5, 6, 7 vagy 8 csengetés (2, 3, 4, 5, 6, 7 vagy 8 csengetés - csak Dél-Afrikában)
Kommunikációs forrás	Nyilvános, kapcsolt telefonhálózat
Memória sebessége	Max. 480 ² /400 ³ oldal
Papír nélküli fogadás	Max. 480 ² /400 ³ oldal

¹ Csak monokróm.

² Az „Oldalszám” a „Brother Standard Táblázat No. 1” dokumentumra vonatkozik (tipikus üzleti levél, normál felbontás, MMR kód). A műszaki adatok és nyomtatott anyagok előzetes figyelmeztetés nélkül módosulhatnak.

³ Az „Oldalszám” az „ITU-T #1 tesztgrafikonra” utal (tipikus üzleti levél, normál felbontás, MMR kód). A műszaki adatok és nyomtatott anyagok előzetes figyelmeztetés nélkül módosulhatnak.

Másolás

Színes/Monokróm
Dokumentumméret

Igen/Igen

ADF szélessége: 148 - 215,9 mm

ADF hosszúsága: 148 - 355,6 mm

Szkennerüveg szélessége: max. 215,9 mm

Szkennerüveg hosszúsága: max. 297 mm

Többszörös másolás
Nagyítás/Kicsinyítés
Felbontás

Maximálisan 99 lapot rak

25 - 400% (1%-os lépésenként)

- Szkennelésnél max. 1 200 × 1 200 dpi
- Nyomtatás max. 1 200 × 1 200 dpi

PhotoCapture Center™

Használható adathordozók¹

CompactFlash®
(Csak I. típus)
(Microdrive™ nem kompatibilis)
(Kompakt I/O kártyák, mint pl. Kompakt LAN kártya és Kompakt Modem kártya, nem támogatottak)

Memory Stick®
Memory Stick Pro™
(Nem használható MagicGate másolásvédelemmel ellátott zenei adatokhoz™)
Memory Stick Duo™ adapterrel
Memory Stick Micro (M2) adapterrel

SD²
SDHC³
miniSD™ adapterrel
microSD adapterrel

xD-Picture Card™⁴

USB Flash memóriameghajtó⁵

Felbontás

Max. 1 200 × 2 400 dpi

Fájlkiterjesztés

(Adathordozó-formátum)

DPOF, EXIF, DCF

(Képfarmátum)

Fotónyomtatás: JPEG⁶

Szkennelés adathordozóra: JPEG, PDF (színes)

TIFF, PDF (mono)

Fájlok száma

Max. 999 fájl

(A memóriakártya vagy USB Flash memóriameghajtó belső mappáját is beleszámítva)

Mappa

A fájlt a memóriakártya vagy USB Flash memória meghajtó 4. mappaszintjén kell tárolni

Szegély nélkül

Letter, A4, Fotó (10 × 15 cm), Fotó (13 × 18 cm)⁷

¹ Memóriakártyák, adapterek és USB Flash memóriameghajtó nélkül.

² 16 MB - 2 GB.

³ 4 - 8 GB.

⁴ xD-Picture Card™ Szokványos kártya 16 - 512 MB.

xD-Picture Card™ M típus 256 MB - 2 GB.

xD-Picture Card™ M+ típus 1 és 2 GB.

xD-Picture Card™ H típus 256 MB - 2 GB.

⁵ USB 2.0 Standard.

16 MB - 8 GB kapacitású USB háttértároló.

Támogatott formátum: FAT 12/FAT16/FAT32.

⁶ Progressive JPEG formátum nincs támogatva.

⁷ Lásd *Papírtípus és -méret a különböző műveletekhez* a(z) 16. oldalon.

PictBridge

Kompatibilitás

Támogatja a Camera & Imaging Products Association PictBridge CIPA DC-001 szabványt.

További információért látogassa meg a <http://www.cipa.jp/pictbridge> honlapot.

Interfész

PictBridge (USB) csatlakozó.

Szkenner

Színes/Monokróm	Igen/Igen
TWAIN kompatibilis eszköz	Igen (Windows® 2000 Professional/XP/ XP Professional x64 Edition/Windows Vista®) Mac OS® X 10.2.4 vagy újabb verzió
WIA kompatibilis eszköz	Igen (Windows® XP ¹ /Windows Vista®)
Szín mélység	48 bit szín szerkesztés (bemenet) 24 bit szín szerkesztés (kimenet) (Aktuális bemenet: 30 bit szín/aktuális kimenet: 24 bit szín)
Felbontás	Max. 19 200 × 19 200 dpi (interpolált) ² Max. 1 200 × 2 400 dpi (optikai) (szkennerüveg) Max. 1 200 × 600 dpi (optikai) (ADF)
Szkennelési sebesség	Színes: max. 4,83 másodperc Monokróm: max. 3,44 másodperc (A4 méret 100 × 100 dpi)
Dokumentumméret	ADF szélessége: 148 - 215,9 mm ADF hosszúsága: 148 - 355,6 mm Szkennerüveg szélessége: max. 215,9 mm Szkennerüveg hosszúsága: max. 297 mm
Szkennelési szélesség	Max. 210 mm
Szürke árnyalatos	256 szint

¹ A Windows® XP ebben a Használati útmutatóban tartalmazza a Windows® XP Home Edition, a Windows® XP Professional és a Windows® XP Professional x64 Edition is.

² Maximum 1 200 × 1 200 dpi szkennelés a WIA illesztőprogrammal Windows® XP és Windows Vista® operációs rendszerben (akár 19 200 × 19 200 dpi felbontás is választható a Brother szkennelési segédprogrammal).

Nyomtató

Nyomtató-illesztőprogram	Windows® 2000 Professional/XP/XP Professional x64 Edition/Windows Vista® illesztőprogram, amely támogatja a Brother Native Compression módot Mac OS® X 10.2.4 vagy újabb verzió: Brother tintasugaras illesztőprogram
Felbontás	Max. 1 200 × 6 000 dpi 1 200 × 2 400 dpi 1 200 × 1 200 dpi 600 × 1 200 dpi 600 × 600 dpi 600 × 300 dpi 600 × 150 dpi (színes) 450 × 150 dpi (mono)
Nyomatási sebesség	Monokróm: max. 35 oldal/perc ¹ Színes: max. 28 oldal/perc ¹
Nyomatási szélesség	204 mm (210 mm) ² (A4 méret)
Szegély nélkül	Letter, A4, A6, Fotó kártya, Indexkártya, Levelezőlap ³

¹ A Brother szabványmintája alapján.
A4-es méret vázlat módban.

² Amikor a szegély nélküli nyomtatás funkció be van kapcsolva.

³ Lásd *Papírtípus és -méret a különböző műveletekhez* a(z) 16. oldalon.

Interfészek

USB^{1, 2}

USB 2.0 interfész kábelt használjon, ami nem hosszabb, mint 2,0 m.

LAN kábel³

Ethernet UTP kábelt használjon, amely CAT5 vagy magasabb kategóriás.

- ¹ Az Ön készüléke nagysebességű USB 2.0 interfésszel rendelkezik. A készülék csatlakoztatható olyan számítógéphez is, amely USB 1.1 interfésszel rendelkezik.
- ² Harmadik fél USB portjait Macintosh® a rendszer nem támogatja.
- ³ A részletes hálózati jellemzőkről lásd a *Hálózati használati útmutatót*.

Számítógép követelmények

TÁMOGATOTT OPERÁCIÓS RENDSZEREK ÉS SZOFTVERFUNKCIÓK								
Számítógép platform és operációs rendszer verzió		Támogatott szoftver funkciók	PC-interfész	Processzor minimális sebessége	Minimum RAM	Ajánlott RAM	Rendelkezésre álló szabad lemezterület	
							Meghajtókhoz	Alkalmazásokhoz
Windows® operációs rendszer ¹	2000 Professional ⁵	Nyomtatás, PC Fax ⁴ Szkenelés, Cserélhető lemez	USB Ethernet	Intel® Pentium® II vagy azzal egyenértékű	64 MB	256 MB	110 MB	340 MB
	XP Home ^{2, 5} XP Professional ^{2, 5}				128 MB			
	XP Professional x64 Edition ²			64-bit (Intel® 64 vagy AMD64) támogatott CPU	256 MB	512 MB		
	Windows Vista® ²			Intel® Pentium® 4 vagy azzal egyenértékű 64-bites (Intel® 64 vagy AMD64) processzor	512 MB	1 GB		
Macintosh® operációs rendszer ⁶	Mac OS® X 10.2.4 - 10.4.3	Nyomtatás, PC FAX Send ⁴ Szkenelés, Cserélhető lemez	USB ³ Ethernet	PowerPC G4/G5 PowerPC G3 350 MHz	128 MB	256 MB	80 MB	400 MB
	Mac OS® X 10.4.4 vagy újabb verzió			PowerPC G4/G5 Intel® Core™ Processor	512 MB			

Feltételek:

- Microsoft® Internet Explorer 5.5 vagy újabb.
- WIA esetében 1 200 × 1 200 felbontás. A Brother szkennelő segédprogrammal megnövelhető akár 19 200 × 19 200 dpi felbontásig.
- Harmadik fél USB portjait a rendszer nem támogatja.
- A PC Fax funkció csak a fekete-fehér faxolást támogatja.
- A PaperPort™ 11SE a Microsoft® SP4 vagy később javítócsomagot támogatja Windows® 2000 esetén, illetve az SP2 vagy későbbi javítócsomagot XP esetén.
- Presto!® PageManager®, amely a CD-ROM lemezen található, a Mac OS X 10.3.9 és újabb változatait támogatja. A Mac OS X 10.2.4 - 10.3.8 verziókhöz a Presto!® PageManager® letölthető a Brother Solutions Center honlapjáról.

A legújabb illesztőprogram-fejlesztésekért látogasson el honlapunkra:
<http://solutions.brother.com/>.
 Valamennyi védjegy, márka és terméknév a megfelelő vállalat tulajdonát képezi.

Fogyóeszközök

Tinta A készülék külön fekete, sárga, ciánkék és magenta tintapatronokat használ, amelyek nem a nyomtatófej-egységen helyezkednek el.

A tintapatronok élettartama A tintapatronok első behelyezésekor a készülék feltölti a szállítócsöveket tintával a kiváló minőségű nyomatok biztosítása érdekében. A készülék ezt a műveletet csak egyszer hajtja végre. A többi tintapatronnal a meghatározott számú oldal kinyomtatására képes.

Csere fogyóeszközök A készülékhez adott patronok a szabványos patronokénál kisebb kapacitással rendelkeznek (65%).

<Fekete> LC1100BK, <Cián> LC1100C, <Magenta> LC1100M, <Sárga> LC1100Y

Fekete - körülbelül 450 oldal¹

Sárgia, cián és magenta - körülbelül 325 oldal¹

¹ A hozzávetőleges patronkapacitást az ISO/IEC 24711 szabvány szerint adtuk meg.

A fogyóeszközök cseréjével kapcsolatos bővebb információért látogasson el honlapunkra: <http://www.brother.com/pageyield>.

Mi az Innobella™?

Az Innobella™ a Brother által kínált eredeti fogyóeszközök sorozata. Az „Innobella™” név az „Innovation” és „Bella” szavakból származik, amely a gyönyörű és hosszan tartó nyomatot biztosító „innovatív” technológiát reprezentálja.

Fotók nyomtatásához a Brother az Innobella™ fényes fotópapír (BP71 széria) használatát ajánlja a kiváló minőség érdekében. Az Innobella™ tintákkal és papírokkal gyerekjáték a ragyogó színű nyomatok létrehozása.



Hálózat (LAN)

LAN	Készülékét hálózatra is csatlakoztathatja a következő funkciókhoz: Hálózati nyomtatás, Hálózati szkennelés, PC Fax Send, PC Fax Receive (csak Windows [®] esetében) és Remote Setup ¹ . A készülékhez jár a Brother BRAdmin Light ² Network Management szoftver is.
Támogatás	Windows [®] 2000 Professional/XP/XP Professional x64 Edition/ Windows Vista [®] Mac OS [®] X 10.2.4 vagy újabb verzió Ethernet 10/100 BASE-TX Auto Negotiation
Protokollok	TCP/IP IPv4-hez: ARP, RARP, BOOTP, DHCP, APIPA (Auto IP), NetBIOS/WINS, LPR/LPD, Custom Raw Port/Port9100, DNS Resolver, mDNS, FTP Server, TELNET, SNMPv1, TFTP, Scanner Port, LLTD responder, Web Services TCP/IP IPv6-hoz: (Alapbeállításként kikapcsolva) NDP, RA, LPR/LPD, Custom Raw Port/Port9100, mDNS, FTP Server, TELNET, SNMPv1, TFTP, Scanner Port, LLTD responder, Web Services

¹ A számítógép követelményeket tartalmazó táblázatot lásd: 157. oldal.

² Amennyiben fejlettebb nyomtatókezelésre van szüksége, használja a legújabb Brother BRAdmin Professional segédalkalmazást, amely letölthető a <http://solutions.brother.com> címen.

Ez a Brother kézikönyvekben található szolgáltatások és kifejezések átfogó listája. Az itt felsorolt szolgáltatások elérhetősége az Ön által megvásárolt készülék típusától függ.

ADF (automatikus dokumentum adagoló)

A dokumentum behelyezhető az ADF-be, majd oldalanként automatikusan beszkennelhető.

Automatikus faxküldés

Faxküldés a külső telefonkagyló felemelése nélkül.

Automatikus kicsinyítés

Csökkenti a beérkező faxok méretét.

Automatikus újratárcsázás

Ezzel a funkcióval automatikusan újrahívhatja az utolsó faxszámot öt perc múlva, ha a faxot foglalt vonal miatt nem sikerült elküldeni.

Állomásazonosító

A faxüzenetek tetején megjelenő tárolt információ. Tartalmazza a küldő nevét és faxszámát.

Biztonsági másolat nyomtatása

A készülék kinyomtatja az összes beérkező és a memóriában tárolt faxüzenetet. Ez egy biztonsági beállítás, amely biztosítja, hogy áramszünet esetén nem vesznek el az üzenetek.

CNG hangok

Olyan speciális hangok, amelyekkel a faxkészülékek az automatikus küldés közben a faxhívás kezdeményezését jelzik a fogadó készüléknek.

Csengetés hangereje

A készülék csengetési hangerejének beállítása.

Csengetés késleltetése

A csengetések száma, mielőtt a gép fogadná a hívást Csak fax és Fax/Tel módban.

Hangjelzés hangereje

Egy billentyű lenyomását vagy hibát jelző hangjelzés hangerejének beállítása.

Csoport szám

A gyorstárcsázási helyre mentett gyorstárcsázású számok kombinációja üzenetszórásra.

ECM (Hibajavítási mód)

Felismeri a fax küldése közben fellépő hibákat, és újraküldi a hibás oldalakat.

F/T csengetési idő

Az az időtartam, ameddig a Brother készülék csönget (ha a Fogadómód Fax/Telefon van állítva) a fogadott telefonhívások megválaszolására való figyelmeztetésekor.

Fax észlelése

A készülék válaszolhat a CNG hangokra, ha Ön megszakítja a faxot a hívás fogadásával.

Fax hangok

Az információ átadása közben a küldő és fogadó készülékek által kiadott hangok.

Fax napló

Kinyomtatja az utolsó 200 bejövő és kimenő fax adatait. TX jelentése: küldés. RX jelentése: fogadás.

Fax/Telefon

Fogadhat faxot vagy telefonhívást. Ne használja ezt az üzemmódot üzenetrögzítő (TAD) készülék használata esetén.

Felbontás

Egy hüvelykre eső függőleges és vízszintes vonalak száma. Lásd: normál, finom, szuperfinom és fotó.

Felhasználói beállítások

Nyomtatott jelentés a készülék aktuális beállításairól.

Fennmaradó feladatok

Ellenőrizheti, mely feladatok várnak a memóriában, és egyenként törölheti őket.

Fotófelbontás (csak mono)

Olyan felbontás, amely a szürke árnyalatait használja a fotók legjobb megjelenítéséhez.

Gyorsbillentyű

Gombok a készülék vezérlőpultján, amelyeken számokat tárolhat a gyorsított tárcsázáshoz. Minden billentyűhöz rendelhet egy második számot is, ha nyomva tartja a **Shift** (Váltás) billentyűt, miközben megnyomja a gyorsbillentyűt.

Gyorstárcsázás

Előzetesen rögzített szám az egyszerű tárcsázás érdekében. Nyomja meg a  (**Telefonkönyvet**) és **#** gombokat, adja meg kétjegyű kódot, majd nyomja le a **Mono Start** (Start (Mono)) vagy **Colour Start** (Start (Színes)) gombot a tárgyázás megkezdéséhez.

Gyorstárcsázás lista

A gyorsbillentyűs és a gyors tárcsázási memóriában tárolt nevek és számok listája számsorrendben.

Hangtárcsázó üzemmód

A dallamtárcsázó telefonok által használt tárcsázási mód a telefonvonalon.

Hívó ID (hívófél-azonosítás)

A telefontársaságnál megrendelhető szolgáltatás, amelynek révén Ön láthatja a híváskezdeményező számát (vagy nevét).

Ideiglenes beállítások

Minden küldendő faxhoz és másolathoz eltérő beállításokat választhat az alapértelmezett beállítások módosítása nélkül.

Impulzus-alapú üzemmód

Körtárcsás tárcsázási módszer a telefonvonalon.

Innobella™

Az Innobella™ a Brother által kínált eredeti fogyóeszközök sorozata. A legjobb minőség eléréséhez a Brother az Innobella™ tintát és papírt ajánlja.

Keresés

A tárolt gyorsbillentyűs, gyors tárcsázási vagy csoport számok elektronikus, numerikus vagy ábécérend szerinti listázása.

Kettős hozzáférés

A készülék memóriába másolhat kimenő faxot vagy beütemezett feladatokat, miközben faxot küld a memóriából, vagy faxot fogad, esetleg azt nyomtatja.

Kézi faxküldés

A külső telefon kagylójának felemelésekor hallhatja a fogadó faxkészüléket, mielőtt megnyomná a **Mono Start** (Start (Mono)) vagy **Colour Start** (Start (Színes)) az adás megkezdéséhez.

Kódolási módszer

A dokumentumban szereplő információk kódolásának módszere. Minden faxkészüléknek a Modified Huffman (MH) egy minimum szabványát kell használnia. Az Ön készüléke nagyobb teljesítményű tömörítésre is képes, például Modified Read (MR), Modified Modified Read (MMR), JBIG és JPEG, ha a fogadó készülék képes az adott formátumot fogadni.

Kommunikációs hiba (Komm. hiba)

Hiba a fax küldése közben. Jellemzően a telefonvonal zaja vagy elektrosztatikus töltés okozza.

Kompatibilitás csoport

Egy adott készülék alkalmassága egy másikkal való kommunikációra. A kompatibilitás garantált ITU-T csoportok között.

Kontraszt

Ez a beállítás a túl sötét vagy túl világos dokumentumok kijavításához kínál megoldást. A beállítással az eredetinel világosabb vagy sötétebb másolatok készíthetők.

Körfaxolás

Üzenetszórással ugyanazt a faxot automatikusan elküldheti több faxszámra.

Küldés

A faxok átküldésének folyamata készülékéről a fogadó készülékre a telefonvonalon keresztül.

Külső telefon

TAD (üzenetrögzítő) vagy telefonkészülék, amely a készülékhez van kapcsolva.

LCD (folyadékkristályos kijelző)

A készülék kijelző képernyője, ahol az interaktív üzenetek jelennek meg a képernyőn történő programozáskor. Ha a készülék pihenő állapotban van, a képernyőn a dátum és az idő jelenik meg.

Melléktelefon

Egy telefon, amely a faxszal azonos vonalat használ, de egy különálló fali aljzatba csatlakozik.

Menü üzemmód

A készülék beállításainak módosítását lehetővé tevő programozási mód.

Nagy felbontás

A felbontás 203 × 196 dpi. Kisméretű nyomtatáshoz, valamint grafikonokhoz használatos.

Naplózási időszak

Az automatikusan nyomtatott faxnapló-jelentések nyomtatása közötti, előzetesen meghatározott idő. A faxnaplót soron kívül, a megadott rendszeresség megszakítása nélkül is kinyomtathatja.

Normál felbontás

203 × 97 dpi. Szabványos méretű szövegre használatos, a leggyorsabb küldést teszi lehetővé.

OCR (optikai karakterfelismerés)

A készülékhez tartozó ScanSoft™ PaperPort™ 11SE OCR vagy a Presto!® PageManager® szoftveralkalmazással egy szöveg képét olyan szöveggé konvertálja, amely már szerkeszthető.

Papír nélküli fogadás

A beérkező faxokat a készülék memóriájában tárolja, ha kifogyott a papír.

PhotoCapture Center™

Digitális fényképek nyomtatását teszi lehetővé a digitális fényképezőgépről nagy felbontásban, fotó minőségű nyomtatással.

PictBridge

Digitális fényképek nyomtatását teszi lehetővé közvetlenül a digitális fényképezőgépről nagy felbontásban, fotó minőségű nyomtatással.

Súgó lista

A teljes menütablázat nyomtatott listája, melyet a készülék programozásánál használhat, ha nincs kéznél a Használati útmutató.

Szkennelés

Papírdokumentumról készült elektronikus kép küldése a számítógépre.

Szkennelés adathordozóra

Szkennelhet monokróm vagy színes dokumentumot memóriakártyára vagy USB Flash memória meghajtóra. A monokróm képek mindig TIFF vagy PDF fájlformátumba kerülnek, a színes képek lehetnek PDF vagy JPEG fájlformátumban is.

Szuperfinom felbontás (csak mono)

392 × 203 dpi. A legjobb nagyon kis méretű nyomtatásnál és rajzoknál.

Szünet

Lehetővé teszi, hogy Ön 3,5 másodpercig szünetet tartson tárcsázás közben, ha a tárcsázófelülettel tárcsáz, vagy gyorsbillentyűs és gyorstárcsázású számokat tárol el. Nyomja meg az **Redial/Pause** (Újratárcsáz/Leállít) gombot annyiszor, amennyiszer szükséges a hosszabb szünetekhez.

Szürke árnyalatos

A szürke különböző árnyalatai, amelyek fényképek másolásához, szkenneléséhez és faxolásához használhatók.

TAD (telefonos üzenetrögzítő berendezés)

Külső TAD eszközt is csatlakoztathat a készülékhez.

Távoli aktiválás kódja

Akkor adja meg ezt a kódot (* 5 1), ha faxhívást fogad egy mellék- vagy külső telefonon.

Távoli inaktiválás kód (csak Fax/Telefon módban)

Ha a készülék telefonhívást fogad, ál/kettős csengetéssel csöng ki. Felveheti egy melléktelefonon, beütve ezt a kódot: (# 5 1).

Tengerentúli üzemmód

A faxhangot időlegesen módosítja, hogy az igazodjon a tengerentúli, külföldi vonalak esetleges zajához, statikus zavaraihoz.

Valós idejű küldés

Ha a memória betelt, közvetlen átvitelrel is küldhet faxot.

Világosság

A fényerő változtatásával az egész kép világosodik vagy sötétedik.

Xmit Report (Adásigazolási jelentés)

Az elküldött faxok listázása, amely tartalmazza a üzenetküldés napját, időpontját és számát.

A

A készülék szállítása	131
ADF (automatikus dokumentumadagoló)	18, 30
Adás zárolás	
be/kikapcsolás	27
Alvó üzemmód	25
Apple® Macintosh®	
lásd a CD-ROM lemezen található Szoftver használati útmutatót	
Automatikus fax fogadás	37
fax észlelése	39

Á

Áramkimaradás	133
Átlátszó papírok	14, 17, 148

B

Bekötés	
külső telefon	46
Biztonsági rendelkezések	97, 101
Borítékok	10, 11, 16, 17

C

ControlCenter	
lásd a CD-ROM lemezen található Szoftver használati útmutatót	
Csatlakozók	
EXT	
külső telefon	45
TAD (üzenetrögzítő)	45
Csatlakoztatás	
külső TAD (üzenetrögzítő)	45
Csoportok üzenetszóráshoz	52

E

Egyéni funkciók egy vonalon	110
Elakadás	
dokumentum	120
papír	121
Elérési kódok, tárolás és tárcsázás	53

F

Fax észlelése	39
Fax kódok	
módosítás	48, 57
távoli aktiválási kód	39, 46
távoli hozzáférési kód	57
távoli inaktíválási kód	46, 48
Fax tárolása	55
bekapcsolás	55
kikapcsolás	56
nyomtatás memóriából	40
Fax továbbítása	
távoli módosítás	59, 60
Fax továbbítása egy szám beprogramozása	54
Fax, önálló fogadás	37
beszélgetés végén	38
csengetés késleltetés, beállítás	38
F/T Csengetési idő, beállítás	39
fax továbbítása	59
fogadás mód, kiválasztás	37
kicsinyítés a használt papír méretére	40
melléktelefonról	46, 48
nyomtatás memóriából	40
PC-be	55
telefonvonal interferencia	113
visszakeresés távoli helyszínről	59, 60
fogadás probléma	106, 107, 108
küldés	30, 63
ADF-ből	30
belépés Fax módba	30
Felbontás	33
Kontraszt	33
késleltetett fax	35
késleltetett kötegetelt adás	36
manuális	36
memóriából (kettős hozzáférés)	34
szkennerüvegről	30
tengerentúlra	35
törlés a memóriából	36
üzenetszórás	31
valós idejű küldés	34

Fax, PC-ről	
lásd a Szoftver használati útmutatót	
a CD-ROM-on	
Fax/Telefon mód	
csengetés késleltetés	38
fax fogadási kód	46, 48
hívás megválaszolása kód	46, 48
válasz mellékelefonnál	46, 48
Felbontás	
csak következő faxhoz	33
fax	149
másolás	151
nyomtatás	155
szkennelés	154
Fogadás Mód	
Csak Fax	37
Fax/Telefon	37
Külső TAD	37
Manuális	37
Fogadás mód	37
Fogyóeszközök	158

G

Gyorsbillentyűs tárcsázás	
használata	49
módosítás	51
Gyorshívás	
beállítás	51
Gyorshívás	
használata	49
megváltoztatás	51
Gyorstárcsázás	50
beállítás	50
csoportos tárcsázás	
csoportok beállítása	
üzenetszóráshoz	52
módosítás	51
gyorsbillentyűs tárcsázás	
beállítás	50
módosítás	51
gyorshívás	
beállítás	51
használat	49
módosítás	51
használata	49
keresés	49
üzenetszórás	31
csoportok használata	31

H

Hangerő, beállítás	
csipogás	24
csörgés	23
hangszóró	24
Hálózat	
Nyomtatás	
lásd a CD-ROM lemezen található	
Hálózati használati útmutatót	
Hibaelhárítás	106
dokumentumelakadás	120
LCD hibaüzenetek	114
nyomtatási minőség	127, 128
papírelakadás	121
probléma esetén	
bejövő hívások	110
faxok fogadása	109
faxok küldése	109
hálózat	112
kapott faxok nyomtatása	108
másolás	110
nyomtatás	106, 107, 108
PhotoCapture Center™	111
szkennelés	111
szoftver	111
telefonvonal vagy összeköttetések	
tintamennyiség ellenőrzése	130
Hibaüzenet az LCD-n	
Átvitelhiba	116
Csak F. nyomt.	114, 115
Kevés a tinta	116
Képtelen kezd	116
Képtelen nyom	118
Képtelen szke	118
Képtelen tiszt	115
Memória megtelt	34, 118
Nem detektálható	115
Nem regisztrált	49, 117
Nincs Patron	117
Nincs papír	117
Nyomtatás hiba	115
Hívó ID	
lista kinyomtatása	44
lista megtekintése	44
Hívó ID (Hívófél-azonosítás)	43

I

Ideiglenes másolási beállítások	69
Innobella™	158

J

Jelentések	61
adásigazolási jelentés	61, 62
fax napló	62
naplózási időszak	61
felhasználói beállítások	62
gyorstárcsázás lista	62
Hívó ID lista	44
nyomatás	62
súgó lista	62

K

Karbantartás, rutin	123
tintapatronok cseréje	123
Kettős hozzáférés	34
Késleltetett csengetés, beállítás	38
Készülék becsomagolása	131
Készülék programozása	133
Kicsinyítés	
bejövő faxok	40
másolás	70
Közvetlen nyomtatás	
nem-PictBridge-kompatibilis	
fényképezőgépről	89
PictBridge-kompatibilis	
fényképezőgépről	87
Külső telefon, csatlakoztatás	46

L

LCD (folyadékkristályos kijelző)	133
Kontraszt	24
LCD hibaüzenetek	114

M

Macintosh®	
lásd a CD-ROM lemezen található	
Szoftver használati útmutatót	
Manuális	
fogadás	37
küldés	36
tárcsázás	49

Másolás

ADF használatával	18
belépés Másolás üzemmódba	68
egyedi	68
fényerő	73
gombok	69
ideiglenes beállítások	69
kontraszt	73
N az 1-ben (oldalelrendezés)	71
nagyítás/kicsinyítés	70
opciók gomb	
papírméret	74
papírtípus	74
papír	74
rendezés	72
szkennerüveg használatával	19
több	68
Melléktelefon, használat	47, 48
Memória megtelt üzenet	34, 36, 118
Menü táblázat	133
Mód, bevitel	
fax	30

N

Nyomtat	
képek	80
Nyomatás	
faxolás memóriából	40
felbontás	155
illesztőprogramok	155
jelentések	62
képek	80
kis papírra	12
lásd a CD-ROM lemezen található	
Szoftver használati útmutatót	
minőség javítása	127, 128
papírelakadás	121
problémák	106, 107, 108
Szkennelés	
lásd a CD-ROM lemezen található	
Szoftver használati útmutatót	
specifikációk	155
terület	13

P

PaperPort™ 11SE OCR	
lásd a CD-ROM lemezen található	
Szoftver használati útmutatót és	
a PaperPort™ 11SE alkalmazásban	
található súgót a használati	
ismertetőkkel kapcsolatban	
Papír	14, 148
behelyezés	8
dokumentum mérete	18
dokumentumméret	30
kapacitás	17
méret	16, 23
típus	16, 23
PhotoCapture Center™	
Dátum nyomt.	84
DPOF nyomtatás	81
Memory Stick Pro™	76
Memory Stick®	76
Nyomtatási beállítások	
Nyomtatási sebesség és minőség	82
Papírtípus és papírméret	82
Színfokozás	83
Secure Digital (SD)	76
Szkenelés adathordozóra	85
specifikációk	152
számítógépről	
lásd a CD-ROM lemezen található	
Szoftver használati útmutatót	
xD-Picture Card™	76
PictBridge	
DPOF nyomtatás	88

S

Sorozatszám	
keresés módja	
lásd a belső borítón	
Súgó	
LCD üzenetek	133
menügombok használata	133
Menü táblázat	133, 135
Szkenelés	
lásd a CD-ROM lemezen található	
Szoftver használati útmutatót	
Szkennerüveg	
használat	19
tisztítás	126

Szöveg, bevitel	145
speciális karakterek	145
Szürkeárnyaltos	149, 154

T

TAD (telefonos üzenetrögzítő	
berendezés), külső	37, 45
csatlakoztatás	45
Fogadás Mód	37
OGM (kimenő üzenet) rögzítése	45
Tárcsázás	
Csoportok	31
Egygombos	49
elérési kódok és bankkártyaszámok	51
Gyorshívás	49
manuális	49
szünet	50
Tárolás a memóriában	133
Távols visszakeresés	57
faxok lekérése	60
hozzáférési kód	57, 58
utasítások	59
Tel/R gomb, használat	6
Telefonvonal	
interferencia	113
összeköttetés	45
problémák	108
többvonalas (PBX)	46
Tintapatronok	
csere	123
tintacsepp-számláló	123
tintamennyiség ellenőrzése	130
Tisztítás	
nyomólemez	126
nyomtatófej	127
papírfelszedő henger	127
szkenner	126
Többvonalas kapcsolatok (PBX)	46
Törlés	
újrAhívásra váró feladatok	36

Ú

Újratárcsáz/Szünet	50
--------------------	----

Ü

Üzem mód, belépés	
Másolás	68
PhotoCapture	6
Szkenelés	6
Üzenetrögzítő (TAD)	45
csatlakoztatás	45
Üzenetszórás	31
csoportok beállítása	52

V

Vezeték nélküli telefon	48
Vezérlőpult áttekintés	6
Visszavonás	
fax továbbítása	59

W

Windows®
lásd a CD-ROM lemezen található
Szoftver használati útmutatót

brother®

Látogasson meg bennünket a világhálón
<http://www.brother.com>

Ez a termék kizárólag abban az országban használható, ahol azt megvásárolták. a helyi Brother vállalatok vagy viszonteladók kizárólag az adott országban megvásárolt gépekhez nyújtanak műszaki szolgáltatást.