

KÄYTTÖOPAS

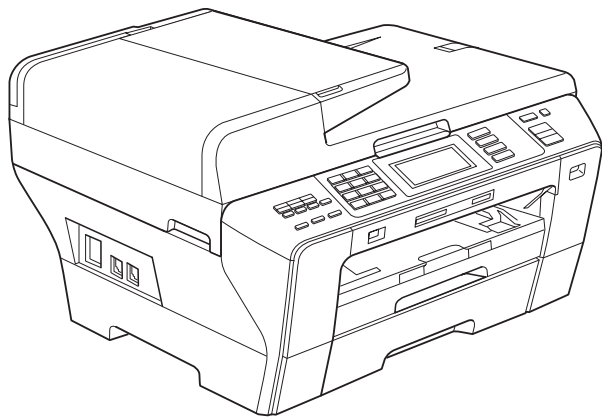

MFC-6890CDW

Jos haluat soittaa asiakaspalveluun

Täytä seuraavat tiedot tulevaa käyttöä varten:

Mallin numero: MFC-6890CDW

Sarjanumero: ¹ _____

Ostopäivä: _____

Ostopaikka: _____

¹ Sarjanumero sijaitsee laitteen takaosassa. Säilytä tämä Käyttöopas ja ostokuitti todisteena ostoksesta varkauden, tulipalon tai takuuhuollon varalta.

Rekisteröi laite Internetissä osoitteessa

<http://www.brother.com/registration/>

Kun rekisteröit tuotteen Brotherin sivustolla, sinut rekisteröidään laitteen alkuperäiseksi omistajaksi. Brother-rekisteröintisi:

- voi toimia laitteesi ostopäivän todistuksena, jos kadotat kuitin, ja
- voi tukea vakuutuskorvaushakemusta, jos laitteen katoaminen on vakuutuksen piirissä.

Tietoja tyyppihyväksynnästä sekä laadinta- ja julkaisutiedote

LAITE ON SUUNNITELTU LIITETTÄVÄKSI ANALOGISEEN VALINTAISEEN Puhelinverkkoon kahdella johdolla asianmukaista pistoketta käyttäen.

TIETOJA TYYPPIHYVÄKSYNNÄSTÄ

Brother ilmoittaa, että tämä laite ei välttämättä toimi oikein muualla kuin siinä maassa, josta se on alunperin ostettu. Valmistajan antama takuu ei ole voimassa, mikäli tätä laitetta käytetään muiden maiden yleisissä puhelinverkoissa.

Laadinta- ja julkaisutiedote

Tämä käyttöopas on laadittu ja julkaistu Brother Industries, Ltd. -yhtiön valvonnassa käyttäen viimeisimpiä tuotekuvauksia ja teknisiä tietoja.

Pidätämme oikeuden muuttaa tämän oppaan sisältöä ja teknisiä tietoja ilman erillistä ilmoitusta.

Brother pidättää oikeuden tehdä muutoksia tässä esitettyihin teknisiin tietoihin ja aineistoon ilman erillistä ilmoitusta. Brother ei ole vastuussa mistään vahingoista (mukaan lukien välilliset vahingot), jotka johtuvat esitetyn aineiston käytöstä, mukaan lukien painovirheet tai muut julkaisuun liittyvät virheet, kuitenkin niihin rajoittumatta.

Radio- ja telepäätelaitedirektiivin EY-vaatimustenmukaisuusvakuutus



EC Declaration of Conformity

Manufacturer

Brother Industries, Ltd.
15-1, Naeshiro-cho, Mizuho-ku, Nagoya 467-8561, Japan

Plant

Brother Industries (Shen Zhen) Ltd
G02414-1, Bao Chang Li Bonded Transportation Industrial Park,
Bao Long Industrial Estate, Longgang, Shenzhen, China

Herewith declare that:

Products description : Facsimile Machine
Model Name : MFC-6890CDW

is in conformity with provisions of the R & TTE Directive (1999/5/EC) and we declare compliance with the following standards :

Standards applied :

Harmonized : Safety EN60950-1:2001+A11:2004

EMC EN55022: 2006 Class B
EN55024: 1998 +A1: 2001 +A2: 2003
EN61000-3-2: 2006
EN61000-3-3: 1995 +A1: 2001 +A2:2005

Radio EN301 489-1 V1.6.1
EN301 489-17 V1.2.1
EN300 328 V1.7.1

Year in which CE marking was first affixed : 2009

Issued by : Brother Industries, Ltd.

Date : 30 th September, 2008

Place : Nagoya, Japan

Signature :

Junji Shiota
General Manager
Quality Management Dept.

EY-vaatimustenmukaisuusvakuutus

Valmistaja

Brother Industries, Ltd.
15-1, Naeshiro-cho, Mizuho-ku, Nagoya 467-8561, Japani

Tehdas

Brother Industries (Shen Zhen) Ltd
G02414-1, Bao Chang Li Bonded Transportation Industrial Park,
Bao Long Industrial Estate, Longgang, Shenzhen, Kiina

Täten vakuutamme, että:

Tuotekuvaus : Telekopiolaite
Mallin nimi : MFC-6890CDW

on radio- ja telepäätelaitteita koskevan direktiivin (1999/5/EY) määräysten mukainen, ja vakuutamme, että laite on seuraavien standardien vaatimusten mukainen:

Käytetyt standardit:

Harmonisoitu:	Turvallisuus	EN60950-1: 2001+A11: 2004
	EMC	EN55022: 2006 Luokka B EN55024: 1998 +A1: 2001 +A2: 2003 EN61000-3-2: 2006 EN61000-3-3: 1995 +A1: 2001 +A2: 2005
	Radio	EN301 489-1 V1.6.1 EN301 489-17 V1.2.1 EN300 328 V1.7.1

Vuosi, jolloin laite sai CE-merkinnän ensimmäisen kerran: 2009

Vakuutuksen antaja : Brother Industries, Ltd.

Päiväys : 30.9.2008

Paikka : Nagoya, Japani

Sisällysluettelo

Osa I Yleistä

1	Yleisiä tietoja	2
	Näiden ohjeiden käyttäminen	2
	Ohjeissa käytetyt symbolit ja käytänteet.....	2
	Ohjelmiston käyttöopas ja Verkkokäyttäjän opas	3
	Näin löydät ohjeet	3
	Brotherin tekninen tuki (Windows®)	5
	Ohjauspaneelin esittely	6
	Nestekidenäytön tiedot	8
	Perustoiminnot.....	9
2	Paperin ja asiakirjojen asettaminen	10
	Paperin ja muun tulostusmateriaalin lisääminen	10
	Paperin asettaminen paperikasettiin 1	10
	Paperin asettaminen paperikasettiin 2	13
	Kirjekuorten ja postikorttien lisääminen	16
	Pienten tulosteiden poistaminen laitteesta	18
	Tulostuva alue	19
	Hyväksyttävä paperi ja muu tulostusmateriaali.....	20
	Suositeltu tulostusmateriaali	20
	Tulostusmateriaalin käsittely ja käyttö	21
	Oikean tulostusmateriaalin valinta	22
	Asiakirjojen asettaminen paikalleen.....	24
	Arkinsyöttölaitteen käyttäminen	24
	Valotustason käyttäminen	25
	Skannattava alue.....	26
3	Yleiset asetukset	27
	Virransäästötila	27
	Laitteen asettaminen virransäästötilaan	27
	Laitteen siirtäminen pois virransäästötilasta	27
	Virransäästöasetukset	27
	Tila-ajastin	28
	Paperiasetukset	29
	Paperikoko ja -tyyppi	29
	Kasetin käyttäminen kopiointitilassa	29
	Kasetin käyttäminen faksauksessa	30
	Turvallinen paperinsyöttötila A3-kokoiselle poikittaisarkkipaperille	30
	Äänenvoimakkuuden asetukset	31
	Äänenvoimakkuus	31
	Äänimerkin äänenvoimakkuus.....	31
	Kaiuttimen äänenvoimakkuus.....	31
	Automaattinen kesä- ja talviaika	32
	Lepotila	32

Nestekidenäyttö	33
LCD-näytön kontrasti	33
Taustavalon kirkkauden säätö	33
Taustavalon himmennysajastimen asetukset	33

4 Suojaominaisuudet 34

Suojattu toimintolukko	34
Järjestelmänvalvojan salasanan ottaminen käyttöön ja muuttaminen	34
Julkisen käyttäjän asetusten määrittäminen ja käyttäminen	35
Rajoitettujen käyttäjien asetukset ja muuttaminen	36
Toimintolukon ottaminen käyttöön / poistaminen käytöstä	38
Käyttäjien vaihtaminen	38
Laitteen siirtäminen yleiseen tilaan	38
Kaikkien käyttäjien asetusten palauttaminen	39

Osa II Faksaus

5 Faksin lähettäminen 42

Faksitilaan siirtyminen	42
Faksin lähettäminen arkinsyöttölaitteesta	42
Faksaaminen skannerin valotuslasilta	43
Valotustason skannauskoon määrittäminen faksasta varten	43
Värikkisen faksin lähettäminen	44
Lähtevän faksin esikatselu	44
Faksin peruuttaminen lähetyksen aikana	44
Ryhmälähetys (vain Mustavalkoinen)	45
Käynnissä olevan ryhmälähetyksen peruuttaminen	46
Lähetyksen lisätoiminnot	46
Faksien lähettäminen käyttäen useita asetuksia	46
Kontrasti	47
Faksin erottelukyvyn muuttaminen	47
Kaksoistoiminto (vain Mustavalkoinen)	48
Suora lähetys	48
Ulkomaanlinja	48
Ajastettu faksaus (vain Mustavalkoinen)	48
Ajastettu keräyslähetyks (vain Mustavalkoinen)	49
Tarkistaminen ja peruuttaminen odottavat työt	49
Muutosten määrittäminen uudeksi oletusasetukseksi	49
Faksiasetusten palauttaminen tehdasasetuksiin	50
Faksin lähettäminen manuaalisesti	50
Muisti täynnä -viesti	50

6 Faksin vastaanottaminen

51

Vastaanottotilat	51
Vastaanottotilan valitseminen	51
Vastaanottotilojen käyttö.....	52
Vain faksi	52
Faksi/Puhelin	52
Manuaalinen	52
Ulkoinen puhelinvastaaja.....	52
Vastaanottotilan asetukset.....	53
Soittoviive	53
F/P-soittoaika (vain faksi-/puhelintilassa)	53
Faksintunnistus.....	54
Vastaanoton lisäasetukset.....	54
Pienennetyin saapuvan faksin tulostaminen	54
Vastaanoton tärkeysjärjestyksen asettaminen	55
Faksin tulostaminen muistista	56
Paperi loppu -vastaanotto.....	56
Vastaanotto muistiin (vain mustavalkoinen)	56
Faksien edelleenlähetys	56
Faksien tallennus.....	57
PC-Fax-vastaanotto.....	58
Kohdetietokoneen vaihtaminen	59
Vastaanotto muistiin -toiminnon poistaminen käytöstä.....	59
Vastaanotto muistiin -toimintojen muuttaminen	60
Faksin esikatselu (vain Mustavalkoinen)	60
Vastaanotetun faksin esikatselu	60
Faksin esikatselun poistaminen käytöstä	62
Kaukonouto.....	63
Kauko-ohjaustunnuksen ottaminen käyttöön.....	63
Kauko-ohjaustunnuksen käyttäminen.....	63
Faksin kaukonoutokomennot.....	64
Faksiviestien noutaminen	65
Faksin edelleenlähetysnumeron muuttaminen	65

7 Puhelin ja ulkoiset laitteet

66

Puhelut.....	66
Faksi/Puhelin-tila	66
Faksi/Puhelin-tila virransäästötilassa	66
Puhelinpalvelut	66
Valitse puhelinlinjan tyyppi.	66
Ulkoiden puhelinvastaajan yhdistäminen	67
Yhdistäminen	68
Soittajan kuuleman viestin nauhoittaminen ulkoiseen puhelinvastaajaan	68
Puhelinvaihejärjestelmä (PBX)	68
Ulkoiset puhelimet ja rinnakkaispuhelimet.....	69
Yhdistäminen ulkoiseen tai rinnakkaispuhelimeen	69
Käyttäminen rinnakkaispuhelimien avulla	69
Langattoman ulkoisen puhelimen käyttäminen	69
Kauko-ohjaustunnusten käyttäminen	70

8 Numeroiden valitseminen ja tallentaminen 71

Numeron valitseminen	71
Manuaalisesti valitseminen.....	71
Pikavalinta	71
Pikanumerot	71
Faksin uudelleevalinta	71
Lähtevien puheluiden historia.....	72
Numeroiden tallentaminen.....	72
Tauon tallentaminen	72
Pikavalintanumeroiden tallentaminen.....	72
Pikavalintanumeroiden tallentaminen lähtevien puhelujen perusteella	73
Pikavalintanumeroiden tallentaminen.....	74
Lyhytvalintanumeroiden tallentaminen lähtevien puhelujen perusteella.....	75
Pika- tai lyhytvalintanumeroiden muuttaminen tai poistaminen.....	76
Ryhmälähetysryhmien määrittäminen	77
Pikanumeroiden yhdistäminen	78

9 Raporttien tulostaminen 80

Faksiraportit	80
Lähetysten vahvistusraportti	80
Faksiraportti (toimintaraportti).....	80
Raportit	81
Raportin tulostaminen.....	81

10 Pollaus 82

Pollauksen esittely	82
Pollausvastaanotto	82
Pollausvastaanoton asettaminen.....	82
Suojatun pollausvastaanoton asettaminen	82
Ajastetun pollausvastaanoton asettaminen	83
Sarjapollaus (vain mustavalkoinen).....	83
Sarjapollaustyön peruuttaminen	84
Pollauslähetys (vain mustavalkoinen).....	84
Pollauslähetysten asettaminen	84
Suojatun pollauslähetysten asettaminen	85

Osa III Kopiointi

11 Kopiointi 88

Kopioiminen	88
Kopiointitilaan siirtyminen	88
Yhden kopion ottaminen	88
Useiden kopioiden ottaminen	89
Kopioinnin lopettaminen	89

Kopiointiasetukset.....	89
Kopiointinopeuden ja laadun muuttaminen	89
Suurentaminen tai pienentäminen kopioimalla	90
Usean sivun kopiointi yhdelle (N in 1) tai julisteen kopiointi (sivunasettelu)	91
Kopioiden lajittelu arkinsyöttölaitteen avulla	92
Kirkkauden ja kontrastin säätäminen.....	93
Paperiasetukset.....	93
Vinosäätö.....	94
Kirjakopio	95
Vesileimakopio	95
Kaksipuolinen kopiointi (vain kasetti 1).....	96
Suosikkien asettaminen.....	98
Muisti täynnä -viesti	99

Osa IV Suora valokuvatulostus

12 Valokuvien tulostus muistikortilta tai USB-muistiasemalta 102

PhotoCapture Center™ -toiminnot	102
Valokuvien tulostus muistikortilta tai USB-muistiasemalta ilman tietokonetta	102
Skannaus muistikortille tai USB-muistitikkuun ilman tietokonetta	102
PhotoCapture Center™ -toiminnon käyttäminen tietokoneesta	102
Mistikortin tai USB-muistitikun käyttäminen.....	102
Mistikorttien tai USB-muistitikun kansiorakenne.....	103
Näin pääset alkuun	104
PhotoCapture-tilaan siirtyminen	105
Kuvien tulostaminen	105
Näytä valokuvat	105
Tulosta hakemisto (pikkukuvat)	106
Valokuvien tulostaminen.....	107
Valokuvatehosteet	107
DPOF-tulostus	109
PhotoCapture Center™ -tulostusasetukset	110
Tulostus Nopeus ja Laatu	111
Paperiasetukset.....	111
Kirkkauden, kontrastin ja värin säätäminen.....	112
Rajaus	114
Reunaton tulostus.....	114
Päivämäärän tulostus	114
Muutosten määrittäminen uudeksi oletusasetukseksi	115
Asetusten palauttaminen tehdasasetuksiin	115
Skannaus muistikorttiin tai USB-muistitikkuun.....	115
Skannaustilaan siirtyminen	115
Skannaus muistikortille tai USB-muistitikkuun.....	116
Valotustason skannauskoko	117
Tiedostonimen muuttaminen	117
Uuden oletusasetuksen asettaminen	117
Tehdasasetuksiin palauttaminen	117
Virheviestien tulkinta.....	118

13 Valokuvien tulostaminen kamerasta 119

Suoratulostus PictBridge-kamerasta	119
PictBridge-vaatimukset.....	119
Digitaalikameran asetukset	119
Kuvien tulostaminen	120
DPOF-tulostus.....	120
Suoratulostus digitaalikamerasta (ei PictBridge-kamerasta)	121
Kuvien tulostaminen	121
Virheviestien tulkinta.....	122

Osa V Ohjelmisto

14 Ohjelmisto ja verkko-ominaisuudet 124

Osa VI Liitteet

A Turvallisuus ja rajoitukset 126

Paikan valinta	126
Laitteen turvallinen käyttö.....	127
Tärkeitä turvallisuusohjeita	132
TÄRKEÄÄ – oman turvallisuutesi vuoksi.....	133
Lähiverkkoliitännä	133
Radiohäiriöt	133
EU-direktiivi 2002/96/EY ja EN50419.....	134
EU-direktiivi 2006/66/EY – Akun poistaminen tai vaihtaminen.....	134
Kansainvälinen ENERGY STAR® -merkintä	134
Värikopiointirajoitukset.....	135
Tavaramerkit.....	136

B Vianetsintä ja kunnossapito 137

Vianetsintä.....	137
Ongelmia laitteen toiminnassa	137
Valintääänen tunnistus	144
Puhelinlinjan häiriöt	144
Virhe- ja huoltoviestit	145
Virheanimaation näyttö.....	150
Faksiesi tietojen tai faksiraportin siirtäminen	150
Asiakirjatukos	151
Tulostin- tai paperitukos	152

Normaali huolto.....	155
Värikasettien vaihtaminen	155
Laitteen puhdistaminen ulkopuolelta	158
Skannerin valotustason puhdistaminen	159
Laitteen tulostusalustan puhdistaminen	159
Paperinsyöttötelan puhdistaminen	160
Paperinsyöttörullan puhdistaminen	161
Tulostuspään puhdistaminen.....	161
Tulostuslaadun tarkistus.....	162
Tulostuksen kohdistuksen tarkistus.....	163
Värin määrän tarkistaminen.....	163
Laitetiedot	163
Sarjanumeron tarkistus.....	163
Laitteen pakkaaminen ja kuljettaminen.....	164

C Valikko ja toiminnot **166**

Ohjelmointi näytöstä	166
Valikkotaulukko.....	166
Tallentaminen muistiin	166
Mode- ja Menu-näppäimet.....	166
Valikkotaulukko.....	167
Tekstin syöttäminen.....	193

D Tekniset tiedot **194**

Yleistä	194
Tulostusmateriaali.....	196
Faksaus	197
Kopiointi	199
PhotoCapture Center™	200
PictBridge	201
Skanneri.....	202
Tulostin	203
Liitännät	204
Tietokoneelle asetetut vaatimukset	205
Tarvikkeet	206
Verkko (lähiverkko).....	207
Langattoman yhteyden määrittäminen yhdellä painalluksella	208

E Sanasto **209**

F Hakemisto **213**



Yleistä

Yleisiä tietoja	2
Paperin ja asiakirjojen asettaminen	10
Yleiset asetukset	27
Suojaominaisuudet	34

Näiden ohjeiden käyttäminen

Kiitos Brother-laitteen hankinnasta!
Lukemalla ohjeet saat parhaan hyödyn laitteestasi.

Ohjeissa käytetyt symbolit ja käytänteet

Ohjeissa käytetään seuraavia symboleja ja käytänteitä.

Lihavoitu teksti Lihavoitu fontti viittaa tiettyihin näppäimiin laitteen ohjauspaneelissa tai tietokoneen näytöllä.

Kursivoitu teksti Kursivoidulla fontilla on merkitty tärkeät kohdat tai sillä viitataan asiaan liittyvään toiseen aiheeseen.

Courier New Laitteen nestekidenäytön viestit tunnustetaan Courier New -fontista.



Varoitukset kertovat, miten mahdolliset henkilövahingot voidaan välttää.



Huomautukset sisältävät varotoimenpiteitä, jotka on huomioitava tapaturmien estämiseksi.



Sähköiskuvaaran kuvake varoittaa mahdollisesta vaarallisesta jännitteestä.



Tärkeät huomautukset sisältävät varotoimenpiteitä, jotka täytyy huomioida mahdollisten laitteelle tai muulle omaisuudelle aiheutuvien vahinkojen estämiseksi.



Vinkit kertovat, miten eri tilanteissa voi toimia tai miten toimintoa voi käyttää muiden ominaisuuksien kanssa.



Sopimattoman asetuksen kuvakkeet varoittavat sellaisista laitteista ja toiminnoista, joita ei voi käyttää tämän laitteen kanssa.

Ohjelmiston käyttöopas ja Verkkokäyttäjän opas

Tässä käyttöoppaassa ei ole kaikkia laitteen tietoja, kuten kuinka tulostimen, skannerin, PC-faksin tai verkon lisätoimintoja käytetään. Kun haluat oppia lisää näistä toiminnoista, katso **Ohjelmiston käyttöopas** ja **Verkkokäyttäjän opas**, jotka ovat CD-ROM-levyllä.

Näin löydät ohjeet

Ohjeiden lukeminen (Windows®)

Näet ohjeet valitsemalla **Käynnistä-**valikossa ohjelmaryhmästä **Brother**, **MFC-XXXX** (XXXX on mallisi nimi) ja valitsemalla sitten **Käyttöoppaat HTML-muodossa**.

Jos et ole asentanut ohjelmistoa, löydät ohjeet noudattamalla seuraavia ohjeita:

- 1 Käynnistä tietokone. Aseta Brother CD-ROM-levy tietokoneen CD-ROM-asemaan.
- 2 Jos näyttöön tulee ikkuna, jossa kysytään mallin nimeä, napsauta mallia.

- 3 Jos näyttöön tulee kielivalintaikkuna, napsauta suomi. CD-ROM-levyn päävalikko tulee näyttöön.



Vinkki

Jos ikkuna ei avaudu, siirry Windows® Resurssienhallintaan ja avaa Brother CD-ROM-levyn juurihakemistosta start.exe-ohjelma.

- 4 Napsauta **Oppaat**.
- 5 Napsauta haluamaasi opasta.
 - **HTML-oppaat: Ohjelmiston käyttöopas ja Verkkokäyttäjän opas HTML-muodossa.**
Tätä muotoa suositellaan tietokoneen näytössä tarkastelua varten.
 - **PDF-oppaat: Käyttöopas pelkälle laitteelle, Ohjelmiston käyttöopas ja Verkkokäyttäjän opas PDF-muodossa.**
Tätä muotoa suositellaan oppaiden tulostusta varten. Napsauttamalla pääset Brother Solutions Centeriin, jossa voit tarkastella ja ladata PDF-oppaat. (Internet-yhteys ja PDF-tiedostojen lukuohjelmisto tarvitaan.)

Skannausohjeet

Voit skannata asiakirjoja monella eri tavalla. Ohjeet löytyvät seuraavasti:

Ohjelmiston käyttöopas

- **Skannaus**
(Windows® 2000 Professional / Windows® XP ja Windows Vista®)
- **ControlCenter3**
(Windows® 2000 Professional / Windows® XP ja Windows Vista®)
- **Verkkoskannaus**

ScanSoft™ PaperPort™ 11SE ja tekstintunnistus -sovelluksen käyttöoppaat

- ScanSoft™ PaperPort™ 11SE ja tekstintunnistus -sovelluksen täydellisiä käyttöoppaita voidaan tarkastella valitsemalla ScanSoft™ PaperPort™ 11SE -sovelluksessa Ohje.

Verkkoasetusten ohjeet

Laite voidaan kytkeä langattomaan tai kiinteään verkkoon. Perusasetusten ohjeet ovat Pika-asennusoppaassa. Jos langaton tukiasema tukee SecureEasySetup™-, Wi-Fi Protected Setup™- tai AOSS™-toimintoa, noudata Pika-asennusoppaan ohjeita. Lisätietoja verkkoasetuksista on Verkkokäyttäjän opas.

Ohjeiden lukeminen (Macintosh®)

- 1 Käynnistä Macintosh®. Aseta Brother-CD-ROM-levy CD-ROM-asemaan. Näyttöön tulee tämä ikkuna.

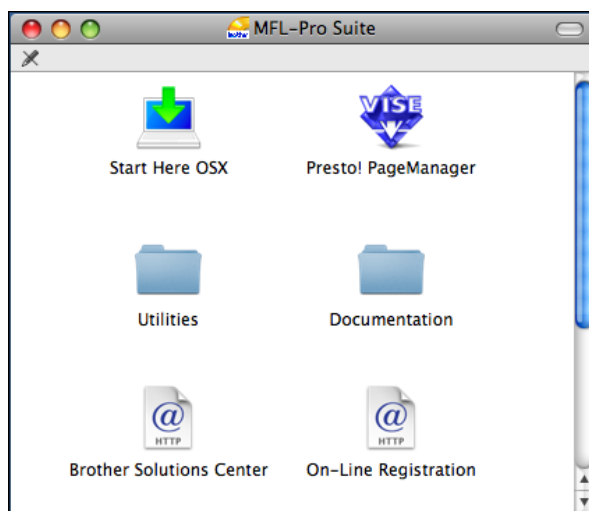

- 2 Kaksoisosoita **Documentation** (Oppaat) -kuvaketta.
- 3 Kaksoisosoita suomenkielistä kansiota.
- 4 Avaa **Ohjelmiston käyttöopas** ja **Verkkokäyttäjän opas** HTML-muodossa kaksoisosoittamalla tiedostoa **top.html**.

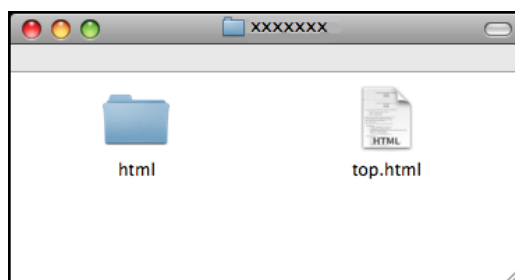

- 5 Osoita haluamaasi opasta:
 - **Ohjelmiston käyttöopas**
 - **Verkkokäyttäjän opas**

Skannausohjeet

Voit skannata asiakirjoja monella eri tavalla. Ohjeet löytyvät seuraavasti:

Ohjelmiston käyttöopas

- *Skannaus*
(Mac OS® X 10.2.4 tai uudempi)
- *ControlCenter2*
(Mac OS® X 10.2.4 tai uudempi)
- *Verkkoskannaus*
(Mac OS® X 10.2.4 tai uudempi)

Presto! PageManager -käyttöopas

- Täydelliseen Presto! PageManager - käyttöoppaaseen voi tutustua valitsemalla Presto! PageManager -ohjelmiston Ohjeen.

Verkkoasetusten ohjeet

Laite voidaan kytkeä langattomaan tai kiinteään verkkoon. Perusasetusten ohjeet ovat Pika-asennusoppaassa. Jos langaton tukiasema tukee SecureEasySetup™-, Wi-Fi Protected Setup™- tai AOSS™- toimintoa, noudata Pika-asennusoppaan ohjeita. Lisätietoja verkkoasetuksista on Verkkokäyttäjän opas.

Brotherin tekninen tuki (Windows®)

Brother-CD-ROM-levy sisältää kaikki tarvitsemasi yhteystiedot, kuten Internet-tuen (Brother Solutions Center) yhteystiedot.

- Napsauta päävalikossa **Brotherin tekninen tuki**. Näyttöön tulee tämä ikkuna:



- Pääset Web-sivustollemme (<http://www.brother.com>) napsauttamalla **Brotherin kotisivu**.
- Voit lukea uutisia ja viimeisimpiä tuotetukitietoja (<http://solutions.brother.com>) napsauttamalla **Brother Solutions Center**.
- Saat tietoja aidoista Brother-tarvikkeista (<http://www.brother.com/original/>) napsauttamalla **Tarviketietoja**.
- Pääset Brother CreativeCenter -sivustolle (<http://www.brother.com/creativecenter/>), josta voit ladata ja tulostaa ILMAISIA valokuvaprojekteja yms. napsauttamalla **Brother CreativeCenter**.
- Kun haluat palata pääsivulle, napsauta **Edellinen**. Jos olet valmis, napsauta **Lopeta**.

Ohjauspaneelin esittely

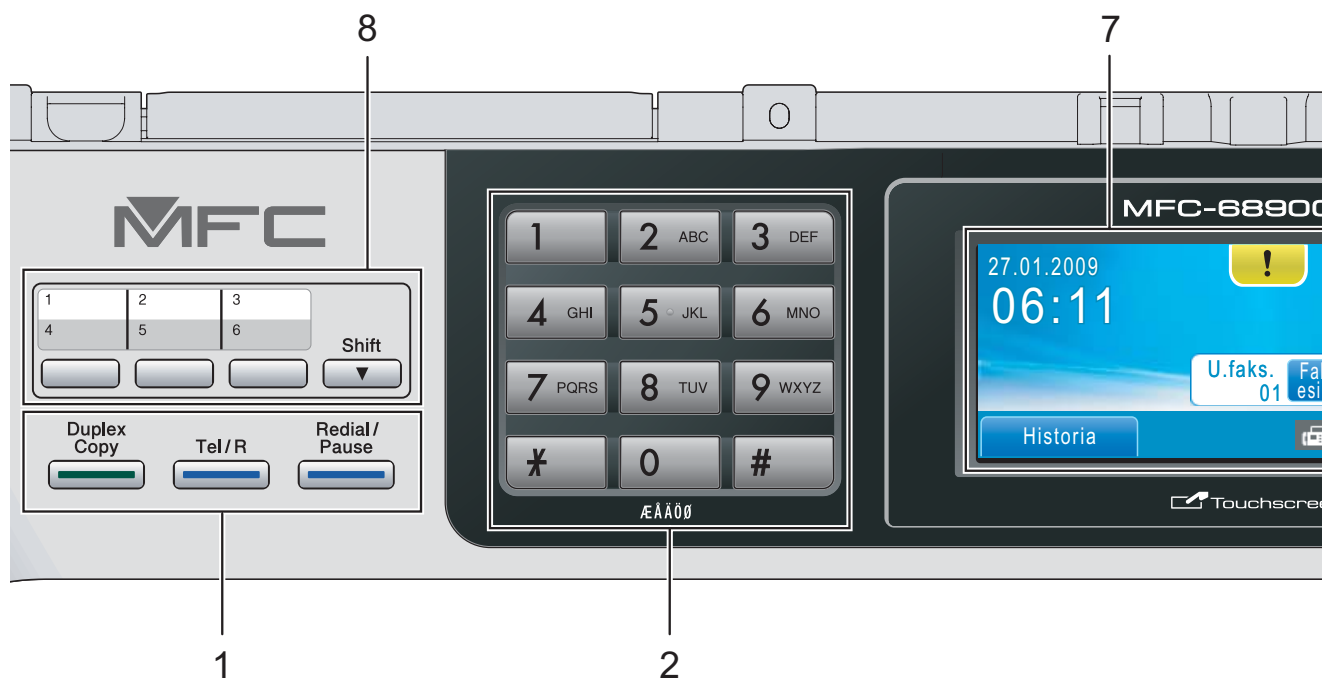

1 Faksi- ja puhelinnäppäimet:

■ Duplex Copy (Kaksipuolinen kopiointi)

Kopioi paperin molemmille puolille painamalla tätä näppäintä.

■ Tel/R (Puh/R)

Tätä näppäintä käytetään puhelinkeskusteluun ulkoisessa puhelimessa F/P-kaksoissoittoäänen aikana.

Maadoitusnäppäimellä saat esim. yhteyden ulkolinjaan sekä voit siirtää puhelun toiseen alanumeroon, kun laite on yhdistetty sisäiseen puhelinvaihteeseen.

■ Redial/Pause (Uudelleenvalinta/Tauko)

Valitsee uudelleen 30 viimeksi valittua numeroa. Lisää myös tauon numeroa valittaessa.

2 Valintanäppäimet

Voit valita näillä näppäimillä puhelin- ja faksinumerot sekä käyttää sitä näppäimistöä tietojen näppäilemiseksi laitteeseen.

Tämä toiminto siirtyy näyttöön joissakin toiminnoissa.

3 Tilanäppäimet:

■ Fax (Faksaus)

Voit siirtyä faksautilaan.

■ Scan (Skannaus)

Voit siirtyä skannaustilaan.

■ Copy (Kopiointi)

Voit siirtyä kopiointitilaan.

■ Photo Capture (Valokuvansieppaus)

Voit siirtyä PhotoCapture Center™ -tilaan.

4 Käynnistysnäppäimet:

■ Colour Start (Väri käynnistys)

Voit lähettää värillisiä fakseja tai ottaa värillisiä kopioita. Voit myös aloittaa skannaustoiminnon (värillisenä tai mustavalkoisena riippuen ControlCenter-ohjelmiston skannausasetuksesta).

■ Mono Start (M/V käynnistys)

Voit lähettää mustavalkoisia fakseja tai ottaa mustavalkoisia kopioita. Voit myös aloittaa skannaustoiminnon (värillisenä tai mustavalkoisena riippuen ControlCenter-ohjelmiston skannausasetuksesta).



5 Power Save (Virransäästö)

Siirrä laite virransäästötilaan.

6 Stop/Exit (Lopeta/Poistu)

Keskeyttää toiminnon tai poistuu valikosta.

7 Nestekidenäyttö

Tämä nestekidenäyttö on kosketusnäyttö. Voit käyttää valikoita ja vaihtoehtoja painamalla näytön näppäimiä.

Nestekidenäytön asentoa voi säätää nostamalla sitä.

8 Pikavalintanäppäimet

Näillä kolmella näppäimellä voit käyttää nopeasti kuutta aiemmin tallennettua numeroa.

Shift (Vaihto)

Kun haluat käyttää pikavalintanumeroja 4-6, pidä näppäintä **Shift** painettuna painaessasi samalla haluamaasi pikavalintanäppäintä.

Jos näppäimeen ei ole määritetty numeroa, voit tallentaa numeron suoraan painamalla tyhjää näppäintä.

Nestekidenäytön tiedot

Nestekidenäyttö näyttää laitteen nykyisen tilan sen ollessa käyttämättömänä.

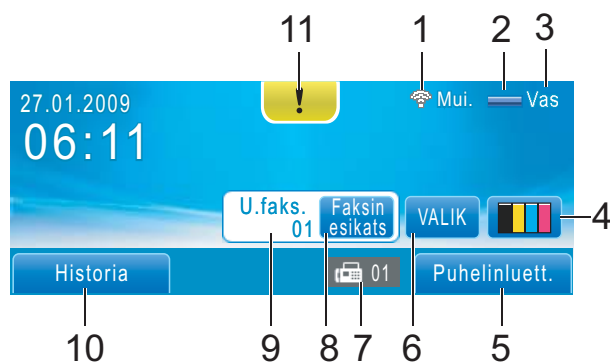

1 Langaton tila

Nelitasoinen ilmaisain osoittaa nykyisen langattoman signaalin voimakkuuden, jos käytät langatonta yhteyttä.



2 Muistin tila

Voit nähdä laitteessa käytettävissä olevan muistin.

3 Nykyinen vastaanottotila

Voit nähdä nykyisen vastaanottotilan.

- Fax (Vain faksi)
- F/P (Faksi/Puhelin)
- Vas (Ulkoinen puhelinvastaaja)
- Man (Manuaalinen)

4 Musteen ilmaisin

Näyttää jäljellä olevan musteen määrän. Voit myös siirtyä *Muste*-valikkoon.

5 Puhelinluettelo

Voit määrittää pikavalinta-, lyhytvalinta- ja ryhmänumeroiden puhelinluettelon.

Lisäksi voit etsiä haluamasi numeron puhelinluettelosta.

6 VALIKKO

Voit siirtyä päävalikkoon.

7 Faksit muistissa

Näyttää, kuinka monta vastaanotettua faksia on muistissa.

8 Faksin esikatselu

Voit esikatsella vastaanotettua faksia.

9 Uusia faks.

Kun *Faks. esikats.* -asetukseksi on valittu *Kyllä*, näet kuinka monta uutta faksia on vastaanotettu.

10 Historia

Näyttää listan lähtevistä puheluista -historian. Voit myös faksata tai soittaa numeroon, jonka olet valinnut listasta.

11 Varoituskuvake !

Varoittaa virheestä tai ilmoittaa huoltoviestistä. Voit lukea viestin painamalla varoituskuvaketta. Palaa sitten valmiustilaan painamalla .



Vinkki

Jos vastaanotat faksin, joka sisältää erikokoisia sivuja (esimerkiksi yhden A4-sivun ja yhden A3-sivun), laite saattaa luoda ja tallentaa tiedoston jokaiselle paperikoolle. Nestekidenäyttö saattaa ilmoittaa, että useampi kuin yksi faksitehtävä on vastaanotettu.

Perustoiminnot

Voit käyttää kosketusnäyttöä painamalla sormella VALIK tai valintanäppäintä suoraan nestekidenäytöllä. Voit selata valikoita ja asetusten eri vaihtoehtoja painamalla ◀▶ tai ▲▼.

Seuraavassa näytetään, kuinka laitteen asetuksia muutetaan. Tässä esimerkissä lepotila muutetaan asetuksesta 10 min asetukseen 5 min.

- 1 Paina VALIK.
- 2 Paina ▲ tai ▼, kunnes näytössä näkyy Yleiset aset.

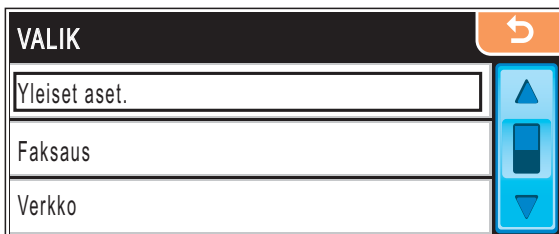

- 3 Paina Yleiset aset.
- 4 Paina ▲ tai ▼, kunnes näytössä näkyy Lepotila.

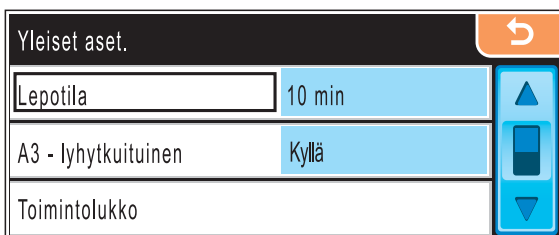

- 5 Paina Lepotila.
- 6 Paina 5 min.

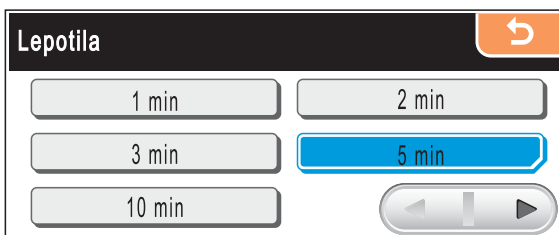

- 7 Paina Stop/Exit.

2

Paperin ja asiakirjojen asettaminen

Paperin ja muun tulostusmateriaalin lisääminen

Vinkki

- Katso kasetin 2 käyttöohjeita kohdasta *Paperin asettaminen paperikasettiin 2* sivulla 13.
- Jos faksauksessa käytettävän kasetin asetukseksi on valittu *Autom. valinta*, laitteen asetukset on palautettava avaamalla ja sulkemalla skannerin kansi, kun kasettiin 1 on lisätty paperia.
- Kun asetat kasettiin 1 ja kasettiin 2 erikokoista paperia, laitteen paperikoon asetusta on muutettava. (Katso *Paperikoko ja -tyyppi* sivulla 29.)

Paperin asettaminen paperikasettiin 1

- 1 Jos paperituen läppä on auki, sulje se ja sulje sitten myös paperituki. Vedä paperikasetti kokonaan ulos laitteesta.

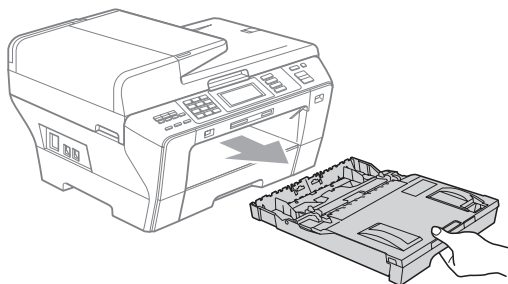

Vinkki

- Jos käytät A3-, Legal- tai Ledger-paperikokoa, pidä yleisohjaimen vapautuspainiketta (1) painettuna samalla, kun vedät paperikasetin etureunaa ulospäin.

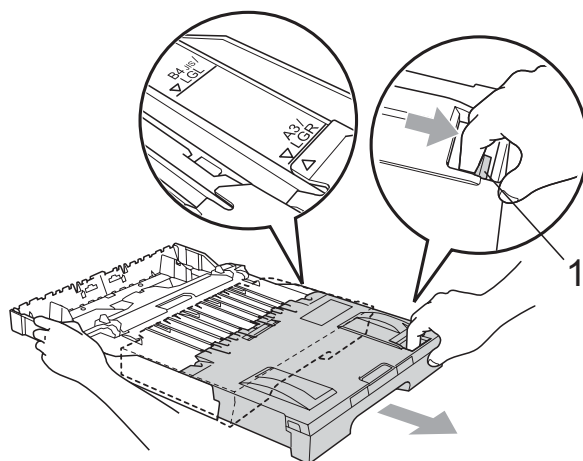

- Jos käytät A5-kokoa tai pienempää, varmista, ettei paperikasettia ole vedetty ulos.

- 2 Avaa paperikasetin kansi (1).

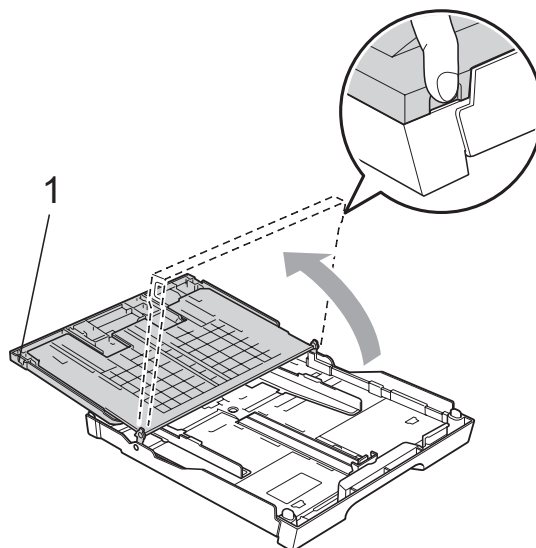

- 3** Paina ja siirrä paperin sivuohjaimia (1) ja sitten pituusohjainta (2) varoen molemmin käsin, ja säädä ne paperikoon mukaan. Varmista, että paperin sivuohjainten (1) ja pituusohjaimen (2) kolmiomerkit (3) ovat kohdakkain käytettävän paperikoon merkin kanssa.

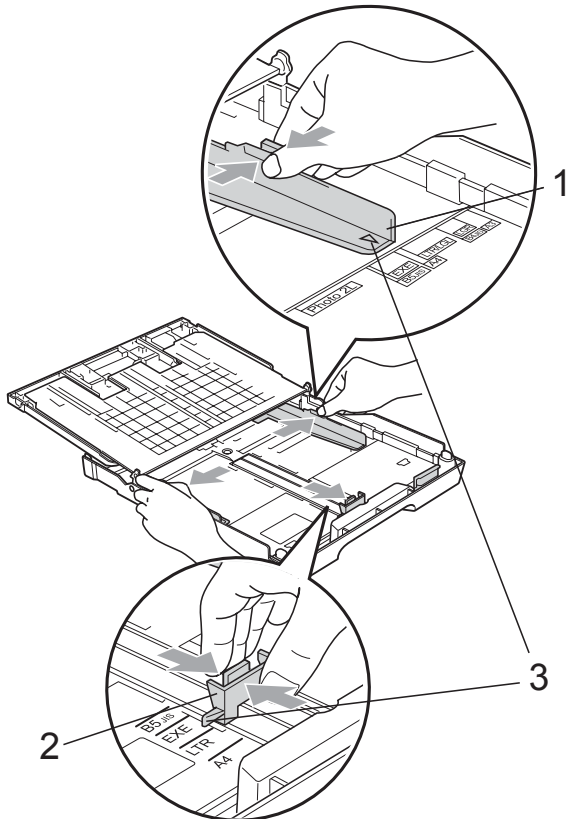

- 4** Vältä paperin juuttuminen ja syöttövirheet leyhyttämällä paperit.

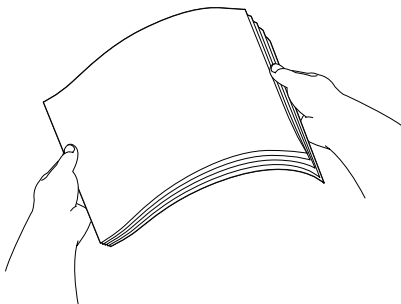

! TÄRKEÄÄ

Varmista aina, että paperi ei ole käpristynyt.

- 5** Aseta paperi varovasti paperikasettiin tulostuspuoli alaspäin ja yläreuna edellä. Tarkista, että paperi on paperikasetissa tasaisesti.

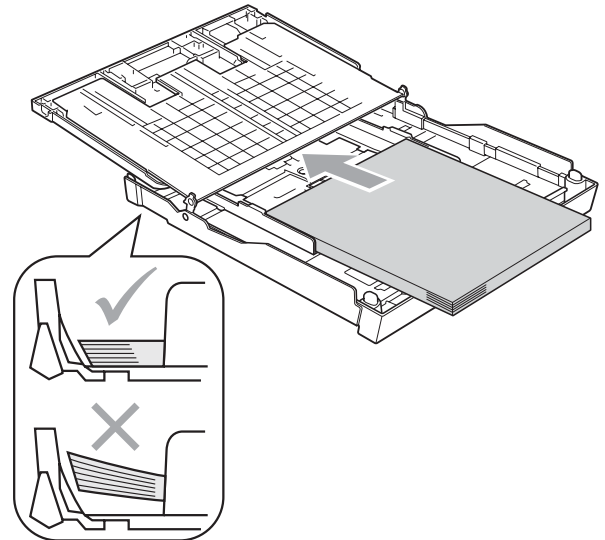

! TÄRKEÄÄ

Varo työntämästä paperia liian syvälle, sillä se saattaa taipua lokeron takaosassa ja aiheuttaa syöttöhäiriöitä.

- 6** Säädä paperin sivuohjaimia paperikoon mukaan varovasti molemmin käsin. Varmista, että sivuohjaimet koskettavat paperin reunoja.

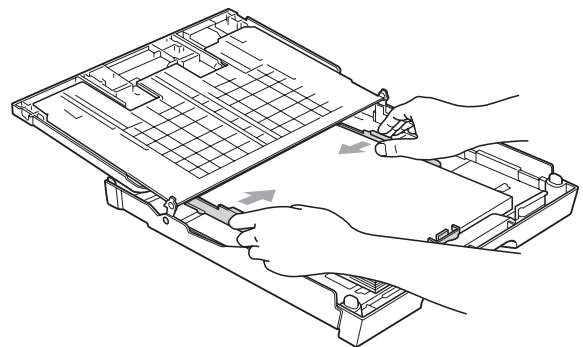

- 7** Sulje paperikasetin kansi.
Tarkasta, että paperi on paperikasetissa tasaisesti ja paperin kapasiteettimerkin alapuolella (1).

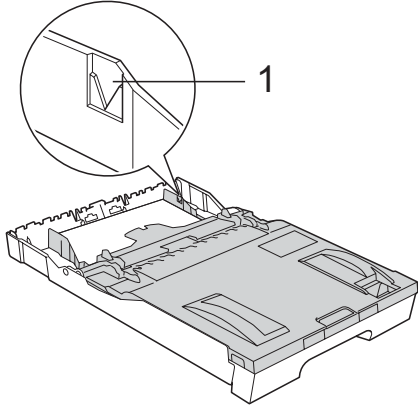

- 8** Työnnä paperikasetti hitaasti kokonaan laitteeseen.

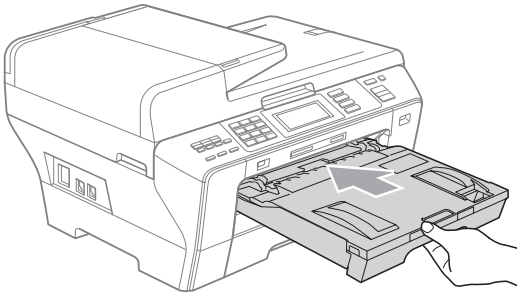

⚠ HUOMAUTUS

ÄLÄ työnnä kasettia 1 liian nopeasti laitteen sisään. Se saattaa aiheuttaa loukkaantumisen, jos kätesi jää puristuksiin kasettien 1 ja 2 väliin. Työnnä kasetti 1 laitteeseen hitaasti.

- 9** Pidä paperikasettia paikallaan ja vedä paperitukea (1), kunnes se naksauttaa, ja avaa sitten paperituen läppä (2).

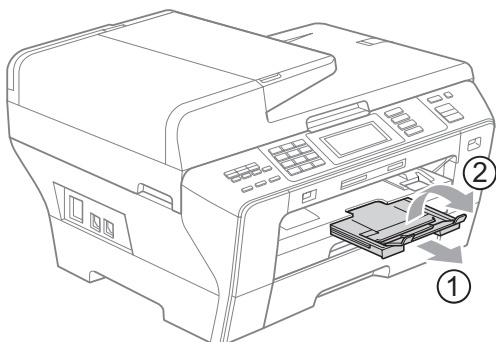

✍ Vinkki

Jos käytät A3-, Ledger- tai Legal-kokoista paperia ja haluat käyttää pienempää paperia, poista paperi kasetista. Lyhennä sitten kasetti painamalla yleisohjaimen vapautuspainiketta (1). Säädä paperin pituusohjain (2) käytettävän paperikoon mukaiseksi. Aseta sitten paperia kasettiin.

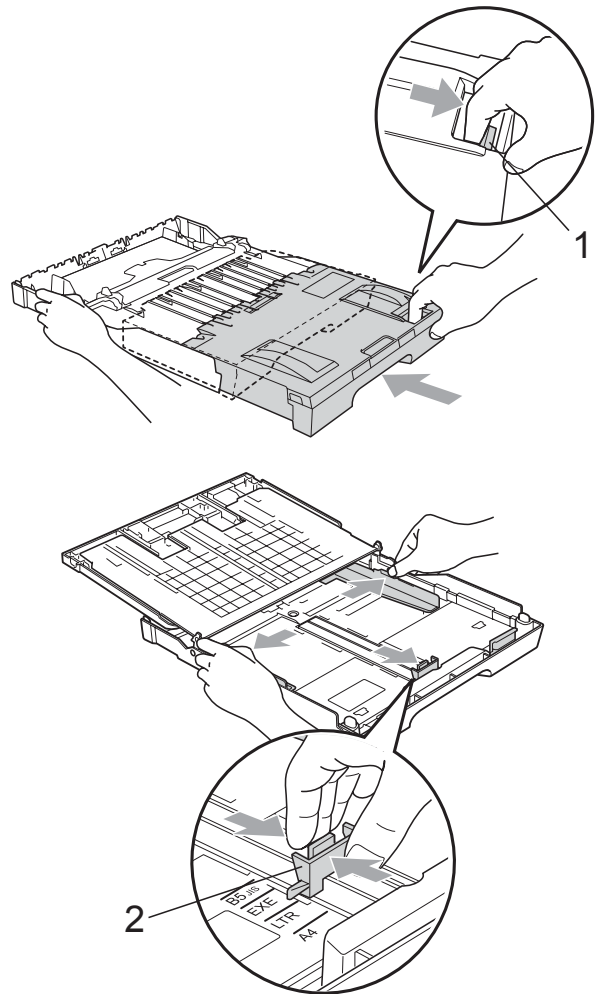

Paperin asettaminen paperikasettiin 2



Vinkki

Paperikasetissa 2 voi käyttää vain tavallisia paperikokoja A4, A3, Ledger, Letter, Legal ja Executive.

- 1 Vedä paperikasetti kokonaan ulos laitteesta.

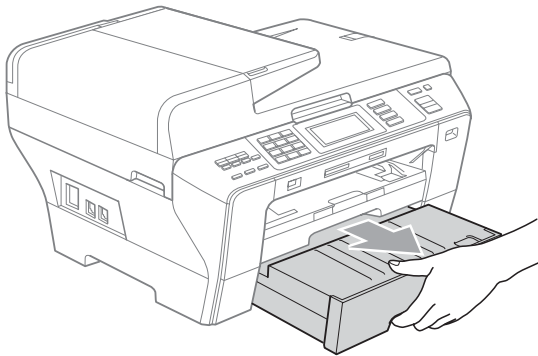

- 2 Poista paperikasetin kansi (1).

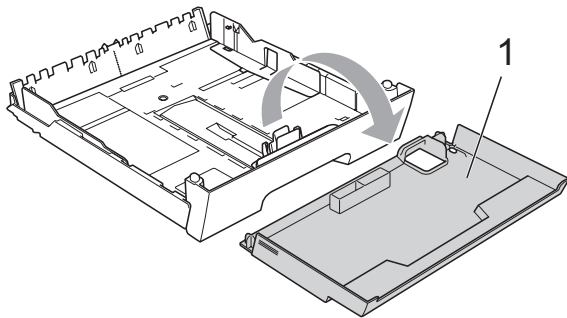

- 3 Paina ja siirrä paperin sivuohjaimia (1) ja sitten pituusohjainta (2) varoen molemmin käsin, ja säädä ne paperikoon mukaan. Varmista, että paperin sivuohjainten (1) ja pituusohjaimen (2) kolmiomerkit (3) ovat kohdakkain käytettävän paperikoon merkin kanssa.

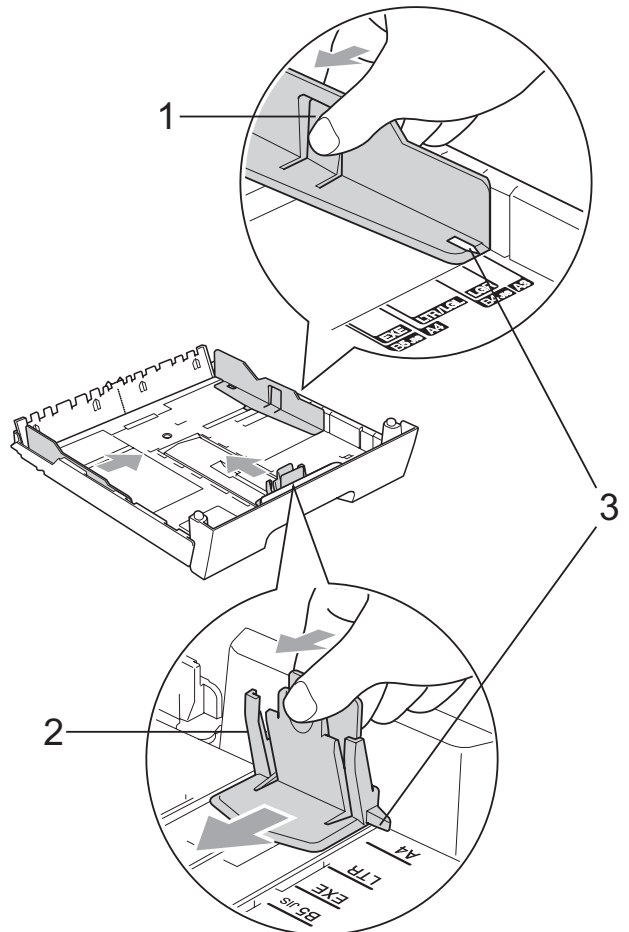

Vinkki

Jos käytät A3-, Legal- tai Ledger-paperikokoa, pidä yleisohjaimen vapautuspainiketta (1) painettuna samalla, kun vedät paperikasetin etureunaa ulospäin.

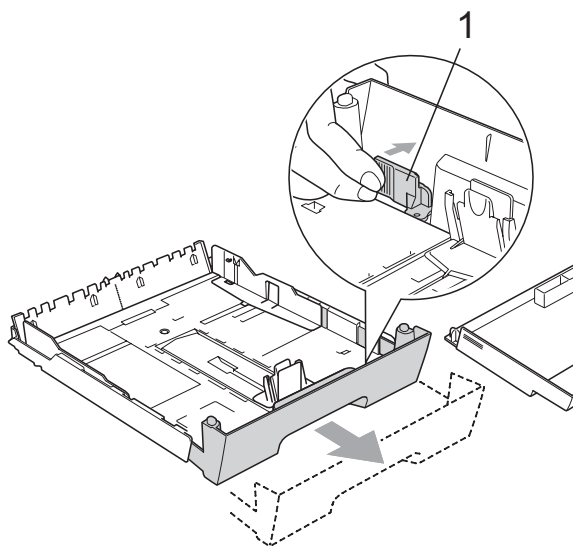

- 4 Vältä paperin juuttuminen ja syöttövirheet leyhyttelemällä paperit.

TÄRKEÄÄ

Varmista aina, että paperi ei ole käpristynyt.

- 5 Aseta paperi varovasti paperikasettiin tulostuspuoli alaspäin ja yläreuna edellä. Tarkasta, että paperi on paperikasetissa tasaisesti ja paperin kapasiteettimerkin alapuolella (1).

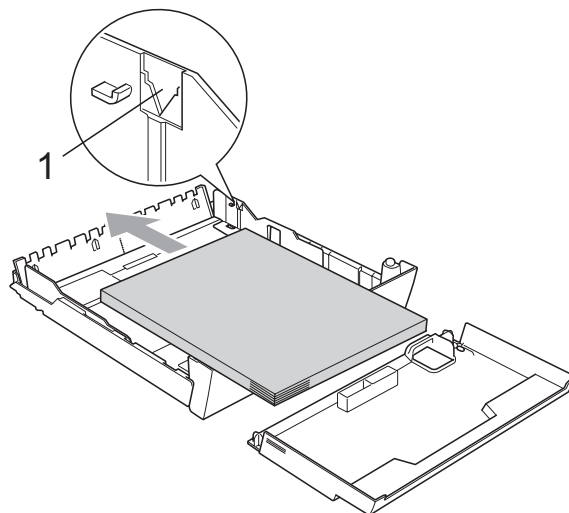

- 6 Säädä paperin sivuohjaimia paperipinon mukaan varovasti molemmiin käsiin. Varmista, että sivuohjaimet koskettavat paperin reunoja.

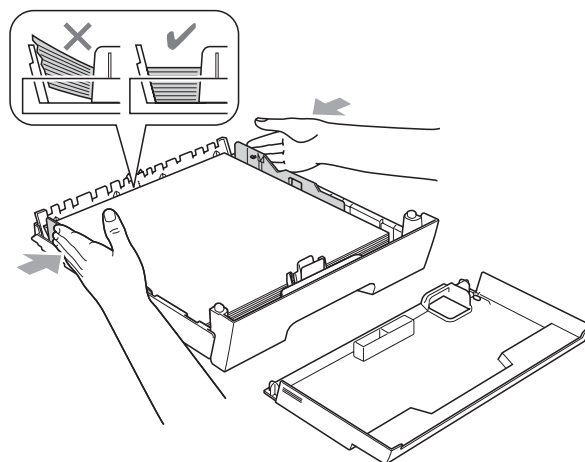

TÄRKEÄÄ

Varo työntämästä paperia liian syväälle, sillä se saattaa taipua lokeron takaosassa ja aiheuttaa syöttöhäiriöitä.

- 7 Aseta paperikasetin kansi paikalleen.

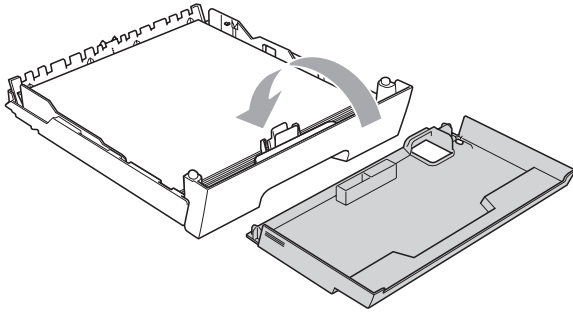

- 8 Työnnä paperikasetti *hitaasti* takaisin laitteeseen.

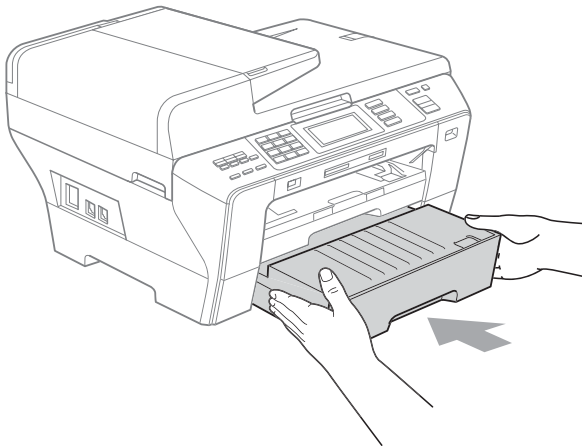

- 9 Tee jokin seuraavista:

- Jos käytät Ledger-, Legal- tai A3-paperikokoa, siirry vaiheeseen 10.
- Jos käytät Letter-paperikokoa, siirry vaiheeseen 12.

- 10 Vedä kasetti 1 ulos laitteesta. Pidä yleisohjaimen vapautuspainiketta (1) painettuna samalla, kun vedät paperikasetin etureunaa ulospäin.

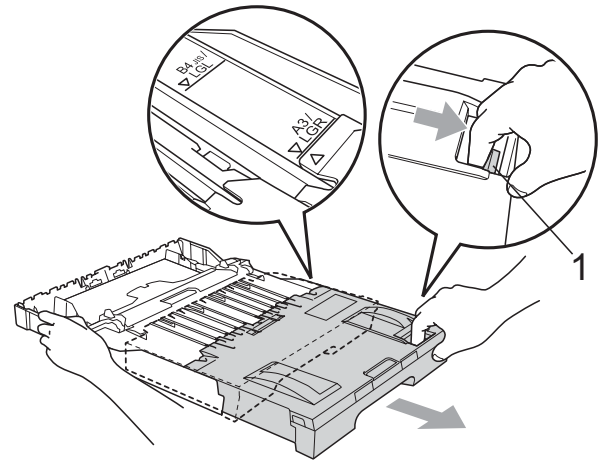
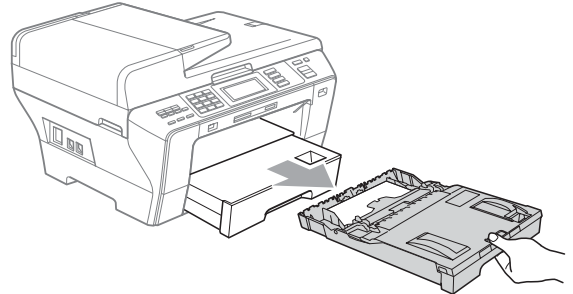

- 11 Avaa paperikasetin kansi ja säädä paperin pituusohjain (1) paperille sopivaksi.

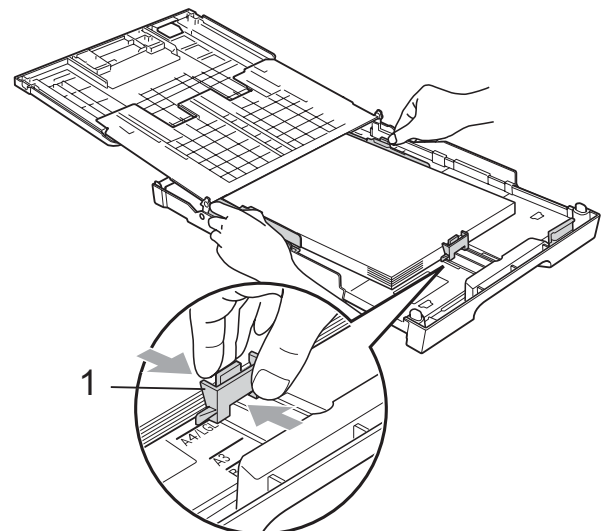

- 12** Sulje paperikasetin kansi ja työnnä paperikasetti *hitaasti* takaisin laitteeseen. Vedä paperitukea (1), kunnes se naksahuttaa, ja avaa paperituen läppä (2).

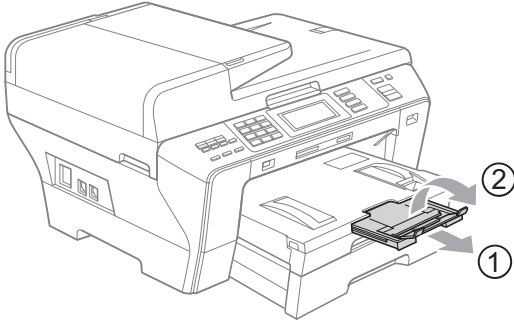

Vinkki

Jos käytät A3-, Ledger- tai Legal-kokoista paperia ja haluat käyttää pienempää paperia, poista paperi kasetista. Lyhennä sitten kasetti painamalla yleisohjaimen vapautuspainiketta (1). Säädä paperin pituushajain (2) käytettävän paperikoon mukaiseksi. Aseta sitten pienempää paperia kasettiin.

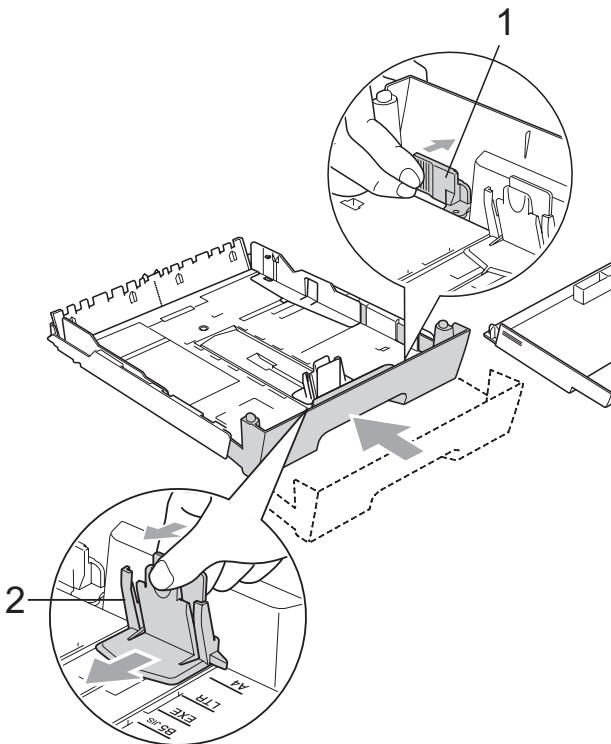

Kirjekuorten ja postikorttien lisääminen

Tietoja kirjekuorista

- Käytä kirjekuoria, jotka painavat 80-95 g/m².
- Joidenkin kirjekuorien marginaalit on asetettava sovellusohjelmassa. Tee testitulostus ennen kuin tulostat monta kirjekuorta.

! TÄRKEÄÄ

ÄLÄ käytä mitään seuraavista kirjekuorityypeistä, sillä ne aiheuttavat paperinsyöttöongelmia:

- pussikirjekuoria
- kohokuvioisia kirjekuoria
- kirjekuoria, joissa on liittimiä
- kirjekuoria, joiden sisäpuolelle on painettu tekstiä tai kuvia

Liima	Kaksinkertainen läppä

Joskus voi ilmetä paperinsyöttöongelmia käyttämiesi kirjekuorien paksuuden, koon tai läpän muodon vuoksi.

Kirjekuorten ja postikorttien asettaminen kasettiin 1

- 1 Ennen kuin asetat kirjekuoret tai postikortit kasettiin, paina niiden kulmat ja sivut mahdollisimman litteiksi.

! TÄRKEÄÄ

Jos laite ottaa monta kirjekuorta tai postikorttia yhtä aikaa, yritä uudelleen asettamalla paperikasettiin yksi kirjekuori tai postikortti kerrallaan.

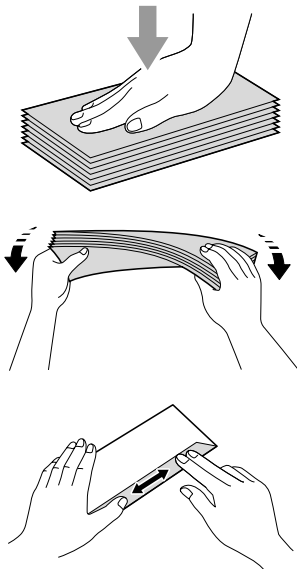

- 2 Aseta kirjekuoret tai postikortit paperikasettiin osoitepuoli alaspäin ja etureuna (kirjekuoren yläreuna) edellä. Suosittelemme yhden ylimääräisen kirjekuoren tai postikortin asettamista. Paina ja siirrä paperin sivuohjaimia (1) sekä paperin pituusohjainta (2) varoen molemmin käsin kirjekuorien tai postikorttien koon mukaan.

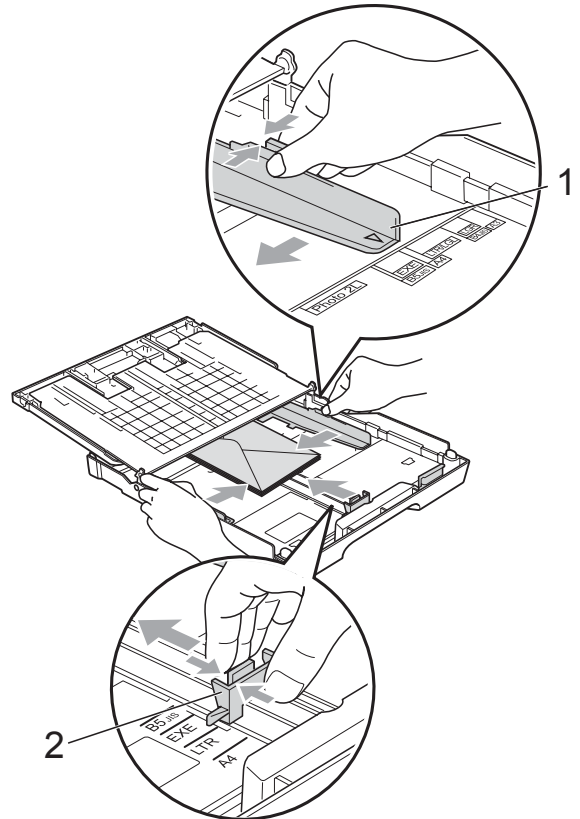

Jos sinulla on vaikeuksia tulostaa kirjekuorille, joissa on läppä lyhyessä päässä, kokeile seuraavaa:

- 1 Avaa kirjekuoren läppä.
- 2 Varmista, että läppä on tulostettaessa kirjekuoren takasivussa.

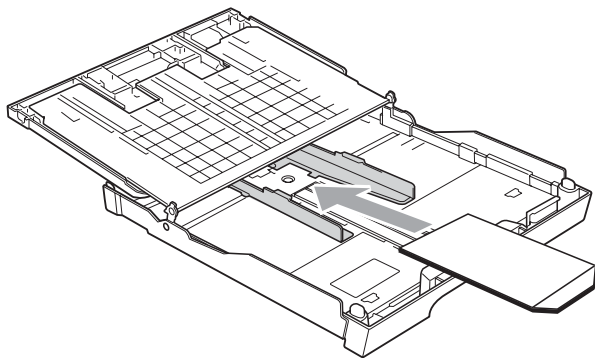

- 3 Säädä paperikoko ja marginaalit käyttämässäsi sovellusohjelmassa.

Pienten tulosteiden poistaminen laitteesta

Kun laite tulostaa pienen paperin luovutusalustalle, siihen on ehkä vaikea päästä käsiksi. Varmista, että tulostus on valmis ja vedä paperikasetti kokonaan ulos laitteesta.

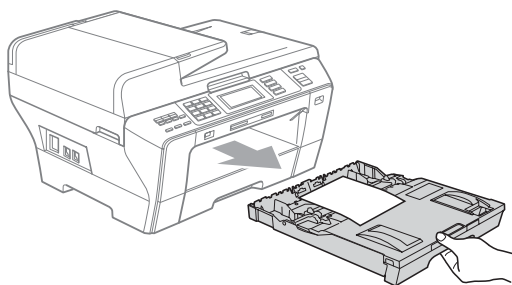

Tulostuva alue

Tulostusalue riippuu käytettävän sovelluksen asetuksista. Alla olevat luvut osoittavat arkkien ja kirjekuorien tulostusalueen ulkopuoliset osat. Laite voi tulostaa paperiarkin tummennetuille alueille vain, kun reunaton tulostus on käytettävissä ja käytössä. (Katso *Tulostaminen* (Windows®) tai *Tulostus ja faksien lähetys* (Macintosh®) CD-ROM-levyllä olevasta Ohjelmiston käyttöoppaasta.)

Irtoarkit

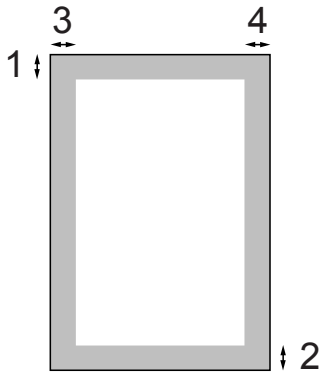

Kirjekuoret

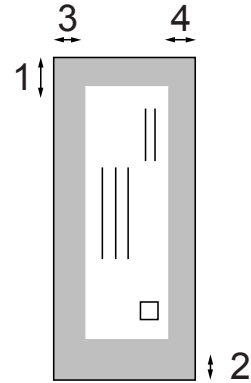

	Yläosa (1)	Alaosa (2)	Vasen (3)	Oikea (4)
Irtoarkit	3 mm	3 mm	3 mm	3 mm
Kirjekuoret	12 mm	24 mm	3 mm	3 mm



Vinkki

Reunatonta tulostusta ei voi käyttää kirjekuorille.

Hyväksyttävä paperi ja muu tulostusmateriaali

Laitteessa käytettävän paperin laatu voi vaikuttaa tulostuslaatuun.

Saat asetusten mukaisen parhaan tulostuslaadun, kun varmistat aina, että tulostuspaperi vastaa laitteen paperityypin asetusta.

Voit käyttää tavallista paperia, mustesuihkupaperia (päällystettyä paperia), kiiltävää paperia, piirtoheitinkalvoja ja kirjekuoria.

Ennen suurien paperimäärien ostoa on suositeltavaa kokeilla eri paperilaatuja.

Saat parhaat tulokset käyttämällä Brother-paperia.

- Kun tulostat mustesuihkupaperille (päällystetylle paperille), piirtoheitinkalvoille tai valokuvapaperille, valitse oikea tulostusmateriaali tulostinohjaimen **Perusasetukset**-välilehdeltä tai valikon paperityypin asetuksista. (Katso *Paperikoko ja -tyyppi* sivulla 29.)
- Kun tulostat Brotherin valokuvapaperille, aseta kasettiin yksi ylimääräinen arkki samaa valokuvapaperia. Paperipakkaukseen on lisätty ylimääräinen arkki tätä tarkoitusta varten.
- Kun tulostat piirtoheitinkalvoille tai valokuvapaperille, poista jokainen arkki alustalta heti tulostuksen jälkeen. Näin vältät tekstin tahraantumisen ja paperitukokset.
- Vältä koskettamasta paperin tulostuspintaa välittömästi tulostamisen jälkeen, sillä se saattaa olla osin märkä ja voi tahrata sormesi.

Suositteltu tulostusmateriaali

Suosittelimme Brother-paperia, jotta saat parhaan tulostuslaadun. (Katso seuraavaa taulukkoa.)

Jos maassasi ei ole Brother-paperia saatavana, suosittelimme ensin kokeilemaan eri paperilaatuja ennen suurien määrien ostamista.

Piirtoheitinkalvoiksi suosittelimme '3M Transparency Film' -kalvoja.

Brother-paperi

Paperityyppi	Nimike
Tavallinen A3	BP60PA3
Kiiltävä A3-valokuvapaperi	BP71GA3
A3-mustesuihkupaperi (matta)	BP60MA3
Tavallinen A4	BP60PA
Kiiltävä A4-valokuvapaperi	BP71GA4
A4-mustesuihkupaperi (matta)	BP60MA
Kiiltävä 10 × 15 cm:n valokuva	BP71GP

Tulostusmateriaalin käsittely ja käyttö

- Säilytä paperi alkuperäispakkauksessa ja pidä pakkaus suljettuna. Pidä paperi tasaisena ja kuivana ja vältä sen altistamista suoralle auringonvalolle ja kuumuudelle.
- Älä kosketa valokuvapaperin kiiltävää (päälystettyä) puolta. Aseta valokuvapaperi kasettiin kiiltävä puoli alaspäin.
- Älä kosketa piirtoheitinkalvojen kumpaakaan puolta, sillä kalvo imee herkästi ihosta kosteutta ja öljyä, mikä voi heikentää tulostuslaatua. Lasertulostimille/-kopiokoneille suunnitellut piirtoheitinkalvot voivat tahrata seuraavaksi tulostettavan asiakirjan. Käytä ainoastaan mustesuihkutulostukseen suositeltuja piirtoheitinkalvoja.
- Voit tulostaa arkin kummallekin puolelle vain PC-tulostuksessa. (Katso lisätietoja CD-ROM-levyllä olevan Ohjelmiston käyttöoppaan Windows®-tulostusta käsittelevästä kohdasta.)

! TÄRKEÄÄ

ÄLÄ KÄYTÄ seuraavanlaisia papereita:

- vahingoittuneita, käpristyneitä, rypistyneitä tai epäsäännöllisen muotoisia papereita

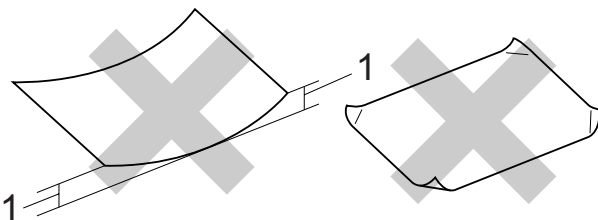

1 2 mm tai enemmän

- erittäin kiiltäviä tai hyvin karkeapintaisia papereita
- papereita, joita ei voi asettaa yhtenäiseen pinnoon

Luovutusalustan kapasiteetti

Enintään 50 arkkia 80 g/m²-painoista A4-paperia.

- Piirtoheitinkalvot ja valokuvapaperi on poistettava luovutusalustasta yksi kerrallaan. Näin vältetään tulosteen tahraantuminen.

Oikean tulostusmateriaalin valinta

Paperityyppi ja -koko eri käyttötarkoituksiin

Paperityyppi	Paperikoko		Käyttö			
			Faksa	Kopiointi	Valokuva	Tulostin
Irtoarkit	Ledger	279 × 432 mm	Kyllä	Kyllä	Kyllä	Kyllä
	A3	297 × 420 mm	Kyllä	Kyllä	Kyllä	Kyllä
	Letter	216 × 279 mm	Kyllä	Kyllä	Kyllä	Kyllä
	A4	210 × 297 mm	Kyllä	Kyllä	Kyllä	Kyllä
	Legal	216 × 356 mm	Kyllä	Kyllä	–	Kyllä
	Executive	184 × 267 mm	–	–	–	Kyllä
	JIS B4	257 × 364 mm	–	–	–	Kyllä
	JIS B5	182 × 257 mm	–	–	–	Kyllä
	A5	148 × 210 mm	–	Kyllä	–	Kyllä
A6	105 × 148 mm	–	–	–	Kyllä	
Kortit	Valokuva	10 × 15 cm	–	Kyllä	Kyllä	Kyllä
	Valokuva L	89 × 127 mm	–	–	–	Kyllä
	Valokuva 2L	13 × 18 cm	–	–	Kyllä	Kyllä
	Arkistointikortti	127 × 203 mm	–	–	–	Kyllä
	Postikortti 1	100 × 148 mm	–	–	–	Kyllä
	Postikortti 2 (kaksiosainen)	148 × 200 mm	–	–	–	Kyllä
Kirjekuoret	C5-kirjekuoret	162 × 229 mm	–	–	–	Kyllä
	DL-kirjekuoret	110 × 220 mm	–	–	–	Kyllä
	COM-10	105 × 241 mm	–	–	–	Kyllä
	Monarch	98 × 191 mm	–	–	–	Kyllä
	JE4-kirjekuoret	105 × 235 mm	–	–	–	Kyllä
Piirtoheitinkalvot	Letter	216 × 279 mm	–	Kyllä	–	Kyllä
	A4	210 × 297 mm	–	Kyllä	–	Kyllä
	Legal	216 × 356 mm	–	Kyllä	–	Kyllä
	A5	148 × 210 mm	–	Kyllä	–	Kyllä

Paperin paino, paksuus ja kapasiteetti

Paperityyppi		Paino	Paksuus	Arkkeja
Irtoarkit	Tavallinen paperi	64-120 g/m ²	0,08-0,15 mm	100 ¹
	(Kasetti 2) Tavallinen paperi	64-105 g/m ²	0,08-0,15 mm	250 ²
	Mustesuihkupaperi	64-200 g/m ²	0,08-0,25 mm	20
	Kiiltävä paperi	Korkeintaan 220 g/m ²	Korkeintaan 0,25 mm	20 ³
Kortit	Valokuvakortti	Korkeintaan 220 g/m ²	Korkeintaan 0,25 mm	20 ³
	Arkistointikortti	Korkeintaan 120 g/m ²	Korkeintaan 0,15 mm	30
	Postikortti	Korkeintaan 200 g/m ²	Korkeintaan 0,25 mm	30
Kirjekuoret		75-95 g/m ²	Korkeintaan 0,52 mm	10
Piirtoheitinkalvot		–	–	10

¹ Korkeintaan 100 arkkia 80 g/m²-painoista paperia.

² Korkeintaan 250 arkkia 80 g/m²-painoista paperia.

³ BP71 260 g/m² -paperi on suunniteltu erityisesti Brother-mustesuihkutulostimia varten.

Asiakirjojen asettaminen paikalleen

Asiakirjoja voidaan faksata, kopioida ja skannata käyttäen ADS-laitetta (automaattista dokumenttien syöttölaitetta) tai valotustasoa.

Arkinsyöttölaitteen käyttäminen

ADS käsittelee korkeintaan 50 arkkia kerrallaan ja syöttää sivut yksitellen. Käytä ADS-laitteessa tavallista 80 g/m² painavaa paperia, ja lehyhdytä aina paperit, ennen kuin asetat ne ADS-laitteeseen.

Suosittelut käyttöympäristö

Lämpötila:	20-30 °C
Kosteus:	50-70 %
Paperi:	80 g/m ²

Tuetut asiakirjakoot

Pituus:	148-432 mm
Leveys:	148-297 mm
Paino:	64-90 g/m ²

Asiakirjojen asettaminen

! TÄRKEÄÄ

- ÄLÄ VEDÄ asiakirjasta, kun sitä syötetään laitteeseen.
- ÄLÄ KÄYTÄ käpristyneitä, rypistyneitä, taittuneita tai repeytyneitä arkkeja tai paperia, jossa on hakasia, paperiliittimiä, liimaa tai teippiä.
- ÄLÄ KÄYTÄ pahvia, sanomalehtipaperia tai kangasta.

Varmista, että musteella kirjoitetut asiakirjat ovat täysin kuivia.

- 1 Nosta ADS-laitteen asiakirjatuki (1) ja luovutusalustan tukiläppä (2) ylös.

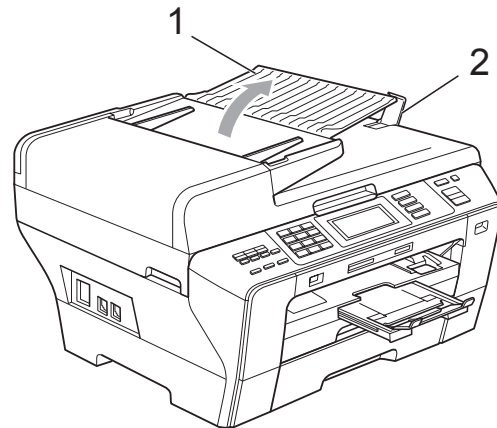

- 2 Leyhytä paperit.
- 3 Säädä paperiohjaimet (1) asiakirjojen leveyden mukaan.

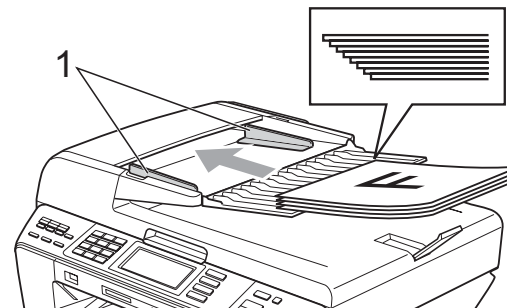

- 4 Aseta asiakirjat **tekstipuoli ylöspäin ja yläreuna edellä** ADS-laitteeseen ja varmista, että pino koskettaa syöttötelaa.



Vinkki

Aseta A4-/Letter-asiakirjat lyhyt-reuna edellä.

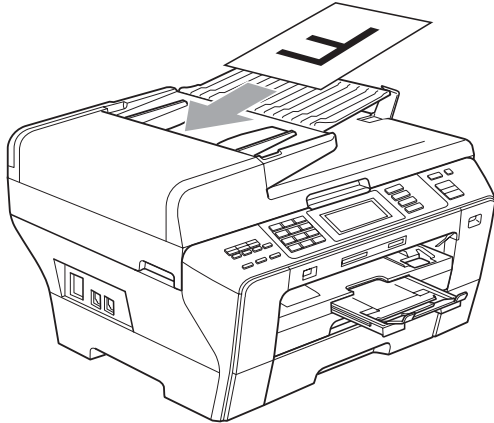

! TÄRKEÄÄ

ÄLÄ JÄTÄ paksuja asiakirjoja valotustasolle. Tämä voi aiheuttaa tukoksen ADS-laitteeseen.

Valotustason käyttäminen

Valotustasolta voit faksata, kopioida tai skannata kirjan sivut tai yhden sivun kerrallaan.

Tuetut asiakirjakoot

Pituus:	Korkeintaan 432 mm
Leveys:	Korkeintaan 297 mm
Paino:	Korkeintaan 2 kg

Asiakirjojen asettaminen



Vinkki

Valotustasoa käytettäessä ADS-laitteessa ei saa olla paperia.

- 1 Nosta valotustason kansi ylös.
- 2 Sijoita asiakirja tekstipuoli alaspäin valotustason vasempaan yläkulmaan vasemmalla ja ylhäällä olevien merkkien mukaan.

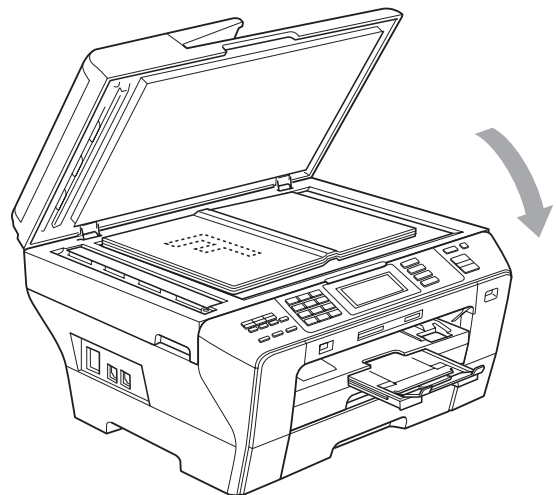
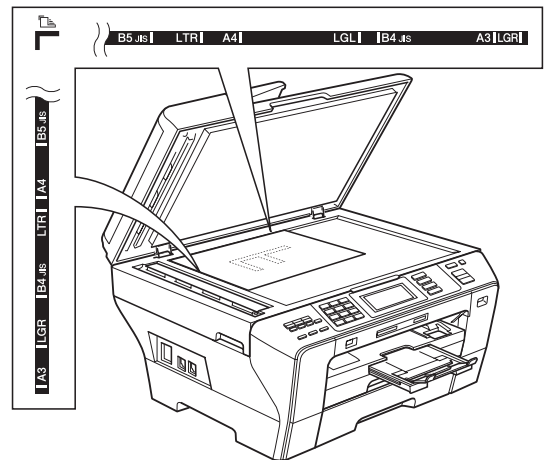

- 3 Laske valotustason kansi alas.

! TÄRKEÄÄ

Jos skannaat kirjaa tai paksua asiakirjaa, ÄLÄ ISKE kantta kiinni tai paina sitä.

Skannattava alue

Skannattava alue riippuu käytettävän sovelluksen asetuksista. Seuraavassa kuvassa on merkitty alueet, joita ei voi skannata.

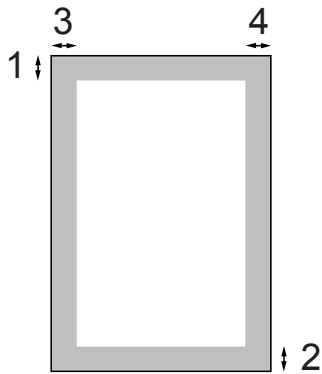

Käyttö	Asiakirjan koko	Yläosa (1) Alaosa (2)	Vasen (3) Oikea (4)
Faksaus	Ledger	3 mm	3,7 mm
	A3	3 mm	4,5 mm
	Letter	3 mm	4 mm
	A4	3 mm	(Valotustaso) 3 mm (ADS) 1 mm
	Legal	3 mm	4 mm
Kopiointi	Kaikki paperikoot	3 mm	3 mm
Skannaus	Kaikki paperikoot	3 mm	3 mm

Virransäästötila

Laite kannattaa pitää aina kytkettynä verkkovirtaan, jotta tulostuslaatu pysyisi hyvänä, tulostuspäiden käyttöikä pidentyisi ja väriaineen hyödyntäminen tehostuisi.

Voit siirtää laitteen virransäästötilaan painamalla **Power Save**-näppäintä. Voit vastaanottaa puheluja virransäästötilassa. Lisätietoja faksien vastaanottamisesta virransäästötilassa on taulukossa, sivu 28. Asetetut ajastetut faksit lähetetään. Voit myös noutaa fakseja kaukonoutotoiminnolla, jos et ole laitteen ääressä. Jos haluat käyttää laitetta muihin toimintoihin, laite on kytkettävä pois virransäästötilasta.



Vinkki

Jos laitteeseen on yhdistetty ulkoinen puhelin tai puhelinvastaaja, se on aina käytettävissä.

Laitteen asettaminen virransäästötilaan

- 1 Pidä **Power Save**-näppäintä painettuna, kunnes nestekidenäytössä näkyy **Sammutetaan**. Nestekidenäyttö jää päälle muutamaksi sekunniksi, ennen kuin se sammuu.

Laitteen siirtäminen pois virransäästötilasta

- 1 Paina **Power Save**-näppäintä. Nestekidenäyttö osoittaa päivämäärän ja ajan.



Vinkki

- Laite puhdistaa virransäästötilassakin tulostuspään säännöllisin väliajoin tulostuslaadun tason säilyttämiseksi.
- Voit mukauttaa virransäästötilan siten, ettei mikään laitetoiminto ole käytettävissä automaattista tulostuspään puhdistusta lukuun ottamatta. (Katso *Virransäästöasetukset* sivulla 27.)

Virransäästöasetukset

Voit mukauttaa laitteen **Power Save**-näppäimen. Tehdasasetus on `Faksiv.otk:Kyllä`. Laite voi vastaanottaa fakseja ja puheluja myös virransäästötilassa. Jos haluat, että laite ei vastaanota fakseja tai puheluita, säädä asetukseksi `Faksiv.otk: Ei`.

- 1 Paina `VALIK`.
- 2 Paina `▲` tai `▼`, kunnes näytössä näkyy `Yleiset aset`.
- 3 Paina `Yleiset aset`.
- 4 Paina `▲` tai `▼`, kunnes näytössä näkyy `Power Save as`.
- 5 Paina `Power Save as`.
- 6 Paina `Faksiv.otk: Ei` (tai `Faksiv.otk: Kyllä`).

7 Paina **Stop/Exit**.

Kyllä/Ei-asetus	Vastaanotto-tila	Käytettävissä olevat toiminnot
Faksiv.ott: Kyllä ¹ (tehdasasetus)	Vain faksi Ulk.puh/ Puh.vas.	Faksin vastaanotto Faksin tunnistus Ajastettu faksi ³ Faksien edelleenlähetyks ³ Faksien tallennus ³ Faksin esikatselu ³ PC-Fax-vastaanotto ³ Kaukonouto ³
	Manuaalinen Faksi/ Puhelin ²	Faksin tunnistus Ajastettu faksi ³
Faksiv.ott: Ei	—	Laitteen toiminnot tulostuspään puhdistusta lukuun ottamatta eivät ole käytettävissä.

- ¹ Et voi vastaanottaa faksia **Mono Start**- tai **Colour Start** -näppäimellä.
- ² Et voi vastaanottaa fakseja automaattisesti, jos olet asettanut vastaanotto-tilaksi **Faksi/Puhelin**.
- ³ Aseta tämä, ennen kuin kytket laitteen pois päältä.

Tila-ajastin

Laitteen ohjauspaneelissa on neljä väliaikaisen tilan näppäintä: **Fax**, **Scan**, **Copy** ja **Photo Capture**. Voit muuttaa aikaa, jonka kuluttua laite siirtyy takaisin faksautilaan viimeisen skannaus-, kopiointi- tai PhotoCapture-toiminnon jälkeen. Jos valitset **Ei**, laite pysyy viimeksi käytetyssä tilassa.

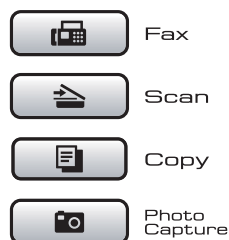

- 1 Paina **VALIK**.
- 2 Paina **▲** tai **▼**, kunnes näytössä näkyy **Yleiset aset**.
- 3 Paina **Yleiset aset**.
- 4 Paina **▲** tai **▼**, kunnes näytössä näkyy **Tilan ajastin**.
- 5 Paina **Tilan ajastin**.
- 6 Paina **0 sek**, **30 sek**, **1 min**, **2 min**, **5 min** tai **Ei**.
- 7 Paina **Stop/Exit**.

Paperiasetukset

Paperikoko ja -tyyppi

Kun asetat kasettiin 1 ja kasettiin 2 erikokoista paperia, laitteen paperikoon asetusta on muutettava.

Saat parhaan tulostuslaadun, kun valitset laitteesta käytettävän paperityypin.

Voit käyttää seitsemää paperikokoa kopioiden tulostukseen: A3, A4, A5, 10 × 15 cm, Ledger, Letter ja Legal. Voit käyttää viittä paperikokoa faksien tulostukseen: A4, A3, Ledger, Letter ja Legal.

- 1 Paina **VALIK**.
- 2 Paina **▲** tai **▼**, kunnes näytössä näkyy **Yleiset aset.**
- 3 Paina **Yleiset aset.**
- 4 Paina **▲** tai **▼**, kunnes näytössä näkyy **Kas.asetukset.**
- 5 Paina **Kas.asetukset.**
- 6 Paina **Kasetti#1** tai **Kasetti#2.**
- 7 Tee jokin seuraavista:
 - Jos valitsit **Kasetti#1**, paina **◀** tai **▶**, kunnes paperikokovaihtoehdot näkyvät näytössä, ja paina **A4, A5, A3, 10x15cm, Letter, Legal** tai **Ledger.**

Valitse paperityyppi: **Tav. paperi, Mustesuihkupap., Brother BP71, Muu kiiltävä** tai **Kalvo.**

 - Jos valitsit **Kasetti#2**, paina **A4, A3, Letter, Legal** tai **Ledger.**
- 8 Paina **Stop/Exit.**



Vinkki

Paperikasetissa 2 voi käyttää vain tavallista paperia ja paperikokoja A4, A3, Letter, Legal ja Ledger.

! TÄRKEÄÄ

Laite syöttää tulostetut arkit tekstipuoli ylöspäin paperikasetin päälle laitteen etupuolella. Kun tulostat piirtoheitinkalvoille tai kiiltävälle paperille, poista jokainen arki alustalta heti tulostuksen jälkeen. Näin vältät tekstin tahraantumisen ja paperitukokset.

Kasetin käyttäminen kopiointitilassa

Voit vaihtaa oletuskasettia, jota laite käyttää kopioiden tulostukseen.

Vaihda oletusasetusta seuraavalla tavalla:

- 1 Paina **VALIK**.
- 2 Paina **▲** tai **▼**, kunnes näytössä näkyy **Yleiset aset.**
- 3 Paina **Yleiset aset.**
- 4 Paina **▲** tai **▼**, kunnes näytössä näkyy **Kas.asetukset.**
- 5 Paina **Kas.asetukset.**
- 6 Paina **▲** tai **▼**, kunnes näytössä näkyy **Kasetti:Kopio.**
- 7 Paina **Kasetti:Kopio.**
- 8 Paina **Kasetti#1** tai **Kasetti#2.**
- 9 Paina **Stop/Exit.**



Vinkki

Voit muuttaa seuraavaa kopiota varten käytettävää paperin kokoa ja kasettia väliaikaisesti. (Katso *Paperiasetukset* sivulla 93.)

Kasetin käyttäminen faksauksessa

Voit vaihtaa oletuskasettia, jota laite käyttää vastaanotettujen faksien tulostukseen.

Valinnalla `Autom. valinta` laite ottaa paperin ensin kasetista 1 tai kasetista 2, jos:

- Paperi on loppunut kasetista 1.
- Kasetille 2 on määritetty toinen paperikoko, joka sopii paremmin vastaanotetuille fakseille.
- Molemmissa kaseteissa käytetään samanlaista paperia eikä kasetti 1 ole määritetty tavalliselle paperille.

- 1 Paina `VALIK`.
- 2 Paina `▲` tai `▼`, kunnes näytössä näkyy `Yleiset aset`.
- 3 Paina `Yleiset aset`.
- 4 Paina `▲` tai `▼`, kunnes näytössä näkyy `Kas.asetukset`.
- 5 Paina `Kas.asetukset`.
- 6 Paina `▲` tai `▼`, kunnes näytössä näkyy `Kasetti:Faksi`.
- 7 Paina `Kasetti:Faksi`.
- 8 Paina `Kasetti#1, Kasetti#2` tai `Autom. valinta`.
- 9 Paina **Stop/Exit**.

Turvallinen paperinsyöttötila A3-kokoiselle poikittaisarkkipaperille

Jos tulosteissa näkyy vaakasuoria viivoja käyttäessäsi A3-paperia, paperin kuidut saattavat olla pitkittäin. Aseta `A3 - lyhytkuituinen -asetukseksi Ei ongelman välttämiseksi`.

- 1 Paina `VALIK`.
- 2 Paina `▲` tai `▼`, kunnes näytössä näkyy `Yleiset aset`.
- 3 Paina `Yleiset aset`.
- 4 Paina `▲` tai `▼`, kunnes näytössä näkyy `A3 - lyhytkuituinen`.
- 5 Paina `A3 - lyhytkuituinen`.
- 6 Paina `Ei`.
- 7 Paina **Stop/Exit**.



Vinkki

- Jos et ole varma käytettävästä paperista, katso lisätietoja paperin pakkauksesta tai ota yhteyttä valmistajaan.
- Tulostus on hitaampaa käytettäessä `A3 - lyhytkuituinen -asetusta` `Kyllä`.

Äänenvoimakkuuden asetukset

Äänenvoimakkuus

Voit valita äänenvoimakkuudet asetusten Kovaa ja Ei väliltä. Laite säilyttää uuden oletusasetuksen, kunnes se muutetaan.

Soiton äänenvoimakkuuden asettaminen valikosta

- 1 Paina VALIK.
- 2 Paina ▲ tai ▼, kunnes näytössä näkyy Yleiset aset.
- 3 Paina Yleiset aset.
- 4 Paina ▲ tai ▼, kunnes näytössä näkyy Äänen voimakk.
- 5 Paina Äänen voimakk.
- 6 Paina Soittoääni.
- 7 Paina Hiljaa, Keski, Kovaa tai Ei.
- 8 Paina **Stop/Exit**.

Äänimerkin äänenvoimakkuus

Kun äänimerkki on kytketty päälle, laite antaa äänimerkin näppäintä painettaessa, faksin lähetyksen ja vastaanoton yhteydessä sekä silloin, kun teet virheen.

Voit valita äänenvoimakkuudet asetusten Kovaa ja Ei väliltä.

- 1 Paina VALIK.
- 2 Paina ▲ tai ▼, kunnes näytössä näkyy Yleiset aset.
- 3 Paina Yleiset aset.
- 4 Paina ▲ tai ▼, kunnes näytössä näkyy Äänen voimakk.
- 5 Paina Äänen voimakk.
- 6 Paina Äänimerkki.
- 7 Paina Hiljaa, Keski, Kovaa tai Ei.
- 8 Paina **Stop/Exit**.

Kaiuttimen äänenvoimakkuus

Voit valita kaiuttimen äänenvoimakkuudet asetusten Kovaa ja Ei väliltä.

- 1 Paina VALIK.
- 2 Paina ▲ tai ▼, kunnes näytössä näkyy Yleiset aset.
- 3 Paina Yleiset aset.
- 4 Paina ▲ tai ▼, kunnes näytössä näkyy Äänen voimakk.
- 5 Paina Äänen voimakk.
- 6 Paina Kaiutin.
- 7 Paina Hiljaa, Keski, Kovaa tai Ei.
- 8 Paina **Stop/Exit**.

Automaattinen kesä- ja talviaika

Voit säätää laitteen siirtymään automaattisesti kesä- ja talviaikaan. Kello siirtyy tällöin keväällä yhden tunnin eteenpäin ja syksyllä yhden tunnin taaksepäin. Varmista, että olet määrittänyt päivämäärän ja ajan oikein Pvm&Aika-asetuksessa.

- 1 Paina VALIK.
- 2 Paina ▲ tai ▼, kunnes näytössä näkyy Yleiset aset.
- 3 Paina Yleiset aset.
- 4 Paina ▲ tai ▼, kunnes näytössä näkyy Auto kesäaika.
- 5 Paina Auto kesäaika.
- 6 Paina Ei (tai Kyllä).
- 7 Paina Stop/Exit.

Lepotila

Voit määrittää, kuinka kauan laite pysyy valmiustilassa (1-60 minuuttia), ennen kuin se siirtyy lepotilaan. Ajastin käynnistyy uudelleen, jos laitetta käytetään.

- 1 Paina VALIK.
- 2 Paina ▲ tai ▼, kunnes näytössä näkyy Yleiset aset.
- 3 Paina Yleiset aset.
- 4 Paina ▲ tai ▼, kunnes näytössä näkyy Lepotila.
- 5 Paina Lepotila.
- 6 Valitse 1 min, 2 min, 3 min, 5 min, 10 min, 30 min tai 60 min valmiustilan ajaksi, jota ennen laite ei siirry lepotilaan.
- 7 Paina Stop/Exit.

Nestekidenäyttö

LCD-näytön kontrasti

Voit parantaa näytön tarkkuutta ja selkeyttä säätämällä kontrastia. Jos nestekidenäytön teksti ei erotu kunnolla, kontrastia kannattaa muuttaa.

- 1 Paina VALIK.
- 2 Paina ▲ tai ▼, kunnes näytössä näkyy Yleiset aset.
- 3 Paina Yleiset aset.
- 4 Paina ▲ tai ▼, kunnes näytössä näkyy Näytön aset.
- 5 Paina Näytön aset.
- 6 Paina Näytön kontr.
- 7 Paina Vaalea, Keski tai Tumma.
- 8 Paina **Stop/Exit**.

Taustavalon kirkkauden säätö

Jos nestekidenäytön teksti ei erotu kunnolla, kirkkautta kannattaa parantaa.

- 1 Paina VALIK.
- 2 Paina ▲ tai ▼, kunnes näytössä näkyy Yleiset aset.
- 3 Paina Yleiset aset.
- 4 Paina ▲ tai ▼, kunnes näytössä näkyy Näytön aset.
- 5 Paina Näytön aset.
- 6 Paina Taustaval.
- 7 Paina Vaalea, Keski tai Tumma.
- 8 Paina **Stop/Exit**.

Taustavalon himmennysajastimen asetukset

Voit määrittää, miten kauan nestekidenäytön taustavallo palaa valmiustilaan palaamisen jälkeen.

- 1 Paina VALIK.
- 2 Paina ▲ tai ▼, kunnes näytössä näkyy Yleiset aset.
- 3 Paina Yleiset aset.
- 4 Paina ▲ tai ▼, kunnes näytössä näkyy Näytön aset.
- 5 Paina Näytön aset.
- 6 Paina Himm.ajastin.
- 7 Paina 10 sek, 20 sek, 30 sek tai Ei.
- 8 Paina **Stop/Exit**.

Suojattu toimintolukko

Toimintolukon avulla tiettyjen laitteen toimintojen (faksaus, kopiointi, skannaus, tulostus¹ ja PCC) käyttöä rajoitetaan käyttäjiltä.

Tällä ominaisuudella käyttäjiä lisäksi estetään muuttamasta laitteen oletusasetuksia rajoittamalla valikkoasetusten käyttöä.

Joudut antamaan järjestelmänvalvojan salasanan ennen suojaominaisuuksien käyttöä.

Rajoitettujen toimintojen käyttöä voidaan sallia käyttäjille luomalla rajoitettu käyttäjä. Rajoitettujen käyttäjien on annettava salasana voidakseen käyttää laitetta.

Laita saamasi rajoitetun käyttäjän salasana huolellisesti muistiin. Jos unohdat sen, soita Brother-jälleenmyyjälle ja pyydä apua.

¹ Tulostukseen kuuluu PC-Fax-lähetys sekä tulostustehtävät.



Vinkki

- Vain järjestelmänvalvojat voivat asettaa rajoituksia ja tehdä muutoksia käyttäjille.
- Kun tulostus on poistettu käytöstä, PC-tulostustyöt poistetaan ilman varoitusta.
- Jos faksien lähetys on poistettu käytöstä, et voi käyttää mitään faksivalikon toimintoja.
(Faksin lähetys: faksin lähetys;
Faksin v-o.: faksin vastaanotto)
- Pollausvastaanotto on käytössä vain, kun sekä faksien lähetys että vastaanotto ovat käytössä.

Järjestelmänvalvojan salasanan ottaminen käyttöön ja muuttaminen

Salasanan asettaminen

Seuraavassa on annettu järjestelmänvalvojan salasanan asetustoimet. Tällä salasanalla voidaan asettaa käyttäjiä ja ottaa toimintolukko käyttöön tai poistaa se käytöstä. (Katso *Rajoitettujen käyttäjien asetukset ja muuttaminen* sivulla 36 ja *Toimintolukon ottaminen käyttöön / poistaminen käytöstä* sivulla 38.)



Vinkki

Laita järjestelmänvalvojan salasana huolellisesti muistiin. Jos näppäilet väärän salasanan, nestekidenäytössä näytetään teksti *Väärä tunnussana*. Näppäile oikea salasana. Jos unohdat sen, soita Brother-jälleenmyyjälle ja pyydä apua.

- 1 Paina VALIK.
- 2 Paina ▲ tai ▼, kunnes näytössä näkyy *Yleiset aset.*
- 3 Paina *Yleiset aset.*
- 4 Paina ▲ tai ▼, kunnes näytössä näkyy *Toimintolukko.*
- 5 Paina *Toimintolukko.*
- 6 Näppäile nelinumeroinen salasana nestekidenäytön näppäimillä.
Paina OK.
- 7 Näppäile salasana uudelleen, kun nestekidenäytössä näkyy *Vahvista:.*
Paina OK.
- 8 Paina **Stop/Exit**.

Salasanan muuttaminen

- 1 Paina VALIK.
- 2 Paina ▲ tai ▼, kunnes näytössä näkyy Yleiset aset.
- 3 Paina Yleiset aset.
- 4 Paina ▲ tai ▼, kunnes näytössä näkyy Toimintolukko.
- 5 Paina Toimintolukko.
- 6 Paina Aseta tunnussana.
- 7 Näppäile tallennettu nelinumeroinen salasana nestekidenäytön näppäimillä. Paina OK.
- 8 Näppäile uusi nelinumeroinen salasana nestekidenäytön näppäimillä. Paina OK.
- 9 Kun nestekidenäytössä näkyy Vahvista:, näppäile uusi salasana uudelleen nestekidenäytön näppäimillä. Paina OK.
- 10 Paina Stop/Exit.

Julkisen käyttäjän asetusten määrittäminen ja käyttäminen

Voit asettaa yhden yleisen käyttäjän. Yleiset käyttäjät eivät tarvitse salasanaa.

- 1 Paina VALIK.
- 2 Paina ▲ tai ▼, kunnes näytössä näkyy Yleiset aset.
- 3 Paina Yleiset aset.
- 4 Paina ▲ tai ▼, kunnes näytössä näkyy Toimintolukko.
- 5 Paina Toimintolukko.
- 6 Paina Määritä käytt.

- 7 Näppäile nelinumeroinen järjestelmänvalvojan salasana nestekidenäytön näppäimillä. Paina OK.
- 8 Paina ▲ tai ▼, kunnes näytössä näkyy Julkinen.
- 9 Paina Julkinen.
- 10 Tee jokin seuraavista:

- Kun haluat määrittää yleisen käyttäjän, paina Ota käyttöön tai Poista käytöstä kullekin toiminnolle seuraavasti: Paina Faksin lähetys. Paina sitten Ota käyttöön tai Poista käytöstä. Kun olet määrittänyt asetuksen Faksin lähetys, toista nämä vaiheet asetuksille Faksin v-o., Kopio (väri), Kopio (m/v), Skannaus, Tulosta ja PCC.
- Kun haluat muuttaa yleisen käyttäjän asetusta, paina ▲ tai ▼, kunnes näyttöön tulee asetusta, jonka haluat muuttaa. Valitse asetusta ja paina Ota käyttöön tai Poista käytöstä. Toista tämä vaihe, kunnes olet muuttanut kaikki haluamasi asetukset.



Vinkki

Jos poistat PC Print- ja PhotoCapture-tulostuksen (PCC) käytöstä yleisiltä käyttäjiltä, nämä toiminnot poistetaan myös kaikilta rajoitetuilta käyttäjiltä.

- 11 Paina Stop/Exit.

Rajoitettujen käyttäjien asetukset ja muuttaminen

Rajoitettujen käyttäjien asettaminen

Voit asettaa käyttäjiä, joilla on rajoituksia ja salasana. Voit asettaa enintään 20 rajoitettua käyttäjää.

- 1 Paina VALIK.
- 2 Paina ▲ tai ▼, kunnes näytössä näkyy Yleiset aset.
- 3 Paina Yleiset aset.
- 4 Paina ▲ tai ▼, kunnes näytössä näkyy Toimintolukko.
- 5 Paina Toimintolukko.
- 6 Paina Määritä käytt.
- 7 Näppäile järjestelmänvalvojan salasana nestekidenäytön näppäimillä.
Paina OK.
- 8 Paina ▲ tai ▼, kunnes näytössä näkyy Käyttäjä01.
- 9 Paina Käyttäjä01.
- 10 Näppäile käyttäjänimi nestekidenäytön näppäimillä. (Katso *Tekstin syöttäminen* sivulla 193.)
Paina OK.
- 11 Näppäile käyttäjän nelinumeroinen PIN-tunnus nestekidenäytön näppäimillä.
Paina OK.

- 12 Kun haluat määrittää rajoitetun käyttäjän, paina Ota käyttöön tai Poista käytöstä kullekin toiminnolle seuraavasti:
Paina Faksin lähetys.
Paina sitten Ota käyttöön tai Poista käytöstä. Kun olet määrittänyt asetuksen Faksin lähetys, toista nämä vaiheet asetuksille Faksin v-o., Kopio (väri), Kopio (m/v) ja Skannaus.

- 13 Paina . Toista vaiheet 8–12 ja lisää muut käyttäjät ja salasanat.

- 14 Paina Stop/Exit.





Vinkki

Samaa salasanaa ei voi käyttää toisille käyttäjille.

Rajoitettujen käyttäjien nimen, salasanan tai asetusten muuttaminen

- 1 Paina VALIK.
- 2 Paina ▲ tai ▼, kunnes näytössä näkyy Yleiset aset.
- 3 Paina Yleiset aset.
- 4 Paina ▲ tai ▼, kunnes näytössä näkyy Toimintolukko.
- 5 Paina Toimintolukko.
- 6 Paina Määritä käytt.
- 7 Näppäile järjestelmänvalvojan salasana nestekidenäytön näppäimillä.
Paina OK.
- 8 Paina ▲ tai ▼, kunnes näyttöön tulee rajoitettu käyttäjä, jonka tietoja haluat muuttaa.
- 9 Paina käyttäjänimeä.
- 10 Paina Muuta.

- 11 Tee jokin seuraavista:
- Jos haluat muuttaa nimen, paina  ja näppäile uusi nimi nestekidenäytön näppäimillä. (Katso *Tekstin syöttäminen* sivulla 193.)
Paina OK.
 - Jos haluat pitää saman nimen, paina OK.
- 12 Näppäile käyttäjälle uusi nelinumeroinen PIN-tunnus nestekidenäytön näppäimillä.
Paina OK.
- 13 Jos haluat muuttaa tämän käyttäjän rajoituksia, paina *Ota käyttöön* tai *Poista käytöstä* kullekin toiminnolle seuraavasti:
Paina *Faksin lähetys*.
Paina sitten *Ota käyttöön* tai *Poista käytöstä*. Kun olet määrittänyt asetuksen *Faksin lähetys*, toista nämä vaiheet asetuksille *Faksin v-o.*, *Kopio (väri)*, *Kopio (m/v)* ja *Skannaus*.
- 14 Paina  ja toista vaiheet 8–13, jos haluat muuttaa muita käyttäjiä tai asetuksia.
- 15 Paina **Stop/Exit**.

Rajoitettujen käyttäjien asetusten palauttaminen

Voit palauttaa rajoitettujen käyttäjien asetukset käyttäjä kerrallaan.

- 1 Paina *VALIK*.
- 2 Paina **▲** tai **▼**, kunnes näytössä näkyy *Yleiset aset*.
- 3 Paina *Yleiset aset*.
- 4 Paina **▲** tai **▼**, kunnes näytössä näkyy *Toimintolukko*.
- 5 Paina *Toimintolukko*.
- 6 Paina *Määritä käytt*.
- 7 Näppäile järjestelmänvalvojan salasana nestekidenäytön näppäimillä.
Paina OK.
- 8 Paina **▲** tai **▼**, kunnes näyttöön tulee rajoitettu käyttäjä, jonka asetukset haluat palauttaa.
- 9 Paina käyttäjää, jonka asetukset haluat palauttaa.
- 10 Paina *Tehdasasetus*.
- 11 Paina *Kyllä*.
- 12 Tee jokin seuraavista:
 - Aseta uusi rajoitettu käyttäjä. (Katso *Rajoitettujen käyttäjien asettaminen* sivulla 36.)
 - Jos et halua asettaa uutta rajoitettua käyttäjää, siirry vaiheeseen 14.
- 13 Paina  ja toista vaiheet 8–12, jos haluat palauttaa muiden käyttäjien asetuksia.
- 14 Paina **Stop/Exit**.

Toimintolukon ottaminen käyttöön / poistaminen käytöstä

Vinkki

Jos näppäilet väärän salasanan, nestekidenäytössä näytetään teksti Väärä tunnussana. Näppäile oikea salasana.

Toimintolukon ottaminen käyttöön

- 1 Paina VALIK.
- 2 Paina ▲ tai ▼, kunnes näytössä näkyy Yleiset aset.
- 3 Paina Yleiset aset.
- 4 Paina ▲ tai ▼, kunnes näytössä näkyy Toimintolukko.
- 5 Paina Toimintolukko.
- 6 Paina Lukko Ei→Kyllä.
- 7 Näppäile järjestelmänvalvojan salasana nestekidenäytön näppäimillä. Paina OK.

Toimintolukon poistaminen käytöstä

- 1 Paina Käyt: Julkinen.
- 2 Paina Lukko Kyllä→Ei.
- 3 Näppäile järjestelmänvalvojan salasana nestekidenäytön näppäimillä. Paina OK.

Käyttäjien vaihtaminen

Tämän ominaisuuden avulla rajoitetut käyttäjät voivat kirjautua käyttämään laitetta, kun toimintolukko on otettu käyttöön.

- 1 Pidä laitteen ohjauspaneelissa painettuna **Shift** samalla, kun painat *. Tai paina nestekidenäytössä Käyt: Julkinen tai Käyt: xxxxx (jossa xxxxx on käyttäjän nimi). Paina sitten Vaihda käyttäjä.
- 2 Paina ▲ tai ▼, kunnes käyttäjänimi näkyy näytössä.
- 3 Paina käyttäjänimeä.
- 4 Näppäile nelinumeroinen PIN-tunnus nestekidenäytön näppäimillä. Paina OK.

Laitteen siirtäminen yleiseen tilaan

- 1 Paina Käyt: xxxxx (jossa xxxxx on käyttäjänimi).
- 2 Paina Siirry julkiseen.

Vinkki

Kun rajoitettu käyttäjä on käyttänyt laitetta, se siirtyy takaisin yleiseen tilaan tila-ajastimen asetuksen mukaisesti. (Katso *Tila-ajastin* sivulla 28.)

Kaikkien käyttäjien asetusten palauttaminen

Voit palauttaa kaikki yleisten ja rajoitettujen käyttäjien asetukset ja salasanat.

- 1 Paina VALIK.
- 2 Paina ▲ tai ▼, kunnes näytössä näkyy Yleiset aset.
- 3 Paina Yleiset aset.
- 4 Paina ▲ tai ▼, kunnes näytössä näkyy Toimintolukko.
- 5 Paina Toimintolukko.
- 6 Paina Nollaa kaikki käytt.
- 7 Näppäile järjestelmänvalvojan salasana nestekidenäytön näppäimillä.
Paina OK.
- 8 Vahvista kaikkien rajoitettujen käyttäjien poistaminen painamalla Kyllä kahden sekunnin ajan.
- 9 Paina **Stop/Exit**.



Faksaus

Faksin lähettäminen	42
Faksin vastaanottaminen	51
Puhelin ja ulkoiset laitteet	66
Numeroiden valitseminen ja tallentaminen	71
Raporttien tulostaminen	80
Pollaus	82

Faksitilaan siirtyminen

Kun haluat lähettää faksin tai muuttaa faksin lähetyksen tai vastaanoton asetuksia, paina

 (**Fax**) -näppäintä. Siihen syttyy sininen valo.

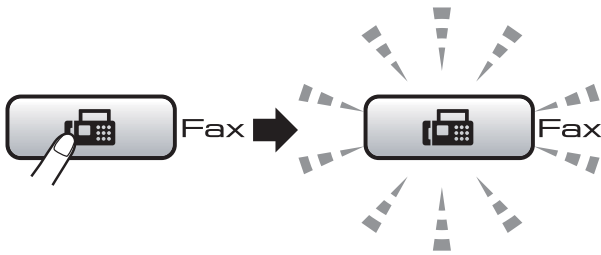

Nestekidenäytössä näkyy:



Paina **◀** tai **▶** ja selaa **Fax**-näppäinvalintoja. Jotkin toiminnoista ovat käytettävissä vain mustavalkoisten faksien lähetykseen.

- Faxerot.kyky (Katso sivu 47.)
- Kontrasti (Katso sivu 47.)
- Skannauskoko (Katso sivu 43.)
- Ryhmälähetys (Katso sivu 45.)
- Esikatselu (Katso sivu 44.)
- Ajast. lähetys (Katso sivu 48.)
- Keräyslähetys (Katso sivu 49.)
- Lähetä heti (Katso sivu 48.)
- Pollauslähet. (Katso sivu 84.)
- Pollaus vast. (Katso sivu 82.)
- Ulkomaanlinja (Katso sivu 48.)
- Aseta uusi oletus (Katso sivu 49.)
- Tehdasasetukset (Katso sivu 50.)

Paina haluamaasi vaihtoehtoa.

Faksin lähettäminen arkinsyöttölaitteesta

- 1 Paina  (**Fax**).
- 2 Aseta asiakirja ADS-laitteeseen tekstipuoli ylöspäin. (Katso *Arkinsyöttölaitteen käyttäminen* sivulla 24.)
- 3 Näppäile faksinumero valintanäppäimillä. Voit myös näppäillä faksinumeron nestekidenäyttöön painamalla **Puhelinluett.** ja **Faksin lähettäminen** tai painaa laitteen ohjauspaneelin pikavalintanäppäintä. (Katso lisätietoja kohdasta *Numeron valitseminen* sivulla 71.)



Vinkki

- Voit esikatsella faksiviestiä ennen sen lähetystä valitsemalla **Esikatselu**-toiminnon asetukseksi **Kyllä**. (Katso *Lähtevän faksin esikatselu* sivulla 44.)
- Jos verkko tukee LDAP-protokollaa, faksinumeroita ja sähköpostiosoitteita voidaan hakea palvelimelta. (Katso lisätietoja CD-ROM-levyllä olevan *Verkkokäyttäjän oppaan* kohdasta *LDAP:n käyttö*.)

- 4 Paina **Mono Start** tai **Colour Start**.



Vinkki

- Jos haluat peruuttaa toiminnon, paina **Stop/Exit**.
- Kun lähetät mustavalkoisen faksin muistin ollessa täynnä, se lähetetään suorana lähetyksenä.
- Voit lähettää A4-kokoisen värillisen faksin tai A3-kokoisen mustavalkoisen faksin.

Faksaaminen skannerin valotuslasilta

Voit faksata valotustasolta kirjan sivuja yhden kerrallaan. Asiakirjat voivat olla korkeintaan A3-kokoisia.

Värillisiä fakseja ei voi lähettää useita sivuja kerrallaan.



Vinkki

- Koska voit skannata vain yhden sivun kerrallaan, monisivuisen asiakirjan lähettäminen on helpompaa ADS-laitetta käyttämällä.
- Voit lähettää värillisiä fakseja enintään A4-kokoisina.

1

Paina  (Fax).

2

Aseta asiakirja tekstipuoli alaspäin valotustasolle. (Katso *Valotustason käyttäminen* sivulla 25.)

3

Näppäile faksinumero valintanäppäimillä. Voit myös näppäillä faksinumeron nestekidenäyttöön painamalla *Puhelinluett.* ja *Faksin lähettäminen* tai painaa laitteen ohjauspaneelin pikavalintanäppäintä.



Vinkki

Voit esikatsella faksiviestiä ennen sen lähetystä asettamalla *Esikatseluasetuksen*. (Katso *Lähtevän faksin esikatselu* sivulla 44.)

4

Paina **Mono Start** tai **Colour Start**.

- Jos painat **Mono Start**, laite aloittaa ensimmäisen sivun skannaamisen. Siirry vaiheeseen 5.
- Jos painat **Colour Start**, laite aloittaa asiakirjan lähettämisen.

5

Kun nestekidenäyttöön tulee kysymys *Seuraava sivu?*, tee jokin seuraavista:

- Jos lähetät vain yhden sivun, paina **Ei** (tai paina **Mono Start** uudelleen). Laite aloittaa asiakirjan lähettämisen.
- Jos haluat lähettää monta sivua, paina **Kyllä** ja siirry vaiheeseen 6.

6

Aseta seuraava sivu valotustasolle. Paina **Mono Start** tai **Colour Start**. Laite aloittaa sivun skannaamisen. (Toista vaiheet 5 ja 6 kunkin seuraavan sivun osalta.)

5

Valotustason skannauskoon määrittäminen faksausta varten

Valotustason skannauskokoasetus on muutettava A3-, Letter-, Legal- tai Ledger-kokoisen asiakirjan faksaamiseksi valotustasolta.

1

Paina  (Fax).

2

Paina ◀ tai ▶, kunnes näytössä näkyy Skannauskoko.

3

Paina Skannauskoko.

4

Paina A4, A3, Letter, Legal tai Ledger.



Vinkki

Voit tallentaa useimmin käyttämäsi asetukset oletusasetuksiksi. (Katso *Muutosten määrittäminen uudeksi oletusasetukseksi* sivulla 49.)



Värillisen faksin lähettäminen

Laite voi lähettää värillisiä fakseja laitteisiin, jotka tukevat tätä ominaisuutta.











Värillisiä fakseja ei voi tallentaa muistiin. Kun lähetät värillisen faksin, laite lähettää sen suorana lähetyksenä (vaikka *Lähetä heti* -asetuksena olisikin *Ei*).

Lähtevän faksin esikatselu

Voit esikatsella faksiviestiä ennen sen lähetystä. Suora lähetys ja pollausvastaanotto on poistettava käytöstä ennen tämän ominaisuuden käyttöä.

- 1 Paina  (**Fax**).
- 2 Paina  tai , kunnes näytössä näkyy *Esikatselu*.
- 3 Paina *Esikatselu*.
- 4 Paina *Kyllä*.
- 5 Aseta asiakirja laitteeseen.
- 6 Näppäile faksinumero valintanäppäimillä. Voit myös näppäillä faksinumeron nestekidenäyttöön painamalla *Puhelinluett.* ja *Faksin lähettäminen* tai painaa laitteen ohjauspaneelin pikavalintanäppäintä. (Katso lisätietoja kohdasta *Numeron valitseminen* sivulla 71.)

- 7 Paina **Mono Start**. Laite aloittaa asiakirjan skannauksen, ja lähtevä faksi näkyy nestekidenäytössä. Kun faksi on näytössä, paina *VALIK*. Nestekidenäyttöön ilmestyvät näppäimet, joilla voi suorittaa seuraavia toimintoja.

Näppäin	Kuvaus
	Suurena faksia.
	Pienennä faksia.
 tai 	Selaa pystysuunnassa.
 tai 	Selaa vaakasuunnassa.
	Kierrä faksia myötäpäivään.
	Palaa edelliselle sivulle.
	Siirry seuraavalle sivulle.
	Sulje esikatseluikkuna.



Vinkki

Jos haluat lähettää värillisen faksin, älä käytä faksin esikatselua.

- 8 Paina **Mono Start**.



Vinkki

Muistissa oleva faksiviesti lähetetään ja poistetaan, kun painat **Mono Start**.



Faksin peruuttaminen lähetyksen aikana

Jos haluat peruuttaa faksin, kun laite skannaa sitä, valitsee sen numeroa tai lähettää sitä, paina **Stop/Exit**.

Ryhmälähetys (vain Mustavalkoinen)

Ryhmälähetyksessä sama faksi lähetetään automaattisesti useaan eri faksinumeroon. Voit sisällyttää ryhmälähetykseen ryhmiä, pikavalintanumeroita, lyhytvalintanumeroita ja korkeintaan 50 manuaalisesti valittua numeroa.

Ryhmälähetuksen lopuksi laite tulostaa raportin, josta näet lähetystulokset.

- 1 Paina  (**Fax**).
- 2 Aseta asiakirja laitteeseen.
- 3 Paina ◀ tai ▶, kunnes näytössä näkyy Ryhmälähetys.
- 4 Paina Ryhmälähetys.
- 5 Ryhmälähetykseen voidaan lisätä numeroita seuraavilla tavoilla:
 - Paina Lisää numero ja näppäile numero nestekidenäytön näppäimillä.
Paina OK.
 - Paina Puhelinluett.
Paina , jolloin voit etsiä aakkos- tai numerojärjestyksen mukaan. Valitse ne numerot, jotka haluat lisätä ryhmälähetykseen.
Paina OK.



Vinkki

Pikavalintapaikat alkavat merkillä *.
Lyhytvalintapaikat alkavat merkillä #.

- 6 Kun olet näppäillyt kaikki faksinumerot toistamalla vaiheen 5, paina OK.
- 7 Paina **Mono Start**.



Vinkki

- Jos et ole käyttänyt yhtään lyhytvalintapaikkaa ryhmien tallentamiseen, voit lähettää fakseja ryhmälähetystenä jopa 256 eri numeroon.
- Käytettävissä olevan muistin määrä riippuu muistissa olevista tehtävistä ja ryhmälähetysten vastaanottajien määrästä. Jos ryhmälähetysten numeroiden lukumäärä vastaa muistipaikkojen lukumäärää, et voi käyttää kaksoistoimintoa tai ajastettua faksia.
- Jos muisti on täynnä, pysäytä työ painamalla **Stop/Exit**. Jos useampi kuin yksi sivu on skannattu, lähetä muistissa oleva osa painamalla **Mono Start**.

Käynnissä olevan ryhmälähetysten peruuttaminen

- 1 Paina **Stop/Exit**.
- 2 Tee jokin seuraavista:
 - Jos haluat peruuttaa ryhmälähetysten, paina **Koko faksien ryhmälähetys**. Siirry vaiheeseen 3.
 - Jos haluat peruuttaa nykyisen toiminnon, paina näppäintä, jossa näkyy valittu numero. Siirry vaiheeseen 4.
 - Poistu peruuttamatta painamalla **Stop/Exit**.
- 3 Kun nestekidenäyttö kysyy, haluatko peruuttaa koko ryhmälähetysten, tee jotakin seuraavista:
 - Vahvista painamalla **Kyllä**.
 - Poistu peruuttamatta painamalla **Ei** tai **Stop/Exit**.
- 4 Tee jokin seuraavista:
 - Jos haluat peruuttaa nykyisen työn, paina **Kyllä**.
 - Poistu peruuttamatta painamalla **Ei** tai **Stop/Exit**.

Lähetysten lisätoiminnot

Faksien lähettäminen käyttäen useita asetuksia

Kun lähetät faksin, voit valita minkä tahansa seuraavien asetusten yhdistelmän: erottelukyky, kontrasti, valotustason skannauskoko, ulkomaantila, ajastetun faksin ajastin, pollauslähetys ja suora lähetys.

- 1 Paina  (**Fax**). Nestekidenäytössä näkyy:



- 2 Paina **◀** tai **▶**, kunnes näyttöön tulee asetusta, jota haluat muuttaa. Paina asetusta ja paina sitten haluamaasi vaihtoehtoa.
- 3 Jos haluat muuttaa muita asetuksia, palaa kohtaan 2.



Vinkki

- Useimmat asetukset ovat väliaikaisia ja laite palaa oletusasetuksiin faksin lähetysten jälkeen.
- Voit tallentaa jotkin useimmin käyttämäsi asetukset oletusasetuksiksi. Asetukset ovat voimassa, kunnes ne muutetaan uudelleen. (Katso *Muutosten määrittäminen uudeksi oletusasetukseksi* sivulla 49.)

Kontrasti

Jos asiakirja on hyvin vaalea tai tumma, voit halutessasi säätää kontrastia. Useimmille asiakirjoille voidaan valita tehdasasetus Automaattinen. Se valitsee asiakirjalle automaattisesti parhaan mahdollisen kontrastin.

Käytä Vaalea-asetusta lähettäessäsi vaaleita asiakirjoja. Käytä Tumma-asetusta lähettäessäsi tummia asiakirjoja.

- 1 Paina  (Fax).
- 2 Paina ◀ tai ▶, kunnes näytössä näkyy Kontrasti.
- 3 Paina Kontrasti.
- 4 Paina Automaattinen, Vaalea tai Tumma.



Vinkki

Vaikka valitset Vaalea tai Tumma, laite lähettää faksin Automaattinen-asetuksella seuraavissa tilanteissa:

- Kun lähetät värillisen faksin.
- Kun faksin erottelukyvyksi on valittu Valokuva.

Faksin erottelukyvyn muuttaminen

Faksin laatua voi parantaa muuttamalla faksin erottelukykyä.

- 1 Paina  (Fax).
- 2 Paina ◀ tai ▶, kunnes näytössä näkyy Faxerot.kyky.
- 3 Paina Faxerot.kyky.
- 4 Valitse haluamasi erottelukyky.



Vinkki

Voit valita mustavalkoisille fakseille neljä eri erottelukykyä ja värillisille kaksi.

Mustavalkoinen	
Normaali	Sopii useimmille koneella kirjoitetuille asiakirjoille.
Hieno	Sopii pienelle tekstille, mutta lähettää hieman hitaammin kuin normaalilla erottelukyvylä.
Erit. hieno	Sopii pienelle tekstille ja piirroksille, mutta lähettää hitaammin kuin hienolla erottelukyvylä.
Valokuva	Sopii harmaasävyisille asiakirjoille tai valokuville. Lähetysaika on kaikkein hitain tällä asetuksella.

Väri	
Normaali	Sopii useimmille koneella kirjoitetuille asiakirjoille.
Hieno	Sopii valokuville. Lähettää hitaammin kuin normaalilla erottelukyvylä.

Jos valitset Erit. hieno tai Valokuva ja käytät sitten **Colour Start** -näppäintä faksin lähettämiseen, laite lähettää faksin Hieno-asetuksella.

Kaksoistoiminto (vain Mustavalkoinen)

Voit valita numeron ja aloittaa faksin skannaamisen muistiin samaan aikaan, kun laite lähettää muistista, vastaanottaa fakseja tai tulostaa tietokoneen tietoja. Näyttöön tulee uuden tehtävän numero ja vapaana oleva muisti.

Muistiin skannattavien sivujen määrä riippuu sivujen sisältämisestä tiedoista.



Vinkki

Jos Muisti täynnä -viesti tulee näyttöön asiakirjoja skannattaessa, peruuta skannaus painamalla **Stop/Exit** tai lähetä skannatut sivut painamalla **Mono Start**.

Suora lähetys

Kun lähetät faksia, laite skannaa asiakirjat muistiin ennen lähettämistä. Heti kun puhelinlinja vapautuu, laite aloittaa numeron valitsemisen ja lähettämisen.

Jos muisti on täynnä ja olet lähettämässä mustavalkoista faksia ADS-laitteella, asiakirja lähetetään suorana lähetyksenä (vaikka Lähetä heti -asetuksena olisi Ei).

Joskus saatat haluta lähettää tärkeän asiakirjan heti odottamatta muistilähetystä. Voit kytkeä päälle toiminnon Lähetä heti.

- 1 Paina (Fax).
- 2 Aseta asiakirja laitteeseen.
- 3 Paina ◀ tai ▶, kunnes näytössä näkyy Lähetä heti.
- 4 Paina Lähetä heti.
- 5 Paina Kyllä.



Vinkki

Automaattinen uudelleentalinta ei toimi suorassa lähetyksessä käytettäessä valotustasoa.

Ulkomaanlinja

Jos faksien lähettäminen ulkomaille ei onnistu esimerkiksi puhelinlinjan häiriöiden takia, suosittelemme ulkomaantilan käyttöä. Toiminto kytkeytyy automaattisesti pois päältä faksin lähettämisen jälkeen.

- 1 Paina (Fax).
- 2 Aseta asiakirja laitteeseen.
- 3 Paina ◀ tai ▶, kunnes näytössä näkyy Ulkomaanlinja.
- 4 Paina Ulkomaanlinja.
- 5 Paina Kyllä (tai Ei).

Ajastettu faksaus (vain Mustavalkoinen)

Voit tallentaa päivän aikana muistiin jopa 50 faksia lähetettäväksi 24 tunnin kuluessa. Nämä faksit lähetetään siihen vuorokauden aikaan, jonka valitset vaiheessa 6.

- 1 Paina (Fax).
- 2 Aseta asiakirja laitteeseen.
- 3 Paina ◀ tai ▶, kunnes näytössä näkyy Ajast. lähetys.
- 4 Paina Ajast. lähetys.
- 5 Paina Kyllä.
- 6 Näppäile nestekidenäytön näppäimillä aika, jolloin haluat faksilähetyksen tapahtuvan (24 tunnin muodossa). (Esimerkiksi 19:45 tarkoittaa viittätoista minuuttia vaille kahdeksan illalla.) Paina OK.



Vinkki

Muistiin skannattavien sivujen määrä riippuu sivuille tulostettujen tietojen määrästä.

Ajastettu keräyslähetyks (vain Mustavalkoinen)

Ennen ajastettujen faksien lähettämistä laite lajittelee kaikki faksit kohteen ja ajoitetun lähetyksajan mukaan: Tällä säästetään lähetykskuluja. Kaikki samaan faksinumeroon samanaikaisesti lähetettäväksi ajastetut faksit lähetetään yhtenä faksina, mikä säästää lähetyksaikaa.

- 1 Paina  (Fax).
- 2 Paina ◀ tai ▶, kunnes näytössä näkyy Keräyslähetyks.
- 3 Paina Keräyslähetyks.
- 4 Paina Kyllä.

Tarkistaminen ja peruuttaminen odottavat työt

Voit peruuttaa tehtävän tai tarkistaa, mitkä työt ovat edelleen muistissa odottamassa lähettämistä. (Jos jonossa ei ole tehtäviä, nestekidenäyttöön tulee viesti Ei odot. töitä.)

- 1 Paina VALIK.
- 2 Paina ▲ tai ▼, kunnes näytössä näkyy Faksaus.
- 3 Paina Faksaus.
- 4 Paina ▲ tai ▼, kunnes näytössä näkyy Jälj.oleva työ.
- 5 Paina Jälj.oleva työ. Kaikki jonossa olevat tehtävät näkyvät nestekidenäytössä.
- 6 Selaa töitä painamalla ▲ tai ▼ ja valitse peruutettava työ. Paina OK.

- 7 Tee jokin seuraavista:
 - Jos haluat peruuttaa toiminnon, paina Kyllä.
 - Jos haluat peruuttaa toisen työn, siirry vaiheeseen 6.
 - Poistu peruuttamatta painamalla Ei.
- 8 Kun olet valmis, paina **Stop/Exit**.

Muutosten määrittäminen uudeksi oletusasetukseksi

Voit tallentaa useimmin käyttämäsi faksiasetukset valinnoille Faxerot.kyky, Kontrasti, Esikatselu, Skannauskoko ja Lähetä heti ja asettaa ne oletusasetuksiksi. Asetukset ovat voimassa, kunnes ne muutetaan uudelleen.

- 1 Paina  (Fax).
- 2 Valitse muutettava asetys painamalla ◀ tai ▶ ja valitse sitten uusi vaihtoehto. Toista tämä vaihe muille muutettaville asetuksille.
- 3 Kun asetukset on muutettu, paina ◀ tai ▶, kunnes näytössä näkyy Aseta uusi oletus.
- 4 Paina Aseta uusi oletus.
- 5 Paina Kyllä.
- 6 Paina **Stop/Exit**.

Faksiasetusten palauttaminen tehdasasetuksiin

Voit palauttaa kaikki muuttamasi faksiasetukset tehdasasetuksiin. Asetukset ovat voimassa, kunnes ne muutetaan uudelleen.

- 1 Paina  (**Fax**).
- 2 Paina ◀ tai ▶, kunnes näytössä näkyy Tehdasasetukset.
- 3 Paina Tehdasasetukset.
- 4 Paina Kyllä.
- 5 Paina **Stop/Exit**.

Faksin lähettäminen manuaalisesti

Kun lähetät faksin manuaalisesti, voit kuulla laitteen valinta-, soitto- ja vastaanottoäänet faksilähetyksen aikana.



Vinkki

Käytä monisivuisen faksin lähettämiseen ADS-laitetta.

- 1 Paina  (**Fax**).
- 2 Aseta asiakirja laitteeseen.
- 3 Nosta ulkoisen puhelimen kuuloke ja kuuntele valintaääntä.

- 4 Näppäile faksinumero valintanäppäimillä. Voit myös näppäillä faksinumeron nestekidenäyttöön painamalla Puhelinluett. ja Faksin lähettäminen tai painaa laitteen ohjauspaneelin pikavalintanäppäintä.



Vinkki

Jos verkko tukee LDAP-protokollaa, faksinumeroita ja sähköpostiosoitteita voidaan hakea palvelimelta. (Katso lisätietoja CD-ROM-levyllä olevan Verkkokäyttäjän oppaan kohdasta *LDAP:n käyttö*.)

- 5 Kun kuulet faksin merkkiäänän, paina **Mono Start** tai **Colour Start**. Paina sitten nestekidenäytöllä **Lähetä**.
- 6 Aseta kuuloke takaisin paikalleen.

Muisti täynnä -viesti

Jos näyttöön tulee **Muisti täynnä** -viesti, kun skannaat faksin ensimmäistä sivua, peruuta faksi painamalla **Stop/Exit**.

Jos näyttöön tulee **Muisti täynnä** -viesti, kun skannaat myöhempää sivua, voit lähettää skannatut sivut painamalla **Mono Start** tai **Colour Start** tai peruuttaa tehtävän painamalla **Stop/Exit**.



Vinkki

Voit vapauttaa muistia poistamalla vastaanotto muistiin -toiminnon käytöstä tai tulostamalla muistissa olevat faksit. (Katso *Vastaanotto muistiin (vain mustavalkoinen)* sivulla 56 tai *Faksin tulostaminen muistista* sivulla 56.)

Vastaanottotilat

Vastaanottotila on valittava ulkoisten laitteiden ja puhelinlinjan palveluiden mukaan.

Vastaanottotilan valitseminen

Oletusasetuksena laite vastaanottaa automaattisesti kaikki siihen lähetetyt faksit. Seuraavan kaavion avulla voit valita oikean tilan.

Lisätietoja vastaanottotiloista on kohdassa *Vastaanottotilojen käyttö* sivulla 52.

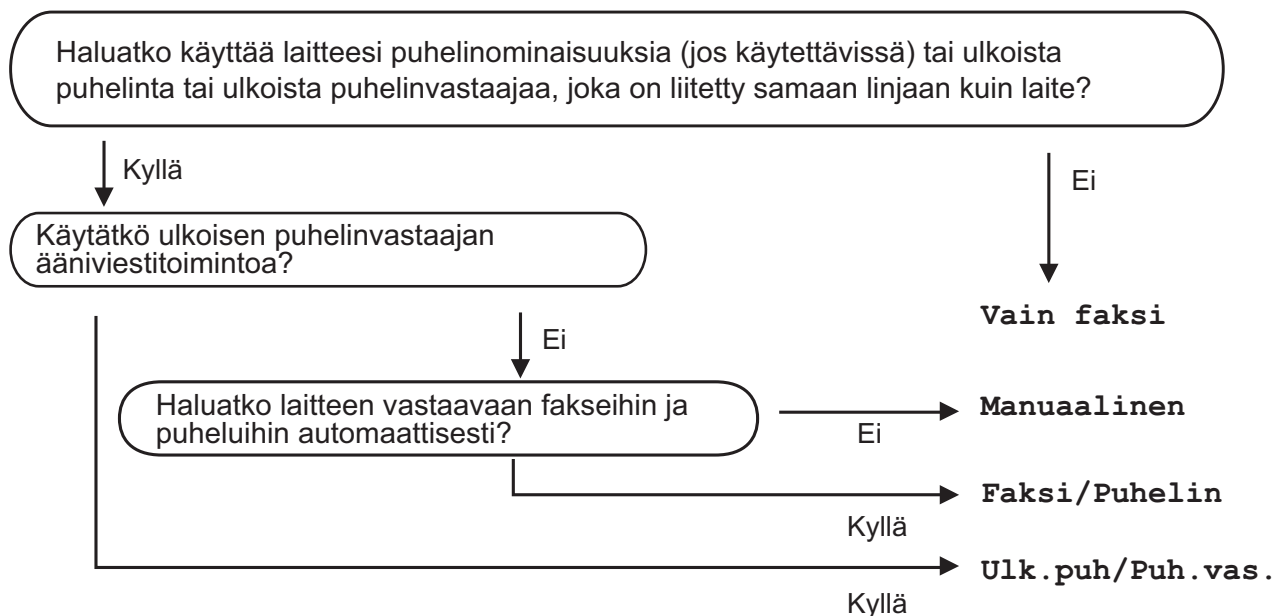

Aseta vastaanottotila noudattamalla seuraavia ohjeita.

- 1 Paina VALIK.
- 2 Paina ▲ tai ▼, kunnes näytössä näkyy Perusasetukset.
- 3 Paina Perusasetukset.
- 4 Paina ▲ tai ▼, kunnes näytössä näkyy Vastaustila.
- 5 Paina Vastaustila.
- 6 Paina Vain faksi, Faksi/Puhelin, Ulk.puh/Puh.vas. tai Manuaalinen.
- 7 Paina **Stop/Exit**.
Näytössä näkyy nykyinen vastaanottotila.

Vastaanottotilojen käyttö

Joissakin vastaanottotiloissa laite vastaa puheluihin automaattisesti (Vain faksi ja Faksi/Puhelin). Voit halutessasi muuttaa soittoviivettä ennen näiden tilojen käyttöä. (Katso *Soittoviive* sivulla 53.)

Vain faksi

Vain faksi -tila ottaa kaikki puhelut automaattisesti vastaan faksipuheluin.

Faksi/Puhelin

Faksi/Puhelin-tila auttaa sinua tulevien puheluiden automaattisessa hallinnassa tunnistamalla, ovatko ne faksipuheluita vai tavallisia puheluita, ja käsittelemällä ne jollain seuraavista tavoista:

- Faksit vastaanotetaan automaattisesti.
- Tavallisen puhelun tullessa kuuluu F/P-soitto, jolloin voit vastata puhelimeen. F/P-soitto on laitteen nopea kaksoissoitto.

(Katso myös *F/P-soittoaika (vain faksi/puhelintilassa)* sivulla 53 ja *Soittoviive* sivulla 53.)

Manuaalinen

Manuaalisessa tilassa kaikki automaattiset vastaustoiminnot kytketään pois käytöstä.

Vastaanota faksi manuaalisessa tilassa nostamalla ulkoisen puhelimen kuuloke. Kun kuulet faksiääniä (lyhyitä toistuvia äänimerkkejä) paina **Mono Start** tai **Colour Start** ja valitse *Vast.ota*. Voit myös käyttää faksin tunnistustoimintoa faksien vastaanotossa nostamalla kuulokkeen, joka on kytketty samaan linjaan kuin laite.

(Katso myös *Faksintunnistus* sivulla 54.)

Ulkoisen puhelinvastaaja

Ulkoisen puhelinvastaaja -tilan avulla ulkoisen puhelinvastaaja ohjaa tulevia puheluita. Tulevia puheluita käsitellään yhdellä seuraavista tavoista:

- Faksit vastaanotetaan automaattisesti.
- Soittajat voivat tallentaa viestin ulkoiseen puhelinvastaajaan.

(Katso lisätietoja kohdasta *Ulkoisen puhelinvastaajan yhdistäminen* sivulla 67.)

Vastaanottotilan asetukset

Soittoviive

Soittoviiveellä asetetaan soittokerrat, joita ennen laite ei vastaa Vain faksi- tai Faksi/Puhelin-tilassa. Jos samaan linjaan laitteen kanssa on kytketty ulkoisia tai rinnakkaispuhelimia, valitse pisin soittoviive.

(Katso Käyttäminen rinnakkaispuhelinien avulla sivulla 69 ja Faksintunnistus sivulla 54.)

- 1 Paina VALIK.
- 2 Paina ▲ tai ▼, kunnes näytössä näkyy Faksaus.
- 3 Paina Faksaus.
- 4 Paina ▲ tai ▼, kunnes näytössä näkyy Vastaanottoas.
- 5 Paina Vastaanottoas.
- 6 Paina ▲ tai ▼, kunnes näytössä näkyy Soittokerrat.
- 7 Paina Soittokerrat.
- 8 Valitse soittokertojen lukumäärä, jonka jälkeen laite vastaa.
Jos valitset 0, linja ei soi kertaakaan.
- 9 Paina **Stop/Exit**.

F/P-soittoaika (vain faksi-/puhelintilassa)

Kun laite vastaanottaa puhelun, puhelun soittaja ja vastaanottaja kuulevat tavallisen puhelimen soittoäänien. Soittokertojen lukumäärä riippuu määritetystä soittoviiveen asetuksesta.

Jos puhelu on faksi, laite vastaanottaa sen. Äänipuhelun tullessa laitteesta kuuluu F/P-soitto (nopea kaksoissoitto), jonka pituus riippuu määritetystä F/P-soittoaika-asetuksesta. Kun kuulet F/P-soiton, linjalla on äänipuhelu.

Koska F/P-soitto on laitteen tuottama ääni, ulkoiset tai rinnakkaispuhelimet *eivät* soi. Puheluun voi kuitenkin vastata mistä tahansa puhelimesta. (Katso lisätietoja kohdasta *Kauko-ohjaustunnusten käyttäminen* sivulla 70.)

- 1 Paina VALIK.
- 2 Paina ▲ tai ▼, kunnes näytössä näkyy Faksaus.
- 3 Paina Faksaus.
- 4 Paina ▲ tai ▼, kunnes näytössä näkyy Vastaanottoas.
- 5 Paina Vastaanottoas.
- 6 Paina ▲ tai ▼, kunnes näytössä näkyy F/P soit. pit.
- 7 Paina F/P soit. pit.
- 8 Valitse, kuinka pitkään laite soi ilmoittaessaan puhelusta (20, 30, 40 tai 70 sekuntia).
- 9 Paina **Stop/Exit**.



Vinkki

Vaikka soittaja lopettaisi puhelun kaksoissoiton aikana, laite jatkaa soittoa määritetyn ajan.

Faksintunnistus

Jos faksin tunnistusasetuksena on **Kyllä**:

Laite vastaanottaa faksipuhelun automaattisesti, vaikka vastaisitkin puheluun. Kun nestekidenäyttöön tulee viesti **Vastaanotto** tai kun kuulet käyttämästäsi kuulokkeesta ”sirkutusta”, aseta kuuloke paikalleen. Laite pitää huolen lopusta.

Jos faksin tunnistusasetuksena on **Ei**:

Jos olet laitteen äärellä ja vastaat faksipuheluun nostamalla kuulokkeen, paina **Mono Start** tai **Colour Start** ja ota sitten faksi vastaan painamalla **Vast.ota**.

Jos vastasit rinnakkaispuhelimesta, paina * **5 1**. (Katso *Käyttäminen rinnakkaispuhelimien avulla* sivulla 69.)



Vinkki

- Jos tämän toiminnon asetuksena on **Kyllä**, mutta laite ei aloita faksivastaanottoa ulkoisen tai rinnakkaispuhelimien kuuloketta nostettaessa, näppäile faksin kaukokäynnistystunnus * **5 1**.
- Jos lähetät fakseja samaan puhelinlinjaan kytketystä tietokoneesta ja laite katkaisee lähetyksen, aseta faksin tunnistuksen asetukseksi **Ei**.

- 1 Paina **VALIK**.
- 2 Paina **▲** tai **▼**, kunnes näytössä näkyy **Faksaus**.
- 3 Paina **Faksaus**.
- 4 Paina **▲** tai **▼**, kunnes näytössä näkyy **Vastaanottoas**.
- 5 Paina **Vastaanottoas**.
- 6 Paina **▲** tai **▼**, kunnes näytössä näkyy **Faksitunnist**.
- 7 Paina **Faksitunnist**.
- 8 Paina **Kyllä** (tai **Ei**).
- 9 Paina **Stop/Exit**.

Vastaanoton lisäasetukset

Pienennetyt saapuvan faksin tulostaminen

Jos valitset **Kyllä**, laite pienentää vastaanotettavan faksin sivun automaattisesti yhdelle A4-, Letter- tai Legal-kokoiselle paperille sopivaksi. Laite laskee pienennysuhteen käyttämällä faksin sivukokoa ja paperikokoasetusta. (Katso *Paperikoko ja -tyyppi* sivulla 29.)

- 1 Paina **VALIK**.
- 2 Paina **▲** tai **▼**, kunnes näytössä näkyy **Faksaus**.
- 3 Paina **Faksaus**.
- 4 Paina **▲** tai **▼**, kunnes näytössä näkyy **Vastaanottoas**.
- 5 Paina **Vastaanottoas**.
- 6 Paina **▲** tai **▼**, kunnes näytössä näkyy **Autom. pien.**
- 7 Paina **Autom. pien.**
- 8 Paina **Kyllä** (tai **Ei**).
- 9 Paina **Stop/Exit**.

Vastaanoton tärkeysjärjestyksen asettaminen

Jos laitteeseen lähetetään A3-kokoinen värillinen faksi, laite vastaanottaa joko A3-kokoisen mustavalkoisen faksin tai A4-kokoisen värillisen faksin vastaanoton tärkeysjärjestysasetuksen mukaisesti. Jos valitset asetuksen **MV** (enint. A3), laite vastaanottaa A3-kokoisen mustavalkoisen faksin. Jos valitset asetuksen **Väri** (enint. A4), laite vastaanottaa A4-kokoisen värillisen faksin.



Vinkki

Oletusasetus on **MV** (enint. A3), jolloin laite ei oletusarvoisesti vastaanota A4-kokoisia värillisiä fakseja.

Vastaanoton tärkeysjärjestys	Lähetetty asiakirja		Vastaanotettu asiakirja	Faksin esikatselu	Tallennus pois käytöstä	Vastaanotto muistiin (käytössä)	
						Faksien tallennus Faksin edelleenlähetys	PC-FAX
Väri (enint. A4)	Väri	A4	Väri A4	Ei (Värillinen tuloste)	(Värillinen tuloste)	Ei (Värillinen tuloste)	Ei (Värillinen tuloste)
		A3	Väri A4 ¹ (pienennetty)				
	Mustavalkoinen	A4	Mustavalkoinen A4	Saatavilla	(Mustavalkoinen tuloste)	Saatavilla	Saatavilla (enimmäiskoko A4) ²
		A3	Mustavalkoinen A4 ¹ (pienennetty)				
MV (enint. A3)	Väri	A4	Mustavalkoinen A4 ¹				
		A3	Mustavalkoinen A3 ¹				
	Mustavalkoinen	A4	Mustavalkoinen A4				
		A3	Mustavalkoinen A3				

¹ Tulokset saattavat vaihdella lähetettävän laitteen suorituskyvyn mukaan.

² A3-kokoiset faksit pienennetään A4-kokoon.

- 1 Paina **VALIK**.
- 2 Paina **▲** tai **▼**, kunnes näytössä näkyy **Faksaus**.
- 3 Paina **Faksaus**.
- 4 Paina **▲** tai **▼**, kunnes näytössä näkyy **Vastaanottoas**.
- 5 Paina **Vastaanottoas**.
- 6 Paina **▲** tai **▼**, kunnes näytössä näkyy **Mustav./väri**.
- 7 Paina **Mustav./väri**.
- 8 Paina **MV** (enint. A3) tai **Väri** (enint. A4).
- 9 Paina **Stop/Exit**.

Faksin tulostaminen muistista

Jos olet valinnut faksien tallennuksen, voit kuitenkin tulostaa faksin muistista, kun olet laitteen äärellä. Jos olet valinnut asetuksen *Faks. esikats.*, katso *Faksin esikatselu (vain Mustavalkoinen)* sivulla 60 ja *Vastaanotto muistiin (vain mustavalkoinen)* sivulla 56.

- 1 Paina VALIK.
- 2 Paina ▲ tai ▼, kunnes näytössä näkyy *Faksaus*.
- 3 Paina *Faksaus*.
- 4 Paina ▲ tai ▼, kunnes näytössä näkyy *Tulosta viesti*.
- 5 Paina *Tulosta viesti*.
- 6 Paina **Mono Start**.
- 7 Paina **Stop/Exit**.



Vinkki

Kun olet tulostanut faksin muistista, se poistetaan.

Paperi loppu -vastaanotto

Kun paperikasetti tyhjenee faksin vastaanoton aikana, nestekidenäyttöön tulee viesti *Tarkista paperi*. Lisää paperia kasettiin. (Katso *Paperin ja muun tulostusmateriaalin lisääminen* sivulla 10.)

Jos muistitilaa on riittävästi, laite jatkaa faksin vastaanottamista ja jäljellä olevat sivut tallennetaan muistiin.

Myös muut tulevat faksit tallennetaan, kunnes muisti täyttyy. Kun muisti on täynnä, laite lopettaa automaattisesti puheluihin vastaamisen. Jos haluat tulostaa faksit, aseta kasettiin paperia.

Vastaanotto muistiin (vain mustavalkoinen)

Voit käyttää vain yhtä vastaanotto muistiin -toimintoa kerrallaan:

- Faksien edelleenlähetys
- Faksien tallennus
- PC-Fax-vastaanotto
- Ei

Voit muuttaa valintaasi milloin tahansa. Jos vastaanotettuja fakseja on vielä koneen muistissa, kun muutat vastaanotto muistiin -toimintoja, nestekidenäyttöön tulee viesti. (Katso *Vastaanotto muistiin -toimintojen muuttaminen* sivulla 60.)



Vinkki

Kun vastaanotat värifaksin, laite käsittelee tietoja värillisenä tai mustavalkoisena faksina vastaanoton tärkeysjärjestysasetuksen mukaisesti. (Katso *Vastaanoton tärkeysjärjestyksen asettaminen* sivulla 55.)

Faksien edelleenlähetys

Kun valitset faksien edelleenlähetysten, laite tallentaa vastaanotetun faksin muistiin. Laite valitsee sitten ohjelmoimasi faksinumeron ja lähettää faksiviestin edelleen.

- 1 Paina VALIK.
- 2 Paina ▲ tai ▼, kunnes näytössä näkyy *Faksaus*.
- 3 Paina *Faksaus*.
- 4 Paina ▲ tai ▼, kunnes näytössä näkyy *Vastaanottoas*.
- 5 Paina *Vastaanottoas*.
- 6 Paina ▲ tai ▼, kunnes näytössä näkyy *Muist.vast.ot*.
- 7 Paina *Muist.vast.ot*.

- 8 Paina Edelleenlähetys.
- 9 Näppäile edelleenlähetyksen numero (korkeintaan 20 numeroa) nestekidenäytön näppäimillä.
Paina OK.
- 10 Paina Varm.kopio:Kyllä tai Varm.kopio:Ei.

! TÄRKEÄÄ

- Jos valitset asetuksen Varm.kopio:Kyllä, laite myös tulostaa faksin laitteeseen, joten saat siitä kopion. Tämä on turvatoiminto sen varalta, että ennen faksin edelleenlähetystä tapahtuu sähkökatko tai vastaanottavassa laitteessa on ongelma.
Varm.kopio:Kyllä ei toimi, kun faksin esikatselu on käytössä.
- Jos tapahtuu sähkökatko, faksit säilyvät laitteen muistissa noin 24 tunnin ajan.

- 11 Paina **Stop/Exit**.

Faksien tallennus

Kun valitset faksien tallennuksen, laite tallentaa vastaanotetun faksin muistiin. Voit noutaa faksiviestejä toisesta paikasta käyttäen kaukonoutokomentoja.

Jos olet valinnut faksien tallennuksen, laite tulostaa varakopion automaattisesti.

- 1 Paina VALIK.
- 2 Paina ▲ tai ▼, kunnes näytössä näkyy Faksaus.
- 3 Paina Faksaus.
- 4 Paina ▲ tai ▼, kunnes näytössä näkyy Vastaanottoas.
- 5 Paina Vastaanottoas.
- 6 Paina ▲ tai ▼, kunnes näytössä näkyy Muist.vast.ot.
- 7 Paina Muist.vast.ot.
- 8 Paina Faksitallennus.
- 9 Paina **Stop/Exit**.

PC-Fax-vastaanotto

Jos kytket PC-Fax-vastaanotto toiminnon päälle, laite tallentaa vastaanotetut faksit muistiin ja lähettää ne tietokoneeseen automaattisesti. Voit sitten käyttää tietokonetta näiden faksien tarkasteluun ja tallennukseen.

Vaikka katkaiset tietokoneen virran (esimerkiksi iltaisin tai viikonloppuisin), laite vastaanottaa ja tallentaa faksit muistiin. Muistiin tallennettujen vastaanotettujen faksien lukumäärä näkyy nestekidenäytössä.

Kun tietokoneeseen kytketään virta ja PC-FAX-vastaanotto-ohjelmisto on toiminnassa, laite siirtää faksit tietokoneeseen automaattisesti.

Jotta voit siirtää vastaanotetut faksit tietokoneeseen, siinä on oltava PC-FAX-vastaanotto-ohjelmisto. (Katso lisätietoja kohdasta *PC-FAX-vastaanotto* CD-ROM-levyllä olevasta Ohjelmiston käyttöoppaasta.)

Jos valitset asetuksen `Varm.kopio:Kyllä`, laite myös tulostaa faksin.

- 1 Paina `VALIK`.
- 2 Paina `▲` tai `▼`, kunnes näytössä näkyy `Faksaus`.
- 3 Paina `Faksaus`.
- 4 Paina `▲` tai `▼`, kunnes näytössä näkyy `Vastaanottoas`.
- 5 Paina `Vastaanottoas`.
- 6 Paina `▲` tai `▼`, kunnes näytössä näkyy `Muist.vast.ot`.
- 7 Paina `Muist.vast.ot`.
- 8 Paina `PC-Fax vas.ot`.
- 9 Valitse `<USB>` tai tietokone, johon haluat vastaanottaa faksit.
- 10 Paina `OK`.

- 11 Paina `Varm.kopio:Kyllä` tai `Varm.kopio:Ei`.

- 12 Paina **Stop/Exit**.



Vinkki

- PC-Fax-vastaanottoa ei tueta Mac OS® -käyttöjärjestelmässä.
- MFL-Pro Suite -ohjelmisto on asennettava tietokoneeseen ennen PC-Fax-vastaanotto toiminnon käyttöönottoa. Varmista, että tietokoneesi on kytketty ja että siinä on virta päällä. (Katso lisätietoja CD-ROM-levyllä olevasta Ohjelmiston käyttöoppaan kohdasta *PC-FAX-vastaanotto*.)
- Jos saat virheviestin eikä laite pysty tulostamaan muistissa olevia viestejä, voit siirtää faksit tietokoneeseen tällä toiminnolla. (Katso lisätietoja kohdasta *Virhe- ja huoltoviestit* sivulla 145.)

! TÄRKEÄÄ

Jos tapahtuu sähkökatko, laite säilyttää muistissa olevat faksit noin 24 tunnin ajan. Jos kuitenkin valitset asetuksen `Varm.kopio:Kyllä`, laite tulostaa faksin ennen sen lähettämistä tietokoneeseen, joten sinulla on kopio sähkökatkon varalta.

Kohdetietokoneen vaihtaminen

- 1 Paina VALIK.
- 2 Paina ▲ tai ▼, kunnes näytössä näkyy Faksaus.
- 3 Paina Faksaus.
- 4 Paina ▲ tai ▼, kunnes näytössä näkyy Vastaanottoas.
- 5 Paina Vastaanottoas.
- 6 Paina ▲ tai ▼, kunnes näytössä näkyy Muist.vast.ot.
- 7 Paina Muist.vast.ot.
- 8 Paina PC-Fax vas.ot.
- 9 Valitse <USB> tai tietokone, johon haluat vastaanottaa faksit.
- 10 Paina OK.
- 11 Paina Varm.kopio:Kyllä tai Varm.kopio:Ei.
- 12 Paina **Stop/Exit**.

Vastaanotto muistiin -toiminnon poistaminen käytöstä

- 1 Paina VALIK.
- 2 Paina ▲ tai ▼, kunnes näytössä näkyy Faksaus.
- 3 Paina Faksaus.
- 4 Paina ▲ tai ▼, kunnes näytössä näkyy Vastaanottoas.
- 5 Paina Vastaanottoas.
- 6 Paina ▲ tai ▼, kunnes näytössä näkyy Muist.vast.ot.
- 7 Paina Muist.vast.ot.
- 8 Paina Ei.
- 9 Paina **Stop/Exit**.



Vinkki

Nestekidenäyttö antaa enemmän vaihtoehtoja, jos vastaanotettuja fakseja on vielä koneen muistissa. (Katso *Vastaanotto muistiin -toimintojen muuttaminen* sivulla 60.)

Vastaanotto muistiin - toimintojen muuttaminen

Jos laitteen muistissa on vastaanotettuja fakseja, kun muutat vastaanotto muistiin - toimintoja, nestekidenäyttöön tulee jokin seuraavista kysymyksistä:

- Pois. kaik. vie?
- Tulosta kaikki?
 - Jos painat **Kyllä**, muistissa olevat faksit poistetaan tai tulostetaan ennen asetuksen muuttamista. Jos varmuuskopio on jo tulostettu, sitä ei tulosteta uudelleen.
 - Jos painat **Ei**, muistissa olevia fakseja ei poisteta tai tulosteta eikä asetusta muuteta.

Jos vastaanotettuja fakseja on jäänyt laitteen muistiin, kun vaihdat asetukseen PC-Fax vas.ot. jostakin toisesta asetuksesta (Edelleenlähetys tai Faksitallennus), valitse tietokone painamalla **▲** tai **▼**.

Nestekidenäytössä näkyy seuraava kysymys:

- Läh. fax PC:hen?
 - Jos painat **Kyllä**, muistissa olevat faksit lähetetään tietokoneeseen ennen asetuksen muuttamista. Sinulta kysytään, haluatko kytkeä varmuustulostuksen päälle. (Katso lisätietoja kohdasta *PC-Fax-vastaanotto* sivulla 58.)
 - Jos painat **Ei**, muistissa olevia fakseja ei poisteta tai siirretä tietokoneeseen eikä asetusta muuteta.

Faksin esikatselu (vain Mustavalkoinen)

Vastaanotetun faksin esikatselu

Voit katsella vastaanotettuja fakseja nestekidenäytössä painamalla Faksin esikats -näppäintä. Kun laite on Valmis-tilassa, nestekidenäyttöön tulee ponnahdusikkuna, joka ilmoittaa uusista fakseista.

Faksin esikatselun asettaminen

- 1 Paina **VALIK**.
- 2 Paina **▲** tai **▼**, kunnes näytössä näkyy **Faksaus**.
- 3 Paina **Faksaus**.
- 4 Paina **▲** tai **▼**, kunnes näytössä näkyy **Vastaanottoas**.
- 5 Paina **Vastaanottoas**.
- 6 Paina **▲** tai **▼**, kunnes näytössä näkyy **Faks. esikats**.
- 7 Paina **Faks. esikats**.
- 8 Paina **Kyllä** (tai **Ei**).
- 9 Nestekidenäyttö ilmoittaa, että tulevia fakseja ei tulosteta vastaanotettaessa. Paina **Kyllä**.
- 10 Paina **Stop/Exit**.



Vinkki

- Kun vastaanotat värifaksin, laite käsittelee tietoja värikköisenä tai mustavalkoisena faksina määrittämäsi vastaanoton tärkeysjärjestysasetuksen mukaisesti. (Katso *Vastaanoton tärkeysjärjestyksen asettaminen* sivulla 55.)
- Kun faksien esikatselu on käytössä, vastaanotetuista fakseista ei tulosteta varmuuskopiota, vaikka varmuuskopio toiminto **Kyllä** olisikin käytössä.

Faksin esikatselun käyttö

Kun vastaanotat faksin, nestekidenäyttöön tulee ponnahdusikkuna
(Esimerkki: U.faks. 02)

- 1 Paina **Faksin esikats.**
Näyttöön tulee uusien faksien luettelo.



Vinkki

- Jos vastaanotat faksin, joka sisältää erikokoisia sivuja (esimerkiksi yhden A4-sivun ja yhden A3-sivun), laite saattaa luoda ja tallentaa tiedoston jokaiselle paperikoolle. Nestekidenäyttö saattaa ilmoittaa, että useampi kuin yksi faksitehtävä on vastaanotettu.
- Näet myös vanhojen faksien luettelon painamalla nestekidenäytön **Vanha fax**-välilehteä. Voit palata takaisin uusien faksien luetteloon painamalla **Uusi fax**-välilehteä.

- 2 Paina **▲** tai **▼**, kunnes näyttöön tulee sen faksin numero, jonka haluat lukea.

- 3 Valitse faksi, jonka haluat lukea.



Vinkki

- Jos faksi on suuri, sen avautuminen nestekidenäyttöön saattaa kestää hetken.
- Nestekidenäytössä näkyvät nykyinen sivunumero ja faksiviestin kokonaissivumäärä. Jos faksiviesti ylittää 99 sivua, sivujen kokonaismäärä esitetään muodossa "XX".

Kun faksi on näytössä, paina **Lisää**. Nestekidenäyttöön ilmestyvät näppäimet, joilla voi suorittaa seuraavia toimintoja.

Näppäin	Kuvaus
	Suurennä faksia.
	Pienennä faksia.
	Selaa pystysuunnassa.
	Selaa vaakasuunnassa.
	Kierrä faksia myötöpäivään.
	Poista faksi. Vahvasta painamalla Kyllä .
	Palaa edelliselle sivulle.
	Siirry seuraavalle sivulle.
	Palaa faksiluetteloon.
	Tulosta faksi. Tee jokin seuraavista: <ul style="list-style-type: none"> ■ Tulosta koko viesti painamalla Tul. kaik. sivut. ■ Tulosta vain näytössä näkyvä sivu painamalla Tulost.vain tämä sivu. ■ Tulosta näytössä näkyvältä sivulta painamalla Tul.tältä sivult.alk.
	Sulje esikatseluikkuna.

- 4 Paina **Stop/Exit**.

Faksin tulostaminen

- 1 Paina `Faksin esikats.`
- 2 Valitse faksi, jonka haluat lukea.
- 3 Paina `Lisää.`
- 4 Paina  (`Tulosta`).
 - Jos faksissa on useita sivuja, siirry vaiheeseen 5.
 - Jos faksi on yksisivuinen, laite alkaa tulostaa sitä. Siirry vaiheeseen 6.
- 5 Tee jokin seuraavista:
 - Tulosta faksin kaikki sivut painamalla `Tul. kaik. sivut.`
 - Tulosta vain näytössä näkyvä sivu painamalla `Tulost.vain tämä sivu.`
 - Tulosta sivut vain näytössä näkyvästä sivusta viimeiseen painamalla `Tul.tältä sivult.alk.`
- 6 Tee jokin seuraavista:
 - Poista faksi painamalla `Kyllä.`
 - Jos haluat pitää faksin muistissa, paina `Ei.`
- 7 Paina **Stop/Exit**.

Kaikkien luettelon faksien tulostaminen

- 1 Paina `Faksin esikats.`
- 2 Paina `Lisää.`
- 3 Paina `Tul. kaikki.`
- 4 Paina **Stop/Exit**.

Kaikkien luettelon faksien poistaminen

- 1 Paina `Faksin esikats.`
- 2 Paina `Lisää.`
- 3 Paina `Poi. kaikki.`
Vahvista painamalla `Kyllä.`
- 4 Paina **Stop/Exit**.

Faksin esikatselun poistaminen käytöstä

- 1 Paina `Faksin esikats.`
- 2 Paina `Lisää.`
- 3 Paina `Poista fax esikatselu.`
- 4 Vahvista painamalla `Kyllä.`
- 5 Jos laitteen muistissa on fakseja, tee jokin seuraavista:
 - Ellet halua tulostaa tallennettuja fakseja, paina `Jatka.`
Laite kysyy, haluatko varmasti poistaa tallennetut faksit.
Vahvista painamalla `Kyllä.`
 - Jos haluat tulostaa kaikki tallennetut faksit, paina `Tul.kaiikk faksit.`
 - Jos et halua poistaa faksin esikatselutoimintoa käytöstä, paina `Peruuta.`
Paina **Stop/Exit**.

Kaukonouto

Voit soittaa laitteeseen mistä tahansa äänitaajuuspuhelimesta tai faksilaitteesta ja noutaa faksiviestejä kauko-ohjaustunnusta ja kaukokomentoja käyttäen.

Kauko-ohjaustunnuksen ottaminen käyttöön

Kauko-ohjaustunnuksen avulla voit käyttää kaukonoutotoimintoja, kun et ole laitteesi äärellä. Ennen kauko-ohjaus- ja kaukonoutotoimintojen käyttöä sinun on asetettava oma tunnuksesi. Tehtaalla asetettu oletustunnus (---*) määrittää, ettei toiminto ole käytössä.

- 1 Paina VALIK.
- 2 Paina ▲ tai ▼, kunnes näytössä näkyy Faksaus.
- 3 Paina Faksaus.
- 4 Paina ▲ tai ▼, kunnes näytössä näkyy Kaukokäyttö.
- 5 Paina Kaukokäyttö.
- 6 Näppäile kolminumeroinen tunnus nestekidenäytön näppäimillä käyttäen merkkejä 0–9, * tai #.
Paina OK.
(Ennalta asetettua tunnusta "*" ei voida muuttaa.)



Vinkki

Älä käytä samaa koodia kuin kaukokäynnistystunnus (* 5 1) taipuhelun vastaustunnus (# 5 1). (Katso *Käyttäminen rinnakkaispuhelinten avulla* sivulla 69.)

- 7 Paina Stop/Exit.



Vinkki

Voit muuttaa tunnuksesi milloin tahansa antamalla uuden tunnuksen. Jos haluat poistaa tunnuksen aktivoinnin, palauta aktivoimaton asetetus (---*) painamalla Poist vaiheessa 6 ja paina sitten OK.

Kauko-ohjaustunnuksen käyttäminen

- 1 Valitse faksinumero äänitaajuuspuhelimesta tai toisesta faksilaitteesta.
- 2 Kun laitteesi vastaa, anna kauko-ohjaustunnus (kolme numeroa ja *) välittömästi.
- 3 Laite ilmoittaa äänimerkeillä, jos se on vastaanottanut viestejä:
 - 1 pitkä äänimerkki – faksiviestejä
 - Ei äänimerkkiä – ei viestejä
- 4 Kun laite antaa kaksi lyhyttä äänimerkkiä, näppäile komento. Laite lopettaa puhelun, jos et näppäile komentoa 30 sekunnin kuluessa. Laite antaa kolme äänimerkkiä, jos näppäilet väärän komennon.
- 5 Kun olet valmis, lopeta kauko-ohjaustoiminto painamalla 9 0.
- 6 Sulje puhelin.



Vinkki

Jos laite on asetettu Manuaalinen-tilaan ja haluat käyttää kaukonoutotoimintoja, anna laitteen soida noin sadan sekunnin ajan ja näppäile sitten kauko-ohjaustunnus 30 sekunnin kuluessa.

Faksin kaukonoutokomennot

Noudata alla olevia komentoja, kun et ole laitteesi äärellä. Kun soitat laitteeseen ja näppäilet kauko-ohjaustunnuksen (3 numeroa ja *), järjestelmä antaa kaksi lyhyttä äänimerkkiä, joiden jälkeen sinun on näppäiltävä kauko-ohjauskomento.

Kauko-ohjauskomennot		Toiminnon tiedot
95	Muuta faksin edelleenlähetyksen tai tallennuksen asetuksia	
	1 Ei	Voit valita Ei sen jälkeen, kun olet noutanut tai poistanut kaikki viestit.
	2 Faksien edelleenlähetyks	Yksi pitkä äänimerkki tarkoittaa, että muutos on hyväksytty. Jos kuulet kolme lyhyttä äänimerkkiä, muutosta ei hyväksytty, koska jotakin toimintoa ei ole asetettu (esimerkiksi faksin edelleenlähetyksen numeroa ei ole tallennettu). Voit rekisteröidä faksin edelleenlähetyksen numeron näppäilemällä 4. (Katso <i>Faksin edelleenlähetyksen numeron muuttaminen</i> sivulla 65.) Kun olet rekisteröinyt numeron, faksien edelleenlähetyks toimii.
	4 Faksin edelleenlähetyksen numero	
	6 Faksien tallennus	
96	Nouda faksi	
	2 Nouda kaikki faksit	Anna etäfaxilaitteen numero, josta tallennetut faksiviestit noudetaan. (Katso <i>Faksiviestien noutaminen</i> sivulla 65.)
	3 Poista faksit muistista	Jos kuulet yhden pitkän äänimerkin, faksiviestit on poistettu muistista.
97	Tarkista vastaanottotila	
	1 Faksi	Voit tarkistaa, onko laite vastaanottanut fakseja. Jos fakseja on saapunut, kuulet yhden pitkän äänimerkin. Jos fakseja ei ole saapunut, kuulet kolme lyhyttä äänimerkkiä.
98	Muuta vastaanottotilaa	
	1 Ulkoinen puhelinvastaaja	Jos kuulet yhden pitkän äänimerkin, muutos on hyväksytty.
	2 Faksi/Puhelin	
	3 Vain faksi	
90	Poistu	Voit poistua kaukonoutotoiminnosta painamalla 9 0 . Odota pitkää äänimerkkiä, ennen kuin lasket kuulokkeen.

Faksiviestien noutaminen

Voit soittaa laitteeseesi mistä tahansa äänitaajuuspuhelimesta ja saada laitteen lähettämään faksiviestit toiseen laitteeseen. Faksien tallennus -toiminnon on oltava päällä, jotta tätä toimintoa voidaan käyttää.

- 1 Näppäile faksinumerosi.
- 2 Kun laitteesi vastaa, anna kauko-ohjaustunnus (kolme numeroa ja *) välittömästi. Jos kuulet yhden pitkän äänimerkin, olet saanut viestejä.
- 3 Kun kuulet kaksi lyhyttä äänimerkkiä, paina **9 6 2**.
- 4 Odota, kunnes kuulet pitkän äänimerkin. Näppäile sitten sen faksilaitteen numero, johon haluat välittää faksiviestit, ja näppäile numeron loppuun **# #** (korkeintaan 20 numeroa).



Vinkki

Numerossa ei voi käyttää merkkejä * tai #. Voit kuitenkin painaa #, jos haluat numeroon tauon.

- 5 Lopeta puhelu, kun kuulet laitteesi äänimerkin. Laitteesi soittaa toiseen faksilaitteeseen, joka sitten tulostaa faksiviestit.

Faksin edelleenlähetyksen muuttaminen

Voit muuttaa faksin edelleenlähetyksen oletusasetuksen toisesta äänitaajuuspuhelimesta tai faksilaitteesta.

- 1 Näppäile faksinumerosi.
- 2 Kun laitteesi vastaa, anna kauko-ohjaustunnus (kolme numeroa ja *) välittömästi. Jos kuulet yhden pitkän äänimerkin, olet saanut viestejä.
- 3 Kun kuulet kaksi lyhyttä äänimerkkiä, paina **9 5 4**.
- 4 Odota, kunnes kuulet pitkän äänimerkin. Anna valintanäppäimillä etäfaksilaitteen uusi numero (korkeintaan 20 numeroa), johon haluat välittää faksiviestit, ja näppäile sitten **# #**.



Vinkki

Numerossa ei voi käyttää merkkejä * tai #. Voit kuitenkin painaa #, jos haluat numeroon tauon.

- 5 Paina **9 0**, kun olet valmis.
- 6 Lopeta puhelu, kun kuulet laitteesi äänimerkin.

Puhelut

Puheluita voidaan soittaa ulkoisesta tai rinnakkaispuhelimesta näppäilemällä numero manuaalisesti tai käyttämällä pikanumeroita.

Faksi/Puhelin-tila

Kun laite on Faksi/Puhelin-tilassa, se käyttää F/P-soittoaikaa (kaksoissoittoa) ilmoittamaan puhelusta.

Jos olet ulkoisen puhelimen ääressä, nosta kuuloke ja vastaa painamalla **Te/R**.

Jos olet rinnakkaispuhelimien ääressä, nosta kuuloke F/P-soittoajan aikana ja paina **# 5 1** kaksoissoittojen välillä. Jos linjalta ei kuulu mitään tai joku haluaa lähettää faksin, lähetä soitto takaisin laitteeseen painamalla *** 5 1**.

Faksi/Puhelin-tila virransäästötilassa

Voit vastaanottaa fakseja laitteen ollessa virransäästötilassa, kun virransäästötilan asetuksena on `Faksiv.ott:Kyllä`. (Katso *Virransäästöasetukset* sivulla 27.)

Faksi/Puhelin-tila ei toimi virransäästötilassa. Laite ei vastaa puheluihin eikä fakseihin, vaikka se soi. Jos olet ulkoisen tai rinnakkaispuhelimien ääressä, nosta kuuloke ja vastaa. Jos kuulet faksin merkkiäänä, älä laske kuuloketta, ennen kuin faksin tunnistustoiminto aktivoi laitteen. Jos soittaja ilmoittaa haluavansa lähettää faksin, aktivoi laite painamalla *** 5 1**.

Puhelinpalvelut

Laite ei tue suomalaisten puhelinyhtiöiden tarjoamaa soittajan tunnistustoimintoa.

Toiminnot, kuten vastaajapalvelu, koputus/soittajan tunnistus, vastaajapalvelut, hälytysjärjestelmät tai muut mukautetut palvelut yhdessä puhelinlinjassa voivat aiheuttaa ongelmia laitteen käytössä.

Valitse puhelinlinjan tyyppi.

Jos kytket laitteen puhelinlinjaan, jossa on vaihde tai ISDN faksien lähettämistä tai vastaanottamista varten, puhelinlinjatyyppi on muutettava vastaavasti seuraavien ohjeiden mukaan.

- 1 Paina `VALIK`.
- 2 Paina **▲** tai **▼**, kunnes näytössä näkyy `Perusasetukset`.
- 3 Paina `Perusasetukset`.
- 4 Paina **▲** tai **▼**, kunnes näytössä näkyy `Linjavalinta`.
- 5 Paina `Linjavalinta`.
- 6 Paina `Keskus`, `ISDN` (tai `Normaali`).
- 7 Paina **Stop/Exit**.

VAIHDE ja SOITONSIIRTO

Laitteen alkuasetuksena on Normaali-tila, jonka ansiosta se voidaan kytkeä yleiseen puhelinverkkoon. Useissa toimistoissa käytetään kuitenkin sisäistä puhelinvaihdetta. Laite voidaan liittää useimpiin sisäisiin puhelinvaihteisiin. Laitteen maadoitusnäppäin on katkotyyppinen (TBR). Se toimii useimpien puhelinvaihteiden kanssa. Saat sen avulla yhteyden ulkolinjaan tai voit siirtää puhelun toiseen alanumeroon. Toimintoa käytetään painamalla nestekidenäytön R-näppäintä tai ohjauspaneelin Tel/R-näppäintä.



Vinkki

Voit ohjelmoida R-näppäimen painalluksen osaksi pikavalinta- tai lyhytvalintapaikkaa. Kun ohjelmoit pikavalinta- tai lyhytvalintanumeroa, paina ensin R (näyttöön tulee "!") ja näppäile sitten puhelinnumero. Tällöin Tel/R-näppäintä ei tarvitse painaa joka kerta pikavalinta- tai lyhytvalintapaikkaa käytettäessä. (Katso *Numeroiden tallentaminen* sivulla 72.) Jos vaihdetta ei ole valittu puhelinlinjan tyyppiasetuksista, R-näppäimen painallusta ei voi tallettaa osaksi pika- tai lyhytvalintanumeroa.

Ulkoisen puhelinvastaajan yhdistäminen

Laitteeseen voi kytkeä ulkoisen puhelinvastaajan. Jos **ulkoisen** puhelinvastaaja on kytketty samaan puhelinlinjaan kuin laite, puhelinvastaaja vastaa kaikkiin puheluihin ja laite "kuuntelee" faksin soittoaäniä (CNG-merkkiääniä). Jos laite kuulee merkkiäänän, se vastaa puheluun ja vastaanottaa faksin. Jos laite ei kuule merkkiääntä, se antaa puhelinvastaajan jatkaa vastaajaviestin toistamista, minkä jälkeen soittaja voi jättää viestin.

Puhelinvastaajan täytyy vastata neljän soittokerran aikana (suositus on kaksi soittoa). Laite ei kuule faksin merkkiääniä, ennen kuin puhelinvastaaja on kytkettyyn päälle. Neljän soiton jälkeen merkkiääniä ja siten faksin kättelyaikaa on jäljellä vain 8-10 sekuntia. Seuraa huolellisesti tässä oppaassa annettuja ohjeita äänittäessäsi puhelinvastaajan viestiä. Älä käytä ulkoisessa puhelinvastaajassa soitonsäästöasetusta, jos se ylittää viisi soittokertaa.



Vinkki

Jos et pysty vastaanottamaan kaikkia lähetettyjä fakseja, lyhennä ulkoisen puhelinvastaajan soittoviiveasetusta.

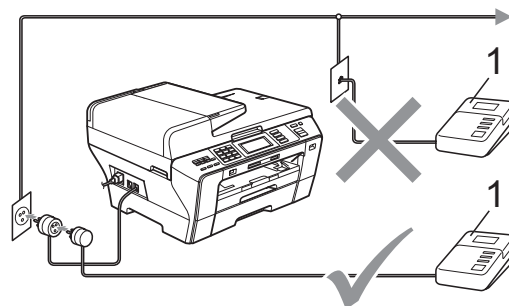

1 Puhelinvastaaja

Kun puhelinvastaaja vastaa puheluun, nestekidenäytössä näkyy Puheyhteys.

! TÄRKEÄÄ

ÄLÄ kytke puhelinvastaajaa muualle samaan puhelinlinjaan.

Yhdistäminen

Ulkoinen puhelinvastaaja on kytkettävä edellisen kuvan esittämällä tavalla.

- 1 Aseta ulkopuolinen puhelinvastaaja soimaan yhden tai kaksi kertaa. (Laitteen soittoviiveasetus ei ole käytettävissä.)
- 2 Nauhoita ulkoisen puhelinvastaajan viesti.
- 3 Aseta puhelinvastaaja ottamaan puhelut vastaan.
- 4 Aseta vastaanottotilan asetukseksi `Ulk.puh/Puh.vas.` (Katso *Vastaanottotilan valitseminen* sivulla 51.)

Soittajan kuuleman viestin nauhoittaminen ulkoiseen puhelinvastaajaan

Ajoitus on tärkeää tätä viestiä nauhoitettaessa. Viestin avulla laite ottaa vastaan fakseja sekä manuaalisesti että automaattisesti.

- 1 Jätä viestin alkuun 5 sekuntia tyhjää. (Näin laitteella on aikaa kuunnella automaattisen faksilähetyksen merkkiääniä, ennen kuin se loppuu.)
- 2 Viestin pituudeksi suositellaan korkeintaan 20 sekuntia.



Vinkki

Puhelinvastaajan viestin alkuun kannattaa jättää 5 sekuntia tyhjää, sillä laite ei pysty kuulemaan faksin merkkiääniä kaikuvan tai kuuluvan äänen lävitse. Voit kokeilla, vastaanottaako laite fakseja ilman viiden sekunnin taukoa viestin alussa. Jos vastaanotto ei onnistu, nauhoita vastausviesti uudelleen ja jätä alkuun viisi sekuntia tyhjää.

Puhelinvaihdajärjestelmä (PBX)

Suosittellemme, että pyydät puhelinvaihteen asentanutta yritystä kytkemään faksilaitteen. Jos käytössä on sarjapuhelinjärjestelmä, pyydä asentajaa liittämään laite järjestelmän viimeiseen linjaan. Siten vältetään laitteen aktivoituminen joka kerta puheluita vastaanotettaessa. Jos keskus vastaa kaikkiin soittoihin, vastaanottotilan asetukseksi suositellaan *Manuaalinen*.

Kun laitetta käytetään sisäisessä puhelinvaihteessa, sen asianmukaista toimintaa kaikissa tilanteissa ei voida taata. Mahdollisista ongelmista on ensimmäisenä ilmoitettava puhelinvaihdetta ylläpitävälle yritykselle.



Vinkki

Varmista, että puhelinlinjatyyppi on asetettu *Keskus*. (Katso *Valitse puhelinlinjan tyyppi* sivulla 66.)

Ulkoiset puhelimet ja rinnakkaispuhelimet

Yhdistäminen ulkoiseen tai rinnakkaispuhelimeen

Voit kytkeä erillisen puhelimen laitteeseen seuraavan kaavion esittämällä tavalla.

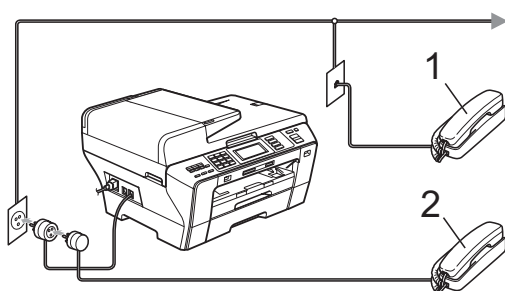

- 1 Rinnakkaispuhelin
- 2 Ulkoinen puhelin

Kun käytät ulkoista puhelinta, nestekidenäytössä näkyy *Puheyhteys*.



Vinkki

Varmista, että ulkoisen puhelimen johto on korkeintaan 3 metriä pitkä.

Käyttäminen rinnakkaispuhelimien avulla

Jos vastaat faksipuheluun rinnakkaispuhelimesta tai ulkoisesta puhelimesta, voit vastaanottaa puhelun laitteella käyttämällä kaukokäynnistystunnusta. Kun näppäilet kaukokäynnistystunnuksen * 5 1, laite aloittaa faksin vastaanoton.

Jos laite ilmoittaa puhelusta kaksoissoitolla, vastaa puheluun rinnakkaispuhelimella valitsemalla puhelun vastautunnus # 5 1. (Katso *F/P-soittoaika (vain faksi-/puhelintilassa)* sivulla 53.)

Jos vastaat puheluun ja linjalta ei kuulu mitään:

Sinulle lähetetään faksia joka on otettava vastaan manuaalisesti.

Jos vastasit rinnakkaispuhelimella, paina * 5 1 ja odota, kunnes kuulet vastaanottoääniä tai kunnes nestekidenäytössä näkyy *Vastaanotto*, ja lopeta sitten puhelu.



Vinkki

Voit asettaa laitteen vastaamaan puheluun automaattisesti faksintunnistusominaisuuden avulla. (Katso *Faksintunnistus* sivulla 54.)

Langattoman ulkoisen puhelimen käyttäminen

Jos langaton puhelin on liitetty samaan linjaan (Katso *Ulkoiset puhelimet ja rinnakkaispuhelimet* sivulla 69.) ja kannat langattoman puhelimen kuuloketta tavallisesti mukana, puheluihin on helpompi vastata soittoviiveen aikana.

Jos annat laitteen vastata ensin, joudut menemään laitteen luo ja lähettämään puhelun langattomaan kuulokkeeseen painamalla **Tel/R**.

Kauko-ohjaustunnusten käyttäminen

Puhelun vastaustunnus

Jos vastaat faksipuheluun rinnakkaispuhelimesta, voit asettaa laitteen vastaanottamaan faksia valitsemalla kaukokäynnistystunnuksen * 5 1. Odota vastaanoton äänimerkkiä, ennen kuin lasket kuulokkeen. (Katso *Faksintunnistus* sivulla 54.) Soittajan on painettava **Start** faksin lähettämiseksi.

Jos vastaat faksipuheluun ulkoisesta puhelimesta, voit vastaanottaa faksin laitteella painamalla **Mono Start** ja valitsemalla *Vast.ota.*

Puhelun vastaustunnus

Kun vastaanotat puhelua ja laite on F/P-tilassa, se ilmoittaa puhelusta F/P-soitolla (kaksoissoitolla) alustavan soittoviiveen jälkeen. Jos vastaat puheluun rinnakkaispuhelimesta, voit poistaa F/P-soiton käytöstä painamalla # 5 1 (muista painaa tätä soittojen välillä).

Jos laite ilmoittaa puhelusta kaksoissoitolla, voit ottaa puhelun vastaan ulkoisesta puhelimesta painamalla **Tel/R**.

Kauko-ohjaustunnusten muuttaminen

Jos haluat käyttää kauko-ohjausta, joudut ottamaan kauko-ohjaustunnukset käyttöön. Ennalta asetettu kaukokäynnistystunnus on * 5 1. Ennalta asetettu puhelun vastaustunnus on # 5 1. Voit halutessasi korvata ne omilla tunnuksillasi.

- 1 Paina *VALIK*.
- 2 Paina ▲ tai ▼, kunnes näytössä näkyy *Faksaus*.
- 3 Paina *Faksaus*.
- 4 Paina ▲ tai ▼, kunnes näytössä näkyy *Vastaanottoas*.

- 5 Paina *Vastaanottoas*.
- 6 Paina ▲ tai ▼, kunnes näytössä näkyy *Kaukokäy.tunn*.
- 7 Paina *Kaukokäy.tunn*.
- 8 Paina *Kyllä (tai Ei)*.
- 9 Tee jokin seuraavista.
 - Jos haluat vaihtaa kaukokäynnistystunnuksen, näppäile uusi tunnus.
Paina *OK* ja siirry vaiheeseen 10.
 - Jos et halua vaihtaa kaukokäynnistystunnusta, paina *OK* ja siirry vaiheeseen 10.
- 10 Tee jokin seuraavista.
 - Jos haluat vaihtaa puhelun vastaustunnuksen, näppäile uusi tunnus.
Paina *OK* ja siirry vaiheeseen 11.
 - Jos et halua vaihtaa puhelun vastaustunnusta, paina *OK* ja siirry vaiheeseen 11.
- 11 Paina **Stop/Exit**.



Vinkki

- Jos puhelu katkeaa aina, kun yrität käyttää ulkoisen puhelinvastaajan kauko-ohjaustoimintoja, kokeile vaihtaa kaukokäynnistystunnus ja puhelun vastaustunnus joksikin toiseksi kolminumeroiseksi koodiksi käyttäen merkkejä 0–9, * ja #.
- Kauko-ohjaustunnukset eivät välttämättä toimi kaikissa puhelinjärjestelmissä.

Numeron valitseminen

Manuaalisesti valitseminen

Anna faksi- tai puhelinnumero valintanäppäimillä.



Pikavalinta

Laitteessa on kolme pikavalintanäppäintä, joihin voit tallentaa kuusi faksi- tai puhelinnumeroa automaattista valintaa varten.

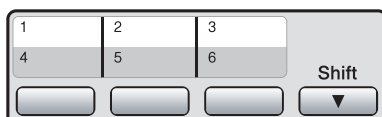

Pikanumerot

- 1 Paina Puhelinluett.
- 2 Näppäile kaksinumeroinen numero, johon haluat soittaa. Voit näyttää numerot myös aakkosjärjestyksessä painamalla nestekidenäytön  -näppäintä.



Vinkki

Jos nestekidenäytössä näkyy Ei tallennettu, kun näppäilet pika- tai lyhytvalintanumeron tai etsit sitä, kyseistä numeroa ei ole tallennettu tähän paikkaan.

Faksin uudelleenvallinta

Jos lähetät faksin manuaalisesti ja linja on varattu, paina **Redial/Pause** ja paina sitten **Mono Start** tai **Colour Start** ja yritä uudelleen. Jos haluat soittaa uudelleen numeroon, jonka valitsit hiljattain, voit painaa **Redial/Pause** ja valita jonkin numeron lähtevien puhelujen luettelon 30 numerosta.

Redial/Pause toimii vain, kun numerot valitaan ohjauspaneelista. Jos lähetät faksia automaattisesti ja linja on varattu, laite valitsee numeron automaattisesti uudelleen korkeintaan kolme kertaa viiden minuutin välein.

- 1 Paina **Redial/Pause**.
- 2 Valitse numero, jonka haluat valita uudelleen.
- 3 Paina **Faksin lähettäminen**.
- 4 Paina **Mono Start** tai **Colour Start**.



Vinkki

Automaattinen uudelleenvallinta ei toimi suorassa lähetyksessä, kun käytät valotustasoa.

Lähtevien puheluiden historia

Viimeiset 30 numeroa, joihin olet lähettänyt faksin, tallennetaan lähtevien puhelujen historiaan. Voit lähettää faksin joihinkin näistä numeroista, lisätä sen pika- tai lyhytvalintanumeroihin tai poistaa sen historiasta.

- 1 Paina **Redial/Pause**.
Voit myös painaa **Historia**.
- 2 Valitse **Lähtevä puhelu -välilehti**.
- 3 Valitse haluamasi numero.
- 4 Tee jokin seuraavista:
 - Lähetä faksi painamalla **Faksin lähettäminen**.
Paina **Mono Start** tai **Colour Start**.
 - Jos haluat tallentaa numeron, paina **Lisää** ja paina sitten **Lisää lyhytvalint.** tai **Lisää pikavalint.**
(Katso *Pikavalintanumeroiden tallentaminen lähtevien puhelujen perusteella* sivulla 73 tai *Lyhytvalintanumeroiden tallentaminen lähtevien puhelujen perusteella* sivulla 75.)
 - Jos haluat poistaa numeron lähtevien puhelujen historiasta, paina **Lisää** ja paina sitten **Poista**.
Vahvasta painamalla **Kyllä**.
- 5 Paina **Stop/Exit**.

Numeroiden tallentaminen

Voit asettaa laitteeseen seuraavia numeroiden valintaa helpottavia toimintoja: pika- ja lyhytvalinnat sekä ryhmät faksien ryhmälähetetyksille. Kun valitset pikanumeron, nestekidenäyttöön tulee näkyviin sitä vastaava faksinumero tai nimi, jos se on tallennettu.



Vinkki

Muistiin tallennetut pikanumerot säilytetään sähkökatkoksen aikana.

Tauon tallentaminen

Kun tallennat puhelinmuistioon pika- tai lyhytvalintanumeroja, voit lisätä niihin yhden tai useamman 3,5 sekunnin tauon painamalla nestekidenäytössä olevaa **Pause**-näppäintä.

Pikavalintanumeroiden tallentaminen

Laitteessa on kolme pikavalintanäppäintä, joihin voit tallentaa kuusi faksi- tai puhelinnumeroa automaattista valintaa varten. Saat käyttöön numerot 4-6 pitämällä **Shift** painettuna painaen samalla pikavalintanäppäintä.



- 1 Paina pikavalintanäppäintä, johon haluat tallentaa numeron.
Paina **Kyllä**.



Vinkki

Voit tallentaa pikavalintanumeroita myös painamalla **Puhelinluett.**
Paina **Lisää**.
Paina **Aseta pikavalinta**.
Valitse numero nestekidenäytön näppäimillä.

- 2 Tee jokin seuraavista:
- Näppäile nimi (korkeintaan 16 merkkiä) nestekidenäytön näppäimillä.
Paina OK.
(Katso kirjainten näppäilemisohjeita kohdasta *Tekstin syöttäminen* sivulla 193.)
 - Kun haluat tallentaa numeron ilman nimeä, paina OK.
- 3 Näppäile faksi- tai puhelinnumero (korkeintaan 20 numeroa) nestekidenäytön näppäimillä.
Paina OK.

**Vinkki**

Jos haluat tallentaa sähköpostiosoitteita Internet-faksia tai Skannaa sähköpostiin - palvelinta varten, paina , anna sähköpostiosoite ja paina OK. (Katso *Tekstin syöttäminen* sivulla 193.)

- 4 Kun asetuksesi tulevat nestekidenäyttöön, vahvista ne painamalla OK.
- 5 Paina **Stop/Exit**.

Pikavalintanumeroiden tallentaminen lähtevien puhelujen perusteella

Voit tallentaa pikavalintanumeroita lähtevien puhelujen historiasta.

- 1 Paina **Redial/Pause**.
Voit myös valita painamalla *Historia*.
- 2 Valitse *Lähtevä puhelu -välilehti*.
- 3 Paina ▲ tai ▼, kunnes näyttöön tulee numero, jota haluat tallentaa.
- 4 Valitse numero, jonka haluat tallentaa.
- 5 Paina *Lisää*.

- 6 Paina *Lisää pikavalint*.
- 7 Valitse numeron tallennuspaikka tekemällä jokin seuraavista:
- Hyväksy näytössä oleva seuraava vapaa pikavalintapaikka painamalla OK.
 - Määritä eri pikavalintapaikka valitsemalla luku nestekidenäytön näppäimillä.
Paina OK.

**Vinkki**

Jos valitsemasi pikavalintapaikka on jo varattu, nestekidenäytön OK-näppäin ei toimi. Valitse toinen paikka.

- 8 Tee jokin seuraavista:
- Näppäile nimi nestekidenäytön näppäimillä (korkeintaan 16 merkkiä).
Paina OK.
(Katso kirjainten näppäilemisohjeita kohdasta *Tekstin syöttäminen* sivulla 193.)
 - Kun haluat tallentaa numeron ilman nimeä, paina OK.
- 9 Hyväksy näytössä näkyvä puhelin- tai faksinumero painamalla OK.
- 10 Kun asetuksesi tulevat nestekidenäyttöön, vahvista ne painamalla OK.
- 11 Paina **Stop/Exit**.

Pikavalintanumeroiden tallentaminen

Voit tallentaa korkeintaan 100 kaksinumeroista nimettyä lyhytvalintapaikkaa, ja jokaiseen nimeen voi liittyä kaksi numeroa. Kun soitat niihin, joudut painamaan vain muutamaa näppäintä (esimerkiksi Puhelinluett., haluamasi numero ja Faksin lähettäminen).

- 1 Paina Puhelinluett.
- 2 Paina Lisää.
- 3 Paina Aseta lyhytvalinta.
- 4 Tee jokin seuraavista:
 - Näppäile nimi (korkeintaan 16 merkkiä) nestekidenäytön näppäimillä.
Paina OK.
(Katso kirjainten näppäilemishojeita kohdasta *Tekstin syöttäminen* sivulla 193.)
 - Kun haluat tallentaa numeron ilman nimeä, paina OK.
- 5 Näppäile ensimmäinen faksi- tai puhelinnumero (korkeintaan 20 numeroa) nestekidenäytön näppäimillä.
Paina OK.



Vinkki

Jos haluat tallentaa sähköpostiosoitteita Internet-faksia tai Skanna-a sähköpostiin - palvelinta varten, paina , anna sähköpostiosoite ja paina OK. (Katso *Tekstin syöttäminen* sivulla 193.)

- 6 Tee jokin seuraavista:
 - Näppäile toinen faksi- tai puhelinnumero (korkeintaan 20 numeroa) nestekidenäytön näppäimillä.
Paina OK.
 - Jos et halua tallentaa toista numeroa, paina OK.
- 7 Valitse numeron tallennuspaikka tekemällä jokin seuraavista:
 - Hyväksy näytössä oleva ensimmäinen vapaa lyhytvalintapaikka painamalla OK.
 - Määritä eri lyhytvalintapaikka valitsemalla kaksinumeroinen luku nestekidenäytön näppäimillä.
Paina OK.



Vinkki

Jos valitsemasi kaksinumeroinen lyhytvalintapaikka on jo varattu, nestekidenäytön OK-näppäin ei toimi. Valitse toinen paikka.

- 8 Kun asetuksesi tulevat nestekidenäyttöön, vahvista ne painamalla OK.
- 9 Tee jokin seuraavista:
 - Jos haluat tallentaa toisen lyhytvalintanumeron, toista vaiheet 2–8.
 - Lopeta numeroiden tallennus painamalla **Stop/Exit**.

Lyhytvalintanumeroiden tallentaminen lähtevien puhelujen perusteella

Voit tallentaa lyhytvalintanumeroita lähtevien puhelujen historiasta.

- 1 Paina **Redial/Pause**.
Voit myös valita numeron painamalla **Historia**.
- 2 Valitse **Lähtevä puhelu** -välilehti.
- 3 Paina **▲** tai **▼** ja valitse nimi tai numero, jonka haluat tallentaa.
- 4 Valitse nimi tai numero, jonka haluat tallentaa.
- 5 Paina **Lisää**.
- 6 Paina **Lisää lyhytvalint.**
- 7 Tee jokin seuraavista:
 - Näppäile nimi (korkeintaan 16 merkkiä) nestekidenäytön näppäimillä.
Paina **OK**.

(Katso kirjainten näppäilemisohjeita kohdasta *Tekstin syöttäminen* sivulla 193.)
 - Kun haluat tallentaa numeron ilman nimeä, paina **OK**.
- 8 Paina **OK** ja vahvista faksi- tai puhelinnumero, jonka haluat tallentaa.
- 9 Tee jokin seuraavista:
 - Näppäile toinen faksi- tai puhelinnumero (korkeintaan 20 numeroa) nestekidenäytön näppäimillä.
Paina **OK**.
 - Jos et halua tallentaa toista numeroa, paina **OK**.

- 10 Valitse numeron tallennuspaikka tekemällä jokin seuraavista:
 - Hyväksy näytössä oleva ensimmäinen vapaa lyhytvalintapaikka painamalla **OK**.
 - Määritä eri lyhytvalintapaikka valitsemalla kaksinumeroinen luku nestekidenäytön näppäimillä.
Paina **OK**.



Vinkki

- Lyhytvalintanumerot alkavat merkillä **#** (esim. **# 0 2**).
- Jos valitsemasi kaksinumeroinen lyhytvalintapaikka on jo varattu, nestekidenäytön **OK**-näppäin ei toimi. Valitse toinen paikka.

- 11 Kun asetuksesi tulevat nestekidenäyttöön, vahvista ne painamalla **OK**.
- 12 Paina **Stop/Exit**.

Pika- tai lyhytvalintanumeroiden muuttaminen tai poistaminen

Voit muuttaa tallennettua pika- tai lyhytvalintanimeä tai -numeroa.

- 1 Paina **Puhelinluett.**
- 2 Paina **Lisää.**
- 3 Tee jokin seuraavista:
 - Muokkaa nimeä tai numeroa painamalla **Muuta.**
 - Poista kaikki pika- ja lyhytvalintapaikan tiedot painamalla **Poista.**

Valitse numero, jonka haluat poistaa.

Paina **OK.**

Siirry vaiheeseen 9.
- 4 Paina **▲** tai **▼**, kunnes näyttöön tulee numero, jota haluat muuttaa.
- 5 Valitse numero, jonka haluat muuttaa.



Vinkki

Pikavalintapaikat alkavat merkillä *****.
Lyhytvalintapaikat alkavat merkillä **#**.

- 6 Paina **Nimi:**, **Faksi/Puhelin1:** tai **Faksi/Puhelin2:**.



Vinkki

Voit muuttaa lyhytvalintapaikkojen **Faksi/Puhelin1:-** ja **Faksi/Puhelin2:-**asetuksia.

- 7 Tee jokin seuraavista:
 - Jos valitsit **Nimi:**, näppäile nimi (korkeintaan 16 merkkiä) nestekidenäytön näppäimillä. (Katso *Tekstin syöttäminen* sivulla 193.) Asetuksesi näkyvät nestekidenäytössä.

Paina **OK.**

 - Jos valitsit **Faksi/Puhelin1:** tai **Faksi/Puhelin2:**, näppäile uusi numero (korkeintaan 20 numeroa) nestekidenäytön näppäimillä. Asetuksesi näkyvät nestekidenäytössä.

Paina **OK.**



Vinkki

Tallennetun nimen tai numeron muuttaminen:

Jos haluat muuttaa merkin, paina **◀** tai **▶** ja aseta kohdistin muutettavan merkin alle.

Paina sitten **⌫**. Näppäile merkki uudelleen.

- 8 Tee jokin seuraavista:
 - Lopeta painamalla **OK.**
Jos haluat muuttaa toista pika- tai lyhytvalintapaikkaa, toista vaiheet 2–7.
 - Jos haluat muuttaa muita tietoja, siirry vaiheeseen 7.

Asetuksesi näkyvät nestekidenäytössä.
- 9 Paina **Stop/Exit.**

Ryhmälähetysryhmien määrittäminen

Ryhmiä voidaan tallentaa pika- tai lyhytvalintapaikkoihin. Niiden avulla voit lähettää saman faksiviestin moniin faksinumeroihin painamalla vain pikavalintanäppäintä tai merkkiä `Puhelinluett.`, kaksinumeroisen paikan tunnusta ja `Faksin lähettäminen ja Mono Start`. Jokainen faksinumero on ensin tallennettava pika- tai lyhytvalintapaikkaan. Sen jälkeen voit lisätä ne ryhmään. Jokaisella ryhmällä on yksi pika- tai lyhytvalintapaikka. Ryhmiä voi olla korkeintaan kuusi, tai voit määrittää korkeintaan 205 numeron kokoisen ryhmän.

(Katso *Pikavalintanumeroiden tallentaminen* sivulla 74 ja *Ryhmälähetys (vain Mustavalkoinen)* sivulla 45.)

- 1 Paina `Puhelinluett.`
- 2 Paina `Lisää.`
- 3 Paina `Luo ryhmiä.`
- 4 Paina `Aseta lyh.val. tai Aseta pikavalinta.`
Jos valitset `Aseta lyh.val.`, siirry vaiheeseen 6.
- 5 Hyväksy seuraava vapaa pikavalintanumero painamalla `OK`.
- 6 Näppäile ryhmän nimi (korkeintaan 16 merkkiä) nestekidenäytön näppäimillä.
Paina `OK`.
- 7 Kun seuraava vapaa ryhmän numero tulee nestekidenäyttöön, paina `OK`.
Ryhmän numero ja nimi tallennetaan automaattisesti seuraavaan vapaaseen lyhytvalintapaikkaan.

- 8 Voit lisätä lyhyt- tai pikavalintanumeroita ryhmään painamalla niitä, jolloin niiden kohdalle tulee punainen valintamerkki.
Paina `OK`.
Jos haluat luetteloida numerot aakkosjärjestykseen, paina `#01 A`.



Vinkki

Pikavalintapaikat alkavat merkillä `*`.
Lyhytvalintapaikat alkavat merkillä `#`.

- 9 Kun ryhmän nimi ja numerot tulevat nestekidenäyttöön, vahvista ne painamalla `OK`.

- 10 Paina `Stop/Exit`.



Vinkki

Voit tulostaa kaikkien pika- ja lyhytvalintanumeroiden luettelon. Ryhmänumerot merkitään RYHMÄ-sarakkeeseen. (Katso *Raportit* sivulla 81.)

Ryhmän nimen muuttaminen

- 1 Paina `Puhelinluett.`
- 2 Paina `Lisää.`
- 3 Paina `Muuta.`
- 4 Paina `▲` tai `▼`, kunnes näyttöön tulee ryhmä, jota haluat muuttaa.
- 5 Paina ryhmän nimeä.
- 6 Paina `Nimi:`

- 7 Näppäile uusi nimi (korkeintaan 16 merkkiä) nestekidenäytön näppäimillä.
Paina OK.
(Katso *Tekstin syöttäminen* sivulla 193.
Kirjoita esimerkiksi
UUDET ASIAKKAAT.)



Vinkki

Tallennetun nimen tai numeron muuttaminen:

Jos haluat muuttaa merkin, paina ◀ tai ▶ ja aseta kohdistin muutettavan merkin alle.
Paina sitten . Näppäile merkki uudelleen.

- 8 Paina OK.
9 Paina **Stop/Exit**.

Ryhmän poistaminen

- 1 Paina Puhelinluett.
2 Paina Lisää.
3 Paina Poista.
4 Paina ▲ tai ▼, kunnes näyttöön tulee ryhmä, jonka haluat poistaa.
5 Paina ryhmän nimeä.
6 Paina OK.
7 Paina **Stop/Exit**.

Numeron poistaminen ryhmästä

- 1 Paina Puhelinluett.
2 Paina Lisää.
3 Paina Muuta.
4 Paina ▲ tai ▼, kunnes näyttöön tulee ryhmä, jota haluat muuttaa.
5 Paina ryhmän nimeä.

- 6 Paina Lisää/poista.
7 Paina ▲ tai ▼, kunnes näyttöön tulee numero, jonka haluat poistaa ryhmästä.
8 Paina numeron valintaruutua, jolloin sen valinta poistuu.
Vahvasta painamalla OK.
9 Paina OK.
10 Paina **Stop/Exit**.

Pikanumeroiden yhdistäminen

Joskus käytettävissä voi olla eri kaukopuhelupalveluita, kun lähetät faksia. Kaukopuheluhinnat saattavat vaihdella soittoaajan ja -kohteen mukaan. Edullisempien hintojen hyödyntäminen helpottuu, kun tallennat käyttöoikeustunnukset ja luottokorttinumerot pikavalinta- ja lyhytvalintanumeroiksi. Voit tallentaa näitä pitkiä valintasarjoja jakamalla ne osiin ja asettamalla niiden yhdistelmiä erillisiksi pikavalinta- ja lyhytvalintanumeroiksi. Voit käyttää myös manuaalista valintaa valintanäppäimiä käyttämällä. (Katso *Pikavalintanumeroiden tallentaminen* sivulla 74.)

Voit esimerkiksi tallentaa numeron '555' lyhytvalintapaikkaan 03 ja numeron '7000' pikavalintapaikkaan 02. Voit käyttää niitä yhdessä ja valita numeron '555-7000' painamalla seuraavia näppäimiä:

- 1 Paina Puhelinluett.
2 Paina #03.



Vinkki

Lyhytvalintanumerot alkavat merkillä #.
Pikavalintanumerot alkavat merkillä *.

- 3 Paina Faksin lähettäminen.
4 Paina Puhelinluett.

- 5 Paina *02.
- 6 Paina Faksin lähettäminen.
- 7 Paina **Mono Start** tai **Colour Start**. Näin soitat numeroon '555-7000'.

Jos haluat väliaikaisesti muuttaa numeroa, voit korvata numeron osan näppäilemällä sen manuaalisesti valintanäppäimistöltä. Voit esimerkiksi muuttaa edellisen numeroksi 555 7001 painamalla Puhelinluett., sitten #03, sitten Faksin lähettäminen ja lopuksi 7001 valintanäppäimillä.



Vinkki

Jos joudut odottamaan toista valintaääntä tai signaalia missä tahansa valintajakson vaiheessa, voit lisätä numeroon tauon painamalla **Redial/Pause**. Jokainen näppäimen painallus lisää 3,5 sekunnin tauon.

Faksiraportit

Lähetyksen vahvistusraportti ja yhteysraporttien väli on asetettava VALIK-näppäimillä.

Lähetyksen vahvistusraportti

Lähetyksen vahvistusraportille on useita asetuksia:

- **Kyllä:** Tulostaa raportin jokaisen lähetetyn faksin jälkeen.
- **Kyllä+Kuva:** Tulostaa raportin jokaisen lähetetyn faksin jälkeen. Raportissa näkyy osa faksin ensimmäisestä sivusta.
- **Ei:** Tulostaa raportin, jos faksin lähetys ei onnistu lähetyksvirheen takia. Raportti tulostetaan myös silloin, kun vastaanottava laite muuttaa faksin asiakirjakokoa. Ei on oletusasetus.
- **Ei+Kuva:** Tulostaa raportin, jos faksin lähetys ei onnistu lähetyksvirheen takia. Raportti tulostetaan myös silloin, kun faksin lähetys onnistuu, mutta vastaanottava laite muuttaa faksin asiakirjakokoa. Raportissa näkyy osa faksin ensimmäisestä sivusta.
- **Ei2:** Tulostaa raportin vain, jos faksin lähetys ei onnistu lähetyksvirheen takia.
- **Ei2+Kuva:** Tulostaa raportin vain, jos faksin lähetys ei onnistu lähetyksvirheen takia. Raportissa näkyy osa faksin ensimmäisestä sivusta.

- 1 Paina VALIK.
- 2 Paina ▲ tai ▼, kunnes näytössä näkyy Faksaus.
- 3 Paina Faksaus.
- 4 Paina ▲ tai ▼, kunnes näytössä näkyy Raporttiaset.

- 5 Paina Raporttiaset.
- 6 Paina Lähetyksraport.
- 7 Paina Kyllä, Kyllä+Kuva, Ei, Ei+Kuva, Ei2 tai Ei2+Kuva.
- 8 Paina Stop/Exit.

Faksiraportti (toimintaraportti)

Voit asettaa laitteen tulostamaan yhteysraportin tietyin aikaväleihin (joka 50. faksin jälkeen, 6, 12 tai 24 tunnin välein, 2 tai 7 päivän välein). Jos aikaväliksi on asetettu Ei, voit silti tulostaa raportin noudattamalla vaiheen *Raportin tulostaminen* sivulla 81 ohjeita. Tehdasasetus on Joka 50. faksi.

- 1 Paina VALIK.
- 2 Paina ▲ tai ▼, kunnes näytössä näkyy Faksaus.
- 3 Paina Faksaus.
- 4 Paina ▲ tai ▼, kunnes näytössä näkyy Raporttiaset.
- 5 Paina Raporttiaset.
- 6 Paina Yhteysrap.väli.

- 7 Paina ◀ tai ▶ ja valitse väli.
(Jos valitset aikaväliksi 7 päivää, nestekidenäytössä pyydetään valitsemaan päivä, josta laskeminen aloitetaan.)
- 6, 12 tai 24 tuntia, 2 tai 7 päivää
Laite tulostaa raportin ohjelmoituun aikaan ja tyhjentää sitten kaikki tehtävät muistista. Jos laitteen muistiin tallentuu 200 tehtävää ennen valitun aikavälin päättymistä, laite tulostaa 200 tehtävän raportin etuajassa ja tyhjentää sitten tehtävät muistista. Jos haluat ylimääräisen raportin ennen valittua tulostusajankohtaa, voit tulostaa sen tyhjentämättä tehtäviä muistista.
 - Joka 50. faksi
Laite tulostaa raportin 50 työn tallentamisen jälkeen.

- 8 Näppäile tulostuksen kellonaika 24 tunnin muodossa.
Paina OK.
(Näppäile esimerkiksi 19:45, mikä tarkoittaa viittätoista minuuttia vaille kahdeksaa illalla.)

- 9 Paina **Stop/Exit**.

Raportit

Voit tulostaa seuraavat raportit:

- **Lähetysvahvis.**
Tulostaa viimeiseksi lähetetyn faksin lähetyksen vahvistusraportin.
- **Ohje**
Ohjeluettelo auttaa laitteen ohjelmoimisessa.
- **Pikanumerot**
Luettelee pika- ja lyhytvalintamuistiin tallennetut nimet ja numerot aakkos- tai numerojärjestyksessä.
- **Faksiraportti**
Luettelee viimeisten vastaanotettujen ja lähetettyjen faksien tiedot.
(TX = lähetys, RX = vastaanotto).
- **Käytt. aset.**
Luettelee asetukset.
- **Verkkoasetuk.**
Luettelee verkkoasetukset.

Raportin tulostaminen

- 1 Paina VALIK.
- 2 Paina ▲ tai ▼, kunnes näytössä näkyy Tulosta rap.
- 3 Paina Tulosta rap.
- 4 Valitse haluamasi raportti.
- 5 (Vain pikavalinta) Paina Aakkosjärjestys tai Numerojärjestys.
- 6 Paina **Mono Start**.
- 7 Paina **Stop/Exit**.

Pollauksen esittely

Pollauksella voit asettaa laitteesi siten, että muut voivat vastaanottaa fakseja sinulta, mutta he maksavat puhelun. Voit myös soittaa johonkin toiseen faksilaitteeseen ja vastaanottaa faksiviestin siltä, jolloin maksat puhelun itse. Pollaustoiminto on asetettava molempiin laitteisiin, jotta se toimii. Kaikki faksilaitteet eivät tue pollausta.

Pollausvastaanotto

Pollausvastaanoton avulla voit soittaa toiseen faksilaitteeseen ja vastaanottaa faksin siihen.

Pollausvastaanoton asettaminen

- 1 Paina  (Fax).
- 2 Paina ◀ tai ▶, kunnes näytössä näkyy Pollaus vast.
- 3 Paina Pollaus vast.
- 4 Paina Normaali.
- 5 Valitse pollattava faksinumero pikavalinnalla, Puhelinluett. toiminnolla tai ohjauspaneelin valintanäppäimillä.
- 6 Paina **Mono Start** tai **Colour Start**.

Suojatun pollausvastaanoton asettaminen

Suojatulla pollauksella voit rajoittaa pollattavien asiakirjojen vastaanottajia.

Suojattu pollaus toimii ainoastaan Brotherin faksilaitteissa. Jos haluat vastaanottaa faksin suojatusta Brother-laitteesta, joudut näppäilemään tunnuksen.

- 1 Paina  (Fax).
- 2 Paina ◀ tai ▶, kunnes näytössä näkyy Pollaus vast.
- 3 Paina Pollaus vast.
- 4 Paina Suojattu.
- 5 Näppäile nelinumeroinen tunnus nestekidenäytön näppäimillä. Tunnus on sama kuin pollattavan faksilaitteen tunnus. Paina OK.
- 6 Valitse pollattava faksinumero pikavalinnalla, Puhelinluett. toiminnolla tai ohjauspaneelin valintanäppäimillä.
- 7 Paina **Mono Start** tai **Colour Start**.



Ajastetun pollausvastaanoton asettaminen

Ajastetulla pollauksella voit asettaa laitteen noutamaan faksiviestin myöhemmin. Voit asettaa vain *yhden* ajastetun pollaustoiminnon.

- 1 Paina  (Fax).
- 2 Paina ◀ tai ▶, kunnes näytössä näkyy Pollaus vast.
- 3 Paina Pollaus vast.
- 4 Paina Ajastin.
- 5 Näppäile pollauksen aloituksen kellonaika (24 tunnin muodossa). Näppäile esimerkiksi 21:45. Paina OK.
- 6 Valitse pollattava faksinumero pikavalinnalla, Puhelinluett. toiminnolla tai ohjauspaneelin valintanäppäimillä.
- 7 Paina **Mono Start** tai **Colour Start**. Laite tekee pollaussoiton ja noutaa viestin asettamaasi kellonaikaan.

Sarjapollaus (vain mustavalkoinen)

Sarjapollauksella laite voi noutaa asiakirjoja useasta faksilaitteesta yhdellä toiminnolla.

- 1 Paina  (Fax).
- 2 Paina ◀ tai ▶, kunnes näytössä näkyy Pollaus vast.
- 3 Paina Pollaus vast.
- 4 Paina Normaali, Suojattu tai Ajastin.
- 5 Tee jokin seuraavista:
 - Jos valitsit Normaali, siirry vaiheeseen 6.
 - Jos valitsit Suojattu, näppäile nelinumeroinen luku, paina OK ja siirry vaiheeseen 6.
 - Jos valitsit Ajastin, anna pollauksen aloitusaika (24 tunnin muodossa), paina OK ja siirry vaiheeseen 6.
- 6 Paina ◀ tai ▶, kunnes näytössä näkyy Ryhmälähetys.
- 7 Paina Ryhmälähetys.
- 8 Tee jokin seuraavista:
 - Paina Lisää numero ja näppäile numero nestekidenäytön näppäimillä. Paina OK.
 - Paina Puhelinluett. Paina , jolloin voit valita numeron aakkos- tai numerojärjestyksen mukaan. Paina ▲ tai ▼ ja valitse numero. Paina OK.



Vinkki

Pikavalintapaikat alkavat merkillä *.
Lyhytvalintapaikat alkavat merkillä #.

- 9 Kun olet näppäillyt kaikki faksinumerot toistamalla vaiheen 8, paina OK.
- 10 Paina **Mono Start**.
Laitte noutaa faksit soittamalla vuorotellen jokaiseen numeroon tai ryhmännumeroon.

Jos haluat peruuttaa pollaustoiminnon, paina **Stop/Exit**, kun laite valitsee numeroa.

Sarjapollaustyön peruuttaminen

- 1 Paina **Stop/Exit**.
- 2 Tee jokin seuraavista:
 - Jos haluat kokonaan peruuttaa sarjapollaustyön, paina **Koko sarjapollaus**.
Siirry vaiheeseen 3.
 - Jos haluat peruuttaa nykyisen työn, paina näppäintä, jossa näkyy valittu numero. Siirry vaiheeseen 4.
 - Poistu peruuttamatta painamalla **Stop/Exit**.
- 3 Kun nestekidenäyttö kysyy, haluatko peruuttaa koko sarjapollaustyön, tee jokin seuraavista:
 - Vahvasta painamalla **Kyllä**.
 - Poistu peruuttamatta painamalla **Ei** tai **Stop/Exit**.
- 4 Tee jokin seuraavista:
 - Jos haluat peruuttaa nykyisen työn, paina **Kyllä**.
 - Poistu peruuttamatta painamalla **Ei** tai **Stop/Exit**.

Pollauslähetys (vain mustavalkoinen)

Pollauslähetyskäsä laitteeseen asetetaan asiakirja odottamaan, että toinen faksi soittaa ja noutaa sen.

Asiakirja tallennetaan, ja toinen faksilaite voi noutaa sen, kunnes se poistetaan muistista. (Katso *Tarkistaminen ja peruuttaminen odottavat työt* sivulla 49.)

Pollauslähetyskäsän asettaminen

- 1 Paina  (**Fax**).
- 2 Aseta asiakirja laitteeseen.
- 3 Paina ◀ tai ▶, kunnes näytössä näkyy **Pollauslähet**.
- 4 Paina **Pollauslähet**.
- 5 Paina **Normaali**.
- 6 Paina **Mono Start**.
- 7 Jos käytät valotustasoa, nestekidenäyttöön tulee viesti, jossa kehoitetaan valitsemaan jokin seuraavista vaihtoehtoista:
 - Paina **Kyllä**, kun haluat skannata toisen sivun.
Siirry vaiheeseen 8.
 - Lähetä asiakirja painamalla **Ei** tai **Mono Start**.
- 8 Aseta seuraava sivu valotustasolle ja paina **Mono Start**. Toista vaiheet 7 ja 8 kunkin seuraavan sivun kohdalla.
Laitte lähettää faksin automaattisesti, kun se pollataan.

Suojatun pollauslähetyksen asettaminen

Suojatulla pollauksella voit rajoittaa pollattavien asiakirjojen vastaanottajia.

Suojattu pollaus toimii ainoastaan Brotherin faksilaitteissa. Jos joku muu haluaa noutaa faksin laitteestasi, hänen on näppäiltävä tunnus.

- 1 Paina  (**Fax**).
- 2 Aseta asiakirja laitteeseen.
- 3 Paina ◀ tai ▶, kunnes näytössä näkyy Pollauslähet.
- 4 Paina Pollauslähet.
- 5 Paina Suojattu.
- 6 Anna nelinumeroinen luku.
Paina OK.
- 7 Paina **Mono Start**.
- 8 Jos käytät valotustasoa, nestekidenäyttöön tulee viesti, jossa kehoitetaan valitsemaan jokin seuraavista vaihtoehdoista:
 - Paina **Kyllä**, kun haluat skannata toisen sivun.
Siirry vaiheeseen 9.
 - Lähetä asiakirja painamalla **Ei** tai **Mono Start**.
- 9 Aseta seuraava sivu valotustasolle ja paina **Mono Start**. Toista vaiheet 8 ja 9 kunkin seuraavan sivun kohdalla.
Laitte lähettää faksin automaattisesti.



Kopiointi

Kopiointi

88

Kopioiminen

Kopiointitilaan siirtyminen

Kun haluat ottaa kopioita, paina

 (**Copy**). Näppäimeen syttyy sininen valo.

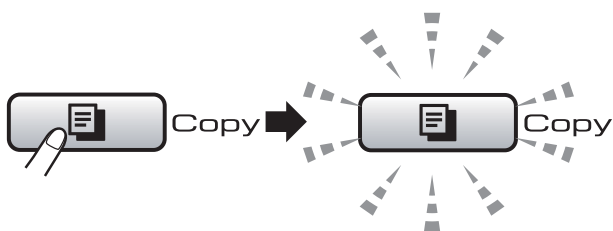

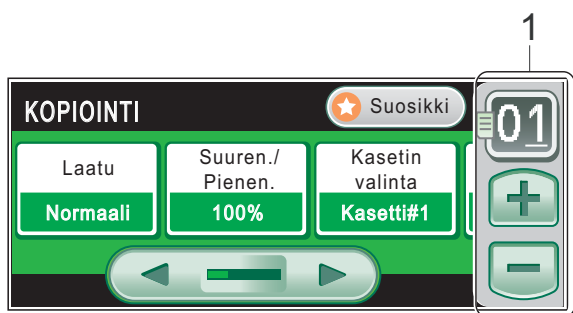

Nestekidenäytössä näkyy:



1 Kopiomäärä

Paina numeroruutua ja näppäile haluamasi määrä.

Voit myös valita kopioiden määrän näytön - tai -näppäimillä (katso kuvaa yllä).

Paina  tai  ja selaa **Copy**-näppäinvalintoja.

- Laatu (Katso sivu 89.)
- Suuren./Pienen. (Katso sivu 90.)
- Kasetin valinta (Katso sivu 94.)
- Paperityyppi (Katso sivu 93.)
- Paperikoko (Katso sivu 94.)
- Kirkkaus (Katso sivu 93.)
- Kontrasti (Katso sivu 93.)
- Pinoa/Lajittelu (Katso sivu 92.)
- Sivun asettelu (Katso sivu 91.)
- Vinosäätö (Katso sivu 94.)

- Kirjakopio (Katso sivu 95.)
- Vesileimakop (Katso sivu 95.)
- 2-puolinen kopio (Katso sivu 96.)
- Suosikkiasetukset (Katso sivu 98.)

Paina haluamaasi vaihtoehtoa.

Vinkki

- Faksaustila on oletusasetus. Voit muuttaa aikaa, jonka jälkeen laite siirtyy takaisin faksaustilaan viimeisen kopiointitoiminnon jälkeen. (Katso *Tila-ajastin* sivulla 28.)
- Kirjakopio- ja Vesileimakop - ominaisuuksia tukee Reallusion, Inc:n teknologia. 

Yhden kopion ottaminen

- 1 Paina  (**Copy**).
- 2 Aseta asiakirja laitteeseen. (Katso *Asiakirjojen asettaminen paikalleen* sivulla 24.)
- 3 Paina **Mono Start** tai **Colour Start**.

Useiden kopioiden ottaminen

Yhdellä tulostuskerralla voidaan tulostaa enintään 99 kopiota.

- 1 Paina  (**Copy**).
- 2 Aseta asiakirja laitteeseen.
(Katso *Asiakirjojen asettaminen paikalleen* sivulla 24.)
- 3 Näppäile kopioiden lukumäärä.
- 4 Paina **Mono Start** tai **Colour Start**.



Vinkki

Kun haluat lajitella kopiot, paina ◀ tai ▶ kunnes näytössä näkyy Pinoa/Lajittele. (Katso *Kopioiden lajittelu arkinsyöttölaitteen avulla* sivulla 92.)

Kopioinnin lopettaminen

Lopeta kopiointi painamalla **Stop/Exit**.

Kopiointiasetukset

Voit muuttaa kopiointiasetuksia väliaikaisesti seuraavaa tehtävää varten.

Laite siirtyy takaisin oletusasetuksiin minuutin kuluttua tai jos tila-ajastin siirtää laitteen faksaukseen. (Katso *Tila-ajastin* sivulla 28.)

Kun olet valinnut asetukset, paina **Mono Start** tai **Colour Start**.

Jos haluat valita muita asetuksia, paina ◀ tai ▶.



Vinkki

Voit tallentaa jotkin useimmin käyttämäsi asetukset oletusasetuksiksi. Asetukset ovat voimassa, kunnes ne muutetaan uudelleen. (Katso *Suosikkien asettaminen* sivulla 98.)

Kopiointinopeuden ja laadun muuttaminen

Voit valita erilaisista laatuasetuksista. Tehdasasetus on **Normaali**.

■ Nopea

Kopiointi on nopeaa ja musteenkulutus vähäisintä. Sopii esimerkiksi oikoluettavien asiakirjojen tai suurten asiakirjojen tai kopiomäärien tulostamiseen.

■ Normaali

Normaali-asetusta suositellaan tavallisille tulosteille. Tuloksena on hyvä kopiointilaatu ja tarkoituksenmukainen kopiointinopeus.

■ Paras

Käytä parasta tilaa valokuvien ja muiden tarkkuutta vaativien kuvien kopiointiin. Tämä tuottaa parhaan erottelukyvyn, mutta kopiointi on hitainta.

- 1 Paina  (**Copy**).
- 2 Aseta asiakirja laitteeseen.

- 3 Näppäile kopioiden lukumäärä.
- 4 Paina ◀ tai ▶, kunnes näytössä näkyy Laatu.
- 5 Paina Laatu.
- 6 Paina Nopea, Normaali tai Paras.
- 7 Ellet halua muuttaa muita asetuksia, paina **Mono Start** tai **Colour Start**.

Suurentaminen tai pienentäminen kopioimalla

Voit valita suurennus- tai pienennys-suhteen. Jos valitset asetuksen *Sovita siv.*, laite säätää koon automaattisesti asettamasi paperikoon mukaan.

- 1 Paina  (**Copy**).
- 2 Aseta asiakirja laitteeseen.
- 3 Näppäile kopioiden lukumäärä.
- 4 Paina ◀ tai ▶, kunnes näytössä näkyy Suuren./Pienen.
- 5 Paina Suuren./Pienen.
- 6 Paina 100%, Suurena, Pienennä, *Sovita siv.* tai *Mukau. (25-400%)*.
- 7 Tee jokin seuraavista:
 - Jos valitsit *Suurena* tai *Pienennä*, valitse haluamasi pienennys- tai suurennussuhde.
 - Jos valitsit *Mukau. (25-400%)*, näppäile pienennys- tai suurennussuhde alueelta 25%–400%.
Paina OK.
 - Jos valitsit 100% tai *Sovita siv.*, siirry vaiheeseen 8.

100%
198% 10x15cm → A4
186% 10x15cm → LTR
142% A4→A3, A5→A4
97% LTR → A4
93% A4 → LTR
83% LGL → A4
69% A3→A4, A4→A5
47% A4 → 10x15cm
Sovita siv.
Mukau. (25-400%)

- 8 Ellet halua muuttaa muita asetuksia, paina **Mono Start** tai **Colour Start**.



Vinkki

- Sivun asettelu- ja Vinosääntö-toiminnot eivät ole käytettävissä asetuksen *Suuren./Pienen.* kanssa.
- Kirjakopio, Lajittele, 2-puolinen kopio ja Vesileimakop eivät ole käytettävissä, jos *Sovita siv.* on valittu.
- *Sovita siv.* ei toimi oikein, jos valotustasolle asetettu asiakirja on vinoissa yli kolmen asteen verran. Sijoita asiakirja tekstipuoli alaspäin valotustason vasempaan yläkulmaan vasemmalla ja ylhäällä olevien merkkien mukaan.
- *Sovita siv.* ei ole käytettävissä Legal-kokoisissa asiakirjoissa.

Usean sivun kopiointi yhdelle (N in 1) tai julisteen kopiointi (sivunasettelu)

Useita sivuja yhdelle -kopiointilla (N in 1) säästetään paperia, koska voit kopioida 2-4 sivua yhdelle sivulle.

Yksi kahteen -ominaisuudella kopioidaan yksi A3- tai Ledger-kokoinen sivu kahdelle A4- tai Letter-kokoiselle sivulle. Käytä valotustasoa käyttäessäsi tätä asetusta.

Voit tehdä myös julisteen. Kun käytät julisteominaisuutta, laite jakaa asiakirjan osiin ja suurentaa ne, jotta voit koota niistä julisteen. Käytä valotustasoa julisteiden tulostamiseen.

! TÄRKEÄÄ

- Varmista, että paperikooksi on asetettu Letter, Ledger, A4 tai A3.
- Et voi käyttää suurennus/pienennys-asetusta N in 1- tai julistetoimintojen kanssa.
- Jos otat useita värikopioita, N in 1 -kopiointi ei ole käytettävissä.
- (P) tarkoittaa pystysuuntaa ja (L) vaakasuuntaa.
- Kerrallaan voi tehdä vain yhden julistekopion ja ”yksi kahteen” -kopion.



Vinkki

Vesileimakop, Kirjakopio, Lajittele, Suuren./Pienen., 2-puolinen kopio ja Vinosäätö eivät ole käytettävissä Sivun asettelu-toiminnon kanssa.

- 1 Paina (Copy).
- 2 Aseta asiakirja laitteeseen.
- 3 Näppäile kopioiden lukumäärä.

- 4 Paina ◀ tai ▶, kunnes näytössä näkyy Sivun asettelu.

- 5 Paina Sivun asettelu.

- 6 Paina ◀ tai ▶, kunnes näytössä näkyy Ei (1in1), 2in1 (P), 2in1 (L), 4in1 (P), 4in1 (L), 1-2, Juliste (2 x 2) tai Juliste (3 x 3).

Jos valitsit 2in1 tai

Juliste (2 x 2) A3- tai Ledger-koon kanssa, siirry vaiheeseen 7 ja valitse asiakirjan paperikoko.

Jos valitset jonkin toisen asetuksen, siirry vaiheeseen 8.

- 7 Tee jokin seuraavista:

- Jos valitsit 2in1 (P) tai 2in1 (L), paina LGRx2 → LGRx1, LTRx2 → LGRx1, A3x2 → A3x1 tai A4x2 → A3x1.

- Jos valitsit Juliste (2 x 2), paina LGRx1 → LGRx4, LTRx1 → LGRx4, A3x1 → A3x4 tai A4x1 → A3x4.

- 8 Jos et halua muuttaa mitään asetuksia, paina **Mono Start** tai **Colour Start** ja skanna asiakirja.

Jos olet asettanut asiakirjan ADS-laitteeseen tai teet julistetta, laite skannaa sivut ja aloittaa tulostuksen.

Jos käytät valotustasoa, siirry vaiheeseen 9.

- 9 Kun laite on skannannut sivun, skannaa seuraava sivu painamalla Kyllä.

- 10 Aseta seuraava sivu valotustasolle. Jos et halua muuttaa mitään asetuksia, paina **Mono Start** tai **Colour Start** ja skannaa asiakirja. Toista vaiheet 9 ja 10 kunkin sivun kohdalla.

- 11 Kun kaikki sivut on skannattu, lopeta painamalla Ei.

Jos kopioit ADS-laitteesta, aseta asiakirja tekstipuoli ylöspäin alla esitettyllä tavalla:

■ 2 in 1 (P)



■ 2 in 1 (L)



■ 4 in 1 (P)

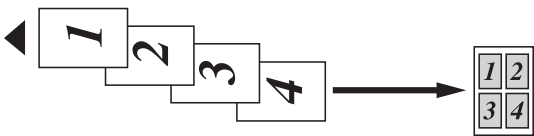

■ 4 in 1 (L)



Jos kopioit valotustasolta, aseta asiakirja tekstipuoli alaspäin alla esitettyllä tavalla:

■ 2 in 1 (P)



■ 2 in 1 (L)

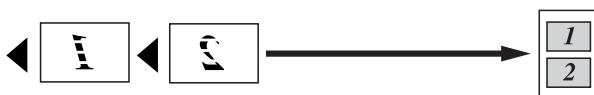

■ 1 to 2



■ 4 in 1 (P)



■ 4 in 1 (L)

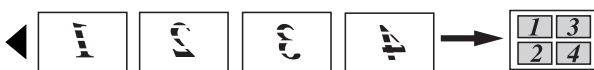

■ Juliste (2 × 2)

Voit tehdä valokuvasta julistekokoisen kopion.

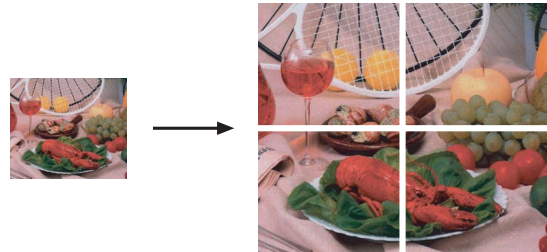

■ Juliste (3 × 3)

Voit tehdä valokuvasta julistekokoisen kopion.

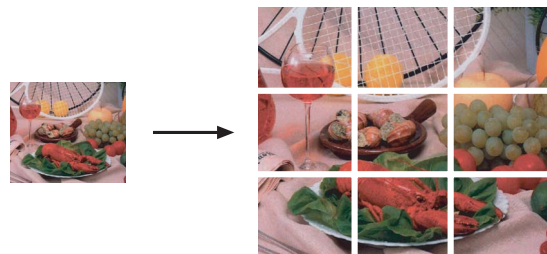

Kopioiden lajittelu arkinsyöttölaitteen avulla

Voit lajitella useita kopioita. Sivut lajitellaan järjestyksessä 321, 321, 321 ja niin edelleen.

- 1 Paina  (Copy).
- 2 Aseta asiakirja laitteeseen.
- 3 Näppäile kopioiden lukumäärä.
- 4 Paina ◀ tai ▶, kunnes näytössä näkyy Pinoa/Lajittele.
- 5 Paina Pinoa/Lajittele.
- 6 Paina Lajittele.
- 7 Ellet halua muuttaa muita asetuksia, paina **Mono Start** tai **Colour Start**.

 **Vinkki**

Sovita siv., Sivun asettelu ja Kirjakopio eivät ole käytettävissä Lajittele-toiminnon kanssa.

Kirkkauden ja kontrastin säätäminen

Kirkkaus

Voit tummentaa tai vaalentaa kopioita säätämällä kopion kirkkautta.

- 1 Paina  (**Copy**).
- 2 Aseta asiakirja laitteeseen.
- 3 Näppäile kopioiden lukumäärä.
- 4 Paina ◀ tai ▶, kunnes näytössä näkyy Kirkkaus.
- 5 Paina Kirkkaus.
- 6 Paina ◀ tai ▶, kun haluat tummemman tai vaaleamman kopion.
Paina OK.
- 7 Ellet halua muuttaa muita asetuksia, paina **Mono Start** tai **Colour Start**.

Kontrasti

Voit parantaa kuvan tarkkuutta ja selkeyttä säätämällä kontrastia.

- 1 Paina  (**Copy**).
- 2 Aseta asiakirja laitteeseen.
- 3 Näppäile kopioiden lukumäärä.
- 4 Paina ◀ tai ▶, kunnes näytössä näkyy Kontrasti.
- 5 Paina Kontrasti.
- 6 Muuta kontrastia painamalla ◀ tai ▶.
Paina OK.
- 7 Ellet halua muuttaa muita asetuksia, paina **Mono Start** tai **Colour Start**.

Paperiasetukset

Paperityyppi (kasetti 1)

Jos kopioit erikoispaperille, valitse asetuksista kyseinen paperityyppi, jotta tulostuslaatu olisi paras mahdollinen.



Vinkki

Jos haluat vaihtaa kasetin 2 paperityypin, katso *Paperikoko ja -tyyppi* sivulla 29.

- 1 Paina  (**Copy**).
- 2 Aseta asiakirja laitteeseen.
- 3 Näppäile kopioiden lukumäärä.
- 4 Paina ◀ tai ▶, kunnes näytössä näkyy Paperityyppi.
- 5 Paina Paperityyppi.
- 6 Paina Tav. paperi, Mustesuihkupap., Brother BP71, Muu kiiltävä tai Kalvo.
- 7 Ellet halua muuttaa muita asetuksia, paina **Mono Start** tai **Colour Start**.

Paperikoko (kasetti 1)

Jos kopioit muulle kuin A4-paperille, joudut vaihtamaan paperikoon asetuksia. Voit kopioida vain Ledger-, A3-, Letter-, Legal-, A4-, A5-kokoiselle paperille tai valokuvapaperille (10×15 cm).



Vinkki

Jos haluat vaihtaa kasetin 2 paperikoon, katso *Paperikoko ja -tyyppi* sivulla 29.

- 1 Paina (Copy).
- 2 Aseta asiakirja laitteeseen.
- 3 Näppäile kopioiden lukumäärä.
- 4 Paina ◀ tai ▶, kunnes näytössä näkyy Paperikoko.
- 5 Paina Paperikoko.
- 6 Paina A4, A5, 10x15cm, Letter, Legal, A3 ja Ledger.
- 7 Ellet halua muuttaa muita asetuksia, paina **Mono Start** tai **Colour Start**.

Kasetin valinta

Voit vaihtaa kasettia, jota laite käyttää seuraavan kopion tulostukseen. Katso oletuskasetin vaihto-ohjeita kohdasta *Kasetin käyttäminen kopiointitilassa* sivulla 29.

- 1 Paina (Copy).
- 2 Aseta asiakirja laitteeseen.
- 3 Näppäile kopioiden lukumäärä.
- 4 Paina ◀ tai ▶, kunnes näytössä näkyy Kasetin valinta.
- 5 Paina Kasetin valinta.
- 6 Paina Kasetti#1 tai Kasetti#2.
- 7 Ellet halua muuttaa muita asetuksia, paina **Mono Start** tai **Colour Start**.

Vinosäätö

Jos skannattu asiakirja on vinossa, laite voi korjata tiedot automaattisesti. Tämä asetus on käytettävissä vain, kun käytetään valotustasoa ja Suurennus/pienennys-asetus on 100 %.

- 1 Paina (Copy).
- 2 Aseta asiakirja laitteeseen.
- 3 Näppäile kopioiden lukumäärä.
- 4 Paina ◀ tai ▶, kunnes näytössä näkyy Vinosäätö.
- 5 Paina Vinosäätö.
- 6 Paina Autom. (tai Ei).
- 7 Ellet halua muuttaa muita asetuksia, paina **Mono Start** tai **Colour Start**.



Vinkki

- Sivun asettelu, Suuren./Pienen., Kirjakopio ja Vesileimakop eivät ole käytettävissä, jos Vinosäätö on valittu.
- Tätä asetusta ei voi käyttää Ledger- tai A3-kokoisen paperin tai kokoa 64 mm × 91 mm pienemmän paperin kanssa.
- Tämä asetus on käytettävissä vain suorakulmaisten ja neliön muotoisten papereiden kanssa.
- Vinosäätö on käytettävissä vain, kun asiakirja on vinossa korkeintaan 3 asteen veran.
- Vinosäätö ei ehkä toimi oikein, jos asiakirja on liian paksu.

Kirjakopio

Korjaa tummat reunat ja vinouden kopioitaessa valotustasolta. Laite voi korjata tiedot automaattisesti tai voit tehdä tarvittavat korjaukset itse.

- 1 Paina  (Copy).
- 2 Aseta asiakirja laitteeseen.
- 3 Näppäile kopioiden lukumäärä.
- 4 Paina ◀ tai ▶, kunnes näytössä näkyy Kirjakopio.
- 5 Paina Kirjakopio.
- 6 Tee jokin seuraavista:
 - Jos haluat korjata tiedot itse, paina On (esikats.).
Paina **Mono Start** tai **Colour Start** ja siirry vaiheeseen 7.
 - Jos haluat laitteen korjaavan tiedot automaattisesti, paina Kyllä ja siirry sitten vaiheeseen 8.
- 7 Säädä vinot tiedot näppäimellä  tai . Poista varjot näppäimellä ◀ tai ▶.
- 8 Kun olet tehnyt tarvittavat korjaukset, paina **Mono Start** tai **Colour Start**.



Vinkki

Sivun asettelu, Lajittele, Sovita siv., Vinosääntö, 2-puolinen kopio tai Vesileimakopio eivät ole käytettävissä Kirjakopio-toiminnon kanssa.

Vesileimakopio

Voit sijoittaa logon tai tekstiä asiakirjaan vesileiman tavoin. Voit valita jonkin mallivesileimoista tai voit käyttää oman tietovälineen tietoja, USB-muistitikun tietoja tai skannattuja tietoja.



Vinkki

Sovita siv., Sivun asettelu, Vinosääntö, 2-puolinen kopio ja Kirjakopio eivät ole käytettävissä, jos Vesileimakopio on valittu.

- 1 Paina  (Copy).
- 2 Paina ◀ tai ▶, kunnes näytössä näkyy Vesileimakopio.
- 3 Paina Vesileimakopio.
- 4 Paina Käytä vesileimaa. Tee jokin seuraavista:
 - Jos haluat käyttää laitteen mallipohjaa, paina Muokkaa mallia ja siirry vaiheeseen 5.
 - Jos haluat käyttää omaa vesileimaasi, paina Käytä kuvaa ja siirry vaiheeseen 6.
- 5 Paina Teksti ja valitse tiedot, joita haluat käyttää: LUOTTAMUKS., LUONNOS tai KOPIO. Paina OK. Muuta muita käytettävissä olevia vesileima-asetuksia tarpeen mukaan. Paina OK. Siirry vaiheeseen 7.

6 Tee jokin seuraavista:

- Jos haluat käyttää asiakirjaa vesileimana, paina **Skann**.

Aseta vesileimana käytettävä asiakirja valotustasolle ja paina **Mono Start** tai **Colour Start**.

Skannatut tiedot näytetään nestekidenäytössä.

Jos haluat säätää skannattujen tietojen läpinäkyvyyttä, paina **Läpinäkyvyys**.

Säädä astetta painamalla ◀ tai ▶ ja paina sitten **OK**.

Jos et halua säätää läpinäkyvyyttä (enempää), paina **OK** ja poista skannaamasi vesileima-asiakirja.

Siirry vaiheeseen 7.

- Jos haluat käyttää muistikortilla tai USB-muistitikulla olevia tietoja vesileimana, asenna asetet muistikortin tai USB-muistitikku.

Kun **Photo Capture** lakkaa vilkkumasta, paina **Media**.

Kuva näytetään nestekidenäytössä.

Paina kuvaa, jota haluat käyttää vesileimana.

Muuta muita käytettävissä olevia vesileima-asetuksia tarpeen mukaan.

Paina **OK**.

Siirry vaiheeseen 7.

! TÄRKEÄÄ

ÄLÄ poista muistikorttia tai USB-muistitikku, kun **Photo Capture** vilkkuu, jotta kortti, USB-muistitikku tai kortille tallennetut tiedot eivät vaurioidu.

- 7 Vahvista vesileiman käyttö painamalla **OK**. Aseta asiakirja laitteeseen.

- 8 Näppäile kopioiden lukumäärä.

- 9 Ellet halua muuttaa muita asetuksia, paina **Mono Start** tai **Colour Start**.

Kaksipuolinen kopiointi (vain kasetti 1)

Kopiointiin kuluvan paperin määrää voidaan vähentää kopioiden paperin molemmille puolille.

Suosittellemme, että asiakirja asetetaan ADS-laitteeseen kaksipuolista kopiointia varten. Käytä kaksipuolisille asiakirjoille ja kirjoille valotustasoa.

(pitkän sivun kääntö)

Pysty

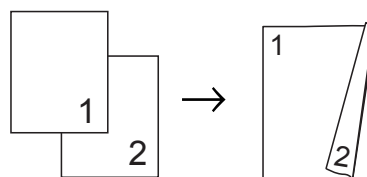

Vaaka

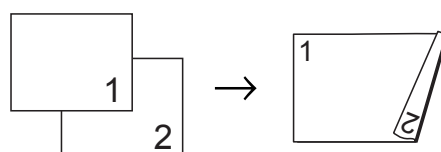

(lyhyen sivun kääntö)

Pysty

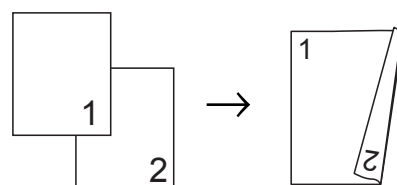

Vaaka

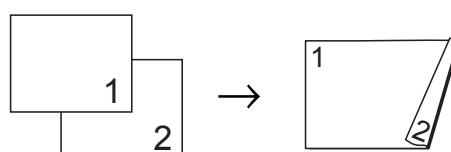

**Vinkki**

- Sovita siv., Sivun asettelu, Kirjakopio ja Vesileimakop eivät ole käytettävissä, jos 2-puolinen kopio on valittu.
- Voit käyttää vain tavallista paperia ja paperikokoja A4, A5 tai Letter.
- Muista valita Kasetti#1 kaksipuoliseen kopiointiin. (Katso Kasetin käyttäminen kopiointitilassa sivulla 29.)



- 1 Paina laitteen ohjauspaneelin **Duplex Copy** -painiketta.
- 2 Ota kaksipuolisuus käyttöön painamalla Kyllä.
- 3 Paina Pysty Kään pitkä reun, Pysty Kään lyhyt reun, Vaaka Kään pitkä reun tai Vaaka Kään lyhyt reun.
- 4 Lue Asiakirjan asetus ja paina sitten .
- 5 Näppäile kopioiden lukumäärä.
- 6 Aseta asiakirja laitteeseen.
- 7 Paina **Mono Start** tai **Colour Start**. Jos asiakirja on asetettu ADS-laitteeseen, laite skannaa sivut ja aloittaa tulostuksen. Jos käytät valotustasoa, siirry vaiheeseen 8.
- 8 Tee jokin seuraavista:
 - Aseta seuraava sivu valotustasolle. Paina Skannaa. Siirry vaiheeseen 9.
 - Kun kaikki sivut on skannattu, paina Valmis.
- 9 Paina **Mono Start** tai **Colour Start**. Laite aloittaa asiakirjan skannaamisen ja tulostamisen.

ÄLÄ koske tulostettuihin sivuihin ennen kuin laite on poistanut ne toisen kerran. Laite tulostaa ja poistaa ensimmäisen puolen ja vetää paperin sitten takaisin ja tulostaa toisen puolen.

**Vinkki**

Jos asiakirja juuttuu, kokeile käyttää jotakin kaksipuolisen kopiointin asetusta. Paina Lisäaset vaiheen 2 jälkeen. Paina KP1 tai KP2. KP1-asetuksella väri saa kuivua pitempään, jolloin paperi ei juutu yhtä herkästi. KP2 antaa värin kuivua pitempään ja käyttää myös vähemmän väriä.

Kaksipuolinen kopio voidaan tehdä myös nestekidenäytön avulla.

- 1 Paina  (**Copy**).
- 2 Aseta asiakirja laitteeseen.
- 3 Näppäile kopioiden lukumäärä.
- 4 Paina ◀ tai ▶, kunnes näytössä näkyy 2-puolinen kopio.
- 5 Paina 2-puolinen kopio.
- 6 Ota kaksipuolisuus käyttöön painamalla Kyllä.
- 7 Paina Pysty Kään pitkä reun, Pysty Kään lyhyt reun, Vaaka Kään pitkä reun tai Vaaka Kään lyhyt reun.
- 8 Lue Asiakirjan asetus ja paina sitten .
- 9 Paina **Mono Start** tai **Colour Start**. Jos asiakirja on asetettu ADS-laitteeseen, laite skannaa sivut ja aloittaa tulostuksen. Jos käytät valotustasoa, siirry vaiheeseen 10.

- 10 Tee jokin seuraavista:
- Aseta seuraava sivu valotustasolle.
Paina **Skannaa**.
Siirry vaiheeseen 11.
 - Kun kaikki sivut on skannattu, paina **Valmis**.
- 11 Paina **Mono Start** tai **Colour Start**.
Laite aloittaa asiakirjan skannaamisen ja tulostamisen.

ÄLÄ koske tulostettuihin sivuihin ennen kuin laite on poistanut ne toisen kerran. Laite tulostaa ja poistaa ensimmäisen puolen ja vetää paperin sitten takaisin ja tulostaa toisen puolen.



Vinkki

Jos asiakirja juuttuu, kokeile käyttää jotakin kaksipuolisen kopioinnin asetusta. Paina **Lisäaset** vaiheen 6 jälkeen. Paina **KP1** tai **KP2**.
KP1-asetuksella väri saa kuivua pitempään, jolloin paperi ei juutu yhtä herkästi.
KP2 antaa värin kuivua pitempään ja käyttää myös vähemmän väriä.

Suosikkien asettaminen

Voit tallentaa useimmin käyttämäsi kopiointiasetukset suosikkiasetuksiksi. Voit määrittää enintään kolme suosikkia.

- 1 Paina (**Copy**).
- 2 Valitse kopiointivaihtoehto ja asetukset, jotka haluat tallentaa.
- 3 Paina ◀ tai ▶, kunnes näytössä näkyy **Suosikkiasetukset**.
- 4 Paina **Suosikkiasetukset**.
- 5 Paina **tallenna**.



Vinkki

Aseta **Vesileimakop-asetukseksi** **Ei** tai **Malli**, kun tallennat **Suosikkiasetukset**.

- 6 Valitse asetuksen tallennuspaikka painamalla **Suosikki:1**, **Suosikki:2** tai **Suosikki:3**.
- 7 Tee jokin seuraavista:
 - Jos haluat nimetä asetuksen uudelleen, poista merkit painamalla . Näppäile sitten uusi nimi (korkeintaan 12 merkkiä).
Paina **OK**. (Katso *Tekstin syöttäminen* sivulla 193.)
 - Jos et halua nimetä asetusta uudelleen, paina **OK**.

Suosikkiasetuksen hakeminen

Kun haluat käyttää jotakin suosikkiasetusta, voit palauttaa sen.

- 1 Paina  (**Copy**).
- 2 Paina **Suosikki**.
- 3 Paina haluamaasi suosikkiasetusta.

Suosikkiasetuksennimeäminen uudelleen

Voit muuttaa tallennetun suosikkiasetuksen nimeä.

- 1 Paina  (**Copy**).
- 2 Paina ◀ tai ▶, kunnes näytössä näkyy Suosikkiasetukset.
- 3 Paina **Suosikkiasetukset**.
- 4 Paina **uusi nimi**.
- 5 Paina suosikkiasetusta, jonka haluat nimetä uudelleen.
- 6 Näppäile uusi nimi (korkeintaan 12 merkkiä). (Katso *Tekstin syöttäminen* sivulla 193.)
- 7 Paina **OK**.

Muisti täynnä -viesti

Jos näyttöön tulee viesti **Muisti täynnä**, kun skannaat monisivuisia asiakirjoja, voit joko kopioida jo skannatut sivut painamalla **Mono Start** tai **Colour Start** tai peruuttaa toiminnon painamalla **Stop/Exit**.

Vapauta muistia seuraavalla tavalla:

- Poista vastaanotto muistiin -toiminto käytöstä. (Katso *Vastaanotto muistiin (vain mustavalkoinen)* sivulla 56.)
- Tulosta muistissa olevat faksit. (Katso *Faksin tulostaminen muistista* sivulla 56.)

Kun näet **Muisti täynnä**-viestin, voit ehkä ottaa kopioita, jos tulostat ensin muistiin tallennetut faksit ja tyhjennät muistin siten, että sen koko kapasiteetti on käytössä.



Suora valokuvatulostus

Valokuvien tulostus muistikortilta tai USB-muistiasemalta	102
Valokuvien tulostaminen kamerasta	119

Valokuvien tulostus muistikortilta tai USB-muistiasemalta

PhotoCapture Center™ -toiminnot

Valokuvien tulostus muistikortilta tai USB-muistiasemalta ilman tietokonetta

Voit tulostaa valokuvia suoraan digitaalikamerasta tai USB-muistiasemalta, vaikka laitetta ei olisi kytketty tietokoneeseen. (Katso *Kuvien tulostaminen* sivulla 105.)

Skannaus muistikortille tai USB-muistitikkuun ilman tietokonetta

Voit skannata asiakirjoja ja tallentaa ne suoraan muistikortille tai USB-muistitikkuun. (Katso *Skannaus muistikorttiin tai USB-muistitikkuun* sivulla 115.)

PhotoCapture Center™ - toiminnon käyttäminen tietokoneesta

Voit käyttää laitteen etuosan korttipaikkaan asetettua muistikorttia tai USB-muistitikkuu tietokoneesta käsin.

(Katso *PhotoCapture Center™* (Windows®) tai *Etäasetus ja PhotoCapture Center™* (Macintosh®) CD-ROM-levyllä olevasta Ohjelmiston käyttöoppaasta.)

Muistikortin tai USB- muistitikun käyttäminen

Tässä Brother-laitteessa on muistiasemia (korttipaikkoja), jotka sopivat seuraaville yleisesti käytetyille digitaalikamerakorteille: CompactFlash®, Memory Stick™, Memory Stick PRO™, SD, SDHC, xD-Picture Card™ ja USB-muistitikku.



CompactFlash®



Memory Stick™
Memory Stick PRO™



SD ja SDHC



xD-Picture Card™

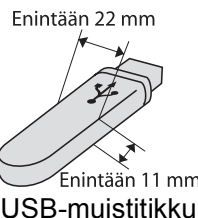

USB-muistitikku

- miniSD™-kortteja voidaan käyttää miniSD™-sovittimen kanssa.
- microSD-kortteja voidaan käyttää microSD-sovittimen kanssa.
- Memory Stick Duo™ -korttia voidaan käyttää Memory Stick Duo™ -sovittimen kanssa.
- Memory Stick PRO Duo™ -korttia voidaan käyttää Memory Stick PRO Duo™ -sovittimen kanssa.
- Memory Stick Micro™ (M2™) -korttia voidaan käyttää Memory Stick Micro™ (M2™) -sovittimen kanssa.
- Sovittimia ei toimiteta laitteen mukana. Kysy sovittimia niitä myyvistä liikkeistä.

PhotoCapture Center™ -toiminnolla voit tulostaa digitaalisia valokuvia digitaalikamerasta laadukkaalla, valokuvatasoisella erottelutarkkuudella.

Muistikorttien tai USB-muistitikun kansiorakenne

Laite on suunniteltu yhteensopivaksi nykyaikaisten digitaalikameroiden kuvatiedostojen ja muistikorttien tai USB-muistitikun kanssa. Lue kuitenkin alla olevat ohjeet ongelmien välttämiseksi:

- Kuvatiedoston tunniste on oltava .JPG. (Muita kuvatiedostotunnisteita, kuten .JPEG, .TIF, .GIF jne., ei tunnisteta.)
- PhotoCapture Center™ -tulostus on suoritettava erillään PhotoCapture Center™ -toiminnoista tietokonetta käyttäen. (Samanaikaista toimintaa ei tueta.)
- IBM Microdrive™ ei ole yhteensopiva laitteen kanssa.
- Muistikortin tai USB-muistiaseman tiedostojen suurin määrä on tällä laitteella 999.
- Tyypin II CompactFlash® -kortteja ei tueta.
- Tämä laite tukee xD-Picture Card™ -tyyppejä M, M⁺ ja H (suuri kapasiteetti).
- Muistikortin DPOF-tiedoston on oltava kelvollisessa DPOF-muodossa. (Katso *DPOF-tulostus* sivulla 109.)

Ota huomioon seuraavat:

- Kuvaluetteloa tai kuvia tulostettaessa PhotoCapture Center™ tulostaa kaikki kelvolliset kuvat, vaikka jokin niistä olisikin vahingoittunut. Vahingoittuneita kuvia ei tulosteta.
- Muistikorttien käyttäjät
Laitteesi on suunniteltu lukemaan digitaalikameran alustamia muistikortteja. Kun digitaalikamera alustaa muistikortin, se luo sille erityisen kansion, johon se kopioi kuvatiedostot. Jos joudut muokkaamaan tietokoneella muistikortille tallennettuja kuvatiedostoja, suosittelemme, ettet muuta digitaalikameran luomaa kansiorakennetta. Kun tallennat uusia tai muutettuja kuvatiedostoja muistikortille, suosittelemme lisäksi käyttämään samaa kansiota, johon digitaalikamera tallentaa kuvat. Jollei tiedostoja tallenneta samaan kansioon, laite ei ehkä pysty lukemaan tiedostoa tai tulostamaan kuvaa.
- USB-muistitikujen käyttäjät
Tämä laite tukee USB-muistitikkuja, jotka on alustettu Windows®-käyttöjärjestelmällä.

Näin pääset alkuun

Työnnä muistikortti tai USB-muistitikku asianmukaiseen korttipaikkaan tiukasti.

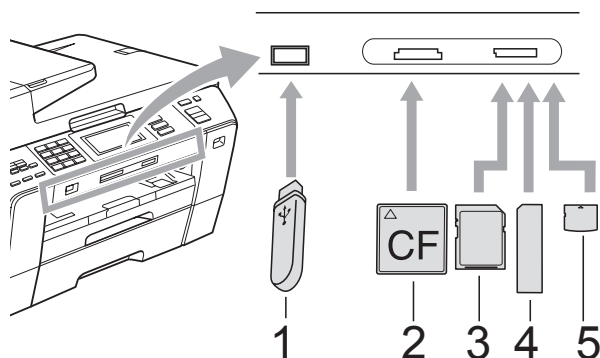

- 1 USB-muistitikku
- 2 CompactFlash®
- 3 SD ja SDHC
- 4 Memory Stick™ ja Memory Stick PRO™
- 5 xD-Picture Card™

! TÄRKEÄÄ

USB-suoraliitäntä tukee vain USB-muistitikkuja, PictBridge-yhteensopivaa kameraa ja USB-massamuistitoiminnollista digitaalikameraa. Muita USB-laitteita ei tueta.

Photo Capture -näppäimen merkkivalot:

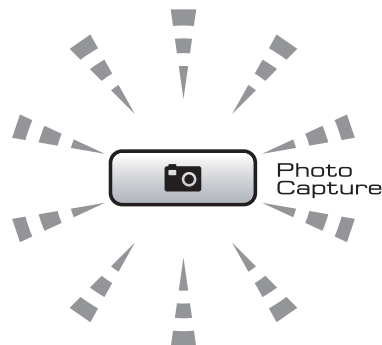

- Kun **Photo Capture** -merkkivalo palaa, muistikortti tai USB-muistitikku on oikein paikallaan.
- Kun **Photo Capture** -merkkivalo ei pala, muistikortti tai USB-muistitikku ei ole oikein paikallaan.
- Kun **Photo Capture** -merkkivalo vilkkuu, muistikorttia tai USB-muistitikkuja luetaan tai niihin kirjoitetaan.

! TÄRKEÄÄ

ÄLÄ irrota virtajohtoa tai poista muistikorttia media-asemasta (korttipaikasta) tai USB-suoraliitännästä, kun laite lukee tai kirjoittaa muistivälineeseen (**Photo Capture** -näppäin vilkkuu). **Tietoja katoaa tai kortti vahingoittuu.**

Laite pystyy lukemaan vain yhtä laitetta kerrallaan.

PhotoCapture-tilaan siirtyminen

Kun olet asettanut muistikortin tai USB-muistitikun paikalleen, paina  (**Photo Capture**) -näppäintä. Näppäimeen syttyy sininen valo ja PhotoCapture-valinnat tulevat nestekidenäyttöön.

Nestekidenäytössä näkyy:

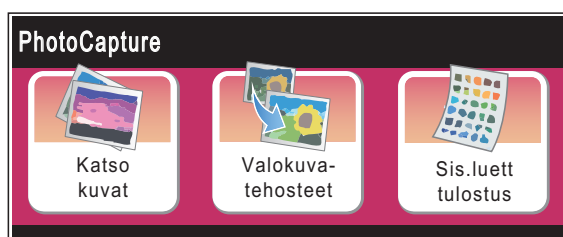

- Paina **Katso kuvat**, jos haluat katsella ja tulostaa kuviasi nopeasti. Katso *Näytä valokuvat* sivulla 105.
- Paina **Valokuvatehosteet**, jos haluat lisätä valokuviisi erikoistehosteita. Katso *Valokuvatehosteet* sivulla 107.
- Paina **Sis.luett tulostus**, jos haluat tulostaa luettelosivun (pikkukuvat). Voit myös tulostaa valokuvia luettelosivun (pikkukuvat) kuvanumeroiden avulla. Katso *Tulosta hakemisto (pikkukuvat)* sivulla 106.



Vinkki



Jos digitaalikamerasi tukee DPOF-tulostusta, katso *DPOF-tulostus* sivulla 109.

Valitse haluamasi asetus.

Kuvien tulostaminen

Näytä valokuvat

Valokuvia voi esikatsella nestekidenäytössä ennen niiden tulostamista. Jos kuvatiedostot ovat suuria, kuvien avautuminen nestekidenäyttöön saattaa kestää hetken.

- 1 Varmista, että asetat muistikortin tai USB-muistitikun oikeaan korttipaikkaan. Paina  (**Photo Capture**).
- 2 Paina **Katso kuvat**. Tee jokin seuraavista:
 - Jos haluat valita tulostettavat valokuvat tai tulostaa useita kuvia, siirry vaiheeseen 3.
 - Jos haluat tulostaa kaikki valokuvat, paina . Vahvista painamalla **Kyllä**. Siirry vaiheeseen 6.



Vinkki

- Näyttöön tulee kuusi pikkukuvaa kerrallaan. Sivunumero ja kokonaissivumäärä näkyvät pikkukuvien yllä.
- Valitse valokuvasisivu painamalla ◀ tai ▶ toistuvasti, tai selaa valokuvasisuja pitämällä näppäintä painettuna.
- Aloita diaesitys painamalla .

- 3 Paina jonkin valokuvan pikkukuvaa.
- 4 Valitse kopiomäärä painamalla numeroruutua ja näppäilemällä haluamasi luku tai painamalla + tai -. Paina **OK**.
- 5 Toista vaiheet 3 ja 4, kunnes olet valinnut kaikki tulostettavat kuvat.

- 6 Kun olet valinnut kuvat, paina OK. Sinulla on nyt seuraavat vaihtoehdot:
- Voit lisätä Autom. korjaus - tehosteen valittuihin kuviin painamalla . (Katso sivu 107.)
 - Voit muuttaa tulostusasetuksia painamalla Tulostusasetus. (Katso sivu 110.)
 - Ellet halua muuttaa mitään asetusta, siirry vaiheeseen 7.

- 7 Tulosta painamalla **Colour Start**.

Tulosta hakemisto (pikkukuvat)

PhotoCapture Center™ numeroi kuvat (esimerkiksi 1, 2, 3 jne.).



→ NO.1
DEI.JPG 01.01.2009
100KB

PhotoCapture Center™ tunnistaa kunkin kuvan näiden numeroiden avulla. Voit tulostaa pikkukuvasivun, joka sisältää kaikki muistikortin tai USB-muistitikun kuvat.

Vinkki

Vain kahdeksan merkin pituiset ja tätä lyhyemmät tiedostonimet tulostetaan luettelosivulle oikein.

- 1 Varmista, että asetat muistikortin tai USB-muistitikun oikeaan korttipaikkaan. Paina  (**Photo Capture**).
- 2 Paina Sis.luett tulostus.

- 3 Paina Sis.luettelo kunnes näytössä näkyy 6 kuvaa/rivi tai 5 kuvaa/rivi.

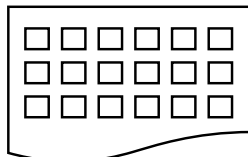

6 kuvaa/rivi

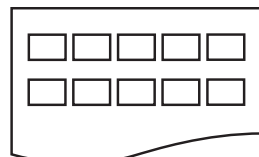

5 kuvaa/rivi

Tulostus toiminnolla 5 kuvaa/rivi on hitaampaa kuin toiminnolla 6 kuvaa/rivi, mutta laatu on parempi.

- 4 Tee jokin seuraavista:
- Vaihda käyttämäsi paperityyppi tai paperikoko painamalla Tulostusasetus.
 - Jos et halua muuttaa paperiasetuksia, siirry kohtaan 7.
- 5 Paina Paperityyppi. Valitse käytettävä paperityyppi: Tav. paperi, Mustes.pap., Brother BP71 tai Muu kiiltävä.
- 6 Paina Paperikoko. Valitse käytettävä paperikoko: A4 tai Letter.
- 7 Tulosta painamalla **Colour Start**.

Valokuvien tulostaminen

Ennen yksittäisen kuvan tulostamista sen numeron on oltava tiedossa.

- 1 Varmista, että asetat muistikortin tai USB-muistitikun oikeaan korttipaikkaan. Paina  (**Photo Capture**).
- 2 Tulosta sisällysluettelo. (Katso *Tulosta hakemisto (pikkukuvat)* sivulla 106.)
- 3 Paina *Sis.luett* tulostus.
- 4 Paina *Tulosta kuvat*.
- 5 Näppäile sen kuvan numero, jonka haluat tulostaa luettelosivulta (pikkukuvista). Kun olet valinnut kuvien numerot, paina OK uudelleen.



Vinkki

- Voit valita useita numeroita kerralla käyttämällä pilkkua tai yhdysmerkkiä. Jos esimerkiksi haluat tulostaa kuvat 1, 3 ja 6, näppäile 1, 3, 6. Näppäile 1-5, kun haluat tulostaa kuvat 1-5.
- Voit näppäillä korkeintaan 12 merkkiä (mukaan lukien pilkut) valitessasi tulostettavia kuvanumeroita.

- 6 Valitse kopiomäärä painamalla numeroruutua ja näppäilemällä haluamasi luku tai painamalla + tai -.
- 7 Tee jokin seuraavista:
 - Paina *Tulostusasetus* ja muuta tulostusasetuksia. (Katso sivu 110.)
 - Jos et halua muuttaa asetuksia, tulosta painamalla **Colour Start**.

Valokuvatehosteet

Voit muokata valokuvia, lisätä niihin tehosteita ja tarkastella niitä nestekidenäytössä ennen tulostamista.



Vinkki

Valokuvien tehosteominaisuutta tukee

Reallusion, Inc:n teknologia. 

- 1 Varmista, että asetat muistikortin tai USB-muistitikun oikeaan korttipaikkaan. Paina  (**Photo Capture**).
- 2 Paina *Valokuvatehosteet*.









Vinkki



- Näyttöön tulee kuusi pikkukuvaa kerrallaan. Sivunumero ja kokonaissivumäärä näkyvät pikkukuvien yllä.
- Valitse valokuvasisivu painamalla ◀ tai ▶ toistuvasti, tai selaa valokuvasisuja pitämällä näppäintä painettuna.
- Aloita diaesitys painamalla .

- 3 Paina jonkin valokuvan pikkukuvaa.
- 4 Paina *Korosta* tai *Trimmaus*. Voit myös valita molemmat samanaikaisesti. Paina OK.
- 5 Tee jokin seuraavista:
 - Jos valitsit *Korosta*, siirry vaiheeseen 6.
 - Jos valitsit *Trimmaus*, siirry vaiheeseen 7.
- 6 Valitse tehoste, jota haluat käyttää. Paina OK. Siirry vaiheeseen 8.

Vinkki

- Voit lisätä valokuvaan 7 erilaista tehostetta.

	(Autom. korjaus) Laite valitsee valokuvaan parhaiten sopivan tehosteen.
	(Korost. ihonvär.) Sopii parhaiten muotokuvien säätämiseen. Säätää ihon väriä. Säädä kontrastitasoa painamalla ◀ tai ▶.
	(Korosta maisema) Sopii parhaiten maisemavalokuvien säätämiseen. Korostaa valokuvan vihreitä ja sinisiä alueita. Säädä kontrastitasoa painamalla ◀ tai ▶.
	(Poist punasilmä) Laite pyrkii poistamaan punasilmäisyyden valokuvasta. Jos punasilmäisyyden tunnistus epäonnistuu, yritä tunnistusta uudelleen painamalla Yritä uudelleen.
	(Yksivärinen) Voit muuntaa valokuvan värin mustavalkoiseksi.
	(Seepia) Lisää valokuvaan seepiatehosteen (ruskean sävyjä).
	(Autom. korjaus Poist punasilmä) Laite valitsee valokuvaan parhaiten sopivan tehosteen. Laite pyrkii myös poistamaan punasilmäisyyden valokuvasta.

- Joissakin tapauksissa punasilmäisyyttä ei voida poistaa:
 - Kun kasvot kuvassa ovat liian pienet.
 - Kun kasvot on käännetty liikaa ylös, alas, vasemmalle tai oikealle.
- Lisättyäsi tehosteet voit suurentaa kuvan näkymän painamalla . Palaa takaisin alkuperäiseen kokoon painamalla .
- Voit siirtyä suurennetussa kuvassa **ylös** (▲), **alas** (▼), **vasemmalle** (◀) ja **oikealle** (▶).
- Palaa tehosteluutteluun painamalla Peruuta.

- 7 Säädä valokuvaa ympäröivää punaista kehystä.
Punaisen kehysten sisäpuolinen osa tulostetaan.

- Suurena tai pienennä kehysten kokoa painamalla + tai -.
- Siirrä kehysten sijaintia painamalla ▲, ▼, ◀ tai ▶.
- Kierrä kehystä painamalla .

Paina OK, kun kehysten säätö on valmis.
Vahvista painamalla OK.

Vinkki

Jos valokuva on hyvin pieni tai muodoltaan epäsäännöllinen, sitä ei ehkä voi trimmata. Nestekidenäyttöön tulee viesti Kuva on liian pieni. tai Kuva on liian pitkä.

- 8 Valitse kopiomäärä painamalla numeroruutua ja näppäilemällä haluamasi luku tai painamalla + tai -.
Paina OK.

- 9 Tee jokin seuraavista.
- Paina Tulostusasetus ja muuta tulostusasetuksia. (Katso sivu 110.)
 - Jos et halua muuttaa asetuksia, tulosta painamalla **Colour Start**.

DPOF-tulostus

DPOF on lyhenne englanninkielisistä sanoista Digital Print Order Format.

Digitaalisten kameroiden suurimmat valmistajat (Canon Inc., Eastman Kodak Company, FUJIFILM Corporation, Panasonic Corporation ja Sony Corporation) ovat laatineet tämän digitaalisen tulostusstandardin, joka helpottaa kuvien tulostamista digitaalikameroista.

Jos digitaalikamerasi tukee DPOF-tulostusta, voit valita kameran näytöstä tulostettavat kuvat ja kopioiden lukumäärän.

Kun asetat DPOF-tietoa sisältävän muistikortin (CompactFlash[®], Memory Stick[™], Memory Stick PRO[™], SD, SDHC tai xD-Picture Card[™]) laitteeseen, valitut kuvat on helppo tulostaa.

- 1 Varmista, että olet asettanut muistikortin oikeaan korttipaikkaan.
Laite kysyy, haluatko käyttää DPOF-asetusta.
- 2 Paina **Kyllä**.
- 3 Tee jokin seuraavista:
 - Paina **Tulostusasetus** ja muuta tulostusasetuksia. (Katso sivu 110.)
 - Jos et halua muuttaa asetuksia, tulosta painamalla **Colour Start**.



Vinkki

DPOF-tiedostovirhe saattaa ilmetä, jos kameralla luotu tulostuskomento on vahingoittunut. Poista se ja luo tulostuskomento kameralla uudelleen. Katso ohjeita tulostuskomennon poistamisesta tai uusimisesta kameran valmistajan Internet-tukisivustosta tai mukana toimitetuista oppaista.

PhotoCapture Center™ -tulostusasetukset

Voit vaihtaa tulostusasetuksia väliaikaisesti seuraavaa tulostustehtävää varten.



Laite siirtyy takaisin oletusasetuksiin kolmen minuutin kuluttua tai jos tila-ajastin siirtää laitteen takaisin faksautilaan. (Katso *Tila-ajastin* sivulla 28.)

Vinkki

Voit tallentaa useimmin käyttämäsi tulostusasetukset oletusasetuksiksi. (Katso *Muutosten määrittäminen uudeksi oletusasetukseksi* sivulla 115.)

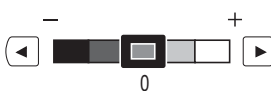

Valikon vaihtoehdot	Valinnat 1	Valinnat 2	Sivu
Tulostuslaatu (Ei tule esiin DPOF-tulostuksessa.)	Normaali/Valokuva	—	111
Paperityyppi	Tav. paperi/Mustes.pap./ Brother BP71/Muu kiiltävä	—	111
Paperikoko	10x15cm/13x18cm/ A4/A3/Letter/Ledger	(Kun A4 tai Letter on valittu) 8x10cm/ 9x13cm/ 10x15cm/13x18cm/ 15x20cm/Maks. koko	112
Kirkkaus (Ei tule esiin, kun Valokuvatehosteet on valittu.)	Tumma Vaalea  0	—	112
Kontrasti (Ei tule esiin, kun Valokuvatehosteet on valittu.)	- +  0	—	112

Valikon vaihtoehdot	Valinnat 1	Valinnat 2	Sivu
Värin korostus (Ei tule esiin, kun Valokuvatehosteet on valittu.)	Kyllä/Ei Valk. tasapai.  0 Terävyys  0 Väritiheys  0	—	113
Rajaus	Kyllä/Ei	—	114
Reunaton	Kyllä/Ei	—	114
Pvm tulostus (Ei tule esiin, kun DPOF-tulostus on valittu.)	Kyllä/Ei	—	114
Aseta uusi olet.	Kyllä Ei	—	115
Tehdasasetukset	Kyllä Ei	—	115

Tulostus Nopeus ja Laatu

- 1 Paina Tulostusasetus.
- 2 Paina ▲ tai ▼, kunnes näytössä näkyy Tulostuslaatu.
- 3 Paina Tulostuslaatu.
- 4 Paina Normaali tai Valokuva.
- 5 Jos et halua muuttaa muita asetuksia, paina . Tulosta painamalla **Colour Start**.

Paperiasetukset



Paperityyppi

- 1 Paina Tulostusasetus.
- 2 Paina ▲ tai ▼, kunnes näytössä näkyy Paperityyppi.
- 3 Paina Paperityyppi.
- 4 Valitse käytettävä paperityyppi:
Tav. paperi, Mustes.pap.,
Brother BP71 tai Muu kiiltävä.
- 5 Jos et halua muuttaa muita asetuksia, paina . Tulosta painamalla **Colour Start**.

Paperi- ja tulostuskoko

- 1 Paina Tulostusasetus.
- 2 Paina ▲ tai ▼, kunnes näytössä näkyy Paperikoko.
- 3 Paina Paperikoko.
- 4 Valitse käytettävä paperikoko: 10x15cm, 13x18cm, A4, A3, Letter tai Ledger.
Tee jokin seuraavista:
 - Jos valitsit A4 tai Letter, siirry vaiheeseen 5.
 - Jos valitsit toisen paperikoon, siirry vaiheeseen 6.
- 5 Paina tulostuskokoa.

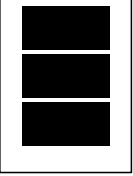
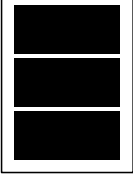
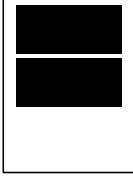
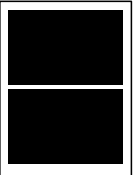
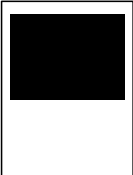
Esimerkki: Tulosteen paikka A4-paperilla

1 8x10cm 	2 9x13cm 	3 10x15cm 
4 13x18cm 	5 15x20cm 	6 Maks. koko 

- 6 Jos et halua muuttaa muita asetuksia, paina . Tulosta painamalla **Colour Start**.

Kirkkauden, kontrastin ja värin säätäminen

Kirkkaus

- 1 Paina Tulostusasetus.
- 2 Paina ▲ tai ▼, kunnes näytössä näkyy Kirkkaus.
- 3 Paina Kirkkaus.
- 4 Paina ◀ tai ▶ ja tummenna tai vaalenna tulostetta.
Paina OK.
- 5 Jos et halua muuttaa muita asetuksia, paina . Tulosta painamalla **Colour Start**.

Kontrasti

Voit valita kontrastin asetuksen. Suuri kontrasti saa kuvan näyttämään terävämmältä ja eloisammalta.

- 1 Paina Tulostusasetus.
- 2 Paina ▲ tai ▼, kunnes näytössä näkyy Kontrasti.
- 3 Paina Kontrasti.
- 4 Muuta kontrastia painamalla ◀ tai ▶.
Paina OK.
- 5 Jos et halua muuttaa muita asetuksia, paina . Tulosta painamalla **Colour Start**.

Värin korostus

Voit tulostaa eloisampia kuvia värin korostus-toiminnolla. Tulostus on silloin hitaampaa.

- 1 Paina **Tulostusasetus**.
- 2 Paina **▲** tai **▼**, kunnes näytössä näkyy **Värin korostus**.
- 3 Paina **Värin korostus**.
- 4 Tee jokin seuraavista:
 - Jos haluat mukauttaa valkotasapainoa, terävyyttä tai väritiheyttä, paina **Kyllä** ja siirry sitten vaiheeseen 5.
 - Jos et halua mukauttaa niitä, paina **Ei**.
Siirry vaiheeseen 8.
- 5 Paina **Valk. tasapai.**, **Terävyys** tai **Väritiheys**.
- 6 Paina **◀** tai **▶** ja säädä asetuksen voimakkuutta.
Paina **OK**.
- 7 Tee jokin seuraavista:
 - Jos haluat mukauttaa toista värin korostusta, toista vaiheet 5–6.
 - Jos haluat muuttaa muita asetuksia, paina **↵**, jolloin näyttöön tulee tulostusasetusten valikko. Paina sitten asetusta, jota haluat muuttaa. (Katso sivu 110.)
- 8 Jos et halua muuttaa muita asetuksia, paina **↵**.
Tulosta painamalla **Colour Start**.



Vinkki

• Valkotasapaino

Tällä asetuksella säädetään kuvan valkoisen osan sävyjä. Valaistus, kameran asetukset ja muut seikat vaikuttavat valkoisen sävyihin. Kuvan valkoiset osat saattavat vaikuttaa hieman vaaleanpunaisilta, keltaisilta tai muun värisiltä. Valkotasapaino-asetuksella voit korjata tällaiset virheet ja säätää kuvan valkoiset alueet puhtaanvalkeiksi.

• Terävyys

Tällä asetuksella parannetaan kuvan yksityiskohtia ja se toimii samalla tavalla kuin kameran hienotarkennuksen säätö. Jos tarkennusalue on säädetty hieman väärin, kuvan yksityiskohdat sumenevat ja terävyyttä on säädettävä.

• Väritiheys

Tällä asetuksella säädetään kuvan värien kokonaismäärää. Voit lisätä tai vähentää kuvan värien määrää, jos kuva näyttää liian vaalealta tai haalistuneelta.

Rajaus

Jos valokuva on liian pitkä tai leveä eikä sovi valitsemasi asetteluun mukaiseen tilaan, osa kuvasta rajataan automaattisesti pois.

Tehdasasetus on **Kyllä**. Jos haluat tulostaa koko kuvan, vaihda asetukseksi **Ei**.

Jos käytät myös reunaton-asetusta, määritä sen tilaksi **Ei**. (Katso *Reunaton tulostus* sivulla 114.)

- 1 Paina **Tulostusasetus**.
- 2 Paina **▲** tai **▼**, kunnes näytössä näkyy **Rajaus**.
- 3 Paina **Rajaus**.
- 4 Paina **Ei** (tai **Kyllä**).
- 5 Jos et halua muuttaa muita asetuksia, paina **↶**. Tulosta painamalla **Colour Start**.

Rajaus: Kyllä

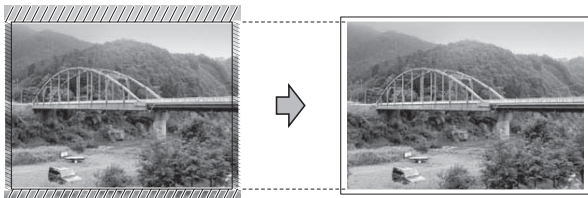

Rajaus: Ei

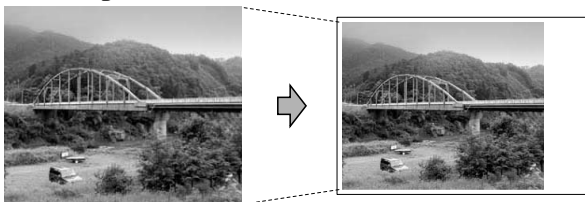

Reunaton tulostus

Tällä toiminnolla laajennetaan tulostusaluetta paperin reunoihin saakka. Tulostus on silloin hieman hitaampaa.

- 1 Paina **Tulostusasetus**.
- 2 Paina **▲** tai **▼**, kunnes näytössä näkyy **Reunaton**.
- 3 Paina **Reunaton**.
- 4 Paina **Ei** (tai **Kyllä**).
- 5 Jos et halua muuttaa muita asetuksia, paina **↶**. Tulosta painamalla **Colour Start**.

Päivämäärän tulostus

Voit tulostaa päivämäärän, joka jo kuuluu valokuvan tietoihin. Päivämäärä tulostetaan oikeaan alareunaan. Jos tiedot eivät sisällä päivämäärää, toimintoa ei voi käyttää.

- 1 Paina **Tulostusasetus**.
- 2 Paina **▲** tai **▼**, kunnes näytössä näkyy **Pvm tulostus**.
- 3 Paina **Pvm tulostus**.
- 4 Paina **Kyllä** (tai **Ei**).
- 5 Jos et halua muuttaa muita asetuksia, paina **↶**. Tulosta painamalla **Colour Start**.



Vinkki

Kameran DPOF-asetus on poistettava käytöstä, jotta **Pvm tulostus** -toimintoa voidaan käyttää.

Muutosten määrittäminen uudeksi oletusasetukseksi

Voit tallentaa useimmin käyttämäsi tulostusasetukset oletusasetuksiksi. Asetukset ovat voimassa, kunnes ne muutetaan uudelleen.

- 1 Paina uutta asetusta. Toista tämä vaihe muille muutettaville asetuksille.
- 2 Kun asetukset on muutettu, paina ▲ tai ▼ ja valitse Aseta uusi olet.
- 3 Paina Aseta uusi olet.
- 4 Vahvista painamalla Kyllä.
- 5 Paina Stop/Exit.

Asetusten palauttaminen tehdasasetuksiin

Voit palauttaa kaikki muuttamasi asetukset tehdasasetuksiin. Asetukset ovat voimassa, kunnes ne muutetaan uudelleen.

- 1 Paina Tulostusasetus.
- 2 Paina ▲ tai ▼, kunnes näytössä näkyy Tehdasasetukset.
- 3 Paina Tehdasasetukset.
- 4 Vahvista painamalla Kyllä.
- 5 Paina Stop/Exit.

Skannaus muistikorttiin tai USB-muistitikkuun

Skannaustilaan siirtyminen

Kun haluat skannata muistikortille tai USB-muistitikkuun, paina  (Scan).

Nestekidenäytössä näkyy:

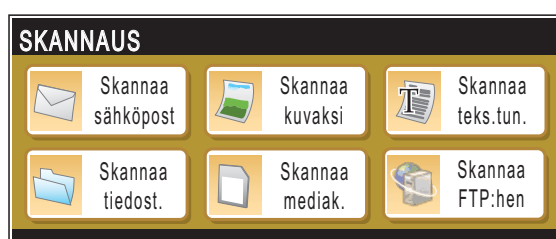

Paina Skannaa mediak.

Jos laitetta ei ole kytketty tietokoneeseen, vain skannaus korttiin -valinta on käytettävissä nestekidenäytössä.

(Katso lisätietoja muista valikkotoiminnoista kohdasta *Skannaus* (Windows® tai Macintosh®) CD-ROM-levyllä olevasta Ohjelmiston käyttöoppaasta.)

Skannaus muistikortille tai USB-muistitikkun

Voit skannata mustavalkoisia ja värillisiä asiakirjoja muistikortille tai USB-muistitikkun. Mustavalkoiset asiakirjat tallennetaan muodossa PDF (*.PDF) tai TIFF (*.TIF). Värilliset asiakirjat voidaan tallentaa muodossa PDF (*.PDF) tai JPEG (*.JPG). Oletusasetus on Väri 150 dpi ja oletustiedostomuoto PDF. Laitteen automaattisesti luomat tiedostonimet perustuvat nykyiseen päivämäärään. (Katso lisätietoja Pika-asennusoppaasta.) Esimerkiksi viidennen 1.7.2009 skannatun kuvan nimi on 01070905.PDF. Voit muuttaa väri- ja laatuasetuksia.

Laatu	Valittava tiedostomuoto
Väri 150 dpi	JPEG / PDF
Väri 300 dpi	JPEG / PDF
Väri 600 dpi	JPEG / PDF
M/V 200x100 dpi	TIFF / PDF
M/V 200 dpi	TIFF / PDF

- 1 Aseta laitteeseen CompactFlash[®]-, Memory Stick[™]-, Memory Stick PRO[™]-, SD-, SDHC- tai xD-Picture Card[™]-kortti tai USB-muistitikki.

! TÄRKEÄÄ

ÄLÄ poista muistikorttia tai USB-muistitikkua, kun **Photo Capture** vilkkuu, jotta kortti, USB-muistitikki tai kortille tallennetut tiedot eivät vaurioidu.

- 2 Aseta asiakirja laitteeseen.
- 3 Paina  (**Scan**).
- 4 Paina Skanna media.

- 5 Tee jokin seuraavista:
 - Vaihda laatua painamalla ◀ tai ▶, kunnes näytössä näkyy Laatu. Paina Laatu ja valitse Väri 150 dpi, Väri 300 dpi, Väri 600 dpi, M/V 200x100 dpi tai M/V 200 dpi.
 - Vaihda tiedostotyyppiä painamalla ▶ tai ▶, kunnes näytössä näkyy Tiedostotyyppi. Paina Tiedostotyyppi ja valitse PDF, JPEG tai TIFF.



Vinkki

Jos käytät laitteen valotustasoa, voit muuttaa valotustason skannauskokoa. Paina ▶ tai ▶, kunnes näyttöön tulee Skannauskoko ja valitse A4, A3, Letter, Legal tai Ledger.

- Jos haluat muuttaa tiedostonimeä, paina ▶ tai ▶, kunnes näytössä näkyy Tiedostonimi. Paina Tiedostonimi ja anna tiedostonimi. Voit vaihtaa vain kuusi ensimmäistä merkkiä. Paina OK.
- Paina **Mono Start** tai **Colour Start** ja aloita skannaus muuttamatta muita asetuksia.



Vinkki

- Jos valitsit värillisen erottelukykyasetuksissa, et voi valita asetusta TIFF.
- Jos valitsit mustavalkoisen erottelukykyasetuksissa, et voi valita asetusta JPEG.

- 6 Paina **Mono Start** tai **Colour Start**.

Valotustason skannauskoko

Kun skannaat Letter-, Legal-, Ledger- tai A3-kokoisen asiakirjan, joudut muuttamaan Skannauskoko-asetusta. Oletusasetus on A4.

- 1 Paina  (**Scan**).
- 2 Paina Skannaa mediak.
- 3 Paina ◀ tai ▶, kunnes näytössä näkyy Skannauskoko.
- 4 Paina Skannauskoko.
- 5 Paina A4, A3, Letter, Legal tai Ledger.





Vinkki

- Voit tallentaa useimmin käyttämäsi asetukset oletusasetuksiksi. (Katso *Muutosten määrittäminen uudeksi oletusasetukseksi* sivulla 115.)
- Tämä asetusta on käytettävissä vain skannattaessa asiakirjoja valotustasolta.

Tiedostonimen muuttaminen

Voit muuttaa tiedoston nimen.

- 1 Paina  (**Scan**).
- 2 Paina Skannaa mediak.
- 3 Paina ◀ tai ▶, kunnes näytössä näkyy Tiedostonimi.
- 4 Paina Tiedostonimi.
Voit poistaa merkkejä painamalla . Näppäile sitten uusi tiedostonimi (korkeintaan 6 merkkiä). (Katso *Tekstin syöttäminen* sivulla 193.)
- 5 Paina OK.

Uuden oletusasetuksen asettaminen

Voit tallentaa useimmin käyttämäsi Skannaus mediakorttiin -asetukset (Laatu, Tiedostotyyppi ja Skannauskoko) oletusasetuksiksi. Asetukset ovat voimassa, kunnes ne muutetaan uudelleen.

- 1 Paina  (**Scan**).
- 2 Paina Skannaa mediak.
- 3 Paina ◀ tai ▶, kunnes näytössä näkyy Aseta uusi oletus.
- 4 Paina Aseta uusi oletus.
- 5 Vahvista painamalla Kyllä.
- 6 Paina **Stop/Exit**.

Tehdasasetuksiin palauttaminen

Voit palauttaa laitteen tehdasasetukset ennalleen.

- 1 Paina  (**Scan**).
- 2 Paina Skannaa mediak.
- 3 Paina ◀ tai ▶ kunnes näytössä näkyy Tehdasasetukset.
- 4 Paina Tehdasasetukset.
- 5 Vahvista painamalla Kyllä.
- 6 Paina **Stop/Exit**.

Virheviestien tulkinta

Kun tutustut virheisiin, joita PhotoCapture Center™ -toiminnon käytössä voi esiintyä, voit tunnistaa ja korjata virheitä helposti.

■ Käyttökelv. keskitin

Tämä viesti tulee näyttöön, jos keskitin tai USB-muistitikku, jossa on keskitin, on kytketty USB-suoraliitintään.

■ Virheel. kortti

Tämä viesti tulee näyttöön, jos asetat korttipaikkaan virheellisen tai alustamattoman muistikortin tai jos korttipaikassa on ilmennyt ongelmia. Kuittaa virheviesti poistamalla muistikortti korttipaikasta.

■ Ei tiedostoa

Tämä viesti tulee näyttöön, jos yrität käyttää korttipaikkaan asetettua muistikorttia tai USB-muistitikkuja, johon ei ole tallennettu .JPG-tiedostoa.

■ Muisti täynnä

Tämä viesti tulee näyttöön, jos työstämäsi kuvat ylittävät laitteen muistikapasiteetin. Tämä viesti tulee näyttöön myös silloin, kun käyttämälläsi muistikortilla tai USB-muistitikulla ei ole tarpeeksi tilaa skannatulle asiakirjalle.

■ Mediak. täynnä.

Tämä viesti tulee näyttöön, jos yrität tallentaa muistikortille tai USB-muistitikkiin yli 999 tiedostoa.

■ Käyt.kelv. laite

Tämä viesti tulee näyttöön, jos USB-suoraliitintään on kytketty USB-laite tai USB-muistitikku, jota ei tueta. Katso lisätietoja Brother-sivustosta osoitteesta <http://solutions.brother.com>. Tämä viesti tulee näyttöön myös, jos kytket viiallisen laitteen USB-suoraliitintään.

Suoratulostus PictBridge-kamerasta



Brother-laite tukee PictBridge-standardia, jonka avulla voit muodostaa yhteyden ja tulostaa valokuvia suoraan kaikista PictBridge-yhteensopivista digitaalikameroista.

Jos kamera käyttää hyväkseen USB-massamuistia, voit tulostaa valokuvat digitaalikamerasta myös ilman PictBridge-toimintoa. (Katso *Suoratulostus digitaalikamerasta (ei PictBridge-kamerasta)* sivulla 121.)

PictBridge-vaatimukset

Virheiden välttämiseksi muista seuraavat seikat:

- Laite ja digitaalikamera on yhdistettävä asianmukaisella USB-kaapelilla.
- Kuvatiedoston tunniste on oltava .JPG. (Muita kuvatiedostotunnisteita, kuten .JPEG, .TIF, .GIF jne., ei tunnisteta.)
- PhotoCapture Center™ -toiminnot eivät ole käytettävissä, kun käytetään PictBridge-toimintoa.

Digitaalikameran asetukset

Varmista, että kamera on PictBridge-tilassa. Voit mahdollisesti muuttaa seuraavia PictBridge-asetuksia PictBridge-yhteensopivan kamerasovelluksen näyttöä.

Jotkin asetukset eivät ehkä ole käytössä kamerasta riippuen.

Kameran valikon valinnat	Valinnat
Paperikoko	Ledger, A3, Letter, A4, 10 × 15 cm, tulostusasetukset (oletusasetus) ²
Paperityyppi	Tavallinen paperi, kiiltävä paperi, mustesuihkupaperi, tulostusasetukset (oletusasetus) ²
Asettelu	Reunaton: kyllä, reunaton: ei, tulostusasetukset (oletusasetus) ²
DPOF-asetus ¹	-
Tulostuslaatu	Normaali, Hieno, tulostusasetukset (oletusasetus) ²
Väri korostus	Kyllä, Ei, tulostusasetukset (oletusasetus) ²
Päivämäärän tulostus	Kyllä, Ei, tulostusasetukset (oletusasetus) ²

¹ Katso lisätietoja kohdasta *DPOF-tulostus* sivulla 120.

² Jos kamera on asetettu käyttämään tulostusasetuksia (oletusasetus), laite tulostaa valokuvan seuraavia asetuksia käyttäen.

Asetukset	Valinnat
Paperikoko	10 × 15 cm
Paperityyppi	Kiiltävä paperi
Asettelu	Reunaton: kyllä
Tulostuslaatu	Hieno
Värin korostus	Ei
Päivämäärän tulostus	Ei

- Tätä asetusta käytetään myös, jos kamerassa ei ole mitään valikkotoimintoja.
- Kunkin asetuksen nimi ja saatavuus vaihtelevat kameras teknisten ominaisuuksien mukaan.

Katso yksityiskohtaisemmat ohjeet PictBridge-asetusten muuttamisesta kameras mukana toimitetusta oppaasta.

Kuvien tulostaminen



Vinkki

Poista kaikki muistikortit tai USB-muistitikku laitteesta ennen digitaalikameras kytkemistä.

- 1 Varmista, että kamerasta on katkaistu virta. Kytke kamera laitteen USB-suoraliitintään (1) USB-kaapelilla.

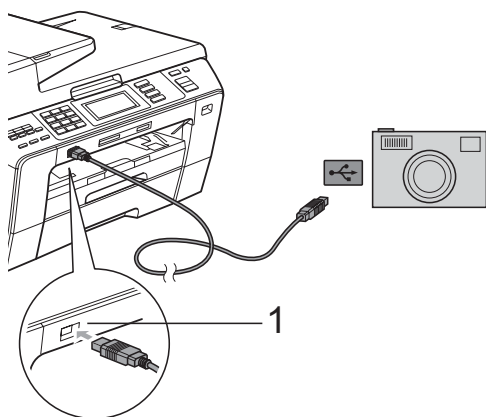

1 USB-suoraliitintä

- 2 Kytke kameraan virta. Kun laite on tunnistanut kameras, nestekidenäytössä näkyy Kamera yhdistet.
- 3 Valitse tulostettava kuva noudattamalla kameras ohjeita. Kun laite aloittaa valokuvan tulostuksen, nestekidenäytössä näkyy Tulostaa.

! TÄRKEÄÄ

Laitteen vahingoittumisen estämiseksi käytä USB-suoraliitintä vain digitaalikameras tai USB-muistitikun kytkemiseen.

DPOF-tulostus

DPOF on lyhenne englanninkielisistä sanoista Digital Print Order Format.

Digitaalisten kameroiden suurimmat valmistajat (Canon Inc., Eastman Kodak Company, FUJIFILM Corporation, Panasonic Corporation ja Sony Corporation) ovat laatineet tämän digitaalisen tulostusstandardin, joka helpottaa kuvien tulostamista digitaalikameroista.

Jos digitaalikamerasi tukee DPOF-tulostusta, voit valita kameras näytöstä tulostettavat kuvat ja kopioiden lukumäärän.



Vinkki

DPOF-tiedostovirhe saattaa ilmetä, jos kameralla luotu tulostuskomento on vahingoittunut. Poista se ja luo tulostuskomento kameralla uudelleen. Katso ohjeita tulostuskomennon poistamisesta tai uusimisesta kameras valmistajan Internet-tukisivustosta tai mukana toimitetuista oppaista.

Suoratulostus digitaalikamerasta (ei PictBridge-kamerasta)

Jos kamera tukee USB-massamuistia, voit kytkeä kameran tallennustilassa. Tämän avulla voit tulostaa valokuvia kamerasta.

(Jos haluat tulostaa valokuvia PictBridge-tilassa, katso kohtaa *Suoratulostus PictBridge-kamerasta* sivulla 119.)

Vinkki

Toiminnon nimi, saatavuus ja toiminta vaihtelevat digitaalikameran mukaan. Katso kameran mukana toimitetuista ohjeista lisätietoja esimerkiksi siitä, miten PictBridge-tilasta siirrytään USB-massamuistitilaan.

Kuvien tulostaminen

Vinkki

Poista kaikki muistikortit tai USB-muistitikku laitteesta ennen digitaalikameran kytkemistä.

- 1 Varmista, että kamerasta on katkaistu virta. Kytke kamera laitteen USB-suoraliitintään (1) USB-kaapelilla.

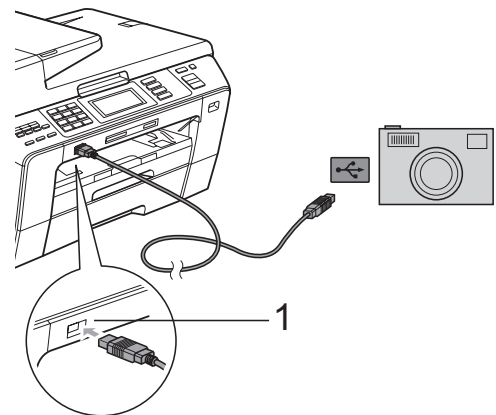

1 USB-suoraliitintä

- 2 Kytke kameraan virta.
- 3 Noudata samoja ohjeita kuin kohdassa *Kuvien tulostaminen* sivulla 105.

TÄRKEÄÄ

Laitteen vahingoittumisen estämiseksi käytä USB-suoraliitintää vain digitaalikameran tai USB-muistitikun kytkemiseen.

Virheviestien tulkinta

Kun tutustut virheisiin, joita kamerasta tulostettaessa voi esiintyä, voit tunnistaa ja korjata ne helposti.

■ Muisti täynnä

Tämä viesti tulee näyttöön, jos työstämäsi kuvat ylittävät laitteen muistikapasiteetin.

■ Käyt.kelv. laite

Tämä viesti tulee näyttöön, jos kytket kameran, jossa ei ole USB-massamuistia. Tämä viesti tulee näyttöön myös, jos kytket viallisen laitteen USB-suoraliitintään.

(Katso lisää ongelmien ratkaisuja kohdasta *Virhe- ja huoltoviestit* sivulla 145.)



Ohjelmisto

Ohjelmisto ja verkko-ominaisuudet

124

CD-ROM-levyllä on Ohjelmiston käyttöopas ja Verkkokäyttäjän opas. Niissä käsitellään ominaisuuksia (kuten tulostusta ja skannausta), jotka ovat käytettävissä, kun laite on liitetty tietokoneeseen. Näissä oppaissa on helppokäyttöisiä linkkejä, joita napsauttamalla pääset kyseiseen osaan.

Löydät tietoja seuraavista ominaisuuksista:

- Tulostus
- Skannaus
- ControlCenter3 (Windows®)
- ControlCenter2 (Macintosh®)
- Etäasetus
- Faksin lähettäminen tietokoneesta
- PhotoCapture Center™
- Verkkotulostus
- Verkkoskannaus
- Kiinteä ja langaton verkko

Näin käytät HTML-muotoista käyttöopasta

Tässä pikaohjeessa kerrotaan, kuinka HTML-muodossa olevaa käyttöopasta käytetään.

Windows®



Vinkki

Jos et ole asentanut ohjelmistoa, katso kohta *Näin löydät ohjeet* sivulla 3.

- 1 Valitse **Käynnistä**-valikosta **Brother, MFC-XXXX** (XXXX on mallisi numero) ohjelmaryhmästä, ja napsauta sitten **Käyttöoppaat HTML-muodossa**.
- 2 Napsauta ylävalikosta **OHJELMISTON KÄYTTÖOPAS** (tai **VERKKOKÄYTTÄJÄN OPAS**).



- 3 Napsauta ikkunan vasemman puoleisesta valikosta otsikkoa, jota haluat tarkastella.

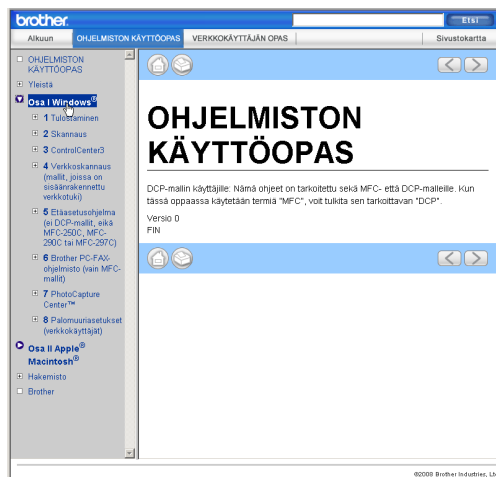

Macintosh®

- 1 Varmista, että Macintosh®-tietokone on kytketty päälle. Aseta Brother-CD-ROM-levy CD-ROM-asemaan.
- 2 Kaksoisosoita **Documentation** (Oppaat) -kuvaketta.
- 3 Kaksoisosoita haluamasi kielen kansiota ja sitten tiedostoa top.html.
- 4 Osoita päävalikossa **OHJELMISTON KÄYTTÖOPAS** (tai **VERKKOKÄYTTÄJÄN OPAS**) ja sitten ikkunan vasemmanpuoleisesta valikosta haluamaasi otsikkoa.

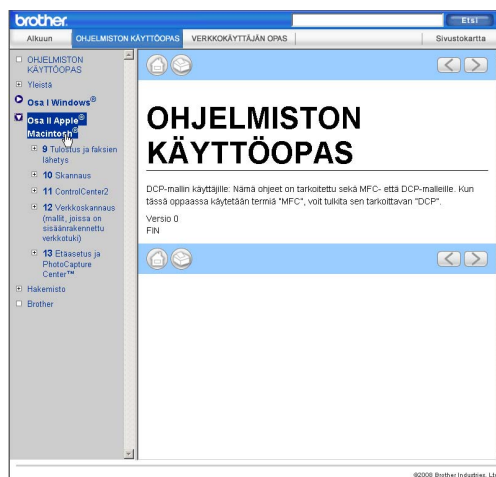



Liitteet

Turvallisuus ja rajoitukset	126
Vianetsintä ja kunnossapito	137
Valikko ja toiminnot	166
Tekniset tiedot	194
Sanasto	209

A

Turvallisuus ja rajoitukset

Paikan valinta

Aseta laite tasaiselle ja tukevalle alustalle, joka ei tärise ja johon ei kohdistu iskuja. Esimerkiksi kirjoituspöytä on sopiva paikka. Aseta laite puhelinpistokkeen ja tavallisen maadoitetun sähköpistorasian lähelle. Valitse paikka, jonka lämpötila on 10-35 °C.

! VAROITUS

ÄLÄ aseta laitetta lämmittimien, ilmanvaihtolaitteiden, kylmlaitteiden, lääkintälaitteiden, kemikaalien tai veden läheisyyteen.

ÄLÄ kytke laitetta samaan virtapiiriin suurten sähkölaitteiden tai muiden sellaisten laitteiden kanssa, jotka saattavat aiheuttaa häiriötä virransyötössä.

! HUOMAUTUS

- Älä sijoita laitetta sellaiseen paikkaan, jossa on paljon liikettä.
- Älä sijoita laitetta matolle.
- ÄLÄ altista laitetta suoralle auringonvalolle, liialliselle kuumuudelle, kosteudelle tai pölylle.
- ÄLÄ kytke laitetta sellaisiin virtalähteisiin, joissa on seinäkatkaisin tai automaattinen ajastin.
- Häiriöt virransaannissa voivat pyyhkiä tietoja pois laitteen muistista.
- Vältä häiriölähteitä, kuten muita langattomia puhelinjärjestelmiä tai kaiuttimia.
- ÄLÄ kallista laitetta, äläkä aseta sitä kaltevalle pinnalle. Mustetta saattaa läikkyä ja laitteen sisäosat saattavat vahingoittua.



Laitteen turvallinen käyttö

Säilytä nämä ohjeet myöhempää käyttöä varten ja lue ne huolellisesti ennen huoltotoimenpiteiden suorittamista.



Vinkki

Jos laitteen muistissa on fakseja, ne on tulostettava tai tallennettava, ennen kuin irrotat laitteen virtajohdon yli 24 tunniksi. (Katso lisätietoja faksien tulostamisesta muistiin kohdasta *Faksin tulostaminen muistista* sivulla 56. Katso lisätietoja faksien tallentamisesta muistiin kohdista *Faksien siirtäminen toiseen faksilaitteeseen* sivulla 150 ja *Faksien siirto tietokoneeseen* sivulla 150.)



VAROITUS



Laitteen sisällä on verkkojännite. Varmista ennen laitteen puhdistamista, että irrotat ensin puhelinjohdon ja vasta sen jälkeen sähköjohdon pistorasiasta. Tämä estää sähköiskun.

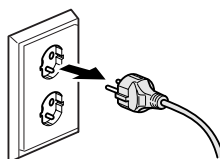

ÄLÄ käsittele pistoketta märin käsin. Tästä voi seurata sähköisku.

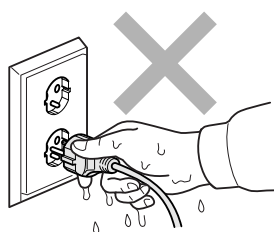

ÄLÄ vedä sähköjohdosta. Tästä voi seurata sähköisku.



ÄLÄ käytä helposti syttyviä aineita, minkäänlaista suihketta, nestemäistä puhdistusainetta tai aerosolipuhdistusainetta laitteen ulkopuolen tai sisäpuolen puhdistukseen. Tämä voi aiheuttaa tulipalon tai sähköiskun.



Jos laite kuumenee, savuaa tai siitä tulee voimakasta hajua, irrota laite välittömästi pistorasiasta. Soita Brother-jälleenmyyjälle tai Brotherin asiakaspalveluun.



Jos metalliesineitä, vettä tai muita nesteitä pääsee laitteen sisälle, irrota laite välittömästi pistorasiasta. Soita Brother-jälleenmyyjälle tai Brotherin asiakaspalveluun.



Noudata varovaisuutta puhelinjohtoja asentaessasi tai muuttaessasi. Älä koske eristämättömiin puhelinjohtoihin tai -laitteisiin, ellei puhelinjohtoa ole irrotettu pistorasiasta. Älä asenna puhelinjohtoja ukkosen aikana. Puhelimen seinäpistorasiaa ei saa asentaa märkään paikkaan.



Laite on asennettava lähelle pistorasiaa, johon on helppo päästä käsiksi. Häätapauksessa virtajohto on irrotettava pistorasiasta, jotta virta katkeaa kokonaan.



Tämä tuote on liitettävä tyyppikilvessä mainittuun käyttöjännitteeseen. ÄLÄ liitä sitä tasavirtalähteeseen tai vaihtosuuntaajaan. Jos epäröit, ota yhteyttä pätevään sähköasentajaan.



Tarkista aina, että pistoke on täysin paikoillaan.



ÄLÄ käytä laitetta, jos sähköjohto on kulunut tai vahingoittunut, sillä se saattaa aiheuttaa tulipalon.



Puhelinlaitteita käytettäessä on noudatettava seuraavia turvaohjeita, jotta tulipalo- ja sähköiskuvaara sekä henkilövahingot voidaan välttää:

- 1 Laitetta EI SAA käyttää veden lähellä, esimerkiksi kylpyammeen, pesualtaan tai pesukoneen lähellä, kosteassa kellarissa tai uima-altaan lähellä.
- 2 Vältä tämän tuotteen käyttöä ukkosen aikana. Salama saattaa joissakin harvoissa tapauksissa aiheuttaa sähköiskun.
- 3 Tuotetta EI SAA käyttää kaasuvuodon ilmoittamiseen vuodon läheisyydessä.
- 4 Paristoja EI SAA heittää tuleen. Ne saattavat räjähtää. Tarkasta niiden hävittämiseen liittyvät mahdolliset erityisohjeet paikallisista säädöksistä.

HUOMAUTUS

ÄLÄ laita käsiä laitteen reunalle valotustason kannen tai skannerin kannen alle. Se saattaa aiheuttaa loukkaantumisen.

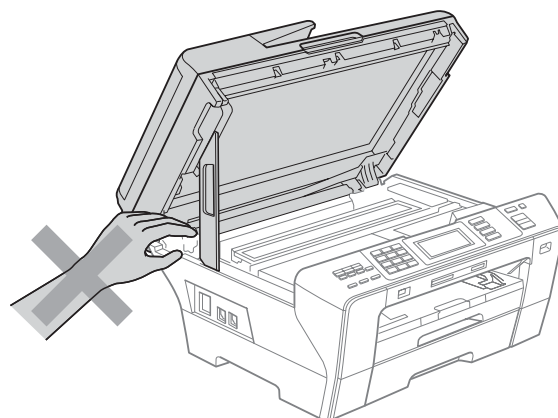
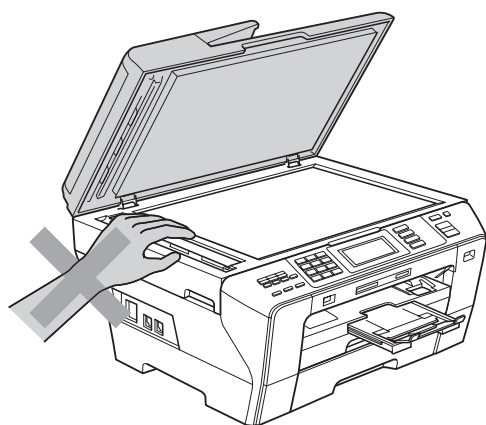

ÄLÄ laita käsiä laitteen etuosaan skannerin kannen alle. Se saattaa aiheuttaa loukkaantumisen.

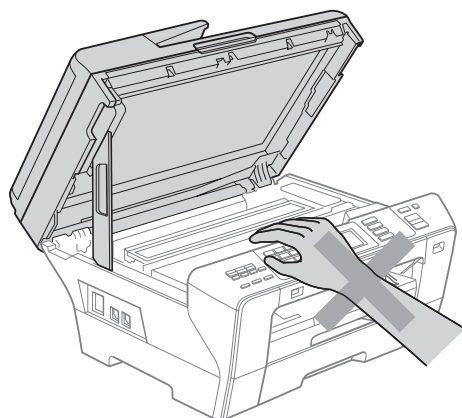

ÄLÄ laita käsiä paperikasetin reunalle paperikasetin kannen alle. Se saattaa aiheuttaa loukkaantumisen.

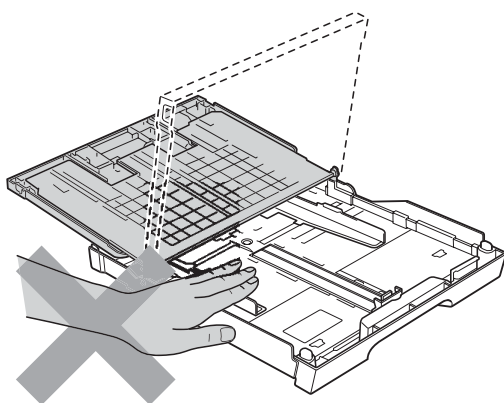

ÄLÄ koske alla olevassa kuvassa tummennettua aluetta. Se saattaa aiheuttaa loukkaantumisen.

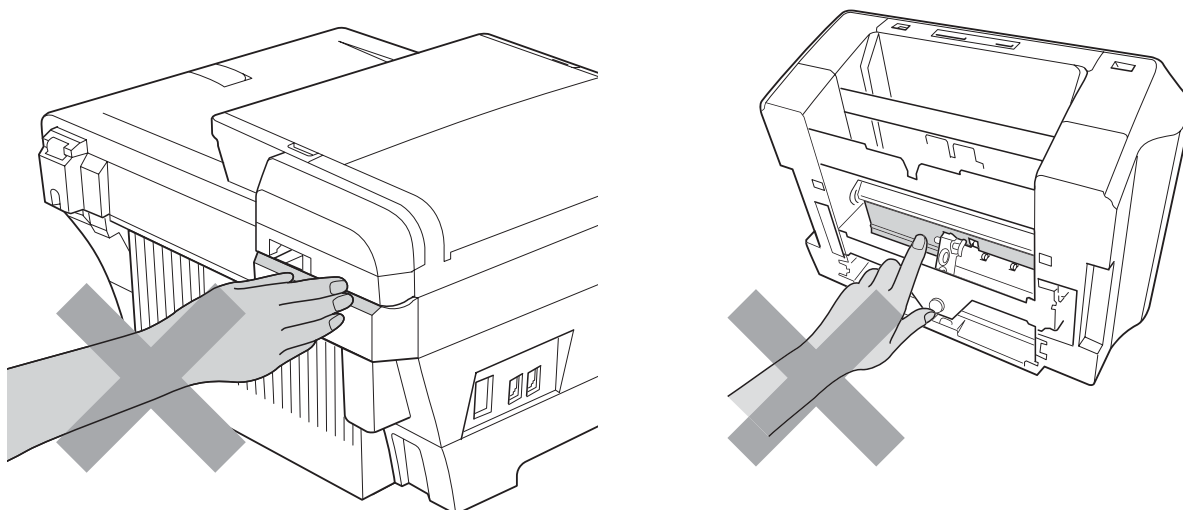

Kun siirrät laitetta, nosta sitä pohjasta laittamalla kädet sen kummallekin puolelle kuvan osoittamalla tavalla. ÄLÄ kannata laitetta skannerin kannesta tai ulommasta takakannesta.

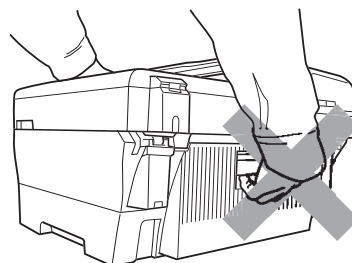
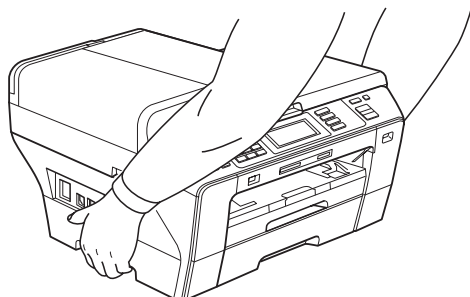

ÄLÄ KOSKETA kosketusnäyttöä välittömästi virtajohdon kytkemisen tai laitteen käynnistämisen jälkeen. Tämä saattaa aiheuttaa virhetilan.

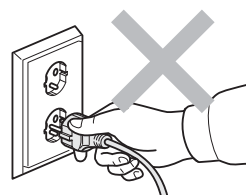

Tärkeitä turvallisuusohjeita

- 1 Lue kaikki ohjeet.
- 2 Säilytä ne myöhempää käyttöä varten.
- 3 Noudata kaikkia laitteeseen merkittyjä varoituksia ja ohjeita.
- 4 ÄLÄ käytä laitetta veden lähistöllä.
- 5 ÄLÄ aseta laitetta epävakaisen tason, telineen tai pöydän päälle. Laitteen putoaminen saattaa vaurioittaa laitetta vakavasti.
- 6 Laitteen kotelossa ja takana tai alla olevat aukot ovat ilmanvaihtoa varten. Jotta laite toimisi asianmukaisesti eikä kuumenisi liikaa, näitä aukkoja ei saa tukkia tai peittää. Älä aseta laitetta sängyn, sohvan, maton tai muun vastaavan päälle, sillä tällöin aukot tukkeutuvat. Älä aseta laitetta minkäänlaisen lämmittimen viereen tai päälle. Laitetta ei saa asettaa osittain suljettuun paikkaan, ellei ilmanvaihto ole riittävä.
- 7 Käytä ainoastaan tämän laitteen mukana toimitettua sähköjohtoa.
- 8 Tässä laitteessa on maadoitettu pistoke, jossa on 3 johdinta. Kolmas johdin on maadoitettu. Pistoke on tarkoitettu ainoastaan maadoitettuun pistorasiaan. Tämä on turvallisuusominaisuus. Jos pistoke ei sovi pistorasiaan, pyydä sähköasentajaa tekemään tarvittavat muutokset. ÄLÄ mitätöi maadoitetun pistokkeen tarkoitusta.
- 9 ÄLÄ aseta mitään sähköjohdon päälle. ÄLÄ aseta laitetta sellaiseen paikkaan, jossa ohikulkijat saattavat astua johdon päälle.
- 10 ÄLÄ aseta mitään sellaista laitteen eteen, mikä voi estää fakseja saapumasta. ÄLÄ aseta mitään saapuvien faksien eteen.
- 11 Älä koske paperiin, kunnes se on tullut ulos laitteesta.
- 12 Irrota laite sähköpistorasiasta ja ota yhteyttä Brotherin valtuuttamaan korjaajaan seuraavissa tilanteissa:
 - Jos laitteeseen on läikkynyt nestettä.
 - Jos laite on ollut sateessa tai siihen on joutunut vettä.
 - Jos laite ei toimi asianmukaisesti, vaikka käyttöohjeita on noudatettu, älä tee muita kuin käyttöohjeissa mainittuja säätöjä.
Väärin tehdyt säädöt saattavat aiheuttaa vikoja, jotka usein vaativat pätevän teknikon suuritöisiä korjauksia, jotta laite toimii jälleen oikein.
 - Jos laite on pudonnut tai kotelo on vahingoittunut.
 - Jos laitteen toiminnassa on selvä muutos, mikä viittaa huollon tarpeeseen.
- 13 Tuotteen suojaamiseksi ylijännitteeltä suosittelemme ylijännitesuojan käyttöä.
- 14 Tulipalo-, sähköisku- ja loukkaantumisvaaran välttämiseksi on otettava huomioon seuraavat seikat:
 - ÄLÄ käytä tätä tuotetta vettä käyttävien laitteiden lähellä, uima-altaan lähellä tai märässä kellarissa.

TÄRKEÄÄ – oman turvallisuutesi vuoksi

Turvallisen toiminnan varmistamiseksi laitteen mukana toimitettu sähköjohto tulee kytkeä ainoastaan tavalliseen maadoitettuun pistorasiaan.

Vaikka laite toimii kunnolla, se ei välttämättä ole merkki siitä, että pistoke on maadoitettu ja että asennus on täysin turvallinen. Jos olet epävarma laitteen maadoituksesta, ota oman turvallisuutesi vuoksi yhteyttä pätevään sähköasentajaan.

Varoitus – Tämä laite on maadoitettava.

Verkkojohdon johtimien värit on koodattu seuraavasti:

- **Vihreä ja keltainen: maa**
- **Sininen: neutraali**
- **Ruskea: jännitteinen**

Jos epäröit, ota yhteyttä pätevään sähköasentajaan.

Lähiverkkoliitântä

HUOMAUTUS

Tuotetta EI SAA liittää lähiverkkoliitântään, johon kohdistuu ylijännitteitä.

Radiohäiriöt

Tämä tuote on standardin EN55022 (CISPR-julkaisu 22) / luokan B mukainen. Kun laite kytketään tietokoneeseen, on varmistettava, että käytetään USB-kaapelia, jonka pituus ei ylitä kahta metriä.

EU-direktiivi 2002/96/EY ja EN50419



Vain Euroopan Unioni

Tämä laite on varustettu yllä olevalla kierrätysmerkillä. Merkki kertoo, että laite on käyttökänsä lopussa hävitettävä erillään talousjätteestä. Se on toimitettava lähimpään keräyspisteeseen jälleenkäsittelyä varten. Tämä toimenpide on ympäristömme hyödyksi (Vain Euroopan Unioni).

EU-direktiivi 2006/66/EY – Akun poistaminen tai vaihtaminen

Tässä tuotteessa on akku, jonka on tarkoitus kestää tuotteen koko käyttöiän. Sitä ei ole tarkoitettu käyttäjän vaihdettavaksi. Tuotteen käyttöiän päätyttyä akku poistetaan tavallisen kierrätysprosessin aikana. Kierrättäjän on noudatettava asianmukaisia varotoimia.

Kansainvälinen ENERGY STAR® -merkintä

Kansainvälisen ENERGY STAR® -ohjelman tarkoitus on edistää energiaa säästävien toimistolaitteiden kehittelyä ja yleistymistä.

ENERGY STAR® -yhteistyökumppanina Brother Industries, Ltd on todennut, että tämä tuote vastaa energiansäästöltään ENERGY STAR® -ohjeita.



Värikopiointirajoitukset

Joidenkin asiakirjojen kopioiminen petostarkoituksessa on laitonta. Tämä muistio on vain ohjeellinen eikä sitä ole tarkoitettu täydelliseksi luetteloksi. Suosittelemme, että tarkistat viranomaisilta, jos olet epävarma jonkin seikan tai asiakirjan suhteen.

Seuraavassa on esimerkkejä asiakirjoista, joiden kopiointi ei ole luvallista:

- seteliraha
- obligaatiot ja muut velkakirjat
- talletustodistukset
- puolustusvoimien tai sen erityisosastojen asiakirjat
- passit
- postimerkit (käytössä olevat tai vanhat)
- maahanmuuttoasiakirjat
- sosiaaliturvaan liittyvät asiakirjat
- viranomaisten kirjoittamat shekit tai asetteet
- henkilöllisyystodistukset ja -merkit sekä virkamerkit

Tekijänoikeudella suojattuja teoksia ei ole luvallista kopioida. Osia tekijänoikeudella suojatuista teoksista voidaan kuitenkin kopioida ”fair dealing” -periaatteella. Useiden kopioiden ottaminen voidaan käsittää luvattomaksi käytöksi.

Taideteokset ovat tekijänoikeudella suojattuja teoksia.

Moottoriajoneuvojen rekisteriotteiden tai omistajuutta osoittavien asiakirjojen kopioiminen on kiellettyä joidenkin alueiden lakien mukaan.

Tavaramerkit

Brother-logo on Brother Industries, Ltd:n rekisteröity tavaramerkki.

Brother on Brother Industries, Ltd:n rekisteröity tavaramerkki.

Multi-Function Link on Brother International Corporationin rekisteröity tavaramerkki.

© 2008 Brother Industries, Ltd. Kaikki oikeudet pidätetään.

Windows Vista on Microsoft Corporationin rekisteröity tavaramerkki tai tavaramerkki Yhdysvalloissa ja muissa maissa.

Microsoft, Windows ja Windows Server ovat Microsoft Corporationin rekisteröityjä tavaramerkkejä Yhdysvalloissa ja/tai muissa maissa.

Macintosh ja TrueType ovat Apple Inc:in rekisteröityjä tavaramerkkejä.

Adobe, Flash, Illustrator, PageMaker ja Photoshop ovat joko rekisteröityjä tavaramerkkejä tai Adobe Systems Incorporatedin tavaramerkkejä Yhdysvalloissa ja/tai muissa maissa.

Nuance, Nuance-logo, PaperPort ja ScanSoft ovat Nuance Communications, Inc.:n tai sen tytäryhtiöiden tavaramerkkejä tai rekisteröityjä tavaramerkkejä Yhdysvalloissa ja/tai muissa maissa.

Microdrive on International Business Machine Corporationin tavaramerkki.

CompactFlash on SanDisk Corporationin rekisteröity tavaramerkki.

Memory Stick on Sony Corporationin tavaramerkki.

SanDiskillä on SD- ja miniSD-tavaramerkkien käyttöoikeus.

xD-Picture Card on FUJIFILM Corporationin, Toshiba Corporationin ja Olympus Optical Co. Ltd:n tavaramerkki.

PictBridge on tavaramerkki.

Memory Stick PRO, Memory Stick PRO Duo, Memory Stick Duo, MagicGate Memory Stick, Memory Stick Micro ja M2 ovat Sony Corporationin tavaramerkkejä.

BROADCOM, SecureEasySetup ja SecureEasySetup-logo ovat Broadcom Corporationin tavaramerkkejä tai rekisteröityjä tavaramerkkejä Yhdysvalloissa ja/tai muissa maissa.

AOSS on Buffalo Inc.:n tavaramerkki.

Wi-Fi, WPA, WPA2 ja Wi-Fi Protected Setup ovat Wi-Fi Alliancen tavaramerkkejä tai rekisteröityjä tavaramerkkejä Yhdysvalloissa ja/tai muissa maissa.

FaceFilter Studio on Reallusion, Inc.:n tavaramerkki.

Jokaisella yhtiöllä, jonka ohjelmiston nimi on mainittu tässä käyttöoppaassa, on erityinen omia ohjelmiaan koskeva ohjelmiston käyttöoikeussopimus.

Kaikki muut tässä käyttöoppaassa mainitut tuotemerkit ja tuotenimet ovat omistajiensa rekisteröityjä tavaramerkkejä.

Vianetsintä

Jos vaikuttaa siltä, että laitteessa on vikaa, tarkista seuraavat seikat ja noudata vianetsintäohjeita.

Useimmat ongelmat on helppo ratkaista itse. Jos tarvitset lisäapua, Brother Solutions Center -sivustolla on uusimmat usein esitetyt kysymykset ja vianetsintävinkit.

Käy osoitteessa <http://solutions.brother.com>.

Ongelmia laitteen toiminnassa

Tulostus

Ongelma	Toimenpiteet
Ei tulosta	Tarkista liitäntäkaapeli tai langaton yhteys sekä laitteen että tietokoneen päässä. (Katso <i>Pika-asennusopasta</i> .)
	Tarkista, että laite on kytketty verkkovirtaan ja ettei se ole virransäästötilassa.
	Tarkista, näkyykö nestekidenäytössä virheviestiä. (Katso <i>Virhe- ja huoltoviestit</i> sivulla 145.)
	Jos nestekidenäytössä lukee <i>Ei voi tulostaa</i> ja <i>Vaihda muste</i> , katso <i>Värikasettien vaihtaminen</i> sivulla 155.
	Tarkista, että oikea tulostinohjain on asennettu ja valittu.
	Varmista, että laitteen virta on kytketty päälle. Napsauta Käynnistä ja sitten Tulostimet ja faksit . Valitse Brother MFC-XXXX (XXXX on mallisi nimi) ja varmista, että Offline-tila ei ole valittuna.
	Kun valitset asetukseksi Tulosta vain parittomat sivut tai Tulosta vain parilliset sivut , tietokone saattaa näyttää tulostusvirheviestin, kun laite pysähtyy hetkeksi tulostuksen aikana. Virheviesti katoaa, kun tulostus jatkuu.
Huono tulostuslaatu	Tarkista tulostuslaatu. (Katso <i>Tulostuslaadun tarkistus</i> sivulla 162.)
	Varmista, että tulostinohjaimesta asetettu tulostusmateriaalityyppi tai laitteen valikosta asetettu paperityyppi vastaa käyttämäsi paperia. (Katso <i>Tulostaminen</i> (Windows®) tai <i>Tulostus ja faksien lähetys</i> (Macintosh®) CD-ROM-levyllä olevasta Ohjelmiston käyttöoppaasta. Katso myös kohta <i>Paperikoko ja -tyyppi</i> sivulla 29.)
	Varmista, että värikasetit ovat tuoreita. Musteen tukkeutumisen syynä voi olla jokin seuraavista: <ul style="list-style-type: none"> ■ Pakkaukseen painettu kasetin viimeinen käyttöpäivä on erääntynyt. (Brotherin omat kasetit säilyvät käyttökelpoisina jopa kaksi vuotta, jos ne pidetään alkuperäispakkauksissaan.) ■ Värikasetti oli koneessa yli puolen vuoden ajan. ■ Värikasettia ei ehkä ole säilytetty oikein ennen käyttöä.
	Varmista, että käytät Brotherin omaa Innobella™-mustetta.
	Pyri käyttämään suositeltuja paperilaatuja. (Katso <i>Hyväksyttävä paperi ja muu tulostusmateriaali</i> sivulla 20.)
	Laitteelle suositeltu ympäristön lämpötila on 20-33 °C.

Tulostus (Jatkuu)

Ongelma	Toimenpiteet
Tekstissä tai kuviissa on valkoisia vaakasuoria raitoja.	Puhdista tulostuspää. (Katso <i>Tulostuspään puhdistaminen</i> sivulla 161.)
	Varmista, että käytät Brotherin omaa Innobella™-mustetta.
	Pyri käyttämään suositeltuja paperilaatuja. (Katso <i>Hyväksyttävä paperi ja muu tulostusmateriaali</i> sivulla 20.)
	Jos käytät A3-arkkeja joiden kuidut ovat pitkittäin, tulosteissa saattaa näkyä vaakasuoria viivoja. Koeta kytkeä A3-paperin turvallinen syöttöominaisuus pois päältä. (Katso <i>Turvallinen paperinsyöttötila A3-kokoiselle poikittaisarkkipaperille</i> sivulla 30.) Jos tulostat tietokoneelta, muuta ohjaimen paperin kooksi A3 (pitkäkuituinen) . (Katso <i>Tulostaminen (Windows®)</i> tai <i>Tulostus ja faksien lähetys (Macintosh®)</i> CD-ROM-levyllä olevasta Ohjelmiston käyttöoppaasta.)
Laite tulostaa tyhjiä sivuja.	Puhdista tulostuspää. (Katso <i>Tulostuspään puhdistaminen</i> sivulla 161.)
	Varmista, että käytät Brotherin omaa Innobella™-mustetta.
Merkit ja rivit menevät päällekkäin.	Tarkista tulostuksen kohdistus. (Katso <i>Tulostuksen kohdistuksen tarkistus</i> sivulla 163.)
Tulostettu teksti tai kuvat ovat vinossa.	Varmista, että paperi on asetettu oikein paperikasettiin ja että paperiohjaimet on säädetty oikein. (Katso <i>Paperin ja muun tulostusmateriaalin lisääminen</i> sivulla 10.)
	Varmista, että ulompi takakansi ja sisempi takakansi on suljettu hyvin.
Mustetahra tulostetun sivun yläosan keskellä.	Varmista, että paperi ei ole liian paksu tai käpristynyt. (Katso <i>Hyväksyttävä paperi ja muu tulostusmateriaali</i> sivulla 20.)
Mustetahra tulostetun sivun oikeassa tai vasemmassa kulmassa.	Varmista, että paperi ei ole käpristynyt, kun tulostat paperin kääntöpuolelle Tulosta vain parittomat sivut- ja Tulosta vain parilliset sivut -asetuksilla.
Tuloste näyttää likaiselta tai muste näyttää valuvan.	Varmista, että käytät suositeltua paperia. (Katso <i>Hyväksyttävä paperi ja muu tulostusmateriaali</i> sivulla 20.) Älä käsittele paperia, ennen kuin muste on kuivunut.
	Varmista, että käytät Brotherin omaa Innobella™-mustetta.
	Jos käytät valokuvapaperia, varmista, että olet asettanut paperityypin oikein. Jos tulostat valokuvaa tietokoneesta, aseta Tulostusmateriaali tulostinohjaimen Perusasetukset -välilehdestä.
Arkin kääntöpuolella tai sivun alareunassa näkyy tahroja.	Varmista, että mustetta ei ole roiskunut tulostustasolle. (Katso <i>Laitteen tulostusalustan puhdistaminen</i> sivulla 159.)
	Varmista, että käytät Brotherin omaa Innobella™-mustetta.
	Varmista, että käytät paperituen läppää. (Katso <i>Paperin ja muun tulostusmateriaalin lisääminen</i> sivulla 10.)
Sivuilla näkyy leveitä mustia raitoja.	Puhdista paperin syöttötila. (Katso <i>Paperinsyöttörullan puhdistaminen</i> sivulla 161.)
Laite tulostaa paksuja viivoja paperille.	Valitse Käänteinen järjestys tulostinohjaimen Perusasetukset -välilehdestä.
Tulosteet ovat ryppyisiä.	Napsauta tulostinohjaimen Lisäasetukset -välilehdestä Väriasetukset ja poista valinta ruudusta Kaksisuuntainen tulostus (Windows®) tai Kaksisuuntainen tulostus (Macintosh®) .
	Varmista, että käytät Brotherin omaa Innobella™-mustetta.
Sivunasettelutulostus ei onnistu.	Tarkista, että sovelluksessa ja tulostinohjaimessa on sama paperin kokoasetus.

Tulostus (Jatkuu)

Ongelma	Toimenpiteet
Tulostusnopeus on liian hidask.	Vaihda tulostinohjaimen asetusta. Suurin erottelukyky vaatii enemmän aikaa tietojen käsittelyyn, lähettämiseen ja tulostamiseen. Kokeile tulostinohjaimen Lisäasetukset -välilehden muita laatuasetuksia. Napsauta myös Väriasetukset ja poista valinta ruudusta Värin korostus .
	Poista reunaton tulostus käytöstä. Reunaton tulostus on hitaampaa kuin tavallinen. (Katso <i>Tulostaminen (Windows®)</i> tai <i>Tulostus ja faksien lähetys (Macintosh®)</i> CD-ROM-levyllä olevasta Ohjelmiston käyttöoppaasta.)
Värin korostus ei toimi oikein.	Jollei sovelluksen kuva ole kokonaan värillinen (esim. 256 väriä), värin korostus ei toimi. Käytä vähintään 24-bittisiä väritietoja värin korostuksen kanssa.
Valokuvapaperin kanssa on syöttöongelmia.	Kun tulostat Brotherin valokuvapaperille, aseta kasettiin yksi ylimääräinen arkki samaa valokuvapaperia. Paperipakkaukseen on lisätty ylimääräinen arkki tätä tarkoitusta varten.
	Puhdista paperin syöttötela. (Katso <i>Paperinsyöttöruullan puhdistaminen</i> sivulla 161.)
Laite syöttää useita sivuja kerrallaan.	Varmista, että paperi on asetettu paperikasettiin oikein. (Katso <i>Paperin ja muun tulostusmateriaalin lisääminen</i> sivulla 10.)
	Varmista, ettei paperikasetissa ole samaan aikaan useampaa kuin kahta eri paperityyppiä.
Paperi juuttuu kaksipuolisessa kopiointissa tai tulostuksessa.	Käytä jotakin tukoksenestoasetusta (KP1 tai KP2). Kopiointi: katso <i>Kaksipuolinen kopiointi (vain kasetti 1)</i> sivulla 96. Tulostus: katso ohjelmiston käyttöoppaan <i>automaattista kaksipuolista tulostusta (vain MFC-6890CDW)</i> käsittelevä kohta.
	Jos paperitukoksia esiintyy usein kopioitaessa tai tulostettaessa kaksipuolisesti, paperinsyöttöteloissa voi olla mustetahroja. Puhdista paperinsyöttötelat. (Katso <i>Paperinsyöttötelan puhdistaminen</i> sivulla 160.)
Tulostettujen sivujen pino on epäsiisti.	Varmista, että käytät paperituen läppää. (Katso <i>Paperin ja muun tulostusmateriaalin lisääminen</i> sivulla 10.)
Laite ei tulosta Adobe® Illustrator® -ohjelmasta.	Kokeile tulostuksen erottelukyvyn pienentämistä. (Katso <i>Tulostaminen (Windows®)</i> tai <i>Tulostus ja faksien lähetys (Macintosh®)</i> CD-ROM-levyllä olevasta Ohjelmiston käyttöoppaasta.)

Vastaanotettujen faksien tulostaminen

Ongelma	Toimenpiteet
Tulosteessa on tiivistettyä tekstiä ja sivun poikki kulkevia valkoisia vaakaviivoja, tai lauseiden ylä- ja alaosat puuttuvat.	Tämä saattaa johtua huonosta yhteydestä, staattisesta sähköstä tai puhelinlinjalla olevasta häiriöstä. Pyydä lähettäjää lähettämään faksi uudelleen.
Vastaanotettavassa arkissa on pystysuoria mustia raitoja.	Lähettäjän skanneri voi olla liikainen. Pyydä lähettäjää ottamaan arkista kopio ja tarkistamaan, onko vika lähettävässä laitteessa. Pyydä lähettäjää lähettämään faksi toisesta faksilaitteesta ja tarkista tulos.
Vastaanotetut värifaksit tulostetaan vain mustavalkoisina.	Vaihda värikasetit, joiden käyttöikä on päättynyt, ja pyydä lähettäjää lähettämään värillinen faksi uudelleen. (Katso <i>Värikasettien vaihtaminen</i> sivulla 155.)
	Tarkista, että vastaanoton tärkeysjärjestyksen asetuksena on väri (enint. A4). (Katso <i>Vastaanoton tärkeysjärjestyksen asettaminen</i> sivulla 55.)
Vasen ja oikea marginaali ovat liian kapeita tai yksi sivu tulostuu kahdelle sivulle.	Kytke automaattinen pienennys päälle. (Katso <i>Pienennetyt saapuvan faksin tulostaminen</i> sivulla 54.)

Puhelinlinja tai liitännät

Ongelma	Toimenpiteet
Numeron valinta ei toimi. (Valintaääntä ei kuulu.)	Tarkista, että laite on kytketty verkkovirtaan ja ettei se ole virransäästötilassa.
	Tarkista johtojen liitännät.
	Nosta ulkoisen puhelimen kuuloke (tai laitteen kuuloke tai langaton kuuloke, jos käytettävissä), valitse numero ja lähetä faksi manuaalisesti. Odota, kunnes kuulet faksin merkkiään, ja paina sitten Mono Start tai Colour Start .
Laite ei vastaa, kun siihen soitetaan.	Varmista, että laite on oikeassa vastaanottotilassa. (Katso <i>Vastaanottotilan valitseminen</i> sivulla 51.) Tarkista, kuuluuko valintaääntä. Jos mahdollista, soita laitteeseen, ja tarkista, vastaako se. Jos laite ei vielääkään vastaa, tarkista, että puhelinjohto on kunnolla kiinni. Jos laite ei soi, kun yrität soittaa siihen, pyydä puhelin-yhtiötä tarkistamaan linja.

Faksien vastaanottaminen

Ongelma	Toimenpiteet
Faksia ei voi vastaanottaa.	Tarkista kaikki johtojen liitännät.
	Varmista, että laite on oikeassa vastaanottotilassa. (Katso <i>Vastaanottotilan asetukset</i> sivulla 53.)
	Mikäli puhelinlinjassa on usein häiriöitä, yritä muuttaa valikon yhteensopivuusasetukseksi <i>Perus</i> (VoIP). (Katso <i>Puhelinlinjan häiriöt</i> sivulla 144.)
	Jos laite on kytketty linjaan, jossa on keskus tai ISDN-yhteys, aseta puhelinlinjatyyppi sen mukaan. (Katso <i>Valitse puhelinlinjan tyyppi</i> sivulla 66.)

Faksien lähettäminen

Ongelma	Toimenpiteet
Faksia ei voi lähettää.	Tarkista kaikki johtojen liitännät.
	Varmista, että faksinäppäimessä  on merkkivalo. (Katso <i>Faksitilaan siirtyminen</i> sivulla 42.)
	Pyydä vastaanottajaa tarkistamaan, että vastaanottavassa faksissa on paperia.
	Tulosta lähetyksraportti ja tarkista lähetyksvirheet. (Katso <i>Raportit</i> sivulla 81.)
Lähetyksen vahvistusraportissa lukee "TULOS:VIRHE".	Puhelinlinjalla on luultavasti väliaikaisia sivuääniä tai muita häiriöitä. Yritä lähettää faksi uudestaan. Jos lähetät PC-FAX-viestin ja lähetyksraportissa on viesti "TULOS:VIRHE", laitteen muistikapasiteetti voi olla ylitetty. Muistitilaa voidaan lisätä kytkemällä vastaanotto muistiin -toiminto pois käytöstä (katso <i>Vastaanotto muistiin -toiminnon poistaminen käytöstä</i> sivulla 59), tulostamalla muistissa olevat faksiviestit (katso <i>Vastaanotto muistiin (vain mustavalkoinen)</i> sivulla 56) tai peruuttamalla ajastettu faksi tai pollaustyö (katso <i>Faksin peruuttaminen lähetyksen aikana</i> sivulla 44 tai <i>Tarkistaminen ja peruuttaminen odottavat työt</i> sivulla 49). Jos ongelma ei ratkea, pyydä puhelinlaitosta tarkastamaan puhelinlinja.
	Jos puhelinlinjassa on usein häiriöistä johtuvia lähetyksvirheitä, kokeile muuttaa yhteensopivuuden valikkoasetukseksi <i>Perus</i> (VoIP). (Katso <i>Puhelinlinjan häiriöt</i> sivulla 144.)
	Jos laite on kytketty linjaan, jossa on keskus tai ISDN-yhteys, aseta puhelinlinjatyyppi sen mukaan. (Katso <i>Valitse puhelinlinjan tyyppi</i> sivulla 66.)

Faksien lähettäminen (Jatkuu)

Ongelma	Toimenpiteet
Faksien lähetyslaatu on huono.	Koeta muuttaa erottelukykyasetukseksi Hieno tai Erit. hieno . Tarkista laitteen skannerin toiminta ottamalla kopio. Jos kopion laatu ei ole hyvä, puhdista skanneri. (Katso <i>Skannerin valotustason puhdistaminen</i> sivulla 159.)
Lähetettävässä arkissa on pystysuoria mustia raitoja.	Kopioiden mustat pystysuorat raidat johtuvat yleensä lasisuikaleessa olevasta liasta tai korjausnesteestä. Puhdista lasisuikale. (Katso <i>Skannerin valotustason puhdistaminen</i> sivulla 159.)

Saapuviin puheluihin vastaaminen

Ongelma	Toimenpiteet
Laite kuulee puheen faksin merkkiäänenä (CNG-merkkiäänenä).	Jos faksintunnistus on käytössä (asetus Kyllä), laite reagoi herkemmin ääniin. Se saattaa vahingossa tulkita tietyt linjalla kuuluvat äänet tai musiikin faksin ääniksi ja vastata niihin faksin vastaanottomerkkiäänillä. Lopeta vastaanotto painamalla Stop/Exit . Voit välttää tämän ongelman poistamalla faksintunnistuksen käytöstä. (Katso <i>Faksintunnistus</i> sivulla 54.)
Faksisoiton siirtäminen laitteeseen	Jos vastasit faksipuheluun ulkoisesta tai rinnakkaispuhelimesta, näppäile kaukokäynnistystunnukseksi (tehdasasetus on * 5 1). Kun laite vastaa, sulje puhelin.
Mukautetut ominaisuudet yhtä linjaa käytettäessä	Jos samassa puhelinlinjassa laitteen kanssa on koputustoiminto, hälytysjärjestelmä tai jokin muu mukautettu toiminto, faksien lähetyksessä tai vastaanotossa voi ilmetä ongelmia. Esimerkki: Jos olet tilannut koputuspalvelun tai muun mukautetun palvelun, ja sen signaali lähetetään linjalle, kun laite lähettää tai vastaanottaa faksia, signaali voi hetkittäisesti keskeyttää tai lopettaa faksiliikenteen. Brotherin virheenkorjaustilatoiminto ratkaisee tämän ongelman. Tätä ongelmaa esiintyy yleisesti puhelinlaitteissa, kun tavallisella jaetulla puhelinlinjalla, johon on liitetty mukautettuja toimintoja, lähetetään ja vastaanotetaan tietoja. Erillisen linjan avaamista ilman mukautettuja toimintoja suositellaan, jos vähäistenkin häiriöiden välttäminen on erittäin tärkeää.

Kopiointivaikeudet

Ongelma	Toimenpiteet
Kopiointi ei onnistu.	Varmista, että kopiointinäppäimessä  on valo. (Katso <i>Kopiointitilaan siirtyminen</i> sivulla 88.)
Kopiointijälki on huono ADS-laitetta käytettäessä.	Kokeile käyttää valotustasoa. (Katso <i>Valotustason käyttäminen</i> sivulla 25.)
Kopioissa on pystysuoria mustia raitoja tai juovia.	Kopioiden mustat pystysuorat raidat tai juovat johtuvat yleensä lasisuikaleessa olevasta liasta tai korjausnesteestä. Puhdista lasisuikale. (Katso <i>Skannerin valotustason puhdistaminen</i> sivulla 159.)
Sovita sivulle -toiminto ei toimi oikein.	Varmista, ettei asiakirja ole vinossa. Muuta asiakirjan asentoa ja yritä uudelleen.

Skannausongelmat

Ongelma	Toimenpiteet
Skannauksen alussa esiintyy TWAIN/WIA-virheitä.	Varmista, että Brotherin TWAIN/WIA-ohjain on valittu ensisijaiseksi lähteeksi. Napsauta PaperPort™ 11SE ja tekstintunnistus -sovelluksen File (Tiedosto) -valikossa Scan or Get Photo (Skannaa tai hae kuva) ja valitse sitten Brotherin TWAIN/WIA-ohjain napsauttamalla Select (Valitse).
Skannausjälki on huono ADS-laitetta käytettäessä.	Kokeile käyttää valotustasoa. (Katso <i>Valotustason käyttäminen</i> sivulla 25.)
Tekstintunnistus ei toimi.	Yritä parantaa skannauksen erottelukykyä.

Ohjelmisto-ongelmat

Ongelma	Toimenpiteet
Ohjelmiston asentaminen tai siitä tulostaminen ei onnistu.	Käytä CD-ROM-levyllä olevaa Korjaa MFL-Pro Suite -ohjelmaa. Ohjelma korjaa ohjelmiston ja asentaa sen uudelleen.
"Laite varattu"	Varmista, että laitteen nestekidenäytössä ei ole virheviestiä.
Kuvia ei voi tulostaa FaceFilter Studio -sovelluksesta.	Jos haluat käyttää FaceFilter Studio -sovellusta, joudut asentamaan FaceFilter Studio -sovelluksen laitteen mukana toimitetulta CD-ROM-levyltä. Katso lisätietoja FaceFilter Studio -sovelluksen asentamisesta <i>Pika-asennusoppaasta</i> . Kun käynnistät FaceFilter Studio -sovelluksen ensimmäisen kerran, varmista, että Brother-laitteen virta on kytketty ja se on liitetty tietokoneeseen. Näin pääset käyttämään kaikkia FaceFilter Studio -sovelluksen toimintoja.

PhotoCapture Center™ -ongelmat

Ongelma	Toimenpiteet
Siirrettävä levy ei toimi oikein.	<ol style="list-style-type: none">Oletko asentanut Windows® 2000 -päivityksen? Jos et, tee näin:<ol style="list-style-type: none">Irrota USB-kaapeli.Asenna Windows® 2000 -päivitys jollakin seuraavista tavoista.<ul style="list-style-type: none">Asenna MFL-Pro Suite CD-ROM-levyltä. (Katso <i>Pika-asennusoppasta</i>.)Lataa uusin Service Pack Microsoftin Web-sivustosta.Odota noin minuutin verran tietokoneen käynnistämisen jälkeen ja kytke sitten USB-kaapeli.Poista muistikortti tai USB-muistitikku ja aseta se takaisin paikoilleen.Jos olet käyttänyt "Eject" (poista) -komentoa Windows®-käyttöjärjestelmästä, poista muistikortti tai USB-muistitikku ennen muiden toimintojen suorittamista.Jos virheviesti tulee näyttöön, kun yrität poistaa muistikorttia tai USB-muistitikku, kortti on parhaillaan käytössä. Yritä hetken kuluttua uudelleen.Ellei mikään yllä mainituista toimista ratkaise ongelmaa, sammuta tietokone ja laite ja käynnistä ne sitten uudelleen. (Laitteen virta on katkaistava irrottamalla verkkojohto.)
Ei yhteyttä siirrettävään levyyn työpöydän kuvakkeesta	Varmista, että USB-muistitikku on asennettu oikein.
Osa tulostetusta valokuvasta puuttuu.	Varmista, että reunaton tulostus ja rajaus on kytketty pois päältä. (Katso <i>Reunaton tulostus</i> sivulla 114 ja <i>Rajaus</i> sivulla 114.)

Verkko-ongelmat

Ongelma	Toimenpiteet
Tulostus verkossa ei onnistu.	Varmista, että laitteeseen on kytketty virta ja että laite on toimintatilassa (online) ja Valmis-tilassa. Tulosta verkkoasetusluettelo (<i>Raportit</i> sivulla 81), josta voit tarkastaa nykyiset verkkoasetukset. Tarkista, että kaapelointi ja verkkoyhteydet ovat kunnossa liittämällä lähiverkkokaapeli uudestaan keskittimeen. Mikäli mahdollista, kokeile laitteen liittämistä keskittimen eri porttiin eri kaapelin avulla. Jos yhteydet ovat kunnossa, laitteen näytössä näkyy kahden sekunnin ajan Lähiverkko käyt.
Verkkoskannaustoiminto ei toimi.	Vain Windows®-käyttäjät: Tietokoneen palomuurin asetukset on saatettu määrittää niin, että ne estävät tarvittavan verkkoyhteyden. Noudata seuraavia palomuurin määrittämisohjeita. Jos käytät jotakin muuta palomuuriohjelmaa, katso ohjeet ohjelman käyttöoppaasta tai ota yhteyttä ohjelmiston valmistajaan.
Verkon PC-Fax-vastaanotto toiminto ei toimi.	Windows® XP SP2- ja Windows Vista® -käyttäjät: Katso <i>Palomuuriasetukset</i> CD-ROM-levyllä olevasta Ohjelmiston käyttöoppaasta. Windows® XP SP1 -käyttäjät: Katso ohjeita Brother Solutions Center -sivustolta (http://solutions.brother.com)
Tietokone ei löydä faksilaitetta.	Windows®-käyttäjät Tietokoneen palomuurin asetukset on saatettu määrittää niin, että ne estävät tarvittavan verkkoyhteyden. Katso lisätietoja yllä olevista ohjeista. Macintosh®-käyttäjät Valitse laite uudelleen Laitteen valitsin -sovelluksesta, joka on kohdassa Macintosh HD/Kirjasto/Printers/Brother/Utilities/DeviceSelector, tai ControlCenter2:n laitemallien luettelosta.

Kosketusnäytön ongelmat

Ongelma	Toimenpiteet
Valintanäppäimet eivät toimi numeroita tai kirjaimia kirjoitettaessa.	Käytä kosketusnäytön näppäimiä tietojen kirjoittamiseen.

Valintäänen tunnistus

Lähetäessäsi faksin automaattisesti laite odottaa oletuksena tietyn ajan ennen numeron valitsemista. Vaihtamalla valintäänen asetuksen tilaksi `Tunnistus` laite valitsee numeron heti, kun se havaitsee valintäänen. Asetuksella voit säästää hieman aikaa lähettäessäsi faksin useaan eri numeroon. Jos muutat asetuksen ja valinnassa alkaa ilmetä ongelmia, vaihda asetus takaisin tehdasasetukseksi

Ei tunnistusta.

- 1 Paina `VALIK`.
- 2 Paina `▲` tai `▼`, kunnes näytössä näkyy `Perusasetukset`.
- 3 Paina `Perusasetukset`.
- 4 Paina `▲` tai `▼`, kunnes näytössä näkyy `Valintääni`.
- 5 Paina `Valintääni`.
- 6 Paina `Tunnistus` tai `Ei tunnistusta`.
- 7 Paina **Stop/Exit**.

Puhelinlinjan häiriöt

Jos faksin lähetyksessä tai vastaanotossa on ongelmia mahdollisten puhelinlinjan häiriöiden vuoksi, voit vaihtaa yhteensopivuusasetusta. Se voi vähentää virheitä laskemalla modeemin nopeutta.

- 1 Paina `VALIK`.
- 2 Paina `▲` tai `▼`, kunnes näytössä näkyy `Faksaus`.
- 3 Paina `Faksaus`.
- 4 Paina `▲` tai `▼`, kunnes näytössä näkyy `Muut asetukset`.
- 5 Paina `Muut asetukset`.
- 6 Paina `Yhteensopivuus`.
- 7 Paina `Korkea`, `Normaali` tai `Perus (VoIP)`.
 - `Perus (VoIP)` muuttaa modeemin nopeudeksi 9 600 bittiä sekunnissa. Elleivät häiriöt puhelinlinjassa ole toistuva ongelma, tätä asetusta suositellaan käytettäväksi vain tarvittaessa.
 - `Normaali` asettaa modeemin siirtonopeuden 14 400 bittiin sekunnissa.
 - `Korkea` muuttaa modeemin nopeudeksi 33 600 bittiä sekunnissa. (tehdasasetus)
- 8 Paina **Stop/Exit**.



Vinkki

Kun muutat yhteensopivuudeksi `Perus (VoIP)`, virheenkorjaustila on käytettävissä vain värillisten faksien lähetyksessä.

Virhe- ja huoltoviestit

Pitkälle kehitetyissä toimistolaitteissa esiintyy silloin tällöin virheitä, ja kuluvia osia on vaihdettava. Laite pystyy tällöin tunnistamaan virheen ja näyttää virheviestin. Seuraavassa on kuvattu useimmin esiintyvät virhe- ja huoltoviestit.

Voit korjata useimmat virheet ja hoitaa rutiinihuollon itse. Jos tarvitset lisäapua, Brother Solutions Center sisältää uusimmat usein esitetyt kysymykset ja vianetsintäohjeet.

Vieraile osoitteessa <http://solutions.brother.com>.

Virheviesti	Syy	Toimenpide
Alh. lämpötila	Tulostuspään lämpötila on liian alhainen.	Anna laitteen lämmetä.
Asiakirja juutt.	Asiakirja on asetettu tai syötetty väärin, tai ADS-laitteeseen asetettu asiakirja on liian pitkä.	Katso <i>Arkinsyöttölaitteen käyttäminen</i> sivulla 24. Katso <i>Asiakirjatukos</i> sivulla 151.
Dataa jäljellä	Tulostustiedot jäävät laitteen muistiin.	Paina Stop/Exit . Laite peruuttaa työn ja poistaa sen muistista. Yritä tulostaa uudelleen.
Ei tallennettu	Yritit käyttää pika- tai lyhytvalintanumeroa, jota ei ole ohjelmoitu.	Ohjelmoi pika- tai lyhytvalintanumero. (Katso <i>Pikavalintanumeroiden tallentaminen</i> sivulla 72 ja <i>Pikavalintanumeroiden tallentaminen</i> sivulla 74.)
Ei tiedostoa	Media-aseman muistikortille tai USB-muistitikkuun ei ole tallennettu .JPG-tiedostoa.	Aseta muistikortti tai USB-muistitikku korttipaikkaan uudelleen.
Ei tunnista	Asensit mustekasetin liian nopeasti eikä laite tunnistanut sitä.	Poista uusi mustekasetti ja asenna se uudelleen hitaasti, kunnes se napsahtaa paikoilleen.
	Jos käytät jotakin muuta kuin Brotherin omaa mustekasettia, laite ei välttämättä tunnista kasettia.	Vaihda kasetti Brotherin omaan mustekasettiin. Ellei virheviesti katoa, ota yhteys Brother-jälleenmyyjään.
	Värikasetti on asennettu väärin.	Poista uusi mustekasetti ja asenna se uudelleen hitaasti, kunnes se napsahtaa paikoilleen. (Katso <i>Värikasettien vaihtaminen</i> sivulla 155.)
Ei värikasettia	Värikasetti on asennettu väärin.	Poista uusi mustekasetti ja asenna se uudelleen hitaasti, kunnes se napsahtaa paikoilleen. (Katso <i>Värikasettien vaihtaminen</i> sivulla 155.)
Ei vastaa/varat.	Valitsemaasi numeroon ei vastata tai se on varattu.	Tarkista numero ja yritä uudelleen.

Virheviesti	Syy	Toimenpide
Ei voi tulostaa	Yhden tai useamman värikasetin käyttöikä on päättynyt. Laite keskeyttää kaikki tulostustehtävät. Jos muistia on käytettävissä, mustavalkoiset faksit tallennetaan muistiin. Jos saapuva faksi on värillinen, laite pyytää "kättelyn" aikana faksin lähettämistä mustavalkoisena.	Vaihda värikasetit. (Katso <i>Värikasettien vaihtaminen</i> sivulla 155.)
Käyt.kelv. laite Kytke laite irti etuliitimestä & kytke laite päältä & päälle	USB-suoraliitintään on kytketty viallinen laite.	Irrota laite USB-suoraliitännästä. Paina sitten Power Save ja sammuta laite. Kytke sen jälkeen virta uudelleen.
Käyt.kelv. laite Kytke USB-laite irti.	USB-suoraliitintään on kytketty USB-laite tai USB-muistitikku, jota ei tueta. (Katso lisätietoja Brother-sivustosta osoitteesta http://solutions.brother.com .)	Irrota laite USB-suoraliitännästä.
Käyttökelv. keskitin	Keskitin tai USB-muistitikku, jossa on keskitin, on kytketty USB-suoraliitintään.	Keskitintä tai USB-muistitikku, jossa on keskitin, ei tueta. Irrota laite USB-suoraliitännästä.
Kansi on auki	Skannerin kantta ei ole suljettu kunnolla.	Nosta skannerin kansi ja sulje se uudelleen.
	Värikasetin kantta ei ole suljettu kunnolla.	Sulje värikasetin kansi kunnolla siten, että se naksahdaa.
Korkea lämpötila	Tulostuspään lämpötila on liian korkea.	Anna laitteen jäähtyä.
Kosk.näyttöm. käynn. epäonnistui	Kosketusnäyttöä on koskettu ennen käynnistymisprosessin päättymistä.	Varmista, että mikään ei kosketa tai paina kosketusnäyttöä.
Kuva on liian pitkä.	Tehosteita ei voi lisätä, koska valokuvan muoto on epäsäännöllinen.	Valitse muodoltaan säännöllinen valokuva.
Kuva on liian pieni.	Valokuvaa ei voi trimmata, koska se on liian pieni.	Valitse suurempi kuva.
Mediak. täynnä.	Muistikortilla tai USB-muistitikulla on jo 999 tiedostoa.	Laite voi tallentaa muistikortille tai USB-muistitikkuun enintään 999 tiedostoa. Vapauta muistia poistamalla käyttämättömiä tiedostoja ja yritä uudelleen.

Virheviesti	Syy	Toimenpide
Muisti täynnä	Laitteen muisti on täynnä.	<p>Faksin lähetyks tai kopiointi meneillään</p> <p>Tee jokin seuraavista:</p> <ul style="list-style-type: none"> ■ Paina Stop/Exit ja odota muiden käynnissä olevien toimintojen päättymistä. Yritä sitten uudelleen. ■ Tyhjennä muistin tiedot. Saat lisää muistitilaa, kun kytket vastaanotto muistiin -toiminnon pois päältä. (Katso <i>Vastaanotto muistiin -toiminnon poistaminen käytöstä</i> sivulla 59.) ■ Tulosta muistissa olevat faksit. (Katso <i>Faksin tulostaminen muistista</i> sivulla 56.)
	Muistikortilla tai USB-muistitikussa ei ole tarpeeksi vapautta tilaa asiakirjojen skannaamiseen.	Vapauta tilaa poistamalla käyttämättömiä tiedostoja muistikortilta tai USB-muistitikusta vapauttaaksesi tilaa, ja yritä sitten uudelleen.
Muste vähissä	Yksi tai useampi värikasetti on melkein tyhjä. Jos saapuva faksi on värillinen, laite pyytää ”kättelyn” aikana faksin lähettämistä mustavalkoisena. Jos lähettävässä laitteessa on toiminto, joka voi muuntaa faksin, värillinen faksi tulostetaan mustavalkoisena.	Tilaa uusi värikasetti. Voit jatkaa tulostusta, kunnes nestekidenäytössä näkyy <i>Ei voi tulostaa</i> . (Katso <i>Värikasettien vaihtaminen</i> sivulla 155.)
Paperi juuttui	Paperi on juuttunut laitteen sisälle.	Avaa ulompi takakansi ja sisempi takakansi (laitteen takana) ja poista juuttunut paperi. (Katso <i>Tulostin- tai paperitukos</i> sivulla 152.)
		Varmista, että paperin pituusohjain on säädetty oikean paperikoon mukaan. Älä vedä paperikasettia ulos käyttäessäsi A5-kokoista tai pienempää paperia.
Puhd. ei toimi XX Alustusvirhe XX Ei voi tulostaa XX Ei voi skannata XX	Laitteessa on mekaaninen vika. —TAI— Laitteessa on vieras esine, esimerkiksi paperiliitin tai revennyt paperi.	Avaa skannerin kansi ja poista vieraat esineet laitteen sisältä. Ellei virheviesti katoa, katkaise laitteesta virta usean minuutin ajaksi ja käynnistä se sitten uudelleen. (Laitte voi olla kytkettynä pois päältä noin 24 tunnin ajan, ennen kuin muistiin tallennetut faksit katoavat. Katso <i>Faksiesi tietojen tai faksiraportin siirtäminen</i> sivulla 150.)

Virheviesti	Syy	Toimenpide
Tark. paperikoko	Paperi on vääränkokoinen.	<ol style="list-style-type: none"> 1 Varmista, että laitteen Paperikoko-asetus vastaa paperikasettiin asetetun paperin kokoa. (Katso <i>Paperikoko ja -tyyppi</i> sivulla 29.) 2 Tarkista myös, että laite on määritetty käyttämään paperikasettia, jonne oikeankokoinen paperi on asetettu. (Katso <i>Kasetin käyttäminen kopiointitilassa</i> sivulla 29 ja <i>Kasetin käyttäminen faksaustilassa</i> sivulla 30.) 3 Varmista, että paperi on asetettu pystyasentoon kasetissa olevan tarran mukaisesti. 4 (Kaksipuolinen kopiointi) Kun olet tarkistanut edellä olevat asetukset ja paperin asennon, jatka tulostusta painamalla Mono Start tai Colour Start.
Tarkista paperi	Laitteen paperi on lopussa tai paperia ei ole asetettu oikein paperikasettiin.	<p>Tee jokin seuraavista:</p> <ul style="list-style-type: none"> ■ Täytä paperikasetti uudelleen ja paina sitten Mono Start tai Colour Start. ■ Poista paperi ja aseta se takaisin. Paina sen jälkeen Mono Start tai Colour Start.
	Paperi on juuttunut laitteeseen.	<p>Paperitukoksen poisto-ohjeet ovat kohdassa <i>Tulostin- tai paperitukos</i> sivulla 152.</p> <p>Jos tämä virhe ilmenee usein kopioitaessa tai tulostettaessa kaksipuolisesti, paperinsyöttöteloissa voi olla mustetahroja. Puhdista paperinsyöttötelat. (Katso <i>Paperinsyöttötelan puhdistaminen</i> sivulla 160.)</p>
	Ulompi takakansi tai sisempi takakansi saattaa olla auki.	Avaa ulompi takakansi ja sisempi takakansi. Sulje sitten sisempi takakansi ja ulompi takakansi. Varmista, että kannet on suljettu kunnolla.

Virheviesti	Syy	Toimenpide
Vain MV tulostus	<p>Yhden tai useamman värillisen värikasetin käyttöikä on päättynyt. Kun tämä viesti näkyy nestekidenäytössä, laitteen toiminnot toimivat seuraavalla tavalla:</p> <ul style="list-style-type: none"> ■ Tulostus Voit valita tulostinohjaimen Lisäasetukset-välilehdestä Harmaasävy-asetuksen, jolloin voit käyttää laitetta harmaasävytulostimena noin neljän viikon ajan, jos tulostat kohtuullisen määrän sivuja. ■ Kopiointi Jos paperityypiksi on asetettu Tav. paperi tai Mustesuihkupap., voit ottaa mustavalkokopioita. Kun tämä viesti tulee näkyviin, kaksipuolinen kopiointi ei ole käytettävissä. ■ Faksien lähetys Jos paperityypiksi on asetettu Tav. paperi tai Mustesuihkupap., laite vastaanottaa ja tulostaa faksit mustavalkoisina. Jos saapuva faksi on värillinen, laite pyytää ”kättelyn” aikana faksin lähettämistä mustavalkoisena. <p>Jos paperityypiksi on asetettu Muu kiiltävä tai Brother BP71, laite keskeyttää kaikki tulostustehtävät. Jos irrotat laitteen virtajohdon tai poistat tyhjän värikasetin, et voi käyttää laitetta, ennen kuin vaihdat värikasetin.</p>	Vaihda värikasetit. (Katso <i>Värikasettien vaihtaminen</i> sivulla 155.)
Virheel. kortti	Muistikortti on joko viallinen tai väärin alustettu, tai muistikortissa on häiriö.	Aseta muistikortti uudelleen varmistaen, että se on oikeassa asennossa. Jollei virheviesti häviä, tarkasta media-asema (korttipaikka) käyttämällä muistikorttia, jonka tiedät toimivan.
Yhteys katkesi	Toinen henkilö tai faksilaitte katkaisi puhelun.	Yritä lähettää tai vastaanottaa uudelleen.
Yhteysvika	Häiriö puhelinlinjalla aiheutti tiedonsiirtovirheen.	Jos ongelma ei ratkea, pyydä puhelinlaitosta tarkastamaan puhelinlinja.
Yhteyt. ei saatu	Yritit pollata faksilaitetta, joka ei ole pollauksen odotustilassa.	Tarkista toisen faksilaitteen pollausasetukset.

Virheanimaation näyttö

Virheanimaatiot esittävät yksityiskohtaiset paperitukoksen selvitysohjeet. Voit siirtyä ohjeiden seuraavaan vaiheeseen painamalla ► ja palata edelliseen vaiheeseen painamalla ◀. Jos et paina näppäintä yhden minuutin aikana, animaatio käynnistyy alusta uudelleen.



Vinkki

Voit painaa ◀ tai ►, jos haluat keskeyttää automaattisen animaation ja palata takaisin vaihe kerrallaan luettaviin ohjeisiin.

Faksiesi tietojen tai faksiraportin siirtäminen

Jos nestekidenäytössä näkyy:

- Puhd. ei toimi XX
- Alustusvirhe XX
- Ei voi tulostaa XX
- Ei voi skannata XX

Suosittelimme faksien siirtämistä toiseen faksilaitteeseen tai tietokoneeseen. (Katso *Faksien siirtäminen toiseen faksilaitteeseen* sivulla 150 tai *Faksien siirto tietokoneeseen* sivulla 150.)

Voit tarkastaa, onko laitteessa siirrettäviä fakseja, myös siirtämällä faksiraportin. (Katso *Faksiraportin siirtäminen toiseen faksilaitteeseen* sivulla 151.)



Vinkki

Jos laitteen nestekidenäyttöön tulee virheviesti faksien siirtämisen jälkeen, irrota laite verkkovirrasta usean minuutin ajaksi ja kytke se sitten uudelleen.

Faksien siirtäminen toiseen faksilaitteeseen

Jos et ole asettanut laitteellesi nimitunnusta, et voi siirtyä faksien siirtotilaan. (Katso Pika-asennusoppaan *Henkilökohtaisten tietojen (nimitunnuksen) määrittäminen* koskevat ohjeet.)

- 1 Keskeytä virhe väliaikaisesti painamalla **Stop/Exit**.
- 2 Paina **VALIK**.
- 3 Paina ▲ tai ▼, kunnes näytössä näkyy **Huolto**.
- 4 Paina **Huolto**.
- 5 Paina **Tiedonsiirto**.
- 6 Paina **Faksinsiirto**.
- 7 Tee jokin seuraavista:
 - Jos nestekidenäytössä näkyy **Ei fakseja**, laitteen muistissa ei ole enää fakseja.
Paina **Stop/Exit**.
 - Syötä faksinumero, johon haluat lähettää faksit edelleen.
- 8 Paina **Mono Start**.

Faksien siirto tietokoneeseen

Voit siirtää faksit laitteesi muistista tietokoneeseen.

- 1 Keskeytä virhe väliaikaisesti painamalla **Stop/Exit**.
- 2 Varmista, että olet asentanut tietokoneeseen **MFL-Pro Suite** -ohjelman, ja kytke sitten **PC-FAX-vastaanotto** päälle tietokoneessa. (Katso lisätietoja kohdasta *PC-FAX-vastaanotto* (Windows®) CD-ROM-levyllä olevasta Ohjelmiston käyttöoppaasta.)

- 3 Varmista, että olet kytkenyt laitteesi PC-Fax-vastaanotto toiminnon päälle. (Katso *PC-Fax-vastaanotto* sivulla 58.) Jos laitteen muistissa on fakseja, kun aktivoit PC-Fax-vastaanoton, nestekidenäytössä kysytään, haluatko siirtää faksit tietokoneeseen.
- 4 Tee jokin seuraavista:
 - Siirrä kaikki faksit tietokoneeseen painamalla **Kyllä**. Sinulta kysytään, haluatko varmuuskopion.
 - Jos haluat poistua ja jättää faksit muistiin, paina **Ei**.
- 5 Paina **Stop/Exit**.

Faksiraportin siirtäminen toiseen faksilaitteeseen

Jos et ole asettanut laitteellesi nimitunnusta, et voi siirtyä faksien siirtotilaan. (Katso Pika-asennusoppaan *Henkilökohtaisten tietojen (nimitunnuksen) määrittäminen* koskevat ohjeet.)

- 1 Keskeytä virhe väliaikaisesti painamalla **Stop/Exit**.
- 2 Paina **VALIK**.
- 3 Paina **▲** tai **▼**, kunnes näytössä näkyy **Huolto**.
- 4 Paina **Huolto**.
- 5 Paina **Tiedonsiirto**.
- 6 Paina **Raportinsiirto**.
- 7 Anna faksinumero, johon haluat välittää faksiraportin.
- 8 Paina **Mono Start**.

Asiakirjatukos

Asiakirjat voivat juuttua ADS-laitteeseen, jos niitä ei aseteta tai syötetä oikein tai jos ne ovat liian pitkiä. Selvitä tukos seuraavassa esitettyjen vaiheiden mukaisesti.

Asiakirja on juuttunut ADS-laitteen yläosaan.

- 1 Poista ADS-laitteesta paperit, jotka eivät ole juuttuneet.
- 2 Avaa ADS-laitteen kansi.
- 3 Vedä juuttunut asiakirja ulos oikealle.

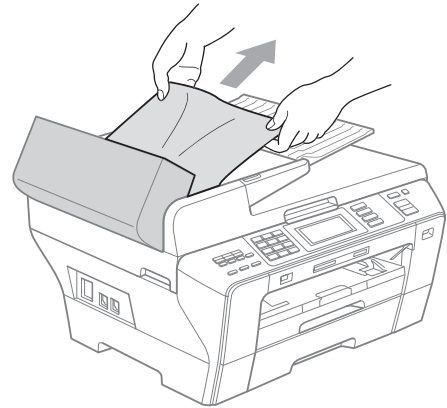

- 4 Sulje ADS-laitteen kansi.
- 5 Paina **Stop/Exit**.

! TÄRKEÄÄ

Vältä asiakirjatukokset sulkemalla ADS-laitteen kansi kunnolla painamalla sitä varovasti keskeltä.

Asiakirja on juuttunut ADS-laitteen sisälle.

- 1 Poista ADS-laitteesta paperit, jotka eivät ole juuttuneet.
- 2 Nosta valotustason kansi ylös.
- 3 Vedä juuttunut asiakirja ulos oikealle.

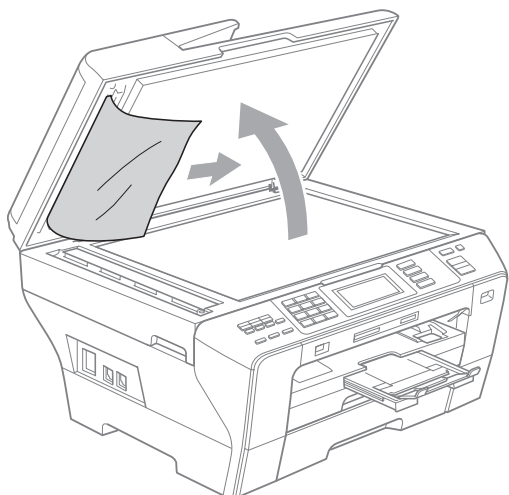

- 4 Laske valotustason kansi alas.
- 5 Paina **Stop/Exit**.

Tulostin- tai paperitukos

Poista juuttunut paperi laitteesta.

- 1 Vedä paperikasetit (1) ulos laitteesta.

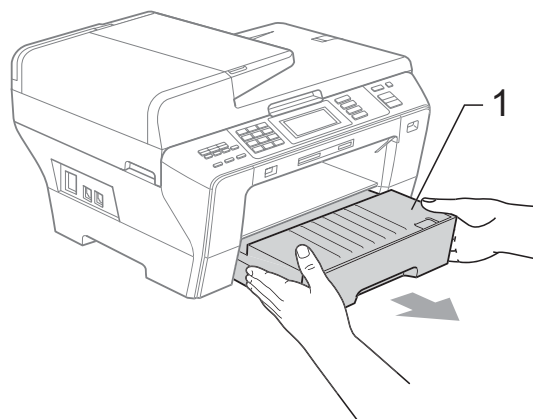
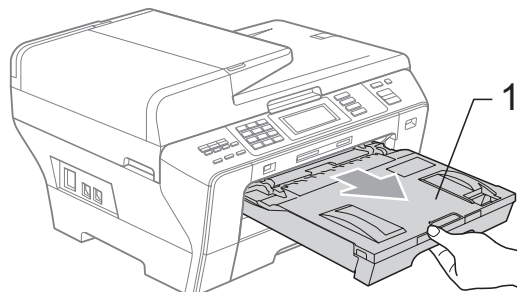

- 2 Työnnä kaksi vihreää vipua ylös molemmilla puolilla.

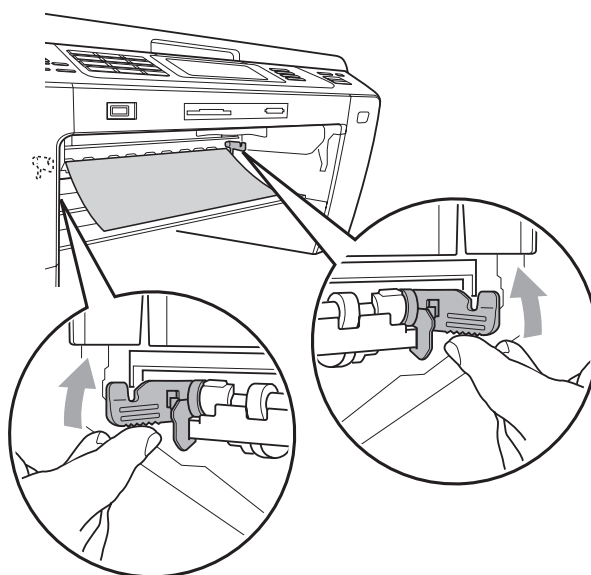

- 3 Vedä juuttunut paperi (1) ulos ja paina **Stop/Exit**.

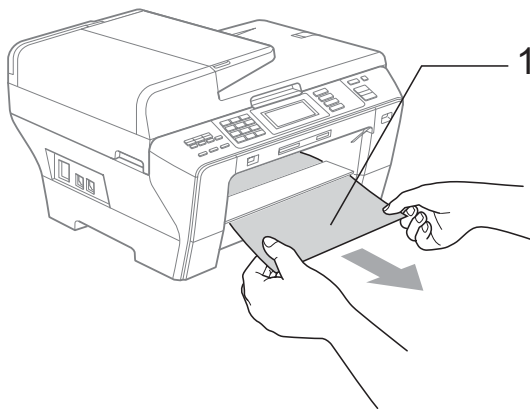
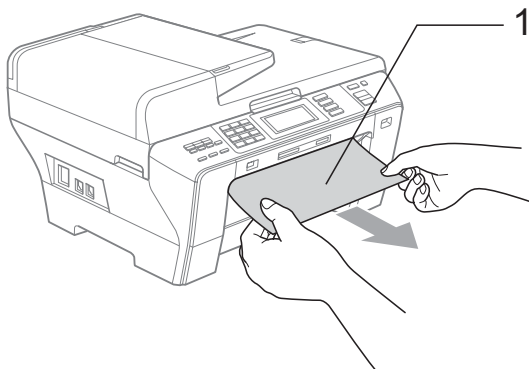

- 4 Työnä vihreä kaksipuolisen tulostuksen yksikkö ylös.

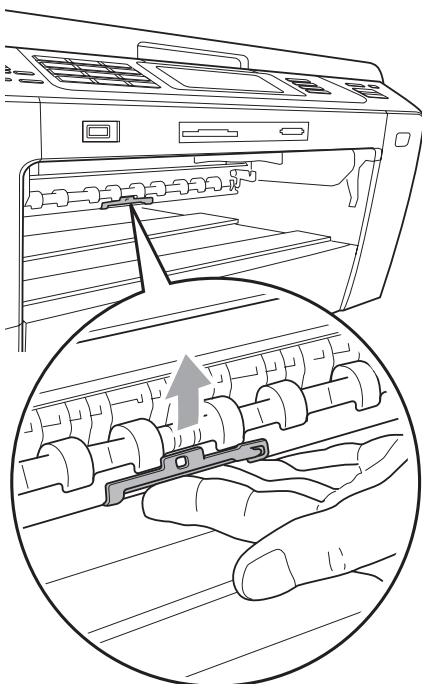

- 5 Kuittaa virheilmoitus nostamalla skannerin kantta laitteen edestä ja sulkemalla se.

- Jollet pysty poistamaan juuttunutta paperia edestä, tai virheviesti näkyy edelleen nestekidenäytössä, kun olet poistanut paperitukoksen, siirry seuraavaan vaiheeseen.

- 6 Avaa ulompi takakansi (1) laitteen takaa. Vedä juuttunut paperi ulos laitteesta.

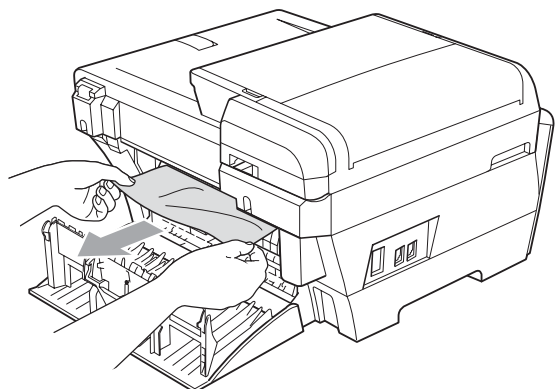
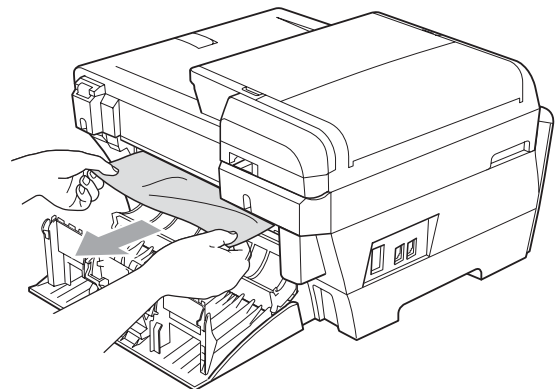
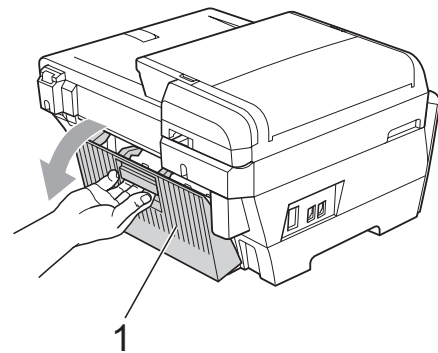

- 7 Sulje sisempi takakansi (1), jos se on avoinna kuten kuvassa.

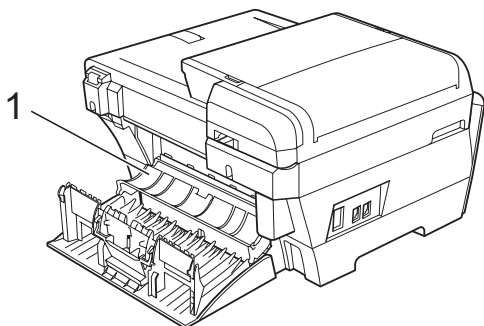

- 8 Sulje ulompi takakansi. Varmista, että kansi on suljettu hyvin.

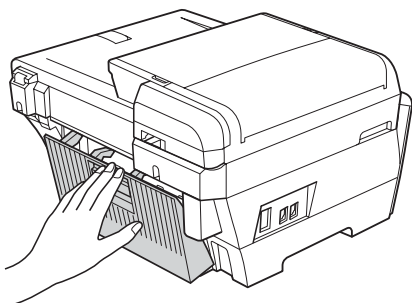

- 9 Nosta skannerin kansi (1) yläasentoon tarttuen laitteen molemmilla puolilla oleviin ulokkeisiin molemmin käsin. Varmista, ettei laitteen nurkkiin jää juuttuneita papereita.

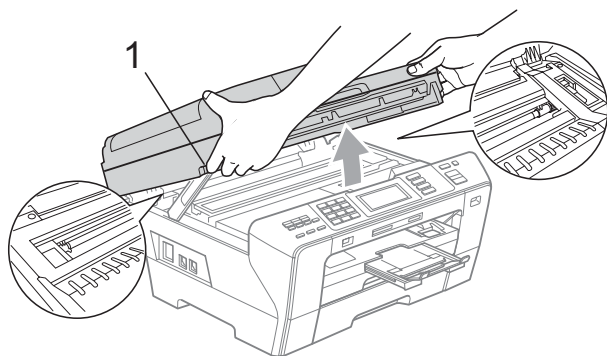

! TÄRKEÄÄ

- Jos paperi on juuttunut tulostuspään alle, irrota laite verkkovirrasta, siirrä tulostuspäätä ja irrota paperi.
- Jos tulostuspää on oikeassa kulmassa kuvan osoittamalla tavalla, sitä ei voi siirtää. Pidä **Stop/Exit**-näppäintä painettuna, kunnes tulostuspää siirtyy keskelle. Katkaise sen jälkeen virta laitteesta ja poista paperi.

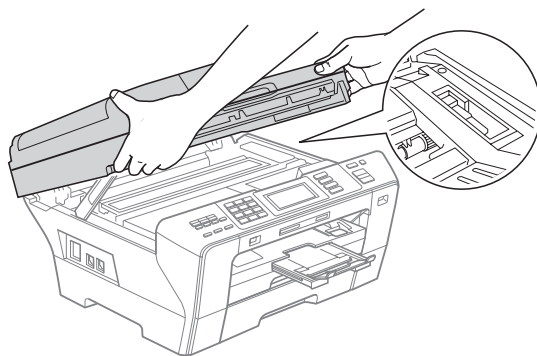

- Jos iholle joutuu mustetta, pese se välittömästi pois vedellä ja saippualla.

- 10 Sulje skannerin kansi (1) varovasti pitäen kiinni kummassakin reunassa olevasta tarttumiskohdasta.

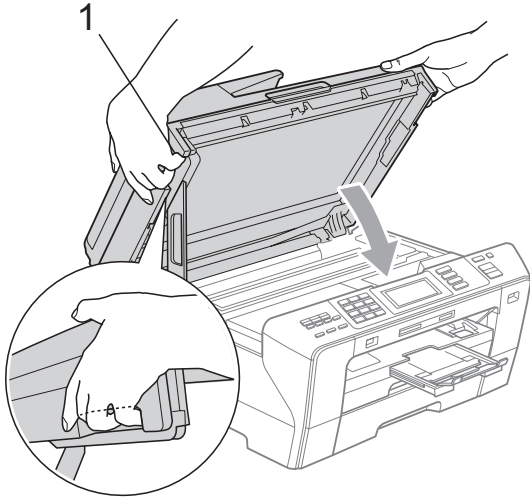

⚠ HUOMAUTUS

Varo, että sormet eivät jää skannerin kannen alle.
Avaa ja sulje skannerin kansi aina käyttäen sen molemmilla puolilla olevia tarttumiskohtia.

- 11 Työnnä paperikasetti 1 ja paperikasetti 2 kokonaan takaisin laitteeseen.

⚠ TÄRKEÄÄ

Vedä paperitukea ulospäin, kunnes se naksahda.

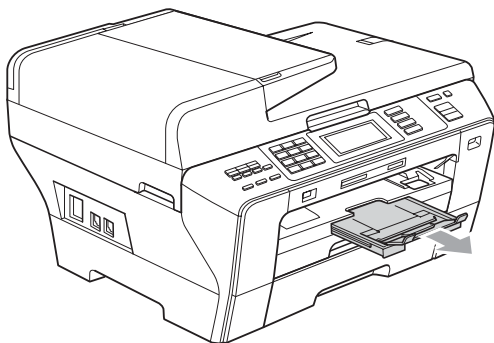

Normaali huolto

Värikasettien vaihtaminen

Laitteessa on värin pistelaskin. Värin pistelaskin seuraa automaattisesti kaikkien neljän värikasetin väriaineen määrää. Kun laite havaitsee, että väriaine alkaa loppua, laite ilmoittaa siitä nestekidenäyttöön tulevalla viestillä.

Nestekidenäyttö kertoo, minkä värikasetin väriaine on lopussa tai mikä kasetti tarvitsee vaihtaa. Vaihda värikasetit oikeassa järjestyksessä seuraamalla näytön ohjeita.

Vaikka laite kehottaa vaihtamaan värikasetin, kasetissa on vielä vähän väriainetta. Kasetissa on oltava vähän väriainetta, jotta tulostuspää ei kuivu ja vahingoitu.

⚠ TÄRKEÄÄ

Brother-monitoimilaitteet on suunniteltu käytettäväksi tietyt laatuvaatimukset täyttävän väriaineen kanssa. Niiden suorituskyky on optimaalinen käytettäessä aitoja Brother-merkkisiä värikasetteja. Brother ei voi taata optimaalista suorituskykyä, jos laitteessa käytetään muiden valmistajien mustetta tai värikasetteja. Brother ei tästä johtuen suosittele muiden kuin aitojen Brother-merkkisten värikasettien käyttämistä eikä käytettyjen kasettien täyttämistä muiden valmistajien musteella. Takuu ei kata tulostuspään tai muiden laitteen osien vaurioita tai korjaustöitä, jos laitteessa on käytetty muun merkkistä mustetta tai värikasetteja.

- 1** Avaa värikasetin kansi.
Jos yhden tai useamman värikasetin, esimerkiksi mustan, käyttöikä on päättynyt, nestekidenäytössä näkyy Ei voi tulostaa.

- 2** Paina lukon vipua kuvan mukaisesti ja vapauta nestekidenäytössä ilmoitettu värikasetti. Poista värikasetti laitteesta.

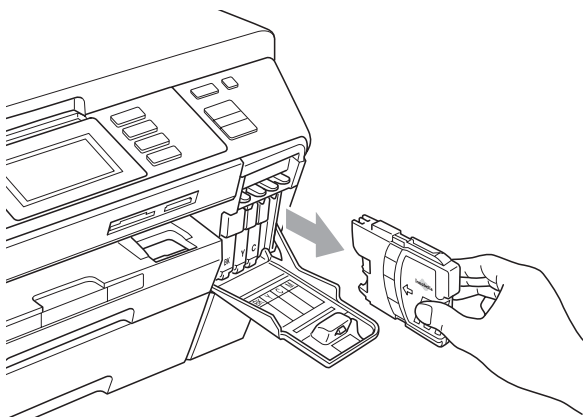
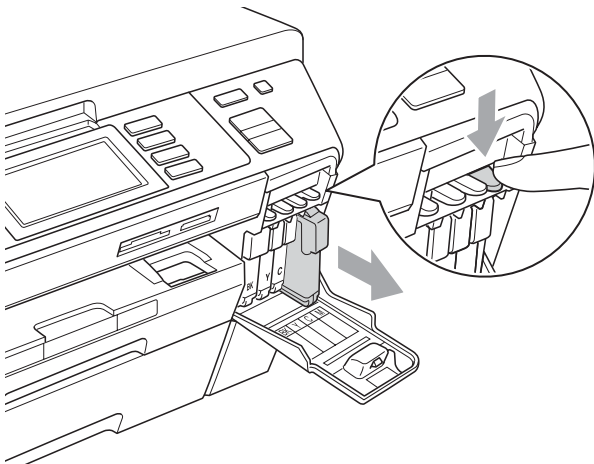

- 3** Avaa uusi, nestekidenäytössä näkyvän värin pakkaus ja poista värikasetti pakkauksesta.

- 4** Käännä keltaisen suojuksen vihreää nuppia myötäpäivään kunnes se naksahtaa ja vapauttaa tiivisteestä. Poista sitten suojuksen (1).

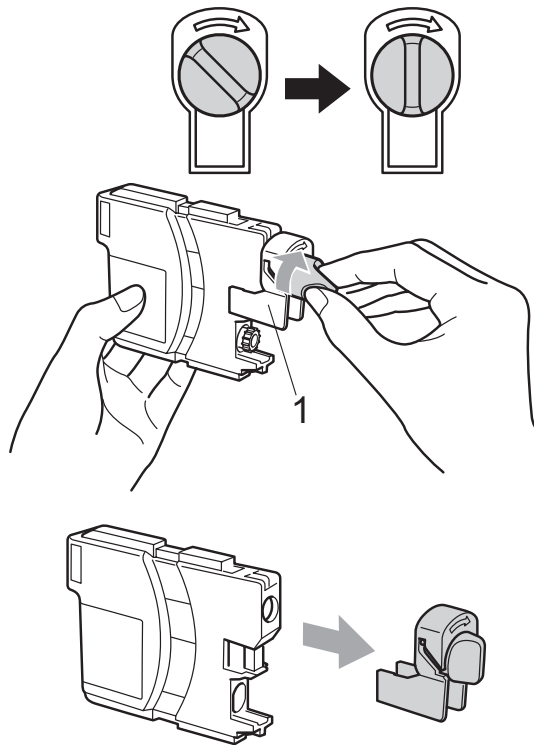

- 5** Jokaisella värillä on oma oikea paikkansa. Aseta värikasetti etiketissä olevan nuolen suuntaisesti.

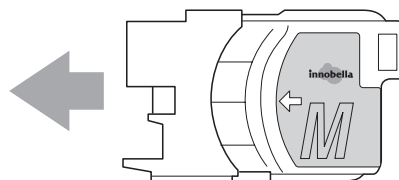

- 6** Työnnä värikasettiä varovasti, kunnes se naksahtaa, ja sulje sitten värikasetin kansi.

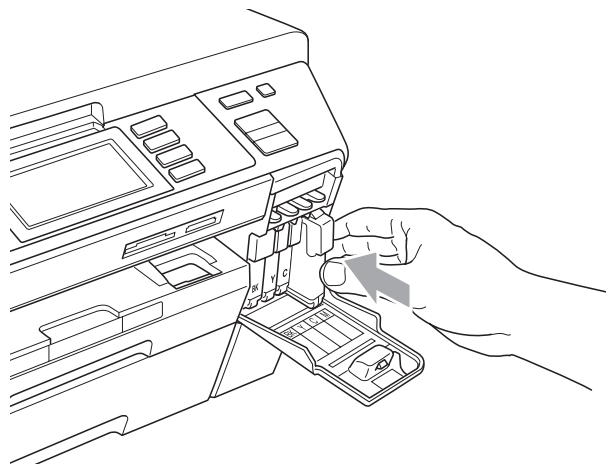

- 7** Laite nollaa värin pistelaskimen automaattisesti.



Vinkki

- Jos vaihdoit esim. mustan värikasetin, nestekidenäyttö saattaa pyytää varmistamaan, että kasetti on aivan uusi (esim. Vaihdoitko **BK** Musta). Painamalla **Kyllä** nollaat jokaisen uuden kasetin pistelaskimen automaattisesti kyseiselle värille. Jos asentamasi värikasetti ei ole aivan uusi, muista valita **Ei**.
- Jos nestekidenäytössä on värikasettien vaihtamisen jälkeen viesti **Ei värikasettia** tai **Ei tunnista**, varmista, että kasetit on asennettu oikein.

! HUOMAUTUS

Jos väriainetta joutuu silmiin, huuhtelee silmät välittömästi vedellä ja pyydä tarvittaessa lääkärin apua.

! TÄRKEÄÄ

- **ÄLÄ** poista värikasetteja, jos et aio vaihtaa niitä. Jos poistat kasetit, niiden väriaineen määrä saattaa vähentyä, eikä laite tunnista jäljellä olevan väriaineen määrää.
- **ÄLÄ** kosketa värikasettien sijoitusaukkoihin. Väriainetta saattaa päästä iholle.
- Jos iholle tai vaatteille joutuu väriainetta, pese se heti pois saippualla tai puhdistusaineella.
- Jos värikasetti asennetaan väärään paikkaan, väriaineiden värit sekoittuvat. Värikasetit on sitten asennettava uudelleen oikeisiin paikkoihin, ja tulostuspää on puhdistettava useaan kertaan.
- Kun olet avannut värikasetin, asenna se laitteeseen ja käytä muste loppuun kuuden kuukauden kuluessa asennuksesta. Käytä avaamattomat värikasetit pakkaukseen merkittyyn käyttöpäivään mennessä.
- **ÄLÄ** yritä purkaa tai avata värikasettia, koska muste voi valua ulos.

Laitteen puhdistaminen ulkopuolelta

Puhdista kosketusnäyttö seuraavaan tapaan:

! TÄRKEÄÄ

- Jotta kosketusnäyttö ei aktivoidu puhdistuksen aikana, aseta laite ensin virransäästötilaan painamalla **Power Save (Virransäästö)** -näppäintä.
- ÄLÄ käytä minkäänlaista nestemäistä puhdistusainetta (ei myöskään etanolia).

- 1 Puhdista kosketusnäyttö kuivalla pehmeällä liinalla.

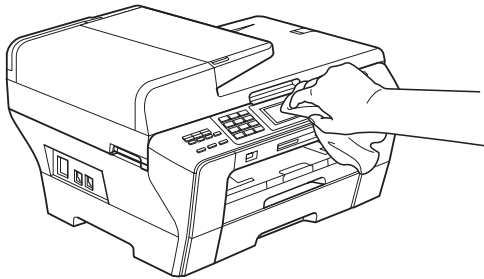

Puhdista laite ulkopuolelta seuraavasti:

! TÄRKEÄÄ

- Käytä neutraalia puhdistusainetta. Haihtuvilla liuottimilla, kuten tinnerillä tai bensiinillä, puhdistaminen voi vahingoittaa laitteen ulkopintaa.
- ÄLÄ käytä ammoniakkia sisältäviä puhdistusaineita.
- ÄLÄ käytä isopropyylialkoholia liian poistamiseen ohjauspaneelista. Se voi vaurioittaa paneelia.

- 1 Vedä paperikasetit (1) kokonaan ulos laitteesta.

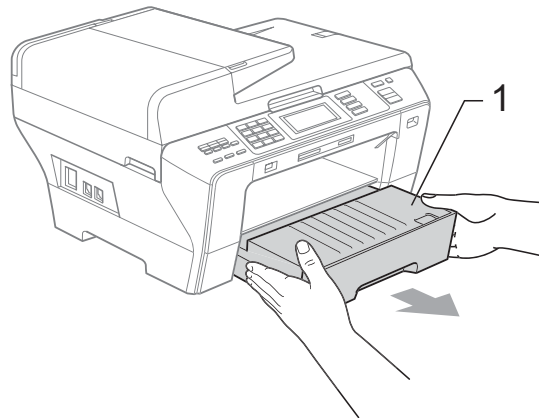
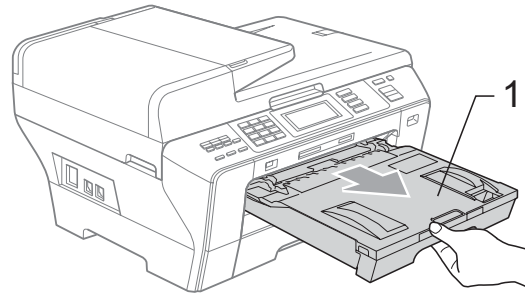

- 2 Pyyhi pöly laitteen ulkopuolelta pehmeällä kankaalla.

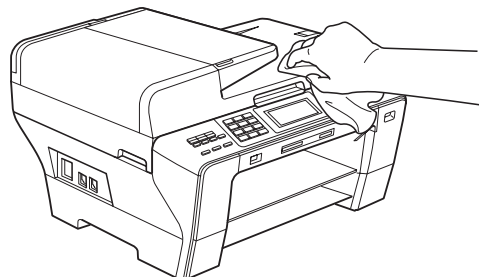

- 3 Poista paperikasetin sisään mahdollisesti juuttunut materiaali.

- 4 Pyyhi pöly paperikaseteista pehmeällä kankaalla.

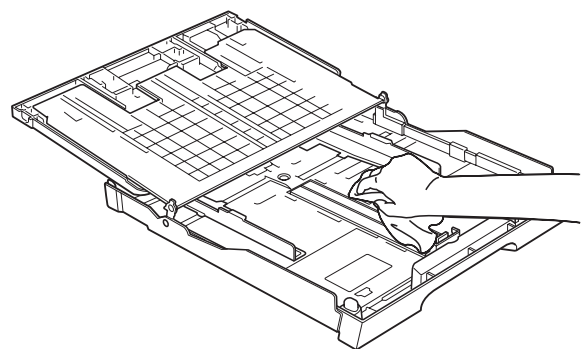

- 5 Työnnä paperikasetit kokonaan takaisin laitteeseen.

Skannerin valotustason puhdistaminen

- 1 Nosta valotustason kansi (1). Puhdista valotustaso (2) ja valkoinen muovi (3) pehmeällä, nukattomalla kankaalla, joka on kostutettu syttymättömällä lasinpuhdistusnesteellä.

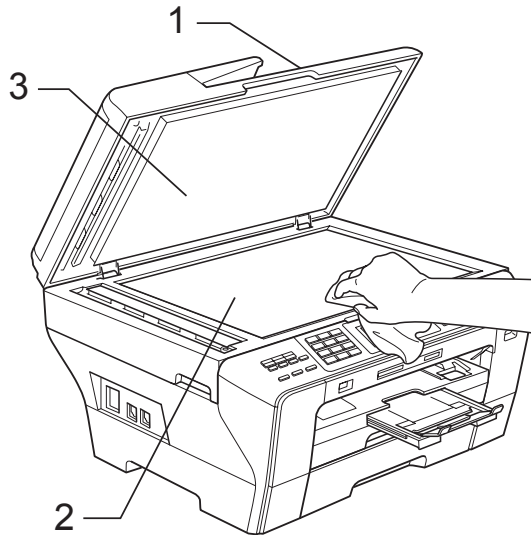

- 2 Puhdista ADS-laitteen valkoinen palkki (1) ja lasisuikale (2) pehmeällä, nukattomalla kankaalla, joka on kostutettu syttymättömällä lasinpuhdistusnesteellä.

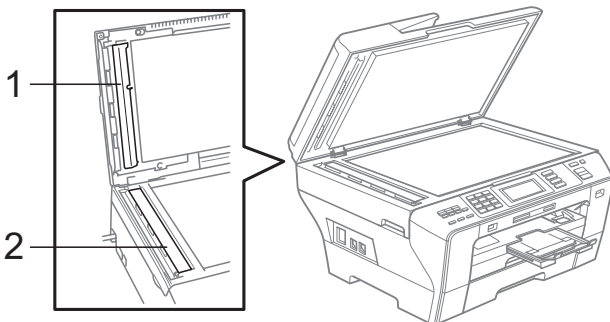

Vinkki

Kun olet puhdistanut lasisuikaleen syttymättömällä lasinpuhdistusnesteellä, pyyhkäise lasisuikalettä sormenpäällä tarkistaaksesi sen pinnan. Jos sen päällä on likaa tai roskaa, puhdista lasisuikale uudelleen keskittyen kyseiseen alueeseen. Puhdistus saatetaan joutua tekemään jopa kolme tai neljä kertaa. Tarkista tulos ottamalla laitteella kopio jokaisen puhdistuskerran jälkeen.

Laitteen tulostusalustan puhdistaminen

⚠ HUOMAUTUS

Varmista, että laite on irrotettu pistorasiasta ennen tulostinalustan puhdistamista.

- 1 Nosta skannerin kantta laitteen molemmilla puolilla olevista tarttumiskohdista molemmin käsin, kunnes kansi lukkiutuu vakaasti yläasentoon.
- 2 Puhdista laitteen tulostinalusta (1) ja sitä ympäröivä alue. Pyyhi levinnyt väriaine pehmeällä, kuivalla ja nukattomalla kankaalla.

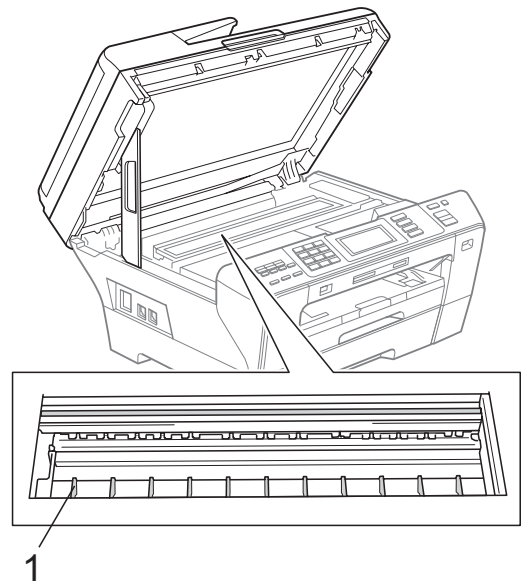

Paperinsyöttötelan puhdistaminen

Jos paperinsyöttöteloissa on väritahroja, voi aiheutua paperinsyöttö- tai kaksipuolisen kopioinnin ongelmia.

- 1 Irrota pistoke sähköpistorasiasta. Jos paperituen läppä on auki, sulje se ja paperituki. Vedä paperikasetit kokonaan ulos laitteesta.

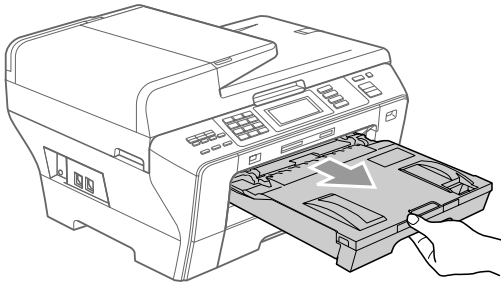

- 2 Työnnä kaksi vihreää vipua ylös molemmilla puolilla.

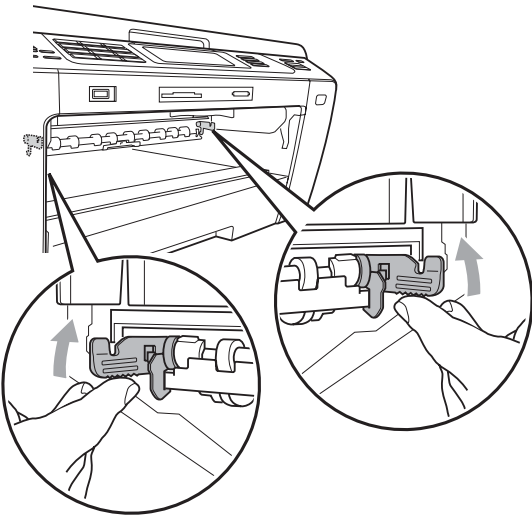

- 3 Kostuta pehmeä nukkaamaton liina kevyesti vedellä. Väännä liina hyvin kuivaksi ennen käyttöä.

- 4 Puhdista paperin syöttötelat (1) liinalla pyyhkien puolelta toiselle. Käännä teloja varovasti, jotta koko pinta tulee puhtaaksi.

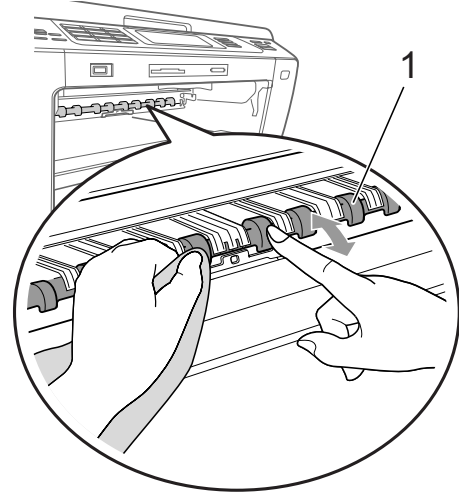

- 5 Työnnä vihreä kaksipuolisen tulostuksen yksikkö ylös.

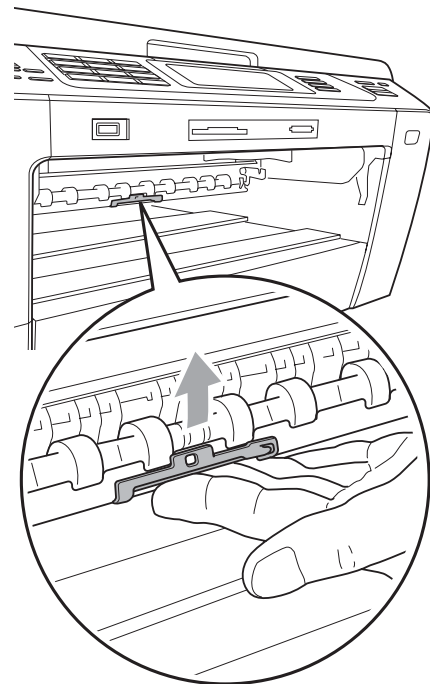

- 6 Työnnä paperikasetit kokonaan takaisin laitteeseen.
- 7 Kytke virtapistoke takaisin pistorasiaan.

Vinkki

Älä käytä laitetta, ennen kuin telat ovat kuivat. Laitteen käyttäminen ennen telojen kuivumista voi aiheuttaa paperinsyöttö- tai kaksipuolisen kopioinnin ongelmia.

Paperinsyöttörullan puhdistaminen

- 1 Vedä paperikasetit kokonaan ulos laitteesta.
- 2 Irrota laitteen virtajohto pistorasiasta ja avaa ulompi takakansi (1) ja sisempi takakansi (2) laitteen takaa.

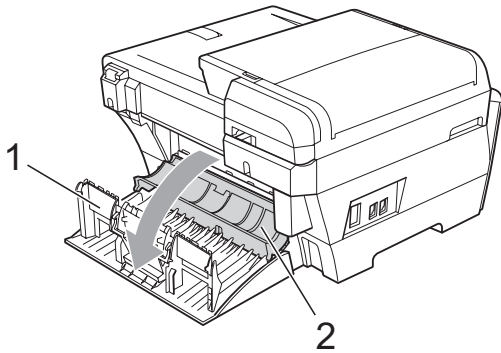

- 3 Kostuta pehmeä nukkaamaton liina kevyesti vedellä. Väännä liina hyvin kuivaksi ennen käyttöä.
- 4 Puhdista paperin syöttötelat (1) liinalla pyyhkien puolelta toiselle. Käännä teloja varovasti, jotta koko pinta tulee puhtaaksi.

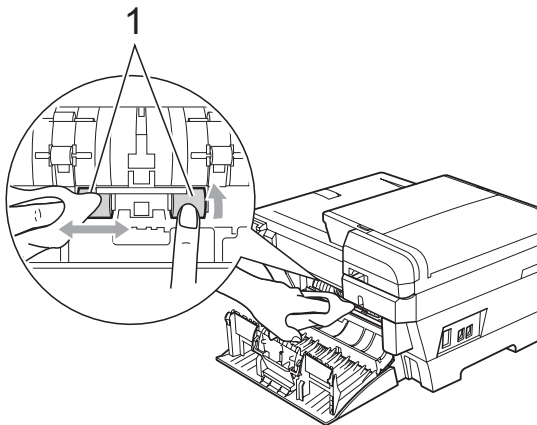

- 5 Kuivaa telat kuivalla, pehmeällä ja nukkaamattomalla liinalla pyyhkien puolelta toiselle. Käännä teloja varovasti, jotta koko pinta tulee kuivaksi.
- 6 Sulje sisempi takakansi ja ulompi takakansi. Varmista, että kansi on suljettu hyvin.

- 7 Työnnä paperikasetit kokonaan takaisin laitteeseen.
- 8 Kytke virtapistoke takaisin pistorasiaan.
- 9 Älä käytä laitetta, ennen kuin telat ovat kuivat.

Tulostuspään puhdistaminen

Hyvän tulostuslaadun säilyttämiseksi laite puhdistaa tulostuspään automaattisesti. Voit käynnistää puhdistuksen manuaalisesti, jos tulostuslaadussa on ongelmia.

Puhdista tulostuspää ja värikasetit, jos laite tulostaa vaakasuoran viivan tai tyhjää tekstiä tekstiin tai kuviin. Voit puhdistaa kerrallaan joko mustan värin, kolme muuta väriä (syaani, keltainen ja magenta) tai kaikki neljä väriä samalla kertaa.

Tulostuspäiden puhdistaminen kuluttaa väriainetta. Väriainetta kuluu turhaan, jos puhdistat laitteen liian usein.

! TÄRKEÄÄ

ÄLÄ kosketa tulostuspäätä. Koskettaminen saattaa vahingoittaa tulostuspäätä pysyvästi ja mitätöidä tulostuspään takuun.

- 1 Paina .
- 2 Paina Puhdistus.
- 3 Paina Musta, Väri tai Kaikki. Laite puhdistaa tulostuspään. Kun puhdistus on valmis, laite siirtyä automaattisesti takaisin valmiustilaan.



Vinkki

Jos olet puhdistanut tulostuspään vähintään viisi kertaa eikä tulostusjälki parane, kokeile asentaa uusi, aito Brother-merkkinen vaihtokasetti jokaisen ongelmallisen värin tilalle. Yritä puhdistaa tulostuspää vielä korkeintaan viisi kertaa. Jos tulostusjälki ei parane, ota yhteys Brother-jälleenmyyjään.

Tulostuslaadun tarkistus

Jos tulosteen värit ja tekstit ovat haaleat tai raidalliset, osa suuttimista voi olla tukossa. Selvitä tilanne tulostamalla laaduntarkastussivu ja tarkastamalla siitä suutinten tilasta kertova kuvio.

- 1 Paina .
- 2 Paina **Testitulostus**.
- 3 Paina **Tulostuslaatu**.
- 4 Paina **Colour Start**.
Laite tulostaa laaduntarkastussivun.
- 5 Tarkista sivulta neljän väripalkin laatu.
- 6 Nestekidenäytössä kysytään, onko tulostuslaatu hyvä.
Tee jokin seuraavista:
 - Jos kaikki viivat ovat selkeitä ja näkyvissä, lopeta tulostuslaadun tarkastus painamalla **Kyllä** ja siirry vaiheeseen 10.
 - Jos kuvasta puuttuu lyhyitä viivoja, kuten alla olevissa kuvissa, paina **Ei**.

<Musta>

OK

Huono

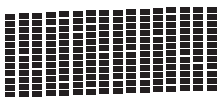

<Väri>

OK

Huono



- 7 Nestekidenäytössä kysytään, onko mustan ja kolmen värin tulostuslaatu hyvä.
Paina **Kyllä** tai **Ei**.

- 8 Nestekidenäytössä kysytään, haluatko aloittaa puhdistuksen.
Paina **Colour Start**.
Laite aloittaa tulostuspään puhdistamisen.
- 9 Kun puhdistus on valmis, paina **Colour Start**.
Laite aloittaa tulostuslaadun tarkastussivun tulostamisen uudelleen ja palaa sitten vaiheeseen 6.
- 10 Paina **Stop/Exit**.
Jos toistat toimenpiteen ainakin viisi kertaa ja tulostuslaatu on vielä heikko, vaihda tukkeutuneen värin kasetti. Tarkasta tulostuslaatu värikasetin vaihtamisen jälkeen. Jos ongelma esiintyy edelleen, toista puhdistus ja testitulostus uuden värikasetin kanssa vähintään viisi kertaa. Jos väriainetta puuttuu edelleen, ota yhteys Brother-jälleenmyyjään.

! TÄRKEÄÄ

ÄLÄ kosketa tulostuspäätä. Koskettaminen saattaa vahingoittaa tulostuspäätä pysyvästi ja mitätöidä tulostuspään takuun.

Vinkki



Kun tulostuspään suutin on tukkeutunut, tulos näyttää tällaiselta.



Kun tulostuspään suutin on puhdistettu, vaakasuorat viivat ovat hävinneet.

Tulostuksen kohdistuksen tarkistus

Tulostuksen kohdistuksen tarkistus saattaa olla tarpeen silloin, kun tulostettu teksti on epäselvää tai kuvat haaleita laitteen kuljetuksen jälkeen.

- 1 Paina .
- 2 Paina **Testitulostus**.
- 3 Paina **Kohdistus**.
- 4 Paina **Mono Start** tai **Colour Start**. Laitte aloittaa kohdistustestisivun tulostamisen.
- 5 Tarkista 600 dpi:n ja 1200 dpi:n testitulosteista, vastaako numero 5 tarkimmin numeroa 0.
- 6 Tee jokin seuraavista:
 - Jos sekä 600 dpi:n että 1200 dpi:n testitulosteiden näytteet 5 vastaavat toisiaan parhaiten, paina **Kyllä** ja lopeta kohdistustesti. Siirry vaiheeseen 9.
 - Jos jokin toinen testinumero vastaa paremmin 600 dpi:n tai 1200 dpi:n testiä, valitse se painamalla **Ei**.
- 7 Paina 600 dpi:n testissä testinumeroa (1-8), joka vastaa parhaiten näytettä 0.
- 8 Paina 1200 dpi:n testissä testinumeroa (1-8), joka vastaa parhaiten näytettä 0.
- 9 Paina **Stop/Exit**.

Väriin määrän tarkistaminen

Vaikka väriainemäärän kuvake näkyy nestekidenäytössä, voit myös avata värivalikon kautta suuren kaavion, joka näyttää kunkin värikasetin sisältämän väriaineen määrän.

- 1 Paina .
- 2 Paina **Mustetta jälj**. Nestekidenäyttöön tulee väriaineen määrä.
- 3 Paina **Stop/Exit**.



Vinkki

Voit tarkistaa väriaineen määrän tietokoneesta. (Katso *Tulostaminen* (Windows®) tai *Tulostus ja faksien lähetykset* (Macintosh®) CD-ROM-levyllä olevasta Ohjelmiston käyttöoppaasta.)

Laitetiedot

Sarjanumeron tarkistus

Voit tarkastaa laitteen sarjanumeron nestekidenäytöstä.

- 1 Paina **VALIK**.
- 2 Paina **▲** tai **▼**, kunnes näytössä näkyy **Laitetiedot**.
- 3 Paina **Laitetiedot**.
- 4 Paina **Stop/Exit**.

Laitteen pakkaaminen ja kuljettaminen

Käytä laitteen kuljetuksessa aina laitteen alkuperäisiä pakkausmateriaaleja. Pakkaa laite oikein alla olevien ohjeiden mukaisesti. Takuu ei kata kuljetuksen aikana sattuneita laitevikoja.

! TÄRKEÄÄ

On tärkeää antaa koneen "pysäköidä" tulostuspää tulostustyön jälkeen. Kuuntele tarkasti, että mekaaninen ääni on lakannut, ennen kuin irrotat sähköjohdon. Jollet anna laitteen viedä pysäköintitoimintoa loppuun, tulostuspää voi vahingoittua ja tulostus vaikeutua jatkossa.

- 1 Avaa värikasetin kansi.
- 2 Paina lukituksen vapautusvipua ja vapauta värikasetit. Poista kaikki värikasetit. (Katso *Värikasettien vaihtaminen* sivulla 155.)
- 3 Aseta vihreä suojus paikalleen ja sulje värikasetin kansi.

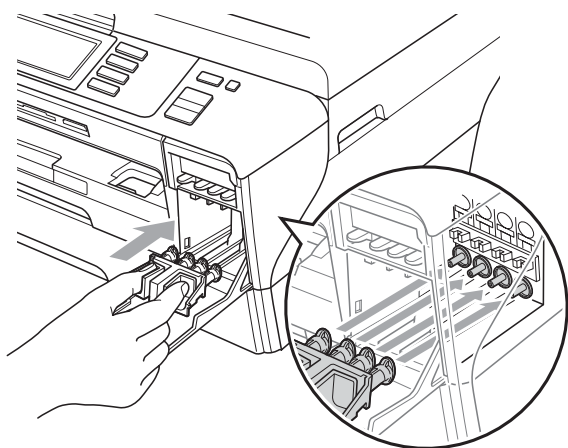

! TÄRKEÄÄ

- Varmista, että suojuksen (1) molemmilla puolilla olevat kielekkeet naksahtavat tukevasti paikoilleen (2).

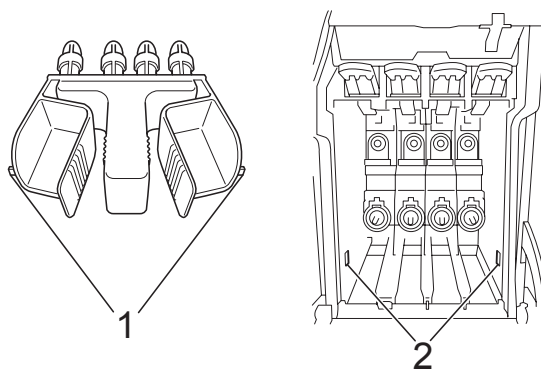

- Jos olet kadottanut vihreän suojuksen, ÄLÄ poista värikasetteja ennen kuljetusta. On erittäin tärkeää, että joko vihreä suojus tai värikasetit ovat paikoillaan laitteen kuljetuksen aikana. Jos ne eivät ole paikoillaan, kun laitetta kuljetetaan, laite saattaa vahingoittua ja takuu mitätöityä.
- 4 Irrota laite puhelinpistorasiasta ja puhelinjohto laitteesta.
 - 5 Irrota sähköjohto sähköpistorasiasta ja laitteesta.
 - 6 Nosta skannerin kansi avoimeen asentoon tarttuen laitteen molemmilla puolilla oleviin tarttumiskohtiin molemmin käsin. Irrota sen jälkeen liitäntäkaapeli laitteesta, mikäli se on kytkettynä.

- 7** Sulje skannerin kansi varovasti pitämällä kiinni molemmilla puolilla olevista tarttumakohdista ja työntämällä skannerin kannen tukea (1) alaspäin.

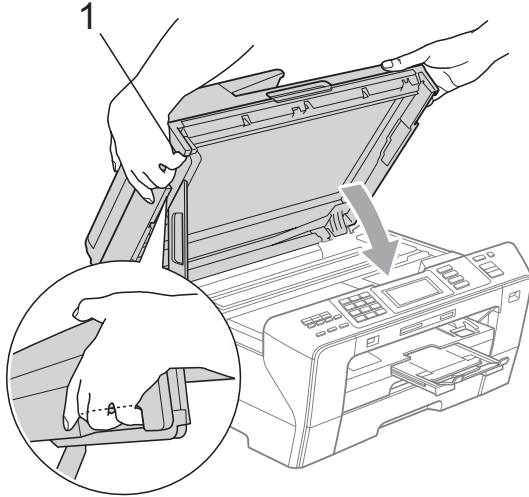

⚠ HUOMAUTUS

Varo, että sormet eivät jää skannerin kannen alle.
Avaa ja sulje skannerin kansi aina käyttäen sen molemmilla puolilla olevia tarttumiskohtia.

- 8** Aseta laite pussiin.

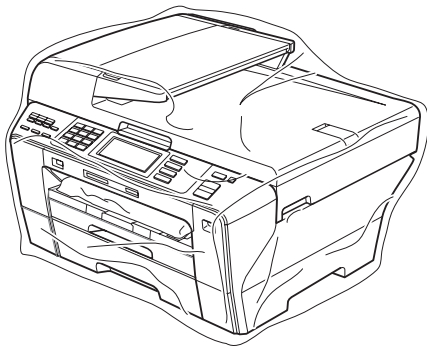

- 9** Pakkaa laite ja painetut materiaalit alkuperäiseen laatikkoon alkuperäisiä pakkausmateriaaleja käyttäen, kuten alla olevassa kuvassa. Älä pakkaa laatikkoon käytettyjä värikasetteja.

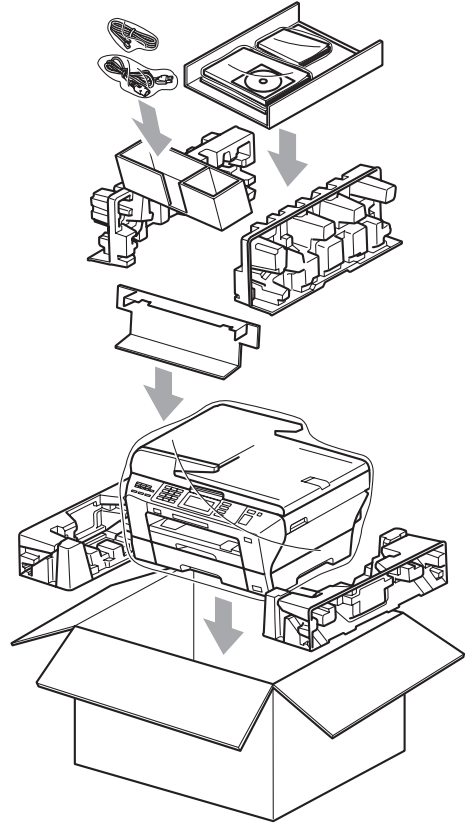

- 10** Sulje laatikko ja teippaa se kiinni.

Ohjelmointi näytöstä

Käytön helpottamiseksi laitteen voi ohjelmoida nestekidenäytön ja kosketusnäytön valikkonäppäimien avulla. Helppokäyttöisen ohjelmoinnin ansiosta laitteen kaikki asetusvaihtoehdot voi ottaa käyttöön vaivattomasti.

Koska laite ohjelmoidaan näytön avulla, olemme laatineet yksityiskohtaiset, näytössä esitettävät ohjelmointiohjeet. Joudut vain seuraamaan ohjeita, jotka opastavat valikon ja ohjelmointiasetusten vaiheissa.

Valikkotaulukko

Laite voidaan ohjelmoida sivulta 167 alkavan valikkotaulukon avulla. Näillä sivuilla kuvataan valikon valinnat ja asetukset.







Tallentaminen muistiin

Vaikka tapahtuisi sähkökatko, valikkonäppäimellä tekemäsi asetukset eivät häviä, koska ne tallennetaan pysyvästi. Myöskään PhotoCapture-, faksaus- ja kopiointitilan valikkojen asetukset eivät häviä, jos olet valinnut *Aseta uusi oletus*. Päivämäärä ja aika on ehkä joskus asetettava uudelleen.

! TÄRKEÄÄ

Sähkökatkon aikana laite säilyttää muistissa olevat viestit noin 24 tunnin ajan.

Mode- ja Menu-näppäimet

	Avaa päävalikon.
 Fax	Avaa kaikki tilat ja niiden tilapäisten asetusten valikon.
 Scan	
 Copy	
 Photo Capture	
Stop / Exit 	Pysäyttää käynnissä olevan toiminnon.

Valikkotaulukko

Valikkotaulukko helpottaa laitteen ohjelmien valikkoasetusten ja -vaihtoehtojen ymmärtämistä. Tehdasasetukset näkyvät lihavoituina ja tähdellä merkittyinä.

VALIK (VALIK)

Taso 1	Taso 2	Taso 3	Valinnat	Kuvaukset	Sivu
Yleiset aset.	Tilan ajastin	—	Ei 0 sek 30 sek 1 min 2 min* 5 min	Asettaa ajan, jonka jälkeen palataan faksautilaan.	28
	Kas. asetukset	Kasetti#1	Paperikoko (Valinnat) A4* A5 A3 10x15cm Letter Legal Ledger	Asettaa paperikasetin 1 paperikoon ja -tyypin.	29
			Paperityyppi (Valinnat) Tav. paperi* Mustesuihkupap. Brother BP71 Muu kiiltävä Kalvo		29
		Kasetti#2	Paperikoko (Valinnat) A4* A3 Letter Legal Ledger		Asettaa paperikasetin 2 paperikoon.
 Tehdasasetukset näkyvät lihavoituina ja tähdellä merkittyinä.					

Taso 1	Taso 2	Taso 3	Valinnat	Kuvaukset	Sivu	
Yleiset aset. (Jatkuu)	Kas. asetukset (Jatkuu)	Kasetti:Kopio	Kasetti#1* Kasetti#2	Valitsee kopiointitilassa käytettävän paperikasetin.	29	
		Kasetti:Faksi	Kasetti#1 Kasetti#2 Autom. valinta*	Valitsee faksaustilassa käytettävän paperikasetin.	30	
	Äänen voimakk.	Soittoääni	Ei Hiljaa Keski* Kovaa	Säätää soittoäänien äänenvoimakkuuden.	31	
		Äänimerkki	Ei Hiljaa* Keski Kovaa	Säätää äänimerkin äänenvoimakkuuden.	31	
		Kaiutin	Ei Hiljaa Keski* Kovaa	Säätää kaiuttimien äänenvoimakkuuden.	31	
	Auto kesäaika	—	Kyllä* Ei	Muuttaa kesä-/talviajan asetuksen automaattisesti.	32	
	Power Save as.	—	Faksiv.ott: Kyllä* Faksiv.ott:Ei	Mukauttaa Power Save-näppäimen siten, että laite ei vastaanota fakseja virransäästötilassa.	27	
	Näytön asetus	Näytön kontr.	Vaalea Keski* Tumma	Säätää nestekidenäytön kontrastia.	33	
		Taustavalo	Vaalea* Keski Tumma	Nestekidenäytön taustavalon kirkkautta voi säätää.	33	
		Himm. ajastin	Ei 10 sek 20 sek 30 sek*	Voit määrittää, miten kauan nestekidenäytön taustavalo palaa valmiustilaan palaamisen jälkeen.	33	
	 Tehdasasetukset näkyvät lihavoituina ja tähdellä merkittyinä.					

Taso 1	Taso 2	Taso 3	Valinnat	Kuvaukset	Sivu
Yleiset aset. (Jatkuu)	Lepotila	—	1 min 2 min 3 min 5 min 10 min* 30 min 60 min	Voit määrittää, kuinka kauan laite pysyy valmiustilassa, ennen kuin se siirtyy lepotilaan.	32
	A3 - lyhytkuituinen	—	Kyllä* Ei	Ota tämä asetus käyttöön, kun käytät A3-poikittaisarkkipaperia.	30
	Toimintolukko	Aseta tunnussana Lukko Ei-Kyllä Määritä käyttö. Nollaa kaikki käyttö.	—	Voit sallia laitteen tiettyjen toimintojen käytön enintään 20 rajoitetulle käyttäjälle tai kaikille muille valtuuttamattomille, yleisille käyttäjille.	34
Faksaus	Vastaanottoas.	Soittokerrat	0 1 2* 3 4 5	Asettaa soittokertojen lukumäärän, jonka jälkeen laite vastaa Vain faksi- tai Faksi/Puhelin-tilassa.	53
		F/P soit. pit.	20 sek 30 sek* 40 sek 70 sek	Asettaa kaksoissoittoajan Faksi/Puhelin-tilassa.	53
		Faksitunnist.	Kyllä* Ei	Vastaanottaa faksiviestit automaattisesti, kun vastaat puheluun ja kuulet faksin merkkiään.	54
		Kaukokäy. tunn.	Kyllä* (*51, #51) Ei	Voit vastata kaikkiin puheluihin ulkoisessa tai rinnakkaispuhelimessa ja kytkeä laitteen päälle tai pois päältä näppäilemällä tarvittavan tunnuksen. Oletusarvoiset tunnukset voi vaihtaa.	70
		Mustav./väri	MV (enint. A3)* Väri (enint. A4)	Valitse saapuvien faksien vastaanottovaihtoehdot.	55
		Autom. pien.	Kyllä* Ei	Pienentää vastaanotettavien faksien kokoa.	54
 Tehdasasetukset näkyvät lihavoituina ja tähdellä merkittyinä.					

Taso 1	Taso 2	Taso 3	Valinnat	Kuvaukset	Sivu
Faksaus (Jatkuu)	Vastaanottoas. (Jatkuu)	Muist.vast.ot.	Ei* Edelleenlähetys Faksitallennus PC-Fax vas.ot.	Voit asettaa laitteen lähettämään faksiviestit edelleen, tallentamaan saapuvat faksit muistiin (jotta voit noutaa ne, kun et ole laitteesi äärellä) tai lähettämään faksit tietokoneeseen. Jos valitset faksien edelleenlähetysten tai PC-Fax-vastaanoton, voit ottaa varmuuskopiointisuojaus en käyttöön.	56
		Faks. esikats.	Kyllä Ei*	Voit esikatsella fakseja.	60
	Raporttiaset.	Lähetysraport.	Kyllä Kyllä+Kuva Ei* Ei+Kuva Ei2 Ei2+Kuva	Lähetysten vahvistusraportin ja faksiraportin alkuasetukset.	80
		Yhteysrap.väli	Ei Joka 50. faksi* 6 h 12 h 24 h 2 päivän välein 7 päivän välein		80
	Tulosta viesti	—	—	Tulostaa muistiin tallennetut vastaanotetut faksit.	56
	Kaukokäyttö	—	---*	Aseta oma kauko-ohjaustunnuksesi.	63
	Jälj.oleva työ	—	—	Voit tarkistaa, mitkä tehtävät ovat muistissa, ja peruuttaa valitut tehtävät.	49
	Muut asetukset	Yhteensopivuus	Korkea* Normaali Perus (VoIP)	Säätää modeemin nopeutta, mikä voi auttaa ratkaisemaan lähetysongelmia.	144
 Tehtasasetukset näkyvät lihavoituina ja tähdellä merkittyinä.					

Verkko-valikko

Taso 1	Taso 2	Taso 3	Taso 4	Valinnat	Kuvaukset
Verkko	Kiinteä verkko	TCP/IP	BOOT method	Automaattinen* Static RARP BOOTP DHCP	Valitse käyttötarkoitusta parhaiten vastaava BOOT-menetelmä.
			IP-osoite	[000-255]. [000-255]. [000-255]. [000-255]	Näppäile IP-osoite.
			Aliver.peite	[000-255]. [000-255]. [000-255]. [000-255]	Näppäile aliverkon peite.
			Yhdyskäytävä	[000-255]. [000-255]. [000-255]. [000-255]	Näppäile yhdyskäytävän osoite.
			Solmun nimi	BRNXXXXXXXXXXXX	Anna solmun nimi.
			WINS-asetus	Automaattinen* Static	Valitsee WINS-asetustilan.
			WINS-palvelin	(Ensisijainen) 000.000.000.000 (Toissijainen) 000.000.000.000	Määrittää ensisijaisen tai toissijaisen palvelimen IP-osoitteen.
			Nimipalvelin	(Ensisijainen) 000.000.000.000 (Toissijainen) 000.000.000.000	Määrittää ensisijaisen tai toissijaisen palvelimen IP-osoitteen.
			APIPA	Kyllä* Ei	Varaa automaattisesti IP-osoitteen linkki-paikallinen-osoitealueelta.
			IPv6	Kyllä Ei*	Otaa IPv6-protokollan käyttöön tai poistaa sen käytöstä. Saat lisätietoja IPv6-protokollasta osoitteesta http://solutions.brother.com .
Katso lisätietoja <i>Verkkokäyttäjän oppaasta CD-ROM-levyllä.</i>					
 Tehdasasetukset näkyvät lihavoituina ja tähdellä merkittyinä.					

Taso 1	Taso 2	Taso 3	Taso 4	Valinnat	Kuvaukset
Verkko (Jatkuu)	Kiinteä verkko (Jatkuu)	Ethernet	—	Auto* 100B-FD 100B-HD 10B-FD 10B-HD	Valitsee Ethernet-linkkitilan.
	WLAN	TCP/IP	BOOT method	Automaattinen* Static RARP BOOTP DHCP	Valitse käyttötarkoitusta parhaiten vastaava BOOT-menetelmä.
			IP-osoite	[000-255]. [000-255]. [000-255]. [000-255]	Näppäile IP-osoite.
			Aliver.peite	[000-255]. [000-255]. [000-255]. [000-255]	Näppäile aliverkon peite.
			Yhdyskäytävä	[000-255]. [000-255]. [000-255]. [000-255]	Näppäile yhdyskäytävän osoite.
			Solmun nimi	BRWXXXXXXXXXXXXX	Anna solmun nimi.
			WINS-asetus	Automaattinen* Static	Valitsee WINS-asetustilan.
			WINS-palvelin	(Ensisijainen) 000.000.000.000 (Toissijainen) 000.000.000.000	Määrittää ensisijaisen tai toissijaisen palvelimen IP-osoitteen.
			Nimipalvelin	(Ensisijainen) 000.000.000.000 (Toissijainen) 000.000.000.000	Määrittää ensisijaisen tai toissijaisen palvelimen IP-osoitteen.
			APIPA	Kyllä* Ei	Varaa automaattisesti IP-osoitteen linkki-paikallinen-osoitealueelta.
Katso lisätietoja Verkkokäyttäjän oppaasta CD-ROM-levyllä.					
 Tehdasasetukset näkyvät lihavoituna ja tähdellä merkittyinä.					

Taso 1	Taso 2	Taso 3	Taso 4	Valinnat	Kuvaukset
Verkko (Jatkuu)	WLAN (Jatkuu)	TCP/IP (Jatkuu)	IPv6	Kyllä Ei*	Otaa IPv6-protokollan käyttöön.
		Ohjat. asennus	—	—	Voit määrittää tulostuspalvelimen.
		SES/WPS/AOSS	—	—	Voit määrittää langattoman verkon asetukset helposti yhden painikkeen painalluksella.
		WPS ja PIN-kd	—	—	Voit määrittää langattoman verkon asetukset helposti WPS- tai PIN-tunnuksen avulla.
		WLAN-tila	Tila	—	Näet langattoman verkon nykyisen tilan.
			Signaali	—	Näet langattoman verkon nykyisen signaali-voimakkuuden.
			SSID	—	Näet nykyisen SSID-tunnuksen.
			Yhteystapa	—	Näet nykyisen yhteystilan.
		Katso lisätietoja <i>Verkkokäyttäjän oppaasta CD-ROM-levyllä.</i>			
	Tehdasasetukset näkyvät lihavoituina ja tähdellä merkittyinä.				

Taso 1	Taso 2	Taso 3	Taso 4	Valinnat	Kuvaukset
Verkko (Jatkuu)	Sähköp./IFAX	S-postiosoite	S-postiosoite	—	Näppäile postiosoite (enintään 60 merkkiä).
		Palvelinaset.	SMTP-palvelin	Nimi (enintään 30 merkkiä) IP-osoite [000-255]. [000-255]. [000-255]. [000-255]	Näppäile SMTP-palvelimen osoite.
			SMTP-portti	[00001-65535]	Näppäile SMTP-portin numero.
			Lupa SMTP	Ei olemassa* SMTP-LUPA POP enn.SMTP	Valitsee sähköposti-ilmoitusten suojausmenetelmän.
			POP3-palvelin	Nimi (enintään 30 merkkiä) IP-osoite [000-255]. [000-255]. [000-255]. [000-255]	Näppäile POP3-palvelimen osoite.
			POP3-portti	[00001-65535]	Näppäile POP3-portin numero.
			Postil.tunnus	—	Näppäile postilaatikon nimi (enintään 20 merkkiä).
			Postil.salasa.	—	Näppäile POP3-palvelimen kirjautumisen salasana (enintään 20 merkkiä).
			APOP	Kyllä Ei*	Ottaa APOP-protokollan käyttöön tai poistaa sen käytöstä.
Katso lisätietoja <i>Verkkokäyttäjän oppaasta CD-ROM-levyllä.</i>					
	Tehtäasetukset näkyvät lihavoituina ja tähdellä merkittyinä.				

Taso 1	Taso 2	Taso 3	Taso 4	Valinnat	Kuvaukset		
Verkko (Jatkuu)	Sähköp. /IFAX (Jatkuu)	As.sähköp.vast	Auto pollaus	Kyllä* Ei	Tarkastaa POP3-palvelimen uudet viestit automaattisesti.		
			Poll. tiheys (Kun Auto pollaus-asetuksena on Kyllä.)	1 min 3 min 5 min 10 min* 30 min 60 min	Asettaa POP3-palvelimen uusien viestien tarkastuksen aikavälin.		
			Otsikko	Kaikki Aihe+Läh.+Vast. Ei mitään*	Valitsee tulostettavan postin otsikon sisällön.		
			Poista virhev.	Kyllä* Ei	Poistaa virheviestit automaattisesti.		
		Vahvistus	Kyllä MDN Ei*	Vastaanottaa ilmoitusviestejä.			
		As.sähköp.läh.	Aihe	—	Näyttää Internet-faksin tietoihin liitetyn aiheen.		
			Kokorajoitus	Kyllä Ei*	Rajoittaa sähköposti-asiakirjojen kokoa.		
			Vahvistus	Kyllä Ei*	Lähetää ilmoitusviestejä.		
		Edel.lähet.as.	Edelleenlähet.	Kyllä Ei*	Välittää asiakirjan toiseen faksilaitteeseen Internetin kautta.		
			Ed.läh.domain	—	Rekisteröi toimialuenimen.		
			Edel.läh.rap.	Kyllä Ei*	Tulostaa sarjalähetysraportin.		
		Katso lisätietoja <i>Verkkokäyttäjän oppaasta CD-ROM-levyllä.</i>					
		 Tehdasasetukset näkyvät lihavoituina ja tähdellä merkittyinä.					

Taso 1	Taso 2	Taso 3	Taso 4	Valinnat	Kuvaukset
Verkko (Jatkuu)	Skan. FTP:hen	Pass. tila	Kyllä* Ei	—	Voit asettaa passiivisen tilan käyttöön tai pois käytöstä FTP-palvelimen ja verkon palomuurin asetuksista riippuen.
		Portin nro	—	—	Voit muuttaa FTP-palvelimen kirjautumisen portin numeroa.
		Tied.nimi1	—	—	Seitsemän esiasetetun tiedostonimen lisäksi voit tallentaa kaksi käyttäjän määrittämää nimeä, joiden avulla voidaan luoda FTP-palvelinprofiili.
		Tied.nimi2	—	—	
		Asetusprofiili	Ei tallennettu	—	Voit tehdä FTP-profiilin asetukset.
	Aikavyöhyke	—	UTC+XX:XX	—	Asettaa paikallisen aikavyöhykkeesi.
	Verkkoliitântä	—	Kiinteä verkko* WLAN	—	Voit valita verkkoyhteystyyppin.
	LDAP	—	Kyllä Ei*	—	Mahdollistaa esimerkiksi faksinumeroiden ja sähköpostiosoitteiden haun palvelimelta.
	Tehdasasetuks.	—	Kyllä Ei	—	Palauttaa kaikki kiinteän ja langattoman verkon asetukset tehdasasetuksiin.
Katso lisätietoja <i>Verkkokäyttäjän oppaasta CD-ROM-levyllä.</i>					
	Tehdasasetukset näkyvät lihavoituna ja tähdellä merkittyinä.				

VALIK (VALIK) (jatkuu)

Taso 1	Taso 2	Taso 3	Valinnat	Kuvaukset	Sivu
Tulosta rap.	Lähetysvahvis.	—	—	Tulostaa nämä luettelot ja raportit.	80
	Ohje	—	—		
	Pikanumerot	—	Aakkosjärjestys Numerojärjestys		
	Faksiraportti	—	—		
	Käytt. aset.	—	—		
	Verkkoasetuk.	—	—		
Laitetiedot	Sarjanumero	—	—	Voit tarkistaa laitteen sarjanumeron.	163
Perusasetukset	Vastaustila	—	Vain faksi* Faksi/Puhelin Ulk.puh/Puh.vas. Manuaalinen	Valitse käyttötarkoitusta parhaiten vastaava vastaanottotila.	51
	Pvm&Aika	—	—	Lisää päivämäärän ja kellonajan nestekidenäyttöön sekä lähetettävien faksien otsikoihin.	Katso <i>Pika-asennus-opasta</i> .
	Nimitunnus	—	Fax: Nimi:	Lisää nimen ja faksinumeron jokaiseen lähetettävään faksisivuun.	
	Valintaääni	—	Tunnistus Ei tunnistusta*	Kytkee valintaäänien tunnistuksen päälle ja pois.	144
	Linjavalinta	—	Normaali* Keskus ISDN	Valitse puhelinlinjatyyppi.	66
	Kielivalinta	—	Suomi* Englanti Norja Ruotsi Tanska	Voit muuttaa nestekidenäytön kieltä.	Katso <i>Pika-asennus-opasta</i> .
 Tehdasasetukset näkyvät lihavoituina ja tähdellä merkittyinä.					

Fax ()

Taso 1	Taso 2	Taso 3	Valinnat	Kuvaukset	Sivu
Faxerot.kyky	—	—	Normaali* Hieno Erit. hieno Valokuva	Asettaa lähetettävien faksien erottelukyvyn.	47
Kontrasti	—	—	Automaattinen* Vaalea Tumma	Vaalentaa tai tummentaa lähetettävää faksia.	47
Skannauskoko	—	—	A4* A3 Letter Legal Ledger	Asettaa valotustason skannauskoon fakseille.	43
Ryhmlähetys	Lisää numero Puhelinluett.	—	—	Voit lähettää saman faksin useampaan kuin yhteen numeroon.	45
Esikatselu	—	—	Kyllä Ei*	Voit esikatsella faksiviestiä ennen sen lähetystä.	44
Ajast. lähetys	—	—	Kyllä (00:00) Ei*	Asettaa 24 tunnin muodossa kellonajan, jolloin ajastetut faksit lähetetään.	48
Keräyslähetys	—	—	Kyllä Ei*	Yhdistää kaikki samaan faksinumeroon lähetettävät ajastetut faksit yhteen lähetykseen.	49
Lähetä heti	—	—	Kyllä Ei*	Voit lähettää faksin ilman muistin käyttöä.	48
Pollauslähet.	—	—	Normaali Suojattu Ei*	Asettaa asiakirjan laitteessa siten, että se voidaan noutaa toisella faksilaitteella.	84
Pollaus vast.	—	—	Normaali Suojattu Ajastin Ei*	Asettaa laitteesi pollaamaan toista faksilaitetta.	82
Ulkomaanlinja	—	—	Kyllä Ei*	Jos sinulla on ongelmia faksien lähettämässä ulkomaille, ota tämä asetus käyttöön.	48
Aseta uusi oletus	—	—	Kyllä Ei	Voit tallentaa faksiasetuksesi.	49
 Tehdasasetukset näkyvät lihavoituina ja tähdellä merkittyinä.					

Taso 1	Taso 2	Taso 3	Valinnat	Kuvaukset	Sivu
Tehdasasetukset	—	—	Kyllä Ei	Voit palauttaa kaikki asetukset tehdasasetuksiin.	50
Historia	Lähtevä puhelu	Faksin lähettäminen	—	Voit valita numeron lähtevien puheluiden muistista ja lähettää faksin siihen, lisätä sen pika- tai lyhytvalintanumeroihin tai poistaa sen.	72
		Lisää	Lisää lyhytvalint.		
			Lisää pikavalint.		
			Poista		
Puhelinluett.	Faksin lähettäminen	—	—	Voit valita numeron painamalla vain muutamia näppäimiä (ja Start).	42
	Lisää	Aseta lyhytvalinta	—	Voit valita numeron painamalla vain muutamia näppäimiä.	74
		Aseta pikavalinta	—	Voit määrittää pikavalintanumeroja.	72
		Luo ryhmiä	—	Voit määrittää ryhmänumeroja ryhmälähetystä varten.	77
		Muuta	—	Voit muuttaa pika- ja lyhytvalintanumeroita.	74
		Poista	—	Voit poistaa pika- ja lyhytvalintanumeroita.	77
 Tehdasasetukset näkyvät lihavoituina ja tähdellä merkittyinä.					

Scan ()

Taso 1	Valinta 1	Valinta 2	Valinta 3	Kuvaukset	Sivu
Skannaa sähköpost	PC	—	—	Voit skannata mustavalkoisen tai värillisen asiakirjan sähköpostisovellukseesi.	Katso CD-ROM-levyllä olevaa Ohjelmiston käyttö-opasta.
	Sähköpostipalv.	Laatu	Väri 150 dpi*	Valitse tiedostomuodon, jolla skannattuja tietoja lähetetään sähköpostipalvelimen kautta.	
			Väri 300 dpi		
		Väri 600 dpi			
		M/V 200x100 dpi			
		M/V 200 dpi			
		Tiedostotyyppi	(Jos valitsit laatuasetuksista värillisen vaihtoehdon)		
(Jos valitsit laatuasetuksista mustavalkoisen vaihtoehdon)	JPEG				
Tiedostotyyppi	(Jos valitsit laatuasetuksista mustavalkoisen vaihtoehdon)	TIFF			
	PDF*				
Skannauskoko	A4*	Asettaa valotustason skannaukseen.			
A3					
Letter					
Legal					
Ledger					
Aseta uusi oletus	Kyllä	Voit tallentaa skannausasetuksesi.			
	Ei				
Tehdasasetukset	Kyllä	Voit palauttaa kaikki asetukset tehdasasetuksiin.			
	Ei				
Skannaa kuvaksi	—	—	—	Voit skannata värillisen kuvan grafiikkasovellukseen.	Katso CD-ROM-levyllä olevaa Ohjelmiston käyttö-opasta.
Skannaa teks. tun.	—	—	—	Voit muuntaa tekstiasiakirjan muokattavaksi tekstitiedostoksi.	
Skannaa tiedost.	—	—	—	Voit skannata mustavalkoisen tai värillisen asiakirjan tietokoneeseen.	
 Tehdasasetukset näkyvät lihavoituina ja tähdellä merkittyinä.					

Taso 1	Valinta 1	Valinta 2	Valinta 3	Kuvaukset	Sivu
Skannaammediak. (kun muistikortti tai USB-muistitikku on käytössä)	Laatu	—	Väri 150 dpi* Väri 300 dpi Väri 600 dpi M/V 200x100 dpi M/V 200 dpi	Voit valita skannauksen erottelukyvyn ja asiakirjan tiedostomuodon.	116
	Tiedostotyyppi	—	(Jos valitsit laatuasetuksista värillisen vaihtoehdon) PDF* JPEG		
			(Jos valitsit laatuasetuksista mustavalkoisen vaihtoehdon) TIFF PDF*		
	Skannauskoko	—	A4* A3 Letter Legal Ledger	Asettaa valotustason skannaukseen skannaukselle.	117
	Tiedostonimi	—	—	Voit antaa tiedostolle uuden nimen.	117
	Aseta uusi oletus	—	Kyllä Ei	Voit tallentaa skannausasetuksesi.	117
Tehdasasetukset	—	Kyllä Ei	Voit palauttaa kaikki asetukset tehdasasetuksiin.	117	

 Tehdasasetukset näkyvät lihavoituina ja tähdellä merkittyinä.

Taso 1	Valinta 1	Valinta 2	Valinta 3	Kuvaukset	Sivu
Skannaa FTP: hen	Nimi (Valitse tai anna nimi, jota haluat käyttää FTP-palvelimen profiilin nimenä. Nimi näkyy nestekidenäytössä.)	Laatu	Väri 150 dpi* Väri 300 dpi Väri 600 dpi M/V 200x100 dpi M/V 200 dpi	Valitse tiedostomuodon, jolla skannatut tiedot lähetetään FTP:n kautta.	Katso CD-ROM-levyllä olevaa Ohjelmiston käyttö-opasta.
		Tiedostotyyppi	(Jos valitsit laatuasetuksista värillisen vaihtoehdon) PDF* JPEG		
			(Jos valitsit laatuasetuksista mustavalkoisen vaihtoehdon) TIFF PDF*		
		Skannauskoko	A4* A3 Letter Legal Ledger	Asettaa valotustason skannaukseen skannaukselle.	
		Tiedostonimi	—	Voit antaa tiedostolle uuden nimen.	
		Aseta uusi oletus	Kyllä Ei	Voit tallentaa skannausasetuksesi.	
		Tehdasasetukset	Kyllä Ei	Voit palauttaa kaikki asetukset tehdasasetuksiin.	
 Tehdasasetukset näkyvät lihavoituina ja tähdellä merkittyinä.					

Taso 1	Valinta 1	Valinta 2	Valinta 3	Kuvaukset	Sivu
Skannaa FTP: hen (Jatkuu)	IP-osoite (Anna FTP- palvelimen IP-osoite.)	Laatu	Väri 150 dpi* Väri 300 dpi Väri 600 dpi M/V 200x100 dpi M/V 200 dpi	Valitse tiedostomuodon, jolla skannatut tiedot lähetetään FTP:n kautta.	Katso CD-ROM- levyllä olevaa Ohjel- miston käyttö- opasta.
		Tiedosto- tyyppi	(Jos valitsit laatuasetuksista värillisen vaihtoehdon) PDF* JPEG (Jos valitsit laatuasetuksista mustavalkoisen vaihtoehdon) TIFF PDF*		
		Skannauskoko	A4* A3 Letter Legal Ledger		
		Tiedostonimi	—	Voit antaa tiedostolle uuden nimen.	
		Aseta uusi oletus	Kyllä Ei	Voit tallentaa skannausasetuksesi.	
		Tehdasasetukset	Kyllä Ei	Voit palauttaa kaikki asetukset tehdasasetuksiin.	
		 Tehdasasetukset näkyvät lihavoituina ja tähdellä merkittyinä.			



Copy ()

Taso 1	Taso 2	Taso 3	Valinnat	Kuvaukset	Sivu
Laatu	—	—	Nopea Normaali* Paras	Valitse kopion erottelukyky seuraavalle kopiolle.	89
Suuren./Pienen.	100%*	—	—	—	90
	Suurena	—	198% 10x15cm i A4 186% 10x15cm - LTR 142% A4→A3, A5→A4	Voit valita seuraavan kopion suurennussuhteen.	90
	Pienennä	—	97% LTR → A4 93% A4 → LTR 83% LGL → A4 69% A3→A4, A4→A5 47% A4 → 10x15cm	Voit valita seuraavan kopion pienennyssuhteen.	90
	Sovita siv.	—	—	Laite säätää koon automaattisesti asettamasi paperikoon mukaan.	90
	Mukau. (25-400%)	—	—	Voit valita seuraavan kopion suurennus- tai pienennyssuhteen.	90
Kasetin valinta	—	—	Kasetti#1* Kasetti#2	Valitsee kopiointitilassa käytettävän paperikasetin.	94
Paperityyppi (vain kasetti 1)	—	—	Tav. paperi* Mustesuihkupap. Brother BP71 Muu kiiltävä Kalvo	Valitse paperityyppi, joka vastaa paperikasetissa olevaa paperia.	93
Paperikoko (vain kasetti 1)	—	—	A4* A5 A3 10x15cm Letter Legal Ledger	Valitse paperikoko, joka vastaa paperikasetissa olevaa paperia.	93
 Tehdasasetukset näkyvät lihavoituina ja tähdellä merkittyinä.					

Taso 1	Taso 2	Taso 3	Valinnat	Kuvaukset	Sivu
Kirkkaus	—	—	<p>Tumma Vaalea</p> <p>-2</p> <p>-1</p> <p>0</p> <p>+1</p> <p>+2</p>	Säätää kopioiden kirkkautta.	93
Kontrasti	—	—	<p>-</p> <p>+</p> <p>-2</p> <p>-1</p> <p>0</p> <p>+1</p> <p>+2</p>	Säätää kopioiden kontrastia.	93
Pinoa/Lajittele	—	—	Pinoa* Lajittele	Voit pinota tai lajitella monen kappaleen kopioita.	92
Sivun asettelu	—	Ei (1in1)* 2in1 (P) 2in1 (L) 4in1 (P) 4in1 (L) 1-2 Juliste (2 x 2) Juliste (3 x 3)	Jos valitset koon A3 tai Ledger. (Kun valitset vaihtoehdon 2 in 1) LGRx2 → LGRx1 LTRx2 → LGRx1 A3x2 → A3x1 A4x2 → A3x1 (Kun juliste 2x2 on valittuna) LGRx1 → LGRx4 LTRx1 → LGRx4 A3x1 → A3x4 A4x1 → A3x4	Voit ottaa N in 1-, 1-2- tai julistekopioita.	91
Vinosäätö	—	—	Autom.* Ei	Jos skannattu kopio on vinossa, laite voi korjata tiedot automaattisesti.	94
Kirjakopio	Kyllä	—	—	Korjaa tummat reunat ja vinouden kopioitaessa valotustasolta.	95
	On (esikats.)	(Vinosäätö) Varjotiheys	—		
	Ei*	—	—		
Vesileimakop	Käytä vesileimaa	—	Katso vesileiman kopiointiasetukset seuraavasta taulukosta.	Voit sijoittaa logon tai tekstiä asiakirjaan vesileiman tavoin.	95
	Muokkaa mallia				
	Käytä kuvaa				
Tehdasasetukset näkyvät lihavoituina ja tähdellä merkittyinä.					



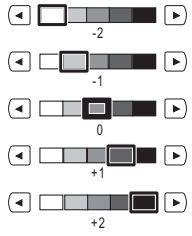







Taso 1	Taso 2	Taso 3	Valinnat	Kuvaukset	Sivu
2-puolinen kopia	Kyllä	—	Pysty Kään pitkä reun Pysty Kään lyhyt reun Vaaka Kään pitkä reun Vaaka Kään lyhyt reun	Otaa kaksipuolisen tulostuksen käyttöön tai poistaa sen käytöstä. Voit valita myös pitkän sivun tai lyhyen sivun käännön kaksipuoliselle tulostukselle.	96
	Ei*	—	—		
Suosikki-asetukset	tallenna	—	Suosikki:1	Voit tallentaa suosikkiasetuksesi.	99
	uusi nimi		Suosikki:2 Suosikki:3		
 Tehdasasetukset näkyvät lihavoituina ja tähdellä merkittyinä.					

Vesileiman kopiointiasetukset

Valinta 1	Valinta 2	Valinta 3	Valinta 4	Kuvaukset	Sivu
Muokkaa mallia	—	Teksti	LUOTTAMUKS.* LUONNOS KOPIO	Sijoittaa tekstiä asiakirjaan vesileiman tavoin käyttäen mallia.	95
	—	Paikka	A B C D E* F G H I Kuvio		
	—	Koko	Pieni Keskikok.* Iso		
	—	Kulma	-90° -45°* 0° +45° +90°		
	—	Läpinäkyvyys			
	—	Väri	Kel Vihreä Ora Musta* Sin Pun Vio		
 Tehdasasetukset näkyvät lihavoituina ja tähdellä merkittyinä.					

Valinta 1	Valinta 2	Valinta 3	Valinta 4	Kuvaukset	Sivu
Käytä kuvaa	Skann. (Aseta sivu laitteeseen ja paina Start-näppäintä.)	Läpinäkyvyys		Sijoittaa logon tai tekstiä asiakirjaan vesileiman tavoin käyttäen skannattua kuvaa.	95
	Media	Paikka	A B C D E* F G H I Kuvio	Sijoittaa logon tai tekstiä asiakirjaan vesileiman tavoin käyttäen kuvaa siirrettävältä levytä.	
			Koko	Pieni Keskikok.* Iso	
			Kulma	-90° -45°* 0° +45° +90°	
			Läpinäkyvyys		
Tehdasasetukset näkyvät lihavoituina ja tähdellä merkittyinä.					

Photo Capture ()

Taso 1	Taso 2	Taso 3	Valinnat	Kuvaukset	Sivu
Katso kuvat	 (Tulosta kaikki kuvat)	 (Autom. korjaus)	Katso seuraavan taulukon tulostusasetuksia.	Voit tulostaa kaikki muistikortin tai USB-muistitikun kuvat.	105
	 (Diaesitys)			Laite käynnistää valokuvien diaesityksen.	
Valokuvatehosteet	Korosta	 (Autom. korjaus)	Katso seuraavan taulukon tulostusasetuksia.	Voit säätää valokuvia näillä asetuksilla.	107
		 (Korost. ihonvär.)			
		 (Korosta maisema)			
		 (Poist punasilmä)			
		 (Yksivärinen)			
		 (Seepia)			
		 (Autom. korjaus Poist punasilmä)			
	Trimmaus	—		Voit trimmata kuvaa ja tulostaa kuvasta osan.	107
Sis.luett tulostus	Sis.luettelo	6 kuvaa/rivi* 5 kuvaa/rivi	Katso seuraavan taulukon tulostusasetuksia.	Voit tulostaa pikkukuvasivun.	106
	Tulosta kuvat	—		Voit tulostaa yksittäisen kuvan.	107
 Tehdasasetukset näkyvät lihavoituina ja tähdellä merkittyinä.					

Tulostusasetukset

Valinta 1	Valinta 2	Valinta 3	Valinta 4	Kuvaukset	Sivu
Tulostuslaatu (Ei tule esiin DPOF-tulostuksessa.)	Normaali Valokuva*	—	—	Valitse tulostuslaatu.	111
Paperityyppi	Tav. paperi Mustes.pap. Brother BP71 Muu kiiltävä*	—	—	Valitse paperityyppi.	111
Paperikoko	10x15cm* 13x18cm A4 A3 Letter Ledger	(Kun A4 tai Letter on valittu) 8x10cm 9x13cm 10x15cm 13x18cm 15x20cm Maks. koko*	—	Valitse paperi- ja tulostuskoko.	111
Kirkkaus (Ei tule esiin, kun Valokuvatehosteet on valittu.)	<p>Tumma Vaalea</p> <p>◀ [Tumma] [Vaalea] ▶ -2</p> <p>◀ [Tumma] [Vaalea] ▶ -1</p> <p>◀ [Tumma] [Vaalea] ▶ 0</p> <p>◀ [Tumma] [Vaalea] ▶ +1</p> <p>◀ [Tumma] [Vaalea] ▶ +2</p>	—	—	Säätää kirkkautta.	112
Kontrasti (Ei tule esiin, kun Valokuvatehosteet on valittu.)	<p>- +</p> <p>◀ [Tumma] [Vaalea] ▶ -2</p> <p>◀ [Tumma] [Vaalea] ▶ -1</p> <p>◀ [Tumma] [Vaalea] ▶ 0</p> <p>◀ [Tumma] [Vaalea] ▶ +1</p> <p>◀ [Tumma] [Vaalea] ▶ +2</p>	—	—	Säätää kontrastia.	112
 Tehdasasetukset näkyvät lihavoituina ja tähdellä merkittyinä.					

Valinta 1	Valinta 2	Valinta 3	Valinta 4	Kuvaukset	Sivu
Värin korostus (Ei tule esiin, kun Valokuvatehosteet on valittu.)	Kyllä Ei*	Valk. tasapai.		Säätää valkoisen alueen sävyjä.	112
		Terävyys		Terävöittää kuvan yksityiskohtia.	
		Väritiheys		Säätää kuvan värin kokonaisuutta.	
Rajaus	Kyllä* Ei	—	—	Rajaa kuvaa sen marginaaleista, jotta se sopii paperi- tai tulostuskokoon. Poista toiminto käytöstä, jos haluat tulostaa kuvat kokonaisina tai estää tahattoman rajauksen.	114
Reunaton	Kyllä* Ei	—	—	Laajentaa tulostusalueen paperin reunoihin saakka.	114
Pvm tulostus (Ei tule esiin, kun DPOF-tulostus on valittu.)	Kyllä Ei*	—	—	Tulostaa päivämäärän valokuvaan.	114
Aseta uusi olet.	Kyllä Ei	—	—	Voit tallentaa tulostusasetuksesi.	115
Tehdasasetukset	Kyllä Ei	—	—	Voit palauttaa kaikki asetukset tehdasasetuksiin.	117
 Tehdasasetukset näkyvät lihavoituina ja tähdellä merkittyinä.					

Puhelinluett. ([Puhelinluett.](#))

Taso 1	Taso 2	Taso 3	Valinnat	Kuvaukset	Sivu
Puhelinluett.	Faksin lähettäminen	—	—	Voit valita numeron painamalla vain muutamia näppäimiä (ja Start).	42
	Lisää	Aseta lyhytvalinta	—	Voit valita numeron painamalla vain muutamia näppäimiä.	74
		Aseta pikavalinta	—	Voit tallentaa useimmin käyttämäsi numerot pikavalintanäppäimiin.	72
		Luo ryhmiä	—	Voit määrittää ryhmänumeroja ryhmälähetystä varten.	77
		Muuta	—	Voit muuttaa pika- ja lyhytvalintanumeroita.	76
		Poista	—	Voit poistaa pika- ja lyhytvalintanumeroita.	76
 Tehdasasetukset näkyvät lihavoituina ja tähdellä merkittyinä.					

Historia ([Historia](#))

Taso 1	Taso 2	Taso 3	Valinnat	Kuvaukset	Sivu
Historia	Lähtevä puhelu	Faksin lähettäminen	—	Voit valita numeron lähtevien puheluiden muistista ja lähettää faksin siihen, lisätä sen pika- tai lyhytvalintanumeroihin tai poistaa sen.	72
		Lisää	Lisää lyhytvalint.		
			Lisää pikavalint.		
			Poista		
 Tehdasasetukset näkyvät lihavoituina ja tähdellä merkittyinä.					



Tekstin syöttäminen

Ohjelmoidessasi tiettyjä valikon asetuksia saatat joutua näppäilemään laitteeseen tekstiä. Valitse numerot, kirjaimet tai erikoismerkit painamalla . Kullekin nestekidenäytön näppäimelle on määritetty enintään neljä kirjainta.

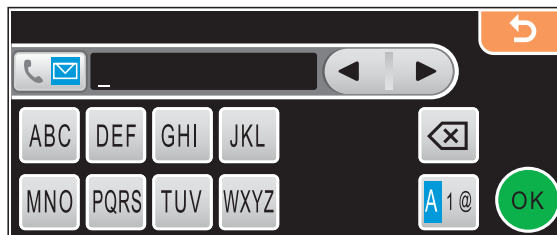
Painamalla toistuvasti oikeaa näppäintä saat näkyviin haluamasi merkin.



Välilyöntien lisääminen

Kun haluat lisätä välilyönnin, valitse erikoismerkit painamalla  ja paina sitten välilyöntinäppäintä  tai .



Vinkki

Käytettävissä olevat merkit saattavat vaihdella maittain.

Virheiden korjaaminen

Jos näppäilit väärän kirjaimen ja haluat vaihtaa sen, siirrä kohdistin väärän kirjaimen alle käyttämällä nuolinäppäimiä. Paina sitten . Näppäile sen jälkeen oikea merkki uudelleen. Voit myös lisätä merkkejä siirtämällä kohdistinta ja näppäilemällä merkin.

Kirjainten toistaminen

Kun haluat näppäillä kirjaimen, joka on samassa näppäimessä kuin edellinen kirjain, siirrä kohdistin oikealle painamalla  ja paina näppäintä sitten uudelleen.

Yleistä

Tulostintyyppi	Mustesuihku
Tulostusmenetelmä	Mustavalkoinen: Pietso, 94 × 2 suutinta Väri: Pietso, 94 × 3 suutinta
Muistikapasiteetti	64 Mt
Nestekidenäyttö	Kosketusnäyttö 4,2 tuumaa (106,7 mm) värillinen nestekidenäyttö Kosketusnäytön aktiivinen alue 4,0 tuumaa (100,3 mm)
Virtalähde	AC 220-240 V, 50/60 Hz
Tehonkulutus	Virransäästötila: Keskimäärin 0,9 W Lepotila: Keskimäärin 4,5 W Valmiustila: Keskimäärin 6,5 W Toiminta: Keskimäärin 29 W

Mitat

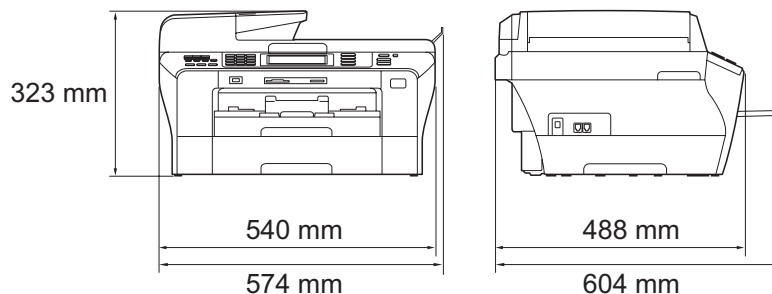

Paino	16,5 kg
Melutaso	Toiminta: LPAM = 50 dB tai vähemmän ¹
Standardin ISO 9296 mukainen melutaso	Toiminta: LWAd = 63,6 dB (A) (mustavalkoinen) LWAd = 55,4 dB (A) (värillinen)
	Toimistolaitteita, joiden LWAd on > 63 dB (A), ei voi käyttää tiloissa, joissa tehdään keskittymistä vaativaa työtä. Tällaiset laitteet on sijoitettava erillisiin tiloihin niiden meluhaitan takia.
Lämpötila	Toiminta: 10-35 °C Paras tulostuslaatu: 20-33 °C
Kosteus	Toiminta: 20-80 % (ilman tiivistymistä) Paras tulostuslaatu: 20-80 % (ilman tiivistymistä)
ADS (automaattinen dokumenttien syöttölaite)	Suosittelun käyttöympäristö parhaiden tulosten saavuttamiseksi: Korkeintaan 50 sivua Lämpötila: 20-30 °C Kosteus: 50-70 % Paperi: 80 g/m ²
Paperikasetti 1	100 arkkia 80 g/m ²
Paperikasetti 2	250 arkkia 80 g/m ²

¹ Riippuu tulostusolosuhteista.

Tulostusmateriaali

Paperin syöttö

Paperikasetti 1

■ Paperityyppi:

Tavallinen paperi, mustesuihkupaperi (päällystetty paperi), kiiltävä paperi², piirtoheitinkalvot^{1 2} sekä C5-, Com-10-, DL-, Monarch- ja JE4-kirjekuoret

■ Paperikoko:

Ledger, A3, Letter, Legal, Executive, A4, A5, A6, JIS B4, JIS B5, kirjekuoret (No.10, DL, C5, Monarch, JE4), valokuva 10 × 15 cm, valokuva L (89 × 127 mm), valokuva 2L (13 × 18 cm), arkistokortti ja postikortti³

Leveys: 89-297 mm

Pituus: 127-432 mm

Katso lisätietoja kohdasta *Paperin paino, paksuus ja kapasiteetti* sivulla 23.

■ Paperikasetin enimmäiskapasiteetti:

Noin 100 arkkia 80 g/m² painavaa tavallista paperia

Paperikasetti 2

■ Paperityyppi:

Tavallinen paperi

■ Paperikoko:

Ledger, A3, Letter, Legal, A4, JIS B5, JIS B4, EXE

Leveys: 182-297 mm

Pituus: 257-432 mm

Katso lisätietoja kohdasta *Paperin paino, paksuus ja kapasiteetti* sivulla 23.

■ Paperikasetin enimmäiskapasiteetti:

Noin 250 arkkia 80 g/m² painavaa tavallista paperia

Korkeintaan 50 kpl A4-arkkia tavallista paperia (tulostetaan tekstipuoli ylöspäin luovutusalueelle)²

Paperin tulostus

¹ Käytä ainoastaan mustesuihkutulostukseen suositeltuja piirtoheitinkalvoja.

² Käytettäessä kiiltävää paperia tai piirtoheitinkalvoja suosittelemme arkkien poistamista luovutusalueesta heti tulostuksen jälkeen, jotta teksti ei tahraantuisi.

³ Katso *Paperityyppi ja -koko eri käyttötarkoituksiin* sivulla 22.

Faksaus

Yhteensopivuus	ITU-T ryhmä Super G3
Koodausjärjestelmä	MH/MR/MMR/JPEG
Modeemin nopeus	Automaattinen valinta 33 600 bittiä sekunnissa
Asiakirjan koko	ADS:n leveys: 148-297 mm ADS:n pituus: 148-432 mm Valotustason leveys: enint. 297 mm Valotustason pituus: enint. 432 mm
Skannausleveys	288 mm
Tulostusleveys	291 mm
Harmaasävy	256 sävyä
Pollaustyypit	Normaali, Suojattu, Ajastettu, Sarjapollaus: (vain mustavalkoinen)
Kontrastin säätö	Automaattinen/vaalea/tumma (manuaalinen asetus)
Erottelukyky	<ul style="list-style-type: none"> ■ Vaakasuora 8 pistettä/mm ■ Pystysuunnassa <ul style="list-style-type: none"> Normaali 3,85 viivaa/mm (mustavalkoinen) 7,7 viivaa/mm (värillinen) Hieno 7,7 viivaa/mm (mustavalkoinen/värillinen) Valokuva 7,7 viivaa/mm (mustavalkoinen) Erittäin hieno 15,4 viivaa/mm (mustavalkoinen)
Pikavalinta	6 (3 × 2)
Lyhytvalinta	100 asemaa × 2 numeroa
Ryhmät	Korkeintaan 6
Ryhmlähetys ¹	256 asemaa
Automaattinen uudelleevalinta	3 kertaa 5 minuutin välein
Soittoviive	0, 1, 2, 3, 4 tai 5 soittoa

Liitäntä	Yleinen puhelinverkko
Lähetys muistista	Korkeintaan 480 ² /400 ³ sivua
Paperi loppu - vastaanotto	Korkeintaan 480 ² /400 ³ sivua

- 1 Vain mustavalkoinen
- 2 "Sivua" viittaa "Brother Standard Chart No. 1" -testisivuun (tyypillinen liikekirje, normaali erottelukyky, MMR-koodaus). Pidätämme oikeuden muuttaa teknisiä tietoja ja painettua aineistoa ilman ennakoilmoitusta.
- 3 "Sivua" viittaa "ITU-T Test Chart #1" -testisivuun (tyypillinen liikekirje, normaali erottelukyky, MMR-koodaus). Pidätämme oikeuden muuttaa teknisiä tietoja ja painettua aineistoa ilman ennakoilmoitusta.

Kopiointi

Väri/mustavalkoinen

Kyllä/Kyllä

Asiakirjan koko

ADS:n leveys: 148-297 mm

ADS:n pituus: 148-432 mm

Valotustason leveys: enint. 297 mm

Valotustason pituus: enint. 432 mm

Kopiointileveys: enint. 291 mm

Useita kopioita

Pinoaa/lajittelee enintään 99 sivua

Erottelukyky

- Skannaa enintään 1200 × 1200 dpi:n tarkkuudella.

- Tulostaa enintään 1200 × 1200 dpi:n tarkkuudella.

Kaksipuolinen

- Paperityyppi:

 - Tavallinen paperi

- Paperikoko:

 - A4, A5 tai Letter

- Paperikasetti:

 - Paperikasetti 1

PhotoCapture Center™

Yhteensopivat tietovälineet ¹	CompactFlash® (4 Mt – 8 Gt) (vain tyyppi I, tyyppi 2 ja Microdrive™ eivät ole yhteensopivia) (Compact I/O -kortteja, kuten Compact LAN - lähiverkkokorttia tai Compact Modem -modeemikorttia, ei tueta.) Memory Stick™ Memory Stick PRO™ Memory Stick Duo™ ja sovitin Memory Stick Micro™ (M2™) ja sovitin SD ² SDHC ³ microSD ja sovitin miniSD™ ja sovitin xD-Picture Card™ ⁴ USB-muistitikku ⁵
Erottelukyky	Enintään 1200 × 2400 dpi
Tiedostotunnus (Tiedostomuoto) (Kuvamuoto)	DPOF, EXIF ja DCF Valokuvatulostus: JPEG ⁶ Skannaus mediakorttiin: JPEG ja PDF (värillinen) TIFF, PDF (mustavalkoinen)
Tiedostojen lukumäärä	Korkeintaan 999 tiedostoa (Muistikorttien tai USB-muistitikun kansio lasketaan mukaan.)
Kansio	Tiedosto on tallennettava muistikortin tai USB-muistitikun 4. kansiotasolle.
Reunaton	Ledger, A3, Letter, A4, valokuva (10 × 15 cm), valokuva 2L (13 × 18 cm) ⁷

¹ Muistikortit, sovitimet tai USB-muistitikku eivät kuulu toimitukseen.

² 16 Mt – 2 Gt

³ 4 – 8 Gt

⁴ Tavallinen xD-Picture Card™ 16–512 Mt
Tyyppin M xD-Picture Card™ 256 Mt – 2 Gt
Tyyppin M⁺ xD-Picture Card™ 1 Gt ja 2 Gt
Tyyppin H xD-Picture Card™ 256 Mt – 2 Gt

⁵ USB 2.0 -standardi
USB-massamuististandardi 16 Mt – 8 Gt
Tuettu muoto: FAT12/FAT16/FAT32

⁶ Progressive JPEG -muoto ei ole käytettävissä.

⁷ Katso *Paperityyppi ja -koko eri käyttötarkoituksiin* sivulla 22.

PictBridge

Yhteensopivuus

Tukee Camera & Imaging Products Associationin PictBridge-standardia CIPA DC-001.

Lisätietoja saat osoitteesta <http://www.cipa.jp/pictbridge>.

Liitäntä

USB-suoraliitäntä

Skanneri

Väri/mustavalkoinen	Kyllä/Kyllä
TWAIN-yhteensopiva	Kyllä (Windows® 2000 Professional / Windows® XP / Windows® XP Professional x64 Edition / Windows Vista®) Mac OS® X 10.2.4 tai uudempi
WIA-yhteensopiva	Kyllä (Windows® XP ¹ / Windows Vista®)
Väriin syvyys	48-bittinen värinkäsittely (syöttötiedot) 24-bittinen värinkäsittely (tulostustiedot)
Erottelukyky	Enintään 19200 × 19200 dpi (interpoloitu) ² Enintään 1200 × 2400 dpi (optinen) (valotustaso) Enintään 1200 × 600 dpi (optinen) (ADS)
Skannausnopeus	Mustavalkoinen: korkeintaan 3,39 s Värillinen: korkeintaan 4,49 s (A4-koko, 100 × 100 dpi)
Asiakirjan koko	ADS:n leveys: 148-297 mm ADS:n pituus: 148-432 mm Valotustason leveys: enint. 297 mm Valotustason pituus: enint. 432 mm
Skannausleveys	Korkeintaan 291 mm
Harmaasävy	256 sävyä

¹ Windows® XP:llä viitataan tässä käyttöoppaassa seuraaviin: Windows® XP Home Edition, Windows® XP Professional ja Windows® XP Professional x64 Edition.

² Enintään 1200 × 1200 dpi:n skannaus käytettäessä WIA-ohjainta Windows® XP- ja Windows Vista® -käyttöjärjestelmässä (enintään 19200 × 19200 dpi:n erottelukyky voidaan valita Brother-skannausapuohjelmasta).

Tulostin

Tulostinohjain	Windows® 2000 Professional / Windows® XP / Windows® XP Professional x64 Edition / Windows Vista® -ohjain, joka tukee Brother Native Compression -tilaa
Erottelukyky	Mac OS® X 10.2.4 tai uudempi: Brother-musteohjain Enintään 1200 × 6000 dpi ¹ 1200 × 2400 dpi ¹ 1200 × 1200 dpi 600 × 600 dpi 600 × 300 dpi 600 × 150 dpi (värillinen) 450 × 300 dpi (mustavalkoinen) ¹
Tulostusnopeus	Korkeintaan 35 sivua/min (mustavalkoinen) ² Korkeintaan 28 sivua/min (värillinen) ²
Tulostusleveys	291 mm (297 mm) ³ (A3-koko)
Reunaton	Ledger, A3, Letter, A4, A6, B4, valokuva (10 × 15 cm), valokuva L (89 × 127 mm), valokuva 2L (13 × 18 cm), arkistokortti, postikortti ⁴
Kaksipuolinen	<ul style="list-style-type: none"> ■ Paperityyppi: Tavallinen paperi ■ Paperikoko: A4, A5, A6, Letter, Executive, JIS B5 ■ Paperikasetti: Paperikasetti 1

¹ Kaksipuolista tulostusta ei tueta.

² Perustuu Brotherin vakiomalliin.
A4-koko vedostilassa.

³ Kun reunaton tulostus on käytössä.

⁴ Katso *Paperityyppi ja -koko eri käyttötarkoituksiin* sivulla 22.

Liitännät

USB ^{1 2}

USB 2.0 -liitäntäkaapeli, jonka pituus on korkeintaan 2 m.

Lähiverkkokaapeli ³

Ethernet UTP-kaapeli, luokka 5 tai parempi.

Langaton lähiverkko

Laite tukee langattoman lähiverkon langatonta IEEE 802.11b/g -yhteyttä käyttämällä infrastruktuuritilaa tai langatonta vertaisverkkoyhteyttä ad-hoc-tilassa.

¹ Laitteessa on Hi-speed USB 2.0 -liitäntä. Laite voidaan lisäksi kytkeä tietokoneeseen, jossa on USB 1.1 -liitäntä.

² Macintosh[®]-tietokoneen yhteydessä ei tueta muiden valmistajien USB-portteja.

³ Katso lisätietoja verkkomäärittämisestä *Verkkokäyttäjän oppaasta*.

Tietokoneelle asetetut vaatimukset

TUETUT KÄYTTÖJÄRJESTELMÄT JA OHJELMISTOTOIMINNOT								
Laiteympäristö ja käyttöjärjestelmäversio		Tuetut PC-ohjelmistotoiminnot	PC-liitäntä	Suorittimen vähimmäisnopeus	RAM-muistin vähimmäiskoko	Suositeltu RAM-muistin koko	Asennukseen tarvittava kiintolevyn koko	
							Ohjaimet	Sovellukset
Windows® 1	Windows® 2000 Professional 5	Tulostus, PC-Fax 4, skannaus, siirrettävä levy	USB, 10/100 BaseTx (Ethernet), Langaton 802.11b/g	Intel® Pentium® II tai vastaava	64 Mt	256 Mt	110 Mt	340 Mt
	Windows® XP Home 2 5 Windows® XP Professional 2 5				128 Mt		110 Mt	340 Mt
	Windows® XP Professional x64 Edition 2			64-bittisten prosessorien (Intel®64 tai AMD64) tuki	256 Mt	512 Mt	110 Mt	340 Mt
	Windows Vista® 2			Intel® Pentium® 4 tai vastaava 64-bittisten prosessorien (Intel®64 tai AMD64) tuki	512 Mt	1 Gt	600 Mt	530 Mt
Macintosh® 6	Mac OS® X 10.2.4–10.4.3	Tulostus, PC-Fax-lähetys 4, skannaus, siirrettävä levy	USB 3, 10/100 BaseTx (Ethernet), Langaton 802.11b/g	PowerPC G4/G5 PowerPC G3 350 MHz	128 Mt	256 Mt	80 Mt	400 Mt
	Mac OS® X 10.4.4 tai uudempi			PowerPC G4/G5 Intel® Core™ -suoritin	512 Mt			
Olosuhteet:								
<ol style="list-style-type: none"> 1 Microsoft® Internet Explorer® 5.5 tai uudempi 2 WIA: erotuskyky 1200 × 1200. Brotherin skannausapuohjelma voi parantaa erottelukykä enintään 19 200 × 19 200 dpi:hin. 3 Muiden valmistajien USB-portteja ei tueta. 4 PC-Fax tukee vain mustavalkoista tulostusta, Ledger-/A3-kokoista paperia ei tueta. 5 PaperPort™ 11SE tukee Microsoft® SP4:ää tai tehokkaampaa Windows® 2000 -käyttöjärjestelmälle ja SP2:ta tai tehokkaampaa Windows® XP -käyttöjärjestelmälle. 6 CD-ROM-levyllä oleva Presto! PageManager tukee Mac OS® X 10.3.9- tai tehokkaampaa käyttöjärjestelmää. Presto! PageManager on ladattavissa Brother Solutions Centeristä käyttöjärjestelmille Mac OS® X 10.2.4–10.3.8. 				<p>Uusimmat ohjainpäivitykset saa osoitteesta http://solutions.brother.com/.</p> <p>Kaikki tavaramerkit ja tuotenimet ovat omistajiensa omaisuutta.</p>				

Tarvikkeet

Muste Laitteessa käytetään erillisiä mustaa, keltaista, syaania ja magentaa vä värikasettia, jotka ovat tulostuspäästä erillään.

Värikasetin käyttöikä **Vaihtovärikasetit**

Kun värikasetit asennetaan ensimmäistä kertaa, laite käyttää tarvittavan määrän mustetta musteensyöttöputkien täyttämiseen laadukkaiden tulosteiden saamiseksi. Tämä tapahtuu vain kerran. Kaikilta seuraavilta värikaseteilta voidaan tulostaa määritetty sivumäärä.

Lisätietoja vaihtotarvikkeista on sivulla www.brother.com/pageyield.

Vaihtotarvikkeet

<Tavallinen musta> LC1100BK, <High Yield -musta> LC1100HY-BK
<Tavallinen syaani> LC1100C, <High Yield -syaani> LC1100HY-C
<Tavallinen magenta>LC1100M, <High Yield -magenta> LC1100HY-M
<Tavallinen keltainen> LC1100Y, <High Yield -keltainen> LC1100HY-Y

Mitä Innobella™ on?

Innobella™ on alkuperäisten Brother-tarvikkeiden tuotemerkki. Nimi ”Innobella™” tulee sanoista ”innovation” (innovaatio) ja ”bella” (kaunis italiaksi). Se edustaa innovatiivista teknologiaa, joka tuottaa kauniita ja kestäviä tulosteita.



Kun tulostat valokuvia, Brother suosittelee kiiltävää Innobella™-valokuvapaperia (BP71-sarja) korkean laadun saavuttamiseksi. Innobella™-musteella ja -papereilla saadaan loistavia tulosteita.

Verkko (lähiverkko)

Lähiverkko	Voit liittää laitteesi verkkoon verkkotulostusta, verkkoskannausta, PC-Fax-lähetys- ja PC-Fax-vastaanottoimintoja (vain Windows®) sekä etäasetusta varten ¹ . Toimitukseen sisältyy myös Brother BRAdmin Light ² -verkonhallinnan ohjelmisto.	
Tuki seuraaville	Windows® 2000 Professional/Windows® XP/ Windows® XP Professional x64 Edition/Windows Vista® Mac OS® X 10.2.4 tai uudempi Ethernet 10/100 BASE-TX Auto Negotiation (kiinteä lähiverkko) IEEE 802.11 b/g (langaton lähiverkko)	
Protokollat	TCP/IP IPv4:lle:	ARP, RARP, BOOTP, DHCP, APIPA (autom. IP), NetBIOS/WINS, LPR/LPD, Custom Raw Port/Port9100, DNS Resolver, mDNS, FTP-palvelin, TELNET, SNMPv1, TFTP, skanneriportti, LLTD responder, Web-palvelut, SMTP-asiakas, POP ennen SMTP:tä, SMTP-AUTH, POP3, APOP, FTP-asiakas, LDAP
	TCP/IP IPv6:lle:	(Oletuksena pois käytöstä) NDP, RA, LPR/LPD, Custom Raw Port/Port9100, mDNS, FTP-palvelin, TELNET, SNMPv1, TFTP, skanneriportti, LLTD responder, Web-palvelut, SMTP-asiakas, POP ennen SMTP:tä, SMTP-AUTH, POP3, APOP, FTP-asiakas, LDAP
Verkon suojaus	SSID/ESSID, 128 (104) / 64 (40) -bittinen WEP, WPA-PSK (TKIP/AES), WPA2-PSK (AES)	
Asetusten tukiapuohjelma	SecureEasySetup™	Kyllä (yksinkertainen asennus SecureEasySetup™-kykyisen liitäntäpisteen/reitittimen ansiosta)
	AOSS™	Kyllä (yksinkertainen asennus AOSS™-kykyisen liitäntäpisteen/reitittimen ansiosta)
	WPS	Kyllä (yksinkertainen asennus Wi-Fi Protected Setup™ -kykyisen liitäntäpisteen/reitittimen ansiosta)

¹ Katso tietokoneelle asetettujen vaatimusten luetteloa kohdasta sivu 205.

² Jos tarvitset parempaa tulostuksenhallintaa, käytä uusinta Brother BRAdmin Professional -apuohjelman versiota, joka on ladattavissa osoitteesta <http://solutions.brother.com>.

Langattoman yhteyden määrittäminen yhdellä painalluksella

Jos langaton liitäntäpiste tukee joko SecureEasySetup™-, Wi-Fi Protected Setup™ (PBC¹)- tai AOSS™-toimintaa, voit määrittää laitteen kokoonpanon helposti ilman tietokonetta. Langattoman verkon asetukset ja suojausasetukset voidaan määrittää painamalla langattomassa lähiverkkoreitittimessä tai tukiasemassa ja laitteessa olevia painikkeita. Katso langattoman lähiverkkoreitittimen tai tukiaseman käyttöoppaasta, kuinka yhden painalluksen tilaa käytetään.

¹ Push Button Configuration (Määrittäminen painikkeella)

Vinkki

SecureEasySetup™-, Wi-Fi Protected Setup™- tai AOSS™-toimintaa tukevissa reitittimissä ja tukiasemissa on seuraavat merkinnät:



Tämä on kattava luettelo Brother-käyttöoppaissa mainituista toiminnoista ja termeistä. Riippuu laitteesta, ovatko mainitut toiminnot käytettävissä.

Ajastettu faksi

Lähetää faksin myöhemmin tiettyyn aikaan.

Arkinsyöttölaite (automaattinen asiakirjojen syöttölaite)

ADS syöttää asiakirjan skannattavaksi automaattisesti sivu kerrallaan.

Automaattinen faksilähetys

Faksin lähettäminen nostamatta ulkoisen puhelimen kuuloketta.

Automaattinen pienennys

Pientää vastaanotettavien faksien kokoa.

Automaattinen uudelleevalinta

Toiminto, jonka avulla laite pystyy valitsemaan viimeksi valitun faksinumeron uudestaan viiden minuutin kuluttua, jos faksilähetys ei onnistunut linjan ollessa varattu.

CNG-merkkiäänet

Faksilaitteiden automaattisen lähetyksen aikana lähettämät äänimerkit, jotka kertovat vastaanottavalle laitteelle, että soittaja on toinen faksilaite.

ECM (Virheenkorjaustila)

Tunnistaa virheet faksin lähetyksessä ja lähettää ne faksin sivut uudelleen, joiden lähetyksessä tapahtui virhe.

Erittäin hieno erottelukyky (vain mustavalkoinen)

392 × 203 dpi. Tätä käytetään hyvin pienikokoiselle tekstille ja viivagrafiikalle.

Erottelukyky

Pysty- ja vaakasuorien viivojen lukumäärä tuumaa kohden. Katso: Normaali, Hieno, Erittäin hieno ja Valokuva.

Etsi

Tallennettujen pikavalinta-, lyhytvalinta- ja ryhmänumeroiden sähköinen luettelo (numero- tai aakkosjärjestyksessä).

F/P-soittoaika

Aika, jonka Brother-laite soi (kun vastaustilaksi on asetettu Faksi/Puhelin) ja pyytää vastaamaan puheluun, johon se on vastannut.

Faksi/Puhelin

Voit vastaanottaa sekä fakseja että puheluja. Älä käytä tätä tilaa puhelinvastaajan kanssa.

Faksien edelleenlähetyks

Lähetää muistiin vastaanotetun faksin toiseen ennalta ohjelmoituun faksinumeroon.

Faksien tallennus

Voit tallentaa vastaanotetut faksit muistiin.

Faksin esikatselu

Kun valitset faksin esikatselun, voit katsella fakseja nestekidenäytössä painamalla nestekidenäytössä olevaa Faksin esikats -näppäintä.

Faksin merkkiäänet

Lähettävän tai vastaanottavan faksilaitteen signaalit tiedonsiirron aikana.

Faksintunnistus

Laite pystyy vastaamaan faksin CNG-merkkiääniin, vaikka faksipuhelu keskeytettiin puheluun vastaamalla.

Faksiraportti

Tulostaa viimeisten 200 vastaanotetun ja lähetetyn faksin tiedot. TX tarkoittaa lähetystä. RX tarkoittaa vastaanottoa.

Harmaasävy

Kopiointiin, skannaukseen ja valokuvien faksaukseen käytettävissä olevat harmaasävyt.

Hieno erottelukyky

Erottelukyky on 203 × 196 dpi. Se sopii pienelle tekstille ja piirroksille.

Innobella™

Innobella™ on alkuperäisten Brother-tarvikkeiden tuotemerkki. Brother suosittelee Innobella™-väriainetta ja -paperia parhaiden tulosten saamiseksi.

Jäljellä olevat tehtävät

Voit tarkistaa, mitkä tehtävät odottavat muistissa, ja peruuttaa tehtäviä yksitellen.

Kaksoistoiminto

Laite pystyy skannaamaan lähteviä fakseja tai ajastettuja tehtäviä muistiin samalla, kun se lähettää faksin muistista tai ottaa vastaan tai tulostaa saapuvan faksin.

Kauko-ohjaustunnus

Nelinumeroinen tunnus (---*), jonka avulla voit soittaa laitteeseen ja käyttää sen toimintoja toisesta laitteesta käsin.

Kaukokäynnistystunnus

Paina tätä koodia (* 5 1), kun vastaat faksipuheluun ulkoisesta tai rinnakkaispuhelimesta.

Kaukonoutokäyttö

Laitteen käyttö kauko-ohjauksella äänitaajuuspuhelimesta.

Keräyslähetykset

(Vain mustavalkoiset faksit) Kaikki samaan numeroon lähetettävät ajastetut faksit voidaan lähettää yhtenä lähetyksenä kustannusten pienentämiseksi.

Kirkkaus

Kirkkauden muuttamisella koko kuvasta saadaan vaaleampi tai tummempia.

Kontrasti

Asetus, joka kompensoi tummia tai vaaleita asiakirjoja tekemällä tummista kopioista tai fakseista vaaleampia ja vaaleista tummempia.

Koodausmenetelmä

Asiakirjan tietojen koodausmenetelmä. Kaikkien faksilaitteiden täytyy käyttää vähintään Modified Huffman (MH) -standardia. Laite voi käyttää myös tehokkaampia pakkausmenetelmiä, esimerkiksi Modified Read (MR)-, Modified Modified Read (MMR)- tai JPEG-menetelmää, jos myös vastaanottava laite pystyy käyttämään niitä.

Käyttäjäasetukset

Tulostettu raportti, joka näyttää laitteen nykyiset asetukset.

Lyhytvalinta

Valmiiksi ohjelmoitu numero nopeaa numeronvalintaa varten. Aloita numeron valinta painamalla Puhelinluett., kaksinumeroinen koodi ja **Mono Start** tai **Colour Start**.

Lähetys

Faksien lähetykset puhelinlinjaa pitkin faksilaitteesta toiseen laitteeseen.

Lähetysraportti (Lähetysten vahvistusraportti)

Luettelo jokaisesta lähetetystä faksista, jossa näkyy päiväys, aika ja faksinumero.

Manuaalinen faksi

Kun nostat ulkoisen puhelimen kuulokkeen, kuulet vastaanottavan faksilaitteen vastaavan, ennen kuin aloitat faksin lähetyksen painamalla **Mono Start** tai **Colour Start**.

Nestekidenäyttö (LCD-näyttö)

Laitteen näyttöruutu, jossa viestit näkyvät ohjelmoinnin aikana. Laitteen ollessa valmiustilassa näytössä ovat päivämäärä ja kellonaika.

Nimitunnus

Tallennetut tiedot, jotka näkyvät faksilla lähetettyjen sivujen yläreunassa. Näitä tietoja ovat lähettäjän nimi ja faksinumero.

Normaali erottelukyky

203 × 97 dpi. Tätä käytetään lähetettäessä normaalikokoista tekstiä ja haluttaessa lähetyksen tapahtuvan nopeasti.

Ohje-luettelo

Tuloste valikkotaulukosta, jota voidaan käyttää laitteen ohjelmoimiseen, jos käyttöopas ei ole käytettävissä.

Optinen tekstintunnistus (optical character recognition)

Mukana toimitettu ScanSoft™ PaperPort™ 11SE ja tekstintunnistus -ohjelmasovellus tai Presto! PageManager -ohjelmasovellus muuntaa kuvan muodossa olevan tekstin muokattavaksi tekstiksi.

Paperi loppu -vastaanotto

Vastaanottaa fakseja laitteen muistiin, kun laitteessa ei ole paperia.

PhotoCapture Center™

Voit tulostaa digitaalivalokuvia digitaalikamerasta laadukkaalla, valokuvatasoisella erottelukyvällä.

PictBridge

Voit tulostaa valokuvia digitaalikamerasta laadukkaalla, valokuvatasoisella erottelukyvällä.

Pikavalinta

Laitteen ohjauspaneelin näppäimet, joihin voit tallentaa numeroita ja joista numeroita on helppo valita. Voit tallentaa toisen numeron jokaiseen näppäimeen pitämällä **Shift** painettuna painaen samalla pikavalintanäppäintä.

Pikavalintaluettelo

Luettelo pika- ja lyhytvalintamuistiin tallennetuista nimistä ja numeroista numerojärjestyksessä.

Pollaus

Toimenpide, jossa faksilaite soittaa toiseen faksilaitteeseen noutaakseen odottavia faksiviestejä.

Puhelinvastaaja (laite, joka vastaa puhelimeen automaattisesti)

Voit kytkeä laitteeseen ulkoisen puhelinvastaajan.

Puhelun vastaustunnus (vain Faksi/Puhelin-tila)

Kun laite vastaa äänipuheluun, se soi kaksoissoittoäänellä. Voit vastata siihen rinnakkaispuhelimesta näppäilemällä tämän koodin (**# 5 1**).

Rinnakkaispuhelin

Puhelin, joka käyttää samaa linjaa faksin kanssa, mutta joka on kytketty erilliseen seinäpistorasiaan.

Ryhmälähetys

Voit lähettää saman faksiviestin useampaan kuin yhteen faksinumeroon.

Ryhmän numero

Pika- ja lyhytvalintanumeroiden yhdistelmät, jotka on tallennettu pika- tai lyhytvalintapaikkaan ryhmälähetystä varten.

Skannaus

Paperille painetun asiakirjan lähettäminen sähköisenä kuvana tietokoneeseen.

Skannaus korttiin

Voit skannata mustavalkoisia tai värillisiä asiakirjoja ja tallentaa ne suoraan muistikortille tai USB-muistitikun. Mustavalkoiset kuvat ovat TIFF- tai PDF-muodossa, ja värilliset kuvat voivat olla PDF- tai JPEG-muodossa.

Soittoviive

Niiden soittokertojen lukumäärä, joiden jälkeen laite vastaa tiloissa *Vain faksi* ja *Faksi/Puhelin*.

Suora lähetys

Kun muisti on täynnä, voit lähettää faksit tosiajassa.

Tauko

Voit asettaa 3,5 sekunnin tauon numerosarjaan, kun valitset numeroita valintanäppäimillä tai kun tallennat pika- tai lyhytvalintanumeroita. Voit asettaa pidemmän tauon painamalla ohjauspaneelin **Redial/Pause**-näppäintä tai nestekidenäytön **Pause**-näppäintä riittävän monta kertaa.

Tilapäiset asetukset

Voit valita tietyt asetukset yksittäiselle faksilähetykselle ja kopioinnille muuttamatta oletusasetuksia.

Ulkoinen puhelin

Puhelinvastaaja tai puhelin, joka on kytketty faksilaitteeseen.

Ulkomaanlinja

Tekee väliaikaisia muutoksia faksin äänimerkkeihin mukautuen ulkomaisten puhelinlinjojen ääni- ja ilmastohäiriöihin.

Valikkotila

Ohjelmointitila, jossa laitteen asetuksia muutetaan.

Valokuvan erottelukyky (vain mustavalkoinen)

Erottelukykyasetus, jossa käytetään eri harmaasävyjä valokuvien parasta tulkintaa varten.

Varmuuskopio

Laitte tulostaa kopion jokaisesta vastaanotetusta ja muistiin tallennetusta faksista. Tämä on turva-asetus, jonka ansiosta et menetä tietoja sähkökatkon aikana.

Värin korostus

Toiminto, joka säätää kuvan värejä tulostusta varten. Säätää terävyyttä, valkotasapainoa ja väritiheyttä.

Yhteensopivuusryhmä

Yhden faksin kyky viestiä toisen faksin kanssa. Yhteensopivuus on vahvistettu ITU-T-ryhmien välillä.

Yhteysraporttien väli

Automaattisesti tulostettavien faksiraporttien välinen, ennalta ohjelmoitu ajanjakso. Faksiraportin voi tulostaa tarvittaessa sen häiritsemättä tätä ohjelmoitua toimintoa.

Yhteysvirhe (Yht. virhe)

Virhe faksin lähetyksen tai vastaanoton aikana, joka on tavallisesti linjahäiriöiden tai staattisen sähkön aiheuttama.

Äänenvoimakkuus

Laitteen soittoäänen äänenvoimakkuus.

Äänimerkin äänenvoimakkuus

Äänenvoimakkuuden asetus äänimerkille, kun painetaan näppäintä tai kun tapahtuu virhe.

A

ADS (automaattinen dokumenttien syöttölaite)	24, 42
Apple® Macintosh® Lisätietoja on CD-ROM-levyn sisältämässä Ohjelmiston käyttöoppaassa.	
Asiakirjan asettaminen paikalleen	24, 25
paperikoko	24
Automaattinen faksin vastaanotto	51
Faksintunnistus	54

C

ControlCenter Lisätietoja on CD-ROM-levyn sisältämässä Ohjelmiston käyttöoppaassa.	
---	--

E

Erottelukyky faksi	197
kopio	199
seuraavaa faksia varten	47
skannaus	202
tulostus	203
Etäasetus Lisätietoja on CD-ROM-levyn sisältämässä Ohjelmiston käyttöoppaassa.	

F

Faksaaminen tietokoneesta Lisätietoja on CD-ROM-levyn sisältämässä Ohjelmiston käyttöoppaassa.	
Faksi, yksittäinen lähettäminen	42, 82
ajastettu keräyslähetyks	49
ajastetusti	48
arkinsyöttölaitteesta	42
Erottelukyky	47
faksin esikatselu	44
kontrasti	47
lähetyksen peruuttaminen muistista	49
manuaalinen lähetys	50
muistista (Kaksoistoiminto)	48
puhelinlinjan häiriöt	144
Ryhmälähetys	45
siirtyminen faksustilaan	42
Suora lähetys	48
tehdasasetusten palauttaminen käyttöön	50
ulkomaille	48
uuden oletusasetuksen asettaminen	49
valotuslasilta	43
vastaanotto	51
F/P-soittoaika, asetus	53
Faksin esikatselu	60, 62
Faksin uudelleenlähetys	64
Faksintunnistus	54
kasetin käyttäminen	30
kaukonouto etäisesti	64, 65
keskustelun jälkeen	52
ongelmat	137, 139
pienentäminen sopimaan paperiarkille	54
puhelinlinjan häiriöt	144
rinnakkaispuhelimesta	69, 70
Soittoviive, asetus	53
tietokoneeseen	58
tulostaminen muistista	56
ulkoisesta puhelimesta	69

Faksi/Puhelin-tila	
Kaukokäynnistystunnus	69, 70
Puhelun vastaustunnus	69, 70
Soittoviive	53
vastaaminen	
rinnakkaispuhelimeen	69, 70
Faksien edelleenlähetys	
numeron ohjelmointi	56
Faksien elleenlähetys	
muuttaminen kaukotunnuksella	64, 65
Faksiesi tietojen siirtäminen	
faksiraporttiin	150
Faksikoodit	
Kaukokäynnistystunnus	54, 69, 70
Kauko-ohjaustunnus	63
käyttäminen	70
Puhelun vastaustunnus	69, 70
vaihtaminen	63, 70
Faksin tallennus	57
ottaminen käyttöön	57
poistaminen käytöstä	59
tulostaminen muistista	56
Faksintunnistus	54

H

Harmaasävy	197, 202
------------------	----------

I

Innobella™	206
------------------	-----

K

Kaksoistoiminto	48
Kasetin valinta -näppäin	94
Kaukonouto	63
faksien noutaminen	65
komennot	64
tunnus	63
Kirjekuoret	16, 17, 22, 23
Kirjekuorten ja postikorttien lisääminen ...	16

Kopiointi	
arkinsyöttölaitteen avulla	92
kaksipuolinen	96
kasetin avulla	29
kirja	95
kirkkaus	93
kontrasti	93
Kopiointitilaan siirtyminen	88
laatu	89, 96
lajitteleminen (vain arkinsyöttölaite)	92
muisti täynnä	99
paperikoko	94
paperityyppi	93
sivun asettelu (N arkille)	91
suosikkiasetukset	98
suurena/pienennä	90
uuden oletusasetuksen asettaminen	98
valotustason avulla	25
vesileima	95
yksi	88
Käyttöoikeustunnukset, tallennus ja	
valinta	78

L

Laitteen kuljettaminen	164
Laitteen ohjelmoiminen	166
Laitteen pakkaaminen	164
Langaton puhelin	69
Langaton verkko	
Lisätietoja on CD-ROM-levyn sisältämässä	
Pika-asennusoppaassa ja Verkkokäyttäjän	
oppaassa.	
Lepotila	32
Liittimet	
EXT	
puhelinvastaaja	67
ulkoinen puhelin	67

M

Macintosh®	
Lisätietoja on CD-ROM-levyn sisältämässä Ohjelmiston käyttöoppaassa.	
Manuaalinen	
lähetys	50
vastaanotto	51
Manuaalisesti	
valitseminen	71
Muistin suojaus	84
Mukautetut puhelinominaisuudet yhtä linjaa käytettäessä	141

N

Nestekidenäyttö	166
Himmennysajastin	33
Kirkkaus	33
Kontrasti	33
Ohjeluettelo	81
Nestekidenäytön virheviestit	145
Alustusvirhe	147
Ei tallennettu	71, 145
Ei tunnista	145
Ei voi skannata	147
Ei voi tulostaa	146, 147
Ei värikasettia	145
Muisti täynnä	147
asiakirjaa skannattaessa	99
Muste vähissä	147
Puhd. ei toimi	147
Tarkista paperi	148
Vain MV tulostus	149
Yht. Virhe	149
Numeronvalinta	
ja luottokorttinumerot	76
manuaalisesti	71
Pikanumerot	71

O

Ohjauspaneelin esittely	6
Ohje	
Nestekidenäytön ilmoitukset	166
Mode- ja Menu-näppäimien käyttäminen	166
Valikkotaulukko	166, 167

P

Paperi	16, 20, 196
kapasiteetti	23
lisääminen	10, 13, 16
tyyppi	22, 29
Paperille	
tulostuva alue	19
Paperin lisääminen	10
PaperPort™ 11SE ja tekstintunnistus	
Lisätietoja on CD-ROM-levyllä ja PaperPort™ 11SE -käyttöoppaassa.	
Peruuttaminen	
Faksien uudelleenlähetys	64
uudelleenvalintaa odottavat työt	49
PhotoCapture Center™	
CompactFlash®	102
Diaesitys	105
DPOF-tulostus	109
Memory Stick PRO™	102
Memory Stick™	102
Rajaus	114
Reunaton	114
SD	102
SDHC	102
Skannaus muistikorttiin	115
Skannaus USB-muistitikkuun	115
tekniset tiedot	200
Tietokoneesta	
Lisätietoja on CD-ROM-levyn sisältämässä Ohjelmiston käyttöoppaassa.	
Tulostaminen	
hakemisto	106
kaikki valokuvat	105
valokuvat	107

Tulostusasetukset	
Kirkkaus	112
Kontrasti	112
Laatu	110, 111
Paperityyppi ja -koko	111, 112
Tehdasasetusten palauttaminen	115
Uuden oletusasetuksen asettaminen	115
Väriin korostus	113
Valokuvatehosteet	
Automaattinen korjaus	107
Ihonvärin korostus	107
Maiseman korostus	107
Mustavalkoinen	107
Punasilmäisyyden poisto	107
Seepia	107
Trimmaus	107
Valokuvien esikatselu	105
xD-Picture Card™	102
PictBridge	
DPOF-tulostus	120
Pienentäminen	
kopioid	90
saapuvat faksit	54
Piirtoheitinkalvot	20, 21, 23, 196
Pikanumerot	72
Lyhytvalinta	
2-numeroisten asettaminen	74
asettaminen lähtevien puheluiden perusteella	73, 75
käyttäminen	71
vaihtaminen	73, 75, 76
Pikavalinta	
asettaminen	72
mukautettu skannausprofiili	72
Ryhmävalinta	
Ryhmien asettaminen	77
vaihtaminen	73, 75, 76
Tauko	72
valitseminen	71
Pikavalinta	
asettaminen	72
Ryhmälähetys	45
Ryhmien käyttäminen	45
tallentaminen	74
vaihtaminen	73, 75, 76
Yhdellä painalluksella	71

Presto! PageManager

Lisätietoja on Presto! PageManager -sovelluksen käytönaikaisessa ohjeessa.

Puhdistaminen

paperinsyöttörulla	161
paperinsyöttötela	160
skanneri	159
tulostuspää	161

Puhelinlinja

häiriöt	144
ongelmat	140
puhelinvaihte (PBX)	68
tyyppi	66
yhdistäminen	68
Puhelinvaihtejärjestelmä (PBX)	68
Puhelinvastaaja	67
yhdistäminen	68
Puhelinvastaaja, ulkoinen	51, 67
vastaanottotila	51
vastausviestin äänittäminen	68
yhdistäminen	67, 68

R

Rajoitetut käyttäjät	36
Raportit	80
Faksiraportti	81
Yhteysraporttien väli	80
Käyttäjän asetukset	81
Lähetysten vahvistus	80, 81
Ohjeluettelo	81
Pikanumeroluettelo	81
Soittajan tunnistus -historian raportti	81
tulostaminen	81
Verkkoasetukset	81
Ryhmälähetys	45
Ryhmien määrittäminen	77
Ryhmälähetysryhmät	77

S

Sarjanumero	
paikantaminen	
.....Katso etukannen sisäpuolta.	
Skannaaminen	
Lisätietoja on CD-ROM-levyn sisältämässä	
Ohjelmiston käyttöoppaassa.	
Skannattava alue	26
Soittoviive, asetus	53
Suojaus	
Toimintolukko	
Julkinen käyttäjä	35
järjestelmänvalvojan salasana	34
Rajoitetut käyttäjät	36
Suora tulostus	
muista kuin-PictBridge-kameroista	121
PictBridge-kamerasta	119
Säännöllinen kunnossapito	
värikasettien vaihtaminen	155

T

Tallentaminen muistiin	166
Tarvikkeet	206
Tauon lisääminen	
valintaan	72
Teksti, syöttäminen	193
erikoismerkit	193
Tel/R-näppäin, käyttö	6
Tila, siirtyminen	
Faksaus	42
Kopiointi	88
PhotoCapture	6
Skannaus	6
Toimintolukko	34
Tukokset	
asiakirja	151
paperi	151
Tulostinalustan	
puhdistaminen	159

Tulostus

erottelukyky	203
faksi muistista	56
Lisätietoja on CD-ROM-levyn sisältämässä	
Ohjelmiston käyttöoppaassa.	
ohjaimet	203
paperitukokset	152
pienikokoisille paperiarkeille	18
raportti	81
tekniset tiedot	203
tulostuva alue	19
vaikeudet	137, 139
Turvallisuusohjeet	127, 132

U

Ulkoinen puhelin, yhdistäminen	69
Useita	
kopioita	89
Uudelleevalinta/Tauko	71

V

Valikkotaulukko	166
Valinta	
Lähtevä puhelu	72
Ryhmät	45
Vastaanottotila	
Faksi/puhelin	51
Manuaalinen	51
Pelkkä faksi	51
Ulkoinen puhelinvastaaaja	51
Verkko	
Skannaaminen	
Lisätietoja on CD-ROM-levyn	
sisältämässä Ohjelmiston	
käyttöoppaassa.	
Tulostaminen	
Lisätietoja on CD-ROM-levyn	
sisältämässä Verkkokäyttäjän opaassa.	

Vianetsintä	137
asiakirjatukos	151
jos sinulla on ongelmia	
asiakirjatukos	151
faksien vastaanottaminen	140
kopiointi	141
ohjelmisto	142
PhotoCapture Center™	142
puhelinlinja tai liitännät	140
saapuvat puhelut	141
skannaus	142
tulostus	137
vastaanotettujen faksien tulostus	139
verkko	143
Nestekidenäytön virheviestit	145
paperitukos	152
värin määrän tarkistaminen	163
Virtakatkos	166
Värikasetit	
vaihtaminen	155
värin määrän tarkistaminen	163
värin pistelaskuri	155

W

Windows®

Lisätietoja on CD-ROM-levyn sisältämässä Ohjelmiston käyttöoppaassa.

Y

Yhdistäminen

Ulkoisen puhelinvastaaja	67, 68
ulkoiseen puhelin	69

Ä

Äänenvoimakkuus, asetus

kaiutin	31
säätörengas	31
äänimerkki	31

brother®

**Vieraile Brotherin Web-sivustolla
<http://www.brother.fi>**

Tämän laitteen käyttö on sallittua vain siinä maassa, jossa se on ostettu. Paikalliset Brother-yhtiöt tai niiden jälleenmyyjät tukevat vain kyseisessä maassa ostettuja laitteita.