

# GUIDA DELL'UTENTE

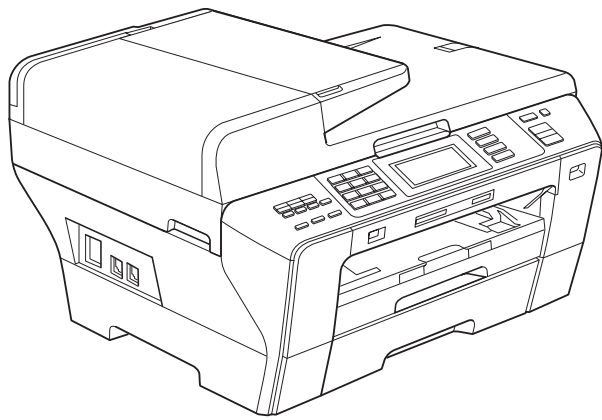

MFC-6890CDW

## **Per chiamare il Servizio di assistenza clienti**

**Completare le seguenti informazioni a titolo di riferimento futuro:**

**Modello: MFC-6890CDW**

**Numero seriale:** <sup>1</sup> \_\_\_\_\_

**Data dell'acquisto:** \_\_\_\_\_

**Luogo dell'acquisto:** \_\_\_\_\_

<sup>1</sup> **Il numero seriale è situato sul retro dell'unità. Conservare la Guida dell'utente con la ricevuta della vendita quale documentazione permanente dell'acquisto, in caso di furti, incendi o servizi inerenti la garanzia.**

**Registrare il prodotto on-line all'indirizzo**

**<http://www.brother.com/registration/>**

Registrando il prodotto con Brother, l'utente verrà registrato come proprietario originale del prodotto. La registrazione con Brother:

- può servire come conferma della data di acquisto del prodotto nel caso in cui la ricevuta venisse smarrita; e
- può sostenere una richiesta di risarcimento in caso di danneggiamento del prodotto coperto da assicurazione.

# Informazioni sulla validità e avviso su redazione e pubblicazione

QUESTO APPARECCHIO FUNZIONA CON UNA LINEA PSTN ANALOGICA A DUE FILI DOTATA DI CONNETTORE ADEGUATO.

## INFORMAZIONI SULLA VALIDITÀ

---

Brother informa che questo prodotto può presentare problemi di funzionamento in un Paese diverso da quello in cui è stato originariamente acquistato e non offre alcuna garanzia nell'eventualità che esso sia utilizzato su linee di telecomunicazione pubbliche di un altro Paese.

## Avviso su redazione e pubblicazione

---

La presente guida è stata redatta e pubblicata sotto la supervisione di Brother Industries, Ltd. e comprende la descrizione e le caratteristiche tecniche più aggiornate del prodotto.

Il contenuto della guida e le caratteristiche tecniche del prodotto sono soggetti a modifiche senza preavviso.

Brother si riserva il diritto di apportare modifiche senza preavviso alle caratteristiche e ai materiali qui acclusi e declina qualunque responsabilità per eventuali danni (compresi danni indiretti) derivanti da errori o imprecisioni contenuti nei materiali presentati, compresi, ma non limitati a errori tipografici e di altro tipo relativi alla pubblicazione.

# Dichiarazione di conformità CEE in base alla Direttiva R e TTE



## EC Declaration of Conformity

### Manufacturer

Brother Industries, Ltd.  
15-1, Naeshiro-cho, Mizuho-ku, Nagoya 467-8561, Japan

### Plant

Brother Industries (Shen Zhen) Ltd  
G02414-1, Bao Chang Li Bonded Transportation Industrial Park,  
Bao Long Industrial Estate, Longgang, Shenzhen, China

Herewith declare that:

Products description : Facsimile Machine  
Model Name : MFC-6890CDW

is in conformity with provisions of the R & TTE Directive (1999/5/EC) and we declare  
compliance with the following standards :

Standards applied :

Harmonized : Safety EN60950-1:2001+A11:2004

EMC EN55022: 2006 Class B  
EN55024: 1998 +A1: 2001 +A2: 2003  
EN61000-3-2: 2006  
EN61000-3-3: 1995 +A1: 2001 +A2:2005

Radio EN301 489-1 V1.6.1  
EN301 489-17 V1.2.1  
EN300 328 V1.7.1

Year in which CE marking was first affixed : 2009

Issued by : Brother Industries, Ltd.

Date : 30 th September, 2008

Place : Nagoya, Japan

Signature :



Junji Shiota  
General Manager  
Quality Management Dept.

## Dichiarazione di conformità CEE

### Produttore

Brother Industries, Ltd.  
15-1, Naeshiro-cho, Mizuho-ku, Nagoya 467-8561, Giappone

### Stabilimento

Brother Industries (Shen Zhen) Ltd  
G02414-1, Bao Chang Li Bonded Transportation Industrial Park,  
Bao Long Industrial Estate, Longgang, Shenzhen, Cina

Con la presente dichiarano che:

Descrizione prodotti : Apparecchio fax  
Nome modello : MFC-6890CDW

è conforme alle disposizioni della Direttiva R e TTE (1999/5/CE) e ai seguenti standard:

Standard applicati:

Armonizzati:	Sicurezza	EN60950-1: 2001 +A11: 2004
	EMC	EN55022: 2006 Classe B EN55024: 1998 +A1: 2001 +A2: 2003 EN61000-3-2: 2006 EN61000-3-3: 1995 +A1: 2001 +A2: 2005
	Frequenze radio	EN301 489-1 V1.6.1 EN301 489-17 V1.2.1 EN300 328 V1.7.1

Anno di prima apposizione della marcatura CE: 2009

Rilasciata da : Brother Industries, Ltd.  
Data : 30 settembre 2008  
Luogo : Nagoya, Giappone

# Sommario

## Sezione I Generale

<b>1</b>	<b>Informazioni generali</b>	<b>2</b>
	Utilizzo della documentazione .....	2
	Simboli e convenzioni utilizzati nella documentazione .....	2
	Accesso alla Guida software dell'utente e alla Guida dell'utente in rete .....	3
	Visualizzazione della documentazione .....	3
	Accesso all'Assistenza Brother (per Windows®) .....	5
	Pannello dei comandi .....	6
	Indicazioni a display .....	8
	Operazioni base .....	9
<b>2</b>	<b>Caricamento di documenti e carta</b>	<b>10</b>
	Caricamento di carta e altri supporti di stampa .....	10
	Caricamento di carta nel vassoio n. 1 .....	10
	Caricamento di carta nel vassoio n. 2 .....	13
	Caricamento di buste e cartoline .....	16
	Rimozione delle piccole stampe dall'apparecchio .....	18
	Area di stampa .....	19
	Carta utilizzabile e altri supporti di stampa .....	20
	Supporti di stampa consigliati .....	20
	Manipolazione e utilizzo dei supporti di stampa .....	21
	Scelta del supporto di stampa corretto .....	22
	Caricamento di documenti .....	24
	Utilizzo dell'alimentatore automatico .....	24
	Utilizzo del piano dello scanner .....	25
	Area di scansione .....	26
<b>3</b>	<b>Impostazioni generali</b>	<b>27</b>
	Modalità Risparmio energetico .....	27
	Attivazione della modalità Risparmio energetico .....	27
	Disattivazione della modalità Risparmio energetico .....	27
	Impostazione Risparmio energetico .....	27
	Modalità timer .....	28
	Impostazioni carta .....	29
	Tipo e formato carta .....	29
	Utilizzo del vassoio in modalità Copia .....	29
	Utilizzo del vassoio in modalità Fax .....	30
	Modalità alimentazione carta di sicurezza per carta a grana corta formato A3 .....	30
	Impostazioni volume .....	31
	Volume squilli .....	31
	Volume del segnale acustico .....	31
	Volume del diffusore .....	31

Ora legale estiva automatica .....	32
Modalità risp. ....	32
Display .....	33
Contrasto a display .....	33
Impostazione della luminosità dello sfondo .....	33
Impostazione di attesa per lo sfondo .....	33

## **4      Funzioni di sicurezza** **34**

---

Blocco funzione di sicurezza .....	34
Impostazione e modifica della password amministrativa .....	34
Impostazione e modifica dell'utente pubblico .....	35
Impostazione e modifica di utenti con restrizioni .....	36
Attivazione/disattivazione del blocco funzione di sicurezza .....	38
Cambio utenti .....	38
Modifica della Modalità pubblica .....	38
Reimpostazione di tutti gli utenti .....	39

# Sezione II Fax

## **5      Invio di un fax** **42**

---

Accesso alla modalità Fax .....	42
Invio di fax dall'ADF .....	42
Invio di fax dal piano dello scanner .....	43
Impostazione delle dimensioni del piano dello scanner per l'invio di fax .....	43
Trasmissione di fax a colori .....	44
Come visualizzare l'anteprima di un fax in uscita .....	44
Annullamento di un fax in corso di elaborazione .....	44
Trasmissione circolare (solo bianco e nero) .....	45
Annullamento di una Trasmissione circolare in corso .....	46
Operazioni aggiuntive di invio .....	46
Invio di fax con impostazioni multiple .....	46
Contrasto .....	47
Modifica della risoluzione del fax .....	47
Accesso duplice (solo bianco e nero) .....	48
Trasmissione in tempo reale .....	48
Modalità Overseas .....	48
Fax differito (solo bianco e nero) .....	48
Trasmissione cumulativa differita (solo bianco e nero) .....	49
Controllo e annullamento delle operazioni in attesa .....	49
Impostazione delle modifiche come una nuova impostazione predefinita .....	49
Ripristino di tutte le impostazioni alle impostazioni di fabbrica .....	50
Invio manuale di fax .....	50
Messaggio di Memoria esaurita .....	50

Modalità Ricezione .....	51
Selezione della modalità di ricezione.....	51
Utilizzo delle modalità di ricezione.....	52
Solo fax.....	52
Fax/Tel.....	52
Manuale.....	52
Segreteria telefonica esterna.....	52
Impostazioni della modalità di ricezione .....	53
Numero squilli.....	53
N. squilli F/T (solo per la modalità Fax/Tel).....	53
Rilevazione fax .....	54
Altre operazioni di ricezione.....	54
Stampa ridotta di un fax in arrivo .....	54
Impostazione della priorità di ricezione .....	55
Stampa di un fax dalla memoria .....	56
Ricezione in mancanza di carta.....	56
Mem ricezione (solo bianco e nero).....	56
Inoltro fax.....	56
Memorizzazione fax.....	57
Ricezione PC Fax.....	58
Modifica del PC di destinazione .....	59
Disattivazione delle operazioni Mem ricezione.....	59
Modifica delle operazioni Mem ricezione.....	60
Anteprima fax (solo bianco e nero).....	60
Come visualizzare l'anteprima di un fax in arrivo .....	60
Disattivazione di Anteprima fax .....	62
Recupero remoto .....	63
Impostazione del Codice di accesso remoto .....	63
Utilizzo del Codice di accesso remoto.....	63
Comandi remoti fax .....	64
Recupero dei messaggi fax .....	65
Modifica del numero di Inoltro fax.....	65



---

## **7 Dispositivi telefonici e dispositivi esterni 66**

---

Funzioni vocali .....	66
Toni o impulsi .....	66
Modalità Fax/Tel .....	66
Modalità Fax/Tel in modalità Risparmio energetico.....	66
Servizi telefonici.....	67
ID chiamante .....	67
Impostazione del tipo di linea telefonica.....	68
Collegamento di una segreteria telefonica (TAD) esterna.....	69
Collegamenti.....	69
Registrazione del messaggio in uscita (OGM) su una segreteria telefonica esterna .....	70
Collegamenti multilinea (PBX).....	70
Telefoni esterni e in derivazione.....	71
Collegamento di un telefono esterno o in derivazione.....	71
Utilizzo di telefoni in derivazione .....	71
Utilizzo di un telefono esterno senza fili .....	71
Utilizzo di codici remoti .....	72

---

## **8 Composizione e memorizzazione dei numeri 73**

---

Procedura di composizione dei numeri.....	73
Composizione manuale .....	73
Composizione di numeri diretti .....	73
Chiamata veloce.....	73
Ricomposizione numero fax .....	73
Storico delle chiamate in uscita.....	74
Storico ID chiamante .....	74
Memorizzazione dei numeri.....	75
Memorizzazione di una pausa.....	75
Memorizzazione di Numeri diretti .....	75
Memorizzazione dei numeri diretti dalle chiamate in uscita .....	76
Memorizzazione dei numeri diretti dallo storico ID chiamante .....	76
Memorizzazione dei numeri di Chiamata veloce .....	77
Memorizzazione dei numeri di Chiamata veloce dalle chiamate in uscita.....	78
Memorizzazione dei numeri di Chiamata veloce dallo storico ID chiamante.....	79
Modifica o eliminazione dei nomi e dei numeri di Chiamata veloce o Numero diretto.....	80
Impostazione dei Gruppi per la Trasmissione circolare.....	81
Combinazione di numeri a composizione rapida.....	83

---

## **9 Stampa rapporti 85**

---

Rapporti fax .....	85
Rapporto di verifica della trasmissione.....	85
Registro fax (rapporto attività) .....	85
Rapporti .....	86
Come stampare un rapporto.....	86

---

**10 Polling 87**

---

Informazioni generali polling .....	87
Ricezione polling.....	87
Impostazione ricezione polling .....	87
Impostazione di ricezione polling con codice di sicurezza .....	87
Impostazione ricezione polling differito.....	88
Polling sequenziale (solo bianco e nero).....	88
Annullamento di un'operazione di polling sequenziale .....	89
Trasmissione polling (solo bianco e nero) .....	90
Impostazione della trasmissione polling .....	90
Impostazione della trasmissione polling con codice di sicurezza .....	90

## Sezione III Copia

---

**11 Esecuzione di copie 92**

---

Come effettuare le copie.....	92
Accesso alla modalità Copia .....	92
Esecuzione di una sola copia .....	92
Esecuzione di copie multiple .....	93
Interruzione copia .....	93
Impostazioni di copia .....	93
Modifica della velocità e della qualità della copia .....	93
Ingrandimento o riduzione dell'immagine copiata.....	94
Realizzazione di copie N in 1 o di poster (layout pagina) .....	95
Ordinamento copie utilizzando l'ADF.....	97
Regolazione di luminosità e contrasto .....	97
Opzioni carta .....	98
Regolazione a scalare .....	99
Copia libro .....	99
Copia filigrana.....	100
Copia fronte-retro (2 facciate) (solo Vassoio n. 1).....	101
Impostazioni preferite .....	103
Messaggio "Memoria esaurita" .....	104

# Sezione IV Stampa fotografica diretta

<b>12</b>	<b>Stampa di foto da una scheda di memoria o da un'unità di memoria Flash USB</b>	<b>106</b>
	Operazioni PhotoCapture Center™ .....	106
	Stampa da una scheda di memoria o da un'unità di memoria Flash USB senza PC.....	106
	Scansione su una scheda di memoria o su un'unità di memoria Flash USB senza PC.....	106
	Utilizzo di PhotoCapture Center™ dal computer.....	106
	Utilizzo di una scheda di memoria o di un'unità di memoria Flash USB.....	106
	Struttura delle cartelle delle schede di memoria o dell'unità di memoria Flash USB .....	107
	Preparazione dell'apparecchio .....	108
	Accesso alla modalità PhotoCapture.....	109
	Stampa di immagini .....	109
	Visualizzazione delle foto .....	109
	Stampa dell'indice (miniature) .....	110
	Stampa di foto .....	111
	Migliora foto.....	111
	Stampa DPOF .....	113
	Impostazioni di stampa PhotoCapture Center™ .....	114
	Velocità e qualità di stampa.....	115
	Opzioni carta .....	115
	Regolazione di luminosità, contrasto e colore.....	116
	Proporzionare.....	118
	Stampa senza bordo .....	118
	Stampa data .....	118
	Impostazione delle modifiche come una nuova impostazione predefinita... ..	119
	Ripristino di tutte le impostazioni alle impostazioni di fabbrica.....	119
	Scansione in una scheda di memoria o in un'unità di memoria Flash USB .....	119
	Accesso alla modalità Scansione .....	119
	Come eseguire la scansione in una scheda di memoria o in un'unità di memoria Flash USB .....	120
	Dimensione del piano di scansione .....	121
	Come modificare il nome file .....	121
	Come impostare una nuova impostazione predefinita .....	121
	Come ripristinare le impostazioni di fabbrica.....	121
	Interpretazione dei messaggi di errore .....	122
<b>13</b>	<b>Stampa di foto da una fotocamera</b>	<b>123</b>
	Stampa di foto direttamente da una fotocamera PictBridge .....	123
	Requisiti PictBridge .....	123
	Impostazione della fotocamera digitale .....	123
	Stampa di immagini .....	124
	Stampa DPOF .....	124
	Stampa di foto direttamente da una fotocamera digitale (senza PictBridge).....	125
	Stampa di immagini .....	125
	Interpretazione dei messaggi di errore .....	126

## Sezione V Software

### 14 Funzioni software e di rete

128

## Sezione VI Appendice

### A Sicurezza e restrizioni legali

130

Scelta del luogo di installazione.....	130
Utilizzo sicuro dell'apparecchio.....	131
Istruzioni importanti per la sicurezza .....	136
<b>IMPORTANTE</b> - Per la vostra sicurezza .....	137
Connessione LAN.....	137
Interferenze radio .....	137
Direttiva UE 2002/96/CE e EN50419 .....	138
Direttiva UE 2006/66/CE - Rimozione e sostituzione della batteria.....	138
Dichiarazione di conformità International ENERGY STAR® .....	138
Restrizioni legali per la copia .....	139
Marchi di fabbrica .....	140

### B Risoluzione dei problemi e manutenzione ordinaria

141

Risoluzione dei problemi.....	141
In caso di problemi con l'apparecchio.....	141
Rilevazione linea libera.....	149
Interferenza sulla linea telefonica .....	149
Messaggi di errore e manutenzione .....	150
Visualizzazione dell'animazione degli errori .....	156
Trasferimento dei fax o del Rapporto registro fax .....	156
Inceppamento carta .....	157
Inceppamento stampante o inceppamento carta .....	158
Manutenzione ordinaria .....	161
Sostituzione delle cartucce di inchiostro.....	161
Pulizia della parte esterna dell'apparecchio .....	164
Pulizia del piano dello scanner .....	165
Pulizia della piastra della stampante dell'apparecchio .....	165
Pulizia del rullo di alimentazione .....	166
Pulizia del rullo di scorrimento carta.....	167
Pulizia delle testine di stampa .....	168
Verifica della qualità di stampa.....	168
Verifica dell'allineamento di stampa .....	169
Controllo del livello di inchiostro .....	170
Informazioni sull'apparecchio.....	170
Controllo del numero seriale.....	170
Imballaggio e spedizione dell'apparecchio .....	171

<b>C</b>	<b>Menu e funzioni</b>	<b>173</b>
	Programmazione a schermo.....	173
	Tabella Menu.....	173
	Memorizzazione .....	173
	Modalità e tasti del menu.....	173
	Tabella Menu.....	174
	Immissione di testo.....	200
<b>D</b>	<b>Specifiche tecniche</b>	<b>201</b>
	Generale.....	201
	Supporti di stampa.....	203
	Fax.....	204
	Copia .....	206
	PhotoCapture Center™ .....	207
	PictBridge .....	208
	Scanner .....	209
	Stampante .....	210
	Interfacce.....	211
	Requisiti del computer .....	212
	Materiali di consumo.....	213
	Rete (LAN).....	214
	Configurazione senza fili mediante tasto (one-push) .....	215
<b>E</b>	<b>Glossario</b>	<b>216</b>
<b>F</b>	<b>Indice</b>	<b>220</b>

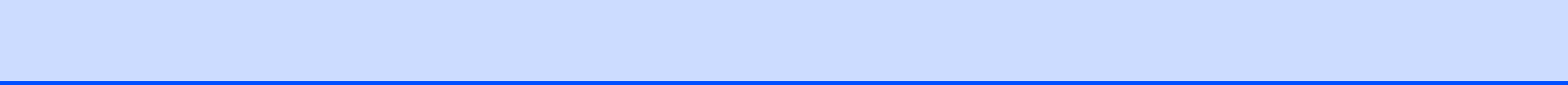



# Generale

---

<b>Informazioni generali</b>	<b>2</b>
<b>Caricamento di documenti e carta</b>	<b>10</b>
<b>Impostazioni generali</b>	<b>27</b>
<b>Funzioni di sicurezza</b>	<b>34</b>

## Utilizzo della documentazione

Vi ringraziamo per avere acquistato un apparecchio Brother. Consultando la documentazione è possibile trarre il massimo dal proprio apparecchio.

## Simboli e convenzioni utilizzati nella documentazione

Nella documentazione sono utilizzati i simboli e le convenzioni che seguono.

- Grassetto** Il grassetto identifica tasti specifici sul pannello dei comandi dell'apparecchio o sulla schermata del computer.
- Corsivo* Il corsivo evidenzia un punto importante o rimanda a un argomento correlato.
- `Courier New` Il testo in font di tipo Courier New identifica i messaggi che compaiono sul display dell'apparecchio.



Le avvertenze hanno lo scopo di informare sulle procedure da seguire per evitare possibili lesioni personali.



Procedure precauzionali da seguire o da evitare per prevenire possibili lesioni lievi o gravi.



Le icone di Pericolo elettrico avvertono della possibilità che si verifichino scosse elettriche.



Procedure precauzionali da seguire o da evitare per prevenire possibili danni all'apparecchio o ad altri oggetti.



Le note forniscono istruzioni da eseguire in determinate situazioni o suggerimenti sulle operazioni con altre funzionalità dell'apparecchio.



Le icone di Impostazione errata informano sull'incompatibilità dell'apparecchio con alcuni dispositivi o alcune procedure.



## Accesso alla Guida software dell'utente e alla Guida dell'utente in rete

Questa Guida dell'utente non contiene tutte le informazioni sull'apparecchio, come quelle sull'uso delle funzioni avanzate di Stampante, Scanner, PC Fax e Rete. Per ottenere informazioni dettagliate su tali operazioni, leggere la **Guida software dell'utente** e la **Guida dell'utente in rete** sul CD-ROM.

## Visualizzazione della documentazione

### Visualizzazione della documentazione (per Windows®)

Per visualizzare la documentazione, dal menu **start**, puntare su **Brother, MFC-XXXX** (dove XXXX è il nome del modello) dal gruppo programmi, quindi scegliere **Guida dell'utente in formato HTML**.

Se non è stato installato il software, è possibile trovare la documentazione seguendo le istruzioni che seguono:

- 1 Accendere il PC. Inserire il CD-ROM Brother nell'unità CD-ROM.
- 2 Se viene visualizzata la schermata con i nomi dei modelli, selezionare il nome del proprio modello.

- 3 Se appare una schermata per la scelta della lingua, selezionare la propria lingua. Verrà visualizzato il menu principale del CD-ROM.



### Nota

Se questa finestra non appare, utilizzare Esplora risorse di Windows® per eseguire il programma start.exe dalla directory principale del CD-ROM Brother.

- 4 Fare clic su **Documentazione**.
- 5 Fare clic sulla documentazione che si vuole leggere.
  - **Documenti HTML: Guida software dell'utente e Guida dell'utente in rete** in formato HTML.  
Questo formato è consigliato per la visualizzazione sul computer.
  - **Documenti PDF: Guida dell'utente per operazioni indipendenti, Guida software dell'utente e Guida dell'utente in rete** in formato PDF.  
Questo formato è consigliato per la stampa dei manuali. Fare clic per accedere al Brother Solutions Center, dove è possibile visualizzare o scaricare i documenti PDF. (Sono necessari l'accesso a Internet e il software PDF Reader.)

## Come trovare le istruzioni di scansione

Sono disponibili diversi metodi per eseguire la scansione dei documenti. È possibile trovare le istruzioni nel modo seguente:

### Guida software dell'utente

- **Scansione**  
(per Windows® 2000 Professional/  
Windows® XP e Windows Vista®)
- **ControlCenter3**  
(per Windows® 2000 Professional/  
Windows® XP e Windows Vista®)
- **Scansione in rete**

### Guida dell'utente di ScanSoft™ PaperPort™ 11SE con OCR

- È possibile visualizzare la Guida dell'utente completa di ScanSoft™ PaperPort™ 11SE con OCR dal menu Guida dell'applicazione ScanSoft™ PaperPort™ 11SE.

## Come trovare le istruzioni di impostazione della rete

L'apparecchio può essere collegato a una rete senza fili o a una rete cablata. È possibile trovare istruzioni di base per l'impostazione nella Guida di installazione rapida. Se il punto di accesso senza fili supporta SecureEasySetup™, Wi-Fi Protected Setup™ o AOSS™, eseguire le operazioni descritte nella Guida di installazione rapida. Per maggiori informazioni sull'impostazione della rete, consultare la Guida dell'utente in rete.

## Visualizzazione della documentazione (per Macintosh®)

- 1 Accendere il Macintosh®. Inserire il CD-ROM Brother nell'unità CD-ROM. Viene visualizzata la seguente finestra.

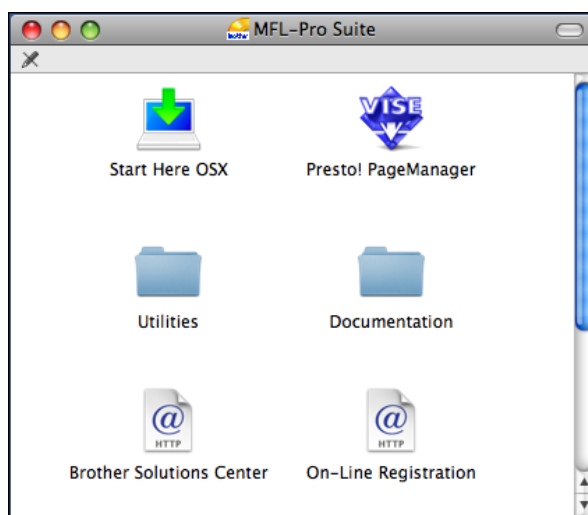

- 2 Fare doppio clic sull'icona **Documentation**.
- 3 Fare doppio clic sulla cartella della lingua.
- 4 Fare doppio clic su **top.html** per visualizzare la **Guida software dell'utente** e la **Guida dell'utente in rete** in formato HTML.

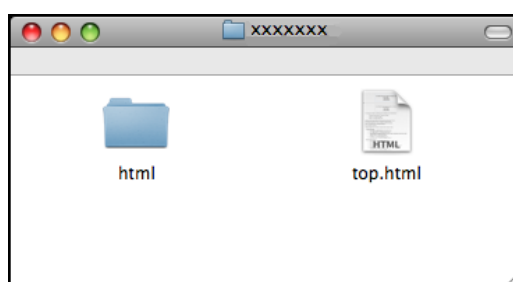

- 5 Fare clic sulla documentazione che si vuole leggere:
  - **Guida software dell'utente**
  - **Guida dell'utente in rete**

## Come trovare le istruzioni di scansione

Sono disponibili diversi metodi per eseguire la scansione dei documenti. È possibile trovare le istruzioni nel modo seguente:

### Guida software dell'utente

- **Scansione**  
(per Mac OS® X 10.2.4 o versione superiore)
- **ControlCenter2**  
(per Mac OS® X 10.2.4 o versione superiore)
- **Scansione in rete**  
(per Mac OS® X 10.2.4 o versione superiore)

### Guida dell'utente di Presto! PageManager

- È possibile visualizzare la Guida dell'utente completa di Presto! PageManager dal menu Guida dell'applicazione Presto! PageManager.

## Come trovare le istruzioni di impostazione della rete

L'apparecchio può essere collegato a una rete senza fili o a una rete cablata. È possibile trovare istruzioni di base per l'impostazione nella Guida di installazione rapida. Se il punto di accesso senza fili supporta SecureEasySetup™, Wi-Fi Protected Setup™ o AOSS™, eseguire le operazioni descritte nella Guida di installazione rapida. Per maggiori informazioni sull'impostazione della rete, consultare la Guida dell'utente in rete.

## Accesso all'Assistenza Brother (per Windows®)

È possibile trovare tutte le informazioni necessarie sui contatti, ad esempio l'assistenza Web (Brother Solutions Center) sul CD-ROM Brother.

- Fare clic su **Assistenza Brother** nel menu principale. Viene visualizzata la seguente schermata:

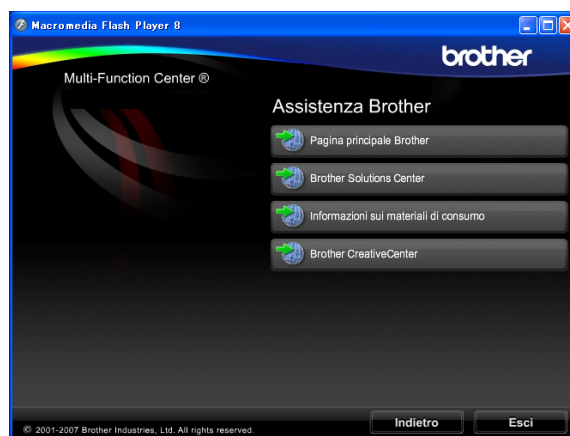

- Per accedere al nostro sito Web (<http://www.brother.com>), fare clic su **Pagina principale Brother**.
- Per le notizie e le informazioni sull'assistenza dei prodotti più aggiornate (<http://solutions.brother.com>), fare clic su **Brother Solutions Center**.
- Per visitare il nostro sito Web per i materiali di consumo Brother originali (<http://www.brother.com/original/>), fare clic su **Informazioni sui materiali di consumo**.
- Per accedere al Brother CreativeCenter (<http://www.brother.com/creativecenter/>) per scaricare GRATUITAMENTE album di fotografie e materiali stampabili, fare clic su **Brother CreativeCenter**.
- Per tornare alla pagina principale, fare clic su **Indietro** o, una volta terminata la sessione, fare clic su **Esci**.

# Pannello dei comandi

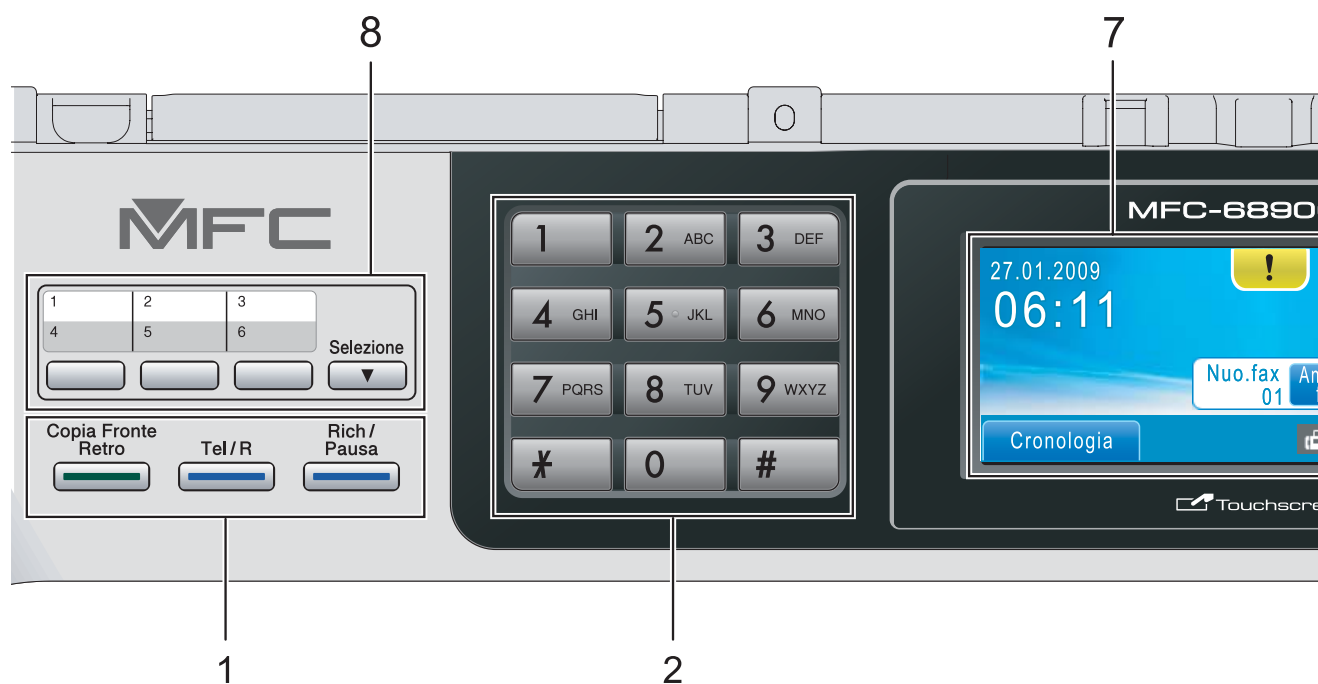

## 1 Tasti fax e telefono:

### ■ Copia Fronte Retro

Premere questo tasto per copiare su entrambi i lati della carta.

### ■ Tel/R

Questo tasto consente di iniziare una conversazione telefonica dopo avere ricevuto il doppio squillo F/T e avere sollevato il ricevitore del telefono esterno.

Inoltre, quando collegato a un centralino (PBX), questo tasto serve per accedere a una linea esterna o per trasferire una chiamata a un altro interno.

### ■ Rich/Pausa

Ricompone gli ultimi 30 numeri chiamati. Inoltre inserisce una pausa durante la composizione.

## 2 Tastiera

Questi tasti servono per comporre numeri di telefono e fax e per inserire informazioni nell'apparecchio.

Questa funzione consente di passare allo schermo a sfioramento durante determinate operazioni.

Il tasto # permette di modificare provvisoriamente la modalità di composizione da Impulsi a Toni durante una chiamata telefonica.

## 3 Tasti modalità:

### ■ Fax

Per accedere alla modalità Fax.

### ■ Scan

Per accedere alla modalità Scansione.

### ■ Copia

Per accedere alla modalità Copia.

### ■ Photo Capture

Permette di accedere alla modalità PhotoCapture Center™.

## 4 Tasti Avvia:

### ■ Inizio Colore

Consente di avviare l'invio di fax o di eseguire copie a colori. Inoltre, permette di avviare un'operazione di scansione (a colori o in bianco e nero, a seconda dell'impostazione di scansione del software ControlCenter).

### ■ Inizio Mono

Consente di avviare l'invio di fax o di eseguire copie in bianco e nero. Inoltre, permette di avviare un'operazione di scansione (a colori o in bianco e nero, a seconda dell'impostazione di scansione del software ControlCenter).

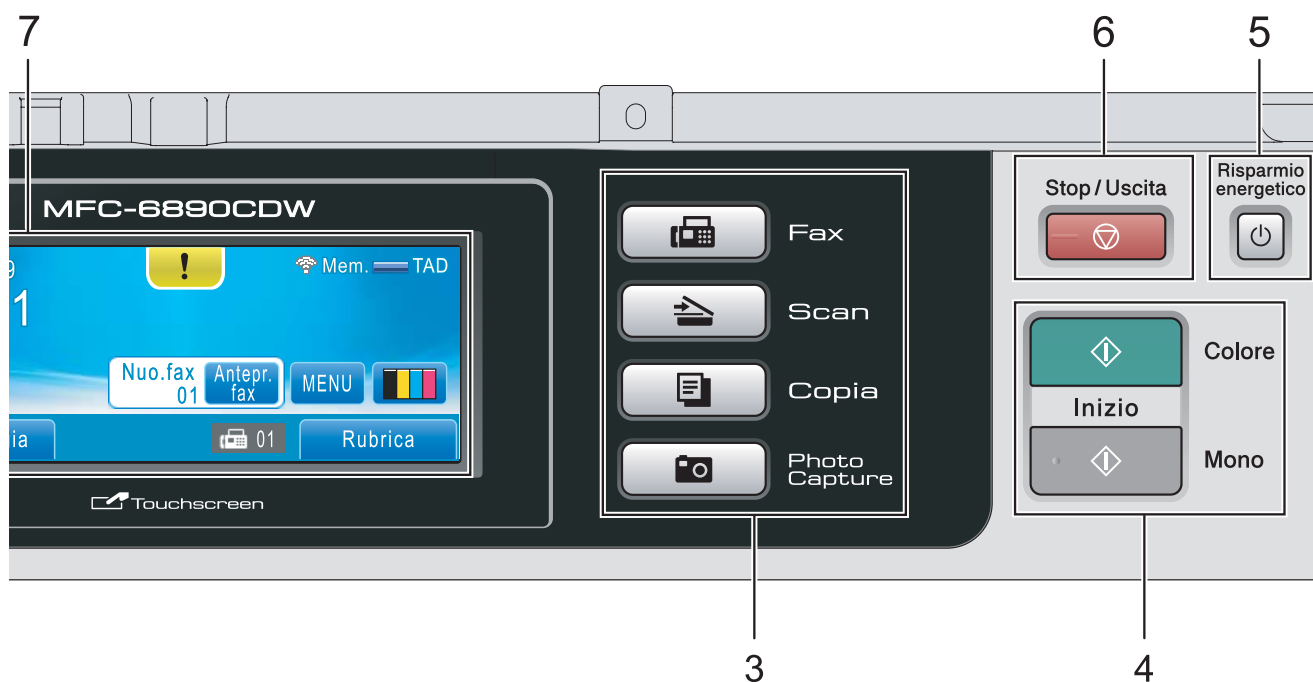

## 5 Risparmio energetico

Consente di impostare l'apparecchio in modalità Risparmio energetico.

## 6 Stop/Uscita

Consente di interrompere un'operazione o di uscire da un menu.

## 7 LCD (display a cristalli liquidi)

Si tratta di uno schermo LCD a sfioramento. Premendo i pulsanti visualizzati sullo schermo è possibile accedere ai menu e alle opzioni. Inoltre, è possibile regolare l'angolazione del display sollevandolo.

## 8 Tasti Numero diretto

Questi 3 tasti consentono di accedere immediatamente a 6 numeri memorizzati in precedenza.

### Selezione

Per accedere ai numeri diretti da 4 a 6, tenere premuto **Selezione** quando si preme il tasto Numero diretto.

Inoltre, se al tasto non è assegnato alcun numero, è possibile memorizzare direttamente un numero premendo il tasto libero.

## Indicazioni a display

Il display mostra lo stato corrente dell'apparecchio quando l'apparecchio non è in uso.

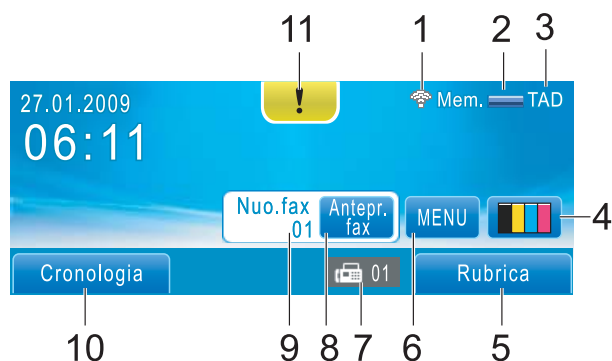

### 1 Stato segnale senza fili

Un indicatore a quattro livelli visualizza l'intensità attuale del segnale senza fili, se si utilizza questo tipo di connessione.



### 2 Stato memoria

Consente di visualizzare la memoria disponibile nell'apparecchio.

### 3 Modalità Ricezione corrente

Permette di visualizzare la modalità ricezione corrente.

- Fax (Solo Fax)
- F/T (Fax/Tel)
- TAD (Segreteria telefonica esterna)
- Man (Manuale)

### 4 Indicatore inchiostro

Consente di visualizzare la quantità di inchiostro disponibile.

Consente inoltre di accedere al menu *Inchiostro*.

### 5 Rubrica

Consente di impostare la propria rubrica di numeri diretti, di Chiamata veloce e Gruppo. Inoltre è possibile cercare nella rubrica il numero che si desidera comporre.

### 6 MENU

Consente di accedere al menu principale.

### 7 Fax in memoria

Indica quanti fax ricevuti sono presenti nella memoria dell'apparecchio.

### 8 Anteprima fax

Consente di visualizzare in anteprima il fax ricevuto.

### 9 Nuo. fax

Quando *Anteprima fax* è impostato su *Si*, è possibile visualizzare il numero di fax ricevuti.

### 10 Cronologia

Consente di visualizzare l'elenco delle chiamate in uscita e lo storico ID chiamante.

Consente inoltre di chiamare o inviare un fax al numero selezionato dall'elenco.

### 11 Icona di avvertenza !

Appare quando si verifica un errore o un messaggio relativo alla manutenzione; premere l'icona di avvertenza per visualizzarlo, quindi premere  per tornare alla schermata Ready.



### Nota

Se si riceve un fax contenente più formati di carta (ad esempio, una pagina di dati A4 e una pagina di dati A3), l'apparecchio potrebbe creare e memorizzare un file per ciascun formato di carta. Il display potrebbe indicare la ricezione di più fax.

## Operazioni base

Per utilizzare lo schermo a sfioramento, premere il pulsante di MENU o di opzione direttamente sul display. Per accedere ad altri menu e opzioni di una determinata impostazione, premere ◀▶ o ▲▼ per scorrere le voci disponibili.

Le fasi che seguono indicano la procedura di modifica di un'impostazione nell'apparecchio. Nell'esempio, l'impostazione Modalità risp. viene modificata da 10 Min. a 5 Min.

- 1 Premere MENU.
- 2 Premere ▲ o ▼ per visualizzare Setup generale.

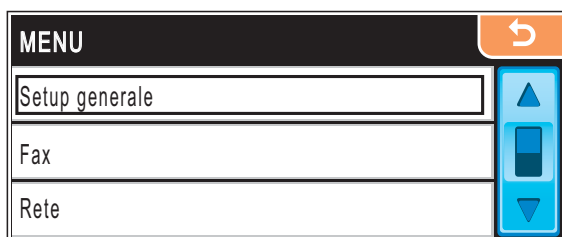

- 3 Premere Setup generale.
- 4 Premere ▲ o ▼ per visualizzare Modalità risp.



- 5 Premere Modalità risp.
- 6 Premere 5 Min.

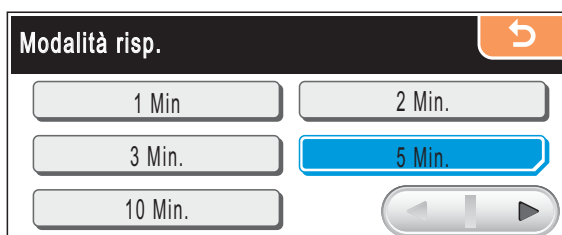

- 7 Premere **Stop/Uscita**.



# 2

## Caricamento di documenti e carta

### Caricamento di carta e altri supporti di stampa

#### Nota

- Per il vassoio n. 2, consultare *Caricamento di carta nel vassoio n. 2* a pagina 13.
- Se il vassoio utilizzato per la modalità Fax è impostato su *Sel. automatica* è necessario aprire e chiudere il coperchio dello scanner per reimpostare l'apparecchio dopo avere caricato il vassoio carta n. 1.
- Quando si carica carta di formato diverso nel vassoio n. 1 o nel vassoio n. 2, è necessario modificare l'impostazione del formato carta anche nell'apparecchio. (Consultare *Tipo e formato carta* a pagina 29.)

### Caricamento di carta nel vassoio n. 1

- 1 Se il supporto ribaltabile carta è aperto, chiuderlo quindi chiudere il supporto carta. Estrarre il vassoio carta dall'apparecchio.

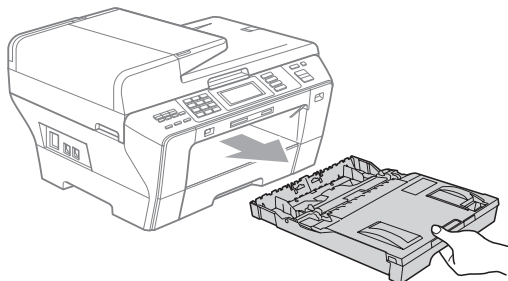

#### Nota

- Quando si utilizza il formato carta A3, Legal o Ledger, premere e tenere premuto il pulsante universale di sblocco guide (1) mentre si fa scorrere il vassoio carta.

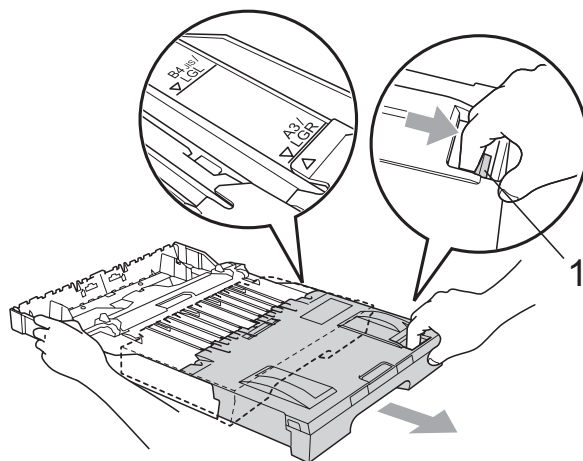

- Se si utilizza il formato carta A5 o inferiore, accertarsi che il vassoio carta non sia allungato.

- 2 Aprire il coperchio del vassoio carta (1).

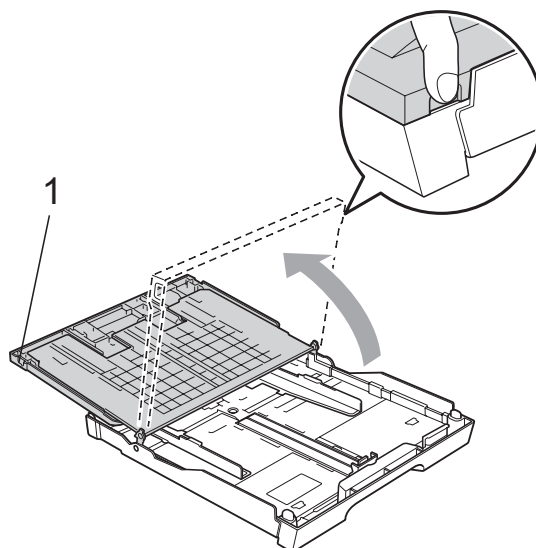



- 3** Con entrambe le mani, premere delicatamente e fare scorrere le guide laterali (1) e la guida lunghezza carta (2) per adattarle al formato carta. Assicurarsi che i simboli dei triangoli (3) sulle guide laterali (1) e sulla guida lunghezza carta (2) siano allineati con il simbolo del formato carta utilizzato.

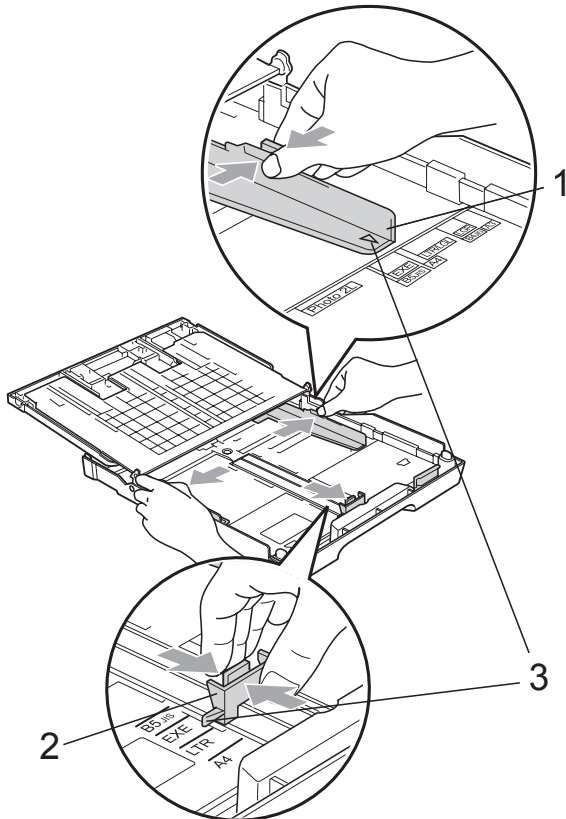

- 4** Smazzare la risma di carta per evitare inceppamenti e problemi di alimentazione della carta.

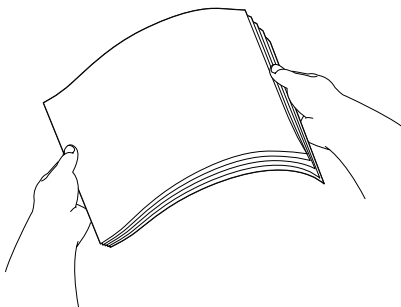

**! IMPORTANTE**

Verificare sempre che la carta non sia arricciata.

- 5** Posizionare delicatamente la carta nell'apposito vassoio, con la facciata da stampare rivolta verso il basso e inserendo prima il bordo superiore. Verificare che la carta sia piana nel vassoio.

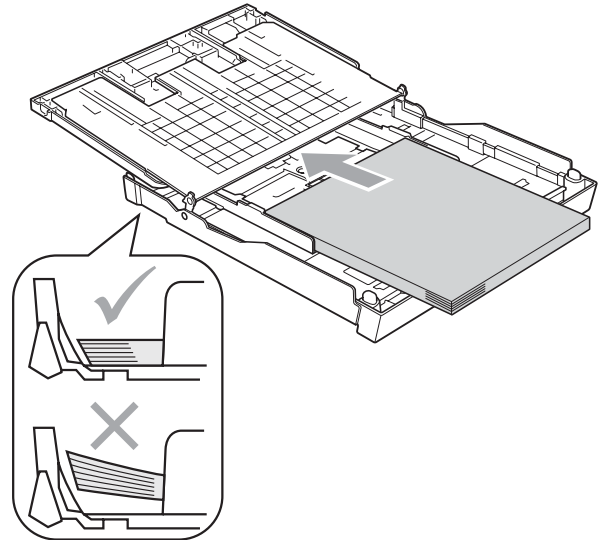

**! IMPORTANTE**

Fare attenzione a non spingere troppo oltre la carta; potrebbe sollevarsi sul retro del vassoio e causare problemi di alimentazione.

- 6** Regolare delicatamente le guide laterali con entrambe le mani per adattarle alla carta. Accertarsi che le guide laterali tocchino i lati della carta.

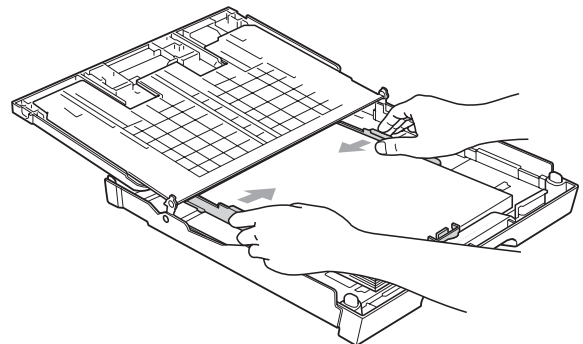

- 7 Chiudere il coperchio del vassoio carta. Verificare che la carta sia piana nel vassoio e al di sotto del simbolo della quantità massima di carta (1).

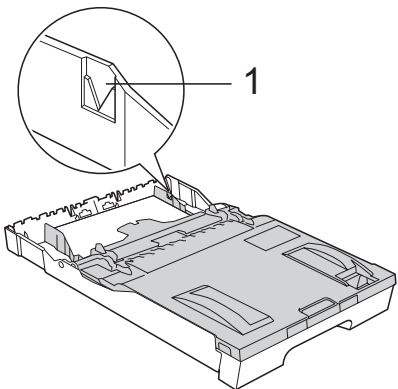

- 8 Con delicatezza, inserire il vassoio carta completamente nell'apparecchio.

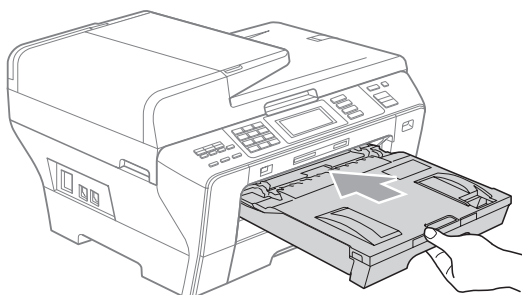

### ⚠ ATTENZIONE

NON spingere il vassoio n. 1 nell'apparecchio con eccessiva rapidità. Questo potrebbe provocare lesioni alle mani, che potrebbero rimanere impigliate tra il vassoio n. 1 e il vassoio n. 2. Inserire il vassoio n. 1 lentamente.

- 9 Tenendo in posizione il vassoio carta, estrarre il supporto carta (1) fino a farlo scattare, quindi aprire il supporto ribaltabile carta (2).

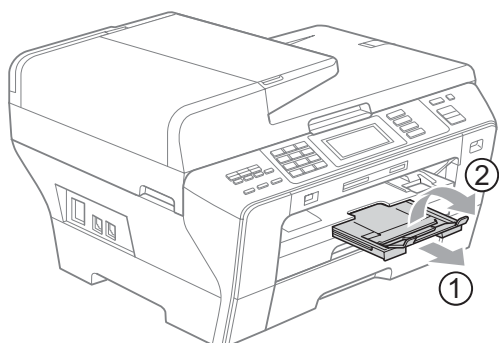

### ✍ Nota

Se si è terminato di utilizzare la carta di formato A3, Ledger o Legal e si desidera utilizzare un formato carta più piccolo, estrarre la carta dal vassoio. Quindi accorciare il vassoio premendo il pulsante universale di sblocco guide (1). Regolare la guida lunghezza carta (2) per adattarla al formato carta da utilizzare. Quindi posizionare la carta nel vassoio.

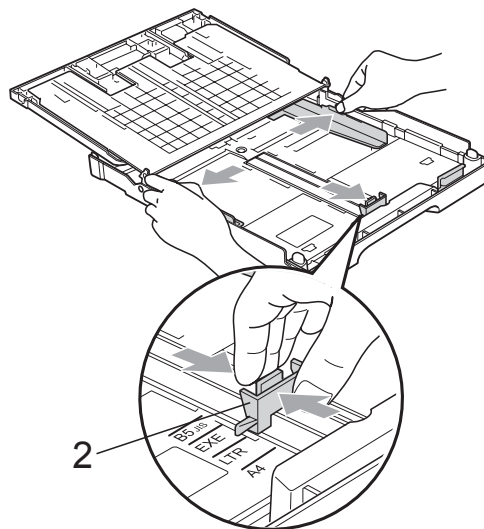
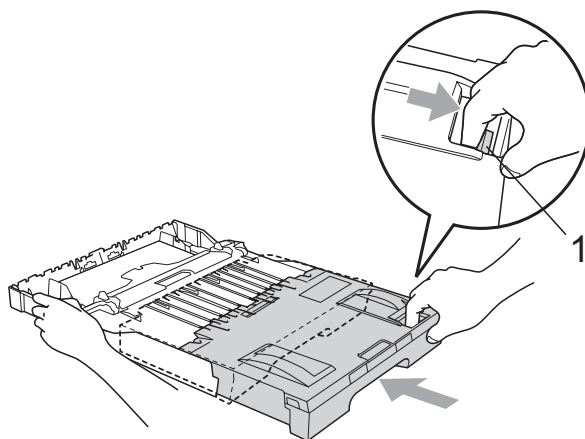

## Caricamento di carta nel vassoio n. 2



### Nota

È possibile utilizzare solo carta normale di formato A3, A4, Ledger, Letter, Legal o Executive nel vassoio n. 2.

- 1 Estrarre il vassoio carta dall'apparecchio.

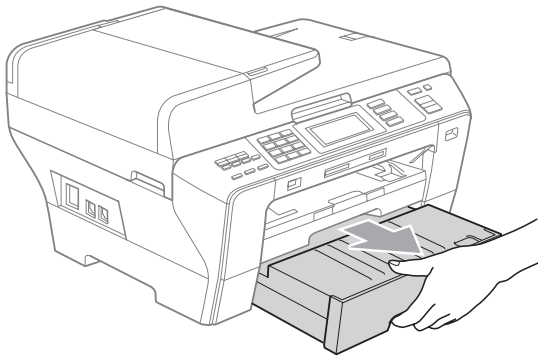

- 2 Estrarre il coperchio del vassoio carta (1).

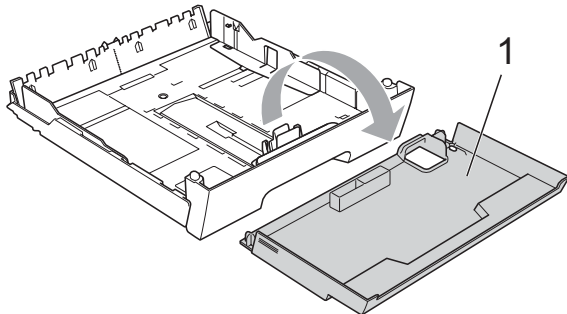

- 3 Con entrambe le mani, premere delicatamente e fare scorrere le guide laterali (1) e la guida lunghezza carta (2) per adattarle al formato carta. Assicurarsi che i simboli dei triangoli (3) sulle guide laterali (1) e sulla guida lunghezza carta (2) siano allineati con il simbolo del formato carta utilizzato.

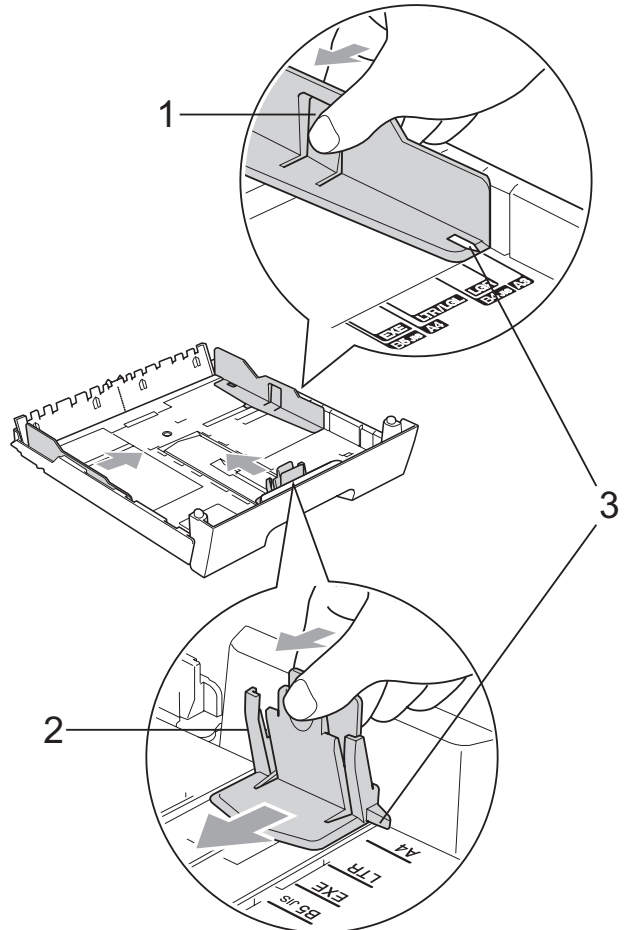

 **Nota**

Se si utilizza il formato carta A3, Legal o Ledger, premere e tenere premuto il pulsante universale di sblocco guide (1) mentre si fa scorrere il vassoio carta.

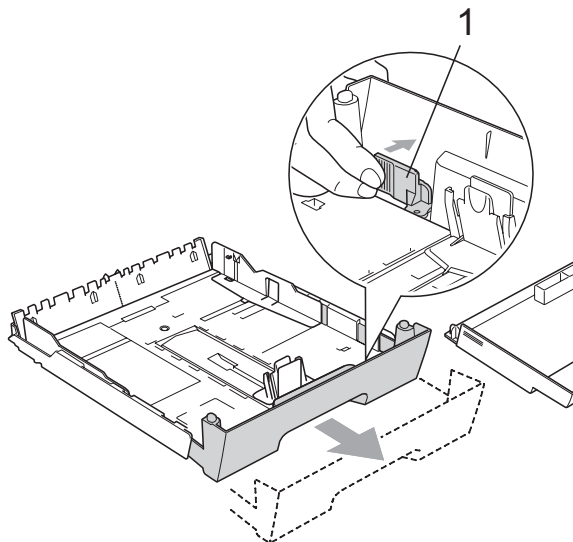

- 4 Smazzare la risma di carta per evitare inceppamenti e problemi di alimentazione della carta.

**! IMPORTANTE**

Verificare sempre che la carta non sia arricciata.

- 5 Posizionare delicatamente la carta nell'apposito vassoio, con la facciata da stampare rivolta verso il basso e inserendo prima il bordo superiore. Verificare che la carta sia piana nel vassoio e al di sotto del simbolo della quantità massima di carta (1).

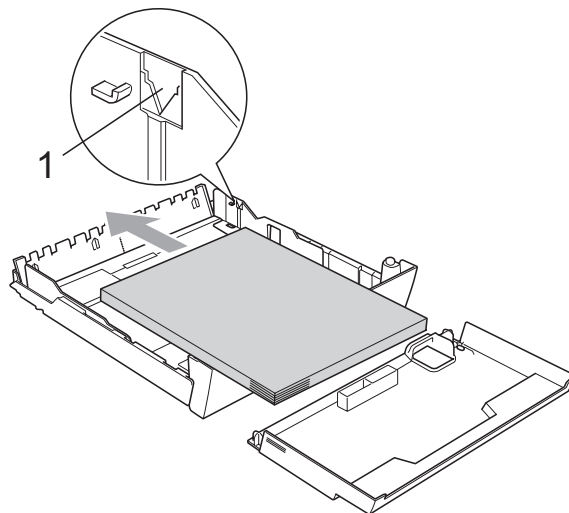

- 6 Regolare delicatamente le guide laterali con entrambe le mani per adattarle alla risma di carta. Accertarsi che le guide laterali tocchino i lati della carta.

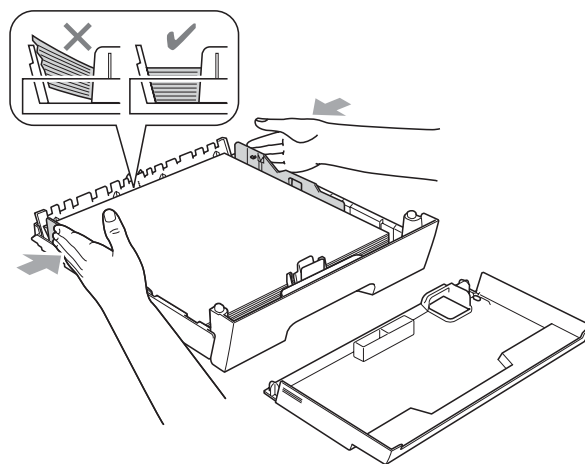

**! IMPORTANTE**

Fare attenzione a non spingere troppo oltre la carta; potrebbe sollevarsi sul retro del vassoio e causare problemi di alimentazione.

- 7 Montare il coperchio del vassoio carta.

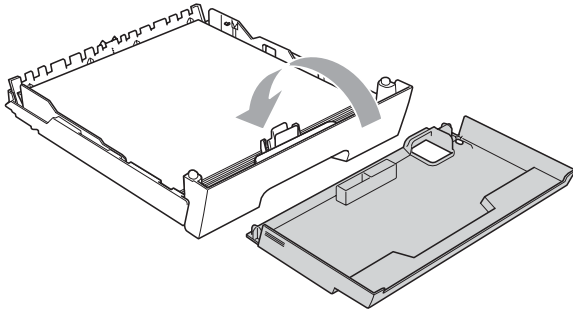

- 8 Con delicatezza, reinserire il vassoio carta completamente nell'apparecchio.

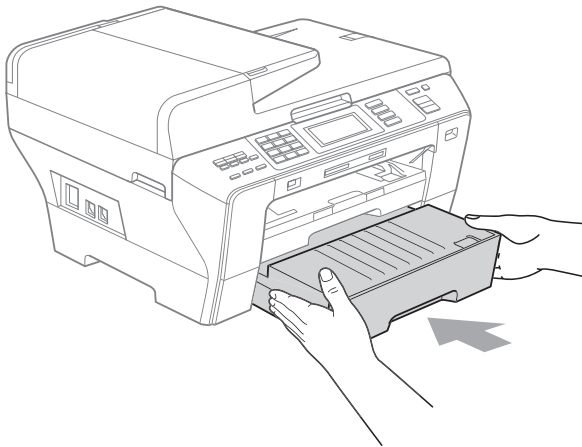

- 9 Effettuare una delle seguenti operazioni:
- Se si utilizza carta di formato Ledger, Legal o A3, passare al punto 10.
  - Se si utilizza carta di formato Letter, passare al punto 12.

- 10 Estrarre il vassoio n.1 dall'apparecchio. Premere e tenere premuto il pulsante universale di sblocco guide (1) mentre si fa scorrere il vassoio carta.

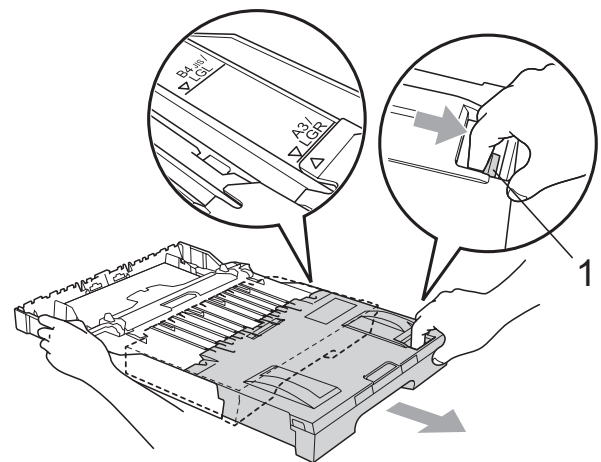
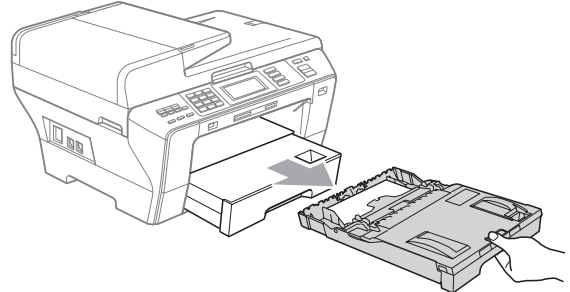

- 11 Aprire il coperchio del vassoio carta e regolare la guida lunghezza carta (1) in base alla carta.

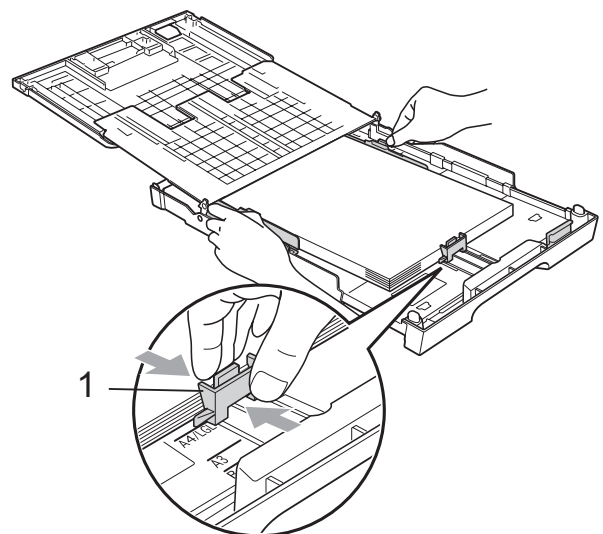

- 12** Chiudere il coperchio del vassoio carta e inserire *lentamente* il vassoio carta nell'apparecchio. Estrarre il supporto carta (1) fino a farlo scattare e aprire il supporto ribaltabile carta (2).

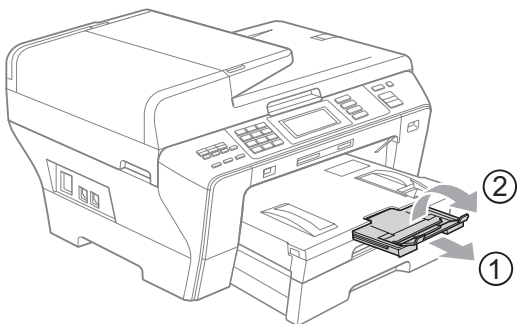

**Nota**

Se si è terminato di utilizzare la carta di formato A3, Ledger o Legal e si desidera utilizzare un formato carta più piccolo, estrarre la carta dal vassoio. Quindi accorciare il vassoio premendo il pulsante universale di sblocco guide (1). Regolare la guida lunghezza carta (2) per adattarla al formato carta da utilizzare. Quindi posizionare la carta di formato più piccolo nel vassoio.

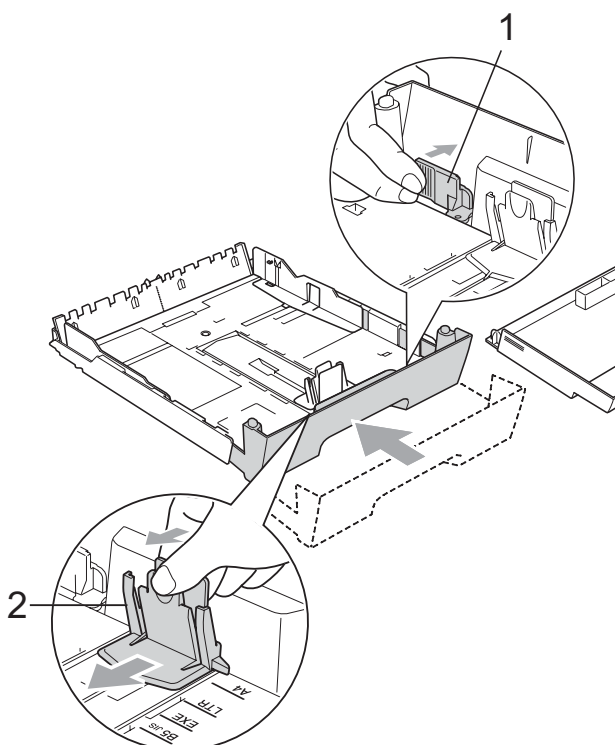

## Caricamento di buste e cartoline

### Informazioni sulle buste

- Utilizzare buste con grammatura compresa tra 80 e 95 g/m<sup>2</sup>.
- Alcune buste richiedono l'impostazione dei margini nell'applicazione. Eseguire una stampa di prova prima di stampare numerose buste.

### ! IMPORTANTE

NON utilizzare i seguenti tipi di buste per evitare problemi di alimentazione:

- Buste piuttosto slargate.
- Buste recanti caratteri in rilievo.
- Buste con fermagli o punti di cucitrice.
- Buste prestampate all'interno.

Colla	Doppio lembo

È possibile che si verifichino problemi di alimentazione dovuti alla grammatura, al formato e alla forma del lembo delle buste utilizzate.



## Caricamento di buste e cartoline nel vassoio n. 1

- 1 Prima di caricare, premere gli angoli e i lati delle buste o delle cartoline per appiattirli il più possibile.

### ! IMPORTANTE

Se entrano due buste o due cartoline per volta, inserirle nel vassoio carta una alla volta.

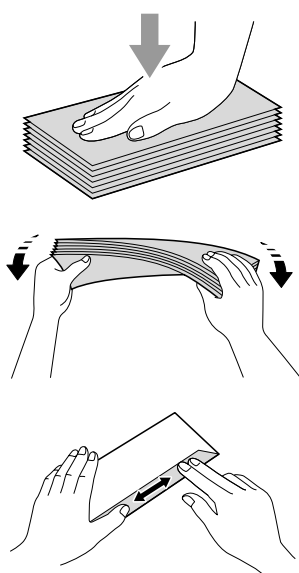

- 2 Inserire le buste o le cartoline nel vassoio carta con il lato sul quale verrà stampato l'indirizzo rivolto verso il basso, inserendo prima il bordo superiore (parte superiore delle cartoline). Si consiglia di caricare una busta o una cartolina aggiuntiva. Con entrambe le mani, premere delicatamente e fare scorrere le guide laterali (1) e la guida lunghezza carta (2) per adattarle al formato delle buste o delle cartoline.

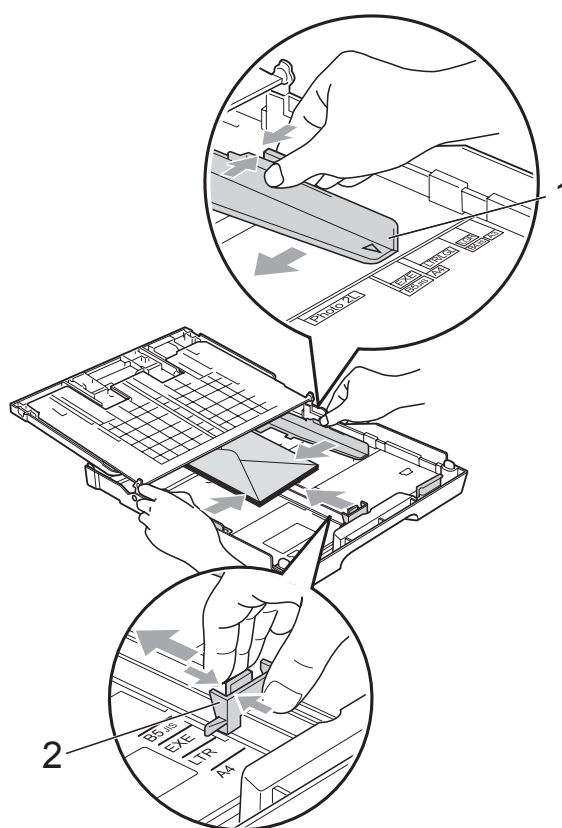

**In caso di problemi durante la stampa su buste con il lembo sul lato corto, effettuare le seguenti operazioni:**

- 1 Aprire il lembo della busta.
- 2 Accertarsi che il lembo sia nella direzione opposta a quella di stampa.

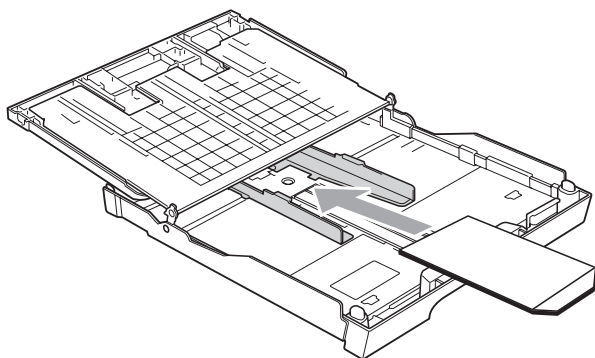

- 3 Regolare la dimensione e il margine nell'applicazione.

## **Rimozione delle piccole stampe dall'apparecchio**

---

Quando l'apparecchio espelle carta di formato piccolo sul vassoio di uscita carta, la carta potrebbe non essere raggiungibile. Accertarsi di aver terminato l'operazione di stampa ed estrarre completamente il vassoio dall'apparecchio.

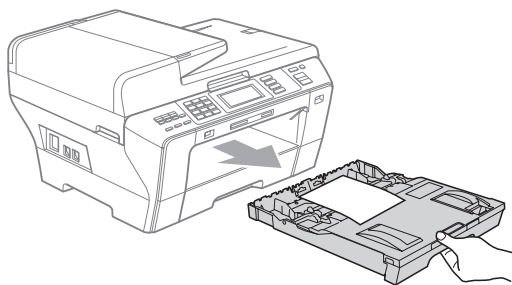



## Area di stampa

L'area di stampa dipende dalle impostazioni definite nell'applicazione utilizzata. I valori riportati sotto indicano le aree non stampabili su fogli pretagliati e buste. L'apparecchio è in grado di stampare nelle aree ombreggiate dei fogli pretagliati solo se la funzione di stampa Senza bordi è disponibile e attiva. (Consultare *Stampa per Windows*<sup>®</sup> o *Stampa e Invio di fax per Macintosh*<sup>®</sup> nella Guida software dell'utente su CD-ROM.)

### Carta pretagliata

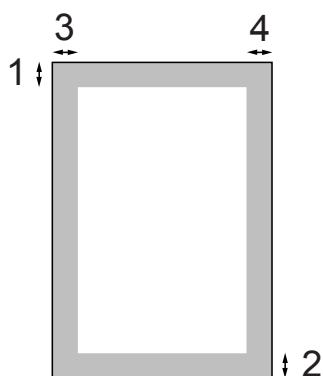

### Buste

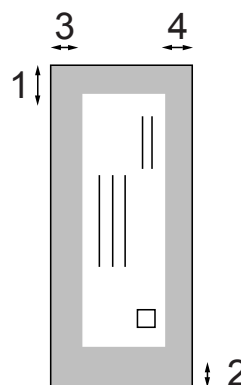

	Margine superiore (1)	Margine inferiore (2)	Margine sinistro (3)	Margine destro (4)
Foglio pretagliato	3 mm	3 mm	3 mm	3 mm
Buste	12 mm	24 mm	3 mm	3 mm



### Nota

La funzione Senza bordi non è disponibile per le buste.

## Carta utilizzabile e altri supporti di stampa

La qualità di stampa può essere condizionata dal tipo di carta utilizzato nell'apparecchio.

Per ottenere la qualità di stampa migliore per le impostazioni selezionate, impostare sempre l'opzione Tipo carta in base al tipo di carta usato.

È possibile usare carta comune, carta per getto di inchiostro (carta patinata), carta lucida, lucidi e buste.

Si consiglia di provare vari tipi di carta prima di acquistarne in grandi quantità.

Per ottenere i risultati migliori, utilizzare carta Brother.

- Quando si stampa su carta per getto di inchiostro (carta patinata), lucidi e carta fotografica, accertarsi di avere selezionato il supporto di stampa corretto nella scheda "**Di base**" del driver di stampa o nell'impostazione Tipo carta del menu. (Consultare *Tipo e formato carta* a pagina 29.)
- Quando si stampa su carta fotografica Brother, caricare un foglio aggiuntivo della stessa carta fotografica nel vassoio carta. Un foglio aggiuntivo è incluso nella confezione della carta per questo scopo.
- Quando si utilizzano lucidi o carta fotografica, rimuovere subito ogni foglio per evitare sbavature di inchiostro o inceppamenti della carta.
- Evitare di toccare la superficie stampata della carta subito dopo la stampa per non macchiarsi nel caso in cui il foglio non sia completamente asciutto.

## Supporti di stampa consigliati

Per ottenere la migliore qualità di stampa, è consigliabile utilizzare carta Brother. (Vedere la tabella seguente.)

Se la carta Brother non è disponibile nel proprio Paese, è consigliabile provare diversi tipi di carta prima di acquistarne in grandi quantità.

Si consiglia di utilizzare "Pellicola lucidi 3M" quando si stampa su lucidi.

### Carta Brother

Tipo carta	Elemento
A3 normale	BP60PA3
A3 carta fotografica lucida	BP71GA3
A3 getto di inchiostro (Matte)	BP60MA3
A4 normale	BP60PA
A4 carta fotografica lucida	BP71GA4
A4 getto di inchiostro (Matte)	BP60MA
Carta fotografica lucida 10 × 15 cm	BP71GP

## Manipolazione e utilizzo dei supporti di stampa

- Conservare la carta nell'imballo originale tenendolo chiuso. Conservare la carta in orizzontale e lontano da umidità, luce solare diretta e calore.
- Evitare di toccare il lato lucido (patinato) della carta fotografica. Caricare la carta fotografica con il lato lucido rivolto verso il basso.
- Evitare di toccare entrambi i lati dei lucidi perché questo supporto tende ad assorbire facilmente acqua e traspirazione, con conseguente riduzione della qualità della stampa. I lucidi per stampanti laser e fotocopiatrici possono macchiare il documento successivo. Utilizzare solo lucidi consigliati per la stampa a getto di inchiostro.
- È possibile solo stampare su entrambi i lati della carta con Stampa PC. (Consultare *Stampa per Windows*<sup>®</sup> nella Guida software dell'utente su CD-ROM.)

### ! IMPORTANTE

NON utilizzare i seguenti tipi di carta:

- Carta danneggiata, arricciata, squalcita o di forma irregolare

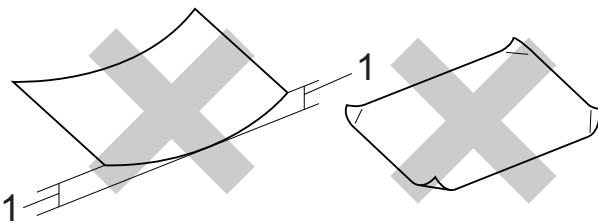

#### 1 2 mm o superiore

- Carta estremamente lucida o particolarmente lavorata
- Carta non impilabile in modo uniforme

## Capacità del vassoio uscita carta

Fino a 50 fogli di carta A4 da 80 g/m<sup>2</sup>.

- Per evitare sbavature di inchiostro, si consiglia di rimuovere i fogli di carta fotografica e i lucidi dal vassoio uscita carta uno per volta.

## Scelta del supporto di stampa corretto

### Tipo e formato carta per ciascuna funzione

Tipo carta	Formato carta		Uso			
			Fax	Copia	Photo Capture	Stampante
Foglio pretagliato	Ledger	279,4 × 431,8 mm (11 × 17 pollici)	Sì	Sì	Sì	Sì
	A3	297 × 420 mm (11,7 × 16,5 pollici)	Sì	Sì	Sì	Sì
	Letter	215,9 × 279,4 mm (8 1/2 × 11 pollici)	Sì	Sì	Sì	Sì
	A4	210 × 297 mm (8,3 × 11,7 pollici)	Sì	Sì	Sì	Sì
	Legal	215,9 × 355,6 mm (8 1/2 × 14 pollici)	Sì	Sì	–	Sì
	Executive	184 × 267 mm (7 1/4 × 10 1/2 pollici)	–	–	–	Sì
	JIS B4	257 × 364 mm (10,1 × 14,3 pollici)	–	–	–	Sì
	JIS B5	182 × 257 mm (7,2 × 10,1 pollici)	–	–	–	Sì
	A5	148 × 210 mm (5,8 × 8,3 pollici)	–	Sì	–	Sì
A6	105 × 148 mm (4,1 × 5,8 pollici)	–	–	–	Sì	
Schede	Foto	10 × 15 cm (4 × 6 pollici)	–	Sì	Sì	Sì
	Foto L	89 × 127 mm (3 1/2 × 5 pollici)	–	–	–	Sì
	Foto 2L	13 × 18 cm (5 × 7 pollici)	–	–	Sì	Sì
	Foto 2	127 × 203 mm (5 × 8 pollici)	–	–	–	Sì
	Cartolina 1	100 × 148 mm (3,9 × 5,8 pollici)	–	–	–	Sì
	Cartolina 2 (Doppia)	148 × 200 mm (5,8 × 7,9 pollici)	–	–	–	Sì
Buste	Busta C5	162 × 229 mm (6,4 × 9 pollici)	–	–	–	Sì
	Busta DL	110 × 220 mm (4,3 × 8,7 pollici)	–	–	–	Sì
	COM-10	105 × 241 mm (4 1/8 × 9 1/2 pollici)	–	–	–	Sì
	Monarch	98 × 191 mm (3 7/8 × 7 1/2 pollici)	–	–	–	Sì
	Busta JE4	105 × 235 mm (4,1 × 9,3 pollici)	–	–	–	Sì
Lucidi	Letter	215,9 × 279,4 mm (8 1/2 × 11 pollici)	–	Sì	–	Sì
	A4	210 × 297 mm (8,3 × 11,7 pollici)	–	Sì	–	Sì
	Legal	215,9 × 355,6 mm (8 1/2 × 14 pollici)	–	Sì	–	Sì
	A5	148 × 210 mm (5,8 × 8,3 pollici)	–	Sì	–	Sì

**Grammatura, spessore e capacità carta**

Tipo carta		Peso	Spessore	N. di fogli
Foglio pretagliato	Carta normale	Da 64 a 120 g/m <sup>2</sup>	Da 0,08 a 0,15 mm	100 <sup>1</sup>
	(Vassoio n. 2) Carta normale	Da 64 a 105 g/m <sup>2</sup>	Da 0,08 a 0,15 mm	250 <sup>2</sup>
	Carta per getto di inchiostro	Da 64 a 200 g/m <sup>2</sup>	Da 0,08 a 0,25 mm	20
	Carta lucida	Fino a 220 g/m <sup>2</sup>	Fino a 0,25 mm	20 <sup>3</sup>
Schede	Carta fotografica	Fino a 220 g/m <sup>2</sup>	Fino a 0,25 mm	20 <sup>3</sup>
	Foto 2	Fino a 120 g/m <sup>2</sup>	Fino a 0,15 mm	30
	Cartolina	Fino a 200 g/m <sup>2</sup>	Fino a 0,25 mm	30
Buste		Da 75 a 95 g/m <sup>2</sup>	Fino a 0,52 mm	10
Lucidi		–	–	10

<sup>1</sup> Fino a 100 fogli di carta da 80 g/m<sup>2</sup>.

<sup>2</sup> Fino a 250 fogli di carta da 80 g/m<sup>2</sup>.

<sup>3</sup> La carta BP71 260 g/m<sup>2</sup> è stata sviluppata appositamente per le stampanti a getto di inchiostro Brother.

## Caricamento di documenti

È possibile inviare fax, effettuare copie e scansioni utilizzando il dispositivo ADF (alimentatore automatico documenti) o il piano dello scanner.

### Utilizzo dell'alimentatore automatico

L'alimentatore automatico può contenere fino a 50 pagine e alimenta automaticamente i fogli nell'apparecchio uno ad uno. Si consiglia di utilizzare carta standard da 80 g/m<sup>2</sup> e di smazzare sempre le pagine prima di introdurle nell'alimentatore automatico.

#### Ambiente consigliato

Temperatura:	Da 20 °C a 30 °C
Umidità:	Da 50% a 70%
Carta:	80 g/m <sup>2</sup>

#### Dimensioni del documento supportate

Lunghezza:	Da 148 a 431,8 mm
Larghezza:	Da 148 a 297 mm
Peso:	Da 64 a 90 g/m <sup>2</sup>

### Come caricare i documenti

#### ! IMPORTANTE

- NON tirare il documento durante la sua alimentazione.
- NON utilizzare fogli arricciati, stropicciati, piegati, strappati, con colla, nastro adesivo, punti di cucitrice o fermagli.
- NON introdurre cartone, fogli di giornale o stoffa.

Accertarsi che l'inchiostro sia asciutto prima di introdurre il documento nell'apparecchio.

- 1 Aprire il supporto documenti dell'alimentatore automatico (1) e il supporto ribaltabile uscita documenti dell'alimentatore automatico (2).

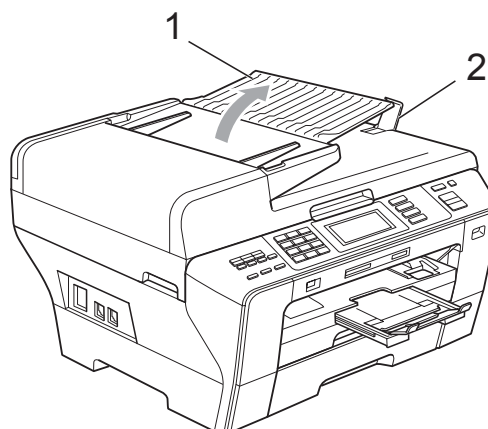

- 2 Separare bene le pagine.
- 3 Regolare le guide carta (1) in base alla larghezza dei documenti.

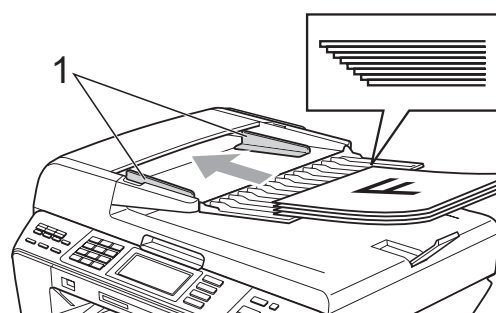

- 4 Introdurre i documenti nell'alimentatore automatico, **con la facciata stampata rivolta verso l'alto**, inserendoli dal margine superiore fino a toccare il rullo di alimentazione.



### Nota

Inserire i documenti di formato A4/Letter dal margine inferiore.

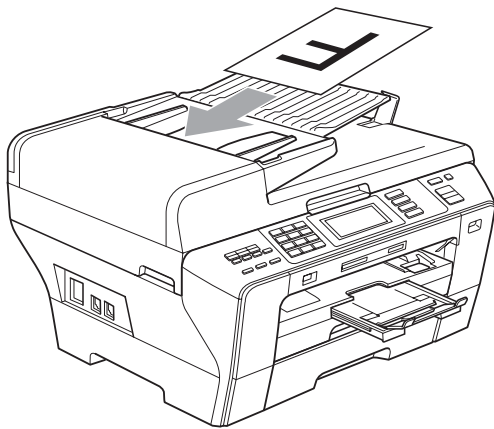

## ! IMPORTANTE

NON lasciare documenti spessi sul piano dello scanner. Altrimenti l'alimentatore automatico si potrebbe inceppare.

## Utilizzo del piano dello scanner

È possibile usare il piano dello scanner per inviare fax, copiare o eseguire la scansione di pagine di un libro o singole pagine.

### Dimensioni del documento supportate

Lunghezza:	Fino a 431,8 mm
Larghezza:	Fino a 297 mm
Peso:	Fino a 2 kg

## Come caricare i documenti



### Nota

Per utilizzare il piano dello scanner, l'alimentatore automatico deve essere vuoto.

- 1 Sollevare il coperchio documenti.
- 2 Usare le linee di riferimento a sinistra e in alto per posizionare il documento con la facciata stampata rivolta verso il basso nell'angolo superiore sinistro del piano dello scanner.

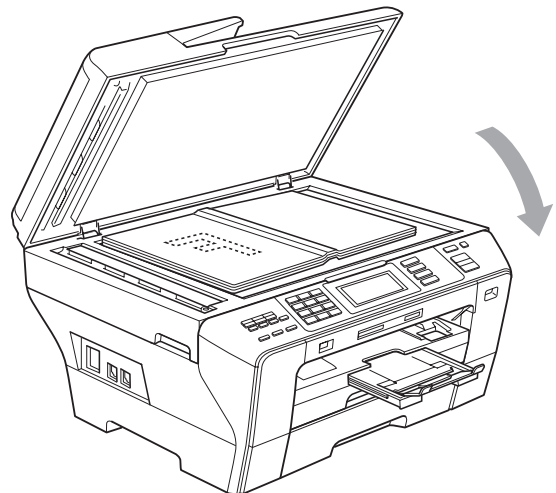
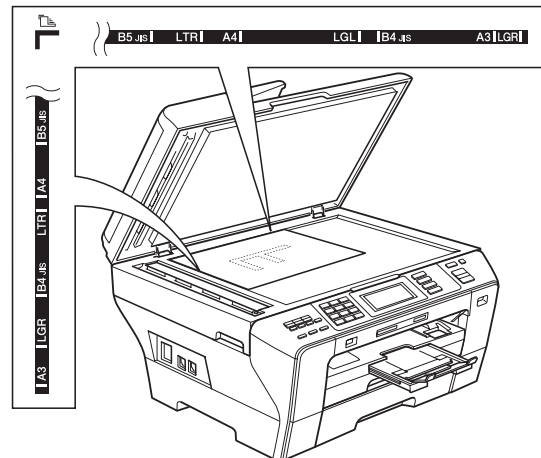

- 3 Chiudere il coperchio documenti.

## ! IMPORTANTE

Se si esegue la scansione di un libro o di un documento spesso, NON abbassare il coperchio con forza né tenerlo premuto.

## Area di scansione

L'area di scansione dipende dalle impostazioni definite nell'applicazione utilizzata. I valori riportati sotto indicano l'area in cui non è possibile eseguire la scansione.

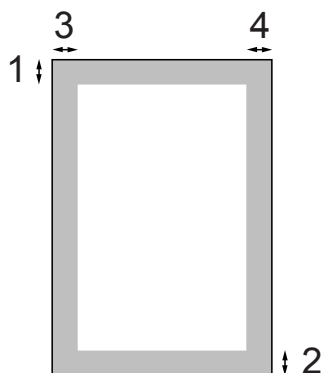

Uso	Dimensioni documento	Margine superiore (1) Margine inferiore (2)	Margine sinistro (3) Margine destro (4)
Fax	Ledger	3 mm	3,7 mm
	A3	3 mm	4,5 mm
	Letter	3 mm	4 mm
	A4	3 mm	(Piano dello scanner) 3 mm (Alimentatore automatico documenti) 1 mm
	Legal	3 mm	4 mm
Copia	Tutti i formati carta	3 mm	3 mm
Scansione	Tutti i formati carta	3 mm	3 mm



## Modalità Risparmio energetico

Al fine di mantenere una buona qualità di stampa, prolungare la durata delle testine di stampa e ottimizzare le prestazioni della cartuccia di inchiostro, occorre lasciare sempre l'apparecchio collegato all'alimentazione.

È possibile impostare l'apparecchio in modalità Risparmio energetico premendo il tasto **Risparmio energetico**. In modalità Risparmio energetico è possibile ricevere le chiamate telefoniche. Per ulteriori informazioni sulla ricezione di fax nella condizione di risparmio energetico, vedere la tabella a pagina 28. I fax differiti che sono stati impostati verranno inviati. È possibile anche recuperare fax tramite la funzione di Recupero remoto se si è distanti dal proprio apparecchio. Per le altre operazioni è necessario disattivare la modalità Risparmio energetico.



### Nota

Se è stato collegato un telefono esterno o una segreteria telefonica (TAD), è sempre possibile attivare tale modalità.

## Attivazione della modalità Risparmio energetico

- 1 Premere il tasto **Risparmio energetico** fino a quando il display visualizza **Spegnimento**. Il display rimarrà acceso per qualche secondo prima di spegnersi.

## Disattivazione della modalità Risparmio energetico

- 1 Premere il tasto **Risparmio energetico**. Il display visualizza la data e l'ora.



### Nota

- Anche se è in modalità Risparmio energetico, l'apparecchio pulisce periodicamente le testine di stampa per mantenere la qualità della stampa.
- È possibile personalizzare la modalità Risparmio energetico in modo che, ad eccezione della pulizia delle testine di stampa, non siano disponibili altre funzioni. (Consultare *Impostazione Risparmio energetico* a pagina 27.)

## Impostazione Risparmio energetico

È possibile personalizzare il tasto **Risparmio energetico** dell'apparecchio.

L'impostazione predefinita è

`Ricez.Fax:Si`. L'apparecchio può ricevere fax o chiamate anche in modalità Risparmio energetico. Se si desidera che l'apparecchio non riceva fax o chiamate, regolare questa impostazione su `Ricez.Fax:No`.

- 1 Premere `MENU`.
- 2 Premere `▲` o `▼` per visualizzare `Setup generale`.
- 3 Premere `Setup generale`.
- 4 Premere `▲` o `▼` per visualizzare `Imp.risp.ener`.
- 5 Premere `Imp.risp.ener`.
- 6 Premere `Ricez.Fax:No` (o `Ricez.Fax:Si`).

**7** Premere **Stop/Uscita**.

Impostazione Si/No	Modalità Ricezione	Operazioni disponibili
Ricez.Fax: Si <sup>1</sup> (impostazioni e di fabbrica)	Solo fax Tel./ Segr. Est.	Ricezione fax Riconos. fax Fax differito <sup>3</sup> Inoltro fax <sup>3</sup> Memorizzazione fax <sup>3</sup> Anteprima fax <sup>3</sup> Ricezione PC Fax <sup>3</sup> Recupero remoto <sup>3</sup>
	Manuale Fax/Tel <sup>2</sup>	Riconos. fax Fax differito <sup>3</sup>
Ricez.Fax: No	—	Non sarà disponibile alcuna operazione dell'apparecchio fatta eccezione per la pulizia delle testine di stampa.

- <sup>1</sup> Non è possibile ricevere un fax con **Inizio Mono** o **Inizio Colore**.
- <sup>2</sup> Non è possibile ricevere automaticamente un fax se la modalità di ricezione è stata impostata su Fax/Tel.
- <sup>3</sup> Impostare prima dello spegnimento dell'apparecchio.

## Modalità timer

L'apparecchio dispone di quattro tasti modalità temporanea sul pannello dei comandi: **Fax**, **Scan**, **Copia** e **Photo Capture**. È possibile modificare l'intervallo di tempo impiegato dall'apparecchio per tornare in modalità Fax dopo l'ultima operazione di Scansione, Copia o PhotoCapture. Se si seleziona No, rimane attiva l'ultima modalità utilizzata.



- 1** Premere MENU.
- 2** Premere ▲ o ▼ per visualizzare Setup generale.
- 3** Premere Setup generale.
- 4** Premere ▲ o ▼ per visualizzare Modalità timer.
- 5** Premere Modalità timer.
- 6** Premere 0 Sec, 30 Sec., 1 Min, 2 Min., 5 Min. o No.
- 7** Premere **Stop/Uscita**.

# Impostazioni carta

## Tipo e formato carta

Quando si carica carta di formato diverso nel vassoio n. 1 o nel vassoio n. 2, è necessario modificare l'impostazione del formato carta anche nell'apparecchio.

Per ottenere la migliore qualità di stampa, impostare l'apparecchio per il tipo di carta utilizzato.

È possibile utilizzare sette formati di carta per la stampa di copie: A3, A4, A5, 10 × 15 cm (4 x 6 pollici), Ledger, Letter e Legal e cinque formati per la stampa di fax: A3, A4, Ledger, Letter e Legal.

- 1 Premere **MENU**.
- 2 Premere **▲** o **▼** per visualizzare **Setup generale**.
- 3 Premere **Setup generale**.
- 4 Premere **▲** o **▼** per visualizzare **Imp. Vassoio**.
- 5 Premere **Imp. Vassoio**.
- 6 Premere **Superiore** o **Inferiore**.
- 7 Effettuare una delle seguenti operazioni:
  - Se è stato selezionato **Superiore**, premere **◀** o **▶** per visualizzare le opzioni del formato carta, quindi premere **A4**, **A5**, **A3**, **10x15cm**, **Letter**, **Legal** o **Ledger**.  
Premere il tipo di carta:  
Carta normale, Carta inkjet, Brother BP71, Altro lucido o Acetato.
  - Se è stato selezionato **Inferiore**, premere **A4**, **A3**, **Letter**, **Legal** o **Ledger**.
- 8 Premere **Stop/Uscita**.



### Nota

È possibile utilizzare solo carta normale e i formati A3, A4, Ledger, Letter o Legal nel vassoio n. 2.

## ! IMPORTANTE

L'apparecchio espelle la carta nell'apposito vassoio anteriore con la facciata stampata rivolta verso l'alto. Quando si utilizzano lucidi o carta lucida, si consiglia di rimuovere subito ogni foglio per evitare sbavature di inchiostro o inceppamenti della carta.

3

## Utilizzo del vassoio in modalità Copia

È possibile cambiare il vassoio predefinito utilizzato dall'apparecchio per la stampa di copie.

Per modificare l'impostazione predefinita, seguire le istruzioni indicate di seguito:

- 1 Premere **MENU**.
- 2 Premere **▲** o **▼** per visualizzare **Setup generale**.
- 3 Premere **Setup generale**.
- 4 Premere **▲** o **▼** per visualizzare **Imp. Vassoio**.
- 5 Premere **Imp. Vassoio**.
- 6 Premere **▲** o **▼** per visualizzare **Cassetto:Copia**.
- 7 Premere **Cassetto:Copia**.
- 8 Premere **Superiore** o **Inferiore**.
- 9 Premere **Stop/Uscita**.



### Nota

È possibile modificare temporaneamente il formato carta e la selezione del vassoio per la copia successiva. (Consultare *Opzioni carta* a pagina 98.)

## Utilizzo del vassoio in modalità Fax

---

È possibile cambiare il vassoio predefinito utilizzato dall'apparecchio per la stampa dei fax ricevuti.

Sel. automatica consente all'apparecchio di utilizzare prima la carta dal vassoio n. 1 o dal vassoio n. 2 se:

- La carta del vassoio n. 1 è esaurita.
- Il vassoio n. 2 è impostato per un formato carta diverso più adatto per i fax ricevuti.
- Entrambi i vassoi utilizzano lo stesso formato carta e il vassoio n. 1 non è impostato per l'utilizzo di carta normale.

- 1 Premere MENU.
- 2 Premere ▲ o ▼ per visualizzare Setup generale.
- 3 Premere Setup generale.
- 4 Premere ▲ o ▼ per visualizzare Imp. Vassoio.
- 5 Premere Imp. Vassoio.
- 6 Premere ▲ o ▼ per visualizzare Cassetto:Fax.
- 7 Premere Cassetto:Fax.
- 8 Premere Superiore, Inferiore o Sel. automatica.
- 9 Premere **Stop/Uscita**.

## Modalità alimentazione carta di sicurezza per carta a grana corta formato A3

---

Se le stampe presentano righe orizzontali quando si utilizza carta di formato A3, la carta utilizzata potrebbe essere a grana lunga. Impostare A3 - Venatura corta su No per evitare questo problema.

- 1 Premere MENU.
- 2 Premere ▲ o ▼ per visualizzare Setup generale.
- 3 Premere Setup generale.
- 4 Premere ▲ o ▼ per visualizzare A3 - Venatura corta.
- 5 Premere A3 - Venatura corta.
- 6 Premere No.
- 7 Premere **Stop/Uscita**.



### Nota

---

- In caso di dubbi sul tipo di carta utilizzato, consultare l'imballaggio o il produttore della carta per informazioni sulle specifiche riguardo alla carta.
  - La stampa sarà più lenta se si imposta A3 - Venatura corta su Si.
-

## Impostazioni volume

### Volume squilli

È disponibile una gamma di livelli di volume degli squilli, da **Alto** a **No.** L'apparecchio mantiene la nuova impostazione predefinita fino alla successiva modifica.

#### Impostazione del Volume squilli dal menu

- 1 Premere **MENU**.
- 2 Premere **▲** o **▼** per visualizzare **Setup generale**.
- 3 Premere **Setup generale**.
- 4 Premere **▲** o **▼** per visualizzare **Volume**.
- 5 Premere **Volume**.
- 6 Premere **Squillo**.
- 7 Premere **Basso, Medio, Alto** o **No.**
- 8 Premere **Stop/Uscita**.

### Volume del segnale acustico

Quando il segnale acustico è attivo, l'apparecchio emette un segnale acustico ogni volta che si preme un tasto, si commette un errore o al termine dell'invio e della ricezione di un fax.

È disponibile una gamma di livelli di volume, da **Alto** a **No.**

- 1 Premere **MENU**.
- 2 Premere **▲** o **▼** per visualizzare **Setup generale**.
- 3 Premere **Setup generale**.
- 4 Premere **▲** o **▼** per visualizzare **Volume**.
- 5 Premere **Volume**.
- 6 Premere **Segn. acustico**.
- 7 Premere **Basso, Medio, Alto** o **No.**
- 8 Premere **Stop/Uscita**.

### Volume del diffusore

È disponibile una gamma di livelli di volume del diffusore, da **Alto** a **No.**

- 1 Premere **MENU**.
- 2 Premere **▲** o **▼** per visualizzare **Setup generale**.
- 3 Premere **Setup generale**.
- 4 Premere **▲** o **▼** per visualizzare **Volume**.
- 5 Premere **Volume**.
- 6 Premere **Diffusore**.
- 7 Premere **Basso, Medio, Alto** o **No.**
- 8 Premere **Stop/Uscita**.

## Ora legale estiva automatica

È possibile impostare l'apparecchio per il passaggio automatico all'ora legale estiva. Si imposta automaticamente un'ora avanti in primavera e un'ora indietro in autunno. Accertarsi di avere impostato il giorno e l'ora corretti nell'impostazione `Data&Ora`.

- 1 Premere `MENU`.
- 2 Premere ▲ o ▼ per visualizzare `Setup generale`.
- 3 Premere `Setup generale`.
- 4 Premere ▲ o ▼ per visualizzare `Autom. giorno`.
- 5 Premere `Autom. giorno`.
- 6 Premere `No (o Si)`.
- 7 Premere **Stop/Uscita**.

## Modalità risp.

È possibile selezionare per quanto tempo l'apparecchio rimane inutilizzato (da 1 a 60 minuti) prima di passare in Modalità risp. Il timer si riavvia appena si esegue un'operazione sull'apparecchio.

- 1 Premere `MENU`.
- 2 Premere ▲ o ▼ per visualizzare `Setup generale`.
- 3 Premere `Setup generale`.
- 4 Premere ▲ o ▼ per visualizzare `Modalità risp.`
- 5 Premere `Modalità risp.`
- 6 Premere `1 Min., 2 Min., 3 Min., 5 Min., 10 Min., 30 Min. o 60 Min.`, ossia il periodo di inutilizzo dell'apparecchio prima di passare in Modalità risp.
- 7 Premere **Stop/Uscita**.

## Display

### Contrasto a display

È possibile regolare il contrasto del display per rendere più nitide e chiare le visualizzazioni. Se si hanno difficoltà a leggere il display, modificare le impostazioni relative al contrasto.

- 1 Premere MENU.
- 2 Premere ▲ o ▼ per visualizzare Setup generale.
- 3 Premere Setup generale.
- 4 Premere ▲ o ▼ per visualizzare Imp. Display.
- 5 Premere Imp. Display.
- 6 Premere Contrasto LCD.
- 7 Premere Chiaro, Medio o Scuro.
- 8 Premere **Stop/Uscita**.

### Impostazione della luminosità dello sfondo

Se si hanno difficoltà a leggere il display, modificare le impostazioni relative alla luminosità.

- 1 Premere MENU.
- 2 Premere ▲ o ▼ per visualizzare Setup generale.
- 3 Premere Setup generale.
- 4 Premere ▲ o ▼ per visualizzare Imp. Display.
- 5 Premere Imp. Display.
- 6 Premere Sfondo.
- 7 Premere Chiaro, Medio o Scuro.
- 8 Premere **Stop/Uscita**.

### Impostazione di attesa per lo sfondo

È possibile impostare per quanto tempo lo sfondo del display rimane acceso quando si torna alla schermata Ready.

- 1 Premere MENU.
- 2 Premere ▲ o ▼ per visualizzare Setup generale.
- 3 Premere Setup generale.
- 4 Premere ▲ o ▼ per visualizzare Imp. Display.
- 5 Premere Imp. Display.
- 6 Premere Attesa.
- 7 Premere 10 Sec., 20 Sec., 30 Sec. o No.
- 8 Premere **Stop/Uscita**.

## Blocco funzione di sicurezza

Il blocco funzione di sicurezza consente di limitare l'accesso pubblico a determinate funzioni dell'apparecchio (Fax, Copia, Scan, Stampa <sup>1</sup> e PCC).

Questa funzione inoltre impedisce agli utenti di modificare le impostazioni predefinite dell'apparecchio, limitando l'accesso alle impostazioni del menu.

Prima di utilizzare le funzioni di sicurezza, è necessario immettere una password amministrativa.

È possibile consentire l'accesso a operazioni limitate creando un utente con restrizioni. Gli utenti con restrizioni devono immettere una password per utilizzare l'apparecchio.

Annotare la propria password di utente con restrizioni in un luogo sicuro. Se si dimentica la password, rivolgersi al rivenditore Brother di zona per l'assistenza.

<sup>1</sup> La funzione Stampa include Invio PC Fax e tutti i lavori di stampa.



### Nota

- Solo gli amministratori possono impostare le restrizioni e apportare eventuali modifiche per ciascun utente.
- Quando la funzione Stampa è disattivata, i lavori di stampa del PC andranno persi senza alcun avviso.
- Se la funzione Fax Tx è disattivata, non è possibile utilizzare alcuna funzione del menu Fax.  
(Fax Tx: Trasmissione fax;  
Fax Rx: Ricezione fax)
- La funzione Ricezione polling è attiva solo quando Fax Tx e Fax Rx sono attivate.

## Impostazione e modifica della password amministrativa

### Impostazione della password

La password impostata durante questa procedura è per l'amministratore. Questa password si utilizza per impostare e attivare o disattivare il blocco funzione di sicurezza. (Consultare *Impostazione e modifica di utenti con restrizioni* a pagina 36 e *Attivazione/disattivazione del blocco funzione di sicurezza* a pagina 38.)



### Nota

Annotare la password amministratore in un luogo sicuro. Se si immette una password errata, sul display verrà visualizzato `password errata`. Immettere nuovamente la password corretta. Se si dimentica la password, rivolgersi al rivenditore Brother di zona per l'assistenza.

- 1 Premere `MENU`.
- 2 Premere `▲` o `▼` per visualizzare `Setup generale`.
- 3 Premere `Setup generale`.
- 4 Premere `▲` o `▼` per visualizzare `Blocco funz.`
- 5 Premere `Blocco funz.`
- 6 Digitare un numero di quattro cifre per la password usando i pulsanti del display. Premere `OK`.
- 7 Digitare nuovamente la password quando il display visualizza `Verifica:.`  
Premere `OK`.
- 8 Premere `Stop/Uscita`.



## Modifica della password

- 1 Premere MENU.
- 2 Premere ▲ o ▼ per visualizzare Setup generale.
- 3 Premere Setup generale.
- 4 Premere ▲ o ▼ per visualizzare Blocco funz.
- 5 Premere Blocco funz.
- 6 Premere Imp.password.
- 7 Immettere la password di quattro cifre memorizzata usando i pulsanti del display.  
Premere OK.
- 8 Digitare un numero di quattro cifre per la nuova password usando i pulsanti del display.  
Premere OK.
- 9 Quando sul display viene visualizzato Verifica:, digitare nuovamente la nuova password usando i pulsanti del display.  
Premere OK.
- 10 Premere **Stop/Uscita**.

## Impostazione e modifica dell'utente pubblico

È possibile impostare un utente pubblico. Gli utenti pubblici non devono immettere una password.

- 1 Premere MENU.
- 2 Premere ▲ o ▼ per visualizzare Setup generale.
- 3 Premere Setup generale.
- 4 Premere ▲ o ▼ per visualizzare Blocco funz.

- 5 Premere Blocco funz.
- 6 Premere Impostaz.utente.
- 7 Immettere la password amministratore di quattro cifre usando i pulsanti del display.  
Premere OK.
- 8 Premere ▲ o ▼ per visualizzare Modal.pubblica.
- 9 Premere Modal.pubblica.
- 10 Effettuare una delle seguenti operazioni:
  - Per impostare l'utente pubblico, premere Attiva o Disattiva per ogni operazione nel modo seguente: Premere Fax Tx. Quindi premere Attiva o Disattiva. Dopo avere impostato Fax Tx, ripetere la procedura per Fax Rx, Copia (colore), Copia (B&N), Scansionare, Stampa e PCC.
  - Per modificare l'impostazione dell'utente pubblico, premere ▲ o ▼ per visualizzare l'impostazione che si desidera modificare.  
Premere l'impostazione, quindi premere Attiva o Disattiva.  
Ripetere la procedura per tutte le impostazioni da modificare.



### Nota

Se si disattivano Stampa PC e la stampa di PhotoCapture (PCC) per utenti pubblici, tali funzioni vengono disattivate anche per tutti gli utenti con restrizioni.

- 11 Premere **Stop/Uscita**.

## Impostazione e modifica di utenti con restrizioni

### Impostazione di utenti con restrizioni

È possibile impostare utenti con restrizioni e con una password. È possibile impostare fino a 20 utenti con restrizioni.

- 1 Premere MENU.
- 2 Premere ▲ o ▼ per visualizzare Setup generale.
- 3 Premere Setup generale.
- 4 Premere ▲ o ▼ per visualizzare Blocco funz.
- 5 Premere Blocco funz.
- 6 Premere Impostaz.utente.
- 7 Immettere la password amministratore usando i pulsanti del display. Premere OK.
- 8 Premere ▲ o ▼ per visualizzare Nome utente01.
- 9 Premere Nome utente01.
- 10 Immettere il nome utente usando i pulsanti del display. (Consultare *Immissione di testo* a pagina 200.) Premere OK.
- 11 Immettere un codice PIN di quattro cifre per l'utente usando i pulsanti del display. Premere OK.
- 12 Per impostare un utente con restrizioni, premere Attiva o Disattiva per ogni operazione nel modo seguente: Premere Fax Tx. Quindi premere Attiva o Disattiva. Dopo avere impostato Fax Tx, ripetere la procedura per Fax Rx, Copia (colore), Copia (B&N) e Scansionare.

- 13 Premere  e ripetere i punti da 8 a 12 per immettere ogni password e utente aggiuntivi.

- 14 Premere Stop/Uscita.





#### Nota

Non è possibile utilizzare la stessa password per la password di un altro utente.

### Modifica del nome utente, della password o delle impostazioni per gli utenti con restrizioni

- 1 Premere MENU.
- 2 Premere ▲ o ▼ per visualizzare Setup generale.
- 3 Premere Setup generale.
- 4 Premere ▲ o ▼ per visualizzare Blocco funz.
- 5 Premere Blocco funz.
- 6 Premere Impostaz.utente.
- 7 Immettere la password amministratore usando i pulsanti del display. Premere OK.
- 8 Premere ▲ o ▼ per visualizzare l'utente con restrizioni esistente che si desidera modificare.
- 9 Selezionare il nome utente.
- 10 Premere Modifica.
- 11 Effettuare una delle seguenti operazioni:
  - Se si desidera modificare il nome premere , quindi immettere il nuovo nome usando i pulsanti del display. (Consultare *Immissione di testo* a pagina 200.) Premere OK.
  - Per lasciare il nome invariato, premere OK.

- 12 Immettere un nuovo codice PIN di quattro cifre per l'utente usando i pulsanti del display.  
Premere OK.
  - 13 Per modificare le restrizioni per l'utente, premere Attiva o Disattiva per ogni operazione nel modo seguente: Premere Fax Tx. Quindi premere Attiva o Disattiva. Dopo avere impostato Fax Tx, ripetere la procedura per Fax Rx, Copia (colore), Copia (B&N) e Scansionare.
  - 14 Premere  e ripetere i punti da 8 a 13 se si desidera modificare più utenti e impostazioni.
  - 15 Premere **Stop/Uscita**.
- 10 Premere **Resettare**.
  - 11 Premere **Si**.
  - 12 Effettuare una delle seguenti operazioni:
    - Impostare un nuovo utente con restrizioni. (Consultare *Impostazione di utenti con restrizioni* a pagina 36.)
    - Se non si desidera impostare un nuovo utente con restrizioni, passare al punto 14.
  - 13 Premere  e ripetere i punti da 8 a 12 se si desidera reimpostare più utenti.
  - 14 Premere **Stop/Uscita**.

### Ripristino degli utenti con restrizioni esistenti

È possibile ripristinare gli utenti con restrizioni uno ad uno.

- 1 Premere MENU.
- 2 Premere ▲ o ▼ per visualizzare Setup generale.
- 3 Premere Setup generale.
- 4 Premere ▲ o ▼ per visualizzare Blocco funz.
- 5 Premere Blocco funz.
- 6 Premere Impostaz.utente.
- 7 Immettere la password amministratore usando i pulsanti del display.  
Premere OK.
- 8 Premere ▲ o ▼ per selezionare l'utente con restrizioni esistente che si desidera ripristinare.
- 9 Selezionare l'utente da ripristinare.

## Attivazione/disattivazione del blocco funzione di sicurezza



### Nota

Se si immette una password errata, sul display verrà visualizzato `password errata`. Immettere nuovamente la password corretta.

### Attivazione del blocco funzione di sicurezza

- 1 Premere `MENU`.
- 2 Premere `▲` o `▼` per visualizzare `Setup generale`.
- 3 Premere `Setup generale`.
- 4 Premere `▲` o `▼` per visualizzare `Blocco funz.`
- 5 Premere `Blocco funz.`
- 6 Premere `Blocco Off → On`.
- 7 Immettere la password amministratore usando i pulsanti del display. Premere `OK`.

### Disattivazione del blocco funzione di sicurezza

- 1 Premere `User: Modal.pubblica`.
- 2 Premere `Blocco On → Off`.
- 3 Immettere la password amministratore usando i pulsanti del display. Premere `OK`.

## Cambio utenti

L'impostazione consente a un utente con restrizioni di accedere all'apparecchio quando il blocco funzione di sicurezza è attivo.

- 1 Sul pannello dei comandi dell'apparecchio, tenere premuto **Selezione** quando si preme `*`. In alternativa, sul display premere. `User: Modal.pubblica` o `User: xxxxx` (dove `xxxxx` è il nome utente). Quindi premere `Cambio utente`.
- 2 Premere `▲` o `▼` per visualizzare il nome utente.
- 3 Selezionare il nome utente.
- 4 Immettere il codice PIN di quattro cifre usando i pulsanti del display. Premere `OK`.

## Modifica della Modalità pubblica

- 1 Premere `User: xxxxx` (dove `xxxxx` è il nome utente).
- 2 Premere `Passa a Pubblico`.



### Nota

Quando un utente con restrizioni ha terminato di utilizzare l'apparecchio, torna all'impostazione Modalità pubblica contemporaneamente all'impostazione Modalità timer. (Consultare *Modalità timer* a pagina 28.)

## Reimpostazione di tutti gli utenti

---

È possibile reimpostare tutte le impostazioni e le password per l'utente pubblico e per tutti gli utenti con restrizioni.

- 1 Premere **MENU**.
- 2 Premere **▲** o **▼** per visualizzare **Setup generale**.
- 3 Premere **Setup generale**.
- 4 Premere **▲** o **▼** per visualizzare **Blocco funz.**.
- 5 Premere **Blocco funz.**.
- 6 Premere **Ripr tutt gli utenti**.
- 7 Immettere la password amministratore usando i pulsanti del display.  
Premere **OK**.
- 8 Premere **Si** per 2 secondi per confermare l'eliminazione di tutti gli utenti con restrizioni.
- 9 Premere **Stop/Uscita**.





# Fax

---

<b>Invio di un fax</b>	<b>42</b>
<b>Ricezione di fax</b>	<b>51</b>
<b>Dispositivi telefonici e dispositivi esterni</b>	<b>66</b>
<b>Composizione e memorizzazione dei numeri</b>	<b>73</b>
<b>Stampa rapporti</b>	<b>85</b>
<b>Polling</b>	<b>87</b>

## Accesso alla modalità Fax

Quando si desidera inviare un fax o modificare le impostazioni di invio e ricezione dei fax, premere il tasto  (**Fax**) per accendere la spia blu.

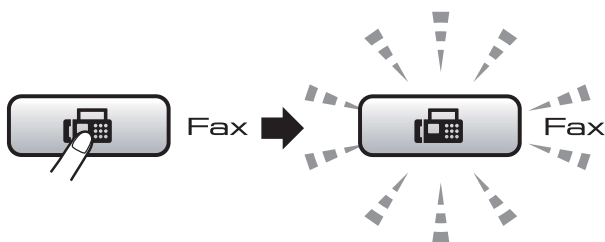

Il display visualizza:



Premere ◀ o ▶ per scorrere le opzioni del tasto **Fax**. Alcune funzioni sono disponibili soltanto per l'invio di fax in bianco e nero.

- Risoluz. Fax (Consultare pagina 47.)
- Contrasto (Consultare pagina 47.)
- Dim. area scan. (Consultare pagina 43.)
- Trasm. Circol. (Consultare pagina 45.)
- Anteprima (Consultare pagina 44.)
- Differita (Consultare pagina 48.)
- Unione TX (Consultare pagina 49.)
- TX tempo reale (Consultare pagina 48.)
- Polled TX (Consultare pagina 90.)
- Polling RX (Consultare pagina 87.)
- Modo overseas (Consultare pagina 48.)
- Imposta nuove predefinite (Consultare pagina 49.)
- Ripristina predefinite (Consultare pagina 50.)

Selezionare l'opzione desiderata.

## Invio di fax dall'ADF

- 1 Premere  (**Fax**).
- 2 Posizionare il documento con la facciata stampata rivolta verso l'alto nell'alimentatore automatico. (Consultare *Utilizzo dell'alimentatore automatico* a pagina 24.)
- 3 Digitare il numero di fax utilizzando la tastiera. È possibile inoltre immettere il numero di fax sul display premendo **Rubrica** e **Invio fax**, oppure premere un tasto **Numero diretto** sul pannello dei comandi dell'apparecchio. (Per ulteriori informazioni, consultare *Procedura di composizione dei numeri* a pagina 73.)



### Nota

- È possibile visualizzare in anteprima un fax prima di inviarlo impostando **Anteprima su Sì**. (Consultare *Come visualizzare l'anteprima di un fax in uscita* a pagina 44.)
- Se la rete supporta il protocollo LDAP è possibile cercare i numeri di fax e gli indirizzi e-mail nel server. (Consultare la sezione relativa all'*utilizzo di LDAP* nella Guida dell'utente in rete su CD-ROM.)

- 4 Premere **Inizio Mono** o **Inizio Colore**.



### Nota

- Per annullare, premere **Stop/Uscita**.
- Se si invia un fax in bianco e nero quando la memoria è piena, il fax verrà inviato in tempo reale.
- È possibile inviare un fax a colori di formato A4 o un fax in bianco e nero di formato A3.



## Invio di fax dal piano dello scanner

È possibile usare il piano dello scanner per inviare tramite fax le pagine di un libro una per volta. I documenti possono essere al massimo di formato A3.

Non è possibile inviare fax a colori di più pagine.

### Nota

- Poiché è solo possibile eseguire la scansione di una singola pagina alla volta, è più semplice utilizzare l'alimentatore automatico in caso di invio di più pagine di un documento.
- È possibile inviare fax a colori fino al formato A4.

- 1 Premere  (**Fax**).
- 2 Posizionare il documento con la facciata stampata rivolta verso il basso sul piano dello scanner. (Consultare *Utilizzo del piano dello scanner* a pagina 25.)
- 3 Digitare il numero di fax utilizzando la tastiera. È possibile inoltre immettere il numero di fax sul display premendo **Rubrica** e **Invio fax**, oppure premere un tasto **Numero diretto** sul pannello dei comandi dell'apparecchio.

### Nota

È possibile visualizzare in anteprima un fax prima di inviarlo impostando **Anteprima**. (Consultare *Come visualizzare l'anteprima di un fax in uscita* a pagina 44.)

- 4 Premere **Inizio Mono** o **Inizio Colore**.
  - Se si preme **Inizio Mono**, l'apparecchio inizia la scansione della prima pagina. Passare al punto 5.
  - Se si preme **Inizio Colore**, l'apparecchio inizia l'invio del documento.

- 5 Quando sul display viene visualizzato **Pag. Successiva?**, effettuare una delle seguenti operazioni:
  - Per inviare una sola pagina, premere **No** (oppure premere nuovamente **Inizio Mono**).  
L'apparecchio inizia l'invio del documento.
  - Per inviare più di una pagina, premere **Si** e passare al punto 6.
- 6 Posizionare la pagina seguente sul piano dello scanner. Premere **Inizio Mono** o **Inizio Colore**. L'apparecchio inizia la scansione della pagina. (Ripetere i punti 5 e 6 per ogni pagina aggiuntiva.)

## Impostazione delle dimensioni del piano dello scanner per l'invio di fax

Per inviare un documento di formato A3, Letter, Legal o Ledger dal piano dello scanner, è necessario modificare l'impostazione della dimensione del piano di scansione.

- 1 Premere  (**Fax**).
- 2 Premere **◀ ▶** per visualizzare **Dim. area scan**.
- 3 Premere **Dim. area scan**.
- 4 Premere **A4, A3, Letter, Legal** o **Ledger**.

### Nota

È possibile salvare l'impostazione utilizzata più frequentemente impostandola come predefinita. (Consultare *Impostazione delle modifiche come una nuova impostazione predefinita* a pagina 49.)

## Trasmissione di fax a colori

L'apparecchio può inviare fax a colori agli apparecchi che supportano questa funzione.









I fax a colori non possono essere memorizzati. Nel caso di fax a colori, l'apparecchio esegue l'invio in tempo reale (anche se TX tempo reale è impostato su No).

## Come visualizzare l'anteprima di un fax in uscita

È possibile visualizzare in anteprima un fax prima di inviarlo. Per utilizzare questa funzione, disattivare le funzioni di trasmissione in tempo reale e Polling RX.

- 1 Premere  (**Fax**).
- 2 Premere ◀ o ▶ per visualizzare Anteprima.
- 3 Premere Anteprima.
- 4 Premere Si.
- 5 Caricare il documento.
- 6 Digitare il numero di fax utilizzando la tastiera.  
È possibile inoltre immettere il numero di fax sul display premendo Rubrica e Invio fax, oppure premere un tasto Numero diretto sul pannello dei comandi dell'apparecchio. (Per ulteriori informazioni, consultare *Procedura di composizione dei numeri* a pagina 73.)

- 7 Premere **Inizio Mono**.  
L'apparecchio avvia la scansione del documento e il fax in uscita viene visualizzato sul display.  
Quando il fax è visualizzato, premere MENU. I pulsanti vengono visualizzati sul display e consentono di eseguire le operazioni elencate di seguito.

Pulsante	Descrizione
	Ingrandire il fax.
	Ridurre il fax.
	Scorrere in verticale.
	Scorrere in orizzontale.
	Ruotare il fax in senso orario.
	Tornare alla pagina precedente.
	Passare alla pagina successiva.
	Chiudere la tabella di anteprima.



### Nota

Per inviare un fax a colori, non utilizzare Anteprima fax.

- 8 Premere **Inizio Mono**.



### Nota

Il fax in memoria viene inviato e quindi cancellato premendo **Inizio Mono**.



## Annullamento di un fax in corso di elaborazione

Se si desidera annullare un fax mentre l'apparecchio ne sta eseguendo la scansione, sta effettuando la composizione del numero o sta inviando il fax, premere **Stop/Uscita**.

## Trasmissione circolare (solo bianco e nero)

La funzione Trasmissione circolare consente di trasmettere automaticamente lo stesso messaggio fax a diversi numeri. Nella stessa trasmissione circolare è possibile includere numeri Gruppo, numeri diretti, numeri di Chiamata veloce e fino a 50 numeri composti manualmente.

Una volta terminata la trasmissione circolare, viene stampato un Rapporto delle trasmissioni circolari.

- 1 Premere  (**Fax**).
- 2 Caricare il documento.
- 3 Premere ◀ o ▶ per visualizzare **Trasm. Circol.**
- 4 Premere **Trasm. Circol.**
- 5 È possibile aggiungere numeri alla trasmissione circolare nei seguenti modi:
  - Premere **Aggiungi numero** e immettere un numero mediante i pulsanti del display.  
Premere **OK**.
  - Premere **Rubrica**.  
Premere  per eseguire una ricerca in ordine alfabetico o in ordine numerico. Premere i numeri che si desidera aggiungere alla trasmissione circolare.  
Premere **OK**.



### Nota

Le posizioni di composizione di un Numero diretto iniziano con \*.  
Le posizioni di Chiamata veloce iniziano con #.

- 6 Una volta inseriti tutti i numeri di fax ripetendo il punto 5, premere **OK**.

- 7 Premere **Inizio Mono**.



### Nota

- Se non si utilizza nessuno dei numeri per Gruppi, è possibile effettuare la trasmissione circolare dei fax a 256 numeri diversi.
- La memoria disponibile per questa operazione varia in funzione del tipo di operazioni programmate nella memoria e del numero di posizioni di memoria utilizzate per la trasmissione circolare. Se si effettua la trasmissione circolare al numero massimo di apparecchi disponibili, non sarà possibile usare l'accesso duplice e il fax differito.
- Se la memoria è esaurita, premere **Stop/Uscita** per interrompere l'operazione. Se è stata eseguita la scansione di più pagine, premere **Inizio Mono** per inviare la parte memorizzata.

## Annullamento di una Trasmissione circolare in corso

- 1 Premere **Stop/Uscita**.
- 2 Effettuare una delle seguenti operazioni:
  - Per annullare l'intera trasmissione circolare, premere **Intera Tx circolare**. Passare al punto 3.
  - Per annullare l'operazione corrente, premere il pulsante che visualizza il numero di cui è in corso la composizione. Passare al punto 4.
  - Per uscire senza annullare, premere **Stop/Uscita**.
- 3 Quando sul display viene visualizzato un messaggio che chiede se si desidera annullare l'intera trasmissione circolare, effettuare una delle seguenti operazioni:
  - Premere **Si** per confermare.
  - Per uscire senza annullare, premere **No** o **Stop/Uscita**.
- 4 Effettuare una delle seguenti operazioni:
  - Per annullare l'operazione corrente, premere **Si**.
  - Per uscire senza annullare, premere **No** o **Stop/Uscita**.

## Operazioni aggiuntive di invio

### Invio di fax con impostazioni multiple

Quando si invia un fax, è possibile selezionare qualsiasi combinazione delle seguenti impostazioni: risoluzione, contrasto, dimensioni del piano di scansione, modalità overseas, timer fax differito, trasmissione polling e trasmissione in tempo reale.

- 1 Premere  (**Fax**).  
Il display visualizza:



- 2 Premere **◀** o **▶** per visualizzare l'impostazione da modificare, selezionare l'impostazione, quindi premere l'opzione desiderata.
- 3 Per modificare altre impostazioni, tornare al punto 2.



#### Nota

- La maggior parte delle impostazioni è temporanea e l'apparecchio ripristina le impostazioni predefinite una volta inviato il fax.
- È possibile salvare alcune delle impostazioni che si utilizzano più frequentemente impostandole come predefinite. Queste impostazioni permangono fino alla successiva modifica. (Consultare *Impostazione delle modifiche come una nuova impostazione predefinita* a pagina 49.)

## Contrasto

È possibile modificare il contrasto per l'invio di documenti particolarmente chiari o scuri. Per la maggior parte dei documenti, è possibile utilizzare l'impostazione di fabbrica *Auto*. Tale impostazione seleziona automaticamente il contrasto più adatto al documento.

Utilizzare *Chiaro* per inviare un documento chiaro. Utilizzare *Scuro* per inviare un documento scuro.

- 1 Premere  (**Fax**).
- 2 Premere ◀ o ▶ per visualizzare *Contrasto*.
- 3 Premere *Contrasto*.
- 4 Premere *Auto*, *Chiaro* o *Scuro*.



### Nota

Anche se si sceglie *Chiaro* o *Scuro*, l'apparecchio invia il fax utilizzando l'impostazione *Auto* nei seguenti casi:

- Quando si invia un fax a colori.
- Quando si sceglie *Foto* come Risoluzione fax.

## Modifica della risoluzione del fax

La qualità del fax può essere migliorata modificandone la risoluzione.

- 1 Premere  (**Fax**).
- 2 Premere ◀ o ▶ per visualizzare *Risoluz.Fax*.
- 3 Premere *Risoluz.Fax*.

- 4 Selezionare la risoluzione desiderata.



### Nota

È possibile selezionare quattro impostazioni di risoluzione per i fax in bianco e nero e due per i fax a colori.

Bianco e nero	
Standard	Adatta per la maggior parte dei documenti.
Fine	Adatta per documenti con caratteri piccoli. La trasmissione è leggermente più lenta rispetto alla risoluzione Standard.
S.Fine	Adatta per documenti con caratteri piccoli o illustrazioni. La trasmissione è più lenta rispetto alla risoluzione Fine.
Foto	Utilizzare questa impostazione se il documento presenta varie gradazioni di grigio o è una fotografia. La trasmissione è più lenta rispetto a tutte le altre risoluzioni.

Colore	
Standard	Adatta per la maggior parte dei documenti.
Fine	Utilizzare questa impostazione quando il documento è una fotografia. La trasmissione è più lenta rispetto alla risoluzione Standard.

Se si seleziona *S.Fine* o *Foto* e si utilizza il tasto **Inizio Colore** per inviare un fax, l'apparecchio invia il fax utilizzando l'impostazione *Fine*.

## Accesso duplice (solo bianco e nero)

È possibile comporre un numero e iniziare la scansione del fax nella memoria anche quando l'apparecchio sta inviando un fax dalla memoria, ricevendo un fax o stampando dati da PC. Il display visualizza il numero della nuova operazione e la memoria disponibile.

Il numero di pagine che è possibile acquisire nella memoria varia in funzione della quantità e del tipo di dati stampati sulle pagine.



### Nota

Se viene visualizzato il messaggio **Memoria esaurita** durante la scansione dei documenti, premere **Stop/Uscita** per annullare o **Inizio Mono** per inviare le pagine di cui è stata eseguita la scansione.

## Trasmissione in tempo reale

Quando si invia un fax, l'apparecchio esegue la scansione dei documenti nella memoria prima di inviarli. Quindi, non appena la linea telefonica è libera, l'apparecchio inizia a comporre il numero e a inviare il fax.

Se la memoria è esaurita e si invia un fax in bianco e nero dall'ADF, l'apparecchio invia il fax in tempo reale (anche se TX tempo reale è impostato su No).

Talvolta può essere necessario inviare un documento importante immediatamente, senza attendere la trasmissione da memoria. È possibile attivare TX tempo reale.

- 1 Premere  (**Fax**).
- 2 Caricare il documento.
- 3 Premere ◀ o ▶ per visualizzare TX tempo reale.
- 4 Premere TX tempo reale.

- 5 Premere Si.



### Nota

Nella trasmissione in tempo reale, la funzione di ricomposizione automatica non è disponibile quando si utilizza il piano dello scanner.

## Modalità Overseas

Se inviare un fax all'estero risulta difficoltoso a causa di possibili interferenze sulla linea telefonica, è consigliabile attivare la modalità Overseas. Dopo l'invio del fax questa funzione si disattiva automaticamente.

- 1 Premere  (**Fax**).
- 2 Caricare il documento.
- 3 Premere ◀ o ▶ per visualizzare Modo overseas.
- 4 Premere **Modo overseas**.
- 5 Premere Si (o No).

## Fax differito (solo bianco e nero)

Durante la giornata è possibile memorizzare fino a 50 fax da inviare entro 24 ore. Questi fax verranno inviati all'ora inserita al punto 6.

- 1 Premere  (**Fax**).
- 2 Caricare il documento.
- 3 Premere ◀ o ▶ per visualizzare Differita.
- 4 Premere **Differita**.
- 5 Premere Si.

- 6 Digitare l'ora di invio del fax (nel formato 24 ore) usando i pulsanti del display. (Ad esempio, digitare 19:45 per le 7:45 di sera.)  
Premere OK.



### Nota

Il numero di pagine che è possibile acquisire nella memoria varia in funzione della quantità e del tipo di dati stampati sulle pagine.

## Trasmissione cumulativa differita (solo bianco e nero)

Prima di inviare i fax differiti, l'apparecchio ordina tutti i documenti in memoria in base alle destinazioni e alle ore programmate per risparmiare il costo delle chiamate. Tutti i fax differiti il cui invio è programmato per la stessa ora e per lo stesso numero di fax vengono inviati in un'unica trasmissione per ridurre il tempo di trasmissione.

- 1 Premere  (Fax).
- 2 Premere ◀ o ▶ per visualizzare `Unione TX`.
- 3 Premere `Unione TX`.
- 4 Premere `Si`.

## Controllo e annullamento delle operazioni in attesa

È possibile selezionare le operazioni ancora in attesa di esecuzione nella memoria e annullare un'operazione. (Se non vi sono operazioni, sul display viene visualizzato `Nessuna operaz.`)

- 1 Premere `MENU`.
- 2 Premere ▲ o ▼ per visualizzare `Fax`.
- 3 Premere `Fax`.

- 4 Premere ▲ o ▼ per visualizzare `Canc.operaz.`
- 5 Premere `Canc.operaz.`  
Il display visualizza tutte le operazioni in attesa.
- 6 Premere ▲ o ▼ per scorrere le operazioni e selezionare l'operazione che si desidera annullare.  
Premere OK.
- 7 Effettuare una delle seguenti operazioni:
  - Per annullare, premere `Si`.  
Per annullare un'altra operazione passare al punto 6.
  - Per uscire senza annullare, premere `No`.
- 8 Al termine, premere **Stop/Uscita**.

## Impostazione delle modifiche come una nuova impostazione predefinita

È possibile salvare le impostazioni di fax `Risoluz.Fax`, `Contrasto`, `Anteprima`, `Dim. area scan.` e `TX tempo reale` utilizzate più frequentemente impostandole come predefinite. Queste impostazioni permangono fino alla successiva modifica.

- 1 Premere  (Fax).
- 2 Premere ◀ o ▶ per selezionare l'impostazione da modificare, quindi premere la nuova opzione. Ripetere questa procedura per ogni impostazione che si desidera modificare.
- 3 Dopo avere modificato l'ultima impostazione, premere ◀ o ▶ per visualizzare `Imposta nuove predefinite`.



- 4 Premere  
Imposta nuove predefinite.
- 5 Premere **Si**.
- 6 Premere **Stop/Uscita**.

## Ripristino di tutte le impostazioni alle impostazioni di fabbrica

È possibile ripristinare tutte le impostazioni di fax modificate in base alle impostazioni di fabbrica. Queste impostazioni permangono fino alla successiva modifica.

- 1 Premere  (**Fax**).
- 2 Premere ◀ o ▶ per visualizzare  
Ripristina predefinite.
- 3 Premere Ripristina predefinite.
- 4 Premere **Si**.
- 5 Premere **Stop/Uscita**.

## Invio manuale di fax

La trasmissione manuale consente di ascoltare i segnali di composizione, squillo e ricezione del fax durante l'invio.

### Nota

Per inviare un fax composto da più pagine, utilizzare l'alimentatore automatico.

- 1 Premere  (**Fax**).
- 2 Caricare il documento.
- 3 Per verificare che sia presente il segnale di linea, sollevare il ricevitore di un telefono esterno.

- 4 Comporre il numero di fax utilizzando la tastiera.  
È possibile inoltre immettere il numero di fax sul display premendo **Rubrica** e **Invio fax**, oppure premere un tasto **Numero diretto** sul pannello dei comandi dell'apparecchio.

### Nota

Se la rete supporta il protocollo LDAP è possibile cercare i numeri di fax e gli indirizzi e-mail nel server. (Consultare la sezione relativa all'*utilizzo di LDAP* nella Guida dell'utente in rete su CD-ROM.)

- 5 Quando si ricevono i toni del fax, premere **Inizio Mono** o **Inizio Colore**. Quindi premere **Invio** sul display.
- 6 Riagganciare il ricevitore.

## Messaggio di Memoria esaurita

Se compare il messaggio **Memoria esaurita** durante la scansione della prima pagina di un fax, premere **Stop/Uscita** per annullare il fax.

Se compare il messaggio **Memoria esaurita** durante la scansione di una pagina successiva, è possibile premere **Inizio Mono** o **Inizio Colore** per inviare le pagine di cui è già stata eseguita la scansione, oppure premere **Stop/Uscita** per annullare l'operazione.

### Nota

Per liberare memoria, disattivare la funzione **Mem ricezione** oppure stampare i fax presenti in memoria. (Consultare *Mem ricezione (solo bianco e nero)* a pagina 56 o *Stampa di un fax dalla memoria* a pagina 56.)



## Modalità Ricezione

È necessario scegliere una modalità di ricezione in base ai dispositivi esterni e ai servizi telefonici disponibili sulla linea.

## Selezione della modalità di ricezione

L'apparecchio è preimpostato per ricevere automaticamente i fax inviati. Lo schema che segue è di supporto nella scelta della modalità corretta.

Per informazioni più dettagliate sulle modalità di ricezione, consultare *Utilizzo delle modalità di ricezione* a pagina 52.

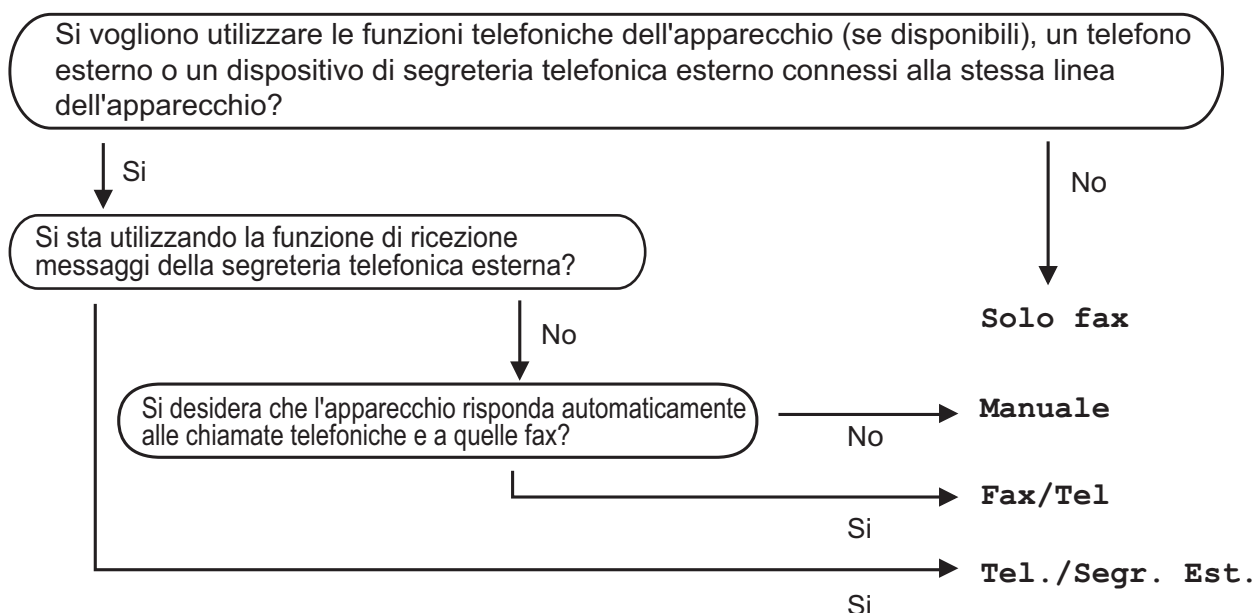

Per impostare una modalità di ricezione, osservare le istruzioni riportate di seguito.

- 1 Premere **MENU**.
- 2 Premere **▲** o **▼** per visualizzare **Imp.iniziale**.
- 3 Premere **Imp.iniziale**.
- 4 Premere **▲** o **▼** per visualizzare **Mod. ricezione**.
- 5 Premere **Mod. ricezione**.
- 6 Premere **Solo fax**, **Fax/Tel**, **Tel./Segr. Est.** o **Manuale**.
- 7 Premere **Stop/Uscita**.  
Il display visualizza la modalità di ricezione corrente.

## Utilizzo delle modalità di ricezione

Con alcune modalità di ricezione, l'apparecchio risponde automaticamente (*Solo fax* e *Fax/Tel*). È possibile modificare il numero di squilli prima di utilizzare queste modalità.  
(Consultare *Numero squilli* a pagina 53.)

### Solo fax

Con la modalità Solo fax, l'apparecchio risponde automaticamente a ogni chiamata come se si trattasse di una chiamata fax.

### Fax/Tel

La modalità Fax/Tel permette di gestire automaticamente le chiamate in arrivo, riconoscendo se si tratta di chiamate fax o vocali e procedendo in uno dei modi che seguono:

- I fax vengono ricevuti automaticamente.
- Le chiamate vocali danno inizio allo squillo F/T per informare di prendere la telefonata. Si tratta di un doppio squillo veloce emesso dall'apparecchio.

(Consultare inoltre *N. squilli F/T (solo per la modalità Fax/Tel)* a pagina 53 e *Numero squilli* a pagina 53.)

## Manuale

La modalità manuale disattiva tutte le funzioni di risposta automatica.

Per ricevere un fax in modalità manuale, sollevare il ricevitore di un telefono esterno. Quando si ricevono i toni fax (brevi segnali acustici ripetitivi), premere **Inizio Mono** o **Inizio Colore** e selezionare *Ricezione*. È possibile anche utilizzare la funzione *Rilevazione fax* per ricevere fax sollevando un ricevitore sulla stessa linea dell'apparecchio.

(Consultare inoltre *Rilevazione fax* a pagina 54.)

## Segreteria telefonica esterna

La modalità Segreteria telefonica esterna permette a una segreteria telefonica esterna di gestire le chiamate in arrivo. È possibile gestire le chiamate in arrivo in uno dei seguenti modi:

- I fax vengono ricevuti automaticamente.
- Il chiamante può registrare un messaggio sulla segreteria telefonica esterna.

(Per ulteriori informazioni, consultare *Collegamento di una segreteria telefonica (TAD) esterna* a pagina 69.)

# Impostazioni della modalità di ricezione

## Numero squilli

L'impostazione Numero squilli definisce il numero di squilli che l'apparecchio emette prima di rispondere in modalità Solo fax o Fax/Tel. Se sono presenti telefoni esterni o in derivazione sulla stessa linea dell'apparecchio selezionare il numero massimo di squilli.

(Consultare *Utilizzo di telefoni in derivazione* a pagina 71 e *Rilevazione fax* a pagina 54.)

- 1 Premere MENU.
- 2 Premere ▲ o ▼ per visualizzare Fax.
- 3 Premere Fax.
- 4 Premere ▲ o ▼ per visualizzare Imp.ricezione.
- 5 Premere Imp.ricezione.
- 6 Premere ▲ o ▼ per visualizzare Numero squilli.
- 7 Premere Numero squilli.
- 8 Selezionare il numero di squilli che l'apparecchio emette prima di rispondere.  
Se si seleziona 0, non verrà emesso alcuno squillo.
- 9 Premere **Stop/Uscita**.

## N. squilli F/T (solo per la modalità Fax/Tel)

Quando viene chiamato l'apparecchio, l'utente e il chiamante sentono i normali squilli del telefono. Il numero di squilli è selezionato dall'impostazione Numero squilli.

Se la chiamata è un fax, l'apparecchio lo riceve; tuttavia se si tratta di una chiamata vocale l'apparecchio emette un doppio squillo rapido per il tempo impostato nell'impostazione N. squilli F/T. Il doppio squillo indica che in linea è presente un chiamante vocale.

Poiché il doppio squillo viene emesso dall'apparecchio, i telefoni in derivazione o esterni *non* emettono alcuno squillo; tuttavia, è possibile rispondere alla chiamata da qualsiasi telefono. (Per ulteriori informazioni, consultare *Utilizzo di codici remoti* a pagina 72.)

- 1 Premere MENU.
- 2 Premere ▲ o ▼ per visualizzare Fax.
- 3 Premere Fax.
- 4 Premere ▲ o ▼ per visualizzare Imp.ricezione.
- 5 Premere Imp.ricezione.
- 6 Premere ▲ o ▼ per visualizzare N. squilli F/T.
- 7 Premere N. squilli F/T.
- 8 Selezionare la durata degli squilli dell'apparecchio che avvisano dell'arrivo di una chiamata vocale (20, 30, 40 o 70 secondi).
- 9 Premere **Stop/Uscita**.



### Nota

L'apparecchio continua a emettere il doppio squillo per la durata impostata anche se l'utente che ha effettuato la chiamata riaggancia.

## Rilevazione fax

### Se Rilevazione fax è impostato su **Si**:

L'apparecchio riceve un fax automaticamente anche se si risponde alla chiamata. Basta riagganciare il ricevitore quando sul display viene visualizzato **Ricezione** o quando si sentono i toni di ricezione fax attraverso il ricevitore. L'apparecchio farà il resto.

### Se Rilevazione fax è impostato su **No**:

Se si è nei pressi dell'apparecchio e si risponde a una chiamata fax sollevando il ricevitore, premere **Inizio Mono** o **Inizio Colore**, quindi premere **Ricezione** per ricevere il fax.

Se si risponde da un telefono in derivazione, premere \* **5 1**. (Consultare *Utilizzo di telefoni in derivazione* a pagina 71.)



#### Nota

- Se questa funzione è impostata su **Si**, ma l'apparecchio non rileva una chiamata fax quando si solleva il ricevitore del telefono in derivazione o esterno, digitare il codice di attivazione remota \* **5 1**.
- Se si inviano fax da un computer che è sulla stessa linea telefonica e l'apparecchio li intercetta, impostare Rilevazione fax su **No**.

- 1 Premere **MENU**.
- 2 Premere **▲** o **▼** per visualizzare **Fax**.
- 3 Premere **Fax**.
- 4 Premere **▲** o **▼** per visualizzare **Imp.ricezione**.
- 5 Premere **Imp.ricezione**.
- 6 Premere **▲** o **▼** per visualizzare **Riconos.fax**.
- 7 Premere **Riconos.fax**.
- 8 Premere **Si** (o **No**).
- 9 Premere **Stop/Uscita**.

## Altre operazioni di ricezione

### Stampa ridotta di un fax in arrivo

Se si seleziona **Si**, l'apparecchio riduce automaticamente ogni pagina di un fax in arrivo per adattarla a una pagina di formato A4, Letter o Legal. L'apparecchio calcola la percentuale di riduzione utilizzando il formato del fax e l'impostazione del formato carta. (Consultare *Tipo e formato carta* a pagina 29.)

- 1 Premere **MENU**.
- 2 Premere **▲** o **▼** per visualizzare **Fax**.
- 3 Premere **Fax**.
- 4 Premere **▲** o **▼** per visualizzare **Imp.ricezione**.
- 5 Premere **Imp.ricezione**.
- 6 Premere **▲** o **▼** per visualizzare **Auto riduzione**.
- 7 Premere **Auto riduzione**.
- 8 Premere **Si** (o **No**).
- 9 Premere **Stop/Uscita**.

## Impostazione della priorità di ricezione

Se viene inviato un fax A3 a colori all'apparecchio, l'apparecchio riceve un fax A3 in bianco e nero o un fax A4 a colori a seconda dell'impostazione Priorità di ricezione. Se si seleziona **Mono (Max. A3)**, si riceve un fax A3 in bianco e nero. Se si seleziona **Colore (Max. A4)**, si riceve un fax A4 a colori.

### Nota

L'impostazione predefinita è **Mono (Max. A3)**, pertanto per impostazione predefinita l'apparecchio non può ricevere fax A4 a colori.

Priorità di ricezione	Documento inviato		Documento ricevuto	Anteprima fax	Memorizzazione disattiva	Mem ricezione (Attiva)	
						Memorizzazione fax Inoltro fax	PC-FAX
<b>Colore (Max. A4)</b>	Colore	A4	Colore A4	N/D (Stampa a colori)	(Stampa a colori)	N/D (Stampa a colori)	N/D (Stampa a colori)
		A3	Colore A4 <sup>1</sup> (Riduzione)				
	Mono	A4	Mono A4	Disponibile	(Stampa in bianco e nero)	Disponibile	Disponibile (Fino a formato A4) <sup>2</sup>
		A3	Mono A4 <sup>1</sup> (Riduzione)				
<b>Mono (Max. A3)</b>	Colore	A4	Mono A4 <sup>1</sup>				
		A3	Mono A3 <sup>1</sup>				
	Mono	A4	Mono A4				
		A3	Mono A3				

<sup>1</sup> Questi risultati possono variare a seconda delle potenzialità dell'apparecchio trasmittente.

<sup>2</sup> I fax di formato A3 verranno ridotti al formato A4.

- 1 Premere **MENU**.
- 2 Premere **▲** o **▼** per visualizzare **Fax**.
- 3 Premere **Fax**.
- 4 Premere **▲** o **▼** per visualizzare **Imp. ricezione**.
- 5 Premere **Imp. ricezione**.
- 6 Premere **▲** o **▼** per visualizzare **Mono/Colore**.
- 7 Premere **Mono/Colore**.
- 8 Premere **Mono (Max. A3)** o **Colore (Max. A4)**.
- 9 Premere **Stop/Uscita**.

## Stampa di un fax dalla memoria

Se è stata selezionata la memorizzazione fax, è ancora possibile stampare un fax dalla memoria quando si opera dall'apparecchio. Se è stato selezionato *Anteprima fax*, consultare *Anteprima fax (solo bianco e nero)* a pagina 60 e *Mem ricezione (solo bianco e nero)* a pagina 56.

- 1 Premere **MENU**.
- 2 Premere ▲ o ▼ per visualizzare **Fax**.
- 3 Premere **Fax**.
- 4 Premere ▲ o ▼ per visualizzare **Stampa doc.**
- 5 Premere **Stampa doc.**
- 6 Premere **Inizio Mono**.
- 7 Premere **Stop/Uscita**.



### Nota

Quando si stampa un fax dalla memoria, i dati del fax vengono cancellati.

## Ricezione in mancanza di carta

Non appena il vassoio carta si svuota durante la ricezione dei fax, sul display viene visualizzato **Controlla carta** e sarà necessario caricare carta nel vassoio. (Consultare *Caricamento di carta e altri supporti di stampa* a pagina 10.)

L'apparecchio continuerà a ricevere il fax, memorizzando le pagine restanti se è disponibile memoria sufficiente.

Anche gli altri fax in arrivo saranno memorizzati finché la memoria non si esaurisce la memoria. Quando la memoria è piena, l'apparecchio non risponderà più automaticamente alle chiamate. Per stampare i fax, inserire nuova carta nel vassoio.

## Mem ricezione (solo bianco e nero)

È possibile utilizzare solo un'operazione Mem ricezione alla volta:

- Inoltro fax
- Memorizzazione fax
- Ricezione PC Fax
- No

È possibile modificare le impostazioni in qualsiasi momento. Se i fax ricevuti sono ancora memorizzati nell'apparecchio quando si modificano le impostazioni Mem ricezione, sul display viene visualizzato un messaggio. (Consultare *Modifica delle operazioni Mem ricezione* a pagina 60.)



### Nota

Quando si riceve un fax a colori, l'apparecchio tratterà i dati come fax a colori o fax in bianco e nero a seconda dell'impostazione *Priorità di ricezione*. (Consultare *Impostazione della priorità di ricezione* a pagina 55.)

## Inoltro fax

Quando si seleziona la funzione **Inoltro fax**, l'apparecchio memorizza i fax in arrivo. L'apparecchio compone quindi il numero di fax programmato dall'utente e inoltra il fax.

- 1 Premere **MENU**.
- 2 Premere ▲ o ▼ per visualizzare **Fax**.
- 3 Premere **Fax**.
- 4 Premere ▲ o ▼ per visualizzare **Imp.ricezione**.
- 5 Premere **Imp.ricezione**.
- 6 Premere ▲ o ▼ per visualizzare **Mem ricezione**.

- 7 Premere `Mem ricezione`.
- 8 Premere `Inoltro fax`.
- 9 Comporre il numero di inoltro (fino a 20 cifre) usando i pulsanti del display. Premere `OK`.
- 10 Premere `Stampa backup:Si` o `Stampa backup:No`.

### ! IMPORTANTE

- Se si seleziona `Stampa backup:Si`, l'apparecchio stamperà il fax in modo da averne una copia. Si tratta di una funzione di sicurezza qualora si verifichi un'interruzione di corrente prima dell'inoltro del fax o un problema all'apparecchio ricevente. L'opzione `Stampa backup:Si` non funziona se `Anteprima fax` è attivo.
- L'apparecchio è in grado di memorizzare fax per circa 24 ore in caso di interruzione di corrente.

- 11 Premere **Stop/Uscita**.

## Memorizzazione fax

Quando si seleziona la funzione Memorizzazione fax, l'apparecchio memorizza i fax in arrivo. È possibile recuperare i propri messaggi fax da un altro apparecchio usando la funzione `Recupero remoto`.

Se è stato impostato Memorizzazione Fax, una copia di backup verrà stampata automaticamente nell'apparecchio.

- 1 Premere `MENU`.
- 2 Premere ▲ o ▼ per visualizzare `Fax`.
- 3 Premere `Fax`.
- 4 Premere ▲ o ▼ per visualizzare `Imp.ricezione`.
- 5 Premere `Imp.ricezione`.
- 6 Premere ▲ o ▼ per visualizzare `Mem ricezione`.
- 7 Premere `Mem ricezione`.
- 8 Premere `Memoriz.fax`.
- 9 Premere **Stop/Uscita**.

## Ricezione PC Fax

Se si attiva la funzione Ricezione PC-Fax, l'apparecchio memorizzerà i fax ricevuti e li trasmetterà al PC automaticamente. In questo modo è possibile utilizzare il PC per visualizzare e memorizzare i fax.

Anche se il PC è spento (di notte o nel weekend, ad esempio), l'apparecchio riceverà e memorizzerà i fax. Il numero di fax ricevuti memorizzati viene visualizzato sul display.

Quando si avvia il PC e il software di Ricezione PC-FAX è in esecuzione, l'apparecchio trasferisce automaticamente i fax al PC.

Per trasferire i fax ricevuti al PC è necessario eseguire il software di Ricezione PC-FAX sul PC. (Per ulteriori dettagli, consultare *Ricezione PC-FAX* nella Guida software dell'utente su CD-ROM.)

Se si seleziona `Stampa backup:Si` l'apparecchio stampa il fax.

- 1 Premere MENU.
- 2 Premere ▲ o ▼ per visualizzare Fax.
- 3 Premere Fax.
- 4 Premere ▲ o ▼ per visualizzare Imp.ricezione.
- 5 Premere Imp.ricezione.
- 6 Premere ▲ o ▼ per visualizzare Mem ricezione.
- 7 Premere Mem ricezione.
- 8 Premere Ricez. PC Fax.
- 9 Premere <USB> o selezionare il PC di destinazione.
- 10 Premere OK.
- 11 Premere `Stampa backup:Si` o `Stampa backup:No`.

## 12 Premere Stop/Uscita.



### Nota

- La funzione Ricezione PC-Fax non è supportata in Mac OS®.
- Prima di impostare la funzione Ricezione PC-Fax, è necessario installare il software MFL-Pro Suite nel PC. Accertarsi che il PC sia collegato e acceso. (Per ulteriori dettagli, consultare *Ricezione PC-FAX* nella Guida software dell'utente su CD-ROM.)
- Se appare un messaggio di errore e l'apparecchio non è in grado di stampare i fax in memoria, si può utilizzare questa impostazione per trasferire i fax al PC. (Per ulteriori informazioni, consultare *Messaggi di errore e manutenzione* a pagina 150.)

## ! IMPORTANTE

In caso di interruzione di corrente, l'apparecchio conserverà i fax contenuti in memoria per circa 24 ore. Tuttavia, se si seleziona `Stampa backup:Si`, l'apparecchio stampa il fax in modo da averne una copia qualora si verificasse un'interruzione di corrente prima dell'invio al PC.



## Modifica del PC di destinazione

---

- 1 Premere MENU.
- 2 Premere ▲ o ▼ per visualizzare Fax.
- 3 Premere Fax.
- 4 Premere ▲ o ▼ per visualizzare Imp.ricezione.
- 5 Premere Imp.ricezione.
- 6 Premere ▲ o ▼ per visualizzare Mem ricezione.
- 7 Premere Mem ricezione.
- 8 Premere Ricez. PC Fax.
- 9 Premere <USB> o selezionare il PC di destinazione.
- 10 Premere OK.
- 11 Premere Stampa backup:Si o Stampa backup:No.
- 12 Premere **Stop/Uscita**.

## Disattivazione delle operazioni Mem ricezione

---

- 1 Premere MENU.
- 2 Premere ▲ o ▼ per visualizzare Fax.
- 3 Premere Fax.
- 4 Premere ▲ o ▼ per visualizzare Imp.ricezione.
- 5 Premere Imp.ricezione.
- 6 Premere ▲ o ▼ per visualizzare Mem ricezione.
- 7 Premere Mem ricezione.
- 8 Premere No.
- 9 Premere **Stop/Uscita**.



### Nota

---

Il display presenterà più opzioni se nella memoria dell'apparecchio sono presenti fax ricevuti. (Consultare *Modifica delle operazioni Mem ricezione* a pagina 60.)

## Modifica delle operazioni Mem ricezione

Se i fax ricevuti restano memorizzati nell'apparecchio quando si modificano le operazioni Mem ricezione, il display visualizza una delle seguenti domande:

- Canc tutti doc?
- Stamp.tutto fax?
  - Se si preme **Si**, i fax in memoria verranno cancellati o stampati prima della modifica delle impostazioni. Se una copia di backup è stata già stampata, non verrà eseguita una nuova stampa.
  - Se si preme **No**, i fax in memoria non verranno cancellati o stampati e l'impostazione non verrà modificata.

Se la memoria dell'apparecchio contiene ancora fax ricevuti quando si passa a Ricez. PC Fax da un'altra opzione [Inoltro fax o Memoriz.fax], premere **▲** o **▼** per selezionare il PC.

Il display visualizzerà la domanda seguente:

- Invio fax a PC?
  - Se si preme **Si**, i fax in memoria verranno inviati al PC prima della modifica delle impostazioni. L'apparecchio richiede se si desidera eseguire una stampa di backup. (Per ulteriori informazioni, consultare *Ricezione PC Fax* a pagina 58.)
  - Se si preme **No**, i fax in memoria non verranno cancellati o trasferiti al PC e l'impostazione non verrà modificata.

## Anteprima fax (solo bianco e nero)

### Come visualizzare l'anteprima di un fax in arrivo

È possibile visualizzare i fax ricevuti sul display premendo il pulsante *Antepr. fax* sul display. Quando l'apparecchio si trova in modalità Ready, un messaggio a comparsa viene visualizzato sul display per avvisare dell'arrivo di nuovi fax.

### Impostazione Anteprima fax

- 1 Premere **MENU**.
- 2 Premere **▲** o **▼** per visualizzare *Fax*.
- 3 Premere *Fax*.
- 4 Premere **▲** o **▼** per visualizzare *Imp.ricezione*.
- 5 Premere *Imp.ricezione*.
- 6 Premere **▲** o **▼** per visualizzare *Anteprima fax*.
- 7 Premere *Anteprima fax*.
- 8 Premere **Si** (o **No**).
- 9 Sul display appare un messaggio indicante che i fax successivi non verranno stampati al momento della ricezione. Premere **Si**.
- 10 Premere **Stop/Uscita**.



### Nota

- Quando si riceve un fax a colori, l'apparecchio tratta i dati come fax a colori o fax in bianco e nero a seconda dell'impostazione *Priorità di ricezione*. (Consultare *Impostazione della priorità di ricezione* a pagina 55.)
- Quando la funzione *Anteprima fax* è attiva, non vengono eseguite stampe di backup dei fax ricevuti, anche se la stampa di backup è stata impostata su **Si**.

## Utilizzo di Anteprima fax

Quando si riceve un fax, viene visualizzato un messaggio sul display.

(Ad esempio: Nuo.fax: 02)

- 1 Premere **Antepr. fax**.  
Sul display viene visualizzato l'elenco dei nuovi fax.

### Nota

- Se si riceve un fax contenente più formati di carta (ad esempio, una pagina di dati A4 e una pagina di dati A3), l'apparecchio potrebbe creare e memorizzare un file per ciascun formato di carta. Il display potrebbe indicare la ricezione di più fax.
- Inoltre, è possibile visualizzare l'elenco dei vecchi fax premendo la scheda **Fax prec.** sul display. Premere la scheda **Nuovo fax** per tornare all'elenco dei nuovi fax.











- 2 Premere **▲** o **▼** per visualizzare il numero del fax desiderato.

- 3 Selezionare il fax da visualizzare.

### Nota

- Se il fax è grande, è possibile che si debba attendere qualche secondo prima di poterlo visualizzare sul display.
- Il display mostra il numero della pagina corrente e il numero totale di pagine del fax. Quando il fax è superiore a 99 pagine, il numero totale delle pagine verrà visualizzato come "XX".

Quando il fax è visualizzato, premere **Non util.** I pulsanti vengono visualizzati sul display e consentono di eseguire le operazioni elencate di seguito.

Pulsante	Descrizione
	Ingrandire il fax.
	Ridurre il fax.
	Scorrere in verticale.
	Scorrere in orizzontale.
	Ruotare il fax in senso orario.
	Cancellare il fax. Premere <b>Si</b> per confermare.
	Tornare alla pagina precedente.
	Passare alla pagina successiva.
	Tornare all'elenco fax.
	Stampare il fax. Effettuare una delle seguenti operazioni: <ul style="list-style-type: none"> <li>■ Premere <b>Stampa tut. pag. per stampare l'intero messaggio.</b></li> <li>■ Premere <b>Stampa solo pag. cor. per stampare solo la pagina visualizzata.</b></li> <li>■ Premere <b>Stampa da pag corr. per stampare a partire dalla pagina visualizzata.</b></li> </ul>
	Chiudere la tabella di anteprima.

- 4 Premere **Stop/Uscita**.

## Come stampare un fax

- 1 Premere *Antepr. fax*.
- 2 Selezionare il fax da visualizzare.
- 3 Premere *Non util.*
- 4 Premere  (Stampa).
  - Se il fax è composto da più pagine, passare al punto 5.
  - Se il fax è composto da una sola pagina, verrà stampato. Passare al punto 6.
- 5 Effettuare una delle seguenti operazioni:
  - Premere *Stampa tut. pag. per stampare tutte le pagine del fax*.
  - Premere *Stampa solo pag. cor. per stampare la pagina visualizzata*.
  - Premere *Stampa da pag corr. per stampare a partire dalla pagina visualizzata fino all'ultima pagina*.
- 6 Effettuare una delle seguenti operazioni:
  - Per eliminare il fax, premere *Si*.
  - Per conservare il fax in memoria, premere *No*.
- 7 Premere **Stop/Uscita**.

## Come stampare tutti i fax in elenco

- 1 Premere *Antepr. fax*.
- 2 Premere *Non util.*
- 3 Premere *Stampa tutto*.
- 4 Premere **Stop/Uscita**.

## Come cancellare tutti i fax in elenco

- 1 Premere *Antepr. fax*.
- 2 Premere *Non util.*
- 3 Premere *Canc. tutto*.  
Premere *Si* per confermare.
- 4 Premere **Stop/Uscita**.

## Disattivazione di Anteprima fax

---

- 1 Premere *Antepr. fax*.
- 2 Premere *Non util.*
- 3 Premere *Disattivare antepr. fax*.
- 4 Premere *Si* per confermare.
- 5 Se sono presenti fax nella memoria, effettuare una delle seguenti operazioni:
  - Se non si desidera stampare i fax memorizzati, premere *Continua*. L'apparecchio chiede di confermare la cancellazione dei fax memorizzati. Premere *Si* per confermare.
  - Se si desidera stampare tutti i fax memorizzati, premere *Stamp. tutti fax*.
  - Se non si desidera disattivare Anteprima fax, premere *Annulla*. Premere **Stop/Uscita**.

## Recupero remoto

È possibile chiamare l'apparecchio da qualsiasi telefono a toni o apparecchio fax, quindi utilizzare il codice di accesso remoto e i comandi remoti per recuperare i messaggi fax.

### Impostazione del Codice di accesso remoto

Il codice di accesso remoto consente di accedere alle funzioni di Recupero remoto quando non si è vicini all'apparecchio. Prima di poter usare le funzioni di accesso e recupero remoto, è necessario impostare il proprio codice. Il codice predefinito in fabbrica è un codice inattivo (---\*).

- 1 Premere **MENU**.
- 2 Premere **▲** o **▼** per visualizzare **Fax**.
- 3 Premere **Fax**.
- 4 Premere **▲** o **▼** per visualizzare **Accesso remoto**.
- 5 Premere **Accesso remoto**.
- 6 Immettere un codice a tre cifre utilizzando i numeri 0-9, \* o # usando i pulsanti del display.  
Premere **OK**.  
(Il simbolo preimpostato "\*" non può essere modificato.)



#### Nota

Utilizzare un codice diverso dal codice di attivazione remota (\* 5 1) e dal codice di disattivazione remota (# 5 1).  
(Consultare *Utilizzo di telefoni in derivazione* a pagina 71.)

- 7 Premere **Stop/Uscita**.



#### Nota

È possibile modificare il codice in qualsiasi momento inserendone uno nuovo. Per disattivare il codice, premere **Canc.** al punto 6 per ripristinare l'impostazione disattivata (---\*) e premere **OK**.

### Utilizzo del Codice di accesso remoto

- 1 Comporre il numero del proprio apparecchio fax usando un telefono a toni o un altro apparecchio fax.
- 2 Quando l'apparecchio risponde alla chiamata, comporre immediatamente il codice di accesso remoto (3 cifre seguite da \*).
- 3 L'apparecchio segnala se ha ricevuto messaggi fax:
  - **1 segnale acustico prolungato — Messaggi fax**
  - **Nessun segnale acustico — Nessun messaggio**
- 4 Quando l'apparecchio emette due segnali acustici brevi, inserire un comando.  
Se trascorrono più di 30 secondi prima che venga inserito un comando, l'apparecchio interrompe la comunicazione.  
Se si inserisce un comando non valido, l'apparecchio emette tre segnali acustici.
- 5 Premere **9 0** per interrompere l'accesso remoto una volta terminato.
- 6 Riagganciare.



#### Nota

Se l'apparecchio è impostato in modalità **Manuale** e si desidera utilizzare le funzioni di recupero remoto, comporre il numero del proprio apparecchio lasciandolo squillare per circa 100 secondi, quindi digitare il codice di accesso remoto entro 30 secondi.

## Comandi remoti fax

Usare i comandi indicati di seguito per accedere ovunque alle funzioni del proprio apparecchio. Quando si chiama il proprio apparecchio e si inserisce il codice di accesso remoto (3 cifre seguite da \*), l'apparecchio emette due segnali acustici brevi per richiedere l'invio di un comando di controllo remoto.

Comandi remoti		Informazioni dettagliate sull'operazione
<b>95</b>	<b>Modifica delle impostazioni di Inoltro fax o di Memorizzazione fax</b>	
	1 NO	È possibile selezionare <b>NO</b> dopo avere recuperato o cancellato tutti i messaggi.
	2 Inoltro fax	Un segnale acustico prolungato indica che la modifica è stata accettata. Se l'apparecchio emette tre segnali acustici brevi, la modifica non è stata accettata perché non sono soddisfatte le condizioni richieste (ad esempio, non è stato registrato un numero di Inoltro fax). È possibile registrare il numero di Inoltro fax digitando 4. (Consultare <i>Modifica del numero di Inoltro fax</i> a pagina 65.) Dopo aver registrato il numero, la funzione di Inoltro fax è attiva.
	4 Numero di inoltro fax	
	6 Memorizzazione fax	
<b>96</b>	<b>Recupero di un fax</b>	
	2 Recupero di tutti i fax	Inserire il numero di un apparecchio fax remoto per il recupero dei messaggi fax ricevuti. (Consultare <i>Recupero dei messaggi fax</i> a pagina 65.)
	3 Cancellazione dei fax in memoria	Se l'apparecchio emette un segnale prolungato, i messaggi fax sono stati cancellati dalla memoria.
<b>97</b>	<b>Verifica dello stato di ricezione</b>	
	1 Fax	È possibile controllare se l'apparecchio ha ricevuto dei fax. Se ne ha ricevuti, l'apparecchio emette un segnale acustico prolungato. Se non ne ha ricevuti, l'apparecchio emette tre segnali acustici brevi.
<b>98</b>	<b>Modifica dello stato di ricezione</b>	
	1 Segreteria telefonica esterna	Un segnale acustico prolungato conferma la modifica.
	2 Fax/Tel	
	3 Solo fax	
<b>90</b>	<b>Uscita</b>	Premendo <b>9 0</b> è possibile uscire dal recupero remoto. Attendere il segnale acustico prolungato, quindi riagganciare il ricevitore.

## Recupero dei messaggi fax

È possibile chiamare l'apparecchio da un altro telefono a toni e inoltrare i messaggi fax all'apparecchio. Prima di utilizzare questa funzione, occorre attivare la Memorizzazione fax.

- 1 Comporre il numero del proprio apparecchio fax.
- 2 Quando l'apparecchio risponde alla chiamata, comporre immediatamente il codice di accesso remoto (3 cifre seguite da \*). Se l'apparecchio emette un segnale acustico prolungato, sono presenti messaggi.
- 3 Se l'apparecchio emette due segnali acustici brevi, premere **9 6 2**.
- 4 Attendere un segnale acustico prolungato, quindi con la tastiera digitare il numero dell'apparecchio fax remoto al quale si desidera inviare i fax, seguito da **# #** (massimo 20 cifre).



### Nota

Non è possibile utilizzare i simboli \* e # come parti del numero. Tuttavia, è possibile premere # se si desidera inserire una pausa.

- 5 Attendere che l'apparecchio emetta un segnale acustico prima di riagganciare. L'apparecchio chiama l'altro apparecchio fax, che riceve i messaggi fax e provvede a stamparli.

## Modifica del numero di Inoltro fax

È possibile modificare il numero predefinito per l'inoltro fax utilizzando un altro apparecchio telefonico o fax a toni.

- 1 Comporre il numero del proprio apparecchio fax.
- 2 Quando l'apparecchio risponde alla chiamata, comporre immediatamente il codice di accesso remoto (3 cifre seguite da \*). Se l'apparecchio emette un segnale acustico prolungato, sono presenti messaggi.
- 3 Se l'apparecchio emette due segnali acustici brevi, premere **9 5 4**.
- 4 Attendere il segnale acustico prolungato, quindi con la tastiera digitare il nuovo numero (massimo a 20 cifre) dell'apparecchio fax remoto a cui si desidera inoltrare i fax seguito da **# #**.



### Nota

Non è possibile utilizzare i simboli \* e # come parti del numero. Tuttavia, è possibile premere # se si desidera inserire una pausa.

- 5 Al termine dell'operazione, premere **9 0**.
- 6 Attendere che l'apparecchio emetta un segnale acustico prima di riagganciare.

## Funzioni vocali

È possibile effettuare chiamate vocali con un telefono in derivazione o esterno, mediante la composizione manuale del numero oppure utilizzando i numeri di Composizione rapida.

## Toni o impulsi

Se si dispone del servizio di composizione a impulsi, ma occorre inviare segnali a toni (ad esempio, per operazioni bancarie telefoniche), osservare le istruzioni riportate di seguito:

- 1 Sollevare il ricevitore del telefono esterno.
- 2 Premere **#** sul pannello dei comandi dell'apparecchio. Le cifre composte successivamente invieranno segnali a toni.

Una volta agganciato il ricevitore, l'apparecchio torna alla composizione a impulsi.

## Modalità Fax/Tel

Quando si trova in modalità Fax/Tel, l'apparecchio utilizza la funzione N. squilli F/T (doppio squillo) per avvertire l'utente che è in arrivo una chiamata vocale.

Se si è nei pressi di un telefono esterno, sollevare il ricevitore e premere **Tel/R** per rispondere.

Da un telefono in derivazione, si dovrà sollevare il ricevitore mentre è attiva la funzione N. squilli F/T e quindi premere **# 5 1** tra i doppi squilli. Se non vi è nessuno in linea o se il chiamante vuole inviare un fax, inoltrare la chiamata all'apparecchio premendo **\* 5 1**.

## Modalità Fax/Tel in modalità Risparmio energetico

Quando l'apparecchio è in modalità Risparmio energetico, è possibile ricevere fax se l'impostazione Risparmio energetico è *Ricez.Fax:Si.* (Consultare *Impostazione Risparmio energetico* a pagina 27.)

La modalità Fax/Tel non funziona nella condizione di risparmio energetico. L'apparecchio non risponde a chiamate fax o telefoniche e continua a squillare. Se si risponde da un telefono esterno o in derivazione, sollevare il ricevitore e parlare. In caso di ricezione di toni fax, tenere sollevato il ricevitore finché la funzione Rilevazione fax non attiva l'apparecchio. Se il chiamante desidera inviare un fax, attivare l'apparecchio premendo **\* 5 1**.



## Servizi telefonici

L'apparecchio supporta i servizi di identificativo in abbonamento offerti da alcune compagnie telefoniche.

Se sulla stessa linea si utilizzano funzioni come la Cassetta vocale, l'Avviso di chiamata, l'Avviso di Chiamata/ID chiamante, un servizio di segreteria telefonica, sistemi di allarme o altre funzioni personalizzabili, è possibile che queste interferiscano con il corretto funzionamento dell'apparecchio.

### ID chiamante

La funzione ID chiamante permette di utilizzare il servizio di abbonamento offerto da molte società telefoniche locali. Per i dettagli, chiamare la compagnia telefonica. Quando l'apparecchio squilla, il servizio indica il numero telefonico o il nome, se disponibile, del chiamante.

Dopo alcuni squilli, il display visualizza il numero telefonico del chiamante (e il nome, se disponibile). Dopo avere risposto alla chiamata, le informazioni sull'ID chiamante scompaiono dal display mentre le informazioni relative alla chiamata restano memorizzate nella memoria degli ID chiamante.

- È possibile visualizzare i primi 18 caratteri del numero (e del nome).
- Il messaggio `ID sconosciu.` indica che la chiamata proviene da un'area esterna a quella coperta dal servizio di ID chiamante.
- Il messaggio `Chiam. privata` indica che il chiamante ha intenzionalmente bloccato la trasmissione delle informazioni.

È possibile stampare un elenco delle informazioni dell'ID chiamante ricevute dall'apparecchio. (Consultare *Come stampare un rapporto* a pagina 86.)



#### Nota

Il servizio ID chiamante cambia in base alle varie aziende di telefonia. Rivolgersi alla propria compagnia telefonica per saperne di più sul servizio disponibile nella zona.

### Impostazione ID chiamante su Si

Se si dispone della funzione ID chiamante sulla linea, è necessario impostare questa funzione su `Si` per visualizzare il numero di telefono del chiamante sul display quando il telefono squilla.

- 1 Premere `MENU`.
- 2 Premere `▲` o `▼` per visualizzare `Fax`.
- 3 Premere `Fax`.
- 4 Premere `▲` o `▼` per visualizzare `Varie`.
- 5 Premere `Varie`.
- 6 Premere `ID chiamante`.
- 7 Premere `Si` (o `No`).
- 8 Premere **Stop/Uscita**.

## Impostazione del tipo di linea telefonica

Se si collega l'apparecchio a una linea che utilizza PBX o ISDN per la ricezione e l'invio di fax, sarà necessario modificare il tipo di linea telefonica effettuando le seguenti operazioni.

- 1 Premere MENU.
- 2 Premere ▲ o ▼ per visualizzare Imp.iniziale.
- 3 Premere Imp.iniziale.
- 4 Premere ▲ o ▼ per visualizzare Imp.linea tel.
- 5 Premere Imp.linea tel.
- 6 Premere PBX, ISDN (o Normale).
- 7 Premere **Stop/Uscita**.

### PBX e TRASFERIMENTO

L'apparecchio è inizialmente impostato su Normale, che consente il collegamento dell'apparecchio stesso a una rete PSTN (rete linee telefoniche pubbliche) standard. Tuttavia, molti uffici utilizzano un centralino telefonico o un centralino privato per telefoni in derivazione (PBX). L'apparecchio può essere collegato alla maggior parte dei PBX in commercio. La funzione di richiamata dell'apparecchio supporta solo la ricomposizione del numero dopo un intervallo predefinito (TBR). La funzione TBR funziona con la maggior parte dei sistemi PBX permettendo di accedere a una linea esterna o di trasferire una chiamata a un altro interno. La funzione è disponibile quando si preme il pulsante R sul display o il tasto **Tel/R** sul pannello dei comandi.



### Nota

È possibile programmare la pressione del tasto R come parte di un numero memorizzato in una posizione di composizione di un Numero diretto o in una Posizione Chiamata veloce. Quando si programma un numero diretto o un numero di Chiamata veloce, premere dapprima R (il display visualizza "!"), quindi immettere il numero di telefono. In tal modo, non è necessario premere ogni volta **Tel/R** prima della composizione mediante una posizione di numero diretto o di Chiamata veloce. (Consultare *Memorizzazione dei numeri* a pagina 75.) Tuttavia, se non si seleziona PBX nell'impostazione del tipo di linea telefonica, non sarà possibile utilizzare il numero diretto o il numero di Chiamata veloce programmato per la pressione di R.

## Collegamento di una segreteria telefonica (TAD) esterna

Si può decidere di collegare una segreteria telefonica esterna. Tuttavia, quando vi è una segreteria telefonica (TAD) **esterna** sulla stessa linea telefonica dell'apparecchio, la segreteria telefonica risponde a tutte le chiamate e l'apparecchio "ascolta" per riconoscere i segnali di chiamata fax (CNG). Se riceve segnali fax, l'apparecchio rileva la chiamata e riceve il fax. Se non riceve segnali di chiamata CNG, l'apparecchio consente alla segreteria telefonica di continuare a riprodurre il messaggio in uscita per permettere al chiamante di lasciare un messaggio vocale.

La segreteria telefonica deve rispondere alla chiamata entro quattro squilli (impostazione consigliata: due squilli). L'apparecchio non è in grado di rilevare i segnali di chiamata CNG finché la segreteria telefonica non risponde alla chiamata. Se il numero di squilli è impostato su quattro restano solo 8-10 secondi per la rilevazione dei segnali CNG e la procedura di 'handshake' del fax. Per registrare il messaggio in uscita si raccomanda di attenersi alle istruzioni riportate nel presente manuale. L'utilizzo della funzione di risparmio della segreteria telefonica esterna non è consigliata se supera i cinque squilli.



### Nota

Se non si ricevono tutti i fax, ridurre l'impostazione Numero squilli sulla segreteria telefonica esterna.

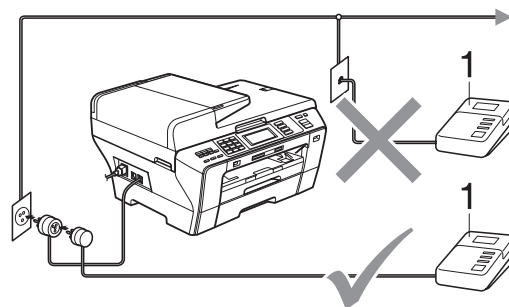

### 1 TAD

Quando la segreteria telefonica (TAD) risponde a una chiamata, sul display viene visualizzato **Telefono**.



### IMPORTANTE

**NON** collegare una segreteria telefonica in un altro punto sulla stessa linea.

7

## Collegamenti

La segreteria telefonica esterna deve essere collegata come mostrato nella figura precedente.

- 1 Impostare la segreteria telefonica esterna su uno o due squilli. (L'impostazione del Numero squilli dell'apparecchio non ha rilevanza in questo caso.)
- 2 Registrare il messaggio in uscita sulla segreteria telefonica esterna.
- 3 Impostare la segreteria telefonica in modo che risponda alle chiamate.
- 4 Impostare la modalità Ricezione su **Tel./Segr. Est.** (Consultare *Selezione della modalità di ricezione* a pagina 51.)

## Registrazione del messaggio in uscita (OGM) su una segreteria telefonica esterna

---

È importante tenere presente la durata nel registrare questo messaggio. Il messaggio imposta i modi in cui gestire la ricezione manuale e automatica dei fax.

- 1 Registrare 5 secondi di silenzio all'inizio del messaggio. (Questa pausa consente all'apparecchio di rilevare eventuali segnali di chiamata fax CNG delle trasmissioni automatiche prima che si interrompano.)
- 2 Limitare la durata del messaggio a 20 secondi.



### Nota

---

Si consiglia di iniziare la registrazione del messaggio dopo 5 secondi di silenzio perché l'apparecchio non è in grado di rilevare i toni fax se sovrapposti a una voce alta o sonora. L'utente può provare a omettere la pausa ma, nel caso in cui l'apparecchio presenti problemi di ricezione, si dovrà registrare nuovamente il messaggio in uscita includendo la pausa.

---

## Collegamenti multilinea (PBX)

---

È consigliabile chiedere alla società di installazione del PBX di collegare l'apparecchio. In caso di sistema multilinea, è consigliabile chiedere alla società di installazione di collegare l'unità all'ultima linea dell'impianto. Questo impedisce all'apparecchio di attivarsi ogni volta che il sistema riceve chiamate vocali. Se tutte le chiamate in entrata vengono gestite dal centralino, impostare la modalità Ricezione su Manuale.

Non è possibile garantire che l'apparecchio funzioni adeguatamente in tutte le circostanze se collegato a un PBX. Qualsiasi problema nell'invio o nella ricezione di fax deve essere comunicato innanzitutto alla società che gestisce il PBX.



### Nota

---

Assicurarsi che il tipo di linea telefonica sia impostato su PBX. (Consultare *Impostazione del tipo di linea telefonica* a pagina 68.)

---

## Telefoni esterni e in derivazione

### Collegamento di un telefono esterno o in derivazione

È possibile collegare un telefono separato all'apparecchio nel modo indicato nello schema seguente.

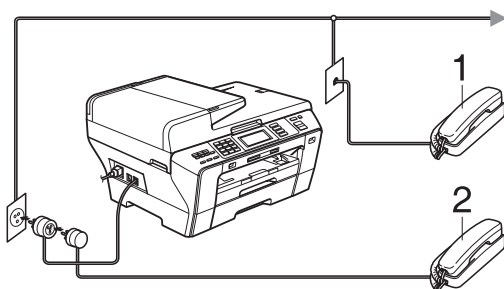

**1 Telefono in derivazione**

**2 Telefono esterno**

Quando si utilizza un telefono esterno o un telefono in derivazione, sul display viene visualizzato **Telefono**.

#### **Nota**

Utilizzare un telefono esterno con un cavo di lunghezza non superiore a 3 metri.

### Utilizzo di telefoni in derivazione

Se si risponde a una chiamata fax da un telefono in derivazione o da un telefono esterno, è possibile fare in modo che l'apparecchio risponda alla chiamata utilizzando il Codice di attivazione remota. Quando si digita il Codice di attivazione remota \* **5 1**, l'apparecchio inizia a ricevere il fax.

Se l'apparecchio risponde a una chiamata vocale ed emette il doppio squillo per passarla all'utente, utilizzare il Codice di disattivazione remota **# 5 1** per rispondere alla chiamata da un telefono in derivazione. (Consultare *N. squilli F/T (solo per la modalità Fax/Tel)* a pagina 53.)

### Se si risponde a una chiamata e non vi è nessuno in linea:

Si deve presumere che si sta ricevendo un fax manuale.

Se si risponde da un telefono in derivazione, premere \* **5 1** e attendere il trillo o finché il display non visualizza **Ricezione**, quindi riagganciare.



#### **Nota**

Inoltre, è possibile utilizzare la funzione **Rilevazione fax** perché l'apparecchio risponda automaticamente alla chiamata. (Consultare *Rilevazione fax* a pagina 54.)

### Utilizzo di un telefono esterno senza fili

Se il telefono senza fili è collegato al cavo della linea telefonica (consultare *Telefoni esterni e in derivazione* a pagina 71) è più facile rispondere alle chiamate mentre è attiva la funzione **Numero squilli** se ci si sposta con il telefono senza fili.

Se si lascia che risponda prima l'apparecchio, si dovrà andare all'apparecchio e premere **Tel/R** per trasferire la chiamata al telefono senza fili.

## Utilizzo di codici remoti

### Codice di attivazione remota

Se si risponde a una chiamata fax da un telefono in derivazione, è possibile fare in modo che l'apparecchio riceva il fax componendo il Codice di attivazione remota \* 5 1. Attendere i trilli, quindi riagganciare il ricevitore. (Consultare *Rilevazione fax* a pagina 54.) Per inviare il fax, il chiamante dovrà premere **Inizio**.

Se si risponde a una chiamata fax da un telefono esterno, è possibile fare in modo che l'apparecchio riceva il fax premendo **Inizio Mono** e selezionando *Ricezione*.

### Codice di disattivazione remota

Se si riceve una chiamata vocale e l'apparecchio è in modalità F/T, verrà emesso il doppio squillo dopo il numero di squilli iniziale. Se si risponde alla chiamata da un telefono in derivazione, è possibile disattivare il doppio squillo premendo # 5 1 (accertarsi di premere tali tasti *tra* gli squilli).

Se l'apparecchio risponde a una chiamata vocale ed emette il doppio squillo per passarla all'utente, è possibile rispondere alla chiamata da un telefono esterno selezionando **Tel/R**.

### Modifica dei codici remoti

Per utilizzare l'attivazione remota, è necessario attivare i codici remoti. Il Codice di attivazione remota predefinito è \* 5 1. Il Codice di disattivazione remota predefinito è # 5 1. Se lo si desidera, è possibile sostituire tali codici con codici personalizzati.

- 1 Premere **MENU**.
- 2 Premere ▲ o ▼ per visualizzare *Fax*.
- 3 Premere *Fax*.
- 4 Premere ▲ o ▼ per visualizzare *Imp.ricezione*.

- 5 Premere *Imp.ricezione*.
- 6 Premere ▲ o ▼ per visualizzare *Codice remoto*.
- 7 Premere *Codice remoto*.
- 8 Premere *Si* (o *No*).
- 9 Effettuare una delle seguenti operazioni:
  - Se si desidera modificare il Codice di attivazione remota, immettere il nuovo codice.  
Premere **OK** e passare al punto 10.
  - Se non si desidera modificare il Codice di attivazione remota, premere **OK** e passare al punto 10.
- 10 Effettuare una delle seguenti operazioni:
  - Se si desidera modificare il Codice di disattivazione remota, immettere il nuovo codice.  
Premere **OK** e passare al punto 11.
  - Se non si desidera modificare il Codice di disattivazione remota, premere **OK** e passare al punto 11.
- 11 Premere **Stop/Uscita**.



#### Nota

- Nel caso in cui cada spesso la linea durante l'accesso remoto alla segreteria telefonica (TAD) esterna, provare a sostituire il Codice di attivazione remota e il Codice di disattivazione remota con un altro codice a tre cifre utilizzando i numeri **0-9, \*, #**.
- È possibile che i codici remoti non funzionino con alcuni impianti telefonici.

## Procedura di composizione dei numeri

### Composizione manuale

Digitare tutte le cifre del numero di fax o di telefono mediante la tastiera.



### Composizione di numeri diretti

L'apparecchio è dotato di 3 tasti Numero diretto in cui è possibile memorizzare 6 numeri di telefono o di fax per la composizione automatica.

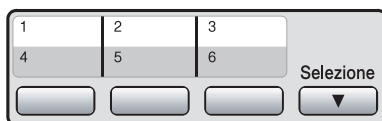

### Chiamata veloce

- 1 Premere **Rubrica**.
- 2 Selezionare il numero a due cifre da chiamare. È possibile inoltre visualizzare i numeri in ordine alfabetico premendo **#01 A** sul display.



#### Nota

Se sul display viene visualizzato **Non utilizzato** quando si immette un numero diretto o un numero di Chiamata veloce, significa che non è stato memorizzato alcun numero in tale posizione.

### Ricomposizione numero fax

Se si invia un fax manualmente e la linea è occupata, premere **Rich/Pausa**, quindi premere **Inizio Mono** o **Inizio Colore** per riprovare. Per effettuare una seconda chiamata a un numero composto di recente, è possibile premere **Rich/Pausa** e selezionare uno degli ultimi 30 numeri dall'elenco delle Chiamate in uscita.

**Rich/Pausa** funziona solo se si è composto il numero dal pannello dei comandi. *Se si invia un fax automaticamente* e la linea è occupata, l'apparecchio riprova automaticamente a comporre il numero per tre volte a intervalli di cinque minuti.

- 1 Premere **Rich/Pausa**.
- 2 Selezionare il numero da ricomporre.
- 3 Premere **Invio fax**.
- 4 Premere **Inizio Mono** o **Inizio Colore**.



#### Nota

Nella trasmissione in tempo reale, la funzione di ricomposizione automatica del numero non funziona quando si utilizza il piano dello scanner.



## Storico delle chiamate in uscita

Gli ultimi 30 numeri ai quali è stato inviato un fax vengono memorizzati nello storico delle chiamate in uscita. È possibile selezionare uno di questi numeri per l'invio di un fax, l'aggiunta a Numero diretto o Chiamata veloce o l'eliminazione dallo storico.

- 1 Premere **Rich/Pausa**.  
È anche possibile premere *Cronologia*.
- 2 Premere la scheda *Chiam. in usc.*
- 3 Selezionare il numero desiderato.
- 4 Effettuare una delle seguenti operazioni:
  - Per inviare un fax, premere *Invio fax*.  
Premere **Inizio Mono** o **Inizio Colore**.
  - Per memorizzare il numero, premere *Non util*, quindi premere *Aggiungi a chiam.veloce* o *Aggiungi a Comp.Rapida*.  
(Consultare *Memorizzazione dei numeri diretti dalle chiamate in uscita* a pagina 76 o *Memorizzazione dei numeri di Chiamata veloce dalle chiamate in uscita* a pagina 78.)
  - Per eliminare il numero dallo storico delle Chiamate in uscita, premere *Non util*, quindi premere *Cancellare*.  
Premere *Si* per confermare.
- 5 Premere **Stop/Uscita**.

## Storico ID chiamante

Questa funzione richiede un servizio abbonamento ID chiamante offerto da molte società telefoniche. (Consultare *ID chiamante* a pagina 67.)

Il numero, o il nome se disponibile, degli ultimi 30 fax e telefonate ricevuti sarà memorizzato nello Storico ID chiamante. È possibile visualizzare l'elenco o selezionare uno di questi numeri per l'invio di un fax, l'aggiunta a Numero diretto o Chiamata veloce o l'eliminazione dallo storico. Quando la trentunesima chiamata arriva all'apparecchio, sostituisce le informazioni sulla prima chiamata.

- 1 Premere *Cronologia*.
- 2 Premere *Stor.IDchiaman.*
- 3 Premere **▲** o **▼** per visualizzare il numero o il nome da chiamare.
- 4 Selezionare il numero o il nome da chiamare.
- 5 Effettuare una delle seguenti operazioni:
  - Per inviare un fax, premere *Invio fax*.  
Premere **Inizio Mono** o **Inizio Colore**.
  - Per memorizzare il numero, premere *Non util*, quindi premere *Aggiungi a chiam.veloce* o *Aggiungi a Comp.Rapida*.  
(Consultare *Memorizzazione dei numeri diretti dallo storico ID chiamante* a pagina 76 e *Memorizzazione dei numeri di Chiamata veloce dallo storico ID chiamante* a pagina 79.)
  - Per eliminare il numero dallo storico ID chiamante, premere *Non util*, quindi premere *Cancellare*.  
Premere *Si* per confermare.
- 6 Premere **Stop/Uscita**.



### Nota

È possibile stampare lo storico ID chiamante.  
(Consultare *Come stampare un rapporto* a pagina 86.)



## Memorizzazione dei numeri

È possibile impostare l'apparecchio per eseguire i seguenti tipi di composizione facile: Numero diretto, Chiamata veloce e Gruppi per la trasmissione circolare dei fax. Quando si compone un numero di Composizione rapida, sul display viene visualizzato il nome corrispondente (se memorizzato) o il numero.

### Nota

In caso di interruzione della corrente elettrica, i numeri di Composizione rapida permangono nella memoria dell'apparecchio.

## Memorizzazione di una pausa

Quando si memorizzano numeri diretti o numeri di Chiamata veloce nella Rubrica, è possibile inserire una o più pause di 3,5 secondi premendo il pulsante  sul display.

## Memorizzazione di Numeri diretti

L'apparecchio è dotato di 3 tasti Numero diretto in cui è possibile memorizzare 6 numeri di telefono o di fax per la composizione automatica. Per accedere ai numeri da 4 a 6, tenere premuto **Selezione** quando si preme il tasto Numero diretto.

- 1 Premere il tasto Numero diretto in cui memorizzare il numero.  
Premere **Si**.

### Nota

È inoltre possibile memorizzare i numeri diretti premendo **Rubrica**.  
Premere **Non util.**  
Premere **Imposta n. diretto**.  
Premere un numero mediante i pulsanti del display.

- 2 Effettuare una delle seguenti operazioni:
  - Digitare il nome (massimo 16 caratteri) usando i pulsanti del display.  
Premere **OK**.  
(Per informazioni sull'immissione delle lettere, consultare *Immissione di testo* a pagina 200.)
  - Per memorizzare un numero senza associarvi alcun nome, premere **OK**.
- 3 Immettere il numero di fax o di telefono (massimo 20 cifre) usando i pulsanti del display.  
Premere **OK**.

### Nota

Per memorizzare un indirizzo e-mail da utilizzare con il server Internet Fax o Scan to E-mail, premere , immettere l'indirizzo e-mail, quindi premere **OK**. (Consultare *Immissione di testo* a pagina 200.)

- 4 Quando sul display vengono visualizzate le impostazioni selezionate, premere **OK** per confermare.
- 5 Premere **Stop/Uscita**.

## Memorizzazione dei numeri diretti dalle chiamate in uscita

È possibile memorizzare i numeri diretti dallo storico delle Chiamate in uscita.

- 1 Premere **Rich/Pausa**.  
È possibile inoltre effettuare la selezione premendo *Cronologia*.
- 2 Premere la scheda *Chiam. in usc.*
- 3 Premere ▲ o ▼ per visualizzare il numero che si desidera memorizzare.
- 4 Selezionare il numero da memorizzare.
- 5 Premere *Non util.*
- 6 Premere *Aggiungi a Comp.Rapida.*
- 7 Per selezionare una posizione per la memorizzazione del numero, effettuare una delle seguenti operazioni:
  - Per accettare la posizione Numero diretto successiva disponibile, premere *OK*.
  - Per specificare una posizione Numero diretto diversa, premere un numero usando i pulsanti del display.  
Premere *OK*.



### Nota

Se la posizione Numero diretto selezionata è già occupata, il pulsante *OK* del display non funziona. Selezionare una posizione diversa.

- 8 Effettuare una delle seguenti operazioni:
  - Digitare il nome (massimo 16 caratteri) usando i pulsanti del display.  
Premere *OK*.  
  
(Per informazioni sull'immissione delle lettere, consultare *Immissione di testo* a pagina 200.)
  - Per memorizzare un numero senza associarvi alcun nome, premere *OK*.
- 9 Premere *OK* per accettare il numero di telefono o di fax visualizzato.
- 10 Quando sul display vengono visualizzate le impostazioni selezionate, premere *OK* per confermare.
- 11 Premere **Stop/Uscita**.

## Memorizzazione dei numeri diretti dallo storico ID chiamante

Se è attivo il servizio ID chiamante dalla propria compagnia telefonica, è possibile anche memorizzare numeri diretti dallo storico ID chiamante delle chiamate in arrivo. (Consultare *ID chiamante* a pagina 67.)

- 1 Premere *Cronologia*.
- 2 Premere la scheda *Stor.IDchiaman.*
- 3 Premere ▲ o ▼ per visualizzare il numero che si desidera memorizzare.
- 4 Selezionare il numero da memorizzare.
- 5 Premere *Non util.*
- 6 Premere *Aggiungi a Comp.Rapida.*

- 7 Per selezionare una posizione per la memorizzazione del numero, effettuare una delle seguenti operazioni:
- Per accettare la posizione Numero diretto successiva disponibile, premere OK.
  - Per specificare una posizione Numero diretto diversa, premere un numero usando i pulsanti del display. Premere OK.



### Nota

Se la posizione Numero diretto selezionata è già occupata, il pulsante OK del display non funziona. Selezionare una posizione diversa.

- 8 Effettuare una delle seguenti operazioni:
- Digitare il nome (massimo 16 caratteri) usando i pulsanti del display.  
Premere OK.  
(Per informazioni sull'immissione delle lettere, consultare *Immissione di testo* a pagina 200.)
  - Per memorizzare un numero senza associarvi alcun nome, premere OK.
- 9 Premere OK per confermare il numero di fax o di telefono.
- 10 Quando sul display vengono visualizzate le impostazioni selezionate, premere OK per confermare.
- 11 Premere **Stop/Uscita**.

## Memorizzazione dei numeri di Chiamata veloce

È possibile memorizzare fino a 100 posizioni Chiamata veloce a 2 cifre con un nome; a ogni nome possono essere associati due numeri. Per comporre il numero, è necessario premere solo pochi tasti (ad esempio, premere *Rubrica*, il numero da chiamare e *Invio fax*).

- 1 Premere *Rubrica*.
- 2 Premere *Non util.*
- 3 Premere *Imposta chiam.veloce*.
- 4 Effettuare una delle seguenti operazioni:
  - Digitare il nome (massimo 16 caratteri) usando i pulsanti del display.  
Premere OK.  
(Per informazioni sull'immissione delle lettere, consultare *Immissione di testo* a pagina 200.)
  - Per memorizzare un numero senza associarvi alcun nome, premere OK.
- 5 Immettere il primo numero di fax o di telefono (massimo 20 cifre) usando i pulsanti del display.  
Premere OK.



### Nota

Per memorizzare un indirizzo e-mail da utilizzare con il server Internet Fax o Scan to E-mail, premere , immettere l'indirizzo e-mail, quindi premere OK. (Consultare *Immissione di testo* a pagina 200.)

- 6 Effettuare una delle seguenti operazioni:
- Immettere il secondo numero di fax o di telefono (massimo 20 cifre) usando i pulsanti del display.  
Premere **OK**.
  - Se non si desidera memorizzare un secondo numero, premere **OK**.
- 7 Per selezionare una posizione per la memorizzazione del numero, effettuare una delle seguenti operazioni:
- Per accettare la posizione Chiamata veloce successiva disponibile, premere **OK**.
  - Per specificare una posizione Chiamata veloce diversa, premere un numero a 2 cifre usando i pulsanti del display.  
Premere **OK**.



### Nota

Se la posizione Chiamata veloce a 2 cifre selezionata è già occupata, il pulsante **OK** del display non funziona. Selezionare una posizione diversa.

- 8 Quando sul display vengono visualizzate le impostazioni selezionate, premere **OK** per confermare.
- 9 Effettuare una delle seguenti operazioni:
- Per memorizzare un altro numero di Chiamata veloce, ripetere i punti da 2 a 8.
  - Per terminare la memorizzazione dei numeri, premere **Stop/Uscita**.

## Memorizzazione dei numeri di Chiamata veloce dalle chiamate in uscita

È possibile memorizzare i numeri di Chiamata veloce dallo storico delle Chiamate in uscita.

- 1 Premere **Rich/Pausa**.  
È inoltre possibile selezionare il numero premendo **Cronologia**.
- 2 Premere la scheda **Chiam. in usc.**
- 3 Premere **▲** o **▼** per visualizzare il nome o il numero che si desidera memorizzare.
- 4 Selezionare il nome o il numero da memorizzare.
- 5 Premere **Non util.**
- 6 Premere  
**Aggiungi a chiam.veloce.**
- 7 Effettuare una delle seguenti operazioni:
  - Digitare il nome (massimo 16 caratteri) usando i pulsanti del display.  
Premere **OK**.  
(Per informazioni sull'immissione delle lettere, consultare *Immissione di testo* a pagina 200.)
  - Per memorizzare un numero senza associarvi alcun nome, premere **OK**.

- 8 Premere **OK** per confermare il numero di fax o di telefono da memorizzare.
- 9 Effettuare una delle seguenti operazioni:
  - Immettere il secondo numero di fax o di telefono (massimo 20 cifre) usando i pulsanti del display.  
Premere **OK**.
  - Se non si desidera memorizzare un secondo numero, premere **OK**.
- 10 Per selezionare una posizione per la memorizzazione del numero, effettuare una delle seguenti operazioni:
  - Per accettare la posizione Chiamata veloce successiva disponibile, premere **OK**.
  - Per specificare una posizione Chiamata veloce diversa, premere un numero a 2 cifre usando i pulsanti del display.  
Premere **OK**.



### Nota

- I numeri di Chiamata veloce iniziano con **#** (ad esempio, **# 0 2**).
- Se la posizione Chiamata veloce a 2 cifre selezionata è già occupata, il pulsante **OK** del display non funziona. Selezionare una posizione diversa.

- 11 Quando sul display vengono visualizzate le impostazioni selezionate, premere **OK** per confermare.
- 12 Premere **Stop/Uscita**.

## Memorizzazione dei numeri di Chiamata veloce dallo storico ID chiamante

Se è attivo il servizio ID chiamante dalla propria compagnia telefonica, è possibile anche memorizzare numeri di Chiamata veloce dallo storico ID chiamante delle chiamate in arrivo. (Consultare *ID chiamante* a pagina 67.)

- 1 Premere **Cronologia**.
- 2 Premere la scheda **Stor.IDchiaman**.
- 3 Premere **▲** o **▼** per visualizzare il numero che si desidera memorizzare.
- 4 Selezionare il numero da memorizzare.
- 5 Premere **Non util**.
- 6 Premere **Aggiungi a chiam.veloce**.
- 7 Effettuare una delle seguenti operazioni:
  - Digitare il nome (massimo 16 caratteri) usando i pulsanti del display.  
Premere **OK**.  
(Per informazioni sull'immissione delle lettere, consultare *Immissione di testo* a pagina 200.)
  - Per memorizzare un numero senza associarvi alcun nome, premere **OK**.
- 8 Premere **OK** per confermare il numero di fax o di telefono da memorizzare.

- 9 Effettuare una delle seguenti operazioni:
- Immettere il secondo numero di fax o di telefono (massimo 20 cifre) usando i pulsanti del display.  
Premere **OK**.
  - Se non si desidera memorizzare un secondo numero, premere **OK**.
- 10 Per selezionare una posizione per la memorizzazione del numero, effettuare una delle seguenti operazioni:
- Per accettare la posizione Chiamata veloce successiva disponibile, premere **OK**.
  - Per specificare una posizione Chiamata veloce diversa, premere un numero a 2 cifre usando i pulsanti del display.  
Premere **OK**.



### Nota

- I numeri di Chiamata veloce iniziano con # (ad esempio, # 0 2).
- Se la posizione Chiamata veloce a 2 cifre selezionata è già occupata, il pulsante **OK** del display non funziona. Selezionare una posizione diversa.

- 11 Quando sul display vengono visualizzate le impostazioni selezionate, premere **OK** per confermare.
- 12 Premere **Stop/Uscita**.

## Modifica o eliminazione dei nomi e dei numeri di Chiamata veloce o Numero diretto

È possibile modificare il nome o il numero diretto o di Chiamata veloce già memorizzato.

- 1 Premere **Rubrica**.
- 2 Premere **Non util.**
- 3 Effettuare una delle seguenti operazioni:
  - Premere **Cambia** per modificare i nomi o i numeri.
  - Premere **Cancellare** per eliminare tutte le informazioni da una posizione Chiamata veloce o Numero diretto.  
Selezionare il numero da eliminare.  
Premere **OK**.  
Passare al punto 9.
- 4 Premere **▲** o **▼** per visualizzare il numero che si desidera modificare.
- 5 Selezionare il numero da modificare.



### Nota

Le posizioni di composizione di un Numero diretto iniziano con \*. Le posizioni di Chiamata veloce iniziano con #.

- 6 Premere **Nome:**, **Fax/Tel1:** o **Fax/Tel2:**.



### Nota

Per le posizioni di Chiamata veloce, è possibile modificare **Fax/Tel1:** e **Fax/Tel2:**.

- 7** Effettuare una delle seguenti operazioni:
- Se è stato selezionato **Nome :**, digitare il nome (massimo 16 caratteri) usando i pulsanti del display. (Consultare *Immissione di testo* a pagina 200.)  
Sul display vengono visualizzate le impostazioni selezionate.  
Premere **OK**.
  - Se è stato selezionato **Fax/Tel1 :** o **Fax/Tel2 :**, digitare il nuovo numero (massimo 20 cifre) usando i pulsanti del display.  
Sul display vengono visualizzate le impostazioni selezionate.  
Premere **OK**.



### Nota

Come modificare il nome o il numero memorizzato:

Se si desidera modificare un carattere, premere **◀** o **▶** per posizionare il cursore sotto il carattere da modificare, quindi premere **✕**. Digitare nuovamente il carattere.

- 8** Effettuare una delle seguenti operazioni:
- Premere **OK** per terminare.  
Per modificare un'altra posizione Numero diretto o Chiamata veloce, ripetere i punti da **2** a **7**.
  - Per modificare ulteriori dati, passare al punto **7**.
- Sul display vengono visualizzate le impostazioni selezionate.
- 9** Premere **Stop/Uscita**.

## Impostazione dei Gruppi per la Trasmissione circolare

I Gruppi, che possono essere memorizzati in una posizione Chiamata veloce o in un numero diretto, consentono di inviare lo stesso fax a numerosi numeri di fax premendo solo un tasto Numero diretto o Rubrica, la posizione a due cifre, **Invio fax** e **Inizio Mono**. Innanzitutto, è necessario memorizzare ogni numero di fax in una Posizione Chiamata veloce o Numero diretto. Quindi, è possibile includerli nel Gruppo. A ogni Gruppo occorre assegnare una posizione Chiamata veloce o un tasto Numero diretto. È possibile impostare al massimo sei Gruppi oppure assegnare fino a 205 numeri a un Gruppo di grandi dimensioni.

(Consultare *Memorizzazione dei numeri di Chiamata veloce* a pagina 77 e *Trasmissione circolare (solo bianco e nero)* a pagina 45.)

- 1** Premere **Rubrica**.
- 2** Premere **Non util.**
- 3** Premere **Imp.gruppi**.
- 4** Premere **N.chiam.veloce** o **Imposta n. diretto**.  
Se si seleziona **N.chiam.veloce**, passare al punto **6**.
- 5** Per accettare il Numero diretto successivo disponibile, premere **OK**.
- 6** Digitare il nome del gruppo (massimo 16 caratteri) usando i pulsanti del display.  
Premere **OK**.



**7** Quando sul display viene visualizzato il numero del Gruppo successivo disponibile, premere **OK**. Questo numero di Gruppo e il relativo nome verranno assegnati automaticamente alla posizione di Chiamata veloce successiva disponibile.

**8** Per aggiungere numeri diretti o numeri di Chiamata veloce al Gruppo, premere i numeri desiderati in modo da visualizzare un segno di spunta rosso. Premere **OK**. Per elencare i numeri in ordine alfabetico, premere **#01 A**.



### Nota

Le posizioni di composizione di un Numero diretto iniziano con \*. Le posizioni di Chiamata veloce iniziano con #.

**9** Quando sul display vengono visualizzati il nome e i numeri del Gruppo, premere **OK** per confermare.

**10** Premere **Stop/Uscita**.



### Nota

È possibile stampare un elenco di tutti i numeri diretti e di chiamata veloce. I numeri dei Gruppi saranno segnati nella colonna GRUPPI. (Consultare *Rapporti* a pagina 86.)

## Modifica del nome del Gruppo

- 1** Premere **Rubrica**.
- 2** Premere **Non util.**
- 3** Premere **Cambia**.
- 4** Premere **▲** o **▼** per visualizzare il Gruppo che si desidera modificare.
- 5** Selezionare il Gruppo.
- 6** Premere **Nome :**.
- 7** Digitare il nuovo nome (massimo 16 caratteri) usando i pulsanti del display. Premere **OK**.  
(Consultare *Immissione di testo* a pagina 200. Ad esempio, digitare **NUOVI CLIENTI**.)



### Nota

*Come modificare il nome o il numero memorizzato:*

Se si desidera modificare un carattere, premere **◀** o **▶** per posizionare il cursore sotto il carattere da modificare, quindi premere **ⓧ**. Digitare nuovamente il carattere.

- 8** Premere **OK**.
- 9** Premere **Stop/Uscita**.



## Cancellazione di un Gruppo

- 1 Premere **Rubrica**.
- 2 Premere **Non util.**
- 3 Premere **Cancellare**.
- 4 Premere ▲ o ▼ per visualizzare il Gruppo che si desidera cancellare.
- 5 Selezionare il nome del Gruppo.
- 6 Premere **OK**.
- 7 Premere **Stop/Uscita**.

## Cancellazione di un numero da un Gruppo

- 1 Premere **Rubrica**.
- 2 Premere **Non util.**
- 3 Premere **Cambia**.
- 4 Premere ▲ o ▼ per visualizzare il Gruppo che si desidera modificare.
- 5 Selezionare il Gruppo.
- 6 Premere **Agg./Elimina**.
- 7 Premere ▲ o ▼ per visualizzare il numero che si desidera cancellare dal Gruppo.
- 8 Premere la casella di controllo del numero da cancellare per deseleggerla.  
Premere **OK** per confermare.
- 9 Premere **OK**.
- 10 Premere **Stop/Uscita**.

## Combinazione di numeri a composizione rapida

In alcuni casi, è possibile scegliere tra diverse aziende di telefonia per inviare un fax. Le tariffe variano in base alla durata e alla destinazione. Per avvalersi di offerte più convenienti, è possibile memorizzare i codici di accesso di aziende di telefonia e numeri di carte di credito come numeri diretti e numeri di Chiamata veloce. È possibile memorizzare queste lunghe sequenze numeriche di composizione dividendole e impostandole come numeri diretti e numeri di Chiamata veloce separati in qualsiasi combinazione. È possibile anche utilizzare la composizione manuale, mediante la tastiera. (Consultare *Memorizzazione dei numeri di Chiamata veloce* a pagina 77.)

Ad esempio, si potrebbe memorizzare "555" sul numero di

Chiamata veloce 03 e "7000" sul Numero diretto 02. È possibile usarli entrambi per comporre "555-7000" premendo i seguenti tasti:

- 1 Premere **Rubrica**.
- 2 Premere **#03**.



### Nota

I numeri di Chiamata veloce iniziano con #.

I numeri diretti iniziano con \*.

- 3 Premere **Invio fax**.
- 4 Premere **Rubrica**.
- 5 Premere **\*02**.
- 6 Premere **Invio fax**.
- 7 Premere **Inizio Mono** o **Inizio Colore**.  
Digitare "555-7000".

Per modificare temporaneamente un numero , è possibile sostituire parte del numero tramite la composizione manuale utilizzando la tastiera. Ad esempio, per sostituire il numero con 555-7001, è possibile premere **Rubrica**, selezionare #03, premere **Invio fax**, quindi premere 7001 utilizzando la tastiera.

 **Nota**

---

Se nel corso della composizione di queste sequenze numeriche occorre attendere qualche secondo per la ricezione dei segnali, è possibile inserire una pausa nella composizione del numero premendo **Rich/Pausa**. Ogni volta che si preme questo tasto, si aggiunge un ritardo di 3,5 secondi.

---

## Rapporti fax

Utilizzare i tasti **MENU** per impostare il Rapporto di verifica della trasmissione e il Tempo giornale.

### Rapporto di verifica della trasmissione

Sono disponibili diverse impostazioni per il Rapporto di verifica della trasmissione:

- **si**: stampa un rapporto per ogni fax inviato.
- **Si+Immagine**: stampa un rapporto per ogni fax inviato. Una parte della prima pagina del fax compare sul rapporto.
- **No**: stampa un rapporto quando il fax non viene inviato correttamente a causa di un errore di trasmissione. Il rapporto viene stampato inoltre se l'apparecchio ricevente modifica il formato del documento inviato. **No** è l'impostazione predefinita.
- **No+Immagine**: stampa un rapporto quando il fax non viene inviato correttamente a causa di un errore di trasmissione. Il rapporto viene stampato inoltre se l'apparecchio ricevente modifica il formato del documento inviato, anche in caso di trasmissione corretta. Una parte della prima pagina del fax compare sul rapporto.
- **No2**: stampa un rapporto *solo* se il fax non viene inviato correttamente a causa di un errore di trasmissione.
- **No2+Immagine**: stampa un rapporto *solo* se il fax non viene inviato correttamente a causa di un errore di trasmissione. Una parte della prima pagina del fax compare sul rapporto.

- 1 Premere **MENU**.
- 2 Premere **▲** o **▼** per visualizzare **Fax**.
- 3 Premere **Fax**.
- 4 Premere **▲** o **▼** per visualizzare **Imp. Rapporto**.
- 5 Premere **Imp. Rapporto**.
- 6 Premere **Rapporto trasm.**
- 7 Premere **Si**, **Si+Immagine**, **No**, **No+Immagine**, **No2** o **No2+Immagine**.
- 8 Premere **Stop/Uscita**.

### Registro fax (rapporto attività)

È possibile impostare l'apparecchio in modo che stampi il giornale a intervalli specifici (ogni 50 fax, 6, 12 o 24 ore, 2 o 7 giorni). Se l'intervallo è impostato su **No**, è comunque possibile stampare il rapporto seguendo i passaggi riportati in *Come stampare un rapporto* a pagina 86. L'impostazione predefinita è **Ogni 50 fax**.

- 1 Premere **MENU**.
- 2 Premere **▲** o **▼** per visualizzare **Fax**.
- 3 Premere **Fax**.
- 4 Premere **▲** o **▼** per visualizzare **Imp. Rapporto**.
- 5 Premere **Imp. Rapporto**.
- 6 Premere **Tempo giornale**.

- 7** Premere ◀ o ▶ per selezionare un intervallo.  
(Se si sceglie di stampare il giornale a intervalli di 7 giorni, il display visualizza il messaggio con la richiesta di selezionare il giorno per il conto alla rovescia.)

■ 6, 12, 24 ore, 2 o 7 giorni

L'apparecchio stampa il rapporto in base all'intervallo impostato e quindi cancella tutte le operazioni dalla memoria. Se la memoria dell'apparecchio si esaurisce con 200 operazioni prima che sia trascorso l'intervallo selezionato, l'apparecchio stampa il Giornale in anticipo e successivamente cancella tutte le operazioni dalla memoria. Se si desidera un rapporto aggiuntivo prima di quello all'intervallo previsto, è possibile stamparlo senza cancellare le operazioni dalla memoria.

■ Ogni 50 fax

L'apparecchio stampa il Giornale quando ha memorizzato 50 operazioni.

- 8** Digitare l'ora di inizio della stampa usando il formato delle 24 ore.  
Premere OK.  
(Ad esempio, digitare 19:45 per le 7:45 di sera.)

- 9** Premere **Stop/Uscita**.

## Rapporti

Sono disponibili i seguenti tipi di rapporto:

■ `Rapporto TX`

Stampa un Rapporto di verifica della trasmissione relativo all'ultimo fax inviato.

■ `Aiuti`

Si tratta di una lista di aiuti che mostra la programmazione dell'apparecchio.

■ `Compos.veloce`

Elenca in ordine alfabetico o numerico nomi e numeri memorizzati come numeri diretti e numeri di Chiamata veloce.

■ `Giornale Fax`

Fornisce informazioni relative agli ultimi fax in entrata e in uscita.  
(TX: Trasmissione.) (RX: Ricezione.)

■ `Imp.utente`

Elenca le impostazioni.

■ `Config.Rete`

Elenca le impostazioni di rete.

■ `Stor.ID chiaman.`

Elenca le informazioni degli ID chiamante disponibili sugli ultimi 30 fax e telefonate ricevuti.

## Come stampare un rapporto

- 1** Premere `MENU`.
- 2** Premere ▲ o ▼ per visualizzare `Stamp.rapporto`.
- 3** Premere `Stamp.rapporto`.
- 4** Selezionare il rapporto desiderato.
- 5** (Solo Composizione rapida)  
Premere `Ordine alfabetico` o `Ordine numerico`.
- 6** Premere **Inizio Mono**.
- 7** Premere **Stop/Uscita**.

# 10 Polling

## Informazioni generali polling

La funzione Polling consente di impostare l'apparecchio in modo che altri utenti possano ricevere i fax inviati, ma con chiamata a loro carico. Inoltre, permette di chiamare l'apparecchio fax di un altro utente e di ricevere fax da tale apparecchio, con chiamata a proprio carico. Occorre impostare la funzione Polling su entrambi gli apparecchi per poterla utilizzare. Non tutti gli apparecchi fax supportano la funzione Polling.

## Ricezione polling

Con la funzione Ricezione polling è possibile chiamare un altro apparecchio fax per ricevere un documento.

## Impostazione ricezione polling

- 1 Premere  (**Fax**).
- 2 Premere ◀ o ▶ per visualizzare **Polling RX**.
- 3 Premere **Polling RX**.
- 4 Premere **Standard**.
- 5 Comporre il numero di fax dell'apparecchio da cui si desidera eseguire il polling mediante **Numero diretto**, **Rubrica** o la tastiera del pannello dei comandi.
- 6 Premere **Inizio Mono** o **Inizio Colore**.

## Impostazione di ricezione polling con codice di sicurezza

La funzione Polling protetto consente di limitare il numero degli utenti che possono prelevare i documenti.

È possibile utilizzare la funzione Polling protetto solo con apparecchi fax Brother. Se si desidera prelevare un fax da un apparecchio Brother protetto occorre inserire il codice di sicurezza.

- 1 Premere  (**Fax**).
- 2 Premere ◀ o ▶ per visualizzare **Polling RX**.
- 3 Premere **Polling RX**.
- 4 Premere **Protetto**.
- 5 Digitare il codice di sicurezza a quattro cifre usando i pulsanti del display. È lo stesso codice di sicurezza usato dall'apparecchio fax da cui si desidera eseguire il polling. Premere **OK**.
- 6 Comporre il numero di fax dell'apparecchio da cui si desidera eseguire il polling mediante **Numero diretto**, **Rubrica** o la tastiera del pannello dei comandi.
- 7 Premere **Inizio Mono** o **Inizio Colore**.

## Impostazione ricezione polling differito

La funzione Polling differito consente di programmare l'apparecchio per iniziare la ricezione polling a un'ora specifica.

È possibile programmare soltanto *una* operazione di polling differito.

- 1 Premere  (**Fax**).
- 2 Premere ◀ o ▶ per visualizzare Polling RX.
- 3 Premere Polling RX.
- 4 Premere Differito.
- 5 Digitare l'ora di inizio del polling (nel formato 24 ore).  
Ad esempio, digitare 21:45 per le 9:45 di sera.  
Premere OK.
- 6 Comporre il numero di fax dell'apparecchio da cui si desidera eseguire il polling mediante Numero diretto, Rubrica o la tastiera del pannello dei comandi.
- 7 Premere **Inizio Mono** o **Inizio Colore**.  
L'apparecchio effettua la chiamata per la ricezione polling all'ora programmata.

## Polling sequenziale (solo bianco e nero)

Il Polling sequenziale consente di richiedere documenti da diversi apparecchi fax in un'unica operazione.

- 1 Premere  (**Fax**).
- 2 Premere ◀ o ▶ per visualizzare Polling RX.
- 3 Premere Polling RX.
- 4 Premere Standard, Protetto o Differito.
- 5 Effettuare una delle seguenti operazioni:
  - Se è stato selezionato Standard, passare al punto 6.
  - Se è stato selezionato Protetto, immettere un numero a quattro cifre, premere OK e passare al punto 6.
  - Se è stato selezionato Differito, immettere l'ora (nel formato 24 ore) alla quale si desidera iniziare il polling, premere OK e passare al punto 6.
- 6 Premere ◀ o ▶ per visualizzare Trasm. Circol.
- 7 Premere Trasm. Circol.

- 8 Effettuare una delle seguenti operazioni:
- Premere **Aggiungi numero** e immettere un numero mediante i pulsanti del display.  
Premere **OK**.
  - Premere **Rubrica**. Premere  per selezionare l'ordine alfabetico o l'ordine numerico. Premere ▲ o ▼ per selezionare un numero.  
Premere **OK**.



### Nota

Le posizioni di composizione di un Numero diretto iniziano con \*.  
Le posizioni di Chiamata veloce iniziano con #.

- 9 Dopo avere immesso tutti i numeri di fax ripetendo il punto 8, premere **OK**.
- 10 Premere **Inizio Mono**.  
L'apparecchio esegue il polling a turno per ogni numero o gruppo inserito per un documento.

Premere **Stop/Uscita** mentre l'apparecchio compone il numero per annullare la procedura di polling in corso.

## Annullamento di un'operazione di polling sequenziale

- 1 Premere **Stop/Uscita**.
- 2 Effettuare una delle seguenti operazioni:
  - Per annullare l'intera operazione di polling sequenziale, premere **Intero Poll. Seq.** Passare al punto 3.
  - Per annullare l'operazione corrente, premere il pulsante che visualizza il numero di cui è in corso la composizione. Passare al punto 4.
  - Per uscire senza annullare, premere **Stop/Uscita**.
- 3 Quando sul display viene visualizzato un messaggio che chiede se si desidera annullare l'intera operazione di polling sequenziale, effettuare una delle seguenti operazioni:
  - Premere **Si** per confermare.
  - Per uscire senza annullare, premere **No** o **Stop/Uscita**.
- 4 Effettuare una delle seguenti operazioni:
  - Per annullare l'operazione corrente, premere **Si**.
  - Per uscire senza annullare, premere **No** o **Stop/Uscita**.

## Trasmissione polling (solo bianco e nero)

La Trasmissione polling consente di impostare un documento nel proprio apparecchio in modo da consentire a un altro apparecchio fax di effettuare la chiamata per recuperarlo.

Il documento viene memorizzato e può essere prelevato da un altro apparecchio fax finché non lo si cancella dalla memoria. (Consultare *Controllo e annullamento delle operazioni in attesa* a pagina 49.)

### Impostazione della trasmissione polling

- 1 Premere  (**Fax**).
- 2 Caricare il documento.
- 3 Premere ◀ o ▶ per visualizzare Polled TX.
- 4 Premere Polled TX.
- 5 Premere Standard.
- 6 Premere **Inizio Mono**.
- 7 Se si utilizza il piano dello scanner, il display richiede di selezionare una delle opzioni seguenti:
  - Premere **Si** per acquisire un'altra pagina. Passare al punto 8.
  - Premere **No** o **Inizio Mono** per inviare il documento.
- 8 Posizionare la pagina seguente sul piano dello scanner e premere **Inizio Mono**. Ripetere i punti 7 e 8 per ogni pagina aggiuntiva. L'apparecchio invia automaticamente il fax quando riceve il polling.

### Impostazione della trasmissione polling con codice di sicurezza

La funzione Polling protetto consente di limitare il numero degli utenti che possono prelevare i documenti.

È possibile utilizzare la funzione Polling protetto solo con apparecchi fax Brother. Se un altro utente desidera recuperare un fax dall'apparecchio, deve inserire il codice di sicurezza.

- 1 Premere  (**Fax**).
- 2 Caricare il documento.
- 3 Premere ◀ o ▶ per visualizzare Polled TX.
- 4 Premere Polled TX.
- 5 Premere Protetto.
- 6 Digitare un numero di quattro cifre. Premere OK.
- 7 Premere **Inizio Mono**.
- 8 Se si utilizza il piano dello scanner, il display richiede di selezionare una delle opzioni seguenti:
  - Premere **Si** per acquisire un'altra pagina. Passare al punto 9.
  - Premere **No** o **Inizio Mono** per inviare il documento.
- 9 Posizionare la pagina seguente sul piano dello scanner e premere **Inizio Mono**. Ripetere i punti 8 e 9 per ogni pagina aggiuntiva. L'apparecchio invia automaticamente il fax.





# Copia

---

**Esecuzione di copie**

**92**

## Come effettuare le copie

### Accesso alla modalità Copia

Per effettuare una copia, premere

 (**Copia**) per accendere la spia blu.

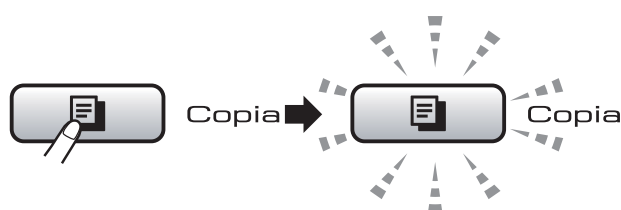

Il display visualizza:



#### 1 N. di copie

Premere direttamente la casella del numero e immettere il numero desiderato.

È possibile immettere il numero di copie anche premendo **+** o **-** sul display (nel modo illustrato sopra).

Premere **◀** o **▶** per scorrere le opzioni del tasto **Copia**.

- Qualità (Consultare pagina 93.)
- Ingrandisci/Riduci (Consultare pagina 94.)
- Selezione vassoio (Consultare pagina 98.)
- Tipo carta (Consultare pagina 98.)
- Formato carta (Consultare pagina 98.)
- Luminosità (Consultare pagina 97.)

- Contrasto (Consultare pagina 97.)
- Impila/Ordina (Consultare pagina 97.)
- Layout pagina (Consultare pagina 95.)
- Regolazione a scalare (Consultare pagina 99.)
- Copia libro (Consultare pagina 99.)
- Copia filig. (Consultare pagina 100.)
- Copia duplex (Consultare pagina 101.)
- Impostazioni preferite (Consultare pagina 103.)

Selezionare l'opzione desiderata.

#### **Nota**

- L'impostazione predefinita è modalità Fax. È possibile modificare l'intervallo di tempo in cui l'apparecchio rimane in modalità Copia dopo l'ultima copia effettuata. (Consultare *Modalità timer* a pagina 28.)
- Le funzioni Copia libro e Copia filig. sono supportate dalla tecnologia di Reallusion, Inc. 

### Esecuzione di una sola copia

- 1 Premere  (**Copia**).
- 2 Caricare il documento. (Consultare *Caricamento di documenti* a pagina 24.)
- 3 Premere **Inizio Mono** o **Inizio Colore**.

## Esecuzione di copie multiple

È possibile effettuare fino a 99 copie in un'unica operazione.

- 1 Premere  (**Copia**).
- 2 Caricare il documento.  
(Consultare *Caricamento di documenti* a pagina 24.)
- 3 Inserire il numero di copie da effettuare.
- 4 Premere **Inizio Mono** o **Inizio Colore**.



### Nota

Per ordinare le copie, premere ◀ o ▶ per selezionare *Impila/Ordina*.  
(Consultare *Ordinamento copie utilizzando l'ADF* a pagina 97.)

## Interruzione copia

Per interrompere l'operazione di copia, premere **Stop/Uscita**.

## Impostazioni di copia

È possibile modificare temporaneamente le impostazioni di copia per la copia successiva.

L'apparecchio ripristina le impostazioni predefinite dopo 1 minuto o se si passa dalla Modalità timer alla modalità Fax.  
(Consultare *Modalità timer* a pagina 28.)

Una volta terminata la selezione delle impostazioni, premere **Inizio Mono** o **Inizio Colore**.

Per selezionare altre impostazioni, premere ◀ o ▶.



### Nota

È possibile salvare alcune delle impostazioni che si utilizzano più frequentemente impostandole come predefinite. Queste impostazioni permangono fino alla successiva modifica. (Consultare *Impostazioni preferite* a pagina 103.)

## Modifica della velocità e della qualità della copia

È possibile scegliere tra una gamma di impostazioni di qualità. L'impostazione predefinita è *Normale*.

### ■ Veloce

Copia rapida con il minimo utilizzo di inchiostro. Usare questa impostazione per risparmiare tempo, con documenti da correggere o voluminosi o nel caso di un grande numero di copie.

### ■ Normale

La modalità Normale è consigliata per le normali operazioni di stampa. Produce una buona qualità di copia ad una velocità adeguata.

### ■ Alta

Usare questa modalità per riprodurre immagini dettagliate, ad esempio fotografie. Fornisce la massima risoluzione e la velocità di copia minima.

- 1 Premere  (**Copia**).
- 2 Caricare il documento.
- 3 Inserire il numero di copie da effettuare.
- 4 Premere ◀ o ▶ per visualizzare Qualità.
- 5 Premere Qualità.
- 6 Premere Veloce, Normale o Alta.
- 7 Se non si desidera modificare altre impostazioni, premere **Inizio Mono** o **Inizio Colore**.

## Ingrandimento o riduzione dell'immagine copiata

È possibile selezionare un rapporto di ingrandimento o riduzione. Se si seleziona *Adatta a pag*, l'apparecchio si adatta automaticamente al formato carta impostato.

- 1 Premere  (**Copia**).
- 2 Caricare il documento.
- 3 Inserire il numero di copie da effettuare.
- 4 Premere ◀ o ▶ per visualizzare Ingrandisci/Riduci.
- 5 Premere Ingrandisci/Riduci.
- 6 Premere 100%, Ingrandimento, Riduzione, Adatta a pag o Pers. (25-400%).
- 7 Effettuare una delle seguenti operazioni:
  - Se è stato selezionato Ingrandimento o Riduzione, premere la percentuale di ingrandimento o di riduzione desiderata.

- Se è stato selezionato Pers. (25-400%), immettere una percentuale di ingrandimento o riduzione da 25% a 400%.  
Premere OK.
- Se è stato selezionato 100% o Adatta a pag, passare al punto 8.

100%
198% 10x15cm → A4
186% 10x15cm → LTR
142% A4→A3, A5→A4
97% LTR → A4
93% A4 → LTR
83% LGL → A4
69% A3→A4, A4→A5
47% A4 → 10x15cm
Adatta a pag
Pers. (25-400%)

- 8 Se non si desidera modificare altre impostazioni, premere **Inizio Mono** o **Inizio Colore**.



### Nota

- Layout pagina e Regolazione a scalare non sono disponibili con Ingrandisci/Riduci.
- Copia libro, Ordina, Copia duplex e Copia filig. non sono disponibili con Adatta a pag.
- Adatta a pag non funziona correttamente se il documento posizionato sul piano dello scanner è inclinato di oltre 3 gradi. Usare le linee di riferimento a sinistra e in alto per posizionare il documento, con la facciata stampata rivolta verso il basso, nell'angolo superiore sinistro del piano dello scanner.
- Adatta a pag non è disponibile per un documento in formato Legal.

## Realizzazione di copie N in 1 o di poster (layout pagina)

La funzione di copia N in 1 consente di risparmiare sull'utilizzo di carta permettendo la copia di due o quattro pagine su una singola pagina.

La funzione 1 in 2 copia una pagina di formato A3 o Ledger in due pagine di formato A4 o Letter. Se si utilizza questa impostazione, utilizzare il piano dello scanner.

Inoltre, è possibile effettuare una copia in formato poster. Quando si utilizza la funzione Poster, l'apparecchio divide il documento in sezioni e successivamente ingrandisce le sezioni in modo da assemblarle in un poster. Se si desidera stampare un poster, utilizzare il piano dello scanner.

### ! IMPORTANTE

- Accertarsi che il formato carta sia impostato su Letter, Ledger, A4 o A3.
- Non è possibile utilizzare l'impostazione Ingrandisci/Riduci con le funzioni N in 1 e Poster.
- Se si producono copie multiple a colori, l'opzione di copia N in 1 non è disponibile.
- (P) indica Verticale e (L) indica Orizzontale.
- È possibile effettuare solo una copia in formato poster e una copia 1 in 2 alla volta.



### Nota

Copia filig., Copia libro, Ordina, Ingrandisci/Riduci, Copia duplex e Regolazione a scalare non sono disponibili con Layout pagina.

- 1 Premere (Copia).
- 2 Caricare il documento.
- 3 Inserire il numero di copie da effettuare.
- 4 Premere ◀ o ▶ per visualizzare Layout pagina.
- 5 Premere Layout pagina.
- 6 Premere ◀ o ▶ per visualizzare No (1 in 1), 2 in 1 (P), 2 in 1 (L), 4 in 1 (P), 4 in 1 (L), 1 a 2, Poster (2 x 2) o Poster (3 x 3).

Se è stato selezionato 2 in 1 o Poster (2 x 2) con A3 o Ledger, passare al punto 7 per selezionare il formato carta del documento.

Se si seleziona un'altra impostazione, passare al punto 8.

- 7 Effettuare una delle seguenti operazioni:
  - Se è stato selezionato 2 in 1 (P) o 2 in 1 (L), premere LGRx2 → LGRx1, LTRx2 → LGRx1, A3x2 → A3x1 o A4x2 → A3x1.
  - Se è stato selezionato Poster (2 x 2), premere LGRx1 → LGRx4, LTRx1 → LGRx4, A3x1 → A3x4 o A4x1 → A3x4.

- 8 Premere **Inizio Mono** o **Inizio Colore** per eseguire la scansione del documento se non si desidera modificare alcuna impostazione. Se il documento è posizionato nell'alimentatore automatico o si realizza un poster, l'apparecchio esegue la scansione delle pagine e inizia la stampa. **Se si utilizza il piano dello scanner, passare al punto 9.**

- 9 Una volta terminata la scansione della pagina, premere **Si** per eseguire la scansione della pagina successiva.
- 10 Posizionare la pagina successiva sul piano dello scanner. Premere **Inizio Mono** o **Inizio Colore** per eseguire la scansione del documento se non si desidera modificare alcuna impostazione.  
Ripetere i punti 9 e 10 per ciascuna pagina del layout.
- 11 Dopo la scansione di tutte le pagine del documento, premere **No** per terminare.

**Se si sta eseguendo la copia dall'alimentatore automatico, inserire il documento con la facciata stampata rivolta verso l'alto nella direzione mostrata di seguito:**

■ 2 in 1 (P)



■ 2 in 1 (L)



■ 4 in 1 (P)

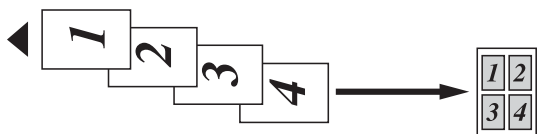

■ 4 in 1 (L)



**Se si sta eseguendo la copia dal piano dello scanner, posizionare il documento con la facciata stampata rivolta verso il basso nella direzione mostrata di seguito:**

■ 2 in 1 (P)



■ 2 in 1 (L)

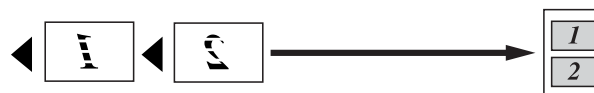

■ 1 a 2



■ 4 in 1 (P)



■ 4 in 1 (L)



■ **Poster (2 x 2)**

È possibile riprodurre una fotografia in formato poster.

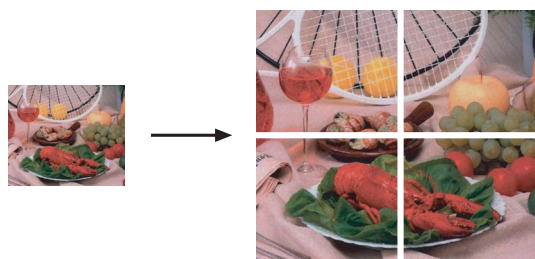

■ **Poster (3 x 3)**

È possibile riprodurre una fotografia in formato poster.

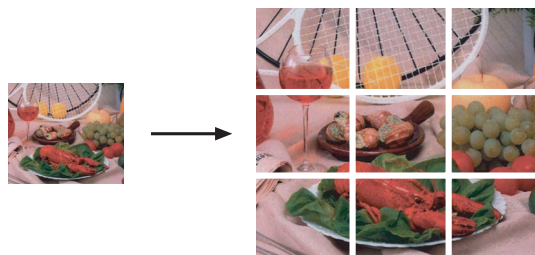

## Ordinamento copie utilizzando l'ADF

È possibile ordinare copie multiple. Le pagine saranno impilate nell'ordine 321, 321, 321 e così via.

- 1 Premere  (**Copia**).
- 2 Caricare il documento.
- 3 Inserire il numero di copie da effettuare.
- 4 Premere ◀ o ▶ per visualizzare Impila/Ordina.
- 5 Premere Impila/Ordina.
- 6 Premere Ordina.
- 7 Se non si desidera modificare altre impostazioni, premere **Inizio Mono** o **Inizio Colore**.



### Nota

Adatta a pag, Layout pagina e Copia libro non sono disponibili con Ordina.

## Regolazione di luminosità e contrasto

### Luminosità

È possibile regolare la luminosità per schiarire o scurire le copie.

- 1 Premere  (**Copia**).
- 2 Caricare il documento.
- 3 Inserire il numero di copie da effettuare.
- 4 Premere ◀ o ▶ per visualizzare Luminosità.
- 5 Premere Luminosità.
- 6 Premere ◀ o ▶ per eseguire una copia più chiara o più scura. Premere OK.
- 7 Se non si desidera modificare altre impostazioni, premere **Inizio Mono** o **Inizio Colore**.

### Contrasto

È possibile regolare il contrasto per ottenere immagini più nitide e più vivaci.

- 1 Premere  (**Copia**).
- 2 Caricare il documento.
- 3 Inserire il numero di copie da effettuare.
- 4 Premere ◀ o ▶ per visualizzare Contrasto.
- 5 Premere Contrasto.
- 6 Premere ◀ o ▶ per modificare il contrasto. Premere OK.
- 7 Se non si desidera modificare altre impostazioni, premere **Inizio Mono** o **Inizio Colore**.

## Opzioni carta

### Tipo di carta (Vassoio n. 1)

Se si esegue la copia su carta speciale, impostare l'apparecchio per il tipo di carta utilizzato così da ottenere la migliore qualità di stampa.



#### Nota

Per modificare il tipo di carta per il Vassoio n. 2, consultare *Tipo e formato carta* a pagina 29.

- 1 Premere (Copia).
- 2 Caricare il documento.
- 3 Inserire il numero di copie da effettuare.
- 4 Premere ◀ o ▶ per visualizzare Tipo carta.
- 5 Premere Tipo carta.
- 6 Premere Carta normale, Carta inkjet, Brother BP71, Altro lucido o Acetato.
- 7 Se non si desidera modificare altre impostazioni, premere **Inizio Mono** o **Inizio Colore**.

### Formato carta (Vassoio n. 1)

Se si esegue la copia su carta con formato diverso dal formato A4, sarà necessario modificare l'impostazione del formato carta. È possibile effettuare copie solo su carta di formato Ledger, A3, Letter, Legal, A4, A5 o carta fotografica da 10×15 cm.



#### Nota

Per modificare il formato carta per il Vassoio n. 2, consultare *Tipo e formato carta* a pagina 29.

- 1 Premere (Copia).
- 2 Caricare il documento.
- 3 Inserire il numero di copie da effettuare.
- 4 Premere ◀ o ▶ per visualizzare Formato carta.
- 5 Premere Formato carta.
- 6 Premere A4, A5, 10×15cm, Letter, Legal, A3 o Ledger.
- 7 Se non si desidera modificare altre impostazioni, premere **Inizio Mono** o **Inizio Colore**.

### Selezione vassoio

È possibile cambiare il vassoio da utilizzare per la copia seguente. Per modificare il vassoio predefinito consultare *Utilizzo del vassoio in modalità Copia* a pagina 29.

- 1 Premere (Copia).
- 2 Caricare il documento.
- 3 Inserire il numero di copie da effettuare.
- 4 Premere ◀ o ▶ per visualizzare Selezione vassoio.
- 5 Premere Selezione vassoio.
- 6 Premere Superiore o Inferiore.
- 7 Se non si desidera modificare altre impostazioni, premere **Inizio Mono** o **Inizio Colore**.



## Regolazione a scalare

Se la copia di cui è stata eseguita la scansione è inclinata, l'apparecchio può correggere automaticamente i dati. Questa impostazione è disponibile solo quando si utilizza il piano dello scanner e Ingrandimento/Riduzione è impostato su copia 100%.



- 1 Premere  (**Copia**).
- 2 Caricare il documento.
- 3 Inserire il numero di copie da effettuare.
- 4 Premere ◀ o ▶ per visualizzare Regolazione a scalare.
- 5 Premere **Regolazione a scalare**.
- 6 Premere **Auto** (o **No**).
- 7 Se non si desidera modificare altre impostazioni, premere **Inizio Mono** o **Inizio Colore**.

### Nota

- Layout pagina, Ingrandisci/Riduci, Copia libro e Copia filig. non sono disponibili con Regolazione a scalare.
- Non è possibile utilizzare questa impostazione con carta di formato Ledger, A3 o di dimensioni inferiori a 64 mm × 91 mm.
- Questa impostazione è disponibile solo con carta rettangolare o quadrata.
- Regolazione a scalare è disponibile solo se l'inclinazione del documento è inferiore a 3 gradi.
- Regolazione a scalare potrebbe non funzionare correttamente se il documento è troppo spesso.

## Copia libro

La funzione Copia libro corregge i bordi scuri e l'inclinazione durante la copia dal piano dello scanner. L'apparecchio può correggere automaticamente i dati o l'utente può eseguire correzioni specifiche.

- 1 Premere  (**Copia**).
- 2 Caricare il documento.
- 3 Inserire il numero di copie da effettuare.
- 4 Premere ◀ o ▶ per visualizzare Copia libro.
- 5 Premere **Copia libro**.
- 6 Effettuare una delle seguenti operazioni:
  - Per correggere i dati, premere **Si** (Anteprima).  
Premere **Inizio Mono** o **Inizio Colore** e passare al punto 7.
  - Per correggere automaticamente i dati mediante l'apparecchio, premere **Si** e passare al punto 8.
- 7 Regolare i dati inclinati utilizzando  o .  
Eliminare le ombreggiature utilizzando ◀ o ▶.
- 8 Una volta terminata l'esecuzione delle correzioni, premere **Inizio Mono** o **Inizio Colore**.

### Nota

Layout pagina, Ordina, Adatta a pag, Regolazione a scalare, Copia duplex o Copia filig. non sono disponibili con Copia libro.

## Copia filigrana

È possibile posizionare un logo o un testo nel documento come una Filigrana. È possibile selezionare una delle filigrane di modello, i dati contenuti nelle schede di supporto o nell'unità di memoria Flash USB o i dati di cui è stata eseguita la scansione.



### Nota

Adatta a pag, Layout pagina, Regolazione a scalare, Copia duplex e Copia libro non sono disponibili con Copia filig.

- 1 Premere  (**Copia**).
- 2 Premere ◀ o ▶ per visualizzare Copia filig.
- 3 Premere Copia filig.
- 4 Premere Usa filigrana. Effettuare una delle seguenti operazioni:
  - Se si desidera utilizzare un modello dell'apparecchio, premere Modifica modello e passare al punto 5.
  - Se si desidera utilizzare dati propri come filigrana, premere Usa immagine e passare al punto 6.
- 5 Premere Testo e selezionare i dati da utilizzare, CONFIDENZ., BOZZA o COPIA. Premere OK. Se necessario, modificare altre impostazioni di filigrana in base alle opzioni disponibili. Premere OK. Passare al punto 7.

- 6 Effettuare una delle seguenti operazioni:

- Se si desidera utilizzare un documento come filigrana, premere Scansione.

Posizionare il documento da utilizzare come filigrana sul piano dello scanner e premere **Inizio Mono** o **Inizio Colore**.

I dati acquisiti vengono visualizzati sul display.

Per regolare il grado di trasparenza dei dati acquisiti, premere Acetato. Premere ◀ o ▶ per regolare la trasparenza, quindi premere OK.

Se non si desidera regolare la trasparenza o una volta terminata la regolazione, premere OK e rimuovere il documento acquisito come filigrana.

Passare al punto 7.

- Se si desidera utilizzare dati presenti in una scheda di supporto o in un'unità di memoria Flash USB come filigrana, inserire la scheda di supporto o l'unità di memoria Flash USB.

Quando **Photo Capture** smette di lampeggiare, premere Supporto.

L'immagine viene visualizzata sul display.

Selezionare l'immagine da utilizzare come filigrana.

Se necessario, modificare altre impostazioni di filigrana in base alle opzioni disponibili.

Premere OK.

Passare al punto 7.

**! IMPORTANTE**

NON estrarre la scheda di memoria o l'unità di memoria Flash USB mentre **Photo Capture** lampeggia per evitare di danneggiare la scheda, l'unità di memoria Flash USB o i dati memorizzati nella scheda.

- 7 Premere **OK** per confermare l'uso della filigrana.  
Caricare il documento.
- 8 Inserire il numero di copie da effettuare.
- 9 Se non si desidera modificare altre impostazioni, premere **Inizio Mono** o **Inizio Colore**.

## Copia fronte-retro (2 facciate) (solo Vassoio n. 1)

È possibile ridurre la quantità di carta utilizzata per le copie mediante l'esecuzione di copie su entrambi i lati della carta.

Si consiglia di caricare il documento nell'alimentatore automatico per la stampa fronte-retro. Per i documenti a 2 facciate e i libri, utilizzare il piano dello scanner.

### (lato lungo)

Verticale

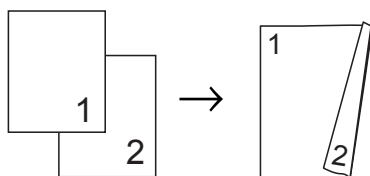

Orizzontale

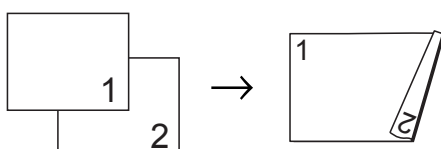

### (lato corto)

Verticale

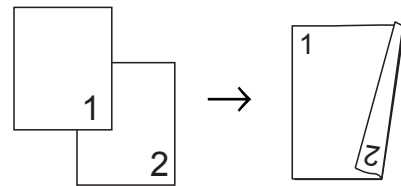

Orizzontale

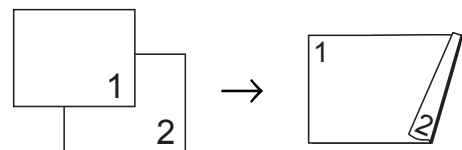

### Nota

- Adatta a pag, Layout pagina, Copia libro e Copia filig. non sono disponibili con Copia duplex.
- È possibile utilizzare solo i formati di carta normale A4, A5 e Letter.
- Accertarsi di utilizzare *Superiore* per eseguire la copia fronte-retro.  
(Consultare *Utilizzo del vassoio in modalità Copia* a pagina 29.)

- 1 Premere **Copia Fronte Retro** sul pannello dei comandi dell'apparecchio.
- 2 Premere **Si** per attivare l'impostazione fronte-retro.
- 3 Premere  
Verticale Rileg LatoLungo,  
Verticale Rileg LatoCorto,  
Orizzontale Rileg LatoLungo o  
Orizzontale Rileg LatoCorto.
- 4 Leggere  
Come collocare il documento,  
quindi premere .
- 5 Inserire il numero di copie da effettuare.
- 6 Caricare il documento.



- 7 Premere **Inizio Mono** o **Inizio Colore**.  
Se il documento è posizionato nell'alimentatore automatico, l'apparecchio esegue la scansione delle pagine e inizia la stampa.  
Se si utilizza il piano dello scanner, passare al punto 8.
- 8 Effettuare una delle seguenti operazioni:
  - Posizionare la pagina successiva sul piano dello scanner.  
Premere **Scansione**. Passare al punto 9.
  - Dopo la scansione di tutte le pagine, premere **Completato**.
- 9 Premere **Inizio Mono** o **Inizio Colore**.  
L'apparecchio avvia la scansione e la stampa del documento.

NON toccare le pagine stampate finché non sono state espulse per la seconda volta. L'apparecchio stampa ed espelle la prima facciata, quindi reinserisce la carta per stampare la seconda facciata.

### Nota

Se il documento provoca inceppamenti, provare a utilizzare una delle speciali impostazioni di copia fronte-retro. Premere **Avanzate** dopo il passo 2. Premere **DX1** o **DX2**.  
DX1 aiuta a evitare inceppamenti della carta durante la copia perché l'inchiostro ha più tempo per asciugare. Con DX2 l'inchiostro ha più tempo per asciugare e viene utilizzata un minore quantità di inchiostro.

È possibile inoltre eseguire la copia fronte-retro dal display.

- 1 Premere  (**Copia**).
- 2 Caricare il documento.
- 3 Inserire il numero di copie da effettuare.
- 4 Premere ◀ o ▶ per visualizzare **Copia duplex**.
- 5 Premere **Copia duplex**.
- 6 Premere **Si** per attivare l'impostazione fronte-retro.
- 7 Premere  
Verticale Rileg LatoLungo,  
Verticale Rileg LatoCorto,  
Orizzontale Rileg LatoLungo o  
Orizzontale Rileg LatoCorto.
- 8 Leggere  
Come collocare il documento,  
quindi premere .
- 9 Premere **Inizio Mono** o **Inizio Colore**.  
Se il documento è posizionato nell'alimentatore automatico, l'apparecchio esegue la scansione delle pagine e inizia la stampa.  
Se si utilizza il piano dello scanner, passare al punto 10.
- 10 Effettuare una delle seguenti operazioni:
  - Posizionare la pagina successiva sul piano dello scanner.  
Premere **Scansione**. Passare al punto 11.
  - Dopo la scansione di tutte le pagine, premere **Completato**.

- 11** Premere **Inizio Mono** o **Inizio Colore**. L'apparecchio avvia la scansione e la stampa del documento.

NON toccare le pagine stampate finché non sono state espulse per la seconda volta. L'apparecchio stampa ed espelle la prima facciata, quindi reinserisce la carta per stampare la seconda facciata.

### **Nota**

Se il documento provoca inceppamenti, provare a utilizzare una delle speciali impostazioni di copia fronte-retro.

Premere *Avanzate* dopo il passo **6**.

Premere **DX1** o **DX2**.

**DX1** aiuta a evitare inceppamenti della carta durante la copia perché l'inchiostro ha più tempo per asciugare. Con **DX2** l'inchiostro ha più tempo per asciugare e viene utilizzata una minore quantità di inchiostro.

## Impostazioni preferite

È possibile memorizzare le impostazioni di copia utilizzate più spesso configurandole come preferiti. È possibile specificare al massimo tre impostazioni preferite.

- 1** Premere  (**Copia**).
- 2** Selezionare l'opzione e le impostazioni di copia da memorizzare.
- 3** Premere **◀** o **▶** per visualizzare Impostazioni preferite.
- 4** Premere *Impostazioni preferite*.
- 5** Premere *Memorizza*.

### **Nota**

Impostare *Copia filig.* su **No** o **Modello** per la memorizzazione delle Impostazioni preferite.

- 6** Selezionare la posizione in cui si desidera memorizzare le impostazioni per **Favorito:1**, **Favorito:2** o **Favorito:3**.
- 7** Effettuare una delle seguenti operazioni:
  - Per rinominare l'impostazione, premere  per eliminare i caratteri. Immettere il nuovo nome (massimo 12 caratteri).  
Premere **OK**. (Consultare *Immissione di testo* a pagina 200.)
  - Se non si desidera rinominare l'impostazione, premere **OK**.

## Recupero delle impostazioni preferite

Quando si desidera utilizzare una delle impostazioni preferite, è possibile recuperarla.

- 1 Premere  (**Copia**).
- 2 Premere *Prefer.*
- 3 Selezionare l'impostazione preferita da recuperare.

## Ridenominazione dell'impostazione preferita

Dopo avere memorizzato un'impostazione preferita, è possibile rinominarla.

- 1 Premere  (**Copia**).
- 2 Premere ◀ o ▶ per visualizzare *Impostazioni preferite*.
- 3 Premere *Impostazioni preferite*.
- 4 Premere *Rinomina*.
- 5 Selezionare l'impostazione preferita da rinominare.
- 6 Immettere il nuovo nome (massimo 12 caratteri). (Consultare *Immissione di testo* a pagina 200.)
- 7 Premere *OK*.

## Messaggio "Memoria esaurita"

Se compare il messaggio

*Memoria esaurita* durante la scansione di un documento composto da più pagine, è possibile premere **Inizio Mono** o **Inizio Colore** per copiare le pagine di cui è già stata eseguita la scansione, oppure premere **Stop/Uscita** per annullare l'operazione.

Per liberare memoria, procedere nel modo seguente:

- Disattivare Mem ricezione. (Consultare *Mem ricezione (solo bianco e nero)* a pagina 56.)
- Stampare i fax presenti in memoria. (Consultare *Stampa di un fax dalla memoria* a pagina 56.)

Quando compare il messaggio

*Memoria esaurita*, è possibile eseguire copie stampando prima i fax ricevuti presenti in memoria, per ripristinare quest'ultima al 100%.



# Stampa fotografica diretta

---

<b>Stampa di foto da una scheda di memoria o da un'unità di memoria Flash USB</b>	<b>106</b>
<b>Stampa di foto da una fotocamera</b>	<b>123</b>

# Stampa di foto da una scheda di memoria o da un'unità di memoria Flash USB

## Operazioni PhotoCapture Center™

### Stampa da una scheda di memoria o da un'unità di memoria Flash USB senza PC

Anche se l'apparecchio non è collegato al computer, è possibile stampare fotografie direttamente dal supporto della fotocamera digitale o da un'unità di memoria Flash USB. (Consultare *Stampa di immagini* a pagina 109.)

### Scansione su una scheda di memoria o su un'unità di memoria Flash USB senza PC

È possibile eseguire la scansione di documenti e salvarli direttamente in una scheda di memoria o in un'unità di memoria Flash USB. (Consultare *Scansione in una scheda di memoria o in un'unità di memoria Flash USB* a pagina 119.)

### Utilizzo di PhotoCapture Center™ dal computer

È possibile accedere alla scheda di memoria o all'unità di memoria Flash USB, inserita nella parte anteriore dell'apparecchio, dal computer.

(Consultare *PhotoCapture Center™* per Windows® o *Impostazione remota e PhotoCapture Center™* per Macintosh® nella Guida software dell'utente su CD-ROM.)

## Utilizzo di una scheda di memoria o di un'unità di memoria Flash USB

Questo apparecchio Brother include unità per supporti (slot) da utilizzare con i seguenti supporti per fotocamere digitali molto diffusi: CompactFlash®, Memory Stick™, Memory Stick PRO™, SD, SDHC, xD-Picture Card™ e unità di memoria Flash USB.



CompactFlash®

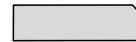

Memory Stick™  
Memory Stick PRO™



SD, SDHC



xD-Picture Card™

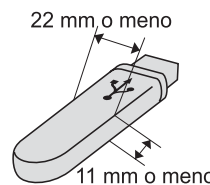

Unità di memoria Flash  
USB

- miniSD™ può essere utilizzato con un adattatore miniSD™.
- microSD può essere utilizzato con un adattatore microSD.
- Memory Stick Duo™ può essere utilizzato con un adattatore Memory Stick Duo™.
- Memory Stick PRO Duo™ può essere utilizzato con un adattatore Memory Stick PRO Duo™.



- Memory Stick Micro™ (M2™) può essere utilizzato con un adattatore Memory Stick Micro™ (M2™).
- Gli adattatori non sono inclusi con l'apparecchio. Contattare un fornitore terzo per gli adattatori.

La funzione PhotoCapture Center™ consente di stampare fotografie scattate con la fotocamera digitale ad alta risoluzione per ottenere stampe di qualità.

## Struttura delle cartelle delle schede di memoria o dell'unità di memoria Flash USB

L'apparecchio è progettato per essere compatibile con file di immagine e schede di memoria delle più moderne fotocamere digitali e unità di memoria Flash USB. Tuttavia, per evitare errori, leggere i seguenti punti:

- L'estensione del file di immagine deve essere .JPG (l'apparecchio non riconosce altre estensioni, quali .JPEG, .TIF, .GIF).
- La stampa con PhotoCapture Center™ deve essere eseguita separatamente dalle operazioni PhotoCapture Center™ mediante l'uso del PC. (L'operazione simultanea non è disponibile.)
- IBM Microdrive™ non è compatibile con l'apparecchio.
- L'apparecchio è in grado di leggere fino a 999 file su una scheda di memoria o su un'unità di memoria Flash USB.
- CompactFlash® Tipo II non è supportato.
- Il prodotto supporta xD-Picture Card™ Tipo M / Tipo M<sup>+</sup> / Tipo H (grande capacità).
- Il file DPOF sulle schede di memoria deve avere un formato DPOF valido. (Consultare *Stampa DPOF* a pagina 113.)

È importante tenere presente quanto segue:

- Quando si stampa un indice o un'immagine, PhotoCapture Center™ stampa tutte le immagini valide anche se una o più immagini risultano alterate. Le immagini alterate non verranno stampate.
- (utenti di schede di memoria)

L'apparecchio è progettato per leggere schede di memoria formattate da fotocamere digitali.

Quando una fotocamera digitale formatta una scheda di memoria, crea una cartella speciale nella quale copia i dati di immagine. Se si desidera modificare i dati di immagine memorizzati sulla scheda di memoria con il PC, si consiglia di non modificare la struttura delle cartelle create con la fotocamera digitale. Quando si salvano file di immagine nuovi o modificati sulla scheda di memoria, si consiglia di utilizzare la stessa cartella utilizzata dalla propria fotocamera digitale. Se i dati non vengono salvati nella stessa cartella, l'apparecchio non sarà in grado di leggere il file o stampare l'immagine.

- (utenti di unità di memoria Flash USB)  
Questo apparecchio supporta unità di memoria Flash USB formattate tramite Windows®.

## Preparazione dell'apparecchio

Introdurre a fondo la scheda di memoria o l'unità di memoria Flash USB nell'apposita fessura.

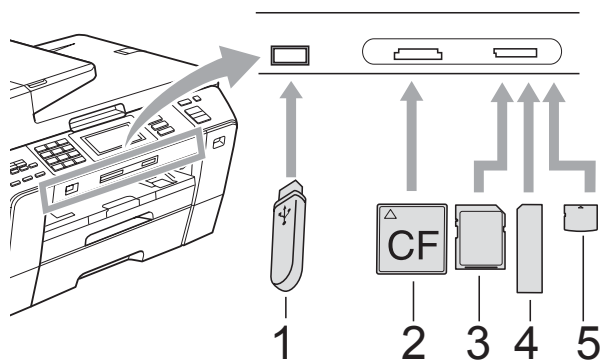

- 1 Unità di memoria Flash USB
- 2 CompactFlash®
- 3 SD, SDHC
- 4 Memory Stick™, Memory Stick PRO™
- 5 xD-Picture Card™

### ! IMPORTANTE

L'interfaccia diretta USB supporta solo un'unità di memoria Flash USB, una fotocamera compatibile con PictBridge o una fotocamera digitale che utilizza lo standard Memorizzazione di massa USB. Gli altri dispositivi USB non sono supportati.

Indicazioni chiave **Photo Capture**:

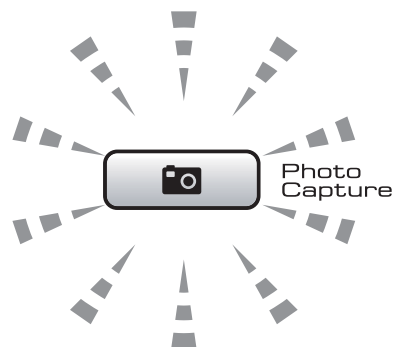

- Se la spia **Photo Capture** è accesa, la scheda di memoria o l'unità di memoria Flash USB è inserita correttamente.
- Se la spia **Photo Capture** è spenta, la scheda di memoria o l'unità di memoria Flash USB non è inserita correttamente.
- Se la spia **Photo Capture** lampeggia, è in corso la lettura o la scrittura della scheda di memoria o dell'unità di memoria Flash USB.

### ! IMPORTANTE

NON scollegare il cavo di alimentazione e non estrarre la scheda di memoria dall'apposita unità (slot) mentre l'apparecchio sta eseguendo la lettura o la scrittura della scheda (il tasto **Photo Capture** lampeggia). **Altrimenti si può causare la perdita di dati o danneggiare la scheda.**

L'apparecchio può leggere solo un dispositivo alla volta.

## Accesso alla modalità PhotoCapture

Dopo avere inserito la scheda di memoria o l'unità di memoria Flash USB, premere il tasto



(**Photo Capture**) per accendere la spia blu e visualizzare le opzioni PhotoCapture sul display.

Il display visualizza:

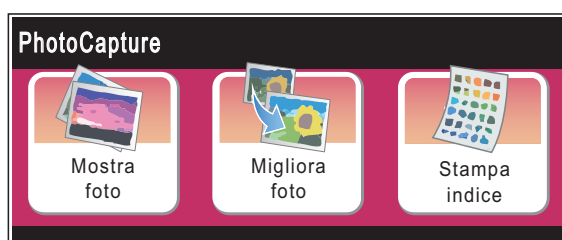

- Premere *Mostra foto* per visualizzare e stampare velocemente le foto. Consultare *Visualizzazione delle foto* a pagina 109.
- Premere *Migliora foto* per aggiungere effetti speciali alle foto. Consultare *Migliora foto* a pagina 111.
- Premere *Stampa indice* per stampare la pagina dell'indice (miniature). Per stampare le foto è possibile utilizzare anche i numeri delle immagini indicati nella pagina dell'indice (miniature). Consultare *Stampa dell'indice (miniature)* a pagina 110.

### Nota

Se la propria fotocamera digitale supporta la stampa DPOF, consultare *Stampa DPOF* a pagina 113.

Selezionare l'opzione che si desidera impostare.

## Stampa di immagini

### Visualizzazione delle foto

È possibile visualizzare in anteprima le foto sul display prima di stamparle. Se le foto sono file di grandi dimensioni si dovrà attendere qualche secondo prima di poterle visualizzare sul display.

- 1 Accertarsi di avere inserito una scheda di memoria o un'unità di memoria Flash USB nell'apposita fessura.  
Premere (**Photo Capture**).
- 2 Premere *Mostra foto*. Effettuare una delle seguenti operazioni:
  - Per selezionare le foto da stampare o per stampare più copie della stessa immagine, passare al punto 3.
  - Per stampare tutte le foto, premere .  
Premere *Si* per confermare.  
Passare al punto 6.

### Nota

- Vengono visualizzate simultaneamente sei miniature con il numero della pagina corrente e il numero totale di pagine indicati al di sopra delle miniature.
- Premere più volte ◀ o ▶ per selezionare ogni pagina di foto, oppure tenere premuto un tasto per scorrere tutte le pagine di foto.
- Premere per avviare *Mostra Slide*.

- 3 Selezionare una foto dalle miniature.
- 4 Immettere il numero di copie desiderato: premere direttamente la casella del numero e immettere il numero desiderato oppure premere + o -. Premere OK.
- 5 Ripetere i punti 3 e 4 per selezionare tutte le foto da stampare.
- 6 Dopo avere selezionato tutte le foto, premere OK. Sono disponibili le seguenti opzioni:
  - Per aggiungere l'effetto *Correz. Auto. alle foto* selezionate, premere  (Consultare pagina 111.)
  - Per modificare le impostazioni di stampa, premere *Stampa imp.* (Consultare pagina 114.)
  - Se non si desidera modificare alcuna impostazione, passare al punto 7.
- 7 Premere **Inizio Colore** per stampare.

## Stampa dell'indice (miniature)

PhotoCapture Center™ assegna numeri alle immagini (ad esempio N.1, N.2, N.3 e così via).



→ NO.1  
DEI.JPG      01.01.2009  
100KB

PhotoCapture Center™ utilizza questi numeri per identificare ogni immagine. È possibile stampare una pagina delle miniature per visualizzare tutte le immagini presenti nella scheda di memoria o nell'unità di memoria Flash USB.

### Nota

Sull'indice verranno stampati correttamente solo nomi di file che non superino gli 8 caratteri.

- 1 Accertarsi di avere inserito la scheda di memoria o l'unità di memoria Flash USB nell'apposita fessura.  
Premere  (**Photo Capture**).
- 2 Premere *Stampa indice*.
- 3 Premere *Foglio indice* e selezionare 6 Imm./Linea o 5 Imm./Linea.

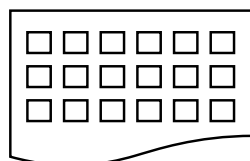

6 Imm./Linea

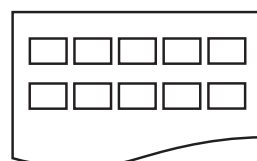

5 Imm./Linea

Il tempo di stampa per 5 Imm./Linea è più lento di 6 Imm./Linea, ma la qualità risulta migliore.

- 4 Effettuare una delle seguenti operazioni:
  - Premere *Stampa imp.* per modificare il tipo di carta o il formato carta utilizzato.
  - Se non si desidera modificare le impostazioni della carta, passare al punto 7.
- 5 Premere *Tipo carta*.  
Selezionare il tipo di carta utilizzato: *Carta normale*, *Carta inkjet*, *Brother BP71* o *Altro lucido*.
- 6 Premere *Form. carta*.  
Selezionare il formato carta utilizzato: *Letter* o *A4*.
- 7 Premere **Inizio Colore** per stampare.

## Stampa di foto

Prima di potere stampare un'immagine singola, occorre conoscere il numero assegnato a tale immagine.

- 1 Accertarsi di avere inserito una scheda di memoria o un'unità di memoria Flash USB nell'apposita fessura.  
Premere  (**Photo Capture**).
- 2 Stampare l'Indice. (Consultare *Stampa dell'indice (miniature)* a pagina 110.)
- 3 Premere `Stampa indice`.
- 4 Premere `Stampa foto`.
- 5 Immettere il numero dell'immagine che si desidera stampare facendo riferimento al numero riportato nell'indice (miniature).  
Dopo avere selezionato i numeri delle immagini, premere `OK`.

### Nota

- È possibile immettere più numeri contemporaneamente utilizzando la virgola o il trattino. Ad esempio, per stampare le immagini N.1, N.3 e N. 6, immettere 1,3,6. Per stampare tutte le immagini dalla N. 1 alla N. 5, immettere 1-5.
- È possibile immettere fino a 12 caratteri (incluse le virgole) per i numeri delle immagini che si desidera stampare.

- 6 Immettere il numero di copie desiderato: premere direttamente la casella del numero e immettere il numero desiderato oppure premere `+` o `-`.
- 7 Effettuare una delle seguenti operazioni:
  - Premere `Stampa imp.` per modificare le impostazioni di stampa. (Consultare pagina 114.)
  - Se non si desidera modificare le impostazioni, premere **Inizio Colore** per stampare.

## Migliora foto

È possibile modificare le foto e aggiungervi effetti, quindi visualizzare le foto sul display prima di stamparle.

### Nota

La funzione Migliora foto è supportata dalla tecnologia di

Reallusion, Inc. 

- 1 Accertarsi di avere inserito una scheda di memoria o un'unità di memoria Flash USB nell'apposita fessura.  
Premere  (**Photo Capture**).
- 2 Premere `Migliora foto`.







### Nota



- Vengono visualizzate simultaneamente sei miniature con il numero della pagina corrente e il numero totale di pagine indicati al di sopra delle miniature.
- Premere più volte `◀` o `▶` per selezionare ogni pagina di foto, oppure tenere premuto un tasto per scorrere tutte le pagine di foto.
- Premere  per avviare Mostra Slide.

- 3 Selezionare una foto dalle miniature.
- 4 Premere `Migliora` o `Rifinitura`. È possibile selezionarli anche entrambi insieme. Premere `OK`.
- 5 Effettuare una delle seguenti operazioni:
  - Se è stato selezionato `Migliora`, passare al punto 6.
  - Se è stato selezionato `Rifinitura`, passare al punto 7.
- 6 Selezionare l'effetto da aggiungere.  
Premere `OK`.  
Passare al punto 8.

 **Nota**

- È possibile aggiungere effetti alle foto in 7 modi diversi.

	(Correz. Auto.) L'apparecchio determina l'effetto adatto per la foto.
	(Migliora pelle) È utile per perfezionare i ritratti fotografici. Regola il colore della pelle umana. Premere ◀ o ▶ per regolare il livello di contrasto.
	(Migliora paes.) È utile per perfezionare le foto di paesaggi. Evidenzia le aree verdi e blu delle foto. Premere ◀ o ▶ per regolare il livello di contrasto.
	(No occhi rossi) L'apparecchio cerca di eliminare gli occhi rossi dalla foto. Se il rilevamento degli occhi rossi non viene eseguito correttamente, è possibile premere il pulsante Riprova per riprovare.
	(Bianco e nero) È possibile convertire il colore della foto in bianco e nero.
	(Seppia) Aggiunge l'effetto seppia (sfumature di marrone) alla foto.
	(Correz. Auto. No occhi rossi) L'apparecchio determina gli effetti adatti per la foto. Inoltre cerca di eliminare gli occhi rossi dalla foto.

- Nei seguenti casi non è possibile eliminare gli occhi rossi:
  - Quando il viso è troppo piccolo nell'immagine.
  - Quando il viso è voltato eccessivamente verso l'alto, verso il basso, verso sinistra o verso destra.
- Dopo avere aggiunto ogni effetto, è possibile ingrandire la vista dell'immagine premendo . Per ripristinare le dimensioni originali, premere .

- Quando l'immagine è ingrandita, è possibile spostarsi nell'immagine mediante i tasti **su** (▲), **giù** (▼), **sinistra** (◀) e **destra** (▶).
- Premere **Annulla** per tornare all'elenco degli effetti.

**7** Regolare il riquadro rosso intorno alla foto.  
La parte all'interno del riquadro rosso verrà stampata.

- Premere + o - per ingrandire o ridurre le dimensioni del riquadro.
- Premere ▲, ▼, ◀ o ▶ per spostare il riquadro.
- Premere  per ruotare il riquadro.

Premere **OK** una volta terminata la regolazione del riquadro.  
Premere **OK** per confermare.

 **Nota**

Se la foto è molto piccola o presenta proporzioni irregolari, potrebbe non essere possibile ridimensionarla. In tal caso appare sul display

Imm. troppo piccola o  
Immagine troppo grande.

**8** Immettere il numero di copie desiderato: premere direttamente la casella del numero e immettere il numero desiderato oppure premere + o -. Premere **OK**.

**9** Effettuare una delle seguenti operazioni:

- Premere **Stampa imp.** e modificare le impostazioni di stampa. (Consultare pagina 114.)
- Se non si desidera modificare le impostazioni, premere **Inizio Colore** per stampare.

## Stampa DPOF

---

DPOF è l'acronimo di Digital Print Order Format (Formato ordine della stampa digitale).

I principali produttori di fotocamere digitali (Canon Inc., Eastman Kodak Company, FUJILFILM Corporation, Panasonic Corporation e Sony Corporation) hanno creato questo standard per semplificare la stampa delle fotografie da una fotocamera digitale.

Se la fotocamera digitale utilizzata supporta la stampa DPOF, è possibile selezionare le immagini e il numero di copie da stampare dal display della fotocamera.

Quando la scheda di memoria (CompactFlash<sup>®</sup>, Memory Stick<sup>™</sup>, Memory Stick PRO<sup>™</sup>, SD, SDHC o xD-Picture Card<sup>™</sup>) con le informazioni DPOF viene inserita nell'apparecchio, è possibile stampare facilmente l'immagine scelta.

- 1 Accertarsi di avere inserito una scheda di memoria nell'apposita fessura. L'apparecchio chiede se si desidera utilizzare le impostazioni DPOF.
- 2 Premere **Si**.
- 3 Effettuare una delle seguenti operazioni:
  - Premere **Stampa imp. per** modificare le impostazioni di stampa. (Consultare pagina 114.)
  - Se non si desidera modificare le impostazioni, premere **Inizio Colore** per stampare.



### Nota

---

Si può verificare un errore File DPOF se l'ordine di stampa creato nella fotocamera è stato alterato. Eliminare e ricreare l'ordine di stampa utilizzando la fotocamera per correggere il problema. Per le istruzioni su come eliminare o ricreare l'ordine di stampa, fare riferimento al sito Web dell'assistenza del produttore della fotocamera o alla documentazione fornita in dotazione.

---



## Impostazioni di stampa PhotoCapture Center™

È possibile modificare temporaneamente le impostazioni di stampa per la stampa successiva.



L'apparecchio ripristina le impostazioni predefinite dopo 3 minuti, o se si passa dalla Modalità timer alla modalità Fax. (Consultare *Modalità timer* a pagina 28.)





### Nota

È possibile salvare le impostazioni di stampa che si utilizzano più frequentemente impostandole come predefinite. (Consultare *Impostazione delle modifiche come una nuova impostazione predefinita* a pagina 119.)



Selezioni menu	Opzioni 1	Opzioni 2	Pagina
Qualità stampa (Non appare per la stampa DPOF)	Normale/Foto	—	115
Tipo carta	Carta normale/Carta inkjet/ Brother BP71/Altro lucido	—	115
Form. carta	10x15cm/13x18cm/ A4/A3/Letter/Ledger	(Quando si seleziona A4 o Letter) 8x10cm/ 9x13cm/ 10x15cm/13x18cm/ 15x20cm/Dim. max.	116
Luminosità (Non appare quando si seleziona Migliora foto.)	Scurο      Chiaro 	—	116
Contrasto (Non appare quando si seleziona Migliora foto.)	-      + 	—	116



Selezioni menu	Opzioni 1	Opzioni 2	Pagina
Migl. colore (Non appare quando si seleziona Migliora foto.)	Sì/No  Bilanc.bianco  Migl. qualità  Densità colore 	—	117
Proporzionare	Sì/No	—	118
Senza bordo	Sì/No	—	118
Stampa data (Non appare quando si seleziona la stampa DPOF)	Sì/No	—	118
Imp. nuovo pred.	Sì No	—	119
Ripristina pred.	Sì No	—	119

## Velocità e qualità di stampa

- 1 Premere Stampa imp.
- 2 Premere ▲ o ▼ per visualizzare Qualità stampa.
- 3 Premere Qualità stampa.
- 4 Premere Normale o Foto.
- 5 Se non si desidera modificare altre impostazioni, premere . Premere **Inizio Colore** per stampare.

## Opzioni carta



### Tipo carta

- 1 Premere Stampa imp.
- 2 Premere ▲ o ▼ per visualizzare Tipo carta.
- 3 Premere Tipo carta.
- 4 Premere il tipo di carta utilizzato: Carta normale, Carta inkjet, Brother BP71 o Altro lucido.
- 5 Se non si desidera modificare altre impostazioni, premere . Premere **Inizio Colore** per stampare.

## Formato carta e stampa

- 1 Premere **Stampa imp.**
- 2 Premere **▲** o **▼** per visualizzare **Form. carta.**
- 3 Premere **Form. carta.**
- 4 Premere il formato carta utilizzato:  
10x15cm, 13x18cm, A4, A3, Letter o Ledger.  
Effettuare una delle seguenti operazioni:
  - Se si seleziona Letter o A4, passare al punto 5.
  - Se si seleziona un altro formato carta, passare al punto 6.
- 5 Selezionare il formato di stampa.

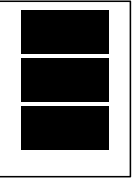
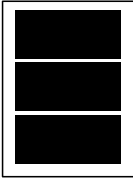
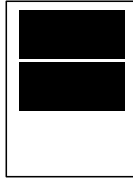
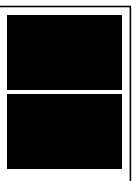
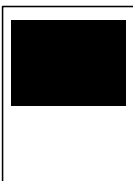
**Esempio:** posizione di stampa per carta di formato A4

1 8x10cm	2 9x13cm	3 10x15cm
		
4 13x18cm	5 15x20cm	6 Dim. max.
		

- 6 Se non si desidera modificare altre impostazioni, premere .  
Premere **Inizio Colore** per stampare.

## Regolazione di luminosità, contrasto e colore

### Luminosità

- 1 Premere **Stampa imp.**
- 2 Premere **▲** o **▼** per visualizzare **Luminosità.**
- 3 Premere **Luminosità.**
- 4 Premere **◀** o **▶** per ottenere una stampa più chiara o più scura.  
Premere **OK.**
- 5 Se non si desidera modificare altre impostazioni, premere .  
Premere **Inizio Colore** per stampare.



### Contrasto

È possibile scegliere l'impostazione del contrasto. Aumentando il contrasto si ottengono immagini più nitide e più vivide.

- 1 Premere **Stampa imp.**
- 2 Premere **▲** o **▼** per visualizzare **Contrasto.**
- 3 Premere **Contrasto.**
- 4 Premere **◀** o **▶** per modificare il contrasto.  
Premere **OK.**
- 5 Se non si desidera modificare altre impostazioni, premere .  
Premere **Inizio Colore** per stampare.

## Miglioramento colore

È possibile attivare la funzione Miglioramento colore per stampare immagini più vivide. La stampa sarà più lenta.

- 1 Premere `Stampa imp.`
- 2 Premere `▲` o `▼` per visualizzare `Migl. colore.`
- 3 Premere `Migl. colore.`
- 4 Effettuare una delle seguenti operazioni:
  - Se si desidera personalizzare il bilanciamento del bianco, la nitidezza o la densità del colore, premere `Si`, quindi passare al punto 5.
  - Se non si desidera personalizzare, premere `No`.  
Passare al punto 8.
- 5 Premere `Bilanc.bianco`, `Migl. qualità` o `Densità colore.`
- 6 Premere `◀` o `▶` per regolare il grado di impostazione.  
Premere `OK`.
- 7 Effettuare una delle seguenti operazioni:
  - Se si desidera personalizzare un'altra opzione di miglioramento colore, ripetere i punti da 5 a 6.
  - Per modificare altre impostazioni, premere  per visualizzare il menu delle impostazioni di stampa, quindi selezionare l'impostazione da modificare. (Consultare pagina 114.)
- 8 Se non si desidera modificare altre impostazioni, premere .  
Premere **Inizio Colore** per stampare.



## Nota

### • Bilanciamento bianco

Questa impostazione regola la tonalità delle zone bianche di un'immagine. L'illuminazione, le impostazioni della fotocamera e altri fattori influenzeranno l'aspetto del bianco. Le aree bianche possono ad esempio apparire leggermente rosa, gialle o di qualche altro colore. Usando questa regolazione, è possibile correggere il problema e ripristinare la corretta tonalità di bianco.

### • Nitidezza

Questa impostazione aumenta il livello di dettaglio delle immagini, analoga alla perfetta messa a fuoco della macchina fotografica. Se l'immagine non è perfettamente a fuoco non è possibile apprezzarne i dettagli più minuti. In tal caso si consiglia di regolare la nitidezza.

### • Densità colore

Questa impostazione consente di regolare la quantità totale del colore nell'immagine. È possibile aumentare o diminuire la quantità di colore in un'immagine per migliorare un'immagine scolorita o sbiadita.

## Proporzionare

Se la fotografia è troppo lunga o larga per adattarsi allo spazio disponibile del formato selezionato, parte dell'immagine verrà ritagliata automaticamente.

L'impostazione di fabbrica è **Si**. Se si desidera stampare l'intera immagine, regolare l'impostazione su **No**.

Se si utilizza anche la funzione **Senza bordi**, impostare **Senza bordi** su **No**. (Consultare *Stampa senza bordo* a pagina 118.)

- 1 Premere **Stampa imp.**
- 2 Premere **▲** o **▼** per visualizzare **Proporzionare**.
- 3 Premere **Proporzionare**.
- 4 Premere **No** (o **Si**).
- 5 Se non si desidera modificare altre impostazioni, premere **↵**. Premere **Inizio Colore** per stampare.

### Proporzionare: Si

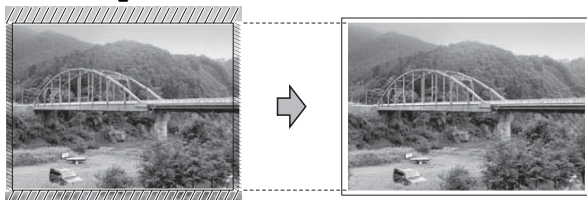

### Proporzionare: No

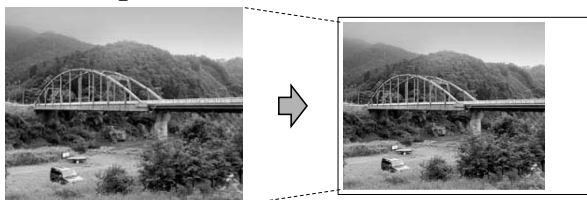

## Stampa senza bordo

Questa funzione espande l'area di stampa fino ai bordi della carta. La stampa sarà leggermente più lenta.

- 1 Premere **Stampa imp.**
- 2 Premere **▲** o **▼** per visualizzare **Senza bordo**.
- 3 Premere **Senza bordo**.
- 4 Premere **No** (o **Si**).
- 5 Se non si desidera modificare altre impostazioni, premere **↵**. Premere **Inizio Colore** per stampare.

## Stampa data

È possibile stampare la data già indicata nei dati sulla foto. La data sarà stampata nell'angolo inferiore destro. Se i dati non presentano informazioni sulla data, non è possibile utilizzare questa funzione.

- 1 Premere **Stampa imp.**
- 2 Premere **▲** o **▼** per visualizzare **Stampa data**.
- 3 Premere **Stampa data**.
- 4 Premere **Si** (o **No**).
- 5 Se non si desidera modificare altre impostazioni, premere **↵**. Premere **Inizio Colore** per stampare.



### Nota

L'impostazione **DPOF** della fotocamera deve essere disattivata per utilizzare la funzione **Stampa data**.

## Impostazione delle modifiche come una nuova impostazione predefinita

È possibile salvare le impostazioni di stampa che si utilizzano più frequentemente impostandole come predefinite. Queste impostazioni permangono fino alla successiva modifica.

- 1 Selezionare la nuova impostazione. Ripetere questa procedura per ogni impostazione che si desidera modificare.
- 2 Dopo avere modificato l'ultima impostazione, premere ▲ o ▼ per selezionare *Imp. nuovo pred.*
- 3 Premere *Imp. nuovo pred.*
- 4 Premere *Si* per confermare.
- 5 Premere **Stop/Uscita**.

## Ripristino di tutte le impostazioni alle impostazioni di fabbrica

È possibile ripristinare tutte le impostazioni modificate in base alle impostazioni di fabbrica. Queste impostazioni permangono fino alla successiva modifica.

- 1 Premere *Stampa imp.*
- 2 Premere ▲ o ▼ per visualizzare *Ripristina pred.*
- 3 Premere *Ripristina pred.*
- 4 Premere *Si* per confermare.
- 5 Premere **Stop/Uscita**.

## Scansione in una scheda di memoria o in un'unità di memoria Flash USB

### Accesso alla modalità Scansione

Per eseguire la scansione in una scheda di memoria o in un'unità di memoria Flash USB, premere  (**Scan**).

Il display visualizza:

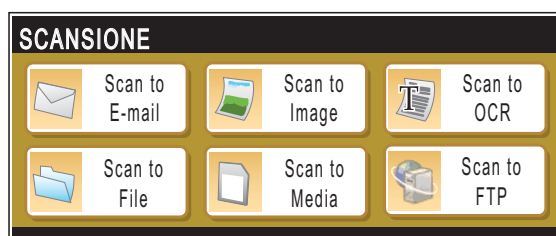

Premere *Scan to Media*.

Se non si è collegati al computer, sul display sarà disponibile solo la selezione *Scansione su supporto*.

(Per informazioni sulle altre opzioni di menu, consultare *Scansione per Windows®* o *Macintosh®* nella Guida software dell'utente su CD-ROM.)

## Come eseguire la scansione in una scheda di memoria o in un'unità di memoria Flash USB

È possibile eseguire la scansione di documenti in bianco e nero e a colori in una scheda di memoria o in un'unità di memoria Flash USB. I documenti in bianco e nero verranno memorizzati in formato PDF (\*.PDF) o TIFF (\*.TIF). I documenti a colori possono essere memorizzati in formato PDF (\*.PDF) o JPEG (\*.JPG). L'impostazione di fabbrica è Colori 150 dpi e il formato di file predefinito è PDF. L'apparecchio crea automaticamente i nomi di file in base alla data corrente. (Per maggiori informazioni, consultare la Guida di installazione rapida.) Ad esempio, la quinta immagine acquisita l'1 luglio 2009 verrebbe salvata con il nome 01070905.PDF. È possibile modificare il colore e la qualità.

Qualità	Formato file selezionabile
Colori 150 dpi	JPEG / PDF
Colori 300 dpi	JPEG / PDF
Colori 600 dpi	JPEG / PDF
B/N 200x100 dpi	TIFF / PDF
B/N 200 dpi	TIFF / PDF

- 1 Inserire una scheda CompactFlash®, Memory Stick™, Memory Stick PRO™, SD, SDHC, xD-Picture Card™ o un'unità di memoria Flash USB nell'apparecchio.

### ! IMPORTANTE

NON estrarre la scheda di memoria o l'unità di memoria Flash USB mentre **Photo Capture** lampeggia per evitare di danneggiare la scheda, l'unità di memoria Flash USB o i dati memorizzati nella scheda.

- 2 Caricare il documento.
- 3 Premere  (**Scan**).

- 4 Premere **Scan to Media**.
- 5 Effettuare una delle seguenti operazioni:
  - Per modificare la qualità, premere ◀ o ▶ per visualizzare **Qualità**. Premere **Qualità** e selezionare **Colori 150 dpi**, **Colori 300 dpi**, **Colori 600 dpi**, **B/N 200x100 dpi** o **B/N 200 dpi**.
  - Per modificare il tipo di file, premere ◀ o ▶ per visualizzare **Tipo file**. Premere **Tipo file** e selezionare **PDF**, **JPEG** o **TIFF**.



### Nota

Se si utilizza il piano dello scanner dell'apparecchio è possibile modificare le dimensioni del piano dello scanner. Premere ◀ o ▶ per visualizzare **Dim. area scansione** e selezionare **A4**, **A3**, **Letter**, **Legal** o **Ledger**.

- Se si desidera modificare il nome di file, premere ◀ o ▶ per visualizzare **Nome file**. Premere **Nome file** e immettere il nome di file.

È possibile modificare solo i primi 6 caratteri.

Premere **OK**.

- Premere **Inizio Mono** o **Inizio Colore** per eseguire la scansione senza modificare altre impostazioni.



### Nota

- Se è stato selezionato colore nelle impostazioni della risoluzione, non sarà possibile selezionare **TIFF**.
- Se è stato selezionato bianco e nero nelle impostazioni della risoluzione, non sarà possibile selezionare **JPEG**.

- 6 Premere **Inizio Mono** o **Inizio Colore**.

## Dimensione del piano di scansione

Per eseguire la scansione di un documento in formato Letter, Legal, Ledger o A3, è necessario modificare l'impostazione Dim. area scansione. L'impostazione predefinita è A4.

- 1 Premere  (**Scan**).
- 2 Premere Scan to Media.
- 3 Premere ◀ o ▶ per visualizzare Dim. area scansione.
- 4 Premere Dim. area scansione.
- 5 Premere A4, A3, Letter, Legal o Ledger.



### Nota

- È possibile salvare l'impostazione utilizzata più frequentemente impostandola come predefinita. (Consultare *Impostazione delle modifiche come una nuova impostazione predefinita* a pagina 119.)
- Questa impostazione è disponibile solo per la scansione di documenti dal piano dello scanner.

## Come modificare il nome file

È possibile modificare il nome file.

- 1 Premere  (**Scan**).
- 2 Premere Scan to Media.
- 3 Premere ◀ o ▶ per visualizzare Nome file.
- 4 Premere Nome file.  
Premere  per eliminare i caratteri. Immettere il nuovo nome di file (massimo 6 caratteri). (Consultare *Immissione di testo* a pagina 200.)
- 5 Premere OK.

## Come impostare una nuova impostazione predefinita

È possibile salvare le impostazioni di scansione su supporto (Qualità, Tipo file e Dim. area scansione) che si utilizzano più frequentemente impostandole come predefinite. Queste impostazioni permangono fino alla successiva modifica.

- 1 Premere  (**Scan**).
- 2 Premere Scan to Media.
- 3 Premere ◀ o ▶ per visualizzare Imp. nuovo predefinito.
- 4 Premere Imp. nuovo predefinito.
- 5 Premere Si per confermare.
- 6 Premere **Stop/Uscita**.

## Come ripristinare le impostazioni di fabbrica

È possibile ripristinare le impostazioni predefinite dell'apparecchio.

- 1 Premere  (**Scan**).
- 2 Premere Scan to Media.
- 3 Premere ◀ o ▶ per selezionare Ripristina predefinite.
- 4 Premere Ripristina predefinite.
- 5 Premere Si per confermare.
- 6 Premere **Stop/Uscita**.

## Interpretazione dei messaggi di errore

Se si conoscono i tipi di errore che possono verificarsi durante l'utilizzo di PhotoCapture Center™, è possibile individuare e risolvere facilmente i problemi.

### ■ Hub inutilizzabile.

Questo messaggio appare se si inserisce un hub o un'unità di memoria Flash USB dotata di hub nell'interfaccia diretta USB.

### ■ Errore media

Questo messaggio appare se si inserisce una scheda di memoria danneggiata o non formattata o quando l'unità del supporto è difettosa. Per eliminare l'errore, estrarre la scheda di memoria.

### ■ No File

Questo messaggio appare se si cerca di accedere a una scheda di memoria o a un'unità di memoria Flash USB nell'unità (slot) che non contiene alcun file .JPG.

### ■ Memoria esaurita

Questo messaggio appare quando si lavora con immagini che richiedono una quantità di memoria superiore alla capacità dell'apparecchio. Questo messaggio appare inoltre quando la scheda di memoria o l'unità di memoria Flash USB utilizzata non dispone di spazio sufficiente per il documento acquisito.

### ■ Memoria piena.

Questo messaggio appare quando si tenta di salvare più di 999 file in una scheda di memoria o in un'unità di memoria Flash USB.

### ■ Disp. inutilizz.

Questo messaggio appare se si collega un dispositivo USB o un'unità di memoria Flash USB non supportati all'interfaccia diretta USB. Per maggiori informazioni, visitare il sito Web

<http://solutions.brother.com>. Questo messaggio appare inoltre se si collega un dispositivo rotto all'interfaccia diretta USB.



## Stampa di foto direttamente da una fotocamera PictBridge



Questo apparecchio Brother supporta lo standard PictBridge che permette di collegarsi e stampare foto direttamente da una fotocamera digitale compatibile con PictBridge.

Se la fotocamera utilizza lo standard Memorizzazione di massa USB, è possibile inoltre stampare le foto da una fotocamera digitale senza PictBridge. (Consultare *Stampa di foto direttamente da una fotocamera digitale (senza PictBridge)* a pagina 125.)

### Requisiti PictBridge

Per evitare di commettere errori, tenere presente quanto segue:

- L'apparecchio e la fotocamera digitale devono essere collegati con un cavo USB idoneo.
- L'estensione del file di immagine deve essere .JPG (l'apparecchio non riconosce altre estensioni, quali .JPEG, .TIF, .GIF).
- Quando si utilizza la funzione PictBridge non sono disponibili operazioni PhotoCapture Center™.

## Impostazione della fotocamera digitale

Accertarsi che la fotocamera sia in modalità PictBridge. Le seguenti impostazioni PictBridge potrebbero essere disponibili sul display della fotocamera compatibile con PictBridge.

A seconda della fotocamera utilizzata, alcune di queste impostazioni potrebbero non essere disponibili.

Selezioni menu fotocamera	Opzioni
Formato carta	Ledger, A3, Letter, A4, 10×15 cm, Impostazioni Stampante (Impostazione predefinita) <sup>2</sup>
Tipo carta	Carta normale, Carta lucida, Carta per getto di inchiostro, Impostazioni Stampante (Impostazione predefinita) <sup>2</sup>
Layout	Senza bordi: Sì, Senza bordi: No, Impostazioni Stampante (Impostazione predefinita) <sup>2</sup>
Impostazione DPOF <sup>1</sup>	-
Qualità stampa	Normale, Fine, Impostazioni Stampante (Impostazione predefinita) <sup>2</sup>
Miglioramento colore	Sì, No, Impostazioni Stampante (Impostazione predefinita) <sup>2</sup>
Stampa data	Sì, No, Impostazioni Stampante (Impostazione predefinita) <sup>2</sup>

<sup>1</sup> Per ulteriori dettagli, consultare *Stampa DPOF* a pagina 124.

<sup>2</sup> Se la fotocamera è impostata per l'utilizzo delle Impostazioni Stampante (Impostazione predefinita), l'apparecchio stamperà le foto utilizzando le impostazioni che seguono.

Impostazioni	Opzioni
Formato carta	10×15 cm
Tipo carta	Carta lucida
Layout	Senza bordi: Sì
Qualità stampa	Fine
Miglioramento colore	No
Stampa data	No

- Queste impostazioni vengono utilizzate anche quando la fotocamera non presenta selezioni di menu.
- Il nome e la disponibilità di ogni impostazione dipendono dalle specifiche tecniche della fotocamera.

Per informazioni dettagliate sulla modifica delle impostazioni PictBridge, fare riferimento alla documentazione fornita con la fotocamera.

## Stampa di immagini

### Nota

Estrarre qualsiasi scheda di memoria o unità di memoria Flash USB dall'apparecchio prima di collegare la fotocamera digitale.

- 1 Accertarsi che la fotocamera sia spenta. Collegare la fotocamera all'interfaccia diretta USB (1) dell'apparecchio mediante cavo USB.

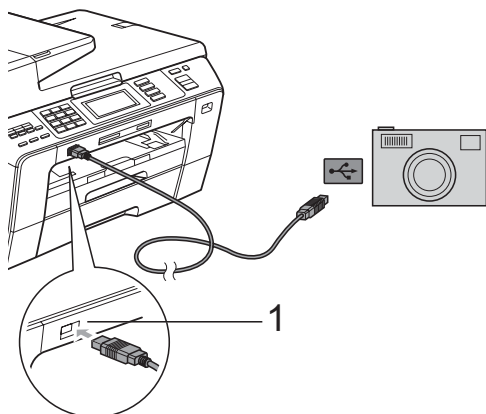

1 Interfaccia diretta USB

- 2 Accendere la fotocamera. Quando l'apparecchio riconosce la fotocamera, il display visualizza `Fotocam. conn.`
- 3 Scegliere la foto che si desidera stampare attenendosi alle istruzioni fornite dalla fotocamera. Quando l'apparecchio avvia la stampa di una foto, il display visualizza `In stampa.`

### IMPORTANTE

Per non danneggiare l'apparecchio, non collegare dispositivi diversi da fotocamere digitali o unità di memoria Flash USB all'interfaccia diretta USB.

## Stampa DPOF

DPOF è l'acronimo di Digital Print Order Format (Formato ordine della stampa digitale).

I principali produttori di fotocamere digitali (Canon Inc., Eastman Kodak Company, FUJIFILM Corporation, Panasonic Corporation e Sony Corporation) hanno creato questo standard per semplificare la stampa delle fotografie da una fotocamera digitale.

Se la fotocamera digitale utilizzata supporta la stampa DPOF, è possibile selezionare le immagini e il numero di copie da stampare dal display della fotocamera.

### Nota

Si può verificare un errore File DPOF se l'ordine di stampa creato nella fotocamera è stato alterato. Eliminare e ricreare l'ordine di stampa utilizzando la fotocamera per correggere il problema. Per le istruzioni su come eliminare o ricreare l'ordine di stampa, fare riferimento al sito Web dell'assistenza del produttore della fotocamera o alla documentazione fornita in dotazione.

## Stampa di foto direttamente da una fotocamera digitale (senza PictBridge)

Se la fotocamera supporta lo standard Memorizzazione di massa USB, sarà possibile collegare la fotocamera in modalità di memorizzazione. Ciò consente di stampare le foto dalla fotocamera.

(Per stampare le foto in modalità PictBridge, consultare *Stampa di foto direttamente da una fotocamera PictBridge* a pagina 123.)

### Nota

Il nome, la disponibilità e il funzionamento variano in base alla fotocamera digitale. Per informazioni dettagliate, ad esempio sul passaggio dalla modalità PictBridge alla modalità di memorizzazione di massa USB, fare riferimento alla documentazione fornita con la fotocamera.

## Stampa di immagini

### Nota

Estrarre qualsiasi scheda di memoria o unità di memoria Flash USB dall'apparecchio prima di collegare la fotocamera digitale.

- 1 Accertarsi che la fotocamera sia spenta. Collegare la fotocamera all'interfaccia diretta USB (1) dell'apparecchio con il cavo USB.

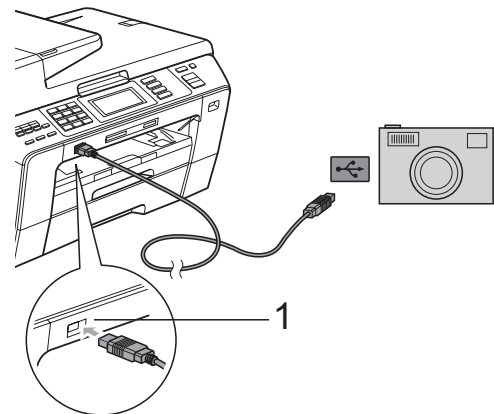

#### 1 Interfaccia diretta USB

- 2 Accendere la fotocamera.
- 3 Osservare i passaggi riportati nella sezione *Stampa di immagini* a pagina 109.

### **IMPORTANTE**

Per non danneggiare l'apparecchio, non collegare dispositivi diversi da fotocamere digitali o unità di memoria Flash USB all'interfaccia diretta USB.

## Interpretazione dei messaggi di errore

Se si conoscono i tipi di errore che possono verificarsi durante la stampa da una fotocamera, è possibile individuare e risolvere facilmente i problemi.

### ■ Memoria esaurita

Questo messaggio appare quando si lavora con immagini che richiedono una quantità di memoria superiore alla capacità dell'apparecchio.

### ■ Disp. inutilizz.

Questo messaggio appare quando si collega una fotocamera che non utilizza lo standard Memorizzazione di massa USB. Questo messaggio appare inoltre se si collega un dispositivo rotto all'interfaccia diretta USB.

(Per informazioni più dettagliate, consultare *Messaggi di errore e manutenzione* a pagina 150.)



# Software

---

Funzioni software e di rete

128

Il CD-ROM comprende la Guida software dell'utente e la Guida dell'utente in rete per le funzioni disponibili quando l'apparecchio è collegato a un computer (ad esempio, la stampa e la scansione). Queste guide prevedono collegamenti semplici da utilizzare che conducono direttamente a una sezione specifica.

Sono disponibili informazioni sulle seguenti funzioni:

- Stampa
- Scansione
- ControlCenter3 (per Windows®)
- ControlCenter2 (per Macintosh®)
- Impostazione remota
- Invio di fax dal computer
- PhotoCapture Center™
- Stampa in rete
- Scansione in rete
- Rete cablata e rete senza fili

## Come consultare la Guida dell'utente in formato HTML

Si tratta di un riferimento rapido per l'utilizzo della Guida dell'utente in formato HTML.

### Per Windows®



#### Nota

Se non è stato installato il software, consultare *Visualizzazione della documentazione* a pagina 3.

- 1 Dal menu **start**, puntare su **Brother**, **MFC-XXXX** (dove XXXX è il numero del modello) dal gruppo programmi, quindi scegliere **Guida dell'utente in formato HTML**.
- 2 Nel menu principale fare clic su **GUIDA SOFTWARE DELL'UTENTE** (o su **GUIDA DELL'UTENTE IN RETE**).



- 3 Fare clic sul titolo che si desidera leggere nell'elenco nella parte sinistra della finestra.



### Per Macintosh®

- 1 Accertarsi che il Macintosh® sia acceso. Inserire il CD-ROM Brother nell'unità CD-ROM.
- 2 Fare doppio clic sull'icona **Documentation**.
- 3 Fare doppio clic sulla cartella della lingua, quindi doppio clic su **top.html**.
- 4 Fare clic su **GUIDA SOFTWARE DELL'UTENTE** (o su **GUIDA DELL'UTENTE IN RETE**) nel menu principale, quindi fare clic sul titolo che si desidera leggere nell'elenco nella parte sinistra della finestra.

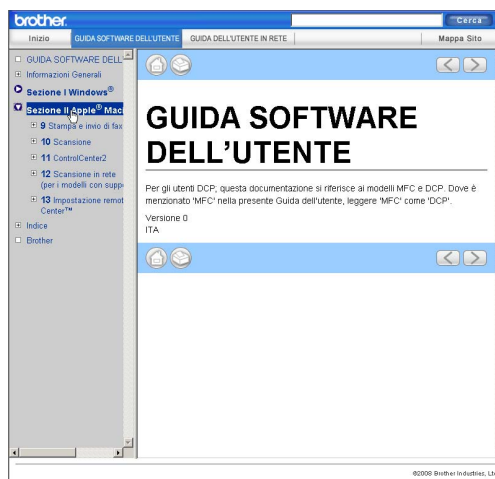



# Appendice

---

<b>Sicurezza e restrizioni legali</b>	130
<b>Risoluzione dei problemi e manutenzione ordinaria</b>	141
<b>Menu e funzioni</b>	173
<b>Specifiche tecniche</b>	201
<b>Glossario</b>	216

# A

## Sicurezza e restrizioni legali

### Scelta del luogo di installazione

Posizionare l'apparecchio su una superficie piana e stabile, ad esempio una scrivania. Scegliere un punto non soggetto a vibrazioni e urti. Collocare l'apparecchio vicino a una presa del telefono e a una normale presa elettrica provvista di messa a terra. Scegliere una posizione dove la temperatura resti compresa tra 10 °C e 35 °C.

#### ⚠ AVVERTENZA

NON posizionare l'apparecchio vicino a radiatori, condizionatori, frigoriferi, attrezzature mediche, sostanze chimiche o acqua.

NON collegare l'apparecchio a prese elettriche collegate a un impianto condiviso con grosse apparecchiature elettriche o altri dispositivi che potrebbero determinare interruzioni dell'alimentazione elettrica.

#### ⚠ ATTENZIONE

- Evitare di installare l'apparecchio in punti molto trafficati.
- Evitare di posizionare l'apparecchio sulla moquette.
- NON esporre l'apparecchio alla luce solare diretta e a eccessivo calore, umidità o polvere.
- NON collegare l'apparecchio a prese elettriche azionate da temporizzatori automatici o interruttori a muro.
- In caso di discontinuità nell'erogazione di corrente, l'apparecchio può perdere tutti i dati contenuti in memoria.
- Evitare fonti di interferenza, come ad esempio basi di telefoni senza fili o diffusori.
- NON inclinare l'apparecchio e non collocarlo su una superficie inclinata. Questo potrebbe provocare fuoriuscite di inchiostro e danni interni all'apparecchio.





## Utilizzo sicuro dell'apparecchio

Conservare queste istruzioni per una consultazione futura e leggerle prima di procedere a qualsiasi intervento di manutenzione.

### Nota

Se sono presenti fax nella memoria dell'apparecchio, stamparli o salvarli prima di scollegare l'apparecchio dalla presa di alimentazione CA per più di 24 ore. (Per stampare i fax in memoria, consultare *Stampa di un fax dalla memoria* a pagina 56. Per salvare i fax presenti in memoria, consultare *Trasferimento dei fax a un altro apparecchio* a pagina 156 o *Trasferimento dei fax al PC* a pagina 156.)

## AVVERTENZA



L'apparecchio contiene elettrodi ad alta tensione. Prima di procedere alla pulizia interna dell'apparecchio, accertarsi di scollegare dapprima il cavo della linea telefonica e successivamente il cavo di alimentazione dalla presa elettrica. Questa procedura consente di prevenire scosse elettriche.

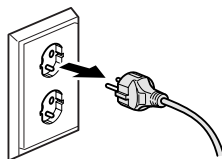

NON maneggiare la spina con le mani bagnate. Questo potrebbe causare una scossa elettrica.

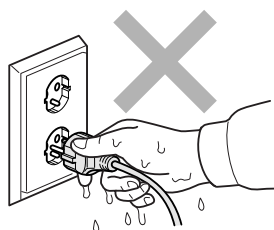

NON tirare il cavo di alimentazione CA dal centro. Questo potrebbe causare una scossa elettrica.



NON usare sostanze infiammabili o qualsiasi tipo di detergente liquido o spray per pulire le parti interne o esterne dell'apparecchio. Questo potrebbe causare un incendio o scosse elettriche.



Se l'apparecchio si surriscalda, emette fumo o genera odori forti, scollegarlo immediatamente dalla presa elettrica. Contattare il rivenditore Brother o il Servizio di assistenza clienti Brother.



Se oggetti metallici, acqua o altri liquidi penetrano nell'apparecchio, scollegare immediatamente l'apparecchio dalla presa elettrica. Contattare il rivenditore Brother o il Servizio di assistenza clienti Brother.



Si raccomanda cautela durante l'installazione o la modifica di linee telefoniche. Prima di toccare fili o terminali non isolati, verificare sempre che la linea telefonica sia scollegata dalla presa a muro. Non collegare mai cavi telefonici durante un temporale. Non installare mai una presa telefonica a muro dove è presente umidità.



Questo prodotto deve essere installato nelle vicinanze di una presa elettrica facilmente accessibile. In caso di emergenza, scollegare il cavo di alimentazione dalla presa elettrica in modo da escludere completamente l'alimentazione.



È necessario collegare il prodotto a un'alimentazione CA che rientri nell'intervallo indicato sull'etichetta della tensione nominale. NON collegarlo a un invertitore o a un'alimentazione CC. In caso di dubbi, rivolgersi a un elettricista qualificato.



Accertarsi che la spina sia completamente inserita.



NON utilizzare l'apparecchio se il cavo di alimentazione è danneggiato o usurato, poiché si potrebbe causare un incendio.



Durante l'utilizzo dell'apparecchio telefonico, per ridurre il rischio di incendi, scosse elettriche e lesioni personali, è importante osservare sempre alcune semplici precauzioni di sicurezza, tra cui le precauzioni seguenti:

- 1 NON utilizzare il prodotto nelle vicinanze di acqua, ad esempio vicino a una vasca da bagno, un lavandino, un acquaiolo o una lavatrice, in uno scantinato umido o vicino a una piscina.
- 2 Evitare di utilizzare questo prodotto durante un temporale. Esiste il rischio, seppure ridotto, di scariche elettriche in presenza di fulmini.
- 3 NON utilizzare questo prodotto per comunicare la presenza di una perdita di gas nelle vicinanze della perdita stessa.
- 4 NON smaltire le batterie bruciandole. Potrebbero esplodere. Verificare le norme locali per eventuali istruzioni di smaltimento speciali.

## **ATTENZIONE**

NON mettere le mani sul bordo dell'apparecchio, sotto il coperchio documenti o il coperchio dello scanner. Questo potrebbe provocare lesioni.

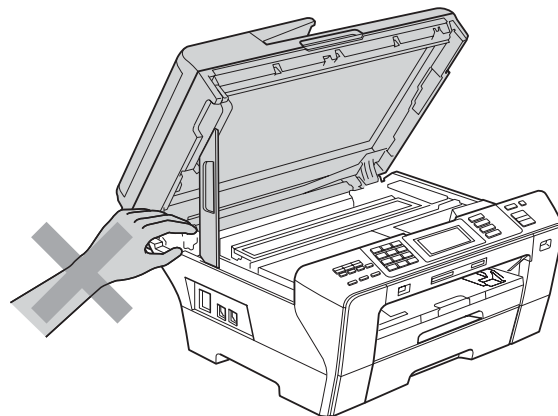
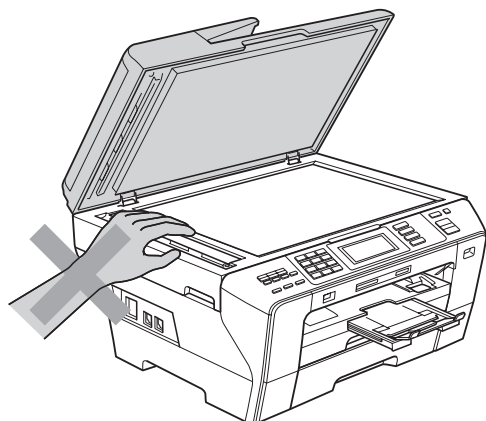

---

NON mettere le mani davanti all'apparecchio sotto il coperchio dello scanner. Questo potrebbe provocare lesioni.

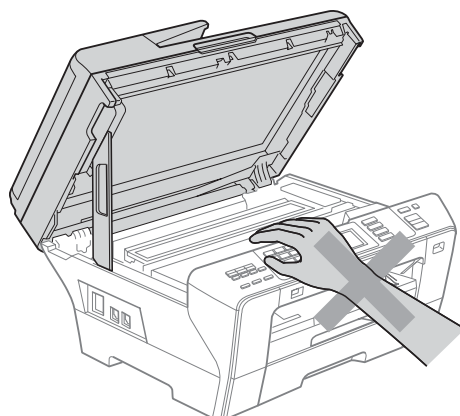

---

NON mettere le mani sul bordo del vassoio carta, sotto il coperchio del vassoio carta. Questo potrebbe provocare lesioni.

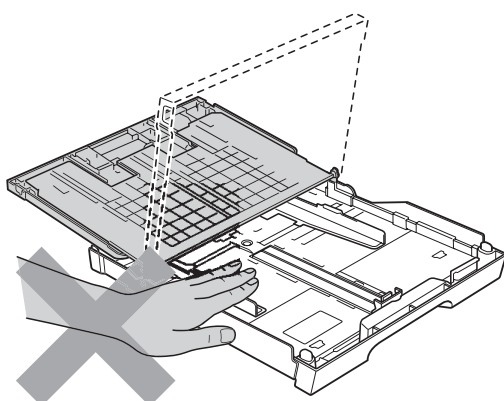

---

NON toccare l'area indicata nell'illustrazione. Questo potrebbe provocare lesioni.

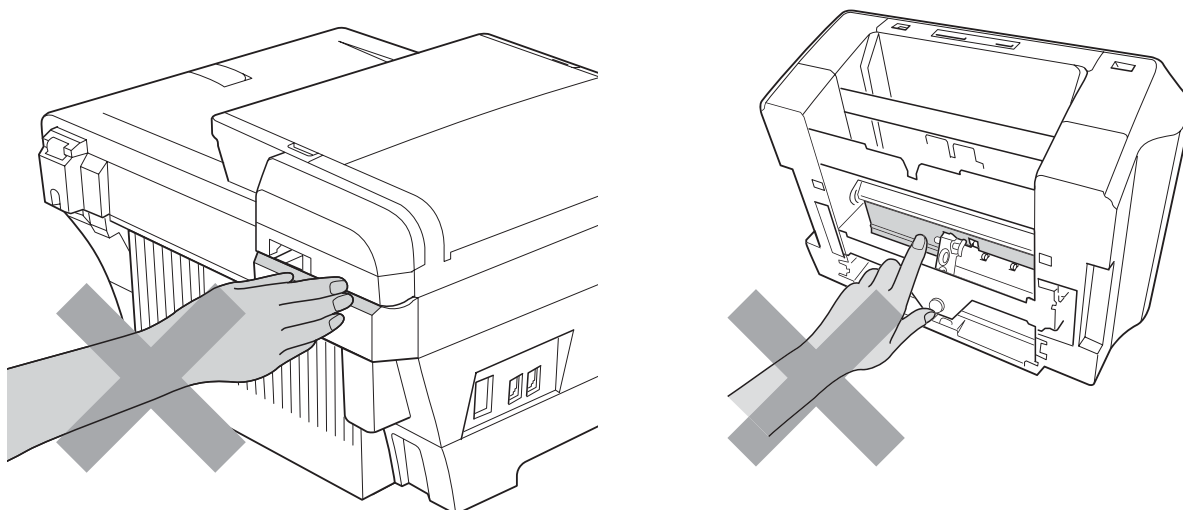

---

Quando si sposta l'apparecchio, è necessario sollevarlo dalla base e sostenerlo da entrambi i lati, nel modo indicato in figura. **NON** trasportare l'apparecchio sostenendolo dal coperchio dello scanner o dal coperchio posteriore esterno.

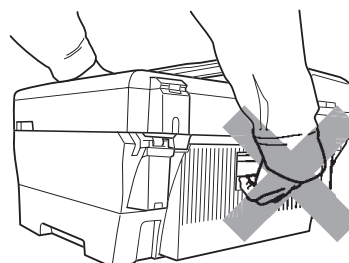
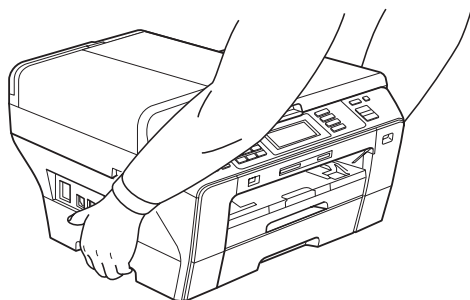

---

**NON** toccare lo schermo a sfioramento subito dopo avere collegato l'apparecchio alla presa elettrica o avere acceso l'apparecchio. Questo potrebbe provocare un errore.

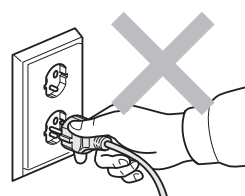

## Istruzioni importanti per la sicurezza

---

- 1 Leggere le istruzioni complete.
- 2 Conservarle per successive consultazioni.
- 3 Seguire tutte le avvertenze e le istruzioni riportate sul prodotto.
- 4 NON usare questo apparecchio vicino all'acqua.
- 5 NON collocare questo prodotto su un carrello, base o tavolo instabili. In caso di caduta accidentale, il prodotto potrebbe subire gravi danni.
- 6 Le fessure e le aperture presenti nel telaio, nonché sul retro o sul fondo dell'apparecchio, sono necessarie per la ventilazione. Per assicurare un funzionamento affidabile e proteggere l'apparecchio dal surriscaldamento, si raccomanda di non ostruire né coprire queste aperture. Non bloccare mai le aperture collocando l'apparecchio su un letto, divano, tappeto o altre superfici simili. Non collocare mai l'apparecchio vicino o sopra a radiatori o stufe. Non installare l'apparecchio a incasso, a meno che non sia garantita una ventilazione adeguata.
- 7 Usare solo il cavo di alimentazione fornito con l'apparecchio stesso.
- 8 Questo prodotto è dotato di una spina tripolare con messa a terra, ovvero una spina con un terzo polo per la messa a terra. Questa spina si inserisce solo in una presa dotata di messa a terra. Si tratta di una misura di sicurezza. Se la presa non è adatta alla spina, rivolgersi a un elettricista che possa sostituire la presa antiquata. NON ignorare mai la ragione per cui è necessaria una spina dotata di messa a terra.
- 9 NON collocare oggetti sopra il cavo di alimentazione. NON collocare questo prodotto dove il cavo possa essere calpestato.
- 10 NON collocare davanti all'apparecchio nulla che possa bloccare i fax in arrivo. NON mettere nulla sul percorso dei fax in arrivo.
- 11 Attendere che le pagine siano uscite dall'apparecchio prima di raccoglierle.
- 12 Scollegare l'apparecchio dalla presa elettrica e rivolgersi al personale di assistenza autorizzato Brother qualora si verifichi una delle seguenti condizioni:
  - È penetrato liquido all'interno dell'apparecchio.
  - L'apparecchio è stato esposto alla pioggia o all'acqua.
  - Se l'apparecchio non funziona normalmente, pur avendo seguito le istruzioni per l'uso, intervenire solo sui comandi indicati nelle istruzioni per l'uso. L'intervento inadeguato su altri comandi potrebbe danneggiare l'apparecchio e richiedere interventi rilevanti da parte di personale tecnico qualificato per ripristinare l'apparecchio al suo normale utilizzo.
  - Se il telaio dell'apparecchio è caduto o mostra segni di danneggiamento.
  - Se l'apparecchio mostra un evidente cambiamento nelle prestazioni, indicante la necessità di una revisione.
- 13 Per proteggere l'apparecchio dai picchi temporanei di tensione, si raccomanda l'uso di un apposito dispositivo di protezione.
- 14 Per ridurre il rischio di incendio, scosse elettriche e lesioni personali, seguire queste avvertenze:
  - NON usare questo prodotto in prossimità di apparecchi che funzionano con acqua, in uno scantinato umido o vicino a una piscina.

## IMPORTANTE - Per la vostra sicurezza

---

Per garantire un funzionamento sicuro, la spina elettrica tripolare in dotazione con l'apparecchio deve essere inserita esclusivamente in una presa di corrente adatta, dotata di messa a terra e collegata al normale impianto elettrico domestico.

Il fatto che l'apparecchio funzioni in maniera soddisfacente non implica che sia collegato alla messa a terra e che l'installazione sia del tutto sicura. Per ragioni di sicurezza, in caso di dubbi sull'effettiva messa a terra, si raccomanda di rivolgersi a un elettricista qualificato.

### Avvertenza - Questo apparecchio deve essere dotato di messa a terra.

I conduttori del cavo di alimentazione rispettano il seguente codice dei colori:

- **Giallo-verde: messa a terra (conduttore di protezione)**
- **Blu: neutro**
- **Marrone: fase**

In caso di dubbi, rivolgersi a un elettricista qualificato.

## Connessione LAN

---

### **ATTENZIONE**

NON collegare questo prodotto a una rete LAN soggetta a sovratensioni.

---

## Interferenze radio

---

Il prodotto è conforme alle disposizioni EN55022 (Pubblicazione CISPR 22) /Classe B. Quando si collega l'apparecchio a un computer, accertarsi di utilizzare un cavo USB che non superi i 2 metri di lunghezza.

## Direttiva UE 2002/96/CE e EN50419

---



  
Solo per Unione  
Europea

Questa apparecchiatura riporta il seguente simbolo di riciclaggio. Esso significa che a fine vita questo prodotto dovrà essere smaltito separatamente in appropriati luoghi di raccolta e non insieme ai normali rifiuti domestici. Un beneficio per l'ambiente a vantaggio di tutti. (Solo per Unione Europea)

## Direttiva UE 2006/66/CE - Rimozione e sostituzione della batteria

---

Il prodotto incorpora una batteria intesa a durare per l'intera durata operativa dell'apparecchio. La batteria non deve essere sostituita dall'utente. Deve essere rimossa come parte del processo di riciclaggio dell'apparecchio una volta raggiunta la fine della durata operativa del prodotto e precauzioni adeguate devono essere prese dall'impresa di riciclaggio.

## Dichiarazione di conformità International ENERGY STAR®

---

Lo scopo del programma International ENERGY STAR® è di promuovere lo sviluppo e la divulgazione di apparecchi per ufficio a risparmio energetico.

In qualità di partner ENERGY STAR®, Brother Industries, Ltd. garantisce che il prodotto soddisfa le specifiche ENERGY STAR® per il risparmio energetico.





## Restrizioni legali per la copia

È reato eseguire riproduzioni di determinati oggetti o documenti con intento doloso. L'elenco riportato qui di seguito è fornito solo a titolo di riferimento e non è da intendersi come elenco completo dei limiti previsti dalla legge. In caso di dubbio in merito alla legalità di riproduzione di un documento si raccomanda di rivolgersi alle autorità competenti.

Gli esempi riportati qui di seguito elencano documenti la cui riproduzione è vietata dalla legge:

- Denaro
- Titoli o altri certificati di indebitamento
- Certificati di deposito
- Documenti di servizio o coscrizione nelle Forze Armate.
- Passaporti
- Francobolli postali (utilizzati e non)
- Documenti di immigrazione
- Documenti di previdenza sociale
- Assegni o tratte emessi da enti statali
- Documenti di identificazione, distintivi o mostrine

Le opere coperte da diritto d'autore non possono essere copiate. Si possono copiare alcune sezioni di un'opera coperta da diritto d'autore per l'uso consentito. La riproduzione in copie multiple costituirebbe pertanto un'infrazione.

Le opere d'arte sono protette dal diritto d'autore.

Patenti e libretti di immatricolazione di veicoli non possono essere riprodotti ai sensi di determinate leggi statali/provinciali.

## Marchi di fabbrica

Il logo Brother è un marchio registrato di Brother Industries, Ltd.

Brother è un marchio registrato di Brother Industries, Ltd.

Multi-Function Link è un marchio registrato di Brother International Corporation.

© 2008 Brother Industries, Ltd. Tutti i diritti riservati.

Windows Vista è un marchio registrato o un marchio di fabbrica di Microsoft Corporation negli Stati Uniti e in altri Paesi.

Microsoft, Windows e Windows Server sono marchi registrati di Microsoft Corporation negli Stati Uniti e/o in altri Paesi.

Macintosh e TrueType sono marchi registrati di Apple Inc.

Adobe, Flash, Illustrator, PageMaker e Photoshop sono marchi registrati o marchi di fabbrica di Adobe Systems Incorporated negli Stati Uniti e/o in altri paesi.

Nuance, il logo Nuance, PaperPort e ScanSoft sono marchi di fabbrica o marchi registrati di Nuance Communications, Inc. o delle sue società affiliate negli Stati Uniti e/o in altri Paesi.

Microdrive è un marchio di fabbrica di International Business Machines Corporation.

CompactFlash è un marchio registrato di SanDisk Corporation.

Memory Stick è un marchio di fabbrica di Sony Corporation.

SanDisk è concessionario della licenza dei marchi di fabbrica SD e miniSD.

xD-Picture Card è un marchio di fabbrica di FUJIFILM Corporation, Toshiba Corporation e Olympus Optical Co. Ltd.

PictBridge è un marchio di fabbrica.

Memory Stick PRO, Memory Stick PRO Duo, Memory Stick Duo, MagicGate Memory Stick, Memory Stick Micro e M2 sono marchi di fabbrica di Sony Corporation.

BROADCOM, SecureEasySetup e il logo SecureEasySetup sono marchi di fabbrica o marchi registrati di Broadcom Corporation negli Stati Uniti e/o in altri Paesi.

AOSS è un marchio di fabbrica di Buffalo Inc.

Wi-Fi, WPA, WPA2 e Wi-Fi Protected Setup sono marchi di fabbrica o marchi registrati di Wi-Fi Alliance negli Stati Uniti e/o in altri Paesi.

FaceFilter Studio è un marchio di fabbrica di Reallusion, Inc.

Tutte le società i cui programmi software sono citati nel presente manuale hanno un contratto di licenza software specifico per i rispettivi programmi proprietari.

**Tutti gli altri marchi e nomi di prodotti citati nella presente Guida dell'utente sono marchi registrati delle rispettive società.**

## Risoluzione dei problemi

In caso di difficoltà di funzionamento, fare riferimento alla tabella riportata di seguito per suggerimenti relativi alla risoluzione dei problemi.

È possibile eliminare la maggior parte degli inconvenienti da soli. Se si rende necessario un ulteriore aiuto, il Brother Solutions Center fornisce le FAQ (domande più frequenti) e i consigli per la risoluzione dei problemi.

Visitare il sito Web all'indirizzo <http://solutions.brother.com>.

## In caso di problemi con l'apparecchio

### Stampa

Problema	Suggerimenti
Non viene eseguita la stampa	Controllare il cavo di interfaccia o la connessione senza fili sull'apparecchio e sul computer. (Consultare la <i>Guida di installazione rapida</i> .)
	Assicurarsi che l'apparecchio sia collegato e che non sia in modalità Risparmio energetico.
	Controllare se sul display sono visualizzati messaggi di errore. (Consultare <i>Messaggi di errore e manutenzione</i> a pagina 150.)
	Se il display visualizza <i>Impos. stampare</i> e <i>Cambia ink</i> , consultare <i>Sostituzione delle cartucce di inchiostro</i> a pagina 161.
	Controllare che sia installato e selezionato il driver di stampa corretto.
	Accertarsi che l'apparecchio sia in linea. Fare clic su <b>start</b> , quindi su <b>Stampanti e fax</b> . Selezionare <b>Brother MFC-XXXX</b> (dove XXXX è il nome del modello), e accertarsi che l'opzione <b>Usa stampante non in linea</b> non sia selezionata.
	Quando si selezionano le impostazioni <b>Stampa solo pagine dispari</b> e <b>Stampa solo pagine pari</b> , è possibile che sul computer venga visualizzato un messaggio di errore di stampa, dato che l'apparecchio fa una pausa durante il processo di stampa. Il messaggio di errore scompare una volta che l'apparecchio riavvia la stampa.

## Stampa (Continua)

Problema	Suggerimenti
La stampa è di qualità scadente	Verificare la qualità di stampa. (Consultare <i>Verifica della qualità di stampa</i> a pagina 168.)
	Assicurarsi che l'impostazione Tipo di supporto nel driver di stampa o Tipo carta nel menu dell'apparecchio corrisponda al tipo di carta utilizzato. (Consultare <i>Stampa per Windows®</i> o <i>Stampa e Invio di fax per Macintosh®</i> nella Guida software dell'utente inclusa nel CD-ROM e in <i>Tipo e formato carta</i> a pagina 29.)
	Controllare che le cartucce di inchiostro non siano scadute. I seguenti fattori potrebbero causare l'ostruzione dell'inchiostro: <ul style="list-style-type: none"> <li>■ La data di scadenza riportata sulla confezione della cartuccia è trascorsa. (Il periodo di conservazione delle cartucce originali Brother è di due anni se le cartucce sono conservate nella confezione originale.)</li> <li>■ La cartuccia di inchiostro è rimasta nell'apparecchio per più di sei mesi.</li> <li>■ È possibile che la cartuccia di inchiostro non sia stata conservata correttamente prima dell'uso.</li> </ul>
	Accertarsi di utilizzare inchiostro Innobella™ originale Brother.
	Provare a usare i tipi di carta consigliati. (Consultare <i>Carta utilizzabile e altri supporti di stampa</i> a pagina 20.)
	L'ambiente consigliato per l'apparecchio è compreso tra 20 °C e 33 °C.
Sul testo o sulle immagini compaiono righe bianche orizzontali.	Eseguire la pulizia delle testine di stampa. (Consultare <i>Pulizia delle testine di stampa</i> a pagina 168.)
	Accertarsi di utilizzare inchiostro Innobella™ originale Brother.
	Provare a usare i tipi di carta consigliati. (Consultare <i>Carta utilizzabile e altri supporti di stampa</i> a pagina 20.)
	Se si utilizza carta di formato A3 a grana lunga, sulle stampe potrebbero comparire righe orizzontali. Provare a disattivare la funzione Alimentazione di sicurezza A3. (Consultare <i>Modalità alimentazione carta di sicurezza per carta a grana corta formato A3</i> a pagina 30.) Se si stampa da un computer, impostare il formato carta su <b>A3 (Grana Lunga)</b> nel driver. (Consultare <i>Stampa per Windows®</i> o <i>Stampa e Invio di fax per Macintosh®</i> nella Guida software dell'utente su CD-ROM.)
L'apparecchio stampa pagine bianche.	Eseguire la pulizia delle testine di stampa. (Consultare <i>Pulizia delle testine di stampa</i> a pagina 168.)
	Accertarsi di utilizzare inchiostro Innobella™ originale Brother.
I caratteri e le righe sono sovrapposti.	Verificare l'allineamento di stampa. (Consultare <i>Verifica dell'allineamento di stampa</i> a pagina 169.)
Il testo o le immagini sono inclinati.	Accertarsi che la carta sia caricata correttamente nel vassoio e che le guide laterali carta siano regolate correttamente. (Consultare <i>Caricamento di carta e altri supporti di stampa</i> a pagina 10.)
	Accertarsi che il coperchio posteriore esterno e il coperchio posteriore interno siano chiusi correttamente.
La pagina stampata presenta chiazze e sbavature nella parte centrale superiore.	Accertarsi che la carta non sia troppo spessa o arricciata. (Consultare <i>Carta utilizzabile e altri supporti di stampa</i> a pagina 20.)
La pagina stampata presenta chiazze e sbavature nell'angolo destro o sinistro.	Verificare che la carta non sia arricciata quando si esegue la stampa sul retro della carta con le impostazioni <b>Stampa solo pagine dispari</b> e <b>Stampa solo pagine pari</b> .

## Stampa (Continua)

Problema	Suggerimenti
La stampa appare sporca o l'inchiostro sembra colare.	Verificare che la carta usata sia di un tipo consigliato. (Consultare <i>Carta utilizzabile e altri supporti di stampa</i> a pagina 20.) Attendere che l'inchiostro si asciughi prima di toccare i fogli.
	Accertarsi di utilizzare inchiostro Innobella™ originale Brother.
	In caso di utilizzo di carta fotografica, accertarsi di aver impostato il tipo di carta corretto. In caso di stampa di una foto dal PC, impostare il <b>Tipo Carta</b> nella scheda <b>Di base</b> del driver della stampante.
A tergo o a piè di pagina compaiono alcune macchie.	Verificare che la piastra della stampante non sia macchiata di inchiostro. (Consultare <i>Pulizia della piastra della stampante dell'apparecchio</i> a pagina 165.)
	Accertarsi di utilizzare inchiostro Innobella™ originale Brother.
	Accertarsi di utilizzare il supporto ribaltabile carta. (Consultare <i>Caricamento di carta e altri supporti di stampa</i> a pagina 10.)
Righe nere larghe appaiono sulle pagine.	Pulire il rullo di rilevamento delle pagine. (Consultare <i>Pulizia del rullo di scorrimento carta</i> a pagina 167.)
L'apparecchio stampa linee spesse sulla pagina.	Selezionare <b>Ordine inverso</b> nella scheda <b>Di base</b> del driver di stampa.
Le stampe sono spiegazzate.	Nella scheda <b>Avanzate</b> del driver di stampa fare clic su <b>Impostazionicolore</b> e deselezionare <b>Stampa bidirezionale</b> per Windows® o <b>Stampa bidirezionale</b> per Macintosh®.
	Accertarsi di utilizzare inchiostro Innobella™ originale Brother.
Non è possibile eseguire la stampa del layout pagina.	Verificare che le impostazioni del formato carta nell'applicazione corrispondano a quelle del driver di stampa.
La velocità di stampa è troppo bassa.	Provare a modificare le impostazioni del driver di stampa. La risoluzione massima necessita di tempi di elaborazione, invio e stampa di dati più lunghi. Provare le altre impostazioni relative alla qualità nella scheda <b>Avanzate</b> del driver di stampa. Inoltre, fare clic su <b>Impostazionicolore</b> e verificare che l'opzione <b>Migliora Colore</b> sia deselezionata.
	Impostare la funzione Senza bordi su No. La stampa senza bordi è più lenta della stampa normale. (Consultare <i>Stampa</i> per Windows® o <i>Stampa e Invio di fax</i> per Macintosh® nella Guida software dell'utente su CD-ROM.)
L'opzione Miglioramento colore non funziona correttamente.	Se i dati dell'immagine non dispongono dell'opzione di colori completi (ad esempio 256 colori) nell'applicazione, l'opzione Miglioramento colore non funziona. Occorre usare l'impostazione del colore almeno a 24 bit per poter utilizzare la funzione Miglioramento colore.
La carta fotografica non viene alimentata correttamente.	Quando si stampa su carta fotografica Brother, caricare un foglio aggiuntivo della stessa carta fotografica nel vassoio carta. Un foglio aggiuntivo è incluso nella confezione della carta per questo scopo.
	Pulire il rullo di rilevamento delle pagine. (Consultare <i>Pulizia del rullo di scorrimento carta</i> a pagina 167.)
L'apparecchio alimenta più pagine.	Verificare che la carta sia caricata correttamente nel vassoio. (Consultare <i>Caricamento di carta e altri supporti di stampa</i> a pagina 10.)
	Verificare che non siano caricati più di due tipi di carta alla volta nel vassoio.

## Stampa (Continua)

Problema	Suggerimenti
Si verifica l'inceppamento della carta quando si utilizza la copia fronte-retro o la stampa fronte-retro.	Utilizzare una delle impostazioni di prevenzione dell'inceppamento: DX1 o DX2. Per la copia, consultare <i>Copia fronte-retro (2 facciate) (solo Vassoio n. 1)</i> a pagina 101; per la stampa, consultare la sezione relativa alla <i>Stampa fronte-retro automatica (solo modello MFC-6890CDW)</i> nella Guida software dell'utente.
	Se la carta si inceppa spesso durante la copia fronte-retro o la stampa fronte-retro, i rulli di alimentazione potrebbero essere macchiati di inchiostro. Pulire i rulli di alimentazione. (Consultare <i>Pulizia del rullo di alimentazione</i> a pagina 166.)
Le pagine stampate non sono sovrapposte in modo preciso.	Accertarsi di utilizzare il supporto ribaltabile carta. (Consultare <i>Caricamento di carta e altri supporti di stampa</i> a pagina 10.)
Impossibile eseguire la stampa da Adobe® Illustrator®.	Provare a ridurre la risoluzione di stampa. (Consultare <i>Stampa per Windows®</i> o <i>Stampa e Invio di fax per Macintosh®</i> nella Guida software dell'utente su CD-ROM.)

## Stampa dei fax in arrivo

Problema	Suggerimenti
Stampa sovrapposta e strisce bianche orizzontali; frasi mancanti nei margini superiore e inferiore.	Il problema probabilmente è dovuto a un collegamento non corretto, con elettricità statica o interferenze sulla linea telefonica. Chiedere al chiamante di inviare nuovamente il fax.
Linee nere verticali sui fax ricevuti.	È possibile che lo scanner dell'apparecchio che ha inviato il fax sia sporco. Chiedere al mittente del fax di eseguire una copia per vedere se il problema riguarda il suo apparecchio. Provare a farsi inviare un fax da un altro apparecchio.
L'apparecchio stampa tutti i fax in arrivo soltanto in bianco e nero, anche se originariamente erano a colori.	Sostituire le cartucce degli inchiostri a colori che sono esaurite e chiedere al mittente di inviare nuovamente il fax a colori. (Consultare <i>Sostituzione delle cartucce di inchiostro</i> a pagina 161.)
	Verificare che la priorità di ricezione sia impostata su Colore (Max.A4). (Consultare <i>Impostazione della priorità di ricezione</i> a pagina 55.)
I margini sinistro e destro risultano tagliati o una pagina singola è stampata su due pagine.	Attivare la funzione di riduzione automatica. (Consultare <i>Stampa ridotta di un fax in arrivo</i> a pagina 54.)

## Linea telefonica o collegamenti

Problema	Suggerimenti
La composizione del numero telefonico non funziona. (Nessun segnale di linea libera)	Assicurarsi che l'apparecchio sia collegato e che non sia in modalità Risparmio energetico.
	Controllare i collegamenti del cavo telefonico.
	Modificare l'impostazione Toni/impulsi. (Consultare la <i>Guida di installazione rapida</i> .)
	Sollevarlo il ricevitore del telefono esterno (o, se disponibile, il ricevitore senza fili o il ricevitore dell'apparecchio), quindi comporre il numero per inviare un fax manuale. Attendere i segnali di ricezione fax prima di premere <b>Inizio Mono</b> o <b>Inizio Colore</b> .
L'apparecchio non risponde alla chiamata.	Controllare che l'apparecchio si trovi nella modalità di ricezione corretta secondo l'impostazione effettuata. (Consultare <i>Selezione della modalità di ricezione</i> a pagina 51.) Controllare che sia presente il segnale di linea. Se possibile, chiamare l'apparecchio per verificare se risponde. Se non si ottiene risposta, controllare il collegamento del cavo telefonico. Se l'apparecchio non squilla, rivolgersi alla società telefonica per richiedere una verifica della linea.

## Ricezione di fax

Problema	Suggerimenti
Non è possibile ricevere un fax.	Controllare tutti i collegamenti del cavo telefonico.
	Controllare che l'apparecchio si trovi nella modalità di ricezione corretta secondo l'impostazione effettuata. (Consultare <i>Impostazioni della modalità di ricezione</i> a pagina 53.)
	Se si verificano frequenti interferenze sulla linea telefonica, provare a impostare la Compatibilità su Base (per VoIP). (Consultare <i>Interferenza sulla linea telefonica</i> a pagina 149.)
	Se si collega l'apparecchio a PBX o ISDN, impostare il tipo di linea telefonica in base al telefono di cui si dispone. (Consultare <i>Impostazione del tipo di linea telefonica</i> a pagina 68.)

## Invio di fax

Problema	Suggerimenti
Non è possibile inviare un fax.	Controllare tutti i collegamenti del cavo telefonico.
	Accertarsi che il tasto Fax  sia acceso. (Consultare <i>Accesso alla modalità Fax</i> a pagina 42.)
	Chiedere al destinatario di verificare che l'apparecchio ricevente contenga carta.
	Stampare il Rapporto di verifica della trasmissione e verificare se vi sono errori. (Consultare <i>Rapporti</i> a pagina 86.)
Sul Rapporto di verifica della trasmissione è indicato "RISULT:ERRORE".	Si tratta probabilmente di disturbi temporanei o energia statica sulla linea. Riprovare a inviare il fax. Se dopo avere inviato un messaggio PC-FAX il Rapporto di verifica della trasmissione indica "RISULT:ERRORE", significa che l'apparecchio potrebbe avere esaurito la memoria. Per aumentare la memoria disponibile, è possibile disattivare la funzione Mem ricezione (consultare <i>Disattivazione delle operazioni Mem ricezione</i> a pagina 59), stampare i fax in memoria (consultare <i>Mem ricezione (solo bianco e nero)</i> a pagina 56) o eliminare un fax differito o un'operazione di polling (consultare <i>Annullamento di un fax in corso di elaborazione</i> a pagina 44 o <i>Controllo e annullamento delle operazioni in attesa</i> a pagina 49). Se il problema persiste, contattare la società telefonica per fare verificare la linea.
	Se si verificano frequenti errori di trasmissione con possibili interferenze sulla linea telefonica, provare a impostare la Compatibilità su Base (per VoIP). (Consultare <i>Interferenza sulla linea telefonica</i> a pagina 149.)
	Se si collega l'apparecchio a PBX o ISDN, impostare il tipo di linea telefonica in base al telefono di cui si dispone. (Consultare <i>Impostazione del tipo di linea telefonica</i> a pagina 68.)
La trasmissione fax è di qualità scadente.	Provare a impostare la risoluzione su Fine o S.Fine. Produrre una copia per controllare il funzionamento dello scanner dell'apparecchio. Se la copia è di qualità scadente, pulire lo scanner. (Consultare <i>Pulizia del piano dello scanner</i> a pagina 165.)
Righe verticali nere sui fax inviati.	Solitamente le strisce nere verticali sui fax inviati sono dovute a sporcizia o a liquido correttivo sulla striscia di vetro. Pulire la striscia di vetro. (Consultare <i>Pulizia del piano dello scanner</i> a pagina 165.)

## Gestione delle chiamate in arrivo

Problema	Suggerimenti
L'apparecchio interpreta la voce come un segnale CNG.	Se l'apparecchio è impostato su Sì per Rilevazione fax, è più sensibile ai suoni. L'apparecchio potrebbe erroneamente interpretare certe voci o musiche sulla linea come un apparecchio fax che chiama e rispondervi con segnali di ricezione fax. Disattivare l'apparecchio premendo <b>Stop/Uscita</b> . Provare a risolvere il problema disattivando la funzione Rilevazione fax. (Consultare <i>Rilevazione fax</i> a pagina 54.)
Trasferimento di una chiamata fax all'apparecchio.	Se si risponde da un telefono esterno o da un telefono in derivazione, immettere il Codice di attivazione remota (l'impostazione di fabbrica è * 5 1). Attendere che l'apparecchio risponda alla chiamata e riagganciare.
Funzioni personalizzate su una linea singola.	Se su un'unica linea telefonica, in comune con l'apparecchio, si hanno le funzioni Avviso di chiamata, Avviso di chiamata/ID chiamante, un sistema di allarme o qualsiasi altra funzione personalizzata, potrebbero esservi problemi nell'invio o nella ricezione dei fax.  <b>Ad esempio:</b> se si abilita l'Avviso di chiamata o qualsiasi altra funzione personalizzata il segnale arriva all'apparecchio durante l'invio o la ricezione di un fax, tale segnale può interrompere o alterare temporaneamente il fax. La funzione ECM (Modalità correzione errore) di Brother dovrebbe aiutare a risolvere questo problema. Questa situazione è correlata al sistema degli impianti telefonici ed è comune a tutti i dispositivi che inviano e ricevono informazioni su una linea singola condivisa utilizzando funzioni personalizzate. Se per esigenze professionali è molto importante evitare anche una minima interruzione, si raccomanda di disporre di una linea telefonica separata senza funzioni personalizzate.

## Problemi di copia

Problema	Suggerimenti
Non è possibile eseguire una copia.	Accertarsi che il tasto Copia  sia acceso. (Consultare <i>Accesso alla modalità Copia</i> a pagina 92.)
Risultati di copia scadenti quando si utilizza l'alimentatore automatico.	Cercare di utilizzare il piano dello scanner. (Consultare <i>Utilizzo del piano dello scanner</i> a pagina 25.)
Sulle copie appaiono strisce o righe nere verticali.	Solitamente le strisce o le righe nere verticali sulle copie sono dovute a sporcizia o a liquido correttivo sulla striscia di vetro. Pulire la striscia di vetro. (Consultare <i>Pulizia del piano dello scanner</i> a pagina 165.)
La funzione di adattamento alla pagina non funziona correttamente.	Accertarsi che il documento originale non sia inclinato. Riposizionare il documento e riprovare.

## Problemi di scansione

Problema	Suggerimenti
Quando si avvia la scansione, appaiono errori TWAIN/WIA.	Controllare che il driver TWAIN/WIA Brother sia selezionato come sorgente primaria. In PaperPort™ 11SE con OCR, fare clic su <b>File</b> , <b>Digitalizza o ottieni foto</b> e fare clic su <b>Seleziona</b> per scegliere il driver Brother TWAIN/WIA.
Risultati di scansione scadenti quando si utilizza l'alimentatore automatico.	Cercare di utilizzare il piano dello scanner. (Consultare <i>Utilizzo del piano dello scanner</i> a pagina 25.)
L'OCR non funziona.	Provare ad aumentare la risoluzione dello scanner.



## Problemi di software

Problema	Suggerimenti
Non è possibile installare il software o eseguire la stampa.	Eseguire il programma <b>Ripristina MFL-Pro Suite</b> su CD-ROM. Questo programma ripara e reinstalla il software.
"Dispositivo occupato"	Verificare che sul display dell'apparecchio non siano visualizzati messaggi di errore.
Non è possibile stampare le immagini da FaceFilter Studio.	Per utilizzare FaceFilter Studio, è necessario installare l'applicazione FaceFilter Studio dal CD-ROM fornito con l'apparecchio. Per installare FaceFilter Studio, consultare la <i>Guida di installazione rapida</i> .  Inoltre, prima di avviare FaceFilter Studio per la prima volta, accertarsi che l'apparecchio Brother sia acceso e collegato al computer. In tal modo sarà possibile accedere a tutte le funzioni di FaceFilter Studio.

## Problemi di PhotoCapture Center™

Problema	Suggerimenti
Il disco rimovibile non funziona correttamente.	<ol style="list-style-type: none"> <li>1 È stato installato l'aggiornamento di Windows® 2000? In caso contrario, osservare la procedura seguente: <ol style="list-style-type: none"> <li>1) Scollegare il cavo USB.</li> <li>2) Installare l'aggiornamento di Windows® 2000 in uno dei seguenti modi: <ul style="list-style-type: none"> <li>■ Installare MFL-Pro Suite dal CD-ROM. (Consultare la <i>Guida di installazione rapida</i>.)</li> <li>■ Scaricare il service pack più recente dal Sito web di Microsoft.</li> </ul> </li> <li>3) Una volta riavviato il PC, attendere circa 1 minuto e collegare il cavo USB.</li> </ol> </li> <li>2 Estrarre la scheda di memoria o l'unità di memoria Flash USB, quindi inserirla di nuovo.</li> <li>3 Se si è selezionato Estrai da Windows®, estrarre la scheda di memoria o l'unità di memoria Flash USB prima di continuare.</li> <li>4 Se appare un messaggio di errore quando si cerca di estrarre la scheda di memoria o l'unità di memoria Flash USB, significa che l'apparecchio sta utilizzando la scheda. Attendere un po', quindi riprovare.</li> <li>5 Se nessuna di queste soluzioni funziona, spegnere il PC e l'apparecchio, quindi riaccenderli. (Per spegnere l'apparecchio è necessario scollegare il cavo di alimentazione.)</li> </ol>
Non è possibile accedere al disco rimovibile dall'icona sul desktop.	Verificare che la scheda di memoria o l'unità di memoria Flash USB sia stata inserita correttamente.
Quando viene stampata, una parte della foto è mancante.	Accertarsi che le funzioni di stampa senza bordi e di ritaglio siano disattivate. (Consultare <i>Stampa senza bordo</i> a pagina 118 e <i>Proporzionare</i> a pagina 118.)

## Problemi di rete

Problema	Suggerimenti
Non è possibile stampare in rete.	<p>Accertarsi che l'apparecchio sia acceso, in linea e in modalità Ready. Stampare l'elenco della configurazione di rete (Consultare <i>Rapporti</i> a pagina 86.) e verificare le impostazioni correnti di rete stampate nell'elenco. Ricollegare il cavo LAN all'hub per verificare che il cablaggio e i collegamenti di rete siano corretti. Se possibile, collegare l'apparecchio a una porta diversa dell'hub utilizzando un altro cavo. Se i collegamenti sono corretti, sull'apparecchio viene visualizzato il messaggio LAN Attiva per 2 secondi.</p> <p>(Se si verificano problemi di rete quando si utilizza una connessione senza fili, consultare la Guida dell'utente in rete per maggiori informazioni.)</p>
La funzionalità di scansione in rete non funziona.	<p>(Solo per utenti Windows®) Le impostazioni del firewall sul PC potrebbero rifiutare la connessione di rete necessaria. Per configurare il firewall, seguire le istruzioni riportate di seguito. Se si utilizza un software firewall personale, consultare la Guida dell'utente del software in dotazione o contattare il produttore del software.</p> <p>Per gli utenti di Windows® XP SP2 e Windows Vista®: consultare <i>Impostazioni firewall</i> nella Guida software dell'utente su CD-ROM.</p> <p>Per gli utenti di Windows® XP SP1: visitare il Brother Solutions Center. (<a href="http://solutions.brother.com">http://solutions.brother.com</a>)</p>
La funzione di Ricezione PC-Fax in rete non funziona.	
Il computer non trova l'apparecchio.	<p>&lt;Utenti Windows®&gt;</p> <p>Le impostazioni del firewall sul PC potrebbero rifiutare la connessione di rete necessaria. Per ulteriori informazioni, vedere le istruzioni riportate in precedenza.</p> <p>&lt;Utenti Macintosh®&gt;</p> <p>Selezionare nuovamente l'apparecchio nell'applicazione Device Selector che si trova in Macintosh HD/Libreria/Printers/Brother/Utilities/DeviceSelector o nell'elenco dei modelli di ControlCenter2.</p>

## Problemi dello schermo a sfioramento

Problema	Suggerimenti
La tastiera non funziona quando si immettono numeri o caratteri.	Utilizzare i pulsanti dello schermo a sfioramento per immettere le informazioni.

## Rilevazione linea libera

Quando si invia un fax automaticamente, l'apparecchio è preimpostato per attendere un certo periodo di tempo prima di iniziare a comporre il numero. Se si sostituisce l'impostazione di Linea libera con Rilevazione, l'apparecchio compone il numero non appena rileva il segnale di linea libera. Questa impostazione può fare risparmiare un po' di tempo quando si invia un fax a tanti numeri diversi. Se dopo la modifica dell'impostazione si verificano problemi di composizione, ripristinare l'impostazione di fabbrica

No rilevazione.

- 1 Premere MENU.
- 2 Premere ▲ o ▼ per visualizzare Imp.iniziale.
- 3 Premere Imp.iniziale.
- 4 Premere ▲ o ▼ per visualizzare Linea libera.
- 5 Premere Linea libera.
- 6 Premere Rilevazione o No rilevazione.
- 7 Premere **Stop/Uscita**.

## Interferenza sulla linea telefonica

Se si hanno problemi nell'invio o nella ricezione di un fax a causa di possibili interferenze sulla linea telefonica, è possibile modificare l'impostazione affinché sia compatibile con la linea telefonica per ridurre la velocità del modem, riducendo al minimo gli errori.

- 1 Premere MENU.
- 2 Premere ▲ o ▼ per visualizzare Fax.
- 3 Premere Fax.
- 4 Premere ▲ o ▼ per visualizzare Varie.
- 5 Premere Varie.
- 6 Premere Compatibilità.
- 7 Premere Alta, Normale o Base (per VoIP).
  - Base (per VoIP) riduce la velocità del modem a 9600 bps. A meno che i problemi di interferenza siano persistenti sulla linea telefonica, è preferibile utilizzarla solo quando è necessario.
  - Normale imposta la velocità del modem su 14400 bps.
  - Alta aumenta la velocità del modem a 33600 bps. (impostazione di fabbrica)
- 8 Premere **Stop/Uscita**.



### Nota

Quando si modifica la compatibilità in Base (per VoIP), la funzione ECM è disponibile solo per l'invio di fax a colori.

## Messaggi di errore e manutenzione

Come ogni altro apparecchio da ufficio che si avvale di una tecnologia avanzata, questo prodotto potrebbe talvolta presentare problemi di funzionamento e potrebbe essere necessario sostituirne i materiali di consumo. In tal caso, l'apparecchio individua l'errore e visualizza un messaggio di errore sul display. Di seguito sono riportati i messaggi di errore e manutenzione più comuni.

È possibile risolvere da soli la maggior parte dei problemi ed eseguire la manutenzione ordinaria. Se si rende necessario un ulteriore aiuto, il Brother Solutions Center fornisce le FAQ (domande più frequenti) e i consigli per la risoluzione dei problemi.

Visitare il sito Web all'indirizzo <http://solutions.brother.com>.

Messaggio di errore	Causa	Azione correttiva
Contr.dim.carta	La carta non è del formato corretto.	<ol style="list-style-type: none"><li>1 Accertarsi che le impostazioni del formato carta corrispondano al formato della carta caricata nel vassoio. (Consultare <i>Tipo e formato carta</i> a pagina 29.)</li><li>2 Inoltre, controllare che l'apparecchio sia impostato per utilizzare il vassoio con il formato carta desiderato. (Consultare <i>Utilizzo del vassoio in modalità Copia</i> a pagina 29 e <i>Utilizzo del vassoio in modalità Fax</i> a pagina 30.)</li><li>3 Accertarsi di avere caricato la carta in posizione Verticale, nel modo indicato sull'etichetta del vassoio.</li><li>4 (Copia fronte-retro) Dopo avere verificato le impostazioni sopra indicate e la posizione della carta, premere <b>Inizio Mono</b> o <b>Inizio Colore</b> per continuare a stampare.</li></ol>

Messaggio di errore	Causa	Azione correttiva
Controlla carta	L'apparecchio ha esaurito la carta o la carta non è caricata correttamente nel vassoio.	Effettuare una delle seguenti operazioni: <ul style="list-style-type: none"> <li>■ Aggiungere la carta nel vassoio, quindi premere <b>Inizio Mono</b> o <b>Inizio Colore</b>.</li> <li>■ Rimuovere la carta e caricarla nuovamente, quindi premere <b>Inizio Mono</b> o <b>Inizio Colore</b>.</li> </ul>
	La carta è inceppata nell'apparecchio.	Rimuovere la carta inceppata seguendo i passaggi riportati in <i>Inceppamento stampante o inceppamento carta</i> a pagina 158.  Se questo errore si verifica spesso durante la copia fronte-retro o la stampa fronte-retro, i rulli di alimentazione potrebbero essere macchiati di inchiostro. Pulire i rulli di alimentazione. (Consultare <i>Pulizia del rullo di alimentazione</i> a pagina 166.)
	Il coperchio posteriore esterno o il coperchio posteriore interno potrebbe non essere chiuso correttamente.	Aprire il coperchio posteriore esterno e il coperchio posteriore interno. Quindi chiudere il coperchio posteriore interno e il coperchio posteriore esterno. Accertarsi che siano chiusi correttamente.
Controlla doc	Il documento non è stato inserito correttamente o il documento acquisito dall'alimentatore automatico è troppo lungo.	Consultare <i>Utilizzo dell'alimentatore automatico</i> a pagina 24.  Consultare <i>Inceppamento carta</i> a pagina 157.
Coperchio aperto	Il coperchio dello scanner non è chiuso correttamente.	Sollevare il coperchio dello scanner, quindi richiuderlo.
	Il coperchio della cartuccia di inchiostro non è stato completamente chiuso.	Chiudere completamente il coperchio della cartuccia di inchiostro fino allo scatto.
Dati rimasti	I dati di stampa rimangono nella memoria dell'apparecchio.	Premere <b>Stop/Uscita</b> . L'apparecchio annulla l'operazione e cancella i dati dalla memoria. Provare a eseguire una nuova stampa.
Disp. inutilizz. Disconnettere dispositivo da connettore anteriore e spegnere e accendere l'apparecchio.	Un dispositivo rotto è stato collegato all'interfaccia diretta USB.	Scollegare il dispositivo dall'interfaccia diretta USB, quindi premere <b>Risparmio energetico</b> per spegnere e accendere nuovamente l'apparecchio.
Disp. inutilizz. Scollegare periferica USB	Un dispositivo USB o un'unità di memoria Flash USB non supportati sono stati collegati all'interfaccia diretta USB.  (Per maggiori informazioni, visitare il sito Web <a href="http://solutions.brother.com">http://solutions.brother.com</a> .)	Scollegare il dispositivo dall'interfaccia diretta USB.

Messaggio di errore	Causa	Azione correttiva
Err collegamento	Si è cercato di inoltrare un fax in polling senza avere prima impostato l'apparecchio in modalità Attesa polling.	Controllare l'impostazione polling dell'altro apparecchio.
Errore comunic	Errore di comunicazione dovuto a problemi sulla linea telefonica.	Se il problema persiste, contattare la società telefonica per far controllare la linea telefonica.
Errore media	La scheda di memoria è danneggiata o formattata in modo non corretto, oppure presenta un problema.	Inserire nuovamente la scheda di memoria per assicurarsi che sia nella posizione corretta. Se l'errore persiste, controllare l'unità del supporto (slot) dell'apparecchio inserendo un'altra scheda di memoria funzionante.
Hub inutilizzabile.	Un hub o un'unità di memoria Flash USB con hub sono stati collegati all'interfaccia diretta USB.	Un hub o un'unità di memoria Flash USB non sono supportati. Scollegare il dispositivo dall'interfaccia diretta USB.
Imm. troppo piccola	La foto è troppo piccola per poter eseguire il ritaglio.	Scegliere un'immagine più grande.
Immagine troppo grande	Le proporzioni irregolari della foto non consentono l'aggiunta di effetti.	Scegliere un'immagine dalle proporzioni regolari.
Impos. rilevare	La nuova cartuccia di inchiostro è stata inserita con eccessiva rapidità e l'apparecchio non l'ha rilevata.	Estrarre la cartuccia di inchiostro nuova e reinstallarla lentamente fino a farla scattare in posizione.
	Se si utilizza inchiostro non originale Brother l'apparecchio potrebbe non rilevare la cartuccia di inchiostro.	Sostituire la cartuccia con una cartuccia di inchiostro originale Brother. Se il messaggio di errore rimane visualizzato, rivolgersi al rivenditore Brother.
	Una cartuccia di inchiostro non è installata correttamente.	Estrarre la cartuccia di inchiostro nuova e reinstallarla lentamente fino a farla scattare in posizione. (Consultare <i>Sostituzione delle cartucce di inchiostro</i> a pagina 161.)
Impos. stampare	Una o più cartucce di inchiostro sono esaurite. L'apparecchio interrompe tutte le operazioni di stampa. L'apparecchio è disponibile e i fax in bianco e nero saranno salvati in memoria. Se un apparecchio trasmittente deve inviare un fax a colori, l'apparecchio richiede la trasmissione in bianco e nero durante la procedura di "handshake".	Sostituire le cartucce di inchiostro. (Consultare <i>Sostituzione delle cartucce di inchiostro</i> a pagina 161.)

Messaggio di errore	Causa	Azione correttiva
Inceppam. carta	La carta è inceppata nell'apparecchio.	<p>Aprire il coperchio posteriore esterno e il coperchio posteriore interno (sul retro dell'apparecchio) e rimuovere la carta inceppata. (Consultare <i>Inceppamento stampante o inceppamento carta</i> a pagina 158.)</p> <p>Assicurarsi che la guida lunghezza carta sia regolata in base al formato carta corretto. Non allungare il vassoio carta quando si carica carta di formato A5 o inferiore.</p>
Inizial. touchscreen fallita	Lo schermo a sfioramento è stato toccato prima del completamento dell'accensione o dell'inizializzazione.	Accertarsi che non vi sia alcun oggetto sullo schermo a sfioramento o a contatto con lo stesso.
Ink. insuff.	Una o più cartucce di inchiostro sono quasi esaurite. Se un apparecchio trasmittente deve inviare un fax a colori, l'apparecchio richiede la trasmissione in bianco e nero durante la procedura di "handshake". Se l'apparecchio trasmittente è in grado di eseguire la conversione, il fax a colori sarà stampato come fax in bianco e nero.	<p>Ordinare una nuova cartuccia di inchiostro. È possibile continuare a stampare finché sul display non viene visualizzato <i>Impos. stampare</i>. (Consultare <i>Sostituzione delle cartucce di inchiostro</i> a pagina 161.)</p>
Memoria esaurita	La memoria dell'apparecchio è piena.	<p><b>Invio di fax o operazione di copia in corso</b></p> <p>Effettuare una delle seguenti operazioni:</p> <ul style="list-style-type: none"> <li>■ Premere <b>Stop/Uscita</b> e attendere finché le altre operazioni in corso sono terminate, quindi provare di nuovo.</li> <li>■ Cancellare i dati in memoria. Per aumentare la memoria disponibile, è possibile disattivare la funzione Mem ricezione. (Consultare <i>Disattivazione delle operazioni Mem ricezione</i> a pagina 59.)</li> <li>■ Stampare i fax presenti in memoria. (Consultare <i>Stampa di un fax dalla memoria</i> a pagina 56.)</li> </ul>
	La scheda di memoria o l'unità di memoria Flash USB utilizzata non dispone di spazio libero sufficiente per la scansione dei documenti.	Eliminare i file non necessari dalla scheda di memoria o dall'unità di memoria Flash USB per liberare spazio, quindi riprovare.

Messaggio di errore	Causa	Azione correttiva
Memoria piena.	La scheda di memoria o l'unità di memoria flash USB utilizzata contiene già 999 file.	È possibile eseguire il salvataggio nella scheda di memoria o nell'unità di memoria flash USB solo se tale supporto contiene meno di 999 file. Eliminare i file non necessari per liberare spazio, quindi riprovare.
N. ID chiamante	Non esiste uno storico delle chiamate in arrivo. Non sono state ricevute chiamate o non è stato attivato il servizio ID chiamante presso la compagnia telefonica.	Se si desidera usare la funzione ID chiamante, rivolgersi alla società telefonica. (Consultare <i>ID chiamante</i> a pagina 67.)
Ness. Cartuccia	Una cartuccia di inchiostro non è installata correttamente.	Estrarre la cartuccia di inchiostro nuova e reinstallarla lentamente fino a farla scattare in posizione. (Consultare <i>Sostituzione delle cartucce di inchiostro</i> a pagina 161.)
No File	La scheda di memoria o l'unità di memoria Flash USB presente nell'unità del supporto non contiene alcun file JPG.	Reinserire la scheda di memoria o l'unità di memoria Flash USB corretta nell'apposita fessura.
No risposta/occ	Il numero chiamato non risponde o la linea risulta occupata.	Verificare il numero e riprovare.
Non utilizzato	Si è cercato di usare un Numero diretto o un numero di Chiamata veloce non programmato.	Impostare il Numero diretto o il numero di Chiamata veloce. (Consultare <i>Memorizzazione di Numeri diretti</i> a pagina 75 e <i>Memorizzazione dei numeri di Chiamata veloce</i> a pagina 77.)
Pulizia imposs. XX Imposs.iniziare XX Imposs.stampare XX Scan. imposs. XX	L'apparecchio presenta un problema meccanico.  — <b>OPPURE</b> —  È entrato un corpo estraneo, come un fermaglio o della carta strappata, nell'apparecchio.	Aprire il coperchio dello scanner ed eliminare qualsiasi corpo estraneo all'interno dell'apparecchio. Se il messaggio di errore rimane visualizzato, scollegare l'apparecchio dall'alimentazione per diversi minuti e ricollegarlo. (È possibile spegnere l'apparecchio per circa 24 ore senza perdere i fax salvati in memoria. Consultare <i>Trasferimento dei fax o del Rapporto registro fax</i> a pagina 156.)
Scollegamento	Il chiamante o l'apparecchio del chiamante ha interrotto la chiamata.	Provare nuovamente a inviare o a ricevere.



Messaggio di errore	Causa	Azione correttiva
Stampa solo Nero	<p>Una o più cartucce di inchiostro a colori sono esaurite.</p> <p>Quando questo messaggio è visualizzato sul display, ogni operazione funziona nel modo seguente:</p> <ul style="list-style-type: none"> <li>■ <b>Stampa</b> Se si fa clic su <b>Scale di grigio</b> nella scheda Avanzate del driver di stampa, è possibile utilizzare l'apparecchio come stampante in bianco e nero per circa quattro settimane, a seconda del numero di pagine stampate.</li> <li>■ <b>Copia</b> Se il tipo di carta è impostato su <i>Carta normale</i> o <i>Carta inkjet</i>, è possibile eseguire copie in bianco e nero. Quando viene visualizzato questo messaggio la copia fronte-retro non è disponibile.</li> <li>■ <b>Fax</b> Se il tipo di carta è impostato su <i>Carta normale</i> o <i>Carta inkjet</i>, l'apparecchio riceve e stampa i fax in bianco e nero. Se un apparecchio trasmittente deve inviare un fax a colori, l'apparecchio richiede la trasmissione in bianco e nero durante la procedura di "handshake".</li> </ul> <p>Se il tipo di carta è impostato su <i>Altro lucido</i> o <i>Brother BP71</i>, l'apparecchio interrompe tutte le operazioni di stampa. Se si scollega l'apparecchio o si rimuove la cartuccia di inchiostro esaurita, non è possibile utilizzare l'apparecchio finché non si inserisce una cartuccia di inchiostro nuova.</p>	<p>Sostituire le cartucce di inchiostro. (Consultare <i>Sostituzione delle cartucce di inchiostro</i> a pagina 161.)</p>
Temp. bassa	Le testine di stampa sono troppo fredde.	Attendere che l'apparecchio si riscaldi.
Temperatura alta	Le testine di stampa si sono surriscaldate.	Attendere che l'apparecchio si raffreddi.

## Visualizzazione dell'animazione degli errori

L'animazione degli errori visualizza istruzioni dettagliate in caso di inceppamento carta. È possibile leggere le istruzioni alla velocità desiderata, premendo ► per visualizzare il passaggio successivo o ◀ per tornare indietro. Se non si preme alcun tasto per 1 minuto, la riproduzione dell'animazione viene riavviata automaticamente.



### Nota

È possibile premere ◀ o ► per interrompere l'animazione automatica e ripristinare la modalità manuale.

## Trasferimento dei fax o del Rapporto registro fax

Se il display visualizza:

- Pulizia imposs. XX
- Imposs. iniziare XX
- Imposs. stampare XX
- Scan. imposs. XX

Si raccomanda di trasferire i fax sul un altro apparecchio o sul proprio PC. (Consultare *Trasferimento dei fax a un altro apparecchio* a pagina 156 o *Trasferimento dei fax al PC* a pagina 156.)

È possibile inoltre trasferire il Rapporto registro fax per verificare se vi sono fax da trasferire. (Consultare *Trasferimento del Rapporto registro fax a un altro apparecchio* a pagina 157.)



### Nota

Se il display dell'apparecchio visualizza un messaggio di errore, una volta trasferiti i fax, scollegare l'apparecchio dall'alimentazione per diversi minuti, quindi ricollegarlo.

## Trasferimento dei fax a un altro apparecchio

Se non è stato impostato l'Identificativo, non è possibile attivare la modalità di trasferimento fax. (Consultare la sezione relativa all'*Immettere le informazioni personali (Identificativo)* nella Guida di installazione rapida.)

- 1 Premere **Stop/Uscita** per interrompere temporaneamente l'errore.
- 2 Premere MENU.
- 3 Premere ▲ o ▼ per visualizzare Assistenza.
- 4 Premere Assistenza.
- 5 Premere Trasferim.dat1.
- 6 Premere Trasf.dat1 fax.
- 7 Effettuare una delle seguenti operazioni:
  - Se sul display è visualizzato Non ci sono dati, non vi sono fax nella memoria dell'apparecchio. Premere **Stop/Uscita**.
  - Inserire il numero di fax al quale inoltrare i fax.
- 8 Premere **Inizio Mono**.

## Trasferimento dei fax al PC

È possibile trasferire i fax dalla memoria dell'apparecchio al PC.

- 1 Premere **Stop/Uscita** per interrompere temporaneamente l'errore.
- 2 Accertarsi di aver installato **MFL-Pro Suite** sul PC, quindi attivare la funzione **PC-Fax in Ricezione** sul PC. (Per ulteriori dettagli, consultare *Ricezione PC- Fax per Windows®* nella Guida software dell'utente su CD-ROM.)

- 3 Accertarsi di aver impostato la funzione Ricez. PC Fax sull'apparecchio. (Consultare *Ricezione PC Fax* a pagina 58.)  
Se sono presenti dei fax nella memoria dell'apparecchio quando si imposta la funzione Ricez. PC Fax, il display richiederà se si desidera trasferire i fax sul PC.
- 4 Effettuare una delle seguenti operazioni:
  - Per trasferire tutti i fax al PC, premere **Si**. L'apparecchio richiede se si desidera eseguire una stampa di backup.
  - Per uscire e lasciare i fax in memoria, premere **No**.
- 5 Premere **Stop/Uscita**.

### Trasferimento del Rapporto registro fax a un altro apparecchio

Se non è stato impostato l'Identificativo, non è possibile attivare la modalità di trasferimento fax. (Consultare la sezione relativa all'*Immettere le informazioni personali (Identificativo)* nella Guida di installazione rapida.)

- 1 Premere **Stop/Uscita** per interrompere temporaneamente l'errore.
- 2 Premere **MENU**.
- 3 Premere **▲** o **▼** per visualizzare **Assistenza**.
- 4 Premere **Assistenza**.
- 5 Premere **Trasferim.dati**.
- 6 Premere **Trasf.rapporto**.
- 7 Immettere il numero di fax al quale verrà inoltrato il Rapporto registro fax.
- 8 Premere **Inizio Mono**.

## Inceppamento carta

È possibile che i documenti si inceppino nell'unità dell'alimentatore automatico se non sono inseriti o alimentati correttamente o se sono troppo lunghi. Seguire la procedura seguente per eliminare un inceppamento carta.

### Documento inceppato nella parte superiore dell'alimentatore automatico

- 1 Rimuovere prima la carta non inceppata dall'alimentatore automatico.
- 2 Aprire il coperchio dell'alimentatore automatico.
- 3 Tirare il documento inceppato verso destra.

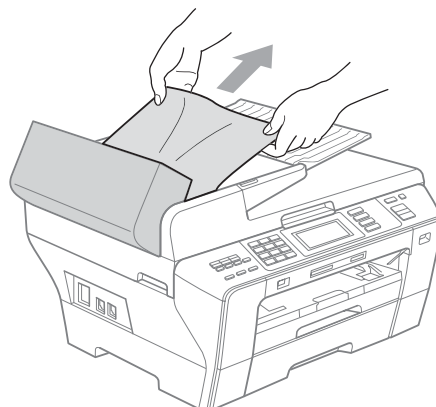

- 4 Chiudere il coperchio dell'alimentatore automatico.
- 5 Premere **Stop/Uscita**.

### ! IMPORTANTE

Per evitare inceppamenti della carta, chiudere correttamente il coperchio dell'alimentatore automatico premendolo delicatamente nella parte centrale.

## Documento inceppato all'interno dell'alimentatore automatico

- 1 Rimuovere prima la carta non inceppata dall'alimentatore automatico.
- 2 Sollevare il coperchio documenti.
- 3 Tirare il documento inceppato verso destra.

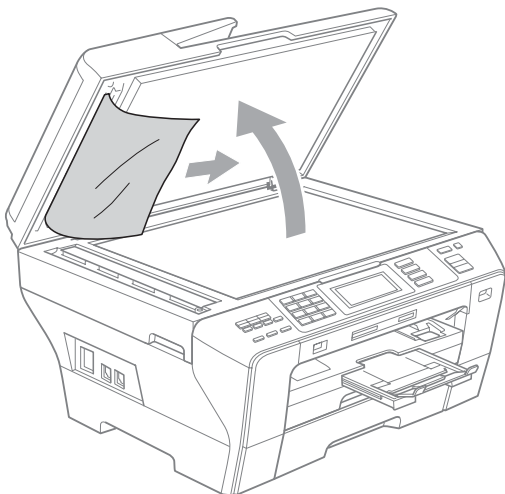

- 4 Chiudere il coperchio documenti.
- 5 Premere **Stop/Uscita**.

## Inceppamento stampante o inceppamento carta

Rimuovere la carta inceppata come indicato in base al punto di inceppamento nell'apparecchio.

- 1 Estrarre il vassoio carta (1) dall'apparecchio.

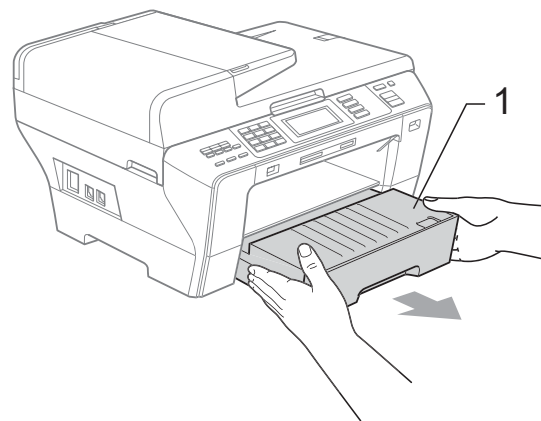
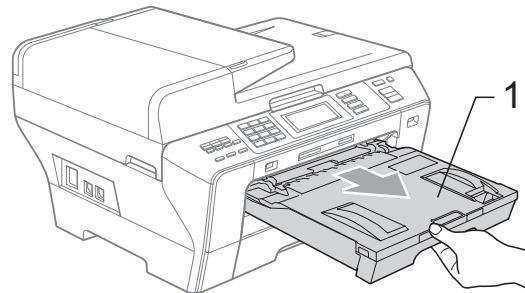

- 2 Spingere le due leve verdi verso l'alto su entrambi i lati.

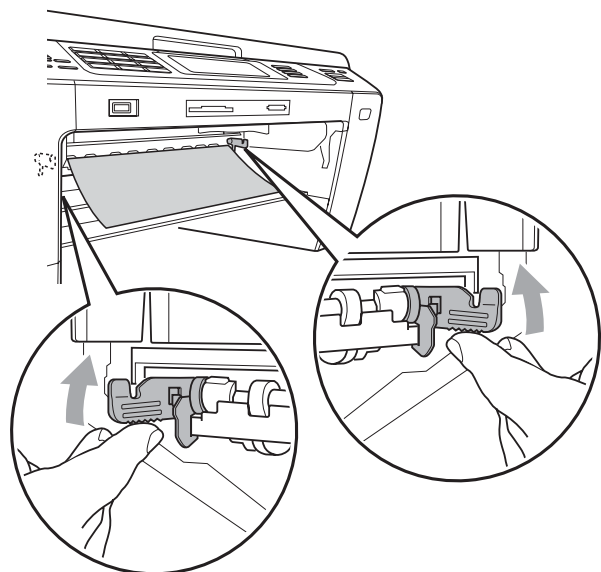

- 3** Rimuovere la carta inceppata (1) e premere **Stop/Uscita**.

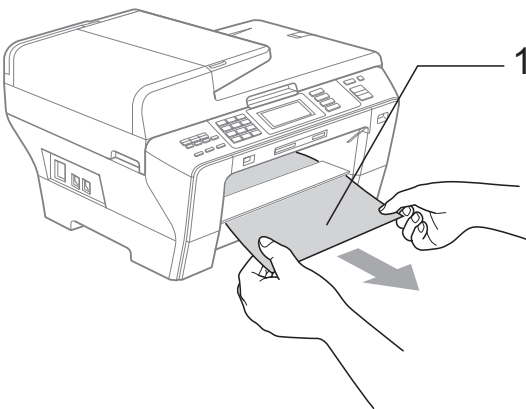
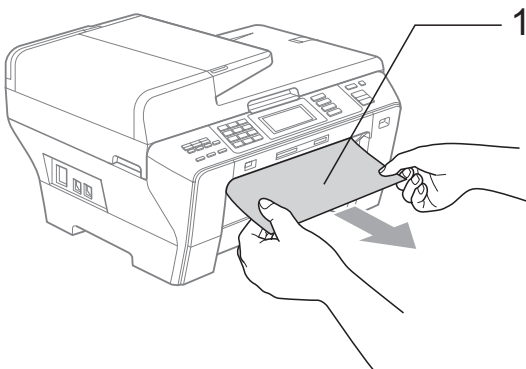

- 4** Spingere l'unità fronte-retro verde verso l'alto.

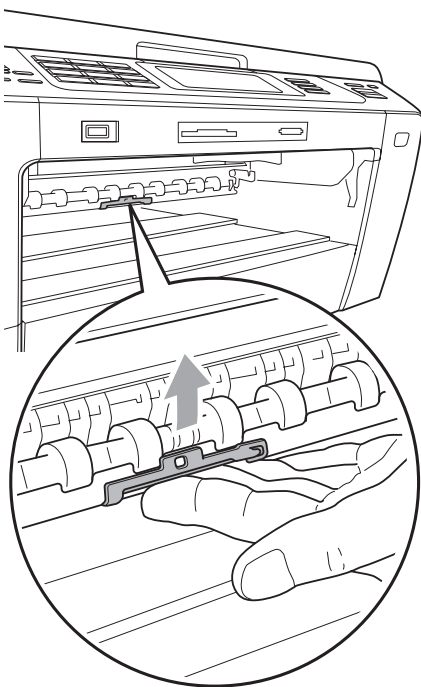

- 5** Per reimpostare l'apparecchio, sollevare il coperchio dello scanner nella parte anteriore dell'apparecchio, quindi richiuderlo.

- Se non è possibile rimuovere la carta inceppata dal lato anteriore dell'apparecchio o il messaggio di errore viene ancora visualizzato sul display dopo avere eliminato la carta inceppata, passare al punto successivo.

- 6** Aprire il coperchio posteriore esterno (1) sul retro dell'apparecchio. Estrarre la carta inceppata dall'apparecchio.

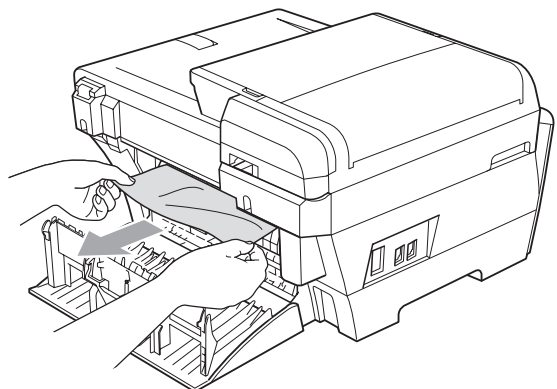
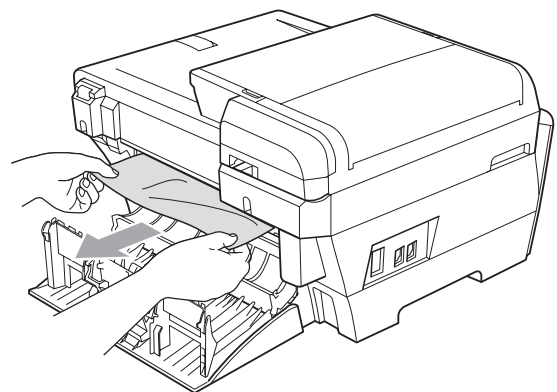
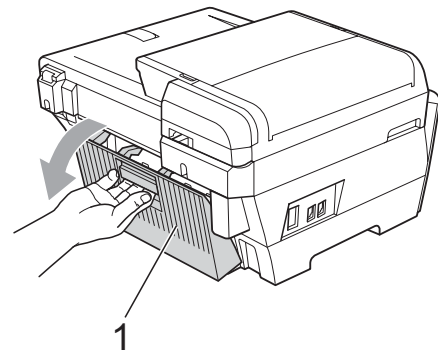

- 7 Chiudere il coperchio posteriore interno (1) se è aperto come mostrato in figura.

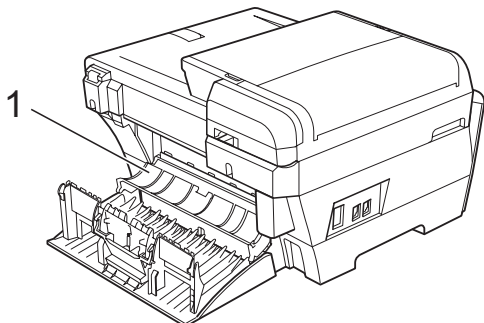

- 8 Chiudere il coperchio posteriore esterno. Accertarsi che il coperchio sia chiuso correttamente.

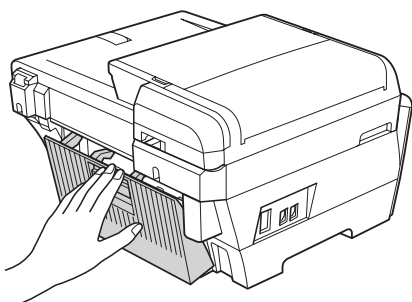

- 9 Con entrambe le mani, utilizzare le maniglie, poste ai lati dell'apparecchio, per sollevare il coperchio dello scanner (1) nella posizione di apertura. Verificare che non sia rimasta carta inceppata negli angoli dell'apparecchio.

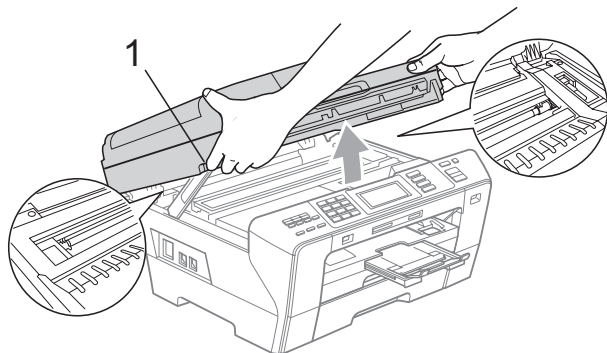

## ! IMPORTANTE

- Se la carta è rimasta inceppata sotto le testine di stampa, scollegare l'apparecchio dall'alimentazione, quindi spostare le testine di stampa per estrarre la carta.
- Se la testina di stampa si trova nell'angolo destro, come mostrato in figura, non è possibile spostarla. Tenere premuto **Stop/Uscita** finché la testina di stampa non si sposta al centro. Scollegare quindi l'apparecchio dall'alimentazione ed estrarre la carta.

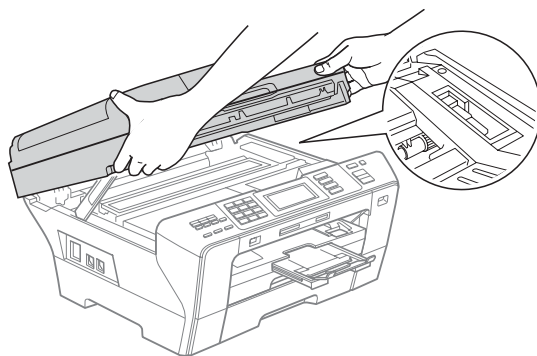

- Se l'inchiostro entra in contatto con la pelle, lavare immediatamente con sapone e acqua abbondante.



- 10** Chiudere delicatamente il coperchio dello scanner (1) utilizzando le maniglie poste ai lati del coperchio.

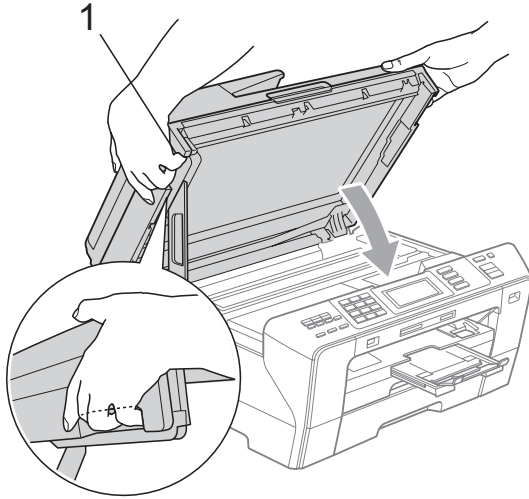

### **⚠ ATTENZIONE**

Prestare attenzione affinché le dita non rimangano intrappolate sotto il coperchio dello scanner.

Per aprire e chiudere il coperchio dello scanner, utilizzare sempre le apposite maniglie poste su entrambi i lati del coperchio stesso.

- 11** Inserire con decisione il vassoio carta n. 1 e il vassoio carta n. 2 nell'apparecchio.

### **⚠ IMPORTANTE**

Accertarsi di estrarre il supporto carta fino a farlo scattare in posizione.

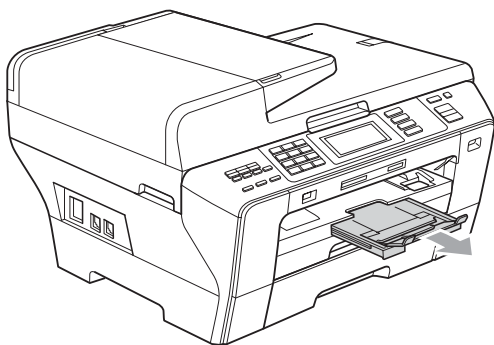

## Manutenzione ordinaria

### Sostituzione delle cartucce di inchiostro

L'apparecchio è dotato di un sensore ottico. Il sensore ottico verifica automaticamente il livello di inchiostro di ciascuna delle 4 cartucce. Quando l'apparecchio rileva che una cartuccia sta per esaurirsi, il display dell'apparecchio visualizza un messaggio di avviso.

Il display informa se l'inchiostro nella cartuccia sta per esaurirsi o se la cartuccia deve essere sostituita. Seguire le istruzioni sul display per sostituire le cartucce di inchiostro nell'ordine corretto.

Sebbene l'apparecchio informi che la cartuccia di inchiostro va sostituita, rimane una piccola quantità di inchiostro all'interno della cartuccia. È necessario che vi sia dell'inchiostro nella cartuccia per evitare che l'aria si secchi e che il gruppo delle testine di stampa venga danneggiato.

### **⚠ IMPORTANTE**

Gli apparecchi multifunzione Brother sono studiati per funzionare con inchiostri di una particolare specifica e per fornire prestazioni e affidabilità ottimali quando vengono utilizzati con cartucce di inchiostro Brother originali. Brother non può garantire prestazioni e affidabilità ottimali se vengono utilizzati inchiostri o cartucce di inchiostro di diversa specifica. Pertanto, Brother consiglia di non utilizzare per questo apparecchio cartucce diverse dalle originali Brother e di non rigenerare le cartucce vecchie con inchiostro proveniente da altre fonti. Nel caso in cui le testine di stampa o altre parti dell'apparecchio risultassero danneggiate dall'uso di altre marche di inchiostro o cartucce di inchiostro, qualsiasi riparazione necessaria non sarà coperta dalla garanzia.

- 1** Aprire il coperchio cartuccia.  
Se una o più cartucce di inchiostro sono esaurite, ad esempio la cartuccia del Nero, sul display viene visualizzato *Impos. stampare.*

- 2** Spingere la leva di sblocco come mostrato in figura per rilasciare la cartuccia di inchiostro indicata sul display. Estrarre la cartuccia dall'apparecchio.

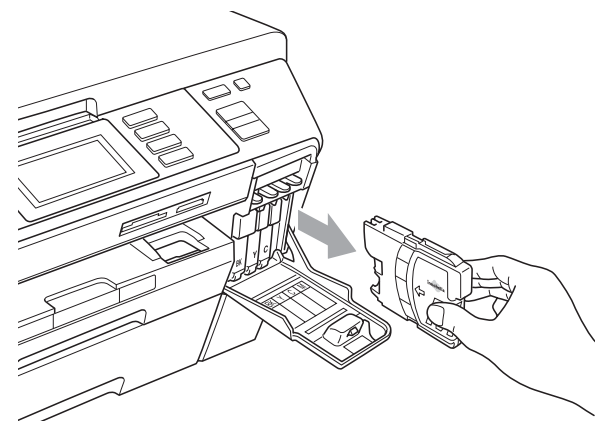
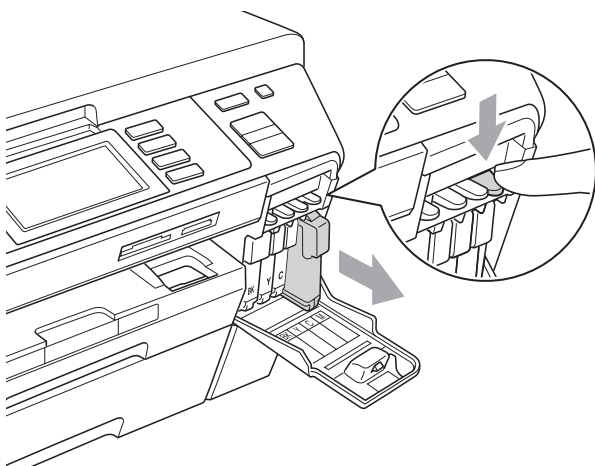

- 3** Aprire la busta contenente la nuova cartuccia di inchiostro del colore corrispondente a quello visualizzato sul display ed estrarre la cartuccia.

- 4** Ruotare la manopola verde sul coperchio di protezione giallo in senso orario fino a farla scattare per liberare la chiusura sottovuoto, quindi rimuovere il coperchio (1).

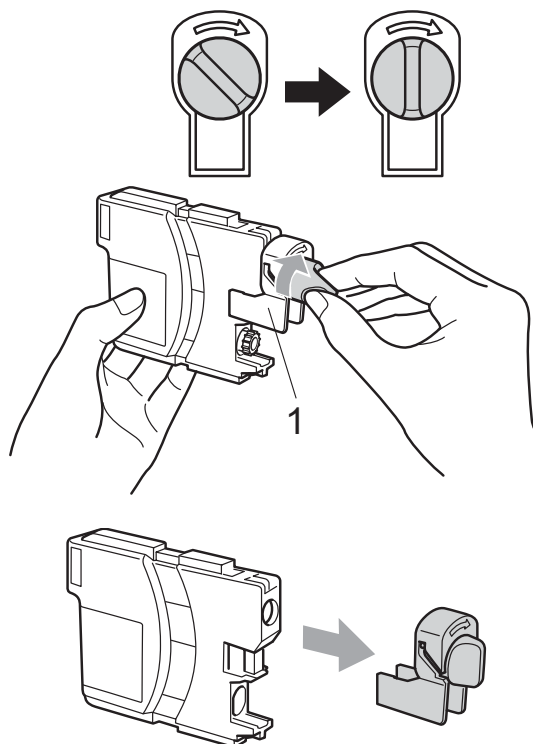

- 5** A ogni colore è assegnata una posizione ben precisa. Inserire la cartuccia di inchiostro nella direzione indicata dalla freccia posta sull'etichetta.

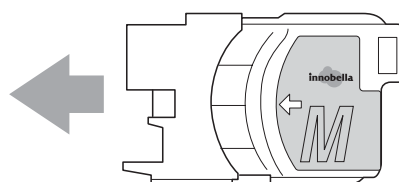



- 6 Premere delicatamente la cartuccia di inchiostro finché non scatta in posizione, quindi chiudere il coperchio cartuccia.

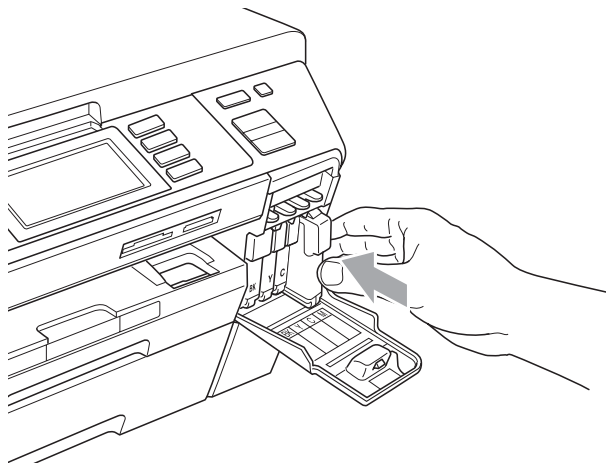

- 7 L'apparecchio reimposta automaticamente il sensore ottico.



### Nota

- Se è stata sostituita una cartuccia di inchiostro, come ad esempio quella del nero, il display potrebbe chiedere di verificare che la cartuccia sia completamente nuova (ad esempio, Sostituito **BK** Nero). Per ogni nuova cartuccia installata, premere **Si** per reimpostare automaticamente il sensore ottico per quel colore. Se la cartuccia di inchiostro installata non è nuova, accertarsi di premere **No**.
- Se, dopo avere installato le cartucce di inchiostro, sul display viene visualizzato `Ness. Cartuccia 0`  
`Impos. rilevare`, controllare che le cartucce siano installate correttamente.

## ⚠ ATTENZIONE

Se l'inchiostro dovesse venire a contatto con gli occhi, lavarli immediatamente con acqua e, se necessario, chiamare un medico.

## ! IMPORTANTE

- **NON** rimuovere le cartucce di inchiostro se non si devono sostituire. Rimuovendole è possibile che si riduca la quantità di inchiostro e l'apparecchio non sarà più in grado di calcolare la quantità di inchiostro rimasta nella cartuccia.
- **NON** toccare gli alloggiamenti per l'inserimento delle cartucce. In caso contrario, è possibile macchiarsi di inchiostro.
- Se l'inchiostro entra in contatto con la pelle o gli indumenti, lavare immediatamente con sapone o altro detergente.
- Se si mischiano i colori installando una cartuccia di inchiostro nella posizione errata, pulire la testina di stampa varie volte dopo avere installato la cartuccia nella posizione corretta.
- Una volta aperta, installare la cartuccia di inchiostro nell'apparecchio e usarla entro sei mesi dall'installazione. Usare le cartucce non ancora aperte entro la data di scadenza indicata sull'involucro.
- **NON** smontare o manomettere la cartuccia di inchiostro per evitare fuoriuscite di inchiostro.

## Pulizia della parte esterna dell'apparecchio

Pulire lo schermo a sfioramento nel modo seguente:

### ! IMPORTANTE

- Per evitare l'attivazione dello schermo a sfioramento durante la pulizia, impostare dapprima l'apparecchio in modalità Risparmio energetico premendo il tasto **Risparmio energetico**.
- **NON** utilizzare alcun tipo di detergente liquido (incluso l'etanolo).

- 1 Pulire lo schermo a sfioramento con un panno morbido e asciutto.

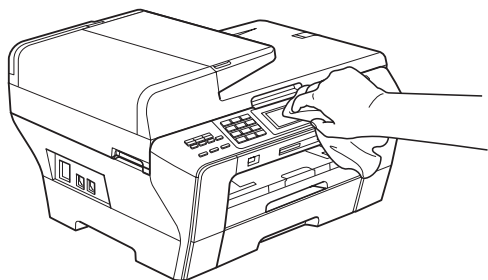

Pulire la parte esterna dell'apparecchio nel modo seguente:

### ! IMPORTANTE

- Utilizzare detergenti neutri. La pulizia con liquidi volatili, come ad esempio solvente o benzina, danneggerà la superficie esterna dell'apparecchio.
- **NON** utilizzare prodotti detergenti contenenti ammoniaca.
- **NON** utilizzare alcol isopropilico per pulire il pannello dei comandi. Potrebbe provocare la rottura del pannello.

- 1 Estrarre completamente il vassoio carta (1) dall'apparecchio.

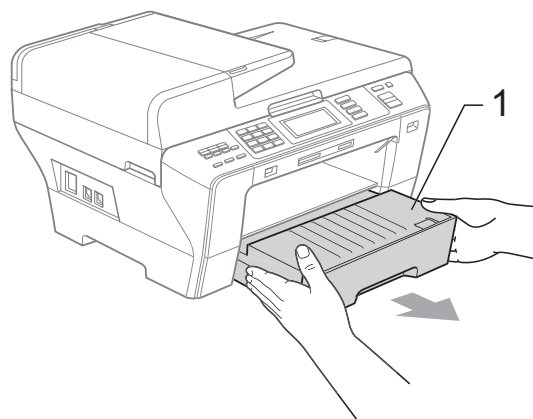
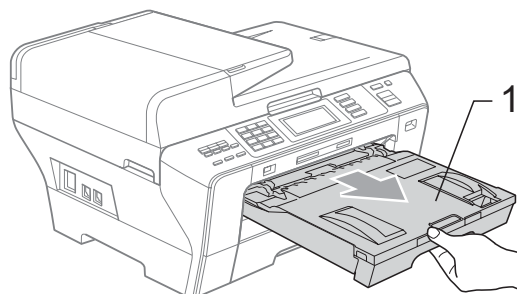

- 2 Utilizzare un panno morbido per rimuovere la polvere dalla parte esterna dell'apparecchio.

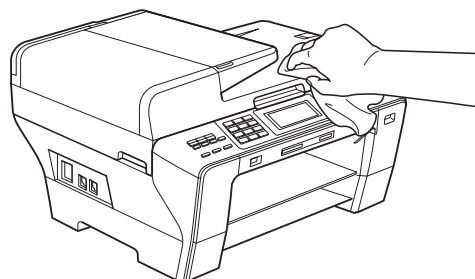

- 3 Rimuovere eventuali oggetti rimasti impigliati nel vassoio carta.
- 4 Utilizzare un panno morbido per rimuovere la polvere dai vassoi carta.

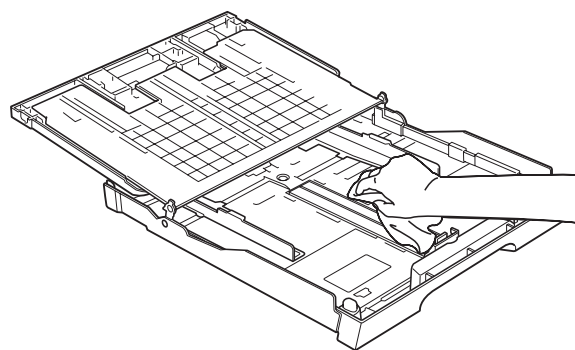

- 5 Ricollocare con decisione i vassoi carta nell'apparecchio.

## Pulizia del piano dello scanner

- 1 Sollevare il coperchio documenti (1). Pulire il piano dello scanner (2) e la plastica bianca (3) con un panno morbido privo di sfilacciate, inumidito con un detergente non infiammabile per vetro.

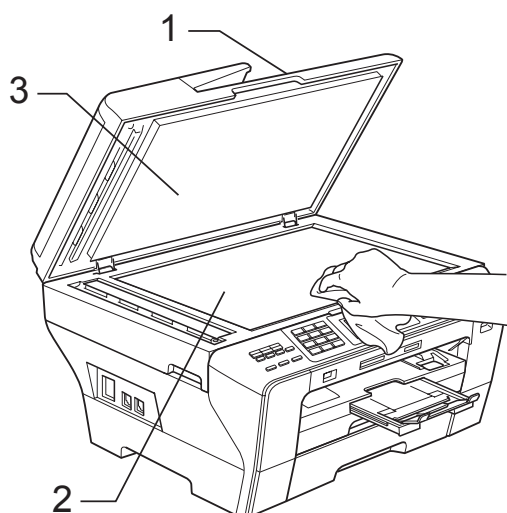

- 2 Nell'alimentatore automatico, pulire la pellicola bianca (1) e la striscia di vetro (2) con un panno morbido privo di sfilacciate, inumidito con un detergente non infiammabile per vetro.

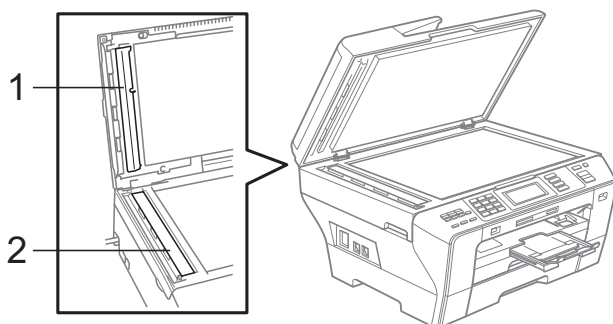

### Nota

Oltre a pulire la striscia di vetro con un detergente non infiammabile per vetro, fare scorrere la punta delle dita sulla striscia di vetro per verificare che sia pulita. Se si percepisce la presenza di sporcizia o frammenti, pulire di nuovo la striscia di vetro concentrandosi su tale area. Potrebbe essere necessario ripetere la pulizia tre o quattro volte. Per verificare il grado di pulizia, effettuare una copia dopo ogni passaggio.

## Pulizia della piastra della stampante dell'apparecchio

B

### ATTENZIONE

Accertarsi di avere scollegato l'apparecchio dalla presa elettrica prima di procedere alla pulizia della piastra della stampante.

- 1 Con entrambe le mani, utilizzare le maniglie, poste ai lati dell'apparecchio, per sollevare il coperchio dello scanner fino a farlo scattare nella posizione di apertura.
- 2 Pulire la piastra della stampante dell'apparecchio (1) e l'area circostante, rimuovendo eventuali resti di inchiostro con un panno morbido, asciutto e privo di sfilacciate.

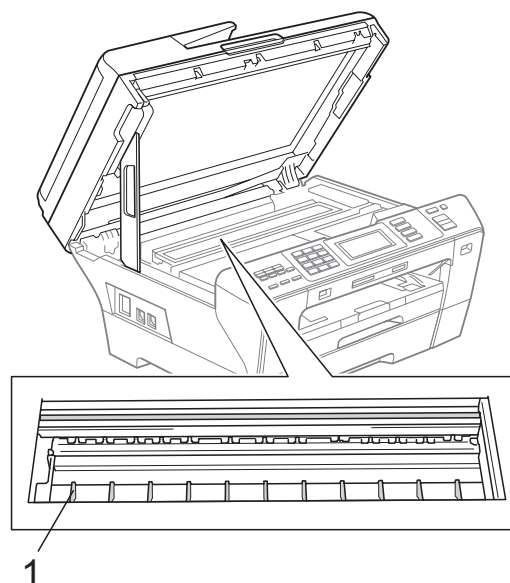

## Pulizia del rullo di alimentazione

Se i rulli di alimentazione sono macchiati di inchiostro potrebbero verificarsi problemi di alimentazione o di copia fronte-retro.

- 1 Scollegare l'apparecchio dalla presa elettrica e chiudere il supporto ribaltabile carta, se è aperto, quindi chiudere il supporto carta. Estrarre i vassoi carta dall'apparecchio.

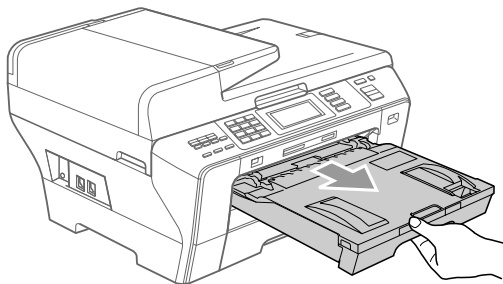

- 2 Spingere le due leve verdi verso l'alto su entrambi i lati.

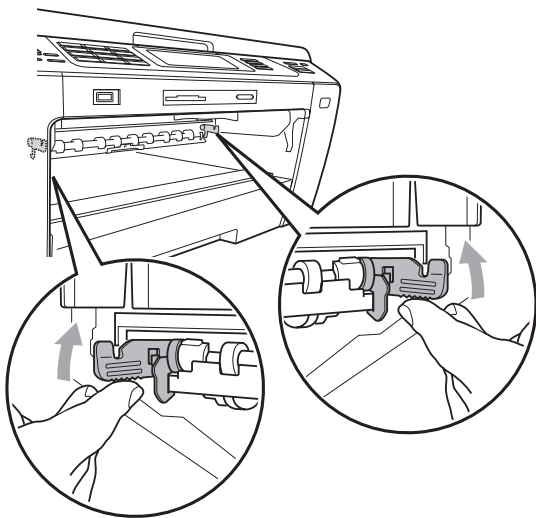

- 3 Inumidire un panno morbido privo di sfilacciature con acqua. Strizzare bene il panno prima dell'uso.

- 4 Pulire i rulli di alimentazione (1) con il panno, mediante un movimento orizzontale da una parte all'altra. Ruotare lentamente i rulli in modo da pulire tutta la superficie.

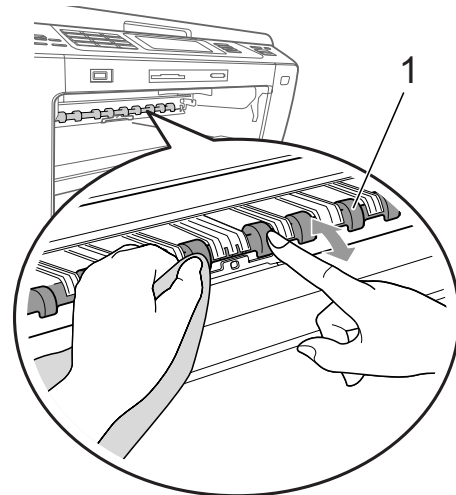

- 5 Spingere l'unità fronte-retro verde verso l'alto.

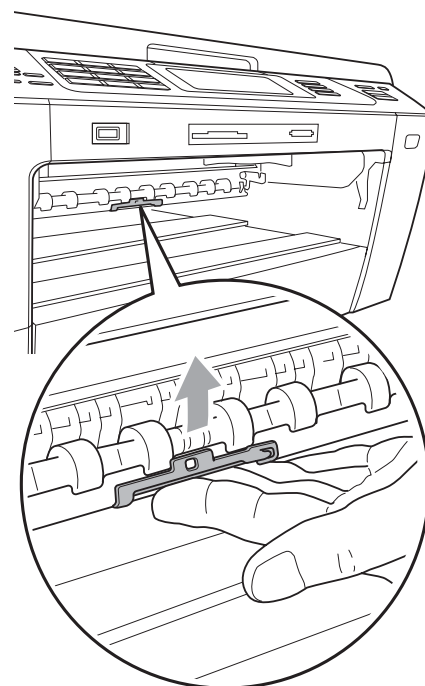

- 6 Ricollocare con decisione i vassoi carta nell'apparecchio.

- 7 Collegare nuovamente il cavo di alimentazione.



### Nota

Non utilizzare l'apparecchio finché i rulli non sono completamente asciutti. Se si utilizza l'apparecchio prima che i rulli siano asciutti potrebbero verificarsi problemi di alimentazione o di copia fronte-retro.

## Pulizia del rullo di scorrimento carta

- 1 Estrarre i vassoi carta dall'apparecchio.
- 2 Scollegare l'apparecchio dalla presa elettrica e aprire il coperchio posteriore esterno(1) e il coperchio posteriore interno (2) sul retro dell'apparecchio.

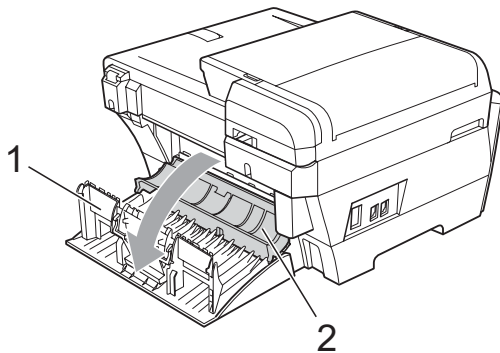

- 3 Inumidire un panno morbido privo di sfilacciature con acqua. Strizzare bene il panno prima dell'uso.

- 4 Pulire i rulli di scorrimento carta (1) con il panno, mediante un movimento orizzontale da una parte all'altra. Ruotare lentamente i rulli in modo da pulire tutta la superficie.

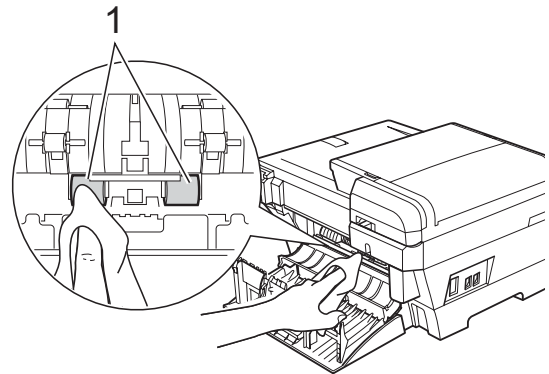

- 5 Utilizzare un panno morbido e asciutto, privo di sfilacciature, per asciugare i rulli mediante un movimento orizzontale da una parte all'altra. Ruotare lentamente i rulli in modo da asciugare tutta la superficie.
- 6 Chiudere il coperchio posteriore interno e il coperchio posteriore esterno. Accertarsi che il coperchio sia chiuso correttamente.
- 7 Ricollocare saldamente i vassoi carta nell'apparecchio.
- 8 Collegare nuovamente il cavo di alimentazione.
- 9 Non utilizzare l'apparecchio finché i rulli non sono completamente asciutti.

## Pulizia delle testine di stampa

Al fine di mantenere una buona qualità di stampa, l'apparecchio pulisce automaticamente le testine di stampa. Se si verifica un problema di qualità di stampa, è possibile avviare il processo di pulizia manualmente.

Pulire le testine di stampa e le cartucce di inchiostro se appare una riga orizzontale nel testo o sulle immagini delle pagine stampate. È possibile effettuare la pulizia solo del Nero, di tre colori alla volta (Giallo/Ciano/Magenta) o di tutti e quattro i colori contemporaneamente.

La pulizia delle testine di stampa consuma inchiostro. La pulizia troppo frequente costituisce uno spreco di inchiostro.

### ! IMPORTANTE

NON toccare le testine di stampa. Toccando le testine di stampa si rischia di danneggiarle in modo permanente e invalidarne la garanzia.

- 1 Premere .
- 2 Premere **Pulizia**.
- 3 Premere **Nero**, **Colore** o **Tutti**. L'apparecchio esegue la pulizia delle testine di stampa. Al termine della pulizia, l'apparecchio torna automaticamente alla schermata Ready.

### Nota

Se la qualità di stampa non migliora dopo avere effettuato cinque cicli di pulizia delle testine di stampa, provare a installare una nuova cartuccia di inchiostro originale Brother per ogni colore che presenta problemi. Pulire nuovamente le testine di stampa, fino a cinque volte. Se la stampa non migliora, rivolgersi al proprio rivenditore Brother.

## Verifica della qualità di stampa

Se i colori e il testo della stampa appaiono sbiaditi o presentano strisce, è possibile che alcuni ugelli siano ostruiti. È possibile controllare lo schema di verifica ugelli stampando il foglio di verifica della qualità di stampa.

- 1 Premere .
- 2 Premere **Test di stampa**.
- 3 Premere **Qual. di stampa**.
- 4 Premere **Inizio Colore**. L'apparecchio inizia a stampare il foglio di verifica della qualità di stampa.
- 5 Controllare la qualità dei quattro blocchi di colore stampati sul foglio.
- 6 Il messaggio sul display chiede di confermare se la qualità di stampa è soddisfacente. Effettuare una delle seguenti operazioni:
  - Se tutte le linee sono chiare e visibili, premere **Si** per terminare la verifica della qualità di stampa e passare al punto 10.
  - Se si nota l'assenza di alcuni tratti, come illustrato di seguito, premere **No**.

<Nero>

OK

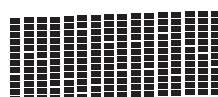

<Colore>

OK



Scadente



Scadente





- 7 Per il nero e per i tre colori, il messaggio sul display chiede di confermare se la qualità di stampa è soddisfacente. Premere **Si** o **No**.
- 8 Il messaggio sul display chiede se si desidera eseguire la pulizia. Premere **Inizio Colore**. L'apparecchio esegue la pulizia delle testine di stampa.
- 9 Al termine della pulizia, premere **Inizio Colore**. L'apparecchio stampa nuovamente il foglio di verifica della qualità di stampa e poi torna al punto 5.
- 10 Premere **Stop/Uscita**. Se si ripete questa procedura almeno cinque volte e la qualità di stampa continua a essere scadente, sostituire la cartuccia di inchiostro del colore che mostra problemi. Una volta sostituita la cartuccia di inchiostro, controllare la qualità di stampa. Se il problema persiste, ripetere per almeno cinque volte le procedure di pulizia e di controllo stampa per la nuova cartuccia. Se continua a mancare inchiostro, contattare il proprio rivenditore Brother.

## ! IMPORTANTE

NON toccare le testine di stampa. Toccando le testine di stampa si rischia di danneggiarle in modo permanente e invalidarne la garanzia.

## Nota



In caso di ostruzione di un ugello delle testine di stampa, la prova di stampa avrà l'aspetto seguente.



Una volta effettuata la pulizia dell'ugello delle testine di stampa, la stampa non presenterà più righe orizzontali.

## Verifica dell'allineamento di stampa

Potrebbe essere necessario regolare l'allineamento di stampa dopo avere trasportato l'apparecchio se il testo stampato appare sfocato o le immagini appaiono sbiadite.

- 1 Premere .
- 2 Premere **Test di stampa**.
- 3 Premere **Allineamento**.
- 4 Premere **Inizio Mono** o **Inizio Colore**. L'apparecchio inizia a stampare la pagina di verifica dell'allineamento.
- 5 Verificare le prove di stampa a 600 dpi e a 1200 dpi per vedere se il numero 5 corrisponde al numero 0.
- 6 Effettuare una delle seguenti operazioni:
  - Se gli esempi numero 5 delle prove di stampa a 600 dpi e a 1200 dpi indicano la corrispondenza migliore, premere **Si** per terminare la verifica dell'allineamento e passare al punto 9.
  - Se un altro numero di prova di stampa risulta più simile per 600 dpi o 1200 dpi, premere **No** per selezionarlo.
- 7 Per 600 dpi, premere il numero di prova di stampa più simile all'esempio numero 0 (1-8).
- 8 Per 1200 dpi, premere il numero di prova di stampa più simile all'esempio numero 0 (1-8).
- 9 Premere **Stop/Uscita**.

## Controllo del livello di inchiostro

---

Oltre all'icona del livello di inchiostro visualizzata sul display, è possibile utilizzare il menu dell'inchiostro per visualizzare un grafico più dettagliato indicante la quantità di inchiostro rimasta in ciascuna cartuccia.

- 1 Premere .
- 2 Premere `Quantità ink`.  
Il display visualizza il livello di inchiostro.
- 3 Premere **Stop/Uscita**.



### Nota

---

È possibile verificare il livello di inchiostro dal computer. (Consultare *Stampa* per Windows® o *Stampa e Invio di fax* per Macintosh® nella Guida software dell'utente su CD-ROM.)

---

## Informazioni sull'apparecchio

### Controllo del numero seriale

---

È possibile visualizzare sul display il numero seriale dell'apparecchio.

- 1 Premere `MENU`.
- 2 Premere `▲` o `▼` per visualizzare `Info. macchina`.
- 3 Premere `Info. macchina`.
- 4 Premere **Stop/Uscita**.



## Imballaggio e spedizione dell'apparecchio

Ogni volta che si trasporta l'apparecchio, è essenziale riporlo nell'imballaggio originale fornito con l'apparecchio stesso. Per imballare correttamente l'apparecchio, seguire le istruzioni riportate di seguito. Eventuali danni all'apparecchio che si verificano durante il trasporto non sono coperti dalla garanzia.

### ! IMPORTANTE

È importante permettere all'apparecchio di "parcheggiare" la testina dopo un lavoro di stampa. Prima di scollegare l'alimentazione, accertarsi che non si sentano rumori di tipo meccanico provenienti dall'apparecchio. Se non si permette all'apparecchio di completare questo processo di "parcheggio", è possibile che si verificano problemi di stampa e danni alle testine.

- 1 Aprire il coperchio cartuccia.
- 2 Spingere la leva di sblocco per rilasciare la cartuccia di inchiostro ed estrarre tutte le cartucce di inchiostro. (Consultare *Sostituzione delle cartucce di inchiostro* a pagina 161.)

- 3 Installare la parte verde di protezione, quindi chiudere il coperchio cartuccia.

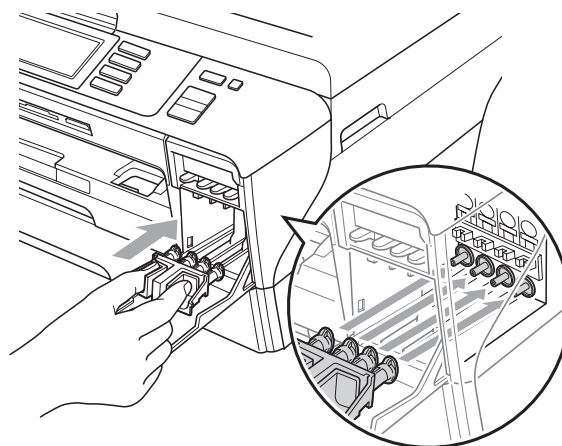

### ! IMPORTANTE

- Verificare che le linguette in plastica poste ai lati della parte verde di protezione (1) siano scattate nella posizione corretta (2).

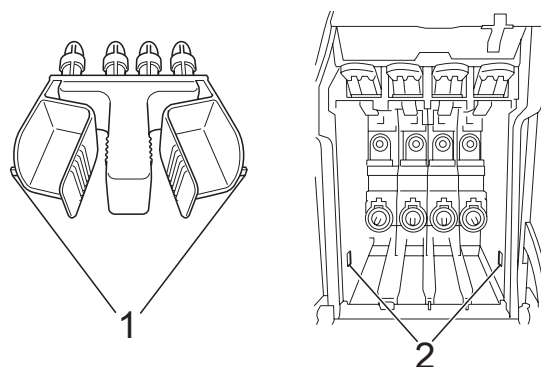

- Se non si trova la parte verde di protezione, NON rimuovere le cartucce di inchiostro prima della spedizione. È essenziale spedire l'apparecchio con la parte verde di protezione o con le cartucce di inchiostro già montate. Se si spedisce l'apparecchio senza proteggere le cartucce è possibile che lo si danneggi e se ne invalidi la garanzia.

- 4 Scollegare l'apparecchio dalla presa telefonica a muro e rimuovere il cavo telefonico dall'apparecchio.
- 5 Scollegare il cavo dalla presa elettrica e dall'apparecchio.
- 6 Con entrambe le mani, utilizzare le maniglie poste ai lati dell'apparecchio per sollevare il coperchio dello scanner nella posizione di apertura. Quindi, scollegare il cavo di interfaccia dall'apparecchio, se collegato.
- 7 Chiudere delicatamente il coperchio dello scanner utilizzando le maniglie poste ai lati del coperchio, mentre si preme il supporto del coperchio dello scanner (1).

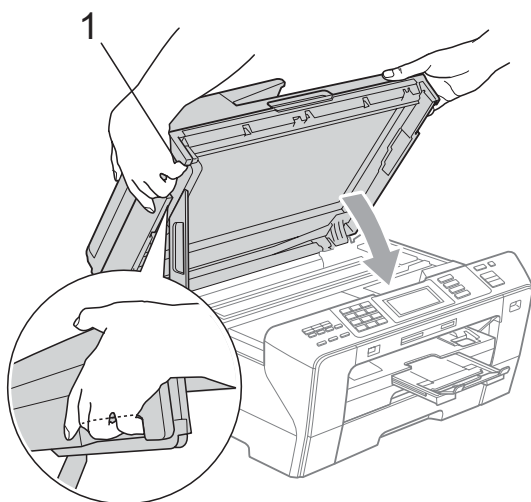

### **⚠ ATTENZIONE**

Prestare attenzione affinché le dita non rimangano intrappolate sotto il coperchio dello scanner.

Per aprire e chiudere il coperchio dello scanner, utilizzare sempre le apposite maniglie poste su entrambi i lati del coperchio stesso.

- 8 Avvolgere l'apparecchio nell'involucro di plastica.

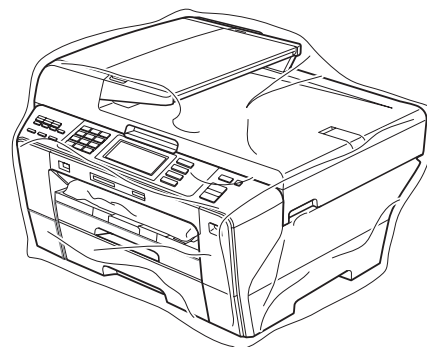

- 9 Imballare l'apparecchio e i materiali stampati nella scatola originale con il materiale di imballaggio originale come illustrato di seguito. Non imballare le cartucce di inchiostro usate nella scatola.

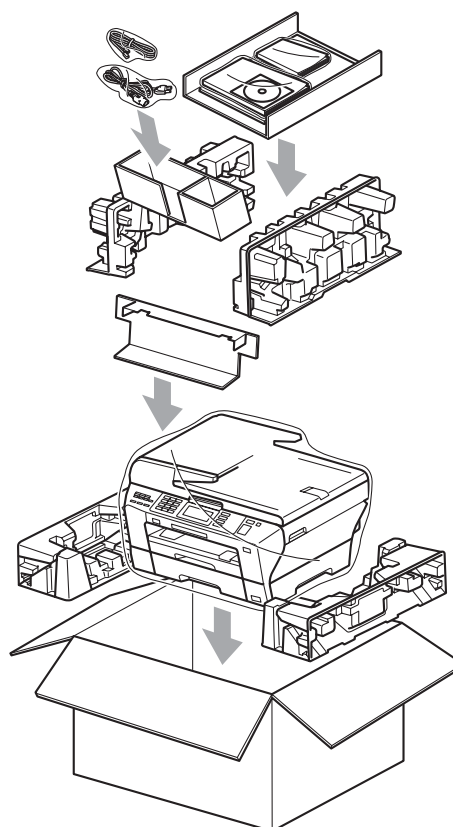

- 10 Chiudere la scatola e sigillarla con nastro adesivo.

## Programmazione a schermo

Questo apparecchio è stato progettato per consentire la facile programmazione a schermo mediante i pulsanti di menu dello schermo a sfioramento. Questo tipo di programmazione risulta facile e intuitiva e consente all'utente di sfruttare al massimo tutte le possibilità dell'apparecchio.

Poiché la programmazione avviene tramite il display, sono state create apposite istruzioni a schermo per guidare l'utente passo dopo passo nella programmazione dell'apparecchio. Basta seguire le istruzioni per la selezione dei menu e le opzioni di programmazione.

### Tabella Menu

È possibile programmare l'apparecchio mediante la tabella Menu che comincia a pagina 174. In queste pagine sono elencate le selezioni dei menu e le opzioni disponibili.

### Memorizzazione







Anche in caso di interruzione di corrente, le impostazioni selezionate tramite il tasto Menu non andranno perse perché sono memorizzate in modo permanente. Anche le impostazioni dei menu delle modalità PhotoCapture, Fax e Copia non vanno perse, scegliendo

Imposta nuove predefinite. Potrebbe essere necessario reimpostare la data e l'ora.

#### ! IMPORTANTE

In caso di interruzione di corrente, l'apparecchio conserverà i messaggi contenuti in memoria per circa 24 ore.

## Modalità e tasti del menu

	Accede al menu principale.
 Fax  Scan  Copia  Photo Capture	Accede a ogni modalità e al relativo menu di impostazioni provvisorie.
Stop / Uscita 	Interrompe l'operazione corrente.

## Tabella Menu

Queste pagine aiutano a comprendere le selezioni dei menu e le opzioni disponibili nei programmi dell'apparecchio. Le impostazioni di fabbrica sono riportate in grassetto con un asterisco.

### MENU (MENU)

Livello1	Livello2	Livello3	Opzioni	Descrizioni	Pagina
Setup generale	Modalità timer	—	No 0 Sec 30 Sec. 1 Min <b>2 Min.*</b> 5 Min.	Imposta l'intervallo di tempo per il ripristino della modalità Fax.	28
	Imp. Vassoio	Superiore	<b>Formato carta</b> (Opzioni) <b>A4*</b> A5 A3 10x15cm Letter Legal Ledger	Imposta il formato e il tipo di carta per il vassoio n. 1.	29
			<b>Tipo carta</b> (Opzioni) <b>Carta normale*</b> Carta inkjet Brother BP71 Altro lucido Acetato		29
		Inferiore	<b>Formato carta</b> (Opzioni) <b>A4*</b> A3 Letter Legal Ledger	Imposta il formato della carta per il vassoio n. 2.	29



Le impostazioni di fabbrica sono riportate in grassetto con un asterisco.

Livello1	Livello2	Livello3	Opzioni	Descrizioni	Pagina
Setup generale (Segue)	Imp. Vassoio (Segue)	Cassetto:Copia	Superiore* Inferiore	Seleziona il vassoio da utilizzare per la modalità Copia.	29
		Cassetto:Fax	Superiore Inferiore Sel. automatica*	Seleziona il vassoio da utilizzare per la modalità Fax.	30
	Volume	Squillo	No Basso Medio* Alto	Regola il volume della suoneria.	31
		Segn.acustico	No Basso* Medio Alto	Regola il volume del segnale acustico.	31
		Diffusore	No Basso Medio* Alto	Regola il volume del diffusore.	31
	Autom. giorno	—	Si* No	Imposta automaticamente l'ora legale estiva.	32
	Imp.risp.ener.	—	Ricez.Fax:Si* Ricez.Fax:No	Personalizza il tasto <b>Risparmio energetico</b> in modo da non ricevere fax in modalità Risparmio energetico.	27
	Imp. Display	Contrasto LCD	Chiaro Medio* Scuro	Regola il contrasto del display.	33
		Sfondo	Chiaro* Medio Scuro	È possibile regolare la luminosità dello sfondo del display.	33
		Attesa	No 10 Sec. 20 Sec. 30 Sec.*	È possibile impostare per quanto tempo lo sfondo del display deve rimanere acceso quando si torna alla schermata Ready.	33
	Modalità risp.	—	1 Min. 2 Min. 3 Min. 5 Min. 10 Min.* 30 Min. 60 Min.	È possibile selezionare per quanto tempo l'apparecchio rimane inattivo prima di passare in Modalità risp.	32



Le impostazioni di fabbrica sono riportate in grassetto con un asterisco.

Livello1	Livello2	Livello3	Opzioni	Descrizioni	Pagina
Setup generale (Segue)	A3 - Venatura corta	—	Si* No	Attivare questa impostazione quando si utilizza carta a grana corta di formato A3.	30
	Blocco funz.	Imp. password Blocco Off - On Impostaz. utente Ripr tutt gli utenti	—	È possibile restringere la funzione selezionata dell'apparecchio per un massimo di 20 utenti e per tutti gli altri utenti pubblici non autorizzati.	34
Fax	Imp. ricezione	Numero squilli	0 1 2* 3 4 5	Imposta il numero di squilli prima che l'apparecchio risponda in modalità Solo Fax o Fax/Tel.	53
		N. squilli F/T	20 Sec. 30 Sec.* 40 Sec. 70 Sec.	Imposta il numero di squilli F/T (doppio squillo) in modalità Fax/Tel.	53
		Riconos. fax	Si* No	Riceve i fax automaticamente quando si risponde a una chiamata e si ricevono i toni del fax.	54
		Codice remoto	Si* (*51, #51) No	È possibile rispondere a tutte le chiamate da un telefono in derivazione o esterno e usare i codici per attivare o disattivare l'apparecchio. Questi codici possono essere personalizzati.	72
		Mono/Colore	Mono (Max. A3)* Colore (Max. A4)	Seleziona le opzioni di ricezione per i fax in arrivo.	55
		Auto riduzione	Si* No	Riduce le dimensioni dei fax in arrivo.	54



Le impostazioni di fabbrica sono riportate in grassetto con un asterisco.

Livello1	Livello2	Livello3	Opzioni	Descrizioni	Pagina
Fax (Segue)	Imp.ricezione (Segue)	Mem ricezione	<b>No*</b> Inoltro fax Memoriz.fax Ricez. PC Fax	È possibile impostare l'apparecchio per l'inoltro dei messaggi fax, per la memorizzazione dei fax in arrivo (in modo che sia possibile recuperarli mentre si è lontani dall'apparecchio) oppure per l'invio dei fax al PC. Se si seleziona la funzione Inoltro fax o Ricez. PC Fax, è possibile attivare la funzione di sicurezza Stampa backup.	56
		Anteprima fax	Si <b>No*</b>	È possibile visualizzare in anteprima i fax.	60
	Imp. Rapporto	Rapporto trasm	Si Si+Immagine <b>No*</b> No+Immagine No2 No2+Immagine	Impostazione iniziale per il Rapporto di verifica della trasmissione e il Rapporto registro fax.	85
		Tempo giornale	No <b>Ogni 50 fax*</b> Ogni 6 ore Ogni 12 ore Ogni 24 ore Ogni 2 giorni Ogni 7 giorni		
	Stampa doc.	—	—	Stampa i fax in arrivo contenuti nella memoria dell'apparecchio.	56
	Accesso remoto	—	---*	Imposta il proprio codice per il Recupero remoto.	63
	Canc.operaz.	—	—	Controlla quali operazioni sono presenti nella memoria e consente di annullare le operazioni selezionate.	49
	Varie	Compatibilità	<b>Alta*</b> Normale Base (per VoIP)	Regola la velocità del modem per aiutare a risolvere i problemi di trasmissione.	149
		ID chiamante	<b>Si*</b> No	Visualizza o stampa un elenco degli ultimi 30 ID chiamante memorizzati.	67
	 Le impostazioni di fabbrica sono riportate in grassetto con un asterisco.				

## Menu Rete

Livello1	Livello2	Livello3	Livello4	Opzioni	Descrizioni
Rete	Cablato LAN	TCP/IP	Metodo avvio	Auto* Statico RARP BOOTP DHCP	Sceglie il metodo di AVVIO più adatto alle proprie esigenze.
			Indirizzo IP	[000-255]. [000-255]. [000-255]. [000-255]	Inserire l'indirizzo IP.
			Subnet mask	[000-255]. [000-255]. [000-255]. [000-255]	Inserire la Subnet mask.
			Gateway	[000-255]. [000-255]. [000-255]. [000-255]	Inserire l'indirizzo del Gateway.
			Nome nodo	BRNXXXXXXXXXXXX	Inserire il Nome nodo.
			Config.WINS	Auto* Statico	Sceglie la modalità di configurazione WINS.
			WINS Server	(Primario) 000.000.000.000 (Secondario) 000.000.000.000	Specifica l'indirizzo IP del server primario o secondario.
			Server DNS	(Primario) 000.000.000.000 (Secondario) 000.000.000.000	Specifica l'indirizzo IP del server primario o secondario.
			APIPA	Si* No	Configura automaticamente l'indirizzo IP dalla gamma di indirizzi IP riservati.
Consultare la <i>Guida dell'utente in rete inclusa nel CD-ROM</i>					
 Le impostazioni di fabbrica sono riportate in grassetto con un asterisco.					



Livello1	Livello2	Livello3	Livello4	Opzioni	Descrizioni
Rete (Segue)	Cablato LAN (Segue)	TCP/IP (Segue)	Menu IPv6	Si No*	Attiva o disattiva il protocollo IPv6. Se si desidera utilizzare il protocollo IPv6, visitare <a href="http://solutions.brother.com">http://solutions.brother.com</a> per ulteriori informazioni.
		Ethernet	—	Auto* 100B-FD 100B-HD 10B-FD 10B-HD	Sceglie la modalità di collegamento Ethernet.
	WLAN	TCP/IP	Metodo avvio	Auto* Statico RARP BOOTP DHCP	Sceglie il metodo di AVVIO più adatto alle proprie esigenze.
			Indirizzo IP	[000-255]. [000-255]. [000-255]. [000-255]	Inserire l'indirizzo IP.
			Subnet mask	[000-255]. [000-255]. [000-255]. [000-255]	Inserire la Subnet mask.
			Gateway	[000-255]. [000-255]. [000-255]. [000-255]	Inserire l'indirizzo del Gateway.
			Nome nodo	BRWXXXXXXXXXXXXX	Inserire il Nome nodo.
			Config.WINS	Auto* Statico	Sceglie la modalità di configurazione WINS.
			WINS Server	(Primario) 000.000.000.000 (Secondario) 000.000.000.000	Specifica l'indirizzo IP del server primario o secondario.

Consultare la *Guida dell'utente in rete inclusa nel CD-ROM*



Le impostazioni di fabbrica sono riportate in grassetto con un asterisco.

Livello1	Livello2	Livello3	Livello4	Opzioni	Descrizioni
Rete (Segue)	WLAN (Segue)	TCP/IP (Segue)	Server DNS	(Primario) 000.000.000.000  (Secondario) 000.000.000.000	Specifica l'indirizzo IP del server primario o secondario.
			APIPA	Si*  No	Configura automaticamente l'indirizzo IP dalla gamma di indirizzi IP riservati.
			Menu IPv6	Si  No*	Attiva il protocollo IPv6.
		Imp. guidata	—	—	È possibile configurare il server di stampa.
		SES/WPS/AOSS	—	—	È possibile configurare facilmente le impostazioni della rete senza fili mediante la pressione di un tasto.
		WPS con PIN	—	—	È possibile configurare facilmente le impostazioni della rete senza fili utilizzando WPS con un codice PIN.
		Stato WLAN	Stato	—	È possibile visualizzare lo stato attuale della rete senza fili.
			Segnale	—	È possibile visualizzare l'intensità corrente del segnale della rete senza fili.
			SSID	—	È possibile visualizzare l'SSID corrente.
			Modalità Com.	—	È possibile visualizzare la modalità di comunicazione corrente.

Consultare la *Guida dell'utente in rete inclusa nel CD-ROM*



Le impostazioni di fabbrica sono riportate in grassetto con un asterisco.

Livello1	Livello2	Livello3	Livello4	Opzioni	Descrizioni	
Rete (Segue)	E-mail/IFAX	Indirizzo Mail	Indirizzo Mail	—	Inserire l'indirizzo di posta elettronica. (massimo a 60 caratteri)	
		Config. Server	SMTP Server	Nome (massimo a 30 caratteri)	Indirizzo IP [000-255]. [000-255]. [000-255]. [000-255]	Inserire l'indirizzo del server SMTP.
				Porta SMTP		
			Aut. per SMTP	Nessuno* SMTP-AUT POP prima SMTP	Seleziona il metodo di protezione per la notifica tramite posta elettronica	
			POP3 Server	Nome (massimo a 30 caratteri)	Indirizzo IP [000-255]. [000-255]. [000-255]. [000-255]	Inserire l'indirizzo del server POP3.
				Porta POP3		
			Mailbox name	—	Inserire il nome della cassetta postale. (Fino a 20 caratteri)	
			Mailbox PWD	—	Inserire la password per accedere al server POP3. (massimo a 20 caratteri)	
			APOP	Si No*	Attiva o disattiva APOP.	
Consultare la <i>Guida dell'utente in rete inclusa nel CD-ROM</i>						
 Le impostazioni di fabbrica sono riportate in grassetto con un asterisco.						

Livello1	Livello2	Livello3	Livello4	Opzioni	Descrizioni
Rete (Segue)	E-mail/IFAX (Segue)	Setup mail RX	Auto polling	Si* No	Verifica automaticamente la presenza di nuovi messaggi sul server POP3.
			Frequenza poll (Quando Auto polling è impostato su Si.)	1 Min 3 Min. 5 Min. <b>10 Min.*</b> 30 Min. 60 Min.	Imposta l'intervallo per la verifica della presenza di nuovi messaggi sul server POP3.
			Testata	Tutto Sogg+Da+A <b>Nessuno*</b>	Seleziona il contenuto della testata della posta elettronica da stampare.
			Del Error Mail	Si* No	Elimina automaticamente la posta elettronica errata.
			Notifica	Si NDP <b>No*</b>	Riceve messaggi di notifica.
		Setup mail TX	Sender subject	—	Visualizza il mittente associato ai Dati Internet fax.
			Dim.limite	Si <b>No*</b>	Limita la dimensione dei documenti di posta elettronica.
			Notifica	Si <b>No*</b>	Invia messaggi di notifica.
		Setup relay	Rly Broadcast	Si <b>No*</b>	Inoltra un documento a un altro apparecchio fax tramite Internet.
			Dominio relay	—	Registra il Nome dominio.
			Relay report	Si <b>No*</b>	Stampa il Rapporto delle trasmissioni circolari inoltrate.

Consultare la *Guida dell'utente in rete inclusa nel CD-ROM*



Le impostazioni di fabbrica sono riportate in grassetto con un asterisco.

Livello1	Livello2	Livello3	Livello4	Opzioni	Descrizioni
Rete (Segue)	Scan to FTP	Modal. Passiva	Si* No	—	È possibile disattivare o attivare la modalità Passiva in base alla configurazione del server FTP e del firewall di rete.
		Numero porta	—	—	È possibile modificare il numero della porta utilizzata per accedere al server FTP.
		Nome file1	—	—	Oltre ai sette nomi file preimpostati, è possibile memorizzare due nomi file definiti dall'utente che possono essere utilizzati per creare un profilo per il server FTP.
		Nome file2	—	—	
		Imp. Profilo	Non utilizzato	—	È possibile impostare il proprio profilo FTP.
	Fuso orario	—	UTC+XX:XX	—	Imposta il fuso orario del Paese.
	Rete I/F	—	Cablato LAN* WLAN	—	È possibile scegliere il tipo di connessione di rete.
	LDAP	—	Si No*	—	Consente di cercare informazioni, come ad esempio numeri di fax e indirizzi e-mail, nel server.
	Ripr.predefin.	—	Si No	—	Ripristina tutte le impostazioni di rete cablata e senza fili in base alle impostazioni di fabbrica.
	Consultare la <i>Guida dell'utente in rete inclusa nel CD-ROM</i>				
 Le impostazioni di fabbrica sono riportate in grassetto con un asterisco.					

**MENU (MENU) (segue)**

Livello1	Livello2	Livello3	Opzioni	Descrizioni	Pagina
Stamp.rapporto	Rapporto TX	—	—	Stampa le liste e i rapporti.	85
	Aiuti	—	—		
	Compos.veloce	—	Ordine alfabetico Ordine numerico		
	Giornale Fax	—	—		
	Imp.utente	—	—		
	Config.Rete	—	—		
	Stor.ID chiaman.	—	—		
Info. macchina	N. di Serie	—	—	Permette di verificare il numero seriale dell'apparecchio.	170
Imp.iniziale	Mod. ricezione	—	<b>Solo fax*</b> Fax/Tel Tel./Segr. Est. Manuale	Seleziona il metodo di ricezione più adatto alle proprie esigenze.	51
	Data&Ora	—	—	Imposta data e ora sul display e nelle intestazioni dei fax inviati.	Consultare la Guida di installazione rapida
	Identificativo	—	Fax: Nome:	Programma nome e numero di fax da stampare su tutte le pagine inviate tramite fax.	
	Toni/Impulsi	—	<b>Toni*</b> Impulsi	Seleziona la modalità di composizione dei numeri telefonici.	
	Linea libera	—	Rilevazione <b>No rilevazione*</b>	Attiva o disattiva la Rilevazione linea libera.	149
	Imp.linea tel.	—	<b>Normale*</b> PBX ISDN	Seleziona il tipo di linea telefonica.	68
 Le impostazioni di fabbrica sono riportate in grassetto con un asterisco.					

Fax (  )

Livello1	Livello2	Livello3	Opzioni	Descrizioni	Pagina
Risoluz. Fax	—	—	<b>Standard*</b> Fine S.Fine Foto	Imposta la risoluzione dei fax in uscita.	47
Contrasto	—	—	<b>Auto*</b> Chiaro Scuro	Modifica il rapporto chiaro/scuro dei fax inviati.	47
Dim. area scan.	—	—	<b>A4*</b> A3 Letter Legal Ledger	Imposta le dimensioni del piano dello scanner per i fax.	43
Trasm. Circol.	Aggiungi numero Rubrica	—	—	È possibile inviare lo stesso messaggio fax a più destinatari.	45
Anteprima	—	—	Si <b>No*</b>	È possibile visualizzare in anteprima un fax prima di inviarlo.	44
Differita	—	—	Si (00:00) <b>No*</b>	Imposta l'ora di invio di fax per la trasmissione differita (nel formato 24-ore).	48
Unione TX	—	—	Si <b>No*</b>	Riunisce in un'unica trasmissione alla stessa ora i fax differiti destinati allo stesso numero fax.	49
TX tempo reale	—	—	Si <b>No*</b>	È possibile inviare un fax senza utilizzare la memoria.	48
Polled TX	—	—	Standard Protetto <b>No*</b>	Consente a un altro apparecchio fax di recuperare i documenti dal proprio apparecchio.	90
Polling RX	—	—	Standard Protetto Differito <b>No*</b>	Imposta l'apparecchio per eseguire il polling dei documenti da un altro apparecchio fax.	87
Modo overseas	—	—	Si <b>No*</b>	In caso di problemi nell'inviare i fax all'estero, attivare questa funzione.	48
 Le impostazioni di fabbrica sono riportate in grassetto con un asterisco.					

Livello1	Livello2	Livello3	Opzioni	Descrizioni	Pagina
Imposta nuove predefinite	—	—	Si No	È possibile salvare le impostazioni del fax.	49
Ripristina predefinite	—	—	Si No	È possibile ripristinare tutte le impostazioni di fabbrica.	50
Cronologia	Chiam. in usc.	Invio fax	—	È possibile selezionare un numero dallo storico delle chiamate in uscita e quindi inviare un fax a quel numero, aggiungerlo alla Chiamata veloce, aggiungerlo a un Numero diretto o eliminarlo.	74
		Non util	Aggiungi a chiam.veloce		
			Aggiungi a Comp.Rapida		
			Cancellare		
	Stor.IDchiaman.	Invio fax	—	È possibile selezionare un numero dallo storico degli ID chiamante e quindi inviare un fax a quel numero, aggiungerlo alla Chiamata veloce, aggiungerlo a un Numero diretto o eliminarlo.	74
		Non util	Aggiungi a chiam.veloce		
			Aggiungi a Comp.Rapida		
			Cancellare		
Rubrica	Invio fax	—	—	È possibile comporre i numeri premendo solo pochi tasti (e <b>Inizio</b> ).	42
	Non util	Imposta chiam.veloce	—	È possibile impostare la composizione dei numeri premendo solo pochi tasti.	77
		Imposta n. diretto	—	È possibile impostare numeri diretti.	75
		Imp.gruppi	—	È possibile impostare numeri Gruppo per la Trasmissione circolare.	81
		Cambia	—	È possibile modificare i numeri diretti e i numeri di Chiamata veloce.	77
		Cancellare	—	È possibile eliminare i numeri diretti e i numeri di Chiamata veloce.	81
 Le impostazioni di fabbrica sono riportate in grassetto con un asterisco.					



Scan (  )

Livello1	Opzione1	Opzione2	Opzione3	Descrizioni	Pagina	
Scan to E-mail	PC	—	—	È possibile eseguire la scansione di un documento in bianco e nero o a colori nell'applicazione di posta elettronica.	Consultare la Guida software dell'utente su CD-ROM	
	Server E-mail	Qualità	Colori 150 dpi*	Seleziona il formato del file per inviare i dati acquisiti tramite server di posta elettronica.		
			Colori 300 dpi			
		Colori 600 dpi				
		B/N 200x100 dpi				
		B/N 200 dpi				
Tipo file	(Se si seleziona l'opzione Colore nell'impostazione Q.tà)	PDF*	JPEG			
	(Se si seleziona l'opzione Mono nell'impostazione Q.tà)	TIFF	PDF*			
Dim. area scansione	A4*	A3	Letter	Legal	Ledger	Imposta le dimensioni del piano dello scanner per le scansioni.
Imp. nuovo predefinito	Si	No	È possibile salvare le impostazioni di scansione.			
Ripristina predefinite	Si	No	È possibile ripristinare tutte le impostazioni di fabbrica.			
 Le impostazioni di fabbrica sono riportate in grassetto con un asterisco.						

Livello1	Opzione1	Opzione2	Opzione3	Descrizioni	Pagina
Scan to Image	—	—	—	È possibile eseguire la scansione di un'immagine a colori nell'applicazione grafica.	Consultare la Guida software dell'utente su CD-ROM
Scan to OCR	—	—	—	È possibile convertire un documento di testo in un file di testo modificabile.	
Scan to File	—	—	—	È possibile eseguire la scansione di un documento in bianco e nero o a colori nel computer.	
Scan to Media (quando è inserita una scheda di memoria o un'unità di memoria Flash USB)	Qualità	—	Colori 150 dpi* Colori 300 dpi Colori 600 dpi B/N 200x100 dpi B/N 200 dpi	È possibile selezionare la risoluzione di scansione e il formato di file per il documento.	120
	Tipo file	—	(Se si seleziona l'opzione Colore nell'impostazione Q.tà) <b>PDF*</b> JPEG (Se si seleziona l'opzione Mono nell'impostazione Q.tà) TIFF <b>PDF*</b>		
	Dim. area scansione	—	<b>A4*</b> A3 Letter Legal Ledger	Imposta le dimensioni del piano dello scanner per le scansioni.	121
	Nome file	—	—	È possibile rinominare il file.	121
	Imp. nuovo predefinito	—	Si No	È possibile salvare le impostazioni di scansione.	121
	Ripristina predefinite	—	Si No	È possibile ripristinare tutte le impostazioni di fabbrica.	121
 Le impostazioni di fabbrica sono riportate in grassetto con un asterisco.					

Livello1	Opzione1	Opzione2	Opzione3	Descrizioni	Pagina
Scan to FTP	Nome (Scegliere o immettere il nome che si desidera utilizzare per il profilo del server FTP. Questo nome verrà visualizzato sul display.)	Qualità	Colori 150 dpi* Colori 300 dpi Colori 600 dpi B/N 200x100 dpi B/N 200 dpi	Seleziona il formato del file per inviare i dati acquisiti tramite FTP.	Consultare la Guida software dell'utente su CD-ROM
		Tipo file	(Se si seleziona l'opzione Colore nell'impostazione Q.tà) <b>PDF*</b> JPEG (Se si seleziona l'opzione Mono nell'impostazione Q.tà) TIFF <b>PDF*</b>		
		Dim. area scansione	<b>A4*</b> A3 Letter Legal Ledger		
		Nome file	—	È possibile rinominare il file.	
		Imp. nuovo predefinito	Si No	È possibile salvare le impostazioni di scansione.	
		Ripristina predefinite	Si No	È possibile ripristinare tutte le impostazioni di fabbrica.	
		 Le impostazioni di fabbrica sono riportate in grassetto con un asterisco.			

Livello1	Opzione1	Opzione2	Opzione3	Descrizioni	Pagina
Scan to FTP (Segue)	Indirizzo IP (Immettere l'indirizzo IP del server FTP.)	Qualità	Colori 150 dpi* Colori 300 dpi Colori 600 dpi B/N 200x100 dpi B/N 200 dpi	Seleziona il formato del file per inviare i dati acquisiti tramite FTP.	Consultare la Guida software dell'utente su CD-ROM
		Tipo file	(Se si seleziona l'opzione Colore nell'impostazio ne Q.tà)  <b>PDF*</b>  JPEG		
			(Se si seleziona l'opzione Mono nell'impostazio ne Q.tà)  TIFF  <b>PDF*</b>		
		Dim. area scansione	<b>A4*</b> A3 Letter Legal Ledger	Imposta le dimensioni del piano dello scanner per le scansioni.	
		Nome file	—	È possibile rinominare il file.	
		Imp. nuovo predefinito	Si No	È possibile salvare le impostazioni di scansione.	
		Ripristina predefinite	Si No	È possibile ripristinare tutte le impostazioni di fabbrica.	



Le impostazioni di fabbrica sono riportate in grassetto con un asterisco.

Copia (  )

Livello1	Livello2	Livello3	Opzioni	Descrizioni	Pagina
Qualità	—	—	Veloce <b>Normale*</b> Alta	È possibile selezionare la risoluzione per la copia successiva.	93
Ingrandisci/ Riduci	100%*	—	—	—	94
	Ingrandimento	—	198% 10x15cm → A4 186% 10x15cm → LTR 142% A4 → A3, A5 → A4	È possibile selezionare il rapporto di ingrandimento per la copia successiva.	94
	Riduzione	—	97% LTR → A4 93% A4 → LTR 83% LGL → A4 69% A3 → A4, A4 → A5 47% A4 → 10x15cm	È possibile selezionare il rapporto di riduzione per la copia successiva.	94
	Adatta a pag	—	—	L'apparecchio si adatta automaticamente alla dimensione della carta impostata.	94
	Pers. (25-400%)	—	—	È possibile selezionare il rapporto di ingrandimento o di riduzione per la copia successiva.	94
Selezione vassoio	—	—	<b>Superiore*</b> Inferiore	Seleziona il vassoio da utilizzare per la modalità Copia.	98
Tipo carta (solo Vassoio n. 1)	—	—	<b>Carta normale*</b> Carta inkjet Brother BP71 Altro lucido Acetato	Scegliere il tipo carta corrispondente alla carta nel vassoio.	98
 Le impostazioni di fabbrica sono riportate in grassetto con un asterisco.					

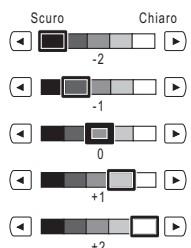
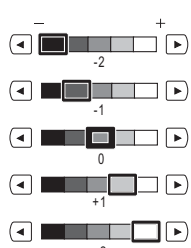

Livello1	Livello2	Livello3	Opzioni	Descrizioni	Pagina
<b>Formato carta</b> (solo Vassoio n. 1)	—	—	<b>A4*</b> A5 A3 10x15cm Letter Legal Ledger	Scegliere il formato carta corrispondente alla carta nel vassoio.	98
<b>Luminosità</b>	—	—		Regola la luminosità delle copie.	97
<b>Contrasto</b>	—	—		Regola il contrasto delle copie.	97
<b>Impila/Ordina</b>	—	—	<b>Cumul.*</b> Ordina	È possibile scegliere copie multiple impilate o ordinate.	97
<b>Layout pagina</b>	—	<b>No (1 in 1)*</b> 2 in 1 (P) 2 in 1 (L) 4 in 1 (P) 4 in 1 (L) 1 a 2 Poster (2 x 2) Poster (3 x 3)	Se si seleziona il formato A3 o Ledger.  (Quando si seleziona la stampa 2 in 1) LGRx2 → LGRx1 LTRx2 → LGRx1 A3x2 → A3x1 A4x2 → A3x1  (Quando si seleziona poster 2 x 2) LGRx1 → LGRx4 LTRx1 → LGRx4 A3x1 → A3x4 A4x1 → A3x4	È possibile utilizzare la funzione di copia N in 1, 1 a 2 o Poster.	95







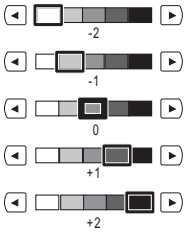





Le impostazioni di fabbrica sono riportate in grassetto con un asterisco.

Livello1	Livello2	Livello3	Opzioni	Descrizioni	Pagina
<b>Regolazione a scalare</b>	—	—	<b>Auto*</b> No	Se la copia di cui è stata eseguita la scansione è inclinata, l'apparecchio può correggere automaticamente i dati.	99
<b>Copia libro</b>	Si	—	—	Corregge i bordi scuri e l'inclinazione durante la copia dal piano dello scanner.	99
	Si (Anteprima)	(Reg. a scalare) Modif.densità	—		
	<b>No*</b>	—	—		
<b>Copia filig.</b>	<b>Usa filigrana</b>	—	Vedere le impostazioni di copia della filigrana nella tabella seguente.	È possibile posizionare un logo o un testo nel documento come una Filigrana.	100
	Modifica modello				
	Usa immagine				
<b>Copia duplex</b>	Si	—	Verticale Rileg LatoLungo	Attiva o disattiva la stampa fronte-retro. È possibile selezionare inoltre la stampa fronte-retro dal lato lungo o dal lato corto.	101
			Verticale Rileg LatoCorto		
	<b>No*</b>	—	—		
<b>Impostazioni preferite</b>	Memorizza	—	Favorito:1	È possibile salvare le impostazioni preferite.	104
	Rinomina		Favorito:2 Favorito:3		
 Le impostazioni di fabbrica sono riportate in grassetto con un asterisco.					

## Impostazioni di copia filigrana











Opzione1	Opzione2	Opzione3	Opzione4	Descrizioni	Pagina
Modifica modello	—	<b>Testo</b>	<b>CONFIDENZ.*</b> BOZZA COPIA	Posiziona un testo nel documento come Filigrana utilizzando un modello.	100
	—	<b>Posizione</b>	A B C D <b>E*</b> F G H I Tipo		
	—	<b>Dimensione</b>	Piccola <b>Media*</b> Grande		
	—	<b>Angolazione</b>	-90° <b>-45°*</b> 0° +45° +90°		
	—	<b>Acetato</b>	 <p>Five sliders with values: -2, -1, 0, +1, +2.</p>		
	—	<b>Colore</b>	Giallo Verde Aranc. <b>Mono*</b> Blu Rosso Viola		
 Le impostazioni di fabbrica sono riportate in grassetto con un asterisco.					





Opzione1	Opzione2	Opzione3	Opzione4	Descrizioni	Pagina
Usa immagine	Scansione (Impostare la pagina e premere il tasto Avvia)	Acetato	 -2  -1  0  +1  +2	Posiziona un testo nel documento come Filigrana utilizzando un'immagine di cui è stata eseguita la scansione.	100
		Supporto	Posizione A B C D <b>E*</b> F G H I Tipo	Posiziona un logo o un testo nel documento come una Filigrana utilizzando un'immagine da un supporto rimovibile.	
	Dimensione	Piccola <b>Media*</b> Grande			
	Angolazione	-90° <b>-45°*</b> 0° +45° +90°			
		Acetato	 -2  -1  0  +1  +2		
 Le impostazioni di fabbrica sono riportate in grassetto con un asterisco.					

C

## Photo Capture ( )

Livello1	Livello2	Livello3	Opzioni	Descrizioni	Pagina
Mostra foto	 (Stampa tutte le foto)	 (Correz. Auto.)	Vedere le impostazioni di stampa nella tabella seguente.	È possibile stampare tutte le foto presenti nella scheda di memoria o nell'unità di memoria Flash USB.	109
	 (Mostra Slide)			Viene avviata la funzione Mostra Slide per visualizzare tutte le foto.	
				L'apparecchio determina l'effetto adatto per la foto.	111
Migliora foto	Migliora	 (Correz. Auto.)	Vedere le impostazioni di stampa nella tabella seguente.	È possibile regolare le foto con queste impostazioni.	111
		 (Migliora pelle)			
		 (Migliora paes.)			
		 (No occhi rossi)			
		 (Bianco e nero)			
		 (Seppia)			
		 (Correz. Auto. No occhi rossi)			
	Rifinitura	—		È possibile ridimensionare la foto e stampare una parte dell'immagine.	111
Stampa indice	Foglio indice	<b>6 Imm./Linea*</b> 5 Imm./Linea	Vedere le impostazioni di stampa nella tabella seguente.	È possibile stampare una pagina delle miniature.	110
	Stampa foto	—		È possibile stampare una sola immagine.	111
 Le impostazioni di fabbrica sono riportate in grassetto con un asterisco.					

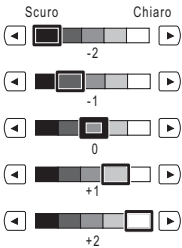
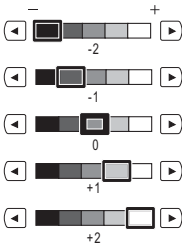
## Impostazioni di stampa

Opzione1	Opzione2	Opzione3	Opzione4	Descrizioni	Pagina
<b>Qualità stampa</b> (Non appare per la stampa DPOF)	Normale <b>Foto*</b>	—	—	Seleziona la qualità di stampa.	115
<b>Tipo carta</b>	Carta normale Carta inkjet Brother BP71 <b>Altro lucido*</b>	—	—	Selezionare il tipo carta.	115
<b>Form. carta</b>	<b>10x15cm*</b> 13x18cm A4 A3 Letter Ledger	(Quando si seleziona A4 o Letter)  8x10cm 9x13cm 10x15cm 13x18cm 15x20cm <b>Dim. max.*</b>	—	Seleziona le dimensioni della carta e della stampa.	115
<b>Luminosità</b> (Non appare quando si seleziona Migliora foto.)	<p>Scuro Chiaro</p> 	—	—	Regola la luminosità.	116
<b>Contrasto</b> (Non appare quando si seleziona Migliora foto.)		—	—	Regola il contrasto.	116
 Le impostazioni di fabbrica sono riportate in grassetto con un asterisco.					

Opzione1	Opzione2	Opzione3	Opzione4	Descrizioni	Pagina
<b>Migl. colore</b> (Non appare quando si seleziona Migliora foto.)	Si <b>No*</b>	Bilanc.bianco		Regola la tonalità delle zone bianche.	116
		Migl. qualità		Aumenta la precisione dei dettagli dell'immagine.	
		Densità colore		Regola la quantità totale di colore nell'immagine.	
<b>Proporzionare</b>	<b>Si*</b> No	—	—	Ritaglia l'immagine attorno al margine per adattarla al formato della carta o alle dimensioni della stampa. Disattivare questa funzione se si desidera stampare immagini intere o per evitare che l'immagine venga ritagliata.	118
<b>Senza bordo</b>	<b>Si*</b> No	—	—	Espande l'area di stampa in modo che si adatti ai bordi della carta.	118
<b>Stampa data</b> (Non appare quando si seleziona la stampa DPOF.)	Si <b>No*</b>	—	—	Stampa la data sulla foto.	118
<b>Imp. nuovo pred.</b>	Si No	—	—	È possibile salvare le impostazioni di stampa.	119
<b>Ripristina pred.</b>	Si No	—	—	È possibile ripristinare tutte le impostazioni di fabbrica.	121
 Le impostazioni di fabbrica sono riportate in grassetto con un asterisco.					

**Rubrica** ( Rubrica )

Livello1	Livello2	Livello3	Opzioni	Descrizioni	Pagina
Rubrica	Invio fax	—	—	È possibile comporre i numeri premendo solo pochi tasti (e <b>Inizio</b> ).	42
	Non util	Imposta chiam.veloce	—	È possibile impostare la composizione dei numeri premendo solo pochi tasti.	77
		Imposta n. diretto	—	È possibile memorizzare i numeri chiamati più spesso come numeri diretti.	75
		Imp.gruppi	—	È possibile impostare numeri Gruppo per la Trasmissione circolare.	81
		Cambia	—	È possibile modificare i numeri diretti e i numeri di Chiamata veloce.	80
		Cancellare	—	È possibile eliminare i numeri diretti e i numeri di Chiamata veloce.	80
 Le impostazioni di fabbrica sono riportate in grassetto con un asterisco.					

**Cronologia** ( Cronologia )

Livello1	Livello2	Livello3	Opzioni	Descrizioni	Pagina	
Cronologia	Chiam. in usc.	Invio fax	—	È possibile selezionare un numero dallo storico delle chiamate in uscita e quindi inviare un fax a quel numero, aggiungerlo alla Chiamata veloce, aggiungerlo a un Numero diretto o eliminarlo.	74	
		Non util	Aggiungi a chiam.veloce			
			Aggiungi a Comp.Rapida			
			Cancellare			
	Stor.IDchiaman.	Invio fax	—	È possibile selezionare un numero dallo storico degli ID chiamante e quindi inviare un fax a quel numero, aggiungerlo alla Chiamata veloce, aggiungerlo a un Numero diretto o eliminarlo.	74	
		Non util	Aggiungi a chiam.veloce			
			Cancellare			
 Le impostazioni di fabbrica sono riportate in grassetto con un asterisco.						

## Immissione di testo

---

Quando si impostano alcune selezioni del menu potrebbe essere necessario immettere del testo nell'apparecchio. Premere **A1@** per selezionare numeri, lettere o caratteri speciali. A ogni pulsante del display sono assegnate al massimo quattro lettere.

Premendo più volte il tasto corretto è possibile immettere il carattere desiderato.



### Spazi di inserimento

Per immettere uno spazio, premere **A1@** per selezionare i caratteri speciali, quindi premere il pulsante dello spazio **^\_** o **\_**.



#### Nota

---

I caratteri disponibili potrebbero variare da paese a paese.

---

### Correzioni

Per modificare una lettera inserita per errore, utilizzare i pulsanti freccia per posizionare il cursore sotto il carattere errato. Quindi premere **X**. Immettere nuovamente il carattere corretto. Per inserire le lettere è possibile anche spostare il cursore e immettere un carattere.

### Ripetizione di lettere

Per immettere una lettera assegnata allo stesso pulsante del carattere precedente, premere **▶** per spostare il cursore verso destra prima di premere nuovamente il pulsante.

## Generale

<b>Tipo di stampante</b>	Getto di inchiostro	
<b>Metodo di stampa</b>	Mono:	Piezo con 94 × 2 ugelli
	Colore:	Piezo con 94 × 3 ugelli
<b>Capacità di memoria</b>	64 MB	
<b>LCD (display a cristalli liquidi)</b>	Schermo LCD a sfioramento a colori da 4,2 pollici (106,7 mm) Area attiva dello schermo a sfioramento da 4,0 pollici (100,3 mm)	
<b>Alimentazione</b>	CA da 220 a 240 V 50/60 Hz	
<b>Consumo di energia</b>	Modalità Risparmio energetico:	Media da determinare 0,9 W
	Modalità risp.:	Media da determinare 4,5 W
	Standby:	Media da determinare 6,5 W
	In funzione:	Media da determinare 29 W

## Dimensioni

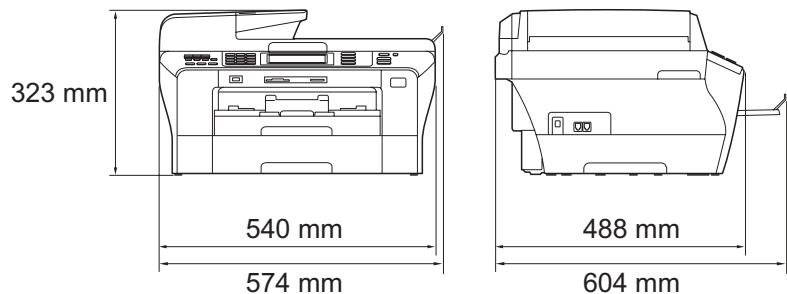

<b>Peso</b>	16,5 kg
<b>Rumore</b>	In funzione: LPAM = 50 dB o meno <sup>1</sup>
<b>Rumore secondo ISO 9296</b>	In funzione: LWAd = 63,6 dB (A) (Bianco e nero) LWAd = 55,4 dB (A) (Colore)

Gli apparecchi per ufficio con LWAd > 63,0 dB (A) non sono adatti all'utilizzo in locali in cui si svolgono principalmente lavori di concetto. Questo tipo di apparecchi dovrebbero essere collocati in stanze separate per via delle emissioni rumorose.

<b>Temperatura</b>	In funzione: 10 - 35 °C Qualità di stampa ottimale: 20 - 33 °C
<b>Umidità</b>	In funzione: 20 - 80% (senza condensa) Qualità di stampa ottimale: 20 - 80% (senza condensa)
<b>ADF (alimentatore automatico documenti)</b>	Ambiente raccomandato per i migliori risultati: Fino a 50 pagine Temperatura: 20 °C - 30 °C Umidità: 50% - 70% Carta: 80 g/m <sup>2</sup>
<b>Vassoio carta n. 1</b>	100 fogli 80 g/m <sup>2</sup>
<b>Vassoio carta n. 2</b>	250 fogli 80 g/m <sup>2</sup>

<sup>1</sup> Dipende dalle condizioni di stampa.



# Supporti di stampa

## Ingresso carta

### Vassoio carta n. 1

- Tipo carta:

Carta normale, carta per getto di inchiostro (carta patinata), carta lucida<sup>2</sup>, lucidi<sup>1 2</sup> e buste C5, Com-10, DL, Monarch e JE4

- Formato carta:

Ledger, A3, Letter, Legal, Executive, A4, A5, A6, JIS B4, JIS B5, buste (commerciale n.10, DL, C5, Monarch, JE4), Foto 10×15 cm, Foto L (89×127 mm), Foto 2L (13×18 cm), Foto 2 e Cartolina<sup>3</sup>.

Larghezza: 89 mm - 297 mm

Length: 127 mm - 431,8 mm

Per ulteriori informazioni, consultare *Grammatura, spessore e capacità carta* a pagina 23.

- Capacità massima vassoio carta:

circa 100 fogli di carta normale da 80 g/m<sup>2</sup>

### Vassoio carta n. 2

- Tipo carta:

Carta normale

- Formato carta:

Ledger, A3, Letter, Legal, A4, JIS B5, JIS B4, EXE

Larghezza: 182 mm - 297 mm

Lunghezza: 257 mm - 431,8 mm

Per ulteriori informazioni, consultare *Grammatura, spessore e capacità carta* a pagina 23.

- Capacità massima vassoio carta:

circa 250 fogli di carta normale da 80 g/m<sup>2</sup>

## Uscita carta

Fino a 50 fogli di carta normale di formato A4 (emessi con la carta stampata verso l'alto nel vassoio uscita carta)<sup>2</sup>

<sup>1</sup> Utilizzare solo lucidi consigliati per la stampa a getto di inchiostro.

<sup>2</sup> Per evitare sbavature di inchiostro, si consiglia di rimuovere i fogli di carta lucida e i lucidi dal vassoio uscita carta non appena vengono espulsi dall'apparecchio.

<sup>3</sup> Consultare *Tipo e formato carta per ciascuna funzione* a pagina 22.

# Fax

<b>Compatibilità</b>	Gruppo 3 ITU-T Super
<b>Sistema di codifica</b>	MH/MR/MMR/JPEG
<b>Velocità modem</b>	Fallback automatico 33.600 bps
<b>Dimensioni documento</b>	Larghezza alimentatore automatico: da 148 mm a 297 mm Lunghezza alimentatore automatico: da 148 mm a 431,8 mm Larghezza piano scanner: max. 297 mm Lunghezza piano scanner: max. 431,8 mm
<b>Larghezza scansione</b>	288 mm
<b>Larghezza stampa</b>	291 mm
<b>Scala di grigi</b>	256 livelli
<b>Tipi di polling</b>	Standard, protetto, timer, sequenziale: (solo Bianco e nero)
<b>Regolazione contrasto</b>	Automatico/Chiaro/Scuro (impostazione manuale)
<b>Risoluzione</b>	■ Orizzontale 8 punti/mm ■ Verticale Standard 3,85 righe/mm (Bianco e nero) 7,7 righe/mm (Colore) Fine 7,7 righe/mm (Bianco e nero/Colore) Foto 7,7 righe/mm (Bianco e nero) Superfine 15,4 righe/mm (Bianco e nero)
<b>Composizione di un Numero diretto</b>	6 (3 × 2)
<b>Chiamata veloce</b>	100 stazioni × 2 numeri
<b>Gruppi</b>	Fino a 6
<b>Trasmissione circolare <sup>1</sup></b>	256 stazioni
<b>Ricomposizione automatica</b>	3 volte a intervalli di 5 minuti
<b>Numero squilli</b>	0, 1, 2, 3, 4 o 5 squilli

**Sorgente comunicazione** Rete telefonica pubblica commutata.

**Trasmissione da memoria** Fino a 480<sup>2</sup>/400<sup>3</sup> pagine

**Ricezione in mancanza di carta** Fino a 480<sup>2</sup>/400<sup>3</sup> pagine

<sup>1</sup> Solo Bianco e nero

<sup>2</sup> Il termine "Pagine" si riferisce alla "Tabella standard Brother n. 1" (lettera commerciale tipica, risoluzione standard e codifica MMR). Le specifiche e i materiali stampati sono soggetti a modifica senza preavviso.

<sup>3</sup> Il termine "Pagine" si riferisce alla "Tabella di prova ITU-T n. 1" (lettera commerciale tipica, risoluzione standard e codifica MMR). Le specifiche e i materiali stampati sono soggetti a modifica senza preavviso.

# Copia

**Colore/Bianco e nero**

Sì/Sì

**Dimensioni documento**

Larghezza alimentatore automatico: da 148 mm a 297 mm

Lunghezza alimentatore automatico: da 148 mm a 431,8 mm

Larghezza piano scanner: max. 297 mm

Lunghezza piano scanner: max. 431,8 mm

Larghezza copia: max. 291 mm

**Copie multiple**

Impila/Fascicola fino a 99 pagine

**Risoluzione**

■ Esegue la scansione fino a 1200×1200 dpi

■ Esegue la stampa fino a 1200×1200 dpi

**Fronte-retro**

■ Tipo carta:

Carta normale

■ Formato carta:

A4, A5, Letter

■ Vassoio carta:

Vassoio carta n. 1

# PhotoCapture Center™

D

<b>Supporti compatibili</b> <sup>1</sup>	<p>CompactFlash® (4 MB - 8 GB) (Solo modello I; il modello 2 e Microdrive™ non sono compatibili) (Le schede Compact I/O come la scheda Compact LAN e la scheda Compact Modem non sono supportate.)</p> <p>Memory Stick™</p> <p>Memory Stick PRO™</p> <p>Memory Stick Duo™ con adattatore</p> <p>Memory Stick Micro™ (M2™) con adattatore</p> <p>SD <sup>2</sup></p> <p>SDHC <sup>3</sup></p> <p>microSD con adattatore</p> <p>miniSD™ con adattatore</p> <p>xD-Picture Card™ <sup>4</sup></p> <p>Unità di memoria Flash USB <sup>5</sup></p>
<b>Risoluzione</b>	Fino a 1200×2400 dpi
<b>Estensione file</b>	
(Formato supporto)	DPOF, EXIF, DCF
(Formato immagine)	Photo Print: JPEG <sup>6</sup>
	Scansione su supporto: JPEG, PDF (Colore)
	TIFF, PDF (Bianco e nero)
<b>Numero di file</b>	Fino a 999 file (Viene considerata anche la cartella all'interno delle schede di memoria o dell'unità di memoria Flash USB.)
<b>Cartella</b>	Il file deve essere memorizzato nel quarto livello di cartelle della scheda di memoria o dell'unità di memoria Flash USB.
<b>Senza bordi</b>	Ledger, A3, Letter, A4, Foto (10×15 cm), Foto 2L (13×18 cm) <sup>7</sup>

<sup>1</sup> Schede di memoria, adattatori e unità di memoria Flash USB non sono inclusi.

<sup>2</sup> Da 16 MB a 2 GB

<sup>3</sup> Da 4 GB a 8 GB

<sup>4</sup> Scheda convenzionale xD-Picture Card™ da 16 MB a 512 MB  
 xD-Picture Card™ Tipo M da 256 MB a 2 GB  
 xD-Picture Card™ Tipo M+ 1 GB e 2 GB  
 xD-Picture Card™ Tipo H da 256 MB a 2 GB

<sup>5</sup> Standard USB 2.0  
 Standard Memorizzazione di massa USB da 16 MB a 8 GB  
 Formato supportato: FAT12/FAT16/FAT32

<sup>6</sup> Il formato JPEG progressivo non è supportato.

<sup>7</sup> Consultare *Tipo e formato carta per ciascuna funzione* a pagina 22.

# PictBridge

## Compatibilità

Supporta lo standard Camera & Imaging Products Association PictBridge CIPA DC-001.

Per ulteriori informazioni, visitare il sito <http://www.cipa.jp/pictbridge>.

## Interfaccia

Interfaccia diretta USB

# Scanner

<b>Colore/Bianco e nero</b>	Sì/Sì
<b>Conformità TWAIN</b>	Sì (Windows® 2000 Professional/Windows® XP/ Windows® XP Professional x64 Edition/Windows Vista®) Mac OS® X 10.2.4 o versione successiva
<b>Conformità WIA</b>	Sì (Windows® XP 1/Windows Vista®)
<b>Profondità colore</b>	Elaborazione colore 48 bit (Ingresso) Elaborazione colore 24 bit (Uscita)
<b>Risoluzione</b>	Fino a 19200×19200 dpi (interpolata) 2 Fino a 1200×2400 dpi (ottica) (piano scanner) Fino a 1200×600 dpi (ottica) (alimentatore automatico)
<b>Velocità di scansione</b>	Bianco e nero: fino a 3,39 sec. Colore: fino a 4,49 sec. (formato A4 a 100×100 dpi)
<b>Dimensioni documento</b>	Larghezza alimentatore automatico: da 148 mm a 297 mm Lunghezza alimentatore automatico: da 148 mm a 431,8 mm Larghezza piano scanner: max. 297 mm Lunghezza piano scanner: max. 431,8 mm
<b>Larghezza scansione</b>	Fino a 291 mm
<b>Scala di grigi</b>	256 livelli

<sup>1</sup> Windows® XP nella presente Guida dell'utente comprende Windows® XP Home Edition, Windows® XP Professional e Windows® XP Professional x64 Edition.

<sup>2</sup> Massimo 1200×1200 dpi per la scansione quando si utilizza il driver WIA per Windows® XP e Windows Vista® (è possibile selezionare una risoluzione fino a 19200×19200 dpi utilizzando l'utilità Brother per scanner)

# Stampante

## Driver di stampa

Driver Windows® 2000 Professional/Windows® XP/  
Windows® XP Professional x64 Edition/  
Windows Vista® in grado di supportare la modalità di  
compressione originale Brother

Mac OS® X 10.2.4 o versione successiva: driver  
inchiostro Brother

## Risoluzione

Fino a 1200 × 6000 dpi <sup>1</sup>

1200 × 2400 dpi <sup>1</sup>

1200 × 1200 dpi

600 × 600 dpi

600 × 300 dpi

600 × 150 dpi (Colore)

450 × 300 dpi (Bianco e nero) <sup>1</sup>

## Velocità di stampa

Fino a 35 pagine/minuto (Bianco e nero) <sup>2</sup>

Fino a 28 pagine/minuto (Colore) <sup>2</sup>

## Larghezza stampa

291 mm (297 mm) <sup>3</sup> (formato A3)

## Senza bordi

Ledger, A3, Letter, A4, A6, B4, Foto (10×15 cm),  
Foto L (89×127 mm), Foto 2L (13×18 cm), Foto 2,  
Cartolina <sup>4</sup>

## Fronte-retro

### ■ Tipo carta:

Carta normale

### ■ Formato carta:

A4, A5, A6, Letter, Executive, JIS B5

### ■ Vassoio carta:

Vassoio carta n. 1

<sup>1</sup> La stampa fronte-retro non è supportata.

<sup>2</sup> In base al modello standard Brother.  
Formato A4 in modalità bozza.

<sup>3</sup> Quando si imposta la funzione Senza bordi su Sì.

<sup>4</sup> Consultare *Tipo e formato carta per ciascuna funzione* a pagina 22.



# Interfacce

**USB** <sup>1 2</sup>

Un cavo di interfaccia USB 2.0 non più lungo di 2 metri.

**Cavo LAN** <sup>3</sup>

Cavo UTP Ethernet categoria 5 o superiore.

**LAN senza fili**

L'apparecchio supporta la comunicazione senza fili IEEE 802.11b/g con LAN senza fili mediante la modalità infrastruttura o una connessione Peer-to-Peer senza fili in modalità ad hoc.

<sup>1</sup> L'apparecchio dispone di un'interfaccia USB 2.0 ad alta velocità. L'apparecchio può inoltre essere collegato a un computer dotato di un'interfaccia USB 1.1.

<sup>2</sup> Le porte USB di fornitori terzi non sono supportate per Macintosh®.

<sup>3</sup> Per il dettaglio delle specifiche tecniche di rete, consultare la *Guida dell'utente in rete*.

# Requisiti del computer

SISTEMI OPERATIVI E FUNZIONI SOFTWARE SUPPORTATI									
Piattaforma computer e versione sistema operativo		Funzioni software PC supportate	Interfaccia PC	Velocità minima processore	RAM minima	RAM consigliata	Spazio disponibile su disco rigido per l'installazione		
							Per driver	Per applicazioni	
Sistema operativo Windows® 1	Windows® 2000 Professional 5	Stampa, PC Fax 4, Scansione, Disco rimovibile	USB, 10/100 BaseTx (Ethernet), Senza fili 802.11b/g	Intel® Pentium® II o equivalente	64 MB	256 MB	110 MB	340 MB	
	Windows® XP Home 2 5				128 MB		110 MB	340 MB	
	Windows® XP Professional 2 5			CPU supportata (Intel®64 o AMD64) a 64 bit	256 MB	512 MB	110 MB	340 MB	
	Windows® XP Professional x64 Edition 2				Intel® Pentium® 4 o equivalente	512 MB	1 GB	600 MB	530 MB
	Windows Vista® 2				CPU supportata (Intel®64 o AMD64) a 64 bit	512 MB	1 GB	600 MB	530 MB
Sistema operativo Macintosh® 6	Mac OS® X 10.2.4 - 10.4.3	Stampa, Invio PC Fax 4, Scansione, Disco rimovibile	USB 3, 10/100 BaseTx (Ethernet), Senza fili 802.11b/g	PowerPC G4/G5	128 MB	256 MB	80 MB	400 MB	
	Mac OS® X 10.4.4 o versione successiva			PowerPC G3 350 MHz	512 MB				1 GB

## Condizioni:

- 1 Microsoft® Internet Explorer® 5.5 o versione successiva.
- 2 Per WIA, risoluzione 1200×1200. L'utilità Brother per scanner consente di aumentare la risoluzione fino a 19200×19200 dpi.
- 3 Le porte USB di fornitori terzi non sono supportate.
- 4 La funzione PC Fax supporta solo i fax in bianco e nero e non supporta la carta di formato Ledger/A3.
- 5 PaperPort™ 11SE supporta Microsoft® SP4 o superiore per Windows® 2000 e SP2 o superiore per Windows® XP.
- 6 Presto! PageManager sul CD-ROM supporta Mac OS® X 10.3.9 o superiore. Per Mac OS® X 10.2.4-10.3.8, Presto! PageManager è scaricabile dal Brother Solutions Center.

Per gli aggiornamenti più recenti dei driver, visitare <http://solutions.brother.com/>.

Tutti i marchi di fabbrica e i nomi di prodotti appartengono alle rispettive società.

## Materiali di consumo

**Inchiostro** L'apparecchio utilizza singole cartucce di inchiostro per Nero, Giallo, Ciano e Magenta, separate dal gruppo delle testine di stampa.

**Durata delle cartucce di inchiostro** **Cartucce di inchiostro di ricambio**

La prima volta che si installano le cartucce di inchiostro, l'apparecchio utilizza una certa quantità di inchiostro per riempire i tubi di trasferimento dell'inchiostro, al fine di ottenere stampe di qualità elevata. Questo processo viene eseguito una volta sola. Con tutte le cartucce di inchiostro successive sarà possibile stampare il numero specificato di pagine.

Per ulteriori informazioni sui materiali di consumo di ricambio, visitare il sito Web [www.brother.com/pageyield](http://www.brother.com/pageyield).

**Materiali di consumo di ricambio** <Nero standard> LC1100BK, <Nero ad alto rendimento> LC1100HY-BK  
<Ciano standard> LC1100C, <Ciano ad alto rendimento> LC1100HY-C  
<Magenta standard> LC1100M, <Magenta ad alto rendimento> LC1100HY-M  
<Giallo standard> LC1100Y, <Giallo ad alto rendimento> LC1100HY-Y

### Che cos'è Innobella™?

Innobella™ è una gamma di materiali di consumo originali fornita da Brother. Il nome "Innobella™" deriva dalle parole "Innovazione" e "Bella" e rappresenta una tecnologia innovativa che garantisce risultati di stampa belli e duraturi.



Per la stampa di immagini fotografiche, Brother consiglia di utilizzare la carta fotografica lucida Innobella™ (serie BP71) per ottenere risultati di qualità elevata. L'inchiostro e la carta Innobella™ facilitano la creazione di stampe bellissime.

# Rete (LAN)

<b>LAN</b>	L'apparecchio può essere collegato a una rete per la stampa in rete, la scansione in rete, le funzioni Invio PC Fax e Ricez. PC Fax (solo per Windows®) e l'impostazione remota <sup>1</sup> . È incluso inoltre il software Brother BRAdmin Light <sup>2</sup> per la gestione in rete.
<b>Supporto per</b>	Windows® 2000 Professional/Windows® XP/ Windows® XP Professional x64 Edition/Windows Vista®  Mac OS® X 10.2.4 o versione successiva  Ethernet 10/100 BASE-TX Auto Negotiation (LAN cablata)  IEEE 802.11 b/g (LAN senza fili)
<b>Protocolli</b>	TCP/IP per IPv4: ARP, RARP, BOOTP, DHCP, APIPA (Auto IP), NetBIOS/WINS, LPR/LPD, Custom Raw Port/Port9100, DNS Resolver, mDNS, FTP Server, TELNET, SNMPv1, TFTP, Scanner Port, LLTD responder, Web Services, SMTP Client, POP before SMTP, SMTP-AUTH, POP3, APOP, FTP Client, LDAP  TCP/IP per IPv6: (Disattivati per impostazione predefinita) NDP, RA, LPR/LPD, Custom Raw Port/Port9100, mDNS, FTP Server, TELNET, SNMPv1, TFTP, Scanner Port, LLTD responder, Web Services, SMTP Client, POP before SMTP, SMTP-AUTH, POP3, APOP, FTP Client, LDAP
<b>Protezione di rete</b>	SSID/ESSID, WEP a 128 (104) / 64 (40) bit, WPA-PSK (TKIP/AES), WPA2-PSK (AES)
<b>Utilità di supporto all'impostazione</b>	<b>SecureEasySetup™</b> Sì (impostazione facile con il punto di accesso/router compatibile con SecureEasySetup™)  <b>AOSS™</b> Sì (impostazione facile con il punto di accesso/router compatibile con AOSS™)  <b>WPS</b> Sì (impostazione facile con il punto di accesso/router compatibile con Wi-Fi Protected Setup™)

<sup>1</sup> Consultare la tabella Requisiti computer a pagina 212.

<sup>2</sup> Se sono necessarie funzioni più avanzate per la gestione della stampante, utilizzare la versione più recente dell'utilità Brother BRAdmin Professional, scaricabile da <http://solutions.brother.com>.

## Configurazione senza fili mediante tasto (one-push)

Se il punto di accesso senza fili supporta SecureEasySetup™, Wi-Fi Protected Setup™ (PBC <sup>1</sup>) o AOSS™, è possibile configurare semplicemente l'apparecchio senza un computer. Premendo un tasto sul punto di accesso/router LAN senza fili, è possibile impostare la rete senza fili e le impostazioni di sicurezza. Consultare la Guida dell'utente del punto di accesso/router LAN per le istruzioni su come accedere alla modalità di configurazione mediante tasto.

<sup>1</sup> Push Button Configuration (Configurazione mediante tasto)

### Nota

I router o i punti di accesso che supportano SecureEasySetup™, Wi-Fi Protected Setup™ o AOSS™ sono dotati dei simboli indicati di seguito.



L'elenco riporta una lista completa di funzioni e termini che compaiono nei manuali Brother. La disponibilità di tali funzioni varia a seconda del modello acquistato.

**A impulsi**

Un tipo di composizione dei numeri di telefono che utilizza un disco combinatore.

**A toni**

Un tipo di composizione dei numeri di telefono con apparecchi a tasti.

**Accesso al recupero remoto**

La possibilità di accedere all'apparecchio in modo remoto da un telefono a toni.

**Accesso duplice**

L'apparecchio può eseguire la scansione dei fax in uscita o delle operazioni programmate in memoria mentre invia un fax memorizzato o riceve o stampa un fax in arrivo.

**ADF (alimentatore automatico documenti)**

Il documento può essere collocato nell'alimentatore automatico e la scansione viene eseguita automaticamente una pagina alla volta.

**Anteprima fax**

Selezionando Anteprima fax sarà possibile visualizzare i fax ricevuti sul display premendo il pulsante *Antepr. fax* sul display.

**Chiamata veloce**

Un numero precedentemente programmato per facilitare la composizione. Occorre premere *Rubrica*, digitare il codice a due cifre, quindi premere **Inizio Mono** o **Inizio Colore** per avviare la composizione.

**Codice di accesso remoto**

Il proprio codice di quattro cifre (---\*) che consente di chiamare e di accedere all'apparecchio da un altro apparecchio.

**Codice di attivazione remota**

Premere questo codice (\* **5 1**) quando si risponde a una chiamata fax da un telefono in derivazione o esterno.

**Codice di disattivazione remota (solo per la modalità Fax/Tel)**

Quando l'apparecchio risponde a una chiamata vocale, emette un doppio squillo. È possibile rispondere alla chiamata da un telefono in derivazione premendo questo codice (**# 5 1**).

**Contrasto**

Impostazione che compensa il chiaro e lo scuro dei documenti, schiarendo nei fax o nelle copie i documenti scuri e scurendo quelli chiari.

**ECM (Modalità correzione errore)**

Rileva gli errori durante la trasmissione dei fax e invia nuovamente le pagine del documento che avevano presentato un errore.

**Errore comunicazione (Errore comunic)**

Un errore durante l'invio o la ricezione di fax, causato di solito da disturbi o elettricità statica sulla rete.

**Fax differito**

Invia il fax a un'ora specifica della giornata.

**Fax manuale**

Quando si solleva il ricevitore del telefono esterno è possibile sentire l'apparecchio fax ricevente che risponde prima di premere **Inizio Mono** o **Inizio Colore** per iniziare la trasmissione del fax.

**Fax/Tel**

Si possono ricevere fax e telefonate. Non usare questa modalità se si utilizza un dispositivo di segreteria telefonica (TAD).

**Gruppo di compatibilità**

La possibilità di un apparecchio fax di comunicare con un altro. La compatibilità è assicurata tra i Gruppi ITU-T.

**ID chiamante**

Servizio acquistato dalla compagnia telefonica che permette di visualizzare il numero (o il nome) del chiamante.

**Identificativo**

I dati memorizzati che compaiono nel margine superiore delle pagine inviate tramite fax. Comprende il nome e il numero di fax del mittente.

**Impostazioni provvisorie**

È possibile selezionare alcune opzioni per ciascuna trasmissione fax e copia senza modificare le impostazioni predefinite.

**Impostazioni utente**

Un rapporto stampato che mostra le impostazioni attuali dell'apparecchio.

**Innobella™**

Innobella™ è una gamma di materiali di consumo originali fornita da Brother. Per ottenere la qualità migliore, Brother consiglia di utilizzare inchiostro e carta Innobella™.

**Inoltro fax**

Invia un fax ricevuto in memoria a un altro numero fax precedentemente impostato.

**LCD (display a cristalli liquidi)**

Lo schermo dell'apparecchio che mostra i messaggi interattivi durante la Programmazione su schermo e riporta la data e l'ora di quando l'apparecchio non è in uso.

**Lista aiuti**

Uno stampato della tabella completa dei Menu che si possono utilizzare per programmare l'apparecchio quando non si ha la Guida dell'utente a portata di mano.

**Lista di composizione rapida**

Elenca, in ordine numerico, numeri e nomi memorizzati nella memoria dei numeri diretti e di Chiamata veloce.

**Luminosità**

Modificando la luminosità, l'intera immagine diventa più chiara o più scura.

**Memorizzazione fax**

È possibile memorizzare i fax ricevuti in memoria.

**Metodo di codifica**

Metodo per codificare e informazioni contenute in un documento. Tutti gli apparecchi fax devono utilizzare uno standard minimo di Modified Huffman (MH). L'apparecchio è in grado di utilizzare sistemi di compressione maggiore, Modified Read (MR), Modified Modified Read (MMR) e JPEG, se l'apparecchio ricevente è dotato delle stesse capacità.

**Miglioramento colore**

Regola il colore dell'immagine per migliorare la qualità di stampa, perfezionando la nitidezza, il bilanciamento del bianco e la densità del colore.

**Modalità menu**

Modalità di programmazione per modificare le impostazioni dell'apparecchio.

**Modalità Overseas**

Modifica temporaneamente i toni fax per tenere conto di disturbi ed elettricità statica sulle linee telefoniche di comunicazione con l'estero.

**N. squilli F/T**

La durata degli squilli emessi dall'apparecchio Brother (quando la modalità Ricezione è impostata su Fax/Tel) per avvisare di rispondere a una chiamata vocale in arrivo.

**Numero diretto**

Tasti sul pannello dei comandi dell'apparecchio in cui è possibile memorizzare i numeri per facilitare la composizione. In ogni tasto è possibile memorizzare un secondo numero tenendo premuto **Selezione** quando si preme il tasto Numero diretto.

## Numero Gruppo

Una combinazione di numeri diretti e numeri di Chiamata veloce memorizzata in un tasto Numero diretto o in una Posizione Chiamata veloce per la trasmissione circolare.

## Numero squilli

Il numero di squilli prima che l'apparecchio risponda in modalità Solo fax e Fax/Tel.

## OCR (riconoscimento ottico dei caratteri)

Il software applicativo ScanSoft™ PaperPort™ 11SE con OCR o Presto! PageManager in dotazione converte un'immagine di testo in testo modificabile.

## Operazioni rimanenti

È possibile controllare quali operazioni sono in attesa nella memoria e annullarle individualmente.

## Pausa

Consente di programmare un ritardo di 3,5 secondi nella sequenza di composizione durante la composizione mediante la tastiera o durante la memorizzazione di numeri diretti e numeri di Chiamata veloce. Premere il tasto **Rich/Pausa** sul pannello dei comandi o il pulsante **Pausa** sul display il numero desiderato di volte per ottenere una pausa più lunga.

## PhotoCapture Center™

Consente di stampare fotografie digitali dalla fotocamera digitale ad alta risoluzione per una stampa di qualità.

## PictBridge

Consente di stampare fotografie direttamente dalla fotocamera digitale ad alta risoluzione per una stampa di qualità.

## Polling

L'operazione con cui un apparecchio fax ne chiama un altro per recuperare i messaggi fax in attesa.

## Registro fax

Elenca i dati degli ultimi 200 fax in entrata e in uscita. TX significa Trasmissione. RX significa Ricezione.

## Ricerca

Una lista elettronica, in ordine numerico o alfabetico, dei numeri memorizzati come numeri diretti, numeri di Chiamata veloce e numeri Gruppo.

## Ricezione in mancanza di carta

Per ricevere i fax nella memoria dell'apparecchio quando l'apparecchio ha esaurito la carta.

## Ricomposizione automatica

Funzione che consente all'apparecchio di ricomporre l'ultimo numero fax dopo cinque minuti se il documento non era stato trasmesso perché la linea era occupata.

## Riduzione automatica

Riduce le dimensioni dei fax in arrivo.

## Rilevazione fax

Consente all'apparecchio di rispondere ai segnali di chiamata CNG se si interrompe una chiamata fax al momento della risposta.

## Risoluzione

Il numero di linee verticali e orizzontali per pollice. Vedere: Standard, Fine, Super Fine e Foto.

## Risoluzione fine

Questa risoluzione è pari a 203 × 196 dpi. Viene utilizzata per la stampa di caratteri piccoli e di grafici.

## Risoluzione fotografica (solo Bianco e nero)

Un'impostazione di risoluzione che utilizza varie sfumature di grigio per offrire la migliore rappresentazione delle fotografie.

## Risoluzione standard

203 × 97 dpi. Viene utilizzata per un testo di dimensione normale e per la trasmissione più veloce.



**Risoluzione Super fine  
(solo Bianco e nero)**

392 × 203 dpi. Ideale per caratteri di stampa molto piccoli e grafica lineare.

**Scala di grigi**

Le sfumature di grigio disponibili per copiare, eseguire la scansione e inviare fotografie tramite fax.

**Scansione**

L'operazione di invio al computer dell'immagine elettronica di un documento cartaceo.

**Scansione su supporto**

È possibile eseguire la scansione di un documento in bianco e nero o a colori in una scheda di memoria o in un'unità di memoria Flash USB. Le immagini in bianco e nero possono essere in formato TIFF o PDF e le immagini a colori possono essere in formato PDF o JPEG.

**Segnali di chiamata CNG**

I segnali speciali (segnali acustici) inviati dagli apparecchi fax durante la trasmissione automatica per informare l'apparecchio ricevente che un apparecchio fax sta effettuando una chiamata.

**Stampa di backup**

L'apparecchio stampa una copia di ogni fax ricevuto e memorizzato. Si tratta di una funzione di sicurezza per non perdere i messaggi qualora si verificasse un'interruzione di corrente.

**TAD (segreteria telefonica)**

È possibile collegare una segreteria telefonica esterna all'apparecchio.

**Telefono esterno**

Una segreteria telefonica (TAD) o un telefono collegato alla presa telefonica dell'apparecchio.

**Telefono in derivazione**

Un telefono che utilizza la stessa linea del fax ma che è collegato a una presa a muro separata.

**Tempo giornale**

L'intervallo di tempo programmato tra i Rapporti registro fax stampati automaticamente. Si può stampare il Registro fax a richiesta senza interrompere il ciclo.

**Toni fax**

I segnali emessi dagli apparecchi fax quando inviano o ricevono i fax mentre comunicano informazioni.

**Trasmissione**

L'operazione di inviare fax, utilizzando le linee telefoniche dall'apparecchio a un apparecchio fax ricevente.

**Trasmissione circolare**

La possibilità di inviare lo stesso messaggio fax a più di un destinatario.

**Trasmissione cumulativa**

(Solo per i fax in bianco e nero.) Come funzione di risparmio, consente di inviare in un'unica trasmissione tutti i fax differiti destinati allo stesso numero.

**Trasmissione fax automatica**

Invio di fax senza alzare il ricevitore di un telefono esterno.

**Trasmissione in tempo reale**

Quando la memoria è esaurita, è possibile inviare i documenti in tempo reale.

**Volume del segnale acustico**

Impostazione del volume del segnale acustico emesso quando si preme un tasto o si commette un errore.

**Volume squilli**

L'impostazione del volume degli squilli dell'apparecchio.

**Xmit Report****(Rapporto di verifica della trasmissione)**

Un elenco di ogni fax inviato, che ne riporta la data, l'ora e il numero.

<b>A</b>	
<hr/>	
Accesso duplice .....	48
ADF (alimentatore automatico documenti) .....	24, 42
Aiuto	
messaggi sul display .....	173
utilizzo Modalità e tasti del menu .....	173
tabella Menu .....	173, 174
Apple® Macintosh®	
Consultare la Guida software dell'utente su CD-ROM.	
Area di scansione .....	26
Automatica	
ricezione fax .....	51
Rilevazione fax .....	54
<b>B</b>	
<hr/>	
Blocco funzione .....	34
Buste .....	16, 17, 22, 23
<b>C</b>	
<hr/>	
Cancellazione	
Inoltro fax .....	64
operazioni in attesa di ricomposizione .....	49
Caricamento di buste e cartoline .....	16
Caricamento di carta .....	10
Carta .....	16, 20, 203
area di stampa .....	19
capacità .....	23
caricamento .....	10, 13, 16
dimensioni del documento .....	24
tipo .....	22, 29
Cartucce di inchiostro	
controllo del livello di inchiostro .....	170
sensore ottico .....	161
sostituzione .....	161
Chiamata veloce	
composizione .....	73
memorizzazione .....	77
modifica .....	76, 78, 79, 80
Codici di accesso, memorizzazione e composizione .....	83
Codici fax	
Codice di accesso remoto .....	63
Codice di attivazione remota .....	54, 71, 72
Codice di disattivazione remota .....	71, 72
modifica .....	63, 72
utilizzo .....	72
Collegamenti multilinea (PBX) .....	70
Collegamento	
segreteria telefonica (TAD) esterna .....	69
telefono esterno .....	71
Composizione	
Chiamata in uscita .....	74
Chiamata veloce .....	73
codici di accesso e numeri di carta di credito .....	80
Gruppi .....	45
manuale .....	73
numero diretto .....	73
Storico ID chiamante .....	74
una pausa .....	75
Composizione rapida .....	75
Chiamata veloce	
impostazione dalle chiamate in uscita .....	76, 78
impostazione dallo storico ID chiamante .....	76, 79
impostazione di una posizione a due cifre .....	77
modifica .....	76, 78, 79, 80
utilizzo .....	73
Composizione di un Numero diretto	
impostazione .....	75
profilo di scansione personalizzato .....	75
Composizione gruppo	
impostazione dei Gruppi per la Trasmissione circolare .....	81
modifica .....	76, 78, 79, 80
Pausa .....	75
Trasmissione circolare .....	45
utilizzo di Gruppi .....	45
ControlCenter	
Consultare la Guida software dell'utente su CD-ROM.	

## Copia

accesso alla modalità Copia .....	92
con il piano dello scanner .....	25
contrasto .....	97
filigrana .....	100
formato carta .....	98
fronte-retro .....	101
impostazioni preferite .....	103
ingrandimento/riduzione .....	94
layout pagina (N in 1) .....	95
libro .....	99
luminosità .....	97
memoria esaurita .....	104
multiple .....	93
nuove impostazioni predefinite .....	103
ordinamento (solo ADF) .....	97
qualità .....	93, 101
singola .....	92
tipo di carta .....	98
utilizzo del vassoio .....	29
utilizzo dell'ADF .....	97

## D

---

### Documento

caricamento .....	24, 25
-------------------	--------

## F

---

### Fax, da PC

Consultare la Guida software dell'utente su CD-ROM.

### Fax, indipendente

invio .....	42, 87
accesso alla modalità Fax .....	42
anteprima fax .....	44
cancellazione dalla memoria .....	49
contrasto .....	47
dal piano dello scanner .....	43
dall'ADF .....	42
dalla memoria (Accesso duplice) .....	48
fax differito .....	48
interferenza sulla linea telefonica ....	149
manuale .....	50
nuove impostazioni predefinite .....	49
overseas .....	48

### ripristino delle impostazioni di

fabbrica .....	50
Risoluzione .....	47
Trasmissione circolare .....	45
trasmissione cumulativa differita .....	49
Trasmissione in tempo reale .....	48
ricezione .....	51
adattamento al formato carta .....	54
al termine di una conversazione .....	52
Anteprima fax .....	60, 62
da un telefono esterno .....	71
da un telefono in derivazione .....	71, 72
Inoltro fax .....	64
interferenza sulla linea telefonica ....	149
N. squilli F/T, impostazione .....	53
nel PC .....	58
Numero squilli, impostazione .....	53
problemi .....	141, 144
recupero da un sito remoto .....	64, 65
Rilevazione fax .....	54
stampa dalla memoria .....	56
utilizzo del vassoio .....	30

### Funzioni telefoniche personalizzate su

una linea singola .....	146
-------------------------	-----

## G

---

Gruppi per la Trasmissione circolare .....	81
--------------------------------------------	----

## I

---

ID chiamante .....	67
rapporto storico ID chiamante .....	86
Storico ID chiamante .....	74
Imballaggio dell'apparecchio .....	171
Impostazione remota	
Consultare la Guida software dell'utente su CD-ROM.	
Inceppamenti	
carta .....	157
documento .....	157
Innobella™ .....	213
Inoltro fax	
modifica remota .....	64, 65
programmazione di un numero .....	56
Interruzione alimentazione .....	173
Istruzioni per la sicurezza .....	131, 136

<b>L</b>	
<hr/>	
LCD (display a cristalli liquidi) .....	173
Attesa .....	33
Contrasto .....	33
Lista aiuti .....	86
Luminosità .....	33
Linea telefonica	
collegamenti .....	69
interferenza .....	149
multilinea (PBX) .....	70
problemi .....	144
tipo .....	68
Lucidi .....	20, 21, 23, 203
<b>M</b>	
<hr/>	
Macintosh®	
Consultare la Guida software dell'utente su CD-ROM.	
Manuale	
composizione .....	73
ricezione .....	51
trasmissione .....	50
Manutenzione ordinaria	
sostituzione delle cartucce di inchiostro .....	161
Materiali di consumo .....	213
Memorizzazione .....	173
Memorizzazione fax .....	57
attivazione .....	57
disattivazione .....	59
stampa dalla memoria .....	56
Messaggi di errore sul display .....	150
Controlla carta .....	151
Errore comunic .....	152
Impos. rilevare .....	152
Impos. stampare .....	152
Imposs.iniziare .....	154
Imposs.stampare .....	154
Ink. insuff. ....	153
Memoria esaurita .....	153
durante la scansione di un documento .....	104
Ness. Cartuccia .....	154
Non utilizzato .....	73, 154
Pulizia imposs. ....	154
Scan. imposs. ....	154
Stampa solo Nero .....	155
Modalità Fax/Tel	
Codice di attivazione remota .....	71, 72
Codice di disattivazione remota .....	71, 72
Numero squilli .....	53
ricezione chiamata da un telefono in derivazione .....	71, 72
Modalità Ricezione	
Fax/Tel .....	51
Manuale .....	51
Segreteria telefonica esterna .....	51
Solo fax .....	51
Modalità risp. ....	32
Modalità, accesso	
Copia .....	92
Fax .....	42
PhotoCapture .....	6
Scansione .....	6
<b>N</b>	
<hr/>	
Non disponibile (ID chiamante) .....	67
Numero diretto	
impostazione .....	75
Numero seriale	
come cercare .....	Controllare il coperchio anteriore interno
Numero squilli, impostazione .....	53
<b>P</b>	
<hr/>	
Pannello dei comandi .....	6
PaperPort™ 11SE con OCR	
Consultare la Guida software dell'utente su CD-ROM e la Guida dell'applicazione PaperPort™ 11SE per accedere alle Guide operative.	
PhotoCapture Center™	
Anteprima delle foto .....	109
CompactFlash® .....	106
da PC	
Consultare la Guida software dell'utente su CD-ROM.	

Impostazioni di stampa	
Contrasto .....	116
Luminosità .....	116
Miglioramento colore .....	117
Nuove impostazioni predefinite .....	119
Qualità .....	114, 115
Ripristino delle impostazioni di fabbrica .....	119
Tipo e formato carta .....	115, 116
Memory Stick PRO™ .....	106
Memory Stick™ .....	106
Migliora foto	
Bianco e nero .....	111
Correz. Auto. ....	111
Migliora paes. ....	111
Migliora pelle .....	111
No occhi rossi .....	111
Ridimensiona .....	111
Seppia .....	111
Mostra Slide .....	109
Proporzionare .....	118
Scansione in un'unità di memoria Flash USB .....	119
Scansione in una scheda di memoria .....	119
SD .....	106
SDHC .....	106
Senza bordo .....	118
specifiche tecniche .....	207
Stampa	
foto .....	111
indice .....	110
tutte le foto .....	109
Stampa DPOF .....	113
xD-Picture Card™ .....	106
PictBridge	
Stampa DPOF .....	124
Prese	
EXT	
Segreteria telefonica (TAD) .....	69
telefono esterno .....	69
Presto! PageManager	
Consultare la guida dell'applicazione Presto! PageManager	
Programmazione dell'apparecchio .....	173

Pulizia	
piastra della stampante .....	165
rullo di alimentazione carta .....	166
rullo di scorrimento carta .....	167
scanner .....	165
testine di stampa .....	168

## R

Rapporti .....	85
come effettuare la stampa .....	86
Configurazione di rete .....	86
Impostazioni utente .....	86
Lista aiuti .....	86
Lista di composizione rapida .....	86
Rapporto storico ID chiamante .....	86
Registro fax .....	86
Tempo giornale .....	85
Verifica trasmissione .....	85, 86
Recupero remoto .....	63
codice di accesso .....	63
comandi .....	64
ricezione dei fax .....	65
Rete	
Scansione	
Consultare la Guida software dell'utente su CD-ROM.	
Stampa	
Consultare la Guida dell'utente in rete su CD-ROM.	
Rete senza fili	
Consultare la Guida di installazione rapida e la Guida dell'utente in rete su CD-ROM.	
Rich/Pausa .....	73
Riduzione	
copie .....	94
fax in arrivo .....	54
Rilevazione fax .....	54
Risoluzione	
copia .....	206
fax .....	204
impostazione per il fax successivo .....	47
scansione .....	209
stampa .....	210

Risoluzione dei problemi .....	141
controllo del livello di inchiostro .....	170
in caso di difficoltà	
chiamate in arrivo .....	146
copia .....	146
inceppamento carta .....	157
linea telefonica o collegamenti .....	144
PhotoCapture Center™ .....	147
rete .....	148
ricezione di fax .....	145
scansione .....	146
software .....	147
stampa .....	141
stampa dei fax in arrivo .....	144
inceppamento carta .....	157, 158
messaggi di errore sul display .....	150

## S

---

Scala di grigi .....	204, 209
Scansione	
Consultare la Guida software dell'utente su CD-ROM.	
Segreteria telefonica (TAD),	
esterna .....	51, 69
collegamento .....	69
modalità Ricezione .....	51
registrazione messaggio in uscita .....	70
Selezione vassoio, tasto .....	98
Sicurezza	
Blocco funzione di sicurezza	
password amministrativa .....	34
Utente pubblico .....	35
utenti con restrizioni .....	36
Sicurezza memoria .....	90
Spedizione dell'apparecchio .....	171
Stampa	
area di stampa .....	19
Consultare la Guida software dell'utente su CD-ROM.	
driver .....	210
fax dalla memoria .....	56
inceppamenti carta .....	158
problemi .....	141, 144
rapporto .....	86
risoluzione .....	210
specifiche tecniche .....	210
su carta di formato piccolo .....	18

Stampa diretta	
da una fotocamera PictBridge .....	123
da una fotocamera senza PictBridge .....	125

## T

---

Tabella Menu .....	173
TAD (segreteria telefonica) .....	69
collegamento .....	69
Tasto Tel/R, utilizzo .....	6
Telefono esterno, collegamento .....	71
Telefono senza fili .....	71
Testo, immissione .....	200
caratteri speciali .....	200
Trasferimento dei fax o del Rapporto registro fax .....	156
Trasmissione circolare .....	45
impostazione dei Gruppi .....	81

## U

---

Utenti con restrizioni .....	36
------------------------------	----

## V

---

Volume, impostazione	
diffusore .....	31
segnale acustico .....	31
squilli .....	31

## W

---

Windows®	
Consultare la Guida software dell'utente su CD-ROM.	

# brother®

**Visitate il nostro sito sul World Wide Web  
all'indirizzo  
<http://www.brother.com>**

Questo apparecchio è omologato per l'utilizzo esclusivo nel Paese di acquisto. Le aziende Brother di zona o i rispettivi rivenditori supportano solo gli apparecchi acquistati nei rispettivi Paesi.