

brother®

# GUIDE DE L'UTILISATEUR

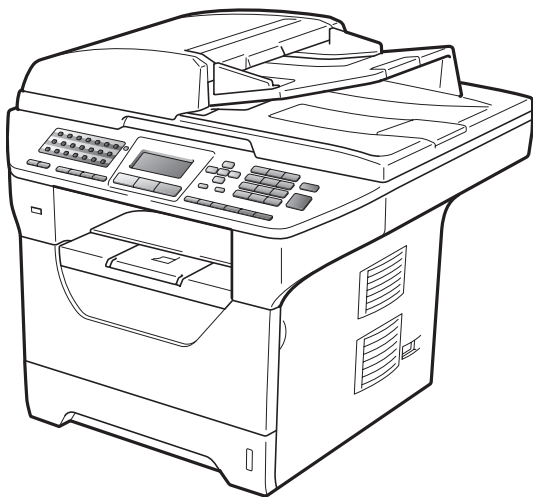

MFC-8480DN  
MFC-8890DW

Version B

CAN-FRE

## Si vous devez appeler le service à la clientèle

Nous vous prions de nous donner les informations suivantes, à titre de référence :

Numéro du modèle : MFC-8480DN et MFC-8890DW  
(Encerclez votre numéro de modèle)

Numéro de série : <sup>1</sup> \_\_\_\_\_

Date d'achat : \_\_\_\_\_

Lieu d'achat : \_\_\_\_\_

<sup>1</sup> Le numéro de série se trouve à l'arrière de l'appareil. Gardez ce guide de l'utilisateur avec votre reçu de caisse à titre de preuve d'achat en cas de vol, d'incendie ou d'appel à la garantie.

Enregistrez votre produit en ligne à l'adresse

<http://www.brother.com/registration/>

Si vous enregistrez votre produit auprès de Brother, vous serez inscrit en tant que propriétaire d'origine. Votre enregistrement auprès de Brother :

- peut servir de confirmation de la date d'achat de votre produit, au cas où vous perdriez la facture ;
- tient lieu de pièce justificative si vous introduisez une déclaration de sinistre suite à la perte du produit si celui-ci est couvert par l'assurance; et,
- servira de fiche de rappel nous permettant de vous informer de nos promotions et des mises à jour pour votre produit.

La manière la plus pratique et la plus efficace d'enregistrer votre nouveau produit est de le faire en ligne à l'adresse

<http://www.brother.com/registration/>

# La langue d'utilisation de votre appareil

Cet appareil est un modèle bilingue; vous pouvez donc le faire fonctionner en français ou en anglais. L'anglais est réglé en usine. Pour le faire fonctionner en français, procédez comme suit :

- 1 Veuillez coller les étiquettes incluses dans la boîte sur les noms correspondants du panneau de contrôle.

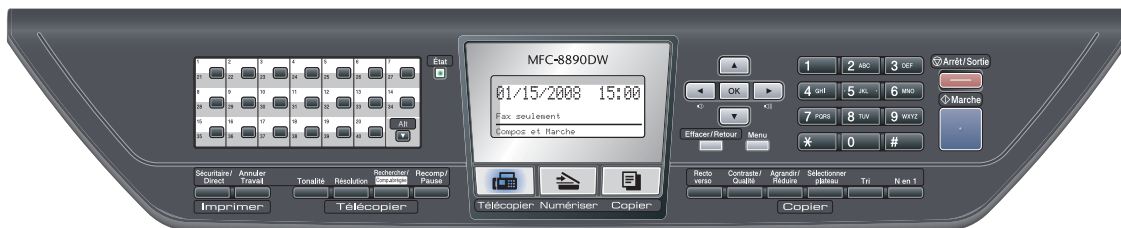

- 2 Les messages de l'écran ACL peuvent apparaître en français. Pour changer de langue :

- 1 Appuyez sur **Menu, 0, 0**.  
L'écran affiche.

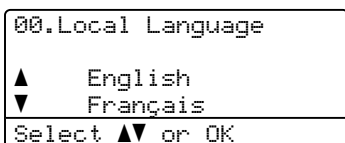

- 2 Appuyez sur ▲ ou ▼ pour sélectionner Français.
- 3 Appuyez sur **OK**.
- 4 Appuyez sur **Arrêt / Sortie**.

# Numéros de Brother

## ! IMPORTANT

Pour obtenir une aide technique, veuillez appeler le service à la clientèle dans le pays où vous avez acheté votre appareil. Tous les appels doivent être effectués **dans** ce pays.

## Enregistrement de votre produit

Si vous enregistrez votre produit auprès de la Corporation Internationale Brother, vous serez inscrit en tant que propriétaire d'origine. Votre enregistrement auprès de Brother :

- peut servir de confirmation de la date d'achat de votre produit, au cas où vous perdriez la facture ;
- tient lieu de pièce justificative si vous introduisez une déclaration de sinistre suite à la perte du produit si celui-ci est couvert par l'assurance ;
- servira de fiche de rappel nous permettant de vous informer de nos promotions et des mises à jour pour votre produit.

Veuillez remplir et télécopier votre fiche de garantie Brother et la feuille d'essai. Pour plus de facilité, enregistrez votre nouveau produit en ligne à l'adresse

<http://www.brother.com/registration/>

## FAQ (foire aux questions)

Le centre de solutions Brother (Brother Solutions Center) est votre guichet unique pour tous vos besoins concernant le télécopieur et le centre multifonction. Vous pouvez télécharger les logiciels et les utilitaires les plus récents, ainsi que consulter la foire aux questions (FAQ) et les conseils de dépannage pour apprendre à tirer le meilleur parti de votre produit Brother.

<http://solutions.brother.com/>



### Remarque

Vous pouvez également télécharger les mises à niveau des pilotes Brother dont vous avez besoin.

Pour maintenir les fonctionnalités de votre appareil à jour, vérifiez ici s'il existe une mise à niveau du microprogramme (Windows®).

## Pour le service à la clientèle

**Aux États-Unis :** 1 877 BROTHER (1 877 276-8437)

1 901 379-1215 (télécopieur)

**Au Canada :** 1 877 BROTHER

514 685-4898 (télécopieur)



## Recherche des centres de service (États-Unis uniquement)

Pour connaître l'adresse du centre de service autorisé de Brother le plus près de chez vous, composez le 1 877 BROTHER (1 877 276-8437).

## Recherche des centres de service (Canada uniquement)

Pour connaître l'adresse du centre de service autorisé de Brother le plus près de chez vous, composez le 1 877 BROTHER.

# Commande d'accessoires et de consommables

Pour obtenir les meilleurs résultats possibles, n'utilisez que des accessoires de marque Brother en vente chez la plupart des revendeurs agréés. Si vous ne trouvez pas l'accessoire recherché, nous vous invitons à le commander directement chez Brother. (Vous pouvez visiter notre site Web pour consulter la gamme complète des accessoires et consommables de la marque Brother.)



### Remarque

Au Canada on accepte Visa et MasterCard uniquement.

**Aux États-Unis :** 1 877 552-MALL (1 877 552-6255)  
1 800 947-1445 (télécopieur)

<http://www.brothermall.com/>

**Au Canada :** 1 877 BROTHER

<http://www.brother.ca/>

Description	Article
Cartouche de toner standard	TN-620 (environ 3 000 pages) <sup>1</sup>
Cartouche de toner grande capacité	TN-650 (environ 8 000 pages) <sup>1</sup>
Tambour	DR-620 (environ 25 000 pages) <sup>2</sup>
Cordon de ligne téléphonique	LG3077001
Guide de l'utilisateur	LX2016001 (anglais pour les États-Unis et le Canada)
	LS7438002 (français pour le Canada)
Guide d'installation rapide	(MFC-8480DN) LX2021001 (anglais pour les États-Unis et le Canada)
	(MFC-8890DW) LS7450001 (anglais pour les États-Unis et le Canada)
	(MFC-8480DN) LS7493002 (français pour le Canada)
	(MFC-8890DW) LS7450002 (français pour le Canada)

<sup>1</sup> Le nombre de pages approximatif est déclaré conformément à la norme ISO/CEI 19752.

<sup>2</sup> Le rendement du tambour est approximatif et peut varier selon la manière d'utilisation.

## **Avis d'exclusion de garanties (États-Unis et Canada)**

LE OU LES BAILLEURS DE LICENCES DE BROTHER ET LEURS DIRECTEURS, REPRÉSENTANTS, EMPLOYÉS OU AGENTS (COLLECTIVEMENT DÉSIGNÉS « BAILLEURS DE LICENCES DE BROTHER ») N'ASSURENT AUCUNE GARANTIE, EXPRESSE OU TACITE, Y COMPRIS, MAIS NON DE FAÇON LIMITATIVE, LES GARANTIES TACITES DE QUALITÉ MARCHANDE ET D'APTITUDE À UN USAGE DONNÉ, À L'ÉGARD DU LOGICIEL. LE OU LES BAILLEURS DE LICENCES DE BROTHER N'ASSURENT AUCUNE GARANTIE ET NE FONT AUCUNE DÉCLARATION À L'ÉGARD DE L'UTILISATION OU DES RÉSULTATS DÉCOULANT DE L'UTILISATION DU LOGICIEL POUR CE QUI EST DE L'EXACTITUDE, DE LA FIABILITÉ, DE LA MISE À NIVEAU OU AUTRE DE CE DERNIER. TOUT RISQUE LIÉ AUX RÉSULTATS ET AUX PERFORMANCES DU LOGICIEL EST INTÉGRALEMENT ASSUMÉ PAR VOUS. L'EXCLUSION DES GARANTIES TACITES N'EST PAS AUTORISÉE DANS CERTAINS ÉTATS DES ÉTATS-UNIS OU DANS CERTAINES PROVINCES DU CANADA. L'EXCLUSION CI-DESSUS PEUT NE PAS S'APPLIQUER À VOTRE CAS.

EN AUCUN CAS, LE OU LES BAILLEURS DE LICENCES DE BROTHER NE SAURAIENT ÊTRE TENUS RESPONSABLES DES DOMMAGES ACCESSOIRES, ACCIDENTELS OU INDIRECTS (Y COMPRIS LES DOMMAGES-INTÉRÊTS POUR LA PERTE DE BÉNÉFICES, L'INTERRUPTION DES AFFAIRES, LA PERTE D'INFORMATIONS COMMERCIALES OU AUTRE) DÉCOULANT DE L'UTILISATION OU DE L'IMPOSSIBILITÉ D'UTILISER CE LOGICIEL MÊME SI LES BAILLEURS DE LICENCES DE BROTHER ONT ÉTÉ AVISÉS DE LA POSSIBILITÉ DE CES DOMMAGES. CERTAINS ÉTATS DES ÉTATS-UNIS OU CERTAINES PROVINCES DU CANADA N'AUTORISANT PAS L'EXCLUSION OU LA LIMITATION DES RESPONSABILITÉS POUR LES DOMMAGES ACCESSOIRES OU ACCIDENTELS, LES LIMITATIONS CI-DESSUS PEUVENT NE PAS S'APPLIQUER À VOTRE CAS. DANS TOUS LES CAS, LA RESPONSABILITÉ QUE LES BAILLEURS DE LICENCES DE BROTHER ONT ENVERS VOUS À L'ÉGARD DES DOMMAGES RÉELS, QUELLE QU'EN SOIT L'ORIGINE ET QUELLE QUE SOIT LA FORME DE L'ACTION (CONTRAT, TORT (Y COMPRIS LA NÉGLIGENCE), RESPONSABILITÉ DU FAIT DU PRODUIT OU AUTRE), SERA LIMITÉE À 50 \$.

## **Avis de rédaction et de publication**

Le présent guide décrivant le produit et ses spécifications les plus récentes a été rédigé et publié sous la supervision de Brother Industries Ltd.

Le contenu du guide et les caractéristiques du produit peuvent faire l'objet de modifications sans préavis.

La société Brother se réserve le droit d'apporter des modifications sans préavis aux caractéristiques et aux informations contenues dans la documentation. Elle ne saurait être tenue responsable de quelque dommage que ce soit (y compris des dommages consécutifs) résultant de la confiance accordée aux informations présentées, y compris, mais sans limitation, les erreurs typographiques ou autres en rapport avec la publication.

## **GARANTIE LIMITÉE D'UN CENTRE MULTIFONCTION/TÉLÉCOPIEUR/ BROTHER (Canada seulement)**

Dans le cadre de la présente garantie limitée de 1 (un) an à compter de la date d'achat pour la main-d'oeuvre et les pièces détachées, La Corporation Internationale Brother (Canada) Ltée (« Brother »), ou un de ses centres de service autorisés, réparera ou remplacera (à la discrétion de Brother) le centre multifonction/télécopieur sans frais s'il présente des défauts de matériaux ou de fabrication. Cette garantie s'applique seulement aux produits achetés et utilisés au Canada.

Cette garantie limitée exclut le nettoyage, les produits consommables (y compris, à titre non limitatif, cartouches d'encre, cartouches d'impression, rouleaux d'impression, rouleaux de papier thermique, cartouches de toner, les tambours, les courroies OPC, le bloc de fixation, les têtes d'impressions, les rouleaux d'alimentation du papier, les rouleaux de transfert, les rouleaux de nettoyage, les contenants de toner usé, les bouteilles d'huile) ou les dommages provoqués par suite d'accidents, de négligence, de mauvaise utilisation, d'installation ou de fonctionnement non conforme, ainsi que les dommages résultant de réparations, de l'entretien, de modifications ou de tentatives de réparations effectuées par toute personne non agréée par Brother ou si l'appareil est expédié hors du pays.

L'utilisation de fournitures et de produits consommables autres que des produits Brother peut annuler votre garantie. La garantie s'annule aussitôt que l'appareil est loué, vendu ou mis hors service. L'utilisation du centre multifonction/télécopieur de façon non conforme à ses spécifications ou le retrait du numéro de série ou de la fiche signalétique sera considéré comme abusif et la responsabilité de toutes les réparations qui s'ensuivront incombera entièrement à l'acheteur/utilisateur final.

Pour les réparations sous garantie, le centre multifonction/télécopieur doit être livré ou expédié, port payé par l'utilisateur final/acheteur, à un centre de service autorisé de Brother, accompagné de la preuve d'achat canadienne (coupon de caisse).

Avant d'expédier ou de transporter le centre multifonction/télécopieur, veuillez vous référer au Guide de l'utilisateur pour connaître le mode d'emballage approprié.

Unités laser : le défaut de retirer la cartouche de toner (et l'unité de toner/tambour, les contenants de toner usé ou les bouteilles d'huile sur certains modèles) lors de l'expédition ou du transport causera des dommages graves au centre multifonction/télécopieur et annulera la garantie.

Unités à jet d'encre : (Lors de l'expédition de votre centre multifonction/télécopieur à jet d'encre, retirez les cartouches d'encre et remettez en place les pièces de protection d'origine. Si ces dernières ne sont pas disponibles, laissez les cartouches d'encre en place. N'expédiez pas l'appareil sans les pièces de protection d'origine ou les cartouches d'encre.) Les dommages causés à la tête d'impression attribuables à l'emballage sans cartouche d'encre annuleront la garantie.

Les dommages causés à la machine attribuables à un mauvais emballage, annuleront la garantie.

**BROTHER N'ACCORDE AUCUNE AUTRE GARANTIE EXPRESSE OU IMPLICITE Y COMPRIS, À TITRE NON LIMITATIF, AUCUNE GARANTIE DE QUALITÉ MARCHANDE OU D'ADAPTATION À UN USAGE PARTICULIER, SAUF DANS LES CAS OU DE TELLES GARANTIES IMPLICITES NE PEUVENT ÊTRE EXCLUES EN RAISON DE LA LÉGISLATION EN VIGUEUR.**

Aucune information, directive ou représentation verbale ou écrite de Brother, ses centres de service autorisés, distributeurs, concessionnaires, agents ou employés ne pourra modifier la présente garantie ou en créer une différente. Dans le cas d'une défaillance quelconque du centre multifonction/télécopieur, la société Brother n'a pas d'autre obligation et le client n'a pas d'autres recours que ceux stipulés dans la présente garantie.

Brother, ni personne d'autre impliqué dans la mise au point, la production ou la livraison de le centre multifonction/télécopieur ne sera tenue responsable pour dommages directs, indirects, fortuits, particuliers, ou exemplaires, y compris tout manque à gagner résultant de l'utilisation ou de l'impossibilité d'utiliser le produit, même si l'acheteur/utilisateur informe Brother de la possibilité de tels dommages. Certaines provinces ne reconnaissant pas l'exclusion de tels dommages, celle-ci pourrait ne pas s'appliquer à votre cas particulier.

**La présente garantie limitée vous accorde des droits légaux spécifiques : il se peut que vous jouissiez également d'autres droits qui varient d'une province à l'autre.**

**Les réparations sous garantie peuvent être effectuées dans les centres de service autorisés Brother n'importe où au Canada. Pour bénéficier du support technique ou connaître le nom et l'adresse du centre de service autorisé le plus près, composez le 1 877 BROTHER.**

The logo for Brother, featuring the word "brother" in a bold, lowercase, sans-serif font. A registered trademark symbol (®) is located at the top right of the word.

**Support Internet : [support@brother.ca](mailto:support@brother.ca) ou visitez le site Web de Brother au [www.brother.ca](http://www.brother.ca).**

# Table des matières

## Section I Généralités

<b>1</b>	<b>Information générale</b>	<b>2</b>
	Utilisation de la documentation.....	2
	Symboles et conventions utilisés dans cette documentation .....	2
	Accès au Guide de l'utilisateur - Logiciel et au Guide de l'utilisateur - Réseau .....	3
	Consultation de la documentation .....	3
	Comment accéder au soutien de Brother (pour Windows®).....	6
	Description du panneau de commande .....	8
	Indications du voyant DEL d'état .....	11
<b>2</b>	<b>Chargement des documents et du papier</b>	<b>13</b>
	Chargement du papier et des supports d'impression .....	13
	Charger du papier dans le bac à papier standard .....	13
	Charger du papier dans le bac multiformat (bac MF) .....	15
	Zone non imprimable .....	17
	Papier et autres supports d'impression acceptables .....	18
	Papier et supports d'impression recommandés .....	18
	Type et format du papier .....	19
	Manipulation et utilisation de papier spécial .....	21
	Chargement des documents.....	25
	Utilisation de l'alimentation automatique de documents (ADF) .....	25
	Utilisation de la vitre du scanner .....	26
<b>3</b>	<b>Paramétrage général</b>	<b>27</b>
	Programmeur de mode.....	27
	Paramètres du papier .....	27
	Type de papier.....	27
	Format du papier .....	28
	Bac utilisé en mode Copie .....	29
	Bac utilisé en mode Télécopie.....	29
	Bac utilisé en mode Impression.....	30
	Réglage du volume .....	30
	Volume de la sonnerie .....	30
	Volume du signal sonore .....	31
	Volume du haut-parleur .....	31
	Heure d'été automatique .....	32
	Fonctions d'écologie .....	32
	Économie de toner .....	32
	Durée de veille.....	33
	Éteindre la lampe du scanner .....	33
	Contraste de l'écran ACL.....	34
	Préfixe de numérotation.....	34
	Configuration du numéro de préfixe .....	34
	Changer le numéro du préfixe .....	35

## **4 Fonctions de sécurité 36**

---

Verrouillage de fonction de sécurité 2.0 .....	36
Configuration du mot de passe de l'administrateur .....	37
Changer le mot de passe d'administrateur .....	37
Configuration du mode Utilisateur public .....	38
Configuration des utilisateurs réservés .....	38
Activation et désactivation du Verrouillage de fonction de sécurité.....	39
Changement d'utilisateur .....	40
Verrouillage de configuration .....	41
Configuration du mot de passe.....	41
Modification du mot de passe de verrouillage de la configuration.....	42
Activation et désactivation de la fonction Verrouillage de configuration.....	42
Limitation de la numérotation.....	43
Limitation du pavé numérique .....	43
Limitation de l'utilisation des monotouches .....	43
Limitation de l'utilisation des numéros abrégés .....	43
Limitation de l'utilisation du serveur LDAP (MFC-8890DW uniquement) .....	44

## **Section II Télécopie**

### **5 Envoi d'une télécopie 46**

---

Comment envoyer des télécopies .....	46
Activation du mode Télécopie .....	46
Envoi d'une télécopie imprimée sur une face à partir du chargeur automatique de documents .....	46
Envoi d'une télécopie imprimée sur deux faces à partir du chargeur automatique de documents (MFC-8890DW).....	46
Envoi d'une télécopie à partir de la vitre du scanner.....	47
Télécopie de documents de format A4/Legal/Folio à partir de la vitre du scanner.....	48
Annulation d'une télécopie en cours.....	48
Diffusion.....	49
Annulation d'une diffusion en cours.....	49
Opérations d'envoi supplémentaires .....	50
Envoi de télécopies en utilisant des paramètres multiples .....	50
Page de garde électronique .....	50
Contraste .....	52
Modification de la résolution de télécopie.....	52
Multitâche .....	53
Envoi en temps réel.....	53
Mode Outre-mer .....	54
Télécopie différée .....	54
Envoi par lots en différé.....	55
Vérification et annulation de tâches en attente.....	55
Envoi manuel d'une télécopie.....	55
Envoi d'une télécopie à la fin d'une conversation.....	56
Message de mémoire saturée .....	56

---

## **6 Réception d'une télécopie 57**

---

Modes de réception .....	57
Utilisation des modes de réception .....	58
Télécopie seulement .....	58
Télécopie/Tél .....	58
Manuel .....	58
REP externe .....	58
Paramètres du mode de réception .....	59
Longueur de sonnerie .....	59
Durée de sonnerie du télécopieur/téléphone (Mode Télécopie/Tél uniquement) .....	59
Réception facile .....	60
Paramétrage de la densité d'impression .....	60
Opérations de réception supplémentaires .....	61
Impression réduite d'une télécopie entrante .....	61
Impression recto-verso (sur deux faces) pour le mode Télécopie .....	61
Réglage du tampon de réception de télécopie .....	62
Réception d'une télécopie à la fin d'une conversation .....	62
Impression de télécopies à partir de la mémoire .....	62
Réception de télécopies en mémoire lorsque le bac à papier est vide .....	62

---

## **7 Services téléphoniques et appareils externes 63**

---

Services téléphoniques .....	63
Messagerie vocale .....	63
Sonnerie spéciale .....	63
Branchement d'un répondeur externe (répondeur téléphonique) .....	66
Branchements .....	67
Enregistrement d'un message sortant .....	67
Considérations à propos des lignes téléphoniques spéciales .....	68
Branchements multilignes (PBX) .....	70
Téléphones supplémentaires et téléphones externes .....	70
Utilisation de téléphones supplémentaires et de téléphones externes .....	70
Mode Télécopie/Tél seulement .....	71
Branchement d'un téléphone externe ou supplémentaire .....	71
Utilisation d'un combiné externe sans fil d'une autre marque .....	71
Utilisation des codes à distance .....	72

<b>8</b>	<b>Composition et mémorisation de numéros</b>	<b>73</b>
	Comment composer un numéro .....	73
	Numérotation manuelle .....	73
	Numérotation par monotouche .....	73
	Composition de numéros abrégés.....	73
	Recherche .....	74
	Recherche avec LDAP (MFC-8890DW).....	74
	Recomposition du numéro de télécopie .....	74
	Enregistrement de numéros .....	75
	Enregistrement d'une pause.....	75
	Enregistrement de numéros de monotouche .....	75
	Enregistrement de numéros abrégés .....	77
	Modification de numéros de monotouche et de numéros abrégés.....	79
	Configuration de groupes pour la diffusion.....	79
	Composition de codes d'accès et de numéros de carte de crédit .....	81
	Pause .....	81
	Tonalité ou impulsion (Canada uniquement).....	81
<b>9</b>	<b>Options de télécopie à distance</b>	<b>82</b>
	Réadressage de télécopie .....	82
	Radiomessagerie.....	83
	Mise en mémoire de télécopies .....	83
	Réception PC-Télécopie.....	84
	Modification des options de télécopie à distance .....	85
	Désactivation des options de télécopie à distance .....	86
	Extraction à distance .....	87
	Réglage d'un code d'accès à distance .....	87
	Utilisation du code d'accès à distance.....	87
	Extraction de messages de télécopie.....	88
	Modification du numéro de réadressage de télécopie.....	88
	Commandes de télécopie à distance.....	89
<b>10</b>	<b>Relève</b>	<b>90</b>
	Relève protégée .....	90
	Relève séquentielle .....	90
	Transmission par relève .....	91
	Configuration pour l'envoi par relève .....	91
<b>11</b>	<b>Impression de rapports</b>	<b>92</b>
	Rapports de télécopie.....	92
	Rapport de vérification de l'envoi.....	92
	Journal des télécopie.....	93
	Rapports .....	93
	Impression d'un rapport.....	94

## Section III Copie

<b>12</b>	<b>Faire des copies</b>	<b>96</b>
	Comment copier .....	96
	Activation du mode Copie.....	96
	Tirage d'une copie simple.....	96
	Tirage de copies multiples.....	96
	Arrêt de la copie .....	96
	Options de copie (réglages provisoires) .....	97
	Agrandissement ou réduction de l'image copiée .....	97
	Amélioration de la qualité de la copie .....	98
	Tri de copies à l'aide du chargeur automatique de documents .....	99
	Changement de la résolution de la copie de texte .....	99
	Réglage du contraste et de la luminosité .....	99
	Réalisation de copies N en 1 (disposition des pages).....	100
	Copie recto-verso (deux faces).....	102
	Copie recto-verso (pivotement sur le bord long) .....	102
	Copie recto-verso avancée (pivotement sur le bord court).....	103
	Choix du bac.....	105
	Message de mémoire saturée .....	105

## Section IV Impression directe

<b>13</b>	<b>Impression de données à partir d'une clé USB ou d'un appareil photo numérique prenant en charge la mémoire de masse</b>	<b>108</b>
	Formats de fichier pris en charge .....	108
	Création d'un fichier PRN ou PostScript® 3™ pour l'impression directe .....	109
	Impression de données directement à partir de la clé USB ou de l'appareil photo numérique prenant en charge la mémoire de masse .....	109
	Compréhension des messages d'erreur .....	112

## Section V Logiciel

<b>14</b>	<b>Fonctions du logiciel et du réseau</b>	<b>114</b>
	Consultation du Guide de l'utilisateur HTML.....	114
	Windows® .....	114
	Macintosh® .....	115



# Section VI Annexes

<b>A</b>	<b>Sécurité et avis légaux</b>	<b>118</b>
	Choix de l'emplacement .....	118
	Pour utiliser l'appareil en toute sécurité.....	120
	Des instructions de sécurité importantes.....	124
	Normes téléphoniques et avis de la FCC .....	126
	Avis de conformité d'Industrie Canada (s'adresse uniquement aux résidents du Canada) .....	128
	Protection laser.....	128
	Réglementations de la FDA.....	129
	Débranchement .....	130
	Connexion à un réseau local .....	130
	Avis de conformité d'ENERGY STAR® International.....	130
	Droit d'auteur et licence libtiff.....	131
	Marques de commerce .....	132
<b>B</b>	<b>Options</b>	<b>133</b>
	Options .....	133
	Bac à papier optionnel (LT-5300) .....	134
	Carte mémoire .....	134
	Installation de mémoire supplémentaire.....	135
<b>C</b>	<b>Dépannage et entretien régulier</b>	<b>136</b>
	Dépannage .....	136
	Si votre appareil cause des problèmes de fonctionnement.....	136
	Amélioration de la qualité d'impression .....	146
	Paramétrage de la détection de la tonalité .....	154
	Interférences sur la ligne téléphonique.....	154
	Messages d'erreur et d'entretien .....	155
	Transfert de télécopies ou le journal des télécopies .....	160
	Bourrages de document .....	162
	Bourrages de papier .....	164
	Entretien régulier .....	171
	Nettoyage de l'extérieur de l'appareil .....	171
	Nettoyage du scanner .....	172
	Nettoyage de la fenêtre du scanner laser.....	172
	Nettoyage des fils corona .....	174
	Nettoyage du tambour .....	176
	Remplacement des consommables.....	178
	Remplacement d'une cartouche de toner.....	179
	Remplacement du tambour .....	182
	Remplacement des pièces d'entretien périodique.....	184

Informations relatives à l'appareil .....	185
Vérification du numéro de série .....	185
Vérification des compteurs de pages .....	185
Vérification de la durée de vie restante des pièces .....	185
Réinitialiser .....	186
Comment réinitialiser .....	186
Emballage et transport de l'appareil .....	187
<b>D</b>	
<b>Menu et fonctions</b>	<b>189</b>
Programmation à l'aide de l'afficheur .....	189
Tableau des menus .....	189
Mise en mémoire .....	189
Touches de menu .....	189
Accès au mode Menu .....	190
Tableau des menus .....	191
Saisie de texte .....	215
<b>E</b>	
<b>Spécifications</b>	<b>217</b>
Généralités .....	217
Supports d'impression .....	219
Télécopie .....	221
Copie .....	223
Numérisation .....	224
Impression .....	225
Interfaces .....	226
Fonction Impression directe .....	227
Configuration requise .....	228
Consommables .....	230
Réseau Ethernet câblé .....	231
Réseau Ethernet sans fil (MFC-8890DW uniquement) .....	233
Authentification et chiffrement pour les utilisateurs sans fil seulement .....	235
Pour sans fil : configuration Push .....	237
<b>F</b>	
<b>Glossaire</b>	<b>238</b>
<b>G</b>	
<b>Index</b>	<b>242</b>



# Généralités

---

<b>Information générale</b>	<b>2</b>
<b>Chargement des documents et du papier</b>	<b>13</b>
<b>Paramétrage général</b>	<b>27</b>
<b>Fonctions de sécurité</b>	<b>36</b>

## Utilisation de la documentation

Merci d'avoir choisi un appareil Brother! La présente documentation vous permettra de tirer le maximum de votre appareil.

## Symboles et conventions utilisés dans cette documentation

Les symboles et conventions utilisés dans cette documentation sont les suivants.

<b>Caractères gras</b>	Les caractères gras identifient les touches sur le cadran de l'appareil ou à l'écran de l'ordinateur.
<i>Caractères en italique</i>	Les caractères en italique mettent en valeur un point important ou signalent un sujet connexe.
Courier New	La police de caractères Courier New identifie les messages qui s'affichent à l'écran ACL de l'appareil.

### AVERTISSEMENT

Avertissement : indique les mesures à prendre pour éviter tout risque de blessure corporelle.

### ATTENTION

Les mises en garde indiquent les procédures à suivre ou à éviter pour prévenir les blessures légères.

### IMPORTANT

La mention IMPORTANT indique les procédures à suivre ou à éviter pour ne pas causer des problèmes de fonctionnement de l'appareil ou endommager d'autres objets.



Les icônes de danger électrique vous avertissent d'un danger de chocs électriques.



Les icônes de surface chaude vous avertissent d'un danger de brûlure si vous touchez les pièces chaudes de l'appareil.



Les remarques vous expliquent comment réagir à une situation possible ou donnent des conseils sur la relation entre l'opération en cours et les autres fonctions.

# Accès au Guide de l'utilisateur - Logiciel et au Guide de l'utilisateur - Réseau

Le présent Guide de l'utilisateur ne contient pas toute l'information sur l'appareil, telle que l'utilisation des caractéristiques avancées du télécopieur, de l'imprimante, du scanner, de PC Télécopie et du réseau. Lorsque vous serez prêt à obtenir de l'information détaillée sur ces caractéristiques, lisez le **Guide utilisateur Logiciel** et le **Guide utilisateur Réseau**.

## Consultation de la documentation

### Consultation de la documentation (Windows®)

Pour visualiser la documentation à partir du menu **Démarrer**, pointez **Brother**, **MFC-XXXX** (où XXXX est le nom de votre modèle) dans le groupe des programmes, puis cliquez sur **Guides de l'utilisateur au format HTML**.

Si vous n'avez pas installé le logiciel, vous trouverez la documentation comme suit :

- 1 Allumez l'ordinateur. Insérez le CD-ROM de Brother portant la marque Windows® dans votre lecteur de CD-ROM.
- 2 Si l'écran de sélection des langues s'affiche, cliquez sur la langue de votre choix.

- 3 Si l'écran du nom de modèle s'affiche, cliquez sur le nom de votre modèle. Le menu principal du CD-ROM s'affiche.



*Si cette fenêtre ne s'affiche pas, utilisez l'Explorateur Windows® pour trouver et exécuter le programme start.exe à partir du répertoire racine du CD-ROM Brother.*

- 4 Cliquez sur **Documentation**.
- 5 Cliquez sur la documentation que vous voulez lire :
  - Documents HTML (2 manuels) : **Guide utilisateur - Logiciel** et **Guide utilisateur - Réseau** au format HTML.  
Il s'agit du format recommandé pour une consultation à l'ordinateur.
  - Documents PDF (4 manuels) : **Guide de l'utilisateur** pour les opérations autonomes, **Guide utilisateur - Logiciel**, **Guide utilisateur - Réseau** et **Guide d'installation rapide**.  
Il s'agit du format recommandé pour imprimer les manuels. Cliquez pour accéder au Brother Solutions Center, où vous pourrez visualiser ou télécharger les documents PDF. (Un accès Internet et un logiciel de lecture des PDF sont nécessaires.)

## Instructions de numérisation

Il existe plusieurs façons de numériser des documents. Vous trouverez les instructions appropriées comme suit :

### Guide utilisateur - Logiciel :

- Numérisation d'un document à l'aide du pilote TWAIN au chapitre 2
- Numérisation d'un document à l'aide du pilote WIA (Windows® XP/Windows Vista®) au chapitre 2
- Utilisation de ControlCenter3 au chapitre 3
- Numérisation réseau au chapitre 4

### Guides d'instructions ScanSoft™ PaperPort™ 11SE avec OCR :

- L'ensemble des guides d'instructions de ScanSoft™ PaperPort™ 11SE avec OCR peut être visualisé en sélectionnant Aide dans l'application ScanSoft™ PaperPort™ 11SE.

### Comment trouver des instructions sur la configuration d'un réseau (MFC-8890DW)

Votre appareil peut être connecté à un réseau sans fil ou à un réseau câblé. Vous trouverez des instructions de configuration de base dans le Guide d'installation rapide. Si votre point d'accès sans fil prend en charge SecureEasySetup™, Wi-Fi Protected Setup ou AOSS™, suivez les étapes du Guide d'installation rapide. Pour plus d'informations sur la configuration d'un réseau, veuillez consulter le Guide utilisateur - Réseau.

## Consultation de la documentation (Macintosh®)

- 1 Allumez votre Macintosh®. Insérez le CD-ROM de Brother portant la marque Macintosh® dans votre lecteur de CD-ROM.

- 2 La fenêtre suivante s'affiche.



- 3 Double-cliquez sur l'icône **Documentation**.
- 4 Si l'écran de sélection des langues apparaît, cliquez deux fois sur la langue de votre choix.
- 5 Double-cliquez sur le fichier en haut de la page pour consulter le **Guide utilisateur - Logiciel** et le **Network User's Guide** au format HTML.
- 6 Cliquez sur la documentation que vous souhaitez lire.
  - **Guide Utilisateur - Logiciel**
  - **Guide utilisateur - Réseau**



## Remarque

Les documents sont aussi offerts au format PDF (4 manuels) :

**Guide de l'utilisateur** pour les opérations autonomes, **Guide utilisateur Logiciel**, **Guide utilisateur Réseau** et **Guide d'installation rapide**. Le format PDF est recommandé pour imprimer les manuels.

Cliquez deux fois sur l'icône **Brother Solutions Center** pour accéder au Centre de solution Brother (Brother Solutions Center), où vous pourrez visualiser ou télécharger les documents PDF. (Un accès Internet et un logiciel de lecture des PDF sont nécessaires.)

## Instructions de numérisation

Il existe plusieurs façons de numériser des documents. Vous trouverez les instructions appropriées comme suit :

### Guide utilisateur - Logiciel :

- Numérisation au chapitre 9
- Utilisation de ControlCenter2 au chapitre 10
- Numérisation réseau au chapitre 11

### Guide de l'utilisateur de Presto! PageManager :

- Le Guide de l'utilisateur complet de Presto! PageManager peut être visualisé en sélectionnant Aide dans l'application Presto! PageManager.

## Comment trouver des instructions sur la configuration d'un réseau (MFC-8890DW)

Votre appareil peut être connecté à un réseau sans fil ou à un réseau câblé. Vous trouverez des instructions de configuration de base dans le Guide d'installation rapide. Si votre point d'accès sans fil prend en charge SecureEasySetup™, Wi-Fi Protected Setup ou AOSS™, suivez les étapes du Guide d'installation rapide. Pour plus d'informations sur la configuration d'un réseau, veuillez consulter le Guide utilisateur - Réseau.

## Comment accéder au soutien de Brother (pour Windows®)

Cette option vous permet de trouver toutes les ressources nécessaires, comme le soutien technique en ligne (Centre de solutions Brother/Brother Solutions Center), le service à la clientèle et les centres de service autorisés de Brother à la section Numéros de Brother à la page ii et sur le CD-ROM de Brother.

- Cliquez sur **Soutien Brother** dans le menu principal. La fenêtre suivante s'affiche :



- Pour accéder à notre site Web (<http://www.brother.com/>), cliquez sur **Page d'accueil Brother**.
- Pour consulter tous les numéros de Brother, y compris les numéros du Service à la clientèle aux États-Unis et au Canada, cliquez sur **Information sur le soutien**.
- Pour accéder au magasin en ligne de Brother au Canada (<http://www.brother.ca/>) pour des produits supplémentaires et des informations sur les services, cliquez sur **Achat en ligne (Canada)**.
- Pour obtenir les données les plus récentes et des informations de soutien de produit (<http://solutions.brother.com/>), cliquez sur **Brother Solutions Center**.

- Pour rechercher des fournitures Brother originales/authentiques sur notre site Web (<http://www.brother.com/original/>), cliquez sur **Informations sur les fournitures**.
- Pour revenir à la page principale, cliquez sur **Précédent** ou si vous avez terminé, cliquez sur **Quitter**.





# Description du panneau de commande

MFC-8480DN et MFC-8890DW ont les mêmes touches.

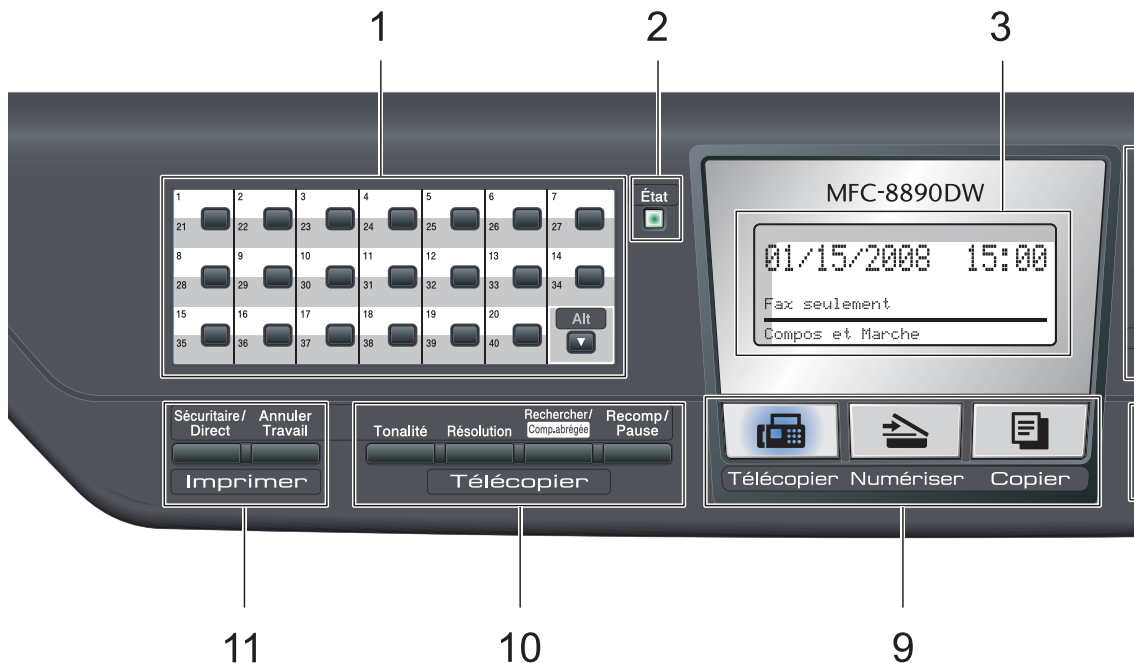

## 1 Monotouches

Ces 20 touches offrent un accès instantané à 40 numéros déjà mis en mémoire.

### Alt

Une pression sur cette touche permet d'avoir accès aux numéros de monotouche 21 à 40.

## 2 Voyant DEL d'état

Le voyant DEL clignote et change de couleur en fonction de l'état de l'appareil.

## 3 ACL

Affiche des messages qui vous aident à configurer et à utiliser votre appareil.

Un indicateur à quatre niveaux montre la puissance actuelle du signal si vous utilisez une connexion sans fil.



## 4 Touches de menu :

### Menu

Permet d'accéder au menu pour programmer les paramètres de l'appareil.

### Effacer/Retour

Supprime les données entrées ou permet d'annuler le paramétrage actif.

### OK

Permet d'enregistrer les paramètres dans l'appareil.

### Touches de volume

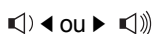

Appuyez sur ces touches pour avancer ou reculer dans les sélections de menus. En mode télécopie ou en mode Veille, ces touches permettent de changer le volume.

### ▲ ou ▼

Appuyez sur ces touches pour faire défiler les menus et les options.

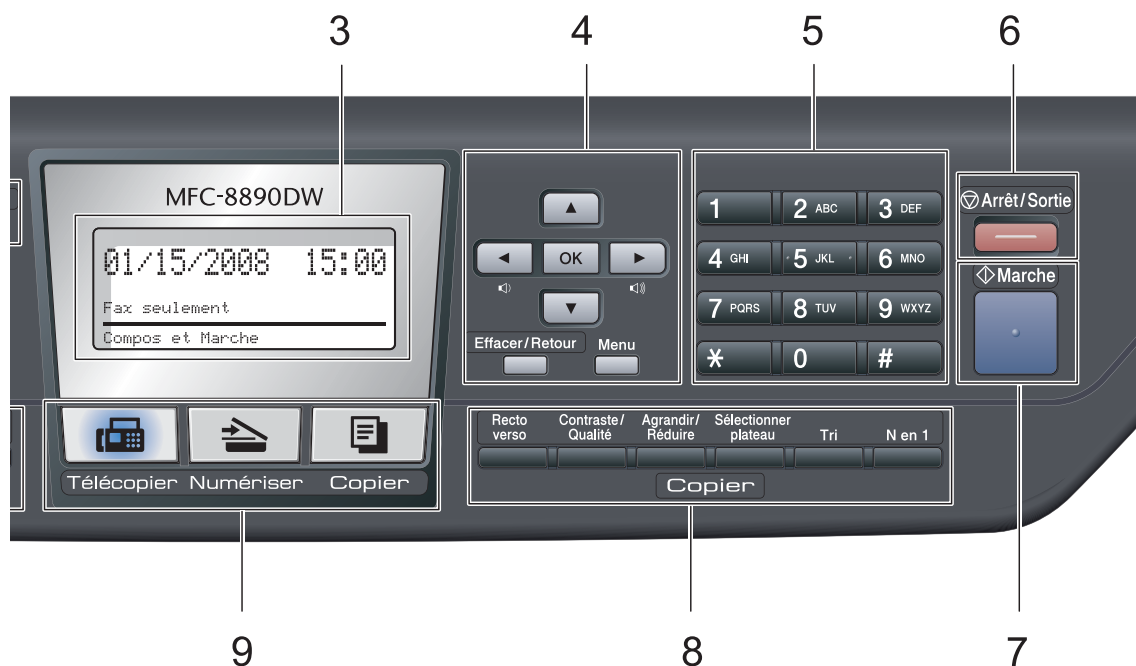

### 5 Pavé numérique

Utilisez ces touches pour composer des numéros de téléphone et de télécopieur et pour entrer de l'information sur l'appareil. (Canada seulement) La touche # fait temporairement passer le mode de composition d'Impulsions à Tonalité pendant un appel téléphonique.

### 6 Arrêt/Sortie

Cette touche permet d'annuler une opération ou de quitter un menu.

### 7 Marche

Cette touche permet d'envoyer des télécopies, de faire des copies ou de numériser.

### 8 Copier touches :

#### Recto verso

Vous pouvez sélectionner Recto-verso pour copier des deux côtés du papier.

#### Contraste/Qualité

Permet de changer la qualité ou le contraste de la prochaine copie.

#### Agrandir/Réduire

Réduit ou agrandit des copies.

### Selectionner plateau

Permet de changer le bac à utiliser pour la prochaine copie.

#### Tri

Trie les copies multiples à l'aide du chargeur automatique de documents.

#### N en 1

Vous pouvez sélectionner N en 1 pour copier 2 ou 4 pages sur une seule page.

### 9 Touches de mode :

#### Télécopier

Cette touche sert à mettre l'appareil en mode Télécopie.

#### Numériser

Cette touche sert à mettre l'appareil en mode Numérisation.

(Pour plus de détails concernant la numérisation, consultez le *Guide utilisateur - Logiciel* sur le CD-ROM.)

#### Copier

Cette touche sert à mettre l'appareil en mode Copie.

## 10 Touches de télécopie et de téléphone:

### Tonalité

Appuyez sur cette touche avant de composer pour vous assurer qu'un télécopieur répondra, puis appuyez sur **Marche**. De même, vous pouvez appuyer sur cette touche après avoir décroché le combiné d'un téléphone externe pendant la sonnerie double rapide.

### Résolution

Cette touche permet de régler la résolution d'une télécopie à envoyer.

### Rechercher/Comp.abrégée

Permet de rechercher des numéros dans la mémoire. Vous permet également d'accéder directement à un numéro abrégé en maintenant la touche **Alt** enfoncée tout en appuyant sur Rechercher/Num. abrégé, puis en entrant un numéro à trois chiffres.

### Recomp/Pause

Cette touche permet de recomposer le dernier numéro appelé. Elle sert également à insérer une pause pour la programmation des numéros abrégés ou en cours de numérotation.

## 11 Touches d'impression :

### Sécuritaire/Direct

Cette touche a deux fonctions.

#### ■ Sécuritaire

Vous pouvez imprimer les données en mémoire lorsque vous entrez votre mot de passe à quatre chiffres. (Pour plus de détails sur l'utilisation de la touche Sécuritaire, consultez le *Guide utilisateur - Logiciel* sur le CD-ROM.)

Lorsque vous utilisez le Verrouillage de fonction de sécurité, vous pouvez changer les utilisateurs réservés en maintenant la touche **Alt** enfoncée tout en appuyant sur **Sécuritaire**. (Voir *Verrouillage de fonction de sécurité 2.0* à la page 36.)

#### ■ Direct

Permet d'imprimer des données à partir d'une clé USB directement connectée à l'appareil. La touche Direct est activée lorsqu'une clé USB est connectée à l'interface USB directe de l'appareil.

(Voir *Impression de données directement à partir de la clé USB ou de l'appareil photo numérique prenant en charge la mémoire de masse* à la page 109.)

### Annuler Travail







Cette touche permet d'annuler une tâche d'impression programmée et d'effacer la mémoire de l'appareil.

Pour annuler plusieurs travaux d'impression, enfoncez le bouton, tant que l'ACL affiche Annul trav -tous.

## Indications du voyant DEL d'état

Le voyant DEL (diode électroluminescente) **État** clignote et change de couleur en fonction de l'état de l'appareil.



Voyant DEL	État de l'appareil	Description
	Mode Veille	L'interrupteur d'alimentation est en position hors tension ou l'appareil est en mode Veille.
 Vert (clignote)	Réchauffement	L'appareil se réchauffe pour l'impression.
 Vert	Prêt	L'appareil est prêt à imprimer.
 Jaune (clignote)	Réception de données	L'appareil reçoit des données provenant de l'ordinateur, traite des données en mémoire ou imprime des données.
 Jaune	Données restantes en mémoire	Il reste des données d'impression dans la mémoire de l'appareil.
 Rouge (clignote)	Erreur de service	Suivez ces étapes. 1. Mettez l'appareil hors tension. 2. Attendez quelques secondes, puis remettez-le sous tension et réessayez d'imprimer.  Si vous n'arrivez pas à corriger l'erreur et que la même indication d'appel de service s'affiche lorsque vous avez remis l'appareil sous tension, veuillez contacter le service à la clientèle de Brother. (Voir <i>Numéros de Brother</i> à la page ii.)

 Rouge	Capot ouvert	Le capot avant ou le couvercle de l'unité de fusion est ouvert. Fermez le capot.
	Durée de vie du toner écoulée	Remplacez la cartouche de toner par une nouvelle.
	Erreur de papier	Mettez du papier dans le bac ou réglez le bourrage de papier. Vérifiez le message à l'écran ACL.
	Verrou de numérisation	Assurez-vous que le levier de verrouillage du scanner est levé.
	Autres	Vérifiez le message à l'écran ACL.

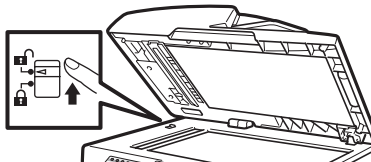

**Remarque**

Lorsque l'interrupteur d'alimentation est en position hors tension ou que l'appareil est en mode Veille, le voyant DEL est éteint.

## Chargement du papier et des supports d'impression

L'appareil charge le papier à partir du bac à papier standard, du bac inférieur optionnel ou du bac multifomat.

Lors du chargement du papier dans le bac à papier, notez les points suivants :

- Si le logiciel que vous utilisez prend en charge la sélection du format du papier dans le menu d'impression, vous pourrez le sélectionner via votre logiciel. Si ce n'est pas le cas, vous pouvez définir le format du papier dans le pilote de l'imprimante ou en utilisant les boutons du panneau de commande.

## Charger du papier dans le bac à papier standard

Impression sur papier ordinaire, papier fin, papier recyclé ou transparents à partir du bac à papier

- 1 Retirez complètement le bac à papier de l'appareil.

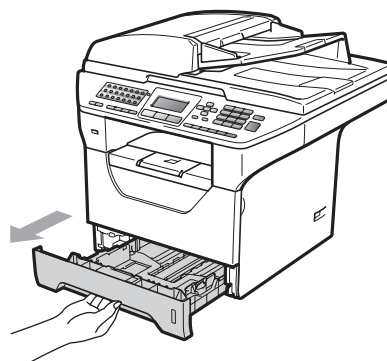

- 2 En appuyant sur le levier de déverrouillage du guide-papier bleu (1), faites coulisser les guide-papier pour qu'ils s'adaptent au format du papier que vous chargez dans le bac. Assurez-vous que les guides sont mis correctement dans les fentes.

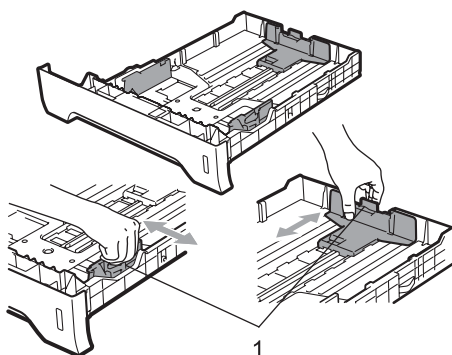

### Remarque

Pour utiliser les formats de papier Legal et Folio, appuyez sur le loquet (1) à l'intérieur et retirez la partie arrière du bac à papier. (Le format de papier Legal ou Folio n'est pas offert dans certaines régions.)

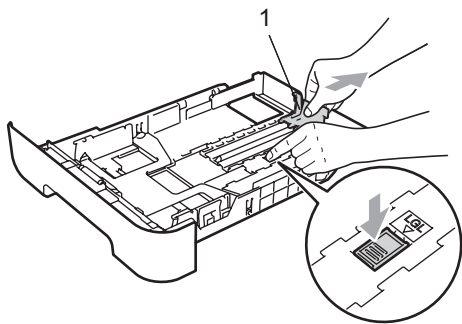

- 3 Ventilez bien la pile de papier pour éviter les bouchages papier et les problèmes d'introduction.

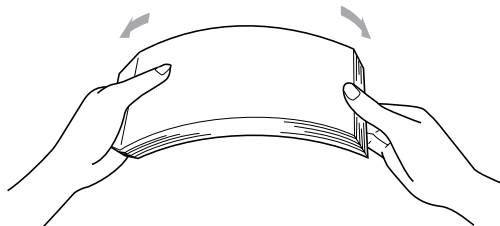

- 4 Posez les feuilles dans le bac et assurez-vous qu'elles sont sous la marque indiquant la capacité maximale du bac (1). Le côté à imprimer doit être vers le bas.

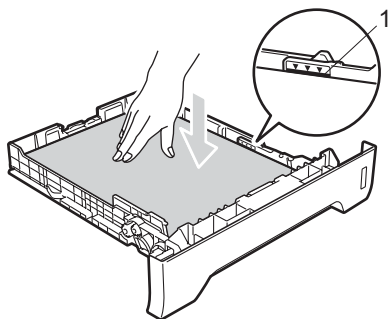

### IMPORTANT

Veillez à ce que les guide-papier touchent les côtés du papier pour le charger correctement.

- 5 Réinstallez convenablement le bac à papier dans l'appareil. Assurez-vous qu'il est complètement inséré dans l'appareil.
- 6 Dépliez rabat (1) pour éviter de laisser le papier glisser dans le bac de sortie.

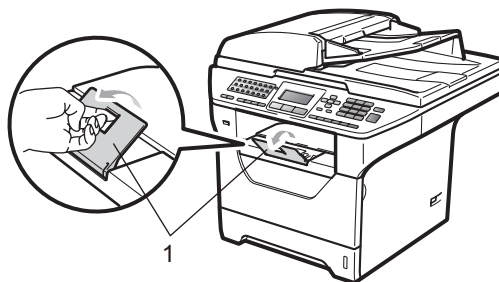



## Charger du papier dans le bac multiformat (bac MF)

Vous pouvez charger jusqu'à 3 enveloppes ou supports d'impression spéciaux dans le bac MF ou jusqu'à 50 feuilles de papier ordinaire. Utilisez ce bac pour imprimer ou copier sur du papier épais, du papier de qualité supérieure, des enveloppes, des étiquettes ou des transparents.

### Impression sur papier épais, papier de qualité supérieure, enveloppes, étiquettes et transparents

Avant le chargement, appuyez sur les coins et les côtés des enveloppes afin qu'elles soient complètement à plat.

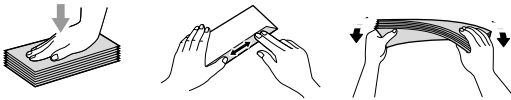

Lorsque le bac de sortie est étiré, le chemin de papier est tout droit du bac MF jusqu'à l'arrière de l'appareil. Utilisez cette méthode pour alimenter et sortir le papier quand vous voulez imprimer sur du papier épais, du papier de qualité supérieure, des enveloppes, des étiquettes ou des transparents.

### ! IMPORTANT

Retirez chaque feuille du papier ou enveloppe immédiatement après l'impression pour éviter le risque de bourrage de papier.

- 1 Ouvrez le capot arrière (le bac de sortie).

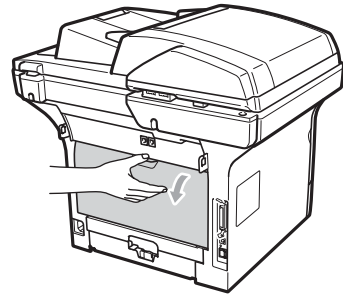

- 2 Ouvrez le bac MF et abaissez-le délicatement.

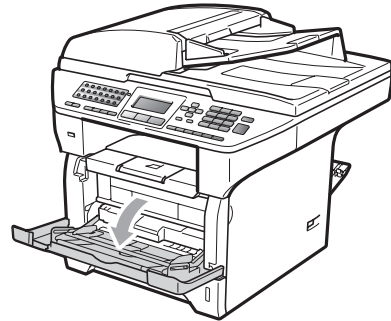

- 3 Tirez le plateau du bac MF (1) et déployez le rabat (2).

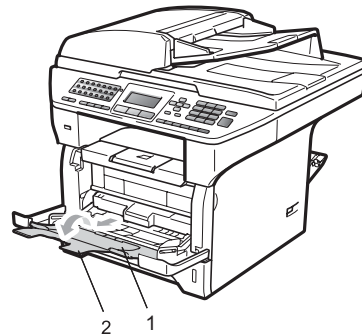

- 4 En appuyant sur le levier de déverrouillage du guide-papier latéral, faites coulisser les guide-papier pour qu'ils s'adaptent au format que vous utiliserez.

### ! IMPORTANT

Veillez à ce que les guide-papier touchent les côtés du papier pour le charger correctement.

- 5 Placez les enveloppes (jusqu'à trois), le papier épais, les étiquettes ou les transparents dans le bac MF, bord supérieur d'abord et côté à imprimer vers le haut. Assurez-vous que le papier reste sous le repère de papier maximum (▼).

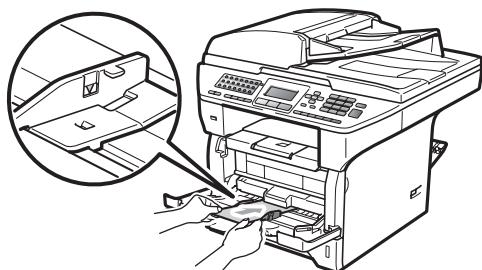

## Zone non imprimable

### Zone non imprimable pour télécopies et copies

Les figures ci-dessous montrent les zones non imprimables.

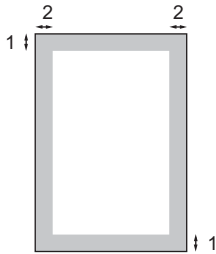

Utilisation	Format du document	Haut (1) Bas (1)	Gauche (2) Droite (2)
Télécopie	Lettre	0,12 po (3 mm)	0,16 po (4 mm)
	A4	0,12 po (3 mm)	0,16 po (4 mm)
Copie	Lettre	0,12 po (3 mm)	0,16 po (4 mm)
	A4	0,12 po (3 mm)	0,08 po (2 mm)



#### Remarque

La zone non imprimable indiquée ci-dessus s'applique à une copie simple ou à une copie 1 en 1 qui utilise le format Lettre. La zone non imprimable change selon le format de papier.

### Zone non imprimable lors de l'impression à partir de l'ordinateur

Quand on utilise le pilote, la zone imprimable est plus petite que la taille du papier comme illustré ci-dessous.

#### Portrait

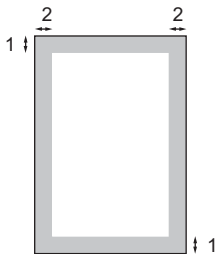

#### Paysage

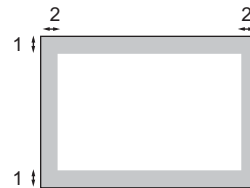

		Pilote d'imprimante Windows® et pilote d'imprimante Macintosh®	Pilote BRScript pour Windows® et Macintosh®
Portrait	1	0,16 po (4,23 mm)	0,16 po (4,23 mm)
	2	0,25 po (6,35 mm)	0,16 po (4,23 mm)
Paysage	1	0,16 po (4,23 mm)	0,16 po (4,23 mm)
	2	0,2 po (5,08 mm)	0,16 po (4,23 mm)



#### Remarque

La zone non imprimable ci-dessus concerne le format de papier Lettre. La zone non imprimable change selon le format de papier.

## Papier et autres supports d'impression acceptables

La qualité d'impression peut varier selon le type de papier utilisé.

Vous pouvez utiliser les types de support d'impression suivants : papier fin, papier ordinaire, papier épais, papier de qualité supérieure, papier recyclé, transparents, étiquettes ou enveloppes.

Pour obtenir les meilleurs résultats, suivez les étapes ci-dessous :

- Utilisez du papier conçu pour la copie sur papier ordinaire.
- Utilisez du papier de 16 à 12,70 kg (60 à 105 g/m<sup>2</sup>).
- Utilisez des étiquettes et des transparents destinés à être utilisés avec des imprimantes laser.
- NE PLACEZ PAS simultanément différents types de papier dans le bac à papier, car cela pourrait engendrer des bourrages papier ou des problèmes d'alimentation.
- Pour une impression adéquate, sélectionnez dans le logiciel le format de papier correspondant au papier dans le bac.
- Ne touchez pas la surface imprimée du papier immédiatement après l'impression.
- Lorsque vous utilisez des transparents, retirez immédiatement chaque feuille pour éviter le risque de maculation ou des bourrages de papier.
- Utilisez du papier à grain long avec une valeur pH neutre et un taux d'humidité de 5 % environ.

## Papier et supports d'impression recommandés

Pour obtenir la meilleure qualité d'impression, nous vous conseillons d'utiliser les types de papier ci-dessous.

Type de papier	Article
Papier ordinaire	Xerox 4200DP 20 lb
	Hammermill Laser Print (24 lb=90 g/m <sup>2</sup> )
Papier recyclé	Pas de noms de marques spécifiques recommandés
Transparents	3M CG3300
Étiquettes	Étiquettes laser Avery blanches #5160
Enveloppes	Pas de noms de marques spécifiques recommandés

## Type et format du papier

L'appareil charge le papier à partir du bac à papier standard, du bac inférieur optionnel ou du bac multifformat.

### Bac à papier standard

Comme le bac à papier standard est de type universel, vous pouvez utiliser n'importe quel format de papier (un seul type de papier et un seul format de papier à la fois) répertorié dans le tableau *Capacité des bacs à papier* à la page 20. Le bac à papier standard peut contenir 250 feuilles de papier Lettre/A4, Legal ou Folio (20 lb ou 80 g/m<sup>2</sup>). Le papier peut être chargé jusqu'à la marque supérieure indiquant la charge maximum sur le guide de largeur coulissant.

### Bac multifformat (bac MF)

Le bac MF peut contenir 50 feuilles de papier ordinaire (20 lb ou 80 g/m<sup>2</sup>) ou 3 enveloppes. Le papier peut être chargé jusqu'à la marque supérieure indiquant la charge maximum sur le guide de largeur coulissant.

### Bac inférieur optionnel (LT-5300)

Le bac inférieur optionnel peut contenir 250 feuilles de papier Lettre/A4, Legal ou Folio (20 lb ou 80 g/m<sup>2</sup>). Le papier peut être chargé jusqu'à la ligne supérieure du repère de papier maximum sur le guide de largeur coulissant.

**Dans le présent guide, le nom des bacs à papier dans le pilote d'imprimante sont les suivants :**

Bac et élément optionnel	Nom
Bac à papier standard	Bac 1
Bac inférieur optionnel	Bac 2
Bac multifformat	Bac MF

## Capacité des bacs à papier

	Format de papier	Types de papier	Nombre de feuilles
Bac à papier (Bac n° 1)	A4, Lettre, Legal, Executive, A5, A5 (Bord long), A6, B5, B6 et Folio <sup>1</sup> .	Papier ordinaire, papier fin, papier de qualité supérieure et papier recyclé	Maximum 250 20 lb (80 g/m <sup>2</sup> )
		Transparents	Maximum 10
Bac multiformat (Bac MF)	Largeur : 2,75 à 8,50 po (69,8 à 216 mm) Longueur : 4,57 à 16 po (116 à 406,4 mm)	Papier ordinaire, papier fin, papier épais, papier de qualité supérieure, papier recyclé, enveloppes et étiquettes.	Maximum 50 20 lb (80 g/m <sup>2</sup> )  Maximum 3 (enveloppes)
		Transparents	Maximum 10
Bac à papier (Bac n° 2)	A4, Lettre, Legal, Executive, A5, B5, B6 et Folio <sup>1</sup> .	Papier fin, papier ordinaire, papier de qualité supérieure et papier recyclé	Maximum 250 20 lb (80 g/m <sup>2</sup> )

<sup>1</sup> Format Folio : 8,5 po x 13 po (215,9 mm x 330,2 mm)

## Caractéristiques recommandées du papier

Cet appareil accepte du papier présentant les caractéristiques suivantes.

Poids du papier	20-24 lb (75-90 g/m <sup>2</sup> )
Épaisseur	80-110 µm
Grain	Supérieure à 20 sec.
Raideur	90-150 cm <sup>3</sup> /100
Sens des fibres	Grain long
Résistivité de volume	10e <sup>9</sup> -10e <sup>11</sup> ohm
Résistivité de surface	10e <sup>9</sup> -10e <sup>12</sup> ohm-cm
Charge	CaCO <sub>3</sub> (neutre)
Teneur en cendres	Inférieure à 23 % du poids
Blancheur	Supérieure à 80 %
Opacité	Supérieure à 85 %

## Manipulation et utilisation de papier spécial

L'appareil est conçu pour accepter la plupart des types de papier xérographiques et bond. Cependant, certaines caractéristiques variables du papier peuvent influencer la qualité de l'impression ou la fiabilité de la manipulation. Nous vous recommandons par conséquent de toujours essayer un échantillon du papier avant l'achat afin de déterminer s'il vous convient. Le papier doit être conservé dans son emballage d'origine bien fermé. Il doit être rangé à plat, à l'abri de l'humidité, de la lumière directe du soleil et de la chaleur.

Veuillez tenir compte des principes importants suivants lors de la sélection du papier :

- N'utilisez pas de papier jets d'encre car cela risque de provoquer un bourrage de papier ou endommager l'appareil.
- Tout papier préimprimé doit utiliser des encres qui peuvent résister à la température du processus de fusion de l'appareil (200 degrés Celsius).
- Si vous utilisez un papier bond, un papier présentant une surface rugueuse ou un papier qui est froissé ou chiffonné, la qualité de l'impression peut être dégradée.

## Types de papier à éviter

### ! IMPORTANT

Certains types de papier peuvent ne pas présenter de bons résultats, ou peuvent endommager l'appareil.

N'utilisez PAS un papier :

- fort granité
- extrêmement lisse ou brillant
- recroquevillé ou déformé

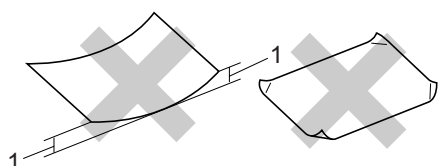

#### 1 Un gondolement de 2 mm (0,08 po) ou plus risque d'occasionner un bourrage papier.

- enrobé ou revêtu d'un film chimique
- endommagé, chiffonné ou plié
- présentant un grammage hors spécification
- avec des onglets ou des agrafes attachés
- avec en-tête contenant des teintes basse température ou thermographiques
- à feuilles multiples ou autocopiant
- destiné à l'impression à jet d'encre

L'utilisation d'un de ces types de papier peut endommager l'appareil. Tout dommage de ce type est exclu de la garantie ou du contrat d'entretien Brother.

## Enveloppes

La plupart des types d'enveloppe conviennent à l'appareil. Cependant, certaines enveloppes peuvent engendrer des problèmes de qualité d'impression par leur conception même. L'enveloppe doit présenter des bords droits, des plis bien marqués et le bord entrant ne doit pas présenter une épaisseur de plus de deux feuilles. L'enveloppe doit être parfaitement plate, elle ne doit être ni trop ample ni trop mince. Nous vous recommandons de vous procurer des enveloppes de qualité chez un fournisseur conscient de ce que les enveloppes seront utilisées dans une imprimante laser.

Les enveloppes ne peuvent être chargées que dans le bac MF. N'imprimez pas d'enveloppes à l'aide de l'impression recto-verso. Nous vous conseillons d'imprimer une page test pour vérifier le résultat avant d'imprimer ou d'acheter un grand nombre d'enveloppes.

Vérifiez les points suivants :

- Les enveloppes doivent présenter une patte de fermeture dans le sens de la longueur.
- La patte de fermeture doit être pliée de manière nette (les enveloppes mal coupées ou pliées peuvent provoquer des bourrages papier).
- Les enveloppes doivent être constituées de deux couches de papier dans la zone encerclée dans la figure ci-dessous.

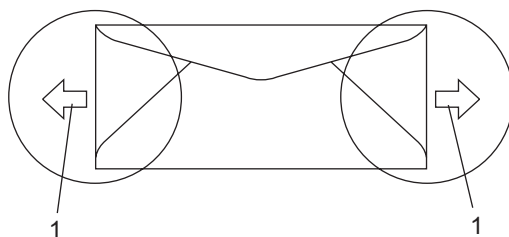

#### 1 Sens d'introduction

- Les jointures des enveloppes scellées par le fabricant doivent être bien fermées.



- Nous vous recommandons de ne pas imprimer à moins de 0,6 po (15 mm) des bords des enveloppes.

## Types d'enveloppe à éviter

### ! IMPORTANT

N'utilisez PAS d'enveloppes :

- endommagées, gondolées, froissées ou de forme inhabituelle
- spécialement brillantes ou granitées
- auxquelles des spirales, des agrafes, des fermoirs ou des pinces sont attachées
- qui comprennent des fermetures autoadhésives
- qui sont trop amples
- dont les plis ne sont pas nets
- sur lesquelles figurent des écritures embossées (en relief)
- préimprimées à l'aide d'une imprimante laser
- préimprimées à l'intérieur
- mal empilables
- en papier dont le grammage est supérieur aux spécifications de l'appareil
- dont les bords ne sont pas droits ou réguliers
- avec des fenêtres, des trous, des découpes ou des perforations
- dont une surface est encollée, comme sur l'illustration ci-dessous

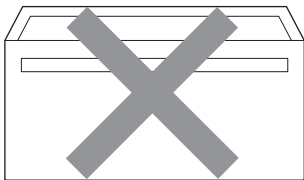

- à double patte, comme sur l'illustration ci-dessous

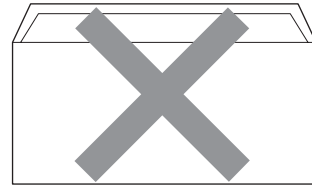

- dont les pattes de fermeture ne sont pas pliées à l'achat
- dont les pattes de fermeture correspondent à l'illustration ci-dessous

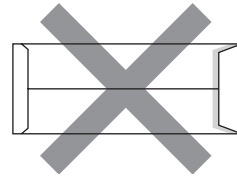

- dont chaque côté est plié comme dans l'illustration ci-dessous

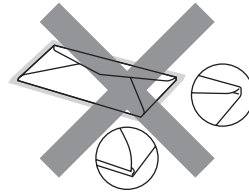

L'utilisation d'un de ces types d'enveloppe peut endommager l'appareil. Tout dommage de ce type est exclu de la garantie ou du contrat d'entretien Brother.

Dans certaines circonstances, des problèmes d'alimentation de papier peuvent survenir en raison de l'épaisseur, de la taille ou de la forme du rabat des enveloppes que vous utilisez.

## Étiquettes

L'appareil peut imprimer la plupart des types d'étiquettes compatibles avec les imprimantes laser. La substance adhésive des étiquettes doit être à base d'acrylique, car cette matière est plus stable aux hautes températures de l'unité de fusion. L'adhésif ne doit pas entrer en contact avec une partie quelconque de l'appareil, faute de quoi la feuille d'étiquettes pourrait coller au tambour ou aux rouleaux et provoquer des bourrages papier ou des problèmes de qualité d'impression. L'adhésif ne doit pas paraître entre les étiquettes. Les étiquettes doivent être disposées de façon à couvrir l'intégralité de la longueur et de la largeur de la feuille. L'utilisation d'étiquettes entrecoupées d'espaces peut provoquer le décollage des étiquettes et engendrer des bourrages ou des problèmes d'impression sérieux.

Toutes les étiquettes utilisées dans cet appareil doivent pouvoir résister à une température 200 degrés centigrades (392 degrés Fahrenheit) pendant une période de 0,1 s.

Les feuilles d'étiquettes ne doivent pas dépasser les spécifications indiquées dans ce guide de l'utilisateur en ce qui concerne le grammage. Les étiquettes dont les caractéristiques ne correspondent pas à ces spécifications peuvent provoquer des problèmes d'alimentation ou d'impression et endommager l'appareil.

Les étiquettes peuvent être chargées dans le bac MF.

## Types d'étiquettes à éviter

N'utilisez pas des étiquettes endommagées, gondolées, froissées ou de forme inhabituelle.

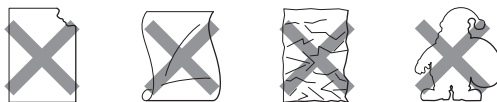

### ! IMPORTANT

Évitez d'introduire des étiquettes dont la feuille est en partie à nu, elle pourrait endommager l'appareil.

# Chargement des documents

## Utilisation de l'alimentation automatique de documents (ADF)

L'alimentation automatique de documents peut contenir jusqu'à 50 pages et charger chaque page individuellement. Elle accepte du papier standard de 20 lb (80 g/m<sup>2</sup>). Le papier doit être bien ventilé avant d'être placé dans le chargeur automatique de documents.

### Environnement recommandé

Température : 68 °F à 86 °F (20 à 30 °C)

Taux d'humidité : 50 % à 70 %

Papier : Xerox 4200 (20 lb/Lettre)

### ! IMPORTANT

- Ne laissez PAS de document épais sur la vitre d'exposition du scanner. Dans le cas contraire, l'alimentation automatique pourrait provoquer un bourrage.
- N'utilisez PAS de papier gondolé, froissé, plié, déchiré, agrafé, attaché par des trombones, collés ou maintenu par du papier collant.
- N'utilisez PAS de carton, des journaux ou de tissu.
- NE tirez PAS sur le document pendant son alimentation afin d'éviter que l'appareil soit endommagé pendant l'utilisation du chargeur automatique de documents.



### Remarque

Pour numériser des documents non standard, voir *Utilisation de la vitre du scanner* à la page 26.

- Assurez-vous que l'encre des documents soit complètement sèche.
- Les documents à télécopier doivent correspondre aux caractéristiques suivantes : 5,8 à 8,5 po (148 à 215,9 mm) de large et 5,8 à 14 po (148 à 355,6 mm) de long, poids standard [20 lb (80 g/m<sup>2</sup>)].

- 1 Dépliez le rabat de l'alimentation automatique de documents (1) et le rabat du bac du chargeur automatique de documents (2).

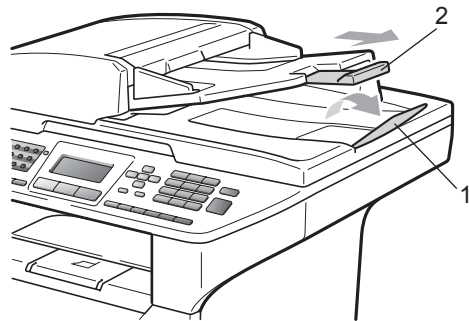

- 2 Ventilez bien les pages.
- 3 Placez votre document **face vers le haut et bord supérieur d'abord** dans le chargeur automatique de documents jusqu'à ce qu'il touche au rouleau d'alimentation.
- 4 Réglez les guide-papier (1) en fonction de la largeur de vos documents.

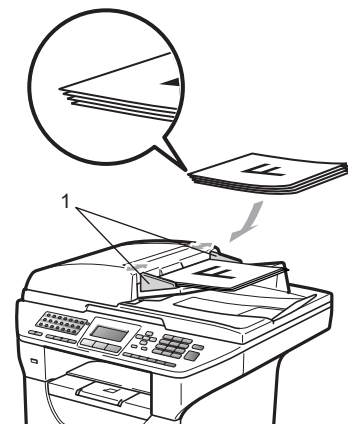

## Utilisation de la vitre du scanner

Vous pouvez utiliser la vitre du scanner pour télécopier, copier ou numériser des pages d'un livre ou une seule page à la fois.

Les dimensions maximales des documents sont : largeur de 8,5 po et longueur de 14 po (largeur de 215,9 mm et longueur de 355,6 mm).



### Remarque

Lorsque vous utilisez la vitre du scanner, assurez-vous que le chargeur automatique de documents ne contient pas de papier.

- 1 Soulevez le couvercle document.
- 2 À l'aide des lignes repères situées sur la gauche, centrez-le, face imprimée vers le bas, sur la vitre du scanner.

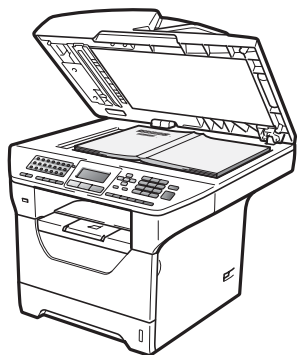
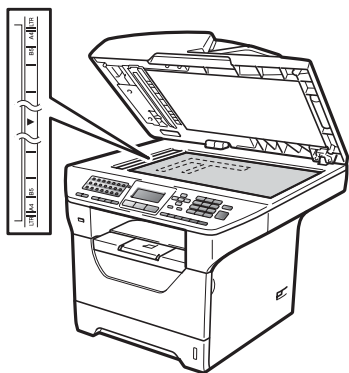

- 3 Refermez le couvercle document.

### ! IMPORTANT

Si le document est trop épais ou s'il s'agit d'un livre, veillez à ne pas fermer le couvercle brusquement ni exercer de pression.

## Programmateur de mode

Le panneau de commande de l'appareil comprend trois touches de mode : **Télécopier**, **Numériser** et **Copier**.

Vous pouvez paramétrer le temps après lequel l'appareil repasse en mode Télécopie après la dernière opération de copie ou de numérisation. Si vous sélectionnez **Désactivé**, l'appareil conserve le dernier mode utilisé.

Ce paramétrage permet aussi de régler l'heure à laquelle l'appareil passe de l'utilisateur individuel à l'utilisateur public à l'aide du verrouillage de fonction de sécurité. (Voir *Changement d'utilisateur* à la page 40.)



Télécopier Numériser Copier

- 1 Appuyez sur **Menu, 1, 1**.

```
11.Mode Minuterie
▲ 2 Min
  5 Min
▼ Désactivé
Sélect ▲▼ ou OK
```

- 2 Appuyez sur ▲ ou ▼ pour sélectionner 0 Sec, 30 Sec, 1 Min, 2 Min, 5 Min ou Désactivé. Appuyez sur **OK**.
- 3 Appuyez sur **Arrêt/Sortie**.

## Paramètres du papier

### Type de papier

Il convient d'adapter les paramètres de l'appareil au type de papier utilisé. Cela garantira la meilleure qualité d'impression.

- 1 Effectuez l'une des actions suivantes :
  - Pour définir le type de papier du Bac MP, appuyez sur **Menu, 1, 2, 1, 1**.
  - Pour définir le type de papier du Plateau 1, appuyez sur **Menu, 1, 2, 1, 2**.
  - Pour définir le type de papier du Plateau 2<sup>1</sup>, appuyez sur **Menu, 1, 2, 1, 3** si vous avez installé le bac optionnel.

<sup>1</sup> Plateau2 unique ou T2 s'affiche uniquement lorsque le bac optionnel est installé.

```
21.Type papier
 1.Bac MP
▲ Ordinaire
▼ Épais
Sélect ▲▼ ou OK
```

- 2 Appuyez sur ▲ ou ▼ pour sélectionner Fin, Ordinaire, Épais, Plus épais, Transparent ou Papier recyclé. Appuyez sur **OK**.
- 3 Appuyez sur **Arrêt/Sortie**.



### Remarque

Vous pouvez sélectionner **Transparent** pour le bac n° 1 et le bac MF.

## Format du papier

Vous pouvez utiliser dix formats de papier pour imprimer des copies : Lettre, Legal, Executive, A5, A5 L, A6, B5, B6, Folio et A4 et quatre formats pour imprimer des télécopies : A4, Lettre, Legal ou Folio (8,5 × 13 po).

Lorsque vous changez le format de papier dans le bac, vous devez aussi changer en même temps le paramétrage du format de papier afin que votre appareil puisse adapter le document ou la télécopie à la feuille de papier.

1 Effectuez l'une des actions suivantes :

- Pour définir le format de papier du Bac MP, appuyez sur **Menu, 1, 2, 2, 1**.
- Pour définir le format de papier du Plateau 1, appuyez sur **Menu, 1, 2, 2, 2**.
- Pour définir le format de papier du Plateau 2 <sup>1</sup>, appuyez sur **Menu, 1, 2, 2, 3** si vous avez installé le bac optionnel.

<sup>1</sup> Plateau2 unique ou T2 s'affiche uniquement lorsque le bac optionnel est installé.

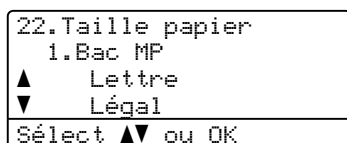

2 Appuyez sur ▲ ou ▼ pour sélectionner Lettre, Légal, Exécutif, A5, A5 L, A6, B5, B6, Folio, A4 OU Tout format. Appuyez sur **OK**.

3 Appuyez sur **Arrêt/Sortie**.



### Remarque

- Tout format s'affiche seulement lorsque vous sélectionnez le bac MF.
- Si vous choisissez Tout format comme format de papier du bac MF : vous devez sélectionner la valeur MP seulement pour le paramètre Bac utilisé. Vous ne pouvez pas utiliser le choix de format de papier Tout format pour le bac MF lorsque vous effectuez des copies N en 1. Vous devez opter pour l'un des autres formats de papier offerts pour le bac MF.
- Les formats A5 L et A6 ne sont pas disponibles pour le Plateau 2 en option.
- Si vous avez sélectionné Transparent comme type de papier, vous pouvez uniquement choisir parmi les formats de papier Lettre, Légal, Folio et A4 à l'étape 2.

## Bac utilisé en mode Copie

Vous pouvez changer le bac que l'appareil utilise en priorité pour imprimer des copies.

Lorsque vous sélectionnez

Plateau1 unique, MP seulement ou Plateau2 unique<sup>1</sup>, l'appareil prend le papier dans ce bac uniquement. Si le bac sélectionné est vide, Plus de papier s'affiche à l'écran ACL. Mettez du papier dans le bac vide.

Pour changer le bac, suivez les instructions ci-dessous :

- 1 Appuyez sur **Menu, 1, 6, 1**.

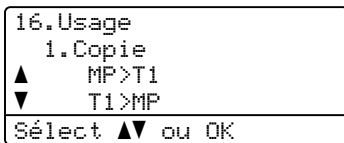

- 2 Appuyez sur ▲ ou sur ▼ pour sélectionner Plateau1 unique, Plateau2 unique<sup>1</sup>, MP seulement, MP>T1>T2<sup>1</sup> ou T1>T2<sup>1</sup>>MP. Appuyez sur **OK**.

<sup>1</sup> Plateau2 unique ou T2 s'affiche uniquement lorsque le bac optionnel est installé.

- 3 Appuyez sur **Arrêt/Sortie**.

### Remarque

- Lors du chargement des documents dans le chargeur automatique de documents et lorsque MP>T1>T2 ou T1>T2>MP est sélectionné, l'appareil recherche le bac contenant le papier le plus adéquat et prend le papier dans ce bac. Si aucun bac ne contient du papier adéquat, l'appareil prend le papier dans le bac de priorité supérieure.
- Lorsque vous utilisez la vitre du scanner, votre document est copié à partir du bac de priorité supérieure même si du papier plus adéquat se trouve dans un autre bac à papier.

## Bac utilisé en mode Télécopie

Vous pouvez changer le bac par défaut que l'appareil utilise pour imprimer les télécopies reçues.

Lorsque vous sélectionnez

Plateau1 unique, MP seulement ou Plateau2 unique<sup>1</sup>, l'appareil prend le papier dans ce bac uniquement. Si le bac sélectionné est vide, Plus de papier s'affiche à l'écran ACL. Mettez du papier dans le bac vide.

Lorsque vous sélectionnez T1>T2<sup>1</sup>>MP, l'appareil prend du papier dans le bac n° 1 jusqu'à ce qu'il soit vide, puis dans le bac n° 2, et enfin dans le bac MF. Lorsque vous sélectionnez MP>T1>T2<sup>1</sup>, l'appareil prend du papier dans le bac MF jusqu'à ce qu'il soit vide, puis dans le bac n° 1, et enfin dans le bac n° 2.

### Remarque

- Vous pouvez utiliser quatre formats de papier pour imprimer des télécopies : A4, Lettre, Legal ou Folio. Lorsqu'aucun format adéquat ne se trouve dans les bacs, les télécopies reçues sont enregistrées dans la mémoire de l'appareil, et Erreur de format s'affiche à l'écran ACL. (Pour plus de détails, voir *Messages d'erreur et d'entretien* à la page 155.)
- Lorsque le bac est vide et que les télécopies reçues sont dans la mémoire de l'appareil, Plus de papier s'affiche à l'écran ACL. Mettez du papier dans le bac vide.

- 1 Appuyez sur **Menu, 1, 6, 2**.



- 2 Appuyez sur ▲ ou sur ▼ pour sélectionner Plateau1 unique, Plateau2 unique<sup>1</sup>, MP seulement, MP>T1>T2<sup>1</sup> ou T1>T2<sup>1</sup>>MP. Appuyez sur **OK**.

<sup>1</sup> Plateau2 unique ou T2 s'affiche uniquement lorsque le bac optionnel est installé.

- 3 Appuyez sur **Arrêt/Sortie**.

## Bac utilisé en mode Impression

Vous pouvez changer le bac par défaut que l'appareil utilise pour imprimer à partir de votre ordinateur.

- 1 Appuyez sur **Menu, 1, 6, 3**.

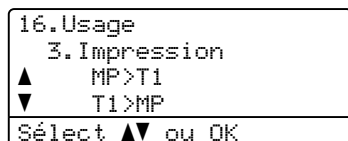

- 2 Appuyez sur ▲ ou sur ▼ pour sélectionner Plateau1 unique, Plateau2 unique<sup>1</sup>, MP seulement, MP>T1>T2<sup>1</sup> ou T1>T2<sup>1</sup>>MP. Appuyez sur **OK**.

<sup>1</sup> Plateau2 unique ou T2 s'affiche uniquement lorsque le bac optionnel est installé.

- 3 Appuyez sur **Arrêt/Sortie**.

### Remarque

- Le réglage effectué dans le pilote d'imprimante a priorité sur celui effectué sur le panneau de commande.
- Si la valeur du panneau de commande est Plateau1 unique, MP seulement ou Plateau2 unique<sup>1</sup> et que vous sélectionnez **Sélection automatique** dans le pilote d'imprimante, l'appareil prend le papier dans ce bac.

<sup>1</sup> Plateau2 unique s'affiche uniquement lorsque le bac optionnel est installé.

## Réglage du volume

### Volume de la sonnerie

Vous pouvez choisir un niveau de volume de la sonnerie à partir d'une gamme de réglages comprise entre Haut et Désactivé.

En mode Télécopie, appuyez sur ◀ ou sur ▶ pour rajuster le niveau du volume. L'écran ACL indique le réglage actuel. Le volume change à chaque appui de touche. L'appareil conserve le nouveau réglage jusqu'à ce que vous le changiez.

Vous pouvez également changer le volume de la sonnerie par le menu :

- 1 Appuyez sur **Menu, 1, 3, 1**.

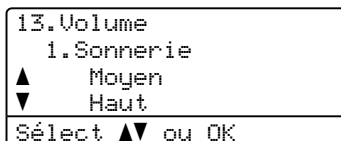

- 2 Appuyez sur ▲ ou sur ▼ pour sélectionner Désactivé, Bas, Moyen ou Haut. Appuyez sur **OK**.
- 3 Appuyez sur **Arrêt/Sortie**.



## Volume du signal sonore

Quand l'avertisseur est activé, l'appareil émet un signal sonore quand vous appuyez sur une touche, en cas d'erreur ou après l'envoi ou la réception de télécopies. Vous pouvez choisir un niveau de volume pour la sonnerie à partir d'une gamme de réglages comprise entre Haut et Désactivé.

- 1 Appuyez sur **Menu, 1, 3, 2.**

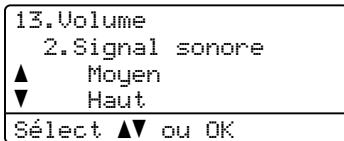

- 2 Appuyez sur ▲ ou sur ▼ pour sélectionner Désactivé, Bas, Moyen ou Haut. Appuyez sur **OK.**
- 3 Appuyez sur **Arrêt/Sortie.**

## Volume du haut-parleur



Vous pouvez choisir une gamme de niveaux de volume pour le haut-parleur entre Haut et Désactivé.

- 1 Appuyez sur **Menu, 1, 3, 3.**



- 2 Appuyez sur ▲ ou sur ▼ pour sélectionner Désactivé, Bas, Moyen ou Haut. Appuyez sur **OK.**
- 3 Appuyez sur **Arrêt/Sortie.**

Vous pouvez aussi régler le volume du haut-parleur à l'aide des touches du panneau de commande.

- 1 Appuyez sur  (**Télécopier**).
  - 2 Appuyez sur **Tonalité.**
  - 3 Appuyez sur  ou sur .
- Ce réglage sera conservé jusqu'à ce que vous le modifiiez à nouveau.
- 4 Appuyez sur **Tonalité.**

## Heure d'été automatique

Vous avez la possibilité de configurer l'appareil de sorte qu'il passe automatiquement à l'heure d'été. Ainsi, il avancera d'une heure au printemps et reculera d'une heure en automne.

- 1 Appuyez sur **Menu 1, 4**.

```
14.H avancée auto
▲   Activé
▼   Désactivé
-----
Sélect ▲▼ ou OK
```

- 2 Appuyez sur ▲ ou sur ▼ pour sélectionner **Activé** ou **Désactivé**. Appuyez sur **OK**.
- 3 Appuyez sur **Arrêt/Sortie**.

## Fonctions d'écologie

### Économie de toner

Cette fonction vous permet d'économiser du toner. Lorsque l'option Économie de toner est à **Activé**, l'impression paraît plus claire. Le paramétrage par défaut est **Désactivé**.

- 1 Appuyez sur **Menu, 1, 5, 1**.

```
15.Écologie
  1.Économie encre
▲   Activé
▼   Désactivé
-----
Sélect ▲▼ ou OK
```

- 2 Appuyez sur ▲ ou sur ▼ pour sélectionner **Activé** ou **Désactivé**. Appuyez sur **OK**.
- 3 Appuyez sur **Arrêt/Sortie**.



#### Remarque

Nous vous déconseillons la fonction Économie de toner pour imprimer des photos ou des images à échelle de gris.

## Durée de veille

Le paramètre Durée de veille réduit la consommation d'énergie en désactivant l'unité de fusion lorsque l'appareil est inactif.

Vous pouvez déterminer le temps pendant lequel l'appareil doit rester inactif avant le passage en veille. La temporisation est réinitialisée quand l'appareil reçoit une télécopie, des données de l'ordinateur ou réalise une photocopie. Le paramétrage par défaut est 05 minutes.

Lorsque l'appareil est en veille, l'écran ACL indique *Veille*. Lorsque vous imprimez ou effectuez une copie en veille, un court délai se produit avant que l'unité de fusion s'allume.

- 1 Appuyez sur **Menu 1, 5, 2**.

```
15.Écologie
  2.Mode veille
-----
   005Min
Entrez & OK
```

- 2 Entrez la durée d'inactivité de l'appareil avant le passage en mode Veille. Appuyez sur **OK**.
- 3 Appuyez sur **Arrêt/Sortie**.

## Éteindre la lampe du scanner

La lampe du scanner reste allumée pendant 16 heures avant de s'éteindre automatiquement pour prolonger sa durée de vie et réduire la consommation d'énergie.

Pour éteindre manuellement cette lampe, appuyez simultanément sur les touches ◀ et ▶. La lampe restera éteinte jusqu'à ce que vous utilisiez de nouveau la fonction de numérisation.



### Remarque

Le fait d'éteindre fréquemment la lampe réduira sa durée de vie.

## Contraste de l'écran ACL

Vous pouvez modifier le contraste pour éclaircir ou assombrir l'affichage de l'écran ACL.

- 1 Appuyez sur **Menu, 1, 7**.



- 2 Appuyez sur ◀ pour éclaircir l'écran ACL. Appuyez sur ▶ pour assombrir l'écran ACL.  
Appuyez sur **OK**.
- 3 Appuyez sur **Arrêt/Sortie**.

## Préfixe de numérotation

Le préfixe de numérotation permet de composer automatiquement un numéro prédéfini avant le numéro de télécopieur. Par exemple : si votre système téléphonique exige de composer le 9 pour appeler à l'extérieur, vous pouvez utiliser cette fonction pour que le 9 soit composé automatiquement avant le numéro de chaque télécopie à envoyer.

### Configuration du numéro de préfixe

- 1 (États-Unis) Appuyez sur **Menu, 0, 5**.  
(Canada) Appuyez sur **Menu, 0, 6**.
- 2 Entrez le numéro du préfixe (maximum 5 chiffres) au cadran.  
Appuyez sur **OK**.



#### Remarque

- Vous pouvez utiliser les signes 0 à 9, #, \* et !. (Appuyez sur **Tonalité** pour afficher « ! ».)

Vous ne pouvez pas utiliser ! avec d'autres chiffres ou caractères.

Si votre système téléphonique exige un rappel de type pause minutée (actionnement du crochet commutateur), appuyez sur **Tonalité** pour entrer la pause.

- (Canada seulement) Si le mode de composition par impulsions est activé, les signes # et \* ne sont pas disponibles.

- 3 Appuyez sur **Arrêt/Sortie**.

## Changer le numéro du préfixe

- 1 (États-Unis) Appuyez sur **Menu, 0, 5**.  
(Canada) Appuyez sur **Menu, 0, 6**.
- 2 Effectuez l'une des actions suivantes :
  - Pour changer le numéro du préfixe, appuyez sur **1**.
  - Pour quitter sans faire de modifications, appuyez sur **2** et passez à 4.
- 3 Entrez un nouveau numéro de préfixe à l'aide du pavé numérique (jusqu'à 5 chiffres) et appuyez sur **OK**.
- 4 Appuyez sur **Arrêt/Sortie**.

## Verrouillage de fonction de sécurité 2.0

Le Verrouillage de fonction de sécurité permet de restreindre l'accès aux fonctions suivantes de l'appareil :

- Impression depuis un PC
- Impression USB directe
- Copie
- Envoi de télécopie
- Réception de télécopie
- Numérisation

Il interdit également la modification des paramètres par défaut de l'appareil en limitant l'accès aux options des menus.

Avant d'utiliser les caractéristiques de sécurité, vous devez d'abord entrer un mot de passe d'administrateur.

L'accès à des opérations réservées peut être activé en créant un utilisateur réservé. Les utilisateurs réservés doivent saisir le mot de passe utilisateur pour utiliser l'appareil.

Prenez soin de noter ce mot de passe. Si vous l'oubliez, vous devrez redéfinir le mot de passe enregistré dans l'appareil. Pour savoir comment redéfinir le mot de passe, contactez le service à la clientèle de Brother.



### Remarque

---

- Le Verrouillage de fonction de sécurité peut être réglé manuellement sur le panneau de commande ou à l'aide de la Gestion à partir du Web. Nous recommandons l'utilisation de la Gestion à partir du Web pour configurer cette fonction. Pour plus d'informations, consultez le *Guide utilisateur - Réseau* sur le CD-ROM.
  - Seuls des administrateurs peuvent paramétrer des restrictions et effectuer des changements pour chaque utilisateur.
  - Lorsque le Verrouillage de fonction de sécurité est activé, vous pouvez seulement utiliser 1. *Contraste et* 7. *Préparer PG* dans le menu *Télécopie*.  
  
Si la fonction d'envoi de télécopie est désactivée, vous ne pouvez pas utiliser les fonctions du menu *Télécopieur*.
  - La fonction *Relève protégée* n'est activée que lorsque l'envoi et la réception de télécopies sont aussi activés.
-

## Configuration du mot de passe de l'administrateur

La configuration du mot de passe de l'administrateur est décrite dans les étapes suivantes. Ce mot de passe sert à configurer des utilisateurs et à activer ou désactiver le mode Verrouillage de fonction de sécurité. (Voir *Configuration des utilisateurs réservés* à la page 38 et *Activation et désactivation du Verrouillage de fonction de sécurité* à la page 39.)

- 1 Appuyez sur **Menu, 1, 8, 1**.

```
18.Sécurité
 1.Blocage fonct.
 
Nv.m.passe:XXXX
-----
Entrer & OK
```

- 2 Entrez quatre chiffres pour le mot de passe avec les chiffres 0-9. Appuyez sur **OK**.
- 3 Réentrez le mot de passe quand l'écran ACL indique *Vérif:.* Appuyez sur **OK**.
- 4 Appuyez sur **Arrêt/Sortie**.

## Changer le mot de passe d'administrateur

- 1 Appuyez sur **Menu, 1, 8, 1**.

```
18.Sécurité
 1.Blocage fonct.
 ▲   B1. stop-Marche
 ▼   Config mot passe
-----
Sélect ▲▼ ou OK
```

- 2 Appuyez sur **▲** ou sur **▼** pour sélectionner *Config mot passe*. Appuyez sur **OK**.
- 3 Entrez le mot de passe à 4 chiffres enregistré. Appuyez sur **OK**.
- 4 Entrez un numéro de 4 chiffres pour le nouveau mot de passe. Appuyez sur **OK**.
- 5 Si l'écran ACL affiche *Vérif:.*, entrez le nouveau mot de passe une seconde fois. Appuyez sur **OK**.
- 6 Appuyez sur **Arrêt/Sortie**.

## Configuration du mode Utilisateur public

Le mode Utilisateur public limite les fonctions qui sont à la disposition des utilisateurs publics. Ces derniers n'ont pas à entrer un mot de passe pour accéder aux fonctions rendues accessibles par ce réglage. Vous pouvez configurer un seul utilisateur public.

- 1 Appuyez sur **Menu, 1, 8, 1**.

```
18.Sécurité
  1.Blocage fonct.
  ▲   Bl. stop→Marche
  ▼   Config mot passe
-----
Sélect ▲▼ ou OK
```

- 2 Appuyez sur ▲ ou sur ▼ pour sélectionner Conf. de l'ID. Appuyez sur **OK**.
- 3 Entrez le mot de passe d'administrateur. Appuyez sur **OK**.
- 4 Appuyez sur ▲ ou sur ▼ pour sélectionner Publique. Appuyez sur **OK**.
- 5 Appuyez sur ▲ ou sur ▼ pour choisir Activer ou Désactiver pour Téléc Tx. Appuyez sur **OK**.  
Après avoir réglé Téléc Tx, répétez cette étape pour Téléc Rx, Copie, Numériser, USB Direct et Imp. via PC.  
Lorsque vous avez terminé de modifier les paramètres, appuyez sur ◀ ou ▶ pour sélectionner Quitt, puis appuyez sur **OK**.
- 6 Appuyez sur **Arrêt/Sortie**.

## Configuration des utilisateurs réservés

Vous pouvez configurer des utilisateurs en leur attribuant certaines restrictions et un mot de passe pour les fonctions qui sont à leur disposition. En utilisant la Gestion à partir du Web, vous pouvez définir des restrictions plus avancées telles que le nombre de pages et le nom d'utilisateur du PC. (Pour plus d'informations, consultez le *Guide utilisateur - Réseau* sur le CD-ROM). Vous pouvez configurer jusqu'à 25 utilisateurs réservés.

- 1 Appuyez sur **Menu, 1, 8, 1**.

```
18.Sécurité
  1.Blocage fonct.
  ▲   Bl. stop→Marche
  ▼   Config mot passe
-----
Sélect ▲▼ ou OK
```

- 2 Appuyez sur ▲ ou sur ▼ pour sélectionner Conf. de l'ID. Appuyez sur **OK**.
- 3 Entrez le mot de passe d'administrateur. Appuyez sur **OK**.
- 4 Appuyez sur ▲ ou sur ▼ pour sélectionner Utilis. 01-2501. Appuyez sur **OK**.
- 5 Entrez le nom de l'utilisateur à l'aide du pavé numérique. (Voir *Saisie de texte* à la page 215.) Appuyez sur **OK**.
- 6 Entrez un mot de passe à 4 chiffres pour l'utilisateur. Appuyez sur **OK**.



- 7 Appuyez sur ▲ ou sur ▼ pour choisir Activer ou Désactiver pour Téléc Tx.  
Appuyez sur **OK**.  
Après avoir réglé Téléc Tx, répétez cette étape pour Téléc Rx, Copie, Numériser, USB Direct et Imp. via PC.  
Lorsque vous avez terminé de modifier les paramètres, appuyez sur ◀ ou ▶ pour sélectionner **Quitt**, puis appuyez sur **OK**.

- 8 Répétez les étapes 4 à 7 pour saisir chaque autre utilisateur et chaque mot de passe.

- 9 Appuyez sur **Arrêt/Sortie**.



### Remarque

Vous ne pouvez pas utiliser le même nom que celui d'un autre utilisateur.

## Activation et désactivation du Verrouillage de fonction de sécurité

Si vous entrez le mauvais mot de passe, l'écran ACL affiche Erreur m.passe. Réentrez le mot de passe correct.

### Activation du Verrouillage de fonction de sécurité

- 1 Appuyez sur **Menu, 1, 8, 1**.

```
18.Sécurité
  1.Blocage fonct.
  ▲   Bl. stop-Marche
  ▼   Config mot passe
-----
Sélect ▲▼ ou OK
```

- 2 Appuyez sur ▲ ou sur ▼ pour sélectionner Bl. stop-Marche.  
Appuyez sur **OK**.

- 3 Entrez votre mot de passe d'administrateur à 4 chiffres.  
Appuyez sur **OK**.

### Désactivation du Verrouillage de fonction de sécurité

- 1 Appuyez sur **Menu, 1, 8, 1**.

```
18.Sécurité
  1.Blocage fonct.
  ▲   Bl. Marche-Stop
  ▼   Modifier ID
-----
Sélect ▲▼ ou OK
```

- 2 Appuyez sur ▲ ou sur ▼ pour sélectionner Bl. Marche-Stop.  
Appuyez sur **OK**.

- 3 Entrez votre mot de passe d'administrateur à 4 chiffres.  
Appuyez sur **OK**.

## Changement d'utilisateur

Ce réglage permet de basculer entre les modes Utilisateur réservés enregistrés et Public lorsque le Verrouillage de fonction de sécurité est activé.

### Passage au mode Utilisateur réservé

- 1 Maintenez la touche **Alt** enfoncée tout en appuyant sur **Sécuritaire/Direct**.

```

Blocage fonct.
  Modifier ID
▲   Brother
▼   ABC
-----
Sélect ▲▼ ou OK
  
```

- 2 Appuyez sur ▲ ou ▼ pour sélectionner votre nom. Appuyez sur **OK**.
- 3 Entrez votre mot de passe à 4 chiffres. Appuyez sur **OK**.



### Remarque

Si vous appuyez sur une touche de mode restreinte, `Accès refusé` s'affiche à l'écran et l'appareil vous demande votre nom. Si vous êtes un utilisateur réservé ayant accès à ce mode, appuyez sur ▲ ou ▼ pour sélectionner votre nom et entrez votre mot de passe à 4 chiffres.

### Passage au mode Public

Une fois qu'un utilisateur réservé a terminé d'utiliser l'appareil, celui-ci retourne au mode Public après le délai précisé par le paramètre Temporisation de mode (**Menu, 1, 1**). (Voir *Programmeur de mode* à la page 27.) Vous pouvez aussi quitter le mode Utilisateur réservé en appuyant sur la touche du mode en cours. L'écran ACL vous demandera Mode public?

Appuyez sur ▲ ou sur ▼ pour sélectionner 1. Oui.

Appuyez sur **OK**.

## Verrouillage de configuration

La fonction Verrouillage de configuration permet de configurer un mot de passe qui empêche d'autres personnes de changer accidentellement les paramètres de votre appareil.

Prenez soin de noter ce mot de passe. Si vous l'oubliez, vous devrez redéfinir les mots de passe enregistrés dans l'appareil. Veuillez communiquer avec votre administrateur ou le service à la clientèle de Brother.

Quand Verrouillage de configuration est *Activé*, vous ne pouvez pas modifier les paramètres suivants sans mot de passe :

- Date et heure
- Identification de poste
- Paramètres des numéros abrégés
- Programmateur de mode
- Type de papier
- Format de papier
- Volume
- Passage automatique à l'heure d'été
- Écologie
- Bac utilisé
- Contraste de l'écran ACL
- Numérisation d'un document
- Verrouillage de configuration
- Verrouillage de fonction de sécurité
- Limitation d'appel

## Configuration du mot de passe

- 1 Appuyez sur **Menu, 1, 8, 2**.

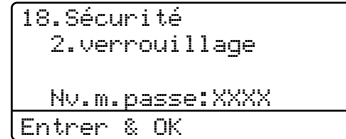

- 2 Entrez quatre chiffres pour le mot de passe avec les chiffres 0-9. Appuyez sur **OK**.
- 3 Réentrez votre mot de passe quand l'écran ACL indique *Vérif:.* Appuyez sur **OK**.
- 4 Appuyez sur **Arrêt/Sortie**.

## Modification du mot de passe de verrouillage de la configuration

- 1 Appuyez sur **Menu, 1, 8, 2**.

```
18.Sécurité
  2.verrouillage
  ▲   Activé
  ▼   Confg mot passe
-----
Sélect ▲▼ ou OK
```

- 2 Appuyez sur ▲ ou sur ▼ pour sélectionner Confg mot passe. Appuyez sur **OK**.
- 3 Entrez votre mot de passe à 4 chiffres. Appuyez sur **OK**.
- 4 Entrez un numéro de 4 chiffres pour le nouveau mot de passe. Appuyez sur **OK**.
- 5 Réentrez votre nouveau mot de passe quand l'écran ACL indique Vérif:.. Appuyez sur **OK**.
- 6 Appuyez sur **Arrêt/Sortie**.

## Activation et désactivation de la fonction Verrouillage de configuration

Si vous entrez un mauvais mot de passe lorsque vous suivez les instructions ci-dessous, l'écran ACL indique Erreur m.passe. Réentrez le mot de passe correct.

### Activation du Verrouillage de configuration

- 1 Appuyez sur **Menu, 1, 8, 2**.

```
18.Sécurité
  2.verrouillage
  ▲   Activé
  ▼   Confg mot passe
-----
Sélect ▲▼ ou OK
```

- 2 Appuyez sur ▲ ou sur ▼ pour sélectionner Activé. Appuyez sur **OK**.
- 3 Entrez votre mot de passe à 4 chiffres. Appuyez sur **OK**.
- 4 Appuyez sur **Arrêt/Sortie**.

### Désactivation du Verrouillage de configuration

- 1 Appuyez sur **Menu, 1, 8, 2**.

```
18.Sécurité
  2.verrouillage
-----
Mot de passeXXXX
-----
Entrer & OK
```

- 2 Entrez votre mot de passe à 4 chiffres. Appuyez sur **OK** à deux reprises.
- 3 Appuyez sur **Arrêt/Sortie**.

## Limitation de la numérotation

Cette fonction interdit l'envoi d'une télécopie ou l'appel d'un numéro par erreur. Vous pouvez régler l'appareil afin qu'il limite la numérotation effectuée à l'aide du pavé numérique, d'une monotouche, d'un numéro abrégé ou de la recherche avec LDAP <sup>1</sup>.

Si vous sélectionnez **Désactivé**, l'appareil ne limite aucune méthode de numérotation.

Si vous sélectionnez **Entrer 2X numé**, l'appareil vous invite à ressaisir le numéro et si vous réentrez le même numéro correctement l'appareil démarre l'opération de. Si vous réentrez un numéro incorrect, l'écran ACL affichera un message d'erreur.

Si vous sélectionnez **Activé**, l'appareil limite tous les envois de télécopies et les appels sortants.

<sup>1</sup> La recherche avec LDAP n'est pas offerte pour MFC-8480DN.

## Limitation du pavé numérique

- 1 Appuyez sur **Menu, 2, 6, 1**.

```
26.Restrict compo
 1.Clavier
▲ Désactivé
▼ Entrer 2X numé
Sélect ▲▼ ou OK
```

- 2 Appuyez sur **▲** ou sur **▼** pour sélectionner **Désactivé**, **Entrer 2X numé** OU **Activé**. Appuyez sur **OK**.
- 3 Appuyez sur **Arrêt/Sortie**.

## Limitation de l'utilisation des monotouches

- 1 Appuyez sur **Menu, 2, 6, 2**.

```
26.Restrict compo
 2.Num Monotouche
▲ Désactivé
▼ Entrer 2X numé
Sélect ▲▼ ou OK
```

- 2 Appuyez sur **▲** ou sur **▼** pour sélectionner **Désactivé**, **Entrer 2X numé** OU **Activé**. Appuyez sur **OK**.

- 3 Appuyez sur **Arrêt/Sortie**.

## Limitation de l'utilisation des numéros abrégés

- 1 Appuyez sur **Menu, 2, 6, 3**.

```
26.Restrict compo
 3.Comp.abrégée
▲ Désactivé
▼ Entrer 2X numé
Sélect ▲▼ ou OK
```

- 2 Appuyez sur **▲** ou sur **▼** pour sélectionner **Désactivé**, **Entrer 2X numé** OU **Activé**. Appuyez sur **OK**.
- 3 Appuyez sur **Arrêt/Sortie**.

## Limitation de l'utilisation du serveur LDAP (MFC-8890DW uniquement)

---

- 1 Appuyez sur **Menu, 2, 6, 4**.

```
26.Restrict compo
 4.Serveur LDAP
▲ Désactiv  
▼ Entrer 2X num  
S  lect ▲▼ ou OK
```

- 2 Appuyez sur **▲** ou sur **▼** pour s  lectionner **D  sactiv  **, **Entrer 2X num  ** ou **Activ  **. Appuyez sur **OK**.

- 3 Appuyez sur **Arr  t/Sortie**.



### Remarque

---

- Le param  tre **Entrer 2X num  ** ne fonctionnera pas si vous utilisez un t  l  phone externe ou que vous appuyez sur **Tonalit  ** avant d'entrer le num  ro. Vous ne serez pas invit      ressaisir le num  ro.
  - Vous ne pouvez pas limiter la num  rotation lorsque vous utilisez **Recomp/Pause**.
  - Si vous avez s  lectionn   **Activ  ** ou **Entrer 2X num  **, vous ne pouvez pas utiliser la fonction **Diffusion** ni combiner les num  ros abr  g  s lors de la num  rotation.
-



# Télécopie

---

<b>Envoi d'une télécopie</b>	<b>46</b>
<b>Réception d'une télécopie</b>	<b>57</b>
<b>Services téléphoniques et appareils externes</b>	<b>63</b>
<b>Composition et mémorisation de numéros</b>	<b>73</b>
<b>Options de télécopie à distance</b>	<b>82</b>
<b>Relève</b>	<b>90</b>
<b>Impression de rapports</b>	<b>92</b>

## Comment envoyer des télécopies

### Activation du mode Télécopie

Pour activer le mode Télécopie, appuyez sur  (Télécopier). La touche deviendra bleue.

### Envoi d'une télécopie imprimée sur une face à partir du chargeur automatique de documents

La façon la plus facile pour envoyer vos télécopies est d'utiliser l'alimentation automatique de documents (ADF). Pour annuler une télécopie en cours, appuyez sur **Arrêt/Sortie**.

- 1 Vérifiez que vous êtes en mode Télécopie .
- 2 Placez votre document *face vers le haut* dans l'alimentation automatique de documents.
- 3 Composez le numéro de télécopieur. (Voir *Comment composer un numéro* à la page 73.)
- 4 Appuyez sur **Marche**. L'appareil numérise les pages dans la mémoire, puis envoie le document.



#### Remarque

Si le message *Mémoire épuisée* s'affiche pendant la numérisation d'un document dans la mémoire, appuyez sur **Arrêt/Sortie** pour annuler ou sur **Marche** pour envoyer les pages numérisées.

### Envoi d'une télécopie imprimée sur deux faces à partir du chargeur automatique de documents (MFC-8890DW)

Vous pouvez envoyer un document imprimé sur deux faces à partir du chargeur automatique de documents. Pour annuler une télécopie en cours, appuyez sur **Arrêt/Sortie**.

- 1 Vérifiez que vous êtes en mode Télécopie .
- 2 Placez votre document dans le chargeur automatique de documents.
- 3 Appuyez sur **Recto verso**.
- 4 Composez le numéro de télécopieur. (Voir *Comment composer un numéro* à la page 73.)
- 5 Appuyez sur **Marche**.

L'appareil numérise et envoie votre document.



#### Remarque

- Les documents imprimés sur deux faces de format Legal ne peuvent pas être télécopiés à partir du chargeur automatique de documents.
- Lorsque l'appareil est prêt à numériser un document imprimé sur deux faces, la marque  (Recto-verso) s'affiche dans le coin inférieur droit de l'écran.



## Changer la disposition d'une télécopie imprimée sur deux faces

Vous devez choisir le format de numérisation recto-verso avant d'envoyer une télécopie. Le format que vous sélectionnez dépend de la disposition de votre document imprimé sur deux faces.

- 1 Appuyez sur **Menu, 1, 9, 3**.

```
19.Numér document
 3.Numér recto v
▲   Tranche longue
▼   Tranche courte
Sélect ▲▼ ou OK
```

- 2 Effectuez l'une des actions suivantes :

- Si votre document se retourne en pivotant sur le bord long, appuyez sur ▲ ou ▼ pour sélectionner Tranche longue.

Appuyez sur **OK**.

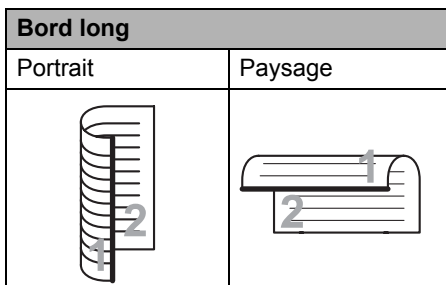

- Si votre document se retourne en pivotant sur le bord court, appuyez sur ▲ ou ▼ pour sélectionner Tranche courte.

Appuyez sur **OK**.

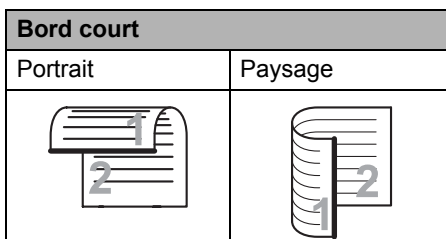

- 3 Appuyez sur **Arrêt/Sortie**.

## Envoi d'une télécopie à partir de la vitre du scanner

Vous pouvez utiliser la vitre du scanner pour télécopier des pages d'un livre ou une seule page à la fois. Les documents peuvent être du format Lettre, A4, Legal ou Folio. Appuyez sur **Arrêt/Sortie** pour annuler une télécopie en cours.

- 1 Vérifiez que vous êtes en mode Télécopie .
- 2 Placez le document *face vers le bas* sur la vitre du scanner.
- 3 Composez le numéro de télécopieur. (Voir *Comment composer un numéro* à la page 73.)
- 4 Appuyez sur **Marche**. L'appareil commence la numérisation de la première page.
- 5 Une fois que l'appareil a numérisé la page, l'écran ACL vous invite à sélectionner une des options ci-dessous :

```
Fax plateau:
Page suivante?
▲ 1.Oui
▼ 2.Non (Envoi)
Sélect ▲▼ ou OK
```

- Appuyez sur **1** pour envoyer une autre page. Allez à l'étape 6.
- Appuyez sur **2** ou **Marche** pour envoyer le document. Allez à l'étape 7.

- 6 Placez la page suivante sur la vitre du scanner et appuyez sur **OK**. Répétez les étapes 5 et 6 pour chacune des autres pages.

```
Fax plateau:
Régler page suiv
Ensuite appuyé OK
```

- 7 Votre appareil transmettra automatiquement la télécopie.

 **Remarque**

Lors de l'envoi de télécopies à pages multiples de la vitre du scanner, l'envoi en temps réel doit être paramétré à Désactivé. (Voir *Envoi en temps réel* à la page 53.)

## Télécopie de documents de format A4/Legal/Folio à partir de la vitre du scanner

Lorsque vous télécopiez des documents de format A4/Legal/Folio, vous devez sélectionner le format de vitre de scanner A4 ou Légal/Folio, sinon une partie de vos documents sera manquante.

- 1 Vérifiez que vous êtes en mode Télécopie .

- 2 Appuyez sur **Menu, 1, 9, 1**.

```
19.Numér document
  1.Taill num plat
  ▲ Lettre
  ▼ Légal/Folio
Sélect ▲▼ ou OK
```

- 3 Appuyez sur ▲ ou ▼ pour sélectionner A4 ou Légal/Folio. Appuyez sur **OK**.

- 4 Appuyez sur **Arrêt/Sortie**.

## Annulation d'une télécopie en cours

Appuyez sur **Arrêt/Sortie** pour annuler la télécopie. Si vous appuyez sur **Arrêt/Sortie** pendant que l'appareil est en train de composer ou d'envoyer, l'écran ACL affichera :

```
Appu arrêt fax
  ▲ 1.Oui
  ▼ 2.Non
Sélect ▲▼ ou OK
```

Appuyez sur **1** pour annuler la télécopie.

## Diffusion

La diffusion vous permet d'envoyer la même télécopie à plusieurs numéros de télécopieur. Vous pouvez inclure dans la même diffusion des groupes, des numéros de monotouche, des numéros abrégés et jusqu'à 50 numéros manuellement.

Vous pouvez diffuser des télécopies à un nombre maximum de 390 numéros différents. Ce nombre varie bien entendu en fonction du nombre de groupes, de codes d'accès ou de numéros de carte de crédit que vous avez enregistrés et en fonction du nombre de télécopies différées ou enregistrées en mémoire.



### Remarque

Utilisez **Rechercher/Comp.abrégée** pour faciliter la sélection des numéros.

- 1 Vérifiez que vous êtes en mode Télécopie .
- 2 Chargez le document.
- 3 Entrez un numéro.  
Appuyez sur **OK**.  
Vous pouvez utiliser un numéro de monotouche, un numéro abrégé, un numéro de groupe ou un numéro entré manuellement à l'aide du pavé numérique. (Voir *Comment composer un numéro* à la page 73.)
- 4 Répétez l'étape 3 jusqu'à ce que vous ayez entré tous les numéros de télécopieur vers lesquels vous voulez diffuser.
- 5 Appuyez sur **Marche**.

Une fois la diffusion terminée, l'appareil imprime un rapport de diffusion à des fins de vérification.



### Remarque

- Le profil de numérisation du numéro de monotouche, abrégé ou de groupe que vous avez sélectionné en premier s'appliquera à la diffusion.
- (MFC-8890DW) Si la valeur du paramètre Résolution du numéro de télécopieur que vous avez sélectionné en premier est **Sup.Fin** et que vous entrez un numéro de télécopie par Internet enregistré, **Sélect Std/Fin** s'affiche à l'écran. Appuyez sur **Arrêt/Sortie**. Appuyez sur **Résolution** et sélectionnez **Standard**, **Fin** ou **Photo**, puis entrez de nouveau le numéro de télécopie par Internet. Pour entrer un autre numéro, retournez à l'étape 3.

## Annulation d'une diffusion en cours

Pendant une diffusion, vous pouvez choisir d'annuler la télécopie en cours ou l'ensemble de la tâche de diffusion.

- 1 Appuyez sur **Menu**, **2**, **7**.  
L'écran LCD affichera le numéro de tâche de diffusion suivi du numéro de télécopieur en cours de numérotation (par exemple, #001 0123456789) ainsi que le numéro de tâche de diffusion (par exemple, Diffusion#001).

```
27.Trav. en att.
▲ #001 0123456789
▼ Diffusion#001
Sélect ▲▼ ou OK
```

- 2 Appuyez sur **▲** ou **▼** pour sélectionner la tâche à annuler.  
Appuyez sur **OK**.

- 3 Appuyez sur **1** pour supprimer le numéro de tâche ou sur **2** pour quitter. Si vous avez choisi d'annuler seulement la télécopie en cours à l'étape 2, l'appareil vous demandera si vous voulez annuler la diffusion. Appuyez sur **1** pour supprimer la tâche de diffusion dans son intégralité ou sur **2** pour quitter.
- 4 Appuyez sur **Arrêt/Sortie**.

## Opérations d'envoi supplémentaires

### Envoi de télécopies en utilisant des paramètres multiples

Avant d'envoyer une télécopie, vous pouvez modifier n'importe lequel des paramètres suivants : contraste, résolution, mode Outre-mer, envoi en différé, envoi en relève, envoi en temps réel ou page de garde.

- 1 Vérifiez que vous êtes en mode Télécopie . Après la validation de chaque réglage, l'écran ACL vous demande si vous voulez entrer d'autres paramètres :

```

22.Réglage envoi
Autres réglages?
▲ 1.Oui
▼ 2.Non
Sélect ▲▼ ou OK

```

- 2 Effectuez l'une des actions suivantes :
- Pour choisir d'autres paramètres, appuyez sur **1**. L'écran ACL revient au menu Réglage envoi et vous pouvez sélectionner un autre paramètre.
  - Si vous avez terminé la configuration, appuyez sur **2** et passez à l'étape suivante pour envoyer la télécopie.

### Page de garde électronique

Cette fonction n'est *pas* offerte si vous n'avez pas programmé votre identification de poste. (Reportez-vous au *Guide d'installation rapide*.)

Vous pouvez envoyer automatiquement une page de garde avec chaque télécopie. Votre page de garde comprend votre identification de poste, un commentaire et le nom (ou le numéro) enregistré dans la mémoire des numéros de monotouche ou des numéros abrégés.

En choisissant Fax suivant :Act, vous pouvez aussi indiquer le nombre de pages sur la page de garde.

Vous pouvez choisir un des commentaires prédéfinis suivants :

- 1.Sans note
- 2.Appelez s.v.p.
- 3.Urgent
- 4.Confidentiel

Au lieu d'utiliser un des commentaires prédéfinis, vous pouvez entrer deux messages personnels d'une longueur maximale de 27 caractères. Pour obtenir de l'aide sur l'entrée des caractères, reportez-vous au tableau page 215.

(Voir *Création des vos propres commentaires* à la page 51.)

- 5.(défini par l'utilisateur)
- 6.(défini par l'utilisateur)

## Création des vos propres commentaires

Vous pouvez entrer un maximum de deux commentaires personnalisés.

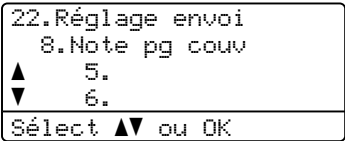
- 1 Vérifiez que vous êtes en mode Télécopie .
- 2 Appuyez sur **Menu, 2, 2, 8**.  

- 3 Appuyez sur ▲ ou ▼ pour sélectionner 5. ou 6. pour enregistrer vos propres commentaires. Appuyez sur **OK**.
- 4 Entrez votre propre commentaire à l'aide du pavé numérique. Appuyez sur **OK**.

Servez-vous du tableau page 215 pour entrer les caractères.

## Envoi d'une page de garde pour la télécopie suivante

Si vous voulez seulement envoyer une page de garde pour la télécopie suivante, votre appareil vous demandera d'entrer le nombre de pages envoyées de telle sorte qu'il soit imprimé sur la page de garde.

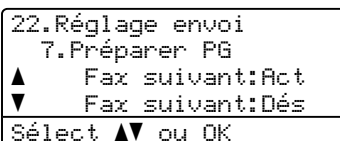
- 1 Vérifiez que vous êtes en mode Télécopie .
- 2 Chargez le document.
- 3 Appuyez sur **Menu, 2, 2, 7**.



- 4 Appuyez sur ▲ ou sur ▼ pour sélectionner Fax suivant:Act (ou Fax suivant:Dés). Appuyez sur **OK**.
- 5 Appuyez sur ▲ ou sur ▼ pour sélectionner un commentaire. Appuyez sur **OK**.
- 6 Insérez deux chiffres afin d'indiquer le nombre de pages à envoyer. Appuyez sur **OK**.  
Par exemple, entrez **0, 2** pour 2 pages ou **0, 0** si vous désirez ne rien indiquer. Si vous avez fait une faute, appuyez sur ◀ ou **Effacer/Retour** pour revenir en arrière et entrer de nouveau le nombre de pages.

## Envoi d'une page de garde pour toutes les télécopies

Vous pouvez paramétrer l'appareil de sorte qu'il génère une page de garde à chaque envoi d'une télécopie.

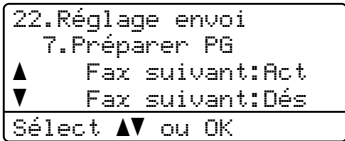
- 1 Vérifiez que vous êtes en mode Télécopie .
- 2 Appuyez sur **Menu, 2, 2, 7**.  

- 3 Appuyez sur ▲ ou sur ▼ pour sélectionner Activé (ou Désactivé). Appuyez sur **OK**.
- 4 Appuyez sur ▲ ou sur ▼ pour sélectionner un commentaire. Appuyez sur **OK**.

## Utilisation d'une page de garde imprimée

Si vous voulez utiliser une page de garde imprimée sur laquelle ajouter des notes manuscrites, vous pouvez imprimer la page et l'annexer à la télécopie.

- 1 Vérifiez que vous êtes en mode Télécopie .

- 2 Appuyez sur **Menu, 2, 2, 7.**

```

22.Réglage envoi
 7.Préparer PG
▲ Fax suivant:Act
▼ Fax suivant:Dés
Sélect ▲▼ ou OK
    
```

- 3 Appuyez sur ▲ ou sur ▼ pour sélectionner Imp. exemple. Appuyez sur **OK.**
- 4 Appuyez sur **Marche.**
- 5 Une fois votre page de garde imprimée, appuyez sur **Arrêt/Sortie.**

## Contraste

Pour la plupart des documents, le paramétrage par défaut **Auto** offre les meilleurs résultats. Il choisit automatiquement le contraste qui convient le mieux au document.

Si le document est très clair ou très foncé, vous pouvez régler le contraste pour améliorer la qualité de la télécopie.

Utilisez **Foncé** pour éclaircir le document télécopié.

Utilisez **Clair** pour assombrir le document télécopié.

- 1 Vérifiez que vous êtes en mode Télécopie .

- 2 Chargez le document.

- 3 Appuyez sur **Menu, 2, 2, 1.**

```

22.Réglage envoi
 1.Contraste
▲ Auto
▼ Clair
Sélect ▲▼ ou OK
    
```

- 4 Appuyez sur ▲ ou sur ▼ pour sélectionner **Auto, Clair ou Foncé.** Appuyez sur **OK.**



### Remarque

Même si vous choisissez **Clair** ou **Foncé**, l'appareil enverra la télécopie à l'aide du paramètre **Auto** si vous choisissez **Photo** comme résolution de télécopie.

## Modification de la résolution de télécopie

Vous pouvez améliorer la qualité d'une télécopie en changeant sa résolution. Vous pouvez changer la résolution pour la télécopie suivante ou pour toutes les télécopies.

### Pour changer la résolution de la télécopie suivante

- 1 Vérifiez que vous êtes en mode Télécopie .
- 2 Chargez le document.
- 3 Appuyez sur **Résolution**, puis sur ▲ ou ▼ pour sélectionner la résolution. Appuyez sur **OK.**

### Pour changer la résolution de télécopie par défaut

- 1 Vérifiez que vous êtes en mode Télécopie .

- 2 Appuyez sur **Menu, 2, 2, 2**.

```

22.Réglage envoi
  2.Résolution Fax
▲   Standard
▼   Fin
-----
Sélect ▲▼ ou OK

```

- 3 Appuyez sur ▲ ou sur ▼ afin de sélectionner la résolution voulue. Appuyez sur **OK**.



### Remarque

Vous pouvez choisir parmi quatre réglages de résolution différents.

**Standard** Convient à la plupart des documents dactylographiés.

**Fin** Convient aux petits caractères imprimés; l'envoi est un peu plus lent qu'à la résolution standard.

**Sup. Fin** Convient aux petits caractères ou aux dessins; l'envoi est plus lent qu'à la résolution Fin.

**Photo** Convient aux documents comportant différents niveaux de gris ou aux photos. C'est le mode d'envoi le plus lent.

## Multitâche

Vous pouvez composer un numéro, et numériser la télécopie dans la mémoire, même si l'appareil est en train de réaliser un envoi de la mémoire, de recevoir des télécopies ou d'imprimer des données en provenance de l'ordinateur. L'écran ACL indique le nouveau numéro de tâche.

Le nombre de pages pouvant être numérisées et mises en mémoire varie en fonction des données qu'elles contiennent.



### Remarque

Si **Mémoire épuisée** s'affiche pendant la numérisation de la première page d'une télécopie, appuyez sur **Arrêt/Sortie** pour annuler la numérisation. Si

**Mémoire épuisée** s'affiche pendant la numérisation d'une page subséquente, vous pouvez appuyer sur **Marche** pour envoyer les pages déjà numérisées ou sur **Arrêt/Sortie** pour annuler l'opération.

5

## Envoi en temps réel

À chaque envoi d'une télécopie, l'appareil numérise le document et le met en mémoire avant de l'envoyer au destinataire. Ensuite, dès que la ligne téléphonique est libre, l'appareil compose le numéro pour amorcer l'envoi.

Si la mémoire est saturée, l'appareil enverra le document en temps réel (même si **TX Immédiat** est réglé à **Désactivé**).

Il peut aussi arriver que vous vouliez envoyer un document important immédiatement, sans avoir à attendre le temps de la mémorisation et de l'envoi de la mémoire. Vous pouvez régler **TX Immédiat** à **Activé** pour tous les documents ou à **Fax suivant:Act** seulement pour la télécopie suivante.

## Remarque

Dans le mode Envoi en temps réel, la fonction de recomposition automatique du numéro ne fonctionne pas lors de l'utilisation de la vitre du scanner.

### Envoi en temps réel pour toutes les télécopies

- 1 Vérifiez que vous êtes en mode Télécopie .

- 2 Appuyez sur **Menu, 2, 2, 5**.

```
22.Réglage envoi
 5.TX Immédiat
▲   Activé
▼   Désactivé
-----
Sélect ▲▼ ou OK
```

- 3 Appuyez sur ▲ ou sur ▼ pour sélectionner Activé. Appuyez sur **OK**.

### Envoi en temps réel pour la télécopie suivante seulement

- 1 Vérifiez que vous êtes en mode Télécopie .

- 2 Appuyez sur **Menu, 2, 2, 5**.

```
22.Réglage envoi
 5.TX Immédiat
▲   Activé
▼   Désactivé
-----
Sélect ▲▼ ou OK
```

- 3 Appuyez sur ▲ ou sur ▼ pour sélectionner Fax suivant:Act. Appuyez sur **OK**.

## Mode Outre-mer

Si vous avez des difficultés à envoyer une télécopie à l'étranger, par exemple à cause de perturbations sur la ligne téléphonique, l'activation du mode Outre-mer peut vous aider.

Ce réglage est temporaire et est activé seulement pour la télécopie suivante.

- 1 Vérifiez que vous êtes en mode Télécopie .

- 2 Chargez le document.

- 3 Appuyez sur **Menu, 2, 2, 9**.

```
22.Réglage envoi
 9.Mode Outre-mer
▲   Activé
▼   Désactivé
-----
Sélect ▲▼ ou OK
```

- 4 Appuyez sur ▲ ou sur ▼ pour sélectionner Activé ou Désactivé. Appuyez sur **OK**.

## Télécopie différée

Vous pouvez enregistrer un maximum de 50 télécopies dans la mémoire pour les envoyer dans les 24 heures qui suivent.

- 1 Vérifiez que vous êtes en mode Télécopie .

- 2 Chargez le document.

- 3 Appuyez sur **Menu, 2, 2, 3**.

```
22.Réglage envoi
 3.Envoi différé

Entr.heure=00:00
-----
Entrer & OK
```

- 4 Entrez l'heure voulue pour envoyer la télécopie (au format 24 heures). (Par exemple, entrez 19:45 pour 7:45 p.m.) Appuyez sur **OK**.



**Remarque**

Le nombre de pages pouvant être numérisées et mises en mémoire varie en fonction des données qu'elles renferment.

## Envoi par lots en différé

Avant l'envoi de télécopies en différé, l'appareil effectue le tri des télécopies dans la mémoire par destination et par heure programmée, afin de vous faire gagner du temps.

Ainsi, tous les envois différés préprogrammés à la même heure et destinés au même numéro de télécopieur sont envoyés en une seule transmission.

1 Vérifiez que vous êtes en mode Télécopie .

2 Appuyez sur **Menu, 2, 2, 4.**

```
22.Réglage envoi
 4.Transm lot
▲   Activé
▼   Désactivé
Sélect ▲▼ ou OK
```

3 Appuyez sur ▲ ou sur ▼ pour sélectionner **Activé** ou **Désactivé**. Appuyez sur **OK**.

4 Appuyez sur **Arrêt/Sortie**.

## Vérification et annulation de tâches en attente

Vérifiez quelles sont les télécopies en attente d'envoi dans la mémoire de l'appareil. S'il n'y a aucune tâche en attente, l'écran ACL indique le message **Auc trav attente**. Il vous est possible d'annuler une tâche mise en attente dans la mémoire.

- 1 Appuyez sur **Menu, 2, 7**.  
Le nombre des tâches restantes s'affiche.
- 2 Effectuez l'une des actions suivantes :
  - Appuyez sur ▲ ou ▼ pour parcourir les tâches en attente, sur **OK** pour sélectionner une tâche, puis sur **1** pour l'annuler.
  - Appuyez sur **2** pour quitter sans annuler.
- 3 Lorsque vous avez terminé, appuyez sur **Arrêt/Sortie**.

5

## Envoi manuel d'une télécopie

### Envoi manuel

L'envoi manuel permet d'entendre les tonalités de, de la sonnerie et de la réception de télécopie lors de l'envoi d'une télécopie.

- 1 Vérifiez que vous êtes en mode Télécopie .
- 2 Chargez le document.
- 3 Appuyez sur **Tonalité** et écoutez la tonalité.  
Ou décrochez le combiné du téléphone externe et écoutez la tonalité.
- 4 Composez le numéro de télécopieur que vous voulez appeler.

- 5 Lorsque vous entendez la tonalité de télécopie, appuyez sur **Marche**.
  - Si vous utilisez la vitre du scanner, appuyez sur **1** pour envoyer une télécopie.
- 6 Si vous avez décroché le combiné d'un téléphone externe, replacez-le.

## Envoi d'une télécopie à la fin d'une conversation

---

À la fin d'une conversation, vous avez la possibilité d'envoyer une télécopie à votre correspondant avant de raccrocher.

- 1 Demandez à votre correspondant d'attendre la tonalité de télécopie (signaux sonores), puis d'appuyer sur **Marche** ou **Envoi** avant de raccrocher.
- 2 Vérifiez que vous êtes en mode Télécopie .
- 3 Chargez le document.
- 4 Appuyez sur **Marche**.
  - Si vous utilisez la vitre du scanner, appuyez sur **1** pour envoyer une télécopie.
- 5 Replacez le combiné d'un téléphone externe.

## Message de mémoire saturée

---

Si **Mémoire épuisée** s'affiche pendant la numérisation de la première page d'une télécopie, appuyez sur **Arrêt/Sortie** pour annuler la télécopie.

Si **Mémoire épuisée** s'affiche pendant la numérisation d'une page subséquente, vous pouvez appuyer sur **Marche** pour envoyer les pages déjà numérisées ou sur **Arrêt/Sortie** pour annuler l'opération.



### Remarque

---

Si vous recevez un message **Mémoire épuisée** pendant la télécopie et que vous ne voulez pas supprimer vos télécopies stockées pour nettoyer la mémoire, vous pouvez envoyer la télécopie en temps réel. (Voir *Envoi en temps réel* à la page 53.)

---

## Modes de réception

Le mode de réception est déterminé par les appareils externes et les services téléphoniques d'abonné (Messagerie vocale, Sonnerie spéciale, etc.) que vous utilisez (ou utiliserez) sur la même ligne que l'appareil Brother.

<p><b>Utiliserez-vous un numéro à sonnerie spéciale pour la réception de télécopies?</b>          Brother utilise l'expression « Sonnerie spéciale », mais les compagnies de téléphone utilisent différents noms pour ce service, tels que Custom Ringing, RingMaster, Personalized Ring, Sonnerie ado (Teen Ring), Sonnerie personnalisée (Ident-A-Ring), Appel personnalisé (Ident-A-Call), Data Ident-A-Call, Smart Ring, Télécopie Simple Biz et sonnerie de second numéro. (Voir <i>Sonnerie spéciale</i> à la page 63 pour des instructions sur la configuration de cette fonction sur votre appareil.)</p>
<p><b>Utiliserez-vous une messagerie vocale sur la même ligne que l'appareil Brother?</b>          Si la ligne téléphonique sur laquelle est installé votre appareil Brother est munie d'une messagerie vocale, il est très probable que celle-ci et l'appareil entrent en conflit lors de la réception d'appels. (Voir <i>Messagerie vocale</i> à la page 63 pour des instructions sur la configuration de ce service sur votre appareil.)</p>
<p><b>Allez-vous connecter un répondeur externe sur la même ligne que l'appareil Brother?</b>          Votre répondeur téléphonique (REP) externe répondra automatiquement à chaque appel. Les messages vocaux sont enregistrés sur le REP externe et les messages de télécopie sont imprimés. Choisissez Tél ext/rép comme mode de réception. (Voir <i>Branchement d'un répondeur externe (répondeur téléphonique)</i> à la page 66.)</p>
<p><b>Utiliserez-vous l'appareil Brother sur une ligne dédiée aux télécopies?</b>          L'appareil répond automatiquement à chaque appel de type télécopie. Choisissez Fax seulement comme mode de réception. (Voir <i>Télécopie seulement</i> à la page 58.)</p>
<p><b>Allez-vous utiliser l'appareil Brother sur la même ligne que le téléphone?</b></p> <p><b>Voulez-vous recevoir automatiquement des appels vocaux et des télécopies?</b>          Le mode de réception Fax/Tél est utilisé quand l'appareil Brother partage la même ligne avec le téléphone. Choisissez Fax/Tél comme mode de réception. (Voir <i>Télécopie/Tél</i> à la page 58.)</p> <p><b>Remarque importante :</b> Vous ne pourrez pas recevoir des messages vocaux sur la messagerie vocale ou un répondeur téléphonique si vous choisissez le mode Fax/Tél.</p> <p><b>Vous attendez-vous à recevoir très peu de télécopies?</b>          Choisissez Manuel comme mode de réception. Vous contrôlez la ligne téléphonique et devez répondre personnellement à chaque appel. (Voir <i>Manuel</i> à la page 58.)</p>

Suivez les instructions ci-dessous pour configurer le mode de réception :

- 1 Appuyez sur **Menu, 0, 1**.
- 2 Appuyez sur ▲ ou sur ▼ pour sélectionner un mode de réception.  
Appuyez sur **OK**.
- 3 Appuyez sur **Arrêt/Sortie**.

L'écran ACL affiche le mode de réception actuel.

01.Mode réponse
▲ Fax seulement
Fax/Tél
▼ Tél ext/rép
Sélect ▲▼ ou OK

## Utilisation des modes de réception

Certains modes de réception répondent automatiquement (*Fax seulement* et *Fax/Tél*). Il peut être utile de changer la longueur de sonnerie avant d'utiliser ces modes. (Voir *Longueur de sonnerie* à la page 59.)

### Télécopie seulement

Le mode *Fax seulement* répond automatiquement à chaque appel de type télécopie.

### Télécopie/Tél

Le mode *Fax/Tél* permet de gérer automatiquement les appels entrants, en reconnaissant lequel est un appel de télécopie et lequel est un appel vocal, et en traitant les appels de la façon suivante :

- Les télécopies seront reçues automatiquement.
- Les appels vocaux déclenchent la sonnerie du télécopieur/téléphone pour vous inviter à décrocher. La sonnerie du télécopieur/téléphone est une double sonnerie rapide émise par l'appareil.

(Voir aussi *Durée de sonnerie du télécopieur/téléphone (Mode Télécopie/Tél uniquement)* à la page 59 et *Longueur de sonnerie* à la page 59.)

### Manuel

Le mode *Manuel* sert à désactiver toutes les fonctions de réponse automatique sauf si vous utilisez la fonction Réception sonnerie spéciale.

Pour recevoir une télécopie en mode *Manuel*, décrochez le combiné du téléphone externe ou appuyez sur **Tonalité**. Lorsque vous entendez les tonalités de Télécopie (signaux sonores courts à répétition), appuyez sur **Marche**, puis sur **2** pour recevoir une télécopie. Vous pouvez aussi utiliser la fonction Réception facile pour recevoir des télécopies en décrochant un combiné sur la même ligne que l'appareil.

(Voir aussi *Réception facile* à la page 60.)

### REP externe

Le mode *Tél ext/rép* permet à un répondeur externe de gérer tous vos appels entrants. Les appels entrants seront traités suit :

- Les télécopies seront reçues automatiquement.
- Les appelants vocaux peuvent enregistrer un message sur le répondeur externe.

(Pour plus d'informations, voir *Branchement d'un répondeur externe (répondeur téléphonique)* à la page 66.)

# Paramètres du mode de réception

## Longueur de sonnerie

La longueur de sonnerie détermine le nombre de sonneries qui doivent retentir avant que l'appareil réponde dans les modes

Fax *seulement* et Fax/Tél.

S'il y a des téléphones externes ou des téléphones supplémentaires sur la même ligne que l'appareil, conservez la valeur de longueur de sonnerie « 4 ». (Voir *Utilisation de téléphones supplémentaires et de téléphones externes* à la page 70 et *Réception facile* à la page 60.)

1 Vérifiez que vous êtes en mode Télécopie .

2 Appuyez sur **Menu, 2, 1, 1.**

```
21.Réglage récep.
 1.Long.Sonnerie
▲   03
▼   04
Sélect ▲▼ ou OK
```

3 Appuyez sur ▲ ou ▼ pour sélectionner 00, 01, 02, 03 ou 04, soit le nombre de fois que la sonnerie de la ligne doit retentir avant que l'appareil réponde. Appuyez sur **OK**.

4 Appuyez sur **Arrêt/Sortie**.



### Remarque

Sélectionnez 00 à l'étape 3 pour que l'appareil réponde tout de suite.

## Durée de sonnerie du télécopieur/téléphone (Mode Télécopie/Tél uniquement)

Quand quelqu'un appelle votre appareil, vous et votre appelant entendez la sonnerie normale du téléphone. Le nombre de sonneries est défini par le paramétrage de la longueur de sonnerie.

Si l'appel est une télécopie, l'appareil la reçoit; si c'est un appel vocal, l'appareil fait retentir la sonnerie du télécopieur/téléphone (une sonnerie double rapide) le nombre de fois que vous avez défini à l'aide du paramètre Durée de sonnerie du télécopieur/téléphone. Si vous entendez la sonnerie du télécopieur/téléphone, c'est que vous avez un appel vocal sur la ligne.

Comme la sonnerie du télécopieur/téléphone est émise par l'appareil, les téléphones supplémentaires et téléphones externes ne *sonnent* pas, mais vous pouvez quand même répondre à l'appel sur n'importe quel téléphone. (Pour plus d'informations, voir *Utilisation des codes à distance* à la page 72.)

1 Vérifiez que vous êtes en mode Télécopie .

2 Appuyez sur **Menu, 2, 1, 2.**

```
21.Réglage récep.
 2.Durée sonn F/T
▲   20 Sec
▼   30 Sec
Sélect ▲▼ ou OK
```

3 Appuyez sur ▲ ou sur ▼ afin de sélectionner le nombre de sonneries que devra émettre l'appareil pour vous prévenir d'un appel vocal (20, 30, 40 ou 70 secondes). Appuyez sur **OK**.

4 Appuyez sur **Arrêt/Sortie**.

## Réception facile

### Si la réception facile est **Activé** :

L'appareil peut recevoir une télécopie automatiquement, même si vous répondez à l'appel. Lorsque **Réception** s'affiche à l'écran LCD ou lorsqu'un clic se fait entendre dans le combiné que vous utilisez, raccrochez le combiné. L'appareil prendra la relève.

### Si la réception facile est **Désactivé** :

Si vous êtes devant l'appareil et que vous répondez en premier à un appel de télécopie en décrochant un combiné externe, appuyez sur **Marche**, puis sur **2** pour recevoir la télécopie.

Si vous répondez à l'aide d'un téléphone supplémentaire, appuyez sur **\*51**. (Voir *Utilisation de téléphones supplémentaires et de téléphones externes* à la page 70.)



### Remarque

- Si cette fonction est **Activé**, mais que votre appareil ne prend pas l'appel de télécopie lorsque vous décrochez le combiné d'un téléphone supplémentaire, composez le code de réception de télécopie **\*51**.
- Si vous envoyez des télécopies à partir d'un ordinateur partageant la même ligne et si l'appareil les intercepte, réglez le mode Réception facile à **Désactivé**.

- 1 Vérifiez que vous êtes en mode Télécopie

- 2 Appuyez sur **Menu, 2, 1, 3**.

```

21.Réglage récep.
 3.Récep facile
▲   Activé
▼   Désactivé
Sélect ▲▼ ou OK

```

- 3 Appuyez sur **▲** ou sur **▼** pour sélectionner **Activé** ou **Désactivé**. Appuyez sur **OK**.

- 4 Appuyez sur **Arrêt/Sortie**.

## Paramétrage de la densité d'impression

Vous pouvez rectifier la densité d'impression de manière à éclaircir ou à assombrir l'impression des pages.

- 1 Vérifiez que vous êtes en mode Télécopie .

- 2 Appuyez sur **Menu, 2, 1, 6**.

```

21.Réglage récep.
 6.Densité encre
  -□□□□+
Sélect. ◀ ▶ & OK

```

- 3 Appuyez sur **◀** pour foncer l'impression. Ou appuyez sur **▶** pour éclaircir l'impression. Appuyez sur **OK**.

- 4 Appuyez sur **Arrêt/Sortie**.

## Opérations de réception supplémentaires

### Impression réduite d'une télécopie entrante

Si vous sélectionnez **Activé**, l'appareil réduit automatiquement chaque page d'une télécopie entrante pour que celle-ci puisse tenir sur une feuille au format A4, Lettre, Legal ou Folio.

L'appareil calcule le taux de réduction à l'aide du format de page de la télécopie et de votre paramètre **Format du papier (Menu, 1, 2, 2)**.

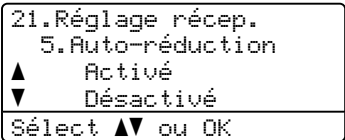
- 1 Vérifiez que vous êtes en mode Télécopie .
- 2 Appuyez sur **Menu, 2, 1, 5**.  

- 3 Appuyez sur ▲ ou sur ▼ pour sélectionner **Activé** ou **Désactivé**. Appuyez sur **OK**.
- 4 Appuyez sur **Arrêt/Sortie**.

### Impression recto-verso (sur deux faces) pour le mode Télécopie

Votre appareil peut automatiquement imprimer les télécopies reçues sur les deux faces du papier lorsque l'option **Recto-verso** est **Activé**.

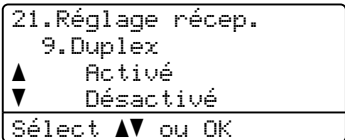
Vous pouvez utiliser du papier de format Lettre, Legal, A4 ou Folio (8,5 x 13 po) pour cette fonction (16 à 28 lb/60 à 105 g/m<sup>2</sup>).

- 1 Vérifiez que vous êtes en mode Télécopie .
- 2 Appuyez sur **Menu, 2, 1, 9**.  

- 3 Appuyez sur ▲ ou sur ▼ pour sélectionner **Activé** (ou **Désactivé**). Appuyez sur **OK**.
- 4 Appuyez sur **Arrêt/Sortie**.



#### Remarque

Lorsque vous activez l'impression Recto-verso, la fonction Réduction automatique est également activée.

## Réglage du tampon de réception de télécopie

Vous pouvez configurer l'appareil de sorte qu'il imprime la date et l'heure de réception au centre en haut de chaque page de télécopie reçue.

- 1 Vérifiez que vous êtes en mode Télécopie .

- 2 Appuyez sur **Menu, 2, 1, 8**.

```
21.Réglage récep.
 8.Estamp. Fax Rx
▲ Marche
▼ Arrêt
Sélect ▲▼ ou OK
```

- 3 Appuyez sur ▲ ou sur ▼ pour sélectionner Marche ou Arrêt. Appuyez sur **OK**.

- 4 Appuyez sur **Arrêt/Sortie**.

### Remarque

- L'heure et la date de réception ne s'affichent pas lors de l'utilisation du télécopie par Internet.
- Assurez-vous que la date et l'heure actuelles ont été réglées sur l'appareil.

## Réception d'une télécopie à la fin d'une conversation

À la fin d'une conversation, vous pouvez demander à votre correspondant de vous envoyer une télécopie avant que vous ne raccrochiez tous les deux.

- 1 Demandez à votre correspondant de placer le document dans son appareil et d'appuyer sur la touche Marche ou Envoi.
- 2 Lorsque vous entendez les tonalités CNG (signaux sonores à répétition lente), appuyez sur **Marche**.

- 3 Appuyez sur **2** pour la réception d'une télécopie.

- 4 Raccrochez le combiné externe.

## Impression de télécopies à partir de la mémoire

Si vous utilisez la fonction Mise en mémoire de télécopies (**Menu, 2, 5, 1**), vous pouvez quand même imprimer une télécopie à partir de la mémoire lorsque vous êtes devant l'appareil. (Voir *Mise en mémoire de télécopies* à la page 83.)

- 1 Appuyez sur **Menu, 2, 5, 3**.

```
25.Opt. acc. Dist
 3.Impr. Document

Appuyer Marche
```

- 2 Appuyez sur **Marche**.

- 3 Appuyez sur **Arrêt/Sortie**.

## Réception de télécopies en mémoire lorsque le bac à papier est vide

Dès que le bac à papier se vide pendant la réception de télécopies, *Plus de papier* s'affiche à l'écran ACL et les télécopies commencent à être reçues dans la mémoire de l'appareil. Remplissez le bac à papier. (Voir *Chargement du papier et des supports d'impression* à la page 13.)

L'appareil continuera à recevoir la télécopie, et les pages restantes seront mises en mémoire si la mémoire disponible est suffisante.

Les nouvelles télécopies entrantes seront également mises en mémoire jusqu'à ce que la mémoire soit pleine. Une fois la mémoire saturée, l'appareil arrête automatiquement de répondre aux appels. Pour imprimer les télécopies, introduisez du papier dans le bac.



## Services téléphoniques

### Messagerie vocale

Si la ligne téléphonique sur laquelle est installé votre appareil Brother est munie d'une messagerie vocale, il se peut que celle-ci et l'appareil entrent en conflit lors de la réception d'appels.

Si, par exemple, la messagerie vocale doit répondre aux appels dans un délai de quatre sonneries et l'appareil Brother - dans un délai de deux sonneries, alors l'appareil Brother va répondre le premier. Cela ne permettra pas aux appelants vocaux de laisser un message sur la messagerie vocale.

Pareillement, si votre appareil Brother doit répondre aux appels dans un délai de quatre sonneries et la messagerie vocale - dans un délai de deux sonneries, alors la messagerie vocale va répondre la première. Cela ne permettra pas à l'appareil Brother de recevoir des télécopies entrantes, puisque la messagerie vocale ne peut pas les transférer à l'appareil Brother.

Pour éviter des conflits entre l'appareil Brother et le service de la messagerie vocale, effectuez l'une des opérations suivantes :

Obtenez le service Sonnerie spéciale de votre compagnie de téléphone. La sonnerie spéciale est une fonction de l'appareil Brother qui permet à une autre qui n'a qu'une seule ligne de recevoir des appels vocaux et des télécopies de deux numéros différents sur cette ligne. Brother utilise l'expression « Sonnerie spéciale », mais les compagnies de téléphone présentent ce service sous des noms différents, tels que Custom Ringing, Personalized Ring, Smart Ring, RingMaster, Sonnerie personnalisée (Ident-A-Ring), Appel personnalisé (Ident-A-Call), Data Ident-A-Call, Sonnerie ado (Teen Ring), et Télécopie SimpleBiz et sonnerie de second numéro. Ce service établit un second numéro de téléphone relié à la même ligne que le nombre existant; chaque nombre possède alors sa propre sonnerie.

En général, le numéro initial a une sonnerie standard et reçoit des appels vocaux, tandis que le second numéro a une sonnerie différente et reçoit des télécopies. (Voir *Sonnerie spéciale* à la page 63.)

### OU

Réglez le mode de réception de votre appareil Brother à « Manuel ». En mode manuel, vous devez répondre vous-même à tous les appels entrants si vous voulez être en mesure de recevoir une télécopie. Si l'appel entrant est un appel téléphonique, alors terminez l'appel comme d'habitude. Si vous entendez des bips de réception de télécopie, vous devez transférer l'appel vers l'appareil Brother. (Voir *Utilisation de téléphones supplémentaires et de téléphones externes* à la page 70.) Les télécopies et les appels vocaux non répondus seront passés à votre messagerie vocale. (Pour configurer l'appareil en mode **MANUEL**, voir *Modes de réception* à la page 57.)

### Sonnerie spéciale

La sonnerie spéciale est une fonctionnalité de votre appareil Brother qui permet à une personne disposant d'une seule ligne de recevoir des télécopies et des appels vocaux par le biais de deux numéros de téléphone différents sur cette ligne unique. Brother utilise le terme « Sonnerie spéciale », mais les compagnies de téléphone commercialisent ce service sous divers noms, tels que Smart Ring, RingMaster ou Ident-A-Ring. Ce service établit un second numéro de téléphone sur la même ligne que votre numéro de téléphone existant, et chaque numéro dispose de son propre type de sonnerie. En règle générale, le numéro original utilise le type de sonnerie standard et sert à la réception d'appels vocaux, et le second numéro utilise un type de sonnerie différent et sert à la réception de télécopies.

### Remarque

- Avant de pouvoir configurer la sonnerie spéciale sur votre appareil, vous devez d'abord vous abonner au service de sonnerie spéciale offert par votre compagnie de téléphone.
- Communiquez avec votre compagnie de téléphone pour connaître les tarifs et la disponibilité de ce service.

### Quels sont les avantages de la « sonnerie spéciale » de votre compagnie de téléphone ?

Le service de sonnerie spéciale offert par votre compagnie de téléphone vous permet d'assigner plusieurs numéros de téléphone à une ligne unique. **Si vous avez besoin de plusieurs numéros de téléphone, l'abonnement à la sonnerie spéciale vous revient moins cher que l'installation d'une nouvelle ligne téléphonique.** Chaque numéro de téléphone possède sa propre sonnerie spéciale, ce qui vous permet d'identifier le numéro qui sonne. C'est aussi le moyen le plus pratique d'affecter un numéro distinct à votre appareil.

### Remarque

Appelez votre compagnie téléphonique pour connaître les tarifs et la disponibilité de ce service dans votre localité.

### Quels sont les avantages de la « sonnerie spéciale » de Brother ?

L'appareil Brother possède une fonction de sonnerie spéciale afin que vous puissiez pleinement bénéficier du service de la sonnerie spéciale offert par votre compagnie de téléphone. Le nouveau numéro de votre ligne téléphonique existante est réservé exclusivement à la réception de télécopies.

### Remarque

Avant de pouvoir configurer la sonnerie spéciale sur votre appareil, vous devez d'abord vous abonner au service de sonnerie spéciale offert par votre compagnie téléphonique.

### Utilisez-vous le service de messagerie vocale ?

Si la ligne téléphonique sur laquelle vous désirez installer votre nouvel appareil est équipée d'une messagerie vocale, *il se peut que celle-ci et l'appareil entrent en conflit lors de la réception d'appels.* **Néanmoins, la fonction de sonnerie spéciale vous permet d'utiliser plusieurs numéros sur la ligne. La messagerie vocale et l'appareil peuvent donc fonctionner indépendamment l'un de l'autre.** Si chacun a son propre numéro, ni l'une ni l'autre va interposer ces appels.





Si vous choisissez le service de sonnerie spéciale offert par votre compagnie téléphonique, vous devrez suivre les étapes ci-dessous pour « enregistrer » le type de sonnerie associé au nouveau numéro. Ainsi, votre appareil sera capable de distinguer les appels téléphoniques des télécopies.

### Remarque

Vous pouvez modifier ou annuler le type de sonnerie spéciale à tout moment. Vous pouvez également le désactiver temporairement, et le réactiver ultérieurement. Lorsque vous changez de numéro de télécopieur, n'oubliez pas de reconfigurer la fonction.

## Avant de choisir le type de sonnerie à enregistrer

Vous ne pouvez enregistrer qu'un seul type de sonnerie spéciale sur votre appareil. Certains types de sonnerie ne peuvent pas être enregistrés. Les types de sonnerie spéciale illustrés dans le tableau ci-dessous sont pris en charge par l'appareil Brother. Enregistrez le type de sonnerie que votre compagnie téléphonique vous a attribué.

Type de sonnerie	Sonnerie	
1	long-long	
2	court-long-court	
3	court-court-long	
4	très long (type usuel)	



### Remarque

- Le type de sonnerie no 1, souvent appelé « court-court » est le plus courant.
- Si le type de sonnerie de votre nouveau numéro ne figure pas dans ce tableau, **prenez contact avec votre compagnie téléphonique et demandez-lui de vous attribuer un type qui convienne à votre appareil.**

- L'appareil ne répondra qu'aux appels destinés au numéro qui lui a été assigné.
- Les deux premiers coups de sonnerie sur l'appareil sont silencieux. C'est parce que le télécopieur « écoute » le type de sonnerie (en le comparant au type 'enregistré'). (Les autres téléphones reliés à la même ligne émettent une sonnerie.)
- Si vous programmez l'appareil correctement, celui-ci reconnaîtra le type de sonnerie de son 'numéro de télécopieur' après deux coups de sonnerie spéciale et répondra par la tonalité de télécopie. Si l'appareil découvre qu'il s'agit d'un 'numéro vocal', il ne répondra pas.

## Enregistrement du type de sonnerie spéciale Très important !

Après avoir activé la fonction de sonnerie spéciale, votre numéro de sonnerie spéciale recevra les télécopies automatiquement. Le mode de réception est défini automatiquement à Manuel. Ce mode ne peut pas être modifié tant que la fonction de sonnerie spéciale est activée. cela garantit que l'appareil Brother ne répondra qu'au numéro de la sonnerie spéciale et n'interviendra pas quand on appelle votre numéro de téléphone principal.

- Appuyez sur **Menu, 2, 0, 2.**

```

20.Divers
  2.Spéciale
▲ Désactivé
▼ Régler
-----
Sélect ▲▼ ou OK

```

- Appuyez sur ▲ ou sur ▼ pour sélectionner Régler.

- Appuyez sur **OK.**

- Appuyez sur ▲ ou sur ▼ afin de sélectionner le type de sonnerie prédéfini à utiliser. Appuyez sur **OK.** (Vous allez entendre tour à tour chacun des types de sonnerie à mesure que vous les faites défiler. Assurez-vous de choisir le type que votre compagnie téléphonique vous a attribué.)

- Appuyez sur **Arrêt/Sortie.** La fonction de sonnerie spéciale est maintenant activée.

## Désactivation de la sonnerie spéciale

- Appuyez sur **Menu, 2, 0, 2.**

```

20.Divers
  2.Spéciale
▲ Activé
▼ Désactivé
-----
Sélect ▲▼ ou OK

```

2 Appuyez sur ▲ ou sur ▼ pour sélectionner **Désactivé**. Appuyez sur **OK**.

3 Appuyez sur **Arrêt/Sortie**.



### Remarque

Si vous ne voulez pas recevoir de télécopies sur votre numéro de sonnerie spéciale, vous pouvez désactiver la sonnerie spéciale. L'appareil restera en mode de réception Manuel, vous devrez donc le configurer à nouveau, si nécessaire. (Voir *Modes de réception* à la page 57.)

## Branchement d'un répondeur externe (répondeur téléphonique)

Vous pouvez connecter un répondeur externe (REP) sur la même ligne que votre appareil. Lorsque le répondeur externe répond à un appel, votre appareil va « interpréter » les tonalités CNG (appel de télécopie) envoyées par un télécopieur émetteur. S'il peut les interpréter, l'appareil prend l'appel et reçoit la télécopie. S'il ne peut pas les interpréter, il laisse le répondeur prendre le message vocal et l'afficheur affiche Téléphone.

Le répondeur externe doit répondre aux appels dans un délai maximum de quatre sonneries (la configuration recommandée est de deux sonneries). Tant que le répondeur externe n'aura pas répondu à l'appel, l'appareil ne pourra pas discerner les tonalités CNG. Les tonalités CNG émises par l'appareil émetteur ne durent que de huit à dix secondes. Il n'est pas conseillé d'utiliser la fonction de réduction des coûts d'appel téléphonique sur le répondeur externe si celle-ci dépasse quatre sonneries.

À moins que vous n'utilisiez la sonnerie spéciale, le répondeur doit être branché sur la prise EXT de l'appareil.

Avant de brancher un REP (répondeur téléphonique) externe, enlevez le capuchon protecteur (2) de la prise EXT. de l'appareil.

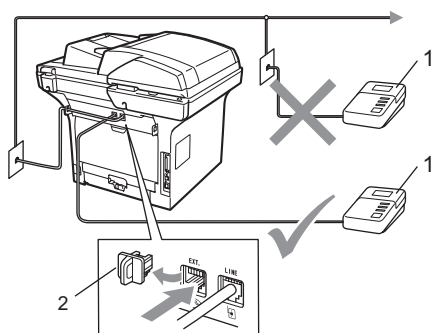

1 REP

2 Capuchon protecteur

**Remarque**

Si vous avez des problèmes lors de la réception de télécopies, réduisez la longueur de sonnerie sur le répondeur externe.

## Branchements

Assurez-vous de brancher le répondeur externe sur la prise téléphonique marquée EXT à l'arrière de l'appareil. Si vous branchez le répondeur externe sur une prise murale, votre appareil ne pourra pas fonctionner correctement (à moins que vous n'utilisiez une sonnerie spéciale).

- 1 Branchez le cordon téléphonique de la prise murale téléphonique sur la prise marquée LINE à l'arrière de l'appareil.
- 2 Branchez le cordon téléphonique du répondeur externe sur la prise marquée EXT à l'arrière de l'appareil. (Assurez-vous que ce cordon est branché sur le répondeur à la prise de la ligne téléphonique pour répondeur et non à la prise du combiné.)
- 3 Paramétrez le répondeur externe à quatre sonneries maximum. (Le paramétrage de la longueur de sonnerie de l'appareil n'est pas pris en compte.)

- 4 Enregistrez le message sortant sur votre répondeur externe.
- 5 Mettez le répondeur en mode de réception des appels.
- 6 Paramétrez le mode de réception à Tél ext/rép. (Voir *Modes de réception* à la page 57.)

## Enregistrement d'un message sortant

- 1 Enregistrez un silence de 5 secondes au début du message. Ce délai permettra à l'appareil de discerner les tonalités de télécopieur.
- 2 Assurez-vous que le message ne dépasse pas 20 secondes.
- 3 À la fin de votre message d'une durée maximale de 20 secondes, indiquez votre code de réception de télécopie à l'intention des correspondants qui veulent vous envoyer une télécopie manuellement. Par exemple : « Après le signal sonore, laissez un message ou envoyez une télécopie en composant \*51 et en appuyant sur **Marche**. »

**Remarque**

Votre appareil étant incapable de détecter la tonalité de télécopie en présence de voix fortes, nous vous recommandons de commencer votre message par un silence de cinq secondes. Vous pouvez, si vous le préférez, ne pas enregistrer cette pause. Cependant, si votre appareil ne reçoit pas de télécopies, réenregistrez le message sortant en commençant par cette pause.

## Considérations à propos des lignes téléphoniques spéciales

### Lignes téléphoniques de substitution

Un système téléphonique de substitution consiste en un groupe de deux ou plusieurs lignes téléphoniques distinctes capable de passer l'appel entrant à l'autre ligne si la première est occupée. En règle générale, les appels sont transmis de façon descendante à la ligne la plus proche qui n'est pas occupée, dans un ordre préétabli.

Votre appareil a été conçu pour fonctionner sur un système de substitution, pourvu que le dernier numéro de la séquence de numéros lui ait été assigné de sorte qu'il soit impossible de descendre, c'est-à-dire de transférer l'appel à la ligne inférieure. Ne pas configurer l'appareil sur le numéro d'une ligne autre que la dernière : si la ligne à laquelle le télécopieur est relié était occupée et qu'une deuxième télécopie arrivait, cette télécopie serait transférée vers une ligne téléphonique ordinaire. **Pour optimiser le fonctionnement de votre appareil, branchez-le sur une ligne dédiée.**

### Système téléphonique à deux lignes

Un système téléphonique à deux lignes n'est rien de plus que deux numéros de téléphone distincts qui partagent la même prise murale. Chacun des deux numéros peut posséder sa propre prise téléphonique (RJ11) ou être relié à une seule prise (RJ14). Votre appareil doit être branché sur une prise téléphonique RJ11. Il se peut que les deux types de prises (RJ11 et RJ14) aient l'air de se ressembler et qu'elles soient toutes les deux pourvues de quatre fils (noir, rouge, vert, jaune). Pour savoir de quelle prise il s'agit, branchez un téléphone à deux lignes sur l'une d'elles et vérifiez s'il est possible d'accéder à l'une et à l'autre des deux lignes. Si c'est le cas, vous devez diviser la ligne pour votre appareil. (Voir *Réception facile* à la page 60.)

### Conversion d'une prise téléphonique murale

Il existe trois méthodes de conversion en prise RJ11. Les deux premières méthodes nécessitent fort probablement l'intervention de votre compagnie téléphonique. Vous pouvez changer la prise murale consistant en une seule prise RJ14 en deux prises RJ11. Vous pouvez faire poser une prise murale RJ11 et y associer un des numéros de téléphone.

La troisième méthode est la plus facile, elle consiste à acheter un adaptateur triplex. Il suffit alors de brancher cet adaptateur sur une prise RJ14. L'adaptateur triplex divise les fils en deux prises de type RJ11 (ligne 1, ligne 2) et une prise de type RJ14 (lignes 1 et 2). Si votre appareil est relié à la ligne 1, branchez-le sur la prise L1 de l'adaptateur triplex. Si votre appareil est sur la ligne 2, branchez-le sur la prise L2 de l'adaptateur triplex.

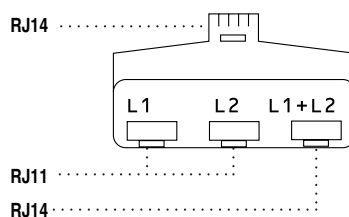

## Installation de l'appareil, répondeur externe à deux lignes et téléphone à deux lignes

Lorsque vous installez un répondeur téléphonique externe (REP) à deux lignes et un téléphone à deux lignes, veillez à ce que votre appareil soit relié à une ligne isolée sur la prise murale et sur le répondeur. La connexion la plus pratique, dont vous trouverez la description ci-dessous, est de connecter l'appareil à la ligne 2. Le panneau arrière du répondeur à deux lignes doit être doté de deux prises téléphoniques : l'une marquée L1 ou L1/L2, l'autre L2. Vous devez avoir au moins trois cordons téléphoniques : le cordon livré avec votre appareil et deux autres cordons pour votre répondeur externe à deux lignes. Si vous ajoutez un téléphone à deux lignes, il vous en faudra un quatrième.

Placez le répondeur à deux lignes et le téléphone à deux lignes à côté de votre appareil.

Branchez une des extrémités du cordon de ligne téléphonique de l'appareil sur la prise L2 de l'adaptateur triplex. Branchez l'autre extrémité à la prise LINE à l'arrière de l'appareil.

Branchez une extrémité du premier cordon de ligne téléphonique du répondeur dans la prise L1 de l'adaptateur triplex. Branchez l'autre extrémité dans la prise L1 ou L1/L2 du répondeur à deux lignes.

Branchez une extrémité du deuxième cordon de ligne téléphonique du répondeur dans la prise L2 du répondeur à deux lignes. Branchez l'autre extrémité dans la prise EXT du côté gauche de l'appareil.

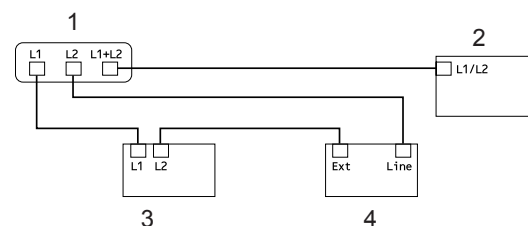

### 1 Adaptateur triplex

### 2 Téléphone à deux lignes

### 3 Répondeur externe à deux lignes

### 4 Appareil

Vous pouvez continuer à utiliser les autres téléphones à deux lignes branchés sur les autres prises murales. Il y a deux méthodes pour ajouter un téléphone à deux lignes à la prise murale de l'appareil. Vous pouvez brancher le cordon de ligne téléphonique du téléphone à deux lignes sur la prise L1+L2 de l'adaptateur triplex. Ou vous pouvez brancher le téléphone à deux lignes sur la prise TEL du répondeur à deux lignes.



## Branchements multilignes (PBX)

---

Nous vous conseillons de demander à la compagnie qui a installé votre autocommutateur privé (PBX) de brancher votre appareil. Si vous avez un système multiligne, nous vous conseillons de demander à l'installateur de brancher l'appareil sur la dernière ligne du système. Cela permettra d'éviter que l'appareil ne s'enclenche chaque fois que le système reçoit des appels téléphoniques. Si tous les appels entrants sont pris en charge par un standardiste, il est conseillé de régler le mode de réception à Manuel.

Nous ne pouvons pas garantir le bon fonctionnement de votre appareil dans toutes les circonstances s'il est relié à un autocommutateur privé. Si vous éprouvez des problèmes lors de l'envoi ou de la réception de télécopies, communiquez avec la compagnie responsable de la gestion de votre autocommutateur privé.

## Téléphones supplémentaires et téléphones externes

### Utilisation de téléphones supplémentaires et de téléphones externes

---

#### Utilisation des téléphones supplémentaires

Si vous répondez à un appel de télécopieur sur un téléphone supplémentaire, vous pouvez faire basculer la télécopie sur votre appareil en appuyant sur le code de réception de télécopie \*51.

Si l'appareil reçoit un appel vocal et émet la pseudo-sonnerie/sonnerie double d'appel pour vous demander d'y répondre, vous pouvez faire basculer l'appel sur un téléphone supplémentaire en appuyant sur le code de réponse de téléphone #51.

*(Voir Durée de sonnerie du télécopieur/téléphone (Mode Télécopie/Tél uniquement) à la page 59.)*

#### Utilisation d'un téléphone externe (branché dans la prise EXT. de l'appareil)

Si vous répondez à un appel de télécopie sur un téléphone externe, vous pouvez laisser l'appareil recevoir la télécopie en appuyant sur **Marche**.

Si l'appareil reçoit un appel vocal et émet la pseudo-sonnerie/double sonnerie d'appel pour vous demander d'y répondre, vous pouvez prendre l'appel sur le téléphone externe en appuyant sur **Tonalité**.



## Si vous répondez à un appel et que personne n'est en ligne :

Il s'agit sans doute d'une télécopie que vous êtes en train de recevoir manuellement.

Appuyez sur **\*51** et attendez la tonalité de réception de télécopie (sons stridents) ou le message *Réception* à l'écran ACL de l'appareil, puis raccrochez.



### Remarque

Vous pouvez également utiliser la fonction *Réception facile* pour faire basculer automatiquement l'appel sur votre appareil. (Voir *Réception facile* à la page 60.)

## Mode Télécopie/Tél seulement

Lorsque l'appareil est en mode Télécopie/Tél, il émet la pseudo-sonnerie double pour vous inviter à répondre à un appel vocal.

Décrochez le combiné du téléphone externe, puis appuyez sur **Tonalité** pour répondre.

Si vous répondez à partir d'un téléphone supplémentaire, vous devrez décrocher le combiné durant la pseudo-sonnerie double puis appuyer sur **#51** entre deux coups de sonnerie. Si personne ne vous répond ou si vous recevez une télécopie, renvoyez l'appel à l'appareil en appuyant sur **\*51**.

## Branchement d'un téléphone externe ou supplémentaire

Vous pouvez brancher un téléphone distinct directement à l'appareil comme indiqué sur la figure ci-dessous.

Branchez le cordon téléphonique sur la prise marquée EXT.

Avant de brancher le téléphone externe, enlevez le capuchon protecteur (3) de la prise EXT. de l'appareil.

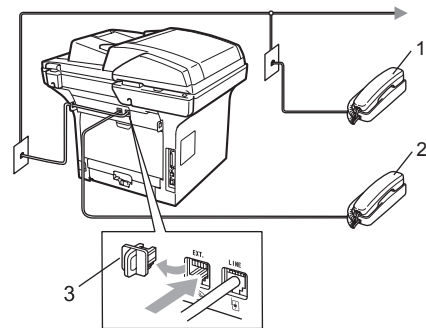

- 1 Téléphone supplémentaire
- 2 Téléphone externe
- 3 Capuchon protecteur

Lorsque vous utilisez le téléphone externe, l'écran ACL indique *Téléphone*.

## Utilisation d'un combiné externe sans fil d'une autre marque

Si votre téléphone sans fil d'une marque autre que Brother est connecté à la prise EXT de l'appareil (voir page 71) et que vous vous déplacez souvent avec le combiné sans fil, le mieux est de répondre aux appels pendant le temps de la sonnerie.

Si vous laissez l'appareil répondre en premier, vous devez vous en approcher et appuyer sur **Tonalité** pour transférer l'appel au combiné sans fil.

## Utilisation des codes à distance

### Code de réception de télécopie

Si vous répondez à un appel de télécopie sur un téléphone supplémentaire, vous pouvez laisser l'appareil prendre l'appel en composant le code de réception de télécopie \*51. Attendez les sons stridents, puis raccrochez le combiné. (Voir *Réception facile* à la page 60.)

Si vous répondez à un appel de télécopie sur un téléphone externe, vous pouvez laisser l'appareil recevoir la télécopie en appuyant sur **Marche**, puis en sélectionnant **Recevoir**.

### Code de réponse de téléphone

Si vous recevez un appel vocal et que l'appareil se trouve en mode Télécopie/Tél, il laissera retentir la (double) sonnerie du télécopieur/téléphone après le temps de sonnerie initial. Si vous répondez à l'appel sur un téléphone supplémentaire, vous pouvez désactiver la sonnerie du télécopieur/téléphone en appuyant sur **#51** (n'oubliez pas d'appuyer sur ces touches *entre* les sonneries).

Si l'appareil reçoit un appel vocal et émet la pseudo-sonnerie/double sonnerie d'appel pour vous demander d'y répondre, vous pouvez prendre l'appel sur le téléphone externe connecté à la prise EXT de l'appareil en appuyant sur **Tonalité**.

## Modification des codes d'accès à distance

Le code de réception de télécopie prédéfini est \*51. Le code de réponse par téléphone prédéfini est #51. Si votre communication est constamment coupée lorsque vous interrogez votre répondeur externe, essayez de changer les codes d'accès à distance à trois chiffres, par exemple ### et 999.

1 Vérifiez que vous êtes en mode Télécopie .

2 Appuyez sur **Menu 2, 1, 4**.

```
21.Réglage récep.
  4.Code distance
  ▲   Activé
  ▼   Désactivé
-----
Sélect ▲▼ ou OK
```

3 Appuyez sur ▲ ou sur ▼ pour sélectionner **Activé** (ou **Désactivé**). Appuyez sur **OK**.

4 Si vous avez sélectionné **Activé** à l'étape 3, entrez le nouveau code de réception de télécopie. Appuyez sur **OK**.

5 Entrez le nouveau code de réponse de téléphone. Appuyez sur **OK**.

6 Appuyez sur **Arrêt/Sortie**.

## Comment composer un numéro

Vous pouvez composer un numéro de plusieurs façons.

### Numérotation manuelle

Utilisez le pavé numérique pour entrer tous les chiffres du numéro de téléphone ou de télécopie.



### Numérotation par monotouche

Appuyez sur la monotouche sur laquelle le numéro que vous voulez appeler est enregistré. (Voir *Enregistrement de numéros de monotouche* à la page 75.)

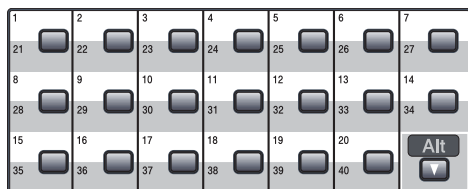

Pour composer les numéros de monotouche 21 à 40, maintenez la touche **Alt** enfoncée tout en appuyant sur la monotouche.

## Composition de numéros abrégés

Appuyez simultanément sur **Rechercher/Comp.abrégée** et sur **Alt**, puis composez le numéro abrégé à trois chiffres. (Voir *Enregistrement de numéros abrégés* à la page 77.)

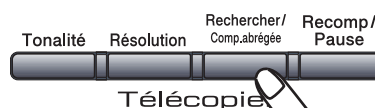
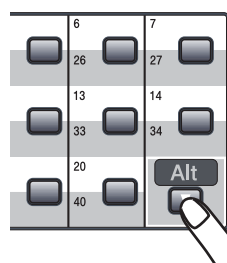

Numéro à trois chiffres



### Remarque

Si **Enr maintenant?** s'affiche à l'écran LCD lorsque vous entrez un numéro de monotouche ou un numéro abrégé, cela signifie qu'il n'y a pas de numéro enregistré là.

## Recherche

---

Vous pouvez rechercher dans l'ordre alphabétique les noms enregistrés dans la mémoire des numéros de monotouche et dans celle des numéros abrégés. (Voir *Enregistrement de numéros de monotouche* à la page 75 et *Enregistrement de numéros abrégés* à la page 77.)

- 1 Appuyez sur **Rechercher/Comp.abrégée**.
- 2 Appuyez sur les touches du pavé numérique pour les premières lettres du nom. (Utilisez le tableau de la section *Saisie de texte* à la page 215 pour vous aider à entrer les lettres.) Appuyez sur **OK**.
- 3 Appuyez sur ▲ ou sur ▼ pour accéder au nom que vous cherchez. Appuyez sur **OK**.



### Remarque

---

- (MFC-8890DW) Si vous utilisez des noms LDAP stockés dans le carnet d'adresses LDAP, un ► s'affiche en regard des noms à l'écran LCD.
- Vous pouvez appuyer sur **Résolution** pour changer la résolution.

- 4 Appuyez sur **Marche**.



### Remarque

---

- Si vous n'entrez pas de lettre et que vous n'appuyez pas sur **OK** à l'étape 2, tous les noms enregistrés s'afficheront. Appuyez sur ▲ ou sur ▼ pour accéder au nom que vous cherchez. Si vous utilisez LDAP, vous devez entrer les lettres que vous recherchez à l'étape 2.
- Si l'écran ACL indique *Auc cntct trouvé* quand vous entrez la première lettre du nom, c'est qu'aucun nom correspondant à cette lettre n'a encore été enregistré.

## Recherche avec LDAP (MFC-8890DW)

---

Si l'appareil est connecté à votre serveur LDAP, vous pouvez rechercher des renseignements tels que des numéros de télécopie et des adresses électroniques à partir de votre serveur. (Pour plus de détails sur la configuration de LDAP, consultez le *Guide utilisateur – Réseau* sur le CD-ROM.)

## Recomposition du numéro de télécopie

---

Si vous envoyez manuellement une télécopie et que la ligne est occupée, appuyez sur **Recomp/Pause**, attendez que l'autre télécopieur réponde, puis appuyez sur **Marche** pour essayer de nouveau. Si vous désirez effectuer un deuxième appel au dernier numéro composé, vous pouvez gagner du temps en appuyant sur **Recomp/Pause** et **Marche**.

**Recomp/Pause** ne fonctionne que si la composition du numéro a été effectuée à partir du panneau de commande.

Si vous envoyez automatiquement une télécopie et que la ligne est occupée, l'appareil recomposera automatiquement le numéro une fois au bout de cinq minutes.

## Enregistrement de numéros

Vous pouvez configurer sur votre appareil les types de numérotation facile suivants : monotouches, numéros abrégés et groupes pour la diffusion de télécopies. Vous pouvez aussi spécifier la résolution par défaut pour chaque numéro de monotouche et abrégé. Quand vous composez un numéro abrégé, l'écran ACL présente le nom, si vous l'avez enregistré, ou le numéro de votre correspondant. Vous pouvez aussi enregistrer un profil de numérisation avec le numéro de télécopieur.

En cas de coupure de courant, les numéros abrégés enregistrés dans la mémoire sont conservés.

Un profil de numérisation mémorise la résolution et les autres réglages de numérisation que vous choisissez quand vous enregistrez un numéro. Par exemple, on vous demandera de sélectionner Standard, Fin, Super fin ou Photo si vous avez choisi l'option Télécopie/Tél. Ou encore, on vous demandera de sélectionner Noir et blanc 200 ppp, Noir et blanc 200x100 ppp, Gris 100 ppp, Gris 200 ppp, Gris 300 ppp, Couleur 100 ppp, Couleur 200 ppp, Couleur 300 ppp ou Couleur 600 ppp si vous avez choisi l'option E-mail.

## Enregistrement d'une pause

Appuyez sur **Recomp/Pause** pour insérer une pause de 3,5 secondes entre les segments de numéro. Vous pouvez appuyer sur **Recomp/Pause** autant de fois qu'il est nécessaire pour augmenter la longueur de la pause.

## Enregistrement de numéros de monotouche

L'appareil dispose de 20 monotouches permettant d'enregistrer 40 numéros de télécopieur ou de téléphone pour une numérotation. Pour accéder aux numéros 21 à 40, maintenez la touche **Alt** enfoncée tout en appuyant sur la monotouche.

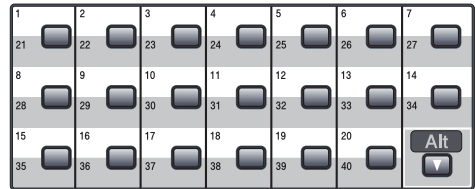

### MFC-8480DN:

- 1 Appuyez sur la monotouche où vous souhaitez enregistrer un numéro. S'il n'y a pas de numéro enregistré là, Enr maintenant? s'affiche à l'écran ACL. Appuyez sur **1** pour sélectionner **Oui**.
- 2 Entrez le numéro de téléphone ou de télécopie (maximum 20 chiffres). Appuyez sur **OK**.
- 3 Sélectionnez l'une des options ci-dessous :
  - Entrez le nom à l'aide du pavé numérique (maximum 15 caractères). Utilisez le tableau *Saisie de texte* à la page 215 pour vous aider à entrer les lettres. Appuyez sur **OK**.
  - Appuyez sur **OK** pour enregistrer le numéro sans nom.

- 4 Si vous voulez enregistrer une résolution de télécopie avec le numéro, choisissez l'une des options ci-dessous :

- Pour enregistrer la résolution, appuyez sur ▲ ou ▼ pour sélectionner Std, Fin, S. Fin ou Photo.

Appuyez sur **OK**.

- Si vous ne voulez pas changer la résolution par défaut, appuyez sur **OK**.

### MFC-8890DW:

- 1 Appuyez sur la monotouche où vous souhaitez enregistrer un numéro. S'il n'y a pas de numéro enregistré là, Enr maintenant? s'affiche à l'écran ACL. Appuyez sur **1** pour sélectionner Oui.

- 2 Appuyez sur ▲ ou ▼ pour sélectionner F/T, Courr.électron. ou IFAX. Appuyez sur **OK**.

- 3 Sélectionnez l'une des options ci-dessous :
- Entrez le numéro (maximum 20 chiffres) si vous avez sélectionné F/T.  
Appuyez sur **OK**.
  - Entrez l'adresse électronique (maximum 60 caractères) si vous avez sélectionné Courr.électron. ou IFAX. Utilisez le tableau *Saisie de texte* à la page 215 pour vous aider à entrer les lettres.  
Appuyez sur **OK**.



### Remarque

Si vous sélectionnez *Courr.électron.* et enregistrez l'adresse électronique, vous ne pouvez l'utiliser que lorsque vous êtes en mode Scan. Si vous sélectionnez *IFAX* et enregistrez l'adresse électronique, vous ne pouvez l'utiliser que lorsque vous êtes en mode Télécopie.

- 4 Sélectionnez l'une des options ci-dessous :
- Entrez le nom à l'aide du pavé numérique (maximum 15 caractères).  
Appuyez sur **OK**.
  - Appuyez sur **OK** pour enregistrer le numéro ou l'adresse électronique sans nom.
- 5 Si vous voulez enregistrer une résolution de télécopie/numérisation avec le numéro, choisissez l'une des options ci-dessous :
- Si vous avez sélectionné F/T à l'étape 2, appuyez sur ▲ ou ▼ pour sélectionner Std, Fin, S. Fin ou Photo.  
Appuyez sur **OK**.
  - Si vous avez sélectionné *Courr.électron.* à l'étape 2, appuyez sur ▲ ou ▼ pour sélectionner Coul.100ppp, Coul.200ppp, Coul.300ppp, Coul.600ppp, Gris100ppp, Gris200ppp, Gris300ppp, N/B200ppp ou N/B200x100.  
Appuyez sur **OK**, puis passez à l'étape 6.
  - Si vous avez sélectionné *IFAX* à l'étape 2, appuyez ▲ ou ▼ pour sélectionner Std, Fin ou Photo.  
Appuyez sur **OK**.
  - Si vous ne voulez pas changer la résolution par défaut, appuyez sur **OK**.

- 6 Sélectionnez l'une des options ci-dessous :
- Si vous avez sélectionné Noir et blanc à l'étape 5, sélectionnez le format de fichier (TIFF, PDF ou PDF sécurisé) qui sera utilisé pour l'envoi à votre ordinateur. Si vous avez sélectionné Gris ou Couleur à l'étape 5, sélectionnez le format de fichier (PDF, PDF sécurisé, JPEG ou XPS) qui sera utilisé pour l'envoi à votre ordinateur. Appuyez sur **OK**.



### Remarque

- Lorsque vous réalisez une diffusion et que vous avez enregistré un profil de numérisation avec le numéro ou l'adresse électronique, le profil de numérisation du numéro de monotouche, abrégé ou de groupe que vous avez sélectionné en premier s'appliquera à la diffusion.
- Vous pouvez également enregistrer le numéro en appuyant sur **Menu, 2, 3, 1**.

## Enregistrement de numéros abrégés

Vous pouvez enregistrer les numéros que vous utilisez souvent en tant que numéros abrégés. Ainsi, vous n'avez qu'à appuyer sur quelques touches pour les composer. (Maintenez la touche **Alt** enfoncée tout en appuyant sur **Rechercher/Comp.abrégée**, le numéro à trois chiffres et **Marche**). L'appareil peut enregistrer jusqu'à 300 numéros abrégés (001 -300).

### MFC-8480DN:

- 1 Maintenez la touche **Alt** enfoncée tout en appuyant sur **Rechercher/Comp.abrégée**, puis entrez le numéro d'emplacement du numéro abrégé à trois chiffres (001-300).  
S'il n'y a pas de numéro enregistré là, Enreg. maintenant? s'affiche à l'écran ACL.

Appuyez sur **1** pour sélectionner **Oui**.

- 2 Entrez le numéro de téléphone ou de télécopie (maximum 20 chiffres). Appuyez sur **OK**.
- 3 Sélectionnez l'une des options ci-dessous :
- Entrez le nom à l'aide du pavé numérique (maximum 15 caractères). Utilisez le tableau *Saisie de texte* à la page 215 pour vous aider à entrer les lettres.  
Appuyez sur **OK**.
  - Appuyez sur **OK** pour enregistrer le numéro sans nom.
- 4 Si vous voulez enregistrer une résolution de télécopie avec le numéro, choisissez l'une des options ci-dessous :
- Pour enregistrer la résolution, appuyez sur **▲** ou **▼** pour sélectionner **Std, Fin, S. Fin** ou **Photo**.  
Appuyez sur **OK**.
  - Si vous ne voulez pas changer la résolution par défaut, appuyez sur **OK**.

### MFC-8890DW

- 1 Maintenez la touche **Alt** enfoncée tout en appuyant sur **Rechercher/Comp.abrégée**, puis entrez le numéro d'emplacement du numéro abrégé à trois chiffres (001-300).  
S'il n'y a pas de numéro enregistré là, Enr maintenant? s'affiche à l'écran ACL.  
Appuyez sur **1** pour sélectionner **Oui**.
- 2 Appuyez sur **▲** ou **▼** pour sélectionner **F/T, Courr.électron.** ou **IFAX**. Appuyez sur **OK**.

- 3 Sélectionnez l'une des options ci-dessous :
- Entrez le numéro (maximum 20 chiffres) lorsque vous sélectionnez F/T.  
Appuyez sur **OK**.
  - Entrez l'adresse électronique (maximum 60 caractères) si vous avez sélectionné *Courr.électron.* ou *IFAX*. Utilisez le tableau *Saisie de texte* à la page 215 pour vous aider à entrer les lettres.  
Appuyez sur **OK**.



### Remarque

Si vous sélectionnez *Courr.électron.* et enregistrez l'adresse électronique, vous ne pouvez l'utiliser que lorsque vous êtes en mode Scan. Si vous sélectionnez *IFAX* et enregistrez l'adresse électronique, vous ne pouvez l'utiliser que lorsque vous êtes en mode Télécopie.

- 4 Sélectionnez l'une des options ci-dessous :
- Entrez le nom à l'aide du pavé numérique (maximum 15 caractères).  
Appuyez sur **OK**.
  - Appuyez sur **OK** pour enregistrer le numéro ou l'adresse électronique sans nom.

- 5 Si vous voulez enregistrer une résolution de télécopie/numérisation avec le numéro, choisissez l'une des options ci-dessous :
- Si vous avez sélectionné F/T à l'étape 2, appuyez sur ▲ ou ▼ pour sélectionner *Std*, *Fin*, *S.Fin* ou *Photo*.  
Appuyez sur **OK**.

- Si vous avez sélectionné *Courr.électron.* à l'étape 2, appuyez sur ▲ ou ▼ pour sélectionner *Coul.100ppp*, *Coul.200ppp*, *Coul.300ppp*, *Coul.600ppp*, *Gris100ppp*, *Gris200ppp*, *Gris300ppp*, *N/B200ppp* ou *N/B200x100*.  
Appuyez sur **OK**, puis passez à l'étape 6.
- Si vous avez sélectionné *IFAX* à l'étape 2, appuyez ▲ ou ▼ pour sélectionner *Std*, *Fin* ou *Photo*.  
Appuyez sur **OK**.
- Si vous ne voulez pas changer la résolution par défaut, appuyez sur **OK**.

- 6 Si vous avez sélectionné Noir et blanc à l'étape 5, sélectionnez le format de fichier (TIFF, PDF ou PDF sécurisé) qui sera utilisé pour l'envoi à votre ordinateur. Si vous avez sélectionné Gris ou Couleur à l'étape 5, sélectionnez le format de fichier (PDF, PDF sécurisé, JPEG ou XPS) qui sera utilisé pour l'envoi à votre ordinateur.  
Appuyez sur **OK**.



### Remarque

- Lorsque vous réalisez une diffusion et que vous avez enregistré un profil de numérisation avec le numéro ou l'adresse électronique, le profil de numérisation du numéro de monotouche, abrégé ou de groupe que vous avez sélectionné en premier s'appliquera à la diffusion.
- Vous pouvez également enregistrer le numéro en appuyant sur **Menu, 2, 3, 2**.



## Modification de numéros de monotouche et de numéros abrégés

Si vous essayez d'enregistrer un numéro de monotouche ou abrégé sur un numéro qui existe déjà, l'écran ACL affichera le nom ou le numéro qui y est déjà enregistré. Si votre appareil a une tâche programmée ou si vous avez configuré un numéro de réadressage de télécopies, l'écran ACL vous demandera si vous voulez modifier le numéro.

- 1 Effectuez l'une des actions suivantes :
  - Pour changer un numéro de monotouche enregistré, appuyez sur **Menu, 2, 3, 1.**

Sélectionnez le numéro de monotouche que vous voulez modifier.

- Pour changer un numéro abrégé enregistré, appuyez sur **Menu, 2, 3, 2.**

Sélectionnez le numéro abrégé que vous voulez modifier, puis appuyez sur **OK.**

- 2 Effectuez l'une des actions suivantes :
  - Pour changer le numéro enregistré, appuyez sur **1.**
  - Pour quitter le menu sans apporter de modification, appuyez sur **2.**

```
23.Carnet d'adr.
#005:MIKE
▲ 1.Changer
▼ 2.Sortie
Sélect ▲▼ ou OK
```

MFC-8480DN, allez à l'étape 4  
MFC-8890DW, allez à l'étape 3

- 3 (MFC-8890DW)  
Appuyez sur ▲ ou ▼ pour sélectionner F/T, Courr.électron. ou IFAX.  
Appuyez sur **OK.**

- 4 Entrez un nouveau numéro ou caractère.  
Appuyez sur **OK.**
- 5 Appuyez sur ◀ ou ▶ pour placer le curseur sous le caractère que vous voulez changer, puis appuyez sur **Effacer/Retour.** Répétez l'opération pour chaque caractère que vous voulez effacer.
- 6 Suivez les instructions à partir de l'étape 4 des rubriques Enregistrement de numéros de monotouche et Enregistrement de numéros abrégés. (Voir *Enregistrement de numéros de monotouche* à la page 75 et *Enregistrement de numéros abrégés* à la page 77.)

## Configuration de groupes pour la diffusion

Si vous envoyez souvent la même télécopie à de nombreux numéros de télécopieur, vous pouvez configurer un groupe.

Les groupes sont enregistrés sous un numéro de monotouche ou un numéro abrégé. Chaque groupe utilise une monotouche ou un emplacement de numéro abrégé. Vous pouvez alors envoyer la télécopie à tous les numéros enregistrés dans un groupe en appuyant simplement sur une monotouche ou en entrant un numéro abrégé, puis en appuyant sur **Marche.**

Avant d'ajouter des numéros à un groupe, vous devez l'enregistrer dans une monotouche ou un numéro abrégé. Vous pouvez créer un maximum de 20 groupes ou assigner un maximum de 339 numéros à un seul grand groupe.

- 1 Appuyez sur **Menu, 2, 3, 3.**

```
23.Carnet d'adr.
3.Groupe
Comp groupe:
Appuyer Composition
```

- 2 Sélectionnez un emplacement vide où enregistrer le groupe des façons suivantes :
  - Appuyez sur une monotouche.
  - Maintenez la touche **Alt** enfoncée tout en appuyant sur **Rechercher/Comp.abrégée**, puis entrez l'emplacement du numéro abrégé à trois chiffres.  
Appuyez sur **OK**.
- 3 Servez-vous du pavé numérique pour entrer le numéro du groupe (01 à 20). Appuyez sur **OK**.  
(MFC-8480DN) Allez à l'étape 5.  
(MFC-8890DW) Allez à l'étape 4.
- 4 (MFC-8890DW)  
Appuyez sur ▲ ou ▼ pour sélectionner Fax/IFAX ou Courr.électron..  
Appuyez sur **OK**.
- 5 Pour ajouter des numéros de monotouche ou des numéros abrégés, suivez les instructions ci-dessous :
  - Pour les numéros de monotouche, appuyez sur les monotouches l'une après l'autre.
  - Pour un numéro abrégé, maintenez la touche **Alt** enfoncée tout en appuyant sur **Rechercher/Comp.abrégée**, puis entrez l'emplacement du numéro abrégé à trois chiffres.

L'écran ACL affichera les numéros de monotouche sélectionnés par un \* et les numéros abrégés par un # (par exemple \*006, #009).
- 6 Appuyez sur **OK** lorsque vous avez terminé d'ajouter des numéros.
- 7 Effectuez l'une des actions suivantes :
  - Entrez le nom à l'aide du pavé numérique (maximum 15 caractères). Utilisez le tableau *Saisie de texte* à la page 215 pour vous aider à entrer les lettres.  
Appuyez sur **OK**.
  - Appuyez sur **OK** pour enregistrer le groupe sans nom.  
Allez à l'étape 8 ou 9.
- 8 (MFC-8480DN)  
Si vous voulez enregistrer une résolution de télécopie avec le numéro, choisissez l'une des options ci-dessous :
  - Pour enregistrer la résolution, appuyez sur ▲ ou ▼ pour sélectionner Std, Fin, S. Fin ou Photo.  
Appuyez sur **OK**.
  - Si vous ne voulez pas changer la résolution par défaut, appuyez sur **OK**.
- 9 (MFC-8890DW)  
Vous pouvez enregistrer une résolution de télécopie/numérisation avec le numéro. Effectuez l'une des actions suivantes :
  - Si vous avez sélectionné Fax/IFAX à l'étape 4, appuyez sur ▲ ou ▼ pour sélectionner Std, Fin, S. Fin ou Photo.  
Appuyez sur **OK**.
  - Si vous avez sélectionné E-mail à l'étape 4, appuyez sur ▲ ou ▼ pour sélectionner Coul. 100ppp, Coul. 200ppp, Coul. 300ppp, Coul. 600ppp, Gris100ppp, Gris200ppp, Gris300ppp, N/B200ppp ou N/B200x100.  
Appuyez sur **OK**.
  - Si vous ne voulez pas changer la résolution par défaut, appuyez sur **OK**.



### Remarque

Si vous avez sélectionné **Fax/IFAX** à l'étape 4 et que vous avez ajouté des numéros de monotouche ou des numéros abrégés enregistrés en tant que numéros de télécopie par Internet, vous ne pouvez pas sélectionner **S.Fin.**

10

(MFC-8890DW)

Si vous avez sélectionné **Noir et blanc** à l'étape 5, sélectionnez le format de fichier (TIFF, PDF ou PDF sécurisé) qui sera utilisé pour l'envoi à votre ordinateur. Si vous avez sélectionné **Gris ou Couleur** à l'étape 5, sélectionnez le format de fichier (PDF, PDF sécurisé, JPEG ou XPS) qui sera utilisé pour l'envoi à votre ordinateur. Appuyez sur **OK**.

## Composition de codes d'accès et de numéros de carte de crédit

Vous pouvez combiner plusieurs numéros abrégés lors de la composition. Cette fonction peut être utile quand vous devez composer un code d'accès pour choisir un autre opérateur interurbain offrant un tarif réduit.

Vous avez, par exemple, enregistré « 555 » sous le numéro abrégé #003 et « 7000 » sous le numéro abrégé #002. Vous pouvez combiner les deux pour composer le « 555-7000 » en appuyant sur les touches suivantes :

Maintenez la touche **Alt** enfoncée tout en appuyant sur **Rechercher/Comp.abrégée, 003**.

Maintenez la touche **Alt** enfoncée tout en appuyant sur **Rechercher/Comp.abrégée, 002** et **Marche**.

Les numéros peuvent être ajoutés manuellement par l'intermédiaire du pavé numérique :

Maintenez la touche **Alt** enfoncée tout en appuyant sur **Rechercher/Comp.abrégée, 003, 7001** (sur le pavé numérique) et sur **Marche**.

Vous composeriez ainsi le '555-7001'. Vous ajouteriez également une pause en appuyant sur la touche **Recomp/Pause**.

## Pause

Appuyez sur **Recomp/Pause** pour insérer une pause de 3,5 secondes entre les segments de numéro. Vous pouvez appuyer sur **Recomp/Pause** autant de fois qu'il est nécessaire pour augmenter la longueur de la pause.

## Tonalité ou impulsion (Canada uniquement)

Si vous disposez d'un service de composition par impulsions, mais que vous devez envoyer des tonalités (par exemple, pour effectuer des opérations bancaires par téléphone), suivez les instructions ci-dessous. Si votre système fonctionne sur un réseau de signalisation par tonalités (service Touch-Tone), ces instructions ne s'appliquent pas à vous.

- 1 Appuyez sur **Tonalité**.
- 2 Appuyez sur **#** sur le panneau de commande de l'appareil. Tous les chiffres composés par la suite seront émis sous forme de tonalités. Quand vous raccrochez, l'appareil revient au mode de signalisation par impulsions.

Les options de télécopie à distance permettent de recevoir des télécopies quand vous n'êtes pas à proximité de l'appareil.

Vous ne pouvez utiliser qu'une seule option de télécopie à distance à la fois.

## Réadressage de télécopie

La fonction de réadressage de télécopie permet de réacheminer automatiquement les télécopies entrantes vers un autre télécopieur.

- 1 Appuyez sur **Menu, 2, 5, 1**.

```
25.Opt. acc. Dist
 1.Ach/Page/Sauve
▲ Désactivé
▼ RE-TX Fax
Sélect ▲▼ ou OK
```

- 2 Appuyez sur ▲ ou sur ▼ pour sélectionner RE-TX Fax. Appuyez sur **OK**.  
L'écran ACL vous invitera à entrer le numéro du télécopieur qui recevra les télécopies.
- 3 Entrez le numéro de réadressage à l'aide du pavé numérique (maximum 20 chiffres), à l'aide d'une monotouche ou en maintenant la touche **Alt** enfoncée tout en appuyant sur **Rechercher/Comp.abrégée** et le numéro d'emplacement à trois chiffres. Appuyez sur **OK**.



### Remarque

- Si vous enregistrez un groupe sous une monotouche ou un numéro abrégé, les télécopies seront réacheminées vers plusieurs numéros de télécopieur.

- Vous pouvez également entrer une adresse électronique si votre appareil offre la fonction de télécopie par Internet. (Pour plus de détails concernant le télécopie par Internet, consultez le *Guide utilisateur – Réseau* sur le CD-ROM. Pour obtenir des renseignements sur le réadressage de télécopie vers E-mail, visitez le Brother Solutions Center à l'adresse <http://solutions.brother.com>)

- 4 Appuyez sur ▲ ou sur ▼ pour sélectionner Marche ou Arrêt. Appuyez sur **OK**.

```
25.Opt. acc. Dist
  Impr. Svcgarde
▲ Arrêt
▼ Marche
Sélect ▲▼ ou OK
```

- 5 Appuyez sur **Arrêt/Sortie**.

### ! IMPORTANT

Si vous activez l'option Impression de sauvegarde, l'appareil imprime également la télécopie pour que vous disposiez d'une copie. Il s'agit d'une mesure de sécurité utile en cas de panne d'électricité avant le réadressage de la télécopie ou en cas de problème sur l'appareil récepteur. L'appareil peut stocker des télécopies pendant environ 60 heures en cas de panne d'électricité.

## Radiomessagerie

Lorsque la fonction Radiomessagerie est sélectionnée, l'appareil compose le numéro de cellulaire ou de téléavertisseur que vous avez programmé. Cette opération active votre cellulaire ou votre téléavertisseur, qui émettra un signal sonore à chaque réception de télécopie dans la mémoire de l'appareil.

- 1 Appuyez sur **Menu, 2, 5, 1**.

```
25.Opt. acc. Dist
 1.Ach/Page/Sauve
▲ Désactivé
▼ RE-TX Fax
Sélect ▲▼ ou OK
```

- 2 Appuyez sur ▲ ou sur ▼ pour sélectionner **Téléappel**. Appuyez sur **OK**.
- 3 Entrez votre numéro de cellulaire ou de téléavertisseur (maximum 20 chiffres) suivi de deux dièses ##. Appuyez sur **OK**.

N'entrez pas l'indicatif régional si ce dernier est identique à celui de votre appareil.

Par exemple, appuyez sur **1 8 0 0 5 5 1 2 3 4 ##**

- 4 Effectuez l'une des actions suivantes :
  - Si votre téléavertisseur nécessite un code PIN, entrez le code, appuyez sur #, appuyez sur **Recomp/Pause** et entrez votre numéro de télécopie suivi de # #.

Appuyez sur **OK**

(Par exemple, appuyez sur :**1 2 3 4 5 # Recom/Pause 1 8 0 0 5 5 6 7 8 9 # #**)

  - Si vous n'avez pas besoin de code PIN, appuyez sur **OK**.
  - Si vous programmez un numéro de cellulaire, appuyez sur **OK**.

- 5 Appuyez sur **Arrêt/Sortie**.



### Remarque

- Si vous avez activé le bip, une copie de sauvegarde sera imprimée automatiquement sur l'appareil.
- Le numéro de radiomessagerie et le code PIN ne peuvent pas être modifiés à distance.

## Mise en mémoire de télécopies

La fonction Mise en mémoire de télécopies permet d'enregistrer les télécopies entrantes dans la mémoire de l'appareil. Vous pouvez extraire les télécopies mémorisées à partir d'un télécopieur situé ailleurs à l'aide des commandes d'extraction à distance. (Voir *Extraction de messages de télécopie* à la page 88.) Votre appareil imprimera automatiquement une copie de la télécopie mémorisée.

- 1 Appuyez sur **Menu, 2, 5, 1**.

```
25.Opt. acc. Dist
 1.Ach/Page/Sauve
▲ Désactivé
▼ RE-TX Fax
Sélect ▲▼ ou OK
```

- 2 Appuyez sur ▲ ou sur ▼ pour sélectionner **Mémoriser fax**. Appuyez sur **OK**.
- 3 Appuyez sur **Arrêt/Sortie**.

## Réception PC-Télécopie

Si vous activez la fonction Réception PC-Télécopie, votre appareil mettra en mémoire les télécopies reçues et les transmettra automatiquement à votre ordinateur. Vous pourrez alors utiliser votre ordinateur pour afficher et enregistrer ces télécopies.

Même si vous avez mis hors fonction votre ordinateur (par exemple pendant la nuit ou pour la fin de semaine), votre appareil recevra et conservera en mémoire vos télécopies. L'écran ACL indique le nombre de télécopies reçues en mémoire, par exemple :  
Mes PC Fax:001

Lorsque votre ordinateur est allumé et que le logiciel de réception PC-Télécopie est lancé, votre appareil transfère automatiquement les télécopies à l'ordinateur.

Pour que la réception PC-Télécopie fonctionne, le logiciel PC-Télécopie Receive doit être installé sur votre ordinateur. (Voir *Réception PC-Télécopie* dans le *Guide utilisateur - Logiciel* sur le CD-ROM.)

Si vous activez l'option Impression de sauvegarde (On), l'appareil imprimera aussi la télécopie.

- 1 Appuyez sur **Menu, 2, 5, 1**.

```
25.Opt. acc. Dist
 1.Ach/Page/Sauve
▲ Désactivé
▼ RE-TX Fax
Sélect ▲▼ ou OK
```

- 2 Appuyez sur ▲ ou sur ▼ pour sélectionner Récept PC FAX. Appuyez sur **OK**.

- 3 Appuyez sur ▲ ou ▼ pour sélectionner (<USB> ou <Parallèle>) ou le nom de votre ordinateur si l'appareil est raccordé à un réseau.

```
25.Opt. acc. Dist
 1.Ach/Page/Sauve
▲ <USB>
▼ <Parallèle>
Sélect ▲▼ ou OK
```

Appuyez sur **OK**.

- 4 Appuyez sur ▲ ou sur ▼ pour sélectionner Marche ou Arrêt.

```
25.Opt. acc. Dist
 Impr. Svgarde
▲ Arrêt
▼ Marche
Sélect ▲▼ ou OK
```

Appuyez sur **OK**.

- 5 Appuyez sur **Arrêt/Sortie**.

### ! IMPORTANT

Si vous activez l'option Impression de sauvegarde, l'appareil imprime également la télécopie pour que vous disposiez d'une copie. Il s'agit d'une mesure de sécurité utile en cas de panne d'électricité avant le réadressage de la télécopie ou en cas de problème sur l'appareil récepteur. L'appareil peut stocker des télécopies pendant environ 60 heures en cas de panne d'électricité.



### Remarque

- Afin de pouvoir configurer Réception PC Télécopie vous devez installer le logiciel MFL-Pro Suite sur votre ordinateur. Assurez-vous que votre ordinateur est connecté et allumé. (Voir *Réception PC-Télécopie* dans le *Guide utilisateur - Logiciel* sur le CD-ROM.)
- Si l'appareil présente un problème et n'est pas en mesure d'imprimer les télécopies en mémoire, vous pouvez utiliser cette option pour transférer vos télécopies sur un ordinateur. (Pour plus de détails, voir *Messages d'erreur et d'entretien* à la page 155.)
- La réception PC Télécopie n'est pas prise en charge en Mac OS. (Voir *Réception PC-Télécopie* dans le *Guide utilisateur - Logiciel* sur le CD-ROM.)

## Modification des options de télécopie à distance

Si des télécopies reçues sont laissées dans la mémoire de l'appareil lorsque vous changez d'option de télécopie à distance, l'écran ACL affiche le message suivant :

```
25.Opt. acc. Dist
  Eff. tous doc.?
▲ 1.Oui
▼ 2.Non
Sélect ▲▼ ou OK
```

ou

```
25.Opt. acc. Dist
  Impr messages?
▲ 1.Oui
▼ 2.Non
Sélect ▲▼ ou OK
```

- Si vous appuyez sur **1**, les télécopies en mémoire seront effacées ou imprimées avant le changement de réglage. Si une copie de sauvegarde a déjà été imprimée, elle ne sera pas réimprimée.
- Si vous appuyez sur **2**, les télécopies en mémoire ne seront pas effacées ou imprimées et le réglage ne changera pas.

Si des télécopies reçues sont laissées dans la mémoire de l'appareil lorsque vous activez Récept PC FAX à partir d'une autre option de télécopie à distance (RE-TX Fax, Téléappel ou Mémoriser fax), l'écran ACL affiche le message suivant :

```
25.Opt. acc. Dist
  Envoy Fax au PC?
▲ 1.Oui
▼ 2.Non
Sélect ▲▼ ou OK
```

- Si vous appuyez sur **1**, les télécopies en mémoire seront envoyées à votre ordinateur avant le changement de réglage. Les télécopies en mémoire sont envoyées à votre ordinateur lorsque l'icône Réception PC-Télécopie est active sur votre ordinateur. (Voir le *Guide utilisateur - Logiciel* sur le CD-ROM.)
- Si vous appuyez sur **2**, les télécopies en mémoire ne seront pas effacées ou transférées à l'ordinateur et le réglage ne changera pas.

L'écran ACL affiche le message suivant :

```

25.Opt. acc. Dist
  Impr. Svgarde
▲   Arrêt
▼   Marche
-----
Sélect ▲▼ ou OK
    
```

Appuyez sur ▲ ou sur ▼ pour sélectionner Marche ou Arrêt.

Appuyez sur **OK**.

Appuyez sur **Arrêt/Sortie**.

## ! IMPORTANT

Si vous activez l'option Impression de sauvegarde, l'appareil imprime également la télécopie pour que vous disposiez d'une copie. Il s'agit d'une mesure de sécurité utile en cas de panne d'électricité avant le réadressage de la télécopie ou en cas de problème sur l'appareil récepteur. L'appareil peut stocker des télécopies pendant environ 60 heures en cas de panne d'électricité.

## Désactivation des options de télécopie à distance

- 1 Appuyez sur **Menu, 2, 5, 1**.

```

25.Opt. acc. Dist
  1.Ach/Page/Sauve
▲   Désactivé
▼   RE-TX Fax
-----
Sélect ▲▼ ou OK
    
```

- 2 Appuyez sur ▲ ou sur ▼ pour sélectionner Désactivé. Appuyez sur **OK**.



### Remarque

S'il y a encore des télécopies reçues et mémorisées dans l'appareil, l'écran ACL vous propose plusieurs options. (Voir *Modification des options de télécopie à distance* à la page 85.)

- 3 Appuyez sur **Arrêt/Sortie**.



## Extraction à distance

La fonction d'extraction à distance permet de récupérer les télécopies enregistrées quand vous n'êtes pas à proximité de l'appareil. Vous pouvez ainsi interroger votre appareil à partir de n'importe quel téléphone télécopieur à touches en utilisant le code d'accès à distance pour extraire vos messages.

### Réglage d'un code d'accès à distance

La fonction Code d'accès à distance vous permet d'accéder aux fonctions d'extraction à distance depuis un lieu éloigné de votre appareil. Avant de pouvoir tirer parti de ces fonctions, vous devez d'abord configurer votre code d'accès. Le code par défaut est inactif : --\*.

- 1 Appuyez sur **Menu, 2, 5, 2**.

```
25.Opt. acc. Dist
 2.Accès à dist

Code accès:---*
Entrer & OK
```

- 2 Entrez un code à trois caractères en utilisant les chiffres **0 à 9**, \* ou #. Appuyez sur **OK**.
- 3 Appuyez sur **Arrêt/Sortie**.

#### Remarque

N'utilisez jamais le même code que votre code de réception de télécopie (\*51) ou que votre code de réponse de téléphone (#51). (Voir *Modification des codes d'accès à distance* à la page 72.)

Vous pouvez changer votre code à tout moment. Si vous voulez désactiver votre code, appuyez sur **Effacer/Retour**, puis **OK** à l'étape 2 pour restaurer le réglage inactif --\*.

## Utilisation du code d'accès à distance

- 1 Composez votre numéro de télécopieur sur un téléphone ou un autre télécopieur à l'aide des touches de tonalité.
- 2 Dès que votre appareil répond, entrez votre code d'accès à distance (3 chiffres suivis de \*).
- 3 L'appareil vous signale la présence de télécopies, le cas échéant :
  - *Aucun signal sonore*  
Aucune télécopie reçue.
  - *1 signal sonore long*  
Une télécopie a été reçue.
- 4 L'appareil émet deux signaux sonores courts pour vous inviter à entrer une commande (Voir *Commandes de télécopie à distance* à la page 89). Si vous laissez passer plus de 30 secondes avant d'entrer la commande, l'appareil raccroche. Si vous entrez une commande erronée, l'appareil émet trois signaux sonores.
- 5 Appuyez sur **9 0** pour réinitialiser l'appareil une fois l'opération terminée.
- 6 Raccrochez.

#### Remarque

Si votre appareil est configuré en mode Manuel, vous pouvez encore accéder aux fonctions d'extraction à distance. Composez le numéro de télécopieur comme d'habitude et laissez l'appareil sonner. Après un délai de 100secondes environ, vous entendrez un signal sonore long qui vous invitera à entrer le code d'accès à distance. Vous aurez alors 30 secondes pour entrer le code.

## Extraction de messages de télécopie

---

- 1 Composez votre numéro de télécopieur sur un téléphone ou un autre télécopieur à l'aide des touches de tonalité.
- 2 Dès que votre appareil répond, entrez votre code d'accès à distance (3 chiffres suivis de \*). Un signal sonore long vous indique que vous avez reçu des messages.
- 3 Lorsque vous entendez deux signaux sonores courts, tapez **9 6 2** sur le pavé numérique.
- 4 Attendez un signal sonore long et, à l'aide du pavé numérique, composez le numéro (maximum 20 chiffres) du télécopieur distant auquel vous voulez envoyer les messages de télécopie, suivi de **##**.
- 5 Dès que l'appareil émet un signal sonore, raccrochez. Votre appareil appelle l'autre télécopieur qui imprime alors vos messages de télécopie.



### Remarque

---

Vous pouvez insérer une pause dans un numéro de télécopie en utilisant la touche #.

---

## Modification du numéro de réadressage de télécopie

---

Il vous est possible de modifier les valeurs par défaut du numéro de réadressage de télécopies à partir d'un téléphone ou d'un télécopieur distant en utilisant un clavier à touches (service Touch-Tone).

- 1 Composez votre numéro de télécopieur sur un téléphone ou un autre télécopieur à l'aide des touches de tonalité.
- 2 Dès que votre appareil répond, entrez votre code d'accès à distance (3 chiffres suivis de \*). Un signal sonore long vous indique que vous avez reçu des messages.
- 3 Lorsque vous entendez deux signaux sonores courts, tapez **9 5 4** sur le pavé numérique.
- 4 Attendez un signal sonore long et, à l'aide du pavé numérique, composez le numéro (maximum 20 chiffres) du télécopieur distant auquel vous voulez réadresser les messages de télécopie, suivi de **##**.
- 5 Appuyez sur **9 0** pour réinitialiser l'appareil une fois l'opération terminée.
- 6 Dès que l'appareil émet un signal sonore, raccrochez.



### Remarque

---

Vous pouvez insérer une pause dans un numéro de télécopie en utilisant la touche #.

---

## Commandes de télécopie à distance

Pour accéder aux fonctions du télécopieur à partir d'un endroit distant, vous devez utiliser une des commandes ci-dessous. Lorsque vous appelez votre appareil et que vous entrez votre code d'accès à distance (3 chiffres suivis de \*), deux signaux sonores courts se font entendre, vous invitant à lancer une commande à distance.

Commandes à distance		Description
95	<b>Modification des paramètres de réadressage de télécopies, de bip ou de mise en mémoire de télécopies</b>	
	1 OFF	Vous pouvez choisir <b>Désactivé</b> après avoir récupéré ou effacé tous vos messages.
	2 Réadressage de télécopie	Un signal sonore long signifie la validation de la modification. Trois signaux sonores courts indiquent l'impossibilité de changer le nouveau paramètre parce que quelque chose n'a pas été réglé (par exemple un numéro de réadressage de télécopie ou de bip n'avait pas été enregistré). Vous pouvez enregistrer votre numéro de réadressage de télécopie en entrant le chiffre 4. (Voir <i>Modification du numéro de réadressage de télécopie</i> à la page 88.) Une fois le numéro enregistré, la fonction de réadressage de télécopies sera activée.
	3 Bip	
	4 Numéro de réadressage de télécopie	
6 Mise en mémoire de télécopies		
96	<b>Extraction d'une télécopie</b>	
	2 Extraction de toutes les télécopies	Entrez le numéro d'un télécopieur distant pour recevoir les télécopies enregistrées. (Voir <i>Extraction de messages de télécopie</i> à la page 88.)
	3 Effacement des télécopies de la mémoire	Un signal sonore long indique que les messages de télécopie ont été effacés de la mémoire.
97	<b>Vérification de l'état de réception</b>	
	1 Télécopieur	Vous pouvez vérifier si l'appareil a reçu des télécopies. Si c'est le cas, vous entendrez un signal sonore long. Sinon, vous entendrez trois signaux sonores courts.
98	<b>Changement du mode de réception</b>	
	1 Répondeur externe	Un signal sonore long indique la validation de la modification.
	2 Télécopie/Tél	
	3 Télécopie uniquement	
90	<b>Sortie</b>	Appuyez sur <b>9 0</b> pour quitter le mode d'extraction à distance. Attendez le signal sonore long, puis raccrochez le combiné.

Cette option permet d'utiliser votre appareil de façon à ce que d'autres correspondants puissent recevoir des télécopies de vous, mais en payant la communication. Elle permet aussi d'appeler le télécopieur d'un autre correspondant pour en extraire une télécopie. Pour ce faire, la fonction de relève doit être configurée sur les deux appareils. Certains télécopieurs ne prennent pas en charge cette fonction.

## Relève protégée

La relève protégée permet d'appeler un autre télécopieur pour recevoir une télécopie.

- 1 Vérifiez que vous êtes en mode Télécopie .

- 2 Appuyez sur **Menu, 2, 1, 7.**



- 3 Entrez le numéro du télécopieur que vous invitez à émettre/recevoir. Appuyez sur **Marche**. L'écran ACL indiquera *Compos*.

## Relève séquentielle

La relève séquentielle permet de demander la réception de documents auprès de plusieurs télécopieurs en une seule opération. Ensuite, l'appareil imprime un rapport de relève séquentielle.

- 1 Vérifiez que vous êtes en mode Télécopie .

- 2 Appuyez sur **Menu, 2, 1, 7.**



- 3 Spécifiez les télécopieurs que vous souhaitez inviter à émettre ou recevoir en utilisant la composition par monotouche, la composition par numéro abrégé, la fonction de recherche, le numéro d'un groupe ou composez le numéro sur le pavé numérique. Vous devez appuyer sur **OK** entre chaque emplacement.

- 4 Appuyez sur **Marche**. L'appareil appelle tour à tour chaque numéro individuel ou numéro de groupe pour en extraire un document.

Appuyez sur **Arrêt/Sortie** en cours de numérotation pour annuler la relève.

Pour annuler toutes les tâches de réception de relève séquentielle, appuyez sur **Menu, 2, 7**. (Voir *Vérification et annulation de tâches en attente* à la page 55.)

## Transmission par relève

L'envoi par relève permet de configurer l'appareil de manière à ce qu'un autre télécopieur puisse venir chercher un document.

### Configuration pour l'envoi par relève

- 1 Vérifiez que vous êtes en mode Télécopie .

- 2 Chargez le document.

- 3 Appuyez sur **Menu, 2, 2, 6.**

```
22.Réglage envoi
 6.Relevé TX
▲   Activé
▼   Désactivé
Sélect ▲▼ ou OK
```

- 4 Appuyez sur ▲ ou sur ▼ pour sélectionner Activé (ou Désactivé). Appuyez sur **OK**.

- 5 Appuyez sur **2** pour sélectionner 2. Non si vous ne souhaitez pas définir d'autres paramètres lorsque l'écran ACL affiche le message suivant :

```
22.Réglage envoi
Autres réglages?
▲   1.Oui
▼   2.Non
Sélect ▲▼ ou OK
```

- 6 Appuyez sur **Marche**.

- 7 Si vous utilisez la vitre du numériseur, l'écran ACL vous invitera à choisir l'une des options ci-dessous :

```
Fax plateau:
Page suivante?
▲   1.Oui
▼   2.Non (Envoi)
Sélect ▲▼ ou OK
```

- Appuyez sur **1** pour envoyer une autre page. Allez à l'étape 8.
- Appuyez sur **2** ou **Marche** pour envoyer le document.

- 8 Placez la page suivante sur la vitre du scanner et appuyez sur **OK**. Répétez les étapes 7 et 8 pour chacune des autres pages. Votre appareil transmettra automatiquement la télécopie.



#### Remarque

Le document sera enregistré et pourra être récupéré par tout autre télécopieur jusqu'à ce que la télécopie soit effacée de la mémoire.

Pour supprimer la télécopie de la mémoire, appuyez sur **Menu, 2, 7**. (Voir *Vérification et annulation de tâches en attente* à la page 55.)

## Rapports de télécopie

Certains rapports de télécopie (vérification de l'envoi et journal des télécopies) peuvent être imprimés automatiquement ou manuellement.

### Rapport de vérification de l'envoi

Ce rapport contient le nom ou le numéro de télécopie de l'émetteur, l'heure et la date de transmission, la durée de la transmission, le nombre de pages envoyées et le résultat de la transmission.

- **Activé** : Imprime un rapport après chaque télécopie envoyée.
- **Activé+Image** : Imprime un rapport après chaque télécopie envoyée. Une partie de la première page de la télécopie figure sur le rapport.
- **Désactivé** : Imprime un rapport *seulement* si une erreur de transmission s'est produite. Désactivé est la valeur par défaut.
- **Désactivé+Image** : Imprime un rapport *seulement* si une erreur de transmission s'est produite. Une partie de la première page de la télécopie figure sur le rapport.

1 Appuyez sur **Menu, 2, 4, 1**.

```

24. Réglage rapp
  1. Transmission
  ▲  Désactivé
  ▼  Désactivé+Image
-----
Sélect ▲▼ ou OK
  
```

2 Appuyez sur ▲ ou sur ▼ pour sélectionner **Activé**, **Activé+Image**, **Désactivé** ou **Désactivé+Image**. Appuyez sur **OK**.

3 Appuyez sur **Arrêt/Sortie**.



#### Remarque

- Si vous sélectionnez **Activé+Image** ou **Désactivé+Image**, l'image ne figure dans le Rapport de vérification de l'envoi que si **Envoi en temps réel** est réglé à **Désactivé**. (Voir *Envoi en temps réel* à la page 53.)
- Si la transmission est réussie, « OK » s'affiche en regard de « RÉSULTAT » sur le Rapport de vérification de l'envoi. Si la transmission n'est pas réussie, « ERREUR » s'affiche en regard de « RÉSULTAT ».

## Journal des télécopie

Vous avez la possibilité de configurer l'appareil de telle sorte qu'il imprime un journal des télécopies (rapport d'activité) selon des intervalles spécifiques (toutes les 50 télécopies, toutes les 6, 12 ou 24 heures, tous les 2 ou 7 jours). La valeur par défaut est Ch 50 télécop, ce qui signifie que l'appareil imprime le journal dès qu'il a stocké 50 tâches.

Si vous réglez l'intervalle à Désactivé, vous pouvez quand même imprimer le rapport en suivant les étapes de la page suivante.

- 1 Appuyez sur **Menu, 2, 4, 2**.

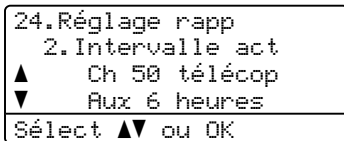

- 2 Appuyez sur ▲ ou sur ▼ afin de choisir un intervalle.

Appuyez sur **OK**.

Si vous sélectionnez 7 jours, l'écran vous invite à choisir le jour qui marquera le début du décompte des 7 jours.

- 3 Entrez l'heure (au format 24 heures) de l'impression du rapport.

Appuyez sur **OK**.

Par exemple : entrez 19:45 pour 7:45 du soir.

- 4 Appuyez sur **Arrêt/Sortie**.

Si vous sélectionnez 6, 12 ou 24 heures, ou encore 2 ou 7 jours, l'appareil imprimera le rapport à l'heure programmée et supprimera toutes les tâches enregistrées dans sa mémoire. Si la mémoire de l'appareil s'épuise (contient plus de 200 tâches) avant la date spécifiée, celui-ci imprimera le journal plus tôt, puis supprimera toutes les tâches de la mémoire.

Si vous voulez un rapport supplémentaire avant l'heure sélectionnée, vous pouvez l'imprimer manuellement sans effacer les tâches de la mémoire.

## Rapports

Les rapports disponibles sont les suivants :

- 1 Transmission

Affiche le rapport de vérification d'envoi des 200 dernières télécopies sortantes et imprime le dernier rapport.

- 2 Liste d'aide

Imprime la liste des fonctions utilisées ordinairement pour vous aider à programmer l'appareil.

- 3 Indx liste tél

Imprime la liste, dans l'ordre numérique ou alphabétique, des noms et des numéros enregistrés dans la mémoire des numéros abrégés et dans celle des numéros de monotouche.

- 4 Journal fax

Imprime la liste des informations relatives aux 200 dernières télécopies reçues et envoyées. (TX : envoi) (RX : réception)

- 5 Réglages util

Imprime la liste des paramètres actifs.

- 6 Config réseau

Dresse la liste des paramètres du réseau.

## Impression d'un rapport

---

- 1 Appuyez sur **Menu, 6**.

```
6.Imp. Rapports
1.Transmission
2.Liste d'aide
3.Indx liste tél
Sélect ▲▼ ou OK
```

- 2 Effectuez l'une des actions suivantes :
  - Appuyez sur ▲ ou sur ▼ pour choisir le rapport.  
Appuyez sur **OK**.
  - Entrez le numéro du rapport à imprimer. Par exemple, appuyez sur **2** pour imprimer la liste d'aide.
- 3 Appuyez sur **Marche**.
- 4 Appuyez sur **Arrêt/Sortie**.





# Copie

---

Faire des copies

96

## Comment copier

### Activation du mode Copie

Appuyez sur  (**Copier**) pour accéder au mode Copie.

```

1 — Contrast: -□□■□□+
2 — Qualité :Auto
3 — Agr/Réd :100%
4 — Plateau :MP>T1
   App▲▼ou Marche 01—5
  
```

```

Qualité :Auto
Agr/Réd :100%
Plateau :MP>T1
6 — Luminosi:-□□■□□+
   Sélect. ◀ ▶ & OK 01
  
```

- 1 **Contraste**
- 2 **Qualité**
- 3 **Rapport de copie**
- 4 **Choix du bac**
- 5 **Nombre de copies**
- 6 **Blancheur**

### Tirage d'une copie simple

- 1 Assurez-vous d'être en mode Copie  
.
- 2 Chargez le document.
- 3 Appuyez sur **Marche**.

### Tirage de copies multiples

- 1 Assurez-vous d'être en mode Copie  
.
- 2 Chargez le document.
- 3 À l'aide du pavé numérique, entrez le nombre de copies (jusqu'à 99).
- 4 Appuyez sur **Marche**.



#### Remarque

Pour trier vos copies, voir *Tri de copies à l'aide du chargeur automatique de documents* à la page 99.

### Arrêt de la copie

Lorsque vous avez terminé, appuyez sur **Arrêt/Sortie**.

## Options de copie (réglages provisoires)

Lorsque vous voulez changer rapidement et de façon provisoire les réglages de copie pour la prochaine copie, utilisez les touches **Copier**. Vous pouvez essayer différentes compositions de réglages.

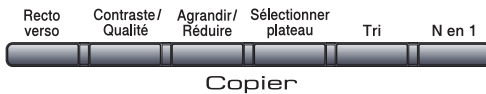

L'appareil revient à ses réglages par défaut une minute après l'opération de copie, à moins que vous n'ayez paramétré la temporisation de mode à 30 secondes ou moins. (Voir *Programmeur de mode* à la page 27.)

## Agrandissement ou réduction de l'image copiée

Vous pouvez choisir les taux d'agrandissement ou de réduction suivants :

Appuyez sur	
	100%*
	97% LTR→A4
	94% A4→LTR
	91% Full Page
	85% LTR→EXE
	83% LGL→A4
	78% LGL→LTR
	70% A4→A5
	50%
	Person (25-400%)
	Auto
	200%
	141% A5→A4
	104% EXE→LTR

\* Les paramétrages du fabricant sont affichés en caractères gras avec un astérisque.

Le réglage **Auto** configure l'appareil de façon à ce qu'il calcule le taux de réduction qui convient le mieux au format du papier.

Le réglage **Auto** n'est offert que lorsque le chargeur automatique de documents est utilisé.

**Person (25-400%)** permet d'entrer un taux de 25% à 400%.

Pour agrandir ou réduire la copie suivante, suivez les instructions ci-dessous :

- 1 Assurez-vous d'être en mode Copie .
- 2 Chargez le document.
- 3 À l'aide du pavé numérique, entrez le nombre de copies (jusqu'à 99).
- 4 Appuyez sur **Agrandir/Réduire**. Appuyez sur ►.
- 5 Effectuez l'une des actions suivantes :
  - Appuyez sur ▲ ou sur ▼ pour sélectionner le taux d'agrandissement ou de réduction. Appuyez sur **OK**.
  - Appuyez sur ▲ ou sur ▼ pour sélectionner **Person (25-400%)**. Appuyez sur **OK**.  
À l'aide du pavé numérique, saisissez un taux d'agrandissement ou de réduction compris entre 25% et 400%. (Par exemple, appuyez sur **53** pour entrer 53%.) Appuyez sur **OK**.
- 6 Appuyez sur **Marche**.



### Remarque

Les options de disposition 2 en 1 (P), 2 en 1 (H), 4 en 1 (P), 4 en 1 (H) ne sont pas disponibles quand la fonction d'agrandissement ou de réduction est activée.

## Amélioration de la qualité de la copie

Vous pouvez choisir parmi de nombreux réglages de qualité. Le paramétrage par défaut est *Auto*.

### ■ Auto

Recommandé pour les impressions normales. Adapté aux documents qui contiennent à la fois du texte et des photographies.

### ■ Texte

Adapté aux documents ne contenant que du texte.

### ■ Photo

Adapté à la copie de photos.

Pour changer *provisoirement* le réglage de qualité, suivez les instructions ci-dessous :

- 1 Assurez-vous d'être en mode Copie .
- 2 Chargez le document.
- 3 À l'aide du pavé numérique, entrez le nombre de copies (jusqu'à 99).
- 4 Appuyez sur **Contraste/Qualité** . Appuyez sur ▲ ou sur ▼ pour sélectionner *Qualité*. Appuyez sur **OK**.
- 5 Appuyez sur ◀ ou sur ▶ pour sélectionner *Auto*, *Texte* ou *Photo*. Appuyez sur **OK**.
- 6 Appuyez sur **Marche**.

Pour changer le paramétrage par *défaut*, suivez les instructions ci-dessous :

- 1 Appuyez sur **Menu, 3, 1**.



- 2 Appuyez sur ▲ ou sur ▼ pour sélectionner la qualité de copie. Appuyez sur **OK**.
- 3 Appuyez sur **Arrêt/Sortie**.



## Tri de copies à l'aide du chargeur automatique de documents

Vous avez la possibilité de trier les photocopies multiples. Les pages seront empilées dans l'ordre 1 2 3, 1 2 3, 1 2 3, etc.

- 1 Assurez-vous d'être en mode Copie .
- 2 Insérez le document dans l'alimentation automatique de documents.
- 3 À l'aide du pavé numérique, entrez le nombre de copies (jusqu'à 99).
- 4 Appuyez sur **Tri**.
- 5 Appuyez sur **Marche**.

## Changement de la résolution de la copie de texte

Vous pouvez remplacer la résolution de la copie de texte par 1200 x 600 ppp si vous utilisez la vitre du scanner et que vous avez sélectionné **Texte** pour le paramètre **Contraste/Qualité** ainsi qu'un taux d'agrandissement ou de réduction de 100%. Le paramétrage par défaut est 600 ppp.

- 1 Assurez-vous d'être en mode Copie .
- 2 Placez votre document sur la vitre du scanner.
- 3 Appuyez sur **Menu, 3, 2**.  

- 4 Appuyez sur ▲ ou ▼ pour sélectionner la résolution de la copie de texte. Appuyez sur **OK**.

- 5 Appuyez sur **Arrêt/Sortie**.

## Réglage du contraste et de la luminosité

### Contraste

Les paramètres Contraste permettent d'augmenter la netteté et la vivacité des images.

Pour changer *provisoirement* le réglage du contraste, suivez les instructions ci-dessous :

- 1 Assurez-vous d'être en mode Copie .
- 2 Chargez le document.
- 3 À l'aide du pavé numérique, entrez le nombre de copies (jusqu'à 99).
- 4 Appuyez sur **Contraste/Qualité**. Appuyez sur ▲ ou sur ▼ pour sélectionner **Contraste**. Appuyez sur **OK**.

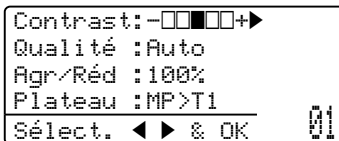

- 5 Appuyez sur ◀ ou sur ▶ afin d'augmenter ou de diminuer le contraste. Appuyez sur **OK**.
- 6 Appuyez sur **Marche**.

Pour changer le paramétrage par *défaut*, suivez les instructions ci-dessous :

- 1 Appuyez sur **Menu, 3, 4**.



- 2 Appuyez sur ◀ ou sur ▶ afin d'augmenter ou de diminuer le contraste. Appuyez sur **OK**.

- Appuyez sur **Arrêt/Sortie**.

## Blancheur

Réglez la luminosité pour rendre les copies plus claires ou plus foncées.

Pour changer *provisoirement* le réglage de la luminosité, suivez les instructions ci-dessous :

- Assurez-vous d'être en mode Copie .
- Chargez le document.
- À l'aide du pavé numérique, entrez le nombre de copies (jusqu'à 99).
- Appuyez sur ▲ ou sur ▼ pour sélectionner Luminosi.

```
Qualité :Auto
Agr/Réd :100%
Plateau :MP>T1
Luminosi:-□□□□+
Sélect. ◀ ▶ & OK 01
```

- Appuyez sur ▶ pour éclaircir la copie ou sur ◀ pour assombrir la copie. Appuyez sur **OK**.
- Appuyez sur **Marche**.

Pour changer le paramétrage par *défaut*, suivez les instructions ci-dessous :

- Appuyez sur **Menu, 3, 3**.

```
33.Luminosité
-□□□□+
Sélect. ◀ ▶ & OK
```

- Appuyez sur ▶ pour éclaircir la copie ou sur ◀ pour assombrir la copie. Appuyez sur **OK**.
- Appuyez sur **Arrêt/Sortie**.

## Réalisation de copies N en 1 (disposition des pages)

Vous pouvez réduire la quantité de papier utilisée lors de la copie en utilisant la fonction de copie N en 1. Celle-ci permet de copier deux ou quatre pages sur une seule page pour économiser du papier.

### ! IMPORTANT

- Assurez-vous que le format de papier défini est Lettre, A4, Légal ou Folio.
- (P) indique Portrait et (H) indique Paysage.
- Vous ne pouvez pas utiliser le paramétrage Agrandissement/Réduction avec la fonction N en 1.

- Assurez-vous d'être en mode Copie .
- Chargez le document.
- À l'aide du pavé numérique, entrez le nombre de copies (jusqu'à 99).
- Appuyez sur **N en 1**.
- Appuyez sur ▲ ou sur ▼ pour sélectionner 2 en 1 (P), 2 en 1 (H), 4 en 1 (P), 4 en 1 (H) ou Off (1 en 1). Appuyez sur **OK**.
- Appuyez sur **Marche** pour numériser la page. Si vous avez placé le document dans le chargeur automatique de documents, l'appareil numérise les pages et lance l'impression. **Si vous utilisez la vitre du scanner, passez à l'étape 7.**

- 7 Une fois que l'appareil a numérisé la page, appuyez sur **1** pour numériser la page suivante.

```

Copie plateau
Page suivante?
▲ 1.Oui
▼ 2.Non
Sélect ▲▼ ou OK
  
```

- 8 Placez la page suivante sur la vitre du numériseur.  
Appuyez sur **OK**.  
Répétez les étapes 7 et 8 pour chaque page à disposer.

- 9 Une fois que toutes les pages ont été numérisées, appuyez sur **2** à l'étape 7 pour terminer.

### ***Si vous réalisez une copie à partir du chargeur automatique de documents :***

Insérez votre document, face vers le haut, dans la direction indiquée ci-dessous :

#### ■ 2 en 1 (P)



#### ■ 2 en 1 (H)

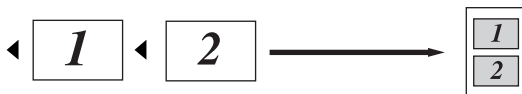

#### ■ 4 en 1 (P)



#### ■ 4 en 1 (H)

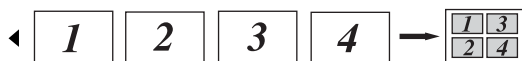

### ***Si vous réalisez une copie à partir de la vitre du numériseur :***

Insérez votre document, face vers le bas, dans la direction indiquée ci-dessous :

#### ■ 2 en 1 (P)



#### ■ 2 en 1 (H)

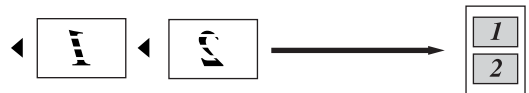

#### ■ 4 en 1 (P)



#### ■ 4 en 1 (H)



## Copie recto-verso (deux faces)

Si vous souhaitez utiliser la fonction de copie recto-verso, chargez votre document dans le chargeur automatique.

Si vous obtenez un message de mémoire saturée pendant que vous faites des copies recto-verso, essayez d'ajouter de la mémoire. (Voir *Message de mémoire saturée* à la page 105.)

## Copie recto-verso (pivotement sur le bord long)

### MFC-8480DN

#### ■ 1 face → 2 faces L

Portrait

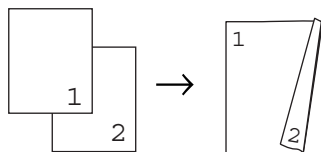

Paysage

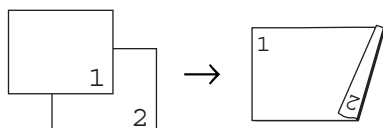

- 1 Assurez-vous d'être en mode Copie .

- 2 Chargez le document.

- 3 Entrez le nombre de copies (maximum 99) à l'aide du pavé numérique.

- 4 Appuyez sur **Recto verso** et ▲ ou ▼ pour sélectionner recto-r/v L.

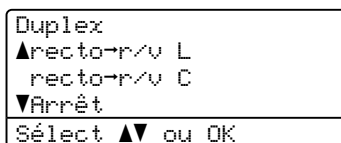

Appuyez sur **OK**.

- 5 Appuyez sur **Marche** pour copier le document.

### MFC-8890DW

#### ■ 1 face → 2 faces

Portrait

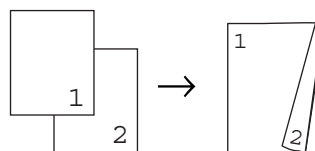

Paysage

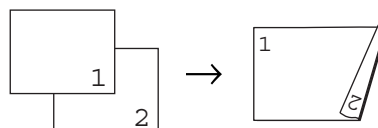

#### ■ 2 faces → 2 faces

Portrait

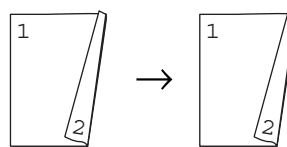

Paysage

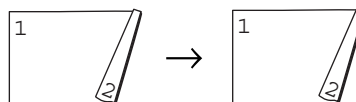



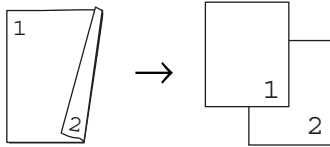

## ■ 2 faces → 1 faces

Portrait

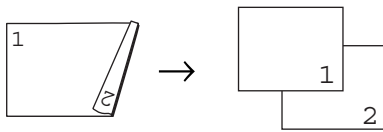

Paysage



- 1 Assurez-vous d'être en mode Copie .
- 2 Chargez le document.
- 3 Entrez le nombre de copies (maximum 99) à l'aide du pavé numérique.
- 4 Appuyez sur **Recto verso** et ▲ ou ▼ pour sélectionner 1cotés → 2cotés, 2cotés → 2cotés OU 2cotés → 1cotés.

```
Duplex
▲1cotés → 2cotés
 2cotés → 2cotés
▼2cotés → 1cotés
Sélect ▲▼ ou OK 01
```

Appuyez sur **OK**.

- 5 Appuyez sur **Marche** pour copier le document.



### Remarque

La copie recto-verso à partir d'un document imprimé sur deux faces de format Legal n'est pas possible.

## Copie recto-verso avancée (pivotement sur le bord court)

### MFC-8480DN

#### ■ 1 face → 2 faces C

Portrait

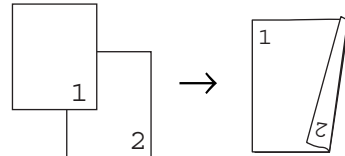

Paysage

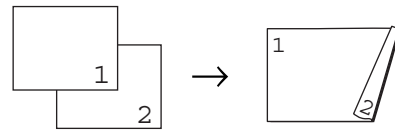

- 1 Assurez-vous d'être en mode Copie .
- 2 Chargez le document.
- 3 Entrez le nombre de copies (maximum 99) à l'aide du pavé numérique.
- 4 Appuyez sur **Recto verso** et ▲ ou ▼ pour sélectionner recto→r/v C.

```
Duplex
▲recto→r/v L
  recto→r/v C
▼Arrêt
Sélect ▲▼ ou OK 01
```

Appuyez sur **OK**.

- 5 Appuyez sur **Marche** pour copier le document.

## MFC-8890DW

### ■ 2 faces → 1 face avancé

Portrait

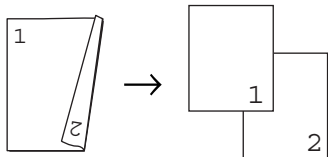

Paysage

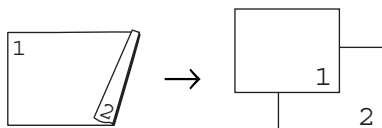

### ■ 1 face → 2 faces avancé

Portrait

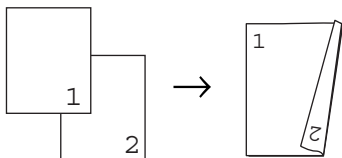

Paysage

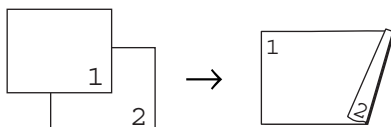

- 1 Assurez-vous d'être en mode Copie



- 2 Chargez le document.

- 3 Entrez le nombre de copies (maximum 99) à l'aide du pavé numérique.

- 4 Appuyez sur **Recto verso** et ▲ ou ▼ pour sélectionner Avancé.

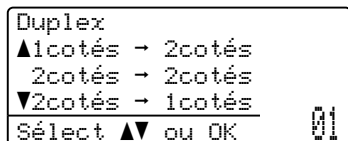

Appuyez sur **OK**.

- 5 Appuyez sur ▲ ou ▼ pour sélectionner 2cotés → 1cotés ou 1cotés → 2cotés. Appuyez sur **OK**.

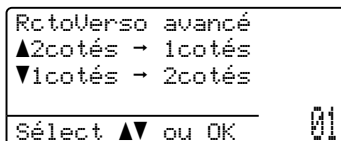

- 6 Appuyez sur **Marche** pour copier le document.





### Remarque

La copie recto-verso à partir d'un document imprimé sur deux faces de format Legal n'est pas possible.

## Choix du bac

Vous pouvez changer le bac utilisé pour la prochaine copie seulement.

- 1 Assurez-vous d'être en mode Copie .
- 2 Chargez le document.
- 3 À l'aide du pavé numérique, entrez le nombre de copies (jusqu'à 99).
- 4 Appuyez sur **Sélectionner plateau**.
- 5 Appuyez sur ◀ ou ▶ pour sélectionner MP>T1, T1>MP, #1 (XXX) <sup>1</sup> ou MP (XXX) <sup>1</sup>.  
Appuyez sur **OK**.
- 6 Appuyez sur **Marche**.

Appuyez sur  Sélectionner plateau 	MP>T1 ou M>T1>T2
	T1>MP ou T1>T2>M
	#1 (XXX) <sup>1</sup>
	#2 (XXX) <sup>1</sup>
	MP (XXX) <sup>1</sup>

<sup>1</sup> XXX est le format de papier défini dans **Menu, 1, 2, 2**.



### Remarque

- T2 ou #2 s'affiche uniquement lorsque le bac à papier optionnel est installé.
- Pour changer la valeur par défaut du paramètre Tray Select, consultez *Bac utilisé en mode Copie* à la page 29.

## Message de mémoire saturée

Si, au cours d'un tirage, la mémoire arrive à saturation, l'écran ACL vous indiquera les étapes à suivre.

Si *Mémoire épuisée* s'affiche pendant la numérisation d'une page subséquente, vous pouvez appuyer sur **Marche** pour copier les pages déjà numérisées ou sur **Arrêt/Sortie** pour annuler l'opération.

Pour libérer de l'espace mémoire, choisissez l'une des solutions ci-dessous :

- Imprimez les télécopies en mémoire. (Voir *Impression de télécopies à partir de la mémoire* à la page 62.)
- Désactivez la mise en mémoire des télécopies. (Voir *Désactivation des options de télécopie à distance* à la page 86.)



### Remarque

Lorsque le message *Mémoire épuisée* s'affiche, vous pouvez toujours continuer le tirage de vos copies si vous imprimez toutes les télécopies reçues et enregistrées en mémoire pour libérer l'espace mémoire à 100 %.





# Impression directe

---

**Impression de données à partir d'une clé  
USB ou d'un appareil photo numérique  
prenant en charge la mémoire de masse**

108

# Impression de données à partir d'une clé USB ou d'un appareil photo numérique prenant en charge la mémoire de masse

Grâce à la fonction d'impression directe, vous n'avez pas besoin d'un ordinateur pour imprimer des données. Vous n'avez qu'à connecter votre clé USB à l'interface USB directe de l'appareil. Vous pouvez aussi imprimer directement à partir d'un appareil photo en mode Mémoire de masse USB.



## Remarque

- Certaines clés USB ne fonctionnent pas avec l'appareil.
- Si votre appareil photo est en mode PictBridge, vous ne pouvez pas imprimer des données. Veuillez consulter la documentation qui accompagne votre appareil photo pour passer du mode PictBridge au mode Mémoire de masse.

## Formats de fichier pris en charge

L'impression directe prend en charge les formats de fichier suivants :

- PDF version 1.7 <sup>1</sup>
- JPEG
- Exif + JPEG
- PRN (créé par le pilote d'imprimante Brother)
- TIFF (numérisé par tous les modèles Brother MFC ou DCP)
- PostScript® 3™ (créé par le pilote d'imprimante Brother BRScript3)
- XPS version 1.0

<sup>1</sup> Les données PDF comprenant un fichier d'image JBIG2, un fichier d'image JPEG2000 ou des fichiers de transparents ne sont pas prises en charge.

# Création d'un fichier PRN ou PostScript® 3™ pour l'impression directe



## Remarque

Les fenêtres présentées dans cette section peuvent varier selon votre application et votre système d'exploitation.

- 1 Dans la barre de menus d'une application, cliquez sur **Fichier**, puis sur **Imprimer**.
- 2 Sélectionnez **Brother MFCXXXX Printer** (1) et cochez la case **Imprimer dans un fichier** (2). Cliquez sur **Imprimer**.

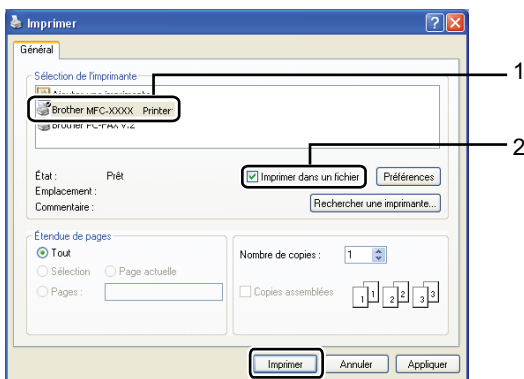

- 3 Sélectionnez le dossier dans lequel vous voulez enregistrer le fichier et entrez le nom du fichier si on vous le demande. Seulement si on vous demande un nom de fichier, vous pouvez également préciser le dossier dans lequel enregistrer le fichier en entrant le nom du dossier. Par exemple :  
C:\Temp\NomDuFichier.prn

Si une clé USB ou un appareil photo numérique est connecté à votre ordinateur, vous pouvez enregistrer le fichier directement sur la clé.

## Impression de données directement à partir de la clé USB ou de l'appareil photo numérique prenant en charge la mémoire de masse

- 1 Connectez votre clé USB ou votre appareil photo numérique à l'interface USB directe (1) sur le devant de l'appareil. Votre appareil activera automatiquement le mode Impression directe.

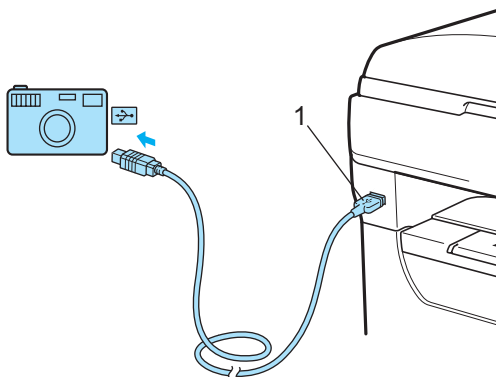
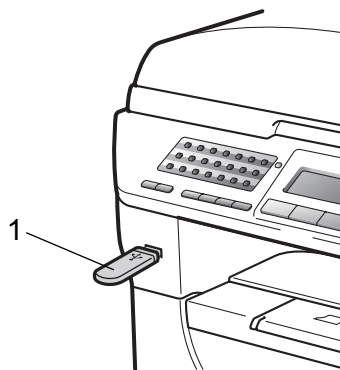

### Remarque

- Si le paramètre Impression directe du Verrouillage de fonction de sécurité 2.0 est réglé à *Désactiver* pour tous les utilisateurs (y compris les paramètres du mode Public), *Non disponible* s'affiche à l'écran LCD et, par la suite, l'appareil retourne en mode prêt. Vous ne pouvez pas accéder à la fonction Impression directe.
- Si l'ID utilisateur réservé actuel que vous utilisez est réservé à la fonction Impression directe du Verrouillage de fonction de sécurité 2.0, mais que d'autres utilisateurs réservés y ont accès (y compris les paramètres du mode Public), *Accès refusé* s'affiche à l'écran LCD, puis l'appareil vous demande votre nom.  
Si vous êtes un utilisateur réservé ayant accès à l'impression directe, appuyez sur ▲ ou ▼ pour sélectionner votre nom et entrez votre mot de passe à 4 chiffres.
- Si votre administrateur a défini un nombre maximal de pages pour l'impression directe et que l'appareil a déjà atteint ce nombre, *Limite dépassée* s'affiche à l'écran LCD lorsque vous branchez une clé USB ou un appareil photo numérique.

- 2 Appuyez sur ▲ ou ▼ pour sélectionner le nom du dossier ou du fichier à imprimer. Appuyez sur **OK**.

Si vous avez sélectionné le nom du dossier, appuyez sur ▲ ou ▼ pour sélectionner le nom du fichier à imprimer.

Appuyez sur **OK**.

```
Impr directe
▲1.FILE0_1.PDF
 2.FILE0_2.PDF
▼3.FILE0_3.PDF
Sélect ▲▼ ou OK
```

### Remarque

- Votre appareil photo numérique ne doit pas être en mode PictBridge, mais en mode Mémoire de masse.
- Pour imprimer un index des fichiers, sélectionnez *Index photos*, puis appuyez sur **OK**. Appuyez sur **Marche** pour imprimer les données.
- Les noms de fichier enregistrés sur votre clé USB peuvent être affichés à l'écran ACL à l'aide des caractères suivants : A B C D E F G H I J K L M N O P Q R S T U V W X Y Z 0 1 2 3 4 5 6 7 8 9 \$ % ' ` - @ { } ~ ! # ( ) & \_ ^

- 3 Effectuez l'une des actions suivantes :

- Appuyez sur ▲ ou ▼ pour sélectionner un réglage à modifier et sur **OK**, puis appuyez sur ▲ ou ▼ pour sélectionner la valeur du réglage et sur **OK**.
- Si vous ne voulez pas modifier les réglages par défaut actuels, passez à l'étape 4.

```
Conf imp fich
▲Taille papier
  Type support
▼Pages mult
Sélect ▲▼ ou OK
```





### Remarque

- Vous pouvez sélectionner les réglages suivants :

Taille papier

Type support

Pages mult

Orientation

Duplex

Assembler

Usage

Qualité Impres

Option PDF

- Il se peut que certains réglages ne soient pas affichés, selon le type de fichier.



### Remarque

- Pour changer le bac à papier par défaut, appuyez sur **Menu, 1, 6, 3**.
- Vous pouvez modifier les réglages par défaut de l'impression directe à l'aide du panneau de commande lorsque l'appareil n'est pas en mode Impression directe. Appuyez sur **Menu, 5** pour accéder au menu *Interf USB dir.* (Voir *Tableau des menus* à la page 191.)

4 Appuyez sur **Marche** lorsque vous avez terminé.

5 Entrez le nombre de copies voulu sur le pavé numérique. Appuyez sur **OK**.

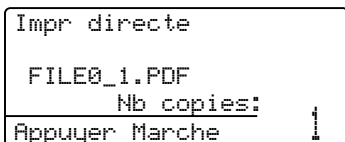

6 Appuyez sur **Marche** pour imprimer les données.

## ! IMPORTANT

- Pour ne pas endommager votre appareil, **NE CONNECTEZ AUCUN** périphérique autre qu'un appareil photo numérique ou une clé USB à l'interface USB directe.
- **NE RETIREZ PAS** la clé USB ou l'appareil photo numérique de l'interface USB directe avant que l'impression soit terminée.

## Compréhension des messages d'erreur

Une fois que vous connaissez bien les types d'erreur pouvant se produire pendant que vous imprimez des données à partir d'une clé USB à l'aide de l'impression directe, vous pouvez facilement cerner et régler les problèmes.

### ■ Mémoire épuisée

Ce message s'affiche si vous travaillez avec des images dont la taille est trop grande pour la mémoire de l'appareil.

### ■ Dispositif inutilisé

Ce message s'affiche si vous connectez un périphérique non compatible ou défectueux à l'interface USB directe. Pour effacer l'erreur, débranchez le périphérique de l'interface USB directe.

(Pour connaître la solution détaillée, consultez *Messages d'erreur et d'entretien* à la page 155.)



# Logiciel

---

Fonctions du logiciel et du réseau

114

La documentation sur le CD-ROM comprend le **Guide utilisateur - Logiciel** et le **Guide utilisateur - Réseau**.

La documentation sur le CD-ROM comprend le **Guide utilisateur - Logiciel** et le **Guide utilisateur - Réseau** pour décrire les fonctions disponibles lors du raccordement de l'appareil à un ordinateur (par exemple pour l'impression et la numérisation). Ces guides comprennent des liens faciles à utiliser qui vous feront accéder directement aux sections appropriées.

Ils détaillent les fonctionnalités suivantes :

- Impression
- Numérisation
- ControlCenter3 (Windows®)
- ControlCenter2 (Macintosh®)
- Configuration à distance
- Télécopie à partir d'un ordinateur
- LDAP (MFC-8890DW uniquement)
- Télécopie réseau
- Impression réseau
- Numérisation réseau
- Numérisation vers E-mail (télécopie par Internet) (MFC-8890DW uniquement)
- Utilisateurs de réseau sans fil (MFC-8890DW uniquement)



## Remarque

Voir *Accès au Guide de l'utilisateur - Logiciel* et au *Guide de l'utilisateur - Réseau* à la page 3.

## Consultation du Guide de l'utilisateur HTML

Les sections suivantes servent d'introduction rapide à l'utilisation du Guide de l'utilisateur au format HTML.

### Windows®



#### Remarque

Si vous n'avez pas installé le logiciel, voir *Consultation de la documentation (Windows®)* à la page 3.

- 1 Dans le menu **Démarrer**, pointez **Brother, MFC-XXXX** dans le groupe des programmes, puis cliquez sur **Guides d'utilisation au format HTML**.
- 2 Cliquez sur le manuel voulu (**GUIDE UTILISATEUR - LOGICIEL** ou **GUIDE UTILISATEUR - RÉSEAU**) dans le menu supérieur.

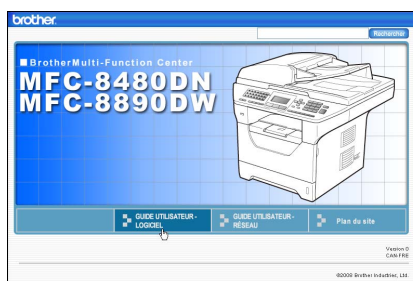

- 3 Cliquez sur le titre de la section à consulter dans la liste sur la gauche.

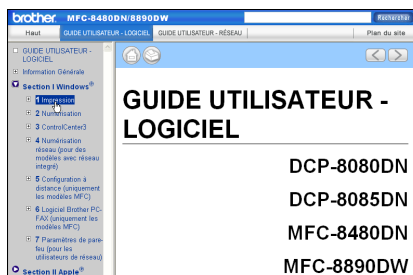

## Macintosh®

- 1 Assurez-vous que votre Macintosh® est allumé. Insérez le CD-ROM Brother dans le lecteur de CD-ROM.
- 2 Double-cliquez sur l'icône **Documentation**.
- 3 Double-cliquez sur le dossier de votre langue, puis sur le fichier top.html.
- 4 Cliquez sur le manuel voulu (**GUIDE UTILISATEUR - LOGICIEL** ou **GUIDE UTILISATEUR - RÉSEAU**) dans le menu supérieur, puis cliquez sur le titre à consulter dans la liste de gauche.

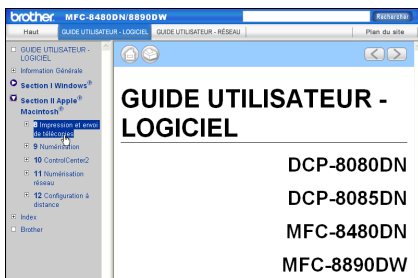





# Annexes

---

<b>Sécurité et avis légaux</b>	118
<b>Options</b>	133
<b>Dépannage et entretien régulier</b>	136
<b>Menu et fonctions</b>	189
<b>Spécifications</b>	217
<b>Glossaire</b>	238

# A

## Sécurité et avis légaux

### Choix de l'emplacement

Placez l'appareil sur une surface plane et stable, non soumise aux vibrations ni aux chocs, par exemple un bureau. Placez l'appareil près d'une prise téléphonique murale et d'une prise de courant standard c.a. avec mise à la terre. Choisissez un endroit où la température demeure entre 50 °F et 90,5 °F (10 °C et 32,5 °C) et où l'humidité se situe entre 20 % et 80 % (sans condensation.)

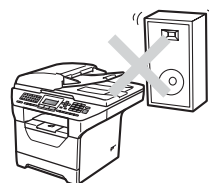
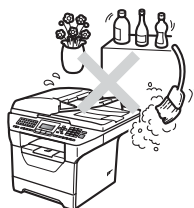
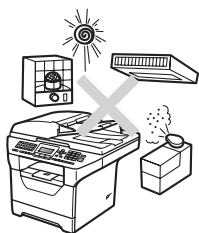

### ⚠ AVERTISSEMENT

N'exposez PAS l'appareil à la lumière directe du soleil, à la chaleur intense, aux flammes nues, aux gaz salins ou corrosifs, à l'humidité ou à la poussière.

ÉLOIGNEZ l'appareil des appareils de chauffage, des climatiseurs, des réfrigérateurs, de l'eau, des produits chimiques ou des appareils qui contiennent des aimants pouvant produire des champs magnétiques.



## **⚠ ATTENTION**

Ne placez jamais l'appareil dans un endroit où de nombreuses personnes circulent.

---

**NE BRANCHEZ PAS** votre appareil dans une prise de courant c.a. commandée par un interrupteur mural ou par un système de minuterie automatique.

---

NE branchez pas votre appareil sur une prise de courant sur le même circuit que de grandes machines ou autre équipement susceptibles d'interrompre l'alimentation électrique.

---

Une coupure du courant peut effacer toutes les données enregistrées dans la mémoire de l'appareil.

---

Évitez toute source d'interférence, comme les haut-parleurs ou les socles de téléphones sans fil d'une autre marque que Brother.

---

NE posez **AUCUN** objet sur l'appareil.

---

## Pour utiliser l'appareil en toute sécurité

Nous vous recommandons de garder ces consignes à titre de référence ultérieure et de vous y reporter avant l'entretien de votre appareil. Si vous NE suivez PAS ces consignes de sécurité, il y a un risque d'incendie, de décharges électriques, de brûlures ou de suffocation.

### AVERTISSEMENT



L'appareil renferme des électrodes soumises à une haute tension. Avant de nettoyer l'intérieur de l'appareil, n'oubliez pas de débrancher le cordon téléphonique d'abord, puis le cordon d'alimentation de la prise de courant c.a. Ainsi, vous préviendrez les décharges électriques.

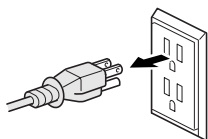

NE manipulez JAMAIS la fiche avec les mains mouillées. Cela pourrait vous exposer à des décharges électriques.

Assurez-vous que la prise est toujours bien insérée.

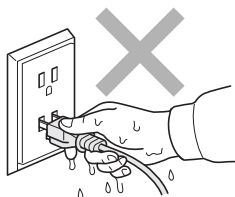

Pour réduire les risques d'électrocution ou d'incendie, veillez à utiliser uniquement un cordon de ligne téléphonique de calibre 26 (AWG) ou supérieur.

Installez ce produit près d'une prise de courant facilement accessible. En cas d'urgence, vous devez débrancher le cordon d'alimentation de la prise de courant c.a. pour couper complètement le courant.

La foudre et les surtensions peuvent endommager ce produit! Nous vous conseillons d'utiliser un dispositif de protection de qualité contre les surtensions pour le cordon d'alimentation c.a. et le cordon téléphonique. Sinon, débranchez les cordons pendant un orage.

Des sacs en plastique sont utilisés pour l'emballage de l'appareil et du tambour. Pour éliminer le risque de suffocation, gardez ces sacs hors de la portée des bébés et des enfants.

N'utilisez PAS de substances inflammables, d'aérosol ou de substances/liquides dissolvants organiques contenant de l'alcool ou de l'ammoniaque pour nettoyer l'intérieur ou l'extérieur de l'appareil. Pour plus d'informations sur le nettoyage de l'appareil, voir *Entretien régulier* à la page 171.



N'utilisez PAS d'aspirateur pour nettoyer le toner qui se serait dispersé. La poussière de toner pourrait prendre feu à l'intérieur de l'aspirateur et provoquer un incendie. Nettoyez soigneusement la poussière de toner avec un chiffon sec, non pelucheux, puis débarrassez-vous de celui-ci selon les réglementations locales.

Prenez les précautions nécessaires lors de l'installation ou de la modification de lignes téléphoniques. Ne touchez jamais les fils téléphoniques et les bornes non isolés, à moins que le cordon téléphonique n'ait été débranché de la prise murale. N'installez jamais de fils téléphoniques pendant un orage. N'installez jamais de prise murale téléphonique dans un endroit humide.

Lors de l'utilisation du matériel téléphonique, veillez suivre les consignes de sécurité essentielles afin de réduire les risques d'incendie, de décharges électriques et de blessures corporelles. En particulier :

- 1 N'utilisez PAS cet appareil près de l'eau, par exemple, près d'une baignoire, d'un bassin à lessive, d'un évier de cuisine ou d'une machine à laver, dans un sous-sol humide ou près d'une piscine.
- 2 Évitez d'utiliser ce produit pendant un orage. Un risque d'électrocution à distance par la foudre n'est pas à écarter.
- 3 N'utilisez PAS cet appareil pour rapporter une fuite de gaz à proximité de la fuite.
- 4 NE jetez JAMAIS de piles dans le feu. Elles pourraient exploser. Vérifiez les réglementations en vigueur dans votre localité pour connaître les directives d'élimination des piles usées.
- 5 Utilisez uniquement le cordon d'alimentation fourni avec l'appareil.

CONSERVEZ CES INSTRUCTIONS

## ⚠ ATTENTION



Après l'utilisation de l'appareil, certaines de ses pièces internes sont extrêmement chaudes. Afin de prévenir toutes blessures, lorsque vous ouvrez le capot avant ou arrière (le bac de sortie) de l'appareil, ne touchez PAS les parties grises sur les illustrations.

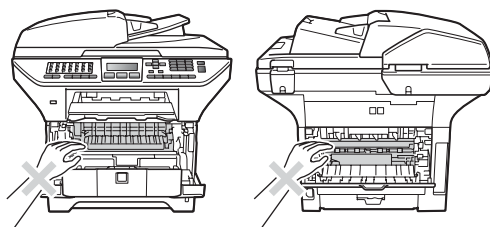

Afin de prévenir toutes blessures, veuillez ne pas mettre la main sur le bord de l'appareil sous le capot document (voir l'illustration).

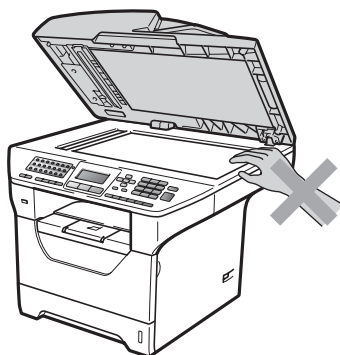

Afin de prévenir toutes blessures, veuillez à ne pas mettre vos doigts dans les espaces indiqués dans l'illustration.

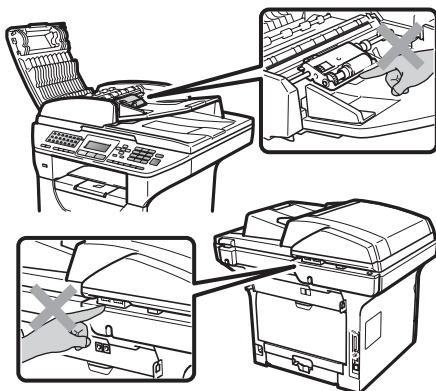

Lorsque vous déplacez l'appareil, tenez les poignées situées sous le scanner.

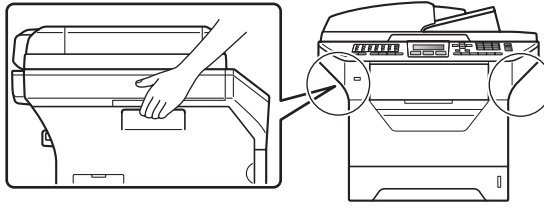

## ! IMPORTANT

L'unité de fusion est marquée par une étiquette d'avertissement. Ne pas enlever ni endommager cette étiquette.

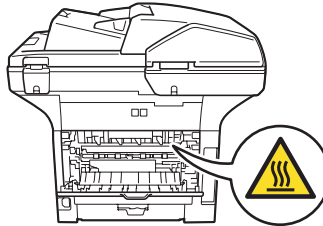

## Des instructions de sécurité importantes

---

- 1 Lisez attentivement chacune des consignes énumérées ci-dessous.
- 2 Conservez ces consignes à portée de la main pour pouvoir vous y référer ultérieurement.
- 3 Respectez toutes les consignes et tous les avertissements inscrits sur l'appareil.
- 4 Débranchez ce produit de la prise murale avant de nettoyer l'intérieur de l'appareil. N'utilisez pas de produits nettoyants liquides ou en aérosol. Utilisez un chiffon sec non pelucheux pour le nettoyage.
- 5 NE placez pas cet appareil sur un chariot, un socle ou une table instable. Le produit risque de tomber, ce qui pourrait causer des dégâts considérables.
- 6 Des fentes et des ouvertures situées dans le boîtier et à l'arrière ou sur le fond servent à l'aération de l'appareil. Ne bloquez et ne recouvrez pas ces ouvertures si vous voulez garantir le bon fonctionnement et éviter toute surchauffe du produit. Ces ouvertures ne doivent jamais être bloquées par le positionnement de l'appareil sur un lit, un divan, un tapis ou toute autre surface comparable. Ne le placez jamais au-dessus ou à proximité d'une source de chaleur, comme un radiateur ou un appareil de chauffage. Ne le placez jamais dans une armoire ou dans une baie fermée sans prévoir une aération suffisante.
- 7 Ce produit doit être branché sur une source d'alimentation c.a. correspondant à la série indiquée sur l'étiquette de puissance nominale. Ne la branchez PAS sur une source d'alimentation c.c. ou un inverseur. Si vous n'êtes pas sûr, contactez un électricien qualifié.
- 8 Ce produit est équipé d'une fiche de mise à la terre à trois fils. Cette fiche ne pourra être branchée que sur une prise de courant avec terre. IC'est une mesure de sécurité. Si la fiche de l'appareil n'entre pas dans la prise murale, adressez-vous à votre électricien pour faire remplacer la prise qui est probablement trop vieille. ÉVITEZ tout expédient qui priverait l'appareil de la mise à la terre.
- 9 Utilisez uniquement le cordon d'alimentation fourni avec cet appareil.
- 10 NE placez pas d'objets sur le cordon d'alimentation. N'installez pas ce produit dans un endroit où on pourrait marcher sur le cordon.
- 11 Si vous utilisez une rallonge électrique, assurez-vous que l'ampérage total des appareils qui y sont branchés NE dépasse PAS l'ampérage nominal de la rallonge. De plus, assurez-vous que la charge totale de tous les appareils branchés sur la prise murale c.a. ne dépasse pas 15 ampères (États-Unis seulement).
- 12 Utilisez le produit dans un local bien ventilé.
- 13 La longueur du cordon d'alimentation, rallonges comprises, ne doit pas dépasser 16,5 pieds (5 mètres).  

Ne partagez PAS le même circuit de puissance avec d'autres appareils de grande puissance tels un climatiseur, un photocopieur, une déchiqueteuse, etc. Si vous ne pouvez pas éviter l'utilisation de l'imprimante avec ces appareils, nous vous conseillons d'utiliser un transformateur de tension ou un filtre de bruit haute fréquence.

Utilisez un stabilisateur de tension si la source d'alimentation n'est pas stable.
- 14 NE placez pas d'objets devant l'appareil afin d'éviter de bloquer la réception de télécopies. NE déposez rien sur le plateau d'éjection des télécopies reçues.
- 15 Attendez que toutes les pages soient entièrement sorties avant de les retirer de l'appareil.

- 16 N'introduisez aucun objet dans les ouvertures du châssis, lequel pourrait entrer en contact avec des points de tension dangereux ou provoquer un court-circuit, cause possible d'un incendie ou de décharges électriques. Ne répandez jamais de liquide sur l'appareil. NE tentez PAS de réparer vous-même l'appareil. En ouvrant l'appareil ou en retirant les couvercles, vous vous exposez non seulement à des tensions dangereuses et à d'autres risques, mais vous annulez également la garantie. Confiez les réparations à un technicien qualifié d'un des centres de service autorisés de Brother. Pour connaître le centre de service autorisé de Brother le plus près de chez vous, veuillez appeler :
- Aux États-Unis** : 1 877 BROTHER (1 877 276-8437)  
**Au Canada** : 1 877 BROTHER
- 17 Débranchez l'appareil de la prise de courant c.a. et confiez les réparations à un technicien du service autorisé de Brother dans les circonstances suivantes :
- Le cordon d'alimentation est endommagé ou usé.
  - Un liquide a été versé sur l'appareil.
  - L'appareil a été exposé à la pluie ou à de l'eau.
  - L'appareil ne fonctionne pas normalement alors que vous suivez les instructions. Limitez-vous aux réglages expliqués dans le présent guide. Tout réglage incorrect peut endommager l'appareil, ce qui peut nécessiter une réparation laborieuse par un technicien qualifié pour rétablir le bon fonctionnement du produit.
  - L'appareil est tombé ou le châssis est endommagé.
  - Le comportement de l'appareil s'est sensiblement modifié, indiquant la nécessité d'une révision.
- 18 Pour protéger le produit contre les surtensions, il est recommandé d'utiliser un dispositif de protection (parasurtenseur).
- 19 Pour réduire le risque d'incendie, de choc électrique et de blessures corporelles, veuillez noter ce qui suit :
- N'utilisez jamais ce produit près d'installations utilisant de l'eau, dans un sous-sol humide ou près d'une piscine.
  - N'utilisez pas l'appareil pendant un orage électrique (il peut y avoir un faible risque de choc électrique). Si vous avez branché un téléphone, NE L'UTILISEZ PAS pour signaler une fuite de gaz à proximité de la fuite.
  - N'utilisez PAS ce produit à proximité d'une fuite de gaz.

## Normes téléphoniques et avis de la FCC

### Ces avis s'appliquent uniquement aux modèles commercialisés et mis en service aux États-Unis.

#### **Pour la programmation des numéros d'urgence et les les appels test aux numéros d'urgence :**

- Gardez la ligne et expliquez brièvement au répartiteur la raison de votre appel.
- Effectuez les appels test aux heures creuses, par exemple tôt le matin ou tard le soir.

Cet appareil est conforme aux dispositions de la section 68 des règles de la FCC et des normes adoptées par l'ACTA (America's Carrier Telecommunications Association, association des fournisseurs de télécommunications aux États-Unis). Le panneau arrière comporte une étiquette indiquant, entre autres, l'identification du produit au format des É.-U. : AAAEQ##TXXXX. Si demandé, vous devez fournir ce numéro à votre compagnie téléphonique.

Cet appareil peut être connecté en toute sécurité au réseau téléphonique à l'aide d'une prise modulaire standard de type USOC RJ11C.

La fiche et la prise utilisées pour connecter cet appareil au réseau téléphonique et au circuit de câblage doivent être conformes aux dispositions de la section 68 des règles de la FCC et aux normes adoptées par l'ACTA. Un cordon téléphonique muni d'une fiche modulaire et conforme aux réglementations des deux organismes susmentionnés est livré avec ce produit. Le cordon a été conçu pour être branché sur une prise modulaire compatible et homologuée. (Pour plus de détails à ce sujet, consultez les instructions d'installation.)

La somme des indices d'équivalence de la sonnerie (REN) sert à déterminer le nombre de périphériques pouvant être connectés à une ligne téléphonique. Une somme d'indices trop élevée peut causer des problèmes techniques, comme l'impossibilité des appareils d'émettre une sonnerie lors d'un appel entrant. Dans la plupart des régions, la somme des indices d'équivalence de la sonnerie (REN) de tous les appareils raccordés à une ligne ne doit pas dépasser cinq (5.0). Pour connaître le nombre d'appareils pouvant être connectés à une ligne suivant la somme totale des indices d'équivalence de la sonnerie de tous les appareils, communiquez avec la compagnie de téléphone de votre localité. La somme totale des indices d'équivalence de la sonnerie pour les produits homologués après le 23 juillet 2001 correspond à une section de l'identification du produit présentée au format des É-U : AAAEQ##TXXXX. Les chiffres indiqués par ## représentent le REN sans la décimale (par exemple 06 correspond au REN 0,6). Pour les produits moins récents, le REN est indiqué séparément sur l'étiquette.

Si cet appareil nuit au bon fonctionnement du réseau téléphonique, la compagnie de téléphone vous avisera de la possibilité d'une interruption temporaire du service. Si l'émission d'un avis n'est pas faisable, elle tâchera de vous en informer dans les plus brefs délais possibles. Vous serez également informé de votre droit de déposer, au besoin, une plainte auprès de la FCC.

Votre compagnie de téléphone peut modifier ses installations, ses équipements, ses opérations et ses procédures, ce qui pourrait affecter le bon fonctionnement de votre appareil. Si c'est le cas, elle vous en préviendra pour que vous puissiez prendre des mesures afin d'éviter toute interruption de service.



Si cet appareil cause des problèmes techniques, veuillez communiquer avec le service à la clientèle de Brother pour obtenir des informations relatives à la garantie et aux prestations de réparation. (Voir *Numéros de Brother* à la page ii.) Si cet équipement nuit au réseau téléphonique, la compagnie de téléphone pourra vous demander de le débrancher jusqu'à ce que le problème soit résolu.

La connexion à une ligne partagée est tarifée selon le barème des tarifs des provinces ou des États. Contactez la commission des services publics ou des services d'entreprise de votre région pour obtenir plus d'informations.

Si votre domicile a un d'un système d'alarme particulier connecté à votre ligne téléphonique, assurez-vous que l'installation de cet appareil ne désactive pas le système d'alarme. Si vous avez des questions concernant la désactivation inopinée de votre système d'alarme, appelez la compagnie de téléphone ou un installateur qualifié dans votre localité.

Si vous n'arrivez pas à résoudre un quelconque problème concernant votre appareil, appelez le service à la clientèle de Brother. (Voir *Numéros de Brother* à la page ii.)

## AVERTISSEMENT

Pour éviter tout risque d'électrocution, débranchez toujours tous les cordons des prises murales avant de réparer, de modifier ou d'installer cet appareil.

### Avis de conformité FCC (Federal Communications Commission, États-Unis seulement)

Partie responsable : Corporation Internationale Brother  
100 Somerset Corporate Boulevard  
Bridgewater, NJ 08807-0911 États-Unis  
Tél. : (908) 704-1700

affirme que les produits

Nom des produits : MFC-8480DN et MFC-8890DW

sont conformes aux dispositions de la section 15 des règles de la FCC. Son fonctionnement est soumis aux deux conditions suivantes : (1) Cet appareil ne doit pas provoquer d'interférences gênantes et (2) cet appareil doit tolérer les interférences reçues, notamment celles susceptibles d'en perturber le bon fonctionnement.

Cet appareil a été soumis à des essais et s'est révélé conforme aux tolérances d'un dispositif numérique de classe B, conformément à la section 15 des règles de la FCC. Ces limites sont destinées à assurer un niveau de protection adéquate contre les interférences gênantes dans un milieu résidentiel. Cet équipement produit, utilise et peut émettre de l'énergie sous forme de radiofréquences et, s'il n'est pas installé ou utilisé conformément aux instructions, peut provoquer des interférences susceptibles de perturber les télécommunications radio. Aucune garantie n'est cependant donnée quant à l'absence de toute interférence dans un milieu donné. Si l'équipement provoque des interférences nuisibles à la réception radio ou télévision, ce qui peut être déterminé par sa mise hors et sous tension, l'utilisateur est invité à y remédier en prenant une ou plusieurs des mesures suivantes :

- Réorienter ou déplacer l'antenne de réception.

- Éloigner l'appareil du poste récepteur.
- Brancher l'appareil sur une prise indépendante du circuit d'alimentation du récepteur.
- Consulter le revendeur ou un technicien en radio/télévision expérimenté.
- Cet émetteur ne doit pas être colocalisé ou fonctionner ensemble avec une autre antenne ou émetteur.

## ! IMPORTANT

- Toute modification ou tout changement non expressément approuvé par Brother Industries, Ltd. pourrait conduire à l'interdiction de l'utilisation de cet appareil.
- Un câble d'interface blindé devrait être utilisé pour assurer la conformité aux limites d'un périphérique numérique de Classe B.
- Cet appareil ne doit pas être utilisé sur une ligne publique ni branché sur une ligne partagée.
- Brother n'assume aucune responsabilité financière ou autre pouvant découler de l'utilisation de ces renseignements, ni les dommages directs, spéciaux ou consécutifs. Le présent document n'accorde ni n'assure aucune garantie.
- Cet appareil a été certifié conforme aux règles de la FCC applicables aux États-Unis uniquement. Une fiche mise à la terre doit être branchée sur une prise de courant c.a. mise à la terre après avoir vérifié les caractéristiques de la source de courant locale afin que l'appareil fonctionne correctement et en toute sécurité.

## Avis de conformité d'Industrie Canada (s'adresse uniquement aux résidents du Canada)

This Class B digital apparatus complies with Canadian ICES-003.

Cet appareil numérique de la classe B est conforme à la norme NMB-003 du Canada.

Le fonctionnement est soumis aux deux conditions suivantes : (1) cet appareil ne doit pas provoquer d'interférences gênantes et (2) cet appareil doit tolérer les interférences reçues, notamment celles susceptibles d'en perturber le bon fonctionnement.

## Protection laser

Ce matériel est certifié en tant que produit laser de classe 1 tel que défini par la norme CEI 60825-1+A2 : 2001 conformément à la réglementation sur le rayonnement du Department of Health and Human Services (DHHS) des États-Unis, en vertu du « Radiation Control for Health and Safety Act » de 1968. Cela signifie que cet équipement n'émet aucun rayonnement laser dangereux.

Étant donné que le rayonnement interne est entièrement confiné dans des enceintes de protection et des boîtiers externes, il n'existe aucun risque d'échappement du faisceau laser de l'appareil pendant une phase quelconque de son utilisation.

## Réglementations de la FDA

Des réglementations relatives aux produits laser fabriqués depuis le 2 août 1976 ont été instaurées par la Food and Drug Administration (FDA) des États-Unis. Le matériel fabriqué aux États-Unis se doit donc d'être conforme à ces réglementations. L'une des étiquettes ci-dessous, située sur le dos de l'appareil indique la conformité de cet appareil avec les réglementations de la FDA. Elle est requise pour les produits laser en vente aux États-Unis.

**Fabriqué par :**

BROTHER Industries (Vietnam) LTD.

Zone industrielle Phuc Dien, Commune de Cam Phuc, Province de Cam giang Dist Hai Duong, Vietnam.

Ce produit est conforme aux normes de performance de la FDA pour des produits laser, sauf dérogations conformément à l'avis Laser n° 50 du 24 juin 2007.

**Fabriqué par :**

BROTHER TECHNOLOGY (SHENZHEN) LTD.

NO6 Gold Garden Ind., Nanling Buiji, Longgang, Shenzhen, Chine

Ce produit est conforme aux normes de performance de la FDA pour des produits laser, sauf dérogations conformément à l'avis Laser n° 50 du 24 juin 2007.

## AVERTISSEMENT

L'utilisation des commandes et des réglages ou l'exécution de procédures autres que ceux indiqués dans ce manuel peuvent vous exposer à un rayonnement invisible et nocif.

Rayonnement laser interne

Puissance maximale de rayonnement : 5 mW

Longueur d'onde : 770 à 810 nm

Classe laser : Classe 3B

## Débranchement

---

Installez ce produit près d'une prise de courant facilement accessible. En cas d'urgence vous devez débrancher le cordon d'alimentation de la prise de courant, pour couper complètement le courant.

## Connexion à un réseau local

---

### **⚠ ATTENTION**

NE connectez PAS cet appareil à une connexion de réseau local (LAN) soumise à des surtensions.

## Avis de conformité d'ENERGY STAR® International

---

Le programme international ENERGY STAR® a pour objectif de promouvoir le développement et la popularisation des équipements de bureau à faible consommation.

En tant que partenaire d'ENERGY STAR®, Brother Industries, Ltd. a déterminé que ce produit répond aux directives d'ENERGY STAR® en matière d'économie d'énergie.



## Droit d'auteur et licence libtiff

### Use and Copyright

Copyright© 1988-1997 Sam Leffler

Copyright© 1991-1997 Silicon Graphics, Inc.

Permission to use, copy, modify, distribute, and sell this software and its documentation for any purpose is hereby granted without fee, provided that (i) the above copyright notices and this permission notice appear in all copies of the software and related documentation, and (ii) the names of Sam Leffler and Silicon Graphics may not be used in any advertising or publicity relating to the software without the specific, prior written permission of Sam Leffler and Silicon Graphics.

THE SOFTWARE IS PROVIDED "AS-IS" AND WITHOUT WARRANTY OF ANY KIND, EXPRESS, IMPLIED OR OTHERWISE, INCLUDING WITHOUT LIMITATION, ANY WARRANTY OF MERCHANTABILITY OR FITNESS FOR A PARTICULAR PURPOSE.

IN NO EVENT SHALL SAM LEFFLER OR SILICON GRAPHICS BE LIABLE FOR ANY SPECIAL, INCIDENTAL, INDIRECT OR CONSEQUENTIAL DAMAGES OF ANY KIND, OR ANY DAMAGES WHATSOEVER RESULTING FROM LOSS OF USE, DATA OR PROFITS, WHETHER OR NOT ADVISED OF THE POSSIBILITY OF DAMAGE, AND ON ANY THEORY OF LIABILITY, ARISING OUT OF OR IN CONNECTION WITH THE USE OR PERFORMANCE OF THIS SOFTWARE.

### Utilisation et droit d'auteur

Copyright© 1988-1997 Sam Leffler

Copyright© 1991-1997 Silicon Graphics, Inc.

Les présentes accordent l'autorisation d'utiliser, de copier, de modifier, de distribuer et de vendre ce logiciel et sa documentation sans frais et dans n'importe quel but, à condition que (i) les avis de droit d'auteur ci-dessus et le présent avis d'autorisation figurent sur toutes les copies du logiciel et de la documentation qui l'accompagne et que (ii) les noms Sam Leffler et Silicon Graphics ne soient pas utilisés dans une publicité relative au logiciel sans l'autorisation préalable écrite de Sam Leffler et Silicon Graphics.

LE LOGICIEL EST FOURNI « TEL QUEL » SANS GARANTIE EXPRESSE, IMPLICITE OU AUTRE, Y COMPRIS TOUTE GARANTIE DE QUALITÉ MARCHANDE OU D'ADAPTATION À UN USAGE PARTICULIER.

SAM LEFFLER OU SILICON GRAPHICS NE PEUVENT EN AUCUN CAS ÊTRE TENUS RESPONSABLES DE DOMMAGES PARTICULIERS, ACCESSOIRES OU INDIRECTS, OU DE TOUS AUTRES DOMMAGES-INTÉRÊTS CAUSÉS PAR LA PERTE DE JOUISSANCE, DE DONNÉES OU DE BÉNÉFICES DÉCOULANT DE L'UTILISATION OU DU RENDEMENT DU LOGICIEL, MÊME S'ILS ONT ÉTÉ AVISÉS DE LA POSSIBILITÉ DE CES DOMMAGES ET PEU IMPORTE LE CAS DE RESPONSABILITÉ EN JEU.

## Marques de commerce

Le logo Brother est une marque déposée de Brother Industries, Ltd.

Brother est une marque déposée de Brother Industries, Ltd.

Multi-Function Link est une marque déposée de la Corporation Internationale Brother.

Microsoft, Windows, Windows Server et Internet Explorer sont des marques déposées de Microsoft Corporation aux États-Unis et dans d'autres pays.

Windows Vista est une marque déposée ou une marque de commerce de Microsoft Corporation aux États-Unis et dans d'autres pays.

Apple, Macintosh, Safari et TrueType sont des marques de commerce d'Apple Inc. et sont des marques déposées aux États-Unis et dans d'autres pays.

Intel et Pentium sont des marques de commerce d'Intel Corporation aux États-Unis et dans d'autres pays.

AMD est une marque de commerce d'Advanced Micro Devices, Inc.

PowerPC est une marque déposée d'IBM aux États-Unis et/ou dans d'autres pays.

Adobe, Flash, Illustrator, PageMaker, Photoshop, PostScript et PostScript 3 sont des marques de commerce ou des marques déposées d'Adobe Systems Incorporated aux États-Unis et/ou dans d'autres pays.

Epson est une marque déposée et FX-80 et FX-850 sont des marques de commerce de Seiko Epson Corporation.

IBM et Proprinter sont soit des marques déposées, soit des marques de commerce d'International Business Machines Corporation aux États-Unis et dans d'autres pays.

BROADCOM, SecureEasySetup et le logo de SecureEasySetup sont des marques commerciales ou des marques déposées de Broadcom Corporation aux États-Unis et dans d'autres pays.

Wi-Fi, WPA, WPA2, Wi-Fi Protected Access et Wi-Fi Protected Setup sont des marques de commerce ou des marques déposées de Wi-Fi Alliance aux États-Unis et/ou dans d'autres pays.

AOSS est une marque commerciale de Buffalo Inc.

Nuance, le logo Nuance, PaperPort et ScanSoft sont des marques commerciales ou déposées de Nuance Communications, Inc. ou de ses filiales aux États-Unis et dans d'autres pays.

OpenLDAP est une marque déposée d'OpenLDAP Foundation.

**Toutes les autres marques de commerce sont la propriété de leur détenteur respectif.**

## Options

L'appareil comprend les accessoires optionnels suivants. Vous pouvez augmenter les capacités de l'appareil grâce à ces accessoires.

### Bac inférieur

LT-5300

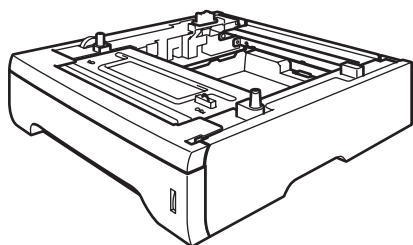

### Module SO-DIMM

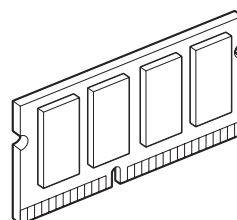

## Bac à papier optionnel (LT-5300)

Il est possible d'installer un bac à papier inférieur pouvant contenir 250 feuilles de papier de 20 lb (80 g/m<sup>2</sup>).

Lorsqu'un bac optionnel est installé, l'appareil peut contenir 550 feuilles de papier ordinaire.

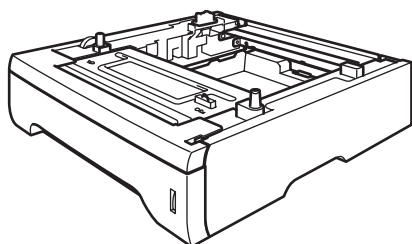

Pour l'installation, consultez les instructions fournies avec le bac inférieur.

## Carte mémoire

L'appareil comprend 64 Mo de mémoire standard et une fente d'extension pour ajouter de la mémoire. Vous pouvez faire passer la mémoire à 576 Mo en installant des modules de mémoire à double rangée de connexions (SO-DIMM). Lorsque vous ajoutez de la mémoire optionnelle, le rendement du photocopieur et de l'imprimante est accru.

En général, l'appareil utilise un module SO-DIMM standard comportant les caractéristiques suivantes :

Type : 144 broches et sortie de 64 bits

Temps de latence CAS : 2

Fréquence d'horloge : 100 MHz ou plus

Capacité : 64, 128, 256 ou 512 Mo

Hauteur : 1,25 po (31,75 mm)

Type de mémoire DRAM : SDRAM 2 bancs

**Les sites Web suivants vendent des modules de mémoire :**

<http://www.crucial.com/>

<http://www.kingston.com/>

<http://goldenram.com/>

<http://www.buffalo-technology.com/>



### Remarque

- Il se peut que certains modules SO-DIMM ne fonctionnent pas avec l'appareil.
- Pour plus d'informations, veuillez contacter le service à la clientèle de Brother.



## Installation de mémoire supplémentaire

- 1 Mettez l'appareil hors tension à l'aide de l'interrupteur d'alimentation. Débranchez le cordon de ligne téléphonique.
- 2 Débranchez le câble d'interface de l'appareil, puis débranchez le cordon d'alimentation de la prise de courant c.a.



### Remarque

Assurez-vous de mettre l'appareil hors tension avant d'installer ou de retirer un module SO-DIMM.

- 3 Enlevez le couvercle de module SO-DIMM et le panneau d'accès à l'interface.

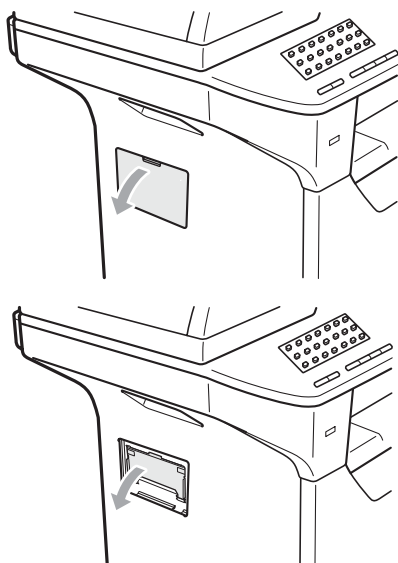

- 4 Déballez le module SO-DIMM et tenez-le par la tranche.

### ! IMPORTANT

Pour éviter que l'appareil ne soit endommagé par de l'électricité statique, NE touchez PAS les puces mémoire ni la surface de la carte.

- 5 Tenez le module SO-DIMM par la tranche et alignez les encoches du module et les saillies de la fente. Insérez le module SO-DIMM diagonalement (1), puis inclinez-le vers la carte d'interface jusqu'à ce qu'il s'enclenche (2).

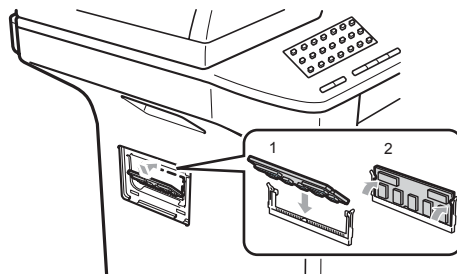

- 6 Remettez en place le panneau d'accès à l'interface et le couvercle de module SO-DIMM.
- 7 Rebranchez d'abord le cordon d'alimentation de l'appareil dans la prise de courant c.a., puis rebranchez le câble d'interface.
- 8 Branchez le cordon de ligne téléphonique. Enclenchez l'interrupteur d'alimentation de l'appareil.



### Remarque

Pour vous assurer d'avoir correctement installé le module SO-DIMM, imprimez la page des réglages de l'utilisateur sur laquelle figure la taille actuelle de la mémoire. (Voir *Impression d'un rapport* à la page 94.)

## Dépannage

### ! IMPORTANT

Pour obtenir une aide technique, veuillez appeler le service à la clientèle dans le pays où vous avez acheté votre appareil. Tous les appels doivent être effectués **dans** ce pays.

### Si votre appareil cause des problèmes de fonctionnement

Si vous pensez qu'il y a un problème, vérifiez le tableau ci-dessous et suivez les conseils de dépistage des pannes. Vous serez en mesure de corriger vous-même la plupart de ces problèmes.

Si vous avez besoin d'aide supplémentaire, référez-vous au Centre de solutions Brother (Brother Solutions Center), qui vous offre une FAQ (foire aux questions) ainsi que des conseils de dépannage.

Visitez notre site <http://solutions.brother.com/>.

### Impression ou impression des télécopies reçues

Problèmes	Suggestions
<ul style="list-style-type: none"> <li>■ Impressions condensées</li> <li>■ Stries horizontales</li> <li>■ Parties inférieures et supérieures des caractères coupées</li> <li>■ Lignes manquantes</li> </ul>	Ces situations sont généralement causées par une mauvaise connexion téléphonique. Si la copie fonctionne correctement, il s'agit probablement d'une mauvaise connexion due à la présence de parasites ou d'interférences sur la ligne téléphonique. Demandez à votre correspondant de renvoyer la télécopie.
Qualité d'impression médiocre	Voir <i>Amélioration de la qualité d'impression</i> à la page 146.
Des lignes noires verticales apparaissent à la réception des télécopies	Le fil corona d'impression est peut-être sale. Nettoyez le fil corona. (Voir <i>Nettoyage des fils corona</i> à la page 174.)
	Le scanner de l'expéditeur est peut-être sale. Demandez à l'expéditeur de faire une photocopie pour déterminer si le problème provient de son télécopieur. Essayez de recevoir une télécopie d'un autre télécopieur.
Les télécopies reçues apparaissent coupées ou comportent des pages blanches.	Si le problème persiste, appelez le service à la clientèle de Brother au 1 877 BROTHER (1 877 276-8437) ( <b>aux États-Unis</b> ) ou 1 877 BROTHER ( <b>au Canada</b> ).
	Si les télécopies reçues sont divisées et imprimées sur deux pages ou si une page blanche supplémentaire est imprimée, il se peut que le réglage du format de papier ne convienne pas au type de papier utilisé. (Voir <i>Format du papier</i> à la page 28.)
	Activez la fonction de réduction automatique. (Voir <i>Impression réduite d'une télécopie entrante</i> à la page 61.)

## Ligne ou connexion téléphonique

Problèmes	Suggestions
Numérotation numérotation.	Vérifiez la tonalité.
	Modifiez le paramétrage <b>Tonal/Impuls..</b> (Reportez-vous au <i>Guide d'installation rapide.</i> ) (Canada seulement)
	Vérifiez toutes les connexions téléphoniques.
	Vérifiez que l'appareil est branché et allumé.
	Envoyez un télécopie manuel en appuyant sur <b>Tonalité</b> ou en décrochant le combiné d'un téléphone externe et en composant le numéro. Attendez d'entendre les tonalités de réception de télécopie avant d'appuyer sur <b>Marche</b> .
L'appareil ne répond pas aux appels.	Assurez-vous que l'appareil est réglé sur le mode de réception qui convient à la configuration utilisée. (Voir à la page 57.) Vérifiez la tonalité. Si cela est possible, appelez votre appareil pour savoir s'il répond. S'il ne répond toujours pas, vérifiez la connexion du cordon de la ligne téléphonique. Si vous n'entendez aucune sonnerie lorsque vous appelez votre appareil, communiquez avec votre compagnie téléphonique pour faire vérifier la ligne téléphonique.

## Réception de télécopies

Problèmes	Suggestions
Impossible de recevoir une télécopie.	Assurez-vous que votre appareil émet une tonalité en appuyant sur la touche <b>Tonalité</b> . Si vous entendez des parasites ou des interférences sur votre ligne dédiée aux télécopies, veuillez contacter votre compagnie de téléphone.
	Vérifiez toutes les connexions téléphoniques. Assurez-vous que le cordon de ligne téléphonique est branché dans la prise téléphonique murale et dans la prise <b>LINE</b> de l'appareil. Si vous êtes abonné à des services DSL ou voix sur IP, veuillez communiquer avec votre fournisseur de services pour obtenir des instructions de connexion.
	Assurez-vous que le mode de réception de l'appareil est correct. Ce mode est déterminé par les appareils externes et les services téléphoniques d'abonné que vous utilisez sur la même ligne que l'appareil Brother. (Voir <i>Paramètres du mode de réception</i> à la page 59.)
	Si vous avez une ligne dédiée aux télécopies et que vous voulez que votre appareil Brother réponde automatiquement à toutes les télécopies entrantes, vous devriez sélectionner le mode <b>Fax seulement</b> .
	Si votre appareil Brother partage une ligne avec un répondeur externe, vous devriez sélectionner le mode <b>Tél ext/rép</b> . En mode <b>Tél ext/rép</b> , votre appareil Brother reçoit automatiquement les télécopies entrantes et les appelants peuvent laisser un message sur votre répondeur.
	Si votre appareil Brother partage la ligne avec un service de messagerie vocale, veuillez consulter <i>Messagerie vocale</i> à la page 63.
	Si la ligne de votre appareil Brother comprend un service de sonnerie spéciale, veuillez consulter <i>Sonnerie spéciale</i> à la page 63.
Si votre appareil Brother partage une ligne avec d'autres téléphones et que vous voulez qu'il réponde automatiquement à toutes les télécopies entrantes, vous devriez sélectionner le mode <b>Fax/Tél</b> . En mode <b>Fax/Tél</b> , votre appareil Brother reçoit automatiquement les télécopies et émet une pseudo-sonnerie/sonnerie double pour vous avertir de répondre aux appels vocaux.	
Si vous ne voulez pas que votre appareil Brother réponde automatiquement aux télécopies entrantes, vous devriez sélectionner le mode <b>Manuel</b> . En mode <b>Manuel</b> , vous devez répondre à tous les appels entrants et activer l'appareil pour qu'il reçoive les télécopies.	

## Réception de télécopies (Suite)

Problèmes	Suggestions
<p>Impossible de recevoir une télécopie. (suite)</p>	<p>Il est possible qu'un autre appareil ou service de votre bureau réponde aux appels avant votre appareil Brother. Pour vérifier si c'est le cas, diminuez la longueur de sonnerie :</p> <ul style="list-style-type: none"> <li>■ Si le mode de réponse est <b>Fax seulement</b> ou <b>Fax/Tél</b>, faites passer la longueur à une sonnerie. (Voir <i>Longueur de sonnerie</i> à la page 59.)</li> <li>■ Si le mode de réponse est <b>Tél ext/rép</b>, réduisez à deux le nombre de sonneries programmé sur votre répondeur.</li> <li>■ Si le mode de réponse est <b>Manuel</b>, ne modifiez <i>pas</i> la longueur de sonnerie.</li> </ul> <p>Demandez à quelqu'un de vous envoyer une télécopie d'essai :</p> <ul style="list-style-type: none"> <li>■ Si vous la recevez, votre appareil fonctionne correctement. N'oubliez pas de restaurer le réglage d'origine de la longueur de sonnerie ou de votre répondeur. Si les problèmes de réception reviennent après la restauration de la longueur de sonnerie, cela signifie qu'une personne, un appareil ou un service d'abonné répond aux appels de télécopie avant que l'appareil Brother ait la chance de le faire.</li> <li>■ Si vous ne recevez pas la télécopie, il se peut qu'un autre appareil ou service d'abonné perturbe la réception des télécopies ou que vous ayez un problème de ligne dédiée aux télécopies.</li> </ul> <p>Si vous utilisez un répondeur téléphonique (mode <b>Tél ext/rép</b>) sur la même ligne que l'appareil Brother, assurez-vous que ce répondeur est configuré correctement. (Voir <i>Branchement d'un répondeur externe (répondeur téléphonique)</i> à la page 66.)</p> <ol style="list-style-type: none"> <li>1 Branchez directement le cordon de ligne téléphonique dans la prise téléphonique murale et dans la prise LINE de l'appareil Brother.</li> <li>2 Enlevez le capuchon protecteur de la prise EXT de l'appareil Brother, puis branchez le cordon de ligne téléphonique provenant du répondeur dans la prise EXT.</li> <li>3 Configurez le répondeur de façon à ce qu'il réponde après quatre sonneries. Si vous avez de la difficulté à recevoir des télécopies ou des messages vocaux, configurez le répondeur de façon à ce qu'il réponde après deux ou trois sonneries.</li> <li>4 Enregistrez le message sortant sur votre répondeur. <ul style="list-style-type: none"> <li>■ Enregistrez un silence de cinq secondes au début du message.</li> <li>■ Assurez-vous que le message ne dépasse pas 20 secondes.</li> <li>■ À la fin de votre message, indiquez votre code de réception de télécopie à l'intention des correspondants qui veulent vous envoyer une télécopie manuellement. Par exemple : « Après le signal sonore, laissez un message ou envoyez une télécopie en composant le *51 et en appuyant sur Marche. »</li> </ul> </li> <li>5 Configurez votre répondeur de façon à ce qu'il réponde aux appels.</li> <li>6 Réglez le mode de réception de votre appareil Brother à <b>Tél ext/rép</b>. (Voir <i>Paramètres du mode de réception</i> à la page 59.)</li> </ol> <p>Assurez-vous que la fonction Réception facile de votre appareil Brother est activée. Réception facile est une fonction qui vous permet de recevoir une télécopie même si vous avez répondu à l'appel sur un téléphone externe ou supplémentaire. (Voir <i>Réception facile</i> à la page 60.)</p> <p>Si vous avez souvent des erreurs d'envoi en raison des interférences éventuelles sur votre ligne téléphonique, essayez de changer la configuration de compatibilité à <b>De base (VoIP)</b>. (Voir <i>Interférences sur la ligne téléphonique</i> à la page 154.)</p>

## Envoi de télécopies

Problèmes	Suggestions
Transmission de mauvaise qualité.	Essayez de changer la résolution à <i>Fin</i> ou <i>Sup. Fin</i> . Faites une copie pour vérifier si le scanner de l'appareil fonctionne bien. Si la qualité de la copie n'est pas bonne, nettoyez le scanner. (Voir <i>Nettoyage du scanner</i> à la page 172.)
Le rapport de vérification de l'envoi indique 'RESULT:ERREUR'.	Il y a probablement des interférences ou des parasites transitoires sur la ligne. Réessayez d'envoyer la télécopie. Si vous envoyez un message PC-Télécopie et que le rapport de vérification de l'envoi indique 'RESULT:ERREUR', il est possible que l'appareil manque de mémoire. Pour libérer de la mémoire, vous pouvez désactiver la fonction de mise en mémoire des télécopies (voir <i>Désactivation des options de télécopie à distance</i> à la page 86), imprimer les télécopies enregistrées en mémoire (voir <i>Impression de télécopies à partir de la mémoire</i> à la page 62) ou annuler une tâche de télécopie en différé ou de relève (voir <i>Vérification et annulation de tâches en attente</i> à la page 55). Si le problème persiste, communiquez avec votre compagnie téléphonique pour faire vérifier la ligne téléphonique.  Si vous avez souvent des erreurs d'envoi en raison des interférences éventuelles sur votre ligne téléphonique, essayez de changer la configuration de compatibilité à <i>De base (VoIP)</i> . (Voir <i>Interférences sur la ligne téléphonique</i> à la page 154.)
Stries verticales noires lors de l'envoi de télécopies.	Les lignes verticales noires sur les télécopies que vous envoyez sont généralement causées par des saletés ou des traces de fluide de correction sur la bande de verre. (Voir <i>Nettoyage du scanner</i> à la page 172.)

## Gestion des appels entrants

Problèmes	Suggestions
L'appareil 'interprète' une voix comme une tonalité CNG.	Si le mode Réception facile est activé, votre appareil est plus sensible aux sons. Il peut, par erreur, interpréter certaines voix ou de la musique sur la ligne comme un appel de télécopieur et répondre par la tonalité de réception de télécopie. Désactivez l'appareil en appuyant sur <b>Arrêt/Sortie</b> . Pour tenter de régler ce problème, désactivez la Réception facile. (Voir <i>Réception facile</i> à la page 60.)
Envoi d'un appel de télécopie vers l'appareil.	Si vous avez répondu sur un téléphone externe ou supplémentaire, composez votre code de réception de télécopie (la valeur par défaut est *51). Raccrochez dès que l'appareil répond à l'appel.
Services personnalisés sur une seule ligne.	Si une ligne téléphonique sur laquelle vous avez connecté votre appareil est munie d'un ou de plusieurs services personnalisés (appel en attente, appel en attente/identification de la ligne appelante, RingMaster, (sonnerie spéciale), messagerie vocale, permanence téléphonique, système d'alarme, etc.), il se peut que la réception et l'envoi de télécopies soient perturbés.  <b>Par exemple</b> : si vous êtes abonné à un service de mise en attente des appels ou à un autre service personnalisé et que vous recevez ou émettez une télécopie durant l'émission du signal de ce service, ce signal peut temporairement interrompre ou gêner la transmission des télécopies. Le mode de correction des erreurs (ECM) de Brother aide à résoudre ce problème. Ce problème est imputable au réseau téléphonique et commun à tous les périphériques émetteurs ou récepteurs d'informations sur une ligne partagée sur laquelle des services personnalisés sont activés. Si vos affaires ne tolèrent aucune interruption, une ligne distincte, exempte de services personnalisés, serait tout indiquée pour vous.

## Problèmes d'accès aux menus

Problèmes	Suggestions
L'appareil émet un signal sonore chaque fois que vous accédez aux menus Configuration de la réception et Configuration de l'envoi.	Si la touche <b>Télécopier</b>  n'est pas lumineuse, appuyez dessus pour activer le mode Télécopie. Les options Configuration de la réception ( <b>Menu, 2, 1</b> ) et Configuration de l'envoi ( <b>Menu, 2, 2</b> ) ne sont accessibles que lorsque l'appareil est en mode Télécopie.

## Problèmes de copie

Problèmes	Suggestions
Impossible de faire une copie.	<ul style="list-style-type: none"> <li>■ Assurez-vous que la touche <b>Copier</b>  est lumineuse. (Voir <i>Activation du mode Copie</i> à la page 96.)</li> <li>■ Contactez votre administrateur pour vérifier la configuration du Verrouillage de fonction de sécurité.</li> </ul>
Des lignes verticales noires apparaissent sur les copies.	Les lignes verticales noires sur les copies sont généralement causées par des saletés ou des traces de liquide correcteur sur la bande de verre. Il peut aussi arriver qu'un des fils corona de l'impression soit sale. (Voir <i>Nettoyage du scanner</i> à la page 172 et <i>Nettoyage des fils corona</i> à la page 174.)

## Problèmes d'impression

Problèmes	Suggestions
Pas d'impression.	<ul style="list-style-type: none"> <li>■ Vérifiez que l'appareil est branché et que l'interrupteur d'alimentation est allumé.</li> <li>■ Vérifiez si la cartouche de toner et le tambour sont installés correctement. (Voir <i>Remplacement du tambour</i> à la page 182.)</li> <li>■ Vérifiez la connexion du câble d'interface sur l'appareil et sur votre ordinateur. (Reportez-vous au <i>Guide d'installation rapide</i>.)</li> <li>■ Vérifiez que le bon pilote d'imprimante a été installé et sélectionné.</li> <li>■ Contrôlez si l'écran ACL indique un message d'erreur. (Voir <i>Messages d'erreur et d'entretien</i> à la page 155.)</li> <li>■ Vérifiez si l'appareil est en ligne : <ul style="list-style-type: none"> <li>(Windows® Vista®) Cliquez sur le bouton <b>Démarrer</b>, sur <b>Panneau de configuration, Matériel et audio</b>, puis sur <b>Imprimantes</b>. Cliquez avec le bouton droit sur <b>Imprimante Brother MFC-XXXX</b>. Assurez-vous que la case <b>Utiliser l'imprimante hors connexion</b> n'est pas cochée.</li> <li>(Windows® XP et Windows Server® 2003) Cliquez sur le bouton <b>Démarrer</b> et sélectionnez <b>Imprimantes et télécopieurs</b>. Cliquez avec le bouton droit sur <b>Imprimante Brother MFC-XXXX</b>. Assurez-vous que la case <b>Utiliser l'imprimante hors connexion</b> n'est pas cochée.</li> <li>(Windows® 2000) Cliquez sur le bouton <b>Démarrer</b> et sélectionnez <b>Paramètres</b>, puis <b>Imprimantes</b>. Cliquez avec le bouton droit sur <b>Imprimante Brother MFC-XXXX</b>. Assurez-vous que la case <b>Utiliser l'imprimante hors connexion</b> n'est pas cochée.</li> </ul> </li> <li>■ Contactez votre administrateur pour vérifier la configuration du Verrouillage de fonction de sécurité.</li> </ul>

## Problèmes d'impression (Suite)

Problèmes	Suggestions
L'appareil lance une impression soudaine ou imprime des données superflues.	<ul style="list-style-type: none"> <li>■ Retirez le papier du bac à papier et attendez que l'appareil arrête d'imprimer. Éteignez l'appareil à l'aide de l'interrupteur d'alimentation et débranchez-le de la prise de courant pour quelques minutes. (L'appareil peut être éteint pendant environ 60 heures sans perdre de télécopies dans la mémoire.)</li> <li>■ Vérifiez les paramètres de votre application pour vous assurer de sa compatibilité avec votre appareil.</li> <li>■ Si vous utilisez la connexion par port parallèle, assurez-vous que le port est BRMFC et non LPT1.</li> </ul>
L'appareil imprime les premières pages correctement, puis dans certaines pages il y a du texte qui manque.	<ul style="list-style-type: none"> <li>■ Vérifiez les paramètres de votre application pour vous assurer de sa compatibilité avec votre appareil.</li> <li>■ Votre ordinateur ne reconnaît pas le signal complet du tampon d'entrée de l'appareil. Assurez-vous que le câble d'interface est connecté correctement. (Reportez-vous au <i>Guide d'installation rapide</i>.)</li> </ul>
Les en-têtes ou les pieds de page apparaissent quand le document s'affiche à l'écran, mais ils n'apparaissent pas sur la copie imprimée.	Il y a une zone non imprimable en haut et en bas de la page. Ajustez les marges supérieures et inférieures de votre document.
L'appareil n'imprime pas des deux côtés du papier même si le réglage du pilote d'imprimante est Recto-verso.	Vérifiez le réglage du format de papier dans le pilote d'imprimante. Vous devez sélectionner A4, Lettre, Legal ou Folio [16 à 28 lb (60 à 105 g/m <sup>2</sup> )].
L'appareil n'imprime pas ou a arrêté d'imprimer et son voyant DEL d'état est jaune.	Appuyez sur <b>Annuler Travail</b> .  Lorsque l'appareil annule une tâche et l'efface de la mémoire, il est possible qu'il produise une sortie d'imprimante incomplète.

## Problèmes de numérisation

Problèmes	Suggestions
Des erreurs liées au protocole TWAIN se produisent lors de la numérisation.	Assurez-vous que le pilote TWAIN de Brother est sélectionné comme source principale. Dans PaperPort™ 11SE, cliquez sur <b>Fichier, Numériser ou et</b> sélectionnez le <b>pilote TWAIN de Brother</b> .
La reconnaissance optique de caractères (OCR) ne fonctionne pas.	Essayez d'augmenter la résolution de numérisation.
La numérisation en réseau ne fonctionne pas.	Voir <i>Problèmes de réseau</i> à la page 143.

## Problèmes de logiciel

Problèmes	Suggestions
Il n'est pas possible d'installer le logiciel ou d'imprimer.	Exécutez le programme <b>réparation MFL-Pro Suite</b> sur le CD-ROM. Ce programme va réparer et réinstaller le logiciel.
L'impression '2 en 1' ou '4 en 1' n'est pas possible.	Vérifiez que le paramètre du format de papier dans l'application utilisée correspond à celui du pilote d'imprimante.
L'appareil n'imprime pas à partir d'Adobe® Illustrator®.	Essayez de réduire la résolution d'impression. (Voir <i>Onglet Avancé</i> dans le <i>Guide utilisateur - Logiciel</i> sur le CD-ROM.)

## Problèmes de gestion du papier

Problèmes	Suggestions
L'appareil ne charge pas le papier. L'écran ACL affiche le message <b>Plus de papier</b> ou indique un bourrage de papier.	<ul style="list-style-type: none"> <li>■ S'il n'y a pas de papier, chargez une nouvelle feuille dans le bac à papier.</li> <li>■ S'il y a du papier dans le bac, assurez-vous qu'il est bien droit. Si le papier est gondolé, aplatissez-le. Il est parfois utile de sortir le papier, de le retourner et de le remettre dans le bac à papier.</li> <li>■ Réduisez la quantité de papier contenue dans le bac et recommencez l'opération.</li> <li>■ Assurez-vous que le mode Bac MF n'est pas sélectionné dans le pilote de l'imprimante.</li> <li>■ Si l'écran ACL affiche un message de bourrage de papier et si le problème persiste, voir <i>Bourrages de papier</i> à la page 164.</li> </ul>
L'appareil ne charge pas de papier à partir du bac MF.	<ul style="list-style-type: none"> <li>■ Ventilez bien le papier et replacez-le correctement dans le bac.</li> <li>■ Assurez-vous que le mode Bac MF est sélectionné dans le pilote de l'imprimante.</li> </ul>
Comment imprimer sur des enveloppes?	Vous pouvez charger des enveloppes à partir du bac MF. Votre application doit être configurée pour l'impression à la taille des enveloppes utilisées. Cela est généralement effectué à partir du menu Mise en page ou Configuration du document de l'application. (Pour plus d'informations, consultez le manuel de l'application.)
Quel papier puis-je utiliser?	Vous pouvez utiliser du papier fin, du papier ordinaire, du papier épais, du papier de qualité supérieure, du papier recyclé, des enveloppes, des étiquettes et des transparents conçus pour les imprimantes laser. (Pour plus de détails, voir <i>Papier et autres supports d'impression acceptables</i> à la page 18.)
Il y a un bourrage papier.	(Voir <i>Bourrages de papier</i> à la page 164.)

## Problèmes de qualité d'impression

Problèmes	Suggestions
Les pages imprimées sont gondolées.	<ul style="list-style-type: none"> <li>■ Du papier mince ou épais de qualité inférieure ou une impression sur le mauvais côté du papier peuvent en être la cause. Essayez de retourner la pile de papier dans le bac d'alimentation.</li> <li>■ Veuillez bien sélectionner un type de papier correspondant au type de support d'impression utilisé. (Voir <i>Papier et autres supports d'impression acceptables</i> à la page 18.)</li> </ul>
Les pages imprimées sont maculées d'encre.	Le réglage du type de papier peut être incorrect pour le type de support d'impression utilisé ou le support d'impression est trop épais ou sa surface rugueuse. (Voir <i>Papier et autres supports d'impression acceptables</i> à la page 18 et <i>Onglet Élémentaire</i> dans le <i>Guide utilisateur - Logiciel</i> sur le CD-ROM.)
L'impression est trop claire.	<ul style="list-style-type: none"> <li>■ Si ce problème se produit lorsque vous effectuez des photocopies ou imprimez des télécopies reçues, désactivez le mode d'économie de toner dans les paramètres de menu de l'appareil. (Voir <i>Économie de toner</i> à la page 32.)</li> <li>■ Désactivez le mode d'économie de toner dans l'onglet Avancé du pilote d'imprimante. (Voir <i>Onglet Avancé</i> dans le <i>Guide utilisateur - Logiciel</i> sur le CD-ROM.)</li> </ul>



## Problèmes de réseau

Problèmes	Suggestions
Impossible d'imprimer sur un réseau câblé.	<p>Si vous avez des problèmes de réseau, consultez le <i>Guide utilisateur - Réseau</i> sur le CD-ROM pour plus d'informations.</p> <p>Assurez-vous que l'appareil est sous tension, qu'il est en ligne et en mode Prêt. Imprimez la liste Configuration réseau pour voir les paramètres de réseau actifs. (Voir <i>Impression d'un rapport</i> à la page 94.) Connectez le câble réseau au concentrateur pour vérifier si le câblage et les connexions réseau sont corrects. Si possible, connectez l'appareil à un port différent de votre concentrateur à l'aide d'un câble différent. Si les connexions sont bonnes, le témoin DEL inférieur sur le panneau arrière de l'appareil est vert.</p>



## Problèmes de réseau (Suite)



Problèmes	Suggestions
<p>La numérisation réseau ne fonctionne pas.</p> <p>La fonction Réception PC-Télécopie réseau ne marche pas.</p> <p>L'impression réseau ne fonctionne pas.</p>	<p>(Windows®) Il se peut que le réglage du pare-feu de votre ordinateur rejette la connexion réseau nécessaire. Suivez les instructions ci-dessous pour configurer votre pare-feu. Si vous utilisez un pare-feu, consultez le mode d'emploi de votre logiciel ou communiquez avec le fabricant du logiciel en question.</p> <p><b>(Windows® XP SP2)</b></p> <ol style="list-style-type: none"> <li>1 Cliquez sur le bouton <b>Démarrer</b>, sur <b>Panneau de configuration</b>, sur <b>Connexions réseau et Internet</b>, puis sur <b>Pare-feu Windows</b>. Veillez à ce que l'option <b>Pare-feu Windows</b> dans l'onglet <b>Général</b> soit activée.</li> <li>2 Cliquez sur l'onglet <b>Avancé</b> et sur le bouton <b>Paramètres...</b> de <b>Paramètres de connexion réseau</b>.</li> <li>3 Cliquez sur le bouton <b>Ajouter</b>.</li> <li>4 Pour ajouter le port 54925 pour la numérisation réseau, entrez les informations ci-dessous :             <ol style="list-style-type: none"> <li>1. Dans <b>Description du service</b>: Entrez une description quelconque, par exemple « Scanner Brother ».</li> <li>2. Dans <b>Nom ou adresse IP (par exemple 192.168.0.12) de l'ordinateur hôte de ce service sur votre réseau</b>: Entrez « Localhost ».</li> <li>3. Dans <b>Numéro du port externe de ce service</b>: Entrez « 54925 ».</li> <li>4. Dans <b>Numéro du port interne de ce service</b>: Entrez « 54925 ».</li> <li>5. Soyez sûr que <b>UDP</b> soit sélectionné.</li> <li>6. Cliquez sur <b>OK</b>.</li> </ol> </li> <li>5 Cliquez sur le bouton <b>Ajouter</b>.</li> <li>6 Pour ajouter le port 54926 pour la fonctionnalité PC-Télécopie réseau, entrez les informations ci-dessous :             <ol style="list-style-type: none"> <li>1. Dans <b>Description du service</b>: Entrez toute description quelconque, par exemple « PC-Télécopie Brother ».</li> <li>2. Dans <b>Nom ou adresse IP (par exemple 192.168.0.12) de l'ordinateur hôte de ce service sur votre réseau</b>: Entrez « Localhost ».</li> <li>3. Dans <b>Numéro du port externe de ce service</b>: Entrez « 54926 ».</li> <li>4. Dans <b>Numéro du port interne de ce service</b>: Entrez « 54926 ».</li> <li>5. Soyez sûr que <b>UDP</b> soit sélectionné.</li> <li>6. Cliquez sur <b>OK</b>.</li> </ol> </li> <li>7 Si la connexion réseau ne fonctionne toujours pas correctement, cliquez sur le bouton <b>Ajouter</b>.</li> <li>8 Pour ajouter le port 137 pour la numérisation, l'impression et la réception de télécopies PC-Télécopie en réseau, entrez les informations ci-dessous :             <ol style="list-style-type: none"> <li>1. Dans <b>Description du service</b>: - Entrez une description quelconque, par exemple « Réception PC-Télécopie Brother ».</li> <li>2. Dans <b>Nom ou adresse IP (par exemple 192.168.0.12) de l'ordinateur hôte de ce service sur votre réseau</b>: Entrez « Localhost ».</li> <li>3. Dans <b>Numéro du port externe de ce service</b>: Entrez « 137 ».</li> <li>4. Dans <b>Numéro du port interne de ce service</b>: Entrez « 137 ».</li> <li>5. Soyez sûr que <b>UDP</b> soit sélectionné.</li> <li>6. Cliquez sur <b>OK</b>.</li> </ol> </li> <li>9 Assurez-vous que la nouvelle configuration est ajoutée et activée, puis cliquez sur <b>OK</b>.</li> </ol>

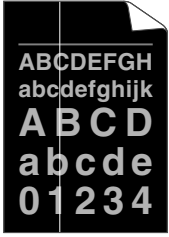

## Problèmes de réseau (Suite)

Problèmes	Suggestions
<p>La numérisation réseau ne fonctionne pas.</p> <p>La fonction Réception PC-Télécopie réseau ne marche pas.</p> <p>L'impression réseau ne fonctionne pas.</p> <p>(suite)</p>	<p><b>(Windows Vista®) :</b></p> <ol style="list-style-type: none"> <li>1 Cliquez sur le bouton <b>Démarrer</b>, sur <b>Panneau de configuration</b>, sur <b>Réseau et Internet</b>, sur <b>Pare-feu de Windows</b>, puis sur <b>Modifier les paramètres</b>.</li> <li>2 Lorsque l'écran <b>Contrôle de compte d'utilisateur</b> apparaît, procédez comme suit. <ul style="list-style-type: none"> <li>■ Utilisateurs disposant de droits d'administrateur : Cliquez sur <b>Continuer</b>.</li> <li>■ Pour les utilisateurs ne disposant pas de droits d'administrateur : Entrez le mot de passe d'administrateur et cliquez sur <b>OK</b>.</li> </ul> </li> <li>3 Veillez à ce que l'option <b>Pare-feu Windows</b> dans l'onglet <b>Général</b> soit activée.</li> <li>4 Cliquez sur l'onglet <b>Exceptions</b>.</li> <li>5 Cliquez sur le bouton <b>Ajouter un port</b>.</li> <li>6 Pour ajouter le port 54925 pour la numérisation réseau, entrez les informations ci-dessous : <ol style="list-style-type: none"> <li>1. Dans <b>Nom</b> Entrez une description quelconque. (par exemple "Brother Scanner")</li> <li>2. Dans <b>Numéro du port</b> Entrez « 54925 ».</li> <li>3. Soyez sûr que <b>UDP</b> soit sélectionné. Cliquez ensuite sur <b>OK</b>.</li> </ol> </li> <li>7 Cliquez sur le bouton <b>Ajouter un port</b>.</li> <li>8 Pour ajouter le port 54926 pour la fonctionnalité PC-Télécopie réseau, entrez les informations ci-dessous : <ol style="list-style-type: none"> <li>1. Dans <b>Nom</b> Entrez une description quelconque. (par exemple "Brother PC Télécopie")</li> <li>2. Dans <b>Numéro du port</b> Entrez « 54926 ».</li> <li>3. Soyez sûr que <b>UDP</b> soit sélectionné. Cliquez ensuite sur <b>OK</b>.</li> </ol> </li> <li>9 Assurez-vous que la nouvelle configuration est ajoutée et activée, puis cliquez sur <b>Appliquer</b>.</li> <li>10 Si les problèmes persistent en ce qui concerne votre connexion réseau, notamment pour la numérisation ou l'impression réseau, cochez la case <b>Partage de fichiers et d'imprimantes</b> dans l'onglet <b>Exceptions</b>, puis cliquez sur <b>Appliquer</b>.</li> </ol>
<p>Votre ordinateur ne parvient pas à trouver votre appareil.</p>	<p><b>(Windows®)</b> Il se peut que le réglage du pare-feu de votre ordinateur rejette la connexion réseau nécessaire. (Pour de plus amples détails, consultez les instructions ci-dessus.)</p> <p><b>(Macintosh®)</b> Sélectionnez à nouveau votre appareil dans l'application <b>Sélecteur de périphérique</b> dans <b>Macintosh HD/Library/Printers/Brother/Utilities/DeviceSelector</b> ou dans le menu local <b>Modèle de ControlCenter2</b>.</p>

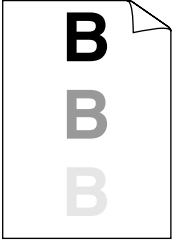

## Amélioration de la qualité d'impression

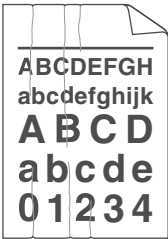
Exemples de qualité d'impression médiocre	Recommandations
 <p data-bbox="138 645 419 701">Des lignes blanches apparaissent sur la page</p>	<ul style="list-style-type: none"> <li data-bbox="477 388 1222 498">■ Assurez-vous que vous utilisez bien un type de papier conforme aux spécifications. Un papier à surface rugueuse ou un support d'impression trop épais peut causer ce problème. (Voir <i>Papier et autres supports d'impression acceptables</i> à la page 18.)</li> <li data-bbox="477 517 1222 658">■ Assurez-vous que vous utilisez le type de support approprié dans le pilote d'imprimante ou dans la configuration du menu du type de papier de l'appareil. (Voir <i>Papier et autres supports d'impression acceptables</i> à la page 18 et <i>Onglet Élémentaire</i> dans le <i>Guide utilisateur - Logiciel</i> sur le CD-ROM.)</li> <li data-bbox="477 678 1222 759">■ Le problème peut disparaître tout seul. Imprimez plusieurs pages pour supprimer le problème, en particulier si l'appareil n'a pas été utilisé pendant longtemps.</li> <li data-bbox="477 778 1222 832">■ Il est possible que le tambour soit endommagé. Installez un nouveau tambour. (Voir <i>Remplacement du tambour</i> à la page 182.)</li> </ul>
 <p data-bbox="138 1103 419 1159">Des lignes blanches apparaissent sur la page</p>	<ul style="list-style-type: none"> <li data-bbox="477 846 1222 927">■ Nettoyez la fenêtre du scanner laser à l'aide d'un chiffon doux, sec et non pelucheux. (Voir <i>Nettoyage de la fenêtre du scanner laser</i> à la page 172.)</li> <li data-bbox="477 946 1222 1000">■ Assurez-vous qu'une feuille de papier déchirée n'est pas coincée à l'intérieur de l'appareil couvrant la fenêtre du scanner.</li> <li data-bbox="477 1020 1222 1101">■ Il est possible que la cartouche de toner soit endommagée. Installez une nouvelle cartouche de toner. (Voir <i>Remplacement d'une cartouche de toner</i> à la page 179.)</li> <li data-bbox="477 1120 1222 1174">■ Il est possible que le tambour soit endommagé. Installez un nouveau tambour. (Voir <i>Remplacement du tambour</i> à la page 182.)</li> </ul>
 <p data-bbox="152 1450 406 1477">Zones non imprimées</p>	<ul style="list-style-type: none"> <li data-bbox="477 1190 1222 1271">■ Assurez-vous que vous utilisez bien un type de papier conforme aux spécifications. (Voir <i>Papier et autres supports d'impression acceptables</i> à la page 18.)</li> <li data-bbox="477 1290 1222 1431">■ Choisissez le mode <b>Papier épais</b> dans le pilote d'imprimante, sélectionnez <i>Épais</i> dans la configuration du type de papier de l'appareil, ou utilisez du papier plus fin que celui utilisé actuellement. (Voir <i>Type de papier</i> à la page 27 et <i>Onglet Élémentaire</i> dans le <i>Guide utilisateur - Logiciel</i> sur le CD-ROM.)</li> <li data-bbox="477 1450 1222 1532">■ Vérifiez l'environnement de l'appareil. Une humidité élevée peut occasionner des défauts d'impression. (Voir <i>Choix de l'emplacement</i> à la page 118.)</li> <li data-bbox="477 1551 1222 1605">■ Il est possible que le tambour soit endommagé. Installez un nouveau tambour. (Voir <i>Remplacement du tambour</i> à la page 182.)</li> </ul>

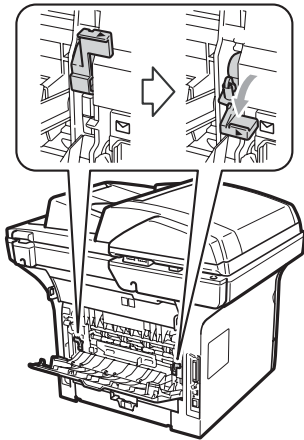
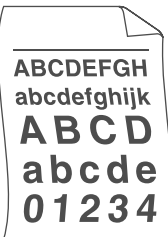

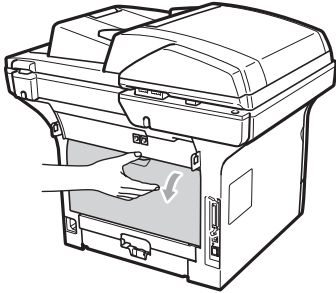
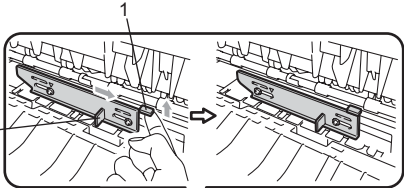
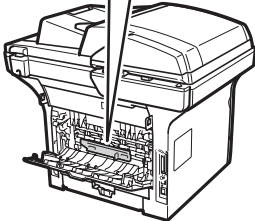
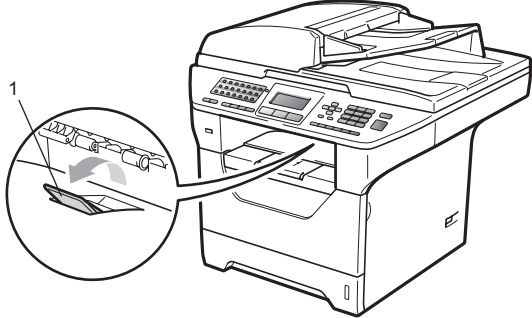
Exemples de qualité d'impression médiocre	Recommandations
 <p>Arrière-plan gris</p>	<ul style="list-style-type: none"> <li>■ Assurez-vous que vous utilisez bien un type de papier conforme aux spécifications. (Voir <i>Papier et autres supports d'impression acceptables</i> à la page 18.)</li> <li>■ Vérifiez l'environnement de l'appareil. Des conditions telles qu'une humidité et des températures élevées peuvent augmenter l'effet d'ombrage en arrière-plan. (Voir <i>Choix de l'emplacement</i> à la page 118.)</li> <li>■ Il est possible que la cartouche de toner soit endommagée. Installez une nouvelle cartouche de toner. (Voir <i>Remplacement d'une cartouche de toner</i> à la page 179.)</li> <li>■ Il est possible que le tambour soit endommagé. Installez un nouveau tambour. (Voir <i>Remplacement du tambour</i> à la page 182.)</li> </ul>
 <p>Page de travers</p>	<ul style="list-style-type: none"> <li>■ Assurez-vous que le papier ou le support d'impression est chargé adéquatement dans le bac à papier et que les guides ne sont ni trop ni pas assez serrés par rapport à la pile de papier.</li> <li>■ Réglez les guides papier correctement. (Voir <i>Charger du papier dans le bac à papier standard</i> à la page 13.)</li> <li>■ Si vous utilisez le bac MF, consultez <i>Charger du papier dans le bac multifomat (bac MF)</i> à la page 15.</li> <li>■ Le bac à papier peut être rempli excessivement.</li> <li>■ Vérifiez le type de papier et sa qualité. (Voir <i>Papier et autres supports d'impression acceptables</i> à la page 18.)</li> </ul>
 <p>Ombre</p>	<ul style="list-style-type: none"> <li>■ Assurez-vous que vous utilisez bien un type de papier conforme aux spécifications. Ce problème peut être dû à l'utilisation de papier à surface rugueuse ou de papier épais. (Voir <i>Papier et autres supports d'impression acceptables</i> à la page 18.)</li> <li>■ Assurez-vous que vous utilisez le type de support approprié dans le pilote d'imprimante ou dans la configuration du menu du type de papier de l'appareil. (Voir <i>Papier et autres supports d'impression acceptables</i> à la page 18 et <i>Onglet Élémentaire</i> dans le <i>Guide utilisateur - Logiciel</i> sur le CD-ROM.)</li> <li>■ Il est possible que le tambour soit endommagé. Installez un nouveau tambour. (Voir <i>Remplacement du tambour</i> à la page 182.)</li> <li>■ Il est possible que l'unité de fusion soit contaminée. Appelez le service à la clientèle de Brother au 1 877 BROTHER (1 877 276-8437) (<b>aux États-Unis</b>) ou 1 877 BROTHER (<b>au Canada</b>).</li> </ul>

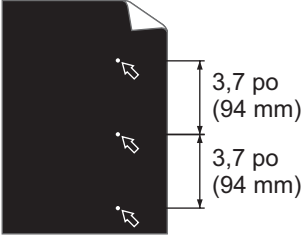
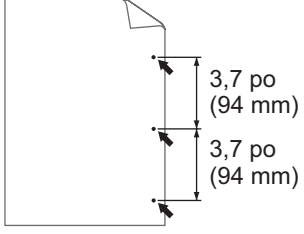
Exemples de qualité d'impression médiocre	Recommandations
 <p data-bbox="156 552 400 581"><b>Froissements ou plis</b></p>	<ul style="list-style-type: none"> <li>■ Vérifiez le type de papier et sa qualité. (Voir <i>Papier et autres supports d'impression acceptables</i> à la page 18.)</li> <li>■ Assurez-vous que le papier est chargé adéquatement. (Voir <i>Charger du papier dans le bac à papier standard</i> à la page 13.)</li> <li>■ Retournez la pile de papier dans le bac ou faites-lui faire une rotation à 180°.</li> </ul>
 <p data-bbox="156 819 403 848"><b>Enveloppes froissées</b></p>	<ol style="list-style-type: none"> <li>1 Ouvrez le couvercle arrière.</li> <li>2 Tirez sur le levier bleu jusqu'à ce que la marque (▶) soit vis-à-vis la marque (✉) comme dans l'illustration ci-dessous.</li> <li>3 Envoyez de nouveau la tâche d'impression.</li> </ol>  <p data-bbox="470 1321 662 1363"><b>Remarque</b></p> <p data-bbox="500 1373 1146 1431">Une fois l'impression terminée, ouvrez le couvercle arrière et replacez les deux leviers bleus dans leur position d'origine.</p>
 <p data-bbox="170 1723 389 1752"><b>Gondolé ou ondulé</b></p>	<ul style="list-style-type: none"> <li>■ Vérifiez le type de papier et sa qualité. Des températures extrêmes et un taux d'humidité élevé entraîneront un gondollement du papier.</li> <li>■ Si l'appareil est rarement utilisé, il se peut que le papier soit resté trop longtemps dans le bac à papier. Retournez la pile de papier dans le bac. Ventilez également le papier et faites-lui faire une rotation à 180° dans le bac à papier.</li> </ul>

Exemples de qualité d'impression médiocre	Recommandations
 <p data-bbox="259 562 360 587">Gondolé</p>	<ul style="list-style-type: none"> <li data-bbox="506 291 1208 378">■ Retournez le papier dans le bac et réessayez d'imprimer. (À l'exclusion du papier à en-tête de lettre) Si le problème persiste, déplacez le levier antigondolant comme suit :             <ol style="list-style-type: none"> <li data-bbox="533 394 820 419">1 Ouvrez le capot arrière.</li> </ol>  <ol style="list-style-type: none"> <li data-bbox="533 751 1243 803">2 Soulevez le levier (1) et faites coulisser le levier (2) en direction de la flèche.</li> </ol>   </li> <li data-bbox="506 1259 902 1284">■ Levez le rabat du bac de sortie (1).</li> </ul>  <ul style="list-style-type: none"> <li data-bbox="506 1646 1249 1773">■ Sélectionnez le mode <b>Réduire l'ondulation du papier</b> dans le pilote de l'imprimante. (Voir <i>Autres options d'impression</i> (pour Windows®) ou <i>Paramètres d'impression</i> (pour Macintosh®) dans le <i>Guide utilisateur - Logiciel</i> sur le CD-ROM.)</li> </ul>

Exemples de qualité d'impression médiocre	Recommandations
 <p data-bbox="113 556 443 639"><b>Taches blanches sur du texte et des graphiques noirs à intervalles de 3,7 po (94 mm)</b></p>  <p data-bbox="124 908 434 962"><b>Taches noires à intervalles de 3,7 po (94 mm)</b></p>	<ul style="list-style-type: none"> <li data-bbox="477 295 1221 440">■ Tirez dix copies sur une feuille de papier blanche. (Voir <i>Tirage de copies multiples</i> à la page 96.) Si le problème n'est pas résolu, il est possible qu'il y ait de la colle dans le tambour provenant de quelque étiquette coincée sur la surface du tambour OPC. Nettoyez le tambour. (Voir <i>Nettoyage du tambour</i> à la page 176.)</li> <li data-bbox="477 455 1221 510">■ Il est possible que le tambour soit endommagé. Installez un nouveau tambour. (Voir <i>Remplacement du tambour</i> à la page 182.)</li> </ul>
 <p data-bbox="179 1238 380 1261"><b>Impression faible</b></p>	<ul style="list-style-type: none"> <li data-bbox="477 977 1221 1064">■ Vérifiez l'environnement de l'appareil. Des conditions telles qu'une humidité, des températures élevées etc. peuvent être à l'origine de ce problème d'impression. (Voir <i>Choix de l'emplacement</i> à la page 118.)</li> <li data-bbox="477 1079 1221 1244">■ Si la page entière est trop claire, ça se peut que le mode d'économie de toner soit activé. Désactivez le mode Économie de toner dans la configuration du menu de l'appareil ou le mode <b>Economie de toner</b> dans les <b>propriétés</b> d'imprimante du pilote. (Voir <i>Économie de toner</i> à la page 32 et <i>Onglet Avancé</i> dans le <i>Guide utilisateur - Logiciel</i> sur le CD-ROM.)</li> <li data-bbox="477 1259 1221 1346">■ Nettoyer la fenêtre du scanner et le fil corona primaire du tambour. (Voir <i>Nettoyage de la fenêtre du scanner laser</i> à la page 172 et <i>Nettoyage des fils corona</i> à la page 174.)</li> <li data-bbox="477 1362 1221 1449">■ Il est possible que la cartouche de toner soit endommagée. Installez une nouvelle cartouche de toner. (Voir <i>Remplacement d'une cartouche de toner</i> à la page 179.)</li> <li data-bbox="477 1464 1221 1518">■ Il est possible que le tambour soit endommagé. Installez un nouveau tambour. (Voir <i>Remplacement du tambour</i> à la page 182.)</li> </ul>

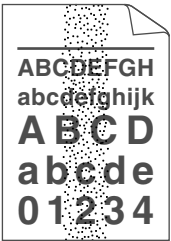
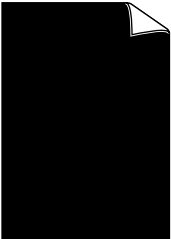

Exemples de qualité d'impression médiocre	Recommandations
 <p><b>Taches de toner</b></p>	<ul style="list-style-type: none"> <li>■ Assurez-vous que vous utilisez bien un type de papier conforme aux spécifications. Un papier à surface rugueuse peut causer ce problème. (Voir <i>Papier et autres supports d'impression acceptables</i> à la page 18.)</li> <li>■ Nettoyez le fils corona primaire et le tambour. (Voir <i>Nettoyage des fils corona</i> à la page 174 et <i>Nettoyage du tambour</i> à la page 176.)</li> <li>■ Il est possible que le tambour soit endommagé. Installez un nouveau tambour. (Voir <i>Remplacement du tambour</i> à la page 182.)</li> <li>■ Il est possible que l'unité de fusion soit contaminée. Appelez le service à la clientèle de Brother au 1 877 BROTHER (1 877 276-8437) <b>(aux États-Unis)</b> ou 1 877 BROTHER <b>(au Canada)</b>.</li> </ul>
 <p><b>Tout est en noir</b></p>	<ul style="list-style-type: none"> <li>■ Nettoyez le fil corona primaire dans le tambour en faisant coulisser la languette bleue. N'oubliez pas de ramener la languette bleue à sa position d'origine (▲). (Voir <i>Nettoyage des fils corona</i> à la page 174.)</li> <li>■ Il est possible que le tambour soit endommagé. Installez un nouveau tambour. (Voir <i>Remplacement du tambour</i> à la page 182.)</li> <li>■ Il est possible que l'unité de fusion soit contaminée. Appelez le service à la clientèle de Brother au 1 877 BROTHER (1 877 276-8437) <b>(aux États-Unis)</b> ou 1 877 BROTHER <b>(au Canada)</b>.</li> </ul>
 <p><b>Traces noires de toner apparaissent sur la page</b></p>	<ul style="list-style-type: none"> <li>■ Assurez-vous que vous utilisez bien un type de papier conforme aux spécifications. (Voir <i>Papier et autres supports d'impression acceptables</i> à la page 18.)</li> <li>■ Si vous utilisez des feuilles d'étiquettes pour imprimantes laser, il est possible que la colle des feuilles reste parfois coincée sur la surface du tambour OPC. Nettoyez le tambour. (Voir <i>Nettoyage du tambour</i> à la page 176.)</li> <li>■ N'utilisez pas de papier qui a des serrages ou des agrafes car elles vont érafler la surface du tambour.</li> <li>■ Si le tambour déballé est exposé à la lumière directe du soleil ou à celle de la pièce, il est possible qu'il soit endommagé.</li> <li>■ Il est possible que la cartouche de toner soit endommagée. Installez une nouvelle cartouche de toner. (Voir <i>Remplacement d'une cartouche de toner</i> à la page 179.)</li> <li>■ Il est possible que le tambour soit endommagé. Installez un nouveau tambour. (Voir <i>Remplacement du tambour</i> à la page 182.)</li> </ul>

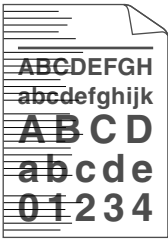
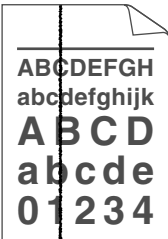
Exemples de qualité d'impression médiocre	Recommandations
 <p data-bbox="138 552 419 610"><b>Une ligne apparaît sur la page</b></p>	<ul style="list-style-type: none"> <li data-bbox="477 295 1171 378">■ Nettoyer la fenêtre du scanner et le fils corona primaire dans le tambour. (Voir <i>Nettoyage de la fenêtre du scanner laser</i> à la page 172 et <i>Nettoyage des fils corona</i> à la page 174.)</li> <li data-bbox="477 394 1219 452">■ Il est possible que le tambour soit endommagé. Installez un nouveau tambour. (Voir <i>Remplacement du tambour</i> à la page 182.)</li> </ul>
 <p data-bbox="138 880 419 938"><b>Des lignes noires apparaissent sur la page</b></p> <p data-bbox="113 954 440 1012"><b>Les pages imprimées ont des éclaboussures de toner</b></p>	<ul style="list-style-type: none"> <li data-bbox="477 624 1226 707">■ Nettoyez le fil corona primaire dans le tambour en faisant coulisser la languette bleue. N'oubliez pas de ramener la languette bleue à sa position d'origine (▲). (Voir <i>Nettoyage des fils corona</i> à la page 174.)</li> <li data-bbox="477 722 1219 805">■ Il est possible que la cartouche de toner soit endommagée. Installez une nouvelle cartouche de toner. (Voir <i>Remplacement d'une cartouche de toner</i> à la page 179.)</li> <li data-bbox="477 821 1219 879">■ Il est possible que le tambour soit endommagé. Installez un nouveau tambour. (Voir <i>Remplacement du tambour</i> à la page 182.)</li> <li data-bbox="477 894 1212 1012">■ Il se peut que l'unité de fusion soit maculée. Appelez le service à la clientèle de Brother au 1 877 BROTHER (1 877 276-8437) (aux États-Unis) ou 1 877 BROTHER (au Canada).</li> </ul>

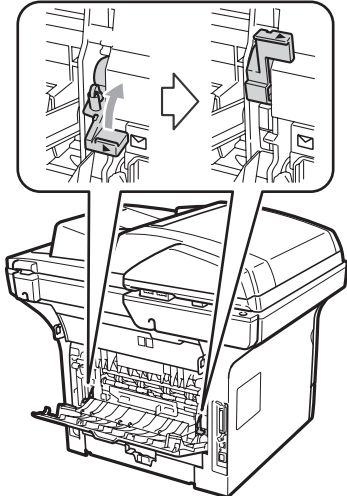
Exemples de qualité d'impression médiocre	Recommandations
 <p data-bbox="209 552 411 579"><b>Mauvaise fixation</b></p>	<ul style="list-style-type: none"> <li data-bbox="504 295 1215 349">■ Ouvrez le couvercle arrière et assurez-vous que les deux leviers bleus de gauche et de droite sont en position haute.</li> </ul>  <ul style="list-style-type: none"> <li data-bbox="504 890 1249 1010">■ Sélectionnez le mode <b>amélioration de la fixation du toner</b> dans le pilote de l'imprimante. (Voir <i>Autres options d'impression</i> (pour Windows®) ou <i>Paramètres d'impression</i> (pour Macintosh®) dans le <i>Guide utilisateur - Logiciel</i> sur le CD-ROM.)</li> </ul> <p data-bbox="532 1025 1174 1112">Si cette sélection n'apporte pas suffisamment d'amélioration, sélectionnez <b>Papier plus épais</b> pour le paramètre <b>Type de support</b>.</p>

## Paramétrage de la détection de la tonalité

Paramétrer la tonalité à Détection a pour effet de raccourcir la pause de détection de la tonalité.

- 1 (États-Unis) Appuyez sur **Menu, 0, 4.**  
(Canada) Appuyez sur **Menu, 0, 5.**

05.Tonalité	
▲	Détection
▼	Non détecté
Sélect ▲▼ ou OK	

- 2 Appuyez sur ▲ ou sur ▼ pour sélectionner Détection ou Non détecté.  
Appuyez sur **OK.**

- 3 Appuyez sur **Arrêt/Sortie.**

## Interférences sur la ligne téléphonique

Si vous avez des difficultés à envoyer ou à recevoir une télécopie à cause d'interférences potentielles sur la ligne téléphonique, nous vous conseillons de sélectionner Égalisation pour la compatibilité afin de réduire la vitesse du modem pour les opérations du télécopieur

- 1 Appuyez sur **Menu, 2, 0, 1.**

20.Divers	
1.Compatibilité	
▲	Haut
▼	Normal
Sélect ▲▼ ou OK	

- 2 Appuyez sur ▲ ou sur ▼ pour sélectionner De base (VoIP), Normal ou Haut.

- De base (VoIP) réduire la vitesse du modem à 9600 bps et désactive le mode de correction des erreurs (ECM).

Avec une ligne téléphonique standard : Si votre ligne téléphonique subit régulièrement des interférences, essayez ce paramétrage.

Si vous utilisez la voix sur IP (VoIP) : Les fournisseurs de services VoIP prennent en charge la télécopie selon plusieurs normes. Si vous rencontrez régulièrement des erreurs de transmission de télécopie, essayez ce paramétrage.

- Normal configure la vitesse du modem à 14400 bps.
- Haut configure la vitesse du modem à 33600 bps.

Appuyez sur **OK.**

- 3 Appuyez sur **Arrêt/Sortie.**



### Remarque

Lorsque vous changez de type de compatibilité et que vous choisissez De base (VoIP), la fonctionnalité de correction des erreurs (ECM) ne s'applique pas.

## Messages d'erreur et d'entretien

Comme avec toute machine de bureau sophistiquée, des erreurs peuvent survenir et il peut être nécessaire de remplacer des consommables. Si tel est le cas, votre appareil identifie l'erreur ou l'entretien régulier approprié et affiche le message approprié. Les messages d'erreur et d'entretien les plus courants sont décrits ci-dessous.

Vous pouvez corriger vous-même la plupart des erreurs et exécuter l'entretien régulier. Si vous avez besoin d'aide supplémentaire, consultez le site Centre de solutions Brother (Brother Solutions Center), qui vous offre une FAQ (foire aux questions) ainsi que des conseils de dépannage.

Visitez notre site au <http://solutions.brother.com/>.

Message d'erreur	Cause	Action
Absence de bac	Le bac à papier n'est pas complètement fermé.	Fermez le bac à papier adéquatement.
Bourr à l'intér	Le papier est coincé à l'intérieur de l'appareil.	(Voir <i>Bourrages de papier</i> à la page 164.)
Bourrage arrière	Le papier est coincé dans la partie arrière de l'appareil.	(Voir <i>Bourrages de papier</i> à la page 164.)
Bourrage bac 1 Bourrage bac 2	Le papier est coincé dans le bac à papier de l'appareil.	(Voir <i>Bourrages de papier</i> à la page 164.)
Bourrage bac unv	Le papier est coincé dans le bac MF de l'appareil.	(Voir <i>Bourrages de papier</i> à la page 164.)
Bourrage duplex	Le papier est coincé dans le bac recto-verso.	(Voir <i>Bourrages de papier</i> à la page 164.)
Capot ouvert	Le couvercle de l'unité de fusion n'est pas complètement fermé ou il y avait du papier coincé à l'arrière de l'appareil quand vous l'avez allumé.	<ul style="list-style-type: none"> <li>■ Fermez le couvercle de l'unité de fusion de l'appareil.</li> <li>■ Assurez-vous que le papier n'est pas coincé à l'arrière de l'appareil, fermez le couvercle de l'unité de fusion et appuyez sur <b>Marche</b>.</li> </ul>
Déconnecté	L'appel a été interrompu par votre correspondant ou par son télécopieur.	Réessayez d'envoyer ou de recevoir la télécopie.
Disposi non util	Un appareil incompatible ou défectueux a été connecté à l'interface USB directe.	Enlevez le lecteur de mémoire flash USB de l'interface USB directe.
Disposi protégé	Le commutateur de protection du lecteur de mémoire flash USB est activé.	Désactivez le commutateur de protection du lecteur de mémoire flash USB.

Message d'erreur	Cause	Action
Err unité fusion	La température de l'unité de fusion n'augmente pas jusqu'à une température spécifiée dans le temps spécifié.	Mettez l'appareil hors tension, patientez quelques secondes, puis rallumez-le. Laissez l'appareil allumé pendant 15 minutes. L'appareil peut être éteint pendant environ 60 heures sans perdre de télécopies dans la mémoire. (Voir <i>Transfert de télécopies ou le journal des télécopies</i> à la page 160.)
	L'unité de fusion est trop chaude.	
Err. Connexion	Vous avez essayé d'émettre ou de recevoir une télécopie en provenance d'un télécopieur qui n'est pas programmé en mode d'attente de relève.	Vérifiez le paramétrage de la fonction de relève de l'autre télécopieur.
Erreur accès	L'appareil est enlevé de l'interface USB directe pendant que les données sont en cours de traitement.	Appuyez sur <b>Arrêt/Sortie</b> . Remplacez l'appareil et tentez d'imprimer avec Impression directe.
Erreur cartouche	La cartouche de toner n'est pas installée adéquatement.	Retirez le tambour, sortez la cartouche de toner indiquée sur l'écran ACL et remettez-la en place dans le tambour.
Erreur comm	Erreur de communication causée par la mauvaise qualité de la ligne téléphonique.	Envoyez la télécopie à nouveau ou branchez l'appareil sur une autre ligne téléphonique. Si le problème persiste, appelez la compagnie téléphonique de votre région pour faire vérifier votre ligne.
Erreur de format	Le papier dans le bac ne correspond pas au bon format.	Chargez le bon format de papier dans le bac, puis configurez le « Format du papier » ( <b>Menu, 1, 2, 2</b> (Voir <i>Format du papier</i> à la page 28).
Erreur tambour	Le fil corona du tambour doit être nettoyé.	Nettoyez le fil corona du tambour. (Voir <i>Nettoyage des fils corona</i> à la page 174.)
	Le tambour est arrivé à la fin de son fonctionnement.	Remplacez le tambour. (Voir <i>Remplacement du tambour</i> à la page 182.)
Face av. Ouverte	Le capot avant n'est pas complètement fermé.	Fermez le capot avant de l'appareil.
Incap. Imprim XX	L'appareil présente un problème d'ordre mécanique.	Débranchez l'appareil de la source de courant pendant plusieurs minutes, puis rebranchez-le. (L'appareil peut être éteint pendant environ 60 heures sans perdre de télécopies dans la mémoire. Voir <i>Transfert de télécopies ou le journal des télécopies</i> à la page 160.)

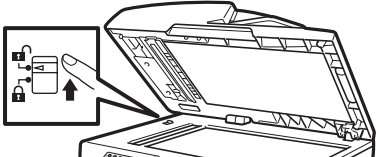
Message d'erreur	Cause	Action
Incap. Numér XX	L'appareil présente un problème d'ordre mécanique.	Débranchez l'appareil de la source de courant pendant plusieurs minutes, puis rebranchez-le. (L'appareil peut être éteint pendant environ 60 heures sans perdre de télécopies dans la mémoire. Voir <i>Transfert de télécopies ou le journal des télécopies</i> à la page 160.)
	Document trop long pour la numérisation recto-verso.	Appuyez sur <b>Arrêt/Sortie</b> . Utilisez le format de papier approprié pour la numérisation recto-verso. (Voir <i>Numérisation</i> à la page 224.)
Mémoire épuisée	La mémoire de l'appareil est saturée.	<p><b>Opération d'envoi d'une télécopie ou de copie en cours</b></p> <p>Effectuez l'une des actions suivantes :</p> <ul style="list-style-type: none"> <li>■ Appuyez sur <b>Marche</b> pour envoyer ou copier les pages numérisées.</li> <li>■ Appuyez sur <b>Arrêt/Sortie</b> et attendez la fin des autres opérations en cours, puis réessayez.</li> <li>■ Supprimez les données de la mémoire. (Voir <i>Message de mémoire saturée</i> à la page 56 ou page 105.)</li> </ul> <p><b>Opération d'impression en cours</b></p> <p>Effectuez l'une des actions suivantes :</p> <ul style="list-style-type: none"> <li>■ Réduisez la résolution d'impression. (Voir <i>Onglet Avancé</i> dans le <i>Guide utilisateur - Logiciel</i> sur le CD-ROM.)</li> <li>■ Supprimez les télécopies de la mémoire. (Voir <i>Message de mémoire saturée</i> à la page 105.)</li> </ul>
Mode sd en march	L'appareil est réglé en mode de sonnerie spéciale. Vous ne pouvez pas passer du mode de réception manuelle à un autre mode.	Paramétrez Sonnerie spéciale à Désactivé. (Voir <i>Désactivation de la sonnerie spéciale</i> à la page 65.)
Numéri. Verroui.	Le levier de verrouillage du scanner est abaissé.	<p>Ouvrez le capot document, puis relâchez le levier de verrouillage du scanner.</p> <p>Appuyez sur <b>Arrêt/Sortie</b>.</p> 

Message d'erreur	Cause	Action
Pas de toner	La cartouche de toner ou l'ensemble tambour et cartouches de toner n'est pas installé adéquatement.	Réinstallez la cartouche de toner ou l'ensemble tambour et cartouches de toner.
Pas rép/occupé	Le numéro composé ne répond pas ou est occupé.	Vérifiez le numéro et composez-le à nouveau.
Plus de papier	L'appareil n'a plus de papier ou le papier n'est pas adéquatement installé dans le bac à papier.	Effectuez l'une des actions suivantes : <ul style="list-style-type: none"> <li>■ Mettez du papier dans le bac à papier ou le bac MF.</li> <li>■ Enlevez le bac à papier et remplissez-le à nouveau.</li> </ul>
Recto/verso dés.	Le bac recto-verso n'est pas installé correctement.	Enlevez le bac recto-verso et installez-le à nouveau.
Refroidissement Patientez s.v.p.	La température du tambour ou de la cartouche de toner est trop élevée. L'appareil interrompt la tâche d'impression en cours et se met en mode de refroidissement. Pendant le mode de refroidissement, vous entendrez le ventilateur de refroidissement fonctionner, tandis que l'écran ACL indique Refroidissement et Patientez s.v.p..	Assurez-vous que vous pouvez entendre le ventilateur tourner dans l'appareil et que la sortie d'échappement n'est pas obstruée.  Si le ventilateur tourne, enlevez tout corps qui entoure la sortie d'échappement, et laissez l'appareil activé mais ne l'utilisez pas pendant quelques minutes.  Si le ventilateur ne tourne pas, débranchez l'appareil de la source de courant pendant plusieurs minutes, puis rebranchez-le. (L'appareil peut être éteint pendant environ 60 heures sans perdre de télécopies dans la mémoire. Voir <i>Transfert de télécopies ou le journal des télécopies</i> à la page 160.)
Remplacer pièces PF kit 1	Il est temps de remplacer la trousse d'alimentation papier pour le bac 1.	Pour remplacer la trousse d'alimentation papier pour le bac 1, communiquez avec le service à la clientèle de Brother.  1 877 BROTHER (1 877 276-8437) ( <b>aux États-Unis</b> )  1 877 BROTHER ( <b>au Canada</b> )
Remplacer pièces PF kit 2	Il est temps de remplacer la trousse d'alimentation papier pour le bac 2.	Pour remplacer la trousse d'alimentation papier pour le bac 2, communiquez avec le service à la clientèle de Brother.  1 877 BROTHER (1 877 276-8437) ( <b>aux États-Unis</b> )  1 877 BROTHER ( <b>au Canada</b> )
Remplacer pièces PF kit MP	Il est temps de remplacer la trousse d'alimentation papier pour le bac MF.	Pour remplacer la trousse d'alimentation papier pour le bac MF, communiquez avec le service à la clientèle de Brother.  1 877 BROTHER (1 877 276-8437) ( <b>aux États-Unis</b> )  1 877 BROTHER ( <b>au Canada</b> )



Message d'erreur	Cause	Action
Remplacer pièces TAMBOUR	Le tambour est en fin de vie.	Remplacez le tambour. <i>(Voir Remplacement du tambour à la page 182.)</i>
	Le compteur du tambour n'a pas été réinitialisé lors de l'installation d'un nouveau tambour.	1 Ouvrez le capot avant, puis appuyez sur <b>Effacer/Retour</b> . 2 Pour réinitialiser, appuyez sur <b>1</b> .
Remplacer pièces Unité de fusion	Il est temps de remplacer l'unité de fusion.	Pour remplacer l'unité de fusion, communiquez avec le service à la clientèle de Brother. <b>1 877 BROTHER (1 877 276-8437) (aux États-Unis)</b> <b>1 877 BROTHER (au Canada)</b>
Remplacer pièces Unité laser	Il est temps de remplacer l'unité laser.	Pour remplacer l'unité laser, communiquez avec le service à la clientèle de Brother. <b>1 877 BROTHER (1 877 276-8437) (aux États-Unis)</b> <b>1 877 BROTHER (au Canada)</b>
Remplacer toner	La cartouche de toner est en fin de vie, et l'impression n'est pas possible.	Remplacez la cartouche de toner par une nouvelle. <i>(Voir Remplacement d'une cartouche de toner à la page 179.)</i>
Renommer fichier	Un fichier existant dans le lecteur de mémoire flash USB porte le même nom que le fichier que vous tentez d'enregistrer.	Modifiez le nom du fichier existant dans le lecteur de mémoire flash USB ou celui du fichier que vous tentez d'enregistrer.
Toner presq vide	Si l'écran ACL indique <i>Toner presq vide</i> , vous pouvez continuer à imprimer. Cependant, l'appareil vous indique que la cartouche est presque à la fin de sa durée de vie.	Commandez une nouvelle cartouche de toner maintenant.
Trop de fichiers	Trop de fichiers sont enregistrés sur le lecteur de mémoire flash USB.	Réduisez le nombre de fichiers enregistrés sur le lecteur de mémoire flash USB.
Trop plateaux.	Plus d'un bac optionnel est installé.	Un seul bac optionnel peut être installé. Enlevez tous les bacs supplémentaires.
Vérif original	Le document n'a pas été introduit ou alimenté adéquatement, ou le document numérisé à partir du chargeur automatique des documents était trop long.	Voir <i>Bourrages de document</i> à la page 162 ou <i>Utilisation de l'alimentation automatique de documents (ADF)</i> à la page 25.

## Transfert de télécopies ou le journal des télécopies

---

Si l'écran ACL présente :

- Incap. Imprim XX
- Incap. Numér XX

Nous vous conseillons d'envoyer les télécopies sur autre télécopieur ou sur votre ordinateur. (Voir *Transfert de télécopies vers un autre télécopieur* à la page 160 ou *Transfert de télécopies sur votre ordinateur* à la page 161.)

Vous pouvez également transférer le journal des télécopies pour voir s'il y a des télécopies qu'il faut transférer. (Voir *Si vous activez l'option Impression de sauvegarde, l'appareil imprime également la télécopie pour que vous disposiez d'une copie.* à la page 161.)



### Remarque

---

S'il y a un message d'erreur sur l'écran ACL de l'appareil après le transfert des télécopies, débranchez l'appareil de la source de courant pendant quelques minutes, puis rebranchez-le.

---

## Transfert de télécopies vers un autre télécopieur

Il s'agit d'une mesure de sécurité utile en cas de panne d'électricité avant le réadressage de la télécopie ou en cas de problème sur l'appareil récepteur. (Voir *Paramétrage de l'identification de poste* dans le *Guide d'installation rapide.*)

- 1 Appuyez sur **Menu, 9, 0, 1.**
- 2 Effectuez l'une des actions suivantes :
  - Si l'écran ACL indique *Aucune donnée*, c'est qu'il n'y a aucune télécopie dans la mémoire de l'appareil. Appuyez sur **Arrêt/Sortie.**
  - Entrez le numéro du télécopieur auquel les télécopies seront réadressées.
- 3 Appuyez sur **Marche.**

## Transfert de télécopies sur votre ordinateur

Vous pouvez transférer les télécopies de la mémoire de votre appareil à votre ordinateur.

- 1 Assurez-vous d'avoir installé **MFL-Pro Suite** sur votre ordinateur, puis activez **Réception PC-FAX** sur l'ordinateur. (Pour plus de détails sur la réception PC-Télécopie, voir *Réception PC-Télécopie* dans le *Guide utilisateur - Logiciel sur le CD-ROM*.)
- 2 Vérifiez si **Récept PC FAX** est activé sur l'appareil. (Voir *Réception PC-Télécopie* à la page 84.)  
Si la mémoire de l'appareil contient des télécopies quand vous réglez la réception PC-Télécopie, l'écran ACL vous demande si vous voulez transférer les télécopies sur votre ordinateur.
- 3 Effectuez l'une des actions suivantes :
  - Pour transférer toutes les télécopies à votre ordinateur, appuyez sur **1**. Le système vous demandera si vous voulez utiliser l'impression de sauvegarde.
  - Pour quitter et laisser les télécopies dans la mémoire, appuyez sur **2**.
- 4 Appuyez sur **Arrêt/Sortie**.

## Si vous activez l'option Impression de sauvegarde, l'appareil imprime également la télécopie pour que vous disposiez d'une copie.

Il s'agit d'une mesure de sécurité utile en cas de panne d'électricité avant le réadressage de la télécopie ou en cas de problème sur l'appareil récepteur. (Voir *Paramétrage de l'identification de poste* dans le *Guide d'installation rapide*.)

- 1 Appuyez sur **Menu, 9, 0, 2**.
- 2 Entrez le numéro du télécopieur auquel les télécopies seront réadressées.
- 3 Appuyez sur **Marche**.

## Bourrages de document

En cas de bourrage, suivez les instructions ci-dessous.

### ! IMPORTANT

Après avoir retiré le document coincé, vérifiez qu'aucun morceau de papier n'est resté dans l'appareil ce qui pourrait provoquer un autre bourrage de papier.

### Le document est coincé dans la partie supérieure de l'ADF

- 1 Retirez les feuilles qui ne sont pas coincées dans le chargeur automatique de documents.
- 2 Ouvrez le couvercle de l'alimentation automatique.
- 3 Enlevez le document coincé en tirant vers la gauche.

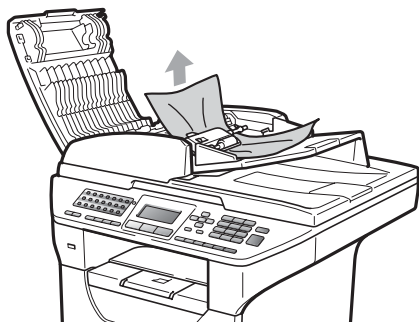

- 4 Refermez le couvercle de l'alimentation automatique.
- 5 Appuyez sur **Arrêt/Sortie**.

### Le document est coincé sous le couvercle document

- 1 Retirez les feuilles qui ne sont pas coincées dans le chargeur automatique de documents.
- 2 Soulevez le couvercle document.
- 3 Enlevez le document coincé en tirant vers la droite.

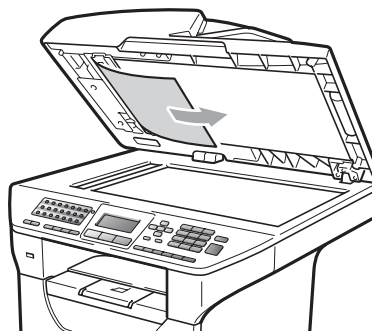

- 4 Refermez le couvercle document.
- 5 Appuyez sur **Arrêt/Sortie**.

### Le document est coincé dans le bac de sortie

- 1 Retirez les feuilles qui ne sont pas coincées dans le chargeur automatique de documents.
- 2 Enlevez le document coincé en tirant vers la droite.

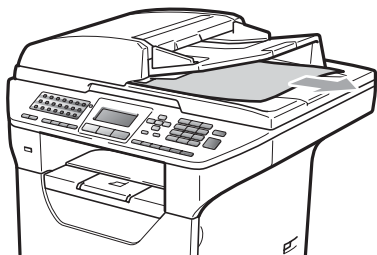

- 3 Appuyez sur **Arrêt/Sortie**.

### Le document est coincé dans la fente d'impression recto-verso

- 1 Retirez les feuilles qui ne sont pas coincées dans le chargeur automatique de documents.
- 2 Enlevez le document coincé en tirant vers la droite.



- 3 Appuyez sur **Arrêt/Sortie**.

## Bourrages de papier

Pour éliminer un bourrage de papier, suivez les étapes ci-dessous.

### ! IMPORTANT

Confirmez d'avoir installé la cartouche de toner et le tambour dans l'appareil. Si vous n'avez pas installé un tambour ou si vous avez mal installé le tambour, cela risquerait de provoquer un bourrage de papier dans votre appareil Brother.



#### Remarque

Si le message d'erreur reste affiché, ouvrez et refermez correctement le capot avant et le couvercle de l'unité de fusion pour réinitialiser l'appareil.

### ⚠ ATTENTION



#### TEMPÉRATURE ÉLEVÉE

Après l'utilisation de l'appareil, certaines de ses pièces internes sont extrêmement chaudes. Afin de prévenir toutes blessures, lorsque vous ouvrez le capot avant ou arrière (le bac de sortie) de l'appareil, ne touchez PAS les parties grises sur l'illustration. Si vous le faites, vous pouvez vous brûler.

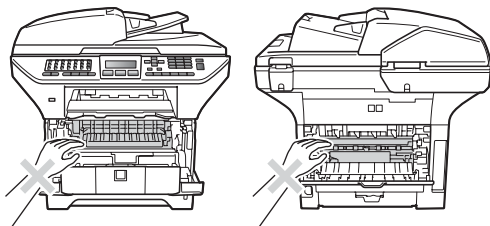

### ! IMPORTANT

Pour éviter que l'appareil ne soit endommagé par de l'électricité statique, ne touchez PAS les électrodes présentées dans l'illustration.

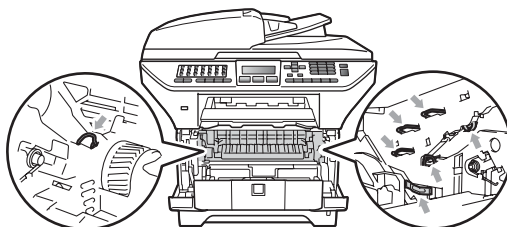

#### Remarque

Les bacs à papier portent les noms suivants :

- Bac à papier standard : bac 1
- Bac inférieur optionnel : bac 2
- Bac multiformat : bac unv

### Le papier est coincé dans le bac MF.

Si l'écran ACL affiche **Bourrage bac unv**, procédez comme suit :

- 1 Retirez le papier du bac MF.
- 2 Retirez tout papier coincé dans le bac MF ou près de celui-ci.

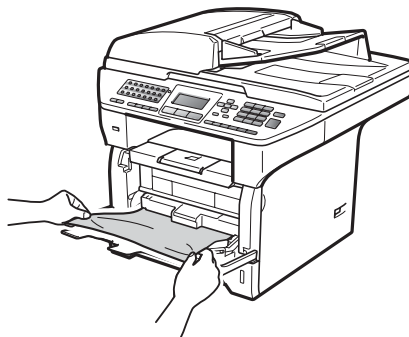

- 3 Fermez le bac MF. Ouvrez ensuite le capot avant, puis fermez-le pour réinitialiser l'appareil. Ouvrez le bac MF de nouveau.

- 4 Ventilez le papier et replacez-le dans le bac MF.

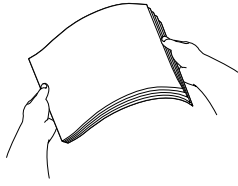

- 5 Lorsque vous chargez le papier dans le bac MF, assurez-vous que le papier reste sous le repère de papier maximum des deux côtés du bac.

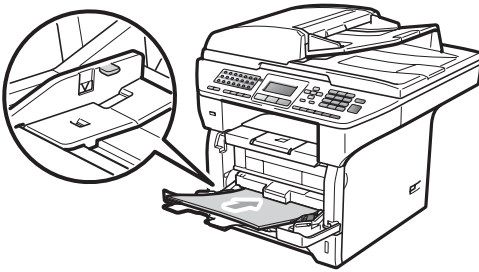

### Le papier est coincé dans le bac à papier 1 ou le bac à papier 2.

Si l'écran ACL affiche **Bourrage bac 1** ou **Bourrage bac 2**, procédez comme suit :

- 1 Retirez complètement le bac à papier de l'appareil.  
Pour Bourrage bac 1 :

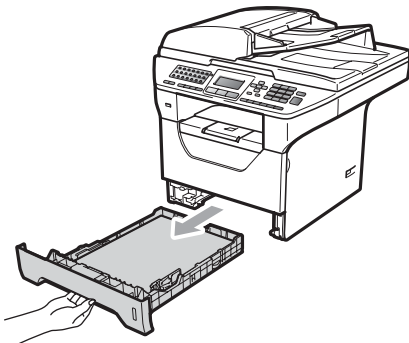

Pour Bourrage bac 2 :

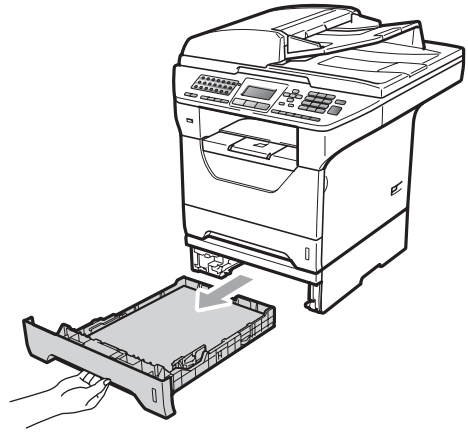

- 2 Utilisez vos deux mains pour retirer lentement le papier coincé.

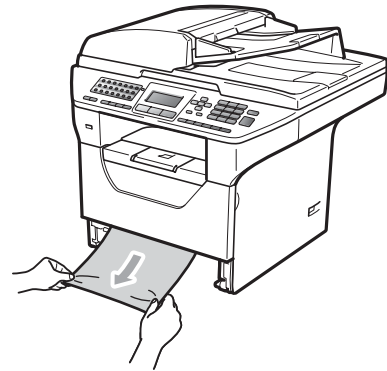

- 3 Assurez-vous que le papier reste sous le repère de papier maximum (▼) du bac à papier. En appuyant sur le levier de déverrouillage du guide-papier bleu, faites coulisser les guide-papier pour qu'ils s'adaptent au format du papier. Assurez-vous que les guides sont mis correctement dans les fentes.
- 4 Réinstallez convenablement le bac à papier dans l'appareil.

### ! IMPORTANT

N'enlevez PAS le bac à papier standard pendant que le papier est chargé à partir d'un bac à papier inférieur pour éviter un bourrage de papier.

## Le papier est coincé dans l'appareil

- 1 Retirez complètement le bac à papier de l'appareil.
- 2 Utilisez vos deux mains pour retirer lentement le papier coincé.

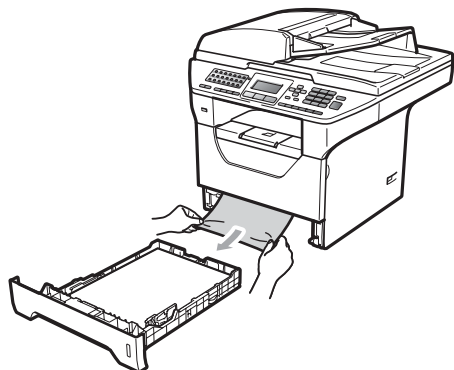

- 3 Appuyez sur le loquet du capot avant et ouvrez le capot avant.

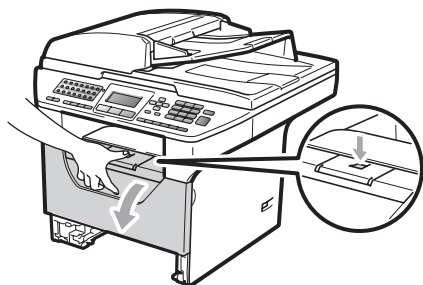

- 4 Retirez lentement l'ensemble tambour et cartouches de toner. Le papier coincé peut être retiré avec l'ensemble tambour et cartouches de toner. Sinon, cela peut vous permettre de dégager le papier et de le retirer de l'ouverture du bac à papier.

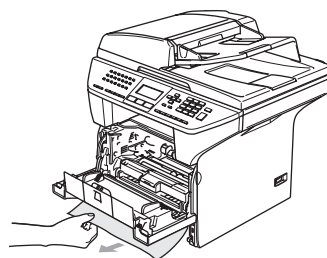
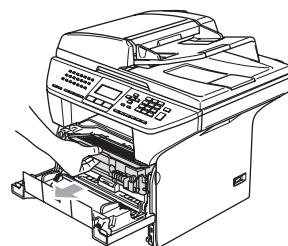

## ! IMPORTANT

Nous vous conseillons de poser l'ensemble tambour et cartouches de toner sur une feuille de papier jetable ou un chiffon placé sur une surface propre et plane, afin de contenir les éventuelles éclaboussures de toner.

Pour éviter que l'appareil ne soit endommagé par de l'électricité statique, NE touchez PAS les électrodes présentées dans l'illustration.

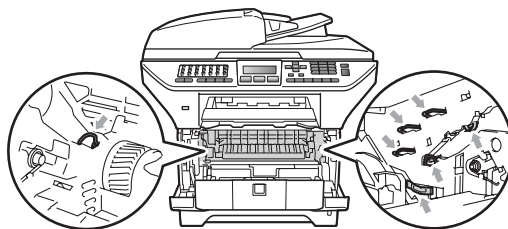



- 5 Réinstallez l'ensemble tambour et cartouches de toner dans l'appareil.

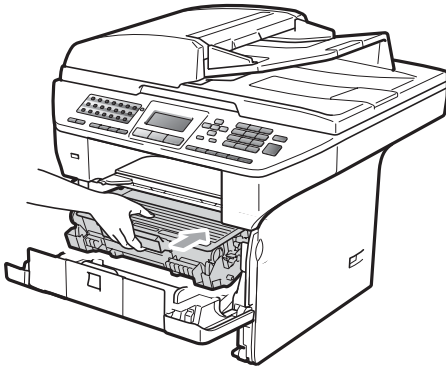

- 6 Fermez le capot avant.  
7 Réinstallez convenablement le bac à papier dans l'appareil.

**Le papier est coincé dans l'ensemble tambour et cartouches de toner**

- 1 Appuyez sur le loquet du capot avant et ouvrez le capot avant.

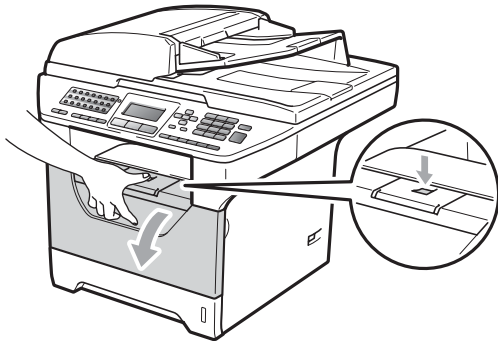

- 2 Retirez lentement l'ensemble tambour et cartouches de toner.

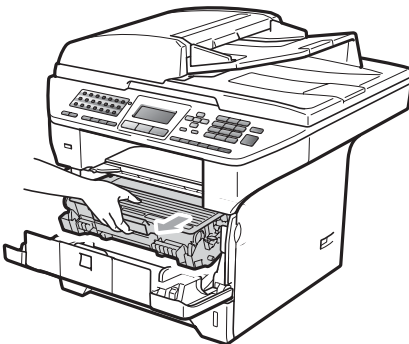

**! IMPORTANT**

Nous vous conseillons de poser l'ensemble tambour et cartouches de toner sur une feuille de papier jetable ou un chiffon placé sur une surface propre et plane, afin de contenir les éventuelles éclaboussures de toner.

- 3 Abaissez le levier de verrouillage bleu et retirez la cartouche de toner du tambour.  
Retirez le papier coincé dans le tambour (s'il y en a).

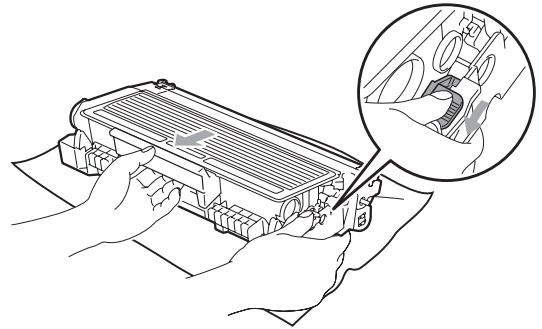

**! IMPORTANT**

- Manipulez la cartouche de toner avec précaution. Si du toner se répand sur vos mains ou sur vos vêtements, essuyez les éclaboussures ou nettoyez-les immédiatement à l'eau froide.
- Pour éviter les problèmes de qualité d'impression, ne JAMAIS toucher les pièces présentées en gris sur les illustrations.

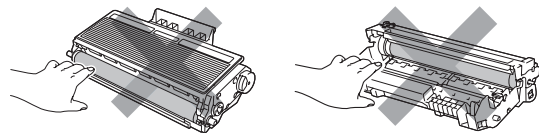

- 4 Retirez le papier coincé dans le tambour (s'il y en a).

- 5 Insérez la cartouche de toner dans le tambour jusqu'à encliquetage. Si vous l'insérez adéquatement, le levier de verrouillage bleu va se lever automatiquement.

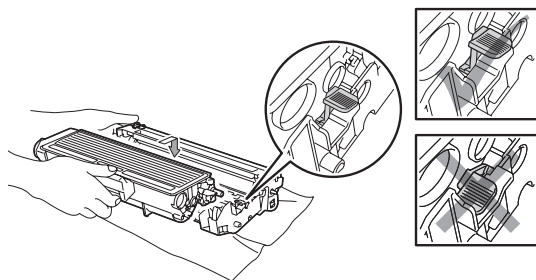

- 6 Réinstallez l'ensemble tambour et cartouches de toner dans l'appareil.

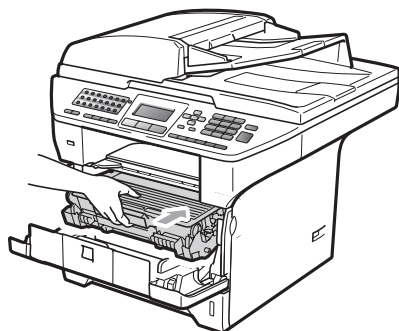

- 7 Fermez le capot avant.

## Le papier est coincé à l'arrière de l'appareil

- 1 Appuyez sur le loquet du capot avant et ouvrez le capot avant.

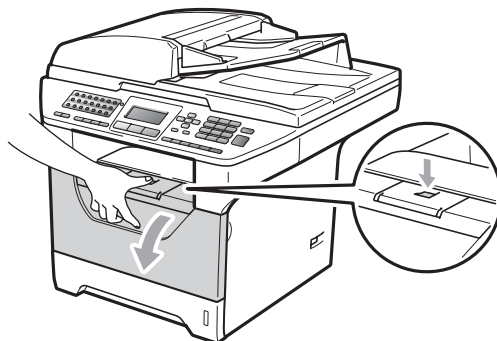

- 2 Retirez lentement l'ensemble tambour et cartouches de toner.

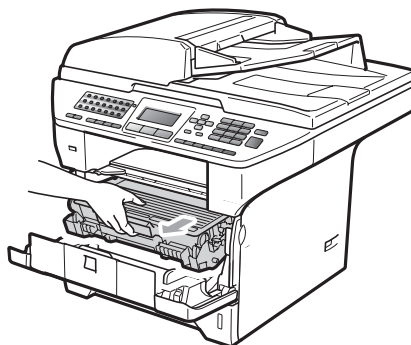

## ! IMPORTANT

Nous vous conseillons de poser l'ensemble tambour et cartouches de toner sur une feuille de papier jetable ou un chiffon placé sur une surface propre et plane, afin de contenir les éventuelles éclaboussures de toner.

- 3 Ouvrez le capot arrière (le bac de sortie).

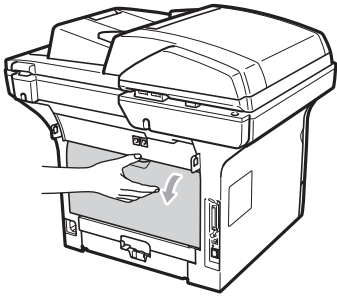

- 4 Tirez vers vous les languettes des côtés gauche et droit pour ouvrir le couvercle de l'unité de fusion (1).

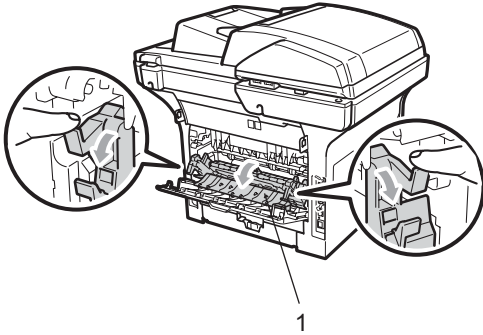

- 5 Retirez le papier coincé de l'unité de fusion.

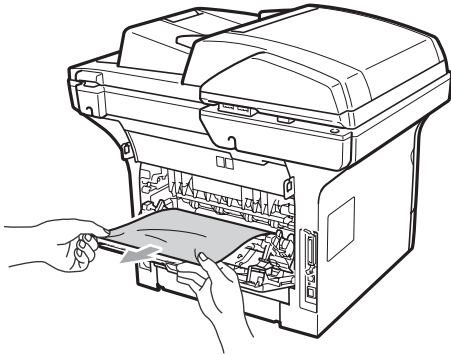

- 6 Fermez le couvercle de l'unité de fusion et le capot arrière (bac de sortie).

- 7 Réinstallez l'ensemble tambour et cartouches de toner dans l'appareil.

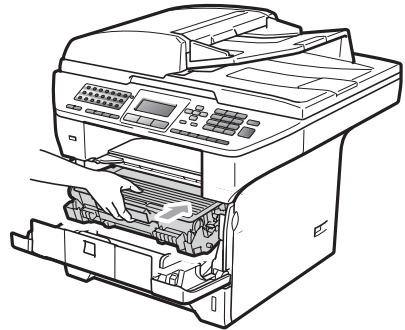

- 8 Fermez le capot avant.

## Le papier est coincé dans le bac recto-verso.

- 1 Retirez complètement le bac recto-verso de l'appareil.



- 2 Retirez le papier coincé de l'appareil ou du bac recto-verso.

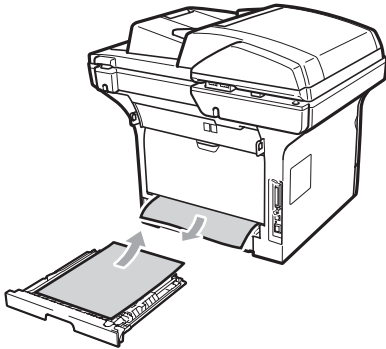

- 3 Placez le bac recto-verso dans l'appareil.



## Entretien régulier

### ⚠ AVERTISSEMENT

Utilisez un détergent neutre.

N'utilisez PAS de produits nettoyants contenant de l'ammoniaque, de l'alcool, d'aérosol ou de substance inflammable pour nettoyer l'extérieur ou l'intérieur de l'appareil. Cela risquerait de provoquer un incendie ou des décharges électriques. (Pour plus d'informations, voir *Des instructions de sécurité importantes* à la page 124.)

### ⚠ IMPORTANT

Le tambour contient du toner, il faut donc le manipuler avec précaution. Si du toner se répand sur vos mains ou sur vos vêtements, essuyez les éclaboussures ou nettoyez-les immédiatement à l'eau froide.

## Nettoyage de l'extérieur de l'appareil

- 1 Mettez l'appareil hors tension à l'aide de l'interrupteur d'alimentation. Débranchez tout d'abord le cordon téléphonique, débranchez tous les câbles, puis débranchez le cordon d'alimentation de la prise.

- 2 Retirez complètement le bac à papier de l'appareil.

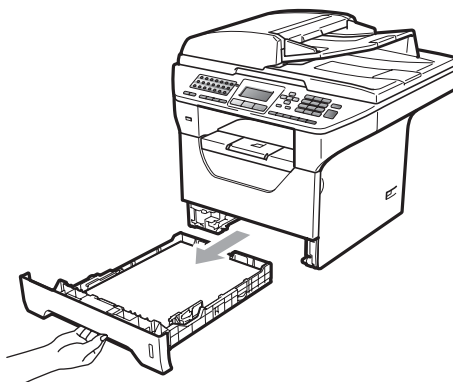

- 3 Essuyez l'extérieur de l'appareil avec un chiffon doux, sec et non pelucheux pour enlever la poussière.

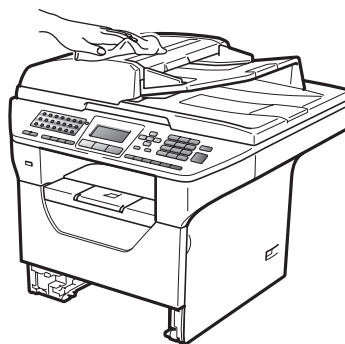

- 4 Retirez ce qui pourrait être coincé à l'intérieur dans le bac.

- 5 Essuyez l'intérieur et l'extérieur du bac avec un chiffon doux, sec et non pelucheux pour enlever la poussière.

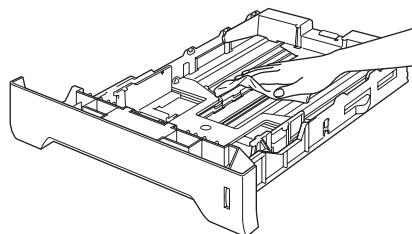

- 6 Rechargez le papier et remettez fermement le bac à papier dans l'appareil.

- 7 Rebranchez d'abord le cordon d'alimentation de l'appareil sur la prise de courant, puis reconnectez tous les câbles ainsi que le cordon téléphonique. Enclenchez l'interrupteur d'alimentation de l'appareil.

## Nettoyage du scanner

- 1 Mettez l'appareil hors tension à l'aide de l'interrupteur d'alimentation. Débranchez tout d'abord le cordon téléphonique, débranchez tous les câbles, puis débranchez le cordon d'alimentation de la prise.
- 2 Soulevez le couvercle document (1). Nettoyez la surface en plastique blanc (2) et la vitre du scanner (3) en dessous avec un chiffon doux non pelucheux humecté d'un nettoyant pour vitre ininflammable.

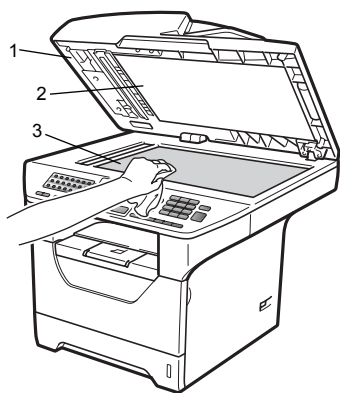

- 3 Dans l'alimentation automatique, nettoyez la barre blanche (1) et la bande de verre du scanner (2) en dessous à l'aide d'un chiffon non pelucheux humecté d'un nettoyant pour vitre ininflammable.

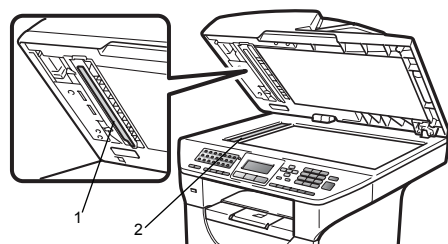

- 4 Rebranchez d'abord le cordon d'alimentation de l'appareil sur la prise de courant, puis reconnectez tous les câbles ainsi que le cordon téléphonique. Enclenchez l'interrupteur d'alimentation de l'appareil.



### Remarque

Après avoir nettoyé la vitre du scanner et la barre de verre à l'aide d'un nettoyant pour vitre ininflammable, passez le bout du doigt sur la vitre pour vérifier s'il reste quelque chose dessus. Si vous sentez de la saleté ou des résidus, nettoyez une nouvelle fois la vitre en vous concentrant sur la zone concernée. Il peut être nécessaire de répéter cette opération de nettoyage trois ou quatre fois. Pour vérifier le résultat, effectuez une copie après chaque nettoyage.

## Nettoyage de la fenêtre du scanner laser

### ⚠ AVERTISSEMENT

N'utilisez PAS de produits nettoyants contenant de l'ammoniaque, de l'alcool, d'aérosol ou de substance inflammable pour nettoyer l'intérieur ou l'extérieur de l'appareil. Cela risquerait de provoquer un incendie ou des décharges électriques.

### ! IMPORTANT

Ne JAMAIS toucher la fenêtre du scanner laser avec les doigts.

- 1 Avant de nettoyer l'intérieur de l'appareil, éteignez l'appareil à l'aide de l'interrupteur d'alimentation. Débranchez tout d'abord le cordon téléphonique, puis le cordon d'alimentation de la prise.

- 2 Ouvrez le capot avant et retirez lentement l'ensemble tambour et cartouches de toner.

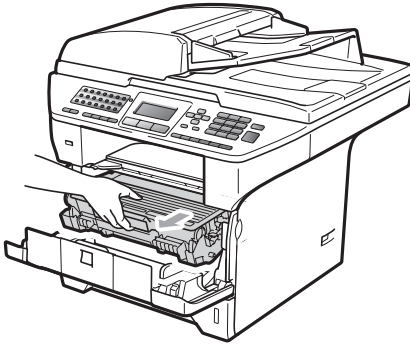

### ⚠ ATTENTION

#### 🔥 TEMPÉRATURE ÉLEVÉE

Après l'utilisation de l'appareil, certaines de ses pièces internes sont extrêmement chaudes. Afin de prévenir toutes blessures, lorsque vous ouvrez le capot avant ou arrière (le bac de sortie) de l'appareil, ne touchez PAS les parties grises sur l'illustration. Si vous le faites, vous pouvez vous brûler.

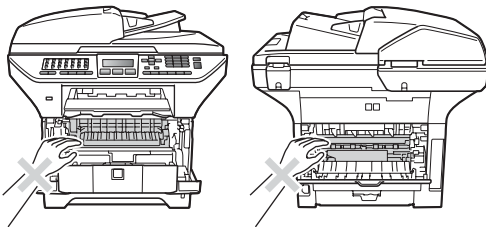

### ! IMPORTANT

- Pour éviter que l'appareil ne soit endommagé par de l'électricité statique, ne touchez PAS les électrodes présentées dans l'illustration.

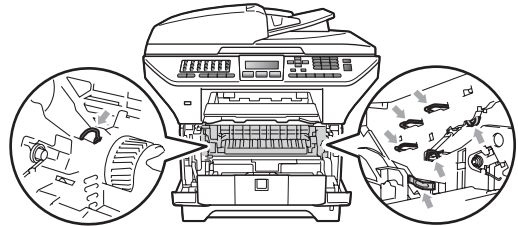

- Nous vous conseillons de poser le tambour sur une feuille de papier jetable placée sur une surface propre et plane, afin de contenir les éventuelles éclaboussures de toner.

- 3 Essuyez la fenêtre du scanner laser (1) à l'aide d'un chiffon doux, sec et non pelucheux.

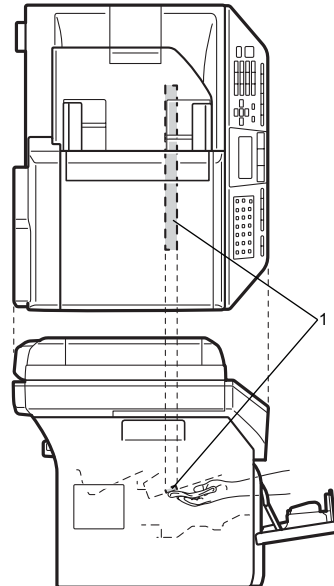

- 4 Réinstallez l'ensemble tambour et cartouches de toner dans l'appareil.

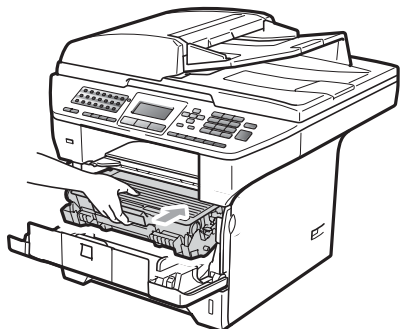

- 5 Fermez le capot avant.
- 6 Rebranchez d'abord le cordon d'alimentation de l'appareil sur la prise de puis reconnectez le cordon téléphonique. Enclenchez l'interrupteur d'alimentation de l'appareil.

## Nettoyage des fils corona

Si vous rencontrez des problèmes de qualité d'impression, nettoyez le fil corona comme suit :

- 1 Mettez l'appareil hors tension à l'aide de l'interrupteur d'alimentation. Débranchez tout d'abord le cordon téléphonique, débranchez tous les câbles, puis débranchez le cordon d'alimentation de la prise.
- 2 Ouvrez le capot avant et retirez lentement l'ensemble tambour et cartouches de toner.

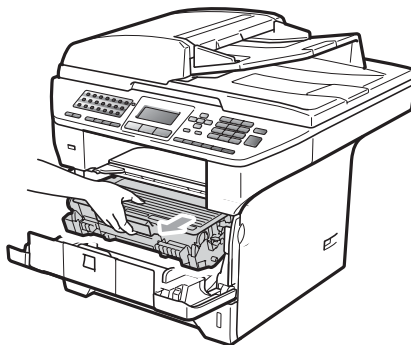



**! IMPORTANT**

- Nous vous conseillons de poser l'ensemble tambour et cartouches de toner sur une feuille de papier jetable ou un chiffon placé sur une surface propre et plane, afin de contenir les éventuelles éclaboussures de toner.
- Manipulez la cartouche de toner avec précaution. Si du toner se répand sur vos mains ou sur vos vêtements, essuyez les éclaboussures ou nettoyez-les immédiatement à l'eau froide.
- Pour éviter que l'appareil ne soit endommagé par de l'électricité statique, ne touchez PAS les électrodes présentées dans l'illustration.

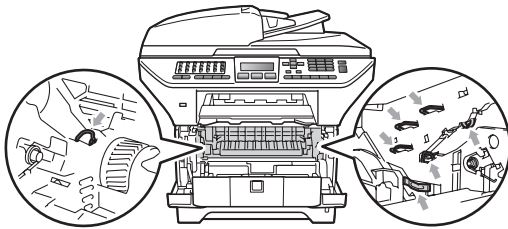

- 3** Nettoyez le fil corona à l'intérieur du tambour en faisant coulisser délicatement la languette bleue de gauche à droite et de droite à gauche à plusieurs reprises.

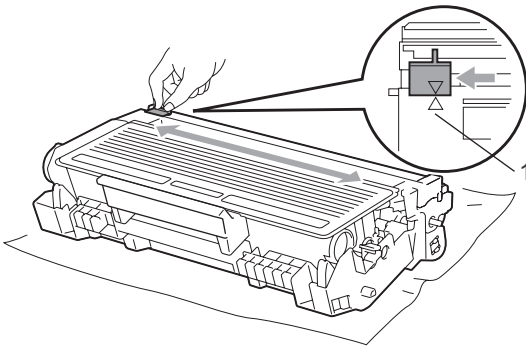
**Remarque**

N'oubliez pas de ramener la languette bleue à sa position d'origine (▲) (1). Sinon, les pages imprimées peuvent présenter une strie verticale.

- 4** Réinstallez l'ensemble tambour et cartouches de toner dans l'appareil.

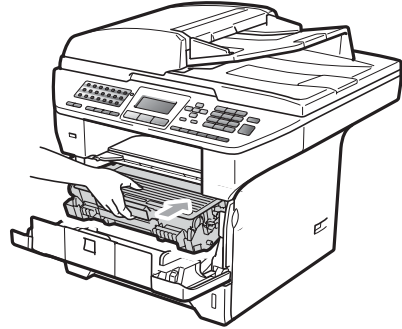

- 5** Fermez le capot avant.
- 6** Rebranchez d'abord le cordon d'alimentation de l'appareil sur la prise de, puis reconnectez tous les câbles ainsi que le cordon téléphonique. Enclenchez l'interrupteur d'alimentation de l'appareil.

**! IMPORTANT**

Pour éviter les problèmes de qualité d'impression, ne JAMAIS toucher les pièces présentées en gris sur les illustrations.

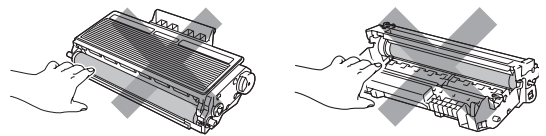

## Nettoyage du tambour

Si des problèmes de qualité d'impression apparaissent, nettoyez le tambour comme suit.

- 1 Mettez l'appareil hors tension à l'aide de l'interrupteur d'alimentation. Débranchez tout d'abord le cordon téléphonique, puis le cordon d'alimentation de la prise.
- 2 Ouvrez le capot avant et retirez lentement l'ensemble tambour et cartouches de toner.

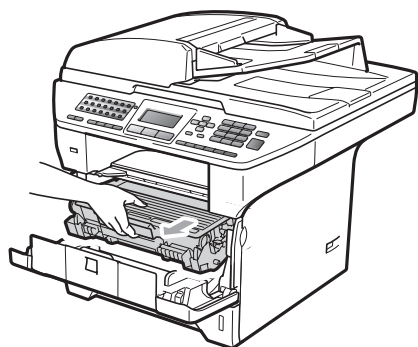

### ! IMPORTANT

- Nous vous conseillons de poser l'ensemble tambour et cartouches de toner sur une feuille de papier jetable ou un chiffon placé sur une surface propre et plane, afin de contenir les éventuelles éclaboussures de toner.
- Pour éviter que l'appareil ne soit endommagé par de l'électricité statique, ne touchez PAS les électrodes présentées dans l'illustration.

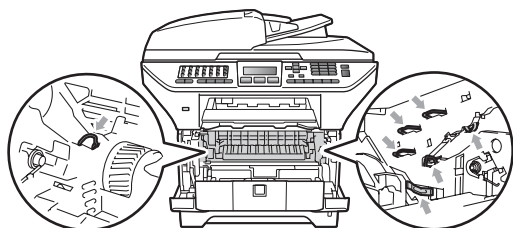

- 3 Abaissez le levier de verrouillage bleu et retirez la cartouche de toner du tambour.

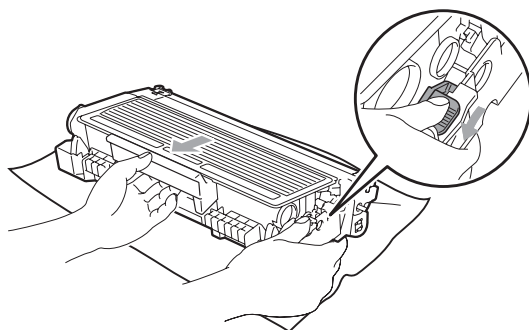

### ! IMPORTANT

- Manipulez la cartouche de toner avec précaution. Si du toner se répand sur vos mains ou sur vos vêtements, essuyez les éclaboussures ou nettoyez-les immédiatement à l'eau froide.
- Pour éviter les problèmes de qualité d'impression, ne JAMAIS toucher les pièces présentées en gris sur les illustrations.

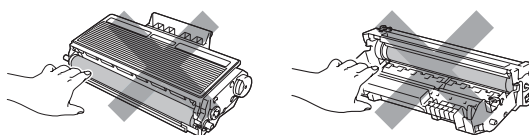

- 4 Placez l'échantillon d'impression devant le tambour et repérez la position exacte du problème d'impression.

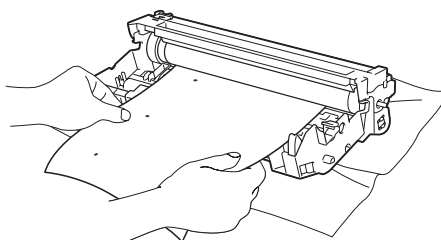

- 5 Tournez l'engrenage du tambour à la main vers vous en vérifiant visuellement la surface du tambour OPC (1).

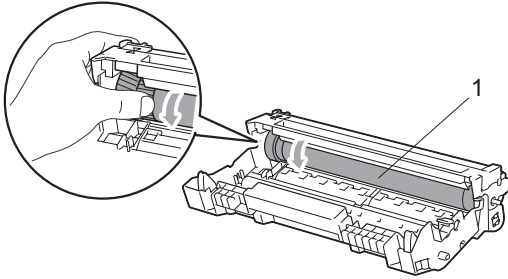

- 6 Lorsque vous avez trouvé sur le tambour la marque correspondant à l'échantillon d'impression, essayez délicatement la surface du tambour OPC à l'aide d'un tampon en coton jusqu'à éliminer la poussière ou la colle sur la surface.

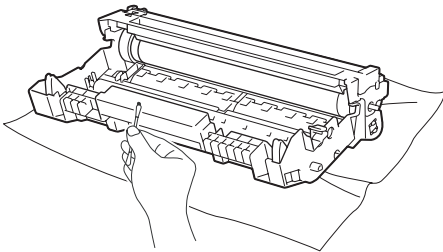

### ! IMPORTANT

- Le tambour est photosensible. NE PAS le toucher avec vos doigts.
- NE PAS nettoyer la surface du tambour photosensible à l'aide d'un objet tranchant.
- NE PAS frotter ou essuyer la surface, vous pourriez endommager le tambour.

- 7 Insérez la cartouche de toner dans le tambour jusqu'à encliquetage. Si vous l'avez insérée adéquatement, le levier de verrouillage bleu se soulèvera automatiquement.

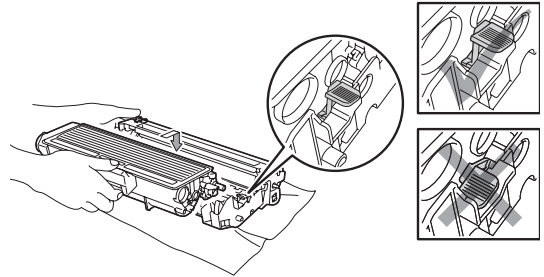

- 8 Réinstallez l'ensemble tambour et cartouches de toner dans l'appareil.

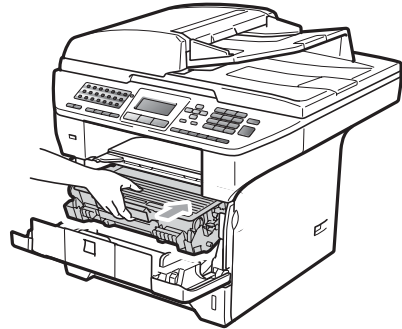

- 9 Fermez le capot avant.
- 10 Rebranchez d'abord le cordon d'alimentation de l'appareil sur la prise de courant, puis reconnectez tous les câbles ainsi que le cordon téléphonique. Enclenchez l'interrupteur d'alimentation de l'appareil.

# Remplacement des consommables

Les consommables doivent être remplacés quand l'appareil indique que leur durée de vie a été atteinte.

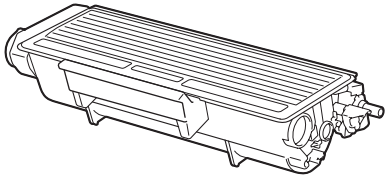
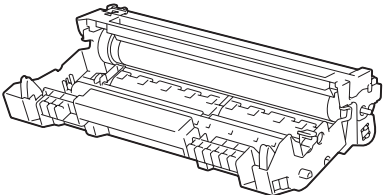
Cartouche de toner	Tambour
	
Référence : TN-620, TN-650	Référence : DR-620

## ! IMPORTANT

- Nous vous recommandons de placer les consommables usagés sur un morceau de papier pour éviter toute éclaboussure ou tout épanchement de leur contenu.
- Veuillez refermez les emballages de consommables de manière étanche afin d'éviter que leur contenu ne se répande.



### Remarque

- Allez sur <http://www.brother.com/original/index.html> pour des instructions comment retourner les consommables usagés dans le cadre du programme de récupération de Brother. Si vous choisissez de ne pas retourner les consommables usagés, débarrassez-vous d'eux selon les réglementations locales. Ne le jetez pas avec les ordures ménagères. Pour toute question, appelez votre déchetterie locale.
- L'utilisation d'un papier qui ne correspond pas exactement au papier recommandé peut réduire la durée de vie des consommables et des pièces de l'appareil.

## Remplacement d'une cartouche de toner

Les cartouches de toner grande capacité impriment environ 8 000 pages<sup>1</sup> et les cartouches de toner standard impriment environ 3 000 pages<sup>1</sup>. Le nombre de pages varie selon le type de document (lettre ordinaire, graphique détaillé, etc.). L'appareil est fourni avec une cartouche de toner TN-620 qui doit être remplacée après environ 3 000 pages<sup>1</sup>. Lorsqu'une cartouche de toner est presque vide, l'écran ACL affiche **Toner presq vide**.

<sup>1</sup> Le nombre de pages approximatif est déclaré conformément à la norme ISO/CEI 19752.



### Remarque

Il est conseillé de conserver une nouvelle cartouche de toner à proximité pour le moment où l'avertissement **Toner presq vide** apparaîtra.

## ⚠ ATTENTION

### ⚠ TEMPÉRATURE ÉLEVÉE

Après l'utilisation de l'appareil, certaines de ses pièces internes sont extrêmement chaudes. Afin de prévenir toutes blessures, lorsque vous ouvrez le capot avant ou arrière (le bac de sortie) de l'appareil, ne touchez PAS les parties grises sur l'illustration. Si vous le faites, vous pouvez vous brûler.

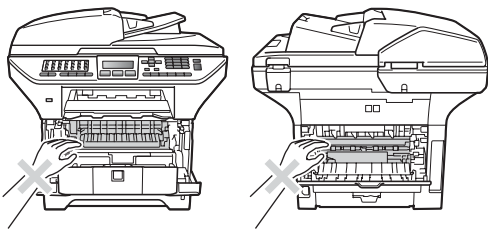

- 1 Appuyez sur le loquet du capot avant et ouvrez le capot avant.

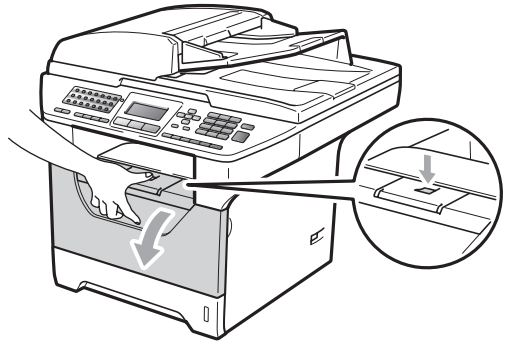

- 2 Retirez lentement l'ensemble tambour et cartouches de toner.

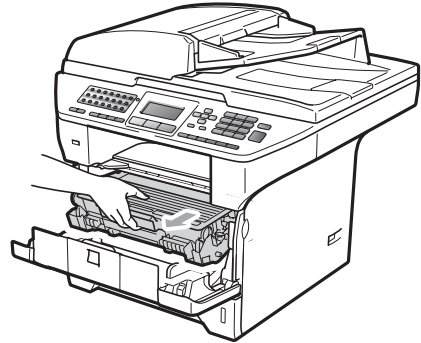

## ! IMPORTANT

- Nous vous conseillons de poser l'ensemble tambour et cartouches de toner sur une feuille de papier jetable ou un chiffon placé sur une surface propre et plane, afin de contenir les éventuelles éclaboussures de toner.
- Pour éviter que l'appareil ne soit endommagé par de l'électricité statique, ne touchez PAS les électrodes présentées dans l'illustration.

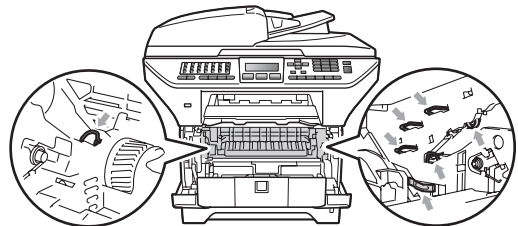

- 3 Abaissez le levier de verrouillage bleu et retirez la cartouche de toner usagée du tambour.

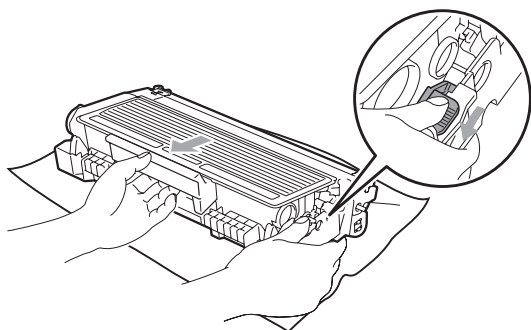

## ⚠ AVERTISSEMENT

Ne JAMAIS jeter une cartouche de toner au feu. Elle pourrait exploser et causer des blessures.

## ! IMPORTANT

- Manipulez la cartouche de toner avec précaution. Si du toner se répand sur vos mains ou sur vos vêtements, essuyez les éclaboussures ou nettoyez-les immédiatement à l'eau froide.
- Pour éviter les problèmes de qualité d'impression, ne JAMAIS toucher les pièces présentées en gris sur les illustrations.

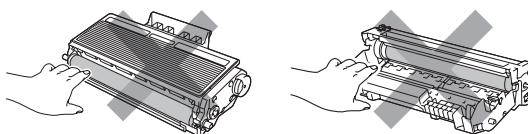

- Brother vous recommande vivement de NE PAS recharger les cartouches de toner fournies avec votre appareil. De plus, nous vous recommandons vivement d'utiliser uniquement des cartouches de toner de remplacement de marque Brother. L'utilisation ou la tentative d'utilisation d'un toner ou d'une cartouche de toner non compatible avec l'appareil Brother risque d'endommager ce dernier et/ou peut donner des résultats d'impression insatisfaisants. Notre garantie ne s'étend pas aux problèmes techniques découlant de l'utilisation d'un toner ou d'une cartouche de toner d'un autre fabricant. Afin de protéger votre investissement et d'obtenir une performance optimale de votre appareil Brother, nous vous conseillons vivement d'utiliser des produits authentiques Brother.
- Ne déballez la cartouche de toner qu'immédiatement avant son installation dans l'appareil. Si une cartouche de toner reste déballée pendant longtemps, la durée de vie du toner sera raccourcie.
- Veuillez fermer hermétiquement le sac de la cartouche de toner afin d'éviter que du toner s'en échappe.

- 4 Déballiez la nouvelle cartouche de toner. Secouez-la délicatement d'un côté à l'autre plusieurs fois pour répartir le toner de manière uniforme dans la cartouche.

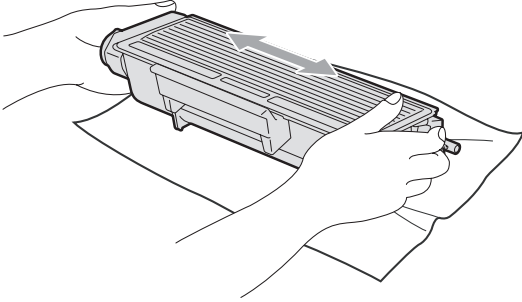

- 5 Retirez la protection.

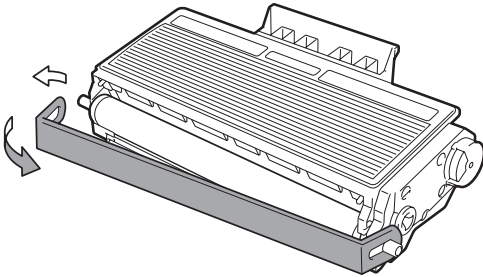

- 6 Insérez la cartouche de toner correctement dans le tambour jusqu'à que ça vient à sa place. Si vous l'insérez adéquatement, le levier de verrouillage va se lever automatiquement.

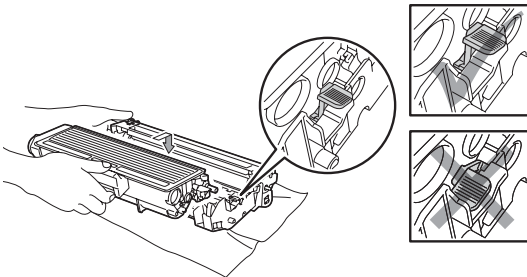

- Remarque**  
Assurez-vous d'insérer adéquatement la cartouche de toner, sinon elle risque de se séparer du tambour.

- 7 Nettoyez le fil corona à l'intérieur du tambour en faisant coulisser délicatement la languette bleue de gauche à droite et de droite à gauche à plusieurs reprises.

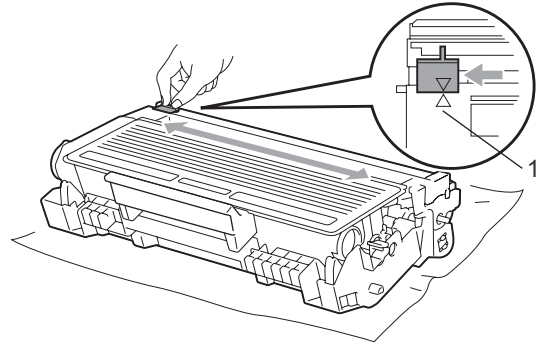

- Remarque**  
N'oubliez pas de ramener la languette bleue à sa position d'origine (▲) (1). Sinon, les pages imprimées peuvent présenter une strie verticale.

- 8 Réinstallez l'ensemble tambour et cartouches de toner dans l'appareil.

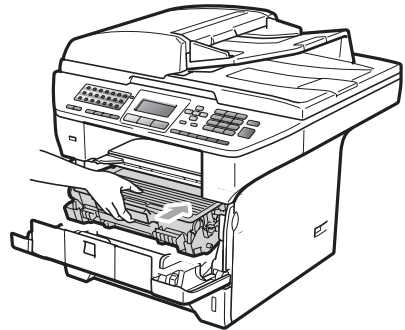

- 9 Fermez le capot avant.

- Remarque**  
N'éteignez PAS l'appareil à l'aide de l'interrupteur d'alimentation et n'ouvrez pas le capot avant, avant que l'écran ACL repasse au mode d'attente.



## Remplacement du tambour

L'appareil utilise un tambour pour créer les images de l'impression sur le papier. Si l'écran ACL affiche

Remplacer pièces TAMBOUR, la durée de vie du tambour est presque terminée et il est temps d'en acheter un nouveau. Même si l'écran ACL affiche

Remplacer pièces TAMBOUR, il est possible d'imprimer pendant un certain temps sans avoir à changer le tambour. Cependant, lorsque la détérioration de la qualité d'impression devient évidente (même avant l'affichage du message

Remplacer pièces TAMBOUR), le remplacement du tambour est nécessaire. Nous vous conseillons de nettoyer l'appareil lorsque vous remplacez le tambour. (Voir *Nettoyage de la fenêtre du scanner laser* à la page 172.)

### ! IMPORTANT

Le tambour contient du toner. Manipulez-le donc avec précaution lorsque vous le retirez. Si du toner se répand sur vos mains ou sur vos vêtements, essuyez les éclaboussures ou nettoyez-les immédiatement à l'eau froide.

### Remarque

Le tambour est un consommable. Il doit donc être remplacé périodiquement. De nombreux facteurs permettent de déterminer la durée de vie du tambour, tels que la température ambiante, le taux d'humidité, le type de papier et la quantité de toner utilisée en fonction du nombre de pages par tâche d'impression. Un tambour présente une durée de vie estimée à 25 000 pages<sup>1</sup>. Le nombre réel de pages pouvant être imprimées par votre tambour peut être bien inférieur à cette estimation. Comme la durée de vie réelle du tambour est liée à de nombreux impondérables, il n'est pas possible de garantir la quantité minimale de pages qui sera imprimée par le tambour.

<sup>1</sup> Le rendement du tambour est approximatif et peut varier selon la manière d'utilisation.

### ATTENTION

#### TEMPÉRATURE ÉLEVÉE

Après l'utilisation de l'appareil, certaines de ses pièces internes sont extrêmement chaudes. Afin de prévenir toutes blessures, lorsque vous ouvrez le capot avant ou arrière (le bac de sortie) de l'appareil, ne touchez PAS les parties grises sur l'illustration. Si vous le faites, vous pouvez vous brûler.

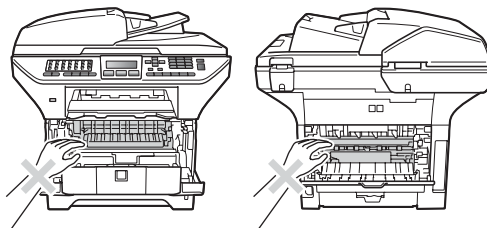



- 1 Appuyez sur le loquet du capot avant et ouvrez le capot avant.

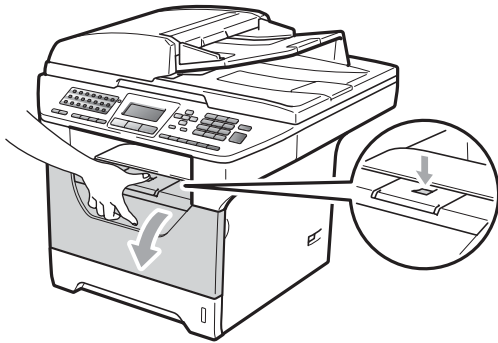

- 2 Retirez lentement l'ensemble tambour et cartouches de toner.

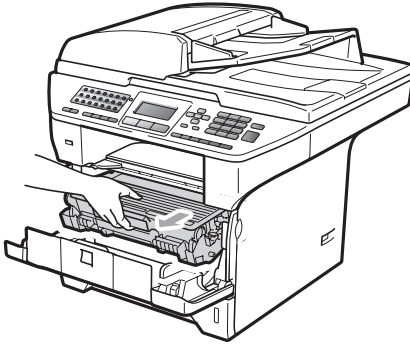

### ! IMPORTANT

- Nous vous conseillons de poser l'ensemble tambour et cartouches de toner sur une feuille de papier jetable ou un chiffon placé sur une surface propre et plane, afin de contenir les éventuelles éclaboussures de toner.
- Pour éviter que l'appareil ne soit endommagé par de l'électricité statique, ne touchez PAS les électrodes présentées dans l'illustration.

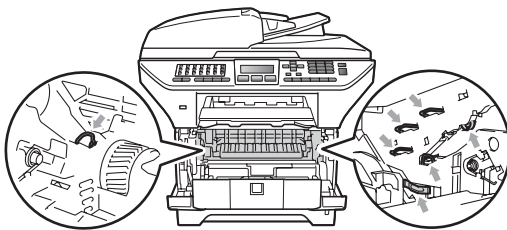

- 3 Abaissez le levier de verrouillage bleu et retirez la cartouche de toner du tambour.

### ! IMPORTANT

- Pour éviter les problèmes de qualité d'impression, ne JAMAIS toucher les pièces présentées en gris sur les illustrations.

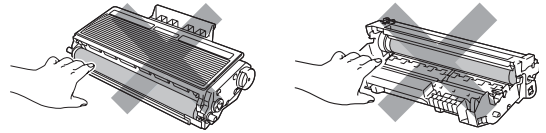

- Ne déballez le tambour nouveau qu'immédiatement avant son installation dans l'appareil. L'exposition à la lumière directe du soleil ou à celle de la pièce peut endommager le tambour.
- Veuillez fermer hermétiquement le tambour dans un sac afin d'éviter que du toner ne s'en échappe.

- 4 Déballez le nouveau tambour.

- 5 Insérez fermement la cartouche de toner dans le nouveau tambour jusqu'à ce que vous l'entendiez se verrouiller. Si vous l'avez insérée adéquatement, le levier de verrouillage bleu se soulèvera automatiquement.

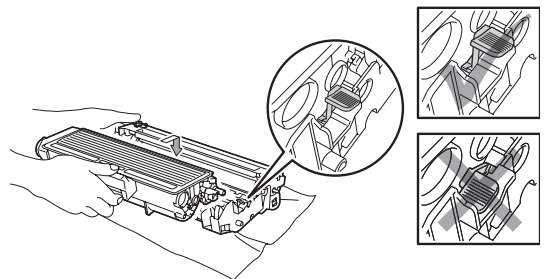

### Remarque

Assurez-vous d'insérer adéquatement la cartouche de toner, sinon elle risque de se séparer du tambour.

- 6 Installez l'ensemble tambour et cartouches de toner dans l'appareil. Ne fermez pas le capot avant.

- 7 Appuyez sur **Effacer/Retour**.

```
Remplac tambour?
▲      1.Oui
▼      2.Non
Sélect ▲▼ ou OK
```

Pour confirmer que vous installez un nouveau tambour, appuyez sur **1**.

- 8 Quand l'écran ACL affiche le message **Confirmé**, fermez le capot avant.

## Remplacement des pièces d'entretien périodique

Les pièces d'entretien périodique doivent être remplacées régulièrement pour maintenir la qualité d'impression. Les pièces énumérées ci-dessous devront être remplacées après l'impression d'environ 50 000 pages pour la trousse d'alimentation papier pour le bac MF et de 100 000 pages pour la trousse d'alimentation papier pour le bac 1, le bac 2, l'unité de fusion et l'unité laser. Lorsque les messages suivants s'affichent à l'écran LCD, veuillez appeler le service à la clientèle de Brother :

**(aux États-Unis)** 1 877 BROTHER  
(1 877 276-8437)

**(au Canada)** 1 877 BROTHER

Message à l'écran ACL	Description
Remplacer pièces PF kit MP	Remplacer la trousse d'alimentation papier pour le bac MF.
Remplacer pièces PF kit 1	Remplacer la trousse d'alimentation papier pour le bac 1.
Remplacer pièces PF kit 2	Remplacer la trousse d'alimentation papier pour le bac 2.
Remplacer pièces Unité de fusion	Remplacer l'unité de fusion.
Remplacer pièces Unité laser	Remplacer l'unité laser.

## Informations relatives à l'appareil

### Vérification du numéro de série

Le numéro de série de l'appareil peut être affiché à l'écran ACL.

- 1 Appuyez sur **Menu, 8, 1**.

```
81.No. série
XXXXXXXXXX
```

- 2 Appuyez sur **Arrêt/Sortie**.

### Vérification des compteurs de pages

Vous pouvez voir les compteurs de pages de l'appareil pour les copies, les impressions, les rapports et les listes, et les télécopies.

- 1 Appuyez sur **Menu, 8, 2**.

```
82.Compteur page
▲ Total :XXXXXX
▼ Fax/Liste :XXXXXX
```

- 2 Appuyez sur **▲** ou sur **▼** pour sélectionner Total, Fax/Liste, Copie ou Imprimer.

```
82.Compteur page
▲ Copie :XXXXXX
▼ Imprimer :XXXXXX
```

- 3 Appuyez sur **Arrêt/Sortie**.

### Vérification de la durée de vie restante des pièces

Vous pouvez voir la durée de vie restante du tambour et des pièces d'entretien périodique à l'écran LCD.

- 1 Appuyez sur **Menu, 8, 3**.

```
83.VIE PIECES
1.TAMBOUR
2.BLOC FIXATION
3.LASER
Sélect ▲▼ ou OK
```

- 2 Appuyez sur **▲** ou **▼** pour sélectionner 1.TAMBOUR, 2.BLOC FIXATION, 3.LASER, 4.PF kit MP, 5.PF kit 1 ou 6.PF kit 2<sup>1</sup>. Appuyez sur **OK**.

```
83.VIE PIECES
1.TAMBOUR
Disponible: XXX%
```

<sup>1</sup> PF kit 2 s'affiche uniquement lorsque le bac LT-5300 optionnel est installé.

- 3 Appuyez sur **Arrêt/Sortie**.



#### Remarque

La vérification de la durée de vie restante du tambour sera correcte uniquement si vous avez remis à zéro le compteur de tambour quand vous avez installé le nouveau tambour. Elle ne sera pas exacte si vous avez remis à zéro le compteur de durée de vie de cette pièce au cours de son utilisation.

## Réinitialiser

Les fonctions de réinitialisation suivantes sont disponibles :

### 1 Réseau

Vous pouvez rétablir les paramètres par défaut du fabricant de l'imprimante, tels que le mot de passe et les informations d'adresse IP.

### 2 Adresse et fax

Adresse et Télécopie réinitialisent les paramètres suivants :

- Carnet d'adresses  
(Numérotation par monotouche, Numéro abrégé et Groupes de configuration)
- Tâches de télécopie programmées dans la mémoire  
(Envoi par relève, Télécopie différée et Lot différé)
- Identification de poste  
(Nom et Numéro)
- Msg de page de garde  
(Commentaires)
- Option de télécopie à distance  
(Code d'accès à distance, Mise en mémoire de télécopies, Réadressage de télécopies, Radiomessagerie et PC-Télécopie)
- Paramètres de rapport  
(Rapport de vérification de l'envoi, Index liste tél et Journal des télécopie)
- Mot de passe de verrouillage de la configuration

### 3 Tous les param

Vous pouvez réinitialiser tous les paramètres de l'appareil pour revenir aux paramètres par défaut du fabricant.

Brother vous recommande fortement d'effectuer cette opération lorsque vous jetez l'appareil.



### Remarque

Débranchez le câble d'interface avant de sélectionner Réseau ou Tous les param.

## Comment réinitialiser

- 1 (États-Unis) Appuyez sur **Menu, 0, 6.**  
(Canada) Appuyez sur **Menu, 0, 7.**

```
07.Réinitialiser
  1.Réseau
  2.Adresse et fax
  3.Tous les param
Sélect ▲▼ ou OK
```

- 2 Appuyez sur ▲ ou sur ▼ afin de sélectionner la réinitialisation voulue. Appuyez sur **OK.**
- 3 Appuyez sur ▲ ou sur ▼ pour sélectionner 1.Init. ou 2.Quitt. Appuyez sur **OK.**
- 4 Si vous sélectionnez 1.Init. à l'étape 3, on vous demande de redémarrer l'appareil. Appuyez sur ▲ ou sur ▼ pour sélectionner 1.Oui ou 2.Non. Appuyez sur **OK.**  
Si vous sélectionnez 1.Oui, l'appareil commence à redémarrer.



### Remarque

Vous pouvez également réinitialiser les paramètres du réseau en appuyant sur **Menu, 7, 0.**

## Emballage et transport de l'appareil

### ⚠ ATTENTION

Si vous emballez l'appareil peu après l'avoir déconnecté, assurez-vous que la machine est complètement refroidie.

Lorsque vous transportez l'appareil, veuillez utiliser son emballage d'origine. Tout appareil qui n'est pas emballé adéquatement risque d'invalider la garantie. L'appareil doit être assuré à sa valeur réelle auprès du transporteur.

- 1 Mettez l'appareil hors tension à l'aide de l'interrupteur d'alimentation.
- 2 Débranchez l'appareil de la prise murale téléphonique.
- 3 Débranchez tous les câbles ainsi que le cordon d'alimentation de l'appareil
- 4 Pour verrouiller le scanner, abaissez le levier de verrouillage. Ce levier se trouve à gauche de la vitre du scanner.

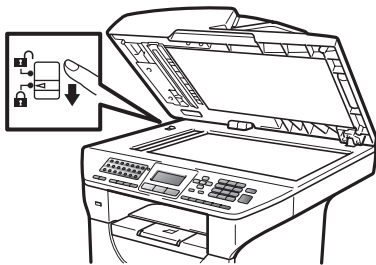

### ! IMPORTANT

Les dommages causés à l'appareil parce que vous avez négligé de verrouiller le scanner avant de l'emballer et de l'expédier risquent d'annuler votre garantie.

- 5 Appuyez sur le loquet du capot avant et ouvrez le capot avant.
- 6 Retirez l'ensemble tambour et cartouches de toner. Laissez la cartouche de toner installée dans le tambour.
- 7 Placez l'ensemble tambour et cartouches de toner dans un sachet en plastique et fermez hermétiquement.
- 8 Fermez le capot avant.
- 9 Placez la pièce de styromousse marquée « FRONT » dans la boîte d'origine (1). Emballez l'ensemble tambour et cartouches de toner (2) et déposez-le à l'endroit prévu à cet effet (3). Emballez l'appareil dans le sac en plastique et placez-le dans la boîte d'origine (4). Placez la documentation derrière l'appareil (5).

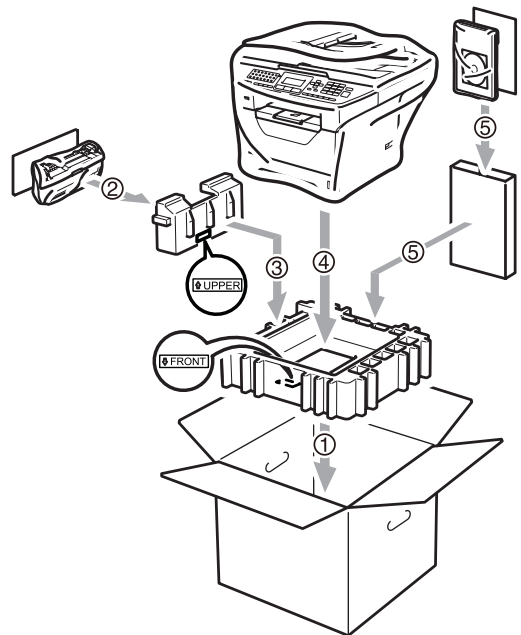

- 10 Placez les deux pièces de styromousse dans la boîte en faisant correspondre le devant de l'appareil avec la marque « FRONT » de l'une des pièces de styromousse et l'arrière de l'appareil avec la marque « REAR » de l'autre pièce de styromousse (6). Placez le cordon d'alimentation et la documentation dans la boîte d'origine comme illustré ci-dessous (7).

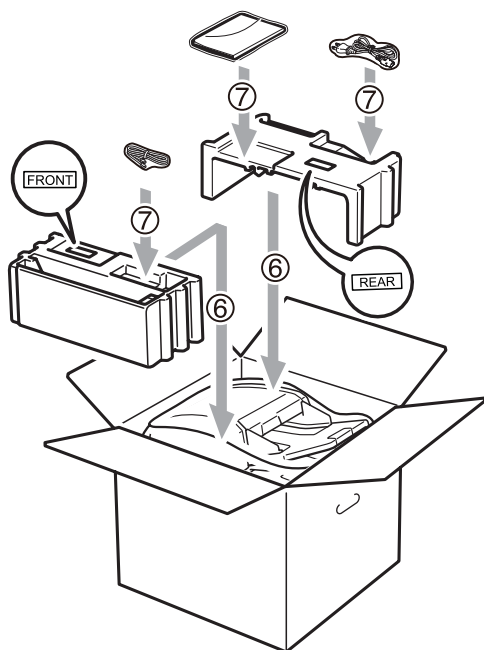

#### Remarque

Si vous retournez votre appareil à Brother dans le cadre du Service d'échange, emballez l'appareil uniquement. Gardez tous les pièces à part, y compris l'ensemble tambour et cartouches de toner, ainsi que la documentation pour les utiliser avec l'appareil « d'échange ».

- 11 Fermez la boîte et renforcez-la à l'aide de bandes adhésives.

## Programmation à l'aide de l'afficheur

Votre appareil a été conçu pour être facile à utiliser. L'écran ACL permet la programmation à l'écran grâce aux touches de menu.

Nous avons créé des instructions progressives qui s'affichent à l'écran pour vous aider à programmer votre appareil. Il vous suffit donc de suivre les instructions qui s'affichent et qui vous guident dans le choix des menus et des options de programmation.

### Tableau des menus

Vous pouvez programmer votre appareil à l'aide du *Tableau des menus* à la page 191. Ces pages répertorient les sélections et les options des menus.

Pour programmer votre appareil, appuyez sur **Menu**, puis sur les numéros du menu.

Par exemple, pour paramétrer le volume de *Signal sonore à Bas* :

- 1 Appuyez sur **Menu**, **1**, **3**, **2**.
- 2 Appuyez sur ▲ ou sur ▼ pour sélectionner *Bas*.
- 3 Appuyez sur **OK**.

### Mise en mémoire

Vos configurations de menus sont enregistrées de manière permanente, de telle sorte qu'elles ne seront *pas* perdues en cas de panne de courant. Les paramétrages provisoires (Contraste ou mode Outre-mer par exemple) *seront* perdus. En outre, en cas de panne de courant, l'appareil garde en mémoire la date et l'heure ainsi que les télécopies pendant environ 60 heures.

## Touches de menu

<b>Menu</b> 	Accéder au menu.
	Passer au niveau de menu suivant. Accepter une option.
<b>Effacer/Retour</b> 	Quitter le menu en appuyant à plusieurs reprises. Revenir au niveau de menu précédent.
  	Faire défiler les options du niveau de menu en cours.
	Revenir au niveau de menu précédent ou de passer au niveau de menu suivant.
	Quitter le menu.

## Accès au mode Menu

---

- 1 Appuyez sur **Menu**.
- 2 Choisissez une option.
  - Appuyez sur **1** pour afficher le menu Prog. Général.
  - Appuyez sur **2** pour le menu Fax.
  - Appuyez sur **3** pour le menu Copie.
  - Appuyez sur **4** pour le menu Imp..
  - Appuyez sur **5** pour le menu Interf USB dir.
  - Appuyez sur **6** pour le menu Imp. Rapports.
  - Appuyez sur **7** pour le menu Réseau.
  - Appuyez sur **8** pour le menu Info. machine.
  - Appuyez sur **9** pour le menu Service.<sup>1</sup>
  - Appuyez sur **0** pour Rélage init.

<sup>1</sup> Cette option n'apparaît que lorsque l'écran ACL affiche un message d'erreur.

Vous pouvez faire défiler également les niveaux de menu en appuyant sur ▲ ou sur ▼ selon la direction désirée.

- 3 Appuyez sur **OK** lorsque l'option voulue s'affiche à l'écran ACL. L'écran affiche alors le niveau de menu suivant.
- 4 Appuyez sur ▲ ou sur ▼ pour faire défiler l'affichage jusqu'à la sélection de menu suivante.
- 5 Appuyez sur **OK**. Une fois le paramétrage d'une option terminé, l'écran ACL affiche **Confirmé**.
- 6 Appuyez sur **Arrêt/Sortie** pour quitter le mode Menu.



# Tableau des menus

Les paramétrages du fabricant sont affichés en caractères gras avec un astérisque.

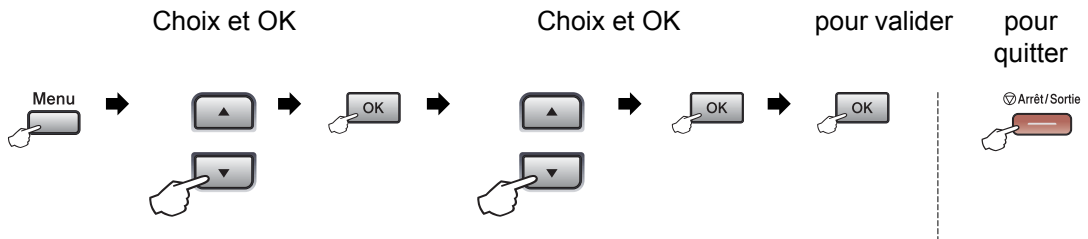

Menu principal	Sous-menu	Sélection de menus		Options	Description	Page
1.Prog. Général	1.Mode Minuterie	—	—	0 Sec 30 Sec 1 Min <b>2 Min*</b> 5 Min Désactivé	Permet de régler l'heure à laquelle l'appareil revient au mode Télécopie et l'heure à laquelle l'appareil passe de l'utilisateur individuel au mode Public lorsque le Verrouillage de fonction de sécurité est utilisé.	27 40
	2.Papier	1.Type papier	1.Bac MP	Fin <b>Ordinaire*</b> Épais Plus épais Transparent Papier recyclé	Permet de configurer le type de papier dans le bac MF.	27
			2.Plateau 1	Fin <b>Ordinaire*</b> Épais Plus épais Transparent Papier recyclé	Permet de configurer le type de papier dans le bac à papier.	27
			3.Plateau 2 (Ce menu s'affiche uniquement si vous possédez le bac optionnel n°2.)	Fin <b>Ordinaire*</b> Épais Plus épais Papier recyclé	Permet de configurer le type de papier dans le bac à papier optionnel n° 2.	27

Menu principal	Sous-menu	Sélection de menus		Options	Description	Page
1.Prog. Général (Suite)	2.Papier (Suite)	2.Taille papier	1.Bac MP	A4 <b>Lettre*</b> Légal Exécutif A5 A5 L A6 B5 B6 Folio Tout format	Permet de configurer le format du papier dans le bac MF.	28
			2.Plateau 1	A4 <b>Lettre*</b> Légal Exécutif A5 A5 L A6 B5 B6 Folio	Permet de configurer le format du papier dans le bac à papier.	28
			3.Plateau 2 (Ce menu s'affiche uniquement si vous possédez le bac optionnel n°2.)	A4 <b>Lettre*</b> Légal Exécutif A5 B5 B6 Folio	Permet de configurer la taille du papier dans le bac à papier optionnel n° 2.	28
	3.Volume	1.Sonnerie	Désactivé Bas <b>Moyen*</b> Haut	Permet de régler le volume de la sonnerie.	30	

Menu principal	Sous-menu	Sélection de menus	Options	Description	Page
1.Prog. Général (Suite)	3.Volume (Suite)	2.Signal sonore	Désactivé Bas <b>Moyen*</b> Haut	Permet de régler le volume de l'avertisseur sonore.	31
		3.Haut-parleur	Désactivé Bas <b>Moyen*</b> Haut	Permet de régler le volume du haut-parleur.	31
	4.H avancée auto	—	Activé <b>Désactivé*</b>	Permet de passer automatiquement à l'heure d'été.	32
	5.Écologie	1.Économie encre	Activé <b>Désactivé*</b>	Permet d'augmenter le rendement de la cartouche de toner.	32
		2.Mode veille	La plage varie en fonction du modèle. <b>005Min*</b>	Permet d'économiser de l'énergie.	33
	6.Usage	1.Copie	Plateau1 unique Plateau2 unique MP seulement <b>MP&gt;T1&gt;T2*</b> T1>T2>MP (Tray#2 ou T2 s'affiche uniquement si vous avez installé le bac optionnel n° 2.)	Sélectionnez le bac à utiliser pour le mode Copie.	29
		2.Fax	Plateau1 unique Plateau2 unique MP seulement MP>T1>T2 <b>T1&gt;T2&gt;MP*</b> (Tray#2 ou T2 s'affiche uniquement si vous avez installé le bac optionnel n° 2.)	Sélectionnez le bac à utiliser pour le mode Télécopie.	29

Menu principal	Sous-menu	Sélection de menus	Options	Description	Page	
1.Prog. Général (Suite)	6.Usage (Suite)	3.Impression	Plateau1 unique Plateau2 unique MP seulement <b>MP&gt;T1&gt;T2*</b> T1>T2>MP (Tray#2 ou T2 s'affiche uniquement si vous avez installé le bac optionnel n° 2.)	Sélectionnez le bac à utiliser pour l'impression à partir d'un PC.	30	
	7.Contraste ACL	—	-□□□■+ -□□■□+ -□■□□+* -■□□□+ -□□□□+	Permet de régler le contraste de l'écran ACL.	34	
	8.Sécurité	1.Blocage fonct.			Permet de réserver l'opération sélectionnée de l'appareil à 25 utilisateurs individuels au maximum ainsi qu'à tous les utilisateurs publics non autorisés.	36
		2.verrouillage			Interdit à tout utilisateur non autorisé de changer les paramètres actuels de l'appareil.	41

Menu principal	Sous-menu	Sélection de menus	Options	Description	Page	
1.Prog. Général (Suite)	9.Numér document	1.Taill num plat	A4 <b>Lettre*</b> Légal/Folio	Ajustez la zone de numérisation de la vitre du scanner à la taille du document.	48	
		2.Taille fichier	1.Couleur	Grand <b>Moyen*</b> Petit	Vous pouvez définir vos propres paramètres par défaut pour la vitesse de compression des données.	Voir le Guide utilisateur-Logiciel sur le CD-ROM.
			2.Gris	Grand <b>Moyen*</b> Petit		
		3.Numér recto v (MFC-8890DW)	<b>Tranche longue*</b> Tranche courte	Sélectionnez le format de numérisation recto-verso.	46	

Menu principal	Sous-menu	Sélection de menus	Options	Description	Page
2.Fax	1.Réglage récep. (En mode Télécopie seulement)	1.Long.Sonnerie	00 01 02 03 04*	Permet de configurer le nombre de sonneries avant que l'appareil ne réponde en mode Télécopie seulement ou en mode Télécopie/Tél.	59
		2.Durée sonn F/T	20 Sec* 30 Sec 40 Sec 70 Sec	Permet de définir la durée de la pseudo-sonnerie double en mode Télécopie/Tél.	59
		3.Récep facile	Activé* Désactivé	Recevez des télécopies sans appuyer sur <b>Marche</b> .	60
		4.Code distance	Activé* (*51, #51) Désactivé	Permet de répondre aux appels sur un téléphone supplémentaire ou externe et d'utiliser des codes pour activer ou désactiver l'appareil. Vous pouvez personnaliser ces codes.	72
		5.Auto-réduction	Activé* Désactivé	Permet de réduire la taille des télécopies entrantes.	61
		6.Densité encre	-□□□■+ -□□■□+ -□■□□+* -■□□□+ -■□□□+	Permet d'éclaircir ou d'assombrir les impressions.	60
		7.Relevé RC	—	Permet à votre appareil d'accéder à un autre télécopieur pour l'inviter à émettre/recevoir une télécopie (relève).	90
		8.Estamp. Fax Rx	Marche Arrêt*	Permet d'imprimer l'heure et la date en haut des télécopies reçues.	62
		9.Duplex	Activé Désactivé*	Imprime les télécopies reçues sur les deux côtés du papier.	61

Menu principal	Sous-menu	Sélection de menus	Options	Description	Page
2. Fax (Suite)	2. Réglage envoi	1. Contraste	Auto* Clair Foncé	Permet de modifier la clarté ou la noirceur des télécopies envoyées.	52
		2. Résolution Fax	Standard* Fin Sup. Fin Photo	Permet de régler la résolution par défaut des télécopies sortantes.	52
		3. Envoi différé	—	Permet d'envoyer des télécopies à une heure ultérieure configurée au format 24 heures.	54
		4. Transm lot	Activé Désactivé*	Permet de combiner toutes les télécopies en différé à destination du même numéro pour un envoi à la même heure de la journée en une seule transmission.	55
		5. TX Immédiat	Fax suivant:Act Fax suivant:Dés Activé Désactivé*	Permet d'envoyer une télécopie sans qu'il soit nécessaire de l'enregistrer en mémoire.	53
		6. Relevé TX	Activé Désactivé*	Permet de configurer l'appareil de sorte qu'un autre télécopieur puisse l'interroger et extraire des télécopies.	91
		7. Préparer PG	Fax suivant:Act Fax suivant:Dés Activé Désactivé* Imp. exemple	Permet d'envoyer automatiquement une page de garde préprogrammée.	50
		8. Note pg couv	—	Permet de configurer vos propres commentaires pour la page de garde d'une télécopie.	50
		9. Mode Outre-mer	Activé Désactivé*	Si vous rencontrez des problèmes pour envoyer des télécopies à l'étranger (Outre-mer), activez cette option.	54

Menu principal	Sous-menu	Sélection de menus	Options	Description	Page
2. Fax (Suite)	3. Carnet d'adr.	1. Num Monotouche	—	Mémoire jusqu'à 40 numéros de numérotation par monotouche pour que vous puissiez composer en appuyant sur une seule touche (et <b>Marche</b> ).	75
		2. Comp. abrégée	—	Mémoire jusqu'à 300 numéros abrégés pour que vous puissiez composer en appuyant sur quelques touches (et <b>Marche</b> ).	77
		3. Groupe	—	Permet de créer jusqu'à 20 numéros de groupe pour la diffusion.	79
	4. Réglage rapp	1. Transmission	Activé Activé+Image Désactivé* Désactivé+Image	Permet de régler la configuration initiale du rapport de vérification de l'envoi.	92
		2. Intervalle act	Désactivé Ch 50 télécop* Aux 6 heures Aux 12 heures Aux 24 heures Aux 2 jours Aux 7 jours	Permet de paramétrer l'intervalle d'impression automatique du journal des télécopies.	93



Menu principal	Sous-menu	Sélection de menus	Options	Description	Page
2. Fax (Suite)	5. Opt. acc. Dist	1. Ach/Page/Sauve	Désactivé* RE-TX Fax Téléappel Mémoriser fax Récept PC FAX	Permet à l'appareil de réadresser des télécopies, d'appeler votre téléavertisseur, d'enregistrer des télécopies entrantes dans la mémoire (pour que vous puissiez les extraire quand vous êtes loin de votre appareil) ou d'envoyer des télécopies à votre ordinateur.  Si vous avez sélectionné Réadressage de télécopies ou Réception PC-Télécopie, vous pouvez activer la fonction de sécurité Impression de sauvegarde.	82
		(Impression de sauvegarde)			
		2. Accès à dist	---*	Permet de programmer un code personnalisé pour l'extraction à distance.	87
		3. Impr. Document	—	Permet d'imprimer les télécopies entrantes enregistrées dans la mémoire.	62
	6. Restrict compo	1. Clavier	Désactivé* Entrer 2X numé Activé	Vous pouvez régler l'appareil à limiter la numérotation en utilisant le pavé numérique.	43
		2. Num Monotouche	Désactivé* Entrer 2X numé Activé	Vous pouvez régler l'appareil à limiter la numérotation en utilisant la composition par monotouche.	43
		3. Comp. abrégée	Désactivé* Entrer 2X numé Activé	Vous pouvez régler l'appareil à limiter la numérotation en utilisant des numéros abrégés.	43
		4. Serveur LDAP (MFC-8890DW)	Désactivé* Entrer 2X numé Activé	Vous pouvez régler l'appareil à limiter la numérotation en utilisant des numéros de serveur LDAP.	43

Menu principal	Sous-menu	Sélection de menus	Options	Description	Page
2.Fax (Suite)	7.Trav. en att.	—	—	Permet de vérifier quelles tâches sont enregistrées en mémoire et annuler des tâches programmées.	55
	0.Divers	1.Compatibilité	Haut* Normal De base (VoIP)	Permet d'ajuster l'égalisation en cas de problèmes de transmission.  Les fournisseurs de services VoIP prennent en charge la télécopie selon plusieurs normes. Si vous rencontrez régulièrement des erreurs de transmission de télécopie, sélectionnez De base (VoIP).	154
		2.Spéciale	Désactivé* Régler	Fonction à utiliser avec le service de sonnerie spéciale de la compagnie téléphonique afin d'enregistrer le type de sonnerie sur l'appareil.	63
3.Copie	1.Qualité	—	Texte Photo Auto*	Vous pouvez choisir la résolution Copie pour votre type de document.	98
	2.Qualité txt FB	—	1200 x 600 ppp 600 ppp*		99
	3.Luminosité	—	-□□□■+ -□□■□+ -□■□□+* -■□□□+ -■■□□+	Ajuste la luminosité des copies.	98
	4.Contraste	—	-□□□■+ -□□■□+ -□■□□+* -■□□□+ -■■□□+	Ajuste le contraste des copies.  Vous pouvez passer à la résolution Copie supérieure lorsque vous effectuez une copie texte avec un taux de 100 % à l'aide de la vitre du scanner.	98

Menu principal	Sous-menu	Sélection de menus	Options	Description	Page
4.Imp.	1.Émulation	—	Auto (EPSON) * Auto (IBM) HP LaserJet BR-Script 3 Epson FX-850 IBM Proprinter	Sélectionne le mode d'émulation.	Voir le Guide utilisateur - Logiciel sur le CD-ROM.
	2.Options imp.	1.Polices Rés.	1.HP LaserJet 2.BR-Script 3	Imprime la liste des polices internes de l'appareil.	
		2.Configuration	—	Imprime la liste des paramètres d'impression de l'appareil.	
		3.Test imp.	—	Imprime une page test.	
	3.Duplex	—	Désactivé* Activ (Trnche L) Activ (Trnche C)	Active ou désactive l'impression recto-verso. Vous pouvez également choisir l'impression recto-verso avec grande ou petite marge.	
4.Reinit.imprim.	—	1.Init. 2.Quitt	Revient aux réglages PCL d'usine par défaut.		
5.Interf USB dir	1.Impr directe	1.Taille papier	A4 <b>Lettre*</b> Légal Exécutif A5 A5 L A6 B5 B6 Folio	Règle la taille du papier lorsque vous imprimez directement à partir du lecteur de mémoire flash USB.  Les formats A5 L et A6 ne sont pas disponibles pour le Bac 2 en option.	109
		2.Type support	Fin <b>Ordinaire*</b> Épais Plus épais Papier recyclé	Règle le type de support lorsque vous imprimez directement à partir du lecteur de mémoire flash USB.	109

Menu principal	Sous-menu	Sélection de menus	Options	Description	Page
5. Interf USB dir (Suite)	1. Impr directe (Suite)	3. Pages mult	1en1* 2en1 4en1 9en1 16en1 25en1 1 en 2x2 pages 1 en 3x3 pages 1 en 4x4 pages 1 en 5x5 pages	Règle le style de page lorsque vous imprimez plusieurs pages à partir du lecteur de mémoire flash USB.	109
		4. Orientation	Portrait* Paysage	Règle l'orientation de la page lorsque vous imprimez directement à partir du lecteur de mémoire flash USB.	109
		5. Assembler	Activé* Désactivé	Active ou désactive la collation des pages lorsque vous imprimez directement à partir du lecteur de mémoire flash USB.	109
		6. Qualité Impres	Normal* Fin	Règle l'option de qualité d'impression lorsque vous imprimez directement à partir du lecteur de mémoire flash USB.	109
		7. Option PDF	document* Doc et indic Doc et étampes	Règle l'option PDF pour imprimer des commentaires (étiquettes) ou des étampes dans le fichier PDF avec le texte.	109
		8. Index photos	Simple* Détails	Règle l'option d'impression de fiche au format simple ou détaillé.	109

Menu principal	Sous-menu	Sélection de menus	Options	Description	Page
5. Interf USB dir (Suite)	2. Numér vers USB	1. Résolution	Couleur 100 ppp* Couleur 200 ppp 300 ppp couleur 600 ppp couleur Gris 100 ppp Gris 200 ppp Gris 300 ppp N&B 200 ppp N&B 200x100 ppp	Règle la résolution lorsque vous transmettez les données numérisées au lecteur de mémoire flash USB.	Voir le Guide utilisateur - Logiciel sur le CD-ROM.
		2. Nom de fichier	—	Entrez le nom du fichier de données numérisées.	
6. Imp. Rapports	1. Transmission	1. Vis. sur ACL	—	Vous pouvez afficher le rapport de vérification de l'envoi pour les 200 dernières télécopies envoyées et imprimer le dernier rapport.	93
		2. Imp. rapport	—		
	2. Liste d'aide	—	—	Imprime la liste d'aide pour que vous puissiez déterminer d'un coup d'œil comment programmer rapidement votre appareil.	93
	3. Indx liste tél	1. Numérique	—	Dresse la liste, dans l'ordre numérique ou alphabétique, des noms et des numéros enregistrés dans la mémoire des numéros abrégés et dans celle des numéros de monotouche.	93
		2. Alphabétique	—		
	4. Journal fax	—	—	Dresse la liste des informations relatives aux 200 dernières télécopies reçues et envoyées. (TX signifie Envoi. RX signifie Réception.)	93
5. Réglages util	—	—	Dresse la liste des paramètres.	93	
6. Config réseau	—	—	Dresse la liste des paramètres du réseau.	93	

Menu principal	Sous-menu	Sélection de menus	Options	Description	Page
7. Réseau (MFC-8480DN)	1. TCP/IP	1. Méthode amorce	Auto* Statiq RARP BOOTP DHCP	Permet de choisir la méthode d'amorçage (BOOT) qui convient le mieux à vos besoins.	Voir le Guide utilisateur-Réseau sur le CD-ROM.
		2. Adresse IP	[000-255]. [000-255]. [000-255]. [000-255]	Permet de saisir l'adresse IP.	
		3. Masq. ss. réseau	[000-255]. [000-255]. [000-255]. [000-255]	Permet de saisir le masque de sous-réseau.	
		4. Passerelle	[000-255]. [000-255]. [000-255]. [000-255]	Permet de saisir l'adresse de la passerelle.	
		5. Nom du nœud	BRNXXXXXXXXXXXX	Permet de saisir le nom de nœud.	
		6. Config. wins	Auto* Statiq	Permet de choisir le mode de configuration WINS.	
		7. Serveur WINS	(Primaire) [000-255]. [000-255]. [000-255]. [000-255] (Secondaire) [000-255]. [000-255]. [000-255]. [000-255]	Permet de spécifier l'adresse IP du serveur WINS primaire ou secondaire.	
		8. Serveur DNS	(Primaire) [000-255]. [000-255]. [000-255]. [000-255] (Secondaire) [000-255]. [000-255]. [000-255]. [000-255]	Permet de spécifier l'adresse IP du serveur DNS primaire ou secondaire.	
		9. APIPA	Activé* Désactivé	Permet d'attribuer automatiquement l'adresse IP à partir de la plage d'adresses de la liaison locale.	

Menu principal	Sous-menu	Sélection de menus	Options	Description	Page
7. Réseau (MFC-8480DN) (Suite)	1. TCP/IP (Suite)	0. IPv6	Marche  Arrêt*	Permet d'activer ou de désactiver le protocole IPv6. Si vous voulez utiliser le protocole IPv6, visitez le site <a href="http://solutions.brother.com/">http://solutions.brother.com/</a> pour de plus amples informations.	Voir le Guide utilisateur - Réseau sur le CD-ROM.
	2. Ethernet	—	Auto* 100B-FD 100B-HD 10B-FD 10B-HD	Permet de sélectionner le mode de lien Ethernet.	
	3. Num vers FTP	—	Couleur 100 ppp* Couleur 200 ppp 300 ppp couleur 600 ppp couleur Gris 100 ppp Gris 200 ppp Gris 300 ppp N&B 200 ppp N&B 200x100 ppp	Sélectionne le format de fichier pour envoyer les données numérisées via FTP.	
	4. Num vers rés.	—	Couleur 100 ppp* Couleur 200 ppp 300 ppp couleur 600 ppp couleur Gris 100 ppp Gris 200 ppp Gris 300 ppp N&B 200 ppp N&B 200x100 ppp	Vous pouvez numériser un document noir et blanc ou couleur directement vers un serveur CIFS sur votre serveur local ou sur Internet.	
	5. Fuseau horaire	—	UTCXXX:XX	Règle le fuseau horaire de votre pays.	
	0. Réinit. réseau	1. Init.  2. Quitt	1. Oui 2. Non  —	Rétablit tous les réglages d'usine des paramètres réseau.	

Menu principal	Sous-menu	Sélection de menus	Options	Description	Page	
7. Réseau (MFC-8890DW) (Suite)	1. LAN filaire	1. TCP/IP	1. Méthode amorçage	Auto* Statiq RARP BOOTP DHCP	Permet de choisir la méthode d'amorçage (BOOT) qui convient le mieux à vos besoins.	Voir le Guide utilisateur-Réseau sur le CD-ROM.
			2. Adresse IP	[000-255]. [000-255]. [000-255]. [000-255]	Permet de saisir l'adresse IP.	
			3. Masq. ss. réseau	[000-255]. [000-255]. [000-255]. [000-255]	Permet de saisir le masque de sous-réseau.	
			4. Passerelle	[000-255]. [000-255]. [000-255]. [000-255]	Permet de saisir l'adresse de la passerelle.	
			5. Nom du nœud	BRNXXXXXXXXXXXX	Permet de saisir le nom de nœud.	
			6. Config. wins	Auto* Statiq	Permet de choisir le mode de configuration WINS.	
			7. Serveur WINS	(Primaire) [000-255]. [000-255]. [000-255]. [000-255] (Secondaire) [000-255]. [000-255]. [000-255]. [000-255]	Permet de spécifier l'adresse IP du serveur WINS primaire ou secondaire.	
			8. Serveur DNS	(Primaire) [000-255]. [000-255]. [000-255]. [000-255] (Secondaire) [000-255]. [000-255]. [000-255]. [000-255]	Permet de spécifier l'adresse IP du serveur DNS primaire ou secondaire.	
			9. APIPA	Activé* Désactivé	Permet d'attribuer automatiquement l'adresse IP à partir de la plage d'adresses de la liaison locale.	
			0. IPv6	Marche Arrêt*	Permet d'activer ou de désactiver le protocole IPv6. Si vous voulez utiliser le protocole IPv6, visitez le site <a href="http://solutions.brother.com/">http://solutions.brother.com/</a> pour de plus amples informations.	



Menu principal	Sous-menu	Sélection de menus	Options	Description	Page	
7. Réseau (MFC-8890DW) (Suite)	1. LAN filaire (Suite)	2. Ethernet	—	Auto* 100B-FD 100B-HD 10B-FD 10B-HD	Permet de sélectionner le mode de lien Ethernet.	Voir le Guide utilisateur-Réseau sur le CD-ROM.
		3. Sél par défaut	—	1. Init. 2. Quitt	Permet de rétablir les réglages d'usine des paramètres du réseau câblé.	
		4. Câblé	—	Marche* Arrêt	Permet d'activer ou de désactiver manuellement le réseau local avec fil.	
	2. RL sans fil	1. TCP/IP	1. Méthode amorce	Auto* Statiq RARP BOOTP DHCP	Permet de choisir la méthode d'amorçage (BOOT) qui convient le mieux à vos besoins.	
			2. Adresse IP	[000-255]. [000-255]. [000-255]. [000-255]	Permet de saisir l'adresse IP.	
			3. Masq. ss. réseau	[000-255]. [000-255]. [000-255]. [000-255]	Permet de saisir le masque de sous-réseau.	
			4. Passerelle	[000-255]. [000-255]. [000-255]. [000-255]	Permet de saisir l'adresse de la passerelle.	
			5. Nom du nœud	BRWXXXXXXXXXXXXX	Permet de saisir le nom de nœud.	
			6. Config. wins	Auto* Statiq	Permet de choisir le mode de configuration WINS.	
			7. Serveur WINS	(Primaire) [000-255]. [000-255]. [000-255]. [000-255] (Secondaire) [000-255]. [000-255]. [000-255]. [000-255]	Permet de spécifier l'adresse IP du serveur WINS primaire ou secondaire.	
8. Serveur DNS	(Primaire) [000-255]. [000-255]. [000-255]. [000-255] (Secondaire) [000-255]. [000-255]. [000-255]. [000-255]		Permet de spécifier l'adresse IP du serveur DNS primaire ou secondaire.			

Menu principal	Sous-menu	Sélection de menus		Options	Description	Page
7. Réseau (MFC-8890DW) (Suite)	2. RL sans fil (Suite)	1. TCP/IP (Suite)	9. APIPA	Activé* Désactivé	Permet d'attribuer automatiquement l'adresse IP à partir de la plage d'adresses de la liaison locale.	Voir le Guide utilisateur - Réseau sur le CD-ROM.
			0. IPv6	Marche Arrêt*	Permet d'activer ou de désactiver le protocole IPv6. Si vous voulez utiliser le protocole IPv6, visitez le site <a href="http://solutions.brother.com/">http://solutions.brother.com/</a> pour de plus amples informations.	
		2. Assist config.	Marche Arrêt	—	Permet de configurer votre serveur d'impression.	
		3. SES/WPS/AOSS	Marche Arrêt	—	Vous pouvez facilement configurer les paramètres du réseau sans fil à l'aide de la méthode monotouche.	
		4. WPS a/code NIP	Marche Arrêt	—	Vous pouvez facilement configurer les paramètres du réseau sans fil à l'aide de WPS avec un code NIP.	
		5. Statut WLAN	1. Statut	Activé (11b) Activé (11g) LAN câblé activé WLAN désactivé AOSS activé Err. Connexion	Vous pouvez voir l'état actuel du réseau sans fil.	
			2. Signal	Fort Moyen Faible Aucun	Vous pouvez voir la puissance signal actuelle du réseau sans fil.	
			3. SSID	—	Vous pouvez voir le SSID actuel.	
			4. Mode de comm.	Ad-hoc Infrastructure	Les paramètres du fabricant sont affichés en caractères gras avec un astérisque.	

Menu principal	Sous-menu	Sélection de menus		Options	Description	Page
7. Réseau (MFC-8890DW) (Suite)	2. RL sans fil (Suite)	6. Sél par défaut	—	1. Init. 2. Quitt	Permet de rétablir les réglages d'usine des paramètres du réseau sans fil.	Voir le Guide utilisateur Réseau sur le CD-ROM.
		7. RL sfil activ.	—	Marche Arrêt*	Permet d'activer ou de désactiver manuellement le réseau local sans fil.	
	3. Courriel/IFAX	1. Adresse courr	—	—	Permet de saisir l'adresse postale. (Maximum de 60 caractères)	
		2. Config. serv.	1. Serveur SMTP	Nom? (maximum de 64 caractères) Adresse IP? [000-255]. [000-255]. [000-255]. [000-255]	Permet de saisir l'adresse du serveur SMTP.	
				2. Port SMTP	[00001-65535]	
			3. Autori pr SMTP	Aucun* Auth SMTP POP avant SMTP	Permet de sélectionner la méthode de sécurité pour les avis par courriel.	
			4. Serveur POP3	Nom? (maximum de 64 caractères) Adresse IP? [000-255]. [000-255]. [000-255]. [000-255]	Permet de saisir l'adresse du serveur POP3.	
				5. Port POP3	[00001-65535]	
			6. Nom B. A. ltre	—	Permet de saisir le nom de la boîte aux lettres. (Maximum de 60 caractères)	
			7. Mot passe bal	—	Permet d'entrer le mot de passe permettant de se connecter au serveur POP3. (Maximum de 32 caractères)	
8. APOP	Activé Désactivé*		Active ou désactive APOP.			

Menu principal	Sous-menu	Sélection de menus	Options	Description	Page	
7. Réseau (MFC-8890DW) (Suite)	3. Courriel/IFAX (Suite)	3. Config Rc cour	1. Réception auto	Activé* Désactivé	Vérifie automatiquement si de nouveaux messages se trouvent sur le serveur POP3.	Voir le Guide utilisateur - Réseau sur le CD-ROM.
			2. Période RC (01-60)	10Min*	Permet de régler l'intervalle entre les vérifications des nouveaux messages sur le serveur POP3.	
			3. Entête	Tout Sujet+DE+A Aucun*	Permet de sélectionner le contenu de l'en-tête de courrier électronique à imprimer.	
			4. Eff. cour err.	Activé* Désactivé	Permet de supprimer automatiquement les courriels d'erreur.	
			5. Avis	Activé MDN Désactivé*	Permet de recevoir des messages d'avis.	
		4. Config TX cour	1. Sujet émetteur	—	Permet d'afficher l'objet joint aux données de télécopie par Internet Télécopie.	
			2. Limite taille	Activé Désactivé*	Permet de limiter la taille des documents envoyés par courrier électronique.	
			3. Avis	Activé Désactivé*	Permet d'envoyer des messages d'avis.	
		5. Config. Relai	1. Diff. relai	Activé Désactivé*	Permet de transmettre un document vers un autre télécopieur.	
			2. Domaine relai	Relai XX:	Permet d'enregistrer le nom du domaine.	
			3. Rapport Relais	Activé Désactivé*	Permet d'imprimer le rapport de diffusion de transmission.	

Menu principal	Sous-menu	Sélection de menus		Options	Description	Page
7. Réseau (MFC-8890DW) (Suite)	4.Scan vrs courr.	—	—	Couleur 100 ppp* Couleur 200 ppp 300 ppp couleur 600 ppp couleur Gris 100 ppp Gris 200 ppp Gris 300 ppp N&B 200 ppp N&B 200x100 ppp	Sélectionne le format de fichier pour envoyer les données numérisées via courriel.	Voir le Guide utilisateur-Réseau sur le CD-ROM.
	5.Num vers FTP	—	—	Couleur 100 ppp* Couleur 200 ppp 300 ppp couleur 600 ppp couleur Gris 100 ppp Gris 200 ppp Gris 300 ppp N&B 200 ppp N&B 200x100 ppp	Sélectionne le format de fichier pour envoyer les données numérisées via FTP.	
	6.Num vers rés.	—	—	Couleur 100 ppp* Couleur 200 ppp 300 ppp couleur 600 ppp couleur Gris 100 ppp Gris 200 ppp Gris 300 ppp N&B 200 ppp N&B 200x100 ppp	Vous pouvez numériser un document noir et blanc ou couleur directement vers un serveur CIFS sur votre serveur local ou sur Internet.	
	7.Télec. au serv	—	—	Marche Arrêt*	Vous pouvez enregistrer une adresse de préfixe/suffixe dans l'appareil et envoyer un document à partir d'un serveur de télécopie.	
	8.Fuseau horaire	—	—	UTCXXX:XX	Règle le fuseau horaire de votre pays.	

<b>Menu principal</b>	<b>Sous-menu</b>	<b>Sélection de menus</b>		<b>Options</b>	<b>Description</b>	<b>Page</b>
7. Réseau (MFC-8890DW) (Suite)	0. Réinit. réseau	1. Init.	1. Oui 2. Non		Rétablit les réglages d'usine de tous les paramètres réseau.	Voir le Guide utilisateur - Réseau sur le CD-ROM.
		2. Quitt				

Menu principal	Sous-menu	Sélection de menus	Options	Description	Page
8.Info. machine	1.No. série	—	—	Vérifie le numéro de série de l'appareil.	185
	2.Compteur page	—	Total Fax/Liste Copie Imprimer	Vous pouvez voir le nombre total des pages que la machine a imprimé pendant son période de fonctionnement.	185
	3.VIE PIECES	1.TAMBOUR 2.BLOC FIXATION 3.LASER 4.PF kit MP 5.PF kit 1 6.PF kit 2	—	Vérifie le pourcentage de durée de vie restante d'une pièce de l'appareil.  PF kit 2 s'affiche uniquement lorsque le bac LT5300 optionnel est installé.	185
0.Réglage init.	1.Mode réponse	—	Fax seulement* Fax/Tél Tél ext/rép Manuel	Choisit le mode de réception qui convient le mieux à vos besoins.	57
	2.Date et heure	—	—	Met la date et l'heure sur l'écran ACL et sur l'en-tête des télécopies envoyées.	Voir le <i>Guide d'installation rapide</i> .
	3.Id station	—	Fax: Tél: Nom:	Programme votre nom et numéro de télécopieur pour l'imprimer sur chaque page transmise.	
	4.Tonal/Impuls. (au Canada)	—	Tonal.* Impuls.	Choisit le mode de numérotation.	
	4.Tonalité (aux États-Unis) 5.Tonalité (au Canada)	—	Détection Non détecté*	Raccourcit la pause de détection de la tonalité.	154
	5.Préfix numérot (aux États-Unis) 6.Préfix numérot (au Canada)	—	—	Paramètre un numéro de préfixe (indicatif) à ajouter avant le numéro de télécopieur au moment de la numérotation.	34

Menu principal	Sous-menu	Sélection de menus	Options	Description	Page
0. Réglage init. (Suite)	6. Réinitialiser (aux États-Unis)  7. Réinitialiser (au Canada)	1. Réseau	1. Init. 2. Quitt	Vous pouvez rétablir les paramètres par défaut du fabricant de l'imprimante, tels que le mot de passe et les informations d'adresse IP.	186
		2. Adresse et fax	1. Init. 2. Quitt	Rétablit tous les numéros de téléphone enregistrés et tous les paramètres du télécopieur.	186
		3. Tous les param	1. Init. 2. Quitt	Rétablit les réglages d'usine de tous les paramètres de l'appareil.	186
	0. Langue locale	—	(Choisissez votre langue.)	Change la langue de l'écran ACL selon le pays de l'utilisateur.	Voir le <i>Guide d'installation rapide.</i>



## Saisie de texte

Il vous faudra sans doute taper des caractères de texte lors du paramétrage de certaines sélections du menu, comme, par exemple, l'ID Station. Des lettres sont préimprimées sur les touches du pavé numérique. Les touches : **0**, **#** et *\*ne sont pas* associées à des caractères alphabétiques, car elles sont réservées à des fonctions spéciales.

Pour accéder aux caractères ci-dessous, appuyez sur la touche numérique concernée autant de fois que nécessaire.

Appuyez sur la touche	une fois	deux fois	trois fois	quatre fois	cinq fois	six fois	sept fois	huit fois	neuf fois
1	@	.	/	1	@	.	/	1	@
2	a	b	c	A	B	C	2	a	b
3	d	e	f	D	E	F	3	d	e
4	g	h	i	G	H	I	4	g	h
5	j	k	l	J	K	L	5	j	k
6	m	n	o	M	N	O	6	m	n
7	p	q	r	s	P	Q	R	S	7
8	t	u	v	T	U	V	8	t	u
9	w	x	y	z	W	X	Y	Z	9

Pour les options de menu qui n'autorisent pas la sélection de caractère minuscule, utilisez ce tableau de référence.

Appuyez sur la touche	une fois	deux fois	trois fois	quatre fois	cinq fois
2	A	B	C	2	A
3	D	E	F	3	D
4	G	H	I	4	G
5	J	K	L	5	J
6	M	N	O	6	M
7	P	Q	R	7	P
8	T	U	V	8	T
9	W	X	Y	9	W

### Insertion d'espaces

Pour insérer un espace dans un numéro de télécopie, appuyez une fois sur ► entre les chiffres. Pour insérer un espace dans un nom, appuyez deux fois sur ► entre les caractères.

### Corrections

Si vous avez saisi une lettre par erreur et souhaitez la modifier, appuyez sur ◀ afin de déplacer le curseur sous le premier caractère erroné, puis appuyez sur **Effacer/Retour**.

## Lettres répétées

Si vous devez taper un caractère assigné à la même touche que le caractère précédent, appuyez sur ► pour déplacer le curseur vers la droite avant d'appuyer sur la touche en question.

## Caractères spéciaux et symboles

Appuyez sur \*, # ou sur 0, puis sur ◀ ou sur ▶ pour déplacer le curseur sur le symbole ou le caractère souhaité. Appuyez sur OK pour le sélectionner. Les symboles et les caractères ci-dessous s'affichent en fonction de la sélection de menu.

Appuyez sur * pour	(espace) ! " # \$ % & ' ( ) * + , - . / €
Appuyez sur # pour	: ; < = > ? @ [ ] ^ _ ` ~ ' { }
Appuyez sur 0 pour	(Pour le modèle câblé) À Â Ç É Ê Ë Ì Í Î Ï Ò Ó Ô Ù Ú Û Ü (Pour le modèle sans fil) À Â Ç É Ê Ë Ì Í Î Ï Ò Ó Ô Ù Ú Û Ü 0 \ { } ~

## Généralités

<b>Type d'imprimante</b>	Laser	
<b>Méthode d'impression</b>	Technique électrophotographique de numérisation par faisceau laser semi-conducteur	
<b>Capacité mémoire</b>	64 Mo	
<b>Écran ACL (affichage à cristaux liquides)</b>	22 caractères × 5 lignes	
<b>Source d'alimentation</b>	110-120 V AC 50/60 Hz	
<b>Consommation d'énergie</b>	Crête :	1080 W
	Copie :	Moyenne 680 W <sup>1</sup>
	Veille :	(MFC-8480DN) Moyenne 18 W (MFC-8890DW) Moyenne 19 W
	Attente :	Moyenne 85 W

<sup>1</sup> Lorsque vous faites une photocopie à partir d'une seule feuille

## Dimensions

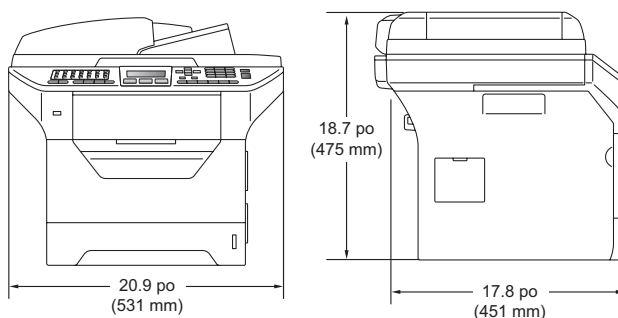

<b>Poids</b>	Avec ensemble tambour/toner :	40,3 lb (18,3 kg) (MFC-8480DN)
		41,0 lb (18,6 kg) (MFC-8890DW)
<b>Niveau de bruit</b>	Puissance sonore	
	Fonctionnement (copie) :	LwAd = 6,95 Bell
	Attente :	LwAd = 4,6 Bell
	Pression sonore	
	Fonctionnement (copie) :	LPAM = 56 dBA
	Attente :	LPAM = 30 dBA

<b>Température</b>	Fonctionnement : 50° F à 90,5° F (10 à 32,5° C) Stockage : 41° F à 95° F (5 à 35° C)
<b>Taux d'humidité</b>	Fonctionnement : 20 % à 80 % (sans condensation) Stockage : 10 % à 90 % (sans condensation)
<b>Alimentation automatique de documents (ADF)</b>	Maximum 50 pages (disposées) [20 lb (80 g/m <sup>2</sup> )]  Environnement recommandé pour obtenir les meilleurs résultats : Température : 68° F à 86° F (20 à 30° C) Taux d'humidité : 50 % - 70 % Papier : Xerox 4200 (20 lb/Lettre)
<b>Bac à papier</b>	250 pages [20 lb (80 g/m <sup>2</sup> )]
<b>Bac à papier 2 (optionnel)</b>	250 pages [20 lb (80 g/m <sup>2</sup> )]

# Supports d'impression

## Entrée papier **Bac à papier**

- Type de papier : Papier fin, papier ordinaire, papier de qualité supérieure, transparents <sup>1</sup> ou papierrecyclé
- Format de papier : Lettre, A4, B5(ISO), A5, A5(Bord long), B6(ISO), A6, Executive, Legal et Folio
- Poids du papier : 16 à 28 lb (60 à 105 g/m<sup>2</sup>)
- Capacité maximale du bac à papier : Maximum 250 feuilles de 20 lb (80 g/m<sup>2</sup>) papier ordinaire

## **Bac multiformat (bac MF)**

- Type de papier : Papier fin, papier ordinaire, papier épais, papier de qualité supérieure, transparents, papier recyclé, enveloppes ou étiquettes <sup>1</sup>
- Format de papier : Largeur : 2,75 à 8,50 po (69,8 à 216 mm)  
Longueur : 4,57 à 16 po (116,0 à 406,4 mm)
- Poids du papier : 16 à 43 lb (60 à 163 g/m<sup>2</sup>)<sup>2</sup>
- Capacité maximale du bac multiformat : Maximum 50 feuilles de 20 lb (80 g/m<sup>2</sup>) papier ordinaire  
Maximum de 3 enveloppes

<sup>1</sup> Pour des transparents et des étiquettes, nous vous conseillons de retirer les copies du bac de sortie du papier immédiatement après leur sortie de l'appareil pour éviter le risque de maculation.

<sup>2</sup> 16 à 28 lb (60 à 105 g/m<sup>2</sup>) pour l'impression recto-verso.

## **Bac à papier 2 (optionnel)**

- Type de papier : Papier fin, papier ordinaire, papier de qualité supérieure ou papier recyclé
- Format de papier : Lettre, A4, B5 (ISO), A5, B6 (ISO), Executive, Legal et Folio
- Poids du papier : 16 à 28 lb (60 à 105 g/m<sup>2</sup>)
- Capacité maximale du bac à papier : Maximum 250 feuilles de 20 lb (80 g/m<sup>2</sup>) papier ordinaire

<b>Sortie papier</b>	■ Bac de sortie :	Jusqu'à 150 feuilles (sortie face imprimée vers le bas dans le bac à papier de sortie)
	■ Bac de sortie arrière :	Une feuille (sortie face imprimée vers le haut dans le bac de sortie arrière)
<b>Impression recto-verso</b>	■ Format de papier :	Lettre, Legal et Folio
	■ Poids du papier :	16 à 28 lb (60 à 105 g/m <sup>2</sup> )
	■ Recto-verso manuel :	Oui
	■ Recto-verso automatique :	Oui

# Télécopie

<b>Compatibilité</b>	ITU-T Super groupe 3
<b>Télécopie recto-verso (réception)</b>	Oui
<b>Système d'encodage</b>	MH/MR/MMR/JBIG
<b>Vitesse du modem</b>	Repli automatique : 33 600 bps
<b>Format du document imprimé sur une face</b>	<p>Largeur ADF : 5,8 à 8,5 po (148 à 215,9 mm)</p> <p>Longueur d'ADF : 5,8 à 14 po (148 à 355,6 mm)</p> <p>Largeur de la vitre du scanner : Max. 8,5 po (215,9 mm)</p> <p>Longueur de la vitre du scanner : Max. 14 po (355,6 mm)</p>
<b>Format du document imprimé sur deux faces (recto-verso) (MFC-8890DW)</b>	<p>Largeur ADF : 5,8 à 8,5 po (148 à 215,9 mm)</p> <p>Longueur d'ADF : 5,8 à 11,7 po (148 à 297,0 mm)</p>
<b>Largeur de numérisation</b>	Max. 8,2 po (208 mm)
<b>Largeur d'impression</b>	Max. 8,2 po (208 mm)
<b>Échelle de gris</b>	Niveaux 8 bit
<b>Types de relève</b>	Standard, Séquentiel
<b>Réglage du contraste</b>	Automatique/Clair/Foncé (paramétrage manuel)
<b>Résolution</b>	<p>Horizontale : 203 points/po (8 points/mm)</p> <p>Verticale</p> <ul style="list-style-type: none"> <li>■ Standard : 98 lignes/po (3,85 lignes/mm)</li> <li>■ Fine : 196 lignes/po (7,7 lignes/mm)</li> <li>■ Photo : 196 lignes/po (7,7 lignes/mm)</li> <li>■ Super fine : 392 lignes/po (15,4 lignes/mm)</li> </ul>

<b>Composition par monotouche</b>	40 (20 × 2)
<b>Numéro abrégé</b>	300 postes
<b>Groupes</b>	Maximum 20
<b>Diffusion (d'une télécopie)</b>	390 postes
<b>Recomposition automatique du numéro</b>	Oui, 1 fois dans 5 minutes
<b>Longueur de sonnerie</b>	0, 1, 2, 3 ou 4 sonneries
<b>Source de communication</b>	Réseau téléphonique public commuté
<b>Transmission à partir de la mémoire</b>	Maximum de 600 <sup>1</sup> /500 <sup>2</sup> pages
<b>Réception sans papier</b>	Maximum de 600 <sup>1</sup> /500 <sup>2</sup> pages

<sup>1</sup> L'indication 'pages' renvoie au 'tableau standard Brother n° 1' (lettre d'affaires typique, résolution standard, code JBIG). Les caractéristiques techniques et la documentation peuvent être modifiées sans préavis.

<sup>2</sup> L'indication 'pages' renvoie au 'tableau d'essais UIT-T n° 1' (lettre d'affaires typique, résolution standard, code JBIG). Les caractéristiques techniques et la documentation peuvent être modifiées sans préavis.



# Copie

<b>Vitesse de copie</b>	Jusqu'à 32 pages/minute (format Lettre) <sup>1</sup>								
<b>Vitesse de copie pour l'impression recto-verso</b>	Jusqu'à 14 côtés/minute (format Lettre) <sup>1</sup>								
<b>Couleur</b>	Monochrome								
<b>Format du document imprimé sur une face</b>	<table> <tr> <td>Largeur ADF :</td> <td>5,8 à 8,5 po (148 à 215,9 mm)</td> </tr> <tr> <td>Longueur d'ADF:</td> <td>5,8 à 14 po (148 à 355,6 mm)</td> </tr> <tr> <td>Largeur de la vitre du scanner :</td> <td>Max. 8,5 po (215,9 mm)</td> </tr> <tr> <td>Longueur de la vitre du scanner :</td> <td>Max. 14 po (355,6 mm)</td> </tr> </table>	Largeur ADF :	5,8 à 8,5 po (148 à 215,9 mm)	Longueur d'ADF:	5,8 à 14 po (148 à 355,6 mm)	Largeur de la vitre du scanner :	Max. 8,5 po (215,9 mm)	Longueur de la vitre du scanner :	Max. 14 po (355,6 mm)
Largeur ADF :	5,8 à 8,5 po (148 à 215,9 mm)								
Longueur d'ADF:	5,8 à 14 po (148 à 355,6 mm)								
Largeur de la vitre du scanner :	Max. 8,5 po (215,9 mm)								
Longueur de la vitre du scanner :	Max. 14 po (355,6 mm)								
<b>Format du document imprimé sur deux faces (recto-verso) (MFC-8890DW)</b>	<table> <tr> <td>Largeur ADF :</td> <td>5,8 à 8,5 po (148 à 215,9 mm)</td> </tr> <tr> <td>Longueur d'ADF :</td> <td>5,8 à 11,7 po (148 à 297,0 mm)</td> </tr> </table>	Largeur ADF :	5,8 à 8,5 po (148 à 215,9 mm)	Longueur d'ADF :	5,8 à 11,7 po (148 à 297,0 mm)				
Largeur ADF :	5,8 à 8,5 po (148 à 215,9 mm)								
Longueur d'ADF :	5,8 à 11,7 po (148 à 297,0 mm)								
<b>Largeur de la copie :</b>	Max. 8,26 po (210 mm)								
<b>Copies multiples</b>	Jusqu'à 99 pages pouvant être empilées ou triées								
<b>Agrandissement/Réduction</b>	25 % à 400 % (par tranche de 1%)								
<b>Résolution</b>	Max. 1200 × 600 ppp (impression) <sup>2</sup>								
<b>Temps de sortie de la première copie</b>	Moins de 10,5 secondes (à partir du mode Prêt) <sup>3</sup>								

<sup>1</sup> La vitesse de copie peut varier en fonction du type de document à copier.

<sup>2</sup> 1200 × 600 ppp lors de la copie de qualité Texte, avec un rapport de 100 % et à partir de la vitre du scanner.

<sup>3</sup> Le temps de sortie de la première copie peut varier en fonction du temps de préchauffage de la lampe du scanner.

# Numérisation

<b>Couleur</b>	Oui/Oui
<b>Numérisation recto-verso</b> (MFC-8890DW)	Oui
<b>Compatibilité TWAIN</b>	Oui (Windows® 2000 Professional/XP/ XP Professional x64 Edition/Windows Vista®) Mac OS® X 10.3.9 ou une version supérieure <sup>1</sup>
<b>Compatibilité WIA</b>	Oui (Windows® XP/Windows Vista®)
<b>Profondeur Couleur</b>	24 bit couleur
<b>Résolution</b>	Jusqu'à 19200 × 19200 ppp (résolution interpolée) <sup>2</sup> Jusqu'à 600 × 2400 ppp (résolution optique) (à partir de la vitre du scanner) Jusqu'à 600 × 1200 ppp (résolution optique) (à partir du chargeur automatique de documents)
<b>Format du document imprimé sur une face</b>	Largeur ADF : 5,8 à 8,5 po (148,0 à 215,9 mm) Longueur d'ADF : 5,8 à 14 po (148,0 à 355,6 mm) Largeur de la vitre du scanner : Max. 8,5 po (215,9 mm) Longueur de la vitre du scanner : Max. 14 po (355,6 mm)
<b>Format du document imprimé sur deux faces (recto-verso)</b> (MFC-8890DW)	Largeur ADF : 5,8 à 8,5 po (148,0 à 215,9 mm) Longueur d'ADF : 5,8 à 11,7 po (148,0 à 297,0 mm)
<b>Largeur de numérisation</b>	Max. 8,35 po (212 mm)
<b>Échelle de gris</b>	Niveaux 8 bit

<sup>1</sup> Pour les plus récentes mises à jours des pilotes, visitez le site <http://solutions.brother.com/>

<sup>2</sup> Numérisation de 1200 × 1200 ppp maximum avec le pilote WIA sous Windows® XP/Windows Vista® (sélection possible d'une résolution jusqu'à 19200 × 19200 ppp avec l'utilitaire de numérisation de Brother)

# Impression

<b>Émulations</b>	PCL6, BR-Script3 (PostScript®3), IBM Pro-Printer XL, Epson FX-850
<b>Pilote d'imprimante</b>	<p>Pilote installé sur l'hôte pour Windows® 2000 Professional/XP/XP Professional x64 Edition/Windows Vista®/Windows Server® 2003 <sup>1</sup>/Windows Server® 2003 x64 Edition <sup>1</sup>/Windows Server® 2008 <sup>1</sup></p> <p>BR-Script3 (fichier PPD) pour Windows® 2000 Professional/XP/XP Professional x64 Edition/Windows Vista®/Windows Server® 2003 <sup>1</sup>/Windows Server® 2003 x64 Edition <sup>1</sup>/Windows Server® 2008 <sup>1</sup></p> <p>Pilote d'imprimante Macintosh® pour Mac OS® X 10.3.9 ou une version supérieure <sup>2</sup></p> <p>BR-Script3 (fichier PPD) pour Mac OS® X 10.3.9 ou une version supérieure <sup>2</sup></p>
<b>Résolution</b>	1200 ppp, HQ1200 (2400 × 600 ppp), 600 ppp, 300 ppp
<b>Vitesse d'impression sur une face</b>	Jusqu'à 32 pages/minute (format Lettre) <sup>3</sup>
<b>Vitesse d'impression recto-verso</b>	Jusqu'à 14 côtés/minute (format Lettre)
<b>Temps de sortie de la première copie</b>	Moins de 8,5 secondes (à partir du mode Prêt et le bac standard)

<sup>1</sup> Impression uniquement via le réseau

<sup>2</sup> Pour les plus récentes mises à jours des pilotes, visitez le site <http://solutions.brother.com/>

<sup>3</sup> La vitesse d'impression peut varier en fonction du type de document à imprimer.

# Interfaces

<b>Parallèle</b>	Un câble d'interface blindé bidirectionnel compatible IEEE 1284 dont la longueur ne dépasse pas 6 pieds (2,0 m). <sup>1</sup>
<b>USB</b>	Utilisez un câble d'interface USB 2.0 (type A/B) dont la longueur ne dépasse pas 6 pieds (2,0 m). <sup>2 3</sup>
<b>Ethernet</b>	Utiliser un câble Ethernet UTP de catégorie 5 ou supérieure.
<b>Réseau sans fil (MFC-8890DW)</b>	Votre appareil prend en charge la communication sans fil IEEE 802.11b/g avec votre réseau local sans fil à l'aide du mode Infrastructure ou d'une connexion poste à poste sans fil en mode Ad-hoc.

<sup>1</sup> La câble parallèle n'est pas compatible à Window Vista®, à Windows Server® 2003, à Windows Server® 2003 x64 Edition et à Windows Server® 2008.

<sup>2</sup> Votre appareil a une interface USB 2.0 haute vitesse. Il peut aussi être raccordé à un ordinateur avec une interface USB 1.1.

<sup>3</sup> Les ports USB d'autres périphériques ne sont pas pris en charge pour Macintosh®.

# Fonction Impression directe

## Compatibilité

PDF version 1.7 <sup>1</sup>, JPEG, Exif + JPEG, PRN (créé par le pilote d'imprimante Brother), TIFF (numérisé par tous les modèles Brother MFC ou DCP), PostScript<sup>®</sup>3<sup>™</sup> (créé par le pilote d'imprimante Brother BR-Script 3), XPS version 1.0.

<sup>1</sup> Les données PDF comprenant un fichier d'image JBIG2, un fichier d'image JPEG2000 ou des fichiers de transparents ne sont pas prises en charge.

# Configuration requise

Configuration minimale du système et fonctions logicielles supportées par l'ordinateur								
Plate-forme de l'ordinateur et version du système d'exploitation		Vitesse minimale du processeur	Mémoire vive minimale	Mémoire vive recommandée	Espace disque dur pour installation		Fonctions logicielles supportées par l'ordinateur	Interface ordinateur prise en charge <sup>3</sup>
					Pour les pilotes	Pour les applications		
Système d'exploitation Windows® 1	Windows® 2000 Professional <sup>5</sup>	Intel® Pentium® II ou équivalent	64 Mo	256 Mo	150 Mo	310 Mo	Impression, PC Télécopie <sup>4</sup> , numérisation	USB, 10/100 Base Tx (Ethernet), sans fil 802.11 b/g <sup>6</sup> , Parallèle
	Windows® XP Home® <sup>2 5</sup> Windows® XP Professional <sup>2 5</sup>		128 Mo					
	Windows® XP Professional x64 Edition <sup>2</sup>	64-bit (Intel®64 ou AMD64) CPU supportée	256 Mo	512 Mo				
	Windows Vista® <sup>2</sup>	Intel® Pentium® 4 ou équivalente 64 bits (Intel®64 ou AMD64) CPU supportée	512 Mo	1 Go	500 Mo	500 Mo		USB, 10/100 Base Tx (Ethernet), sans fil 802.11 b/g <sup>6</sup>

Système d'exploitation Windows® <sup>1</sup>	Windows Server® 2003 (impression uniquement via le réseau)	Intel® Pentium® III ou équivalent	256 Mo	512 Mo	50 Mo	S.o.	Impression	10/100 Base Tx (Ethernet), sans fil 802.11 b/g <sup>6</sup>
	Windows Server® 2003 x64 Edition (impression uniquement via le réseau)	64-bit (Intel®64 ou AMD64) CPU supportée						
	Windows Server® 2008 (impression uniquement via le réseau)	Intel® Pentium® 4 ou équivalente 64 bits (Intel®64 ou AMD64) CPU supportée	512 Mo	2 Go				
Système d'exploitation Macintosh®	Mac OS® X 10.3.9 - 10.4.3	PowerPC® G4/G5, PowerPC® G3 350MHz	128 Mo	256 Mo	80 Mo	400 Mo	Impression, envoi PC Fax <sup>4</sup> , numérisation	USB <sup>3</sup> , 10/100 Base Tx (Ethernet), sans fil 802.11 b/g <sup>6</sup>
	Mac OS® X 10.4.4 ou une version supérieure	PowerPC® G4/G5, Intel® Core™ Processor	512 Mo	1 Go				

<sup>1</sup> Internet Explorer® 5.5 ou une version supérieure.

<sup>2</sup> Pour WIA, résolution 1200 x 1200. L'utilitaire scanner de Brother permet une augmentation de la résolution jusqu'à 19200 x 19200 ppp.

<sup>3</sup> Les ports USB/parallèles d'autres périphériques ne sont pas pris en charge.

<sup>4</sup> PC Fax ne prend en charge que le noir et blanc.

<sup>5</sup> PaperPort™ 11SE prend en charge Microsoft® SP4 ou une version supérieure pour Windows® 2000 et SP2 ou une version supérieure pour XP.

<sup>6</sup> La fonction sans fil n'est disponible que pour MFC-8890DW seulement.

Pour les plus récentes mises à jours des pilotes, visitez le site <http://solutions.brother.com/>.

Toutes les marques de commerce et tous les noms de marques et de produits sont la propriété de leur détenteur respectif.

# Consommables

<b>Durée de vie des cartouches de toner</b>	Cartouche de toner standard :	
	<b>TN-620</b> :	Environ 3 000 pages (taille Lettre) <sup>1</sup>
	Cartouche de toner grande capacité :	
	<b>TN-650</b> :	Environ 8 000 pages (taille Lettre) <sup>1</sup>
<b>Tambour</b>	<b>DR-620</b> :	Environ 25 000 pages (taille Lettre) <sup>2</sup>

<sup>1</sup> Le nombre de pages approximatif est déclaré conformément à la norme ISO/CEI 19752.

<sup>2</sup> Le rendement du tambour est approximatif et peut varier selon la manière d'utilisation.



# Réseau Ethernet câblé

<b>Nom du modèle de la carte réseau</b>	NC-6800h type2
<b>Réseau local</b>	Vous pouvez raccorder votre appareil à un réseau pour utiliser les fonctionnalités d'impression réseau, de numérisation réseau, PC-Télécopie et de configuration à distance. <sup>1 2</sup>
<b>Systèmes pris en charge</b>	Windows <sup>®</sup> 2000 Professional, Windows <sup>®</sup> XP, Windows <sup>®</sup> XP Professional x64 Edition, Windows Vista <sup>®</sup> , Windows Server <sup>®</sup> 2003 <sup>2</sup> , Windows Server <sup>®</sup> 2003 x64 Edition <sup>2</sup> , Windows Server <sup>®</sup> 2008 <sup>2</sup>  Mac OS <sup>®</sup> X 10.3.9 ou une version supérieure <sup>3 4</sup>
<b>Protocoles</b>	IPv4 : ARP, RARP, BOOTP, DHCP, APIPA (Auto IP), WINS/NetBIOS name resolution, DNS Resolver, mDNS, LLNMR responder, LPR/LPD, Custom Raw Port/Port9100, IPP/IPPS, FTP Client and Server, TELNET Server, HTTP/HTTPS Server, SSL/TLS, TFTP Client and Server, SMTP Client, APOP, POP before SMTP, SMTP AUTH, SNMPv1/v2c/v3, ICMP, LLTD responder, Web Services Print, CIFS Client, SNTP, LDAP (MFC-8890DW), POP3/SMTP (MFC-8890DW)  IPv6 : (Désactivé par défaut) NDP, RA, DNS resolver, mDNS, LLNMR responder, LPR/LPD, Custom Raw Port/Port9100, IPP/IPPS, FTP Client and Server, TELNET Server, HTTP/HTTPS server, SSL/TLS, TFTP Client and Server, SMTP Client, APOP, POP before SMTP, SMTP AUTH, SNMPv1/v2c/v3, ICMPv6, LLTD responder, Web Services Print, CIFS Client, SNTP, LDAP (MFC-8890DW), POP3/SMTP (MFC-8890DW)
<b>Type de réseau</b>	Réseau Ethernet 10/100 BASE-TX Auto Négociation (réseau câblé)

## Utilitaires de gestion <sup>5</sup>

BRAdmin Light pour Windows<sup>®</sup> 2000 Professional, Windows<sup>®</sup> XP, Windows<sup>®</sup> XP Professional x64 Edition, Windows Vista<sup>®</sup>, Windows Server<sup>®</sup> 2003, Windows Server<sup>®</sup> 2003 x64 Edition, Windows Server<sup>®</sup> 2008 et Mac OS<sup>®</sup> X 10.3.9 ou une version supérieure <sup>4</sup>

BRAdmin Professional pour Windows<sup>®</sup> 2000 Professional, Windows<sup>®</sup> XP, Windows<sup>®</sup> XP Professional x64 Edition, Windows Vista<sup>®</sup>, Windows Server<sup>®</sup> 2003, Windows Server<sup>®</sup> 2003 x64 Edition et Windows Server<sup>®</sup> 2008

Web BRAdmin pour Windows<sup>®</sup> 2000 Professional, Windows<sup>®</sup> XP, Windows<sup>®</sup> XP Professional x64 Edition, Windows Vista<sup>®</sup>, Windows Server<sup>®</sup> 2003, Windows Server<sup>®</sup> 2003 x64 Edition et Windows Server<sup>®</sup> 2008

Ordinateurs clients avec un navigateur Web prenant en charge Java.

<sup>1</sup> Envoi PC-Télécopie pour Mac<sup>®</sup>

<sup>2</sup> Impression uniquement via le réseau

<sup>3</sup> Mac OS<sup>®</sup> X 10.3.9 ou une version supérieure (mDNS)

<sup>4</sup> Pour les plus récentes mises à jours des pilotes, visitez le site <http://solutions.brother.com/>

<sup>5</sup> BRAdmin Professional et Web BRAdmin peuvent être téléchargés du site <http://solutions.brother.com/>

# Réseau Ethernet sans fil (MFC-8890DW uniquement)

<b>Nom du modèle de la carte réseau</b>	NC-7600w type2
<b>Réseau local</b>	Vous pouvez connecter votre appareil à un réseau pour utiliser les fonctionnalités d'impression réseau, de numérisation réseau, PC-Télécopie et de configuration à distance <sup>1 2</sup> .
<b>Systèmes pris en charge</b>	Windows <sup>®</sup> 2000 Professional, Windows <sup>®</sup> XP, Windows <sup>®</sup> XP Professional x64 Edition, Windows Vista <sup>®</sup> , Windows Server <sup>®</sup> 2003 <sup>2</sup> , Windows Server <sup>®</sup> 2003 x64 Edition <sup>2</sup> , Windows Server <sup>®</sup> 2008 <sup>2</sup>  Mac OS <sup>®</sup> X 10.3.9 ou une version supérieure <sup>3 4</sup>
<b>Protocoles</b>	<p>IPv4 :</p> <ul style="list-style-type: none"> <li>ARP, RARP, BOOTP, DHCP, APIPA (Auto IP), WINS, NetBIOS name resolution, DNS Resolver, mDNS, LLMNR responder, LPR/LPD, Custom Raw Port/Port9100, IPP/IPPS, FTP Client and Server, TELNET Server, HTTP/HTTPS Server, SSL/TLS, TFTP Client and Server, SMTP Client, APOP, POP before SMTP, SMTP AUTH, SNMPv1/v2c/v3, ICMP, LLTD responder, Web Services Print, CIFS Client, SNTP, LDAP, POP3/SMTP</li> </ul> <p>IPv6</p> <ul style="list-style-type: none"> <li>(Désactivé par défaut) NDP, RA, DNS resolver, mDNS, LLMNR responder, LPR/LPD, Custom Raw Port/Port9100, IPP/IPPS, FTP Client and Server, TELNET Server, HTTP/HTTPS server, SSL/TLS, TFTP Client and Server, SMTP Client, APOP, POP before SMTP, SMTP AUTH, SNMPv1/v2c/v3, ICMPv6, LLTD responder, Web Services Print, CIFS Client, SNTP, LDAP, POP3/SMTP</li> </ul>
<b>Type de réseau</b>	IEEE 802.11 b/g (Réseau sans fil)

## Utilitaires de gestion <sup>5</sup>

BRAdmin Light pour Windows<sup>®</sup> 2000 Professional, Windows<sup>®</sup> XP, Windows<sup>®</sup> XP Professional x64 Edition, Windows Vista<sup>®</sup>, Windows Server<sup>®</sup> 2003, Windows Server<sup>®</sup> 2003 x64 Edition, Windows Server<sup>®</sup> 2008 et Mac OS<sup>®</sup> X 10.3.9 ou une version supérieure <sup>4</sup>

BRAdmin Professional pour Windows<sup>®</sup> 2000 Professional, Windows<sup>®</sup> XP, Windows<sup>®</sup> XP Professional x64 Edition, Windows Vista<sup>®</sup>, Windows Server<sup>®</sup> 2003, Windows Server<sup>®</sup> 2003 x64 Edition et Windows Server<sup>®</sup> 2008

Web BRAdmin pour Windows<sup>®</sup> 2000 Professional, Windows<sup>®</sup> XP, Windows<sup>®</sup> XP Professional x64 Edition, Windows Vista<sup>®</sup>, Windows Server<sup>®</sup> 2003, Windows Server<sup>®</sup> 2003 x64 Edition et Windows Server<sup>®</sup> 2008

Ordinateurs clients avec un navigateur Web prenant en charge Java.

<sup>1</sup> Envoi PC-Télécopie pour Mac<sup>®</sup>

<sup>2</sup> Impression uniquement via le réseau

<sup>3</sup> Mac OS<sup>®</sup> X 10.3.9 ou une version supérieure (mDNS)

<sup>4</sup> Pour les plus récentes mises à jours des pilotes, visitez le site <http://solutions.brother.com/>

<sup>5</sup> Les utilitaires BRAdmin Professional et Web BRAdmin peuvent être téléchargés du site <http://solutions.brother.com/>.

# Authentification et chiffrage pour les utilisateurs sans fil seulement

## Méthode d'authentification

L'appareil Brother prend en charge les méthodes suivantes :

### ■ Système ouvert

Les périphériques sans fil peuvent accéder au réseau sans aucune authentification.

### ■ Clé partagée

Une clé secrète prédéterminée est partagée par tous les périphériques qui auront accès au réseau sans fil. L'appareil Brother utilise les clés WEP comme clé prédéterminée.

### ■ WPA-PSK/WPA2-PSK

Permet l'utilisation d'une clé (touche) WiFi préalablement partagée à accès protégé (WPA-PSK/WPA2-PSK), qui permet à l'appareil sans fil Brother d'établir des liens avec des points d'accès au moyen d'un cryptage TKIP pour WPA-PSK ou AES pour WPA-PSK et WPA2-PSK (WPA-personnel).

### ■ LEAP

Le protocole Cisco LEAP (Light Extensible Authentication Protocol) a été mis au point par Cisco Systems, Inc. et permet au produit sans fil Brother d'établir des liens avec des points d'accès au moyen d'un cryptage CKIP.

### ■ EAP-FAST

Le protocole EAP-FAST (Extensible Authentication Protocol - Flexible Authentication via Secured Tunnel) a été mis au point par Cisco Systems, Inc. et utilise un ID utilisateur et un mot de passe pour l'authentification et des algorithmes à clé symétrique pour réaliser un processus d'authentification par tunnel.

L'appareil Brother prend en charge les authentifications internes suivantes :

#### • EAP-FAST/NONE

MS-CHAPv2 est utilisée pour le dimensionnement de réseau et la méthode EAP-FAST correspond à la seconde phase de la méthode d'authentification.

#### • EAP-FAST/MS-CHAPv2

La méthode EAP-FAST correspond à CCXv4 qui utilise MS-CHAPv2 comme méthode interne.

#### • EAP-FAST/GTC

La méthode EAP-FAST correspond à CCXv4 qui utilise GTC comme méthode interne.

## Méthodes de chiffrage

Le chiffrage sert à sécuriser les données qui sont transmises sur le réseau sans fil. L'appareil Brother prend en charge les méthodes de chiffrage suivantes :

## ■ WEP

Avec la fonction WEP (Wired Equivalent Privacy), les données sont envoyées et reçues à l'aide d'une clé sécurisée.

## ■ TKIP

TKIP (Temporal Key Integrity Protocol) contient une clé par paquet qui combine un contrôle d'intégrité de message et un mécanisme de réencodage.

## ■ AES

AES (Advanced Encryption Standard) est la norme de chiffrement poussé agréée Wi-Fi.

## ■ CKIP

Protocole d'intégrité de clé original pour LEAP, par Cisco Systems, Ltd.

## Clé réseau

Il y a certaines règles pour chaque méthode de sécurité :

### ■ Système ouvert ou clé partagée avec WEP

Cette clé est une valeur de 64 ou 128 bits qui doit être entrée au format ASCII ou hexadécimal.

- ASCII 64 (40) bits :

Utilise 5 caractères de texte, par exemple 'WLAN' (sensible à la casse).

- Hexadécimal 64 (40) bits :

Utilise 10 chiffres de données hexadécimales, par exemple '71f2234aba'.

- ASCII 128 (104) bits :

Utilise 13 caractères de texte, par exemple « Wirelesscomms » (sensible à la casse).

- Hexadécimal 128 (104) bits :

Utilise 26 chiffres de données hexadécimales, par exemple '71f2234ab56cd709e5412aa2ba'.

### ■ WPA-PSK/WPA2-PSK et TKIP ou AES

Utilise une clé préalablement partagée (PSK) de 8 à 63 caractères de long.

### ■ LEAP

Utilise un ID utilisateur et un mot de passe.

- ID utilisateur : moins de 64 caractères de long.
- Mot de passe : moins de 32 caractères de long.

### ■ EAP-FAST

Utilise un ID utilisateur et un mot de passe.

- ID utilisateur : moins de 64 caractères de long.
- Mot de passe : moins de 32 caractères de long.

## Pour sans fil : configuration Push

---

Si votre point d'accès sans fil prend en charge SecureEasySetup™, Wi-Fi Protected Setup (PBC <sup>1</sup>) ou AOSS™, vous pouvez configurer facilement l'appareil sans connaître les paramètres de votre réseau sans fil. En appuyant sur un bouton du routeur du réseau sans fil / le point d'accès et l'appareil, vous pouvez configurer le réseau sans fil et les paramètres de sécurité. Consultez le guide de l'utilisateur pour le routeur ou le point d'accès sans fil de votre réseau local pour obtenir des instructions sur la façon d'utiliser le mode Push.

<sup>1</sup> Configuration du bouton-poussoir



### Remarque

Les routeurs et les points d'accès qui prennent en charge SecureEasySetup, Wi-Fi Protected Setup ou AOSS™ ont les symboles suivants.



Voici une liste complète des caractéristiques et des termes qui apparaissent dans les guides de Brother. La disponibilité de ces caractéristiques dépend du modèle acheté.

## Accès double

Votre appareil peut numériser des télécopies sortantes et des tâches programmées dans la mémoire alors qu'il envoie ou reçoit des télécopies ou encore imprime une télécopie entrante.

## Accès pour extraction à distance

Fonction vous permettant d'accéder à votre appareil à distance à l'aide d'un téléphone à touches.

## ADF (alimentation automatique de documents)

Un document placé dans l'alimentation automatique de documents (ADF) peut être numérisé automatiquement une page à la fois.

## Annulation d'une tâche

Cette touche permet d'annuler une tâche d'impression programmée et d'effacer la mémoire de l'appareil.

## Code d'accès à distance

Il s'agit de votre propre code à quatre chiffres (– – –\*) qui vous permet d'accéder à votre appareil à distance.

## Code de réception de télécopie

Ce code (\* 5 1) doit être entré chaque fois que vous répondez à un appel de télécopie à partir d'un téléphone supplémentaire ou externe.

## Code de réponse de téléphone (mode Télécopie/Tél seulement)

Chaque fois que l'appareil reçoit un appel vocal, il émet une pseudo-sonnerie double. Vous pouvez répondre à l'appel à partir d'un téléphone supplémentaire en composant ce code (#51).

## Contraste

Réglage permettant de compenser les documents foncés ou clairs en réalisant des télécopies ou des copies plus claires lorsque les documents sont foncés, ou plus foncées lorsque les documents sont clairs.

## Diffusion (d'une télécopie)

Possibilité d'envoyer la même télécopie à plusieurs destinataires.

## Durée de la pseudo-sonnerie double

Durée de la sonnerie émise sur l'appareil Brother (le mode de réception étant réglé sur Télécopie/Tél) pour inviter l'utilisateur à répondre à un appel vocal reçu.

## Échelle de gris

Palette de gris pour la copie et l'envoi de photographies par télécopie.

## ECM (mode de correction des erreurs)

Fonction de détection des erreurs survenant au cours de l'envoi d'une télécopie permettant de renvoyer les pages erronées.

## Écran ACL (affichage à cristaux liquides)

Écran qui affiche les messages interactifs durant la programmation de l'appareil ainsi que la date et l'heure durant les périodes d'inactivité.

## Envoi

Processus consistant à envoyer des télécopies par ligne téléphonique d'un appareil émetteur vers un télécopieur récepteur.

## Envoi en temps réel

Fonction permettant d'envoyer des télécopies en temps réel lorsque la mémoire est saturée.



**Envoi par lot**

Grâce à cette option vous permettant de réaliser des économies, toutes les télécopies différées destinées au même numéro sont transmises en un seul lot.

**Erreur de communication (ou erreur comm.)**

Erreur pouvant survenir lors de l'émission ou de la réception d'une télécopie, causée par des interférences ou des parasites sur la ligne.

**Groupe de compatibilité**

Capacité d'un télécopieur à communiquer avec un autre télécopieur. La compatibilité est assurée entre groupes UIT-T (Secteur de normalisation des télécommunications de l'UIT, l'Union internationale des télécommunications).

**Identification de poste**

Coordonnées enregistrées dans la mémoire et figurant au haut de chaque page télécopiée. Elles comprennent le nom et le numéro de télécopieur de l'émetteur.

**Impression de sauvegarde**

Configuration permettant à votre appareil d'imprimer une copie de chaque télécopie reçue et mise en mémoire. Cette mesure de sécurité assure la conservation des télécopies en cas de panne d'électricité.

**Impulsion (Canada seulement)**

Forme de numérotation à un cadran émettant des impulsions sur une ligne téléphonique.

**Index liste tél**

Affichage de la liste des noms et numéros enregistrés dans la mémoire des monotouches et des numéros abrégés, dans l'ordre numérique.

**Journal des télécopies**

Dresse la liste des informations relatives aux 200 dernières télécopies reçues et envoyées. TX signifie Envoi. RX signifie Réception.

**Liste d'aide**

Impression du tableau complet des menus pour pouvoir programmer l'appareil sans recourir au guide de l'utilisateur.

**Longueur de sonnerie**

Nombre de sonneries que l'appareil doit attendre avant de répondre à l'appel en mode Fax seulement et Fax/Tél.

**Méthode d'encodage**

Méthode de compression des informations d'un document. Tous les télécopieurs doivent utiliser une norme minimale du code Huffman modifié (MH). Votre appareil étant doté d'une capacité de compression supérieure, il prend en charge le code de lecture modifiée (MR, Modified Read Code), le code de lecture modifiée (MMR, Modified Modified Read Code) et le code JBIG, pourvu que le télécopieur récepteur possède la même capacité.

**Mise en mémoire de télécopies**

Fonction permettant d'enregistrer les télécopies dans la mémoire.

**Mode Menu**

Mode de programmation permettant de modifier les réglages de l'appareil.

**Mode Outre-mer**

Mode permettant d'apporter provisoirement des modifications à la tonalité de télécopie pour pallier les parasites et les interférences qui perturbent parfois les lignes téléphoniques à l'étranger.

**Monotouche**

Touches situées sur le panneau de commande de l'appareil permettant à l'utilisateur de programmer des numéros à composition rapide pour accélérer la numérotation. Vous pouvez enregistrer un deuxième numéro sur chaque touche si vous appuyez simultanément sur **Alt** et sur la monotouche.

## Numérisation

Transmission vers l'ordinateur d'un document papier sous forme d'image électronique.

## Numéro abrégé

Numéro préprogrammé qui permet d'accélérer et de faciliter l'opération de . Vous devez appuyer sur

**Rechercher/Comp.abrégée**, entrer l'emplacement du numéro abrégé à trois chiffres, puis appuyer sur **Marche** pour commencer le processus de composition.

## Numéro de groupe

Combinaison de numéros composés par monotouche et numéro abrégé, enregistrés sur une monotouche ou dans un emplacement de numéro abrégé pour la diffusion.

## Pause

Fonction permettant d'insérer un délai de 3,5 secondes dans la séquence composition des à l'aide du pavé numérique ou quand vous enregistrez des numéros de monotouche et des numéros abrégés. Appuyez sur **Recomp/Pause** autant de fois que nécessaire pour augmenter la longueur des délais (pauses).

## Périodicité du journal

Intervalle préprogrammé entre les impressions automatiques des rapports du journal des télécopies. Vous pouvez imprimer le journal des télécopies à la demande sans interrompre le cycle.

## Rapport de vérification de l'envoi

Rapport qui affiche la date, l'heure et le numéro de chaque envoi.

## Réadressage de télécopies

Fonction permettant d'envoyer une télécopie reçue et conservée dans la mémoire à un autre numéro de télécopieur préprogrammé.

## Réception facile

Fonction permettant à votre appareil de répondre aux tonalités CNG même si vous interrompez un appel de télécopie en décrochant le téléphone.

## Réception sans papier

Fonction permettant de recevoir des télécopies et de les enregistrer dans la mémoire de l'appareil lorsque le papier est épuisé.

## Recherche

Fonction permettant de parcourir la liste alphabétique des numéros de monotouche, des numéros abrégés ainsi que des numéros de groupe qui sont enregistrés en mémoire.

## Recomposition automatique du numéro

Fonction permettant à votre appareil de recomposer le dernier numéro de télécopieur au bout de cinq minutes si la télécopie n'est pas passée parce que la ligne était occupée.

## Réduction automatique

Fonction permettant de réduire le format des télécopies entrantes.

## Réglages des utilisateurs

Rapport sur papier indiquant la configuration actuelle de l'appareil.

## Réglages provisoires

Vous pouvez choisir certaines options pour chaque envoi de télécopie ou chaque copie sans modifier les paramètres par défaut.

## Relève

Procédé par lequel un télécopieur appelle un autre télécopieur pour en extraire des télécopies en attente.

## REP (répondeur téléphonique)

Vous pouvez raccorder un périphérique externe ou un répondeur à la prise EXT de l'appareil.

## Résolution

Nombre de lignes verticales et horizontales par pouce.

**Résolution fine (bonne qualité)**

Résolution de 203 × 196 points par pouce (ppp). Cette résolution est utilisée pour transmettre les petits caractères et les graphiques.

**ROC (reconnaissance optique de caractères)**

Le logiciel ScanSoft™ PaperPort™ 11SE avec ROC ou Presto! PageManager permet de convertir une image de texte en texte éditable.

**Sonnerie spéciale**

Service proposé par les compagnies de téléphone permettant d'assigner un deuxième numéro de téléphone à une ligne téléphonique existante. Votre appareil Brother utilisera ce numéro pour simuler une ligne dédiée aux télécopies.

**Tâches en attente**

Fonction permettant de vérifier les tâches de télécopie programmées en attente dans la mémoire et d'annuler des tâches individuellement.

**Téléavertissement**

Fonction permettant au télécopieur de signaler à votre bip la réception et la mise en mémoire d'une télécopie.

**Télécopie différée**

Fonction permettant d'envoyer une télécopie à une heure ultérieure.

**Télécopie manuelle**

Lorsque vous décrochez le combiné d'un téléphone externe ou appuyez sur **Tonalité** pour entendre la réponse du télécopieur avant d'appuyer sur **Marche** pour commencer la transmission.

**Télécopie/Tél**

Mode permettant de recevoir des télécopies et des appels téléphoniques. Ce mode ne doit pas être utilisé avec un répondeur téléphonique externe (REP).

**Téléphone externe**

Téléphone branché sur la prise EXT de l'appareil.

**Téléphone supplémentaire**

Téléphone lié au numéro du télécopieur et branché sur une prise téléphonique murale.

**Tonalité**

Forme de numérotation téléphonique utilisée pour les téléphones à touches (qui émettent des tonalités, par opposition à des impulsions).

**Tonalités CNG**

Tonalités spéciales (signaux sonores) émises par le télécopieur pendant la transmission automatique pour indiquer à l'appareil récepteur qu'un télécopieur appelle.

**Tonalités de télécopieur**

Signaux émis par les télécopieurs de l'expéditeur et du récepteur durant la transmission de données.

**Transmission automatique de télécopies**

Envoi d'une télécopie sans décrocher le combiné du téléphone externe ni appuyer sur **Tonalité**.

**Volume de la sonnerie**

Réglage du volume de la sonnerie émise par l'appareil.

**Volume de l'avertisseur sonore**

Réglage du volume du signal sonore émis lors de l'appui d'une touche ou en cas d'erreur.

- A**
- Accessoires et consommables ..... iii
  - ACL (affichage à cristaux liquides) ..... 8
  - AIDE ..... 94
    - à l'aide des touches de menus ..... 189
    - Liste d'aide ..... 94
    - Messages à l'écran ACL ..... 189
    - Tableau des menus ..... 189, 191
  - Alimentation automatique de documents (ADF)
    - utilisation ..... 25
  - Annulation
    - diffusion en cours ..... 49
    - options de télécopie à distance ..... 86
    - tâches de télécopie dans la mémoire ..... 55
    - tâches en attente de recomposition du numéro ..... 55
  - Appel personnalisé (Ident-A-Call) ..... 63
  - Apple® Macintosh®
    - Voir le Guide utilisateur - Logiciel sur le CD-ROM.
  - Automatique
    - réception de télécopie ..... 58
    - réception facile ..... 60
    - recomposition du numéro de télécopie ..... 74
- B**
- Bac utilisé, paramètre
    - copie ..... 29
    - impression ..... 30
    - télécopie ..... 29
  - Bourrage
    - de papier ..... 164
    - document ..... 162
  - Bourrages
    - de papier ..... 164
    - document ..... 162
  - Branchement
    - REP (répondeur téléphonique) externe ..... 66
    - répondeur externe ou téléphone à deux lignes ..... 69
    - téléphone externe ..... 71
  - Branchements multilignes (PBX) ..... 70
  - Brother
    - accessoires et consommables ..... iii
    - centres de service ..... iii
    - FAQ (foire aux questions) ..... ii
    - garanties ..... iv, v
    - Numéros de Brother ..... ii
    - service à la clientèle ..... ii
    - soutien de produit ..... ii
- C**
- Cartouche de toner, remplacement ..... 179
  - Centres de service ..... iii
  - Chargeur automatique de documents
    - télécopie ..... 46
  - Choix du bac ..... 105
  - Codes de télécopie
    - code d'accès à distance ..... 87
    - code de réception de télécopie ..... 72
    - code de réponse par téléphone ..... 72
    - modification ..... 72, 87
  - Configuration à distance
    - Voir le Guide utilisateur - Logiciel sur le CD-ROM.
  - Consommables ..... 178
  - ControlCenter2 (pour Macintosh®)
    - Voir le Guide utilisateur - Logiciel sur le CD-ROM.
  - ControlCenter3 (pour Windows®)
    - Voir le Guide utilisateur - Logiciel sur le CD-ROM.
  - Copie
    - à l'aide du chargeur automatique de documents ..... 99
    - à partir de la vitre du numériseur ..... 101
    - activation du mode Copie ..... 96
    - choix du bac ..... 105
    - contraste ..... 96, 99
    - mémoire saturée ..... 105
    - multiple ..... 96
    - N en 1 (disposition des pages) ..... 100
    - qualité ..... 98
    - recto-verso ..... 102, 103
    - réglages provisoires ..... 97
    - simple ..... 96

touche Agrand./Réduc. ....	97
touches .....	9, 97
tri (chargeur automatique de documents uniquement) .....	99
utilisation de la vitre du scanner .....	100
utilisation du chargeur automatique de documents .....	101
Custom Ringing .....	63

## D

Data Ident-A-Call .....	63
Dépannage .....	136
Dépistage des pannes	
bourrage de document .....	162
bourrage de papier .....	164
en cas de problèmes	
appels entrants .....	139
gestion du papier .....	142
impression .....	136, 140
ligne téléphonique .....	154
logiciel .....	141
numérisation .....	141
qualité d'impression .....	142, 146
qualité de la copie .....	140
réseau .....	143
messages d'entretien à l'écran ACL ...	155
messages d'erreur à l'écran ACL .....	155
Des instructions de sécurité .....	124
Description du panneau de commande .....	8
Diffusion .....	49
annulation .....	49
configuration de groupes .....	79
Disposition des pages (N en 1) .....	100
Document	
comment charger .....	25, 26
Durée de veille .....	33

## E

EAP-FAST .....	235
Échelle de gris .....	221, 224
Économie de toner .....	32
Écran ACL	
(affichage à cristaux liquides) .....	189
Liste d'aide .....	93
Écran ACL (écran à cristaux liquides)	
contraste .....	34
Égalisation .....	154
Emballage et transport de l'appareil .....	187

Entretien régulier .....	171
remplacement	
cartouche de toner .....	179
tambour .....	182
vérification de la durée de vie restante du tambour et des pièces d'entretien	
périodique .....	185
Enveloppes .....	15, 18, 22, 23
Envoi par lots en différé .....	55
Étiquettes .....	15, 18, 20, 24
Extraction à distance .....	87
code d'accès .....	87
commandes .....	89
obtention de vos télécopies .....	88

## F

Folio .....	20, 28, 48, 61
-------------	----------------

## G

Garanties	
Avis d'exclusion de garantie .....	iv
Canada .....	v
Groupes pour diffusion .....	79

## I

Impression	
bourrages de papier .....	164
caractéristiques .....	225
pilotes .....	225
problèmes .....	136, 140
qualité .....	146
rapports .....	93
résolution .....	225
télécopie stockée en mémoire .....	62
Touches Sécuritaire .....	10
Voir le Guide utilisateur - Logiciel sur le CD-ROM.	
Impression directe .....	108
caractéristique .....	227
Touche Direct .....	109
Informations relatives à l'appareil	
nombre de pages .....	185
voyant DEL d'état .....	11
Informations relatives à l'appareil	
vérification de la durée de vie restante du tambour et des pièces d'entretien	
périodique .....	185

## L

Ligne téléphonique	
branchements .....	67
interférences .....	154
lignes de substitution .....	68
multiligne (PBX) .....	70
problèmes .....	137
système téléphonique à deux lignes .....	68
Longueur de sonnerie, réglage .....	59

## M

Macintosh®	
Voir le Guide utilisateur - Logiciel sur le CD-ROM.	
Manuel	
envoi .....	55
numérotation .....	73
réception .....	57, 58
Mémoire	
ajout de SO-DIMM (option) .....	134
installation .....	135
mise en mémoire .....	189
Message de mémoire saturée .....	56, 105, 112, 157
Messagerie vocale .....	63
Messages d'erreur à l'écran ACL .....	155
Erreur comm .....	156
Impression impossible XX .....	156
Mémoire épuisée .....	157
Numérotation impossible XX .....	157
Plus de papier .....	158
Mise en mémoire de télécopies .....	83
activation .....	83
désactivation .....	86
impression de télécopies à partir de la mémoire .....	62
Mode Télécopie/Tél	
code de réception de télécopie .....	72
code de réponse par téléphone .....	72
Durée de sonnerie du télécopieur/téléphone .....	59
longueur de sonnerie .....	59
réception de télécopies .....	71
réception facile .....	60
réponse à partir de téléphones supplémentaires .....	72

Mode, activation	
copie .....	96
numérisation .....	9
télécopie .....	46
Monotouche	
configuration .....	75
modification .....	79
utilisation .....	73
Multitâche .....	53

## N

N en 1 (disposition des pages) .....	100
Nettoyage	
fenêtre du scanner laser .....	172
fil corona .....	174
tambour .....	176
vitre du scanner .....	172
Numérisation	
Voir le Guide utilisateur - Logiciel sur le CD-ROM.	
Numéro abrégé	
configuration .....	77
modification .....	79
utilisation .....	73
Numéro de série	
comment trouver .....	Voir à l'intérieur du capot avant
Numérotation	
codes d'accès et numéros de carte de crédit .....	81
en utilisant la touche Rechercher .....	74
groupes (diffusion) .....	49
limiter la numérotation .....	43
manuelle .....	73
monotouche .....	73
numéro abrégé .....	73
pause .....	75
préfixe de numérotation .....	34
recomposition automatique du numéro de télécopie .....	74
Numérotation par numéro abrégé .....	75
codes d'accès et numéros de carte de crédit .....	81
diffusion .....	49
utilisation de groupes .....	49

numéro abrégé	
configuration .....	77
modification .....	79
profil de numérisation personnalisé ...	77
utilisation .....	73
numérotation de groupe	
configuration de groupes pour la	
diffusion .....	79
modification .....	79
numérotation par monotouche	
configuration .....	75
modification .....	79
profil de numérisation personnalisé ...	75
utilisation .....	73
recherche .....	74

## P

Page de garde .....	50
commentaires personnalisés .....	51
document imprimé .....	52
pour la télécopie suivante seulement ...	51
pour toutes les télécopies .....	51
Panne de courant .....	189
PaperPort™ 11SE avec OCR	
Voir le Guide utilisateur - Logiciel sur le	
CD-ROM et l'aide de l'application	
PaperPort™ 11SE pour accéder aux	
guides d'instructions.	
Papier .....	18, 219
capacité du bac .....	20
chargement .....	13
format .....	19, 28
format de document .....	223, 224
recommandé .....	18, 20
type .....	19, 27
PC Télécopie	
Voir le Guide utilisateur - Logiciel sur le	
CD-ROM.	
Personalized Ring .....	63
Prises	
conversion en prise RJ11	
adaptateur triplex .....	68
EXT	
REP (répondeur) .....	66
téléphone externe .....	71
Programmation de l'appareil .....	189
Programmation de votre appareil .....	189

## Q

Qualité	
copie .....	98
d'impression .....	142
impression .....	146

## R

Radiomessagerie .....	83
programmation de votre numéro de	
téléavertisseur .....	82, 83
Rapports .....	92, 93
comment imprimer .....	94
Configuration réseau .....	93
Index liste tél .....	93
Journal des télécopies .....	93
périodicité du journal .....	93
Liste d'aide .....	93
Réglages de l'utilisateur .....	93
vérification de l'envoi .....	92
Réadressage de télécopie	
modification à distance .....	88, 89
programmation d'un numéro .....	82
Recto-verso (deux faces)	
copie .....	102, 103
impression	
à partir d'une clé USB .....	111
Recto-verso (imprimé sur deux faces)	
dépistage des pannes .....	163
Réduction	
copies .....	97
télécopies entrantes .....	61
Réglages provisoires de copie .....	97
Relève	
relève protégée .....	90
relève séquentielle .....	90
transmission par relève .....	91
Remplacement	
cartouche de toner .....	179
tambour .....	182
REP (répondeur téléphonique),	
externe .....	57, 58
branchement .....	66
Répondeur téléphonique (REP)	
branchement .....	67

Répondeur téléphonique (REP),	
externe .....	69
avec prise à deux lignes .....	69
branchement .....	67
enregistrement du message sortant .....	67
Réseau	
impression	
Voir le Guide utilisateur - Réseau sur le CD-ROM.	
numérisation	
Voir le Guide utilisateur - Logiciel sur le CD-ROM.	
télécopie	
Voir le Guide utilisateur - Logiciel sur le CD-ROM.	
Réseau sans fil	
Voir le Guide d'installation rapide et le Guide utilisateur - Réseau sur le CD-ROM.	
Résolution	
copie .....	223
impression .....	225
numérisation .....	224
réglage pour la télécopie suivante .....	52
télécopie	
(standard, fin, super fin, photo) .....	52
télécopie	
(standard, fine, super fine, photo) .....	221
RingMaster .....	63

## S

Sécurité	
limiter la numérotation .....	43
Verrouillage de configuration .....	41
Verrouillage de fonction de sécurité	
mot de passe d'administrateur .....	37
Utilisateur public .....	38
utilisateurs réservés .....	38
Smart Ring .....	63
Sonnerie ado (Teen Ring) .....	63
Sonnerie personnalisée (Ident-A-Ring) ....	63
Sonnerie spéciale	
choix du type de sonnerie .....	65
désactivation .....	65
paramétrage du type de sonnerie .....	65
Système téléphonique à deux lignes .....	68

## T

Tableau des menus .....	189, 191
à l'aide des touches de menu .....	189
Tambour	
nettoyage .....	174, 176
remplacement .....	182
vérification (durée de vie restante) ....	185
Télécopie SimpleBiz et sonnerie de second numéro .....	63
Télécopieur, autonome	
envoi .....	46
à la fin d'une conversation .....	56
à partir de la mémoire (multitâche) ....	53
à partir de la vitre du scanner .....	47
à partir du chargeur automatique de documents .....	46
annulation dans la mémoire .....	55
contraste .....	52
diffusion .....	49
envoi en temps réel .....	53
interférences sur la ligne	
téléphonique .....	154
manuel .....	55
outre-mer .....	54
par lots en différé .....	55
résolution .....	52
télécopie différée .....	54
transmission par relève .....	91
réception .....	57
à la fin d'une conversation .....	62
à partir d'un téléphone	
supplémentaire .....	70, 72
en mémoire (mise en mémoire de télécopies) .....	83
extraction à partir d'un	
emplacement distant .....	88, 89
interférences sur la ligne	
téléphonique .....	154
longueur de sonnerie, réglage .....	59
radiomessagerie .....	83
réadressage de télécopie .....	89
réception facile .....	60
réduction au format du papier .....	61
relève protégée .....	90
relève séquentielle .....	90
tampon de réception de télécopie ....	62
Téléphone externe, branchement .....	71
Téléphone sans fil (non-Brother) .....	71



Téléphone supplémentaire, utilisation .....	72
Texte, saisie .....	215
Touche Agrand./Réduc. ....	97
Touche Bis/Pause .....	74, 75, 81
Touche de résolution .....	10, 52
Touche Rechercher/ Num. abrégé .....	73, 74, 79
Touche Recto-verso (deux faces) .....	46, 102, 103
Touche Sécuritaire .....	10
Touche Tonalité .....	10, 71
Transparents .....	13, 15, 18
Transport de l'appareil .....	187
Tri .....	99

## U

---

Utilisateurs réservés .....	38
-----------------------------	----

## V

---

Vitre du scanner	
télécopie .....	47
utilisation .....	26
Volume, réglage	
haut-parleur .....	31
signal sonore .....	31
sonnerie .....	30
Voyant DEL d'état .....	11

## W

---

Web .....	ii
Windows®	
Voir le Guide utilisateur - Logiciel sur le CD-ROM.	

## **RESTRICTIONS DE RACCORDEMENT D'ÉQUIPEMENT (Canada seulement)**

### **AVIS**

Ce produit est conforme aux caractéristiques techniques appropriées d'Industrie Canada.

### **AVIS**

L'indice d'équivalence de la sonnerie est une indication du nombre maximal d'appareils qu'il est permis de brancher sur une interface téléphonique. La terminaison d'une interface peut consister en n'importe quelle combinaison d'appareils à la condition que la somme des indices d'équivalence de la sonnerie de tous les appareils ne dépasse pas cinq.

Corporation Internationale Brother  
100 Somerset Corporate Boulevard  
P.O. Box 6911  
Bridgewater, NJ 08807-0911 ÉTATS-UNIS  
La Corporation Internationale Brother (Canada) Ltée  
1, rue Hôtel de Ville,  
Dollard-des-Ormeaux (Québec) H9B 3H6 Canada

**brother**®

**Visitez notre site Web**  
**<http://www.brother.com/>**

Ces appareils sont destinés aux États-Unis et au Canada seulement. Nous ne pouvons les conseiller pour d'autres pays car ils pourraient violer les règlements en matière de télécommunications et être incompatibles avec les conditions d'alimentation électrique. **L'utilisation des modèles destinés au États-Unis ou au Canada dans d'autres pays s'effectue à vos propres risques et elle entraîne l'annulation de votre garantie.**