

GUIDA DELL'UTENTE

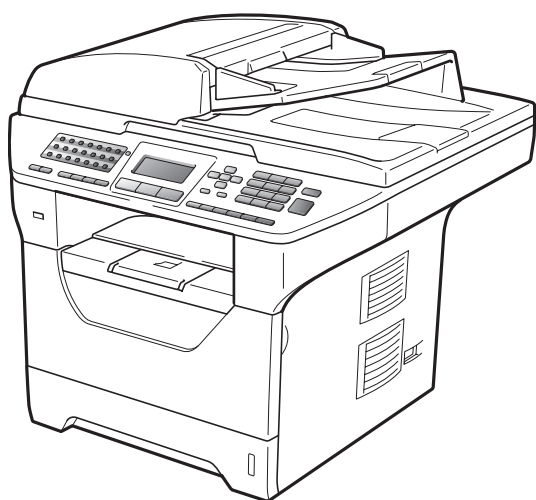

MFC-8880DN
MFC-8890DW

Per chiamare il servizio assistenza clienti

Si prega di completare le seguenti informazioni a titolo di riferimento futuro:

**Numero modello: MFC-8880DN e MFC-8890DW
(Cerchiare il numero del modello)**

Numero seriale: ¹ _____

Data dell'acquisto: _____

Luogo dell'acquisto: _____

**¹ Il numero seriale è posto sul retro dell'unità.
Conservare la Guida dell'utente con la ricevuta della
vendita quale documentazione permanente
dell'acquisto, in caso di furti, incendi o servizi
inerenti la garanzia.**

Registrare il prodotto on-line all'indirizzo

<http://www.brother.com/registration/>

Registrando il prodotto Brother, verrete registrati come proprietario originale del prodotto. La registrazione presso Brother:

- può essere utilizzata quale conferma della data di acquisto del prodotto in caso di smarrimento della ricevuta; e
- può essere di supporto nella richiesta di risarcimento assicurativo in caso di danni al prodotto coperti dall'assicurazione.

Informazioni sulla validità e avviso su redazione e pubblicazione

QUESTO APPARECCHIO FUNZIONA CON UNA LINEA PSTN ANALOGICA A DUE FILI DOTATA DI CONNETTORE ADEGUATO.

INFORMAZIONI SULLA VALIDITÀ

Brother informa che questo prodotto può presentare problemi di funzionamento in un Paese diverso da quello in cui era stato originariamente acquistato e non offre alcuna garanzia nell'eventualità che esso sia utilizzato su linee di telecomunicazione pubbliche in altri paesi.

Avviso su redazione e pubblicazione

La presente guida è stata redatta e pubblicata sotto la supervisione di Brother Industries Ltd. e comprende la descrizione e le caratteristiche tecniche più aggiornate del prodotto.

Il contenuto della guida e le caratteristiche tecniche del prodotto sono soggetti a modifiche senza preavviso.

Brother si riserva il diritto di apportare modifiche senza preavviso alle caratteristiche e ai materiali qui acclusi e declina qualunque responsabilità per eventuali danni (compresi danni indiretti) derivanti da errori o imprecisioni contenuti nei materiali presentati, compresi, ma non limitati a, errori tipografici e di altro tipo relativi alla pubblicazione.

Dichiarazione di conformità CEE



EC Declaration of Conformity

Manufacturer

Brother Industries Ltd.,
15-1, Naeshiro-cho, Mizuho-ku, Nagoya 467-8561, Japan

Plant

Brother Technology (Shenzhen) Ltd.,
NO6 Gold Garden Ind. Nanling Buji, Longgang, Shenzhen, China

Herewith declare that:

Products description : Facsimile Machine
Type : Group3
Model Name : MFC-8880DN, MFC-8890DW

are in conformity with provisions of the R & TTE Directive (1999/5/EC) and we declare compliance with the following standards :

Harmonized standards applied :

Safety	EN60950-1:2006
EMC	EN55022:2006 Class B EN55024:1998 + A1:2001 + A2:2003 EN61000-3-2:2006 EN61000-3-3:1995 + A1:2001 +A2:2005
Radio	EN301 489-1 V1.6.1 EN301 489-17 V1.2.1 EN300 328 V1.7.1

※ Radio applies to MFC-8890DW only.

Year in which CE marking was first affixed : 2008

Issued by : Brother Industries, Ltd.

Date : 30th September, 2008

Place : Nagoya, Japan

Signature :

Junji Shiota
General Manager
Quality Management Dept.

Dichiarazione di conformità CE

Il produttore

Brother Industries Ltd.,
15-1, Naeshiro-cho, Mizuho-ku, Nagoya 467-8561, Giappone

Stabilimento

Brother Technology (Shenzhen) Ltd.,
NO6 Gold Garden Ind. Nanling Buji, Longgang, Shenzhen, Cina

dichiara che:

Descrizione del prodotto : Apparecchio Fax
Tipo : Gruppo 3
Nome del prodotto : MFC-8880DN, MFC-8890DW

è conforme alle disposizioni contenute nella Direttiva R e TTE (1999/5/CE) e rispondente ai seguenti standard:

Standard armonizzati applicati:

Sicurezza	EN60950-1:2006
EMC	EN55022:2006 di classe B
	EN55024:1998 + A1:2001 + A2:2003
	EN61000-3-2:2006
	EN61000-3-3:1995 + A1:2001 + A2:2005
Radio	EN301 489-1 V1.6.1
	EN301 489-17 V1.2.1
	EN300 328 V1.7.1

*Il pulsante di opzione è utilizzato solo per MFC-8890DW.

Primo anno di apposizione del marchio CE: 2008

Pubblicata da : Brother Industries Ltd.
Data : 30 settembre 2008
Località : Nagoya, Giappone

Sommario

Sezione I Generale

1	Informazioni generali	2
	Utilizzo della documentazione	2
	Simboli e disposizioni utilizzati nella documentazione	2
	Accesso alla Guida software dell'utente e alla Guida dell'utente in rete	3
	Visualizzazione documentazione	3
	Accesso al servizio di assistenza Brother (per Windows®)	5
	Descrizione pannello dei comandi	6
	Indicazioni LED di stato	9
2	Caricamento carta e documenti	11
	Caricamento di buste e supporti di stampa	11
	Caricamento di carta nel vassoio standard	11
	Caricamento di carta nel vassoio multifunzione (vassoio MP)	12
	Area non stampabile	14
	Carta utilizzabile e altri supporti di stampa	15
	Carta e supporti di stampa consigliati	15
	Tipo e formato carta	16
	Manipolazione e uso di carta speciale	17
	Caricamento di documenti	21
	Uso dell'alimentatore automatico documenti (ADF)	21
	Uso del piano dello scanner	22
3	Impostazione generale	23
	Modalità Timer	23
	Impostazioni carta	23
	Tipo carta	23
	Formato carta	24
	Utilizzo vassoio per la modalità copia	25
	Utilizzo vassoio per la modalità fax	25
	Utilizzo vassoio per la modalità stampa	26
	Impostazioni volume	26
	Volume squilli	26
	Volume del segnale acustico	26
	Volume diffusore	27
	Ora legale estiva automatica	27
	Funzioni ecologia	27
	Risparmio toner	27
	Tempo di inattività	28
	Spegnimento della lampada dello scanner	28
	Contrasto LCD	28

4 Funzioni sicurezza **29**

Blocco funzioni sicurezza 2.0	29
Impostazione della password per l'amministratore	29
Cambio della Password per l'amministratore	30
Impostazione della modalità utente pubblico.....	30
Impostazione utenti con accesso limitato	31
Attivazione/Disattivazione blocco Funzioni sicurezza	31
Cambio utenti	32
Blocco impostazioni	32
Impostazione Password	33
Modifica della Password per il blocco impostazioni.....	33
Attivazione/Disattivazione Blocco impostazioni.....	33
Limitazione composizione.....	34
Limitazioni alla tastiera	34
Limitazioni ai numeri diretti.....	34
Limitazioni alla chiamata veloce	34
Limitazioni al server LDAP	34

Sezione II Fax

5 Invio di un fax **36**

Come inviare i fax	36
Accesso alla modalità fax	36
Invio di un fax stampato solo sulla prima pagina dall'alimentatore automatico	36
Invio di un fax stampato fronte-retro dall'alimentatore automatico	36
Invio di un fax dal piano dello scanner	37
Invio di fax in formato Letter/Legal/Folio dal piano dello scanner.....	38
Annullamento di un fax in corso	38
Trasmissione circolare	39
Annullamento di una trasmissione circolare in corso	39
Altre operazioni di invio.....	40
Invio di fax con impostazioni multiple	40
Copertina elettronica	40
Contrasto	42
Modifica risoluzione fax	42
Accesso duplice.....	43
Trasmissione in tempo reale	43
Modalità Overseas.....	44
Fax differito.....	45
Trasmissione cumulativa differita	45
Controllo e annullamento operazioni in coda	45
Invio manuale di un fax.....	46
Messaggio di memoria esaurita.....	46

6	Ricezione di un fax	47
	Modalità di ricezione	47
	Selezione della modalità Ricezione	47
	Utilizzo delle modalità di ricezione	48
	Solo fax	48
	Fax/Tel	48
	Manuale	48
	TAD esterna	48
	Impostazioni Modalità di ricezione	49
	Numero squilli	49
	N. squilli F/T (solo modalità Fax/Tel)	49
	Riconoscimento fax	50
	Impostazione della densità di stampa	50
	Funzioni supplementari di ricezione	51
	Stampa ridotta di un fax in arrivo	51
	Stampa duplex (fronte-retro) per la modalità fax	51
	Impostazione stampigliatura ricezione fax	52
	Ricezione fax in memoria	52
	Stampa di un fax dalla memoria	53
	Ricezione in mancanza di carta	53
7	Servizi telefonici e dispositivi esterni	54
	Servizi telefonici	54
	Impostazione del tipo di linea telefonica	54
	Collegamento di una segreteria telefonica esterna	55
	Collegamenti	55
	Registrazione di un messaggio in uscita (OGM)	55
	Collegamenti multilinea (PBX)	56
	Telefoni esterni e in derivazione	56
	Operazione da telefoni interni	56
	Solo per la modalità Fax/Tel	57
	Connessione ad un telefono esterno o in derivazione	57
	Utilizzo di un telefono senza fili esterno non Brother	57
	Utilizzo dei codici remoti	57
8	Composizione e memorizzazione numeri	59
	Come comporre i numeri	59
	Manuale composizione	59
	Veloce composizione	59
	Veloce composizione	59
	Ricerca	60
	Ricerca LDAP	60
	Ricomposizione numero fax	60

Memorizzazione di numeri.....	61
Memorizzazione di una pausa.....	61
Memorizzazione di numeri diretti.....	61
Memorizzazione numeri di Chiamata veloce.....	63
Modifica dei numeri diretti e dei numeri di Chiamata veloce.....	64
Impostazione gruppi per la Trasmissione circolare.....	65
Combinazione dei numeri a composizione veloce.....	66
Toni o impulsi.....	66
9 Opzioni per le trasmissioni fax remote	67
Inoltro fax.....	67
Memorizzazione fax.....	68
Ricezione Fax da PC.....	68
Modifica opzioni per le trasmissioni fax remote.....	69
Disattivazione opzioni per le trasmissioni fax remote.....	70
Recupero remoto.....	70
Impostazione di un codice di accesso remoto.....	70
Utilizzo del codice di accesso remoto.....	71
Recupero dei messaggi fax.....	71
Modifica del numero di Inoltro fax.....	72
Comandi fax remoti.....	73
10 Polling	74
Ricezione polling.....	74
Polling protetto.....	74
Polling differito.....	74
Polling sequenziale.....	75
Trasmissione polling.....	75
Impostazione per trasmissione polling.....	75
Impostazione della trasmissione polling con Codice di sicurezza.....	76
11 Stampa rapporti	77
Rapporti fax.....	77
Rapporto di verifica della trasmissione.....	77
Giornale fax.....	78
Rapporti.....	78
Come stampare un rapporto.....	79

Sezione III Copia

12	Riproduzione di copie	82
	Come eseguire le copie	82
	Selezione modalità Copia	82
	Riproduzione di una copia singola	82
	Riproduzione di copie multiple	82
	Interruzione copia	82
	Opzioni di copia (impostazioni temporanee)	83
	Ingrandimento o riduzione dell'immagine copiata	83
	Miglioramento della qualità della copia	84
	Ordinamento copie utilizzando l'alimentatore automatico	84
	Modifica risoluzione copia testo	84
	Regolazione di contrasto e luminosità	85
	Realizzazione di N copie in 1 (layout pagina)	86
	Copia duplex (fronte-retro)	87
	Copia duplex (lato lungo)	87
	Copia duplex avanzata (lato corto)	88
	Selezione del vassoio	89
	Messaggio di Memoria esaurita	90

Sezione IV Stampa diretta

13	Stampa di dati memorizzati in un'unità di memoria flash USB o in una fotocamera digitale che supporta Mass Storage	92
	Formati di file supportati	92
	Creazione di un file PRN o PostScript® 3™ per la funzione di stampa diretta	93
	Stampa diretta di dati da un'unità di memoria flash USB o una fotocamera digitale che supporta Mass Storage	93
	Interpretazione dei messaggi di errore	96

Sezione V Software

14	Funzioni software e di rete	98
	Come leggere la Guida dell'utente in HTML	98
	Windows®	99
	Macintosh®	99

Sezione VI Appendice

A	Sicurezza e restrizioni legali	102
	Scelta del luogo di installazione.....	102
	Per usare l'apparecchio in sicurezza	103
	Istruzioni importanti di sicurezza	107
	Specifiche IEC60825-1+A2:2001	108
	Disconnessione dell'apparecchio	108
	Collegamento a una rete LAN	109
	Interferenze radio	109
	Direttiva UE 2002/96/CE e EN50419	109
	Direttiva EU 2006/66/EC - Rimozione o sostituzione della batteria.....	110
	Programma internazionale ENERGY STAR® Dichiarazione di Conformità... ..	110
	Copyright e licenza Libtiff.....	111
	Marchi di fabbrica	112
B	Opzioni	113
	Vassoio carta opzionale (LT-5300).....	113
	Scheda di memoria.....	113
	Installazione memoria extra.....	114
C	Risoluzione dei problemi e manutenzione ordinaria	115
	Risoluzione dei problemi.....	115
	Se si hanno difficoltà con l'apparecchio	115
	Miglioramento della qualità di stampa	123
	Impostazione rilevazione segnale libero.....	130
	Interferenza sulla linea telefonica	130
	Messaggi di errore e manutenzione	131
	Trasferire i fax o il rapporto giornale fax	136
	Inceppamento documenti	137
	Inceppamenti carta.....	138
	Manutenzione ordinaria	145
	Pulizia dell'esterno dell'apparecchio.....	145
	Pulizia dello scanner.....	146
	Pulizia del vetro dello scanner	147
	Pulizia del filo corona.....	149
	Pulizia del gruppo tamburo.....	150
	Sostituzione dei materiali di consumo	153
	Sostituzione della cartuccia toner.....	154
	Sostituzione del gruppo tamburo.....	157
	Sostituzione delle parti sottoposte a manutenzione periodica	159
	Informazioni sull'apparecchio	160
	Controllo del numero seriale.....	160
	Controllo contapagine.....	160
	Controllo della vita residua dei componenti.....	160
	Ripristino.....	160
	Come eseguire il ripristino	161
	Imballaggio e spedizione dell'apparecchio	161

D	Menu e funzioni	163
	Programmazione a schermo.....	163
	Tabella menu	163
	Memorizzazione	163
	Tasti Menu	163
	Come accedere alla modalità menu	164
	Tabella menu	165
	Digitazione testo	188
E	Specifiche tecniche	190
	Generale	190
	Supporti di stampa	192
	Fax	194
	Copia	196
	Scansione	197
	Stampa	198
	Interfacce	199
	Funzione stampa diretta	200
	Requisiti del computer	201
	Materiali di consumo	203
	Rete Ethernet cablata	204
	Rete Ethernet wireless (solo per MFC-8890DW)	206
	Autenticazione e crittografia esclusivamente per utenti senza fili	208
	Configurazione wireless (one -push)	210
F	Glossario	211
G	Indice	215



Generale

Informazioni generali	2
Caricamento carta e documenti	11
Impostazione generale	23
Funzioni sicurezza	29

Utilizzo della documentazione

Vi ringraziamo per aver acquistato un apparecchio Brother. Consultando la documentazione è possibile sfruttare al massimo il proprio apparecchio.

Simboli e disposizioni utilizzati nella documentazione

Nella documentazione vengono utilizzati i simboli e le disposizioni che seguono.

Grassetto	Lo stile in grassetto identifica i tasti dell'apparecchio posti sul pannello dei comandi o sulla schermata del computer.
<i>Corsivo</i>	Il corsivo evidenzia un punto importante o rimanda ad un argomento correlato.
Courier New	Il font di tipo Courier identifica i messaggi che compaiono sul display dell'apparecchio.

AVVERTENZA

Le avvertenze indicano cosa fare per evitare possibili lesioni personali.

ATTENZIONE

I messaggi di attenzione specificano le procedure da seguire o da evitare per impedire lesioni lievi.

IMPORTANTE

Questi messaggi specificano le procedure da seguire o da evitare per non causare problemi o danni all'apparecchio o altri oggetti.



I segnali di pericolo di tipo elettrico avvertono sulla possibilità di scosse elettriche.



I segnali relativi alle superfici bollenti avvisano di non toccare le parti bollenti dell'apparecchio.



Le note forniscono istruzioni da seguire in determinate situazioni o suggerimenti sul funzionamento dell'operazione corrente con altre funzionalità dell'apparecchio.

Accesso alla Guida software dell'utente e alla Guida dell'utente in rete

La presente Guida dell'utente non contiene tutte le informazioni relative all'apparecchio, come ad esempio l'utilizzo delle funzioni avanzate di Fax, Stampante, Scanner, PC Fax e rete. Una volta pronti ad apprendere informazioni dettagliate su queste operazioni, leggere la **Guida software dell'utente** e la **Guida dell'utente in rete**.

Visualizzazione documentazione

Visualizzazione documentazione (Windows®)

Per visualizzare la documentazione, dal menu **Avvia**, puntare su **Brother**, **MFC-XXXX** (dove XXXX è il nome del modello in uso) dal gruppo programma, quindi fare clic su **Guida dell'utente in formato HTML**.

Se non è stato installato il software, è possibile trovare la documentazione procedendo nel modo seguente:

- 1 Accendere il PC. Inserire il CD-ROM Brother etichettato Windows® nell'unità CD-ROM.
- 2 Se appare una schermata di selezione della lingua, selezionare la propria lingua.

- 3 Se viene visualizzata la schermata con i nomi dei modelli, selezionare il nome del proprio modello. Appare il menu principale del CD-ROM.



Se questa finestra non appare, utilizzare Windows® Explorer per eseguire il programma start.exe dalla directory principale del CD-ROM Brother.

- 4 Fare clic su **Documentazione**.
- 5 Fare clic sulla documentazione che si vuole leggere:
 - Documenti HTML (2 manuali): **Guida software dell'utente e Guida dell'utente in rete** in formato HTML.
Per la visualizzazione sul computer viene raccomandato questo tipo di formato.
 - Documenti PDF (4 manuali): **Guida dell'utente** per istruzioni operative indipendenti, **Guida software dell'utente**, **Guida dell'utente in rete** e **Guida di installazione rapida**.
Per la stampa dei manuali viene raccomandato questo tipo di formato. Fare clic per andare nel Brother Solutions Center, dove è possibile visualizzare o eseguire il download dei documenti PDF. (Sono necessari l'accesso a Internet e un software in grado di leggere il formato PDF.)

Come visualizzare le istruzioni per la scansione

Diverse sono le modalità per la scansione dei documenti. È possibile trovare le istruzioni nel modo seguente:

Guida software dell'utente:

- Scansione di un documento utilizzando il driver TWAIN al capitolo 2
- Scansione di un documento utilizzando il driver WIA (Windows® XP/Windows Vista®) al capitolo 2
- Utilizzo di ControlCenter3 al capitolo 3
- Scansione in rete al capitolo 4

Guida dell'utente di ScanSoft™ PaperPort™ 11SE con OCR:

- È possibile visualizzare la Guida dell'utente completa di ScanSoft™ PaperPort™ 11SE con OCR dal menu Guida dell'applicazione ScanSoft™ PaperPort™ 11SE.

Come visualizzare le istruzioni di installazione in rete (MFC-8890DW)

L'apparecchio può essere collegato a una rete wireless o cablata. Le istruzioni di base per l'installazione sono disponibili nella Guida di installazione rapida. Se il punto di accesso wireless supporta SecureEasySetup™, Wi-Fi Protected Setup o AOSS™, seguire le istruzioni in *Guida di installazione rapida*. Per ulteriori informazioni sull'installazione della rete, consultare la *Guida dell'utente in rete*.

Visualizzazione documentazione (Macintosh®)

- 1 Accendere il Macintosh®. Inserire il CD-ROM Brother etichettato Macintosh® nell'unità CD-ROM.

- 2 Viene visualizzata la seguente finestra.



- 3 Fare doppio clic sull'icona **Documentazione**.
- 4 Se appare una schermata di selezione della lingua, fare doppio clic sulla propria lingua.
- 5 Fare doppio clic sul file della pagina in alto per visualizzare la **Guida dell'utente** e la **Guida dell'utente in rete** in formato HTML.
- 6 Fare clic sulla documentazione che si desidera leggere.
 - Guida software dell'utente
 - Guida dell'utente in rete



Nota

I documenti sono disponibili anche in formato PDF (4 manuali):

Guida dell'utente per istruzioni operative indipendenti,
Guida software dell'utente,
Guida dell'utente in rete e
Guida di installazione rapida. Per la stampa dei manuali viene raccomandato questo tipo di formato.

Fare doppio clic sull'icona **Brother Solutions Center** per passare a Brother Solutions Center, dove è possibile visualizzare o eseguire il download dei documenti PDF. (Sono necessari l'accesso a Internet e un software in grado di leggere il formato PDF.)

Come visualizzare le istruzioni per la scansione

Diverse sono le modalità per la scansione dei documenti. È possibile trovare le istruzioni nel modo seguente:

Guida software dell'utente:

- Scansione al capitolo 9
- Uso di ControlCenter2 al capitolo 10
- Scansione in rete al capitolo 11

Guida dell'utente Presto! PageManager:

- È possibile visualizzare la Guida dell'utente Presto! PageManager completa dalla selezione Aiuti (Help) dell'applicazione Presto! PageManager.

Come visualizzare le istruzioni di installazione in rete (MFC-8890DW)

L'apparecchio può essere collegato a una rete wireless o cablata. Le istruzioni di base per l'installazione sono disponibili nella Guida di installazione rapida. Se il punto di accesso wireless supporta SecureEasySetup™, Wi-Fi Protected Setup o AOSS™, seguire le istruzioni in *Guida di installazione rapida*. Per ulteriori informazioni sull'installazione della rete, consultare la *Guida dell'utente in rete*.

Accesso al servizio di assistenza Brother (per Windows®)

È possibile trovare tutti i contatti necessari, come l'assistenza su Internet (Brother Solutions Center).

- Fare clic su **Assistenza Brother** nel menu principale.

Viene visualizzata la seguente schermata:



- Per accedere al sito Web (<http://www.brother.com/>) fare clic su **Pagina principale Brother**.
- Per le ultime novità e le informazioni di assistenza sul prodotto (<http://solutions.brother.com/>), fare clic su **Brother Solutions Center**.
- Per visitare il sito Web per cercare forniture Brother originali (<http://www.brother.com/original/>), fare clic su **Informazioni sui materiali di consumo**.
- Per ritornare alla pagina principale, fare clic su **Indietro**; per terminare, fare clic su **Esci**.

Descrizione pannello dei comandi

MFC-8880DN e MFC-8890DW hanno gli stessi tasti.

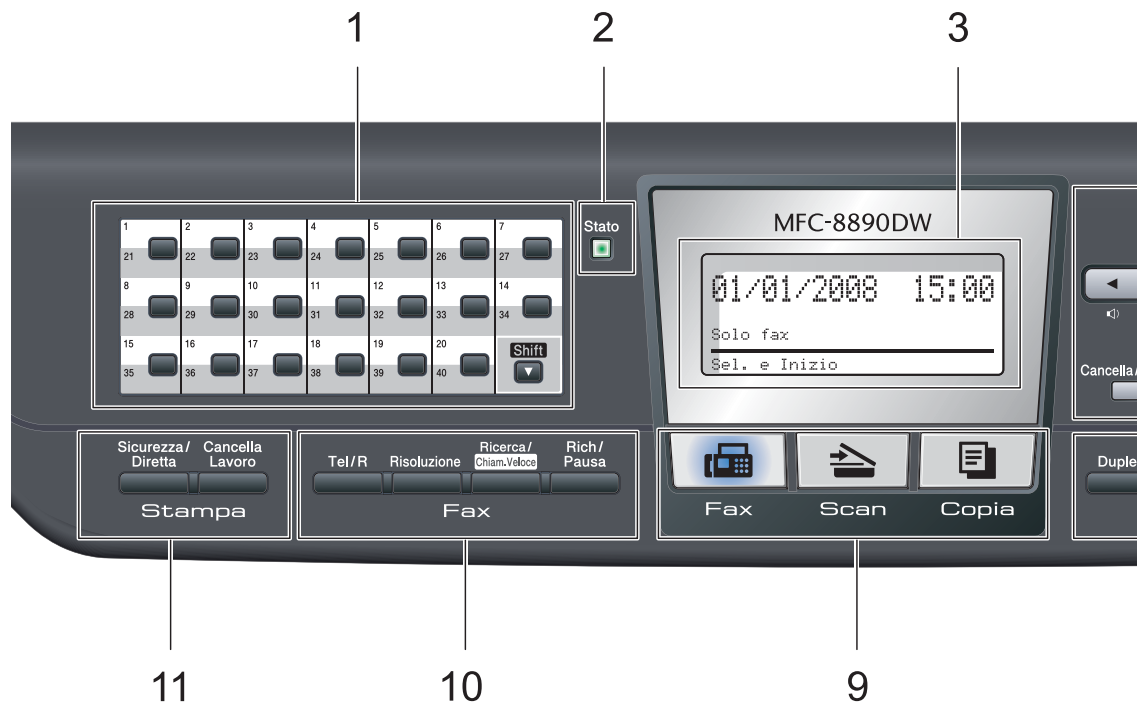

1 Tasti numeri diretti

Questi 20 tasti danno accesso immediato a 40 numeri precedentemente memorizzati.

Shift

Se tenuto premuto, consente l'accesso ai numeri diretti da 21 a 40.

2 LED di stato

Il LED lampeggia e cambia colore in base allo stato dell'apparecchio.

3 LCD

Visualizza i messaggi che aiutano a impostare e semplificare l'utilizzo dell'apparecchio.

Un indicatore a quattro livelli mostra l'intensità del segnale wireless corrente se si utilizza una connessione wireless.

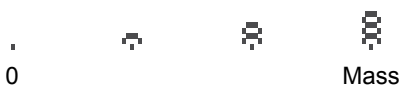

4 Tasti Menu:

Menu

Consente l'accesso al Menu per la programmazione delle impostazioni dell'apparecchio.

Cancella/Indietro

Elimina i dati inseriti oppure consente l'annullamento delle impostazioni correnti.

OK

Consente di memorizzare le impostazioni nell'apparecchio.

Tasti volume



Premere per scorrere in avanti e indietro le opzioni del menu. Premere per modificare il volume quando si è in modalità fax o standby.



Premere per scorrere i menu e le opzioni.

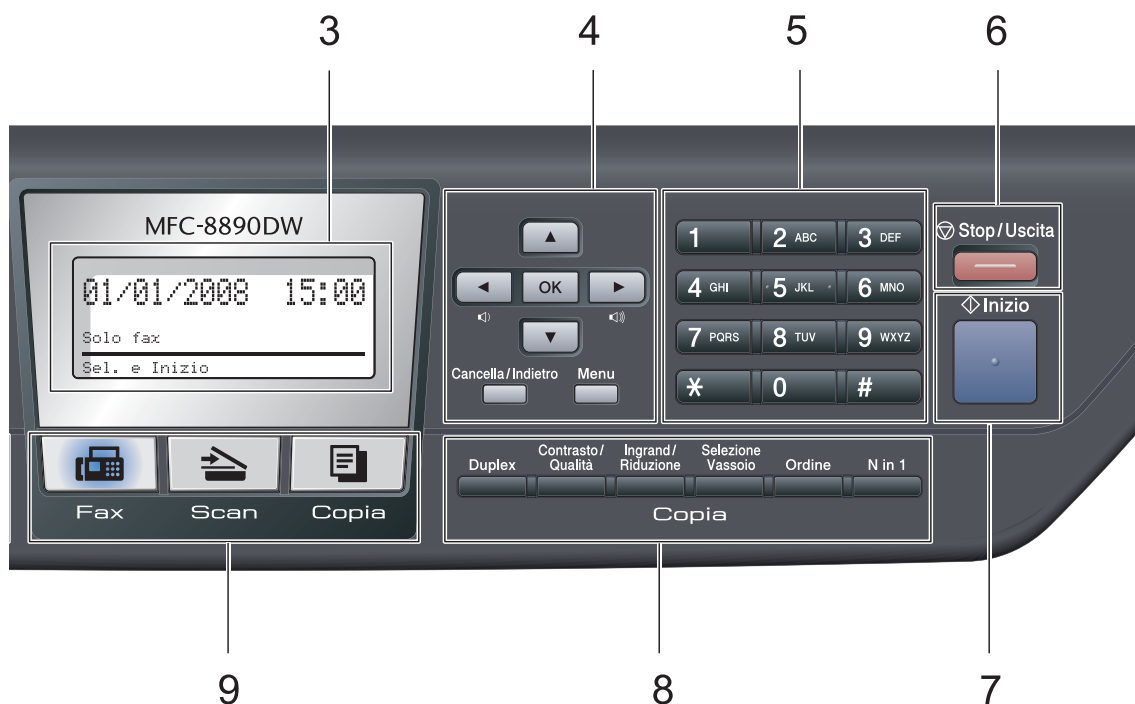

5 Tastiera

Utilizzare questi tasti per comporre numeri telefonici e di fax, nonché come tastiera per immettere informazioni nell'apparecchio.

Il tasto # consente di modificare temporaneamente la modalità di composizione da impulsi a toni durante una chiamata telefonica.

6 Stop/Uscita

Consente di interrompere una procedura o di uscire da un menu.

7 Inizio

Consente di avviare l'invio di fax, l'esecuzione di fotocopie in bianco e nero o la scansione.

8 Copia tasti:

Duplex

È possibile scegliere Duplex per stampare le copie fronte-retro.

Contrasto/Qualità

Consente di modificare la qualità o il contrasto della copia successiva.

Ingrand/Riduzione

Riduce o ingrandisce le copie.

Selezione Vassoio

Consente di modificare il vassoio da utilizzare per la copia successiva.

Ordine

Ordina le copie multiple utilizzando l'alimentatore automatico.

N in 1

È possibile scegliere N in 1 per copiare 2 o 4 pagine su una pagina.

9 Tasti modalità:

 **Fax**

Inserisce l'apparecchio in modalità Fax.

 **Scan**

Inserisce l'apparecchio in modalità Scansione. Per i particolari sulla scansione, consultare la *Guida software dell'utente* su CD-ROM.

 **Copia**

Inserisce l'apparecchio in modalità Copia.

10 Tasti funzionamento fax e telefono:

Tel/R

Questo tasto si utilizza per fare una conversazione telefonica una volta sollevato il ricevitore esterno durante lo pseudo squillo F/T.

Quando ci si connette ad un PBX, è possibile utilizzare questo tasto per accedere a una linea esterna, richiamare un operatore o trasferire una chiamata a un altro interno.

Risoluzione

Questo tasto consente di impostare la risoluzione per la trasmissione dei fax.

Ricerca/Chiam.Veloce

Consente di cercare numeri memorizzati.

Permette, inoltre, di accedere ai numeri di chiamata veloce premendo

contemporaneamente il tasto **Shift** e

Ricerca/Chiam.Veloce seguiti dal numero a tre cifre.

Rich/Pausa

Ricomponi l'ultimo numero chiamato.

Inserisce anche una pausa nella programmazione dei numeri a composizione veloce o nella composizione di un numero manualmente.

11 Stampa tasti:

Sicurezza/Diretta

Questo tasto presenta due funzioni.

■ Sicurezza

È possibile stampare i dati memorizzati digitando la password personale di quattro cifre. Per i particolari sull'utilizzo del tasto Sicurezza, fare riferimento alla *Guida software dell'utente* su CD-ROM.

Quando si utilizza il Blocco funzioni sicurezza, è possibile attivare la limitazione di accesso utenti tenendo premuto il tasto **Shift** mentre si preme il tasto

Sicurezza/Diretta. (Consultare *Blocco funzioni sicurezza 2.0* a pagina 29.)

■ Diretta

Consente di stampare i dati da un'unità di memoria flash USB collegata direttamente all'apparecchio. Il tasto diretto sarà attivo quando un'unità di memoria flash USB è connessa all'interfaccia USB diretta dell'apparecchio. (Consultare *Stampa di dati memorizzati in un'unità di memoria flash USB o in una fotocamera digitale che supporta Mass Storage* a pagina 92.)

Cancello Lavoro







Annulla un'operazione di stampa programmata e la rimuove dalla memoria dell'apparecchio.

Per annullare più operazioni di stampa, tenere premuto questo tasto finché sul display compare *Ann. pr. (tutti)*.

Indicazioni LED di stato

Il LED (diodo emettitore di luce) **Stato** lampeggia e cambia colore in base allo stato dell'apparecchio.



LED	Stato dell'apparecchio	Descrizione
	Modalità Riposo	L'interruttore d'accensione è spento o l'apparecchio è in modalità Riposo.
 Verde (lampeggiante)	Riscaldamento	L'apparecchio è in fase di riscaldamento prima della stampa.
 Verde	Pronto	L'apparecchio è pronto per la stampa.
 Giallo (lampeggiante)	Ricezione dati	L'apparecchio si trova in fase di ricezione dati dal computer, di elaborazione dati in memoria o di stampa dei dati.
 Giallo	Dati rimasti in memoria	I dati di stampa rimangono nella memoria dell'apparecchio.
 Rosso (lampeggiante)	Errore di servizio	Seguire questa procedura: <ol style="list-style-type: none"> 1. Spegnerne l'interruttore di accensione. 2. Attendere alcuni secondi, riaccenderlo e riprovare a stampare. Se la condizione di errore non viene risolta e si ripete la stessa indicazione dopo la riaccensione dell'apparecchio, rivolgersi al proprio rivenditore Brother per l'assistenza.

 Rosso	Coperchio aperto	Il coperchio anteriore o il coperchio fusore è aperto. Chiudere il coperchio.
	Fine durata toner	Sostituire la cartuccia toner con una cartuccia nuova.
	Errore carta	Aggiungere carta nel vassoio o eliminare l'inzeppamento dei fogli. Controllare il messaggio visualizzato sul display.
	Blocco dello scanner	Controllare che la leva di bloccaggio dello scanner sia stata rilasciata.
	Altro	Controllare il messaggio visualizzato sul display.

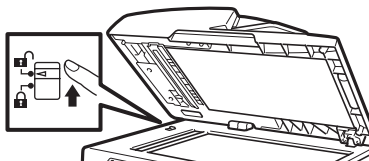

Nota

Quando l'interruttore di accensione è spento o l'apparecchio si trova in modalità Riposo, il LED è spento.

Caricamento di buste e supporti di stampa

L'apparecchio può caricare la carta dal vassoio standard, dal vassoio inferiore opzionale o dal vassoio multifunzione.

Quando si inserisce carta nel vassoio della carta, notare quanto segue:

- Se il software applicativo supporta la selezione del formato carta sul menu di stampa, è possibile selezionarlo attraverso il software. Se il software applicativo non la supporta, è possibile impostare il formato carta nel driver della stampante oppure utilizzando i pulsanti del pannello dei comandi.

Caricamento di carta nel vassoio standard

Stampa su carta normale, carta sottile, carta riciclata o lucidi dal vassoio carta

- 1 Estrarre completamente il vassoio carta dall'apparecchio.

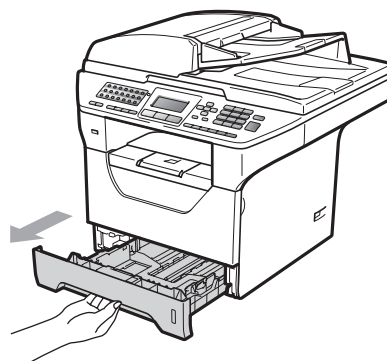

- 2 Tenendo premuta la leva blu di sblocco della guida carta (1), far scorrere le guide laterali per adattarle al formato carta caricato nel vassoio. Accertarsi che le guide siano salde nella fessura.

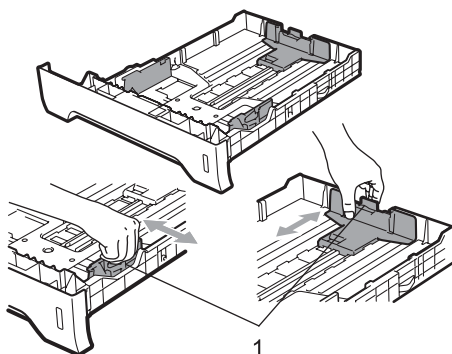

- 3 Smazzare la risma di carta per evitare inceppamenti e difficoltà di inserimento.

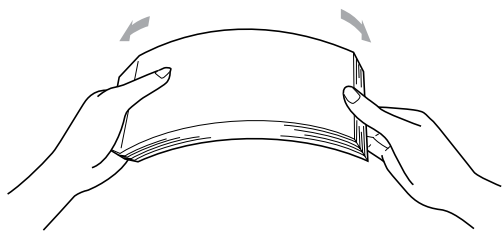

- 4 Mettere della carta nel vassoio ed accertarsi che la carta sia al di sotto del contrassegno di massimo livello (1). Il lato da stampare deve essere rivolto verso il basso.

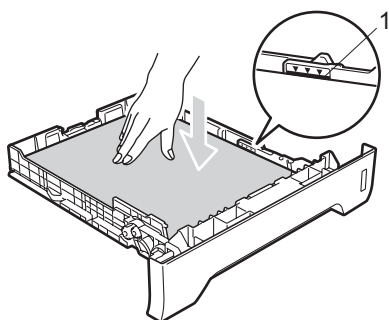

! IMPORTANTE

Assicurarsi che le guide della carta siano allineate alla carta.

- 5 Inserire completamente il vassoio della carta nell'apparecchio. Verificare che sia inserito completamente nell'apparecchio.

- 6 Tirare fuori il supporto ribaltabile (1) per evitare che la carta scivoli via dal vassoio di uscita con la faccia rivolta verso il basso.

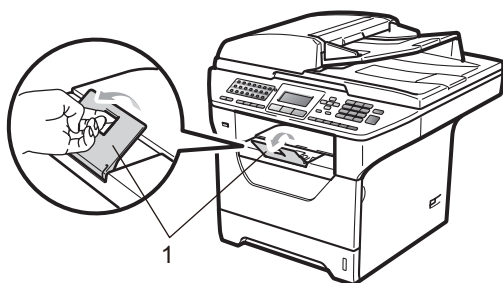

Caricamento di carta nel vassoio multifunzione (vassoio MP)

È possibile caricare fino a 3 buste o supporti di stampa speciali nel vassoio MP oppure fino a 50 fogli di carta normale. Utilizzare questo vassoio per stampare o copiare su carta spessa, carta per macchina da scrivere, buste, etichette o lucidi.

Stampa su carta spessa, carta per macchina da scrivere, buste, etichette e lucidi.

Prima del caricamento, premere gli angoli e i lati delle buste per appiattirle il più possibile.

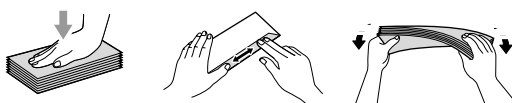

Quando si abbassa il vassoio di uscita, l'apparecchio ha una via diretta per la carta dal vassoio MP attraverso il retro dell'apparecchio. Usare questo metodo di alimentazione e di uscita della carta quando si vuole stampare su carta spessa, carta per macchina da scrivere, etichette, buste o lucidi.

! IMPORTANTE

Rimuovere immediatamente ogni foglio o busta stampato allo scopo di evitare inceppamenti della carta.

- 1 Aprire il coperchio posteriore (vassoio posteriore di uscita).

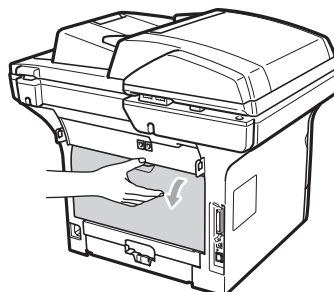

- 2 Aprire il vassoio MP e abbassarlo delicatamente.

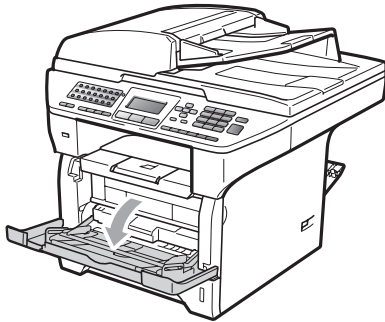

- 3 Estrarre il supporto del vassoio MP (1) ed estendere la linguetta ribaltabile (2).

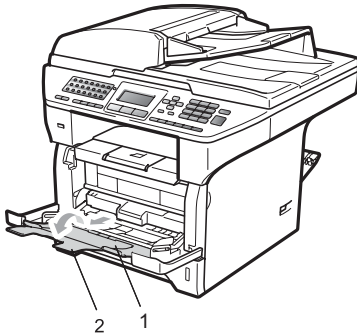

- 4 Tenendo premuta la rispettiva leva di sblocco, far scorrere le guide laterali per adattarle al formato carta che si desidera utilizzare.

! IMPORTANTE

Assicurarsi che le guide della carta siano allineate alla carta.

- 5 Collocare buste (fino a un massimo di 3), carta spessa, etichette o lucidi nel vassoio MP inserendo prima il bordo superiore dei documenti con il lato stampato rivolto verso l'alto. Accertarsi che la carta resti al di sotto della tacca di altezza massima (▼).

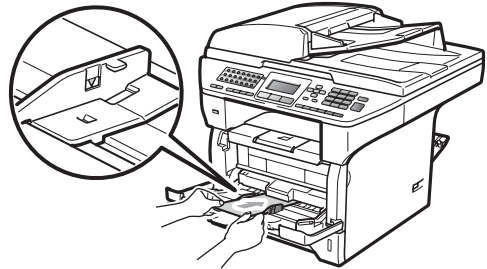

Area non stampabile

Aree non stampabili per fax e copie

Le figure di seguito riportate mostrano le aree non stampabili.

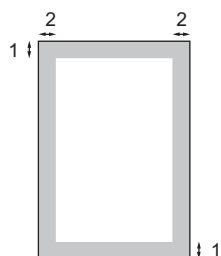

Uso	Dimensioni documento	Margine superiore (1)	Margine sinistro (2)
		Margine inferiore (1)	Margine destro (2)
Fax	Letter	3 mm	4 mm
	A4	3 mm	4 mm
Copia	Letter	3 mm	4 mm
	A4	3 mm	2mm



Nota

(Per copie) L'area non stampabile sopra indicata si riferisce ad una singola copia o alla copia 1 in 1 con foglio di formato A4. L'area non stampabile cambia in base al formato del foglio.

Area non stampabile quando si stampa da un computer

Quando si utilizza il driver stampante, l'area stampabile è più piccola del formato di carta, così come di seguito indicato.

Verticale

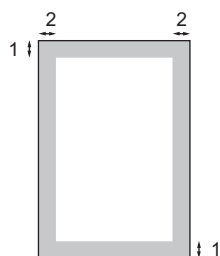

Orizzontale

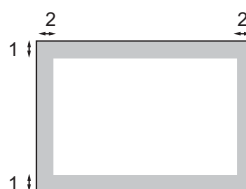

		Driver della stampante per Windows® e driver della stampante per Macintosh®	BRScript Driver per Windows® e Macintosh®
Verticale	1	4,23 mm	4,23 mm
	2	6,35 mm	4,23 mm
Orizzontale	1	4,23 mm	4,23 mm
	2	5,08 mm	4,23 mm



Nota

L'area non stampabile sopra indicata si riferisce a formati di carta A4. L'area non stampabile cambia in base al formato del foglio.

Carta utilizzabile e altri supporti di stampa

La qualità della carta cambia in base al tipo di carta che viene utilizzata.

È possibile utilizzare le seguenti tipologie di supporti di stampa: carta sottile, carta normale, carta spessa, carta per macchina da scrivere, carta riciclata, ludici, etichette o buste.

Per ottenere i migliori risultati, procedere secondo le seguenti istruzioni:

- Usare carta che sia adatta per copia su carta normale.
- Utilizzare carta con grammatura da 60 a 105 g/m².
- Usare etichette e acetati progettati per apparecchi laser.
- **NON** inserire tipi diversi di carta nel vassoio nello stesso momento per non causare inceppamenti o difficoltà di inserimento.
- Per una stampa corretta, scegliere dall'applicazione del software lo stesso tipo di carta utilizzata nel vassoio.
- Evitare di toccare la superficie stampata della carta immediatamente dopo la stampa.
- Quando si usano acetati, togliere immediatamente ogni foglio per impedire macchie o inceppamenti.
- Utilizzare carta a grana lunga con valore Ph neutro e un contenuto di umidità intorno al 5%.

Carta e supporti di stampa consigliati

Per ottenere la migliore qualità di stampa, suggeriamo di utilizzare il seguente tipo di carta.

Tipo carta	Marca
Carta normale	Xerox Premier TCF da 80 g/m ²
	Xerox Business da 80 g/m ²
Carta Riciclata	Xerox Recycled Supreme da 80 g/m ²
Acetato	3M CG3300
Etichette	Avery laser label L7 163
Busta	Antalis River series (DL)

Tipo e formato carta

L'apparecchio può caricare la carta dal vassoio standard installato, dal vassoio inferiore opzionale o dal vassoio multifunzione.

Vassoio standard

Dal momento che il vassoio standard è di tipo universale, è possibile utilizzare uno qualsiasi dei tipi di carta (un tipo e un formato per volta) elencati nella tabella in *Capacità dei vassoi carta* a pagina 16. Il vassoio standard può contenere fino a 250 fogli di carta di formato Letter/A4 (da 80 g/m²). È possibile caricare la carta fino al contrassegno di massimo livello presente sulla guida scorrevole per la larghezza della carta.

Vassoio multifunzione (vassoio MP)

Il vassoio MP può contenere un massimo di 50 fogli di carta normale (80 g/m²) o fino a un massimo di 3 buste. È possibile caricare la carta fino al contrassegno di massimo livello presente sulla guida scorrevole per la larghezza della carta.

Vassoio inferiore opzionale (LT-5300)

Il vassoio inferiore opzionale può contenere fino a 250 fogli di carta di formato Letter/A4 (da 80 g/m²). È possibile caricare la carta fino alla tacca di altezza massima presente sulla guida scorrevole per la larghezza della carta.

I nomi dei vassoi carta nel driver della stampante e nella presente Guida sono i seguenti:

Vassoio e unità opzionale	Nome
Vassoio standard	Vassoio 1
Vassoio inferiore opzionale	Vassoio 2
Vassoio multifunzione	Vassoio MP

Capacità dei vassoi carta

	Formato carta	Tipi di carta	N° di fogli
Vassoio carta (Vassoio #1)	A4, Letter, Executive, A5, A5 (Long Edge), A6, B5 e B6.	Carta normale, carta sottile, carta per macchina da scrivere e carta riciclata	fino a 250 [80 g/m ²]
		Acetato	fino a 10
Vassoio multifunzione (Vassoio MP)	Larghezza: da 69,8 a 216 mm Lunghezza: da 116 a 406,4 mm	Carta normale, carta sottile, carta spessa, carta per macchina da scrivere, carta riciclata, buste ed etichette.	fino a 50 [80 g/m ²] fino a 3 (buste)
		Acetato	fino a 10
Vassoio carta (Vassoio #2)	A4, Letter, Executive, A5, B5 e B6.	Carta sottile, carta normale, carta per macchina da scrivere e carta riciclata	fino a 250 [80 g/m ²]

Specifiche carta consigliate

Per questo apparecchio sono ideali le seguenti specifiche di carta.

Grammatura base	75-90 g/m ²
Spessore	80-110 µm
Ruvidità	Altezza superiore a 20 sec.
Durezza	90-150 cm ³ /100
Direzione grana	Lunghezza grana
Resistività volume	10e ⁹ -10e ¹¹ ohm
Resistività superficie	10e ⁹ -10e ¹² ohm-cm
Carica	CaCO ₃ (Neutra)
Contenuto cenere	Inferiore a 23 %peso
Luminosità	Altezza superiore a 80%
Opacità	Altezza superiore a 85%

Manipolazione e uso di carta speciale

L'apparecchio è progettato per funzionare correttamente con la maggior parte dei tipi di carta xerografica e per macchina da scrivere. Tuttavia, alcune variabili relative alla carta possono avere effetto sulla qualità di stampa o sull'affidabilità di alimentazione. Prima dell'acquisto, provare sempre campioni di carta per accertarsi dell'effetto desiderato. Conservare la carta nell'imballaggio originale tenendolo chiuso. Conservare la carta in orizzontale e lontano da umidità, luce solare diretta e calore.

Quando si sceglie la carta, fare attenzione alle seguenti linee guida:

- Non usare carta per getto di inchiostro, poiché può provocare un inceppamento della carta o danneggiare l'apparecchio.
- La carta prestampata deve utilizzare un inchiostro che possa sopportare la temperatura del processo di fusione dell'apparecchio (200 gradi centigradi).
- Se si usa carta per macchina da scrivere, carta con superficie ruvida o carta increspata o piegata, è possibile che la qualità di stampa riduca il suo effetto.

Tipi di carta da evitare

! IMPORTANTE

Alcuni tipi di carta potrebbero non andar bene o causare danni all'apparecchio.

NON utilizzare carta:

- molto intessuta
- molto lucida o troppo liscia
- arricciata o deformata

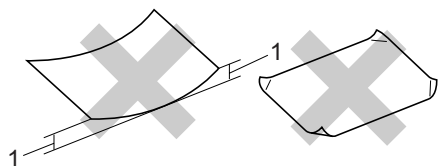

1 2mm

- patinata o chimica
- danneggiata, sgualcita o piegata
- che supera le caratteristiche consigliate relative al peso, indicate in questa guida
- con etichette o graffette
- con lettere intestate che utilizzano coloranti per basse temperature o termografia
- multisezione o autocopiante
- disegnata per stampa a getto di inchiostro

L'utilizzo di questo tipo di carta potrebbe danneggiare l'apparecchio. Questo tipo di danno non è coperto dalla garanzia Brother o dal contratto di assistenza.

Buste

La maggior parte delle buste è idonea per l'apparecchio. Tuttavia, alcune buste potrebbero presentare problemi di alimentazione e qualità di stampa per la procedura con cui sono realizzate. Una busta adeguata presenta bordi dritti ben ripiegati e il bordo superiore non più spesso di due fogli di carta. La busta deve essere appiattita e non slargata o di struttura fragile. È necessario acquistare buste di qualità solo dopo aver precisato al fornitore il suo utilizzo in un apparecchio laser.

È possibile inserire le buste solo nel vassoio MP. Non stampare le buste con la stampa duplex. Prima di stampare o acquistare una grande quantità di buste, si consiglia di stampare una busta di prova per verificare che i risultati di stampa siano quelli desiderati.

Verificare le seguenti condizioni:

- Le buste devono presentare un lembo adesivo longitudinale.
- I lembi adesivi devono essere piegati in modo preciso e corretto (le buste piegate o tagliate irregolarmente possono causare inceppamenti).
- La busta deve essere composta da due strati di carta nelle aree evidenziate nei cerchi della figura sottostante.

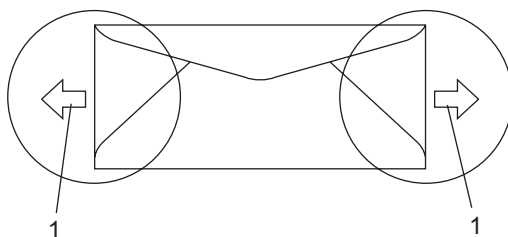

1 Direzione di alimentazione

- Accertarsi che i punti di giunzione delle buste, incollate dal produttore, aderiscano bene.
- Consigliamo di non stampare entro 15 mm dai bordi delle buste.

Tipi di buste da evitare

! IMPORTANTE

NON utilizzare buste:

- che risultano danneggiate, arricciate, sgualcite o di forma insolita
- molto lisce o intessute
- con fermagli, graffette, snap o cordicelle
- con chiusure autoadesive
- molto slargate
- che non sono piegate con precisione
- recanti caratteri in rilievo
- che sono state già stampate in precedenza con un apparecchio laser
- prestampate all'interno
- che non possono essere ben impilate l'una sull'altra
- fatte di carta più pesante rispetto a quanto indicato nelle specifiche dell'apparecchio
- con bordi non rettilinei o prevalentemente squadrate
- con aperture, fori, tagli o perforazioni
- con colla sulla superficie come indicato nella figura qui di séguito

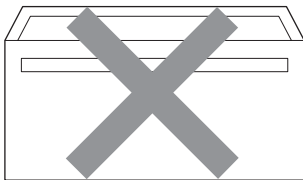

- con doppi lembi come indicato nella figura qui di séguito

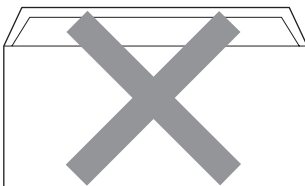

- con lembi adesivi che non sono stati piegati al momento dell'acquisto
- con lembi adesivi come indicato nella figura qui di séguito

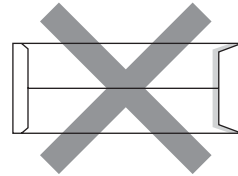

- con i lati piegati come indicato nella figura qui di séguito

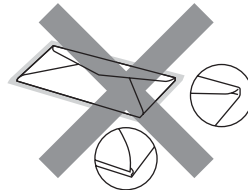

L'utilizzo di questo tipo di buste potrebbe danneggiare l'apparecchio. Questo tipo di danno non è coperto dalla garanzia Brother o dal contratto di assistenza.

Occasionalmente potrebbero verificarsi problemi di alimentazione dovuti a spessore, formato e forma dei lembi delle buste utilizzate.

Etichette

L'apparecchio è adatto per la stampa sulla maggior parte di etichette prodotte per l'uso con un apparecchio laser. Le etichette devono presentare un adesivo a base acrilica poiché questo tipo di materiale è più stabile alle alte temperature del gruppo fusore. Gli adesivi non devono venire a contatto con componenti dell'apparecchio poiché la colla delle etichette stampate potrebbe attaccarsi all'unità tamburo o sui rulli e causare inceppamenti o problemi sulla qualità della stampa. Non devono essere posti adesivi tra le etichette. Le etichette devono essere sistemate in modo da coprire l'intera lunghezza e tutta la larghezza del foglio. L'utilizzo di etichette con spaziature può causare il distacco dell'etichetta e provocare gravi inceppamenti o problemi di stampa.

Tutte le etichette e gli acetati utilizzati in questo apparecchio devono essere in grado di resistere ad una temperatura di 200 gradi centigradi per un periodo di 0,1 secondo.

Le etichette non devono superare i valori relativi alle caratteristiche tecniche sul peso della carta descritte in questa Guida dell'utente. Le etichette che superano questi valori potrebbero provocare problemi di inserimento o difetti di stampa e causare danni all'apparecchio.

È possibile inserire le etichette solo dal vassoio MP.

Tipi di etichette da evitare

Non utilizzare etichette che risultano danneggiate, arricciate, sgualcite o di forma insolita.

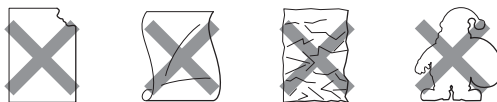

! IMPORTANTE

NON introdurre fogli di etichette parzialmente usati. Il Carrier sheet esposto potrebbe danneggiare l'apparecchio.

Caricamento di documenti

Uso dell'alimentatore automatico documenti (ADF)

L'alimentatore automatico può contenere massimo 50 pagine e introduce automaticamente i fogli nell'apparecchio uno ad uno. Usare carta standard da 80 g/m² e smuovere sempre le pagine prima di introdurle nell'alimentatore automatico.

Ambiente consigliato

Temperatura: da 20 a 30°C

Umidità: da 50% a 70%

Carta: Xerox Premier TCF 80 g/m² o Xerox Business 80 g/m²

! IMPORTANTE

- NON lasciare documenti spessi sul piano dello scanner. In caso contrario, la carta potrebbe incepparsi nell'alimentatore automatico.
- NON utilizzare fogli piegati, strappati, attaccati con colla, nastro adesivo, punti di cucitrice o fermagli.
- NON introdurre cartone, fogli di giornale o stoffa.
- Per evitare di danneggiare l'apparecchio mentre è in funzione l'alimentatore automatico, NON tirare il documento durante la sua introduzione.



Nota

Per eseguire la scansione di documenti di dimensione non standard, consultare *Uso del piano dello scanner* a pagina 22.

- Accertarsi che l'inchiostro sia asciutto prima di introdurre il documento nell'apparecchio.
- I documenti con i quali inviare un fax devono essere di larghezza compresa tra 148 e 215,9 mm, di lunghezza compresa tra 148 e 355,6 mm e di peso standard [80 g/m²].

- 1 Estendere il supporto ribaltabile uscita documenti dell'alimentatore automatico (1) e il supporto ribaltabile ADF (2).

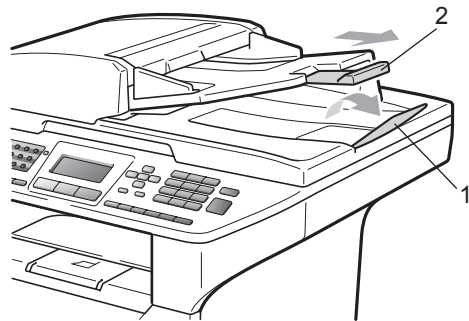

- 2 Smuovere bene le pagine.
- 3 Introdurre il documento nell'alimentatore automatico inserendolo **dal margine superiore e con il lato stampato rivolto verso l'alto** fino a toccare il rullo di alimentazione.
- 4 Regolare le guide carta (1) in base alla larghezza del documento.

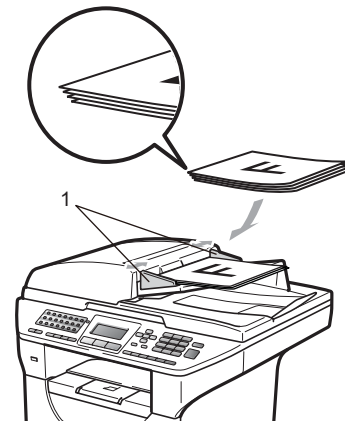

Uso del piano dello scanner

È possibile usare il piano dello scanner per inviare via fax, copiare o scansire pagine di un libro o una pagina singola alla volta.

Le dimensioni massime dei documenti sono 215,9 mm di larghezza e 355,6 mm di lunghezza.



Nota

Per usare il piano dello scanner, l'alimentatore automatico deve essere vuoto.

- 1 Sollevare il coperchio documenti.
- 2 Usare le linee di riferimento a sinistra per posizionare il documento al centro del piano dello scanner con il lato di stampa rivolto verso il basso.

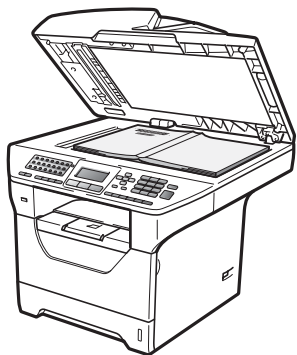
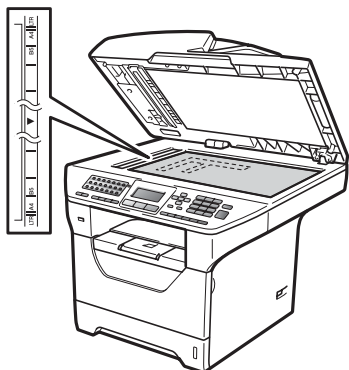

- 3 Chiudere il coperchio documenti.

! IMPORTANTE

Se il documento è un libro o è spesso, non spingere sulla copertina né premere su di essa.

Modalità Timer

L'apparecchio ha tre tasti di modalità sul pannello dei comandi: **Fax**, **Scan** e **Copia**.

È possibile impostare il tempo che l'apparecchio impiega, dall'ultima operazione di Copia o Scansione, per tornare in modalità Fax. Se si sceglie **No**, l'apparecchio resta nella modalità utilizzata per ultima.

Inoltre, questa funzione imposta il tempo che impiega l'apparecchio per cambiare da singolo utente a utente Pubblico quando si utilizza Blocco funzioni sicurezza. (Consultare *Cambio utenti* a pagina 32.)



- 1 Premere **Menu**, **1**, **1**.
- 2 Premere **▲** o **▼** per scegliere 0 Sec, 30 Sec., 1 Min, 2 Min., 5 Min. o No.
Premere **OK**.
- 3 Premere **Stop/Uscita**.

Impostazioni carta

Tipo carta

Impostare l'apparecchio in base al tipo di carta usato. Questo per ottimizzare i risultati di stampa.

- 1 Procedere nel modo seguente:
 - Per impostare il tipo di carta per il VASS.MP premere **Menu**, **1**, **2**, **1**, **1**.
 - Per impostare il tipo di carta per il Superiore premere **Menu**, **1**, **2**, **1**, **2**.
 - Per impostare il tipo di carta per il Inferiore¹ premere **Menu**, **1**, **2**, **1**, **3** se il vassoio opzionale è stato installato.

¹ Solo Cassetto#2 o C2 compare solo se il vassoio opzionale è stato installato.
- 2 Premere **▲** o **▼** per scegliere Sottile, Normale, Spessa, Piu' spessa, Acetato o Carta Riciclata.
Premere **OK**.
- 3 Premere **Stop/Uscita**.



Nota

È possibile selezionare Acetato per Vass.1 e Vassoio MP.

Formato carta

È possibile utilizzare dieci formati di carta per stampare copie: A4, Letter, Legal, Executive, A5, A5 L, A6, B5, B6 e Folio e quattro formati per stampare fax: A4, Letter, Legal e Folio.

Quando si modifica il formato della carta nel vassoio, sarà anche necessario modificare contemporaneamente l'impostazione per il formato della carta in maniera tale che l'apparecchio possa adattare il documento o un fax in arrivo sulla pagina.

- 1 Procedere nel modo seguente:
 - Per impostare il formato carta per il VASS.MP premere **Menu, 1, 2, 2, 1**.
 - Per impostare il formato carta per il Superiore premere **Menu, 1, 2, 2, 2**.
 - Per impostare il formato carta per Inferiore¹, premere **Menu, 1, 2, 2, 3** se il vassoio opzionale è stato installato.

¹ Solo Cassetto#2 o C2 compare solo se il vassoio opzionale è stato installato.

- 2 Premere ▲ o ▼ per scegliere A4, Letter, Legal, Executive, A5, A5 L, A6, B5, B6, Dimens. Folio o Qualsiasi.
Premere **OK**.
- 3 Premere **Stop/Uscita**.



Nota

- Legal, Dimens. Folio e il formato Qualsiasi vengono visualizzati solo quando si sceglie il vassoio MP.
- Se si sceglie Qualsiasi per il formato carta del vassoio MP: è necessario selezionare Solo MP come impostazione di Utilizzo vassoio. Non è possibile utilizzare l'opzione Qualsiasi come Formato carta per il vassoio MP quando si utilizza la funzione di copiatura N in 1. È necessario utilizzare una delle altre opzioni di Formato carta disponibili per il vassoio MP.
- I formati A5 L e A6 non sono disponibili per Inferiore opzionale.
- Se si sceglie Acetato come tipo di carta si potrà scegliere solo il formato Letter, Legal, Dimens. Folio o A4 al punto 2.

Utilizzo vassoio per la modalità copia

È possibile modificare il vassoio al quale l'apparecchio darà priorità per la stampa delle copie.

Quando si seleziona Solo Cassetto#1, Solo MP o Solo Cassetto#2¹, l'apparecchio prende la carta solo da quel vassoio. Se il vassoio selezionato è vuoto, viene visualizzato sul display Mancanza carta. Inserire la carta nel vassoio vuoto.

Per modificare le impostazioni del vassoio, procedere nel modo seguente:

- 1 Premere **Menu, 1, 6, 1**.
- 2 Premere **▲** o **▼** per scegliere Solo Cassetto#1, Solo Cassetto#2¹, Solo MP, Priorit.M>C1>C2¹ o Priorit.C1>C2¹>M. Premere **OK**.

¹ Solo Cassetto#2 o C2 compare solo se il vassoio opzionale è stato installato.

- 3 Premere **Stop/Uscita**.



Nota

- Quando si caricano i documenti dall'alimentatore automatico ADF e si seleziona Priorit.M>C1>C2 o Priorit.C1>C2>M, l'apparecchio cerca il vassoio con la carta più idonea dal quale estrarla. Se nessun vassoio contiene carta idonea, l'apparecchio estrae la carta dal vassoio a priorità maggiore.
- Quando si utilizza il piano dello scanner, il documento viene copiato dal vassoio che ha priorità maggiore anche se la carta più idonea si trova in un altro vassoio.

Utilizzo vassoio per la modalità fax

È possibile modificare il vassoio al quale l'apparecchio darà priorità per la stampa dei fax ricevuti.

Quando si seleziona Solo Cassetto#1, Solo MP o Solo Cassetto#2¹, l'apparecchio prende la carta solo da quel vassoio. Se il vassoio selezionato è vuoto, viene visualizzato sul display Mancanza carta. Inserire la carta nel vassoio vuoto.

Quando si seleziona Priorit.C1>C2¹>M, l'apparecchio estrae la carta dal Vassoio #1 fino ad esaurimento del supporto, poi dal Vassoio #2 e infine dal vassoio MP. Quando si seleziona Priorit.M>C1>C2¹, l'apparecchio estrae la carta dal vassoio MP fino ad esaurimento del supporto, poi dal Vassoio #1 e infine dal Vassoio #2.



Nota

- È possibile utilizzare quattro formati di carta per stampare i fax: A4, Letter, Legal o Folio. Se nessuno dei vassoi contiene un formato idoneo, i fax in arrivo vengono memorizzati nell'apparecchio e viene visualizzato sul display Discord. formato. (Per informazioni, consultare *Messaggi di errore e manutenzione* a pagina 131.)
- Se il vassoio ha esaurito la carta e i fax in arrivo sono contenuti nella memoria dell'apparecchio, viene visualizzato sul display Mancanza carta. Inserire la carta nel vassoio vuoto.

- 1 Premere **Menu, 1, 6, 2**.

- 2 Premere ▲ o ▼ per scegliere
Solo Cassetto#1,
Solo Cassetto#2¹, Solo MP,
Priorit.M>C1>C2¹ o
Priorit.C1>C2¹>M.
Premere **OK**.
- ¹ Solo Cassetto#2 o C2 compare solo se il vassoio opzionale è stato installato.

- 3 Premere **Stop/Uscita**.

Utilizzo vassoio per la modalità stampa

È possibile modificare il vassoio al quale l'apparecchio darà priorità per la stampa dal computer.

- 1 Premere **Menu, 1, 6, 3**.
- 2 Premere ▲ o ▼ per scegliere
Solo Cassetto#1,
Solo Cassetto#2¹, Solo MP,
Priorit.M>C1>C2¹ o
Priorit.C1>C2¹>M.
Premere **OK**.
- ¹ Solo Cassetto#2 o C2 compare solo se il vassoio opzionale è stato installato.

- 3 Premere **Stop/Uscita**.



Nota

- L'impostazione nel driver della stampante ha priorità sull'impostazione eseguita dal pannello dei comandi.
- Se il pannello dei comandi è impostato su Solo Cassetto#1, Solo MP o Solo Cassetto#2¹ e si seleziona **Selezione automatica** nel driver della stampante, l'apparecchio utilizzerà il vassoio selezionato.

¹ Solo Cassetto#2 compare solo se il vassoio opzionale è stato installato.

Impostazioni volume

Volume squilli

È possibile scegliere un livello di volume squilli dalla gamma delle impostazioni, da Alto a No.

In modalità Fax, premere o per regolare il volume. Il display visualizza l'impostazione corrente ed ogni volta che si preme il tasto, il volume passa all'impostazione successiva. L'apparecchio conserva la nuova impostazione fino al momento in cui viene modificata.

È possibile modificare anche il volume nel menu:

- 1 Premere **Menu, 1, 3, 1**.
- 2 Premere ▲ o ▼ per scegliere No, Basso, Medio o Alto.
Premere **OK**.
- 3 Premere **Stop/Uscita**.

Volume del segnale acustico

Quando il segnale acustico è attivo, l'apparecchio emette un suono ogni volta che si preme un tasto o si fa un errore o al termine dell'invio e della ricezione di fax. È possibile scegliere un intervallo di livelli volume, da Alto a No.

- 1 Premere **Menu, 1, 3, 2**.
- 2 Premere ▲ o ▼ per scegliere No, Basso, Medio o Alto.
Premere **OK**.
- 3 Premere **Stop/Uscita**.

Volume diffusore

È possibile scegliere un intervallo di livelli volume diffusore, da **Alto** a **No.**

- 1 Premere **Menu, 1, 3, 3.**
- 2 Premere ▲ o ▼ per scegliere **No, Basso, Medio** o **Alto.**
Premere **OK.**
- 3 Premere **Stop/Uscita.**

Ora legale estiva automatica

È possibile impostare l'apparecchio per il cambiamento automatico nell'ora legale estiva. Si reimposta automaticamente un'ora avanti in primavera e un'ora indietro in autunno.

- 1 Premere **Menu 1, 4.**
- 2 Premere ▲ o ▼ per scegliere **Sì** o **No.**
Premere **OK.**
- 3 Premere **Stop/Uscita.**

Funzioni ecologia

Risparmio toner

Si può risparmiare il toner per mezzo di questa funzione. Impostando il **Risparmio Toner** su **Sì**, le stampe si presentano più chiare. L'impostazione predefinita è **No.**

- 1 Premere **Menu, 1, 5, 1.**
- 2 Premere ▲ o ▼ per scegliere **Sì** o **No.**
Premere **OK.**
- 3 Premere **Stop/Uscita.**



Nota

Non si consiglia la modalità **Risparmio toner** per la stampa di immagini di foto o in scala di grigi.

Tempo di inattività

L'impostazione del tempo di inattività può ridurre il consumo di energia spegnendo il fusore dell'apparecchio mentre non è operativo.

Si può scegliere quanto tempo l'apparecchio deve restare inattivo prima che vada in modo riposo. Quando l'apparecchio riceve un fax, dati dal computer oppure esegue una copia, il timer si reimposta. L'impostazione predefinita è 05 minuti.

Quando l'apparecchio è in modalità Riposo, il display visualizza *Risparmio*. Quando si stampa o si eseguono copie in modalità Riposo, ci sarà un breve ritardo dovuto al tempo necessario per il riscaldamento del fusore.

- 1 Premere **Menu 1, 5, 2**.
- 2 Inserire l'intervallo di tempo per il quale l'apparecchio deve restare inattivo prima di passare in modo riposo. Premere **OK**.
- 3 Premere **Stop/Uscita**.

Spegnimento della lampada dello scanner

La lampada dello scanner resta accesa per 16 ore, poi si spegne automaticamente per aumentare la durata della lampada e ridurre il consumo di elettricità.

Per spegnere la lampada dello scanner, premere contemporaneamente i tasti ◀ e ▶. In questo modo la lampada dello scanner resta spenta fino al successivo utilizzo dello scanner.



Nota

Se la lampada viene spenta regolarmente, la sua durata di esercizio si riduce.

Contrasto LCD

Si può modificare il contrasto per fare in modo che il display appaia più chiaro o più scuro.

- 1 Premere **Menu, 1, 7**.
- 2 Premere ◀ per schiarire il display. Oppure, premere ▶ per scurire il display. Premere **OK**.
- 3 Premere **Stop/Uscita**.

Blocco funzioni sicurezza 2.0

Blocco funzioni sicurezza consente di limitare il pubblico accesso alle seguenti funzioni dell'apparecchio:

- Stampa PC
- Stampa diretta USB
- Copia
- Fax Tx
- Fax Rx
- Scansione

La funzione impedisce inoltre agli utenti di modificare le impostazioni predefinite dell'apparecchio limitando l'accesso alle impostazioni del Menu.

Prima di usare le funzioni di sicurezza, occorre inserire una Password dell'amministratore.

L'accesso alle operazioni limitate può essere attivato creando un utente ad accesso limitato. Per utilizzare l'apparecchio, gli utenti con accesso limitato devono inserire la Password.

Annotarsi la Password. Se viene dimenticata, è necessario reimpostare la password memorizzata nell'apparecchio. Per informazioni sul ripristino della password, contattare il rivenditore Brother.



Nota

- Il Blocco funzioni sicurezza può essere impostato manualmente dal pannello dei comandi o tramite Gestione basata sul Web. Si consiglia l'uso di Gestione basata sul Web per configurare questa funzionalità. Per ulteriori informazioni, consultare la *Guida dell'utente in rete* sul CD-ROM.

- Solo gli amministratori possono impostare restrizioni ed effettuare modifiche per ogni utente.
- Quando è attivo Blocco funzioni sicurezza, è possibile usare solo 1. Contrasto e 7. Imp copertina nel menu Fax.
Se Fax Tx è disattivato, non è possibile utilizzare funzioni nel Menu fax.
- La Ricezione polling è attiva solo quando sono attivi Fax Tx e Fax Rx.

Impostazione della password per l'amministratore

La Password che si imposta con questa procedura è per uso degli amministratori. Questa Password viene utilizzata per impostare gli utenti e attivare o disattivare la Funzione blocco sicurezza. (Consultare *Impostazione utenti con accesso limitato* a pagina 31 e *Attivazione/Disattivazione blocco Funzioni sicurezza* a pagina 31.)

- 1 Premere **Menu, 1, 8, 1**.
- 2 Digitare un numero di quattro cifre per la Password usando i numeri 0-9. Premere **OK**.
- 3 Reinserire la Password quando il display visualizza **Verifica:**. Premere **OK**.
- 4 Premere **Stop/Uscita**.

Cambio della Password per l'amministratore

- 1 Premere **Menu, 1, 8, 1**.
- 2 Premere ▲ o ▼ per scegliere `Imp.password`. Premere **OK**.
- 3 Inserire la Password a quattro cifre registrata. Premere **OK**.
- 4 Inserire un numero di quattro cifre per impostare una nuova Password. Premere **OK**.
- 5 Se il display visualizza `Verifica:`, reinserire la nuova Password. Premere **OK**.
- 6 Premere **Stop/Uscita**.

Impostazione della modalità utente pubblico

La modalità utente pubblico limita le funzioni disponibili per gli utenti pubblici. Gli utenti pubblici non devono immettere una password per accedere alle funzionalità rese disponibili mediante questa impostazione. È possibile impostare l'utente pubblico.

- 1 Premere **Menu, 1, 8, 1**.
- 2 Premere ▲ o ▼ per scegliere `Codice di attiv..`. Premere **OK**.
- 3 Inserire la Password Amministratore. Premere **OK**.
- 4 Premere ▲ o ▼ per scegliere `Modal.pubblica`. Premere **OK**.
- 5 Premere ▲ o ▼ per scegliere `Attiva o Disattiva per Fax Tx`. Premere **OK**.
Dopo aver impostato `Fax Tx`, ripetere questo punto per `Fax Rx`, `Copia`, `Scansionare`, `USB diretto` e `Stampa PC`.
Una volta terminata la modifica dell'impostazione, premere ◀ o ▶ per scegliere `Uscita` e premere **OK**.
- 6 Premere **Stop/Uscita**.

Impostazione utenti con accesso limitato

È possibile impostare utenti con accesso limitato e una password per le funzioni disponibili per gli utenti. È possibile impostare limitazioni più avanzate, come ad esempio in base al numero delle pagine o al nome di login dell'utente del PC tramite la Gestione basata sul Web. (per ulteriori informazioni, consultare la *Guida dell'utente in rete* sul CD-ROM). È possibile impostare fino a 25 utenti con accesso limitato e una Password.

- 1 Premere **Menu, 1, 8, 1**.
- 2 Premere ▲ o ▼ per scegliere Codice di attiv..
Premere **OK**.
- 3 Inserire la Password Amministratore.
Premere **OK**.
- 4 Premere ▲ o ▼ per scegliere Utente 01-2501.
Premere **OK**.
- 5 Usare i tasti numerici per inserire il nome utente. (Consultare *Digitazione testo* a pagina 188.)
Premere **OK**.
- 6 Digitare la Password a quattro cifre per l'utente.
Premere **OK**.
- 7 Premere ▲ o ▼ per scegliere Attiva o Disattiva per Fax Tx.
Premere **OK**.
Dopo aver impostato Fax Tx, ripetere questo punto per Fax Rx, Copia, Scansionare, USB diretto e Stampa PC.
Una volta terminata la modifica dell'impostazione, premere ◀ o ▶ per scegliere Uscita e premere **OK**.
- 8 Ripetere i passaggi da 4 a 7 per ogni utente e Password aggiunti.

- 9 Premere **Stop/Uscita**.



Nota

Non è possibile usare un nome identico a quello di un altro utente.

Attivazione/Disattivazione blocco Funzioni sicurezza

Se viene immessa una Password errata, il display visualizza password errata. Reinserire la Password corretta.

Attivazione blocco Funzioni sicurezza

- 1 Premere **Menu, 1, 8, 1**.
- 2 Premere ▲ o ▼ per scegliere Blocco Off → On. Premere **OK**.
- 3 Inserire la Password amministratore di quattro cifre.
Premere **OK**.

Disattivazione blocco Funzioni sicurezza

- 1 Premere **Menu, 1, 8, 1**.
- 2 Premere ▲ o ▼ per scegliere Blocco On → Off. Premere **OK**.
- 3 Inserire la Password amministratore di quattro cifre.
Premere **OK**.

Cambio utenti

Questa impostazione consente di passare tra gli utenti registrati con limitazioni e il modo pubblico quando Blocco funzioni sicurezza è attivo.

Passaggio alla modalità utente con accesso limitato

- 1 Tenere premuto il tasto **Shift** mentre si preme **Sicurezza/Diretta**.
- 2 Premere ▲ o ▼ per scegliere il proprio nome.
Premere **OK**.
- 3 Inserire la Password di quattro cifre.
Premere **OK**.



Nota

Se viene premuto un tasto di modo con limitazioni, il display visualizza *Accesso negato* e l'apparecchio richiede l'inserimento del nome. Un utente limitato con accesso a questo modo può premere ▲ o ▼ per selezionare il proprio nome e digitare la password di quattro cifre.

Passaggio alla modalità di accesso pubblico

Nel momento in cui l'utente con accesso limitato ha terminato le operazioni con l'apparecchio, quest'ultimo torna nell'impostazione di accesso pubblico con l'impostazione Modalità Timer (**Menu, 1, 1**). (Consultare *Modalità Timer* a pagina 23.) Inoltre, è possibile uscire dalla modalità utente con accesso limitato premendo il tasto **Modo valido**. Il display chiede all'utente: *Pass. mod. pubb. ?*. Premere ▲ o ▼ per scegliere **1. Sì**.

Premere **OK**.

Blocco impostazioni

Il Blocco impostazioni consente l'inserimento di una Password che impedisce ad altre persone di modificare accidentalmente le impostazioni dell'apparecchio.

Annotarsi la Password. Se viene dimenticata, è necessario reimpostare le password memorizzate nell'apparecchio. Contattare l'amministratore o il rivenditore Brother.

Quando il blocco impostazioni è **Sì**, non è possibile modificare le impostazioni che seguono senza una Password:

- Data/Ora
- Identificativo
- Rubrica
- Modalità Timer
- Tipo carta
- Formato carta
- Volume
- Ora legale automatica
- Ecologia
- Utilizzo vassoio
- Contrasto LCD
- Blocco impostazioni
- Blocco funzioni sicurezza
- Limitazioni di composizione

Impostazione Password

- 1 Premere **Menu, 1, 8, 2.**
- 2 Digitare un numero di quattro cifre per la Password usando i numeri 0-9.
Premere **OK.**
- 3 Reinserire la Password quando il display visualizza *Verifica:.*
Premere **OK.**
- 4 Premere **Stop/Uscita.**

Modifica della Password per il blocco impostazioni

- 1 Premere **Menu, 1, 8, 2.**
- 2 Premere **▲** o **▼** per scegliere *Imp. password.*
Premere **OK.**
- 3 Inserire la Password di quattro cifre.
Premere **OK.**
- 4 Inserire un numero di quattro cifre per impostare una nuova Password.
Premere **OK.**
- 5 Reinserire la nuova Password quando il display visualizza *Verifica:.*
Premere **OK.**
- 6 Premere **Stop/Uscita.**

Attivazione/Disattivazione Blocco impostazioni

Se, durante la procedura, si inserisce una Password errata, il display visualizza *password errata.* Reinserire la Password corretta.

Attivazione Blocco impostazioni

- 1 Premere **Menu, 1, 8, 2.**
- 2 Premere **▲** o **▼** per scegliere *Sì.*
Premere **OK.**
- 3 Inserire la Password di quattro cifre.
Premere **OK.**
- 4 Premere **Stop/Uscita.**

Disattivazione Blocco Impostazioni

- 1 Premere **Menu, 1, 8, 2.**
- 2 Inserire la Password di quattro cifre.
Premere due volte **OK.**
- 3 Premere **Stop/Uscita.**

Limitazione composizione

Questa funzione impedisce agli utenti di inviare un fax o effettuare una chiamata a un numero sbagliato per errore. È possibile impostare l'apparecchio in modo da limitare la composizione utilizzando la tastiera o le funzioni Numero diretto, Chiamata veloce e ricerca LDAP.

Se si seleziona *Disattiva*, l'apparecchio non limita il metodo di composizione.

Se si sceglie *# due volte*, l'apparecchio chiede di inserire di nuovo il numero. Se viene reinserito correttamente lo stesso numero, l'apparecchio comincia la composizione. Se si inserisce nuovamente il numero sbagliato, il display visualizza un messaggio di errore.

Se si seleziona *Attiva*, l'apparecchio limiterà tutte le chiamate di invio fax e in uscita per tale metodo di composizione.

Limitazioni alla tastiera

- 1 Premere **Menu, 2, 6, 1**.
- 2 Premere ▲ o ▼ per scegliere *Disattiva, # due volte* o *Attiva*. Premere **OK**.
- 3 Premere **Stop/Uscita**.

Limitazioni ai numeri diretti

- 1 Premere **Menu, 2, 6, 2**.
- 2 Premere ▲ o ▼ per scegliere *Disattiva, # due volte* o *Attiva*. Premere **OK**.
- 3 Premere **Stop/Uscita**.

Limitazioni alla chiamata veloce

- 1 Premere **Menu, 2, 6, 3**.
- 2 Premere ▲ o ▼ per scegliere *Disattiva, # due volte* o *Attiva*. Premere **OK**.
- 3 Premere **Stop/Uscita**.

Limitazioni al server LDAP

- 1 Premere **Menu, 2, 6, 4**.
- 2 Premere ▲ o ▼ per scegliere *Disattiva, # due volte* o *Attiva*. Premere **OK**.
- 3 Premere **Stop/Uscita**.



Nota

- L'impostazione *# due volte* non funziona se si solleva un ricevitore esterno prima di inserire il numero. Verrà richiesto di reinserire il numero.
- Se si sceglie *Attiva* o *# due volte*, non è possibile usare la funzione *Trasmissione circolare* e non si possono utilizzare numeri a composizione veloce durante la composizione.



Fax

Invio di un fax	36
Ricezione di un fax	47
Servizi telefonici e dispositivi esterni	54
Composizione e memorizzazione numeri	59
Opzioni per le trasmissioni fax remote	67
Polling	74
Stampa rapporti	77

Come inviare i fax

Accesso alla modalità fax

Per accedere alla modalità fax, premere

 (**Fax**), e il tasto si illumina in blu.

Invio di un fax stampato solo sulla prima pagina dall'alimentatore automatico

Il modo più semplice per inviare i fax è l'alimentatore automatico. Per annullare un fax in corso, premere **Stop/Uscita**.

- 1 Accertarsi che l'apparecchio si trovi in modalità Fax .
- 2 Posizionare il documento *con il lato stampato rivolto verso l'alto* nell'alimentatore automatico.
- 3 Comporre il numero di fax. (Consultare *Come comporre i numeri* a pagina 59.)
- 4 Premere **Inizio**.
L'apparecchio inizia la scansione delle pagine nella memoria e quindi invia il documento.



Nota

Se appare il messaggio **Memoria esaurita** durante la scansione di un documento nella memoria, premere **Stop/Uscita** per annullare o **Inizio** per inviare le pagine acquisite tramite scansione.

Invio di un fax stampato fronte-retro dall'alimentatore automatico

È possibile inviare un documento stampato fronte-retro dall'alimentatore automatico. Per annullare un fax in corso, premere **Stop/Uscita**.

- 1 Accertarsi che l'apparecchio si trovi in modalità Fax .
- 2 Caricare il documento nell'alimentatore automatico.
- 3 Premere **Duplex**.
- 4 Comporre il numero di fax. (Consultare *Come comporre i numeri* a pagina 59.)
- 5 Premere **Inizio**.

L'apparecchio esegue la scansione e invia il documento.



Nota

- I documenti in formato Legal, stampati fronte-retro, non possono essere inviati via fax dall'alimentatore ADF.
- Quando l'apparecchio è pronto per la scansione di un documento su due lati, sul display LCD viene visualizzato  per Duplex nell'angolo inferiore destro.

Modifica del layout di un fax fronte-retro

È necessario selezionare il formato di scansione duplex prima di inviare un fax. Il formato da selezionare dipenderà dal layout del documento fronte-retro.

- 1 Premere **Menu, 1, 9, 3**.
- 2 Procedere nel modo seguente:
 - Se il documento dev'essere girato dal lato lungo, premere ▲ o ▼ per selezionare **Lato lungo**.
Premere **OK**.

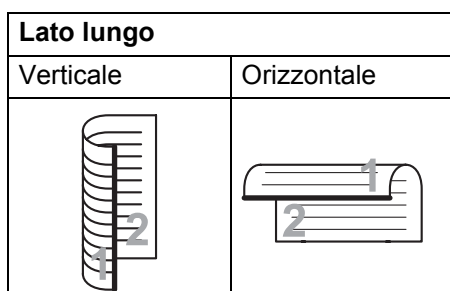

- Se il documento dev'essere girato dal lato corto, premere ▲ o ▼ per selezionare **Lato corto**.
Premere **OK**.

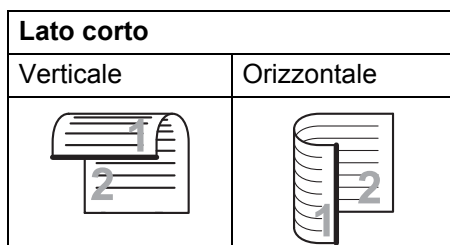

- 3 Premere **Stop/Uscita**.

Invio di un fax dal piano dello scanner

È possibile usare il piano dello scanner per inviare via fax pagine di un libro o una pagina singola alla volta. I documenti possono essere al massimo di formato Letter, A4, Legal o Folio. Premere **Stop/Uscita** per annullare un fax in corso.

- 1 Accertarsi che l'apparecchio si trovi in modalità Fax .
- 2 Posizionare un documento *con il lato di stampa rivolto verso il basso* sul piano dello scanner.
- 3 Comporre il numero di fax. (Consultare *Come comporre i numeri* a pagina 59.)
- 4 Premere **Inizio**.
L'apparecchio inizia la scansione della prima pagina.
- 5 Quando l'apparecchio ha eseguito la scansione della pagina, il display chiede di scegliere una delle seguenti opzioni:

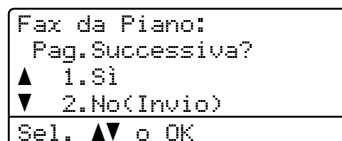

- Premere **1** per inviare un'altra pagina. Passare al punto 6.
 - Premere **2** o **Inizio** per inviare il documento. Passare al punto 7.
- 6 Mettere la pagina successiva sul piano dello scanner e premere **OK**. Ripetere i passaggi 5 e 6 per ogni pagina aggiuntiva.

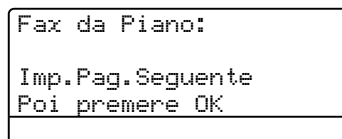

- 7 L'apparecchio invia automaticamente il fax.



Nota

Quando si esegue il fax di pagine multiple dal piano dello scanner, la trasmissione in tempo reale deve essere impostata su **No.** (Consultare *Trasmissione in tempo reale* a pagina 43.)

Invio di fax in formato Letter/Legal/Folio dal piano dello scanner

Quando si esegue il fax di documenti in formato Letter/Legal/Folio è necessario impostare il formato del piano dello scanner su **Letter** o **Legal/Folio** per evitare di tagliare una parte del fax.

- 1 Accertarsi che l'apparecchio si trovi in modalità Fax .
- 2 Premere **Menu, 1, 9, 1**.
- 3 Premere **▲** o **▼** per scegliere **Letter** o **Legal/Folio**.
Premere **OK**.
- 4 Premere **Stop/Uscita**.

Annullamento di un fax in corso

Premere **Stop/Uscita** per annullare il fax. Se si preme **Stop/Uscita** mentre l'apparecchio sta effettuando la composizione o l'invio, sul display viene visualizzato:

```

Cancellare Fax?
▲ 1.Sì
▼ 2.No
Sel. ▲▼ o OK
    
```

Premere **1** per annullare il fax.

Trasmissione circolare

La trasmissione circolare consente di inviare lo stesso messaggio fax a più di un numero di fax. Nella stessa funzione di trasmissione circolare, è possibile includere numeri diretti, di chiamata veloce e di gruppo nonché fino a 50 numeri composti manualmente.

È possibile eseguire la trasmissione circolare fino ad un massimo di 390 numeri diversi. Questo dipende da quanti gruppi, codici di accesso o numeri di carta di credito sono stati memorizzati e da quanti fax differiti o memorizzati ci sono in memoria.



Nota

Usare **Ricerca/Chiam.Veloce** per facilitare la selezione dei numeri.

- 1 Accertarsi che l'apparecchio si trovi in modalità Fax .
- 2 Caricare il documento.
- 3 Comporre il numero.
Premere **OK**.
È possibile utilizzare un numero diretto, un numero di chiamata veloce, un numero gruppo o un numero inserito manualmente con la tastiera.
(Consultare *Come comporre i numeri* a pagina 59.)
- 4 Ripetere il passaggio 3 fino all'inserimento di tutti i numeri fax per i quali si desidera eseguire la trasmissione circolare.
- 5 Premere **Inizio**.

Una volta terminata la trasmissione circolare, l'apparecchio stampa automaticamente un rapporto con i risultati della trasmissione.



Nota

- Il profilo di scansione del numero diretto, di chiamata veloce e di gruppo che si sceglie per primo viene applicato alla trasmissione circolare.

- Se l'impostazione Risoluzione fax del numero scelto per primo è *S.Fine* ed è stato inserito un numero I-Fax memorizzato, il display visualizza *Sel.Std/Fine*. Premere **Stop/Uscita**. Premere **Risoluzione** e selezionare *Standard, Fine* o *Foto*, quindi reinserire il numero I-Fax. Se si desidera inserire altri numeri, tornare al punto 3.

Annullamento di una trasmissione circolare in corso

Nel corso di un'operazione di trasmissione circolare, è possibile annullare il fax attualmente in fase di invio o l'intera operazione di trasmissione circolare.

- 1 Premere **Menu, 2, 7**.
Il display visualizza il numero dell'operazione di trasmissione circolare seguito dal numero di fax che è stato composto (per esempio, #001 0123456789) e il numero dell'operazione di trasmissione circolare (per esempio, *Circolare#001*).
- 2 Premere **▲** o **▼** per annullare l'invio del fax o il numero dell'operazione di trasmissione circolare.
Premere **OK**.
- 3 Premere **1** per cancellare l'operazione o **2** per uscire.
Se si sceglie solo di annullare il fax attualmente in fase di invio al passaggio 2, l'apparecchio chiede se si desidera annullare la trasmissione circolare.
Premere **1** per cancellare l'intera operazione di trasmissione circolare o **2** per uscire
- 4 Premere **Stop/Uscita**.

Altre operazioni di invio

Invio di fax con impostazioni multiple

Prima di inviare un fax, è possibile modificare una combinazione qualunque tra le seguenti impostazioni: contrasto, risoluzione, modalità Overseas, trasmissione fax differita, trasmissione polling, trasmissione in tempo reale, impostazioni copertina.

- 1 Accertarsi che l'apparecchio si trovi in modalità Fax . Ogni volta che l'apparecchio accetta un'impostazione, il display visualizza un messaggio per consentire all'utente di selezionare altre impostazioni.

```

22.Imp trasmiss
Segue?
▲      1.Sì
▼      2.No
Sel. ▲▼ o OK

```

- 2 Procedere nel modo seguente:
 - Per scegliere altre impostazioni, premere **1**. Il display torna al menu Imp trasmiss, rendendo possibile la scelta di un'altra impostazione.
 - Se non si vogliono selezionare altre impostazioni, premere **2** e passare al punto successivo per l'invio del fax.

Copertina elettronica

Questa funzione *non* è attiva fino a quando non viene programmato l'identificativo (consultare *Guida di installazione rapida*).

È possibile inviare automaticamente un copertina con ogni fax. La copertina comprende l'identificativo, il commento e il nome (o il numero) memorizzato come numero diretto o di chiamata veloce.

Scegliendo Prossimo fax: Sì, è possibile visualizzare anche il numero di pagine sulla copertina.

È possibile selezionare un commento da stampare in copertina.

1. Nessuna nota
2. Richiamare
3. Urgente
4. Confidenziale

Se non si vogliono usare i commenti predefiniti, è possibile creare due commenti personalizzati della lunghezza massima di 27 caratteri. Utilizzare la tabella a pagina 188 per l'inserimento di caratteri.

(Consultare *Composizione dei commenti personalizzati* a pagina 41.)

5. (Definito dall'utente)
6. (Definito dall'utente)

Composizione dei commenti personalizzati

È possibile creare due commenti personalizzati.

- 1 Accertarsi che l'apparecchio si trovi in modalità Fax .
- 2 Premere **Menu, 2, 2, 8**.
- 3 Premere ▲ o ▼ per scegliere 5. o 6. per memorizzare il proprio commento. Premere **OK**.
- 4 Inserire il proprio commento utilizzando la tastiera. Premere **OK**.

Utilizzare la tabella a pagina 188 per l'inserimento di caratteri.

Invio di una copertina per il fax successivo

Se si desidera inviare una Copertina solo per il fax successivo, l'apparecchio chiede di inserire il numero di pagine da inviare in modo che sia stampato sulla Copertina.

- 1 Accertarsi che l'apparecchio si trovi in modalità Fax .
- 2 Caricare il documento.
- 3 Premere **Menu, 2, 2, 7**.
- 4 Premere ▲ o ▼ per scegliere
Prossimo fax: Sì (o
Prossimo fax: No).
Premere **OK**.
- 5 Premere ▲ o ▼ per scegliere un commento. Premere **OK**.
- 6 Digitare due cifre per indicare il numero di pagine da inviare. Premere **OK**.

Ad esempio, inserire **0, 2** per 2 pagine o **0, 0** per lasciare bianco il numero di pagine. Se si commette un errore, premere ◀ o **Cancella/Indietro** per tornare indietro e reinserire il numero di pagine.

Invio di una copertina per tutti i fax

È possibile impostare l'apparecchio fax per inviare una copertina ogni volta che si invia un fax.

- 1 Accertarsi che l'apparecchio si trovi in modalità Fax .
- 2 Premere **Menu, 2, 2, 7**.
- 3 Premere ▲ o ▼ per scegliere Sì (o No). Premere **OK**.
- 4 Premere ▲ o ▼ per scegliere un commento. Premere **OK**.

Utilizzo di una copertina stampata

Se si preferisce usare una copertina prestampata su cui riportare annotazioni a mano, è possibile stampare la pagina di prova ed allegarla al documento da inviare via fax.

- 1 Accertarsi che l'apparecchio si trovi in modalità Fax .
- 2 Premere **Menu, 2, 2, 7**.
- 3 Premere ▲ o ▼ per scegliere
Esempio stampa.
Premere **OK**.
- 4 Premere **Inizio**.
- 5 Una volta che l'apparecchio ha stampato una copia della copertina, premere **Stop/Uscita**.

Contrasto

Per la maggior parte dei documenti, l'impostazione predefinita di **Auto** garantirà i migliori risultati. Sceglie automaticamente il contrasto idoneo per il documento.

Se il documento è troppo chiaro o troppo scuro, modificare il contrasto per migliorare la qualità del fax.

Utilizzare **Scuro** per rendere più chiaro un documento per il fax.

Utilizzare **Chiaro** per rendere più scuro un documento per il fax.

- 1 Accertarsi che l'apparecchio si trovi in modalità Fax .
- 2 Caricare il documento.
- 3 Premere **Menu, 2, 2, 1**.
- 4 Premere **▲** o **▼** per scegliere **Auto**, **Chiaro** o **Scuro**. Premere **OK**.



Nota

Anche se si sceglie **Chiaro** o **Scuro**, l'apparecchio invia il fax utilizzando l'impostazione **Auto** se si è scelto **Foto** come Risoluzione fax.

Modifica risoluzione fax

È possibile migliorare la qualità del fax modificandone la risoluzione. La risoluzione può essere modificata per il fax successivo o per tutti i fax.

Per modificare l'impostazione di risoluzione per il fax *successivo*

- 1 Accertarsi che l'apparecchio si trovi in modalità Fax .
- 2 Caricare il documento.
- 3 Premere **Risoluzione**, quindi **▲** o **▼** per scegliere la risoluzione. Premere **OK**.

Per modificare l'impostazione di risoluzione fax predefinita

- 1 Accertarsi che l'apparecchio si trovi in modalità Fax .
- 2 Premere **Menu, 2, 2, 2**.
- 3 Premere **▲** o **▼** per scegliere la risoluzione desiderata. Premere **OK**.

**Nota**

È possibile scegliere tra quattro impostazioni di risoluzione.

Standard: Questa impostazione è ideale per la maggior parte dei documenti.

Fine: Ideale per documenti con caratteri piccoli. Trasmissione leggermente più lenta rispetto alla risoluzione Standard.

S. Fine: Ideale per documenti con caratteri piccoli o illustrazioni. Trasmissione più lenta rispetto alla risoluzione Fine.

Foto: Usare questa impostazione se il documento presenta varie gradazioni di grigio o un'immagine. Trasmissione più lenta rispetto a tutte le altre risoluzioni.

Accesso duplice

È possibile comporre un numero e avviare la scansione del fax nella memoria, anche quando l'apparecchio esegue l'invio dalla memoria, riceve un fax o stampa dati del PC. Il display visualizza il numero del lavoro nuovo.

Il numero di pagine che si possono scandire nella memoria varia in funzione dei dati stampati sulle pagine.

**Nota**

Se appare il messaggio **Memoria esaurita** durante la scansione della prima pagina di un fax, premere **Stop/Uscita** per annullare la scansione. Se appare il messaggio **Memoria esaurita** nel corso della scansione di una pagina successiva, è possibile premere **Inizio** per inviare le pagine di cui si è già effettuata la scansione oppure premere **Stop/Uscita** per annullare l'operazione.

Trasmissione in tempo reale

Quando si invia un fax, l'apparecchio effettua la scansione dei documenti e li memorizza prima di inviarli. Quindi, non appena la linea telefonica è libera, l'apparecchio compone e invia il fax.

In caso di memoria esaurita, l'apparecchio invia il documento in tempo reale (anche se la funzione **TX tempo reale** è impostata su **No**).

A volte può essere necessario inviare un documento importante immediatamente, senza attendere la trasmissione da memoria. È possibile impostare **TX tempo reale** su **Sì** per tutti i documenti o **Prossimo fax: Sì** solo per il fax successivo.



Nota

La funzione di ricomposizione automatica del numero non funziona quando è attiva la Trasmissione in tempo reale e si utilizza il piano dello scanner.

Invio in tempo reale di tutti i fax

- 1 Accertarsi che l'apparecchio si trovi in modalità Fax .
- 2 Premere **Menu, 2, 2, 5**.
- 3 Premere ▲ o ▼ per scegliere **Si**.
Premere **OK**.

Invio in tempo reale solo del fax successivo

- 1 Accertarsi che l'apparecchio si trovi in modalità Fax .
- 2 Premere **Menu, 2, 2, 5**.
- 3 Premere ▲ o ▼ per scegliere
Prossimo fax:Si.
Premere **OK**.

Disposizione di non invio in tempo reale solo del fax successivo

- 1 Accertarsi che l'apparecchio si trovi in modalità Fax .
- 2 Premere **Menu, 2, 2, 5**.
- 3 Premere ▲ o ▼ per scegliere
Prossimo fax:No.
Premere **OK**.

Modalità Overseas

Se inviare un fax all'estero risulta difficoltoso a causa di possibili interferenze, è consigliabile attivare la modalità Overseas.

Si tratta di un'impostazione temporanea attiva solo per il fax successivo.

- 1 Accertarsi che l'apparecchio si trovi in modalità Fax .
- 2 Caricare il documento.
- 3 Premere **Menu, 2, 2, 9**.
- 4 Premere ▲ o ▼ per scegliere **Si** o **No**.
Premere **OK**.

Fax differito

È possibile memorizzare un numero massimo di 50 fax da inviare entro ventiquattro ore.

- 1 Accertarsi che l'apparecchio si trovi in modalità Fax .
- 2 Caricare il documento.
- 3 Premere **Menu, 2, 2, 3**.
- 4 Digitare l'ora di invio del fax (nel formato 24 ore).
(Ad esempio, inserire 19:45 per le 7:45 di sera).
Premere **OK**.



Nota

Il numero di pagine che si possono scandire nella memoria varia in funzione della quantità di dati stampati su ciascuna pagina.

Trasmissione cumulativa differita

Prima di inviare i fax differiti, l'apparecchio ordina tutti i documenti in memoria in base alle destinazioni ed alle ore programmate per risparmiare il costo delle chiamate.

Tutti i fax differiti il cui invio è programmato per la stessa ora e per lo stesso numero di fax vengono inviati in un'unica trasmissione.

- 1 Accertarsi che l'apparecchio si trovi in modalità Fax .
- 2 Premere **Menu, 2, 2, 4**.
- 3 Premere **▲** o **▼** per scegliere **Sì** o **No**.
Premere **OK**.
- 4 Premere **Stop/Uscita**.

Controllo e annullamento operazioni in coda

Verificare quali operazioni programmate sono ancora in attesa di esecuzione nella memoria dell'apparecchio. Se non ci sono operazioni programmate, il display visualizza *Nessuna operaz..* È possibile annullare un'operazione fax memorizzata e in attesa.

- 1 Premere **Menu, 2, 7**.
Viene visualizzato il numero di operazioni in attesa di esecuzione.
- 2 Procedere nel modo seguente:
 - Premere **▲** o **▼** per scorrere le operazioni in coda, premere **OK** per selezionare un'operazione e premere **1** per annullarla.
 - Premere **2** per uscire senza annullare.
- 3 Una volta completata la procedura, premere **Stop/Uscita**.

Invio manuale di un fax

Trasmissione manuale

La trasmissione manuale consente di ascoltare il segnale di linea libera, i segnali di composizione del numero e quelli di ricezione del fax durante l'invio.

- 1 Accertarsi che l'apparecchio si trovi in modalità Fax .
- 2 Caricare il documento.
- 3 Sollevare il ricevitore di un telefono esterno e attendere il segnale di linea libera.
- 4 Comporre il numero di fax desiderato.
- 5 Quando l'apparecchio emette i segnali fax, premere **Inizio**.
 - Se si utilizza il piano dello scanner, premere **1** per inviare un fax.
- 6 Se si è sollevato il ricevitore di un telefono esterno, riposizionarlo.

Messaggio di memoria esaurita

Se appare il messaggio

Memoria esaurita durante la scansione della prima pagina di un fax, premere **Stop/Uscita** per annullare il fax.

Se appare un messaggio

Memoria esaurita nel corso della scansione di una pagina successiva, si può scegliere se premere **Inizio** per inviare le pagine di cui si è già effettuata la scansione oppure premere **Stop/Uscita** per annullare l'operazione.



Nota

Se appare un messaggio di

Memoria esaurita mentre si esegue l'invio del fax e non si vogliono eliminare i fax memorizzati per liberare memoria, è possibile inviare il fax in tempo reale. (Consultare *Trasmissione in tempo reale* a pagina 43.)

Modalità di ricezione

È necessario scegliere una modalità di ricezione in base ai dispositivi esterni e ai servizi telefonici disponibili sulla linea. Gli schemi che seguono consentono di scegliere la modalità corretta. (Per informazioni più dettagliate sulle modalità di ricezione, consultare *Utilizzo delle modalità di ricezione* a pagina 48.)

Selezione della modalità Ricezione

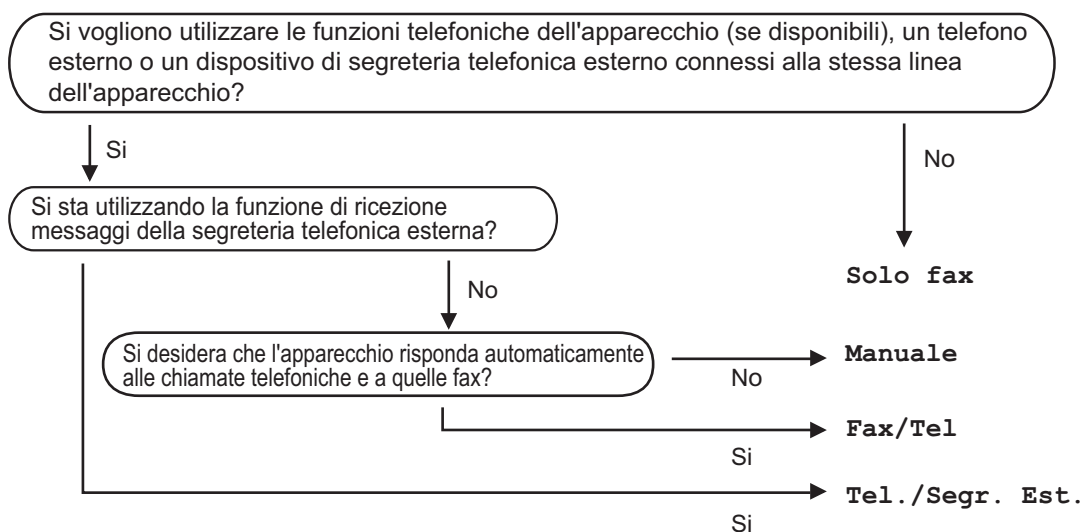

Per impostare la modalità di ricezione, procedere nel modo seguente.

- 1 Premere **Menu, 0, 1**.
- 2 Premere ▲ o ▼ per scegliere la modalità di ricezione.
Premere **OK**.
- 3 Premere **Stop/Uscita**.

Il display visualizza la modalità di ricezione corrente.

Utilizzo delle modalità di ricezione

Con alcune modalità di ricezione, l'apparecchio risponde automaticamente (**Solo fax** e **Fax/Tel**). Per informazioni sulla modifica del numero di squilli prima di utilizzare queste modalità, consultare *Numero squilli* a pagina 49.

Solo fax

La modalità **Solo fax** consente di rispondere automaticamente ad ogni chiamata come fax.

Fax/Tel

La modalità **Fax/Tel** consente di gestire automaticamente le chiamate in arrivo riconoscendo se sono chiamate fax o vocali e procedendo trattandole in uno dei seguenti modi:

- I fax saranno ricevuti automaticamente.
- Le chiamate vocali attivano gli squilli **F/T** che indicano di prendere la chiamata. Lo squillo **F/T** è uno speciale doppio squillo emesso dall'apparecchio.

(Consultare anche *N. squilli F/T (solo modalità Fax/Tel)* a pagina 49 e *Numero squilli* a pagina 49.)

Manuale

La modalità **Manuale** disattiva tutte le funzioni di risposta automatica.

Per ricevere un fax in modalità manuale, sollevare il ricevitore del telefono esterno. Quando si sentono i toni fax (suoni brevi ripetuti), premere **Inizio**, quindi premere **2** per ricevere il fax. È possibile utilizzare anche la funzione di Riconoscimento fax per ricevere i fax sollevando il ricevitore sulla stessa linea dell'apparecchio.

(Consultare anche *Riconoscimento fax* a pagina 50.)

TAD esterna

La modalità **Tel./Segr. Est.** consente a una segreteria esterna di gestire le chiamate in arrivo. Le chiamate in arrivo verranno gestite nei modi seguenti:

- I fax saranno ricevuti automaticamente.
- Colui che chiama può registrare un messaggio sulla segreteria telefonica.

(Per ulteriori informazioni, consultare *Collegamento di una segreteria telefonica esterna* a pagina 55.)

Impostazioni Modalità di ricezione

Numero squilli

L'impostazione Numero squilli definisce il numero di volte che l'apparecchio squilla prima di rispondere in modalità *Solo fax e Fax/Tel.*

Se si dispone di telefoni esterni o in derivazione sulla stessa linea dell'apparecchio, scegliere il numero massimo di squilli consentito. (Consultare *Operazione da telefoni interni* a pagina 56 e *Riconoscimento fax* a pagina 50.)

- 1 Accertarsi che l'apparecchio si trovi in modalità Fax .
- 2 Premere **Menu, 2, 1, 1.**
- 3 Premere ▲ o ▼ per quante volte la linea dovrà squillare prima che l'apparecchio risponda.
Premere **OK.**
- 4 Premere **Stop/Uscita.**

N. squilli F/T (solo modalità Fax/Tel)

Quando l'apparecchio riceve una chiamata, emette il normale squillo telefonico. Il numero di squilli viene impostato nell'impostazione numero squilli.

Se si tratta di un fax, l'apparecchio lo riceve; tuttavia, se è una chiamata vocale, l'apparecchio emette lo speciale doppio squillo per il tempo impostato. Se l'apparecchio emette il doppio squillo F/T, c'è un interlocutore in linea.

Poiché il doppio squillo F/T viene emesso dall'apparecchio, i telefoni esterni e in derivazione *non* squillano; tuttavia è possibile rispondere alla chiamata da ogni telefono. (Per ulteriori informazioni, consultare *Utilizzo dei codici remoti* a pagina 57.)

- 1 Accertarsi che l'apparecchio si trovi in modalità Fax .
- 2 Premere **Menu, 2, 1, 2.**
- 3 Premere ▲ o ▼ per scegliere la durata degli squilli emessi dall'apparecchio prima di rispondere ad una chiamata vocale (20, 30, 40 o 70 secondi).
Premere **OK.**
- 4 Premere **Stop/Uscita.**

Riconoscimento fax

Se Riconoscimento fax è Sì:

L'apparecchio riceve automaticamente una chiamata fax, anche se l'utente risponde alla chiamata. Quando si vede *Ricezione* sul display LCD o quando si avvertono i "toni di ricezione fax" attraverso il ricevitore utilizzato, agganciare il ricevitore. L'apparecchio si occupa dell'operazione.

Se Riconoscimento fax è No:

Se l'utente è nelle vicinanze dell'apparecchio e risponde a una chiamata fax sollevando il ricevitore esterno, premere **Inizio**, quindi premere **2** per ricevere il fax.

Se la risposta è avvenuta tramite un telefono interno, premere ***51**. (Consultare *Operazione da telefoni interni* a pagina 56.)



Nota

- Se questa funzione è impostata su **Sì**, ma l'apparecchio non si collega ad una chiamata fax quando si solleva il ricevitore di un telefono esterno o interno, premere il codice di attivazione remota ***51**.
- Se si inviano fax da un computer sulla stessa linea telefonica e l'apparecchio li intercetta, impostare Riconoscimento fax su **No**.

- 1 Accertarsi che l'apparecchio si trovi in modalità Fax .
- 2 Premere **Menu, 2, 1, 3**.
- 3 Premere **▲** o **▼** per scegliere **Sì** o **No**. Premere **OK**.
- 4 Premere **Stop/Uscita**.

Impostazione della densità di stampa

È possibile regolare l'impostazione della densità di stampa, rendendo le pagine più chiare o più scure.

- 1 Accertarsi che l'apparecchio si trovi in modalità Fax .
- 2 Premere **Menu, 2, 1, 7**.
- 3 Premere **◀** per scurire la stampa. Oppure, premere **▶** per schiarire la stampa. Premere **OK**.
- 4 Premere **Stop/Uscita**.

Funzioni supplementari di ricezione

Stampa ridotta di un fax in arrivo

Se si sceglie **Si**, l'apparecchio riduce automaticamente un fax in arrivo in modo che si adatti al formato carta della pagina A4, Letter, Legal o Folio.

L'apparecchio calcola il rapporto di riduzione utilizzando la dimensione del fax e l'impostazione del formato carta (**Menu, 1, 2, 2**).

- 1 Accertarsi che l'apparecchio si trovi in modalità Fax .
- 2 Premere **Menu, 2, 1, 5**.
- 3 Premere **▲** o **▼** per scegliere **Si** o **No**. Premere **OK**.
- 4 Premere **Stop/Uscita**.

Stampa duplex (fronte-retro) per la modalità fax

L'apparecchio può stampare automaticamente i fax ricevuti su entrambi i lati del foglio quando Duplex è impostato su **Si**.

Per questa funzione è possibile utilizzare il formato carta A4 (da 60 a 105 g/m²).

- 1 Accertarsi che l'apparecchio si trovi in modalità Fax .
- 2 Premere **Menu, 2, 1, 0**.
- 3 Premere **▲** o **▼** per scegliere **Si** (o **No**). Premere **OK**.
- 4 Premere **Stop/Uscita**.



Nota

Quando si attiva la funzione Duplex, anche la funzione di riduzione automatica è attiva.

Impostazione stampigliatura ricezione fax

È possibile impostare l'apparecchio per stampare la data e l'ora di ricevimento nella parte centrale superiore di ogni pagina fax ricevuta.

- 1 Accertarsi che l'apparecchio si trovi in modalità Fax .
- 2 Premere **Menu, 2, 1, 9**.
- 3 Premere ▲ o ▼ per scegliere **Attiva** o **Disattiva**.
Premere **OK**.
- 4 Premere **Stop/Uscita**.



Nota

- L'ora e la data di ricezione non compaiono quando si utilizza Internet Fax.
- Accertarsi di aver impostato la data e l'ora corrette nell'apparecchio.

Ricezione fax in memoria

Quando si svuota il vassoio carta durante la ricezione di un fax, lo schermo visualizza **Mancanza carta**: è necessario quindi aggiungere carta nel vassoio. (Consultare *Caricamento di buste e supporti di stampa* a pagina 11.) Se non è possibile inserire carta nel vassoio, si procede nel modo seguente:

Se Mem ricezione è Si:

L'apparecchio continua la ricezione dei fax e memorizza le pagine residue, sempre che la memoria sia sufficiente. Anche i fax successivi in arrivo saranno memorizzati fino ad esaurimento della memoria. Quando la memoria è piena, l'apparecchio non risponde automaticamente alle chiamate in arrivo. Per stampare tutti i fax, caricare carta nel vassoio.

Se Mem ricezione è No:

L'apparecchio continua la ricezione dei fax e memorizza le pagine residue, sempre che la memoria sia sufficiente. L'apparecchio non risponde automaticamente alle chiamate in arrivo fino a quando non si inserisce carta nel vassoio. Per stampare l'ultimo fax ricevuto, caricare carta nel vassoio.

- 1 Accertarsi che l'apparecchio si trovi in modalità Fax .
- 2 Premere **Menu, 2, 1, 6**.
- 3 Utilizzare ▲ o ▼ per scegliere **Si** o **No**.
Premere **OK**.
- 4 Premere **Stop/Uscita**.

Stampa di un fax dalla memoria.

Se è stato selezionato Memorizzazione fax (**Menu, 2, 5, 1**), è possibile ancora stampare un fax dalla memoria con l'apparecchio. (Consultare *Memorizzazione fax* a pagina 68.)

- 1 Premere **Menu, 2, 5, 3**.
- 2 Premere **Inizio**.
- 3 Premere **Stop/Uscita**.

Ricezione in mancanza di carta

Non appena il vassoio carta si svuota durante la ricezione di fax, sul display LCD viene visualizzato *Mancanza carta*. Inserire la carta nel vassoio carta. (Consultare *Caricamento di buste e supporti di stampa* a pagina 11.)

L'apparecchio continua la ricezione dei fax e memorizza le pagine residue, sempre che la memoria sia sufficiente.

Anche i fax successivi in arrivo saranno memorizzati fino ad esaurimento della memoria. Quando la memoria è piena, l'apparecchio non risponde automaticamente alle chiamate in arrivo. Per stampare tutti i fax, caricare carta nel vassoio.

Servizi telefonici

Impostazione del tipo di linea telefonica

Se si collega l'apparecchio ad una linea che utilizza PBX o ISDN per la ricezione e l'invio di fax, è necessario modificare il tipo di linea telefonica completando le seguenti fasi. Se si utilizza una linea con PBX, è anche possibile impostare l'apparecchio per accedere sempre a una linea esterna o meno.

- 1 Premere **Menu**, **0**, **6**.
- 2 Premere ▲ o ▼ per scegliere **ISDN**, **PBX** (o **Normale**).
Premere **OK**.
- 3 Procedere nel modo seguente:
 - Se si sceglie **ISDN** o **Normale**, passare al punto 6.
 - Se si sceglie **PBX** passare al punto 4.
- 4 Procedere nel modo seguente:
 - Se si desidera modificare il numero di prefisso attuale, premere **1** e passare al punto 5.
 - Se non si desidera modificare il numero di prefisso attuale, premere **2** e passare al punto 6.
- 5 Immettere il numero di prefisso (fino a 5 cifre) sulla tastiera.
Premere **OK**.
Premere ▲ o ▼ per scegliere **Sì** o **Sempre**.



Nota

- È possibile utilizzare i numeri da 0 a 9, #, * e !.
(Premere **Tel/R** per visualizzare "!".)
- Se si sceglie **Sì**, premendo **Tel/R** (sullo schermo appare "!") si otterrà l'accesso a una linea esterna.
- Se si sceglie **Sempre**, è possibile ottenere l'accesso a una linea esterna senza premere **Tel/R**.

- 6 Premere **Stop/Uscita**.

PBX e TRASFERIMENTO

L'apparecchio è inizialmente impostato su **Normale**, che consente all'apparecchio di collegarsi alla linea PSTN (Rete linee telefoniche pubbliche) standard. Tuttavia, molti uffici utilizzano un centralino telefonico o un centralino privato per telefoni in derivazione (PBX). L'apparecchio può essere collegato alla maggior parte dei PBX in commercio. La funzione di richiamo dell'apparecchio supporta solo la ricomposizione del numero dopo un intervallo predefinito (TBR). La funzione TBR è attiva con la maggior parte dei sistemi PBX consentendo di accedere ad una linea esterna o di trasferire una chiamata ad un altro interno. Questa funzione è attiva quando si preme il tasto **Tel/R**.

Collegamento di una segreteria telefonica esterna

È possibile collegare una segreteria telefonica esterna (TAD) sulla stessa linea dell'apparecchio. Quando la segreteria telefonica esterna risponde ad una chiamata, l'apparecchio "rileva" i toni fax CNG di trasmissione dell'apparecchio di invio. Se riceve segnali fax, l'apparecchio rileva la chiamata e riceve il fax. Se non riceve i segnali, consente alla segreteria telefonica di registrare un messaggio vocale visualizzando sul display Telefono.

La segreteria telefonica esterna deve rispondere entro quattro squilli (si consiglia di impostarla su due squilli). Questo perché l'apparecchio non può ricevere segnali di chiamata CNG fino a quando la segreteria telefonica non risponde alla chiamata. L'apparecchio di invio trasmette segnali di chiamata CNG solo per un tempo massimo di otto-dieci secondi. Non raccomandiamo l'utilizzo della funzione toll saver con la segreteria telefonica esterna se per attivarla si superano i quattro squilli.



Nota

In caso di problemi con la ricezione dei fax, ridurre il numero di squilli sulla segreteria telefonica esterna.

Collegamenti

Il dispositivo TAD esterno deve essere collegato come mostrato in precedenza.

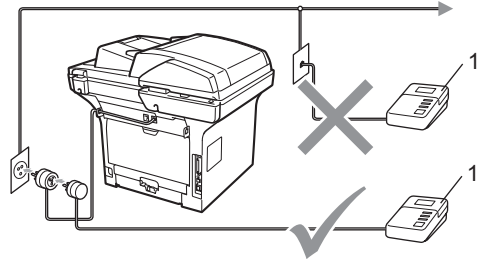

1 TAD

- 1 Impostare il TAD esterno su uno o due squilli. (L'impostazione della durata degli squilli dell'apparecchio non ha rilevanza in questo caso.)
- 2 Registrare il messaggio in uscita sul dispositivo TAD esterno.
- 3 Impostare la segreteria telefonica esterna in modo che risponda alle chiamate.
- 4 Impostare la Modalità ricezione su Tel./Segr. Est.. (Consultare *Modalità di ricezione* a pagina 47.)

Registrazione di un messaggio in uscita (OGM)

- 1 Registrare 5 secondi di silenzio all'inizio del messaggio. Questo consente all'apparecchio di rilevare eventuali toni fax.
- 2 Limitare la durata del messaggio a 20 secondi.
- 3 Terminare il messaggio di 20 secondi ricordando il codice di attivazione remota per l'invio manuale dei fax. Ad esempio: "Dopo il segnale acustico, lasciate un messaggio o inviate un fax premendo *51 e Avvia."

Nota

- È necessario attivare l'impostazione di Codici remoti per utilizzare il Codice ricezione fax *51. (Consultare *Utilizzo dei codici remoti* a pagina 57.)
- Si consiglia di iniziare la registrazione del messaggio dopo 5 secondi di silenzio poiché l'apparecchio non è in grado di rilevare i toni fax se sovrapposti alla voce. L'utente può provare ad omettere la pausa, ma nel caso in cui l'apparecchio presenti problemi di ricezione si deve registrare nuovamente il messaggio in uscita includendo la pausa.

Collegamenti multilinea (PBX)

Suggeriamo di chiedere alla società di installazione del PBX di collegare l'apparecchio. Se si dispone di un sistema multilinea, chiedere al tecnico responsabile di collegare l'apparecchio all'ultima linea dell'impianto. Questo per evitare che l'apparecchio venga attivato ad ogni chiamata entrante. Se tutte le chiamate entranti vengono gestite dal centralino, impostare la Modalità ricezione su *Manuale*.

Non possiamo garantire che l'apparecchio funzioni adeguatamente in ogni circostanza se connesso ad un PBX. Qualsiasi problema di invio o ricezione dei fax deve essere riferito innanzitutto alla società che gestisce il PBX.

Telefoni esterni e in derivazione

Nota

È necessario attivare l'impostazione Codici remoti per utilizzare il Codice di attivazione remota *51 e il Codice di disattivazione remota #51. (Consultare *Utilizzo dei codici remoti* a pagina 57.)

Operazione da telefoni interni

Se si risponde a una chiamata fax da un telefono interno, o da un telefono esterno correttamente collegato all'apparecchio utilizzando l'apposita presa, è possibile far sì che l'apparecchio riceva la chiamata utilizzando il codice di attivazione remota. Digitando il codice di attivazione remota * 51, l'apparecchio inizia a ricevere il fax.

Se si risponde ad una chiamata ma nessuno è in linea:

Si potrà presumere che si sta ricevendo manualmente un fax.

Premere *51 e attendere il tono di ricezione fax o fino a quando il display non visualizza *Ricezione*, quindi riagganciare.

Nota

È possibile utilizzare anche la funzione Riconoscimento fax per fare in modo che l'apparecchio prenda la chiamata. (Consultare *Riconoscimento fax* a pagina 50.)

Solo per la modalità Fax/Tel

Quando si trova in modalità Fax/Tel, l'apparecchio utilizza la funzione N. Squilli F/T (doppio squillo) per avvertire l'utente che è in arrivo una chiamata vocale.

Solleverare il ricevitore del telefono esterno, quindi premere **Tel/R** per rispondere.

Da un telefono in derivazione, si dovrà sollevare il ricevitore mentre è attiva la funzione numero squilli F/T, quindi premere **#51** tra i doppi squilli. Se non c'è nessuno in linea o se si tratta di una chiamata fax, rimandare la chiamata all'apparecchio premendo ***51**.

Connessione ad un telefono esterno o in derivazione

È possibile collegare un telefono separato direttamente all'apparecchio nel modo indicato nello schema riportato in basso.

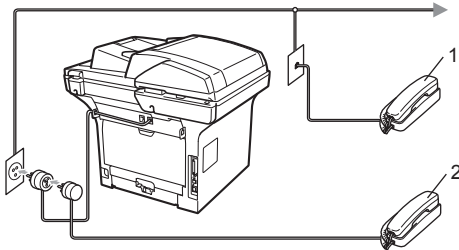

1 Telefono in derivazione

2 Telefono esterno

Quando si utilizza il telefono esterno, il display visualizza **Telefono**.

Utilizzo di un telefono senza fili esterno non Brother

Se viene collegato il telefono senza fili non-Brother al cavo della linea telefonica (vedere pagina 57) e ci si sposta con il telefono senza fili, è consigliabile ricevere le chiamate mentre è attiva la funzione Numero squilli.

Se si lascia che risponda prima l'apparecchio, si dovrà poi andare all'apparecchio e premere **Tel/R** per trasferire la chiamata al telefono senza fili.

Utilizzo dei codici remoti

Codice di attivazione remota

Se si risponde ad una chiamata fax da un telefono esterno o in derivazione, è possibile impostare l'apparecchio per riceverla premendo il Codice di attivazione remota ***51**. Attendere il segnale tipico, quindi riagganciare il ricevitore. (Consultare *Riconoscimento fax* a pagina 50.) Il chiamante deve premere avvio per inviare il fax.

Se si risponde ad una chiamata fax da un telefono in derivazione, si può fare in modo che l'apparecchio prenda la chiamata premendo **Inizio**.

Codice di disattivazione remota

Se si riceve una chiamata vocale e si trova in modalità F/T, l'apparecchio comincerà ad emettere lo speciale doppio squillo dopo il numero di squilli iniziali. Se si risponde alla chiamata da un telefono in derivazione è possibile disattivare il doppio squillo F/T premendo **#51** (accertarsi di premerlo *tra* gli squilli).

Se l'apparecchio risponde ad una chiamata vocale e fa un numero di squilli doppio, è possibile prendere la chiamata da un telefono esterno premendo **Tel/R**.

Attivazione dei codici remoti

È necessario attivare l'impostazione di Codici remoti per utilizzare il codice ricezione fax e il codice di ricezione telefonica.

- 1 Accertarsi che l'apparecchio si trovi in modalità Fax .
- 2 Premere **Menu 2, 1, 4.**
Premere **OK.**
- 3 Premere ▲ o ▼ per scegliere **Sì.**
- 4 Se non si vuole modificare il codice di ricezione fax, premere **OK.**
- 5 Se non si vuole modificare il codice di ricezione telefonica, premere **OK.**
- 6 Premere **Stop/Uscita.**

Modifica dei codici remoti

Il codice di attivazione remota predefinito è *51. Il codice di disattivazione remota predefinito è #51. Nel caso in cui cada spesso la linea durante l'accesso remoto alla segreteria telefonica esterna, provare a cambiare i codici remoti a tre cifre, per esempio ### e 555.

- 1 Accertarsi che l'apparecchio si trovi in modalità Fax .
- 2 Premere **Menu 2, 1, 4.**
- 3 Premere ▲ o ▼ per scegliere **Sì o No.**
Premere **OK.**
- 4 Se si sceglie **Sì** al punto 3, immettere il nuovo codice di attivazione remota.
Premere **OK.**
- 5 Inserire il nuovo codice di disattivazione remota.
Premere **OK.**
- 6 Premere **Stop/Uscita.**

8

Composizione e memorizzazione numeri

Come comporre i numeri

È possibile comporre il numero in uno dei seguenti modi.

Manuale composizione

Utilizzare la tastiera per inserire tutte le cifre del numero telefonico o di fax.

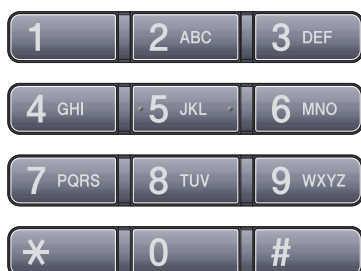

Veloce composizione

Premere il tasto di numero diretto che memorizza il numero che si desidera chiamare. (Consultare *Memorizzazione di numeri diretti* a pagina 61.)

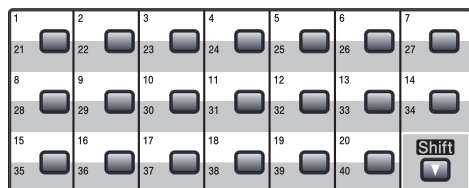

Per comporre i numeri diretti da 21 a 40, tenere premuto il tasto **Shift** mentre si preme il tasto del numero diretto.

Veloce composizione

Premere contemporaneamente **Ricerca/Chiam.Veloce** e **Shift**, quindi premere le tre cifre del numero di chiamata veloce. (Consultare *Memorizzazione numeri di Chiamata veloce* a pagina 63.)

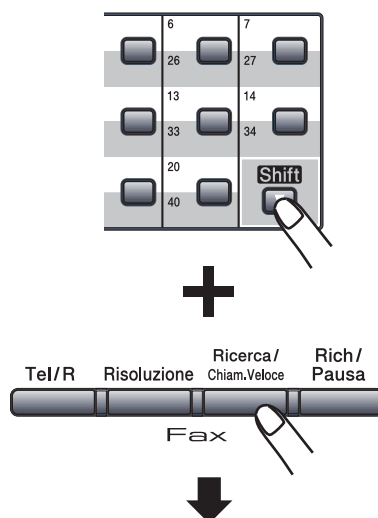

Numero a tre cifre

Nota

Se il display visualizza *Registra ora?* quando si inserisce un numero di chiamata diretta o veloce, nessun numero è stato memorizzato in quella posizione.

Ricerca

È possibile cercare in ordine alfabetico i nomi associati ai numeri di chiamata veloce e diretti memorizzati nell'apparecchio. (Consultare *Memorizzazione di numeri diretti* a pagina 61 e *Memorizzazione numeri di Chiamata veloce* a pagina 63.)

- 1 Premere **Ricerca/Chiam.Veloce**.
- 2 Premere sulla tastiera i tasti corrispondenti alle prime lettere del nome. (Utilizzare la tabella a *Digitazione testo* a pagina 188 per l'inserimento delle lettere.)
Premere **OK**.
- 3 Premere ▲ o ▼ per scorrere la lista fino a trovare il nome che si cerca.
Premere **OK**.



Nota

- Se si utilizzano nomi LDAP memorizzati nella rubrica LDAP, viene visualizzato un simbolo ► accanto ai nomi sul display LCD.
- È possibile premere **Risoluzione** per modificare la risoluzione del fax.

- 4 Premere **Inizio**.



Nota

- Se non si inserisce alcuna lettera e si preme **OK** al punto 2, appariranno tutti i nomi registrati. Premere ▲ o ▼ per scorrere la lista fino a trovare il nome che si cerca. Se si utilizza LDAP, è necessario immettere le lettere della ricerca nel punto 2.
- Se sul display viene visualizzato **Nessun contatto** quando si inseriscono le prime lettere del nome, significa che non è memorizzato alcun nome che inizia con quelle lettere.

Ricerca LDAP

Se l'apparecchio è connesso al server LDAP, è possibile cercare informazioni come numeri di fax e indirizzi E-mail dal server. (Per i particolari sulla procedura di impostazione di LDAP, fare riferimento alla *Guida dell'utente in rete su CD-ROM*.)

Ricomposizione numero fax

Se l'apparecchio rileva il segnale di linea occupata durante l'invio automatico di un fax, l'apparecchio ricomponе automaticamente il numero per un massimo di 3 volte a intervalli di 5 minuti.

Se si invia un fax manualmente e la linea è occupata, premere **Rich/Pausa**, attendere la risposta dell'altro apparecchio, quindi premere **Inizio** per riprovare. Se si vuole richiamare l'ultimo numero composto, per risparmiare tempo premere **Rich/Pausa** e **Inizio**.

Rich/Pausa funziona solo se si è composto il numero dal pannello dei comandi.

Memorizzazione di numeri

È possibile impostare l'apparecchio per eseguire i seguenti tipi di composizione facilitata: Numeri diretti, Chiamata veloce e Gruppi per la trasmissione circolare di fax. È possibile specificare la risoluzione predefinita per ciascun numero diretto o di chiamata veloce. Quando si compone un numero usando le funzioni di composizione rapida, viene visualizzato il nome corrispondente, se memorizzato, o il numero. È possibile anche memorizzare un profilo di scansione insieme al numero di fax.

In caso di interruzione della corrente elettrica, i numeri a composizione rapida permangono nella memoria dell'apparecchio.

Un profilo di scansione rappresenta l'insieme delle impostazioni di risoluzione e di altro tipo scelte quando si memorizza un numero. Ad esempio, verrà chiesto di selezionare Standard, Fine, S. Fine o Foto se è stata selezionata l'opzione Fax/Tel. In alternativa, verrà chiesto di selezionare B/N 200 dpi, B/N 200x100 dpi, Grigio 100 dpi, Grigio 200 dpi, Grigio 300 dpi, Colore 100 dpi, Colore 200 dpi, Colore 300 dpi o Colore 600 dpi se è stata selezionata l'opzione E-Mail.

Memorizzazione di una pausa

Premere **Rich/Pausa** per inserire una pausa di 3,5 secondi tra i numeri. È possibile premere **Rich/Pausa** il numero desiderato di volte, fino ad ottenere la pausa della lunghezza desiderata.

Memorizzazione di numeri diretti

L'apparecchio ha 20 tasti per i numeri diretti che consentono di memorizzare 40 numeri di fax o di telefono per la composizione automatica. Per accedere ai numeri da 21 a 40, tenere premuto il tasto **Shift** mentre si preme il tasto del numero diretto.

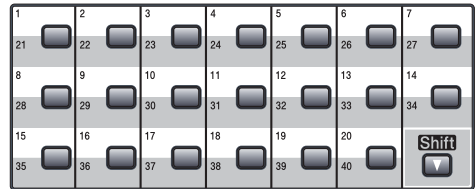

- 1 Premere il tasto su cui si vuole memorizzare il numero diretto. Se un numero non è memorizzato, viene visualizzato sul display il messaggio *Registra ora?* Premere **1** per scegliere *Sì*.
- 2 Premere **▲** o **▼** per selezionare *F/T*, *Indiriz.e-Mail* o *Indirizzo IFAX*. Premere **OK**.
- 3 Scegliere una delle opzioni che seguono:
 - Comporre il numero (massimo 20 cifre) se è stato selezionato *F/T*. Premere **OK**.
 - Inserire l'indirizzo e-mail (massimo 60 cifre) se è stato selezionato *Indiriz.e-Mail* o *Indirizzo IFAX*. Utilizzare la tabella a *Digitazione testo* a pagina 188 per l'inserimento delle lettere. Premere **OK**.



Nota

Se è stato selezionato **Indiriz.e-Mail** ed è stato salvato l'indirizzo e-mail, è possibile utilizzare l'indirizzo e-mail solo quando si è in modalità scansione. Se è stato selezionato **Indirizzo IFAX** ed è stato salvato l'indirizzo e-mail, è possibile utilizzare l'indirizzo e-mail solo quando si è in modalità fax.

- 4 Scegliere una delle opzioni che seguono:

- Inserire il nome utilizzando la tastiera (fino a 15 caratteri).
Premere **OK**.
- Premere **OK** per per memorizzare il numero o l'indirizzo e-mail senza associare un nome.

- 5 Se si desidera salvare una risoluzione fax/scansione insieme al numero, scegliere una delle opzioni che seguono:

- Se è stato selezionato **F/T** al punto 2, premere ▲ o ▼ per selezionare **Std**, **Fine**, **S.Fine** o **Foto**.
Premere **OK**.
- Se è stato selezionato **Indiriz.e-Mail** al punto 2, premere ▲ o ▼ per selezionare **Color100dpi**, **Color200dpi**, **Col.300dpi**, **Col.600dpi**, **Grig100dpi**, **Grig200dpi**, **Grig300dpi**, **B/N200dpi** o **B/N200x100**.
Premere **OK** e passare al punto 6.
- Se è stato selezionato **Indirizzo IFAX** al punto 2, premere ▲ o ▼ per selezionare **Std**, **Fine** o **Foto**.
Premere **OK**.
- Premere **OK** se non si vuole modificare la risoluzione predefinita.

- 6 Scegliere una delle opzioni che seguono:

Se è stato selezionato **Bianco e nero** al punto 5, scegliere il formato di file (**TIFF**, **PDF** o **Secure PDF**) da utilizzare per l'invio al PC. Se è stato selezionato **Grigio** o **Colore** al punto 5, scegliere il formato di file (**PDF**, **Secure PDF**, **JPEG** o **XPS**) da utilizzare per l'invio al PC. Premere **OK**.



Nota

- Quando si esegue la trasmissione circolare ed è stato salvato il profilo di scansione insieme al numero o all'indirizzo e-mail, il profilo di scansione del numero diretto, di chiamata veloce e di gruppo che si sceglie per prima viene applicato alla trasmissione circolare.
- Inoltre, è possibile memorizzare il numero premendo **Menu**, **2**, **3**, **1**.

Memorizzazione numeri di Chiamata veloce

È possibile memorizzare i numeri di Chiamata veloce utilizzati più di frequente; in questo modo è necessario premere solo alcuni tasti (**Ricerca/Chiam.Veloce**, il numero a tre cifre e **Inizio**). L'apparecchio è in grado di memorizzare 300 numeri di Chiamata veloce (001 - 300).

- 1 Tenere premuto **Shift** mentre si preme **Ricerca/Chiam.Veloce**, quindi immettere il numero di chiamata veloce a tre cifre (001-300).
Se un numero non è memorizzato, viene visualizzato sul display il messaggio *Registra ora?*
Premere **1** per scegliere **Sì**.
- 2 Premere **▲** o **▼** per selezionare *F/T*, *Indiriz.e-Mail* o *Indirizzo IFAX*.
Premere **OK**.
- 3 Scegliere una delle opzioni che seguono:
 - Comporre il numero (massimo 20 cifre) se si seleziona *F/T*.
Premere **OK**.
 - Inserire l'indirizzo e-mail (massimo 60 cifre) se è stato selezionato *Indiriz.e-Mail* o *Indirizzo IFAX*. Utilizzare la tabella a *Digitazione testo* a pagina 188 per l'inserimento delle lettere.
Premere **OK**.



Nota

Se è stato selezionato *Indiriz.e-Mail* ed è stato salvato l'indirizzo e-mail, è possibile utilizzare l'indirizzo e-mail solo quando si è in modalità scansione. Se è stato selezionato *Indirizzo IFAX* ed è stato salvato l'indirizzo e-mail, è possibile utilizzare l'indirizzo e-mail solo quando si è in modalità fax.

- 4 Scegliere una delle opzioni che seguono:
 - Inserire il nome utilizzando la tastiera (fino a 15 caratteri).
Premere **OK**.
 - Premere **OK** per per memorizzare il numero o l'indirizzo e-mail senza associare un nome.
- 5 Se si desidera salvare una risoluzione fax/scansione insieme al numero, scegliere una delle opzioni che seguono:
 - Se è stato selezionato *F/T* al punto 2, premere **▲** o **▼** per selezionare *Std*, *Fine*, *S.Fine* o *Foto*.
Premere **OK**.
 - Se è stato selezionato *Indiriz.e-Mail* al punto 2, premere **▲** o **▼** per selezionare *Color100dpi*, *Color200dpi*, *Col.300dpi*, *Col.600dpi*, *Grig100dpi*, *Grig200dpi*, *Grig300dpi*, *B/N200dpi* o *B/N200x100*. Premere **OK** e passare al punto 6.
 - Se è stato selezionato *Indirizzo IFAX* al punto 2, premere **▲** o **▼** per selezionare *Std*, *Fine* o *Foto*.
Premere **OK**.
 - Premere **OK** se non si vuole modificare la risoluzione predefinita.

- 6 Se è stato selezionato Bianco e nero al punto 5, scegliere il formato di file (TIFF, PDF o Secure PDF) da utilizzare per l'invio al PC. Se è stato selezionato Grigio o Colore al punto 5, scegliere il formato di file (PDF, Secure PDF, JPEG o XPS) da utilizzare per l'invio al PC. Premere **OK**.



Nota

- Quando si esegue la trasmissione circolare ed è stato salvato il profilo di scansione insieme al numero o all'indirizzo e-mail, il profilo di scansione del numero diretto, di chiamata veloce e di gruppo che si sceglie per prima viene applicato alla trasmissione circolare.
- Inoltre, è possibile memorizzare il numero premendo **Menu, 2, 3, 2**.

Modifica dei numeri diretti e dei numeri di Chiamata veloce

Se si cerca di memorizzare un numero diretto o di chiamata veloce su un numero esistente, il display visualizza il nome o il numero già memorizzato nello stesso posto. Se un apparecchio ha un'operazione programmata o se si è impostato un numero di inoltro fax, il display chiede se si vuole cambiare il numero.

- 1 Procedere nel modo seguente:
 - Per modificare un numero diretto memorizzato, premere **Menu, 2, 3, 1**. Selezionare il numero diretto da modificare.
 - Per modificare un numero di Chiamata veloce memorizzato, premere **Menu, 2, 3, 2**. Selezionare il numero di Chiamata veloce da modificare, quindi premere **OK**.
 - 2 Procedere nel modo seguente:
 - Per modificare il numero memorizzato, premere **1**.
 - Per uscire dalla procedura senza apportare modifiche, premere **2**.
- ```

23.Rubrica
 #005:MIKE
▲ 1.Cambia
▼ 2.Uscita
Sel. ▲▼ o OK

```
- 3 Premere ▲ o ▼ per selezionare F/T, Indirizzo e-Mail o Indirizzo IFAX. Premere **OK**.
  - 4 Digitare il nuovo numero o il nuovo carattere. Premere **OK**.
  - 5 Premere ◀ o ▶ per posizionare il cursore sotto il carattere che si desidera modificare, quindi premere **Cancella/Indietro** per cancellarlo. Ripetere la procedura per ogni carattere che si vuole cancellare.
  - 6 Seguire le istruzioni a partire dal punto 4 in Memorizzazione di numeri diretti e Memorizzazione numeri di Chiamata veloce. (Consultare *Memorizzazione di numeri diretti* a pagina 61 e *Memorizzazione numeri di Chiamata veloce* a pagina 63.)



## Impostazione gruppi per la Trasmissione circolare

Se capita spesso di inviare lo stesso messaggio fax a molti numeri fax, è possibile impostare un gruppo.

I gruppi sono memorizzati su un tasto di numero diretto o di chiamata veloce. Ogni gruppo utilizza fino ad un tasto di numero diretto o di chiamata veloce. È possibile inviare il messaggio fax a tutti i numeri memorizzati nel gruppo premendo solo il tasto del numero diretto o inserendo un numero di chiamata veloce e premendo successivamente **Inizio**.

Prima di aggiungere i numeri in un gruppo, è necessario memorizzarli come numeri diretti o di chiamata veloce. È possibile creare un massimo di 20 piccoli Gruppi o assegnare un massimo di 339 numeri ad un unico gruppo.

- 1 Premere **Menu**, **2**, **3**, **3**.
- 2 Scegliere una posizione vuota dove memorizzare il gruppo, seguendo una delle procedure che seguono:
  - Premere un tasto di un numero diretto.
  - Tenere premuto il tasto **Shift** mentre si preme **Ricerca/Chiam.Veloce**, quindi immettere la posizione di Chiamata veloce a tre cifre.  
Premere **OK**.
- 3 Digitare il numero del gruppo con la tastiera (da 01 a 20).  
Premere **OK**.
- 4 Premere **▲** o **▼** per selezionare Fax/IFAX o Indiriz.e-Mail.  
Premere **OK**.
- 5 Per aggiungere numeri diretti o di chiamata veloce, procedere nel modo seguente:
  - Per i numeri diretti, premere i tasti dei numeri diretti uno dopo l'altro.

- Per i numeri di Chiamata veloce, tenere premuto il tasto **Shift** mentre si preme **Ricerca/Chiam.Veloce**, quindi immettere la posizione di Chiamata veloce a tre cifre.

Il display visualizza i numeri diretti prescelti con un \* e i numeri di chiamata veloce con # (ad esempio \*006, #009).

- 6 Premere **OK** se non si vogliono aggiungere altri numeri.
- 7 Procedere nel modo seguente:
  - Inserire il nome utilizzando la tastiera (fino a 15 caratteri). Utilizzare la tabella a *Digitazione testo* a pagina 188 per l'inserimento delle lettere.  
Premere **OK**.
  - Premere **OK** per memorizzare il gruppo senza associare un nome.
- 8 È possibile salvare una risoluzione fax/scansione insieme al numero. Procedere nel modo seguente:
  - Se è stato selezionato Fax/IFAX al punto 4, premere **▲** o **▼** per selezionare Std, Fine, S. Fine o Foto.  
Premere **OK**.
  - Se è stato selezionato E-mail al punto 4, premere **▲** o **▼** per scegliere Color100dpi, Color200dpi, Col.300dpi, Col.600dpi, Grig100dpi, Grig200dpi, Grig300dpi, B/N200dpi o B/N200x100.  
Premere **OK** e passare al punto 9.
  - Premere **OK** se non si vuole modificare la risoluzione predefinita.



### Nota

Se è stato selezionato **Fax/IFAX** al punto 4 e sono stati aggiunti i numeri diretti o di Chiamata veloce memorizzati come "I-Fax", non è possibile selezionare **S.Fine**.

9 Se è stato selezionato **Bianco e nero** al punto 6, scegliere il formato di file (TIFF, PDF o Secure PDF) da utilizzare per l'invio al PC. Se è stato selezionato **Grigio o Colore** al punto 6, scegliere il formato di file (PDF, Secure PDF, JPEG o XPS) da utilizzare per l'invio al PC. Premere **OK**.

10 Procedere nel modo seguente:

- Per memorizzare un altro gruppo per la trasmissione circolare, procedere al punto 2.
- Per completare la procedura di memorizzazione di gruppi per la trasmissione circolare, premere **Stop/Uscita**.

## Combinazione dei numeri a composizione veloce

È possibile combinare più di un numero a composizione veloce. Questa funzione può essere utile se si deve comporre un codice di accesso per un'azienda telefonica ad una tariffa più bassa.

Ad esempio, forse è stato memorizzato "555" sul tasto di numero diretto #003 e "7000" sul tasto di numero diretto #002. È possibile utilizzarli entrambi per comporre "555-7000" se si premono i seguenti tasti:

Tenere premuto **Shift** mentre si preme **Ricerca/Chiam.Veloce, 003**. Tenere premuto **Shift** mentre si preme **Ricerca/Chiam.Veloce, 002** e **Inizio**.

I numeri possono essere aggiunti manualmente digitandoli sulla tastiera.

Tenere premuto **Shift** mentre si preme **Ricerca/Chiam.Veloce, 003** e **7001** (sulla tastiera) e **Inizio**.

In questo modo si compone "555-7001". Inoltre, è possibile aggiungere una pausa premendo il tasto **Rich/Pausa**.

## Toni o impulsi

Se si ha una linea di composizione a impulsi, ma per usufruire di determinati servizi telefonici (ad esempio i servizi telefonici bancari) occorre inviare segnali a toni, procedere in base alle istruzioni riportate qui di seguito. Se si ha già la composizione a toni, non c'è bisogno di utilizzare questa funzione per inviare segnali a toni.

1 Sollevare il ricevitore del telefono esterno.

2 Premere **#** sul pannello dei comandi dell'apparecchio. A questo punto premendo qualsiasi tasto si inviano segnali a toni.

Quando si riaggancia, l'apparecchio telefax ritorna automaticamente al modo di composizione ad impulsi.

Le opzioni per le trasmissioni fax remote consentono di ricevere i fax mentre si è lontani dall'apparecchio.

È possibile utilizzare *solo una* opzione fax remoto alla volta.

## Inoltro fax

La funzione di Inoltro fax consente di inoltrare automaticamente i fax ricevuti ad un altro apparecchio. Se si sceglie Stampa di backup attiva, l'apparecchio stampa anche il fax.

- 1 Premere **Menu, 2, 5, 1**.
- 2 Premere ▲ o ▼ per scegliere Inoltro fax.  
Premere **OK**.  
Il display visualizza il messaggio che chiede di comporre il numero di fax dell'apparecchio a cui si vogliono inoltrare i messaggi fax.
- 3 Comporre il numero di inoltro fax (massimo 20 cifre).  
Premere **OK**.



### Nota

È possibile anche inserire un indirizzo E-mail se l'apparecchio è stato configurato per la funzione di Internet Fax. Per i particolari su Internet Fax, consultare la *Guida dell'utente in rete* sul CD-ROM. Per informazioni su Inoltro fax a E-mail, consultare il Brother Solutions Center all'indirizzo <http://solutions.brother.com/>)

- 4 Premere ▲ o ▼ per scegliere Stampa abilit. o Stampa disab..  
Premere **OK**.

```
25.Opz fax remoto
 Stampa backup
▲ Stampa disab.
▼ Stampa abilit.
Sel. ▲▼ o OK
```

- 5 Premere **Stop/Uscita**.

### ! IMPORTANTE

Se si sceglie Stampa di backup attiva, l'apparecchio stampa anche il fax nell'apparecchio in modo da disporre di una copia. Si tratta di una funzione di sicurezza nel caso si verifichi un'interruzione di corrente prima che il fax venga inoltrato o un problema all'apparecchio di ricezione. L'apparecchio può memorizzare fax fino a 60 ore in caso di interruzione di corrente.

## Memorizzazione fax

La funzione di memorizzazione fax consente di memorizzare i fax ricevuti nella memoria dell'apparecchio. È possibile recuperare i messaggi fax da un apparecchio fax che si trova in un altro posto utilizzando i comandi di recupero remoto. (Consultare *Recupero dei messaggi fax* a pagina 71.) L'apparecchio stampa automaticamente una copia del fax memorizzato.

- 1 Premere **Menu, 2, 5, 1**.
- 2 Premere ▲ o ▼ per scegliere *Memoriz.fax*.  
Premere **OK**.
- 3 Premere **Stop/Uscita**.

## Ricezione Fax da PC

Se si abilita la funzione Ricezione fax sul PC, l'apparecchio memorizza i fax ricevuti e li spedisce al PC automaticamente. È possibile utilizzare il PC per visualizzare e memorizzare questi fax.

Anche se il PC è stato spento (di notte o il fine settimana, per esempio), l'apparecchio riceve e memorizza i fax. Il display visualizza il numero dei fax ricevuti, per esempio:

```
Mess. PC Fax:001
```

Quando si avvia il PC ed è attivo il software di Ricezione fax del computer, l'apparecchio trasferisce automaticamente i fax al computer.

Per trasferire sul PC i fax ricevuti, è necessario che il PC esegua il software di ricezione fax su PC. Per ulteriori dettagli, consultare la sezione *Ricezione PC-FAX* nella *Guida software dell'utente* su CD-ROM.

- 1 Premere **Menu, 2, 5, 1**.
- 2 Premere ▲ o ▼ per scegliere *Ricez. PC Fax*.  
Premere **OK**.
- 3 Premere ▲ o ▼ per scegliere (<USB> o <Parallela>) o il nome del computer se l'apparecchio è connesso ad una rete.  
Premere **OK**.
- 4 Premere ▲ o ▼ per scegliere *Stampa abilit. o Stampa disab..*

```
25.Opz fax remoto
 Stampa backup
▲ Stampa disab.
▼ Stampa abilit.
Sel. ▲▼ o OK
```

Premere **OK**.

- 5 Premere **Stop/Uscita**.

**! IMPORTANTE**

Se si sceglie Stampa di backup attiva, l'apparecchio stampa anche il fax nell'apparecchio in modo da disporre di una copia. Si tratta di una funzione di sicurezza nel caso si verifichi un'interruzione di corrente prima che il fax venga inoltrato o un problema all'apparecchio di ricezione.

L'apparecchio può memorizzare fax fino a 60 ore in caso di interruzione di corrente.

**Nota**

- Prima di poter impostare la ricezione di fax su PC, è necessario installare il software MFL-Pro Suite sul PC. Verificare che il PC sia collegato e acceso. Per ulteriori dettagli, consultare la sezione *Ricezione PC-FAX* nella *Guida software dell'utente* su CD-ROM.
- Se l'apparecchio presenta un problema e non è in grado di stampare i fax in memoria, è possibile utilizzare questa impostazione per trasferire i fax al PC. (Per informazioni, consultare *Messaggi di errore e manutenzione* a pagina 131.)
- La funzione Ricezione fax su PC non è disponibile per Mac OS. Consultare la sezione *Ricezione PC-Fax* nella *Guida software dell'utente* su CD-ROM.

**Modifica opzioni per le trasmissioni fax remote**

Se i fax ricevuti rimangono nella memoria dell'apparecchio quando si modifica l'opzione fax remota, il display chiede all'utente quanto segue:

```
25.Opz fax remoto
 Canc tutti doc?
▲ 1.SI
▼ 2.NO
Sel. ▲▼ o OK
```

o

```
25.Opz fax remoto
 Stamp.tutto fax?
▲ 1.SI
▼ 2.NO
Sel. ▲▼ o OK
```

- Se si preme **1**, i fax in memoria saranno cancellati o stampati prima della modifica delle impostazioni. Se una copia di backup è già stata stampata, non verrà eseguita una nuova stampa.
- Premendo **2**, i fax in memoria non saranno cancellati o stampati e l'impostazione non verrà modificata.

Se i fax ricevuti rimangono nella memoria dell'apparecchio quando si modifica l'opzione fax remota in Ricez. PC Fax da un'altra (Inoltro fax o Memoriz.fax), il display chiede all'utente quanto segue:

```
25.Opz fax remoto
 Invio fax a PC?
▲ 1.SI
▼ 2.NO
Sel. ▲▼ o OK
```

- Se si preme **1**, i fax in memoria vengono inviati al computer prima della modifica delle impostazioni.
- Premendo **2**, i fax in memoria non saranno cancellati o trasferiti al PC e l'impostazione non verrà modificata.

## ❗ IMPORTANTE

Se si sceglie Stampa di backup attiva, l'apparecchio stampa anche il fax nell'apparecchio in modo da disporre di una copia. Si tratta di una funzione di sicurezza nel caso si verifichi un'interruzione di corrente prima che il fax venga inoltrato o un problema all'apparecchio di ricezione.

L'apparecchio può memorizzare fax fino a 60 ore in caso di interruzione di corrente.

## Disattivazione opzioni per le trasmissioni fax remote

- 1 Premere **Menu**, **2**, **5**, **1**.
- 2 Premere ▲ o ▼ per scegliere **No**. Premere **OK**.



### Nota

Sul display appariranno alcune opzioni se sono ancora presenti fax ricevuti nella memoria dell'apparecchio. (Consultare *Modifica opzioni per le trasmissioni fax remote* a pagina 69.)

- 3 Premere **Stop/Uscita**.

## Recupero remoto

La funzione di recupero remoto consente di recuperare i messaggi fax memorizzati quando si è lontani dall'apparecchio. È possibile chiamare l'apparecchio da qualsiasi telefono o fax a toni, quindi utilizzare il Codice di accesso remoto per recuperare i messaggi fax.

## Impostazione di un codice di accesso remoto

La funzionalità Codice di accesso remoto consente di accedere alle funzioni di recupero remoto quando non ci si trova nelle vicinanze dell'apparecchio. Prima di usare le funzioni di accesso e recupero remoto, è necessario impostare il proprio codice. Il codice predefinito è un codice inattivo: -- --\*.

- 1 Premere **Menu**, **2**, **5**, **2**.
- 2 Inserire un codice a tre cifre utilizzando i numeri **0 – 9**, **\*** o **#**. Premere **OK**.
- 3 Premere **Stop/Uscita**.



### Nota

Non utilizzare lo stesso codice utilizzato per il codice di attivazione remota (**\*51**) o per il codice di disattivazione remota (**#51**). (Consultare *Modifica dei codici remoti* a pagina 58.)

È possibile modificare il codice in ogni momento. Per disattivare il codice, premere **Cancella/Indietro** o **OK** in 2 per ripristinare l'impostazione predefinita -- --\*.

## Utilizzo del codice di accesso remoto

- 1 Comporre il numero del proprio apparecchio fax usando un telefono o un apparecchio fax funzionanti a toni.
- 2 Quando l'apparecchio risponde alla chiamata, comporre immediatamente il Codice di accesso remoto.
- 3 L'apparecchio segnala se ha ricevuto messaggi:
  - *Nessun segnale*  
Nessun messaggio ricevuto.
  - *1 segnale prolungato*  
Ricevuti messaggi fax.
- 4 L'apparecchio emette due brevi segnali acustici per richiedere all'utente di immettere un comando. Se trascorrono più di 30 secondi prima che venga immesso un comando, l'apparecchio interrompe la comunicazione. Se si immette un comando sbagliato, l'apparecchio fax emette tre segnali acustici.
- 5 Una volta completata l'operazione, premere **9 0** per effettuare il reset dell'apparecchio.
- 6 Riagganciare il ricevitore.



### Nota

Se l'apparecchio è impostato in modalità *Manuale*, sarà ancora possibile accedere alle funzioni di recupero remoto. Comporre normalmente il numero di fax e lasciar squillare l'apparecchio. Dopo circa 30 secondi l'apparecchio emette un segnale acustico prolungato per richiedere all'utente di immettere il codice di accesso remoto. Sono disponibili 30 secondi per l'immissione del codice.

## Recupero dei messaggi fax

- 1 Comporre il numero del proprio apparecchio fax usando un telefono o un apparecchio fax funzionanti a toni.
- 2 Quando l'apparecchio risponde alla chiamata, comporre immediatamente il Codice di accesso remoto (3 cifre seguite da \*). Se l'apparecchio emette un segnale acustico prolungato, ci sono messaggi.
- 3 Quando l'apparecchio emette due brevi segnali acustici, comporre **9 6 2**.
- 4 Attendere il segnale prolungato e poi con la tastiera digitare il numero del fax a cui si desidera inviare i fax seguito da **##** (fino a 20 cifre).
- 5 Attendere che l'apparecchio emetta un segnale acustico e riagganciare. Il proprio apparecchio chiama il secondo apparecchio che riceve i messaggi fax e provvede a stamparli.



### Nota

È possibile inserire una pausa nel numero di fax utilizzando il tasto #.

## Modifica del numero di Inoltro fax

---

È possibile modificare anche a distanza il numero predefinito per l'inoltro fax utilizzando un altro apparecchio telefonico o fax funzionante a toni.

- 1 Comporre il numero del proprio apparecchio fax usando un telefono o un apparecchio fax funzionanti a toni.
- 2 Quando l'apparecchio risponde alla chiamata, comporre il Codice di accesso remoto (3 cifre seguite da \*). Se l'apparecchio emette un segnale acustico prolungato, ci sono messaggi.
- 3 Quando l'apparecchio emette due brevi segnali acustici, comporre **9 5 4** sulla tastiera.
- 4 Attendere il segnale prolungato e poi con la tastiera digitare il nuovo numero del fax a cui si desidera inoltrare i fax seguito da **##** (fino a 20 cifre).
- 5 Una volta completata l'operazione, premere **9 0** per effettuare il reset dell'apparecchio.
- 6 Attendere che l'apparecchio emetta un segnale acustico e riagganciare.



### Nota

---

È possibile inserire una pausa nel numero di fax utilizzando il tasto #.

---



## Comandi fax remoti

Usare i comandi indicati di séguito per accedere alle funzioni del proprio apparecchio ovunque ci si trovi. Quando si chiama il proprio apparecchio e si immette il Codice di accesso remoto (3 cifre seguite da \*), l'apparecchio emette due segnali acustici brevi per richiedere l'invio di un comando di controllo remoto.

| Comandi remoti |                                                                           | Informazioni dettagliate sull'operazione                                                                                                                                                                                                                                                                                                                                                                                                                                 |
|----------------|---------------------------------------------------------------------------|--------------------------------------------------------------------------------------------------------------------------------------------------------------------------------------------------------------------------------------------------------------------------------------------------------------------------------------------------------------------------------------------------------------------------------------------------------------------------|
| 95             | <b>Modifica delle impostazioni di Inoltro fax o di Memorizzazione fax</b> |                                                                                                                                                                                                                                                                                                                                                                                                                                                                          |
|                | 1 NO                                                                      | È possibile impostare NO dopo aver recuperato o cancellato tutti i messaggi.                                                                                                                                                                                                                                                                                                                                                                                             |
|                | 2 Inoltro fax                                                             | Un segnale prolungato significa che la modifica è stata accettata. Se l'apparecchio emette tre segnali acustici brevi, non è possibile apportare la modifica perché non sono soddisfatte le condizioni richieste (ad esempio, la registrazione di un numero di Inoltro fax). È possibile registrare il numero massimo di squilli. (Consultare <i>Modifica del numero di Inoltro fax</i> a pagina 72.) Una volta registrato il numero, l'inoltro fax entrerà in funzione. |
|                | 4 Numero di Inoltro fax                                                   |                                                                                                                                                                                                                                                                                                                                                                                                                                                                          |
|                | 6 Memorizzazione fax                                                      |                                                                                                                                                                                                                                                                                                                                                                                                                                                                          |
| 96             | <b>Recupero di un fax</b>                                                 |                                                                                                                                                                                                                                                                                                                                                                                                                                                                          |
|                | 2 Recupero di tutti i fax                                                 | Comporre il numero di un apparecchio fax per il recupero dei messaggi fax ricevuti dal proprio apparecchio. (Consultare <i>Recupero dei messaggi fax</i> a pagina 71.)                                                                                                                                                                                                                                                                                                   |
|                | 3 Cancellazione dei fax in memoria                                        | Se l'apparecchio emette un segnale prolungato, i messaggi fax sono stati cancellati dalla memoria.                                                                                                                                                                                                                                                                                                                                                                       |
| 97             | <b>Verifica dello Stato di ricezione</b>                                  |                                                                                                                                                                                                                                                                                                                                                                                                                                                                          |
|                | 1 Fax                                                                     | È possibile controllare se il proprio apparecchio ha ricevuto messaggi fax. Se ne ha ricevuti, l'apparecchio emette un segnale acustico prolungato. Se non ne ha ricevuti, l'apparecchio emette tre segnali acustici brevi.                                                                                                                                                                                                                                              |
| 98             | <b>Modifica della Modalità ricezione</b>                                  |                                                                                                                                                                                                                                                                                                                                                                                                                                                                          |
|                | 1 Segreteria telefonica esterna                                           | Se l'apparecchio emette un segnale acustico prolungato, la modifica è stata accettata.                                                                                                                                                                                                                                                                                                                                                                                   |
|                | 2 Fax/Tel                                                                 |                                                                                                                                                                                                                                                                                                                                                                                                                                                                          |
|                | 3 Solo Fax                                                                |                                                                                                                                                                                                                                                                                                                                                                                                                                                                          |
| 90             | <b>Uscita</b>                                                             | Premere <b>9 0</b> per uscire dalla funzione recupero remoto. Attendere il segnale prolungato, poi riagganciare il ricevitore.                                                                                                                                                                                                                                                                                                                                           |

L'operazione di polling consente di impostare l'apparecchio in modo che altre persone possano ricevere fax dall'apparecchio pagando il costo della chiamata. Consente anche di chiamare un altro apparecchio fax dal quale poter ricevere un fax e pagare il costo della chiamata. Per poter funzionare, entrambi gli apparecchi devono essere impostati per la funzione di polling. Non tutti gli apparecchi fax supportano la funzione polling.

## Ricezione polling

La ricezione polling consente di chiamare un altro apparecchio fax per ricevere un fax.

- 1 Accertarsi che l'apparecchio si trovi in modalità Fax .
- 2 Premere **Menu**, **2**, **1**, **8**.
- 3 Premere ▲ o ▼ per scegliere **Standard**. Premere **OK**.
- 4 Comporre il numero di fax dell'apparecchio da cui si vuole prelevare il documento. Premere **Inizio**.

## Polling protetto

Il polling protetto consente di limitare chi può ricevere documenti da recuperare con il polling. Il polling protetto funziona esclusivamente con gli apparecchi fax Brother. Se si desidera ricevere un fax da un apparecchio protetto Brother, è necessario inserire il codice di sicurezza.

- 1 Accertarsi che l'apparecchio si trovi in modalità Fax .
- 2 Premere **Menu**, **2**, **1**, **8**.

- 3 Premere ▲ o ▼ per scegliere **Protetto**. Premere **OK**.
- 4 Digitare il codice di sicurezza a quattro cifre. Premere **OK**.  
È il codice di sicurezza usato dall'apparecchio fax da cui si vuole prelevare il documento.
- 5 Comporre il numero di fax dell'apparecchio da cui si vuole prelevare il documento.
- 6 Premere **Inizio**.

## Polling differito

Il polling differito consente di programmare l'inizio della ricezione polling a una certa ora. È possibile impostare solo *una* operazione di polling differito.

- 1 Accertarsi che l'apparecchio si trovi in modalità Fax .
- 2 Premere **Menu**, **2**, **1**, **8**.
- 3 Premere ▲ o ▼ per scegliere **Differito**. Premere **OK**.
- 4 Digitare l'ora di inizio polling (in formato 24 ore). Premere **OK**.  
ad esempio, digitare 21:45 per le 9:45 di sera.
- 5 Comporre il numero di fax dell'apparecchio da cui si vuole prelevare il documento. Premere **Inizio**.  
L'apparecchio effettua la chiamata per la ricezione polling all'ora programmata.

## Polling sequenziale

Il polling sequenziale consente di richiedere documenti da diversi apparecchi fax in un'unica operazione.

- 1 Accertarsi che l'apparecchio si trovi in modalità Fax .
- 2 Premere **Menu**, **2**, **1**, **8**.
- 3 Premere **▲** o **▼** per scegliere *Standard*, *Protetto* o *Differito*. Premere **OK**.
- 4 Scegliere una delle opzioni che seguono.
  - Se si sceglie *Standard* passare al punto 5.
  - Se si sceglie *Protetto*, digitare un codice a quattro cifre, premere **OK** e passare al punto 5.
  - Se si è scelto *Differito*, digitare l'ora (in formato 24 ore) dalla quale iniziare il polling, premere **OK** e passare al punto 5.
- 5 Specificare i numeri fax degli apparecchi per l'operazione di polling usando le funzioni di Chiamata veloce, Numero diretto, Ricerca o gruppo oppure la tastiera dell'apparecchio. È necessario premere **OK** tra un numero di fax e l'altro.

Premere **Stop/Uscita** mentre l'apparecchio compone il numero per annullare la procedura di polling in corso.

Per annullare tutte le operazioni programmate di ricezione con polling sequenziale, premere **Menu**, **2**, **7**. (Consultare *Controllo e annullamento operazioni in coda* a pagina 45.)

## Trasmissione polling

La trasmissione polling consente di impostare un documento nel proprio apparecchio in modo da consentire ad un altro apparecchio fax di "recuperarlo".

### Impostazione per trasmissione polling

- 1 Accertarsi che l'apparecchio si trovi in modalità Fax .
- 2 Caricare il documento.
- 3 Premere **Menu**, **2**, **2**, **6**.
- 4 Premere **▲** o **▼** per scegliere *Standard*. Premere **OK**.
- 5 Premere **2** per scegliere *2.No* se non si desidera selezionare altre impostazioni quando sul display appare il seguente messaggio:

```
22.Imp trasmis
Segue?
▲ 1.Sì
▼ 2.No
Sel. ▲▼ o OK
```

- 6 Premere **Inizio**.
- 7 Quando si utilizza il piano dello scanner, il display chiede di scegliere una delle seguenti opzioni:

```
Fax da Piano:
Pag.Successiva?
▲ 1.Sì
▼ 2.No(Invio)
Sel. ▲▼ o OK
```

- Premere **1** per inviare un'altra pagina. Passare al punto 8.
- Premere **2** o **Inizio** per inviare il documento.

- 8 Mettere la pagina successiva sul piano dello scanner e premere **OK**. Ripetere i passaggi 7 e 8 per ogni pagina aggiuntiva.  
L'apparecchio invia automaticamente il fax.

 **Nota**

Il documento verrà memorizzato e potrà essere recuperato da un altro apparecchio fax fino a quando il fax non verrà eliminato dalla memoria.

Per eliminare il fax dalla memoria, premere **Menu, 2, 7**. (Consultare *Controllo e annullamento operazioni in coda* a pagina 45.)

## Impostazione della trasmissione polling con Codice di sicurezza

Il polling protetto consente di limitare chi può ricevere documenti da recuperare con il polling. Il polling protetto funziona esclusivamente con gli apparecchi fax Brother. Se un terzo desidera recuperare un fax dall'apparecchio, deve inserire il codice di sicurezza.

- 1 Accertarsi che l'apparecchio si trovi in modalità Fax .
- 2 Caricare il documento.
- 3 Premere **Menu, 2, 2, 6**.
- 4 Premere **▲** o **▼** per scegliere **Protetto**. Premere **OK**.
- 5 Inserire un numero di quattro cifre. Premere **OK**.

- 6 Premere **2** per scegliere **2.No** se non si desidera selezionare altre impostazioni quando sul display appare il seguente messaggio:

```
22.Imp trasmiss
 Segue?
▲ 1.Sì
▼ 2.No
Sel. ▲▼ o OK
```

- 7 Premere **Inizio**.

- 8 Se si utilizza il piano dello scanner, il display chiede di scegliere una delle seguenti opzioni:

```
Fax da Piano:
 Pag.Successiva?
▲ 1.Sì
▼ 2.No(Invio)
Sel. ▲▼ o OK
```

- Premere **1** per inviare un'altra pagina.  
Passare al punto 9.
- Premere **2** o **Inizio** per inviare il documento.

- 9 Mettere la pagina successiva sul piano dello scanner e premere **OK**. Ripetere i passaggi 8 e 9 per ogni pagina aggiuntiva.

```
Fax da Piano:
 Imp.Pag.Seguate
 Poi premere OK
```

L'apparecchio invia automaticamente il fax.

## Rapporti fax

Alcuni rapporti fax (verifica trasmissione e giornale fax) possono essere stampati automaticamente e manualmente.

### Rapporto di verifica della trasmissione

Questo rapporto indica il nome o il numero di fax del mittente, la data e ora della trasmissione, la durata della trasmissione, il numero di pagine inviate e la riuscita della trasmissione.

Sono disponibili diverse impostazioni per Rapporto di verifica della trasmissione:

- **Si**: Stampa un rapporto per ogni fax inviato.
- **Si+Immagine**: Stampa un rapporto per ogni fax inviato. Parte della prima pagina del fax è visibile nel rapporto.
- **No**: Stampa un rapporto *solo* se il fax non viene inviato a causa di un errore di trasmissione. **No** è l'impostazione predefinita.
- **No+Immagine**: Stampa un rapporto *solo* se il fax non viene inviato a causa di un errore di trasmissione. Parte della prima pagina del fax è visibile nel rapporto.

1 Premere **Menu, 2, 4, 1**.

2 Premere ▲ o ▼ per scegliere **Si**, **Si+Immagine**, **No** o **No+Immagine**.  
Premere **OK**.

3 Premere **Stop/Uscita**.



#### Nota

- Se si è scelto **Si+Immagine** o **No+Immagine**, l'immagine comparirà solo sul Rapporto di verifica della trasmissione se la **Trasmissione in tempo reale** è impostata su **No**. (Consultare *Trasmissione in tempo reale* a pagina 43.)
- Se la trasmissione riesce, viene visualizzato "OK" accanto a "RISULT" nel Rapporto di verifica della trasmissione. Se la trasmissione *non* riesce, viene visualizzato "ERRORE" accanto a "RISULT"

## Giornale fax

È possibile impostare l'apparecchio in modo che stampi il giornale fax (il rapporto delle attività) ad intervalli specificati (ogni 50 fax, 6, 12 o 24 ore, 2 o 7 giorni). L'impostazione predefinita è *Ogni 50 fax*, indicando che l'apparecchio stampa il giornale dopo 50 operazioni memorizzate.

Se l'intervallo è impostato su *No*, è possibile stampare il rapporto seguendo le istruzioni fornite alla pagina successiva.

- 1 Premere **Menu**, **2**, **4**, **2**.
- 2 Premere ▲ o ▼ per selezionare un intervallo.  
Premere **OK**.  
Se si sceglie 7 giorni, verrà chiesto di scegliere un giorno dal quale iniziare il conto alla rovescia dei 7 giorni.
- 3 Digitare l'ora di inizio della stampa usando il formato 24 ore.  
Premere **OK**.  
Ad esempio: digitare 19:45 per le 7:45 di sera.
- 4 Premere **Stop/Uscita**.

Se si sceglie 6, 12, 24 ore, 2 o 7 giorni, l'apparecchio stampa il rapporto all'ora selezionata e cancella quindi tutte le operazioni dalla memoria. Se la memoria dell'apparecchio si esaurisce con 200 operazioni prima che sia trascorso l'intervallo scelto, l'apparecchio stampa il giornale in anticipo e poi cancella tutte le operazioni dalla memoria.

Se si desidera un rapporto aggiuntivo prima di quello all'intervallo previsto, è possibile stamparlo manualmente senza cancellare le operazioni nella memoria.

## Rapporti

Sono disponibili i rapporti che seguono:

- 1 Rapporto TX  
Visualizza il Rapporto di verifica della trasmissione per gli ultimi 200 fax in uscita e stampa l'ultimo rapporto.
- 2 Aiuti  
Stampa una lista di funzioni usate di frequente per un supporto alla programmazione dell'apparecchio.
- 3 Elenco telef.  
Stampa in ordine numerico o alfabetico numeri e nomi memorizzati nella memoria numeri diretti e di Chiamata veloce.
- 4 Giornale Fax  
Stampa un elenco di dati degli ultimi 200 fax in entrata e in uscita. (TX: trasmissione.) (RX: ricezione.)
- 5 Imp. Utente  
Stampare una lista delle impostazioni correnti.
- 6 Config.Rete  
Elenca le impostazioni di rete.
- 7 Modulo ordine  
È possibile stampare un modulo di ordinazione degli accessori da compilare e inviare al concessionario Brother.

## Come stampare un rapporto

---

- 1 Premere **Menu, 6**.
- 2 Procedere nel modo seguente:
  - Premere ▲ o ▼ per scegliere il rapporto desiderato.  
Premere **OK**.
  - Digitare il numero del rapporto da stampare. Ad esempio, premere **2** per stampare la Lista aiuti.
- 3 Premere **Inizio**.
- 4 Premere **Stop/Uscita**.







# Copia

---

Riproduzione di copie

82

## Come eseguire le copie

### Selezione modalità Copia

Premere  (**Copia**) per selezionare la modalità Copia.

```
1- Contrast:-□□■□□+
2- Q.Tà :Auto
3- ING/RID :100%
4- Vassoio :Pr.M>C1 01-5
 Prem. ▲▼ o Inizio
```

```
Q.Tà :Auto
ING/RID :100%
Vassoio :Pr.M>C1
6- Chiaro :-□□■□□+ 01
 Selez. ◀ ▶ e OK
```

- 1 **Contrasto**
- 2 **Qualità**
- 3 **Rapporto della copia**
- 4 **Selezione vassoio**
- 5 **Numero di copie**
- 6 **Luminosità**

### Riproduzione di una copia singola

- 1 Accertarsi che l'apparecchio si trovi in modalità Copia .
- 2 Caricare il documento.
- 3 Premere **Inizio**.

### Riproduzione di copie multiple

- 1 Accertarsi che l'apparecchio si trovi in modalità Copia .
- 2 Caricare il documento.
- 3 Usare la tastiera per inserire il numero di copie desiderato (massimo 99).
- 4 Premere **Inizio**.



#### Nota

Per ordinare le copie, consultare *Ordinamento copie utilizzando l'alimentatore automatico* a pagina 84.

### Interruzione copia

Per interrompere la copia, premere **Stop/Uscita**.

## Opzioni di copia (impostazioni temporanee)

Quando si vogliono cambiare momentaneamente le impostazioni solo per la copia successiva, usare i tasti temporanei **Copia**. È possibile utilizzare combinazioni diverse.

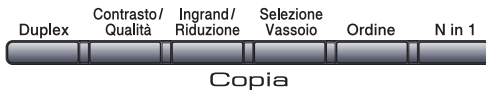

L'apparecchio ritorna alle impostazioni predefinite un minuto dopo la copia, a meno che la Modalità Timer sia stata impostata su 30 secondi o meno. (Consultare *Modalità Timer* a pagina 23.)

## Ingrandimento o riduzione dell'immagine copiata

È possibile scegliere le seguenti percentuali di ingrandimento o riduzione:

|                                                                                                |                  |
|------------------------------------------------------------------------------------------------|------------------|
| Premere<br> | 100%*            |
|                                                                                                | 97% LTR→A4       |
|                                                                                                | 94% A4→LTR       |
|                                                                                                | 91% Full Page    |
|                                                                                                | 85% LTR→EXE      |
|                                                                                                | 83%              |
|                                                                                                | 78%              |
|                                                                                                | 70% A4→A5        |
|                                                                                                | 50%              |
|                                                                                                | Pers. (25%-400%) |
|                                                                                                | Auto             |
|                                                                                                | 200%             |
|                                                                                                | 141% A5→A4       |
|                                                                                                | 104% EXE→LTR     |

\*L'impostazione di fabbrica è indicata in grassetto con un asterisco.

Quando è impostato su **Auto**, l'apparecchio calcola il rapporto di riduzione più adatto al formato carta cui il vassoio carta è impostato. (Consultare *Formato carta* a pagina 24.)

L'impostazione **Auto** è disponibile solo durante il caricamento dall'alimentatore automatico.

**Pers.** (25%-400%) consente l'inserimento di una percentuale compresa tra il 25% e il 400%.

Per ingrandire o ridurre la copia successiva, procedere nel modo seguente:

- 1 Accertarsi che l'apparecchio si trovi in modalità Copia .
- 2 Caricare il documento.
- 3 Usare la tastiera per inserire il numero di copie desiderato (massimo 99).
- 4 Premere **Ingrand/Riduzione**.  
Premere ►.
- 5 Procedere nel modo seguente:
  - Premere ▲ o ▼ per scegliere la riduzione o l'ingrandimento desiderato.  
Premere **OK**.
  - Premere ▲ o ▼ per scegliere **Pers.** (25%-400%).  
Premere **OK**.  
Usare la tastiera per inserire una percentuale di ingrandimento o riduzione compresa tra 25% e 400%. (Ad esempio, premere **5 3** per inserire 53%.)  
Premere **OK**.
- 6 Premere **Inizio**.



### Nota

Le Opzioni Layout pagina 2 in 1 (P), 2 in 1 (L), 4 in 1 (P) o 4 in 1 (L) *non* sono disponibili con Ingrandimento/Riduzione.

## Miglioramento della qualità della copia

È possibile scegliere tra una gamma di impostazioni sulla qualità. L'impostazione predefinita è **Auto**.

### ■ Auto

La modalità automatica è consigliata per le normali operazioni di stampa. Idonea per documenti che contengono sia testo che fotografie.

### ■ Testo

Idonea per documenti che contengono solo testo.

### ■ Foto

Idonea per copiare fotografie.

Per modificare *temporaneamente* l'impostazione sulla qualità, procedere nel modo seguente:

- 1 Accertarsi che l'apparecchio si trovi in modalità Copia .
- 2 Caricare il documento.
- 3 Usare la tastiera per inserire il numero di copie desiderato (massimo 99).
- 4 Premere **Contrasto/Qualità**. Premere ▲ o ▼ per scegliere **Q**. Tà. Premere **OK**.
- 5 Premere ◀ o ▶ per scegliere **Auto**, **Testo** o **Foto**. Premere **OK**.
- 6 Premere **Inizio**.

Per modificare l'impostazione *predefinita*, procedere nel modo seguente:

- 1 Premere **Menu**, **3**, **1**.
- 2 Premere ▲ o ▼ per scegliere la qualità della copia. Premere **OK**.
- 3 Premere **Stop/Uscita**.

## Ordinamento copie utilizzando l'alimentatore automatico

È possibile ordinare copie multiple. Le pagine saranno impilate nell'ordine 1 2 3, 1 2 3, 1 2 3 e così via.

- 1 Accertarsi che l'apparecchio si trovi in modalità Copia .
- 2 Caricare il documento nell'alimentatore automatico.
- 3 Usare la tastiera per inserire il numero di copie desiderato (massimo 99).
- 4 Premere **Ordine**.
- 5 Premere **Inizio**.

## Modifica risoluzione copia testo

È possibile modificare la risoluzione di copia del testo impostandola su 1200x600dpi se si utilizza il piano dello scanner ed è stato selezionato **Testo** come **Contrasto/Qualità** e un rapporto di ingrandimento o riduzione pari a 100%. L'impostazione predefinita è 600dpi.

- 1 Accertarsi che l'apparecchio si trovi in modalità Copia .
- 2 Posizionare il documento sul piano dello scanner.
- 3 Premere **Menu**, **3**, **2**.
- 4 Premere ▲ o ▼ per scegliere la risoluzione di copia del testo. Premere **OK**.
- 5 Premere **Stop/Uscita**.

## Regolazione di contrasto e luminosità

### Contrasto

È possibile regolare il contrasto per ottenere immagini più nitide e più vivaci.

Per modificare *temporaneamente* l'impostazione del contrasto, procedere nel modo seguente:

- 1 Accertarsi che l'apparecchio si trovi in modalità Copia .
- 2 Caricare il documento.
- 3 Usare la tastiera per inserire il numero di copie desiderato (massimo 99).
- 4 Premere **Contrasto/Qualità**. Premere ▲ o ▼ per scegliere **Contrast**. Premere **OK**.

```
Contrast:-□□□□+►
Q.Tà :Auto
ING/RID:100%
Vassoio:Pr.M>C1
Chiario :-□□□□+►
Selez.◀ ▶ e OK 01
```

- 5 Premere ◀ o ▶ per aumentare o ridurre il contrasto. Premere **OK**.
- 6 Premere **Inizio**.

Per modificare l'impostazione *predefinita*, procedere nel modo seguente:

- 1 Premere **Menu, 3, 4**.
- 2 Premere ◀ o ▶ per aumentare o ridurre il contrasto. Premere **OK**.
- 3 Premere **Stop/Uscita**.

### Luminosità

Regolare la luminosità della copia per renderla più scura o più chiara.

Per modificare *temporaneamente* l'impostazione della luminosità di copia, procedere nel modo seguente:

- 1 Accertarsi che l'apparecchio si trovi in modalità Copia .
- 2 Caricare il documento.
- 3 Usare la tastiera per inserire il numero di copie desiderato (massimo 99).
- 4 Premere ▲ o ▼ per scegliere **Chiario**.

```
Q.Tà :Auto
ING/RID:100%
Vassoio:Pr.M>C1
Chiario :-□□□□+►
Selez.◀ ▶ e OK 01
```

- 5 Premere ▶ per schiarire la copia oppure premere ◀ per scurirla. Premere **OK**.
- 6 Premere **Inizio**.

Per modificare l'impostazione *predefinita*, procedere nel modo seguente:

- 1 Premere **Menu, 3, 3**.
- 2 Premere ▶ per schiarire la copia oppure premere ◀ per scurirla. Premere **OK**.
- 3 Premere **Stop/Uscita**.

## Realizzazione di N copie in 1 (layout pagina)

È possibile ridurre la quantità di carta utilizzata quando si esegue la copia utilizzando la funzione N in 1. Essa consente di copiare due o quattro pagine su una pagina permettendo così di risparmiare sul consumo di carta.

### ! IMPORTANTE

- Accertarsi di aver impostato il formato carta su Letter, A4, Legal<sup>1</sup> o Dimens. Folio<sup>1</sup>.
- (P) significa Verticale (Portrait) e (L) significa Orizzontale (Landscape).
- Non è possibile utilizzare l'impostazione Ingrand/Riduzione con la funzione N in 1.

<sup>1</sup> È possibile selezionare Legal e Dimens. Folio solo per Vassoio MP.

- 1 Accertarsi che l'apparecchio si trovi in modalità Copia .
- 2 Caricare il documento.
- 3 Usare la tastiera per inserire il numero di copie desiderato (massimo 99).
- 4 Premere **N in 1**.
- 5 Premere **▲** o **▼** per scegliere 2 in 1 (P), 2 in 1 (L), 4 in 1 (P), 4 in 1 (L) o No (1 in 1). Premere **OK**.
- 6 Premere **Inizio** per eseguire la scansione della pagina. Se è stato inserito il documento nell'ADF, l'apparecchio esegue la scansione delle pagine e avvia la stampa.  
**Se si utilizza il piano dello scanner, passare al punto 7.**

- 7 Quando l'apparecchio esegue la scansione della pagina, premere **1** per eseguire la scansione della pagina successiva.

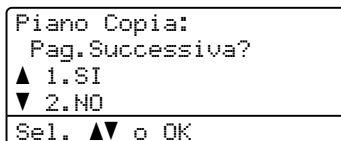

- 8 Posizionare la pagina successiva sul piano dello scanner. Premere **OK**. Ripetere i punti 7 e 8 per ciascuna pagina del layout.
- 9 Dopo aver eseguito la scansione di tutte le pagine, premere **2** in 7 per completare l'operazione.

### Se si effettuano copie dall'alimentatore automatico:

Posizionare il documento con la stampa rivolta verso l'alto nella direzione indicata in basso:

#### ■ 5,08 cm 1 (P)



#### ■ 5,08 cm 1 (L)

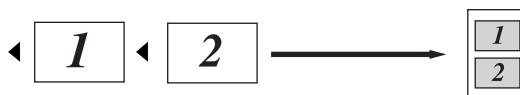

#### ■ 4 in 1 (P)



#### ■ 4 in 1 (L)

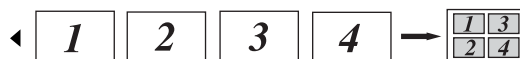

## Se si effettuano copie dal piano dello scanner:

Posizionare il documento con la stampa rivolta verso il basso nella direzione indicata in basso:

### ■ 5,08 cm 1 (P)

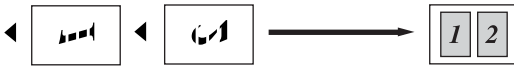

### ■ 5,08 cm 1 (L)

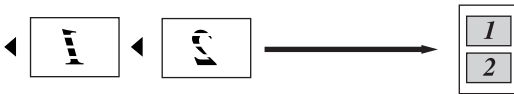

### ■ 4 in 1 (P)



### ■ 4 in 1 (L)



## Copia duplex (fronte-retro)

Se si desidera utilizzare la funzione copia duplex, caricare il documento nell'alimentatore automatico.

Se compare un messaggio Memoria esaurita durante la copia duplex, provare a installare una memoria aggiuntiva. (Consultare *Messaggio di Memoria esaurita* a pagina 90.)

## Copia duplex (lato lungo)

### ■ 1 lato → 2 lati

Verticale

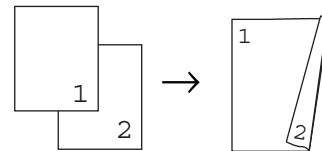

Orizzontale

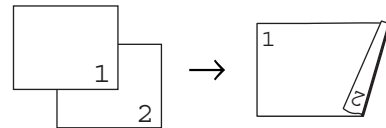

### ■ 2 lati → 2 lati

Verticale

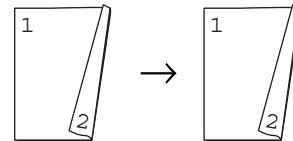

Orizzontale

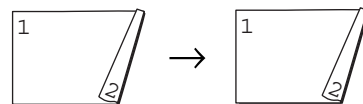

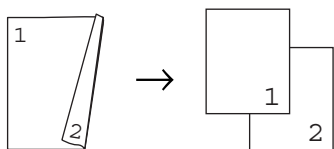

■ **2 lati → 1 lato**

Verticale

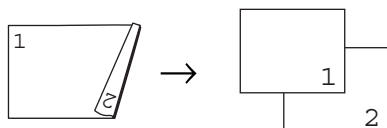

Orizzontale



- 1 Accertarsi che l'apparecchio si trovi in modalità Copia .
- 2 Caricare il documento.
- 3 Immettere il numero di copie (massimo 99) utilizzando la tastiera.
- 4 Premere **Duplex** e **▲** o **▼** per selezionare  
1 lato → 2 lati,  
2 lati → 2 lati o  
2 lati → 1 lato.

```
Duplex
▲Front./retr.off
1 lato → 2 lati
▼2 lati → 2 lati
Sel. ▲▼ o OK
```

Premere **OK**.

- 5 Premere **Inizio** per copiare il documento.

 **Nota**

La copia duplex con un documento di formato legal, fronte-retro, non è disponibile.

## Copia duplex avanzata (lato corto)

■ **2 lati → 1 lato avanzata**

Verticale

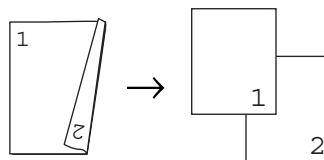

Orizzontale

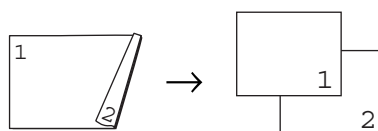

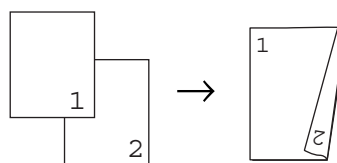

■ **1 lato → 2 lati avanzata**

Verticale

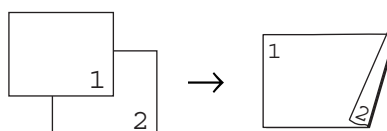

Orizzontale



- 1 Accertarsi che l'apparecchio si trovi in modalità Copia .
- 2 Caricare il documento.
- 3 Immettere il numero di copie (massimo 99) utilizzando la tastiera.
- 4 Premere **Duplex** e **▲** o **▼** per selezionare **Imp. avanzate**.

```
Duplex
▲Front./retr.off
1 lato → 2 lati
▼2 lati → 2 lati
Sel. ▲▼ o OK
```

Premere **OK**.



- 5 Premere ▲ o ▼ per selezionare  
2 lati → 1 lato o  
1 lato → 2 lati.  
Premere **OK**.

```
Avan.fron./retr.
▲2 lati → 1 lato
▼1 lato → 2 lati
Sel. ▲▼ o OK
```

- 6 Premere **Inizio** per copiare il documento.





### Nota

La copia duplex con un documento di formato legal, fronte-retro, non è disponibile.

## Selezione del vassoio

È possibile modificare il vassoio solo per la copia successiva.

- 1 Accertarsi che l'apparecchio si trovi in modalità Copia .
- 2 Caricare il documento.
- 3 Usare la tastiera per inserire il numero di copie desiderato (massimo 99).
- 4 Premere **Selezione Vassoio**.
- 5 Premere ◀ o ▶ per scegliere Pr . M>C1, Pr . C1>M, #1 (XXX) <sup>1</sup> o MP (XXX) <sup>1</sup>. Premere **OK**.
- 6 Premere **Inizio**.

|                                                                                                                            |                       |
|----------------------------------------------------------------------------------------------------------------------------|-----------------------|
| Premere<br><br>Selezione Vassoio<br><br> | Pr . M>C1 o M>C1>C2   |
|                                                                                                                            | Pr . C1>M o C1>C2>M   |
|                                                                                                                            | #1 (XXX) <sup>1</sup> |
|                                                                                                                            | #2 (XXX) <sup>1</sup> |
|                                                                                                                            | MP (XXX) <sup>1</sup> |

<sup>1</sup> XXX è il formato carta selezionato in **Menu, 1, 2, 2**.



### Nota

- T2 o #2 compare solo se il vassoio carta opzionale è stato installato.
- Per modificare l'impostazione predefinita di selezione del vassoio, consultare *Utilizzo vassoio per la modalità copia* a pagina 25.

## Messaggio di Memoria esaurita

Se la memoria si esaurisce mentre si eseguono copie, seguire le indicazioni del messaggio visualizzato.

Se appare un messaggio

*Memoria esaurita* nel corso della scansione di una pagina successiva, si può scegliere se premere **Inizio** per copiare le pagine di cui si è già effettuata la scansione oppure premere **Stop/Uscita** per annullare l'operazione.

Per rendere disponibile ulteriore memoria, è possibile procedere come segue:

- Stampare i fax già contenuti in memoria. (Consultare *Stampa di un fax dalla memoria*. a pagina 53.)
- È possibile disattivare la funzione di memorizzazione fax. (Consultare *Disattivazione opzioni per le trasmissioni fax remote* a pagina 70.)



### Nota

---

Quando appare il messaggio *Memoria esaurita*, è possibile fare delle copie stampando prima tutti i fax contenuti in memoria e riportando la memoria disponibile al 100%.

---



# Stampa diretta

---

**Stampa di dati memorizzati in un'unità di memoria flash USB o in una fotocamera digitale che supporta Mass Storage**

92

# Stampa di dati memorizzati in un'unità di memoria flash USB o in una fotocamera digitale che supporta Mass Storage

Con funzione stampa diretta non occorre un computer per stampare i dati. È possibile stampare inserendo semplicemente l'unità di memoria flash USB nell'interfaccia diretta. Inoltre, è possibile collegare una fotocamera e stampare direttamente le immagini con la modalità archiviazione di massa USB.



## Nota

---

- Alcune unità di memoria flash USB potrebbero non funzionare con l'apparecchio.
  - Se la fotocamera è in modalità PictBridge, non è possibile stampare dati. Si faccia riferimento alla documentazione fornita con la fotocamera per passare dalla modalità PictBridge alla modalità di archiviazione di massa.
- 

## Formati di file supportati

Stampa diretta supporta i seguenti formati di file:

- PDF versione 1.7 <sup>1</sup>
- JPEG
- Exif + JPEG
- PRN (creato dal driver Brother)
- TIFF (scansionato da tutti i modelli Brother MFC o DCP)
- PostScript® 3™ (creato dal driver stampante Brother BRScript3)
- XPS versione 1.0

<sup>1</sup> I dati PDF che includono un file di immagine JBIG2, JPEG2000 o file con trasparenze non sono supportati.

## Creazione di un file PRN o PostScript® 3™ per la funzione di stampa diretta

### Nota

Le schermate contenute in questa sezione possono variare in base all'applicazione e al sistema operativo utilizzati.

- 1 Dalla barra del menu dell'applicazione fare clic su **File**, quindi su **Stampa**.
- 2 Scegliere **Brother MFC-XXXX Printer** (1) e selezionare la casella di controllo **Stampa su file** (2). Fare clic su **Stampa**.

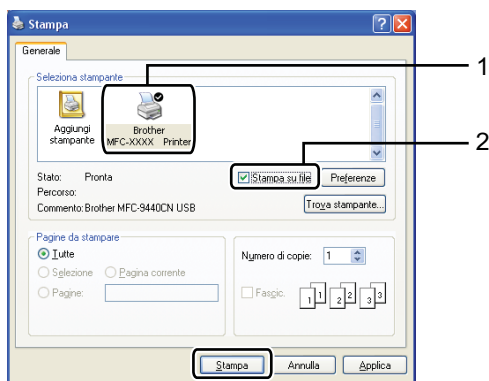

- 3 Scegliere la cartella in cui salvare il file e immettere il nome del file, se richiesto. Se viene richiesto solo il nome del file, è possibile specificare anche la cartella in cui salvarlo immettendo il nome della directory. Ad esempio:  
C:\Temp\FileName.prn  
Se l'unità di memoria flash USB o la fotocamera digitale è collegata al computer, è possibile salvare il file direttamente nell'unità.

## Stampa diretta di dati da un'unità di memoria flash USB o una fotocamera digitale che supporta Mass Storage

- 1 Connettere l'unità di memoria flash USB o la fotocamera digitale all'interfaccia diretta USB(1) sulla parte anteriore dell'apparecchio. L'apparecchio entra automaticamente nel modo Stampa diretta.

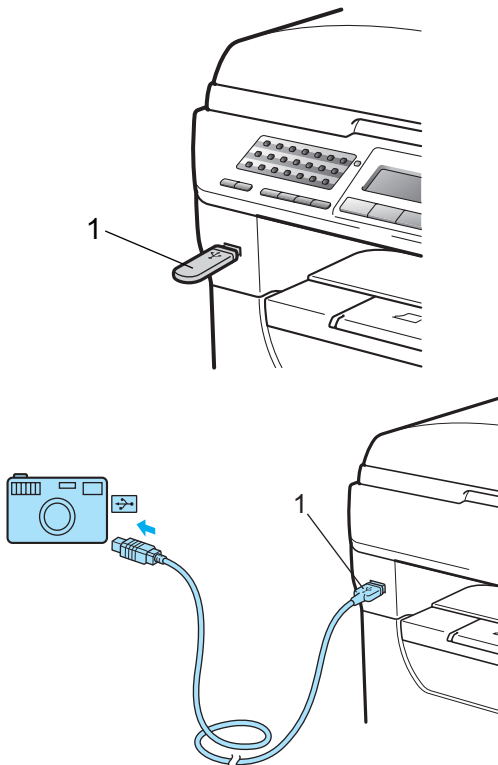

 **Nota**

- Se l'impostazione Stampa diretta di Blocco funzioni sicurezza 2.0 è impostata su "Disattiva" per tutti gli utenti (incluse le impostazioni della modalità di accesso pubblico), "Non disponibile" verrà visualizzato sullo schermo LCD e l'apparecchio tornerà in modalità Ready. Non è possibile accedere alla funzione di stampa diretta.
- Se l'ID utente con accesso limitato attualmente in uso è limitato per la funzione di Stampa diretta da Blocco funzioni sicurezza 2.0, ma ad altri utenti con accesso limitato (incluse le impostazioni della modalità di accesso pubblico) è consentito l'accesso, "Accesso negato" verrà visualizzato sullo schermo LCD e l'apparecchio richiederà il nome dell'utente.  
Se si è un utente con limitazioni con accesso a Stampa diretta, premere ▲ o ▼ per scegliere il nome e inserire la password di quattro cifre.
- Se l'amministratore ha impostato un limite di pagine per Stampa diretta e l'apparecchio ha già raggiunto il numero massimo di pagine, sul display LCD viene visualizzato "Limite superato" all'inserimento di un'unità di memoria flash USB o di una fotocamera digitale.

- 2** Premere ▲ o ▼ per selezionare il nome della cartella o il nome del file che si desidera stampare.  
Premere **OK**.  
Se è stato selezionato il nome di una cartella, premere ▲ o ▼ per scegliere il nome del file che si desidera stampare.

```
Stampa diretta
▲1.FILE0_1.PDF
 2.FILE0_2.PDF
▼3.FILE0_3.PDF
Sel. ▲▼ o OK
```

Premere **OK**.

 **Nota**

- La fotocamera digitale deve essere commutata dal modo PictBridge al modo Mass Storage.
- Se si vuole stampare un indice dei file, scegliere Stampa indice, quindi premere **OK**. Premere **Inizio** per stampare i dati.
- I nomi di file memorizzati nell'unità di memoria flash USB possono essere visualizzati sul display con i seguenti caratteri: A B C D E F G H I J K L M N O P Q R S T U V W X Y Z 0 1 2 3 4 5 6 7 8 9 \$ % ' ` - @ { } ~ ! # ( ) & \_ ^

- 3** Procedere nel modo seguente:

- Premere ▲ o ▼ per scegliere l'impostazione che si vuole modificare e premere **OK**, quindi premere ▲ o ▼ per selezionare un'opzione di impostazione e premere **OK**.
- Se non è necessario modificare le impostazioni predefinite correnti, passare al punto **4**.

```
Imp.stamp.file
▲Formato carta
 Tipo carta
▼Pag. multiple
Sel. ▲▼ o OK
```



### Nota

- È possibile selezionare le seguenti impostazioni:

Formato carta

Tipo carta

Pag. multiple

Orientamento

Duplex

Fascicola

Util.vassoio

Qual.di stampa

Opzione PDF

- In base al tipo di file, alcune impostazioni potrebbero non essere visualizzate.



### Nota

- Se si desidera modificare l'impostazione predefinita di selezione del vassoio da cui caricare la carta, premere **Menu, 1, 6, 3** per modificare l'impostazione del vassoio carta.
- È possibile modificare l'impostazione predefinita per Stampa diretta utilizzando il pannello dei comandi quando l'apparecchio non si trova in modalità Stampa diretta. Premere **Menu, 5** per accedere al menu USB DirettaI/F. (Consultare *Tabella menu* a pagina 163.)

4

Premere **Inizio** se l'operazione è stata completata.

5

Sulla tastiera, premere il tasto corrispondente al numero di copie che si desidera stampare.  
Premere **OK**.

```
Stampa diretta
FILE0_1.PDF
 N. di copie:
Premere Inizio
```

6

Premere **Inizio** per stampare i dati.



## IMPORTANTE

- Per evitare danni all'apparecchio, **NON** collegare all'interfaccia diretta USB dispositivi diversi da fotocamere digitali o unità di memoria flash USB.
- **NON** rimuovere l'unità di memoria flash USB o la fotocamera digitale dall'interfaccia diretta fino al termine della stampa.

## Interpretazione dei messaggi di errore

Se si conoscono i tipi di errore che possono verificarsi durante la stampa di dati da un'unità di memoria flash USB tramite Stampa diretta, è possibile individuare e risolvere facilmente i problemi.

### ■ Memoria esaurita

Questo messaggio appare quando si lavora con immagini troppo grandi per la memoria dell'apparecchio.

### ■ Disp. inutilizz.

Questo messaggio appare se si inserisce un dispositivo incompatibile o danneggiato nell'interfaccia diretta USB. Per eliminare l'errore, estrarre il dispositivo dall'interfaccia diretta.

(Per una soluzione dettagliata, consultare *Messaggi di errore e manutenzione* a pagina 131.)





# Software

---

Funzioni software e di rete

98

La Guida dell'utente in formato HTML, inclusa nel CD-ROM, comprende la **Guida Software dell'utente e Guida dell'utente abilitato alla connessione di rete**

La Guida dell'utente, inclusa nel CD-ROM, comprende la **Guida dell'utente e la Guida dell'utente in rete** per le funzioni disponibili quando l'apparecchio è collegato ad un computer (ad esempio, stampa e scansione). Queste guide contengono pratici link che portano direttamente verso una particolare sezione.

È possibile trovare informazioni sulle seguenti funzioni:

- Stampa
- Scansione
- ControlCenter3 (Windows®)
- ControlCenter2 (Macintosh®)
- Impostazione remota
- Invio fax da computer
- LDAP
- Fax in rete
- Stampa in rete
- Scansione in rete
- Server scansione ad E-mail (I-Fax)
- Utenti in rete wireless (MFC-8890DW)

**Nota**

---

Consultare *Accesso alla Guida software dell'utente e alla Guida dell'utente in rete* a pagina 3.

---

## Come leggere la Guida dell'utente in HTML

Questo è un riferimento rapido per l'uso della Guida dell'utente in HTML.

## Windows®



### Nota

Se non è stato installato il software, consultare *Visualizzazione documentazione (Windows®)* a pagina 3.

- 1 Dal menu **Avvia**, andare su **Brother, MFC-XXXX** dal gruppo programmi, quindi fare clic su **Guida dell'utente in formato HTML**.
- 2 Fare clic sul manuale desiderato (**GUIDA SOFTWARE DELL'UTENTE** o **GUIDA DELL'UTENTE IN RETE**) dal menu principale.

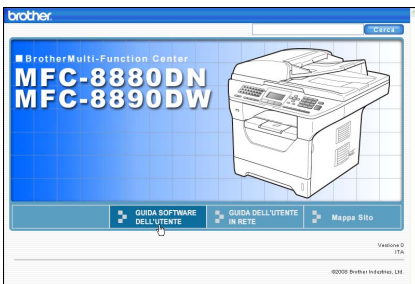

- 3 Fare clic sul titolo che si desidera visualizzare dall'elenco sulla sinistra della finestra.



## Macintosh®

- 1 Accertarsi che il Macintosh® sia acceso. Inserire il CD-ROM Brother nell'unità CD-ROM.
- 2 Fare doppio clic sull'icona **Documentazione**.
- 3 Fare doppio clic sulla cartella della propria lingua, quindi fare doppio clic sul file top.html.
- 4 Fare clic sul manuale desiderato (**GUIDA SOFTWARE DELL'UTENTE** o **GUIDA DELL'UTENTE IN RETE**) nel menu principale, quindi fare clic sul titolo che si desidera visualizzare dall'elenco sulla sinistra della finestra.







# Appendice

---

|                                                          |     |
|----------------------------------------------------------|-----|
| <b>Sicurezza e restrizioni legali</b>                    | 102 |
| <b>Opzioni</b>                                           | 113 |
| <b>Risoluzione dei problemi e manutenzione ordinaria</b> | 115 |
| <b>Menu e funzioni</b>                                   | 163 |
| <b>Specifiche tecniche</b>                               | 190 |
| <b>Glossario</b>                                         | 211 |

## Scelta del luogo di installazione

Posizionare l'apparecchio su una superficie piana e stabile, ad esempio una scrivania, vicino a una presa telefonica e a una presa elettrica con messa a terra standard. Scegliere un luogo di installazione dove la temperatura resti compresa tra 10°C e 32,5°C e l'umidità tra il 20% e l'80% (senza condensa).

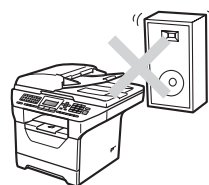
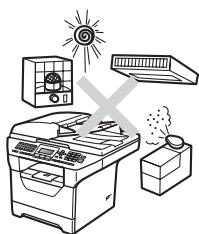

### **⚠ AVVERTENZA**

NON esporre l'apparecchio alla luce solare diretta e ad eccessivo calore, umidità o polvere.

---

NON installare l'apparecchio vicino a sorgenti di calore, condizionatori d'aria, acqua o prodotti chimici.

---

### **⚠ ATTENZIONE**

Evitare di posizionare l'apparecchio in una zona molto trafficata.

---

Evitare di posizionare l'apparecchio sulla moquette.

---

NON collegare l'apparecchio a prese elettriche azionate da interruttori a muro o temporizzatori automatici o ad un impianto condiviso con grosse apparecchiature elettriche che possono determinare interruzioni dell'alimentazione elettrica.

---

L'interruzione di corrente può cancellare le informazioni dalla memoria dell'apparecchio.

---

Evitare fonti di interferenza quali diffusori acustici o sistemi di telefoni senza fili.

---

Accertarsi che i cavi che collegano l'apparecchio non costituiscano pericolo di scatto automatico.

---

## Per usare l'apparecchio in sicurezza

Conservare queste istruzioni per una consultazione futura e leggerle prima di procedere a qualsiasi intervento di manutenzione.

### AVVERTENZA



All'interno dell'apparecchio vi sono elettrodi ad alta tensione. Prima di procedere alla pulizia interna dell'apparecchio, accertarsi di aver scollegato il cavo della linea telefonica e successivamente il cavo elettrico dalla presa di corrente. Così facendo, si evitano scosse elettriche.

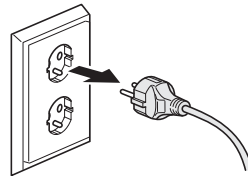

**NON** maneggiare la spina con le mani bagnate. Questo potrebbe causare una scossa elettrica. Accertarsi che la spina sia completamente inserita.

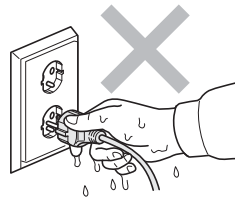

Questo prodotto deve essere installato nelle vicinanze di una presa elettrica facilmente accessibile. In caso di emergenze, scollegare il cavo di alimentazione dalla presa elettrica in modo da escludere completamente l'alimentazione.

Per il confezionamento dell'apparecchio e del gruppo tamburo vengono utilizzati sacchetti di plastica. Per evitare il pericolo di soffocamento, conservare tali sacchetti lontano dalla portata dei bambini.

---

NON utilizzare sostanze infiammabili, né alcun tipo di spray o solventi/liquidi organici contenuti alcol o ammoniaca per pulire le superfici interne o esterne dell'apparecchio. In quanto potrebbe verificarsi una scossa elettrica o un incendio. Consultare *Manutenzione ordinaria* a pagina 145 sulle modalità di pulizia dell'apparecchio.



---

NON utilizzare un aspirapolvere per rimuovere il toner che fuoriesce eventualmente dalla cartuccia. In questo modo l'interno dell'aspirapolvere potrebbe prendere fuoco ed essere causa potenziale di incendio. Pulire attentamente i residui del toner con un panno morbido, asciutto e senza peli, e smaltirlo in conformità alla legislazione locale.

---

Fare attenzione durante l'installazione o la modifica di linee telefoniche. Non toccare mai cavi o terminali telefonici che non sono isolati, a meno che la linea telefonica sia stata scollegata dalla presa a muro. Non collegare mai cavi telefonici durante un temporale. Non installare mai una presa telefonica a parete dove è presente umidità.

---

Durante l'utilizzo del proprio apparecchio telefonico, per ridurre il rischio di incendi, scosse elettriche e danni alle persone, è importante osservare sempre delle semplici precauzioni di sicurezza, tra cui le seguenti:

- 1 NON usare il prodotto vicino a fonti d'acqua, per esempio nei pressi di una vasca da bagno, di una bacinella, di un lavello da cucina, di una lavatrice o in un piano interrato umido o nei pressi di una piscina.
- 2 Evitare di utilizzare questo prodotto durante un temporale. Esiste il rischio, seppure improbabile, di scariche elettriche in presenza di fulmini.
- 3 NON usare questo prodotto per segnalare una perdita di gas nelle vicinanze della perdita.
- 4 NON gettare le batterie utilizzate nel fuoco. Potrebbe verificarsi un'esplosione. Verificare l'esistenza di norme locali riguardanti istruzioni speciali per lo smaltimento.
- 5 Si consiglia di NON utilizzare un telefono in derivazione.
- 6 Non collegare mai cavi telefonici durante un temporale. Non installare mai una presa telefonica a parete dove è presente umidità.
- 7 In caso di danni ai cavi, scollegare l'apparecchio e contattare il rivenditore Brother.
- 8 NON porre oggetti sull'apparecchio né ostruire le aperture di ventilazione.
- 9 Il prodotto deve essere connesso ad un'alimentazione CA vicina, dotata di messa a terra, della gamma indicata sull'etichetta della tensione nominale. NON collegarlo ad un'alimentazione CC né a un inverter. In caso di incertezza, contattare un elettricista qualificato.



## ⚠ ATTENZIONE



Dopo l'utilizzo dell'apparecchio, alcune parti interne risultano bollenti. Aprendo il coperchio anteriore o il coperchio posteriore dell'apparecchio, **NON** toccare mai le parti ombreggiate nelle figure.

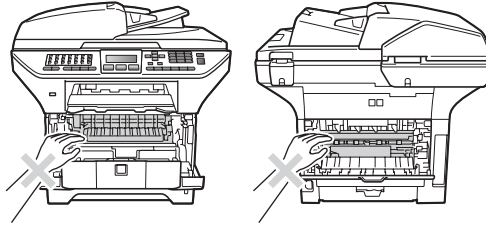

Per prevenire infortuni si raccomanda di non poggiare le mani sul bordo dell'apparecchio sotto il coperchio documenti nel modo indicato in figura.

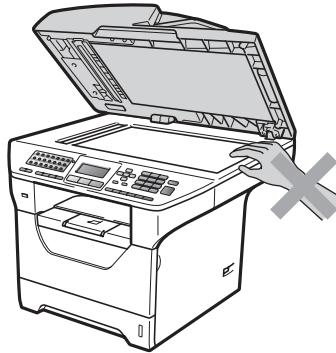

Per prevenire infortuni si raccomanda di fare attenzione a non posare le dita nell'area evidenziata nell'illustrazione.

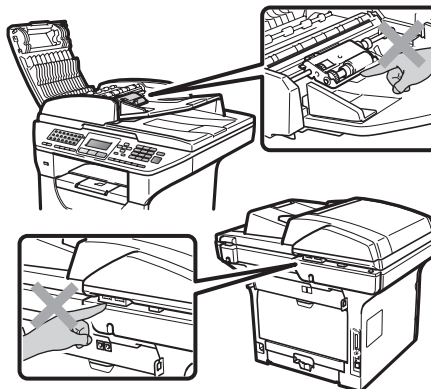

Quando si sposta l'apparecchio, afferrare le maniglie laterali che si trovano sotto allo scanner.

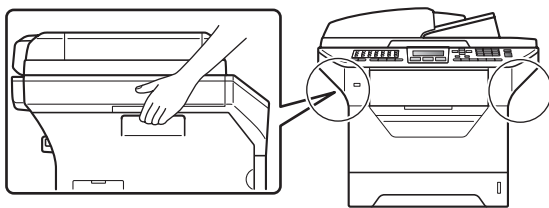

## ! IMPORTANTE

Il gruppo fusore è contrassegnato con un'etichetta di avvertenza. NON rimuovere o danneggiare l'etichetta.

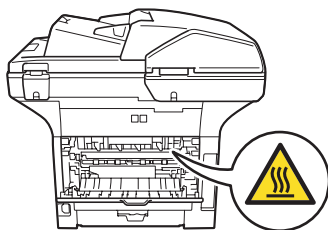

## Istruzioni importanti di sicurezza

- 1 Leggere tutte queste istruzioni.
- 2 Conservarle per successive consultazioni.
- 3 Seguire tutte le avvertenze e le istruzioni riportate sul prodotto.
- 4 Scollegare sempre l'apparecchio dalla presa di alimentazione prima di pulirlo internamente. NON usare detergenti liquidi o spray. Pulire con un panno morbido, asciutto e privo di peli.
- 5 NON collocare questo prodotto su un carrello, base o tavolo instabili. In caso di caduta accidentale, il prodotto può subire gravi danni.
- 6 Le fessure e le aperture dell'apparecchio presenti sul retro o sul fondo sono necessarie per la ventilazione. Per assicurare un funzionamento affidabile e proteggere l'apparecchio da surriscaldamenti, si raccomanda di non ostruire o coprire queste aperture. Non bloccare mai le aperture collocando l'apparecchio su un letto, divano, tappeto o altre superfici simili. Non collocare l'apparecchio vicino o sopra a radiatori o stufe. Non installare l'apparecchio ad incasso, a meno che non si garantisca un'adeguata ventilazione.
- 7 Il prodotto deve essere connesso ad un'alimentazione CA della gamma indicata sull'etichetta della tensione nominale. NON collegarlo ad un'alimentazione CC né a un inverter. In caso di incertezza, contattare un elettricista qualificato.
- 8 Il prodotto è dotato di spina tripolare con messa a terra. Questa spina si inserisce solo in una presa dotata di messa a terra. Si tratta di una misura di sicurezza. Se la presa non è adatta alla spina, rivolgersi ad un elettricista che possa sostituire la presa antiquata. NON ignorare mai la ragione per cui è necessaria una spina dotata di messa a terra.
- 9 Usare solo il cavo di alimentazione fornito con l'apparecchio stesso.
- 10 EVITARE di posizionare oggetti sopra il cavo di alimentazione. NON collocare questo prodotto dove il cavo possa essere calpestato.
- 11 Utilizzare il prodotto in un ambiente ben ventilato.
- 12 Il cavo di alimentazione, comprese le prolunghe, non deve essere più lungo di 5 metri (16,5 piedi).  
NON condividere lo stesso circuito di alimentazione con altri apparecchi elettrici, quali condizionatori, copiatrici, distruggi-documenti e simili. Se non è possibile evitare di utilizzare la stampante con queste apparecchiature, si consiglia di utilizzare un trasformatore di tensione o un filtro antidisturbo ad alta frequenza.  
Utilizzare un regolatore di tensione se la sorgente di alimentazione non è stabile.
- 13 NON ostruire in alcun modo il percorso di uscita dei fax. NON mettere nulla sul percorso dei fax in arrivo.
- 14 Attendere che le pagine siano uscite dall'apparecchio prima di raccoglierle.
- 15 Scollegare l'apparecchio dall'alimentazione di rete e rivolgersi al servizio assistenza Brother qualora si verifichi una delle seguenti condizioni:
  - il cavo alimentazione è danneggiato o usurato.
  - è penetrato liquido all'interno dell'apparecchio.
  - l'apparecchio è stato esposto alla pioggia o all'acqua.

- l'apparecchio non funziona normalmente, pur avendo seguito le istruzioni per l'uso. Intervenire solo sui comandi indicati nelle istruzioni per l'uso. L'intervento inappropriato su altri comandi può danneggiare l'apparecchio e richiedere interventi rilevanti da parte di personale tecnico qualificato per ripristinare l'apparecchio al suo normale utilizzo.
- Se l'apparecchio è caduto o mostra segni di danneggiamento.
- Se l'apparecchio mostra un evidente cambiamento nelle prestazioni, indicante la necessità di una revisione.

16 Per proteggere l'apparecchio dai picchi temporanei di tensione si raccomanda l'uso di un apposito dispositivo di protezione.

17 Per ridurre il rischio di incendio, scosse e danni alle persone, seguire queste avvertenze:

- NON usare questo prodotto in prossimità di apparecchi che funzionano con acqua, in uno scantinato umido o vicino ad una piscina.
- NON usare l'apparecchio durante i temporali (esiste la remota possibilità di una scossa) o per segnalare una perdita di gas nelle vicinanze.
- NON usare questo prodotto nelle vicinanze di una perdita di gas.

## Specifiche IEC60825-1+A2:2001

Questo apparecchio è un prodotto Laser Classe 1 come definito nelle specifiche IEC60825-1+A2:2001. L'etichetta seguente viene applicata nei Paesi dove è richiesta.

Questo apparecchio è dotato di un diodo Laser Classe 3B che emette radiazioni Laser invisibili nell'unità di scansione. L'unità di scansione non deve essere aperta in nessuna circostanza.



### Radiazioni laser interne

Lunghezza d'onda: 770 - 810 nm

Output: 5 mW max.

Classe Laser : Classe 3B

## ⚠ AVVERTENZA

L'impiego di controlli, regolazioni o l'esecuzione di procedure diverse da quelle descritte in questo manuale possono portare ad una esposizione pericolosa alle radiazioni.

## Disconnessione dell'apparecchio

Questo prodotto deve essere installato nelle vicinanze di una presa elettrica facilmente accessibile. In caso di emergenze, scollegare il cavo di alimentazione dalla presa elettrica in modo da escludere completamente l'alimentazione.

## Collegamento a una rete LAN

---

### **ATTENZIONE**

NON collegare questo prodotto a una rete LAN soggetta a sovratensioni.

---

## Interferenze radio

---

Il prodotto è conforme alle disposizioni EN55022 (CISPR Publication 22)/Class B.

## Direttiva UE 2002/96/CE e EN50419

---



  
Solo per Unione  
Europea

Questa apparecchiatura riporta il seguente simbolo di riciclaggio. Significa che a fine vita questo prodotto dovrà essere smaltito separatamente in appropriati luoghi di raccolta e non insieme ai normali rifiuti domestici. Un beneficio per l'ambiente a vantaggio di tutti. (Solo per Unione Europea)

## **Direttiva EU 2006/66/EC - Rimozione o sostituzione della batteria**

---

Questo prodotto contiene una batteria progettata per durare quanto il prodotto stesso. L'utente non deve sostituirla. Va rimossa durante il processo di riciclaggio dell'apparecchio al termine della sua durata e con le dovute precauzioni da parte di chi si occupa dello smaltimento.

## **Programma internazionale ENERGY STAR® Dichiarazione di Conformità**

---

Lo scopo del programma internazionale ENERGY STAR® è quello di promuovere lo sviluppo e rendere popolari attrezzature da ufficio energeticamente efficienti.

In qualità di socio di ENERGY STAR®, Brother Industries, Ltd. ha deciso che questo prodotto soddisfa le linee guida ENERGY STAR® per l'efficienza energetica.



## Copyright e licenza Libtiff

Use and Copyright

Copyright© 1988-1997 Sam Leffler

Copyright© 1991-1997 Silicon Graphics, Inc.

Permission to use, copy, modify, distribute, and sell this software and its documentation for any purpose is hereby granted without fee, provided that (i) the above copyright notices and this permission notice appear in all copies of the software and related documentation, and (ii) the names of Sam Leffler and Silicon Graphics may not be used in any advertising or publicity relating to the software without the specific, prior written permission of Sam Leffler and Silicon Graphics.

THE SOFTWARE IS PROVIDED "AS-IS" AND WITHOUT WARRANTY OF ANY KIND, EXPRESS, IMPLIED OR OTHERWISE, INCLUDING WITHOUT LIMITATION, ANY WARRANTY OF MERCHANTABILITY OR FITNESS FOR A PARTICULAR PURPOSE.

IN NO EVENT SHALL SAM LEFFLER OR SILICON GRAPHICS BE LIABLE FOR ANY SPECIAL, INCIDENTAL, INDIRECT OR CONSEQUENTIAL DAMAGES OF ANY KIND, OR ANY DAMAGES WHATSOEVER RESULTING FROM LOSS OF USE, DATA OR PROFITS, WHETHER OR NOT ADVISED OF THE POSSIBILITY OF DAMAGE, AND ON ANY THEORY OF LIABILITY, ARISING OUT OF OR IN CONNECTION WITH THE USE OR PERFORMANCE OF THIS SOFTWARE.

## Marchi di fabbrica

Il logo Brother è un marchio registrato da Brother Industries, Ltd.

Brother è un marchio registrato da Brother Industries, Ltd.

Multi-Function Link è un marchio registrato da Brother International Corporation.

Microsoft, Windows, Windows Server e Internet Explorer sono marchi registrati di Microsoft Corporation negli Stati Uniti e/o in altri paesi.

Windows Vista è un marchio registrato o un marchio di Microsoft Corporation negli Stati Uniti e in altri paesi.

Apple, Macintosh, Safari e TrueType sono marchi registrati di Apple, Inc. negli Stati Uniti e/o in altri paesi.

Intel e Pentium sono marchi di Intel Corporation negli Stati Uniti e in altri paesi.

AMD è un marchio di Advanced Micro Devices, Inc.

Adobe, Flash, Illustrator, PageMaker, Photoshop, PostScript e PostScript 3 sono marchi registrati o marchi di Adobe Systems Incorporated negli Stati Uniti e/o in altri paesi.

Epson è un marchio registrato, mentre FX-80 e FX-850 sono marchi, di Seiko Epson Corporation.

IBM e Proprinter sono marchi o marchi registrati di International Business Machines Corporation negli Stati Uniti e/o in altri paesi.

BROADCOM, SecureEasySetup e SecureEasySetup logo sono marchi di fabbrica o marchi registrati da Broadcom Corporation negli Stati Uniti e/o in altri paesi.

Wi-Fi, WPA, WPA2, Wi-Fi Protected Access e Wi-Fi Protected Setup sono marchi o marchi commerciali registrati di Wi-Fi Alliance negli Stati Uniti e/o in altri paesi.

AOSS è un marchio di Buffalo Inc.

Nuance, il logo Nuance, PaperPort e ScanSoft sono marchi commerciali o marchi registrati di Nuance Communications, Inc. o sue affiliate negli Stati Uniti e/o negli altri Paesi.

OpenLDAP è un marchio registrato di OpenLDAP Foundation.

Tutte le aziende i cui programmi software sono citati nel presente manuale hanno un contratto di licenza software specifico per i rispettivi programmi proprietari.

**Tutti gli altri marchi appartengono ai rispettivi proprietari.**



## Vassoio carta opzionale (LT-5300)

È possibile installare un vassoio inferiore opzionale che può contenere fino a 250 fogli da 80 g/m<sup>2</sup>.

Quando è installato un vassoio opzionale, l'apparecchio è in grado di caricare fino a 550 fogli di carta normale. Se si desidera acquistare un'unità vassoio inferiore opzionale, rivolgersi al rivenditore Brother.

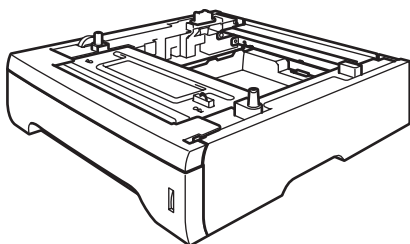

Per l'impostazione, consultare le istruzioni in dotazione con l'unità vassoio inferiore.

## Scheda di memoria

Questo apparecchio dispone di 64 MB di memoria standard e di uno slot per l'espansione opzionale della memoria. È possibile espandere la memoria fino a 576 MB installando moduli di memoria SO-DIMM (Small Outline Dual In-line Memory Module). L'aggiunta di memoria opzionale migliora le prestazioni di funzionamento sia della fotocopiatrice che della stampante.

In genere, l'apparecchio utilizza memorie SO-DIMM standard con le seguenti specifiche:

Tipo: 144 pin e 64 bit output

CAS latency: 2

Frequenza clock: 100 MHz o superiore

Capacità: 64, 128, 256 o 512 MB

Altezza: 31,75 mm

Tipo dram: SDRAM 2 Bank

Per informazioni sull'acquisto e i codici degli articoli visitare il sito Web di Buffalo Technology:

<http://www.buffalo-technology.com/>



### Nota

- È possibile che vi siano dei tipi di SO-DIMM non funzionanti con questo apparecchio.
- Per ulteriori informazioni, contattare il proprio rivenditore Brother.

## Installazione memoria extra

- 1 Spegnerne l'interruttore di accensione dell'apparecchio. Scollegare il cavo della linea telefonica.
- 2 Scollegare il cavo di interfaccia dall'apparecchio, quindi il cavo di alimentazione dalla presa elettrica.



### Nota

Accertarsi di aver spento l'alimentazione dell'apparecchio prima di installare o rimuovere la memoria SO-DIMM.

- 3 Rimuovere il coperchio della SO-DIMM e il coperchio di accesso all'interfaccia.

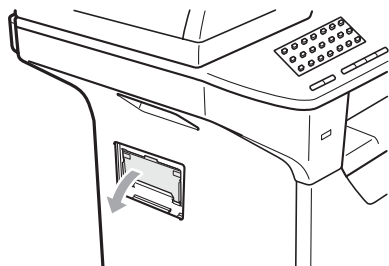
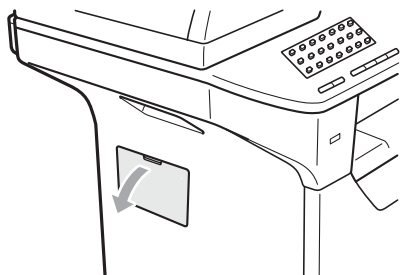

- 4 Rimuovere la SO-DIMM dalla confezione tenendola dai lati.

## ! IMPORTANTE

Per evitare danni all'apparecchio a causa delle cariche statiche, NON toccare i chip della memoria o la superficie della scheda.

- 5 Tenere la SO-DIMM dai bordi e allinearne le tacche con le sporgenze dello slot. Inserire la SO-DIMM diagonalmente (1), quindi inclinarla verso la scheda di interfaccia fino a farla scattare in posizione (2).

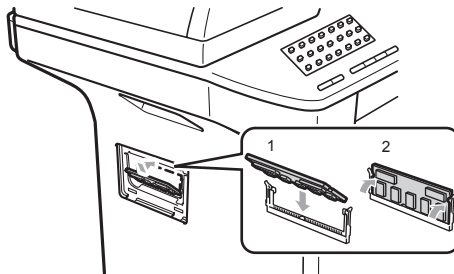

- 6 Reinserire il coperchio di accesso all'interfaccia e il coperchio della SO-DIMM.
- 7 Inserire prima di tutto il cavo di alimentazione dell'apparecchio nella presa elettrica poi collegare il cavo di interfaccia.
- 8 Collegare il cavo della linea telefonica. Accendere l'interruttore di accensione dell'apparecchio.



### Nota

Per accertarsi di aver installato la SO-DIMM correttamente, è possibile stampare la pagina delle impostazioni utente che indica la dimensione della memoria corrente. Consultare *Come stampare un rapporto* a pagina 79.

## Risoluzione dei problemi

Se si pensa ci sia un problema con l'apparecchio, controllare lo schema seguente e valutare i suggerimenti su come risolvere il problema.

È possibile eliminare la maggior parte degli inconvenienti da soli. Se si desidera aiuto, il Brother Solutions Center fornisce le FAQ (domande più frequenti) e i consigli per la risoluzione dei problemi. Visitare il sito <http://solutions.brother.com/>.

### Se si hanno difficoltà con l'apparecchio

Se i fax non sembrano corretti, provare prima di tutto a produrre una copia. Se la copia prodotta è di buona qualità, probabilmente il problema riscontrato non dipende dall'apparecchio. Fare riferimento alla tabella riportata di seguito per suggerimenti relativi alla risoluzione dei problemi.

#### Stampa o ricezione di fax

| Problemi                                                                                                                                                                                         | Suggerimenti                                                                                                                                                                                                                                                     |
|--------------------------------------------------------------------------------------------------------------------------------------------------------------------------------------------------|------------------------------------------------------------------------------------------------------------------------------------------------------------------------------------------------------------------------------------------------------------------|
| <ul style="list-style-type: none"> <li>■ Stampa sovrapposta</li> <li>■ Strisce orizzontali</li> <li>■ La parte superiore e inferiore delle frasi è tagliata</li> <li>■ Righe mancanti</li> </ul> | Di solito dipende da problemi sulla linea telefonica. Se la copia appare regolare, probabilmente il problema sta nella linea telefonica disturbata. Chiedere al mittente di rispedire il fax.                                                                    |
| La stampa è di qualità scadente                                                                                                                                                                  | Consultare <i>Miglioramento della qualità di stampa</i> a pagina 123.                                                                                                                                                                                            |
| Linee nere verticali sui fax ricevuti                                                                                                                                                            | Il filo corona per la stampa potrebbe essere sporco. Pulire il filo corona. (Consultare <i>Pulizia del filo corona</i> a pagina 149.)                                                                                                                            |
|                                                                                                                                                                                                  | È possibile che lo scanner dell'apparecchio che ha inviato il fax sia sporco. Chiedere all'utente che ha inviato il fax di eseguire una copia per vedere se il problema riguarda il suo apparecchio. Provare a farsi inviare un fax da un altro apparecchio fax. |
|                                                                                                                                                                                                  | Se il problema persiste, contattare il proprio rivenditore per l'assistenza.                                                                                                                                                                                     |
| I fax ricevuti sono divisi in più pagine o presentano pagine bianche.                                                                                                                            | Se i fax ricevuti vengono suddivisi in più pagine oppure si hanno pagine bianche aggiuntive, il formato della carta potrebbe non essere impostato correttamente per la carta che si sta adoperando. (Consultare <i>Formato carta</i> a pagina 24.)               |
|                                                                                                                                                                                                  | Attivare la funzione di riduzione automatica. (Consultare <i>Stampa ridotta di un fax in arrivo</i> a pagina 51.)                                                                                                                                                |

## Linea telefonica o collegamenti

| Problemi                                            | Suggerimenti                                                                                                                                                                                                                                                                                                                                                                                                                                                                                                                                                        |
|-----------------------------------------------------|---------------------------------------------------------------------------------------------------------------------------------------------------------------------------------------------------------------------------------------------------------------------------------------------------------------------------------------------------------------------------------------------------------------------------------------------------------------------------------------------------------------------------------------------------------------------|
| La composizione non funziona.                       | Controllare che sia presente il segnale di linea.                                                                                                                                                                                                                                                                                                                                                                                                                                                                                                                   |
|                                                     | Modificare l'impostazione <b>Toni/Impulsi</b> . Consultare la <i>Guida di installazione rapida</i> .                                                                                                                                                                                                                                                                                                                                                                                                                                                                |
|                                                     | Controllare tutti i cavi e i collegamenti.                                                                                                                                                                                                                                                                                                                                                                                                                                                                                                                          |
|                                                     | Verificare che l'apparecchio sia connesso e acceso.                                                                                                                                                                                                                                                                                                                                                                                                                                                                                                                 |
|                                                     | Se è stato collegato un telefono esterno all'apparecchio, inviare manualmente un fax sollevando il ricevitore del telefono esterno e componendo il numero. Attendere i toni di ricezione fax prima di premere <b>Inizio</b> .                                                                                                                                                                                                                                                                                                                                       |
| L'apparecchio non risponde alle chiamate in arrivo. | Controllare che l'apparecchio si trovi nella modalità di ricezione corretta secondo l'impostazione effettuata. (Consultare <i>Ricezione di un fax</i> a pagina 47.)<br>Controllare che sia presente il segnale di linea. Se possibile, controllare che la ricezione dell'apparecchio funzioni correttamente formulando il numero con un altro telefono. Se il proprio apparecchio non riceve la chiamata, verificare il collegamento del cavo telefonico. Se l'apparecchio non squilla, rivolgersi alla società telefonica per richiedere una verifica della linea. |

## Invio di un fax

| Problemi                                                                       | Suggerimenti                                                                                                                                                                                                                                                                                                                                                                                                                                                                                                                                                                                                                                                                                                                                                                                                           |
|--------------------------------------------------------------------------------|------------------------------------------------------------------------------------------------------------------------------------------------------------------------------------------------------------------------------------------------------------------------------------------------------------------------------------------------------------------------------------------------------------------------------------------------------------------------------------------------------------------------------------------------------------------------------------------------------------------------------------------------------------------------------------------------------------------------------------------------------------------------------------------------------------------------|
| La trasmissione è di qualità scadente.                                         | Provare a modificare la risoluzione in <b>Fine</b> o <b>S.Fine</b> . Produrre una copia per controllare il funzionamento dello scanner dell'apparecchio. Se la qualità della copia non è buona, pulire lo scanner. (Consultare <i>Pulizia dello scanner</i> a pagina 146.)                                                                                                                                                                                                                                                                                                                                                                                                                                                                                                                                             |
| Sul rapporto di verifica della trasmissione viene visualizzato "RISULT:ERRORE" | Si tratta probabilmente di disturbi temporanei o di energia statica sulla linea. Riprovare ad inviare il fax. Se durante l'invio di un messaggio PC FAX l'apparecchio stampa "RISULT:ERRORE" sul Rapporto di verifica della trasmissione, significa che l'apparecchio ha esaurito la memoria. Per liberare memoria, è possibile disattivare la funzione di memorizzazione fax (consultare <i>Disattivazione opzioni per le trasmissioni fax remote</i> a pagina 70), stampare i messaggi fax ricevuti in memoria (consultare <i>Stampa di un fax dalla memoria</i> a pagina 53) o annullare una trasmissione differita o un'operazione di polling (consultare <i>Controllo e annullamento operazioni in coda</i> a pagina 45.) Se il problema persiste, contattare la società telefonica per fare verificare la linea. |
|                                                                                | Se si verificano frequenti errori di trasmissione con possibili interferenze sulla linea telefonica, cercare di modificare l'impostazione della <b>Compatibilità su Base</b> (per VoIP). (Consultare <i>Interferenza sulla linea telefonica</i> a pagina 130.)                                                                                                                                                                                                                                                                                                                                                                                                                                                                                                                                                         |
| Righe verticali nere sui fax inviati.                                          | Linee nere verticali presenti sui fax inviati sono generalmente provocate dalla presenza di sporco o liquido di correzione sulla striscia di vetro. (Consultare <i>Pulizia dello scanner</i> a pagina 146.)                                                                                                                                                                                                                                                                                                                                                                                                                                                                                                                                                                                                            |

## Gestione delle chiamate in arrivo

| Problemi                                           | Suggerimenti                                                                                                                                                                                                                                                                                                                                                                                                                                                                                                                                                                                                                                                                                                                                                                                                                                                                                                                                                                                                                                                                                                                    |
|----------------------------------------------------|---------------------------------------------------------------------------------------------------------------------------------------------------------------------------------------------------------------------------------------------------------------------------------------------------------------------------------------------------------------------------------------------------------------------------------------------------------------------------------------------------------------------------------------------------------------------------------------------------------------------------------------------------------------------------------------------------------------------------------------------------------------------------------------------------------------------------------------------------------------------------------------------------------------------------------------------------------------------------------------------------------------------------------------------------------------------------------------------------------------------------------|
| L'apparecchio "riceve" un segnale di chiamata CNG. | Se è stata attivata la funzione Riconoscimento fax, l'apparecchio è più sensibile ai suoni. L'apparecchio potrebbe erroneamente interpretare certe voci o musiche sulla linea come un apparecchio fax che chiama e rispondervi con dei segnali di ricezione fax. Disattivare l'apparecchio premendo <b>Stop/Uscita</b> . Provare a risolvere il problema disattivando la funzione di Riconoscimento fax. (Consultare <i>Riconoscimento fax</i> a pagina 50.)                                                                                                                                                                                                                                                                                                                                                                                                                                                                                                                                                                                                                                                                    |
| Trasferimento di una chiamata fax all'apparecchio. | Se si risponde da un telefono esterno o in derivazione, digitare il codice di attivazione remota (l'impostazione predefinita è *51). Attendere che l'apparecchio rilevi la chiamata e riagganciare il ricevitore.                                                                                                                                                                                                                                                                                                                                                                                                                                                                                                                                                                                                                                                                                                                                                                                                                                                                                                               |
| Funzioni personalizzate su una linea singola.      | Se si hanno Avviso di chiamata, Avviso di chiamata/Identificativo, Identificativo chiamante, Cassetta vocale, Segreteria telefonica, Sistema di allarme o qualsiasi altra funzione personalizzata su una singola linea telefonica in comune con l'apparecchio, potrebbero esserci problemi nell'invio o nella ricezione dei dati fax.<br><br><b>Ad esempio:</b> se si sottoscrive un servizio di Avviso di chiamata o altro tipo di servizio personalizzato e il segnale arriva attraverso la linea mentre l'apparecchio sta inviando o ricevendo un fax, il segnale potrebbe temporaneamente interrompere o disturbare l'invio di fax. La funzione EMC della Brother dovrebbe aiutare a risolvere questo problema. Questa situazione è da mettere in relazione al sistema degli impianti telefonici ed è comune a tutti i dispositivi che inviano e ricevono informazioni su una linea singola condivisa utilizzando funzioni personalizzate. Se per esigenze professionali è d'importanza cruciale evitare anche una minima interruzione, si raccomanda di avere una linea telefonica separata senza funzioni personalizzate. |

## Problemi nell'utilizzo dei Menu

| Problemi                                                                                                                     | Suggerimenti                                                                                                                                                                                                                                                                                                                             |
|------------------------------------------------------------------------------------------------------------------------------|------------------------------------------------------------------------------------------------------------------------------------------------------------------------------------------------------------------------------------------------------------------------------------------------------------------------------------------|
| Le operazioni principali non funzionano.                                                                                     | Controllare che il pannello dei comandi sia fissato correttamente sull'apparecchio.<br>Reinstallare il pannello dei comandi.                                                                                                                                                                                                             |
| L'apparecchio emette dei segnali acustici quando si cerca di accedere alle funzioni di impostazione della ricezione o invio. | Se il tasto <b>Fax</b>  non è illuminato, premerlo per attivare la modalità Fax. Le impostazioni delle funzioni di Ricezione ( <b>Menu, 2, 1</b> ) e Invio ( <b>Menu, 2, 2</b> ) sono disponibili solo quando l'apparecchio si trova in modalità Fax. |

## Problemi copia

| Problemi                                     | Suggerimenti                                                                                                                                                                                                                                                                                                                                               |
|----------------------------------------------|------------------------------------------------------------------------------------------------------------------------------------------------------------------------------------------------------------------------------------------------------------------------------------------------------------------------------------------------------------|
| Impossibile produrre una copia.              | <ul style="list-style-type: none"> <li>■ Accertarsi che il tasto <b>Copia</b>  sia illuminato. (Consultare <i>Selezione modalità Copia</i> a pagina 82.)</li> <li>■ Contattare l'amministratore per verificare le impostazioni di Blocco funzioni sicurezza.</li> </ul> |
| Sulle copie appare una linea nera verticale. | Linee nere verticali sulle copie sono generalmente provocate dalla presenza di sporco o liquido di correzione sulla striscia di vetro, oppure il filo della corona per la stampa è sporco. (Consultare <i>Pulizia dello scanner</i> a pagina 146 e <i>Pulizia del filo corona</i> a pagina 149.)                                                           |

## Problemi con la stampa

| Problemi                                                                                                                          | Suggerimenti                                                                                                                                                                                                                                                                                                                                                                                                                                                                                                                                                                                                                                                                                                                                                                                                                                                                                                                                                                                                                                                                                                                                                                                                                                                                                                                                                                                                                                                                                                                                                                                                                                                    |
|-----------------------------------------------------------------------------------------------------------------------------------|-----------------------------------------------------------------------------------------------------------------------------------------------------------------------------------------------------------------------------------------------------------------------------------------------------------------------------------------------------------------------------------------------------------------------------------------------------------------------------------------------------------------------------------------------------------------------------------------------------------------------------------------------------------------------------------------------------------------------------------------------------------------------------------------------------------------------------------------------------------------------------------------------------------------------------------------------------------------------------------------------------------------------------------------------------------------------------------------------------------------------------------------------------------------------------------------------------------------------------------------------------------------------------------------------------------------------------------------------------------------------------------------------------------------------------------------------------------------------------------------------------------------------------------------------------------------------------------------------------------------------------------------------------------------|
| Non viene eseguita la stampa.                                                                                                     | <ul style="list-style-type: none"> <li>■ Verificare che l'apparecchio sia collegato e acceso.</li> <li>■ Verificare che la cartuccia toner e il gruppo tamburo siano installati correttamente. (Consultare <i>Sostituzione del gruppo tamburo</i> a pagina 157.)</li> <li>■ Controllare il collegamento del cavo di interfaccia sull'apparecchio e sul computer. Consultare la <i>Guida di installazione rapida</i>.</li> <li>■ Verificare che sia stato installato e selezionato il driver corretto della stampante.</li> <li>■ Controllare se il display mostra messaggi di errore. (Consultare <i>Messaggi di errore e manutenzione</i> a pagina 131.)</li> <li>■ Verificare che l'apparecchio sia online: (Windows Vista®) Fare clic sul pulsante <b>Avvia</b>, <b>Pannello di controllo</b>, <b>Hardware e suoni</b> e quindi su <b>Stampanti</b>. Fare clic con il tasto destro del mouse su <b>Stampante Brother MFC-XXXX</b>. Accertarsi che <b>Usa stampante non in linea</b> non sia selezionato. (Windows® XP e Windows Server® 2003) Fare clic sul pulsante <b>Avvia</b> e selezionare <b>Stampanti e fax</b>. Fare clic con il tasto destro del mouse su <b>Stampante Brother MFC-XXXX</b>. Accertarsi che <b>Usa stampante non in linea</b> non sia selezionato. (Windows® 2000) Fare clic sul pulsante <b>Avvio</b> e selezionare <b>Impostazioni</b> e poi <b>Stampanti</b>. Fare clic con il tasto destro del mouse su <b>Stampante Brother MFC-XXXX</b>. Accertarsi che <b>Usa stampante non in linea</b> non sia selezionato.</li> <li>■ Contattare l'amministratore per verificare le impostazioni di Blocco funzioni sicurezza.</li> </ul> |
| L'apparecchio stampa inaspettatamente o stampa materiale privo di senso.                                                          | <ul style="list-style-type: none"> <li>■ Estrarre il vassoio carta e attendere l'arresto dell'operazione di stampa. Quindi spegnere l'apparecchio e scollegarlo dall'alimentazione per alcuni minuti. L'apparecchio può restare spento per un massimo di 60 ore senza perdere i fax memorizzati.</li> <li>■ Controllare le impostazioni del software applicativo e accertarsi che siano compatibili con l'apparecchio.</li> <li>■ Se si utilizza il collegamento con porta parallela, verificare che la porta sia BRMFC e non LPT1.</li> </ul>                                                                                                                                                                                                                                                                                                                                                                                                                                                                                                                                                                                                                                                                                                                                                                                                                                                                                                                                                                                                                                                                                                                  |
| L'apparecchio stampa le prime due pagine correttamente, mentre nelle pagine successive manca del testo.                           | <ul style="list-style-type: none"> <li>■ Controllare le impostazioni del software applicativo e accertarsi che siano compatibili con l'apparecchio.</li> <li>■ Il computer non riconosce completamente il segnale della memoria di ingresso dell'apparecchio. Accertarsi che il cavo di interfaccia sia collegato correttamente. Consultare la <i>Guida di installazione rapida</i>.</li> </ul>                                                                                                                                                                                                                                                                                                                                                                                                                                                                                                                                                                                                                                                                                                                                                                                                                                                                                                                                                                                                                                                                                                                                                                                                                                                                 |
| Le intestazioni o i piè di pagina vengono visualizzati quando il documento viene visualizzato a video ma non compaiono in stampa. | Sulla parte superiore e su quella inferiore è presente un'area sulla quale non è possibile stampare. A tal proposito, regolare i margini superiore e inferiore del documento.                                                                                                                                                                                                                                                                                                                                                                                                                                                                                                                                                                                                                                                                                                                                                                                                                                                                                                                                                                                                                                                                                                                                                                                                                                                                                                                                                                                                                                                                                   |
| L'apparecchio non stampa copie fronte-retro anche se l'impostazione del driver stampante è Duplex.                                | Controllare l'impostazione del formato carta nel driver stampante. È necessario scegliere il formato carta A4 (da 60 a 105 g/m <sup>2</sup> ).                                                                                                                                                                                                                                                                                                                                                                                                                                                                                                                                                                                                                                                                                                                                                                                                                                                                                                                                                                                                                                                                                                                                                                                                                                                                                                                                                                                                                                                                                                                  |
| L'apparecchio non stampa o ha interrotto la stampa e il LED di stato è giallo.                                                    | <p>Premere <b>Cancella Lavoro</b>.</p> <p>Mentre l'apparecchio annulla l'operazione e la cancella dalla memoria può produrre una stampa incompleta.</p>                                                                                                                                                                                                                                                                                                                                                                                                                                                                                                                                                                                                                                                                                                                                                                                                                                                                                                                                                                                                                                                                                                                                                                                                                                                                                                                                                                                                                                                                                                         |

## Problemi di scansione

| Problemi                                    | Suggerimenti                                                                                                                                                                                           |
|---------------------------------------------|--------------------------------------------------------------------------------------------------------------------------------------------------------------------------------------------------------|
| Durante la scansione appaiono errori TWAIN. | Controllare che il driver TWAIN Brother sia selezionato come sorgente primaria. In PaperPort™ 11SE, fare clic su <b>File, Scansione o Acquisisci foto</b> e scegliere il <b>driver Brother TWAIN</b> . |
| OCR non funziona.                           | Cercare di aumentare la risoluzione di scansione.                                                                                                                                                      |
| La scansione in rete non funziona.          | Consultare <i>Problemi con la rete</i> a pagina 120.                                                                                                                                                   |

## Problemi di software

| Problemi                                            | Suggerimenti                                                                                                                        |
|-----------------------------------------------------|-------------------------------------------------------------------------------------------------------------------------------------|
| Non è possibile installare il software o stampare.  | Eseguire il programma <b>Ripristina MFL-Pro Suite</b> sul CD-ROM. Questo programma ripara e reinstalla il software.                 |
| Impossibile eseguire la stampa "2 in 1" o "4 in 1". | Verificare che le impostazioni del formato carta nell'applicazione corrispondano a quelle del driver della stampante.               |
| L'apparecchio non stampa da Adobe® Illustrator®.    | Provare a ridurre la risoluzione di stampa. Consultare la <i>Scheda Avanzate</i> nella <i>Guida software dell'utente</i> su CD-ROM. |

## Problemi con l'alimentazione della carta

| Problemi                                                                                                               | Suggerimenti                                                                                                                                                                                                                                                                                                                                                                                                                                                                                                                                                                                                                                          |
|------------------------------------------------------------------------------------------------------------------------|-------------------------------------------------------------------------------------------------------------------------------------------------------------------------------------------------------------------------------------------------------------------------------------------------------------------------------------------------------------------------------------------------------------------------------------------------------------------------------------------------------------------------------------------------------------------------------------------------------------------------------------------------------|
| L'apparecchio non carica la carta.<br>Il display visualizza<br>Mancanza carta o un<br>messaggio di Inceppamento carta. | <ul style="list-style-type: none"> <li>■ Se è vuoto, caricare una nuova risma di carta nel vassoio.</li> <li>■ Se c'è carta nel vassoio, accertarsi che sia ben allineata. Eliminare eventuali arricciamenti nella carta. A volte è meglio togliere la carta, ribaltare il pacco, e rimetterlo nel vassoio.</li> <li>■ Controllare la quantità di carta nel vassoio e riprovare.</li> <li>■ Verificare che non sia stata selezionata la modalità vassoio MP nel driver della stampante.</li> <li>■ Se il display visualizza un messaggio di Inceppamento carta e i problemi persistono, consultare <i>Inceppamenti carta</i> a pagina 138.</li> </ul> |
| L'apparecchio non carica la carta dal vassoio MP.                                                                      | <ul style="list-style-type: none"> <li>■ Smuovere la risma e reinserirla completamente nel vassoio.</li> <li>■ Verificare che sia stata selezionata la modalità vassoio MP nel driver della stampante.</li> </ul>                                                                                                                                                                                                                                                                                                                                                                                                                                     |
| Come si esegue la stampa delle buste?                                                                                  | È possibile caricare le buste dal vassoio MP. Il software applicativo deve essere impostato per stampare le buste del formato richiesto. Generalmente bisogna utilizzare le impostazioni della pagina o il menu impostazioni del documento dell'applicativo. (Per maggiori informazioni, consultare il manuale del software applicativo).                                                                                                                                                                                                                                                                                                             |

## Problemi con l'alimentazione della carta (segue)

| Problemi                                     | Suggerimenti                                                                                                                                                                                                                                             |
|----------------------------------------------|----------------------------------------------------------------------------------------------------------------------------------------------------------------------------------------------------------------------------------------------------------|
| Quale tipo di carta è possibile utilizzare?  | È possibile utilizzare carta sottile, normale o spessa, carta per macchina da scrivere, carta riciclata, buste, etichette e lucidi per stampanti laser. (Per informazioni, consultare <i>Carta utilizzabile e altri supporti di stampa</i> a pagina 15.) |
| Si è verificato un inceppamento della carta. | (Consultare <i>Inceppamenti carta</i> a pagina 138.)                                                                                                                                                                                                     |

## Problemi con la qualità di stampa

| Problemi                            | Suggerimenti                                                                                                                                                                                                                                                                                                                                                                                                                                                                                 |
|-------------------------------------|----------------------------------------------------------------------------------------------------------------------------------------------------------------------------------------------------------------------------------------------------------------------------------------------------------------------------------------------------------------------------------------------------------------------------------------------------------------------------------------------|
| Le pagine stampate sono arricciate. | <ul style="list-style-type: none"><li>■ Carta spessa o sottile di scarsa qualità o stampa su carta non consigliata potrebbero causare dei problemi. Provare a capovolgere la risma di carta nel vassoio.</li><li>■ Accertarsi di selezionare il tipo di carta adatto al supporto di stampa utilizzato. (Consultare <i>Carta utilizzabile e altri supporti di stampa</i> a pagina 15.)</li></ul>                                                                                              |
| Le pagine stampate sono macchiate.  | L'impostazione del tipo di carta non è adatta al supporto di stampa utilizzato oppure il supporto di stampa potrebbe essere troppo spesso o troppo ruvido. Consultare <i>Carta utilizzabile e altri supporti di stampa</i> a pagina 15 e <i>Scheda Basic</i> nella <i>Guida software dell'utente</i> sul CD-ROM.                                                                                                                                                                             |
| Stampe troppo chiare.               | <ul style="list-style-type: none"><li>■ Se il problema si verifica quando si riproducono copie o si stampano i fax ricevuti, disattivare la modalità Risparmio toner nell'impostazione del menu dell'apparecchio. (Consultare <i>Risparmio toner</i> a pagina 27.)</li><li>■ Nella scheda delle impostazioni avanzate del driver della stampante, disattivare la modalità Risparmio toner. Consultare la <i>Scheda Avanzate</i> nella <i>Guida software dell'utente</i> su CD-ROM.</li></ul> |

## Problemi con la rete

| Problemi                          | Suggerimenti                                                                                                                                                                                                                                                                                                                                                                                                                                                                                                                                                                                                                                                                                           |
|-----------------------------------|--------------------------------------------------------------------------------------------------------------------------------------------------------------------------------------------------------------------------------------------------------------------------------------------------------------------------------------------------------------------------------------------------------------------------------------------------------------------------------------------------------------------------------------------------------------------------------------------------------------------------------------------------------------------------------------------------------|
| Non è possibile stampare in rete. | <p>In caso di problemi di rete, consultare la <i>Guida dell'utente in rete</i> su CD-ROM per ulteriori informazioni.</p> <p>Accertarsi che l'apparecchio sia acceso, in linea e in modalità Ready. Stampare l'elenco di Configurazione di rete per visualizzare le impostazioni correnti di rete. (Consultare <i>Come stampare un rapporto</i> a pagina 79.) Ricollegare il cavo LAN all'hub per verificare che il cavo e i collegamenti di rete siano in buone condizioni. Se possibile, collegare l'apparecchio a una porta diversa del proprio HUB di rete utilizzando un altro cavo. Se le connessioni sono corrette, il LED inferiore del pannello posteriore dell'apparecchio diventa verde.</p> |



## Problemi con la rete (segue)



| Problemi                                                                                                                                                           | Suggerimenti                                                                                                                                                                                                                                                                                                                                                                                                                                                                                                                                                                                                                                                                                                                                                                                                                                                                                                                                                                                                                                                                                                                                                                                                                                                                                                                                                                                                                                                                                                                                                                                                                                                                                                                                                                                                                                                                                                                                                                                                                                                                                                                                                                                                                                                                                                                                                                                                                                                                                                                                                                                                                                                                                                                                                                                                                                                                                                                                                                                                                                                                                                                                                                                                                                                                                                            |
|--------------------------------------------------------------------------------------------------------------------------------------------------------------------|-------------------------------------------------------------------------------------------------------------------------------------------------------------------------------------------------------------------------------------------------------------------------------------------------------------------------------------------------------------------------------------------------------------------------------------------------------------------------------------------------------------------------------------------------------------------------------------------------------------------------------------------------------------------------------------------------------------------------------------------------------------------------------------------------------------------------------------------------------------------------------------------------------------------------------------------------------------------------------------------------------------------------------------------------------------------------------------------------------------------------------------------------------------------------------------------------------------------------------------------------------------------------------------------------------------------------------------------------------------------------------------------------------------------------------------------------------------------------------------------------------------------------------------------------------------------------------------------------------------------------------------------------------------------------------------------------------------------------------------------------------------------------------------------------------------------------------------------------------------------------------------------------------------------------------------------------------------------------------------------------------------------------------------------------------------------------------------------------------------------------------------------------------------------------------------------------------------------------------------------------------------------------------------------------------------------------------------------------------------------------------------------------------------------------------------------------------------------------------------------------------------------------------------------------------------------------------------------------------------------------------------------------------------------------------------------------------------------------------------------------------------------------------------------------------------------------------------------------------------------------------------------------------------------------------------------------------------------------------------------------------------------------------------------------------------------------------------------------------------------------------------------------------------------------------------------------------------------------------------------------------------------------------------------------------------------------|
| <p>La funzione di scansione in rete non funziona.</p> <p>La funzione Ricezione PC-Fax in rete non funziona.</p> <p>La funzione di stampa in rete non funziona.</p> | <p>(Windows®) L'impostazione firewall sul PC potrebbe rifiutare la connessione di rete necessaria. Per configurare il firewall di Windows®, procedere in base alle istruzioni riportate qui di seguito. Se si utilizza un altro software personale firewall, fare riferimento alla Guida dell'utente di quel software specifico o contattare il produttore del software.</p> <p><b>(Windows® XP SP2)</b></p> <ol style="list-style-type: none"> <li>1 Fare clic sul pulsante <b>Start, Pannello di controllo, Rete e connessioni Internet</b> e quindi su <b>Windows Firewall</b>. Accertarsi che <b>Windows Firewall</b> sulla scheda <b>Generale</b> sia impostato su On.</li> <li>2 Fare clic sulla scheda <b>Avanzate</b> e sul pulsante <b>Impostazioni...</b> di <b>Impostazioni connessione di rete</b>.</li> <li>3 Fare clic sul pulsante <b>Aggiungi</b>.</li> <li>4 Per aggiungere la porta 54925 per la scansione in rete, immettere le informazioni qui di seguito:             <ol style="list-style-type: none"> <li>1. In <b>Descrizione del servizio</b> immettere un'eventuale descrizione, ad esempio "Scanner Brother".</li> <li>2. In <b>Nome o indirizzo IP (ad esempio, 192.168.0.12) del computer in cui è installato il servizio sulla rete</b>: immettere "Localhost".</li> <li>3. In <b>Numero di porta esterna del servizio</b>: immettere "54925".</li> <li>4. In <b>Numero di porta interna del servizio</b>: immettere "54925".</li> <li>5. Accertarsi che <b>UDP</b> sia selezionato.</li> <li>6. Fare clic su <b>OK</b>.</li> </ol> </li> <li>5 Fare clic sul pulsante <b>Aggiungi</b>.</li> <li>6 Per aggiungere la porta 54926 per il PC Fax in rete, immettere le informazioni qui di seguito:             <ol style="list-style-type: none"> <li>1. In <b>Descrizione del servizio</b>: immettere un'eventuale descrizione, ad esempio "PC Fax Brother".</li> <li>2. In <b>Nome o indirizzo IP (ad esempio, 192.168.0.12) del computer in cui è installato il servizio sulla rete</b>: immettere "Localhost".</li> <li>3. In <b>Numero di porta esterna del servizio</b>: immettere "54926".</li> <li>4. In <b>Numero di porta interna del servizio</b>: immettere "54926".</li> <li>5. Accertarsi che <b>UDP</b> sia selezionato.</li> <li>6. Fare clic su <b>OK</b>.</li> </ol> </li> <li>7 ISe sussistono ancora problemi con i collegamenti di rete, fare clic sul pulsante <b>Aggiungi</b>.</li> <li>8 Per aggiungere la porta 137 per la scansione in rete, la stampa in rete e la ricezione PC Fax in rete, immettere le informazioni qui di seguito:             <ol style="list-style-type: none"> <li>1. In <b>Descrizione del servizio</b>: immettere un'eventuale descrizione, ad esempio "Ricezione PC Fax Brother".</li> <li>2. In <b>Nome o indirizzo IP (ad esempio, 192.168.0.12) del computer in cui è installato il servizio sulla rete</b>: immettere "Localhost".</li> <li>3. In <b>Numero di porta esterna del servizio</b>: immettere "137".</li> <li>4. In <b>Numero di porta interna del servizio</b>: immettere "137".</li> <li>5. Accertarsi che <b>UDP</b> sia selezionato.</li> <li>6. Fare clic su <b>OK</b>.</li> </ol> </li> <li>9 Accertarsi che sia stata aggiunta e selezionata la nuova impostazione, quindi fare clic su <b>OK</b>.</li> </ol> |

## Problemi con la rete (segue)

| Problemi                                                                                                                                                                          | Suggerimenti                                                                                                                                                                                                                                                                                                                                                                                                                                                                                                                                                                                                                                                                                                                                                                                                                                                                                                                                                                                                                                                                                                                                                                                                                                                                                                                                                                                                                                                                                                                                                                                                                                                                                                                                                                                                                                                                                                                                                                                                                                                                 |
|-----------------------------------------------------------------------------------------------------------------------------------------------------------------------------------|------------------------------------------------------------------------------------------------------------------------------------------------------------------------------------------------------------------------------------------------------------------------------------------------------------------------------------------------------------------------------------------------------------------------------------------------------------------------------------------------------------------------------------------------------------------------------------------------------------------------------------------------------------------------------------------------------------------------------------------------------------------------------------------------------------------------------------------------------------------------------------------------------------------------------------------------------------------------------------------------------------------------------------------------------------------------------------------------------------------------------------------------------------------------------------------------------------------------------------------------------------------------------------------------------------------------------------------------------------------------------------------------------------------------------------------------------------------------------------------------------------------------------------------------------------------------------------------------------------------------------------------------------------------------------------------------------------------------------------------------------------------------------------------------------------------------------------------------------------------------------------------------------------------------------------------------------------------------------------------------------------------------------------------------------------------------------|
| <p>La funzione di scansione in rete non funziona.</p> <p>La funzione Ricezione PC-Fax in rete non funziona.</p> <p>La funzione di stampa in rete non funziona.</p> <p>(segue)</p> | <p><b>(Windows Vista®):</b></p> <ol style="list-style-type: none"> <li>1 Fare clic sul pulsante <b>Start, Pannello di controllo, Rete e Internet, Windows Firewall</b> e quindi su <b>Modifica impostazioni</b>.</li> <li>2 Quando viene visualizzata la schermata <b>Controllo dell'account utente</b> procedere come indicato qui di seguito. <ul style="list-style-type: none"> <li>■ Utenti con diritti di amministratore: fare clic su <b>Continua</b>.</li> <li>■ Utenti senza diritti di amministratore: immettere la password amministratore e fare clic su <b>OK</b>.</li> </ul> </li> <li>3 Accertarsi che <b>Windows Firewall</b> sulla scheda <b>Generale</b> sia impostato su <b>On</b>.</li> <li>4 Fare clic sulla scheda <b>Eccezioni</b>.</li> <li>5 Fare clic sul pulsante <b>Aggiungi porta...</b></li> <li>6 Per aggiungere la porta 54925 per la scansione in rete, immettere le informazioni qui di seguito: <ol style="list-style-type: none"> <li>1. In <b>Nome</b>: immettere un'eventuale descrizione. (per esempio "Scanner Brother")</li> <li>2. In <b>Numero porta</b>: immettere "54925".</li> <li>3. Accertarsi che <b>UDP</b> sia selezionato. Quindi fare clic su <b>OK</b>.</li> </ol> </li> <li>7 Fare clic sul pulsante <b>Aggiungi porta...</b></li> <li>8 Per aggiungere la porta 54926 per il PC Fax in rete, immettere le informazioni qui di seguito: <ol style="list-style-type: none"> <li>1. In <b>Aggiungi porta...</b> immettere un'eventuale descrizione. (per esempio "PC Fax Brother")</li> <li>2. In <b>Nome</b>: immettere "54926".</li> <li>3. Accertarsi che <b>Numero porta</b>: sia selezionato. Quindi fare clic su <b>UDP</b>.</li> </ol> </li> <li>9 Accertarsi che sia stata aggiunta e selezionata la nuova impostazione, quindi fare clic su <b>OK</b>.</li> <li>10 ISe sussistono ancora problemi con i collegamenti di rete quali la scansione o la stampa in rete, selezionare la casella <b>Condivisione file e stampanti</b> nella scheda <b>Eccezioni</b> e quindi fare clic su <b>Applica</b>.</li> </ol> |
| <p>Il computer non riesce a trovare l'apparecchio.</p>                                                                                                                            | <p><b>(Windows®)</b> L'impostazione firewall sul PC potrebbe rifiutare la connessione di rete necessaria. (Per i particolari, consultare le istruzioni indicate in precedenza.)</p> <p><b>(Macintosh®)</b> Rileselezionare l'apparecchio nell'applicazione Device Selector in <b>Macintosh HD/Library/Printers/Brother/Utilities/DeviceSelector</b> o dal menu pop-up Modello di ControlCenter2.</p>                                                                                                                                                                                                                                                                                                                                                                                                                                                                                                                                                                                                                                                                                                                                                                                                                                                                                                                                                                                                                                                                                                                                                                                                                                                                                                                                                                                                                                                                                                                                                                                                                                                                         |

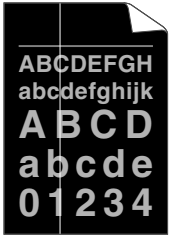
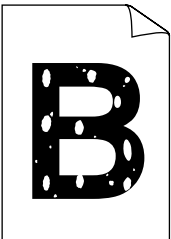
## Miglioramento della qualità di stampa

| Esempi di qualità scadente                                                                                                                                                 | Raccomandazioni                                                                                                                                                                                                                                                                                                                                                                                                                                                                                                                                                                                                                                                                                                                                                                                                                                                                                                                                                                                                                   |
|----------------------------------------------------------------------------------------------------------------------------------------------------------------------------|-----------------------------------------------------------------------------------------------------------------------------------------------------------------------------------------------------------------------------------------------------------------------------------------------------------------------------------------------------------------------------------------------------------------------------------------------------------------------------------------------------------------------------------------------------------------------------------------------------------------------------------------------------------------------------------------------------------------------------------------------------------------------------------------------------------------------------------------------------------------------------------------------------------------------------------------------------------------------------------------------------------------------------------|
|  <p data-bbox="153 614 467 672"><b>Linee bianche attraverso la pagina</b></p>             | <ul style="list-style-type: none"> <li data-bbox="504 357 1249 440">■ Accertarsi che la carta soddisfi i requisiti richiesti. Carta ruvida o troppo spessa può provocare questo problema. (Consultare <i>Carta utilizzabile e altri supporti di stampa</i> a pagina 15.)</li> <li data-bbox="504 454 1249 595">■ Accertarsi di utilizzare il tipo appropriato di supporto nel driver della stampante o nell'impostazione del menu sul Tipo di carta dell'apparecchio. Consultare <i>Carta utilizzabile e altri supporti di stampa</i> a pagina 15 e <i>Scheda Basic nella Guida software dell'utente</i> sul CD-ROM.</li> <li data-bbox="504 608 1249 697">■ È possibile che il problema scompaia da sé. Stampare più pagine per risolvere il problema, soprattutto se l'apparecchio non viene usato da tempo.</li> <li data-bbox="504 710 1249 799">■ Il gruppo tamburo potrebbe essere danneggiato. Provare ad installare un nuovo gruppo tamburo. (Consultare <i>Sostituzione del gruppo tamburo</i> a pagina 157.)</li> </ul> |
|  <p data-bbox="153 1072 467 1130"><b>Linee bianche verticalmente lungo la pagina</b></p> | <ul style="list-style-type: none"> <li data-bbox="504 815 1249 873">■ Pulire il vetro dello scanner con un panno morbido, asciutto e privo di peli. (Consultare <i>Pulizia del vetro dello scanner</i> a pagina 147.)</li> <li data-bbox="504 886 1249 944">■ Accertarsi che all'interno dell'apparecchio non ci sia un foglio di carta strappato che copre la finestra dello scanner.</li> <li data-bbox="504 958 1249 1047">■ La cartuccia del toner potrebbe essere danneggiata. Usare una cartuccia del toner nuova. (Consultare <i>Sostituzione della cartuccia toner</i> a pagina 154.)</li> <li data-bbox="504 1060 1249 1149">■ Il gruppo tamburo potrebbe essere danneggiato. Provare ad installare un nuovo gruppo tamburo. (Consultare <i>Sostituzione del gruppo tamburo</i> a pagina 157.)</li> </ul>                                                                                                                                                                                                                |
|  <p data-bbox="208 1412 412 1441"><b>Stampa con vuoti</b></p>                           | <ul style="list-style-type: none"> <li data-bbox="504 1155 1249 1213">■ Accertarsi che la carta soddisfi i requisiti richiesti. (Consultare <i>Carta utilizzabile e altri supporti di stampa</i> a pagina 15.)</li> <li data-bbox="504 1226 1249 1373">■ Scegliere la modalità <b>Carta spessa</b> nel driver della stampante, scegliere <i>Spessa</i> nel menu sul Tipo di carta dell'apparecchio, oppure utilizzare carta più sottile di quella utilizzata normalmente. Consultare <i>Tipo carta</i> a pagina 23 e <i>Scheda Basic nella Guida software dell'utente</i> sul CD-ROM.</li> <li data-bbox="504 1387 1249 1476">■ Controllare l'ambiente dell'apparecchio. Condizioni quali alta umidità possono causare stampa con vuoti. (Consultare <i>Scelta del luogo di installazione</i> a pagina 102.)</li> <li data-bbox="504 1489 1249 1578">■ Il gruppo tamburo potrebbe essere danneggiato. Provare ad installare un nuovo gruppo tamburo. (Consultare <i>Sostituzione del gruppo tamburo</i> a pagina 157.)</li> </ul> |

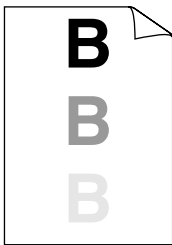
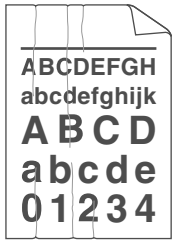
| Esempi di qualità scadente                                                                                                                         | Raccomandazioni                                                                                                                                                                                                                                                                                                                                                                                                                                                                                                                                                                                                                                                                                                                                                                                                                                                                                                                                                                                               |
|----------------------------------------------------------------------------------------------------------------------------------------------------|---------------------------------------------------------------------------------------------------------------------------------------------------------------------------------------------------------------------------------------------------------------------------------------------------------------------------------------------------------------------------------------------------------------------------------------------------------------------------------------------------------------------------------------------------------------------------------------------------------------------------------------------------------------------------------------------------------------------------------------------------------------------------------------------------------------------------------------------------------------------------------------------------------------------------------------------------------------------------------------------------------------|
|  <p data-bbox="200 527 358 556"><b>Grigio sfondo</b></p>          | <ul style="list-style-type: none"> <li data-bbox="474 266 1221 324">■ Accertarsi che la carta soddisfi i requisiti richiesti. (Consultare <i>Carta utilizzabile e altri supporti di stampa</i> a pagina 15.)</li> <li data-bbox="474 334 1221 421">■ Controllare l'ambiente dell'apparecchio. Condizioni quali alta temperatura e umidità possono scurire lo sfondo. (Consultare <i>Scelta del luogo di installazione</i> a pagina 102.)</li> <li data-bbox="474 430 1221 517">■ La cartuccia del toner potrebbe essere danneggiata. Usare una cartuccia del toner nuova. (Consultare <i>Sostituzione della cartuccia toner</i> a pagina 154.)</li> <li data-bbox="474 527 1221 624">■ Il gruppo tamburo potrebbe essere danneggiato. Provare ad installare un nuovo gruppo tamburo. (Consultare <i>Sostituzione del gruppo tamburo</i> a pagina 157.)</li> </ul>                                                                                                                                             |
|  <p data-bbox="186 894 371 923"><b>Pagina inclinata</b></p>       | <ul style="list-style-type: none"> <li data-bbox="474 637 1221 724">■ Accertarsi che la carta o altro supporto di stampa sia caricato in maniera corretta nel vassoio della carta e che le guide non siano troppo strette o troppo lasche rispetto alla risma di carta.</li> <li data-bbox="474 734 1221 792">■ Impostare correttamente le guide della carta. (Consultare <i>Caricamento di carta nel vassoio standard</i> a pagina 11.)</li> <li data-bbox="474 801 1221 859">■ Se si utilizza il vassoio MP, consultare <i>Caricamento di carta nel vassoio multifunzione (vassoio MP)</i> a pagina 12.</li> <li data-bbox="474 869 1221 908">■ Il vassoio della carta potrebbe essere troppo pieno.</li> <li data-bbox="474 917 1221 975">■ Controllare il tipo e la qualità della carta. (Consultare <i>Carta utilizzabile e altri supporti di stampa</i> a pagina 15.)</li> </ul>                                                                                                                        |
|  <p data-bbox="172 1248 385 1277"><b>Immagine sbiadita</b></p>   | <ul style="list-style-type: none"> <li data-bbox="474 991 1221 1078">■ Accertarsi che la carta soddisfi i requisiti richiesti. Carta ruvida o carta troppo spessa possono provocare questo problema. (Consultare <i>Carta utilizzabile e altri supporti di stampa</i> a pagina 15.)</li> <li data-bbox="474 1087 1221 1232">■ Accertarsi di utilizzare il tipo di supporto corretto nel driver della stampante o nell'impostazione del menu sul Tipo di carta dell'apparecchio. Consultare <i>Carta utilizzabile e altri supporti di stampa</i> a pagina 15 e <i>Scheda Basic</i> nella <i>Guida software dell'utente</i> sul CD-ROM.</li> <li data-bbox="474 1242 1221 1329">■ Il gruppo tamburo potrebbe essere danneggiato. Provare ad installare un nuovo gruppo tamburo. (Consultare <i>Sostituzione del gruppo tamburo</i> a pagina 157.)</li> <li data-bbox="474 1338 1221 1396">■ Il gruppo fusore potrebbe essere contaminato. Rivolgersi al rivenditore locale Brother per l'assistenza.</li> </ul> |
|  <p data-bbox="172 1678 385 1707"><b>Grinze o piegature</b></p> | <ul style="list-style-type: none"> <li data-bbox="474 1421 1221 1479">■ Controllare il tipo e la qualità della carta. (Consultare <i>Carta utilizzabile e altri supporti di stampa</i> a pagina 15.)</li> <li data-bbox="474 1489 1221 1547">■ Accertarsi che la carta sia stata caricata correttamente. (Consultare <i>Caricamento di carta nel vassoio standard</i> a pagina 11.)</li> <li data-bbox="474 1557 1221 1595">■ Ribaltare la risma o ruotarla di 180° nel vassoio.</li> </ul>                                                                                                                                                                                                                                                                                                                                                                                                                                                                                                                   |

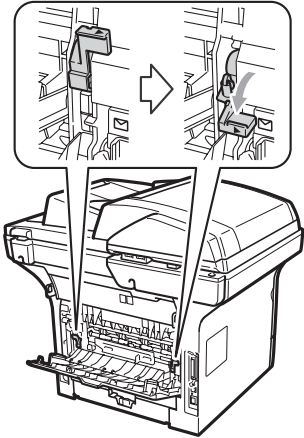
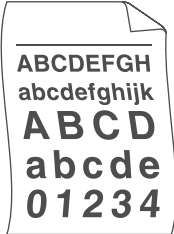
| Esempi di qualità scadente                                                                                                      | Raccomandazioni                                                                                                                                                                                                                                                                                                                                                                                                                                                      |
|---------------------------------------------------------------------------------------------------------------------------------|----------------------------------------------------------------------------------------------------------------------------------------------------------------------------------------------------------------------------------------------------------------------------------------------------------------------------------------------------------------------------------------------------------------------------------------------------------------------|
|  <p><b>Buste sgualcite</b></p>                 | <ol style="list-style-type: none"> <li>1 Aprire il coperchio posteriore.</li> <li>2 Tirare la leva blu finché il simbolo (▶) raggiunge il simbolo (✉) come mostrato sotto.</li> <li>3 Inviare di nuovo il lavoro di stampa.</li> </ol>  <p><b>Nota</b></p> <p>Al termine della stampa, chiudere il coperchio posteriore e riportare le due leve blu nella posizione originale.</p> |
|  <p><b>Foglio arricciato o ondulato.</b></p> | <ul style="list-style-type: none"> <li>■ Controllare il tipo e la qualità della carta. Alta temperatura e umidità tendono a far arricciare la carta.</li> <li>■ Se non si usa spesso l'apparecchio, la carta può essere rimasta troppo a lungo nel vassoio. Capovolgere la risma di carta nel vassoio. Inoltre, smuovere la risma e ruotarla di 180° nel vassoio.</li> </ul>                                                                                         |

## Esempi di qualità scadente



importanza

## Raccomandazioni

- Ribaltare i fogli nel vassoio della carta e stampare ancora. (Esclusa carta Letterhead) Se il problema persiste, azionare la leva anti-arricciamento come indicato di seguito:

1 Aprire il coperchio posteriore.

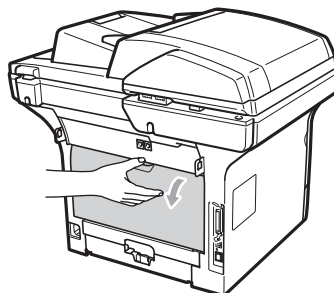

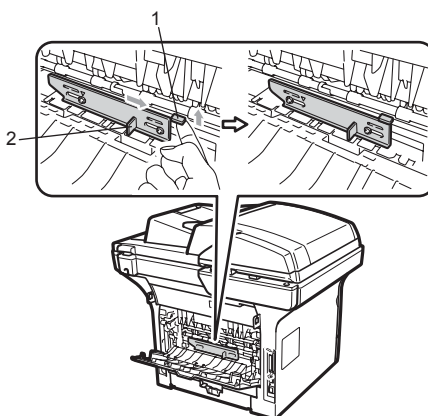

2 Sollevare la leva (1) e farla scorrere nella direzione della freccia (2).



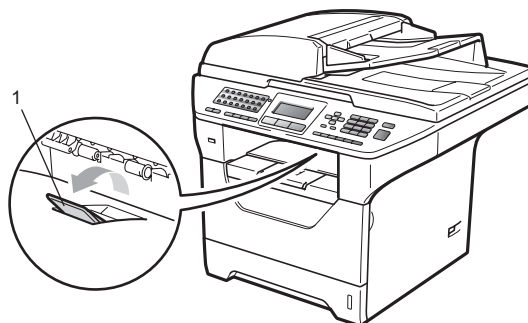

- Sollevare il supporto ribaltabile del vassoio di uscita (1).

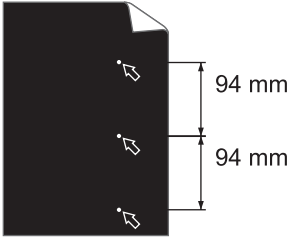
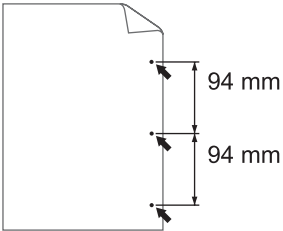

- Selezionare la modalità **Riduci arricciamento carta** nel driver della stampante. Consultare *Altre opzioni di stampa* (per Windows®) o *Impostazioni di stampa* (per Macintosh®) nella *Guida software dell'utente* sul CD-ROM.

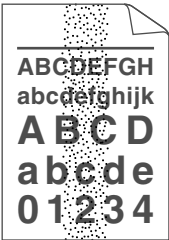
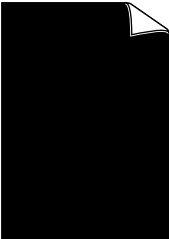
| Esempi di qualità scadente                                                                                                                                                                                                                                                                    | Raccomandazioni                                                                                                                                                                                                                                                                                                                                                                                                                                                                                                                                                                                                                                                                                                                                                                                                                                                                                                                                                                                                                                                                                                                                                                                                                                  |
|-----------------------------------------------------------------------------------------------------------------------------------------------------------------------------------------------------------------------------------------------------------------------------------------------|--------------------------------------------------------------------------------------------------------------------------------------------------------------------------------------------------------------------------------------------------------------------------------------------------------------------------------------------------------------------------------------------------------------------------------------------------------------------------------------------------------------------------------------------------------------------------------------------------------------------------------------------------------------------------------------------------------------------------------------------------------------------------------------------------------------------------------------------------------------------------------------------------------------------------------------------------------------------------------------------------------------------------------------------------------------------------------------------------------------------------------------------------------------------------------------------------------------------------------------------------|
|  <p><b>Punti bianchi su testo nero e immagini a intervalli di 94 mm</b></p>  <p><b>Punti neri a intervalli di 94 mm</b></p> | <ul style="list-style-type: none"> <li>■ Eseguire dieci copie di pagine bianche. (Consultare <i>Riproduzione di copie multiple</i> a pagina 82.) Se il problema non viene risolto, è possibile che il gruppo del tamburo abbia ricevuto della colla da un'etichetta incollata sulla superficie del tamburo OPC. Pulire il gruppo tamburo. (Consultare <i>Pulizia del gruppo tamburo</i> a pagina 150.)</li> <li>■ Il gruppo tamburo potrebbe essere danneggiato. Provare ad installare un nuovo tamburo. (Consultare <i>Sostituzione del gruppo tamburo</i> a pagina 157.)</li> </ul>                                                                                                                                                                                                                                                                                                                                                                                                                                                                                                                                                                                                                                                            |
|  <p><b>Sbiadito</b></p>                                                                                                                                                                                     | <ul style="list-style-type: none"> <li>■ Controllare l'ambiente dell'apparecchio. Condizioni quali umidità, alta temperatura e così via possono provocare questo problema di qualità della stampa. (Consultare <i>Scelta del luogo di installazione</i> a pagina 102.)</li> <li>■ Se la pagina intera è troppo chiara, è possibile che sia attiva la modalità Risparmio toner. Disattivare la modalità Risparmio toner nelle impostazioni del menu dell'apparecchio o la modalità <b>Risparmio toner</b> nelle <b>Proprietà</b> stampante del driver. Consultare <i>Risparmio toner</i> a pagina 27 o <i>Scheda Avanzate</i> nella <i>Guida software dell'utente</i> sul CD-ROM.</li> <li>■ Pulire la finestra dello scanner e il filo corona dell'unità tamburo. (Consultare <i>Pulizia del vetro dello scanner</i> a pagina 147 e <i>Pulizia del filo corona</i> a pagina 149.)</li> <li>■ La cartuccia del toner potrebbe essere danneggiata. Usare una cartuccia del toner nuova. (Consultare <i>Sostituzione della cartuccia toner</i> a pagina 154.)</li> <li>■ Il gruppo tamburo potrebbe essere danneggiato. Provare ad installare un nuovo gruppo tamburo. (Consultare <i>Sostituzione del gruppo tamburo</i> a pagina 157.)</li> </ul> |

| Esempi di qualità scadente                                                                                                                                         | Raccomandazioni                                                                                                                                                                                                                                                                                                                                                                                                                                                                                                                                                                                                                                                                                                                                                                                                                                                                                                                                                                                                                                                                                                                                                                                                                                       |
|--------------------------------------------------------------------------------------------------------------------------------------------------------------------|-------------------------------------------------------------------------------------------------------------------------------------------------------------------------------------------------------------------------------------------------------------------------------------------------------------------------------------------------------------------------------------------------------------------------------------------------------------------------------------------------------------------------------------------------------------------------------------------------------------------------------------------------------------------------------------------------------------------------------------------------------------------------------------------------------------------------------------------------------------------------------------------------------------------------------------------------------------------------------------------------------------------------------------------------------------------------------------------------------------------------------------------------------------------------------------------------------------------------------------------------------|
|  <p data-bbox="183 527 375 552"><b>Macchie di toner</b></p>                       | <ul style="list-style-type: none"> <li data-bbox="477 266 1208 349">■ Accertarsi che la carta soddisfi i requisiti richiesti. Carta ruvida può provocare questo problema. (Consultare <i>Carta utilizzabile e altri supporti di stampa</i> a pagina 15.)</li> <li data-bbox="477 369 1208 421">■ Pulire il filo corona ed il gruppo tamburo. (Consultare <i>Pulizia del filo corona</i> a pagina 149 e <i>Pulizia del gruppo tamburo</i> a pagina 150.)</li> <li data-bbox="477 440 1208 523">■ Il gruppo tamburo potrebbe essere danneggiato. Provare ad installare un nuovo gruppo tamburo. (Consultare <i>Sostituzione del gruppo tamburo</i> a pagina 157.)</li> <li data-bbox="477 542 1208 595">■ Il gruppo fusore potrebbe essere contaminato. Rivolgersi al rivenditore locale Brother per l'assistenza.</li> </ul>                                                                                                                                                                                                                                                                                                                                                                                                                           |
|  <p data-bbox="218 871 343 896"><b>Tutto nero</b></p>                             | <ul style="list-style-type: none"> <li data-bbox="477 610 1208 693">■ Pulire il filo corona nel gruppo tamburo facendo scorrere la linguetta blu. Accertarsi di rimettere al suo posto la linguetta blu dopo l'uso (▲). (Consultare <i>Pulizia del filo corona</i> a pagina 149.)</li> <li data-bbox="477 712 1208 795">■ Il gruppo tamburo potrebbe essere danneggiato. Provare ad installare un nuovo gruppo tamburo. (Consultare <i>Sostituzione del gruppo tamburo</i> a pagina 157.)</li> <li data-bbox="477 815 1208 867">■ Il gruppo fusore potrebbe essere contaminato. Rivolgersi al rivenditore locale Brother per l'assistenza.</li> </ul>                                                                                                                                                                                                                                                                                                                                                                                                                                                                                                                                                                                                 |
|  <p data-bbox="124 1174 436 1226"><b>Segni neri di toner lungo la pagina</b></p> | <ul style="list-style-type: none"> <li data-bbox="477 913 1208 966">■ Accertarsi che la carta soddisfi i requisiti richiesti. (Consultare <i>Carta utilizzabile e altri supporti di stampa</i> a pagina 15.)</li> <li data-bbox="477 985 1208 1095">■ Se si usano fogli di etichette per apparecchi laser, talvolta è possibile che la colla dei fogli si attacchi alla superficie del tamburo OPC. Pulire il gruppo tamburo. (Consultare <i>Pulizia del gruppo tamburo</i> a pagina 150.)</li> <li data-bbox="477 1114 1208 1166">■ Non usare carta con graffette o punti, perché questi grattano la superficie del tamburo.</li> <li data-bbox="477 1186 1208 1269">■ Se il gruppo tamburo non imballato è a contatto della luce solare diretta o della luce artificiale, è possibile che il gruppo venga danneggiato.</li> <li data-bbox="477 1288 1208 1371">■ La cartuccia del toner potrebbe essere danneggiata. Usare una cartuccia del toner nuova. (Consultare <i>Sostituzione della cartuccia toner</i> a pagina 154.)</li> <li data-bbox="477 1391 1208 1474">■ Il gruppo tamburo potrebbe essere danneggiato. Provare ad installare un nuovo gruppo tamburo. (Consultare <i>Sostituzione del gruppo tamburo</i> a pagina 157.)</li> </ul> |
|  <p data-bbox="131 1746 429 1771"><b>Linea attraverso la pagina</b></p>         | <ul style="list-style-type: none"> <li data-bbox="477 1485 1208 1568">■ Pulire la finestra dello scanner laser e il filo corona dell'unità tamburo. (Consultare <i>Pulizia del vetro dello scanner</i> a pagina 147 e <i>Pulizia del filo corona</i> a pagina 149.)</li> <li data-bbox="477 1588 1208 1671">■ Il gruppo tamburo potrebbe essere danneggiato. Provare ad installare un nuovo gruppo tamburo. (Consultare <i>Sostituzione del gruppo tamburo</i> a pagina 157.)</li> </ul>                                                                                                                                                                                                                                                                                                                                                                                                                                                                                                                                                                                                                                                                                                                                                              |

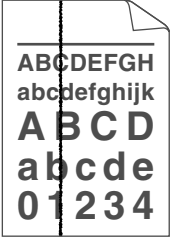
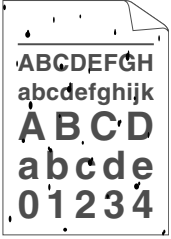
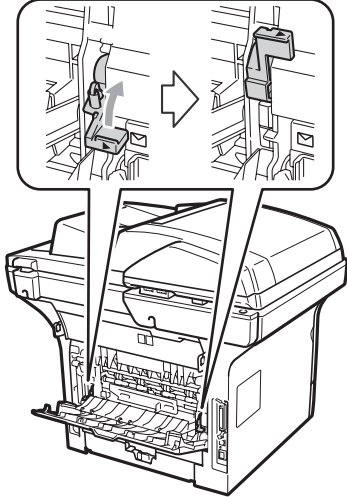

| Esempi di qualità scadente                                                                                                                                                                                     | Raccomandazioni                                                                                                                                                                                                                                                                                                                                                                                                                                                                                                                                                                                                                                                                                                                       |
|----------------------------------------------------------------------------------------------------------------------------------------------------------------------------------------------------------------|---------------------------------------------------------------------------------------------------------------------------------------------------------------------------------------------------------------------------------------------------------------------------------------------------------------------------------------------------------------------------------------------------------------------------------------------------------------------------------------------------------------------------------------------------------------------------------------------------------------------------------------------------------------------------------------------------------------------------------------|
|  <p>Linee nere verticalmente lungo la pagina<br/>Le pagine stampate hanno macchie di toner verticalmente lungo la pagina.</p> | <ul style="list-style-type: none"> <li>■ Pulire il filo corona nel gruppo tamburo facendo scorrere la linguetta blu. Accertarsi di rimettere al suo posto la linguetta blu dopo l'uso (▲). (Consultare <i>Pulizia del filo corona</i> a pagina 149.)</li> <li>■ La cartuccia del toner potrebbe essere danneggiata. Usare una cartuccia del toner nuova. (Consultare <i>Sostituzione della cartuccia toner</i> a pagina 154.)</li> <li>■ Il gruppo tamburo potrebbe essere danneggiato. Provare ad installare un nuovo gruppo tamburo. (Consultare <i>Sostituzione del gruppo tamburo</i> a pagina 157.)</li> <li>■ Il gruppo fusore potrebbe essere macchiato. Rivolgersi al rivenditore locale Brother per l'assistenza.</li> </ul> |
|  <p>Fissaggio scarso</p>                                                                                                      | <ul style="list-style-type: none"> <li>■ Aprire il coperchio posteriore e assicurarsi che le due leve blu sui lati sinistro e destro siano in posizione sollevata.</li> </ul>  <ul style="list-style-type: none"> <li>■ Selezionare la modalità <b>Migliora fissaggio toner</b> nel driver della stampante. Consultare <i>Altre opzioni di stampa</i> (per Windows®) o <i>Impostazioni di stampa</i> (per Macintosh®) nella <i>Guida software dell'utente</i> sul CD-ROM.<br/>Se la selezione non fornisce miglioramenti adeguati, scegliere <b>Carta più spessa</b> nell'impostazione <b>Tipo supporto</b>.</li> </ul>                            |

## Impostazione rilevazione segnale libero

---

Quando si invia un fax automaticamente, l'apparecchio attende per un tempo predefinito prima di comporre il numero. Modificando l'impostazione del segnale libero su *Rilevazione* è possibile far in modo che l'apparecchio componga il numero nel momento in cui rilevi il segnale. Con questa impostazione si impiega meno tempo quando si invia un fax a diversi numeri. Se si modifica l'impostazione e si verificano dei problemi con la composizione dei numeri, tornare all'impostazione predefinita *No rilevazione*.

- 1 Premere **Menu, 0, 5**.
- 2 Premere **▲** o **▼** per scegliere *Rilevazione* o *No rilevazione*. Premere **OK**.
- 3 Premere **Stop/Uscita**.

## Interferenza sulla linea telefonica

---

Se si hanno problemi nell'invio o nella ricezione di un fax a causa di possibili interferenze sulla linea telefonica, si consiglia di regolare l'Equalizzazione affinché sia compatibile con la linea telefonica per ridurre la velocità del modem per le operazioni di trasmissione fax.

- 1 Premere **Menu, 2, 0, 1**.
- 2 Premere **▲** o **▼** per scegliere *Base (per VoIP)*, *Normale* o *Alta*.
  - *Base (per VoIP)* riduce la velocità del modem a 9.600 bps. e disattiva la modalità di correzione errori (ECM).

Per una linea telefonica standard: se sono presenti regolarmente interferenze sulla propria linea telefonica standard, provare con questa impostazione.

In caso di utilizzo di un VoIP: i service provider VoIP offrono un supporto fax con diversi standard. Se si verificano frequentemente errori nella trasmissione dei fax, provare con questa impostazione.

- *Normale* imposta la velocità del modem a 14.400 bps.
- *Alta* imposta la velocità del modem a 33.600 bps.

Premere **OK**.

- 3 Premere **Stop/Uscita**.



### Nota

---

Quando si modifica la compatibilità in *Base (per VoIP)*, la funzione EMC non è disponibile.

---

## Messaggi di errore e manutenzione

Come ogni altro sofisticato apparecchio da ufficio, questo prodotto potrebbe presentare errori e richiedere la sostituzione dei materiali di consumo. In tal caso, l'apparecchio identifica l'errore o l'operazione di manutenzione ordinaria necessaria e visualizza il relativo messaggio. La tabella seguente contiene i messaggi d'errore e di manutenzione più comuni.

È possibile risolvere la maggior parte degli errori ed effettuare quanto richiesto dai messaggi di manutenzione ordinaria da soli. Se si desidera ulteriore aiuto, il Brother Solutions Center fornisce le FAQ (domande più frequenti) e i consigli per la risoluzione dei problemi.

Visitare il sito all'indirizzo <http://solutions.brother.com/>.

| Messaggio di errore | Causa                                                                                                                                                                        | Azione Correttiva                                                                                                                                                                                                                                                  |
|---------------------|------------------------------------------------------------------------------------------------------------------------------------------------------------------------------|--------------------------------------------------------------------------------------------------------------------------------------------------------------------------------------------------------------------------------------------------------------------|
| Controlla doc       | Il documento non è stato inserito correttamente, l'alimentazione non viene eseguita adeguatamente, o un documento proveniente dall'alimentatore automatico era troppo lungo. | Consultare <i>Inceppamento documenti</i> a pagina 137 o <i>Uso dell'alimentatore automatico documenti (ADF)</i> a pagina 21.                                                                                                                                       |
| Coperchio aperto    | Il coperchio anteriore non è chiuso completamente.                                                                                                                           | Chiudere il coperchio anteriore dell'apparecchio.                                                                                                                                                                                                                  |
| Coperchio aperto    | Il coperchio del fusore non è chiuso completamente oppure la carta si è inceppata nella parte posteriore dell'apparecchio al momento dell'accensione.                        | <ul style="list-style-type: none"> <li>■ Il coperchio fusore non è chiuso completamente.</li> <li>■ Accertarsi che la carta non sia inceppata nella parte posteriore dell'apparecchio, quindi chiudere il coperchio del fusore e premere <b>Inizio</b>.</li> </ul> |
| Discord. formato    | La carta nel vassoio non è del formato corretto.                                                                                                                             | Caricare nel vassoio il formato di carta corretto e impostare "Formato carta" ( <b>Menu, 1, 2, 2</b> ). Consultare <i>Formato carta</i> a pagina 24.                                                                                                               |
| Disp. inutilizz.    | Un dispositivo incompatibile o danneggiato è stato collegato all'interfaccia diretta USB.                                                                                    | Rimuovere l'unità di memoria flash USB dall'interfaccia diretta USB.                                                                                                                                                                                               |
| Disp. protetto      | L'interruttore di protezione dell'unità di memoria flash USB è attivato.                                                                                                     | Spegnere l'interruttore di protezione dell'unità di memoria flash USB.                                                                                                                                                                                             |
| Duplex disattivo    | Il vassoio duplex non è installato correttamente.                                                                                                                            | Togliere il vassoio duplex e installarlo nuovamente.                                                                                                                                                                                                               |
| Err collegamento    | Si è cercato di inoltrare un fax in polling senza avere prima impostato l'apparecchio in modalità Attesa Polling.                                                            | Controllare l'impostazione polling dell'altro apparecchio.                                                                                                                                                                                                         |
| Errore accesso      | Il dispositivo è stato rimosso dall'interfaccia diretta USB durante l'elaborazione dei dati.                                                                                 | Premere <b>Stop/Uscita</b> . Reinscrivere il dispositivo e provare a stampare con Stampa diretta.                                                                                                                                                                  |

| Messaggio di errore          | Causa                                                                                                  | Azione Correttiva                                                                                                                                                                                                                                                                               |
|------------------------------|--------------------------------------------------------------------------------------------------------|-------------------------------------------------------------------------------------------------------------------------------------------------------------------------------------------------------------------------------------------------------------------------------------------------|
| Errore cartuccia             | La cartuccia toner non è installata correttamente.                                                     | Estrarre il gruppo tamburo, rimuovere la cartuccia toner indicata sul display e riposizionarla nel gruppo tamburo.                                                                                                                                                                              |
| Errore comunic               | Errore di comunicazione per problemi sulla linea telefonica.                                           | Cercare di inviare nuovamente il fax o di connettere l'apparecchio ad un'altra linea telefonica. Se il problema persiste, contattare la società telefonica per far controllare la linea.                                                                                                        |
| Errore fusore                | La temperatura del gruppo fusore non si alza a una temperatura specificata entro il tempo specificato. | Spegnerne l'alimentazione, attendere alcuni secondi, quindi riaccenderla. Lasciare l'apparecchio acceso per 15 minuti. L'apparecchio può restare spento per un massimo di 60 ore senza perdere i fax memorizzati. (Consultare <i>Trasferire i fax o il rapporto giornale fax</i> a pagina 136.) |
|                              | Il gruppo fusore è troppo caldo.                                                                       |                                                                                                                                                                                                                                                                                                 |
| Errore tamburo               | Pulire i fili della corona del gruppo tamburo.                                                         | Pulire il filo della corona sul gruppo tamburo. (Consultare <i>Pulizia del filo corona</i> a pagina 149.)                                                                                                                                                                                       |
|                              | Il gruppo tamburo ha raggiunto il termine della propria durata utile.                                  | Sostituire il gruppo tamburo. (Consultare <i>Sostituzione del gruppo tamburo</i> a pagina 157.)                                                                                                                                                                                                 |
| Impos. Scan. XX              | L'apparecchio presenta un problema meccanico.                                                          | Scollegare l'apparecchio dall'alimentazione per alcuni minuti e poi ricollegarlo. L'apparecchio può restare spento per un massimo di 60 ore senza perdere i fax memorizzati. (Consultare <i>Trasferire i fax o il rapporto giornale fax</i> a pagina 136.)                                      |
|                              | Il documento è troppo lungo per la scansione duplex.                                                   | Premere <b>Stop/Uscita</b> . Utilizzare il formato carta appropriato per la scansione duplex. (Consultare <i>Scansione</i> a pagina 197.)                                                                                                                                                       |
| Impos. Stamp XX              | L'apparecchio presenta un problema meccanico.                                                          | Scollegare l'apparecchio dall'alimentazione per alcuni minuti e poi ricollegarlo. L'apparecchio può restare spento per un massimo di 60 ore senza perdere i fax memorizzati. (Consultare <i>Trasferire i fax o il rapporto giornale fax</i> a pagina 136.)                                      |
| Incep. post.                 | La carta è inceppata nella parte posteriore dell'apparecchio.                                          | (Consultare <i>Inceppamenti carta</i> a pagina 138.)                                                                                                                                                                                                                                            |
| Incep. Vass1<br>Incep. Vass2 | La carta è inceppata nel vassoio della carta dell'apparecchio.                                         | (Consultare <i>Inceppamenti carta</i> a pagina 138.)                                                                                                                                                                                                                                            |
| Incep. vassoioMP             | La carta si è inceppata nel vassoio MP dell'apparecchio.                                               | (Consultare <i>Inceppamenti carta</i> a pagina 138.)                                                                                                                                                                                                                                            |
| Incepp. duplex               | La carta si è inceppata nel vassoio duplex.                                                            | (Consultare <i>Inceppamenti carta</i> a pagina 138.)                                                                                                                                                                                                                                            |
| Incepp. interno              | La carta si è inceppata all'interno dell'apparecchio                                                   | (Consultare <i>Inceppamenti carta</i> a pagina 138.)                                                                                                                                                                                                                                            |

| Messaggio di errore | Causa                                                                                                | Azione Correttiva                                                                                                                                                                                                                                                                                                                                                                                                                                                                                                                                                                                                                                                                                                                                                                                                                                       |
|---------------------|------------------------------------------------------------------------------------------------------|---------------------------------------------------------------------------------------------------------------------------------------------------------------------------------------------------------------------------------------------------------------------------------------------------------------------------------------------------------------------------------------------------------------------------------------------------------------------------------------------------------------------------------------------------------------------------------------------------------------------------------------------------------------------------------------------------------------------------------------------------------------------------------------------------------------------------------------------------------|
| Mancanza carta      | L'apparecchio ha esaurito la carta o la carta non viene caricata correttamente nel vassoio indicato. | <p>Procedere nel modo seguente:</p> <ul style="list-style-type: none"> <li>■ Ricaricare la carta nel vassoio della carta o nel vassoio MP.</li> <li>■ Rimuovere la carta e caricarla di nuovo.</li> </ul>                                                                                                                                                                                                                                                                                                                                                                                                                                                                                                                                                                                                                                               |
| Mancanza vassoio    | Il vassoio della carta non è chiuso completamente.                                                   | Chiudere correttamente il vassoio della carta.                                                                                                                                                                                                                                                                                                                                                                                                                                                                                                                                                                                                                                                                                                                                                                                                          |
| Memoria esaurita    | La memoria dell'apparecchio è piena.                                                                 | <p><b>Invio di fax o operazione di copia in corso</b></p> <p>Procedere nel modo seguente:</p> <ul style="list-style-type: none"> <li>■ Premere <b>Inizio</b> per inviare o copiare le pagine sottoposte a scansione.</li> <li>■ Premere <b>Stop/Uscita</b> e attendere finché le altre operazioni in corso sono terminate, poi provare di nuovo.</li> <li>■ Cancellare i dati in memoria. (Consultare <i>Messaggio di memoria esaurita</i> a pagina 46 o pagina 90.)</li> </ul> <p><b>Operazione di stampa in corso</b></p> <p>Procedere nel modo seguente:</p> <ul style="list-style-type: none"> <li>■ Ridurre la risoluzione di stampa. Consultare la <i>Scheda Avanzate</i> nella <i>Guida software dell'utente</i> su CD-ROM.</li> <li>■ Cancellare i fax dalla memoria. (Consultare <i>Messaggio di Memoria esaurita</i> a pagina 90.)</li> </ul> |
| Nessun toner        | La cartuccia toner oppure il gruppo tamburo e cartuccia toner non sono installati correttamente.     | Reinstallare la cartuccia toner o il gruppo tamburo e cartuccia toner.                                                                                                                                                                                                                                                                                                                                                                                                                                                                                                                                                                                                                                                                                                                                                                                  |
| No risposta/occ     | L'utente chiamato non risponde o la linea risulta occupata.                                          | Verificare il numero e riprovare.                                                                                                                                                                                                                                                                                                                                                                                                                                                                                                                                                                                                                                                                                                                                                                                                                       |

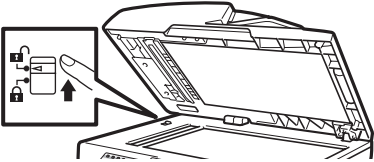

| Messaggio di errore             | Causa                                                                                                                                                                                                                                                                                                                                       | Azione Correttiva                                                                                                                                                                                                                                                                                                                                                                                                                                                                                                                                                                                                           |
|---------------------------------|---------------------------------------------------------------------------------------------------------------------------------------------------------------------------------------------------------------------------------------------------------------------------------------------------------------------------------------------|-----------------------------------------------------------------------------------------------------------------------------------------------------------------------------------------------------------------------------------------------------------------------------------------------------------------------------------------------------------------------------------------------------------------------------------------------------------------------------------------------------------------------------------------------------------------------------------------------------------------------------|
| Raffreddamento<br>Attendere     | La temperatura del gruppo tamburo o della cartuccia toner è troppo elevata. L'apparecchio arresterà il lavoro di stampa corrente ed entrerà in modalità di raffreddamento. Durante la modalità di raffreddamento, si percepisce il rumore della ventola di raffreddamento in funzione mentre sul display appare Raffreddamento e Attendere. | Accertarsi che sia possibile percepire il rumore della ventola che gira nell'apparecchio e che l'uscita di scarico non sia bloccata da qualcosa.<br><br>Se la ventola sta girando, rimuovere gli eventuali ostacoli che circondano l'uscita di scarico e quindi lasciare l'apparecchio acceso ma non in uso per alcuni minuti.<br><br>Se la ventola non gira, scollegare l'apparecchio dall'alimentazione per alcuni minuti e poi ricollegarlo. L'apparecchio può restare spento per un massimo di 60 ore senza perdere i fax memorizzati.<br>(Consultare <i>Trasferire i fax o il rapporto giornale fax</i> a pagina 136.) |
| Rinomina file                   | L'unità di memoria flash USB contiene già un file con lo stesso nome di quello che si sta tentando di salvare.                                                                                                                                                                                                                              | Modificare il nome del file nell'unità di memoria flash USB o del file che si sta tentando di salvare.                                                                                                                                                                                                                                                                                                                                                                                                                                                                                                                      |
| Scanner bloccato                | La leva di bloccaggio dello scanner è inserita.                                                                                                                                                                                                                                                                                             | Aprire il coperchio documenti, quindi rilasciare la leva di bloccaggio dello scanner.<br><br><br>Premere <b>Stop/Uscita</b> .                                                                                                                                                                                                                                                                                                                                                                                                            |
| Scollegamento                   | Comunicazione interrotta dall'utente o dall'apparecchio fax chiamato.                                                                                                                                                                                                                                                                       | Provare nuovamente a inviare o a ricevere.                                                                                                                                                                                                                                                                                                                                                                                                                                                                                                                                                                                  |
| Sostit. Pezzi<br>Al.car.x vas.1 | È il momento di sostituire il kit di alimentazione carta per il Vassoio 1.                                                                                                                                                                                                                                                                  | Contattare il rivenditore locale Brother per la sostituzione del kit PF 1.                                                                                                                                                                                                                                                                                                                                                                                                                                                                                                                                                  |
| Sostit. Pezzi<br>Al.car.x vas.2 | È il momento di sostituire il kit di alimentazione carta per il Vassoio 2.                                                                                                                                                                                                                                                                  | Contattare il rivenditore locale Brother per la sostituzione del kit PF 2.                                                                                                                                                                                                                                                                                                                                                                                                                                                                                                                                                  |
| Sostit. Pezzi<br>Al.carta x MP  | È il momento di sostituire il kit di alimentazione carta per il vassoio MP.                                                                                                                                                                                                                                                                 | Contattare il rivenditore locale Brother per la sostituzione del kit PF MP.                                                                                                                                                                                                                                                                                                                                                                                                                                                                                                                                                 |

| Messaggio di errore           | Causa                                                                                                                                                                                                       | Azione Correttiva                                                                                                                 |
|-------------------------------|-------------------------------------------------------------------------------------------------------------------------------------------------------------------------------------------------------------|-----------------------------------------------------------------------------------------------------------------------------------|
| Sostit. Pezzi<br>Tamburo      | Il gruppo tamburo è al termine della propria durata utile.                                                                                                                                                  | Sostituire il gruppo tamburo.<br>(Consultare <i>Sostituzione del gruppo tamburo</i> a pagina 157.)                                |
|                               | Il contatore dell'unità tamburo non è stato impostato dopo l'installazione di un nuovo tamburo.                                                                                                             | 1 Aprire il coperchio anteriore e premere <b>Cancella/Indietro</b> .<br>2 Premere <b>1</b> per effettuare il reset.               |
| Sostit. Pezzi<br>Unità fusore | È il momento di sostituire il gruppo fusore.                                                                                                                                                                | Contattare il rivenditore locale Brother per la sostituzione del gruppo fusore.                                                   |
| Sostit. Pezzi<br>Unità laser  | È il momento di sostituire l'unità laser.                                                                                                                                                                   | Contattare il rivenditore locale Brother per la sostituzione dell'unità laser.                                                    |
| Sostituire toner              | La cartuccia toner è al termine e non è possibile stampare.                                                                                                                                                 | Sostituire la cartuccia toner vuota con una cartuccia nuova. (Consultare <i>Sostituzione della cartuccia toner</i> a pagina 154.) |
| Toner in esaur.               | Se sul display appare Toner in esaur., è ancora possibile stampare; tuttavia, l'apparecchio sta segnalando che la cartuccia toner è prossima all'esaurimento e che il toner presto dovrà essere sostituito. | Ordinare subito una nuova cartuccia toner.                                                                                        |
| Troppi cassette               | È stato installato più di un vassoio opzionale.                                                                                                                                                             | È possibile installare solo un vassoio opzionale. Rimuovere qualsiasi vassoio aggiuntivo.                                         |
| Troppi file                   | Ci sono troppi file memorizzati nell'unità di memoria flash USB.                                                                                                                                            | Ridurre il numero di file memorizzati nell'unità di memoria flash USB.                                                            |



## Trasferire i fax o il rapporto giornale fax

Se sul display viene visualizzato:

- Impos. Stamp XX
- Impos. Scan. XX

Si consiglia di trasferire i fax in un altro apparecchio per fax o nel computer. (Consultare *Trasferimento fax ad un altro apparecchio fax* a pagina 136 o *Trasferimento dei fax al PC* a pagina 136.)

È possibile anche trasferire il rapporto giornale fax per vedere se ci sono dei fax da trasferire. (Consultare *Trasferimento rapporto giornale fax ad un altro apparecchio fax* a pagina 136.)



### Nota

Se c'è un messaggio di errore sul display dell'apparecchio, una volta che sono stati trasferiti i fax, scollegare l'apparecchio dalla fonte di alimentazione per alcuni minuti, poi ricollegarlo.

## Trasferimento fax ad un altro apparecchio fax

Se non è stato impostato il numero identificativo, non è possibile inserire la modalità di trasferimento fax. Consultare *Impostare l'identificativo stazione* nella *Guida di installazione rapida*.

- 1 Premere **Menu, 9, 0, 1**.
- 2 Procedere nel modo seguente:
  - Se il display visualizza *Non ci sono dati, non vi sono fax* nella memoria dell'apparecchio. Premere **Stop/Uscita**.
  - Inserire il numero di fax al quale inoltrare i fax.
- 3 Premere **Inizio**.

## Trasferimento dei fax al PC

È possibile trasferire i fax dalla memoria dell'apparecchio al PC.

- 1 Accertarsi che **MFL-Pro Suite** sia installato sul PC, quindi attivare **PC-Ricezione fax** sul PC. Per i particolari sulla ricezione di PC Fax, consultare *Ricezione PC-FAX* nella *Guida software dell'utente* su CD-ROM.
- 2 Verificare di aver impostato *Ricez. PC Fax* sull'apparecchio. (Consultare *Ricezione Fax da PC* a pagina 68.)  
Se i fax sono nella memoria dell'apparecchio quando si imposta *Ricezione Fax-PC*, il display chiede se si vogliono trasferire i fax sul PC.
- 3 Procedere nel modo seguente:
  - Per trasferire tutti i fax al PC, premere **1**. Verrà chiesto se si desidera una stampa di backup.
  - Per uscire e lasciare i fax in memoria, premere **2**.
- 4 Premere **Stop/Uscita**.

## Trasferimento rapporto giornale fax ad un altro apparecchio fax

Se non è stato impostato il numero identificativo, non è possibile inserire la modalità di trasferimento fax. Consultare *Impostare l'identificativo stazione* nella *Guida di installazione rapida*.

- 1 Premere **Menu, 9, 0, 2**.
- 2 Inserire il numero di fax al quale inoltrare il rapporto giornale fax.
- 3 Premere **Inizio**.



## Inceppamento documenti

Se il documento è inceppato, procedere nel modo seguente.

### ! IMPORTANTE

Dopo aver rimosso un documento inceppato, verificare che non siano rimasti pezzi di carta nell'apparecchio che potrebbero causare un altro inceppamento.

### Documento inceppato nella parte superiore dell'alimentatore automatico

- 1 Rimuovere dall'alimentatore prima la carta non inceppata.
- 2 Aprire il coperchio dell'alimentatore ADF.
- 3 Tirare il documento inceppato verso sinistra.

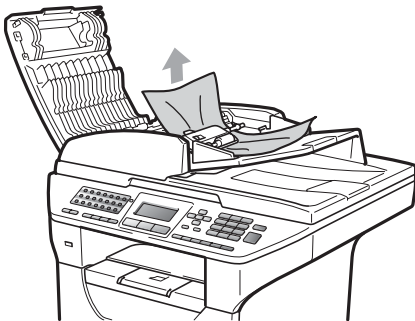

- 4 Chiudere il coperchio dell'alimentatore ADF.
- 5 Premere **Stop/Uscita**.

### Documento inceppato sotto al coperchio documenti

- 1 Rimuovere dall'alimentatore prima la carta non inceppata.
- 2 Sollevare il coperchio documenti.
- 3 Tirare il documento inceppato verso destra.

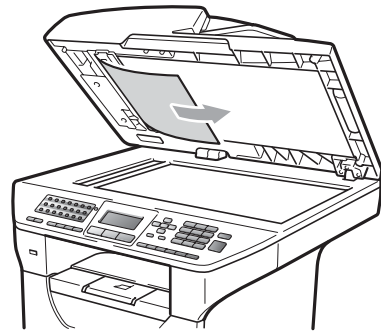

- 4 Chiudere il coperchio documenti.
- 5 Premere **Stop/Uscita**.

### Documento inceppato nel vassoio di uscita

- 1 Rimuovere dall'alimentatore prima la carta non inceppata.
- 2 Tirare il documento inceppato verso destra.

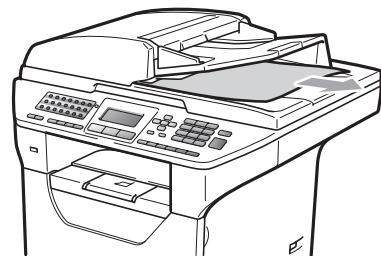

- 3 Premere **Stop/Uscita**.

### Documento inceppato nella fessura duplex

- 1 Rimuovere dall'alimentatore prima la carta non inceppata.

- 2 Tirare il documento inceppato verso destra.

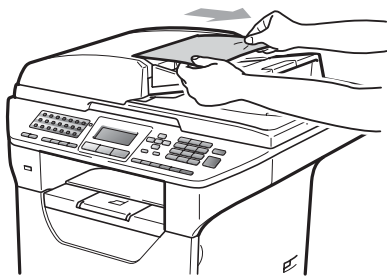

- 3 Premere **Stop/Uscita**.

## Inceppamenti carta

Per rimuovere gli inceppamenti, seguire la procedura in questa sezione.

### ! IMPORTANTE

Confermare di avere installato sia una cartuccia toner che un gruppo tamburo nell'apparecchio. Se non è stato installato un gruppo tamburo o se il gruppo tamburo è stato installato in maniera scorretta, è possibile che si verifichi un inceppamento della carta nell'apparecchio Brother.

### Nota

Se il messaggio di errore persiste, aprire e chiudere saldamente il coperchio anteriore e il coperchio del fusore per resettare la macchina.

### ATTENZIONE

#### SUPERFICIE CALDA

Dopo l'utilizzo dell'apparecchio, alcune parti interne risultano bollenti. Per evitare lesioni, quando si apre il coperchio anteriore o il coperchio posteriore (vassoio di uscita posteriore) dell'apparecchio, **NON** toccare mai le parti ombreggiate nella figura. In caso contrario, ci si potrebbe ustionare.

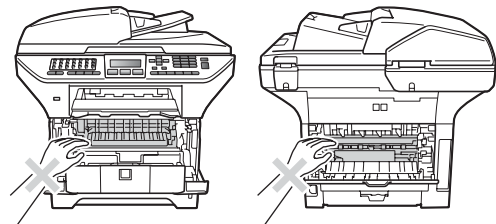

## ! IMPORTANTE

Per evitare danni all'apparecchio a causa delle cariche statiche, **NON** toccare gli elettrodi indicati in figura.

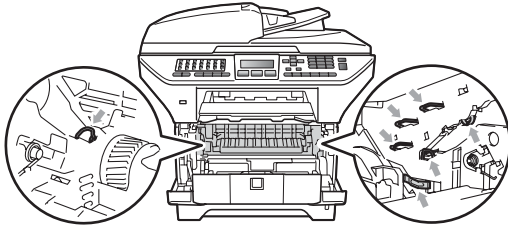

### Nota

I vassoi carta vengono indicati sul display con i seguenti nomi:

- Vassoio standard: *vass1*
- Vassoio inferiore opzionale: *vass2*
- Vassoio multifunzione: *vassoioMP*

## La carta si è inceppata nel vassoio MP

Se il display visualizza *Incep. vassoioMP*, procedere nel modo seguente:

- 1 Rimuovere la carta dal vassoio MP.
- 2 Rimuovere la carta inceppata dal vassoio MP.

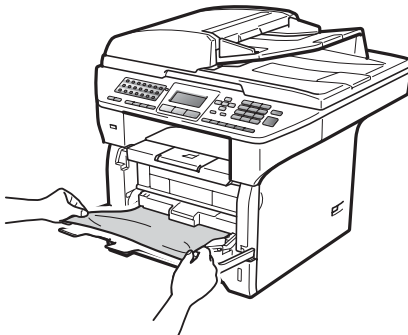

- 3 Chiudere il vassoio MP. Quindi aprire il coperchio anteriore e richiuderlo per effettuare il reset dell'apparecchio. Aprire nuovamente il vassoio MP.

- 4 Smuovere la risma e reinserirla nel vassoio.

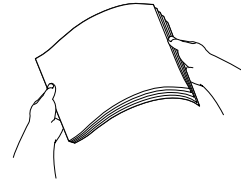

- 5 Quando si carica la carta nel vassoio MP, accertarsi che resti al di sotto delle guide laterali di altezza massima della carta su entrambi i lati del vassoio.

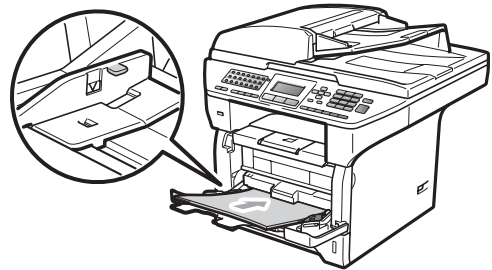

## La carta si è inceppata nel vassoio carta 1 o 2

Se il display visualizza Incep. Vass1 o Incep. Vass2, procedere nel modo seguente:

- 1 Estrarre completamente il vassoio carta dall'apparecchio.  
Per Incep. Vass1:

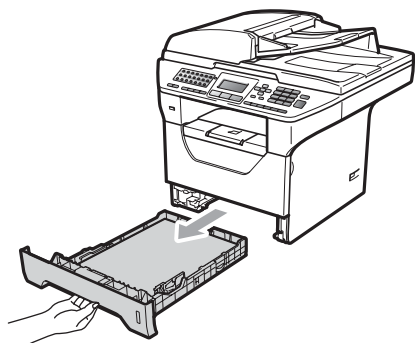

Per Incep. Vass2:

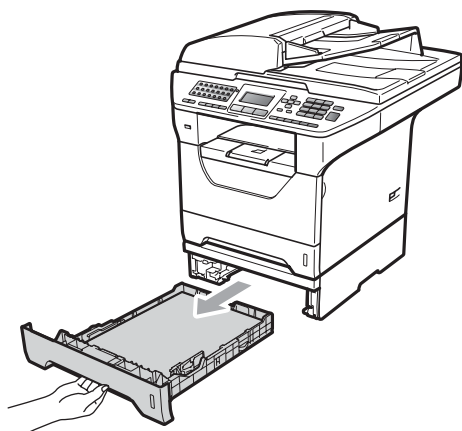

- 2 Tirare lentamente la carta inceppata con entrambe le mani.



- 3 Accertarsi che la carta sia al di sotto della tacca di altezza massima (▼) del vassoio. Tenendo premuta la rispettiva leva blu di sblocco, far scorrere le guide laterali per adattarle al formato carta. Accertarsi che le guide siano salde nella fessura.
- 4 Inserire completamente il vassoio della carta nell'apparecchio.

### ! IMPORTANTE

NON estrarre il vassoio standard mentre la carta viene caricata da un vassoio inferiore poiché provocherebbe un inceppamento.

## Carta inceppata all'interno dell'apparecchio

- 1 Estrarre completamente il vassoio carta dall'apparecchio.

- 2 Tirare lentamente la carta inceppata con entrambe le mani.

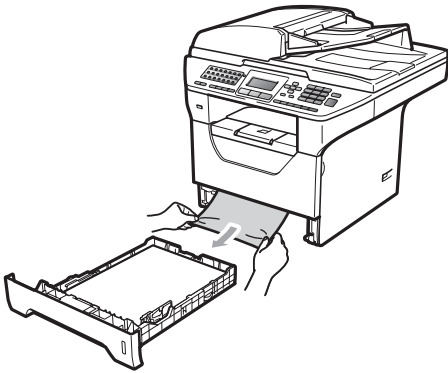

- 3 Premere il pulsante di sblocco del coperchio anteriore per aprire il coperchio anteriore.

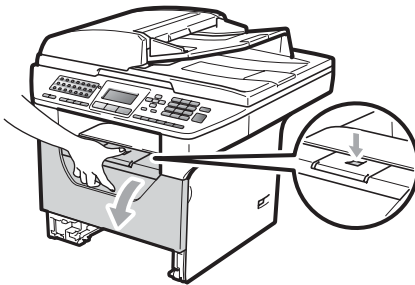

- 4 Rimuovere lentamente il gruppo tamburo e la cartuccia toner. La carta inceppata potrebbe essere estratta con il gruppo tamburo e cartuccia toner oppure questa operazione potrebbe liberare la carta in modo da poterla estrarre dall'apertura del vassoio carta.

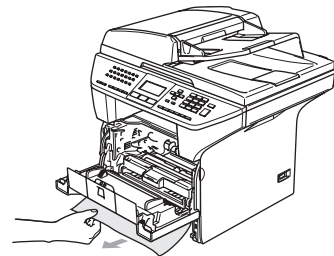
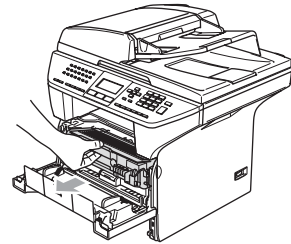

### ! IMPORTANTE

Si raccomanda di collocare il gruppo tamburo e la cartuccia toner su una superficie piana pulita, appoggiate su un foglio di carta o su un panno, da gettare dopo l'uso, per evitare lo spargimento accidentale del toner.

Per evitare danni all'apparecchio a causa delle cariche statiche, **NON** toccare gli elettrodi indicati in figura.

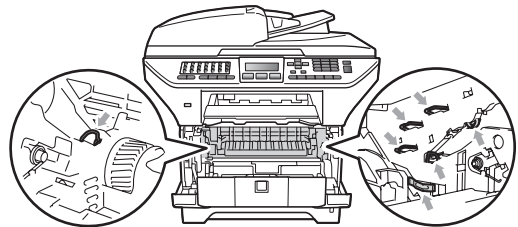

- 5 Reinstallare il gruppo tamburo e cartuccia nell'apparecchio.

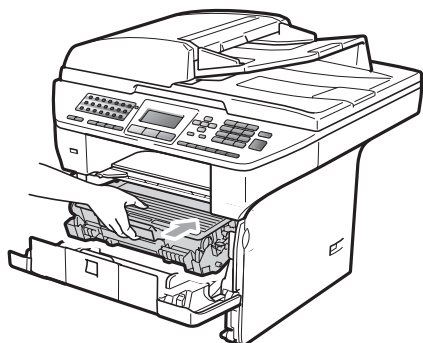

- 6 Chiudere il coperchio anteriore.  
7 Inserire completamente il vassoio della carta nell'apparecchio.

**La carta è inceppata all'interno del gruppo tamburo e della cartuccia toner.**

- 1 Premere il pulsante di sblocco del coperchio anteriore per aprire il coperchio anteriore.

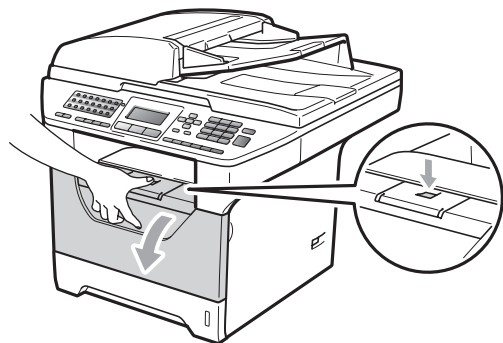

- 2 Rimuovere lentamente il gruppo tamburo e la cartuccia toner.

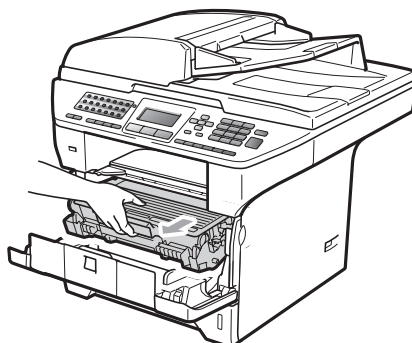

**! IMPORTANTE**

Si raccomanda di collocare il gruppo tamburo e la cartuccia toner su una superficie piana pulita, appoggiate su un foglio di carta o su un panno, da gettare dopo l'uso, per evitare lo spargimento accidentale del toner.

- 3 Abbassare la leva di blocco blu ed estrarre la cartuccia toner dal gruppo tamburo.  
Rimuovere la carta inceppata se ce n'è all'interno del gruppo tamburo.

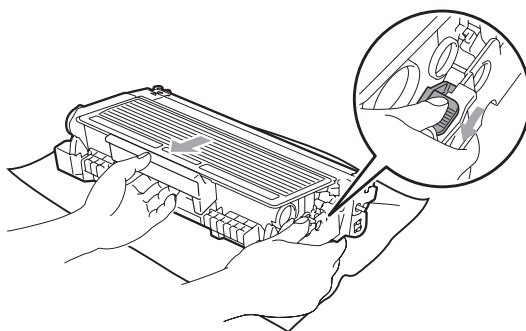

**! IMPORTANTE**

- Maneggiare con cura le cartucce toner. Pulire o rimuovere immediatamente con acqua fredda, dalle mani o dai vestiti, il toner che eventualmente esce dalla cartuccia.

- Per evitare problemi con la qualità della stampa, **NON** toccare mai le parti ombreggiate indicate nelle figure di seguito.

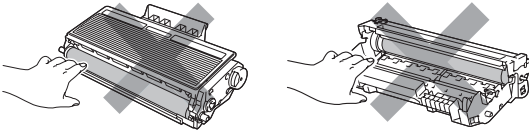

- 4 Rimuovere la carta inceppata se ce n'è all'interno del gruppo tamburo.
- 5 Riposizionare la cartuccia toner nel gruppo tamburo finché non si sente lo scatto. Se viene posizionato correttamente, la leva di blocco blu si solleva automaticamente.

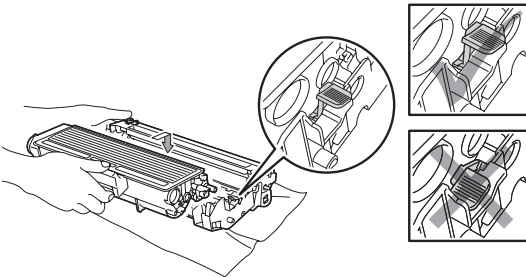

- 6 Reinstallare il gruppo tamburo e cartuccia nell'apparecchio.

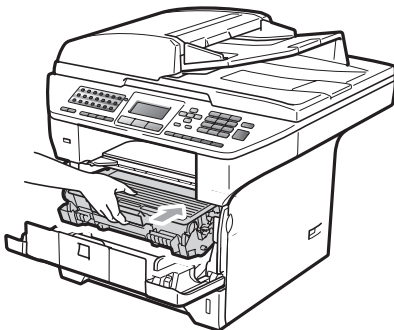

- 7 Chiudere il coperchio anteriore.

## Carta inceppata nella parte posteriore dell'apparecchio

- 1 Premere il pulsante di sblocco del coperchio anteriore per aprire il coperchio anteriore.

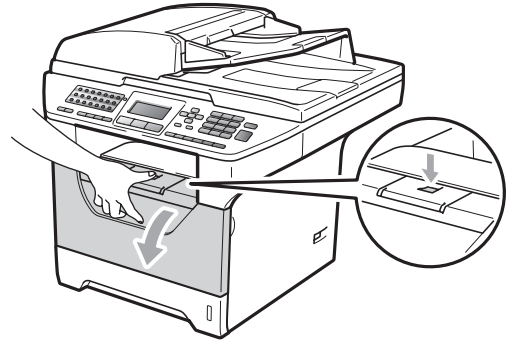

- 2 Rimuovere lentamente il gruppo tamburo e la cartuccia toner.

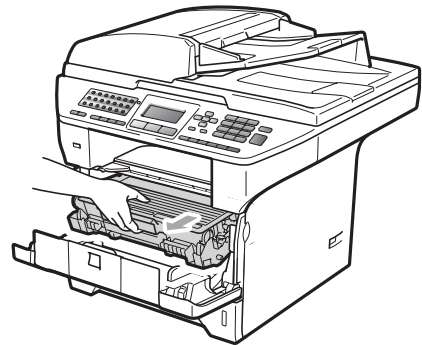

### ! IMPORTANTE

Si raccomanda di collocare il gruppo tamburo e la cartuccia toner su una superficie piana pulita, appoggiate su un foglio di carta o su un panno, da gettare dopo l'uso, per evitare lo spargimento accidentale del toner.

- 3 Aprire il coperchio posteriore (vassoio posteriore di uscita).

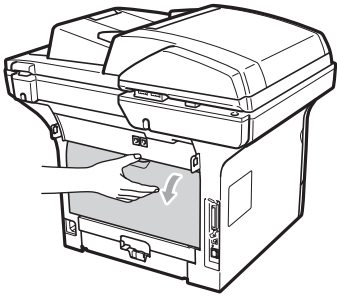

- 4 Tirare verso di sé le linguette sul lato destro e sinistro per aprire il coperchio del fusore (1).

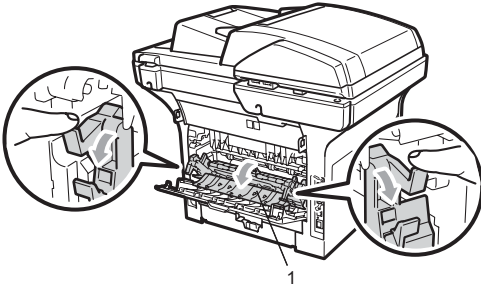

- 5 Estrarre la carta inceppata dall'unità fusore.

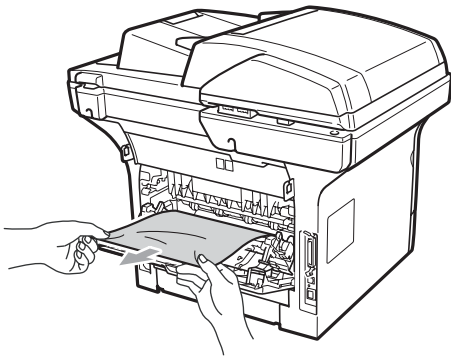

- 6 Chiudere il coperchio del fusore e il coperchio posteriore (vassoio posteriore di uscita).

- 7 Reinstallare il gruppo tamburo e cartuccia nell'apparecchio.

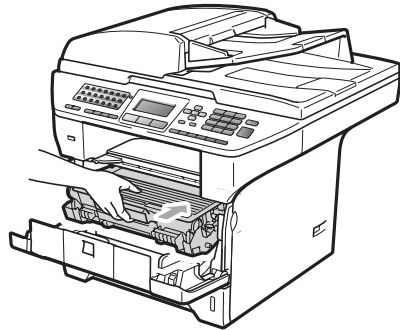

- 8 Chiudere il coperchio anteriore.



## La carta si è inceppata nel vassoio duplex

- 1 Estrarre completamente il vassoio duplex dall'apparecchio.



- 2 Estrarre la carta inceppata dall'apparecchio o dal vassoio duplex.

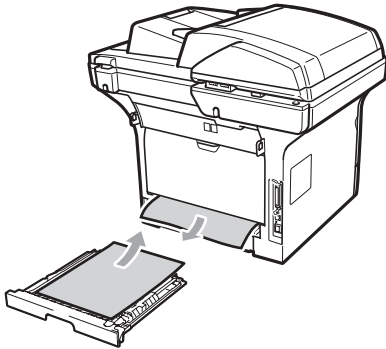

- 3 Reinscrivere il vassoio duplex nell'apparecchio.



## Manutenzione ordinaria

### ⚠ AVVERTENZA

Usare detergenti neutri.

NON utilizzare alcuna sostanza infiammabile, spray o solventi/liquidi organici contenenti alcol/ammoniaca per pulire le superfici interne o esterne dell'apparecchio, in quanto potrebbe verificarsi una scossa elettrica o un incendio. (Per ulteriori informazioni, consultare *Istruzioni importanti di sicurezza* a pagina 107.)

### ! IMPORTANTE

Il tamburo contiene toner, maneggiarlo con cura. Pulire o rimuovere immediatamente con acqua fredda, dalle mani o dai vestiti, il toner che eventualmente esce dalla cartuccia.

## Pulizia dell'esterno dell'apparecchio

- 1 Spegnerne l'apparecchio. Disinserire per prima cosa il cavo telefonico, scollegare tutti i cavi, quindi il cavo di alimentazione dalla presa elettrica.

- 2 Estrarre completamente il vassoio carta dall'apparecchio.

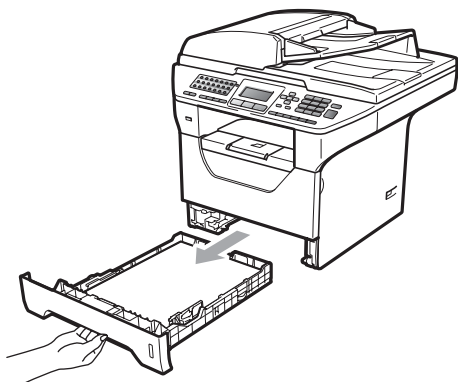

- 3 Pulire l'esterno dell'apparecchio con un panno morbido, asciutto e privo di peli, ed eliminare la polvere.

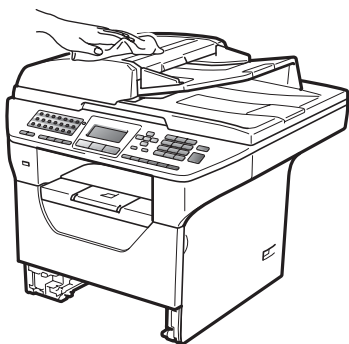

- 4 Rimuovere eventuale carta all'interno del vassoio carta.

- 5 Pulire l'interno e l'esterno del vassoio della carta con un panno morbido, asciutto e privo di peli, ed eliminare la polvere.

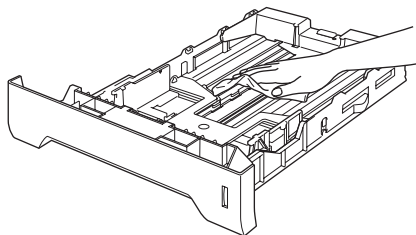

- 6 Ricaricare la carta e inserire completamente il vassoio carta nell'apparecchio.

- 7 Inserire innanzitutto il cavo di alimentazione dell'apparecchio nella presa elettrica, quindi ricollegare tutti i cavi e il cavo della linea telefonica. Accendere l'apparecchio.

## Pulizia dello scanner

- 1 Spegnere l'apparecchio. Disinserire per prima cosa il cavo telefonico, scollegare tutti i cavi, quindi il cavo di alimentazione dalla presa elettrica.

- 2 Sollevare il coperchio documenti (1). Pulire la superficie bianca in plastica (2) e il piano dello scanner (3) sotto di essa con un panno morbido privo di peli inumidito con acqua.

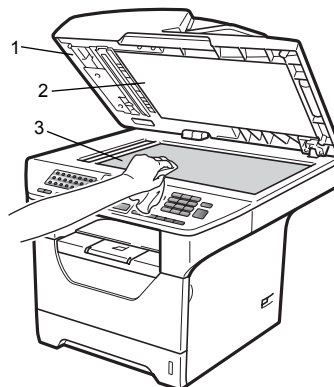

- 3 Nell'alimentatore automatico, pulire la pellicola bianca (1) e la striscia di vetro dello scanner (2) al di sotto di essa con un panno privo di peli inumidito con acqua.

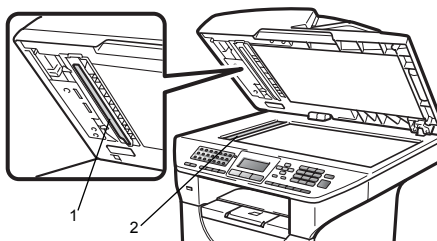

- 4 Inserire innanzitutto il cavo di alimentazione dell'apparecchio nella presa elettrica quindi ricollegare tutti i cavi e il cavo della linea telefonica. Accendere l'apparecchio.



### Nota

Oltre a pulire il piano dello scanner e la striscia di vetro con un panno privo di peli inumidito di acqua, fare scorrere la punta delle dita sulla striscia di vetro per verificare che sia pulita. Se si percepisce la presenza di sporcizia o frammenti, pulire di nuovo la striscia di vetro concentrandosi su tale area. Potrebbe essere necessario ripetere la procedura di pulizia per tre o quattro volte. Per testare, eseguire una copia dopo ogni pulizia.

## Pulizia del vetro dello scanner

### ⚠ AVVERTENZA

Usare detergenti neutri.

NON utilizzare alcuna sostanza infiammabile, spray o solventi/liquidi organici contenuti alcol/ammoniaca per pulire le superfici interne o esterne dell'apparecchio, in quanto potrebbe verificarsi una scossa elettrica o un incendio. Per ulteriori informazioni, consultare *Istruzioni importanti di sicurezza* a pagina 107.

### ! IMPORTANTE

NON toccare il vetro dello scanner con le dita.

- 1 Prima di pulire l'interno dell'apparecchio, spegnerlo. Disinserire per prima cosa il cavo telefonico, quindi scollegare il cavo di alimentazione dalla presa elettrica.
- 2 Aprire il coperchio anteriore e rimuovere lentamente il gruppo tamburo e la cartuccia toner.

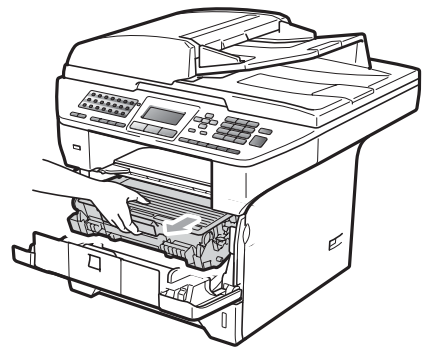

## ⚠ ATTENZIONE

### 🔥 SUPERFICIE CALDA

Dopo l'utilizzo dell'apparecchio, alcune parti interne risultano bollenti. Per evitare lesioni, quando si apre il coperchio anteriore o il coperchio posteriore (vassoio di uscita posteriore) dell'apparecchio, **NON** toccare mai le parti ombreggiate nella figura. In caso contrario, ci si potrebbe ustionare.

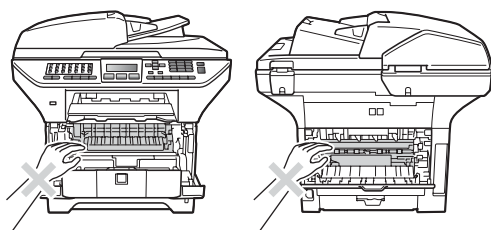

## ! IMPORTANTE

- Per evitare danni all'apparecchio a causa delle cariche statiche, **NON** toccare gli elettrodi indicati in figura.

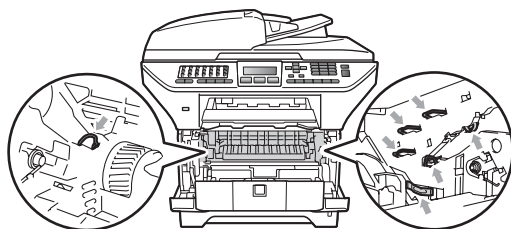

- Si raccomanda di collocare il gruppo tamburo su una superficie piana pulita, appoggiata su un foglio di carta o un panno, da gettare dopo l'uso, per evitare lo spargimento accidentale del toner.

- 3 Pulire il vetro dello scanner (1) con un panno pulito morbido, asciutto e senza peli.

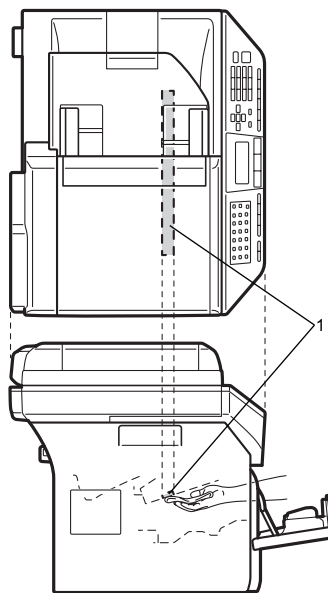

- 4 Reinstallare il gruppo tamburo e cartuccia nell'apparecchio.

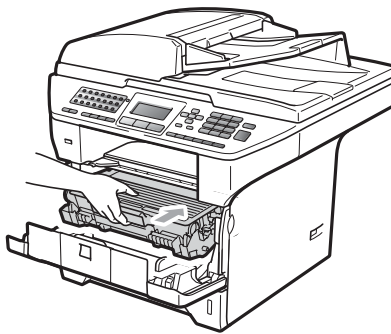

- 5 Chiudere il coperchio anteriore.
- 6 Inserire innanzitutto il cavo di alimentazione dell'apparecchio nella presa elettrica, quindi collegare il cavo della linea telefonica. Accendere l'apparecchio.

## Pulizia del filo corona

In caso di problemi con la qualità della stampa, pulire il filo corona nel modo seguente:

- 1 Spegnere l'apparecchio. Disinserire per prima cosa il cavo telefonico, scollegare tutti i cavi, quindi il cavo di alimentazione dalla presa elettrica.
- 2 Aprire il coperchio anteriore e rimuovere lentamente il gruppo tamburo e la cartuccia toner.

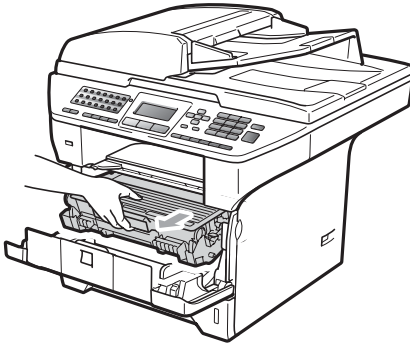

### ! IMPORTANTE

- Si raccomanda di collocare il gruppo tamburo e la cartuccia toner su una superficie piana pulita, appoggiate su un foglio di carta o su un panno, da gettare dopo l'uso, per evitare lo spargimento accidentale del toner.
- Maneggiare con cura le cartucce toner. Pulire o rimuovere immediatamente con acqua fredda, dalle mani o dai vestiti, il toner che eventualmente esce dalla cartuccia.

- Per evitare danni all'apparecchio a causa delle cariche statiche, NON toccare gli elettrodi indicati in figura.

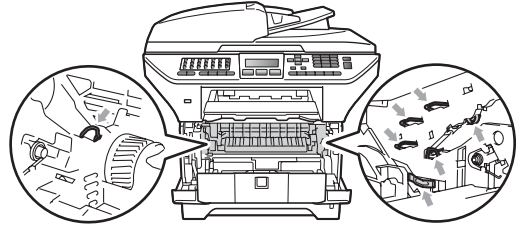

- 3 Pulire il filo corona nel gruppo tamburo facendo scorrere delicatamente da destra a sinistra e da sinistra a destra più volte l'apposita linguetta blu.

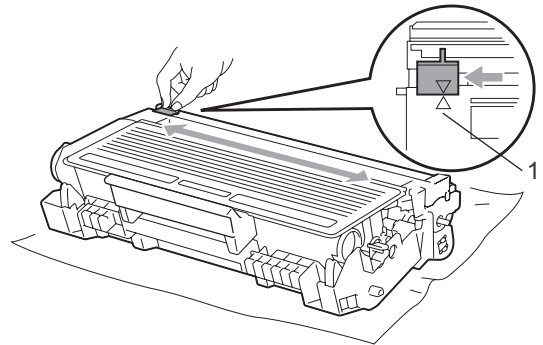

### Nota

Accertarsi di rimettere al suo posto la linguetta blu dopo l'uso (▲) (1). In caso contrario, le pagine stampate potrebbero presentare una striscia verticale.

- 4 Reinstallare il gruppo tamburo e cartuccia nell'apparecchio.

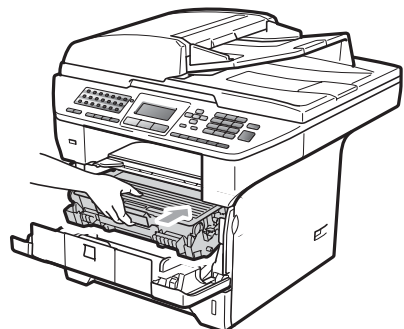

- 5 Chiudere il coperchio anteriore.
- 6 Inserire innanzitutto il cavo di alimentazione dell'apparecchio nella presa elettrica quindi ricollegare tutti i cavi e il cavo della linea telefonica. Accendere l'apparecchio.

## ! IMPORTANTE

Per evitare problemi con la qualità della stampa, **NON** toccare mai le parti ombreggiate indicate nelle figure di seguito.

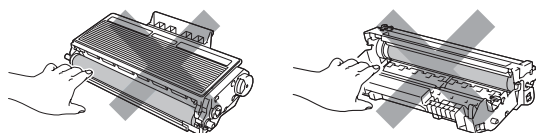

## Pulizia del gruppo tamburo

In caso di problemi con la qualità della stampa, pulire il gruppo tamburo nel modo seguente.

- 1 Spegnerne l'apparecchio. Disinserire per prima cosa il cavo telefonico, quindi scollegare il cavo di alimentazione dalla presa elettrica.
- 2 Aprire il coperchio anteriore e rimuovere lentamente il gruppo tamburo e la cartuccia toner.

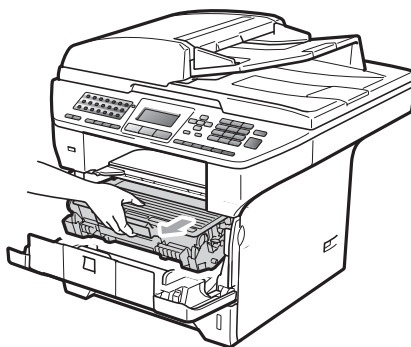

## ! IMPORTANTE

- Si raccomanda di collocare il gruppo tamburo e cartuccia toner su una superficie piana pulita, appoggiati su un foglio di carta o su un panno, da gettare dopo l'uso, per evitare lo spargimento accidentale del toner.
- Per evitare danni all'apparecchio a causa delle cariche statiche, **NON** toccare gli elettrodi indicati in figura.

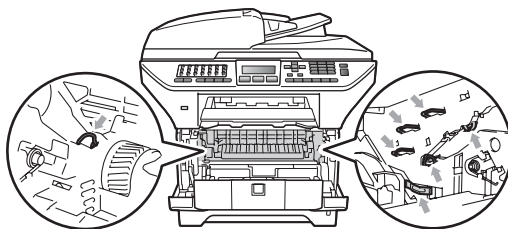

- 3 Abbassare la leva di blocco blu ed estrarre la cartuccia toner dal gruppo tamburo.

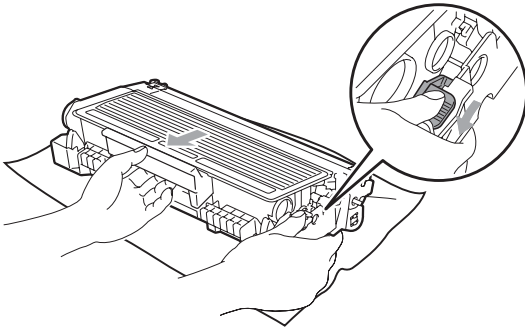

### ! IMPORTANTE

- Maneggiare con cura le cartucce toner. Pulire o rimuovere immediatamente con acqua fredda, dalle mani o dai vestiti, il toner che eventualmente esce dalla cartuccia.
- Per evitare problemi con la qualità della stampa, **NON** toccare mai le parti ombreggiate indicate nelle figure di seguito.

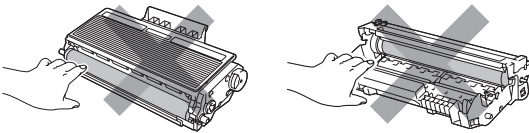

- 4 Posizionare il campione di stampa di fronte al gruppo tamburo e trovare la posizione esatta della stampa di cattiva qualità.

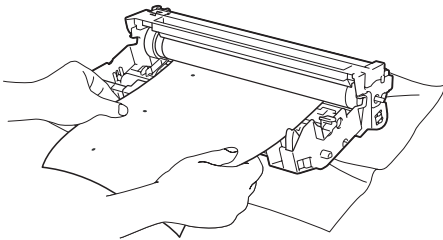

- 5 Ruotare l'ingranaggio del gruppo tamburo verso di sé a mano guardando la superficie del tamburo OPC (1).

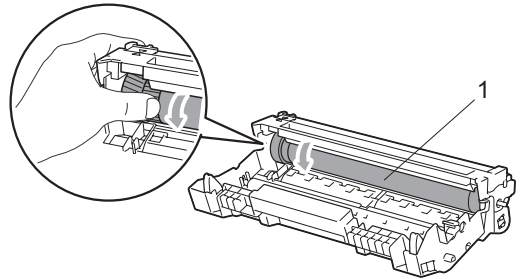

- 6 Quando si trova il segno sul tamburo che corrisponde al campione di stampa, spolverare delicatamente la superficie del tamburo OPC con un cotton fioc asciutto fino a eliminare la polvere o la colla.

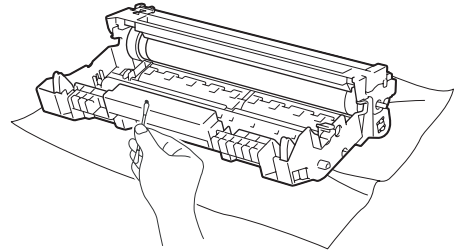

### ! IMPORTANTE

- Il tamburo è fotosensibile, dunque **NON** toccarlo con le dita.
- **NON** pulire la superficie del tamburo fotosensibile con un oggetto appuntito.
- **NON** utilizzare forza eccessiva durante la pulizia del gruppo tamburo.

- 7 Riposizionare la cartuccia toner nel gruppo tamburo finché non si sente lo scatto. Se viene posizionata correttamente, la leva di blocco blu si solleva automaticamente.

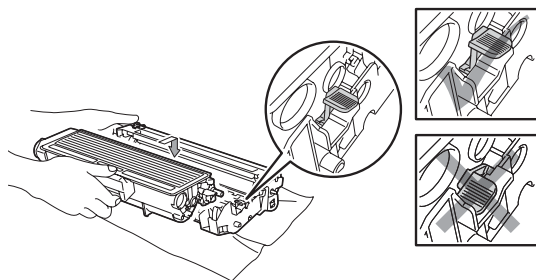

- 8 Reinstallare il gruppo tamburo e cartuccia nell'apparecchio.

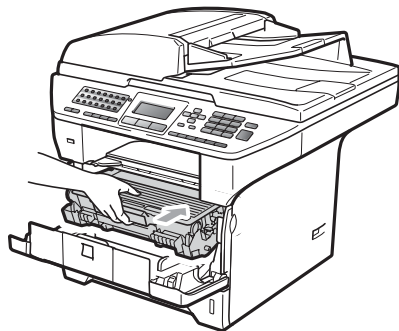

- 9 Chiudere il coperchio anteriore.
- 10 Inserire innanzitutto il cavo di alimentazione dell'apparecchio nella presa elettrica quindi ricollegare tutti i cavi e il cavo della linea telefonica. Accendere l'apparecchio.



## Sostituzione dei materiali di consumo

Occorre sostituire i materiali di consumo quando l'apparecchio indica che la vita utile del materiale di consumo è finita.

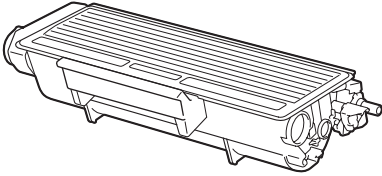
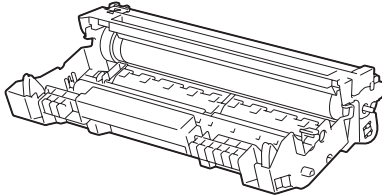
| Cartuccia toner                                                                   | Gruppo tamburo                                                                     |
|-----------------------------------------------------------------------------------|------------------------------------------------------------------------------------|
|  |  |
| Ordine No. TN-3230, TN-3280                                                       | Ordine No. DR-3200                                                                 |

### ! IMPORTANTE

- Consigliamo di porre i materiali di consumo usati su un pezzo di carta o stoffa per evitare lo spargimento o la caduta accidentali del materiale all'interno.
- Accertarsi di risigillare saldamente l'articolo di consumo in modo che il materiale all'interno non fuoriesca.



### Nota

- Smaltire i materiali di consumo esauriti nel rispetto delle normative locali. (Consultare *Direttiva UE 2002/96/CE e EN50419* a pagina 109.) Se si preferisce non restituire i materiali di consumo esauriti, smaltirli nel rispetto delle normative locali, tenendoli separati dai rifiuti domestici. Togliere il gruppo tamburo dalla confezione solo prima di inserirlo nell'apparecchio.
- Se si utilizza carta non proprio equivalente a quella raccomandata, la durata dei materiali di consumo e dei componenti dell'apparecchio potrebbe ridursi.

## Sostituzione della cartuccia toner

Le cartucce toner ad alto rendimento possono stampare circa 8.000 pagine<sup>1</sup> mentre le cartucce toner standard possono stampare circa 3.000 pagine<sup>1</sup>. Il numero effettivo delle pagine varia a seconda del tipo medio di documento (ovvero, lettera standard, grafici dettagliati). Quando una cartuccia toner sta per terminare, viene visualizzato sul display il messaggio **Toner in esaur.**

<sup>1</sup> Il rendimento approssimativo della cartuccia viene dichiarato in ottemperanza a ISO/IEC 19752.

### Nota

È bene tenere una cartuccia toner di scorta, da sostituire quando compare il messaggio **Toner in esaur.**

## ATTENZIONE

### SUPERFICIE CALDA

Dopo l'utilizzo dell'apparecchio, alcune parti interne risultano bollenti. Per evitare lesioni, quando si apre il coperchio anteriore o il coperchio posteriore (vassoio di uscita posteriore) dell'apparecchio, **NON** toccare mai le parti ombreggiate nella figura. In caso contrario, ci si potrebbe ustionare.

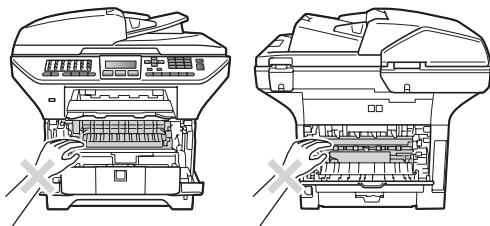

- 1** Premere il pulsante di sblocco del coperchio anteriore per aprire il coperchio anteriore.

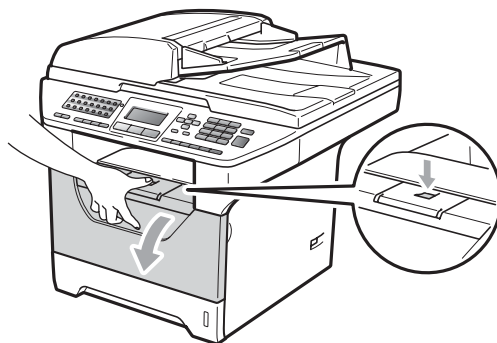

- 2** Rimuovere lentamente il gruppo tamburo e la cartuccia toner.

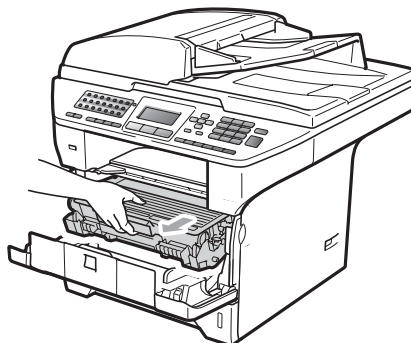

## IMPORTANTE

- Si raccomanda di collocare il gruppo tamburo e cartuccia toner su una superficie piana pulita, appoggiati su un foglio di carta o su un panno, da gettare dopo l'uso, per evitare lo spargimento accidentale del toner.
- Per evitare danni all'apparecchio a causa delle cariche statiche, **NON** toccare gli elettrodi indicati in figura.

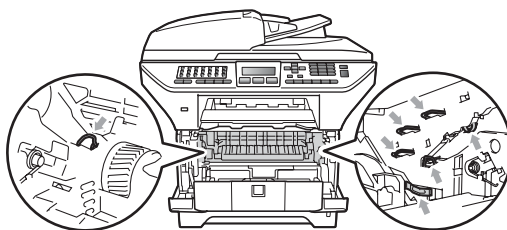

- 3 Abbassare la leva di blocco blu ed estrarre la cartuccia toner esaurita dal gruppo tamburo.

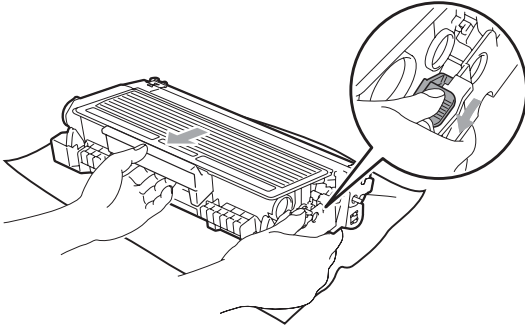

### ⚠ AVVERTENZA

NON gettare una cartuccia toner nel fuoco. Potrebbe esplodere e causare lesioni.

### ⚠ IMPORTANTE

- Maneggiare con cura le cartucce toner. Pulire o rimuovere immediatamente con acqua fredda, dalle mani o dai vestiti, il toner che eventualmente esce dalla cartuccia.
- Per evitare problemi con la qualità della stampa, NON toccare mai le parti ombreggiate nella figura.

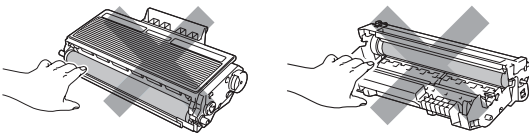

- Gli apparecchi Brother sono progettati per operare con toner di una particolare specifica e lavorare ad un livello di prestazione ottimale se utilizzate con cartucce toner Brother originali (TN-3230/TN-3280). Brother non può garantire tale prestazione ottimale se vengono utilizzate cartucce toner aventi diverse caratteristiche. Per questo motivo, Brother consiglia di non utilizzare per questo apparecchio cartucce diverse dalle originali Brother e di non rigenerare le

cartucce usate con toner proveniente da altre fonti. Nel caso in cui l'unità tamburo o altre parti dell'apparecchio risultassero danneggiate dall'uso di toner o di cartucce di toner diversi dai prodotti originali Brother, a causa dell'incompatibilità o della mancanza di idoneità di quei prodotti con quest'apparecchio, qualsiasi riparazione necessaria non sarà coperta dalla garanzia.

- Aprire la cartuccia toner subito prima di inserirla nell'apparecchio. Se le cartucce toner sono lasciate fuori dalla confezione per un lungo periodo, la loro durata si riduce.
- Accertarsi di sigillare la cartuccia toner usata in un contenitore idoneo in modo che la polvere di toner non fuoriesca.

- 4 Disimballare la nuova cartuccia toner. Agitarla diverse volte in modo da distribuire il toner in modo uniforme all'interno.

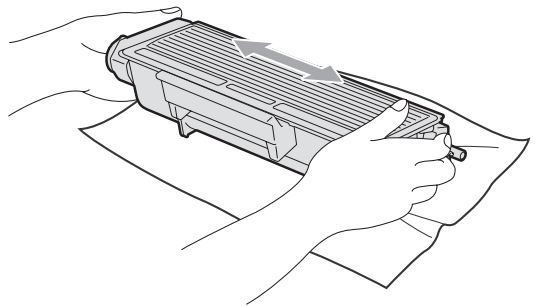

- 5 Rimuovere il coperchio protettivo.

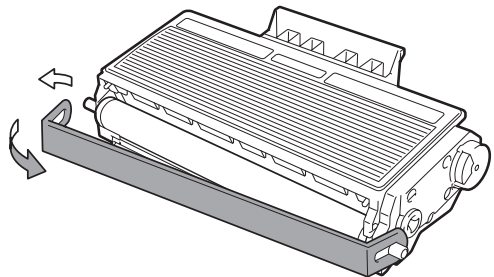

- 6 Riposizionare la cartuccia toner saldamente nel gruppo tamburo finché non si sente lo scatto. Se viene posizionata correttamente, la leva di blocco si solleva automaticamente.

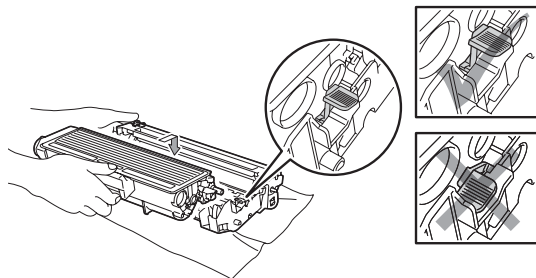

 **Nota**

Accertarsi di inserire correttamente la cartuccia toner, altrimenti si può separare dal gruppo tamburo.

- 7 Pulire il filo corona del gruppo tamburo facendo scorrere delicatamente da destra a sinistra e da sinistra a destra più volte l'apposita linguetta blu.

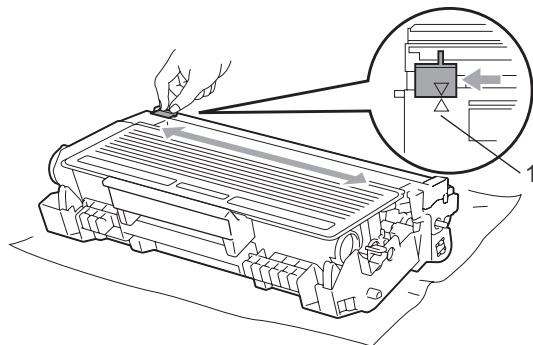

 **Nota**

Accertarsi di rimettere al suo posto la linguetta blu dopo l'uso (▲) (1). In caso contrario, le pagine stampate potrebbero presentare una striscia verticale.

- 8 Reinstallare il gruppo tamburo e cartuccia nell'apparecchio.

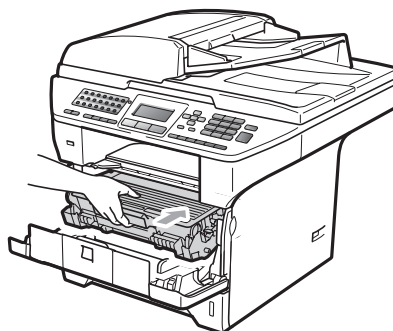

- 9 Chiudere il coperchio anteriore.

 **Nota**

NON spegnere l'apparecchio o aprire il coperchio anteriore finché il display non ritorna in standby.

## Sostituzione del gruppo tamburo

L'apparecchio impiega un tamburo per creare immagini di stampa su carta. Se il display visualizza *Sostit. Pezzi Tamburo*, il gruppo tamburo sta per finire la propria vita utile ed è ora di comprarne uno nuovo. Anche se il display visualizza

*Sostit. Pezzi Tamburo*, può essere possibile continuare a stampare senza dover sostituire il gruppo tamburo per un po' di tempo. Tuttavia se si riscontra un deterioramento notevole della qualità della stampa (anche prima che venga visualizzato il messaggio *Sostit. Pezzi Tamburo*), è necessario sostituire il tamburo. Pulire l'apparecchio quando si sostituisce il tamburo. (Consultare *Pulizia del vetro dello scanner* a pagina 147.)

### ! IMPORTANTE

Quando si smonta il gruppo tamburo, maneggiarlo con cura perché contiene toner. Pulire o rimuovere immediatamente con acqua fredda, dalle mani o dai vestiti, il toner che eventualmente esce dalla cartuccia.

### ✎ Nota

Il tamburo fa parte del materiale di consumo e va sostituito periodicamente. Ci sono molti fattori che determinano la vita effettiva del tamburo, come temperatura, umidità, tipo di carta e di toner impiegati, numero di pagine per operazione di stampa. La vita stimata di un tamburo arriva fino a circa 25.000 pagine<sup>1</sup>. Il numero di pagine effettivamente stampabili con lo stesso tamburo può essere significativamente inferiore a quello stimato. Il fabbricante non ha il controllo sui molti fattori che ne influenzano la durata, e non può pertanto garantire un numero minimo di pagine stampabili con lo stesso tamburo.

<sup>1</sup> Il rendimento del tamburo è approssimativo e può variare secondo il tipo di utilizzo.

### ⚠ ATTENZIONE

#### 🔥 SUPERFICIE CALDA

Dopo l'utilizzo dell'apparecchio, alcune parti interne risultano bollenti. Per evitare lesioni, quando si apre il coperchio anteriore o il coperchio posteriore (vassoio di uscita posteriore) dell'apparecchio, NON toccare mai le parti ombreggiate nella figura. In caso contrario, ci si potrebbe ustionare.

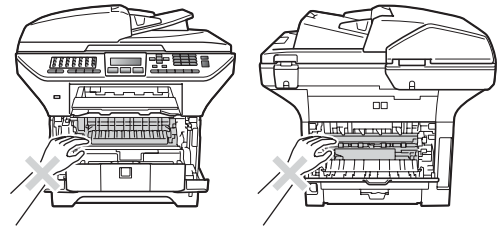

- 1 Premere il pulsante di sblocco del coperchio anteriore per aprire il coperchio anteriore.

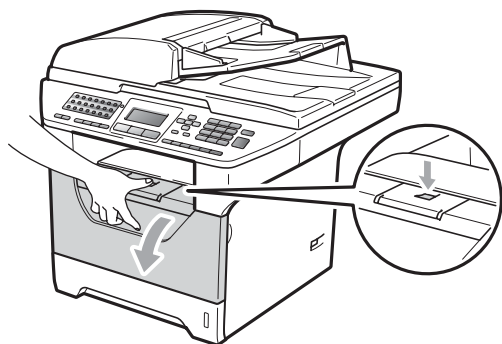

- 2 Rimuovere lentamente il gruppo tamburo e la cartuccia toner.

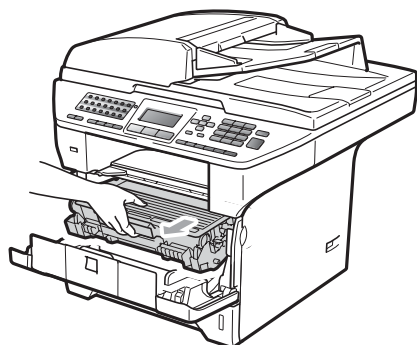

## ! IMPORTANTE

- Si raccomanda di collocare il gruppo tamburo e cartuccia toner su una superficie piana pulita, appoggiati su un foglio di carta o su un panno, da gettare dopo l'uso, per evitare lo spargimento accidentale del toner.
- Per evitare danni all'apparecchio a causa delle cariche statiche, NON toccare gli elettrodi indicati in figura.

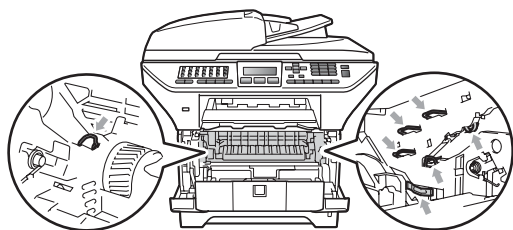

- 3 Abbassare la leva di blocco blu ed estrarre la cartuccia toner dal gruppo tamburo.

## ! IMPORTANTE

- Per evitare problemi con la qualità della stampa, NON toccare mai le parti ombreggiate nella figura.

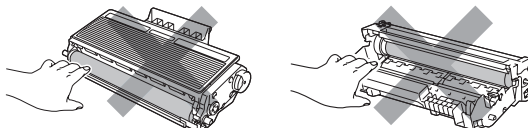

- Aprire la confezione di un nuovo gruppo tamburo immediatamente prima di installarlo nell'apparecchio. L'esposizione alla luce diretta solare o artificiale può danneggiare il gruppo tamburo.
- Accertarsi di sigillare il tamburo usato in un sacco in modo che la polvere di toner non fuoriesca.

- 4 Aprire il nuovo gruppo tamburo.
- 5 Riposizionare la cartuccia toner saldamente nel tamburo nuovo finché non si sente lo scatto. Se viene posizionata correttamente, la leva di blocco blu si solleva automaticamente.

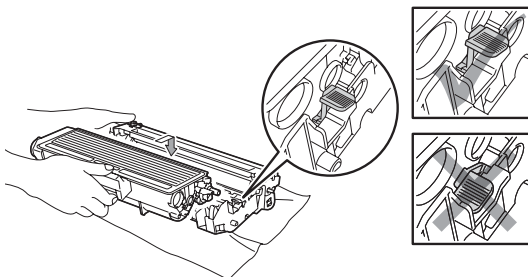

## Nota

Accertarsi di inserire correttamente la cartuccia toner, altrimenti si può separare dal gruppo tamburo.

- 6 Reinstallare il nuovo gruppo tamburo e cartuccia nell'apparecchio. Non chiudere il coperchio anteriore.

- 7 Premere **Cancella/Indietro**.

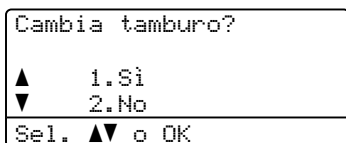

Per confermare che si sta installando un tamburo nuovo, premere **1**.

- 8 Quando sul display appare **Accettato**, chiudere il coperchio anteriore.

## Sostituzione delle parti sottoposte a manutenzione periodica

È necessario sostituire regolarmente le parti sottoposte a manutenzione periodica per mantenere una buona qualità di stampa. Le parti elencate di seguito devono essere sostituite dopo la stampa di circa 50.000 pagine per PF KitMP e 100.000 pagine per PF Kit1, PF Kit2, Fuser e Laser. Contattare il rivenditore Brother quando vengono visualizzati sul display i seguenti messaggi.

| Messaggio sul display           | Descrizione                                                 |
|---------------------------------|-------------------------------------------------------------|
| Sostit. Pezzi<br>Al.cartà x MP  | Sostituire il kit di alimentazione carta per il vassoio MP. |
| Sostit. Pezzi<br>Al.car.x vas.1 | Sostituire il kit di alimentazione carta per il vassoio 1.  |
| Sostit. Pezzi<br>Al.car.x vas.2 | Sostituire il kit di alimentazione carta per il vassoio 2.  |
| Sostit. Pezzi<br>Unità fusore   | Sostituire il gruppo fusore.                                |
| Sostit. Pezzi<br>Unità laser    | Sostituire l'unità laser.                                   |

# Informazioni sull'apparecchio

## Controllo del numero seriale

Il numero seriale dell'apparecchio è indicato sul display.

- 1 Premere **Menu**, **8**, **1**.
- 2 Premere **Stop/Uscita**.

## Controllo contapagine

È possibile visualizzare il contapagine dell'apparecchio per le copie, le stampe, gli elenchi, i fax o i resoconti.

- 1 Premere **Menu**, **8**, **2**.
- 2 Premere ▲ o ▼ per visualizzare **Totale**, **Fax/Lista**, **Copia** o **Stampa**.
- 3 Premere **Stop/Uscita**.

## Controllo della vita residua dei componenti

La vita utile del tamburo dell'apparecchio e le parti che richiedono una manutenzione periodica sono indicate sul display.

- 1 Premere **Menu**, **8**, **3**.
- 2 Premere ▲ o ▼ per scegliere  
1. Tamburo, 2. Fusore, 3. Laser,  
4. Al. carta x MP,  
5. Al. car. x vas. 1 o  
6. Al. car. x vas. 2 <sup>1</sup>.  
Premere **OK**.
- 3 Premere **Stop/Uscita**.

<sup>1</sup> Al. car. x vas. 2 compare solo se il vassoio opzionale LT-5300 è stato installato.

## Ripristino

Sono disponibili le seguenti funzioni di ripristino:

- 1 Rete  
È possibile ripristinare le impostazioni di fabbrica predefinite del server di stampa, quali password e indirizzo IP.
- 2 Indiriz.& Fax  
È possibile ripristinare la rubrica, i processi fax programmati in memoria (ad esempio TX in polling e Fax in ritardo), i fax in entrata e in uscita dalla memoria e le seguenti impostazioni fax:
  - Rubrica  
(Chiamata veloce, Numeri diretti e Gruppi di impostazione)
  - Processi fax programmati in memoria  
(Trasmissione in polling, Polling in ritardo, Polling sicuri, Fax in ritardo e Batch in ritardo)
  - Identificativo  
(Nome e Numero)
  - Messaggio copertina  
(Commenti)
  - Opzioni per le trasmissioni fax remote  
(Codice di accesso remoto, Memorizzazione fax, Inoltro fax e PC-Fax)
  - Impostazioni dei rapporti  
(Rapporto di verifica della trasmissione, Elenco telefonico e Registro fax)
  - Password di Blocco impostazioni
- 3 Tutte le imp.  
È possibile ripristinare tutte le impostazioni di fabbrica dell'apparecchio. Brother consiglia di eseguire questa operazione prima dello smaltimento dell'apparecchio.





### Nota

Scollegare il cavo di interfaccia prima di scegliere **Rete** o **Tutte le imp..**

## Come eseguire il ripristino

- 1 Premere **Menu, 0, 7**.
- 2 Premere **▲** o **▼** per scegliere il tipo di ripristino desiderato.  
Premere **OK**.
- 3 Premere **▲** o **▼** per scegliere  
1. **Resettare** o 2. **Esci**.  
Premere **OK**.
- 4 Se è stato selezionato 1. **Resettare** al punto 3, viene chiesto di riavviare l'apparecchio.  
Premere **▲** o **▼** per scegliere 1. **Sì** o 2. **No**.  
Premere **OK**.  
Se viene selezionato 1. **Sì**, l'apparecchio viene riavviato.



### Nota

Inoltre, è possibile ripristinare le impostazioni di rete premendo **Menu, 7, 0**.

## Imballaggio e spedizione dell'apparecchio

### ⚠ ATTENZIONE

Verificare che l'apparecchio si sia completamente raffreddato lasciandolo scollegato dall'alimentazione per almeno 30 minuti prima di imballarlo.

Ogni volta che si trasporta l'apparecchio, è essenziale riporlo nell'imballaggio originale. Se l'apparecchio non viene imballato correttamente, è possibile annullare la garanzia.

- 1 Spegner l'apparecchio.
- 2 Scollegare l'apparecchio dalla presa a muro telefonica.
- 3 Scollegare tutti i cavi ed il cavo di alimentazione CA dall'apparecchio.
- 4 Abbassare la leva di bloccaggio dello scanner. Questa leva si trova sul lato sinistro del piano dello scanner.

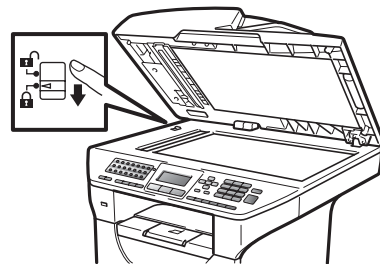

### ⚠ IMPORTANTE

Danni provocati all'apparecchio a causa del mancato bloccaggio dello scanner prima dell'imballaggio e della spedizione possono invalidare la garanzia.

- 5 Premere il pulsante di sblocco del coperchio anteriore per aprire il coperchio anteriore.
- 6 Rimuovere il gruppo tamburo e la cartuccia toner. Lasciare la cartuccia toner installata nel gruppo tamburo.
- 7 Posizionare il gruppo tamburo e la cartuccia toner in un sacchetto di plastica e sigillare il sacco.
- 8 Chiudere il coperchio anteriore.
- 9 Inserire il polistirolo con l'indicazione "FRONT" nel cartone originale (1). Imballare il gruppo tamburo e la cartuccia toner (2) come mostrato di seguito (3). Avvolgere l'apparecchio nel sacchetto di plastica e posizionarlo nel cartone originale (4). Inserire il materiale stampato dietro l'apparecchio (5).

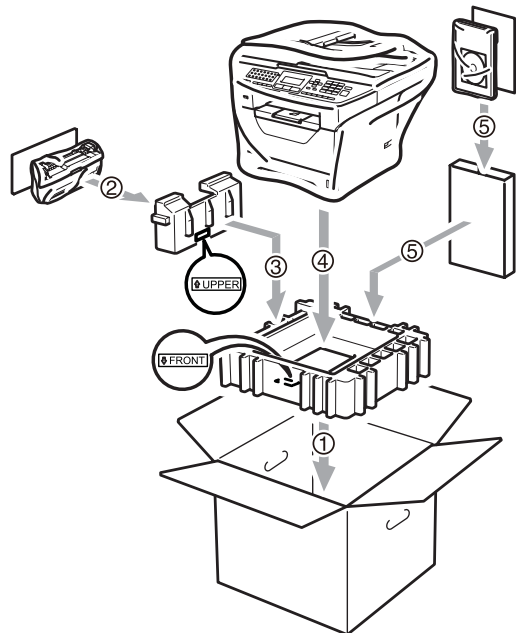

- 10 Prendere i due pezzi di polistirolo e far corrispondere la parte anteriore della macchina all'indicazione "FRONT" su uno dei due pezzi di polistirolo e il retro della macchina all'indicazione "REAR" sull'altro pezzo (6). Imballare il cavo di alimentazione CA e i materiali stampati nel cartone originale come illustrato di seguito (7).

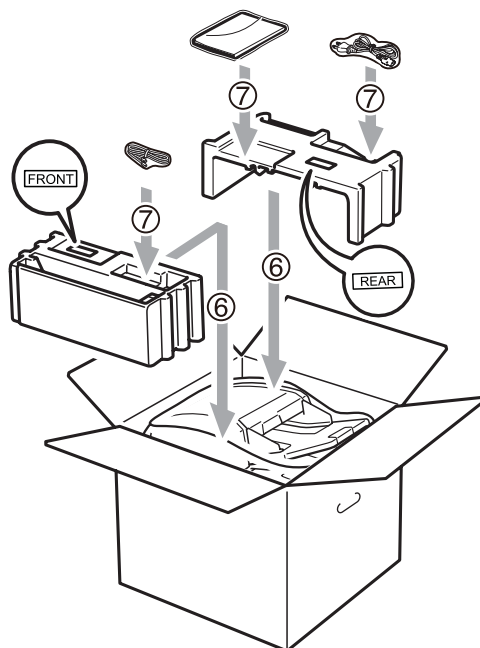

- 11 Chiudere il cartone e fissarlo con nastro da imballaggio.

## Programmazione a schermo

L'apparecchio è stato progettato per essere utilizzato in modo semplice. Il display visualizza la programmazione a schermo con tasti di navigazione.

Basta seguire i messaggi guida che appaiono sul display, che aiutano nella programmazione dell'apparecchio. Seguire i punti che guidano nella scelta dei menu e nelle opzioni di programmazione.

### Tabella menu

È possibile programmare l'apparecchio utilizzando *Tabella menu* a pagina 165. Queste pagine aiutano a comprendere le scelte dei menu e le opzioni disponibili.

Per programmare l'apparecchio, premere **Menu** seguito dai numeri menu.

Ad esempio, per impostare il volume del Segn. acustico SU Basso:

- 1 Premere **Menu**, 1, 3, 2.
- 2 Premere ▲ o ▼ per scegliere *Basso*.
- 3 Premere **OK**.

### Memorizzazione

Le impostazioni sono memorizzate in modo permanente e in caso di interruzione di corrente elettrica *non* andranno perse. Le impostazioni temporanee (ad esempio, Contrasto, Modalità Overseas) *andranno* perse. Inoltre, durante un'interruzione della corrente elettrica, l'apparecchio conserverà la data/ora ed eventuali messaggi fax in memoria per circa 60 ore.

## Tasti Menu

|                              |                                                                                                 |
|------------------------------|-------------------------------------------------------------------------------------------------|
|                              |                                                                                                 |
| <b>Menu</b><br>              | Per accedere al menu.                                                                           |
|                              | Per passare al livello successivo del menu.<br>Per accettare un'opzione.                        |
| <b>Cancella/Indietro</b><br> | Uscire dal menu premendo più volte questo tasto.<br>Per tornare al livello del menu precedente. |
|                              | Per scorrere il livello del menu visualizzato.                                                  |
|                              | Per tornare al livello del menu precedente o passare al livello successivo.                     |
|                              | Per uscire dal menu.                                                                            |

## Come accedere alla modalità menu

---

- 1 Premere **Menu**.
- 2 Scegliere un'opzione.
  - Premere **1** per accedere al menu di Setup generale.
  - Premere **2** per accedere al menu Fax.
  - Premere **3** per accedere al menu Copia.
  - Premere **4** per accedere al menu Stampante.
  - Premere **5** per accedere al menu USB Diretta I/F.
  - Premere **6** per accedere al menu Stamp rapporto.
  - Premere **7** per accedere al menu Rete.
  - Premere **8** per il menu Info. macchina.
  - Premere **9** per accedere al menu Assistenza.<sup>1</sup>
  - Premere **0** per accedere al menu Imp. iniziale.

<sup>1</sup> Appare solo quando il display indica un messaggio di errore.

Per scorrere ciascun livello del menu, premere ▲ o ▼ per la direzione desiderata.

- 3 Premere **OK** quando il display presenta l'opzione desiderata.  
Il display visualizza quindi il livello successivo del menu.
- 4 Premere ▲ o ▼ per visualizzare la selezione del menu successivo.
- 5 Premere **OK**.  
Una volta terminata l'impostazione delle opzioni, il display visualizza il messaggio Accettato.

- 6 Premere **Stop/Uscita** per uscire dalla modalità Menu.

# Tabella menu

Le impostazioni di fabbrica sono indicate in grassetto con un asterisco.

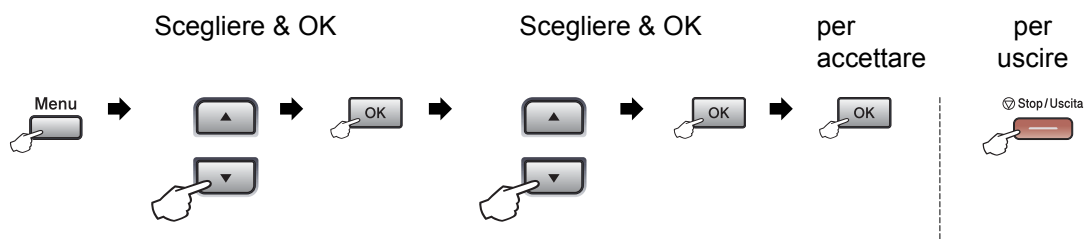

| Menu principale  | Sottomenu        | Selezioni menu                                                                    |                                                                        | Opzioni                                                                           | Descrizioni                                                                                                                                                        | Pagina   |
|------------------|------------------|-----------------------------------------------------------------------------------|------------------------------------------------------------------------|-----------------------------------------------------------------------------------|--------------------------------------------------------------------------------------------------------------------------------------------------------------------|----------|
| 1.Setup generale | 1.Modalità timer | —                                                                                 | —                                                                      | 0 Sec<br>30 Sec.<br>1 Min<br><b>2 Min.*</b><br>5 Min.<br>No                       | Imposta il tempo per tornare in modalità Fax e il tempo in cui l'apparecchio cambia da singolo utente a modo pubblico utilizzando il Blocco funzione di sicurezza. | 23<br>32 |
|                  | 2.Carta          | 1.Tipo carta                                                                      | 1.VASS.MP                                                              | Sottile<br><b>Normale*</b><br>Spessa<br>Piu' spessa<br>Acetato<br>Carta Riciclata | Imposta il tipo di carta per il vassoio MP.                                                                                                                        | 23       |
|                  |                  |                                                                                   | 2.Superiore                                                            | Sottile<br><b>Normale*</b><br>Spessa<br>Piu' spessa<br>Acetato<br>Carta Riciclata | Imposta il tipo di carta per il vassoio.                                                                                                                           | 23       |
|                  |                  | 3.Inferiore<br>(Questo menu compare solo se si dispone del vassoio opzionale #2.) | Sottile<br><b>Normale*</b><br>Spessa<br>Piu' spessa<br>Carta Riciclata | Imposta il tipo di carta per il vassoio opzionale #2.                             | 23                                                                                                                                                                 |          |

| Menu principale             | Sottomenu           | Selezioni menu  |                                                                                    | Opzioni                                                                                                  | Descrizioni                                              | Pagina |
|-----------------------------|---------------------|-----------------|------------------------------------------------------------------------------------|----------------------------------------------------------------------------------------------------------|----------------------------------------------------------|--------|
| 1.Setup generale<br>(Segue) | 2. Carta<br>(Segue) | 2.Formato carta | 1. VASS.MP                                                                         | <b>A4*</b><br>Letter<br>Legal<br>Executive<br>A5<br>A5 L<br>A6<br>B5<br>B6<br>Dimens. Folio<br>Qualsiasi | Imposta il formato carta per il vassoio MP.              | 24     |
|                             |                     |                 | 2. Superiore                                                                       | <b>A4*</b><br>Letter<br>Executive<br>A5<br>A5 L<br>A6<br>B5<br>B6                                        | Imposta il formato carta per il vassoio.                 | 24     |
|                             |                     |                 | 3. Inferiore<br>(Questo menu compare solo se si dispone del vassoio opzionale #2.) | <b>A4*</b><br>Letter<br>Executive<br>A5<br>B5<br>B6                                                      | Imposta il formato di carta per il vassoio opzionale #2. | 24     |
|                             | 3. Volume           | 1. Squillo      | No<br>Basso<br><b>Medio*</b><br>Alto                                               | Regola il volume della suoneria.                                                                         | 26                                                       |        |

| Menu principale             | Sottomenu           | Selezioni menu  | Opzioni                                                                                                                                                                                           | Descrizioni                                               | Pagina |
|-----------------------------|---------------------|-----------------|---------------------------------------------------------------------------------------------------------------------------------------------------------------------------------------------------|-----------------------------------------------------------|--------|
| 1.Setup generale<br>(Segue) | 3.Volume<br>(Segue) | 2.Segn.acustico | No<br>Basso<br><b>Medio*</b><br>Alto                                                                                                                                                              | Regola il volume del segnale acustico.                    | 26     |
|                             |                     | 3.Diffusore     | No<br>Basso<br><b>Medio*</b><br>Alto                                                                                                                                                              | Regola il volume del diffusore.                           | 27     |
|                             | 4.Autom. giorno     | —               | <b>Si*</b><br>No                                                                                                                                                                                  | Cambia automaticamente nell'ora legale estiva.            | 27     |
|                             | 5.Ecologia          | 1.Rispar toner  | <b>Si</b><br><b>No*</b>                                                                                                                                                                           | Prolunga la vita della cartuccia toner.                   | 27     |
|                             |                     | 2.Risparmio     | La gamma varia in base al modello.<br><b>005Min*</b>                                                                                                                                              | Risparmio energetico.                                     | 28     |
|                             | 6.Util.vassoio      | 1.Copia         | Solo Cassetto#1<br>Solo Cassetto#2<br>Solo MP<br><b>Priorit.M&gt;C1&gt;C2*</b><br><b>Priorit.C1&gt;C2&gt;M</b><br>(Vassoio#2 o T2 compare solo se il vassoio carta opzionale è stato installato.) | Seleziona il vassoio da utilizzare per la modalità Copia. | 25     |
|                             |                     | 2.Fax           | Solo Cassetto#1<br>Solo Cassetto#2<br>Solo MP<br><b>Priorit.M&gt;C1&gt;C2</b><br><b>Priorit.C1&gt;C2&gt;M*</b><br>(Vassoio#2 o T2 compare solo se il vassoio carta opzionale è stato installato.) | Seleziona il vassoio da utilizzare per la modalità Fax.   | 25     |

| Menu principale             | Sottomenu                  | Selezioni menu  | Opzioni                                                                                                                                                                             | Descrizioni                                                                                                          | Pagina                                                                                                                                                                            |    |
|-----------------------------|----------------------------|-----------------|-------------------------------------------------------------------------------------------------------------------------------------------------------------------------------------|----------------------------------------------------------------------------------------------------------------------|-----------------------------------------------------------------------------------------------------------------------------------------------------------------------------------|----|
| 1.Setup generale<br>(Segue) | 6.Util.cassetto<br>(Segue) | 3.Stam.da cass. | Solo Cassetto#1<br>Solo Cassetto#2<br>Solo MP<br>Priorit.M>C1>C2*<br>Priorit.C1>C2>M<br>(Vassoio#2 o T2<br>compare solo se<br>il vassoio carta<br>opzionale è stato<br>installato.) | Seleziona il vassoio<br>da utilizzare per<br>Stampa PC.                                                              | 26                                                                                                                                                                                |    |
|                             | 7.Contrasto LCD            | —               | -□□□■+<br>-□□□■+<br>-□□■□+*<br>-□■□□+<br>-■□□□+                                                                                                                                     | Regola il contrasto<br>dell'LCD.                                                                                     | 28                                                                                                                                                                                |    |
|                             | 8.Sicurezza                | 1.Blocco funz.  |                                                                                                                                                                                     |                                                                                                                      | È in grado di limitare<br>il funzionamento<br>dell'apparecchio<br>selezionato ad un<br>massimo di 25 singoli<br>utenti e a tutti gli altri<br>utenti pubblici non<br>autorizzati. | 29 |
|                             |                            | 2.Blocco imp.   |                                                                                                                                                                                     |                                                                                                                      | Impedisce ad utenti<br>non autorizzati di<br>modificare le<br>impostazioni correnti<br>dell'apparecchio.                                                                          | 32 |
| 9.Scan doc.                 | 1.Formato scan.            |                 | A4*<br>Letter<br>Legal/Folio                                                                                                                                                        | Adatta la superficie di<br>scansione del piano<br>dello scanner al<br>formato del<br>documento.                      | 38                                                                                                                                                                                |    |
|                             | 2.Dim. file                | 1.Colore        | Piccolo<br>Medio*<br>Grande                                                                                                                                                         | È possibile<br>selezionare<br>impostazioni<br>predefinite<br>personalizzate per il<br>grado di<br>compressione dati. | Consultar<br>e la Guida<br>software<br>dell'utente<br>su<br>CD-ROM.                                                                                                               |    |
|                             |                            | 2.Grigio        | Piccolo<br>Medio*<br>Grande                                                                                                                                                         |                                                                                                                      |                                                                                                                                                                                   |    |
| 3.Scan duplex               |                            |                 | Lato lungo*<br>Lato corto                                                                                                                                                           | Seleziona il formato<br>di scansione duplex.                                                                         | 36                                                                                                                                                                                |    |



| Menu principale | Sottomenu                                   | Selezioni menu    | Opzioni                                            | Descrizioni                                                                                                                                                                        | Pagina |
|-----------------|---------------------------------------------|-------------------|----------------------------------------------------|------------------------------------------------------------------------------------------------------------------------------------------------------------------------------------|--------|
| 2. Fax          | 1. Imp. ricezione<br>(solo in modalità Fax) | 1. Numero squilli | (00-05)<br><b>02*</b>                              | Imposta il numero di squilli prima che l'apparecchio risponda in modalità Solo Fax o Fax/Tel.                                                                                      | 49     |
|                 |                                             | 2. N. squilli F/T | 20 Sec.<br><b>30 Sec.*</b><br>40 Sec.<br>70 Sec.   | Imposta il numero di doppi squilli in modalità Fax/Tel.                                                                                                                            | 49     |
|                 |                                             | 3. Riconos. fax   | <b>Si*</b><br>No                                   | Riceve i messaggi fax senza premere <b>Inizio</b> .                                                                                                                                | 50     |
|                 |                                             | 4. Codice remoto  | <b>Si</b> (*51,#51)<br><b>No*</b>                  | Consente di rispondere a tutte le chiamate da un telefono in derivazione o esterno e usare i codici per attivare o disattivare l'apparecchio. Questi codici sono personalizzabili. | 57     |
|                 |                                             | 5. Autoriduzione  | <b>Si*</b><br>No                                   | Riduce la dimensione dei fax in arrivo.                                                                                                                                            | 51     |
|                 |                                             | 6. Mem ricezione  | <b>Si*</b><br>No                                   | Memorizza automaticamente i fax in arrivo se la carta è stata esaurita.                                                                                                            | 52     |
|                 |                                             | 7. Densità stampa | -□□□■+<br>-□□□□+<br>-□□■□□+*<br>-□■□□□+<br>-■□□□□+ | Schiarisce o scurisce le stampe.                                                                                                                                                   | 50     |
|                 |                                             | 8. Polling RX     | <b>Standard*</b><br>Protetto<br>Differito          | Questa funzione consente di impostare l'apparecchio per prelevare fax da un altro apparecchio.                                                                                     | 74     |
|                 |                                             | 9. Dati ric. fax  | Attiva<br><b>Disattiva*</b>                        | Stampa ora e data di ricevimento dei fax sulla parte superiore delle pagine.                                                                                                       | 52     |
|                 | 0. Duplex                                   | Si<br><b>No*</b>  | Stampa i fax ricevuti fronte-retro.                | 51                                                                                                                                                                                 |        |
|                 | 2. Imp. trasmiss<br>(solo in modalità Fax)  | 1. Contrasto      | <b>Auto*</b><br>Chiaro<br>Scuro                    | Modifica il rapporto chiaro/scuro dei fax inviati.                                                                                                                                 | 42     |

| Menu principale  | Sottomenu                                              | Selezioni menu   | Opzioni                                                           | Descrizioni                                                                                                                          | Pagina |
|------------------|--------------------------------------------------------|------------------|-------------------------------------------------------------------|--------------------------------------------------------------------------------------------------------------------------------------|--------|
| 2.Fax<br>(segue) | 2.Imp trasmiss<br>(solo in modalità<br>Fax)<br>(Segue) | 2.Risoluz.Fax    | Standard*<br>Fine<br>S.Fine<br>Foto                               | Imposta la risoluzione predefinita dei fax in uscita.                                                                                | 42     |
|                  |                                                        | 3.Differita      | —                                                                 | Imposta l'ora di invio di fax per la trasmissione differita (nel formato 24 ore).                                                    | 45     |
|                  |                                                        | 4.Unione TX      | Sì<br>No*                                                         | Riunisce in un'unica trasmissione alla stessa ora i fax differiti destinati allo stesso numero fax.                                  | 45     |
|                  |                                                        | 5.TX tempo reale | Prossimo fax:Si<br>Prossimo fax:No<br>Sì<br>No*                   | È possibile inviare un fax senza utilizzare la memoria dell'apparecchio.                                                             | 43     |
|                  |                                                        | 6.Polled TX      | Standard*<br>Protetto                                             | Questa funzione consente ad un altro apparecchio fax di prelevare documenti dal proprio apparecchio.                                 | 74     |
|                  |                                                        | 7.Imp copertina  | Prossimo fax:Si<br>Prossimo fax:No<br>Sì<br>No*<br>Esempio stampa | Invia automaticamente la copertina programmata.                                                                                      | 40     |
|                  |                                                        | 8.Note copertina | —                                                                 | È possibile aggiungere commenti personali sulla copertina.                                                                           | 40     |
|                  |                                                        | 9.Modò overseas  | Si<br>No*                                                         | In caso di difficoltà nell'inviare i fax all'estero, attivare questa funzione.                                                       | 44     |
|                  | 3.Rubrica                                              | 1.N. diretti     | —                                                                 | Memorizza fino a 40 numeri diretti per consentirne la composizione rapida premendo solo un tasto (e <b>Inizio</b> ).                 | 61     |
|                  |                                                        | 2.N. veloci      | —                                                                 | Memorizza fino a 300 numeri di Chiamata veloce per consentirne la composizione rapida premendo solo alcuni tasti (e <b>Inizio</b> ). | 63     |
| 3.Imp .gruppi    |                                                        | —                | Imposta fino a 20 numeri Gruppo per la Trasmissione circolare.    | 65                                                                                                                                   |        |

| Menu principale  | Sottomenu        | Selezioni menu                          | Opzioni                                                                                          | Descrizioni                                                                                                                                                                                                                                                                                                              | Pagina |
|------------------|------------------|-----------------------------------------|--------------------------------------------------------------------------------------------------|--------------------------------------------------------------------------------------------------------------------------------------------------------------------------------------------------------------------------------------------------------------------------------------------------------------------------|--------|
| 2.Fax<br>(segue) | 4.Imp. Rapporto  | 1.Rapporto trasm                        | Sì<br>Sì+Immagine<br>No*<br>No+Immagine                                                          | Impostazione iniziale per il Rapporto di verifica della trasmissione.                                                                                                                                                                                                                                                    | 77     |
|                  |                  | 2.Tempo giornale                        | No<br>Ogni 50 fax*<br>Ogni 6 ore<br>Ogni 12 ore<br>Ogni 24 ore<br>Ogni 2 giorni<br>Ogni 7 giorni | Imposta l'intervallo per la stampa automatica del Giornale fax.                                                                                                                                                                                                                                                          | 78     |
|                  | 5.Opz fax remoto | 1.Inoltra/Mem<br><br>(Stampa di Backup) | No*<br>Inoltro fax<br>Memoriz.fax<br>Ricez. PC Fax                                               | Imposta l'apparecchio per l'inoltro dei messaggi fax, la memorizzazione dei fax in entrata (in modo che si possano recuperare a distanza dal proprio apparecchio) o l'invio dei fax al PC.<br><br>Se è stato selezionato Inoltro fax o Ricezione PC Fax, è possibile attivare la funzione di sicurezza Stampa di Backup. | 67     |
|                  |                  | 2.Accesso remoto                        | ---*                                                                                             | È necessario impostare il proprio codice di attivazione per il recupero remoto dei fax.                                                                                                                                                                                                                                  | 70     |
|                  |                  | 3.Stampa doc.                           | —                                                                                                | Stampa i fax in arrivo contenuti nella memoria dell'apparecchio.                                                                                                                                                                                                                                                         | 53     |
|                  | 6.Lim. composiz. | 1.Tastiera                              | Disattiva*<br># due volte<br>Attiva                                                              | È possibile impostare l'apparecchio in modo da limitare la composizione quando si utilizza la tastiera.                                                                                                                                                                                                                  | 34     |
|                  |                  | 2.N. diretti                            | Disattiva*<br># due volte<br>Attiva                                                              | È possibile impostare l'apparecchio in modo da limitare la composizione dei numeri diretti.                                                                                                                                                                                                                              | 34     |
|                  |                  | 3.N. veloci                             | Disattiva*<br># due volte<br>Attiva                                                              | È possibile impostare l'apparecchio in modo da limitare la composizione dei numeri di Chiamata veloce.                                                                                                                                                                                                                   | 34     |

| Menu principale  | Sottomenu                   | Selezioni menu  | Opzioni                                              | Descrizioni                                                                                                                                                                                                                        | Pagina |
|------------------|-----------------------------|-----------------|------------------------------------------------------|------------------------------------------------------------------------------------------------------------------------------------------------------------------------------------------------------------------------------------|--------|
| 2.Fax<br>(segue) | 6.Lim. composiz.<br>(segue) | 4.Server LDAP   | Disattiva*<br># due volte<br>Attiva                  | È possibile impostare l'apparecchio in modo da limitare la composizione dei numeri di server LDAP.                                                                                                                                 | 34     |
|                  | 7.Canc.operaz.              | —               | —                                                    | È possibile verificare quali operazioni sono in memoria e quindi annullare operazioni programmate.                                                                                                                                 | 45     |
|                  | 0.Varie                     | 1.Compatibilità | Alta*<br>Normale<br>Base (per VoIP)                  | Regola l'equalizzazione per i problemi di trasmissione.<br><br>I service provider VoIP offrono un supporto fax con diversi standard. Se si verificano frequentemente errori nella trasmissione dei fax, scegliere Base (per VoIP). | 130    |
| 3.Copia          | 1.Qualità                   | —               | Testo<br>Foto<br>Auto*                               | È possibile scegliere la risoluzione delle copie per il tipo di documento prescelto.                                                                                                                                               | 84     |
|                  | 2.Qualità Tes.FB            | —               | 1200x600dpi<br>600dpi*                               | È possibile passare alla risoluzione di copia più alta quando si effettua una copia di testo con proporzioni 100% utilizzando il piano dello scanner.                                                                              | 84     |
|                  | 3.Luminosità                | —               | -□□□□■+<br>-□□□■□+<br>-□□■□□+*<br>-□■□□□+<br>-■□□□□+ | Regola la luminosità delle copie.                                                                                                                                                                                                  | 85     |
|                  | 4.Contrasto                 | —               | -□□□□■+<br>-□□□■□+<br>-□□■□□+*<br>-□■□□□+<br>-■□□□□+ | Regola il contrasto delle copie.                                                                                                                                                                                                   | 85     |

| Menu principale   | Sottomenu         | Selezioni menu          | Opzioni                                                                                                 | Descrizioni                                                                                                                                                  | Pagina                                                     |
|-------------------|-------------------|-------------------------|---------------------------------------------------------------------------------------------------------|--------------------------------------------------------------------------------------------------------------------------------------------------------------|------------------------------------------------------------|
| 4. Stampante      | 1. Emulazione     | —                       | Emu. Auto (EPSON) *<br>Emul. Auto (IBM)<br>HP LaserJet<br>BR-Script 3<br>Epson FX-850<br>IBM Proprinter | Seleziona la modalità di emulazione.                                                                                                                         | Consultare la <i>Guida software</i> dell'utente su CD-ROM. |
|                   | 2. Opzioni stampa | 1. Font interni         | 1. HP LaserJet<br>2. BR-Script 3                                                                        | Stampa un elenco dei font interni dell'apparecchio.                                                                                                          |                                                            |
|                   |                   | 2. Configurazione       | —                                                                                                       | Stampa un elenco delle impostazioni relative alla stampante dell'apparecchio.                                                                                |                                                            |
|                   |                   | 3. Test di stampa       | —                                                                                                       | Stampa la pagina di prova.                                                                                                                                   |                                                            |
|                   | 3. Duplex         | —                       | No*<br>Sì (Lato lungo)<br>Sì (Lato corto)                                                               | Abilita o disabilita la stampa duplex. Inoltre, è possibile scegliere stampa duplex lato lungo o lato corto.                                                 |                                                            |
| 4. Reset stampant | —                 | 1. Resettare<br>2. Esci | Ripristina le impostazioni originali di fabbrica predefinite della stampante.                           |                                                                                                                                                              |                                                            |
| 5. USB DirettaI/F | 1. Stampa diretta | 1. Formato carta        | A4*<br>Letter<br>Legal<br>Executive<br>A5<br>A5 L<br>A6<br>B5<br>B6<br>Dimens. Folio                    | Imposta il formato carta per la stampa diretta da un'unità di memoria flash USB.<br><br>I formati A5 L e A6 non sono disponibili per il vassoio opzionale 2. | 93                                                         |
|                   |                   | 2. Tipo carta           | Sottile<br>Normale*<br>Spessa<br>Piu' spessa<br>Carta Riciclata                                         | Imposta il tipo di supporto per la stampa diretta da un'unità di memoria flash USB.                                                                          | 93                                                         |

| Menu principale             | Sottomenu                   | Selezioni menu   | Opzioni                                                                                                                                                       | Descrizioni                                                                                                                        | Pagina                                              |
|-----------------------------|-----------------------------|------------------|---------------------------------------------------------------------------------------------------------------------------------------------------------------|------------------------------------------------------------------------------------------------------------------------------------|-----------------------------------------------------|
| 5.USB DirettaI/F<br>(segue) | 1.Stampa diretta<br>(segue) | 3.Pag. multiple  | 1in1*<br>2in1<br>4in1<br>9in1<br>16in1<br>25in1<br>pagine 1 in 2x2<br>pagine 1 in 3x3<br>pagine 1 in 4x4<br>pagine 1 in 5x5                                   | Imposta lo stile della pagina per la stampa diretta di pagine multiple da un'unità di memoria flash USB.                           | 93                                                  |
|                             |                             | 4.Orientamento   | Verticale*<br>Orizzontale                                                                                                                                     | Imposta l'orientamento della pagina per la stampa diretta da un'unità di memoria flash USB.                                        | 93                                                  |
|                             |                             | 5.Fascicola      | Si*<br>No                                                                                                                                                     | Abilita o disabilita la funzione Fascicola per la stampa diretta da un'unità di memoria flash USB.                                 | 93                                                  |
|                             |                             | 6.Qualità stampa | Normale*<br>Fine                                                                                                                                              | Imposta la qualità di stampa per la stampa diretta da un'unità di memoria flash USB.                                               | 93                                                  |
|                             |                             | 7.Opzione PDF    | Documento*<br>Doc.&Note<br>Doc.&Marcat.                                                                                                                       | Imposta l'opzione PDF che consente di scegliere se stampare i commenti (Markup) o le stampigliature nel file PDF insieme al testo. | 93                                                  |
|                             |                             | 8.Stampa indice  | Semplice*<br>Dettagli                                                                                                                                         | Imposta l'opzione stampa indice, formato semplice o dettagli.                                                                      | 93                                                  |
|                             | 2.Scan to USB               | 1.Risoluzione    | Colore 100 dpi*<br>Colore 200 dpi<br>Colori 300 dpi<br>Colori 600 dpi<br>Grigio 100 dpi<br>Grigio 200 dpi<br>Grigio 300 dpi<br>B&N 200 dpi<br>B&N 200x100 dpi | Imposta la risoluzione per l'invio all'unità di memoria flash USB dei dati acquisiti tramite scanner.                              | Consultare la Guida software dell'utente su CD-ROM. |
|                             |                             | 2.Nome file      | —                                                                                                                                                             | Immette il nome file per i dati acquisiti tramite scanner.                                                                         |                                                     |

| Menu principale  | Sottomenu       | Selezioni menu  | Opzioni | Descrizioni                                                                                                  | Pagina                                                                                                      |    |
|------------------|-----------------|-----------------|---------|--------------------------------------------------------------------------------------------------------------|-------------------------------------------------------------------------------------------------------------|----|
| 6.Stamp rapporto | 1.Rapporto TX   | 1.Visual.su LCD | —       | Stampa un rapporto di verifica della trasmissione per l'ultima trasmissione.                                 | 78                                                                                                          |    |
|                  |                 | 2.Stampa rapp.  | —       |                                                                                                              |                                                                                                             |    |
|                  | 2.Aiuti         | —               | —       | Stampa la Lista aiuti che offre una breva panoramica su come programmare velocemente l'apparecchio.          | 78                                                                                                          |    |
|                  | 3.Elenco telef. | 1.Ordine x num. | —       | —                                                                                                            | Elenca numeri e nomi memorizzati nella memoria numeri diretti e di Chiamata veloce.                         | 78 |
|                  |                 | 2.Ordine alfab. |         |                                                                                                              |                                                                                                             |    |
|                  | 4.Giornale Fax  | —               | —       | —                                                                                                            | Elenca i dati degli ultimi 200 fax in entrata e in uscita. (TX sta per Trasmissione. RX sta per Ricezione.) | 78 |
|                  | 5.Imp. Utente   | —               | —       | —                                                                                                            | Elenca le impostazioni.                                                                                     | 78 |
|                  | 6.Config.Rete   | —               | —       | —                                                                                                            | Elenca le impostazioni di rete.                                                                             | 78 |
| 7.Modulo ordine  | —               | —               | —       | È possibile stampare un modulo di ordinazione degli accessori da compilare e inviare al rivenditore Brother. | 78                                                                                                          |    |

| Menu principale        | Sottomenu | Selezioni menu | Opzioni                                                                                                                | Descrizioni                                                                                                                                                                                         | Pagina                                             |
|------------------------|-----------|----------------|------------------------------------------------------------------------------------------------------------------------|-----------------------------------------------------------------------------------------------------------------------------------------------------------------------------------------------------|----------------------------------------------------|
| 7.Rete<br>(MFC-8880DN) | 1.TCP/IP  | 1.Metodo avvio | Auto*<br>Statico<br>RARP<br>BOOTP<br>DHCP                                                                              | Sceglie il metodo di inizializzazione più adeguato alle proprie esigenze.                                                                                                                           | Consultare la Guida dell'utente in rete su CD-ROM. |
|                        |           | 2.Indirizzo IP | [000-255]. [000-255]. [000-255]. [000-255]                                                                             | Inserire l'indirizzo IP.                                                                                                                                                                            |                                                    |
|                        |           | 3.Subnet mask  | [000-255]. [000-255]. [000-255]. [000-255]                                                                             | Inserire la Subnet mask.                                                                                                                                                                            |                                                    |
|                        |           | 4.Gateway      | [000-255]. [000-255]. [000-255]. [000-255]                                                                             | Inserire l'indirizzo del Gateway.                                                                                                                                                                   |                                                    |
|                        |           | 5.Nome nodo    | BRNXXXXXXXXXXXX                                                                                                        | Inserire il nome del Nodo.                                                                                                                                                                          |                                                    |
|                        |           | 6.Config.WINS  | Auto*<br>Statico                                                                                                       | Sceglie la modalità di configurazione WINS.                                                                                                                                                         |                                                    |
|                        |           | 7.WINS Server  | (Primario)<br>[000-255]. [000-255]. [000-255]. [000-255]<br>(Secondario)<br>[000-255]. [000-255]. [000-255]. [000-255] | Specifica l'indirizzo IP del server WINS primario o secondario.                                                                                                                                     |                                                    |
|                        |           | 8.Server DNS   | (Primario)<br>[000-255]. [000-255]. [000-255]. [000-255]<br>(Secondario)<br>[000-255]. [000-255]. [000-255]. [000-255] | Specifica l'indirizzo IP del server DNS primario o secondario.                                                                                                                                      |                                                    |
|                        |           | 9.APIPA        | Si*<br>No                                                                                                              | Configura automaticamente l'indirizzo IP dall'intervallo di indirizzi IP riservati.                                                                                                                 |                                                    |
|                        |           | 0.Menu IPv6    | Abilitaz. IPV6<br>Disabilit. IPV6*                                                                                     | Attiva o disattiva il protocollo IPv6. Se si desidera utilizzare il protocollo IPv6, visitare <a href="http://solutions.brother.com/">http://solutions.brother.com/</a> per ulteriori informazioni. |                                                    |



| Menu principale                   | Sottomenu      | Selezioni menu   | Opzioni                                                                 | Descrizioni                                                                                      | Pagina                                             |                                                                          |
|-----------------------------------|----------------|------------------|-------------------------------------------------------------------------|--------------------------------------------------------------------------------------------------|----------------------------------------------------|--------------------------------------------------------------------------|
| 7.Rete<br>(MFC-8880DN)<br>(segue) | 2.Ethernet     | —                | Auto*<br>100B-FD<br>100B-HD<br>10B-FD<br>10B-HD                         | Sceglie la modalità di collegamento Ethernet.                                                    | Consultare la Guida dell'utente in rete su CD-ROM. |                                                                          |
|                                   | 3.E-mail/IFAX  | 1.Indirizzo Mail | —                                                                       | —                                                                                                |                                                    | Immette l'indirizzo e-mail. (Massimo 60 caratteri)                       |
|                                   |                | 2.Instal. Server | 1.SMTP Server                                                           | Nome?<br>(massimo 64 caratteri)<br>Indirizzo IP<br>[000-255]. [000-255].<br>[000-255]. [000-255] |                                                    | Immette l'indirizzo del server SMTP.                                     |
|                                   |                |                  | 2.Porta SMTP                                                            | [00001-65535]                                                                                    |                                                    | Immette il numero di porta POP3.                                         |
|                                   |                |                  | 3.Aut. per SMTP                                                         | Nessuno*<br>SMTP-AUT<br>POP prima SMTP                                                           |                                                    | Seleziona il metodo di protezione per la notifica e-mail.                |
|                                   |                |                  | 4.POP3 Server                                                           | Nome?<br>(massimo 64 caratteri)<br>Indirizzo IP<br>[000-255]. [000-255].<br>[000-255]. [000-255] |                                                    | Immette l'indirizzo del server POP3.                                     |
|                                   |                |                  | 5.Porta POP3                                                            | [00001-65535]                                                                                    |                                                    | Immette il numero di porta POP3.                                         |
|                                   |                |                  | 6.Mailbox name                                                          | —                                                                                                |                                                    | Immette il nome della casella di posta. (Massimo 60 caratteri)           |
|                                   |                |                  | 7.Mailbox PWD                                                           | —                                                                                                |                                                    | Immette la password per l'accesso al server POP3. (Massimo 32 caratteri) |
|                                   |                |                  | 8.APOP                                                                  | Si<br>No*                                                                                        |                                                    | Abilita o disabilita APOP.                                               |
| 3.Setup mail RX                   | 1.Auto polling | Si*<br>No        | Verifica automaticamente la presenza di nuovi messaggi sul server POP3. |                                                                                                  |                                                    |                                                                          |

| Menu principale                    | Sottomenu                 | Selezioni menu              | Opzioni           | Descrizioni                    | Pagina                                                                                                                                                        |                                                    |                                                                                      |
|------------------------------------|---------------------------|-----------------------------|-------------------|--------------------------------|---------------------------------------------------------------------------------------------------------------------------------------------------------------|----------------------------------------------------|--------------------------------------------------------------------------------------|
| 7. Rete<br>(MFC-8880DN)<br>(segue) | 3. E-mail/IFAX<br>(segue) | 3. Setup mail RX<br>(segue) | 2. Frequenza poll | 10Min*<br>(01-60)              | Imposta l'intervallo per verificare la presenza di nuovi messaggi sul server POP3.                                                                            | Consultare la Guida dell'utente in rete su CD-ROM. |                                                                                      |
|                                    |                           |                             | 3. Testata        | Tutto<br>Sogg+Da+A<br>Nessuno* | Seleziona i contenuti dell'intestazione messaggio da stampare.                                                                                                |                                                    |                                                                                      |
|                                    |                           |                             | 4. Del Error Mail | Si*<br>No                      | Elimina automaticamente i messaggi che causano errori.                                                                                                        |                                                    |                                                                                      |
|                                    |                           |                             | 5. Notifica       | Si<br>NDP<br>No*               | Riceve i messaggi di notifica.                                                                                                                                |                                                    |                                                                                      |
|                                    |                           | 4. Setup mail TX            | 1. Sender subject | —                              | Visualizza l'oggetto allegato ai dati Internet Fax.                                                                                                           |                                                    |                                                                                      |
|                                    |                           |                             | 2. Dim. limite    | Si<br>No*                      | Limita la dimensione dei documenti e-mail.                                                                                                                    |                                                    |                                                                                      |
|                                    |                           |                             | 3. Notifica       | Si<br>No*                      | Invia i messaggi di notifica.                                                                                                                                 |                                                    |                                                                                      |
|                                    |                           | 5. Setup relay              | 1. Rly Broadcast  | Si<br>No*                      | Inoltra un documento a un altro apparecchio fax.                                                                                                              |                                                    |                                                                                      |
|                                    |                           |                             | 2. Dominio relay  | RelayXX:                       | Registra il nome di dominio.                                                                                                                                  |                                                    |                                                                                      |
|                                    |                           |                             | 3. Relay report   | Si<br>No*                      | Stampa un rapporto inoltro trasmissione.                                                                                                                      |                                                    |                                                                                      |
|                                    |                           | 4. Scan a E-mail            | —                 | —                              | Colore 100 dpi*<br>Colore 200 dpi<br>Colori 300 dpi<br>Colori 600 dpi<br>Grigio 100 dpi<br>Grigio 200 dpi<br>Grigio 300 dpi<br>B&N 200 dpi<br>B&N 200x100 dpi |                                                    | Sceglie il formato del file per inviare via e-mail i dati acquisiti tramite scanner. |

| Menu principale                   | Sottomenu       | Selezioni menu | Opzioni                                                                                                                                                       | Descrizioni                                                                                                                                                         | Pagina                                             |
|-----------------------------------|-----------------|----------------|---------------------------------------------------------------------------------------------------------------------------------------------------------------|---------------------------------------------------------------------------------------------------------------------------------------------------------------------|----------------------------------------------------|
| 7.Rete<br>(MFC-8880DN)<br>(segue) | 5.Scan a FTP    | —              | Colore 100 dpi*<br>Colore 200 dpi<br>Colori 300 dpi<br>Colori 600 dpi<br>Grigio 100 dpi<br>Grigio 200 dpi<br>Grigio 300 dpi<br>B&N 200 dpi<br>B&N 200x100 dpi | Sceglie il formato del file di invio dei dati acquisiti a mezzo scanner.                                                                                            | Consultare la Guida dell'utente in rete su CD-ROM. |
|                                   | 6.Scan a rete   | —              | Colore 100 dpi*<br>Colore 200 dpi<br>Colori 300 dpi<br>Colori 600 dpi<br>Grigio 100 dpi<br>Grigio 200 dpi<br>Grigio 300 dpi<br>B&N 200 dpi<br>B&N 200x100 dpi | È possibile eseguire la scansione di un documento in bianco e nero o a colori e inviarlo direttamente a un server CIFS situato localmente sulla rete o su Internet. |                                                    |
|                                   | 7.Fax al server | —              | Abil.fax-server<br>Disab.fax-serv.*                                                                                                                           | È possibile memorizzare l'indirizzo di un prefisso/suffisso e inviare un documento da un sistema server fax.                                                        |                                                    |
|                                   | 8.Fuso orario   | —              | UTCXXX:XX                                                                                                                                                     | Imposta il fuso orario secondo il Paese.                                                                                                                            |                                                    |
|                                   | 0.Reset rete    | 1.Resettare    | 1.Sì<br>2.No                                                                                                                                                  | —                                                                                                                                                                   |                                                    |
|                                   | 2.Esci          |                | —                                                                                                                                                             |                                                                                                                                                                     |                                                    |

| Menu principale        | Sottomenu     | Selezioni menu | Opzioni        | Descrizioni                                                                                                            | Pagina                                                                                                                                                                                              |                                                    |
|------------------------|---------------|----------------|----------------|------------------------------------------------------------------------------------------------------------------------|-----------------------------------------------------------------------------------------------------------------------------------------------------------------------------------------------------|----------------------------------------------------|
| 7.Rete<br>(MFC-8890DW) | 1.LAN cablato | 1.TCP/IP       | 1.Metodo avvio | Auto*<br>Statico<br>RARP<br>BOOTP<br>DHCP                                                                              | Sceglie il metodo di inizializzazione più adeguato alle proprie esigenze.                                                                                                                           | Consultare la Guida dell'utente in rete su CD-ROM. |
|                        |               |                | 2.Indirizzo IP | [000-255]. [000-255]. [000-255]. [000-255]                                                                             | Inserire l'indirizzo IP.                                                                                                                                                                            |                                                    |
|                        |               |                | 3.Subnet mask  | [000-255]. [000-255]. [000-255]. [000-255]                                                                             | Inserire la Subnet mask.                                                                                                                                                                            |                                                    |
|                        |               |                | 4.Gateway      | [000-255]. [000-255]. [000-255]. [000-255]                                                                             | Inserire l'indirizzo del Gateway.                                                                                                                                                                   |                                                    |
|                        |               |                | 5.Nome nodo    | BRNXXXXXXXXXXXX                                                                                                        | Inserire il nome del Nodo.                                                                                                                                                                          |                                                    |
|                        |               |                | 6.Config.WINS  | Auto*<br>Statico                                                                                                       | Sceglie la modalità di configurazione WINS.                                                                                                                                                         |                                                    |
|                        |               |                | 7.WINS Server  | (Primario)<br>[000-255]. [000-255]. [000-255]. [000-255]<br>(Secondario)<br>[000-255]. [000-255]. [000-255]. [000-255] | Specifica l'indirizzo IP del server WINS primario o secondario.                                                                                                                                     |                                                    |
|                        |               |                | 8.Server DNS   | (Primario)<br>[000-255]. [000-255]. [000-255]. [000-255]<br>(Secondario)<br>[000-255]. [000-255]. [000-255]. [000-255] | Specifica l'indirizzo IP del server DNS primario o secondario.                                                                                                                                      |                                                    |
|                        |               |                | 9.APIPA        | Si*<br>No                                                                                                              | Configura automaticamente l'indirizzo IP dall'intervallo di indirizzi IP riservati.                                                                                                                 |                                                    |
|                        |               |                | 0.Menu IPv6    | Abilitaz. IPV6<br>Disabilit. IPV6*                                                                                     | Attiva o disattiva il protocollo IPv6. Se si desidera utilizzare il protocollo IPv6, visitare <a href="http://solutions.brother.com/">http://solutions.brother.com/</a> per ulteriori informazioni. |                                                    |

| Menu principale                    | Sottomenu                                                                                                                    | Selezioni menu   | Opzioni                                                        | Descrizioni                                                                                                                  | Pagina                                                                                   |                                                    |
|------------------------------------|------------------------------------------------------------------------------------------------------------------------------|------------------|----------------------------------------------------------------|------------------------------------------------------------------------------------------------------------------------------|------------------------------------------------------------------------------------------|----------------------------------------------------|
| 7. Rete<br>(MFC-8890DW)<br>(segue) | 1. LAN cablato<br>(segue)                                                                                                    | 2. Ethernet      | —                                                              | Auto*<br>100B-FD<br>100B-HD<br>10B-FD<br>10B-HD                                                                              | Sceglie la modalità di collegamento Ethernet.                                            | Consultare la Guida dell'utente in rete su CD-ROM. |
|                                    |                                                                                                                              | 3. Imp. Predef.  | —                                                              | 1. Resettare<br>2. Esci                                                                                                      | Ripristina le impostazioni della rete cablata alle impostazioni predefinite di fabbrica. |                                                    |
|                                    |                                                                                                                              | 4. Attivaz. rete | —                                                              | Attiva*<br>Disattiva                                                                                                         | Attiva o disattiva manualmente la rete LAN.                                              |                                                    |
|                                    | 2. LAN Wireless                                                                                                              | 1. TCP/IP        | 1. Metodo avvio                                                | Auto*<br>Statico<br>RARP<br>BOOTP<br>DHCP                                                                                    | Sceglie il metodo di inizializzazione più adeguato alle proprie esigenze.                |                                                    |
|                                    |                                                                                                                              |                  | 2. Indirizzo IP                                                | [000-255]. [000-255].<br>[000-255]. [000-255]                                                                                | Inserire l'indirizzo IP.                                                                 |                                                    |
|                                    |                                                                                                                              |                  | 3. Subnet mask                                                 | [000-255]. [000-255].<br>[000-255]. [000-255]                                                                                | Inserire la Subnet mask.                                                                 |                                                    |
|                                    |                                                                                                                              |                  | 4. Gateway                                                     | [000-255]. [000-255].<br>[000-255]. [000-255]                                                                                | Inserire l'indirizzo del Gateway.                                                        |                                                    |
|                                    |                                                                                                                              |                  | 5. Nome nodo                                                   | BRWXXXXXXXXXXXXX                                                                                                             | Inserire il nome del Nodo.                                                               |                                                    |
|                                    |                                                                                                                              |                  | 6. Config. WINS                                                | Auto*<br>Statico                                                                                                             | Sceglie la modalità di configurazione WINS.                                              |                                                    |
|                                    |                                                                                                                              |                  | 7. WINS Server                                                 | (Primario)<br>[000-255]. [000-255].<br>[000-255]. [000-255]<br>(Secondario)<br>[000-255]. [000-255].<br>[000-255]. [000-255] | Specifica l'indirizzo IP del server WINS primario o secondario.                          |                                                    |
| 8. Server DNS                      | (Primario)<br>[000-255]. [000-255].<br>[000-255]. [000-255]<br>(Secondario)<br>[000-255]. [000-255].<br>[000-255]. [000-255] |                  | Specifica l'indirizzo IP del server DNS primario o secondario. |                                                                                                                              |                                                                                          |                                                    |

| Menu principale                    | Sottomenu                 | Selezioni menu      |                     | Opzioni                                                                                            | Descrizioni                                                                                                                                                                                         | Pagina                                             |
|------------------------------------|---------------------------|---------------------|---------------------|----------------------------------------------------------------------------------------------------|-----------------------------------------------------------------------------------------------------------------------------------------------------------------------------------------------------|----------------------------------------------------|
| 7. Rete<br>(MFC-8890DW)<br>(segue) | 2.LAN Wireless<br>(segue) | 1.TCP/IP<br>(segue) | 9.APIPA             | Si*<br>No                                                                                          | Configura automaticamente l'indirizzo IP dall'intervallo di indirizzi IP riservati.                                                                                                                 | Consultare la Guida dell'utente in rete su CD-ROM. |
|                                    |                           |                     | 0.Menu IPv6         | Abilitaz. IPV6<br>Disabilit.IPv6*                                                                  | Attiva o disattiva il protocollo IPV6. Se si desidera utilizzare il protocollo IPV6, visitare <a href="http://solutions.brother.com/">http://solutions.brother.com/</a> per ulteriori informazioni. |                                                    |
|                                    |                           | 2.Imp. guidata      | Attiva<br>Disattiva | —                                                                                                  | È possibile configurare il server di stampa.                                                                                                                                                        |                                                    |
|                                    |                           | 3.SES/WPS/AOSS      | Attiva<br>Disattiva | —                                                                                                  | È possibile configurare con facilità le impostazioni della rete senza fili utilizzando il metodo di configurazione tasti a pressione.                                                               |                                                    |
|                                    |                           | 4.WPS con PIN       | Attiva<br>Disattiva | —                                                                                                  | È possibile configurare con facilità le impostazioni della rete wireless utilizzando WPS con un codice PIN.                                                                                         |                                                    |
|                                    |                           | 5.Stato WLAN        | 1.Stato             | Attiva (11b)<br>Attiva (11g)<br>LAN cabl. Attiva<br>WLAN SPENTA<br>AOSS attivo<br>Conness. fallita | È possibile vedere lo stato corrente della rete wireless.                                                                                                                                           |                                                    |
|                                    |                           |                     | 2.Segnale           | forte<br>medio<br>debole<br>ness.                                                                  | È possibile vedere la forza del segnale corrente della rete wireless.                                                                                                                               |                                                    |
|                                    |                           |                     | 3.SSID              | —                                                                                                  | È possibile vedere l'SSID corrente.                                                                                                                                                                 |                                                    |
|                                    |                           |                     | 4.Modalità Com.     | Ad-hoc<br>Infrastruttura                                                                           | È possibile vedere la modalità di Comunicazione corrente.                                                                                                                                           |                                                    |

| Menu principale                    | Sottomenu                  | Selezioni menu     | Opzioni          | Descrizioni                                                             | Pagina                                                                                          |                                                    |                                                                          |  |
|------------------------------------|----------------------------|--------------------|------------------|-------------------------------------------------------------------------|-------------------------------------------------------------------------------------------------|----------------------------------------------------|--------------------------------------------------------------------------|--|
| 7. Rete<br>(MFC-8890DW)<br>(segue) | 2. LAN Wireless<br>(segue) | 6. Imp. Predef.    |                  | 1. Resettare<br>2. Esci                                                 | Ripristinare le impostazioni di rete wireless alle impostazioni predefinite di fabbrica.        | Consultare la Guida dell'utente in rete su CD-ROM. |                                                                          |  |
|                                    |                            | 7. Menu abil. WLAN |                  | Attiva<br>Disattiva*                                                    | Attiva o disattiva manualmente la rete LAN wireless.                                            |                                                    |                                                                          |  |
|                                    | 3. E-mail/IFAX             | 1. Indirizzo Mail  | —                |                                                                         | —                                                                                               |                                                    | Immette l'indirizzo e-mail. (Massimo 60 caratteri)                       |  |
|                                    |                            | 2. Instal. Server  | 1. SMTP Server   |                                                                         | Nome?<br>(fino a 64 caratteri)<br>Indirizzo IP<br>[000-255]. [000-255].<br>[000-255]. [000-255] |                                                    | Immette l'indirizzo del server SMTP.                                     |  |
|                                    |                            |                    | 2. Porta SMTP    |                                                                         | [00001-65535]                                                                                   |                                                    | Immette il numero di porta POP3.                                         |  |
|                                    |                            |                    | 3. Aut. per SMTP |                                                                         | Nessuno*<br>SMTP-AUT<br>POP prima SMTP                                                          |                                                    | Seleziona il metodo di protezione per la notifica e-mail.                |  |
|                                    |                            |                    | 4. POP3 Server   |                                                                         | Nome?<br>(fino a 64 caratteri)<br>Indirizzo IP<br>[000-255]. [000-255].<br>[000-255]. [000-255] |                                                    | Immette l'indirizzo del server POP3.                                     |  |
|                                    |                            |                    | 5. Porta POP3    |                                                                         | [00001-65535]                                                                                   |                                                    | Immette il numero di porta POP3.                                         |  |
|                                    |                            |                    | 6. Mailbox name  |                                                                         | —                                                                                               |                                                    | Immette il nome della casella di posta. (Massimo 60 caratteri)           |  |
|                                    |                            |                    | 7. Mailbox PWD   |                                                                         | —                                                                                               |                                                    | Immette la password per l'accesso al server POP3. (Massimo 32 caratteri) |  |
| 8. APOP                            |                            | Sì<br>No*          |                  | Abilita o disabilita APOP.                                              |                                                                                                 |                                                    |                                                                          |  |
| 3. Setup mail RX                   | 1. Auto polling            |                    | Sì*<br>No        | Verifica automaticamente la presenza di nuovi messaggi sul server POP3. |                                                                                                 |                                                    |                                                                          |  |

| Menu principale                    | Sottomenu                | Selezioni menu             | Opzioni          | Descrizioni                    | Pagina                                                                                                                                                        |                                                    |                                                                                      |
|------------------------------------|--------------------------|----------------------------|------------------|--------------------------------|---------------------------------------------------------------------------------------------------------------------------------------------------------------|----------------------------------------------------|--------------------------------------------------------------------------------------|
| 7. Rete<br>(MFC-8890DW)<br>(segue) | 3.E-mail/IFAX<br>(segue) | 3.Setup mail RX<br>(segue) | 2.Frequenza poll | 10Min*<br>(01-60)              | Imposta l'intervallo per verificare la presenza di nuovi messaggi sul server POP3.                                                                            | Consultare la Guida dell'utente in rete su CD-ROM. |                                                                                      |
|                                    |                          |                            | 3.Testata        | Tutto<br>Sogg+Da+A<br>Nessuno* | Seleziona i contenuti dell'intestazione messaggio da stampare.                                                                                                |                                                    |                                                                                      |
|                                    |                          |                            | 4.Del Error Mail | Si*<br>No                      | Elimina automaticamente i messaggi che causano errori.                                                                                                        |                                                    |                                                                                      |
|                                    |                          |                            | 5.Notifica       | Si<br>NDP<br>No*               | Riceve i messaggi di notifica.                                                                                                                                |                                                    |                                                                                      |
|                                    |                          | 4.Setup mail TX            | 1.Sender subject | —                              | Visualizza l'oggetto allegato ai dati Internet Fax.                                                                                                           |                                                    |                                                                                      |
|                                    |                          |                            | 2.Dim.limite     | Si<br>No*                      | Limita la dimensione dei documenti e-mail.                                                                                                                    |                                                    |                                                                                      |
|                                    |                          |                            | 3.Notifica       | Si<br>No*                      | Invia i messaggi di notifica.                                                                                                                                 |                                                    |                                                                                      |
|                                    |                          | 5.Setup relay              | 1.Rly Broadcast  | Si<br>No*                      | Inoltra un documento a un altro apparecchio fax.                                                                                                              |                                                    |                                                                                      |
|                                    |                          |                            | 2.Dominio relay  | RelayXX:                       | Registra il nome di dominio.                                                                                                                                  |                                                    |                                                                                      |
|                                    |                          |                            | 3.Relay report   | Si<br>No*                      | Stampa un rapporto inoltro trasmissione.                                                                                                                      |                                                    |                                                                                      |
|                                    |                          | 4.Scan a E-mail            | —                | —                              | Colore 100 dpi*<br>Colore 200 dpi<br>Colori 300 dpi<br>Colori 600 dpi<br>Grigio 100 dpi<br>Grigio 200 dpi<br>Grigio 300 dpi<br>B&N 200 dpi<br>B&N 200x100 dpi |                                                    | Sceglie il formato del file per inviare via e-mail i dati acquisiti tramite scanner. |



| Menu principale                   | Sottomenu       | Selezioni menu | Opzioni                                                                                                                                                       | Descrizioni                                                                                                                                                         | Pagina                                             |
|-----------------------------------|-----------------|----------------|---------------------------------------------------------------------------------------------------------------------------------------------------------------|---------------------------------------------------------------------------------------------------------------------------------------------------------------------|----------------------------------------------------|
| 7.Rete<br>(MFC-8890DW)<br>(segue) | 5.Scan a FTP    | —              | Colore 100 dpi*<br>Colore 200 dpi<br>Colori 300 dpi<br>Colori 600 dpi<br>Grigio 100 dpi<br>Grigio 200 dpi<br>Grigio 300 dpi<br>B&N 200 dpi<br>B&N 200x100 dpi | Sceglie il formato del file di invio dei dati acquisiti a mezzo scanner.                                                                                            | Consultare la Guida dell'utente in rete su CD-ROM. |
|                                   | 6.Scan a rete   | —              | Colore 100 dpi*<br>Colore 200 dpi<br>Colori 300 dpi<br>Colori 600 dpi<br>Grigio 100 dpi<br>Grigio 200 dpi<br>Grigio 300 dpi<br>B&N 200 dpi<br>B&N 200x100 dpi | È possibile eseguire la scansione di un documento in bianco e nero o a colori e inviarlo direttamente a un server CIFS situato localmente sulla rete o su Internet. |                                                    |
|                                   | 7.Fax al server | —              | Abil.fax-server<br>Disab.fax-serv.*                                                                                                                           | È possibile memorizzare l'indirizzo di un prefisso/suffisso e inviare un documento da un sistema server fax.                                                        |                                                    |
|                                   | 8.Fuso orario   | —              | UTCXXX:XX                                                                                                                                                     | Imposta il fuso orario secondo il Paese.                                                                                                                            |                                                    |
|                                   | 0.Reset rete    | 1.Resettare    | 1.Sì<br>2.No                                                                                                                                                  | —                                                                                                                                                                   |                                                    |
|                                   | 2.Esci          |                | —                                                                                                                                                             |                                                                                                                                                                     |                                                    |

| Menu principale  | Sottomenu        | Selezioni menu                                                                              | Opzioni                                | Descrizioni                                                                                                                                                                                     | Pagina |
|------------------|------------------|---------------------------------------------------------------------------------------------|----------------------------------------|-------------------------------------------------------------------------------------------------------------------------------------------------------------------------------------------------|--------|
| 8.Info. macchina | 1.N. di Serie    | —                                                                                           | —                                      | È possibile verificare il numero seriale dell'apparecchio.                                                                                                                                      | 160    |
|                  | 2.Contatore pag. | —                                                                                           | Totale<br>Fax/Lista<br>Copia<br>Stampa | È possibile verificare il numero totale di pagine stampate dall'apparecchio.                                                                                                                    | 160    |
|                  | 3.Dur.res.parti  | 1.Tamburo<br>2.Fusore<br>3.Laser<br>4.Al.carta x MP<br>5.Al.car.x vas.1<br>6.Al.car.x vas.2 | —                                      | È possibile verificare quanto rimane in percentuale della durata utile di un componente dell'apparecchio.<br><br>Al.car.x vas.2 compare solo se il vassoio opzionale LT5300 è stato installato. | 160    |

| Menu principale | Sottomenu        | Selezioni menu | Opzioni                                                   | Descrizioni                                                                                                | Pagina                                                                                                                |
|-----------------|------------------|----------------|-----------------------------------------------------------|------------------------------------------------------------------------------------------------------------|-----------------------------------------------------------------------------------------------------------------------|
| 0.Imp.iniziale  | 1.Mod. ricezione | —              | <b>Solo fax*</b><br>Fax/Tel<br>Tel./Segr. Est.<br>Manuale | Sceglie il modo di Ricezione più adatto alle proprie esigenze.                                             | 47                                                                                                                    |
|                 | 2.Data&Ora       | —              | —                                                         | Imposta data e ora sul display e sulle intestazioni dei fax inviati.                                       | Consultare la Guida di installazione rapida.                                                                          |
|                 | 3.Identificativo | —              | Fax:<br>Tel:<br>Nome:                                     | Questa funzione consente di impostare nome e numero di fax da stampare su tutte le pagine inviate via fax. |                                                                                                                       |
|                 | 4.Toni/Impulsi   | —              | <b>Toni*</b><br>Impulsi                                   | Sceglie la modalità di composizione dei numeri telefonici.                                                 |                                                                                                                       |
|                 | 5.Linea libera   | —              | Rilevazione<br><b>No rilevazione*</b>                     | È possibile abbreviare la pausa di rilevamento del segnale di libero.                                      | 130                                                                                                                   |
|                 | 6.Imp.linea tel. | —              | <b>Normale*</b><br>ISDN<br>PBX                            | Seleziona il tipo di linea telefonica.                                                                     | 54                                                                                                                    |
|                 | 7.Resetta        | 1.Rete         |                                                           | 1.Resetta<br>2.Esci                                                                                        | È possibile ripristinare le impostazioni di fabbrica predefinite del server di stampa, quali password e indirizzo IP. |
| 2.Indiriz.& Fax |                  |                | 1.Resetta<br>2.Esci                                       | Ripristina tutte le impostazioni memorizzate di fax e numeri di telefono.                                  | 160                                                                                                                   |
| 3.Tutte le imp. |                  |                | 1.Resetta<br>2.Esci                                       | Ripristina tutte le impostazioni della macchina alle impostazioni predefinite di fabbrica.                 | 160                                                                                                                   |

## Digitazione testo

Quando si impostano alcune scelte del menu, come l'Identificativo, è necessario digitare i caratteri del testo. Sopra i tasti della tastiera sono stampate le lettere. Sui tasti **0**, **#** e *\*non* non sono stampate lettere perché sono utilizzati per caratteri speciali.

Sulla tastiera, premere il tasto adatto il numero di volte mostrato in questa tabella di riferimento, allo scopo di accedere al carattere desiderato.

| Premere il tasto | una volta | due volte | tre volte | quattro volte | cinque volte | sei volte | sette volte | otto volte | nove volte |
|------------------|-----------|-----------|-----------|---------------|--------------|-----------|-------------|------------|------------|
| 1                | @         | .         | /         | 1             | @            | .         | /           | 1          | @          |
| 2                | a         | b         | c         | A             | B            | C         | 2           | a          | b          |
| 3                | d         | e         | f         | D             | E            | F         | 3           | d          | e          |
| 4                | g         | h         | i         | G             | H            | I         | 4           | g          | h          |
| 5                | j         | k         | l         | J             | K            | L         | 5           | j          | k          |
| 6                | m         | n         | o         | M             | N            | O         | 6           | m          | n          |
| 7                | p         | q         | r         | s             | P            | Q         | R           | S          | 7          |
| 8                | t         | u         | v         | T             | U            | V         | 8           | t          | u          |
| 9                | w         | x         | y         | z             | W            | X         | Y           | Z          | 9          |

Per selezioni di menu che non consentono caratteri minuscoli, usare questa tabella di riferimento.

| Premere il tasto | una volta | due volte | tre volte | quattro volte | cinque volte |
|------------------|-----------|-----------|-----------|---------------|--------------|
| 2                | A         | B         | C         | 2             | A            |
| 3                | D         | E         | F         | 3             | D            |
| 4                | G         | H         | I         | 4             | G            |
| 5                | J         | K         | L         | 5             | J            |
| 6                | M         | N         | O         | 6             | M            |
| 7                | P         | Q         | R         | 7             | P            |
| 8                | T         | U         | V         | 8             | T            |
| 9                | W         | X         | Y         | 9             | W            |

### Inserimento di spazi

Per inserire uno spazio in un numero di fax, premere ► una volta tra i numeri. Per inserire uno spazio in un nome, premere ► due volte tra i caratteri.

### Correzioni

Per modificare una lettera inserita per errore, premere ◀ per spostare il cursore fino al carattere errato, quindi premere **Cancella/Indietro**.

### Ripetizione delle lettere

Per inserire un carattere presente sullo stesso tasto del precedente, premere ► per spostare il cursore subito prima di premere di nuovo il tasto.

### Simboli e caratteri speciali

Premere \*, # o 0, quindi premere ◀ o ▶ per spostare il cursore fino al simbolo o al carattere desiderato. Premere OK per selezionarlo. I simboli e i caratteri seguenti verranno visualizzati in base alla selezione del menu.

|           |       |                                                   |
|-----------|-------|---------------------------------------------------|
| Premere * | per : | (spazio) ! " # \$ % & ' ( ) * + , - . / €         |
| Premere # | per : | : ; < = > ? @ [ ] ^ _ \ ~ '   { }                 |
| Premere 0 | per : | (Per modello cablato)<br>À É Ê Ì Ò Ù 0            |
|           |       | (Per modello wireless)<br>À É Ê Ì Ò Ù 0 \ {   } ~ |

## Generale

|                                          |                                                                |                                                    |
|------------------------------------------|----------------------------------------------------------------|----------------------------------------------------|
| <b>Tipo di stampante</b>                 | Laser                                                          |                                                    |
| <b>Metodo di stampa</b>                  | Elettrofotografia a mezzo scansione con laser a semiconduttore |                                                    |
| <b>Capacità della memoria</b>            | 64 MB                                                          |                                                    |
| <b>LCD (display a cristalli liquidi)</b> | 22 caratteri × 5 linee                                         |                                                    |
| <b>Alimentazione</b>                     | 220 - 240V 50/60Hz                                             |                                                    |
| <b>Consumo di energia</b>                | Picco:                                                         | 1080 W                                             |
|                                          | Copia:                                                         | Media 680 W <sup>1</sup>                           |
|                                          | Riposo:                                                        | (MFC-8880DN) Media 18 W<br>(MFC-8890DW) Media 19 W |
|                                          | Standby:                                                       | Media 85 W                                         |

<sup>1</sup> Quando si esegue una copia da un foglio.

### Ingombro

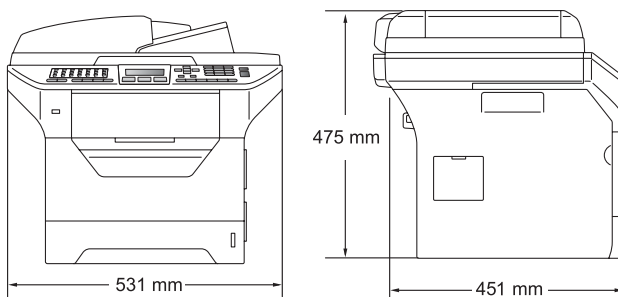

|             |                           |         |
|-------------|---------------------------|---------|
| <b>Peso</b> | Con gruppo tamburo/toner: | 18,6 kg |
|-------------|---------------------------|---------|

### Livello rumore

#### Potenza sonora

In funzione (Copia) <sup>1</sup>: LwAd = 6,54 Bell

Attrezzature da ufficio con LwAd > 6,30 dB (A) non sono adatte all'uso in stanze dove vengono svolti principalmente lavori che richiedono attività mentale. Tali attrezzature devono essere collocate in stanze separate a causa dell'elevata rumorosità.

Standby: LwAd = 4,0 Bell

#### Pressione sonora

In funzione (Copia): LPAm 56 dB (A)

Standby: LPAm 30 dB (A)

<sup>1</sup> Misurazione effettuata conformemente alla norma ISO9296.

|                                                |                                                                                                                                                                                                                                               |
|------------------------------------------------|-----------------------------------------------------------------------------------------------------------------------------------------------------------------------------------------------------------------------------------------------|
| <b>Temperatura</b>                             | In funzione: da 10 a 32,5°C<br>A riposo: da 5 a 35°C                                                                                                                                                                                          |
| <b>Umidità</b>                                 | In funzione: dal 20% all' 80% (senza condensa)<br>A riposo: dal 10% al 90% (senza condensa)                                                                                                                                                   |
| <b>ADF (alimentatore automatico documenti)</b> | Fino a 50 pagine (Sfalsato) [80 g/m <sup>2</sup> ]<br>Ambiente raccomandato per i migliori risultati:<br>Temperatura: da 20 a 30°C<br>Umidità: 50% - 70%<br>Carta: Xerox Premier TCF 80 g/m <sup>2</sup> o Xerox Business 80 g/m <sup>2</sup> |
| <b>Vassoio carta</b>                           | 250 fogli [80 g/m <sup>2</sup> ]                                                                                                                                                                                                              |
| <b>Vassoio carta 2 (opzionale)</b>             | 250 fogli [80 g/m <sup>2</sup> ]                                                                                                                                                                                                              |

# Supporti di stampa

## Ingresso carta

### Vassoio carta

- Tipo carta: Carta sottile, carta normale, carta per macchina da scrivere, lucidi <sup>1</sup> o carta riciclata
- Formato carta: Letter, A4, B5(ISO), A5, A5 (lato lungo), B6(ISO), A6 ed Executive
- Grammatatura carta: da 60 a 105 g/m<sup>2</sup>
- Capacità max. vassoio carta: Fino a 250 fogli da 80 g/m<sup>2</sup> Carta normale

### Vassoio multifunzione (vassoio MP)

- Tipo carta: Carta sottile, carta normale, carta spessa, carta per macchina da scrivere, lucidi, carta riciclata, buste o etichette <sup>1</sup>
- Formato carta: Larghezza: da 69,8 a 216 mm  
Lunghezza: da 116 a 406,4 mm
- Grammatatura carta: da 60 a 163 g/m<sup>2</sup> <sup>2</sup>
- Capacità massima del vassoio multifunzione: Fino a 50 fogli da 80 g/m<sup>2</sup> Carta normale  
Fino a 3 buste

<sup>1</sup> Per lucidi o etichette, consigliamo di rimuovere le pagine stampate dal vassoio di uscita della carta subito dopo l'uscita dall'apparecchio per evitare la possibilità di provocare macchie.

<sup>2</sup> Da 60 a 105 g/m<sup>2</sup> per stampa duplex.

### Vassoio carta 2 (opzionale)

- Tipo carta: Carta sottile, carta normale, carta per macchina da scrivere o carta riciclata
- Formato carta: Letter, A4, B5 (ISO), A5, B6 (ISO) e Executive
- Grammatatura carta: da 60 a 105 g/m<sup>2</sup>
- Capacità max. vassoio carta: Fino a 250 fogli da 80 g/m<sup>2</sup> Carta normale



|                      |                                |                                                                                      |
|----------------------|--------------------------------|--------------------------------------------------------------------------------------|
| <b>Uscita carta</b>  | ■ Vassoio di uscita            | Fino a 150 fogli (rivolti in basso nel vassoio di uscita carta).                     |
|                      | ■ Vassoio di uscita posteriore | Un foglio (consegna di stampe rivolte verso l'alto sul vassoio di uscita posteriore) |
| <b>Stampa duplex</b> | ■ Formato carta:               | A4                                                                                   |
|                      | ■ Grammatatura carta:          | da 60 a 105 g/m <sup>2</sup>                                                         |
|                      | ■ Duplex manuale:              | Sì                                                                                   |
|                      | ■ Duplex automatico:           | Sì                                                                                   |

# Fax

|                                                   |                                                                                                                                                          |
|---------------------------------------------------|----------------------------------------------------------------------------------------------------------------------------------------------------------|
| <b>Compatibilità</b>                              | Gruppo 3 ITU-T Super                                                                                                                                     |
| <b>Fax duplex (ricezione)</b>                     | Sì                                                                                                                                                       |
| <b>Sistema di codifica</b>                        | MH/MR/MMR/JBIG                                                                                                                                           |
| <b>Velocità modem</b>                             | Fallback automatico: 33.600 bps                                                                                                                          |
| <b>Solo fronte Dimensioni documento</b>           | Larghezza ADF: da 148 a 215,9 mm<br>Lunghezza ADF: da 148 a 355,6 mm<br>Larghezza piano scanner: Max. 215,9 mm<br>Lunghezza piano scanner: Max. 355,6 mm |
| <b>Dimensioni documento fronte-retro (Duplex)</b> | Larghezza ADF: da 148 a 215,9 mm<br>Lunghezza ADF: Da 148 a 297,0 mm                                                                                     |
| <b>Larghezza scansione</b>                        | Max. 208 mm                                                                                                                                              |
| <b>Larghezza stampa</b>                           | Max. 208 mm                                                                                                                                              |
| <b>Scala di grigi</b>                             | Livelli da 8 bit                                                                                                                                         |
| <b>Tipi di Polling</b>                            | Standard, Protetto, Timer, Sequenziale                                                                                                                   |
| <b>Regolazione Contrasto</b>                      | Automatico/Chiaro/Scuro (impostazione manuale)                                                                                                           |
| <b>Risoluzione</b>                                | Orizzontale: 8 punti/mm<br>Verticale<br>■ Standard: 3,85 linee/mm<br>■ Fine: 7,7 linee/mm<br>■ Foto: 7,7 linee/mm<br>■ Superfine: 15,4 linee/mm          |

|                                                        |                                                              |
|--------------------------------------------------------|--------------------------------------------------------------|
| <b>Composizione numeri diretti</b>                     | 40 (20 × 2)                                                  |
| <b>Chiamata veloce</b>                                 | 300 stazioni                                                 |
| <b>Gruppi</b>                                          | Fino a 20                                                    |
| <b>Trasmissione circolare</b>                          | 390 stazioni                                                 |
| <b>Ricomposizione automatica del numero telefonico</b> | 3 volte a intervalli di 5 minuti                             |
| <b>Numero squilli</b>                                  | 0, 1, 2, 3, 4 o 5 squilli                                    |
| <b>Sorgente comunicazione</b>                          | Rete telefonica pubblica commutata                           |
| <b>Trasmissione da memoria</b>                         | Fino a 600 <sup>1</sup> / <sub>500</sub> <sup>2</sup> pagine |
| <b>Ricezione in mancanza di carta</b>                  | Fino a 600 <sup>1</sup> / <sub>500</sub> <sup>2</sup> pagine |

<sup>1</sup> Il termine "Pagine" si riferisce alla "Tabella Standard Brother N° 1" (lettera commerciale tipica, risoluzione standard e codifica JBIG). Le specifiche e i materiali stampati sono soggetti a modifica senza preavviso.

<sup>2</sup> Il termine "Pagine" si riferisce alla "Tabella di prova ITU-T n.1" (lettera commerciale tipica, risoluzione standard e codifica JBIG). Le specifiche e i materiali stampati sono soggetti a modifica senza preavviso.

# Copia

|                                                   |                                                          |                   |
|---------------------------------------------------|----------------------------------------------------------|-------------------|
| <b>Colore/Bianco e nero</b>                       | Bianco e nero                                            |                   |
| <b>Dimensioni documento solo fronte</b>           | Larghezza ADF:                                           | da 148 a 215,9 mm |
|                                                   | Lunghezza ADF:                                           | da 148 a 355,6 mm |
|                                                   | Larghezza piano scanner:                                 | Max. 215,9 mm     |
|                                                   | Lunghezza piano scanner:                                 | Max. 355,6 mm     |
| <b>Dimensioni documento fronte-retro (Duplex)</b> | Larghezza ADF:                                           | da 148 a 215,9 mm |
|                                                   | Lunghezza ADF:                                           | da 148 a 297,0 mm |
| <b>Larghezza copia:</b>                           | Max. 210 mm                                              |                   |
| <b>Copie Multiple</b>                             | Fino a 99 pagine impilate o ordinate                     |                   |
| <b>Riduzione/Ingrandimento</b>                    | dal 25% al 400% (in incrementi dell'1%)                  |                   |
| <b>Risoluzione</b>                                | Max. 1200 × 600 dpi (stampa) <sup>1</sup>                |                   |
| <b>Tempo riproduzione prima copia</b>             | Meno di 10,5 secondi <sup>2</sup> (dalla modalità READY) |                   |

<sup>1</sup> 1200 × 600 dpi durante la copia con qualità di testo, rapporto al 100% e dal piano dello scanner.

<sup>2</sup> Il tempo di uscita della prima copia può variare a seconda del tempo di riscaldamento della lampada dello scanner.

# Scansione

|                                                   |                                                                                                                                                                                 |
|---------------------------------------------------|---------------------------------------------------------------------------------------------------------------------------------------------------------------------------------|
| <b>Colore/Bianco e nero</b>                       | Si/Si                                                                                                                                                                           |
| <b>Scansione duplex</b>                           | Si                                                                                                                                                                              |
| <b>Conformità TWAIN</b>                           | Si (Windows® 2000 Professional/XP/<br>XP Professional x64 Edition/Windows Vista®)<br>Mac OS® X 10.3.9 o versione superiore <sup>1</sup>                                         |
| <b>Conformità WIA</b>                             | Si (Windows® XP/Windows Vista®)                                                                                                                                                 |
| <b>Profondità Colore</b>                          | 24 bit colore                                                                                                                                                                   |
| <b>Risoluzione</b>                                | Massimo 19200 × 19200 dpi (interpolata) <sup>2</sup><br>Fino a 600 × 2400 dpi (ottica) <sup>2</sup> (Dal piano scanner)<br>Fino a 600 × 1200 dpi (ottica) <sup>2</sup> (Da ADF) |
| <b>Solo fronte Dimensioni documento</b>           | Larghezza ADF: da 148,0 a 215,9 mm<br>Lunghezza ADF: da 148,0 a 355,6 mm<br>Larghezza piano scanner: Max. 215,9 mm<br>Lunghezza piano scanner: Max. 355,6 mm                    |
| <b>Dimensioni documento fronte-retro (Duplex)</b> | Larghezza ADF: da 148,0 a 215,9 mm<br>Lunghezza ADF: da 148,0 a 297,0 mm                                                                                                        |
| <b>Larghezza scansione</b>                        | Max. 212 mm                                                                                                                                                                     |
| <b>Scala di grigi</b>                             | Livelli da 8 bit                                                                                                                                                                |

<sup>1</sup> Per i più recenti aggiornamenti dei driver, visitare il sito <http://solutions.brother.com/>.

<sup>2</sup> Scansione massima 1200 × 1200 dpi con driver WIA in Windows® XP/Windows Vista® (è possibile scegliere una risoluzione fino a 19200 × 19200 dpi con il programma di utilità Brother per scanner)

# Stampa

|                                             |                                                                                                                                                                                                                                                                                                 |
|---------------------------------------------|-------------------------------------------------------------------------------------------------------------------------------------------------------------------------------------------------------------------------------------------------------------------------------------------------|
| <b>Emulazioni</b>                           | PCL6, BR-Script3 (PostScript <sup>®</sup> 3), IBM Pro-Printer XL, Epson FX-850                                                                                                                                                                                                                  |
| <b>Driver stampante</b>                     | Host-Based Driver per Windows <sup>®</sup> 2000 Professional/<br>XP/XP Professional x64 Edition/Windows Vista <sup>®</sup> /<br>Windows Server <sup>®</sup> 2003 <sup>1</sup> /Windows Server <sup>®</sup> 2003 x64 Edition <sup>1</sup> /<br>Windows Server <sup>®</sup> 2008 <sup>1</sup>     |
|                                             | BR-Script3 (file PPD) per Windows <sup>®</sup> 2000 Professional/<br>XP/XP Professional x64 Edition/Windows Vista <sup>®</sup> /<br>Windows Server <sup>®</sup> 2003 <sup>1</sup> /Windows Server <sup>®</sup> 2003 x64 Edition <sup>1</sup> /<br>Windows Server <sup>®</sup> 2008 <sup>1</sup> |
|                                             | Macintosh <sup>®</sup> Printer Driver per Mac OS <sup>®</sup> X 10.3.9 o versione<br>superiore <sup>2</sup>                                                                                                                                                                                     |
|                                             | BR-Script3 (file PPD) per Mac OS <sup>®</sup> X 10.3.9 o versione superiore <sup>2</sup>                                                                                                                                                                                                        |
| <b>Risoluzione</b>                          | 1200 dpi, HQ1200 (2400 × 600 dpi), 600 dpi, 300 dpi                                                                                                                                                                                                                                             |
| <b>Velocità di stampa per Simplex</b>       | Fino a 30 pagine/minuto (formato A4) <sup>3</sup>                                                                                                                                                                                                                                               |
| <b>Velocità di stampa per stampa Duplex</b> | Fino a 13 lati/minuto                                                                                                                                                                                                                                                                           |
| <b>Tempo riproduzione prima stampa</b>      | Meno di 8,5 secondi (dallo stato PRONTO e vassoio standard)                                                                                                                                                                                                                                     |

<sup>1</sup> Stampa solo tramite rete

<sup>2</sup> Per i più recenti aggiornamenti dei driver, visitare il sito <http://solutions.brother.com/>.

<sup>3</sup> La velocità di stampa può variare in base al tipo di documento da stampare.

# Interfacce

|                                  |                                                                                                                                                                             |
|----------------------------------|-----------------------------------------------------------------------------------------------------------------------------------------------------------------------------|
| <b>Parallelo</b>                 | Cavo parallelo bidirezionale schermato a norma IEEE 1284 di lunghezza non superiore a 2,0 m. <sup>1</sup>                                                                   |
| <b>USB</b>                       | Utilizzare un cavo interfaccia USB 2.0 (tipo A/B) non più lungo di 2,0 m. <sup>2 3</sup>                                                                                    |
| <b>Cavo LAN</b>                  | Utilizzare un cavo UTP Ethernet categoria 5 o superiore.                                                                                                                    |
| <b>LAN wireless (MFC-8890DW)</b> | L'apparecchio supporta la comunicazione wireless IEEE 802.11b/g con LAN senza fili utilizzando la modalità infrastruttura o la connessione Peer-to-Peer in modalità Ad-hoc. |

- <sup>1</sup> Il cavo parallelo non è supportato in Window Vista<sup>®</sup>, Windows Server<sup>®</sup> 2003, Windows Server<sup>®</sup> 2003 x64 Edition e Windows Server<sup>®</sup> 2008.
- <sup>2</sup> L'apparecchio ha un'interfaccia USB 2.0 Hi-Speed. L'apparecchio può essere connesso ad un computer con interfaccia USB 1.1.
- <sup>3</sup> Le porte USB di un fornitore terzo non sono supportate per Macintosh<sup>®</sup>.

# Funzione stampa diretta

## Compatibilità

PDF versione 1.7 <sup>1</sup>, JPEG, Exif + JPEG, PRN (creato dal driver stampante Brother), TIFF (scansionato da tutti i modelli Brother MFC o DCP), PostScript<sup>®</sup>3<sup>™</sup> (creato dal driver stampante Brother BR-Script 3), XPS versione 1.0.

<sup>1</sup> I dati PDF che includono un file di immagine JBIG2, JPEG2000 o file con trasparenze non sono supportati.



## Requisiti del computer

| Requisiti minimi sistema e funzioni supportate software PC |                                                                                                      |                                                                                                               |            |                 |                                            |                  |                                         |                                                                             |        |                                                             |
|------------------------------------------------------------|------------------------------------------------------------------------------------------------------|---------------------------------------------------------------------------------------------------------------|------------|-----------------|--------------------------------------------|------------------|-----------------------------------------|-----------------------------------------------------------------------------|--------|-------------------------------------------------------------|
| Piattaforma computer e versione sistema operativo          |                                                                                                      | Velocità minima elaboratore                                                                                   | RAM minima | RAM consigliata | Spazio su disco rigido per l'installazione |                  | Funzioni supportate software PC         | Interfaccia PC supportata <sup>3</sup>                                      |        |                                                             |
|                                                            |                                                                                                      |                                                                                                               |            |                 | per Driver                                 | per Applicazioni |                                         |                                                                             |        |                                                             |
| Sistema operativo<br>Windows <sup>®</sup> 1                | Windows <sup>®</sup> 2000 Professional <sup>5</sup>                                                  | Intel <sup>®</sup> Pentium <sup>®</sup> II o equivalente                                                      | 64 MB      | 256 MB          | 150 MB                                     | 310 MB           | Stampa, PC Fax <sup>4</sup> , Scansione | USB, 10/100 Base-Tx (Ethernet), Wireless 802.11 b/g (MFC-8890DW), Parallela |        |                                                             |
|                                                            | Windows <sup>®</sup> XP Home <sup>®</sup> 2 5<br>Windows <sup>®</sup> XP Professional <sup>2 5</sup> |                                                                                                               | 128 MB     |                 |                                            |                  |                                         |                                                                             |        |                                                             |
|                                                            | Windows <sup>®</sup> XP Professional x64 Edition <sup>2</sup>                                        | Supporto CPU a 64 bit (Intel <sup>®</sup> 64 o AMD64)                                                         | 256 MB     | 512 MB          |                                            |                  |                                         |                                                                             |        |                                                             |
|                                                            | Windows Vista <sup>®</sup> 2                                                                         | Intel <sup>®</sup> Pentium <sup>®</sup> 4 o CPU supportata 64 bit equivalente (Intel <sup>®</sup> 64 o AMD64) | 512 MB     | 1 GB            | 500 MB                                     | 500 MB           |                                         |                                                                             |        |                                                             |
|                                                            | Windows Server <sup>®</sup> 2003 (solo stampa via rete)                                              | Intel <sup>®</sup> Pentium <sup>®</sup> III o equivalente                                                     | 256 MB     | 512 MB          | 50MB                                       | N/D              |                                         |                                                                             | Stampa | 10/100 Base-Tx (Ethernet), Wireless 802.11 b/g (MFC-8890DW) |
|                                                            | Windows Server <sup>®</sup> 2003 x64 Edition (solo stampa via rete)                                  | Supporto CPU a 64 bit (Intel <sup>®</sup> 64 o AMD64)                                                         |            |                 |                                            |                  |                                         |                                                                             |        |                                                             |

|                                         |                                             |                                                                          |        |        |       |        |                                               |                                                                     |
|-----------------------------------------|---------------------------------------------|--------------------------------------------------------------------------|--------|--------|-------|--------|-----------------------------------------------|---------------------------------------------------------------------|
| Sistema operativo Windows® <sup>1</sup> | Windows Server® 2008 (solo stampa via rete) | Intel® Pentium® 4 o CPU supportata 64 bit equivalente (Intel®64 o AMD64) | 512 MB | 2 GB   | 50 MB | N/D    | Stampa                                        | 10/100 Base-Tx (Ethernet),<br>Wireless 802.11 b/g (MFC-8890DW)      |
| Sistema operativo Macintosh®            | Mac OS® X 10.3.9 - 10.4.3                   | PowerPC G4/G5, PowerPC G3 350MHz                                         | 128 MB | 256 MB | 80 MB | 400 MB | Stampa, Invio PC-Fax <sup>4</sup> , Scansione | USB, 10/100 Base-Tx (Ethernet),<br>Wireless 802.11 b/g (MFC-8890DW) |
|                                         | Mac OS® X 10.4.4 o versione superiore       | PowerPC G4/G5, processore Intel® Core™                                   | 512 MB | 1 GB   |       |        |                                               |                                                                     |

<sup>1</sup> Internet Explorer® 5.5 o versione superiore.

<sup>2</sup> Scansione massima 1.200 × 1.200 dpi con driver WIA in Windows® XP/Windows Vista® (è possibile scegliere una risoluzione fino a 19.200 × 19.200 dpi con il programma di utilità per scanner).

<sup>3</sup> Le porte USB/parallele di un fornitore terzo non sono supportate.

<sup>4</sup> La funzione PC Fax supporta solo documenti in bianco e nero.

<sup>5</sup> PaperPort™ 11SE supporta Microsoft® SP4 o versione superiore per Windows® 2000 e SP2 o versione superiore per XP.

Per gli ultimi aggiornamenti per i driver, visitare il sito <http://solutions.brother.com/>

Tutti i marchi e i nomi dei prodotti sono di proprietà delle rispettive società.

# Materiali di consumo

## Vita cartuccia toner

Cartuccia toner standard:

**TN-3230:** Circa 3.000 pagine (A4) <sup>1</sup>

Cartuccia toner ad alto rendimento:

**TN-3280:** Circa 8.000 pagine (A4) <sup>1</sup>

## Gruppo tamburo

**DR-3200:** Circa 25.000 pagine (A4) <sup>2</sup>

<sup>1</sup> Il rendimento approssimativo della cartuccia viene dichiarato in ottemperanza a ISO/IEC 19752.

<sup>2</sup> Il rendimento del tamburo è approssimativo e può variare secondo il tipo di utilizzo.

## Rete Ethernet cablata

|                                 |                                                                                                                                                                                                                                                                                                                                                                                                                                                                                                                                                                                                                                                                                                                                                                                          |
|---------------------------------|------------------------------------------------------------------------------------------------------------------------------------------------------------------------------------------------------------------------------------------------------------------------------------------------------------------------------------------------------------------------------------------------------------------------------------------------------------------------------------------------------------------------------------------------------------------------------------------------------------------------------------------------------------------------------------------------------------------------------------------------------------------------------------------|
| <b>Nome modello scheda rete</b> | NC-6800h tipo 2                                                                                                                                                                                                                                                                                                                                                                                                                                                                                                                                                                                                                                                                                                                                                                          |
| <b>LAN</b>                      | È possibile collegare il proprio apparecchio ad una rete per la stampa e la scansione in rete e la funzione di impostazione remota PC Fax. <sup>1 2</sup>                                                                                                                                                                                                                                                                                                                                                                                                                                                                                                                                                                                                                                |
| <b>Supporto per</b>             | Windows® 2000 Professional, Windows® XP, Windows® XP Professional x64 Edition, Windows Vista®, Windows Server® 2003 <sup>2</sup> , Windows Server® 2003 x64 Edition <sup>2</sup> , Windows Server® 2008 <sup>2</sup><br>Mac OS® X 10.3.9 o versione superiore <sup>3 4</sup>                                                                                                                                                                                                                                                                                                                                                                                                                                                                                                             |
| <b>Protocolli</b>               | IPv4: ARP, RARP, BOOTP, DHCP, APIPA (Auto IP), WINS/NetBIOS name resolution, DNS Resolver, mDNS, LLMNR responder, LPR/LPD, Custom Raw Port/Port9100, IPP/IPPS, FTP Client and Server, TELNET Server, HTTP/HTTPS Server, SSL/TLS, TFTP Client and Server, SMTP Client, APOP, POP before SMTP, SMTP AUTH, SNMPv1/v2c/v3, ICMP, LLTD responder, Web Services Print, CIFS Client, SNTP, LDAP, POP3/SMTP<br>IPv6: (disattivato per impostazione predefinita) NDP, RA, DNS resolver, mDNS, LLMNR responder, LPR/LPD, Custom Raw Port/Port9100, IPP/IPPS, FTP Client and Server, TELNET Server, HTTP/HTTPS server, SSL/TLS, TFTP Client and Server, SMTP Client, APOP, POP before SMTP, SMTP AUTH, SNMPv1/v2c/v3, ICMPv6, LLTD responder, Web Services Print CIFS Client, SNTP, LDAP, POP3/SMTP |
| <b>Tipo rete</b>                | Ethernet 10/100 BASE-TX Auto Negotiation (rete LAN)                                                                                                                                                                                                                                                                                                                                                                                                                                                                                                                                                                                                                                                                                                                                      |

**Programmi di utilità di gestione**<sup>5</sup>

BRAdmin Light per Windows<sup>®</sup> 2000 Professional, Windows<sup>®</sup> XP, Windows<sup>®</sup> XP Professional x64 Edition, Windows Vista<sup>®</sup>, Windows Server<sup>®</sup> 2003, Windows Server<sup>®</sup> 2003 x64 Edition, Windows Server<sup>®</sup> 2008 e Mac OS<sup>®</sup> X 10.3.9 o versione superiore<sup>4</sup>

BRAdmin Professional per Windows<sup>®</sup> 2000 Professional, Windows<sup>®</sup> XP, Windows<sup>®</sup> XP Professional x64 Edition, Windows Vista<sup>®</sup>, Windows Server<sup>®</sup> 2003, Windows Server<sup>®</sup> 2003 x64 Edition e Windows Server<sup>®</sup> 2008

Web BRAdmin per Windows<sup>®</sup> 2000 Professional, Windows<sup>®</sup> XP, Windows<sup>®</sup> XP Professional x64 Edition, Windows Vista<sup>®</sup>, Windows Server<sup>®</sup> 2003, Windows Server<sup>®</sup> 2003 x64 Edition e Windows Server<sup>®</sup> 2008

Computer client con un browser di rete che supportano Java.

- 1 Invio Fax da PC per Mac<sup>®</sup>
- 2 Stampa solo tramite rete
- 3 Mac OS<sup>®</sup> X 10.3.9 o versione superiore (mDNS)
- 4 Per i più recenti aggiornamenti dei driver, visitare il sito <http://solutions.brother.com/>.
- 5 È possibile scaricare BRAdmin Professional e Web BRAdmin dal sito <http://solutions.brother.com/>

## Rete Ethernet wireless (solo per MFC-8890DW)

|                                 |                                                                                                                                                                                                                                                                                                                                                                                                                                                                                                                                                                                                                                                                                                                                                                                         |
|---------------------------------|-----------------------------------------------------------------------------------------------------------------------------------------------------------------------------------------------------------------------------------------------------------------------------------------------------------------------------------------------------------------------------------------------------------------------------------------------------------------------------------------------------------------------------------------------------------------------------------------------------------------------------------------------------------------------------------------------------------------------------------------------------------------------------------------|
| <b>Nome modello scheda rete</b> | NC-7600w tipo 2                                                                                                                                                                                                                                                                                                                                                                                                                                                                                                                                                                                                                                                                                                                                                                         |
| <b>LAN</b>                      | È possibile collegare il proprio apparecchio ad una rete per la stampa e la scansione in rete e la funzione di impostazione remota PC Fax <sup>1 2</sup> .                                                                                                                                                                                                                                                                                                                                                                                                                                                                                                                                                                                                                              |
| <b>Supporto per</b>             | Windows® 2000 Professional, Windows® XP, Windows® XP Professional x64 Edition, Windows Vista®, Windows Server® 2003 <sup>2</sup> , Windows Server® 2003 x64 Edition <sup>2</sup> e Windows Server® 2008 <sup>2</sup><br>Mac OS® X 10.3.9 o versione superiore <sup>3 4</sup>                                                                                                                                                                                                                                                                                                                                                                                                                                                                                                            |
| <b>Protocolli</b>               | IPv4: ARP, RARP, BOOTP, DHCP, APIPA (Auto IP), WINS/NetBIOS name resolution, DNS Resolver, mDNS, LLMNR responder, LPR/LPD, Custom Raw Port/Port9100, IPP/IPPS, FTP Client and Server, TELNET Server, HTTP/HTTPS Server, SSL/TLS, TFTP Client and Server, SMTP Client, APOP, POP before SMTP, SMTP AUTH, SNMPv1/v2c/v3, ICMP, LLTD responder, Web Services Print, CIFS Client, SNTP, LDAP, POP3/SMTP<br>IPv6 (disattivato per impostazione predefinita) NDP, RA, DNS resolver, mDNS, LLMNR responder, LPR/LPD, Custom Raw Port/Port9100, IPP/IPPS, FTP Client and Server, TELNET Server, HTTP/HTTPS server, SSL/TLS, TFTP Client and Server, SMTP Client, APOP, POP before SMTP, SMTP AUTH, SNMPv1/v2c/v3, ICMPv6, LLTD responder, Web Services Print CIFS Client, SNTP, LDAP, POP3/SMTP |
| <b>Tipo rete</b>                | IEEE 802.11 b/g (LAN senza fili)                                                                                                                                                                                                                                                                                                                                                                                                                                                                                                                                                                                                                                                                                                                                                        |

**Programmi di utilità di gestione**<sup>5</sup>

BRAdmin Light per Windows<sup>®</sup> 2000 Professional, Windows<sup>®</sup> XP, Windows<sup>®</sup> XP Professional x64 Edition, Windows Vista<sup>®</sup>, Windows Server<sup>®</sup> 2003, Windows Server<sup>®</sup> 2003 x64 Edition, Windows Server<sup>®</sup> 2008 e Mac OS<sup>®</sup> X 10.3.9 o versione superiore<sup>4</sup>

BRAdmin Professional per Windows<sup>®</sup> 2000 Professional, Windows<sup>®</sup> XP, Windows<sup>®</sup> XP Professional x64 Edition, Windows Vista<sup>®</sup>, Windows Server<sup>®</sup> 2003, Windows Server<sup>®</sup> 2003 x64 Edition e Windows Server<sup>®</sup> 2008

Web BRAdmin per Windows<sup>®</sup> 2000 Professional, Windows<sup>®</sup> XP, Windows<sup>®</sup> XP Professional x64 Edition, Windows Vista<sup>®</sup>, Windows Server<sup>®</sup> 2003, Windows Server<sup>®</sup> 2003 x64 Edition e Windows Server<sup>®</sup> 2008

Computer client con un browser di rete che supportano Java.

- 1 Invio Fax da PC per Mac<sup>®</sup>
- 2 Stampa solo tramite rete
- 3 Mac OS<sup>®</sup> X 10.3.9 o versione superiore (mDNS)
- 4 Per i più recenti aggiornamenti dei driver, visitare il sito <http://solutions.brother.com/>.
- 5 È possibile scaricare BRAdmin Professional e Web BRAdmin dal sito <http://solutions.brother.com/>.

# Autenticazione e crittografia esclusivamente per utenti senza fili

## Metodo autenticazione

L'apparecchio Brother supporta il seguente metodo:

### ■ Sistema aperto

I dispositivi senza fili possono accedere alla rete senza autenticazione

### ■ Tasto condiviso

Un tasto segreto predefinito viene condiviso da tutti i dispositivi che accedono alla rete senza fili. L'apparecchio Brother utilizza i tasti WEP come tasti predefiniti.

### ■ WPA-PSK/WPA2-PSK

Attiva un tasto pre-condiviso di accesso protetto Wi-Fi (WPA-PSK/WPA2-PSK), che attiva l'apparecchio Brother senza fili, da associare ai punti di accesso che utilizzano la crittografia TKIP per WPA-PSK o AES per WPA-PSK e WPA2-PSK (WPA-Personal).

### ■ LEAP

Cisco LEAP (Light Extensible Authentication Protocol) è stato sviluppato da Cisco Systems, Inc. e attiva il prodotto Brother wireless da associare ai punti di accesso che utilizzano le crittografie CKIP.

### ■ EAP-FAST

Il protocollo EAP-FAST (Extensible Authentication Protocol - Flexible Authentication via Secured Tunnel) è stato sviluppato da Cisco Systems, Inc. che utilizza l'ID utente e la password per l'autenticazione e algoritmi a chiave simmetrica per ottenere un processo di autenticazione tramite tunnel.

L'apparecchio Brother supporta i seguenti metodi di autenticazione interna:

#### • EAP-FAST/NONE

MS-CHAPv2 viene utilizzato per il Provisioning e il metodo di EAP-FAST corrispondente al metodo di autenticazione seconda fase.

#### • EAP-FAST/MS-CHAPv2

Metodo di EAP-FAST corrispondente a CCXv4 che utilizza MS-CHAPv2 come metodo interno.

#### • EAP-FAST/GTC

Metodo di EAP-FAST corrispondente a CCXv4 che utilizza GTC come metodo interno.

## Metodi crittografia

La crittografia viene utilizzata per garantire i dati inviati in una rete senza fili. L'apparecchio Brother supporta i seguenti metodi di crittografia:

### ■ WEP

Utilizzando il WEP (Wired Equivalent Privacy), i dati vengono trasmessi e ricevuti con un tasto sicurezza.



#### ■ TKIP

TKIP (Temporary Key Integrity Protocol) fornisce una chiave per ciascun pacchetto unificando la verifica integrità del messaggio al meccanismo di re-immissione chiave.

#### ■ AES

AES (Advanced Encryption Standard) è uno standard autorizzato molto sicuro di crittografia Wi-Fi.

#### ■ CKIP

Il Key Integrity Protocol originale per LEAP da Cisco Systems, Inc.

### Chiave di rete

Ogni metodo per la sicurezza prevede alcune regole:

#### ■ Chiave condivisa/sistema aperto con WEP

Questa chiave ha un valore di 64 bit o 128 bit da inserire in formato ASCII o esadecimale.

- 64 (40) bit ASCII:

Utilizza 5 caratteri di testo. Es. "WSLAN" (distingue le maiuscole e le minuscole)

- 64 (40) bit esadecimale:

Utilizza 10 cifre di dati esadecimali. Es. "71f2234aba"

- 128 (104) bit ASCII:

Utilizza 13 caratteri di testo. Es. "Wirelesscomms" (distingue le maiuscole e le minuscole)

- 128 (104) bit esadecimale:

Utilizza 26 cifre di dati esadecimali. Es. "71f2234ab56cd709e5412aa2ba"

#### ■ WPA-PSK/WPA2-PSK e TKIP o AES

Usa un tasto pre-condiviso (PSK) di 8 o più caratteri, fino ad un massimo di 63 caratteri.

#### ■ LEAP

Usa Identificativo utente e parola chiave.

- Identificativo utente: di lunghezza inferiore a 64 caratteri.
- Parola chiave: di lunghezza inferiore a 32 caratteri.

#### ■ EAP-FAST

Usa Identificativo utente e parola chiave.

- Identificativo utente: di lunghezza inferiore a 64 caratteri.
- Parola chiave: di lunghezza inferiore a 32 caratteri.

## Configurazione wireless (one -push)

---

Se il punto di accesso wireless supporta SecureEasySetup™, Wi-Fi Protected Setup (PBC <sup>1</sup>) o AOSS™, è possibile configurare con facilità l'apparecchio senza conoscere le impostazioni della rete wireless. Premendo un tasto sul router LAN senza fili / punto di accesso e facendo uso del menu dell'apparecchio, è possibile impostare la rete senza fili e le regolazioni di sicurezza. Consultare la Guida dell'utente per il router LAN wireless / punto di accesso per le istruzioni su come accedere alla modalità a una pressione.

<sup>1</sup> Configurazione tasti a pressione



### Nota

---

I punti di accesso al router che supportano SecureEasySetup™, Wi-Fi Protected Setup o AOSS™ recano i simboli illustrati qui di seguito.



L'elenco riporta una lista completa di funzioni e termini che compaiono nei manuali Brother. La disponibilità di tali funzioni varia a seconda del modello acquistato.

### Accesso al recupero remoto

La possibilità di accedere all'apparecchio in modo remoto da un telefono a toni.

### Accesso duplice

L'apparecchio può eseguire la scansione dei fax in uscita o delle operazioni programmate in memoria mentre invia un fax o riceve o stampa un fax in arrivo.

### ADF (alimentatore automatico documenti)

Il documento può essere collocato nell'alimentatore automatico documenti e la scansione viene eseguita automaticamente una pagina alla volta.

### Annullamento di un'operazione

Annulla un lavoro di stampa programmato e cancella la memoria dell'apparecchio.

### Chiamata veloce

Un numero programmato precedentemente per facilitare le chiamate. Premere

**Ricerca/Chiam.Veloce**, quindi inserire la posizione di chiamata veloce a tre cifre e premere **Inizio** per avviare la procedura di composizione numeri.

### Codice di accesso remoto

Il proprio codice di quattro cifre (— — —\*) che consente di chiamare e di accedere all'apparecchio da una posizione remota.

### Codice di attivazione remota

Digitare questo codice (\* 5 1) quando si risponde a una chiamata fax da un telefono esterno o in derivazione.

### Contrasto

Impostazione che compensa il chiaro e lo scuro dei documenti, schiarendo nei fax o nelle copie i documenti scuri e scurendo quelli chiari.

### Durata Squilli F/T

La durata dei doppi squilli emessi dall'apparecchio Brother (quando la modalità di ricezione è Fax/Tel) per avvisare di rispondere a una chiamata vocale in arrivo.

### ECM (Modalità di correzione errori)

Rileva gli errori durante la trasmissione dei fax e invia nuovamente le pagine del documento che avevano presentato un errore.

### Elenco impostazioni utente

Un rapporto di stampa che mostra le impostazioni attuali dell'apparecchio.

### Elenco indice tel

Elenca, in ordine numerico, numeri e nomi memorizzati nella memoria dei numeri diretti e in quelli di chiamata veloce.

### Errore di comunicazione (o Errore com.)

Un errore durante l'invio o la ricezione di fax, causato di solito da disturbi o elettricità statica sulla rete.

### Fax differito

Invia un fax successivamente, ad una specifica ora della giornata.

### Fax manuale

Quando si solleva il ricevitore del telefono esterno in modo da sentire la risposta dell'apparecchio telefax ricevente prima di premere **Inizio** per iniziare la trasmissione.

### Fax/Tel

È possibile ricevere fax e telefonate. Non usare questa modalità se si sta utilizzando una segreteria telefonica (TAD).

### Giornale fax

Elenca i dati degli ultimi 200 fax in entrata e in uscita. TX sta per Trasmissione. RX sta per Ricezione.

## Gruppo di compatibilità

La possibilità di un apparecchio fax di comunicare con un altro. La compatibilità è assicurata tra i Gruppi ITU-T.

## Identificativo

I dati memorizzati che compaiono nella parte superiore delle pagine inviate via fax. Comprende il nome e il numero fax del mittente.

## Impostazioni temporanee

È possibile scegliere alcune opzioni per ciascuna trasmissione fax e copia senza modificare le impostazioni predefinite.

## Impulsi

Un tipo di composizione dei numeri di telefono che utilizza un disco combinatore.

## Inoltro fax

Invia un fax ricevuto in memoria ad un altro numero fax precedentemente impostato.

## LCD (display a cristalli liquidi)

Il display dell'apparecchio che mostra i messaggi interattivi durante la Programmazione a schermo e riporta la data e l'ora quando l'apparecchio non viene utilizzato.

## Lista aiuti

Una stampa della tabella Menu completa che è possibile utilizzare per programmare l'apparecchio quando non si ha la Guida dell'utente a portata di mano.

## Memorizzazione fax

È possibile memorizzare fax nella memoria.

## Metodo di codifica

Metodo per codificare le informazioni contenute in un documento. Tutti gli apparecchi fax devono usare uno standard minimo Modified Huffman (MH). L'apparecchio è in grado di utilizzare metodi di compressione maggiore, Modified Read (MR), Modified Modified Read (MMR) e JBIG se l'apparecchio ricevente è dotato delle stesse capacità.

## Modalità Menu

Modalità di programmazione per modificare le impostazioni dell'apparecchio.

## Modalità Overseas

Modifica temporaneamente i segnali fax per tener conto di eventuali disturbi ed elettricità statica sulle linee telefoniche di comunicazione con l'estero.

## Numeri diretti

I tasti che si trovano sul pannello dei comandi dell'apparecchio dove è possibile memorizzare i numeri per poterli comporre facilmente. È possibile memorizzare un secondo numero per ogni tasto, premendo **Shift** insieme al tasto del numero diretto.

## Numero Gruppo

Combinazione di numeri diretti e numeri di chiamata veloce memorizzati in un tasto di un numero diretto o in una posizione corrispondente a un numero di chiamata veloce per la trasmissione circolare.

## Numero squilli

Il numero di squilli prima della risposta dell'apparecchio in modalità *Solo fax* e *Fax/Tel.*

## OCR (riconoscimento ottico caratteri)

Il software applicativo in dotazione ScanSoft™ PaperPort™ 11SE con OCR o Presto! PageManager converte un'immagine di testo in testo modificabile.

**Operazioni rimanenti**

È possibile controllare quali operazioni fax programmate sono in attesa nella memoria ed eventualmente annullarle individualmente.

**Pausa**

Consente di interporre una pausa di 3,5 secondi nella sequenza di composizione quando si compone un numero da tastiera o si memorizzano numeri diretti e numeri di chiamata veloce. Premere **Rich/Pausa** il numero desiderato di volte, per ottenere una pausa più lunga.

**Polling**

L'operazione con cui un apparecchio fax ne chiama un altro per recuperare messaggi fax in attesa.

**Rapporto verifica trasmissione (Xmit Report)**

Un elenco di ciascuna trasmissione, che ne riporta la data, l'ora e il numero.

**Ricerca**

Una lista elettronica, in ordine alfabetico, dei numeri memorizzati come numeri diretti, numeri di chiamata veloce o gruppi.

**Ricezione in mancanza di carta**

Per ricevere i fax nella memoria dell'apparecchio quando questo ha esaurito la carta.

**Ricomposizione automatica del numero telefonico**

Una funzione che consente all'apparecchio di ricomporre l'ultimo numero fax dopo cinque minuti se il documento non era stato trasmesso perché la linea era occupata.

**Riconoscimento fax**

Consente all'apparecchio di riconoscere i segnali di chiamata CNG se si interrompe una chiamata fax rispondendovi.

**Riduzione automatica**

Riduce la dimensione dei fax in arrivo.

**Risoluzione**

Il numero di linee verticali e orizzontali per pollice.

**Risoluzione fine**

Questa risoluzione è pari a 203 × 196 dpi. Viene utilizzata per la stampa di caratteri piccoli e di grafici.

**Scala di grigi**

Le sfumature di grigio disponibili per copiare e inviare fotografie via fax.

**Scansione**

L'operazione di invio al computer dell'immagine elettronica di un documento cartaceo.

**Segnali di chiamata CNG**

I segnali speciali (toni) inviati dagli apparecchi telefax durante la trasmissione automatica per informare l'apparecchio fax ricevente che un apparecchio fax sta effettuando una chiamata.

**Segnali fax**

I segnali emessi dagli apparecchi telefax quando inviano e ricevono i fax mentre comunicano informazioni.

**Stampa di backup**

L'apparecchio stampa una copia di ogni fax ricevuto e memorizzato. Questa è una misura di sicurezza per non perdere messaggi a causa di un'interruzione di alimentazione.

**TAD (segreteria telefonica)**

È possibile collegare una segreteria telefonica esterna all'apparecchio.

**Telefono esterno**

Una segreteria telefonica (TAD) o un telefono collegato all'apparecchio.

**Telefono in derivazione**

Un telefono dello stesso numero fax, collegato ad una presa a muro separata.

### **Tempo Giornale**

L'intervallo di tempo pre-programmato tra i rapporti giornale fax stampati automaticamente. È possibile stampare giornali a richiesta senza interrompere il ciclo.

### **Toni**

Un tipo di composizione dei numeri di telefono con apparecchi a tasti.

### **Trasmissione**

L'operazione di invio fax, utilizzando le linee telefoniche dall'apparecchio, a un apparecchio telefax ricevente.

### **Trasmissione circolare**

La possibilità d'inviare lo stesso messaggio fax a più di un destinatario.

### **Trasmissione cumulativa**

Come funzione di risparmio, consente di inviare in un'unica trasmissione tutti i fax differiti destinati allo stesso numero.

### **Trasmissione di fax automatica**

Invio di un fax senza sollevare il ricevitore di un telefono esterno.

### **Trasmissione in tempo reale**

Quando la memoria è esaurita, è possibile inviare i documenti in tempo reale.

### **Volume del segnale acustico**

Impostazione del volume del segnale acustico.

### **Volume squilli**

L'impostazione del volume degli squilli dell'apparecchio.

## A

|                                                     |          |
|-----------------------------------------------------|----------|
| Accesso duplice .....                               | 43       |
| Acetato .....                                       | 15       |
| ADF (alimentatore automatico documenti)             |          |
| invio di fax .....                                  | 36       |
| uso .....                                           | 21       |
| AIUTO .....                                         | 79       |
| Lista aiuti .....                                   | 79       |
| messaggi sul display .....                          | 163      |
| Tabella Menu .....                                  | 163, 165 |
| utilizzo tasti menu .....                           | 163      |
| Annullamento                                        |          |
| operazioni fax in memoria .....                     | 45       |
| operazioni in attesa di ricomposizione .....        | 45       |
| opzioni per le trasmissioni fax remote ...          | 70       |
| stampa operazioni .....                             | 8        |
| trasmissione circolare in corso .....               | 39       |
| Apple® Macintosh®                                   |          |
| Consultare la Guida software dell'utente su CD-ROM. |          |
| Automatica                                          |          |
| ricezione fax .....                                 | 48       |
| ricezione facile .....                              | 50       |
| Riconoscimento fax .....                            | 50       |
| ricomposizione numero fax .....                     | 60       |

## B

|             |        |
|-------------|--------|
| Busta ..... | 15     |
| Buste ..... | 12, 18 |

## C

|                                     |          |
|-------------------------------------|----------|
| Carta .....                         | 15, 192  |
| capacità vassoio .....              | 16       |
| come caricare .....                 | 11       |
| consigliata .....                   | 15, 17   |
| dimensioni .....                    | 24       |
| dimensioni documento .....          | 196, 197 |
| formato .....                       | 16       |
| tipo .....                          | 16, 23   |
| Cartuccia toner, sostituzione ..... | 154      |

|                                                      |        |
|------------------------------------------------------|--------|
| Chiamata veloce                                      |        |
| impostazione .....                                   | 61, 63 |
| modifica .....                                       | 64     |
| uso .....                                            | 59     |
| Codici fax                                           |        |
| codice di accesso remoto .....                       | 70     |
| codice di ricezione telefonica .....                 | 57     |
| codice ricezione fax .....                           | 57     |
| modifica .....                                       | 58, 70 |
| Collegamenti multilinea (PBX) .....                  | 56     |
| Collegamento                                         |        |
| TAD esterno (segreteria telefonica) .....            | 55     |
| Composizione                                         |        |
| chiamata veloce .....                                | 59     |
| composizione veloce .....                            | 59     |
| gruppi (trasmissione circolare) .....                | 39     |
| limitazione della composizione .....                 | 34     |
| manuale .....                                        | 59     |
| ricomposizione automatica del numero fax .....       | 60     |
| una pausa .....                                      | 61     |
| usando il tasto Ricerca .....                        | 60     |
| Composizione rapida .....                            | 61     |
| chiamata di gruppo                                   |        |
| impostazione gruppi per trasmissione circolare ..... | 65     |
| modifica .....                                       | 64     |
| chiamata veloce                                      |        |
| impostazione .....                                   | 63     |
| modifica .....                                       | 64     |
| profilo scansione personalizzata .....               | 63     |
| composizione numeri diretti                          |        |
| modifica .....                                       | 64     |
| profilo scansione personalizzata .....               | 61     |
| composizione veloce                                  |        |
| impostazione .....                                   | 61     |
| uso .....                                            | 59     |
| ricerca .....                                        | 60     |
| trasmissione circolare .....                         | 39     |
| utilizzo dei gruppi .....                            | 39     |
| Composizione veloce                                  |        |
| uso .....                                            | 59     |
| Connessione                                          |        |
| telefono esterno .....                               | 57     |

|                                                      |        |
|------------------------------------------------------|--------|
| ControlCenter2 (per Macintosh®)                      |        |
| Consultare la Guida software dell'utente su CD-ROM.  |        |
| ControlCenter3 (per Windows®)                        |        |
| Consultare la Guida software dell'utente su CD-ROM.  |        |
| Copertina .....                                      | 40     |
| commenti personalizzati .....                        | 41     |
| modulo stampato .....                                | 41     |
| per tutti i fax .....                                | 41     |
| solo per il fax successivo .....                     | 41     |
| Copia                                                |        |
| contrasto .....                                      | 82, 85 |
| duplex .....                                         | 87, 88 |
| impostazioni temporanee .....                        | 83     |
| memoria esaurita .....                               | 90     |
| multipla .....                                       | 82     |
| N in 1 (layout pagina) .....                         | 86     |
| ordinamento (solo con alimentatore automatico) ..... | 84     |
| qualità .....                                        | 84     |
| selezione modalità copia .....                       | 82     |
| Selezione vassoio .....                              | 89     |
| singola .....                                        | 82     |
| tasti .....                                          | 7      |
| tasti opzioni .....                                  | 83     |
| Tasto Ingrand/Riduzione .....                        | 83     |
| usando il piano dello scanner .....                  | 86     |
| usando l'alimentatore automatico .....               | 84     |

## D

|                                        |        |
|----------------------------------------|--------|
| Descrizione pannello dei comandi ..... | 6      |
| Documenti                              |        |
| come caricare .....                    | 21, 22 |
| Documento                              |        |
| inceppamento .....                     | 137    |
| Duplex (fronte-retro)                  |        |
| copia .....                            | 87, 88 |
| risoluzione dei problemi .....         | 137    |
| stampa                                 |        |
| da unità di memoria flash USB .....    | 95     |

## E

|                      |                |
|----------------------|----------------|
| EAP-FAST .....       | 208            |
| Equalizzazione ..... | 130            |
| Etichette .....      | 12, 15, 16, 20 |

## F

|                                           |        |
|-------------------------------------------|--------|
| Fax indipendente                          |        |
| invio                                     |        |
| dall'alimentatore automatico .....        | 36     |
| ricezione                                 |        |
| in memoria (memorizzazione fax) .....     | 68     |
| Fax, indipendente                         |        |
| invio .....                               | 36     |
| annullamento dalla memoria .....          | 45     |
| contrasto .....                           | 42     |
| cumulativa differita .....                | 45     |
| dal piano dello scanner .....             | 37     |
| dall'alimentatore automatico .....        | 36     |
| dalla memoria (accesso duplice) .....     | 43     |
| fax differito .....                       | 45     |
| interferenza sulla linea telefonica ..... | 130    |
| manuale .....                             | 46     |
| overseas .....                            | 44     |
| risoluzione .....                         | 42     |
| trasmissione circolare .....              | 39     |
| trasmissione in tempo reale .....         | 43     |
| trasmissione polling .....                | 75     |
| ricezione                                 |        |
| adattamento al formato carta .....        | 51     |
| dal telefono in derivazione .....         | 56, 57 |
| inoltro fax .....                         | 73     |
| interferenza sulla linea telefonica ..... | 130    |
| numero squilli, impostazione .....        | 49     |
| polling sequenziale .....                 | 75     |
| recupero da un'altra sede .....           | 71, 73 |
| ricezione facile .....                    | 50     |
| ricezione polling .....                   | 74     |
| stampigliatura ricezione fax .....        | 52     |
| Foglio .....                              | 24     |
| Folio .....                               | 16     |

## G

|                                            |          |
|--------------------------------------------|----------|
| Gruppi per la trasmissione circolare ..... | 65       |
| Gruppo tamburo                             |          |
| controllo (vita residua) .....             | 160      |
| pulizia .....                              | 149, 150 |
| sostituzione .....                         | 157      |



## I

|                                                                                      |        |
|--------------------------------------------------------------------------------------|--------|
| Imballaggio e spedizione dell'apparecchio .....                                      | 161    |
| Impostazione remota                                                                  |        |
| Consultare la Guida software dell'utente sul CD-ROM.                                 |        |
| Impostazioni temporanee per le copie .....                                           | 83     |
| Inceppamenti                                                                         |        |
| carta .....                                                                          | 138    |
| documento .....                                                                      | 137    |
| Informazioni sull'apparecchio                                                        |        |
| contapagine .....                                                                    | 160    |
| controllo vita residua del gruppo tamburo e manutenzione periodica delle parti ..... | 160    |
| LED di stato .....                                                                   | 9      |
| Inoltro fax                                                                          |        |
| modifica remota .....                                                                | 72, 73 |
| programmazione di un numero .....                                                    | 67     |
| Interruzione della corrente elettrica .....                                          | 163    |
| Istruzioni di sicurezza .....                                                        | 107    |

## L

|                                         |        |
|-----------------------------------------|--------|
| Layout pagina (N in 1) .....            | 86     |
| LCD (display a cristalli liquidi) ..... | 6, 163 |
| contrasto .....                         | 28     |
| Lista aiuti .....                       | 78     |
| LED di stato .....                      | 9      |
| Linea telefonica                        |        |
| collegamenti .....                      | 55     |
| interferenza .....                      | 130    |
| multilinea (PBX) .....                  | 56     |
| problemi .....                          | 116    |
| Lucidi .....                            | 11, 12 |

## M

|                                                     |    |
|-----------------------------------------------------|----|
| Macintosh®                                          |    |
| Consultare la Guida software dell'utente su CD-ROM. |    |
| Manuale                                             |    |
| composizione .....                                  | 59 |
| ricezione .....                                     | 48 |
| trasmissione .....                                  | 46 |

|                                                                                      |                 |
|--------------------------------------------------------------------------------------|-----------------|
| Manutenzione, ordinaria .....                                                        | 145             |
| controllo vita residua del gruppo tamburo e manutenzione periodica delle parti ..... | 160             |
| sostituzione                                                                         |                 |
| cartuccia toner .....                                                                | 154             |
| gruppo tamburo .....                                                                 | 157             |
| Materiali di consumo .....                                                           | 153             |
| Memoria                                                                              |                 |
| aggiunta di SO-DIMM (opzionale)                                                      |                 |
| installazione .....                                                                  | 114             |
| aggiuntiva DIMM (opzionale) .....                                                    | 113             |
| uso .....                                                                            | 163             |
| Memorizzazione fax .....                                                             | 68              |
| attivazione .....                                                                    | 68              |
| disattivazione .....                                                                 | 70              |
| stampa dalla memoria .....                                                           | 53              |
| Messaggi di errore sul display .....                                                 | 131             |
| Errore comunic .....                                                                 | 132             |
| Impos. scan. XX .....                                                                | 132             |
| Impos. stamp. XX .....                                                               | 132             |
| Mancanza carta .....                                                                 | 133             |
| Memoria esaurita .....                                                               | 133             |
| Messaggio di Memoria esaurita .....                                                  | 46, 90, 96, 133 |
| Modalità Fax/Tel                                                                     |                 |
| codice di ricezione fax .....                                                        | 57              |
| codice di ricezione telefonica .....                                                 | 57              |
| N. squilli F/T (doppio squillo) .....                                                | 49              |
| numero squilli .....                                                                 | 49              |
| ricezione chiamata da un telefono in derivazione .....                               | 57              |
| ricezione fax .....                                                                  | 57              |
| modalità Fax/Tel                                                                     |                 |
| ricezione facile .....                                                               | 50              |
| Modalità, inserimento                                                                |                 |
| copia .....                                                                          | 82              |
| fax .....                                                                            | 36              |
| scansione .....                                                                      | 7               |

## N

|                                    |                                            |
|------------------------------------|--------------------------------------------|
| N in 1 (layout pagina) .....       | 86                                         |
| Numeri diretti                     |                                            |
| modifica .....                     | 64                                         |
| Numero seriale                     |                                            |
| come trovarlo .....                | Vedere all'interno del coperchio anteriore |
| Numero squilli, impostazione ..... | 49                                         |

## O

Ordinamento .....84

## P

### Paging

programmazione del proprio numero di  
cercapersone .....67

### PaperPort™ 11SE con OCR

Consultare la Guida software dell'utente e il  
menu Guida nell'applicazione PaperPort™  
11SE per accedere alla Guida dell'utente.

### PC Fax

Consultare la Guida software dell'utente sul  
CD-ROM.

### Piano dello scanner

invio di fax .....37  
uso .....22

### Polling

polling sequenziale .....75  
ricezione polling .....74  
trasmissione polling .....75

### Prese

#### EXT

Segreteria telefonica (TAD) .....55  
telefono esterno .....57

Programmazione dell'apparecchio .....163

### Pulizia

filo corona .....149  
gruppo tamburo .....150  
piano dello scanner .....146  
vetro dello scanner .....147

## Q

### Qualità

copia .....84  
stampa .....120, 123

## R

Rapporti .....77, 78

come effettuare la stampa .....79

Configurazione di rete .....78

Elenco telefonico .....78

Giornale fax .....78

tempo giornale .....78

Impostazioni utente .....78

Lista aiuti .....78

Verifica della trasmissione .....77

Recupero remoto .....70

codice di accesso .....70, 71

comandi .....73

recupero dei fax .....71

### Rete

#### invio di fax

Consultare la Guida software dell'utente  
su CD-ROM.

#### scansione

Consultare la Guida software dell'utente  
su CD-ROM.

#### stampa

Consultare la Guida dell'utente in rete su  
CD-ROM.

### Rete wireless

Consultare la Guida di installazione rapida  
e la Guida dell'utente in rete sul CD-ROM.

Ricerca/Chiamata veloce .....60

### Riduzione

copie .....83

fax in arrivo .....51

### Risoluzione

copia .....196

fax (standard, fine, superfine,  
foto) .....42, 194

impostazione per il fax successivo .....42

scansione .....197

stampa .....198

Risoluzione dei problemi .....115

#### in caso di difficoltà

alimentazione carta .....119

chiamate in arrivo .....117

linea telefonica .....130

qualità della copia .....117

qualità di stampa .....120, 123

rete .....120

scansione .....119

software .....119

stampa .....115, 118

inceppamento carta .....138

inceppamento documenti .....137

messaggi di errore sul display .....131

messaggi di manutenzione su LCD ....131

Risparmio toner .....27

## S

|                                                      |          |
|------------------------------------------------------|----------|
| Scala di grigi .....                                 | 194, 197 |
| Scansione                                            |          |
| Consultare la Guida software dell'utente sul CD-ROM. |          |
| Selezione vassoio .....                              | 89       |
| Sicurezza                                            |          |
| Blocco funzioni sicurezza                            |          |
| password amministratore .....                        | 29       |
| Utente pubblico .....                                | 30       |
| utenti con accesso limitato .....                    | 31       |
| Blocco impostazioni .....                            | 32       |
| limitazione della composizione .....                 | 34       |
| Tasto sicurezza/diretto .....                        | 8        |
| Sostituzione                                         |          |
| cartuccia toner .....                                | 154      |
| gruppo tamburo .....                                 | 157      |
| Spedizione dell'apparecchio .....                    | 161      |
| Stampa                                               |          |
| Consultare la Guida software dell'utente sul CD-ROM. |          |
| driver .....                                         | 198      |
| fax dalla memoria .....                              | 53       |
| inceppamenti carta .....                             | 138      |
| problemi .....                                       | 115, 118 |
| qualità .....                                        | 120, 123 |
| rapporti .....                                       | 78       |
| risoluzione .....                                    | 198      |
| specifiche tecniche .....                            | 198      |
| tasti .....                                          | 8        |
| Tasto annulla operazione .....                       | 8        |
| Tasto sicurezza .....                                | 8        |
| Stampa diretta .....                                 | 92       |
| specifiche tecniche .....                            | 200      |
| Tasto diretto .....                                  | 93       |

## T

|                                            |          |
|--------------------------------------------|----------|
| Tabella Menu .....                         | 163, 165 |
| utilizzo dei tasti menu .....              | 163      |
| TAD (segreteria telefonica)                |          |
| collegamento .....                         | 55       |
| TAD (segreteria telefonica) esterno        |          |
| collegamento .....                         | 55       |
| TAD (segreteria telefonica), esterna ..... | 48       |
| TAD (segreteria telefonica), esterno       |          |
| collegamento .....                         | 55       |
| registrazione messaggio in uscita .....    | 55       |

|                                         |        |
|-----------------------------------------|--------|
| Tasto Annulla operazione .....          | 8      |
| Tasto Duplex (2 lati) .....             | 36     |
| Tasto Duplex (fronte-retro) .....       | 87, 88 |
| Tasto gancio .....                      | 57     |
| Tasto Ingrand/Riduzione .....           | 83     |
| Tasto Ricerca/Chiam. Veloce .....       | 59, 65 |
| Tasto Rich/Pausa .....                  | 61     |
| Tasto risoluzione .....                 | 8, 42  |
| Tasto sicurezza/diretto .....           | 8      |
| Tasto Tel/R .....                       | 8      |
| Telefono esterno, connessione .....     | 57     |
| Telefono in derivazione, utilizzo ..... | 57     |
| Telefono senza fili (non Brother) ..... | 57     |
| Tempo di inattività .....               | 28     |
| Testo, digitazione .....                | 188    |
| Trasmissione circolare .....            | 39     |
| annullamento .....                      | 39     |
| impostazione di gruppi per .....        | 65     |
| Trasmissione cumulativa differita ..... | 45     |

## U

|                                   |    |
|-----------------------------------|----|
| Utenti con accesso limitato ..... | 31 |
| Utilizzo vassoio, impostazione    |    |
| copia .....                       | 25 |
| fax .....                         | 25 |
| stampa .....                      | 26 |

## V

|                        |    |
|------------------------|----|
| Volume, impostazione   |    |
| diffusore .....        | 27 |
| segnale acustico ..... | 26 |
| suoneria .....         | 26 |

## W

|                                                      |  |
|------------------------------------------------------|--|
| Windows®                                             |  |
| Consultare la Guida software dell'utente sul CD-ROM. |  |

**brother**<sup>®</sup>

L'uso di questa macchina è consentito solo nel paese in cui è stata acquistata. Le aziende Brother locali o i concessionari forniranno assistenza solo alle macchine acquistate nei rispettivi paesi.