

Avant d'utiliser l'appareil, lisez le présent Guide d'installation rapide pour des instructions sur l'installation et la configuration.

Pour visualiser le Guide d'installation rapide en d'autres langues, consultez le site <http://solutions.brother.com/>.

! IMPORTANT

Ne raccordez PAS le câble d'interface pour l'instant.



1

Déballer l'appareil et vérifier le contenu de la boîte

	 Tambour (y compris la cartouche de toner standard)	 Cordon d'alimentation	 Guide d'installation rapide
 Guide de l'utilisateur	 CD-ROM (Windows®) (Macintosh®)	 Bon de commande des accessoires	 Feuille d'enregistrement du produit (États-Unis seulement)
			 Cordon téléphonique

! AVERTISSEMENT

Des sacs en plastique sont utilisés pour l'emballage de votre appareil. Pour éviter le danger de suffocation, ne laissez pas ces sacs à la portée des bébés ni des enfants.



Remarque

- Les composants inclus dans la boîte peuvent varier en fonction de votre pays.
- Conservez l'emballage et la boîte en vue d'un éventuel transport de l'appareil.
- Le câble d'interface n'est pas un accessoire standard. Procurez-vous le câble d'interface qui convient à l'interface que vous souhaitez utiliser (USB, parallèle ou réseau).

Câble USB

- Utilisez un câble USB 2.0 (Type A/B) de longueur inférieure ou égale à 6 pieds (2 mètres).
- Ne raccordez PAS le câble d'interface pour l'instant. Le branchement du câble d'interface s'effectue pendant l'installation de MFL-Pro.
- Lorsque vous utilisez un câble USB. Veillez à le brancher au port USB de votre ordinateur, et pas à un port USB sur le clavier ou à un concentrateur USB non alimenté.







Câble parallèle

N'utilisez PAS un câble d'interface parallèle de longueur égale ou supérieure à 6 pieds (2 mètres). Utilisez un câble d'interface parallèle blindé compatible IEEE 1284.

Câble réseau

Utilisez un câble droit à paires torsadées de catégorie 5 (ou supérieur) pour réseau 10BASE-T ou Fast Ethernet 100BASE-TX.

Symboles utilisés dans ce guide

 AVERTISSEMENT	Les AVERTISSEMENTS vous indiquent les mesures à prendre pour éviter tout risque de blessure corporelle.
 ATTENTION	Les rubriques ATTENTION spécifient des procédures à suivre ou à éviter pour prévenir d'éventuelles blessures mineures.
 IMPORTANT	Les rubriques IMPORTANT spécifient des procédures à suivre ou à éviter pour prévenir les problèmes ou les dommages à l'appareil et ne pas endommager d'autres objets.
	Les icônes de Risque électrique vous avertissent des risques de choc électrique.
	Les icônes de Surface chaude vous avertissent de ne pas toucher les pièces de l'appareil qui sont chaudes.
 Remarque	Les remarques indiquent la marche à suivre dans une situation donnée et offrent des conseils sur l'opération en cours en combinaison avec d'autres fonctions.
 Guide de l'utilisateur Guide utilisateur - Logiciel Guide utilisateur - Réseau	Indique une référence au Guide de l'utilisateur imprimé, au Guide utilisateur - Logiciel ou au Guide utilisateur - Réseau. Le Guide utilisateur - Logiciel et le Guide utilisateur - Réseau se trouvent sur le CD-ROM fourni.

⚠ ATTENTION

Lorsque vous déplacez l'appareil, tenez les poignées situées sous le scanner. NE transportez PAS l'appareil en le prenant par l'arrière.

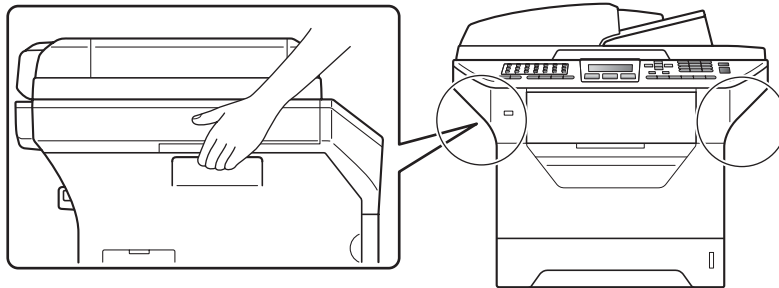

Remarque

Libérez un espace minimal autour de l'appareil comme le montre l'illustration.

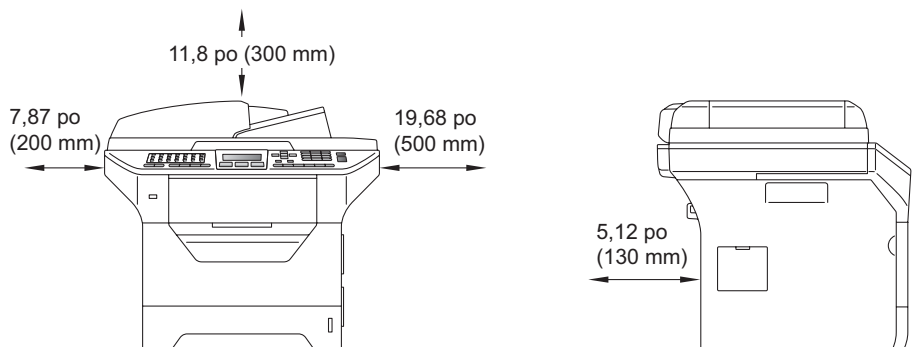

Si nécessaire, collez les étiquettes fournies sur le panneau de commande de votre appareil.

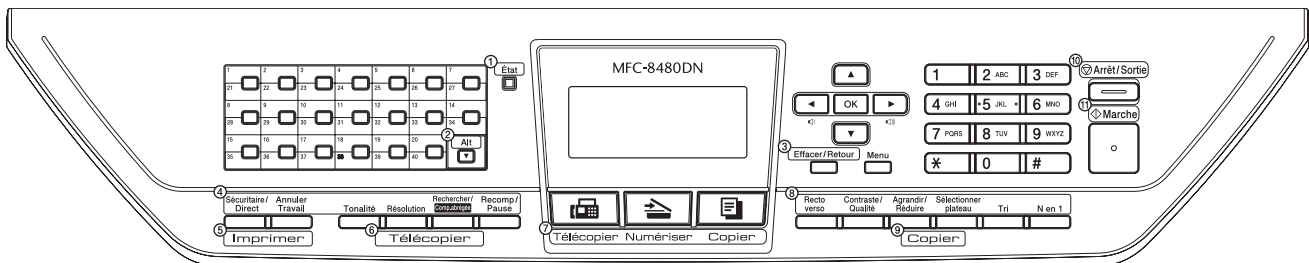

2 Installer l'ensemble tambour et cartouches de toner

! IMPORTANT

Ne raccordez PAS le câble d'interface pour l'instant.



- a** Enlevez le ruban adhésif et la pellicule de protection qui recouvre la vitre du scanner.
- b** Pour ouvrir le capot avant, appuyez sur son bouton de déverrouillage ①.

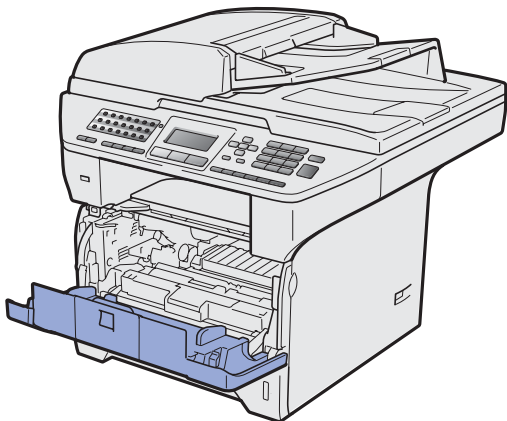
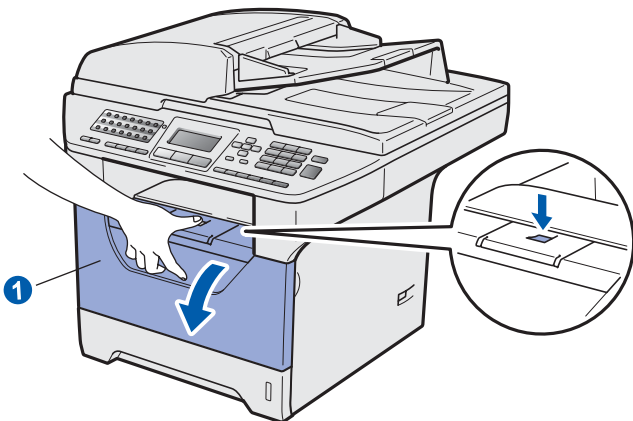

- c** Déballez l'ensemble tambour et cartouches de toner.

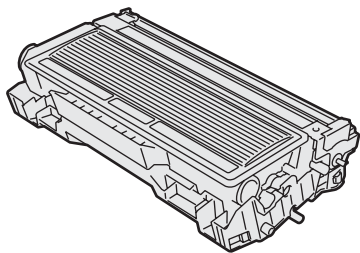

- d** Secouez-le doucement d'un côté à l'autre quelques fois pour répartir le toner de manière uniforme dans l'ensemble.

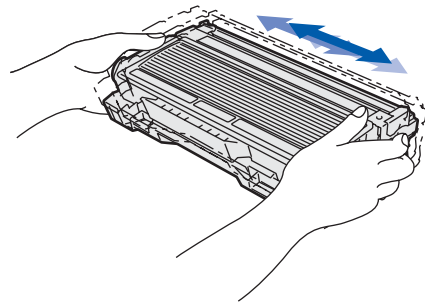

- e** Placez le tambour dans l'appareil jusqu'à ce qu'un déclic se fasse entendre.

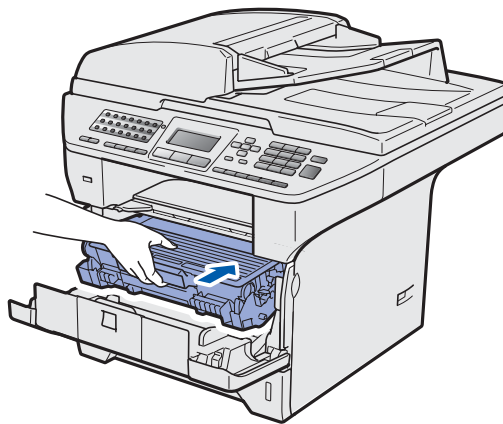

- f** Fermez le capot avant de l'appareil.

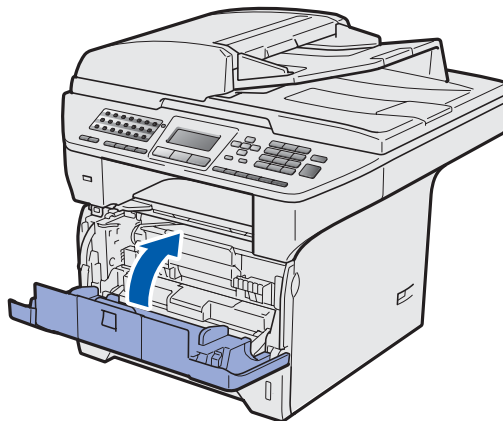

3

Charger le papier dans le bac à papier

- a** Sortez entièrement le bac à papier de l'appareil.

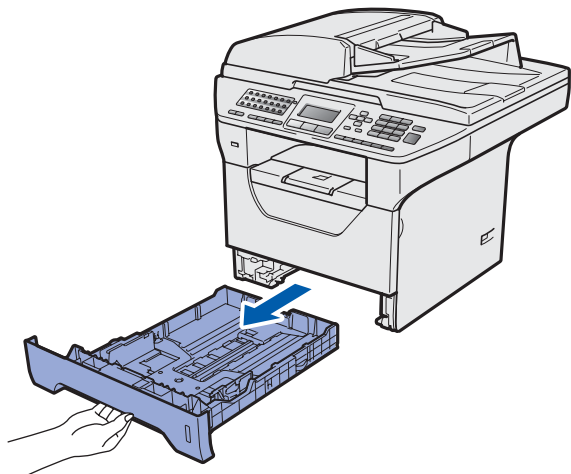

- b** En appuyant sur le levier de déverrouillage du guide-papier bleu ①, faites coulisser les guide-papier pour qu'ils s'adaptent au format du papier que vous chargez dans le bac. Veillez à insérer fermement les guides dans les encoches.

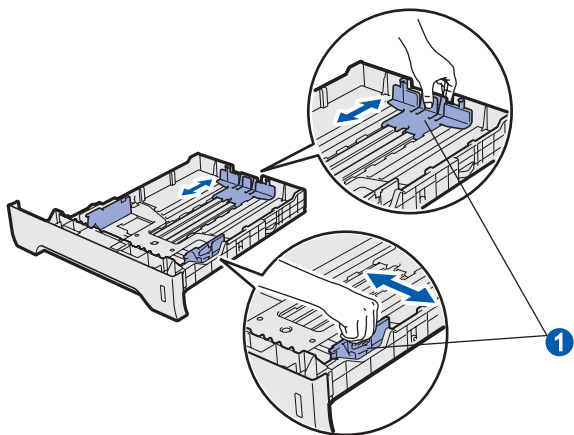

Remarque

Pour le papier de format *Légal* ou *Folio*, appuyez sur le bouton de déverrouillage ① en bas du bac à papier, puis retirez la partie arrière du bac à papier.

(Les formats de papier *Légal* et *Folio* ne sont pas utilisés dans certaines régions.)

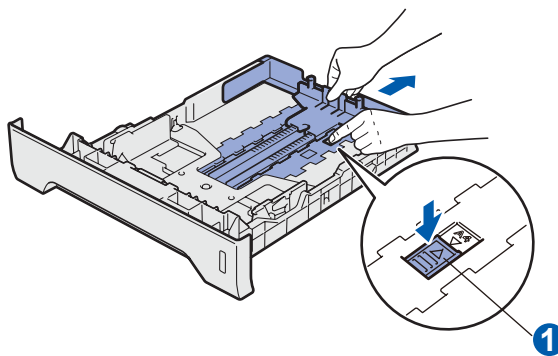

- c** Déramez bien les feuilles pour éviter les bourrages et les problèmes d'entraînement du papier.

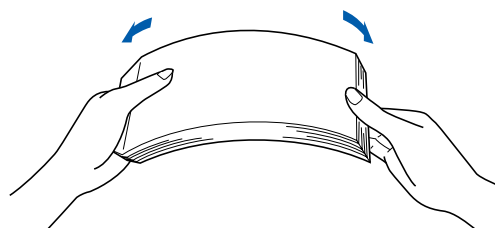

- d** Placez le papier dans le bac sous la marque indiquant la capacité maximale du bac ①. Le côté à imprimer doit être placé face vers le bas.

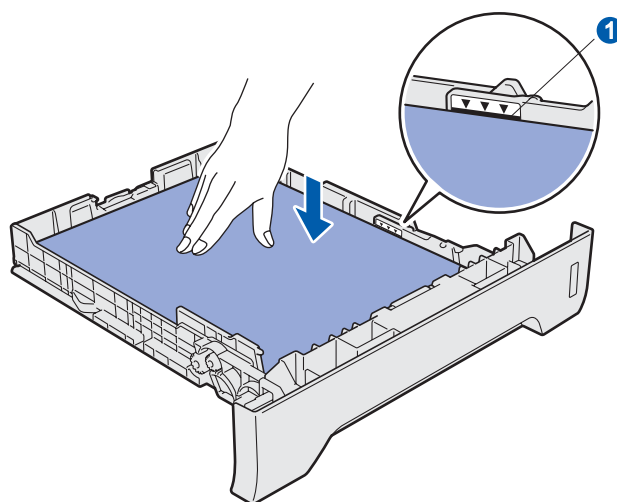

! IMPORTANT

Veillez à ce que les guide-papier touchent les côtés du papier pour le charger correctement.

e Remettez fermement en place le bac à papier dans l'appareil. Assurez-vous qu'il est complètement inséré dans l'appareil.

f Déployez le volet du support **1** pour empêcher le papier de glisser hors du bac de sortie face imprimée dessous.

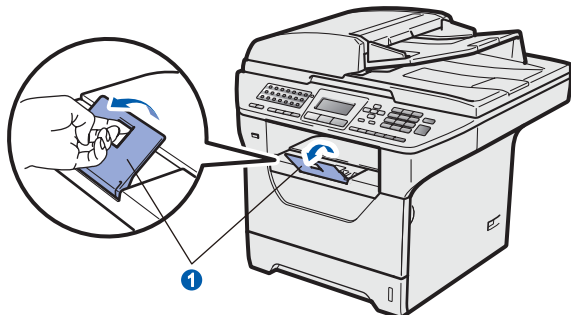

4 Déverrouiller le scanner

a Pour déverrouiller le scanner, poussez le levier **1** dans la direction indiquée.

(Le levier de verrouillage gris du scanner se trouve à l'arrière du côté gauche, sous le capot document **2**.)

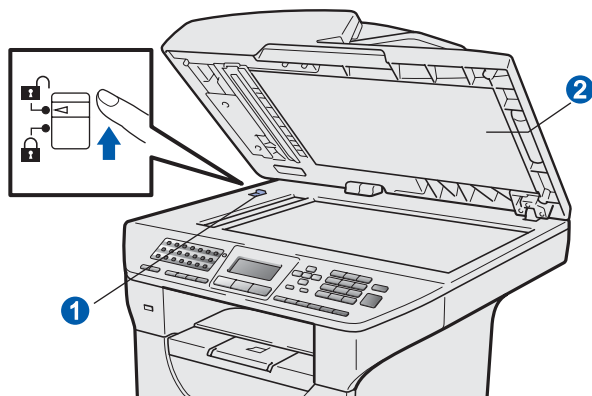

5 Brancher le cordon d'alimentation et la ligne téléphonique

! IMPORTANT

Ne raccordez PAS le câble d'interface pour l'instant.

a Vérifiez que l'appareil est hors tension. Branchez le cordon d'alimentation sur l'appareil.

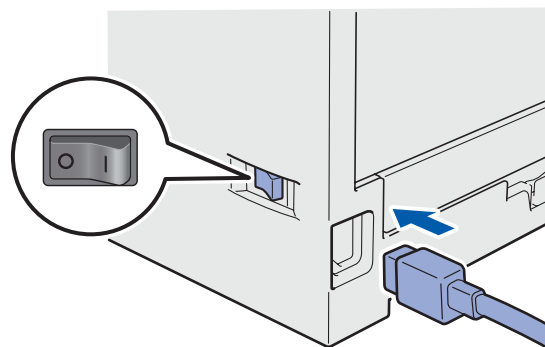

b Branchez le cordon d'alimentation dans une prise électrique. Basculez l'interrupteur d'alimentation sur la position de marche.

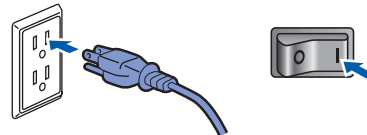

Remarque

Lorsque *Scanner Locked (Numéri. Verroui.)* s'affiche à l'écran ACL, déverrouillez immédiatement le scanner et appuyez sur **Arrêt/Sortie**. (Voir Déverrouiller le scanner à la page 6.)

- C** Connectez le cordon de ligne téléphonique. Branchez une extrémité du cordon de ligne téléphonique dans la prise de l'appareil repérée **LINE** et l'autre extrémité dans une prise téléphonique murale.

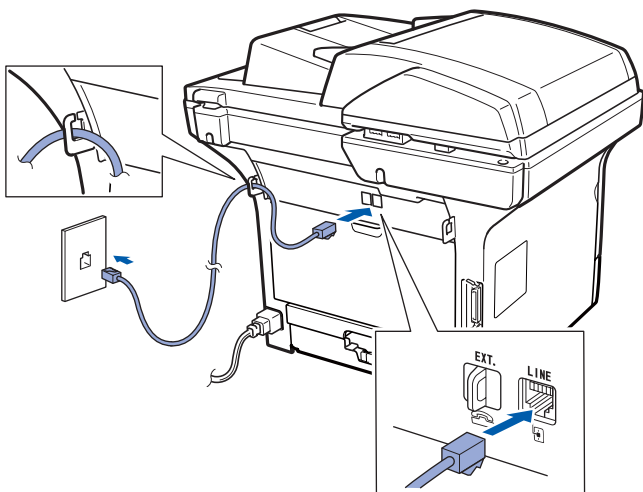

! IMPORTANT

Le cordon de ligne téléphonique **DOIT** être connecté à la prise de l'appareil indiquée par **LINE**.

! AVERTISSEMENT

L'appareil doit être mis à la terre à l'aide d'une fiche avec broche de terre.

Étant donné que l'appareil est mis à la terre par la prise électrique, vous pouvez vous protéger des risques électriques susceptibles d'affecter le réseau téléphonique en laissant le cordon d'alimentation de l'appareil branché lorsque vous le raccordez à une ligne téléphonique. De même, vous pouvez vous protéger lorsque vous souhaitez déplacer l'appareil en débranchant d'abord le cordon de ligne téléphonique puis le cordon d'alimentation.

Remarque

Si vous partagez une ligne téléphonique avec un téléphone externe, effectuez le raccordement comme on l'a représenté ci-dessous.

Avant de raccorder le téléphone externe, enlevez le capuchon de protection ① de la prise **EXT.** de l'appareil.

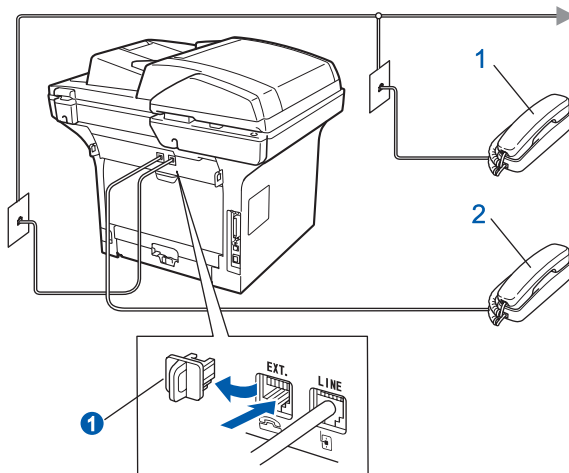

- 1 Téléphone supplémentaire
- 2 Téléphone externe

Remarque

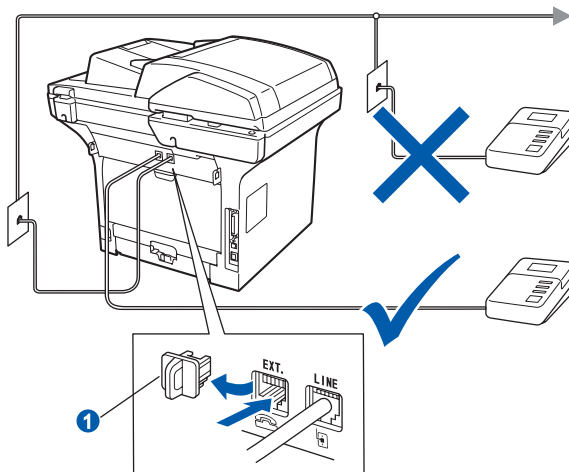

Si vous partagez une ligne téléphonique avec le répondeur d'un téléphone externe, effectuez le raccordement comme on l'a représenté ci-dessous.

Avant de raccorder le répondeur du téléphone externe, enlevez le capuchon de protection ① de la prise **EXT.** de l'appareil.



🔍 Réglez le mode de réception sur **Tél ext / rép** si vous disposez d'un répondeur externe. Voir Sélectionner le mode de réception correct à la page 9. Pour de plus amples renseignements, consultez la section Raccordement d'un répondeur téléphonique au Chapitre 7 du Guide de l'utilisateur.

6 Sélectionner votre langue (au besoin)

- a** Appuyez sur **Menu**.
- b** Appuyez sur **0**.
- c** Appuyez sur **0**.
- d** Pour sélectionner votre langue, appuyez sur  ou sur . Appuyez sur **OK**.
- e** Appuyez sur **Arrêt/Sortie**.

7

Sélectionner le mode de réception correct

Le mode de réception est déterminé par les appareils externes et les services téléphoniques d'abonné (Messagerie vocale, Sonnerie spéciale, etc.) que vous utilisez (ou utiliserez) sur la même ligne que l'appareil Brother.

Utilisez-vous un numéro de sonnerie spéciale pour la réception de télécopies?

Brother utilise le terme « Sonnerie spéciale », mais différentes compagnies de téléphone utilisent différents noms pour ce service, tels que Custom Ringing, RingMaster, Personalized Ring, Sonnerie ado (Teen Ring), Appel personnalisé (Ident-a-Call) et Smart Ring. Voir la section *Sonnerie spéciale* au Chapitre 7 du *Guide de l'utilisateur* pour des instructions sur la configuration de cette fonction sur votre appareil.

Allez-vous utiliser une messagerie vocale sur la même ligne que l'appareil Brother?

Si vous avez une messagerie vocale sur la même ligne que l'appareil Brother, il se peut que celle-ci et l'appareil entrent en conflit lors de la réception d'appels. Voir la section *Messagerie vocale* au Chapitre 7 du *Guide de l'utilisateur* pour des instructions sur la configuration de ce service sur votre appareil.

Allez-vous connecter un répondeur externe sur la même ligne que l'appareil Brother?

Votre répondeur téléphonique (REP), externe répondra automatiquement à chaque appel. Les messages vocaux sont enregistrés sur le REP externe et les messages de télécopie sont imprimés. Choisissez Tél ext/rép comme mode de réception. Voir les instructions ci-dessous.

Allez-vous utiliser l'appareil Brother sur une ligne dédiée aux télécopies?

L'appareil répond automatiquement à chaque appel de type télécopie. Choisissez Fax seulement comme mode de réception. Voir les instructions ci-dessous.

Allez-vous utiliser l'appareil Brother sur la même ligne que le téléphone?

Voulez-vous recevoir automatiquement des appels vocaux et des télécopies?



Le Fax/Tél mode de réception est utilisé quand l'appareil Brother partage la même ligne que le téléphone. Choisissez Fax/Tél comme mode de réception. Voir les instructions ci-dessous.

Remarque importante : Vous ne pourrez pas recevoir des messages vocaux sur la messagerie vocale ou un répondeur téléphonique si vous choisissez le mode Fax/Tél.

Comptez-vous recevoir très peu de télécopies?

Choisissez Manuel comme mode de réception. Vous contrôlez la ligne téléphonique et devez répondre personnellement à chaque appel. Voir les instructions ci-dessous.



 Pour de plus amples renseignements, consultez la section Utilisation de modes de réception au Chapitre 6 du Guide de l'utilisateur.

- a** Appuyez sur **Menu**.
- b** Appuyez sur **0**.
- c** Appuyez sur **1**.
- d** Pour sélectionner le mode de réception, appuyez sur  ou sur . Appuyez sur **OK**.
- e** Appuyez sur **Arrêt/Sortie**.

8

Régler le contraste de l'écran ACL (au besoin)

Si vous avez de la difficulté à lire l'écran ACL, essayez de changer le réglage du contraste.

- a** Appuyez sur **Menu**.
- b** Appuyez sur **1**.
- c** Appuyez sur **7**.
- d** Appuyez sur  pour augmenter le contraste.
—OU—
Appuyez sur  pour diminuer le contraste.
Appuyez sur **OK**.
- e** Appuyez sur **Arrêt/Sortie**.

9

Régler la date et l'heure

L'appareil affiche l'heure, puis l'imprime avec la date sur chaque télécopie que vous envoyez si vous avez défini l'Identifiant de poste.

- a** Appuyez sur **Menu**.
- b** Appuyez sur **0**.
- c** Appuyez sur **2**.
- d** Entrez les deux derniers chiffres de l'année sur le pavé numérique, puis appuyez sur **OK**.

02.Date et heure
Année:2009
Entrer & OK

(par ex., Entrez **0, 9** pour 2009.)

- e** Entrez les deux chiffres du mois sur le pavé numérique, puis appuyez sur **OK**.

02.Date et heure
XX/XX/2009
Mois:03
Entrer & OK

(par ex., Entrez **0, 3** pour Mars.)

- f** Entrez les deux chiffres du jour sur le pavé numérique, puis appuyez sur **OK**.

02.Date et heure
03/XX/2009
Jour:25
Entrer & OK

(par ex., Entrez **2, 5**.)

- g** Entrez l'heure au format 24 heures sur le pavé numérique, puis appuyez sur **OK**.

02.Date et heure
03/25/2009
Heure:15:25
Entrer & OK

(par ex., Entrez **1 5, 2 5** pour 3:25 P.M.)

- h** Appuyez sur **Arrêt/Sortie**.

10 Configurer votre identifiant de poste (ID Station)

Vous devez mémoriser le nom et le numéro de télécopieur à imprimer sur toutes les pages des télécopies que vous envoyez.

a Appuyez sur **Menu**.

b Appuyez sur **0**.

c Appuyez sur **3**.

d Entrez votre numéro de télécopieur (jusqu'à 20 chiffres) sur le pavé numérique, puis appuyez sur **OK**.

```

03.Id station
          _
Fax: _
          _
Entrer & OK
    
```

e Entrez votre numéro de téléphone (jusqu'à 20 chiffres) sur le pavé numérique, puis appuyez sur **OK**. (Si votre numéro de téléphone et votre numéro de télécopieur sont identiques, entrez le même numéro de nouveau.)

```



03.Id station
          _
Fax:XXXXXXXXXXXX
          _
Tél: _
          _
Entrer & OK
    
```

f Entrez votre nom (jusqu'à 20 caractères) à l'aide du pavé numérique, puis appuyez sur **OK**.

```

03.Id station
          _
Fax:XXXXXXXXXXXX
          _
Tél:XXXXXXXXXXXX
          _
Nom: _
          _
Entrer & OK
    
```

Remarque

- Pour entrer votre nom, reportez-vous au tableau suivant.
- Si vous devez entrer un caractère situé sur la même touche que le dernier caractère saisi, appuyez sur  pour déplacer le curseur vers la droite.
- Pour corriger une faute de frappe, appuyez sur  ou  pour atteindre le caractère incorrect avec le curseur, puis appuyez sur **Effacer/Retour**.

Appuyez sur la touche	Une fois	Deux fois	Trois fois	Quatre fois	Cinq fois
2	A	B	C	2	A
3	D	E	F	3	D
4	G	H	I	4	G
5	J	K	L	5	J
6	M	N	O	6	M
7	P	Q	R	7	P
8	T	U	V	8	T
9	W	X	Y	9	W

 Pour de plus amples renseignements, consultez la section Saisie de texte dans le Guide de l'utilisateur.

g Appuyez sur **Arrêt/Sortie**.

Remarque

Si vous avez commis une faute et voulez recommencer, appuyez sur **Arrêt/Sortie** et revenez à l'étape **a**.



(États-Unis seulement) Le Telephone Consumer Protection Act de 1991 rend illégal pour quiconque d'utiliser un ordinateur ou tout appareil électronique pour envoyer tout message par l'entremise d'un télécopieur à moins que ces messages n'indiquent clairement dans une marge de la partie supérieure ou inférieure de chaque page transmise ou sur la première page de la transmission, la date et l'heure de l'envoi et une identification de l'entreprise ou de toute autre entité ou personne qui envoie le message, ainsi que le numéro de téléphone de l'appareil émetteur de cette entreprise, entité ou personne. Pour programmer ces renseignements sur votre appareil, consultez Régler la date et l'heure à la page 10 et Configurer votre identifiant de poste (ID Station) à la page 11.

11 Rapport de transmission de télécopie

Votre appareil Brother est doté d'un Rapport de vérification de l'envoi qui peut être utilisé pour confirmer l'envoi d'une télécopie. Ce rapport indique le nom et le numéro de téléphone du destinataire, la date, l'heure et la durée de la transmission, le nombre de pages transmises et le résultat de la transmission. Pour utiliser la fonction Rapport de transmission de télécopie, consultez le Chapitre 11 *Impression de rapports* dans le *Guide de l'utilisateur*.

12 Régler le mode de numérotation par tonalité ou par impulsions (Canada seulement)

Votre appareil est réglé par défaut sur le mode de numérotation par tonalité. Si vous devez utiliser la ligne en mode de numérotation par impulsions, il vous faut modifier le mode de numérotation.

- a** Appuyez sur **Menu**.
- b** Appuyez sur **0**.
- c** Appuyez sur **4**.
- d** Appuyez sur  ou sur  pour sélectionner **Impuls.** (ou **Tonal.**). Appuyez sur **OK**.
- e** Appuyez sur **Arrêt/Sortie**.

13 Préfixe de numérotation

Une fois le préfixe de numérotation défini, l'appareil composera automatiquement un numéro prédéfini avant chaque numéro de télécopieur à saisir. Par exemple : Si votre système téléphonique exige la saisie du chiffre 9 pour appeler un correspondant extérieur et si vous définissez ce réglage, l'appareil composera automatiquement un 9 pour chaque télécopie que vous envoyez.

- a** Appuyez sur **Menu**.
- b** Appuyez sur **0**.
- c** Appuyez sur **5** (pour le Canada, appuyez sur **6**).
- d** Entrez le préfixe du numéro (jusqu'à 5 chiffres) sur le pavé numérique, puis appuyez sur **OK**.





Remarque

- Vous pouvez utiliser les chiffres 0 à 9, #, * et !. (Appuyez sur **Tonalité** pour afficher « ! »). Vous ne pouvez pas utiliser ! avec d'autres chiffres ou caractères. Si votre système téléphonique nécessite un rappel de type pause minutée (manœuvre du crochet commutateur), appuyez sur **Tonalité** pour entrer la pause.
- Si le mode de numérotation par impulsions est activé, les touches # et * ne sont pas disponibles. (Canada seulement).

- e** Appuyez sur **Arrêt/Sortie**.

14 Heure avancée automatique

Vous pouvez régler l'appareil pour qu'il passe automatiquement à l'heure avancée. L'appareil se réinitialisera d'une heure vers l'avant au printemps et d'une heure vers l'arrière à l'automne.

- a Appuyez sur **Menu**.
- b Appuyez sur **1**.
- c Appuyez sur **4**.
- d Appuyez sur  ou sur  pour sélectionner **Activé** (ou **Désactivé**). Appuyez sur **OK**.
- e Appuyez sur **Arrêt/Sortie**.

15 Envoyer la feuille d'enregistrement et le test du produit (États-Unis seulement)

Vous pouvez aussi enregistrer votre produit en utilisant le lien d'enregistrement en ligne du CD-ROM d'installation ou visiter le site <http://www.brother.com/registration/>.

- a Remplissez la feuille d'enregistrement et de test du produit.

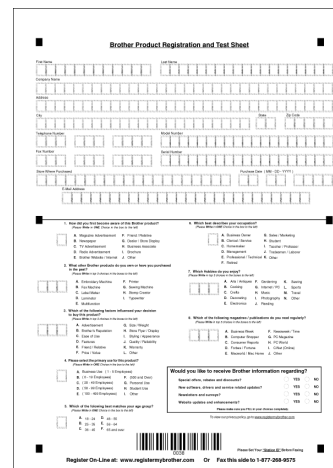

The image shows a 'Brother Product Registration and Test Sheet' form. It contains various sections for user information, product details, and a series of checkboxes for testing different features. At the bottom, there is a barcode and contact information for Brother support.

- b Placez la feuille, face imprimée vers le haut, dans le chargeur automatique de documents ou face imprimée vers le bas sur la vitre du scanner.

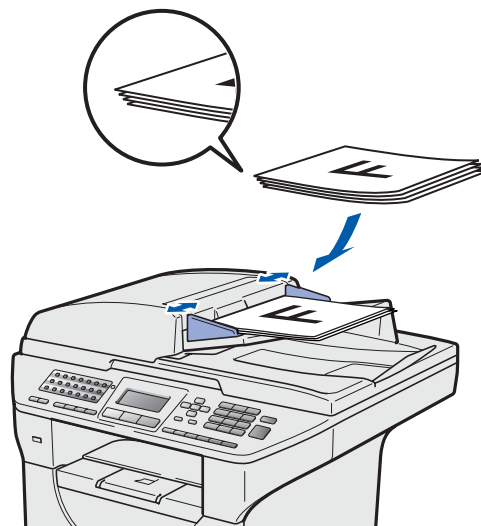

c Vérifiez que la touche  (**Télécopier**) est allumée et de couleur bleue.

d Entrez le numéro de télécopieur suivant (appel gratuit) : 1 877 268-9575.

e Appuyez sur **Marche**.



Remarque

Vous recevrez une télécopie de confirmation pour l'enregistrement de votre produit.

16

Sélectionner votre type de connexion

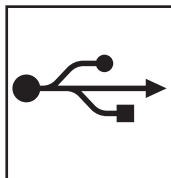
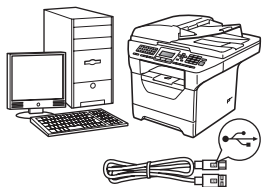

Pour le câble d'interface USB

Windows[®], voir la page 16
Macintosh[®], voir la page 20

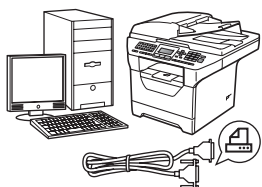

Pour le câble d'interface parallèle

Windows[®], voir la page 22

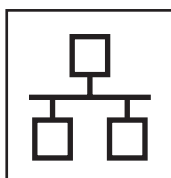
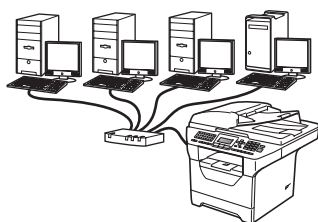

Pour le réseau câblé

Windows[®], voir la page 26
Macintosh[®], voir la page 30

Pour Windows Server[®] 2003/2008, voir le *Guide utilisateur - réseau* sur le CD-ROM.

USB	Windows [®]
	Macintosh [®]
Parallèle	Windows [®]
	Macintosh [®]
Réseau câblé	Windows [®]
	Macintosh [®]



Pour les utilisateurs d'une interface USB (Windows® 2000 Professionnel/XP/XP Professionnel Édition X64/ Windows Vista®)

17 Avant d'installer

- a** Assurez-vous que votre ordinateur est SOUS TENSION et que vous avez ouvert une session avec des droits d'administrateur.

! IMPORTANT

- Ne raccordez PAS le câble USB pour l'instant.
- Si des programmes sont en cours d'exécution, fermez-les.
- Assurez-vous qu'aucune clé USB n'est insérée dans l'appareil.
- L'écran peut varier en fonction du système d'exploitation.
- Le CD-ROM fourni inclut le logiciel ScanSoft™ PaperPort™ 11SE. Ce logiciel accepte Windows® 2000 (SP4 ou plus récent), XP (SP2 ou plus récent), XP Professionnel Édition x64 et Windows Vista®. Procédez à la mise à jour vers la dernière version de Windows® Service Pack avant d'installer le logiciel MFL-Pro Suite.

- b** Mettez l'appareil hors tension et débranchez-le de la prise murale CA, et également de l'ordinateur si le câble d'interface est déjà branché.

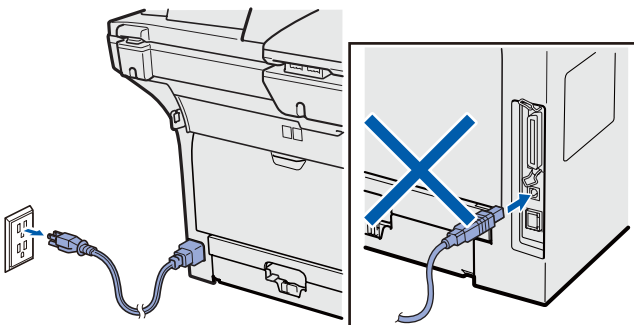

18 Installer le logiciel MFL-Pro Suite

- a** Insérez le CD-ROM fourni dans votre lecteur de CD-ROM. Si l'écran du nom du modèle apparaît, sélectionnez votre appareil. Si l'écran des langues apparaît, sélectionnez votre langue.

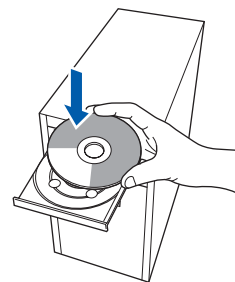

Remarque

Si l'écran Brother ne s'affiche pas automatiquement, allez à **Poste de travail (ordinateur)**, double-cliquez sur l'icône du CD-ROM, puis double-cliquez sur **Start.exe**.

- b** Le menu principal du CD-ROM s'affiche. Cliquez sur **Installation initiale**.



- c** Cliquez sur **Installer le logiciel MFL-Pro Suite**.

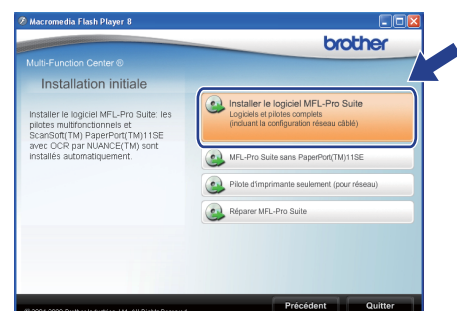



Remarque

- Si l'installation ne se poursuit pas automatiquement, ouvrez de nouveau le menu principal en éjectant et en réinsérant le CD-ROM ou double-cliquez sur le programme **Start.exe** dans le répertoire racine et continuez à partir de l'étape **c** pour installer MFL-Pro Suite.
- Pour Windows Vista®, cliquez sur **Autoriser** lorsque l'écran **Contrôle de compte d'utilisateur** s'affiche.

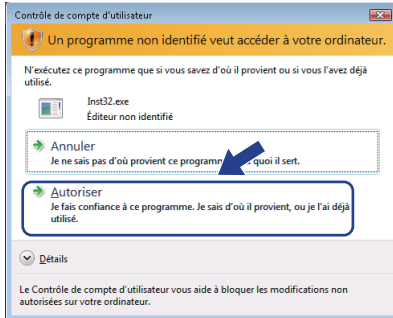

- d** Lorsque la fenêtre ScanSoft™ PaperPort™ 11SE **Contrat de licence** s'affiche, cliquez sur **Oui** si vous acceptez le **Contrat de licence** du logiciel.

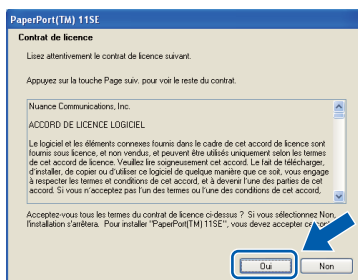

- e** L'installation de ScanSoft™ PaperPort™ 11SE démarre automatiquement et se poursuit par l'installation de MFL-Pro Suite.

- f** Lorsque la fenêtre du **Contrat de licence** du logiciel MFL-Pro Suite de Brother s'affiche, cliquez sur **Oui** si vous acceptez le **Contrat de licence** du logiciel.

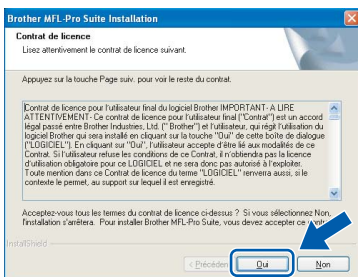

- g** Sélectionnez **Branchement local**, puis cliquez sur **Suivant**. L'installation se poursuit.

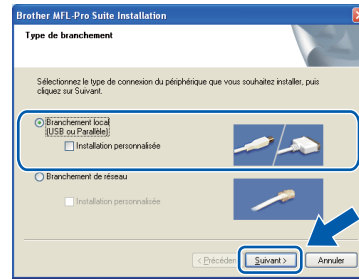

Remarque

Si vous voulez installer le pilote PS (Pilote BR-Script de Brother), sélectionnez **Installation personnalisée**, puis suivez les instructions qui s'affichent à l'écran. Lorsque l'écran **Select Features** s'affiche, cochez **Driver d'impression PS**, puis continuez de suivre les instructions à l'écran.

- h** Si vous ne voulez pas surveiller l'état de l'appareil et la notification d'erreur à partir de votre ordinateur, décochez la case **Activer Contrôleur d'état**, puis cliquez sur **Suivant**.

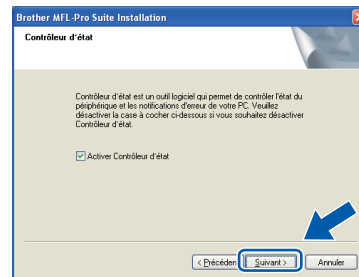

Remarque

Pour Windows Vista®, lorsque cet écran s'affiche, cliquez sur la case à cocher et cliquez sur **Installer** pour terminer l'installation correctement.

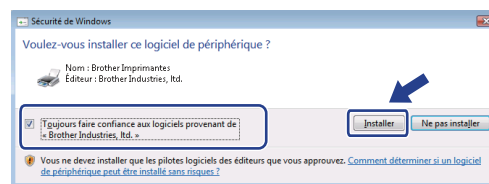

- i** Lorsque cet écran s'affiche, passez à l'étape suivante.

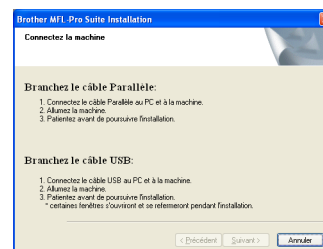





19 Brancher le câble USB

! IMPORTANT

- Veillez à **NE PAS** connecter l'appareil à un port USB du clavier ni à un concentrateur USB non alimenté.
- Branchez l'appareil directement à votre ordinateur.

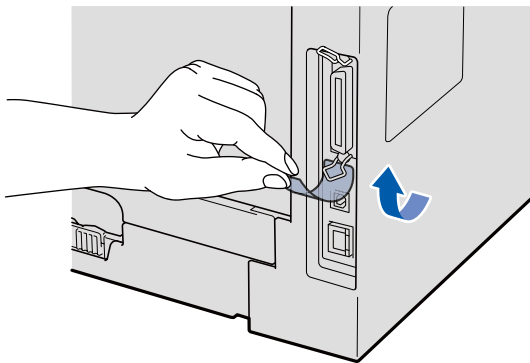
- a** Enlevez l'étiquette qui recouvre le connecteur d'interface USB.



- b** Raccordez le câble USB au connecteur USB marqué du symbole  sur l'appareil. Raccordez ensuite le câble à votre ordinateur.

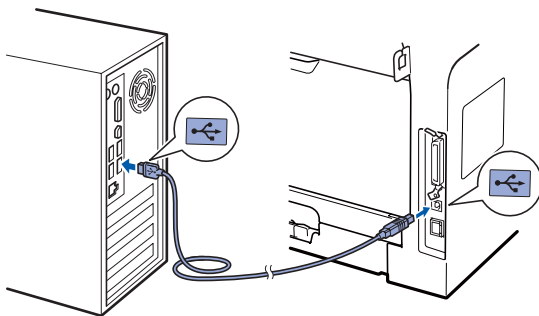

20 Brancher le cordon d'alimentation

- a** Branchez le cordon d'alimentation dans une prise électrique. Basculez l'interrupteur d'alimentation sur la position de marche.

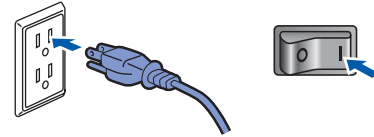

L'installation se poursuit automatiquement. Les écrans d'installation s'affichent les uns après les autres.

! IMPORTANT

N'annulez AUCUN des écrans pendant l'installation. L'affichage de tous les écrans peut prendre quelques secondes.

- b** Lorsque l'écran **Enregistrement en ligne** s'affiche, faites votre sélection et suivez les instructions affichées à l'écran. Une fois l'enregistrement accompli, fermez votre navigateur Web pour revenir à cette fenêtre. Cliquez ensuite sur **Suivant**.





21 Terminer et redémarrer

- a Cliquez sur **Terminer** pour redémarrer votre ordinateur.
Après avoir redémarré l'ordinateur, vous devez ouvrir une session avec des droits d'administrateur.

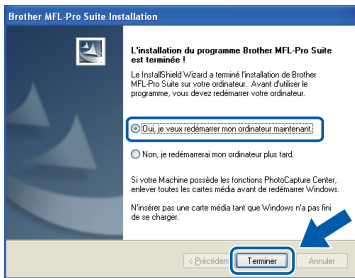

Remarque

Si un message d'erreur s'affiche pendant l'installation du logiciel, exécutez les **Diagnostic d'installation** qui se trouvent dans **démarrer/Tous les programmes/Brother /MFC-XXXX** (où MFC-XXXX est le nom de votre modèle).

- b Si cet écran s'affiche, choisissez la mise à jour du micrologiciel et cliquez sur **OK**.

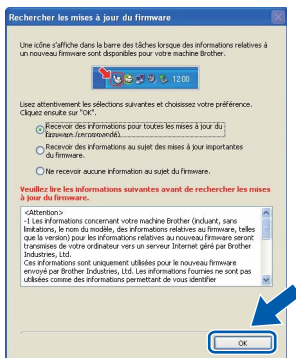

Remarque

Un accès Internet est requis pour la mise à niveau du micrologiciel.

Terminer L'installation est maintenant terminée.

Remarque

Pilote d'imprimante pour XML Paper Specification
Le pilote d'imprimante pour XML Paper Specification est le plus convenant lors de l'impression à partir des applications qui utilisent des documents XML Paper Specification. Téléchargez le pilote le plus récent en accédant au **Brother Solutions Center** à l'adresse <http://solutions.brother.com/>.



Pour les utilisateurs d'une interface USB (Mac OS® X 10.3.9 ou une version supérieure)

17 Avant d'installer

a Assurez-vous que votre appareil est branché à la source d'alimentation et que votre Macintosh® est SOUS TENSION. Vous devez ouvrir une session avec des droits d'administrateur.

! IMPORTANT
Assurez-vous qu'aucune clé USB n'est insérée dans l'appareil.

18 Brancher le câble USB

! IMPORTANT

- Veillez à **NE PAS** connecter l'appareil à un port USB du clavier ni à un concentrateur USB non alimenté.
- Branchez l'appareil directement à votre ordinateur Macintosh®.

a Enlevez l'étiquette qui recouvre le connecteur d'interface USB.

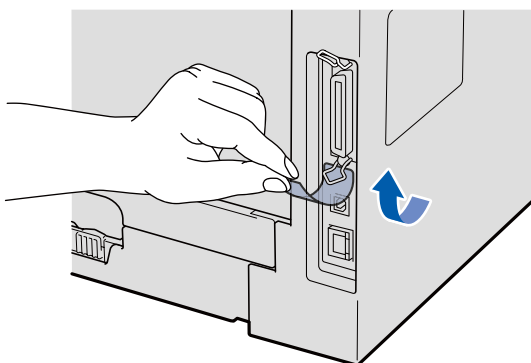

b Raccordez le câble USB au connecteur USB marqué du symbole  sur l'appareil. Raccordez ensuite le câble à votre ordinateur.

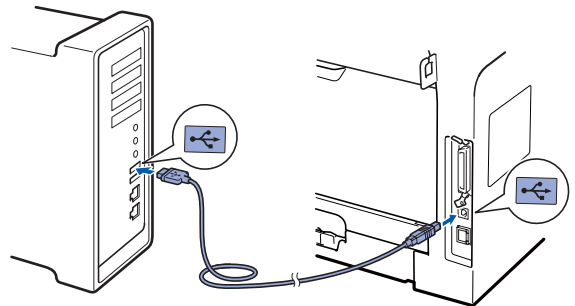

19 Installer le logiciel MFL-Pro Suite

a Insérez le CD-ROM fourni dans votre lecteur de CD-ROM.

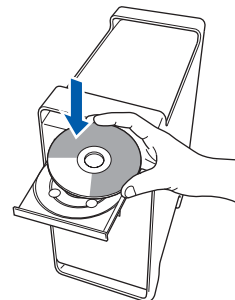

b Double-cliquez sur **Start Here OSX** pour procéder à l'installation.

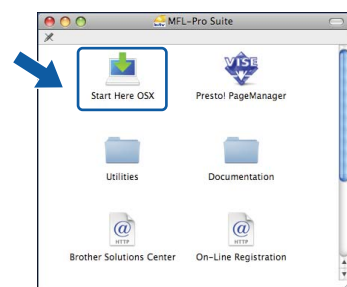

Veillez patienter; cela prendra quelques secondes pour que tous les écrans apparaissent. Après l'installation, cliquez sur **Redémarrer** pour terminer l'installation du logiciel.

Remarque
Consultez le Guide utilisateur - Logiciel qui se trouve sur le CD-ROM si vous voulez installer le pilote PS. (Pilote BR-Script de Brother)



- c Le logiciel Brother recherche le périphérique Brother. Pendant ce temps, l'écran suivant s'affiche :

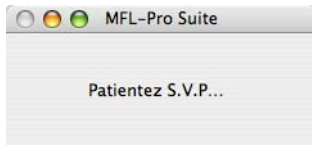

- d Choisissez l'appareil dans la liste, puis cliquez sur **OK**.

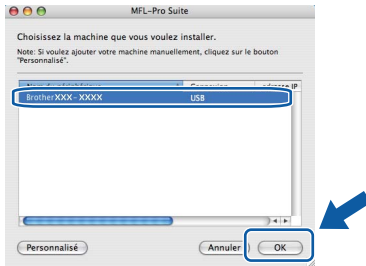

- e Lorsque cet écran s'affiche, cliquez sur **OK**.



- OK!** L'installation du logiciel MFL-Pro Suite est maintenant terminée. Allez à l'étape 20 à la page 21.

20 Installer Presto! PageManager

Lorsque Presto! PageManager est installé, la capacité de reconnaissance optique des caractères (OCR) est ajoutée à Brother ControlCenter2. Vous pouvez facilement numériser, partager et organiser vos photos et vos documents à l'aide de Presto! PageManager.

- a Double-cliquez sur **Presto! PageManager** et suivez les instructions à l'écran.

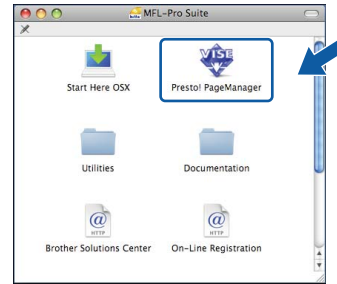

- Terminer** L'installation est maintenant terminée.



Pour les utilisateurs d'une interface parallèle (Windows® 2000 Professionnel/XP/XP Professionnel Édition X64)

17 Avant d'installer

a Assurez-vous que votre ordinateur est SOUS TENSION et que vous avez ouvert une session avec des droits d'administrateur.

! IMPORTANT

- Ne raccordez PAS le câble parallèle pour l'instant.
- Si des programmes sont en cours d'exécution, fermez-les.
- Assurez-vous qu'aucune clé USB n'est insérée dans l'appareil.
- L'écran peut varier en fonction du système d'exploitation.
- Le CD-ROM fourni inclut le logiciel ScanSoft™ PaperPort™ 11SE. Ce logiciel accepte Windows® 2000 (SP4 ou plus récent), XP (SP2 ou plus récent) et XP Professionnel Édition x64. Procédez à la mise à jour vers la dernière version de Windows® Service Pack avant d'installer le logiciel MFL-Pro Suite.

b Mettez l'appareil hors tension et débranchez-le de la prise murale CA, et également de l'ordinateur si le câble d'interface est déjà branché.

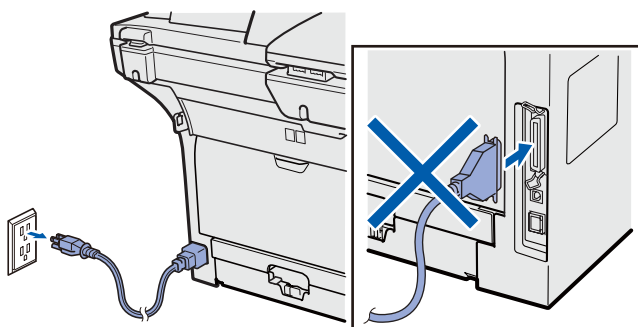

18 Installer le logiciel MFL-Pro Suite

a Insérez le CD-ROM fourni dans votre lecteur de CD-ROM. Si l'écran du nom du modèle apparaît, sélectionnez votre appareil. Si l'écran des langues apparaît, sélectionnez votre langue.

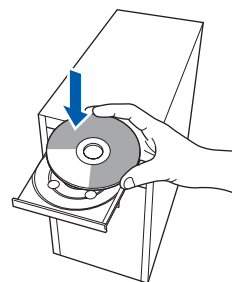

Remarque

Si l'écran Brother ne s'affiche pas automatiquement, allez à **Poste de travail (ordinateur)**, double-cliquez sur l'icône du CD-ROM, puis double-cliquez sur **Start.exe**.

b Le menu principal du CD-ROM s'affiche. Cliquez sur **Installation initiale**.

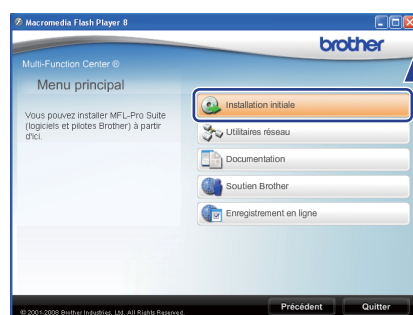

c Cliquez sur **Installer le logiciel MFL-Pro Suite**.





Remarque

Si l'installation ne se poursuit pas automatiquement, ouvrez de nouveau le menu principal en éjectant et en réinsérant le CD-ROM ou double-cliquez sur le programme **Start.exe** dans le répertoire racine et continuez à partir de l'étape **c** pour installer MFL-Pro Suite.

- d** Lorsque la fenêtre ScanSoft™ PaperPort™ 11SE **Contrat de licence** s'affiche, cliquez sur **Oui** si vous acceptez le **Contrat de licence** du logiciel.

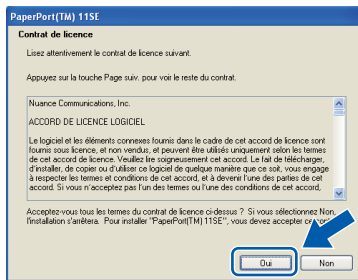

- e** L'installation de ScanSoft™ PaperPort™ 11SE démarre automatiquement et se poursuit par l'installation de MFL-Pro Suite.

- f** Lorsque la fenêtre du **Contrat de licence** du logiciel MFL-Pro Suite de Brother s'affiche, cliquez sur **Oui** si vous acceptez le **Contrat de licence** du logiciel.

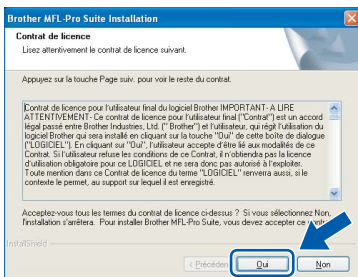

- g** Sélectionnez **Branchement local**, puis cliquez sur **Suivant**. L'installation se poursuit.

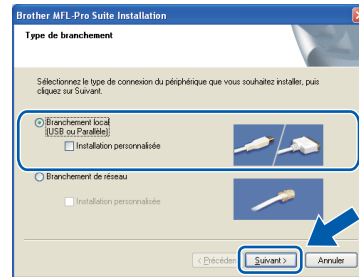

Remarque

Si vous voulez installer le pilote PS (Pilote BR-Script de Brother), sélectionnez **Installation personnalisée**, puis suivez les instructions qui s'affichent à l'écran. Lorsque l'écran **Select Features** s'affiche, cochez **Driver d'impression PS**, puis continuez de suivre les instructions à l'écran.

- h** Si vous ne voulez pas surveiller l'état de l'appareil et la notification d'erreur à partir de votre ordinateur, décochez la case **Activer Contrôleur d'état**, puis cliquez sur **Suivant**.

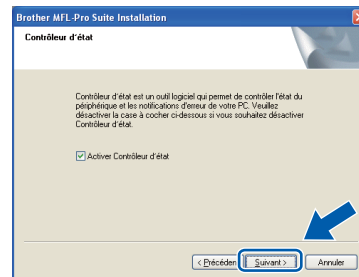

- i** Lorsque cet écran s'affiche, passez à l'étape suivante.

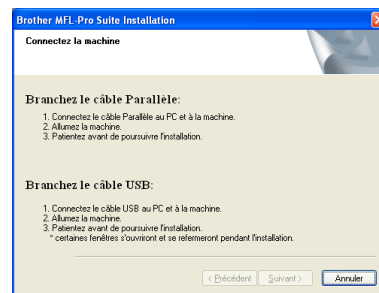



19

Brancher le câble parallèle

! IMPORTANT

Branchez l'appareil directement à votre ordinateur.

- a Raccordez le câble d'interface parallèle à l'ordinateur puis raccordez-le à l'appareil.

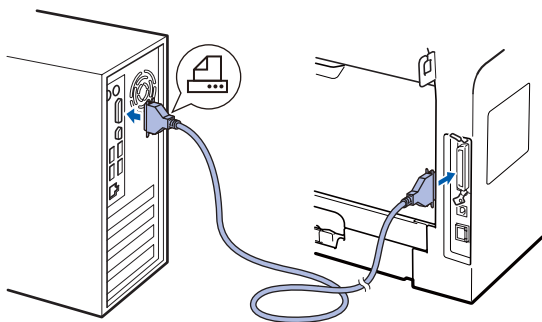

20

Brancher le cordon d'alimentation

- a Branchez le cordon d'alimentation dans une prise électrique. Basculez l'interrupteur d'alimentation sur la position de marche.

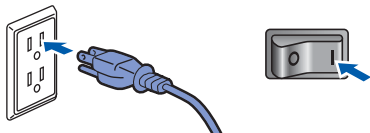

L'installation se poursuit automatiquement. Les écrans d'installation s'affichent les uns après les autres.

b

Procédez comme suit :

- Pour les utilisateurs de Windows® 2000 Professionnel, cliquez sur **Suivant**.

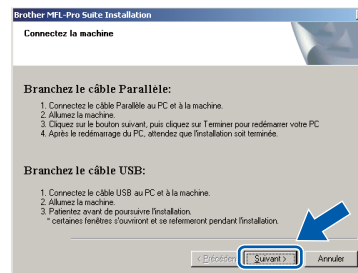

Remarque

Si cet écran s'affiche, cliquez sur **OK**.

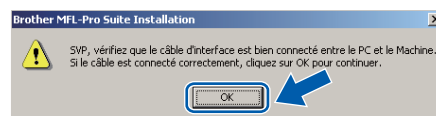

- Pour les utilisateurs de Windows® XP/XP Professionnel Édition x64, patientez un moment jusqu'à ce que l'installation des pilotes démarre automatiquement. Les écrans s'affichent les uns après les autres.

! IMPORTANT

N'annulez **AUCUN** des écrans pendant l'installation. L'affichage de tous les écrans peut prendre quelques secondes.

c

Lorsque l'écran **Enregistrement en ligne** s'affiche, faites votre sélection et suivez les instructions affichées à l'écran. Une fois l'enregistrement accompli, fermez votre navigateur Web pour revenir à cette fenêtre. Cliquez ensuite sur **Suivant**.





21 Terminer et redémarrer

- a** Cliquez sur **Terminer** pour redémarrer votre ordinateur.
Après avoir redémarré l'ordinateur, vous devez ouvrir une session avec des droits d'administrateur.

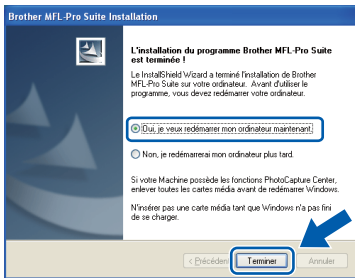

Remarque

Si un message d'erreur s'affiche pendant l'installation du logiciel, exécutez les **Diagnostic d'installation** qui se trouvent dans **démarrer/Tous les programmes/Brother /MFC-XXXX LPT** (où MFC-XXXX est le nom de votre modèle).

- b** Si cet écran s'affiche, choisissez la mise à jour du micrologiciel et cliquez sur **OK**.

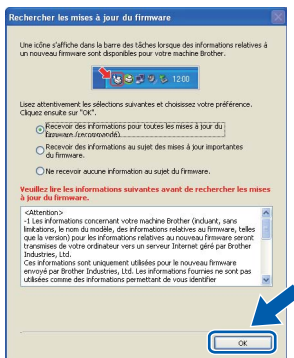

Remarque

Un accès Internet est requis pour la mise à niveau du micrologiciel.

Terminer

L'installation est maintenant terminée.

Remarque

Pilote d'imprimante pour XML Paper Specification

Le pilote d'imprimante pour XML Paper Specification est le plus convenant lors de l'impression à partir des applications qui utilisent des documents XML Paper Specification.
Téléchargez le pilote le plus récent en accédant au Brother Solutions Center à l'adresse <http://solutions.brother.com/>.



Pour les utilisateurs d'une interface de réseau câblé (Windows® 2000 Professionnel/XP/XP Professionnel Édition X64/ Windows Vista®)

17 Avant d'installer

- a** Assurez-vous que votre ordinateur est SOUS TENSION et que vous avez ouvert une session avec des droits d'administrateur.

! IMPORTANT

- Si des programmes sont en cours d'exécution, fermez-les.
- Assurez-vous qu'aucune clé USB n'est insérée dans l'appareil.
- Les écrans peuvent varier en fonction du système d'exploitation.
- Le CD-ROM fourni inclut le logiciel ScanSoft™ PaperPort™ 11SE. Ce logiciel accepte Windows® 2000 (SP4 ou plus récent), XP (SP2 ou plus récent), XP Professionnel Édition x64 et Windows Vista®. Procédez à la mise à jour vers la dernière version de Windows® Service Pack avant d'installer le logiciel MFL-Pro Suite.

! IMPORTANT

Avant de procéder à l'installation, désactivez vos applications de pare-feu personnel (autres que le pare-feu Windows®), d'anti-logiciel espion et d'antivirus.

- b** Débranchez l'appareil de la prise électrique.

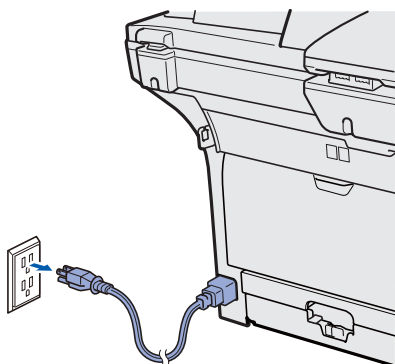

18 Brancher le câble réseau

- a** Raccordez le câble d'interface réseau au connecteur de réseau local marqué du symbole , puis raccordez-le à un port libre sur votre concentrateur.

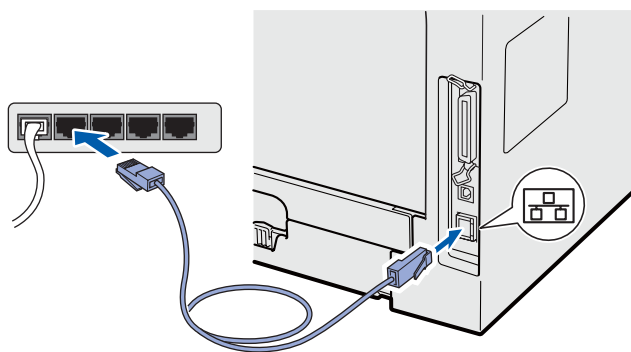

19 Brancher le cordon d'alimentation

- a** Branchez le cordon d'alimentation dans une prise électrique. Basculez l'interrupteur d'alimentation sur la position de marche.

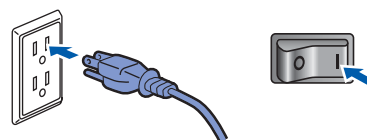



20 Installer le logiciel MFL-Pro Suite

a Insérez le CD-ROM fourni dans votre lecteur de CD-ROM. Si l'écran du nom du modèle apparaît, sélectionnez votre appareil. Si l'écran des langues apparaît, sélectionnez votre langue.

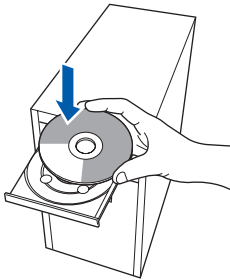

Remarque

Si l'écran Brother ne s'affiche pas automatiquement, allez à **Poste de travail (ordinateur)**, double-cliquez sur l'icône du CD-ROM, puis double-cliquez sur **Start.exe**.

b Le menu principal du CD-ROM s'affiche. Cliquez sur **Installation initiale**.



c Cliquez sur **Installer le logiciel MFL-Pro Suite**.



Remarque

- Si l'installation ne se poursuit pas automatiquement, ouvrez de nouveau le menu principal en éjectant et en réinsérant le CD-ROM ou double-cliquez sur le programme **Start.exe** dans le répertoire racine et continuez à partir de l'étape **c** pour installer MFL-Pro Suite.
- Pour Windows Vista®, cliquez sur **Autoriser** lorsque l'écran **Contrôle de compte d'utilisateur** s'affiche.

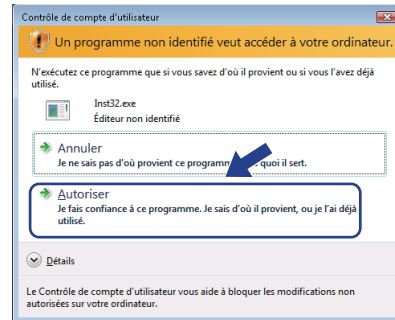

d Lorsque la fenêtre ScanSoft™ PaperPort™ 11SE **Contrat de licence** s'affiche, cliquez sur **Oui** si vous acceptez le **Contrat de licence** du logiciel.

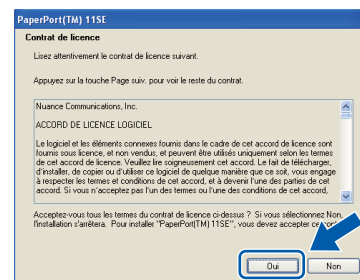

e L'installation de ScanSoft™ PaperPort™ 11SE démarre automatiquement et se poursuit par l'installation de MFL-Pro Suite.

f Lorsque la fenêtre du **Contrat de licence** du logiciel MFL-Pro Suite de Brother s'affiche, cliquez sur **Oui** si vous acceptez le **Contrat de licence** du logiciel.

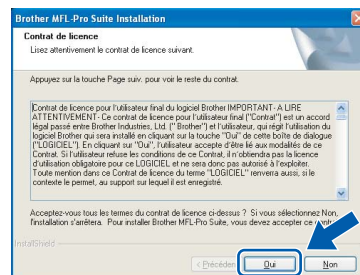

Windows®
Macintosh®
Réseau câblé



g Sélectionnez **Branchement de réseau**, puis cliquez sur **Suivant**.

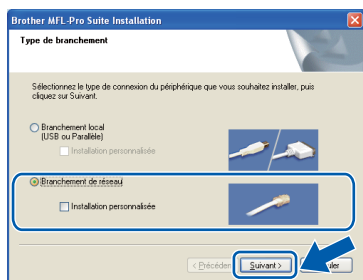

Remarque

Si vous voulez installer le pilote PS (Pilote BR-Script de Brother), sélectionnez **Installation personnalisée**, puis suivez les instructions qui s'affichent à l'écran. Lorsque l'écran **Select Features** s'affiche, cochez **Driver d'impression PS**, puis continuez de suivre les instructions à l'écran.

h Pour les utilisateurs de Windows® XP SP2/XP Professional x64 Edition/Windows Vista®, lorsque cet écran s'affiche, choisissez **Changez les paramètres de port du pare-feu pour permettre la connexion réseau et continuez l'installation. (Recommandé)** et cliquez sur **Suivant**.

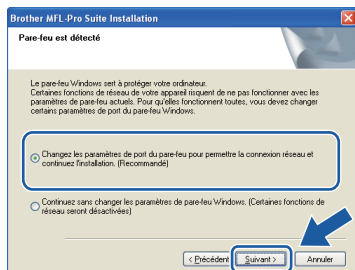

Si vous n'utilisez pas le pare-feu Windows®, consultez le *Guide de l'utilisateur* de votre logiciel pour plus d'informations sur la façon d'ajouter les ports réseau suivants.

- Pour la numérisation réseau, ajoutez UDP port 54925.
- Pour l'utilisation de PC-Fax en réseau, ajoutez UDP port 54926.
- Si vous rencontrez toujours des problèmes de connexion réseau, ajoutez UDP port 137.

i Si l'appareil a été configuré pour fonctionner sur votre réseau, choisissez son nom dans la liste, puis cliquez sur **Suivant**.

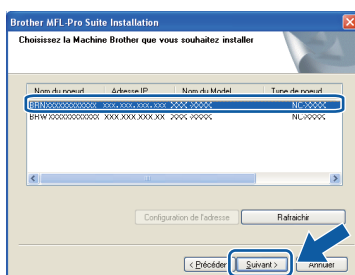

Remarque

- Vous trouverez l'adresse IP de l'appareil et le nom de nœud en imprimant la liste de configuration du réseau. Voir Imprimez la liste de configuration du réseau à la page 34.
- Si votre appareil n'est pas détecté sur le réseau, l'écran suivant s'affiche.

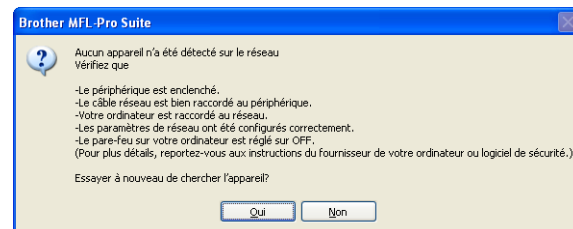

Vérifiez vos paramètres de réseau en suivant les instructions qui s'affichent à l'écran.

- Si l'appareil n'a pas été configuré pour le réseau, l'écran suivant s'affiche.



Cliquez sur **OK**, puis sur **Configuration de l'adresse**. Entrez une adresse IP appropriée pour votre réseau en suivant les instructions qui s'affichent à l'écran.

j Si vous ne voulez pas surveiller l'état de l'appareil et la notification d'erreur à partir de votre ordinateur, décochez la case **Activer Contrôleur d'état**, puis cliquez sur **Suivant**.



k L'installation des pilotes Brother se lance automatiquement. Les écrans d'installation s'affichent les uns après les autres.

! IMPORTANT

N'annulez AUCUN des écrans pendant l'installation. L'affichage de tous les écrans peut prendre quelques secondes.



Remarque

Pour Windows Vista®, lorsque cet écran s'affiche, cliquez sur la case à cocher et cliquez sur **Installer** pour terminer l'installation correctement.

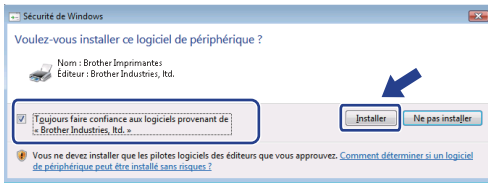

Lorsque l'écran **Enregistrement en ligne** s'affiche, faites votre sélection et suivez les instructions affichées à l'écran. Une fois l'enregistrement accompli, fermez votre navigateur Web pour revenir à cette fenêtre. Cliquez ensuite sur **Suivant**.

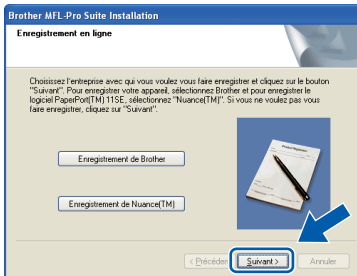

21 Terminer et redémarrer

a Cliquez sur **Terminer** pour redémarrer votre ordinateur. Après avoir redémarré l'ordinateur, vous devez ouvrir une session avec des droits d'administrateur.

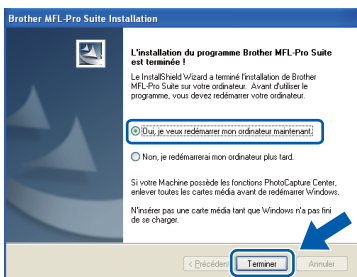

Remarque

Si un message d'erreur s'affiche pendant l'installation du logiciel, exécutez les **Diagnostic d'installation** qui se trouvent dans **démarrer/Tous les programmes/Brother/MFC-XXXX LAN** (où MFC-XXXX est le nom de votre modèle).

b Si cet écran s'affiche, choisissez la mise à jour du micrologiciel et cliquez sur **OK**.

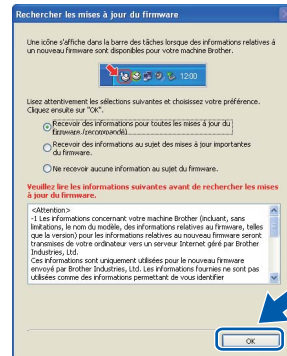

Remarque

Un accès Internet est requis pour la mise à niveau du micrologiciel.

22 Installer le logiciel MFL-Pro Suite sur d'autres ordinateurs (au besoin)

Si vous voulez utiliser votre appareil avec plusieurs ordinateurs sur le réseau, installez MFL-Pro Suite sur chaque ordinateur. Allez à l'étape **20** à la page 27.

Remarque

Le **Contrat de licence du logiciel MFL-Pro Suite** autorise l'installation du logiciel sur un maximum de 5 ordinateurs du réseau. Si vous voulez installer MFL-Pro Suite sur des ordinateurs supplémentaires, vous pouvez acheter d'autres contrats de licence NL-5 (cinq utilisateurs) auprès de votre distributeur Brother agréé ou contacter le service à la clientèle de Brother.

Terminer L'installation est maintenant terminée.

Remarque

Pilote d'imprimante pour XML Paper Specification
Le pilote d'imprimante pour XML Paper Specification est le plus convenant lors de l'impression à partir des applications qui utilisent des documents XML Paper Specification. Téléchargez le pilote le plus récent en accédant au **Brother Solutions Center** à l'adresse <http://solutions.brother.com/>.

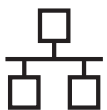

Pour les utilisateurs d'une interface de réseau câblé (Mac OS® X 10.3.9 ou une version supérieure)

17 Avant d'installer

- a** Assurez-vous que votre appareil est branché à la source d'alimentation et que votre Macintosh® est SOUS TENSION. Vous devez ouvrir une session avec des droits d'administrateur.

! IMPORTANT

Assurez-vous qu'aucune clé USB n'est insérée dans l'appareil.

18 Brancher le câble réseau

- a** Raccordez le câble d'interface réseau au connecteur de réseau local marqué du symbole , puis raccordez-le à un port libre sur votre concentrateur.

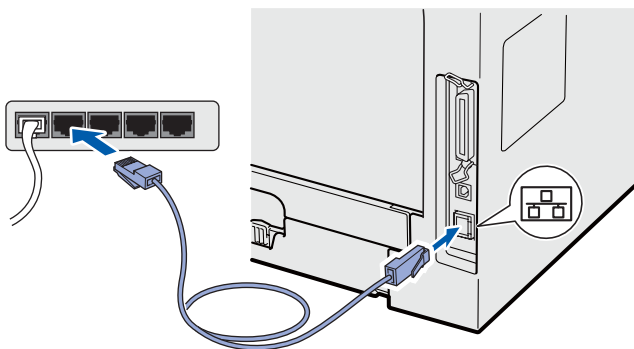

19 Installer le logiciel MFL-Pro Suite

- a** Insérez le CD-ROM fourni dans votre lecteur de CD-ROM.

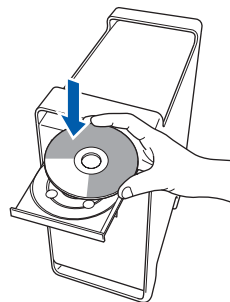

- b** Double-cliquez sur **Start Here OSX** pour procéder à l'installation.

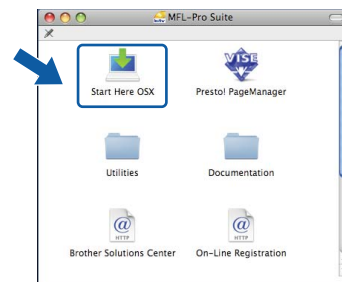

Veuillez patienter; cela prendra quelques secondes pour que tous les écrans apparaissent. Après l'installation, cliquez sur **Redémarrer** pour terminer l'installation du logiciel.



Remarque

Consultez le Guide utilisateur - Réseau qui se trouve sur le CD-ROM si vous voulez installer le pilote PS. (Pilote BR-Script de Brother)

- c** Le logiciel Brother recherche le périphérique Brother. Pendant ce temps, l'écran suivant s'affiche :

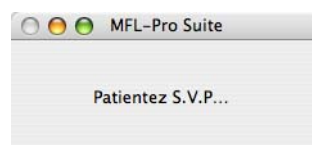



- d** Si l'appareil a été configuré pour fonctionner sur votre réseau, choisissez son nom dans la liste, puis cliquez sur **OK**.

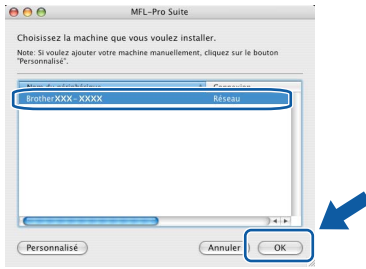

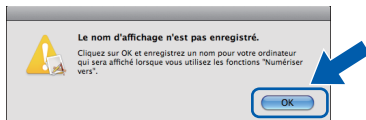

Remarque

- Vous trouverez l'adresse IP de l'appareil et le nom de nœud en imprimant la liste de configuration du réseau. Voir Imprimez la liste de configuration du réseau à la page 34.
- Si votre appareil n'est pas détecté sur le réseau, vérifiez vos paramètres de réseau.
- Si cet écran s'affiche, cliquez sur **OK**.

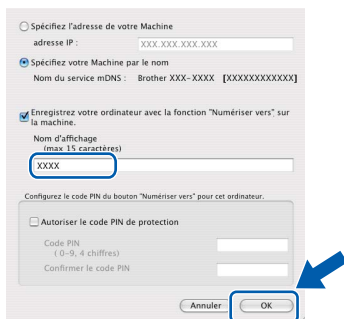

- Dans le champ **Nom d'affichage**, tapez un nom pour votre Macintosh®, d'une longueur maximale de 15 caractères, puis cliquez sur **OK**. Allez à **e**.



- Si vous souhaitez utiliser la touche **Numériser** de votre appareil pour effectuer des numérisations sur le réseau, vous devez cocher la case **Enregistrez votre ordinateur avec la fonction "Numériser vers" sur la machine.**
- Le nom que vous avez saisi s'affiche à l'écran ACL de l'appareil lorsque vous appuyez sur la touche  afin de choisir une option de numérisation. (Pour plus de détails, voir Numérisation réseau dans le Guide utilisateur - Logiciel sur le CD-ROM.)

- e** Lorsque cet écran s'affiche, cliquez sur **OK**.



- OK!** L'installation du logiciel MFL-Pro Suite est maintenant terminée. Allez à l'étape **20** à la page 31.

20 Installer Presto! PageManager

Lorsque Presto! PageManager est installé, la capacité de reconnaissance optique des caractères (OCR) est ajoutée à Brother ControlCenter2. Vous pouvez facilement numériser, partager et organiser vos photos et vos documents à l'aide de Presto! PageManager.

- a** Double-cliquez sur **Presto! PageManager** et suivez les instructions à l'écran.

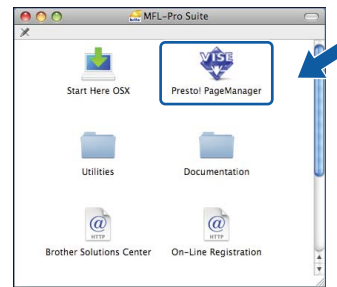

21 Installer le logiciel MFL-Pro Suite sur d'autres ordinateurs (au besoin)

Si vous voulez utiliser votre appareil avec plusieurs ordinateurs sur le réseau, installez MFL-Pro Suite sur chaque ordinateur. Allez à l'étape **19** à la page 30.

- Terminer** L'installation est maintenant terminée.

Utilitaire BRAdmin Light (pour les utilisateurs de Windows®)

BRAdmin Light est un utilitaire pour la configuration initiale de périphériques Brother connectés en réseau. Il permet également de rechercher des appareils Brother sur votre réseau, d'afficher leur état et de configurer des paramètres réseau de base comme l'adresse IP.

Pour obtenir de plus amples renseignements sur l'utilitaire BRAdmin Light, visitez-nous à l'adresse suivante : <http://solutions.brother.com/>.



Remarque

Si vous souhaitez gérer les imprimantes de façon plus évoluée, utilisez la dernière version de l'utilitaire Brother BRAdmin Professional disponible en téléchargement à l'adresse <http://solutions.brother.com/>.

Installer l'utilitaire de configuration BRAdmin Light

- a** Cliquez sur **Utilitaires réseau** à l'écran du menu.

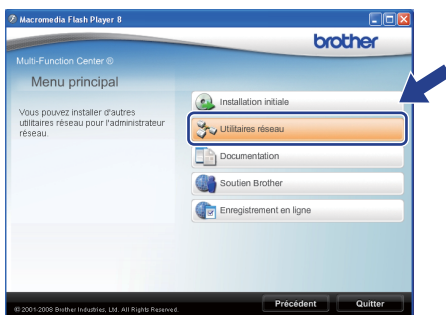

- b** Cliquez sur **BRAdmin Light** et suivez les instructions affichées à l'écran.



Programmer votre adresse IP, votre masque de sous-réseau et votre passerelle à l'aide de l'utilitaire BRAdmin Light



Remarque

Si un serveur DHCP/BOOTP/RARP est installé sur votre réseau, les étapes suivantes ne s'appliquent pas à vous. L'appareil est à même d'acquiescer son adresse IP.

- a** Lancez BRAdmin Light. L'utilitaire recherche automatiquement de nouveaux périphériques.

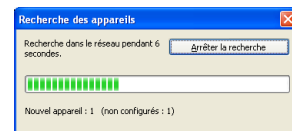

- b** Double-cliquez sur le périphérique non configuré.

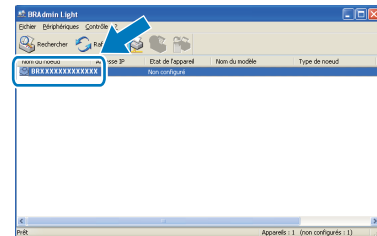

Remarque

Le mot de passe par défaut de l'appareil est « **access** ». Vous pouvez utiliser BRAdmin Light pour changer ce mot de passe.

- c** Sélectionnez **STATIC** comme **Méthode d'amorçage**. Entrez l'**Adresse IP**, le **Masque de sous-réseau** et la **Passerelle**, puis cliquez sur **OK**.

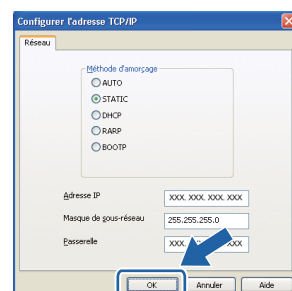

- d** Les données de l'adresse sont mises en mémoire sur votre appareil.

Utilitaire BRAdmin Light (pour Mac OS® X)

BRAdmin Light est un utilitaire pour la configuration initiale de périphériques Brother connectés en réseau. Il permet également de rechercher des appareils Brother sur votre réseau, d'afficher leur état et de configurer des paramètres réseau de base comme l'adresse IP à partir d'un ordinateur fonctionnant sous Mac OS® X 10.3.9 ou une version supérieure.

Le logiciel BRAdmin Light s'installe automatiquement lors de l'installation du pilote d'imprimante. Si vous avez déjà installé le pilote d'imprimante, vous n'avez pas besoin d'installer de nouveau BRAdmin Light. Pour obtenir de plus amples renseignements sur l'utilitaire BRAdmin Light, visitez-nous à l'adresse suivante : <http://solutions.brother.com/>.

Programmer votre adresse IP, votre masque de sous-réseau et votre passerelle à l'aide de l'utilitaire BRAdmin Light



Remarque

- Si un serveur DHCP/BOOTP/RARP est installé sur votre réseau, les étapes suivantes ne s'appliquent pas à vous. L'appareil est à même d'acquiescer son adresse IP.
- Assurez-vous que la version 1.4.2 ou une version plus récente du logiciel Java Client est installée sur votre ordinateur.
- Le mot de passe par défaut de l'appareil est « **access** ». Vous pouvez utiliser BRAdmin Light pour changer ce mot de passe.

- a** Double-cliquez sur **Macintosh HD** sur le bureau.

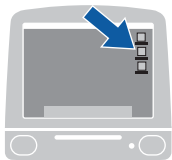

- b** Sélectionnez **Bibliothèque**, **Printers**, **Brother**, puis **Utilities**.

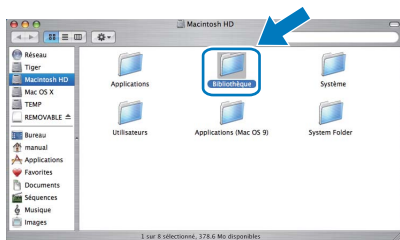

- c** Double-cliquez sur le fichier **BRAdmin Light.jar** et exécutez le logiciel. BRAdmin Light recherche automatiquement de nouveaux périphériques.

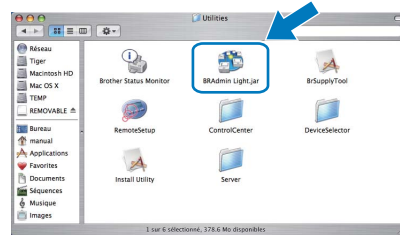

- d** Double-cliquez sur le périphérique non configuré.

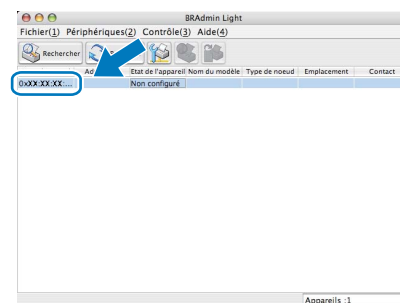

- e** Sélectionnez **STATIC** comme **Méthode d'amorçage**. Entrez l'**Adresse IP**, le **Masque de sous-réseau** et la **Passerelle**, puis cliquez sur **OK**.

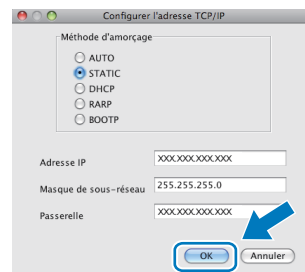

- f** Les données de l'adresse sont mises en mémoire sur votre appareil.

Gestion à partir du Web (navigateur Web)

Le serveur d'impression Brother est équipé d'un serveur web qui vous permet de surveiller son état ou les modifications de certains de ses paramètres de configuration à l'aide du protocole HTTP (Hyper Text Transfer Protocol).



Remarque

- Le nom d'utilisateur est « **admin** » et le mot de passe par défaut est « **access** ». Vous pouvez utiliser un navigateur web pour changer ce mot de passe.
- Nous recommandons Microsoft® Internet Explorer 6.0® (ou plus récent) ou Firefox 1.0 (ou plus récent) pour Windows® et Safari 1.3 pour Macintosh®. Assurez-vous également que JavaScript et les cookies sont toujours activés dans le navigateur que vous utilisez. Pour utiliser un navigateur web, vous devez connaître l'adresse IP du serveur d'impression. L'adresse IP du serveur d'impression figure sur la liste de configuration du réseau.

a Ouvrez le navigateur.

b Tapez `http:// adresse_ip_imprimante /` dans le navigateur (Où « adresse_ip_imprimante » est l'adresse IP de l'imprimante ou le nom du serveur d'impression).

Vous trouverez l'adresse IP de l'appareil sur la liste de configuration du réseau. Voir *Imprimez la liste de configuration du réseau* à la page 34.

■ Par exemple `http://192.168.1.2/`

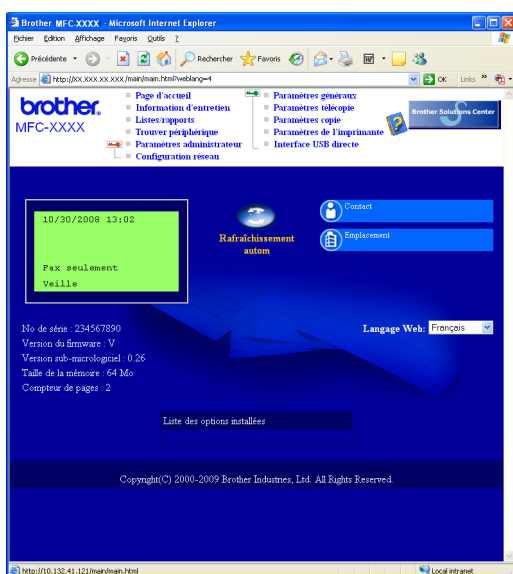

Voir le Chapitre 11 du Guide utilisateur - Réseau.

Imprimez la liste de configuration du réseau

Vous pouvez imprimer la liste de configuration du réseau pour confirmer les paramètres de réseau actifs. Pour imprimer la liste de configuration du réseau:

- Assurez-vous que le capot avant est fermé et que le cordon d'alimentation est branché.
- Branchez l'appareil et attendez qu'il entre en mode Prêt.
- Appuyez sur **Menu, 6, 6**.
- Appuyez sur **Marche**.
L'appareil va imprimer les paramètres de réseau actifs.

Rétablir les valeurs d'usine par défaut des paramètres réseau

Pour rétablir les valeurs d'usine par défaut des paramètres réseau du serveur interne d'impression et de numérisation, veuillez procéder comme suit :

- Assurez-vous que l'appareil n'est pas en cours d'utilisation, puis débranchez tous les câbles de l'appareil (à l'exception du cordon d'alimentation).
- Appuyez sur **Menu, 7, 0**.
- Appuyez sur **1** pour sélectionner **Init..**
- Appuyez sur **1** pour sélectionner **Oui**.
- L'appareil redémarre. À l'issue du redémarrage, rebranchez tous les câbles.

Options

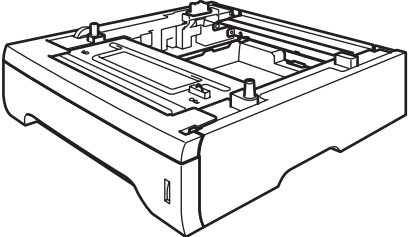
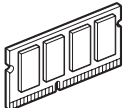
Bac inférieur	Module SO-DIMM
LT-5300	
 <p>Le deuxième bac d'alimentation inférieur peut contenir jusqu'à 250 feuilles. Lorsque le bac est installé, la capacité totale de l'appareil passe à 550 feuilles.</p>	 <p>Vous pouvez augmenter la mémoire en ajoutant un module de mémoire (SO-DIMM à 144 broches).</p>

Pour de plus amples renseignements sur le bac inférieur facultatif et le module SO-DIMM compatible, veuillez consulter le *Guide utilisateur* ou visiter le site <http://solutions.brother.com/>.

Consommables de rechange

Lorsqu'il est temps de remplacer un consommable, un message d'erreur s'affiche sur l'écran ACL. Pour plus d'informations sur les consommables pour votre appareil, visitez le site <http://www.brother.com/original/> ou communiquez avec un revendeur de Brother de votre région.

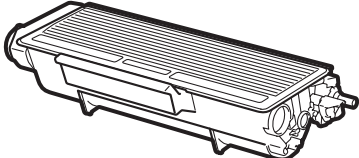
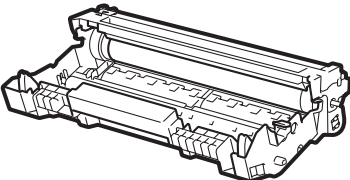
Cartouche de toner	Tambour
TN-620/TN-650	DR-620
	

Marques de commerce

Le logo Brother est une marque de commerce déposée de Brother Industries, Ltd.

Brother est une marque de commerce déposée de Brother Industries, Ltd.

Multi-Function Link est une marque de commerce déposée de la Corporation Internationale Brother.

Windows Vista est une marque déposée ou une marque de commerce de Microsoft Corporation aux États-Unis et dans d'autres pays.

Microsoft, Windows, Windows Server et Internet Explorer sont des marques déposées de Microsoft Corporation aux États-Unis et/ou dans d'autres pays.

Apple, Macintosh, Safari et TrueType sont des marques de commerce d'Apple Inc. et des marques déposées aux États-Unis et dans d'autres pays.

Nuance, le logo Nuance, PaperPort et ScanSoft sont des marques de commerce ou des marques déposées de Nuance Communications, Inc. ou de ses filiales aux États-Unis et/ou dans d'autres pays.

Toutes les sociétés dont le logiciel est cité dans le présent guide disposent d'un accord de licence de logiciel spécifique à leurs programmes propriétaires.

Tous les autres noms de marques et de produits cités dans ce guide sont des marques commerciales ou des marques déposées appartenant à leurs sociétés respectives.

Avis de rédaction et de publication

Le présent guide décrivant le produit et ses spécifications les plus récentes a été rédigé et publié sous la supervision de Brother Industries, Ltd. Le contenu du guide et les caractéristiques du produit peuvent faire l'objet de modifications sans préavis.

La société Brother se réserve le droit d'apporter des modifications sans préavis aux caractéristiques et aux informations contenues dans les présentes. Elle ne saurait être tenue responsable de quelque dommage que ce soit (y compris des dommages immatériels) résultant de la confiance accordée aux informations présentées, y compris, mais sans limitation, aux erreurs typographiques ou autres relatives à la publication.

Copyright et licence

©2009 Brother Industries, Ltd.

Ce produit comprend des logiciels mis au point par les fournisseurs suivants :

©1983-1998 PACIFIC SOFTWARES, INC.

Ce produit comprend le logiciel « KASAGO TCP/IP » mis au point par ELMIC WESCOM, Inc.

©2009 Devicescape Software, Inc.