

Преди да използвате устройството, прочетете настоящото “Ръководство за бързо инсталиране” за правилна настройка и инсталиране. За да прочетете “Ръководство за бързо инсталиране” на други езици, посетете <http://solutions.brother.com/>.

## ❗ ВАЖНО

Засега **НЕ СВЪРЗВАЙТЕ** интерфейсия кабел.

# 1

## Разопаковайте устройството

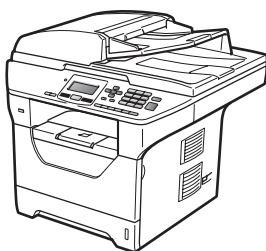

## ⚠ ВНИМАНИЕ

При опаковане на вашето устройство са използвани найлонови пликосе. За да избегнете риска от задущаване, моля, съхранявайте тези пликосе далеч от бебета и деца.

### 📝 Забележка

#### USB кабел

Уверете се, че кабелът, който използвате, е USB 2.0 (тип A/B) и не е по-дълъг от 2 метра.





#### Паралелен кабел

НЕ използвайте паралелен интерфейс кабел, по-дълъг от 2 метра. Използвайте екраниран интерфейс кабел, който е съвместим с IEEE 1284.

#### Мрежов кабел

Използвайте правотоков кабел с усукани чифтове Категория 5 (или по-висока) за високоскоростен Ethernet 10BASE-T или 100BASE-TX.

### Използвани в ръководството символи

⚠ ВНИМАНИЕ	ВНИМАНИЕ ви казват как да се предпазите от евентуално нараняване.
⚠ ПРЕДУПРЕЖДЕНИЕ	ПРЕДУПРЕЖДЕНИЕ посочва процедури, които да изпълните или да не изпълнявате, за да предотвратите евентуални леки наранявания.
❗ ВАЖНО	ВАЖНО описва процедури, които да изпълните или да не изпълнявате, за да предотвратите евентуални проблеми с машината или повреждане на машината, или повреждане на други предмети.
	Иконите “Опасност от електричество” Ви предупреждават за евентуален токов удар.
	Иконите “Гореща повърхност” Ви предупреждават за да не пипате частите на устройството, които са горещи.
 Забележка	Забележките ви казват какво да направите в дадена ситуация или ви дават полезни съвети за това как съответната операция работи с други функции.
 Ръководство на потребителя Ръководството за употреба на програма Ръководство на мрежовия потребител	Означава препратки към “Ръководство на потребителя”, “Ръководството за употреба на програма” или “Ръководство на мрежовия потребител”.

## 2 Монтиране на модула на барабана и тонер касетата

### ! ВАЖНО

Засега НЕ СВЪРЗВАЙТЕ интерфейския кабел.



- a** Махнете предпазната лента и фолиото, които покриват стъклото на скенера.
- b** Натиснете бутона за освобождаване на предния капак и отворете предния капак 1.

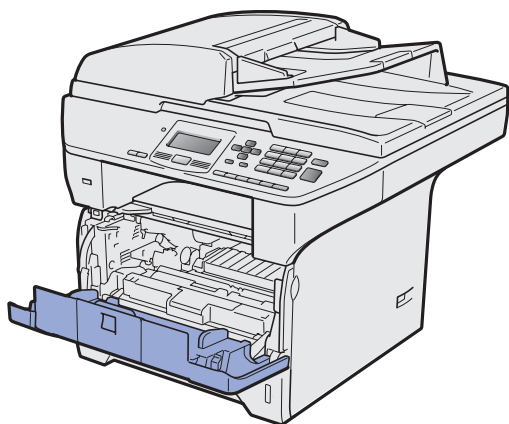
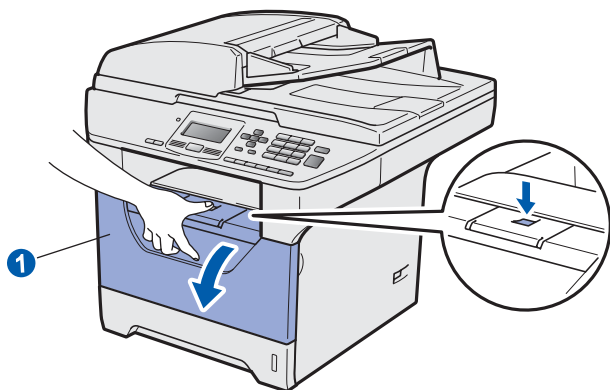

- c** Разопакувайте барабана и тонер касетата.

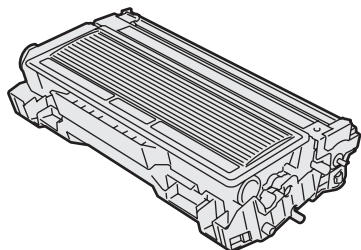

- d** Разклатете го леко няколко пъти настрани, за да се разпредели равномерно тонерът вътре.

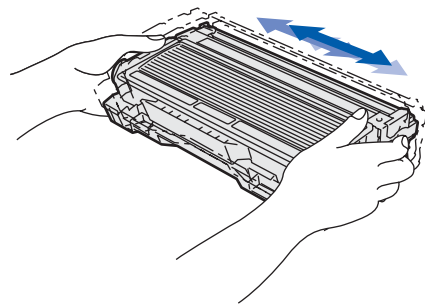

- e** Поставете барабана в устройството така, че да щракне при наместването му.

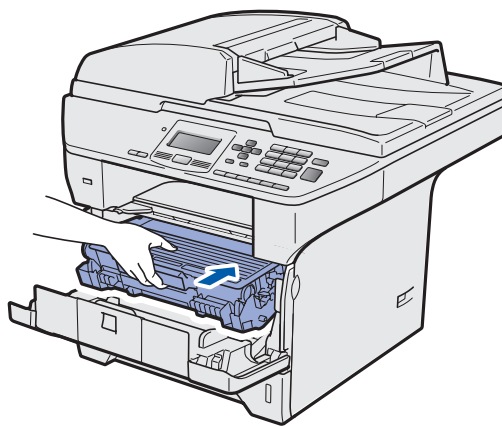

- f** Затворете предния капак на устройството.

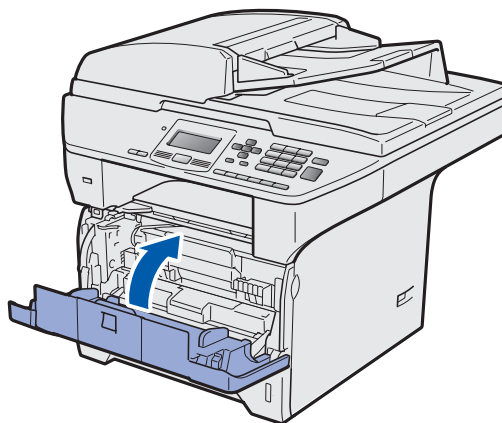

# 3

## Поставете хартия в тавата за хартия

- a** Извадете напълно тавата за хартия от устройството.

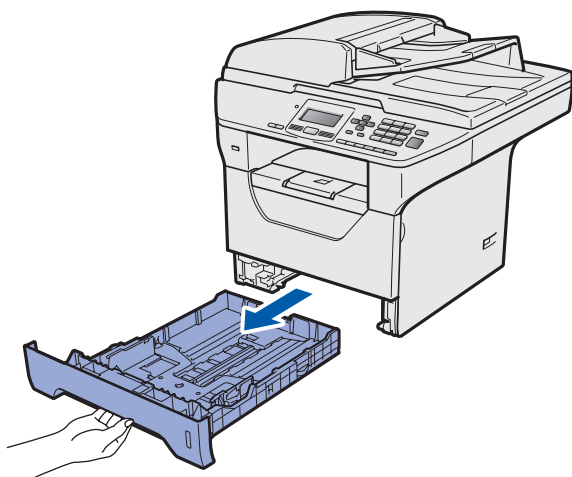

- b** При натискането на синия лост за освобождаване на водачите на хартията **1**, плъзнете водачите на хартията в съответствие с размерите на хартията, която поставяте в тавата. Уверете се, че водачите са влезли стабилно в процепите.

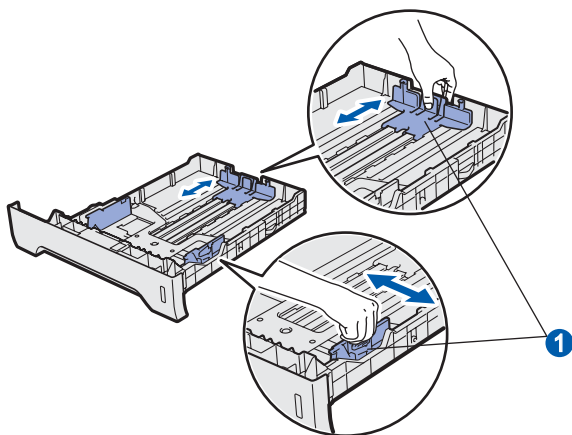

- c** Разклатете добре снопа хартия, за да се избегне засядане и неправилно подаване на хартията.

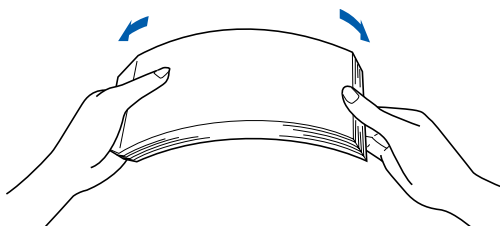

- d** Поставете хартия в тавата така, че снопът да е под белега за максимално количество на хартията **1**. Страната, върху която ще се печата, трябва да бъде обърната надолу.

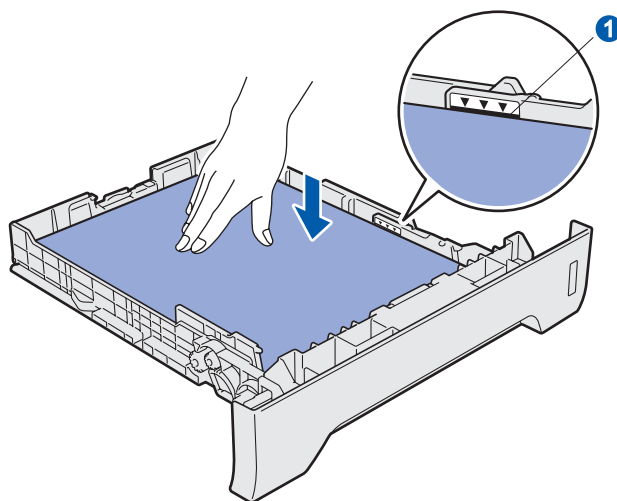

### ! ВАЖНО

Уверете се, че водачите на хартията се докосват до страните на листовите, така че да могат да бъдат правилно подавани.

- e** Поставете отново тавата за хартия в устройството. Уверете се, че е вкарана докрай в устройството.
- f** Разгънете опората **1**, за да не се изплъзват от изходната тава поставените с лицето надолу листи.

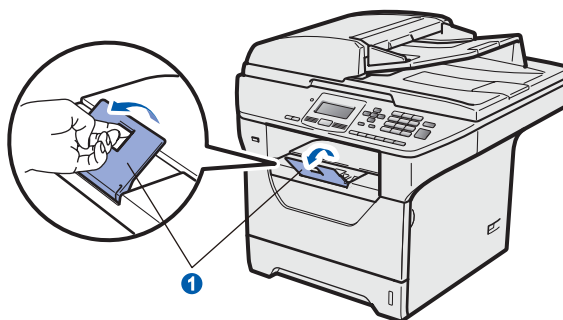

## 4 Прикрепете капака на контролния панел

- a Отворете капака за документи.
- b Изберете език и прикрепете капака на контролния панел към устройството.

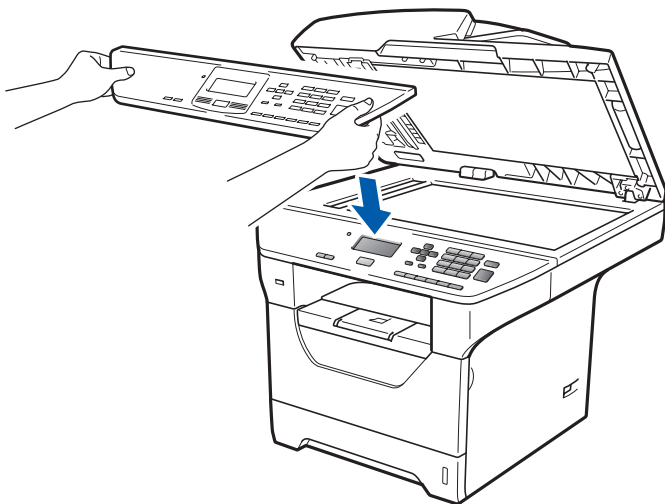

### Забележка

Ако капакът на контролния панел не е закрепен правилно, основните операции няма да функционират.

## 5 Освобождаване на ключалката на скенера

Натиснете лоста ① в указаната посока, за да отключите скенера.  
(Сивият лост на ключалката на скенера се намира на задната страна отляво под капака за поставяне на документа ②.)

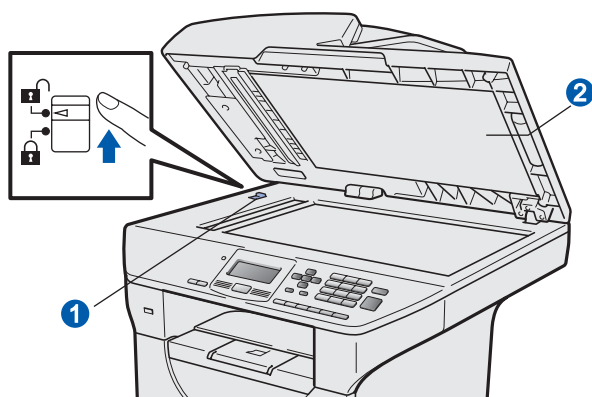

## 6 Свържете захранващия кабел

### ! ВАЖНО

Засега НЕ СВЪРЗВАЙТЕ интерфейсия кабел.

- a Уверете се, че устройството е изключено от захранването. Свържете захранващия кабел към устройството.

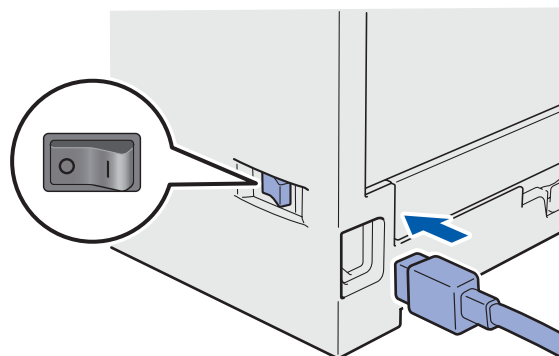

- b Включете захранващия кабел в контакта. Натиснете бутона за включване на захранването.

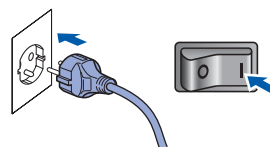

## 7 Изберете език

- a** След включването на захранването, LCD дисплеят показва:

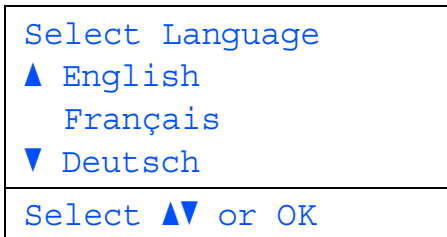

Натиснете  или , за да изберете език и натиснете **OK** (Ок).

- b** LCD дисплеят Ви подканва да потвърдите избора си.

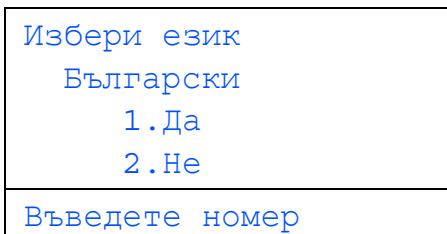

Ако дисплеят показва съответния език, натиснете **1**.

—ИЛИ—



Натиснете **2**, за да се върнете на **a** и да изберете езика отново.



### Забележка

- Ако на дисплея се появи *Заключ. Скенер*, веднага освободете ключалката на скенера и натиснете **Stop/Exit** (Стоп/Излез). (Вижте Освобождаване на ключалката на скенера на стр. 4.)
- Ако сте настроили друг език, можете да го промените от менюто на контролния панел на устройството. (**Menu** (Меню), **1**, **0**)



## 8 Настройте контраста на дисплея (ако е необходимо)

- a** Натиснете **Menu** (Меню).
- b** Натиснете **1**.
- c** Натиснете **5**.
- d** Натиснете , за да увеличите контраста.  
—ИЛИ—  
Натиснете , за да намалите контраста.  
Натиснете **OK** (Ок).
- e** Натиснете **Stop/Exit** (Стоп/Излез).

## 9 Настройване на дата и час

- a** Натиснете **Menu** (Меню).
- b** Натиснете **6**.
- c** Натиснете **1**.
- d** Въведете последните две цифри на годината от клавиатурата за набиране и натиснете **OK** (Ок).  
(напр. въведете **0, 9** за 2009 г.)
- e** Въведете двете цифри за месеца от клавиатурата за набиране и натиснете **OK** (Ок).  
(напр. въведете **0, 3** за март.)
- f** Въведете двете цифри за деня от клавиатурата за набиране и натиснете **OK** (Ок).  
(напр. въведете **2, 5**.)
- g** Въведете часа в 24-часов формат от клавиатурата за набиране и натиснете **OK** (Ок).  
(напр. въведете **1 5, 2 5** за 15:25 ч.)
- h** Натиснете **Stop/Exit** (Стоп/Излез).

## 10 Автоматично превключване на лятно часово време

- a** Натиснете **Menu** (Меню).
- b** Натиснете **6**.
- c** Натиснете **2**.
- d** Натиснете  или , за да изберете **Вкл.** (или **Изкл.**).  
Натиснете **OK** (Ок).
- e** Натиснете **Stop/Exit** (Стоп/Излез).

# 11

## Изберете типа на Вашата връзка

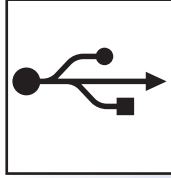
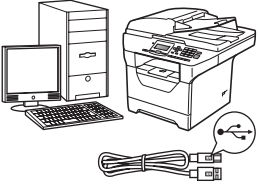

### За потребителите на USB интерфейс

Windows<sup>®</sup>, преминете на стр. 8  
Macintosh<sup>®</sup>, преминете на стр. 10

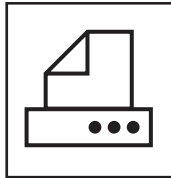
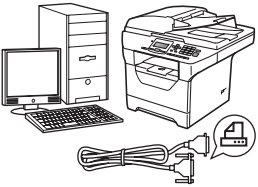

### За паралелен интерфейсен кабел

Windows<sup>®</sup>, преминете на стр. 11

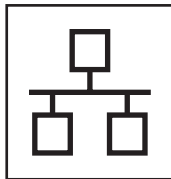
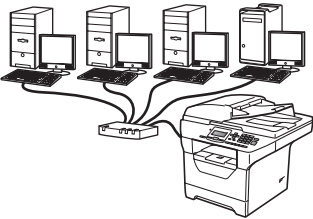

### За жична мрежа

Windows<sup>®</sup>, преминете на стр. 13  
Macintosh<sup>®</sup>, преминете на стр. 15

За Windows Server<sup>®</sup> 2003/2008, вижте *Ръководството на мрежовия потребител* на CD-ROM.

Windows<sup>®</sup>  
Macintosh<sup>®</sup>  
USB

Windows<sup>®</sup>  
Паралелен кабел

Windows<sup>®</sup>  
Macintosh<sup>®</sup>  
Жична мрежа



## За потребителите на USB интерфейс (За Windows® 2000 Professional/XP/XP Professional x64 Edition/ Windows Vista®)

### 12 Преди да инсталирате

- a** Уверете се, че компютърът Ви е **ВКЛЮЧЕН** и сте влезли с права на администратор.
- b** Изключете устройството от контакта и от компютъра, ако вече сте свързали интерфейсия кабел.

### 13 Инсталирайте MFL-Pro Suite

- a** Поставете доставения CD-ROM в CD-ROM устройството. Ако екранът с името на модела се появи, изберете вашето устройство. Ако екранът за избор на език се появи, изберете език.



#### Забележка

Ако екранът *Brother* не се появява автоматично, преминете на **Моят компютър (Компютър)**, щракнете **двукратно** върху иконата на CD-ROM, след което щракнете **двукратно** върху **Start.exe**.

- b** Появява се главното меню на CD-ROM. Щракнете върху **Първоначална инсталация**.
- c** Щракнете върху **Инсталиране MFL-Pro Suite**.
- d** Когато се появи прозорецът на ScanSoft™ PaperPort™ 11SE **Лицензионно Споразумение**, щракнете върху **Да**, ако приемате **Лицензионно Споразумение** за софтуера.
- e** Инсталацията на ScanSoft™ PaperPort™ 11SE ще стартира автоматично и ще бъде последвана от инсталацията на MFL-Pro Suite.
- f** Когато се появи прозорецът на софтуера Brother MFL-Pro Suite **Лицензионно споразумение**, щракнете върху **Да**, ако приемате **Лицензионно споразумение** за софтуера.

- g** Изберете **Локална връзка**, а след това щракнете върху **Напред**. Инсталацията ще продължи.

- h** Ако не искате да следите статуса на устройството и уведомленията за грешки от Вашия компютър, махнете отметката от **Активиране на Наблюдение на състоянието**, а след това щракнете върху **Напред**.

- i** Когато се появи този екран, преминете на следващата стъпка.

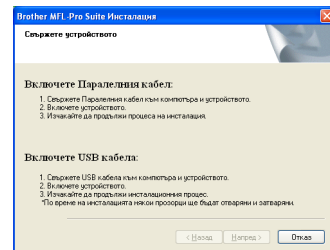

### 14 Свържете USB кабела

- a** Махнете етикета, който покрива USB интерфейсия куплунг.

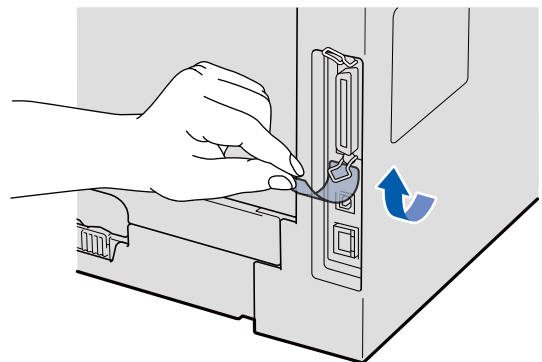





- b** Свържете USB кабела с USB куплунга на устройството, обозначен със символа . След това свържете кабела с Вашия компютър.

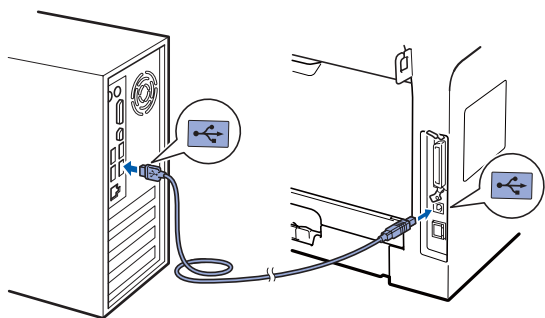

## 15 Свържете захранващия кабел

- a** Включете захранващия кабел в контакта. Натиснете бутона за включване на захранването. Инсталацията ще продължи автоматично. Екраните на инсталацията се появяват един след друг.

### ! ВАЖНО

**НЕ отменяйте** някой от екраните по време на инсталацията. Може да са необходими няколко секунди за появяването на всички екрани.

- b** Когато се появи екранът **Онлайн Регистрация**, направете своя избор и следвайте инструкциите на екрана. Когато приключите процеса на регистрация, затворете вашия уеб браузър, за да се върнете обратно към този прозорец. След това щракнете върху **Напред**.

## 16 Завършване и рестартиране

- a** Натиснете **Завърши**, за да рестартирате компютъра. След като рестартирате компютъра е необходимо да влезете с права на администратор.
- b** От екрана **Проверка за актуализации на фърмуера** изберете настройката, която желаете, за актуализиране на вградените програми и щракнете върху **ОК**. Ако сте изключили настройката наблюдение на състоянието в точка **h**, екранът няма да се появи.



### Забележка

За обновяването на фърмуера е необходима връзка с интернет.

## Край

Сега инсталацията е завършена.



### Забележка

**Драйвер за принтер за XML спецификация на хартия**

Драйверът за принтер за XML спецификация на хартия е най-подходящия драйвер, когато се печата от приложения, които използват XML документите за спецификация на хартия. Моля, изтеглете най-новия драйвер, като влезете в *Brother Solutions Center* на адрес <http://solutions.brother.com/>.



## За потребители на USB интерфейс (Mac OS® X 10.3.9 или по-нова)

### 12 Преди да инсталирате

- a** Уверете се, че Вашето устройство е свързано със захранването и Вашият Macintosh® е ВКЛЮЧЕН. Необходимо е да влезете с права на администратор.

### 13 Свържете USB кабела

#### ! ВАЖНО

- НЕ СВЪРЗВАЙТЕ устройството към USB порт на клавиатурата или незахранван USB хъб.
- Свържете устройството директно с Вашия Macintosh®.

- a** Махнете етикета, който покрива USB интерфейсния куплунг.

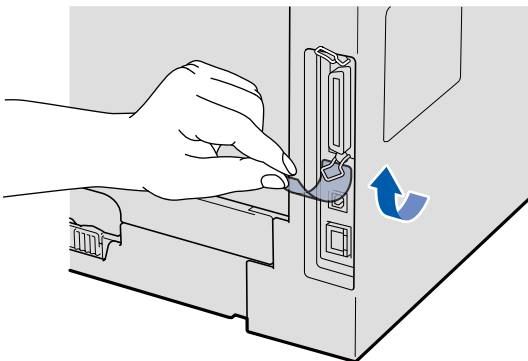

- b** Свържете USB кабела с USB куплунга на устройството, обозначен със символа . След това свържете кабела с Вашия компютър.

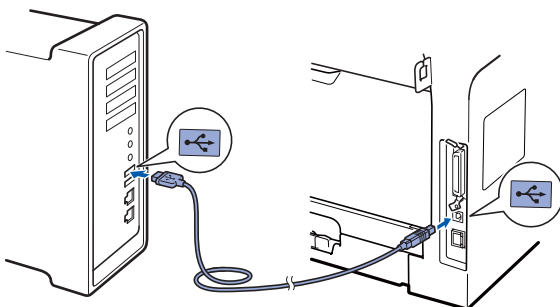

### 14 Инсталирайте MFL-Pro Suite

- a** Поставете доставения CD-ROM в CD-ROM устройството.
- b** Щракнете два пъти върху **Start Here OSX** (Начало OSX) за инсталиране.
- c** Софтуерът на Brother ще потърси управляващото устройство на Brother. В този момент се показва следния екран.

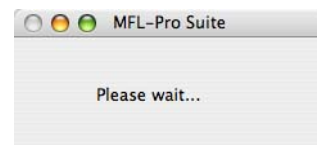

- d** Изберете устройството от списъка, а след това щракнете върху **OK**.
- e** Когато се появи този екран, щракнете **OK**.

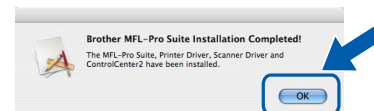

- OK!** Сега инсталацията на MFL-Pro Suite е завършена.  
Преминете на стъпка 15 на стр. 10.

### 15 Инсталирайте Presto! PageManager

Когато се инсталира Presto! PageManager, към Brother ControlCenter2 се добавя функционалността на OCR (оптично разпознаване на символи). Можете лесно да сканирате, споделяте и организирате снимки и документи с помощта на Presto! PageManager.

- a** Щракнете два пъти върху **Presto! PageManager** и следвайте указанията на екрана.

**Край** Сега инсталацията е завършена.



## За потребителите на паралелен интерфейс (Windows® 2000 Professional/XP/XP Professional x64 Edition)

### 12 Преди да инсталирате

- a** Уверете се, че компютърът Ви е **ВКЛЮЧЕН** и сте влезли с права на администратор.
- b** Изключете устройството от контакта и от компютъра, ако вече сте свързали интерфейския кабел.

### 13 Инсталирайте MFL-Pro Suite

- a** Поставете доставения CD-ROM в CD-ROM устройството. Ако екранът с името на модела се появи, изберете вашето устройство. Ако екранът за избор на език се появи, изберете език.



#### Забележка

Ако екранът *Brother* не се появява автоматично, преминете на **Моят компютър (Компютър)**, щракнете **двукратно** върху иконата на CD-ROM, след което щракнете **двукратно** върху **Start.exe**.

- b** Появява се главното меню на CD-ROM. Щракнете върху **Първоначална инсталация**.
- c** Щракнете върху **Инсталиране MFL-Pro Suite**.
- d** Когато се появи прозорецът на ScanSoft™ PaperPort™ 11SE **Лицензионно Споразумение**, щракнете върху **Да**, ако приемате **Лицензионно Споразумение** за софтуера.
- e** Инсталацията на ScanSoft™ PaperPort™ 11SE ще стартира автоматично и ще бъде последвана от инсталацията на MFL-Pro Suite.
- f** Когато се появи прозорецът на софтуера *Brother MFL-Pro Suite* **Лицензионно споразумение**, щракнете върху **Да**, ако приемате **Лицензионно споразумение** за софтуера.

- g** Изберете **Локална връзка**, а след това щракнете върху **Напред**. Инсталацията ще продължи.
- h** Ако не искате да следите статуса на устройството и уведомленията за грешки от Вашия компютър, махнете отметката от **Активиране на Наблюдение на състоянието**, а след това щракнете върху **Напред**.
- i** Когато се появи този екран, преминете на следващата стъпка.

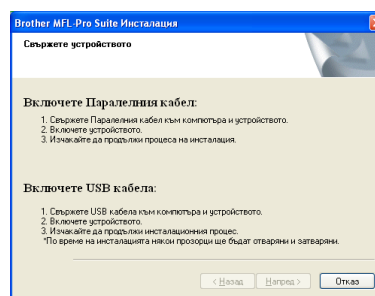

### 14 Свържете паралелния кабел

#### ! ВАЖНО

**Свържете устройството директно с Вашия компютър.**

- a** Свържете паралелния интерфейсен кабел към компютъра и го включете в устройството.

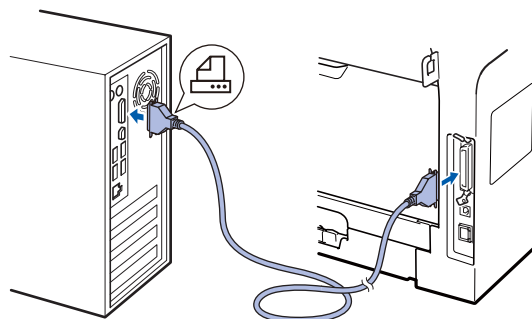



## 15

### Свържете захранващия кабел

- a** Включете захранващия кабел в контакта. Натиснете бутона за включване на захранването. Инсталацията ще продължи автоматично. Екраните на инсталацията се появяват един след друг.
- b** Направете едно от следните неща:
- За потребителите на Windows® 2000 Professional, щракнете върху **Напред**.

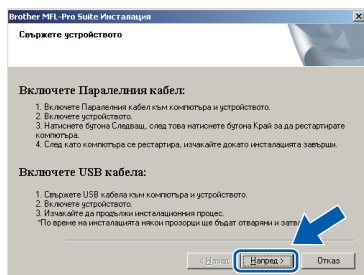

#### Забележка

Ако се появи този екран щракнете **OK**.

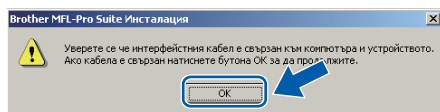

- За потребителите на Windows® XP/XP Professional x64 Edition, изчакайте малко, тъй като инсталацията на драйверите Brother ще стартира автоматично. Екраните се появяват един след друг.

## ! ВАЖНО

**НЕ** отменяйте някой от екраните по време на инсталацията. Може да са необходими няколко секунди за появяването на всички екрани.

- c** Когато се появи екранът **Онлайн Регистрация**, направете своя избор и следвайте инструкциите на екрана. Когато приключите процеса на регистрация, затворете вашия уеб браузър, за да се върнете обратно към този прозорец. След това щракнете върху **Напред**.

## 16

### Завършване и рестартиране

- a** Натиснете **Завърши**, за да рестартирате компютъра. След като рестартирате компютъра е необходимо да влезете с права на администратор.
- b** От екрана **Проверка за актуализации на фърмуера** изберете настройката, която желаете, за актуализиране на вградените програми и щракнете върху **OK**. Ако сте изключили настройката наблюдение на състоянието в точка **h**, екранът няма да се появи.



#### Забележка

За обновяването на фърмуера е необходима връзка с интернет.

## Край

Сега инсталацията е завършена.



#### Забележка

**Драйвер за принтер за XML спецификация на хартия**

Драйверът за принтер за XML спецификация на хартия е най-подходящият драйвер, когато се печата от приложения, които използват XML документите за спецификация на хартия. Моля, изтеглете най-новия драйвер, като влезете в Brother Solutions Center на адрес <http://solutions.brother.com/>.

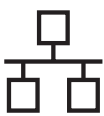

## За потребителите на интерфейс за жична мрежа (Windows® 2000 Professional/XP/XP Professional x64 Edition/ Windows Vista®)

### 12 Преди да инсталирате

- a** Уверете се, че компютърът Ви е **ВКЛЮЧЕН** и сте влезли с права на администратор.

#### **!** ВАЖНО

**Деактивирайте всякакъв личен защитен софтуер (различен от защитна стена Windows® Firewall), приложения против шпионски софтуер и антивирусен софтуер, докато трае инсталацията.**

- b** Извадете кабела на захранването от контакта.

### 13 Свържете мрежовия кабел

- a** Свържете мрежовия интерфейс кабел с куплунга на LAN, обозначен със символа , а след това го свържете със свободен порт на Вашия хъб.

### 14 Свържете захранващия кабел

- a** Включете захранващия кабел в контакта. Натиснете бутона за включване на захранването.

### 15 Инсталирайте MFL-Pro Suite

- a** Поставете доставения CD-ROM в CD-ROM устройството. Ако екранът с името на модела се появи, изберете вашето устройство. Ако екранът за избор на език се появи, изберете език.

#### Забележка

*Ако екранът Brother не се появява автоматично, преминете на **Моят компютър (Компютър)**, щракнете **двукратно** върху иконата на CD-ROM, след което щракнете **двукратно** върху **Start.exe**.*

- b** Появява се главното меню на CD-ROM. Щракнете върху **Първоначална инсталация**.
- c** Щракнете върху **Инсталиране MFL-Pro Suite**.
- d** Когато се появи прозорецът на ScanSoft™ PaperPort™ 11SE **Лицензионно Споразумение**, щракнете върху **Да**, ако приемате **Лицензионно Споразумение** за софтуера.
- e** Инсталацията на ScanSoft™ PaperPort™ 11SE ще стартира автоматично и ще бъде последвана от инсталацията на MFL-Pro Suite.
- f** Когато се появи прозорецът на софтуера Brother MFL-Pro Suite **Лицензионно споразумение**, щракнете върху **Да**, ако приемате **Лицензионно споразумение** за софтуера.
- g** Изберете **Мрежова Връзка**, а след това щракнете върху **Напред**.
- h** За потребителите на Windows® XP SP2/XP Professional x64 Edition/Windows Vista®, когато се появи този екран, изберете **Промени настройките на порта на Firewall** за да се установи връзка с мрежата и за да се продължи инсталацията. (Препоръчително) и натиснете **Напред**.

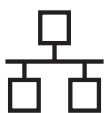

Ако не използвате защитната стена Windows® Firewall, вижте *Ръководство на потребителя* за вашия софтуер за информация относно това как да допълните долупосочените мрежови портове.

- За сканиране на мрежата, добавете UDP порт 54925.
- Ако все още имате проблеми с вашата мрежова връзка, добавете UDP порт 137.

**i** Ако устройството е конфигурирано за вашата мрежа, изберете устройството от списъка, след което щракнете върху **Напред**.



### Забележка

- Ако Вашето устройство не може да бъде намерено в мрежата се появява следният екран.

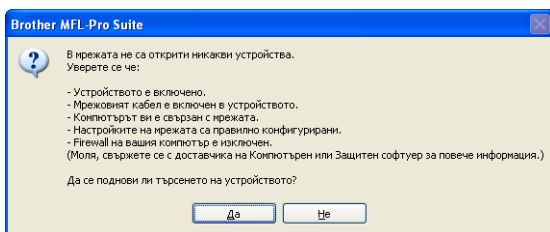

Потвърдете Вашата настройка на мрежата, като следвате указанията на екрана.

- Ако устройството все още не е конфигурирано за работа във Вашата мрежа се появява следният екран.

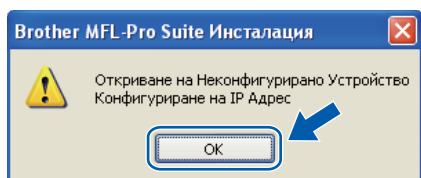

Щракнете върху **OK**, а след това **Конфигуриране на IP Адрес**. Въведете IP адрес за Вашето устройство, който е подходящ за мрежата Ви, като следвате указанията на екрана.

**j** Ако не искате да следите статуса на устройството и уведомленията за грешки от Вашия компютър, махнете отметката от **Активиране на Наблюдение на състоянието**, а след това щракнете върху **Напред**.

**k** Инсталацията на Brother драйверите ще започне автоматично. Екраните на инсталацията се появяват един след друг.

### ВАЖНО

**НЕ** отменяйте някой от екраните по време на инсталацията. Може да са необходими няколко секунди за появяването на всички екрани.

**l** Когато се появи екранът **Онлайн Регистрация**, направете своя избор и следвайте инструкциите на екрана. Когато приключите процеса на регистрация, затворете вашия уеб браузър, за да се върнете обратно към този прозорец. След това щракнете върху **Напред**.

## 16 Завършване и рестартиране

**a** Натиснете **Завърши**, за да рестартирате компютъра. След като рестартирате компютъра, е необходимо да влезете с права на администратор.

**b** От екрана **Проверка за актуализации на фърмуера** изберете настройката, която желаете, за актуализиране на вградените програми и щракнете върху **OK**. Ако сте изключили настройката наблюдение на състоянието в точка **j**, екранът няма да се появи.



### Забележка

За обновяването на фърмуера е необходима връзка с интернет.

## Край

Сега инсталацията е завършена.



### Забележка

**Драйвер за принтер за XML спецификация на хартия**

Драйверът за принтер за XML спецификация на хартия е най-подходящия драйвер, когато се печата от приложения, които използват XML документите за спецификация на хартия. Моля, изтеглете най-новия драйвер, като влезете в Brother Solutions Center на адрес <http://solutions.brother.com/>.

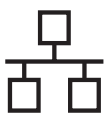

## За потребители на интерфейс за жична мрежа (Mac OS® X 10.3.9 или по-нова)

### 12 Преди да инсталирате

- a** Уверете се, че Вашето устройство е свързано със захранването и Вашият Macintosh® е ВКЛЮЧЕН. Необходимо е да влезете с права на администратор.

### 13 Свържете мрежовия кабел

- a** Свържете мрежовия интерфейс кабел с куплунга на LAN, обозначен със символа , а след това го свържете със свободен порт на Вашия хъб.

### 14 Инсталирайте MFL-Pro Suite

- a** Поставете доставения CD-ROM в CD-ROM устройството.
- b** Щракнете два пъти върху **Start Here OSX** (Начало OSX) за инсталиране.
- c** Софтуерът на Brother ще потърси управляващото устройство на Brother. В този момент се показва следния екран.

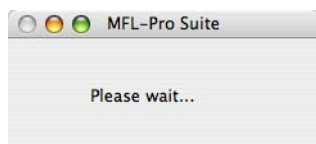

- d** Ако устройството е конфигурирано за вашата мрежа, изберете устройството от списъка, след което щракнете върху **OK**.

#### Забележка

- Ако Вашето устройство не може да бъде намерено в мрежата, потвърдете Вашата настройка на мрежата.
- Ако се появи този екран, щракнете **OK**.

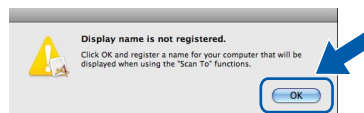

- Въведете име за компютъра Macintosh® в **Display Name** (Име с което ще се показва) с дължина до 15 знака и щракнете **OK**. Преминете на **e**.

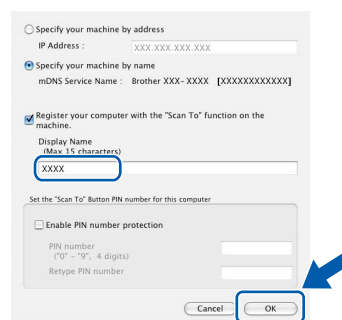

- Ако искате да използвате клавиша **Scan** (Сканиране) на машината за сканиране по мрежата, трябва да поставите отметка в полето **Register your computer with the "Scan To" function on the machine** (Регистрирайте компютъра за използване на функцията „Сканирай към“ на устройството).
- Името, което въведете, ще се появи на дисплея на машината, когато натиснете  и изберете опция за сканиране. (За повече информация вижте Сканиране в мрежа в Ръководство за употреба на програма на CD-ROM.)

- e** Когато се появи този екран, щракнете **OK**.

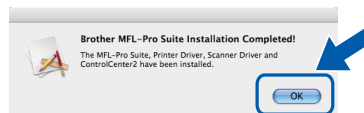

- OK!** Сега инсталацията на MFL-Pro Suite е завършена. Преминете на стъпка **15** на стр. **16**.

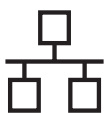

## 15

### Инсталирайте Presto! PageManager

Когато се инсталира Presto! PageManager, към Brother ControlCenter2 се добавя функционалността на OCR (оптично разпознаване на символи). Можете лесно да сканирате, споделяте и организирате снимки и документи с помощта на Presto! PageManager.

- a** Щракнете два пъти върху **Presto! PageManager** и следвайте указанията на екрана.

**Край**

**Сега инсталацията е завършена.**



## За безопасно използване на устройството

Моля, запазете настоящите инструкции за последваща справка и ги прочетете преди да пристъпите към евентуална поддръжка.

### ⚠ ВНИМАНИЕ



В устройството има електроди под високо напрежение. Преди да почистите вътрешните части на устройството, уверете се, че сте извадили захранващия кабел от контакта. По този начин ще се предотврати токов удар.

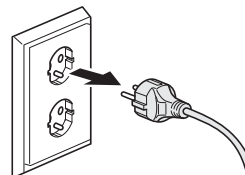

НЕ хващайте щепсела с мокри ръце. Това може да причини токов удар. Винаги проверявайте дали щепселът е пъхнат докрай.

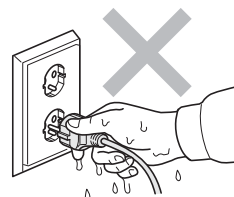

Този продукт трябва да бъде инсталиран в близост до електрически контакт, който е лесно достъпен. При авария трябва да извадите захранващия кабел от електрическия контакт, за да изключите напълно захранването.

НЕ използвайте запалими вещества, спрейове или органични разтворители/течности, съдържащи спирт или амоняк за почистване на устройството отвътре или отвън. Това може да причини пожар или токов удар. Направете справка с *Рутинна поддръжка в Ръководство на потребителя* за инструкции относно почистването на устройството.



НЕ използвайте прахосмукачка за почистване на разпръснат тонер. Това може да доведе до възпламеняване на тонера в прахосмукачката и представлява потенциална опасност от пожар. Моля, внимателно почистете праха от тонера със суха, гладка тъкан и съгласно местните законови разпоредби.

### ⚠ ПРЕДУПРЕЖДЕНИЕ



Непосредствено след използване на принтера някои негови части са много горещи. Когато отваряте предния или задния капак на устройството, НЕ докосвайте частите на принтера, които са заштриховани на илюстрациите.

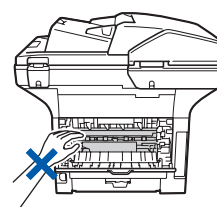
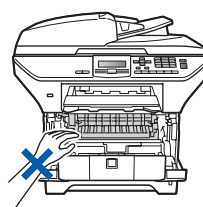

За да избегнете наранявания, не поставяйте ръцете си на ръба на устройството под капака за документи, както е показано на илюстрацията.

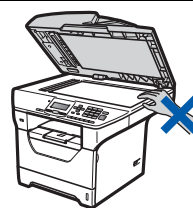

## ⚠ ПРЕДУПРЕЖДЕНИЕ

За да избегнете наранявания, не поставяйте пръстите си в зоната, показана на илюстрациите.

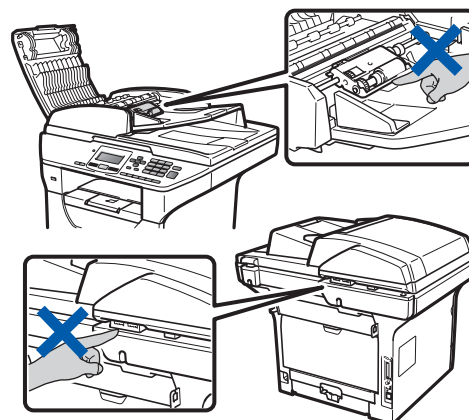

Когато местите устройството, хващайте страничните дръжки, които са под скенера. НЕ пренасяйте машината, като я държите за дъното.

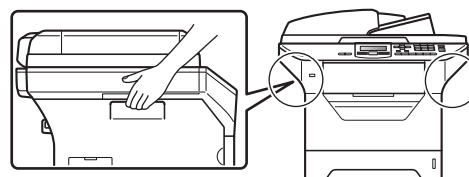

## ! ВАЖНО

Предпазителят е маркиран със знак за внимание. Моля, НЕ отстранявайте и НЕ повреждайте този знак.

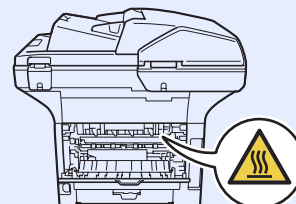

## Забележка

Оставяйте минимално разстояние около устройството, както е показано на илюстрацията.

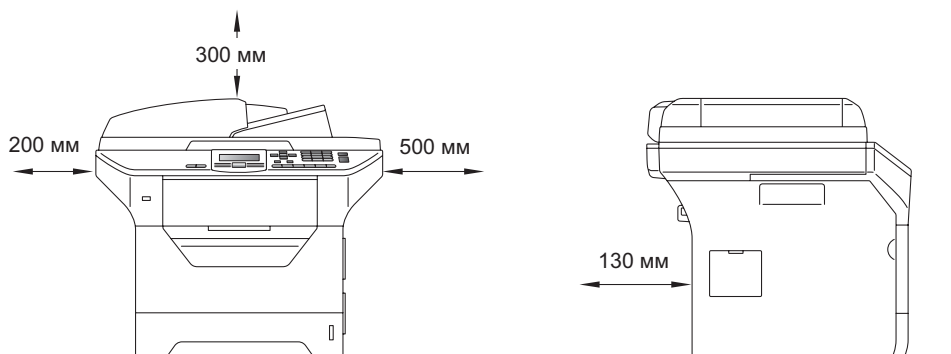

## Разпоредби

### Декларация за съответствие на ЕО

#### EC Declaration of Conformity

##### Manufacturer

Brother Industries Ltd.,  
15-1, Naeshiro-cho, Mizuho-ku, Nagoya 467-8561, Japan

##### Plant

Brother Technology (Shenzhen) Ltd.,  
NO6 Gold Garden Ind. Nanling Buji, Longgang, Shenzhen, China

Herewith declare that:

Products description : Laser Printer  
Product Name : DCP-8085DN

is in conformity with provisions of the Directives applied : Low Voltage Directive 2006/95/EC and the Electromagnetic Compatibility Directive 2004/108/EC.

Standards applied :

Harmonized : Safety EN60950-1:2006

EMC EN55022:2006 Class B  
EN55024:1998 + A1:2001 + A2:2003  
EN61000-3-2:2006  
EN61000-3-3:1995 + A1:2001 + A2:2005

Year in which CE marking was first affixed : 2008

Issued by : Brother Industries, Ltd.

Date : 30th September, 2008

Place : Nagoya, Japan

Signature :

Junji Shiota  
General Manager  
Quality Management Dept.

### Декларация за съответствие на ЕО

#### Производител

Brother Industries Ltd.,  
15-1, Naeshiro-cho, Mizuho-ku, Nagoya 467-8561, Япония

#### Завод

Brother Technology (Shenzhen) Ltd.,  
NO6 Gold Garden Ind. Nanling Buji, Longgang, Shenzhen, Китай

С настоящото се декларира, че:

Описание на изделията : Лазерен принтер  
Име на изделието : DCP-8085DN

съответства на клаузите на приложените Директиви: Директива за ниско напрежение 2006/95/EC и Директива за електромагнитна съвместимост 2004/108/EC.

Приложени стандарти:

Хармонизирани:

Безопасност EN60950-1:2006  
Електромагнитна EN55022:2006 Class B  
съвместимост EN55024:1998 + A1:2001 + A2:2003  
EN61000-3-2:2006  
EN61000-3-3:1995 + A1:2001 + A2:2005

Година на първото поставяне на маркировка CE: 2008

Издадено от : Brother Industries, Ltd.  
Дата : 30 септември 2008 г.  
Място : Нагоя, Япония

### IEC60825-1+A2:2001 Спецификация

Този принтер е лазерен продукт от Class 1 според определението в спецификациите IEC 60825-1+A2:2001. Показаният по-долу етикет е поставен на моделите за страните, в които е необходим.



Този принтер има лазерен диод Class 3B, който генерира невидима лазерна радиация в лазерния модул. Не трябва да отваряте лазерния модул при никакви обстоятелства.

### Вътрешна лазерна радиация

Дължина на вълната: 770 - 810 nm

Мощност: 5 mW макс.

Лазер Клас: Class 3B

## ВНИМАНИЕ

Използването на контроли, регулирането или извършването на процедури, различни от определените в това ръководство, може да доведе до опасно излагане на радиация.

### Изключване на устройството

Този продукт трябва да бъде инсталиран в близост до контакт, който е лесно достъпен. При аварии, трябва да извадите захранващия кабел от контакта, за да изключите напълно захранването.

### LAN връзка

## ПРЕДУПРЕЖДЕНИЕ

НЕ свързвайте този продукт към LAN връзка, която е подложена на свръх напрежение.

### Радио интерференция

Този продукт отговаря на EN55022 (CISPR Publication 22)/Class B.

### ЕС Директива 2002/96/ЕО и EN50419



### Само Европейски Съюз

Този продукт е маркиран с горепосочения символ. Наличието му означава, че в края на живота на продукта, той трябва да се изхвърли на определените за целта места; да не се оставя при домашни отпадъци, които не са сортирани. Така се подпомага опазването на околната среда. (само за Европейската общност)

## ЕС Директива 2006/66/ЕО - Махане или поставяне на батерията

В това изделие има батерия, която е проектирана за целия експлоатационен живот на изделието. Тя не се подменя от потребителя. Тя се демонтира като част от процеса на рециклиране на устройството в края на експлоатационния му живот и се вземат съответните мерки за безопасност от страна на този, който извършва рециклирането.

## Международна Декларация за съответствие с ENERGY STAR®

Целта на международната програма ENERGY STAR® е да поощрява разработването и популяризирането на енергоспестяващо офис оборудване.

Като партньор на ENERGY STAR®, Brother Industries, Ltd. определи, че този продукт отговаря на спецификациите на ENERGY STAR® за енергийна ефективност.

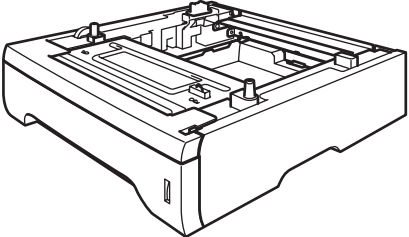
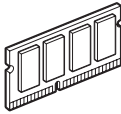

## Към устройството се предлагат допълнително

Долна тава	Памет SO-DIMM
LT-5300	
 <p>Втората долна тава за хартия може да побере до 250 листа хартия. Когато се монтира тавата, общият капацитет на устройството за подаване на хартия нараства до 550 листа.</p>	 <p>Можете да увеличите паметта, като инсталирате модул с памет (144-щифтов SO-DIMM).</p>

За повече подробности относно допълнителната долна тава и съвместима памет SO-DIMM направете справка в *Ръководство на потребителя* или посетете <http://solutions.brother.com/>.

## Резервни консумативи

Когато настъпи време за смяна на консумативи, на дисплея се появява съобщение за грешка. За повече информация относно консумативите за Вашето устройство посетете <http://www.brother.com/original/> или се обърнете към местния търговец за Brother.

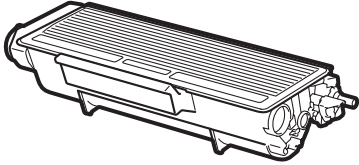
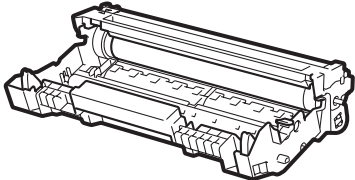
Тонер касета	Барабан
TN-3230/TN-3280	DR-3200
	

### **Търговски марки**

Графичният знак на Brother е регистрирана търговска марка на Brother Industries, Ltd.

Brother е регистрирана търговска марка на Brother Industries, Ltd.

Multi-Function Link е регистрирана търговска марка на Brother International Corporation.

Windows Vista е регистрирана търговска марка или търговска марка на Microsoft Corporation, в Съединените Щати и в други страни.

Microsoft, Windows, Windows Server и Internet Explorer са регистрирани търговски марки на Microsoft Corporation в Съединените щати и/или в други страни.

Apple, Macintosh, Safari и TrueType са търговски марки на Apple Inc., регистрирани в Съединените щати и други страни.

Nuance, емблемата на Nuance, PaperPort и ScanSoft са търговски марки или регистрирани търговски марки на Nuance

Communications, Inc. или техните сдружения в САЩ и/или други страни.

Всяка компания, чийто софтуер е споменат в това ръководство, притежава лицензно споразумение, специфично за собствените ѝ програми.

**Всички марки и имена на продукти, споменати в това Ръководство, са търговски марки или регистрирани търговски марки на съответните компании.**

### **Съставяне и публикуване**

Това ръководство е съставено и публикувано под контрола на Brother Industries Ltd. на базата на най-новите описания и спецификации на продукта.

Съдържанието на това ръководство и спецификациите на този продукт може да бъдат променени без предизвестие.

Brother си запазва правото да прави промени без предизвестие в спецификациите и съдържащите се тук материали и не носи отговорност за каквито и да е вреди (включително последващи), възникнали вследствие на използването на предоставените материали, включително, но без ограничение до печатни и други грешки, свързани с публикацията.

### **Авторско право и лиценз**

©2009 Brother Industries, Ltd.

Настоящото изделие включва софтуер, разработен от следните фирми:

©1983-1998 PACIFIC SOFTWARES, INC.

Настоящото изделие включва софтуера "KASAGO TCP/IP", разработен от ELMIC WESCOM, Inc.

©2009 Devicescape Software, Inc.