

Înainte de a putea utiliza aparatul, citiți acest Ghid de instalare rapidă pentru a efectua corect instalarea și configurarea. Pentru a vizualiza Ghidul de instalare rapidă în alte limbi, accesați <http://solutions.brother.com/>.

## ! IMPORTANT

Încă **NU** conectați cablul de interfață.

# 1

## Despachetați aparatul

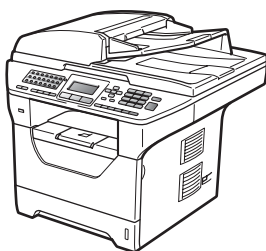

## ! AVERTIZARE

Pentru ambalarea aparatului sunt utilizate pungi de plastic. Pentru a evita pericolul de sufocare, nu lăsați aceste pungi la îndemâna bebelușilor și a copiilor.

### Notă

#### Cablu USB

Asigurați-vă că utilizați un cablu USB 2.0 (tip A/B) care nu are o lungime mai mare de 2 metri.







#### Cablu paralel

NU utilizați un cablu de interfață paralel cu o lungime mai mare de 2 metri. Utilizați un cablu de interfață ecranat care este compatibil cu IEEE 1284.

#### Cablu de rețea

Utilizați un cablu bifilar torsadat direct, categoria 5 (sau mai mare), pentru rețea Ethernet rapidă 10BASE-T sau 100BASE-TX.

### Simboluri utilizate în acest ghid

 AVERTIZARE	AVERTIZARE vă oferă indicații asupra acțiunilor de prevenire a posibilelor leziuni corporale.
 ATENȚIE	ATENȚIE specifică procedurile pe care trebuie să le urmați sau să le evitați pentru a împiedica producerea unor leziuni minore.
 IMPORTANT	Notele IMPORTANT descriu procedurile pe care trebuie să le urmați sau să le evitați pentru a împiedica apariția anumitor probleme ale aparatului sau a deteriorărilor acestuia ori a deteriorării altor obiecte.
	Pictogramele Pericol de electrocutare vă alertează asupra unor posibile șocuri electrice.
	Pictogramele Suprafață fierbinte vă avertizează să nu atingeți părțile fierbinți ale aparatului.
 Notă	Observațiile vă informează despre modul în care trebuie să reacționați în cazul unor situații ce pot apărea și vă dau indicații despre modul în care operațiunea curentă colaborează cu alte caracteristici.
 Manualul utilizatorului Ghidul utilizatorului de software Ghidul utilizatorului de rețea	Indică referințe la Ghidul utilizatorului, la Ghidul utilizatorului de software sau la Ghidul utilizatorului de rețea.

# 2

## Instalați unitatea cilindru și cartușul de toner

### ! IMPORTANT

Încă NU conectați cablul de interfață.



- a** Îndepărtați banda protectoare și folia ce acoperă sticla scannerului.
- b** Apăsați pe butonul de eliberare a capacului frontal și deschideți capacul frontal ①.

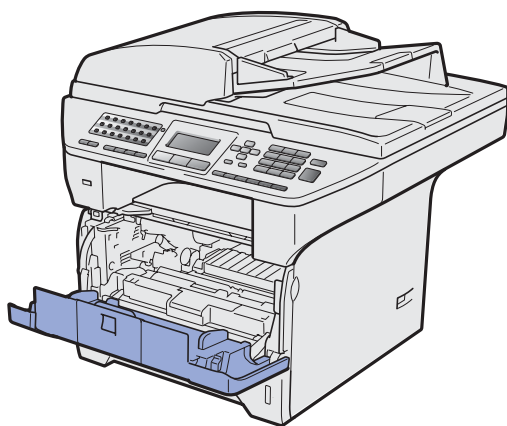
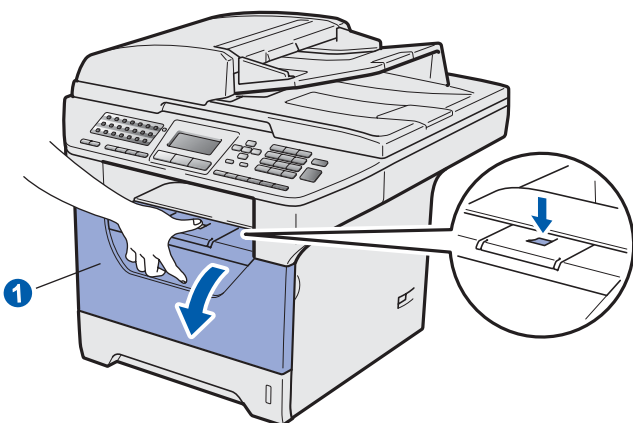

- c** Despachetați unitatea cilindru și cartușul de toner.

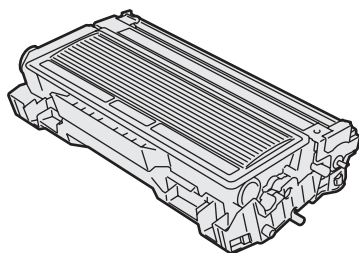

- d** Scuturați-l ușor dintr-o parte în alta de mai multe ori pentru a distribui în mod egal tonerul în interiorul ansamblului.

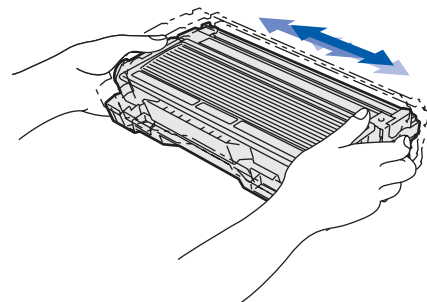

- e** Amplasați ansamblul unității cilindru în aparat până se fixează printr-un clic în locul corespunzător.

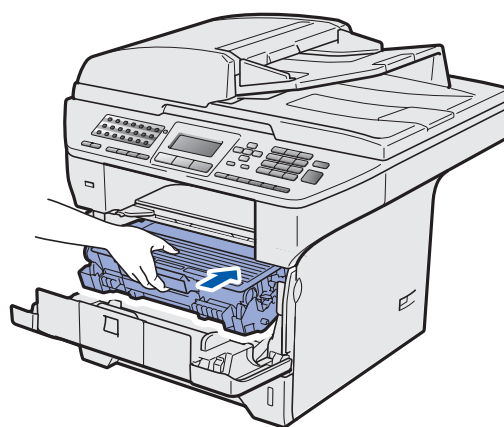

- f** Închideți capacul frontal al aparatului.

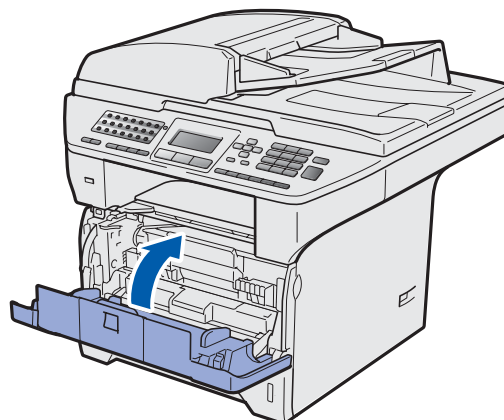

### 3 Încărcați hârtia în tava pentru hârtie

- a** Trageți complet tava de hârtie din aparat.

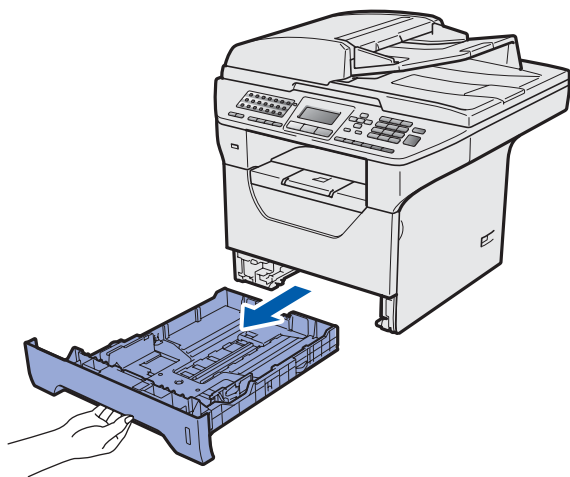

- b** În timp ce apăsați pe maneta albastră de deblocare a ghidajului hârtiei ①, glisați ghidajele hârtiei pentru a se potrivi dimensiunii de hârtie pe care o încărcați în tavă. Asigurați-vă că ghidajele sunt fixate ferm în fante.

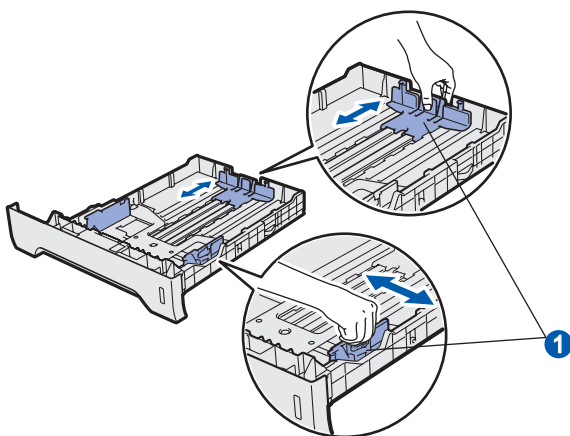

- c** Amplasați bine stiva de hârtie pentru a evita blocajele de hârtie și alimentările greșite.

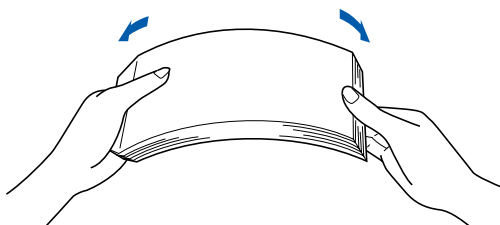

- d** Puneți hârtie în tavă și asigurați-vă că aceasta se află sub marcajul nivelului maxim de hârtie ①. Partea pe care doriți să se imprime trebuie să fie în jos.

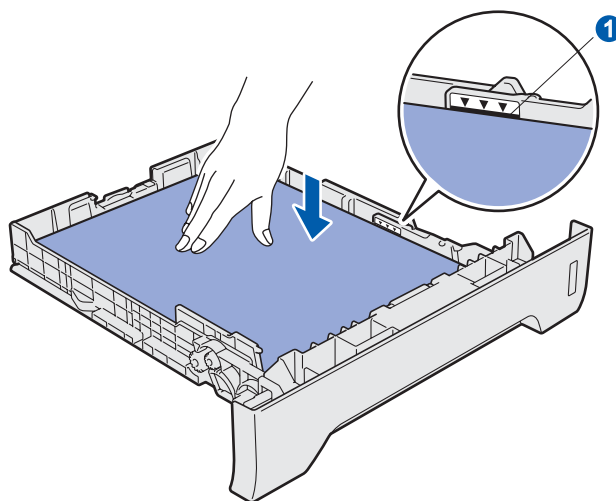

#### ! IMPORTANT

**Asigurați-vă că ghidajele pentru hârtie ating părțile laterale ale hârtiei pentru ca aceasta să se alimenteze corect.**

- e** Amplasați ferm tava de hârtie înapoi în aparat. Asigurați-vă că este introdusă complet în aparat.
- f** Desfaceți clapeta suportului ① pentru a preveni glisarea hârtiei în afara tăvii de ieșire a hârtiei cu fața în jos.

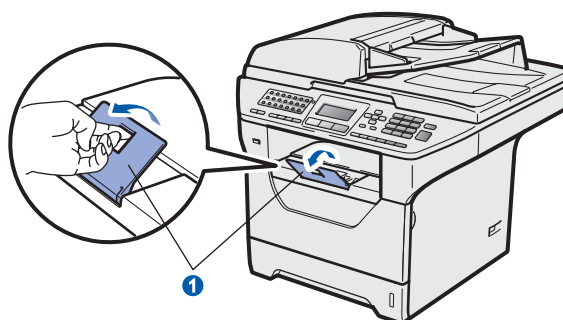

## 4 Eliberați blocarea scannerului

Apăsați pe manetă ① în direcția afișată pentru a debloca scannerul.  
(Pârghia gri de fixare a comenzii scannerului se află în partea laterală din stânga spate, sub capacul pentru documente ②.)

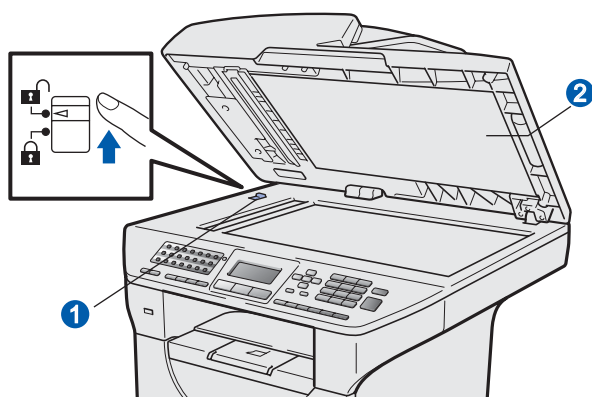

## 5 Conectați cablul de alimentare și linia telefonică

### ! IMPORTANT

Încă NU conectați cablul de interfață.

- a** Asigurați-vă că întrerupătorul de alimentare este decuplat. Conectați cablul de alimentare la aparat.

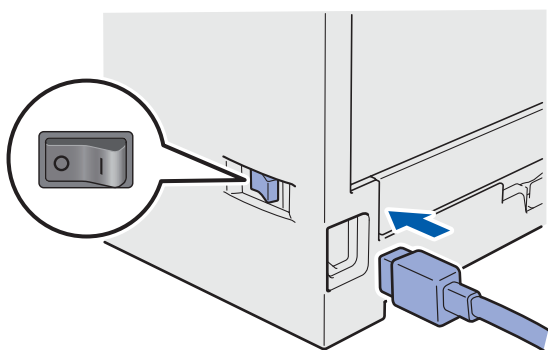

- b** Conectați cablul de alimentare în curent alternativ la o priză de curent alternativ. Cuplați întrerupătorul de alimentare.

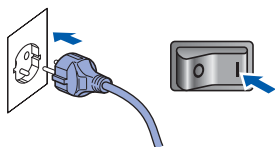

- c** Conectați cablul liniei telefonice. Conectați un capăt al cablului pentru linia telefonică la priza de pe aparat marcată **LINE**, iar celălalt capăt la o priză modulară de perete.

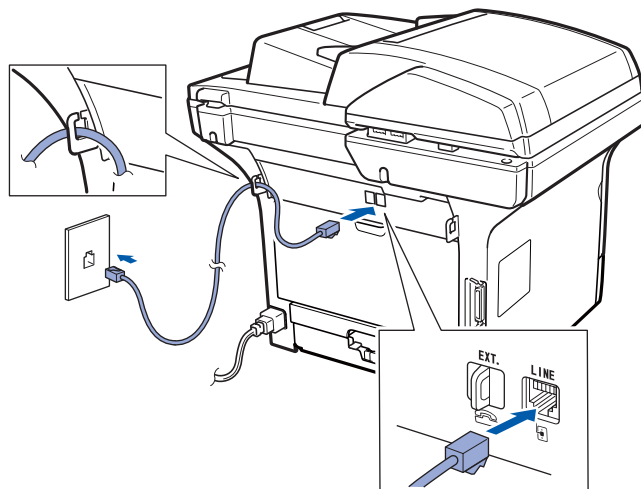

### ! IMPORTANT

Cablul liniei telefonice **TREBUIE** să fie conectat la mufa de pe aparat marcată **LINE**.

### ! AVERTIZARE

Aparatul trebuie prevăzut cu fișă cu împământare.

Deoarece aparatul este împământat prin intermediul prizei din perete, vă puteți proteja față de problemele electrice potențial periculoase apărute în rețeaua telefonică prin păstrarea tensiunii de alimentare atunci când conectați aparatul la o linie telefonică. În mod similar, vă puteți proteja atunci când doriți să mutați aparatul deconectând mai întâi linia telefonică și apoi cablul de alimentare.

## Notă

În cazul în care partajați o linie telefonică cu un telefon extern, conectarea se face după cum urmează.

Înainte de a conecta telefonul extern, îndepărtați capacul protector 1 de la mufa EXT. a aparatului.

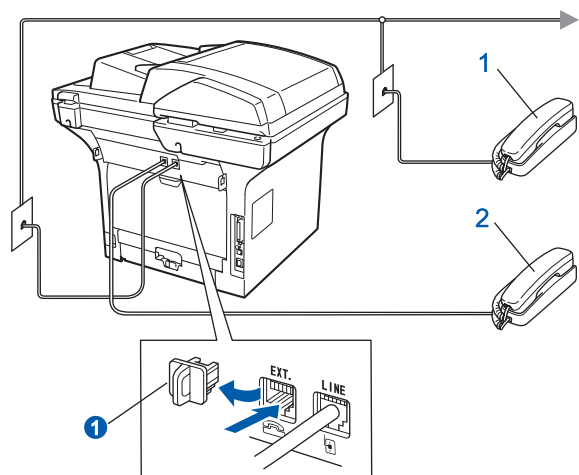

- 1 Telefon cu interior
- 2 Telefon extern

## Notă

În cazul în care partajați o linie telefonică cu un robot de telefon extern, conectarea se face după cum urmează.

Înainte de a conecta robotul de telefon extern, îndepărtați capacul protector 1 de la mufa EXT. a aparatului.

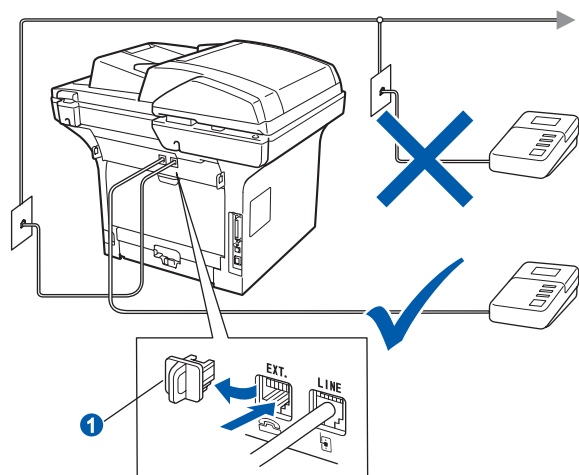

Setați modul de recepționare la TAD Extern dacă aveți un robot telefonic extern. Consultați Alegeți un Mod de recepționare la pagina 6. Pentru detalii suplimentare, consultați Conectarea unui TAD extern (dispozitiv robot telefonic) din Capitolul 7 al Ghidului utilizatorului.

# 6

## Setarea țării dumneavoastră

Trebuie să setați țara dumneavoastră pentru ca aparatul să funcționeze corect pe liniile de comunicații locale din fiecare țară.

- a** Verificați dacă alimentarea cu electricitate este pornită conectând cablul de alimentare și punând comutatorul de pornire în poziția pornit.

```
Set Country
▲ Ceska republika
Magyarország
▼ POLSKA
Select ▲▼ or OK
```

- b** Apăsați sau pentru a alege țara.

- c** Apăsați pe **OK** când ecranul LCD afișează țara dvs.

- d** Ecranul LCD vă solicită să vă asigurați din nou că țara este corectă.

- e** Dacă ecranul LCD afișează țara corectă, apăsați pe **1** pentru a sări la pasul **f**.  
—SAU—



Apăsați pe **2** pentru a reveni la pasul **b** pentru a alege din nou țara.

- f** După ce ecranul LCD afișează Acceptat, aparatul se va reporni automat. După repornire, ecranul LCD afișează Așteptati.

## Notă



Dacă apare pe ecranul LCD *Scanner blocat*, eliberați imediat blocarea scannerului și apăsați pe **Stop/Exit** (*Stop/leșire*). (Consultați Eliberați blocarea scannerului la pagina 4.)

## 7 Alegeți limba dvs (dacă este nevoie)

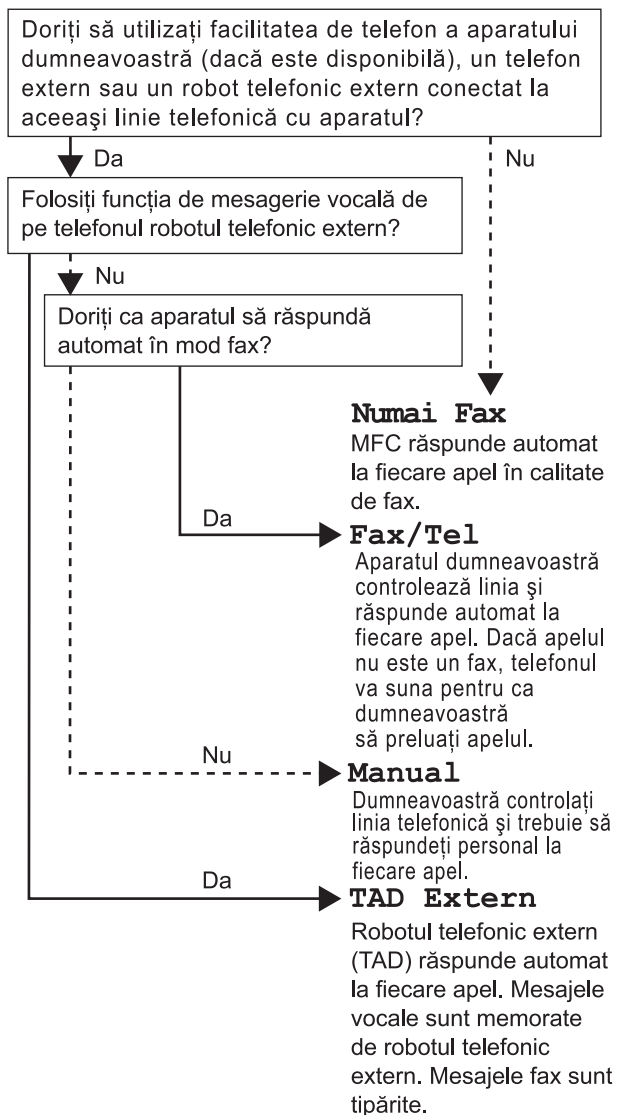

- a** Apăsați **Menu** (Meniu).
- b** Apăsați **0**.
- c** Apăsați **0**.
- d** Apăsați pe  sau pe  pentru a vă alege limba.  
Apăsați pe **OK**.
- e** Apăsați **Stop/Exit** (Stop/leșire).

## 8 Alegeți un Mod de recepționare



- a** Apăsați **Menu** (Meniu).
  - b** Apăsați **0**.
  - c** Apăsați **1**.
  - d** Apăsați pe  sau pe  pentru a alege un mod de recepționare.  
Apăsați pe **OK**.
  - e** Apăsați **Stop/Exit** (Stop/leșire).
-  Pentru mai multe detalii, consultați secțiunea *Recepționarea unui fax din Capitolul 6 din Ghidul utilizatorului.*

## 9 Setări contrastul ecranului LCD (dacă este necesar)

- a** Apăsați **Menu** (Meniu).
- b** Apăsați **1**.
- c** Apăsați **7**.
- d** Apăsați  pentru a mări contrastul.  
—SAU—  
Apăsați  pentru a micșora contrastul.  
Apăsați **OK**.
- e** Apăsați **Stop/Exit** (Stop/leșire).

## 10 Setări data și ora

- a** Apăsați **Menu** (Meniu).
- b** Apăsați **0**.
- c** Apăsați **2**.
- d** Tastați ultimele două cifre ale anului pe tastatură și apoi apăsați **OK**.  
(De ex., introduceți **0, 9** pentru 2009.)
- e** Tastați cele două cifre corespunzătoare lunii pe tastatură și apoi apăsați **OK**.  
(De ex., introduceți **0, 3** pentru martie.)
- f** Tastați cele două cifre corespunzătoare zilei pe tastatură și apoi apăsați **OK**.  
(De ex., introduceți **2, 5**.)
- g** Tastați ora în formatul cu 24 de ore pe tastatură și apoi apăsați **OK**.  
(De ex., introduceți **1 5, 2 5** pentru 15:25.)
- h** Apăsați **Stop/Exit** (Stop/leșire).



## 11 Introduceți informațiile personale (ID-ul stației)

Trebuie să configurați aparatul astfel încât numele și numărul dumneavoastră de fax să fie adăugate pe toate paginile pe care le trimiteți prin fax.

- a** Apăsați **Menu** (Meniu).
- b** Apăsați **0**.
- c** Apăsați **3**.
- d** Tastați numărul de fax (până la 20 de cifre) pe tastatură și apoi apăsați **OK**.
- e** Tastați numărul de telefon (până la 20 de cifre) pe tastatură și apoi apăsați pe **OK**. Dacă numărul de telefon și cel de fax sunt identice, introduceți același număr din nou.
- f** Utilizați tastatura pentru a vă tasta numele (până la 20 de caractere) și apoi apăsați **OK**.



### Notă

- Consultați următoarea diagramă pentru introducerea numelui dvs.
- Dacă trebuie să introduceți un caracter care este pe aceeași tastă cu ultimul, apăsați  pentru a deplasa cursorul la dreapta.
- Dacă ați tastat incorect o literă și doriți să o schimbați, apăsați pe  sau pe  pentru a muta cursorul la caracterul incorect, apăsați pe **Clear/Back** (Șterge/Înapoi).

Apăsați pe tastă	O dată	De două ori	De trei ori	De patru ori	De cinci ori
2	A	B	C	2	A
3	D	E	F	3	D
4	G	H	I	4	G
5	J	K	L	5	J
6	M	N	O	6	M
7	P	Q	R	7	P
8	T	U	V	8	T
9	W	X	Y	9	W





Pentru detalii suplimentare, consultați secțiunea Introducerea textului din Ghidul utilizatorului.

- g** Apăsați **Stop/Exit** (Stop/leșire).



### Notă

Dacă faceți o greșeală și doriți să începeți din nou, apăsați pe **Stop/Exit** (Stop/leșire) pentru a reveni la pasul **a**.

## 12 Setări modul de formare cu ton sau cu impuls

- a** Apăsați **Menu** (Meniu).
- b** Apăsați **0**.
- c** Apăsați **4**.
- d** Apăsați pe  sau pe  pentru a alege Puls (sau Ton). Apăsați pe **OK**.
- e** Apăsați **Stop/Exit** (Stop/leșire).

## 13 Setări tipul de linie telefonică

- a** Apăsați **Menu** (Meniu).
- b** Apăsați **0**.
- c** Apăsați **6**.
- d** Apăsați pe  sau pe  pentru a alege PBX, ISDN sau Normal. Apăsați **OK**.  
Procedați conform uneia dintre metodele de mai jos:
  - Dacă alegeți ISDN sau Normal, mergeți la pasul **h**.
  - Dacă alegeți PBX, mergeți la pasul **e**.
- e** Procedați conform uneia dintre metodele de mai jos:
  - Dacă doriți să schimbați prefixul actual, apăsați pe **1** și mergeți la pasul **f**.
  - Dacă nu doriți să schimbați prefixul actual, apăsați pe **2** și mergeți la pasul **h**.

### Notă

Setarea implicită este „!”. Când apăsați pe **Tel/R**, se va afișa „!” pe ecranul LCD.

- f** Tastați prefixul telefonic (până la 5 cifre) pe tastatură și apoi apăsați **OK**.

### Notă

Puteți utiliza numerele de la 0 la 9 , # , \* și !.  
(Apăsați pe **Tel/R** pentru a se afișa „!”.)  
Nu puteți folosi ! cu niciun alt număr sau caracter.  
Dacă sistemul telefonului dvs. necesită reformarea numărului după un interval, apăsați pe **Tel/R** pentru a introduce intervalul.



- g** Apăsați  sau  pentru a alege Pornit sau Mereu și apăsați **OK**.

### Notă

- Dacă alegeți **Pornit**, apăsarea pe **Tel/R** (ecranul afișează „!”) vă va permite accesarea unei linii externe.
- Dacă alegeți **Mereu**, puteți să accesați o linie exterioară fără a apăsa **Tel/R**.

- h** Apăsați **Stop/Exit** (Stop/leșire).

## 14 Orarul de vară automat

- a** Apăsați **Menu** (Meniu).
- b** Apăsați **1**.
- c** Apăsați **4**.
- d** Apăsați pe  sau pe  pentru a alege Pornit (sau Oprit). Apăsați **OK**.
- e** Apăsați **Stop/Exit** (Stop/leșire).



# 15 Alegeți tipul de conexiune dorit

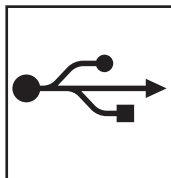
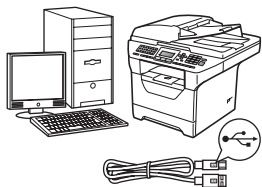

## Pentru utilizatorii interfeței USB

Windows<sup>®</sup>, accesați pagina 10  
Macintosh<sup>®</sup>, accesați pagina 12

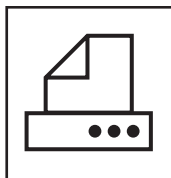
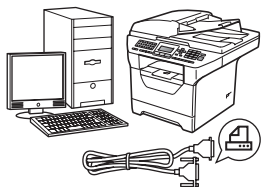

## Pentru cablul de interfață paralel

Windows<sup>®</sup>, accesați pagina 13

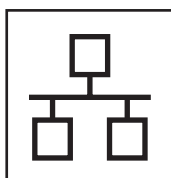
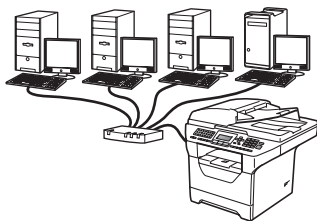

## Pentru rețeaua cu fir

Windows<sup>®</sup>, accesați pagina 15  
Macintosh<sup>®</sup>, accesați pagina 17

Pentru Windows Server<sup>®</sup> 2003/2008, consultați *Ghidul utilizatorului de rețea* de pe CD-ROM.

USB	Windows <sup>®</sup>
	Macintosh <sup>®</sup>
Paralel	Windows <sup>®</sup>
	Macintosh <sup>®</sup>
Rețea cu fir	Windows <sup>®</sup>
	Macintosh <sup>®</sup>



## Pentru utilizatorii de interfață USB (Windows® 2000 Professional/XP/XP Professional x64 Edition/ Windows Vista®)

### 16 Înainte de instalare

- a** Asigurați-vă că este pornit calculatorul dvs. și că sunteți conectat cu drepturi de Administrator.
- b** Închideți aparatul și scoateți din priză cablul de alimentare și apoi deconectați aparatul de la computerul dumneavoastră dacă ați conectat deja un cablu de interfață.

### 17 Instalați MFL-Pro Suite

- a** Introduceți CD-ROM-ul livrat cu aparatul în unitatea CD-ROM. Dacă apare ecranul cu numele modelelor, alegeți aparatul dumneavoastră. Dacă apare ecranul pentru limbă, alegeți limba dumneavoastră.



#### Notă

Dacă ecranul Brother nu apare automat, accesați **My Computer (Computer) (Computerul meu (Computer))**, faceți dublu clic pe pictograma CD-ROM, apoi faceți dublu clic pe **Start.exe**.

- b** Va fi afișat meniul principal al discului CD-ROM. Faceți clic pe **Initial Installation (Instalare inițială)**.
- c** Faceți clic pe **Install MFL-Pro Suite (Instalare MFL-Pro Suite)**.
- d** Când apare fereastra ScanSoft™ PaperPort™ 11SE **License Agreement (Contract de licență)**, faceți clic pe **Yes (Da)** dacă sunteți de acord cu aplicația software **License Agreement (Contract de licență)**.
- e** Instalarea ScanSoft™ PaperPort™ 11SE va începe automat și este urmată de instalarea MFL-Pro Suite.
- f** Când apare fereastra aplicației software Brother MFL-Pro Suite **License Agreement (Contract de licență)**, faceți clic pe **Yes (Da)** dacă sunteți de acord cu aplicația software **License Agreement (Contract de licență)**.

- g** Alegeți **Local Connection (Conexiune locală)**, apoi faceți clic pe **Next (Următorul)**. Instalarea continuă.
- h** Dacă nu doriți să monitorizați starea aparatului și notificările de eroare de la calculator, debifați **Enable Status Monitor (Activare Monitor de stare)** și faceți clic pe **Next (Următorul)**.
- i** Când apare acest ecran, mergeți la pasul următor.

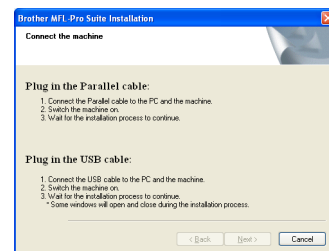

### 18 Conectați cablul USB

- a** Îndepărtați eticheta care acoperă conectorul interfeței USB.

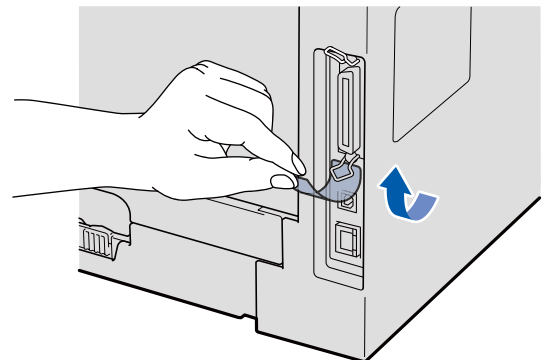

- b** Conectați cablul USB la conectorul USB de pe aparatul marcat cu simbolul . Apoi conectați cablul la calculatorul dvs.

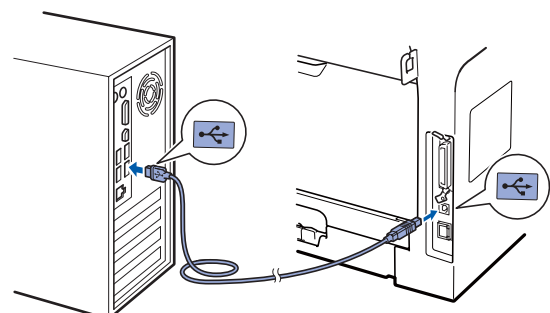



# 19

## Conectați cablul de alimentare

- a** Conectați cablul de alimentare în curent alternativ la o priză de curent alternativ. Cuplați întrerupătorul de alimentare.
- Instalarea va continua în mod automat.
- Ecranele de instalare apar succesiv.

### ! IMPORTANT

**NU anulați niciunul dintre aceste ecrane pe durata instalării. Apariția tuturor ecranelor este posibil să dureze câteva secunde.**

- b** Atunci când este afișat ecranul **On-Line Registration (Înregistrare On-Line)**, efectuați selecția corespunzătoare și urmați instrucțiunile de pe ecran. După ce ați încheiat procesul de înregistrare, închideți browserul web pentru a reveni la această fereastră. Apoi faceți clic pe **Next (Următorul)**.

# 20

## Terminați și reporniți

- a** Faceți clic pe **Finish (Finalizare)** pentru a reporni calculatorul.
- După repornirea calculatorului, trebuie să fiți conectat cu drepturi de administrator.
- b** În ecranul **Check for Firmware Updates (Verificare actualizări firmware)**, alegeți setarea de actualizare a componentelor firmware pe care o doriți și faceți clic pe **OK**. Dacă ați dezactivat setarea Monitor de stare la pasul **h**, nu va apărea ecranul.

### Notă

Accesul la Internet este necesar pentru actualizarea componentelor firmware.

## Finalizare

**Instalarea este completă acum.**

### Notă

**Driver de imprimantă pentru XML Paper Specification**

Driverul de imprimantă pentru XML Paper Specification este cel mai potrivit driver pentru imprimarea din aplicații care utilizează documente XML Paper Specification. Descărcați cel mai recent driver prin accesarea Centrului de soluții Brother la <http://solutions.brother.com/>.



## Pentru utilizatorii interfeței USB (Mac OS® X 10.3.9 sau o versiune ulterioară)

### 16 Înainte de instalare

- a** Asigurați-vă că aparatul este conectat la alimentare și că sistemul dvs. Macintosh® este pornit. Trebuie să fiți conectat cu drepturi de administrator.

### 17 Conectați cablul USB

#### ! IMPORTANT

- **NU** conectați aparatul la un port USB de pe o tastatură sau la un distribuitor USB nealimentat.
- Conectați aparatul direct la sistemul dvs. Macintosh®.

- a** Îndepărtați eticheta care acoperă conectorul interfeței USB.

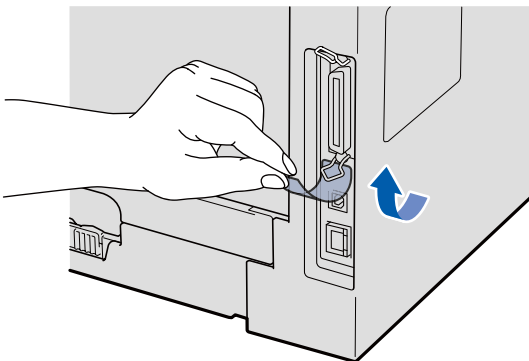

- b** Conectați cablul USB la conectorul USB de pe aparatul marcat cu simbolul . Apoi conectați cablul la calculatorul dvs.

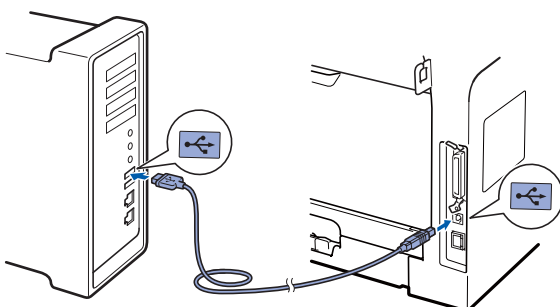

### 18 Instalare MFL-Pro Suite

- a** Introduceți CD-ROM-ul livrat cu aparatul în unitatea CD-ROM.
- b** Faceți dublu clic pe **Start Here OSX** (Pornire OSX) pentru a instala.
- c** Software-ul Brother va căuta dispozitivul Brother. În acest timp va fi afișat următorul ecran.

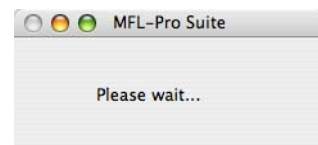

- d** Alegeți aparatul din listă, apoi faceți clic pe **OK**.
- e** Când apare acest ecran, faceți clic pe **OK**.

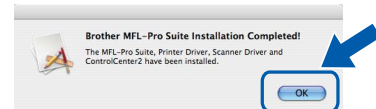

- OK!** Instalarea MFL-Pro Suite este completă acum.  
Mergeți la pasul 19 de la pagina 12.

### 19 Instalați Presto! PageManager

Când este instalat Presto! PageManager, se adaugă capacitatea OCR la Brother ControlCenter2. Puteți scana, partaja și organiza fotografiile și documentele cu ușurință utilizând Presto! PageManager.

- a** Faceți dublu clic pe **Presto! PageManager** și urmați instrucțiunile de pe ecran.

**Finalizare**

Instalarea este completă acum.



## Pentru utilizatorii de interfață paralelă (Windows® 2000 Professional/XP/XP Professional x64 Edition)

### 16 Înainte de instalare

- a** Asigurați-vă că este pornit calculatorul dvs. și că sunteți conectat cu drepturi de Administrator.
- b** Închideți aparatul și scoateți din priză cablul de alimentare și apoi deconectați aparatul de la computerul dumneavoastră dacă ați conectat deja un cablu de interfață.

### 17 Instalați MFL-Pro Suite

- a** Introduceți CD-ROM-ul livrat cu aparatul în unitatea CD-ROM. Dacă apare ecranul cu numele modelelor, alegeți aparatul dumneavoastră. Dacă apare ecranul pentru limbă, alegeți limba dumneavoastră.



#### Notă

Dacă ecranul Brother nu apare automat, accesați **My Computer (Computer) (Computerul meu (Computer))**, faceți dublu clic pe pictograma CD-ROM, apoi faceți dublu clic pe **Start.exe**.

- b** Va fi afișat meniul principal al discului CD-ROM. Faceți clic pe **Initial Installation (Instalare inițială)**.
- c** Faceți clic pe **Install MFL-Pro Suite (Instalare MFL-Pro Suite)**.
- d** Când apare fereastra ScanSoft™ PaperPort™ 11SE **License Agreement (Contract de licență)**, faceți clic pe **Yes (Da)** dacă sunteți de acord cu aplicația software **License Agreement (Contract de licență)**.
- e** Instalarea ScanSoft™ PaperPort™ 11SE va începe automat și este urmată de instalarea MFL-Pro Suite.
- f** Când apare fereastra aplicației software Brother MFL-Pro Suite **License Agreement (Contract de licență)**, faceți clic pe **Yes (Da)** dacă sunteți de acord cu aplicația software **License Agreement (Contract de licență)**.

- g** Alegeți **Local Connection (Conexiune locală)**, apoi faceți clic pe **Next (Următorul)**. Instalarea continuă.

- h** Dacă nu doriți să monitorizați starea aparatului și notificările de eroare de la calculator, debifați **Enable Status Monitor (Activare Monitor de stare)** și faceți clic pe **Next (Următorul)**.

- i** Când apare acest ecran, mergeți la pasul următor.

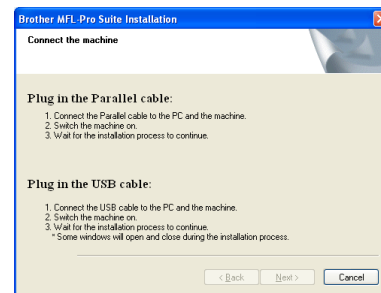

### 18 Conectați cablul paralel

#### ! IMPORTANT

Conectați aparatul direct la calculator.

- a** Conectați cablul de interfață paralel la calculator și apoi la aparat.

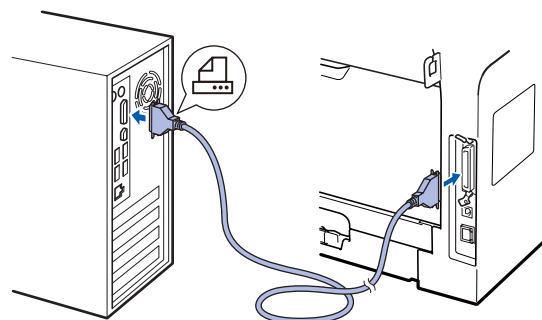



## 19

### Conectați cablul de alimentare

- a** Conectați cablul de alimentare în curent alternativ la o priză de curent alternativ. Cuplați întrerupătorul de alimentare. Instalarea va continua în mod automat. Ecranele de instalare apar succesiv.
- b** Procedați conform uneia dintre metodele de mai jos:
- Dacă sunteți utilizator al sistemului Windows® 2000 Professional, faceți clic pe **Next (Următorul)**.

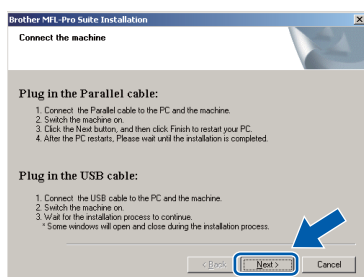

#### Notă

Dacă apare acest ecran, faceți clic pe **OK**.



- Dacă sunteți utilizator al sistemelor Windows® XP/XP Professional x64 Edition, așteptați o perioadă de timp deoarece instalarea driverelor Brother va porni automat. Ecranele apar succesiv.

### ! IMPORTANT

**NU** anulați niciunul dintre aceste ecrane pe durata instalării. Apariția tuturor ecranelor este posibil să dureze câteva secunde.

- C** Atunci când este afișat ecranul **On-Line Registration (Inregistrare On-Line)**, efectuați selecția corespunzătoare și urmați instrucțiunile de pe ecran. După ce ați încheiat procesul de înregistrare, închideți navigatorul web pentru a reveni la această fereastră. Apoi faceți clic pe **Next (Următorul)**.

## 20

### Terminați și reporniți

- a** Faceți clic pe **Finish (Finalizare)** pentru a reporni calculatorul. După repornirea calculatorului, trebuie să fiți conectat cu drepturi de administrator.
- b** În ecranul **Check for Firmware Updates (Verificare actualizări firmware)**, alegeți setarea de actualizare a componentelor firmware pe care o doriți și faceți clic pe **OK**. Dacă ați dezactivat setarea Monitor de stare la pasul **h**, nu va apărea ecranul.

#### Notă

Acesul la Internet este necesar pentru actualizarea componentelor firmware.

### Finalizare

**Instalarea este completă acum.**

#### Notă

##### Driver de imprimantă pentru XML Paper Specification

Driverul de imprimantă pentru XML Paper Specification este cel mai potrivit driver pentru imprimarea din aplicații care utilizează documente XML Paper Specification. Descărcați cel mai recent driver prin accesarea Centrului de soluții Brother la <http://solutions.brother.com/>.

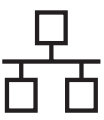

## Pentru utilizatorii interfeței rețelei cu fir (Windows® 2000 Professional/XP/XP Professional x64 Edition/ Windows Vista®)

### 16 Înainte de instalare

- a** Asigurați-vă că este PORNIT calculatorul dvs. și că sunteți conectat cu drepturi de Administrator.

#### ! IMPORTANT

**Dezactivați toate aplicațiile software personale de tip firewall (altele decât Windows® Firewall), antispyware sau antivirus pe toată perioada instalării.**

- b** Deconectați aparatul de la ieșirea de curent alternativ.

### 17 Conectați cablul de rețea

- a** Conectați cablul de interfață de rețea la conectorul LAN marcat cu un simbol  și apoi conectați-l la un port liber din hub.

### 18 Conectați cablul de alimentare

- a** Conectați cablul de alimentare în curent alternativ la o priză de curent alternativ. Cuplați întrerupătorul de alimentare.

### 19 Instalare MFL-Pro Suite

- a** Introduceți CD-ROM-ul livrat cu aparatul în unitatea CD-ROM. Dacă apare ecranul cu numele modelelor, alegeți aparatul dumneavoastră. Dacă apare ecranul pentru limbă, alegeți limba dumneavoastră.



#### Notă

*Dacă ecranul Brother nu apare automat, accesați **My Computer (Computer) (Computerul meu (Computer))**, faceți dublu clic pe pictograma CD-ROM, apoi faceți dublu clic pe **Start.exe**.*

- b** Va fi afișat meniul principal al discului CD-ROM. Faceți clic pe **Initial Installation (Instalare inițială)**.
- c** Faceți clic pe **Install MFL-Pro Suite (Instalare MFL-Pro Suite)**.
- d** Când apare fereastra ScanSoft™ PaperPort™ 11SE **License Agreement (Contract de licență)**, faceți clic pe **Yes (Da)** dacă sunteți de acord cu aplicația software **License Agreement (Contract de licență)**.
- e** Instalarea ScanSoft™ PaperPort™ 11SE va începe automat și este urmată de instalarea MFL-Pro Suite.
- f** Când apare fereastra aplicației software Brother MFL-Pro Suite **License Agreement (Contract de licență)**, faceți clic pe **Yes (Da)** dacă sunteți de acord cu aplicația software **License Agreement (Contract de licență)**.
- g** Alegeți **Network Connection (Conexiune rețea)**, apoi faceți clic pe **Next (Următorul)**.
- h** Dacă sunteți utilizator al sistemelor Windows® XP SP2/XP Professional x64 Edition/Windows Vista®, când apare acest ecran, alegeți **Change the Firewall port settings to enable network connection and continue with the installation. (Recommended) (Schimbați setările de port Firewall pentru a permite conectarea în rețea și pentru a continua instalarea. (Recomandat))** și faceți clic pe **Next (Următorul)**.

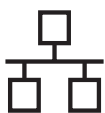

Dacă nu folosiți Windows® Firewall, consultați *Ghidul utilizatorului* pentru aplicația dvs. pentru informații despre modul în care se adaugă următoarele porturi de rețea.

- Pentru scanarea rețelei, adăugați portul UDP 54925.
- Pentru primire PC-Fax în rețea, adăugați portul UDP 54926.
- Dacă problemele cu conexiunea la rețea persistă, adăugați portul UDP 137.

**i** Dacă aparatul este configurat pentru rețeaua dvs., selectați aparatul din listă și apoi faceți clic pe **Next (Următorul)**.



### Notă

- Dacă aparatul dvs. nu este găsit pe rețea, va apărea următorul ecran.



Confirmați setarea rețelei dvs. urmând instrucțiunile de pe ecran.

- Dacă aparatul nu este încă configurat pentru utilizarea pe ecranul dvs., va apărea următorul ecran.



Faceți clic pe **OK** și apoi pe **Configure IP Adresă (Configurare adresă IP)**. Introduceți o adresă IP pentru aparat care se potrivește cu rețeaua dvs. urmând instrucțiunile de pe ecran.

**j** Dacă nu doriți să monitorizați starea aparatului și notificările de eroare de la calculator, debifați **Enable Status Monitor (Activare Monitor de stare)** și faceți clic pe **Next (Următorul)**.

**k** Instalarea driverelor Brother va începe automat. Ecranele de instalare apar succesiv.

## ! IMPORTANT

**NU** anulați niciunul dintre aceste ecrane pe durata instalării. Apariția tuturor ecranelor este posibil să dureze câteva secunde.

**l** Atunci când este afișat ecranul **On-Line Registration (Inregistrare On-Line)**, efectuați selecția corespunzătoare și urmați instrucțiunile de pe ecran. După ce ați încheiat procesul de înregistrare, închideți navigatorul web pentru a reveni la această fereastră. Apoi faceți clic pe **Next (Următorul)**.

## 20 Terminați și reporniți

**a** Faceți clic pe **Finish (Finalizare)** pentru a reporni calculatorul. După repornirea calculatorului, trebuie să fiți conectat cu drepturi de administrator.

**b** În ecranul **Check for Firmware Updates (Verificare actualizări firmware)**, alegeți setarea de actualizare a componentelor firmware pe care o doriți și faceți clic pe **OK**. Dacă ați dezactivat setarea Monitor de stare la pasul **j**, nu va apărea ecranul.



### Notă

Accesul la Internet este necesar pentru actualizarea componentelor firmware.

## Finalizare

**Instalarea este completă acum.**



### Notă

#### **Driver de imprimantă pentru XML Paper Specification**

Driverul de imprimantă pentru XML Paper Specification este cel mai potrivit driver pentru imprimarea din aplicații care utilizează documente XML Paper Specification. Descărcați cel mai recent driver prin accesarea Centrului de soluții Brother la <http://solutions.brother.com/>.



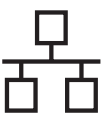

## Pentru utilizatorii interfeței de rețea cu fir (Mac OS® X 10.3.9 sau o versiune ulterioară)

### 16 Înainte de instalare

**a** Asigurați-vă că aparatul este conectat la alimentare și că sistemul dvs. Macintosh® este PORNIT. Trebuie să fiți conectat cu drepturi de administrator.

### 17 Conectați cablul de rețea

**a** Conectați cablul de interfață de rețea la conectorul LAN marcat cu un simbol  și apoi conectați-l la un port liber din hub.

### 18 Instalare MFL-Pro Suite

- a** Introduceți CD-ROM-ul livrat cu aparatul în unitatea CD-ROM.
- b** Faceți dublu clic pe **Start Here OSX** (Pornire OSX) pentru a instala.
- c** Software-ul Brother va căuta dispozitivul Brother. În acest timp va fi afișat următorul ecran.

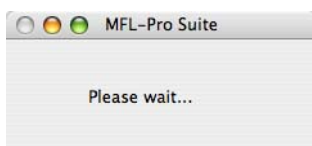

**d** Dacă aparatul este configurat pentru rețeaua dvs., selectați aparatul din listă și apoi faceți clic pe **OK**.

#### Notă

- Dacă aparatul dvs. nu este găsit pe rețea, confirmați setarea de rețea.
- Dacă apare acest ecran, faceți clic pe **OK**.



- Introduceți un nume de până la 15 caractere pentru sistemul dvs. Macintosh® în **Display Name** (Nume Ecran) și faceți clic pe **OK**. Mergeți la **e**.

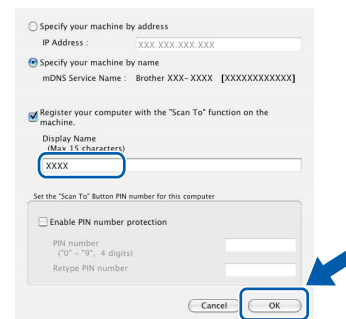

- Dacă doriți să folosiți tasta aparatului **Scan** (Scanare) pentru a scana prin rețea, trebuie să bifați caseta **Register your computer with the "Scan To" function on the machine** (Înregistrați calculatorul dumneavoastră cu funcția „Scan To” la aparat).
- Numele pe care îl introduceți va apărea pe ecranul LCD al aparatului atunci când apăsați pe  și alegeți o opțiune de scanare. (Pentru mai multe informații, consultați secțiunea Scanarea în rețea din Ghidul utilizatorului de software de pe CD-ROM.)

**e** Când apare acest ecran, faceți clic pe **OK**.

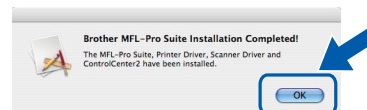

**OK!** Instalarea MFL-Pro Suite este completă acum.  
Mergeți la pasul **19** de la pagina 18.

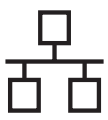

## 19

### Instalați Presto! PageManager

Când este instalat Presto! PageManager, se adaugă capacitatea OCR la Brother ControlCenter2. Puteți scana, partaja și organiza fotografiile și documentele cu ușurință utilizând Presto! PageManager.

- a** Faceți dublu clic pe **Presto! PageManager** și urmați instrucțiunile de pe ecran.

**Finalizare**

**Instalarea este completă acum.**

## Pentru a utiliza aparatul în siguranță

Păstrați aceste instrucțiuni pentru consultarea ulterioară și citiți-le înainte de efectuarea oricărei operații de întreținere.

### ⚠ AVERTIZARE



Există electrozi de tensiune înaltă în interiorul aparatului. Înainte de a curăța interiorul aparatului, asigurați-vă că ați deconectat cablul de alimentare de la priză electrică. Acest lucru va împiedica provocarea unui șoc electric.

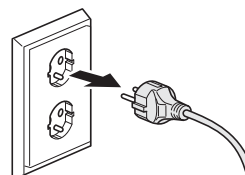

NU mănuiți priza cu mâinile umede. Acest lucru poate provoca un șoc electric. Asigurați-vă întotdeauna că fișa este introdusă complet.

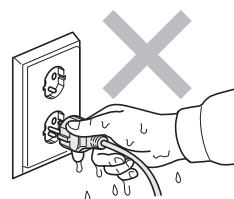

Acest produs trebuie instalat lângă o priză electrică ușor accesibilă. În caz de urgență, trebuie să deconectați cablul de alimentare de la priză electrică pentru a opri complet alimentarea.

NU utilizați substanțe inflamabile, vreun tip de spray sau de substanță solubilă/lichide organice care conțin alcool sau amoniac pentru a curăța interiorul sau exteriorul aparatului. Acest lucru poate cauza provocarea unui incendiu sau a unui șoc electric. Consultați secțiunea *Întreținere de rutină* din *Ghidul utilizatorului* pentru modul de curățare a aparatului.



NU utilizați un aspirator pentru a curăța tonerul risipit. Acest lucru poate cauza aprinderea prafului din toner în interiorul aspiratorului și poate cauza un incendiu. Curățați praful tonerului cu atenție cu o pânză uscată, moale și fără puf, eliminându-l din uz în conformitate cu regulile locale.

### ⚠ ATENȚIE



După utilizarea aparatului, unele părți interne ale acestuia vor fi extrem de fierbinți. Când deschideți capacul frontal sau din spatele aparatului, NU atingeți părțile colorate gri în imagini.

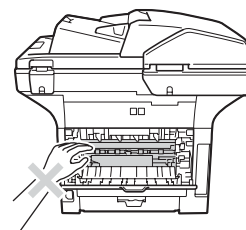
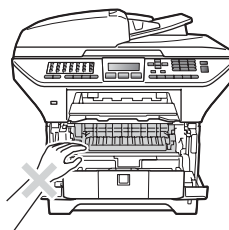

Pentru a împiedica apariția leziunilor, fiți atent să nu puneți mâinile pe marginea aparatului sub capacul pentru documente, așa cum se vede în imagine.

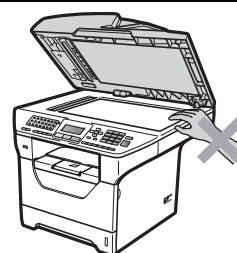

## ⚠ ATENȚIE

Pentru a preveni leziunile, fiți atent să nu puneți degetele în zonele afișate în imagini.

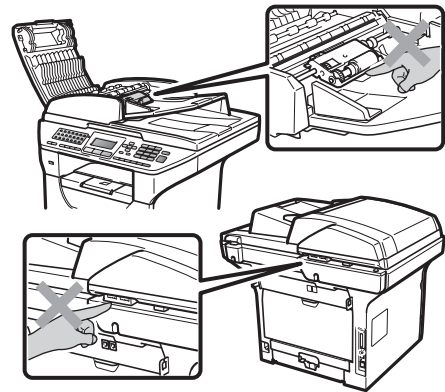

Când mutați aparatul, prindeți-l de mânerul lateral de sub scanner. NU transportați aparatul ținându-l de partea de jos.

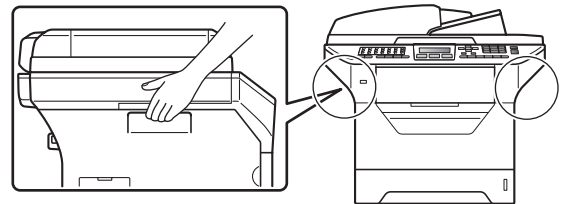

## ! IMPORTANT

Unitatea de siguranță este marcată cu o etichetă de Atenționare. NU eliminați și nu deteriorați eticheta.

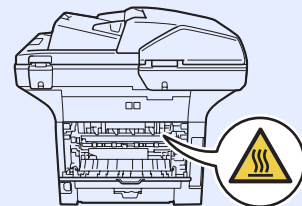

## 📝 Notă

Păstrați un spațiu minim în jurul aparatului, așa cum se vede în imagine.

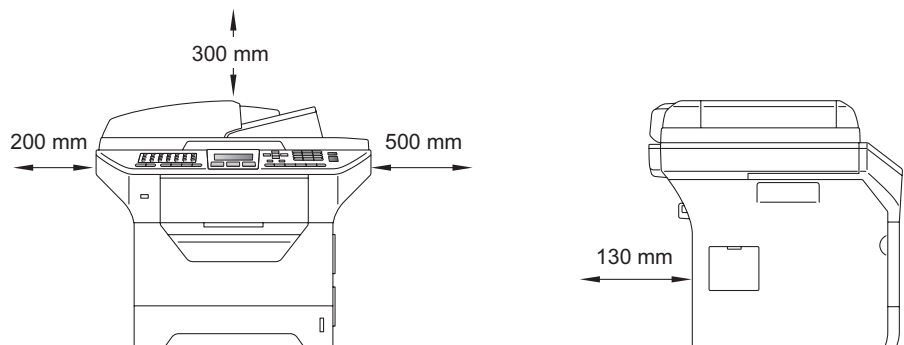

## Reglementări

### Declarația de conformitate CE

#### EC Declaration of Conformity

##### Manufacturer

Brother Industries Ltd.,  
15-1, Naeshiro-cho, Mizuho-ku, Nagoya 467-8561, Japan

##### Plant

Brother Technology (Shenzhen) Ltd.,  
NO6 Gold Garden Ind. Nanling Buji, Longgang, Shenzhen, China

##### Herewith declare that:

Products description : Facsimile Machine  
Type : Group3  
Model Name : MFC-8880DN, MFC-8890DW

are in conformity with provisions of the R & TTE Directive (1999/5/EC) and we declare compliance with the following standards :

##### Harmonized standards applied :

Safety	EN60950-1:2006
EMC	EN55022:2006 Class B EN55024:1998 + A1:2001 + A2:2003 EN61000-3-2:2006 EN61000-3-3:1995 + A1:2001 + A2:2005
Radio	EN301 489-1 V1.6.1 EN301 489-17 V1.2.1 EN300 328 V1.7.1

※ Radio applies to MFC-8890DW only.

Year in which CE marking was first affixed : 2008

Issued by : Brother Industries, Ltd.

Date : 30th September, 2008

Place : Nagoya, Japan

Signature :

Junji Shiota  
General Manager  
Quality Management Dept.

### Declarația de conformitate CE

##### Producător

Brother Industries Ltd.,  
15-1, Naeshiro-cho, Mizuho-ku, Nagoya 467-8561, Japan

##### Fabrică

Brother Technology (Shenzhen) Ltd.,  
NO6 Gold Garden Ind. Nanling Buji, Longgang, Shenzhen, China

Prin prezenta declară următoarele:

Descrierea produselor : Aparat fax  
Tip : Grupa 3  
Numele produsului : MFC-8880DN, MFC-8890DW

sunt în conformitate cu prevederile Directivei privind echipamentele radio și echipamentele terminale de telecomunicații (1999/5/CE) și declarăm conformitatea cu următoarele standarde:

Standardele armonizate aplicabile:

Siguranță	EN60950-1:2006
EMC	EN55022:2006 Clasa B EN55024:1998 + A1:2001 + A2:2003 EN61000-3-2:2006 EN61000-3-3:1995 + A1:2001 + A2:2005
Radio	EN301 489-1 V1.6.1 EN301 489-17 V1.2.1 EN300 328 V1.7.1

\* Standardul radio se aplică numai aparatelor MFC-8890DW.

Anul în care a fost atașat prima dată marcajul CE: 2008

Emis de : Brother Industries, Ltd.

Data : 30 septembrie 2008

Locul : Nagoya, Japonia

### Specificație IEC60825-1+A2:2001

Acest aparat este un produs laser din Clasa 1 conform definiției din specificațiile IEC60825-1+A2:2001. Eticheta arătată mai jos este atașată în țările în care este necesară.

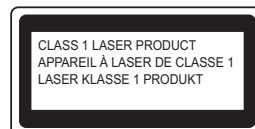

Acest aparat are o diodă laser din Clasa 3B care emite radiații laser invizibile în scanner. Scannerul nu trebuie să fie deschis în nicio împrejurare.

### Radiație laser internă

Lungimea de undă: 770 - 810 nm

Ieșire: maximum 5 mW

Clasa laser: Clasa 3B

## ⚠️ AVERTIZARE

Folosirea altor comenzi, reglaje sau desfășurare a procedurilor decât cele specificate în acest manual pot provoca expunerea la radiații periculoase.

### Deconectarea dispozitivului

Acest produs trebuie să fie instalat în apropierea unei surse de curent alternativ care este ușor accesibilă. În caz de urgențe, trebuie să deconectați cablul de alimentare de la de curent alternativ pentru a opri complet alimentarea.

### Conexiunea LAN

## ⚠️ ATENȚIE

NU conectați acest produs la o conexiune LAN care este supusă la supratențiuni.

### Interferența radio

Acest produs este conform cu EN55022 (Publicația 22 CISPR)/Clasa B.

## Directiva UE 2002/96/CE și EN50419



Numai Uniunea  
Europeană

Acest echipament poartă simbolul de reciclare de mai sus. Aceasta înseamnă că la sfârșitul duratei de viață a echipamentului, acesta trebuie predat la un punct de colectare corespunzător și respectiv nu trebuie introdus în sistemul domestic obișnuit de deșeuri nesortat. Aceasta este o contribuție la protecția mediului înconjurător în avantajul tuturor. (numai pentru Uniunea Europeană)

## Directiva UE 2006/66/CE - Îndepărtarea sau înlocuirea bateriei

Acest produs conține o baterie care este concepută să funcționeze întreaga durată de viață a produsului. Nu trebuie înlocuită de utilizator. Trebuie să fie eliminată ca parte din procesul de reciclare a aparatului la sfârșitul duratei de viață și trebuie asigurate precauțiile adecvate de către persoana care reciclează.

## Declarație internațională de conformitate

### ENERGY STAR®

Scopul programului internațional ENERGY STAR® este de a promova dezvoltarea și popularizarea echipamentului de birou eficient din punct de vedere energetic.

În calitate de partener ENERGY STAR®, Brother Industries, Ltd. a stabilit că acest produs respectă liniile directoare ENERGY STAR® pentru eficiența energetică.

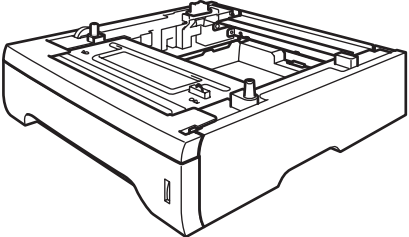
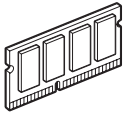

## Opțiuni

Unitate de tavă inferioară	Memorie SO-DIMM
LT-5300	
 <p>A doua unitate de tavă de hârtie inferioară poate conține până la 250 de coli de hârtie. Când este instalată tava, aparatul își mărește capacitatea totală de alimentare cu până la 550 de coli.</p>	 <p>Puteți mări memoria instalând un modul de memorie SO-DIMM cu 144 de pini.</p>

Pentru detalii suplimentare privind Unitatea de tavă inferioară și modulul de memorie SO-DIMM compatibil, consultați *Ghidul utilizatorului* sau accesați <http://solutions.brother.com/>.

## Articole consumabile de înlocuire

În momentul în care trebuie înlocuite articole consumabile, ecranul LCD va afișa un mesaj de eroare. Pentru mai multe informații despre articolele consumabile pentru aparatul dvs., accesați <http://www.brother.com/original/> sau contactați distribuitorul dvs. local Brother.

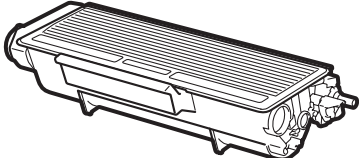
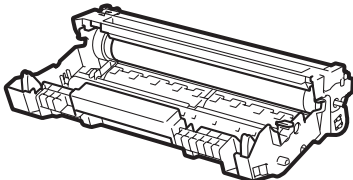
Cartuș de toner	Unitatea cilindru
TN-3230/TN-3280	DR-3200
	

## **Mărci comerciale**

Sigla Brother este marcă comercială înregistrată a companiei Brother Industries, Ltd.

Brother este marcă comercială înregistrată a companiei Brother Industries, Ltd.

Multi-Function Link este marcă comercială înregistrată a Corporației Brother International.

Windows Vista este fie o marcă comercială înregistrată, fie o marcă înregistrată a Microsoft Corporation în Statele Unite și în alte țări.

Microsoft, Windows, Windows Server și Internet Explorer sunt mărci comerciale înregistrate ale Microsoft Corporation în Statele Unite și/sau în alte țări.

Apple, Macintosh, Safari și TrueType sunt mărci comerciale ale Apple Inc., înregistrate în Statele Unite și în alte țări.

Nuance, sigla Nuance, PaperPort și ScanSoft sunt mărci comerciale sau mărci comerciale înregistrate ale companiei Nuance

Communications, Inc. sau ale sucursalelor sale în Statele Unite și/sau în alte țări.

Fiecare companie care are un software menționat în acest manual are un Acord de licență software specific programelor sale brevetate.

**Toate celelalte mărci și nume de produse menționate în acest manual sunt mărci comerciale sau mărci comerciale înregistrate ale companiilor respective.**

## **Compilare și publicare**

Acest manual, care acoperă cele mai recente descrieri și specificații ale produselor, a fost compilat și publicat sub supravegherea companiei Brother Industries Ltd.

Conținutul acestui manual precum și specificațiile produselor se pot modifica fără o notificare prealabilă.

Compania Brother își rezervă dreptul de a efectua modificări, fără notificare prealabilă, ale specificațiilor și materialelor conținute în acest document și nu poate fi făcută răspunzătoare pentru nici un fel de daune (inclusiv rezultate pe cale de consecință) cauzate de încrederea în materialele prezentate, inclusiv, dar fără a se limita la, erorile tipografice și alte erori aferente procesului de publicare.

## **Drepturile de autor și licența**

©2009 Brother Industries, Ltd.

Acest produs include aplicații software dezvoltate de următorii producători:

©1983-1998 PACIFIC SOFTWARES, INC.

Acest produs include aplicația software „KASAGO TCP/IP” dezvoltată de ELMIC WESCOM, Inc.

©2009 Devicescape Software, Inc.