

Laserová tiskárna Brother

PŘÍRUČKA UŽIVATELE

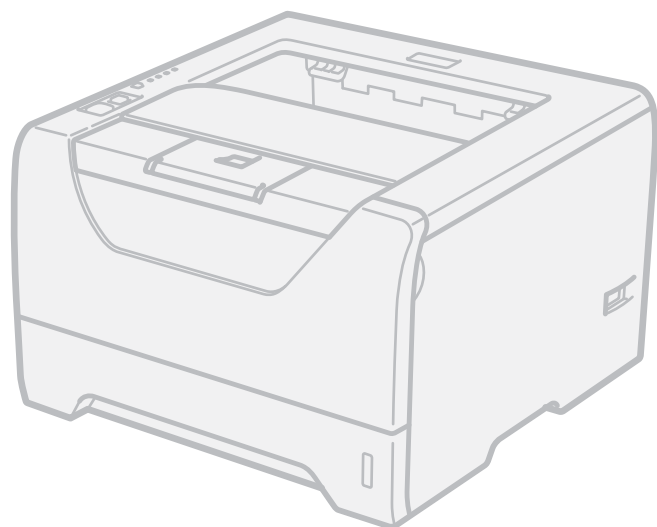

HL-5340D
HL-5350DN

Pro zrakově postižené uživatele

Tuto příručku uživatele můžete přečíst programem Screen Reader pro "převod textu z obrazovky na mluvené slovo".

Před použitím musíte tiskárnu nejdříve sestavit a nainstalovat ovladač.

Tiskárnu sestavte podle pokynů uvedených ve Stručném návodu k obsluze. Výtisk naleznete v krabici.

Příručku uživatele si celou přečtete ještě před použitím tiskárny. Disk CD-ROM si pečlivě uschovejte na bezpečném místě, kde jej vždy rychle naleznete.

Příručku uživatele si můžete přečíst také ve formátu HTML na naší webové stránce na adrese <http://solutions.brother.com/> nebo si ji můžete stáhnout přímo z CD-ROM.

Navštivte webové stránky <http://solutions.brother.com/>, kde naleznete odpovědi na nejčastěji kladené otázky (FAQs), technickou podporu, obslužné programy a aktuální ovladače.

Použití této příručky uživatele

Používané symboly a označení

V příručce používáme následující ikony:



Varování, která informují o možném zranění obsluhy.



Upozornění specifikují postupy, které musíte provádět, nebo kterým se musíte vyhnout, abyste předešli případnému menšímu či závažnému zranění.



Důležité specifikuje určitý postup nebo činnost, která se nesmí provést z důvodu možného poškození přístroje nebo jiného předmětu.



Varování před možným nebezpečím úrazu elektrickým proudem.



Tato ikona varuje před nebezpečím dotyku horkých částí přístroje.



Poznámka

Poznámky poradí, jak reagovat na vzniklé situace nebo popisují aktuální činnost přístroje spolu s dalšími funkcemi.

Bezpečnostní upozornění

Bezpečné používání tiskárny

Pokud tyto bezpečnostní pokyny NEDODRŽUJETE, existuje nebezpečí požáru, úrazu elektrickým proudem, popálení nebo udušení. Tyto pokyny si uschovejte pro případ další potřeby a přečtěte si je dříve, než se pustíte do jakékoliv údržby.

VAROVÁNÍ



Uvnitř tiskárny jsou umístěny vysokonapěťové elektrody. Při čištění vnitřních částí je nutné tiskárnu nejdříve vypnout a napájecí kabel tiskárny vytáhnout ze síťové zásuvky.

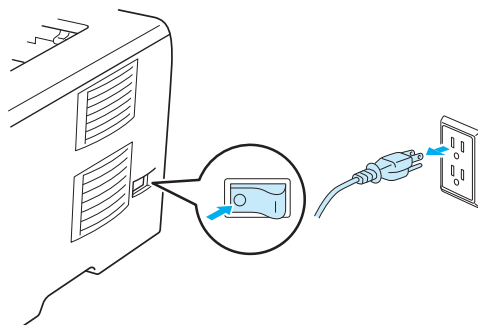

Pokud máte vlhké ruce, NEMANIPULUJTE se elektrickou zástrčkou. Vystavujete se riziku úrazu elektrickým proudem.

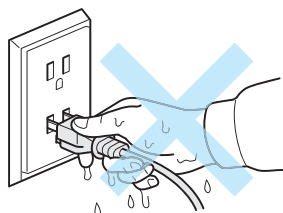

Vždy zkontrolujte, jestli je zástrčka zcela zasunuta.

Tento výrobek musí být nainstalován v blízkosti snadno přístupné síťové zásuvky. Pro úplné odpojení zařízení od napětí je nutné vytáhnout napájecí kabel tiskárny ze zásuvky.

Blesk a napěťové výboje mohou přístroj poškodit! Z tohoto důvodu vám doporučujeme používat přepětovou ochranu nebo tiskárnu během bouřky odpojit od síťového napětí.

Tento výrobek nepoužívejte během bouřky s elektrickými výboji. Může hrozit malé nebezpečí zásahu elektrickým proudem z blesku.

NEPOUŽÍVEJTE tento výrobek k nahlášení úniku plynu v blízkosti místa úniku.

Používejte pouze síťový kabel dodávaný se zařízením.

Plastové obaly se používají k zabalení zařízení. Tyto obaly uchovávejte mimo dosah kojenců a dětí, abyste zabránili nebezpečí udušení.

K čištění vnitřních nebo vnějších částí přístroje NEPOUŽÍVEJTE hořlavé látky ani žádné druhy sprejů nebo organické roztoky obsahující alkohol nebo čpavek. V opačném případě hrozí nebezpečí vzniku požáru nebo úrazu elektrickým proudem. Postup čištění zařízení najdete v *Čištění* na straně 107.



K odstranění rozptýleného toneru NEPOUŽÍVEJTE vysavač. Odstraněný toner se může uvnitř vysavače vznítit. Rozsypaný toner opatrně setřete suchou utěrkou, která nepouští vlákna a tuto použitou utěrku zlikvidujte v souladu s místními předpisy.

Čištění vnějších částí tiskárny:

Nejdříve je nutné tiskárnu vypnout a napájecí kabel tiskárny vytáhnout ze síťové zásuvky.

Používejte neutrální saponáty. Těkavé látky, jako např. benzín nebo ředidlo, mohou povrch tiskárny poškodit.

NEPOUŽÍVEJTE čisticí látky, které obsahují čpavek.

UPOZORNĚNÍ



Po používání tiskárny, zůstávají některé její vnitřní části horké. Po otevření předního nebo zadního krytu se nikdy **NEDOTÝKEJTE** částí, které jsou vyznačeny na obrázku - zabráníte tak zranění. Pokud byste tento pokyn neuposlechli, mohli byste si způsobit popáleniny.

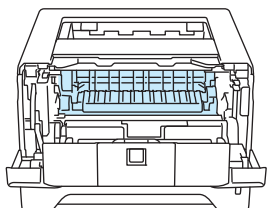

Vnitřní část tiskárny (pohled zepředu)

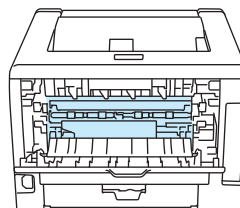

Otevřete zadní kryt tiskárny (pohled zezadu)

Zařízení neumísťujte tam, kde je velký provoz.

Zařízení **NEUMÍSŤUJTE** do blízkosti sálajících zdrojů tepla, klimatizačních jednotek, chladniček, vody, chemikálií nebo zařízení obsahujících magnety nebo generujících magnetické pole.

Zařízení **NEVYSTAVUJTE** přímému slunečnímu záření, nadměrnému teplu, otevřenému ohni, slaným nebo korozivním plynům, vlhkosti nebo prachu.

Zařízení **NEZAPOJUJTE** do síťové zásuvky, která je ovládána vypínači nebo automatickými časovači.

Zařízení **NEZAPOJUJTE** do zásuvky na stejné fázi, na které jsou velké spotřebiče nebo jiná zařízení, která mohou narušit dodávku energie.

Na zařízení **NESTAVTE** žádné předměty.

Tento výrobek **NEPOUŽÍVEJTE** v blízkosti vody, například poblíž vany, umyvadla, kuchyňského dřezu, pračky nebo ve vlhkém suterénu či u bazénu.

 **Poznámka**



Štítek nalepený na zapékací jednotce a v její blízkosti **NEODSTRAŇUJTE** ani **NEPOŠKOZUJTE**.

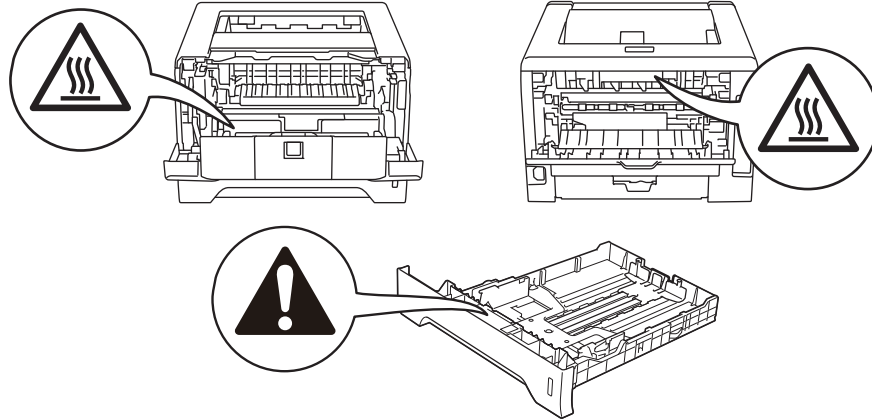

Obchodní značky

Logo Brother je registrovanou ochrannou značkou společnosti Brother Industries, Ltd.

Microsoft, Windows, Windows Server a Internet Explorer jsou registrovanými obchodními značkami společnosti Microsoft Corporation v USA a dalších zemích.

Windows Vista je buď registrovanou ochrannou značkou, nebo ochrannou značkou společnosti Microsoft Corporation v USA anebo dalších zemích.

Apple, Macintosh, Safari a TrueType jsou ochranné značky Apple Computer, Inc. registrované v USA a dalších zemích.

Linux je registrovaná ochranná známka společnosti Linus Torvalds v USA a dalších zemích.

Intel, Intel Core a Pentium jsou ochranné známky společnosti Intel Corporation v USA a dalších zemích.

AMD je ochranná známka společnosti Advanced Micro Devices, Inc.

PostScript a PostScript3 jsou buď registrované obchodní značky, nebo obchodní značky společnosti Adobe Systems Incorporated v USA anebo dalších zemích.

IBM je buď registrovaná ochranná známka, nebo ochranná známka společnosti International Business Machines Corporation v USA anebo dalších zemích.

Každá firma, jejíž název programu je zde uveden, je vlastníkem specifické licenční smlouvy na programové vybavení, které se týká registrovaného programu.

Všechny ostatní obchodní značky jsou vlastnictvím příslušných vlastníků.

Kompilace a publikování

Tento návod může být pod dohledem společnosti Brother Industries Ltd. kompilován a publikován s tím, že bude pracovat s nejnovějším technickým popisem výrobku.

Obsah tohoto návodu a technické údaje v něm obsažené mohou být změněny bez předchozího upozornění.

Společnost Brother si vyhrazuje právo provádět změny bez předchozího upozornění v technických datech a materiálu zde popsaném. Výrobce neodpovídá za jakékoliv škody (včetně následných) způsobených v závislosti na daných materiálech včetně, ale nikoliv omezeně, na typografické chyby a další chyby týkající se publikace.

© 2008 Brother Industries Ltd.

Přeprava tiskárny

Pokud musí být tiskárna z jakéhokoliv důvodu transportována, je nutné ji velmi pečlivě zabalit, aby se během přepravy nepoškodila. Doporučujeme vám uschovat si veškerý původní obalový materiál. Přepravce by měl zajistit odpovídající pojištění tiskárny.

Obsah

1	O této tiskárně	1
	Obsah balení	1
	Kabel rozhraní	1
	Pohled zepředu	3
	Pohled zezadu	4
	Umístění tiskárny	5
	Napájení	5
	Prostředí	5
2	Způsoby tisku	6
	Papír	6
	Typy a velikosti papíru	6
	Doporučený papír	8
	Potiskovaná plocha	10
	Způsoby tisku	11
	Tisk na standardní papír, hrubý papír a na průsvitné fólie	11
	Tisk na tlustý papír, štítky a obálky	19
	Duplexní tisk	24
	Pokyny pro oboustranný tisk	24
	Ruční duplexní tisk	24
	Automatický duplexní tisk	29
	Tisk brožur	31
3	Ovladač a programové vybavení	32
	Ovladač tiskárny	32
	Vlastnosti tiskového ovladače (Windows®)	35
	Použití tiskového ovladače BR-Script3 (jazyková emulace PostScript® 3™ pro Windows®)	48
	Funkce v ovladači tiskárny (Macintosh)	54
	Použití tiskového ovladače BR-Script3 (jazyková emulace Post Script® 3™ pro Macintosh)	64
	Instalace tiskového ovladače BR-Script	64
	Odinstalování tiskového ovladače	70
	Tiskový ovladač pro Windows® a Windows Vista® a Windows Server® 2003/2008	70
	Tiskový ovladač pro Macintosh	70
	Programy	72
	Síťové programy (HL-5350DN)	72
	Pár slov o emulačních režimech	73
	Automatická volba emulace	74
	Automatická volba rozhraní	74

	Remote Printer Console	75
4	Ovládací panel	76
	LED diody	76
	Indikace servisního hlášení	82
	Tlačítka ovládacího panelu	84
	Tisk testovací strany	85
	Vytisknout stranu s nastavením tiskárny	86
	Tisk fontů	87
	Standardní nastavení	88
5	Volby	89
	Spodní zásobník (LT-5300)	89
	SO-DIMM (paměťový modul).....	90
	Typy paměťových modulů SO-DIMM	90
	Instalace přídatné paměti	91
6	Pravidelná údržba	93
	Výměna spotřebního materiálu.....	93
	Spotřební materiál	93
	Tonerová kazeta	94
	Jednotka fotoválce.....	101
	Čištění	107
	Čištění vnějších částí tiskárny	107
	Čištění vnitřních částí tiskárny.....	109
	Čištění podávacího válečku.....	112
	Čištění koronových vodičů.....	114
	Čištění koronového vodiče	114
7	Vyhledání a odstranění závad	116
	Identifikace závady	116
	Chybová hlášení ve Sledování stavu.....	117
	Tisk chybových hlášení.....	120
	Manipulace s papírem	121
	Zaseknutý papír a jeho odstranění	122
	Zaseknutí v DP / Zásobník1 / Zásobník2 / Zásobník3 / Uvnitř	122
	Zaseknutí vzadu / Duplex	127
	Zvýšení kvality tisku.....	131
	Řešení problémů s tiskem	138
	Problémy při tisku v síti (Model HL-5350DN).....	139
	Další problémy.....	139
	Pro Macintosh s USB	139

	BR-Script 3	140
A	Dodatek	141
	Technická specifikace tiskárny	141
	Přístroj	141
	Ovladač	142
	Programové vybavení.....	143
	Ovládací panel.....	143
	Manipulace s papírem	144
	Specifikace tiskových médií.....	144
	Spotřební materiál	145
	Rozměry / Hmotnost.....	145
	Ostatní	145
	Minimální požadavky na počítač	146
	Důležité informace týkající se volby papíru	147
	Symbolové a znakové sady	150
	Správa prostřednictvím webového prohlížeče.....	150
	Seznam symbolových a znakových sad	151
	Stručný průvodce příkazy pro ovládání čárových kódů	152
	Tisk čárových kódů nebo rozšířených znaků.....	152
B	Dodatek (pro Evropu a další země)	160
	Kontakty Brother	160
C	Dodatek (pro USA a Kanadu):	162
	Kontakty Brother	162
D	Rejstřík	165

Obsah balení

Po vybalení tiskárny z krabice zkontrolujte, zdali máte k dispozici všechny její části, které jsou uvedeny na obrázku.

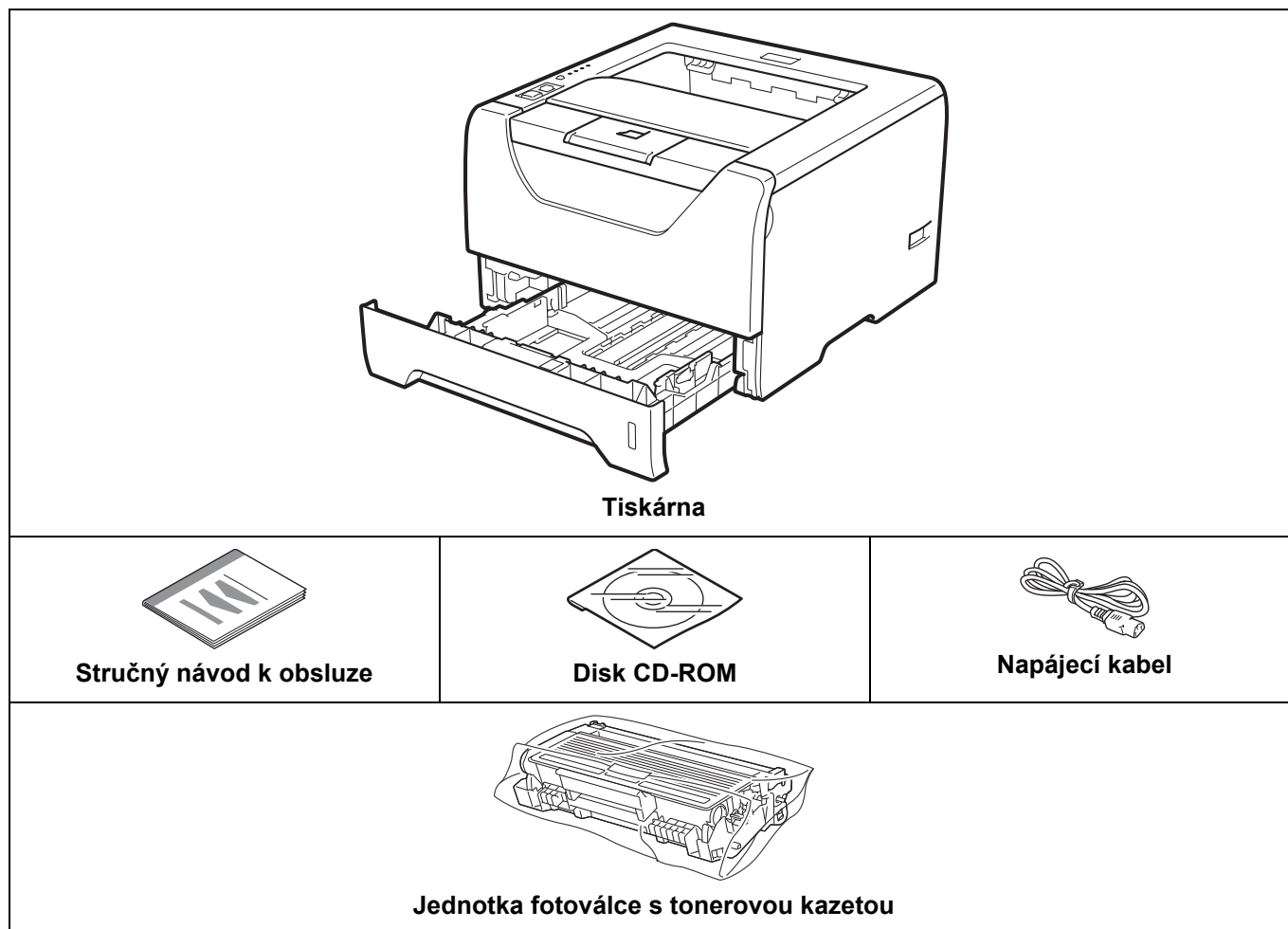

Kabel rozhraní

Kabel rozhraní není součástí standardního příslušenství. Kabel rozhraní, které hodláte používat, je nutné zakoupit.

■ Kabel USB

Ujistěte se, že používáte kabel rozhraní USB 2.0, který je dlouhý max. 2,0 metry.

NEZAPOJUJTE kabel rozhraní. Připojení kabelem proveďte při instalaci tiskového ovladače.

Ujistěte se, že jej zapojíte do USB konektoru na vašem počítači, nikoliv do USB konektoru na klávesnici nebo do nenapájeného USB rozbočovače (hubu).

U počítačů Macintosh nejsou podporovány porty USB ostatních výrobců.

■ Paralelní kabel

Doporučujeme používat kabel paralelního rozhraní, který NENÍ delší než 2,0 metry.

Použijte stíněný kabel, který je kompatibilní s rozhraním IEEE 1284.

■ Síťový kabel (Pouze model HL-5350DN)

Použijte síťový kabel typu kategorie 5 (Cat5) (nebo vyšší kategorie) určený pro síť 10BASE-T nebo 100BASE-TX Fast Ethernet.

Pohled zepředu

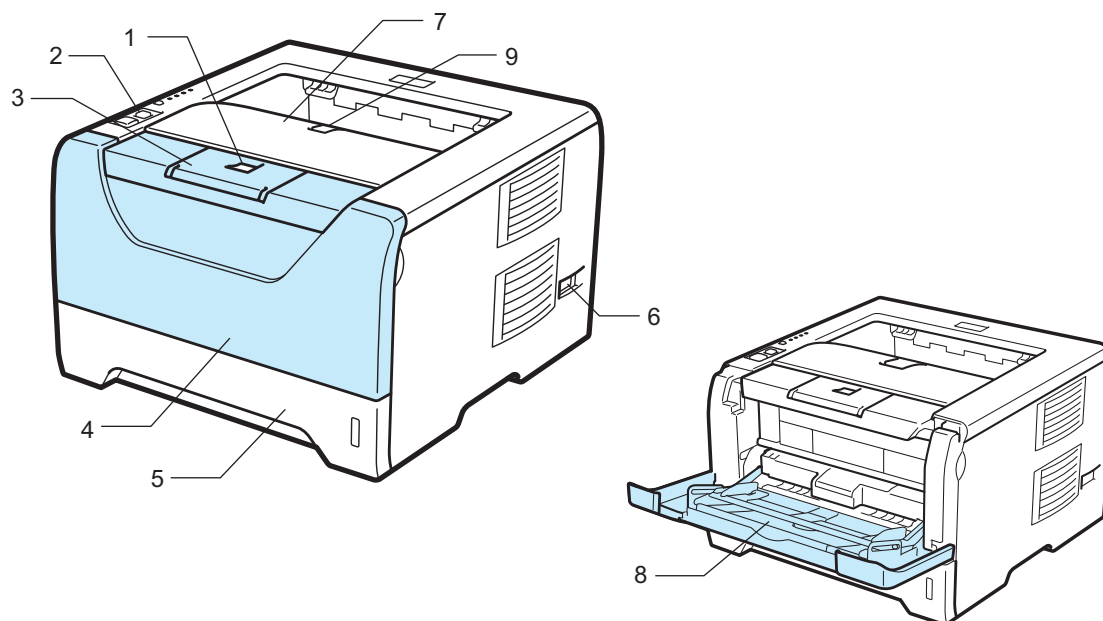

- 1 Tlačítko pro otevření předního krytu
- 2 Ovládací panel
- 3 Rozkládací opěrka horního výstupu papíru 1 (Opěrka 1)
- 4 Přední kryt
- 5 Zásobník papíru
- 6 Síťový vypínač
- 7 Přihrádka horního výstupu papíru
- 8 Deskový podavač (DP)
- 9 Rozkládací opěrka horního výstupu papíru 2 (Opěrka 2)

Pohled zezadu

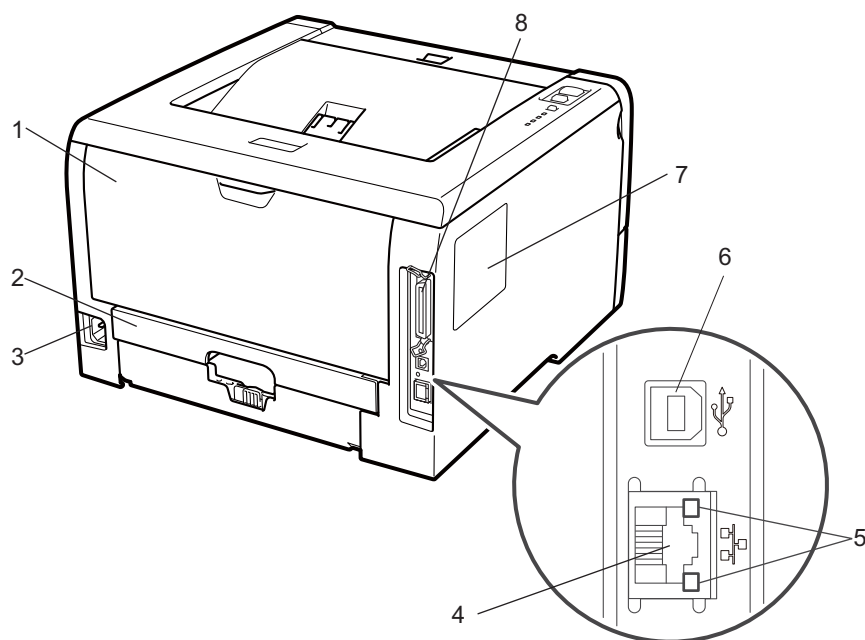

- 1 Zadní kryt (příhrádka zadního výstupu papíru)
- 2 Duplexní jednotka
- 3 Konektor pro napájecí kabel
- 4 (Ethernetový) konektor 10BASE-T / 100BASE-TX (Pouze model HL-5350DN)
- 5 LED diody indikace stavu sítě (Pouze model HL-5350DN)
- 6 Konektor USB rozhraní
- 7 Kryt paměťového modulu SO-DIMM
- 8 Konektor paralelního rozhraní



Poznámka

Na ilustracích je uveden model tiskárny HL-5350DN.

Umístění tiskárny

Před použitím tiskárny si nejdříve přečtěte následující informace.

Napájení

Tiskárnu provozujte v síti s doporučeným napájecím napětím.

Napájení: USA a Kanada: 110 až 120 V stř., 50/60 Hz
 Evropa a Austrálie: 220 až 240 V stř., 50/60 Hz

Napájecí kabel včetně prodlužovací šňůry by neměl být delší než 5 metrů.

Nepřipojujte tiskárnu na stejnou fázi, na které jsou již používány spotřebiče s vyšším příkonem, jako klimatizační jednotka, kopírovací stroj nebo skartovací stroj. Pokud není možné tento předpoklad splnit, potom doporučujeme používat napěťový transformátor nebo vysokofrekvenční filtr.

V případě kolísání napětí doporučujeme použít napěťový stabilizátor.

Prostředí

- Příklad umístění na rovný stabilní povrch, jako je např. deska stolu, který není vystaven otřesům a vibracím.
- Tiskárna musí být nainstalovaná v blízkosti snadno přístupné síťové zásuvky tak, aby v případě nebezpečí mohl být napájecí kabel snadno a rychle odpojen.
- Tiskárnu používejte pouze v prostředí, které splňuje následující podmínky týkající se rozsahu teploty a vlhkosti:
 - Teplota: 10°C až 32,5°C
 - Vlhkost: 20 % - 80 % (bez kondenzace)
- Tiskárnu provozujte v dobře větrané místnosti.
- Tiskárnu postavte tak, aby byly ventilační otvory tiskárny **NEBYLY BLOKOVÁNY**. Udržujte vzdálenost mezi ventilačním otvorem a stěnou nejméně 100 mm.
- Příklad **NEVYSTAVUJTE** přímému slunečnímu záření, nadměrnému teplu, vlhkosti nebo prachu.
- **NEINSTALUJTE** tiskárnu v blízkosti zařízení, která obsahují magnety, neboť jsou zdrojem magnetického pole.
- Tiskárnu nevystavujte otevřenému ohni, sláným nebo korozivním plynům.
- Na tiskárnu **NESTAVTE** žádné předměty.
- Příklad **NESMÍ** být umístěn v blízkosti sálajících zdrojů tepla nebo vody, chemických prostředků, klimatizačních jednotek nebo chladniček.
- Při přenášení udržujte tiskárnu ve vodorovné poloze.

Papír

Typy a velikosti papíru

Tiskárna podává papír z nainstalovaného zásobníku nebo deskového podavače.

Názvy používané v této příručce a v ovladači jsou následující:

Zásobník papíru	Zásobník 1
Deskový podavač	DP
Volitelný spodní zásobník papíru	Zásobník 2 / Zásobník 3
Duplexní jednotka pro oboustranný tisk	DX

Pokud si tuto stránku budete prohlížet na disku CD-ROM, strana se zvolenou metodou tisku se otevře, jakmile kliknete v tabulce na symbol ⓘ.

Typ média	Zásobník 1	Zásobník 2 / Zásobník 3	DP	DX	V tiskovém ovladači zvolte typ papíru.
Standardní papír 75 g/m ² až 105 g/m ²	ⓘ	ⓘ	ⓘ	ⓘ	Standardní papír
Recyklovaný papír	ⓘ	ⓘ	ⓘ	ⓘ	Recyklovaný Papír
Hrubý papír Hrubý papír 60 g/m ² až 163 g/m ²	ⓘ 60 g/m ² až 105 g/m ²	ⓘ 60 g/m ² až 105 g/m ²	ⓘ 60 g/m ² až 163 g/m ²		Hrubý papír
Tenký papír 60 g/m ² až 75 g/m ²	ⓘ	ⓘ	ⓘ	ⓘ	Tenký papír
Tlustý papír 105 g/m ² až 163 g/m ²			ⓘ		Tlustý papír nebo Tlustější papír
Průsvitné fólie	ⓘ Až 10 listů A4 nebo Letter		ⓘ Až 10 listů A4 nebo Letter		Průsvitný papír
Štítky			ⓘ A4 nebo Letter		Tlustější papír
Envelopes (Obálky)			ⓘ Až 3 listů		Obálky Tenké obálky Tlusté obálky

	Zásobník 1	Zásobník 2 / Zásobník3	DP	DX
Rozměr papíru	A4, Letter, B5 (ISO), Executive, A5, A6, B6 (ISO), A5 (na šířku)	A4, Letter, B5 (ISO), Executive, A5, B6 (ISO)	Šířka: 69,8 až 216 mm Délka: 116 až 406,4 mm	A4
Počet listů (80 g/m ² / 20 lb)	250 listů	250 listů/250 listů	50 listů	

Doporučený papír

	Evropa	USA
Standardní papír	Xerox Premier TCF 80 g/m ² Xerox Business 80 g/m ²	Xerox 4200 20 lb Hammermill Laser Print (24 lb=90 g/m ²)
Recyklovaný papír	Xerox Recycled Supreme 80 g/m ²	(Nejsou podporovány)
Průsvitné fólie	3M CG3300	3M CG3300
Štítky	Avery laser label L7163	Avery laser labels white #5160
Obálka	Antalis River series (DL)	(Nedoporučujeme žádnou určitou značku.)

- Před zakoupením většího množství papíru nejdříve otestujte, zdali je vhodný k potisku touto tiskárnou.
- Používejte papír, který je určen ke kopírování.
- Používejte papír 75 až 90 g/m².
- Používejte neutrální papír. Nepoužívejte zásaditý nebo kyselý papír.
- Používejte papír s podélnými dlouhými vlákny.
- Používejte papír s obsahem vlhkosti asi 5%.
- Tato tiskárna může tisknout i na recyklovaný papír, který splňuje normu DIN 19309.

! DŮLEŽITÉ

NEPOUŽÍVEJTE papír určený pro inkoustové tiskárny, neboť se může zaseknout nebo tiskárnu poškodit.

Pokud budete používat jiný papír, než doporučený, může to vést k jeho zaseknutí, nebo chybnému podání.

Do zásobníku papíru NEVKLÁDEJTE současně různé typy papíru, protože to může vést k jeho zaseknutí nebo chybnému podání.



Poznámka

- Předtisknutý papír musí používat takové barvivo, které odolá vysoké teplotě během zapékání toneru (200°C).
- Pokud zvolíte hrubý papír s drsným povrchem nebo papír, který je zvlněný nebo pokrčený, papír může vykazovat zhoršenou kvalitu tisku.

Bližší podrobnosti týkající se volby papíru, viz *Důležité informace týkající se volby papíru* na straně 147.

Typy obálek

Většina obálek je vhodná k potisku vaší tiskárnou. Vzhledem ke způsobu zhotovení, některé obálky mohou mít potíže při podávání nebo s kvalitou tisku. Vhodné obálky mají rovné, ostře složené hrany a přední hrana by neměla být silnější, než je tloušťka dvou listů papíru. Obálka by měla být vyrovnána a neměla by mít pytlíkový tvar nebo by neměla být chatrné konstrukce. Obálky určené k potisku by měly být kvalitní a musí být určeny pro laserovou tiskárnu. Před potiskem většího množství obálek proveďte nejdříve zkušební tisk.

Firma Brother nedoporučuje určitý typ obálek, neboť výrobce může změnit technickou specifikaci. Uživatel zodpovídá za kvalitu a provedení používaných obálek.

- NEPOUŽÍVEJTE obálky, které jsou poškozené, zvlněné, nepravidelného tvaru, extrémně lesklé nebo s hlubokým reliéfním tiskem.
- NEPOUŽÍVEJTE obálky, které mají sponky nebo uzávěry, samolepící klogy, nebo jsou opatřeny okénky, otvory, výřezy nebo perforací.
- NEPOUŽÍVEJTE obálky, které mají pytlovitý tvar, nemají ostře provedené přehyby nebo mají reliéfní tisk, případně jsou uvnitř předtištěné.
- NEPOUŽÍVEJTE obálky, které již byly potisknuté laserovou tiskárnou.
- NEPOUŽÍVEJTE obálky, které nemohou být jednotně uspořádány do stohu.
- NEPOUŽÍVEJTE obálky, které jsou vyrobeny z papíru o vyšší gramáži, než je doporučená pro tuto tiskárnu.
- NEPOUŽÍVEJTE obálky, které byly chybně vyrobeny, s nerovnými hranami nebo nepravidelného tvaru.



Pokud používáte některý z výše uvedených typů papíru, můžete tiskárnu poškodit. Na tato poškození se nevztahuje záruka ani žádné další servisní smlouvy firmy Brother.



Poznámka

- Při potisku obálek NEPOUŽÍVEJTE duplexní (oboustranný) tisk.
- Nastavte v ovladači stejný rozměr papíru jaký je vložen do zásobníku.

Potiskovaná plocha

Plocha, která nemůže být potisknutá, je vyznačena níže a uvedena v následující tabulce:



Poznámka

Pokud používáte emulaci BR-Script, papír bude potisknutý až ve vzdálenosti 4,32 mm od okraje.

Na výšku

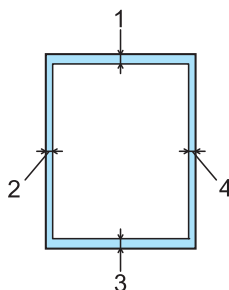

	A4	Letter	B5 (ISO)	Executive	A5	A6	B6 (ISO)
1	4,23 mm	4,23 mm	4,23 mm	4,23 mm	4,23 mm	4,23 mm	4,23 mm
2	6,01 mm	6.35 mm	6,01 mm	6.35 mm	6,01 mm	6,01 mm	6,01 mm
3	4,23 mm	4,23 mm	4,23 mm	4,23 mm	4,23 mm	4,23 mm	4,23 mm
4	6,01 mm	6.35 mm	6,01 mm	6.35 mm	6,01 mm	6,01 mm	6,01 mm

Na šířku

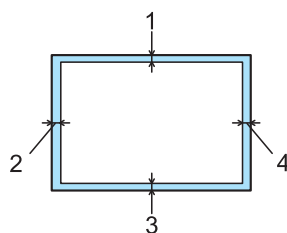

	A4	Letter	B5 (ISO)	Executive	A5	A6	B6 (ISO)
1	4,23 mm	4,23 mm	4,23 mm	4,23 mm	4,23 mm	4,23 mm	4,23 mm
2	5,0 mm	5,08 mm	5,0 mm	5,08 mm	5,0 mm	5,0 mm	5,0 mm
3	4,23 mm	4,23 mm	4,23 mm	4,23 mm	4,23 mm	4,23 mm	4,23 mm
4	5,0 mm	5,08 mm	5,0 mm	5,08 mm	5,0 mm	5,0 mm	5,0 mm

Způsoby tisku

Tisk na standardní papír, hrubý papír a na průsvitné fólie

Tisk na standardní papír, hrubý papír nebo na průsvitné fólie podávané ze zásobníku papíru 1, 2 nebo 3

Poznámka

Průsvitné fólie patří pouze do zásobníku papíru 1.

(Informace o doporučeném papíru naleznete v části *Papír* na straně 6.)

- 1 Zásobník papíru vytáhněte z přístroje celý ven.

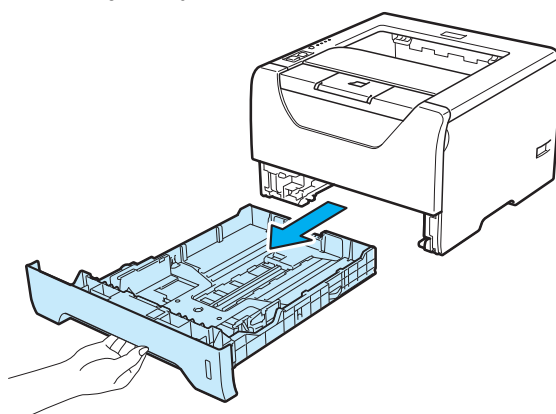

- 2 Stiskněte modrou uvolňovací páčku vodítek papíru (1) a vodítka nastavte přesně na rozměr založeného papíru. Zkontrolujte, zda vodítka zapadla do drážky.

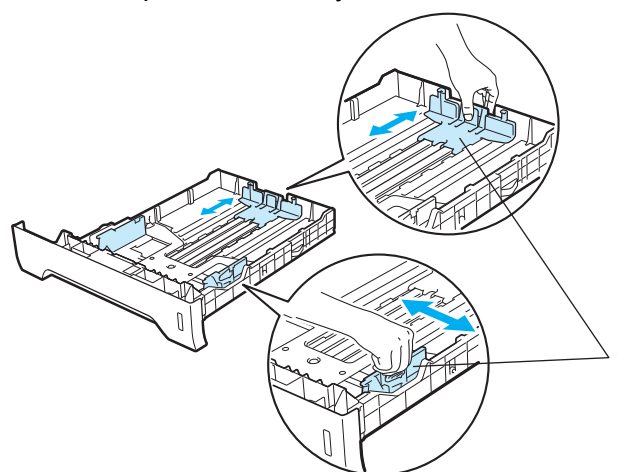

- 3 Vložte papír do zásobníku, jeho množství nesmí nepřekročit rysku maxima (▼▼▼). Strana určená k potisku musí být založena směrem dolů.

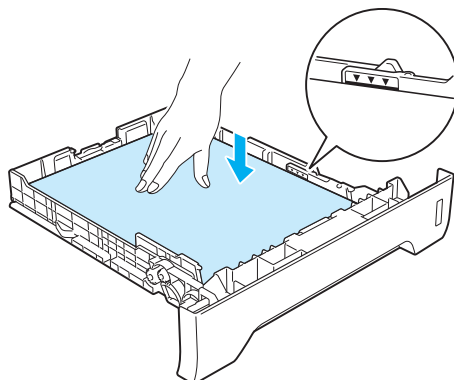

! DŮLEŽITÉ

Ujistěte se, že vodítka papíru se dotýkají stran papíru, takže papír bude správně zaveden.

- 4 Zásobník papíru vraťte zpět do tiskárny. Zkontrolujte, zda je zásobník v tiskárně správně zasunutý.
- 5 Rozložte opěrku papíru, aby vytisknutý papír nesklouzl z tiskárny dolů nebo každou vytisknutou stranu okamžitě z přihrádky odeberte.

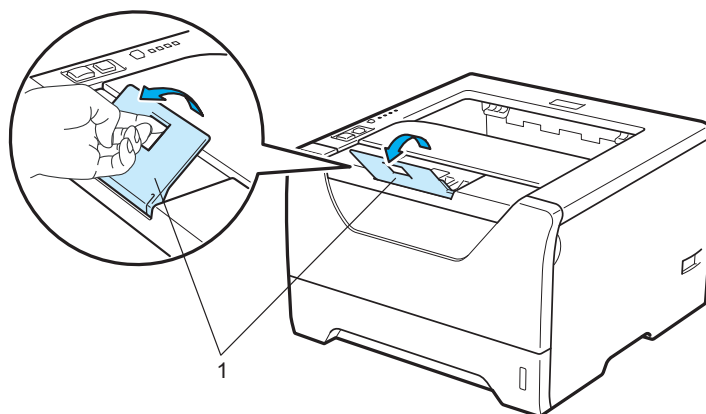

- 6 V ovladači tiskárny zvolte:
Rozměr papíru.....(1)
Typ papíru.....(2)
Zdroj papíru.....(3)
 a jakákoli další nastavení, která chcete provést. (Viz 3 kapitola: Ovladač a programové vybavení.)

■ Tiskový ovladač Windows®

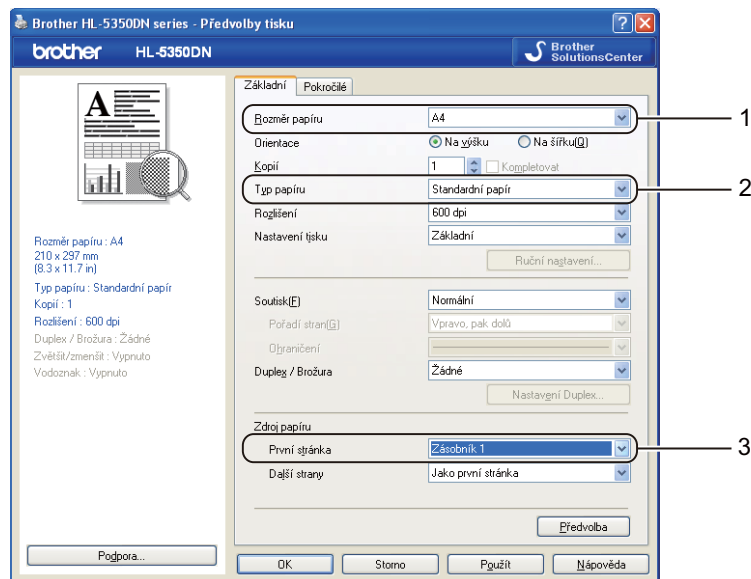

■ Tiskový ovladač BR-Script pro Windows®

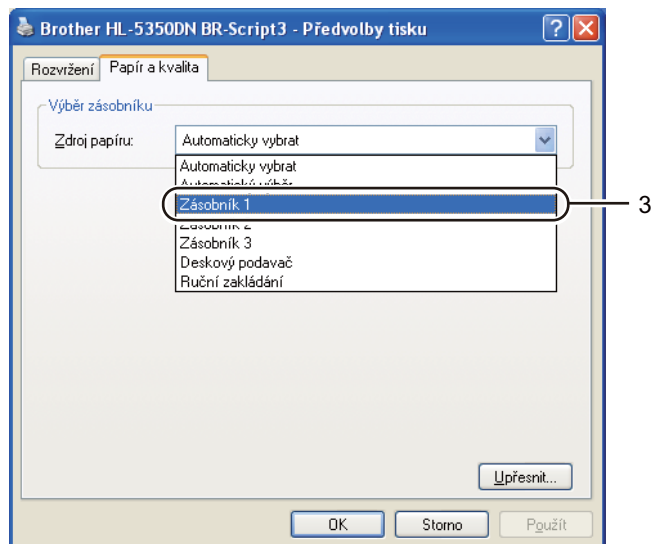
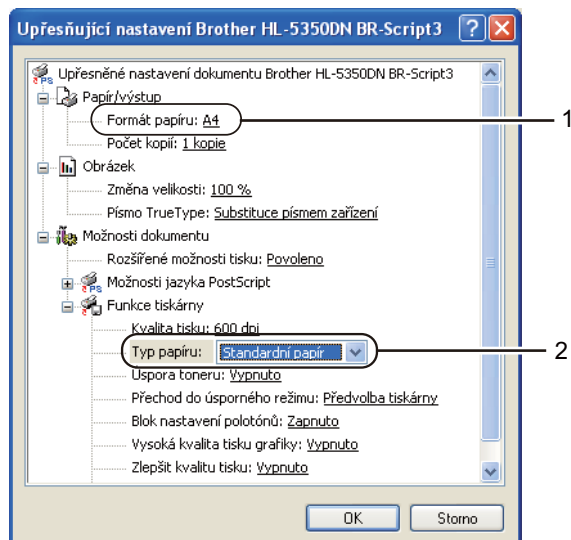

Poznámka

Chcete-li používat tiskový ovladač BR-Script pro Windows®, musíte ovladač nainstalovat z disku CD-ROM pomocí volby "Custom Install" (Uživatelská instalace).

■ Tiskový ovladač Macintosh

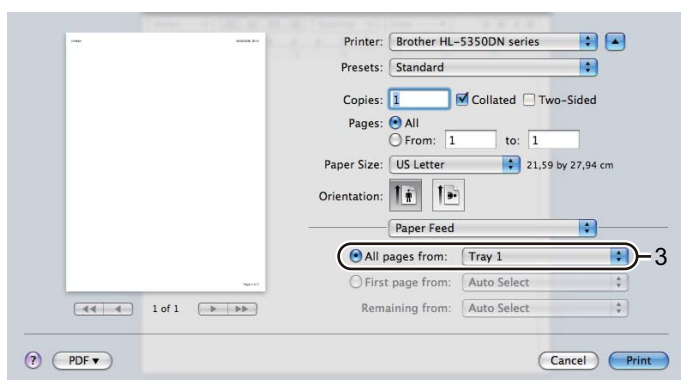
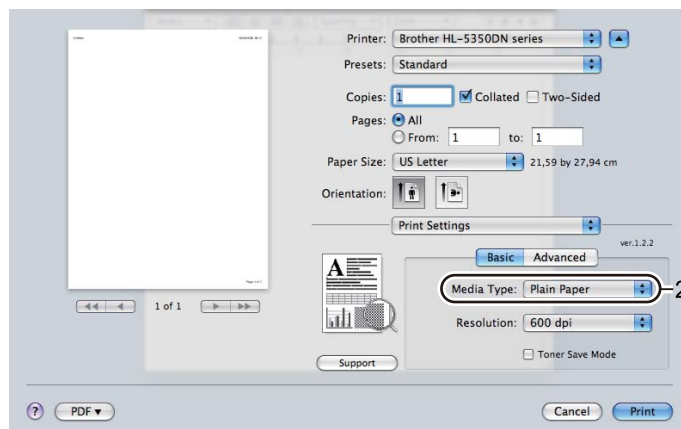
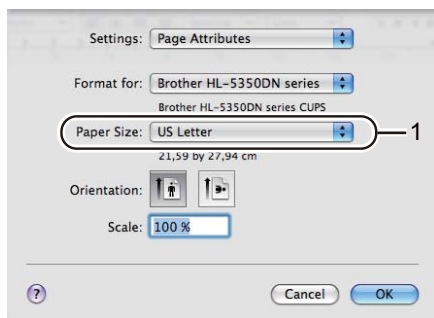

7 Odešlete data do tiskárny.

! DŮLEŽITÉ

Pokud tisknete na průsvitné fólie, každou z přihrádky ihned po vytisknutí odeberte. Nahromaděné průsvitné fólie se mohou zaseknout nebo zvlhnout.

Tisk na standardní papír, hrubý papír nebo průsvitné fólie podávané z deskového podavače (Informace o doporučeném papíru naleznete v části *Papír* na straně 6.)

- 1 Otevřete deskový podavač a lehce jej sklopte.

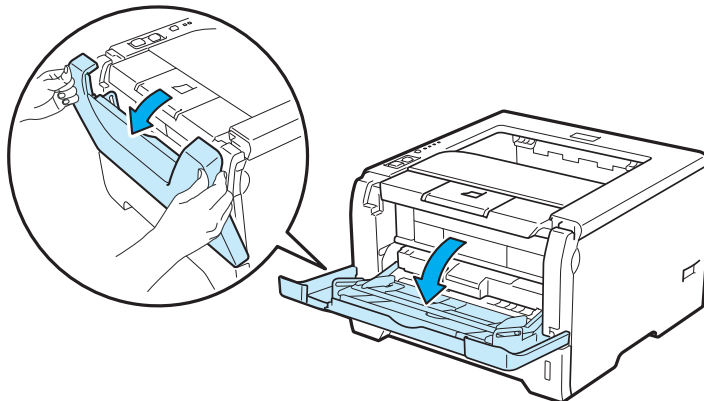

- 2 Vytáhněte opěrku deskového podavače (1).

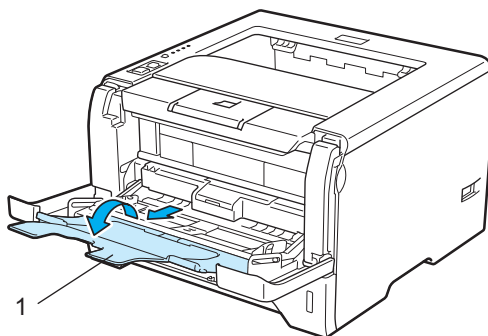

- 3 Rozložte opěrku papíru, aby vytisknutý papír nesklouzl z tiskárny dolů nebo každou vytisknutou stranu okamžitě z přihrádky odeberte.

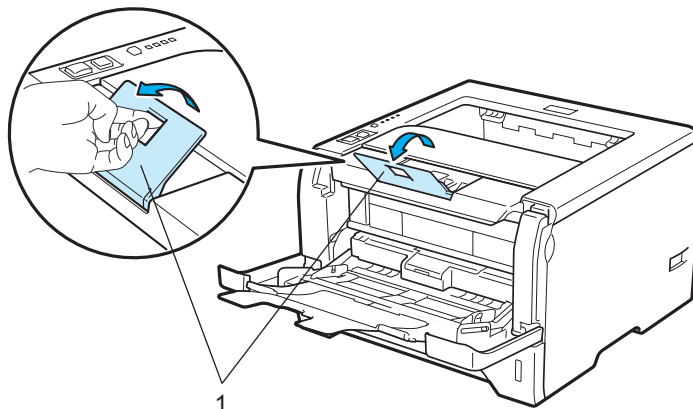

- 4 Vložte papír na deskový podavač. Dbejte na to, aby vložené množství nepřesáhlo rysku maxima (▼) vyznačenou na obou stranách podavače. Stranu určenou k potisku vložte do deskového podavače směrem nahoru tak, aby přední hrana papíru směřovala k tiskárně.

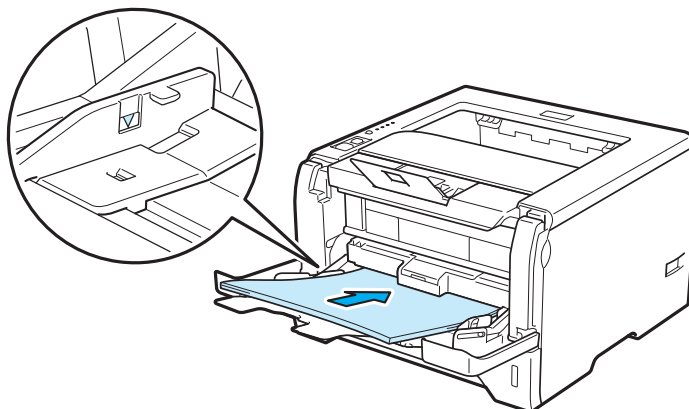

- 5 Stiskněte uvolňovací páčku vodítek papíru (1) a vodítka nastavte přesně na rozměr založeného papíru.

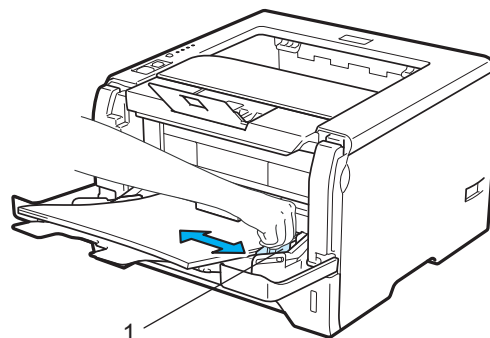

- 6 V ovladači tiskárny zvolte:
Rozměr papíru.....(1)
Typ papíru.....(2)
Zdroj papíru.....(3)
 a jakákoli další nastavení, která chcete provést. (Viz 3 kapitola: Ovladač a programové vybavení.)

■ Tiskový ovladač Windows®

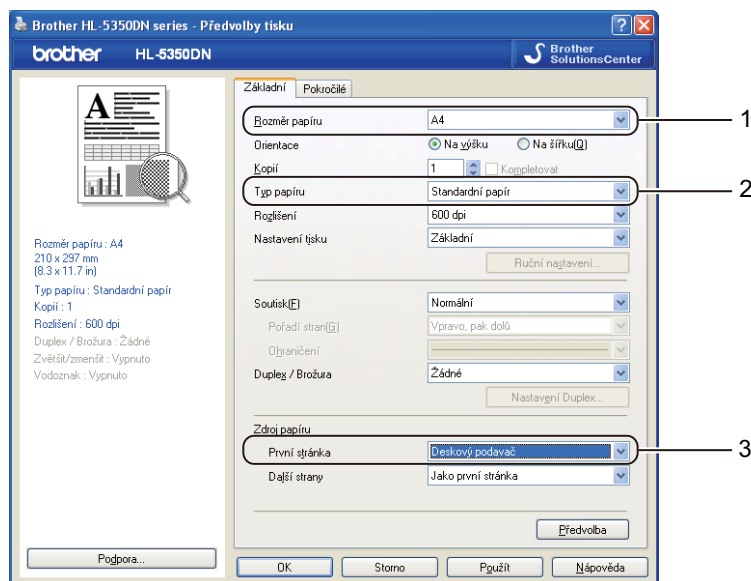

■ Tiskový ovladač BR-Script pro Windows®

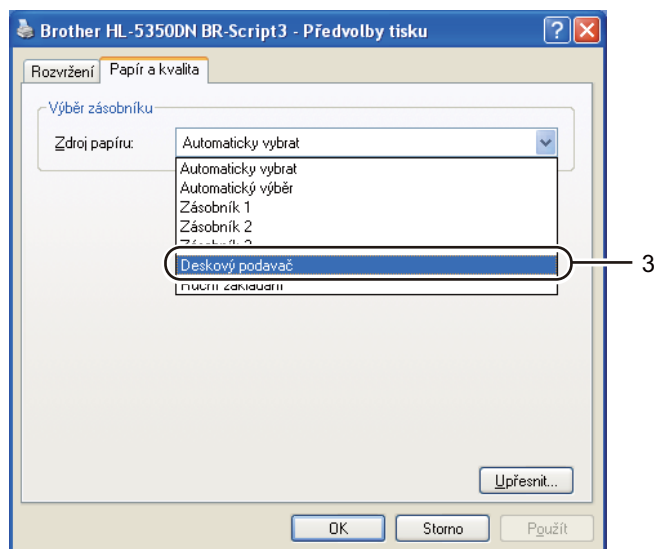
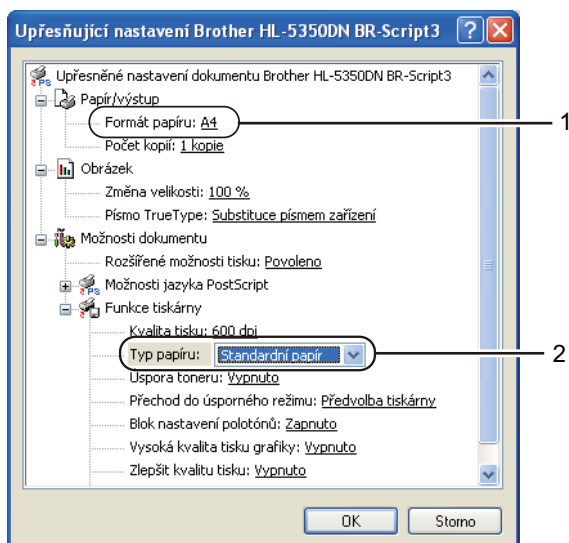

Poznámka

Chcete-li používat tiskový ovladač BR-Script pro Windows®, musíte ovladač nainstalovat z disku CD-ROM pomocí volby "Custom Install" (Uživatelská instalace).

■ Tiskový ovladač Macintosh

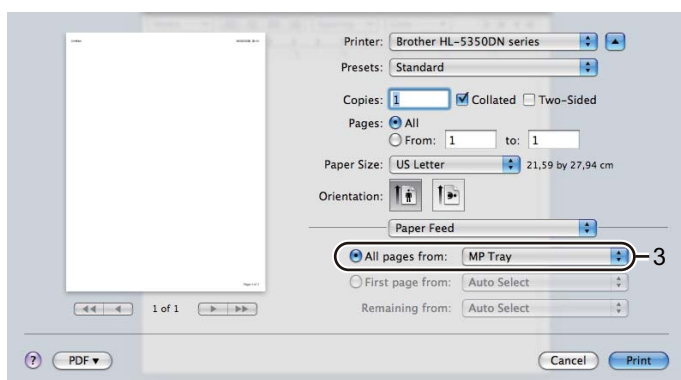
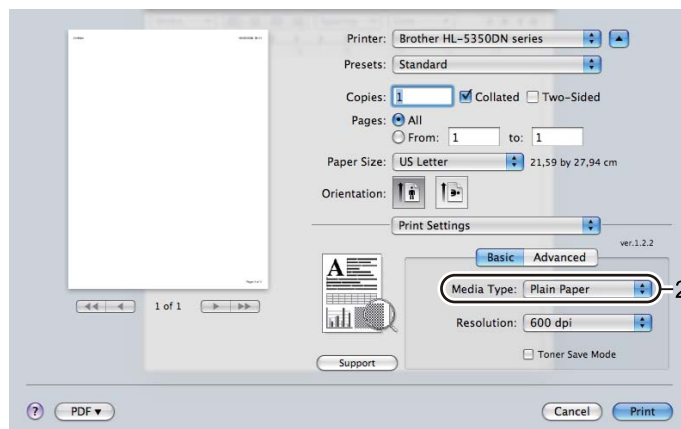
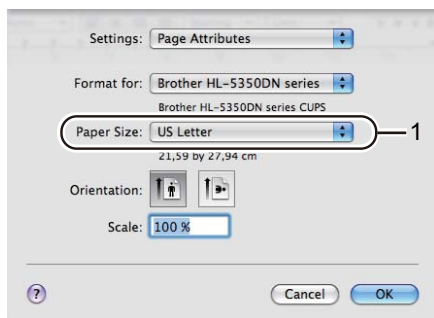

7 Odešlete data do tiskárny.

! DŮLEŽITÉ

Pokud tisknete na průsvitné fólie, každou z přihrádky ihned po vytisknutí odeberte. Nahromaděné průsvitné fólie se mohou zaseknout nebo zvlhnout.

Tisk na tlustý papír, štítky a obálky

Je-li otevřená přihrádka zadního výstupu papíru, tiskárna umožňuje rovný průchod papíru z deskového podavače na zadní výstup. Pokud chcete tisknout na tlustý papír, štítky nebo obálky, zvolte tento způsob podávání a výstupu. (Informace o doporučeném papíru naleznete v části *Papír* na straně 6 a *Typy obálek* na straně 9.)

- 1 Otevřete zadní kryt (přihrádka zadního výstupu papíru).

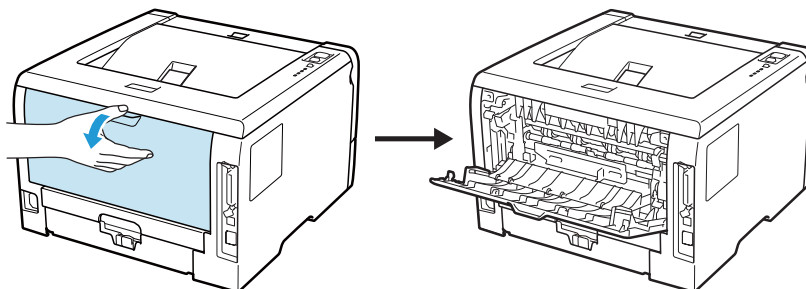

- 2 <Pouze pro tisk obálek>
Stlačte dolů dvě šedé páčky na pravé a levé straně tiskárny směrem k sobě, jak je patrné z následujícího obrázku.

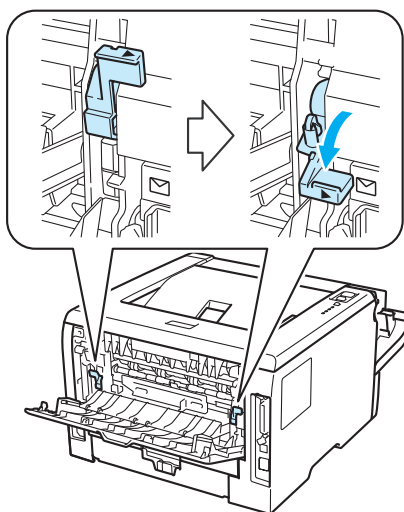

- 3 Otevřete deskový podavač a lehce jej sklopte.

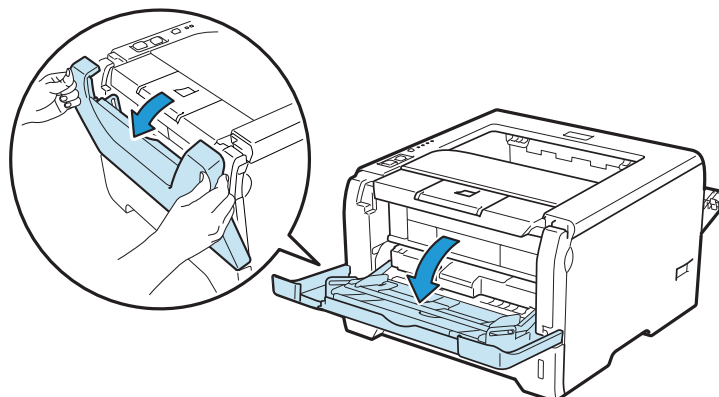

- 4 Vytáhněte opěrku deskového podavače (1).

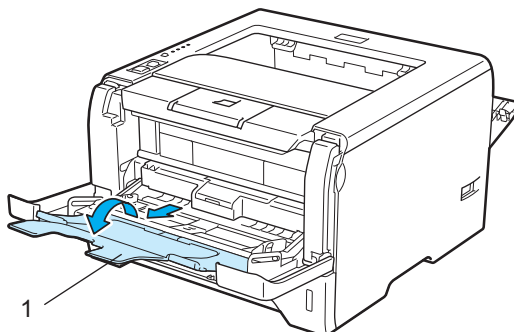

- 5 Vložte papír na deskový podavač. Dbejte na to, aby vložené množství papíru nepřesáhlo rysku maxima (▼).

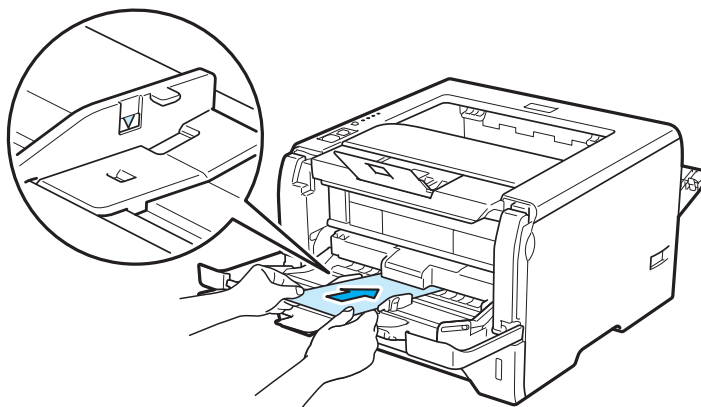

Poznámka

- Na deskový podavač NEVKLÁDEJTE více než 3 obálky.
- Lepené spoje obálek musí být výrobcem zajištěny.
- Strana určená k potisku musí být založena směrem nahoru.
- Všechny hrany obálky musí být ostře složené a nesmí být zmačkané.

- 6 Stiskněte uvolňovací páčku vodítek papíru (1) a vodítka nastavte přesně na rozměr založeného papíru.

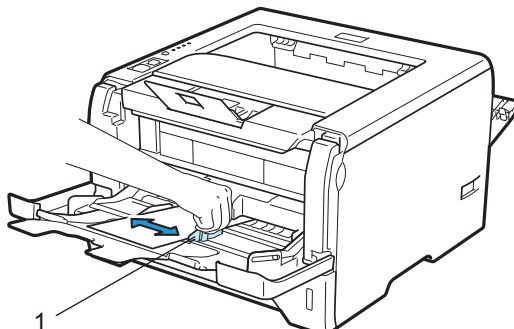

- 7 V ovladači tiskárny zvolte:
Rozměr papíru.....(1)
Typ papíru.....(2)
Zdroj papíru.....(3)
 a jakákoli další nastavení, která chcete provést. (Viz 3 kapitola: Ovladač a programové vybavení.)

■ Tiskový ovladač Windows®

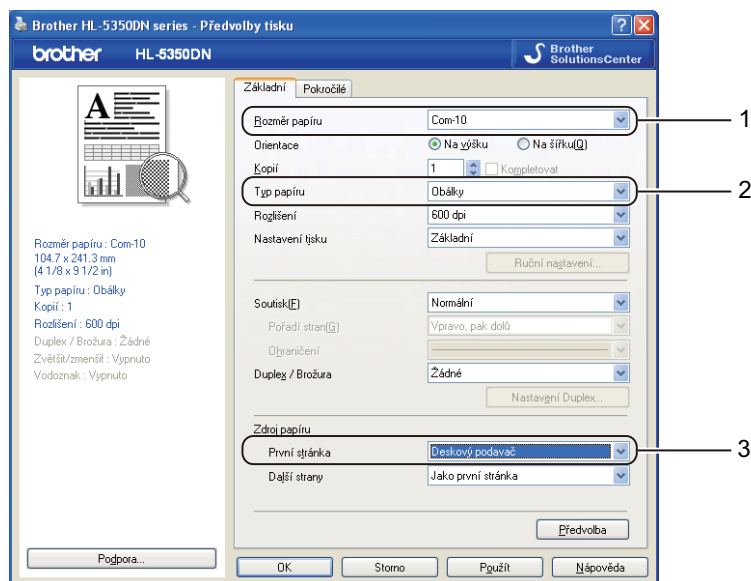

■ Tiskový ovladač BR-Script pro Windows®

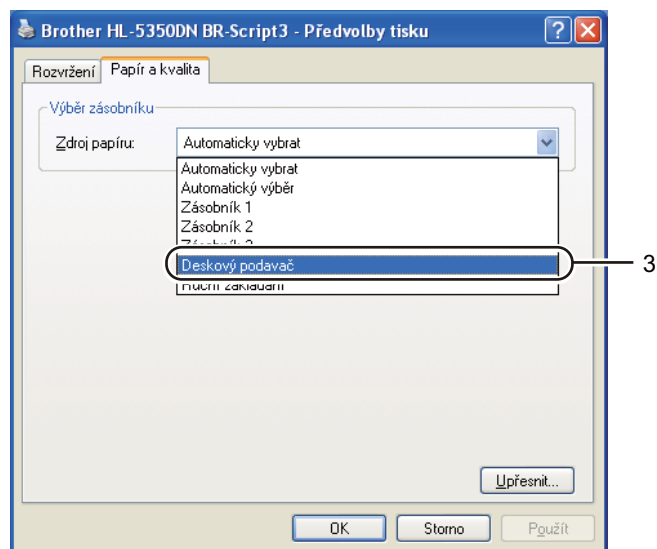
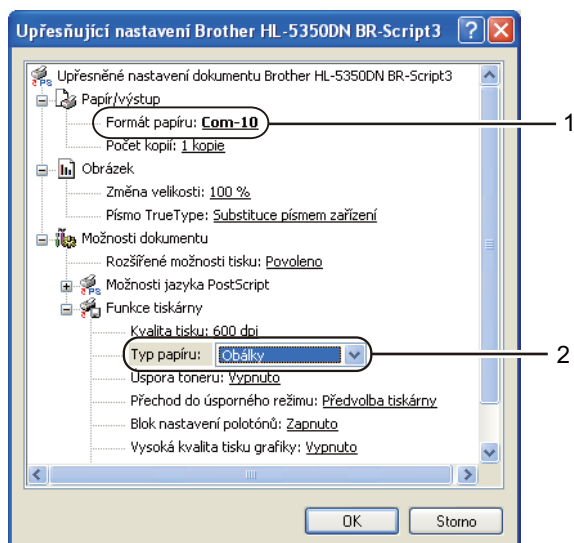

Poznámka

- Chcete-li používat tiskový ovladač BR-Script, musíte ovladač nainstalovat z disku CD-ROM pomocí volby Uživatelská instalace.
- Používáte-li obálky č. #10, vyberte u volby **Com-10** nastavení **Rozměr papíru**.
- Pro obálky, které nejsou uvedeny v ovladači tiskárny, např. obálka č. #9 nebo C6, použijte nastavení **Uživatelský....** (Podrobné informace o rozměrech obálek naleznete v části *Rozměr papíru* na straně 148.)

■ Tiskový ovladač Macintosh

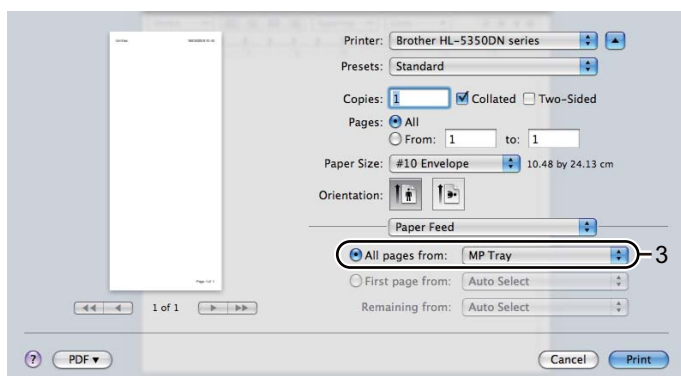
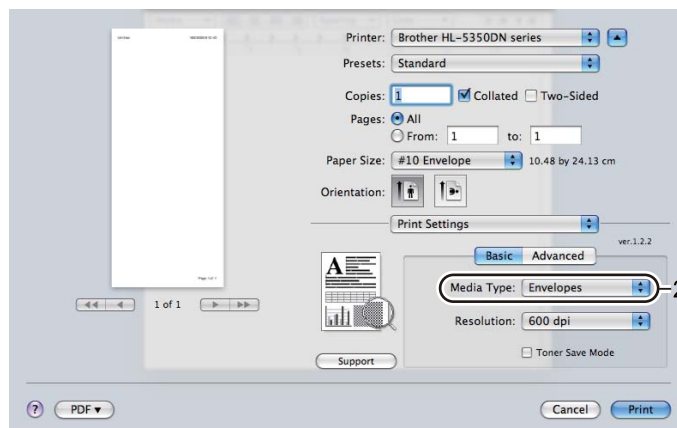
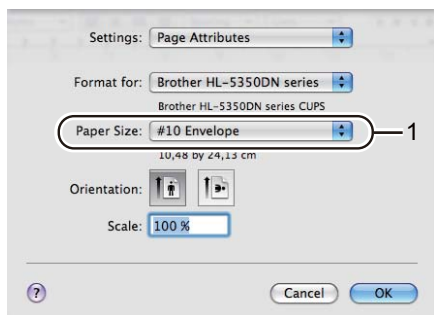

Poznámka

Pro obálky, které nejsou uvedeny v ovladači tiskárny, např. obálka #9 nebo C6, atd, použijte nastavení **Custom Page Sizes** (Uživatelský rozměr papíru). (Podrobné informace o rozměrech obálek naleznete v části *Rozměr papíru* na straně 148.)

8 Odešlete data do tiskárny.

9 <Pouze pro tisk obálek>
Po ukončení tisku vraťte obě šedé páčky, které se u kroku 2 stlačí dolů, zpět do původní polohy.

Poznámka

- Každý vytisknutý arch nebo obálku ihned odeberte. Nahromaděné listy nebo obálky se mohou zaseknout nebo zvlhnout.
- Pokud se obálky během tisku špiní, zvýšte teplotu zapékání nastavením volby **Typ papíru** na **Tlustý papír** nebo **Tlustější papír**.
- Pokud jsou obálky po vytisknutí zmačkané, přečtete si pokyny uvedené v části *Zvýšení kvality tisku* na straně 131.
- (Uživatelé Windows®) Pokud se obálky velikosti DL opatřené dvojitými chlopněmi během tisku mačkají, potom ve složce **Základní** zvolte **Rozměr papíru** a zadejte **DL na šířku**. Na deskový podavač vložte novou obálku o rozměru DL s dvojitými chlopněmi širší stranou směrem dozadu a tisk opakujte.

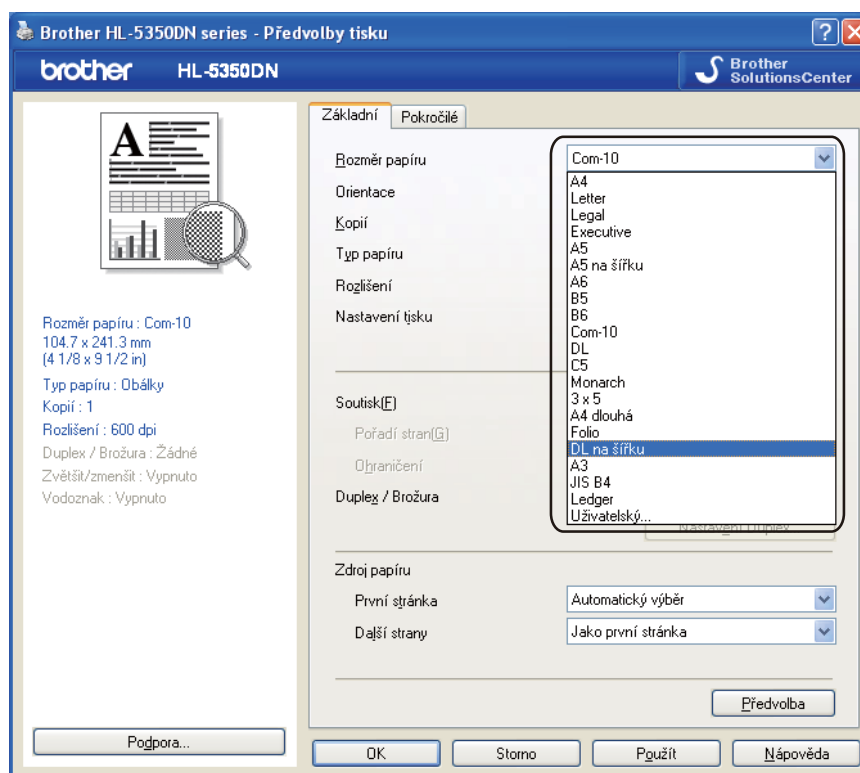

- Když zakládáte papír na deskový podavač, uvědomte si, následující fakta:
 - Položte papír na podavač potiskovanou stranou nahoru a horní hranou jej jemně zatlačte do podavače.
 - Ujistěte se, že je papír rovný a správně položený na deskový podavač. Pokud se tak nestane, tiskárna nebude papír správně podávat, papír se pokrčí, nebo dojde k jeho zaseknutí uvnitř tiskárny.

Duplexní tisk

Všechny dodávané ovladače tiskárny pro Windows® 2000 či vyšší Mac OS X 10.3.9 nebo vyšší umožňují oboustranný tisk. Informace týkající volby nastavení naleznete v **Nápovědě** ovladače tiskárny.

Pokyny pro oboustranný tisk

- Pokud je papír příliš tenký, může se mačkat.
- Pokud je papír zvlněný, vyrovnejte ho a založte zpět do zásobníku papíru nebo deskového podavače.
- Pokud se papír nepodává správným způsobem, může se zvlinit. Papír vyjměte a vyrovnejte.
- Použijete-li ruční duplex, může docházet k zasekávání papíru, nebo ke snížení kvality tisku. (Při zaseknutí papíru se řiďte pokyny uvedenými v části *Zaseknutý papír a jeho odstranění* na straně 122 . Při problémech s tiskem se řiďte pokyny uvedenými v části *Zvýšení kvality tisku* na straně 131.)



Poznámka

- Obrazovky v této části přísluší modelu tiskárny s operačním systémem Windows® XP. Vzhled obrazovek na vašem PC se může lišit podle verze používaného operačního systému.
- Jestliže používáte funkci oboustranného tisku, použijte papír o rozměru A4.
- Zkontrolujte řádné zavření zadního krytu.
- Zkontrolujte, zda je zásobník v tiskárně správně zasunutý.
- Pokud je papír zvlněný, vyrovnejte ho a založte zpět do zásobníku.
- Použijte standardní, recyklovaný nebo tenký papír. **NEPOUŽÍVEJTE** hrubý papír.

Ruční duplexní tisk

- Ovladač BR-Script (emulace PostScript® 3™) nepodporuje ruční duplexní tisk.
- Používáte-li tiskový ovladač se systémem Macintosh, podrobnosti naleznete v části *Duplexní tisk* na straně 62.

Ruční duplexní tisk ze zásobníku papíru

- 1 Ve složce **Základní** zvolte režim **Duplex** z nastavení **Duplex / Brožura** a ve složce **Základní** pak nastavte volbu Zdroj papíru na **Zásobník 1**.
- 2 Po klepnutí na tlačítko **Nastavení Duplex...** se objeví **Nastavení Duplex**.
- 3 Zvolte **Ruční duplex** v nastaveních **Režim Duplex** a na obrazovce počítače klepněte na **OK**.

- 4 Odešlete data do tiskárny.
Tiskárna nejdříve automaticky vytiskne všechny sudé stránky dokumentu.

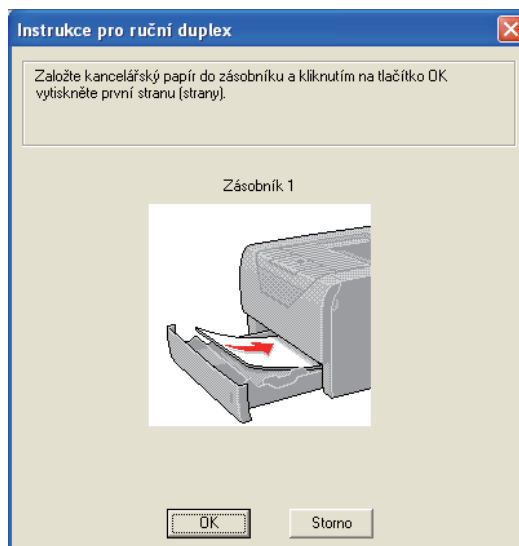

- 5 Vytisknuté sudé stránky z výstupní přihrádky vyjměte a pak je zasuňte zpět do zásobníku v nezměněném pořadí¹ tak, aby strana určená k potisku (prázdná strana) směřovala dolů. Dále se řiďte pokyny na obrazovce počítače.

¹ Vložte papíry v opačném pořadí, když je otevřen zadní výstup papíru.



- 6 Tiskárna automaticky vytiskne na druhou stranu všechny liché stránky dokumentu.



Poznámka

- Jestliže volbu **Zdroj papíru** nastavíte na **Automatický výběr**, vytisknuté sudé stránky vložte do deskového podavače.
- Když zakládáte papír do zásobníku papíru, nejdříve jej vyprázdněte. Dále vložte vytisknuté strany do zásobníku tak, aby potisknutá strana směřovala nahoru. (Vytisknuté strany **NEPŘIDÁVEJTE** na stoh nepotisknutých papírů.)

Ruční duplexní tisk z deskového podavače



Poznámka

Než založíte listy zpět na deskový podavač, vyrovnejte je, předejdete tak jejich zaseknutí během tisku.

- 1 Ve složce **Základní** zvolte režim **Duplex** z nastavení **Duplex / Brožura** a ve složce **Základní** pak nastavte volbu Zdroj papíru na **Deskový podavač**.
- 2 Po klepnutí na tlačítko **Nastavení Duplex...** se objeví **Nastavení Duplex**.
- 3 Zvolte **Ruční duplex** v nastaveních **Režim Duplex** a na obrazovce počítače klepněte na **OK**.
- 4 Papír vložte na deskový podavač stranou určenou k potisku směrem nahoru. Odešlete data do tiskárny. Tiskárna nejdříve automaticky vytiskne všechny sudé stránky dokumentu.

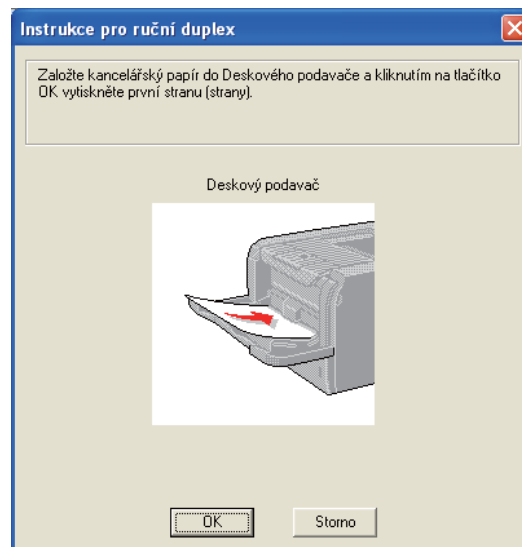
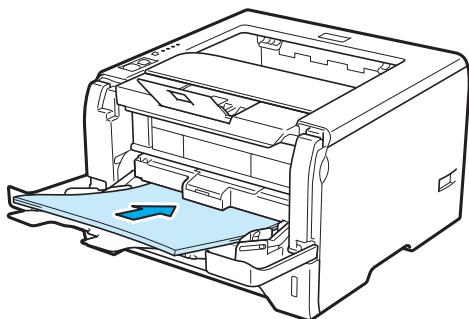

- 5 Z výstupního zásobníku vyjměte všechny vytištěné sudé stránky a založte je v nezměněném pořadí¹ zpět na deskový podavač. Založení proveďte tak, aby strana určená k tisku (nepotištěná strana) směřovala nahoru. Dále se řiďte pokyny na obrazovce počítače.

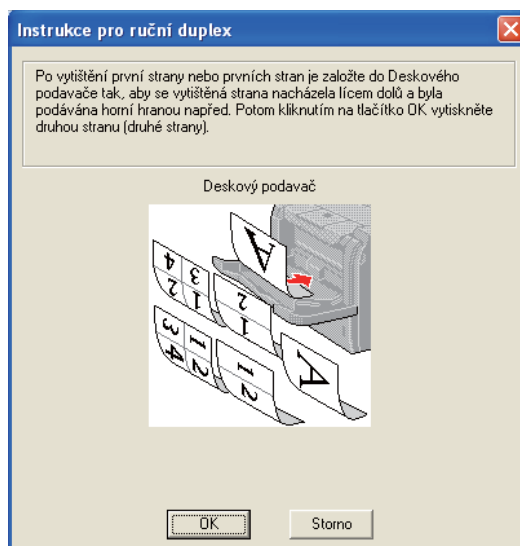

¹ Vložte papíry v opačném pořadí, když je otevřen zadní výstup papíru.

- 6 Tiskárna nyní bude automaticky tisknout všechny liché stránky.

Orientace papíru při ručním duplexním tisku

Tiskárna nejdříve vytiskne druhou stranu.

Pokud tisknete 10 stran na 5 listů papíru, bude na první list papíru vytisknuta nejdříve 2. strana a potom 1. strana. Na druhý list papíru bude vytisknuta 4. strana a potom 3. strana. Na třetí list papíru bude nejdříve vytisknuta 6. strana a potom 5. strana, atd.

Při ručním duplexním tisku musí být papír vložen do zásobníku následujícím způsobem:

- **Zásobník papíru:**
 - Strana, která má být potisknuta jako první, musí směřovat dolů a horní hrana papíru musí být zasunuta do přístroje jako první.
 - Před tiskem druhé strany obraťte papír potiskem směrem nahoru a horní hranu zasuňte do přístroje.
 - Pokud používáte hlavičkový papír, musí být vložen do tiskárny tak, aby strana s hlavičkou směřovala nahoru a byla zasunuta do přístroje jako první.
 - Pro vytisknutí druhé strany otočte stranu s hlavičkou dolů a vložte ji do tiskárny.
- **Deskový podavač (DP):**
 - Strana, která má být potisknuta jako první, musí směřovat nahoru a horní hrana papíru musí být zasunuta jako první.
 - Před tiskem druhé strany obraťte papír potiskem směrem dolů a horní hranu zasuňte do přístroje.
 - Pokud používáte hlavičkový papír, musí být vložen do tiskárny tak, aby strana s hlavičkou směřovala dolů a byla zasunuta do přístroje jako první.
 - Pro vytisknutí druhé strany otočte stranu s hlavičkou nahoru a vložte ji do tiskárny.

Automatický duplexní tisk

Používáte-li tiskový ovladač se systémem Macintosh, podrobnosti naleznete v části *Duplexní tisk* na straně 62.

- 1 Vložte papír do zásobníku nebo do deskového podavače.
- 2 **Tiskový ovladač pro Windows®**
 - 1 V tiskovém ovladači otevřete dialogové okno **Vlastnosti**.
 - 2 Ve složce **Obecné** klikněte na tlačítko **Předvolby tisku**.
 - 3 Ve složce **Základní** vyberte **Duplex** z nastavení **Duplex / Brožura**.
 - 4 Po klepnutí na tlačítko **Nastavení Duplex...** se objeví **Nastavení Duplex**.
 - 5 Vyberte **Použita duplexní jednotka** z nastavení **Režim Duplex**.
 - 6 Klikněte na tlačítko **OK**. Tiskárna bude automaticky tisknout na obě strany papíru.

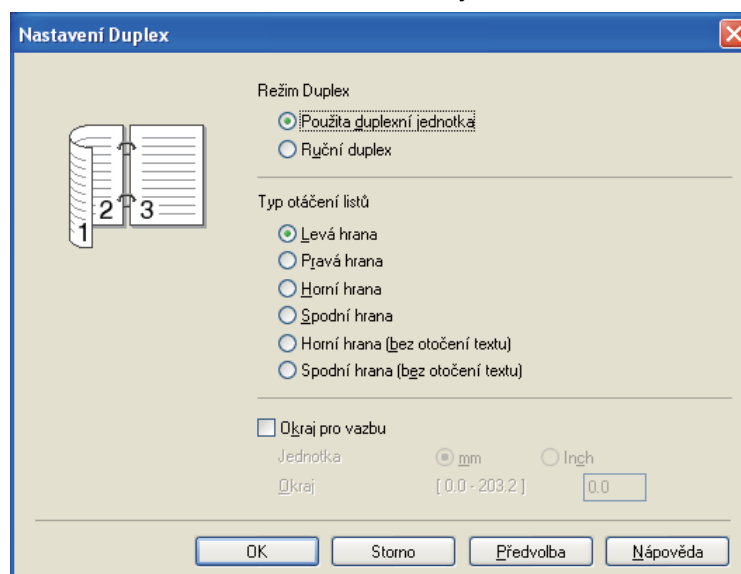

Tiskový ovladač BR-Script

- 1 V tiskovém ovladači otevřete dialogové okno **Vlastnosti**.
- 2 Ve složce **Obecné** klikněte na tlačítko **Předvolby tisku**.
- 3 Ve složce **Rozvržení** vyberte **Orientace**, **Tisk po obou stranách** a **Pořadí stran**.
- 4 Klikněte na tlačítko **OK**. Tiskárna bude automaticky tisknout na obě strany papíru.

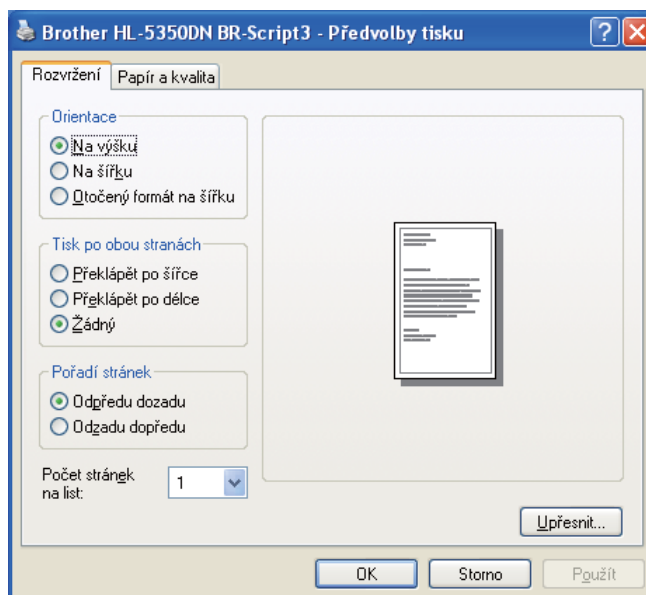

Tisk brožur

- 1 Vložte papír do zásobníku nebo do deskového podavače.
- 2 **Tiskový ovladač pro Windows®**
 - 1 V tiskovém ovladači otevřete dialogové okno **Vlastnosti**.
 - 2 Ve složce **Obecné** klikněte na tlačítko **Předvolby tisku**.
 - 3 Ve složce **Základní** vyberte **Brožura** z nastavení **Duplex / Brožura**.
 - 4 Po klepnutí na tlačítko **Nastavení Duplex...** se objeví **Nastavení Duplex**.
 - 5 Vyberte **Použita duplexní jednotka** nebo **Ruční duplex** z nastavení **Režim Duplex**.
 - 6 Klikněte na tlačítko **OK**.

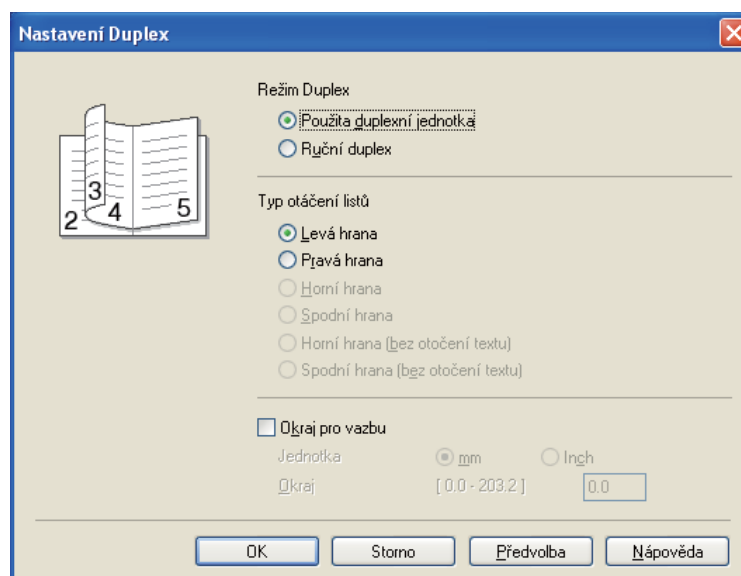

Tiskový ovladač BR-Script

- 1 V tiskovém ovladači otevřete dialogové okno **Vlastnosti**.
- 2 Ve složce **Obecné** klikněte na tlačítko **Předvolby tisku**.
- 3 Ve složce **Rozvržení** vyberte **Brožura** z nastavení **Počet stránek na list**.
- 4 Klikněte na tlačítko **OK**. Tiskárna automaticky vytiskne brožuru.

Ovladač tiskárny

Tiskový ovladač je programové vybavení, které překládá data z formátu používaného počítačem do formátu, který vyžaduje určitá tiskárna. Tímto formátem je obvykle jazyk pro popis stránky (PDL).

Ovladače tiskárny pro Windows® a Macintosh jsou uloženy na dodaném CD-ROM nebo je naleznete na webových stránkách střediska technické podpory Brother Solutions Center na adrese <http://solutions.brother.com/>. Ovladače nainstalujte podle pokynů popsanych ve Stručném návodu k obsluze. Aktuální tiskové ovladače a další informace naleznete ve středisku technické podpory Brother Solutions Center na webových stránkách <http://solutions.brother.com/>.

(Pokyny k odinstalování tiskového ovladače viz *Odinstalování tiskového ovladače* na straně 70.)

Windows®

- Tiskový ovladač Windows® (nejvhodnější tiskový ovladač pro tento přístroj)
- Tiskový ovladač BR-Script (jazyková emulace PostScript® 3™)

Macintosh

- Tiskový ovladač Macintosh (nejvhodnější tiskový ovladač pro tento přístroj)
- Tiskový ovladač BR-Script (jazyková emulace PostScript® 3™) ¹

¹ Podrobnosti týkající se instalace ovladače naleznete v části *Instalace tiskového ovladače BR-Script* na straně 64.

Linux® ^{1 2}

- Tiskový ovladač LPR
- Tiskový ovladač CUPS

¹ Tiskový ovladač pro Linux si můžete stáhnout z webových stránek <http://solutions.brother.com/> nebo pomocí odkazu na disku CD-ROM, který je dodán spolu s tiskárnou.

² V závislosti na distribuci systému Linux nemusí být některé ovladače k dispozici.



Poznámka

- Více informací o tiskovém ovladači Linux naleznete na webové adrese <http://solutions.brother.com/>.
- Tiskový ovladač pro Linux může být uveden až po počátečním uvedení tohoto produktu.

	Tiskový ovladač Windows®	Tiskový ovladač BR-Script	Tiskový ovladač Macintosh	Tiskový ovladač LPR / CUPS ¹
Windows® 2000 Professional	ⓘ	ⓘ		
Windows® XP Home Edition	ⓘ	ⓘ		
Windows® XP Professional	ⓘ	ⓘ		
Windows Vista®	ⓘ	ⓘ		
Windows Server® 2003	ⓘ	ⓘ		
Windows Server® 2008	ⓘ	ⓘ		
Windows® XP Professional x64 Edition	ⓘ	ⓘ		
Windows Server® 2003 x64 Edition	ⓘ	ⓘ		
Mac OS X 10.3.9 nebo vyšší		ⓘ	ⓘ	
Linux ¹				ⓘ

¹ Informace týkající se distribuce podporovaného systému Linux a stažení ovladače tiskárny najdete na adrese <http://solutions.brother.com/>. Ovladač tiskárny můžete také stáhnout z odkazu na dodaném disku CD-ROM. Pokud ke stažení ovladače použijete disk CD-ROM, klikněte na volbu **Instalace dalších ovladačů a pomůcek** a potom na položku **Pro uživatele Linux** v hlavní nabídce. Je požadován přístup k Internetu.

Při tisku z počítače lze změnit následující nastavení:

- **Rozměr papíru**
- **Orientace**
- **Kopíí**
- **Typ papíru**
- **Rozlišení**
- **Nastavení tisku**
- **Soutisk**
- **Duplex / Brožura**³
- **Zdroj papíru**
- **Zvětšit/zmenšit**
- **Otočení textu**
- **Použití vodoznaku**^{1 3}
- **Tisk záhlaví – zápatí**³
- **Úspora toneru**
- **Administrátor**³
- **Opakování tisku**^{1 3}
- **Přechod do úsporného režimu**
- **Makro**^{1 3}
- **Ochrana strany**^{1 3}
- **Nastavení sytosti**²
- **Tisk chybového hlášení**^{1 3}
- **Zlepšit kvalitu tisku**

¹ Tyto volby nejsou dostupné u tiskového ovladače BR-script pro Windows®.

² Tato nastavení nejsou k dispozici pro tiskový ovladač Macintosh.

³ Tyto volby nejsou dostupné u tiskového ovladače Macintosh a BR-Script pro Macintosh.

Vlastnosti tiskového ovladače (Windows®)

(Bližší informace naleznete v **Nápověda** k tiskovému ovladači.)

Poznámka

- Obrazovky v této části přísluší modelu tiskárny s operačním systémem Windows® XP. Vzhled obrazovek na vašem PC se může lišit podle verze používaného operačního systému.
- Na dialogové okno **Předvolby tisku** se dostanete klepnutím na **Předvolby tisku** ve složce **Obecné** v dialogovém okně **Vlastnosti**.

Složka Základní

Změnu nastavení můžete také provést kliknutím na ikonku na levé straně složky **Základní**.

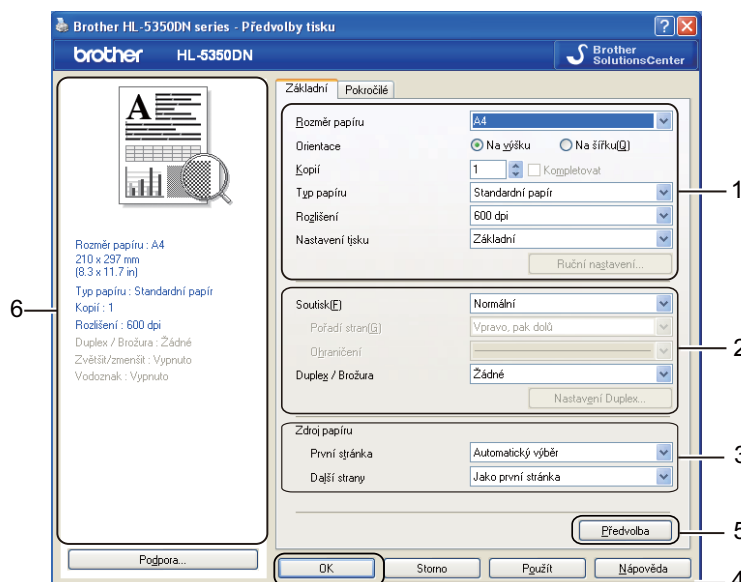

- 1 Vyberte **Rozměr papíru**, **Orientace**, **Kopíí**, **Typ papíru**, **Rozlišení** a **Nastavení tisku** (1).
- 2 Vyberte **Soutisk** a nastavení **Duplex / Brožura** (2).
- 3 Vyberte **Zdroj papíru** (3).
- 4 Potvrzení zvoleného nastavení provedte kliknutím na tlačítko **OK** (4).
Pro návrat do standardního nastavení klikněte na tlačítko **Předvolba** (5) a potom na tlačítko **OK** (4).

Poznámka

Tato oblast (6) zobrazuje aktuální nastavení.

Rozměr papíru

Z roletové nabídky **Rozměr papíru** vyberte používaný formát papíru.

Orientace

Nastavením volby Orientace zvolte, jak má být tisk na stránce orientován (**Na výšku** nebo **Na šířku**).



Kopie

Volba "Kopie" umožní nastavit počet tisknutých kopií.

■ Kompletovat

Jestliže je zaškrtnuto políčko Kompletace, bude nejdříve vytisknuta jedna kopie kompletního dokumentu a potom podle zvoleného počtu kopií další kopie kompletního dokumentu. Jestliže políčko Kompletovat není zaškrtnuto, potom každá strana bude vytisknuta ve zvoleném počtu kopií.



Typ papíru

Přístroj může tisknout na následující typy médií. Nejlepší kvality tisku dosáhnete, pokud zvolíte používaný typ média.

Standardní papír
Tlusté obálky

Tenký papír
Tenké obálky

Tlustý papír
Recyklovaný Papír

Tlustější papír
Obálky

Hrubý papír
Průsvitný papír



Poznámka

- Budete-li používat papír obyčejný papír (20 až 28 lb), vyberte nastavení **Standardní papír**. Budete-li používat papír těžší gramáže nebo hrubý papír, vyberte nastavení **Tlustý papír** nebo **Tlustější papír**. U hrubého papíru vyberte nastavení **Hrubý papír**.
- Používáte-li obálky, vyberte nastavení **Obálky**. Při nedostatečné fixaci toneru změňte volbu **Obálky** na **Tlusté obálky**. Jsou-li obálky zmačkané, změňte nastavení **Obálky** na nastavení **Tenké obálky**.

Rozlišení

Můžete zvolit některé z následujících rozlišení:

- 300 dpi
- 600 dpi
- HQ 1200
- 1200 dpi



Poznámka

Pokud tisknete s rozlišením 1200 dpi (1200 x 1200 dpi), tisk bude pomalejší.

Nastavení tisku

Můžete provést ruční změnu nastavení.

■ Základní

Toto je režim pro základní tisk dokumentů.

■ Grafika

Toto je režim pro nejlepší tisk dokumentů s grafikou.

■ Kancelářský dokument

Toto je režim pro nejlepší tisk kancelářských dokumentů.

■ Text

Toto je nejlepší režim pro tisk textových dokumentů.

■ Ručně

Ruční změnu nastavení můžete provést volbou **Ručně** a kliknutím na tlačítko **Ruční nastavení...**

Můžete nastavit jas, kontrast a další volby.

Soutisk

Díky volbě Soutisk lze zmenšit velikosti obrazu, který je zvětšen na více stran tak, aby mohl být vytisknutý na jedinou stranu, nebo naopak zvětšit obraz strany tak, aby mohl být vytisknutý na více stran.

■ Pořadí stran

Je-li vybrána volba "N na 1" z roletové nabídky můžete vybrat pořadí tisku stran.

■ Ohraničení

Při tisku více stran na jeden list papíru pomocí funkce Soutisk můžete zvolit ohraničení každé vytisknuté strany plnou nebo čerchovanou linkou, případně můžete zvolit zcela bez ohraničení.

Duplex / Brožura

Tuto funkci použijte při tisku brožury nebo při duplexním tisku. Ve složce **Základní** vyberte nastavení **Duplex / Brožura** (Viz *Duplexní tisk* na straně 24).

■ Žádné

Vypnout duplexní tisk.

■ Duplex

Tuto funkci použijte, chcete-li provádět duplexní tisk.

Pokud vyberete **Duplex** a kliknete na tlačítko **Nastavení Duplex....** Můžete provést tato nastavení.

• Režim Duplex

• Použita duplexní jednotka

Tiskárna bude automaticky tisknout na obě strany papíru.

• Ruční duplex

V tomto režimu přístroj nejdříve vytiskne všechny strany dokumentu označené sudými čísly. Potom ovladač tiskárny tisk zastaví a zobrazí se hlášení s žádostí o vložení již potisknutého papíru. Klikněte na tlačítko OK. Zahájí se tisk lichých stran dokumentu.

• Typ otáčení listů

Pro každou orientaci je k dispozici šest typů otáčení listů.

• Okraj pro vazbu

Pokud je označena volba Okraj pro vazbu, můžete zadat velikost odsazení od hřbetu v palcích nebo milimetrech.

■ Brožura

Tato funkce zajistí tisk vašeho dokumentu ve formě brožury včetně automatického seřazení stránek tak, jak brožura vyžaduje. Jestliže chcete tisknout brožuru, založte dostatečné množství papíru.

Pokud vyberete **Brožura** a kliknete na tlačítko **Nastavení Duplex....** Můžete provést tato nastavení.

• Režim Duplex

• Použita duplexní jednotka

Tiskárna bude automaticky tisknout na obě strany papíru.

• Ruční duplex

V tomto režimu přístroj nejdříve vytiskne všechny strany dokumentu označené sudými čísly. Potom ovladač tiskárny tisk zastaví a zobrazí se hlášení s žádostí o vložení již potisknutého papíru. Klikněte na tlačítko OK. Zahájí se tisk lichých stran dokumentu.

• Typ otáčení listů

Pro každou orientaci jsou k dispozici dva typy otáčení listů.

• Okraj pro vazbu

Pokud je označena volba Okraj pro vazbu, můžete zadat velikost odsazení od hřbetu v palcích nebo milimetrech.

Zdroj papíru

Můžete vybrat **Automatický výběr**, **Zásobník 1**, **Zásobník 2**¹, **Zásobník 3**¹, **Deskový podavač** nebo **Ručně** a zadat samostatný zdroj papíru pro tisk první stránky a samostatný zdroj papíru pro tisk dalších listů.

¹ Volitelný je Zásobník 2 a Zásobník 3. Do složky Příslušenství přidejte Zásobník 2 nebo Zásobník 3 a z ovladače vyberte Zásobník 2 nebo Zásobník 3. (Viz *Složka Příslušenství* na straně 44.)

Složka Pokročilé

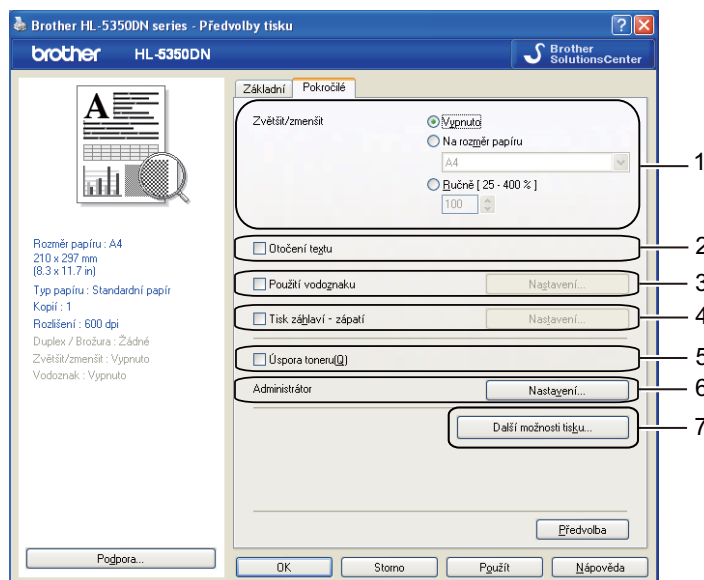

V této složce můžete nastavit následující Tiskové funkce:

- **Zvětšit/zmenšit** (1)
- **Otočení textu** (2)
- **Použití vodoznaku** (3)
- **Tisk záhlaví-zápatí** (4)
- **Úspora toneru** (5)
- **Administrátor** (6)

Zvětšit/zmenšit

Můžete měnit měřítko tisku.

Otočení textu

Zaškrtněte volbu **Otočení textu**, mají-li být data otočena shora dolů.

Použití vodoznak

Do dokumentu můžete umístit vodoznak, kterým může být logo nebo text.

Kromě toho si můžete vybrat některý z předem nastavených vodoznaků nebo můžete použít bitmapový soubor či text, který jste vytvořili.

Pokud použijete pro vodoznak bitmapový soubor, můžete změnit jeho velikost a umístění na straně.

Pokud jako vodoznak použijete text, můžete změnit nastavení **Text**, **Font**, **Styl**, **Rozměr** a **Sytost**.

Tisk záhlaví - zápatí

Jestliže je tuto funkci aktivujete, na dokumentu bude vytisknuto datum a čas systémových hodin počítače, uživatelské jméno pro přihlášení do počítače nebo zadaný text. Kliknutím na volbu **Nastavení...** můžete tyto informace přizpůsobit.

■ ID tisku

Vyberete-li volbu **Přihlášení – uživatelské jméno**, uživatelské jméno pro přihlášení bude vytisknuto. Text zadaný do textového pole **Vlastní** se vytiskne, zvolíte-li funkci **Vlastní**.

Úspora toneru

Volbou režimu **Úspora toneru**, který snižuje sytost tisku, můžete ušetřit náklady na tisk.



Poznámka

- Funkci Úspora toneru nedoporučujeme aktivovat při tisku fotografií nebo obrázků s odstíny šedé barvy. Stupně šedi.
- **Úspora toneru** není dostupná pro rozlišení **1200 dpi** nebo **HQ 1200**.

Administrátor

Administrátor je oprávněn omezovat počet tištěných kopií, funkce zvětšení/zmenšení a funkce tisku vodoznaku.

■ Heslo

Do tohoto pole zadejte heslo.

■ Vložte heslo...

Po kliknutí lze měnit heslo.

■ Uložit

Sem klikněte aktuální heslo. Pak můžete změnit nastavení.

■ Zamknutí volby Kopíí

Nastavení blokování volby kopírovaných stran zamezí vícenásobnému tisku.

■ Zamknutí voleb Soutisk Zvětšit/zmenšit

Zablokuje aktuální nastavení volby Soutisk a Zvětšit/zmenšit, aby nebylo možné jej změnit.

■ Zamknutí vodoznaku

Zablokuje aktuální nastavení vodoznaku, aby nebylo možné jej změnit.

■ Zámek Tisk záhlaví - zápatí

Zablokuje aktuální nastavení vodoznaku, aby nebylo možné jej změnit.

Další možnosti tisku...

V této složce můžete nastavit následující Tiskové funkce:

- **Opakování tisku**
- **Přechod do úsporného režimu**
- **Makro**
- **Ochrana strany**
- **Nastavení sytosti**
- **Tisk chybového hlášení**
- **Zlepšit kvalitu tisku**

Opakování tisku

Data, jejichž tisk chcete opakovat, tiskárna ukládá.

Chcete-li opakovat tisk posledního dokumentu, podržte po dobu asi 4 sekund stisknuté tlačítko **Go**, dokud se nerozsvítí všechny LED diody. Potom tlačítko **Go** uvolněte.

Během 2 sekund stiskněte **Go** tolikrát, kolik kopií požadujete.

Pokud tlačítko **Go** nestisknete do 2 sekund, vytiskne se pouze jediná kopie.



Poznámka

Pokud chcete zabránit nepovolaným osobám v přístupu k opakovaně tisknutým datům, potom zrušte označení u volby **Opakování tisku** v nabídce **Další možnosti tisku...**

Přechod do úsporného režimu

Pokud tiskárna neobdrží data ve stanovené době, přejde do úsporného režimu. Úsporný režim se projeví, jako by tiskárna byla vypnutá. Když vyberete volbu **Předvolba tiskárny**, nastavený časový interval bude 1 minuta. Je-li zvolen režim Auto (inteligentní režim), automatické nastavení intervalu se provede podle četnosti používání tiskárny.

V režimu spánku jsou všechny LED zhasnuté, LED **Status** slabě svítí, ale tiskárna může stále přijímat data z počítače. Po přijetí dokumentu nebo souboru určeného k tisku se tiskárna automaticky aktivuje a zahájí tisk. Režim spánku můžete také zrušit stiskem tlačítka **Go**.

Více informací o změně nastavení **Přechod do úsporného režimu** najdete na stránce produktu na adrese <http://solutions.brother.com/> pod nadpisem "Informace".

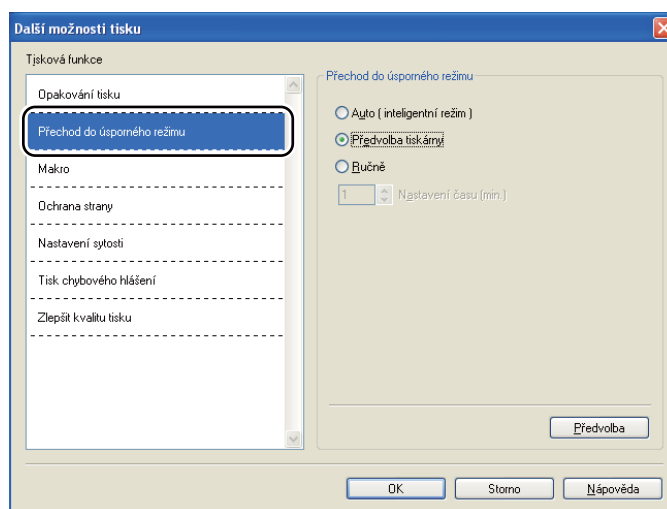

Makro

Stránku dokumentu můžete uložit jako makro do paměti tiskárny. Uložené makro můžete spustit a použít u dokumentů jako překryvné. Tento krok ušetří čas a zvýší rychlost tisku často užívaných formulářů, firemního loga, záhlaví dopisů, faktur atd.

Ochrana strany

Ochrana strany se týká vyhrazení další přídavné paměti pro tisk složitých stran, které obsahují složité obrázky.

Volby jsou následující: **Auto**, **Vypnuto** a **Předvolba tiskárny**.

Tato funkce umožňuje, aby složitá strana, obsahující velké množství obrázků, mohla být vytisknuta do paměti ještě před tím, než fyzicky potisknutý papír opustí tiskárnu. Pokud je obrázek příliš veliký a tiskárna musí čekat na jeho zpracování, potom použijte tuto funkci.

Nastavení sytosti

Zvýšení nebo snížení sytosti tisku.



Poznámka

Funkce **Nastavení sytosti** není dostupná, pokud je **Rozlišení** nastaveno na **HQ 1200**.

Tisk chybového hlášení

Povolení nebo potlačení tisku strany s chybovým hlášením, pokud se objeví potíže při tisku. Podrobnosti naleznete v části *Tisk chybových hlášení* na straně 120.

Volby jsou následující: **Předvolba tiskárny**, **Zapnuto** a **Vypnuto**.

Zlepšit kvalitu tisku

Tato funkce umožní zlepšit problémy s kvalitou tisku.

■ Omezit pomačkání papíru

Tato volba slouží k zamezení zvlnění papíru. Pokud tisknete pouze pár stran, není třeba tuto volbu aktivovat. Doporučujeme v tiskovém ovladači změnit nastavení volby **Typ papíru** na **Tenký papír**.

■ Zlepšit fixaci toneru

Tato volba zlepší fixaci toneru na papíru. Pokud tato volba neposkytne dostatečné zlepšení, zvolte **Tlustější papír** v nastaveních **Typ papíru**.

Složka Příslušenství

Poznámka

V nabídce **Start** zvolte **Ovládací panely** a potom **Tiskárny a faxy**¹. Pravým tlačítkem klikněte na ikonu **Brother HL-5340D/HL-5350DN series** a vyberte **Vlastnosti**, čímž se dostanete na složku **Příslušenství**.

¹ Tiskárny pro uživatele systému Windows® 2000.

V případě, že jste nainstalovali volitelné příslušenství, můžete je ve složce **Příslušenství** nejen vybrat, ale také zvolit jejich nastavení.

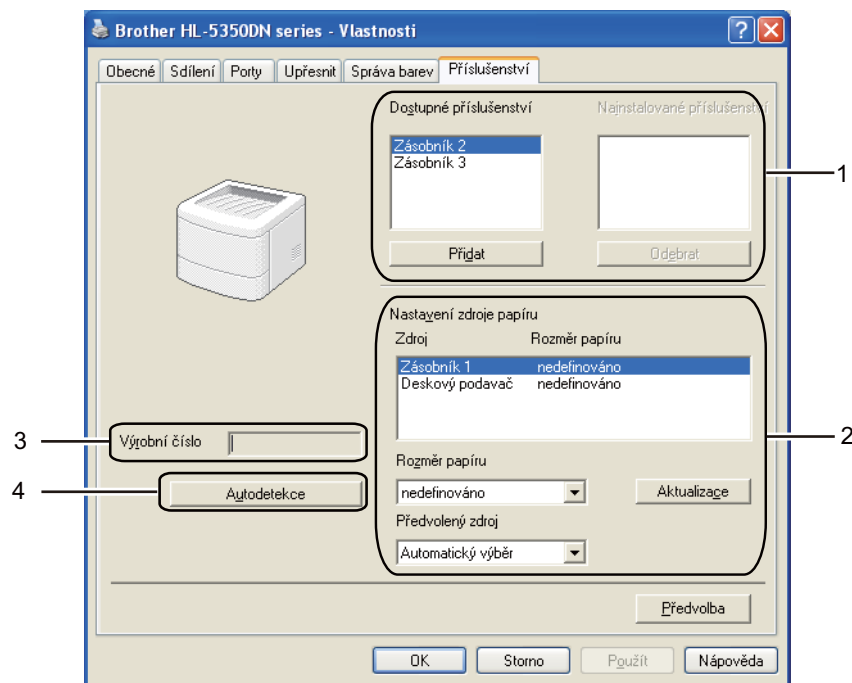

■ Dostupné příslušenství (1)

Ručně můžete přidat nebo odebrat volitelné příslušenství nainstalované k tiskárně. Nastavení zásobníku bude odpovídat nainstalovanému příslušenství.

■ Nastavení zdroje papíru (2)

Tato funkce umožní stanovit rozměry papíru pro každý zásobník papíru.

• Rozměr papíru

Toto nastavení slouží ke stanovení rozměru papíru používaného v každém zásobníku. Zvýrazněte vybraný zásobník, pro který z roletové nabídky vyberte rozměr papíru. Změnu nastavení potvrďte kliknutím na **Aktualizace**. Pokud používáte více formátů papírů, musíte pro každý zásobník nastavit používaný rozměr papíru. Jen tak bude správně fungovat podávání zvolého rozměru papíru.

• Předvolený zdroj

Toto nastavení vám umožní zvolit standardní zdroj papíru, na který bude tiskárna dokumenty tisknout. Z roletové nabídky **Předvolený zdroj** vyberte požadované nastavení a uložte je kliknutím na tlačítko **Aktualizace**. Nastavení **Automatický výběr** umožní automaticky podat takový rozměr papíru z kteréhokoli zásobníku, který nejlépe vyhovuje tisknutému dokumentu.

■ Výrobní číslo (3)

Klepnutím na volbu **Autodetekce** tiskový ovladač zkontroluje tiskárnu a zobrazí její výrobní číslo. Pokud bude získání informace neúspěšné, na obrazovce se zobrazí "-----".

■ Autodetekce (4)

Funkce **Autodetekce** vyhledá aktuálně nainstalovaná volitelná zařízení a zobrazí jejich dostupná nastavení v ovladači tiskárny. Když kliknete na funkci **Autodetekce**, bude volitelné příslušenství nainstalované k tiskárně uvedeno v položce **Nainstalované příslušenství** (1). Ručně můžete přidat nebo odebrat volitelné příslušenství nainstalované k tiskárně. Potom klepněte na tlačítko **Přidat >>** nebo **Odebrat**.



Poznámka

Funkce **Autodetekce** nemusí být za následujících okolností k dispozici:

- Tiskárna je vypnutá.
 - Tiskárna je v chybovém stavu.
 - Tiskárna je sdílena v síťovém prostředí.
 - Kabel není do tiskárny správně zapojen.
-

Podpora

Poznámka

Kliknutím na položku **Podpora...** v dialogovém okně **Předvolby tisku** se můžete dostat do dialogového okna **Podpora**.

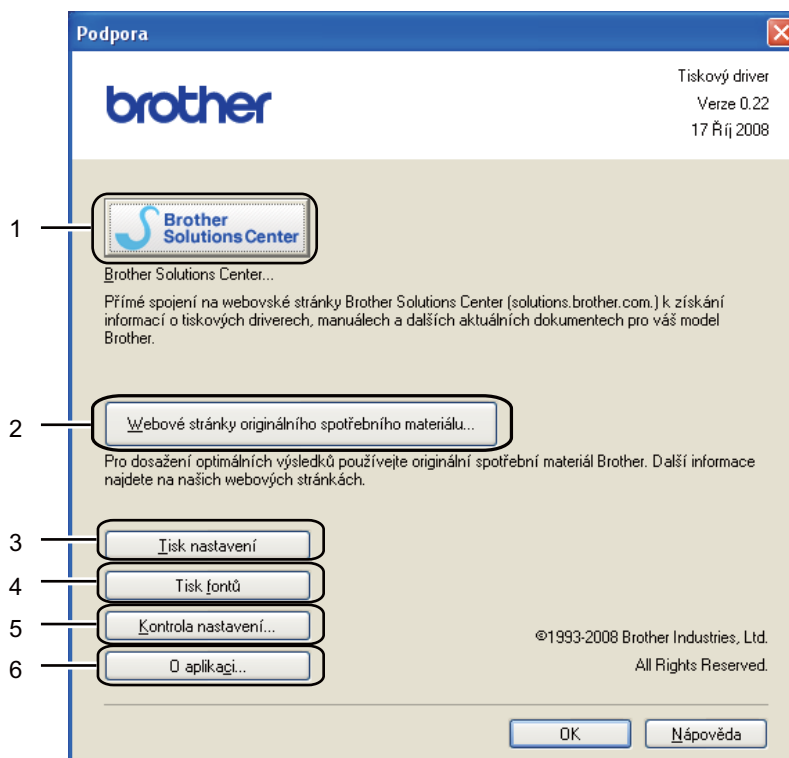

■ **Brother Solutions Center (1)**

Brother Solutions Center (<http://solutions.brother.com/>) jsou webové stránky, které nabízejí informace o vašem výrobku Brother, včetně Nejčastěji kladených dotazů, Příruček uživatele a aktualizované verze ovladačů, případně dalších tipů k využívání tiskárny.

■ **Webové stránky originálního spotřebního materiálu...(2)**

Po kliknutí na toto tlačítko můžete navštívit webovou stránku s originálním spotřebním materiálem.

■ **Tisk nastavení (3)**

Můžete si vytisknout stranu, kde je uvedeno nastavení tiskárny.

■ **Tisk fontů (4)**

Díky této funkci tiskárna vytiskne seznam interních fontů.

■ **Kontrola nastavení...(5)**

Můžete zkontrolovat aktuální nastavení tiskárny.

■ **O aplikaci...(6)**

Zde se zobrazí seznam souborů ovladače tiskárny a informace o verzi programu.

Sledování stavu

Hlášení stavu tiskárny (jakékoliv chyby, které mohou vzniknout v tiskárně) při tisku. Pokud byste chtěli zapnout sledování stavu, postupujte následovně:

Klikněte na tlačítko **Start**, **Všechny programy**¹, **Brother**, vaše tiskárna (např. Brother HL-5350DN), a potom na **Sledování stavu**.

¹ Programy pro uživatele systému Windows® 2000.

Použití tiskového ovladače BR-Script3 (jazyková emulace PostScript® 3™ pro Windows®)

(Bližší informace naleznete v textu **Nápověda** k tiskovému ovladači.)

Poznámka

- Chcete-li používat tiskový ovladač BR-Script3, musíte ovladač nainstalovat z disku CD-ROM pomocí volby "Uživatelská instalace".
- Obrazovky v této části přísluší modelům HL-5350DN s operačním systémem Windows® XP.
- Vzhled obrazovek na vašem PC se může lišit podle verze používaného operačního systému.

Složka Nastavení zařízení

Poznámka

V nabídce **Start** zvolte **Ovládací panely** a potom **Tiskárny a faxy**¹. Pravým tlačítkem klikněte na ikonu **Brother HL-5340D/HL-5350DN BR-Script3** a vyberte **Vlastnosti**, čímž se dostanete na složku **Nastavení zařízení**.

¹ **Tiskárny** pro uživatele systému Windows® 2000.

Vyberte příslušenství, které jste nainstalovali.

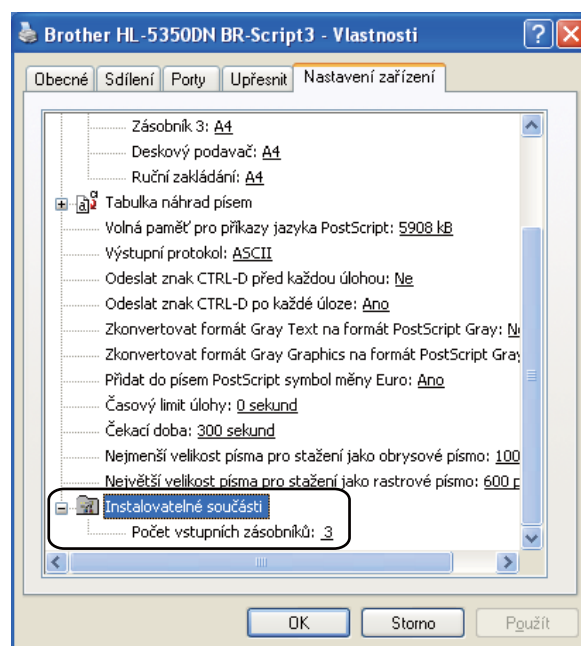

Předvolby tisku



Poznámka

Do dialogového okna **Předvolby tisku** se dostanete kliknutím na **Předvolby tisku** ve složce **Obecné** dialogového okna **Brother HL-5340D/HL-5350DN BR-Script3 - Vlastnosti**.

■ Složka Rozvržení

V této složce můžete změnit tato nastavení: **Orientace**, **Tisk po obou stranách (Duplex)**, **Pořadí stránek** a **Počet stránek na list**.

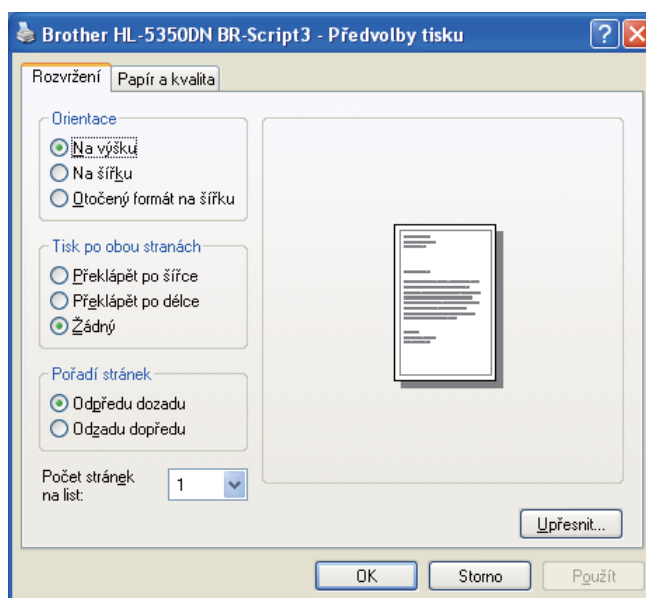

■ Orientace

Nastavením volby **Orientace** zvolte, jak má být tisk na stránce orientován. (**Na výšku**, **Na šířku** nebo **Otočený formát na šířku**)

■ Tisk po obou stranách

Pokud zvolíte duplexní tisk, můžete vybrat nastavení **Překlápět po šířce** nebo **Překlápět po délce**.

■ Pořadí stran

Stanoví pořadí, ve kterém budou strany vytisknuty. **Odpředu dozadu** - dokument je vytisknut tak, že 1. stránka leží nahoře vytisknutého stohu. **Odzadu dopředu** - dokument je vytisknut tak, že 1. stránka leží vespod vytisknutého stohu.

■ Počet stránek na list

Zvolte počet stran tisknutých na každé straně papíru, neboli **Brožura**.

■ Složka **Papír a kvalita**

Vyberte **Zdroj papíru**.

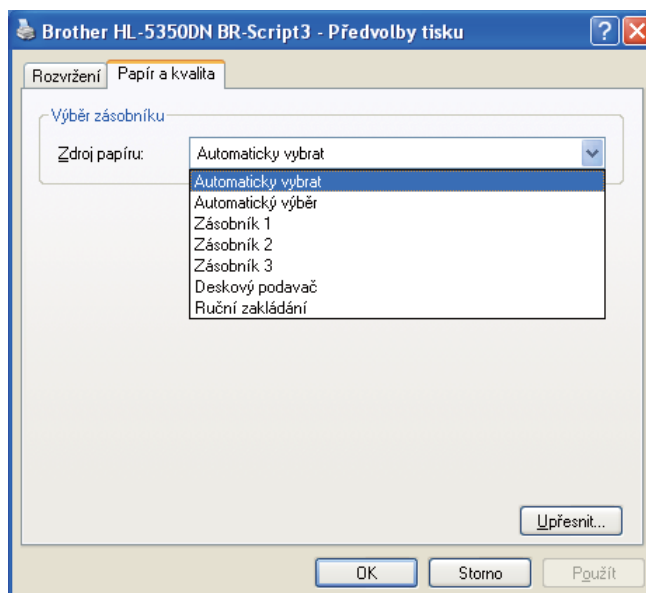

■ Zdroj papíru

Můžete zvolit **Automaticky vybrat**, **Automatický výběr**, **Zásobník 1**, **Zásobník 2**¹, **Zásobník 3**¹, **Deskový podavač** nebo **Ruční zakládání**.

¹ Volitelný je Zásobník 2 a Zásobník 3.

Pokročilé volby

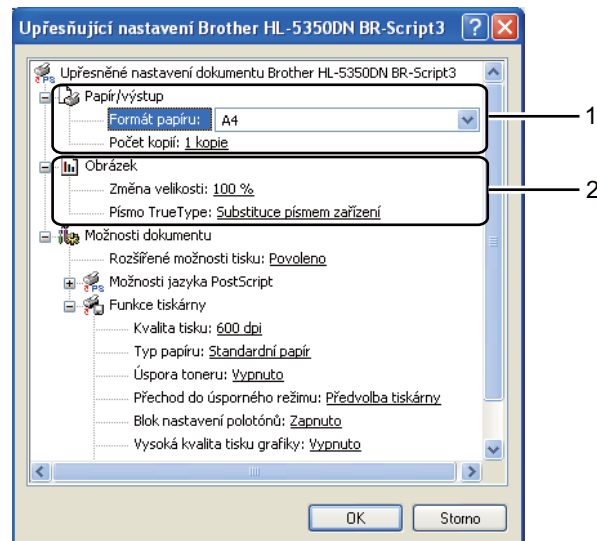

1 Zvolte **Formát papíru** a **Počet kopií** (1).

■ **Formát papíru**

Z roletové nabídky Rozměr papíru vyberte používaný formát papíru.

■ **Počet kopií**

Volba "Počet kopií" umožní nastavit počet tisknutých kopií.

2 Nastavit **Zvětšit/zmenšit** a nastavení **Písmo True Type** (2).

■ **Zvětšit/zmenšit**

Procentuální vyjádření zvětšení nebo zmenšení dokumentu.

■ **Písmo True Type**

Specifikuje možnosti písma TrueType. Chcete-li použít k tisku dokumentu, který obsahuje písma TrueType, ekvivalentní písma tiskárny, klikněte na volbu **Substituce písmem zařízení**. Nastavení této funkce umožňuje rychlejší tisk, ale může vést ke ztrátě některých speciálních znaků nepodporovaných písmem tiskárny. Nechcete-li k tisku použít písma tiskárny, můžete písmo TrueType zavést kliknutím na volbu **Načíst jako písmo**.

3 V seznamu **Funkce tiskárny** (3) můžete provést následující nastavení:

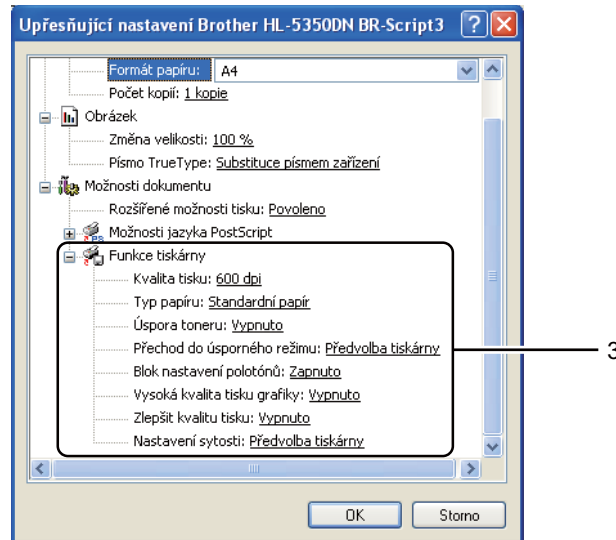

■ Kvalita tisku

Můžete vybrat následující nastavení kvality tisku.

- 1200 dpi
- HQ 1200
- 600 dpi
- 300 dpi

■ Typ papíru

Přístroj může tisknout na následující typy médií. Nejlepší kvality tisku dosáhnete, pokud zvolíte používaný typ média.

Standardní papír
Tlusté obálky

Tenký papír
Tenké obálky

Tlustý papír
Recyklovaný papír

Tlustější papír
Obálky

Hrubý papír
Průsvitný papír

■ Úspora toneru

Tato funkce umožňuje při tisku šetřit toner. Pokud je režim **Úspora toneru** nastaven na **Zapnuto**, budou vytisknuté strany světlejší. Tato funkce je standardně nastavena na **Vypnuto**.



Poznámka

- Funkci **Úspora toneru** nedoporučujeme aktivovat při tisku fotografií nebo obrázků s odstíny šedé barvy Greyscale.
- Režim **Úspora toneru** není dostupný pro rozlišení **1200 dpi** nebo **HQ 1200**.

■ Přechod do úsporného režimu

Pokud tiskárna neobdrží data ve stanovené době, přejde do úsporného režimu. Úsporný režim se projeví, jako by tiskárna byla vypnutá. Když vyberete volbu **Předvolba tiskárny**, nastavený časový interval bude 1 minuta.

V režimu spánku jsou všechny LED zhasnuté, LED **Status** slabě svítí, ale tiskárna může stále přijímat data z počítače. Po přijetí dokumentu nebo souboru určeného k tisku se tiskárna automaticky aktivuje a zahájí tisk. Režim spánku můžete také zrušit stiskem tlačítka **Go**.

Více informací o změně nastavení **Přechod do úsporného režimu** najdete na stránce produktu na adrese <http://solutions.brother.com/> pod nadpisem "Informace".

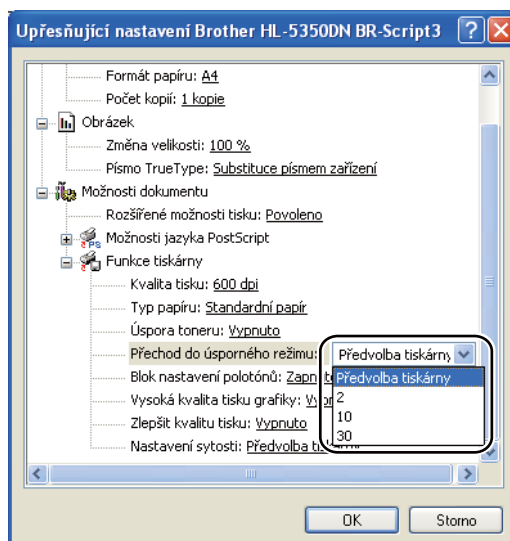

■ Blok nastavení polotónů

Zabrání ostatním aplikacím změnit nastavení polotónů. Standardně je funkce nastavena na **Zapnuto**.

■ Vysoká kvalita tisku grafiky

Slouží k nastavení vysoké kvality tisku obrázků. Nastavíte-li funkci **Vysoká kvalita tisku grafiky** na **Zapnuto**, tisk bude pomalejší.

■ Omezit pomačkání papíru

Tato volba slouží k zamezení zvlnění papíru. Pokud tisknete pouze pár stran, není třeba tuto volbu aktivovat. Doporučujeme v tiskovém ovladači změnit nastavení volby **Typ papíru** na tenký papír.

■ Zlepšit fixaci toneru

Tato volba zlepší fixaci toneru na papíru. Pokud tato volba neposkytne dostatečné zlepšení, zvolte **Tlustější papír** v nastaveních **Typ papíru**.

■ Nastavení sytosti

Zvýšení nebo snížení sytosti tisku.

Funkce v ovladači tiskárny (Macintosh)

Tato tiskárna podporuje operační systém Mac OS X 10.3.9 a vyšší.



Poznámka

Obrazovky v této části se týkají operačního systému Mac OS X 10.5. Vzhled obrazovek na vašem počítači Macintosh se může lišit podle verze používaného operačního systému.

Volba možností nastavení strany

Můžete nastavit **Paper Size** (Velikost papíru), **Orientation** (Orientaci) a **Scale** (Měřítka).

- 1 Například z aplikace Apple TextEdit klikněte na **File** (Soubor), potom na **Page Setup** (Nastavení strany). Ujistěte se, že ve vyskakovací nabídce **Format for** (Formát pro) je vybrán model HL-XXXX (kde XXXX je název vašeho modelu). Můžete změnit nastavení u možnosti **Paper Size** (Velikost papíru), **Orientation** (Orientaci) a **Scale** (Měřítka), a potom klikněte na **OK**.

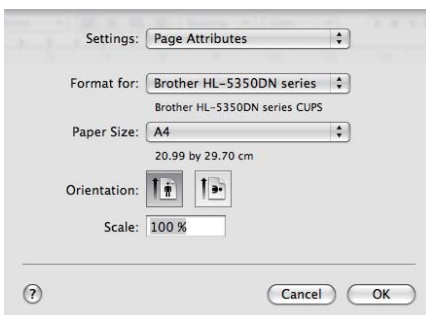

- 2 Například z aplikace Apple TextEdit kliknutím na **File** (Soubor), potom na tlačítko **Print** (Tisk) zahájíte tisk.
 - Mac OS X 10.3 a 10.4.

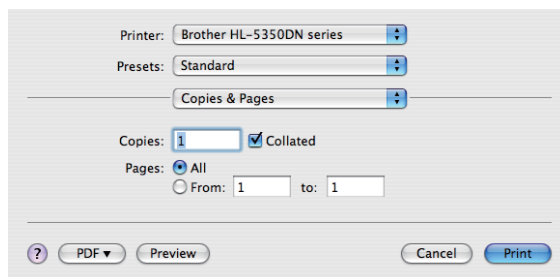

■ Mac OS X 10.5

Více možností nastavení strany získáte kliknutím na otvírací trojúhelník vedle vyskakovací nabídky Printer (Tiskárna).

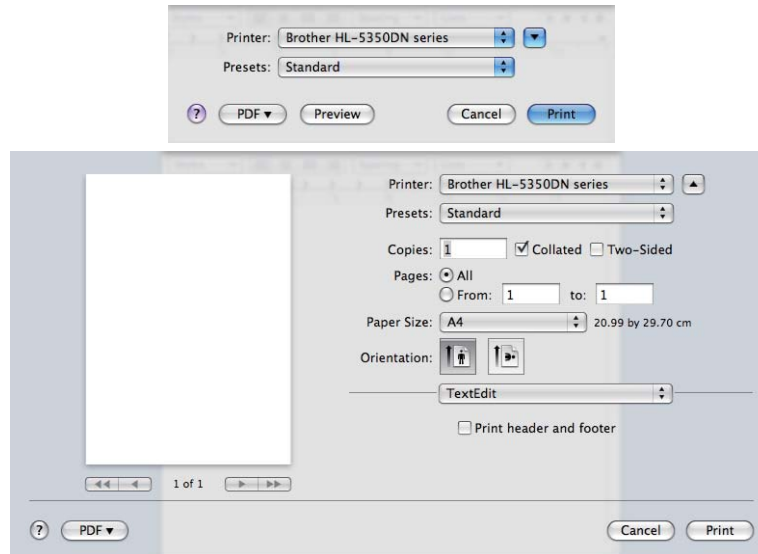

3

Volba možností tisku

Chcete-li ovládat zvláštní funkce tisku, zvolte možnosti v dialogovém okně (Print) Tisk.

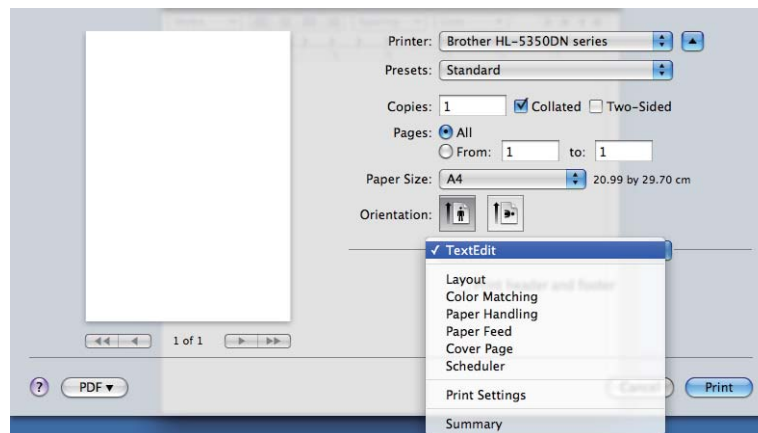

Cover Page (Titulní strana)

U titulní strany můžete provést následující nastavení.

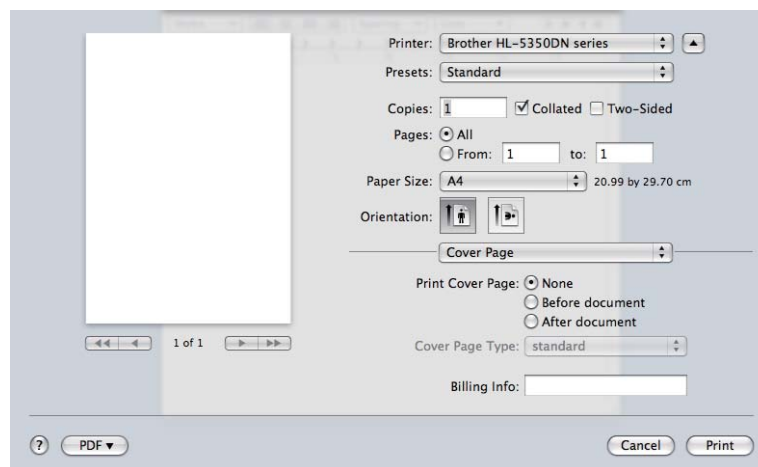

■ Print Cover Page (Tisk titulního listu)

Chcete-li připojit titulní stranu k dokumentu, použijte tuto funkci.

■ Cover Page Type (Typ titulního listu)

Vyberte šablonu pro titulní stranu.

■ Billing Info (Informace o účtech)

Chcete-li do titulní strany zahrnout informace o účtování, zadejte text do pole **Billing Info** (Informace o účtech).

Paper Feed (Podávání papíru)

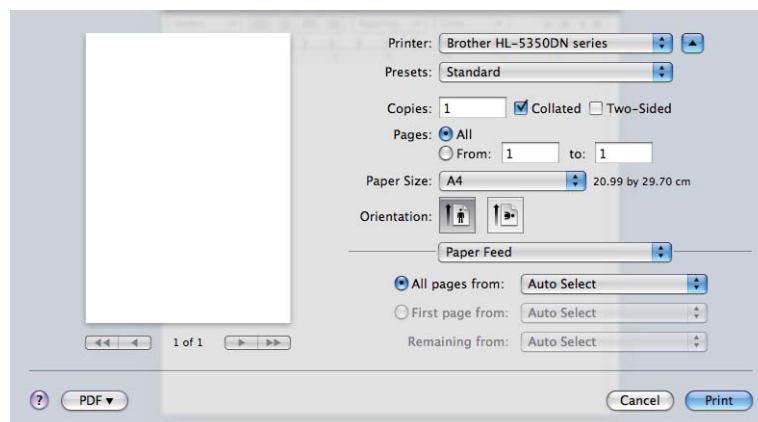

Můžete vybrat **Auto Select** (Automatický výběr), **Tray1** (Zásobník1), **Tray2** (Zásobník2)¹, **Tray3** (Zásobník3)¹, **MP Tray** (Deskový podavač)² nebo **Manual** (Ručně) zadat samostatný zdroj papíru pro tisk první stránky a samostatný zdroj papíru pro tisk dalších listů.

¹ Volitelný je Zásobník 2 a Zásobník 3.

² Při vložení papíru do **Multi-purpose Tray** (Deskový podavač) se tiskárna automaticky vrátí do režimu Manual Feed (Ruční podávání).

Layout (Rozvržení)

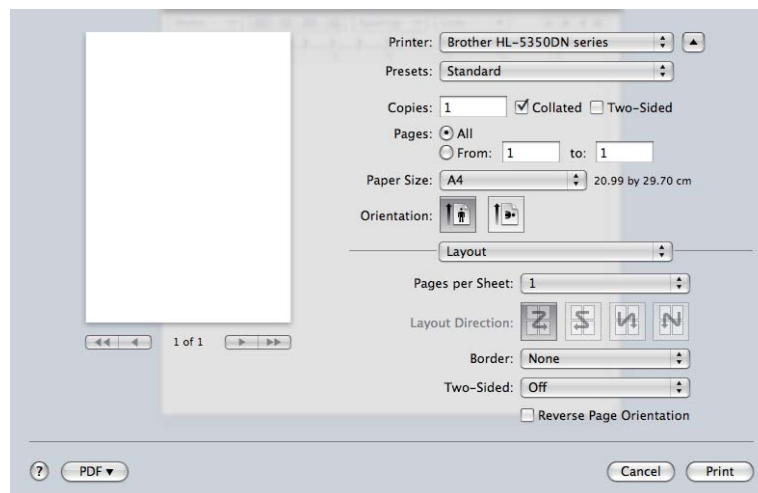

■ Pages per Sheet (Počet stran na list)

Volba počtu stran tisknutých na každé straně papíru.

■ Layout Direction (Směr rozvržení)

Po nastavení počtu stran na stranu můžete také zadat směr tisku.

■ Border (Okraj)

Tato funkce umožní zadat okraje.

■ Two-sided (Oboustranně)

Viz *Duplexní tisk* na straně 62.

■ Reverse Page Orientation (Obrácená orientace strany) (Mac OS X 10.5)

Zaškrtněte volbu **Reverse Page Orientation** (Obrácená orientace strany), mají-li být data vytisknuta shora dolů.

Print Settings (Nastavení tisku)

V seznamu **Print Settings** (Nastavení tisku) můžete provést následující nastavení:

Složka **Basic** (Základní)

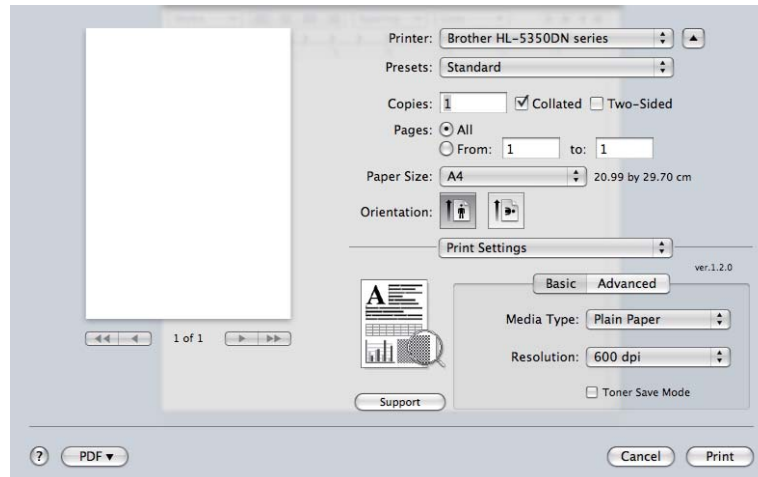

■ Media Type (Typ papíru)

Zvolte některý z následujících typů papírů:

- Plain Paper (Standardní papír)
- Thin Paper (Tenký papír)
- Thick Paper (Tlustý papír)
- Thicker Paper (Tlustější papír)
- Bond Paper (Hrubý papír)
- Transparencies (Průsvitný papír)
- Envelopes (Obálky)
- Env. Thick (Tlusté obálky)
- Env. Thin (Tenké obálky)
- Recycled Paper (Recyklovaný papír)

■ Resolution (Rozlišení)

Můžete zvolit některé z následujících rozlišení:

- 300 dpi
- 600 dpi
- HQ 1200
- 1200 dpi

■ Toner Save Mode (Úspora toneru)

Tato funkce umožňuje při tisku šetřit toner. Pokud je funkce **Toner Save Mode** (Úspora toneru) nastavena na **On** (Zapnuto), budou vytisknuté strany světlejší. Standardně je funkce nastavena na **Off** (Vypnuto).



Poznámka

- Funkci **Toner Save** (Úspora toneru) nedoporučujeme aktivovat při tisku fotografií nebo obrázků s odstíny šedé barvy Greyscale.
- **Toner Save Mode** (Úspora toneru) není dostupná pro rozlišení **1200 dpi** nebo **HQ 1200**.

■ Reverse Print (Otočení textu) (Mac OS X 10.3 a 10.4)

Zaškrtněte volbu **Reverse Print** (Otočení textu), mají-li být data vytisknuta shora dolů.

Složka **Advanced** (Pokročilé)

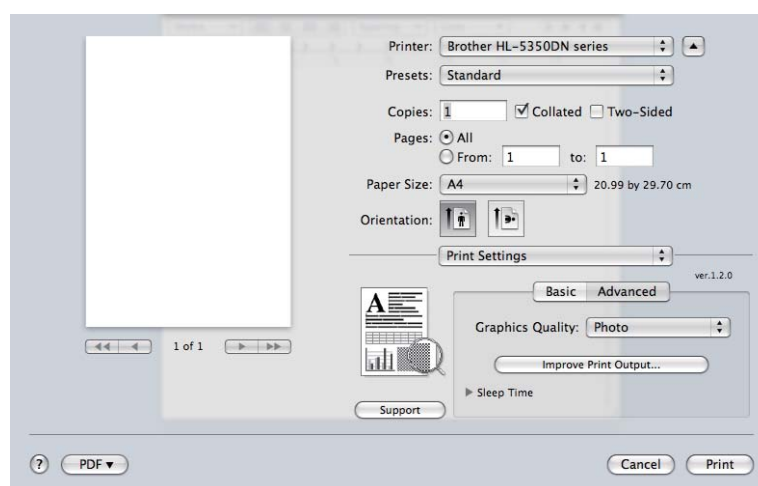

■ Graphics Quality (Kvalita grafiky)

Kvalitu tisku můžete změnit některým z následujících postupů:

■ Photo (Foto)

Režim tisku fotografií (priorita gradace). Tento režim je vhodný při tisku fotografií, které mají souvislou gradaci. Možnost nastavení měkkých kontrastů v několika úrovních odstínů šedé.

■ Graphics (Grafika)

Grafický režim (priorita kontrastu). Vyberte nastavení pro tisk textu a obrázků, např. při tisku obchodních dokumentů nebo prezentace. Můžete nastavit ostré kontrasty mezi stínovanými plochami.

■ Chart/Graph (Tabulka/Graf)

Toto je nejlepší způsob barevného tónování obchodních dokumentů, např. prezentací, které obsahují text včetně grafů nebo tabulek. Je vhodný zvláště pro plné barvy.

■ Text

Toto je nejlepší režim pro tisk textových dokumentů.

■ Improve Print Output... (Zlepšit tiskový výstup...)

Tato funkce umožní zlepšit problémy s kvalitou tisku.

■ Reduce Paper Curl (Omezit zvlnění papíru)

Tato volba slouží k zamezení zvlnění papíru. Pokud tisknete pouze pár stran, není třeba tuto volbu aktivovat. Doporučujeme v tiskovém ovladači změnit nastavení volby **Media Type** (Typ papíru) na tenký papír.

■ Improve Toner Fixing (Zlepšit fixaci toneru)

Tato volba zlepší fixaci toneru na papíru. Pokud tato volba neposkytne dostatečné zlepšení, zvolte **Thicker Paper** (Tlustější papír) v nastaveních **Media Type** (Typ papíru).

■ Sleep Time (Přechod do úsporného režimu)

Pokud tiskárna neobdrží data ve stanovené době, přejde do úsporného režimu. Úsporný režim se projeví, jako by tiskárna byla vypnutá. Standardní čas přechodu do tohoto režimu je 1 minuta. Chcete-li změnit čas přechodu do úsporného režimu, zvolte položku **Manual** (Ručně) a potom zadejte do textového rámečku v ovladači požadovaný čas.

V režimu spánku jsou všechny LED zhasnuté, LED **Status** slabě svítí, ale tiskárna může stále přijímat data z počítače. Po přijetí dokumentu nebo souboru určeného k tisku se tiskárna automaticky aktivuje a zahájí tisk. Režim spánku můžete také zrušit stiskem tlačítka **Go**.

Více informací o změně nastavení **Sleep Time** (Přechod do úsporného režimu) najdete na stránce produktu na adrese <http://solutions.brother.com/> pod nadpisem "Informace".

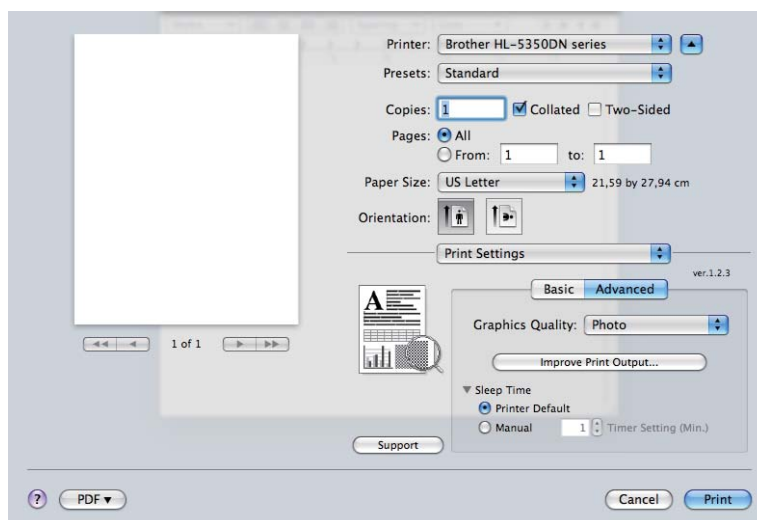

■ Support (Podpora)

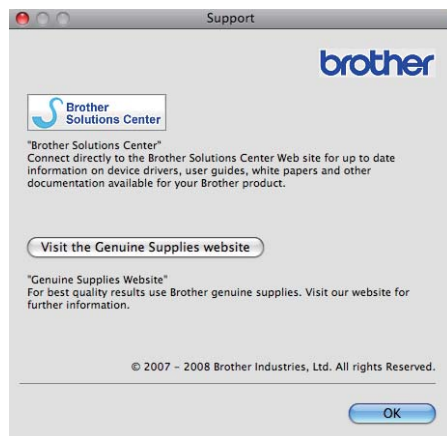

■ Brother Solutions Center

Brother Solutions Center (<http://solutions.brother.com/>) jsou webové stránky, které nabízejí informace o vašem výrobku Brother, včetně Nejčastěji kladených dotazů, Příruček uživatele a aktualizované verze ovladačů, případně dalších tipů k využívání tiskárny.

■ Visit the Genuine Supplies website (Navštivte webovou stránku originálního spotřebního materiálu)

Po kliknutí na toto tlačítko můžete navštívit webovou stránku s originálním spotřebním materiálem.

Duplexní tisk

■ Použita duplexní jednotka

Zvolte položku **Layout** (Uspořádání).

U položky **Two-Sided** (Oboustranně) vyberte typ vazby: **Long-edge binding** (Na šířku) nebo **Short-edge binding** (Na výšku).

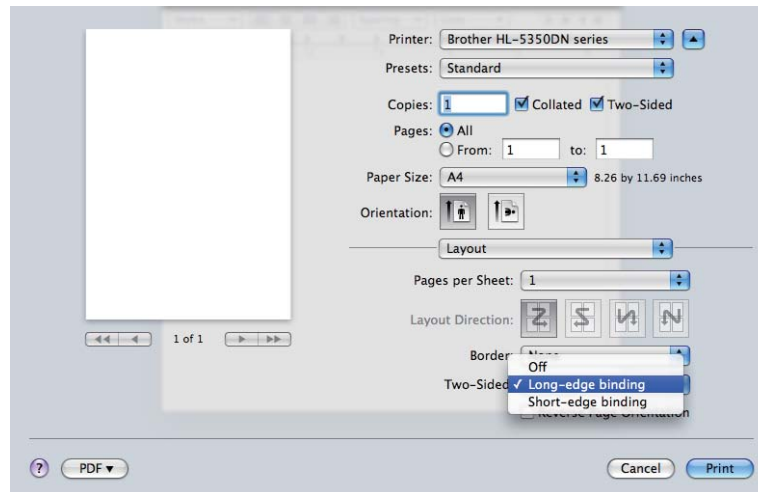

■ Ruční duplexní tisk

Zvolte nastavení **Paper Handling** (Manipulace s papírem).

■ Mac OS X 10.3 a 10.4.

Zvolte nastavení **Odd numbered pages** (Liché stránky) a zadejte příkaz k tisku. Papír otočte a znovu založte do zásobníku, a potom zvolte nastavení **Even numbered pages** (Sudé stránky) a zadejte příkaz k tisku.

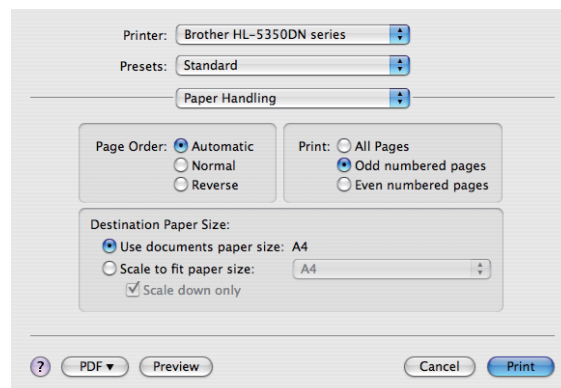

■ Mac OS X 10.5

Zvolte nastavení **Odd Only** (Pouze liché) a zadejte příkaz k tisku. Papír otočte a znovu založte do zásobníku, a potom zvolte nastavení **Even Only** (Pouze sudé) a zadejte příkaz k tisku.

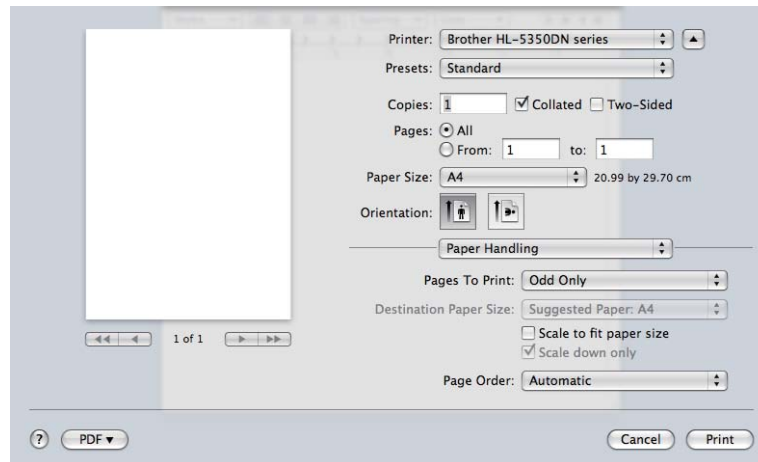

Status Monitor (Sledování stavu)

Hlášení stavu tiskárny (jakékoliv chyby, které mohou vzniknout v tiskárně) při tisku. Pokud byste chtěli zapnout sledování stavu, postupujte následovně:

■ Mac OS X 10.3 a 10.4.

- 1 Spustíte **Printer Setup Utility** (Nastavení tiskárny) (v nabídce **Go** vyberte **Applications** (Applikace), **Utilities** (Utility)), potom vyberte tiskárnu.
- 2 Klikněte na **Utility** (Obslužný program) a potom se spustí **Status Monitor** (Sledování stavu).

■ Mac OS X 10.5

- 1 Spustíte **System Preferences** (Systémové preference), vyberte **Print & Fax** (Tisk a Fax) a pak zvolte tiskárnu.
- 2 Klikněte na **Open Print Queue...** (Otevřít tiskovou frontu) a potom klikněte na **Utility** (Obslužný program). Spustí se **Status Monitor** (Sledování stavu).

Použití tiskového ovladače BR-Script3 (jazyková emulace Post Script® 3™ pro Macintosh)



Poznámka

- Pokud chcete ovladač BR-Script 3 používat také v síťovém prostředí, podrobnosti jsou uvedeny v *Příručce síťových aplikací, kterou naleznete na CD-ROM.*
- Pro použití tiskového ovladače BR-Script3 musíte nastavit jazykovou emulaci na BR-Script3, a to pomocí **Remote Printer Console** (konzola vzdálené tiskárny) nebo Web Based Management (webového prohlížeče). (Viz *Remote Printer Console* na straně 75.)

3

Instalace tiskového ovladače BR-Script

Ovladač BR-Script 3 nainstalujte podle následujících pokynů:



Poznámka

Použijete-li kabel USB, je možné v **Printer Setup Utility** (Nastavení tiskárny) (Mac OS X 10.3 a 10.4) nebo **Print & Fax** (Tisk a fax) (Mac OS X 10.5) zaregistrovat pouze jeden tiskový ovladač na tiskárnu. Před instalací tiskového ovladače BR-Script3 odstraňte ze seznamu tiskáren (Printer list) všechny další tiskové ovladače Brother, které pro stejnou tiskárnu existují.

■ Mac OS X 10.3 a 10.4.

- 1 V nabídce **Go** (Vpřed) zvolte **Applications** (Aplikace).



- 2 Otevřete složku **Utilities** (Utility).



- 3 Dvakrát klikněte na ikonu **Printer Setup Utility** (Nastavení tiskárny).



- 4 Klikněte na tlačítko **Add** (Přidat).

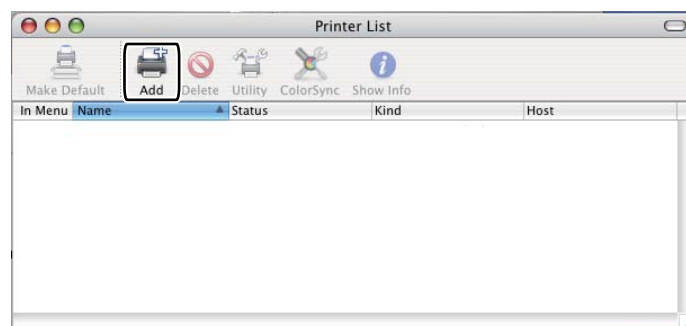

Uživatelé Mac OS X 10.3 musí přejít na 5.

Uživatelé Mac OS X 10.4 a vyšší musí přejít na 6.

- 5 Vyberte položku **USB**.



- 6 Zvolte model tiskárny a ujistěte se, že u položky **Printer Model** (Model tiskárny) je uvedeno **Brother** a v seznamu Model Name (Název modelu) je uvedena tiskárna vybavená technologií BR-Script. Potom klikněte na tlačítko **Add** (Přidat).
Uživatelé Mac OS X 10.3:

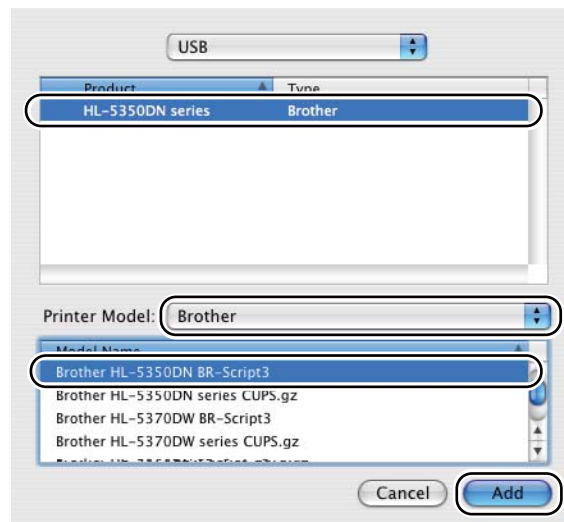

Uživatelé Mac OS X 10.4 a vyšší:

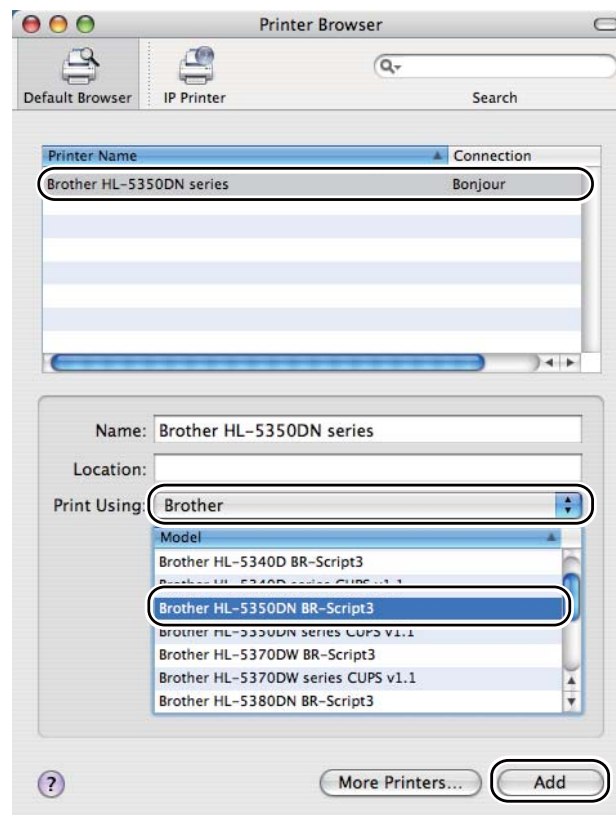

- 7 Z nabídky **Printer Setup Utility** (Nastavení tiskárny) vyberte položku **Quit Printer Setup Utility** (Ukončit nastavení tiskárny).

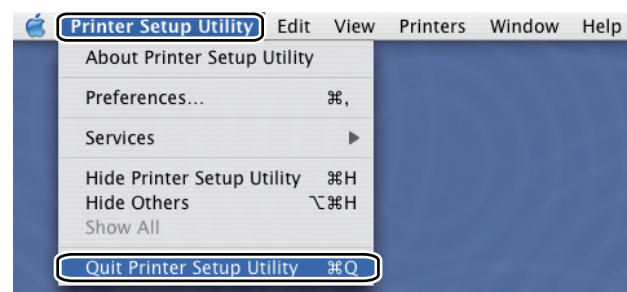
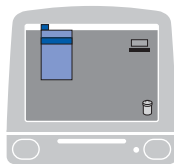

■ Mac OS X 10.5

- 1 Z nabídky Apple vyberte **System Preferences** (Systémové preference).

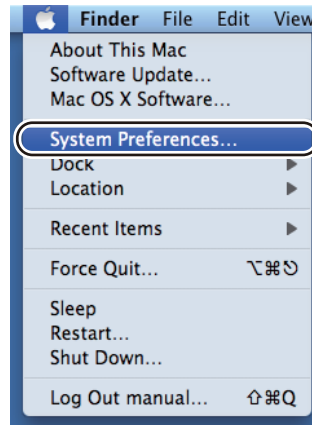

- 2 Vyberte **Print & Fax** (Tisk a Fax).



- 3 Klikněte na +.

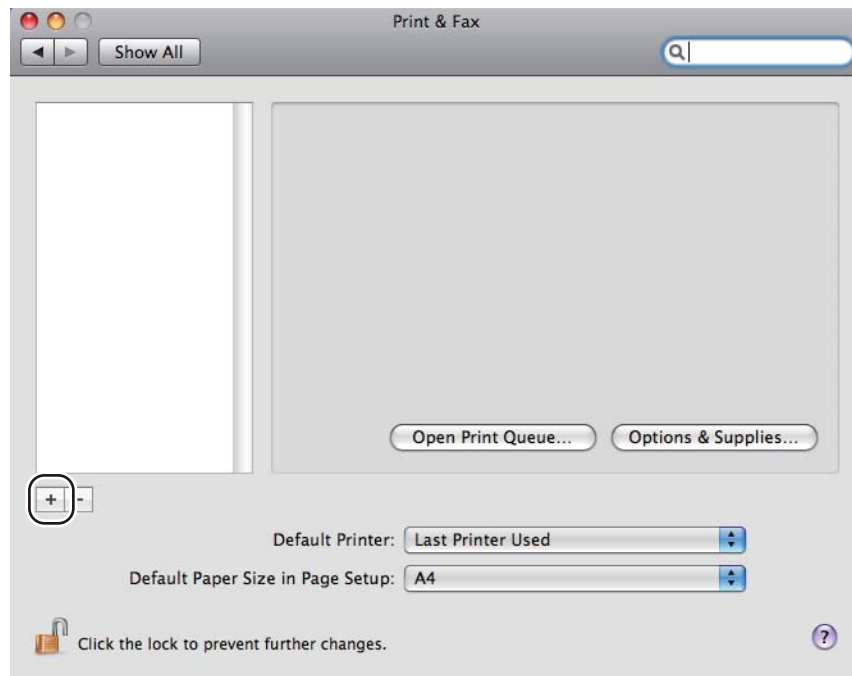

- 4 Zvolte **Printer Name** (Název tiskárny) a v **Print Using** (Používaný tisk) vyberte **Select a driver to use...** (Vybrat ovladač pro použití...), a potom vyberte **Printer Name** (Název tiskárny), který se zobrazí v **BR-Script in Model Name** (Název modelu s technologií BR-Script) a klikněte na **Add** (Přidat).

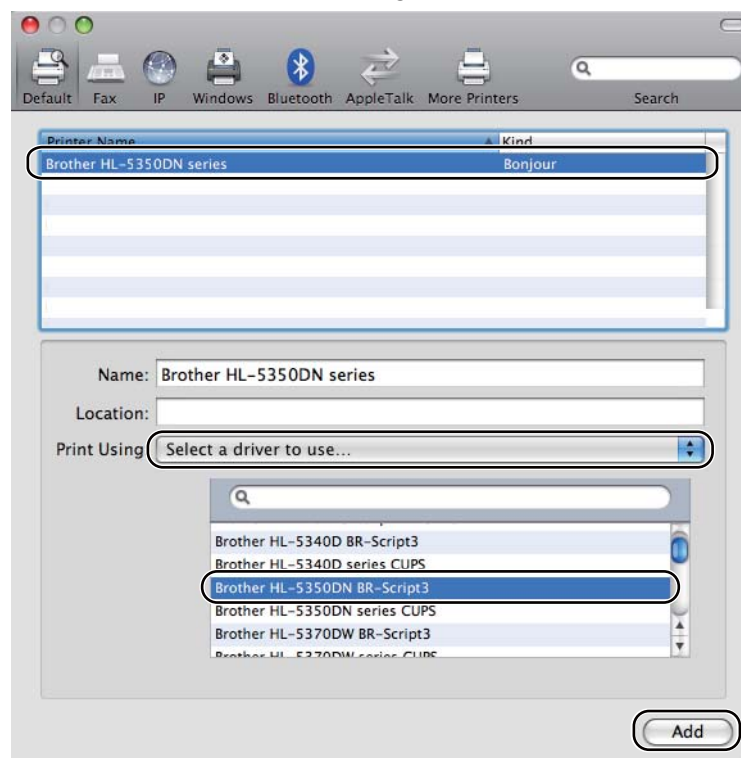

- 5 Ukončit **System Preferences** (Systémové preference).

Odinstalování tiskového ovladače

Nainstalovaný ovladač můžete odinstalovat následujícím postupem.



Poznámka

- Tyto pokyny nejsou dostupné pro tiskový ovladač nainstalovaný z Windows® pomocí funkce Přidat tiskárnu.
- Po odinstalování ovladače doporučujeme počítač restartovat a vymazat soubory, které se během instalace používaly.

Tiskový ovladač pro Windows® a Windows Vista® a Windows Server® 2003/2008

- 1 Myší klikněte na tlačítko **Start**, vyberte **Všechny programy**¹, **Brother** a potom zvolte název vaší tiskárny.
- 2 Klikněte na **Odinstalace**.
- 3 Řiďte se pokyny na obrazovce.

¹ Programy pro uživatele systému windows® 2000.

Tiskový ovladač pro Macintosh

Mac OS X 10.3 a 10.4

- 1 Kabel USB rozhraní odpojte od počítače Macintosh i od tiskárny.
- 2 Počítač Macintosh restartujte.
- 3 Přihlaste se jako "Administrator" (Administrátor).
- 4 Spusťte **Printer Setup Utility** (Nastavení tiskárny) (v nabídce **Go** (Vpřed) vyberte **Applications** (Aplikace), **Utilities** (Utility)), potom vyberte tiskárnu, kterou chcete odstranit a klikněte na tlačítko **Delete** (Vymazat).
- 5 Složku (v **Macintosh HD** (Startup Disk) přetáhněte do koše, vyberte **Library** (Knihovna), **Printers** (Tiskárny), **Brother**) a koš vyprázdněte.
- 6 Počítač Macintosh restartujte.

Mac OS X 10.5

- 1 Kabel USB rozhraní odpojte od počítače Macintosh i od tiskárny.
- 2 Počítač Macintosh restartujte.
- 3 Přihlaste se jako "Administrator" (Administrátor).

- 4 Spustit **System Preferences** (Systémové preference). Vyberte **Print & Fax** (Tisk a Fax), potom vyberte tiskárnu, kterou chcete odstranit, což provedete kliknutím na tlačítko -.
- 5 Složku (v **Macintosh HD** (Startup Disk) přetáhněte do koše, vyberte **Library** (Knihovna), **Printers** (Tiskárny), **Brother**) a koš vyprázdněte.
- 6 Počítač Macintosh restartujte.

Programy

Sít'ové programy (HL-5350DN)

BRAdmin Light

Program BRAdmin Light je určený k nastavení zařízení Brother zapojených do sítě. Pomocí této aplikace můžete v síti vyhledat produkt společnosti Brother, zobrazit jejich stav a nakonfigurovat základní nastavení sítě, např. IP adresu. Aplikace BRAdmin Light je určena pro systémy Windows® 2000/XP, Windows Vista® a Windows Server® 2003/2008 a počítače Mac OS X 10.3.9 (nebo vyšší). Podrobnosti o instalaci aplikace BRAdmin Light na operační systém Windows® naleznete ve Stručném návodu k obsluze, který je přiložen k zařízení. Pro uživatele počítačů Macintosh je obslužný program BRAdmin Light automaticky nainstalován během instalace tiskového ovladače. Pokud již máte nainstalován tiskový ovladač, nemusíte jej znovu instalovat.

Více informací o obslužném programu BRAdmin Light naleznete na webové adrese <http://solutions.brother.com/>.

BRAdmin Professional 3 (pro Windows®)

Program BRAdmin Professional 3 je určen k pokročilé správě zařízení Brother zapojených do sítě. Tento obslužný program může vyhledávat produkty Brother ve vaší síti a sledovat stav zařízení ze snadno čitelného okna prohlížeče, které mění barvu signalizující stav každého zařízení. Je možné konfigurovat nastavení sítě a zařízení a z počítače se systémem Windows® na vaší síti LAN také aktualizovat firmware zařízení. BRAdmin Professional 3 může také zaznamenávat činnost zařízení brother ve vaší síti a zaznamenaná data exportovat ve formátu HTML, CSV, TXT nebo SQL.

Pro ty uživatele, kteří chtějí monitorovat místně připojené tiskárny, nainstalujte na klientských počítačích program BRPrint Auditor. Tento obslužný program vám umožní sledovat tiskárny, které jsou připojeny ke klientskému počítači přes USB nebo paralelně z BRAdmin Professional 3.

Více informací naleznete na webové adrese <http://solutions.brother.com/>.

Web BRAdmin (pro Windows®)

Program Web BRAdmin je určen ke správě zařízení Brother zapojených do sítě LAN a WAN. Pomocí této aplikace můžete v síti vyhledat produkty společnosti Brother, zobrazit jejich stav a nakonfigurovat nastavení sítě. Na rozdíl od obslužného programu BRAdmin Professional 3, který je určen pouze pro systém Windows®, program Web BRAdmin je přístupný pomocí webové správy z jakéhokoliv klientského počítače, který podporuje prostředí JRE (Java Runtime Environment). Instalací serverového obslužného programu Web BRAdmin na počítač s běžícím IIS¹ se jednoduše spojíte s webovým serverem Web BRAdmin, který komunikuje s vlastním zařízením.

Více informací naleznete na webové adrese <http://solutions.brother.com/>.

¹ Internet Information Server 4.0 nebo Internet Information Services 5.0/5.1/6.0/7.0

BRPrint Auditor (pro Windows®)

Program BRPrint Auditor přenáší schopnost monitorovat, kterou mají nástroje správy sítě Brother, na připojená místní zařízení. Tento obslužný program umožňuje klientskému počítači sbírat ze zařízení

připojeného přes paralelní rozhraní nebo rozhraní USB informace o používání a o stavu. Tyto informace pak může BRPrint Auditor předat jinému počítači na síti s aplikací BRAdmin Professional 3 nebo Web BRAdmin 1.45 či vyšší. To správci umožňuje kontrolovat takové údaje, jako je počet stran, stav toneru a fotoválce a verzi firmware. Tento obslužný program nejenže podává zprávy o aplikacích správy sítě Brother, ale také může informace o využití a stavu posílat e-mailem přímo na předdefinované e-mailové adresy ve formátu CSV nebo XML (nutná podpora protokolu SMTP). Obslužný program BRPrint Auditor podporuje rovněž režim notifikačního e-mailu pro předání varovných hlášení a oznámení chybových stavů.

Webová správa (webový prohlížeč)

Web Based Management (webového prohlížeče) je program určený ke správě zařízení Brother zapojených do sítě pomocí protokolu HTTP. Tento obslužný program umožňuje zobrazit stav produktů Brother v síti a zkonfigurovat přístroj nebo síťová nastavení pomocí standardního webového prohlížeče, který je nainstalován v počítači.

Více podrobností naleznete v 10. kapitole Příručky síťových aplikací, která je na přiloženém CD-ROM.

Z důvodu většího zabezpečení Web Based Management podporuje rovněž HTTPS. Více podrobností naleznete ve 14. kapitole Příručky síťových aplikací, která je na přiloženém CD-ROM.

Driver Deployment Wizard (pro Windows®)

Driver Deployment Wizard je obslužný program k instalaci. Může být používán pro zjednodušení, nebo dokonce zautomatizování instalace lokálně nebo síťově připojené tiskárny. Driver Deployment Wizard lze rovněž použít k vytvoření spouštěcího souboru, který po spuštění na vzdáleném PC plně automaticky provede instalaci ovladače tiskárny. Vzdálené PC nemusí být připojeno v síti.

Pár slov o emulačních režimech

Tiskárna disponuje následujícími emulačními režimy. Nastavení můžete změnit z ovládacího panelu tiskárny nebo Web Based Management (webového prohlížeče).

■ Režim HP LaserJet

Režim HP LaserJet (neboli také režim HP) je emulační režim, kdy tiskárna podporuje jazyk PCL6 laserových tiskáren Hewlett-Packard LaserJet. Většina aplikací podporuje právě tento typ laserové tiskárny. U těchto aplikací dosáhnete optimálního výkonu právě v tomto emulačním režimu.

■ Režim BR-Script 3

BR-Script je originální jazyk popisu stránky firmy Brother a překladač jazyka PostScript®. Tato tiskárna podporuje úroveň 3. Překladač BR-Script této tiskárny vám umožňuje ovládání textu a grafiky na stránkách.

Technické informace týkající se příkazů PostScript® uvádějí následující komerčně dostupné manuály:

- Adobe Systems Incorporated. PostScript® Language Reference, 3rd edition. Addison-Wesley Professional, 1999. ISBN: 0-201-37922-8
- Adobe Systems Incorporated. PostScript® Language Program Design. Addison-Wesley Professional, 1988. ISBN: 0-201-14396-8
- Adobe Systems Incorporated. PostScript® Language Tutorial and Cookbook. Addison-Wesley Professional, 1985. ISBN: 0-201-10179-3

■ Režim EPSON FX-850 a IBM® ProPrinter XL

V režimech EPSON FX850 a IBM ProPrinter XL tiskárna emuluje standardní jehličkové tiskárny daných výrobců. Některé aplikace tisk na jehličkových tiskárnách podporují. Pokud tisknete z těchto aplikací, optimálního výkonu při tisku dosáhnete použitím těchto emulačních režimů.

Automatická volba emulace

Tiskárna je vybavena funkcí automatické volby emulace, která je standardně zapnutá. Po přijetí dat z počítače, tiskárna automaticky vybere emulační režim.

Nastavení můžete změnit z **Konzoly vzdálené tiskárny** nebo z Web Based Management (webového prohlížeče).

Tiskárna může volit z následujících kombinací:

1. nastavení (standardní)	2. nastavení
HP LaserJet	HP LaserJet
BR-Script 3	BR-Script 3
EPSON FX-850	IBM ProPrinter XL

Automatická volba rozhraní

Tiskárna je vybavena funkcí , která je standardně zapnutá. V závislosti na tom, které rozhraní přijímá data, tato funkce vám umožní automaticky měnit rozhraní na IEEE 1284 paralelní, USB, nebo rozhraní Ethernet.

Pokud používáte paralelní rozhraní, můžete si přímo z **Konzoly vzdálené tiskárny** aktivovat nebo deaktivovat vysokorychlostní nebo obousměrné paralelní rozhraní. (Viz *Remote Printer Console* na straně 75.)



Poznámka

Tento proces může trvat několik sekund. Pokud chcete tisk urychlit, zvolte požadované rozhraní ručně přímo z **Konzoly vzdálené tiskárny**. (Viz *Remote Printer Console* na straně 75.)

Pokud používáte pouze jediné rozhraní, doporučujeme vybrat rozhraní pomocí **Konzoly vzdálené tiskárny**. (Viz *Remote Printer Console* na straně 75.) Jestliže je zvoleno jediné rozhraní, tiskárna přiřadí celou vstupní vyrovnávací paměť k tomuto rozhraní, aby se tisk urychlil.

Remote Printer Console

Remote Printer Console Console je programové vybavení určené ke změně nastavení tiskárny a je nezávislé na aplikaci. Např. můžete změnit nastavení okraje, režim spánku, znakovou sadu, atd. Tato nastavení jsou potom uložena a tiskárna je použije.

Použití a instalace programového vybavení Remote Printer Console

Programové vybavení Remote Printer Console (konzola vzdálené tiskárny) použijte následovně:

Windows®

- 1 Disk CD-ROM vložte do mechaniky CD-ROM a jakmile se objeví úvodní obrazovka, zavřete ji.
- 2 Otevřete Windows® Explorer a zvolte mechaniku CD-ROM.
- 3 Dvakrát klikněte na složku **Tool**.
- 4 Dvakrát klikněte na složku **RPC**.
- 5 Použití a instalace programového vybavení Konzoly vzdálené tiskárny je popsáno v příslušné Příručce uživatele (RPC_User's_Guide.pdf).

Macintosh

- 1 Přiložený disk CD-ROM vložte do mechaniky CD-ROM. Na ploše dvakrát klikněte na ikonu **HL5300**.
- 2 Dvakrát klikněte na složku **Utilities**.
- 3 Dvakrát klikněte na složku **RPC**.
- 4 Použití a instalace programového vybavení Konzoly vzdálené tiskárny je popsáno v příslušné Příručce uživatele (RPC_User's_Guide.pdf).

LED diody

Tato část se vztahuje na pět LED diod **Back Cover**, **Toner**, **Drum**, **Paper**, **Status** a dvě tlačítka **Job Cancel** a **Go** na ovládacím panelu.

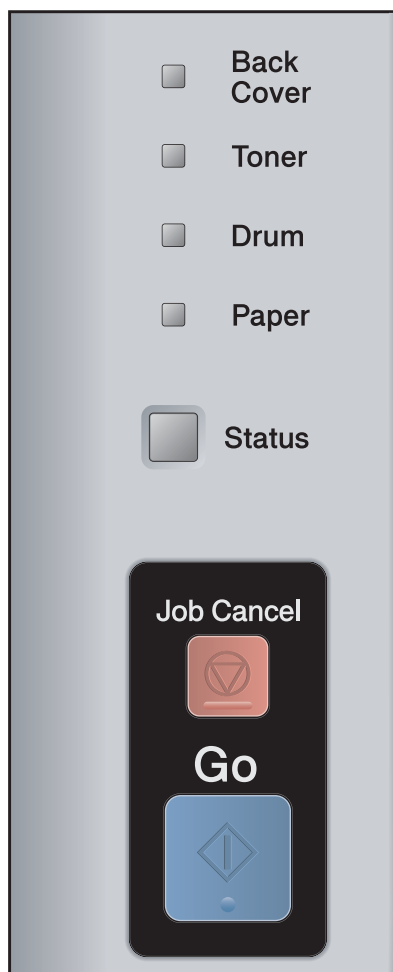













- 1) **Back Cover** LED dioda
LED dioda na zadním krytu indikuje chyby, které se vyskytnou v zadní části tiskárny.
- 2) **Toner** LED dioda
LED dioda Toner indikuje nedostatek toneru nebo blížící se konec životnosti tonerové kazety.
- 3) **Drum** LED dioda
LED dioda Drum indikuje blížící se konec životnosti jednotky fotoválce.
- 4) **Paper** LED dioda
LED dioda Papír indikuje, že tiskárna je v některém z následujících stavů: Není papír / Zaseknutý papír / Otevřený kryt
- 5) **Status** LED dioda
LED dioda Stav bliká podle aktuálního stavu tiskárny.
- 6) Tlačítko **Job Cancel**
Zrušení úlohy 1 / Zrušení všech úloh
- 7) Tlačítko **Go**
Ukončení režimu spánku / Obnovení po chybě / Vysunutí papíru / Opakování tisku

Následující tabulka popisuje indikaci LED diodami, která je použita v této kapitole.

	LED dioda nesvítí.
	LED dioda svítí tlumeně.
nebo nebo	LED dioda svítí.
nebo nebo	LED dioda bliká.

LED dioda	Stav tiskárny
<ul style="list-style-type: none"> <input type="checkbox"/> Back Cover <input type="checkbox"/> Toner <input type="checkbox"/> Drum <input type="checkbox"/> Paper <input checked="" type="checkbox"/> Status 	<p>Režim spánku</p> <p>Tiskárna je v režimu spánku. Stiskem tlačítka Go se tiskárna uvede opět do režimu připravenosti.</p>
<ul style="list-style-type: none"> <input type="checkbox"/> Back Cover <input type="checkbox"/> Toner <input type="checkbox"/> Drum <input type="checkbox"/> Paper <input checked="" type="checkbox"/> Status 	<p>Připravenost k tisku</p> <p>Tiskárna je připravena tisknout.</p>
<ul style="list-style-type: none"> <input type="checkbox"/> Back Cover <input type="checkbox"/> Toner <input type="checkbox"/> Drum <input type="checkbox"/> Paper <input checked="" type="checkbox"/> Status 	<p>Žhavení</p> <p>Probíhá žhavení tiskárny.</p> <p>LED dioda Status bliká - 1 sekundu svítí a 1 sekundu nesvítí.</p>

LED dioda	Stav tiskárny
<input type="checkbox"/> Back Cover <input type="checkbox"/> Toner <input type="checkbox"/> Drum <input type="checkbox"/> Paper  Status	<p>Příjem dat Tiskárna buď přijímá data z počítače, nebo je zpracovává či tiskne. LED dioda Status bliká - 0,5 sekundy svítí a 0,5 sekundy nesvítí.</p> <p>Chlazení Tiskárna se ochlazuje. Vyčkejte několik sekund, dokud vnitřní části tiskárny nevychladnou. LED dioda Status bliká - 1 sekundu svítí a 1 sekundu nesvítí.</p>
<input type="checkbox"/> Back Cover <input type="checkbox"/> Toner <input type="checkbox"/> Drum <input type="checkbox"/> Paper  Status	<p>Data, která zůstala v paměti. Data, která zůstala v paměti tiskárny. Pokud svítí žlutá LED dioda Status delší dobu a nic se netiskne, po stisku tlačítka Go tiskárna vytiskne zbývající data uložená v paměti.</p>
<input type="checkbox"/> Back Cover  Toner <input type="checkbox"/> Drum <input type="checkbox"/> Paper  Status	<p>Málo toneru Indikuje blížící se konec životnosti tonerové kazety. Zajistěte si novou kazetu s tonerem, kterou budete mít připravenou, až bude indikován stav Vyměnit toner. LED dioda Toner bliká - 2 sekundy svítí a 3 sekundy nesvítí.</p>
<input type="checkbox"/> Back Cover  Toner <input type="checkbox"/> Drum <input type="checkbox"/> Paper  Status	<p>Vyměnit toner Tonerovou kazetu vyměňte za novou. Viz <i>Výměna tonerové kazety</i> na straně 95.</p> <p>Chyba kazety Jednotka fotoválce není správně nainstalovaná. Jednotku fotoválce vyjměte z přístroje a vraťte ji zpět.</p> <p>Není toner Otevřete přední kryt a nainstalujte tonerovou kazetu. Viz <i>Tonerová kazeta</i> na straně 94.</p>

LED dioda	Stav tiskárny
<ul style="list-style-type: none"> <input type="checkbox"/> Back Cover <input type="checkbox"/> Toner  Drum <input type="checkbox"/> Paper  Status 	<p>Blíží se konec životnosti válce</p> <p>Životnost fotoválce se blíží ke konci. Doporučujeme opatřit si nový válec a stávající vyměnit. Viz <i>Výměna jednotky fotoválce</i> na straně 103.</p> <p>LED dioda Drum bliká - 2 sekundy svítí a 3 sekundy nesvítí.</p>
<ul style="list-style-type: none"> <input type="checkbox"/> Back Cover <input type="checkbox"/> Toner  Drum <input type="checkbox"/> Paper  Status 	<p>Vyměnit válec</p> <p>Fotoválec vyměňte za nový. Viz <i>Výměna jednotky fotoválce</i> na straně 103.</p>
<ul style="list-style-type: none"> <input type="checkbox"/> Back Cover <input type="checkbox"/> Toner <input type="checkbox"/> Drum  Paper  Status 	<p>Není papír</p> <p>Do zásobníku vložte papír. Potom stiskněte tlačítko Go. Viz <i>Tisk na standardní papír, hrubý papír a na průsvitné fólie</i> na straně 11, <i>Tisk na tlustý papír, štítky a obálky</i> na straně 19 nebo <i>Čištění podávacího válečku</i> na straně 112.</p>

LED dioda	Stav tiskárny
<ul style="list-style-type: none"> <input type="checkbox"/> Back Cover <input type="checkbox"/> Toner <input type="checkbox"/> Drum <input checked="" type="checkbox"/> Paper <input checked="" type="checkbox"/> Status 	<p>Není zásobník Nebyl zjištěn zásobník papíru, nainstalujte ho nebo se ujistěte, že je správně zasunut.</p> <hr/> <p>Zaseknutí papíru Odstraňte zaseknutý papír. Viz <i>Zaseknutý papír a jeho odstranění</i> na straně 122. Pokud tiskárna nezahájí tisk, stiskněte tlačítko Go. LED dioda Paper bliká - 0,5 sekundy svítí a 0,5 sekundy nesvítí.</p> <hr/> <p>Nesprávná velikost papíru pro auto DX Stiskněte tlačítko Go nebo Job Cancel. Nastavte správný rozměr papíru, který chcete používat nebo vložte do zásobníku papír o stejném rozměru, jaký je aktuálně nastavený v ovladači. Při oboustranném tisku můžete používat formáty papíru A4. LED dioda Paper bliká - 0,5 sekundy svítí a 0,5 sekundy nesvítí.</p> <hr/> <p>Chyba rozměru Do zásobníku nebo do deskového podavače vložte papír o rozměru, který je zvolen v tiskovém ovladači, a potom stiskněte tlačítko Go.</p>
<ul style="list-style-type: none"> <input checked="" type="checkbox"/> Back Cover <input type="checkbox"/> Toner <input type="checkbox"/> Drum <input checked="" type="checkbox"/> Paper <input checked="" type="checkbox"/> Status 	<p>Zaseknutí papíru (zadní kryt nebo duplexní jednotka) Odstraňte zaseknutý papír. Viz <i>Zaseknutý papír a jeho odstranění</i> na straně 122. Pokud tiskárna nezahájí tisk, stiskněte tlačítko Go. LED dioda Back Cover bliká - 0,5 sekundy svítí a 0,5 sekundy nesvítí.</p>
<ul style="list-style-type: none"> <input checked="" type="checkbox"/> Back Cover <input type="checkbox"/> Toner <input type="checkbox"/> Drum <input type="checkbox"/> Paper <input checked="" type="checkbox"/> Status 	<p>Oboustranný tisk je nedostupný Zavřete zadní kryt tiskárny a vsadte zpět duplexní jednotku.</p> <hr/> <p>Otevřen kryt zapékací jednotky Zavřete kryt zapékací jednotky, který naleznete za zadním krytem tiskárny. LED dioda Back Cover bliká - 0,5 sekundy svítí a 0,5 sekundy nesvítí.</p>

LED dioda	Stav tiskárny
<input type="checkbox"/> Back Cover <input type="checkbox"/> Toner <input type="checkbox"/> Drum <input type="checkbox"/> Paper <input checked="" type="checkbox"/> Status	<p>Otevřený přední kryt Zavřete přední kryt tiskárny.</p> <p>Mnoho zásobníků papíru Maximální počet volitelných zásobníků papíru jsou dva. Nadbytečné zásobníky odeberte.</p> <p>Chyba vyrovnávací paměti Zkontrolujte zapojení kabelu mezi tiskárnou a PC.</p> <p>Plná paměť Paměť je plná a tiskárna nemůže vytisknout celou stranu dokumentu. Viz <i>Řešení problémů s tiskem</i> na straně 138.</p> <p>Přetečení tisku Tiskárna nemůže vytisknout celou stranu dokumentu. Viz <i>Řešení problémů s tiskem</i> na straně 138.</p> <p>Paměť pro zavedení je plná Paměť pro zavádění znakových sad je plná. Rozšiřte paměť tiskárny. Viz <i>Instalace přídatné paměti</i> na straně 91.</p> <p>Paměť pro fonty je plná Paměť vyhrazená pro uložení fontů je plná. Nepoužívané fonty odstraňte nebo rozšiřte paměť tiskárny. Viz <i>Instalace přídatné paměti</i> na straně 91.</p>
<input type="checkbox"/> Back Cover <input type="checkbox"/> Toner <input checked="" type="checkbox"/> Drum <input type="checkbox"/> Paper <input checked="" type="checkbox"/> Status	<p>Chyba fotoválce Je potřeba vyčistit koronový vodič. Viz <i>Čištění koronového vodiče</i> na straně 114.</p> <p>Jestliže displej nebo LED diody stále indikují po vyčištění koronového vodiče stejnou chybu, vyměňte jednotku fotoválce za novou. Viz <i>Výměna jednotky fotoválce</i> na straně 103.</p>

Indikace servisního hlášení

Pokud se objeví chyba, kterou uživatel nemůže vlastními silami odstranit, tiskárna indikuje servisní hlášení rozsvícením všech LED diod (viz. níže).

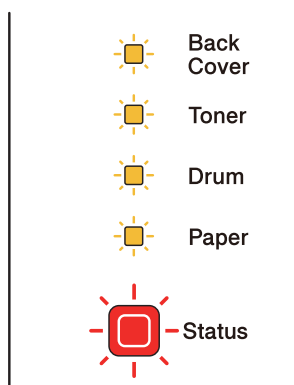

Jestliže uvidíte servisní hlášení, tiskárnu vypněte síťovým vypínačem a opět ji zapněte. Zkuste tisk opakovat.

Pokud se chyba neodstraní po vypnutí a zapnutí přívodu proudu, stiskněte společně **Go** a **Job Cancel**, rozsvítí se dioda LED, jak je vyobrazeno v tabulce dole, a identifikuje chybu.

Indikace chyby diodou LED

LED diody	Závada zapékací jednotky ¹	Závada hlavní desky	Závada laserové jednotky	Závada motorové jednotky	Závada vysokonapěťové jednotky	Závada paměti DIMM	Selhání ventilátoru
Back Cover	<input type="checkbox"/>	<input type="checkbox"/>	<input type="checkbox"/>	<input type="checkbox"/>	<input type="checkbox"/>	<input type="checkbox"/>	<input type="checkbox"/>
Toner	<input checked="" type="checkbox"/>	<input checked="" type="checkbox"/>	<input type="checkbox"/>	<input type="checkbox"/>	<input type="checkbox"/>	<input checked="" type="checkbox"/>	<input type="checkbox"/>
Drum	<input type="checkbox"/>	<input checked="" type="checkbox"/>	<input checked="" type="checkbox"/>	<input type="checkbox"/>	<input checked="" type="checkbox"/>	<input type="checkbox"/>	<input type="checkbox"/>
Paper	<input type="checkbox"/>	<input type="checkbox"/>	<input type="checkbox"/>	<input checked="" type="checkbox"/>	<input checked="" type="checkbox"/>	<input checked="" type="checkbox"/>	<input type="checkbox"/>
Status	<input checked="" type="checkbox"/>	<input checked="" type="checkbox"/>	<input checked="" type="checkbox"/>	<input checked="" type="checkbox"/>	<input checked="" type="checkbox"/>	<input checked="" type="checkbox"/>	<input checked="" type="checkbox"/>

¹ Pokud je objeven chybový stav, vypněte síťový vypínač, vyčkejte pár sekund a tiskárnu opět zapněte. Tiskárnu ponechte 15 minut zapnutou. Pokud problém přetrvává, kontaktujte autorizované servisní středisko.

Níže je uveden příklad indikace závady zapékací jednotky LED diodami.

<input type="checkbox"/>	Back Cover
<input checked="" type="checkbox"/>	Toner
<input type="checkbox"/>	Drum
<input type="checkbox"/>	Paper
<input checked="" type="checkbox"/>	Status

Podle tabulky na str. 82 si poznamenejte konkrétní chybový stav a předejte jej prodejci nebo autorizovanému servisnímu středisku.



Poznámka

Před zápisem servisního hlášení se nejdříve ujistěte, že je přední kryt tiskárny bezpečně zavřen.

Tlačítka ovládacího panelu

Tlačítka na ovládacím panelu mají následující funkce:

■ Zrušení tisku

Pouze zrušení tiskové úlohy:

Pokud tlačítko **Job Cancel** stisknete během tisku, tiskárna okamžitě tisk zastaví a vysune papír.

Zrušení všech přijatých úloh:

Všechny úlohy zrušíte stisknutím tlačítka **Job Cancel** a jeho podržením po dobu asi 4 sekund. Dioda LED **Status** bude blikat zeleně, červeně a žlutě, dokud všechny úlohy nebudou zrušeny.

■ Probuzení tiskárny z režimu spánku

Jestliže je tiskárna právě v úsporném režimu, můžete ji “probudit” stiskem tlačítka **Go** nebo **Job Cancel** a nastavit do režimu připravenosti.

■ Oprava chyby

Pokud se vyskytne chyba, tiskárna provede její automatickou opravu. Jestliže se chyba automaticky nevymaže, stiskněte tlačítko **Go** a potom pokračujte v tisku.

■ Vysunutí strany

Pokud delší čas svítí žlutá LED dioda **Status**, stiskněte tlačítko **Go**. Tiskárna vytiskne data, která zůstala v paměti tiskárny.

■ Opakování tisku

Chcete-li opakovat tisk posledního dokumentu, podržte po dobu asi 4 sekund stisknuté tlačítko **Go**, dokud se nerozsvítí všechny LED diody. Potom tlačítko uvolněte. Během 2 sekund stiskněte **Go** tolikrát, kolik kopií požadujete. Pokud tlačítko **Go** nestisknete do 2 sekund, vytiskne se pouze jediná kopie.

Chcete-li použít funkci opakování tisku, otevřete dialogové okno ovladače **Vlastnosti** a přejděte na složku **Pokročilé**, vyberte ikonu **Další možnosti tisku...** a klepněte na **Opakování tisku** a potom zaškrtněte políčko **Opakování tisku**. Viz *Další možnosti tisku...* na straně 41.

Tisk testovací strany

Testovací stranu můžete vytisknout pomocí tlačítka **Go** nebo přímo z ovladače tiskárny.

Použití tlačítka Go

- 1 Vypněte tiskárnu.
- 2 Ujistěte se, že je přední kryt tiskárny zavřený a napájecí kabel zapojený do síťové zásuvky.
- 3 Při zapínání síťového vypínače držte stisknuté tlačítko **Go**. Tlačítko **Go** nechte stisknuté, dokud se nerozsvítí LED diody **Back Cover, Toner, Drum a Paper**. Tlačítko **Go** uvolněte. Ujistěte se, že LED diody **Back Cover, Toner, Drum a Paper** nesvítí.
- 4 Stiskněte znovu **Go**. Tiskárna vytiskne zkušební stranu.

Z ovladače tiskárny

Používáte-li tiskový ovladač systému Windows[®], klikněte na tlačítko Vytisknout zkušební stránku ve složce Obecné.

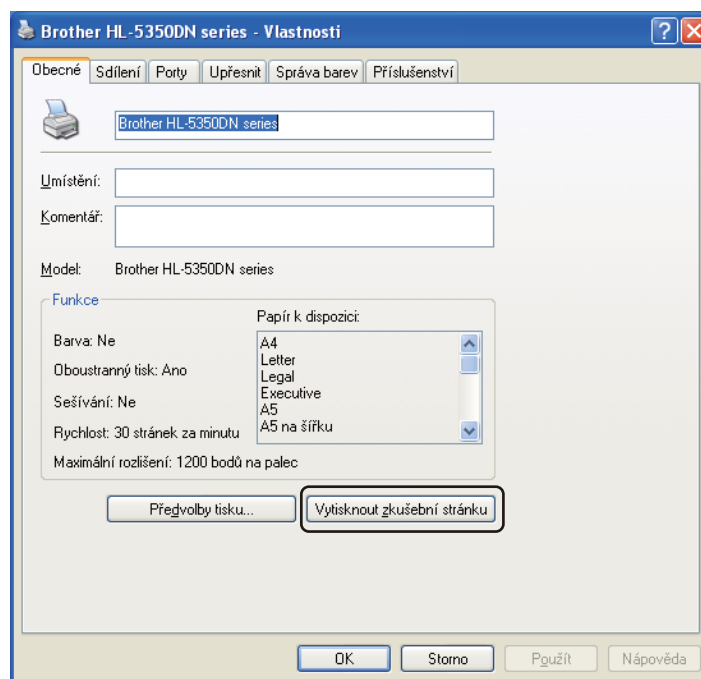

Vytisknout stranu s nastavením tiskárny

Pomocí tlačítek na ovládacím panelu nebo přímo z ovladače můžete vytisknout aktuální nastavení tiskárny.

Použití tlačítka Go

- 1 Ujistěte se, že je přední kryt tiskárny zavřený a napájecí kabel zapojený do síťové zásuvky.
- 2 Zapněte tiskárnu a vyčkejte, dokud tiskárna nebude připravená k tisku.
- 3 Během 2 sekund stiskněte 3x tlačítko **Go**. Tiskárna vytiskne seznam svého aktuálního nastavení.

Z ovladače tiskárny

Používáte-li tiskový ovladač systému Windows[®], můžete stranu s aktuálním nastavením tiskárny vytisknout v dialogu **Podpora** kliknutím na tlačítko **Tisk nastavení**.



Tisk fontů

Pomocí tlačítka na ovládacím panelu, nebo přímo z ovladače můžete vytisknout aktuální seznam interních fontů.

Použití tlačítka Go

- 1 Vypněte tiskárnu.
- 2 Ujistěte se, že je přední kryt tiskárny zavřený a napájecí kabel zapojený do síťové zásuvky.
- 3 Při zapínání síťového vypínače držte stisknuté tlačítko **Go**. Tlačítko **Go** nechte stisknuté, dokud se nerozsvítí LED diody **Back Cover**, **Toner**, **Drum** a **Paper**. Tlačítko **Go** uvolněte. Ujistěte se, že LED diody **Back Cover**, **Toner**, **Drum** a **Paper** nesvítí.
- 4 Stiskněte dvakrát **Go**. Tiskárna vytiskne seznam interních fontů.

Z ovladače tiskárny

Používáte-li tiskový ovladač Brother systému Windows[®], můžete seznam interních fontů vytisknout v dialogu **Podpora** kliknutím na tlačítko **Tisk Fontů**.



Standardní nastavení

Pokud si přejete obnovit tovární nastavení tiskového serveru (vynulování všech informací včetně hesla a IP adresy), proveďte následující kroky:

Standardní nastavení síťových voleb (pouze HL-5350DN)

- 1 Vypněte tiskárnu.
- 2 Ujistěte se, že je přední kryt tiskárny zavřený a napájecí kabel zapojený do síťové zásuvky.
- 3 Při zapínání síťového vypínače držte stisknuté tlačítko **Go**. Tlačítko **Go** nechte stisknuté, dokud se nerozsvítí všechny diody LED a pak se vypne stavová dioda LED.
- 4 Tlačítko **Go** uvolněte. Ujistěte se, že všechny LED diody jsou zhasnuté.
- 5 Šestkrát stiskněte **Go**. Ujistěte se, že se všechny LED diody rozsvítily. Tím si ověříte, že na tiskovém serveru bylo obnoveno výchozí tovární nastavení. Tiskárna se restartuje.

Obn. tov.nast.

U zařízení můžete částečně obnovit výchozí nastavení. Nastavení, která neobnoví nastavení sítě:

- 1 Vypněte tiskárnu.
- 2 Ujistěte se, že je přední kryt tiskárny zavřený a napájecí kabel zapojený do síťové zásuvky.
- 3 Při zapínání síťového vypínače držte stisknuté tlačítko **Go**. Tlačítko **Go** nechte stisknuté, dokud se nerozsvítí všechny diody LED a pak se vypne stavová dioda LED.
- 4 Tlačítko **Go** uvolněte. Ujistěte se, že všechny LED diody jsou zhasnuté.
- 5 Osmkrát stiskněte **Go**. Ujistěte se, že se všechny LED diody rozsvítily. Tím si ověříte, že na tiskovém serveru bylo obnoveno výchozí tovární nastavení. Tiskárna se restartuje.

Obnovení nastavení

Tato funkce obnoví všechna nastavení zařízení a vrátí je do nastavení provedeného v továrně:

- 1 Vypněte tiskárnu.
- 2 Ujistěte se, že je přední kryt tiskárny zavřený a napájecí kabel zapojený do síťové zásuvky.
- 3 Při zapínání síťového vypínače držte stisknuté tlačítko **Go**. Tlačítko **Go** nechte stisknuté, dokud se nerozsvítí všechny diody LED a pak se vypne stavová dioda LED.
- 4 Tlačítko **Go** uvolněte. Ujistěte se, že všechny LED diody jsou zhasnuté.
- 5 Desetkrát stiskněte **Go**. Tiskárna se automaticky restartuje.

Tato tiskárna má následující volitelné příslušenství. Výkonnost tiskárny můžete zvýšit instalací následujících položek.

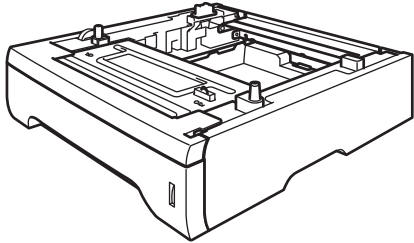
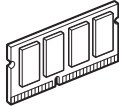
Spodní zásobník	Paměťový modul SO-DIMM
LT-5300	
	
Viz <i>Spodní zásobník (LT-5300)</i> na straně 89.	Viz <i>SO-DIMM (paměťový modul)</i> na straně 90.

Spodní zásobník (LT-5300)

Je možné nainstalovat volitelné spodní zásobníky (Zásobník 2 a Zásobník 3); do každého spodního zásobníku může být uloženo až 250 listů papíru gramáže 80 g/m². Pokud jsou nainstalované oba volitelné zásobníky papíru, tiskárna pojme až 800 listů standardního papíru. Spodní zásobník papíru můžete zakoupit u svého dodavatele.

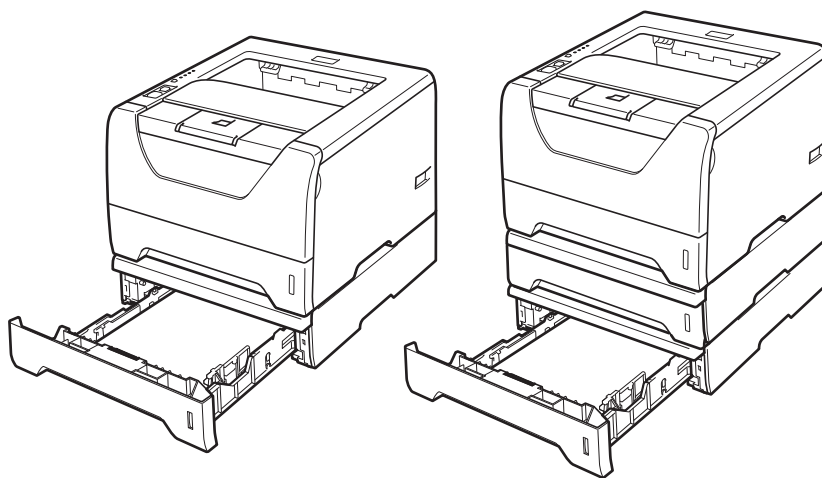

Instalaci spodního zásobníku papíru proveďte podle pokynů uvedených v Příručce uživatele, která je dodávána spolu se zásobníkem.

SO-DIMM (paměťový modul)

HL-5340D

Tiskárna HL-5340D je vybavena vnitřní pamětí o kapacitě 16 MB a pozicí pro instalaci doplňkového paměťového modulu. Celková kapacita paměti může být rozšířena pomocí paměťových modulů (SO-DIMM) až na 528 MB.

HL-5350DN

Tiskárny jsou vybaveny vnitřní pamětí o kapacitě 32 MB a pozicí pro instalaci doplňkového paměťového modulu. Celková kapacita paměti může být rozšířena pomocí paměťových modulů (SO-DIMM) až na 544 MB.

Typy paměťových modulů SO-DIMM

Zařízení obecně využívá standardní SO-DIMM s těmito specifikacemi:

Typ: 144 vývodů a 64 bitový výstup

CAS latency: 2

Kmitočet: 100 MHz a více

Kapacita: 64, 128, 256 nebo 512 MB

Výška: 31,75 mm

Typ Dram: SDRAM 2 Bank

Lze použít paměti SDRAM.

Chcete-li získat informace související s nákupem a čísla součástí, vyhledejte si webovou stránku Buffalo Technology:

<http://www.buffalo-technology.com/>.



Poznámka

- Některé paměťové moduly SO-DIMM nemusí být kompatibilní, a z toho důvodu nefunkční.
 - Bližší podrobnosti sdělí autorizovaný prodejce výrobků Brother, u kterého jste přístroj zakoupili.
-

Instalace přídatné paměti

- 1 Tiskárnu vypněte síťovým vypínačem a napájecí kabel odpojte ze síťové zásuvky. Z tiskárny odpojte kabel rozhraní.

! DŮLEŽITÉ

Před instalací nebo demontáží paměťového modulu DIMM se ujistěte, že je tiskárna vypnutá.

- 2 Odstraňte kryt paměťového modulu DIMM.

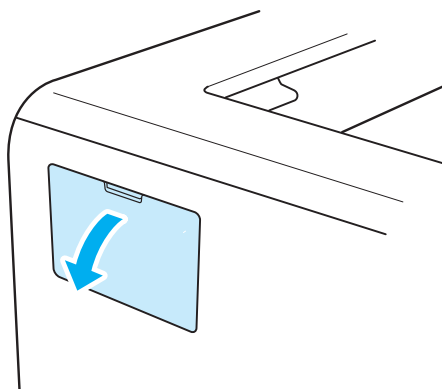

- 3 Paměťový modul DIMM vybalte a při další manipulaci jej držte pouze za hrany.

! UPOZORNĚNÍ

Tiskárnu chraňte před statickou elektřinou a nedotýkejte se paměťových čipů nebo povrchu desky.

- 4 Modul DIMM uchopte za hrany a srovnejte zářezy na paměťovém modulu DIMM s výstupky ve slotu. Modul DIMM nasazujte šikmo (1) a potom jej nakloňte směrem k základní desce řadiče, až uslyšíte, že zapadl na své místo (2).

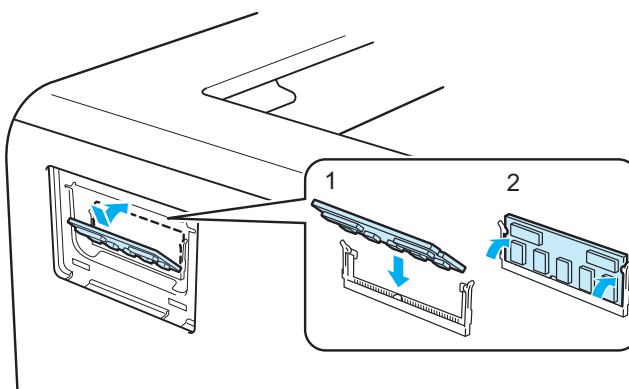

- 5 Krypt paměťového modulu DIMM vraťte zpět.

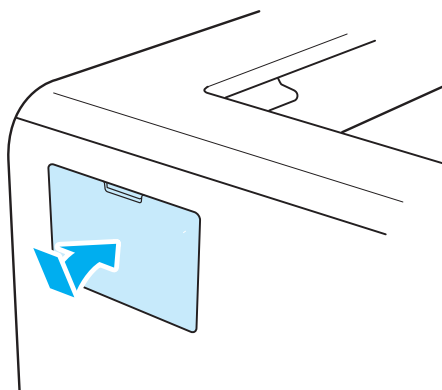

- 6 Kabel rozhraní znovu zapojte do tiskárny. Zapojte zpět napájecí kabel a zapněte síťový vypínač.



Poznámka

Zkontrolujte správnou instalaci paměťového modulu DIMM - z ovladače vytiskněte seznam nastavení tiskárny a podívejte se, zda je zde uvedena nainstalovaná přídavná paměť. Viz *Vytisknout stranu s nastavením tiskárny* na straně 86.

Určité části bude nutné po určité době vyměnit a pravidelně provádět čištění tiskárny.

Výměna spotřebního materiálu

Spotřební materiál je nutné vyměnit za nový, jestliže přístroj indikuje konec jeho životnosti.

! UPOZORNĚNÍ

Při čištění nebo výměně některých částí se řiďte následujícími pokyny:

Oděv znečištěný tonerem setřete nejdříve suchou utěrkou a ihned umyjte studenou vodou, aby na látce nezůstaly skvrny.

Budte opatrní, abyste nevdechli toner.

Po používání tiskárny, zůstávají některé její vnitřní části horké. Po otevření předního nebo zadního krytu se nikdy **NEDOTÝKEJTE** částí, které jsou vyznačeny na obrázku - zabráníte tak zranění. Pokud byste tento pokyn neuposlechli, mohli byste si způsobit popáleniny.

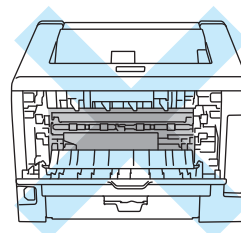
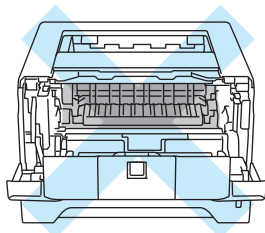

Spotřební materiál

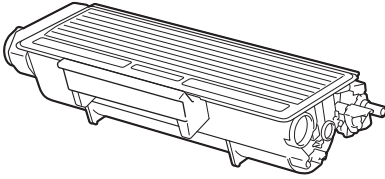
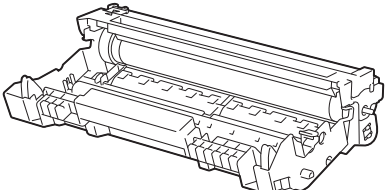
Tonerová kazeta	Jednotka fotoválce
	
Viz <i>Tonerová kazeta</i> na straně 94.	Viz <i>Jednotka fotoválce</i> na straně 101.

Tonerová kazeta

K přístroji je podle země učení a modelu dodávána buď standardní tonerová kazeta ¹, nebo tonerová kazeta s vysokou výtěžností ², které se liší životností.

¹ Standardní tonerové kazety mohou jednostranně potisknout až 3 000 stran A4 nebo Letter. Výtěžnost tonerové kazety je deklarována v souladu s normou ISO/IEC 19752.

² Tonerové kazety s vysokou výtěžností mohou jednostranně potisknout až 8 000 stran A4 nebo Letter. Výtěžnost tonerové kazety je deklarována v souladu s normou ISO/IEC 19752.



Poznámka

- Množství použitého toneru se liší podle toho, co je na stranu tisknuto a podle nastavení sytosti tisku.
- Pokud změníte nastavení sytosti tisku, změní se také spotřeba toneru.
- Tonerovou kazetu vybalte až bezprostředně před instalací do tiskárny.

Hlášení Málo toneru

LED dioda **Toner** opakovaně bliká - 2 sekundy svítí a 3 sekundy nesvítí.

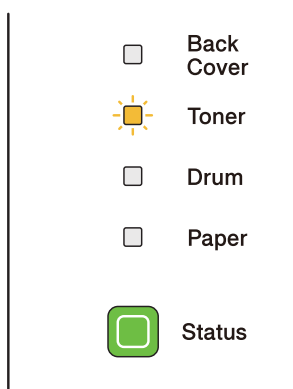

Jestliže LED dioda indikuje toto hlášení, znamená to, že životnost tonerové kazety se blíží ke konci. Kupte novou tonerovou kazetu a mějte ji připravenou, než se na tiskárně objeví zpráva Vyměňte toner. Pokyny k výměně tonerové kazety naleznete v části *Výměna tonerové kazety* na straně 95.



Poznámka

Jestliže LED dioda **Toner** bude nepřetržitě blikat, jestliže se životnost tonerové kazety blíží ke konci.

Hlášení Vyměňte toner

Tiskárna zastaví tisk a tonerovou kazetu je nutné vyměnit za novou.

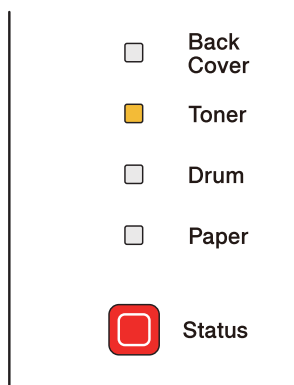

Výměna tonerové kazety

Poznámka

- Kvalitního tisku dosáhnete, pokud budete používat kvalitní a originální tonerové kazety zn. Brother. Chcete-li koupit nové tonerové kazety, kontaktujte svého dodavatele.
- Před každou výměnou tonerové kazety doporučujeme tiskárnu vyčistit. Viz *Čištění* na straně 107.

- 1 Zkontrolujte, zdali je přístroj zapnutý. Otevřete přední kryt.

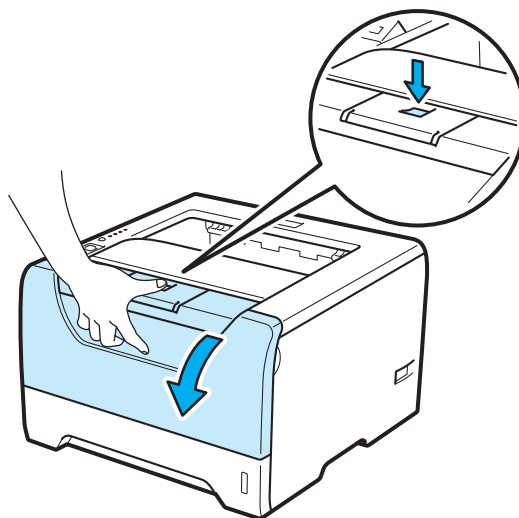

- 2 Vytáhněte ven jednotku fotoválce s tonerovou kazetou.

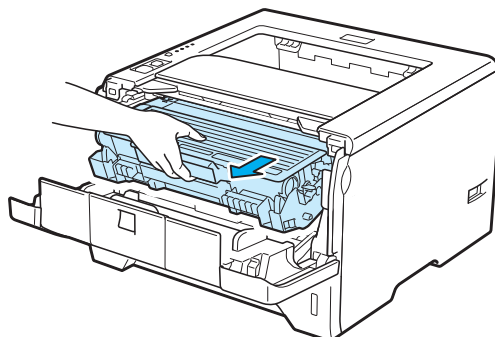

! DŮLEŽITÉ

Jednotku fotoválce s tonerovou kazetou doporučujeme umístit na kus použitého papíru nebo látky, aby nedošlo ke znečištění tonerem.

Tiskárnu chraňte před statickou elektřinou a **NEDOTÝKEJTE** se kontaktů uvedených na obrázku.

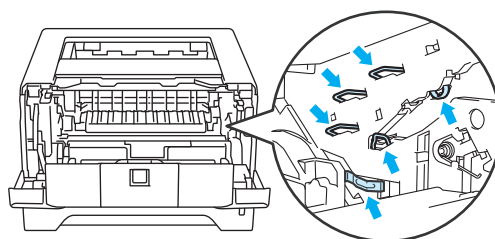

- 3 Zatlačte dolů modrou páčku uzávěru a tonerovou kazetu vytáhněte z jednotky fotoválce ven.

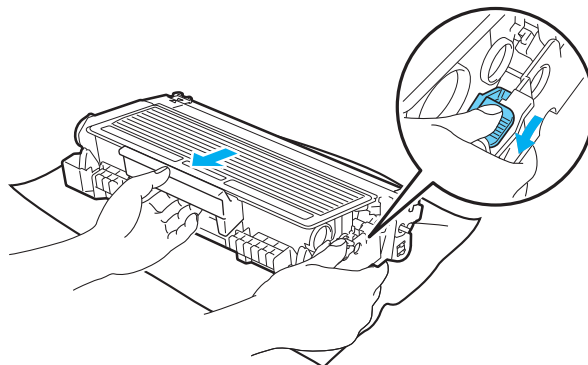

! VAROVÁNÍ

Tonerovou kazetu NEVHAZUJTE do ohně. Toner může explodovat a vést ke zranění.

K čištění tiskárny používejte neutrální saponáty.

K čištění vnějších nebo vnitřních částí zařízení NEPOUŽÍVEJTE čisticí látky, které obsahují čpavek či alkohol, žádné spreje ani žádné hořlavé látky. V opačném případě hrozí nebezpečí vzniku požáru nebo úrazu elektrickým proudem.

Budte opatrní, abyste nevdechli toner.

! DŮLEŽITÉ

S tonerovou kazetou manipulujte velmi opatrně. V případě znečištění rukou nebo oděvu tonerem, neprodleně omyjte nebo otřete postižené místo studenou vodou.

Nikdy se NEDOTÝKEJTE částí, vyznačených na obrázku, neboť můžete zhoršit kvalitu tisku.

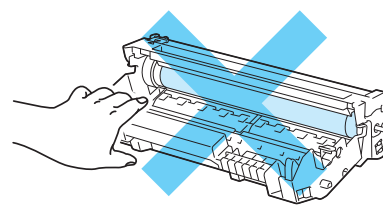
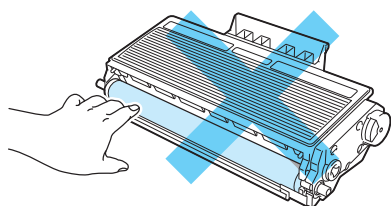

Poznámka

- Použitou tonerovou kazetu vložte do plastového pytle. Pytel řádně utěsněte, aby se toner nevysypal.
- Pokyny týkající se vrácení použitých tonerových kazet do sběrného programu společnosti Brother naleznete na webových stránkách <http://www.brother.eu/recycle/>. Jestliže se rozhodnete použítou tonerovou kazetu nevracet, oddělte ji od běžného domovního odpadu a zlikvidujte ji v souladu s místními předpisy. V případě jakýchkoliv otázek, kontaktujte místní sběrné středisko odpadu.

- 4 Vybalte novou tonerovou kazetu. S tonerovou kazetou několikrát ze strany na stranu jemně zatřepejte, aby se toner uvnitř kazety rovnoměrně rozptýlil.

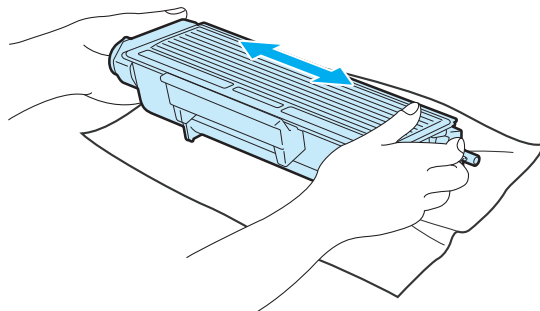

! DŮLEŽITÉ

Tonerovou kazetu vybalte až bezprostředně před instalací do tiskárny. Tonerové kazetě, která byla ponechána delší dobu rozbalená, se zkracuje životnost.

Jednotku fotoválce neponechávejte vystavenou přímému slunečnímu záření nebo jinému druhu přímého osvětlení, neboť se může poškodit.

! UPOZORNĚNÍ



Vložte tonerovou kazetu do jednotky fotoválce až ihned po odstranění ochranného krytu. Nikdy se nedotýkejte částí, vyznačených na obrázku, neboť můžete zhoršit kvalitu tisku.

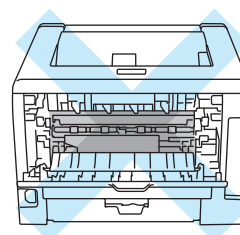
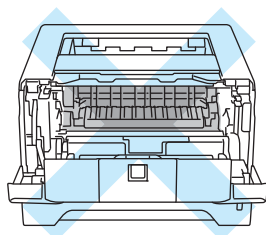

! DŮLEŽITÉ

USA a Kanada:

Výrobce nedoporučuje používat recyklované kazety nebo znovu plnit již originální kazety. Doporučujeme pokračovat v používání originálních značkových tonerových kazet Brother. Používání nebo pouhé vyzkoušení nekompatibilních tonerů anebo kazet může vést nejen k neuspokojivé kvalitě tisku, ale může tiskárnu Brother poškodit. Záruka na tiskárnu se nevztahuje na závady vyplývající z používání neoriginálního toneru anebo tonerových kazet třetí strany. Doporučujeme používat originální spotřební materiál značky Brother, neboť tímto krokem nejen ochráníte své investice vložené do přístroje, ale také dosáhnete vynikajícího výkonu.

! DŮLEŽITÉ**Velká Británie a další země**

Přístroje Brother jsou zkonstruovány tak, aby pracovaly s tonerem určitých vlastností, který také zajišťuje optimální výkon. Společnost Brother proto nemůže zajistit optimální kvalitu tisku při používání toneru a tonerových kazet jiných výrobců. Výrobce firma Brother nedoporučuje u tohoto přístroje používat jiné tonerové kazety, než originální.

Pokud používání produktů jiných výrobců vedlo k takovému poškození jednotky fotoválce nebo jiné části tohoto přístroje, že vyžaduje opravu, na tento druh závady se nevztahuje záruka.

- 5 Sejměte ochranný kryt.

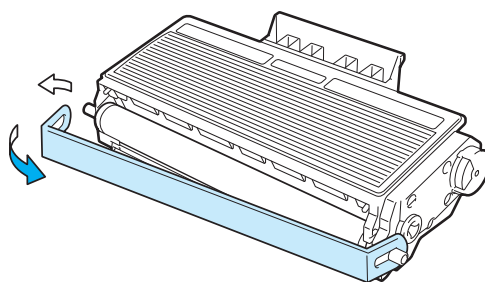

- 6 Novou tonerovou kazetu vraťte zpět do jednotky fotoválce. Uslyšíte, jak zapadla na své místo. Pokud kazetu správně zasunete, páčka se automaticky zvedne.

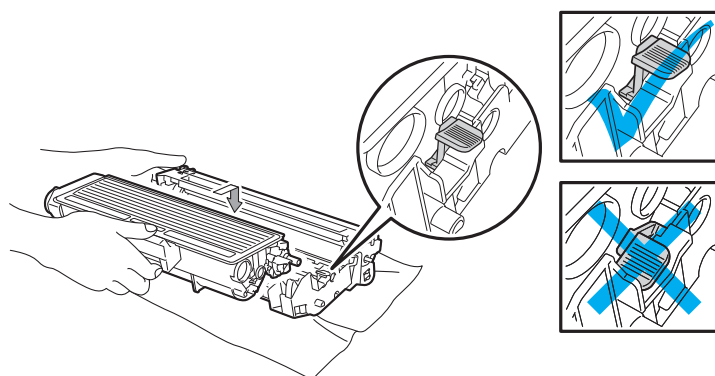

 **Poznámka**

Dbejte na to, aby kazeta byla do jednotky fotoválce správně zasunutá, jinak se může od jednotky oddělit.

- 7 Očistěte primární koronový vodič uvnitř jednotky fotoválce. Několikrát jemně posuňte modrým jezdcem zprava doleva a zleva doprava.

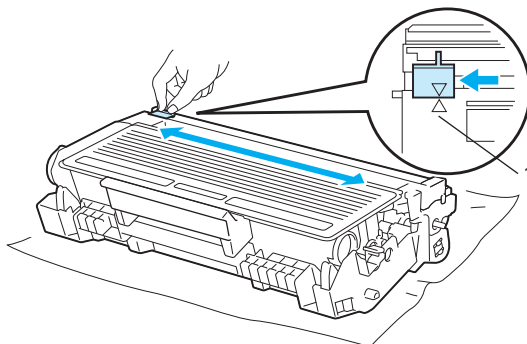

 **Poznámka**

Jezdec vraťte do výchozí polohy (▲) (1). Pokud tak neučiníte, mohou být na vytisknutých stranách svislé pruhy.

- 8 Jednotku fotoválce s tonerovou kazetou vložte zpět do přístroje. Zavřete přední kryt.

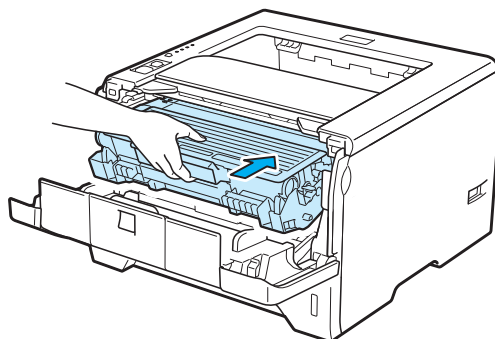

 **Poznámka**

Dokud svítí LED dioda **Status**, přístroj síťovým vypínačem NEVYPÍNEJTE ani neotevírejte přední kryt.

Jednotka fotoválce

Nová jednotka fotoválce umožňuje jednostranně potisknout asi 25 000 stran formátu A4 nebo Letter.

Poznámka

- Skutečnou životnost jednotky fotoválce ovlivňují další faktory, jakými je teplota, vlhkost, typ papíru, typ používaného toneru, počet stran na jednu tiskovou úlohu, atd. Za ideálních podmínek je životnost jednotky fotoválce až 25 000 vytisknutých stran. Skutečný počet stran, vytisknutých jedinou jednotkou, může být výrazně nižší než tento odhad. Vzhledem k tomu, že výrobce nemá přehled o faktorech ovlivňujících skutečnou životnost používané jednotky fotoválce, nemůže stanovit zaručený minimální počet stran vytisknutých jediným fotoválcem.
- Nejlepšího výkonu při tisku dosáhnete používáním originálního spotřebního materiálu Brother. Tiskárna musí být provozována pouze v čistém, bezprašném prostředí se zajištěným odpovídajícím větráním.
- Používání neoriginální jednotky fotoválce (vyrobené třetí stranou) může vést ke snížení kvality tisku a ke zkrácení životnosti tiskárny jako takové. Záruka se tudíž nemůže vztahovat na závady vzniklé používáním neoriginální jednotky fotoválce vyrobené třetí stranou.

Hlášení o konci životnosti jednotky fotoválce

Jestliže bliká LED dioda fotoválce, znamená to, že životnost fotoválce se blíží ke konci. Doporučujeme jednotku fotoválce vyměnit za novou ještě před tím, než se výrazně sníží kvalita tisku.

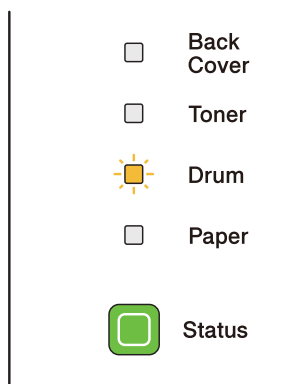

Hlášení Vyměnit válec

Jestliže LED dioda Fotoválec svítí, znamená to, že jednotka fotoválce by se měla vyměnit. Nahradte ho jednotkou fotoválce.

Back Cover

Toner

Drum

Paper

Status

Výměna jednotky fotoválce

! DŮLEŽITÉ

Při vyjímání manipulujte s jednotkou velmi opatrně, neboť může obsahovat toner.

S každou výměnou jednotky fotoválce musíte vyčistit vnitřní část tiskárny. Viz *Čištění* na straně 107.

Při výměně jednotky fotoválce za novou je nutné vynulovat čítač jednotky fotoválce. Vynulování proveďte následovně:

- 1 Stiskněte tlačítko pro otevření předního krytu a kryt otevřete.

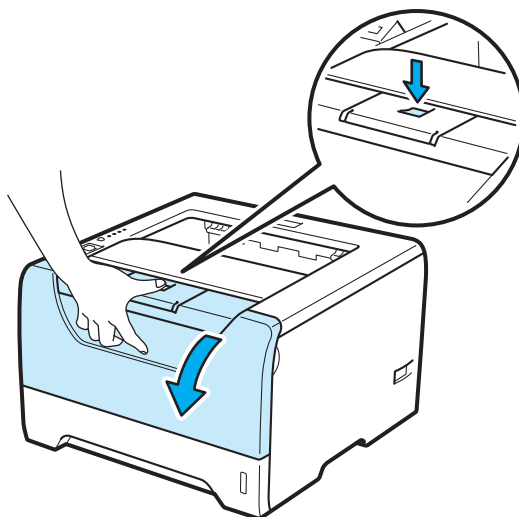

- 2 Vytáhněte ven jednotku fotoválce s tonerovou kazetou.

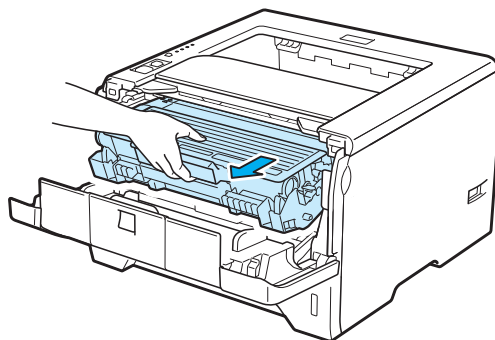

! DŮLEŽITÉ

Jednotku fotoválce s tonerovou kazetou doporučujeme umístit na kus použitého papíru nebo látky, aby nedošlo ke znečištění tonerem.

Tiskárnu chraňte před statickou elektřinou a **NEDOTÝKEJTE** se kontaktů uvedených na obrázku.

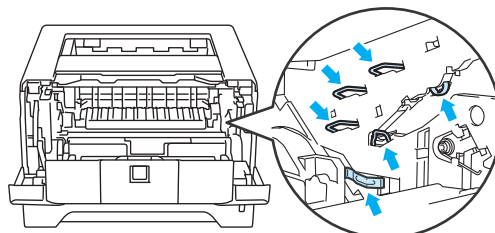

- 3** Zatlačte dolů modrou páčku uzávěru a tonerovou kazetu vytáhněte z jednotky fotoválce ven.

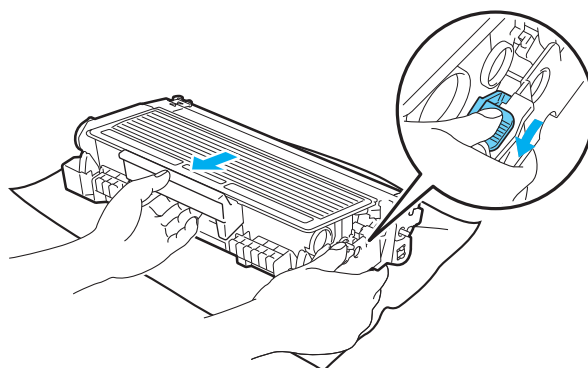
**! VAROVÁNÍ**

Tonerovou kazetu **NEVHAZUJTE** do ohně. Toner může explodovat a vést ke zranění.

K čištění tiskárny používejte neutrální saponáty.

K čištění vnějších nebo vnitřních částí zařízení **NEPOUŽÍVEJTE** čisticí látky, které obsahují čpavek či alkohol, žádné spreje ani žádné hořlavé látky. V opačném případě hrozí nebezpečí vzniku požáru nebo úrazu elektrickým proudem.

Budte opatrní, abyste nevdechli toner.

! DŮLEŽITÉ

S tonerovými kazetami manipulujte velmi opatrně. V případě znečištění rukou nebo oděvu tonerem, neprodleně omyjte nebo otřete postižené místo studenou vodou.

Nikdy se **NEDOTÝKEJTE** částí, vyznačených na obrázku, neboť můžete zhoršit kvalitu tisku.

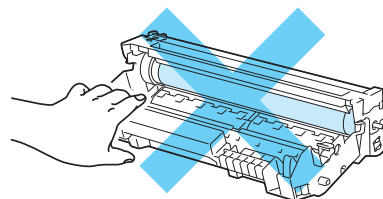
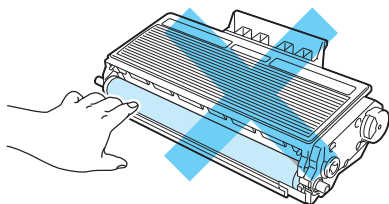

- 4 Vybalte novou jednotku fotoválce.

! DŮLEŽITÉ

Jednotku fotoválce vybalte až bezprostředně před instalací do tiskárny. Jednotka fotoválce nesmí být dlouhodobě vystavena světlu, jinak se zničí.

- 5 Tonerovou kazetu vraťte bezpečně zpět do nové jednotky fotoválce. Uslyšíte, jak zapadla na své místo. Pokud kazetu správně zasunete, modrá páčka uzávěru se automaticky zvedne.

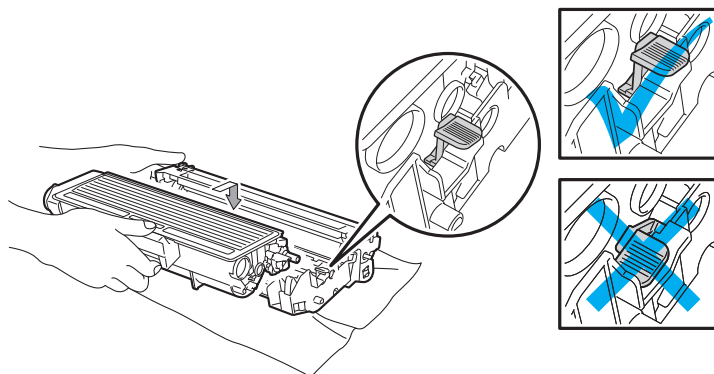
**Poznámka**

Dbejte na to, aby kazeta byla do jednotky fotoválce správně zasunutá, jinak se může od jednotky oddělit.

- 6 Jednotku fotoválce s tonerovou kazetou vložte zpět do přístroje.

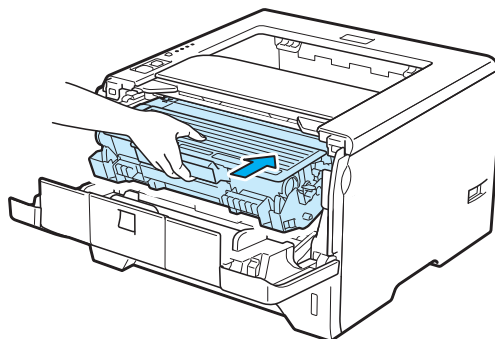

- 7 Po dobu asi 4 sekund podržte stisknuté tlačítko **Go**, dokud se nerozsvítí všechny LED diody. Jakmile se všechny čtyři LED diody rozsvítí, tlačítko **Go** uvolněte.

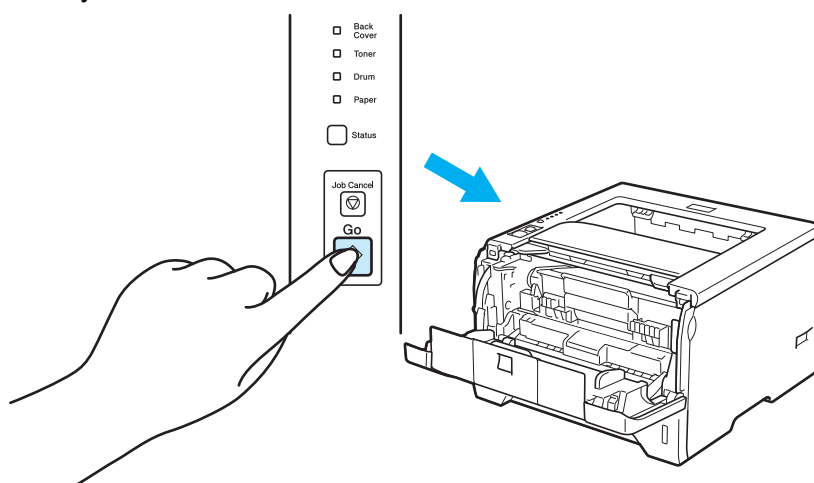

! DŮLEŽITÉ

Čítač fotoválce nenulujte, pokud měníte pouze tonerovou kazetu.

- 8 Zavřete přední kryt.
9 Ujistěte se, že nyní nesvítí LED dioda **Drum**.

Čištění

Vnější a vnitřní části tiskárny pravidelně čistěte suchou měkkou utěrkou. Po výměně tonerové kazety nebo jednotky fotoválce vnitřek tiskárny vyčistěte. Pokud jsou vytisknuté strany znečištěny tonerem, vnitřní části tiskárny vyčistěte suchou měkkou utěrkou.

Čištění vnějších částí tiskárny

! VAROVÁNÍ

Používejte neutrální saponáty. Těkavé látky, jako např. benzín nebo ředidlo, mohou povrch tiskárny poškodit.

NEPOUŽÍVEJTE čisticí látky, které obsahují čpavek.

K čištění vnějších nebo vnitřních částí zařízení NEPOUŽÍVEJTE čisticí látky, které obsahují čpavek či alkohol, žádné spreje ani žádné hořlavé látky. V opačném případě hrozí nebezpečí vzniku požáru nebo úrazu elektrickým proudem.

- 1 Tiskárnu vypněte síťovým vypínačem a napájecí kabel odpojte ze síťové zásuvky.

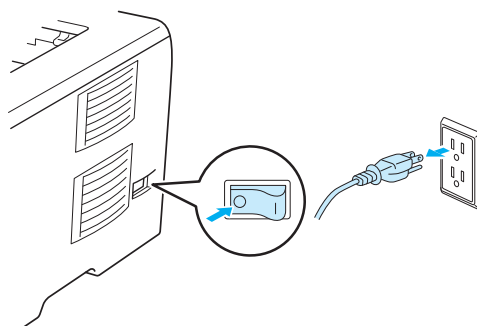

- 2 Zásobník papíru vytáhněte z přístroje celý ven.

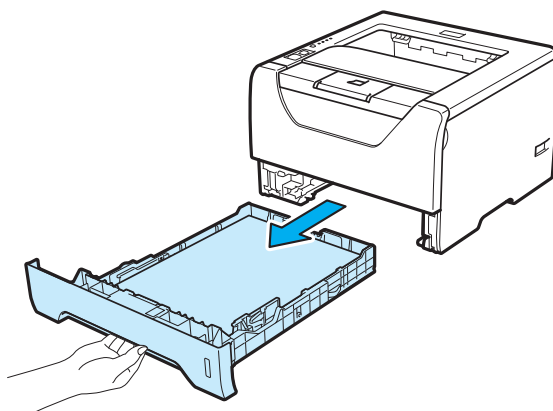

- Suchou měkkou utěrkou zbavte prachu vnější části tiskárny.

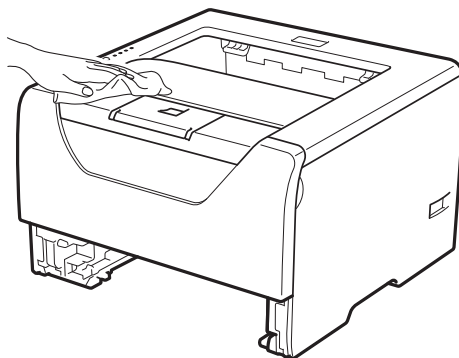

- Pokud v zásobníku uvázly nějaké cizí předměty nebo papír, odstraňte je.

- Suchou měkkou utěrkou zbavte prachu i vnitřní části tiskárny.

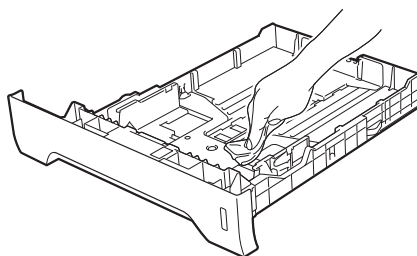

- Zásobník papíru vraťte zpět do tiskárny.

- Zapojte zpět napájecí kabel a zapněte síťový vypínač.

Čištění vnitřních částí tiskárny

- 1 Tiskárnu vypněte síťovým vypínačem a napájecí kabel odpojte ze síťové zásuvky.

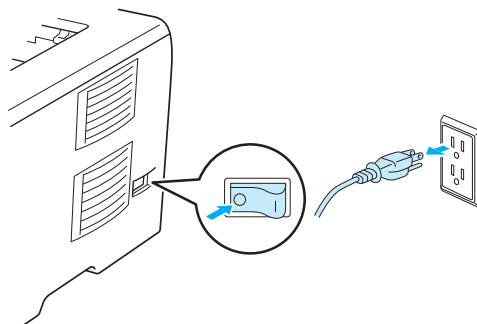

- 2 Stiskněte tlačítko pro otevření předního krytu a kryt otevřete.

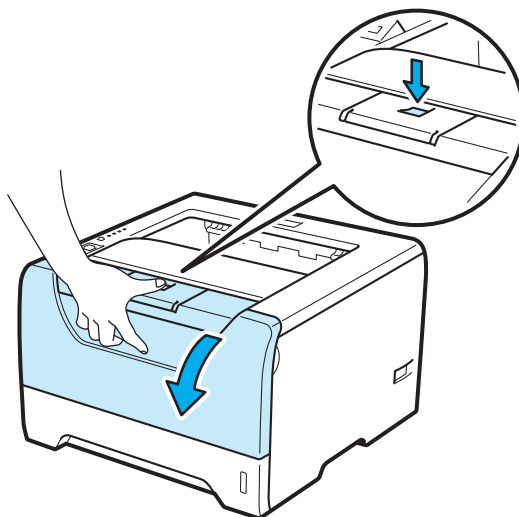

- 3 Vytáhněte ven jednotku fotoválce s tonerovou kazetou.

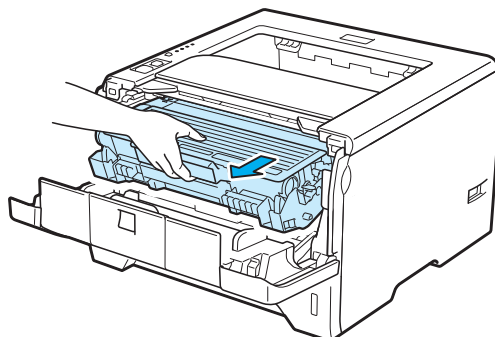

! UPOZORNĚNÍ

Po používání tiskárny, zůstávají některé její vnitřní části horké. Před tím, než se budete dotýkat vnitřních částí tiskárny, vyčkejte, dokud tiskárna nevychladne.

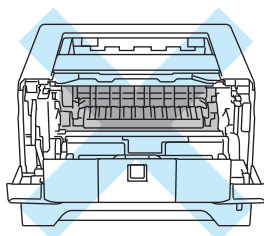

! DŮLEŽITÉ

Jednotku fotoválce s tonerovou kazetou doporučujeme umístit na kus použitého papíru nebo látky, aby nedošlo ke znečištění tonerem.

S tonerovou kazetou manipulujte velmi opatrně. V případě znečištění rukou nebo oděvu tonerem, neprodleně omyjte nebo otřete postižené místo studenou vodou.

Tiskárnu chraňte před statickou elektřinou a **NEDOTÝKEJTE** se kontaktů uvedených na obrázku.

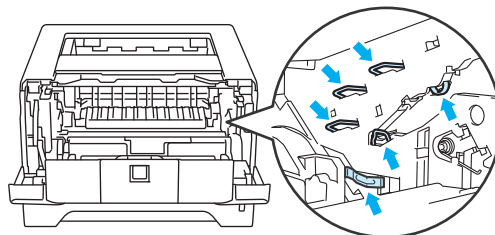

- 4 Okénko laserové jednotky setřete suchou utěrkou, která nepouští vlas.

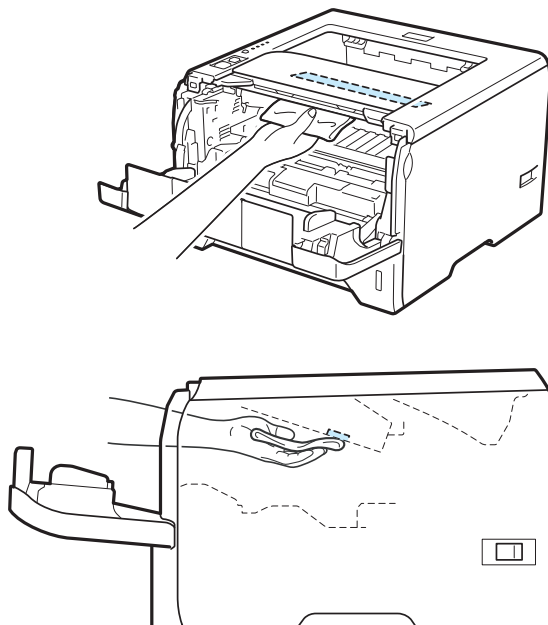

- 5 Jednotku fotoválce s tonerovou kazetou vložte zpět do přístroje.
- 6 Zavřete přední kryt.
- 7 Zapojte zpět napájecí kabel a zapněte síťový vypínač.

Čištění podávacího válečku

Pokud je podávací váleček znečištěn, tiskárna možná nebude podávat papír. V tom případě podávací váleček vyčistěte následujícím způsobem:

- 1 Tiskárnu vypněte síťovým vypínačem a napájecí kabel odpojte ze síťové zásuvky.

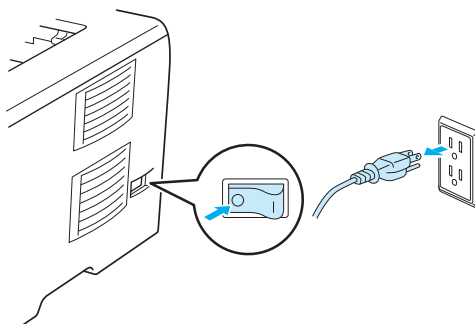

- 2 Odpojte z tiskárny síťový kabel a kabel rozhraní.
- 3 Zásobník papíru vytáhněte z přístroje ven.

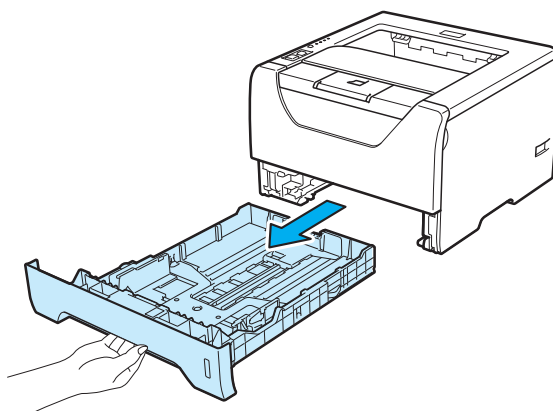

- 4 Navlhčete měkký hadřík vlažnou vodou a setřete jím vložku separátoru (1) v zásobníku.

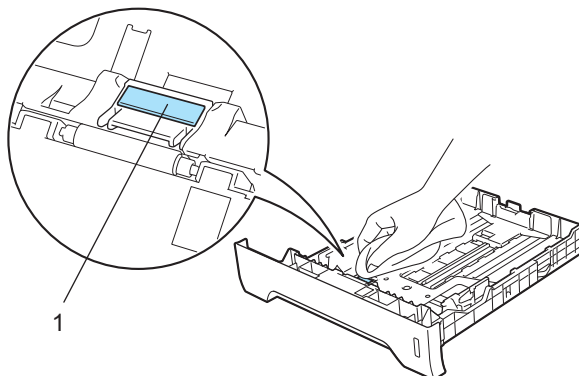

- 5 Otřete dva podávací válečky (1) uvnitř tiskárny.

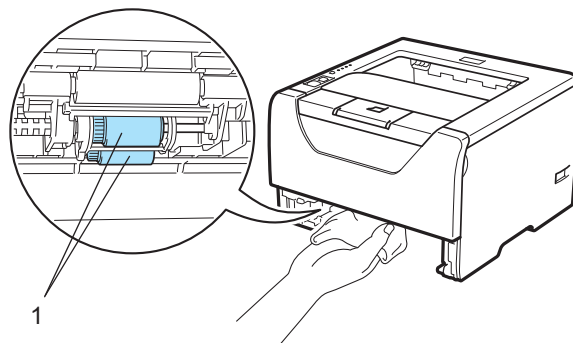

- 6 Zásobník papíru vraťte zpět do tiskárny.

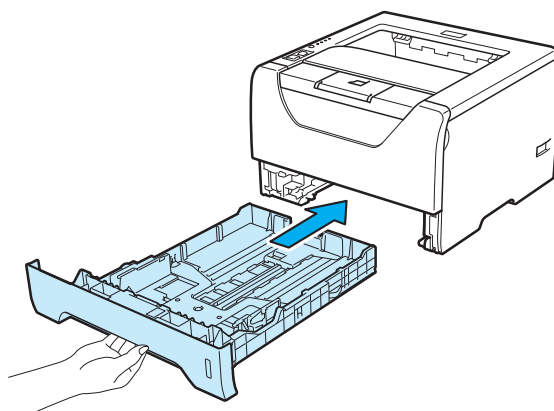

- 7 Ujistěte se, že jste vypnuli síťový vypínač, a potom do tiskárny zapojte síťový kabel a kabel rozhraní.
- 8 Zapojte síťový kabel do zásuvky a zapněte síťový vypínač tiskárny.

Čištění koronových vodičů

Čištění koronového vodiče

Pokud se objevily problémy s kvalitou tisku, vyčistěte koronové vodiče podle následujících pokynů:

- 1 Stiskněte tlačítko pro otevření předního krytu a kryt otevřete.

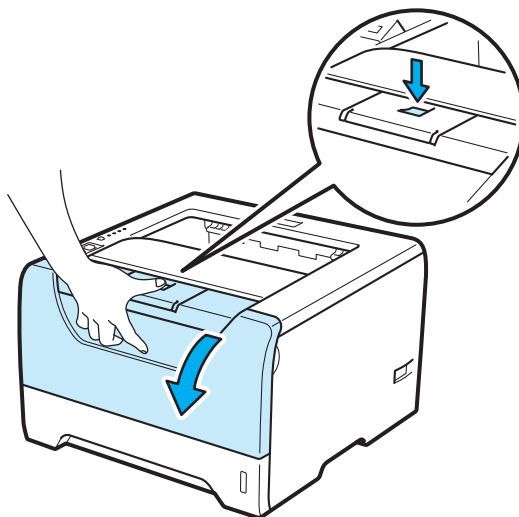

- 2 Vytáhněte ven jednotku fotoválce s tonerovou kazetou.

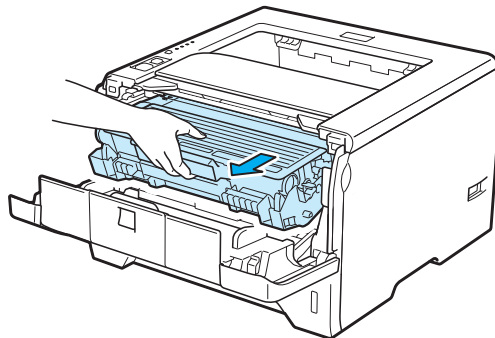

! DŮLEŽITÉ

Jednotku fotoválce s tonerovou kazetou doporučujeme umístit na kus použitého papíru nebo látky, aby nedošlo ke znečištění tonerem.

Tiskárnu chraňte před statickou elektřinou a **NEDOTÝKEJTE** se kontaktů uvedených na obrázku.

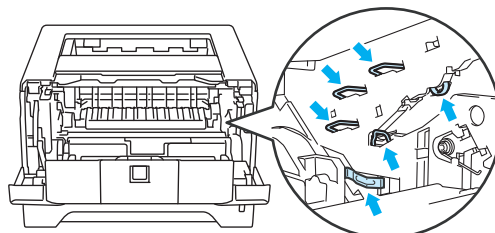

- 3** Očistěte primární koronový vodič uvnitř jednotky fotoválce. Několikrát jemně posuňte modrým jezdcem zprava doleva a zleva doprava.

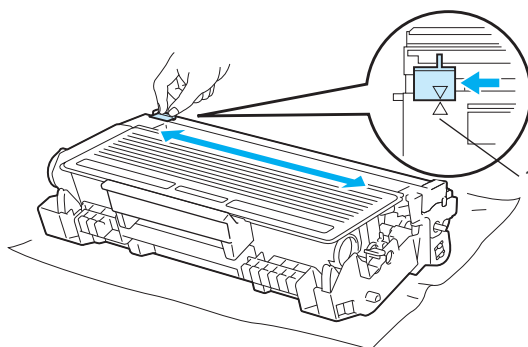
**Poznámka**

Jezdec vraťte do výchozí polohy (▲) (1). Pokud tak neučiníte, mohou být na vytisknutých stranách svislé pruhy.

- 4** Jednotku fotoválce s tonerovou kazetou vložte zpět do přístroje. Zavřete přední kryt.

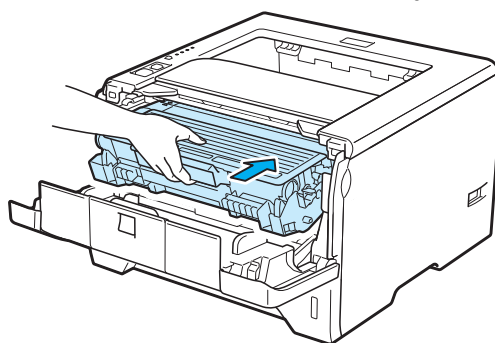

Většinu problémů můžete odstranit sami. Pokud potřebujete další pomoc, nejnovější a nejčastěji kladené otázky a nápady týkající se vyhledání záva, naleznete je ve středisku zákaznické podpory (Brother Solutions Center). Navštivte naše webové stránky <http://solutions.brother.com/>.

Identifikace závady

Nejdříve zkontrolujte, zda:

- Napájecí kabel je správně zapojený do zásuvky a tiskárna je zapnutá.
- Všechny ochranné části byly odstraněny.
- Je správně nainstalována tonerová kazeta i jednotka fotoválce.
- Jsou přední i zadní kryty bezpečně zavřené.
- Papír je v zásobníku správně založený.
- Počítač a tiskárna jsou bezpečně propojeny kabelem rozhraní.
- Je vybrán a nainstalovaný správný tiskový ovladač.
- Je počítač vybaven odpovídajícím portem pro připojení tiskárny.

Tiskárna netiskne:

Jestliže výše uvedené kontroly nevedou k odstranění potíží, zkuste vyhledat závadu v níže uvedeném seznamu, kde naleznete odkaz na jejich vyřešení.

■ LED dioda tiskárny bliká.

Viz *LED diody* na straně 76.

■ Zobrazí se chybové hlášení Sledování stavu.

Viz *Chybová hlášení ve Sledování stavu* na straně 117.

■ Manipulace s papírem

Viz *Manipulace s papírem* na straně 121 a *Zaseknutý papír a jeho odstranění* na straně 122.

■ Další problémy

Viz *Další problémy* na straně 139.

Strany jsou vytisknuté, ale problém přetrvává:

■ Kvalita tisku

Viz *Zvýšení kvality tisku* na straně 131.

■ Výtisk není správný.

Viz *Řešení problémů s tiskem* na straně 138.

Chybová hlášení ve Sledování stavu

Funkce Sledování stavu umožňuje zaznamenat problémy s tiskárnou. Příslušné hlášení vyhledejte v tabulce, kde také naleznete pokyny k dalšímu postupu.

Chcete-li zapnout sledování stavu, viz *Sledování stavu* na straně 47 (pro uživatele Windows®) nebo *Status Monitor (Sledování stavu)* na straně 63 (pro uživatele Macintosh).

Chybové hlášení	Činnost
Chyba pozice kazety	<ul style="list-style-type: none"> ■ Jednotku fotoválce vraťte zpět do tiskárny .
Válec se brzy skončí	<ul style="list-style-type: none"> ■ Životnost fotoválce se blíží ke konci. Opatřete si nový fotoválec a stávající vyměňte za nový. Viz <i>Výměna jednotky fotoválce</i> na straně 103.
Vyměň válec	<ul style="list-style-type: none"> ■ Viz. <i>Výměna jednotky fotoválce</i> na straně 103.
Duplex deaktivován	<ul style="list-style-type: none"> ■ Zavřete zadní kryt tiskárny a vsadte zpět duplexní jednotku.
Chyba válce	<ul style="list-style-type: none"> ■ Viz <i>Čištění koronového vodiče</i> na straně 114.
Otevřen přední kryt	<ul style="list-style-type: none"> ■ Zavřete přední kryt tiskárny.
Otevřen kryt zapékací jednotky	<ul style="list-style-type: none"> ■ Zavřete kryt zapékací jednotky, který je umístěný za zadním krytem tiskárny.
Nesprávná velikost papíru pro auto DX	<ul style="list-style-type: none"> ■ Stiskněte tlačítko Go nebo Job Cancel. Nastavte správný rozměr papíru, který chcete používat nebo vložte do zásobníku papír o stejném rozměru, jaký je aktuálně nastavený v ovladači. Při oboustranném tisku můžete používat formáty papíru A4.
Uvíznutý papír v zásobníku DP Uvíznutý papír v zásobníku 1 Uvíznutý papír v zásobníku 2 Uvíznutý papír v zásobníku 3 Uvíznutý papír uvnitř Uvíznutý papír vzadu Uvíznutý papír v duplexu	<ul style="list-style-type: none"> ■ Z indikované oblasti odstraňte zaseknutý papír. Viz <i>Zaseknutý papír a jeho odstranění</i> na straně 122.
Paměť plná	<ul style="list-style-type: none"> ■ Po stisku tlačítka Go tiskárna vytiskne z paměti zbývající data. Pokud si přejete vymazat zbývající data z paměti, zrušte tiskovou úlohu. Viz <i>Tlačítka ovládacího panelu</i> na straně 84. ■ Zmenšete rozlišení nebo složité strany dokumentu zjednodušte. ■ Rozšiřte paměť tiskárny. Viz <i>Instalace přídavné paměti</i> na straně 91.
Není toner	<ul style="list-style-type: none"> ■ Otevřete přední kryt a potom nainstalujte tonerovou kazetu.

Chybové hlášení	Činnost
<p>Není papír</p> <p>Není papír pro ruční podávání</p> <p>Není papír DP nebo neshoda velikosti</p> <p>Není papír v zásobníku 1 nebo neshoda velikosti</p> <p>Není papír v zásobníku 2 nebo neshoda velikosti</p> <p>Není papír v zásobníku 3 nebo neshoda velikosti</p>	<ul style="list-style-type: none"> ■ V zásobníku není papír nebo není správně vložen. Pokud je zásobník bez papíru, doplňte jej a potom stiskněte tlačítko Go. Pokud je problém stále nevyřešen, je možné, že je ušpiněn podávací váleček. Vyčistěte podávací váleček. Viz <i>Čištění podávacího válečku</i> na straně 112. ■ Pokud je papír v zásobníku, vyrovnejte jej. Pokud je papír zvlněný, před tiskem jej vyhladte a narovnejte. Někdy pomůže stoh papíru ze zásobníku vyjmout, otočit jej a vrátit zpět do zásobníku. ■ Omezte množství papíru, který je uložen v zásobníku a zkuste opět tisknout. ■ Ujistěte se, že používáte doporučený typ papíru. Viz <i>Papír</i> na straně 6. ■ Vložte stejný rozměr papíru, jaký jste vybrali v aktuálním nastavení ovladače.
<p>Přetečení tisku</p>	<ul style="list-style-type: none"> ■ Po stisku tlačítka Go tiskárna vytiskne z paměti zbývající data. Pokud si přejete vymazat zbývající data z paměti, zrušte tiskovou úlohu. Viz <i>Tlačítka ovládacího panelu</i> na straně 84. ■ Pokud chybu nelze vymazat, zjednodušte tisknuté strany nebo zmenšete rozlišení tisku. ■ Rozšiřte paměť tiskárny. Viz <i>Instalace přídatné paměti</i> na straně 91. ■ V dodaném ovladači Windows® změňte následující nastavení a zkuste opět tisknout. Nejlepší kombinace těchto nastavení se může lišit v závislosti na tisknutém dokumentu: <ul style="list-style-type: none"> ■ Grafický režim ■ Režim TrueType ■ Použijte TrueType® fonty tiskárny <p>¹ Vyberte složku Pokročilé, klepněte na ikonu Kvalita tisku, a potom zvolte Ručně v Nastavení tisku a klikněte na tlačítko Nastavení...</p>
<p>Servisní hlášení chyby</p>	<ul style="list-style-type: none"> ■ Zkontrolujte indikaci LED diod a identifikujte příčinu. Viz <i>Indikace servisního hlášení</i> na straně 82.
<p>Plné úložiště</p>	<p>Velikost paměti RAMDISK je nastavena na 0 MB. Paměť RAMDISK rozšiřte. Příčinou hlášení může být také nedostatek paměti pro uložení tiskové úlohy. Vymažte nepotřebná makra nebo fonty.</p>
<p>Vyměňte PF Kit DP</p>	<p>Výměnu podávacího válce a vložky separátoru deskového podavače konzultujte se svým prodejcem nebo servisním technikem.</p>
<p>Vyměňte PF Kit1</p>	<p>Výměnu podávacího válce a vložky separátoru Zásobníku 1 konzultujte se svým prodejcem nebo servisním technikem.</p>
<p>Vyměňte PF Kit2</p>	<p>Výměnu podávacího válce a vložky separátoru Zásobníku 2 konzultujte se svým prodejcem nebo servisním technikem.</p>
<p>Vyměňte PF Kit3</p>	<p>Výměnu podávacího válce a vložky separátoru Zásobníku 3 konzultujte se svým prodejcem nebo servisním technikem.</p>
<p>Vyměňte zapékací jednotku</p>	<p>Kontaktujte svého autorizovaného prodejce.</p>
<p>Vyměňte laserovou jednotku</p>	<p>Kontaktujte svého autorizovaného prodejce.</p>

Chybové hlášení	Činnost
Vyměňte toner	■ Viz <i>Výměna tonerové kazety</i> na straně 95.
Málo toneru	■ Zajistěte si novou kazetu s tonerem, kterou budete mít připravenou, až bude indikován stav Vyměnit toner .

Tisk chybových hlášení

Tiskárna chybový stav nejen zaznamená, ale také vytiskne chybové hlášení. V níže uvedené tabulce jsou popsána tato chybová hlášení a provedení nápravy daného stavu. Tisk chybových hlášení je standardně vypnut. Jestliže chcete tisk chybových hlášení zapnout, potom ve složce **Pokročilé** tiskového ovladače Windows® klikněte na ikonu **Další možnosti tisku...** a vyberte volbu **Tisk chybového hlášení**.

Chybové hlášení	Činnost
Memory Full (Paměť je plná.)	<ul style="list-style-type: none"> ■ Po stisku tlačítka Go tiskárna vytiskne z paměti zbývající data. Pokud si přejete vymazat zbývající data z paměti, zrušte tiskovou úlohu. Viz <i>Tlačítka ovládacího panelu</i> na straně 84. ■ Zmenšete rozlišení nebo složité strany dokumentu zjednodušte. ■ Rozšiřte paměť tiskárny. Viz <i>Instalace přídavné paměti</i> na straně 91.
Print Overrun (Přetečení tisku)	<ul style="list-style-type: none"> ■ Po stisku tlačítka Go tiskárna vytiskne z paměti zbývající data. Pokud si přejete vymazat zbývající data z paměti, zrušte tiskovou úlohu. Viz <i>Tlačítka ovládacího panelu</i> na straně 84. ■ Pokud chybu nelze vymazat, zjednodušte tisknuté strany nebo zmenšete rozlišení tisku. ■ Rozšiřte paměť tiskárny. Viz <i>Instalace přídavné paměti</i> na straně 91. ■ Pomocí dodávaného ovladače Windows® nebo z ovládacího panelu nastavte ochranu strany na Auto. ■ V dodaném ovladači Windows® změňte následující nastavení a zkuste opět tisknout. Nejlepší kombinace těchto nastavení se může lišit v závislosti na tisknutém dokumentu: <ul style="list-style-type: none"> ■ Grafika ¹ ■ Režim TrueType ¹ ■ Použijte TrueType® fonty tiskárny <p>¹ Vyberte složku Základní, vyberte Ručně v Nastavení tisku, a potom klikněte na Ruční nastavení...</p>
Resolution Adapted (Přizpůsobení rozlišení)	<ul style="list-style-type: none"> ■ Před tiskem dokument zjednodušte, zabráníte automatickému snížení rozlišení.

Manipulace s papírem

Nejdříve se ujistěte, zda používáte papír, který splňuje požadavky výrobce tiskárny Brother. (Viz *Papír* na straně 6.)

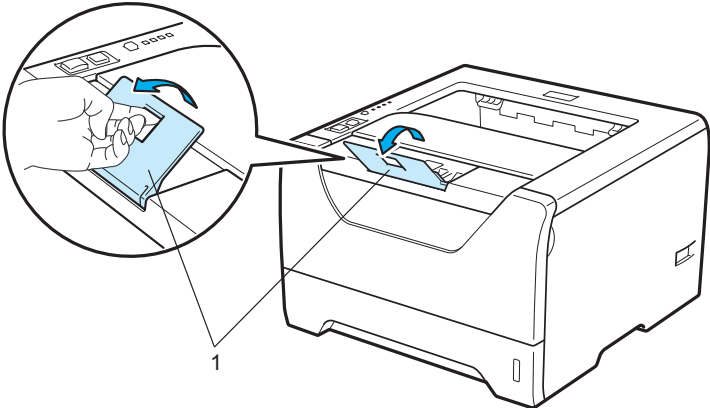
Problém	Doporučení
Tiskárna nepodává papír.	<ul style="list-style-type: none"> ■ Pokud je papír v zásobníku, vyrovnejte jej. Pokud je papír zvlněný, před tiskem jej vyhladte a narovnejte. Někdy pomůže stoh papíru ze zásobníku vyjmout. Stoh papíru otočte a vraťte zpět do zásobníku. ■ Omezte množství papíru, který je uložen v zásobníku a zkuste opět tisknout. ■ Ujistěte se, že v ovladači není zvolen režim ručního podávání. ■ Vyčistěte podávací váleček. Viz <i>Čištění podávacího válečku</i> na straně 112.
Tiskárna nepodává papír z deskového podavače.	<ul style="list-style-type: none"> ■ Papír dobře provětrejte a vložte zpět do zásobníku. ■ Ujistěte se, že je v ovladači tiskárny jako Zdroj papíru zvolen Deskový podavač.
Tiskárna nepodává obálky.	<ul style="list-style-type: none"> ■ Tiskárna může tisknout na obálky podávané z deskového podavače. V používané aplikaci musíte provést taková nastavení, aby bylo možné na obálku o daném rozměru tisknout. V používané aplikaci se obvykle jedná o nabídku Nastavení strany nebo Nastavení dokumentu. (Podrobnosti naleznete v příručce uživatele.)
Zasekl se papír.	<ul style="list-style-type: none"> ■ Zaseknutý papír odstraňte. (Viz <i>Zaseknutý papír a jeho odstranění</i> na straně 122.)
Tiskárna netiskne.	<ul style="list-style-type: none"> ■ Ujistěte se, zda je kabel do tiskárny správně zapojený. ■ Ujistěte se, že tiskárna je zapnutá a že na ovládacím panelu tiskárny není rozsvícena žádná LED dioda Error. ■ Ujistěte se, že jste vybrali správný tiskový ovladač.
Normální papír se při tisku mačká.	<ul style="list-style-type: none"> ■ V tiskovém ovladači změňte nastavení volby Typ papíru na Tenký papír.
Vytisknuté listy klouzají z výstupní přihrádky dolů.	<ul style="list-style-type: none"> ■ Vytáhněte a zvedněte opěrku papíru. 

Zaseknutý papír a jeho odstranění

Zaseknutí v DP / Zásobník1 / Zásobník2 / Zásobník3 / Uvnitř

Zaseknutí papíru uvnitř DP nebo zásobníku papíru tiskárna indikuje blikající LED diodou **Paper**, jak je ukázáno níže.

- Back Cover
- Toner
- Drum
- Paper
- Status

UPOZORNĚNÍ



Po používání tiskárny, zůstávají některé její vnitřní části horké. Po otevření předního nebo zadního krytu se nikdy **NEDOTÝKEJTE** částí, které jsou vyznačeny na obrázku - zabráníte tak zranění. Pokud byste tento pokyn neuposlechli, mohli byste si způsobit popáleniny.

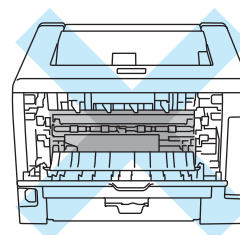
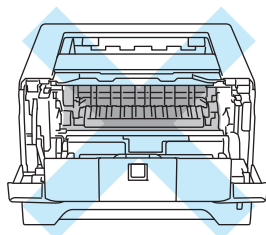

Zaseknutý papír odstraňte následujícím způsobem.

Jestliže jste odstranili podle pokynů veškerý zaseknutý papír, nainstalujte zásobník papíru a potom zavřete přední kryt. Tiskárna automaticky obnoví tisk.

Pokud tiskárna nezahájí tisk automaticky, stiskněte tlačítko **Go**. V případě, že tiskárna stále netiskne, zkontrolujte, zdali jste odstranili veškerý zaseknutý papír. Potom zkuste opět tisknout.

 **Poznámka**

- Pokud do zásobníku přidáváte nový papír, vždy vyjměte veškerý papír ze zásobníku, přidejte nový papír a celý stoh papíru sklepejte, vyrovnejte a vložte zpět do zásobníku. Tím zabráníte vícenásobnému podávání listů papíru a omezíte zaseknutí papíru.
- Ujistěte se, že do přístroje byla vložena jednotka fotoválce včetně tonerové kazety. Opomenutí vložení jednotky fotoválce do přístroje Brother nebo její nesprávná instalace může vést k zaseknutí papíru.

- 1 Otevřete přední kryt.

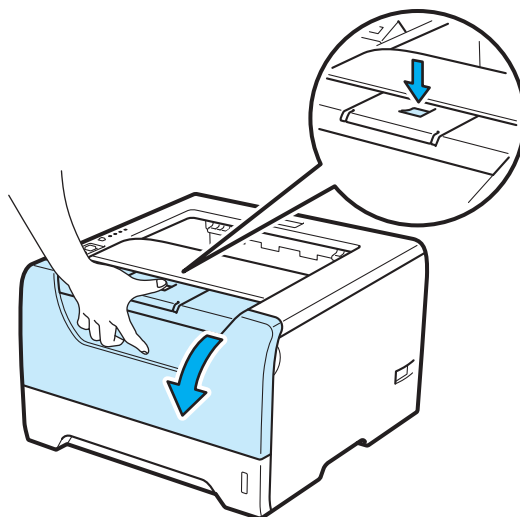

- 2 Vytáhněte ven jednotku fotoválce s tonerovou kazetou. Spolu s jednotku fotoválce s tonerovou kazetou vytáhněte ven i zaseknutý papír.

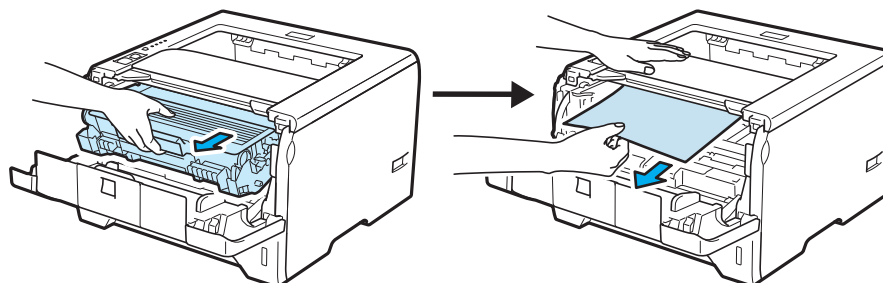

! DŮLEŽITÉ

Jednotku fotoválce s tonerovou kazetou doporučujeme umístit na kus použitého papíru nebo látky, aby nedošlo ke znečištění tonerem.

Tiskárnu chraňte před statickou elektřinou a **NEDOTÝKEJTE** se kontaktů uvedených na obrázku.

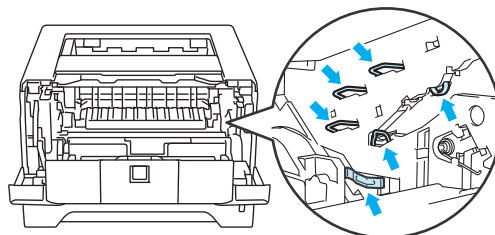

- 3 Zavřete přední kryt.

**Poznámka**

Jednotku fotoválce s tonerovou kazetou vložte zpět do přístroje.

- 4 Zásobník papíru vytáhněte z přístroje celý ven.

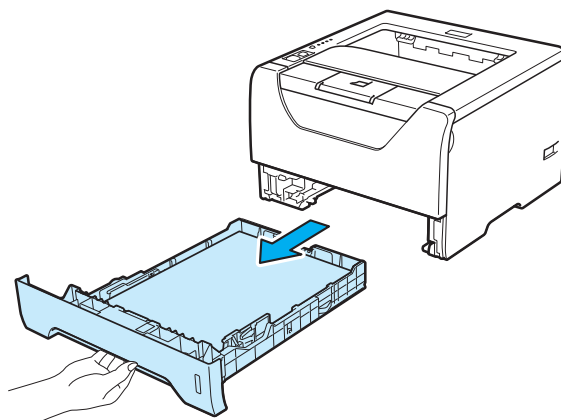

- 5 Vytáhněte a odstraňte zaseknutý papír.

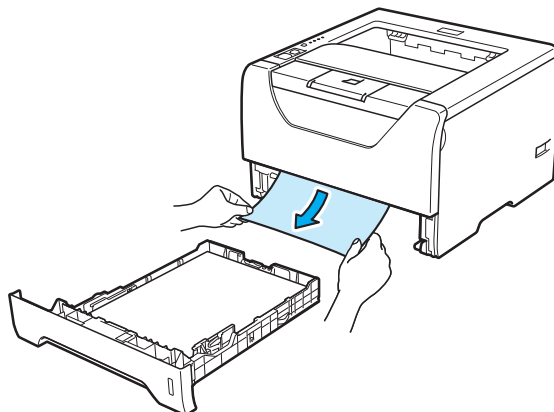

- 6 Zatlačte dolů modrou páčku uzávěru a tonerovou kazetu vytáhněte z jednotky fotoválce ven. Pokud je uvnitř jednotky fotoválce nějaký zaseknutý papír, odstraňte jej.

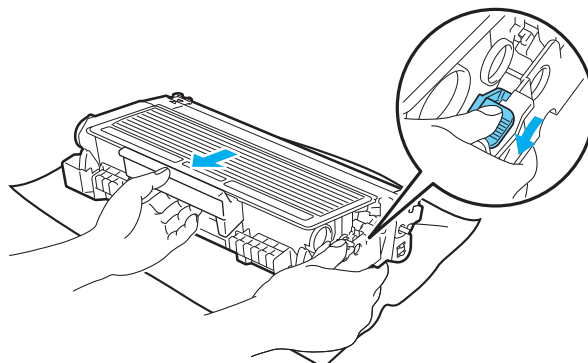

! DŮLEŽITÉ

S tonerovou kazetou manipulujte velmi opatrně. V případě znečištění rukou nebo oděvu tonerem, neprodleně omyjte nebo otřete postižené místo studenou vodou.

Nikdy se **NEDOTÝKEJTE** částí, vyznačených na obrázku, neboť můžete zhoršit kvalitu tisku.

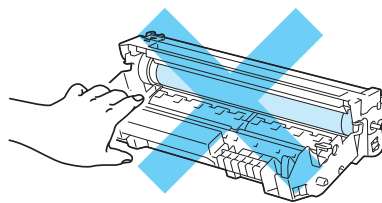
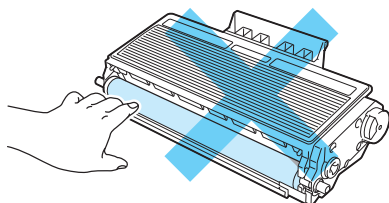

- 7 Tonerovou kazetu vraťte zpět do jednotky fotoválce. Uslyšíte, jak zapadla na své místo. Pokud kazetu správně zasunete, modrá páčka uzávěru se automaticky zvedne.

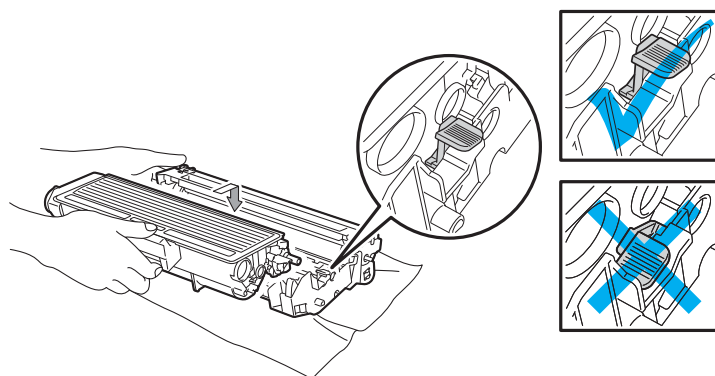

- 8 Otevřete přední kryt. Jednotku fotoválce s tonerovou kazetou vložte zpět do přístroje.

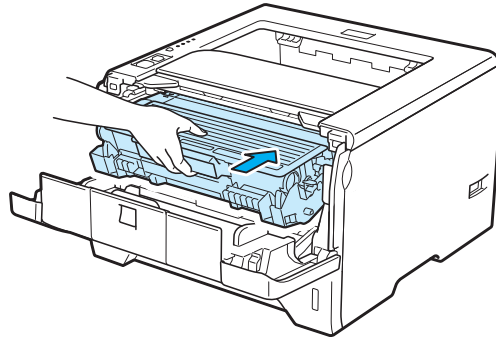

- 9 Zásobník papíru vraťte zpět do tiskárny.
- 10 Zavřete přední kryt.
- 11 Ujistěte se, že LED dioda **Paper** nesvítí a dále že LED dioda **Status** svítí zeleně.

Zaseknutí vzadu / Duplex

Pokud se papír zasekne za zadním krytem (příhrádka zadního výstupu papíru) nebo uvnitř duplexní jednotky, na tiskárně budou blikat LED diody **Back Cover** a **Paper**, jak je ukázáno dále.



Back
Cover



Toner



Drum



Paper



Status



UPOZORNĚNÍ



Po používání tiskárny, zůstávají některé její vnitřní části horké. Po otevření předního nebo zadního krytu se nikdy **NEDOTÝKEJTE** částí, které jsou vyznačeny na obrázku - zabráníte tak zranění. Pokud byste tento pokyn neuposlechli, mohli byste si způsobit popáleniny.

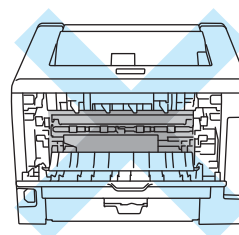
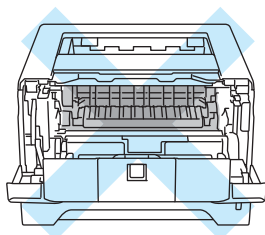

Zaseknutý papír odstraňte následujícím způsobem.

- 1 Stiskněte tlačítko pro otevření předního krytu a kryt otevřete.

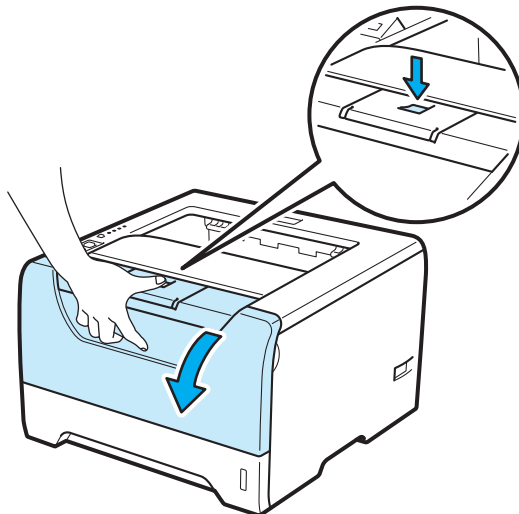

- 2 Vytáhněte ven jednotku fotoválce s tonerovou kazetou. Spolu s jednotku fotoválce s tonerovou kazetou vytáhněte ven i zaseknutý papír.

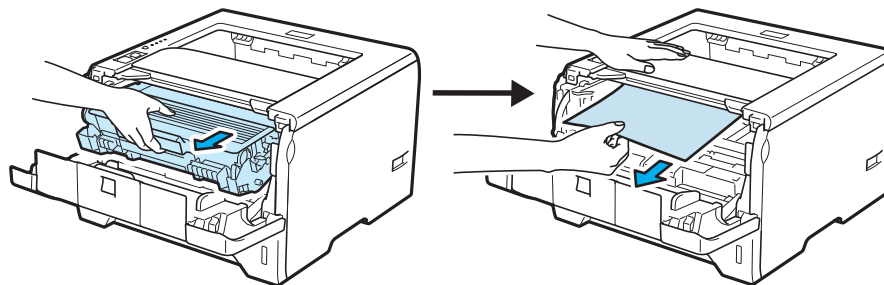

! DŮLEŽITÉ

Jednotku fotoválce s tonerovou kazetou doporučujeme umístit na kus použitého papíru nebo látky, aby nedošlo ke znečištění tonerem.

Tiskárnu chraňte před statickou elektřinou a **NEDOTÝKEJTE** se kontaktů uvedených na obrázku.

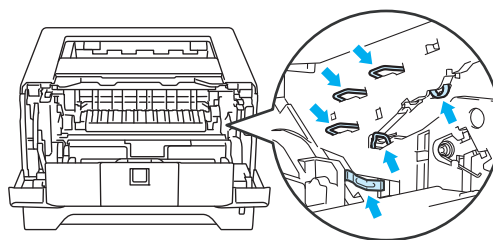

- 3 Otevřete zadní kryt.

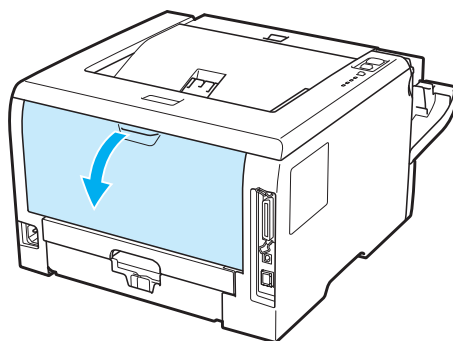

- 4 Uchopte úchytky na pravé a levé straně a potáhněte je směrem k sobě. Kryt zapékačské jednotky (1) se tak otevře.

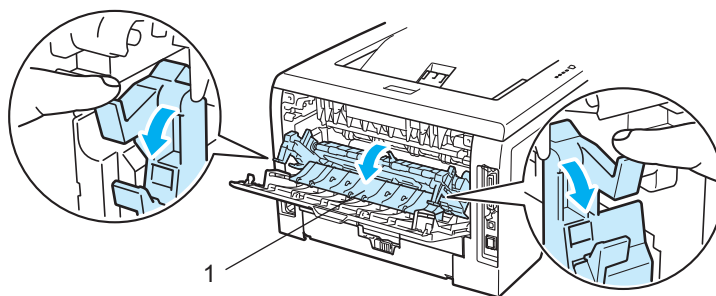

- 5 Oběma rukama opatrně vytáhněte zaseknutý papír ze zapékačské jednotky.

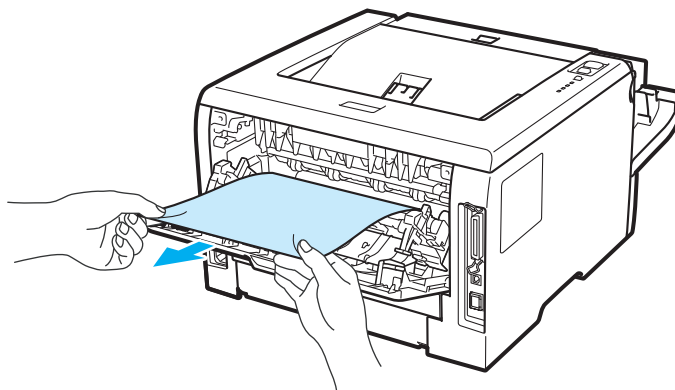

! UPOZORNĚNÍ

Po používání tiskárny, zůstávají některé její vnitřní části horké. Před tím, než se budete dotýkat vnitřních částí tiskárny, vyčkejte, dokud tiskárna nevychladne.

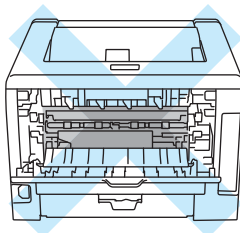

- 6 Jednotku fotoválce s tonerovou kazetou vraťte zpět do tiskárny a pevně ji zatlačte.
- 7 Zavřete přední a zadní kryt.
- 8 Duplexní jednotku vytáhněte z tiskárny celou ven.

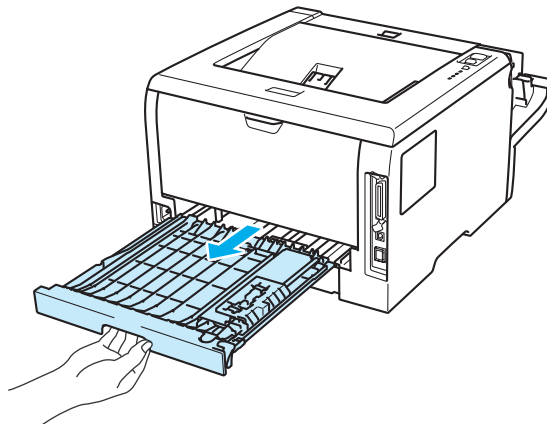

- 9 Zaseknutý papír z duplexní jednotky nebo tiskárny vytáhněte ven.

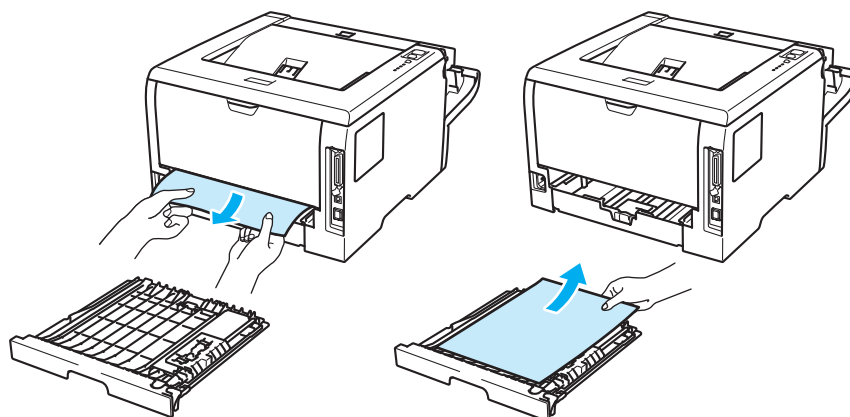







- 10 Duplexní jednotku vraťte zpět do tiskárny.
- 11 Ujistěte se, že LED diody **Back Cover** a **Paper** nesvítí a dále že LED dioda **Status** svítí zeleně.

Zvýšení kvality tisku

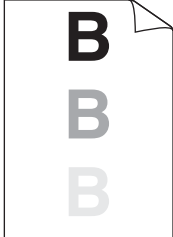

Pokud máte problémy s kvalitou tisku, vytiskněte nejdříve testovací stranu (viz. *Tisk testovací strany* na straně 85). Jestliže jste s výtiskem spokojeni, problém možná není v tiskárně. Zkontrolujte kabel rozhraní, nebo zkuste tiskárnu připojit k jinému počítači.

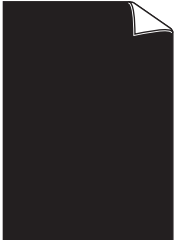

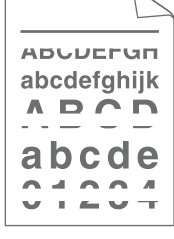

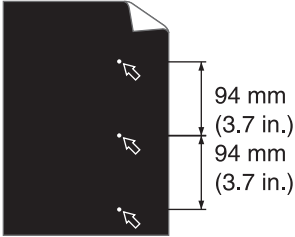
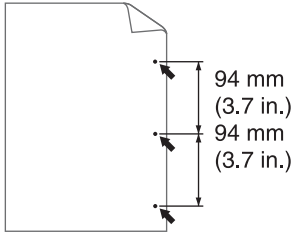
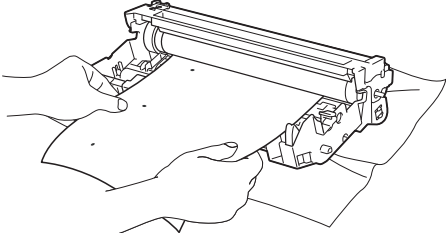
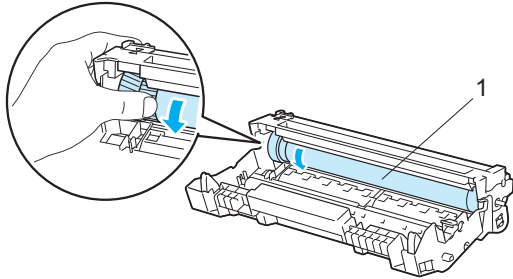
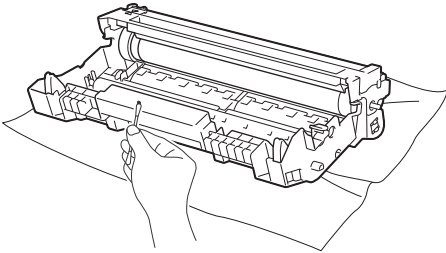
Tato část se zabývá následující problematikou.

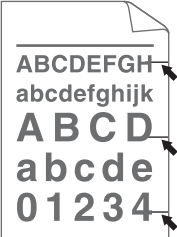
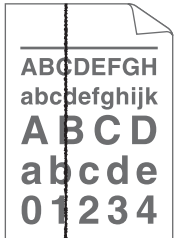
Příklady nekvalitního tisku	Doporučení
 <p>ABCDEFGH abcdefghijk A B C D a b c d e 0 1 2 3 4</p> <p>Mdlý tisk</p>	<ul style="list-style-type: none"> ■ Zkontrolujte provozní prostředí tiskárny. Vlhkost nebo vysoká teplota mohou být také příčinou neuspokojivého tisku. Viz <i>Umístění tiskárny</i> na straně 5. ■ Pokud je celá strana příliš světlá, zkontrolujte, zda není nastaven režim Úspora toneru. Režim Úspora toneru deaktivujte v ovladači tiskárny, ve složce Vlastnosti. ■ Tonerovou kazetu vyměňte za novou. Viz <i>Výměna tonerové kazety</i> na straně 95. ■ Nainstalujte novou jednotku fotoválce. Viz <i>Výměna jednotky fotoválce</i> na straně 103. ■ Problém můžete vyřešit setřením okénka laserové jednotky suchou měkkou utěrkou. Viz <i>Čištění vnitřních částí tiskárny</i> na straně 109.
 <p>ABCDEFGH abcdefghijk A B C D a b c d e 0 1 2 3 4</p> <p>Šedivé pozadí</p>	<ul style="list-style-type: none"> ■ Zkontrolujte, zdali používáte doporučený typ papíru. Viz <i>Papír</i> na straně 6. ■ Zkontrolujte provozní prostředí tiskárny. Vysoká vlhkost nebo teplota mohou být také příčinou šedivého pozadí. Viz <i>Umístění tiskárny</i> na straně 5. ■ Tonerovou kazetu vyměňte za novou. Viz <i>Výměna tonerové kazety</i> na straně 95. ■ Nainstalujte novou jednotku fotoválce. Viz <i>Výměna jednotky fotoválce</i> na straně 103.
 <p>B B B</p> <p>Vícenásobné zobrazení</p>	<ul style="list-style-type: none"> ■ Zkontrolujte, zdali používáte doporučený typ papíru. Příliš silné médium nebo papír s drsným povrchem může působit při tisku problémy. Viz <i>Papír</i> na straně 6. ■ Ujistěte se, že nastavení typu papíru, provedené v ovladači tiskárny odpovídá používanému typu papíru. Viz <i>Papír</i> na straně 6. ■ Nainstalujte novou jednotku fotoválce. Viz <i>Výměna jednotky fotoválce</i> na straně 103. ■ Zapékací jednotka může být znečištěná. Kontaktujte odborný autorizovaný servis.
 <p>ABCDEFGH abcdefghijk A B C D a b c d e 0 1 2 3 4</p> <p>Rozptýlený toner</p>	<ul style="list-style-type: none"> ■ Zkontrolujte, zdali používáte doporučený typ papíru. Příliš silné médium nebo papír s drsným povrchem může působit při tisku problémy. Viz <i>Papír</i> na straně 6. ■ Jednotka fotoválce může být poškozená. Nainstalujte novou jednotku fotoválce. Viz <i>Výměna jednotky fotoválce</i> na straně 103. ■ Zapékací jednotka může být znečištěná. Kontaktujte odborný autorizovaný servis.

Příklady nekvalitního tisku	Doporučení
 <p data-bbox="207 541 444 573">Bílé skvrny v tisku</p>	<ul style="list-style-type: none"> ■ Zkontrolujte, zdali používáte doporučený typ papíru. Viz <i>Papír</i> na straně 6. ■ V ovladači tiskárny nastavte režim Tlustý papír, nebo použijte tenčí papír, než právě používáte. ■ Zkontrolujte provozní prostředí tiskárny. Vlhkost nebo vysoká teplota mohou být také příčinou bílých skvrn v tisku. Viz <i>Umístění tiskárny</i> na straně 5. ■ Jednotka fotoválce může být poškozená. Nainstalujte novou jednotku fotoválce. Viz <i>Výměna jednotky fotoválce</i> na straně 103.
 <p data-bbox="196 850 456 882">Celá strana je černá.</p>	<ul style="list-style-type: none"> ■ Zkuste vyčistit primární koronový vodič uvnitř jednotky fotoválce a posuňte modrým jezdcem sem a tam. Jezdec vraťte do výchozí polohy (▲). Viz <i>Čištění koronového vodiče</i> na straně 114. ■ Jednotka fotoválce může být poškozená. Nainstalujte novou jednotku fotoválce. Viz <i>Výměna jednotky fotoválce</i> na straně 103. ■ Zapékací jednotka může být znečištěná. Kontaktujte odborný autorizovaný servis.
 <p data-bbox="191 1161 461 1192">Bílé linky přes stranu</p>	<ul style="list-style-type: none"> ■ Zkontrolujte, zdali používáte doporučený typ papíru. Příliš silné médium nebo papír s drsným povrchem může působit při tisku problémy. ■ Zkontrolujte, zda je v tiskovém ovladači zvolený odpovídající typ papíru. ■ Problém může sám od sebe zaniknout. Zkuste vytisknout několik stran (zvláště v případě, že tiskárna nebyla delší dobu používána). ■ Jednotka fotoválce může být poškozená. Nainstalujte novou jednotku fotoválce. Viz <i>Výměna jednotky fotoválce</i> na straně 103.
 <p data-bbox="212 1467 440 1499">Linky přes stranu</p>	<ul style="list-style-type: none"> ■ Vyčistěte vnitřní část tiskárny a primární koronový vodič v jednotce fotoválce. Viz <i>Čištění vnitřních částí tiskárny</i> na straně 109 a <i>Čištění koronových vodičů</i> na straně 114. ■ Jednotka fotoválce může být poškozená. Nainstalujte novou jednotku fotoválce. Viz <i>Výměna jednotky fotoválce</i> na straně 103.
 <p data-bbox="152 1778 505 1864">Bílé vodorovné řádky, pásy případně vydřený toner po celé stránce</p>	<ul style="list-style-type: none"> ■ Zkontrolujte provozní prostředí tiskárny. Vlhkost nebo vysoká teplota mohou být také příčinou neuspokojivého tisku. (Viz <i>Umístění tiskárny</i> na straně 5.) ■ Nevyřeší-li se problém po vytištění několika stran, vložte novou jednotku fotoválce. (Viz <i>Výměna jednotky fotoválce</i> na straně 103.)

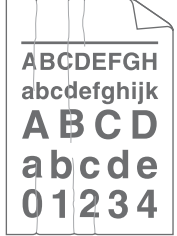
Příklady nekvalitního tisku	Doporučení
 <p>Bílé skvrny v černém textu a grafice pravidelně se opakující po 94 mm</p>  <p>Černé skvrny opakující se po 94 mm</p>	<ul style="list-style-type: none"> ■ Jestliže se problém nevyřeší po výtisku několika stran, může být povrch OPC válce znečištěný lepidlem uvolněným při potisku štítků. <p>Jednotku fotoválce vyčistěte následovně:</p> <ol style="list-style-type: none"> 1) Umístěte vzorek tisku před jednotku fotoválce a zjistěte přesnou pozici chybného tisku.  <ol style="list-style-type: none"> 2) Uchopte hřídel válce a otáčejte s ní, dokud nevidíte znečištěný povrch OPC válce (1).  <ol style="list-style-type: none"> 3) Jakmile zjistíte znečištěné místo, jehož poloha odpovídá poloze chybného tisku na vzorku, setřete povrch OPC válce vatovým tamponem, dokud veškerý prach z fotoválce neseřtete.  <div style="background-color: #333; color: white; padding: 5px; margin-top: 10px;"> <p>! DŮLEŽITÉ</p> <p>Povrch fotocitlivého válce nikdy NEČISTĚTE ostrým předmětem.</p> </div> <ul style="list-style-type: none"> ■ Jednotka fotoválce může být poškozená. Nainstalujte novou jednotku fotoválce. Viz <i>Výměna jednotky fotoválce</i> na straně 103.

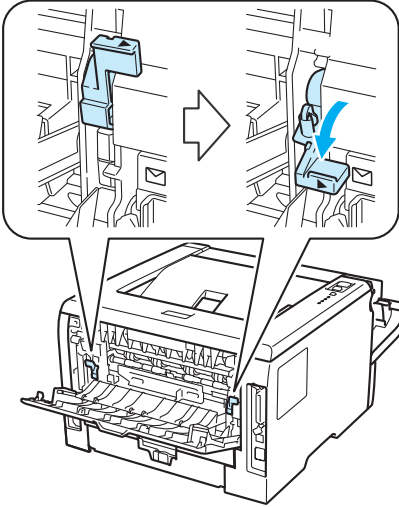
Příklady nekvalitního tisku	Doporučení
 <p>Tonerové skvrny po straně</p>	<ul style="list-style-type: none"> ■ Jednotka fotoválce může být poškozená. Nainstalujte novou jednotku fotoválce. Viz <i>Výměna jednotky fotoválce</i> na straně 103. ■ Tonerová kazeta může být poškozená. Tonerovou kazetu vyměňte za novou. Viz <i>Výměna tonerové kazety</i> na straně 95. ■ Zkontrolujte, zdali používáte doporučený typ papíru. Viz <i>Papír</i> na straně 6. ■ Pokud používáte k tisku samolepící štítky, povrch OPC válce může někdy znečistit jejich lepidlo. Jednotku fotoválce vyčistěte. Viz <i>Jednotku fotoválce vyčistěte následovně</i>: na straně 133. ■ Nepoužívejte papír, který je orazítkovaný nebo opatřený sponkami, které mohou povrch válce poškrábat. ■ Jednotku fotoválce neponechávejte vystavenou přímému slunečnímu záření nebo jinému druhu přímého osvětlení, neboť se může poškodit.
 <p>Černé svislé linky Vytisknuté strany obsahují shora dolů skvrny.</p>	<ul style="list-style-type: none"> ■ Zkuste vyčistit primární koronový vodič uvnitř jednotky fotoválce a posuňte modrým jezdcem sem a tam. Viz <i>Čištění koronového vodiče</i> na straně 114. ■ Ujistěte se, že jezdec primárního koronového vodiče je nastaven do výchozí pozice (▲). ■ Jednotka fotoválce může být poškozená. Nainstalujte novou jednotku fotoválce. Viz <i>Výměna jednotky fotoválce</i> na straně 103. ■ Tonerová kazeta může být poškozená. Tonerovou kazetu vyměňte za novou. Viz <i>Výměna tonerové kazety</i> na straně 95. ■ Zapékací jednotka může být znečištěná. Kontaktujte autorizovaného prodejce.
 <p>Svislé bílé linky</p>	<ul style="list-style-type: none"> ■ Ujistěte se, že uvnitř tiskárny nezůstal v blízkosti okénka laserové jednotky žádný útržek papíru. ■ Okénko laserové jednotky setřete měkkou utěrkou. Viz <i>Čištění vnitřních částí tiskárny</i> na straně 109. ■ Tonerová kazeta může být poškozená. Tonerovou kazetu vyměňte za novou. Viz <i>Výměna tonerové kazety</i> na straně 95. ■ Jednotka fotoválce může být poškozená. Nainstalujte novou jednotku fotoválce. Viz <i>Výměna jednotky fotoválce</i> na straně 103.
 <p>Šikmý tisk</p>	<ul style="list-style-type: none"> ■ Ujistěte se, že je papír správně do zásobníku založen a vodítka nejsou příliš těsná nebo naopak volná. ■ Nastavte správně vodítka papíru. Viz <i>Tisk na standardní papír, hrubý papír nebo na průsvitné fólie podávané ze zásobníku papíru 1, 2 nebo 3</i> na straně 11. ■ Pokud používáte deskový podavač, viz <i>Tisk na standardní papír, hrubý papír nebo průsvitné fólie podávané z deskového podavače</i> na straně 15. ■ Zásobník papíru může být příliš plný. Viz <i>Tisk na standardní papír, hrubý papír nebo na průsvitné fólie podávané ze zásobníku papíru 1, 2 nebo 3</i> na straně 11. ■ Zkontrolujte typ papíru a jeho kvalitu. Viz <i>Papír</i> na straně 6.

Příklady nekvalitního tisku	Doporučení
 <p>ABCDEFGH abcdeghijk A B C D abcde 01234</p> <p>Zvlněný tisk</p>	<ul style="list-style-type: none"> ■ Zkontrolujte typ papíru a jeho kvalitu. Vysoká teplota a vlhkost mohou být příčinou zvlnění papíru. Viz <i>Papír</i> na straně 6. ■ Pokud nepoužíváte tiskárnu příliš často, papír může být v tiskárně příliš dlouho. Stoh papíru v zásobníku otočte. Papír dobře provětrejte, otočte o 180° a vložte zpět do zásobníku.
 <p>ABCDEFGH abcdeghijk A B C D abcde 01234</p> <p>Pomačkané a zvrásněné strany</p>	<ul style="list-style-type: none"> ■ Ujistěte se, že je papír správně vložený. Viz <i>Tisk na standardní papír, hrubý papír nebo na průsvitné fólie podávané ze zásobníku papíru 1, 2 nebo 3</i> na straně 11. ■ Zkontrolujte typ papíru a jeho kvalitu. Viz <i>Papír</i> na straně 6. ■ Stoh papíru v zásobníku převraťte nebo jej otočte o 180°.
 <p>ABCDEFG EFGHIJKLMN</p> <p>Obálky se mačkají</p>	<ul style="list-style-type: none"> ■ Ujistěte se, že páčky pro obálky umístěné na zadním krytu jsou při tisku obálek zasunuty dolů.  <p> Poznámka _____ Po ukončení tisku otevřete zadní kryt a obě modré páčky vraťte do původní polohy.</p>

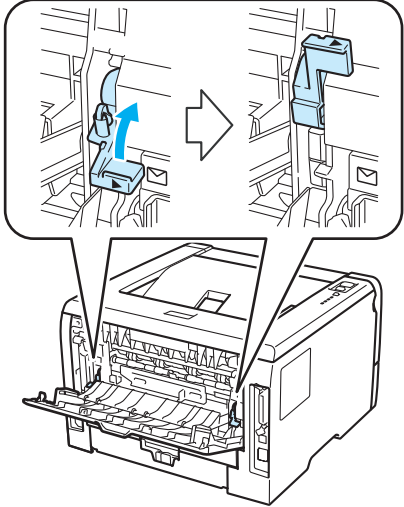
Příklady nekvalitního tisku	Doporučení
 <p data-bbox="185 541 472 573">Špatné fixování toneru</p>	<ul style="list-style-type: none"> <li data-bbox="542 289 1435 321">■ Otevřete zadní kryt a ujistěte se, že jsou obě modré páčky v horní poloze.  <ul style="list-style-type: none"> <li data-bbox="542 863 1507 1062">■ V ovladači tiskárny vyberte funkci Zlepšit fixaci toneru. Viz Zlepšit kvalitu tisku v <i>Složka Pokročilé</i> na straně 39 (pro tiskový ovladač Windows®), <i>Pokročilé volby</i> na straně 51 (pro tiskový ovladač BR-Script pro Windows®) nebo <i>Print Settings (Nastavení tisku)</i> na straně 58 (pro Macintosh). Tato volba zlepší fixaci toneru na papíru. Pokud tato volba neposkytne dostatečné zlepšení, zvolte Tlustější papír v nastaveních Typ papíru.

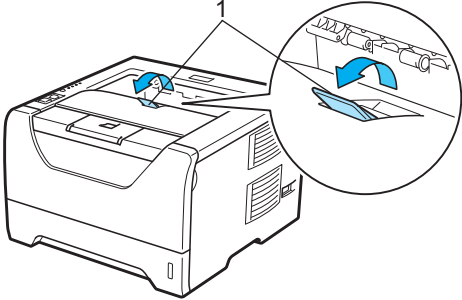
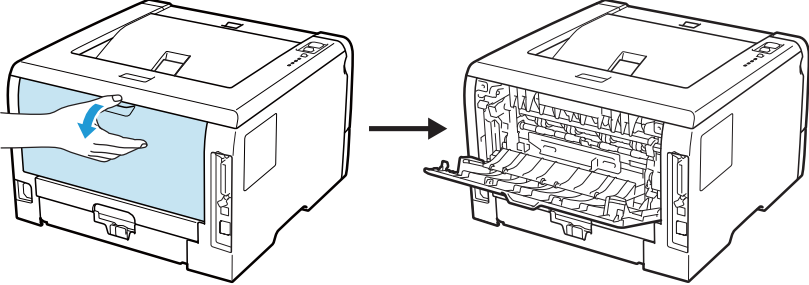
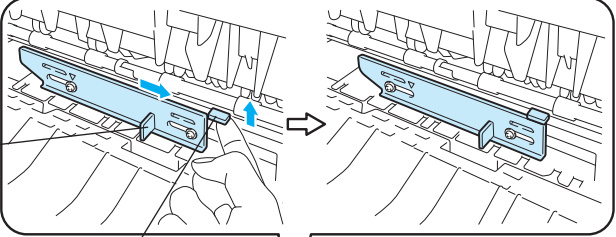
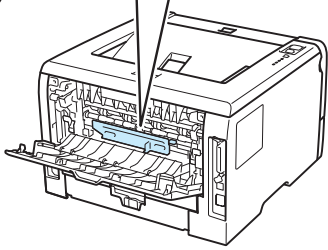
Příklady nekvalitního tisku	Doporučení
 <p data-bbox="250 552 402 583">Zvlněný tisk</p>	<ul style="list-style-type: none"> <li data-bbox="540 289 1507 321">■ Rozložte Rozkládací opěrku horního výstupu papíru 2 (Rozkládací opěrka 2) (1).  <ul style="list-style-type: none"> <li data-bbox="540 657 1507 800">■ V ovladači tiskárny vyberte funkci Omezit pomačkání papíru. Viz Zlepšit kvalitu tisku v <i>Složka Pokročilé</i> na straně 39 (pro tiskový ovladač Windows®), <i>Pokročilé volby</i> na straně 51 (pro tiskový ovladač BR-Script pro Windows®) nebo <i>Print Settings (Nastavení tisku)</i> na straně 58 (pro Macintosh). <li data-bbox="540 810 1507 877">■ Otočte papír v zásobníku papíru a proveďte tisk znovu (kromě hlavičkového papíru). Pokud problém přetrvává, přepněte páčku proti kroucení následovně: <ol style="list-style-type: none"> <li data-bbox="570 888 841 919">1) Otevřete zadní kryt.  <ol style="list-style-type: none"> <li data-bbox="570 1241 1474 1308">2) Jednou rukou pomocí výstupku (1) zvedněte sestavu válece a poté druhou rukou přepněte páčku proti kroucení (2) ve směru šipky.   <li data-bbox="570 1822 829 1854">3) Zavřete zadní kryt.

Řešení problémů s tiskem

Problém	Doporučení
Tiskárna tiskne neočekávaně nebo tiskne zmatená data.	<ul style="list-style-type: none"> ■ Ujistěte se, že kabel tiskárny není příliš dlouhý. Jak pro paralelní, tak pro USB rozhraní doporučujeme používat kabel, který není delší více než 2 metry. ■ Zkontrolujte kabel rozhraní, zda není poškozený nebo zlomený. ■ Pokud používáte zařízení na přepínání rozhraní, odstraňte je. Připojte tiskárnu přímo k počítači a potom zkuste opět tisknout. ■ Ujistěte se, že jste vybrali a nastavili pomocí volby "Nastavit jako výchozí tiskárnu" správný tiskový ovladač. ■ Zkontrolujte, zda ke stejnému portu není připojeno také paměťové zařízení nebo skener. Všechna tato zařízení odpojte a k portu připojte pouze tiskárnu. ■ Vypněte funkci Sledování stavu.
Přístroj nemůže vytisknout celou stranu dokumentu. Zobrazí se chybové hlášení PLNÁ PAMĚŤ .	<ul style="list-style-type: none"> ■ Po stisku tlačítka Go tiskárna vytiskne z paměti zbývající data. Pokud si přejete vymazat zbývající data z paměti, zrušte tiskovou úlohu. (Viz <i>Tlačítka ovládacího panelu</i> na straně 84.) ■ Zmenšete rozlišení nebo složité strany dokumentu zjednodušte. ■ Rozšiřte paměť tiskárny. (Viz <i>Instalace přídavné paměti</i> na straně 91.)
Přístroj nemůže vytisknout celou stranu dokumentu. Zobrazí se hlášení PŘETEČENÍ TISKU .	<ul style="list-style-type: none"> ■ Po stisku tlačítka Go tiskárna vytiskne z paměti zbývající data. Pokud si přejete vymazat zbývající data z paměti, zrušte tiskovou úlohu. Viz <i>Tlačítka ovládacího panelu</i> na straně 84. ■ Zmenšete rozlišení nebo složité strany dokumentu zjednodušte. ■ Rozšiřte paměť tiskárny. Viz <i>Instalace přídavné paměti</i> na straně 91. ■ Pomocí dodávaného ovladače Windows® nastavte ochranu strany na Auto. ■ V dodaném ovladači Windows® změňte následující nastavení a zkuste opět tisknout. Nejlepší kombinace těchto nastavení se může lišit v závislosti na tisknutém dokumentu: <ul style="list-style-type: none"> ■ Grafika ¹ ■ Režim TrueType ¹ ■ Použijte TrueType® fonty tiskárny <p>¹ Vyberte složku Základní, vyberte Ručně v Nastavení tisku, a potom klikněte na Ruční nastavení...</p>
Potom klikněte na tlačítko Nastavení... Na obrazovce jsou záhlaví a zápatí viditelné, ale tiskárna je nevytiskne.	<ul style="list-style-type: none"> ■ Upravte horní a dolní okraj dokumentu.

Problémy při tisku v síti (Model HL-5350DN)

Problémy týkající se tisku v síťovém prostředí konzultujte s pokyny uvedenými v Příručce síťových aplikací, který je uložený na přiloženém disku CD-ROM. V nabídce obrazovky klikněte na ikonu **Dokumentace**.

Příručka uživatele a Příručka síťových aplikací bude automaticky nainstalována ve formátu HTML při instalaci ovladače. Myši klikněte na tlačítko **Start**, vyberte **Všechny programy**¹, zvolte název vaší tiskárny a potom vyberte Příručku uživatele.

Příručka uživatele je dostupná také ve formátu PDF přímo z Brother Solutions Center (<http://solutions.brother.com/>).

¹ Programy pro uživatele systému Windows® 2000.

Další problémy

Problém	Doporučení
Tiskárna nemůže tisknout. Na monitoru počítače se objevila chybová zpráva ' Objevil se zápis chyby na LPT1: (nebo BRUSB) pro tiskárnu '.	<ul style="list-style-type: none"> ■ Zkontrolujte kabel rozhraní, zda není poškozený nebo zlomený. ■ Ujistěte se, že tiskárna je zapnutá a že na ovládacím panelu tiskárny není rozsvícena žádná LED dioda Error. ■ Pokud je nainstalované zařízení na přepínání rozhraní, ujistěte se, že byla vybrána správná tiskárna.

Pro Macintosh s USB

Problém	Doporučení
Tiskárna se neobjevuje v Printer Setup Utility (Nastavení tiskárny) (Mac OS X 10.3 a 10.4) nebo Print & Fax (Tisk a Fax) v System Preferences (Systémových preferencích) (Mac OS X 10.5).	<ul style="list-style-type: none"> ■ Zkontrolujte, zdali je přístroj zapnutý. ■ Zkontrolujte, že kabel USB rozhraní je zapojen přímo do počítače Macintosh. ■ Zkontrolujte správnou instalaci tiskového ovladače.
Z aplikace nelze tisknout.	<ul style="list-style-type: none"> ■ Ujistěte se, že je nainstalován dodávaný ovladač tiskárny pro Macintosh a že je vybrán v Printer Setup Utility (Nastavení tiskárny) (Mac OS X 10.3 a 10.4) nebo Print & Fax (Tisk a Fax) System Preferences (Systémových preferencích).

BR-Script 3

Problém	Doporučení
Rychlost tisku se zpomalila.	Rozšiřte paměť tiskárny. (Viz <i>Instalace přídavné paměti</i> na straně 91.)
Tiskárna nemůže vytisknout data EPS, která jsou bez komprese.	<p>Při tisku dat formátu EPS postupujte následovně:</p> <ol style="list-style-type: none"> 1) Pro Windows Vista®: Klikněte na tlačítko Start, Ovládací panely, Hardware a zvuk, a potom na Tiskárny. Pro Windows® XP a Windows Server® 2003/2008: Klikněte na tlačítko Start a vyberte okna Tiskárny a Faxy. Pro Windows® 2000: Klikněte na tlačítko Start, zvolte položku Nastavení a potom vyberte Tiskárny. 2) Pravým tlačítkem myši klikněte na ikonu Brother HL-XXXX BR_Script3 series a vyberte Vlastnosti. 3) Ve složce Nastavení zařízení vyberte pro volbu Výstupní protokol vyberte nastavení TBCP (Označený binární komunikační protokol).

Technická specifikace tiskárny

Přístroj

Model		HL-5340D	HL-5350DN
Technologie		Elektrofotografická	
Rychlost tisku ^{1 2} (formát A4/ Letter)	Standardní (A4/Letter)	Až 30 str./min (rozměr A4) ³ , až 32 str./min (rozměr Letter) ³	
	Automatický duplex (A4)	Až 13 stran/min. (6,5 listů/min.)	
První tisk		Méně než 8,5 sekund	
Rozlišení	Windows® 2000/XP/ XP Professional x64 Edition, Windows Vista®, Windows Server® 2003/ Windows Server® 2003 x64 Edition/ Windows Server® 2008	1200 dpi ⁴ HQ1200 600 dpi 300 dpi	
	DOS	600 dpi	
	Mac OS X 10.3.9 nebo vyšší	1200 dpi ⁴ HQ1200 600 dpi 300 dpi	
	Linux	1200 dpi ⁴ HQ1200 600 dpi 300 dpi	

¹ Rychlost tisku závisí na typu tisknutého dokumentu.

² Rychlost tisku může být pomalejší, je-li tiskárna připojena k bezdrátové síti LAN.

³ Standardní zásobník papíru.

⁴ Pokud tisknete s rozlišením 1200 dpi (1200 x 1200 dpi), tisk bude pomalejší.

Ovladač

Model		HL-5340D	HL-5350DN
Procesor		300 MHz	
Paměť	Standardní	16 MB	32 MB
	Příslušenství	1 SO-DIMM (144pin) slot (64, 128, 256, 512 MB); rozšiřitelná až na 528 MB	1 SO-DIMM (144pin) slot (64, 128, 256, 512 MB); rozšiřitelná až na 544 MB
Rozhraní	Standardní	Paralelní IEEE 1284, vysokorychlostní rozhraní typu Hi-Speed USB2.0	IEEE 1284 paralelní, vysokorychlostní rozhraní typu Hi-Speed USB 2.0, 10/100BASE-TX Ethernet
Sít'ové propojení	Protokoly	Není k dispozici	TCP/IP (standardně 10/100BASE-TX Ethernet) ¹
	Nástroje správy	Není k dispozici	BRAdmin Light ² BRAdmin Professional 3 ³ Web BRAdmin ⁴ Web Based Management ⁵
Emulace		PCL6, BR-Script3 ⁶ , IBM ProPrinter XL, EPSON FX-850	
Rezidentní fonty	PCL	66 vektorových a 12 bitmapových fontů, 13 fontů čárových kódů ⁷	
	PostScript® 3™	66 fontů	

¹ Bližší podrobnosti týkající se podporovaných síťových protokolů naleznete v Příručce síťových aplikací na dodaném disku CD-ROM.

² Originální obslužný program Brother pro systémy Windows® a Macintosh určený ke správě tiskárny a tiskového serveru. Nainstalujte z dodaného disku CD-ROM.

³ Originální obslužný program Brother pro Windows® určený ke správě tiskárny a tiskového serveru. Ke stažení na <http://solutions.brother.com/>.

⁴ Serverově orientované nástroje pro správu. Ke stažení na <http://solutions.brother.com/>.

⁵ Správa tiskárny a tiskového serveru prostřednictvím Web Based Management (webový prohlížeč).

⁶ Jazyková emulace PostScript® 3™.

⁷ Code39, Interleaved 2 z 5, FIM (US-PostNet), Post Net (US-PostNet), EAN-8, EAN-13, UPC-A, UPC-E, Codabar, ISBN (EAN), ISBN (UPC-E), Code128 (set A, set B, set C), EAN-128 (set A, set B, set C)

Programové vybavení

Model		HL-5340D	HL-5350DN
Tiskový ovladač	Windows [®] 1	PCL ovladač pro Windows [®] 2000 Professional, Windows [®] XP Home Edition, Windows [®] XP Professional Edition, Windows [®] XP professional x64 Edition, Windows Server [®] 2003, Windows Server [®] 2003 x64 Edition, Windows Vista [®] , Windows Server [®] 2008	
		BR-Script 3 (soubor PPD pro Windows [®] 2000 Professional, Windows [®] XP Home Edition, Windows [®] XP Professional Edition, Windows [®] XP professional x64 Edition, Windows Server [®] 2003, Windows Server [®] 2003 x64 Edition, Windows Vista [®] , Windows Server [®] 2008)	
	Macintosh 1	Tiskový ovladač Macintosh pro Mac OS X 10.3.9 a vyšší	
		BR-Script 3 (PPD soubor) pro Mac OS X 10.3.9 a vyšší	
Linux 2 3	Ovladač Linux pro tiskový systém CUPS (prostředí x86, x64)		
	Ovladač Linux pro tiskový systém LPD/LPRng (prostředí x86, x64)		
Obslužné programy		Není k dispozici	Driver Deployment Wizard 4

¹ Chcete-li získat informace o posledních aktualizacích ovladače, podívejte se na <http://solutions.brother.com/>.

² Stáhněte si ovladač tiskárny pro Linux z <http://solutions.brother.com/>.

³ V závislosti na distribuci systému Linux nemusí být některé ovladače k dispozici.

⁴ Driver Deployment Wizard provede automatickou instalaci tiskárny v síti peer-to-peer (pouze Windows[®]).

Ovládací panel

Model	HL-5340D	HL-5350DN
LED dioda	5 LED diod: Back Cover, Toner, Drum, Paper a Status	
Tlačítko	2 tlačítka: Job Cancel a Go	

Manipulace s papírem

Model		HL-5340D	HL-5350DN
Vstup papíru ¹	Deskový podavač	50 listů	
	Zásobník papíru (standardní)	250 listů	
	Spodní zásobník papíru (příslušenství)	250 listů	
Výstup papíru ¹	Horní výstup	150 listů	
	Zadní výstup	1 list	
Duplex	Ruční duplexní tisk	Ano	
	Automatický duplex	Ano	

¹ Vypočítáno pro papír 80 g/m²

Specifikace tiskových médií

Model		HL-5340D	HL-5350DN
Typy média	Deskový podavač	Standardní papír, Hrubý papír, Recyklovaný papír, Obálky ¹ , Štítky, Průsvitné fólie ² , Tlustý papír, Tenký papír	
	Zásobník papíru	Obyčejný, hrubý a recyklovaný papír, průsvitné fólie ² , tenký papír	
	Spodní zásobník papíru (příslušenství)	Standardní papír, recyklovaný papír, hrubý papír, tenký papír	
	Automatický oboustranný tisk	Standardní papír, recyklovaný papír, tenký papír	
Gramáž	Deskový podavač	60 až 163 g/m ²	
	Zásobník papíru	60 až 105 g/m ²	
	Spodní zásobník papíru (LT-5300) (příslušenství)	60 až 105 g/m ²	
	Automatický oboustranný tisk	60 až 105 g/m ²	
Velikost	Deskový podavač	Šířka: 69,8 až 216 mm Délka: 116 až 406,4 mm	
	Zásobník papíru (standardní)	A4, Letter, B5 (ISO), Executive, A5, A5 (Na šířku), A6, B6 (ISO)	
	Spodní zásobník papíru (LT-5300) (příslušenství)	A4, Letter, B5 (ISO), Executive, A5, B6 (ISO)	
	Automatický oboustranný tisk	A4	

¹ Až tři obálky

² Až 10 listů

Spotřební materiál

Model		HL-5340D	HL-5350DN	Objednací číslo
Tonerová kazeta	Standardní tonerová kazeta	Přibližně 3 000 stran A4/Letter ¹		TN-3230
	Tonerová kazeta s vysokou výtěžností	Přibližně 8 000 stran A4/Letter ¹		TN-3280
Jednotka fotoválce		Přibližně 25 000 stran A4/Letter		DR-3200

¹ Průměrná výtěžnost kazety je deklarována v souladu s normou ISO/IEC 19752.

Rozměry / Hmotnost

Model	HL-5340D	HL-5350DN
Rozměry (Š × H × V)	371 × 384 × 246 mm	
Hmotnost	Přibližně 9,5 kg	

Ostatní

Model		HL-5340D	HL-5350DN
Příkon	Tisk	Průměrně 675 W při 25°C	Průměrně 675 W při 25°C
	Pohotovost	Průměrně 75 W při 25°C	Průměrně 75 W při 25°C
	Režim spánku	Průměrně 6 W	Průměrně 6 W
Hlučnost	Hlučnost tisku	Tisk	LpAm = 52,6 dB (A)
		Pohotovost	LpAm = 21,4 dB (A)
	Deklarovaná emise hluku	Tisk	LWAd = 6,8 Bell (A) Kancelářské vybavení s LWAd > 6,3 Bell (A) není vhodné do prostorů, kde se lidé věnují hlavně intelektuální činnosti. Taková zařízení by kvůli emisím hluku měla být umístěna do oddělených místností.
		Pohotovost	LWAd = 3,7 Bell (A)
Úspory	Úsporný režim	Ano	
	Úspora toneru ¹	Ano	

¹ Funkci Úspora toneru nedoporučujeme aktivovat při tisku fotografií nebo obrázků s odstíny šedé barvy Stupně šedi.

Minimální požadavky na počítač

Počítačová platforma a verze operačního systému		Minimální rychlost procesoru	Minimální paměť RAM	Doporučená paměť RAM	Volná kapacita pevného disku pro instalaci	Podporované počítačové rozhraní ²
Operační systém Windows[®] ¹	Windows [®] 2000 Professional	Intel [®] Pentium [®] II nebo ekvivalentní	64 MB	256 MB	50 MB	USB, 10/100BASE-TX(Ethernet), IEEE802.11b/g, IEEE1284 Parallel
	Windows [®] XP Home Edition		128 MB			
	Windows [®] XP Professional					
	Windows [®] XP Professional x64 Edition	Podpora pro procesor 64 bitů (Intel [®] 64 nebo AMD64)	256 MB	512 MB		
	Windows Vista [®]	Podpora pro procesor Intel [®] Pentium [®] 4 nebo ekvivalentní 64bitový procesor (Intel [®] 64 nebo AMD64)	512 MB	1 GB		
	Windows Server [®] 2003	Intel [®] Pentium [®] III nebo ekvivalentní	256 MB	512 MB		
	Windows Server [®] 2003 x64 Edition					
	Windows Server [®] 2008	Podpora pro procesor Intel [®] Pentium [®] 4 nebo ekvivalentní 64bitový procesor (Intel [®] 64 nebo AMD64)	512 MB	2 GB		
Operační systém Macintosh	Mac OS X 10.3.9 - 10.4.3	PowerPC G4/G5, PowerPC G3 350 MHz	128 MB	256 MB	80 MB	USB, 10/100BASE-TX(Ethernet), IEEE802.11b/g
	Mac OS X 10.4.4 a vyšší	Procesor PowerPC G4/G5, Intel [®] Core™	512 MB	1 GB		

¹ Microsoft[®] Internet Explorer[®] 5.5 a vyšší

² Porty USB/paralelní ostatních výrobců nejsou podporovány.

Chcete-li získat informace o posledních aktualizacích ovladače, podívejte se na <http://solutions.brother.com/>.

Důležité informace týkající se volby papíru

Tato část vám poskytne potřebné informace, nutné k volbě nejvhodnějšího papíru pro tuto tiskárnu.



Poznámka

Pokud budete používat jiný papír, než doporučený, může to vést k jeho zaseknutí, nebo chybnému podání. (Viz *Doporučený papír* na straně 8.)

Před zakoupením většího množství papíru

Nejdříve se ujistěte, že zvolený papír je skutečně vhodný pro vaši tiskárnu.

Papír pro zhotovení standardních kopií

Papír lze rozdělit podle použití na papír k tisku a na papír určený ke kopírování. Na každém balení papíru je obvykle tento údaj uveden. Zkontrolujte, zda vybraný papír je vhodný pro laserové tiskárny. Používejte pouze papír, který je vhodný k potisku laserovými tiskárnami.

Základní hmotnost (gramáž)

Gramáž papíru se obvykle liší podle země, kde je papír vyroben. Přestože je tiskárna schopná tisknout na tenčí nebo tlustější papíry, doporučujeme používat papír o gramáži 75 až 90 g/m².

Jednotky	Evropa	USA
g/m ²	80 až 90	75 až 90
lb		20 až 24

Dlouhá a krátká vlákna

Při výrobě papíru se vyrovnávají vlákna buničiny. Papíry můžeme rozdělit do dvou skupin - papíry s dlouhými nebo krátkými vlákny.

Dlouhá vlákna probíhají rovnoběžně s s dlouhou hranou papíru. Krátká vlákna papíru probíhají kolmo k dlouhé hraně papíru. Ke kopírování obvykle používáme papír s dlouhými vlákny, pouze některé jsou s krátkými vlákny. U vaší tiskárny doporučujeme používat papíry s dlouhými vlákny. Papír s krátkými vlákny je příliš slabý pro transport tiskárnou.

Kyselé a neutrální papíry

Papíry můžeme klasifikovat jako kyselé nebo neutrální.

Ačkoliv kyselé papíry zahájily moderní výrobu, v současné době požadavky na ochranu životního prostředí upřednostňují výrobu neutrálních papírů.

Recyklované papíry spadají do kategorie kyselých papírů. U vaší tiskárny doporučujeme používat papíry s dlouhými vlákny.

Kyselost papíru můžete vyzkoušet pomocí kontrolního pera.

Povrch tisku

Tisk na přední a zadní straně papíru se může nepatrně lišit.

Obvykle po otevření rysu papírů je horní strana určena k potisku. Řiďte se pokyny vyznačenými na obalu. Strana určená k tisku je obvykle označena šipkou.

Obsah vlhkosti

Obsahem vlhkosti rozumíme obsah vody, který byl v papíru ponechán při jeho výrobě. Je to jeden z důležitých charakteristických znaků papíru. V průběhu skladování se může měnit, i když obvykle papír obsahuje asi 5% vody. Papír vodu absorbuje a ve vlhkém prostředí může někdy obsah vody dosáhnout až 10%. Pokud obsah vody v papíru stoupne, výrazně se změní jeho vlastnosti. Fixování toneru může být horší. Papír doporučujeme skladovat a používat v prostředí s vlhkostí v rozsahu od 50% do 60%.

Hrubý odhad základní hmotnosti

g/m ²	lb	
	Bond	Index
60	16	
64	17	
75	20	
90	24	
105	28	
120	32	
135	36	
163	43	90
200	53	110

Rozměr papíru

Rozměr papíru	mm	palce
Letter		8,5 × 11 palců
Executive		7,25 × 10,5 palců
A4	210 × 297 mm	
A5	148 × 210 mm	
A5 (na šířku)	210 × 148 mm	
A6	105 × 148 mm	
Obálka Monarch		3,875 × 7,5 palců
Obálka Com-10		4,12 × 9,5 palců
Obálka DL	110 × 220 mm	
Obálka C5	162 × 229 mm	
B5 (JIS)	182 × 257 mm	
B5 (ISO)	176 × 250 mm	

Rozměr papíru	mm	palce
B6 (ISO)	125 × 176 mm	
A4 Dlouhá	210 × 405 mm	
Obálka DL-L	220 × 110 mm	
3 × 5		3 × 5 palců

Symbolové a znakové sady

U emulačních režimů HP LaserJet můžete zvolit znakové a symbolové sady pomocí Web Based Management (webového prohlížeče) nebo pomocí programu Konzoly vzdálené tiskárny.

Správa prostřednictvím webového prohlížeče

Pokyny k použití správy pomocí webového prohlížeče jsou uvedeny níže.



Poznámka

Doporučujeme použít Microsoft® Internet Explorer® 6.0 (a vyšší) nebo Firefox 1.0 (a vyšší) pro systém Windows® a Safari 1,3 pro systém Macintosh. Ať už používáte kterýkoliv prohlížeč, zkontrolujte, jestli je povolen jazyk JavaScript a Cookie. Abyste mohli webový prohlížeč používat, musíte znát IP adresu tiskového serveru.

- 1 Spustíte webový prohlížeč.
- 2 V prohlížeči zadejte `http://printer_ip_address/`. (Kde `printer_ip_address` je IP adresa nebo název uzlu)
 - Např.:
`http://192.168.1.2/` (jestliže IP adresa tiskárny je 192.168.1.2.)



Poznámka

- Pokud jste upravili na vašem počítači soubor `hosts` nebo používáte Domain Name System, můžete také zadat DNS název tiskového serveru. Jelikož tiskový server podporuje TCP/IP a NetBIOS, můžete také zadat název NetBIOS tiskového serveru. Název NetBIOS můžete také nalézt na straně s vytisknutou konfigurací tiskárny. NetBIOS název tvoří prvních 15 znaků názvu uzlu a standardně se objeví jako "BRNxxxxxxxxxxx" pro pevné síť, nebo "BRWxxxxxxxxxxx" pro bezdrátové síť.
- Uživatelé systému Macintosh mohou spustit webovou správu kliknutím na ikonu přístroje na obrazovce Status Monitor.
- Aktuální IP adresu tiskárny najdete v Nastavení tisku. Pokyny k tomu najdete v *Vytisknout stranu s nastavením tiskárny* na straně 86.

- 3 Klikněte na položku **Printer Settings**.
- 4 Zadejte jméno uživatele a heslo.



Poznámka

Přihlašovací jméno pro správce je "admin" (rozlišuje velká a malá písmena) a výchozí heslo je "access".

- 5 Klikněte na tlačítko **OK**.
- 6 Vyberte složku **HP LaserJet** a klepněte na položku **Font Setup**. Ze seznamu **Symbol Set** zvolte sadu, kterou chcete používat.

Seznam symbolových a znakových sad

Sady symbolů OCR

Pokud zvolíte font OCR-A nebo OCR-B, vždy se použije shodná symbolová sada.

OCR A (0O)

OCR B (1O)

Režim HP LaserJet

ABICOMP Brazil / Portugal (13P)

Desktop (7J)

HP German (0G)

ISO Latin1 (0N)

ISO Latin5 (5N)

ISO2 IRV (2U)

ISO5 ASCII (0U)

ISO11 Swedish (0S)

ISO15 Italian (0I)

ISO17 Spanish (2S)

ISO25 French (0F)

ISO60 Norwegian1 (0D)

ISO69 French (1F)

ISO85 Spanish (6S)

ISO8859 / 15 Latin (9N)

Legal (1U)

MC Text (12J)

PC8 (10U)

PC8 D/N (11U)

PC8 Latin / Greek (12G)

PC8 Turkish (9T)

PC850 Multilingual (12U)

PC852 East Europe (17U)

PC855 Cyrillic (10R)

PC858 Multilingual Euro (13U)

PC861 Iceland (21U)

PC865 Nordic (25U)

PC869 Greece (11G)

Pi Font (15U)

PS Text (10J)

Roman9 (4U)

Russian-GOST (12R)

ABICOMP International (14P)

Greek8 (8G)

HP Spanish (1S)

ISO Latin2 (2N)

ISO Latin6 (6N)

ISO4 UK (1E)

ISO10 Swedish (3S)

ISO14 JIS ASCII (0K)

ISO16 Portuguese (4S)

ISO21 German (1G)

ISO57 Chinese (2K)

ISO61 Norwegian2 (1D)

ISO84 Portuguese (5S)

ISO8859 / 7 Latin / Greek (12N)

ISO8859 / 15 Latin / Cyrillic (10N)

Math-8 (8M)

MS Publishing (6J)

PC8 Bulgarian (13R)

PC8 Greek Alternate (437G) (14G)

PC8 PC Nova (27Q)

PC775 (26U)

PC851 Greece (10G)

PC853 Latin3 (Turkish) (18U)

PC857 Latin5 (Turkish) (16U)

PC860 Portugal (20U)

PC863 Canadian French (23U)

PC866 Cyrillic (3R)

PC1004 (9J)

PS Math (5M)

Roman8 (8U)

Roman Extension (0E)

Symbol (19M)

Stručný průvodce příkazy pro ovládání čárových kódů

Tiskárna tiskne čárové kódy v emulačním režimu tiskáren HP LaserJet.

Tisk čárových kódů nebo rozšířených znaků

Kód	ESC i
Dec	27 105
Hex	1B 69

Formát: ESC i n ... n \

Vytváří čárové kódy nebo rozšířené znaky vzhledem k segmentu parametrů 'n ... n'. Podrobnosti týkající se parametrů jsou uvedeny v části Definice parametrů. Tento příkaz musí končit kódem '\ ' (5CH).

Definice parametrů

Tento příkaz čárového kódu může mít v parametrových segmentech (n...n) následující parametry. Protože parametry jsou funkční u jediné příkazové syntaxe ESC i n ... n \, nejsou aplikovány v příkazech čárového kódu. Pokud nejsou zadány určité parametry, zůstává stávající nastavení. Posledním parametrem musí být začátek dat čárového kódu ('b' nebo 'B') nebo začátek dat rozšířeného znaku ('l' nebo 'L'). Ostatní parametry mohou být zadány v jiném pořadí. Každý parametr může začínat malým nebo velkým písmem, např. 't0' nebo 'T0', 's3' nebo 'S3' atd.

Režim čárového kódu

n = 't0' nebo 'T0'	CODE 39 (standardní)
n = 't1' nebo 'T1'	Interleaved 2 of 5
n = 't3' nebo 'T3'	FIM (US-Post Net)
n = 't4' nebo 'T4'	Post Net (US-PostNet)
n = 't5' nebo 'T5'	EAN 8, EAN 13 nebo UPC A
n = 't6' nebo 'T6'	UPC-E
n = 't9' nebo 'T9'	Codabar
n = 't12' nebo 'T12'	Code 128 set A
n = 't13' nebo 'T13'	Code 128 set B
n = 't14' nebo 'T14'	Code 128 set C
n = 't130' nebo 'T130'	ISBN (EAN)
n = 't131' nebo 'T131'	ISBN (UPC-E)
n = 't132' nebo 'T132'	EAN 128 set A
n = 't133' nebo 'T133'	EAN 128 set B
n = 't134' nebo 'T134'	EAN 128 set C

Stejně jako výše, tento parametr volí styl čárového kódu. Pokud n je 't5' nebo 'T5', režim čárového kódu (EAN 8, EAN 13 nebo UPC-A) se liší vzhledem k počtu znaků.

Čárový kód, rozšířený znak, vykreslení plné čáry a obdélníku

n = 's0' nebo 'S0' 3: 1 (standardně)

n = 's1' nebo 'S1' 2: 1

n = 's3' nebo 'S3' 2.5: 1

Stejně jako výše, tento parametr volí styl čárového kódu. Pokud je zvolen kód EAN 8, EAN 13 Code 128, EAN 128 nebo UPC-A, tento parametr stylu čárového kódu je ignorován.

Rozšířený znak

'S'

0 = bílá

1 = černá

2 = svislé pruhy

3 = vodorovné pruhy

4 = šrafování

Např. 'S' n1 n2

n1 = Vzor výplně pozadí

n2 = Vzor výplně popředí

Pokud za 'S' následuje pouze jeden parametr, tento parametr znamená vzor výplně popředí.

Vykreslení plné čáry a obdélníku

'S'

1 = černá

2 = svislé pruhy

3 = vodorovné pruhy

4 = šrafování

Čárový kód

n = 'mnnn' nebo 'Mnnn' (nnn = 0 ~ 32767)

Tento parametr ukazuje šířku čárového kódu. Jednotkami 'nnn' jsou procenta.

Aktivace a deaktivace textového řádku čárového kódu

n = 'r0' nebo 'R0' Deaktivace textového řádku čárového kódu

n = 'r1' nebo 'R1' Aktivace textového řádku čárového kódu

Přednastavení: Aktivace textového řádku čárového kódu

(1) 'T5' nebo 't5'

(2) 'T6' nebo 't6'

(3) 'T130' nebo 't130'

(4) 'T131' nebo 't131'

Přednastavení: Deaktivace textového řádku čárového kódu
Všechny ostatní

Tento parametr určuje, zda se bude pod čárovým kódem tisknout textový řádek. Tento řádek se tiskne vždy fontem OCR-B o velikosti 10 bodů a všechny další úpravy tohoto fontu jsou maskovány. Tovární nastavení je určeno režimem čárového kódu, zvoleným 't' nebo 'T'.

Klidová zóna

n = 'onnn' nebo 'Onnn' (nnn = 0 ~ 32767)

Klidová zóna je prostor na obou stranách čárového kódu. Jeho šířku udávají jednotky nastavené u parametru 'u' nebo parametru 'U'. (Podrobnosti popisu parametru 'u' nebo 'U' jsou uvedeny v další části.) Standardně je tato zóna nastavena na šířku 1 palců.

Čárový kód, rozšířený znak, vykreslení plné čáry a obdélníku

n = 'u0' nebo 'U0'	mm (přednastaveno)
n = 'u1' nebo 'U1'	1/10
n = 'u2' nebo 'U2'	1/100
n = 'u3' nebo 'U3'	1/12
n = 'u4' nebo 'U4'	1/120
n = 'u5' nebo 'U5'	1/10 mm
n = 'u6' nebo 'U6'	1/300
n = 'u7' nebo 'U7'	1/720

Tento parametr definuje měrné jednotky x-osy a y-osy a výšky čárového kódu.

Posun ve vodorovném směru (x-osa) čárového kódu a rozšířeného znaku, vykreslení plné čáry a obdélníku

n = 'xnnn' nebo 'Xnnn'

Tento parametr udává velikost posunutí ve směru osy x od levého okraje v zadaných jednotkách 'u' - nebo 'U'.

Posun ve svislém směru (y-osa) čárového kódu a rozšířeného znaku

n = 'ynnn' nebo 'Ynnn'

Tento parametr udává velikost posunutí ve směru dolů od aktuální pozice tisku v zadaných jednotkách 'u' nebo 'U'.

Čárový kód, rozšířený znak, vykreslení plné čáry a obdélníku

n = 'hnnn', 'Hnnn', 'dnnn' nebo 'Dnnn'

- 1) EAN13, EAN8, UPC-A, ISBN (EAN13, EAN8, UPC-A), ISBN (UPC-E): 22 mm
- 2) UPC-E: 18 mm
- 3) Jiné: 12 mm

Rozšířené znaky → 2,2 mm (přednastaveno)

Vykreslení plné čáry a obdélníku → 1 bod

Tento parametr udává výšku čárových kódů nebo rozšířených znaků. Začíná s 'h', 'H', 'd' nebo 'D'. Výška čárového kódu je uvedena v zadaných jednotkách 'u'- nebo 'U'. Standardně nastavená výška čárového kódu (12 mm, 18 mm nebo 22 mm) je určena parametrem 't' nebo 'T'.

Šířka rozšířeného znaku, vykreslené plné čáry a obdélníku

n = 'wnnn' nebo 'Wnnn'

Rozšířený znak → 1,2 mm

Vykreslení plné čáry a obdélníku → 1 bod

Tento parametr udává šířku rozšířených znaků.

Rotace rozšířeného znaku

n = 'a0' nebo 'A0'	Svislé (standardní)
n = 'a1' nebo 'A1'	Rotace o 90 stupňů
n = 'a2' nebo 'A2'	Obráceně, rotace o 180 stupňů
n = 'a3' nebo 'A3'	Rotace o 270 stupňů

Začátek čárového kódu

n = 'b' nebo 'B'

Data, která následují za 'b' nebo 'B' jsou považována za data. Čárový kód musí končit kódem '\ ' (5CH), který také příkaz uzavírá. Akceptované čárové kódy jsou určeny režimem zvoleným parametrem 't' nebo 'T'.

- Pokud je kód CODE 39 zvolený s parametrem 't0' nebo 'T0':

Čárový kód akceptuje 43 znaků: '0' až '9', 'A' až 'Z', '-', '.', ' ' (mezera), '\$', '/', '+', a '%' mohou být přijaty jako data čárového kódu. Ostatní znaky mohou způsobit chybu. Počet znaků čárového kódu je neomezený. Data čárového kódu automaticky začínají a končí hvězdičkou '*'. Pokud přijatá data mají '*' na začátku a na konci, hvězdička je považována za počáteční a koncový znak.

- Pokud čárový kód Interleaved 2 of 5 byl zvolen s parametrem 't1' nebo 'T1':

Deset numerických znaků od '0' do '9' je považováno za data čárového kódu. Ostatní znaky mohou způsobit chybu. Počet znaků čárového kódu je neomezený. Tento režim čárových kódů vyžaduje sudé znaky. Pokud se vyskytnou liché znaky, na konec dat je automaticky připojena '0'.

- Pokud čárový kód FIM (US-Post Net) byl zvolen s parametrem 't3' nebo 'T3':

Znaky 'A' až 'D' jsou platné a bude vytisknuta jedna číslice dat. Akceptována jsou malá i velká písmena.

- Pokud čárový kód US Post Net byl zvolen s parametrem 't4' nebo 'T4':

Číslice '0' až '9' jsou považována za data a musí končit kontrolní číslicí. Místo kontrolní číslice lze použít '?'.

- Pokud čárový kód EAN 8, EAN 13 nebo UPC A byl zvolen s parametrem 't5' nebo 'T5':

Deset numerických znaků od '0' až '9' je považováno za data čárového kódu. Počet znaků čárových kódů je omezen následovně:

EAN 8: celkem 8 číslic (7 číslic + 1 kontrolní číslice)

EAN 13: celkem 13 číslic (12 číslic + 1 kontrolní číslice)

UPC A: celkem 12 číslic (11 číslic + 1 kontrolní číslice)

Jiný počet znaků, než je výše uvedený, může vést k chybě, která způsobí, že data čárového kódu budou vytisknuta jako normální data. Pokud kontrolní číslice není správná, tiskárna automaticky vypočítá správnou kontrolní číslici, aby se čárový kód správně vytiskl. Jestliže je zvolen kód EAN13, připojením '+' a dvoumístného nebo pětimístného čísla za data může vytvořit přídatný kód.

- Pokud čárový kód UPC-E byl zvolen s parametrem 't6' nebo 'T6':

Deset numerických znaků od '0' až '9' je považováno za data čárového kódu.

Osm číslic^{1 2} (standardní formát) První znak musí být '0' a data musí končit kontrolní číslicí.

Celkem osm číslic = '0' plus 6 číslic plus 1 kontrolní číslice.

Šest číslic² Z osmi číselných dat je vyjmut první znak a poslední kontrolní číslice.

¹ Místo kontrolní číslice lze použít '?'.
² Připojením '+' a dvoumístného nebo pětimístného čísla za data vytvoří připojený kód pro všechny šesti a osmimístné formáty.

- Pokud čárový kód Codabar byl zvolen s parametrem 't9' nebo 'T9':

Znaky '0' až '9', '-', '.', '\$', '/', '+', ':' mohou být vytisknuty. Znaky 'A' až 'D' mohou být vytisknuty jako počáteční kód s velkými nebo malými písmeny. Pokud není k dispozici počáteční a koncový kód, objeví se chyba. Nelze použít kontrolní číslici a znak '?', způsobí chybu.

- Pokud čárový kód Code 128 A, Code 128 B nebo Code 128 C byl zvolen s parametrem 't12' nebo 'T12', 't13' nebo 'T13' nebo 't14' nebo 'T14'

Kódové sady 128 A, B a C mohou být zvoleny samostatně. Sada A zahrnuje znaky 00 - 5F. Sada B zahrnuje znaky 20 - 7F. Sada C zahrnuje páry 00 až 99. Přepínání je mezi jednotlivými sadami kódů povoleno odesláním %A, %B, nebo %C. FNC 1, 2, 3, a 4 jsou vytvořeny s %1, %2, %3, a %4. Kód SHIFT, %S, umožňuje dočasné přepínání (pouze na 1 znak) mezi sadou A a sadou B a naopak. Znak '%' může být zakódován dvojitým odesláním.

- Pokud čárový kód ISBN (EAN) byl zvolen s parametrem 't130' nebo 'T130'

Stejná pravidla platí jako pro 't5' nebo 'T5'.

- Pokud čárový kód ISBN (UPC-E) byl zvolen s parametrem 't131' nebo 'T131':

Stejná pravidla platí jako pro 't6' nebo 'T6'.

- Pokud čárový kód EAN 128 set A, set B nebo set C byl zvolen s parametrem 't132' nebo 'T132', 't133' nebo 'T133' nebo 't134' nebo 'T134':

Stejná pravidla platí jako pro 't12' nebo 'T12', 't13' nebo 'T13' nebo 't14' nebo 'T14'.

Vykreslení obdélníku

ESC i ... E (nebo e)

'E' nebo 'e' je koncový znak.

Vykreslení čáry

ESC i ... V (nebo v)

'V' nebo 'v' je koncový znak.

Začátek dat rozšířeného znaku

n = 'I' nebo 'L'

Data, která následují za 'I' nebo 'L' jsou čtena jako data rozšířeného znaku. Rozšířený znak musí končit kódem '\ ' (5CH), který také příkaz uzavírá.

Kódová tabulka (EAN) 128 set C

Code(EAN) 128 set C popisuje původní příkaz. Korespondenční tabulka je následovná.

No.	Code 128 Set C	Input command	Hex	No.	Code 128 Set C	Input command	Hex
0	00	NUL	0x00	52	52	4	0x34
1	01	SOH	0x01	53	53	5	0x35
2	02	STX	0x02	54	54	6	0x36
3	03	ETX	0x03	55	55	7	0x37
4	04	EOT	0x04	56	56	8	0x38
5	05	ENQ	0x05	57	57	9	0x39
6	06	ACK	0x06	58	58	:	0x3a
7	07	BEL	0x07	59	59	;	0x3b
8	08	BS	0x08	60	60	<	0x3c
9	09	HT	0x09	61	61	=	0x3d
10	10	LF	0x0a	62	62	>	0x3e
11	11	VT	0x0b	63	63	?	0x3f
12	12	NP	0x0c	64	64	@	0x40
13	13	CR	0x0d	65	65	A	0x41
14	14	SO	0x0e	66	66	B	0x42
15	15	SI	0x0f	67	67	C	0x43
16	16	DLE	0x10	68	68	D	0x44
17	17	DC1	0x11	69	69	E	0x45
18	18	DC2	0x12	70	70	F	0x46
19	19	DC3	0x13	71	71	G	0x47
20	20	DC4	0x14	72	72	H	0x48
21	21	NAK	0x15	73	73	I	0x49
22	22	SYN	0x16	74	74	J	0x4a
23	23	ETB	0x17	75	75	K	0x4b
24	24	CAN	0x18	76	76	L	0x4c
25	25	EM	0x19	77	77	M	0x4d
26	26	SUB	0x1a	78	78	N	0x4e
27	27	ESC	0x1b	79	79	O	0x4f
28	28	FS	0x1c	80	80	P	0x50
29	29	GS	0x1d	81	81	Q	0x51
30	30	RS	0x1e	82	82	R	0x52
31	31	US	0x1f	83	83	S	0x53
32	32	SP	0x20	84	84	T	0x54
33	33	!	0x21	85	85	U	0x55
34	34	"	0x22	86	86	V	0x56
35	35	#	0x23	87	87	W	0x57
36	36	\$	0x24	88	88	X	0x58
37	37	%	0x25	89	89	Y	0x59
38	38	&	0x26	90	90	Z	0x5a
39	39	'	0x27	91	91	[0x5b
40	40	(0x28	92	92	\\	0x5c5c
41	41)	0x29	93	93]	0x5d
42	42	*	0x2a	94	94	^	0x5e
43	43	+	0x2b	95	95	_	0x5f
44	44	,	0x2c	96	96	`	0x60
45	45	-	0x2d	97	97	a	0x61
46	46	.	0x2e	98	98	b	0x62
47	47	/	0x2f	99	99	c	0x63
48	48	0	0x30	100	Set B	d	0x64
49	49	1	0x31	101	Set A	e	0x65
50	50	2	0x32	102	FNC 1	f	0x66
51	51	3	0x33				

Příklad výpisu programu

```

WIDTH"LPT1:",255
'CODE39
LPRINT CHR$(27);"it0r1s0o0x00y00bCODE39?\";
Interleaved 2 of 5
LPRINT CHR$(27);"it0r1s0o0x00y00bCODE39?\";
'FIM
LPRINT CHR$(27);"it0r1s0o0x00y00bCODE39?\";
'PostNet
LPRINT CHR$(27);"it4r1o0x00y60b1234567890?\";
'EAN-8
LPRINT CHR$(27);"it5r1o0x00y70b1234567?\";
'UPC-A
LPRINT CHR$(27);"it5r1o0x50y70b12345678901?\";
'EAN-13
LPRINT CHR$(27);"it5r1o0x100y70b123456789012?\";
UPC-E:
LPRINT CHR$(27);"it6r1o0x150y70b0123456?\";
'Codabar
LPRINT CHR$(27);"it9r1s0o0x00y100bA123456A\";
'Code 128 set A
LPRINT CHR$(27);"it12r1o0x00y120bCODE128A12345?\";
'Code 128 set B
LPRINT CHR$(27);"it13r1o0x00y140bCODE128B12345?\";
'Code 128 set C
LPRINT CHR$(27);"it14r1o0x00y160b";CHR$(1);CHR$(2);"?\";
'ISBN(EAN)
LPRINTCHR$(27);"it130r1o0x00y180b123456789012?+12345\";
'EAN 128 set A
LPRINT CHR$(27);"it132r1o0x00y210b1234567890?\";
LPRINT CHR$(12)
END

```

Kontakty Brother

! DŮLEŽITÉ

Technickou podporu a servis hledejte vždy v zemi, kde byla tiskárna zakoupena. Kontakty musí být vedeny z této země.

Registrace výrobku

Zaregistrováním výrobku u společnosti Brother budete uvedeni jako původní majitelé tohoto výrobku.

Registrace:

- Může sloužit jako potvrzení data zakoupení v případě ztráty faktury.
- Může podpořit požadavky pojistného plnění pro pojišťovnu v případě ztráty tohoto výrobku krytého pojistného smlouvou.
- Pomůže vám seznámit se s různým vylepšením a speciálními nabídkami.

Vyplňte, prosím, Registraci záručního listu výrobku Brother, nebo nový výrobek zaregistrujte přímo na internetové adrese

<http://www.brother.com/registration/>

Nejčastěji kladené dotazy (FAQs)

Brother Solutions Center je trvalým zdrojem aktuálních informací potřebných pro vaši tiskárnu. Můžete si odtud stáhnout nejnovější ovladače, programy a obslužné programy, dále si můžete přečíst dotazy jiných uživatelů včetně tipů na odstranění závad a naučit se svoji tiskárnu co nejlépe používat.

<http://solutions.brother.com/>

Zde si můžete zkontrolovat aktuální ovladače Brother.

Služba zákazníkům

Navštivte internetové stránky <http://www.brother.com/>, kde naleznete kontakt na nejbližšího prodejce výrobků Brother.

Umístění servisních středisek

Kontakt na servisní střediska vám sdělí místní autorizovaný prodejce. Kontaktní adresy a telefonní čísla evropských hlavních evropských zástupců naleznete na internetové adrese <http://www.brother.com/>, kde můžete zvolit zemi.

Internetové adresy

Adresa oficiálních webových stránek společnosti Brother: <http://www.brother.com/>

Nejčastěji kladené dotazy (FAQs), technická podpora a technické dotazy, aktuální ovladače a obslužné programy:
<http://solutions.brother.com/>

Kontakty Brother

! DŮLEŽITÉ

Technickou podporu a servis hledejte vždy v zemi, kde byla tiskárna zakoupena. Kontakty musí být vedeny z této země.

Registrace výrobku

Zaregistrováním výrobku u Brother International Corporation budete vedeni jako původní majitelé tohoto výrobku.

Registrace:

- Může sloužit jako potvrzení data zakoupení v případě ztráty faktury.
- Může podpořit požadavky pojistného plnění pro pojišťovnu v případě ztráty tohoto výrobku krytého pojistného smlouvou.
- pomůže nám seznámit Vás s různým vylepšením a speciálními nabídkami.

Vyplňte, prosím, Registraci záručního listu výrobku Brother, nebo nový výrobek zaregistrujte přímo na internetové adrese

<http://www.brother.com/registration/>

Nejčastěji kladené dotazy (FAQs)

Brother Solutions Center je trvalým zdrojem aktuálních informací potřebných pro vaši tiskárnu. Můžete si odtud stáhnout nejnovější programy a obslužné programy, můžete si přečíst dotazy jiných uživatelů a tipy na odstranění závad a naučit se svoji tiskárnu co nejlépe používat.

<http://solutions.brother.com/>

Zde si můžete zkontrolovat aktuální ovladače Brother.

Autorizovaný servis

V USA: 1-877-BROTHER (1-877-276-8437)

V Kanadě: 1-877-BROTHER

Pokud máte nějaké připomínky nebo návrhy, napište nám na adresu:

V USA: Printer Customer Support
Brother International Corporation
7905 North Brother Boulevard
Bartlett, TN 38133

V Kanadě: Brother International Corporation (Canada), Ltd.
- Marketing Dept.
1, rue Hotel de Ville Dollard-des-Ormeaux, PQ, Canada H9B 3H6

Vyhledávání servisního střediska (pouze USA)

Informace o adrese autorizovaného servisního střediska získáte na telefonním čísle 1-877-BROTHER (1-877-276-8437).

Místní servisní střediska (pouze Kanada)

Informace o adrese autorizovaného servisního střediska získáte na telefonním čísle 1-877-BROTHER.

Internetové adresy

Adresa oficiálních webových stránek společnosti Brother: <http://www.brother.com/>

Nejčastěji kladené dotazy (FAQs), technická podpora a technické dotazy, aktuální ovladače a obslužné programy: <http://solutions.brother.com/>

Příslušenství a spotřební materiál Brother:

V USA: <http://www.brothermall.com/>

V Kanadě: <http://www.brother.ca/>

Objednávání spotřebního materiálu

Chcete-li dosáhnout co nejkvalitnějších výsledků, používejte pouze originální spotřební materiál společnosti Brother, který je k dostání u většiny maloobchodních prodejců výrobků společnosti Brother. Pokud nemůžete požadovaný spotřební materiál sehnat a máte kartu Visa, MasterCard, Discover, nebo American Express, můžete materiál objednat přímo od společnosti Brother. (Můžete nás navštívit on-line a udělat si kompletní výběr příslušenství a spotřebního materiálu společnosti Brother, které je možné zakoupit.)

V USA: 1-877-552-MALL (1-877-552-6255)
1-800-947-1445 (fax)
<http://www.brothermall.com/>

V Kanadě: 1-877-BROTHER
<http://www.brother.ca/>

Popis	Položka
Tonerová kazeta	TN-620 (Standard, tiskne přibl. 3 000 stran) ¹ TN-650 (S vysokou výtěžností, tiskne přibl. 8 000 stran) ¹
Jednotka fotoválce	DR-620
Spodní zásobník	LT-5300

¹ Průměrná výtěžnost kazety je deklarována v souladu s normou ISO/IEC 19752.

D

Rejstřík

A

Automatická volba emulace	74
Automatické volby rozhraní	74
Automatický duplexní tisk	29

B

Blíží se konec životnosti válce	79
BRAdmin Light	72
BRAdmin Professional 3	72
BRPrint Auditor	72
BR-Script3	48, 64, 140

D

Deskového podavače	15, 26
Driver Deployment Wizard	73
Duplexní tisk	24

E

Emulace	142
Emulační režimy	73

F

Fonty	87, 142
-------------	---------

H

Hmotnost	145
----------------	-----

CH

Chyba fotoválce	81
Chyba kazety	78
Chyba rozměru	80
Chyba vyrovnávací paměti	81
Chybová hlášení	117, 120

J

Jednotka fotoválce	101
--------------------------	-----

K

Kontakty Brother (USA/Kanada)	162
Koronový vodič	100, 114, 115

L

LED diody	76
Linux	32

M

Macintosh	54, 139
Manipulace s papírem	144
Málo toneru	78
Minimální požadavky na počítač	146
Mnoho zásobníků papíru	81

N

Napájení	5
Nastavení tiskárny	86
Není papír	79
Není zásobník	80
Nesprávná velikost papíru pro auto DX	80

O

Obálky	19
Obchodní značky	vi
Oboustranný tisk je nedostupný	80
Obslužné programy	143
Okénko laserové jednotky	111
Opakování tisku	84
OPC válec	133
Otevřen kryt	80, 81
Ovládací panel	76, 143
Ovládání čárových kódů	152

P

Paměť	90, 142
Paměť pro fonty je plná	81
Paměť pro zavedení je plná	81
Papír	6, 147
Paralelní rozhraní	74
Plná paměť	81
Podávací váleček	112
Potiskovaná plocha	10
Procesor	142
Programy	72
Přechod do úsporného režimu	42, 53, 60
Přetečení tisku	81

R

Registrace výrobku	160, 162
Režim BR-Script 3	73
Režim EPSON FX-850	74
Režim HP LaserJet	73
Režim ProPrinter XL	74
Rozhraní	142
Rozlišení	37
Rozměry	145
Ruční duplexní tisk	24

S

Servisní hlášení	82
Servisní střediska (pro Evropu a další země)	160
Servisní střediska (USA/Kanada)	163
Síť	72
Síťové propojení	142
Sledování stavu	117
Složka Příslušenství	44
SO-DIMM	90
Specifikace tiskových médií	144
Spodní zásobník	89
Spotřební materiál	93
Standardní nastavení	88
Standardní nastavení síťových voleb	88
Standardní papír	8
Symbol	150

T

Technická specifikace	141
Tisk brožur	31
Tisk testovací strany	85
Tiskový ovladač	35, 70, 143
tiskový ovladač PCL	35
Tlačítko GO	84
Tonerová kazeta	94
Typ papíru	6
Typy obálek	9

U

USB rozhraní	74
--------------------	----

V

Vyhledání a odstranění závad	116
Vyměnit toner	78

W

Web BRAdmin	72
Webová správa	73
Windows®	35

Z

Zaseknutí papíru	80
Znakové sady	150
Zrušení	84