

GUIDA DELL'UTENTE

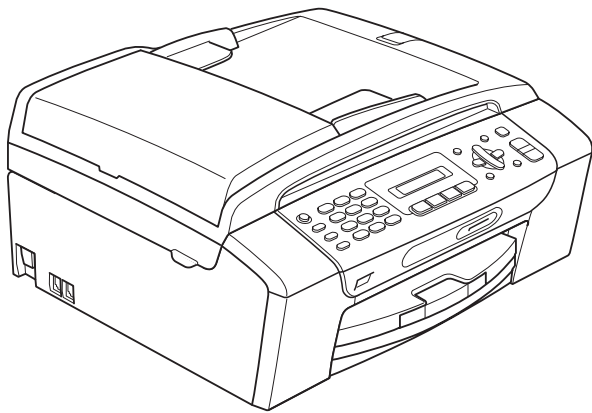

MFC-253CW
MFC-255CW
MFC-257CW
MFC-295CN

Per chiamare il Servizio di assistenza clienti

Completare le seguenti informazioni a titolo di riferimento futuro:

Numero modello: MFC-253CW, MFC-255CW, MFC-257CW e MFC-295CN
(Cerchiare il numero di modello dell'apparecchio in uso)

Numero seriale: ¹ _____

Data dell'acquisto: _____

Luogo dell'acquisto: _____

¹ **Il numero seriale è situato sul retro dell'unità. Conservare la Guida dell'utente con la ricevuta della vendita quale documentazione permanente dell'acquisto, in caso di furti, incendi o servizi inerenti la garanzia.**

Registrare il prodotto online all'indirizzo

<http://www.brother.com/registration/>

Registrando il prodotto con Brother, l'utente verrà registrato come proprietario originale del prodotto. La registrazione con Brother:

- può servire come conferma della data di acquisto del prodotto in caso di smarrimento della ricevuta; e
- può supportare una richiesta di risarcimento in caso di danneggiamento del prodotto coperto da assicurazione.

Informativa sulla validità e Informativa su redazione e pubblicazione

QUESTA APPARECCHIATURA È STATA PROGETTATA PER ESSERE UTILIZZATA SU UNA LINEA PSTN ANALOGICA A DUE CAVI DOTATA DI CONNETTORE CORRISPONDENTE.

INFORMATIVA SULLA VALIDITÀ

Brother informa che questo prodotto potrebbe non funzionare correttamente in Paesi diversi da quello in cui è stato acquistato originariamente e non fornisce alcuna garanzia nel caso in cui il presente prodotto venga utilizzato su linee di telecomunicazione pubbliche di altri Paesi.

Informativa su redazione e pubblicazione

La presente guida è stata redatta e pubblicata sotto la supervisione di Brother Industries, Ltd. e comprende le descrizioni e le specifiche tecniche più aggiornate del prodotto.

Il contenuto della guida e le caratteristiche tecniche del prodotto sono soggetti a modifiche senza preavviso.

Brother si riserva il diritto di apportare modifiche senza preavviso alle caratteristiche e ai materiali qui acclusi e declina qualunque responsabilità per eventuali danni (compresi danni indiretti) derivanti da errori o imprecisioni contenuti nei materiali presentati, compresi, senza alcuna limitazione, errori tipografici e di altro tipo relativi alla pubblicazione.

Dichiarazione di conformità CE



EC Declaration of Conformity

Manufacturer

Brother Industries, Ltd.
15-1, Naeshiro-cho, Mizuho-ku, Nagoya 467-8561, Japan

Plant

Brother Industries (Shenzhen) Ltd.
G02414-1, Baochangli Bonded Transportation Industrial Park,
Baolong Industrial Estate, Longgang District, Shenzhen 518116, Gung Dong, China

Herewith declare that:

Products description : Facsimile Machine
Model Name : MFC-253CW, MFC-255CW, MFC-257CW, MFC-295CN

are in conformity with provisions of the R & TTE Directive (1999/5/EC) and we declare compliance with the following standards :

Standards applied :

Harmonized : Safety EN60950-1:2006

EMC EN55022: 2006 +A1: 2007 Class B
EN55024: 1998 +A1: 2001 +A2: 2003
EN61000-3-2: 2006
EN61000-3-3: 1995 +A1: 2001 +A2:2005

Radio EN301 489-1 V1.8.1
EN301 489-17 V1.3.2
EN300 328 V1.7.1

※ Radio applies to MFC-253CW, MFC-255CW, MFC-257CW only.

Year in which CE marking was first affixed : 2009

Issued by : Brother Industries, Ltd.

Date : 18th May, 2009

Place : Nagoya, Japan

Signature :

Junji Shiota
General Manager
Quality Management Dept.

Dichiarazione di conformità CE

Produttore

Brother Industries, Ltd.
15-1, Naeshiro-cho, Mizuho-ku, Nagoya 467-8561, Giappone

Stabilimento

Brother Industries (Shenzhen) Ltd.
G02414-1, Baochangli Bonded Transportation Industrial Park,
Baolong Industrial Estate, Longgang District, Shenzhen, 518116, Gung Dong, Cina

Con la presente dichiarano che:

Descrizione prodotti : Apparecchio fax
Nome modello : MFC-253CW, MFC-255CW, MFC-257CW, MFC-295CN

sono conformi alle disposizioni della Direttiva R & TTE (1999/5/CE) e ai seguenti standard:

Standard applicati:

Armonizzati:	Sicurezza	EN60950-1: 2006
	EMC	EN55022: 2006 +A1: 2007 Classe B EN55024: 1998 +A1: 2001 +A2: 2003 EN61000-3-2: 2006 EN61000-3-3: 1995 +A1: 2001 +A2: 2005
	Frequenze radio	EN301 489-1 V1.8.1 EN301 489-17 V1.3.2 EN300 328 V1.7.1

* Le frequenze radio sono applicate solo ai modelli MFC-253CW, MFC-255CW, MFC-257CW.

Anno di prima apposizione della marcatura CE: 2009

Rilasciata da : Brother Industries, Ltd.
Data : 18 maggio 2009
Luogo : Nagoya, Giappone

Sommario

Sezione I Generale

1	Informazioni generali	2
	Utilizzo della documentazione	2
	Simboli e convenzioni utilizzati nella documentazione	2
	Accesso alla Guida software dell'utente e alla Guida dell'utente in rete	3
	Visualizzazione della documentazione	3
	Accesso al servizio Assistenza Brother (Windows®)	5
	Pannello dei comandi	6
2	Caricamento di documenti e carta	8
	Caricamento di carta e altri supporti di stampa	8
	Caricamento di buste e cartoline	10
	Rimozione delle piccole stampe dall'apparecchio	12
	Area stampabile	13
	Carta e altri supporti di stampa utilizzabili	14
	Supporti di stampa consigliati	14
	Manipolazione e utilizzo di supporti di stampa	15
	Scelta del supporto di stampa corretto	16
	Caricamento di documenti	18
	Utilizzo dell'ADF (MFC-295CN)	18
	Utilizzo del piano dello scanner	19
	Area di scansione	20
3	Setup generale	21
	Tasto di accensione/spegnimento	21
	Spegnimento dell'apparecchio	21
	Accensione dell'apparecchio	21
	Modalità timer	21
	Impostazioni relative alla carta	22
	Tipo carta	22
	Formato carta	22
	Impostazioni relative al volume	22
	Volume degli squilli	22
	Volume del segnale acustico	22
	Volume del diffusore	23
	Ora legale automatica	23
	Display	24
	Contrasto a display	24
	Modalità riposo	24
4	Funzioni di sicurezza	25
	Blocco TX	25
	Impostazione e modifica della password del Blocco TX	25
	Attivazione/disattivazione del Blocco TX	26

Sezione II Fax

5 Invio di un fax 28

Accesso alla modalità Fax.....	28
Invio di fax dall'ADF (MFC-295CN)	28
Invio di fax dal piano dello scanner	28
Invio di documenti in formato Letter via fax dal piano dello scanner	29
Trasmissione di fax a colori	29
Annullamento del fax in corso	29
Trasmissione (solo in bianco e nero).....	30
Annullamento di una trasmissione in corso	30
Operazioni di invio aggiuntive.....	31
Invio di fax utilizzando più impostazioni.....	31
Contrasto	31
Modifica della risoluzione del fax.....	31
Accesso duplice (solo in bianco e nero).....	32
Trasmissione in tempo reale	32
Modalità overseas	33
Verifica e annullamento dei lavori in sospeso	33
Invio manuale di un fax.....	34
Messaggio Memoria esaurita	34

6 Ricezione di un fax 35

Modalità di ricezione	35
Selezione della modalità di ricezione	35
Utilizzo delle modalità di ricezione.....	36
Solo fax.....	36
Fax/Tel.....	36
Manuale	36
Tel./Segr. Est.....	36
Impostazioni delle modalità di ricezione	37
Numero squilli.....	37
N. squilli F/T (solo modalità Fax/Tel)	37
Riconos.fax.....	38
Operazioni di ricezione aggiuntive.....	38
Stampa di un fax in arrivo in formato ridotto.....	38
Ricezione senza carta	38

7 Telefono e dispositivi esterni 39

Operazioni vocali	39
Segnali a toni o a impulsi.....	39
Modalità Fax/Tel	39
Servizi telefonici.....	39
Impostazione del tipo di linea telefonica.....	39
ID chiamante	40
Collegamento di una segreteria telefonica esterna (dispositivo di segreteria telefonica)	42
Collegamenti.....	42
Registrazione di un messaggio in uscita su una segreteria telefonica esterna.....	42
Collegamenti su più linee (PBX).....	43
Telefoni esterni e interni	43
Collegamento di un telefono esterno o interno	43
Operazioni dai telefoni interni	43
Utilizzo di un telefono senza fili esterno	44
Utilizzo dei codici remoti	44

8 Composizione e memorizzazione dei numeri 45

Come effettuare la composizione	45
Composizione manuale	45
Composizione veloce	45
Ricerca	45
Ricomposizione fax	45
Memorizzazione dei numeri.....	46
Memorizzazione di una pausa.....	46
Memorizzazione dei numeri di composizione veloce	46
Modifica dei numeri di composizione veloce	47
Impostazione dei gruppi per la trasmissione	47
Combinazioni di numeri di composizione veloce.....	48

9 Stampa rapporti 49

Rapporti fax	49
Rapporto di verifica della trasmissione.....	49
Giornale Fax (rapporto attività).....	50
Rapporti	50
Come stampare un rapporto.....	50

Sezione III Copia

10 Esecuzione di copie 52

Come effettuare le copie.....	52
Accesso alla modalità Copia	52
Esecuzione di una sola copia	52
Esecuzione di copie multiple	52
Interruzione copia	52
Opzioni di copia	53
Modifica velocità e qualità copia	54
Ingrandimento o riduzione dell'immagine copiata.....	54
Realizzazione di copie N in 1 o di poster (layout pagina).....	55
Ordinamento delle copie utilizzando l'ADF (solo in bianco e nero) (MFC-295CN).....	57
Regolazione della luminosità e del contrasto	57
Opzioni carta	58

Sezione IV Stampa diretta

11 Stampa di fotografie da una scheda di memoria o da un'unità di memoria flash USB 60

Operazioni PhotoCapture Center™	60
Stampa da una scheda di memoria o da un'unità di memoria flash USB senza il computer	60
Scansione su una scheda di memoria o su un'unità di memoria flash USB senza il computer	60
Utilizzo di PhotoCapture Center™ dal computer	60
Utilizzo di una scheda di memoria o di un'unità di memoria flash USB.....	60
Schede di memoria, unità di memoria flash USB e struttura delle cartelle....	61
Preparazione dell'apparecchio	62
Come eseguire la stampa da una scheda di memoria o da un'unità di memoria flash USB.....	63
Stampa dell'indice (miniature)	63
Stampa di foto	64
Stampa DPOF	65
Impostazioni di stampa in PhotoCapture Center™.....	66
Velocità e qualità di stampa.....	66
Opzioni carta	66
Regolazione della luminosità e del contrasto	67
Proporzionare	67
Stampa senza bordi.....	67
Stampa data	68
Scansione su una scheda di memoria o su un'unità di memoria flash USB.....	68
Modifica della qualità dell'immagine	69
Modifica del formato file in bianco e nero	69
Modifica del formato file a colori	69
Interpretazione dei messaggi di errore	70

12	Stampa di fotografie da una fotocamera (MFC-295CN)	71
	Stampa diretta di fotografie da una fotocamera PictBridge	71
	Requisiti di PictBridge	71
	Impostazione della fotocamera digitale	71
	Stampa delle immagini	72
	Stampa DPOF	72
	Stampa diretta di fotografie da una fotocamera digitale (senza PictBridge).....	73
	Stampa delle immagini	73
	Interpretazione dei messaggi di errore	74

Sezione V Software

13	Funzioni software e di rete	76
-----------	------------------------------------	-----------

Sezione VI Appendice

A	Sicurezza e restrizioni legali	78
	Scelta del luogo di installazione.....	78
	Per un utilizzo sicuro dell'apparecchio.....	79
	Istruzioni importanti per la sicurezza	84
	IMPORTANTE - Per la sicurezza degli utilizzatori.....	85
	Connessione LAN (MFC-295CN)	85
	Interferenze radio	85
	Direttiva UE 2002/96/CE e EN50419	86
	Dichiarazione di qualifica International ENERGY STAR®	86
	Restrizioni legali per la copia	87
	Marchi di fabbrica	88

B Risoluzione dei problemi e manutenzione ordinaria 89

Risoluzione dei problemi.....	89
In caso di problemi con l'apparecchio.....	89
Rilevamento del segnale di composizione	97
Interferenze sulla linea telefonica	97
Messaggi di errore e di manutenzione.....	98
Trasferimento dei fax o del rapporto del giornale fax	103
Inceppamento dei documenti (MFC-295CN)	103
Inceppamento stampante o inceppamento carta	104
Manutenzione ordinaria	107
Sostituzione delle cartucce di inchiostro.....	107
Pulizia della parte esterna dell'apparecchio	109
Pulizia del piano dello scanner	110
Pulizia della piastra dell'apparecchio.....	110
Pulizia dei rulli di scorrimento carta	111
Pulizia delle testine di stampa	111
Verifica della qualità di stampa	112
Verifica dell'allineamento di stampa	113
Controllo del livello di inchiostro	113
Informazioni sull'apparecchio	114
Controllo del numero seriale.....	114
Funzioni di ripristino.....	114
Come reimpostare l'apparecchio	114
Imballaggio e spedizione dell'apparecchio	115

C Menu e funzioni 117

Programmazione a schermo.....	117
Tabella Menu.....	117
Memorizzazione	117
Tasti dei menu	117
Tabella Menu	119
Inserimento di testo	131

D Specifiche tecniche 132

Generale	132
Supporti di stampa.....	134
Fax.....	135
Copia	137
PhotoCapture Center™	138
PictBridge (MFC-295CN).....	139
Scanner	140
Stampante	141
Interfacce	142
Requisiti del computer	143
Materiali di consumo	144
Rete (LAN).....	145
Configurazione senza fili mediante tasto (one-push) (MFC-253CW/255CW/257CW)	146

E Indice 147



Generale

Informazioni generali	2
Caricamento di documenti e carta	8
Setup generale	21
Funzioni di sicurezza	25

Utilizzo della documentazione

Grazie per avere acquistato un apparecchio Brother. Consultando la documentazione è possibile trarre il massimo dal proprio apparecchio.

Simboli e convenzioni utilizzati nella documentazione

Nella documentazione sono utilizzati i seguenti simboli e convenzioni.

- Grassetto** Il grassetto identifica pulsanti specifici sul pannello dei comandi dell'apparecchio o sulla schermata del computer.
- Corsivo* Il corsivo evidenzia un punto importante o rimanda a un argomento correlato.
- Courier New* Il testo in font di tipo Courier New identifica i messaggi che compaiono sul display dell'apparecchio.

AVVERTENZA

Le avvertenze hanno lo scopo di informare sulle procedure da seguire per evitare possibili lesioni personali.

ATTENZIONE

Procedure precauzionali da seguire o da evitare per prevenire possibili lesioni di lieve entità.

IMPORTANTE

L'indicazione IMPORTANTE indica le procedure precauzionali da seguire o da evitare per prevenire possibili problemi dell'apparecchio o danni ad altri oggetti.



Le icone di Pericolo elettrico mettono in guardia dal rischio di scosse elettriche.



Le icone indicanti superfici calde esortano a non toccare parti dell'apparecchio che presentano una temperatura elevata.



Le note forniscono istruzioni da eseguire in determinate situazioni o suggerimenti sull'interazione tra le operazioni correnti ed altre funzionalità dell'apparecchio.

Accesso alla Guida software dell'utente e alla Guida dell'utente in rete

Questa Guida dell'utente non contiene la totalità delle informazioni sull'apparecchio, come ad esempio le istruzioni relative all'uso delle funzioni avanzate di Stampante, Scanner, PC-Fax e Rete. Per ottenere informazioni dettagliate su tali operazioni, leggere la **Guida software dell'utente** e la **Guida dell'utente in rete** sul CD-ROM.

Visualizzazione della documentazione

Visualizzazione della documentazione (Windows®)

Per visualizzare la documentazione, dal menu **start**, puntare su **Brother, MFC-XXXX** (dove XXXX rappresenta il modello) dal gruppo programmi, quindi selezionare **Guida dell'utente in formato HTML**.

Se non è stato installato il software, è possibile reperire la documentazione in base alle istruzioni riportate di seguito:

- 1 Accendere il PC. Inserire il CD-ROM Brother nell'unità CD-ROM.

Nota

Se la schermata Brother non viene visualizzata automaticamente, accedere a **Risorse del computer (Computer)**, fare doppio clic sull'icona del CD-ROM, quindi fare doppio clic su **start.exe**.

- 2 Se viene visualizzata la schermata con i nomi dei modelli, selezionare il nome del proprio modello.

- 3 Se appare una schermata per la scelta della lingua, selezionare la propria lingua. Viene visualizzato il menu principale del CD-ROM.



Nota

Se questa finestra non appare, utilizzare **Esplora risorse di Windows®** per eseguire il programma **start.exe** dalla directory principale del CD-ROM di Brother.

- 4 Fare clic su **Documentazione**.
- 5 Fare clic sulla documentazione che si desidera consultare.
 - **Documenti HTML:**
Guida software dell'utente e **Guida dell'utente in rete** in formato HTML.
Questo formato è consigliato per la visualizzazione sul computer.
 - **Documenti PDF:**
Guida dell'utente per le operazioni indipendenti e **Guida software dell'utente** e **Guida dell'utente in rete** in formato PDF.
Questo formato è consigliato per la stampa dei manuali. Fare clic per accedere al Brother Solutions Center, dove è possibile visualizzare o scaricare i documenti PDF. (Sono necessari l'accesso a Internet e il software PDF Reader.)

Come trovare le istruzioni di scansione

Sono disponibili diversi metodi per eseguire la scansione dei documenti. È possibile trovare le istruzioni nel modo seguente:

Guida software dell'utente

- **Scansione**
(Windows® 2000 Professional/
Windows® XP e Windows Vista®)
- **ControlCenter3**
(Windows® 2000 Professional/
Windows® XP e Windows Vista®)
- **Scansione in rete**
(Windows® 2000 Professional/
Windows® XP e Windows Vista®)

Guide operative di ScanSoft™ PaperPort™ 11SE con OCR

- È possibile visualizzare le Guide operative complete di ScanSoft™ PaperPort™ 11SE con OCR dal menu Guida dell'applicazione ScanSoft™ PaperPort™ 11SE.

Come trovare le istruzioni di impostazione della rete (MFC-253CW/255CW/257CW)

L'apparecchio può essere collegato a una rete senza fili o a una rete cablata. È possibile trovare istruzioni di base per l'impostazione nella Guida di installazione rapida. Se il punto di accesso senza fili o il router supporta SecureEasySetup™, Wi-Fi Protected Setup o AOSS™, eseguire le operazioni descritte nella Guida di installazione rapida. Per maggiori informazioni sull'impostazione di rete, consultare la *Guida dell'utente in rete*.

Visualizzazione della documentazione (Macintosh)

- 1 Accendere il Macintosh. Inserire il CD-ROM Brother nell'unità CD-ROM. Viene visualizzata la seguente finestra.

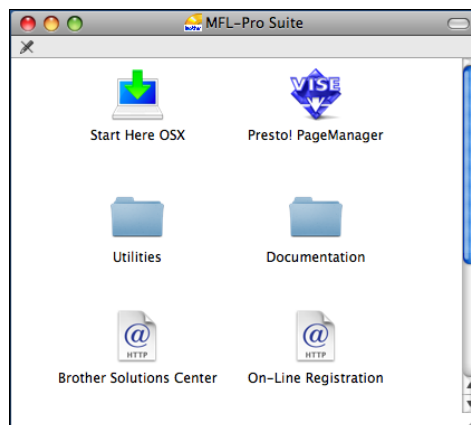

- 2 Fare doppio clic sull'icona **Documentation**.
- 3 Fare doppio clic sulla cartella della lingua.
- 4 Fare doppio clic su **top.html** per visualizzare la **Guida software dell'utente** e la **Guida dell'utente in rete** in formato HTML.

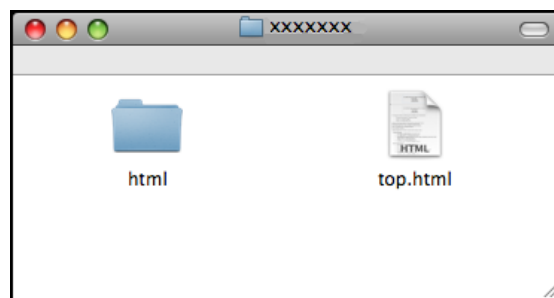

- 5 Fare clic sulla documentazione che si desidera consultare.
 - **Guida software dell'utente**
 - **Guida dell'utente in rete**

Come trovare le istruzioni di scansione

Sono disponibili diversi metodi per eseguire la scansione dei documenti. È possibile trovare le istruzioni nel modo seguente:

Guida software dell'utente

- **Scansione**
(Mac OS X 10.3.9 - 10.5.x)
- **ControlCenter2**
(Mac OS X 10.3.9 - 10.5.x)
- **Scansione in rete**
(Mac OS X 10.3.9 - 10.5.x)

Guida dell'utente di Presto! PageManager

- Istruzioni per la scansione diretta utilizzando Presto! PageManager. È possibile visualizzare la Guida dell'utente completa di Presto! PageManager dal menu Guida dell'applicazione Presto! PageManager.

Come trovare le istruzioni di impostazione della rete (MFC-253CW/255CW/257CW)

L'apparecchio può essere collegato a una rete senza fili o a una rete cablata. È possibile trovare istruzioni di base per l'impostazione nella Guida di installazione rapida. Se il punto di accesso senza fili o il router supporta SecureEasySetup™, Wi-Fi Protected Setup o AOSS™, eseguire le operazioni descritte nella Guida di installazione rapida. Per maggiori informazioni sull'impostazione di rete, consultare la *Guida dell'utente in rete*.

Accesso al servizio Assistenza Brother (Windows®)

È possibile trovare tutte le informazioni necessarie sui contatti, ad esempio l'assistenza Web (Brother Solutions Center), sul CD-ROM Brother.

- Fare clic su **Assistenza Brother** nel menu principale. Viene visualizzata la seguente schermata:



- Per accedere al sito Web Brother (<http://www.brother.com>), fare clic su **Pagina principale Brother**.
- Per le notizie e le informazioni sull'assistenza dei prodotti più aggiornate (<http://solutions.brother.com>), fare clic su **Brother Solutions Center**.
- Per visitare il nostro sito Web e accedere ai materiali di ricambio Brother originali (<http://www.brother.com/original/>), fare clic su **Informazioni sui materiali di consumo**.
- Per accedere al Brother CreativeCenter (<http://www.brother.com/creativecenter/>) per scaricare GRATUITAMENTE album di fotografie e materiali stampabili, fare clic su **Brother CreativeCenter**.
- Per tornare al menu principale, fare clic su **Indietro** o, una volta terminata la sessione, fare clic su **Esci**.

Pannello dei comandi

I tasti del pannello dei comandi sono identici per i modelli **MFC-253CW**, **MFC-255CW**, **MFC-257CW** e **MFC-295CN**.

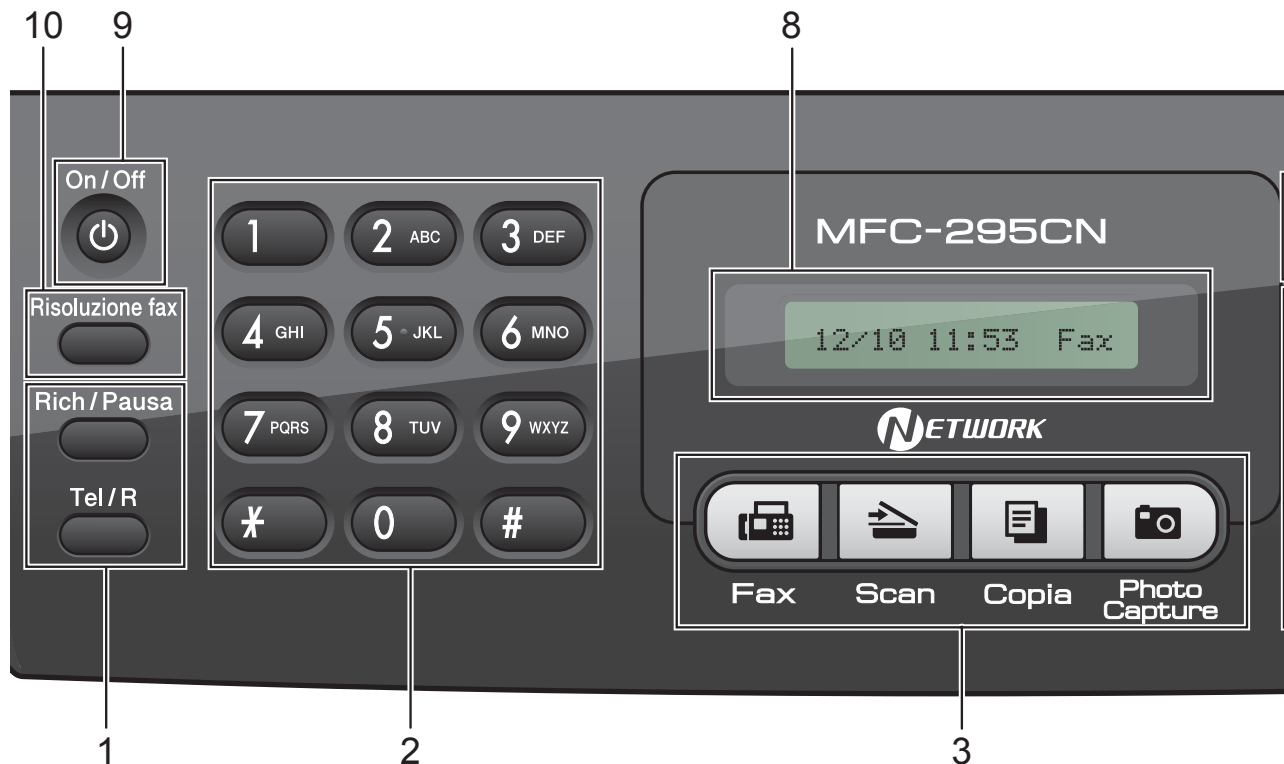

Nota

La maggior parte delle illustrazioni contenute in questa Guida dell'utente mostrano il modello MFC-295CN.

1 Tasti del fax e del telefono:

- **Rich/Pausa**
Ricomponere l'ultimo numero chiamato. Inoltre, inserisce una pausa quando si programmano i numeri di composizione rapida.
- **Tel/R**
Questo tasto consente di effettuare una conversazione telefonica dopo aver sollevato il ricevitore esterno durante lo squillo F/T (doppio squillo veloce). Inoltre, se l'apparecchio è collegato a PBX, è possibile utilizzare questo tasto per accedere a una linea esterna o trasferire una chiamata a un altro numero interno.

2 Tastierino di composizione

Utilizzare questi tasti per comporre numeri telefonici e numeri di fax e come tastiera per l'inserimento di informazioni nell'apparecchio. Il tasto # consente di passare provvisoriamente alla modalità di composizione a impulsi a quella a segnale tonale durante una chiamata telefonica.

3 Tasti modalità:

- **Fax**
Consente di accedere alla modalità Fax.
- **Scan**
Per accedere alla modalità Scansione.
- **Copia**
Consente di accedere alla modalità Copia.
- **Photo Capture**
Consente di accedere alla modalità PhotoCapture Center™.

4 Tasti dei menu:

- **Menu**
Consente di accedere al menu principale di programmazione dell'apparecchio.
- **Chiam.Veloce**
Consente di salvare, cercare e comporre i numeri presenti in memoria.

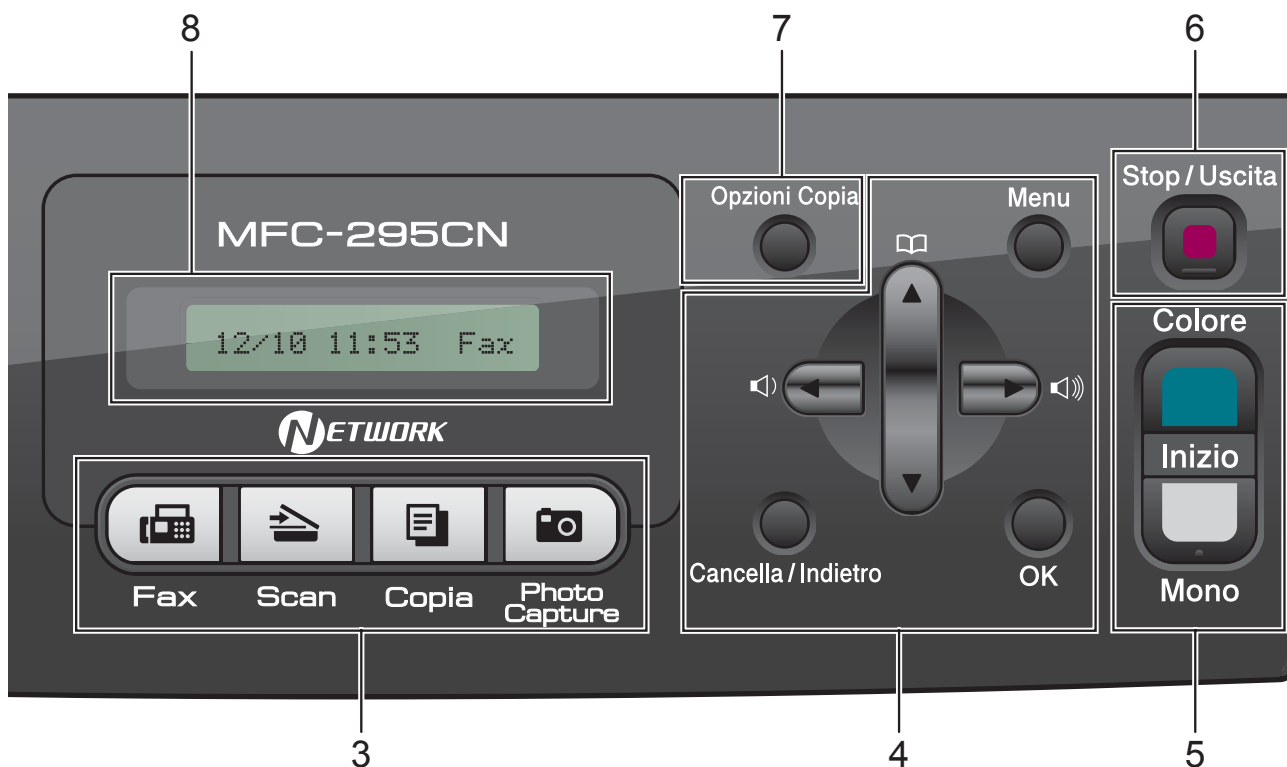

■ **Tasti volume**



Quando l'apparecchio non viene utilizzato, è possibile premere questi tasti per regolare il volume degli squilli.



Premere questo tasto per tornare a una opzione di menu.



Premere per scorrere i menu e le opzioni.

■ **Cancella/Indietro**

Premere questo tasto per eliminare i caratteri o tornare al livello di menu precedente.

■ **OK**

Consente di selezionare un'impostazione.

5 Tasti Avvia:

■ **Inizio Colore**

Consente di avviare l'invio di fax o di eseguire copie a colori. Inoltre, permette di avviare un'operazione di scansione (a colori o in bianco e nero, a seconda dell'impostazione di scansione del software ControlCenter).

■ **Inizio Mono**

Consente di avviare l'invio di fax o di eseguire copie in bianco e nero. Inoltre, permette di avviare un'operazione di scansione (a colori o in bianco e nero, a seconda dell'impostazione di scansione del software ControlCenter).

6 Stop/Uscita

Consente di interrompere un'operazione o di uscire da un menu.

7 Opzioni Copia

Consentono di modificare temporaneamente le impostazioni di copia nella modalità Copia.

8 LCD (display a cristalli liquidi)

Questo tasto consente di visualizzare messaggi sul display per semplificare l'impostazione e l'uso dell'apparecchio.

9 On/Off

È possibile accendere e spegnere l'apparecchio.

Se lo si spegne, l'apparecchio pulisce comunque periodicamente le testine di stampa per mantenere la qualità della stampa. Al fine di mantenere una buona qualità di stampa, prolungare la durata delle testine di stampa e ottimizzare le prestazioni della cartuccia di inchiostro, occorre lasciare sempre l'apparecchio collegato all'alimentazione.

10 Risoluzione fax

Consente di modificare provvisoriamente la risoluzione quando si invia un fax.

2

Caricamento di documenti e carta

Caricamento di carta e altri supporti di stampa

- 1 Se aperto, chiudere il supporto ribaltabile carta, quindi chiudere il supporto carta. Estrarre il vassoio carta dall'apparecchio.

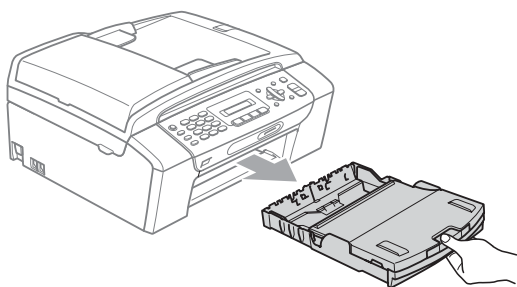

- 2 Sollevare il coperchio del vassoio uscita carta (1).

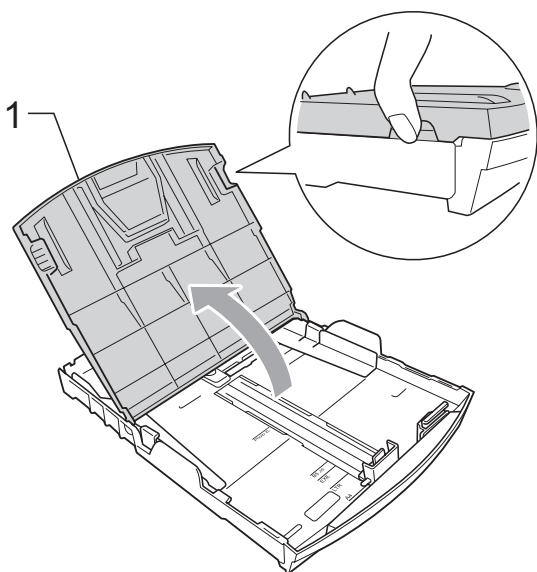

- 3 Con entrambe le mani, premere delicatamente e fare scorrere le guide laterali (1) e la guida lunghezza carta (2) per adattarle al formato carta. Assicurarsi che i simboli dei triangoli (3) sulle guide laterali (1) e sulla guida lunghezza carta (2) siano allineati con i simboli del formato carta utilizzato.

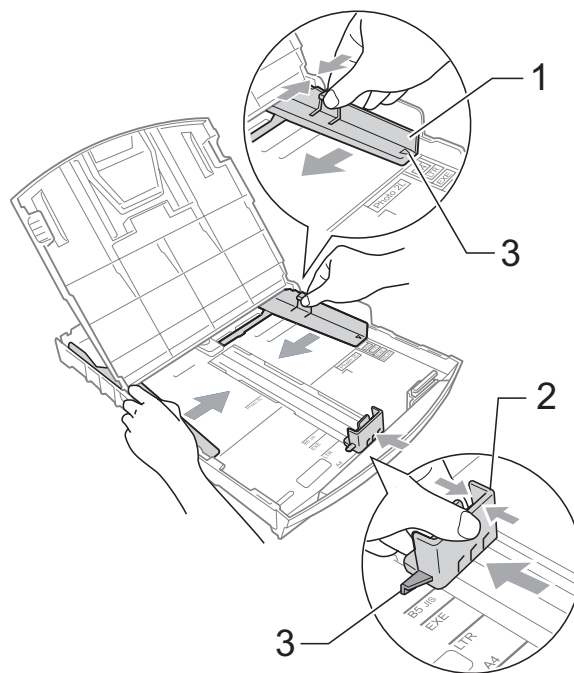

Nota

Quando si utilizza il formato carta Legal, tenere premuto il pulsante universale di sblocco guide (1) mentre si fa scorrere il vassoio carta.

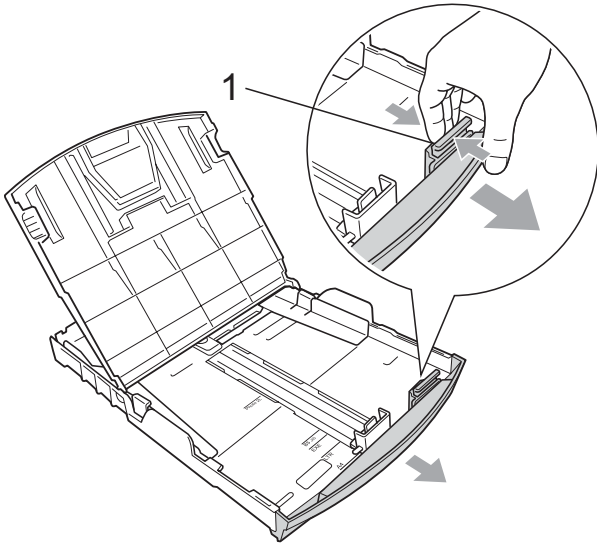

- 4 Smazzare la risma di carta per evitare inceppamenti e problemi di alimentazione della carta.

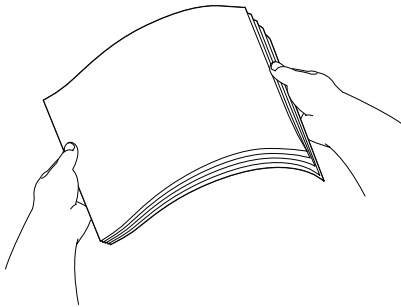
**! IMPORTANTE**

Verificare sempre che la carta non sia arricciata.

- 5 Posizionare delicatamente la carta nell'apposito vassoio, con la facciata da stampare rivolta verso il basso e inserendo prima il bordo superiore. Verificare che la carta sia piana nel vassoio.

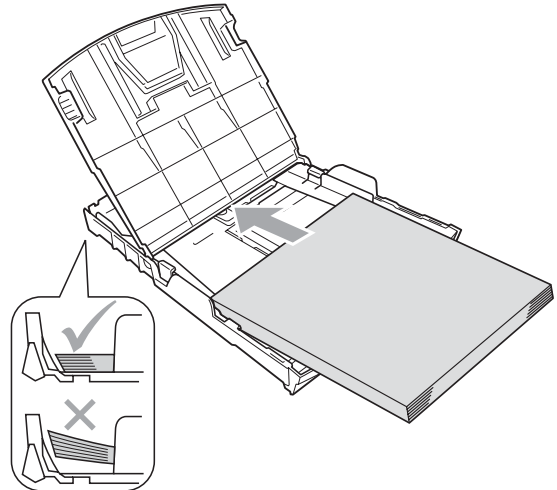
**! IMPORTANTE**

Fare attenzione a non spingere troppo oltre la carta; potrebbe sollevarsi sul retro del vassoio e causare problemi di alimentazione.

- 6 Regolare delicatamente le guide laterali (1) con entrambe le mani per adattarle alla carta. Accertarsi che le guide laterali tocchino i lati della carta.

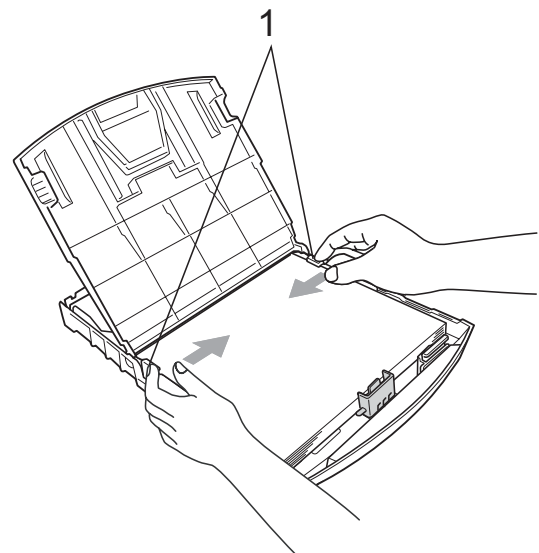

- 7 Chiudere il coperchio del vassoio uscita carta.

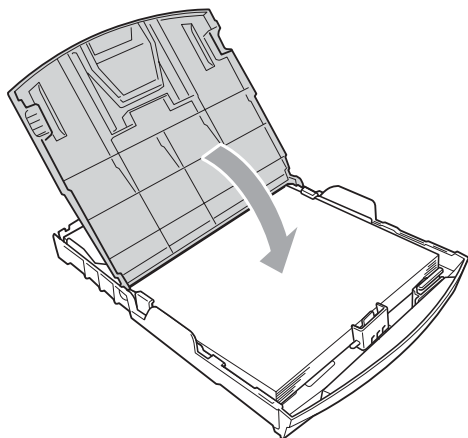

- 8 Con delicatezza, inserire il vassoio carta completamente nell'apparecchio.

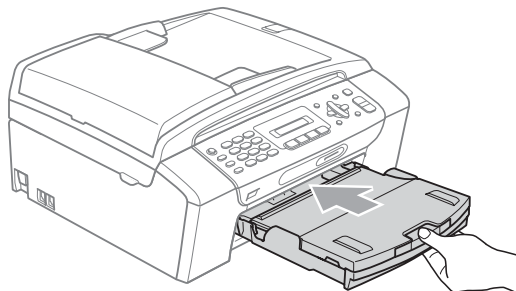

- 9 Tenendo in posizione il vassoio carta, estrarre il supporto carta (1) fino a farlo scattare e aprire in seguito il supporto ribaltabile carta (2).

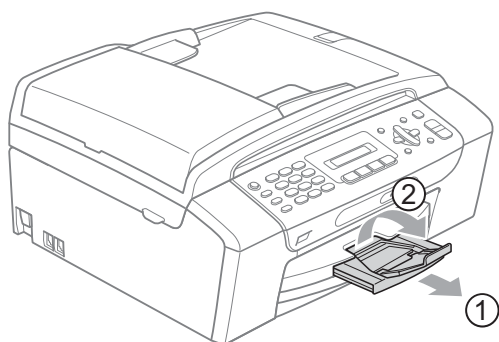

! IMPORTANTE

NON utilizzare il supporto ribaltabile carta per carta di formato Legal.

Caricamento di buste e cartoline

Informazioni sulle buste

- Utilizzare buste con grammatura compresa tra 80 e 95 g/m².
- Alcune buste richiedono l'impostazione dei margini nell'applicazione. Eseguire una stampa di prova prima di stampare numerose buste.

! IMPORTANTE

NON utilizzare i seguenti tipi di buste per evitare problemi di alimentazione:

- Buste dalla forma voluminosa.
- Buste recanti caratteri in rilievo.
- Buste con fermagli o punti di cucitrice.
- Buste prestampate all'interno.

Colla

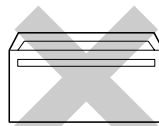

Doppio lembo

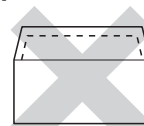

È possibile che si verifichino problemi di alimentazione dovuti alla grammatura, al formato e alla forma del lembo delle buste utilizzate.

Caricamento di buste e cartoline

- 1 Prima di caricare, premere gli angoli e i lati delle buste o delle cartoline per appiattirli il più possibile.

! IMPORTANTE

Inserire nel vassoio carta una cartolina o una busta per volta se ne vengono caricate due contemporaneamente.

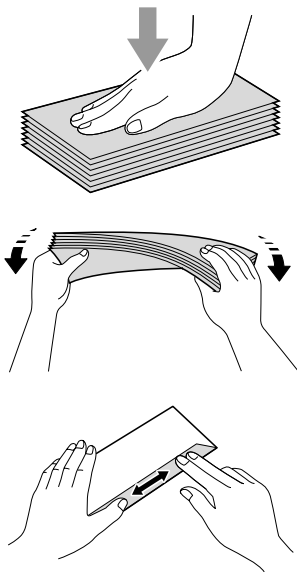

- 2 Inserire le buste o le cartoline nel vassoio carta con il lato da stampare rivolto verso il basso, inserendo prima il bordo più corto nel modo indicato in figura. Con entrambe le mani, premere delicatamente e fare scorrere le guide laterali (1) e la guida lunghezza carta (2) per adattarle al formato delle buste o delle cartoline.

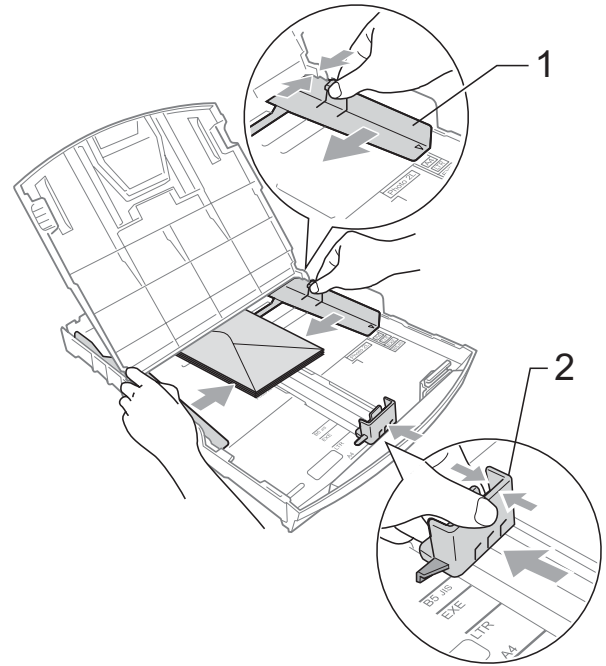

In caso di problemi durante la stampa su buste con il lembo sul lato corto, effettuare le seguenti operazioni:

- 1 Aprire il lembo della busta.
- 2 Inserire la busta nel vassoio carta con il lato dell'indirizzo rivolto verso il basso e il lembo posizionato come mostrato in figura.

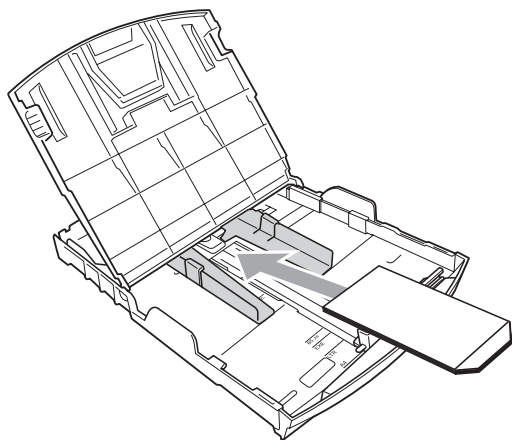

- 3 Regolare la dimensione e il margine nell'applicazione.

Rimozione delle piccole stampe dall'apparecchio

Quando l'apparecchio espelle carta di formato piccolo sul vassoio di uscita carta, la carta potrebbe non essere raggiungibile. Accertarsi di aver terminato l'operazione di stampa ed estrarre completamente il vassoio dall'apparecchio.

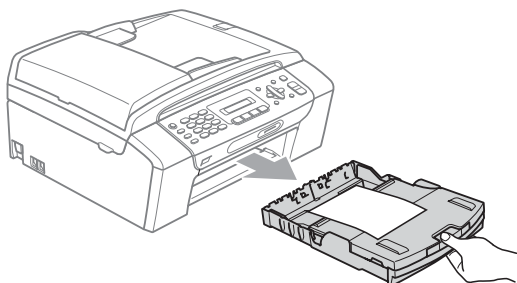

Area stampabile

L'area di stampa dipende dalle impostazioni definite nell'applicazione utilizzata. I valori riportati sotto indicano le aree non stampabili su fogli pretagliati e buste. L'apparecchio è in grado di stampare nelle aree ombreggiate dei fogli pretagliati solo se la funzione di stampa Senza bordi è disponibile e attiva. (Consultare *Stampa per Windows*[®] o *Stampa e invio di fax per Macintosh* nella *Guida software dell'utente* su CD-ROM.)

Carta pretagliata

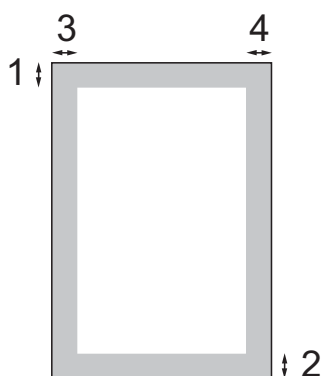

Buste

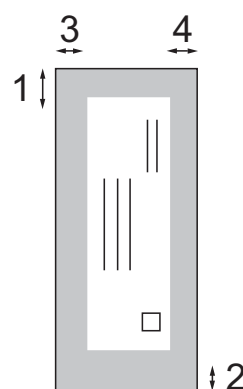

	Margine superiore (1)	Margine inferiore (2)	Margine sinistro (3)	Margine destro (4)
Foglio pretagliato	3 mm	3 mm	3 mm	3 mm
Buste	12 mm	24 mm	3 mm	3 mm



Nota

La funzione Senza bordi non è disponibile per le buste.

Carta e altri supporti di stampa utilizzabili

La qualità di stampa può essere condizionata dal tipo di carta utilizzato nell'apparecchio.

Per ottenere la qualità di stampa migliore per le impostazioni selezionate, impostare sempre l'opzione Tipo carta in base al tipo di carta usato.

È possibile usare carta comune, carta per getto d'inchiostro, carta lucida, lucidi e buste.

Si consiglia di provare vari tipi di carta prima di acquistarne in grandi quantità.

Per ottenere i migliori risultati, utilizzare carta Brother.

- Quando si stampa su carta per getto d'inchiostro, lucidi e carta fotografica, accertarsi di avere selezionato il supporto di stampa corretto nella scheda "**Di base**" del driver di stampa o nell'impostazione Tipo carta del menu. (Consultare *Tipo carta* a pagina 22.)
- Quando si stampa su carta fotografica Brother, caricare un foglio aggiuntivo della stessa carta fotografica nel vassoio carta. Un foglio aggiuntivo è incluso nella confezione della carta per questo scopo.
- Quando si utilizzano lucidi o carta fotografica, rimuovere subito ogni foglio per evitare sbavature di inchiostro o inceppamenti carta.
- Evitare di toccare la superficie stampata della carta subito dopo la stampa per non macchiarsi nel caso in cui il foglio non sia completamente asciutto.

Supporti di stampa consigliati

Per ottenere la migliore qualità di stampa, è consigliabile utilizzare carta Brother. (Vedere la tabella seguente.)

Se la carta Brother non è disponibile nel proprio Paese, è consigliabile provare diversi tipi di carta prima di acquistarne in grandi quantità.

Si consiglia di utilizzare "Pellicola lucidi 3M" per la stampa su lucidi.

Carta Brother

Tipo carta	Elemento
A4 normale	BP60PA
A4 carta fotografica lucida	BP71GA4
A4 getto di inchiostro (Matte)	BP60MA
Carta fotografica lucida 10 × 15 cm	BP71GP

Manipolazione e utilizzo di supporti di stampa

- Conservare la carta nell'imballo originale tenendolo chiuso. Conservare la carta in orizzontale e lontano da umidità, luce solare diretta e calore.
- Evitare di toccare il lato lucido (patinato) della carta fotografica. Caricare la carta fotografica con il lato lucido rivolto verso il basso.
- Evitare di toccare entrambi i lati dei lucidi perché questo supporto tende ad assorbire facilmente acqua e traspirazione, con conseguente riduzione della qualità della stampa. I lucidi per stampanti laser e fotocopiatrici possono macchiare il documento successivo. Utilizzare solo lucidi consigliati per la stampa a getto di inchiostro.

! IMPORTANTE

NON utilizzare i seguenti tipi di carta:

- Carta danneggiata, arricciata, sgualcita o di forma irregolare

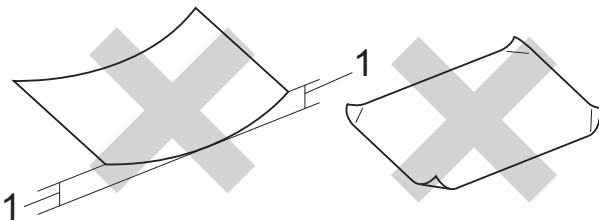

1 Un'arricciatura di 2 mm o oltre potrebbe causare inceppamenti

- Carta estremamente lucida e particolarmente lavorata
- Carta non impilabile in modo uniforme
- Carta a grana corta

Capacità del coperchio del vassoio uscita carta

Fino a 50 fogli di carta di formato A4 da 80 g/m² o da 20 libbre.

- Per evitare sbavature di inchiostro, si consiglia di rimuovere i fogli di carta fotografica e i lucidi dal coperchio del vassoio uscita carta uno per volta.

Scelta del supporto di stampa corretto

Tipo e formato carta per ciascuna funzione

Tipo carta	Formato carta		Uso			
			Fax	Copia	Photo Capture	Stampante
Foglio pretagliato	Letter	215,9 × 279,4 mm (8 1/2 × 11 pollici)	Sì	Sì	Sì	Sì
	A4	210 × 297 mm (8,3 × 11,7 pollici)	Sì	Sì	Sì	Sì
	Legal	215,9 × 355,6 mm (8 1/2 × 14 pollici)	Sì	Sì	–	Sì
	Executive	184 × 267 mm (7 1/4 × 10 1/2 pollici)	–	–	–	Sì
	JIS B5	182 × 257 mm (7,2 × 10,1 pollici)	–	–	–	Sì
	A5	148 × 210 mm (5,8 × 8,3 pollici)	–	Sì	–	Sì
	A6	105 × 148 mm (4,1 × 5,8 pollici)	–	–	–	Sì
Schede	Foto	10 × 15 cm (4 × 6 pollici)	–	Sì	Sì	Sì
	Foto 2L	13 × 18 cm (5 × 7 pollici)	–	–	Sì	Sì
	Foto 2	127 × 203 mm (5 × 8 pollici)	–	–	–	Sì
	Cartolina 1	100 × 148 mm (3,9 × 5,8 pollici)	–	–	–	Sì
	Cartolina 2 (Doppia)	148 × 200 mm (5,8 × 7,9 pollici)	–	–	–	Sì
Buste	Busta C5	162 × 229 mm (6,4 × 9 pollici)	–	–	–	Sì
	Busta DL	110 × 220 mm (4,3 × 8,7 pollici)	–	–	–	Sì
	COM-10	105 × 241 mm (4 1/8 × 9 1/2 pollici)	–	–	–	Sì
	Monarch	98 × 191 mm (3 7/8 × 7 1/2 pollici)	–	–	–	Sì
	Busta JE4	105 × 235 mm (4,1 × 9,3 pollici)	–	–	–	Sì
Lucidi	Letter	215,9 × 279 mm (8 1/2 × 11 pollici)	–	Sì	–	Sì
	A4	210 × 297 mm (8,3 × 11,7 pollici)	–	Sì	–	Sì
	Legal	215,9 × 355,6 mm (8 1/2 × 14 pollici)	–	Sì	–	Sì
	A5	148 × 210 mm (5,8 × 8,3 pollici)	–	Sì	–	Sì

Grammatura, spessore e capacità carta

Tipo carta		Peso	Spessore	N. di fogli
Foglio pretagliato	Carta normale	Da 64 a 120 g/m ²	Da 0,08 a 0,15 mm	100 ¹
	Carta per getto di inchiostro	Da 64 a 200 g/m ²	Da 0,08 a 0,25 mm	20
	Carta lucida	Fino a 220 g/m ²	Fino a 0,25 mm	20 ²
Schede	Carta fotografica	Fino a 220 g/m ²	Fino a 0,25 mm	20 ²
	Foto 2	Fino a 120 g/m ²	Fino a 0,15 mm	30
	Cartolina	Fino a 200 g/m ²	Fino a 0,25 mm	30
Buste		Da 75 a 95 g/m ²	Fino a 0,52 mm	10
Lucidi		–	–	10

¹ Fino a 100 fogli di carta da 80 g/m².

² La carta BP71 da 69 lb (260 g/m²) è stata sviluppata appositamente per gli apparecchi a getto di inchiostro Brother.

Caricamento di documenti

È possibile inviare fax, effettuare copie ed eseguire scansioni dall'ADF (automatic document feeder, alimentatore documenti automatico) o dal piano dello scanner.

Utilizzo dell'ADF (MFC-295CN)

L'ADF può supportare fino a 15 pagine ed è in grado di alimentare ogni foglio separatamente. Utilizzare carta normale da 80 g/m² e smazzare sempre le pagine prima di inserirle nell'ADF.

Ambiente consigliato

Temperatura:	Da 20 a 30°C
Umidità:	Dal 50 al 70%
Carta:	80 g/m ²

Dimensioni del documento supportate

Lunghezza:	Da 148 a 355,6 mm
Larghezza:	Da 148 a 215,9 mm
Peso:	Da 64 a 90 g/m ²

Come caricare i documenti

! IMPORTANTE

- NON tentare di estrarre il documento quando viene alimentato.
- NON utilizzare carta arricciata, spiegazzata, piegata, strappata, su cui siano presenti graffette o clip o tracce di colla o nastro adesivo.
- NON utilizzare cartone, giornali o tessuti.

- Accertarsi che i documenti su cui è stato applicato inchiostro o liquido correttivo siano completamente asciutti.

- 1 Aprire il supporto ribaltabile di uscita dei documenti ADF (1).
- 2 Smazzare le pagine con cura.
- 3 Regolare le guide laterali (2) per adattarle alla larghezza dei documenti.
- 4 Accertarsi di posizionare i documenti con la facciata stampata rivolta verso il basso e inserendoli nell'ADF dal bordo superiore finché sul display non verrà visualizzato ADF pronto e la carta non toccherà il rullo di alimentazione.

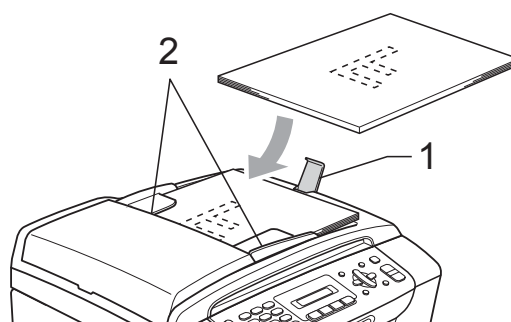

! IMPORTANTE

NON lasciare documenti spessi sul piano dello scanner. In caso contrario, l'ADF potrebbe incepparsi.

Utilizzo del piano dello scanner

È possibile usare il piano dello scanner per inviare un fax o eseguire la copia o la scansione delle pagine di un libro o di una pagina alla volta.

Dimensioni del documento supportate

Lunghezza:	Fino a 297 mm
Larghezza:	Fino a 215,9 mm
Peso:	Fino a 2 kg

Come caricare i documenti



Nota

Per poter utilizzare il piano dello scanner, l'ADF deve essere vuoto.

- 1 Sollevare il coperchio documenti.
- 2 Usare le linee di riferimento a sinistra e in alto per posizionare il documento con la facciata stampata rivolta verso il basso nell'angolo superiore sinistro del piano dello scanner.

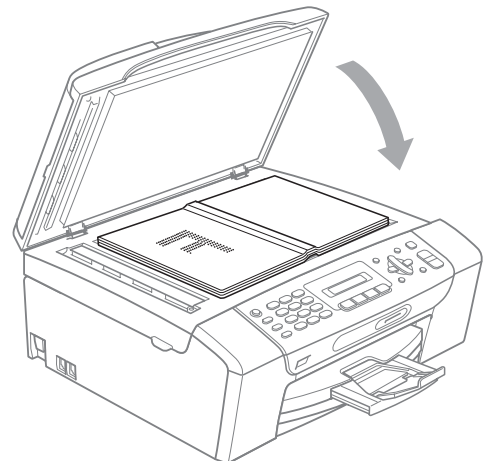
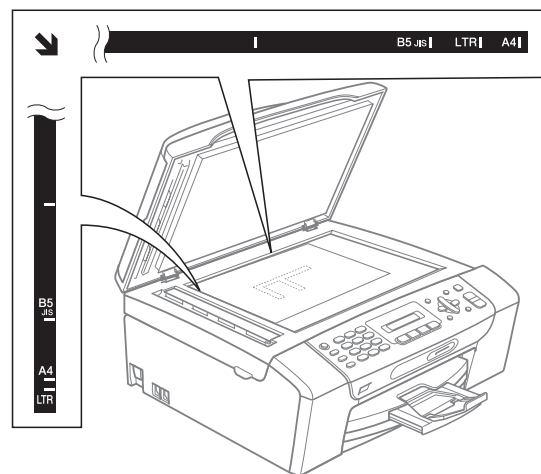

- 3 Chiudere il coperchio documenti.

! IMPORTANTE

Se si esegue la scansione di un libro o di un documento spesso, NON chiudere il coperchio con forza né tenerlo premuto.

Area di scansione

L'area di scansione dipende dalle impostazioni definite nell'applicazione utilizzata. I valori riportati sotto indicano le aree in cui non è possibile eseguire la scansione.

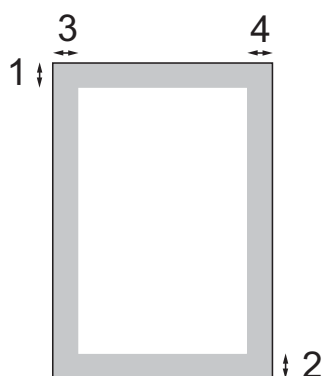

Uso	Dimensioni documento	Margine superiore (1)	Margine sinistro (3)
		Margine inferiore (2)	Margine destro (4)
Fax	Letter	3 mm	4 mm
	A4	3 mm	1 mm
Copia	Letter	3 mm	3 mm
	A4	3 mm	3 mm
Scansione	Letter	3 mm	3 mm
	A4	3 mm	3 mm

Tasto di accensione/ spegnimento

È possibile accendere e spegnere l'apparecchio premendo il tasto **On/Off**. Se si preme il tasto **On/Off** mentre l'apparecchio è in uso, l'operazione in corso verrà terminata e in seguito verrà attivata la modalità di spegnimento.

Nota

Se sono stati collegati, il telefono o la segreteria telefonica saranno sempre disponibili.

Spegnimento dell'apparecchio

- 1 Tenere premuto il tasto **On/Off**. Sul display viene visualizzato **Spegnimento**. Il display rimane acceso per alcuni secondi prima di spegnersi.

Accensione dell'apparecchio

- 1 Premere il tasto **On/Off**.

Modalità timer

Sul pannello dei comandi dell'apparecchio sono disponibili quattro tasti di modalità provvisoria: **Fax**, **Scan**, **Copia** e **Photo Capture**. È possibile modificare il lasso di tempo impiegato dall'apparecchio per tornare alla modalità Fax dopo avere eseguito la scansione, la copia o PhotoCapture. Selezionando **No**, l'apparecchio rimarrà impostato sull'ultima modalità utilizzata.



- 1 Premere **Menu**, **1**, **1**.
- 2 Premere **▲** o **▼** per selezionare **0 Sec**, **30 Sec.**, **1 Min**, **2 Min.**, **5 Min.** o **No**.
Premere **OK**.
- 3 Premere **Stop/Uscita**.

Impostazioni relative alla carta

Tipo carta

Per ottenere la migliore qualità di stampa, impostare l'apparecchio in base al tipo di carta utilizzato.

- 1 Premere **Menu**, **1**, **2**.
- 2 Premere ▲ o ▼ per selezionare Carta normale, Carta ink jet, Brother BP71, Altro lucido o Acetato.
Premere **OK**.
- 3 Premere **Stop/Uscita**.



Nota

L'apparecchio espelle i fogli di carta nel relativo vassoio con la superficie stampata rivolta verso l'alto. Quando si utilizzano lucidi o carta lucida, rimuovere subito ogni foglio per evitare le sbavature di inchiostro o inceppamenti carta.

Formato carta

Per la stampa delle copie, è possibile utilizzare cinque formati di carta, ossia A4, A5, Letter, Legal e 10 x 15 cm, mentre per la stampa dei fax è possibile utilizzare tre formati, ossia Letter, Legal e A4. Quando si modificano le dimensioni della carta da caricare nell'apparecchio, occorre modificare anche l'impostazione del formato carta in modo che l'apparecchio possa adattare il fax in arrivo alla pagina.

- 1 Premere **Menu**, **1**, **3**.
- 2 Premere ▲ o ▼ per selezionare A4, A5, 10x15cm, Letter o Legal.
Premere **OK**.
- 3 Premere **Stop/Uscita**.

Impostazioni relative al volume

Volume degli squilli

È possibile selezionare una gamma di livelli per il volume degli squilli, da **Alto** a **No**.

Quando l'apparecchio non viene utilizzato, premere  per regolare il livello del volume. Sul display viene visualizzata l'impostazione corrente e a ogni pressione del tasto il volume passerà al livello successivo. La nuova impostazione rimarrà attiva finché non verrà modificata.

È inoltre possibile modificare il volume utilizzando il menu, seguendo le istruzioni riportate di seguito:

Impostazione del volume degli squilli dal menu

- 1 Premere **Menu**, **1**, **4**, **1**.
- 2 Premere ▲ o ▼ per selezionare **Basso**, **Med**, **Alto** o **No**.
Premere **OK**.
- 3 Premere **Stop/Uscita**.

Volume del segnale acustico

Quando il segnale acustico è attivato, l'apparecchio emetterà un suono quando si preme un tasto, si verifica un errore o dopo l'invio o la ricezione di un fax.

È possibile selezionare una gamma di livelli per il volume, da **Alto** a **No**.

- 1 Premere **Menu**, **1**, **4**, **2**.
- 2 Premere ▲ o ▼ per selezionare **Basso**, **Medio**, **Alto** o **No**.
Premere **OK**.
- 3 Premere **Stop/Uscita**.

Volume del diffusore

È possibile selezionare una gamma di livelli per il volume del diffusore, da **Alto** a **No.**

- 1 Premere **Menu, 1, 4, 3.**
- 2 Premere **▲** o **▼** per selezionare **Basso**, **Med**, **Alto** o **No.**
Premere **OK.**
- 3 Premere **Stop/Uscita.**

Ora legale automatica

È possibile impostare l'apparecchio in modo che l'ora legale venga regolata automaticamente. L'apparecchio verrà reimpostato automaticamente un'ora in avanti in primavera e un'ora indietro in autunno. Accertarsi di avere impostato la data e l'ora corrette nell'impostazione **Data&Ora.**

- 1 Premere **Menu, 1, 5.**
- 2 Premere **▲** o **▼** per selezionare **Si** o **No.**
Premere **OK.**
- 3 Premere **Stop/Uscita.**

Display

Contrasto a display

È possibile regolare il contrasto a display per rendere più nitide e chiare le visualizzazioni. Se si hanno difficoltà a leggere il display, modificare le impostazioni relative al contrasto.

- 1 Premere **Menu, 1, 6**.
- 2 Premere ▲ o ▼ per selezionare Chiaro o Scuro.
Premere **OK**.
- 3 Premere **Stop/Uscita**.

Modalità riposo

È possibile selezionare per quanto tempo l'apparecchio dovrà rimanere inutilizzato (da 1 a 60 minuti) prima di passare in Modalità riposo. Il timer si riavvia appena si esegue un'operazione sull'apparecchio.

- 1 Premere **Menu, 1, 7**.
- 2 Premere ▲ o ▼ per selezionare 1 Min., 2 Min., 3 Min., 5 Min., 10 Min., 30 Min. o 60 Min.
Premere **OK**.
- 3 Premere **Stop/Uscita**.

Blocco TX

Il Blocco TX evita che persone non autorizzate accedano all'apparecchio.

Quando viene attivato il Blocco TX, è possibile eseguire le operazioni seguenti:

- Ricezione di fax

Quando viene attivato il Blocco TX, NON è possibile eseguire le operazioni seguenti:

- Invio di fax
- Copia
- Stampa da PC
- Scansione
- PhotoCapture
- Operazioni dal pannello di controllo



Nota

Se si dimentica la password del Blocco TX, contattare il proprio rivenditore Brother per assistenza.

Impostazione e modifica della password del Blocco TX



Nota

Se la password è già stata impostata, non sarà necessario reimpostarla.

Impostazione della password

- 1 Premere **Menu, 2, 0, 1**.
- 2 Inserire un numero di 4 cifre da utilizzare come password.
Premere **OK**.
- 3 Quando sul display viene visualizzato *Verifica:*, reinserire la password.
Premere **OK**.
- 4 Premere **Stop/Uscita**.

Modifica della password

- 1 Premere **Menu, 2, 0, 1**.
- 2 Premere **▲** o **▼** per selezionare *Imp.password*.
Premere **OK**.
- 3 Inserire il numero di 4 cifre della password corrente.
Premere **OK**.
- 4 Inserire un numero di 4 cifre da utilizzare per la nuova password.
Premere **OK**.
- 5 Quando sul display viene visualizzato *Verifica:*, reinserire la password.
Premere **OK**.
- 6 Premere **Stop/Uscita**.

Attivazione/disattivazione del Blocco TX

Attivazione del Blocco TX

- 1 Premere **Menu**, **2**, **0**, **1**.
- 2 Premere **▲** o **▼** per selezionare
Imp blocco TX.
Premere **OK**.
- 3 Inserire la password di 4 cifre registrata.
Premere **OK**.
L'apparecchio entrerà in modalità non in
linea e sul display verrà visualizzato
Modo blocco TX.

Disattivazione del Blocco TX

- 1 Premere **Menu**.
- 2 Inserire la password di 4 cifre registrata.
Premere **OK**.
Il Blocco TX viene disattivato
automaticamente.



Nota

Se si inserisce la password errata, sul display viene visualizzato `password errata` e l'apparecchio rimarrà in modalità non in linea. L'apparecchio rimarrà in modalità Blocco TX finché non verrà inserita la password registrata.



Fax

Invio di un fax	28
Ricezione di un fax	35
Telefono e dispositivi esterni	39
Composizione e memorizzazione dei numeri	45
Stampa rapporti	49

Accesso alla modalità Fax

Premere  (**Fax**) per accedere alla modalità Fax.

Invio di fax dall'ADF (MFC-295CN)

- 1 Accertarsi che sia attivata la modalità Fax .
- 2 Posizionare il documento nell'ADF con la facciata stampata rivolta verso il basso.
(Consultare *Utilizzo dell'ADF (MFC-295CN)* a pagina 18.)
- 3 Inserire il numero di fax utilizzando il tastierino di composizione, la composizione veloce o l'opzione di ricerca.
- 4 Premere **Inizio Mono** o **Inizio Colore**.

Nota

- Per annullare l'operazione, premere **Stop/Uscita**.
- Se si invia un fax in bianco e nero quando la memoria è piena, l'invio verrà eseguito in tempo reale.

Invio di fax dal piano dello scanner

È possibile utilizzare il piano dello scanner per inviare via fax le pagine di un libro una alla volta. I documenti non devono superare le dimensioni del formato Letter o A4.

Non è possibile inviare fax a colori formati da più pagine.

Nota

(MFC-295CN)

Dato che è possibile eseguire la scansione di un'unica pagina alla volta, in caso di più pagine, si consiglia di utilizzare l'ADF.

- 1 Accertarsi che sia attivata la modalità Fax .
- 2 Posizionare il documento sul piano dello scanner con la facciata stampata rivolta verso il basso.
- 3 Inserire il numero di fax utilizzando il tastierino di composizione, la composizione veloce o l'opzione di ricerca.
- 4 Premere **Inizio Mono** o **Inizio Colore**.
 - Se si preme **Inizio Mono**, l'apparecchio avvia la scansione della prima pagina. Passare al punto 5.
 - Se si preme **Inizio Colore**, l'apparecchio avvia l'invio del documento.

- 5 Quando sul display viene visualizzato *Pag. Successiva?*, effettuare una delle seguenti operazioni:
- Per inviare una pagina singola, premere **2** per selezionare *No (Comp.)* (o premere di nuovo **Inizio Mono**).
L'apparecchio avvierà l'invio del documento.
 - Per inviare più pagine, premere **1** per selezionare *Si* e passare al punto 6.
- 6 Posizionare la pagina successiva sul piano dello scanner. Premere **OK**.
L'apparecchio avvierà la scansione della pagina. (Ripetere i punti 5 e 6 per ogni pagina aggiuntiva).

Invio di documenti in formato Letter via fax dal piano dello scanner

Se i documenti sono in formato Letter, occorre impostare il formato di scansione su Letter. In caso contrario, la parte laterale dei fax verrà tagliata.

- 1 Accertarsi che sia attivata la modalità Fax .
- 2 Premere **Menu, 2, 2, 0**.
- 3 Premere **▲** o **▼** per selezionare *Letter*. Premere **OK**.
- 4 Premere **Stop/Uscita**.

Trasmissione di fax a colori

L'apparecchio è in grado di inviare fax a colori ad altri apparecchi che supportano questa funzione.

Non è possibile salvare i fax a colori nella memoria. Quando si invia un fax a colori, l'invio avverrà in tempo reale (anche se *TX tempo reale* è impostato su *No*).

Annullamento del fax in corso

Per annullare la scansione, la composizione o l'invio di un fax, premere **Stop/Uscita**.

Trasmissione (solo in bianco e nero)

Per trasmissione si intende l'invio automatico dello stesso messaggio fax a più numeri di fax. Nella stessa trasmissione, è possibile includere gruppi, numeri di composizione veloce e fino a 50 numeri composti a mano.

Una volta terminata la trasmissione, verrà stampato un rapporto di trasmissione.

- 1 Accertarsi che sia attivata la modalità

Fax .

- 2 Caricare il documento.
- 3 Inserire un numero.
Premere **OK**.
È possibile utilizzare un numero di composizione veloce, un gruppo o un numero inserito a mano mediante il tastierino di composizione.
- 4 Ripetere il punto 3 finché non sono stati inseriti tutti i numeri di fax da includere nella trasmissione.
- 5 Premere **Inizio Mono**.



Nota

- Se non è stato utilizzato alcun numero per i gruppi, è possibile eseguire la 'trasmissione' fino a 90 numeri di fax diversi.
- La memoria disponibile varia a seconda dei tipi di lavori presenti nella memoria e del numero di posizioni utilizzate per la trasmissione. Se si esegue la trasmissione utilizzando il numero massimo di numeri disponibili, non sarà possibile utilizzare l'accesso duplice.
- Se viene visualizzato il messaggio *Memoria esaurita*, premere **Stop/Uscita** per annullare l'operazione o **Inizio Mono** per inviare le pagine acquisite fino a quel momento.

Annullamento di una trasmissione in corso

- 1 Premere **Menu, 2, 4**.
Sul display viene visualizzato il numero di fax in composizione.

XXXXXXXX

- 2 Premere **OK**.
Sul display viene visualizzato il numero di lavoro unitamente al numero in composizione e quindi:

1.Canc 2.Esci

- 3 Premere **1** per annullare il numero di fax in composizione.
- 4 A questo punto, sul display viene visualizzato il numero di lavoro trasmesso e 1.Canc 2.Esci.
Premere **1** per annullare l'operazione.
- 5 Premere **Stop/Uscita**.

Operazioni di invio aggiuntive

Invio di fax utilizzando più impostazioni

Quando si invia un fax, è possibile selezionare una combinazione qualsiasi delle impostazioni seguenti: risoluzione, contrasto, formato di scansione, modalità overseas e trasmissione in tempo reale.

- 1 Accertarsi che sia attivata la modalità Fax .
- 2 Caricare il documento.
- 3 Selezionare un'impostazione da modificare nel menu Imp.Trasmiss (**Menu, 2, 2**). Premere **OK**.
- 4 Selezionare l'opzione desiderata per l'impostazione. Premere **OK**.
- 5 Effettuare una delle seguenti operazioni:

Segue

1.Sì 2.No

 - Premere **1** per modificare un'altra impostazione.
 - Premere **2** al termine della selezione delle impostazioni.
- 6 Inviare il fax in modalità normale.

Contrasto

Se il documento risulta estremamente chiaro o estremamente scuro, potrebbe essere necessario modificare il contrasto. Per la maggior parte dei documenti, è possibile utilizzare l'impostazione predefinita *Auto*. Il contrasto più adatto al documento viene selezionato automaticamente.

Utilizzare *Chiaro* per inviare un documento chiaro.

Utilizzare *Scuro* per inviare un documento scuro.

- 1 Accertarsi che sia attivata la modalità Fax .
- 2 Caricare il documento.
- 3 Premere **Menu, 2, 2, 1**.
- 4 Premere **▲** o **▼** per selezionare *Auto*, *Chiaro* o *Scuro*. Premere **OK**.



Nota

Anche se si seleziona *Chiaro* o *Scuro*, l'apparecchio invierà il fax in base all'impostazione *Auto* per una qualsiasi delle condizioni seguenti:

- Quando si invia un fax a colori.
- Quando si seleziona *Foto* come risoluzione per il fax.

Modifica della risoluzione del fax

È possibile migliorare la qualità di un fax modificandone la risoluzione. È possibile modificare la risoluzione per il fax successivo o per tutti i fax.

Per modificare la risoluzione del fax successivo

- 1 Accertarsi che sia attivata la modalità Fax .
- 2 Caricare il documento.
- 3 Premere **Risoluzione fax**, quindi **▲** o **▼** per selezionare la risoluzione. Premere **OK**.

Per modificare la risoluzione del fax predefinita

- 1 Accertarsi che sia attivata la modalità Fax .
- 2 Premere **Menu**, **2**, **2**, **2**.
- 3 Premere **▲** o **▼** per selezionare la risoluzione desiderata.
Premere **OK**.



Nota

È possibile selezionare quattro impostazioni di risoluzione diverse per i fax in bianco e nero e due impostazioni per i fax a colori.

Bianco e nero	
Standard	Adatto per la maggior parte dei documenti digitati.
Fine	Adatto per la stampa di piccole dimensioni, con una trasmissione leggermente meno veloce rispetto alla risoluzione Standard.
S. Fine	Adatto per la stampa o la grafica di piccole dimensioni, con una trasmissione meno veloce rispetto alla risoluzione Fine.
Foto	Adatto per documenti che presentano diverse tonalità di grigio o per le fotografie, con la velocità di trasmissione più bassa.

Colore	
Standard	Adatto per la maggior parte dei documenti digitati.
Fine	Adatto per le fotografie. La velocità di trasmissione è più lenta rispetto alla risoluzione Standard.

Se si seleziona **S. Fine** o **Foto** e si utilizza in seguito il tasto **Inizio Colore** per inviare un fax, l'apparecchio utilizzerà l'impostazione **Fine** per l'invio del fax.

Accesso duplice (solo in bianco e nero)

È possibile comporre un numero e avviare la scansione del fax nella memoria, anche quando l'apparecchio sta eseguendo un invio dalla memoria, la ricezione dei fax o la stampa dei dati PC. Sul display viene visualizzato il numero del nuovo lavoro e la memoria disponibile.

Il numero di pagine di cui è possibile eseguire la scansione in memoria varia a seconda dei dati stampati sulle pagine stesse.



Nota

Se viene visualizzato il messaggio **Memoria esaurita**, premere **Stop/Uscita** per annullare l'operazione o **Inizio Mono** per inviare le pagine acquisite fino a quel momento.

Trasmissione in tempo reale

Quando si invia un fax, l'apparecchio eseguirà la scansione dei documenti nella memoria prima dell'invio. Quindi, non appena la linea telefonica risulterà libera, l'apparecchio avvierà la composizione e l'invio.



Talvolta, potrebbe essere necessario inviare un documento importante immediatamente, senza dover attendere la trasmissione della memoria. È possibile impostare **TX tempo reale su Sì** per tutti i documenti o **Prossimo fax solo** per il fax successivo.



Nota

- Durante la trasmissione in tempo reale, la funzione di ricomposizione automatica non è disponibile quando si utilizza il piano dello scanner.
- Se la memoria è piena, non è possibile inviare i fax dal piano dello scanner finché non si libera dello spazio nella memoria.
- (MFC-295CN)
Se la memoria è piena e si sta inviando un fax in bianco e nero dall'ADF, l'apparecchio invierà il documento in tempo reale (anche se **TX tempo reale** è impostato su **No**).

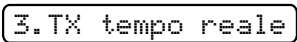
Invio di tutti i fax in tempo reale

- 1 Accertarsi che sia attivata la modalità Fax .
- 2 Premere **Menu, 2, 2, 3**.

- 3 Premere ▲ o ▼ per selezionare **Si** (o **No**).
Premere **OK**.

Invio in tempo reale del fax successivo

- 1 Accertarsi che sia attivata la modalità Fax .
- 2 Premere **Menu, 2, 2, 3**.
- 3 Premere ▲ o ▼ per selezionare **Prossimo fax**. Premere **OK**.
- 4 Premere ▲ o ▼ per selezionare **Prossimo fax:No** o **Prossimo fax:Si**.
- 5 Premere **OK**.

Nota

Durante la trasmissione in tempo reale, la funzione di ricomposizione automatica non è disponibile quando si utilizza il piano dello scanner.

Modalità overseas

Se si riscontrano problemi durante l'invio di fax intercontinentali a causa di possibili interferenze sulla linea telefonica, si consiglia di attivare il Modalità overseas. Questa funzione si disattiverà automaticamente una volta inviato il fax.

- 1 Accertarsi che sia attivata la modalità Fax .
- 2 Caricare il documento.
- 3 Premere **Menu, 2, 2, 4**.
- 4 Premere ▲ o ▼ per selezionare **Si** (o **No**).
Premere **OK**.

Verifica e annullamento dei lavori in sospeso

È possibile verificare i lavori in sospeso da inviare ancora presenti in memoria e annullare un lavoro. (Se la memoria non contiene lavori, sul display viene visualizzato Nessuna operaz.).

- 1 Premere **Menu, 2, 4**.
Sul display vengono visualizzati gli eventuali lavori in sospeso.
- 2 Effettuare una delle seguenti operazioni:
 - Premere ▲ o ▼ per scorrere i lavori e selezionare quello da annullare.
Premere **OK**, quindi premere **1** per annullare il lavoro.
 - Premere **2** per uscire senza eseguire l'annullamento.
- 3 Una volta terminata l'operazione, premere **Stop/Uscita**.

Invio manuale di un fax

Con la trasmissione manuale, è possibile udire i segnali di composizione, squillo e ricezione dei fax durante l'invio di un fax.

- 1 Accertarsi che sia attivata la modalità Fax .
- 2 Caricare il documento.
- 3 Sollevare il ricevitore di un telefono esterno e attendere il segnale di composizione.
- 4 Comporre il numero di fax da chiamare.
- 5 Quando viene trasmesso il segnale del fax, premere **Inizio Mono** o **Inizio Colore**.
 - Se il documento viene caricato sul piano dello scanner, premere **1** per l'invio del fax.

1.Trasm 2.Ricez

- 6 Riposizionare il ricevitore.

Messaggio Memoria esaurita

Se viene visualizzato il messaggio *Memoria esaurita* durante la scansione della prima pagina di un fax, premere **Stop/Uscita** per annullare il fax.

Se viene visualizzato il messaggio *Memoria esaurita* durante la scansione della pagina successiva, è possibile premere **Inizio Mono** o **Inizio Colore** per inviare le pagine acquisite fino a quel momento o **Stop/Uscita** per annullare l'operazione.



Nota

Per liberare spazio, attendere l'invio di uno dei lavori salvati nella memoria, annullare gli eventuali lavori in sospeso (consultare *Verifica e annullamento dei lavori in sospeso* a pagina 33) oppure inviare il fax in tempo reale (consultare *Trasmissione in tempo reale* a pagina 32).

Modalità di ricezione

Selezione della modalità di ricezione

Per impostazione predefinita, l'apparecchio è predisposto per la ricezione automatica dei fax inviati. Il diagramma seguente fornisce indicazioni per la selezione della modalità più adatta. Per maggiori informazioni dettagliate sulle modalità di ricezione, consultare *Utilizzo delle modalità di ricezione* a pagina 36 e *Impostazioni delle modalità di ricezione* a pagina 37.

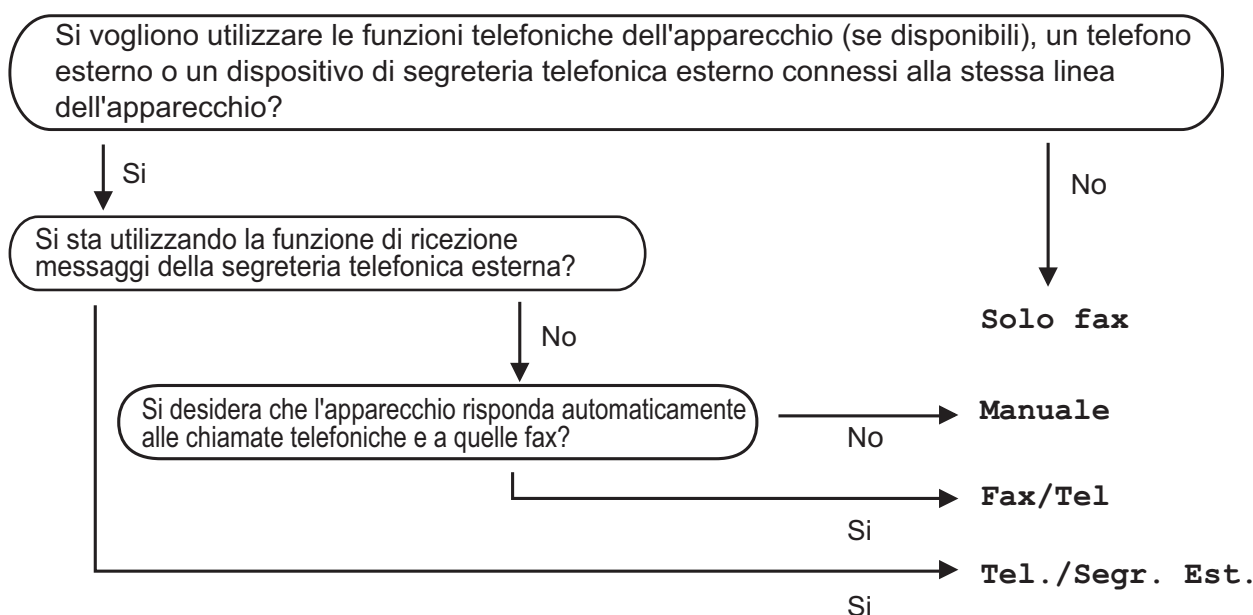

Per impostare una modalità di ricezione, seguire le istruzioni riportate di seguito:

- 1 Premere **Menu**, **0**, **1**.
- 2 Premere **▲** o **▼** per selezionare **Solo fax**, **Fax/Tel**, **Tel./Segr. Est.** o **Manuale**. Premere **OK**.
- 3 Premere **Stop/Uscita**. Sul display viene visualizzata la modalità di ricezione corrente.

12/10 11:53 Fax

1

1 Modalità di ricezione corrente

Fax: Solo fax

Utilizzo delle modalità di ricezione

Alcune modalità di ricezione sono predisposte per la risposta automatica (**Solo fax** e **Fax/Tel**). Potrebbe essere necessario modificare il numero di squilli prima di utilizzare le modalità di ricezione. (Consultare *Numero squilli* a pagina 37.)

Solo fax

La modalità Solo fax è predisposta per la risposta automatica di ogni chiamata. Se si tratta di una chiamata fax, l'apparecchio eseguirà la ricezione automatica.

Fax/Tel

La modalità Fax/Tel consente di gestire le chiamate in arrivo rilevando automaticamente se si tratta di una chiamata fax o una chiamata vocale e gestendole in uno dei modi seguenti:

- La ricezione dei fax verrà eseguita automaticamente.
- Le chiamate vocali attiveranno lo squillo F/T per segnalare che occorre rispondere. L'apparecchio emette uno squillo F/T, ossia un doppio squillo veloce.

(Consultare anche *N. squilli F/T (solo modalità Fax/Tel)* a pagina 37 e *Numero squilli* a pagina 37.)

Manuale

La modalità Manuale disattiva tutte le funzioni di risposta automatica.

Per ricevere un fax in modalità Manuale, sollevare il ricevitore di un telefono esterno. Quando si ricevono i segnali fax (brevi segnali acustici ripetuti, premere **Inizio Mono** o **Inizio Colore**, quindi selezionare **2.Ricez**. È inoltre possibile utilizzare la funzione **Riconos.fax** per ricevere i fax sollevando il ricevitore sulla stessa linea usata per l'apparecchio.

(Consultare anche *Riconos.fax* a pagina 38.)

Tel./Segr. Est.

La modalità Tel./Segr. Est. consente di gestire le chiamate in arrivo utilizzando un dispositivo di segreteria telefonica. Le chiamate in arrivo verranno gestite in uno dei modi seguenti:

- La ricezione dei fax verrà eseguita automaticamente.
- Il chiamante potrà registrare un messaggio vocale sulla segreteria telefonica esterna.

(Per maggiori informazioni, consultare *Collegamento di una segreteria telefonica esterna (dispositivo di segreteria telefonica)* a pagina 42.)

Impostazioni delle modalità di ricezione

Numero squilli

Numero squilli consente di impostare il numero di squilli emessi dall'apparecchio prima della risposta automatica in modalità **Solo fax** o **Fax/Tel**. Se il telefono esterno o interno condivide la linea utilizzata per l'apparecchio, selezionare il numero massimo di squilli.

(Consultare *Operazioni dai telefoni interni* a pagina 43 e *Riconos.fax* a pagina 38.)

- 1 Premere **Menu, 2, 1, 1**.
- 2 Premere ▲ o ▼ per selezionare il numero di squilli per la linea prima della risposta automatica dell'apparecchio.
Premere **OK**.
Se si seleziona 00, non verranno emessi squilli.
- 3 Premere **Stop/Uscita**.

N. squilli F/T (solo modalità Fax/Tel)

Quando viene effettuata una chiamata verso l'apparecchio, il destinatario e il chiamante udiranno un normale squillo telefonico. Il numero di squilli viene regolato dall'impostazione Numero squilli.

Se si tratta di una chiamata fax, la ricezione sarà automatica, mentre se si tratta di una chiamata vocale, l'apparecchio emetterà degli squilli F/T (doppio squillo veloce) per la durata impostata in N. squilli F/T. Lo squillo F/T segnala che si tratta di una chiamata vocale.

Lo squillo F/T viene emesso dall'apparecchio, quindi il telefono interno e il telefono esterno *non* squilleranno, anche se è sempre possibile rispondere alla chiamata da qualsiasi telefono. (Per maggiori informazioni, consultare *Utilizzo dei codici remoti* a pagina 44.)

- 1 Premere **Menu, 2, 1, 2**.
- 2 Premere ▲ o ▼ per selezionare la durata degli squilli che segnalano l'arrivo di una chiamata vocale (20, 30, 40 o 70 secondi).
Premere **OK**.
- 3 Premere **Stop/Uscita**.



Nota

Anche se la chiamata viene interrotta durante lo squillo F/T, l'apparecchio continuerà a squillare per tutta la durata impostata.

Riconos.fax

Se Riconos.fax è impostato su **Si**:

L'apparecchio riceverà la chiamata fax automaticamente, anche se si risponde alla chiamata. Quando sul display viene visualizzato *Ricezione* o vengono emessi dei suoni striduli, occorre sostituire il ricevitore. L'apparecchio eseguirà automaticamente le operazioni necessarie.

Se Riconos.fax è impostato su **No**:

Per rispondere a una chiamata fax dall'apparecchio, sollevare il ricevitore, premere **Inizio Mono** o **Inizio Colore**, quindi premere **2** per ricevere il fax.

Se si risponde da un telefono interno, premere * **5 1**. (Consultare *Operazioni dai telefoni interni* a pagina 43.)

Nota

- Se questa funzione è impostata su **Si**, ma l'apparecchio non si collega alla chiamata fax quando si solleva il ricevitore di un telefono interno o esterno, premere il codice di attivazione remota * **5 1**.
- Se si inviano fax da un computer sulla stessa linea telefonica e l'apparecchio li intercetta, impostare Riconos.fax su **No**.

- 1 Premere **Menu, 2, 1, 3**.
- 2 Premere **▲** o **▼** per selezionare **Si** (o **No**).
Premere **OK**.
- 3 Premere **Stop/Uscita**.

Operazioni di ricezione aggiuntive

Stampa di un fax in arrivo in formato ridotto

Se si seleziona **Si**, l'apparecchio ridurrà automaticamente ogni pagina dei fax in arrivo per adattarla ai formati carta A4, Letter o Legal.

L'apparecchio calcola il rapporto di riduzione in base alle dimensioni della pagina del fax e all'impostazione Formato carta (**Menu, 1, 3**).

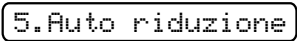
- 1 Accertarsi che sia attivata la modalità Fax .
- 2 Premere **Menu, 2, 1, 5**.

- 3 Premere **▲** o **▼** per selezionare **Si** (o **No**).
Premere **OK**.
- 4 Premere **Stop/Uscita**.

Ricezione senza carta

Non appena il vassoio carta si sarà svuotato durante la ricezione dei fax, sul display verrà visualizzato il messaggio

Controlla carta che richiede di inserire carta nel vassoio. (Consultare *Caricamento di carta e altri supporti di stampa* a pagina 8.)

L'apparecchio continuerà a ricevere il fax, ma le pagine restanti verranno salvate in memoria (che dovrà disporre di spazio sufficiente).

Anche i fax in arrivo successivi verranno salvati in memoria finché lo spazio disponibile non si sarà esaurito. Quando la memoria sarà piena, l'apparecchio smetterà automaticamente di rispondere alle chiamate. Per stampare i fax, inserire nuova carta nel vassoio.

Operazioni vocali

È possibile effettuare chiamate vocali da un telefono interno o esterno, utilizzando la composizione manuale oppure i numeri di composizione veloce.

Segnali a toni o a impulsi

Se si utilizza un telefono esterno dotato di servizio di composizione a impulsi, ma occorre inviare segnali a toni (ad esempio, per i servizi di telephone banking), seguire le istruzioni riportate di seguito:

- 1 Sollevare il ricevitore del telefono esterno.
- 2 Premere **#** sul pannello dei comandi dell'apparecchio. Una volta impostata questa opzione, le cifre composte invieranno segnali a toni. Una volta terminata la chiamata, l'apparecchio ripristinerà il servizio di composizione a impulsi.

Modalità Fax/Tel

Quando l'apparecchio si trova in modalità Fax/Tel, verrà utilizzato lo squillo F/T (doppio squillo veloce) per segnalare l'arrivo di una chiamata vocale.

Se si utilizza un telefono esterno, sollevare il ricevitore, quindi premere **Te/R** per rispondere.

Se si utilizza un telefono interno, sollevare il ricevitore durante la durata dello squillo F/T, quindi premere **# 5 1** tra i doppi squilli veloci. Se nessuno risponde alla chiamata o se è in corso l'invio di un fax, rinviare la chiamata all'apparecchio premendo *** 5 1**.

Servizi telefonici

Impostazione del tipo di linea telefonica

Se si collega l'apparecchio a una linea dotata di PBX o ISDN per l'invio e la ricezione dei fax, occorre modificare il tipo di linea telefonica di conseguenza seguendo i passaggi riportati di seguito.

- 1 Premere **Menu, 0, 6**.
- 2 Premere **▲** o **▼** per selezionare PBX, ISDN (o Normale). Premere **OK**.
- 3 Premere **Stop/Uscita**.

PBX e TRASFERIMENTO

L'impostazione iniziale dell'apparecchio è *Normale*, che consente il collegamento a una linea PSTN (Public Switched Telephone Network, rete telefonica generale) standard. Tuttavia, molte aziende utilizzano un sistema telefonico centralizzato o un PBX (Private Branch Exchange, centrale telefonica per uso privato). È possibile collegare l'apparecchio alla maggior parte dei tipi di PBX. La funzione di richiamata dell'apparecchio supporta solo il servizio con tempi di richiamata (TBR). La funzione dei tempi di richiamata funziona per la maggior parte dei sistemi PBX consentendo l'accesso a una linea esterna o il trasferimento delle chiamate a un altro numero interno. La funzione viene attivata premendo **Te/R**.

**Nota**

È possibile programmare la pressione di un tasto **Tel/R** memorizzando il numero in una posizione di composizione veloce. Per la programmazione di un numero di composizione veloce, premere innanzitutto **Tel/R** (sullo schermo viene visualizzato "!"), quindi inserire il numero di telefono. Se si esegue questa operazione, non sarà necessario premere ogni volta **Tel/R** prima di utilizzare una posizione di composizione veloce. (Consultare *Memorizzazione dei numeri di composizione veloce* a pagina 46.) Tuttavia, se PXB non è stato selezionato come impostazione del tipo di linea telefonica, non è possibile utilizzare il numero di composizione veloce programmato quando si preme **Tel/R**.

ID chiamante

La funzione ID chiamante consente di utilizzare il servizio di iscrizione ID chiamante offerto da diverse compagnie telefoniche locali. Contattare la propria compagnia telefonica per maggiori dettagli. Questo servizio visualizza il numero di telefono o il nome, se disponibile, del chiamante quando l'apparecchio squilla.

Dopo alcuni squilli, sul display viene visualizzato il numero di telefono del chiamante (o il nome, se disponibile). Quando si risponde a una chiamata, le informazioni sull'ID chiamante scompaiono dal display, tuttavia le informazioni sulla chiamata vengono salvate nella memoria dell'ID chiamante.

- È possibile visualizzare i primi 16 caratteri del numero (e del nome).
- Se viene visualizzato il messaggio **ID sconosciu.** significa che la chiamata proviene da una zona non coperta dal servizio ID chiamante.
- Se viene visualizzato il messaggio **Chiam.privata** significa che il chiamante ha bloccato intenzionalmente la trasmissione delle informazioni.

È possibile stampare un elenco delle informazioni sull'ID chiamante salvate nell'apparecchio. (Consultare *Stampa dell'elenco ID chiamante* a pagina 41.)

**Nota**

Il servizio ID chiamante varia a seconda dell'operatore utilizzato. Chiamare la compagnia telefonica locale per maggiori informazioni sul tipo di servizio disponibile nella propria zona.

Attivazione della funzione ID chiamante

Se sulla linea in uso è installato il servizio ID chiamante, la funzione deve essere impostata su **Si** per visualizzare il numero di telefono del chiamante sul display quando il telefono squilla.

- 1 Premere **Menu, 2, 0, 2**.
- 2 Premere ▲ o ▼ per selezionare **Si** (o **No**).
Premere **OK**.
- 3 Premere **Stop/Uscita**.

Visualizzazione dell'elenco ID chiamante

L'apparecchio memorizza le informazioni relative alle ultime trenta chiamate nell'elenco ID chiamante. Questo elenco può essere visualizzato o stampato. La trentunesima chiamata in arrivo sostituirà le informazioni sulla prima chiamata presente nell'elenco.

- 1 Premere **Menu, 2, 0, 2**.
- 2 Premere ▲ o ▼ per selezionare **Visualizza ID**.
Premere **OK**.

Sul display viene visualizzato l'ID chiamante relativo all'ultima chiamata. Se non viene memorizzato alcun ID, l'apparecchio emetterà un segnale acustico e sul display verrà visualizzato N. ID chiamante.

- 3 Premere ▲ o ▼ per scorrere la memoria dell'ID chiamante in modo da selezionare l'ID da visualizzare, quindi premere **OK**.
Sul display viene visualizzato il numero o il nome del chiamante e la data e l'ora della chiamata.
- 4 Per chiudere la visualizzazione, premere **Stop/Uscita**.

Stampa dell'elenco ID chiamante

- 1 Premere **Menu, 2, 0, 2**.
- 2 Premere ▲ o ▼ per selezionare **Stampa rapporto**.
Premere **OK**.
Se non viene memorizzato alcun ID, l'apparecchio emetterà un segnale acustico e sul display verrà visualizzato N. ID chiamante.
- 3 Premere **Inizio Mono** o **Inizio Colore**.
- 4 Al termine della stampa, premere **Stop/Uscita**.

Collegamento di una segreteria telefonica esterna (dispositivo di segreteria telefonica)

È possibile collegare una segreteria telefonica esterna. Tuttavia, quando una segreteria telefonica **esterna** viene collegata alla stessa linea telefonica utilizzata dall'apparecchio, la segreteria risponderà a tutte le chiamate e l'apparecchio rileverà i segnali a toni di chiamata fax (CNG). Quando rileva questi segnali, l'apparecchio si occuperà della chiamata e procederà alla ricezione del fax. Se l'apparecchio non rileva i segnali a toni CNG, la segreteria telefonica continuerà a riprodurre il messaggio in uscita in modo che il chiamante possa lasciare un messaggio vocale.

La segreteria telefonica deve attivarsi prima del quarto squillo (l'impostazione consigliata è due squilli). L'apparecchio non è in grado di rilevare i segnali a toni CNG finché la segreteria telefonica non avrà risposto alla chiamata. Impostando quattro squilli, rimarranno solo 8-10 secondi di segnali a toni CNG per l'handshake del fax. Accertarsi di seguire attentamente le istruzioni illustrate in questa guida per la registrazione del messaggio in uscita. Si sconsiglia di utilizzare la funzione di tariffa ridotta per la segreteria telefonica esterna se si superano i cinque squilli.

Nota

Se non si ricevono tutti i fax inviati, disattivare l'impostazione Numeri squilli sulla segreteria telefonica esterna.

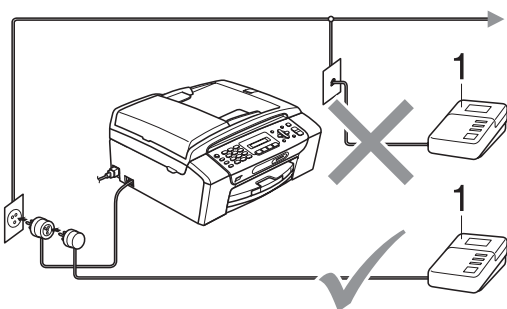

1 Segreteria telefonica

Quando la segreteria telefonica risponde a una chiamata, sul display viene visualizzato Telefono.

IMPORTANTE

NON collegare la segreteria telefonica in un altro punto della stessa linea telefonica.

Collegamenti

La segreteria telefonica esterna deve essere collegata come mostrato nell'illustrazione precedente.

- 1 Impostare la segreteria telefonica esterna su uno o due squilli. (Non è possibile utilizzare l'impostazione Numero squilli dell'apparecchio.)
- 2 Registrare il messaggio in uscita sulla segreteria telefonica esterna.
- 3 Impostare la segreteria telefonica per la risposta delle chiamate.
- 4 Impostare la modalità di ricezione su Tel./Segr. Est. (Consultare *Selezione della modalità di ricezione* a pagina 35.)

Registrazione di un messaggio in uscita su una segreteria telefonica esterna

Prestare attenzione ai tempi di registrazione del messaggio.

- 1 Lasciare 5 secondi di silenzio all'inizio del messaggio. (Ciò fornisce all'apparecchio il tempo necessario di rilevare i segnali a toni CNG di trasmissione automatica prima che si interrompano.)
- 2 Il messaggio non deve durare più di 20 secondi.

Nota

Si consiglia di registrare il messaggio in uscita lasciando 5 secondi di silenzio iniziali poiché l'apparecchio non è in grado di rilevare i segnali a toni del fax quando viene riprodotta una voce squillante o alta. È possibile registrare il messaggio senza inserire questa pausa, tuttavia se si riscontrano problemi di ricezione, occorre registrare di nuovo il messaggio in uscita inserendo la pausa.

Collegamenti su più linee (PBX)

Si consiglia di richiedere l'installazione del PBX alla compagnia che si è occupata del collegamento dell'apparecchio. Se si utilizza un sistema a più linee, si consiglia di richiedere all'installatore di collegare l'unità all'ultima linea sul sistema. In questo modo, si evita che l'apparecchio venga attivato ogni volta che il sistema riceve una chiamata telefonica. Se tutte le chiamate in arrivo vengono gestite da un centralinista, si consiglia di impostare la modalità di ricezione su *Manuale*.

Non si garantisce il funzionamento corretto dell'apparecchio in tutte le situazioni se è presente un collegamento a un PBX. Gli eventuali problemi di invio o ricezione dei fax devono essere comunicati innanzitutto alla compagnia che gestisce il PBX.



Nota

Accertarsi che il tipo di linea telefonica sia impostato su PBX. (Consultare *Impostazione del tipo di linea telefonica* a pagina 39.)

Telefoni esterni e interni

Collegamento di un telefono esterno o interno

È possibile collegare un telefono separato come mostrato nel diagramma seguente.

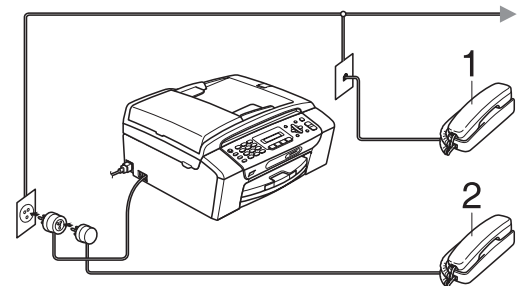

1 Telefono interno

2 Telefono esterno

Quando si utilizza un telefono che si trova sulla stessa linea telefonica, sul display viene visualizzato *Telefono*.



Nota

Accertarsi di utilizzare un telefono esterno dotato di un cavo non più lungo di 3 metri.

Operazioni dai telefoni interni

Se si risponde a una chiamata fax da un telefono interno o esterno collegato alla presa corretta sull'apparecchio, è possibile rispondere automaticamente alla chiamata utilizzando il codice di attivazione remota. Premendo il codice di attivazione remota * **5 1**, l'apparecchio avvierà la ricezione del fax.

Se l'apparecchio risponde a una chiamata vocale e vengono emessi doppi squilli veloci per il rilevamento, utilizzare il codice di disattivazione remota **# 5 1** per rispondere alla chiamata da un telefono interno. (Consultare *N. squilli F/T (solo modalità Fax/Tel)* a pagina 37.)

Se si risponde alla chiamata ma non c'è nessuno in linea:

È probabile che si stia ricevendo un fax manuale.

Premere * **5 1**, attendere il segnale del fax o che sul display venga visualizzato *Ricezione*, quindi riagganciare.



Nota

È inoltre possibile utilizzare la funzione *Riconos.fax* per attivare la risposta automatica della chiamata. (Consultare *Riconos.fax* a pagina 38.)

Utilizzo di un telefono senza fili esterno

Una volta collegata l'unità di base del telefono senza fili alla linea telefonica dell'apparecchio (consultare *Telefoni esterni e interni* a pagina 43), sarà possibile rispondere facilmente alle chiamate durante gli squilli direttamente dal ricevitore senza fili, ovunque si trovi.

Se sarà l'apparecchio a rispondere alla chiamata, occorrerà premere **Tel/R** sull'apparecchio per inviare la chiamata al ricevitore senza fili.

Utilizzo dei codici remoti

Codice di attivazione remota

Se si risponde a una chiamata fax da un telefono interno, è possibile impostare l'apparecchio per la ricezione componendo il codice di attivazione remota * **5 1**. Attendere il rumore del segnale del fax, quindi riporre il ricevitore. (Consultare *Riconos.fax* a pagina 38).

Se si risponde a una chiamata fax da un telefono esterno, è possibile impostare l'apparecchio per la ricezione del fax premendo **Inizio Mono** e selezionando *2.Ricez.*

Codice di disattivazione remota

Se si riceve una chiamata vocale e l'apparecchio si trova in modalità F/T, verrà emesso lo squillo F/T (doppio squillo veloce) in seguito al numero di squilli iniziale. Se si risponde alla chiamata da un telefono interno, è possibile disattivare lo squillo F/T premendo # **5 1** (accertarsi di premere questo codice *tra* gli squilli).

Se l'apparecchio risponde a una chiamata vocale e vengono emessi doppi squilli veloci per il rilevamento, è possibile rispondere alla chiamata dal telefono esterno premendo **Tel/R**.

Modifica dei codici remoti

Per utilizzare l'attivazione remota, occorre attivare i codici remoti. Il codice di attivazione remota predefinito è * **5 1**. Il codice di disattivazione remota predefinito è # **5 1**. Se lo si desidera, è possibile sostituire questi codici con codici personalizzati.

- 1 Premere **Menu, 2, 1, 4**.

1.Imp.ricezione

4.Codice remoto

- 2 Premere ▲ o ▼ per selezionare *Si* (o *No*).
Premere **OK**.
- 3 Inserire il nuovo codice di attivazione remota.
Premere **OK**.

- 4 Inserire il nuovo codice di disattivazione remota.
Premere **OK**.

- 5 Premere **Stop/Uscita**.



Nota

- Se si viene sempre scollegati quando si accede alla segreteria telefonica esterna in modo remoto, cercare di modificare il codice di attivazione remota e il codice di disattivazione remota su un altro codice a tre cifre utilizzando i numeri **0-9**, *, #.
- È possibile che i codici remoti non funzionino su alcuni sistemi telefonici.

Come effettuare la composizione

Composizione manuale

Premere tutte le cifre del numero di fax o del numero di telefono.



Composizione veloce

- 1 Premere  (Chiam.Veloce).



- 2 Premere **OK** e il tasto **#** (cancilletto), quindi il numero di composizione veloce a due cifre utilizzando il tastierino di composizione.

Nota

Se sul display viene visualizzato **Non utilizzato** quando si inserisce un numero di composizione veloce, significa in questa posizione non è stato memorizzato alcun numero.

Ricerca

È possibile eseguire la ricerca dei nomi salvati nella memoria di composizione veloce.

- 1 Premere  (**Chiam.Veloce**).
- 2 Premere **▲** o **▼** per selezionare **Ricerca**. Premere **OK**.
- 3 Effettuare una delle seguenti operazioni:
 - Per eseguire la ricerca in ordine numerico, premere **▲** o **▼** per selezionare il numero, quindi premere **OK**.
 - Per eseguire la ricerca in ordine alfabetico, inserire la prima lettera del nome utilizzando il tastierino di composizione, quindi premere **◀** o **▶** per selezionare il nome, quindi premere **OK**.

Ricomposizione fax

Se si invia un fax manualmente, ma la linea è occupata, premere **Rich/Pausa**, quindi premere **Inizio Mono** o **Inizio Colore** per riprovare. Se si desidera richiamare l'ultimo numero composto, è possibile risparmiare tempo premendo **Rich/Pausa** e **Inizio Mono** o **Inizio Colore**.

Rich/Pausa funziona solo se la composizione è stata eseguita dal pannello dei comandi.

Se si invia un fax automaticamente, ma la linea è occupata, l'apparecchio eseguirà automaticamente la ricomposizione fino a un massimo di tre volte ad intervalli di cinque minuti.

Nota

Durante la trasmissione in tempo reale, la funzione di ricomposizione automatica non è disponibile quando si utilizza il piano dello scanner.

Memorizzazione dei numeri

È possibile impostare l'apparecchio per l'esecuzione dei seguenti tipi di composizione semplice: composizione veloce e gruppi per la trasmissione dei fax. Quando si esegue un numero di composizione veloce, sul display viene visualizzato il nome, se memorizzato, o il numero.



Nota

In caso di interruzione di corrente, i numeri di composizione veloce salvati nella memoria non andranno persi.

Memorizzazione di una pausa

Premere **Rich/Pausa** per inserire una pausa di 3,5 secondi tra i numeri. Per la composizione di un numero intercontinentale, è possibile premere **Rich/Pausa** il numero di volte necessarie per aumentare la durata della pausa.

Memorizzazione dei numeri di composizione veloce

I nomi e i numeri possono essere memorizzati come posizioni di composizione veloce a due cifre. È possibile memorizzare fino a 40 posizioni di composizione veloce diverse. Per la composizione, sarà necessario premere solo alcuni tasti (ad esempio:  (**Chiam.Veloce**), **OK**, **#**, il numero a due cifre e **Inizio Mono** o **Inizio Colore**).

- 1 Premere  (**Chiam.Veloce**) e **▲** o **▼** per selezionare N.chiam.veloce. Premere **OK**.
- 2 Utilizzare il tastierino di composizione per inserire il numero della posizione di composizione veloce a due cifre (01-40). Premere **OK**.
- 3 Inserire il numero di fax o il numero di telefono (fino a 20 cifre). Premere **OK**.
- 4 Effettuare una delle seguenti operazioni:
 - Inserire il nome (fino a 16 caratteri) utilizzando il tastierino di composizione. Premere **OK**. (Per l'inserimento delle lettere, consultare *Inserimento di testo* a pagina 131.)
 - Per memorizzare il numero senza inserire il nome, premere **OK**.
- 5 Effettuare una delle seguenti operazioni:
 - Per memorizzare un altro numero di composizione veloce, passare al punto 2.
 - Per terminare l'impostazione, premere **Stop/Uscita**.

Modifica dei numeri di composizione veloce

Se si cerca di memorizzare un numero di composizione veloce in una posizione in cui è già stato memorizzato un numero, sul display viene visualizzato il nome o il numero già memorizzato e verrà richiesto di eseguire una delle operazioni seguenti:

```
#05:MIKE
```

```
1.Cambia 2.Lasc
```

- Premere **1** per modificare il numero memorizzato.
- Premere **2** per uscire senza apportare modifiche.

Se si seleziona **1**, sarà possibile modificare il numero e il nome memorizzati o inserirne di nuovi. Seguire le istruzioni riportate di seguito:

- 1 Inserire un nuovo numero. Premere **OK**.
- 2 Inserire un nuovo nome. Premere **OK**. Per modificare un carattere, utilizzare ◀ o ▶ per posizionare il cursore sotto il carattere da modificare, quindi premere **Cancella/Indietro**. Inserire di nuovo il carattere.
- 3 Premere **Stop/Uscita** per terminare l'impostazione.

Impostazione dei gruppi per la trasmissione

I gruppi, che possono essere memorizzati in una posizione di composizione veloce, consentono di inviare lo stesso messaggio fax a diversi numeri di fax premendo semplicemente  (Chiam.Veloce), **OK**, #, la posizione a due cifre e **Inizio Mono**. Occorre innanzitutto memorizzare ogni numero di fax in una posizione di composizione veloce. Quindi sarà possibile includerli come numeri in un gruppo. Ogni gruppo utilizza una posizione di composizione veloce. È possibile impostare un massimo di sei gruppi oppure è possibile assegnare fino a 39 numeri in un gruppo esteso.

(Consultare *Memorizzazione dei numeri di composizione veloce* a pagina 46 e *Trasmissione (solo in bianco e nero)* a pagina 30.)

- 1 Premere  (Chiam.Veloce) e ▲ o ▼ per selezionare Imp.gruppi. Premere **OK**.
- 2 Utilizzare il tastierino di composizione per inserire il numero di composizione veloce a due cifre in cui memorizzare il gruppo. Premere **OK**.
- 3 Utilizzare il tastierino di composizione per inserire un numero per il gruppo (da 1 a 6). Premere **OK**.

```
Impos gruppo:G0_
```

- 4 Per aggiungere numeri di composizione veloce, seguire le istruzioni riportate di seguito:

Ad esempio, per i numeri di composizione veloce 05 e 09, premere

 (Chiam.Veloce), **05**,

 (Chiam.Veloce), **09**.

Sul display viene visualizzato:

```
G01:#05#09
```

- 5 Premere **OK** una volta completata l'aggiunta dei numeri.
- 6 Utilizzare il tastierino di composizione per inserire il nome del gruppo. Premere **OK**.



Nota

È possibile stampare facilmente un elenco di tutti i numeri di composizione veloce. I numeri che fanno parte di un gruppo verranno contrassegnati nella colonna GRUPPO. (Consultare *Come stampare un rapporto* a pagina 50.)

Combinazioni di numeri di composizione veloce

Talvolta, potrebbe essere necessario selezionare uno dei vari operatori a lunga distanza per l'invio di un fax. Le tariffe possono variare a seconda dell'ora e della destinazione. Per utilizzare le tariffe ridotte, è possibile memorizzare i codici di accesso per gli operatori a lunga distanza e i numeri di carta di credito come numeri di composizione veloce. È possibile memorizzare queste lunghe sequenze di composizione dividendole e impostandole come numeri di composizione veloce separati in una combinazione. È inoltre possibile includere la composizione manuale utilizzando il tastierino di composizione. (Consultare *Memorizzazione dei numeri di composizione veloce* a pagina 46.)

Ad esempio, se è stato memorizzato '555' sul numero di composizione veloce 03 e '7000' sul numero di composizione veloce 02, è possibile utilizzarli entrambi per comporre '555-7000' premendo i tasti seguenti:

(Chiam.Veloce), **OK**, **#03**,

(Chiam.Veloce), **#02** e **Inizio Mono**.

Per modificare un numero in via provvisoria, è possibile sostituire una parte del numero componendola a mano con il tastierino di composizione. Ad esempio, per modificare il numero con 555-7001, è possibile premere i tasti seguenti:

(Chiam.Veloce), **OK**, **#03**, **7**, **0**, **0**, **1** (sul tastierino di composizione) e **Inizio Mono**.

È inoltre possibile aggiungere una pausa premendo il tasto **Rich/Pausa**.

Rapporti fax

Utilizzare il tasto **Menu** per impostare il Rapporto di verifica della trasmissione e il tempo del giornale.

Rapporto di verifica della trasmissione

È possibile utilizzare il Rapporto di verifica della trasmissione come conferma di invio del fax. Il rapporto fornisce informazioni sul nome o sul numero di fax del destinatario, sull'ora e sulla data di trasmissione, sulla durata della trasmissione, sul numero di pagine inviate e sul completamento della trasmissione.

È possibile utilizzare diverse impostazioni per il Rapporto di verifica della trasmissione:

- **Si:**
Stampa un rapporto dopo l'invio di ogni fax.
- **Si+Immagine:**
Stampa un rapporto dopo l'invio di ogni fax. Sul rapporto viene stampata una parte della prima pagina del fax.
- **No:**
Stampa un rapporto se non è stato possibile inviare il fax a causa di un errore di trasmissione. **No** è l'impostazione predefinita.
- **No+Immagine:**
Stampa un rapporto se non è stato possibile inviare il fax a causa di un errore di trasmissione. Sul rapporto viene stampata una parte della prima pagina del fax.

- 1 Premere **Menu**, **2**, **3**, **1**.
- 2 Premere **▲** o **▼** per selezionare **No+Immagine**, **Si**, **Si+Immagine** o **No**. Premere **OK**.
- 3 Premere **Stop/Uscita**.



Nota

- Se si seleziona **Si+Immagine** o **No+Immagine**, l'immagine verrà stampata sul Rapporto di verifica della trasmissione solo se è stata disattivata la **Trasmissione in tempo reale**. (Consultare *Trasmissione in tempo reale* a pagina 32.)
- Se la trasmissione è stata completata correttamente, nel Rapporto di verifica della trasmissione verrà visualizzato "OK" accanto a "RISULT". Se la trasmissione non è stata completata correttamente, accanto a "RISULT" verrà visualizzato "ERRORE".

Giornale Fax (rapporto attività)

È possibile impostare l'apparecchio per la stampa di un giornale a intervalli specifici (ogni 50 fax, ogni 6, 12 o 24 ore, ogni 2 o 7 giorni). Se si imposta l'intervallo su **No**, è comunque possibile stampare il rapporto seguendo i passaggi riportati in *Rapporti* a pagina 50. L'impostazione predefinita è Ogni 50 fax.

- 1 Premere **Menu**, **2**, **3**, **2**.
- 2 Premere ▲ o ▼ per selezionare l'intervallo.
Premere **OK**.
(Se si seleziona l'intervallo di 7 giorni, sul display viene visualizzato un messaggio che richiede di selezionare il primo giorno per il conto alla rovescia di 7 giorni.)
Se si seleziona **Ogni 50 fax**, passare al punto 4.
 - Ogni 6, 12, 24 ore, ogni 2 o 7 giorni
L'apparecchio stamperà il rapporto all'intervallo specificato cancellando in seguito tutti i lavori dalla memoria. Se la memoria dell'apparecchio raggiunge la capacità massima di 200 lavori prima che sia trascorso il tempo selezionato per l'intervallo, il giornale verrà stampato in anticipo e tutti i lavori verranno cancellati dalla memoria. Se si desidera stampare un rapporto aggiuntivo prima dell'intervallo specificato, è possibile stamparlo senza cancellare i lavori dalla memoria.
 - Ogni 50 fax
L'apparecchio stamperà il giornale una volta memorizzati 50 lavori.
- 3 Inserire l'ora di avvio della stampa nel formato di 24 ore.
Premere **OK**.
(Ad esempio: inserire 19:45 per 7:45 PM.)
- 4 Premere **Stop/Uscita**.

Rapporti

Sono disponibili i seguenti tipi di rapporto:

1. Rapporto TX

Stampa un Rapporto di verifica della trasmissione per l'ultima trasmissione.

2. Aiuti

Si tratta di una lista di aiuto che mostra la programmazione dell'apparecchio.

3. Compos. veloce

Fornisce un elenco dei nomi e dei numeri salvati nella memoria di composizione veloce, in ordine numerico.

4. Giornale Fax

Fornisce un elenco delle informazioni sugli ultimi fax in arrivo e in uscita. (TX: trasmissione.) (RX: ricezione.)

5. Imp. utente

Elenca le impostazioni.

6. Config. Rete

Elenca le impostazioni di rete.

Come stampare un rapporto

- 1 Premere **Menu**, **6**.
- 2 Effettuare una delle seguenti operazioni:
 - Premere ▲ o ▼ per selezionare il rapporto desiderato. Premere **OK**.
 - Inserire il numero del rapporto da stampare. Ad esempio, premere **2** per stampare l'elenco Aiuti.
- 3 Premere **Inizio Mono**.
- 4 Premere **Stop/Uscita**.



Copia

Esecuzione di copie

52

Come effettuare le copie

Accesso alla modalità Copia

Premere  (**Copia**) per accedere alla modalità Copia. La modalità predefinita è Fax. È possibile modificare il numero di secondi o di minuti in cui l'apparecchio rimarrà in modalità Copia dopo l'ultima operazione di copia. (Consultare *Modalità timer* a pagina 21.)

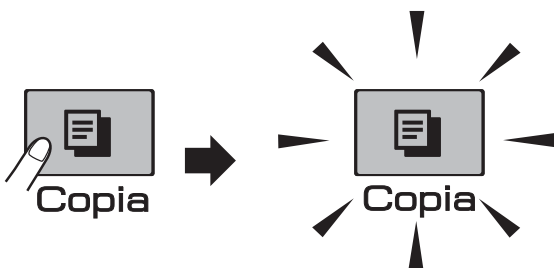

Sul display vengono visualizzate le impostazioni di copia predefinite:

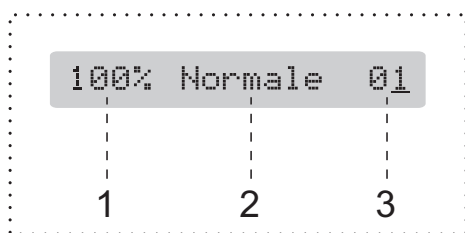

- 1 Rapporto dimensioni copia
- 2 Qualità
- 3 Numero di copie

Esecuzione di una sola copia

- 1 Accertarsi che sia attivata la modalità Copia .
- 2 Caricare il documento. (Consultare *Caricamento di documenti* a pagina 18.)
- 3 Premere **Inizio Mono** o **Inizio Colore**.

Esecuzione di copie multiple

È possibile effettuare fino a 99 copie in un'unica operazione.

- 1 Accertarsi che sia attivata la modalità Copia .
- 2 Caricare il documento. (Consultare *Caricamento di documenti* a pagina 18.)
- 3 Utilizzare il tastierino di composizione per inserire il numero di copie (fino a 99).
- 4 Premere **Inizio Mono** o **Inizio Colore**.



Nota

(Solo MFC-295CN)

Per ordinare le copie, premere il tasto **Opzioni Copia**. (Consultare *Ordinamento delle copie utilizzando l'ADF (solo in bianco e nero)* (MFC-295CN) a pagina 57.)

Interruzione copia

Per interrompere l'operazione di copia, premere **Stop/Uscita**.

Opzioni di copia

Per modificare rapidamente le impostazioni di copia *in via provvisoria* per la copia successiva, utilizzare il tasto **Opzioni Copia**.

Opzioni Copia



L'apparecchio ripristinerà le impostazioni predefinite 2 minuti dopo avere completato la copia o se il timer della modalità ritorna alla modalità Fax. Per maggiori informazioni, consultare *Modalità timer* a pagina 21.

Premere	Opzione del menu	Opzioni	Pagina
Premere Opzioni Copia 	Qualità	Veloce Normale Alta	54
	Ingrand/ Riduz.	Adatta a pagina/ Pers. (25%-400%) / 198%/186%/142%/ 100%/97%/93%/ 83%/69%/47% /	54
	Tipo carta	Carta normale Carta ink jet Brother BP71 Altro lucido Acetato	58
	Formato carta	A4 A5 10 (W) x 15 (H) cm Letter Legal	58
	Luminosità	- □□■□□ +	57
	Impila/ Ordina (Solo MFC-295CN)	Impila Ordina	57
	Layout pagina	No (1 in 1) 2 in 1 (P) 2 in 1 (L) 4 in 1 (P) 4 in 1 (L) Poster (3 x 3)	55
	N. di copie	N. di copie: 01 (01 - 99)	52



Nota

È possibile salvare alcune delle impostazioni di copia che si utilizzano più frequentemente impostandole come predefinite. Le istruzioni su come eseguire questa operazione sono disponibili nella sezione relativa a ogni funzione.

Modifica velocità e qualità copia

È possibile scegliere tra una gamma di impostazioni relative alla qualità.

L'impostazione predefinita è *Normale*.

Per modificare *provvisoriamente* l'impostazione di qualità, seguire le istruzioni riportate di seguito:

Premere Opzioni Copia  quindi ▲ o ▼ per selezionare Qualità	Normale	La modalità Normale è consigliata per le normali operazioni di stampa. Produce una buona qualità di copia ad una velocità adeguata.
	Veloce	Copia rapida con il minimo consumo di inchiostro. Usare questa impostazione per risparmiare tempo durante la stampa di documenti da correggere o voluminosi o se si devono realizzare molte copie.
	Alta	Usare questa modalità per riprodurre immagini dettagliate, ad esempio fotografie. Fornisce la massima risoluzione e la velocità di copia minima.

- 1 Accertarsi che sia attivata la modalità Copia .
- 2 Caricare il documento.
- 3 Utilizzare il tastierino di composizione per inserire il numero di copie (fino a 99).
- 4 Premere **Opzioni Copia** e ▲ o ▼ per selezionare *Qualità*. Premere **OK**.
- 5 Premere ▲ o ▼ per selezionare la qualità *Veloce*, *Normale* o *Alta*. Premere **OK**.
- 6 Premere **Inizio Mono** o **Inizio Colore**.

Per modificare l'impostazione predefinita, seguire le istruzioni riportate di seguito:

- 1 Premere **Menu**, **3**, **1**.

1. Qualità
- 2 Premere ▲ o ▼ per selezionare la qualità *Veloce*, *Normale* o *Alta*. Premere **OK**.
- 3 Premere **Stop/Uscita**.

Ingrandimento o riduzione dell'immagine copiata

È possibile selezionare un rapporto di ingrandimento o riduzione. Se si seleziona *Adatta a pagina*, l'apparecchio si adatta automaticamente al formato carta impostato.

Premere Opzioni Copia  e quindi ▲ o ▼ per selezionare Ingrand/Riduz.	Adatta a pagina
	Pers. (25%-400%)
	198% 10x15cm→A4
	186% 10x15cm→LTR
	142% A5→A4
	100%
	97% LTR→A4
	93% A4→LTR
	(MFC-253CW/255CW/ 257CW)
	83%
	(MFC-295CN)
	83% LGL→A4
69% A4→A5	
47% A4→10x15cm	

Per ingrandire o ridurre la copia successiva, seguire le istruzioni riportate di seguito:

- 1 Accertarsi che sia attivata la modalità Copia .
- 2 Caricare il documento.
- 3 Utilizzare il tastierino di composizione per inserire il numero di copie (fino a 99).
- 4 Premere **Opzioni Copia** e **▲** o **▼** per selezionare *Ingrand/Riduz.*. Premere **OK**.
- 5 Effettuare una delle seguenti operazioni:
 - Premere **▲** o **▼** per selezionare la percentuale di ingrandimento o riduzione desiderata. Premere **OK**.
 - Premere **▲** o **▼** per selezionare *Pers.* (25%-400%). Premere **OK**. Utilizzare il tastierino di composizione per inserire un rapporto di ingrandimento o riduzione da 25% a 400%. (Ad esempio, premere **5 3** per inserire 53%). Premere **OK**.
- 6 Premere **Inizio Mono** o **Inizio Colore**.

Nota

- *Layout pagina* non è disponibile con *Ingrand/Riduz.*
- *Adatta a pagina* non funziona correttamente se il documento sul piano dello scanner è inclinato di più di 3 gradi. Usare le linee di riferimento a sinistra e in alto per posizionare il documento, con la facciata stampata rivolta verso il basso, nell'angolo superiore sinistro del piano dello scanner.

Realizzazione di copie N in 1 o di poster (layout pagina)

La funzione di copia N in 1 consente di risparmiare sull'utilizzo di carta permettendo la copia di due o quattro pagine su una singola pagina.

Inoltre, è possibile effettuare una copia in formato poster. Quando si utilizza la funzione Poster, l'apparecchio divide il documento in sezioni e successivamente ingrandisce le sezioni in modo da assemblarle in un poster. Per stampare un poster, utilizzare il piano dello scanner.

IMPORTANTE

- Accertarsi che il formato carta sia impostato su *Letter* o *A4*.
- Non è possibile utilizzare le impostazioni *Ingrand/Riduz.* e *Impila/Ordina* (MFC-295CN) con le funzioni N in 1 e Poster.
- Le copie a colori N in 1 non sono disponibili.
- (P) indica Verticale e (L) indica Orizzontale.
- È possibile effettuare solo una copia in formato poster alla volta.

- 1 Accertarsi che sia attivata la modalità Copia .
- 2 Caricare il documento.
- 3 Utilizzare il tastierino di composizione per inserire il numero di copie (fino a 99).
- 4 Premere **Opzioni Copia** e **▲** o **▼** per selezionare *Layout pagina*. Premere **OK**.

5 Premere ▲ o ▼ per selezionare No (1 in 1), 2 in 1 (P), 2 in 1 (L), 4 in 1 (P), 4 in 1 (L) o Poster (3 x 3). Premere **OK**.

6 Premere **Inizio Mono** o **Inizio Colore** per eseguire la scansione del documento.
Se il documento è stato inserito nell'ADF (MFC-295CN) o è in corso la creazione di un poster, l'apparecchio eseguirà la scansione del documento e avvierà la stampa.

Se si utilizza il piano dello scanner, passare al punto 7.

7 Una volta terminata la scansione della pagina, premere **1** per eseguire la scansione della pagina successiva.

Pag. Successiva?

1.Sì 2.No

8 Posizionare la pagina successiva sul piano dello scanner. Premere **OK**.

Imp. Pag. Seguinte

Poi premere OK

9 Ripetere i punti 7 e 8 per ciascuna pagina del layout.

10 Dopo la scansione di tutte le pagine del documento, premere **2** per terminare.

Inserire il documento con la facciata stampata rivolta verso il basso nella direzione illustrata di seguito:

■ **2 in 1 (P)**



■ **2 in 1 (L)**

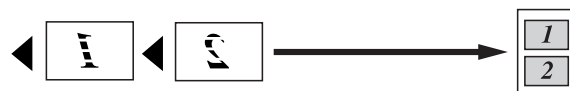

■ **4 in 1 (P)**



■ **4 in 1 (L)**



■ **Poster (3 x 3)**

È possibile riprodurre una fotografia in formato poster.

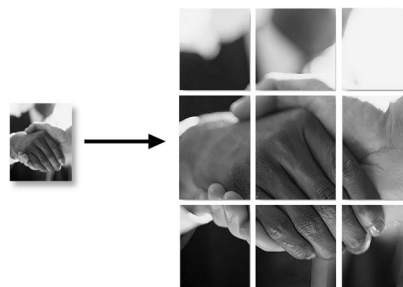

Ordinamento delle copie utilizzando l'ADF (solo in bianco e nero) (MFC-295CN)

È possibile eseguire l'ordinamento di copie multiple. Alle pagine verrà applicato l'ordinamento 3 2 1, 3 2 1, 3 2 1 e così via.

- 1 Accertarsi che sia attivata la modalità Copia .
- 2 Caricare il documento.
- 3 Utilizzare il tastierino di composizione per inserire il numero di copie (fino a 99).
- 4 Premere **Opzioni Copia** e ▲ o ▼ per selezionare *Impila/Ordina*. Premere **OK**.
- 5 Premere ▲ o ▼ per selezionare *Ordina*. Premere **OK**.
- 6 Premere **Inizio Mono**.



Nota

Adatta a pagina e Layout pagina non sono disponibili con *Ordina*.

Regolazione della luminosità e del contrasto

Luminosità

Per modificare provvisoriamente l'impostazione di luminosità, seguire le istruzioni riportate di seguito:

- 1 Accertarsi che sia attivata la modalità Copia .
 - 2 Caricare il documento.
 - 3 Utilizzare il tastierino di composizione per inserire il numero di copie (fino a 99).
 - 4 Premere **Opzioni Copia** e ▲ o ▼ per selezionare *Luminosità*. Premere **OK**.
- + ▾
- 5 Premere ▲ o ▼ per eseguire una copia più chiara o più scura. Premere **OK**.
 - 6 Premere **Inizio Mono** o **Inizio Colore**.

Per modificare l'impostazione predefinita, seguire le istruzioni riportate di seguito:

- 1 Premere **Menu**, **3**, **2**.
- 2 Premere ▲ o ▼ per eseguire una copia più chiara o più scura. Premere **OK**.
- 3 Premere **Stop/Uscita**.

Contrasto

Regolare il contrasto per ottenere immagini più nitide e più vivaci.

- 1 Premere **Menu**, **3**, **3**.
3. Contrasto
- 2 Premere ▲ o ▼ per modificare il contrasto. Premere **OK**.
 - 3 Premere **Stop/Uscita**.

Opzioni carta

Tipo carta

Se si esegue la copia su carta speciale, impostare l'apparecchio per il tipo di carta utilizzato in modo da ottenere la migliore qualità di stampa.

- 1 Accertarsi che sia attivata la modalità Copia .
- 2 Caricare il documento.
- 3 Utilizzare il tastierino di composizione per inserire il numero di copie (fino a 99).
- 4 Premere **Opzioni Copia** e ▲ o ▼ per selezionare **Tipo carta**. Premere **OK**.
- 5 Premere ▲ o ▼ per selezionare il tipo di carta utilizzato (Carta normale, Carta ink jet, Brother BP71, Altro lucido o Acetato). Premere **OK**.
- 6 Premere **Inizio Mono** o **Inizio Colore**.



Nota

Per modificare l'impostazione predefinita per il tipo di carta, consultare *Tipo carta* a pagina 22.

Formato carta

Se si esegue la copia su un formato carta diverso dal formato A4, sarà necessario modificare l'impostazione del formato carta. È possibile effettuare copie su carta di formato A4, A5, Foto 10 x 15 cm, Letter o Legal.

- 1 Accertarsi che sia attivata la modalità Copia .
- 2 Caricare il documento.
- 3 Utilizzare il tastierino di composizione per inserire il numero di copie (fino a 99).
- 4 Premere **Opzioni Copia** e ▲ o ▼ per selezionare **Formato carta**. Premere **OK**.
- 5 Premere ▲ o ▼ per selezionare il formato di carta utilizzato (A4, A5, 10 (W) x 15 (H) cm, Letter o Legal). Premere **OK**.
- 6 Premere **Inizio Mono** o **Inizio Colore**.



Nota

Per modificare l'impostazione predefinita per il formato carta, consultare *Formato carta* a pagina 22.



Stampa diretta

Stampa di fotografie da una scheda di memoria o da un'unità di memoria flash USB	60
Stampa di fotografie da una fotocamera (MFC-295CN)	71

Stampa di fotografie da una scheda di memoria o da un'unità di memoria flash USB



Nota

I modelli MFC-253CW, MFC-255CW e MFC-257CW supportano solo le schede di memoria.

Operazioni PhotoCapture Center™

Stampa da una scheda di memoria o da un'unità di memoria flash USB senza il computer

Anche se l'apparecchio non è collegato al computer, è possibile stampare fotografie direttamente dal supporto della fotocamera digitale o da un'unità di memoria flash USB. (Consultare *Come eseguire la stampa da una scheda di memoria o da un'unità di memoria flash USB* a pagina 63.)

Scansione su una scheda di memoria o su un'unità di memoria flash USB senza il computer

È possibile eseguire la scansione dei documenti e salvarli direttamente su una scheda di memoria o su un'unità di memoria flash USB. (Consultare *Scansione su una scheda di memoria o su un'unità di memoria flash USB* a pagina 68.)

Utilizzo di PhotoCapture Center™ dal computer

È possibile accedere a una scheda di memoria o a un'unità di memoria flash USB inserita nella parte anteriore dell'apparecchio dal computer.

(Consultare *PhotoCapture Center™* per Windows® o *Impostazione remota e PhotoCapture Center™* per Macintosh nella *Guida software dell'utente* sul CD-ROM.)

Utilizzo di una scheda di memoria o di un'unità di memoria flash USB

Questo apparecchio Brother include unità per supporti (slot) da utilizzare con i più diffusi supporti per fotocamere digitali elencati di seguito: Memory Stick™, Memory Stick PRO™, SD, SDHC, xD-Picture Card™ e un'unità di memoria flash USB.



Memory Stick™
Memory Stick PRO™



SD, SDHC



xD-Picture Card™

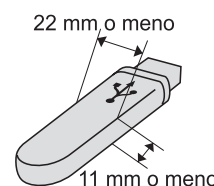

Unità di memoria flash USB

- miniSD può essere utilizzato con un adattatore miniSD.
- microSD può essere utilizzato con un adattatore microSD.
- Memory Stick Duo™ può essere utilizzato con un adattatore Memory Stick Duo™.
- Memory Stick PRO Duo™ può essere utilizzato con un adattatore Memory Stick PRO Duo™.
- Memory Stick Micro™ (M2™) può essere utilizzato con un adattatore Memory Stick Micro™ (M2™).
- Gli adattatori non sono inclusi con l'apparecchio. Contattare un fornitore terzo per gli adattatori.
- Il prodotto supporta xD-Picture Card™ Tipo M / Tipo M+ / Tipo H (grande capacità).
- IBM Microdrive™ non è compatibile con l'apparecchio.

La funzione PhotoCapture Center™ consente di stampare fotografie scattate con la fotocamera digitale ad alta risoluzione per ottenere stampe di qualità.

Schede di memoria, unità di memoria flash USB e struttura delle cartelle

L'apparecchio è stato progettato per essere compatibile con i file di immagine, le schede di memoria o le unità di memoria flash USB delle più moderne fotocamere digitali. Tuttavia, per evitare errori, leggere i seguenti punti:

- L'estensione del file di immagine deve essere .JPG (l'apparecchio non riconosce altre estensioni, quali .JPEG, .TIF, .GIF).
- La stampa diretta con PhotoCapture Center™ deve essere eseguita separatamente dalle operazioni PhotoCapture Center™ mediante l'uso del computer. (L'operazione simultanea non è disponibile.)
- L'apparecchio è in grado di leggere fino a 999 file su una scheda di memoria o su un'unità di memoria flash USB.
- Il file DPOF sulle schede di memoria deve avere un formato DPOF valido. (Consultare *Stampa DPOF* a pagina 65.)

È importante tenere presente quanto segue:

- Quando si stampa un indice o un'immagine, PhotoCapture Center™ stampa tutte le immagini valide anche se una o più immagini risultano alterate. Le immagini alterate non verranno stampate.

- (Utenti delle schede di memoria)

L'apparecchio è progettato per leggere schede di memoria formattate da fotocamere digitali.

Quando una fotocamera digitale formatta una scheda di memoria, crea una cartella speciale nella quale copia i dati di immagine. Se si desidera modificare i dati di immagine memorizzati sulla scheda di memoria con il PC, si consiglia di non modificare la struttura delle cartelle creata con la fotocamera digitale. Quando si salvano file di immagine nuovi o modificati sulla scheda di memoria, si consiglia di utilizzare la stessa cartella utilizzata dalla propria fotocamera digitale. Se i dati non vengono salvati nella stessa cartella, l'apparecchio non sarà in grado di leggere il file o stampare l'immagine.

- (Utenti delle unità di memoria flash USB)

Questo apparecchio supporta le unità di memoria flash USB formattate nel sistema Windows®.

Preparazione dell'apparecchio

Inserire saldamente la scheda di memoria o l'unità di memoria flash USB nello slot corretto.

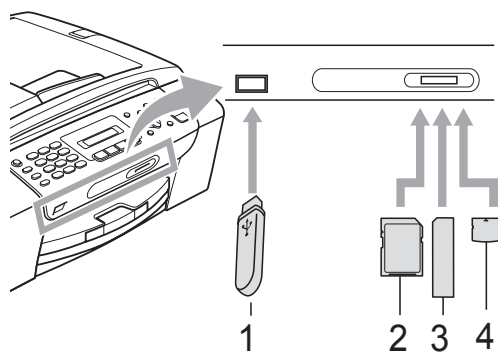

- 1 Unità di memoria flash USB
- 2 SD, SDHC
- 3 Memory Stick™, Memory Stick PRO™
- 4 xD-Picture Card™

! IMPORTANTE

L'interfaccia diretta USB supporta esclusivamente l'unità di memoria flash USB, una fotocamera compatibile con PictBridge o una fotocamera digitale che utilizza lo standard dei dispositivi di memorizzazione di massa USB. Non vengono supportati altri dispositivi USB.

Indicazioni relative al tasto **Photo Capture**

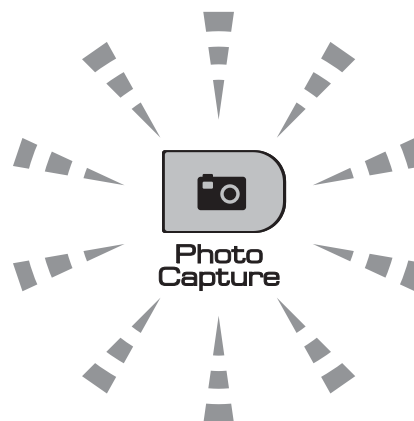

- Se **Photo Capture** è illuminato, la scheda di memoria o l'unità di memoria flash USB è inserita correttamente.
- Se **Photo Capture** non è illuminato, la scheda di memoria o l'unità di memoria flash USB non è inserita correttamente.
- Se **Photo Capture** lampeggia, è in corso la lettura o la scrittura della scheda di memoria o dell'unità di memoria flash USB.

! IMPORTANTE

NON scollegare il cavo di alimentazione e NON rimuovere la scheda di memoria o l'unità di memoria flash USB dall'unità del supporto (slot) o dall'interfaccia diretta USB durante la lettura o la scrittura della scheda di memoria o dell'unità di memoria flash USB (il tasto **Photo Capture** lampeggia). **Altrimenti si può causare la perdita di dati o danneggiare la scheda.**

L'apparecchio è in grado di leggere un solo dispositivo alla volta, quindi non inserire più dispositivi negli slot.

Come eseguire la stampa da una scheda di memoria o da un'unità di memoria flash USB

Prima di stampare una foto, occorre innanzitutto stampare un indice di miniature per selezionare il numero della foto da stampare. Per stampare direttamente dalla scheda di memoria o dall'unità di memoria flash USB, seguire le istruzioni riportate di seguito:

- 1 Accertarsi che la scheda di memoria o l'unità di memoria flash USB sia inserita nello slot corretto. Sul display LCD sarà visualizzato, ad esempio, il messaggio che segue:

M.Stick Active

Premere il ta...

- 2 Premere  (**Photo Capture**). Per la stampa DPOF, consultare *Stampa DPOF* a pagina 65.
- 3 Premere **▲** o **▼** per selezionare *Indice stampa*. Premere **OK**.
- 4 Premere **Inizio Colore** per iniziare a stampare l'indice. Annotare il numero dell'immagine da stampare. Consultare *Stampa dell'indice (miniature)* a pagina 63.
- 5 Per stampare le immagini, premere **▲** o **▼** per selezionare *Stampa immagini nel passaggio* ③, quindi premere **OK**. (Consultare *Stampa di foto* a pagina 64.)
- 6 Inserire il numero dell'immagine e premere **OK**.
- 7 Premere **Inizio Colore** per stampare.

Stampa dell'indice (miniature)

PhotoCapture Center™ assegna numeri alle immagini (ad esempio N.1, N.2, N.3 e così via).



→ NO.1
DEL.JPG 01.01.2009
100KB

PhotoCapture Center™ utilizza questi numeri per identificare ogni immagine. È possibile stampare una pagina delle miniature per visualizzare tutte le immagini presenti nella scheda di memoria o nell'unità di memoria flash USB.



Nota

Sull'indice verranno stampati correttamente solo i nomi di file che non superano gli 8 caratteri.

- 1 Accertarsi che la scheda di memoria o l'unità di memoria flash USB sia inserita nello slot corretto.
Premere  (**Photo Capture**).
- 2 Premere **▲** o **▼** per selezionare *Indice stampa*. Premere **OK**.
- 3 Premere **▲** o **▼** per selezionare *6 Imm./Linea* o *5 Imm./Linea*. Premere **OK**.

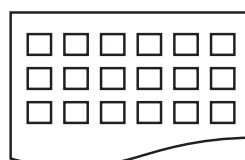

6 Imm./Linea

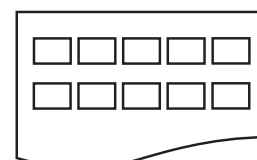

5 Imm./Linea

La stampa per 5 Imm./Linea sarà più lenta rispetto a 6 Imm./Linea, ma la qualità risulterà migliore.

- 4 Premere ▲ o ▼ per selezionare il tipo di carta utilizzato, Carta normale, Carta ink jet, Brother BP71 o Altro lucido.
Premere **OK**.
- 5 Premere ▲ o ▼ per selezionare il formato carta utilizzato, A4 o Letter.
Premere **OK**.
- 6 Premere **Inizio Colore** per stampare.

Stampa di foto

Prima di potere stampare un'immagine singola, occorre conoscere il numero assegnato a tale immagine.

- 1 Accertarsi che la scheda di memoria o l'unità di memoria flash USB sia inserita nello slot corretto.
- 2 Stampare dapprima l'Indice.
(Consultare *Stampa dell'indice (miniature)* a pagina 63.)
Premere  (**Photo Capture**).
- 3 Premere ▲ o ▼ per selezionare Stampa immagini. Premere **OK**.



Nota

Se la scheda di memoria contiene informazioni DPOF valide, il display LCD visualizzerà l'indicazione *Stampa Dpof: Si*. Consultare *Stampa DPOF* a pagina 65.

- 4 Inserire il numero dell'immagine da stampare dalle miniature presenti nella pagina dell'indice.
Premere **OK**.

No.: 1, 3, 6,



Nota

- È possibile inserire numeri multipli utilizzando il tasto **OK** per inserire una separazione tra un numero e l'altro. Ad esempio **1, OK, 3, OK, 6** eseguiranno la stampa delle immagini 1, 3 e 6.
È possibile utilizzare il tasto **#** per stampare una serie di numeri, ad esempio **1, #, 5** eseguiranno la stampa di tutte le immagini da 1 a 5.
- È possibile immettere fino a 12 caratteri (incluse le virgole) per i numeri delle immagini che si desidera stampare.

- 5 Effettuare una delle seguenti operazioni:
 - Dopo aver selezionato tutte le immagini da stampare, premere **OK** per selezionare le impostazioni.
Passare al punto 6.
 - Se non si desidera modificare alcuna impostazione, premere **Inizio Colore**.
- 6 Premere ▲ o ▼ per selezionare il tipo di carta utilizzato, Carta normale, Carta ink jet, Brother BP71 o Altro lucido.
Premere **OK**.
- 7 Premere ▲ o ▼ per selezionare il formato carta utilizzato, Letter, A4, 10x15cm o 13x18cm.
Premere **OK**.
 - Se è stato selezionato Letter o A4, passare al punto 8.
 - Se è stato selezionato un altro formato, passare al punto 9.
 - Se non si desidera modificare alcuna impostazione, premere **Inizio Colore**.

8 Premere **▲** o **▼** per selezionare il formato di stampa (8x10cm, 9x13cm, 10x15cm, 13x18cm, 15x20cm o Dimensione max.). Premere **OK**.



9 Effettuare una delle seguenti operazioni:

- Per selezionare il numero di copie, passare al punto **10**.
- Una volta terminata la selezione delle impostazioni, premere **Inizio Colore**.

10 Inserire il numero di copie da effettuare. Premere **OK**.

11 Premere **Inizio Colore** per stampare.

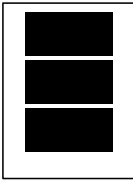
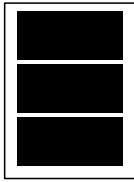
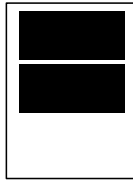
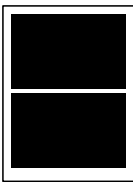
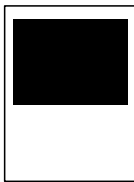
Le posizioni di stampa quando si utilizza il formato A4 sono illustrate di seguito:

1 8x10cm 	2 9x13cm 	3 10x15cm 
4 13x18cm 	5 15x20cm 	6 Dimensione max. 

Stampa DPOF

DPOF è l'acronimo di Digital Print Order Format (Formato ordine della stampa digitale).

I principali produttori di fotocamere digitali (Canon Inc., Eastman Kodak Company, FUJIFILM Corporation, Panasonic Corporation e Sony Corporation) hanno creato questo standard per semplificare la stampa delle fotografie da fotocamera digitale.

Se la fotocamera digitale utilizzata supporta la stampa DPOF, è possibile selezionare le immagini e il numero di copie da stampare dal display della fotocamera.

Quando all'apparecchio si collega una scheda di memoria contenente informazioni DPOF, è possibile stampare facilmente l'immagine selezionata.

1 Inserire saldamente la scheda di memoria nello slot corretto.

M.Stick Active

Premere  (**Photo Capture**).

2 Premere **▲** o **▼** per selezionare Stampa immagini. Premere **OK**.

3 Se sulla scheda è presente un file DPOF, il display LCD visualizzerà:

Stampa Dpof:Si

4 Premere **▲** o **▼** per selezionare Stampa Dpof:Si. Premere **OK**.

5 Premere **▲** o **▼** per selezionare il tipo di carta utilizzato, Carta normale, Carta ink jet, Brother BP71 o Altro lucido. Premere **OK**.

- 6 Premere ▲ o ▼ per selezionare il formato carta utilizzato, Letter, A4, 10x15cm o 13x18cm.

Premere **OK**.

- Se è stato selezionato Letter o A4, passare al punto 7.
- Se è stato selezionato un altro formato, passare al punto 8.

- 7 Premere ▲ o ▼ per selezionare il formato di stampa (8x10cm, 9x13cm, 10x15cm, 13x18cm, 15x20cm o Dimensione max.).

Premere **OK**.

- 8 Premere **Inizio Colore** per stampare.



Nota

Si può verificare un errore di file DPOF se l'ordine di stampa creato nella fotocamera è stato alterato. Eliminare e ricreare l'ordine di stampa utilizzando la fotocamera per correggere il problema.

Per le istruzioni su come eliminare o ricreare l'ordine di stampa, fare riferimento al sito Web di assistenza del produttore della fotocamera o alla documentazione fornita in dotazione.

Impostazioni di stampa in PhotoCapture Center™

Queste impostazioni permangono fino alla successiva modifica.

Velocità e qualità di stampa

- 1 Premere **Menu, 4, 1**.
- 2 Premere ▲ o ▼ per selezionare **Normale** o **Foto**.
Premere **OK**.
- 3 Premere **Stop/Uscita**.

Opzioni carta

Tipo carta

- 1 Premere **Menu, 4, 2**.
- 2 Premere ▲ o ▼ per selezionare **Carta normale**, **Carta ink jet**, **Brother BP71** o **Altro lucido**.
Premere **OK**.
- 3 Premere **Stop/Uscita**.

Formato carta

- 1 Premere **Menu, 4, 3**.
- 2 Premere ▲ o ▼ per selezionare il formato carta utilizzato, Letter, A4, 10x15cm o 13x18cm.
Premere **OK**.
- 3 Premere **Stop/Uscita**.

Formato stampa

Questa impostazione è disponibile solo quando si seleziona l'impostazione del formato carta Letter o A4.

- 1 Premere **Menu**, **4**, **4**.
- 2 Premere **▲** o **▼** per selezionare il formato di stampa utilizzato, **8x10cm**, **9x13cm**, **10x15cm**, **13x18cm**, **15x20cm** o **Dimensione max.**
Premere **OK**.
- 3 Premere **Stop/Uscita**.

Regolazione della luminosità e del contrasto

Luminosità

- 1 Premere **Menu**, **4**, **5**.
- 2 Premere **▲** o **▼** per ottenere una stampa più chiara o più scura.
Premere **OK**.
- 3 Premere **Stop/Uscita**.

Contrasto

È possibile selezionare l'impostazione del contrasto. Aumentando il contrasto si ottengono immagini più nitide e più vivide.

- 1 Premere **Menu**, **4**, **6**.
- 2 Premere **▲** o **▼** per aumentare o diminuire il contrasto.
Premere **OK**.
- 3 Premere **Stop/Uscita**.

Proporzionare

Se la fotografia è troppo lunga o larga per adattarsi allo spazio disponibile del formato selezionato, parte dell'immagine verrà ritagliata automaticamente.

L'impostazione predefinita è **Si**. Se si desidera stampare l'intera immagine, regolare l'impostazione su **No**. Se si utilizza anche la funzione **Senza bordi**, impostare **Senza bordo** su **No**. (Consultare *Stampa senza bordi* a pagina 67.)

- 1 Premere **Menu**, **4**, **7**.
- 2 Premere **▲** o **▼** per selezionare **No** (o **Si**).
Premere **OK**.
- 3 Premere **Stop/Uscita**.

Proporzionare: Si

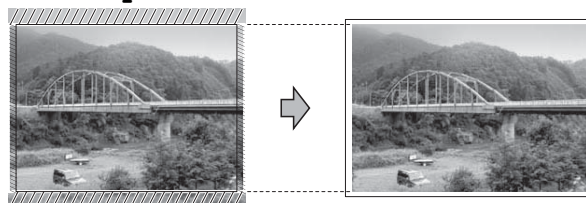

Proporzionare: No

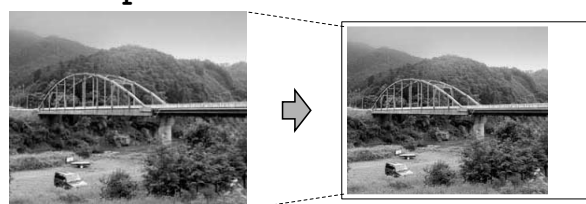

Stampa senza bordi

Questa funzione espande l'area di stampa fino ai bordi della carta. La stampa sarà leggermente più lenta.

- 1 Premere **Menu**, **4**, **8**.
- 2 Premere **▲** o **▼** per selezionare **No** (o **Si**).
Premere **OK**.
- 3 Premere **Stop/Uscita**.

Stampa data

È possibile stampare la data se è già indicata nei dati sulla foto. La data sarà stampata nell'angolo inferiore destro. Se i dati non presentano informazioni sulla data, non è possibile utilizzare questa funzione.

- 1 Premere **Menu**, **4**, **9**.
- 2 Premere **▲** o **▼** per selezionare **Si** (o **No**).
Premere **OK**.
- 3 Premere **Stop/Uscita**.



Nota

L'impostazione DPOF sulla fotocamera deve essere disattiva per utilizzare la funzione Stampa data.

Scansione su una scheda di memoria o su un'unità di memoria flash USB

È possibile eseguire la scansione di documenti in bianco e nero e a colori su una scheda di memoria o un'unità di memoria flash USB. I documenti in bianco e nero verranno memorizzati in formato PDF (*.PDF) o TIFF (*.TIF). I documenti a colori possono essere memorizzati in formato PDF (*.PDF) o JPEG (*.JPG). L'impostazione predefinita è **Colori 150 dpi** e il formato di file predefinito è PDF. L'apparecchio crea automaticamente i nomi di file in base alla data corrente. (Per maggiori informazioni, consultare la *Guida di installazione rapida*.) Ad esempio, la quinta immagine acquisita il 1° luglio 2009 verrebbe salvata con il nome 01070905.PDF. È possibile modificare il colore e la qualità.

Qualità	Formato file selezionabile
Colori 150 dpi	PDF / JPEG
Colori 300 dpi	PDF / JPEG
Colori 600 dpi	PDF / JPEG
B/N 200x100 dpi	TIFF / PDF
B/N 200 dpi	TIFF / PDF

- 1 Accertarsi che la scheda di memoria o l'unità di memoria flash USB sia inserita nello slot corretto.

! IMPORTANTE

NON estrarre la scheda di memoria o l'unità di memoria flash USB se **Photo Capture** lampeggia per evitare di danneggiare la scheda, l'unità di memoria flash USB o i dati contenuti al loro interno.

- 2 Caricare il documento.

- 3 Premere  (**Scan**).
- 4 Premere ▲ o ▼ per selezionare **Scan to card**.
- 5 Effettuare una delle seguenti operazioni:
 - Per modificare la qualità, premere **OK** e passare al punto 6.
 - Per eseguire la scansione, premere **Inizio Mono** o **Inizio Colore**.
- 6 Premere ▲ o ▼ per selezionare la qualità, quindi premere **OK**.

Effettuare una delle seguenti operazioni:
 - Per modificare il tipo di file, passare al punto 7.
 - Per eseguire la scansione, premere **Inizio Mono** o **Inizio Colore**.
- 7 Premere ▲ o ▼ per selezionare il tipo di file da una delle opzioni seguenti:
 - Per modificare il nome del file, premere **OK** e passare al punto 8.
 - Per eseguire la scansione, premere **Inizio Mono** o **Inizio Colore**.
- 8 Il nome del file viene impostato automaticamente. Tuttavia, è possibile impostare un nome diverso utilizzando il tastierino di composizione. È possibile modificare sole le prime 6 cifre.
Premere **Inizio Mono** o **Inizio Colore**.

Modifica della qualità dell'immagine

- 1 Premere **Menu, 4, 0, 1**.
- 2 Premere ▲ o ▼ per selezionare **B/N 200x100 dpi, B/N 200 dpi, Colori 150 dpi, Colori 300 dpi** o **Colori 600 dpi**.
Premere **OK**.
- 3 Premere **Stop/Uscita**.

Modifica del formato file in bianco e nero

- 1 Premere **Menu, 4, 0, 2**.
- 2 Premere ▲ o ▼ per selezionare **TIFF** o **PDF**.
Premere **OK**.
- 3 Premere **Stop/Uscita**.

Modifica del formato file a colori

- 1 Premere **Menu, 4, 0, 3**.
- 2 Premere ▲ o ▼ per selezionare **PDF** o **JPEG**.
Premere **OK**.
- 3 Premere **Stop/Uscita**.

Interpretazione dei messaggi di errore

Se si conoscono i tipi di errore che possono verificarsi durante l'utilizzo di PhotoCapture Center™, è possibile individuare e risolvere facilmente i problemi.

■ Hub inutilizz.

Questo messaggio appare se nell'interfaccia diretta USB è stato inserito un hub o un'unità di memoria flash USB dotata di hub.

■ Errore media

Questo messaggio appare se si inserisce una scheda di memoria danneggiata o non formattata o quando l'unità del supporto è difettosa. Per eliminare l'errore, estrarre la scheda di memoria.

■ No File

Questo messaggio appare se si cerca di accedere a una scheda di memoria o a un'unità di memoria flash USB inserita nell'unità (slot) che non contiene alcun file .JPG.

■ Memoria esaurita

Questo messaggio appare quando si lavora con immagini che richiedono una quantità di memoria superiore alla capacità dell'apparecchio.

Questo messaggio appare inoltre quando la scheda di memoria o l'unità di memoria flash USB utilizzata non dispone di spazio sufficiente per il documento acquisito.

■ Memoria piena.

Questo messaggio appare se si cerca di salvare più di 999 file su una scheda di memoria o su un'unità di memoria flash USB.

■ Disp. inutilizz.

Questo messaggio appare se all'interfaccia diretta USB sono stati collegati un dispositivo USB o un'unità di memoria flash USB non supportati. (Per maggiori informazioni, visitare il sito <http://solutions.brother.com>). Questo messaggio appare inoltre se all'interfaccia diretta USB viene collegato un dispositivo difettoso.

Stampa diretta di fotografie da una fotocamera PictBridge



L'apparecchio Brother supporta lo standard PictBridge che consente di collegare direttamente qualsiasi fotocamera digitale compatibile con PictBridge e di stampare le fotografie.

Se la fotocamera utilizza lo standard per dispositivi di memorizzazione di massa USB, è possibile stampare le fotografie anche da una fotocamera digitale non dotata di PictBridge. (Consultare *Stampa diretta di fotografie da una fotocamera digitale (senza PictBridge)* a pagina 73.)

Requisiti di PictBridge

Per evitare di incorrere in errori, tenere presente i punti riportati di seguito:

- L'apparecchio e la fotocamera digitale devono essere collegati mediante un cavo USB adatto.
- L'estensione del file di immagine deve essere .JPG (l'apparecchio non riconosce altre estensioni, quali .JPEG, .TIF, .GIF).
- Le operazioni di PhotoCapture Center™ non sono disponibili quando si utilizza la funzione PictBridge.

Impostazione della fotocamera digitale

Accertarsi che la fotocamera sia impostata sulla modalità PictBridge. Sul display della fotocamera compatibile con PictBridge, possono essere visualizzate le impostazioni PictBridge seguenti.

La disponibilità di alcune di queste opzioni varia a seconda della fotocamera utilizzata.

Opzioni del menu della fotocamera	Opzioni
Formato carta	Letter, A4, 10 x 15 cm, impostazioni della stampante (impostazione predefinita) ²
Tipo carta	Carta normale, Carta lucida, Carta per getto di inchiostro, impostazioni della stampante (impostazione predefinita) ²
Layout	Senza bordo: Sì, Senza bordo: No, impostazioni della stampante (impostazione predefinita) ²
Impostazione DPOF ¹	-
Qualità stampa	Normale, Fine, impostazioni della stampante (impostazione predefinita) ²
Stampa data	Sì, No, impostazioni della stampante (impostazione predefinita) ²

¹ Per maggiori dettagli, consultare *Stampa DPOF* a pagina 72.

² Se per la fotocamera sono state attivate le impostazioni della stampante (impostazione predefinita), la stampa delle fotografie verrà eseguita in base alle impostazioni seguenti.

Impostazioni	Opzioni
Formato carta	10 x 15 cm
Tipo carta	Carta lucida
Layout	Senza bordo: Sì
Qualità stampa	Fine
Stampa data	No

- Queste impostazioni vengono utilizzate anche quando per la fotocamera non sono state impostate le opzioni di menu.
- I nomi e la disponibilità di ogni singola impostazione varia a seconda delle specifiche tecniche della fotocamera utilizzata.

Fare riferimento alla documentazione in dotazione con la fotocamera per maggiori dettagli sulla modifica delle impostazioni di PictBridge.

Stampa delle immagini



Nota

Prima di collegare la fotocamera digitale, rimuovere le eventuali schede di memoria o unità di memoria flash USB dall'apparecchio.

- 1 Accertarsi che la fotocamera sia spenta. Collegare la fotocamera all'interfaccia diretta USB (1) sull'apparecchio utilizzando il cavo USB.

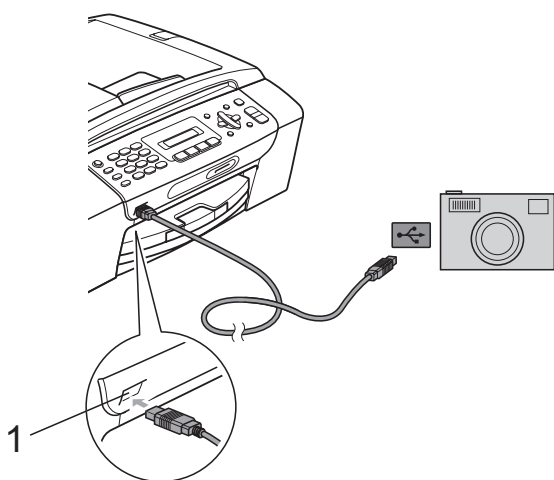

1 Interfaccia diretta USB

- 2 Accendere la fotocamera. Non appena l'apparecchio riconosce la fotocamera, sul display viene visualizzato il messaggio seguente:

Fotocam. conn.
- 3 Selezionare la fotografia da stampare seguendo le istruzioni della fotocamera. Quando l'apparecchio avvia la stampa di una fotografia, sul display viene visualizzato *In stampa*.

! IMPORTANTE

Per evitare di danneggiare l'apparecchio, non collegare all'interfaccia diretta USB dispositivi diversi dalla fotocamera digitale o dall'unità di memoria flash USB.

Stampa DPOF

DPOF è l'acronimo di Digital Print Order Format (Formato ordine della stampa digitale).

I principali produttori di fotocamere digitali (Canon Inc., Eastman Kodak Company, FUJIFILM Corporation, Panasonic Corporation e Sony Corporation) hanno creato questo standard per semplificare la stampa delle fotografie da fotocamera digitale.

Se la fotocamera digitale utilizzata supporta la stampa DPOF, è possibile selezionare le immagini e il numero di copie da stampare dal display della fotocamera.



Nota

Si può verificare un errore File DPOF se l'ordine di stampa creato nella fotocamera è stato alterato. Eliminare e ricreare l'ordine di stampa utilizzando la fotocamera per correggere il problema. Per le istruzioni su come eliminare o ricreare l'ordine di stampa, fare riferimento al sito Web di assistenza del produttore della fotocamera o alla documentazione fornita in dotazione.

Stampa diretta di fotografie da una fotocamera digitale (senza PictBridge)

Se la fotocamera supporta lo standard dei dispositivi di memorizzazione di massa USB, è possibile collegare la fotocamera in modalità di memorizzazione di massa. In modo da poter stampare le fotografie dalla fotocamera.

(Per stampare le fotografie in modalità PictBridge, consultare *Stampa diretta di fotografie da una fotocamera PictBridge* a pagina 71.)

Nota

Il nome, la disponibilità e il funzionamento variano a seconda della fotocamera digitale utilizzata. Fare riferimento alla documentazione in dotazione con la fotocamera per informazioni dettagliate, ad esempio sul passaggio dalla modalità PictBridge alla modalità di memorizzazione di massa USB.

Stampa delle immagini

Nota

Prima di collegare la fotocamera digitale, rimuovere le eventuali schede di memoria o unità di memoria flash USB dall'apparecchio.

- 1 Accertarsi che la fotocamera sia spenta. Collegare la fotocamera all'interfaccia diretta USB (1) sull'apparecchio utilizzando il cavo USB.

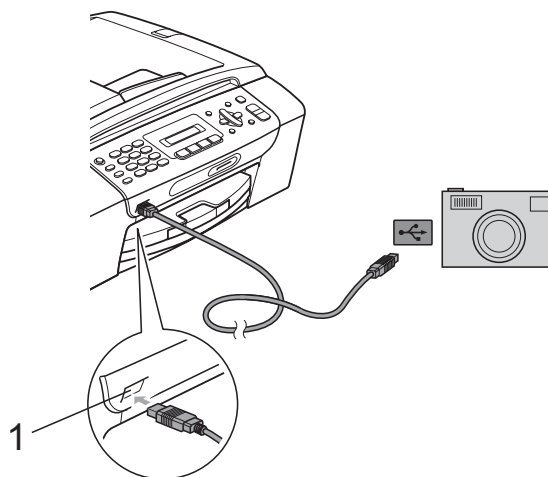

1 Interfaccia diretta USB

- 2 Accendere la fotocamera.
- 3 Seguire i passaggi riportati in *Stampa di foto* a pagina 64.

IMPORTANTE

Per evitare di danneggiare l'apparecchio, non collegare all'interfaccia diretta USB dispositivi diversi dalla fotocamera digitale o dall'unità di memoria flash USB.

Interpretazione dei messaggi di errore

Se si conoscono i tipi di errore che possono verificarsi durante la stampa dalla fotocamera, è possibile individuare e risolvere facilmente i problemi.

■ Memoria esaurita

Questo messaggio appare quando si lavora con immagini che richiedono una quantità di memoria superiore alla capacità dell'apparecchio.

■ Disp. inutilizz.

Questo messaggio appare quando si collega una fotocamera che non utilizza lo standard dei dispositivi di memorizzazione di massa USB. Questo messaggio appare inoltre se all'interfaccia diretta USB viene collegato un dispositivo difettoso.

(Per soluzioni più dettagliate, consultare *Messaggi di errore e di manutenzione* a pagina 98.)



Software

Funzioni software e di rete

76

Il CD-ROM comprende la Guida software dell'utente e la Guida dell'utente in rete per le funzioni disponibili quando l'apparecchio è collegato a un computer (ad esempio, la stampa e la scansione). Questa guida prevede collegamenti semplici da utilizzare che conducono direttamente a una sezione specifica.

Sono disponibili informazioni sulle seguenti funzioni:

- Stampa
- Scansione
- ControlCenter3 (Windows®)
- ControlCenter2 (Macintosh)
- Invio di fax dal computer
- PhotoCapture Center™
- Stampa in rete
- Scansione in rete
- Rete cablata e senza fili

Come consultare la Guida dell'utente in formato HTML

Si tratta di un riferimento rapido per l'utilizzo della Guida dell'utente in formato HTML.

Windows®



Nota

Se non è stato installato il software, consultare *Visualizzazione della documentazione* a pagina 3.

- 1 Dal menu **start**, puntare su **Brother**, **MFC-XXXX** (dove **XXXX** rappresenta il modello) dal gruppo programmi, quindi fare clic su **Guida dell'utente in formato HTML**.
- 2 Nel menu principale fare clic su **GUIDA SOFTWARE DELL'UTENTE** (o su **GUIDA DELL'UTENTE IN RETE**).

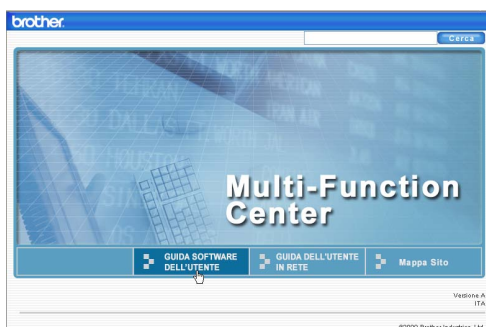

- 3 Fare clic sul titolo che si desidera leggere nell'elenco nella parte sinistra della finestra.



Macintosh

- 1 Accertarsi che il Macintosh sia acceso. Inserire il CD-ROM Brother nell'unità CD-ROM.
- 2 Fare doppio clic sull'icona **Documentation**.
- 3 Fare doppio clic sulla cartella della lingua, quindi doppio clic su **top.html**.
- 4 Fare clic su **GUIDA SOFTWARE DELL'UTENTE** (o su **GUIDA DELL'UTENTE IN RETE**) nel menu principale, quindi fare clic sul titolo che si desidera leggere nell'elenco nella parte sinistra della finestra.





Appendice

Sicurezza e restrizioni legali	78
Risoluzione dei problemi e manutenzione ordinaria	89
Menu e funzioni	117
Specifiche tecniche	132

A

Sicurezza e restrizioni legali

Scelta del luogo di installazione

Posizionare l'apparecchio su una superficie piana e stabile, ad esempio una scrivania. Scegliere un punto non soggetto a vibrazioni e urti. Posizionare l'apparecchio vicino a una presa telefonica e a una presa elettrica standard provvista di messa a terra. Scegliere una posizione dove la temperatura rimanga compresa tra 10°C e 35°C.

⚠ AVVERTENZA

NON posizionare l'apparecchio vicino a radiatori, condizionatori, frigoriferi, attrezzature mediche, sostanze chimiche o acqua.

NON collegare l'apparecchio a prese elettriche collegate a un impianto condiviso con apparecchiature elettriche di grandi dimensioni o altri dispositivi che potrebbero determinare interruzioni dell'alimentazione elettrica.

⚠ ATTENZIONE

- Evitare di installare l'apparecchio in punti molto trafficati.
- Evitare di posizionare l'apparecchio sulla moquette.
- NON esporre l'apparecchio alla luce solare diretta e a calore, umidità o polvere eccessivi.
- NON collegare l'apparecchio a prese elettriche azionate da temporizzatori automatici o interruttori a muro.
- In caso di discontinuità nell'erogazione di corrente, l'apparecchio può perdere tutti i dati contenuti in memoria.
- Evitare di installare l'apparecchio accanto a dispositivi che potrebbero causare interferenze, ad esempio altri sistemi di telefonia senza fili o altoparlanti.
- NON inclinare l'apparecchio e non collocarlo su una superficie inclinata. Ciò potrebbe provocare fuoriuscite di inchiostro e danni interni all'apparecchio.



Per un utilizzo sicuro dell'apparecchio

Conservare queste istruzioni per poterle consultare in futuro e leggerle prima di procedere a qualsiasi intervento di manutenzione.

AVVERTENZA



L'apparecchio contiene elettrodi ad alta tensione. Prima di pulire l'interno dell'apparecchio, accertarsi di scollegare prima il cavo della linea telefonica e in seguito il cavo di alimentazione dalla presa elettrica. Questa procedura consente di prevenire scosse elettriche.

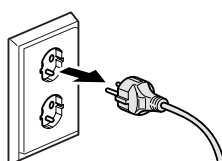

NON maneggiare la spina con le mani bagnate. Ciò potrebbe causare una scossa elettrica.

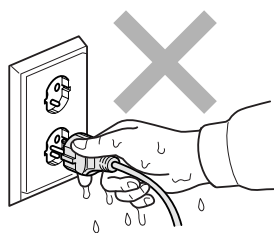

NON scollegare il cavo di alimentazione CA tirandolo dalla parte centrale. Ciò potrebbe causare una scossa elettrica.



NON usare sostanze infiammabili né alcun tipo di detergenti spray, liquidi o nebulizzati per pulire le parti interne o esterne dell'apparecchio. Ciò potrebbe causare un incendio o scosse elettriche.



Prima di pulire l'interno dell'apparecchio, scollegarlo dalla presa a muro.



Se l'apparecchio si surriscalda, emette fumo o genera odori forti, scollegarlo immediatamente dalla presa elettrica. Contattare il rivenditore Brother o il Servizio di assistenza clienti Brother.



Se oggetti metallici, acqua o altri liquidi penetrano nell'apparecchio, scollegare immediatamente l'apparecchio dalla presa elettrica. Contattare il rivenditore Brother o il Servizio di assistenza clienti Brother.



Prestare attenzione durante l'installazione o la modifica delle linee telefoniche. Non toccare mai i cavi o i terminali del telefono non isolati se la linea telefonica è ancora collegata alla presa a muro. Non installare mai i cavi del telefono durante un temporale. Non installare mai una presa telefonica a muro in un luogo bagnato.



Questo prodotto deve essere installato nelle vicinanze di una presa elettrica facilmente accessibile. In caso di emergenza, scollegare il cavo di alimentazione dalla presa elettrica in modo da escludere completamente l'alimentazione.



È necessario collegare il prodotto a un'alimentazione CA che rientri nell'intervallo indicato sull'etichetta della tensione nominale. NON collegarlo a un invertitore o a un'alimentazione CC. In caso di dubbi, rivolgersi a un elettricista qualificato.



Assicurarsi sempre che la spina sia completamente inserita.



NON utilizzare l'apparecchio se il cavo di alimentazione è danneggiato o usurato, poiché si potrebbe causare un incendio.



Quando si utilizzano apparecchiature telefoniche, attenersi sempre alle misure di sicurezza di base per ridurre i rischi di incendio, scosse elettriche e lesioni personali, come ad esempio:

- 1 NON usare l'apparecchio vicino all'acqua, ad esempio vicino a vasche da bagno, catini, lavandini o lavatrici, in scantinati bagnati o vicino a una piscina.
 - 2 Evitare di utilizzare l'apparecchio durante un temporale per evitare possibili scosse elettriche causate dai fulmini.
 - 3 NON utilizzare l'apparecchio per comunicare una perdita di gas nelle vicinanze della perdita stessa.
-

! ATTENZIONE



NON collocare le mani sul bordo dell'apparecchio, sotto il coperchio documenti o il coperchio dello scanner. Ciò potrebbe provocare lesioni.

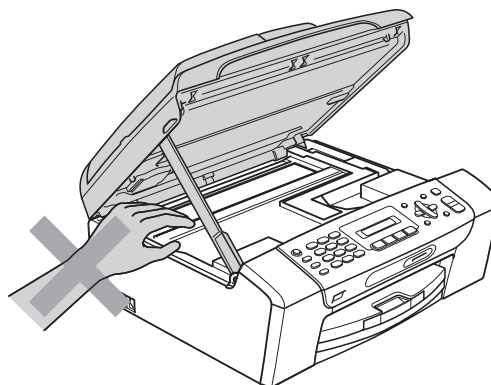
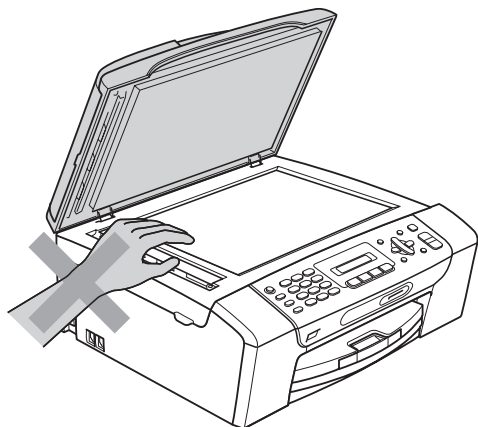

NON collocare le mani sul bordo del vassoio carta, sotto il coperchio del vassoio carta. Ciò potrebbe provocare lesioni.

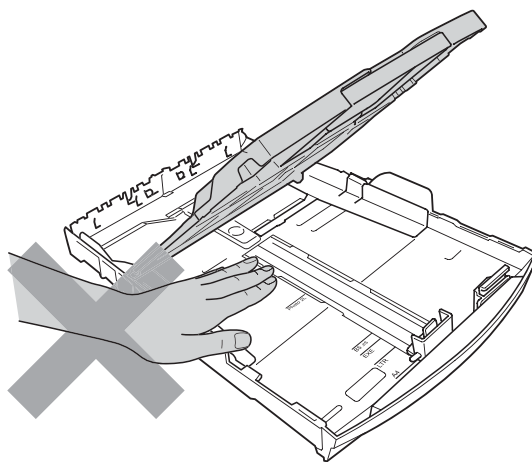



NON toccare l'area indicata nell'illustrazione. Ciò potrebbe provocare lesioni.

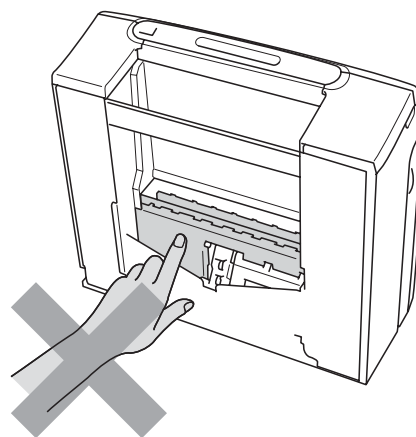
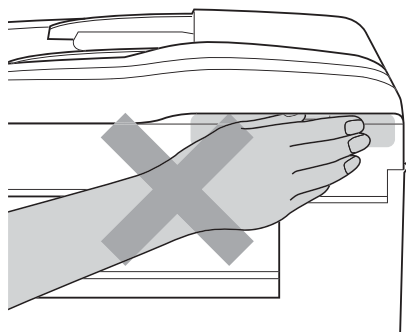

Quando si sposta l'apparecchio, è necessario sollevarlo dalla base e sostenerlo da entrambi i lati, nel modo indicato in figura. NON trasportare l'apparecchio sostenendolo dal coperchio dello scanner né dal Riparo carta inceppata.

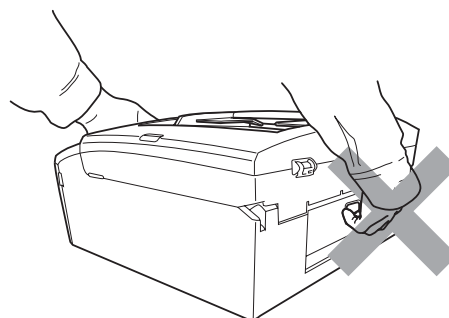
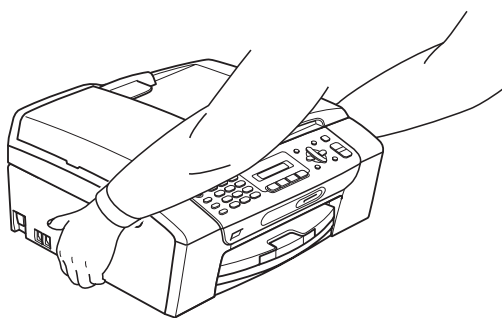

Istruzioni importanti per la sicurezza

- 1 Leggere le istruzioni complete.
- 2 Conservarle per successive consultazioni.
- 3 Seguire tutte le avvertenze e le istruzioni riportate sul prodotto.
- 4 NON usare questo apparecchio vicino all'acqua.
- 5 NON collocare questo prodotto su un carrello, base o tavolo instabili. In caso di caduta accidentale, il prodotto potrebbe subire gravi danni.
- 6 Le fessure e le aperture presenti nel telaio, nonché sul retro o sul fondo dell'apparecchio, sono necessarie per la ventilazione. Per assicurare un funzionamento affidabile e proteggere l'apparecchio dal surriscaldamento, si raccomanda di non ostruire né coprire queste aperture. Non bloccare mai le aperture collocando l'apparecchio su un letto, divano, tappeto o altre superfici simili. Non collocare mai l'apparecchio vicino o sopra a radiatori o stufe. Non installare mai l'apparecchio a incasso, a meno che non sia garantita una ventilazione adeguata.
- 7 Usare solo il cavo di alimentazione fornito con l'apparecchio stesso.
- 8 Questo prodotto è dotato di una spina tripolare con messa a terra, ovvero una spina con un terzo polo per la messa a terra. Questa spina si inserisce solo in una presa dotata di messa a terra. Si tratta di una misura di sicurezza. Se la presa non è adatta alla spina, rivolgersi a un elettricista che possa sostituire la presa antiquata. NON ignorare mai la ragione per cui è necessaria una spina dotata di messa a terra.
- 9 NON collocare oggetti sopra il cavo di alimentazione. NON collocare questo prodotto dove il cavo possa essere calpestato.
- 10 NON collocare davanti all'apparecchio nulla che possa bloccare la ricezione dei fax. NON collocare nulla sulla traiettoria di ricezione dei fax.
- 11 Attendere che le pagine siano uscite dall'apparecchio prima di raccoglierle.
- 12 Scollegare l'apparecchio dalla presa elettrica e rivolgersi al personale di assistenza autorizzato Brother qualora si verifichi una delle seguenti condizioni:
 - È penetrato liquido all'interno dell'apparecchio.
 - L'apparecchio è stato esposto alla pioggia o all'acqua.
 - Se l'apparecchio non funziona normalmente malgrado siano state seguite le istruzioni per l'uso, intervenire solo sui comandi indicati nelle istruzioni per l'uso. L'intervento inadeguato su altri comandi potrebbe danneggiare l'apparecchio e richiedere interventi rilevanti da parte di personale tecnico qualificato per ripristinare le normali funzionalità dell'apparecchio.
 - Se l'apparecchio è caduto o il telaio mostra segni di danneggiamento.
 - Se l'apparecchio mostra un evidente cambiamento nelle prestazioni, indicante la necessità di una revisione.
- 13 Per proteggere l'apparecchio dai picchi temporanei di tensione, si raccomanda l'uso di un apposito dispositivo di protezione.
- 14 NON utilizzare l'apparecchio durante un temporale (per evitare possibili scosse elettriche) e non comunicare una perdita di gas nelle vicinanze della perdita stessa.

IMPORTANTE - Per la sicurezza degli utilizzatori

Per garantire un funzionamento sicuro, la spina elettrica tripolare in dotazione con l'apparecchio deve essere inserita esclusivamente in una presa elettrica idonea, dotata di messa a terra e collegata al normale impianto elettrico domestico.

Il fatto che l'apparecchio funzioni in maniera soddisfacente non implica che sia collegato alla messa a terra e che l'installazione sia del tutto sicura. Per ragioni di sicurezza, in caso di dubbi sull'effettiva messa a terra, si raccomanda di rivolgersi a un elettricista qualificato.

Connessione LAN (MFC-295CN)

⚠ ATTENZIONE

NON collegare questo prodotto a una rete LAN soggetta a sovratensioni.

Interferenze radio

Il prodotto è conforme alle disposizioni EN55022 (Pubblicazione CISPR 22)/Classe B. Quando si collega l'apparecchio a un computer, accertarsi di utilizzare un cavo USB che non superi i 2 metri di lunghezza.

Direttiva UE 2002/96/CE e EN50419



Solo per Unione
Europea

Questa apparecchiatura riporta il seguente simbolo di riciclaggio. Esso significa che al termine della sua durata utile, il prodotto dovrà essere smaltito separatamente presso gli appositi punti di raccolta e non insieme ai normali rifiuti domestici indifferenziati. Un beneficio per l'ambiente a vantaggio di tutti. (Solo per Unione Europea)

Dichiarazione di qualifica International ENERGY STAR®

Lo scopo del programma International ENERGY STAR® è di promuovere lo sviluppo e la divulgazione di apparecchi per ufficio a risparmio energetico.

In qualità di partner ENERGY STAR®, Brother Industries, Ltd. garantisce che il prodotto soddisfa le specifiche ENERGY STAR® per il risparmio energetico.



Restrizioni legali per la copia

L'esecuzione di riproduzioni di determinati oggetti o documenti con intento doloso costituisce reato. L'elenco riportato qui di seguito è fornito solo a titolo di riferimento e non è da intendersi come elenco completo dei limiti previsti dalla legge. In caso di dubbi in merito alla legalità di riproduzione di un documento si raccomanda di rivolgersi alle autorità competenti.

Di seguito vengono riportati esempi di documenti la cui riproduzione è vietata dalla legge:

- Denaro
- Titoli o altri certificati di indebitamento
- Certificati di deposito
- Documenti di servizio o coscrizione nelle Forze Armate
- Passaporti
- Francobolli postali (nuovi o timbrati)
- Documenti di immigrazione
- Documenti di previdenza sociale
- Assegni o tratte emessi da enti statali
- Documenti di identificazione, distintivi o mostrine

Le opere coperte da diritto d'autore non possono essere copiate. Si possono copiare alcune sezioni di un'opera coperta da diritto d'autore per gli usi consentiti dal 'fair dealing'. La riproduzione in copie multiple costituirebbe pertanto un'infrazione.

Le opere d'arte sono protette dal diritto d'autore.

Patenti e libretti di immatricolazione di veicoli non possono essere riprodotti ai sensi di determinate leggi statali/provinciali.

Marchi di fabbrica

Il logo Brother è un marchio registrato di Brother Industries, Ltd.

Brother è un marchio registrato di Brother Industries, Ltd.

Multi-Function Link è un marchio registrato di Brother International Corporation.

Windows Vista è un marchio registrato o un marchio di fabbrica di Microsoft Corporation negli Stati Uniti e/o in altri paesi.

Microsoft, Windows, Windows Server e Internet Explorer sono marchi registrati di Microsoft Corporation negli Stati Uniti e/o in altri paesi.

Apple, Macintosh e Safari sono marchi di fabbrica di Apple Inc., registrati negli Stati Uniti e in altri paesi.

Adobe, Flash, Illustrator, PageMaker e Photoshop sono marchi registrati o marchi di fabbrica di Adobe Systems Incorporated negli Stati Uniti e/o in altri paesi.

Nuance, il logo Nuance, PaperPort e ScanSoft sono marchi di fabbrica o marchi registrati di Nuance Communications, Inc. o delle sue società affiliate negli Stati Uniti e/o in altri Paesi.

Microdrive è un marchio di fabbrica di International Business Machines Corporation.

Memory Stick è un marchio di fabbrica di Sony Corporation.

xD-Picture Card è un marchio di fabbrica di FUJIFILM Corporation, Toshiba Corporation e Olympus Optical Co. Ltd.

PictBridge è un marchio di fabbrica.

Memory Stick PRO, Memory Stick PRO Duo, Memory Stick Duo, MagicGate Memory Stick, Memory Stick Micro e M2 sono marchi di fabbrica di Sony Corporation.

BROADCOM, SecureEasySetup e il logo SecureEasySetup sono marchi di fabbrica o marchi registrati di Broadcom Corporation negli Stati Uniti e/o in altri Paesi.

AOSS è un marchio di fabbrica di Buffalo Inc.

Wi-Fi, WPA, WPA2, Wi-Fi Protected Access e Wi-Fi Protected Setup sono marchi di fabbrica o marchi registrati di Wi-Fi Alliance negli Stati Uniti e/o in altri paesi.

Intel e Pentium sono marchi di fabbrica di Intel Corporation negli Stati Uniti e in altri paesi.

AMD è un marchio di fabbrica di Advanced Micro Devices, Inc.

FaceFilter Studio è un marchio di fabbrica di Reallusion, Inc.

Tutti gli altri marchi registrati sono di proprietà dei rispettivi titolari.

Risoluzione dei problemi

In caso di difficoltà di funzionamento, fare riferimento alla tabella riportata di seguito per i consigli relativi alla risoluzione dei problemi.

È possibile eliminare la maggior parte degli inconvenienti autonomamente. Se si rende necessario un ulteriore aiuto, il Brother Solutions Center fornisce le FAQ (domande più frequenti) e i consigli per la risoluzione dei problemi. Visitare il sito Web all'indirizzo <http://solutions.brother.com>.

In caso di problemi con l'apparecchio

Stampa

Problema	Suggerimenti
Non viene eseguita la stampa.	Controllare il cavo di interfaccia o la connessione senza fili sull'apparecchio e sul computer. (Consultare la <i>Guida di installazione rapida</i> .)
	Verificare che l'apparecchio sia collegato e che il tasto On/Off sia acceso.
	Controllare se sul display sono visualizzati messaggi di errore. (Consultare <i>Messaggi di errore e di manutenzione</i> a pagina 98.)
	Una o più cartucce di inchiostro sono esaurite. (Consultare <i>Sostituzione delle cartucce di inchiostro</i> a pagina 107.)
	Se sul display appare <i>Impos. stampare</i> e <i>Sost. ink. XX</i> (dove XX rappresenta l'abbreviazione del colore), consultare <i>Sostituzione delle cartucce di inchiostro</i> a pagina 107.
	Controllare che sia installato e selezionato il driver di stampa corretto.
	Accertarsi che l'apparecchio sia in linea. Fare clic su start , quindi su Stampanti e fax . Fare clic con il pulsante destro del mouse e scegliere Brother MFC-XXXX (dove XXXX rappresenta il modello), quindi accertarsi che l'opzione Usa stampante non in linea sia deselezionata.
	Quando si selezionano le impostazioni Stampa solo pagine dispari e Stampa solo pagine pari , sul computer potrebbe essere visualizzato un messaggio di errore di stampa dal momento che l'apparecchio entra in pausa durante il processo di stampa. Il messaggio di errore scompare una volta che l'apparecchio riavvia la stampa.

Stampa (Continua)

Problema	Suggerimenti
La stampa è di qualità scadente.	Verificare la qualità di stampa. (Consultare <i>Verifica della qualità di stampa</i> a pagina 112.)
	Accertarsi che l'impostazione relativa a Driver stampante o Tipo carta nel menu corrisponda al tipo di carta utilizzato. (Consultare <i>Stampa per Windows®</i> o <i>Stampa e invio di fax per Macintosh</i> nella <i>Guida software dell'utente</i> su CD-ROM e <i>Tipo carta</i> a pagina 22).
	Controllare che le cartucce di inchiostro non siano scadute. I seguenti fattori potrebbero causare l'ostruzione dell'inchiostro: <ul style="list-style-type: none"> ■ La data di scadenza riportata sulla confezione della cartuccia è trascorsa. (Il periodo di conservazione delle cartucce originali Brother è di due anni se conservate nella confezione originale.) ■ La cartuccia di inchiostro è rimasta nell'apparecchio per più di sei mesi. ■ È possibile che la cartuccia di inchiostro non sia stata conservata correttamente prima dell'uso.
	Accertarsi di utilizzare inchiostro originale Brother Innobella™.
	Provare a usare i tipi di carta consigliati. (Consultare <i>Carta e altri supporti di stampa utilizzabili</i> a pagina 14.)
	L'ambiente consigliato per l'apparecchio deve presentare una temperatura compresa tra 20°C e 33°C.
Sul testo o sulle immagini compaiono righe bianche orizzontali.	Eseguire la pulizia delle testine di stampa. (Consultare <i>Pulizia delle testine di stampa</i> a pagina 111.)
	Accertarsi di utilizzare inchiostro originale Brother Innobella™.
	Provare a usare i tipi di carta consigliati. (Consultare <i>Carta e altri supporti di stampa utilizzabili</i> a pagina 14.)
L'apparecchio stampa pagine bianche.	Eseguire la pulizia delle testine di stampa. (Consultare <i>Pulizia delle testine di stampa</i> a pagina 111.)
	Accertarsi di utilizzare inchiostro originale Brother Innobella™.
I caratteri e le righe sono sovrapposti.	Verificare l'allineamento di stampa. (Consultare <i>Verifica dell'allineamento di stampa</i> a pagina 113.)
Il testo o le immagini sono inclinati.	Accertarsi che la carta sia caricata in modo corretto nel vassoio e che le guide laterali siano regolate correttamente. (Consultare <i>Caricamento di carta e altri supporti di stampa</i> a pagina 8.)
	Accertarsi che il Coperchio carta inceppata sia chiuso correttamente.
La pagina stampata presenta chiazze e sbavature nella parte centrale superiore.	Accertarsi che la carta non sia troppo spessa o arricciata. (Consultare <i>Carta e altri supporti di stampa utilizzabili</i> a pagina 14.)
La pagina stampata presenta chiazze e sbavature nell'angolo destro o sinistro.	Verificare che la carta non sia arricciata quando si esegue la stampa sul retro della carta con le impostazioni Stampa solo pagine dispari e Stampa solo pagine pari .
La stampa appare sporca o l'inchiostro sembra colare.	Verificare che la carta usata sia di un tipo consigliato. (Consultare <i>Carta e altri supporti di stampa utilizzabili</i> a pagina 14.) Attendere che l'inchiostro si asciughi prima di toccare i fogli.
	Accertarsi di utilizzare inchiostro originale Brother Innobella™.
	In caso di utilizzo di carta fotografica, accertarsi di aver impostato il tipo di carta corretto. In caso di stampa di una foto dal PC, impostare il Tipo Carta nella scheda Di base del driver della stampante.

Stampa (Continua)

Problema	Suggerimenti
A tergo o a piè di pagina compaiono alcune macchie.	Verificare che la piastra della stampante non sia macchiata di inchiostro. (Consultare <i>Pulizia della piastra dell'apparecchio</i> a pagina 110.)
	Accertarsi di utilizzare inchiostro originale Brother Innobella™.
	Accertarsi di utilizzare il supporto ribaltabile carta. (Consultare <i>Caricamento di carta e altri supporti di stampa</i> a pagina 8.)
L'apparecchio stampa linee spesse sulla pagina.	Selezionare Ordine inverso nella scheda Di base del driver stampante.
Le stampe sono spiegazzate.	Nella scheda Avanzate del driver della stampante, fare clic su Impostazioni colore e deselezionare Stampa bidirezionale per Windows® o Stampa bidirezionale per Macintosh.
	Accertarsi di utilizzare inchiostro originale Brother Innobella™.
Impossibile eseguire la stampa del 'layout di pagina'.	Verificare che le impostazioni del formato carta nell'applicazione corrispondano a quelle del driver stampante.
La velocità di stampa è troppo bassa.	Provare a modificare le impostazioni del driver stampante. La risoluzione massima richiede tempi più lunghi per l'elaborazione, l'invio e la stampa dei dati. Provare le altre impostazioni relative alla qualità nella scheda Di base del driver stampante. Inoltre, fare clic su Impostazioni colore e verificare che l'opzione Migliora colore sia deselezionata.
	Disattivare la funzione Senza bordo. La stampa senza bordi è più lenta della stampa normale. (Consultare <i>Stampa</i> per Windows® o <i>Stampa e invio di fax</i> per Macintosh nella <i>Guida software dell'utente</i> su CD-ROM.)
La carta fotografica non viene alimentata correttamente.	Quando si stampa su carta fotografica Brother, caricare un foglio aggiuntivo della stessa carta fotografica nel vassoio carta. Un foglio aggiuntivo è incluso nella confezione della carta per questo scopo.
	Pulire il rullo di scorrimento carta. (Consultare <i>Pulizia dei rulli di scorrimento carta</i> a pagina 111.)
L'apparecchio alimenta più pagine.	Verificare che la carta sia caricata correttamente nel vassoio. (Consultare <i>Caricamento di carta e altri supporti di stampa</i> a pagina 8.)
	Verificare che non siano caricati più di due tipi di carta alla volta nel vassoio.
È presente della carta inceppata.	Assicurarsi che la guida lunghezza carta sia regolata in base al formato della carta. Non allungare il vassoio carta quando si carica carta di formato A5 o inferiore. (Consultare <i>Inceppamento stampante o inceppamento carta</i> a pagina 104.)
Le pagine stampate non sono sovrapposte in modo preciso.	Accertarsi di utilizzare il supporto ribaltabile carta. (Consultare <i>Caricamento di carta e altri supporti di stampa</i> a pagina 8.)
Impossibile eseguire la stampa da Adobe® Illustrator®.	Provare a ridurre la risoluzione di stampa. (Consultare <i>Stampa</i> per Windows® o <i>Stampa e invio di fax</i> per Macintosh nella <i>Guida software dell'utente</i> su CD-ROM).

Stampa dei fax ricevuti

Problema	Suggerimenti
La stampa condensata e le righe bianche nella parte superiore e inferiore delle frasi vengono tagliate.	Ciò è probabilmente dovuto a un errore di connessione, ad esempio una linea telefonica statica o interessata da interferenze. Chiedere al mittente di rinviare il fax.
Linee nere verticali durante la ricezione.	Lo scanner del mittente potrebbe essere sporco. Chiedere al mittente di effettuare una copia del documento per verificare se il problema è dovuto all'apparecchio per l'invio. Provare a usare un apparecchio fax diverso per la ricezione.
I fax a colori ricevuti vengono stampati solo in bianco e nero.	Sostituire le cartucce di inchiostro a colori esaurite, quindi richiedere al mittente di rinviare il fax a colori. (Consultare <i>Sostituzione delle cartucce di inchiostro</i> a pagina 107.)
Il margine sinistro e il margine destro vengono tagliati o una pagina singola viene stampata su due pagine.	Attivare l'Auto riduzione. (Consultare <i>Stampa di un fax in arrivo in formato ridotto</i> a pagina 38.)

Linea o collegamenti telefonici

Problema	Suggerimenti
La composizione non funziona. (Nessun segnale di composizione)	Verificare che l'apparecchio sia collegato e acceso.
	Verificare il collegamento del cavo della linea.
	Modificare l'impostazione Toni/Impulsi. (Consultare la <i>Guida di installazione rapida</i>).
	Sollevarlo il ricevitore del telefono esterno e attendere il segnale di composizione. In mancanza di segnale, chiedere alla compagnia telefonica di verificare la linea e/o la presa.
L'apparecchio non risponde alle chiamate.	Assicurarsi che l'apparecchio sia nella modalità di ricezione corretta per l'impostazione utilizzata. (Consultare <i>Modalità di ricezione</i> a pagina 35.) Verificare la presenza del segnale di composizione. Se possibile, chiamare l'apparecchio per verificare la presenza di segnali di risposta. In mancanza di risposta, verificare il collegamento del cavo della linea telefonica. Se l'apparecchio non squilla durante una chiamata, chiedere alla compagnia telefonica di verificare la linea.

Ricezione dei fax

Problema	Suggerimenti
Non è possibile ricevere un fax.	Verificare il collegamento del cavo della linea.
	Assicurarsi che l'apparecchio sia nella modalità di ricezione corretta per l'impostazione utilizzata. (Consultare <i>Modalità di ricezione</i> a pagina 35.)
	Se la linea telefonica è spesso interessata da interferenze, provare a modificare l'impostazione di menu per la compatibilità su Base (per VoIP). (Consultare <i>Interferenze sulla linea telefonica</i> a pagina 97.)
	Se si collega l'apparecchio a un PBX o una ISDN, l'impostazione di menu per il tipo di linea telefonica deve essere regolata in base al tipo di telefono utilizzato. (Consultare <i>Impostazione del tipo di linea telefonica</i> a pagina 39.)

Invio di fax

Problema	Suggerimenti
Non è possibile inviare un fax.	Verificare il collegamento del cavo della linea.
	Assicurarsi che il tasto Fax  sia illuminato. (Consultare <i>Accesso alla modalità Fax</i> a pagina 28.)
	Chiedere al destinatario di verificare che l'apparecchio in ricezione disponga di carta.
	Stampare il Rapporto di verifica della trasmissione per verificare la presenza di un errore. (Consultare <i>Rapporti</i> a pagina 50.)

Invio di fax (Continua)

Problema	Suggerimenti
Il Rapporto di verifica della trasmissione riporta 'RESULT:ERRORE'.	Si tratta probabilmente di un disturbo temporaneo o di un problema di linea statica. Provare a rinviare il fax. Se viene inviato un messaggio PC FAX e il Rapporto di verifica della trasmissione riporta 'RESULT:ERRORE', la memoria dell'apparecchio potrebbe essere piena. Se il problema persiste, chiedere alla compagnia telefonica di verificare la linea.
	Se si verificano spesso errori di trasmissione dovuti a possibili interferenze sulla linea telefonica, provare a modificare l'impostazione di menu per la compatibilità su Base (per VoIP). (Consultare <i>Interferenze sulla linea telefonica</i> a pagina 97.)
	Se si collega l'apparecchio a un PBX o una ISDN, l'impostazione di menu per il tipo di linea telefonica deve essere regolata in base al tipo di telefono utilizzato. (Consultare <i>Interferenze sulla linea telefonica</i> a pagina 97.)
La qualità di invio dei fax è scadente.	Provare a impostare la risoluzione su Fine o S.Fine. Eseguire una copia del documento per verificare il funzionamento dello scanner dell'apparecchio. Pulire lo scanner se la qualità della copia non è soddisfacente. (Consultare <i>Pulizia del piano dello scanner</i> a pagina 110.)
I fax inviati sono vuoti.	Accertarsi che il documento sia caricato correttamente. (Consultare <i>Caricamento di documenti</i> a pagina 18.)
Linee nere verticali durante l'invio. (MFC-295CN)	Pulire lo scanner se la copia eseguita presenta lo stesso problema. (Consultare <i>Pulizia del piano dello scanner</i> a pagina 110.)

Gestione delle chiamate in arrivo

Problema	Suggerimenti
L'apparecchio rileva il segnale vocale come segnale tonale CNG.	Se viene attivata l'opzione Riconos.fax, l'apparecchio è più ricettivo nei confronti dei rumori. Potrebbe interpretare erroneamente alcune voci o la musica sulla linea come una chiamata fax e rispondere con segnali di ricezione fax. Disattivare l'apparecchio premendo Stop/Uscita . Cercare di aggirare il problema impostando l'opzione Riconos.fax su No. (Consultare <i>Riconos.fax</i> a pagina 38.)
Invio di una chiamata fax all'apparecchio.	Se si risponde direttamente dall'apparecchio, premere Inizio Mono e riagganciare immediatamente. Se si risponde da un telefono esterno o interno, premere il codice di attivazione remota (l'impostazione predefinita è * 5 1). Riagganciare non appena l'apparecchio risponde.
Funzioni personalizzate su un'unica linea.	Se Avviso di chiamata, Avviso di chiamata/Identificativo, un sistema di allarme o qualsiasi altra funzione personalizzata sono attivati per una singola linea telefonica sull'apparecchio, possono verificarsi problemi durante l'invio o la ricezione dei fax. Ad esempio: se è stata attivata l'iscrizione a un servizio Avviso di chiamata o a un altro servizio personalizzato, quando il relativo segnale attraversa la linea durante l'invio o la ricezione di un fax, è possibile che il segnale interrompa o disturbi provvisoriamente queste operazioni. La funzione ECM (Modalità correzione errore) di Brother può essere utilizzata per risolvere questo problema. Si tratta di un problema comune nel settore dei sistemi telefonici e riguarda tutti i dispositivi che inviano e ricevono informazioni su una singola linea condivisa dotata di funzioni personalizzate. Si consiglia di installare una linea telefonica separata senza funzioni personalizzate se una breve interruzione può influenzare lo svolgersi dell'attività commerciale.

Problemi relativi alle impostazioni del menu

Problema	Suggerimenti
L'apparecchio emette un segnale acustico quando si prova ad accedere al menu Imp trasmiss o Imp.ricezione.	Se non è illuminato, premere il tasto Fax  per accedere alla modalità Fax. Le impostazioni Imp trasmiss o Imp.ricezione sono disponibili solo quando l'apparecchio si trova in modalità Fax.

Problemi di copia

Problema	Suggerimenti
Non è possibile eseguire una copia.	Accertarsi che il tasto Copia  sia illuminato. (Consultare <i>Accesso alla modalità Copia</i> a pagina 52.)
Le copie sono vuote.	Accertarsi che il documento sia caricato correttamente. (Consultare <i>Caricamento di documenti</i> a pagina 18.)
Sulle copie appaiono righe verticali.	Se sulle copie si vedono righe verticali, pulire lo scanner. (Consultare <i>Pulizia del piano dello scanner</i> a pagina 110.)
I risultati della copia sono scadenti quando si usa l'ADF (MFC-295CN).	Provare a utilizzare il piano dello scanner. (Consultare <i>Utilizzo del piano dello scanner</i> a pagina 19.)
Sulle copie compare una linea nera verticale (MFC-295CN).	Le linee o le righe nere verticali sulle copie sono generalmente dovute allo sporco o al liquido correttivo presente sulla striscia di vetro. Pulire la striscia di vetro. (Consultare <i>Pulizia del piano dello scanner</i> a pagina 110.)
La funzione di adattamento alla pagina non funziona correttamente.	Accertarsi che il documento originale non sia inclinato.

Problemi di scansione

Problema	Suggerimenti
Quando si avvia la scansione, appaiono errori TWAIN/WIA.	Controllare che il driver TWAIN/WIA Brother sia selezionato come sorgente primaria. In PaperPort™ 11SE con OCR, fare clic su File, Digitalizza o ottieni foto e fare clic su Seleziona per scegliere il driver Brother TWAIN/WIA.
L'OCR non funziona.	Provare ad aumentare la risoluzione dello scanner.
I risultati della scansione sono scadenti quando si usa l'ADF (MFC-295CN).	Provare a utilizzare il piano dello scanner. (Consultare <i>Utilizzo del piano dello scanner</i> a pagina 19.)

Problemi di software

Problema	Suggerimenti
Non è possibile installare il software o eseguire la stampa.	Eseguire il programma Ripristina MFL-Pro Suite su CD-ROM. Questo programma ripara e reinstalla il software.
"Dispositivo occupato"	Verificare che sul display dell'apparecchio non siano visualizzati messaggi di errore.
Non è possibile stampare le immagini da FaceFilter Studio.	Per utilizzare FaceFilter Studio, è necessario installare l'applicazione FaceFilter Studio dal CD-ROM fornito con l'apparecchio. Per installare FaceFilter Studio, consultare la <i>Guida di installazione rapida</i> . Inoltre, prima di avviare FaceFilter Studio per la prima volta, accertarsi che l'apparecchio Brother sia acceso e collegato al computer. In tal modo sarà possibile accedere a tutte le funzioni di FaceFilter Studio.

Problemi con PhotoCapture Center™

Problema	Suggerimenti
Il disco rimovibile non funziona correttamente.	<ol style="list-style-type: none"> 1 È stato installato l'aggiornamento di Windows® 2000? In caso contrario, osservare la procedura seguente: <ol style="list-style-type: none"> 1) Scollegare il cavo USB. 2) Installare l'aggiornamento di Windows® 2000 in uno dei seguenti modi: <ul style="list-style-type: none"> ■ Installare MFL-Pro Suite dal CD-ROM. (Consultare la <i>Guida di installazione rapida</i>.) ■ Scaricare il service pack più recente dal sito Web di Microsoft. 3) Una volta riavviato il PC, attendere circa 1 minuto e collegare il cavo USB. 2 Estrarre la scheda di memoria o l'unità di memoria flash USB, quindi reinserirla. 3 Se è stato selezionato "Estrai" da Windows®, estrarre la scheda di memoria o l'unità di memoria flash USB prima di proseguire. 4 Se appare un messaggio di errore quando si cerca di estrarre la scheda di memoria o l'unità di memoria flash USB, significa che l'apparecchio sta utilizzando la scheda. Attendere alcuni istanti, quindi riprovare. 5 Se nessuna di queste soluzioni funziona, spegnere il PC e l'apparecchio, quindi riaccenderli. (Per spegnere l'apparecchio è necessario scollegare il cavo di alimentazione.)
Non è possibile accedere al disco rimovibile dall'icona sul desktop.	Accertarsi che la scheda di memoria o l'unità di memoria flash USB sia inserita correttamente.
Quando viene stampata, una parte della foto è mancante.	Accertarsi che le impostazioni Senza bordo e Proporzionare siano disattivate. (Consultare <i>Stampa senza bordi</i> a pagina 67 e <i>Proporzionare</i> a pagina 67.)

Problemi di rete

Problema	Suggerimenti
Non è possibile stampare in rete.	<p>Accertarsi che l'apparecchio sia acceso, in linea e in modalità Ready. Stampare l'elenco della configurazione di rete (consultare <i>Rapporti</i> a pagina 50) e verificare le impostazioni correnti di rete stampate nell'elenco.</p> <p>(MFC-295CN) Ricollegare il cavo LAN all'hub per verificare che il cablaggio e i collegamenti di rete siano corretti. Se possibile, collegare l'apparecchio a una porta diversa dell'hub utilizzando un altro cavo. Se i collegamenti sono corretti, sull'apparecchio viene visualizzato il messaggio LAN Attiva per 2 secondi.</p> <p>(Se si dovessero riscontrare problemi di rete, consultare la <i>Guida dell'utente in rete</i> su CD-ROM per maggiori informazioni.)</p>
La funzionalità di scansione in rete non funziona.	<p><Utenti Windows®></p> <p>Le impostazioni del firewall sul PC potrebbero rifiutare il collegamento di rete necessario. Per configurare il firewall, procedere in base alle istruzioni riportate di seguito. Se si utilizza un software firewall personale, consultare la Guida dell'utente del software in uso o contattare il produttore del software.</p> <p>Per gli utenti di Windows® XP SP2 e Windows Vista®: consultare <i>Impostazioni del firewall</i> nella <i>Guida software dell'utente</i> su CD-ROM.</p> <p>Per gli utenti di Windows® XP SP1, visitare il Brother Solutions Center. (http://solutions.brother.com)</p> <p><Utenti Macintosh></p> <p>Selezionare nuovamente l'apparecchio nell'applicazione Device Selector situata in Macintosh HD/Libreria/Printers/Brother/Utilities/DeviceSelector o nell'elenco dei modelli di ControlCenter2.</p>
Il computer non trova l'apparecchio.	<p><Utenti Windows®></p> <p>Le impostazioni del firewall sul PC potrebbero rifiutare il collegamento di rete necessario. Per ulteriori informazioni, vedere le istruzioni riportate in precedenza.</p> <p><Utenti Macintosh></p> <p>Selezionare nuovamente l'apparecchio nell'applicazione Device Selector situata in Macintosh HD/Libreria/Printers/Brother/Utilities/DeviceSelector o nell'elenco dei modelli di ControlCenter2.</p>

Rilevamento del segnale di composizione

Per impostazione predefinita, quando si invia un fax automaticamente, l'apparecchio attenderà un determinato periodo di tempo prima di avviare la composizione del numero. Modificando l'impostazione Linea libera su **Rilevazione**, l'apparecchio avvierà la composizione non appena rileva il segnale. Questa impostazione consente di risparmiare del tempo quando si invia un fax a più numeri. Se dopo avere modificato l'impostazione, si rilevano problemi di composizione, ripristinare l'impostazione predefinita **No rilevazione**.

- 1 Premere **Menu, 0, 5**.
- 2 Premere **▲** o **▼** per selezionare **Rilevazione** o **No rilevazione**. Premere **OK**.
- 3 Premere **Stop/Uscita**.

Interferenze sulla linea telefonica

Se si riscontrano problemi durante l'invio o la ricezione di un fax a causa di possibili interferenze sulla linea telefonica, si consiglia di regolare l'equalizzazione per la compatibilità in modo da ridurre la velocità del modem per le operazioni del fax.

- 1 Premere **Menu, 0, 7**.
 - 2 Premere **▲** o **▼** per selezionare **Normale** (o **Base (per VoIP)**).
 - **Base (per VoIP)** riduce la velocità del modem a 9.600 bps. A meno che la linea telefonica non sia spesso interessata da interferenze, si consiglia di utilizzare questa funzione solo in caso di necessità.
 - **Normale** imposta la velocità del modem a 14.400 bps (impostazione predefinita).
- Premere **OK**.
- 3 Premere **Stop/Uscita**.



Nota

Quando si modifica la compatibilità su **Base (per VoIP)**, la funzione ECM è disponibile solo per l'invio di fax a colori.

Messaggi di errore e di manutenzione

Come con qualsiasi altro prodotto da ufficio sofisticato, è possibile che si verifichino errori e che sia necessario sostituire i materiali di consumo. In tal caso, l'apparecchio individua l'errore e visualizza un messaggio di errore sul display. Di seguito sono riportati i messaggi di errore e manutenzione più comuni.

È possibile risolvere la maggior parte dei problemi ed eseguire la manutenzione ordinaria autonomamente. Se si rende necessario un ulteriore aiuto, il Brother Solutions Center fornisce le FAQ (domande più frequenti) e i consigli per la risoluzione dei problemi.

Visitare il sito Web all'indirizzo <http://solutions.brother.com>.

Messaggio di errore	Causa	Azione correttiva
Chiud.cop.inch.	Il coperchio della cartuccia di inchiostro non è stato completamente chiuso.	Chiudere completamente il coperchio della cartuccia di inchiostro fino allo scatto.
Contr.dim.carta	La carta non è del formato corretto.	Verificare che le impostazioni del formato carta corrispondano al formato della carta caricata nel vassoio. Caricare la carta del formato corretto, quindi premere Inizio Mono o Inizio Colore . (Consultare <i>Formato carta</i> a pagina 22.)
Controlla carta	La carta all'interno dell'apparecchio è esaurita o la carta non è stata caricata correttamente nel vassoio carta.	Effettuare una delle seguenti operazioni: <ul style="list-style-type: none"> ■ Aggiungere la carta nel vassoio, quindi premere Inizio Mono o Inizio Colore. ■ Rimuovere la carta e caricarla nuovamente, quindi premere Inizio Mono o Inizio Colore. (Consultare <i>Caricamento di carta e altri supporti di stampa</i> a pagina 8.)
	Il Coperchio carta inceppata non è stato chiuso correttamente.	Verificare che il Coperchio carta inceppata sia chiuso correttamente. (Consultare <i>Inceppamento stampante o inceppamento carta</i> a pagina 104.)
	La carta è inceppata nell'apparecchio.	Rimuovere la carta inceppata seguendo i passaggi riportati in <i>Inceppamento stampante o inceppamento carta</i> a pagina 104.
Controlla doc	Il documento non è stato inserito o alimentato correttamente o il documento acquisito dall'ADF era troppo lungo.	Consultare <i>Utilizzo dell'ADF (MFC-295CN)</i> a pagina 18. Consultare <i>Inceppamento dei documenti (MFC-295CN)</i> a pagina 103.
Coperch. aperto	Il coperchio dello scanner non è chiuso correttamente.	Sollevare il coperchio dello scanner, quindi richiuderlo.
Dati rimasti	I dati di stampa rimangono nella memoria dell'apparecchio.	Premere Stop/Uscita . L'apparecchio annulla l'operazione e cancella i dati dalla memoria. Provare a eseguire una nuova stampa.

Messaggio di errore	Causa	Azione correttiva
Disp. inutilizz. Disc. il disp.dal connettore anter. Spegn e acc. l'apparecchio premendo On/Off sul pannello comandi.	È stato collegato un dispositivo difettoso all'interfaccia diretta USB.	Scollegare il dispositivo dall'interfaccia diretta USB, quindi premere On/Off per disattivare l'apparecchio e riattivarlo in seguito.
Disp. inutilizz. Scollegare la periferica USB.	All'interfaccia diretta USB sono stati collegati un dispositivo USB o un'unità di memoria flash USB non supportati. (Per maggiori informazioni, visitare il sito http://solutions.brother.com .)	Scollegare il dispositivo dall'interfaccia diretta USB.
Errore comunic	La qualità scadente della linea telefonica ha causato un errore di comunicazione.	Provare a inviare di nuovo il fax o provare a collegare l'apparecchio a un'altra linea telefonica. Se il problema persiste, chiamare la compagnia telefonica e chiedere di verificare la linea.
Errore media	La scheda di memoria è danneggiata o formattata in modo non corretto, oppure presenta un problema.	Inserire nuovamente la scheda di memoria per assicurarsi che sia nella posizione corretta. Se l'errore persiste, controllare l'unità del supporto (slot) dell'apparecchio inserendo un'altra scheda di memoria funzionante.
Hub inutilizz.	All'interfaccia diretta USB è stato collegato un hub o un'unità di memoria flash USB.	L'hub o l'unità di memoria flash USB dotata di hub non sono supportati. Scollegare il dispositivo dall'interfaccia diretta USB.
Impos. Iniz. XX	L'apparecchio presenta un problema meccanico. — OPPURE — È entrato un corpo estraneo, come un fermaglio o della carta strappata, nell'apparecchio.	Consultare Impos. pul. XX in questa tabella.
Impos. pul. XX (Impos. Iniz. XX) (Impos. stamp. XX) (Impos. Scan. XX)	L'apparecchio presenta un problema meccanico. — OPPURE — È entrato un corpo estraneo, come un fermaglio o della carta strappata, nell'apparecchio.	Aprire il coperchio dello scanner e rimuovere eventuali oggetti estranei o tracce di carta dall'interno dell'apparecchio. Se il messaggio di errore persiste, consultare <i>Trasferimento dei fax o del rapporto del giornale fax</i> a pagina 103 prima di scollegare l'apparecchio in modo da non perdere eventuali messaggi importanti. Quindi, scollegare l'apparecchio dall'alimentazione per alcuni minuti e ricollegarlo.

Messaggio di errore	Causa	Azione correttiva
Impos. rilevare	È stata installata una cartuccia d'inchiostro nuova troppo velocemente e l'apparecchio non l'ha rilevata.	Estrarre la cartuccia di inchiostro nuova e reinstallarla lentamente fino a farla scattare in posizione.
	Se si utilizza inchiostro non originale Brother, l'apparecchio potrebbe non rilevare la cartuccia di inchiostro.	Sostituire la cartuccia con una cartuccia di inchiostro originale Brother. Se il messaggio di errore persiste, rivolgersi al proprio rivenditore Brother.
	Una cartuccia di inchiostro non è installata correttamente.	Estrarre la cartuccia di inchiostro nuova e reinstallarla lentamente fino a farla scattare in posizione. (Consultare <i>Sostituzione delle cartucce di inchiostro</i> a pagina 107.)
Impos. Scan. XX	L'apparecchio presenta un problema meccanico. — OPPURE — È entrato un corpo estraneo, come un fermaglio o della carta strappata, nell'apparecchio.	Consultare Impos. pul. XX in questa tabella.
Impos. stamp. XX	L'apparecchio presenta un problema meccanico. — OPPURE — È entrato un corpo estraneo, come un fermaglio o della carta strappata, nell'apparecchio.	Consultare Impos. pul. XX in questa tabella.
Impos. stampare Sost. ink. XX	Una o più cartucce di inchiostro sono esaurite. L'apparecchio interrompe tutte le operazioni di stampa. Se vi è ancora memoria disponibile, i fax in bianco e nero verranno salvati nella memoria. Se l'apparecchio per l'invio dispone di un fax a colori, l'handshake dell'apparecchio richiederà l'invio del fax in bianco e nero.	Sostituire le cartucce di inchiostro. (Consultare <i>Sostituzione delle cartucce di inchiostro</i> a pagina 107.)
Inceppam.carta	La carta è inceppata nell'apparecchio.	Rimuovere la carta inceppata seguendo i passaggi riportati in <i>Inceppamento stampante o inceppamento carta</i> a pagina 104.
		Assicurarsi che la guida lunghezza carta sia regolata in base al formato di carta corretto.

Messaggio di errore	Causa	Azione correttiva
Ink nero insuff Ink giallo insuf Ink ciano insuff Ink magent insuf	La cartuccia di inchiostro indicata sta per esaurirsi. Se l'apparecchio per l'invio deve inviare un fax a colori, l'handshake dell'apparecchio richiederà l'invio del fax in bianco e nero. Se l'apparecchio per l'invio è in grado di convertirlo, il fax a colori verrà stampato come fax in bianco e nero.	Ordinare una nuova cartuccia di inchiostro. È possibile continuare a stampare finché sul display non viene visualizzato <i>Impos. stampare.</i> (Consultare <i>Sostituzione delle cartucce di inchiostro</i> a pagina 107.)
Memoria esaurita	La memoria dell'apparecchio è piena.	Con l'operazione di copia in corso, premere Stop/Uscita e attendere finché le altre operazioni in corso sono terminate, quindi provare di nuovo. Quando si invia un fax, consultare <i>Messaggio Memoria esaurita</i> a pagina 34.
	La scheda di memoria o l'unità di memoria flash USB in uso non dispone di spazio sufficiente per la scansione dei documenti.	Eliminare i file non utilizzati dalla scheda di memoria o dall'unità di memoria flash USB per liberare dello spazio, quindi riprovare.
Memoria piena.	La scheda di memoria o l'unità di memoria flash USB in uso contiene già 999 file.	È possibile eseguire il salvataggio nella scheda di memoria o nell'unità di memoria flash USB solo se questa contiene meno di 999 file. Eliminare i file non necessari per liberare spazio, quindi riprovare.
N. ID chiamante	Non è presente la cronologia delle chiamate in arrivo. Non sono giunte chiamate, non è stata attivata la funzione ID chiamante sull'apparecchio oppure la compagnia telefonica non ha attivato l'iscrizione al servizio ID chiamante.	Se si desidera utilizzare la funzione ID chiamante, contattare la compagnia telefonica. (Consultare <i>ID chiamante</i> a pagina 40.)
Ness. Cartuccia	Una cartuccia di inchiostro non è installata correttamente.	Estrarre la cartuccia di inchiostro nuova e reinstallarla lentamente fino a farla scattare in posizione. (Consultare <i>Sostituzione delle cartucce di inchiostro</i> a pagina 107.)
No File	La scheda di memoria o l'unità di memoria flash USB all'interno dell'unità del supporto non contiene alcun file .JPG.	Reinserire la scheda di memoria o l'unità di memoria flash USB corretta nello slot.
No risposta/occ	Il numero composto non risponde o è occupato.	Verificare il numero e riprovare.
Non utilizzato	È stato tentato l'accesso a un numero di composizione veloce non programmato.	Impostare il numero per la composizione veloce. (Consultare <i>Memorizzazione dei numeri di composizione veloce</i> a pagina 46.)
Scollegamento	Il mittente/destinatario o il relativo apparecchio fax ha interrotto la chiamata.	Provare a rieseguire l'invio o la ricezione.

Messaggio di errore	Causa	Azione correttiva
Stampa solo Nero Sost. ink. X	<p>Una o più cartucce di inchiostro a colori sono esaurite.</p> <p>È possibile utilizzare l'apparecchio in modalità in bianco e nero per circa quattro settimane a seconda del numero di pagine da stampare.</p> <p>Quando questo messaggio è visualizzato sul display, le varie operazioni funzionano nel modo seguente:</p> <ul style="list-style-type: none"> ■ Stampa <p>Facendo clic su Scala di grigi nella scheda Avanzate del driver di stampa, è possibile utilizzare l'apparecchio per la stampa in bianco e nero.</p> ■ Copia <p>Se il tipo di carta è impostato su <i>Carta normale</i> o <i>Carta ink jet</i>, è possibile eseguire copie in bianco e nero.</p> ■ Invio di fax <p>Se il tipo di carta è impostato su <i>Carta normale</i> o <i>Carta ink jet</i>, l'apparecchio riceverà e stamperà i fax in bianco e nero.</p> <p>Se l'apparecchio per l'invio dispone di un fax a colori, l'handshake dell'apparecchio richiederà l'invio del fax in bianco e nero.</p> <p>Se il tipo di carta è impostato su <i>Altro lucido</i> o <i>Brother BP71</i>, l'apparecchio interrompe tutte le operazioni di stampa. Se si scollega l'apparecchio o si rimuove la cartuccia di inchiostro, non è possibile utilizzare l'apparecchio finché non si inserisce una cartuccia di inchiostro nuova.</p>	<p>Sostituire le cartucce di inchiostro. (Consultare <i>Sostituzione delle cartucce di inchiostro</i> a pagina 107.)</p>
Temp. bassa	Le testine di stampa sono troppo fredde.	Attendere che l'apparecchio si riscaldi.
Temperatura alta	Le testine di stampa si sono surriscaldate.	Attendere che l'apparecchio si raffreddi.

Trasferimento dei fax o del rapporto del giornale fax

Se sul display viene visualizzato:

Impos. pul. XX
 Impos. Iniz. XX
 Impos. stamp. XX
 Impos. Scan. XX

Si consiglia di trasferire i fax su un apparecchio fax diverso. (Consultare *Trasferimento dei fax su un apparecchio fax diverso* a pagina 103.)

È inoltre possibile trasferire il rapporto del giornale fax per vedere se vi sono altri fax da trasferire. (Consultare *Trasferimento del rapporto del giornale fax su un apparecchio fax diverso* a pagina 103.)

Trasferimento dei fax su un apparecchio fax diverso

Se non è stato impostato un Identificativo, non è possibile accedere alla modalità di trasferimento fax. (Consultare *Immettere le informazioni personali (identificativo)* nella *Guida di installazione rapida*.)

- 1 Premere **Menu, 9, 0, 1**.
- 2 Effettuare una delle seguenti operazioni:
 - Se sul display viene visualizzato *Non ci sono dati*, significa che la memoria dell'apparecchio non contiene più fax.
 Premere **Stop/Uscita**.
 - Se sul display viene visualizzato *Inserire N. Fax*, inserire il numero a cui inoltrare i fax.
- 3 Premere **Inizio Mono**.

Trasferimento del rapporto del giornale fax su un apparecchio fax diverso

Se non è stato impostato un Identificativo, non è possibile accedere alla modalità di trasferimento fax. (Consultare *Immettere le informazioni personali (identificativo)* nella *Guida di installazione rapida*.)

- 1 Premere **Menu 9, 0, 2**.
- 2 Inserire il numero di fax a cui inoltrare il rapporto del giornale fax.
- 3 Premere **Inizio Mono**.

Inceppamento dei documenti (MFC-295CN)

I documenti possono incepparsi nell'unità ADF se non vengono inseriti o alimentati correttamente o se sono troppo lunghi. Seguire i passaggi riportati di seguito per rimuovere un documento inceppato.

Documento inceppato nella parte superiore dell'unità ADF

- 1 Rimuovere la carta non inceppata dall'unità ADF.
- 2 Aprire il coperchio dell'ADF.
- 3 Estrarre il documento inceppato tirandolo verso l'alto e verso sinistra.

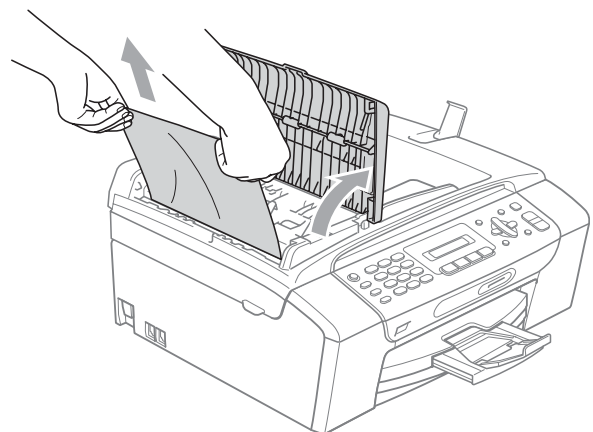

- 4 Chiudere il coperchio dell'ADF.

- 5 Premere **Stop/Uscita**.

! IMPORTANTE

Per evitare inceppamenti di documenti in futuro, chiudere il coperchio ADF correttamente premendolo con delicatezza nella parte centrale.

Documento inceppato all'interno dell'unità ADF

- 1 Rimuovere la carta non inceppata dall'unità ADF.
- 2 Sollevare il coperchio documenti.
- 3 Estrarre il documento inceppato tirandolo verso sinistra.

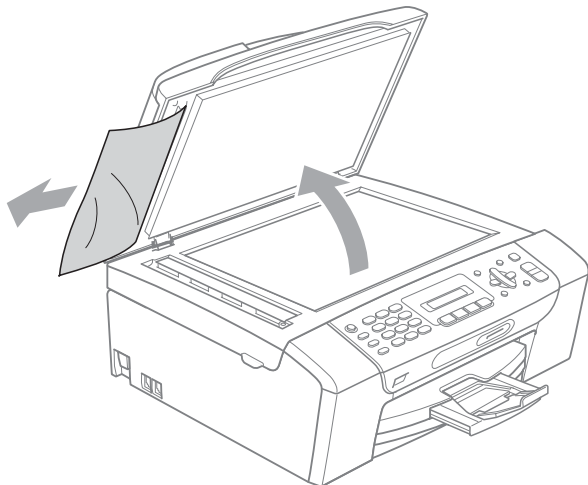

- 4 Chiudere il coperchio documenti.
- 5 Premere **Stop/Uscita**.

Inceppamento stampante o inceppamento carta

Rimuovere la carta inceppata come indicato in base al punto di inceppamento nell'apparecchio.

- 1 Se aperto, chiudere il supporto ribaltabile carta, quindi chiudere il supporto carta. Estrarre il vassoio carta dall'apparecchio.

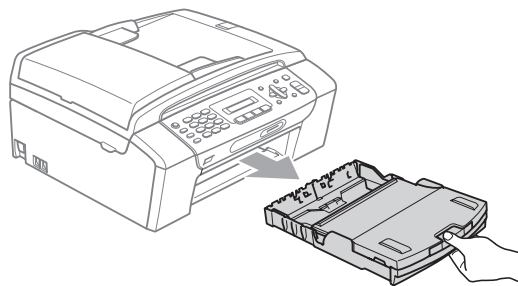

- 2 Rimuovere la carta inceppata (1) e premere **Stop/Uscita**.

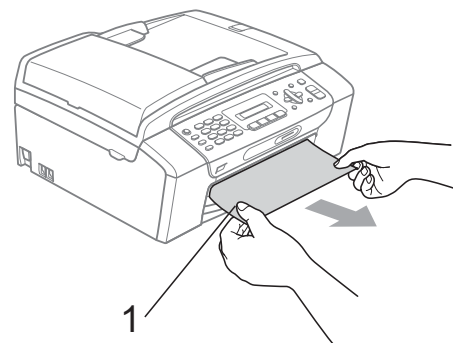

- 3 Chiudere il messaggio di errore sollevando il coperchio dello scanner dalla parte anteriore dell'apparecchio, quindi chiuderlo.
 - Se il messaggio di errore persiste o se non è possibile rimuovere la carta inceppata dalla parte anteriore dell'apparecchio, passare al punto successivo.

- 4 Aprire il Coperchio carta inceppata (1) sul retro dell'apparecchio. Estrarre la carta inceppata dall'apparecchio.

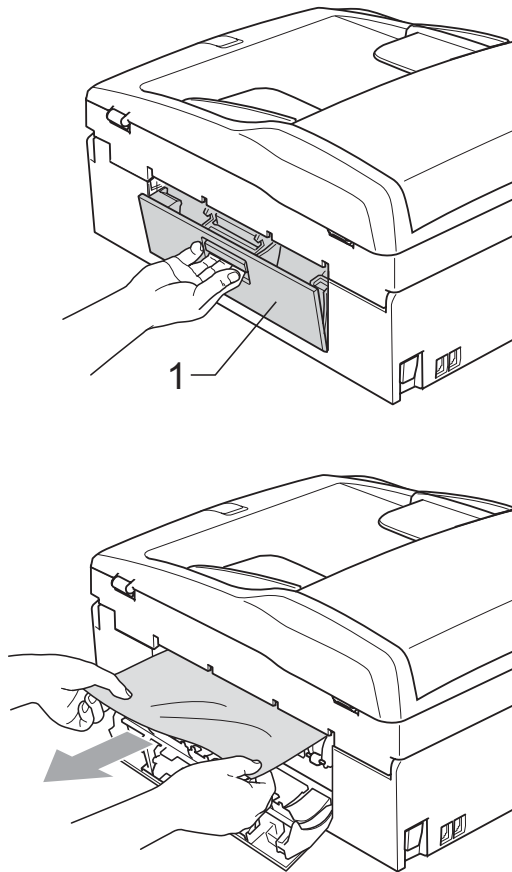

- 5 Chiudere il Coperchio carta inceppata. Accertarsi che il coperchio sia chiuso correttamente.

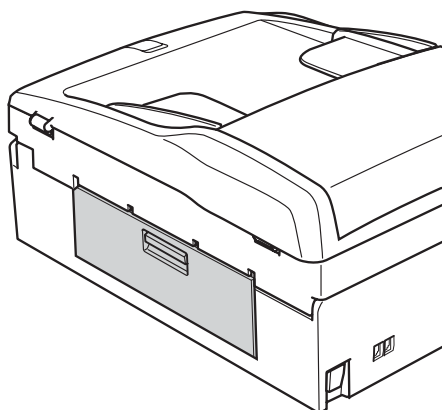

- 6 Con entrambe le mani, utilizzare le linguette in plastica poste ai lati dell'apparecchio per sollevare il coperchio dello scanner (1) fino a farlo scattare nella posizione di apertura. Verificare che non sia rimasta carta inceppata all'interno dell'apparecchio. Controllare entrambe le estremità del carrello di stampa.

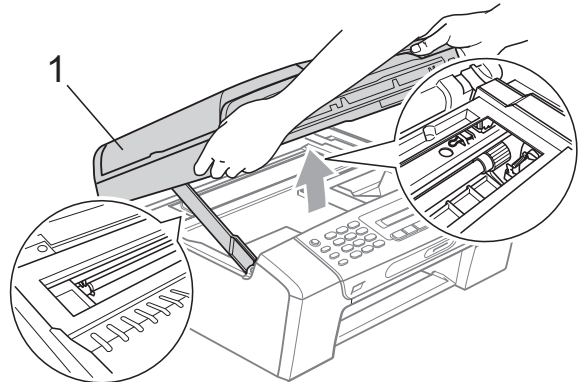

! IMPORTANTE

Prima di scollegare l'apparecchio dall'alimentazione, è possibile trasferire i fax salvati nella memoria sul computer o su un apparecchio fax diverso in modo da non perdere i messaggi importanti. (Consultare *Trasferimento dei fax o del rapporto del giornale fax* a pagina 103.)

! IMPORTANTE

- Se la carta è rimasta inceppata sotto le testine di stampa, scollegare l'apparecchio dall'alimentazione, quindi spostare le testine di stampa per estrarre la carta.
- Se la testina di stampa si trova nell'angolo destro, come mostrato in figura, non è possibile spostarla. Tenere premuto **Stop/Uscita** finché la testina di stampa non si sposta al centro. Scollegare quindi l'apparecchio dall'alimentazione ed estrarre la carta.

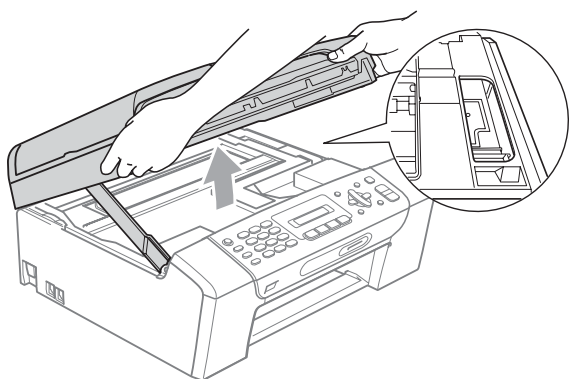

- Se l'inchiostro entra in contatto con la pelle o gli indumenti, lavare immediatamente con sapone o altro detergente.

- 7 Sollevare il coperchio dello scanner per rilasciare il blocco (1). Abbassare delicatamente il supporto del coperchio dello scanner (2) e chiudere il coperchio dello scanner (3) con entrambe le mani.

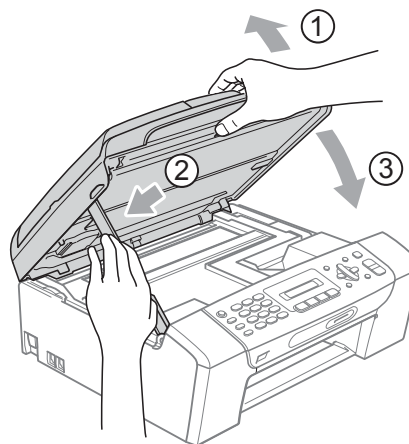

- 8 Reinserire correttamente il vassoio carta nell'apparecchio. Tenendo in posizione il vassoio carta, estrarre il supporto carta fino a farlo scattare e aprire il supporto ribaltabile carta.

! IMPORTANTE

Estrarre il supporto carta finché non scatta in posizione.

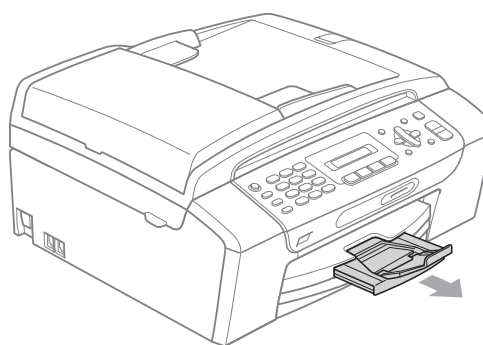

Manutenzione ordinaria

Sostituzione delle cartucce di inchiostro

L'apparecchio è dotato di un sensore ottico. Il sensore ottico verifica automaticamente il livello di inchiostro di ciascuna delle 4 cartucce. Quando l'apparecchio rileva che una cartuccia sta per esaurirsi, il display dell'apparecchio visualizza un messaggio di avviso.

Il display informa se l'inchiostro nella cartuccia sta per esaurirsi o se la cartuccia deve essere sostituita. Seguire le istruzioni sul display per sostituire le cartucce di inchiostro nell'ordine corretto.

Sebbene l'apparecchio richieda all'utente di sostituire la cartuccia di inchiostro, all'interno della cartuccia rimane sempre una piccola quantità di inchiostro. È necessario che vi sia dell'inchiostro nella cartuccia per evitare che l'aria si secchi e che il gruppo delle testine di stampa venga danneggiato.

! IMPORTANTE

Gli apparecchi multifunzione Brother sono studiati per funzionare con inchiostri di una particolare specifica e per fornire prestazioni e affidabilità ottimali quando vengono utilizzati con cartucce di inchiostro Brother originali. Brother non può garantire prestazioni e affidabilità ottimali se vengono utilizzati inchiostri o cartucce di inchiostro di diversa specifica. Pertanto Brother consiglia di non utilizzare per questo apparecchio cartucce diverse dalle originali Brother e di non rigenerare le cartucce usate con inchiostro proveniente da altre fonti. Nel caso in cui le testine di stampa o altre parti dell'apparecchio risultassero danneggiate dall'uso di altre marche di inchiostro o cartucce di inchiostro, qualsiasi riparazione necessaria non sarà coperta dalla garanzia.

- 1 Aprire il coperchio cartuccia. Se una o più cartucce di inchiostro sono esaurite, sul display viene visualizzato `Impos. stampare 0`
`Stampa solo Nero.`
- 2 Spingere la leva di sblocco come mostrato in figura per rilasciare la cartuccia di inchiostro indicata sul display. Estrarre la cartuccia dall'apparecchio.

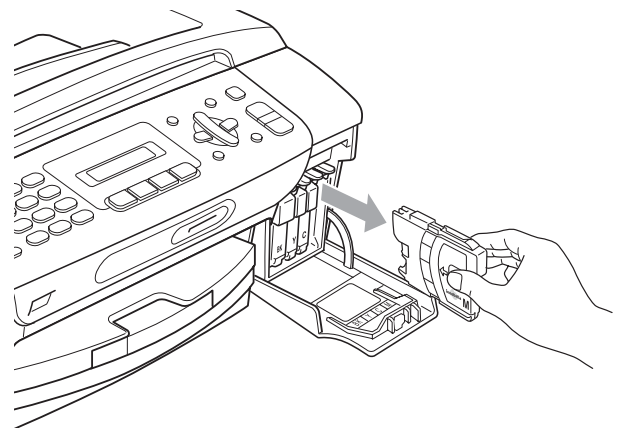
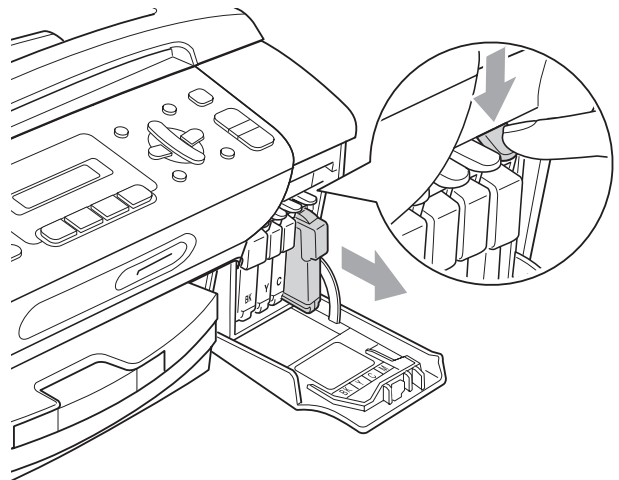

- 3 Aprire la busta contenente la nuova cartuccia di inchiostro del colore corrispondente a quello visualizzato sul display ed estrarre la cartuccia.

- 4 Ruotare la manopola verde sul coperchio di protezione giallo in senso orario fino a farla scattare per liberare la chiusura sottovuoto, quindi rimuovere il coperchio (1).

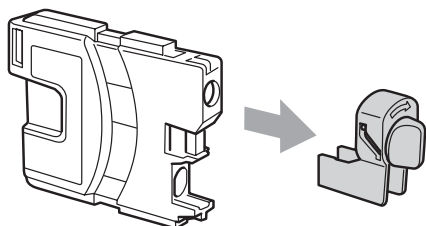
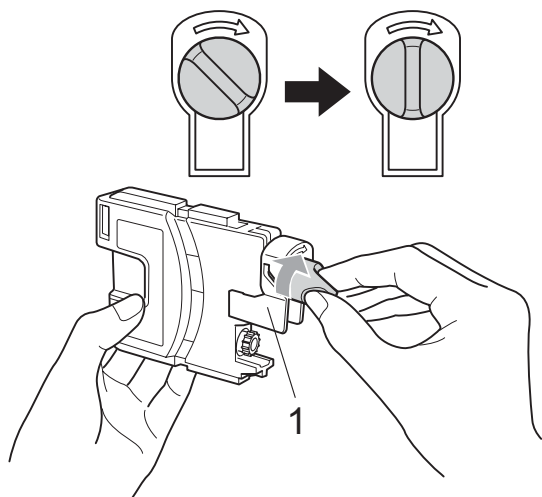

- 5 A ogni colore è assegnata una posizione ben precisa. Inserire la cartuccia di inchiostro nella direzione indicata dalla freccia posta sull'etichetta.

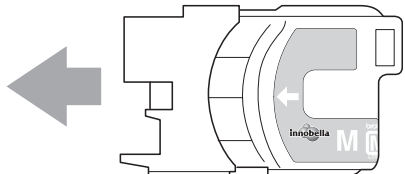

- 6 Premere delicatamente la cartuccia di inchiostro finché non scatta in posizione, quindi chiudere il coperchio cartuccia.

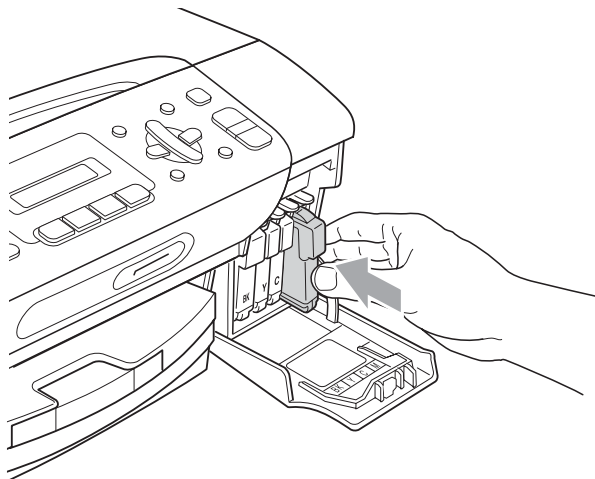

- 7 L'apparecchio reimposta automaticamente il sensore ottico.



Nota

- Se è stata sostituita una cartuccia di inchiostro, ad esempio quella del nero, il display potrebbe richiedere di verificare che la cartuccia sia completamente nuova (Sostituito Nero?). Per ogni nuova cartuccia installata, premere **1** (Sì) per reimpostare automaticamente il sensore ottico per quel colore. Se la cartuccia di inchiostro installata non è nuova, accertarsi di premere **2** (No).
- Se, dopo avere installato le cartucce di inchiostro, sul display viene visualizzato **Ness. Cartuccia 0**
Impos. rilevare, controllare che le cartucce di inchiostro siano installate correttamente.

⚠ ATTENZIONE

Se l'inchiostro dovesse venire a contatto con gli occhi, lavare immediatamente con acqua e, se necessario, chiamare un medico.

! IMPORTANTE

- NON rimuovere le cartucce di inchiostro se non si devono sostituire. Rimuovendole è possibile che si riduca la quantità di inchiostro e l'apparecchio non sarà più in grado di calcolare la quantità di inchiostro rimasta nella cartuccia.
- NON toccare gli alloggiamenti per l'inserimento delle cartucce. In caso contrario, è possibile macchiarsi di inchiostro.
- Se l'inchiostro entra in contatto con la pelle o gli indumenti, lavare immediatamente con sapone o altro detergente.
- Se si mischiano i colori installando una cartuccia di inchiostro nella posizione errata, pulire la testina di stampa varie volte dopo avere installato la cartuccia nella posizione corretta.
- Una volta aperta, installare la cartuccia di inchiostro nell'apparecchio e usarla entro sei mesi dall'installazione. Usare le cartucce non ancora aperte entro la data di scadenza indicata sull'involucro.
- NON smontare o manomettere la cartuccia di inchiostro per evitare fuoriuscite di inchiostro.

Pulizia della parte esterna dell'apparecchio

! IMPORTANTE

- Utilizzare detergenti neutri. La pulizia con liquidi volatili, come ad esempio solvente o benzina, danneggerà la superficie esterna dell'apparecchio.
- NON utilizzare prodotti detergenti contenenti ammoniaca.
- NON utilizzare alcol isopropilico per pulire il pannello dei comandi. Potrebbe provocare la rottura del pannello.

Pulire la parte esterna dell'apparecchio nel modo seguente:

- 1 Estrarre completamente il vassoio carta (1) dall'apparecchio.

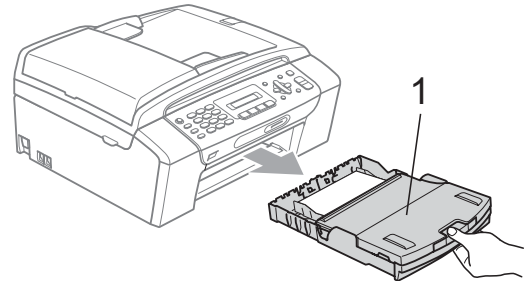

- 2 Utilizzare un panno morbido asciutto privo di sfilaccature per rimuovere la polvere dalla parte esterna dell'apparecchio.

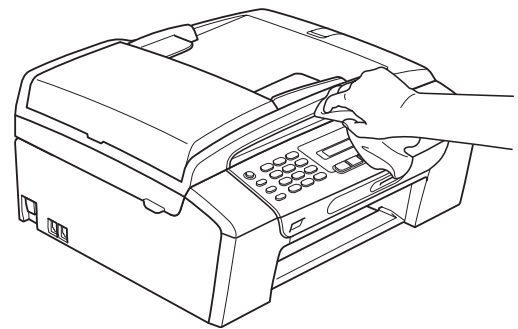

- 3 Sollevare il coperchio del vassoio carta e rimuovere eventuali oggetti rimasti impigliati nel vassoio carta.
- 4 Utilizzare un panno morbido asciutto privo di sfilaccature per rimuovere la polvere dalla parte interna ed esterna del vassoio carta.

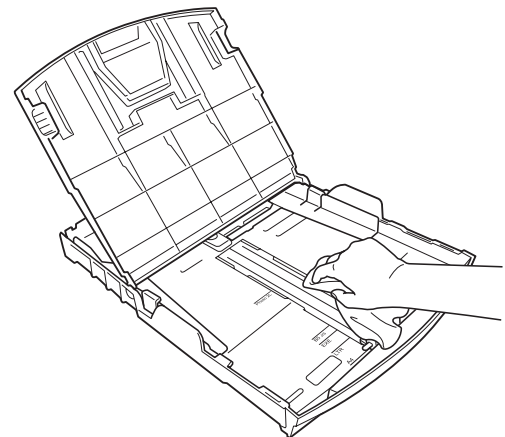

- 5 Chiudere il coperchio del vassoio uscita carta e reinserire correttamente il vassoio carta nell'apparecchio.

Pulizia del piano dello scanner

- 1 Sollevare il coperchio documenti (1). Pulire il piano dello scanner (2) e la plastica bianca (3) con un panno morbido privo di sfilacciature, inumidito con un detergente non infiammabile per vetro.

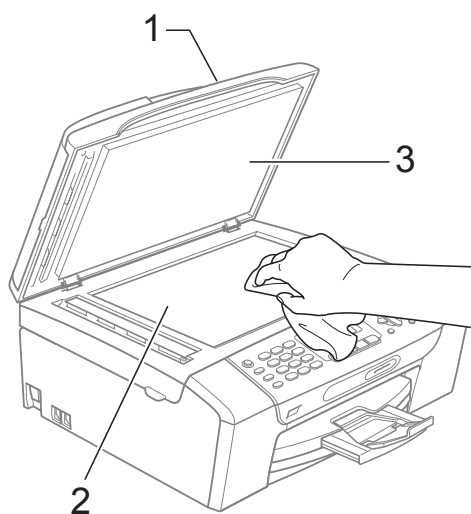

- 2 (MFC-295CN)
Nell'unità ADF, pulire la barra bianca (1) e la striscia di vetro (2) con un panno morbido privo di sfilacciature, inumidito con un detergente non infiammabile per vetro.

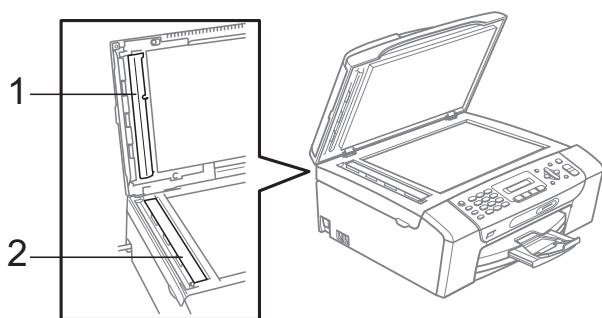

Nota

Oltre a pulire il piano dello scanner e la striscia di vetro con un detergente non infiammabile per vetro, fare scorrere un dito sul piano dello scanner e sulla striscia di vetro per controllare che siano completamente pulite. Se sono ancora presenti tracce di sporco o polvere, pulire di nuovo il piano dello scanner e la striscia di vetro concentrandosi sull'area in questione. Potrebbe essere necessario rieseguire l'operazione di pulizia tre o quattro volte. Per verificare che l'operazione sia stata eseguita correttamente, eseguire una copia dopo ogni intervento di pulizia.

Pulizia della piastra dell'apparecchio

⚠ ATTENZIONE

Accertarsi di scollegare l'apparecchio dalla presa elettrica prima di procedere alla pulizia della piastra della stampante per evitare scosse elettriche.

- 1 Sollevare il coperchio dello scanner fino a farlo scattare nella posizione di apertura.
- 2 Pulire la piastra della stampante dell'apparecchio (1) e l'area circostante, rimuovendo eventuali resti di inchiostro con un panno morbido, asciutto e privo di sfilacciature.

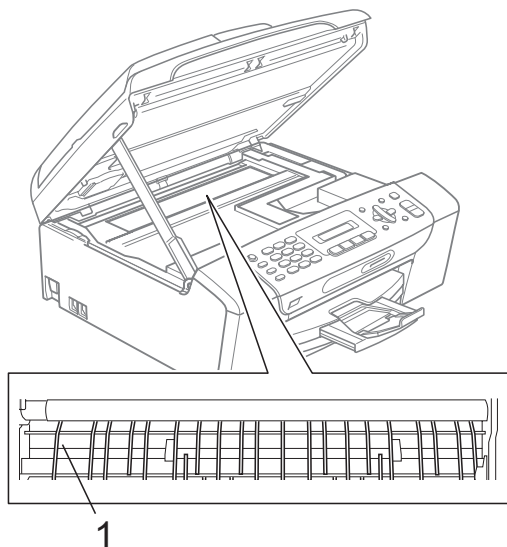

Pulizia dei rulli di scorrimento carta

- 1 Estrarre il vassoio carta dall'apparecchio.
- 2 Scollegare l'apparecchio dalla presa elettrica e aprire il Coperchio carta inceppata (1) sul retro dell'apparecchio.

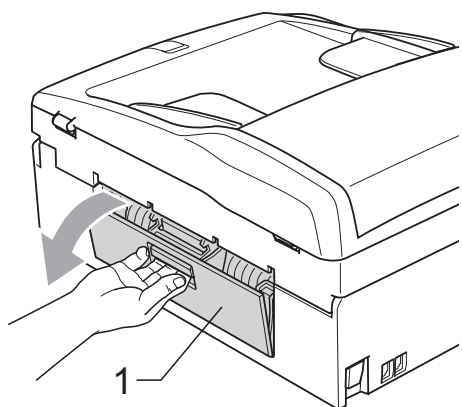

- 3 Pulire i rulli di scorrimento carta (1) con un batuffolo di cotone imbevuto di alcol isopropilico.

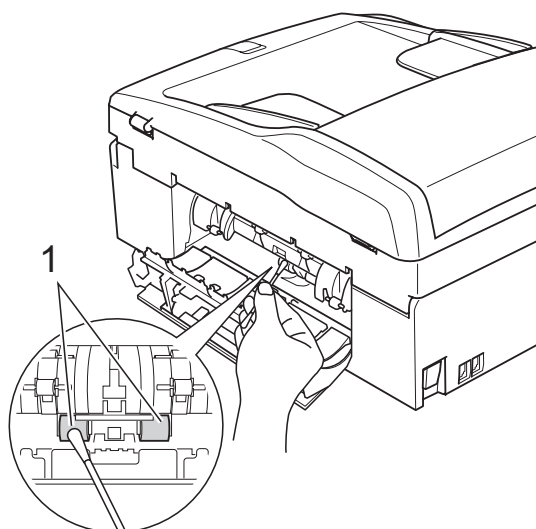

- 4 Chiudere il Coperchio carta inceppata. Accertarsi che il coperchio sia chiuso correttamente.
- 5 Inserire correttamente il vassoio carta nell'apparecchio.
- 6 Collegare nuovamente il cavo di alimentazione.

Pulizia delle testine di stampa

Al fine di mantenere una buona qualità di stampa, l'apparecchio pulisce automaticamente le testine di stampa. Se si verifica un problema di qualità di stampa, è possibile avviare il processo di pulizia manualmente.

Pulire le testine di stampa e le cartucce di inchiostro se compare una riga orizzontale nel testo o sulle immagini, o se compaiono aree bianche nel testo delle pagine stampate. È possibile effettuare la pulizia solo del Nero, di tre colori alla volta (Giallo/Ciano/Magenta) o di tutti e quattro i colori contemporaneamente.

La pulizia delle testine di stampa consuma inchiostro. La pulizia troppo frequente costituisce uno spreco di inchiostro.

! IMPORTANTE

NON toccare le testine di stampa. Toccando le testine di stampa si rischia di danneggiarle in modo permanente e invalidarne la garanzia.

- 1 Premere **Menu**, **8**, **2**.
- 2 Premere **▲** o **▼** per selezionare **Nero**, **Colore** o **Tutto**. Premere **OK**.
L'apparecchio esegue la pulizia delle testine di stampa. Al termine della pulizia, l'apparecchio torna automaticamente in modalità standby.



Nota

Se la qualità di stampa non migliora dopo avere effettuato cinque cicli di pulizia delle testine di stampa, provare a installare una nuova cartuccia originale Brother per ogni colore che presenta problemi. Pulire nuovamente le testine di stampa, fino a cinque volte. Se la stampa non migliora, rivolgersi al proprio rivenditore Brother.

Verifica della qualità di stampa

Se i colori e il testo della stampa appaiono sbiaditi o presentano strisce, è possibile che alcuni ugelli siano ostruiti. È possibile controllare lo schema di verifica ugelli stampando il foglio di verifica della qualità di stampa.

- 1 Premere **Menu**, **8**, **1**.
- 2 Premere **▲** o **▼** per selezionare **Qual.di stampa**. Premere **OK**.
- 3 Premere **Inizio Colore**. L'apparecchio inizia a stampare il foglio di verifica della qualità di stampa.
- 4 Controllare la qualità dei quattro blocchi di colore stampati sul foglio.

Qualità OK?

1.Sì 2.No

- 5 Effettuare una delle seguenti operazioni:
 - Se tutte le linee sono chiare e visibili, premere **1** per selezionare **Sì** e passare al punto **9**.
 - Se si nota l'assenza di alcuni tratti, come illustrato di seguito, premere **2** per selezionare **No**.

OK



Scadente



- 6 Per il nero e per i tre colori, il messaggio sul display chiede di confermare se la qualità di stampa è soddisfacente.

Nero OK?

1.Sì 2.No

Premere **1** (Sì) o **2** (No).

- 7 Il messaggio sul display chiede se si desidera eseguire la pulizia.

Inizio pulizia

1.Sì 2.No

Premere **1** (Sì).
L'apparecchio esegue la pulizia delle testine di stampa.

- 8 Al termine della pulizia, premere **Inizio Colore**. L'apparecchio stampa nuovamente il foglio di verifica della qualità di stampa e poi torna al punto **4**.

- 9 Premere **Stop/Uscita**. Se si ripete questa procedura almeno cinque volte e la qualità di stampa continua a essere scadente, sostituire la cartuccia di inchiostro del colore che mostra problemi. Una volta sostituita la cartuccia di inchiostro, controllare la qualità di stampa. Se il problema persiste, ripetere per almeno cinque volte le procedure di pulizia e di controllo stampa per la nuova cartuccia. Se continua a mancare inchiostro, contattare il proprio rivenditore Brother.

! IMPORTANTE

NON toccare le testine di stampa. Toccando le testine di stampa si rischia di danneggiarle in modo permanente e invalidarne la garanzia.



Nota



In caso di ostruzione di un ugello delle testine di stampa, la prova di stampa avrà l'aspetto seguente.



Una volta effettuata la pulizia dell'ugello delle testine di stampa, la stampa non presenterà più righe orizzontali.

Verifica dell'allineamento di stampa

Potrebbe essere necessario regolare l'allineamento di stampa dopo avere trasportato l'apparecchio o se il testo stampato appare sfocato o le immagini appaiono sbiadite.

- 1 Premere **Menu**, **8**, **1**.
- 2 Premere **▲** o **▼** per selezionare **Allineamento**. Premere **OK**.
- 3 Premere **Inizio Mono** o **Inizio Colore**. L'apparecchio inizia a stampare la pagina di verifica dell'allineamento.

Allineamento OK?

1.Sì 2.No

- 4 Verificare le prove di stampa a 600 dpi e a 1200 dpi per vedere se il numero 5 corrisponde al numero 0.
 - Se gli esempi numero 5 delle prove di stampa a 600 dpi e a 1200 dpi indicano la corrispondenza migliore, premere **1** (**Sì**) per terminare la verifica dell'allineamento e passare al punto **7**.
 - Se un altro numero di prova di stampa risulta più simile per 600 dpi o 1200 dpi, premere **2** (**No**) per selezionarlo.

- 5 Per 600 dpi, premere il numero di prova di stampa più simile all'esempio numero 0 (1-8).

Regol. 600dpi

Selez. num. test5

- 6 Per 1200 dpi, premere il numero di prova di stampa più simile all'esempio numero 0 (1-8).

Regol. 1200dpi

Selez. num. test5

- 7 Premere **Stop/Uscita**.

Controllo del livello di inchiostro

È possibile controllare la quantità di inchiostro rimasta nella cartuccia.

- 1 Premere **Menu**, **8**, **3**.
- 2 Il display visualizza il livello di inchiostro.
- 3 Premere **▲** o **▼** per selezionare il colore da controllare.
- 4 Premere **Stop/Uscita**.



Nota

È possibile verificare il livello di inchiostro dal computer. (Consultare *Stampa per Windows®* o *Stampa e invio di fax per Macintosh* nella *Guida software dell'utente* su CD-ROM.)

Informazioni sull'apparecchio

Controllo del numero seriale

È possibile visualizzare sul display il numero seriale dell'apparecchio.

- 1 Premere **Menu**, **7**, **1**.

1.N. di Serie

XXXXXXXXXX

- 2 Premere **Stop/Uscita**.

Funzioni di ripristino

Sono disponibili le seguenti funzioni di ripristino:

1 Rete

È possibile ripristinare le impostazioni di fabbrica, quali i dati relativi all'indirizzo IP, del server di stampa.

2 Chiam.Vel.&Fax

La composizione veloce ripristina le impostazioni seguenti:

- Composizione veloce
(Chiam.Veloce e Imp.gruppi)
- Identificativo
(Nome e numero)
- Impostazioni del rapporto
(Rapporto di verifica della trasmissione, elenco di composizione veloce e giornale fax)

3 Tutte le imp.

È possibile ripristinare tutte le impostazioni di fabbrica dell'apparecchio.

Brother consiglia vivamente di utilizzare questa funzione nel momento in cui si smaltisce l'apparecchio.



Nota

Scollegare il cavo di interfaccia prima di selezionare **Rete** o **Tutte le imp.**

Come reimpostare l'apparecchio

- 1 Premere **Menu**, **0**, **8**.
- 2 Premere **▲** o **▼** per selezionare la funzione di ripristino da utilizzare. Premere **OK**.
- 3 Premere **1.Reset** o **2.Esci**.
- 4 Premere **1** per confermare.

Imballaggio e spedizione dell'apparecchio

Ogni volta che si trasporta l'apparecchio, è essenziale riporlo nell'imballaggio originale fornito con l'apparecchio stesso. Seguire le istruzioni riportate di seguito per imballare correttamente l'apparecchio. Eventuali danni all'apparecchio che si verificano durante il trasporto non sono coperti dalla garanzia.

! IMPORTANTE

È importante permettere all'apparecchio di "parcheggiare" la testina dopo un lavoro di stampa. Prima di scollegare l'alimentazione, accertarsi che non si sentano rumori di tipo meccanico provenienti dall'apparecchio. Se non si permette all'apparecchio di completare questo processo di "parcheggio", è possibile che si verificano problemi di stampa e danni alle testine.

- 1 Aprire il coperchio cartuccia.
- 2 Spingere la leva di sblocco per rilasciare la cartuccia di inchiostro ed estrarre tutte le cartucce di inchiostro. (Consultare *Sostituzione delle cartucce di inchiostro* a pagina 107.)
- 3 Installare la parte verde di protezione, quindi chiudere il coperchio cartuccia.

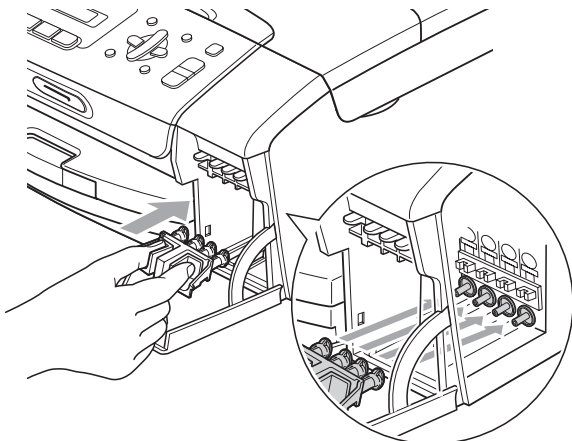

! IMPORTANTE

- Verificare che le linguette in plastica poste ai lati della parte verde di protezione (1) siano scattate nella posizione corretta (2).

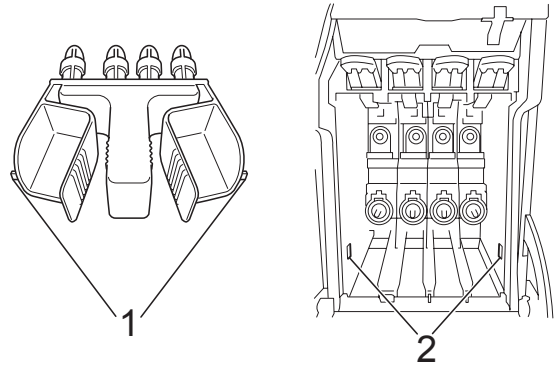

- Se non si trova la parte verde di protezione, **NON** rimuovere le cartucce di inchiostro prima della spedizione. È essenziale spedire l'apparecchio con la parte verde di protezione o con le cartucce di inchiostro già montate. Se si spedisce l'apparecchio senza proteggere le cartucce è possibile che lo si danneggi e se ne invalidi la garanzia.

- 4 Scollegare l'apparecchio dalla presa telefonica a muro, quindi estrarre il cavo della linea telefonica dall'apparecchio.
- 5 Scollegare l'apparecchio dalla presa elettrica.
- 6 Con entrambe le mani, utilizzare le linguette in plastica, poste ai lati dell'apparecchio, per sollevare il coperchio dello scanner fino a farlo scattare nella posizione di apertura. Quindi, scollegare il cavo di interfaccia dall'apparecchio, se collegato.

- 7** Sollevare il coperchio dello scanner (①) per rilasciare il blocco. Abbassare delicatamente il supporto del coperchio dello scanner (②) e chiudere il coperchio dello scanner (③).

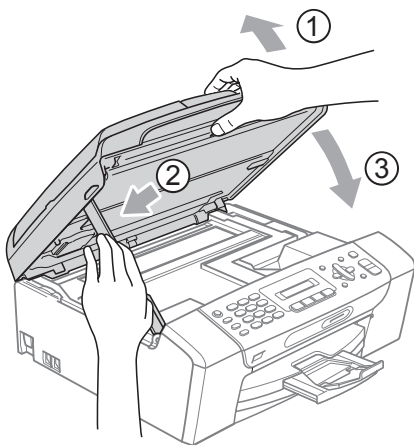

- 8** Avvolgere l'apparecchio nell'involucro di plastica.

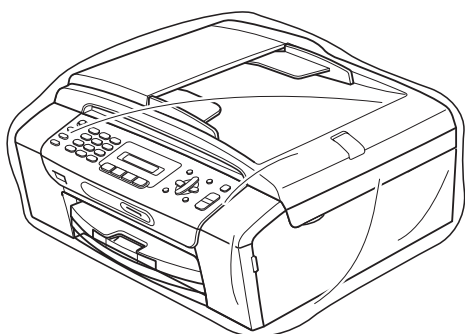

- 9** Imballare l'apparecchio e i materiali stampati nella scatola originale con il materiale di imballaggio originale come illustrato di seguito. Non imballare le cartucce di inchiostro usate nella scatola.

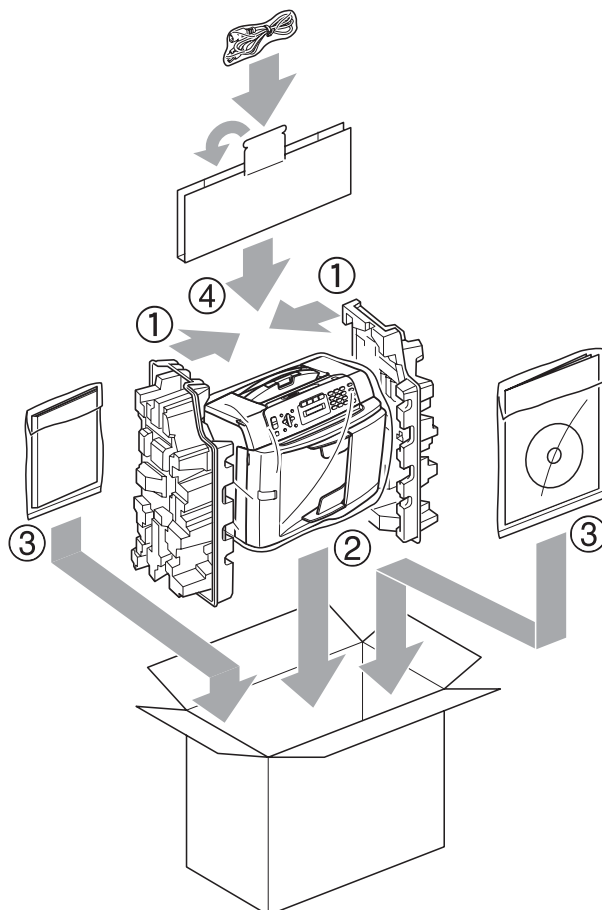

- 10** Chiudere la scatola e sigillarla con nastro adesivo.

Programmazione a schermo

Questo apparecchio è stato progettato per garantire un funzionamento semplice delle sue operazioni grazie alla programmazione a schermo attraverso i tasti del menu. Questo tipo di programmazione risulta facile e intuitiva e consente all'utente di sfruttare al massimo tutte le possibilità dell'apparecchio.

Poiché la programmazione avviene tramite il display, sono state create apposite istruzioni a schermo per guidare l'utente passo passo nella programmazione dell'apparecchio. Basta seguire le istruzioni per la selezione dei menu e le opzioni di programmazione.

Tabella Menu







È possibile programmare l'apparecchio mediante la tabella Menu che comincia a pagina 119. In queste pagine sono elencate le selezioni dei menu e le opzioni disponibili.

Premere **Menu** seguito dai numeri del menu per la programmazione dell'apparecchio.

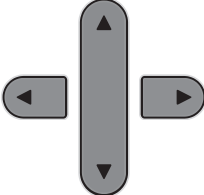
Memorizzazione

In caso di interruzione di corrente, le impostazioni di menu non andranno perse perché vengono memorizzate in modo permanente. Le impostazioni provvisorie (ad esempio il contrasto, la modalità overseas e così via) andranno perse. Potrebbe essere necessario reimpostare la data e l'ora.

Tasti dei menu

	
Menu 	Per accedere al menu.
 OK	Per passare al livello di menu successivo. Per accettare un'opzione.
 Cancella / Indietro	Per passare al livello di menu precedente. Per eliminare una lettera errata durante l'inserimento di testo nell'apparecchio.
	Per scorrere il livello di menu corrente.
	Per passare al livello di menu precedente.
Stop / Uscita 	Per uscire dal menu o interrompere l'operazione corrente.

Per accedere alla modalità menu:

- 1 Premere **Menu**.
 - 2 Selezionare un'opzione.
 - Premere **1** per il menu Setup generale.
 - Premere **2** per il menu Fax.
 - Premere **3** per il menu Copia.
 - •
•
 - Premere **0** per il menu Imp.iniziale.
- È possibile scorrere i menu più velocemente premendo ▲ o ▼ in funzione della direzione desiderata.
- 3 Premere **OK** quando l'opzione desiderata appare sul display. Il display mostrerà il livello di menu successivo.
 - 4 Premere ▲ o ▼ per scorrere fino alla successiva selezione di menu.
 - 5 Premere **OK**. Quando l'impostazione di un'opzione è completata, il display mostra *Accettato*.
 - 6 Premere **Stop/Uscita**.

Tabella Menu

Queste pagine aiutano a comprendere le selezioni dei menu e le opzioni disponibili nei programmi dell'apparecchio. Le impostazioni di fabbrica sono riportate in grassetto con un asterisco.

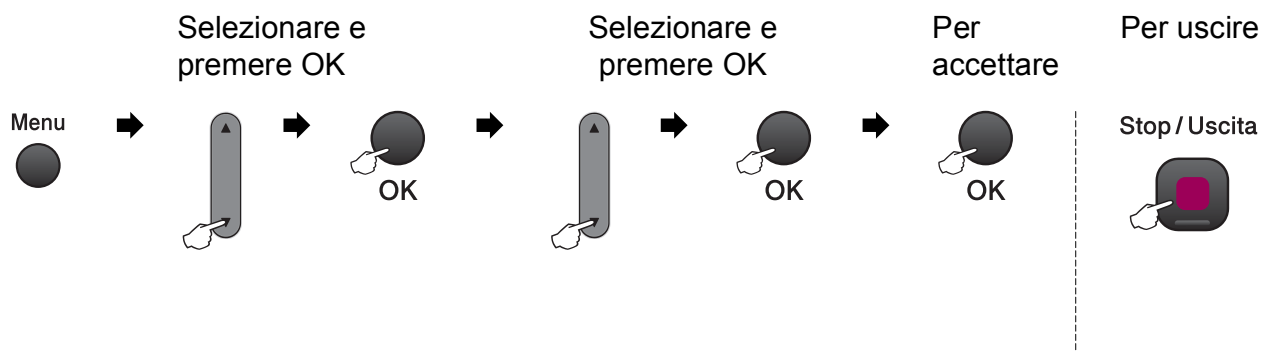

Menu principale	Sottomenu	Selezioni menu	Opzioni	Descrizioni	Pagina
1. Setup generale	1.Modalità timer	—	0 Sec 30 Sec. 1 Min 2 Min.* 5 Min. No	Imposta l'ora per tornare alla modalità Fax.	21
	2.Tipo carta	—	Carta normale* Carta ink jet Brother BP71 Altro lucido Acetato	Imposta il tipo di carta per il vassoio.	22
	3.Formato carta	—	A4* A5 10x15cm Letter Legal	Imposta il formato di carta per il vassoio.	22
 Le impostazioni di fabbrica sono riportate in grassetto con un asterisco.					

Menu principale	Sottomenu	Selezioni menu	Opzioni	Descrizioni	Pagina
1. Setup generale (Segue)	4. Volume	1. Squillo	No Basso Med* Alto	Regola il volume degli squilli.	22
		2. Segn. acustico	No Basso* Medio Alto	Regola il livello del volume del segnale acustico.	22
		3. Diffusore	No Basso Med* Alto	Regola il volume del diffusore.	23
	5. Autom. giorno	—	Si* No	Imposta automaticamente l'ora legale.	23
	6. Contrasto LCD	—	Chiaro Scuro*	Regola il contrasto a display.	24
	7. Modalità risp.	—	1 Min. 2 Min. 3 Min. 5 Min.* 10 Min. 30 Min. 60 Min.	È possibile selezionare il periodo di tempo in cui l'apparecchio non dovrà essere utilizzato prima di passare in Modalità riposo.	24
2. Fax	1. Imp. ricezione (Solo in modalità Fax)	1. Numero squilli	00 01 02* 03 04 05	Imposta il numero di squilli prima che l'apparecchio risponda in modalità Solo fax o Fax/Tel.	37
 Le impostazioni di fabbrica sono riportate in grassetto con un asterisco.					

Menu principale	Sottomenu	Selezioni menu	Opzioni	Descrizioni	Pagina	
2. Fax (Segue)	1. Imp. ricezione (Solo in modalità Fax) (Segue)	2. N. squilli F/T	20Sec. 30Sec.* 40Sec. 70Sec.	Imposta l'ora del doppio squillo F/T in modalità Fax/Tel.	37	
		3. Riconos. fax	Si* No	Riceve automaticamente i messaggi fax quando si risponde a una chiamata o si riceve il segnale del fax.	38	
		4. Codice remoto	Si* (*51, #51) No	Consente di rispondere a tutte le chiamate da un telefono interno o esterno e di utilizzare i codici per accendere o spegnere l'apparecchio. È possibile personalizzare questi codici.	44	
		5. Auto riduzione	Si* No	Riduce le dimensioni dei fax in arrivo.	38	
		2. Imp. trasmiss (Solo in modalità Fax)	1. Contrasto	Auto* Chiaro Scuro	Modifica il livello di luminosità dei fax inviati.	31
		2. Risoluz. Fax	Standard* Fine S. Fine Foto	Imposta la risoluzione predefinita per i fax in uscita.	31	
		3. TX tempo reale	Prossimo fax Si No*	Invia un fax senza utilizzare la memoria.	32	
		4. Modo overseas	Si No*	Attivare questa opzione se si riscontrano problemi durante l'invio di fax oltremare.	33	
		0. Formato scan.	A4* Letter	Regola l'area di scansione del piano dello scanner in base al formato del documento.	29	
	 Le impostazioni di fabbrica sono riportate in grassetto con un asterisco.					

Menu principale	Sottomenu	Selezioni menu	Opzioni	Descrizioni	Pagina	
2. Fax (Segue)	3. Imp. Rapporto	1. Rapporto trasm	Si Si+Immagine No* No+Immagine	Attiva l'impostazione iniziale per il Rapporto di verifica della trasmissione e il giornale fax.	49	
		2. Tempo giornale	No Ogni 50 fax* Ogni 6 ore Ogni 12 ore Ogni 24 ore Ogni 2 giorni Ogni 7 giorni		50	
	4. Canc. operaz.	—	—	Verifica i lavori all'interno della memoria e consente di annullare i lavori selezionati.	30	
	0. Varie	1. Blocco TX	—	—	Evita che utenti non autorizzati modifichino le impostazioni correnti dell'apparecchio.	25
		2. ID chiamante	Si* No Visualizza ID Stampa rapporto	Visualizza o stampa un elenco degli ultimi 30 ID chiamante salvati in memoria.	40	
	3. Copia	1. Qualità	—	Veloce Normale* Alta	Consente di selezionare la risoluzione delle copie per il tipo di documento prescelto.	54
2. Luminosità		—	-□□□□■+ -□□□□■+ -□□□□■+* -□□□□■+ -■□□□■+	Regola la luminosità per le copie.	57	
3. Contrasto		—	-□□□□■+ -□□□□■+ -□□□□■+* -□□□□■+ -■□□□■+	Regola il contrasto per le copie.	57	
 Le impostazioni di fabbrica sono riportate in grassetto con un asterisco.						

Menu principale	Sottomenu	Selezioni menu	Opzioni	Descrizioni	Pagina
4. PhotoCapture	1. Qualità stampa	—	Normale Foto*	Consente di selezionare la qualità di stampa.	66
	2. Tipo carta	—	Carta normale Carta ink jet Brother BP71 Altro lucido*	Consente di selezionare il tipo e il formato di carta.	66
	3. Formato carta	—	10x15cm* 13x18cm Letter A4	Consente di selezionare il formato carta.	66
	4. Dim. stampa	—	8x10cm 9x13cm 10x15cm 13x18cm 15x20cm Dimensione max.*	Consente di selezionare il formato di stampa. (Appare quando nel menu Formato carta è selezionato A4 o Letter.)	67
	5. Luminosità	—	-□□□■+ -□□□■+ -□□■□+* -□■□□+ -■□□□+	Regola la luminosità.	67
	6. Contrasto	—	-□□□■+ -□□□■+ -□□■□+* -□■□□+ -■□□□+	Regola il contrasto.	67
	7. Proporzionare	—	Si* No	Ritaglia l'immagine attorno al margine per adattarla al formato della carta o alle dimensioni della stampa. Disattivare questa funzione se si desidera stampare immagini intere o per evitare che l'immagine venga ritagliata.	67
	8. Senza bordo	—	Si* No	Espande l'area di stampa in modo che si adatti ai bordi della carta.	67
	9. Stampa data	—	Si No*	Stampa la data sulla foto.	68

 Le impostazioni di fabbrica sono riportate in grassetto con un asterisco.

Menu principale	Sottomenu	Selezioni menu	Opzioni	Descrizioni	Pagina
4. PhotoCapture (Segue)	0. Scan to card	1. Qualità	B/N 200x100 dpi B/N 200 dpi Colori 150 dpi* Colori 300 dpi Colori 600 dpi	Seleziona la risoluzione della scansione per il tipo di documento.	69
		2. Tipo File B&N	TIFF* PDF	Seleziona il formato di file predefinito per la scansione in bianco e nero.	69
		3. TipoFileColore	PDF* JPEG	Consente di selezionare il formato di file predefinito per la scansione a colori.	69
 Le impostazioni di fabbrica sono riportate in grassetto con un asterisco.					

Menu Rete (MFC-253CW, MFC-255CW e MFC-257CW)

Livello1	Livello2	Livello3	Livello4	Opzioni	Descrizioni
5. Rete	1. TCP/IP	1. Metodo avvio	—	AUTO* Statico RARP BOOTP DHCP	Sceglie il metodo di AVVIO più adatto alle proprie esigenze.
		2. Indirizzo IP	—	[000-255]. [000-255]. [000-255]. [000-255]	Inserire l'indirizzo IP.
		3. Subnet mask	—	[000-255]. [000-255]. [000-255]. [000-255]	Inserire la Subnet mask.
		4. Gateway	—	[000-255]. [000-255]. [000-255]. [000-255]	Inserire l'indirizzo del Gateway.
		5. Nome nodo	—	BRWXXXXXXXXXXXXX	Inserire il nome del nodo.
		6. Config.WINS	—	Auto* Statico	Sceglie la modalità di configurazione WINS.
		7. WINS Server	—	(Primario) 000.000.000.000 (Secondario) 000.000.000.000	Specifica l'indirizzo IP del server primario o secondario.
		8. Server DNS	—	(Primario) 000.000.000.000 (Secondario) 000.000.000.000	Specifica l'indirizzo IP del server primario o secondario.
		9. APIPA	—	Si* No	Configura automaticamente l'indirizzo IP dalla gamma di indirizzi IP riservati.
Consultare la <i>Guida dell'utente in rete</i> su CD-ROM.					
 Le impostazioni di fabbrica sono riportate in grassetto con un asterisco.					

Livello1	Livello2	Livello3	Livello4	Opzioni	Descrizioni	
5. Rete (Segue)	2. Imp. guidata	—	—	—	È possibile configurare il server di stampa.	
	3. SES/WPS/AOSS	—	—	—	È possibile configurare facilmente le impostazioni della rete senza fili mediante la pressione di un tasto.	
	4. WPS con PIN	—	—	—	È possibile configurare facilmente le impostazioni della rete senza fili utilizzando WPS con un codice PIN.	
	5. Stato WLAN	1. Stato	—	—	—	È possibile visualizzare lo stato attuale della rete senza fili.
		2. Segnale	—	—	—	È possibile visualizzare l'intensità corrente del segnale della rete senza fili.
		3. SSID	—	—	—	È possibile visualizzare l'SSID corrente.
		4. Modalità Com.	—	—	—	È possibile visualizzare la modalità di comunicazione corrente.
	6. Indirizzo MAC	—	—	—	—	È possibile visualizzare l'indirizzo MAC dell'apparecchio dal pannello dei comandi.
	7. Menu abil. WLAN	—	—	—	Si No*	Consente di utilizzare la connessione di rete senza fili.
	0. Resett. rete	—	—	—	—	Ripristina tutte le impostazioni di fabbrica per la rete.

Consultare la *Guida dell'utente in rete* su CD-ROM.





Le impostazioni di fabbrica sono riportate in grassetto con un asterisco.

(MFC-295CN)

Livello1	Livello2	Livello3	Livello4	Opzioni	Descrizioni
5. Rete	1. TCP/IP	1. Metodo avvio	—	AUTO* Statico RARP BOOTP DHCP	Sceglie il metodo di AVVIO più adatto alle proprie esigenze.
		2. Indirizzo IP	—	[000-255]. [000-255]. [000-255]. [000-255]	Inserire l'indirizzo IP.
		3. Subnet mask	—	[000-255]. [000-255]. [000-255]. [000-255]	Inserire la Subnet mask.
		4. Gateway	—	[000-255]. [000-255]. [000-255]. [000-255]	Inserire l'indirizzo del Gateway.
		5. Nome nodo	—	BRNXXXXXXXXXXXX	Inserire il nome del nodo.
		6. Config. WINS	—	Auto* Statico	Sceglie la modalità di configurazione WINS.
		7. WINS Server	—	(Primario) 000.000.000.000 (Secondario) 000.000.000.000	Specifica l'indirizzo IP del server primario o secondario.
		8. Server DNS	—	(Primario) 000.000.000.000 (Secondario) 000.000.000.000	Specifica l'indirizzo IP del server primario o secondario.
		9. APIPA	—	Si* No	Configura automaticamente l'indirizzo IP dalla gamma di indirizzi IP riservati.
Consultare la <i>Guida dell'utente in rete</i> su CD-ROM.					
 Le impostazioni di fabbrica sono riportate in grassetto con un asterisco.					

Livello1	Livello2	Livello3	Livello4	Opzioni	Descrizioni
5. Rete (Segue)	2. Ethernet	—	—	Auto* 100B-FD 100B-HD 10B-FD 10B-HD	Sceglie la modalità di collegamento Ethernet.
	3. Indirizzo MAC	—	—	—	È possibile visualizzare l'indirizzo MAC dell'apparecchio dal pannello dei comandi.
	0. Reset. rete	—	—	—	Ripristina tutte le impostazioni di fabbrica per la rete.
Consultare la <i>Guida dell'utente in rete</i> su CD-ROM.					
 Le impostazioni di fabbrica sono riportate in grassetto con un asterisco.					

Menu principale	Sottomenu	Selezioni menu	Opzioni	Descrizioni	Pagina
6. Stamp. rapporto	1. Rapporto TX	—	—	Stampa un Rapporto di verifica della trasmissione per l'ultima trasmissione.	50
	2. Aiuti	—	—	Stampa l'elenco Aiuti in modo da poter vedere immediatamente come programmare velocemente l'apparecchio.	50
	3. Compos. veloce	—	—	Fornisce un elenco dei nomi e dei numeri salvati nella memoria di composizione veloce, in ordine numerico.	50
	4. Giornale Fax	—	—	Fornisce un elenco delle informazioni sugli ultimi fax in arrivo e in uscita. (TX indica trasmissione.) (RX indica ricezione.)	50
	5. Imp. utente	—	—	Elenca le impostazioni.	50
	6. Config. Rete	—	—	Elenca le impostazioni di rete.	50
7. Info. macchina	1. N. di Serie	—	—	Permette di verificare il numero seriale dell'apparecchio.	114
Consultare la <i>Guida dell'utente in rete</i> su CD-ROM.					
 Le impostazioni di fabbrica sono riportate in grassetto con un asterisco.					

Menu principale	Sottomenu	Selezioni menu	Opzioni	Descrizioni	Pagina
8. Gestione Ink	1. Test di stampa	—	Qual.di stampa Allineamento	Consente di controllare la qualità o l'allineamento di stampa.	112
	2. Pulizia	—	Nero Colore Tutto	Consente di pulire le testine di stampa.	111
	3. Quantità ink	—	—	Consente di controllare la quantità di inchiostro disponibile.	113
0. Imp. iniziale	1. Mod. ricezione	—	Solo fax* Fax/Tel Tel./Segr. Est. Manuale	Consente di selezionare la modalità di ricezione che meglio si adatta alle proprie esigenze.	35
	2. Data&Ora	—	—	Inserisce la data e l'ora sul display e sui titoli dei fax inviati.	Consultare la Guida di installazione rapida.
	3. Identificativo	—	Fax: Nome:	Imposta il nome e il numero di fax da visualizzare su ogni pagina del fax.	
	4. Toni/Impulsi	—	Toni* Impulsi	Consente di selezionare la modalità di composizione.	
	5. Linea libera	—	Rilevazione No rilevazione*	Attiva o disattiva il rilevamento del segnale di composizione.	97
Consultare la <i>Guida dell'utente in rete</i> su CD-ROM.					
 Le impostazioni di fabbrica sono riportate in grassetto con un asterisco.					

Menu principale	Sottomenu	Selezioni menu	Opzioni	Descrizioni	Pagina	
0. Imp.iniziale (Segue)	6. Imp.linea tel.	—	Normale* PBX ISDN	Consente di selezionare il tipo di linea telefonica.	39	
	7. Compatibilità	—	Normale* Base (per VoIP)	Regola l'equalizzazione per i problemi di trasmissione.	97	
	8. Resettare	1. Rete	—	—	Ripristina le impostazioni di fabbrica, quali la password e i dati relativi all'indirizzo IP, del server di stampa.	114
		2. Chiam.Vel.&Fax	—	—	Elimina tutti i numeri di composizione veloce memorizzati e ripristina le impostazioni predefinite per l'identificativo, l'elenco di composizione veloce, il Rapporto di verifica della trasmissione e il giornale fax.	114
		3. Tutte le imp.	—	—	Ripristina tutte le impostazioni di fabbrica dell'apparecchio.	114
	Consultare la <i>Guida dell'utente in rete</i> su CD-ROM.					
 Le impostazioni di fabbrica sono riportate in grassetto con un asterisco.						

Inserimento di testo

Quando si impostano alcune opzioni di menu, ad esempio Identificativo, occorre inserire il testo direttamente nell'apparecchio. La maggior parte dei tasti numerici presentano tre o quattro lettere stampate. I tasti **0**, **#** e ***** non presentano lettere stampate perché vengono utilizzati per i caratteri speciali.

Premere il tasto appropriato sul tastierino di composizione per il numero di volte indicato nella tabella di riferimento al fine di selezionare il carattere desiderato.

Premere il tasto	una volta	due volte	tre volte	quattro volte	cinque volte
2	A	B	C	2	A
3	D	E	F	3	D
4	G	H	I	4	G
5	J	K	L	5	J
6	M	N	O	6	M
7	P	Q	R	S	7
8	T	U	V	8	T
9	W	X	Y	Z	9

Inserimento degli spazi

Per inserire uno spazio in un numero di fax, premere ► una volta tra i numeri inseriti. Per inserire uno spazio in un nome, premere ► due volte tra i caratteri inseriti.

Correzioni

Se viene inserita una lettera errata e si desidera modificarla, premere ◀ per spostare il cursore sotto il carattere errato. Quindi premere **Cancella/Indietro**. Inserire di nuovo il carattere corretto. È inoltre possibile tornare indietro e inserire le lettere.

Ripetizione delle lettere

Se occorre inserire una lettera che si trova sullo stesso tasto della lettera precedente, premere ► per spostare il cursore a destra prima di premere di nuovo il tasto.

Caratteri speciali e simboli

Premere *, # o 0, quindi premere ◀ o ► per spostare il cursore sotto il carattere speciale o il simbolo desiderato. Quindi premere **OK** per selezionarlo.

Premere * per (spazio)! " # \$ % & ' () * + , - . / €

Premere # per : ; < = > ? @ [] ^ _

Premere 0 per À É È Ì Ò Ù 0

Generale

Tipo di stampante	Getto di inchiostro	
Metodo di stampa	Bianco e nero:	Piezo con 94 × 1 ugelli
	Colore:	Piezo con 94 × 3 ugelli
Capacità di memoria	32 MB	
LCD (display a cristalli liquidi)	16 caratteri × 1 linea	
Alimentazione	Da 220 a 240 V CA 50/60 Hz	
Consumo di energia	(MFC-253CW/255CW/257CW)	
	Spento:	Media 0,75 W
	Modalità riposo:	Media 3 W
	Standby:	Media 4,5 W
	In funzione:	Media 22 W
	(MFC-295CN)	
	Spento:	Media 0,85 W
	Modalità riposo:	Media 3,5 W
	Standby:	Media 6 W
	In funzione:	Media 26 W

Dimensioni

(MFC-253CW/255CW/257CW)

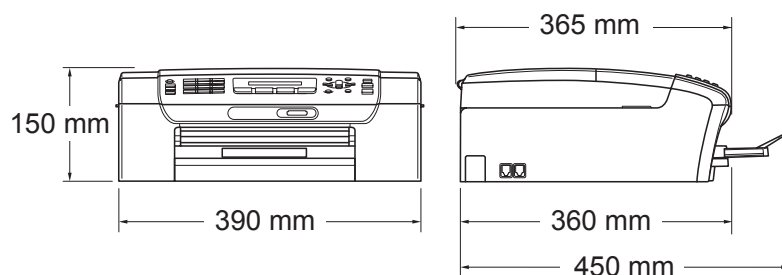

(MFC-295CN)

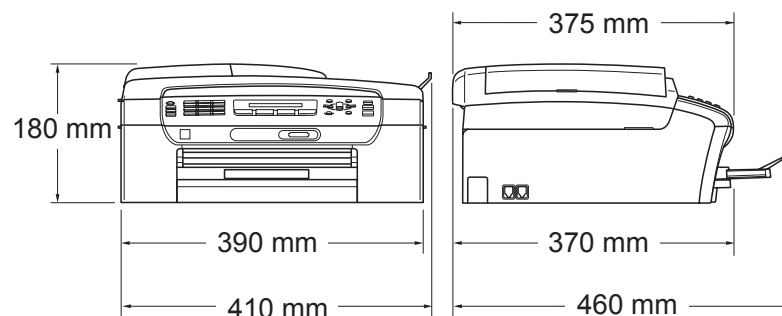

Peso	7,3 kg (MFC-253CW/255CW/257CW) 7,9 kg (MFC-295CN)
Rumore	In funzione: LPAM =50 dB o meno ¹
Rumore secondo ISO 9296	In funzione: (MFC-253CW/255CW/257CW) LWAd = 63,6 dB (A) (Bianco e nero) LWAd = 55,8 dB (A) (Colore) (MFC-295CN) LWAd = 63,6 dB (A) (Bianco e nero) LWAd = 55,4 dB (A) (Colore)
	Gli apparecchi per ufficio con LWAd > 63,0 dB (A) non sono adatti all'utilizzo in locali in cui si svolgono principalmente lavori di concetto. Questo tipo di apparecchi dovrebbero essere collocati in stanze separate per via delle emissioni rumorose.
Temperatura	In funzione: Dai 10 ai 35°C Qualità di stampa ottimale: Dai 20 ai 33°C
Umidità	In funzione: Dal 20 al 80% (senza condensa) Qualità di stampa ottimale: Dal 20 al 80% (senza condensa)
ADF (automatic document feeder, alimentatore documenti automatico)	Fino a 15 pagine (MFC-295CN) Ambiente consigliato per ottenere i migliori risultati: Temperatura: dai 20 ai 30°C Umidità: dal 50 al 70% Carta: 80 g/m ²

¹ Dipende dalle condizioni di stampa.

Supporti di stampa

Ingresso carta

Vassoio carta

■ Tipo di carta:

Carta normale, Carta per getto di inchiostro (carta patinata), carta lucida ¹, lucidi ^{1 2} e buste

■ Formato carta:

Letter, Legal, Executive, A4, A5, A6, JIS B5, buste (commerciali N.10, DL, C5, Monarch, JE4), Carta fotografica 10 × 15 cm, Foto 2L 13 × 18 cm, Foto 2 e Cartolina ³

Larghezza: da 98 a 215,9 mm

Lunghezza: da 148 a 355,6 mm

Per ulteriori informazioni, consultare *Grammatura, spessore e capacità carta* a pagina 17.

■ Capacità massima vassoio carta:

Circa 100 fogli di carta normale da 80 g/m² (20 libbre)

Uscita carta

Fino a 50 fogli di carta normale di formato A4 (emessi con la facciata stampata rivolta verso l'alto nel vassoio uscita carta) ¹

¹ Per evitare sbavature di inchiostro, si consiglia di rimuovere i fogli di carta lucida e i lucidi dal vassoio uscita carta non appena vengono espulsi dall'apparecchio.

² Utilizzare solo lucidi consigliati per la stampa a getto di inchiostro.

³ Consultare *Tipo e formato carta per ciascuna funzione* a pagina 16.

Fax

D

Compatibilità	ITU-T Gruppo 3
Sistema di codifica	MH/MR/MMR/JPEG
Velocità del modem	Fallback automatico 14.400 bps
Dimensioni documento	Larghezza ADF: (MFC-295CN) Da 148 a 215,9 mm Lunghezza ADF: (MFC-295CN) Da 148 a 355,6 mm Larghezza piano scanner: max. 215,9 mm Lunghezza piano scanner: max. 297 mm
Larghezza scansione	208 mm
Larghezza stampa	208 mm
Scala di grigi	256 livelli
Controllo del contrasto	Automatico/Chiaro/Scuro (impostazione manuale)
Risoluzione	<ul style="list-style-type: none"> ■ Orizzontale 8 punti/mm ■ Verticale <ul style="list-style-type: none"> Standard <ul style="list-style-type: none"> 3,85 linee/mm (Bianco e nero) 7,7 linee/mm (Colore) Fine <ul style="list-style-type: none"> 7,7 linee/mm (Bianco e nero/Colore) Foto <ul style="list-style-type: none"> 7,7 linee/mm (Bianco e nero) S.Fine <ul style="list-style-type: none"> 15,4 linee/mm (Bianco e nero)
Composizione veloce	40 stazioni
Gruppi	Fino a 6

Trasmissione ¹	90 stazioni
Ricomposizione automatica	3 volte a intervalli di 5 minuti
Numero squilli	0, 1, 2, 3, 4 o 5 squilli
Sorgente di comunicazione	Rete telefonica generale
Trasmissione memoria	Fino a 200 ² /170 ³ pagine
Ricezione senza carta	Fino a 200 ² /170 ³ pagine

¹ Solo in bianco e nero

² Il formato delle pagine si basa sulla "Tabella standard Brother N. 1" (una tipica lettera commerciale, risoluzione standard, codice MMR). Le specifiche e i materiali stampati sono soggetti a modifiche senza preavviso.

³ Il formato delle pagine si basa sulla "Tabella ITU-T Test N. 1" (una tipica lettera commerciale, risoluzione standard, codice MMR). Le specifiche e i materiali stampati sono soggetti a modifiche senza preavviso.

Copia

Colore/Bianco e nero	Si/Sì
Dimensioni documento	Larghezza ADF: (MFC-295CN) Da 148 a 215,9 mm Lunghezza ADF: (MFC-295CN) Da 148 a 355,6 mm Larghezza piano scanner: max. 215,9 mm Lunghezza piano scanner: max. 297 mm
Copie multiple	Impila fino a 99 pagine Riordina fino a 99 pagine (solo in bianco e nero) (solo MFC-295CN)
Ingrandimento/Riduzione	Dal 25 al 400% (con incrementi dell'1%)
Risoluzione	(Bianco e nero) <ul style="list-style-type: none">■ Esegue la scansione fino a 1200 × 1200 dpi■ Esegue la stampa fino 1200 × 1200 dpi (Colore) <ul style="list-style-type: none">■ Esegue la scansione fino a 600 × 1200 dpi■ Esegue la stampa fino 600 × 1200 dpi

PhotoCapture Center™



Nota

I modelli MFC-253CW, MFC-255CW e MFC-257CW supportano solo le schede di memoria.

Supporti disponibili ¹	Memory Stick™ (16 MB - 128 MB) Memory Stick PRO™ (256 MB - 16 GB) Memory Stick Duo™ con adattatore (16 MB - 128 MB) Memory Stick Micro™ (M2™) con adattatore SD ² SDHC ³ miniSD con adattatore microSD con adattatore xD-Picture Card™ ⁴ Unità di memoria flash USB ⁵ (MFC-295CN) Fino a 1200 × 2400 dpi
Risoluzione	
Estensione file (Formato supporto) (Formato immagine)	DPOF (versione 1.0, versione 1.1), Exif DCF (fino alla versione 2.1) Photo Print: JPEG ⁶ Scansione su supporto: JPEG, PDF (Colore) TIFF, PDF (Bianco e nero)
Numero di file	Fino a 999 file (Compresa la cartella all'interno di una scheda di memoria o un'unità di memoria flash USB.)
Cartella	Il file deve essere memorizzato nel quarto livello della struttura delle cartelle della scheda di memoria o dell'unità di memoria flash USB.
Senza bordi	Letter, A4, Foto 10 × 15 cm, Foto 2L 13 × 18 cm ⁷

¹ Le schede di memoria, gli adattatori e l'unità di memoria flash USB non sono inclusi.

² Da 16 MB a 2 GB

³ Da 4 GB a 16 GB

⁴ Scheda convenzionale xD-Picture Card™ da 16 MB a 512 MB

xD-Picture Card™ Tipo M da 256 MB a 2 GB

xD-Picture Card™ Tipo M⁺ 1 GB e 2 GB

xD-Picture Card™ Tipo H da 256 MB a 2 GB

⁵ Standard USB 2.0

Classe dei dispositivi di memorizzazione di massa USB da 16 MB a 32 GB

Formato supporto: FAT12/FAT16/FAT32

⁶ Il formato JPEG progressivo non è supportato.

⁷ Consultare *Tipo e formato carta per ciascuna funzione* a pagina 16.

PictBridge (MFC-295CN)

Compatibilità

Supporta lo standard di PictBridge CIPA (Camera & Imaging Products Association) DC-001

Per maggiori informazioni, visitare il sito
<http://www.cipa.jp/pictbridge>

Interfaccia

Porta PictBridge (USB)

Scanner

Colore/Bianco e nero	Sì/Sì
Conformità TWAIN	Sì (Windows® 2000 Professional/Windows® XP/ Windows® XP Professional x64 Edition/Windows Vista®) Mac OS X 10.3.9 - 10.4.x - 10.5.x ¹
Conformità WIA	Sì (Windows® XP ² /Windows Vista®)
Profondità colore	Elaborazione colore 36 bit (Ingresso) Elaborazione colore 24 bit (Uscita) (Ingresso effettivo: colore 30 bit / Uscita effettiva: colore 24 bit)
Risoluzione	Fino a 19200 × 19200 dpi (interpolata) ³ Fino a 1200 × 2400 dpi (ottica)
Velocità di scansione	Bianco e nero: fino a 3,44 sec. Colore: fino a 4,83 sec. (formato A4 a 100 × 100 dpi)
Dimensioni documento	Larghezza ADF (MFC-295CN): da 148 a 215,9 mm Lunghezza ADF (MFC-295CN): da 148 a 355,6 mm Larghezza piano scanner: max. 215,9 mm Lunghezza piano scanner: max. 297 mm
Larghezza scansione	Fino a 210 mm
Scala di grigi	256 livelli

¹ Per gli ultimi aggiornamenti del driver per il sistema Mac OS X in uso, visitare il sito <http://solutions.brother.com>.

² Windows® XP nella presente Guida dell'utente comprende Windows® XP Home Edition, Windows® XP Professional e Windows® XP Professional x64 Edition.

³ Massimo 1200 × 1200 dpi per la scansione quando si utilizza il driver WIA per Windows® XP e Windows Vista® (è possibile selezionare una risoluzione fino a 19200 × 19200 dpi utilizzando l'utilità Brother per scanner)

Stampante

D

Driver di stampa

Driver Windows® 2000 Professional/Windows® XP/
Windows® XP Professional x64 Edition/
Windows Vista®/Windows Server® 2003 ¹/
Windows Server® 2003 x64 Edition ¹/
Windows Server® 2008 ¹ in grado di supportare la modalità
di compressione originale Brother

Risoluzione

Mac OS X 10.3.9 - 10.4.x - 10.5.x ²: driver inchiostro Brother

Fino a 1200 × 6000 dpi

1200 × 2400 dpi

1200 × 1200 dpi

600 × 1200 dpi

600 × 600 dpi

600 × 300 dpi

600 × 150 dpi (Colore)

450 × 150 dpi (Bianco e nero)

Velocità di stampa

(MFC-253CW/255CW/257CW)

Bianco e nero: fino a 30 pagine/minuto ³

Colore: fino a 25 pagine/minuto ³

(MFC-295CN)

Bianco e nero: fino a 33 pagine/minuto ³

Colore: fino a 27 pagine/minuto ³

Larghezza stampa

204 mm (210 mm) ⁴ (formato A4)

Senza bordi

Letter, A4, A6, Foto 10 × 15 cm, Foto 2L 13 × 18 cm, Foto 2,
Cartolina 1 ⁵

¹ Solo stampa in rete.

² Per gli ultimi aggiornamenti del driver per il sistema Mac OS X in uso, visitare il sito <http://solutions.brother.com>.

³ In base al modello standard Brother.
Formato A4 in modalità bozza.

⁴ Quando viene attivata la funzione Senza bordo.

⁵ Consultare *Tipo e formato carta per ciascuna funzione* a pagina 16.

Interfacce

USB^{1 2}

Un cavo di interfaccia USB 2.0 non più lungo di 2 metri.

Cavo LAN³ **(MFC-295CN)**

Cavo UTP Ethernet categoria 5 o superiore.

LAN senza fili **(MFC-253CW/255CW/ 257CW)**

L'apparecchio supporta la comunicazione senza fili IEEE 802.11b/g con LAN senza fili mediante la modalità infrastruttura o una connessione Peer-to-Peer senza fili in modalità ad hoc.

¹ L'apparecchio dispone di un'interfaccia USB 2.0 a massima velocità. Questa interfaccia è compatibile con USB 2.0 ad alta velocità; tuttavia, la velocità massima di trasferimento dati è 12 Mbit/s. L'apparecchio può essere collegato anche a un computer dotato di interfaccia USB 1.1.

² Le porte USB di fornitori terzi non sono supportate sui sistemi Macintosh.

³ Per il dettaglio delle specifiche tecniche di rete, consultare *Rete (LAN)* a pagina 145 e la *Guida dell'utente in rete*.

Requisiti del computer

SISTEMI OPERATIVI E FUNZIONI SOFTWARE SUPPORTATI									
Piattaforma computer e versione sistema operativo		Funzioni software PC supportate	Interfaccia PC	Velocità minima processore	RAM minima	RAM consigliata	Spazio disponibile su disco rigido per l'installazione		
							Per driver	Per applicazioni	
Sistema operativo Windows® 1	Windows® 2000 Professional 5	Stampa, invio PC-Fax 4, scansione, disco rimovibile	USB, 10/100 Base-TX (Ethernet) (MFC-295CN), Wireless 802.11b/g (MFC-253CW/255CW/257CW)	Intel® Pentium® II o equivalente	64 MB	256 MB	110 MB	340 MB	
	Windows® XP Home 2 5				128 MB		110 MB	340 MB	
	Windows® XP Professional 2 5								
	Windows® XP Professional x64 Edition 2				CPU supportata (Intel®64 o AMD64) a 64 bit	256 MB	512 MB	110 MB	340 MB
	Windows Vista® 2				Intel® Pentium® 4 o equivalente CPU supportata (Intel®64 o AMD64) a 64 bit	512 MB	1 GB	600 MB	530 MB
	Windows Server® 2003 (solo stampa in rete)	Stampa	10/100 Base-TX (Ethernet) (MFC-295CN), Wireless 802.11b/g (MFC-253CW/255CW/257CW)	Intel® Pentium® III o equivalente	256 MB	512 MB	50 MB	N/D	
Windows Server® 2003 x64 Edition (solo stampa in rete)	CPU supportata (Intel®64 o AMD64) a 64 bit								
Windows Server® 2008 (solo stampa in rete)	CPU supportata Intel® Pentium® 4 o equivalente a 64-bit (Intel®64 o AMD64)			512 MB	2 GB				
Sistema operativo Macintosh	Mac OS X 10.3.9 - 10.4.3	Stampa, invio PC-Fax 4, scansione, disco rimovibile 6	USB 3, 10/100 Base-TX (Ethernet) (MFC-295CN), Wireless 802.11b/g (MFC-253CW/255CW/257CW)	PowerPC G4/G5	128 MB	256 MB	80 MB	400 MB	
	Mac OS X 10.4.4 - 10.5.x			PowerPC G3 350 MHz Processore Intel® Core™					512 MB
Condizioni:									
¹ Microsoft® Internet Explorer® 5.5 o versione successiva. ² Per WIA, risoluzione 1200 × 1200. L'Utilità Scanner Brother consente di aumentare la risoluzione a 19200 × 19200 dpi. ³ Le porte USB di fornitori terzi non sono supportate. ⁴ PC-Fax supporta solo la modalità bianco e nero. ⁵ PaperPort™ 11SE supporta Microsoft® SP4 o superiore per Windows® 2000 e SP2 o superiore per XP. ⁶ Il disco rimovibile è una funzione di PhotoCapture Center™.				Per gli aggiornamenti più recenti dei driver, visitare il sito http://solutions.brother.com/ . Tutti i marchi di fabbrica, le marche e i nomi di prodotti appartengono alle rispettive società.					

Materiali di consumo

Inchiostro

L'apparecchio utilizza singole cartucce di inchiostro per Nero, Giallo, Ciano e Magenta, separate dal gruppo delle testine di stampa.

Durata delle cartucce di inchiostro

La prima volta che si installano le cartucce di inchiostro, l'apparecchio utilizza una certa quantità di inchiostro per riempire i tubi di trasferimento dell'inchiostro, al fine di ottenere stampe di qualità elevata. Questo processo viene eseguito una volta sola. Una volta completato il processo, le cartucce fornite con l'apparecchio presenteranno un rendimento inferiore rispetto alle cartucce standard (65%). Con tutte le cartucce di inchiostro successive sarà possibile stampare il numero specificato di pagine.

Materiali di consumo di ricambio

<Nero> LC980BK, <Ciano> LC980C, <Magenta> LC980M, <Giallo> LC980Y

Nero - Circa 300 pagine ¹

Giallo, ciano e magenta - Circa 260 pagine ¹

¹ Il rendimento approssimativo delle cartucce è riportato conformemente a ISO/IEC 24711.

Per maggiori informazioni sui materiali di consumo di ricambio, visitare il sito Web <http://www.brother.com/pageyield>.

Che cos'è Innobella™?

Innobella™ è una gamma di materiali di consumo originali fornita da Brother. Il nome "Innobella™" deriva dalle parole "Innovazione" e "Bella" e rappresenta una tecnologia innovativa che garantisce risultati di stampa belli e duraturi.

Per la stampa di immagini fotografiche, Brother consiglia di utilizzare la carta fotografica lucida Innobella™ (serie BP71) per ottenere risultati di qualità elevata. L'inchiostro e la carta Innobella™ facilitano la creazione di stampe bellissime.



Rete (LAN)

LAN	È possibile collegare l'apparecchio a una rete per la stampa in rete, la scansione in rete, l'invio PC-Fax e l'accesso alle foto da PhotoCapture Center™ ¹ . È incluso inoltre il software Brother BRAdmin Light ² per la gestione in rete.	
Supporto per	Windows® 2000 Professional/Windows® XP/ Windows® XP Professional x64 Edition/Windows Vista®/ Windows Server® 2003 ³ /Windows Server® 2003 x64 Edition ³ / Windows Server® 2008 ³ Mac OS X 10.3.9 - 10.4.x - 10.5.x ⁴ (MFC-295CN) Ethernet 10/100 Base-TX Auto Negotiation (LAN cablata) (MFC-253CW/255CW/257CW) IEEE 802.11 b/g (LAN senza fili)	
Protocolli	TCP/IP per IPv4:	ARP, RARP, BOOTP, DHCP, APIPA (Auto IP), NetBIOS/WINS, LPR/LPD, Custom Raw Port/Port9100, DNS Resolver, mDNS, LLMNR responder, FTP Server, TELNET, SNMPv1, TFTP, Scanner Port, LLTD responder, Web Services (stampa)
Protezione di rete (MFC-253CW/255CW/ 257CW)	SSID/ESSID, 128 (104) / 64 (40) bit WEP, WPA2-PSK (AES), WPA-PSK (TKIP/AES)	
Utilità di supporto all'impostazione (MFC-253CW/255CW/ 257CW)	SecureEasySetup™	Sì (impostazione facile con il punto di accesso/router compatibile con SecureEasySetup™)
	AOSS™	Sì (impostazione facile con il punto di accesso/router compatibile con AOSS™)
	WPS	Sì (impostazione facile con il punto di accesso/router compatibile con Wi-Fi Protected Setup)

¹ Consultare la tabella Requisiti computer a pagina 143.

² Se sono necessarie funzioni più avanzate per la gestione della stampante, utilizzare la versione più recente dell'utilità Brother BRAdmin Professional, scaricabile da <http://solutions.brother.com>.

³ Solo stampa in rete.

⁴ Per gli ultimi aggiornamenti del driver per il sistema Mac OS X in uso, visitare il sito <http://solutions.brother.com>.

Configurazione senza fili mediante tasto (one-push) (MFC-253CW/255CW/257CW)

Se il punto di accesso senza fili supporta SecureEasySetup™, Wi-Fi Protected Setup (PBC ¹) o AOSS™, è possibile configurare semplicemente l'apparecchio senza un computer. Premendo un tasto sul punto di accesso/router LAN senza fili, è possibile impostare la rete senza fili e le impostazioni di sicurezza. Consultare la Guida dell'utente del punto di accesso/router LAN per le istruzioni su come accedere alla modalità di configurazione mediante tasto.

¹ Push Button Configuration (Configurazione mediante tasto)

Nota

I router o i punti di accesso che supportano SecureEasySetup™, Wi-Fi Protected Setup o AOSS™ sono dotati dei simboli indicati di seguito.



A

Accesso duplice	32
ADF (automatic document feeder, alimentatore documenti automatico)	18, 28
Aiuto	
messaggi sul display	117
utilizzo tasti menu	117
Tabella Menu	117, 119
Annullamento	
lavori in attesa di ricomposizione	33
Apple Macintosh	
Consultare la Guida software dell'utente su CD-ROM.	
Automatico	
ricezione di fax	35
Riconos.fax	38

B

Blocco TX	
attivazione/disattivazione	26
Buste	10, 11, 16, 17

C

Carta	14, 134
capacità	17
caricamento	8
formato	16, 22
formato del documento	18, 28
tipo	16, 22
Cartucce di inchiostro	
controllo del livello di inchiostro	113
sensore ottico	107
sostituzione	107
Codici fax	
Codice di attivazione remota	38, 43
Codice di disattivazione remota	43, 44
modifica	44
Collegamenti su più linee (PBX)	43
Collegamento	
segreteria telefonica esterna	42
telefono esterno	43

Composizione

codici di accesso e numeri di carta di credito	47, 48
Gruppi	30
manuale	45
una pausa	46
Composizione rapida	
Chiamata di Gruppo	
impostazione dei gruppi per la trasmissione	47
modifica	47
codici di accesso e numeri di carta di credito	48
Composizione veloce	
impostazione	46
modifica	47
utilizzo	45
Ricerca	45
Trasmissione	30
utilizzo dei gruppi	30
Composizione veloce	
impostazione	46
modifica	47
ControlCenter	
Consultare la Guida software dell'utente su CD-ROM.	
Copia	
accesso alla modalità Copia	52
carta	58
con il piano dello scanner	19
impostazioni provvisorie	53
Ingrandimento/Riduzione	54
multipla	52
ordinamento	57
singola	52
tasto	53
utilizzo dell'ADF	18

F

Fax, da PC	
Consultare la Guida software dell'utente su CD-ROM.	
Fax, indipendente	
invio	28
accesso alla modalità Fax	28
Annullamento dalla memoria	33
contrasto	31
dal piano dello scanner	28
dall'ADF (MFC-295CN)	28
dalla memoria (Accesso duplice)	32
fax a colori	29
interferenze sulla linea telefonica	97
manuale	34
overseas	33
Risoluzione	31
Trasmissione	30
Trasmissione in tempo reale	32
ricezione	35
dal telefono interno	43, 44
fine della conversazione	36
interferenze sulla linea telefonica	97
Modalità di ricezione, selezione	35
N. squilli F/T, impostazione	37
Numero squilli, impostazione	37
problemi	89, 91
riduzione per l'adattamento alla carta	38
Funzioni telefoniche personalizzate su un'unica linea	93

G

Gruppi per la trasmissione	47
----------------------------------	----

I

ID chiamante	40
stampa dell'elenco	41
visualizzazione dell'elenco	41
Imballaggio dell'apparecchio	115
Impostazioni di copia provvisorie	53
Inceppamenti	
carta	104
documento	103
Innobella™	144
Interruzione di corrente	117
Istruzioni per la sicurezza	84

L

LCD (display a cristalli liquidi)	117
Contrasto	24
Linea telefonica	
collegamenti	42
interferenze	97
più linee (PBX)	43
problemi	92
Lucidi	14, 15, 17, 134

M

Macintosh	
Consultare la Guida software dell'utente su CD-ROM.	
Manuale	
composizione	45
ricezione	35
trasmissione	34
Manutenzione ordinaria	107
sostituzione delle cartucce	
di inchiostro	107
Materiali di consumo	144
Memorizzazione	117
Messaggi di errore sul display	98
Controlla carta	98
Errore comunic	99
Impos. Iniz.	99
Impos. rilevare	100
Impos. Scan.	100
Impos. stamp.	100
Impos. stampare	100, 102
Ink insuff.	101
Memoria esaurita	34, 101

Ness. Cartuccia	101
Non utilizzato	45, 101
Pulizia imposs.	99
Stampa solo Nero	102
Messaggio Memoria esaurita	34, 101
Modalità di ricezione	35
Fax/Tel	35
Manuale	35
Solo fax	35
Tel./Segr. Est.	35
Modalità Fax/Tel	
Codice di attivazione remota	43, 44
Codice di disattivazione remota	43, 44
Numero squilli	37
risposta dai telefoni interni	43, 44
Modalità riposo	24
Modalità, accesso	
Copia	52
Fax	28
PhotoCapture	6
Scansione	6

N

Numero seriale	
come trovare	Controllare il coperchio anteriore interno
Numero squilli, impostazione	37

P

Pannello dei comandi	6
PaperPort™ 11SE con OCR	
Consultare la Guida software dell'utente su CD-ROM e la Guida dell'applicazione PaperPort™ 11SE per accedere alle guide operative.	
PhotoCapture Center™	
da PC	
Consultare la Guida software dell'utente su CD-ROM.	
Impostazioni di stampa	
Contrasto	67
Luminosità	67
Proporzionare	67
Qualità di stampa	66
Senza bordo	67
Stampa data	68
Tipo e formato carta	66
Memory Stick PRO™	60

Memory Stick™	60
Scansione su supporto	68
SecureDigital	60
specifiche tecniche	138
Stampa data	68
Stampa DPOF	65
xD-Picture Card™	60
Piano dello scanner	
pulizia	110
uso	19
PictBridge	
Stampa DPOF	72
Prese	
Segreteria telefonica	42
Programmazione dell'apparecchio	117
Pulizia	
piastra della stampante	110
rulli di scorrimento carta	111
scanner	110
testine di stampa	111

R

Rapporti	49
come effettuare la stampa	50
Configurazione di rete	50
Elenco Compos.veloce	50
Elenco ID chiamante	41
Giornale Fax	50
Tempo giornale	50
Impostazioni utente	50
Lista aiuti	50
Verifica della trasmissione	49, 50
Rete	
Scansione	
Consultare la Guida software dell'utente su CD-ROM.	
Stampa	
Consultare la Guida dell'utente in rete su CD-ROM.	
Rete senza fili	
Consultare la Guida di installazione rapida e la Guida dell'utente in rete su CD-ROM.	
Ricomposizione/Pausa	45
Riconos.fax	38
Riduzione	
copie	54
fax in arrivo	38

Risoluzione	
copia	137
fax	135
impostazione per il fax successivo	31
scansione	140
stampa	141
Risoluzione dei problemi	89
controllo del livello di inchiostro	113
in caso di difficoltà	
chiamate in arrivo	93
copia	94
invio di fax	92
linea o collegamenti telefonici	92
PhotoCapture Center™	95
Rete	96
ricezione dei fax	92
scansione	94
software	94
stampa	89
stampa dei fax ricevuti	91
inceppamento carta	104
inceppamento dei documenti	103
messaggi di errore sul display	98
qualità di stampa	111, 112

S

Scala di grigi	135, 140
Scansione	
Consultare la Guida software dell'utente su CD-ROM.	
Segreteria telefonica	42
collegamento	42
Segreteria telefonica (dispositivo di segreteria telefonica), esterna	35, 42
collegamento	42
modalità di ricezione	35
registrazione del messaggio in uscita	42
Spedizione dell'apparecchio	115

Stampa	
area	13
Consultare la Guida software dell'utente su CD-ROM.	
driver	141
fotografie	64
inceppamenti carta	104
miglioramento della qualità	111, 112
problemi	89, 91
rapporti	50
risoluzione	141
specifiche tecniche	141
su carta di formato piccolo	12
Stampa diretta	
da una fotocamera non dotata di PictBridge	73
da una fotocamera PictBridge	71

T

Tabella Menu	117
Tasto Opzioni Copia (copia)	
formato carta	58
ingrandimento/riduzione	54
layout pagina	55
luminosità	57
qualità	54
tipo di carta	58
Tasto Tel/R, utilizzo	6
Telefono esterno, collegamento	43
Telefono interno, utilizzo	44
Telefono senza fili	44
Testo, inserimento	131
caratteri speciali	131
Trasmissione	30
impostazione dei gruppi	47

V

Volume, impostazioni	
diffusore	23
segnale acustico	22
squillo	22

W

Windows®	
Consultare la Guida software dell'utente su CD-ROM.	

brother®

**Visitate il nostro sito sul World Wide Web
all'indirizzo
<http://www.brother.com>**

Questo apparecchio è omologato per l'utilizzo esclusivo nel Paese di acquisto. Le aziende Brother di zona o i rispettivi rivenditori offrono assistenza solo per gli apparecchi acquistati nei rispettivi paesi.