

Før du tager maskinen i brug, skal du læse din Hurtig installationsvejledning for at få oplysninger om korrekt opsætning og installation.

For at du hurtigt kan komme i gang med at bruge din nye maskine, hjælper denne vejledning dig med at indstille de fleste af maskinens funktioner til standardindstillinger. Yderligere oplysninger om brug af alle funktioner, ændring af standardindstillinger eller fejlfinding på maskinen findes i din Brugsanvisning.

Hvis du vil læse din Hurtig installationsvejledning på et andet sprog, skal du besøge <http://solutions.brother.com/>.

## ! VIGTIGT!

Du må IKKE tilslutte interfacekablet endnu.



# 1

## Pak maskinen ud, og kontroller komponenterne

	 Tromle (inklusive starttonerpatron)	 Cd-rom'er (Windows®) (Macintosh)
 Telefonkabel	 Brugsanvisning	 Hurtig installationsvejledning
 Netledning For Danmark For andre	 Danske brugere Strømkablet leveret med denne maskine er forsynet med et jordforbundet trebenet stik. Tilslut kun enheden til en jordforbundet stikkontakt.	 Svenske, norske og finske brugere Strømkablet leveret med denne maskine er forsynet med sidemonteret jord. Tilslut kun enheden til en stikkontakt med jordforbindelse på siderne.
Denne maskine skal være jordforbundet, hvis du er i tvivl, kontakt da en autoriseret installatør.		

## ! ADVARSEL

Der anvendes plastikposer til indpakningen af maskinen. Plastikposerne skal holdes uden for babyer og børns rækkevidde, da der er risiko for kvælning.

**Bemærk!**

- Komponenterne i kassen kan variere, afhængigt af land.
- Gem al emballage og kassen, hvis du får brug for at transportere maskinen.
- Interfacekablet er ikke standardtilbehør. Du skal selv købe et kabel, der passer til det interface, du ønsker at bruge (USB eller netværk).
- For sikker brug af maskinen, skal det medfølgende strømkabel benyttes i en standard stikkontakt med jord. Ikke jordet udstyr kan medføre fare for elektrisk stød og støj.







**USB-kabel**

- Kontroller, at dit USB 2.0-kabel (type A/B) ikke er længere end 2 meter.
- Du må IKKE tilslutte USB-kablet endnu. Tilslutning af interfacekablet udføres under installationen af MFL-Pro.
- Når du bruger et USB-kabel, skal det sluttes til computerens USB-port og ikke til USB-porten på et tastatur eller en USB-hub uden strømforsyning.

**Netværkskabel**

Brug et gennemgående kategori 5 (eller højere) parskoet kabel til 10BASE-T eller 100BASE-TX Fast Ethernet-netværk.

**Anvendte symboler i denne brugsanvisning**

 <b>ADVARSEL</b>	ADVARSLER fortæller dig, hvordan du undgår personskade.
 <b>FORSIGTIG</b>	FORSIGTIG beskriver procedurer, du skal følge eller undgå for at forhindre mindre personskader.
 <b>VIGTIGT!</b>	VIGTIGT beskriver procedurer, du skal følge eller undgå for at forhindre mulige maskinproblemer eller beskadigelse af maskinen eller andre objekter.
	Symbolet for risiko for stød angiver, at der er risiko for at få elektrisk stød.
	Symbolet for varm overflade angiver, at du ikke må røre varme maskindele.
 <b>Bemærk!</b>	Bemærkninger fortæller, hvordan du skal reagere i situationer, der kan opstå, eller giver tip om, hvilken indvirkning den aktuelle funktion har på andre faciliteter.
 Brugsanvisning Softwarebrugsanvisning Netværksbrugsanvisning	Dette symbol henviser til din Brugsanvisning, Softwarebrugsanvisning eller Netværksbrugsanvisning.

## ⚠ FORSIGTIG

Når du flytter maskinen, skal du holde i sidehåndtagene, der findes i bunden af maskinen. Du må IKKE løfte maskinen ved at tage fat i scannerenheden.

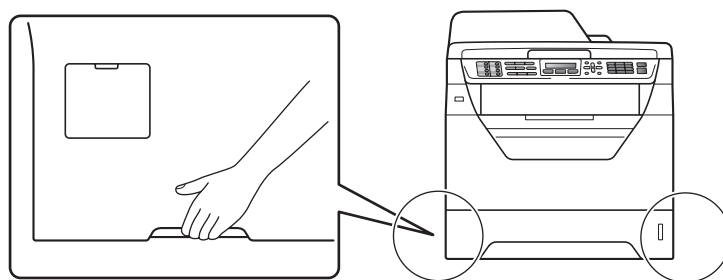

### Bemærk!

Overhold den minimumsafstand, der er angivet på illustrationen nedenfor.

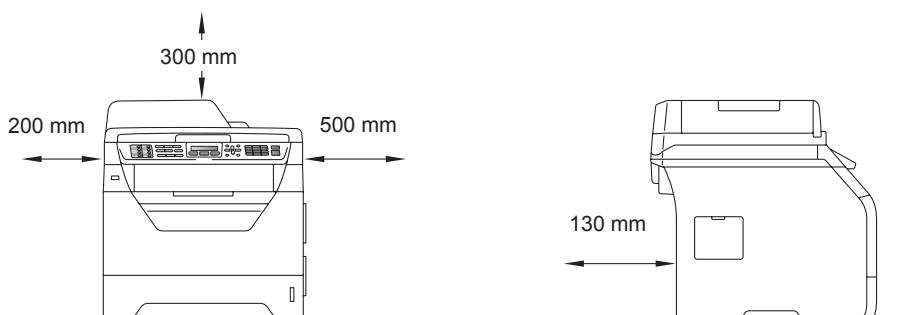

## 2 Installer tromlen og toneren

### ! VIGTIGT!

Du må IKKE tilslutte interfacekablet endnu.



**a** Fjern beskyttelsestapen og den film, der er sat på scannerglaspladen.

**b** Tryk på udløserknappen på frontklappen, og åbn frontklappen ①.

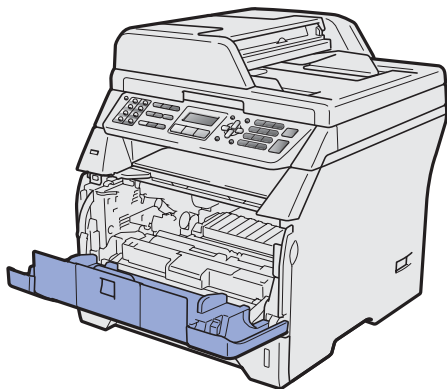
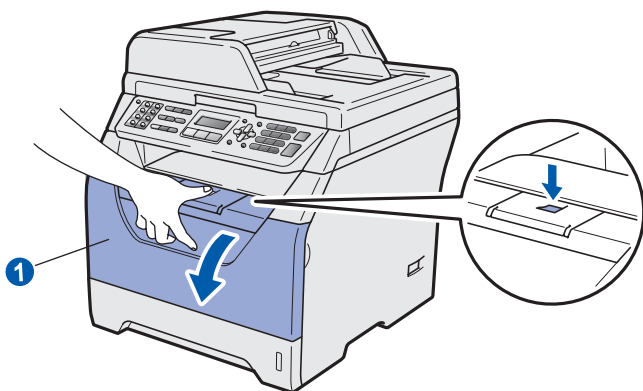

**c** Pak tromle og toner ud.

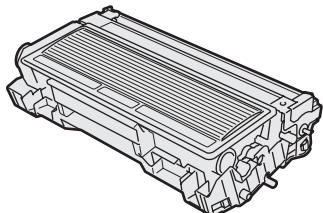

**d** Ryst enheden forsigtigt flere gange fra side til side for at fordele toneren jævnt i enheden.

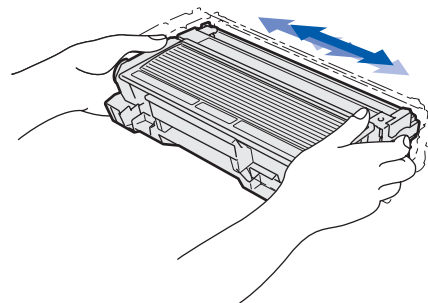

**e** Skub tromlen ind i maskinen, indtil den klikker på plads.

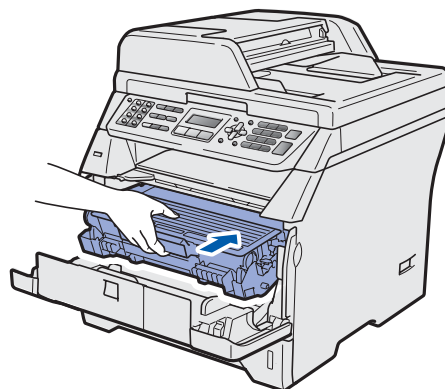

**f** Luk frontklappen på maskinen.

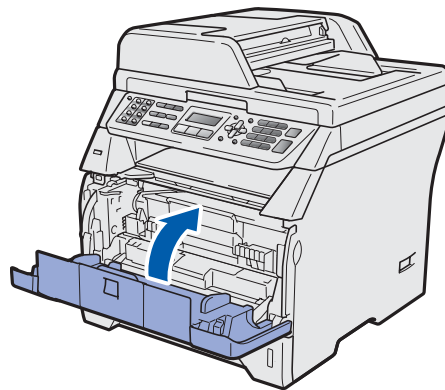

### 3 Læg papir i papirskuffen

- a** Træk papirskuffen helt ud af maskinen.

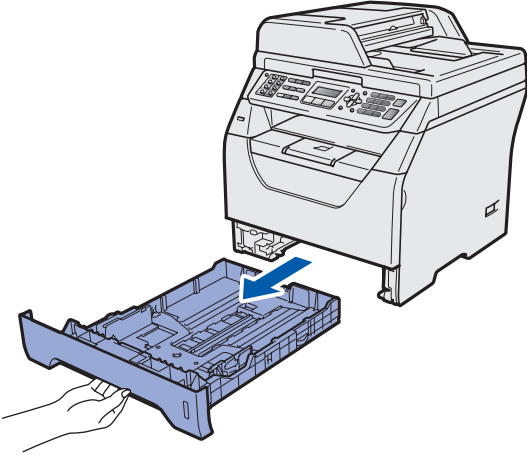

- b** Tryk på papirstyrets blå udløserhåndtag ❶, og skub papirstyrene sammen, så de passer til den papirstørrelse, der ligger i skuffen. Kontroller, at styrene sidder fast i hullerne.

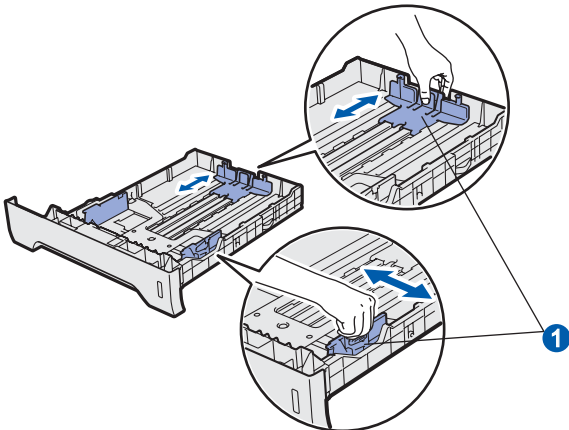

- c** Luft papirstakken godt for at undgå papirstop og fremføringsfejl.

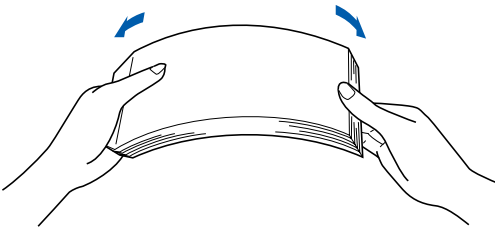

- d** Læg papir i skuffen, og kontroller, at mængden af papir ikke når op over mærket for maksimum papirmængde ❶. Udskriftssiden skal vende nedad.

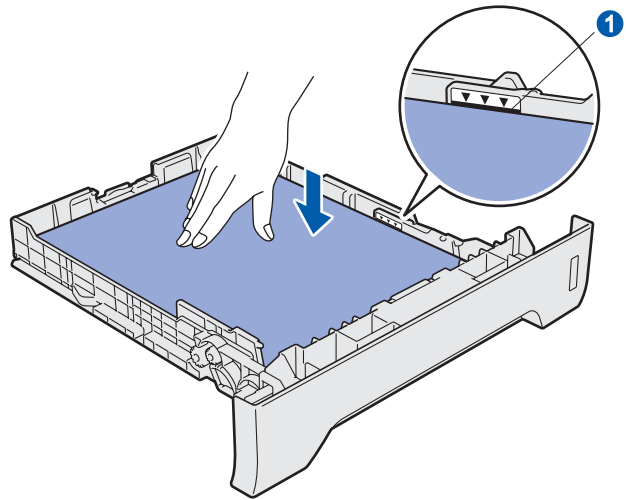

#### ! VIGTIGT!

Kontroller, at papirstyrene rører papirets sider, så fremføringen sker korrekt.

- e** Sæt papirskuffen tilbage i maskinen. Kontrollér, at det er sat helt på plads.
- f** Fold støtteklappen ud ❶ for at undgå, at papiret falder ud af outputbakken.

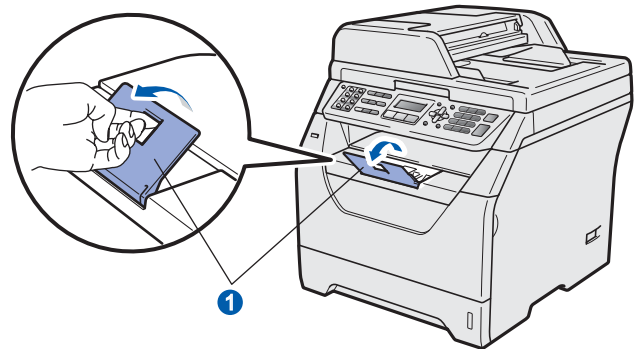

## 4 Tilslut netledningen og telefonledningen

### ! VIGTIGT!

Du må IKKE tilslutte interfacekablet endnu.

- a** Kontroller, at der er slukket på maskinens afbryder. Sæt netledningen i maskinen.

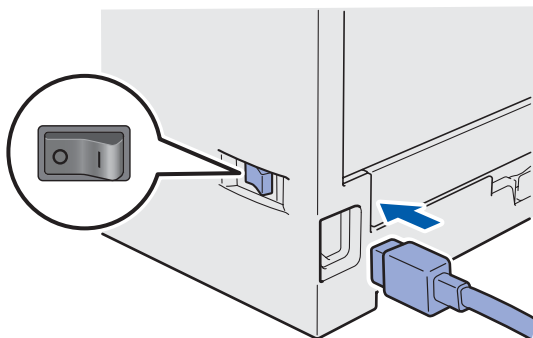

- b** Sæt strømstikket i en stikkontakt. Tænd for strømmen.

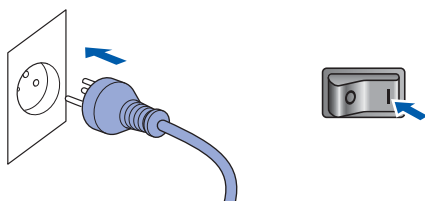

- c** Tilslut telefonkablet. Slut den ene ende af telefonkablet til stikket på maskinen med betegnelsen **LINE** og den anden ende til det modulære vægstik.

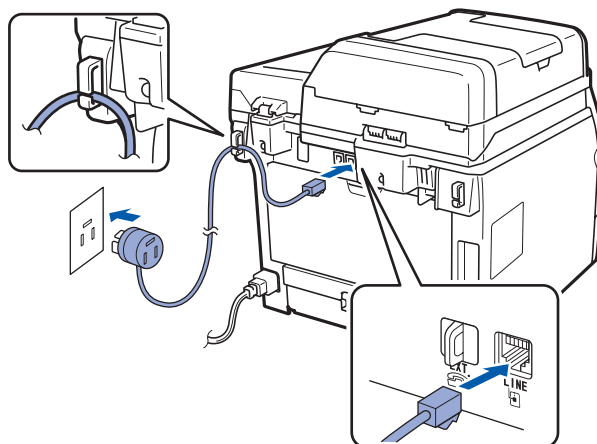

### ! VIGTIGT!

Telefonkablet **SKAL** slutes til det stik på maskinen, der er mærket **LINE**.

### ! ADVARSEL

Maskinen skal være forsynet med et jordforbundet stik.

Da maskinen er jordforbundet via stikkontakten, kan du beskytte dig selv mod potentielt farlige elektriske situationer på telefonnettet ved at lade netledningen være tilsluttet maskinen, når du forbinder maskinen til en telefonlinie. På samme måde kan du beskytte dig selv, når du vil flytte maskinen, ved først at afbryde telefonlinien og derefter netledningen.

### Bemærk!

Hvis maskinen deler telefonlinje med en ekstern telefon, skal du tilslutte den som vist nedenfor.

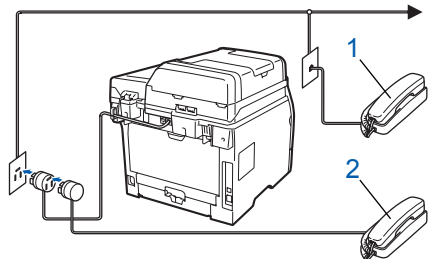

- 1 Lokaltelefon
- 2 Ekstern telefon

### Bemærk!

Hvis maskinen deler telefonlinje med en ekstern telefonsvarer, skal du tilslutte den som vist nedenfor.

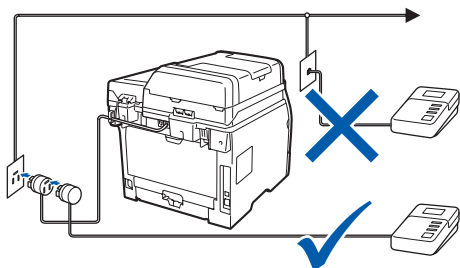



Indstil modtagetilstanden til Ekstratlf/Tad, hvis du har en ekstern telefonsvarer. Se Vælg en modtagetilstand på side 8. Yderligere oplysninger findes i afsnittet Tilslutning af en ekstern TAD (Telephone Answering Device) i kapitel 7 i din Brugsanvisning.

## 5 Indstilling af land

Du skal indstille land, således at maskinen fungerer korrekt sammen med de lokale telekommunikationslinjer i hvert enkelt land.

- a** Tjek, at der er tændt for strømmen ved at sætte netledningen i og tænde på netafbryderen. Tryk på **OK**.

```
Set Country
Press OK Key
```

- b** Tryk på  eller  for at vælge land (Norge, Sverige, Suomi, Danmark eller Others).

```
Danmark
Select ▲▼ or OK
```

- c** Tryk på **OK**, når displayet viser land.

- d** Displayet beder dig om at kontrollere landet igen.

```
Danmark?
1.Ja 2.Nej
```

- e** Hvis displayet viser det korrekte land, skal du trykke på **1** for at gå til **f**.



—ELLER—

Du kan også trykke på **2** for at gå tilbage til trin **b** og vælge land igen.

- f** Når displayet har vist Accepteret i to sekunder, genstarter maskinen automatisk. Når maskinen har genstartet, viser displayet Vent.

## 6 Vælg sprog



Du kan ændre sprog på displayet til Norsk, Svensk, Dansk, Finsk og Engelsk.

- a** Tryk på **Menu**.
- b** Tryk på **0**.
- c** Tryk på **0**.
- d** Tryk på  eller  for at vælge sprog.  
Tryk på **OK**.
- e** Tryk på **Stop/Exit**.

## 7 Vælg en modtagetilstand

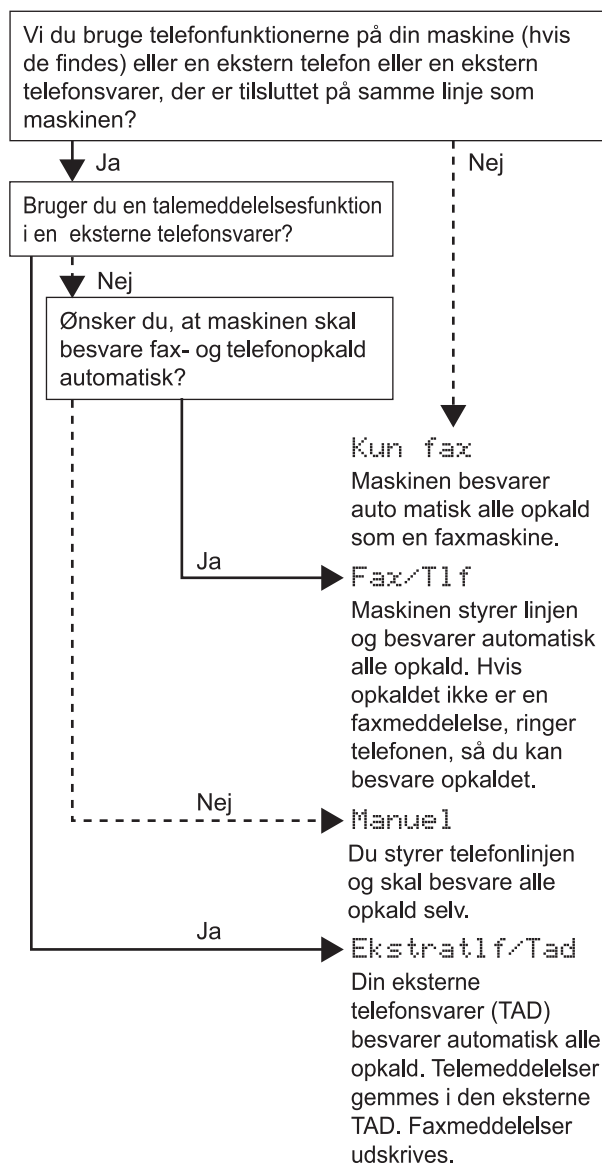
Der findes fire forskellige modtagetilstande:  
Kun fax, Fax/Tlf, Manuel og Ekstratlf/Tad.





- a** Tryk på **Menu**.
- b** Tryk på **0**.
- c** Tryk på **1**.
- d** Tryk på  eller  for at vælge modtagetilstanden.  
Tryk på **OK**.
- e** Tryk på **Stop/Exit**.

 *Yderligere oplysninger findes i afsnittet Modtagelse af fax i kapitel 6 i din Brugsanvisning.*



## 8 Indstil displaykontrasten (efter behov)

Hvis det er svært at aflæse oplysningerne på displayet, kan du forsøge at ændre kontrastindstillingen.

- a** Tryk på **Menu**.
- b** Tryk på **1**.
- c** Tryk på **7**.
- d** Tryk på  for at forøge kontrasten.  
—ELLER—  
Tryk på  for at formindske kontrasten.  
Tryk på **OK**.
- e** Tryk på **Stop/Exit**.

## 9 Indstil dato og klokkeslæt

Maskinen viser dato og klokkeslæt, og hvis du indstiller afsender-id'et, føjes dette til de faxmeddelelser, du sender.

- a** Tryk på **Menu**.
- b** Tryk på **0**.
- c** Tryk på **2**.
- d** Indtast årets to sidste cifre på opkaldstastaturet, og tryk derefter på **OK**.  
  
(eksempel: Indtast **0, 9** for 2009).
- e** Indtast månedens to cifre på opkaldstastaturet, og tryk derefter på **OK**.  
  
(eksempel: Indtast **0, 3** for marts).
- f** Indtast dagens to cifre på opkaldstastaturet, og tryk derefter på **OK**.  
  
(eksempel: Indtast **2, 5**).
- g** Indtast klokkeslættet i 24-timers format på opkaldstastaturet, og tryk derefter på **OK**.  
  
(Indtast f.eks. **1 5, 2 5** for 15:25).
- h** Tryk på **Stop/Exit**.

## 10 Indtast personoplysninger (stations-id)

Du skal indtaste det navn og faxnummer, der skal udskrives på alle de faxsider, du sender.

- a** Tryk på **Menu**.
- b** Tryk på **0**.
- c** Tryk på **3**.
- d** Indtast dit faxnummer (op til 20 cifre) på opkaldstastaturet, og tryk derefter på **OK**.

Afsender ID  
Fax:

- e** Indtast dit telefonnummer (op til 20 cifre) via opkaldstastaturet, og tryk derefter på **OK**. Hvis dit telefonnummer og faxnummer er det samme, skal du indtaste det samme nummer igen.



Afsender ID  
Tlf:

- f** Brug opkaldstastaturet til at indtaste dit navn (op til 20 tegn), og tryk derefter på **OK**.

Afsender ID  
Navn:



### Bemærk!

- Yderligere oplysninger om indtastning af navn findes i følgende oversigt.
- Hvis du vil indtaste et tegn, der findes på samme tast som det foregående tegn, skal du trykke på  for at flytte markøren til højre.
- Hvis du har indtastet et bogstav forkert og vil ændre det, skal du trykke på  eller  for at flytte markøren til det forkerte bogstav og derefter trykke på **Clear/Back**.

Tryk på tasten	en gang	to gange	tre gange	fire gange	fem gange
2	A	B	C	2	A
3	D	E	F	3	D
4	G	H	I	4	G
5	J	K	L	5	J
6	M	N	O	6	M
7	P	Q	R	S	7
8	T	U	V	8	T
9	W	X	Y	Z	9



Yderligere oplysninger findes i afsnittet Indtastning af tekst i din Brugsanvisning.

- g** Tryk på **Stop/Exit**.



### Bemærk!

Hvis du laver en fejl og ønsker at starte igen, skal du trykke på **Stop/Exit** og gå tilbage til trin **a**.

## 11

### Faxtransmissionsrapport

Din Brother-maskinen er udstyret med en Transmissionsbekræftelsesrapport, der kan bruges som bekræftelse på, at du har afsendt en fax. Rapporten indeholder modtagerens navn eller faxnummer, dato, klokkeslæt, transmissionsvarighed, antal sendte sider og viser, om transmissionen blev gennemført eller ej. Hvis du vil bruge funktionen Faxtransmissionsrapport, skal du læse kapitel 11 *Udskrivning af rapporter* i din *Brugsanvisning*.

# 12 Indstil telefonlinjetype

Hvis du slutter maskinen til en linie med en PABX (PBX) eller ISDN til at sende og modtage faxmeddelelser, er det også nødvendigt at ændre telefonlinjetypen derefter ved at udføre følgende trin.

**a** Tryk på **Menu**.

**b** Tryk på **0**.

**c** Tryk på **5**.

**d** Tryk på  eller  for at vælge PBX, ISDN eller Normal.

Tryk på **OK**.

Gør et af følgende:

- Hvis du vælger ISDN eller Normal, skal du gå til trin **h**.
- Hvis du vælger PBX, skal du gå til trin **e**.

**e** Gør et af følgende:

- Hvis du vil ændre det aktuelle præfiks, skal du trykke på **1**, og gå til trin **f**.
- Hvis du ikke vil ændre det aktuelle præfiks, skal du trykke på **2**, og gå til trin **h**.

## Bemærk!

Standardindstillingen er "!". Når du trykker på **Tel/R**, vises "!" på displayet.

**f** Indtast dit præfiks (op til fem cifre) på opkaldstastaturet, og tryk derefter på **OK**.

## Bemærk!

Du kan bruge tallene 0 til 9, #, \* og !. (Tryk på **Tel/R** for at få vist "!".)

Du kan ikke bruge ! med andre numre eller tegn.

Hvis telefonsystemet kræver tidsindstillet afbrydelse af genkald (Timed Break Recall), skal du trykke på **Tel/R** for at indtaste pausen.

**g** Tryk på  eller  for at vælge **Til** eller **Altid**, og tryk på **OK**.

## Bemærk!

- Hvis du vælger **Til**, får du mulighed for at vælge en udgående linje ved at trykke på **Tel/R** ("!" vises på displayet).
- Hvis du vælger **Altid**, kan du få adgang til en bylinie uden at trykke på **Tel/R**.

**h** Tryk på **Stop/Exit**.

## Bemærk!



### **PBX og TRANSFER**

I første omgang indstilles maskinen til **Normal**, så den kan tilsluttes en PSTN-standardlinie (Public Switched Telephone Network). Mange kontorer anvender imidlertid et centralt telefonsystem eller PABX (Private Automatic Branch Exchange). Maskinen kan tilsluttes de fleste typer PABX. Maskinens genopkaldsfunktion understøtter kun timed break recall (TBR). TBR fungerer med de fleste PABX-systemer, der tillader dig at få adgang til en bylinie eller overføre opkald til en anden linie. Funktionen virker, når du trykker på tasten **Tel/R**.

# 13

## Automatisk sommertid

Maskinen kan indstilles til at skifte til sommertid automatisk. Den stiller selv uret en time frem om foråret og en time tilbage om efteråret.

- a** Tryk på **Menu**.
- b** Tryk på **1**.
- c** Tryk på **4**.
- d** Tryk på  eller  for at vælge **Til** (eller **Fra**).  
Tryk på **OK**.
- e** Tryk på **Stop/Exit**.

# 14 Vælg tilslutningstype

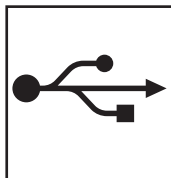
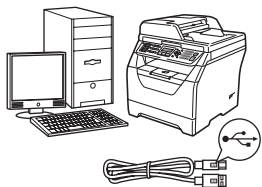

## Brugere af USB-interface

Windows<sup>®</sup>: Gå til side 14.

Macintosh: Gå til side 18.

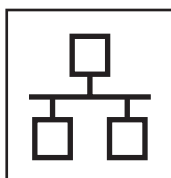
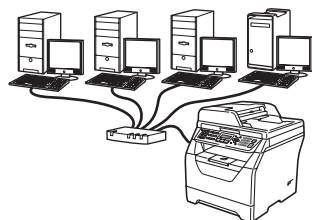

## Brugere af kabelbaseret netværk

Windows<sup>®</sup>: Gå til side 20.

Macintosh: Gå til side 24.

Yderligere oplysninger om brug af Windows Server<sup>®</sup> 2003/2008 findes i din *Netværksbrugsanvisning* på cd-rom'en.

USB	Windows <sup>®</sup>
	Macintosh
Kabelført netværk	Windows <sup>®</sup>
	Macintosh



## Brugere af USB-kabel (Windows® 2000 Professional/XP/XP Professional x64 Edition/ Windows Vista®)

### 15 Før installationen

- a** Kontroller, at computeren er tændt, og at du er logget på med administratorrettigheder.

#### ! VIGTIGT!

- Du må **IKKE** tilslutte USB-kablet endnu.
- Luk eventuelle åbne programmer.
- Kontroller, at der ikke er sat en USB-flashenhed i maskinen.
- Skærbillederne, der vises, afhænger af operativsystemet.
- Den medfølgende cd-rom indeholder ScanSoft™ PaperPort™ 11SE. Denne software understøtter kun Windows® 2000 (SP4 eller nyere), XP (SP2 eller nyere), XP Professional x64 Edition og Windows Vista®. Opdater til den nyeste Windows®-servicepakke, før du installerer MFL-Pro Suite.

- b** Sluk, tag netledningen ud af stikkontakten, og afbryd forbindelsen mellem maskinen og din computer, hvis du allerede har forbundet dem med et USB-kabel.

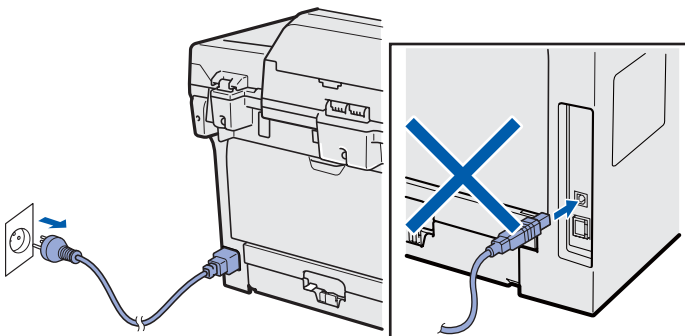

### 16 Installer MFL-Pro Suite

- a** Sæt den medfølgende cd-rom i cd-rom-drevet. Hvis du får vist skærmen med modelnavne, skal du vælge din maskine. Hvis du får vist skærmen med sprog, skal du vælge dit sprog.

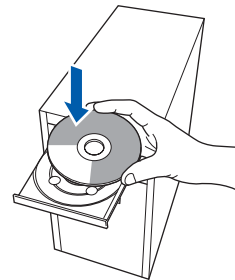

#### Bemærk!

Hvis skærmen Brother ikke vises automatisk, skal du gå til **Denne computer (Computer)**, dobbeltklikke på cd-rom-ikonet og derefter dobbeltklikke på **Start.exe**.

- b** Cd-rom'ens startmenu vises. Klik på **Indledende installation**.



- c** Klik på **Installer MFL-Pro Suite**.





## Bemærk!

- Hvis installationen ikke fortsætter automatisk, skal du åbne startmenuen igen ved at fjerne og isætte cd-rom'en eller dobbeltklikke på **Start.exe** i rodmappen og fortsætte fra trin **c** for at installere MFL-Pro Suite.
- Windows Vista®: Når skærbilledet til **Brugerkontroll** vises, skal du klikke på **Tillad**.

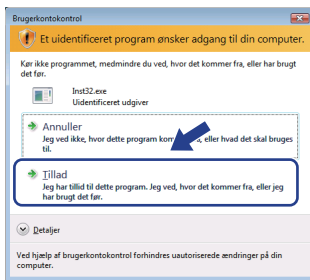

- d** Når vinduet **Licensaftale** vises i ScanSoft™ PaperPort™ 11SE, skal du klikke på **Ja**, hvis du kan acceptere softwarens **Licensaftale**.

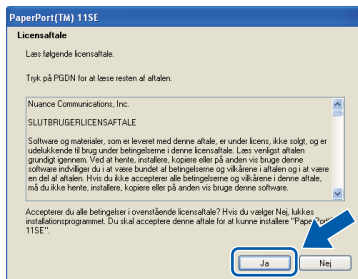

- e** Installationen af ScanSoft™ PaperPort™ 11SE starter automatisk og efterfølges af installationen af MFL-Pro Suite.

- f** Når vinduet **Licensaftale** vises i Brother MFL-Pro Suite, skal du klikke på **Ja**, hvis du kan acceptere softwarens **Licensaftale**.

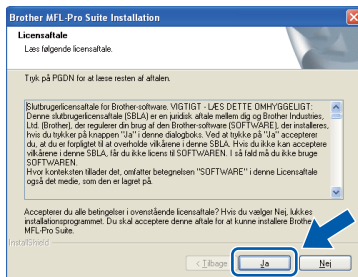

- g** Vælg **Lokalforbindelse**, og klik derefter på **Næste**. Installationen fortsætter.

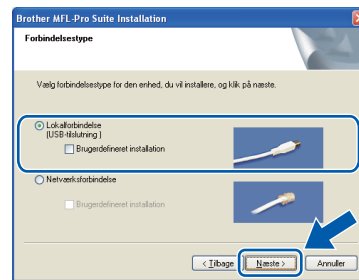

## Bemærk!

Hvis du ønsker at installere PS-driveren (Brothers BR-Script Driver), skal du vælge **Brugerdefineret installation** og derefter følge vejledningen på skærmen. Når skærbilledet til **Vælg funktioner** vises, skal du markere **PS printerdriver** og derefter følge vejledningen på skærmen.

- h** Du skal fjerne markeringen af **Aktiver statusmonitor** og derefter klikke på **Næste**, hvis du ikke vil have mulighed for at overvåge maskinstatus og beskeder om fejl fra computeren.

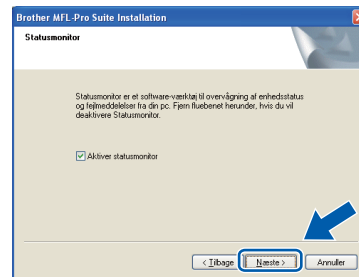

## Bemærk!

Windows Vista®: Når dette skærbillede vises, skal du klikke på **afkrydsningsfeltet** og klikke på **Installer** for at udføre installationen korrekt.

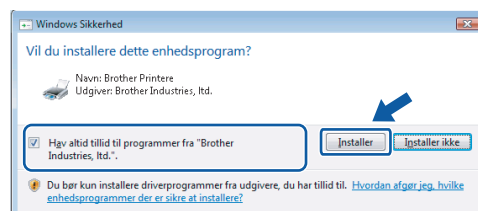

- i** Når dette skærbillede vises, skal du gå til næste trin.

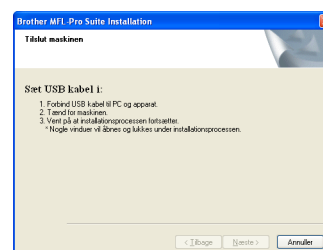





## 17 Tilslut USB-kablet

### ! VIGTIGT!

- Du må **IKKE** slutte maskinen til en USB-port på et tastatur eller en USB-hub uden strømforsyning.
- Slut maskinen direkte til computeren.

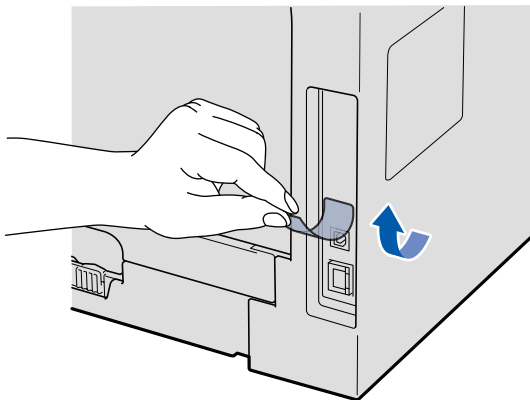
- a** Fjern den mærkat, der sidder over USB-interfacestikket.



- b** Slut USB-kablet til maskinens USB-stik, der er mærket med symbolet . Slut derefter kablet til computeren.

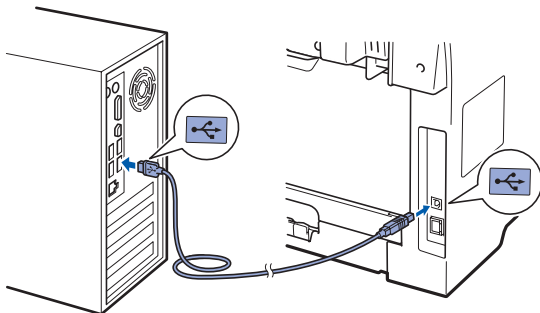

## 18 Tilslut netledningen

- a** Sæt strømstikket i en stikkontakt. Tænd for strømmen.

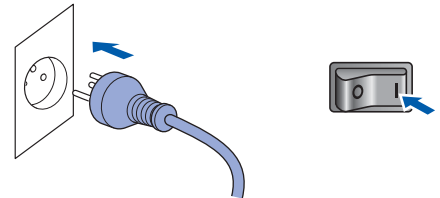

Installationen af Brother-driverne starter automatisk.

Skærbillederne vises efter hinanden.

### ! VIGTIGT!

Du må **IKKE** annullere nogle af skærbillederne under installationen. Det kan tage nogle få sekunder, før en skærm vises.

- b** Når skærbilledet til **Online-registrering** vises, skal du foretage dit valg og følge vejledningen på skærmen. Når du har afsluttet registreringen, skal du lukke webbrowseren for at vende tilbage til dette vindue. Klik derefter på **Næste**.

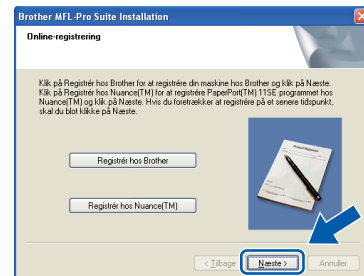





# 19 Udfør og genstart

- a** Klik på **Udfør** for at genstarte computeren. Når du har genstartet computeren, skal du være logget på med administratorrettigheder.

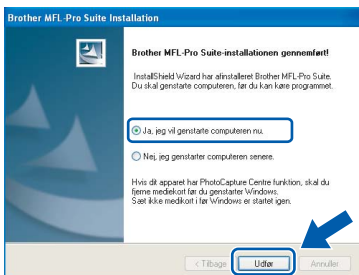

## Bemærk!

Hvis der vises en fejlmeddelelse under installation af softwaren, skal du køre **Installationsdiagnose**, der findes under **start/Alle programmer/Brother /MFC-XXXX** (hvor MFC-XXXX er modelnavnet).

- b** Hvis dette skærbillede vises, skal du vælge indstillingen til opdatering af firmware og klikke på **OK**.

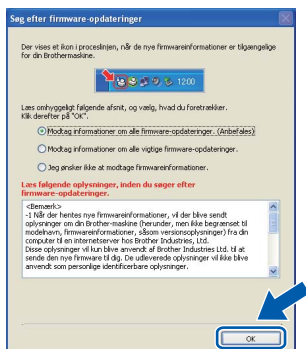

## Bemærk!

Opdatering af firmware kræver internetadgang.

# Udfør

**Installationen er nu udført.**

## Bemærk!

**XML Printerdriver til papirangivelse**  
XML-printerdriveren er den mest egnede driver til udskrivning fra programmer, der bruger XML-dokumenter. Den nyeste driver kan hentes hos Brother Solutions Center på adressen <http://solutions.brother.com/>.



## Brugere af USB-interface (Mac OS X 10.3.9 eller nyere)

### 15 Før installationen

**a** Kontroller, at maskinen og din Macintosh er tændt. Du skal være logget på med administratortrættigheder.

#### ! VIGTIGT!

Kontroller, at der ikke er sat en USB-flashenhed i maskinen.

### 16 Tilslut USB-kablet

#### ! VIGTIGT!

- Du må IKKE slutte maskinen til en USB-port på et tastatur eller en USB-hub uden strømforsyning.
- Slut maskinen direkte til din Macintosh.

**a** Fjern den mærkat, der sidder over USB-interfacestikket.

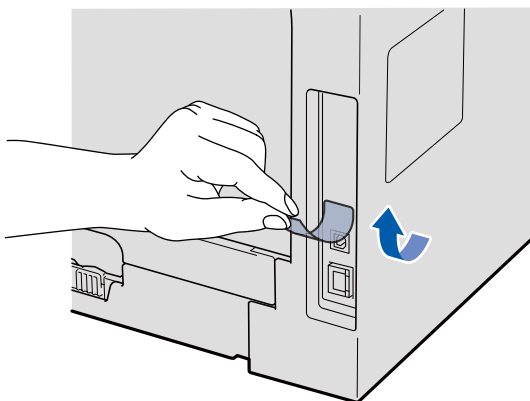

**b** Slut USB-kablet til maskinens USB-stik, der er mærket med symbolet . Slut derefter kablet til computeren.

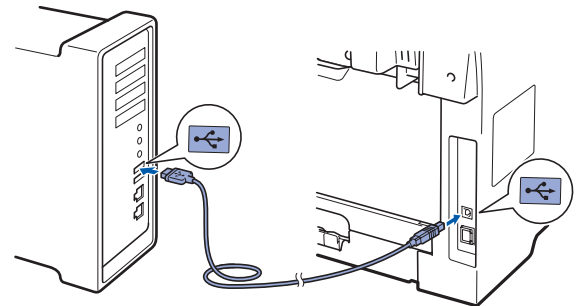

### 17 Installer MFL-Pro Suite

**a** Sæt den medfølgende cd-rom i cd-rom-drevet.

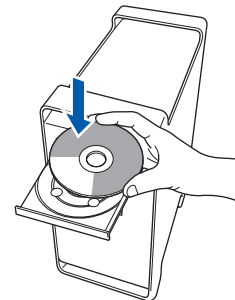

**b** Dobbeltklik på **Start Here OSX** for at installere.

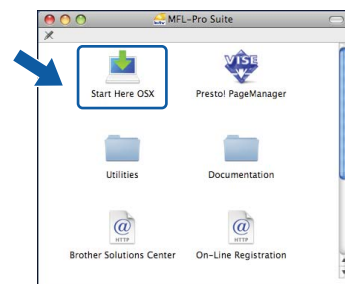

Vent i et par sekunder, før softwaren er installeret. Efter installationen skal du klikke på **Start igen** for at afslutte installationen af softwaren.

#### **Bemærk!**

Yderligere oplysninger om installation af PS-driveren findes i din Softwarebrugsanvisning på cd-rom'en (Brothers BR-Script-driver).



- c Brother-softwaren søger nu efter Brother-enheden. Imens vises følgende skærbillede.

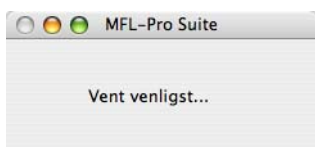

- d Vælg en maskine på listen, og klik derefter på **OK**.

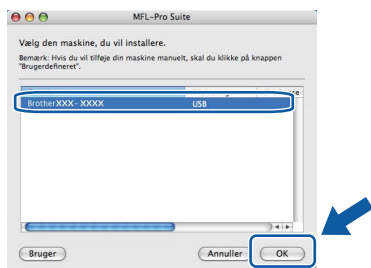

- e Klik på **OK**, når dette skærbillede vises.

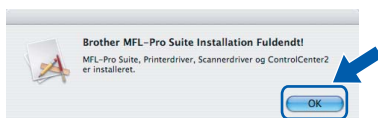

- OK!** Installationen af MFL-Pro Suite er nu udført. Gå til trin 18 på side 19.

## 18 Installer Presto! PageManager

Når Presto! PageManager er installeret, føjes OCR-funktionen til Brother ControlCenter2. Du kan nemt scanne, dele og organisere billeder og dokumenter ved hjælp af Presto! PageManager.

- a Dobbeltklik på **Presto! PageManager**, og følg vejledningen på skærmen.

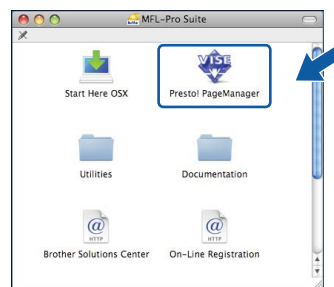

**Udfør** Installationen er nu udført.



## Brugere af kabelbaserede netværk (Windows® 2000 Professional/XP/XP Professional x64 Edition/ Windows Vista®)

### 15 Før installationen

- a** Kontroller, at computeren er tændt, og at du er logget på med administratorrettigheder.

#### ! VIGTIGT!

- Luk eventuelle åbne programmer.
- Kontroller, at der ikke er sat en USB-flashenhed i maskinen.
- Skærbillederne, der vises, afhænger af operativsystemet.
- Den medfølgende cd-rom indeholder ScanSoft™ PaperPort™ 11SE. Denne software understøtter kun Windows® 2000 (SP4 eller nyere), XP (SP2 eller nyere), XP Professional x64 Edition og Windows Vista®. Opdater til den nyeste Windows®-servicepakke, før du installerer MFL-Pro Suite.

#### ! VIGTIGT!

Under installationen skal du deaktivere al personlig firewall-software (undtagen Windows® Firewall), anti-spyware eller antivirusprogrammer.

- b** Tag maskinens stik ud af stikkontakten.

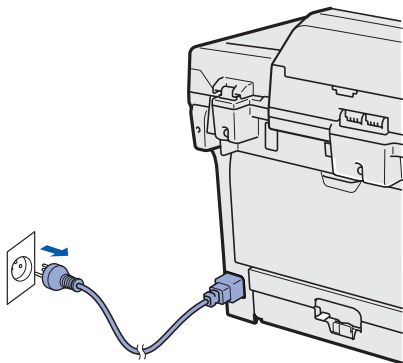

### 16 Tilslut netværkskablet

- a** Slut netværkskablet til det LAN-stik, der er mærket med symbolet , og slut den til en ledig port på din hub.

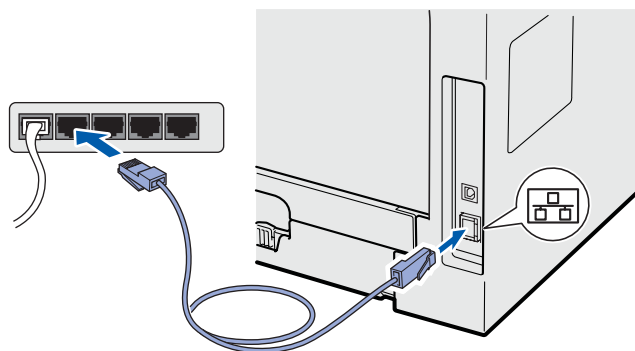

### 17 Tilslut netledningen

- a** Sæt strømstikket i en stikkontakt. Tænd for strømmen.

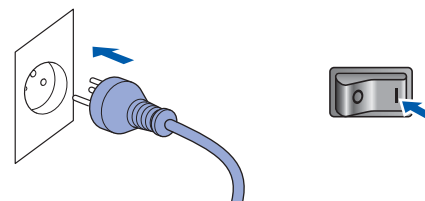



## 18 Installer MFL-Pro Suite

- a** Sæt den medfølgende cd-rom i cd-rom-drevet. Hvis du får vist skærmen med modelnavne, skal du vælge din maskine. Hvis du får vist skærmen med sprog, skal du vælge dit sprog.

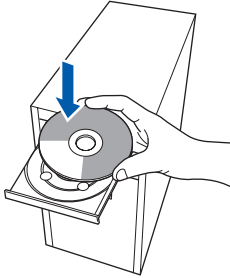

### Bemærk!

Hvis skærmen Brother ikke vises automatisk, skal du gå til **Denne computer (Computer)**, dobbeltklikke på cd-rom-ikonet og derefter dobbeltklikke på **Start.exe**.

- b** Cd-rom'ens startmenu vises. Klik på **Indledende installation**.



- c** Klik på **Installer MFL-Pro Suite**.



### Bemærk!

- Hvis installationen ikke fortsætter automatisk, skal du åbne startmenuen igen ved at fjerne og isætte cd-rom'en eller dobbeltklikke på **Start.exe** i rodmappen og fortsætte fra trin **c** for at installere MFL-Pro Suite.
- Windows Vista®: Når skærbilledet til **Brugerkontrollen** vises, skal du klikke på **Tillad**.

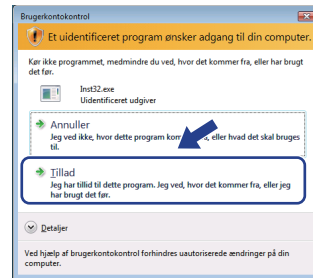

- d** Når vinduet **Licensaftale** vises i ScanSoft™ PaperPort™ 11SE, skal du klikke på **Ja**, hvis du kan acceptere softwarens **Licensaftale**.

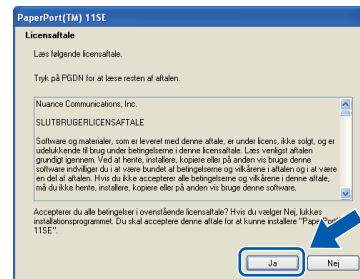

- e** Installationen af ScanSoft™ PaperPort™ 11SE starter automatisk og efterfølges af installationen af MFL-Pro Suite.

- f** Når vinduet **Licensaftale** vises i Brother MFL-Pro Suite, skal du klikke på **Ja**, hvis du kan acceptere softwarens **Licensaftale**.

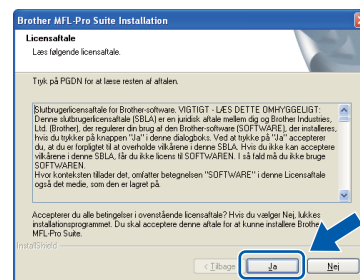

Windows®  
Macintosh  
Kabelført netværk



- g** Vælg **Netværksforbindelse**, og klik derefter på **Næste**.

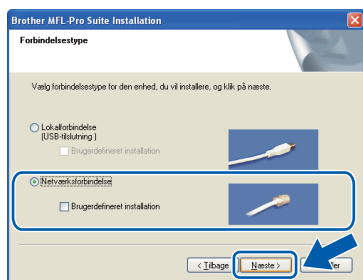

## Bemærk!

Hvis du ønsker at installere PS-driveren (Brothers BR-Script Driver), skal du vælge **Brugerdefineret installation** og derefter følge vejledningen på skærmen. Når skærmbilledet til **Vælg funktioner** vises, skal du markere **PS printerdriver** og derefter følge vejledningen på skærmen.

- h** Brugere af Windows® XP SP2/XP Professional x64 Edition/Windows Vista®: Når dette skærmbillede vises, skal du vælge **Skift Firewall portindstillingerne for at aktivere netværkstilslutningen og fortsætte installationen. (Anbefalet)** og klikke på **Næste**.

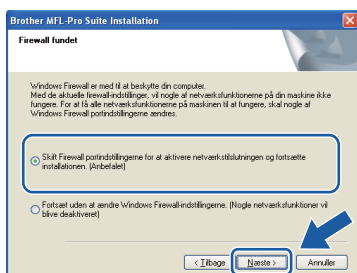

Yderligere oplysninger om tilføjelse af følgende netværksporte, hvis du ikke bruger en Windows® Firewall, findes i softwarens *brugsanvisning*.

- For netværksscanning skal du tilføje UDP-port 54925.
- For at modtage netværks-PC-fax skal du tilføje UDP-port 54926.
- Tilføj UDP-port 137, hvis der stadig er problemer med netværksforbindelsen.

- i** Hvis maskinen er konfigureret til dit netværk, skal du vælge maskinen fra listen og derefter klikke på **Næste**.

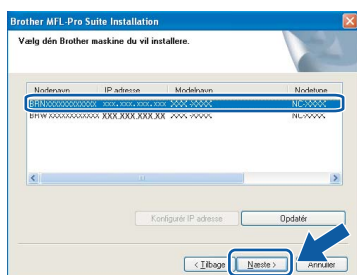

## Bemærk!

- Du kan finde maskinens IP-adresse og nodenavn ved at udskrive liste med *netværkskonfigurationer*. Se Udskriv en netværkskonfigurationsliste på side 28.
- Hvis maskinen ikke findes på netværket, vises følgende skærm.

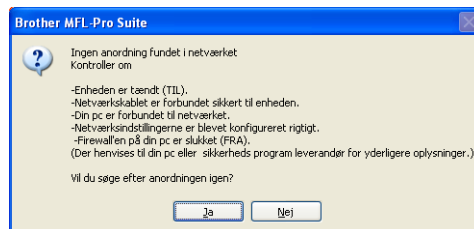

Følg vejledningen på skærmen for at bekræfte dine netværksindstillinger.

- Hvis maskinen endnu ikke er konfigureret til brug på dit netværk, vises følgende skærm.



Klik på **OK**, og klik derefter på **Konfigurer IP adresse**. Følg vejledningen nedenfor for at indtaste en IP-adresse for maskinen, der passer til netværket.

- j** Du skal fjerne markeringen af **Aktiver statusmonitor** og derefter klikke på **Næste**, hvis du ikke vil have mulighed for at overvåge maskinstatus og beskeder om fejl fra computeren.

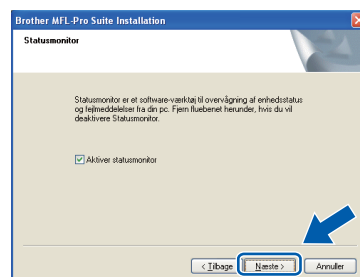

- k** Installationen af Brother-driverne starter automatisk. Installationsskærmene vises efter hinanden.

## ! VIGTIGT!

Du må **IKKE** annullere nogle af skærmbillederne under installationen. Det kan tage nogle få sekunder, før en skærm vises.

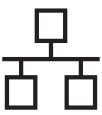

## Bemærk!

Windows Vista®: Når dette skærmbillede vises, skal du klikke på afkrydsningsfeltet og klikke på **Installer** for at udføre installationen korrekt.



Når skærmbilledet til **Online-registrering** vises, skal du foretage dit valg og følge vejledningen på skærmen. Når du har afsluttet registreringen, skal du lukke webbrowseren for at vende tilbage til dette vindue. Klik derefter på **Næste**.

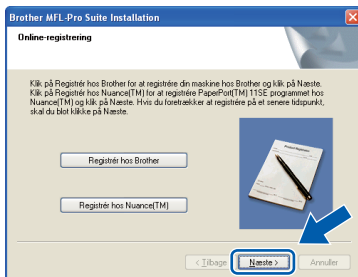

## 19 Udfør og genstart

**a** Klik på **Udfør** for at genstarte computeren. Du skal være logget på med administratorrettigheder efter genstart af computeren.

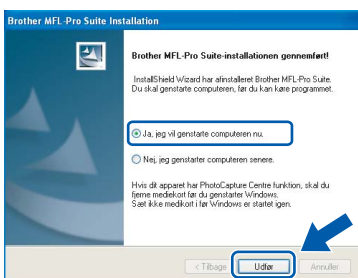

## Bemærk!

Hvis der vises en fejlmeddelelse under installation af softwaren, skal du køre **Installationsdiagnose**, der findes under **start/Alle programmer/Brother/MFC-XXXX LAN** (hvor MFC-XXXX er modelnavnet).

## b

Hvis dette skærmbillede vises, skal du vælge indstillingen til opdatering af firmware og klikke på **OK**.

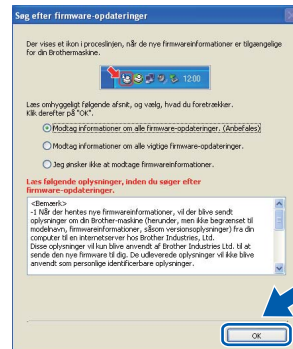

## Bemærk!

Opdatering af firmware kræver internetadgang.

## 20 Installer MFL-Pro Suite på flere computere (efter behov)

Hvis maskinen skal bruges med flere computere på netværket, skal MFL-Pro Suite installeres på hver computer. Gå til trin **18** på side 21.



## Bemærk!

Softwarelicensen til MFL-Pro Suite tillader installation på op til 5 computere på netværket. Hvis MFL-Pro Suite skal installeres på flere computere, skal du købe en ekstra NL-5-licens (fem brugere) hos et autoriseret Brother-servicecenter, eller du kan kontakte Brothers kundeservice.

## Udfør

Installationen er nu udført.



## Bemærk!

**XML Printerdriver til papirangivelse**  
XML-printerdriveren er den mest egnede driver til udskrivning fra programmer, der bruger XML-dokumenter. Den nyeste driver kan hentes hos Brother Solutions Center på adressen <http://solutions.brother.com/>.



## Brugere af kabelbaseret interface (Mac OS X 10.3.9 eller nyere)

### 15 Før installationen

- a** Kontroller, at maskinen og din Macintosh er tændt. Du skal være logget på med administratorrettigheder.

#### ! VIGTIGT!

Kontroller, at der ikke er sat en USB-flashenhed i maskinen.

### 16 Tilslut netværkskablet

- a** Slut netværkskablet til det LAN-stik, der er mærket med symbolet , og slut den til en ledig port på din hub.

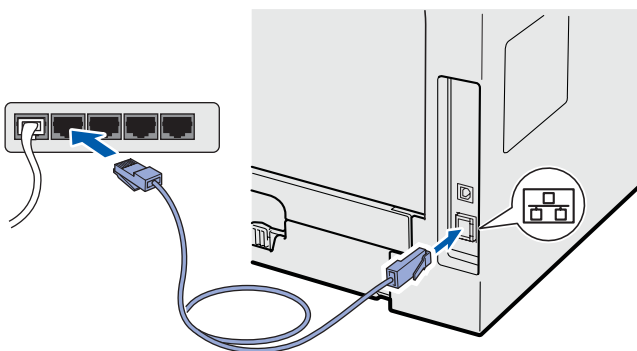

### 17 Installer MFL-Pro Suite

- a** Sæt den medfølgende cd-rom i cd-rom-drevet.

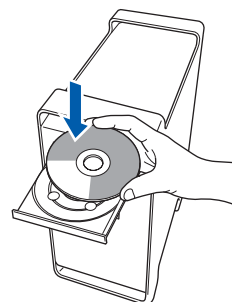

- b** Dobbeltklik på **Start Here OSX** for at installere.

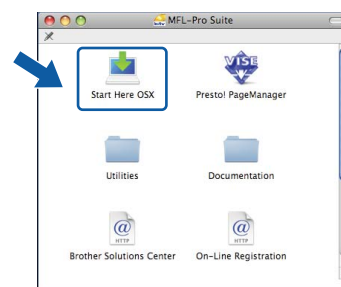

Vent i et par sekunder, før softwaren er installeret. Efter installationen skal du klikke på **Start igen** for at afslutte installationen af softwaren.



#### Bemærk!

Yderligere oplysninger om installation af PS-driveren findes i din Netværksbrugsanvisning på cd-rom'en (Brothers BR-Script-driver).

- c** Brother-softwaren søger nu efter Brother-enheden. Imens vises følgende skærbillede.





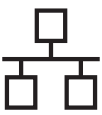

- d** Hvis maskinen er konfigureret til dit netværk, skal du vælge maskinen fra listen og derefter klikke på **OK**.

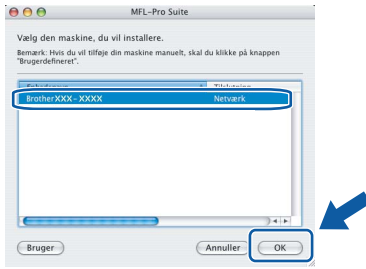



## Bemærk!

- Du kan finde maskinens IP-adresse og nodenavn ved at udskrive liste med netværkskonfigurationer. Se Udskriv en netværkskonfigurationsliste på side 28.
- Hvis maskinen ikke findes på netværket, skal du bekræfte dine netværksindstillinger.
- Hvis dette skærbillede vises, skal du klikke på **OK**.

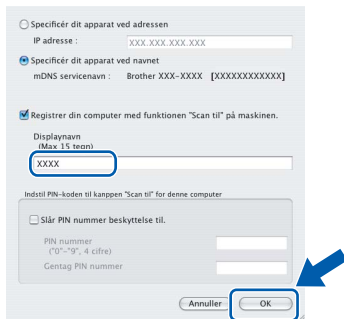

- Indtast et navn på op til 15 tegn for din Macintosh i feltet **Displaynavn**, og klik på **OK**. Gå til **e**.



- Hvis du vil scanne via netværket med maskintasten **Scan**, skal du markere afkrydsningsfeltet **Registrer din computer med funktionen "Scan til" på maskinen**.
- Det navn, du indtaster, vises på maskinens display, når du trykker på  og vælger en scanningsindstilling (yderligere oplysninger finder du i Netværksscanning i Softwarebrugsanvisningen på cd-rom'en).

- e** Klik på **OK**, når dette skærbillede vises.

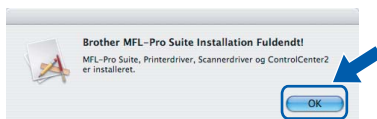

- OK!** Installationen af MFL-Pro Suite er nu udført. Gå til trin **18** på side 25.

## 18 Installer Presto! PageManager

Når Presto! PageManager er installeret, føjes OCR-funktionen til Brother ControlCenter2. Du kan nemt scanne, dele og organisere billeder og dokumenter ved hjælp af Presto! PageManager.

- a** Dobbeltklik på **Presto! PageManager**, og følg vejledningen på skærmen.

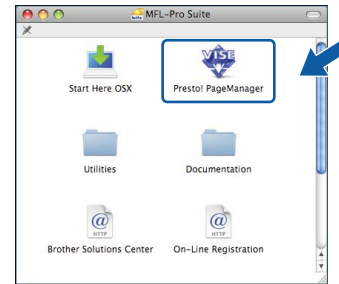

## 19 Installer MFL-Pro Suite på flere computere (efter behov)

Hvis maskinen skal bruges med flere computere på netværket, skal MFL-Pro Suite installeres på hver computer. Gå til trin **17** på side 24.

### Udfør

Installationen er nu udført.

## BRAdmin Light (for Windows®-brugere)

BRAdmin Light er et hjælpeprogram til den indledende installation af netværkstilsluttede Brother-enheder. Det kan også søge efter Brother-produkter på dit netværk, vise status og konfigurere grundlæggende netværksindstillinger som f.eks. IP-adressen.

Yderligere oplysninger om BRAdmin Light fås på adressen <http://solutions.brother.com/>.

### Bemærk!

Hvis du har brug for en mere avanceret printerstyring, skal du bruge den seneste version af hjælpeprogrammet *Brother BRAdmin Professional*, der kan hentes på adressen <http://solutions.brother.com/>.

## Installer konfigurationshjelpeprogrammet BRAdmin Light

- a** Klik på **Netværkshjelpeprogrammer** på menuskærmen.

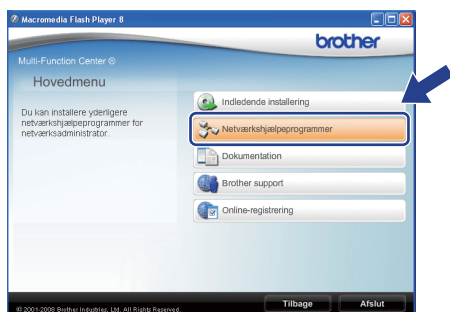

- b** Klik på **BRAdmin Light**, og følg vejledningen på skærmen.



## Indstil din IP-adresse, undernetmaske og gateway med BRAdmin Light

### Bemærk!

Hvis du har en DHCP/BOOTP/RARP-server på netværket, behøver du ikke at udføre nedenstående. Maskinen henter automatisk sin egen IP-adresse.

- a** Start BRAdmin Light. Programmet søger nu automatisk efter nye enheder.

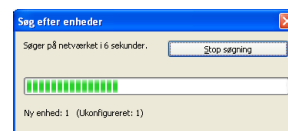

- b** Dobbeltklik på den enhed, der ikke er konfigureret.

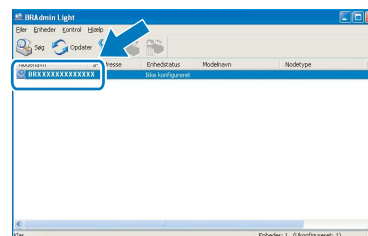

### Bemærk!

Maskinens standardadgangskode er "access". Du kan ændre adgangskoden i BRAdmin Light.

- c** Vælg **STATIC** for **Boot-metode**. Indtast din **IP-adresse**, **Undernetmaske** og **Gateway**, og klik derefter på **OK**.

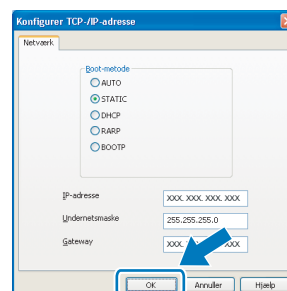

- d** Adresseoplysningerne gemmes i maskinen.

## BRAdmin Light (for Mac OS X-brugere)

BRAdmin Light er et hjælpeprogram til den indledende installation af netværkstilsluttede Brother-enheder. Det kan også søge efter Brother-produkter på dit netværk, vise status og konfigurere grundlæggende netværksindstillinger, f.eks. IP-adressen fra en computer med Mac OS X 10.3.9 eller nyere.

BRAdmin Light-softwaren installeres automatisk, når printerdriveren installeres. Hvis du allerede har installeret printerdriveren, behøver du ikke installere BRAdmin Light igen. Yderligere oplysninger om BRAdmin Light fås på adressen <http://solutions.brother.com/>.

### Indstil din IP-adresse, undernetmaske og gateway med BRAdmin Light

#### Bemærk!

- Hvis du har en DHCP/BOOTP/RARP-server på netværket, behøver du ikke at udføre nedenstående. Maskinen henter automatisk sin egen IP-adresse.
- Kontroller, at du har installeret Java-klientsoftwaren i version 1.4.2 eller nyere på computeren.
- Maskinens standardadgangskode er "access". Du kan ændre adgangskoden i BRAdmin Light.

- a** Dobbeltklik på **Macintosh HD** på dit skrivebord.

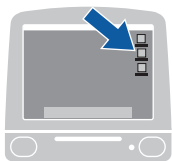

- b** Vælg **Bibliotek**, **Printers**, **Brother** og derefter **Utilities**.

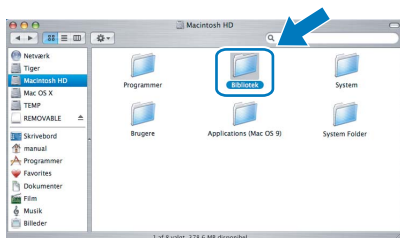

- c** Dobbeltklik på arkivet **BRAdmin Light.jar**, og kør softwaren. BRAdmin Light søger derefter automatisk efter nye enheder.

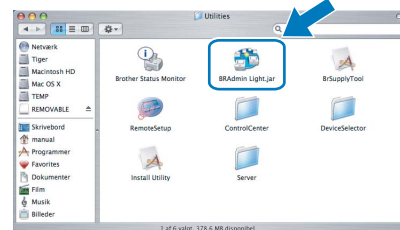

- d** Dobbeltklik på den enhed, der ikke er konfigureret.

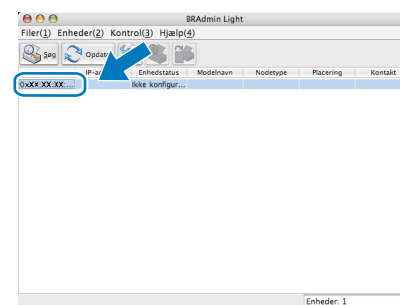

- e** Vælg **STATIC** for **Boot-metode**. Indtast din **IP-adresse**, **Undernetmaske** og **Gateway**, og klik derefter på **OK**.

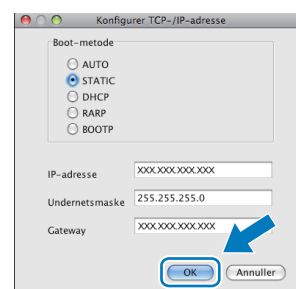

- f** Adresseoplysningerne gemmes i maskinen.

## Web Based Management (webbrowser)

Brother printernetkort er udstyret med webserver, der giver dig mulighed for at overvåge status eller ændre visse konfigurationsindstillinger.

### Bemærk!

- Brugernavnet er "**admin**", og standardadgangskoden er "**access**". Du kan bruge en webbrowser til at ændre denne adgangskode.
- Vi anbefaler Microsoft® Internet Explorer 6.0® (eller nyere) eller Firefox 1.0 (eller nyere) til Windows® og Safari 1.3 til Macintosh. Sørg også for, at JavaScript og Cookies altid er aktiveret, uanset hvilken browser du bruger. Hvis du vil bruge en webbrowser, skal du kende printernetkortets IP-adresse. Printernetkortets IP-adresse findes på netværkskonfigurationslisten.

**a** Åbn browseren.

**b** Tast `http:// printer_ip_address /` i din browser (hvor "printer\_ip\_address" er IP-adressen på printeren eller printservernavnet).

Du kan finde maskinens IP-adresse på netværkskonfigurationslisten. Se *Udskriv en netværkskonfigurationsliste* på side 28.

■ For eksempel `http://192.168.1.2/`

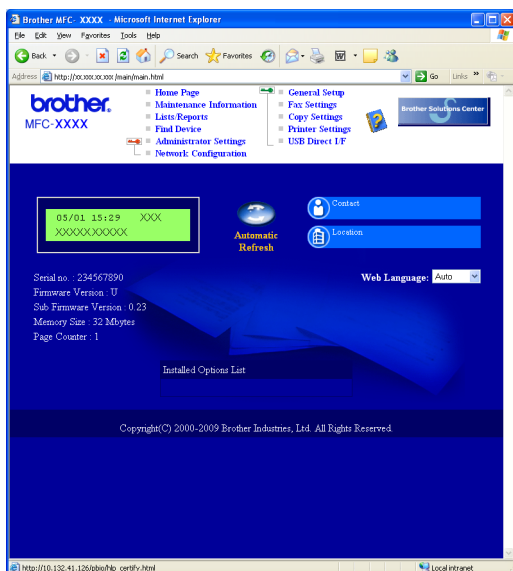

 Se kapitel 11 i din Netværksbrugsanvisning.

## Udskriv en netværkskonfigurationsliste

Du kan udskrive liste med netværkskonfigurationer for at bekræfte de aktive netværksindstillinger. Udskrivning af liste med netværkskonfigurationer:

- a** Kontrollér, at frontklappen er lukket, og at strømledningen er sat i.
- b** Tænd for maskinen, og vent, indtil den er i tilstanden Parat.
- c** Tryk på **Menu, 6, 6**.
- d** Tryk på **Start**.  
Maskinen vil udskrive liste med netværkskonfigurationer.

## Gendan netværksindstillingernes fabriksindstilling

Følg nedenstående trin for at gendanne alle printer-/scannernetkortets netværksindstillinger til fabriksindstilling.

- a** Kontroller, at maskinen ikke er i brug, og fjern derefter alle kablerne fra maskinen (undtaget netledningen).
- b** Tryk på **Menu, 7, 0**.
- c** Tryk på **1** for at vælge **Nullst.**
- d** Tryk på **1** for at vælge **Ja**.
- e** Maskinen genstartes, og derefter tilsluttes kableme.

## Indstillinger

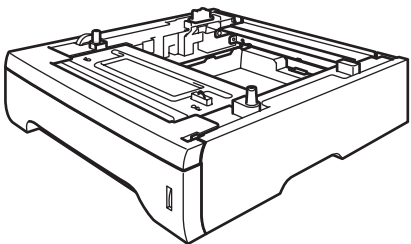
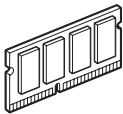
Ekstra bakke (kun MFC-8380DN)	SO-DIMM-hukommelse
LT-5300	
	
Den ekstra papirbakke kan indeholde op til 250 ark papir. Når bakken er installeret, er maskinens samlede kapacitet udvidet op til 550 ark.	Hukommelsen kan udvides ved at installere et hukommelsesmodul (144-bens SO-DIMM).

Yderligere oplysninger om den Ekstra bakke og kompatible SO-DIMM-hukommelser findes i din *Brugsanvisning* eller på adressen <http://solutions.brother.com/>.

## Forbrugsstoffer

Når det er tid til at udskifte forbrugsstoffer, vises en fejlmeddelelse på maskinens display. Yderligere oplysninger om forbrugsstoffer til maskinen findes på adressen <http://www.brother.com/original/> eller fås ved henvendelse til den lokale Brother-forhandler.

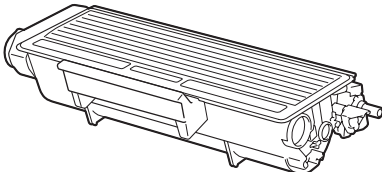
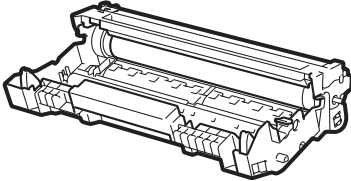
Toner	Tromle
TN-3230/TN-3280	DR-3200
	

## **Varemærker**

Brother-logoet er et registreret varemærke tilhørende Brother Industries, Ltd.

Brother er et registreret varemærke tilhørende Brother Industries, Ltd.

Multi-Function Link er et registreret varemærke tilhørende Brother International Corporation.

Windows Vista er enten et registreret varemærke eller et varemærke tilhørende Microsoft Corporation i USA og andre lande.

Microsoft, Windows og Windows Server og Internet Explorer er registrerede varemærker tilhørende Microsoft Corporation i USA og/eller andre lande.

Apple, Macintosh, Safari og TrueType er varemærker tilhørende Apple Inc. og registreret i USA og andre lande.

Nuance, Nuance-logoet, PaperPort og ScanSoft er varemærker eller registrerede varemærker tilhørende Nuance Communications, Inc. eller dets tilknyttede selskaber i USA og/eller andre lande.

De enkelte selskaber, hvis softwaretitler er nævnt i denne brugsanvisning, har en softwarelicensaftale specifikt for deres navnebeskyttede programmer.

**Alle andre varemærker tilhører de respektive indehavere.**

## **Kompilering og publikation**

Denne brugsanvisning er kompileret og udgivet under tilsyn af Brother Industries Ltd. og indeholder de nyeste produktbeskrivelser og specifikationer.

Indholdet af denne brugsanvisning og produktets specifikationer kan ændres uden varsel.

Brother forbeholder sig ret til uden varsel at foretage ændringer i specifikationerne og materialet i denne brugsanvisning og kan ikke holdes ansvarlig for skader (herunder følgeskader) som følge af brug af nærværende materiale, herunder, men ikke begrænset til, typografiske fejl og andre fejl i forbindelse med publikationen.

## **Copyright og licens**

©2009 Brother Industries, Ltd.

Dette produkt indeholder software, der er udviklet af følgende forhandlere.

©1983-1998 PACIFIC SOFTWARES, INC.

Dette produkt indeholder softwaren "KASAGO TCP/IP", der er udviklet af ELMIC WESCOM, Inc.

©2009 Devicescape Software, Inc.