

# BRUGSANVISNING

---

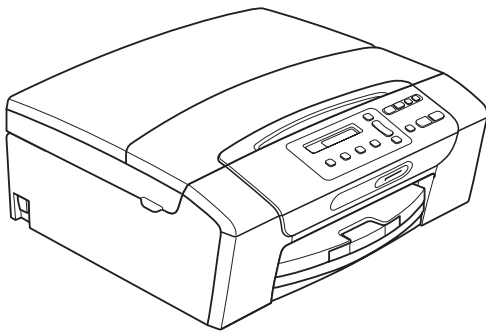

DCP-193C  
DCP-195C  
DCP-197C  
DCP-373CW  
DCP-375CW  
DCP-377CW

## Hvis du har brug for at kontakte kundeservice

Udfyld følgende oplysninger til senere brug:

Modelnummer: DCP-193C, DCP-195C, DCP-197C,  
DCP-373CW, DCP-375CW og DCP-377CW (Lav en ring  
omkring dit modelnummer)

Serienummer: <sup>1</sup> \_\_\_\_\_

Købsdato: \_\_\_\_\_

Købssted: \_\_\_\_\_

<sup>1</sup> Serienummeret findes bag på enheden. Opbevar  
denne brugsanvisning sammen med kvitteringen,  
som et permanent købsbevis i tilfælde af tyveri,  
brand eller service.

Registrer dit produkt online på

<http://www.brother.com/registration/>

Ved at registrere dit produkt hos Brother vil du blive registreret som den originale ejer af produktet. Din registrering hos Brother:

- kan tjene som bekræftelse på produktets købsdato, hvis du skulle gå hen og miste din kvittering, og
- kan understøtte erstatningskrav fremsat af dig i tilfælde af produkttab, der er dækket af reklamationsretten.

# Bemærkning om kompilering og publikation

Denne brugsanvisning er kompileret og udgivet under tilsyn af Brother Industries Ltd., og den indeholder de nyeste produktbeskrivelser og specifikationer.

Indholdet af denne brugsanvisning og specifikationerne for dette produkt er underlagt ændringer uden varsel.

Brother forbeholder sig ret til at foretage ændringer uden varsel i specifikationerne og materialet indeholdt heri og vil ikke være ansvarlig for nogen skade (inklusive følgeskade) som følge af tillid til det præsenterede materiale, inklusive, men ikke begrænset til, typografiske fejl og andre fejl i forbindelse med publikationen.

# EU-overensstemmelseserklæring



## EC Declaration of Conformity

### Manufacturer

Brother Industries, Ltd.  
15-1, Naeshiro-cho, Mizuho-ku, Nagoya 467-8561, Japan

### Plant

Brother Industries (Shenzhen) Ltd.  
G02414-1, Baochangli Bonded Transportation Industrial Park,  
Baolong Industrial Estate, Longgang District, Shenzhen 518116, Gung Dong, China

Herewith declare that:

**Products description** : Copier Printer  
**Model Name** : DCP-193C, DCP-195C, DCP-197C, DCP-365CN  
are in conformity with provisions of the Directives applied : Low Voltage Directive 2006/95/EC and the Electromagnetic Compatibility Directive 2004/108/EC.

**Products description** : Copier Printer  
**Model Name** : DCP-373CW, DCP-375CW, DCP-377CW  
are in conformity with provisions of the R & TTE Directive (1999/5/EC) and we declare compliance with the following standards :  
Standards applied :

**Harmonized :** Safety EN60950-1:2006

EMC EN55022: 2006 +A1: 2007 Class B  
EN55024: 1998 +A1: 2001 +A2: 2003  
EN61000-3-2: 2006  
EN61000-3-3: 1995 +A1: 2001 +A2:2005

Radio EN301 489-1 V1.8.1  
EN301 489-17 V1.3.2  
EN300 328 V1.7.1

※ Radio applies to DCP-373CW, DCP-375CW, DCP-377CW only.

**Year in which CE marking was first affixed :** 2009

**Issued by** : Brother Industries, Ltd.

**Date** : 25th June, 2009

**Place** : Nagoya, Japan

**Signature** :

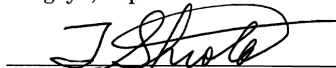
  
\_\_\_\_\_  
Junji Shiota  
General Manager  
Quality Management Dept.

## EU-overensstemmelseserklæring

### Producent

Brother Industries, Ltd.  
15-1, Naeshiro-cho, Mizuho-ku, Nagoya 467-8561, Japan

### Fabrik

Brother Industries (Shenzhen) Ltd.  
G02414-1, Baochangli Bonded Transportation Industrial Park,  
Baolong Industrial Estate, Longgang District, Shenzhen 518116, Gung Dong, Kina

Erklærer herved, at:

Produktbeskrivelse : Kopimaskine/printer  
Modelnavn : DCP-193C, DCP-195C, DCP-197C, DCP-365CN

er i overensstemmelse med bestemmelserne i de anvendte direktiver: Lavspændingsdirektiv 2006/95/EF og direktivet om elektromagnetisk kompatibilitet 2004/108/EF.

Produktbeskrivelse : Kopimaskine/printer  
Modelnavn : DCP-373CW, DCP-375CW, DCP-377CW

er i overensstemmelse med bestemmelserne i R & TTE-direktivet (1999/5/EF), og vi erklærer, at produktet er i overensstemmelse med følgende standarder:

Anvendte standarder:

Harmoniseret:	Sikkerhed	EN60950-1: 2006
	EMC	EN55022: 2006 +A1: 2007 Klasse B EN55024: 1998 +A1: 2001 +A2: 2003 EN61000-3-2: 2006 EN61000-3-3: 1995 +A1: 2001 +A2: 2005
	Radio	EN301 489-1 V1.8.1 EN301 489-17 V1.3.2 EN300 328 V1.7.1

\* Radio gælder kun for DCP-373CW, DCP-375CW, DCP-377CW.

Det år, hvor CE-mærket første gang blev påsat: 2009

Udstedt af : Brother Industries, Ltd.  
Dato : 25. juni 2009  
Sted : Nagoya, Japan

# Indholdsfortegnelse

## Afsnit I Generelt

<b>1</b>	<b>Generelle oplysninger</b>	<b>2</b>
	Brug af dokumentationen.....	2
	Symboler og regler, der bruges i dokumentationen.....	2
	Adgang til softwarebrugsanvisningen og netværksbrugsanvisningen.....	3
	Sådan får du vist dokumentation.....	3
	Adgang til Brother Support (Windows®).....	5
	Kontrolpaneloversigt.....	6
	Advarsels-LED-indikationer.....	7
<b>2</b>	<b>Ilægning af papir og dokumenter</b>	<b>8</b>
	Ilægning af papir og andre udskriftsmedier.....	8
	Ilægning af konvolutter og postkort.....	10
	Fjernelse af små udskrifter fra maskinen.....	11
	Printbart område.....	12
	Anbefalet papir og andre udskriftsmedier.....	13
	Anbefalede udskriftsmedier.....	13
	Håndtering og brug af udskriftsmedier.....	14
	Valg af det rigtige udskriftsmedie.....	15
	Ilægning af dokumenter.....	17
	Brug af scannerglaspladen.....	17
	Scanningsområde.....	18
<b>3</b>	<b>Generel opsætning</b>	<b>19</b>
	Display.....	19
	Ændring af display-sprog.....	19
	Ændring af display-kontrast.....	19
	Dvaledstilstand.....	19
	Udskrivning af rapporter.....	20
	Sådan udskrives en rapport.....	20

## Afsnit II **Kopi**

### **4 Kopiering 22**

---

Sådan kopierer du .....	22
Tage en enkelt kopi .....	22
Tage flere kopier.....	22
Stop kopiering.....	22
Kopifunktioner.....	22
Ændring afkopieringshastighed og-kvalitet.....	23
Forstørrelse eller formindskelse af det kopierede billede .....	24
Tage N i 1-kopier eller en plakat (Sidelayout) .....	25
Justering af lysstyrke og kontrast .....	26
Papirindstillinger .....	27

## Afsnit III **Direkte udskrivning**

### **5 Udskrivning af foto fra et hukommelseskort eller USB flash-hukommelsesdrev 30**

---

PhotoCapture Center™-funktioner .....	30
Udskrivning fra et hukommelseskort eller USB flash-hukommelsesdrev uden en pc.....	30
Scanning til et hukommelseskort eller USB flash-hukommelsesdrev uden en pc.....	30
Brug af PhotoCapture Center™ fra din computer .....	30
Brug af hukommelseskort eller USB flash-hukommelsesdrev.....	30
Hukommelseskort, USB flash-hukommelsesdrev og mappestrukturer .....	31
Kom godt i gang .....	32
Sådan udskriver du fra et hukommelseskort eller USB flash-hukommelsesdrev.....	33
Udskriv Indeks (miniaturebilleder) .....	33
Udskrivning af fotos .....	34
DPOF-udskrivning .....	35
PhotoCapture Center™ udskriftsindstillinger.....	36
Udskriftskvalitet .....	36
Papirindstillinger .....	36
Farvefremhævning .....	37
Beskæring .....	39
Print til kant.....	40
Datoudskrivning.....	40
Scanning til et hukommelseskort eller USB flash-hukommelsesdrev .....	40
Ændring af billedkvaliteten .....	41
Ændring af det sort/hvide filformat.....	41
Ændring af farve-filformat .....	41
Forståelse af fejlmeddelelserne .....	42

---

**6 Udskrivning af fotos fra et kamera (kun DCP-193C, DCP-195C, DCP-197C) 43**

---

Udskrivning af fotos direkte fra et PictBridge-kamera.....	43
PictBridge-krav .....	43
Indstilling af dit digitalkamera .....	43
Udskrivning af billeder .....	44
DPOF-udskrivning .....	44
Udskrivning af fotos direkte fra et digitalkamera (uden PictBridge).....	45
Udskrivning af billeder .....	45
Forståelse af fejlmeddelelserne .....	46

## **Afsnit IV Software**

---

**7 Software- og netværksfunktioner 48**

---

## **Afsnit V Appendiks**

---

**A Sikkerhed og lovmæssige oplysninger 50**

---

Valg af placering .....	50
Sådan bruger du maskinen sikkert .....	51
Vigtige sikkerhedsinstruktioner .....	55
VIGTIGT - For din sikkerhed .....	56
LAN-tilslutning .....	56
Radiointerferens .....	56
EU-direktiv 2002/96/EØF og EN50419.....	56
Kompetenceerklæring til international ENERGY STAR® .....	57
Lovmæssige begrænsninger for kopiering .....	58
Varemærker .....	59



<b>B</b>	<b>Fejlfinding og regelmæssig vedligeholdelse</b>	<b>60</b>
	Fejlfinding .....	60
	Hvis du har problemer med maskinen.....	60
	Fejl og meddelelser om rutinevedligeholdelse.....	65
	Printerstop eller papirstop.....	69
	Rutinevedligeholdelse.....	71
	Udskiftning af blækpatronerne.....	71
	Rengøring af maskinens overflade.....	73
	Rengøring af scannerpladen.....	74
	Rengøring af maskinens printerplade.....	74
	Rengøring af papiroptagningsrullen .....	75
	Rensning af printhovedet.....	75
	Kontrol af udskriftskvaliteten.....	76
	Kontrol af udskriftsjusteringen .....	77
	Kontrol af blækmængden .....	77
	Maskininformation.....	78
	Kontrol af serienummeret .....	78
	Nulstillingsfunktioner.....	78
	Sådan nulstiller du maskinen.....	78
	Pakning og forsendelse af maskinen.....	79
<b>C</b>	<b>Menu og funktioner</b>	<b>81</b>
	Programmering på displayet.....	81
	Menutabel.....	81
	Hukommelseslagring .....	81
	Menutaster.....	81
	Menutabel.....	83
<b>D</b>	<b>Specifikationer</b>	<b>92</b>
	Generelt.....	92
	Udskriftsmedie .....	94
	Kopi .....	95
	PhotoCapture Center™ .....	96
	PictBridge (kun DCP-193C, DCP-195C, DCP-197C).....	97
	Scanner .....	98
	Printer .....	99
	Stik.....	100
	Computerkrav .....	101
	Forbrugsstoffer .....	102
	Netværk (LAN) (kun DCP-373CW, DCP-375CW og DCP-377CW) .....	103
	Trådløs ettrykskonfiguration (DCP-373CW/375CW/377CW).....	104
<b>E</b>	<b>Indeks</b>	<b>105</b>

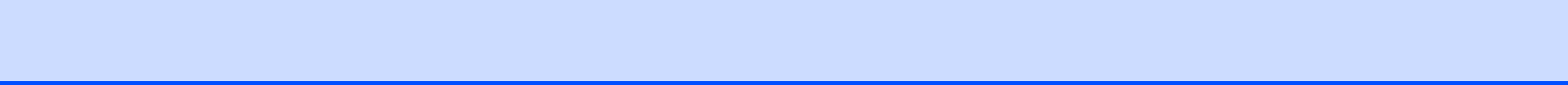



## Generelt

---

<b>Generelle oplysninger</b>	<b>2</b>
<b>Ilægning af papir og dokumenter</b>	<b>8</b>
<b>Generel opsætning</b>	<b>19</b>

## Brug af dokumentationen

Tak for dit køb af en Brother-maskine! Læs dokumentationen for at få hjælp til at få det bedste ud af din maskine.

## Symboler og regler, der bruges i dokumentationen

De følgende symboler og regler bruges i hele dokumentationen.

<b>Fed</b>	Fed skrift angiver bestemte knapper på maskinens kontrolpanel eller på computerskærmen.
<i>Kursiv</i>	Kursiv skrift fremhæver et vigtigt punkt eller henviser til et relateret emne.
Courier New	Skriftypen Courier New identificerer meddelelser på maskinens display.

### **ADVARSEL**

Advarsler giver dig besked om, hvordan du undgår personskade.

### **FORSIGTIG**

Forsigtighedsforanstaltninger angiver procedurer, du skal følge eller undgå, for at forhindre eventuel mindre tilskadekomst.

### **VIGTIGT!**

VIGTIGT angiver procedurer, du skal følge eller undgå, for at forhindre eventuel beskadigelse af maskinen eller andre enheder.



Ikoner for elektrisk fare giver dig besked om, hvordan du undgår elektrisk stød.



Ikoner for varme overflader advarer dig om ikke at berøre varme maskindele.



Bemærkninger fortæller, hvordan du skal reagere i en situation, der kan opstå, eller giver tip om, hvordan den aktuelle funktion virker sammen med andre faciliteter.

## Adgang til softwarebrugsanvisningen og netværksbrugsanvisningen



### Bemærk!

**Netværksbrugsanvisningen** er kun tilgængelig for DCP-373CW, DCP-375CW og DCP-377CW.

Denne brugsanvisning indeholder ikke alle oplysninger om maskinen, som f.eks. brug af de avancerede funktioner til printer, scanneren og netværket. Når og hvis du ønsker mere detaljerede oplysninger om disse funktioner, kan du gennemlæse **softwarebrugsanvisningen** og **netværksbrugsanvisningen**, der findes på cd-rom'en.

## Sådan får du vist dokumentation

### Sådan får du vist dokumentation (Windows®)

For at få vist dokumentationen skal du i menuen **start** pege på **Brother**, **DCP-XXXX** (hvor XXXX er modelnummeret) fra programgruppen og derefter vælge **brugsanvisninger i HTML-format**.

Hvis ikke du har installeret softwaren, kan du finde dokumentationen ved at følge instruktionerne nedenfor:

- 1 Tænd pc'en. Sæt Brother cd-rom'en i dit cd-rom-drev.



### Bemærk!

Hvis Brother-skærmen ikke fremkommer automatisk, så gå til **Denne computer (Computer)**, dobbeltklik på cd-rom-ikonet, og dobbeltklik herefter på **start.exe**.

- 2 Hvis du får vist skærmbilledet med modelnavnet, skal du klikke på din modelbetegnelse.
- 3 Hvis du får vist sprogskræmbilledet, skal du klikke på dit sprog. Cd-rom'ens topmenu vises.

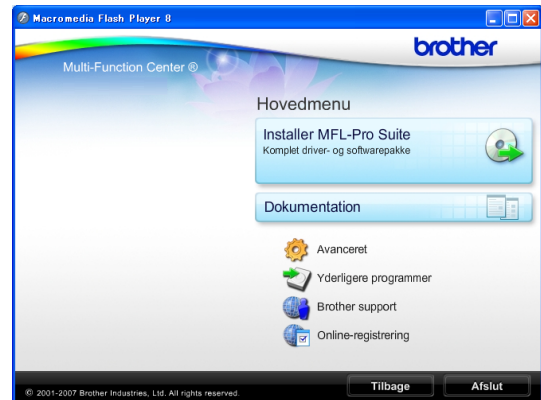

- 4 Klik på **Dokumentation**.
- 5 Klik på den dokumentation, du vil læse.

- **HTML-dokumenter:** **softwarebrugsanvisning** og **netværksbrugsanvisning** i HTML-format.

Dette format anbefales til visning på din pc.

- **PDF-dokumenter:** **brugsanvisning** til stand-alone-betjening, **softwarebrugsanvisning** og **netværksbrugsanvisning** i PDF-format.

Dette format anbefales til udskrivning af brugsanvisningerne. Klik for at gå til Brother Solutions Center, hvor du kan se eller downloade PDF-dokumenterne. (Internetadgang og PDF Reader-software er et krav).

## Sådan finder du scanningsinstruktioner

Der er flere måder, du kan scanne dokumenter på. Du kan finde instruktionerne på følgende måde:

### Softwarebrugsanvisning

- **Scanning**  
(Windows® 2000 Professional/  
Windows® XP and Windows Vista®)
- **ControlCenter3**  
(Windows® 2000 Professional/  
Windows® XP og Windows Vista®)
- **Netværksscanning**  
(Windows® 2000 Professional/  
Windows® XP og Windows Vista®)

### ScanSoft™ PaperPort™ 11SE med OCR How-to-Guides

- Den komplette ScanSoft™ PaperPort™ 11SE med anvisninger til at bruge OCR kan du få vist i Hjælp i programmet ScanSoft™ PaperPort™ 11SE.

## Sådan finder du vejledning til netværksopsætning (kun DCP-373CW, DCP-375CW og DCP-377CW)

Din maskine kan tilsluttes et trådløst eller kabelført netværk. Du finder de grundlæggende opsætningsinstruktioner i Hurtig installationsvejledning. Hvis dit trådløse AccessPoint understøtter SecureEasySetup™, Wi-Fi Protected Setup eller AOSS™, skal du følge trinene i Hurtig installationsvejledning. Se netværksbrugsanvisningen for at få flere oplysninger om netværksopsætning.

## Sådan får du vist dokumentation (Macintosh)

- 1 Tænd for din Macintosh. Sæt Brother cd-rom'en i cd-rom-drevet. Følgende vindue vises.

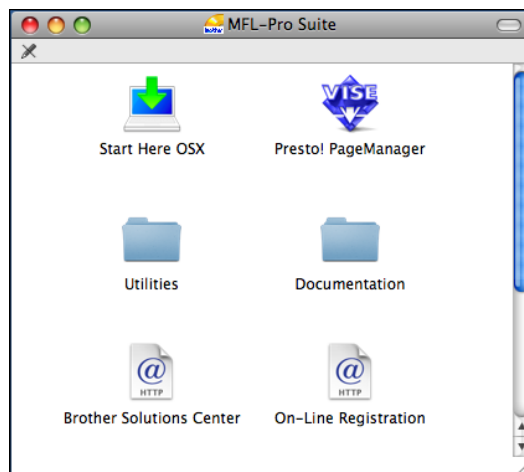

- 2 Dobbeltklik på ikonet **Documentation**.
- 3 Dobbeltklik på mappen med det ønskede sprog.
- 4 Dobbeltklik på **top.html** for at få vist **softwarebrugsanvisningen** og **netværksbrugsanvisningen** i HTML-format.

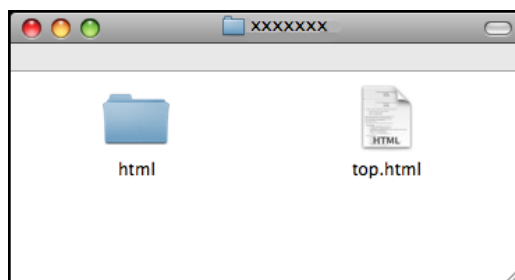

- 5 Klik på den dokumentation, du vil læse.
  - **Softwarebrugsanvisning**
  - **Netværksbrugsanvisning**

## Sådan finder du scanningsinstruktioner

Der er flere måder, du kan scanne dokumenter på. Du kan finde instruktionerne på følgende måde:

### Softwarebrugsanvisning

- **Scanning**  
(Mac OS X 10.3.9 - 10.5.x)
- **ControlCenter2**  
(Mac OS X 10.3.9 - 10.5.x)
- **Netværksscanning**  
(Mac OS X 10.3.9 - 10.5.x)

### Brugsanvisning til Presto! PageManager

- Vejledninger til scanning direkte fra Presto! PageManager. Den komplette brugsanvisning til Presto! PageManager kan ses fra Help i programmet Presto! PageManager.

## Sådan finder du vejledning til netværksopsætning (kun DCP-373CW, DCP-375CW og DCP-377CW)

Din maskine kan tilsluttes et trådløst eller kabelført netværk. Du finder de grundlæggende opsætningsinstruktioner i Hurtig installationsvejledning. Hvis dit trådløse AccessPoint understøtter SecureEasySetup™, Wi-Fi Protected Setup eller AOSS™, skal du følge trinene i Hurtig installationsvejledning. Se netværksbrugsanvisningen for at få flere oplysninger om netværksopsætning.

## Adgang til Brother Support (Windows®)

Du kan finde alle de adresser, du har brug for, som f.eks. Web support (Brother Solutions Center) på Brother-cd-rom'en.

- Klik på **Brother Support** i topmenuen. Følgende skærbillede vises:



- Hvis du vil have adgang til vores websted (<http://www.brother.com>), skal du klikke på **Brothers hjemmeside**.
- Hvis du vil have de seneste nyheder og oplysninger om produktsupport (<http://solutions.brother.com>), skal du klikke på **Brother Solutions Center**.
- Hvis du vil besøge vores websted for originale Brother forbrugsstoffer (<http://www.brother.com/original/>), skal du klikke på **Oplysninger om forbrugsstoffer**.
- Gå til Brother CreativeCenter (<http://www.brother.com/creativecenter/>), og klik på **Brother CreativeCenter** for at få adgang til GRATIS fotoprojekter og downloads, der kan udskrives.
- Klik på **Tilbage** for at gå tilbage til topmenuen eller på **Afslut**, hvis du er færdig.

# Kontrolpaneloversigt

Modellerne **DCP-193C**, **DCP-195C**, **DCP-197C**, **DCP-373CW**, **DCP-375CW** og **DCP-377CW** har samme taster på kontrolpanelet.

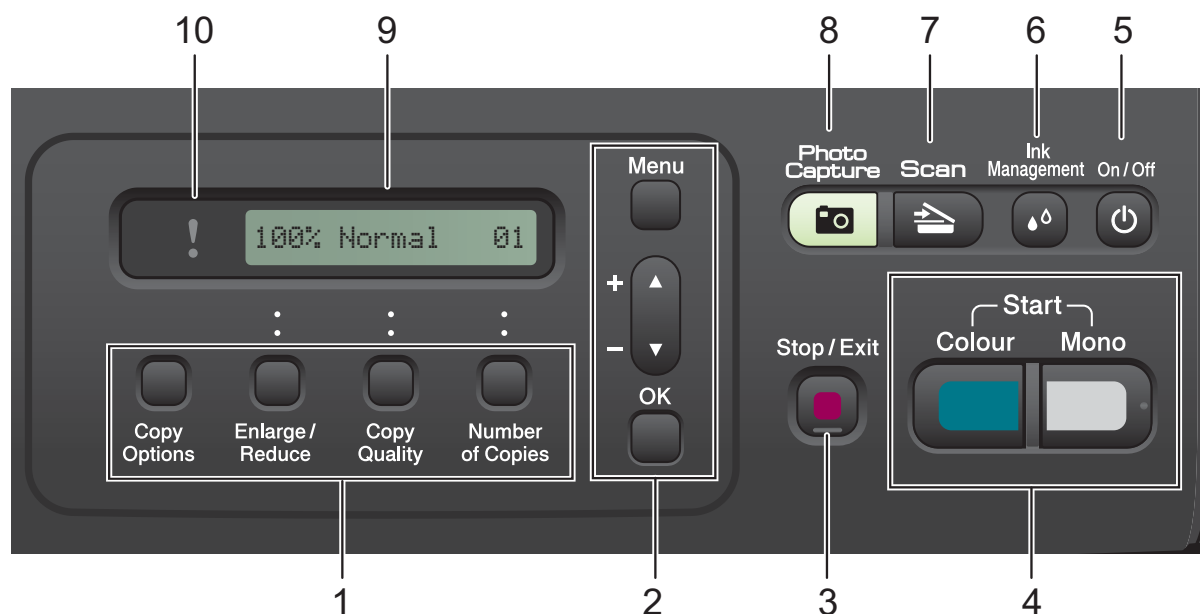

## 1 Kopitaster:

Giver dig mulighed for midlertidigt af ændre kopiindstillinger, når maskinen er i kopitilstand.

### ■ Copy Options

Du kan hurtigt og nemt vælge midlertidige indstillinger til kopiering.

### ■ Enlarge/Reduce

Giver mig mulighed for at forstørre eller formindske kopier, afhængigt af de forhold du vælger.

### ■ Copy Quality

Brug disse taster til midlertidigt at ændre kvaliteten af dine kopier.

### ■ Number of Copies

Brug denne tast for at tage flere kopier.

## 2 Menutaster:

### ■ Menu

Giver adgang til hovedmenuen.

### ■ +▲ eller -▼

Tryk for at bladre gennem menuerne og funktionerne.

### ■ OK

Giver dig mulighed for at vælge en indstilling.

## 3 Stop/Exit

Stopper en funktion eller afslutter fra en menu.

## 4 Start-taster:

### ■ Mono Start

Bruges til at tage kopier i sort/hvid. Giver også mulighed for at starte en scanning (i farve eller sort/hvid, afhængigt af scanningsindstillingen i ControlCenter-softwaren).

### ■ Colour Start

Bruges til at tage kopier i fuld farve. Giver også mulighed for at starte en scanning (i farve eller sort/hvid, afhængigt af scanningsindstillingen i ControlCenter-softwaren).

## 5 On/Off

Du kan tænde og slukke maskinen.

Hvis du slukker maskinen, renser den fortsat regelmæssigt printheadet for at bevare udskriftskvaliteten. For at sikre god udskriftskvalitet, forlænge printheadets levetid og give den bedste blækpatronøkonomi, bør din maskine altid være tilsluttet strømforsyningen.



## 6 Ink Management

Giver dig mulighed for at rense printhovedet, kontrollere printkvaliteten og kontrollere aktuel mængde blæk.

## 7 Scan

Giver adgang til scannefunktion.

## 8 Photo Capture

Du kan få adgang til funktionen PhotoCapture Center™.

## 9 Display (LCD)

Meddelelser vises på displayet som hjælp til opsætning og brug af maskinen.

## 10 Advarsels-LED

Blinker orange, når displayet viser en fejl eller en vigtig statusmeddelelse.





### Bemærk!

De fleste illustrationer i denne brugsanvisning viser DCP-375CW.

## Advarsels-LED-indikationer

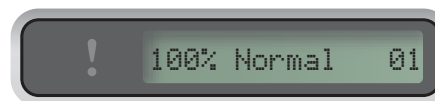
Advarsels-LED'en (Light Emitting Diode) er et lys, der viser status på DCP'en. Displayet viser den aktuelle maskinstatus, når maskinen er inaktiv.



LED	DCP-status	Beskrivelse
 Fra	Klar	DCP'en er klar til brug.
 Orange	Låg åbent	Låget er åbent. Luk låget. (Se <i>Fejl og meddelelser om rutinevedligeholdelse</i> på side 65).
	Kan ikke udskrive	Udskift blækpatronen med en ny. (Se <i>Udskiftning af blækpatronerne</i> på side 71).
	Papirfejl	Læg papir i magasinet, eller udred papirstoppet. Check displaymeddelelserne. (Se <i>Fejlfinding og regelmæssig vedligeholdelse</i> på side 60).
	Andre meddelelser	Check displaymeddelelserne. (Se <i>Fejl og meddelelser om rutinevedligeholdelse</i> på side 65).

# 2

## Ilægning af papir og dokumenter

### Ilægning af papir og andre udskriftsmedier

- 1 Tag papirmagasinet ud af maskinen.

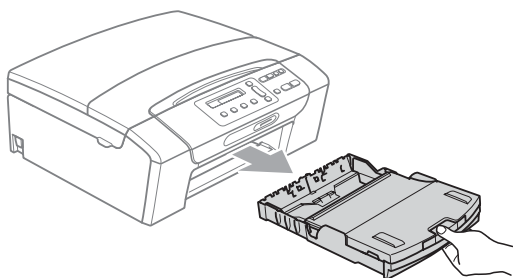

- 2 Løft outputpapirmagasinet låg (1).

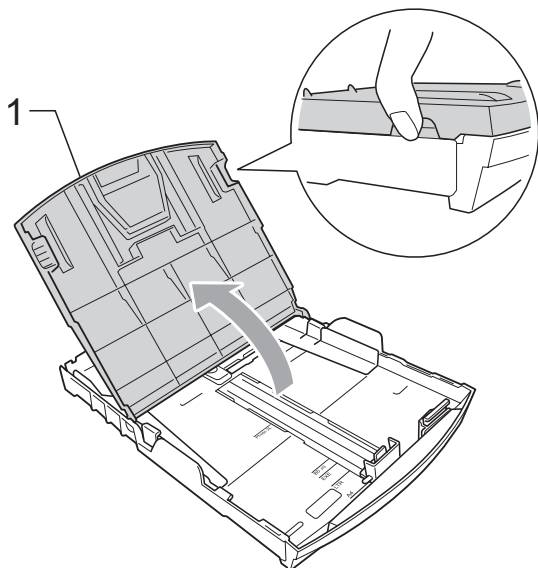

- 3 Tryk forsigtigt med begge hænder, og lad papirsidestyrene (1) og derefter papirlængdestyret (2) glide, så de passer til papirstørrelsen. Sørg for, at de trekantede mærker (3) på papirsidestyrene (1) og papirlængdestyret (2) passer med mærkerne for den papirstørrelse, du bruger.

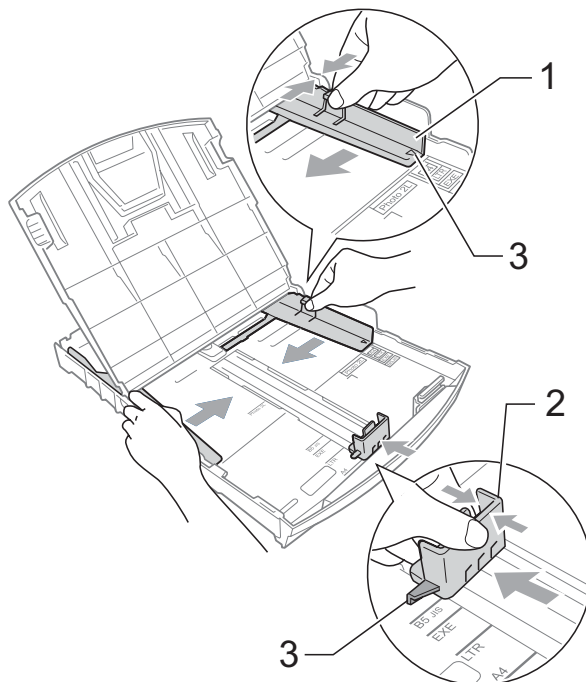

#### Bemærk!

Når du bruger papirstørrelse Legal, skal du trykke på udløserknappen (1) til universalstyret og holde den nede, mens papirmagasinet front glider ud.

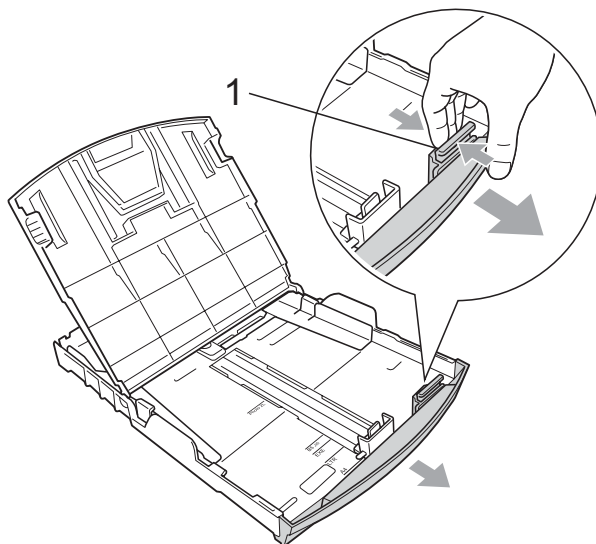

- 4 Luft papirstakken godt for at undgå papirstop og fremføringsfejl.

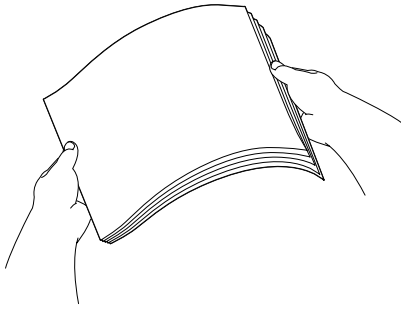

**! VIGTIGT!**

Sørg altid for, at papiret ikke er krøllet.

- 5 Læg forsigtigt papiret i papirmagasinet med udskriftssiden nedad og overkanten først. Sørg for, at papiret ligger fladt i magasinet.

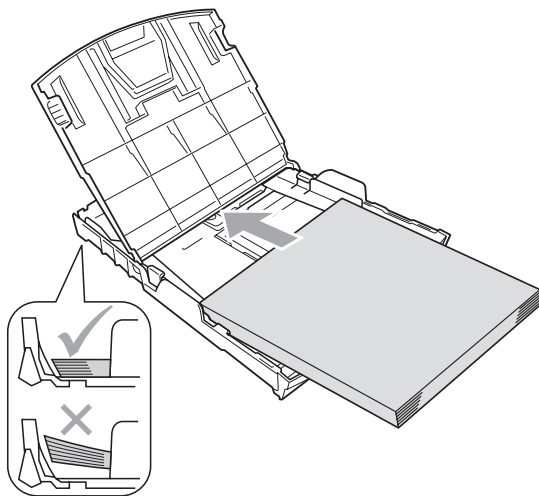

**! VIGTIGT!**

Pas på ikke at skubbe papiret for langt ind, da det kan løfte sig bag i magasinet og medføre fremføringsproblemer.

- 6 Juster forsigtigt papirsidestyrene (1) med begge hænder, så de passer til papiret. Sørg for, at papirstyrene rører papirets sider.

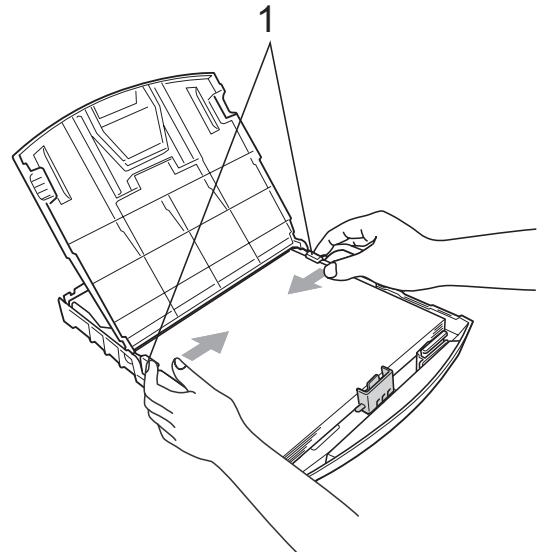

- 7 Luk outputpapirmagasinet låg.

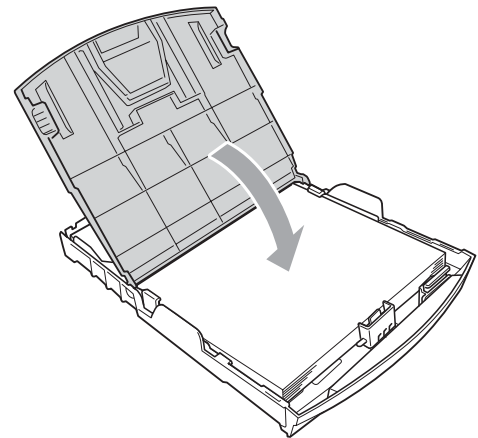

- 8 Skub *forsigtigt* papirmagasinet helt ind i maskinen.

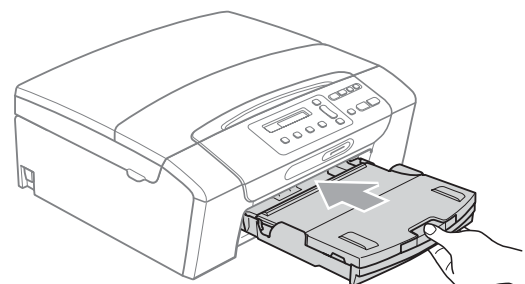

- 9 Mens du holder papirmagasinet på plads, skal du trække papirstøtten (①) ud, indtil det klikker på plads, og folde papirholderklappen (②) ud.

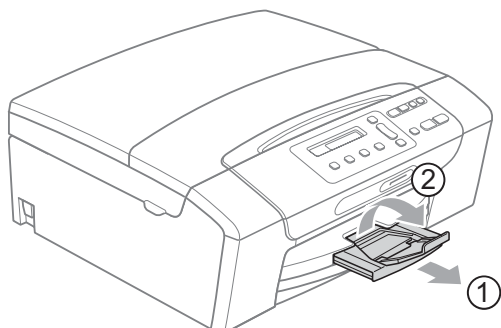

### ! VIGTIGT!

Brug IKKE papirholderklappen til Legal-papir.

## Ilægning af konvolutter og postkort

### Konvolutter

- Brug konvolutter med en vægt på mellem 80 og 95 g/m<sup>2</sup>.
- Nogle konvolutter kræver marginindstillinger i programmet. Foretag en testudskrift først, før du udskriver mange konvolutter.

### ! VIGTIGT!

Du må IKKE bruge nogle af de følgende konvolutttyper, da de kan medføre fremføringsproblemer:

- Hvis de har en poset udformning.
- Hvis de er præget (er forsynet med hævet skrift).
- Hvis de har lukkeanordninger eller hæfteklammer.
- Der er fortrykt på indersiden.

Lim

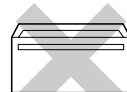

Dobbelt klap



Af og til kan det være, at du oplever fremføringsproblemer pga. tykkelse, størrelse og klapformen på de konvolutter, du bruger.

## Ilægning af konvolutter og postkort

- 1 Tryk på konvolutternes eller postkortenes hjørner og sider for at gøre dem så flade som muligt, før du lægger dem i.



### Bemærk!

Hvis konvolutterne eller postkortene fremføres dobbelt, skal du lægge én konvolut eller ét postkort i papirmagasinet ad gangen.

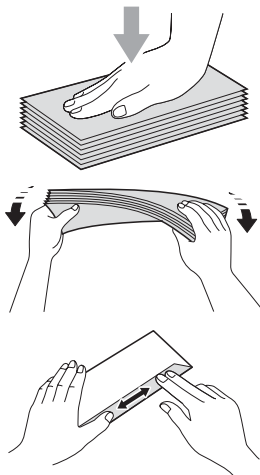

- 2 Læg konvolutterne eller postkortene i papirmagasinet, med den side, der skal udskrives nedad og den korteste kant først, som vist på illustrationen. Tryk forsigtigt med begge hænder, og skub papirsidestyrene (1) og papirlængdestyret (2), så de passer til størrelsen af konvolutterne eller postkortene.

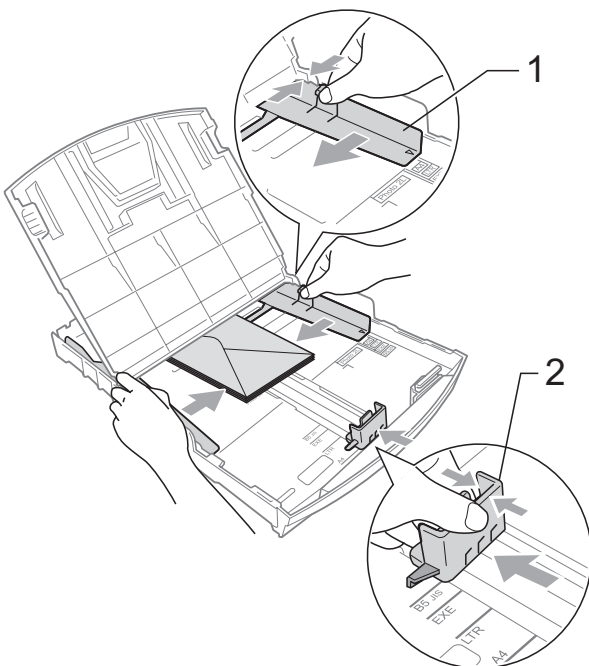

## Prøv følgende, hvis du har problemer med udskrivning på konvolutter med flappen på den korte led:

- 1 Åbn konvoluttens klap.
- 2 Læg konvolutten i papirmagasinet med adressesiden nedad og klappen anbragt, som vist på illustrationen.

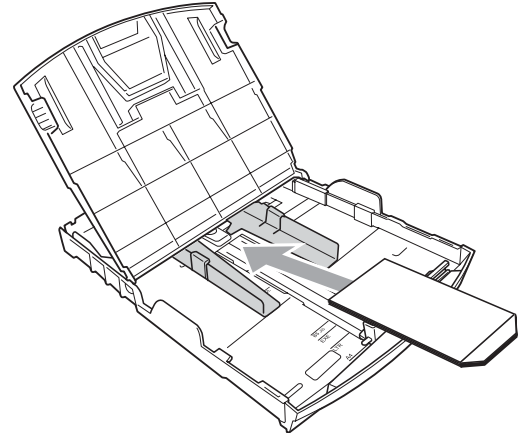

- 3 Juster størrelsen og marginen i dit program.

## Fjernelse af små udskrifter fra maskinen

Når små papirstørrelser udskrives til outputpapirmagasinet, er det muligt, du ikke kan nå det. Sørg for, at udskrivningen er afsluttet og træk derefter magasinet helt ud af maskinen.

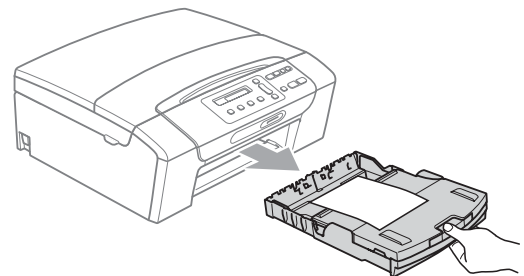

## Printbart område

Det printbare område afhænger af indstillingerne i det program, du bruger. Nedenstående tal viser områder på papirark og konvolutter, som der ikke kan skrives på. Maskinen kan udskrive i de skraverede områder af papirark, når funktionen Kant til kant er tilgængelig og slået til. (Se *Udskrivning* fra Windows® eller *Udskrivning og faxafsendelse* fra Macintosh i *softwarebrugsanvisningen* på cd-rom'en).

### Papirark

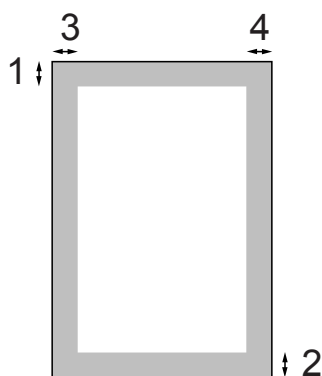

### Konvolutter

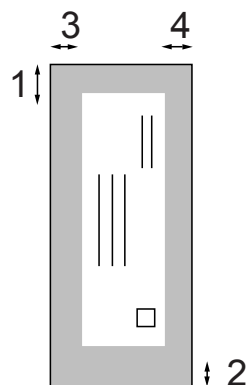

	Top (1)	Bund (2)	Venstre (3)	Højre (4)
Enkeltark	3 mm	3 mm	3 mm	3 mm
Konvolutter	12 mm	24 mm	3 mm	3 mm



### Bemærk!

Funktionen for kant til kant-udskrivning er ikke tilgængelig for konvolutter.

## Anbefalet papir og andre udskriftsmedier

Udskriftskvaliteten kan påvirkes af den type papir, du anvender i maskinen.

Du opnår den bedste udskriftskvalitet, hvis du altid indstiller papirtypen til at passe til den type papir, du lægger i maskinen.

Du kan bruge almindeligt papir, inkjet-papir (coated papir), glittet papir, transparenter og konvolutter.

Det anbefales at teste de forskellige papirtyper før indkøb af store mængder.

De bedste resultater opnås ved at bruge papir fra Brother.

- Når du udskriver på inkjet-papir (coated papir), transparenter og fotopapir, skal du sørge for at vælge det rigtige udskriftsmedie under fanen "**Grundlæggende**" i printerdriveren eller i menuen til indstillingen af papirtype. (Se *Papirtype* på side 27).
- Når du udskriver på fotopapir fra Brother, skal du lægge ét ekstra ark af samme fotopapir i papirmagasinet. Der medfølger et ekstra ark i papirpakken til samme formål.
- Når du bruger transparenter eller fotopapir, skal du fjerne hvert ark med det samme for at forhindre udtværing eller papirstop.
- Undgå at berøre den udskrevne overflade af papiret lige efter udskrivning. Overfladen kan stadig være fugtig, og du kan få blæk på fingrene.

## Anbefalede udskriftsmedier

For at få den bedste udskriftskvalitet, anbefaler vi, at du bruger papir fra Brother. (Se tabellen herunder).

Hvis du ikke kan få Brother-papir i dit land, anbefaler vi, at du tester forskellige typer papir, før du køber større mængder.

Vi anbefaler brug af "3M Transparency Film", når du udskriver på transparenter.

### Brother-papir

Papirtype	Element
A4 Plain (Almindeligt)	BP60PA
A4 Glossy Photo (Glittet foto)	BP71GA4
A4 Inkjet (Matte)	BP60MA
10 × 15 cm glittet foto	BP71GP

## Håndtering og brug af udskriftsmedier

- Opbevar papir i originalemballagen, og hold denne lukket. Opbevar papiret fladt og væk fra fugt, direkte sollys og varme.
- Undgå at berøre den skinnende (glittede) side af fotopapiret. Ilæg fotopapiret med den skinnende side nedad.
- Undgå at berøre begge sider af transparenter, da de let absorberer vand og sved, hvorved der kan forekomme forringet udskriftskvalitet. Transparenter designet til laserprintere/kopimaskiner kan plette dit næste dokument. Brug kun transparenter, der er anbefalet til inkjet-udskrivning.

### ! VIGTIGT!

Brug IKKE følgende slags papir:

- Beskadiget, krøllet, rynket eller uregelmæssigt formet papir

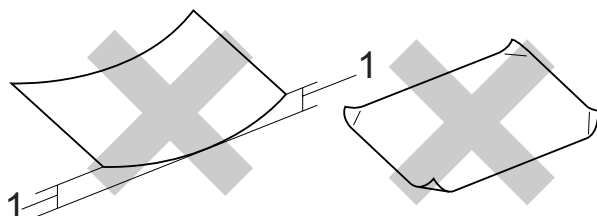

**1 2 mm bøjning eller mere kan forårsage papirstop.**

- Meget skinnende eller struktureret papir
- Papir, der ikke kan arrangeres ensartet ved stakning
- Papir med en kort fiber

## Papirkapaciteten i outputpapirmagasinets låg

Op til 50 ark Letter eller 80 g/m<sup>2</sup> A4-papir.

- Transparenter og fotopapir skal tages ud af outputpapirmagasinets låg én side ad gangen for at undgå udtværing.



## Valg af det rigtige udskriftsmedie

### Papirtype og -størrelse for hver funktion

Papirtype	Papirstørrelse		Brug af		
			Kopi	PhotoCapture	Printer
Enkeltark	Letter	215,9 × 279,4 mm	Ja	Ja	Ja
	A4	210 × 297 mm	Ja	Ja	Ja
	Legal	215,9 × 355,6 mm	Ja	–	Ja
	Executive	184 × 267 mm	–	–	Ja
	JIS B5	182 × 257 mm	–	–	Ja
	A5	148 × 210 mm	Ja	–	Ja
	A6	105 × 148 mm	–	–	Ja
Kort	Foto	10 × 15 cm	Ja	Ja	Ja
	Foto 2L	13 × 18 cm	–	Ja	Ja
	Indekskort	127 × 203 mm	–	–	Ja
	Postkort 1	100 × 148 mm	–	–	Ja
	Postkort 2 (dobbelt)	148 × 200 mm	–	–	Ja
Konvolutter	C5 Konvolut	162 × 229 mm	–	–	Ja
	DL Konvolut	110 × 220 mm	–	–	Ja
	COM-10	105 × 241 mm	–	–	Ja
	Monarch	98 × 191 mm	–	–	Ja
	JE4 Konvolut	105 × 235 mm	–	–	Ja
Transparenter	Letter	215,9 × 279,4 mm	Ja	–	Ja
	A4	210 × 297 mm	Ja	–	Ja
	Legal	215,9 × 355,6 mm	Ja	–	Ja
	A5	148 × 210 mm	Ja	–	Ja

## Papirvægt, -tykkelse og -kapacitet

Papirtype		Vægt	Tykkelse	Antal ark
Enkeltark	Almindeligt papir	64 til 120 g/m <sup>2</sup>	0,08 til 0,15 mm	100 <sup>1</sup>
	Inkjet-papir	64 til 200 g/m <sup>2</sup>	0,08 til 0,25 mm	20
	Glittet papir	Op til 220 g/m <sup>2</sup>	Op til 0,25 mm	20 <sup>2</sup>
Kort	Fotokort	Op til 220 g/m <sup>2</sup>	Op til 0,25 mm	20 <sup>2</sup>
	Indekskort	Op til 120 g/m <sup>2</sup>	Op til 0,15 mm	30
	Postkort	Op til 200 g/m <sup>2</sup>	Op til 0,25 mm	30
Konvolutter		75 til 95 g/m <sup>2</sup>	Op til 0,52 mm	10
Transparenter		–	–	10

<sup>1</sup> Op til 100 ark 80 g/m<sup>2</sup>-papir.

<sup>2</sup> BP71-papir 260 g/m<sup>2</sup> er specielt udviklet til Brothers inkjet-maskiner.

## Ilægning af dokumenter

Du kan tage kopier og scanne fra scannerglaspladen.

### Brug af scannerglaspladen

Du kan bruge scannerglaspladen til at kopiere eller scanne en eller flere sider i en bog.

#### Understøttede dokumentstørrelser

Højde:	Op til 297 mm
Bredde:	Op til 215,9 mm
Vægt:	Op til 2 kg

### Sådan ilægges dokumenter

- 1 Løft dokumentlåget.
- 2 Placer dokumentet med forsiden nedad i øverste venstre hjørne af scannerglaspladen vha. dokumentstyrene til venstre og øverst.

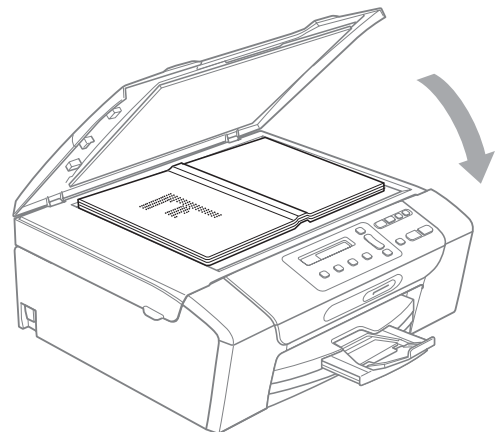
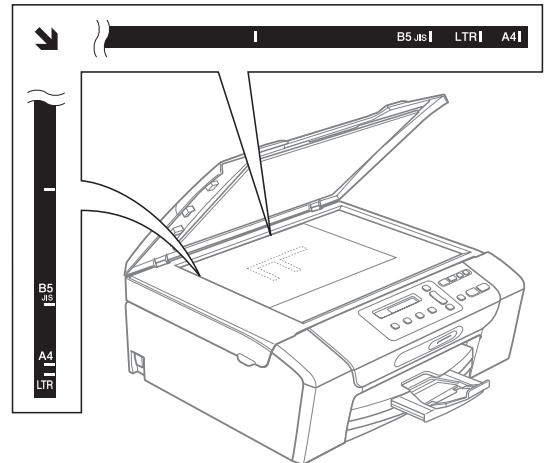

- 3 Luk dokumentlåget.

#### ! VIGTIGT!

Hvis du scanner en bog eller et tykt dokument, må du IKKE smække låget eller trykke på det.

## Scanningsområde

Scanningsområdet afhænger af indstillingerne i det program, du bruger. Figurerne herunder viser ikke-scanbare områder.

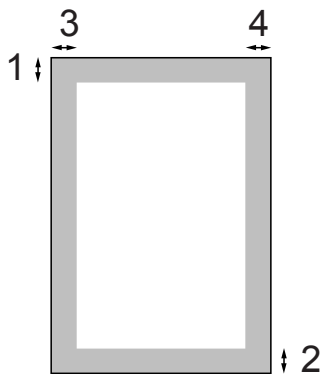

Brug af	Dokumentstørrelse	Top (1) Bund (2)	Venstre (3) Højre (4)
Kopi	Letter	3 mm	3 mm
	A4	3 mm	3 mm
Scanning	Letter	3 mm	3 mm
	A4	3 mm	3 mm

## Display

### Ændring af display-sprog

---

Du kan ændre display-sproget.

- 1 Tryk på **Menu**.
- 2 Tryk på ▲ eller ▼ for at vælge 0.Grundindst.  
Tryk på **OK**.
- 3 Tryk på ▲ eller ▼ for at vælge 0.Lokalt sprog.  
Tryk på **OK**.
- 4 Tryk på ▲ eller ▼ for at vælge dit sprog.  
Tryk på **OK**.
- 5 Tryk på **Stop/Exit**.

### Ændring af display-kontrast

---

Du kan indstille display-kontrasten for at opnå en skarpere og mere klar visning. Hvis du har problemer med at læse på displayet, kan du prøve at ændre kontrastindstillingen.

- 1 Tryk på **Menu**.
- 2 Tryk på ▲ eller ▼ for at vælge 0.Grundindst.  
Tryk på **OK**.
- 3 Tryk på ▲ eller ▼ for at vælge 2.LCD Kontrast.  
Tryk på **OK**.
- 4 Tryk på ▲ eller ▼ for at vælge Lys eller Mørk.  
Tryk på **OK**.
- 5 Tryk på **Stop/Exit**.

## Dvaletilstand

Du kan vælge, hvor længe maskinen skal være inaktiv (fra 1 til 60 minutter) før den går i dvaletilstand. Timeren genstarter, hvis der udføres betjening af maskinen.

- 1 Tryk på **Menu**.
- 2 Tryk på ▲ eller ▼ for at vælge 0.Grundindst.  
Tryk på **OK**.
- 3 Tryk på ▲ eller ▼ for at vælge 3.Dvale.  
Tryk på **OK**.
- 4 Tryk på ▲ eller ▼ for at vælge 1 Min, 2 Min, 3 Min, 5 Min, 10 Min, 30 Min eller 60 Min, som er det tidsrum, maskinen skal være inaktiv, før den går i dvaletilstand.  
Tryk på **OK**.
- 5 Tryk på **Stop/Exit**.

# Udskrivning af rapporter

Følgende rapporter er tilgængelige:

■ Hjælpeliste

En hjælpeliste viser, hvordan du programmerer din maskine.

■ Brugerindstil.

Viser dine indstillinger.

■ Netværkskonfig

(Kun DCP-373CW, DCP-375CW og DCP-377CW)

Viser dine netværksindstillinger.

## Sådan udskrives en rapport

---

- 1 Tryk på **Menu**.
- 2 (DCP-193C, DCP-195C og DCP-197C)  
Tryk på ▲ eller ▼ for at vælge 3.Print rapport.  
Tryk på **OK**.  
  
(DCP-373CW, DCP-375CW og DCP-377CW)  
Tryk på ▲ eller ▼ for at vælge 4.Print rapport.  
Tryk på **OK**.
- 3 Tryk på ▲ eller ▼ for at vælge den ønskede rapport.  
Tryk på **OK**.
- 4 Tryk på **Mono Start**.
- 5 Tryk på **Stop/Exit**.



# Kopi

---

Kopiering

22

# 4

## Kopiering

### Sådan kopierer du

Du kan bruge din maskine som en kopimaskine og tage op til 99 kopier ad gangen.

#### Tage en enkelt kopi

---

- 1 Ilæg dokumentet.  
(Se *Ilægning af dokumenter* på side 17).
- 2 Tryk på **Mono Start** eller **Colour Start**.

#### Tage flere kopier

---

Du kan tage op til 99 kopier i én arbejdsgang.

- 1 Ilæg dokumentet.  
(Se *Ilægning af dokumenter* på side 17).
- 2 Tryk på **Number of Copies** gentagne gange, indtil det ønskede antal kopier vises (op til 99).  
Eller tryk på ▲ eller ▼ for at ændre antallet af kopier.
- 3 Tryk på **Mono Start** eller **Colour Start**.

#### Stop kopiering

---

Tryk på **Stop/Exit** for at stoppe kopieringen.

### Kopifunktioner

Når du hurtigt vil skifte kopiindstillingerne midlertidigt for at tage den næste kopi, skal du bruge de midlertidige kopitaster. Du kan bruge forskellige kombinationer.



Copy  
Options



Enlarge/  
Reduce



Copy  
Quality



Number  
of Copies

Maskinen går tilbage til standardindstillingerne 1 minut efter kopieringen er afsluttet.



#### Bemærk!

---

Du kan gemme nogle af de kopiindstillinger, du bruger mest, ved at indstille dem som standard. Du kan finde anvisninger på, hvordan du gør dette i afsnittet for hver funktion.

---



## Ændring afkopieringshastighed og kvalitet

Du kan vælge en række kvalitetsindstillinger. Standardindstillingen er *Normal*.

For *midlertidigt* at ændre kvalitetsindstillingen, skal du følge nedenstående anvisninger:

Tryk på  Copy Quality	Normal	Normal er den anbefalede indstilling for almindelige udskrifter. Det giver en god kopikvalitet med en god kopieringshastighed.
	Hurtigst	Hurtig kopieringshastighed og laveste blækforbrug. Brug denne indstilling for at spare tid til dokumenter, der skal læses korrektur på, store dokumenter eller mange kopier.
	Bedst	Brug den bedste indstilling til at kopiere nøjagtige billeder, såsom fotografier. Dette giver den højeste opløsning og den laveste hastighed.

- 1 Ilæg dokumentet.
- 2 Tryk på **Copy Quality** gentagne gange for at vælge *Normal*, *Hurtigst* eller *Bedst*.
- 3 Tryk på **Mono Start** eller **Colour Start**.

Hvis du vil ændre standardindstillingen, skal du følge nedenstående anvisninger:

- 1 Tryk på **Menu**.
- 2 Tryk på ▲ eller ▼ for at vælge 1. *Kopi*. Tryk på **OK**.
- 3 Tryk på ▲ eller ▼ for at vælge 3. *Kvalitet*. Tryk på **OK**.
- 4 Tryk på ▲ eller ▼ for at vælge *Normal*, *Hurtig* eller *Bedste*. Tryk på **OK**.
- 5 Tryk på **Stop/Exit**.

## Forstørrelse eller formindskelse af det kopierede billede

Du kan vælge et forstørrelses- eller formindskelsesforhold. Hvis du vælger *Tilpas til side*, justerer maskinen størrelsen automatisk til den papirstørrelse, du har indstillet.

Tryk på	Tilpas til side
 Enlarge / Reduce	Bruger (25-400%)
	198% 10x15cm→A4
	186% 10x15cm→LTR
	142% A5→A4
	100%
	97% LTR→A4
	93% A4→LTR
	83%
	69% A4→A5
	47% A4→10x15cm

Hvis du vil forstørre eller formindske den næste kopi, skal du følge nedenstående anvisninger:

- 1 Ilæg dokumentet.
- 2 Tryk på **Enlarge/Reduce**.
- 3 Gør et af følgende:
  - Tryk på ▲ eller ▼ for at vælge det ønskede forstørrelses- eller formindskelsesforhold. Tryk på **OK**.
  - Tryk på ▲ eller ▼ for at vælge *Bruger (25-400%)*. Tryk på **OK**. Tryk på ▲ eller ▼ gentagne gange for at angive et forstørrelses- eller formindskelsesforhold fra 25% til 400%. Tryk på **OK**.
- 4 Tryk på **Mono Start** eller **Colour Start**.



### Bemærk!

- Sidelayoutindstillinger er *ikke* tilgængelige med **Enlarge/Reduce**.
- *Tilpas til side* fungerer ikke korrekt, når dokumentet på scannerglaspladen er mere skævt end 3 grader. Placer dokumentet med forsiden nedad i øverste venstre hjørne af scannerglaspladen vha. dokumentstyrene til venstre og øverst.

## Tage N i 1-kopier eller en plakat (Sidelayout)

N i 1-kopifunktionen kan hjælpe dig med at spare papir ved at lade dig kopiere to eller fire sider på én udskrevet side.

Du kan også fremstille en plakat. Når du bruger plakatfunktionen, deler maskinen dit dokument i dele, hvorefter delene forstørres, så du kan samle dem til en plakat.

### ! VIGTIGT!

- Sørg for, at papirstørrelsen er indstillet til Letter eller A4.
- Du kan ikke bruge indstillingerne Forstør/Formindsk med N i 1 og plakatfunktionerne.
- N i 1-farvekopier er ikke tilgængelig.
- (P) betyder Stående og (L) betyder Liggende.
- Du kan kun fremstille én plakat kopi ad gangen.

Tryk på	Fra (1 i 1)
 og derefter på ▲ eller ▼ for at vælge Sidelayout	2 i 1 (P)
	2 i 1 (L)
	4 i 1 (P)
	4 i 1 (L)
	Plakat (3 x 3)

- 1 Ilæg dokumentet.
- 2 Indtast det antal kopier, du vil have.
- 3 Tryk på **Copy Options** og ▲ eller ▼ for at vælge Sidelayout.  
Tryk på **OK**.
- 4 Tryk på ▲ eller ▼ for at vælge 2 i 1 (P), 2 i 1 (L), 4 i 1 (P), 4 i 1 (L), Plakat (3 x 3) eller Fra (1 i 1).  
Tryk på **OK**.
- 5 Tryk på **Mono Start** for at scanne dokumentet. Du kan også trykke på, **Colour Start** hvis du bruger plakatlayout.
- 6 Når maskinen har scannet siden, skal du trykke på ▲ (Ja) for at scanne den næste side.
- 7 Læg den næste side på scannerglaspladen. Tryk på **OK**.
- 8 Gentag trinene 6 og 7 for hver side i layoutet.
- 9 Når alle siderne er blevet scannet, skal du trykke på ▼ (Nej) for at afslutte.



### Bemærk!

Hvis du vælger glittet papir som papirtypeindstillingen for N i 1-kopier, udskrives billederne, som hvis der var valgt almindeligt papir.

Hvis du kopierer fra scannerglaspladen, skal du anbringe dokumentet med forsiden nedad i den viste retning nedenfor:

■ **2 i 1 (P)**



■ **2 i 1 (L)**

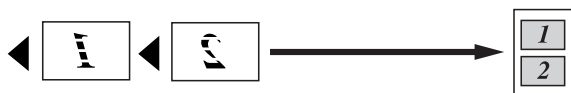

■ **4 i 1 (P)**



■ **4 i 1 (L)**



■ **Plakat (3 x 3)**

Du kan tage en kopi af et fotografi i plakatformat.

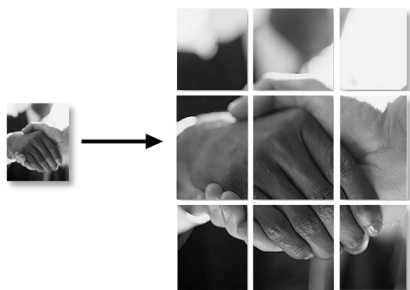

## Justering af lysstyrke og kontrast

### Lysstyrke

Hvis du midlertidigt vil ændre indstillingen for lysstyrke, skal du følge nedenstående anvisninger:

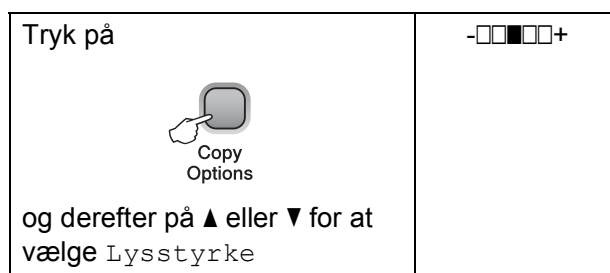

- 1 Ilæg dokumentet.
- 2 Indtast det antal kopier, du vil have.
- 3 Tryk på **Copy Options** og ▲ eller ▼ for at vælge *Lysstyrke*. Tryk på **OK**.
- 4 Tryk på ▲ eller ▼ for at få en mørkere eller lysere kopi. Tryk på **OK**.
- 5 Tryk på **Mono Start** eller **Colour Start**.

Hvis du vil ændre standardindstillingen, skal du følge nedenstående anvisninger:

- 1 Tryk på **Menu**.
- 2 Tryk på ▲ eller ▼ for at vælge 1. Kopi. Tryk på **OK**.
- 3 Tryk på ▲ eller ▼ for at vælge 4. *Lysstyrke*. Tryk på **OK**.
- 4 Tryk på ▲ eller ▼ for at få en lysere eller mørkere kopi. Tryk på **OK**.
- 5 Tryk på **Stop/Exit**.

## Kontrast

Juster kontrasten for at få et billede til at se mere skarpt og livagtigt ud.

- 1 Tryk på **Menu**.
- 2 Tryk på ▲ eller ▼ for at vælge 1.Kopi.  
Tryk på **OK**.
- 3 Tryk på ▲ eller ▼ for at vælge 5.Kontrast.  
Tryk på **OK**.
- 4 Tryk på ▲ eller ▼ for at forøge eller formindske kontrasten.  
Tryk på **OK**.
- 5 Tryk på **Stop/Exit**.

## Papirindstillinger

### Papirtype

Hvis du kopierer på specielt papir, skal du sørge for at vælge den papirtype, du bruger, så du får den bedste udskriftskvalitet.

Tryk på  og derefter på ▲ eller ▼ for at vælge Papirtype	Alm.papir
	Inkjet papir
	Brother BP71
	Andet glittet
	Transparent

- 1 Ilæg dokumentet.
- 2 Indtast det antal kopier, du vil have.
- 3 Tryk på **Copy Options** og ▲ eller ▼ for at vælge Papirtype.  
Tryk på **OK**.
- 4 Tryk på ▲ eller ▼ for at vælge den papirtype, du bruger.  
Tryk på **OK**.
- 5 Tryk på **Mono Start** eller **Colour Start**.  
Hvis du vil ændre standardindstillingen, skal du følge nedenstående anvisninger:
  - 1 Tryk på **Menu**.
  - 2 Tryk på ▲ eller ▼ for at vælge 1.Kopi.  
Tryk på **OK**.
  - 3 Tryk på ▲ eller ▼ for at vælge 1.Papirtype.  
Tryk på **OK**.
  - 4 Tryk på ▲ eller ▼ for at vælge Alm.papir, Inkjet papir, Brother BP71, Andet glittet eller Transparent.  
Tryk på **OK**.
  - 5 Tryk på **Stop/Exit**.

## Papirstørrelse

Når der kopieres på andet end A4-størrelse, skal indstillingen for papirstørrelse ændres. Du kan kopiere på Letter, Legal, A4, A5 eller Foto 10 × 15 cm papir.

Tryk på  og derefter på ▲ eller ▼ for at vælge Papirstørrelse	Letter
	Legal
	A4
	A5
	10 (B) x 15 (H) cm

- 1 Ilæg dokumentet.
- 2 Indtast det antal kopier, du vil have.
- 3 Tryk på **Copy Options** og ▲ eller ▼ for at vælge Papirstørrelse.  
Tryk på **OK**.
- 4 Tryk på ▲ eller ▼ for at vælge den papirstørrelse, du bruger.  
Tryk på **OK**.
- 5 Tryk på **Mono Start** eller **Colour Start**.

Hvis du vil ændre standardindstillingen, skal du følge nedenstående anvisninger:

- 1 Tryk på **Menu**.
- 2 Tryk på ▲ eller ▼ for at vælge 1.Kopi.  
Tryk på **OK**.
- 3 Tryk på ▲ eller ▼ for at vælge 2.Papirstørrelse.  
Tryk på **OK**.
- 4 Tryk på ▲ eller ▼ for at vælge den papirstørrelse, du bruger, Letter, Legal, A4, A5 eller 10x15cm.  
Tryk på **OK**.
- 5 Tryk på **Stop/Exit**.



# Direkte udskrivning

---

<b>Udskrivning af foto fra et hukommelseskort eller USB flash-hukommelsesdrev</b>	<b>30</b>
<b>Udskrivning af fotos fra et kamera (kun DCP-193C, DCP-195C, DCP-197C)</b>	<b>43</b>

# Udskrivning af foto fra et hukommelseskort eller USB flash-hukommelsesdrev

## PhotoCapture Center™-funktioner



### Bemærk!

DCP-373CW, DCP-375CW og DCP-377CW understøtter kun hukommelseskort.

## Udskrivning fra et hukommelseskort eller USB flash-hukommelsesdrev uden en pc

Selvom maskinen ikke er tilsluttet computeren, kan du udskrive fotos direkte fra digitalt kameramediet eller et USB flash-hukommelsesdrev. (Se *Sådan udskriver du fra et hukommelseskort eller USB flash-hukommelsesdrev* på side 33).

## Scanning til et hukommelseskort eller USB flash-hukommelsesdrev uden en pc

Du kan scanne dokumenter og gemme dem direkte til et hukommelseskort eller USB flash-hukommelsesdrev. (Se *Scanning til et hukommelseskort eller USB flash-hukommelsesdrev* på side 40).

## Brug af PhotoCapture Center™ fra din computer

Du kan få adgang til et hukommelseskort eller USB flash-hukommelsesdrev, der er sat i foran på maskinen, fra din computer.

(Se *PhotoCapture Center™* til Windows® eller *PhotoCapture Center™* til Macintosh i *softwarebrugsanvisningen* på cd-rom'en).

## Brug af hukommelseskort eller USB flash-hukommelsesdrev

Din Brother-maskine er udstyret med mediedrev (slots) til brug sammen med de følgende populære digitale kameramedier: Memory Stick™, Memory Stick PRO™, SD, SDHC, xD-Picture Card™ og USB flash-hukommelsesdrev.



Memory Stick™



SD, SDHC

Memory Stick PRO™



xD-Picture Card™

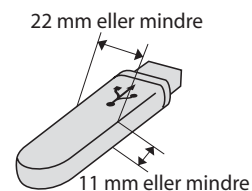

USB flash-hukommelsesdrev

- miniSD kan bruges med en miniSD-adapter.
- microSD kan bruges med en microSD-adapter.
- Memory Stick Duo™ kan bruges med en Memory Stick Duo™-adapters.
- Memory Stick PRO Duo™ kan bruges med Memory Stick PRO Duo™-adaptersen.
- Memory Stick Micro™ (M2™) kan bruges med en Memory Stick Micro™ (M2™)-adapters.
- Adapterne følger ikke med maskinen. Kontakt en leverandør af adapters.
- Dette produkt understøtter xD-Picture Card™ type M / type M+ / type H (stor kapacitet).
- IBM Microdrive™ er ikke kompatibel med maskinen.



Med funktionen PhotoCapture Center™ kan du udskrive digitale fotografier fra dit digitalkamera ved høj opløsning for at få fotokvalitet.

## Hukommelseskort, USB flash-hukommelsesdrev og mappestrukturer

Din maskine er designet til at være kompatibel med moderne digitalkamerabilledfiler, hukommelseskort eller USB flash-hukommelsesdrev, men det anbefales at læse nedenstående punkter for at undgå fejl:

- Billedfiltypen skal være .JPG (andre billedfiler som .JPEG, .TIF, .GIF osv. genkendes ikke).
- Direkte PhotoCapture Center™-udskrivning uden brug af en pc skal udføres separat fra PhotoCapture Center™-funktioner ved hjælp af pc'en. (Funktionerne kan ikke udføres samtidig).
- Maskinen kan læse op til 999 filer på et hukommelseskort eller USB flash-hukommelsesdrev.
- DPOF-filen på hukommelseskortet skal have et gyldigt DPOF-format. (Se *DPOF-udskrivning* på side 35).

Vær opmærksom på følgende:

- Ved udskrivning af et indeks eller et billede udskriver PhotoCapture Center™ alle gyldige billeder, også selvom et eller flere af billederne er ødelagt. Ødelagte billeder udskrives ikke.

### ■ (Hukommelseskortbrugere)

Din maskine er designet til at læse hukommelseskort, der er blevet formateret af et digitalkamera.

Når et digitalkamera har formateret et hukommelseskort, opretter det en speciel mappe, hvortil det kopierer billeddata. Hvis du er nødt til at ændre billeddata, der er gemt i et hukommelseskort med din pc, anbefaler vi, at du ikke ændrer den mappestruktur, der er oprettet af digitalkameraet. Når du gemmer nye eller ændrede billedfiler til hukommelseskortet, anbefaler vi også, at du bruger den samme mappe, som dit digitalkamera bruger. Hvis ikke dataene er gemt i den samme mappe, kan maskinen ikke læse filen eller udskrive billedet.

### ■ (USB flash-hukommelsesdrev-brugere)

Denne maskine understøtter USB flash-hukommelsesdrev, som er formateret ved hjælp af Windows®

## Kom godt i gang

Sæt et hukommelseskort eller USB flash-hukommelsesdrev i det rigtige slot.

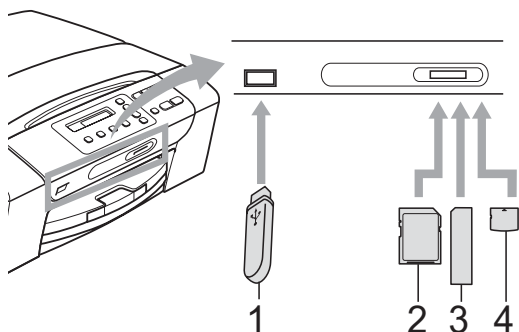

- 1 USB flash-hukommelsesdrev
- 2 SD, SDHC
- 3 Memory Stick™, Memory Stick PRO™
- 4 xD-Picture Card™

### ! VIGTIGT!

Det direkte USB-stik understøtter kun et USB flash-hukommelsesdrev, et PictBridge-kompatibelt kamera eller et digitalkamera, som bruger USB Mass Storage Standard. Andre USB-enheder understøttes ikke.

**Photo Capture**-tast indikationer:

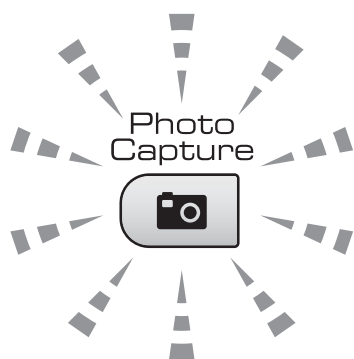

- Lyset til **Photo Capture** er tændt, hukommelseskortet eller USB flash-hukommelsesdrevet er sat rigtigt i.
- Lyset til **Photo Capture** er slukket, hukommelseskortet eller USB flash-hukommelsesdrevet er ikke sat rigtigt i.

- **Photo Capture**-lyset blinker, der læses fra eller skrives til hukommelseskortet eller USB flash-hukommelsesdrevet.

### ! VIGTIGT!

UNDGÅ at trække netledningen ud eller fjerne hukommelseskortet eller USB flash-hukommelsesdrevet fra mediedrevet (slot) eller det direkte USB-interface, mens maskinen er i gang med at læse eller skrive til hukommelseskortet eller USB flash-hukommelsesdrevet (tasten **Photo Capture** blinker). **Du mister data, eller kortet bliver beskadiget.**

Maskinen kan kun læse fra én enhed ad gangen.

## Sådan udskriver du fra et hukommelseskort eller USB flash-hukommelsedrev

Før du udskriver et foto, skal du først udskrive et miniatureindeks for at vælge nummeret på det foto, du vil udskrive. Følg anvisningerne nedenfor for at begynde at udskrive direkte fra hukommelseskortet eller USB flash-hukommelsedrevet:

- 1 Kontroller, at du har sat hukommelseskortet eller USB flash-hukommelsedrevet i det rigtige slot. Displayet viser f.eks. følgende meddelelse:
 

M.Stick Aktiv
- 2 Tryk på  (**Photo Capture**).  
Se *DPOF-udskrivning* på side 35.
- 3 Tryk på ▲ eller ▼ for at vælge *Udskriv Index* og tryk derefter på **OK**.
- 4 Tryk på **Colour Start** for at begynde at udskrive indekssarket. Notér nummeret for det billede, du vil udskrive. Se *Udskriv Indeks (miniaturebilleder)* på side 33.
- 5 Hvis du vil udskrive billeder, skal du trykke på ▲ eller ▼ for at vælge *Udskriv Billede* i ③ og derefter trykke på **OK**. (Se *Udskrivning af fotos* på side 34).
- 6 Indtast nummeret for billedet og tryk på **OK**.
- 7 Tryk på **Colour Start** for at påbegynde udskrivningen.

## Udskriv Indeks (miniaturebilleder)

PhotoCapture Center™ tildeler numre til billeder (f.eks. NR. 1, NR. 2, NR. 3 osv.).



→ NO. 1  
DEL.JPG      01. 01. 2009  
100KB

PhotoCapture Center™ anvender disse numre til at identificere hvert billede. Du kan udskrive en miniaturside for at se alle billederne på hukommelseskortet eller USB flash-hukommelsedrevet.



### Bemærk!

Kun filnavne, der har otte tegn eller mindre, udskrives rigtigt på indekssarket.

- 1 Kontroller, at du har sat hukommelseskortet eller USB flash-hukommelsedrevet i det rigtige slot.  
Tryk på  (**Photo Capture**).
- 2 Tryk på ▲ eller ▼ for at vælge *Udskriv Index*.  
Tryk på **OK**.
- 3 Tryk på ▲ eller ▼ for at vælge *6 Billeder/Lin.* eller *5 Billeder/Lin.* Tryk på **OK**.

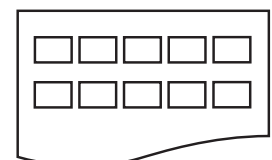
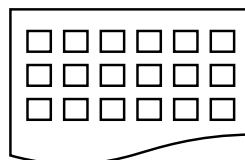

6 Billeder/Lin.    5 Billeder/Lin.

Udskrivningstid for 5 Billeder/Lin. vil være længere end 6 Billeder/Lin., men kvaliteten er bedre.

- 4 Tryk på ▲ eller ▼ for at vælge den type papir, du bruger, Alm.papir, Inkjet papir, Brother BP71 eller Andet glittet.  
Tryk på **OK**.
- 5 Tryk på ▲ eller ▼ for at vælge den papirstørrelse, du bruger, A4 eller Letter.  
Tryk på **OK**.
- 6 Tryk på **Colour Start** for at udskrive.

## Udskrivning af fotos

Før du kan udskrive et enkelt billede, skal du kende billednummeret.

- 1 Kontroller, at du har sat hukommelseskortet eller USB flash-hukommelsesdrevet i det rigtige slot.
- 2 Udskriv indekset først. (Se *Udskriv Indeks (miniaturebilleder)* på side 33).  
Tryk på  (**Photo Capture**).
- 3 Tryk på ▲ eller ▼ for at vælge Udskriv Billede. Tryk på **OK**.



### Bemærk!

Hvis dit hukommelseskort eller USB flash-hukommelsesdrev indeholder gyldige DPOF-oplysninger, viser displayet DPOF Udskr: Ja. (Se *DPOF-udskrivning* på side 35).

- 4 Tryk på ▲ gentagne gange for at angive det billednummer, du vil udskrive fra miniaturebilledindekset.  
Når du har valgt billednumrene, skal du trykke på **OK**.

Nr.: 1, 3, 6







### Bemærk!

- Tryk på ▼ for at tælle billednummeret ned.
- Du kan indtaste et interval af numre på én gang ved at bruge tasten **Copy Options** som bindestreg. (Du kan f.eks. indtaste **1, Copy Options, 5** for at udskrive billederne nr. 1 til nr. 5).
- Du kan indtaste op til 11 tegn (inkl. kommaer) for de billednumre, du vil udskrive.

- 5 Når du har valgt de billeder, du ønsker at udskrive, skal du trykke på **OK** for at vælge dine indstillinger.  
Hvis du allerede har valgt dine indstillinger, skal du trykke på **Colour Start**.

- 6 Tryk på ▲ eller ▼ for at vælge den type papir, du bruger, Alm.papir, Inkjet papir, Brother BP71 eller Andet glittet.  
Tryk på **OK**.
- 7 Tryk på ▲ eller ▼ for at vælge den papirstørrelse, du bruger, Letter, A4, 10x15cm eller 13x18cm.  
Tryk på **OK**.
  - Hvis du har valgt Letter eller A4, skal du gå til trin 8.
  - Hvis du har valgt en anden størrelse, skal du gå til trin 9.
  - Tryk på **Colour Start**, når du er færdig med at vælge indstillinger.
- 8 Tryk på ▲ eller ▼ for at vælge udskriftsstørrelsen (8x10cm, 9x13cm, 10x15cm, 13x18cm, 15x20cm eller Max. størrelse).  
Tryk på **OK**.
- 9 Gør et af følgende:
  - For at vælge antallet af kopier, skal du gå til trin 10.
  - Hvis du ikke vil ændre nogen af indstillingerne, skal du trykke på **Colour Start**.
- 10 Tryk på ▲ eller ▼ for at indtaste det ønskede antal kopier.  
Tryk på **OK**.
- 11 Tryk på **Colour Start** for at udskrive.

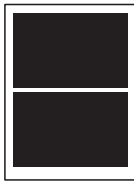
Udskriftsplaceringen ved brug af A4-papir vises nedenfor.

1 8x10cm	2 9x13cm	3 10x15cm
		
4 13x18cm	5 15x20cm	6 Max. størrelse
		

5

## DPOF-udskrivning

DPOF betyder Digital Print Order Format.

Hovedproducenterne af digitalkameraer (Canon Inc., Eastman Kodak Company, FUJIFILM Corporation, Panasonic Corporation og Sony Corporation) har oprettet denne standard for at gøre det nemmere at udskrive billeder fra et digitalkamera.

Hvis dit digitalkamera understøtter DPOF-udskrivning, kan du på digitalkameraets display vælge de billeder og det antal kopier, du vil udskrive.

Når et hukommelseskort, der indeholder DPOF-oplysninger, er sat i din maskine, kan du let udskrive det valgte billede.

- 1 Sæt omhyggeligt hukommelseskortet i det rigtige slot.

M.Stick Aktiv

Tryk på  (**Photo Capture**).

- 2 Tryk på ▲ eller ▼ for at vælge Udskriv Billede. Tryk på **OK**.

- 3 Hvis der er en DPOF-fil på kortet, viser displayet:

DPOF Udskr: Ja

- 4 Tryk på ▲ eller ▼ for at vælge DPOF Udskr: Ja. Tryk på **OK**.
- 5 Tryk på ▲ eller ▼ for at vælge den type papir, du bruger, Alm. papir, Inkjet papir, Brother BP71 eller Andet glittet. Tryk på **OK**.
- 6 Tryk på ▲ eller ▼ for at vælge den papirstørrelse, du bruger, Letter, A4, 10x15cm eller 13x18cm. Tryk på **OK**.
- Hvis du har valgt Letter eller A4, skal du gå til trin 7.
  - Hvis du har valgt en anden størrelse, skal du gå til trin 8.
  - Tryk på **Colour Start**, når du er færdig med at vælge indstillinger.
- 7 Tryk på ▲ eller ▼ for at vælge udskriftsstørrelsen (8x10cm, 9x13cm, 10x15cm, 13x18cm, 15x20cm eller Max. størrelse). Tryk på **OK**.
- 8 Tryk på **Colour Start** for at udskrive.



### Bemærk!

Der kan opstå en DPOF-filfejl, hvis den udskrivningsrækkefølge, der blev oprettet i kameraet, er ødelagt. Slet og opret udskrivningsrækkefølgen igen vha. dit kamera for at løse problemet. Du finder flere oplysninger om, hvordan du sletter eller opretter udskrivningsrækkefølgen igen på kameraproducentens supportwebsted eller den medfølgende dokumentation.

## PhotoCapture Center™ udskriftsindstillinger

Disse indstillinger bevares, indtil du ændrer dem igen.

### Udskriftskvalitet

- 1 Tryk på **Menu**.
- 2 Tryk på ▲ eller ▼ for at vælge 2. Photocapture. Tryk på **OK**.
- 3 Tryk på ▲ eller ▼ for at vælge 1. Print kvalitet. Tryk på **OK**.
- 4 Tryk på ▲ eller ▼ for at vælge Normal eller Foto. Tryk på **OK**.
- 5 Tryk på **Stop/Exit**.

### Papirindstillinger

#### Papirtype

- 1 Tryk på **Menu**.
- 2 Tryk på ▲ eller ▼ for at vælge 2. Photocapture. Tryk på **OK**.
- 3 Tryk på ▲ eller ▼ for at vælge 2. Papirtype. Tryk på **OK**.
- 4 Tryk på ▲ eller ▼ for at vælge Alm. papir, Inkjet papir, Brother BP71 eller Andet glittet. Tryk på **OK**.
- 5 Tryk på **Stop/Exit**.

## Papirstørrelse

- 1 Tryk på **Menu**.
- 2 Tryk på ▲ eller ▼ for at vælge 2. Photocapture. Tryk på **OK**.
- 3 Tryk på ▲ eller ▼ for at vælge 3. Papirstørrelse. Tryk på **OK**.
- 4 Tryk på ▲ eller ▼ for at vælge den papirstørrelse, du bruger, Letter, A4, 10x15cm eller 13x18cm. Tryk på **OK**.
- 5 Tryk på **Stop/Exit**.

## Udskriftsstørrelse

Denne indstilling er kun tilgængelig, når du vælger Letter eller A4 i indstillingen for papirstørrelse.

- 1 Tryk på **Menu**.
- 2 Tryk på ▲ eller ▼ for at vælge 2. Photocapture. Tryk på **OK**.
- 3 Tryk på ▲ eller ▼ for at vælge 4. Printstr. Tryk på **OK**.
- 4 Tryk på ▲ eller ▼ for at vælge den udskriftsstørrelse, du bruger (8x10cm, 9x13cm, 10x15cm, 13x18cm, 15x20cm eller Max. størrelse). Tryk på **OK**.
- 5 Tryk på **Stop/Exit**.

## Farvefremhævning

Du kan slå farvefremhævningsfunktionen til for at udskrive mere livagtige billeder.

## Lysstyrke

- 1 Tryk på **Menu**.
- 2 Tryk på ▲ eller ▼ for at vælge 2. Photocapture. Tryk på **OK**.
- 3 Tryk på ▲ eller ▼ for at vælge 5. Farvefremhæv. Tryk på **OK**.
- 4 Tryk på ▲ eller ▼ for at vælge Til (eller Fra). Tryk på **OK**.
  - Hvis du vælger Fra, skal du gå til trin 7.
- 5 Tryk på ▲ eller ▼ for at vælge 1. Lysstyrke. Tryk på **OK**.
- 6 Tryk på ▲ eller ▼ for at få en mørkere eller lysere udskrift. Tryk på **OK**.
- 7 Tryk på **Stop/Exit**.

## Kontrast

Du kan vælge kontrastindstillingen. Mere kontrast vil få et billede til at se mere skarpt og livagtigt ud.

- 1 Tryk på **Menu**.
- 2 Tryk på ▲ eller ▼ for at vælge 2. Photocapture. Tryk på **OK**.
- 3 Tryk på ▲ eller ▼ for at vælge 5. Farvefremhæv. Tryk på **OK**.

- 4 Tryk på ▲ eller ▼ for at vælge Til (eller Fra). Tryk på **OK**.
  - Hvis du vælger Fra, skal du gå til trin 7.
- 5 Tryk på ▲ eller ▼ for at vælge 2.Kontrast. Tryk på **OK**.
- 6 Tryk på ▲ eller ▼ for at forøge eller formindske kontrasten. Tryk på **OK**.
- 7 Tryk på **Stop/Exit**.

### Hvidbalance

Du kan justere de hvide områder på et billede og få dem tilbage til rent hvidt.

- 1 Tryk på **Menu**.
- 2 Tryk på ▲ eller ▼ for at vælge 2.Photocapture. Tryk på **OK**.
- 3 Tryk på ▲ eller ▼ for at vælge 5.Farvefremhæv. Tryk på **OK**.
- 4 Tryk på ▲ eller ▼ for at vælge Til (eller Fra). Tryk på **OK**.
  - Hvis du vælger Fra, skal du gå til trin 7.
- 5 Tryk på ▲ eller ▼ for at vælge 3.Hvidbalance. Tryk på **OK**.
- 6 Tryk på ▲ eller ▼ for at justere ballancegraden. Tryk på **OK**.
- 7 Tryk på **Stop/Exit**.

### Skarphed

Du kan forbedre fokus på et billede ved at justere skarpheden.

- 1 Tryk på **Menu**.
- 2 Tryk på ▲ eller ▼ for at vælge 2.Photocapture. Tryk på **OK**.
- 3 Tryk på ▲ eller ▼ for at vælge 5.Farvefremhæv. Tryk på **OK**.
- 4 Tryk på ▲ eller ▼ for at vælge Til (eller Fra). Tryk på **OK**.
  - Hvis du vælger Fra, skal du gå til trin 7.
- 5 Tryk på ▲ eller ▼ for at vælge 4.Skarphed. Tryk på **OK**.
- 6 Tryk på ▲ eller ▼ for at forøge eller formindske skarpheden. Tryk på **OK**.
- 7 Tryk på **Stop/Exit**.



## Farvetæthed

Du kan justere den samlede mængde af farve i billedet for at forbedre et udvisket eller svagt billede.

- 1 Tryk på **Menu**.
- 2 Tryk på ▲ eller ▼ for at vælge 2. Photocapture.  
Tryk på **OK**.
- 3 Tryk på ▲ eller ▼ for at vælge 5. Farvefremhæv.  
Tryk på **OK**.
- 4 Tryk på ▲ eller ▼ for at vælge Til (eller Fra).  
Tryk på **OK**.
  - Hvis du vælger Fra, skal du gå til trin 7.
- 5 Tryk på ▲ eller ▼ for at vælge 5. Farvetæthed.  
Tryk på **OK**.
- 6 Tryk på ▲ eller ▼ for at forøge eller formindske mængden af farve.  
Tryk på **OK**.
- 7 Tryk på **Stop/Exit**.



### Bemærk!

Valg af hvidbalance, skarphed eller farvetæthed forøger udskrivningstiden.

## Beskæring

Hvis fotoet er for langt eller bredt til at passe ind på den ledige plads på det valgte layout, beskæres en del af billedet automatisk.

Standardindstillingen er Til. Hvis du vil udskrive hele billedet, skal denne indstilling sættes til Fra.

Hvis du også anvender Kant til kant-indstillingen, skal du sætte Print til kant til Fra. (Se *Print til kant* på side 40).

- 1 Tryk på **Menu**.
- 2 Tryk på ▲ eller ▼ for at vælge 2. Photocapture.  
Tryk på **OK**.
- 3 Tryk på ▲ eller ▼ for at vælge 6. Beskæring.  
Tryk på **OK**.
- 4 Tryk på ▲ eller ▼ for at vælge Fra (eller Til).  
Tryk på **OK**.
- 5 Tryk på **Stop/Exit**.

Beskæring: Til

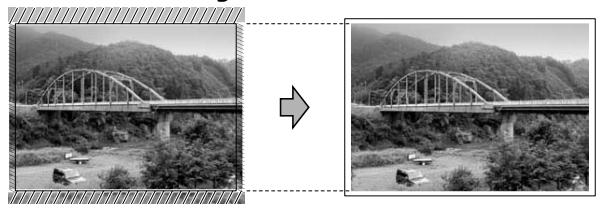

Beskæring: Fra

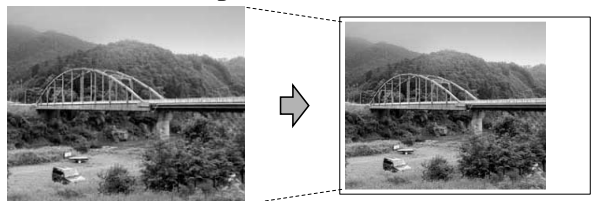

## Print til kant

Denne funktion udvider det printbare område til papirets kant. Udskrivningen tager lidt længere tid.

- 1 Tryk på **Menu**.
- 2 Tryk på ▲ eller ▼ for at vælge 2. Photocapture.  
Tryk på **OK**.
- 3 Tryk på ▲ eller ▼ for at vælge 7. Print til kant.  
Tryk på **OK**.
- 4 Tryk på ▲ eller ▼ for at vælge **Fra** (eller **Til**).  
Tryk på **OK**.
- 5 Tryk på **Stop/Exit**.

## Datoudskrivning

Du kan udskrive datoen, hvis den allerede findes i dataene på dit foto. Datoen udskrives i nederste højre hjørne. Hvis dataene ikke indeholder datooplysninger, kan du ikke bruge denne funktion.

- 1 Tryk på **Menu**.
- 2 Tryk på ▲ eller ▼ for at vælge 2. Photocapture.  
Tryk på **OK**.
- 3 Tryk på ▲ eller ▼ for at vælge 8. Datoudskrivn.  
Tryk på **OK**.
- 4 Tryk på ▲ eller ▼ for at vælge **Til** (eller **Fra**).  
Tryk på **OK**.
- 5 Tryk på **Stop/Exit**.



### Bemærk!

DPOF-indstillingen i dit kamera skal deaktiveres for at bruge funktionen **Datoudskrivn.**

## Scanning til et hukommelseskort eller USB flash-hukommelsesdrev

Du kan scanne sort/hvide- og farvedokumenter til et hukommelseskort eller USB flash-hukommelsesdrev. Sort/hvide dokumenter gemmes i PDF-filformater (\*.PDF) eller TIFF-filformater (\*.TIF). Farvedokumenter gemmes i PDF-filformater (\*.PDF) eller JPEG-filformater (\*.JPG). Standardindstillingen er **Farve 150 dpi**, og standardfilformatet er **PDF**. Maskinen opretter automatisk filnavnene baseret på den aktuelle dato. (Se *Hurtig installationsvejledning* for at få flere oplysninger). F.eks. vil det femte billede, der er scannet den 1. juli 2009, få navnet 01070905.PDF. Du kan ændre farven og kvaliteten.

Kvalitet	Valgbart filformat
Farve 150 dpi	JPEG / PDF
Farve 300 dpi	JPEG / PDF
Farve 600 dpi	JPEG / PDF
S/H 200x100 dpi	TIFF / PDF
S/H 200 dpi	TIFF / PDF

- 1 Kontroller, at du har sat hukommelseskortet eller USB flash-hukommelsesdrevet i det rigtige slot.

### ! VIGTIGT!

Tag IKKE hukommelseskortet eller USB flash-hukommelsesdrevet ud, mens **Photo Capture** blinker, for ikke at ødelægge kortet, USB flash-hukommelsesdrevet eller data, der er gemt på kortet.

- 2 Ilæg dokumentet.

- 3 Tryk på  (**Scan**).
- 4 Tryk på ▲ eller ▼ for at vælge `Scan til Medie`.  
Gør et af følgende:
  - Hvis du vil ændre kvaliteten, skal du trykke på **OK** og gå til trin 5.
  - Hvis du vil begynde at scanne, skal du trykke på **Mono Start** eller **Colour Start**.
- 5 Tryk på ▲ eller ▼ for at vælge kvaliteten, og tryk derefter på **OK**.  
Gør et af følgende:
  - Hvis du vil ændre filtypen, skal du gå til trin 6.
  - Hvis du vil begynde at scanne, skal du trykke på **Mono Start** eller **Colour Start**.
- 6 Tryk på ▲ eller ▼ for at vælge filtypen, og tryk derefter på **OK**.  
Tryk på **Mono Start** eller **Colour Start**.

## Ændring af billedkvaliteten

---

- 1 Tryk på **Menu**.
- 2 Tryk på ▲ eller ▼ for at vælge `2.Photocapture`.  
Tryk på **OK**.
- 3 Tryk på ▲ eller ▼ for at vælge `0.Scan til Medie`.  
Tryk på **OK**.
- 4 Tryk på ▲ eller ▼ for at vælge `1.Kvalitet`.  
Tryk på **OK**.
- 5 Tryk på ▲ eller ▼ for at vælge `Farve 150 dpi, Farve 300 dpi, Farve 600 dpi, S/H 200x100 dpi` eller `S/H 200 dpi`.  
Tryk på **OK**.
- 6 Tryk på **Stop/Exit**.

## Ændring af det sort/hvide filformat

---

- 1 Tryk på **Menu**.
- 2 Tryk på ▲ eller ▼ for at vælge `2.Photocapture`.  
Tryk på **OK**.
- 3 Tryk på ▲ eller ▼ for at vælge `0.Scan til Medie`.  
Tryk på **OK**.
- 4 Tryk på ▲ eller ▼ for at vælge `2.SH Filtype`.  
Tryk på **OK**.
- 5 Tryk på ▲ eller ▼ for at vælge `TIFF` eller `PDF`.  
Tryk på **OK**.
- 6 Tryk på **Stop/Exit**.

## Ændring af farve-filformat

---

- 1 Tryk på **Menu**.
- 2 Tryk på ▲ eller ▼ for at vælge `2.Photocapture`.  
Tryk på **OK**.
- 3 Tryk på ▲ eller ▼ for at vælge `0.Scan til Medie`.  
Tryk på **OK**.
- 4 Tryk på ▲ eller ▼ for at vælge `3.FarveFiltype`.  
Tryk på **OK**.
- 5 Tryk på ▲ eller ▼ for at vælge `PDF` eller `JPEG`.  
Tryk på **OK**.
- 6 Tryk på **Stop/Exit**.

## Forståelse af fejlmeddelelserne

Når du kender de fejltyper, der kan opstå, når du bruger PhotoCapture Center™, kan du nemt identificere og løse eventuelle problemer.

### ■ Hub er ubruglig.

Denne meddelelse vises, hvis en hub, eller et USB flash-hukommelsesdrev med en hub, er sat i det direkte USB-stik.

### ■ Medie fejl

Denne meddelelse vises, hvis du sætter et hukommelseskort i, der er defekt eller ikke formateret, eller hvis der er et problem med mediedrevet. Tag hukommelseskortet ud for at fjerne denne fejl.

### ■ Ingen fil

Denne meddelelse vises, hvis du prøver at få adgang til et hukommelseskort eller USB flash-hukommelsesdrev i drevet (slotten), der ikke indeholder en .JPG-fil.

### ■ Hukommelse fuld

Denne meddelelse vises, hvis du arbejder med billeder, der er for store til maskinens hukommelse.

### ■ Medie er fyldt.

Denne meddelelse vises, hvis du forsøger at gemme mere end 999 filer i et hukommelseskort eller USB flash-hukommelsesdrev.

### ■ Ubruglig enhed

Denne meddelelse vises, hvis en USB-enhed eller et USB flash-hukommelsesdrev, der ikke understøttes, er blevet tilsluttet det direkte USB-stik (Besøg os på <http://solutions.brother.com> for at få flere oplysninger). Denne meddelelse vises muligvis også, hvis du tilslutter en ødelagt enhed til det direkte USB-stik.

# Udskrivning af fotos fra et kamera (kun DCP-193C, DCP-195C, DCP-197C)

## Udskrivning af fotos direkte fra et PictBridge-kamera



Din Brother-maskine understøtter PictBridge-standarden og tillader dig at tilslutte den til og udskrive fotos direkte fra et PictBridge-kompatibelt digitalkamera.

Hvis dit kamera bruger USB Mass Storage Standard, kan du også udskrive fotos fra et digitalkamera uden PictBridge. Se *Udskrivning af fotos direkte fra et digitalkamera (uden PictBridge)* på side 45.

### PictBridge-krav

For at undgå fejl skal du huske følgende punkter:

- Maskinen og digitalkameraet skal tilsluttes med et egnet USB-kabel.
- Billedfiltypen skal være .JPG (andre billedfiler som .JPEG, .TIF, .GIF osv. genkendes ikke).
- PhotoCapture Center™-funktionerne er ikke tilgængelige, når du bruger PictBridge-funktionen.

## Indstilling af dit digitalkamera

Sørg for, at dit kamera er i PictBridge-funktion. Følgende PictBridge-indstillinger kan være tilgængelige fra displayet i det PictBridge-kompatible kamera.

Afhængigt af dit kamera er nogle af disse indstillinger muligvis ikke tilgængelige.

Kameramenuvalg	Funktioner
Papirstørrelse	Letter, A4, 10×15 cm, Printerindstillinger (standardindstilling) <sup>2</sup>
Papirtype	Almindeligt papir, Glattet papir, Inkjetpapir, Printerindstillinger (standardindstilling) <sup>2</sup>
Layout	Print til kant: Til, Print til kant: Fra, Printerindstillinger (standardindstilling) <sup>2</sup>
DPOF-indstilling <sup>1</sup>	-
Udskriftskvalitet	Normal, Fin, Printerindstillinger (standardindstilling) <sup>2</sup>
Farvefremhævning	Til, Fra, Printerindstillinger (standardindstilling) <sup>2</sup>
Datoudskrivning	Til, Fra, Printerindstillinger (standardindstilling) <sup>2</sup>

<sup>1</sup> Se *DPOF-udskrivning* på side 44 for yderligere oplysninger.

<sup>2</sup> Hvis dit kamera er indstillet til at bruge printerindstillinger (standardindstilling), vil maskinen udskrive dit foto med følgende indstillinger:

Indstillinger	Funktioner
Papirstørrelse	10×15 cm
Papirtype	Glittet papir
Layout	Print til kant: Til
Udskriftskvalitet	Fin
Farvefremhævning	Fra
Datoudskrivning	Fra

- Når kameraet ikke har nogen menuvalg, bruges denne indstilling også.
- Navnene og tilgængeligheden af hver indstilling afhænger af kameraets specifikation.

Se den dokumentation, der følger med dit kamera, for yderligere oplysninger om, hvordan du ændrer PictBridge-indstillingerne.

## Udskrivning af billeder



### Bemærk!

Fjern alle hukommelseskort eller USB flash-hukommelseskort fra maskinen, før der tilsluttes et digitalt kamera.

- 1 Sørg for, at dit kamera er slukket. Tilslut dit kamera til det direkte USB-stik (1) på maskinen ved hjælp af USB-kablet.

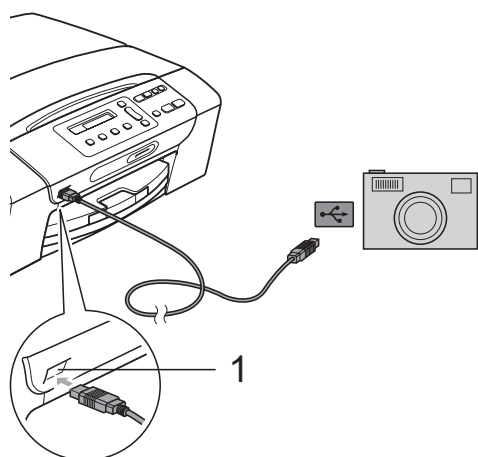

1 Direkte USB-stik

- 2 Tænd kameraet. Når maskinen har genkendt kameraet, viser displayet følgende meddelelse:

Kamera tilslutt.

- 3 Vælg det foto, du vil udskrive, ved at følge instruktionerne fra dit kamera. Når maskinen starter udskrivningen af et foto, viser displayet Udskriver.

## ! VIGTIGT!

For ikke at beskadige maskinen må du ikke tilslutte andre enheder end et digitalkamera eller USB flash-hukommelseskort til det direkte USB-stik.

## DPOF-udskrivning

DPOF betyder Digital Print Order Format.

Hovedproducenterne af digitalkameraer (Canon Inc., Eastman Kodak Company, FUJIFILM Corporation, Panasonic Corporation og Sony Corporation) har oprettet denne standard for at gøre det nemmere at udskrive billeder fra et digitalkamera.

Hvis dit digitalkamera understøtter DPOF-udskrivning, kan du på digitalkameraets display vælge de billeder og det antal kopier, du vil udskrive.



### Bemærk!

Der kan opstå en DPOF-filfejl, hvis den udskrivningsrækkefølge, der blev oprettet i kameraet, er ødelagt. Slet og opret udskrivningsrækkefølgen igen vha. dit kamera for at løse problemet. Du finder flere oplysninger om, hvordan du sletter eller opretter udskrivningsrækkefølgen igen på kameraproducentens supportwebsted eller den medfølgende dokumentation.

## Udskrivning af fotos direkte fra et digitalkamera (uden PictBridge)

Hvis dit kamera understøtter USB Mass Storage Standard, kan du tilslutte kameraet i Storage-funktion. Det giver dig mulighed for at udskrive fotos fra dit kamera.

Se *Udskrivning af fotos direkte fra et PictBridge-kamera* på side 43, hvis du vil udskrive fotos i PictBridge-funktion.

### Bemærk!

Navnet, tilgængeligheden og funktionerne kan variere fra kamera til kamera. Se den dokumentation, der fulgte med dit kamera, hvis du ønsker yderligere oplysninger om at skifte fra PictBridge- til USB Mass Storage-funktion.

## Udskrivning af billeder

### Bemærk!

Fjern alle hukommelseskort eller USB flash-hukommelsesdrev fra maskinen, før du tilslutter digitalkameraet.

- 1 Tilslut dit kamera til det direkte USB-stik (1) på maskinen ved hjælp af USB-kablet.

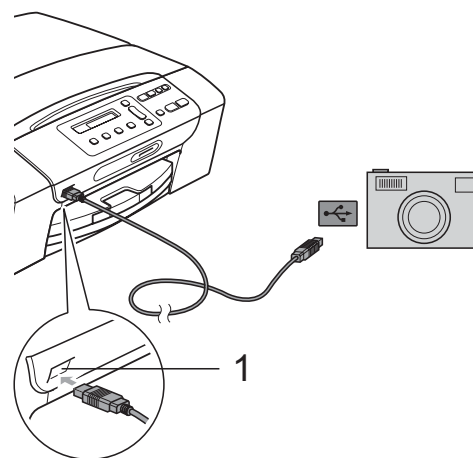

#### 1 Direkte USB-stik

- 2 Tænd kameraet.
- 3 Følg trinene i *Udskrivning af fotos* på side 34.

### VIGTIGT!

For ikke at beskadige maskinen må du ikke tilslutte andre enheder end et digitalkamera eller USB flash-hukommelsesdrev til det direkte USB-stik.

## Forståelse af fejlmeddelelserne

Når du kender de fejltyper, der kan opstå, når du bruger et digitalkamera, kan du nemt identificere og løse eventuelle problemer.

### ■ Hukommelse fuld

Denne meddelelse vises, hvis du arbejder med billeder, der er for store til maskinens hukommelse.

### ■ Ubruglig enhed

Denne meddelelse vises, hvis du tilslutter et kamera, som ikke anvender USB Mass Storage Standard. Denne meddelelse vises muligvis også, hvis du tilslutter en ødelagt enhed til det direkte USB-stik.

Se *Fejl og meddelelser om rutinevedligeholdelse* på side 65 for at få flere detaljerede løsninger.





# Software

---

Software- og netværksfunktioner

48

# 7

## Software- og netværksfunktioner



### Bemærk!

**Netværksbrugsanvisningen** er kun tilgængelig for DCP-373CW, DCP-375CW og DCP-377CW.

Cd-rom'en indeholder softwarebrugsanvisningen og netværksbrugsanvisningen til funktioner, der er tilgængelige, når der tilsluttes en computer (f.eks. udskrivning og scanning). Brugsanvisningen har let anvendelige links, der ved aktivering bringer dig direkte til et bestemt afsnit.

Du kan finde oplysninger om disse funktioner:

- Udskrivning
- Scanning
- ControlCenter3 (Windows®)
- ControlCenter2 (Macintosh)
- PhotoCapture Center™
- Netværksudskrivning
- Netværksscanning
- Kabelført og Trådløst netværk

### Sådan læser du HTML-brugsanvisningen

Dette er en hurtig vejledning i brug af HTML-brugsanvisningen.

#### Fra Windows®



### Bemærk!

Se *Sådan får du vist dokumentation* på side 3, hvis du ikke har installeret softwaren.

- 1 Fra menuen **start**, skal du pege på **Brother, DCP-XXXX** (hvor XXXX er modelnummeret) fra programgruppen og derefter klikke på **Brugsanvisninger i HTML-format**.
- 2 Klik på **SOFTWAREBRUGSANVISNING** (eller **NETVÆRKSBRUGSANVISNING**) fra topmenuen.



3

Klik på den overskrift, du vil se, i listen til venstre for vinduet.



#### Fra Macintosh

1

Sørg for at din Macintosh er tændt. Sæt Brother cd-rom'en i cd-rom-drevet.

2

Dobbeltklik på ikonet **Documentation**.

3

Dobbeltklik på sprogmappen, og dobbeltklik derefter på **top.html**.

4

Klik på **SOFTWAREBRUGSANVISNING** (eller **NETVÆRKSBRUGSANVISNING**) fra hovedmenuen, og klik derefter på den overskrift, du ønsker at læse, i listen til venstre i vinduet.

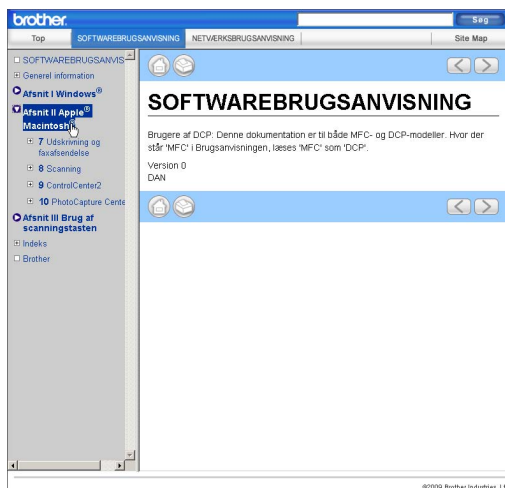



# Appendiks

---

<b>Sikkerhed og lovmæssige oplysninger</b>	50
<b>Fejlfinding og regelmæssig vedligeholdelse</b>	60
<b>Menu og funktioner</b>	81
<b>Specifikationer</b>	92

# A

## Sikkerhed og lovmæssige oplysninger

### Valg af placering

Sæt maskinen på en plan, stabil flade, der er fri for vibrationer og stød, f.eks. et skrivebord. Anbring maskinen i nærheden af en almindelig jordforbundet stikkontakt. Vælg en placering, hvor temperaturen forbliver mellem 10 °C og 35 °C.

#### ⚠ ADVARSEL

Placer IKKE maskinen i nærheden af klimaanlæg, køleskabe, medicinsk udstyr, kemikalier eller vand.

Tilslut IKKE maskinen til stikkontakter på samme kredsløb som store apparater eller andet udstyr, der kan forstyrre strømforsyningen.

#### ⚠ FORSIGTIG

- Undgå at placere maskinen i et befærdet område.
- Undgå at placere maskinen på et gulvtæppe.
- Udsæt IKKE maskinen for direkte sollys, stærk varme, fugt eller støv.
- Tilslut IKKE maskinen til stikkontakter, der styres af vægafbrydere eller automatiske timere.
- Afbrydelse af strømmen kan slette oplysningerne i maskinens hukommelse.
- Vip IKKE maskinen, og placer den ikke på en skrå flade. Det kan forårsage blækspild og skader inde i maskinen.



# Sådan bruger du maskinen sikkert

Opbevar disse instruktioner til senere brug og læs dem, inden du forsøger at udføre vedligeholdelse.

## ADVARSEL



Der findes højspændingselektroder inde i maskinen. Inden du renser maskinens indvendige dele, skal du sørge for, at netledningen er taget ud af stikkontakten. Dette kan forhindre elektrisk stød.

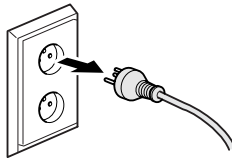

Rør IKKE ved stikket med våde hænder. Dette kan give elektrisk stød.

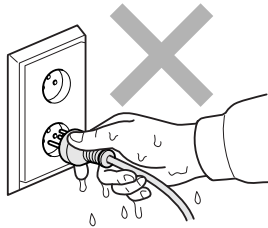

Træk IKKE i netledningen midt på. Dette kan give elektrisk stød.



Brug IKKE brandbare stoffer, nogen form for spray, væske- eller aerosolrengøringsmidler indeni eller udenpå maskinen. Dette kan forårsage brand eller elektrisk stød.



Hvis maskinen bliver varm, afgiver røg eller der genereres stærk lugt, skal du øjeblikkeligt trække stikket ud af stikkontakten. Kontakt din Brother-forhandler eller Brother kundeservice.



Hvis metaldele, vand eller andre væsker kommer i maskinen, skal du øjeblikkeligt trække stikket ud af stikkontakten. Kontakt din Brother-forhandler eller Brother kundeservice.

---



Dette produkt skal installeres i nærheden af en stikkontakt med nem adgang. Hvis der opstår en nødsituation, skal du trække netstikket ud af stikkontakten for at afbryde strømmen helt.

---



Dette produkt bør tilsluttes en vekselstrømskilde inden for det interval, der er angivet på mærkaten. Tilslut det IKKE til en jævnstrømskilde eller omformer. Hvis du ikke er sikker, skal du kontakte en autoriseret elektriker.

---



Sørg altid for, at stikket er sat helt i.

---



Brug IKKE maskinen, hvis netledningen er flosset eller ødelagt, da dette kan forårsage brand.

---

## ⚠ FORSIGTIG



Anbring IKKE hænderne på kanten af maskinen under scannerlåget. Hvis du gør det, kan du komme til skade.

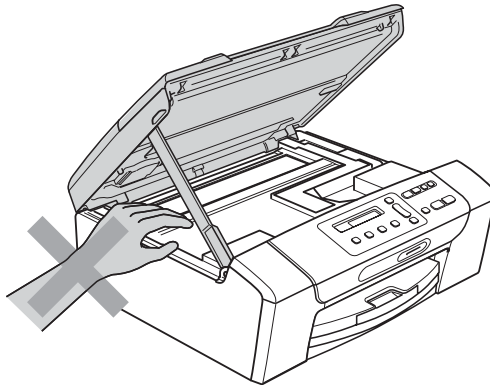

Anbring IKKE hænderne på kanten af papirmagasinet under papirmagasinet's låg. Hvis du gør det, kan du komme til skade.

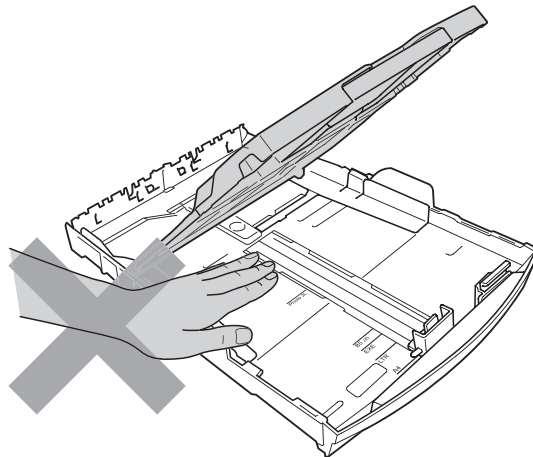



Rør IKKE ved det skraverede område på illustrationen. Hvis du gør det, kan du komme til skade.

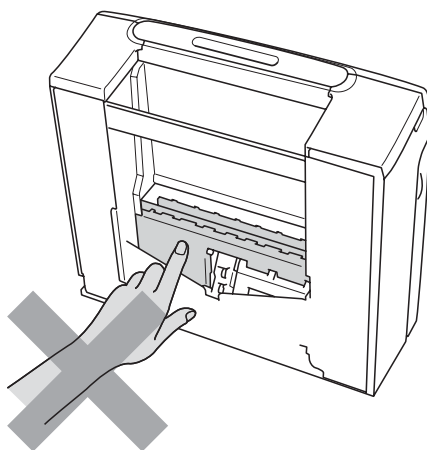

Når du flytter maskinen, skal du løfte den op fra basisenheden ved at anbringe en hånd på hver side af enheden som vist på illustrationen. Transportér IKKE maskinen ved at holde i scannerlåget eller låget til udredning af papirstop.

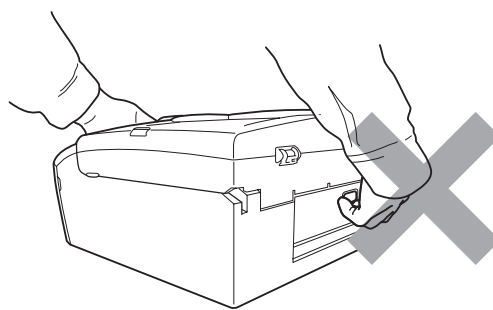
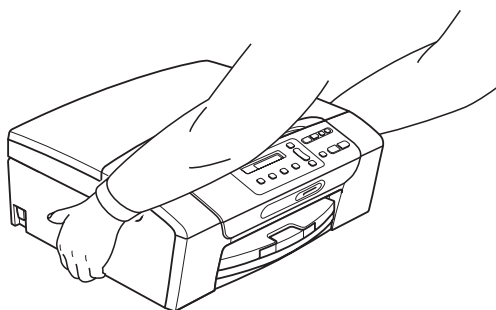

---

Tordenvejr og overspænding kan beskadige dette produkt! Vi anbefaler, at du bruger en overspændingsbeskyttelsesenhed på netledningen eller trækker stikket ud, når det er tordenvejr.

---



## Vigtige sikkerhedsinstruktioner

---

- 1 Læs alle disse instruktioner.
- 2 Gem dem til senere brug.
- 3 Følg alle advarsler og instruktioner på produktet.
- 4 Brug IKKE dette produkt i nærheden af vand.
- 5 Anbring IKKE dette produkt på en ustabil vogn eller på et ustabilt stativ eller bord. Produktet kan falde ned og blive alvorligt beskadiget.
- 6 Slotte og åbninger i kabinettet og på bagsiden eller i bunden er beregnet til ventilation. For at produktet kan virke pålideligt, og for at det kan være beskyttet mod overopvarmning, må disse åbninger ikke blokeres eller dækkes til. Åbningerne må aldrig blokeres ved, at produktet anbringes på en seng, en sofa, et tæppe eller et tilsvarende underlag. Dette produkt må aldrig anbringes i nærheden af eller over en radiator eller et varmeapparat. Dette produkt må aldrig indbygges, medmindre der er sørget for korrekt ventilation.
- 7 Brug kun den netledning, der følger med denne maskine.
- 8 Dette produkt er forsynet med et trebenet jordforbundet stik, hvor det tredje ben er forbundet til jord. Dette stik passer kun i en jordforbundet stikkontakt. Det er en sikkerhedsfunktion. Hvis du ikke kan sætte stikket i stikkontakten, skal du tilkalde en elektriker for at få udskiftet din forældede stikkontakt. Formålet med det jordforbundne stik må IKKE omgås.
- 9 Lad IKKE noget hvile på netledningen. Anbring IKKE dette produkt, hvor man kan komme til at træde på ledningen.
- 10 Anbring IKKE noget foran maskinen, der kan blokere udskrivningen. Anbring IKKE noget, der hvor udskriverne kommer ud.
- 11 Vent, indtil siderne er kommet ud af maskinen, før du samler dem op.
- 12 Træk stikket til produktet ud af stikkontakten, og overlad al vedligeholdelse til autoriseret Brother servicepersonale under følgende omstændigheder:
  - Hvis der er spildt væske i produktet.
  - Hvis produktet er blevet udsat for regn eller vand.
  - Hvis produktet ikke fungerer normalt, når betjeningsanvisningerne følges, skal du kun justere de kontrolfunktioner, der er dækket af betjeningsanvisningerne. Forkert justering af andre kontrolfunktioner kan forårsage skade, og det vil ofte kræve omfattende arbejde af en autoriseret tekniker at reetablere produktet til normal funktion.
  - Hvis produktet er blevet tabt, eller kabinettet er blevet beskadiget.
  - Hvis produktets ydelse ændres markant som tegn på, at det trænger til service.
- 13 Hvis du vil beskytte produktet mod overspænding, anbefaler vi brug af en enhed til overspændingsbeskyttelse.
- 14 Du skal være opmærksom på følgende for at reducere risikoen for brand, elektrisk stød og personskade:
  - Brug IKKE dette produkt i nærheden af apparater, der bruger vand, i en swimmingpool eller i et vådt kælderrum.
  - Forsøg IKKE at betjene maskinen under et tordenvejr eller en gaslækage.

## VIGTIGT - For din sikkerhed

---

For at garantere sikker funktion må det medfølgende trebenede stik kun sættes i en standard trebensstikdåse, som er effektivt jordforbundet via det almindelige ledningsnet.

At maskinen fungerer korrekt, er ikke ensbetydende med, at den er tilsluttet til jord, og at installationen er forsvarlig. For din egen sikkerheds skyld bør du kontakte en autoriseret elektriker, hvis du er i tvivl, om strømmen er effektivt jordforbundet.

## LAN-tilslutning

---

### **⚠ FORSIGTIG**

Tilslut IKKE dette produkt til en LAN-forbindelse, der kan blive udsat for overspænding.

## Radiointerferens

---

Dette produkt overholder EN55022 (CISPR Publikation 22) /klasse B. Inden maskinen tilsluttes en computer, skal du sikre dig, at du bruger et USB-kabel, som ikke må være længere end 2 m.

## EU-direktiv 2002/96/EØF og EN50419

---



Kun for EU

Dette udstyr er mærket med ovenstående genanvendelsessymbol. Det betyder, at maskinen skal bortskaffes separat på et passende indsamlingssted (genbrugsstation) og ikke sammen med det normale husholdningsaffald. Dette vil beskytte miljøet til glæde for alle. (Kun for EU)

## Kompetenceerklæring til international ENERGY STAR®

---

Formålet med det internationale ENERGY STAR®-program er at fremme udviklingen og populariteten af energieffektivt kontorudstyr.

Som en ENERGY STAR®-partner har Brother Industries, Ltd. fastslået, at dette produkt overholder ENERGY STAR®-specifikationerne for energieffektivitet.



# Lovmæssige begrænsninger for kopiering

Det er en lovovertrædelse at fremstille kopier af bestemte emner eller dokumenter med kriminelle hensigter. Denne optegnelse er beregnet som en vejledning mere end en komplet liste. Vi foreslår, at du taler med de relevante myndigheder, hvis du er i tvivl om et særligt emne eller dokument.

Følgende er eksempler på dokumenter, der ikke må kopieres:

- Penge
- Obligationer eller andre gældsbeviser
- Deponeringscertifikater
- Militærpapirer eller indkaldelsespapirer
- Pas
- Frimærker (gyldige eller ugyldige)
- Immigrationspapirer
- Sociale dokumenter
- Checks eller bankanvisninger fra myndigheder
- Identifikationsdokumenter, -skilte eller værdighedstegn

Copyright-beskyttet materiale må ikke kopieres. Dele af copyright-beskyttet materiale kan kopieres til 'rimelig fordeling'. Mange kopier kunne indikere forkert brug.

Kunstværker betragtes på samme måde som copyright-beskyttet materiale.

I visse lande/områder er det ikke tilladt at kopiere kørekort og registreringsattester til motorkøretøjer.

## Varemærker

Brother-logoet er et registreret varemærke tilhørende Brother Industries, Ltd.

Brother er et registreret varemærke tilhørende Brother Industries, Ltd.

Multi-Function Link er et registreret varemærke tilhørende Brother International Corporation.

Windows Vista er enten et registreret varemærke eller et varemærke tilhørende Microsoft Corporation i USA og andre lande.

Microsoft, Windows og Windows Server er registrerede varemærker tilhørende Microsoft Corporation i USA og/eller andre lande.

Macintosh og TrueType er registrerede varemærker tilhørende Apple Inc.

Nuance, Nuance-logoet, PaperPort og ScanSoft er varemærker eller registrerede varemærker tilhørende Nuance Communications, Inc. eller dets datterselskaber i USA og/eller andre lande.

Microdrive er et varemærke tilhørende International Business Machines Corporation.

Memory Stick er et varemærke tilhørende Sony Corporation.

xD-Picture Card er et varemærke tilhørende FUJIFILM Corporation, Toshiba Corporation og Olympus Optical Co. Ltd.

Memory Stick PRO, Memory Stick PRO Duo, Memory Stick Duo, MagicGate Memory Stick, Memory Stick Micro og M2 er varemærker tilhørende Sony Corporation.

PictBridge er et varemærke.

BROADCOM, SecureEasySetup og SecureEasySetup-logoet er varemærker eller registrerede varemærker tilhørende Broadcom Corporation i USA og/eller andre lande.

AOSS er et varemærke tilhørende Buffalo Inc.

Wi-Fi, WPA, WPA2 og Wi-Fi Protected Setup er enten varemærker eller registrerede varemærker tilhørende Wi-Fi Alliance i USA og/eller andre lande.

Intel og Pentium er varemærker tilhørende Intel Corporation i USA og/eller andre lande.

AMD er et varemærke tilhørende Advanced Micro Devices, Inc.

FaceFilter Studio er et varemærke tilhørende Reallusion, Inc.

**Alle andre varemærker tilhører deres respektive ejere.**

# B

## Fejlfinding og regelmæssig vedligeholdelse

### Fejlfinding

Hvis du mener, at der er et problem med din maskine, skal du se i skemaet herunder og følge fejlfindingstippene.

De fleste problemer kan du selv løse. Hvis du har behov for yderligere hjælp, tilbyder Brother Solutions Center de seneste FAQ'er (ofte stillede spørgsmål) og tips til fejlfinding. Besøg os på <http://solutions.brother.com>.

### Hvis du har problemer med maskinen

---

#### Udskrivning

Problemer	Forslag
Ingen udskrivning	Kontroller interfacekablet eller den trådløse forbindelse både på maskinen og på computeren. (Se <i>Hurtig installationsvejledning</i> ).
	Sørg for, at maskinen er tilsluttet og ikke slukket.
	Kontroller, om displayet viser en fejlmeddelelse. (Se <i>Fejl og meddelelser om rutinevedligeholdelse</i> på side 65).
	En eller flere af blækpatronerne er opbrugt. (Se <i>Udskiftning af blækpatronerne</i> på side 71).
	Hvis displayet viser <code>Kan ikke udskr.</code> og <code>Udsk. XX blæk</code> (hvor XX er en forkortelse for den tomme farve), kan du se <i>Udskiftning af blækpatronerne</i> på side 71.
	Kontroller, at den korrekte printerdriver er installeret og valgt.
	Sørg for, at maskinen er online. Klik på <b>start</b> , og derefter på <b>Printer og Faxenheder</b> . Vælg <b>Brother DCP-XXXX</b> (hvor XXXX er modelnavnet), og sørg for, at 'Brug printer offline' ikke er afkrydset.
	Når du vælger indstillingerne <b>Udskriv ulige sider</b> og <b>Udskriv lige sider</b> , vises muligvis en meddelelse om udskrivningsfejl på computeren, når maskinen holder pause under udskrivningen. Fejlmeddelelsen vises, når maskinen begynder at udskrive igen.
	Udskrivning ved hjælp af indstilling af udskriftssiden kan tage længere tid, så computeren viser muligvis en timeout-fejl. Hvis maskinens display viser <code>Udskriver</code> , udskrives dine data efter kort tid.

## Udskrivning (Fortsat)

Problemer	Forslag
Dårlig udskriftskvalitet	Kontroller udskriftskvaliteten. (Se <i>Kontrol af udskriftskvaliteten</i> på side 76).
	Sørg for, at indstilling for printerdriveren eller papirtype i menuen stemmer overens med den type papir, du anvender. (Se <i>Udskrivning</i> til Windows® eller <i>Udskrivning og faxafsendelse</i> fra Macintosh i <i>softwarebrugsanvisningen</i> på cd-rom'en).
	Kontroller, at dine blækpatroner er friske. Følgende kan få blækket til at klumpe: <ul style="list-style-type: none"> <li>■ Udløbsdatoen på patronpakningen overskrides. (Originale Brother-patroner kan bruges i op til to år, hvis de opbevares i den originale emballage).</li> <li>■ Blækpatronen har været i maskinen i mere end seks måneder.</li> <li>■ Blækpatronen har måske ikke været opbevaret korrekt før brug.</li> </ul>
	Sørg for at bruge originalt Innobella™-blæk fra Brother.
	Prøv at bruge de anbefalede papirtyper. (Se <i>Anbefalet papir og andre udskriftsmedier</i> på side 13).
	Det anbefalede miljø til din maskine er mellem 20 °C til 33 °C.
Der er hvide vandrette linjer i tekst eller grafik.	Rens printhovedet. (Se <i>Rensning af printhovedet</i> på side 75).
	Sørg for at bruge originalt Innobella™-blæk fra Brother.
	Prøv at bruge de anbefalede papirtyper. (Se <i>Anbefalet papir og andre udskriftsmedier</i> på side 13).
Maskinen udskriver blanke sider.	Rens printhovedet. (Se <i>Rensning af printhovedet</i> på side 75).
	Sørg for at bruge originalt Innobella™-blæk fra Brother.
Tegn og linjer er stakkede.	Kontroller udskriftsjusteringen. (Se <i>Kontrol af udskriftsjusteringen</i> på side 77).
Udskrevet tekst eller billeder står på skrå.	Sørg for, at papiret er lagt rigtigt i papirmagasinet, og at papirsidestyrene er justeret korrekt. (Se <i>Ilægning af papir og andre udskriftsmedier</i> på side 8).
	Sørg for, at låget til udredning af papirstop sidder ordentligt fast.
Pletter øverst midt på den udskrevne side.	Kontroller, at papiret ikke er for tykt eller krøllet. (Se <i>Anbefalet papir og andre udskriftsmedier</i> på side 13).
Pletter i højre eller venstre hjørne på den udskrevne side.	Sørg for, at papiret ikke er krøllet, når du udskriver på bagsiden af papiret med indstillingerne <b>Udskriv ulige sider</b> og <b>Udskriv lige sider</b> .
Papiret virker snavset, eller blækket ser ud til at løbe.	Sørg for at bruge de anbefalede papirtyper. (Se <i>Anbefalet papir og andre udskriftsmedier</i> på side 13). Rør ikke ved papiret, før blækket er tørt.
	Sørg for at bruge originalt Innobella™-blæk fra Brother.
	Hvis du bruger fotopapir, skal du kontrollere, at du har indstillet den rigtige papirtype. Hvis du udskriver et foto fra din pc, skal du indstille <b>Medietype</b> under fanen <b>Grundlæggende</b> i printerdriveren.
Der er pletter på bagsiden eller nederst på siden.	Kontroller, at der ikke er blæk på printerpladen. (Se <i>Rengøring af maskinens printerplade</i> på side 74).
	Sørg for at bruge originalt Innobella™-blæk fra Brother.
	Sørg for at bruge papirholderklappen. (Se <i>Ilægning af papir og andre udskriftsmedier</i> på side 8).
Maskinen udskriver kompakte linjer på siden.	Kontroller <b>Omvendt orden</b> under fanen <b>Grundlæggende</b> i printerdriveren.

## Udskrivning (Fortsat)

Problemer	Forslag
Udskriften er krøllete.	På printerdriverens fane <b>Avanceret</b> skal du klikke på <b>Farveindstillinger</b> , og fjerne markeringen af <b>Tovejs-udskrivning</b> fra Windows® eller <b>Tovejs-udskrivning</b> fra Macintosh. Sørg for at bruge originalt Innobella™-blæk fra Brother.
Det er ikke muligt at udføre '2 i 1' - eller '4 i 1'-udskrivning.	Kontroller, at indstillingen for papirstørrelse i programmet og i printerdriveren er den samme.
Udskrivningshastigheden er for langsom.	Prøv at ændre printerdriverindstillingen. Højeste opløsning kræver længere databehandlings-, overførsels- og udskrivningstid. Prøv de andre kvalitetsindstillinger i printerdriveren under fanen <b>Grundlæggende</b> . Klik også på <b>Farveindstillinger</b> , og sørg for at fjerne markeringen af <b>Farveforbedring</b> . Deaktiver funktionen Print til kant. Udskrivning Kant til kant er langsommere end normal udskrivning. (Se <i>Udskrivning til Windows®</i> eller <i>Udskrivning og faxafsendelse fra Macintosh i softwarebrugsanvisningen</i> på cd-rom'en).
Farveforbedring fungerer ikke korrekt.	Hvis billeddataene ikke er i fuld farve i dit program (f.eks. 256 farver), fungerer Farveforbedring ikke. Brug mindst 24-bit farvedata til funktionen Farveforbedring.
Fotopapir fremføres ikke korrekt.	Når du udskriver på Brother-fotopapir, skal du sørge for altid at lægge ét ekstra ark fotopapir i først, før du lægger det papir i, du vil udskrive på. Rengør papiroptagningsrullen. (Se <i>Rengøring af papiroptagningsrullen</i> på side 75).
Maskinen fremfører flere sider.	Kontroller, at papiret er lagt korrekt i papirmagasinet. (Se <i>Ilægning af papir og andre udskriftsmedier</i> på side 8). Kontroller, at der ikke er lagt mere end to papirtyper i papirmagasinet på én gang.
Der er opstået papirstop.	Se <i>Printerstop eller papirstop</i> på side 69. Sørg for, at papirlængdestyret er justeret til papirstørrelsen. Forlæng ikke papirmagasinet, når du lægger A5 eller mindre papirstørrelser i.
De udskrevne sider stables ikke ordentligt.	Sørg for at bruge papirholderklappen. (Se <i>Ilægning af papir og andre udskriftsmedier</i> på side 8).
Maskinen udskriver ikke fra Adobe® Illustrator®.	Prøv at reducere udskriftsopløsningen. (Se <i>Udskrivning til Windows®</i> eller <i>Udskrivning og faxafsendelse fra Macintosh i softwarebrugsanvisningen</i> på cd-rom'en).

## Problemer med kopiering

Problemer	Forslag
Der vises lodrette streger på kopierne.	Hvis der er lodrette streger på kopierne, skal du rengøre scanneren. (Se <i>Rengøring af scannerglaspladen</i> på side 74).
Tilpas til side fungerer ikke korrekt.	Sørg for, at kildedokumentet ikke ligger skævt. Placer dokumentet igen, og prøv igen.

## Problemer med scanning

Problemer	Forslag
TWAIN/WIA-fejl vises, når scanningen starter.	Kontroller, at Brother TWAIN/WIA-driveren er valgt som primær kilde. I PaperPort™ 11SE med OCR skal du klikke på <b>Filer</b> , <b>Scan eller hent foto</b> og klikke på <b>Vælg</b> for at vælge Brother TWAIN/WIA-driveren.
OCR virker ikke.	Prøv at forøge scanneropløsningen.
Tilpas til side fungerer ikke korrekt.	Sørg for, at dokumentet ikke ligger skævt på scannerglaspladen.



## Problemer med software

Problemer	Forslag
Det er ikke muligt at installere software eller udskrive.	Kør programmet <b>Reparer MFL-Pro Suite</b> på cd-rom'en. Dette program reparerer og geninstallerer softwaren.
'Enhed optaget'	Kontroller, at maskinen ikke viser en fejlmeddelelse på displayet.
Det er ikke muligt at udskrive billeder fra FaceFilter Studio.	Hvis du vil bruge FaceFilter Studio, skal du installere FaceFilter Studio-programmet fra cd-rom'en, der fulgte med din maskine. Se i <i>Hurtig installationsvejledning</i> for at installere FaceFilter Studio.  Før du starter FaceFilter Studio første gang, skal du også kontrollere, at din Brother-maskine er tændt og tilsluttet din computer. Dette giver dig mulighed for at få adgang til alle funktionerne i FaceFilter Studio.

## Problemer med PhotoCapture Center™

Problemer	Forslag
Den flytbare disk fungerer ikke korrekt.	<ol style="list-style-type: none"> <li>Har du installeret Windows® 2000-opdateringen? Hvis ikke, skal du gøre følgende:                     <ol style="list-style-type: none"> <li>Fjern USB-kablet.</li> <li>Installer opdateringen til Windows® 2000 ved hjælp af en af følgende metoder.                             <ul style="list-style-type: none"> <li>■ Installer MFL-Pro Suite fra cd-rom'en. (Se <i>Hurtig installationsvejledning</i>).</li> <li>■ Indlæs den nyeste service pack fra Microsofts websted.</li> </ul> </li> <li>Vent ca. 1 minut efter genstart af pc'en, og forbind derefter USB-kablet.</li> </ol> </li> <li>Tag hukommelseskortet eller USB flash-hukommelsesdrevet ud, og sæt det på plads igen.</li> <li>Hvis du har foretaget "Skub ud" fra Windows®, skal du tage hukommelseskortet eller USB flash-hukommelsesdrevet ud, før du fortsætter.</li> <li>Hvis der vises en fejlmeddelelse, når du prøver at skubbe hukommelseskortet eller USB flash-hukommelsesdrevet ud, betyder det, at kortet er i brug. Vent lidt, og prøv igen.</li> <li>Hvis intet af ovennævnte virker, skal du slukke din pc og maskinen og derefter tænde dem igen. (Du skal trække netstikket ud af maskinen for at slukke for den).</li> </ol>
Kan ikke komme ind på den flytbare disk fra skrivebordsikonet.	Kontroller, at du har sat hukommelseskortet eller USB flash-hukommelsesdrevet korrekt i.
Dele af fotoet mangler, når det er udskrevet.	Kontroller, at Print til kant og Beskæring er slået fra. (Se <i>Print til kant</i> på side 40 og <i>Beskæring</i> på side 39).

## Netværksproblemer

Problemer	Forslag
Det er ikke muligt at udskrive via netværket.	<p>Kontroller, at maskinen er tændt, er online og i klartilstand. Udskriv en netværkskonfigurationsliste (se <i>Udskrivning af rapporter</i> på side 20), og kontroller de nuværende netværksindstillinger, der er udskrevet på denne liste. Slut LAN-kablet til hub'en igen for at kontrollere, at kabelføringen og netværksforbindelserne er gode. Prøv om muligt at slutte maskinen til en anden port i din hub ved hjælp af et andet kabel. Hvis forbindelserne er gode, viser maskinens display LAN Akt iv i to sekunder.</p> <p>(Se <i>netværksbrugsanvisningen</i> for at få flere oplysninger, hvis du har netværksproblemer).</p>
Netværksscanningsfunktionen virker ikke.	<p>(Kun brugere af Windows®) Firewall-indstillingerne på din pc afviser muligvis den nødvendige netværkstilslutning. Følg nedenstående vejledning for at konfigurere din firewall. Hvis du bruger personlig firewall, skal du se i softwarebrugsanvisningen eller kontakte softwareproducenten.</p> <p>Til brugere af Windows® XP SP2 og Windows Vista®, henvises til <i>Firewall-indstillinger</i> i <i>softwarebrugsanvisningen</i> på cd-rom'en.</p> <p>Windows® XP SP1-brugere kan besøge Brother Solutions Center. (<a href="http://solutions.brother.com">http://solutions.brother.com</a>)</p>
Din computer kan ikke finde maskinen.	<p>&lt;Windows®-brugere&gt;</p> <p>Firewall-indstillinger på din pc afviser muligvis den nødvendige netværkstilslutning. Se vejledning ovenfor.</p> <p>&lt;Macintosh-brugere&gt;</p> <p>Vælg din maskine igen i programmet <b>Device Selector</b>, der ligger i <b>Macintosh HD/Bibliotek/Printers/Brother/Utilities/DeviceSelector</b> eller fra modellisten i ControlCenter2.</p>

## Fejl og meddelelser om rutinevedligeholdelse

Der kan, som med alle moderne kontorprodukter, ske fejl. Hvis dette sker, identificerer din maskine fejlen og viser en fejlmeddelelse. De mest almindelige fejl- og vedligeholdelsesmeddelelser er vist nedenfor.

Du kan selv afhjælpe de fleste fejl og meddelelser om rutinevedligeholdelse. Hvis du har behov for yderligere hjælp, tilbyder Brother Solutions Center de seneste FAQ'er (ofte stillede spørgsmål) og tip til fejlfinding.

Besøg os på <http://solutions.brother.com>.

Fejlmeddelelse	Årsag	Handling
Check papir	Maskinen er løbet tør for papir, eller papiret er ikke lagt rigtigt i papirmagasinet, eller låget til udredning af papirstop er ikke lukket rigtigt.	Gør et af følgende: <ul style="list-style-type: none"> <li>■ Fyld papir i papirmagasinet, og tryk derefter på <b>Mono Start</b> eller <b>Colour Start</b>.</li> <li>■ Fjern papiret, ilæg det igen, og tryk derefter på <b>Mono Start</b> eller <b>Colour Start</b>. (Se <i>Ilægning af papir og andre udskriftsmedier</i> på side 8).</li> </ul>
	Der er papirstop i maskinen.	Fjern det fastsiddende papir ved at følge trinene i <i>Printerstop eller papirstop</i> på side 69.
Check papirstør.	Papiret har ikke den korrekte størrelse.	Kontroller, at maskinens indstilling for papirstørrelse stemmer overens med størrelsen af papiret i magasinet. Ilæg den korrekte størrelse papir, og tryk derefter på <b>Mono Start</b> eller <b>Colour Start</b> . (Se <i>Papirstørrelse</i> på side 28).
Hub er ubruglig.	En hub eller et USB flash-hukommelsesdrev med en hub er blevet tilsluttet det direkte USB-stik.	En hub eller et USB flash-hukommelsesdrev med en hub understøttes ikke. Tag stikket i enheden ud af det direkte USB-stik.
Hukommelse fuld	Maskinens hukommelse er fuld.	Når kopieringen er i gang, skal du trykke på <b>Stop/Exit</b> og vente, indtil de andre igangværende opgaver er afsluttet, og derefter prøve igen.
	Hukommelseskortet eller USB flash-hukommelsesdrevet, du anvender, har ikke nok ledig plads til at scanne dokumenterne.	Slet ubrugte filer fra hukommelseskortet eller USB flash-hukommelsesdrevet for at få ledig plads, og prøv derefter igen.
Høj Temperatur	Printhovedet er for varmt.	Lad maskinen køle af.
Ingen fil	Hukommelseskortet eller USB flash-hukommelsesdrevet i mediedrevet indeholder ikke en .JPG-fil.	Sæt det korrekte hukommelseskort eller USB flash-hukommelsesdrev i slotten igen.

Fejlmeddelelse	Årsag	Handling
Ingen patron Ingen blækpatron	En blækpatron er sat forkert i.	Tag den nye blækpatron ud, og installer den igen forsigtigt, til der høres en kliklyd. (Se <i>Udskiftning af blækpatronerne</i> på side 71).
Init umulig XX	Der er opstået et mekanisk problem i maskinen. <b>—ELLER—</b> Der er fremmedlegemer som clips eller skævt papir i maskinen.	Åbn scannerlåget, og kik ind i maskinen efter eventuelle fremmedlegemer. Hvis fejlmeddelelsen fortsætter, skal du afbryde maskinen ved stikkontakten i flere minutter og derefter tænde for den igen.
Kan ikke regist.	Du installerede en ny blækpatron for hurtigt, og maskinen registrerede den ikke.	Tag den nye blækpatron ud, og installer den forsigtigt igen, indtil den klikker på plads.
	Hvis du ikke anvender originalt blæk fra Brother, registrerer maskinen muligvis ikke blækpatronen.	Udskift patronen med en original blækpatron fra Brother. Hvis fejlen fortsætter, skal du kontakte din Brother-forhandler.
	En blækpatron er sat forkert i.	Tag den nye blækpatron ud, og installer den igen forsigtigt, til der høres en kliklyd. (Se <i>Udskiftning af blækpatronerne</i> på side 71).
Kan ikke udskr. Udsk. XX blæk	En eller flere af blækpatronerne er opbrugt. Maskinen stopper al udskrivning.	Udskift blækpatronerne. (Se <i>Udskiftning af blækpatronerne</i> på side 71).

Fejlmeddelelse	Årsag	Handling
Kun S/H-udskrift Udsk. X blæk	<p>En eller flere af blækpatronerne er opbrugt. Mens denne meddelelse vises på displayet, fungerer hver funktion på følgende måde:</p> <ul style="list-style-type: none"> <li>■ <b>Udskrivning</b> Hvis du klikker på <b>Gråskala</b> på printerdriverens fane <b>Avanceret</b>, kan du bruge maskinen som en sort/hvid printer i ca. fire uger afhængigt af det antal sider, du udskriver.</li> <li>■ <b>Kopiering</b> Hvis papirtypen er indstillet til Alm.papir eller Inkjet papir, kan du tage kopier i sort/hvid.</li> </ul> <p>Hvis papirtypen er indstillet til Andet glittet, Brother BP71 eller Transparent, stopper maskinen al udskrivning. Hvis du trækker netstikket ud af maskinen eller fjerner den tomme blækpatron, kan du ikke bruge maskinen, før du skifter til en ny blækpatron. (Se <i>Udskiftning af blækpatronerne</i> på side 71).</p>	Udskift blækpatronerne. (Se <i>Udskiftning af blækpatronerne</i> på side 71).
Lav Temperatur	Printhovedet er for koldt.	Lad maskinen varme op.
Luk blækdæksel	Blækpatronlåget er ikke lukket helt.	Luk blækpatronlåget godt til, indtil det klikker på plads.
Låg er åbent	Scannerlåget er ikke lukket helt.	Løft scannerlåget, og luk det igen.
Medie er fyldt.	Hukommelseskortet eller USB flash-hukommelsesdrevet, du anvender, indeholder allerede 999 filer.	Din maskine kan kun gemme til hukommelseskortet eller USB flash-hukommelsesdrevet, hvis det indeholder mindre end 999 filer. Prøv at slette ubrugte filer for at frigøre plads, og prøv igen.
Medie fejl	Hukommelseskortet er enten beskadiget, ikke korrekt formateret, eller der er et problem med hukommelseskortet.	Sæt kortet helt ind i slottet igen for at sikre korrekt placering. Hvis fejlen fortsætter, skal du kontrollere maskinens mediedrev (slot) ved at isætte et andet mediekort, du ved fungerer.
Papirstop	Der er papirstop i maskinen.	<p>Åbn låget til udredning af papirstop (bagpå maskinen) og træk papirstoppet ud ved at følge trinene i <i>Printerstop eller papirstop</i> på side 69.</p> <p>Juster papirlængdestyret, så det passer til den rigtige papirstørrelse.</p>

Fejlmeddelelse	Årsag	Handling
Rense umulig XX	Der er opstået et mekanisk problem i maskinen. <b>—ELLER—</b> Der er fremmedlegemer som clips eller skævt papir i maskinen.	Åbn scannerlåget, og kik ind i maskinen efter eventuelle fremmedlegemer. Hvis fejlmeddelelsen fortsætter, skal du afbryde maskinen ved stikkontakten i flere minutter og derefter tænde for den igen.
Rest data	Udskriftsdata forbliver i maskinens hukommelse.	Tryk på <b>Stop/Exit</b> . Maskinen annullerer jobbet og rydder det fra hukommelsen. Prøv at udskrive igen.
Scan umulig XX	Der er opstået et mekanisk problem i maskinen. <b>—ELLER—</b> Der er fremmedlegemer som clips eller skævt papir i maskinen.	Åbn scannerlåget, og kik ind i maskinen efter eventuelle fremmedlegemer. Hvis fejlmeddelelsen fortsætter, skal du afbryde maskinen ved stikkontakten i flere minutter og derefter tænde for den igen.
Sort blæk lav Gult blæk lav Cyan blæk lav Magenta blæk lav	En eller flere af blækpatronerne er ved at løbe tør for blæk.	Bestil en ny blækpatron. Du kan fortsætte med at udskrive, indtil displayet viser Kan ikke udskr.
Ubruglig enhed Afbryd enheden fra frontstikket. Tænd og sluk maskinen ved at trykke på On/Off-knappen på kontrolpanelet.	En ødelagt enhed er tilsluttet det direkte USB-stik.	Afbryd forbindelsen mellem enheden og det direkte USB-stik, og tryk derefter på <b>On/Off</b> for at slukke og derefter tænde maskinen igen.
Ubruglig enhed Afbryd USB-enheden.	En USB-enhed eller et USB flash-hukommelsesdrev, der ikke understøttes, er blevet tilsluttet det direkte USB-stik.  (Besøg os på <a href="http://solutions.brother.com">http://solutions.brother.com</a> for at få flere oplysninger).	Tag stikket i enheden ud af det direkte USB-stik.
Udskr. umulig XX	Der er opstået et mekanisk problem i maskinen. <b>—ELLER—</b> Der er fremmedlegemer som clips eller skævt papir i maskinen.	Åbn scannerlåget, og kik ind i maskinen efter eventuelle fremmedlegemer. Hvis fejlmeddelelsen fortsætter, skal du afbryde maskinen ved stikkontakten i flere minutter og derefter tænde for den igen.

## Printerstop eller papirstop

Fjern det fastsiddende papir, afhængigt af hvor det sidder fast i maskinen.

- 1 Træk papirmagasinet (1) ud af maskinen.

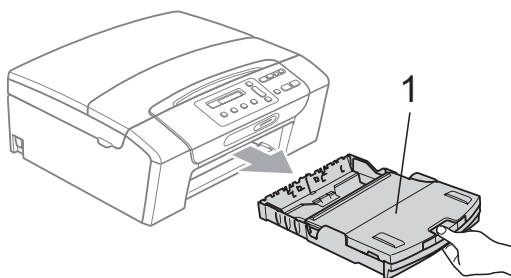

- 2 Træk det fastsiddende papir ud (1), og tryk på **Stop/Exit**.

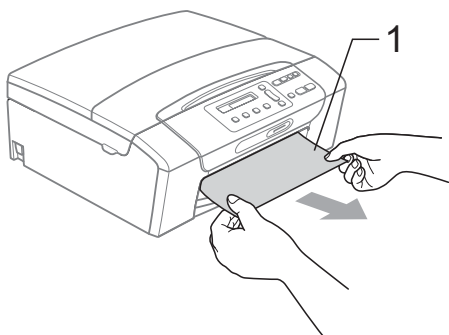

- 3 Nulstil maskinen ved at løfte scannerlåget foran på maskinen og derefter lukke det igen.

- Hvis du ikke kan fjerne det fastsiddende papir foran i maskinen, eller fejlmeddelelsen stadig vises på displayet, efter du har fjernet det fastsiddende papir, skal du gå til næste trin.

- 4 Åbn låget til udredning af papirstop (1) bagpå maskinen. Træk det fastsiddende papir ud af maskinen.

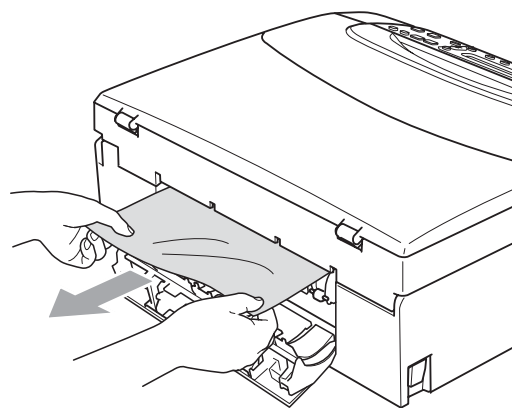
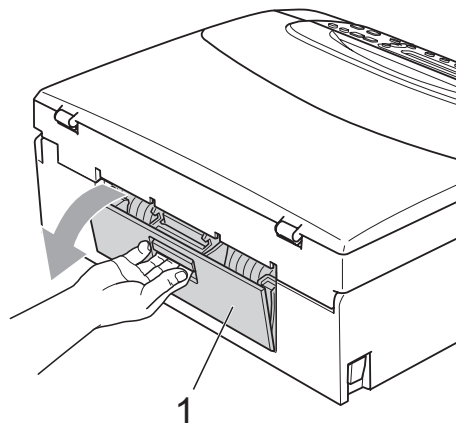

- 5 Luk låget til udredning af papirstop. Sørg for, at låget er lukket rigtigt.

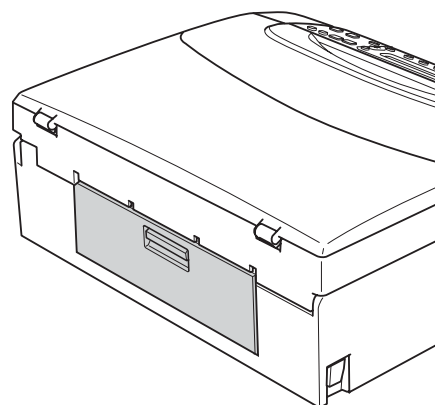

- 6 Brug begge hænder til at løfte scannerlåget (1) vha. plastiktappene på begge sider af maskinen, indtil det låses sikkert fast i åben stilling. Kontroller, at der ikke er fastsiddende papir tilbage inde i maskinen. Kontroller begge ender af printervognen.

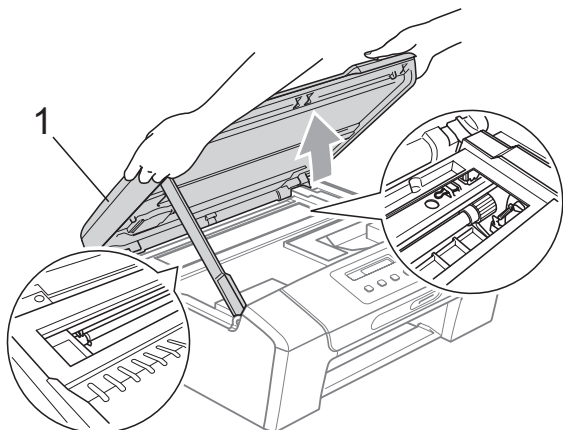

### ! VIGTIGT!

- Hvis papiret sidder fast under printhovedet, skal du trække maskinens netstik ud af stikkontakten, og derefter flytte printhovedet for at tage papiret ud.
- Hvis printhovedet står i højre hjørne som vist på illustrationen, kan du ikke flytte printhovedet. Tryk på **Stop/Exit**, indtil printhovedet flytter til midten. Træk derefter maskinens netstik ud af stikkontakten, og tag papiret ud.

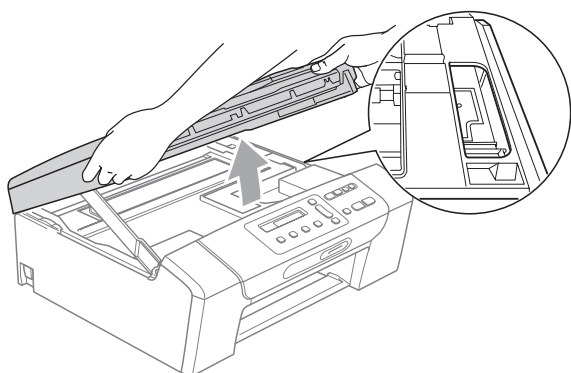

- Hvis du får blæk på huden eller tøjet, skal du omgående vaske det af med sæbe eller rensmiddel.

- 7 Løft scannerlåget for at frigøre låsen (1). Skub forsigtigt støtten til scannerlåget ned (2), og luk scannerlåget (3) med begge hænder.

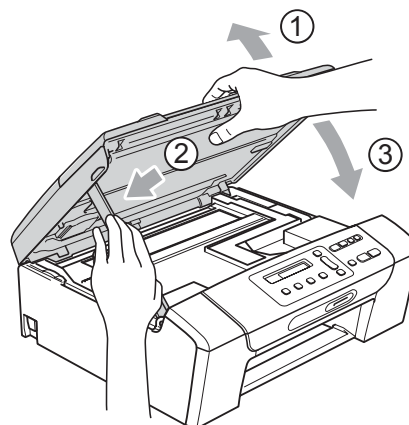

- 8 Skub forsigtigt papirmagasinet helt ind i maskinen.
- 9 Mens du holder papirmagasinet på plads, skal du trække papirstøtten (1) ud, indtil det klikker på plads, og folde papirholderklappen (2) ud.

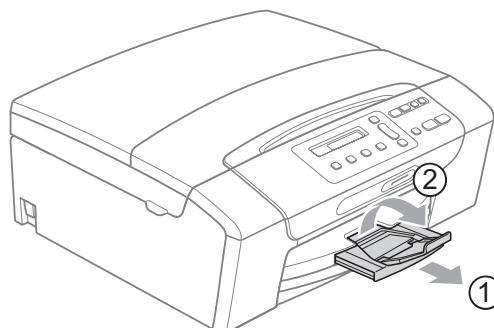

### ! VIGTIGT!

Brug IKKE papirholderklappen til Legal-papir.



# Rutinevedligeholdelse

## Udskiftning af blækpatronerne

Din maskine er udstyret med en blækdråbetæller. Blækdråbetælleren overvåger blækniveauet i hver af de fire patroner. Når maskinen registrerer en blækpatron, der er ved at løbe tør for blæk, giver maskinen besked med en meddelelse på displayet.

Displayet giver besked om, hvilken blækpatron der er ved at løbe tør for blæk eller skal udskiftes. Sørg for at følge displaymeddelelserne, så blækpatronerne udskiftes i den rigtige rækkefølge.

Selv når maskinen meddeler dig, at en blækpatron skal udskiftes, vil der være en lille smule blæk tilbage i blækpatronen. Det er nødvendigt at beholde en lille smule blæk i patronen for at undgå, at blækket tørrer ud og beskadiger printhovedet.

### ! VIGTIGT!

Brother-multifunktionsmaskiner er designet til at arbejde med blæk efter specielle specifikationer og vil give en optimal ydelse og driftsikkerhed med originale Brother-blækpatroner. Brother kan ikke garantere denne optimale ydelse og driftsikkerhed, hvis der anvendes blæk eller blækpatroner med andre specifikationer. Brother anbefaler derfor ikke brug af andre patroner end originale Brother-patroner eller påfyldning af tomme patroner med blæk fra andre kilder. Hvis printhovedet eller andre dele af maskinen beskadiges pga. brug af andre blæk- eller blækpatronmærker, dækkes reparationer som følge heraf ikke af reklamationsretten.

- 1 Åbn låget til blækpatronerne.  
Hvis en eller flere blækpatroner er brugt op, viser displayet  
Kun S/H-udskrift eller  
Kan ikke udskr.
- 2 Tryk på lågets udløserhåndtag, som vist, for at frigøre patronen, som angivet på displayet. Fjern patronen fra maskinen.

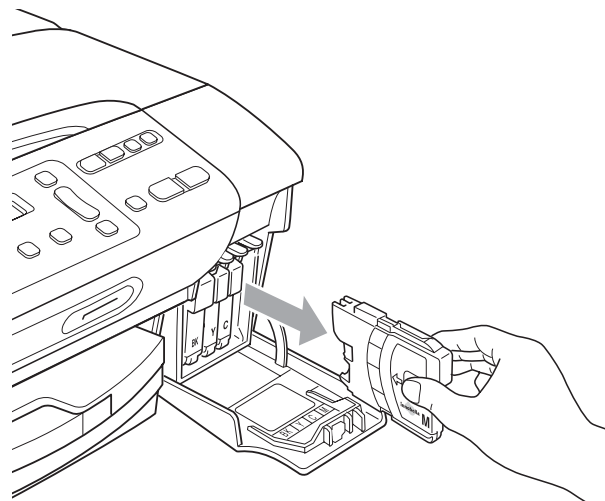
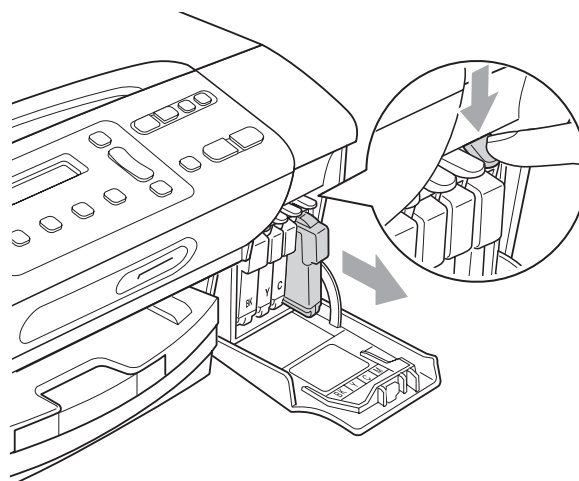

- 3 Åbn posen med den nye blækpatron for den farve, der vises på displayet, og tag blækpatronen ud.

B

- 4 Drej den grønne knap på den beskyttende gule hætte med uret, indtil den klikker på plads, for at frigøre forseglingsvakuemet, og fjern derefter hættten (1).

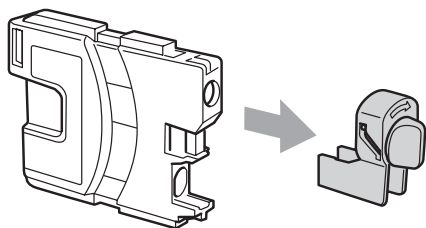
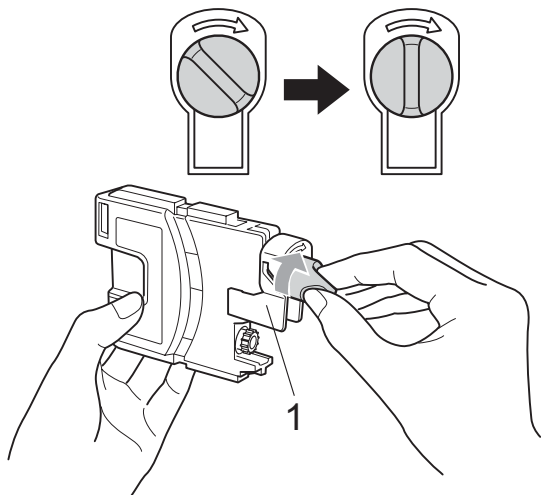

- 5 Hver farve har sin egen præcise position. Installer blækpatronen i pilens retning på mærket.

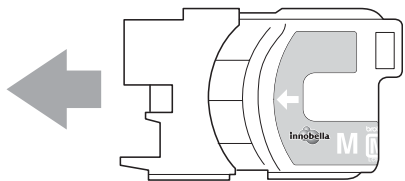

- 6 Skub forsigtigt blækpatronen, indtil den klikker på plads, og luk derefter låget til blækpatronerne.

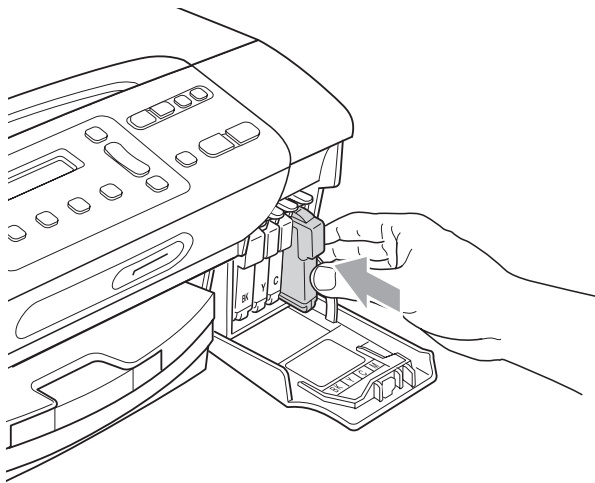

- 7 Maskinen nulstiller automatisk blækdråbetælleren.



#### Bemærk!

- Hvis du har udskiftet en blækpatron, f.eks. sort, beder displayet dig muligvis om at kontrollere, at det er en helt ny blækpatron (Udskiftede du Sort?). For hver ny patron du installerer, skal du trykke på ▲ (Ja) for at nulstille blækdråbetælleren automatisk for netop den farve. Hvis den blækpatron, du har installeret, ikke er helt ny, skal du trykke på ▼ (Nej).
- Hvis displayet viser Ingen patron, Ingen blækpatron eller Kan ikke regist., når du har installeret blækpatronen, skal du kontrollere, om blækpatronerne er installeret korrekt.

#### ⚠ FORSIGTIG

Hvis du får blæk i øjnene, skal du straks skylle dem med vand og om nødvendigt søge læge.

## ! VIGTIGT!

- Fjern IKKE blækpatronerne, hvis du ikke behøver at udskifte dem. Hvis du gør dette, kan blækmængden blive reduceret, og maskinen ved da ikke, hvor meget blæk der er tilbage i patronen.
- Rør IKKE ved blækpatronslotsene. Hvis du gør det, får du blækpletter på dig.
- Hvis du får blæk på huden eller tøjet, skal du omgående vaske det af med sæbe eller rensmiddel.
- Hvis du blander farverne ved installation af en blækpatron på den forkerte farveposition, skal du rense printheadet flere gange, når du har korrigeret installationen.
- Når du åbner en blækpatron, skal du installere den i maskinen og bruge den færdig inden for seks måneder efter installationen. Brug uåbnede blækpatroner i henhold til udløbsdatoen på patronpakningen.
- Demonter og pil IKKE ved blækpatronerne, da dette kan forårsage, at blækket løber ud af patronen.

## Rengøring af maskinens overflade

### ! VIGTIGT!

- Brug neutrale rengøringsmidler. Rengøring med flygtige væsker, som f.eks. fortynder eller rensbenzin, beskadiger maskinens overflade.
- Brug IKKE rengøringsmidler, der indeholder ammoniak.
- Brug IKKE isopropylalkohol til at fjerne snavs på kontrolpanelet. Det kan få panelet til at revne.

### Rengør maskinens overflade som følger:

- 1 Tag papirmagasinet (1) helt ud af maskinen.

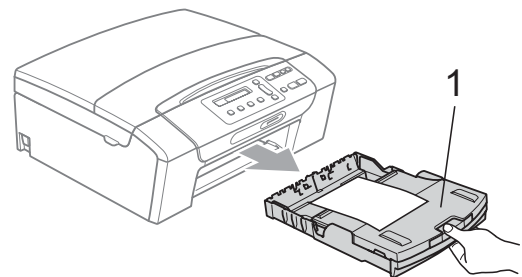

- 2 Tør maskinens overflade af med en blød klud for at fjerne støv.

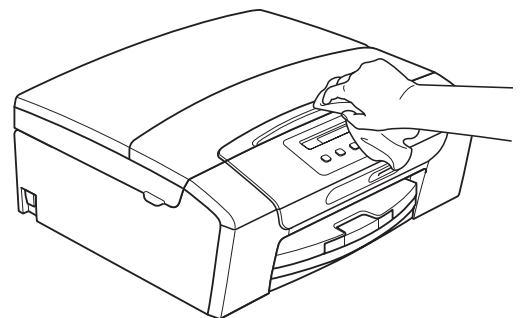

- 3 Løft outputpapirmagasinet og fjern alt, der sidder fast inde i papirmagasinet.

- 4 Tør papirmagasinet af inden i og udenpå med en blød klud for at fjerne støv.

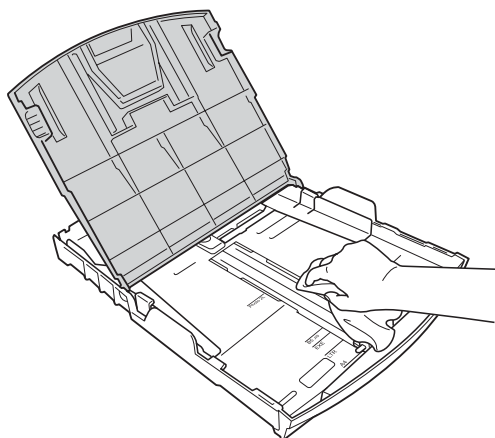

- 5 Luk outputpapirmagasinet låg, og skub forsigtigt papirmagasinet helt ind i maskinen.

## Rengøring af scannerglaspladen

- 1 Løft dokumentlåget (1). Rengør scannerglasset (2) og det hvide plastik (3) med en blød fnugfri klud, der er fugtet med ikke-brandbart glasrens.

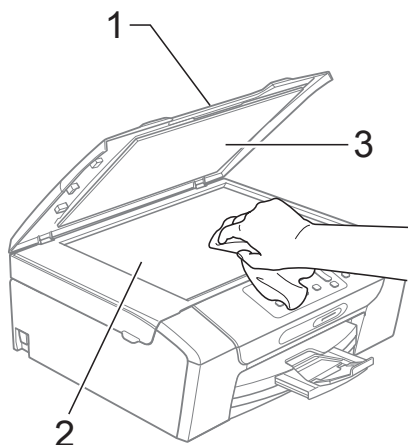

## Rengøring af maskinens printerplade

### ⚠ FORSIGTIG

Sørg for at trække stikket til maskinen ud af stikkontakten, før printerpladen rengøres (1).

- 1 Løft scannerlåget, indtil det låser sikkert på plads i den åbne stilling.
- 2 Rengør maskinens printerplade (1) og området omkring den ved at tørre evt. spildt blæk af med en blød, tør og fnugfri klud.

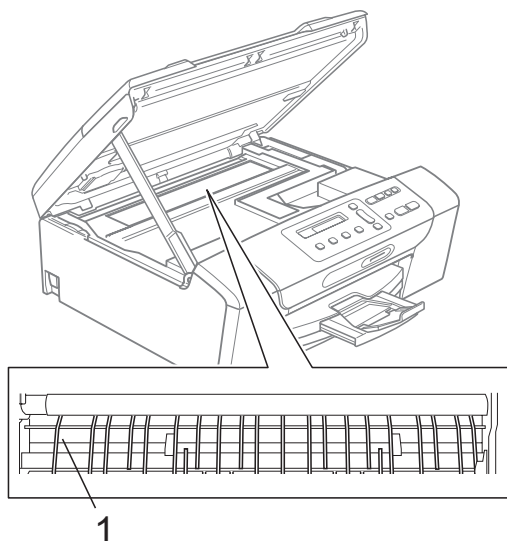

## Rengøring af papiroptagningsrullen

- 1 Tag papirmagasinet helt ud af maskinen.
- 2 Træk maskinen ud af stikkontakten, og åbn låget til udredning af papirstop (1) bagpå maskinen.

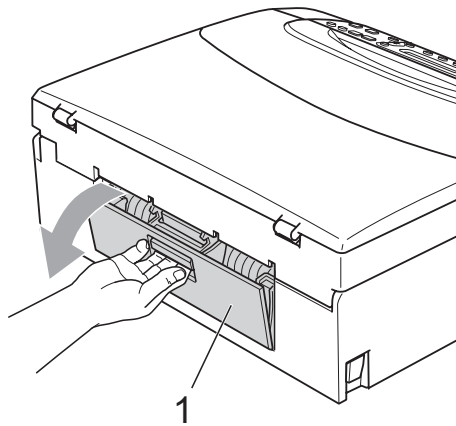

- 3 Rengør papiroptagningsrullen (1) med isopropylalkohol på en vatpind.

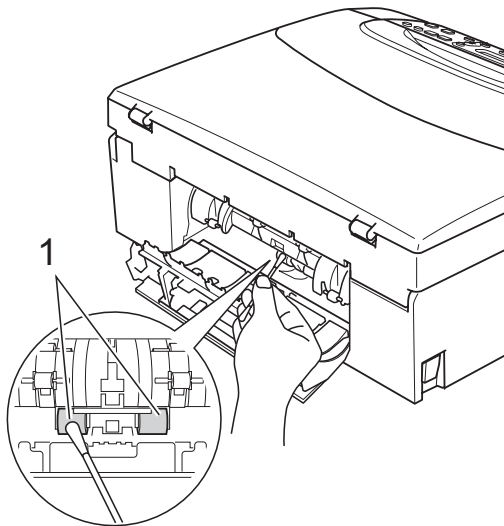

- 4 Luk låget til udredning af papirstop. Sørg for, at låget er lukket korrekt.
- 5 Sæt papirmagasinet helt tilbage i maskinen.
- 6 Tilslut netledningen igen.

## Rensning af printhovedet

For at sikre god udskriftskvalitet, renser maskinen automatisk printhovedet, når der er behov for det. Du kan starte rensningsprocessen manuelt, hvis der er et problem med udskriftskvaliteten.

Rens printhovedet og blækpatronerne, hvis du får en vandret linje eller huller i teksten eller grafikken på de udskrevne sider. Du kan kun rense sort, tre farver ad gangen (cyan/gul/magenta) eller alle fire farver samtidig.

Rensning af printhovedet bruger blæk. Alt for hyppig rensning bruger unødvendigt meget blæk.

### ! VIGTIGT!

Berør IKKE printhovedet. Berøring af printhovedet kan forårsage permanent skade og gøre reklamationsretten på printhovedet ugyldig.

- 1 Tryk på **Ink Management**.
- 2 Tryk på ▲ eller ▼ for at vælge **Rensning**. Tryk på **OK**.
- 3 Tryk på ▲ eller ▼ for at vælge **Sort**, **Farve** eller **All**. Tryk på **OK**.  
Maskinen renser printhovedet. Når rensningen er færdig, går maskinen automatisk tilbage til standby.



### Bemærk!

Hvis du renser printhovedet mindst fem gange, og udskriften ikke forbedres, skal du prøve at installere en ny original Brother Original Innobella™ blækpatron for hver farve, der er problemer med. Prøv at rense printhovedet igen op til yderligere fem gang. Kontakt din Brother-forhandler, hvis udskriften ikke forbedres.

## Kontrol af udskriftskvaliteten

Hvis farverne og teksten på udskriften er udviskede eller stribede, kan det skyldes, at nogle af dyserne er tilstoppede. Det kan du kontrollere ved at udskrive udskriftskvalitetskontrolarket og se dysekontrolmønstret.

- 1 Tryk på **Ink Management**.
- 2 Tryk på ▲ eller ▼ for at vælge **Test udskrift**.  
Tryk på **OK**.
- 3 Tryk på ▲ eller ▼ for at vælge **Printkvalitet**.  
Tryk på **OK**.
- 4 Tryk på **Colour Start**.  
Maskinen begynder at udskrive udskriftskvalitetskontrolarket.
- 5 Kontroller kvaliteten af de fire farveblokke på arket.
- 6 Displayet spørger, om kvaliteten af de fire farver er OK.

Kvalitet OK?

▲ Ja ▼ Nej

- 7 Gør et af følgende:
  - Hvis alle linjer er tydelige og klare, skal du trykke på ▲ for at vælge **Ja** og gå til trin 11.
  - Hvis du kan se manglende korte linjer som vist nedenfor, skal du trykke på ▼ for at vælge **Nej**.

OK



Dårlig



- 8 Displayet spørger dig, om udskriftskvaliteten er OK for sort og tre farver.

Sort OK?

▲ Ja ▼ Nej

Tryk på ▲ (Ja) eller ▼ (Nej).

- 9 Displayet spørger, om du ønsker at starte rensning.

Start rensning?

▲ Ja ▼ Nej

Tryk på ▲ (Ja).

Maskinen renser printheadet.

- 10 Når rensningen er afsluttet, skal du trykke på **Colour Start**.  
Maskinen starter udskrivning af udskriftskvalitetskontrolarket og går tilbage til trin 6.

- 11 Tryk på **Stop/Exit**.  
Hvis du gentager denne procedure mindst fem gange, og udskriftskvaliteten stadig er dårlig, skal du udskifte blækpatronen for den tilstoppede farve. Når blækpatronen er udskiftet, skal du kontrollere udskriftskvaliteten. Hvis problemet fortsat opstår, skal rensningen og testudskriften gentages mindst fem gange med den nye blækpatron. Hvis der fortsat mangler blæk, kan du kontakte din Brother-forhandler.

### ! VIGTIGT!

Berør IKKE printheadet. Berøring af printheadet kan forårsage permanent skade og gøre reklamationsretten på printheadet ugyldig.



### Bemærk!



Når en printhead-dyse er tilstoppet, ser udskriftsprøven sådan ud.



Når printhead-dysen er rensset, er de vandrette linjer væk.

## Kontrol af udskriftsjusteringen

Du er måske nødt til at justere udskriftsjusteringen, når maskinen har været transporteret, hvis den udskrevne tekst bliver gnidret, eller hvis billederne bliver udviskede.

- 1 Tryk på **Ink Management**.
- 2 Tryk på ▲ eller ▼ for at vælge **Test udskrift**.  
Tryk på **OK**.
- 3 Tryk på ▲ eller ▼ for at vælge **Justering**.  
Tryk på **OK**.
- 4 Tryk på **Mono Start** eller **Colour Start**.  
Maskinen begynder at udskrive justeringscheckarket.

Justering OK?

▲ Ja ▼ Nej

- 5 Kontroller testudskrifterne i 600 dpi og 1200 dpi for at afgøre, om nummer 5 passer bedst til nummer 0.
  - Hvis nummer 5 passer bedst til både 600 dpi- og 1200 dpi-testudskrifterne, skal du trykke på ▲ (Ja) for at afslutte justeringschecket og fortsætte til trin 8.
  - Hvis et andet testnummer passer bedre til enten 600 dpi eller 1200 dpi, skal du trykke på ▼ (Nej) for at vælge det.

- 6 For 600 dpi skal du trykke på ▲ eller ▼ for at vælge nummeret (1-8) på den testudskrift, som passer bedst til prøven 0.

600dpi just

Vælg Bedste#5

Tryk på **OK**.

- 7 For 1200 dpi skal du trykke på ▲ eller ▼ for at vælge nummeret (1-8) på den testudskrift, som passer bedst til prøven 0.

1200dpi just

Vælg Bedste#5

Tryk på **OK**.

- 8 Tryk på **Stop/Exit**.

## Kontrol af blækmængden

Du kan kontrollere det blæk, der er tilbage i patronen.

- 1 Tryk på **Ink Management**.
- 2 Tryk på ▲ eller ▼ for at vælge **Blækvolum**.  
Tryk på **OK**.  
Displayet viser blækmængden.
- 3 Tryk på ▲ eller ▼ for at vælge den farve, du vil kontrollere.
- 4 Tryk på **Stop/Exit**.



### Bemærk!

Du kan kontrollere blækmængden fra computeren. (Se *Udskrivning* fra Windows® eller *Udskrivning og faxafsendelse* fra Macintosh i *softwarebrugsanvisningen* på cd-rom'en).

# Maskininformation

## Kontrol af serienummeret

Du kan se maskinens serienummer på displayet.

- 1 Tryk på **Menu**.
- 2 (DCP-193C, DCP-195C og DCP-197C)  
Tryk på ▲ eller ▼ for at vælge 4.Maskin-info.  
Tryk på **OK**.  
  
(DCP-373CW, DCP-375CW og DCP-377CW)  
Tryk på ▲ eller ▼ for at vælge 5.Maskin-info.  
Tryk på **OK**.
- 3 Tryk på ▲ eller ▼ for at vælge 1.Serienummer.  
Tryk på **OK**.

XXXXXXXXXX

- 4 Tryk på **Stop/Exit**.

## Nulstillingsfunktioner

Følgende nulstil-funktioner er tilgængelige:

- 1 Netværk  
(Kun DCP-373CW, DCP-375CW og DCP-377CW)  
  
Du kan nulstille printserveren tilbage til fabriksindstilling, som f.eks. adgangskoden og IP-adressen.
- 2 Alle indst.  
  
Du kan nulstille alle maskinens indstillinger tilbage til de indstillinger, der blev indstillet fra fabrikken.  
  
Brother anbefaler på det kraftigste, at du bruger denne funktion, når du bortskaffer maskinen.



### Bemærk!

Træk interfacekablet ud, før du vælger Netværk eller Alle indst.

## Sådan nulstiller du maskinen

- 1 Tryk på **Menu**.
- 2 Tryk på ▲ eller ▼ for at vælge 0.Grundindst.  
Tryk på **OK**.
- 3 Tryk på ▲ eller ▼ for at vælge 4.Nulstil.  
Tryk på **OK**.
- 4 (Kun DCP-373CW, DCP-375CW og DCP-377CW)  
Tryk på ▲ eller ▼ for at vælge den ønskede nulstillingsfunktion.  
Tryk på **OK**.
- 5 Tryk på ▲ eller ▼ for at vælge ▲ Nulst eller ▼ Exit.
- 6 Tryk på ▲ for at bekræfte.



## Pakning og forsendelse af maskinen

Når du transporterer maskinen, skal du bruge den originale emballage, der fulgte med maskinen. Følg anvisningerne nedenfor for at emballere maskinen rigtigt.

Reklamationsretten dækker ikke skader på maskinen, som opstår under transport.

### ! VIGTIGT!

Det er vigtigt at lade maskinen 'parkere' printheadet efter et udskriftsjob. Lyt nøje til maskinen, før du trækker stikket ud for at sikre, at al mekanisk støj er stoppet. Hvis ikke maskinen får lov til at færdiggøre denne parkeringsproces, kan det medføre udskrivningsproblemer og mulig beskadigelse af printheadet.

- 1 Åbn låget til blækpatronerne.
- 2 Tryk på lågets frigørelses hånd for at frigøre blækpatronen, og tag alle blækpatronerne ud. (Se *Udskiftning af blækpatronerne* på side 71).
- 3 Installer den grønne beskyttelsesdel, og luk derefter blækpatronlåget.

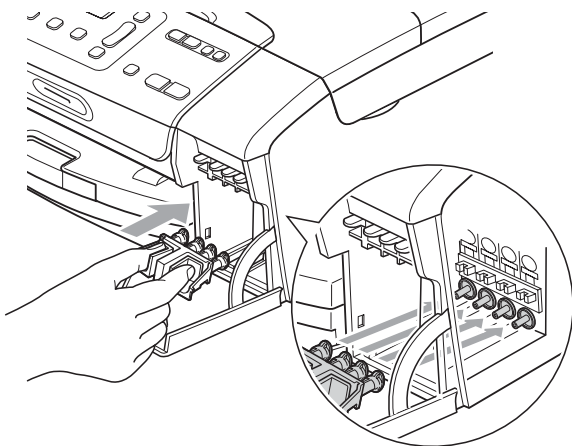

### ! VIGTIGT!

- Kontroller, at plastiktappene på begge sider af den grønne beskyttelsesdel (1) er klikket korrekt på plads (2).

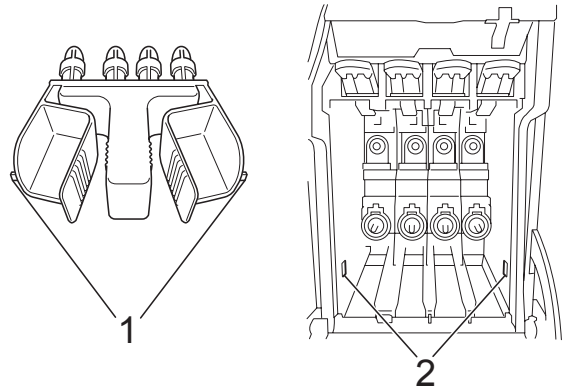

- Hvis du ikke kan finde den grønne beskyttelsesdel, må du IKKE fjerne blækpatronerne før forsendelse. Det er vigtigt, at den grønne beskyttelsesdel eller blækpatronerne er på plads under forsendelse af maskinen. Forsendelse uden dem kan medføre beskadigelse af maskinen og ophævelse af reklamationsretten.

- 4 Træk stikket til maskinen ud af stikkontakten.
- 5 Brug begge hænder til at løfte scannerlåget vha. plastiktappene på begge sider af maskinen, indtil det lukkes sikkert fast i åben stilling. Træk derefter interfacekablet ud af maskinen, hvis det er sat i.

- 6 Løft scannerlåget (1) for at frigøre låsen. Skub forsigtigt scannerlågsstøtten nedad (2), og luk scannerlåget (3).

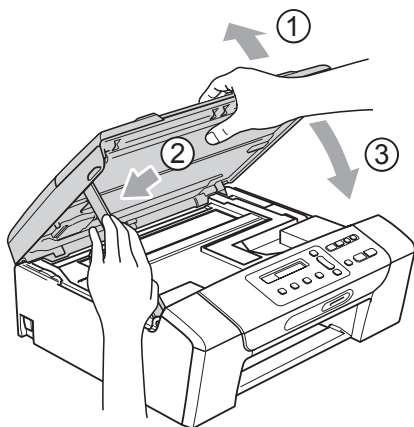

- 7 Pak maskinen ind i posen.

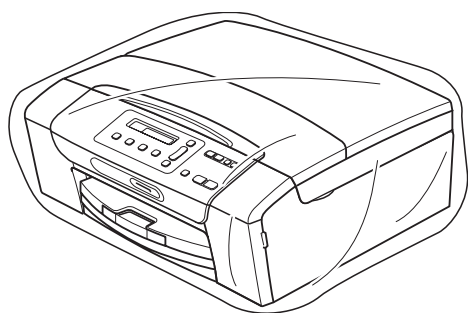

- 8 Pak maskinen og de trykte materialer i originalemballagen med det originale pakkemateriale som vist herunder. Pak ikke de brugte blækpatroner ned i emballagen.

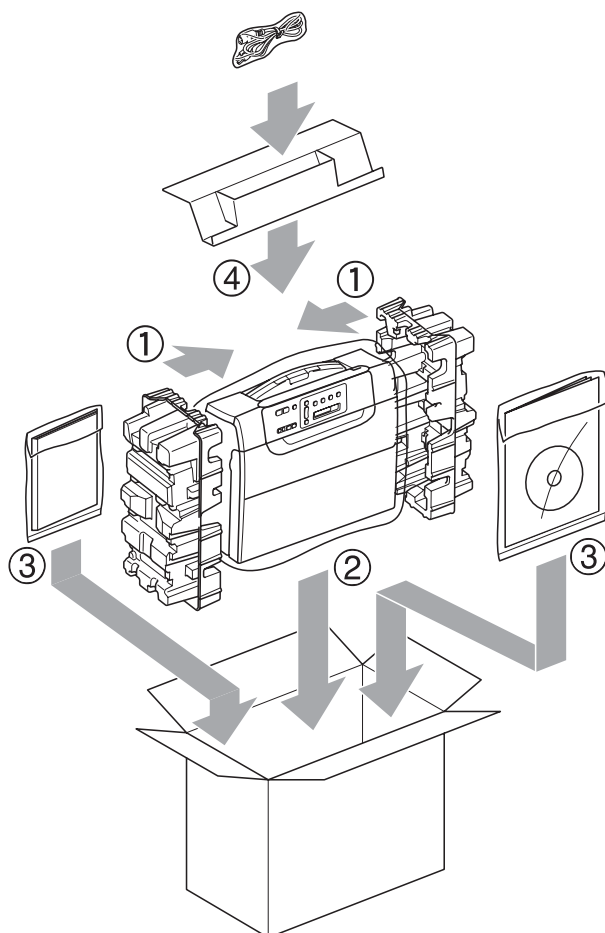

- 9 Luk kassen med tape.

## Programmering på displayet

Din maskine er udviklet, så den er nem at betjene, idet den kan programmeres på displayet ved hjælp af menutasterne. Den brugervenlige programmering hjælper dig med at få det fulde udbytte af alle de menuvalg, maskinen har.

Da programmeringen udføres på displayet, har vi fremstillet en trinvis instruktion på displayet som hjælp til at programmere maskinen. Alt, hvad du behøver, er at følge instruktionerne, da de fører dig gennem alle menuvalg og programmeringsindstillinger.





## Menutabel

Du kan programmere maskinen ved hjælp af menutabellen, der begynder på side 83. Disse sider viser menuvalg og funktioner.

## Hukommelseslagring

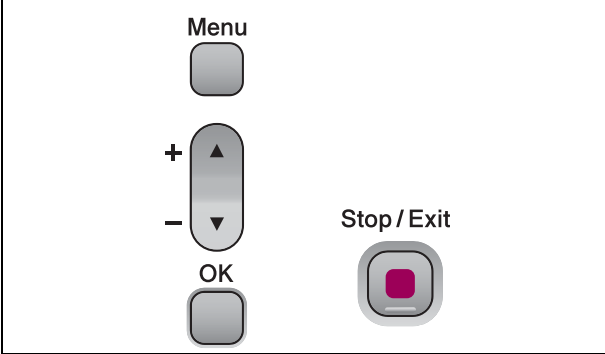
Dine menuindstillinger lagres permanent, og vil i tilfælde af et strømsvigt ikke gå tabt. Midlertidige indstillinger (f.eks. Kontrast) går tabt.

## Menutaster

	
	Adgang til menuen.
	Rul gennem det aktuelle menuniveau.
	Fortsæt til næste menuniveau. Accepter en indstilling.
	Afslut menuen, eller stop den aktuelle funktion.

Sådan får du adgang til menufunktionen:

- 1 Tryk på **Menu**.
- 2 Vælg en indstilling.  
Du kan bladre hurtigt gennem hvert menuniveau ved at trykke på ▲ eller ▼ for den ønskede retning.

1.Kopi

2.Photocapture

3.Netværk

4.Print rapport

5.Maskin-info

Ø.Grundindst.

- 3 Tryk på **OK**, når denne indstilling vises på displayet.  
Displayet viser derefter det næste menuniveau.
- 4 Tryk på ▲ eller ▼ for at bladre til det næste menuvalg.
- 5 Tryk på **OK**.  
Når du har afsluttet indstillingen, viser displayet *Accepteret*.
- 6 Tryk på **Stop/Exit**.

# Menutabel

Ved hjælp af menutabellen kan du lettere forstå de menuvalg og funktioner, der ligger i maskinens programmer. Fabriksindstilling vises med fed skrift med en stjerne.

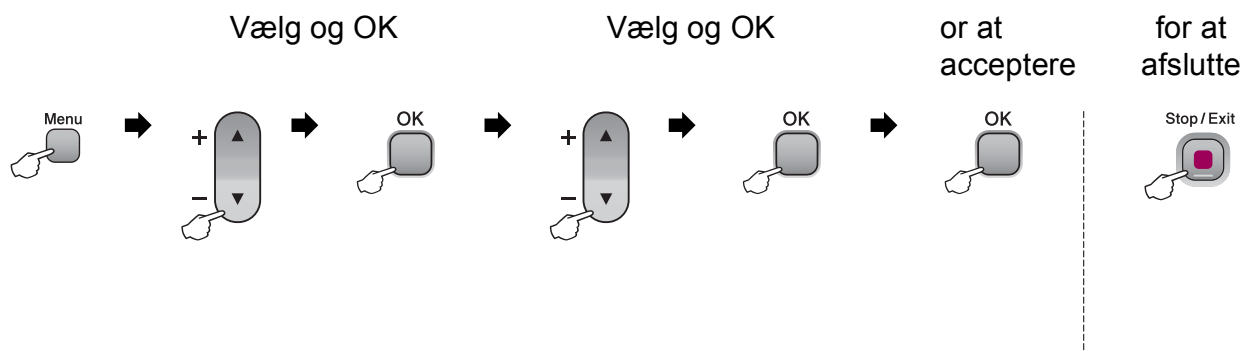

Hovedmenu	Undermenu	Menuvalg	Funktioner	Beskrivelser	Side
1. Kopi	1. Papirtype	—	<b>Alm. papir*</b> Inkjet papir Brother BP71 Andet glittet Transparent	Angiver typen af papir i papirmagasinet.	27
	2. Papirstørrelse	—	Letter Legal <b>A4*</b> A5 10x15cm	Angiver størrelsen af papir i papirmagasinet.	28
	3. Kvalitet	—	Bedste <b>Normal*</b> Hurtig	Vælger kopiopløsningen for din dokumenttype.	23
	4. Lysstyrke	—	-□□□■+ -□□□■+ -□□■□+* -□■□□+ -■□□□+	Justerer lysstyrken for kopier.	26
	5. Kontrast	—	-□□□■+ -□□□■+ -□□■□+* -□■□□+ -■□□□+	Justerer kontrasten for kopier.	27



Fabriksindstilling vises i fed skrift med en stjerne.

Hovedmenu	Undermenu	Menuvalg	Funktioner	Beskrivelser	Side
2. Photocapture	1. Print kvalitet	—	Normal <b>Foto*</b>	Vælger printkvaliteten.	36
	2. Papirtype	—	Alm.papir Inkjet papir Brother BP71 <b>Andet glittet*</b>	Vælger papirtypen.	36
	3. Papirstørrelse	—	Letter A4 <b>10x15cm*</b> 13x18cm	Vælger papirstørrelsen.	37
	4. Printstr	—	8x10cm 9x13cm 10x15cm 13x18cm 15x20cm <b>Max. størrelse*</b>	Vælger udskriftsstørrelsen. (Vises, når A4 eller Letter vælges i menuen Papirstørrelse).	37
 Fabriksindstilling vises i fed skrift med en stjerne.					

Hovedmenu	Undermenu	Menuvalg	Funktioner	Beskrivelser	Side
2. Photocapture (fortsat)	5. Farvefremhæv	Fremhævning: Til Fremhævning: Fra*	1. Lysstyrke	Justerer lysstyrken.	37
			-□□□■+		
			-□□□■□+		
			-□□■□□+*		
			-□■□□□+		
	-■□□□□+				
			2. Kontrast	Justerer kontrasten.	37
			-□□□■+		
			-□□□■□+		
			-□□■□□+*		
			-□■□□□+		
			-■□□□□+		
			3. Hvidbalance	Justerer nuancen på de hvide områder.	38
			-□□□■+		
			-□□□■□+		
			-□□■□□+*		
			-□■□□□+		
			-■□□□□+		
			4. Skarphed	Forbedrer detaljerne i billedet.	38
			-□□□■+		
			-□□□■□+		
			-□□■□□+*		
			-□■□□□+		
			-■□□□□+		
			5. Farvetæthed	Justerer den totale mængde farve på billedet.	39
			-□□□■+		
			-□□□■□+		
			-□□■□□+*		
			-□■□□□+		
			-■□□□□+		
	6. Beskæring	—	Til* Fra	Beskærer billedet rundt om margenen, så det passer til papirstørrelsen eller udskriftstørrelsen. Slå denne funktion fra, hvis du vil udskrive hele billeder eller undgå utilsigtet beskæring.	39





Fabriksindstilling vises i fed skrift med en stjerne.

Hovedmenu	Undermenu	Menuvalg	Funktioner	Beskrivelser	Side	
2. Photocapture (fortsat)	7. Print til kant	—	<b>Til*</b> Fra	Udvider det printbare område, så det passer til papiret.	40	
	8. Datoudskrivn.	—	Til <b>Fra*</b>	Udskriver datoen på dit foto.	40	
	0. Scan til Medie	1. <b>Kvalitet</b>	S/H 200x100 dpi S/H 200 dpi <b>Farve 150 dpi*</b> Farve 300 dpi Farve 600 dpi		Vælger scanningsopløsningen for din dokumenttype.	40
			2. <b>SH Filtype</b>	<b>TIFF*</b> PDF	Vælger standard filformatet for sort/hvid scanning.	
			3. <b>FarveFiltype</b>	<b>PDF*</b> JPEG	Vælger standard filformatet for farvescanning.	
	 Fabriksindstilling vises i fed skrift med en stjerne.					





## Netværksmenu (kun DCP-373CW, DCP-375CW, DCP-377CW)

Niveau1	Niveau2	Niveau3	Niveau4	Funktioner	Beskrivelser
3. Netværk	1. Kablet LAN	1. TCP/IP	1. Boot metode	<b>Auto*</b> Static RARP BOOTP DHCP	Vælger den BOOT-metode, som passer bedst til dine behov.
			2. IP-adresse	[000-255]. [000-255]. [000-255]. [000-255]	Indtast IP-adressen.
			3. Subnet mask	[000-255]. [000-255]. [000-255]. [000-255]	Indtast undernetmasken.
			4. Router	[000-255]. [000-255]. [000-255]. [000-255]	Indtast gateway-adressen.
			5. Nodenavn	BRNXXXXXXXXXXXX	Du kan se det aktuelle nodenavn.
			6. Wins config	<b>Auto*</b> Static	Vælger WINS-konfigurationstilstanden.
			7. Wins server	(Primary) 000.000.000.000  (Secondary) 000.000.000.000	Angiver IP-adressen på den primære eller sekundære server.
			8. Dns server	(Primary) 000.000.000.000  (Secondary) 000.000.000.000	Angiver IP-adressen på den primære eller sekundære server.
			9. APIPA	<b>Til*</b> Fra	Tildeler automatisk IP-adressen fra det link-lokale adresseområde.
Se <i>netværksbrugsanvisningen</i> på cd-rom'en.					
 Fabriksindstilling vises i fed skrift med en stjerne.					

Niveau1	Niveau2	Niveau3	Niveau4	Funktioner	Beskrivelser
3. Netværk (fortsat)	1. Kablet LAN (fortsat)	2. Ethernet	—	<b>Auto*</b> 100B-FD 100B-HD 10B-FD 10B-HD	Vælger Ethernet link-funktionen.
		3. MAC-adresse	—	—	Du kan se maskinens MAC-adresse på kontrolpanelet.
Se <i>netværksbrugsanvisningen</i> på cd-rom'en.					
 Fabriksindstilling vises i fed skrift med en stjerne.					

Niveau1	Niveau2	Niveau3	Niveau4	Funktioner	Beskrivelser
3. Netværk (fortsat)	2. WLAN	1. TCP/IP	1. Boot metode	Auto* Static RARP BOOTP DHCP	Vælger den BOOT-metode, som passer bedst til dine behov.
			2. IP-adresse	[000-255]. [000-255]. [000-255]. [000-255]	Indtast IP-adressen.
			3. Subnet mask	[000-255]. [000-255]. [000-255]. [000-255]	Indtast undernetmasken.
			4. Router	[000-255]. [000-255]. [000-255]. [000-255]	Indtast gateway-adressen.
			5. Nodenavn	BRWXXXXXXXXXXXX	Du kan se det aktuelle nodenavn.
			6. Wins config	Auto* Static	Vælger WINS-konfigurationstilstanden.
			7. Wins server	(Primary) 000.000.000.000 (Secondary) 000.000.000.000	Angiver IP-adressen på den primære eller sekundære server.
			8. Dns server	(Primary) 000.000.000.000 (Secondary) 000.000.000.000	Angiver IP-adressen på den primære eller sekundære server.
			9. APIPA	Til* Fra	Tildeler automatisk IP-adressen fra det link-lokale adresseområde.
Se netværksbrugsanvisningen på cd-rom'en.					
 Fabriksindstilling vises i fed skrift med en stjerne.					

Niveau1	Niveau2	Niveau3	Niveau4	Funktioner	Beskrivelser
3. Netværk (fortsat)	2. WLAN (fortsat)	2. Opsæt.guide	—	—	Du kan konfigurere din printserver.
		3. SES/WPS/AOSS	—	—	Du kan nemt konfigurere indstillingerne til trådløst netværk ved at bruge metoden til tryk på én knap.
		4. WPS m/pinkode	—	—	Du kan nemt konfigurere indstillingerne til trådløst netværk vha. WPS med en PIN-kode.
		5. WLAN Status	1. Status	—	Du kan se status for det aktuelle trådløse netværk.
			2. Signal	—	Du kan se signalstyrken for det aktuelle trådløse netværk.
			3. SSID	—	Du kan se den aktuelle SSID.
	4. Komm. Tilst.		—	Du kan se den aktuelle kommunikationstilstand.	
	6. MAC-adresse	—	—	Du kan se maskinens MAC-adresse på kontrolpanelet.	
	3. Netværks I/F	—	Kablet LAN* WLAN	—	Du kan vælge netværkstilslutningstypen.
	0. Netværksnulst.	—	—	—	Gendanner alle kabelførte og trådløse netværksindstillinger til fabriksstandard.
Se netværksbrugsanvisningen på cd-rom'en.					
	Fabriksindstilling vises i fed skrift med en stjerne.				

Hovedmenu	Undermenu	Menuvalg	Funktioner	Beskrivelser	Side	
3. Print rapport (DCP-193C, DCP-195C, DCP-197C)	1. Hjælpe <span style="font-weight: bold;">liste</span>	—	—	Du kan udskrive disse lister og en rapport.	20	
	2. Brugerindstil.	—	—			
	3. Netværkskonfig (DCP-373CW, DCP-375CW, DCP-377CW)	—	—	Viser dine netværksindstillinger.	20	
4. Print rapport (DCP-373CW, DCP-375CW, DCP-377CW)						
4. Maskin-info (DCP-193C, DCP-195C, DCP-197C)	1. Serienummer	—	—	Du kan kontrollere maskinens serienummer.	78	
	5. Maskin-info (DCP-373CW, DCP-375CW, DCP-377CW)					
0. Grundindst.	1. Dato&Klokkeslæt	—	—	Angiver datoen og klokkeslættet på din maskine.	<i>Se Hurtig installationsvejledning.</i>	
	2. LCD Kontrast	—	Lys <b>Mørk*</b>	Justerer kontrasten på displayet.	19	
	3. Dvale	—	1 Min 2 Min 3 Min <b>5 Min*</b> 10 Min 30 Min 60 Min	Du kan vælge, hvor længe maskinen skal være inaktiv, før den går i dvaletilstand.	19	
	4. Nulstil	1. Netværk (DCP-373CW, DCP-375CW, DCP-377CW)	—	—	Nulstiller printserveren tilbage til fabriksstandard, som f.eks. adgangskoden og IP-adressen.	78
		1. Alle indst. (DCP-193C, DCP-195C, DCP-197C)  2. Alle indst. (DCP-373CW, DCP-375CW, DCP-377CW)	—	—	Nulstiller alle maskinens indstillinger tilbage til de indstillinger, der blev indstillet fra fabrikken.	78
	0. Lokalt sprog	—	Engelsk Norsk Svensk <b>Dansk*</b> Finsk	Giver dig mulighed for at ændre display-sproget for dit land.	19	
	 Fabrik <span style="font-weight: bold;">indstilling</span> vises i fed skrift med en stjerne.					

## Generelt

<b>Printertype</b>	Inkjet	
<b>Printmetode</b>	Sort:	Piezo med 94 × 1 dyse
	Farve:	Piezo med 94 × 3 dyser
<b>Hukommelseskapacitet</b>	32 MB	
<b>Display (LCD)</b>	16 tegn × 1 linje	
<b>Strømkilde</b>	AC 220 til 240 V 50/60 Hz	
<b>Energiforbrug</b>	DCP-193C, DCP-195C, DCP-197C	
	Slukket:	Gennemsnitligt 0,5 W
	Dvaletilstand:	Gennemsnitligt 1,5 W
	Standby:	Gennemsnitligt 3,5 W
	Drift:	Gennemsnitligt 18 W
	DCP-373CW, DCP-375CW, DCP-377CW	
	Slukket:	Gennemsnitligt 0,5 W
	Dvaletilstand:	Gennemsnitligt 3 W
	Standby:	Gennemsnitligt 5 W
	Drift:	Gennemsnitligt 21 W

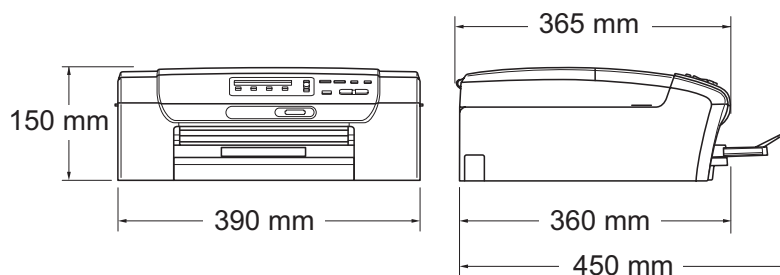
**Dimensioner****Vægt** 7,1 kg**Støj** Drift: LPAM = 50 dB eller mindre <sup>1</sup>**Støj i henhold til ISO 9296** Drift: LWAd = 62,1 dB (A) (sort/hvid)  
LWAd = 53,7 dB (A) (farve)

Kontorudstyr med LWAd > 63,0 dB (A) er ikke egnet til brug i lokaler, hvor personer primært foretager tankemæssigt arbejde. Sådant udstyr bør anbringes i separate lokaler pga. udsendelse af støj.

**Temperatur** Drift: 10 - 35 °C

Bedste udskriftskvalitet: 20 - 33 °C

**Fugtighed** Drift: 20 - 80% (uden kondensering)

Bedste udskriftskvalitet: 20 - 80% (uden kondensering)

<sup>1</sup> Dette afhænger af udskriftsforholdene.

# Udskriftsmedie

## Papirinput

## Papirmagasin

### ■ Papirtype:

Almindeligt papir, inkjet-papir (coated papir), glittet papir <sup>1</sup>, transparenter <sup>1 2</sup> og konvolutter

### ■ Papirstørrelse:

Letter, Legal, Executive, A4, A5, A6, JIS B5, konvolutter (commercial No.10, DL, C5, Monarch, JE4), Foto 10 × 15 cm, Foto 2L 13 × 18 cm, Indekskort og Postkort <sup>3</sup>

Bredde: 98 mm - 215,9 mm

Længde: 148 mm - 355,6 mm

Yderligere oplysninger finder du i *Papirvægt, -tykkelse og -kapacitet* på side 16.

### ■ Maks. papirmagasinkapacitet:

Ca. 100 ark 80 g/m<sup>2</sup> almindeligt papir

## Papiroutput

Op til 50 ark af A4 almindeligt papir (forsiden opad ved levering i outputpapirbakken) <sup>1</sup>

<sup>1</sup> Ved udskrivning på glittet papir og transparenter anbefales det, at udskrevne sider straks fjernes fra outputpapirbakken, når de kommer ud af maskinen, for at undgå udtværing.

<sup>2</sup> Brug kun transparenter, der er anbefalet til inkjet-udskrivning.

<sup>3</sup> Se *Papirtype og -størrelse for hver funktion* på side 15.



# Kopi

**Farve/Sort/hvid**

Ja/Ja

**Dokumentstørrelse**

Scannerglasplade, bredde: Maks. 215,9 mm

Scannerglasplade, længde: Maks. 297 mm

**Flere kopier**

Stakker op til 99 sider

**Forstør/Formindsk**

25% - 400% (i trin af 1%)

**Opløsning**

(Sort/hvid)

- Scanner op til 1200 × 1200 dpi
- Udskriver op til 1200 × 1200 dpi

(Farve)

- Scanner op til 600 × 1200 dpi
- Udskriver op til 600 × 1200 dpi

# PhotoCapture Center™



## Bemærk!

DCP-373CW, DCP-375CW og DCP-377CW understøtter kun hukommelseskort.

### Kompatible medier <sup>1</sup>

Memory Stick™  
Memory Stick PRO™  
Memory Stick Micro™ (M2™) med adapter  
Memory Stick Duo™ med adapter  
SD <sup>2</sup>  
SDHC <sup>3</sup>  
microSD med adapter  
miniSD med adapter  
xD-Picture Card™ <sup>4</sup>

### Opløsning

USB flash-hukommelsesdrev <sup>5</sup>  
Op til 1200 × 2400 dpi

### Filtypenavn

DPOF, Exif DCF

(Medieformat)

Fotoudskrivning: JPEG <sup>6</sup>

(Billedformat)

Scan til medie: JPEG, PDF (Farve)

TIFF, PDF (Sort-hvid)

### Antal filer

Op til 999 filer på hukommelseskortet  
(Mappen i hukommelseskort eller USB flash-hukommelsesdrev er også talt med).

### Mappe

Filer skal være på det fjerde mappeniveau i hukommelseskortet eller USB flash-hukommelsesdrevet.

### Kant til kant

Letter, A4, Foto 10 × 15 cm, Foto 2L (13 × 18 cm) <sup>7</sup>

<sup>1</sup> Hukommelseskort, adaptere og USB flash-hukommelsesdrev er ikke inkluderet.

<sup>2</sup> 16 MB til 2 GB

<sup>3</sup> 4 GB til 16 GB

<sup>4</sup> xD-Picture Card™ Conventional Card fra 16 MB til 512 MB

xD-Picture Card™ Type M fra 256 MB til 2 GB

xD-Picture Card™ Type M<sup>+</sup> 1 GB og 2 GB

xD-Picture Card™ Type H fra 256 MB til 2 GB

<sup>5</sup> USB 2.0-standard

USB Mass Storage Class fra 16 MB til 32 GB

Understøttelsesformat: FAT12/FAT16/FAT32

<sup>6</sup> Progressivt JPEG-format understøttes ikke.

<sup>7</sup> Se *Papirtype og -størrelse for hver funktion* på side 15.

## PictBridge (kun DCP-193C, DCP-195C, DCP-197C)

### Kompatibilitet

Understøtter Camera & Imaging Products Association PictBridge standard CIPA DC-001.

Besøg <http://www.cipa.jp/pictbridge> for at få yderligere oplysninger.

### Interface

PictBridge-port (USB)

# Scanner

<b>Farve/Sort/hvid</b>	Ja/Ja
<b>TWAIN-kompatibel</b>	Ja (Windows® 2000 Professional/Windows® XP/ Windows® XP Professional x64 Edition/Windows Vista®) Mac OS X 10.3.9 - 10.4.x - 10.5.x <sup>1</sup>
<b>WIA-kompatibel</b>	Ja (Windows® XP <sup>2</sup> /Windows Vista®)
<b>Farvedybde</b>	36-bit farvebehandling (input) 24-bit farvebehandling (output) (Aktuelt input: 30-bit farve/Aktuelt output: 24-bit farve) <sup>3</sup>
<b>Opløsning</b>	Op til 19200 × 19200 dpi (interpoleret) <sup>3</sup> Op til 1200 × 2400 dpi (optisk) (scannerglasplade)
<b>Scanningshastighed</b>	Sort/hvid: Op til 3,44 sek. Farve: Op til 4.83 sek. (A4-størrelse i 100 × 100 dpi)
<b>Dokumentstørrelse</b>	Scannerglasplade, bredde: Maks. 215,9 mm Scannerglasplade, længde: Maks. 297 mm
<b>Scanningsbredde</b>	Op til 210 mm
<b>Gråskala</b>	256 niveauer

<sup>1</sup> Du kan finde de seneste driveropdateringer til den Mac OS X, du bruger, på <http://solutions.brother.com>.

<sup>2</sup> Windows® XP i denne brugsanvisning inkluderer Windows® XP Home Edition, Windows® XP Professional og Windows® XP Professional x64 Edition.

<sup>3</sup> Maksimum 1200 × 1200 dpi scanning ved brug af WIA-driver til Windows® XP og Windows Vista® (opløsning op til 19200 × 19200 dpi kan vælges ved hjælp af Brother-scannerhjælpeprogrammet)

# Printer

<b>Printerdriver</b>	Windows® 2000 Professional/Windows® XP/ Windows® XP Professional x64 Edition/Windows Vista®/ Windows Server® 2003 <sup>1</sup> / Windows Server® 2003 x64 Edition <sup>1</sup> / Windows Server® 2008 <sup>1</sup> -driver understøtter Brother Native Compression-funktion
<b>Opløsning</b>	Mac OS X 10.3.9 - 10.4.x - 10.5.x <sup>2</sup> : Brother Ink-driver Op til 1200 × 6000 dpi 1200 × 2400 dpi 1200 × 1200 dpi 600 × 1200 dpi 600 × 600 dpi 600 × 300 dpi 450 × 150 dpi (sort/hvid) 600 × 150 dpi (farve)
<b>Udskrivningshastighed</b>	Sort/hvid: Op til 33 sider/minuttet <sup>3</sup> Farve: Op til 27 sider/minuttet <sup>3</sup>
<b>Udskriftbredde</b>	204 mm (210 mm) <sup>4</sup> (A4-størrelse)
<b>Kant til kant</b>	Letter, A4, A6, Foto (10 × 15 cm), Indekskort, Foto 2L (13 × 18 cm), Postkort 1 <sup>5</sup>

<sup>1</sup> Udskriv kun via netværk.

<sup>2</sup> Du kan finde de seneste driveropdateringer til den Mac OS X, du bruger, på <http://solutions.brother.com>.

<sup>3</sup> Baseret på Brother-standardmønster.  
A4-størrelse i kladdefunktion.

<sup>4</sup> Når kant til kant-funktionen er slået til.

<sup>5</sup> Se *Papirtype og -størrelse for hver funktion* på side 15.

# Stik

## USB <sup>1 2</sup>

Et USB 2.0-interfacekabel, der ikke er længere end 2 m.

## LAN-kabel <sup>3</sup>

**(DCP-373CW, DCP-375CW  
og DCP-377CW)**

Ethernet UTP-kabel kategori 5 eller mere

## Trådløst LAN

**(DCP-373CW, DCP-375CW  
og DCP-377CW)**

Din maskine understøtter IEEE 802.11b/g trådløs kommunikation med dit trådløse LAN ved hjælp af infrastrukturtilstand eller en trådløst Peer-to-Peer-tilslutning i ad hoc-tilstand.

<sup>1</sup> Din maskine har et Full-speed USB 2.0-interface. Dette interface er kompatibelt med Hi-Speed USB 2.0, men den maksimale dataoverførselshastighed er 12 Mbits/s. Maskinen kan også tilsluttes en computer, der har et USB 1.1-interface.

<sup>2</sup> Tredjepart USB-porte er ikke understøttet.

<sup>3</sup> Se *Netværk (LAN)* (kun DCP-373CW, DCP-375CW og DCP-377CW) på side 103 og *netværksbrugsanvisningen* for at få detaljerede netværksspecifikationer.

# Computerkrav

UNDERSTØTTEDE OPERATIVSYSTEMER OG SOFTWAREFUNKTIONER								
Computerplatform og operativsystemversion		Understøttede funktioner til pc-software	PC-interface	Processors min. hastighed	Min. RAM	Anbefalet RAM	Plads på harddisk til installation	
							Til drivere	Til programmer
Windows®-operativsystem <sup>1</sup>	Windows® 2000 Professional <sup>4</sup>	Udskrivning, Scanning, Flytbar disk <sup>5</sup>	USB, 10/100 Base-TX (Ethernet), (DCP-373CW/375CW/377CW) Trådløst 802.11b/g (DCP-373CW/375CW/377CW)	Intel® Pentium® II eller tilsvarende	64 MB	256 MB	110 MB	340 MB
	Windows® XP Home <sup>2 4</sup>			128 MB	110 MB		340 MB	
	Windows® XP Professional <sup>2 4</sup>							
	Windows® XP Professional x64 Edition <sup>2</sup>			64-bit (Intel® 64 eller AMD64) understøttet CPU	256 MB	512 MB	110 MB	340 MB
	Windows Vista® <sup>2</sup>			Intel® Pentium® 4 eller tilsvarende 64-bit (Intel® 64 or AMD64) understøttet CPU	512 MB	1 GB	600 MB	530 MB
	Windows Server® 2003 (udskriv kun via netværk)	Udskrivning	10/100 Base-TX (Ethernet), (DCP-373CW/375CW/377CW) Trådløst 802.11b/g (DCP-373CW/375CW/377CW)	Intel® Pentium® III eller tilsvarende	256 MB	512 MB	50 MB	N/A
	Windows Server® 2003 x64 Edition (udskriv kun via netværk)			64-bit (Intel® 64 eller AMD64) understøttet CPU				
Windows Server® 2008 (udskriv kun via netværk)	Intel® Pentium® 4 eller tilsvarende 64-bit (Intel® 64 or AMD64) understøttet CPU			512 MB	2 GB			
Macintosh-operativsystem	Mac OS X 10.3.9 - 10.4.3	Udskrivning, Scanning, Flytbar disk <sup>5</sup>	USB <sup>3</sup> , 10/100 Base-TX (Ethernet), (DCP-373CW/375CW/377CW) Trådløst 802.11b/g (DCP-373CW/375CW/377CW)	PowerPC G4/G5	128 MB	256 MB	80 MB	400 MB
	Mac OS X 10.4.4 - 10.5.x			PowerPC G3 350 MHz				
				Intel® Core™-processor				

## Betingelser:

- Microsoft® Internet Explorer® 5.5 eller højere.
- Til WIA, 1200 × 1200 opløsning. Brother-scannerhjelpeprogrammet gør det muligt at forbedre op til 19200 × 19200 dpi.
- Tredjepart USB-porte er ikke understøttet.
- PaperPort™ 11SE understøtter Microsoft® SP4 eller nyere til Windows® 2000 og SP2 eller nyere til XP.
- Flytbar disk er en funktion i PhotoCapture Center™.

Find de seneste driveropdateringer på

<http://solutions.brother.com>.

Alle varemærker, mærke- og produktnavne tilhører de respektive virksomheder.

# Forbrugsstoffer

## Blæk

Maskinen bruger individuel sort, gul, cyan og magenta blækpatroner, der er adskilte fra printhovedenheden.

## Blækpatroner til udskiftning

Første gang, du installerer et sæt blækpatroner, vil maskinen bruge en mængde blæk til at fylde blækforsyningsrørene for at opnå udskrifter af høj kvalitet. Denne proces sker kun én gang. Når denne proces er afsluttet vil patronerne, der fulgte med din maskine, have en lavere ydelse end standard patroner (65%). Med alle efterfølgende blækpatroner kan du udskrive det angivne antal sider.

## Udskftningspatron

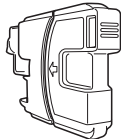
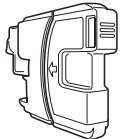
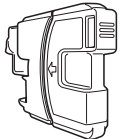
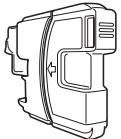
Sort (LC980BK)	Gul (LC980Y)	Cyan (LC980C)	Magenta (LC980M)
			

Sort - Ca. 300 sider <sup>1</sup>

Gul, Cyan og Magenta - Ca. 260 sider <sup>1</sup>

Yderligere oplysninger om forbrugsstoffer til udskiftning får du ved at besøge os på <http://www.brother.com/pageyield>.

<sup>1</sup> Omtrentlig patronydelse er i overensstemmelse med ISO/IEC 24711.

## Hvad er Innobella™?

Innobella™ er en serie af originale forbrugsstoffer, der tilbydes af Brother. Navnet "Innobella™" stammer fra ordene "Innovation" og "Bella" (hvilket betyder "smuk" på italiensk) og repræsenterer den "innovative" teknologi, der forsyner dig med "smukke" og "holdbare" udskrivningsresultater.

Når du udskriver fotobilleder, anbefaler Brother Innobella™ glittet fotopapir (BP71-serien) for at opnå høj kvalitet. Strålende udskrifter fremstilles lettere med blæk og papir fra Innobella™.





## Netværk (LAN) (kun DCP-373CW, DCP-375CW og DCP-377CW)

<b>LAN</b>	Du kan tilslutte maskinen til et netværk for netværksudskrivning og -scanning og åbne fotos fra PhotoCapture Center™ <sup>1</sup> . Network Management software er også inkluderet i Brother BRAdmin Light <sup>2</sup> .	
<b>Support af</b>	Windows® 2000 Professional/Windows® XP/Windows® XP Professional x64 Edition/Windows Vista®/ Windows Server® 2003 <sup>3</sup> /Windows Server® 2003 x64 Edition <sup>3</sup> / Windows Server® 2008 <sup>3</sup>  Mac OS X 10.3.9 - 10.4.x - 10.5.x <sup>4</sup>  Ethernet 10/100 BASE-TX Auto Negotiation (kabelført LAN) (DCP-373CW/375CW/377CW)  IEEE 802.11 b/g (trådløst LAN)	
<b>Protokoller</b>	TCP/IP for IPv4:	ARP, RARP, BOOTP, DHCP, APIPA (Auto IP), NetBIOS/WINS, LPR/LPD, Custom Raw Port/Port9100, DNS Resolver, mDNS, LLMNR responder, FTP Server, TELNET, SNMPv1, TFTP, Scanner Port, LLTD responder, Web Services (udskrivning)
<b>Netværkssikkerhed</b>	SSID/ESSID, 128 (104) / 64 (40) bit WEP, WPA2-PSK (AES), WPA-PSK (TKIP/AES)	
<b>Hjælpeprogram til opsætning (DCP-373CW, DCP-375CW og DCP-377CW)</b>	<b>SecureEasySetup™</b>	Ja (enkel opsætning med SecureEasySetup™-kompatibelt AccessPoint/router)
	<b>AOSS™</b>	Ja (enkel opsætning med AOSS™-kompatibelt AccessPoint/router)
	<b>WPS</b>	Ja (enkel opsætning med Wi-Fi Protected Setup-kompatibelt AccessPoint/router)

<sup>1</sup> Se skemaet om computerkrav på side 101.

<sup>2</sup> Hvis du kræver mere avanceret printerstyring, skal du bruge den nyeste version af hjælpeprogram Brother BRAdmin Professional, som kan indlæses fra <http://solutions.brother.com>.

<sup>3</sup> Udskriv kun via netværk.

<sup>4</sup> Du kan finde de seneste driveropdateringer til den Mac OS X, du bruger, på <http://solutions.brother.com>.

## Trådløs ettrykskonfiguration (DCP-373CW/375CW/377CW)

---

Hvis dit trådløse AccessPoint understøtter enten SecureEasySetup™, Wi-Fi Protected Setup (PBC <sup>1</sup>) eller AOSS™, kan du nemt konfigurere maskinen uden en computer. Ved at trykke på en knap på den trådløse LAN-router/AccessPoint og maskinen kan du opsætte indstillingerne for det trådløse netværk og sikkerhed. Se brugsanvisningen til den trådløse LAN-router/AccessPoint for at få instruktion til, hvordan du får adgang til one-push-funktionen.

<sup>1</sup> Push Button Configuration (Trykknopkonfiguration)



### Bemærk!

---

Routerne eller AccessPoints, der understøtter SecureEasySetup™, Wi-Fi Protected Setup eller AOSS™ har de symboler, der vises nedenfor.



## A

Apple Macintosh  
Se softwarebrugsanvisningen  
på cd-rom'en.

## B

Blækpatroner  
blækdråbetæller ..... 71  
kontrollere blækmængde ..... 77  
udskifte ..... 71

## C

ControlCenter  
Se softwarebrugsanvisningen  
på cd-rom'en.

## D

Display (LCD) ..... 81  
Hjælpeliste ..... 20  
Kontrast ..... 19  
Sprog ..... 19  
Dvaletilstand ..... 19

## F

Fejlfinding ..... 60  
fejlmeddelelser på display ..... 65  
hvis du har problemer  
kopiere ..... 62  
netværk ..... 64  
PhotoCapture Center™ ..... 63  
scanne ..... 62  
software ..... 63  
udskrive ..... 60  
kontrollere blækmængde ..... 77  
papirstop ..... 69  
printkvalitet ..... 75, 76  
Fejlmeddelelser på display ..... 65  
Blæk lav ..... 68  
Check papir ..... 65  
Hukommelse fuld ..... 65  
Ingen patroner ..... 66  
Kan ikke initiere ..... 66

Kan ikke printe ..... 68  
Kan ikke registrere ..... 66  
Kan ikke rense ..... 68  
Kan ikke scanne ..... 68  
Kan ikke udskrive ..... 66  
Udskriv kun S/H ..... 67  
Forbrugsstoffer ..... 102  
Funktion, indtaste  
PhotoCapture ..... 7  
Scanne ..... 7

## G

Gråskala ..... 98

## H

Hjælp  
Display-meddelelser ..... 81  
bruge menutaster ..... 81  
Menutabel ..... 81  
Hukommelse fuld-meddelelse ..... 65  
Hukommelseslagring ..... 81

## I

Innobella™ ..... 102

## K

Kontrolpaneloversigt ..... 6  
Konvolutter ..... 10, 15, 16  
Kopi  
bruge scannerplade ..... 17  
enkelt ..... 22  
Forstør/Formindsk ..... 24  
Kopikvalitetstast ..... 23  
mange ..... 22  
midlertidige indstillinger ..... 22  
papir ..... 27  
taster ..... 22  
Kopifunktionstast (kopiere)  
Papirstørrelse ..... 28  
Papirtype ..... 27  
Kopikvalitetstast ..... 22

## M

---

Macintosh	
Se softwarebrugsanvisningen på cd-rom'en.	
Menutabel .....	81
Midlertidige kopiindstillinger .....	22

## N

---

Netværks scanning	
Se softwarebrugsanvisningen på cd-rom'en.	
Udskrivning	
Se netværksbrugsanvisningen på cd-rom'en.	

## O

---

Opløsning	
kopi .....	95
scanne .....	98
udskrive .....	99

## P

---

Pakning og forsendelse af maskinen .....	79
PaperPort™ 11SE med OCR	
Se softwarebrugsanvisningen på cd-rom'en og PaperPort™ 11SE med OCR How-to-Guides.	
Papir .....	13, 94
ilægge .....	8
kapacitet .....	16
størrelse .....	15
type .....	15
PhotoCapture Center™	
Beskæring .....	39
Datoudskrivning .....	40
DPOF-udskrivning .....	35
fra PC	
Se softwarebrugsanvisningen på cd-rom'en.	
Kant til kant .....	40
Memory Stick PRO™ .....	30
Memory Stick™ .....	30
Scan til medie .....	40
SD .....	30

SDHC .....	30
specifikationer .....	96
Udskriftsindstillinger	
Farvetæthed .....	39
Hvidbalance .....	38
Kontrast .....	37
Kvalitet .....	36
Lysstyrke .....	37
Papirtype og -størrelse .....	36, 37
Skarphed .....	38
Udskriftskvalitet .....	36
Udskrive indeks .....	33
Udskrivning af billeder .....	34
xD-Picture Card™ .....	30
PictBridge	
DPOF-udskrivning .....	44
Presto! PageManager	
Se Help i Presto! PageManager-programmet.	
Programmering af din maskine .....	81

## R

---

Rapporter	
Brugerindstillinger .....	20
Hjælpeliste .....	20
Netværkskonfiguration .....	20
sådan udskrives .....	20
Reducere	
kopier .....	24
Rengøre	
papiroptagningsrulle .....	75
printerplade .....	74
printhead .....	75
scanner .....	74

## S

---

Scannerglasplade	
bruge .....	17
rengøre .....	74
Scanning	
Se softwarebrugsanvisningen	
på cd-rom'en.	
Sende maskinen .....	79
Serienummer	
sådan udskrives .....	Se frontlågens
inderside	
Sikkerhedsinstruktioner .....	55
Stop	
papir .....	69

## T

---

Transparenter .....	16, 94
Trådløst netværk	
Se Hurtig installationsvejledning og	
netværksbrugsanvisningen på cd-rom'en.	

## U

---

Udskrive	
drivere .....	99
forbedre kvalitet .....	75, 76
område .....	12
opløsning .....	99
papirstop .....	69
problemer .....	60
på små papirstørrelser .....	11
rapporter .....	20
specifikationer .....	99

## V

---

Vedligeholdelse, rutine	
udskifte blækpatroner .....	71

## W

---

Windows®	
Se softwarebrugsanvisningen	
på cd-rom'en.	

# brother®

**Besøg os på internettet**  
**<http://www.brother.com>**

Denne maskine er kun godkendt til brug i det land, hvor den er købt. Lokale Brother-afdelinger eller deres forhandlere yder kun support til maskiner, der er købt i deres eget land.