

GUIDA DELL'UTENTE

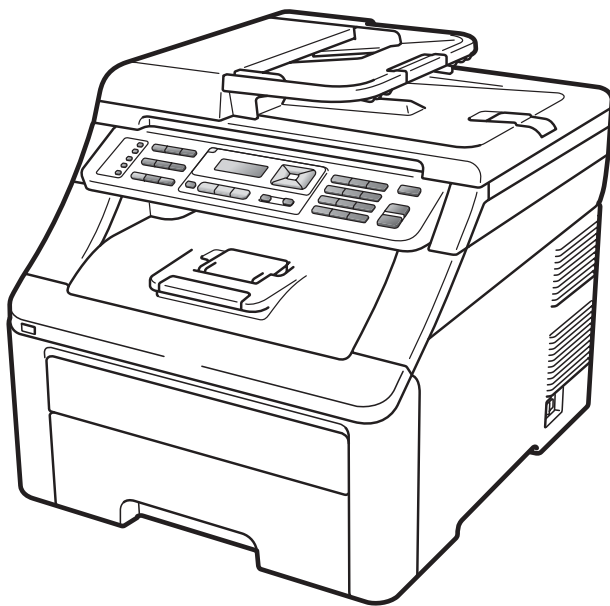

MFC-9120CN
MFC-9320CW

Per chiamare il servizio assistenza clienti

Si prega di completare le seguenti informazioni a titolo di riferimento futuro:

**Numero modello: MFC-9120CN e MFC-9320CW
(Cerchiare il numero del modello)**

Numero seriale: ¹ _____

Data dell'acquisto: _____

Luogo dell'acquisto: _____

**¹ Il numero seriale è posto sul retro dell'unità.
Conservare la Guida dell'utente con la ricevuta della vendita quale documentazione permanente dell'acquisto, in caso di furti, incendi o servizi inerenti la garanzia.**

Registrare il prodotto on-line all'indirizzo

<http://www.brother.com/registration/>

Registrando il prodotto Brother, verrete registrati come proprietario originale del prodotto. La registrazione presso Brother:

- può essere utilizzata quale conferma della data di acquisto del prodotto in caso di smarrimento della ricevuta; e
- può essere di supporto nella richiesta di risarcimento assicurativo in caso di danni al prodotto coperti dall'assicurazione.

Informazioni sulla validità e avviso su redazione e pubblicazione

QUESTO APPARECCHIO FUNZIONA CON UNA LINEA PSTN ANALOGICA A DUE FILI DOTATA DI CONNETTORE ADEGUATO.

INFORMAZIONI SULLA VALIDITÀ

Brother informa che questo prodotto può presentare problemi di funzionamento se utilizzato in paesi altri rispetto al paese di acquisto e non offre alcuna garanzia in caso di utilizzo su linee di telecomunicazione pubbliche di altri paesi.

Avviso su redazione e pubblicazione

La presente guida è stata redatta e pubblicata sotto la supervisione di Brother Industries Ltd. e comprende la descrizione e le caratteristiche tecniche più aggiornate del prodotto.

Il contenuto della guida e le caratteristiche tecniche del prodotto sono soggetti a modifiche senza preavviso.

Brother si riserva il diritto di apportare modifiche senza preavviso alle caratteristiche e ai materiali qui acclusi e declina qualunque responsabilità per eventuali danni (compresi danni indiretti) derivanti da errori o imprecisioni contenuti nei materiali presentati, compresi, senza alcuna limitazione, errori tipografici e di altro tipo relativi alla pubblicazione.

Dichiarazione di conformità CE



EC Declaration of Conformity

Manufacturer

Brother Industries Ltd.,
15-1, Naeshiro-cho, Mizuho-ku, Nagoya 467-8561, Japan

Plant

Brother Technology (Shenzhen) Ltd.,
NO6 Gold Garden Ind. Nanling Buji, Longgang, Shenzhen, China

Herewith declare that:

Products description : Facsimile Machine
Type : Group3
Model Name : MFC-9120CN, MFC-9320CW

are in conformity with provisions of the R & TTE Directive (1999/5/EC) and we declare compliance with the following standards :

Harmonized standards applied :

Safety	EN60950-1:2006
EMC	EN55022:2006 Class B EN55024:1998 + A1:2001 + A2:2003 EN61000-3-2:2006 EN61000-3-3:1995 + A1:2001 +A2:2005
Radio	EN301 489-1 V1.6.1 EN301 489-17 V1.2.1 EN300 328 V1.7.1

※ Radio applies to MFC-9320CW only.

Year in which CE marking was first affixed : 2009

Issued by : Brother Industries, Ltd.

Date : 26th January, 2009

Place : Nagoya, Japan

Signature :

Junji Shiota
General Manager
Quality Management Dept.

Dichiarazione di conformità CE

Produttore

Brother Industries Ltd.,
15-1, Naeshiro-cho, Mizuho-ku, Nagoya 467-8561, Giappone

Stabilimento

Brother Technology (Shenzhen) Ltd.,
NO6 Gold Garden Ind. Nanling Buji, Longgang, Shenzhen, Cina

Con la presente dichiara che:

Descrizione dei prodotti : Apparecchio Fax
Tipo : Gruppo 3
Nome modello : MFC-9120CN, MFC-9320CW

è conforme alle disposizioni contenute nella Direttiva R e TTE (1999/5/CE) e rispondente ai seguenti standard:

Standard armonizzati applicati:

Sicurezza	EN60950-1:2006
EMC	EN55022:2006 Classe B EN55024:1998 + A1:2001 + A2:2003 EN61000-3-2:2006 EN61000-3-3:1995 + A1:2001 + A2:2005
Radio	EN301 489-1 V1.6.1 EN301 489-17 V1.2.1 EN300 328 V1.7.1

* Gli standard radio sono utilizzati solo per MFC-9320CW.

Anno di prima apposizione della marcatura CE: 2009

Rilasciato da : Brother Industries, Ltd.
Data : 26 gennaio 2009
Luogo del rilascio : Nagoya, Giappone

Sommario

Sezione I Generale

1	Informazioni generali	2
	Utilizzo della documentazione	2
	Simboli e disposizioni utilizzati nella documentazione	2
	Accesso alla Guida software dell'utente e la Guida dell'utente in rete	3
	Visualizzazione documentazione	3
	Accesso al servizio di assistenza Brother (per Windows®)	5
	Descrizione pannello dei comandi	6
	Indicazioni LED Dati	10
2	Caricamento carta e documenti	11
	Caricamento di carta e supporti di stampa	11
	Caricamento di carta nel vassoio carta standard	11
	Caricamento di carta nella fessura di alimentazione manuale	12
	Area non stampabile	16
	Carta e altri supporti di stampa accettati	17
	Carta e mezzi di stampa consigliati	17
	Tipo e formato carta	17
	Manipolazione e uso di carta speciale	19
	Caricamento di documenti	22
	Uso dell'alimentatore automatico documenti (ADF)	22
	Uso del piano dello scanner	23
3	Impostazione generale	24
	Modalità Timer	24
	Impostazioni carta	24
	Tipo carta	24
	Formato carta	24
	Impostazioni volume	25
	Volume squilli	25
	Volume del segnale acustico	25
	Volume diffusore	25
	Ora legale estiva automatica	26
	Funzioni ecologia	26
	Risparmio toner	26
	Tempo di inattività	27
	Contrasto LCD	27

4 Funzioni sicurezza 28

Blocco funzioni di sicurezza 2.0 (solo per MFC-9320CW)	28
Impostazione della password per l'amministratore	28
Modifica della password per l'amministratore.....	29
Impostazione della modalità Utente pubblico	29
Impostazione utenti con accesso limitato	30
Attivazione/Disattivazione Blocco funzioni sicurezza	30
Cambio utenti	31
Sicurezza memoria (solo per MFC-9120CN).....	31
Impostazione password	32
Modifica della password di sicurezza della memoria.....	32
Attivazione/Disattivazione di sicurezza memoria.....	32
Blocco impostazioni	33
Impostazione password.....	33
Modifica della password per Blocco impostazioni	33
Attivazione/Disattivazione di Blocco impostazioni	33
Limitazioni alla composizione	34
Limitazioni alla tastiera	34
Limitazioni ai numeri diretti	34
Limitazioni alla chiamata veloce	34

Sezione II Fax

5 Invio di un fax 36

Come spedire un fax.....	36
Accesso alla modalità fax	36
Invio di un fax da ADF	36
Invio di un fax dal piano dello scanner	36
Invio di un documento in formato lettera via fax dal piano dello scanner	37
Annullamento di un fax in corso	37
Trasmissione circolare (solo bianco e nero).....	37
Annullamento di una trasmissione circolare in corso	38
Altre operazioni di invio.....	38
Invio di fax con impostazioni multiple	38
Copertina elettronica (solo bianco e nero).....	39
Contrasto	40
Modifica risoluzione fax	40
Accesso duplice (solo bianco e nero).....	41
Trasmissione in tempo reale	42
Modalità Overseas.....	42
Fax differito (solo bianco e nero).....	43
Trasmissione cumulativa differita (solo bianco e nero)	43
Controllo e annullamento operazioni in coda	43
Invio manuale di un fax.....	44
Messaggio di memoria esaurita.....	44

6 Ricezione di un fax 45

Modalità di ricezione	45
Selezione della modalità Ricezione	45
Utilizzo delle modalità di ricezione	46
Solo fax.....	46
Fax/Tel.....	46
Manuale.....	46
Segreteria telefonica esterna.....	46
Impostazioni Modalità di ricezione	47
Numero squilli.....	47
N. squilli F/T (solo modalità Fax/Tel)	47
Riconoscimento fax	48
Impostazione della densità di stampa	48
Funzioni supplementari di ricezione	49
Stampa ridotta di un fax in arrivo	49
Impostazione stampigliatura ricezione fax (solo bianco e nero).....	49
Ricezione fax in memoria (solo bianco e nero)	50
Stampa di un fax dalla memoria	50
Ricezione in mancanza di carta (solo bianco e nero).....	50

7 Servizi Telefonici e dispositivi esterni 51

Servizi telefonici.....	51
Identificativo chiamante	51
Impostazione del tipo di linea telefonica	52
Connessione ad una TAD esterna	53
Connessioni	53
Registrazione di un messaggio in uscita (OGM)	54
Collegamenti multilinea (PBX).....	54
Telefoni esterni e derivazione	55
Utilizzo di telefoni esterni o in derivazione	55
Solo modalità Fax/Tel.....	55
Connessione ad un telefono esterno o in estensione	55
Utilizzo di un telefono senza fili esterno non Brother.....	56
Utilizzo dei codici remoti	56

8 Composizione e memorizzazione numeri 57

Come comporre i numeri	57
Composizione manuale	57
Composizione numeri diretti	57
Composizione veloce	57
Ricerca	57
Ricomposizione numero fax	58
Memorizzazione di numeri.....	58
Memorizzazione di una pausa.....	58
Memorizzazione di numeri diretti.....	59
Memorizzazione dei numeri di chiamata veloce.....	60
Modifica dei numeri diretti e dei numeri di Chiamata veloce	62
Impostazione gruppi per la trasmissione circolare	64
Combinazione dei numeri di chiamata veloce	66
Toni o impulsi	66

9 Opzioni fax remoto (solo bianco e nero) 67

Inoltro fax.....	67
Memorizzazione fax.....	68
Ricezione PC Fax.....	68
Modifica opzioni per le trasmissioni fax remote.....	69
Disattivazione opzioni per le trasmissioni fax remote.....	70
Recupero remoto.....	70
Impostazione di un codice di accesso remoto.....	70
Utilizzo del codice di accesso remoto.....	71
Recupero dei messaggi fax.....	71
Modifica del numero di Inoltro fax.....	72
Comandi fax remoti.....	73

10 Polling 74

Ricezione polling.....	74
Polling protetto.....	74
Polling differito.....	75
Polling sequenziale.....	75
Trasmissione polling (solo bianco e nero)	76
Impostazione per trasmissione polling	76
Impostazione della trasmissione polling con Codice di sicurezza	76

11 Stampa rapporti 78

Rapporti fax	78
Rapporto di verifica trasmissione	78
Giornale fax	79
Rapporti	79
Come stampare un rapporto.....	80

Sezione III Copia

12	Riproduzione di copie	82
	Come eseguire le copie	82
	Selezione modalità Copia	82
	Riproduzione di una copia singola.....	82
	Riproduzione di copie multiple.....	82
	Interruzione copia	82
	Opzioni di copia (impostazioni temporanee).....	83
	Ingrandimento o riduzione dell'immagine copiata.....	83
	Uso del tasto Opzioni	84
	Miglioramento della qualità di copia	85
	Ordinamento copie utilizzando l'alimentatore automatico	85
	Regolazione di Contrasto, Colore e Luminosità	86
	Realizzazione di N copie in 1 (layout pagina).....	87
	Messaggio di memoria esaurita	88

Sezione IV Stampa diretta

13	Stampa di fotografie da una fotocamera digitale (solo per MFC-9320CW)	90
	Prima di utilizzare PictBridge	90
	Requisiti di PictBridge.....	90
	Utilizzo di PictBridge	90
	Impostazione della fotocamera digitale	90
	Stampa delle immagini	91
	Stampa DPOF	92
	Stampa delle immagini con Blocco funzioni sicurezza 2.0 attivato (solo per MFC-9320CW).....	92
	Connessione di una fotocamera come dispositivo di memorizzazione	94
	Significato dei messaggi di errore.....	94
14	Stampa dei dati da un'unità di memoria flash USB (solo per MFC-9320CW)	95
	Formati file supportati	95
	Creazione di un file PRN o PostScript® 3™ per la stampa diretta	95
	Stampa dei dati direttamente da un'unità di memoria flash USB (solo per MFC-9320CW).....	96
	Stampa dei dati direttamente dall'unità di memoria flash USB con Blocco funzioni sicurezza 2.0 attivato (solo per MFC-9320CW)	97
	Significato dei messaggi di errore.....	99

Sezione V Software

15	Funzioni software e di rete	102
	Come leggere la Guida dell'utente in HTML.....	102
	Windows®	102
	Macintosh	102

Sezione VI Appendice

A	Sicurezza e restrizioni legali	104
	Scelta del luogo di installazione.....	104
	Per usare l'apparecchio in sicurezza	105
	Istruzioni importanti di sicurezza	109
	Disconnessione del dispositivo.....	110
	Collegamento a una rete LAN	111
	Interferenze radio	111
	Direttiva UE 2002/96/CE e EN50419	111
	Direttiva UE 2006/66/CE - Rimozione o sostituzione della batteria.....	111
	Dichiarazione di Qualificazione del Programma internazionale ENERGY STAR®	112
	Copyright e licenza Libtiff.....	113
	Marchi di fabbrica	114
B	Opzioni	115
	Scheda di memoria.....	115
	Installazione della memoria aggiuntiva.....	115
C	Risoluzione dei problemi e manutenzione ordinaria	117
	Risoluzione dei problemi.....	117
	Se si hanno difficoltà con l'apparecchio.....	117
	Miglioramento della qualità di stampa	127
	Impostazione rilevazione segnale libero.....	135
	Interferenza sulla linea telefonica	135
	Messaggi di errore e manutenzione	136
	Trasferire i fax o il rapporto giornale fax	143
	Inceppamento documenti	144
	Inceppamenti carta	145
	Manutenzione ordinaria	150
	Pulizia dell'esterno dell'apparecchio.....	151
	Pulizia del piano dello scanner	151
	Pulizia delle testine LED	152
	Pulizia dei fili corona.....	153
	Pulizia del gruppo tamburo.....	155
	Pulizia dei rulli di presa.....	159
	Taratura	160
	Registrazione automatica	161
	Registrazione manuale.....	161

Sostituzione dei materiali di consumo	162
Sostituzione di una cartuccia toner	164
Gruppi tamburo	169
Sostituzione del gruppo cinghia	175
Sostituzione della vaschetta di recupero toner	179
Sostituzione delle parti con manutenzione periodica	184
Informazioni sull'apparecchio	185
Controllo del numero seriale	185
Controllo contapagine	185
Controllo della vita residua dei componenti	185
Funzioni di ripristino	186
Come effettuare il ripristino dell'apparecchio	186
Imballaggio e spedizione dell'apparecchio	187

D Menu e funzioni **192**

Programmazione a schermo	192
Tabella Menu	192
Memorizzazione	192
Tasti Menu	192
Come accedere alla modalità menu	193
Tabella Menu	194
Digitazione testo	213

E Specifiche tecniche **215**

Generale	215
Supporti di stampa	217
Fax	218
Copia	219
Scansione	220
Stampa	221
Interfacce	222
PictBridge (MFC-9320CW)	223
Funzione di stampa diretta (MFC-9320CW)	224
Requisiti del computer	225
Materiali di consumo	226
Rete Ethernet cablata	227
Rete Ethernet wireless (solo per MFC-9320CW)	229
Autenticazione e crittografia esclusivamente per utenti wireless	231
Configurazione senza fili (one push)	233

F Glossario **234**

G Indice **238**



Generale

Informazioni generali	2
Caricamento carta e documenti	11
Impostazione generale	24
Funzioni sicurezza	28

Utilizzo della documentazione

Vi ringraziamo per aver acquistato un apparecchio Brother. Consultando la documentazione è possibile trarre il massimo dal proprio apparecchio.

Simboli e disposizioni utilizzati nella documentazione

Nella documentazione vengono utilizzati i simboli e le disposizioni che seguono.

Grassetto	Lo stile in grassetto identifica i tasti dell'apparecchio sul pannello dei comandi o sulla schermata del computer.
<i>Corsivo</i>	Il corsivo evidenzia un punto importante o rimanda ad un argomento correlato.
Courier New	Il font di tipo Courier New identifica i messaggi che compaiono sul display dell'apparecchio.



AVVERTENZA

Le avvertenze indicano le modalità di prevenzione di possibili lesioni personali.



ATTENZIONE

I messaggi di attenzione specificano le procedure da seguire o da evitare per prevenire possibili lesioni minori.



IMPORTANTE

IMPORTANTE specifica le procedure da seguire o da evitare per impedire di danneggiare l'apparecchio o altri oggetti.



I segnali di pericolo di tipo elettrico avvertono della possibilità di scosse elettriche.



I segnali relativi alle superfici calde avvertono di non toccare le parti surriscaldate dell'apparecchio.



Le note danno indicazioni su come affrontare una situazione che potrebbe presentarsi oppure suggerimenti sulla modalità di funzionamento dell'operazione al momento in esecuzione in abbinamento ad altre funzioni.

Accesso alla Guida software dell'utente e la Guida dell'utente in rete

La presente Guida dell'utente non contiene tutte le informazioni relative all'apparecchio, quali l'utilizzo delle funzioni avanzate di Fax, Stampante, Scanner, Fax del PC e Rete. Una volta pronti ad apprendere informazioni dettagliate su queste operazioni, leggere la **Guida software dell'utente** e la **Guida dell'utente in rete**.

Visualizzazione documentazione

Visualizzazione documentazione (Windows®)

Per visualizzare la documentazione, dal menu **Avvia**, puntare su **Brother**, **MFC-XXXX** (dove XXXX è il nome del vostro modello) dal gruppo programma, quindi fare clic su **Guide dell'utente in formato HTML**.

Se non è stato installato il software, è possibile trovare la documentazione procedendo nel modo seguente:

- 1 Accendere il PC.
Inserire il CD-ROM Brother etichettato Windows® nell'unità CD-ROM.
- 2 Se appare una schermata di selezione della lingua, selezionare la propria lingua.

- 3 Se viene visualizzata la schermata con i nomi dei modelli, selezionare il nome del proprio modello. Appare il menu principale del CD-ROM.



Se questa finestra non appare, utilizzare Windows® Explorer per trovare ed eseguire il programma start.exe dalla directory principale del CD-ROM Brother.

- 4 Fare clic su **Documentazione**.
- 5 Fare clic sulla documentazione che si desidera leggere:

- Documenti in formato HTML (2 manuali): **Guida software dell'utente** e **Guida dell'utente in rete** in formato HTML.

Per la visualizzazione sul computer viene raccomandato questo tipo di formato.

- Documenti PDF (4 manuali):

Guida dell'utente per istruzioni operative indipendenti, **Guida software dell'utente**, **Guida dell'utente in rete** e **Guida di installazione rapida**.

Per la stampa dei manuali viene raccomandato questo tipo di formato. Fare clic per andare nel Brother Solutions Center, dove è possibile visualizzare o eseguire il download dei documenti PDF. (Sono necessari l'accesso a Internet e un software in grado di leggere il formato PDF.)

Come trovare le indicazioni per la scansione

Diverse sono le modalità per la scansione dei documenti. È possibile trovare le istruzioni nel modo seguente:

Guida software dell'utente:

- Scansione di un documento mediante il driver TWAIN al capitolo 2
- Scansione di un documento utilizzando il driver WIA (Windows® XP/Windows Vista®) al capitolo 2
- Utilizzo di ControlCenter3 al capitolo 3
- Scansione in rete al capitolo 12

Guida dell'utente di ScanSoft™ PaperPort™ 11SE con OCR:

- È possibile visualizzare la Guida dell'utente completa di ScanSoft™ PaperPort™ 11SE con OCR dal menu Guida dell'applicazione ScanSoft™ PaperPort™ 11SE.

Come trovare le indicazioni per impostare la rete

L'apparecchio può essere collegato alla rete con o senza fili. È possibile trovare le istruzioni sull'impostazione di base nella Guida d'installazione rapida. Se il punto di accesso senza fili supporta SecureEasySetup™, Wi-Fi Protected Setup o AOSS™, seguire la procedura nella Guida di installazione rapida. Per maggiori informazioni sull'impostazione di rete vedere la Guida dell'utente in rete.

Visualizzazione documentazione (Macintosh)

- 1 Accendere il Macintosh. Inserire il CD-ROM Brother etichettato Macintosh nell'unità CD-ROM.

- 2 Viene visualizzata la seguente finestra.

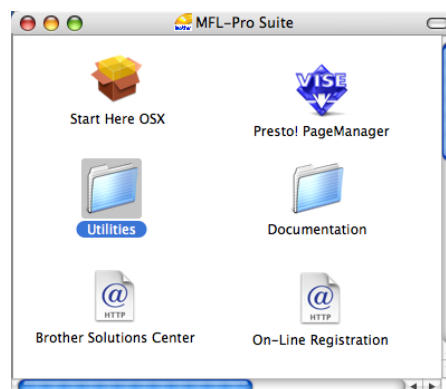

- 3 Fare doppio clic sull'icona **Documentation**.
- 4 Fare doppio clic sulla cartella della propria lingua.
- 5 Fare doppio clic su **top.html** per visualizzare la **Guida software dell'utente** e la **Guida dell'utente in rete** in formato HTML.
- 6 Fare clic sulla documentazione che si desidera leggere.
 - **Guida software dell'utente**
 - **Guida dell'utente in rete**



Nota

I documenti sono inoltre disponibili in formato PDF (4 manuali): **Guida dell'utente** per istruzioni operative indipendenti, **Guida software dell'utente**, **Guida dell'utente in rete** e **Guida di installazione rapida**. Per la stampa dei manuali viene raccomandato il formato PDF.

Fare doppio clic sull'icona **Brother Solutions Center** per andare nel Brother Solutions Center, dove è possibile visualizzare o eseguire il download dei documenti PDF. (Sono necessari l'accesso a Internet e un software in grado di leggere il formato PDF.)

Come trovare le indicazioni per la scansione

Diverse sono le modalità per la scansione dei documenti. È possibile trovare le istruzioni nel modo seguente:

Guida software dell'utente:

- Scansione al capitolo 8
- Utilizzo di ControlCenter2 al capitolo 9
- Scansione in rete al capitolo 12

Guida dell'utente Presto! PageManager:

- È possibile visualizzare la Guida dell'utente Presto! PageManager completa dalla selezione Aiuti (Help) dell'applicazione Presto! PageManager.

Come trovare le indicazioni per impostare la rete

L'apparecchio può essere collegato alla rete con o senza fili. È possibile trovare le istruzioni sull'impostazione di base nella Guida d'installazione rapida. Se il punto di accesso senza fili supporta SecureEasySetup™, Wi-Fi Protected Setup o AOSS™, seguire la procedura nella Guida di installazione rapida. Per maggiori informazioni sull'impostazione di rete vedere la Guida dell'utente in rete.

Accesso al servizio di assistenza Brother (per Windows®)

È possibile trovare tutti i contatti necessari, come l'assistenza su Internet (Brother Solutions Center) e sul CD-ROM di Brother.

- Fare clic su **Assistenza Brother** sul menu principale. Viene visualizzata la seguente schermata:



- Per accedere al nostro sito Internet (<http://www.brother.com/>), fare clic su **Pagina principale Brother**.
- Per le ultime novità e le informazioni di assistenza sul prodotto (<http://solutions.brother.com/>), fare clic su **Brother Solutions Center**.
- Per visitare il nostro sito Internet per cercare forniture Brother originali (<http://www.brother.com/original/>), fare clic su **Informazioni sui materiali di consumo**.
- Per ritornare alla pagina principale, fare clic su **Indietro** oppure, se avete finito, fare clic su **Esci**.

Descrizione pannello dei comandi

MFC-9120CN e MFC-9320CW hanno tasti simili.

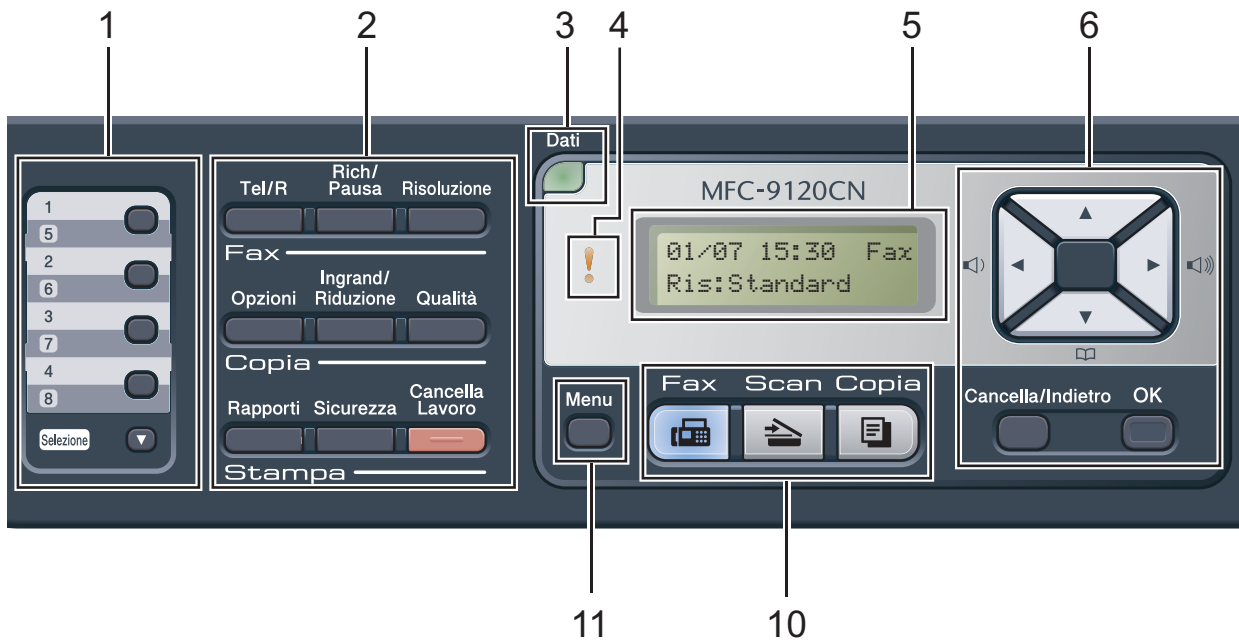
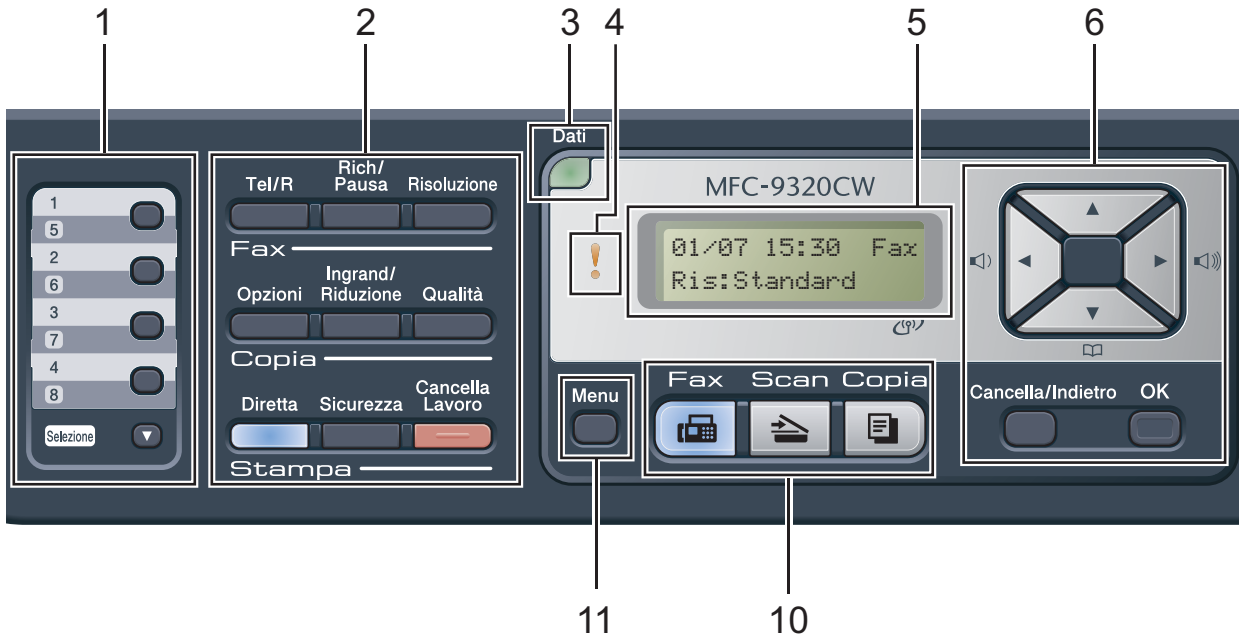

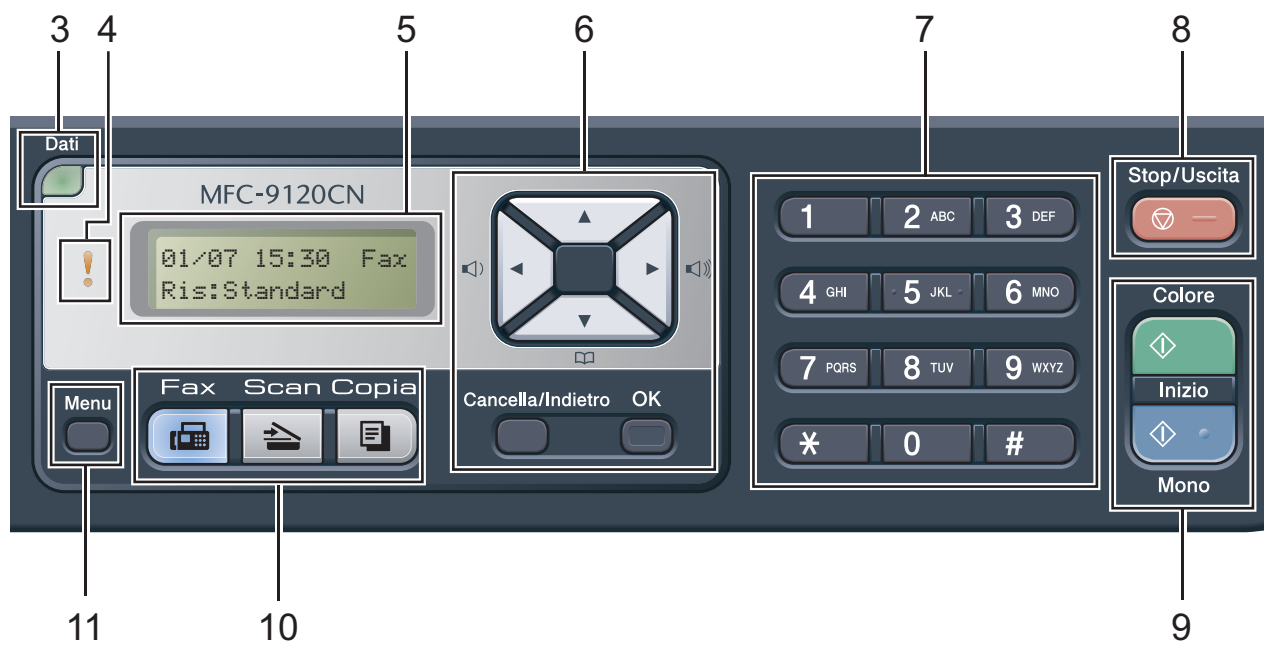
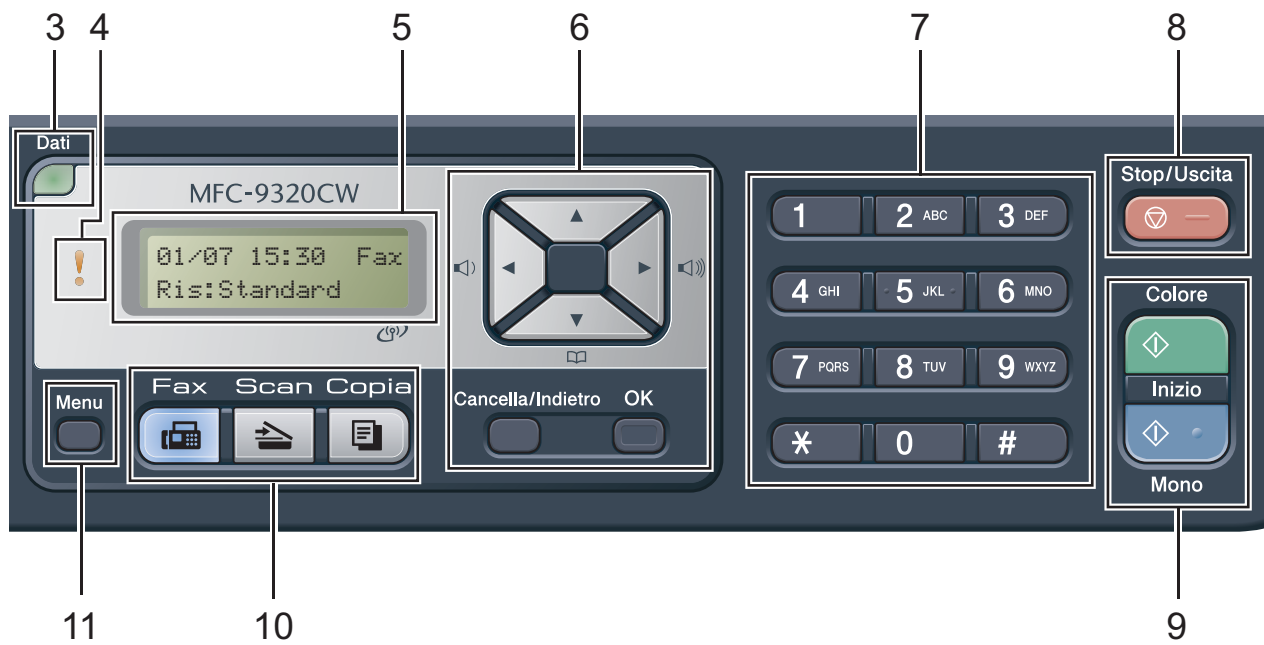

1 Tasti numeri diretti

Questi 4 tasti danno accesso immediato a 8 numeri precedentemente memorizzati.

Selezione

Se si tiene premuto, consente l'accesso ai numeri diretti da 5 a 8.

2 Tasti Fax, Copia e Stampa

Fax tasti:

Tel/R

Questo tasto si utilizza per avviare una conversazione telefonica una volta sollevato il ricevitore esterno durante lo pseudo squillo F/T.

Quando ci si connette ad un PBX, è possibile utilizzare questo tasto per accedere a una linea esterna, richiamare un operatore o trasferire una chiamata a un altro interno.

Rich/Pausa

Ricomponi l'ultimo numero chiamato. Inserisce anche una pausa nella programmazione dei numeri a composizione veloce o nella composizione di un numero manualmente.

Risoluzione

Questo tasto consente di impostare la risoluzione per la trasmissione dei fax.

Copia tasti:

Opzioni

È possibile scegliere con rapidità e facilità le impostazioni temporanee per la copia.

Ingrand/Riduzione

Riduce o ingrandisce le copie.

Qualità

Consente di modificare la qualità della copia successiva.

Stampa tasti:

Diretta (MFC-9320CW)

Consente di stampare i dati da un'unità di memoria flash USB o da una fotocamera compatibile PictBridge direttamente nell'apparecchio.

(Consultare *Stampa di fotografie da una fotocamera digitale* (solo per MFC-9320CW) a pagina 90.)

Rapporti (MFC-9120CN)

Stampa i Rapporti di verifica della trasmissione, la Lista aiuti, l'Elenco indice tel, il Giornale Fax, le Impostazioni utente e la Configurazione di rete.

Sicurezza

È possibile stampare i dati memorizzati digitando la parola chiave personale di quattro cifre. (Per i particolari sull'utilizzo del tasto Sicurezza, fare riferimento alla *Guida software dell'utente* su CD-ROM.)

(MFC-9320CW) Quando si utilizza il Blocco funzioni sicurezza, è possibile attivare la limitazione di accesso utenti tenendo premuto il tasto **Selezione** mentre si preme il tasto **Sicurezza**. (Consultare *Blocco funzioni di sicurezza 2.0* (solo per MFC-9320CW) a pagina 28.)

Cancello Lavoro

Annula un'operazione di stampa programmata e la rimuove dalla memoria dell'apparecchio. Per annullare più operazioni di stampa, tenere premuto questo tasto finché sul display compare *Ann. pr. (tutti)*.

3 Dati LED

Il LED lampeggia in base allo stato dell'apparecchio.

4 LED errore

Lampeggia in arancione quando il display riporta un errore o un messaggio importante sullo stato.

5 LCD

Visualizza i messaggi che aiutano a impostare e semplificare l'utilizzo dell'apparecchio.

(Solo per MFC-9320CW) Se si utilizza una connessione wireless, la potenza del segnale viene indicata con un intervallo compreso da una a quattro tacche.



6 Cancella/Indietro

Elimina i dati inseriti oppure consente l'annullamento delle impostazioni correnti.

OK

Consente di memorizzare le impostazioni nell'apparecchio.

Tasti Volume:

Premere per scorrere in avanti e indietro le opzioni del menu. Premere per modificare il volume quando si è in modalità fax o standby.



Premere per scorrere i menu e le opzioni.

Rubrica:

Consente di cercare numeri memorizzati nella memoria di composizione. Consente anche di comporre i numeri memorizzati premendo un numero di tre cifre.

7 Tastiera

Utilizzare questi tasti per comporre numeri telefonici e di fax, nonché come tastiera per immettere informazioni nell'apparecchio.

Il tasto # consente di modificare temporaneamente la modalità di composizione da impulsi a toni durante una chiamata telefonica.

8 Stop/Uscita

Consente di interrompere una procedura o di uscire da un menu.

9 Inizio:**Colore**

Consente di avviare l'invio di fax o l'esecuzione di fotocopie a colori.

Mono

Consente di avviare l'invio di fax o l'esecuzione di fotocopie in bianco e nero.

10 Tasti modalità:**Fax**

Inserisce l'apparecchio in modalità Fax.

**Scan**

Inserisce l'apparecchio in modalità Scansione. (Per i particolari sulla scansione, consultare la *Guida software dell'utente* inclusa nel CD-ROM.)

**Copia**

Inserisce l'apparecchio in modalità Copia.



11 Menu

Consente l'accesso al Menu per la programmazione delle impostazioni dell'apparecchio.

Indicazioni LED Dati

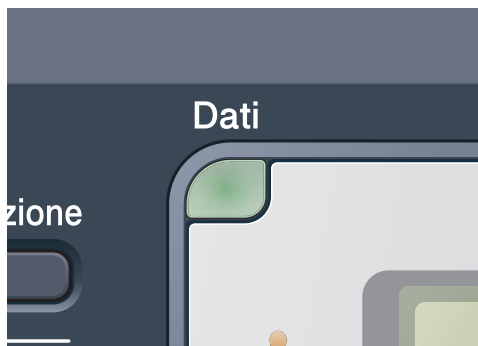
Il LED **Dati** lampeggia in base allo stato dell'apparecchio.



LED	Stato dell'apparecchio	Descrizione
○	Modalità Ready	L'apparecchio è pronto per la stampa, in modalità Riposo, non vi sono dati di stampa, oppure l'interruttore dell'alimentazione è disattivato.
 Verde (lampeggiante)	Ricezione dati	L'apparecchio sta ricevendo i dati dal computer, elaborando i dati nella memoria o stampando i dati.
 Verde	Dati rimasti nella memoria	I dati di stampa rimangono nella memoria dell'apparecchio.

Caricamento di carta e supporti di stampa

L'apparecchio può caricare la carta dal vassoio standard.

Quando si inserisce carta nel vassoio della carta, notare quanto segue:

- Se il software applicativo supporta la selezione del formato carta sul menu di stampa, è possibile selezionarlo attraverso il software. Se il software applicativo non supporta tale funzione, è possibile impostare il formato carta nel driver della stampante oppure utilizzando i pulsanti del pannello dei comandi.

Caricamento di carta nel vassoio carta standard

Stampa su carta normale, carta sottile o riciclata dal vassoio della carta

- 1 Estrarre completamente il vassoio carta dall'apparecchio.

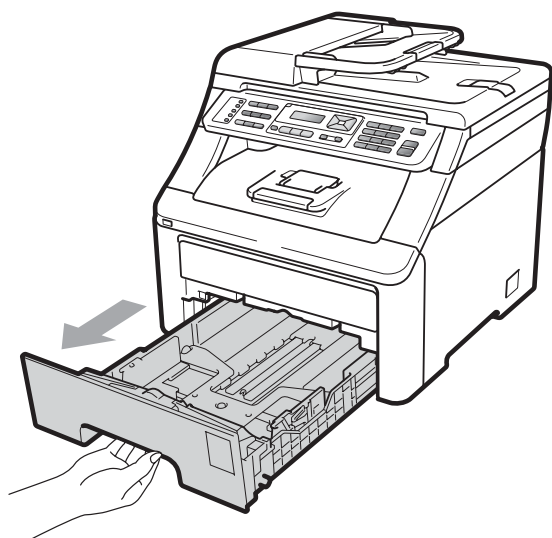

- 2 Tenendo premuta la rispettiva leva verde di sblocco (1), far scorrere le guide della carta per adattarle al formato carta caricato nel vassoio. Accertarsi che le guide siano salde nella fessura.

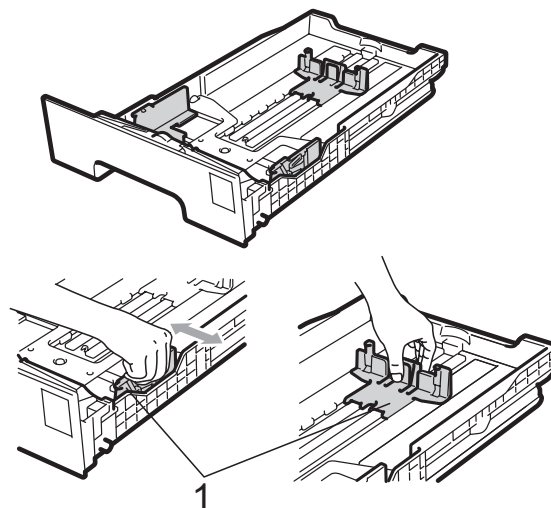

Nota

Per il formato carta Legal o Folio, premere il pulsante di sblocco (1) nella parte inferiore del vassoio, quindi estrarre il retro del vassoio. (Il formato carta Legal o Folio non è disponibile in alcune aree.)

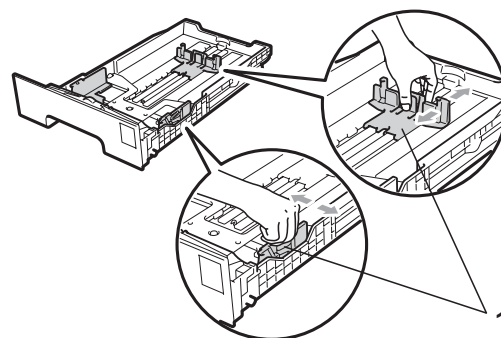

- 3 Smuovere la risma per evitare inceppamenti e difficoltà di inserimento.

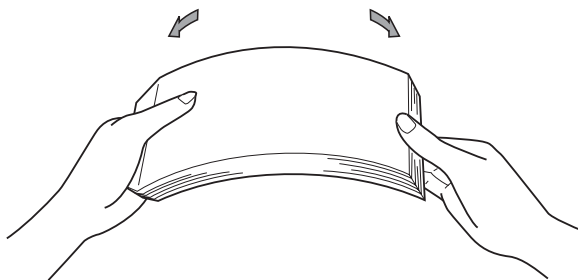

- 4 Mettere della carta nel vassoio ed accertarsi che la carta sia al di sotto della tacca di altezza massima della carta (1). Il lato da stampare deve essere rivolto verso il basso.

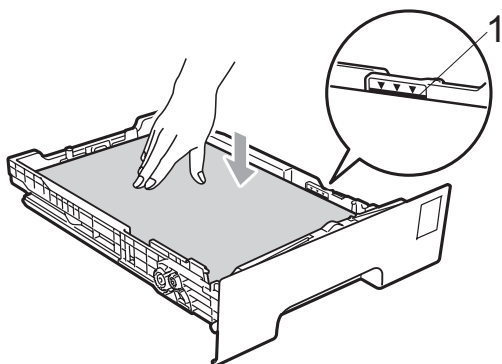

! IMPORTANTE

Per eseguire un'alimentazione corretta, verificare che le guide laterali siano allineate ai bordi della carta. In caso contrario, possono essere causati danni all'apparecchio.

- 5 Inserire con decisione il vassoio della carta nell'apparecchio. Verificare che sia inserito completamente.

- 6 Sollevare il supporto ribaltabile (1) per evitare che la carta scivoli via dal vassoio di uscita con la pagina stampata rivolta verso il basso, oppure rimuovere le singole pagine non appena espulse dall'apparecchio.

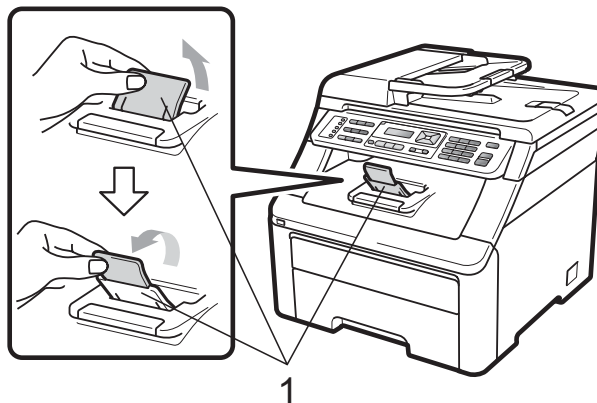

Caricamento di carta nella fessura di alimentazione manuale

In questa fessura è possibile caricare singolarmente buste e supporti di stampa speciali. Usare la fessura di alimentazione manuale per stampare o copiare su etichette, buste o carta più spessa.

Stampa su carta normale, carta riciclata o carta per macchina da scrivere dalla fessura di alimentazione manuale

Prima del caricamento, premere gli angoli e i lati delle buste per renderle più piatte possibili.

Nota

L'apparecchio si accende automaticamente in modalità Alimentazione Manuale quando si introduce carta nella fessura di alimentazione manuale.

- 1 Sollevare il supporto ribaltabile (1) per evitare che la carta scivoli via dal vassoio di uscita con la pagina stampata rivolta verso il basso, oppure togliere ogni pagina non appena esce dall'apparecchio.

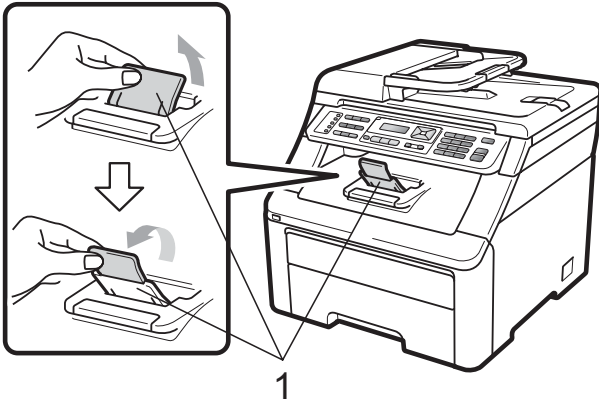

- 2 Aprire il coperchio della fessura di alimentazione manuale.

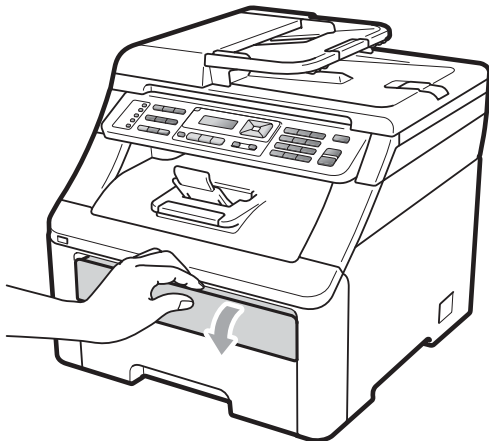

- 3 Usando entrambe le mani, far scorrere le guide laterali della fessura di alimentazione manuale per adattarle alla larghezza della carta che si intende usare.

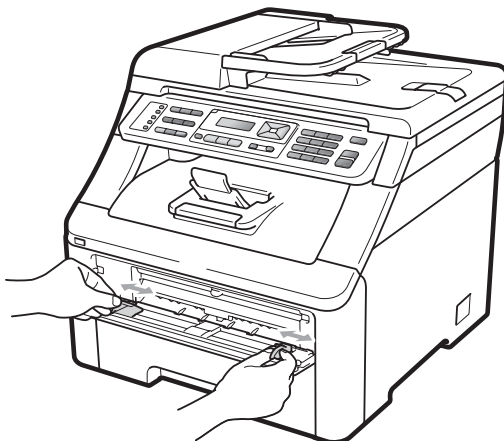

- 4 Usando entrambe le mani, inserire un foglio di carta nella fessura di alimentazione manuale con il lato da stampare rivolto verso l'alto fino a che il bordo anteriore della carta tocca il rullo di alimentazione. Attendere fino a quando l'apparecchio alimenta automaticamente la carta. Quando si sente che l'apparecchio ritrae la carta, lasciarla andare.

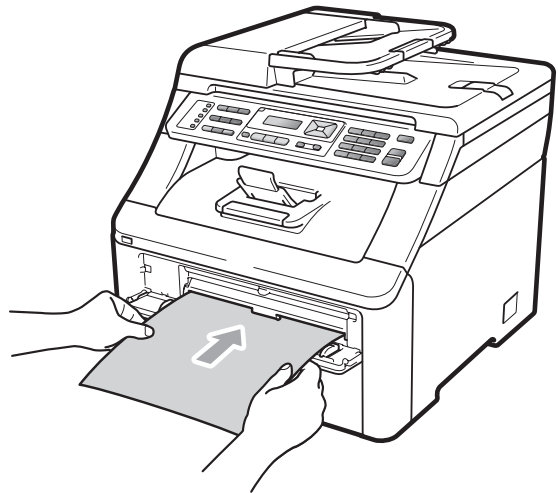

Stampa su carta spessa, etichette, buste o carta corta

Quando si abbassa il vassoio di uscita posteriore, l'apparecchio ha una via diretta per la carta dalla fessura di alimentazione manuale attraverso il retro dell'apparecchio. Usare questo metodo di alimentazione e di uscita della carta quando si vuole stampare su carta spessa, etichette, buste o carta con dimensioni inferiori a 105 × 148 mm (o formato A6).



Nota

- Rimuovere immediatamente ogni foglio o busta stampato allo scopo di evitare inceppamenti della carta.
- L'apparecchio si accende automaticamente in modalità Alimentazione Manuale quando si introduce carta nella fessura di alimentazione manuale.

- 1 Aprire il coperchio posteriore (vassoio posteriore di uscita).

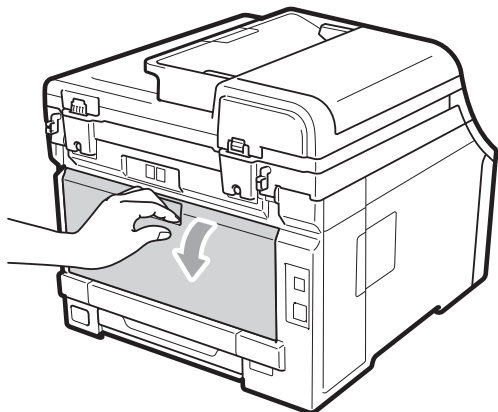

- 2 <Solo stampa per buste>
Abbassare verso di sé le due leve grigie, una a sinistra e una a destra, come mostrato nella figura che segue.

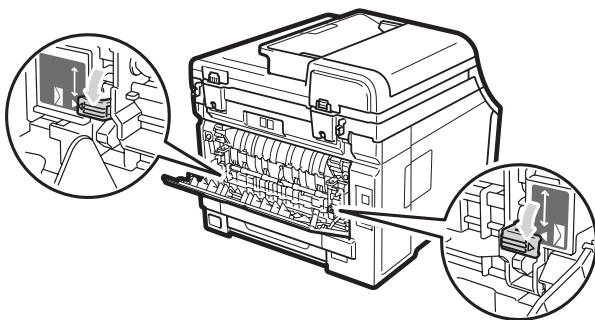

- 3 Aprire il coperchio della fessura di alimentazione manuale.

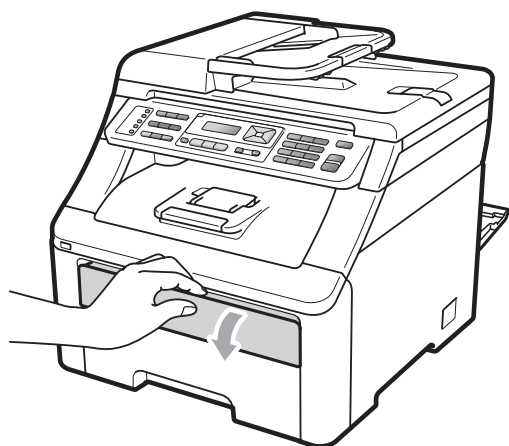

- 4 Usando entrambe le mani, far scorrere le guide laterali della fessura di alimentazione manuale per adattarle alla larghezza della carta che si intende usare.

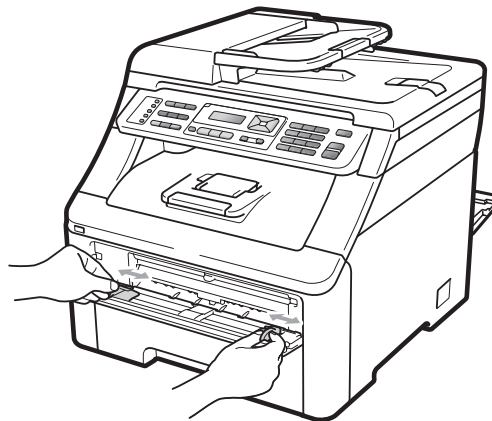

- 5 Usando entrambe le mani, mettere un foglio di carta o una busta nella fessura di alimentazione manuale finché il bordo anteriore della carta o della busta tocca il rullo di alimentazione. Quando si sente che l'apparecchio ritrae la carta, lasciarla andare.

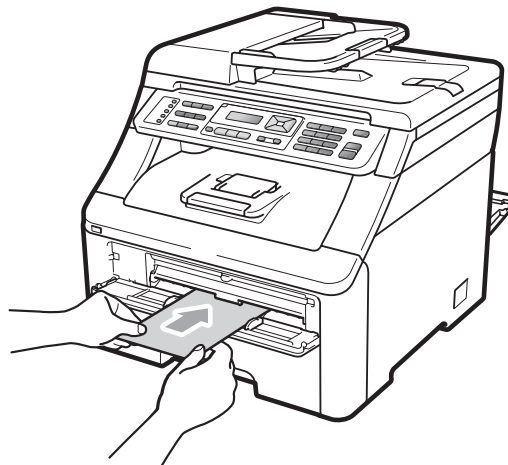
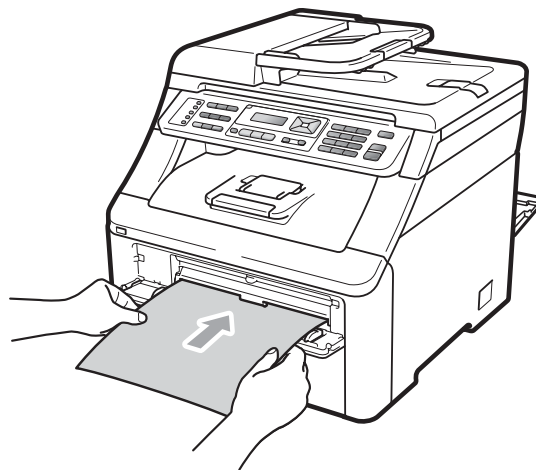

Nota

- Introdurre la carta nella fessura di alimentazione manuale con il lato da stampare rivolto verso l'alto.
- Accertarsi che la carta o il supporto di stampa (vedere *Carta e altri supporti di stampa accettati* a pagina 17) siano dritti e caricati in maniera corretta nella fessura di alimentazione manuale. In caso contrario, è possibile che la carta non venga introdotta correttamente, provocando una stampa inclinata o un inceppamento della carta.
- Non introdurre più di un foglio di carta nella fessura di alimentazione manuale, dal momento che può provocare un inceppamento.
- Estrarre completamente la carta quando si tenta nuovamente di inserire la carta nella fessura di alimentazione manuale.
- Se si inserisce della carta o un altro supporto di stampa nella fessura di alimentazione manuale prima che l'apparecchio sia in modalità Ready, è possibile che si verifichi un errore e che la macchina arresti la stampa.
- Per rimuovere con facilità una piccola stampa dal vassoio di uscita, sollevare lo scanner usando entrambe le mani, come illustrato nella figura.

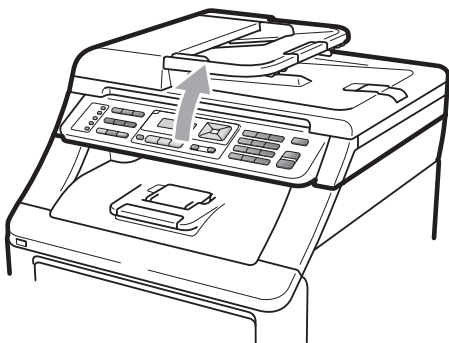

- Mentre lo scanner è sollevato, è ancora possibile utilizzare l'apparecchio. Per chiudere lo scanner, spingerlo verso il basso con entrambe le mani.

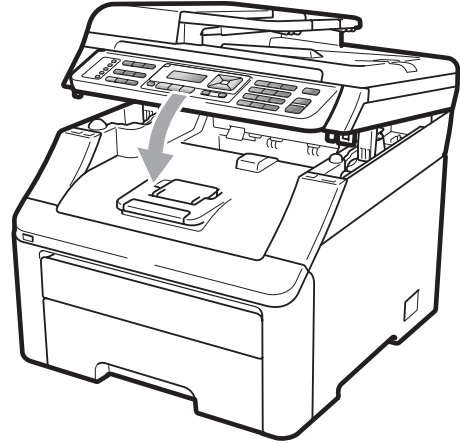

- Quando il coperchio superiore è aperto, non è possibile aprire lo scanner.

Area non stampabile

Aree non stampabili per fax e copie

Le figure riportate di seguito illustrano le aree non stampabili.

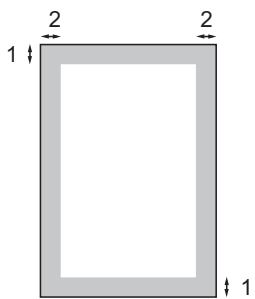
	Utilizzo	Dimensioni documento	Superiore (1) Inferiore (1)	Sinistra (2) Destra (2)
	Fax	Letter	4 mm	3,95 mm
		A4	4 mm	1 mm
	Copia	Letter	4 mm	4 mm
A4		4 mm	3 mm	

Nota

(Per copie) L'area non stampabile sopra indicata si riferisce ad una singola copia o alla copia 1 in 1 con foglio di formato A4. L'area non stampabile varia in base al formato della carta.

Area non stampabile quando si stampa da un computer

Quando si utilizza il driver della stampante, l'area stampabile è più piccola del formato di carta, così come di seguito indicato.

Verticale

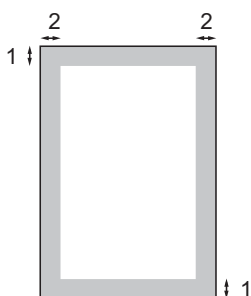

Orizzontale

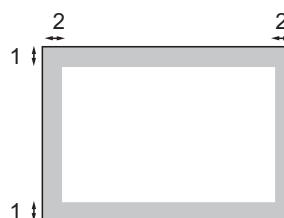

	Driver della stampante per Windows® e driver della stampante per Macintosh
	Driver BRScrip per Windows® e Macintosh
1	4,23 mm
2	4,23 mm

Nota

L'area non stampabile può variare in base al formato della carta e al driver della stampante utilizzato. L'area non stampabile sopra indicata si riferisce al formato di carta A4.

Carta e altri supporti di stampa accettati

La qualità di stampa cambia in base al tipo di carta che viene utilizzata.

È possibile utilizzare i seguenti tipi di supporti: carta sottile, carta normale, carta spessa, carta per macchina da scrivere, carta riciclata, etichette o buste.

Per ottenere i migliori risultati, procedere secondo le seguenti istruzioni:

- Usare carta che sia adatta per copia su carta normale.
- Utilizzare la carta compresa tra 75 e 90 g/m².
- NON inserire tipi diversi di carta nel vassoio nello stesso momento per non causare inceppamenti o difficoltà di inserimento.
- Per una stampa corretta, scegliere dall'applicazione del software lo stesso formato di carta utilizzata nel vassoio.
- Evitare di toccare la superficie stampata della carta immediatamente dopo la stampa.
- Utilizzare carta a grana lunga con valore Ph neutro e un contenuto di umidità intorno al 5%.

Carta e mezzi di stampa consigliati

Per ottenere la migliore qualità di stampa, suggeriamo di utilizzare il seguente tipo di carta.

Tipo carta	Marca
Carta normale	Xerox Premier TCF da 80 g/m ² Xerox Business da 80 g/m ²
Carta Riciclata	Xerox Recycled Supreme da 80 g/m ²
Etichette	Avery laser label L7163
Busta	Antalis River series (DL)

Tipo e formato carta

L'apparecchio carica la carta dal vassoio standard installato o dalla fessura di alimentazione manuale.

Vassoio standard

Dal momento che il vassoio standard è di tipo universale, è possibile utilizzare uno qualsiasi dei tipi di carta (un tipo e un formato per volta) elencati nella tabella in *Capacità dei vassoi carta* a pagina 18. Il vassoio standard può contenere fino a 250 fogli di carta di formato Letter/A4, Legal o Folio (80 g/m²). È possibile caricare la carta fino alla tacca di altezza massima della carta presente sulla guida scorrevole per la larghezza della carta.

Fessura di alimentazione manuale

La fessura di alimentazione manuale può contenere un foglio di larghezza compresa tra 76,2 e 220 mm ed una lunghezza compresa tra 116 e 406,4 mm. È possibile usare la fessura di alimentazione manuale se si usano carta speciale, buste o etichette.

Nella presente Guida, il nome dei vassoi della carta nel driver della stampante sono:

Vassoio e fessura	Nome
Vassoio standard	Vassoio
Fessura di alimentazione manuale	Alimentazione manuale

Capacità dei vassoi carta

	Formato carta	Tipi di carta	N° di fogli
Vassoio carta	A4, Letter, Legal, Executive, A5, A5 (Long Edge), A6, B5 (ISO), B6 (ISO) e Folio ¹ .	Carta normale, carta sottile e carta riciclata	fino a 250 [80 g/m ²]
Fessura di alimentazione manuale (Alimentazione manuale)	Larghezza: da 76,2 a 220 mm Lunghezza: da 116 a 406,4 mm	Carta normale, Carta sottile, Carta spessa, Carta più spessa, Carta per macchina da scrivere, Carta riciclata, Buste ed Etichette.	1 foglio [80 g/m ²] 1 Busta

¹ Il formato Folio è di 215,9 mm x 330,2 mm.

Specifiche carta consigliate

Per questo apparecchio sono ideali le seguenti specifiche di carta.

Peso di base	75-90 g/m ²
Spessore	80-110 µm
Ruvidità	Altezza superiore a 20 sec.
Durezza	90-150 cm ³ /100
Direzione grana	Lunghezza grana
Resistività volume	10e ⁹ -10e ¹¹ ohm
Resistività superficie	10e ⁹ -10e ¹² ohm-cm
Carica	CaCO ₃ (Neutra)
Contenuto cenere	Inferiore a 23%peso
Luminosità	Altezza superiore a 80%
Opacità	Altezza superiore a 85%

Manipolazione e uso di carta speciale

L'apparecchio è progettato per funzionare correttamente con la maggior parte dei tipi di carta xerografica e per macchina da scrivere. Tuttavia, alcune variabili relative alla carta possono avere effetti sulla qualità di stampa o sull'affidabilità di alimentazione. Prima dell'acquisto, provare sempre campioni di carta per accertarsi dell'effetto desiderato. Conservare la carta nell'imballaggio originale tenendolo chiuso. Conservare la carta in orizzontale e lontano da umidità, luce solare diretta e calore.

Quando si sceglie la carta, fare attenzione alle seguenti linee guida:

- NON usare carta per getto di inchiostro, poiché può provocare un inceppamento della carta o danneggiare l'apparecchio.
- La carta prestampata deve utilizzare un inchiostro in grado di sopportare la temperatura del processo di fusione dell'apparecchio (200 gradi centigradi).
- Se si usa carta per macchina da scrivere, carta con superficie ruvida o carta increspata o piegata, è possibile che la qualità di stampa riduca il suo effetto.

Tipi di carta da evitare

! IMPORTANTE

Alcuni tipi di carta potrebbero dare risultati non soddisfacenti o causare danni all'apparecchio.

NON utilizzare carta:

- molto intessuta
- molto lucida o troppo liscia
- arricciata o deformata

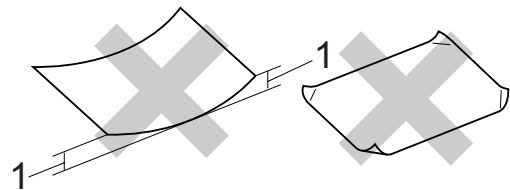

1 Un arricciamento di 2 mm o superiore può provocare inceppamenti.

- patinata o chimica
- danneggiata, sgualcita o piegata
- che supera le caratteristiche consigliate relative al peso, indicate in questa guida
- con etichette o graffette
- con lettere intestate che utilizzano coloranti per basse temperature o termografia
- multisezione o autocopiante
- disegnata per stampa a getto di inchiostro

L'utilizzo di qualsiasi tipo di carta elencato potrebbe danneggiare l'apparecchio. Questo tipo di danno non è coperto dalla garanzia Brother o dal contratto di assistenza.

Buste

La maggior parte delle buste è idonea per l'apparecchio. Tuttavia, alcune buste potrebbero presentare problemi di alimentazione e qualità di stampa per la procedura con cui sono realizzate. Una busta adeguata presenta bordi dritti ben ripiegati e il bordo superiore non più spesso di due fogli di carta. La busta deve essere appiattita e non slargata o di struttura fragile. È consigliabile acquistare buste di qualità presso rivenditori che ne prevedano l'utilizzo in un apparecchio laser.

Le buste possono essere alimentate solo dalla fessura di alimentazione manuale. Prima di stampare o acquistare una grande quantità di buste, si consiglia di stampare una busta di prova per verificare che i risultati di stampa siano quelli desiderati.

Verificare le seguenti condizioni:

- Le buste devono presentare un lembo adesivo longitudinale.
- I lembi adesivi devono essere piegati in modo preciso e corretto (le buste piegate o tagliate irregolarmente possono causare inceppamenti).
- La busta deve essere composta da due strati di carta nelle aree evidenziate nei cerchi della figura sottostante.

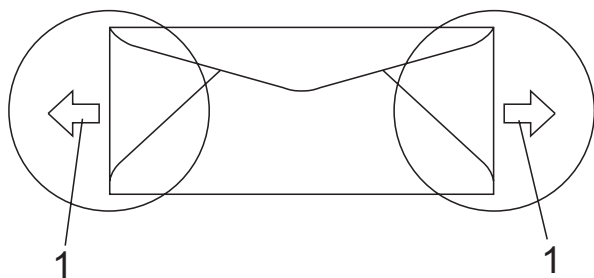

1 Direzione di alimentazione

- Accertarsi che i punti di giunzione delle buste, incollate dal produttore, aderiscano bene.
- Consigliamo di non stampare entro 15 mm dai bordi delle buste.

Tipi di buste da evitare

! IMPORTANTE

NON utilizzare buste:

- che risultano danneggiate, arricciate, squalcite o di forma insolita
- molto lisce o intessute
- con fermagli, graffette, snap o cordicelle
- con chiusure autoadesive
- molto slargate
- che non sono piegate con precisione
- recanti caratteri in rilievo
- che sono state già stampate in precedenza con un apparecchio laser/LED
- prestampate all'interno
- che non possono essere ben impilate l'una sull'altra
- fatte di carta più pesante rispetto a quanto indicato nelle specifiche dell'apparecchio
- con bordi non rettilinei o ben squadriati
- con aperture, fori, tagli o perforazioni
- con colla sulla superficie come indicato nella figura qui di seguito

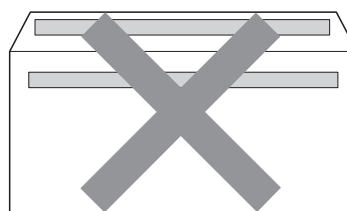

- con doppi lembi come indicato nella figura qui di seguito

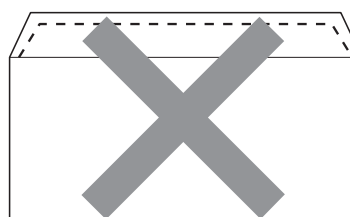

- con lembi adesivi che non sono stati piegati al momento dell'acquisto
- con lembi adesivi come indicato qui di seguito

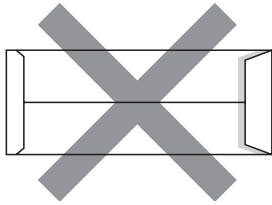

- con i lati piegati come indicato qui di seguito

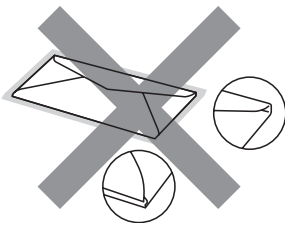

L'utilizzo di questo tipo di buste potrebbe danneggiare l'apparecchio. Questo tipo di danno potrebbe non essere coperto dalla garanzia Brother o dal contratto di assistenza.

Occasionalmente potrebbero verificarsi problemi di alimentazione dovuti a spessore, formato e forma dei lembi delle buste utilizzate.

Etichette

L'apparecchio è adatto per la stampa sulla maggior parte di etichette prodotte per l'uso con un apparecchio laser. Le etichette devono presentare un adesivo a base acrilica poiché questo tipo di materiale è più stabile alle alte temperature del gruppo fusore. Gli adesivi non devono venire a contatto con componenti dell'apparecchio poiché la colla delle etichette stampate potrebbe attaccarsi al gruppo tamburo o sui rulli e causare inceppamenti o problemi sulla qualità della stampa. Non devono sporgere fra un'etichetta e l'altra. Le etichette devono essere sistemate in modo da coprire l'intera lunghezza e larghezza del foglio. L'utilizzo di etichette con spaziature può causare il distacco dell'etichetta e provocare gravi inceppamenti o problemi di stampa.

Tutte le etichette utilizzate in questo apparecchio devono essere in grado di resistere ad una temperatura di 200 gradi centigradi per un periodo di 0,1 secondi.

Le etichette non devono superare i valori relativi alle caratteristiche tecniche sul peso della carta descritte in questa Guida dell'utente. Le etichette che superano queste specifiche potrebbero non essere alimentate o stampate correttamente e causare danni all'apparecchio.

Le etichette devono essere alimentate solo dalla fessura di alimentazione manuale.

Tipi di etichette da evitare

Non utilizzare etichette che risultano danneggiate, aracciate, sgualcite o di forma insolita.

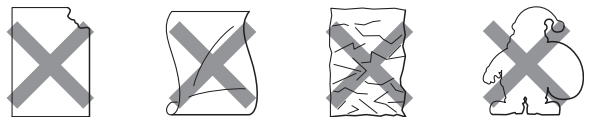

! IMPORTANTE

NON introdurre fogli di etichette parzialmente usati. Il Carrier sheet esposto potrebbe danneggiare l'apparecchio.

Caricamento di documenti

Uso dell'alimentatore automatico documenti (ADF)

L'alimentatore automatico può contenere massimo 35 pagine e introduce automaticamente i fogli nell'apparecchio uno ad uno. Usare carta standard da 80 g/m² e smuovere sempre le pagine prima di introdurle nell'alimentatore automatico.

Ambiente consigliato

Temperatura: da 20 a 30°C

Umidità: 50% - 70%

Carta: Xerox Premier TCF 80 g/m² o Xerox Business 80 g/m²

! IMPORTANTE

- NON lasciare documenti spessi sul piano dello scanner. In caso contrario, la carta potrebbe incepparsi nell'alimentatore automatico.
- NON utilizzare fogli piegati, strappati, arricciati, attaccati con colla, nastro adesivo, punti di cucitrice o fermagli.
- NON introdurre cartone, fogli di giornale o stoffa.
- Per evitare di danneggiare l'apparecchio mentre è in funzione l'alimentatore automatico, NON tirare il documento durante la sua introduzione.

Nota

Per eseguire la scansione di documenti non idonei per l'alimentatore automatico, vedere *Uso del piano dello scanner* a pagina 23.

- Accertarsi che i documenti con il liquido di correzione o con inchiostro siano completamente asciutti.
- I documenti da inviare via fax devono essere di larghezza compresa tra 147,3 e 215,9 mm e di lunghezza compresa tra 147,3 e 356 mm e di peso standard (80 g/m²).

- 1 Estendere il supporto ribaltabile uscita documenti dell'alimentatore automatico (1) e il supporto ribaltabile ADF (2).

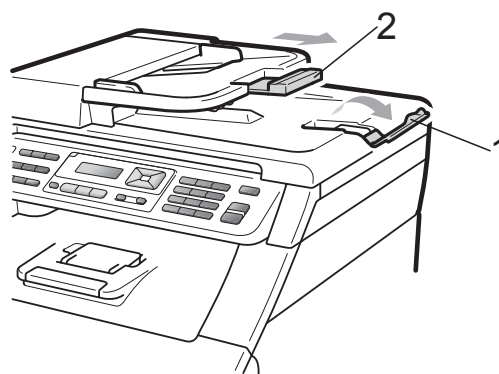

- 2 Smuovere bene le pagine.
- 3 Introdurre il documento nell'alimentatore automatico inserendolo **dal margine superiore e con il lato stampato rivolto verso l'alto** fino a quando il messaggio del display LCD non cambia e fino a toccare i rulli di alimentazione.
- 4 Regolare le guide laterali (1) in base alla larghezza del documento.

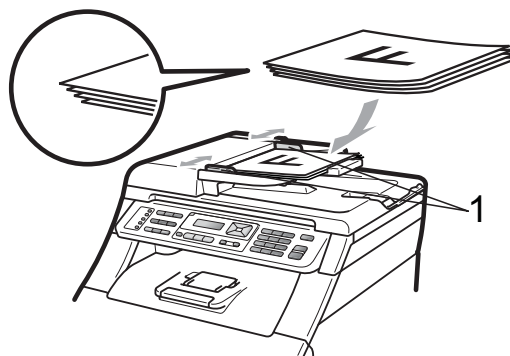

Uso del piano dello scanner

È possibile usare il piano dello scanner per inviare via fax, copiare o analizzare pagine di un libro o una pagina singola alla volta.

I documenti possono avere una larghezza massima di 215,9 mm e una lunghezza massima di 297 mm.



Nota

Per usare il piano dello scanner, l'alimentatore automatico deve essere vuoto.

- 1 Sollevare il coperchio documenti.
- 2 Usare le linee di riferimento del documento a sinistra e in alto per posizionare il documento con il lato di stampa rivolto verso il basso sull'angolo in alto a sinistra del piano dello scanner.

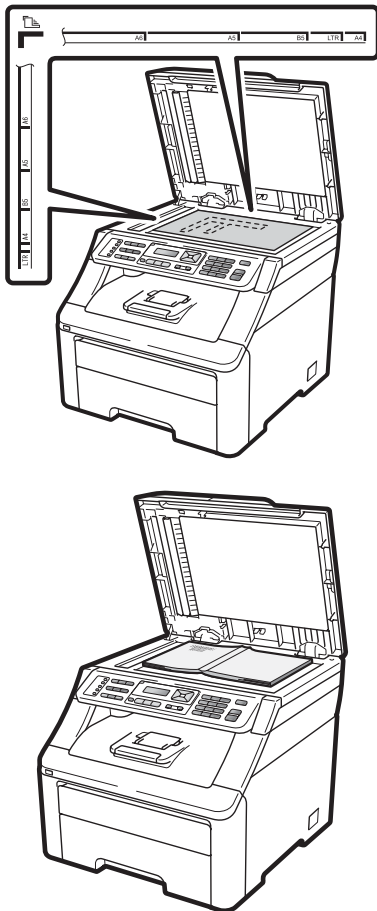

- 3 Chiudere il coperchio documenti.

! IMPORTANTE

Se il documento è un libro o è spesso, non spingere sulla copertina né premere su di essa.

Modalità Timer

L'apparecchio ha tre tasti di modalità sul pannello dei comandi: **Fax**, **Scan**, e **Copia**.

È possibile impostare il tempo che l'apparecchio impiega, dall'ultima operazione di Copia o Scansione, per tornare in modalità Fax. Se si sceglie **No**, l'apparecchio resta nella modalità utilizzata per ultima.

Questa funzione inoltre imposta il tempo che impiega l'apparecchio per cambiare da singolo utente a utente pubblico quando si utilizza il Blocco funzioni sicurezza.

(Consultare *Cambio utenti* a pagina 31.)

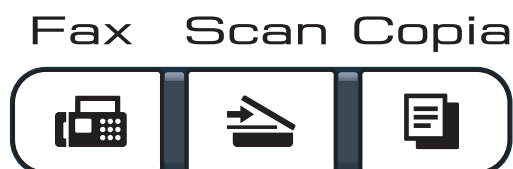

- 1 Premere **Menu**, **1**, **1**.
- 2 Premere **▲** o **▼** per scegliere **0 Sec**, **30 Sec.**, **1 Min**, **2 Min.**, **5 Min.** o **No**.
Premere **OK**.
- 3 Premere **Stop/Uscita**.

Impostazioni carta

Tipo carta

Impostare l'apparecchio in base al tipo di carta usato. Questo per ottimizzare i risultati di stampa.

- 1 Premere **Menu**, **1**, **2**, **1**.
- 2 Premere **▲** o **▼** per scegliere **Sottile**, **Normale**, **Spessa**, **Piu' spessa** o **Carta Riciclata**.
Premere **OK**.
- 3 Premere **Stop/Uscita**.

Formato carta

Si possono usare dieci formati di carta per stampare copie: A4, Letter, Legal, Executive, A5, A5 L, A6, B5, B6 e Folio e quattro formati per stampare fax: A4, Letter, Legal o Folio (215,9 mm × 330,2 mm).



Quando si modifica il formato della carta nel vassoio, sarà anche necessario modificare contemporaneamente l'impostazione per il formato della carta in maniera tale che l'apparecchio possa adattare il documento o un fax in arrivo sulla pagina.

- 1 Premere **Menu**, **1**, **2**, **2**.
- 2 Premere **▲** o **▼** per scegliere **A4**, **Letter**, **Legal**, **Executive**, **A5**, **A5 L**, **A6**, **B5**, **B6** o **Dimens. Folio**.
Premere **OK**.
- 3 Premere **Stop/Uscita**.

Impostazioni volume

Volume squilli

È possibile scegliere un intervallo di livelli volume squilli, da **Alto** a **No**.

In modalità Fax, premere  o  per regolare il volume. Il display visualizza l'impostazione corrente ed ogni volta che si preme il tasto, il volume passa all'impostazione successiva. L'apparecchio conserva la nuova impostazione fino al momento in cui viene modificata.

È possibile modificare anche il volume nel menu:

- 1 Premere **Menu, 1, 3, 1**.
- 2 Premere **▲** o **▼** per scegliere **No, Basso, Medio** o **Alto**.
Premere **OK**.
- 3 Premere **Stop/Uscita**.

Volume del segnale acustico

Quando il segnale acustico è attivo, l'apparecchio emette un suono ogni volta che si preme un tasto o si fa un errore o al termine dell'invio e della ricezione di fax. È possibile scegliere un intervallo di livelli volume, da **Alto** a **No**.

- 1 Premere **Menu, 1, 3, 2**.
- 2 Premere **▲** o **▼** per scegliere **No, Basso, Medio** o **Alto**.
Premere **OK**.
- 3 Premere **Stop/Uscita**.

Volume diffusore

È possibile scegliere un intervallo di livelli volume diffusore, da **Alto** a **No**.

- 1 Premere **Menu, 1, 3, 3**.
- 2 Premere **▲** o **▼** per scegliere **No, Basso, Medio** o **Alto**.
Premere **OK**.
- 3 Premere **Stop/Uscita**.

Ora legale estiva automatica

È possibile impostare l'apparecchio per il cambiamento automatico nell'ora legale estiva. Si reimposta automaticamente un'ora avanti in primavera e un'ora indietro in Autunno.

- 1 Premere **Menu, 1, 4**.
- 2 Premere ▲ o ▼ per scegliere **Sì** o **No**. Premere **OK**.
- 3 Premere **Stop/Uscita**.

Funzioni ecologia

Risparmio toner

Si può risparmiare il toner per mezzo di questa funzione. Impostando il Risparmio Toner su **Sì**, le stampe si presentano più chiare. L'impostazione predefinita è **No**.

- 1 Premere **Menu, 1, 5, 1**.
- 2 Premere ▲ o ▼ per scegliere **Sì** o **No**. Premere **OK**.
- 3 Premere **Stop/Uscita**.



Nota

Non si consiglia la modalità Risparmio toner per la stampa di immagini di foto o in scala di grigi.

Tempo di inattività

L'impostazione del tempo di inattività riduce il consumo di energia spegnendo il fusore dell'apparecchio mentre non è operativo.

Si può scegliere quanto tempo l'apparecchio deve restare inattivo prima che vada in modalità Riposo. Quando l'apparecchio riceve un fax, dati dal computer, oppure esegue una copia, il timer si reimposta. L'impostazione predefinita è 005 minuti.

Quando l'apparecchio è in modalità Riposo, il display visualizza **Risparmio**. Quando si stampa o si eseguono copie in modalità Riposo, ci sarà un breve ritardo dovuto al tempo necessario per il riscaldamento del fusore.

- 1 Premere **Menu**, **1**, **5**, **2**.
- 2 Inserire l'intervallo di tempo per il quale l'apparecchio deve restare inattivo prima di passare in modalità Riposo. Premere **OK**.
- 3 Premere **Stop/Uscita**.

Contrasto LCD

Si può modificare il contrasto per fare in modo che il display appaia più chiaro o più scuro.

- 1 Premere **Menu**, **1**, **6**.
- 2 Premere ▲ per scurire il display. Oppure, premere ▼ per schiarire il display. Premere **OK**.
- 3 Premere **Stop/Uscita**.

Blocco funzioni di sicurezza 2.0 (solo per MFC-9320CW)

Il Blocco funzioni di sicurezza consente di limitare il pubblico accesso ad alcune funzioni dell'apparecchio:

- Fax Tx
- Fax Rx
- Copia
- Scansione
- Diretto USB
- Stampa PC
- Stampa colori

La funzione impedisce inoltre agli utenti di modificare le impostazioni predefinite dell'apparecchio limitando l'accesso alle impostazioni del Menu.

Prima di usare le funzioni di sicurezza, occorre inserire una password dell'amministratore.

L'accesso alle operazioni limitate può essere attivato creando un utente ad accesso limitato. Per utilizzare l'apparecchio, gli utenti con accesso limitato devono inserire la password.

Annotarsi la password. Se si dimentica, occorre ripristinare la password memorizzata nell'apparecchio. Per informazioni sul ripristino della password rivolgersi al rivenditore locale Brother per l'assistenza.



Nota

- Il Blocco funzioni di sicurezza può essere impostato manualmente nel pannello dei comandi o utilizzando la Gestione basata su Web. Si consiglia di utilizzare la Gestione basata su Web per configurare questa funzione. Per maggiori informazioni, consultare la *Guida dell'utente in rete* sul CD-ROM.
- Solo gli amministratori possono impostare restrizioni ed effettuare modifiche per ogni utente.
- Quando è attivo il Blocco funzioni sicurezza, è possibile usare solo 1.Contrasto e 6.Polled TX, 7.Imp copertina sotto 2.Imp trasmiss nel menu Fax. Se Fax Tx è disattivato, non è possibile utilizzare funzioni nel Menu fax.
- La Ricezione polling è attiva solo quando sono attivi Fax Tx e Fax Rx.

Impostazione della password per l'amministratore

La password che si imposta con questa procedura è per uso degli amministratori. Questa password viene utilizzata per impostare gli utenti e attivare o disattivare la Funzione blocco sicurezza. (Consultare *Impostazione utenti con accesso limitato* a pagina 30 e *Attivazione/Disattivazione Blocco funzioni sicurezza* a pagina 30.)

- 1 Premere **Menu, 1, 7, 1**.
- 2 Digitare un numero di quattro cifre per la password usando i numeri 0-9. Premere **OK**.
- 3 Reinserire la password quando il display visualizza *Verifica:.* Premere **OK**.
- 4 Premere **Stop/Uscita**.

Modifica della password per l'amministratore

- 1 Premere **Menu**, **1**, **7**, **1**.

- 2 Premere ▲ o ▼ per scegliere `Imp.password`.
Premere **OK**.
- 3 Inserire la password a quattro cifre registrata.
Premere **OK**.
- 4 Inserire un numero di quattro cifre per impostare una nuova password.
Premere **OK**.
- 5 Se il display LCD mostra `Verifica:`, reinserire la nuova password.
Premere **OK**.
- 6 Premere **Stop/Uscita**.

Impostazione della modalità Utente pubblico

La modalità Utente pubblico limita le funzioni disponibili per gli Utenti pubblici. Gli utenti con accesso pubblico non devono inserire la password per accedere alle funzioni disponibili attraverso questa impostazione. È possibile impostare un Utente pubblico.

- 1 Premere **Menu**, **1**, **7**, **1**.
- 2 Premere ▲ o ▼ per scegliere `Codice di attiv.`.
Premere **OK**.
- 3 Inserire la password dell'amministratore.
Premere **OK**.
- 4 Premere ▲ o ▼ per scegliere `Modal.pubblica`.
Premere **OK**.
- 5 Premere ▲ o ▼ per scegliere `acceso o spento per Fax Tx`.
Premere **OK**.
Dopo aver impostato `Fax Tx`, ripetere questo punto per `Fax Rx`, `Copia`, `Scanner`, `USB dir.`, `Stamp.PC` e `Stamp.col.`. Quando sul display appare `Uscita`, premere **OK**.
- 6 Premere **Stop/Uscita**.

Impostazione utenti con accesso limitato

È possibile impostare utenti con accesso limitato e una password per le funzioni che hanno a disposizione. È possibile impostare più limitazioni avanzate, come ad esempio il numero delle pagine o il nome di accesso dell'utente PC, attraverso la Gestione basata su Web. (Per maggiori informazioni, consultare la *Guida dell'utente in rete* sul CD-ROM.) È possibile impostare fino a 25 utenti con accesso limitato e una password.

- 1 Premere **Menu, 1, 7, 1**.
- 2 Premere ▲ o ▼ per scegliere `Codice di attiv.`. Premere **OK**.
- 3 Inserire la password dell'amministratore. Premere **OK**.
- 4 Premere ▲ o ▼ per scegliere `Utente01`. Premere **OK**.
- 5 Usare i tasti numerici per inserire il nome utente. (Consultare *Digitazione testo* a pagina 213.) Premere **OK**.
- 6 Digitare la password a quattro-cifre per l'utente. Premere **OK**.
- 7 Premere ▲ o ▼ per scegliere `acceso o spento per Fax Tx`. Premere **OK**.
Dopo aver impostato `Fax Tx`, ripetere questo punto per `Fax Rx`, `Copia`, `Scanner`, `USB dir.`, `Stamp.PC` e `Stamp.col`. Quando sul display appare `Uscita`, premere **OK**.
- 8 Ripetere i passaggi da 4 a 7 per ogni utente e password aggiunti.
- 9 Premere **Stop/Uscita**.



Nota

Non è possibile usare un nome identico a quello di un altro utente.

Attivazione/Disattivazione Blocco funzioni sicurezza

Se si inserisce una Password errata, il display visualizza `password errata`. Reinserire la password corretta.

Attivazione Blocco funzioni di sicurezza

- 1 Premere **Menu, 1, 7, 1**.
- 2 Premere ▲ o ▼ per scegliere `Blocco Off → On`. Premere **OK**.
- 3 Inserire la password dell'amministratore di quattro-cifre. Premere **OK**.

Disattivazione Blocco funzioni di sicurezza

- 1 Premere **Menu, 1, 7, 1**.
- 2 Premere ▲ o ▼ per scegliere `Blocco On → Off`. Premere **OK**.
- 3 Inserire la password dell'amministratore di quattro-cifre. Premere **OK**.

Cambio utenti

Questa impostazione consente di passare da un utente con accesso limitato all'altro o alla modalità Pubblico durante l'attivazione del Blocco funzioni sicurezza.

Passare alla modalità utente con accesso limitato

- 1 Tenere premuto il tasto **Selezione** mentre si preme **Sicurezza**.
- 2 Premere ▲ o ▼ per scegliere il proprio nome.
Premere **OK**.
- 3 Inserire la password di quattro cifre.
Premere **OK**.



Nota

Se si preme un tasto modalità limitato, *Accesso negato* viene visualizzato sul display e l'apparecchio richiede quindi il nome. Per un utente con accesso limitato che può accedere a questa modalità, premere ▲ o ▼ per scegliere il proprio nome e immettere una password di quattro cifre.

Passare alla modalità Pubblico

Nel momento in cui l'utente con accesso limitato ha terminato le operazioni con l'apparecchio, quest'ultimo torna nell'impostazione di accesso pubblico con l'impostazione Modalità Timer (**Menu, 1, 1**). (Consultare *Modalità Timer* a pagina 24.) È inoltre possibile uscire dalla modalità utente con accesso limitato premendo il tasto della modalità corrente. Il display richiede quindi *Pass. mod.pubb.?*.

Premere **1** per selezionare *1.Sì*.

Sicurezza memoria (solo per MFC-9120CN)

Sicurezza memoria consente di impedire l'accesso non autorizzato all'apparecchio.

Mentre è attiva Sicurezza memoria, sono disponibili le seguenti operazioni:

- Ricezione fax in memoria (limitata dalla capacità della memoria)
- Inoltro fax (se la funzione Inoltro fax era già attiva)
- Recupero remoto (se la funzione Memorizzazione fax era già attiva)

Mentre Sicurezza memoria è attiva, **NON** sono disponibili le seguenti operazioni:

- Stampa dei fax ricevuti
- Invio di un fax
- Copia
- Stampa da PC
- Scansione
- Ricezione PC Fax



Nota

- Per stampare fax in memoria, disattivare Sicurezza memoria.
- Prima di poter attivare Sicurezza memoria, è necessario disattivare Ricezione PC Fax. (Consultare *Disattivazione opzioni per le trasmissioni fax remote* a pagina 70.)

Impostazione password



Nota

- Se è stata già impostata la password, non è necessario impostarla nuovamente.
- Se si dimentica la password per Sicurezza memoria, rivolgersi al rivenditore locale Brother.

- 1 Premere **Menu, 1, 7, 1**.

```
Sicurezza
1.Sicurezza mem.
```

- 2 Digitare un numero di quattro cifre per la password usando i numeri 0-9.
Premere **OK**.
- 3 Reinscrivere la password quando il display visualizza `Verifica:.`
Premere **OK**.
- 4 Premere **Stop/Uscita**.

Modifica della password di sicurezza della memoria

- 1 Premere **Menu, 1, 7, 1**.

```
Sicurezza
1.Sicurezza mem.
```

- 2 Premere **▲** o **▼** per scegliere `Imp.password.`
Premere **OK**.
- 3 Inserire la password di quattro cifre.
Premere **OK**.
- 4 Inserire un numero di quattro cifre per impostare una nuova password.
Premere **OK**.
- 5 Reinscrivere la password quando il display visualizza `Verifica:.`
Premere **OK**.
- 6 Premere **Stop/Uscita**.

Attivazione/Disattivazione di sicurezza memoria

Se, durante la procedura, si inserisce una password errata, il display visualizza `password errata`. Reinscrivere la password corretta.

Attivazione di sicurezza memoria

- 1 Premere **Menu, 1, 7, 1**.

```
Sicurezza
1.Sicurezza mem.
```

- 2 Premere **▲** o **▼** per scegliere `Imp sicurezza.`
Premere **OK**.
- 3 Inserire la password registrata di quattro cifre.
Premere **OK**.
L'apparecchio non è in linea e il display visualizza `Modo sicurezza.`



Nota

Se si verifica un'interruzione della corrente elettrica i dati rimarranno memorizzati per un massimo di 60 ore.

Disattivazione di sicurezza memoria

- 1 Premere **Menu**.
Inserire la password a quattro cifre registrata.
Premere **OK**.
- 2 Sicurezza memoria viene disattivata automaticamente e il display mostra la data e l'ora.



Nota

Se si inserisce una password errata, il display visualizza `password errata` e rimane non in linea. L'apparecchio resta nella modalità di sicurezza fino all'inserimento della password registrata.

Blocco impostazioni

Il Blocco impostazioni consente l'inserimento di una password che impedisce ad altre persone di modificare accidentalmente le impostazioni dell'apparecchio.

Annotarsi la password. Se si dimentica, occorre ripristinare le password memorizzate nell'apparecchio. Rivolgersi al proprio amministratore o al rivenditore locale Brother.

Quando il blocco impostazioni è **Sì**, non è possibile modificare le impostazioni che seguono senza una Password:

- Data/Ora
- Identificativo
- Impostazioni di composizione rapida
- Modalità Timer
- Tipo carta
- Formato carta
- Volume
- Ora legale automatica
- Ecologia
- Contrasto LCD
- Blocco impostazioni
- Blocco funzioni sicurezza (MFC-9320CW)
- Sicurezza memoria (MFC-9120CN)
- Limitazioni di composizione

Impostazione password

- 1 Premere **Menu, 1, 7, 2**.
- 2 Digitare un numero di quattro cifre per la password usando i numeri 0-9. Premere **OK**.
- 3 Reinserire la password quando il display visualizza **Verifica:.** Premere **OK**.
- 4 Premere **Stop/Uscita**.

Modifica della password per Blocco impostazioni

- 1 Premere **Menu, 1, 7, 2**.
- 2 Premere **▲** o **▼** per scegliere **Imp.password**. Premere **OK**.
- 3 Inserire la password di quattro cifre. Premere **OK**.
- 4 Inserire un numero di quattro cifre per impostare una nuova password. Premere **OK**.
- 5 Reinserire la nuova password quando il display visualizza **Verifica:.** Premere **OK**.
- 6 Premere **Stop/Uscita**.

Attivazione/Disattivazione di Blocco impostazioni

Se, durante la procedura, si inserisce una password errata, il display visualizza **password errata**. Reinserire la password corretta.

Attivazione di Blocco impostazioni

- 1 Premere **Menu, 1, 7, 2**.
- 2 Premere **▲** o **▼** per scegliere **Sì**. Premere **OK**.
- 3 Inserire la password di quattro cifre. Premere **OK**.
- 4 Premere **Stop/Uscita**.

Disattivazione di Blocco impostazioni

- 1 Premere **Menu, 1, 7, 2**.
- 2 Inserire la password di quattro cifre. Premere due volte **OK**.
- 3 Premere **Stop/Uscita**.

Limitazioni alla composizione

Questa funzione serve ad impedire agli utenti di inviare un fax o fare una chiamata ad un numero sbagliato per errore. È possibile impostare l'apparecchio in modo da limitare la composizione mediante la tastiera, numeri diretti e numeri di chiamata veloce.

Se si seleziona *Disattiva*, l'apparecchio non limita il metodo di composizione.

Se si sceglie *# due volte*, l'apparecchio richiederà di inserire nuovamente il numero, e quindi, se si reinsertisce correttamente lo stesso numero, l'apparecchio comincia la composizione. Se si inserisce nuovamente il numero sbagliato, il display visualizza un messaggio di errore.

Se si seleziona *Attiva*, l'apparecchio limiterà tutte le chiamate di invio fax e in uscita per tale metodo di composizione.

Limitazioni alla tastiera

- 1 Premere **Menu, 2, 6, 1**.
- 2 Premere ▲ o ▼ per scegliere *Disattiva, # due volte* o *Attiva*. Premere **OK**.
- 3 Premere **Stop/Uscita**.

Limitazioni ai numeri diretti

- 1 Premere **Menu, 2, 6, 2**.
- 2 Premere ▲ o ▼ per scegliere *Disattiva, # due volte* o *Attiva*. Premere **OK**.
- 3 Premere **Stop/Uscita**.

Limitazioni alla chiamata veloce

- 1 Premere **Menu, 2, 6, 3**.
- 2 Premere ▲ o ▼ per scegliere *Disattiva, # due volte* o *Attiva*. Premere **OK**.
- 3 Premere **Stop/Uscita**.



Nota

- L'impostazione *# due volte* non funziona se si solleva un ricevitore esterno prima di inserire il numero. Non verrà richiesto di reinsertire il numero.
- L'apparecchio non può limitare la composizione dal tasto **Rich/Pausa**.
- Se si sceglie *Attiva* o *# due volte*, non è possibile usare la funzione *Trasmissione circolare* e non si possono utilizzare numeri a composizione veloce durante la composizione.



Fax

Invio di un fax	36
Ricezione di un fax	45
Servizi Telefonici e dispositivi esterni	51
Composizione e memorizzazione numeri	57
Opzioni fax remoto (solo bianco e nero)	67
Polling	74
Stampa rapporti	78

Come spedire un fax

Accesso alla modalità fax

Per accedere alla modalità fax, premere  (**Fax**), e il tasto si illumina di blu.

Invio di un fax da ADF

Il modo più semplice per inviare i fax è l'alimentatore automatico. Per annullare un fax in corso, premere **Stop/Uscita**.

- 1 Accertarsi che l'apparecchio si trovi in modalità Fax .
- 2 Introdurre il documento nell'alimentatore automatico inserendolo dal margine superiore e con il lato stampato rivolto verso l'alto fino a quando il messaggio del display LCD non cambia e fino a toccare i rulli di alimentazione.
- 3 Comporre il numero di fax. (Consultare *Come comporre i numeri* a pagina 57.)
- 4 Premere **Inizio Mono** o **Inizio Colore**.
 - Premendo **Inizio Mono**, l'apparecchio inizia la scansione delle pagine nella memoria e quindi invia il documento.
 - Se si preme **Inizio Colore**, l'apparecchio avvia la composizione e invia il documento in tempo reale.



Nota

Se appare il messaggio *Memoria esaurita* durante la scansione di un documento nella memoria, premere **Stop/Uscita** per annullare o **Inizio Mono** per inviare le pagine provenienti da una scansione.

Invio di un fax dal piano dello scanner

È possibile usare il piano dello scanner per inviare via fax pagine di un libro o una pagina singola alla volta. I documenti possono essere al massimo di formato Letter o A4. Premere **Stop/Uscita** per annullare un fax in corso.

- 1 Accertarsi che l'apparecchio si trovi in modalità Fax .
- 2 Posizionare un documento *con il lato di stampa rivolto verso il basso* sul piano dello scanner.
- 3 Comporre il numero di fax. (Consultare *Come comporre i numeri* a pagina 57.)
- 4 Premere **Inizio Mono** o **Inizio Colore**.
 - Se si preme **Inizio Mono**, l'apparecchio inizia la scansione della prima pagina. Passare al punto 5.
 - Se si preme **Inizio Colore**, l'apparecchio avvia l'invio. Passare al punto 7.
- 5 Quando l'apparecchio ha eseguito la scansione della pagina, il display chiede di scegliere una delle seguenti opzioni:

Pag. Successiva?
 1. Sì 2. No (Trasm)

 - Premere **1** per inviare un'altra pagina. Passare al punto 6.
 - Premere **2** o **Inizio Mono** per inviare il documento. Passare al punto 7.
- 6 Mettere la pagina successiva sul piano dello scanner e premere **OK**. Ripetere i punti 5 e 6 per ogni pagina aggiuntiva.

Imp. Pag. Segue
 Poi premere OK

- 7 L'apparecchio invia automaticamente il fax.



Nota

Quando si esegue il fax di pagine multiple dal piano dello scanner, la trasmissione in tempo reale deve essere impostata su **No**. (Consultare *Trasmissione in tempo reale* a pagina 42.)

Invio di un documento in formato lettera via fax dal piano dello scanner

Quando si esegue il fax di documenti in formato lettera è necessario impostare le dimensioni del piano dello scanner su **Letter**; in caso contrario, parte dei fax non verrà inviata.

- 1 Accertarsi che l'apparecchio si trovi in modalità Fax .
- 2 Premere **Menu**, **1**, **8**, **1**.
- 3 Premere **▲** o **▼** per scegliere **Letter**. Premere **OK**.
- 4 Premere **Stop/Uscita**.

Annullamento di un fax in corso

Premere **Stop/Uscita** per annullare il fax. Se si preme **Stop/Uscita** quando l'apparecchio è in fase di composizione o di invio, il display visualizza **1.Canc 2.Esci**, premere **1** per annullare il fax.

Trasmissione circolare (solo bianco e nero)

La trasmissione circolare consente di inviare lo stesso messaggio fax a più di un numero di fax. Nella stessa funzione di trasmissione circolare, è possibile includere Gruppi, numeri di Chiamata diretta e veloce e fino a 50 numeri composti manualmente.

È possibile eseguire la trasmissione circolare fino ad un massimo di 258 numeri diversi. Questo dipende da quanti gruppi, codici di accesso o numeri di carta di credito sono stati memorizzati e da quanti fax differiti o memorizzati ci sono in memoria.



Nota

Usare  (**Rubrica**) per facilitare la selezione dei numeri.

- 1 Accertarsi che l'apparecchio si trovi in modalità Fax .
- 2 Caricare il documento.
- 3 Comporre il numero. Premere **OK**.
È possibile utilizzare un numero diretto, un numero di chiamata veloce, un numero gruppo o un numero inserito manualmente con la tastiera. (Consultare *Come comporre i numeri* a pagina 57.)
- 4 Ripetere il passaggio 3 fino all'inserimento di tutti i numeri fax per i quali si desidera eseguire la trasmissione circolare.
- 5 Premere **Inizio Mono**.
Una volta terminata la trasmissione circolare, l'apparecchio stampa automaticamente un rapporto con i risultati della trasmissione.



Nota

Il profilo di scansione del numero diretto, di chiamata veloce e di gruppo che si sceglie per primo viene applicato alla trasmissione circolare.

Annullamento di una trasmissione circolare in corso

- 1 Premere **Menu**, **2**, **7**.
Il display visualizza il nome o il numero dell'operazione di trasmissione circolare seguito dal numero (o il nome) fax che è stato composto (ad esempio, #001 0123456789).
- 2 Premere **OK**.
Il display mostra il seguente messaggio:



```
#001 0123456789
1.Canc 2.Esci
```
- 3 Premere **1** per annullare il numero fax che si sta componendo.
Il display visualizza quindi il seguente messaggio:

```
Circolare #001
1.Canc 2.Esci
```
- 4 Per annullare la trasmissione circolare, premere **1**.
- 5 Premere **Stop/Uscita**.

Altre operazioni di invio

Invio di fax con impostazioni multiple

Prima di inviare un fax, è possibile modificare una combinazione qualunque tra le seguenti impostazioni: contrasto, risoluzione, modalità Overseas, trasmissione fax differita, trasmissione polling, trasmissione in tempo reale, impostazioni trasmissione o copertina.

- 1 Accertarsi che l'apparecchio si trovi in modalità Fax .
Ogni volta che l'apparecchio accetta un'impostazione, il display visualizza un messaggio per consentire all'utente di selezionare altre impostazioni.

```
Segue
1.Sì 2.No
```
- 2 Procedere nel modo seguente:
 - Per scegliere altre impostazioni, premere **1**. Il display torna al menu `Imp transmiss`, rendendo possibile la scelta di un'altra impostazione.
 - Se non si vogliono selezionare altre impostazioni, premere **2** e passare al punto successivo per l'invio del fax.

Copertina elettronica (solo bianco e nero)

Questa funzione *non* è attiva fino a quando non viene programmato l'identificativo.
(Consultare la *Guida di impostazione rapida*.)

È possibile inviare automaticamente un copertina con ogni fax. La copertina comprende l'identificativo, il commento e il nome (o il numero) memorizzato come numero diretto o di chiamata veloce.

Scegliendo *Prossimo fax: Sì*, è possibile visualizzare anche il numero di pagine sulla copertina.

È possibile selezionare un commento da stampare in copertina.

1. Nessuna nota
2. Richiamare
3. Urgente
4. Confidenziale

Se non si vogliono usare i commenti predefiniti, è possibile creare due commenti personalizzati della lunghezza massima di 26 caratteri. Utilizzare la tabella a pagina 213 per l'inserimento di caratteri.

(Consultare *Composizione dei commenti personalizzati* a pagina 39.)

5. (Definito dall'utente)
6. (Definito dall'utente)

Composizione dei commenti personalizzati

È possibile creare due commenti personalizzati.

- 1 Accertarsi che l'apparecchio si trovi in modalità Fax .
- 2 Premere **Menu, 2, 2, 8**.
- 3 Per memorizzare il proprio commento, premere ▲ o ▼ per scegliere 5 o 6. Premere **OK**.
- 4 Inserire il proprio commento utilizzando la tastiera. Premere **OK**.

Utilizzare la tabella a pagina 213 per l'inserimento di caratteri.

Invio di una copertina per il fax successivo

Se si desidera inviare una Copertina solo per il fax successivo, l'apparecchio chiede di inserire il numero di pagine da inviare in modo che sia stampato sulla Copertina.

- 1 Accertarsi che l'apparecchio si trovi in modalità Fax .
- 2 Caricare il documento.
- 3 Premere **Menu, 2, 2, 7**.
- 4 Premere ▲ o ▼ per scegliere *Prossimo fax: Sì* (o *Prossimo fax: No*). Premere **OK**.
- 5 Premere ▲ o ▼ per scegliere un commento. Premere **OK**.
- 6 Digitare due cifre per indicare il numero di pagine da inviare. Premere **OK**.
Ad esempio, inserire **0, 2** per 2 pagine o **0, 0** per lasciare bianco il numero di pagine. Se si commette un errore, premere ◀ o **Cancella/Indietro** per tornare indietro e reinserire il numero di pagine.

Invio di una copertina per tutti i fax

È possibile impostare l'apparecchio fax per inviare una copertina ogni volta che si invia un fax.

- 1 Accertarsi che l'apparecchio si trovi in modalità Fax .
- 2 Premere **Menu, 2, 2, 7**.
- 3 Premere ▲ o ▼ per scegliere Sì (o No). Premere **OK**.
- 4 Premere ▲ o ▼ per scegliere un commento. Premere **OK**.

Utilizzo di una copertina stampata

Se si preferisce usare una copertina prestampata su cui riportare annotazioni a mano, è possibile stampare la pagina di prova ed allegarla al documento da inviare via fax.

- 1 Accertarsi che l'apparecchio si trovi in modalità Fax .
- 2 Premere **Menu, 2, 2, 7**.
- 3 Premere ▲ o ▼ per scegliere *Esempio stampa*. Premere **OK**.
- 4 Premere **Inizio**.
- 5 Una volta che l'apparecchio ha stampato una copia della copertina, premere **Stop/Uscita**.

Contrasto

Per la maggior parte dei documenti, l'impostazione predefinita di *Auto* garantirà i migliori risultati. Sceglie automaticamente il contrasto idoneo per il documento.

Se il documento è troppo chiaro o troppo scuro, modificare il contrasto per migliorare la qualità del fax.

Utilizzare *Scuro* per rendere più chiaro un documento per il fax.

Utilizzare *Chiaro* per rendere più scuro un documento per il fax.

- 1 Accertarsi che l'apparecchio si trovi in modalità Fax .
- 2 Caricare il documento.
- 3 Premere **Menu, 2, 2, 1**.
- 4 Premere ▲ o ▼ per scegliere *Auto*, *Chiaro* o *Scuro*. Premere **OK**.



Nota

Anche se si sceglie *Chiaro* o *Scuro*, l'apparecchio invia il fax utilizzando l'impostazione *Auto* se si è scelto *Foto* come Risoluzione fax.

Modifica risoluzione fax

È possibile migliorare la qualità del fax modificandone la risoluzione. La risoluzione può essere modificata per il fax successivo o per tutti i fax.

Per modificare l'impostazione della risoluzione fax per il fax successivo

- 1 Accertarsi che l'apparecchio si trovi in modalità Fax .
- 2 Caricare il documento.
- 3 Premere **Risoluzione**, quindi ▲ o ▼ per scegliere la risoluzione. Premere **OK**.

Per modificare l'impostazione predefinita della risoluzione fax

- 1 Accertarsi che l'apparecchio si trovi in modalità Fax .
- 2 Premere **Menu, 2, 2, 2**.
- 3 Premere **▲** o **▼** per scegliere la risoluzione desiderata.
Premere **OK**.



Nota

È possibile scegliere tra quattro impostazioni di risoluzione per i fax in bianco e nero e due per quelli a colori.

Bianco e nero	
Standard	Questa impostazione è ideale per la maggior parte dei documenti.
Fine	Ideale per documenti con caratteri piccoli. Trasmissione leggermente più lenta rispetto alla risoluzione Standard.
S.Fine	Ideale per documenti con caratteri piccoli o illustrazioni. Trasmissione più lenta rispetto alla risoluzione Fine.
Foto	Usare questa impostazione se il documento presenta varie gradazioni di grigio o è una fotografia. Trasmissione più lenta rispetto a tutte le altre risoluzioni.

Colore	
Standard	Questa impostazione è ideale per la maggior parte dei documenti.
Fine	Usare questa impostazione quando il documento è una fotografia. La trasmissione è più lenta rispetto alla risoluzione Standard.

Se si seleziona **S.Fine** o **Foto** e quindi si utilizza il tasto **Inizio Colore** per inviare un fax, l'apparecchio invia il fax utilizzando l'impostazione **Fine**.

Accesso duplice (solo bianco e nero)

È possibile comporre un numero e avviare la scansione del fax nella memoria, anche quando l'apparecchio esegue l'invio dalla memoria, riceve un fax o stampa dati del PC. Il display visualizza il numero della nuova operazione.

Il numero di pagine che si possono scandire nella memoria varia in funzione dei dati stampati sulle pagine.



Nota

Se appare il messaggio **Memoria esaurita** durante la scansione della prima pagina di un fax, premere **Stop/Uscita** per annullare la scansione. Se appare il messaggio **Memoria esaurita** nel corso della scansione di una pagina successiva, è possibile premere **Inizio Mono** per inviare le pagine di cui si è già effettuata la scansione oppure premere **Stop/Uscita** per annullare l'operazione.

Trasmissione in tempo reale

Quando si invia un fax, l'apparecchio effettua la scansione del documento e lo memorizza prima di inviarlo. Quindi, non appena la linea telefonica è libera, l'apparecchio avvia la composizione e l'invio.

A volte può essere necessario inviare un documento importante immediatamente, senza attendere la trasmissione da memoria. È possibile impostare **TX tempo reale su Sì** per tutti i documenti o **Prossimo fax:Sì** solo per il fax successivo.



Nota

In caso di memoria esaurita e di invio di un fax in bianco e nero dall'alimentatore automatico, l'apparecchio invia il documento in tempo reale (anche se la funzione TX tempo reale è disattivata). Se la memoria è piena, non è possibile inviare i fax dal piano dello scanner fino a quando una parte della memoria non viene cancellata.

La funzione di ricomposizione automatica del numero non funziona quando è attiva la Trasmissione in tempo reale e si utilizza il piano dello scanner.

Invio in tempo reale di tutti i fax

- 1 Accertarsi che l'apparecchio si trovi in modalità Fax .
- 2 Premere **Menu, 2, 2, 5**.
- 3 Premere ▲ o ▼ per scegliere **Sì**. Premere **OK**.

Invio in tempo reale solo del fax successivo

- 1 Accertarsi che l'apparecchio si trovi in modalità Fax .
- 2 Premere **Menu, 2, 2, 5**.
- 3 Premere ▲ o ▼ per scegliere **Prossimo fax:Sì**. Premere **OK**.

Disposizione di non invio in tempo reale solo del fax successivo

- 1 Accertarsi che l'apparecchio si trovi in modalità Fax .
- 2 Premere **Menu, 2, 2, 5**.
- 3 Premere ▲ o ▼ per scegliere **Prossimo fax:No**. Premere **OK**.

Modalità Overseas

Se inviare un fax all'estero risulta difficoltoso a causa di possibili interferenze, è consigliabile attivare la modalità overseas.

Si tratta di un'impostazione temporanea attiva solo per il fax successivo.

- 1 Accertarsi che l'apparecchio si trovi in modalità Fax .
- 2 Caricare il documento.
- 3 Premere **Menu, 2, 2, 9**.
- 4 Premere ▲ o ▼ per scegliere **Sì** o **No**. Premere **OK**.

Fax differito (solo bianco e nero)

È possibile memorizzare un numero massimo di 50 fax da inviare entro ventiquattro ore.

- 1 Accertarsi che l'apparecchio si trovi in modalità Fax .
- 2 Caricare il documento.
- 3 Premere **Menu, 2, 2, 3**.
- 4 Digitare l'ora di invio del fax (nel formato 24 ore).
(Ad esempio, inserire 19:45 per le 7:45 di sera)
Premere **OK**.



Nota

Il numero di pagine che si possono scandire nella memoria varia in funzione della quantità di dati stampati su ciascuna pagina.

Trasmissione cumulativa differita (solo bianco e nero)

Prima di inviare i fax differiti, l'apparecchio ordina tutti i documenti in memoria in base alle destinazioni ed alle ore programmate per risparmiare il costo delle chiamate.

Tutti i fax differiti il cui invio è programmato per la stessa ora e per lo stesso numero di fax vengono inviati in un'unica trasmissione.

- 1 Accertarsi che l'apparecchio si trovi in modalità Fax .
- 2 Premere **Menu, 2, 2, 4**.
- 3 Premere **▲** o **▼** per scegliere **Sì** o **No**.
Premere **OK**.
- 4 Premere **Stop/Uscita**.

Controllo e annullamento operazioni in coda

Verificare quali operazioni sono ancora in attesa di esecuzione nella memoria dell'apparecchio. Se non ci sono operazioni, il display visualizza *Nessuna operaz.* È possibile annullare un'operazione fax memorizzata e in attesa.

- 1 Premere **Menu, 2, 7**.
Viene visualizzato il numero di operazioni in attesa di esecuzione.
- 2 Procedere nel modo seguente:
 - Premere **▲** o **▼** per scorrere le operazioni in coda, premere **OK** per selezionare un'operazione e premere **1** per annullarla.
 - Premere **2** per uscire senza annullare.
- 3 Una volta completata la procedura, premere **Stop/Uscita**.

Invio manuale di un fax

Trasmissione manuale

La trasmissione manuale consente di ascoltare il segnale di linea libera, i segnali di composizione del numero e quelli di ricezione del fax durante l'invio.

- 1 Accertarsi che l'apparecchio si trovi in modalità Fax .
- 2 Caricare il documento.
- 3 Sollevare il ricevitore di un telefono esterno e ascoltare il segnale di linea.
- 4 Comporre il numero di fax desiderato.
- 5 Quando l'apparecchio emette i segnali fax, premere **Inizio Mono** o **Inizio Colore**.
 - Se si utilizza il piano dello scanner, premere **1** per inviare un fax.
- 6 Riposizionare il ricevitore del telefono esterno.

Messaggio di memoria esaurita

Se appare il messaggio

Memoria esaurita durante la scansione della prima pagina di un fax, premere **Stop/Uscita** per annullare il fax.

Se appare un messaggio

Memoria esaurita nel corso della scansione di una pagina successiva, si può scegliere se premere **Inizio Mono** per inviare le pagine di cui si è già effettuata la scansione oppure premere **Stop/Uscita** per annullare l'operazione.



Nota

Se appare un messaggio di

Memoria esaurita mentre si esegue l'invio del fax e non si vogliono eliminare i fax memorizzati per liberare memoria, è possibile inviare il fax in tempo reale. (Consultare *Trasmissione in tempo reale* a pagina 42.)

Modalità di ricezione

È necessario scegliere una modalità di ricezione in base ai dispositivi esterni e ai servizi telefonici disponibili sulla linea. Gli schemi che seguono consentono di scegliere la modalità corretta. (Per informazioni più dettagliate sulle modalità di ricezione, consultare *Utilizzo delle modalità di ricezione* a pagina 46.)

Selezione della modalità Ricezione

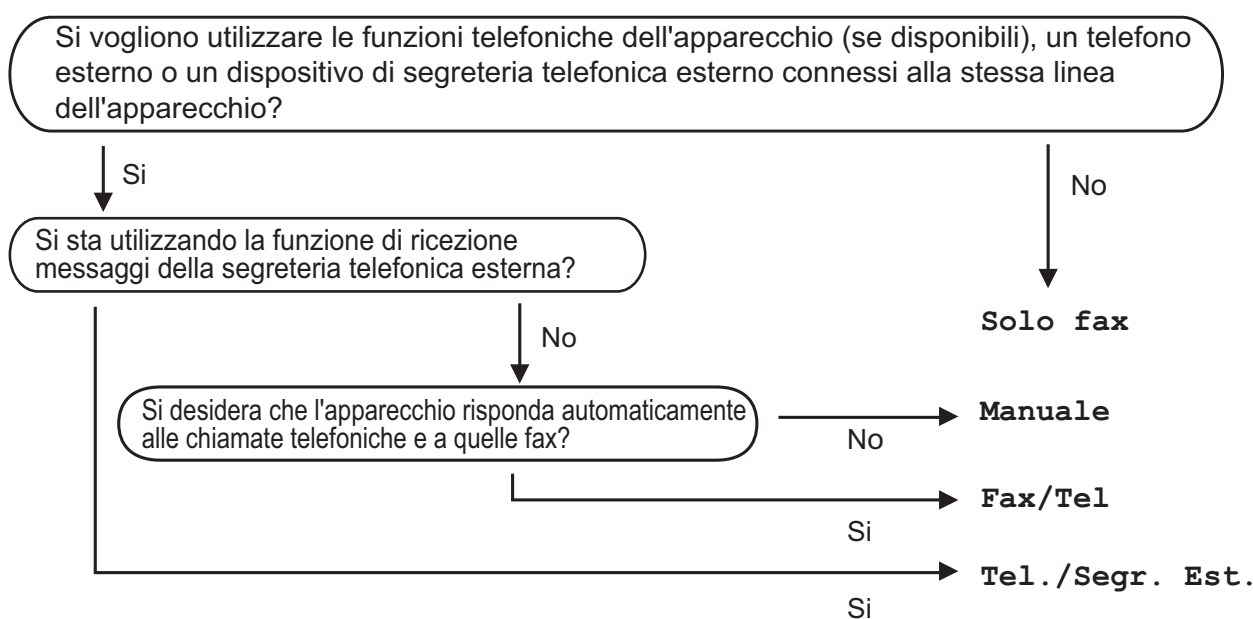

Per impostare la modalità di ricezione, procedere nel modo seguente.

- 1 Premere **Menu, 0, 1**.
- 2 Premere **▲** o **▼** per scegliere la modalità di ricezione.
Premere **OK**.
- 3 Premere **Stop/Uscita**.

Il display visualizza la modalità di ricezione corrente.

Utilizzo delle modalità di ricezione

Con alcune modalità di ricezione, l'apparecchio risponde automaticamente (**Solo fax** e **Fax/Tel**). Per informazioni sulla modifica del numero di squilli prima di utilizzare queste modalità. (Consultare *Numero squilli* a pagina 47.)

Solo fax

La modalità **Solo fax** consente di rispondere automaticamente ad ogni chiamata come fax.

Fax/Tel

La modalità **Fax/Tel** consente di gestire automaticamente le chiamate in arrivo riconoscendo se sono chiamate fax o vocali e procedendo trattandole in uno dei seguenti modi:

- I fax saranno ricevuti automaticamente.
- Le chiamate vocali attivano gli squilli F/T che indicano di prendere la chiamata. Lo squillo F/T è uno speciale doppio squillo emesso dall'apparecchio.

(Consultare anche *N. squilli F/T (solo modalità Fax/Tel)* a pagina 47 e *Numero squilli* a pagina 47.)

Manuale

La modalità **Manuale** disattiva tutte le funzioni di risposta automatica.

Per ricevere un fax in modalità manuale, sollevare il ricevitore del telefono esterno. Quando si sentono i segnali fax (suoni brevi ripetuti), premere **Inizio Mono**, quindi premere **2** per ricevere un fax. È possibile utilizzare anche la funzione di Rilevamento fax per ricevere i fax sollevando il ricevitore sulla stessa linea dell'apparecchio.

(Consultare anche *Riconoscimento fax* a pagina 48.)

Segreteria telefonica esterna

La modalità **Tel./Segr. Est.** consente a una segreteria esterna di gestire le chiamate in arrivo. Le chiamate in arrivo verranno gestite nei modi seguenti:

- I fax saranno ricevuti automaticamente.
- Il chiamante può registrare un messaggio sulla segreteria telefonica.

(Per ulteriori informazioni, consultare *Connessione ad una TAD esterna* a pagina 53.)

Impostazioni Modalità di ricezione

Numero squilli

L'impostazione Numero squilli definisce il numero di volte che l'apparecchio squilla prima di rispondere nelle modalità **Solo fax** e **Fax/Tel.**

Se si dispone di telefoni esterni o in derivazione sulla stessa linea dell'apparecchio, selezionare il numero massimo di squilli. (Consultare *Utilizzo di telefoni esterni o in derivazione* a pagina 55 e *Riconoscimento fax* a pagina 48.)

- 1 Accertarsi che l'apparecchio si trovi in modalità Fax .
- 2 Premere **Menu, 2, 1, 1**.
- 3 Premere ▲ o ▼ per scegliere il numero di volte che squilla la linea prima che risponda la segreteria. Premere **OK**.
- 4 Premere **Stop/Uscita**.

N. squilli F/T (solo modalità Fax/Tel)

Quando l'apparecchio riceve una chiamata, emette il normale squillo telefonico. Il numero di squilli viene impostato nell'impostazione Numero squilli.

Se si tratta di un fax, l'apparecchio lo riceve; tuttavia, se è una chiamata vocale, l'apparecchio emette lo speciale doppio squillo per il tempo impostato. Se l'apparecchio emette il doppio squillo F/T, c'è un interlocutore in linea.

Poiché il doppio squillo F/T viene emesso dall'apparecchio, i telefoni esterni e in derivazione *non* squillano; tuttavia è possibile rispondere alla chiamata da ogni telefono. (Per ulteriori informazioni, consultare *Utilizzo dei codici remoti* a pagina 56.)

- 1 Accertarsi che l'apparecchio si trovi in modalità Fax .
- 2 Premere **Menu, 2, 1, 2**.
- 3 Premere ▲ o ▼ per scegliere la durata degli squilli emessi dall'apparecchio prima di rispondere ad una chiamata vocale (20, 30, 40 o 70 secondi). Premere **OK**.
- 4 Premere **Stop/Uscita**.

Riconoscimento fax

Se Riconoscimento fax è Sì:

L'apparecchio può ricevere automaticamente un fax, anche quando si risponde a una chiamata. Quando si vede **Ricezione** sul display LCD o quando si avverte un breve scatto sulla linea telefonica attraverso il ricevitore utilizzato, riposizionare il ricevitore. L'apparecchio proseguirà con l'operazione.

Se Riconoscimento fax è No:

Se si è vicino all'apparecchio e si risponde ad una chiamata fax sollevando il ricevitore esterno, premere **Inizio Mono** o **Inizio Colore**, quindi premere **2** per riceverla.

Se si risponde da un telefono in derivazione premere ***51**. (Consultare *Utilizzo di telefoni esterni o in derivazione* a pagina 55.)





Nota

- Se questa funzione è impostata su **Sì**, ma l'apparecchio non si collega ad una chiamata fax quando si solleva il ricevitore di un telefono in derivazione o esterno, premere il Codice di attivazione remota ***51**.
- Se i fax vengono inviati da un computer sulla stessa linea telefonica e l'apparecchio li intercetta, impostare Riconoscimento fax su **No**.

Impostazione della densità di stampa

È possibile regolare la densità di stampa, rendendo le pagine stampate più chiare o più scure.

- 1 Accertarsi che l'apparecchio si trovi in modalità Fax .
- 2 Premere **Menu, 2, 1, 7**.
- 3 Premere **▲** per scurire la stampa. Oppure, premere **▼** per schiarire la stampa. Premere **OK**.
- 4 Premere **Stop/Uscita**.

- 1 Accertarsi che l'apparecchio si trovi in modalità Fax .
- 2 Premere **Menu, 2, 1, 3**.
- 3 Premere **▲** o **▼** per scegliere **Sì** o **No**. Premere **OK**.
- 4 Premere **Stop/Uscita**.

Funzioni supplementari di ricezione

Stampa ridotta di un fax in arrivo

Se si sceglie **Sì**, l'apparecchio riduce automaticamente ogni pagina di un fax in arrivo in modo che si adatti al formato carta della pagina A4, Letter, Legal o Folio.

L'apparecchio calcola il rapporto di riduzione utilizzando il formato della pagina del fax e l'impostazione del formato carta (**Menu, 1, 2, 2**).

- 1 Accertarsi che l'apparecchio si trovi in modalità Fax .
- 2 Premere **Menu, 2, 1, 5**.
- 3 Premere **▲** o **▼** per scegliere **Sì** o **No**. Premere **OK**.
- 4 Premere **Stop/Uscita**.

Impostazione stampigliatura ricezione fax (solo bianco e nero)

È possibile impostare l'apparecchio per stampare la data e l'ora di ricevimento nella parte centrale superiore di ogni pagina fax ricevuta.

- 1 Accertarsi che l'apparecchio si trovi in modalità Fax .
- 2 Premere **Menu, 2, 1, 9**.
- 3 Premere **▲** o **▼** per scegliere **Attiva** o **Disattiva**. Premere **OK**.
- 4 Premere **Stop/Uscita**.



Nota

- L'ora e la data di ricevimento non verranno visualizzate quando si utilizza Internet Fax.
- Accertarsi di aver impostato la data e l'ora corrette nell'apparecchio. (Consultare la Guida di installazione rapida.)

Ricezione fax in memoria (solo bianco e nero)

Quando si svuota il vassoio carta durante la ricezione di un fax, lo schermo visualizza *Mancanza carta*: è necessario quindi aggiungere carta nel vassoio. (Consultare *Caricamento di carta e supporti di stampa* a pagina 11.) Se non è possibile inserire carta nel vassoio, si procede nel modo seguente:

Se Mem ricezione è Sì:

L'apparecchio continua la ricezione dei fax e memorizza le pagine residue sempre che la memoria sia sufficiente. Anche i fax successivi in arrivo saranno memorizzati fino ad esaurimento della memoria. Quando la memoria è piena, l'apparecchio non risponde automaticamente alle chiamate in arrivo. Per stampare i fax, caricare carta nel vassoio e premere **Inizio Mono** o **Inizio Colore**.

Se Mem ricezione è No:

L'apparecchio continua la ricezione dei fax e memorizza le pagine residue sempre che la memoria sia sufficiente. L'apparecchio non risponde automaticamente alle chiamate in arrivo fino a quando non si inserisce carta nel vassoio. Per stampare l'ultimo fax ricevuto, caricare carta nel vassoio e premere **Inizio Mono** o **Inizio Colore**.

- 1 Accertarsi che l'apparecchio si trovi in modalità Fax .
- 2 Premere **Menu, 2, 1, 6**.
- 3 Utilizzare ▲ o ▼ per scegliere **Sì** o **No**. Premere **OK**.
- 4 Premere **Stop/Uscita**.

Stampa di un fax dalla memoria

Se è stato selezionato Memorizzazione fax (**Menu, 2, 5, 1**), è possibile ancora stampare un fax dalla memoria con l'apparecchio. (Consultare *Memorizzazione fax* a pagina 68.)

- 1 Premere **Menu, 2, 5, 3**.
- 2 Premere **Inizio**.
- 3 Premere **Stop/Uscita**.

Ricezione in mancanza di carta (solo bianco e nero)

Quando si svuota il vassoio carta durante la ricezione di un fax, lo schermo visualizza *Mancanza carta*. Inserire della carta nel vassoio. (Consultare *Caricamento di carta e supporti di stampa* a pagina 11.)

L'apparecchio continua la ricezione dei fax e memorizza le pagine residue sempre che la memoria sia sufficiente.

Servizi telefonici

Identificativo chiamante

La funzione Identificativo chiamante consente di usare il servizio Identificativo chiamante offerto agli abbonati da molte compagnie telefoniche locali. Chiamare la propria compagnia telefonica per i dettagli. Questo servizio visualizza il numero telefonico o il nome, se disponibile, di chi chiama mentre squilla la linea.

Dopo alcuni squilli, il display visualizza il numero di telefono del chiamante (nonché il nome, se disponibile). Una volta risposto ad una chiamata, le informazioni Identificativo chiamante scompaiono dal display, ma le informazioni sulla chiamata rimangono nella memoria dell'Identificativo chiamante.

- Il numero (o il nome) verrà visualizzato sul display.
- Il messaggio `ID sconosciu.` indica che la chiamata è stata effettuata dall'esterno della zona coperta dal servizio Identificativo chiamante.
- Il messaggio `Chiam. privata` indica che il chiamante ha deliberatamente bloccato la trasmissione delle informazioni.

È possibile stampare un elenco delle informazioni Identificativo chiamante ricevuto dall'apparecchio. (Consultare *Stampa dell'elenco Identificativi chiamante* a pagina 52.)



Nota

Il servizio Identificativo chiamante varia a seconda dei trasportatori. Chiamare la propria compagnia telefonica locale per scoprire il tipo di servizio disponibile nella propria zona. In alcuni paesi questa funzione potrebbe non essere disponibile.

Impostare l'Identificativo chiamante su On

Se sulla linea c'è un Identificativo chiamante, allora è possibile impostare questa funzione su `Si` per visualizzare il numero telefonico del chiamante sul display mentre squilla il telefono.

- 1 Premere **Menu, 2, 0, 2.**
- 2 Premere **▲** o **▼** per scegliere `Si` (o `No`). Premere **OK.**
- 3 Premere **Stop/Uscita.**

Visualizzazione dell'elenco Identificativi chiamante

L'apparecchio memorizza le informazioni relative alle ultime trenta chiamate nell'elenco Identificativi chiamante. Questo elenco può essere visualizzato o stampato. Quando l'apparecchio riceve la trentunesima chiamata, sostituisce le informazioni relative alla prima chiamata.

- 1 Premere **Menu, 2, 0, 2.**
- 2 Premere **▲** o **▼** per scegliere `Visualizza ID.` Premere **OK.** Sul display viene visualizzato l'Identificativo chiamante dell'ultima chiamata. Se non è memorizzato alcun Identificativo, si udrà un segnale acustico e `N. ID chiamante` comparirà sul display.
- 3 Premere **▲** o **▼** per scorrere la memoria Identificativi chiamante per scegliere l'Identificativo chiamante che si desidera visualizzare, quindi premere **OK.** Il display LCD mostrerà il numero della persona che chiama e la data e l'ora della chiamata.
- 4 Una volta terminata la visualizzazione, premere **Stop/Uscita.**

Stampa dell'elenco Identificativi chiamante

- 1 Premere **Menu, 2, 0, 2**.
- 2 Premere ▲ o ▼ per scegliere *Stampa rapporto*. Premere **OK**.
Se non è memorizzato alcun Identificativo, si udrà un segnale acustico e *N. ID chiamante* verrà visualizzato sul display.
- 3 Premere **Inizio Mono** o **Inizio Colore**.
- 4 Una volta finita la stampa, premere **Stop/Uscita**.

Impostazione del tipo di linea telefonica

Se si collega l'apparecchio ad una linea che utilizza PBX o ISDN per la ricezione e l'invio di fax, è necessario modificare il tipo di linea telefonica completando le seguenti fasi. Se si utilizza una linea con PBX, è possibile impostare l'apparecchio per accedere sempre a una linea esterna (utilizzando il prefisso digitato), o per accedere alla linea esterna premendo **Tel/R**.

- 1 Premere **Menu, 0, 6**.
- 2 Premere ▲ o ▼ per scegliere *PBX, ISDN* (o *Normale*). Premere **OK**.
- 3 Procedere nel modo seguente:
 - Se si sceglie *ISDN* o *Normale*, passare al punto 7.
 - Se si sceglie *PBX*, premere **OK** e passare al punto 4.
- 4 Procedere nel modo seguente:
 - Se si desidera modificare il numero di prefisso attuale, premere **1** e passare al punto 5.
 - Se non si desidera modificare il numero di prefisso attuale, premere **2** e passare al punto 7.

- 5 Immettere il numero di prefisso (fino a 5 cifre) sulla tastiera. Premere **OK**.



Nota

- È possibile utilizzare i numeri da 0 a 9, #, * e !.
(Premere **Tel/R** per visualizzare "!".)
- Se si sceglie *Sì*, premendo **Tel/R** (appare sullo schermo "!") si otterrà l'accesso a una linea esterna.
- Se si sceglie *Sempre*, è possibile ottenere l'accesso a una linea esterna senza premere **Tel/R**.

- 6 Premere ▲ o ▼ per scegliere *Sì* o *Sempre*. Premere **OK**.

- 7 Premere **Stop/Uscita**.

PBX e TRASFERIMENTO

L'apparecchio è inizialmente impostato su *Normale*, che consente all'apparecchio di collegarsi alla linea PSTN (Rete linee telefoniche pubbliche) standard. Tuttavia, molti uffici utilizzano un centralino telefonico o un centralino privato per telefoni in derivazione (PBX). L'apparecchio può essere collegato alla maggior parte dei PBX in commercio. La funzione di richiamo dell'apparecchio supporta solo la ricomposizione del numero dopo un intervallo predefinito (TBR). La funzione TBR è attiva con la maggior parte dei sistemi PBX consentendo di accedere ad una linea esterna o di trasferire una chiamata ad un altro interno. Questa funzione è attiva quando si preme il tasto **Tel/R**.

Connessione ad una TAD esterna

È possibile collegare una segreteria telefonica esterna (TAD) sulla stessa linea dell'apparecchio. Quando la segreteria telefonica esterna risponde ad una chiamata, l'apparecchio "rileva" i toni fax CNG di trasmissione dell'apparecchio di invio. Se riceve segnali fax, l'apparecchio rileva la chiamata e riceve il fax. Se non riceve i segnali, consente alla segreteria telefonica di registrare un messaggio vocale visualizzando sul display *Telefono*.

La segreteria telefonica esterna deve rispondere entro quattro squilli (si consiglia di impostarla su due squilli). Questo perché l'apparecchio non può ricevere segnali di chiamata CNG fino a quando la segreteria telefonica non risponde alla chiamata. L'apparecchio di invio trasmette segnali di chiamata CNG solo per un tempo massimo di otto-dieci secondi. Non raccomandiamo l'utilizzo della funzione toll saver con la segreteria telefonica esterna se per attivarla si superano i quattro squilli.

Nota

In caso di problemi con la ricezione dei fax, ridurre il numero di squilli sulla segreteria telefonica esterna.

Connessioni

Il dispositivo TAD esterno deve essere collegato come mostrato di seguito.

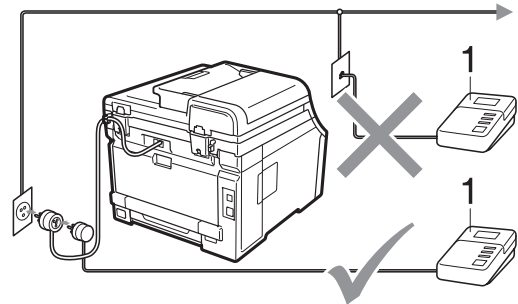

1 TAD

- 1 Impostare la TAD esterna su uno o due squilli. (L'impostazione della durata degli squilli dell'apparecchio non ha rilevanza in questo caso.)
- 2 Registrare il messaggio in uscita sul dispositivo TAD esterno.
- 3 Impostare la segreteria telefonica esterna in modo che risponda alle chiamate.
- 4 Impostare la Modalità ricezione su *Tel./Segr. Est.* (Consultare *Selezione della modalità Ricezione* a pagina 45.)

Registrazione di un messaggio in uscita (OGM)

- 1 Registrare 5 secondi di silenzio all'inizio del messaggio. Questo consente all'apparecchio di rilevare eventuali toni fax.
- 2 Limitare la durata del messaggio a 20 secondi.
- 3 Terminare il messaggio di 20 secondi ricordando il codice di attivazione remota per l'invio manuale dei fax. Ad esempio: "Dopo il segnale acustico, lasciare un messaggio o premere *51 e **Inizio** per inviare un fax."



Nota

- È necessario attivare l'impostazione di Codici remoti per utilizzare il codice di attivazione fax, *51. (Consultare *Utilizzo dei codici remoti* a pagina 56.)
 - Si consiglia di iniziare la registrazione del messaggio dopo 5 secondi di silenzio poiché l'apparecchio non è in grado di rilevare i toni fax se sovrapposti alla voce. L'utente può provare ad omettere la pausa, ma nel caso in cui l'apparecchio presenti problemi di ricezione si deve registrare nuovamente il messaggio in uscita includendo la pausa.
-

Collegamenti multilinea (PBX)

Sugeriamo di chiedere alla società di installazione del PBX di collegare l'apparecchio. Se si dispone di un sistema multilinea, chiedere al tecnico responsabile di collegare l'apparecchio all'ultima linea dell'impianto. Questo per evitare che l'apparecchio venga attivato ad ogni chiamata entrante. Se tutte le chiamate entranti vengono gestite dal centralino, impostare la Modalità ricezione su **Manuale**.

Non possiamo garantire che l'apparecchio funzioni adeguatamente in ogni circostanza se connesso ad un PBX. Qualsiasi problema di invio o ricezione dei fax deve essere riferito innanzitutto alla società che gestisce il PBX.

Telefoni esterni e derivazione

Nota

È necessario attivare l'impostazione di Codici remoti per utilizzare il Codice di attivazione remota, *51 e il Codice di disattivazione remota #51. (Consultare *Utilizzo dei codici remoti* a pagina 56.)

Utilizzo di telefoni esterni o in derivazione

Se si risponde ad una chiamata fax da un telefono in derivazione o da un telefono esterno collegato correttamente all'apparecchio tramite -una connessione a T, si può fare in modo che l'apparecchio prenda la chiamata utilizzando il Codice di attivazione remota. Digitando il codice di attivazione remota *51, l'apparecchio inizia a ricevere il fax.

Se si risponde ad una chiamata ma nessuno è in linea:

Si sta probabilmente ricevendo un fax manuale.

Premere *51 e attendere il tono di ricezione fax o fino a quando il display dell'apparecchio non visualizza *Ricezione*, quindi riagganciare.

Nota

È possibile utilizzare anche la funzione Riconoscimento fax per fare in modo che l'apparecchio prenda automaticamente la chiamata. (Consultare *Riconoscimento fax* a pagina 48.)

Solo modalità Fax/Tel

Quando si trova in modalità Fax/Tel, l'apparecchio utilizza la funzione N. Squilli F/T (doppio squillo) per avvertire l'utente che è in arrivo una chiamata vocale.

Solleverare il ricevitore del telefono esterno, quindi premere **Tel/R** per rispondere.

Da un telefono in derivazione, si dovrà sollevare il ricevitore mentre è attiva la funzione numero squilli F/T, quindi premere **#51** tra i doppi squilli. Se non c'è nessuno in linea o se si tratta di una chiamata fax, rimandare la chiamata all'apparecchio premendo *51.

Connessione ad un telefono esterno o in estensione

È possibile collegare un telefono separato direttamente all'apparecchio nel modo indicato nello schema riportato in basso.

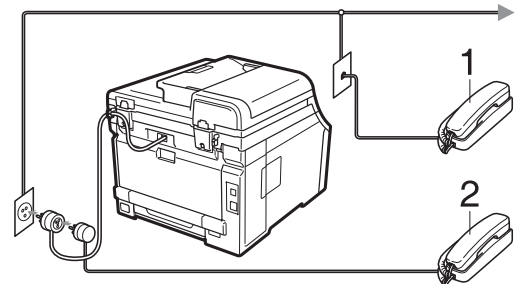

1 Telefono in derivazione

2 Telefono esterno

Quando si utilizza un telefono esterno, il display visualizza *Telefono*.

Utilizzo di un telefono senza fili esterno non Brother

Se viene collegato il telefono senza fili non Brother al cavo della linea telefonica (consultare pagina 55) e ci si sposta con il telefono senza fili, è consigliabile ricevere le chiamate mentre è attiva la funzione Numero squilli.

Se si lascia che per primo risponda l'apparecchio, si dovrà passare all'apparecchio per poter premere **Tel/R** per trasferire la chiamata al ricevitore senza fili.

Utilizzo dei codici remoti

Codice di attivazione remota

Se si risponde ad una chiamata fax da un telefono in derivazione o esterno, è possibile impostare l'apparecchio per riceverla premendo il Codice di attivazione remota *51. Attendere il segnale tipico, quindi riagganciare il ricevitore. (Consultare *Riconoscimento fax* a pagina 48.) Il chiamante deve premere Avvio per inviare il fax.

Se si risponde ad una chiamata fax da un telefono esterno, è possibile impostare l'apparecchio per ricevere il fax premendo **Inizio**.

Codice di disattivazione remota

Se si riceve una chiamata vocale e si trova in modalità F/T, l'apparecchio comincerà ad emettere lo speciale doppio squillo dopo il numero di squilli iniziali. Se si risponde alla chiamata da un telefono in derivazione è possibile disattivare il doppio squillo F/T premendo #51 (accertarsi di premerlo *tra* gli squilli).

Se l'apparecchio risponde ad una chiamata vocale e fa un numero di squilli doppio, è possibile rispondere alla chiamata con il telefono esterno premendo **Tel/R**.

Attivazione dei codici remoti

È necessario attivare l'impostazione di Codici remoti per utilizzare il Codice di attivazione remota, e il Codice di disattivazione remota.

- 1 Accertarsi che l'apparecchio si trovi in modalità Fax .
- 2 Premere **Menu, 2, 1, 4**.
- 3 Premere ▲ o ▼ per scegliere **Sì**. Premere **OK**.
- 4 Se non si vuole modificare il Codice di attivazione remota, premere **OK**.
- 5 Se non si vuole modificare il Codice di disattivazione remota, premere **OK**.
- 6 Premere **Stop/Uscita**.

Modifica dei codici remoti

Il Codice di attivazione remota predefinito è *51. Il Codice di disattivazione remota predefinito è #51. Nel caso in cui cada sempre la linea durante l'accesso alla segreteria telefonica esterna, provare a cambiare i codici remoti a tre cifre, per esempio ### e 555.

- 1 Accertarsi che l'apparecchio si trovi in modalità Fax .
- 2 Premere **Menu, 2, 1, 4**.
- 3 Premere ▲ o ▼ per scegliere **Sì** o **No**. Premere **OK**.
- 4 Se si sceglie **Sì** in 3, immettere il nuovo Codice di attivazione remota. Premere **OK**.
- 5 Inserire il nuovo Codice di disattivazione remota. Premere **OK**.
- 6 Premere **Stop/Uscita**.

Come comporre i numeri

È possibile comporre il numero in uno dei seguenti modi.

Composizione manuale

Utilizzare la tastiera per inserire tutte le cifre del numero telefonico o di fax.



Composizione numeri diretti

Premere il tasto di numero diretto che memorizza il numero che si desidera chiamare. (Consultare *Memorizzazione di numeri diretti* a pagina 59.)



Per comporre i numeri diretti da 5 a 8, tenere premuto il tasto **Selezione** mentre si preme il tasto del numero diretto.

Composizione veloce

Premere  (**Rubrica**), quindi immettere la posizione di Chiamata veloce a tre cifre. (Consultare *Memorizzazione dei numeri di chiamata veloce* a pagina 60.)





Nota

Se il display LCD mostra *Registra ora?* quando si inserisce un numero di chiamata diretta o veloce, nessun numero è stato memorizzato in quella posizione.

Ricerca

È possibile cercare in ordine alfabetico i nomi associati ai numeri a chiamata veloce e diretti memorizzati nell'apparecchio. (Consultare *Memorizzazione di numeri diretti* a pagina 59 e *Memorizzazione dei numeri di chiamata veloce* a pagina 60.)

- 1 Premere due volte  (**Rubrica**).
- 2 Premere sulla tastiera i tasti corrispondenti alle prime lettere del nome. (Utilizzare la tabella a *Digitazione testo* a pagina 213 per l'inserimento delle lettere.)
Premere **OK**.
- 3 Premere  o  per scorrere la lista fino a trovare il nome che si cerca.
Premere **OK**.

4 Premere **Inizio Mono** o **Inizio Colore**.



Nota

- Se non si inserisce alcuna lettera e si preme **OK** in ②, appariranno tutti i nomi registrati. Premere ▲ o ▼ per scorrere la lista fino a trovare il nome che si cerca.
- Se sul display viene visualizzato `Nessun contatto` quando si inseriscono le prime lettere del nome, significa che non è memorizzato alcun nome che inizia con quelle lettere.

Ricomposizione numero fax

Se l'apparecchio rileva il segnale di linea occupata durante l'invio automatico di un fax, l'apparecchio ricompone automaticamente il numero per un massimo di 3 volte a intervalli di 5 minuti.

Se si invia un fax manualmente e la linea è occupata, premere **Rich/Pausa**, attendere la risposta dell'altro apparecchio, quindi premere **Inizio Mono** o **Inizio Colore** per riprovare. Se si vuole richiamare l'ultimo numero composto, per risparmiare tempo premere **Rich/Pausa** e **Inizio Mono** o **Inizio Colore**.

Rich/Pausa funziona solo se si è composto il numero dal pannello dei comandi.

Memorizzazione di numeri

È possibile impostare l'apparecchio per eseguire i seguenti tipi di composizione facilitata: Numeri diretti, Chiamata veloce e Gruppi per la trasmissione circolare di fax. È possibile specificare la risoluzione predefinita per ciascun numero diretto o di chiamata veloce. Quando si compone un numero usando le funzioni di composizione rapida, viene visualizzato il nome corrispondente, se memorizzato, o il numero. È possibile anche memorizzare un profilo di scansione insieme al numero di fax.

In caso di interruzione della corrente elettrica, i numeri a composizione rapida permangono nella memoria dell'apparecchio.

Un profilo di scansione rappresenta l'insieme delle impostazioni di risoluzione e di altro tipo scelte quando si memorizza un numero. Ad esempio, se si seleziona l'opzione Fax/Tel o I-FAX, verrà richiesto di selezionare Standard, Fine o Foto. Oppure se si è scelta l'opzione E-mail verrà richiesto di selezionare B&N 200 dpi, B&N 200 × 100 dpi, Grigio 100 dpi, Grigio 200 dpi, Grigio 300 dpi, Colori 100 dpi, Colori 200 dpi, Colori 300 dpi o Colori 600 dpi. (Le opzioni I-FAX, Fax/Tel e E-mail possono essere scaricate.)

Memorizzazione di una pausa

Premere **Rich/Pausa** per inserire una pausa di 2,8-secondi tra i numeri. È possibile premere **Rich/Pausa** il numero desiderato di volte, fino ad ottenere la pausa della lunghezza desiderata.

Memorizzazione di numeri diretti

L'apparecchio ha 4 tasti per i numeri diretti che consentono di memorizzare 8 numeri di fax o di telefono per la composizione automatica. Per accedere ai numeri da 5 a 8, tenere premuto il tasto **Selezione** mentre si preme il tasto del numero diretto.



- 1 Premere il tasto su cui si vuole memorizzare il numero diretto. Se un numero non è stato memorizzato, il display mostra *Registra ora?*. Premere **1** per scegliere *Sì*.
- 2 Comporre il numero di telefono o di fax (massimo 20 cifre). Premere **OK**.
- 3 Scegliere una delle opzioni che seguono:
 - Inserire il nome utilizzando la tastiera (fino a 15 caratteri). Utilizzare la tabella a *Digitazione testo* a pagina 213 per l'inserimento delle lettere.
Premere **OK**.
 - Premere **OK** per memorizzare il numero senza associare un nome.

- 4 Per salvare una risoluzione fax insieme al numero, scegliere una delle opzioni che seguono:
 - Per memorizzare la risoluzione fax, premere **▲** o **▼** per selezionare *Std*, *Fine*, *S. Fine* o *Foto*.
Premere **OK**.
 - Premere **OK** se non si vuole modificare la risoluzione predefinita.

Se sono state scaricate le opzioni I-FAX, FAX/Tel e E-mail

- 1 Premere il tasto su cui si vuole memorizzare il numero diretto. Se un numero non è stato memorizzato, il display mostra *Registra ora?*. Premere **1** per scegliere *Sì*.
- 2 Premere **▲** o **▼** per scegliere *Fax/Tel*, *Indiriz.e-Mail* o *Indirizzo IFAX*. Premere **OK**.
- 3 Scegliere una delle opzioni che seguono:
 - Comporre il numero di telefono o di fax (massimo 20 cifre) se è stato selezionato *Fax/Tel*.
Premere **OK**.
 - Inserire l'indirizzo E-mail (massimo 60 caratteri) se è stato selezionato *Indiriz.e-Mail* o *Indirizzo IFAX*. Utilizzare la tabella a *Digitazione testo* a pagina 213 per l'inserimento delle lettere.
Premere **OK**.



Nota

Se si è scelto *Indiriz.e-Mail* e salvato l'indirizzo E-mail, è possibile utilizzare l'indirizzo E-mail solamente in modalità Scansione. Se si è scelto *Indirizzo IFAX* e salvato l'indirizzo E-mail, è possibile utilizzare l'indirizzo E-mail solamente in modalità Fax.

- 4 Scegliere una delle opzioni che seguono:
- Inserire il nome utilizzando la tastiera (fino a 15 caratteri).
Premere **OK**.
 - Premere **OK** per memorizzare il numero o l'indirizzo E-mail senza associare un nome.
- 5 Per salvare una risoluzione fax/scansione insieme al numero, scegliere una delle opzioni che seguono:
- Se si sceglie Fax/Tel nel punto 2, premere ▲ o ▼ per selezionare Std, Fine, S. Fine o Foto.
Premere **OK**.
 - Se si sceglie E-Mail nel punto 2, premere ▲ o ▼ per selezionare Col.100dpi, Col.200dpi, Col.300dpi, Col.600dpi, Grig100dpi, Grig200dpi, Grig300dpi, B/N200dpi o B&N200x100.
Premere **OK** e passare al punto 6.
 - Se si sceglie IFAX nel punto 2, premere ▲ o ▼ per selezionare Std, Fine o Foto.
Premere **OK**.
 - Premere **OK** se non si vuole modificare la risoluzione predefinita.

- 6 Se si sceglie Bianco e nero nel punto 5, selezionare il formato del file (TIFF, PDF o PDF protetto) che verrà utilizzato per eseguire l'invio al PC. Se si sceglie Grigio o Colori nel punto 5, selezionare il formato del file (PDF, PDF protetto, JPEG o XPS) che verrà utilizzato per eseguire l'invio al PC.
Premere **OK**.



Nota

- Quando si esegue la trasmissione circolare ed è stato salvato il profilo di scansione insieme al numero, il profilo di scansione del numero diretto, di chiamata veloce e di gruppo che si sceglie per prima viene applicato alla trasmissione circolare.
- È possibile anche memorizzare il numero premendo **Menu, 2, 3, 1**.

Memorizzazione dei numeri di chiamata veloce

È possibile memorizzare i numeri di Chiamata veloce utilizzati più di frequente; in questo modo è necessario premere solo alcuni tasti (▼ (Rubrica), il numero a tre cifre e **Inizio Mono** o **Inizio Colore**). L'apparecchio è in grado di memorizzare 200 numeri di Chiamata veloce (001 - 200).

- 1 Premere ▼ (Rubrica) e digitare le tre cifre corrispondenti al numero di chiamata veloce (001-200).
Se un numero non è stato memorizzato, il display mostra *Registra ora?*.
Premere **1** per scegliere *Sì*.
- 2 Comporre il numero di telefono o di fax (massimo 20 cifre).
Premere **OK**.

- 3 Scegliere una delle opzioni che seguono:
- Inserire il nome utilizzando la tastiera (fino a 15 caratteri). Utilizzare la tabella a *Digitazione testo* a pagina 213 per l'inserimento delle lettere.
Premere **OK**.
 - Premere **OK** per memorizzare il numero senza associare un nome.
- 4 Per salvare una risoluzione fax insieme al numero, scegliere una delle opzioni che seguono:
- Per memorizzare la risoluzione fax, premere ▲ o ▼ per selezionare Std, Fine, S. Fine o Foto.
Premere **OK**.
 - Premere **OK** se non si vuole modificare la risoluzione predefinita.

Se sono state scaricate le opzioni I-FAX, FAX/Tel e E-mail

- 1 Premere ▼ (Rubrica) e digitare le tre cifre corrispondenti al numero di chiamata veloce (001-200).
Se un numero non è stato memorizzato, il display mostra *Registra ora?*.
Premere **1** per scegliere Sì.
- 2 Premere ▲ o ▼ per scegliere Fax/Tel, Indiriz.e-Mail o Indirizzo IFAX.
Premere **OK**.

- 3 Scegliere una delle opzioni che seguono:
- Comporre il numero di telefono o di fax (massimo 20 cifre) se è stato selezionato Fax/Tel.
Premere **OK**.
 - Inserire l'indirizzo E-mail (massimo 60 caratteri) se è stato selezionato Indiriz.e-Mail o Indirizzo IFAX. Utilizzare la tabella a *Digitazione testo* a pagina 213 per l'inserimento delle lettere.
Premere **OK**.



Nota

Se si è scelto *Indiriz.e-Mail* e salvato l'indirizzo E-mail, è possibile utilizzare l'indirizzo E-mail solamente in modalità Scansione. Se si è scelto *Indirizzo IFAX* e salvato l'indirizzo E-mail, è possibile utilizzare l'indirizzo E-mail solamente in modalità Fax.

- 4 Scegliere una delle opzioni che seguono:
- Inserire il nome utilizzando la tastiera (fino a 15 caratteri).
Premere **OK**.
 - Premere **OK** per memorizzare il numero o l'indirizzo E-mail senza associare un nome.

- 5** Per salvare una risoluzione fax/scansione insieme al numero, scegliere una delle opzioni che seguono:
- Se si sceglie Fax/Tel nel punto **2**, premere **▲** o **▼** per selezionare Std, Fine, S. Fine o Foto.
Premere **OK**.
 - Se si sceglie E-Mail nel punto **2**, premere **▲** o **▼** per selezionare Col.100dpi, Col.200dpi, Col.300dpi, Col.600dpi, Grig100dpi, Grig200dpi, Grig300dpi, B/N200dpi o B&N200x100.
Premere **OK** e passare al punto **6**.
 - Se si sceglie IFAX nel punto **2**, premere **▲** o **▼** per selezionare Std, Fine o Foto.
Premere **OK**.
 - Premere **OK** se non si vuole modificare la risoluzione predefinita.

- 6** Se si sceglie Bianco e nero nel punto **5**, selezionare il formato del file (TIFF, PDF o PDF protetto) che verrà utilizzato per eseguire l'invio al PC. Se si sceglie Grigio o Colori nel punto **5**, selezionare il formato del file (PDF, PDF protetto, JPEG o XPS) che verrà utilizzato per eseguire l'invio al PC.
Premere **OK**.



Nota

- Quando si esegue la trasmissione circolare ed è stato salvato il profilo di scansione insieme al numero, il profilo di scansione del numero diretto, di chiamata veloce e di gruppo che si sceglie per primo viene applicato alla trasmissione circolare.
- È possibile anche memorizzare il numero premendo **Menu, 2, 3, 2**.

Modifica dei numeri diretti e dei numeri di Chiamata veloce

Se si cerca di memorizzare un numero diretto o di chiamata veloce su un numero esistente, il display visualizza il nome o il numero già memorizzato nello stesso posto. Se un apparecchio ha un'operazione programmata o se si è impostato un numero di inoltro fax, il display chiede se si vuole cambiare il numero.

- 1** Procedere nel modo seguente:
- Per modificare un numero diretto memorizzato, premere **Menu, 2, 3, 1**.
Premere **OK**.

```
N. diretti
Selez n. diretti
```

Scegliere il numero diretto che si desidera modificare.

- Per modificare un numero di chiamata veloce memorizzato, premere **Menu, 2, 3, 2**.
Premere **OK**.

```
N. veloci
N. veloci? #
```

Scegliere il numero di chiamata veloce che si desidera modificare, quindi premere **OK**.

- 2** Procedere nel modo seguente:

- Per modificare il numero memorizzato, premere **1**.
- Per uscire dalla procedura senza apportare modifiche, premere **2**.

```
#005:MIKE
1.Cambia 2.Lasc
```

- 3** Digitare il nuovo numero o il nuovo carattere.
Premere **OK**.

- 4 Premere ◀ o ▶ per posizionare il cursore sotto il carattere che si desidera modificare, quindi premere **Cancella/Indietro** per cancellarlo. Ripetere la procedura per ogni carattere che si vuole cancellare.

- 5 Per salvare una risoluzione fax insieme al numero, scegliere una delle opzioni che seguono:

- Per memorizzare la risoluzione fax, premere ▲ o ▼ per selezionare Std, Fine, S. Fine o Foto.

Premere **OK**.

- Premere **OK** se non si vuole modificare la risoluzione predefinita.

- 6 Premere **Stop/Uscita**.

Se sono state scaricate le opzioni I-FAX, FAX/Tel e E-mail

- 1 Procedere nel modo seguente:

- Per modificare un numero diretto memorizzato, premere **Menu, 2, 3, 1**.

Premere **OK**.

```
N. diretti
Selez n. diretti
```

Scegliere il numero diretto che si desidera modificare.

- Per modificare un numero di chiamata veloce memorizzato, premere **Menu, 2, 3, 2**.

Premere **OK**.

```
N. veloci
N. veloci? #
```

Scegliere il numero di chiamata veloce che si desidera modificare, quindi premere **OK**.

- 2 Procedere nel modo seguente:

- Per modificare il numero memorizzato, premere **1**.
- Per uscire dalla procedura senza apportare modifiche, premere **2**.

```
#005:MIKE
1.Cambia 2.Lasc
```

- 3 Premere ▲ o ▼ per scegliere Fax/Tel, Indiriz.e-Mail o Indirizzo IFAX. Premere **OK**.

- 4 Digitare il nuovo numero o il nuovo carattere. Premere **OK**.

- 5 Premere ◀ o ▶ per posizionare il cursore sotto il carattere che si desidera modificare, quindi premere **Cancella/Indietro** per cancellarlo. Ripetere la procedura per ogni carattere che si vuole cancellare.

- 6 Seguire le istruzioni a partire dal punto 5 in Memorizzazione di numeri diretti e in Memorizzazione dei numeri di chiamata veloce. (Consultare *Memorizzazione di numeri diretti* a pagina 59 e *Memorizzazione dei numeri di chiamata veloce* a pagina 60.)

Impostazione gruppi per la trasmissione circolare

Se capita spesso di inviare lo stesso messaggio fax a molti numeri fax, è possibile impostare un gruppo.

I gruppi sono memorizzati su un tasto di numero diretto o di chiamata veloce. Ogni gruppo utilizza per intero un tasto di numero diretto o di chiamata veloce. È possibile inviare il messaggio fax a tutti i numeri memorizzati nel gruppo premendo solo il tasto del numero diretto o inserendo un numero di chiamata veloce e premendo successivamente **Inizio Mono**.

Prima di aggiungere i numeri in un gruppo, è necessario memorizzarli come numeri diretti o di chiamata veloce. È possibile creare un massimo di 20 piccoli gruppi o assegnare un massimo di 207 numeri ad un unico gruppo.



- 1 Premere **Menu**, **2**, **3**, **3**.
- 2 Scegliere il tasto di un numero diretto o la posizione di chiamata veloce dove memorizzare il gruppo.
 - Premere un tasto di un numero diretto.
 - Premere ▼ (Rubrica), quindi immettere la posizione di Chiamata veloce a tre cifre.
Premere **OK**.
- 3 Digitare il numero del gruppo con la tastiera (da 01 a 20).
Premere **OK**.

- 4 Per aggiungere numeri diretti o di chiamata veloce, procedere nel modo seguente:
 - Per i numeri diretti, premere i tasti dei numeri diretti uno dopo l'altro.
 - Per i numeri di chiamata veloce, premere □ (Rubrica) quindi immettere la posizione di chiamata veloce a tre cifre.

Il display visualizza i numeri diretti prescelti con un * e i numeri di chiamata veloce con # (ad esempio *006, #009).

- 5 Premere **OK** se non si vogliono aggiungere altri numeri.
- 6 Procedere nel modo seguente:
 - Inserire il nome utilizzando la tastiera (fino a 15 caratteri). Utilizzare la tabella *Digitazione testo* a pagina 213 per l'inserimento delle lettere.
Premere **OK**.
 - Premere **OK** per memorizzare il gruppo senza associare un nome.
- 7 Per salvare una risoluzione fax insieme al numero, scegliere una delle opzioni che seguono:
 - Per memorizzare la risoluzione fax, premere ▲ o ▼ per selezionare Std, Fine, S. Fine o Foto.
Premere **OK**.
 - Premere **OK** se non si vuole modificare la risoluzione predefinita.
- 8 Procedere nel modo seguente:
 - Per memorizzare un altro gruppo per la trasmissione circolare, passare al punto 2.
 - Per completare la procedura di memorizzazione di gruppi per la trasmissione circolare, premere **Stop/Uscita**.

Se sono state scaricate le opzioni I-FAX, FAX/Tel e E-mail

- 1 Premere **Menu**, **2**, **3**, **3**.
- 2 Scegliere una posizione vuota dove memorizzare il gruppo, seguendo una delle procedure che seguono:
 - Premere un tasto di un numero diretto.
 - Premere  (**Rubrica**), quindi immettere la posizione di Chiamata veloce a tre cifre.
Premere **OK**.
- 3 Digitare il numero del gruppo con la tastiera (da 01 a 20).
Premere **OK**.
- 4 Premere **▲** o **▼** per scegliere Fax/IFAX o Indiriz.e-Mail.
Premere **OK**.
- 5 Per aggiungere numeri diretti o di chiamata veloce, procedere nel modo seguente:
 - Per i numeri diretti, premere i tasti dei numeri diretti uno dopo l'altro.
 - Per i numeri di Chiamata veloce, premere  (**Rubrica**) quindi immettere il numero di Chiamata veloce a tre cifre.

Il display visualizza i numeri diretti prescelti con un * e i numeri di chiamata veloce con # (ad esempio *006, #009).
- 6 Premere **OK** se non si vogliono aggiungere altri numeri.

- 7 Procedere nel modo seguente:
 - Inserire il nome utilizzando la tastiera (fino a 15 caratteri). Utilizzare la tabella a *Digitazione testo* a pagina 213 per l'inserimento delle lettere.
Premere **OK**.
 - Premere **OK** per memorizzare il gruppo senza associare un nome.
- 8 È possibile salvare una risoluzione fax/scansione insieme al numero. Procedere nel modo seguente:
 - Se si sceglie Fax/IFAX nel punto 4, premere **▲** o **▼** per selezionare Std, Fine, S. Fine o Foto.
Premere **OK**.
 - Se si sceglie E-mail nel punto 4, premere **▲** o **▼** per selezionare Col.100dpi, Col.200dpi, Col.300dpi, Col.600dpi, Grig100dpi, Grig200dpi, Grig300dpi, B/N200dpi o B&N200x100.
Premere **OK**.
 - Premere **OK** se non si vuole modificare la risoluzione predefinita.



Nota

Se si sceglie Fax/IFAX nel punto 4 e si aggiungono numeri rapidi o di chiamata veloce memorizzati come 'I-Fax', non è possibile selezionare S. Fine.

- 9 Se si sceglie Bianco e nero nel punto 8, selezionare il formato del file (TIFF, PDF o PDF protetto) che verrà utilizzato per eseguire l'invio al PC. Se si sceglie Grigio o Colori nel punto 8, selezionare il formato del file (PDF, PDF protetto, JPEG o XPS) che verrà utilizzato per eseguire l'invio al PC.
Premere **OK**.



Nota

La trasmissione circolare di fax è solo in bianco e nero.

Combinazione dei numeri di chiamata veloce

È possibile combinare più di un numero a composizione veloce. Questa funzione può essere utile se si deve comporre un codice di accesso per un'azienda telefonica ad una tariffa più bassa.

Ad esempio, forse è stato memorizzato '555' sul tasto di numero diretto #003 e '7000' sul tasto di numero diretto #002. È possibile utilizzarli entrambi per comporre '555-7000' se si premono i seguenti tasti:

Premere  (**Rubrica**), **003**.

Premere  (**Rubrica**), **002** e **Inizio Mono** o **Inizio Colore**.

I numeri possono essere aggiunti manualmente digitandoli sulla tastiera.

Premere  (**Rubrica**), **003**, **7001** (sulla tastiera), e **Inizio Mono** o **Inizio Colore**.

In questo modo si compone '555-7001'. È possibile anche aggiungere una pausa premendo il tasto **Rich/Pausa**.

Toni o impulsi

Se si ha una linea di composizione a impulsi, ma occorre inviare segnali a toni (ad esempio per i servizi telefonici bancari), procedere in base alle istruzioni riportate qui di seguito. Se si ha già la composizione a toni, non c'è bisogno di utilizzare questa funzione per inviare segnali a toni.

- 1** Sollevare il ricevitore del telefono esterno.
- 2** Premere **#** sul pannello dei comandi dell'apparecchio. A questo punto premendo qualsiasi tasto si inviano segnali a toni.
Quando si riaggancia, l'apparecchio ritorna al modo di composizione ad impulsi.

Opzioni fax remoto (solo bianco e nero)

Le opzioni fax remoto NON sono disponibili per il fax a colori.

Le opzioni fax remoto consentono di ricevere i fax mentre si è lontani dall'apparecchio.

È possibile utilizzare *solo una* opzione fax remoto alla volta.

Inoltro fax

La funzione di inoltro fax consente di inoltrare automaticamente i fax ricevuti ad un altro apparecchio. Se si sceglie Stampa di backup attiva, l'apparecchio stampa anche il fax.

- 1 Premere **Menu**, **2**, **5**, **1**.
- 2 Premere ▲ o ▼ per scegliere *Inoltro fax*.
Premere **OK**.
Il display visualizza il messaggio che chiede di comporre il numero di fax dell'apparecchio a cui si vogliono inoltrare i messaggi fax.
- 3 Inserire il numero di inoltro (fino a 20 cifre).
Premere **OK**.



Nota

Se l'apparecchio è stato configurato per la funzione Internet Fax, è possibile immettere anche un indirizzo E-mail. (Per i particolari su Internet Fax, consultare la *Guida dell'utente in rete* sul CD-ROM. Per informazioni sull'inoltro fax a E-mail, consultare il Brother Solutions Center all'indirizzo <http://solutions.brother.com/>.)

- 4 Premere ▲ o ▼ per scegliere *Stampa abilit.* o *Stampa disab.*
Premere **OK**.

Stampa backup
Stampa abilit.

- 5 Premere **Stop/Uscita**.

! IMPORTANTE

Se si sceglie *Stampa di backup attiva*, l'apparecchio stampa anche il fax nell'apparecchio in modo da disporre di una copia. Si tratta di una funzione di sicurezza nel caso si verifichi un'interruzione di corrente prima che il fax venga inoltrato o un problema all'apparecchio di ricezione. Se si verifica un'interruzione della corrente elettrica, l'apparecchio può memorizzare i fax per un massimo di 60 ore.

Memorizzazione fax

La funzione di memorizzazione fax consente di memorizzare i fax ricevuti nella memoria dell'apparecchio. È possibile recuperare i messaggi fax da un apparecchio fax che si trova in un altro posto utilizzando i comandi di recupero remoto. (Consultare *Recupero dei messaggi fax* a pagina 71.) L'apparecchio stampa automaticamente una copia del fax memorizzato.

- 1 Premere **Menu**, **2**, **5**, **1**.
- 2 Premere ▲ o ▼ per scegliere `Memoriz.fax`.
Premere **OK**.
- 3 Premere **Stop/Uscita**.

Nota

Se `Memoriz.fax` è attivato sull'apparecchio, non è possibile ricevere fax a colori a meno che l'apparecchio di invio non li converta in bianco e nero.

Ricezione PC Fax

Se si abilita la funzione Ricezione fax sul PC, l'apparecchio memorizza i fax ricevuti e li spedisce al PC automaticamente. È possibile utilizzare il PC per visualizzare e memorizzare questi fax.

Anche se il PC è stato spento (di notte o il fine settimana, per esempio), l'apparecchio riceve e memorizza i fax. Il display visualizza il numero dei fax memorizzati ricevuti, per esempio: `Mess. PC Fax:001`

Quando si avvia il PC ed è attivo il software di Ricezione PC Fax, l'apparecchio trasferisce automaticamente i fax al computer.

Per trasferire sul PC i fax ricevuti, è necessario che il PC esegua il software di PC-FAX in Ricezione. (Per i particolari, consultare *Ricezione PC-FAX* nella *Guida software dell'utente* su CD-ROM.)

- 1 Premere **Menu**, **2**, **5**, **1**.
- 2 Premere ▲ o ▼ per scegliere `Ricez. PC Fax`.
Premere **OK**.
- 3 Premere ▲ o ▼ per selezionare <USB> o il nome del computer se l'apparecchio è connesso ad una rete.
Premere **OK**.
- 4 Premere ▲ o ▼ per scegliere `Stampa abilit.` o `Stampa disab.`

```
Stampa backup
Stampa disab.
```

Premere **OK**.

5 Premere **Stop/Uscita**.

! **IMPORTANTE**

Se si sceglie Stampa di backup attiva, l'apparecchio stampa anche il fax nell'apparecchio in modo da disporre di una copia. Si tratta di una funzione di sicurezza nel caso si verifichi un'interruzione di corrente prima che il fax venga inoltrato o un problema all'apparecchio di ricezione. Se si verifica un'interruzione della corrente elettrica, l'apparecchio può memorizzare i fax per un massimo di 60 ore.

Nota

- Prima di poter impostare la Ricezione PC-FAX, è necessario installare il software MFL-Pro Suite sul PC. Verificare che il PC sia collegato e acceso. (Per i particolari, consultare *Ricezione PC-FAX* nella *Guida software dell'utente* su CD-ROM.)
- Se l'apparecchio presenta un problema e non è in grado di stampare i fax in memoria, è possibile utilizzare questa impostazione per trasferire i fax al PC. (Per informazioni, consultare *Messaggi di errore e manutenzione* a pagina 136.)
- La funzione Ricezione fax su PC non è disponibile per Mac OS. (Consultare *Ricezione PC-FAX* nella *Guida software dell'utente* su CD-ROM.)

Modifica opzioni per le trasmissioni fax remote

Se i fax ricevuti rimangono nella memoria dell'apparecchio quando si passa ad un'altra opzione fax remota, il display chiede all'utente quanto segue:

```
Canc tutti doc?
1.Sì 2.No
```

o

```
Stamp.tutto fax?
1.Sì 2.No
```

- Se si preme **1**, i fax in memoria saranno cancellati o stampati prima della modifica delle impostazioni. Se una copia di backup è già stata stampata, non verrà eseguita una nuova stampa.
- Premendo **2**, i fax in memoria non saranno cancellati o stampati e l'impostazione non verrà modificata.

Se i fax ricevuti rimangono nella memoria dell'apparecchio quando si passa a Ricez. PC Fax da un'altra opzione fax remota (Inoltro fax o Memoriz.fax), il display chiede all'utente quanto segue:

```
Invio fax a PC?
1.Sì 2.No
```

- Se si preme **1**, i fax in memoria saranno inviati al PC prima della modifica delle impostazioni.

- Premendo **2**, i fax in memoria non saranno cancellati o trasferiti al PC e l'impostazione non verrà modificata.

! IMPORTANTE

Se si sceglie Stampa di backup attiva, l'apparecchio stampa anche il fax nell'apparecchio in modo da disporre di una copia. Si tratta di una funzione di sicurezza nel caso si verifichi un'interruzione di corrente prima che il fax venga inoltrato o un problema all'apparecchio di ricezione. Se si verifica un'interruzione della corrente elettrica, l'apparecchio può memorizzare i fax per un massimo di 60 ore.

Disattivazione opzioni per le trasmissioni fax remote

- 1 Premere **Menu, 2, 5, 1**.
- 2 Premere ▲ o ▼ per scegliere **No**. Premere **OK**.

Nota

Sul display appariranno alcune opzioni se sono ancora presenti fax ricevuti nella memoria dell'apparecchio. (Consultare *Modifica opzioni per le trasmissioni fax remote* a pagina 69.)

- 3 Premere **Stop/Uscita**.

Recupero remoto

La funzione di recupero remoto consente di recuperare i messaggi fax memorizzati quando si è lontani dall'apparecchio. È possibile chiamare l'apparecchio da qualsiasi telefono o fax a toni, quindi utilizzare il Codice di accesso remoto per recuperare i messaggi fax.

Impostazione di un codice di accesso remoto

Il codice di accesso remoto consente di accedere alle funzioni di Recupero remoto quando non ci si trova nelle vicinanze dell'apparecchio. Prima di usare le funzioni di accesso e recupero remoto, è necessario impostare il proprio codice. Il codice predefinito è un codice inattivo: -- -*.

- 1 Premere **Menu, 2, 5, 2**.
- 2 Inserire un codice a tre cifre utilizzando i numeri **0 – 9, *** o **#**. Premere **OK**.
- 3 Premere **Stop/Uscita**.

Nota

Non utilizzare lo stesso codice utilizzato per il codice di attivazione remota (*51) o per il codice di disattivazione remota (#51). (Consultare *Modifica dei codici remoti* a pagina 56.)

È possibile modificare il codice in ogni momento. Per disattivare il codice, premere **Cancella/Indietro** e **OK** in ② per ripristinare l'impostazione predefinita -- -*.

Utilizzo del codice di accesso remoto

- 1 Comporre il numero del proprio apparecchio fax usando un telefono o un apparecchio fax funzionanti a toni.
- 2 Quando l'apparecchio risponde alla chiamata, comporre immediatamente il Codice di accesso remoto.
- 3 L'apparecchio segnala se ha ricevuto messaggi:
 - *Nessun segnale*
Nessun messaggio ricevuto.
 - *1 segnale prolungato*
Ricevuti messaggi fax.
- 4 L'apparecchio emette due brevi segnali acustici per richiedere all'utente di immettere un comando. Se trascorrono più di 30 secondi prima che venga immesso un comando, l'apparecchio interrompe la comunicazione. Se si immette un comando sbagliato, l'apparecchio fax emette tre segnali acustici.
- 5 Una volta completata l'operazione, premere **9 0** per effettuare il reset dell'apparecchio.
- 6 Riagganciare il ricevitore.



Nota

Se l'apparecchio è impostato in modalità *Manuale*, sarà ancora possibile accedere alle funzioni di recupero remoto. Comporre normalmente il numero di fax e lasciar squillare l'apparecchio. Dopo 100 secondi l'apparecchio emette un segnale acustico prolungato per richiedere all'utente di immettere il codice di accesso remoto. Sono disponibili 30 secondi per l'immissione del codice.

Recupero dei messaggi fax

- 1 Comporre il numero del proprio apparecchio fax usando un telefono o un apparecchio fax funzionanti a toni.
- 2 Quando l'apparecchio risponde alla chiamata, comporre immediatamente il Codice di accesso remoto (3 cifre seguite da *). Se l'apparecchio emette un segnale acustico prolungato, ci sono messaggi.
- 3 Quando l'apparecchio emette due brevi segnali acustici, comporre **9 6 2** sulla tastiera.
- 4 Attendere il segnale prolungato e poi con la tastiera digitare il numero del fax remoto a cui si desidera inviare i fax seguito da **##** (fino a 20 cifre).
- 5 Attendere che l'apparecchio emetta un segnale acustico e riagganciare. Il proprio apparecchio chiama il secondo apparecchio che riceve i messaggi fax e provvede a stamparli.



Nota

È possibile inserire una pausa nel numero di fax utilizzando il tasto **#**.

Modifica del numero di Inoltro fax

È possibile modificare anche a distanza il numero predefinito per l'inoltro fax utilizzando un altro apparecchio telefonico o fax funzionante a toni.

- 1 Comporre il numero del proprio apparecchio fax usando un telefono o un apparecchio fax funzionanti a toni.
- 2 Quando l'apparecchio risponde alla chiamata, comporre il Codice di accesso remoto (3 cifre seguite da *). Se l'apparecchio emette un segnale acustico prolungato, ci sono messaggi.
- 3 Quando l'apparecchio emette due brevi segnali acustici, comporre **9 5 4** sulla tastiera.
- 4 Attendere il segnale prolungato e poi con la tastiera digitare il nuovo numero del fax a cui si desidera inoltrare i messaggi fax seguito da **##** (fino a 20 cifre).
- 5 Una volta completata l'operazione, premere **9 0** per effettuare il reset dell'apparecchio.
- 6 Attendere che l'apparecchio emetta un segnale acustico e riagganciare.



Nota

È possibile inserire una pausa nel numero di fax utilizzando il tasto #.

Comandi fax remoti

Usare i comandi indicati di seguito per accedere alle funzioni del proprio apparecchio ovunque ci si trovi. Quando si chiama il proprio apparecchio e si immette il Codice di accesso remoto (3 cifre seguite da *), l'apparecchio emette due segnali acustici brevi per richiedere l'invio di un comando di controllo remoto.

Comandi remoti		Informazioni dettagliate sull'operazione
95	Modifica delle impostazioni di Inoltro fax o di Memorizzazione fax	
	1 NO	È possibile impostare NO dopo aver recuperato o cancellato tutti i messaggi.
	2 Inoltro fax	Un segnale prolungato significa che la modifica è stata accettata. Se l'apparecchio emette tre segnali acustici brevi, non è possibile apportare la modifica perché non sono soddisfatte le condizioni richieste (ad esempio, la registrazione di un numero di Inoltro fax). È possibile registrare il numero massimo di squilli. (Consultare <i>Modifica del numero di Inoltro fax</i> a pagina 72.) Una volta registrato il numero, l'inoltro fax entrerà in funzione.
	4 Numero di Inoltro fax	
6 Memorizzazione fax		
96	Recupero di un fax	
	2 Recupero di tutti i fax	Comporre il numero di un apparecchio fax per il recupero dei messaggi fax ricevuti dal proprio apparecchio. (Consultare <i>Recupero dei messaggi fax</i> a pagina 71.)
	3 Cancellazione dei fax in memoria	Se l'apparecchio emette un segnale prolungato, i messaggi fax sono stati cancellati dalla memoria.
97	Verifica dello Stato di ricezione	
	1 Fax	È possibile controllare se il proprio apparecchio ha ricevuto messaggi fax. Se ne ha ricevuti, l'apparecchio emette un segnale acustico prolungato. Se non ne ha ricevuti, l'apparecchio emette tre segnali acustici brevi.
98	Modifica della Modalità ricezione	
	1 Segreteria telefonica esterna	Se l'apparecchio emette un segnale acustico prolungato, la modifica è stata accettata.
	2 Fax/Tel	
	3 Solo Fax	
90	Uscita	Premere 9 0 per uscire dalla funzione recupero remoto. Attendere il segnale prolungato, poi riagganciare il ricevitore.

L'operazione di polling consente di impostare l'apparecchio in modo che altre persone possano ricevere fax dall'apparecchio pagando il costo della chiamata. Consente anche di chiamare un altro apparecchio fax dal quale poter ricevere un fax e pagare il costo della chiamata. Per poter funzionare, entrambi gli apparecchi devono essere impostati per la funzione di polling. Non tutti gli apparecchi fax supportano la funzione polling.

Ricezione polling

La ricezione polling consente di chiamare un altro apparecchio fax per ricevere un fax.

- 1 Accertarsi che l'apparecchio si trovi in modalità Fax .
- 2 Premere **Menu, 2, 1, 8**.
- 3 Premere ▲ o ▼ per scegliere *Standard*. Premere **OK**.
- 4 Comporre il numero di fax dell'apparecchio da cui si vuole prelevare il documento. Premere **Inizio**.

Polling protetto

Il polling protetto consente di limitare chi può ricevere documenti da recuperare con il polling. Il polling protetto funziona esclusivamente con gli apparecchi fax Brother. Se si desidera ricevere un fax da un apparecchio protetto Brother, è necessario inserire il codice di sicurezza.

- 1 Accertarsi che l'apparecchio si trovi in modalità Fax .
- 2 Premere **Menu, 2, 1, 8**.
- 3 Premere ▲ o ▼ per scegliere *Protetto*. Premere **OK**.
- 4 Digitare il codice di sicurezza a quattro cifre. Premere **OK**.
È il codice di sicurezza usato dall'apparecchio fax da cui si vuole prelevare il documento.
- 5 Comporre il numero di fax dell'apparecchio da cui si vuole prelevare il documento.
- 6 Premere **Inizio**.

Polling differito

Il polling differito consente di programmare l'inizio della ricezione polling a una certa ora. È possibile impostare solo *una* operazione di polling differito.

- 1 Accertarsi che l'apparecchio si trovi in modalità Fax .
- 2 Premere **Menu, 2, 1, 8**.
- 3 Premere ▲ o ▼ per scegliere *Differito*. Premere **OK**.
- 4 Digitare l'ora di inizio polling (in formato 24 ore).
Ad esempio, digitare 21:45 per le 9:45 di sera.
Premere **OK**.
- 5 Comporre il numero di fax dell'apparecchio da cui si vuole prelevare il documento. Premere **Inizio**. L'apparecchio effettua la chiamata per la ricezione polling all'ora programmata.

Polling sequenziale

Il polling sequenziale consente di richiedere documenti da diversi apparecchi fax in un'unica operazione.

- 1 Accertarsi che l'apparecchio si trovi in modalità Fax .
- 2 Premere **Menu, 2, 1, 8**.
- 3 Premere ▲ o ▼ per scegliere *Standard*, *Protetto* o *Differito*. Premere **OK**.
- 4 Scegliere una delle opzioni che seguono.
 - Se si sceglie *Standard* passare al punto 5.
 - Se si sceglie *Protetto*, digitare un codice a quattro cifre, premere **OK** e passare al punto 5.
 - Se si è scelto *Differito*, digitare l'ora (in formato 24 ore) dalla quale iniziare il polling, premere **OK**, e passare al punto 5.
- 5 Specificare i numeri fax degli apparecchi per l'operazione di polling usando le funzioni di *Chiamata veloce*, *Numero diretto*, *Ricerca* o *Gruppo* oppure la tastiera dell'apparecchio. È necessario premere **OK** tra un numero di fax e l'altro.
- 6 Premere **Inizio**.
Premere **Stop/Uscita** mentre l'apparecchio compone il numero per annullare la procedura di polling in corso.
Per annullare tutte le operazioni programmate di ricezione con polling sequenziale, premere **Menu, 2, 7**. (Consultare *Controllo e annullamento operazioni in coda* a pagina 43.)

Trasmissione polling (solo bianco e nero)

La trasmissione polling consente di impostare un documento nel proprio apparecchio in modo da consentire ad un altro apparecchio fax di "recuperarlo".

Impostazione per trasmissione polling

- 1 Accertarsi che l'apparecchio si trovi in modalità Fax .
- 2 Caricare il documento.
- 3 Premere **Menu, 2, 2, 6**.
- 4 Premere ▲ o ▼ per scegliere *Standard*. Premere **OK**.
- 5 Premere **2** per scegliere *2.NO* se non si desidera selezionare altre impostazioni quando sul display appare il seguente messaggio:

```
Segue
1.Sì 2.No
```

- 6 Premere **Inizio**.
- 7 Quando si utilizza il piano dello scanner, il display chiede di scegliere una delle seguenti opzioni:

```
Pag. Successiva?
1.Sì 2.No(Trasm)
```

- Premere **1** per inviare un'altra pagina. Passare al punto 8.
- Premere **2** o **Inizio** per inviare il documento.

- 8 Mettere la pagina successiva sul piano dello scanner e premere **OK**. Ripetere i punti 7 e 8 per ogni pagina aggiuntiva. Il documento verrà memorizzato e potrà essere recuperato con il polling.



Nota

Il documento verrà memorizzato e potrà essere recuperato da un altro apparecchio fax fino a quando il fax non verrà eliminato dalla memoria.

Per eliminare il fax dalla memoria, premere **Menu, 2, 7**.

(Consultare *Controllo e annullamento operazioni in coda* a pagina 43.)

Impostazione della trasmissione polling con Codice di sicurezza

Il polling protetto consente di limitare chi può ricevere documenti da recuperare con il polling. Il polling protetto funziona esclusivamente con gli apparecchi fax Brother. Se un terzo desidera recuperare un fax dall'apparecchio, deve inserire il codice di sicurezza.

- 1 Accertarsi che l'apparecchio si trovi in modalità Fax .
- 2 Caricare il documento.
- 3 Premere **Menu, 2, 2, 6**.
- 4 Premere ▲ o ▼ per scegliere *Protetto*. Premere **OK**.
- 5 Inserire un numero di quattro cifre. Premere **OK**.
- 6 Premere **2** per scegliere *2.NO* se non si desidera selezionare altre impostazioni quando sul display appare il seguente messaggio:

```
Segue
1.Sì 2.No
```

- 7 Premere **Inizio**.
- 8 Se si utilizza il piano dello scanner, il display chiede di scegliere una delle seguenti opzioni:

```
Pag.Successiva?  
1.Sì 2.No(Trasm)
```

- Premere **1** per inviare un'altra pagina.

Passare al punto 9.

- Premere **2** o **Inizio** per inviare il documento.

- 9 Mettere la pagina successiva sul piano dello scanner e premere **OK**. Ripetere i punti 8 e 9 per ogni pagina aggiuntiva.

```
Imp.Pag.Seguente  
Poi premere OK
```

L'apparecchio invia automaticamente il fax.

Rapporti fax

Impostare il Rapporto di verifica trasmissione e il Tempo Giornale con i tasti **Menu**.

Rapporto di verifica trasmissione

È possibile utilizzare il Rapporto di verifica trasmissione come conferma dell'avvenuto invio di un fax. Questo rapporto indica il nome o il numero fax del destinatario, la data e l'ora della trasmissione, la durata della trasmissione, il numero di pagine inviate e conferma che non si sono verificati problemi all'invio.

Per il Rapporto di verifica trasmissione sono disponibili diverse impostazioni:

- **Sì**: stampa un rapporto dopo ogni fax inviato.
- **Sì+Immagine**: stampa un rapporto dopo ogni fax inviato. Una sezione della prima pagina del fax viene riportata sul rapporto.
- **No**: stampa un rapporto se il fax non è stato inviato a causa di un errore di trasmissione. L'impostazione predefinita è **Disattivato**.
- **No+Immagine**: stampa un rapporto se il fax non è stato inviato a causa di un errore di trasmissione. Una sezione della prima pagina del fax viene riportata sul rapporto.

1 Premere **Menu**, **2**, **4**, **1**.

2 Premere **▲** o **▼** per scegliere **Sì**, **Sì+Immagine**, **No** o **No+Immagine**. Premere **OK**.

3 Premere **Stop/Uscita**.



Nota

- Se si sceglie **Sì+Immagine** o **No+Immagine**, l'immagine verrà visualizzata solamente sul Rapporto di verifica trasmissione se la Trasmissione in tempo reale è impostata su **No**. (Consultare *Trasmissione in tempo reale* a pagina 42.)
- Se la trasmissione è corretta, sul Rapporto di verifica trasmissione accanto a **RISULT** viene visualizzato **OK**. Se la trasmissione non viene eseguita correttamente, accanto a **RISULT** viene visualizzato **ERRORE**.

Giornale fax

È possibile impostare l'apparecchio in modo che stampi il giornale fax (il rapporto delle attività) ad intervalli specificati (ogni 50 fax, 6, 12 o 24 ore, 2 o 7 giorni). L'impostazione predefinita è *Ogni 50 fax*, indicando che l'apparecchio stampa il giornale dopo 50 operazioni memorizzate.

Se l'intervallo è impostato su *No*, è possibile stampare il rapporto seguendo le istruzioni fornite alla pagina successiva.

- 1 Premere **Menu**, **2**, **4**, **2**.
- 2 Premere ▲ o ▼ per selezionare un intervallo.
Premere **OK**.
Se si sceglie 7 giorni, verrà chiesto di scegliere un giorno dal quale iniziare il conto alla rovescia dei 7 giorni.
Se si sceglie *Ogni 50 fax*, sul display appare *Accettato*. Passare quindi al punto 4.
- 3 Digitare l'ora di inizio della stampa usando il formato 24 ore.
Ad esempio: digitare 19:45 per le 7:45 di sera.
Premere **OK**.
- 4 Premere **Stop/Uscita**.
Se si sceglie 6, 12, 24 ore, 2 o 7 giorni, l'apparecchio stampa il rapporto all'ora selezionata e cancella quindi tutte le operazioni dalla memoria. Se la memoria dell'apparecchio si esaurisce con 200 operazioni prima che sia trascorso l'intervallo scelto, l'apparecchio stampa il giornale in anticipo e poi cancella tutte le operazioni dalla memoria.

Se si desidera un rapporto aggiuntivo prima di quello all'intervallo previsto, è possibile stamparlo manualmente senza cancellare le operazioni nella memoria.

Rapporti

Sono disponibili i rapporti che seguono:

- 1 *Rapporto TX*
Visualizza il Rapporto di verifica della trasmissione per gli ultimi 200 fax in uscita e stampa l'ultimo rapporto.
- 2 *Aiuti*
Stampa una lista di funzioni usate di frequente per un supporto alla programmazione dell'apparecchio.
- 3 *Elenco telef.*
Stampa in ordine numerico o alfabetico numeri e nomi memorizzati nella memoria numeri diretti e di Chiamata veloce.
- 4 *Giornale Fax*
Stampa un elenco di dati degli ultimi 200 fax in entrata e in uscita. (TX: trasmissione.) (RX: ricezione.)
- 5 *Imp. Utente*
Stampare una lista delle impostazioni correnti.
- 6 *Config.Rete*
Elenca le impostazioni di rete.
- 7 *Modulo ordine*
È possibile stampare un modulo di ordinazione degli accessori da compilare e inviare al concessionario Brother.

Come stampare un rapporto

MFC-9320CW:

- 1 Premere **Menu, 6**.
- 2 Procedere nel modo seguente:
 - Premere ▲ o ▼ per scegliere il rapporto desiderato.
Premere **OK**.
 - Digitare il numero del rapporto da stampare. Ad esempio, premere **2** per stampare la Lista aiuti.
- 3 Premere **Inizio Mono** o **Inizio Colore**.
- 4 Premere **Stop/Uscita**.

MFC-9120CN:

- 1 Premere **Rapporti**.
- 2 Procedere nel modo seguente:
 - Premere ▲ o ▼ per scegliere il rapporto desiderato.
Premere **OK**.
 - Digitare il numero del rapporto da stampare. Ad esempio, premere **2** per stampare la Lista aiuti.
- 3 Premere **Inizio Mono** o **Inizio Colore**.
- 4 Premere **Stop/Uscita**.



Copia

Riproduzione di copie

82

Come eseguire le copie

Selezione modalità Copia

Premere  (**Copia**) per selezionare la modalità Copia.

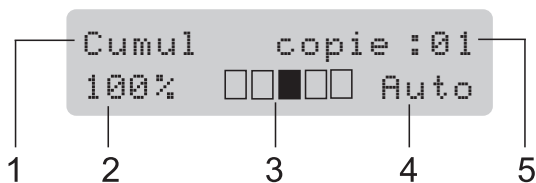

- 1 Impila/Ordina
- 2 Rapporto copia e layout copia
- 3 Contrasto
- 4 Qualità
- 5 Numero di copie

Riproduzione di una copia singola

- 1 Accertarsi che l'apparecchio si trovi in modalità Copia .
- 2 Caricare il documento nell'alimentatore automatico o sul piano dello scanner.
- 3 Premere **Inizio Mono** o **Inizio Colore**.

Riproduzione di copie multiple

- 1 Accertarsi che l'apparecchio si trovi in modalità Copia .
- 2 Caricare il documento.
- 3 Usare la tastiera per inserire il numero di copie desiderato (massimo 99).
- 4 Premere **Inizio Mono** o **Inizio Colore**.



Nota

- Per ordinare le copie, consultare *Ordinamento copie utilizzando l'alimentatore automatico* a pagina 85.
- Se il display LCD mostra "Attendere prego" e l'apparecchio arresta la copia durante l'esecuzione di copie multiple, attendere 30 o 40 secondi fino a quando l'apparecchio interrompe le registrazioni dei colori e il processo di pulizia del gruppo cinghia.

Interruzione copia

Per interrompere la copia, premere **Stop/Uscita**.

Opzioni di copia (impostazioni temporanee)

Quando si vogliono cambiare momentaneamente le impostazioni solo per la copia successiva, usare i tasti temporanei **Copia**. È possibile utilizzare combinazioni diverse.



L'apparecchio ritorna alle impostazioni predefinite un minuto dopo la copia, a meno che la Modalità Timer sia stata impostata su 30 secondi o meno. (Consultare *Modalità Timer* a pagina 24.)

Ingrandimento o riduzione dell'immagine copiata

È possibile scegliere le seguenti percentuali di ingrandimento o riduzione:

Premere 	100%*
	97% LTR→A4
	94% A4→LTR
	91% Full Page
	85% LTR→EXE
	83% LGL→A4
	78% LGL→LTR
	70% A4→A5
	50%
	Pers. (25%-400%)
	200%
	141% A5→A4
104% EXE→LTR	

* L'impostazione di fabbrica è indicata in grassetto con un asterisco.

Pers. (25%-400%) consente l'inserimento di una percentuale compresa tra il 25% e 400%.

Per ingrandire o ridurre la copia successiva, procedere nel modo seguente:

- 1 Accertarsi che l'apparecchio si trovi in modalità Copia .
- 2 Caricare il documento.
- 3 Usare la tastiera per inserire il numero di copie desiderato (massimo 99).
- 4 Premere **Ingrand/Riduzione**.
- 5 Procedere nel modo seguente:
 - Premere ▲ o ▼ per scegliere la riduzione o l'ingrandimento desiderato.
Premere **OK**.
 - Premere ▲ o ▼ per scegliere Pers. (25%-400%).
Premere **OK**.
Usare la tastiera per inserire una percentuale di ingrandimento o riduzione compresa tra 25% e 400%. (Ad esempio, premere **5 3** per inserire 53%.)
Premere **OK**.

- 6 Premere **Inizio Mono** o **Inizio Colore**.



Nota

Le Opzioni Layout pagina 2 in 1 (P), 2 in 1 (L), 4 in 1 (P) o 4 in 1 (L) *non* sono disponibili con Ingrandimento/Riduzione.

Uso del tasto Opzioni

Utilizzare il tasto **Opzioni** per cambiare rapidamente e in maniera temporanea le impostazioni di copia per la copia successiva.

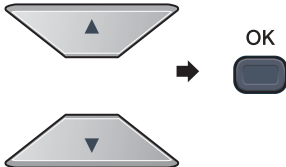
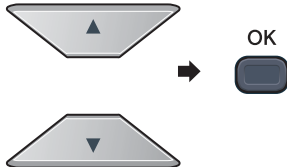
Premere	Selezioni menu	Opzioni	Pagina
	<p>Premere ▲ o ▼, quindi premere OK</p> 	<p>Premere ▲ o ▼, quindi premere OK</p> 	
	<p>Impila/Ordina (appare quando il documento si trova nell'alimentatore automatico)</p>	<p>Cumul. * Ordina</p>	85
	<p>Luminosità</p>	<p>▼-■□□□+▲ ▼-□■□□+▲ ▼-□□■□+▲* ▼-□□□■+▲ ▼-□□□□■+▲</p>	86
	<p>Contrasto</p>	<p>▼-■□□□+▲ ▼-□■□□+▲ ▼-□□■□+▲* ▼-□□□■+▲ ▼-□□□□■+▲</p>	86
	<p>Layout pagina</p>	<p>No (1 in 1) * 2 in 1 (P) 2 in 1 (L) 4 in 1 (P) 4 in 1 (L)</p>	87
<p>Le impostazioni di fabbrica sono indicate in grassetto con un asterisco.</p>			

Miglioramento della qualità di copia

È possibile scegliere tra una gamma di impostazioni sulla qualità. L'impostazione predefinita è *Auto*.

■ Auto

La modalità automatica è consigliata per le normali operazioni di stampa. Idonea per documenti che contengono sia testo che fotografie.

■ Foto

Idonea per copiare fotografie.

■ Testo

Idonea per documenti che contengono solo testo.

Per modificare *temporaneamente* l'impostazione sulla qualità, procedere nel modo seguente:

- 1 Accertarsi che l'apparecchio si trovi in modalità Copia .
- 2 Caricare il documento.
- 3 Usare la tastiera per inserire il numero di copie desiderato (massimo 99).
- 4 Premere **Qualità**.
- 5 Premere ▲ o ▼ per scegliere *Auto*, *Foto* o *Testo*. Premere **OK**.
- 6 Premere **Inizio Mono** o **Inizio Colore**.

Per modificare l'impostazione *predefinita*, procedere nel modo seguente:

- 1 Premere **Menu**, **3**, **1**.
- 2 Premere ▲ o ▼ per scegliere la qualità della copia. Premere **OK**.
- 3 Premere **Stop/Uscita**.

Ordinamento copie utilizzando l'alimentatore automatico

È possibile ordinare copie multiple. Le pagine saranno impilate nell'ordine 1 2 3, 1 2 3, 1 2 3 e così via.

- 1 Accertarsi che l'apparecchio si trovi in modalità Copia .
- 2 Caricare il documento nell'alimentatore automatico.
- 3 Usare la tastiera per inserire il numero di copie desiderato (massimo 99).
- 4 Premere **Opzioni**. Premere ▲ o ▼ per scegliere *Impila/Ordina*. Premere **OK**.
- 5 Premere ▲ o ▼ per scegliere *Cumul.* o *Ordina*. Premere **OK**.
- 6 Premere **Inizio Mono** o **Inizio Colore**.

Regolazione di Contrasto, Colore e Luminosità

Contrasto

È possibile regolare il contrasto per ottenere immagini più nitide e più vivaci.

Per modificare *temporaneamente* l'impostazione del contrasto, procedere nel modo seguente:

- 1 Accertarsi che l'apparecchio si trovi in modalità Copia .
- 2 Caricare il documento.
- 3 Usare la tastiera per inserire il numero di copie desiderato (massimo 99).
- 4 Premere **Opzioni**.
Premere ▲ o ▼ per scegliere **Contrasto**.
Premere **OK**.
- 5 Premere ▲ o ▼ per aumentare o ridurre il contrasto.
Premere **OK**.
- 6 Premere **Inizio Mono** o **Inizio Colore**.

Per modificare l'impostazione *predefinita*, procedere nel modo seguente:

- 1 Premere **Menu, 3, 3**.
- 2 Premere ▲ o ▼ per aumentare o ridurre il contrasto.
Premere **OK**.
- 3 Premere **Stop/Uscita**.

Luminosità

Regolare la luminosità della copia rendendo le copie più scure o più chiare.

Per modificare *temporaneamente* l'impostazione della luminosità della copia, procedere nel modo seguente:

- 1 Accertarsi che l'apparecchio si trovi in modalità Copia .
- 2 Caricare il documento.
- 3 Usare la tastiera per inserire il numero di copie desiderato (massimo 99).
- 4 Premere **Opzioni**.
Premere ▲ o ▼ per scegliere **Luminosità**.
Premere **OK**.
- 5 Premere ▲ per rendere la copia più chiara oppure premere ▼ per renderla più scura.
Premere **OK**.
- 6 Premere **Inizio Mono** o **Inizio Colore**.

Per modificare l'impostazione *predefinita*, procedere nel modo seguente:

- 1 Premere **Menu, 3, 2**.
- 2 Premere ▲ per rendere la copia più chiara oppure premere ▼ per renderla più scura.
Premere **OK**.
- 3 Premere **Stop/Uscita**.

Saturazione del colore

È possibile modificare le impostazioni predefinite per la saturazione del colore.

Per modificare l'impostazione *predefinita*, procedere nel modo seguente:

- 1 Premere **Menu**, **3**, **4**.
- 2 Premere **▲** o **▼** per selezionare 1. Rosso, 2. Verde, o 3. Blu. Premere **OK**.
- 3 Premere **▲** o **▼** per aumentare o diminuire la saturazione del colore. Premere **OK**.
- 4 Ritornare a 2 per selezionare il colore successivo. Oppure premere **Stop/Uscita**.

Realizzazione di N copie in 1 (layout pagina)

È possibile ridurre la quantità di carta utilizzata quando si esegue la copia utilizzando la funzione N in 1. Essa consente di copiare due o quattro pagine su una pagina permettendo così di risparmiare sul consumo di carta.

! IMPORTANTE

- Accertarsi di aver impostato il formato carta su Letter, A4, Legal o Dimens. Folio.
- (P) significa Verticale (Portrait) e (L) significa Orizzontale (Landscape).
- Non è possibile utilizzare l'impostazione Ingrand/Riduzione con la funzione N in 1.

- 1 Accertarsi che l'apparecchio si trovi in modalità Copia .
- 2 Caricare il documento.

- 3 Usare la tastiera per inserire il numero di copie desiderato (massimo 99).
- 4 Premere **Opzioni**. Premere **▲** o **▼** per scegliere Layout pagina. Premere **OK**.
- 5 Premere **▲** o **▼** per scegliere 2 in 1 (P), 2 in 1 (L), 4 in 1 (P), 4 in 1 (L) o No (1 in 1). Premere **OK**.
- 6 Premere **Inizio Mono** o **Inizio Colore** per eseguire la scansione della pagina. Se è stato inserito il documento nell'ADF, l'apparecchio esegue la scansione delle pagine e avvia la stampa. **Se si utilizza il piano dello scanner, passare al punto 7.**
- 7 Quando l'apparecchio esegue la scansione della pagina, premere **1** per eseguire la scansione della pagina successiva.

Pag. Successiva?
1.Sì 2.No
- 8 Posizionare la pagina successiva sul piano dello scanner. Premere **OK**. Ripetere i punti 7 e 8 per ciascuna pagina del layout.
- 9 Dopo aver eseguito la scansione di tutte le pagine, premere **2** in 7 per completare l'operazione.

Se si effettuano copie dell'alimentatore automatico:

Posizionare il documento con la stampa rivolta verso l'alto nella direzione indicata in basso:

■ 2 in 1 (P)



■ 2 in 1 (L)

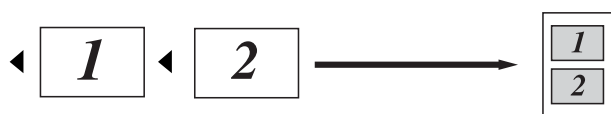

■ 4 in 1 (P)



■ 4 in 1 (L)

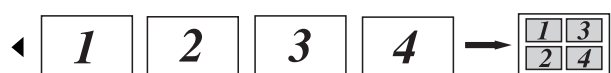

Se si effettuano copie dal piano dello scanner:

Posizionare il documento con la stampa rivolta verso il basso nella direzione indicata in basso:

■ 2 in 1 (P)



■ 2 in 1 (L)

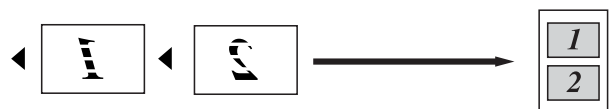

■ 4 in 1 (P)



■ 4 in 1 (L)



Messaggio di memoria esaurita

Se la memoria si esaurisce mentre si eseguono copie, seguire le indicazioni del messaggio visualizzato.

Se appare un messaggio

Memoria esaurita nel corso della scansione di una pagina successiva, si può scegliere se premere **Inizio Mono** o **Inizio Colore** per copiare le pagine di cui si è già effettuata la scansione oppure premere **Stop/Uscita** per annullare l'operazione.

Per rendere disponibile ulteriore memoria, è possibile procedere come segue:

- Stampare i fax già contenuti in memoria. (Consultare *Stampa di un fax dalla memoria* a pagina 50.)
- È possibile disattivare la funzione di memorizzazione fax. (Consultare *Disattivazione opzioni per le trasmissioni fax remote* a pagina 70.)
- Aggiungere la memoria opzionale. (Consultare *Scheda di memoria* a pagina 115.)



Nota

Quando appare il messaggio *Memoria esaurita*, è possibile fare delle copie stampando prima tutti i fax in arrivo nella memoria e riportando la memoria disponibile al 100%.



Stampa diretta

Stampa di fotografie da una fotocamera digitale (solo per MFC-9320CW)	90
Stampa dei dati da un'unità di memoria flash USB (solo per MFC-9320CW)	95

Stampa di fotografie da una fotocamera digitale (solo per MFC-9320CW)



L'apparecchio Brother supporta lo standard PictBridge e consente all'utente di collegarsi e di stampare le fotografie direttamente da una fotocamera digitale compatibile con PictBridge.

Anche se la fotocamera non è in modalità PictBridge o non supporta PictBridge, è possibile collegarla come un normale dispositivo di memorizzazione. In questo modo è possibile stampare le fotografie dalla fotocamera. Seguire la procedura per "Stampa dei dati da un'unità di memoria flash USB (solo per MFC-9320CW) a pagina 95".

Prima di utilizzare PictBridge

Requisiti di PictBridge

Per evitare di commettere errori, ricordare i seguenti punti:

- L'apparecchio e la fotocamera digitale devono essere collegati utilizzando un cavo USB appropriato.
- Il file immagine deve essere acquisito con la fotocamera digitale che si desidera collegare all'apparecchio.

Utilizzo di PictBridge

Impostazione della fotocamera digitale

Verificare che la fotocamera sia in modalità PictBridge. Le impostazioni PictBridge riportate di seguito possono essere disponibili dal display della fotocamera compatibile con PictBridge. In base al tipo di fotocamera alcune di queste opzioni potrebbero non essere presenti.

- Copie
- Qualità
- Formato carta
- Stampa data
- Stampa nome file
- Layout (solo stampa 1 in 1/stampa indice)



Nota

I nomi e la disponibilità di ciascuna impostazione dipendono dalle specifiche della propria fotocamera.

È inoltre possibile configurare le seguenti impostazioni PictBridge mediante il pannello dei comandi.

Selezioni menu	Opzioni
Formato carta	Letter, A4, B5, A5, B6, A6
Orientamento	Verticale (Portrait), Orizzontale (Landscape) ¹
Data e Ora	Attivato, Disattivato
Nome file	Attivato, Disattivato
Qualità stampa	Normale, Fine

¹ Scegliendo il formato della carta Letter, A4 o B5, viene selezionato Verticale (Portrait). Scegliendo A5, B6 o A6, viene selezionato Orizzontale (Landscape).

- 1 Premere **Menu**, **5**, **3**.

```
USB DirettaI/F
3.PictBridge
```

- 2 Per configurare le impostazioni di PictBridge, premere **▲** o **▼** per selezionare 1.Formato carta, 2.Orientamento, 3.Data & Ora, 4.Nome file, 0 5.Qualità stampa. Premere **OK**.

- 3 Premere **▲** o **▼** per scegliere un'opzione per ciascuna impostazione del menu. Premere **OK**. Ripetere i passaggi da 2 a 3 per ciascuna impostazione di PictBridge.

- 4 Premere **Stop/Uscita**.



Nota

- Le impostazioni della fotocamera hanno la priorità a condizione che la fotocamera non sia configurata in modo tale da utilizzare le impostazioni dell'apparecchio (impostazioni predefinite). Se la fotocamera è stata configurata per utilizzare le impostazioni dell'apparecchio, quest'ultimo stamperà le fotografie utilizzando le impostazioni riportate di seguito.

Impostazioni apparecchio	Impostazioni predefinite
Formato carta	A4
Orientamento	Verticale
Data e Ora	Disattivato
Nome file	Disattivato
Qualità stampa	Normale

- Per maggiori informazioni sulla modifica delle impostazioni di PictBridge, consultare la documentazione fornita con la fotocamera.

Stampa delle immagini

- 1 Verificare che la fotocamera sia disattivata. Collegare la fotocamera all'interfaccia diretta USB (1) sulla parte anteriore dell'apparecchio, utilizzando un cavo USB appropriato.

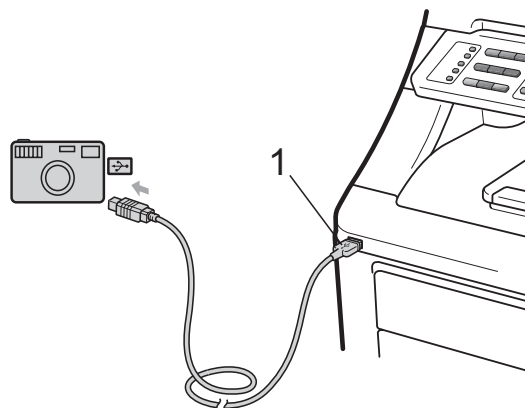

- 2 Accendere la fotocamera. Verificare che la fotocamera sia in modalità PictBridge. Quando l'apparecchio riconosce la fotocamera, sul display viene visualizzato il seguente messaggio in base alla modalità in cui si trova l'apparecchio:

```
04/20 15:30 Fax
Fotocam. conn.
```

```
Scan:Selez.▲▼
Fotocam. conn.
```

```
Cumul copie:01
Fotocam. conn.
```

- 3 Impostare la fotocamera in modo da stampare un'immagine. Se necessario, impostare il numero di copie.

Quando l'apparecchio avvia la stampa di un'immagine, il display mostra il seguente messaggio:

```
PictBridge
Stampa in corso..
```



Nota

Per maggiori informazioni sulla stampa con PictBridge, consultare la documentazione fornita con la fotocamera.

! IMPORTANTE

- Per evitare di danneggiare l'apparecchio, non collegare dispositivi diversi dalla fotocamera digitale o dall'unità di memoria flash USB all'interfaccia diretta USB.
- NON rimuovere la fotocamera digitale dall'interfaccia diretta USB fino a quando l'apparecchio non ha terminato la stampa.

Stampa DPOF

DPOF significa Digital Print Order Format.

I produttori principali di fotocamere digitali (Canon Inc., Eastman Kodak Company, FUJIFILM Corporation, Panasonic Corporation e Sony Corporation) hanno creato questo standard per facilitare la stampa di immagini da una fotocamera digitale.

Se la fotocamera digitale utilizzata supporta la stampa DPOF, sarà possibile scegliere le immagini e il numero di copie da stampare direttamente dal display della fotocamera digitale.

Sono disponibili le seguenti impostazioni DPOF.

- Stampa 1 in 1
- Copie

Stampa delle immagini con Blocco funzioni sicurezza 2.0 attivato (solo per MFC-9320CW)

Per maggiori informazioni su Blocco funzioni sicurezza 2.0, vedere il Capitolo 11 della Guida dell'utente in rete sul CD-ROM fornito.

- 1 Verificare che la fotocamera sia disattivata. Collegare la fotocamera all'interfaccia diretta USB (1) sulla parte anteriore della stampante, utilizzando un cavo USB appropriato.

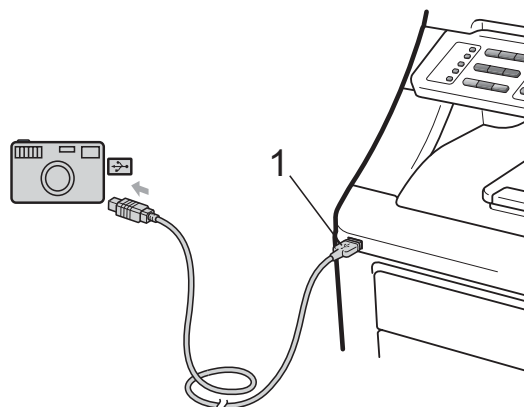

- 2 Accendere la fotocamera. Verificare che la fotocamera sia in modalità PictBridge. Quando l'apparecchio riconosce la fotocamera, sul display viene visualizzato il seguente messaggio.

```
Accesso negato
```

- 3 Premere ▲ o ▼ per selezionare ID. Premere **OK**.

- 4 Inserire la password. Premere **OK**.

```
Cambia ID
PIN:XXXX
```



Nota

Se l'ID ha opzioni limitate, sul display vengono visualizzati i seguenti messaggi.

Messaggio	Significato
Accesso negato	La stampa diretta dei documenti da una fotocamera verso l'apparecchio Brother è limitata.
Limite superato	È stato superato numero di pagine che è possibile stampare. L'operazione di stampa verrà annullata.
Solo stampa mono	La stampa di documenti a colori è limitata.
Non disponibile	La stampa diretta delle immagini da una fotocamera all'apparecchio Brother è limitata.

- 5 Sul display viene visualizzato il seguente messaggio in base alla modalità in cui si trova l'apparecchio:

```
04/20 15:30 Fax
Fotocam. conn.
```

```
Scan:Selez.▲▼
Fotocam. conn.
```

```
Cumul copie:01
Fotocam. conn.
```

- 6 Impostare la fotocamera in modo da stampare un'immagine. Se necessario, impostare il numero di copie. Quando l'apparecchio avvia la stampa di un'immagine, il display mostra il seguente messaggio:

```
PictBridge
Stampa in corso..
```



Nota

Per maggiori informazioni sulla stampa con PictBridge, consultare la documentazione fornita con la fotocamera.

! IMPORTANTE

NON rimuovere la fotocamera digitale dall'interfaccia diretta USB fino a quando la stampante non ha terminato la stampa.

Connessione di una fotocamera come dispositivo di memorizzazione

Anche se la fotocamera non è in modalità PictBridge o non supporta PictBridge, è possibile collegarla come un normale dispositivo di memorizzazione. In questo modo è possibile stampare le fotografie dalla fotocamera.

Seguire i passaggi in *Stampa dei dati direttamente da un'unità di memoria flash USB (solo per MFC-9320CW)* a pagina 96.

(Per stampare le fotografie in modalità PictBridge, vedere *Impostazione della fotocamera digitale* a pagina 90.)



Nota

Il nome della modalità di memorizzazione e dell'operazione varia in base alle fotocamere digitali. Consultare la documentazione fornita con la fotocamera per avere maggiori informazioni, come ad esempio su come passare dalla modalità PictBridge alla modalità di memorizzazione di massa.

Significato dei messaggi di errore

Una volta che si conoscono i tipi di errori che possono verificarsi quando si utilizza PictBridge, è possibile individuare e risolvere facilmente qualsiasi tipo di problema.

■ Memoria esaurita

Questo messaggio viene visualizzato quando si lavora con immagini troppo grandi per la memoria dell'apparecchio.

■ Disp. inutilizz.

Questo messaggio viene visualizzato se si collega all'interfaccia diretta USB un dispositivo rotto o non compatibile. Per risolvere l'errore, scollegare il dispositivo dall'interfaccia diretta USB.

(Per maggiori soluzioni dettagliate, vedere *Messaggi di errore e manutenzione* a pagina 136.)

Stampa dei dati da un'unità di memoria flash USB (solo per MFC-9320CW)

Con la Funzione di stampa diretta, non occorre un computer per stampare i dati. È possibile stampare collegando semplicemente l'unità di memoria flash USB nell'interfaccia diretta USB dell'apparecchio.

Nota

Alcune unità di memoria Flash USB potrebbero non funzionare con l'apparecchio.

Formati file supportati

Stampa diretta supporta i seguenti formati file:

- PDF versione 1.7 ¹
- JPEG
- Exif + JPEG
- PRN (creato con il driver Brother)
- TIFF (acquisito da tutti i modelli Brother MFC o DCP)
- PostScript® 3™ (creato dal driver della stampante BRScript3 Brother)
- XPS versione 1.0

¹ I dati PDF che comprendono un file immagine JBIG2, un file immagine JPEG2000 o un file di trasparenza non sono supportati.

Creazione di un file PRN o PostScript® 3™ per la stampa diretta

Nota

Le schermate di questo paragrafo possono variare in base all'applicazione e al sistema operativo in uso.

- 1 Dalla barra dei menu di un'applicazione, fare clic su **File**, quindi su **Stampa**.
- 2 Selezionare **Brother MFC-XXXX Printer** (1) e attivare la casella **Stampa su file** (2). Fare clic su **Stampa**.

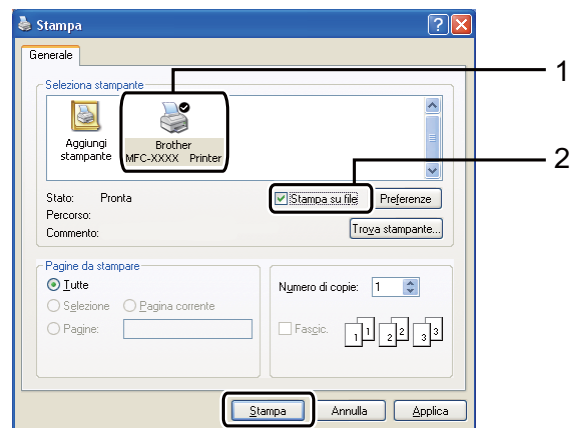

- 3 Selezionare la cartella in cui si desidera salvare il file ed immettere il nome del file richiesto. Se viene richiesto solo un nome file, è possibile specificare anche la cartella nella quale si desidera salvare il file inserendo il nome della directory. Ad esempio:
C:\Temp\FileName.prn
Se si dispone di un'unità di memoria flash USB o di una fotocamera digitale collegata al computer, è possibile salvare il file direttamente nell'unità di memoria flash USB.

Stampa dei dati direttamente da un'unità di memoria flash USB (solo per MFC-9320CW)

- 1 Collegare l'unità di memoria flash USB all'interfaccia diretta USB (1) sulla parte anteriore dell'apparecchio. Il tasto **Diretta** si illumina. Premere **Diretta**. L'apparecchio entra in modalità Stampa diretta.

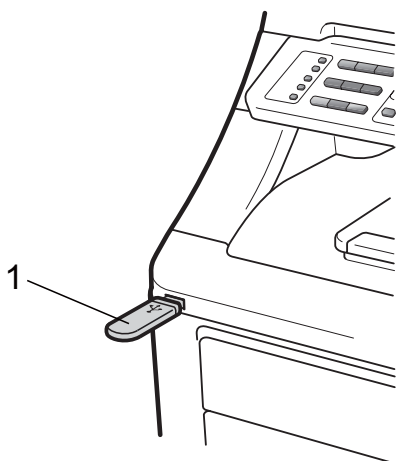

- 2 Premere ▲ o ▼ per selezionare il nome della cartella o del file che si desidera stampare. Premere **OK**. Se si sceglie il nome della cartella, premere ▲ o ▼ per selezionare il nome del file che si desidera stampare. Premere **OK**.

```
Stampa diretta
1.FILE_1.PDF
```

Nota

- Se si desidera stampare un indice dei file, selezionare *Stampa indice*, quindi premere **OK**. Premere **Inizio Mono** o **Inizio Colore** per stampare i dati.
- I nomi dei file memorizzati nell'unità di memoria flash USB possono essere riportati sul display con i seguenti caratteri: A B C D E F G H I J K L M N O P Q R S T U V W X Y Z 0 1 2 3 4 5 6 7 8 9 \$ % ' ` - @ { } ~ ! # () & _ ^

- 3 Procedere nel modo seguente:

- Premere ▲ o ▼ per selezionare un'impostazione da modificare e premere **OK**, quindi ▲ o ▼ per selezionare un'opzione per l'impostazione, quindi premere **OK**.
- Se non occorre modificare le impostazioni predefinite correnti, andare al punto 4.

```
Imp.stamp.file
Formato carta ▾
```

Nota

- È possibile scegliere le seguenti opzioni:
 - Formato carta
 - Tipo carta
 - Pag. multiple
 - Orientamento
 - Fascicola
 - Qualità stampa
 - Opzione PDF
- In base al tipo di file, alcune impostazioni potrebbero non venire visualizzate.

- Una volta completata l'operazione, premere **Inizio Mono** o **Inizio Colore**.
- Premere il tasto della tastiera per immettere il numero di copie desiderato. Premere **OK**.

```
Copie  
= 1
```

- Premere **Inizio Mono** o **Inizio Colore** per stampare i dati.

! IMPORTANTE

- Per evitare di danneggiare l'apparecchio, **NON** collegare dispositivi diversi dalla fotocamera digitale o dall'unità di memoria flash USB all'interfaccia diretta USB.
- NON** rimuovere l'unità di memoria flash USB o la fotocamera digitale dall'interfaccia diretta USB fino a quando l'apparecchio non ha terminato la stampa.

✍ Nota

Le impostazioni predefinite per Stampa diretta possono essere modificate attraverso il pannello dei comandi quando l'apparecchio non è in modalità Stampa diretta. Premere **Menu, 5** per accedere al menu USB *DirettaI/F*. (Consultare *Digitazione testo* a pagina 213.)

Stampa dei dati direttamente dall'unità di memoria flash USB con Blocco funzioni sicurezza 2.0 attivato (solo per MFC-9320CW)

Per maggiori informazioni su Blocco funzioni sicurezza 2.0, vedere il Capitolo 11 della Guida dell'utente in rete sul CD-ROM fornito.

- Collegare l'unità di memoria flash USB all'interfaccia diretta USB (1) sulla parte anteriore dell'apparecchio. Il tasto **Diretta** si illumina. Premere **Diretta**. L'apparecchio entra in modalità Stampa diretta.



- Il messaggio riportato di seguito viene visualizzato quando Blocco funzioni sicurezza è attivo.

```
Accesso negato
```

- Premere **▲** o **▼** per selezionare ID. Premere **OK**.

4 Inserire la password. Premere **OK**.

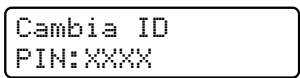

Nota

Se l'ID ha opzioni limitate, sul display vengono visualizzati i seguenti messaggi.

Messaggio	Significato
Accesso negato	La stampa diretta dei documenti da un'unità di memoria flash USB nell'apparecchio Brother è limitata.
Limite superato	È stato superato numero di pagine che è possibile stampare. L'operazione di stampa verrà annullata.
Manca autoriz.	Si è cercato di stampare a colori utilizzando un identificativo limitato esclusivamente alla stampa mono. L'operazione di stampa verrà annullata.
Solo stampa mono	Compare all'accesso da parte di utenti autorizzati esclusivamente alla stampa mono.
Non disponibile	La stampa dei documenti direttamente dall'unità di memoria flash USB nell'apparecchio Brother è limitata.

5 Se la password è corretta, vengono visualizzati i nomi dei file. Premere **▲** o **▼** per selezionare il nome della cartella o del file che si desidera stampare. Premere **OK**.
Se si sceglie il nome della cartella, premere **▲** o **▼** per selezionare il nome del file che si desidera stampare. Premere **OK**.

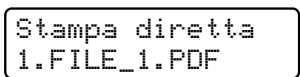

Nota

- Se si desidera stampare un indice dei file, selezionare *Stampa indice*, quindi premere **OK**. Premere **Inizio Mono** o **Inizio Colore** per stampare i dati.
- I nomi file che contengono più di 8 caratteri vengono visualizzati sul display come i primi 6 caratteri del nome del file seguiti da un segno tilde (~) e un numero. Ad esempio, "HOLIDAY2007.JPG" viene visualizzato come "HOLIDA~1.JPG". Sul display possono essere visualizzati solo i seguenti caratteri:
A B C D E F G H I J K L M N O P Q R S T
U V W X Y Z 0 1 2 3 4 5 6 7 8 9 \$ % ' ` - @
{ } ~ ! # () & _ ^

6 Procedere nel modo seguente:

- Premere **▲** o **▼** per selezionare un'impostazione da modificare e premere **OK**, quindi **▲** o **▼** per selezionare un'opzione per l'impostazione, quindi premere **OK**.
- Se non occorre modificare le impostazioni predefinite correnti, andare al punto **7**.

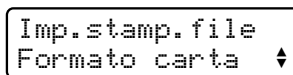

Nota

- È possibile scegliere le seguenti opzioni:
Formato carta
Tipo carta
Pag. multiple
Orientamento
Fascicola
Qualità stampa
Opzione PDF
- In base al tipo di file, alcune impostazioni potrebbero non venire visualizzate.

- 7 Una volta completata l'operazione, premere **Inizio Mono** o **Inizio Colore**.
- 8 Premere il tasto della tastiera per immettere il numero di copie desiderato. Premere **OK**.

```
Copie  
= 1
```

- 9 Premere **Inizio Mono** o **Inizio Colore** per stampare i dati.

! IMPORTANTE

NON rimuovere la memoria flash USB dall'interfaccia diretta USB fino a quando la stampante non ha terminato la stampa.

Significato dei messaggi di errore

Una volta che si conoscono i tipi di errori che possono verificarsi quando si stampano i dati dall'unità di memoria flash USB con Stampa diretta, è possibile individuare e risolvere facilmente qualsiasi tipo di problema.

■ Memoria esaurita

Questo messaggio viene visualizzato quando si lavora con immagini troppo grandi per la memoria dell'apparecchio.

■ Disp. inutilizz.

Questo messaggio viene visualizzato se si collega all'interfaccia diretta USB un dispositivo rotto o non compatibile. Per risolvere l'errore, scollegare il dispositivo dall'interfaccia diretta USB.

(Per la soluzione dettagliata, vedere *Messaggi di errore e manutenzione* a pagina 136.)



Software

Funzioni software e di rete

102

La Guida dell'utente, inclusa nel CD-ROM, comprende la **Guida software dell'utente** e la **Guida dell'utente in rete** per funzioni disponibili quando l'apparecchio è collegato ad un computer (ad esempio, stampa e scansione). Queste guide contengono pratici link che portano direttamente verso una particolare sezione.

È possibile trovare informazioni sulle seguenti funzioni:

- Stampa
- Scansione
- ControlCenter3 (Windows®)
- ControlCenter2 (Macintosh)
- Impostazione remota
- Invio fax da computer
- Fax in rete
- Stampa in rete
- Scansione in rete
- Utenti in rete senza fili
(Solo per MFC-9320CW)



Nota

Consultare *Accesso alla Guida software dell'utente e la Guida dell'utente in rete* a pagina 3.

Come leggere la Guida dell'utente in HTML

Questo è un riferimento rapido per l'uso della Guida dell'utente in HTML.

Windows®



Nota

Se non è stato installato il software, consultare *Visualizzazione documentazione (Windows®)* a pagina 3.

- 1 Dal menu **Start**, andare su **Brother**, **MFC-XXXX** dal gruppo programmi, quindi fare clic su **Guide dell'utente in formato HTML**.

- 2 Fare clic sul manuale desiderato (**GUIDA SOFTWARE DELL'UTENTE** o **GUIDA DELL'UTENTE IN RETE**) dal menu principale.

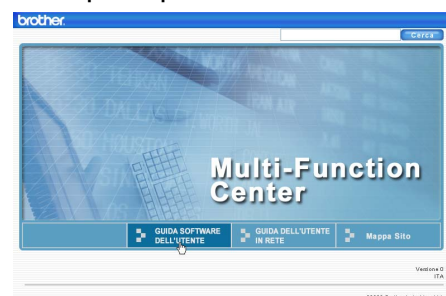

- 3 Fare clic sul titolo che si desidera visualizzare dall'elenco sulla sinistra della finestra.

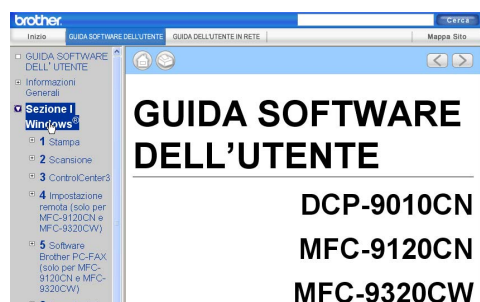

Macintosh

- 1 Accertarsi che il Macintosh sia acceso. Inserire il CD-ROM Brother nell'unità CD-ROM.
- 2 Fare doppio clic sull'icona **Documentation**.
- 3 Fare doppio clic sulla cartella della propria lingua, quindi fare doppio clic sul file **top.html**.
- 4 Fare clic sul manuale desiderato (**GUIDA SOFTWARE DELL'UTENTE** o **GUIDA DELL'UTENTE IN RETE**) nel menu in alto, quindi fare clic sul titolo che si desidera leggere dall'elenco sulla sinistra della finestra.





Appendice

Sicurezza e restrizioni legali	104
Opzioni	115
Risoluzione dei problemi e manutenzione ordinaria	117
Menu e funzioni	192
Specifiche tecniche	215
Glossario	234

A

Sicurezza e restrizioni legali

Scelta del luogo di installazione

Posizionare l'apparecchio su una superficie piana e stabile. Selezionare un punto non soggetto a vibrazioni e urti, come ad esempio un tavolo. Posizionare l'apparecchio nei pressi di una presa telefonica e di una presa elettrica standard provvista di messa a terra. Scegliere un luogo di installazione dove la temperatura resti compresa tra 10°C e 32,5°C e l'umidità tra il 20% e l'80% (senza condensa).

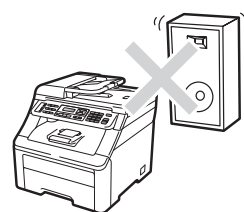
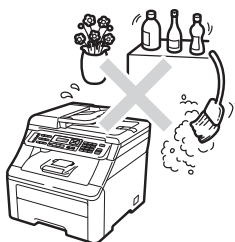
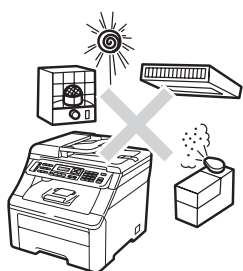

⚠ AVVERTENZA

NON esporre l'apparecchio alla luce solare diretta, ad eccessivo calore, fiamme esposte, gas salati o corrosivi, umidità o polvere.

NON installare vicino a sorgenti di calore, condizionatori d'aria, frigoriferi, acqua, o prodotti chimici.

⚠ ATTENZIONE

Evitare di posizionare l'apparecchio in una zona molto trafficata.

Evitare di posizionare l'apparecchio sulla moquette.

NON collegare l'apparecchio a prese elettriche azionate da interruttori a muro o temporizzatori automatici o ad un impianto condiviso con grosse apparecchiature elettriche che possono determinare interruzioni dell'alimentazione elettrica.

L'interruzione di corrente può cancellare le informazioni dalla memoria dell'apparecchio.

Evitare sorgenti di interferenza, quali altoparlanti o sistemi di telefoni senza fili.

Accertarsi che non vi sia rischio di inciampare sui cavi di collegamento dell'apparecchio.

Per usare l'apparecchio in sicurezza

Conservare queste istruzioni per una consultazione futura e leggerle prima di procedere a qualsiasi intervento di manutenzione.

AVVERTENZA



All'interno dell'apparecchio vi sono elettrodi ad alta tensione. Prima di procedere alla pulizia interna dell'apparecchio, accertarsi di aver scollegato innanzitutto il cavo della linea telefonica e successivamente il cavo elettrico dalla presa di corrente. In questo modo è possibile evitare una scossa elettrica.

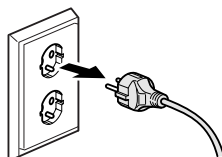

NON maneggiare la spina con le mani bagnate. Questo potrebbe causare una scossa elettrica.

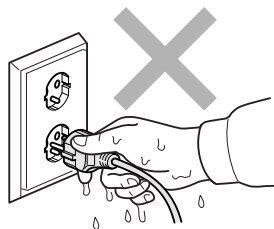

Accertarsi che la spina sia completamente inserita.

Questo prodotto deve essere installato nelle vicinanze di una presa elettrica facilmente accessibile. In caso di emergenze, scollegare il cavo di alimentazione dalla presa elettrica, in modo da escludere completamente l'alimentazione.

Per il confezionamento dell'apparecchio e dei gruppi tamburo vengono utilizzati sacchetti di plastica. Per evitare il pericolo di soffocamento, conservare tali sacchetti lontano dalla portata dei bambini.

NON utilizzare sostanze infiammabili in prossimità dell'apparecchio. NON utilizzare alcun tipo di spray per pulire le superfici interne o esterne dell'apparecchio. In questo modo potrebbe verificarsi una scossa elettrica o un incendio. Consultare *Manutenzione ordinaria* a pagina 150 sulle modalità di pulizia dell'apparecchio.

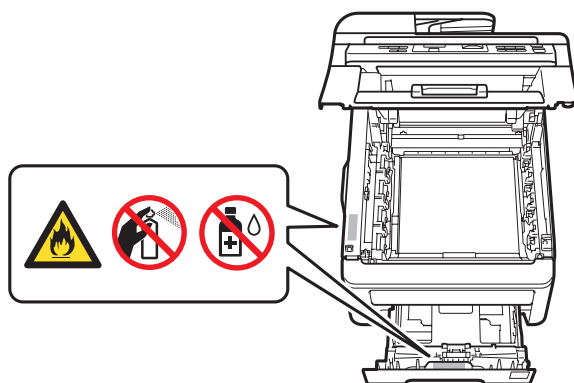

NON utilizzare un aspirapolvere per rimuovere il toner che fuoriesce eventualmente dalla cartuccia. In questo modo l'interno dell'aspirapolvere potrebbe prendere fuoco ed essere causa potenziale di incendio. Pulire attentamente i residui del toner con un panno morbido, asciutto e senza peli e smaltirlo in conformità alla legislazione locale.

Questo apparecchio è pesante e pesa circa 22,9 kg. Per prevenire infortuni spostando o sollevando l'apparecchio, accertarsi di far eseguire l'operazione da almeno due persone. Attenzione a non pizzicare le dita quando si ripone l'apparecchio.

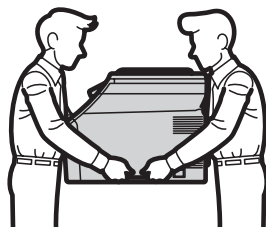

Fare attenzione durante l'installazione o la modifica di linee telefoniche. Non toccare mai cavi o terminali telefonici che non sono isolati, a meno che la linea telefonica sia stata scollegata dalla presa a muro. Non collegare mai cavi telefonici durante un temporale. Non installare mai una presa telefonica a muro dove è presente umidità.

Durante l'utilizzo del proprio apparecchio telefonico, per ridurre il rischio di incendi, scosse elettriche e lesioni, è importante osservare sempre delle semplici precauzioni di sicurezza, tra cui le seguenti:

- 1 NON usare il prodotto vicino a fonti d'acqua, per esempio nei pressi di una vasca da bagno, di una bacinella, di un lavello da cucina, di una lavatrice o in un piano interrato umido o nei pressi di una piscina.
- 2 Evitare di utilizzare questo prodotto durante un temporale. Esiste il rischio, seppure improbabile, di scariche elettriche in presenza di fulmini.
- 3 NON usare questo prodotto per segnalare una perdita di gas nelle vicinanze della perdita.
- 4 NON gettare le batterie utilizzate nel fuoco. Potrebbe verificarsi un'esplosione. Verificare l'esistenza di norme locali riguardanti istruzioni speciali per lo smaltimento.
- 5 Si consiglia di NON utilizzare una prolunga.
- 6 Non collegare mai cavi telefonici durante un temporale. Non installare mai una presa telefonica a muro dove è presente umidità.
- 7 In caso di danni ai cavi, scollegare l'apparecchio e contattare il rivenditore Brother.
- 8 NON porre oggetti sull'apparecchio né ostruire le aperture di ventilazione.
- 9 Il prodotto deve essere connesso ad un'alimentazione CA vicina, dotata di messa a terra, della gamma indicata sull'etichetta della tensione nominale. NON collegarlo ad un'alimentazione CC né ad un invertitore. In caso di incertezza, contattare un elettricista qualificato.

CONSERVARE QUESTE ISTRUZIONI

ATTENZIONE



Dopo l'utilizzo dell'apparecchio, alcune parti interne risultano bollenti. Per evitare lesioni, quando si apre il coperchio superiore o il coperchio posteriore (vassoio di uscita posteriore) dell'apparecchio, NON toccare mai le parti ombreggiate nella figura.

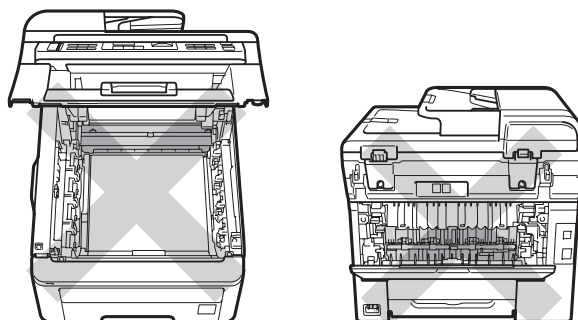

Per prevenire infortuni si raccomanda di non poggiare le mani sul bordo dell'apparecchio sotto il coperchio documenti, dello scanner o il coperchio superiore nel modo indicato nelle figure.

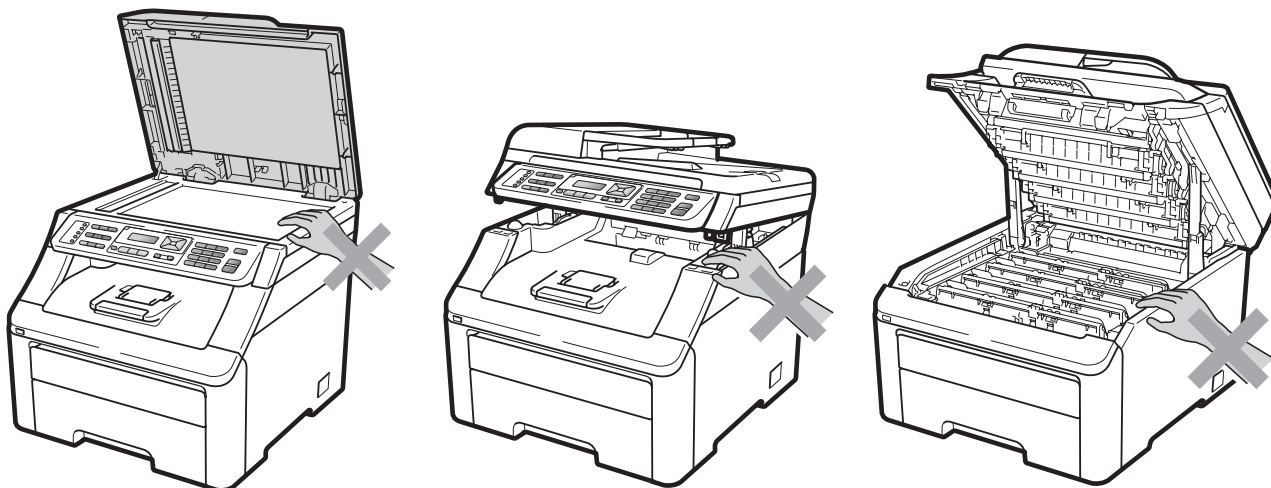

Per prevenire infortuni si raccomanda di fare attenzione a non posare le dita nelle aree evidenziate nelle illustrazioni.

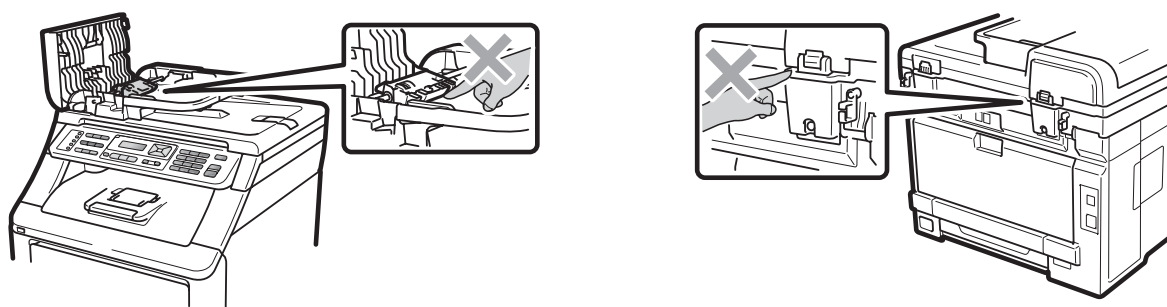

! IMPORTANTE

Il gruppo fusore è contrassegnato con un'etichetta di avvertenza. NON rimuovere o danneggiare l'etichetta.

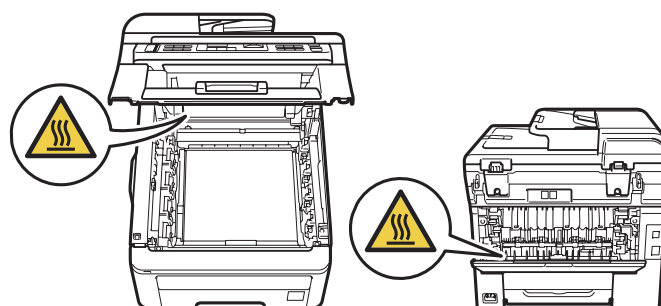

Istruzioni importanti di sicurezza

- 1 Leggere tutte queste istruzioni.
- 2 Conservarle per successive consultazioni.
- 3 Seguire tutte le avvertenze e le istruzioni riportate sul prodotto.
- 4 Scollegare il prodotto dalla presa a muro prima di pulire l'interno dell'apparecchio. NON usare detergenti liquidi o spray. Per la pulizia, utilizzare un panno morbido, asciutto e senza peli.
- 5 NON collocare questo prodotto su un carrello, base o tavolo instabili. In caso di caduta accidentale, il prodotto può subire gravi danni.
- 6 Le fessure e le aperture nell'apparecchio presenti sul retro o sul fondo sono necessarie per la ventilazione. Per assicurare un funzionamento affidabile e proteggere l'apparecchio da surriscaldamenti, si raccomanda di non ostruire o coprire queste aperture. Non bloccare mai le aperture collocando l'apparecchio su un letto, divano, tappeto o altre superfici simili. Non collocare mai l'apparecchio vicino o sopra a radiatori o stufe. Non installare mai l'apparecchio ad incasso, a meno che non si garantisca un'adeguata ventilazione.
- 7 Il prodotto deve essere connesso ad un'alimentazione CA della gamma indicata sull'etichetta della tensione nominale. NON collegarlo ad un'alimentazione CC né ad un invertitore. In caso di incertezza, contattare un elettricista qualificato.
- 8 Il prodotto è dotato di spina tripolare con messa a terra. Questa spina si inserisce solo in una presa dotata di messa a terra. Si tratta di una misura di sicurezza. Se la presa non è adatta alla spina, rivolgersi ad un elettricista che possa sostituire la presa antiquata. NON ignorare mai la ragione per cui è necessaria una spina dotata di messa a terra.
- 9 Usare solo il cavo di alimentazione fornito con l'apparecchio stesso.
- 10 EVITARE di posizionare oggetti sopra il cavo di alimentazione. NON collocare questo prodotto dove il cavo possa essere calpestato.
- 11 Utilizzare il prodotto in un'area ben ventilata.
- 12 Il cavo di alimentazione, comprese le prolunghe non deve essere più lungo di 5 metri.
NON condividere lo stesso circuito di alimentazione con altri apparecchi elettrici ad alta potenza, quali condizionatori, copiatrici, tritadocumenti o dispositivi simili. Se non è possibile evitare di utilizzare la macchina con queste apparecchiature, si consiglia di utilizzare un trasformatore o un filtro antidisturbo ad alta frequenza.
Utilizzare un regolatore di tensione se la sorgente di alimentazione non è stabile.
- 13 NON ostruire in alcun modo il percorso di uscita dei fax. NON mettere nulla sul percorso dei fax in arrivo.
- 14 Attendere che le pagine siano uscite dall'apparecchio prima di raccoglierle.

15 Scollegare l'apparecchio dalla presa di alimentazione e rivolgersi al servizio assistenza Brother qualora si verifichi una delle seguenti condizioni:

- il cavo alimentazione è danneggiato o usurato.
- è penetrato liquido all'interno dell'apparecchio.
- l'apparecchio è stato esposto alla pioggia o all'acqua.
- l'apparecchio non funziona normalmente, pur avendo seguito le istruzioni per l'uso. Intervenire solo sui comandi indicati nelle istruzioni per l'uso. La regolazione inappropriata di altri comandi può danneggiare l'apparecchio e richiedere frequenti e complessi interventi da parte di personale tecnico qualificato per ripristinare l'apparecchio al suo normale utilizzo.
- se l'apparecchio è caduto o l'involucro mostra segni di danneggiamento.
- se l'apparecchio mostra un evidente cambiamento nelle prestazioni, indicante la necessità di una revisione.

16 Per proteggere l'apparecchio dai picchi temporanei di tensione si raccomanda l'uso di un apposito dispositivo di protezione.

17 Per ridurre il rischio di incendio, scosse e danni alle persone, seguire queste avvertenze:

- NON usare questo prodotto in prossimità di apparecchi che funzionano con acqua, in uno scantinato umido o vicino ad una piscina.
- NON usare l'apparecchio durante una tempesta elettrica (c'è una remota possibilità di subire scosse elettriche) o per segnalare una perdita di gas nelle vicinanze.
- NON usare questo prodotto nelle vicinanze di una perdita di gas.

Disconnessione del dispositivo

Questo prodotto deve essere installato nelle vicinanze di una presa elettrica facilmente accessibile. In caso di emergenze, scollegare il cavo di alimentazione dalla presa elettrica in modo da escludere completamente l'alimentazione.

Collegamento a una rete LAN

⚠ ATTENZIONE

NON collegare questo prodotto a una rete LAN soggetta a sovratensioni.

Interferenze radio

Il prodotto è conforme alle disposizioni EN55022 (Pubblicazione CISPR 22)/Classe B.

Direttiva UE 2002/96/CE e EN50419



Solo per Unione
Europea

Questa apparecchiatura riporta il seguente simbolo di riciclaggio. Esso significa che a fine vita questo prodotto dovrà essere smaltito separatamente in appropriati luoghi di raccolta e non insieme ai normali rifiuti domestici. Un beneficio per l'ambiente a vantaggio di tutti. (Solo per Unione Europea)

Direttiva UE 2006/66/CE - Rimozione o sostituzione della batteria

In questo prodotto è integrata una batteria concepita per durare per tutta la vita utile del prodotto. Non deve essere sostituita dall'utente. Deve essere sostituita come parte del processo di riciclaggio dell'apparecchio al termine della vita utile e per il riciclaggio occorre prendere precauzioni adeguate.

Dichiarazione di Qualificazione del Programma internazionale ENERGY STAR®

Lo scopo del programma internazionale ENERGY STAR® è quello di promuovere lo sviluppo e la diffusione di componenti per ufficio a ridotto consumo energetico.

In qualità di partner di ENERGY STAR®, Brother Industries, Ltd. ha deciso che questo prodotto soddisfa le specifiche ENERGY STAR® per l'efficienza energetica.



Copyright e licenza Libtiff

Use and Copyright

Copyright© 1988-1997 Sam Leffler

Copyright© 1991-1997 Silicon Graphics, Inc.

Permission to use, copy, modify, distribute, and sell this software and its documentation for any purpose is hereby granted without fee, provided that (i) the above copyright notices and this permission notice appear in all copies of the software and related documentation, and (ii) the names of Sam Leffler and Silicon Graphics may not be used in any advertising or publicity relating to the software without the specific, prior written permission of Sam Leffler and Silicon Graphics.

THE SOFTWARE IS PROVIDED "AS-IS" AND WITHOUT WARRANTY OF ANY KIND, EXPRESS, IMPLIED OR OTHERWISE, INCLUDING WITHOUT LIMITATION, ANY WARRANTY OF MERCHANTABILITY OR FITNESS FOR A PARTICULAR PURPOSE.

IN NO EVENT SHALL SAM LEFFLER OR SILICON GRAPHICS BE LIABLE FOR ANY SPECIAL, INCIDENTAL, INDIRECT OR CONSEQUENTIAL DAMAGES OF ANY KIND, OR ANY DAMAGES WHATSOEVER RESULTING FROM LOSS OF USE, DATA OR PROFITS, WHETHER OR NOT ADVISED OF THE POSSIBILITY OF DAMAGE, AND ON ANY THEORY OF LIABILITY, ARISING OUT OF OR IN CONNECTION WITH THE USE OR PERFORMANCE OF THIS SOFTWARE.

Utilizzo e copyright

Copyright© 1988-1997 Sam Leffler

Copyright© 1991-1997 Silicon Graphics, Inc.

È consentito utilizzare, copiare, modificare, distribuire e vendere il presente software e la relativa documentazione per qualsiasi scopo e gratuitamente, a condizione che (i) la dichiarazione di copyright sopra riportata e il presente avviso siano riprodotti su tutte le copie del software e relativa documentazione e che (ii) i nomi Sam Leffler e Silicon Graphics non siano utilizzati a fini pubblicitari o promozionali in relazione al software senza una preventiva e specifica autorizzazione scritta degli interessati.

IL SOFTWARE VIENE FORNITO "COSÌ COM'È" E SENZA GARANZIE DI ALCUN GENERE, ESPRESSE, IMPLICITE O DI ALTRA NATURA, IVI COMPRESA, A TITOLO ESEMPLIFICATIVO MA NON ESAUSTIVO, QUALSIASI GARANZIA DI COMMERCIALIZZABILITÀ O IDONEITÀ A UNO SCOPO SPECIFICO.

IN NESSUN CASO SAM LEFFLER O SILICON GRAPHICS SARANNO RESPONSABILI PER QUALSIASI DANNO SPECIALE, ACCESSORIO, INDIRETTO O CONSEGUENTE DI QUALUNQUE GENERE DOVUTI A PERDITA DI UTILIZZO, DATI O PROFITTI, ANCHE SE FOSSE STATO INFORMATO DELL'EVENTUALITÀ DI TALI DANNI E SECONDO QUALSIASI IPOTESI DI RESPONSABILITÀ, DERIVANTI DALL'USO O DALLE PRESTAZIONI DI QUESTO SOFTWARE O IN RELAZIONE AD ESSI.

Marchi di fabbrica

Il logo Brother è un marchio registrato da Brother Industries, Ltd.

Brother è un marchio registrato da Brother Industries, Ltd.

Multi-Function Link è un marchio registrato da Brother International Corporation.

Adobe, Flash, Illustrator, PageMaker, Photoshop, PostScript e PostScript 3 sono marchi o marchi registrati di Adobe Systems Incorporated negli Stati Uniti e/o in altri paesi.

Microsoft, Windows e Windows Server e Internet Explorer sono marchi registrati di Microsoft Corporation negli Stati Uniti e/o in altri paesi.

Windows Vista è un marchio registrato o un marchio di Microsoft Corporation negli Stati Uniti e in altri paesi.

Apple, Macintosh, Safari e TrueType sono marchi di Apple Inc., registrati negli Stati Uniti e in altri paesi.

Intel e Pentium sono marchi di Intel Corporation negli Stati Uniti e in altri paesi.

AMD è un marchio di Advanced Micro Devices, Inc.

PowerPC è un marchio registrato di IBM negli Stati Uniti e/o in altri paesi.

PictBridge è un marchio.

Epson è un marchio registrato e FX-80 e FX-850 sono marchi di Seiko Epson Corporation.

IBM e Proprinter sono marchi o marchi registrati di International Business Machines Corporation negli Stati Uniti e/o in altri paesi.

BROADCOM, SecureEasySetup e il logo SecureEasySetup sono marchi o marchi registrati di Broadcom Corporation negli Stati Uniti e/o in altri paesi.

Wi-Fi, WPA, WPA2, Wi-Fi Protected Access e Wi-Fi Protected Setup sono marchi o marchi registrati di Wi-Fi Alliance negli Stati Uniti e/o in altri paesi.

AOSS è un marchio di Buffalo Inc.

Nuance, il logo Nuance, PaperPort e ScanSoft sono marchi o marchi registrati di Nuance Communications, Inc. o sue affiliate negli Stati Uniti e/o in altri paesi.

Tutti gli altri marchi appartengono ai rispettivi proprietari.

Scheda di memoria

Questo apparecchio dispone di una memoria standard da 64 MB e di una fessura per l'espansione opzionale della memoria. È possibile espandere la memoria fino a 576 MB installando una SO-DIMM (dual in-line memory modules). Aggiungendo la memoria opzionale, le prestazioni delle operazioni della copiatrice e della stampante vengono ottimizzate.

In genere, l'apparecchio utilizza una SO-DIMM standard del settore con le seguenti specifiche:

Tipo: uscita 144 pin e 64 bit

Latenza CAS: 2

Frequenza clock: 100 MHz o superiore

Capacità: 64, 128, 256 o 512 MB

Altezza: 31,75 mm

Tipo Dram: SDRAM 2 Bank

Per maggiori informazioni sui moduli di memoria, consultare il sito Internet:

<http://www.buffalo-technology.com/>



Nota

- Alcune SO-DIMM potrebbero non funzionare con l'apparecchio.
- Per maggiori informazioni, contattare il rivenditore locale Brother.

Installazione della memoria aggiuntiva

- 1 Disattivare l'interruttore di alimentazione dell'apparecchio. Scollegare il cavo della linea telefonica.
- 2 Disconnettere il cavo di interfaccia dall'apparecchio, quindi scollegare il cavo di alimentazione dalla presa elettrica.



Nota

Assicurarsi di aver disattivato l'interruttore di alimentazione dell'apparecchio prima di installare o rimuovere la SO-DIMM.

- 3 Rimuovere i coperchi in plastica (1) e in metallo (2) della SO-DIMM.

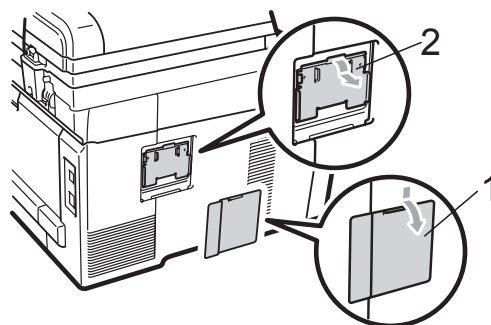

- 4 Togliere l'imballaggio della SO-DIMM e tenerlo per i bordi.



IMPORTANTE

Per evitare di danneggiare l'apparecchio con l'energia statica, NON toccare i chip di memoria o la superficie della scheda.

- 5 Tenere i bordi della SO-DIMM e allineare gli incavi nella SO-DIMM con le sporgenze nella fessura. Inserire la SO-DIMM (1) in senso diagonale, quindi inclinarla verso la scheda di interfaccia fino a bloccarla in posizione (2).

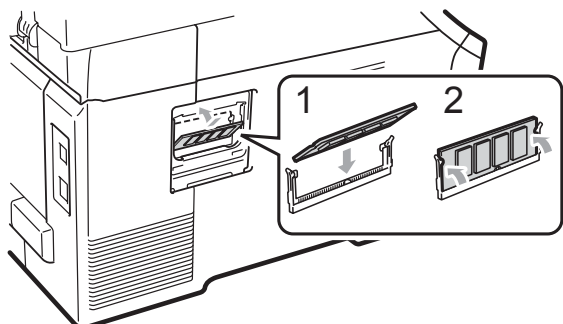

- 6 Reinserire i coperchi in metallo (2) e in plastica (1) della SO-DIMM.

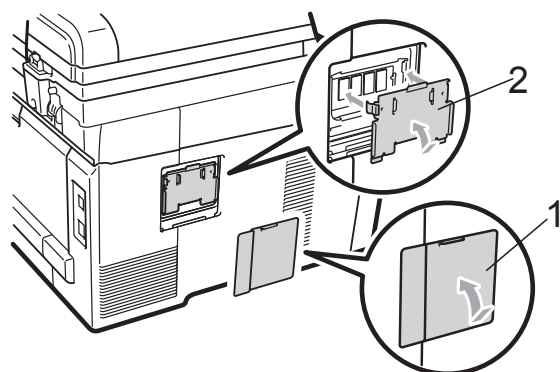

- 7 Prima di tutto inserire nuovamente il cavo di alimentazione dell'apparecchio nella presa elettrica, quindi collegare il cavo di interfaccia.

- 8 Collegare il cavo della linea telefonica. Attivare l'interruttore di alimentazione dell'apparecchio.

 **Nota**

Per verificare di aver installato correttamente la SO-DIMM, stampare la pagina delle impostazioni dell'utente, che riporta le dimensioni attuali della memoria. (Consultare *Come stampare un rapporto* a pagina 80.)

Risoluzione dei problemi

Se si pensa ci sia un problema con l'apparecchio, controllare lo schema seguente e valutare i suggerimenti su come risolvere il problema.

È possibile eliminare la maggior parte degli inconvenienti da soli. Se si desidera aiuto, il Brother Solutions Center fornisce le FAQ (domande più frequenti) e i consigli per la risoluzione dei problemi.

Visitare il sito <http://solutions.brother.com/>.

Se si hanno difficoltà con l'apparecchio

Se i fax non sembrano corretti, provare prima di tutto a produrre una copia. Se la copia prodotta è di buona qualità, probabilmente il problema riscontrato non dipende dall'apparecchio. Fare riferimento alla tabella riportata di seguito per suggerimenti relativi alla risoluzione dei problemi.

Stampa o stampa dei fax ricevuti

Problemi	Suggerimenti
<ul style="list-style-type: none"> ■ Stampa sovrapposta ■ Strisce orizzontali ■ La parte superiore e inferiore delle frasi è tagliata ■ Righe mancanti 	Di solito dipende da problemi sulla linea telefonica. Se la copia appare regolare, probabilmente il problema sta nella linea telefonica disturbata. Chiedere al mittente di rispedire il fax.
La stampa è di qualità scadente	Consultare <i>Miglioramento della qualità di stampa</i> a pagina 127.
Linee nere verticali sui fax ricevuti	I fili corona per la stampa potrebbero essere sporchi. Pulire i fili corona sui quattro gruppi tamburo. (Consultare <i>Pulizia dei fili corona</i> a pagina 153.)
	È possibile che lo scanner dell'apparecchio che ha inviato il fax sia sporco. Chiedere all'utente che ha inviato il fax di eseguire una copia per vedere se il problema riguarda il suo apparecchio. Provare a farsi inviare un fax da un altro apparecchio fax.
	Se il problema persiste, contattare il rivenditore locale per l'assistenza.
I fax ricevuti sono divisi in più pagine o presentano pagine bianche.	Se i fax ricevuti vengono suddivisi e stampati su due pagine oppure si hanno pagine bianche aggiuntive, il formato della carta potrebbe non essere impostato correttamente per la carta che si sta adoperando. (Consultare <i>Formato carta</i> a pagina 24.)
	Attivare la funzione di riduzione automatica. (Consultare <i>Stampa ridotta di un fax in arrivo</i> a pagina 49.)

Linea telefonica o collegamenti

Problemi	Suggerimenti
La Composizione non funziona.	Controllare che sia presente il segnale di linea.
	Modificare l'impostazione Toni/Impulsi . (Consultare la <i>Guida di installazione rapida</i> .)
	Controllare tutti i cavi e i collegamenti.
	Verificare che l'apparecchio sia connesso e acceso.
	Se all'apparecchio è stato collegato un telefono esterno, inviare manualmente un fax sollevando il ricevitore del telefono esterno e componendo il numero. Attendere i toni di ricezione fax prima di premere Inizio Mono o Inizio Colore .
L'apparecchio non risponde alle chiamate in arrivo.	Controllare che l'apparecchio si trovi nella modalità di ricezione corretta secondo l'impostazione effettuata. (Consultare <i>Impostazioni Modalità di ricezione</i> a pagina 47.) Controllare che sia presente il segnale di linea. Se possibile, controllare che la ricezione dell'apparecchio funzioni correttamente formulando il numero. Se il proprio apparecchio non riceve la chiamata, verificare il collegamento del cavo telefonico. Se l'apparecchio non squilla, rivolgersi alla società telefonica per richiedere una verifica della linea.

Ricezione fax

Problemi	Suggerimenti
Impossibile ricevere un fax.	Controllare tutti i cavi e i collegamenti. Verificare che il cavo della linea telefonica sia collegato alla presa telefonica a muro e alla presa LINE dell'apparecchio. Se si sottoscrive un servizio di DSL o VoIP, contattare il proprio fornitore di servizi per ricevere le istruzioni sulla connessione.
	Controllare che l'apparecchio si trovi nella modalità di ricezione corretta. Viene stabilita dai dispositivi esterni e dai servizi telefonici offerti agli abbonati disponibili sulla stessa linea dell'apparecchio Brother. (Consultare <i>Impostazioni Modalità di ricezione</i> a pagina 47.)
	Se si dispone di una linea fax dedicata e si desidera che l'apparecchio Brother risponda automaticamente a tutti i fax in arrivo, selezionare la modalità Solo fax .
	Se il proprio apparecchio Brother condivide una linea con una segreteria telefonica esterna, selezionare la modalità Tel./Segr. Est. In modalità Tel./Segr. Est. , l'apparecchio Brother riceverà automaticamente i fax in arrivo e i chiamanti saranno in grado di lasciare un messaggio sulla segreteria telefonica.
	Se il proprio apparecchio Brother condivide una linea con altri telefoni e si desidera che risponda automaticamente a tutti i fax in arrivo, selezionare la modalità Fax/Tel. In modalità Fax/Tel. , l'apparecchio Brother riceverà automaticamente i fax e produrrà uno speciale doppio squillo per avvisare l'utente che occorre rispondere alle chiamate vocali.
Se non si desidera che l'apparecchio Brother risponda automaticamente ai fax in arrivo, selezionare la modalità Manuale . In modalità Manuale , è necessario rispondere a tutte le chiamate in arrivo e attivare l'apparecchio per la ricezione dei fax.	

Ricezione fax (Continua)

Problemi	Suggerimenti
<p>Impossibile ricevere un fax. (segue)</p>	<p>Un altro dispositivo o servizio nella propria posizione potrebbe rispondere alla chiamata prima dell'apparecchio Brother. Per testare, ridurre il numero di squilli:</p> <ul style="list-style-type: none"> ■ Se la modalità di risposta è impostata su <i>Solo fax</i> o su <i>Fax/Tel</i>, ridurre il numero di squilli a 1 squillo. (Consultare <i>Numero squilli</i> a pagina 47.) ■ Se la modalità di risposta è impostata su <i>Tel./Segr. Est.</i>, ridurre a 2 il numero di squilli programmati sulla segreteria telefonica. ■ Se la modalità di risposta è impostata su <i>Manuale</i>, NON regolare il numero di squilli. <p>Farsi inviare un fax di prova:</p> <ul style="list-style-type: none"> ■ Se il fax di prova viene ricevuto correttamente, l'apparecchio funziona in modo appropriato. Ricordare di riportare il numero di squilli o la segreteria telefonica all'impostazione originale. Se dopo il ripristino del numero di squilli si verificano dei problemi di ricezione, una persona, un dispositivo o un servizio offerto agli abbonati sta rispondendo alla chiamata fax prima dell'apparecchio. ■ Se il fax non è stato ricevuto, un altro dispositivo o servizio offerto agli abbonati potrebbe interferire con la ricezione del fax oppure potrebbe essersi verificato un problema con la linea fax. <p>Se si sta utilizzando una segreteria telefonica (modalità <i>Tel./Segr. Est.</i>) sulla stessa linea dell'apparecchio Brother, accertarsi che la segreteria telefonica sia stata impostata correttamente. (Consultare <i>Connessione ad una TAD esterna</i> a pagina 53.)</p> <ol style="list-style-type: none"> 1 Collegare il dispositivo TAD esterno come indicato nella figura a pagina 53. 2 Impostare la segreteria telefonica in modo che risponda entro uno o due squilli. 3 Registrare il messaggio in uscita sulla segreteria telefonica. <ul style="list-style-type: none"> ■ Registrare cinque secondi di silenzio all'inizio del messaggio in uscita. ■ Limitare la durata del messaggio a 20 secondi. ■ Terminare il messaggio in uscita con il Codice di attivazione remota per l'invio manuale dei fax. Ad esempio: "Dopo il segnale acustico, lasciare un messaggio o premere *51 e Avvio per inviare il fax." 4 Impostare la segreteria telefonica in modo che risponda alle chiamate. 5 Impostare la Modalità di ricezione dell'apparecchio Brother su <i>Tel./Segr. Est.</i> (Consultare <i>Impostazioni Modalità di ricezione</i> a pagina 47.) <p>Accertarsi che la funzione Riconoscimento fax dell'apparecchio Brother sia stata attivata. Riconoscimento fax è una funzione che consente di ricevere un fax se si risponde ad una chiamata da un telefono in derivazione o da un telefono esterno. (Consultare <i>Riconoscimento fax</i> a pagina 48.)</p> <p>Se si verificano frequenti errori di trasmissione con possibili interferenze sulla linea telefonica, cercare di modificare l'impostazione della Compatibilità su <i>Base</i> (per VoIP). (Consultare <i>Interferenza sulla linea telefonica</i> a pagina 135.)</p> <p>(Solo per MFC-9320CW) Contattare il proprio amministratore per verificare le impostazioni del Blocco funzioni di sicurezza.</p>



Invio di un fax

Problemi	Suggerimenti
La trasmissione è di qualità scadente.	Provare a modificare la risoluzione in <i>Fine</i> o <i>S.Fine</i> . Produrre una copia per controllare il funzionamento dello scanner dell'apparecchio. Se la qualità della copia non è buona, pulire lo scanner. (Consultare <i>Pulizia del piano dello scanner</i> a pagina 151.)
Sul Rapporto di verifica trasmissione viene visualizzato RISULT:ERRORE .	Si tratta probabilmente di disturbi temporanei o di energia statica sulla linea. Riprovare ad inviare il fax. Se durante l'invio di un messaggio PC Fax l'apparecchio stampa RISULT:ERRORE sul Rapporto di verifica della trasmissione, significa che l'apparecchio ha esaurito la memoria. Per liberare memoria, è possibile disattivare la funzione di memorizzazione fax (consultare <i>Disattivazione opzioni per le trasmissioni fax remote</i> a pagina 70), stampare i messaggi fax ricevuti in memoria (consultare <i>Stampa di un fax dalla memoria</i> a pagina 50) o annullare una trasmissione differita o un'operazione di polling (consultare <i>Controllo e annullamento operazioni in coda</i> a pagina 43). Se il problema persiste, contattare la società telefonica per fare verificare la linea. Se si verificano frequenti errori di trasmissione con possibili interferenze sulla linea telefonica, cercare di modificare l'impostazione della Compatibilità su Base (per VoIP). (Consultare <i>Interferenza sulla linea telefonica</i> a pagina 135.)
I fax inviati sono bianchi.	Accertarsi di stare caricando il documento in modo corretto. (Consultare <i>Caricamento di documenti</i> a pagina 22.)
Righe verticali nere sui fax inviati.	Le linee nere verticali presenti sui fax inviati sono generalmente provocate dalla presenza di sporco o liquido di correzione sulla striscia di vetro. (Consultare <i>Pulizia del piano dello scanner</i> a pagina 151.)
Impossibile inviare un fax.	(Solo per MFC-9320CW) Contattare il proprio amministratore per verificare le impostazioni del Blocco funzioni di sicurezza.

Gestione delle chiamate in arrivo

Problemi	Suggerimenti
L'apparecchio 'riceve' un segnale di chiamata CNG.	Se è stata attivata la funzione Riconoscimento fax l'apparecchio è più sensibile ai suoni. L'apparecchio potrebbe erroneamente interpretare certe voci o musiche sulla linea come un apparecchio fax che chiama e rispondervi con dei segnali di ricezione fax. Disattivare l'apparecchio premendo Stop/Uscita . Provare a risolvere il problema disattivando la funzione di Riconoscimento fax. (Consultare <i>Riconoscimento fax</i> a pagina 48.)
Trasferimento di una chiamata fax all'apparecchio.	Se si risponde da un telefono esterno o in derivazione, digitare il codice di attivazione remota (l'impostazione predefinita è *51). Attendere che l'apparecchio rilevi la chiamata e riagganciare il ricevitore.
Funzioni personalizzate su una linea singola.	Se si hanno Avviso di chiamata, Avviso di chiamata/Identificativo, Identificativo, Cassetta vocale, Segreteria telefonica, Sistema di allarme o qualsiasi altra funzione personalizzata su una singola linea telefonica in comune con l'apparecchio, potrebbero esserci problemi nell'invio o nella ricezione dei fax. Ad esempio: se si sottoscrive un servizio di Avviso di chiamata o altro tipo di servizio personalizzato e il segnale arriva attraverso la linea mentre l'apparecchio sta inviando o ricevendo un fax, il segnale potrebbe temporaneamente interrompere o disturbare l'invio di fax. La funzione ECM della Brother dovrebbe aiutare a risolvere questo problema. Questa situazione è da mettere in relazione al sistema degli impianti telefonici ed è comune a tutti i dispositivi che inviano e ricevono informazioni su una linea singola condivisa utilizzando funzioni personalizzate. Se per esigenze professionali è d'importanza cruciale evitare anche una minima interruzione, si raccomanda di avere una linea telefonica separata senza funzioni personalizzate.

Problemi nell'utilizzo dei Menu

Problemi	Suggerimenti
L'apparecchio emette dei segnali acustici quando si cerca di accedere alle funzioni di impostazione della ricezione o invio.	Se Fax  non è illuminato, premerlo per attivare la modalità Fax. Le impostazioni delle funzioni di Ricezione (Menu, 2, 1) e Invio (Menu, 2, 2) sono disponibili solo quando l'apparecchio si trova in modalità Fax.

Problemi di copia

Problemi	Suggerimenti
Non è possibile eseguire una copia.	<ul style="list-style-type: none"> ■ Accertarsi che Copia  sia illuminato. (Consultare <i>Selezione modalità Copia</i> a pagina 82.) ■ (Solo per MFC-9320CW) Contattare il proprio amministratore per verificare le impostazioni del Blocco funzioni di sicurezza.
Sulle copie appare una linea nera verticale.	Le linee nere verticali sulle copie sono generalmente provocate dalla presenza di sporco o di liquido di correzione sulla striscia di vetro, oppure uno o più fili corona sono sporchi. (Consultare <i>Pulizia del piano dello scanner</i> a pagina 151 e <i>Pulizia dei fili corona</i> a pagina 153.)
Le copie sono bianche.	Accertarsi di stare caricando il documento in modo corretto. (Consultare <i>Uso dell'alimentatore automatico documenti (ADF)</i> a pagina 22 o <i>Uso del piano dello scanner</i> a pagina 23.)

Problemi di stampa

Problemi	Suggerimenti
Non viene eseguita la stampa.	<ul style="list-style-type: none"> ■ Verificare che l'apparecchio sia collegato e acceso. ■ Verificare che la cartuccia toner e il gruppo tamburo siano installati correttamente. (Consultare <i>Sostituzione dei gruppi tamburo</i> a pagina 171.) ■ Controllare il collegamento del cavo di interfaccia sull'apparecchio e sul computer. (Consultare la <i>Guida di installazione rapida</i>.) ■ Verificare che sia stato installato e selezionato il driver corretto della stampante. ■ Controllare se il display mostra messaggi di errore. (Consultare <i>Messaggi di errore e manutenzione</i> a pagina 136.) ■ Verificare che l'apparecchio sia online: (Windows Vista®) Fare clic per iniziare, Pannello di controllo, Hardware e Suoni, quindi Stampanti. Fare clic con il pulsante destro del mouse su Brother MFC-XXXX Printer. Accertarsi che Usa stampante non in linea non sia selezionato. (Windows® XP e Windows Server® 2003) Fare clic sul pulsante Start e scegliere Stampanti e fax. Fare clic con il pulsante destro del mouse su Brother MFC-XXXX Printer. Accertarsi che Usa stampante non in linea non sia selezionato. (Windows® 2000) Fare clic sul pulsante Start e scegliere Impostazioni e quindi Stampanti. Fare clic con il pulsante destro del mouse su Brother MFC-XXXX Printer. Accertarsi che Usa stampante non in linea non sia selezionato. ■ (Solo per MFC-9320CW) Contattare il proprio amministratore per verificare le impostazioni del Blocco funzioni di sicurezza.

Problemi di stampa (Continua)

Problemi	Suggerimenti
L'apparecchio stampa inaspettatamente o stampa materiale privo di senso.	<ul style="list-style-type: none"> ■ Estrarre il vassoio carta e attendere l'arresto dell'operazione di stampa. Quindi spegnere l'apparecchio e scollegarlo dall'alimentazione per alcuni minuti. (L'apparecchio può restare spento per un massimo di 60 ore senza che perda i fax memorizzati.) ■ Controllare le impostazioni del software applicativo e accertarsi che siano compatibili con l'apparecchio.
L'apparecchio stampa le prime due pagine correttamente, mentre nelle pagine successive manca del testo.	<ul style="list-style-type: none"> ■ Controllare le impostazioni del software applicativo e accertarsi che siano compatibili con l'apparecchio. ■ Il computer non riconosce completamente il segnale della memoria di ingresso dell'apparecchio. Accertarsi che il cavo di interfaccia sia collegato correttamente. (Consultare la <i>Guida di installazione rapida</i>.)
Le intestazioni o i piè di pagina vengono visualizzati quando il documento viene visualizzato a video ma non compaiono in stampa.	Sulla parte superiore e su quella inferiore è presente un'area sulla quale non è possibile stampare. A tal proposito, regolare i margini superiore e inferiore del documento. (Consultare <i>Area non stampabile</i> a pagina 16.)
L'apparecchio non stampa o ha interrotto la stampa.	<p>Premere Cancella Lavoro.</p> <p>Annullando un'operazione di stampa e rimuovendola dalla memoria, l'apparecchio potrebbe produrre una stampa incompleta.</p>

Problemi di scansione

Problemi	Suggerimenti
Durante la scansione appaiono errori TWAIN.	Controllare che il driver TWAIN Brother sia selezionato come sorgente primaria. In PaperPort™ 11SE, fare clic su File, Digitalizza o ottieni foto e scegliere il driver Brother TWAIN.
OCR non funziona.	Cercare di aumentare la risoluzione di scansione.
La scansione in rete non funziona.	Consultare <i>Problemi con la rete</i> a pagina 124.
Non è possibile eseguire una scansione.	(Solo per MFC-9320CW) Contattare il proprio amministratore per verificare le impostazioni del Blocco funzioni di sicurezza.

Problemi di software

Problemi	Suggerimenti
Non è possibile installare il software o stampare.	Eseguire il programma Ripristina MFL-Pro Suite sul CD-ROM. Questo programma ripara e reinstalla il software.
Impossibile eseguire la stampa '2 in 1' o '4 in 1'.	Verificare che le impostazioni del formato carta nell'applicazione corrispondano a quelle del driver della stampante.
L'apparecchio non stampa da Adobe® Illustrator®.	Provare a ridurre la risoluzione di stampa. (Consultare la <i>Scheda Avanzate</i> nella <i>Guida software dell'utente</i> su CD-ROM.)

Problemi con l'alimentazione della carta

Problemi	Suggerimenti
<p>L'apparecchio non carica la carta.</p> <p>Il display visualizza Mancanza carta o un messaggio di Inceppamento carta.</p>	<ul style="list-style-type: none"> ■ Se è vuoto, caricare una nuova risma di carta nel vassoio. ■ Se c'è carta nel vassoio, accertarsi che sia ben allineata. Eliminare eventuali arricciamenti nella carta. A volte è meglio togliere la carta, ribaltare la risma e rimetterla nel vassoio. ■ Controllare la quantità di carta nel vassoio e riprovare. ■ Accertarsi che la modalità di alimentazione manuale non venga selezionata nel driver della stampante. ■ Pulire il rullo di presa. Consultare <i>Pulizia dei rulli di presa</i> a pagina 159. ■ Se il display visualizza un messaggio di Inceppamento carta e i problemi persistono, consultare <i>Inceppamenti carta</i> a pagina 145.
<p>La macchina non alimenta la carta dalla fessura di alimentazione manuale.</p>	<ul style="list-style-type: none"> ■ Verificare che nel driver della stampante sia selezionato Manuale. ■ Accertarsi che la carta o altro supporto di stampa sia caricato in maniera corretta nella fessura di alimentazione manuale. Consultare <i>Caricamento di carta nella fessura di alimentazione manuale</i> a pagina 12.
<p>Come si esegue la stampa delle buste?</p>	<p>È possibile caricare le buste dalla fessura di alimentazione manuale. Il software applicativo deve essere impostato per stampare le buste del formato richiesto. Generalmente bisogna utilizzare le impostazioni della pagina o il menu impostazioni del documento dell'applicativo. (Per maggiori informazioni, consultare il manuale del software applicativo.)</p>
<p>Quale tipo di carta è possibile utilizzare?</p>	<p>È possibile utilizzare carta sottile, carta normale, carta spessa, carta per macchina da scrivere, carta riciclata, buste ed etichette per apparecchi laser. (Per informazioni, consultare <i>Carta e altri supporti di stampa accettati</i> a pagina 17.)</p>
<p>Si è verificato un inceppamento della carta.</p>	<p>Rimuovere la carta inceppata. (Consultare <i>Inceppamenti carta</i> a pagina 145.)</p>

Problemi con la qualità di stampa

Problemi	Suggerimenti
Le pagine stampate sono arricciate.	<ul style="list-style-type: none">■ Carta spessa o sottile di scarsa qualità o stampa su carta non consigliata potrebbero causare dei problemi. Provare a capovolgere la risma di carta nel vassoio.■ Accertarsi di selezionare il tipo di carta adatto al supporto di stampa utilizzato. (Consultare <i>Carta e altri supporti di stampa accettati</i> a pagina 17.)
Le pagine stampate sono macchiate.	L'impostazione del tipo di carta non è adatta al supporto di stampa utilizzato oppure il supporto di stampa potrebbe essere troppo spesso o troppo ruvido. (Consultare <i>Carta e altri supporti di stampa accettati</i> a pagina 17 e la <i>Scheda Di base</i> nella <i>Guida software dell'utente</i> sul CD-ROM.)
Stampe troppo chiare.	<ul style="list-style-type: none">■ Se il problema si verifica quando si riproducono copie o si stampano i fax ricevuti, impostare la modalità Risparmio toner su NO nell'impostazione del menu dell'apparecchio. (Consultare <i>Risparmio toner</i> a pagina 26.)■ Nella scheda delle impostazioni avanzate del driver della stampante, impostare la modalità Risparmio toner su NO. (Consultare la <i>Scheda Avanzate</i> nella <i>Guida software dell'utente</i> su CD-ROM.)■ Nella scheda Di base del driver della stampante, fare clic sul pulsante Impostazioni e selezionare la casella di controllo Migliora stampa in nero.

Problemi con la rete

Problemi	Suggerimenti
Non è possibile stampare in rete.	<p>In caso di problemi di rete, consultare la <i>Guida dell'utente in rete</i> su CD-ROM per ulteriori informazioni.</p> <p>Accertarsi che l'apparecchio sia acceso, in linea e in modalità Ready. Stampare l'elenco di Configurazione di rete per visualizzare le impostazioni correnti di rete. (Consultare <i>Come stampare un rapporto</i> a pagina 80.) Ricollegare il cavo LAN all'hub per verificare che il cavo e i collegamenti di rete siano in buone condizioni. Se possibile, collegare l'apparecchio a una porta diversa del proprio hub di rete utilizzando un altro cavo. Se le connessioni sono corrette, il LED inferiore del pannello posteriore dell'apparecchio diventa verde.</p>

Problemi con la rete (Continua)

Problemi	Suggerimenti
<p>La funzione di scansione in rete non funziona.</p> <p>La funzione Ricezione PC Fax in rete non funziona.</p> <p>La funzione di stampa in rete non funziona.</p>	<p>(Windows®) L'impostazione firewall sul PC potrebbe rifiutare la connessione di rete necessaria. Per configurare il firewall di Windows®, procedere in base alle istruzioni riportate qui di seguito. Se si utilizza un altro software personale firewall, fare riferimento alla Guida dell'utente di quel software specifico o contattare il produttore del software.</p> <p>(Windows® XP SP2)</p> <ol style="list-style-type: none"> 1 Fare clic per Start, Pannello di controllo, Rete e connessioni Internet e quindi Windows Firewall. Accertarsi che Windows Firewall sulla scheda Generale sia impostato su On. 2 Fare clic sulla scheda Avanzate e su Impostazioni... 3 Fare clic sul pulsante Aggiungi. 4 Per aggiungere la porta 54925 per la scansione in rete, immettere le informazioni qui di seguito: <ol style="list-style-type: none"> 1. In Descrizione del servizio: immettere un'eventuale descrizione, ad esempio "Scanner Brother". 2. In Nome o indirizzo IP (ad esempio 192.168.0.12) del computer in cui è installato il servizio: immettere "Localhost". 3. In Numero di porta esterna del servizio: immettere "54925". 4. In Numero di porta interna del servizio: immettere "54925". 5. Accertarsi che UDP sia selezionato. 6. Fare clic su OK. 5 Fare clic sul pulsante Aggiungi. 6 Per aggiungere la porta 54926 per il PC Fax in rete, immettere le informazioni qui di seguito: <ol style="list-style-type: none"> 1. In Descrizione del servizio: immettere un'eventuale descrizione, ad esempio "PC Fax Brother". 2. In Nome o indirizzo IP (ad esempio 192.168.0.12) del computer in cui è installato il servizio: immettere "Localhost". 3. In Numero di porta esterna del servizio: immettere "54926". 4. In Numero di porta interna del servizio: immettere "54926". 5. Accertarsi che UDP sia selezionato. 6. Fare clic su OK. 7 Se sussistono ancora problemi con i collegamenti di rete, fare clic sul pulsante Aggiungi. 8 Per aggiungere la porta 137 per la scansione in rete, la stampa in rete e la ricezione PC Fax in rete, immettere le informazioni qui di seguito: <ol style="list-style-type: none"> 1. In Descrizione del servizio: Immettere un'eventuale descrizione, ad esempio "PC-FAX in Ricezione Brother". 2. In Nome o indirizzo IP (ad esempio 192.168.0.12) del computer in cui è installato il servizio: immettere "Localhost". 3. In Numero di porta esterna del servizio: immettere "137". 4. In Numero di porta interna del servizio: immettere "137". 5. Accertarsi che UDP sia selezionato. 6. Fare clic su OK. 9 Accertarsi che sia stata aggiunta e selezionata la nuova impostazione, quindi fare clic su OK.

Problemi con la rete (Continua)

Problemi	Suggerimenti
<p>La funzione di scansione in rete non funziona.</p> <p>La funzione Ricezione PC Fax in rete non funziona.</p> <p>La funzione di stampa in rete non funziona.</p> <p>(segue)</p>	<p>(Windows Vista®)</p> <ol style="list-style-type: none"> 1 Fare clic per iniziare, Pannello di controllo, Rete e Internet, Windows Firewall, quindi fare clic su Modifica impostazioni. 2 Quando viene visualizzata la schermata Controllo dell'account utente, procedere come indicato qui di seguito. <ul style="list-style-type: none"> ■ Utenti con diritti di amministratore: fare clic su Continua. ■ Utenti senza diritti di amministratore: immettere la password dell'amministratore e fare clic su OK. 3 Accertarsi che Windows Firewall sulla scheda Generale sia impostato su Attivato. 4 Fare clic sulla scheda Eccezioni. 5 Fare clic sul pulsante Aggiungi porta... 6 Per aggiungere la porta 54925 per la scansione in rete, immettere le informazioni qui di seguito: <ol style="list-style-type: none"> 1. In Nome: immettere un'eventuale descrizione. (per esempio "Scanner Brother") 2. In Numero porta: immettere "54925". 3. Accertarsi che UDP sia selezionato. Quindi fare clic su OK. 7 Fare clic sul pulsante Aggiungi porta... 8 Per aggiungere la porta 54926 per il PC Fax in rete, immettere le informazioni qui di seguito: <ol style="list-style-type: none"> 1. In Nome: immettere un'eventuale descrizione. (per esempio "PC Fax Brother") 2. In Numero porta: immettere "54926". 3. Accertarsi che UDP sia selezionato. Quindi fare clic su OK. 9 Accertarsi che sia stata aggiunta e selezionata la nuova impostazione, quindi fare clic su OK. 10 Se sussistono ancora problemi con i collegamenti di rete quali la scansione o la stampa in rete, selezionare la casella Condivisione file e stampanti nella scheda Eccezioni e quindi fare clic su OK.
<p>Il computer non riesce a trovare l'apparecchio.</p>	<p>(Windows®) L'impostazione firewall sul PC potrebbe rifiutare la connessione di rete necessaria. (Per i particolari, consultare le istruzioni indicate in precedenza.)</p> <p>(Macintosh) Rilezionare l'apparecchio nell'applicazione Device Selector in Macintosh HD/Libreria/Printers/Brother/Utilities/DeviceSelector o dal menu a discesa del Modello di ControlCenter2.</p>

Altro

Problemi	Suggerimenti
<p>L'apparecchio non si accende.</p>	<p>Condizioni sfavorevoli sulla connessione elettrica (come ad esempio fulmini o un picco temporaneo di tensione) possono aver azionato i meccanismi di sicurezza interni all'apparecchio. Disattivare l'apparecchio e scollegare il cavo di alimentazione. Attendere per dieci minuti, quindi inserire il cavo di alimentazione e accendere l'apparecchio.</p> <p>Se il problema non viene risolto, spegnere l'apparecchio. Inserire il cavo di alimentazione in un'altra presa funzionante collaudata e accendere l'apparecchio.</p>

Miglioramento della qualità di stampa

In caso di problemi con la qualità della stampa, stampare prima di tutto una pagina di prova (**Menu, 4, 2, 3**). Se la copia prodotta è di buona qualità, probabilmente il problema riscontrato non dipende dall'apparecchio. Controllare i collegamenti del cavo di interfaccia o provare a stampare un altro documento. Se la copia prodotta o la pagina di prova emessa dall'apparecchio presenta un problema di qualità, verificare prima di tutto i seguenti passaggi. Quindi, se vi sono ancora problemi con la qualità della stampa, controllare lo schema seguente e seguire i consigli.

- 1 Accertarsi che la carta utilizzata soddisfi i requisiti richiesti. (Consultare *Carta e altri supporti di stampa accettati* a pagina 17.)





Nota

Per ottenere la migliore qualità di stampa, suggeriamo di utilizzare il tipo di carta consigliato. (Consultare *Carta e mezzi di stampa consigliati* a pagina 17.)

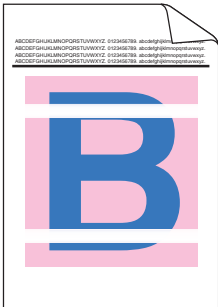
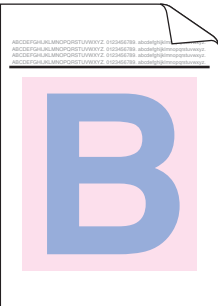
- 2 Verificare che le cartucce toner e il gruppo tamburo siano installati correttamente.

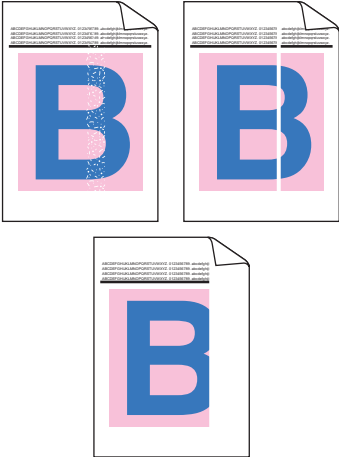
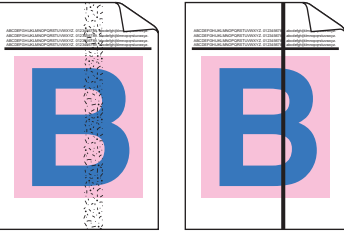
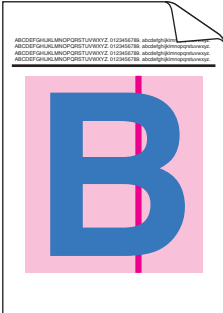

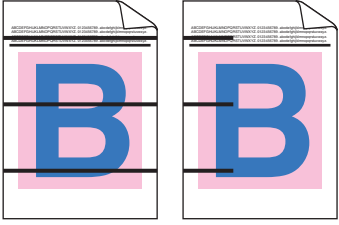
Esempi di qualità scadente	Suggerimenti
<p>Linee, strisce o nervature bianche attraverso la pagina</p> 	<ul style="list-style-type: none"> ■ Provare ad installare un nuovo gruppo tamburo. (Vedere <i>Sostituzione dei gruppi tamburo</i> a pagina 171.) Per risolvere il problema, potrebbe essere necessario soltanto sostituire un gruppo tamburo. Per individuare il tamburo da sostituire, visitare il sito http://solutions.brother.com/ in modo da visualizzare le FAQ (domande più frequenti) e i consigli per la risoluzione dei problemi.
<p>I colori sono chiari o poco chiari su tutta la pagina</p> 	<ul style="list-style-type: none"> ■ Accertarsi che la modalità di Risparmio toner sia disattivata nel pannello dei comandi dell'apparecchio o del driver della stampante. ■ Accertarsi di utilizzare il tipo appropriato di supporto nel driver della stampante o nell'impostazione del menu Tipo di carta dell'apparecchio. (Consultare <i>Carta e altri supporti di stampa accettati</i> a pagina 17 e <i>Scheda Di base</i> nella <i>Guida software dell'utente</i> sul CD-ROM.) ■ Scuotere delicatamente tutte e quattro le cartucce toner. ■ Pulire gli schermi di tutte e quattro le testine LED con un panno morbido asciutto e privo di peli. (Consultare <i>Pulizia delle testine LED</i> a pagina 152.)

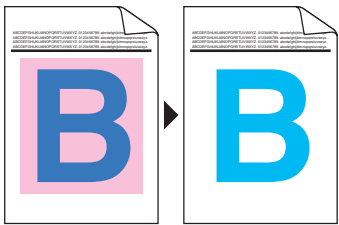
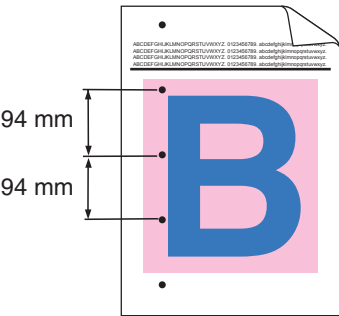

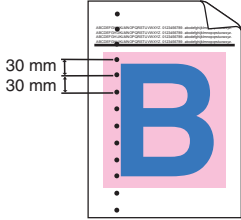
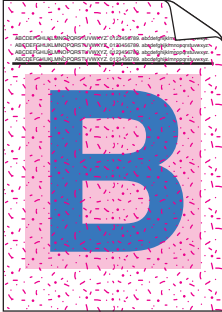
Esempi di qualità scadente	Suggerimenti
<p data-bbox="129 304 496 367">Linee o strisce bianche verticalmente lungo la pagina</p> 	<ul style="list-style-type: none"> <li data-bbox="552 304 1426 405">■ Pulire gli schermi di tutte e quattro le testine LED con un panno morbido asciutto e privo di peli. (Consultare <i>Pulizia delle testine LED</i> a pagina 152.) <li data-bbox="552 421 1353 483">■ Pulire i quattro gruppi tamburo. (Consultare <i>Pulizia del gruppo tamburo</i> a pagina 155.) <li data-bbox="552 499 1426 734">■ Individuare il colore mancante e inserire una nuova cartuccia del toner. (Vedere <i>Sostituzione di una cartuccia toner</i> a pagina 164.) Per risolvere il problema di stampa, potrebbe essere necessario soltanto sostituire una cartuccia toner. Per individuare la cartuccia toner da sostituire, visitare il sito http://solutions.brother.com/ in modo da visualizzare le FAQ (domande più frequenti) e i consigli per la risoluzione dei problemi.
<p data-bbox="129 871 496 934">Linee o strisce colorate verticalmente lungo la pagina</p> 	<ul style="list-style-type: none"> <li data-bbox="552 871 1410 972">■ Pulire tutti e quattro i fili corona (uno per ogni colore) all'interno del gruppo tamburo facendo scorrere la linguetta verde. (Consultare <i>Pulizia dei fili corona</i> a pagina 153.) <li data-bbox="552 987 1410 1019">■ Controllare che i detergenti per i fili corona siano nel loro posto (▲). <li data-bbox="552 1034 1426 1097">■ Pulire il piano dello scanner e la striscia di vetro. (Consultare <i>Pulizia del piano dello scanner</i> a pagina 151.) <li data-bbox="552 1113 1426 1384">■ Sostituire la cartuccia toner che corrisponde al colore della striscia o della linea. (Vedere <i>Sostituzione di una cartuccia toner</i> a pagina 164.) Per risolvere il problema di stampa, potrebbe essere necessario soltanto sostituire una cartuccia toner. Per individuare la cartuccia toner da sostituire, visitare il sito http://solutions.brother.com/ in modo da visualizzare le FAQ (domande più frequenti) e i consigli per la risoluzione dei problemi. <li data-bbox="552 1400 1426 1635">■ Provare ad installare un nuovo gruppo tamburo. (Vedere <i>Sostituzione dei gruppi tamburo</i> a pagina 171.) Per risolvere il problema, potrebbe essere necessario soltanto sostituire un gruppo tamburo. Per individuare il tamburo da sostituire, visitare il sito http://solutions.brother.com/ in modo da visualizzare le FAQ (domande più frequenti) e i consigli per la risoluzione dei problemi.
<p data-bbox="129 1655 496 1718">Linee verticali in uno sfondo chiaro</p> 	<ul style="list-style-type: none"> <li data-bbox="552 1655 1426 1756">■ Pulire gli schermi di tutte e quattro le testine LED con un panno morbido asciutto e privo di peli. (Consultare <i>Pulizia delle testine LED</i> a pagina 152.)

Esempi di qualità scadente	Suggerimenti
<p>Linee colorate attraverso la pagina</p> 	<ul style="list-style-type: none"> ■ Se le linee colorate vengono visualizzate ogni 30 mm, sostituire la cartuccia toner che corrisponde al colore della linea. (Consultare <i>Sostituzione di una cartuccia toner</i> a pagina 164.) ■ Se le linee colorate vengono visualizzate ogni 94 mm, inserire un nuovo gruppo tamburo che corrisponde al colore della linea. (Consultare <i>Sostituzione dei gruppi tamburo</i> a pagina 171.)
<p>Stampa con punti bianchi o con vuoti</p> 	<ul style="list-style-type: none"> ■ Se il problema non viene risolto dopo la stampa di alcune pagine, il gruppo tamburo potrebbe essere macchiato. Pulire tutti i quattro gruppi tamburo. (Consultare <i>Puntini sulle pagine stampate in Pulizia del gruppo tamburo</i> a pagina 155.) ■ Verificare che le impostazioni del tipo di supporto nel driver della stampante e nel menu Tipo di carta dell'apparecchio corrispondano al tipo di carta utilizzato. (Consultare <i>Carta e altri supporti di stampa accettati</i> a pagina 17 e <i>Scheda Di base</i> nella <i>Guida software dell'utente</i> sul CD-ROM.) ■ Controllare l'ambiente dell'apparecchio. Condizioni quali alta umidità possono causare stampa con vuoti o punti bianchi. (Consultare <i>Scelta del luogo di installazione</i> a pagina 104.)
<p>Completamente bianco oppure mancano alcuni colori</p> 	<ul style="list-style-type: none"> ■ Usare una cartuccia del toner nuova. (Vedere <i>Sostituzione di una cartuccia toner</i> a pagina 164.) Per risolvere il problema di stampa, potrebbe essere necessario soltanto sostituire una cartuccia toner. Per individuare la cartuccia toner da sostituire, visitare il sito http://solutions.brother.com/ in modo da visualizzare le FAQ (domande più frequenti) e i consigli per la risoluzione dei problemi. ■ Provare ad installare un nuovo gruppo tamburo. (Vedere <i>Sostituzione dei gruppi tamburo</i> a pagina 171.) Per risolvere il problema, potrebbe essere necessario soltanto sostituire un gruppo tamburo. Per individuare il tamburo da sostituire, visitare il sito http://solutions.brother.com/ in modo da visualizzare le FAQ (domande più frequenti) e i consigli per la risoluzione dei problemi.
<p>Punti colorati ogni 94 mm</p> 	<ul style="list-style-type: none"> ■ Se il problema non viene risolto dopo la stampa di alcune pagine, è possibile che il gruppo tamburo abbia ricevuto della colla da un'etichetta incollata sulla superficie del tamburo. Pulire il gruppo tamburo. (Vedere <i>Punti sulle pagine stampate in Pulizia del gruppo tamburo</i> a pagina 155.) ■ Provare ad installare un nuovo gruppo tamburo. (Vedere <i>Sostituzione dei gruppi tamburo</i> a pagina 171.) Per risolvere il problema, potrebbe essere necessario soltanto sostituire un gruppo tamburo. Per individuare il tamburo da sostituire, visitare il sito http://solutions.brother.com/ in modo da visualizzare le FAQ (domande più frequenti) e i consigli per la risoluzione dei problemi.

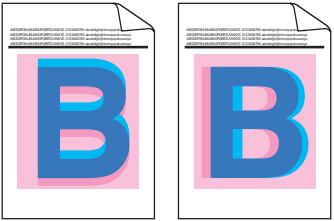

Esempi di qualità scadente	Suggerimenti
<p data-bbox="129 302 446 331">Punti colorati ogni 30 mm</p> 	<ul style="list-style-type: none"> <li data-bbox="552 302 1425 571"> <p>■ Individuare il colore che causa il problema e inserire una nuova cartuccia toner. (Vedere <i>Sostituzione di una cartuccia toner</i> a pagina 164.)</p> <p>Per risolvere il problema di stampa, potrebbe essere necessario soltanto sostituire una cartuccia toner. Per individuare la cartuccia toner da sostituire, visitare il sito http://solutions.brother.com/ in modo da visualizzare le FAQ (domande più frequenti) e i consigli per la risoluzione dei problemi.</p>
<p data-bbox="129 598 430 658">Spargimento del toner o macchie di toner</p> 	<ul style="list-style-type: none"> <li data-bbox="552 598 1425 728"> <p>■ Controllare l'ambiente dell'apparecchio. Condizioni quali umidità e temperature elevate possono causare questo problema di qualità di stampa. (Consultare <i>Per usare l'apparecchio in sicurezza</i> a pagina 105.)</p> <li data-bbox="552 745 1425 1014"> <p>■ Individuare il colore che causa il problema e inserire una nuova cartuccia toner. (Vedere <i>Sostituzione di una cartuccia toner</i> a pagina 164.)</p> <p>Per risolvere il problema di stampa, potrebbe essere necessario soltanto sostituire una cartuccia toner. Per individuare la cartuccia toner da sostituire, visitare il sito http://solutions.brother.com/ in modo da visualizzare le FAQ (domande più frequenti) e i consigli per la risoluzione dei problemi.</p> <li data-bbox="552 1032 1425 1263"> <p>■ Se il problema persiste, inserire un nuovo gruppo tamburo. (Vedere <i>Sostituzione dei gruppi tamburo</i> a pagina 171.)</p> <p>Per risolvere il problema, potrebbe essere necessario soltanto sostituire un gruppo tamburo. Per individuare il tamburo da sostituire, visitare il sito http://solutions.brother.com/ in modo da visualizzare le FAQ (domande più frequenti) e i consigli per la risoluzione dei problemi.</p>

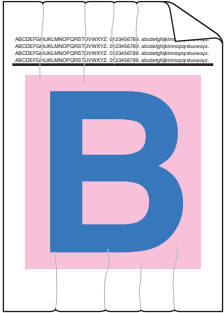
Esempi di qualità scadente	Suggerimenti
<p>Il colore delle stampe non è quello desiderato</p>	<ul style="list-style-type: none"> ■ Accertarsi che la modalità di Risparmio toner sia disattivata nel pannello dei comandi dell'apparecchio o del driver della stampante. ■ Eseguire la taratura. (Consultare <i>Taratura</i> a pagina 160.) ■ Regolare il colore utilizzando le impostazioni personalizzate nel driver e utilizzando il pannello dei comandi dell'apparecchio. I colori che l'apparecchio può stampare e i colori visualizzati su un monitor sono diversi. L'apparecchio potrebbe non essere in grado di riprodurre i colori sul monitor. ■ Se nelle aree grigie stampate compaiono dei colori, assicurarsi che sia stata selezionata la casella di controllo Migliora colore grigio del driver della stampante. (Consultare <i>Scheda Di base</i> per il driver della stampante di Windows®, <i>Scheda Avanzate</i> per il driver della stampante di Macintosh o <i>Caratteristiche Stampante</i> per il driver della stampante BR-Script di Macintosh nella <i>Guida software dell'utente</i> sul CD-ROM). ■ Se le aree ombreggiate sono grigie, disattivare la casella di controllo Migliora colore grigio. ■ Se un grafico stampato in nero è troppo chiaro, selezionare la modalità Migliora stampa in nero nel driver della stampante. (Vedere <i>Finestra di dialogo Impostazioni</i> per il driver della stampante di Windows®, <i>Opzioni avanzate</i> per il driver della stampante BR-Script di Windows®, <i>Impostazioni di stampa</i> per il driver della stampante di Macintosh o <i>Caratteristiche Stampante</i> per il driver della stampante BR-Script di Macintosh nella <i>Guida software dell'utente</i> sul CD-ROM). ■ Individuare il colore che causa il problema e inserire una nuova cartuccia toner. (Vedere <i>Sostituzione di una cartuccia toner</i> a pagina 164.) Per risolvere il problema di stampa, potrebbe essere necessario soltanto sostituire una cartuccia toner. Per individuare la cartuccia toner da sostituire, visitare il sito http://solutions.brother.com/ in modo da visualizzare le FAQ (domande più frequenti) e i consigli per la risoluzione dei problemi. ■ Individuare il colore che causa il problema e inserire un nuovo gruppo tamburo. (Vedere <i>Sostituzione dei gruppi tamburo</i> a pagina 171.) Per risolvere il problema, potrebbe essere necessario soltanto sostituire un gruppo tamburo. Per individuare il tamburo da sostituire, visitare il sito http://solutions.brother.com/ in modo da visualizzare le FAQ (domande più frequenti) e i consigli per la risoluzione dei problemi.
<p>Tutto in un unico colore</p> 	<ul style="list-style-type: none"> ■ Individuare il colore che causa il problema e inserire un nuovo gruppo tamburo. (Vedere <i>Sostituzione dei gruppi tamburo</i> a pagina 171.) Per risolvere il problema, potrebbe essere necessario soltanto sostituire un gruppo tamburo. Per individuare il tamburo da sostituire, visitare il sito http://solutions.brother.com/ in modo da visualizzare le FAQ (domande più frequenti) e i consigli per la risoluzione dei problemi.

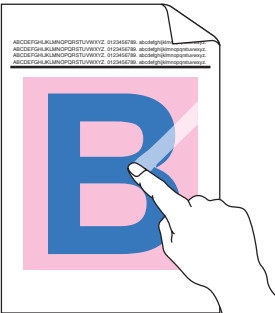
Esempi di qualità scadente	Suggerimenti
<p data-bbox="129 304 517 333">Registrazione errata del colore</p> 	<ul style="list-style-type: none"> ■ Assicurarsi che l'apparecchio sia su una superficie piana resistente. ■ Eseguire la registrazione automatica del colore utilizzando il pannello dei comandi (vedere <i>Registrazione automatica</i> a pagina 161) o eseguire la registrazione manuale del colore utilizzando il pannello dei comandi (vedere <i>Registrazione manuale</i> a pagina 161). ■ Individuare il colore che causa il problema e inserirlo in un nuovo gruppo tamburo. (Vedere <i>Sostituzione dei gruppi tamburo</i> a pagina 171.) Per risolvere il problema, potrebbe essere necessario soltanto sostituire un gruppo tamburo. Per individuare il tamburo da sostituire, visitare il sito http://solutions.brother.com/ in modo da visualizzare le FAQ (domande più frequenti) e i consigli per la risoluzione dei problemi. ■ Installare un nuovo gruppo cinghia. (Consultare <i>Sostituzione del gruppo cinghia</i> a pagina 175.)
<p data-bbox="129 871 464 965">Periodicamente lungo la pagina appare una densità irregolare</p> 	<ul style="list-style-type: none"> ■ Eseguire la taratura. (Consultare <i>Taratura</i> a pagina 160.) ■ Regolare il contrasto o la luminosità in modalità copia. (Consultare <i>Regolazione di Contrasto, Colore e Luminosità</i> a pagina 86.) ■ Individuare il colore irregolare e installare una nuova cartuccia toner per quel colore. (Vedere <i>Sostituzione di una cartuccia toner</i> a pagina 164.) Per risolvere il problema di stampa, potrebbe essere necessario soltanto sostituire una cartuccia toner. Per individuare la cartuccia toner da sostituire, visitare il sito http://solutions.brother.com/ in modo da visualizzare le FAQ (domande più frequenti) e i consigli per la risoluzione dei problemi. ■ Individuare il colore irregolare e installare un nuovo gruppo tamburo. (Vedere <i>Sostituzione dei gruppi tamburo</i> a pagina 171.) Per risolvere il problema, potrebbe essere necessario soltanto sostituire un gruppo tamburo. Per individuare il tamburo da sostituire, visitare il sito http://solutions.brother.com/ in modo da visualizzare le FAQ (domande più frequenti) e i consigli per la risoluzione dei problemi.
<p data-bbox="129 1538 472 1601">Le linee sottili non vengono stampate</p>	<ul style="list-style-type: none"> ■ Accertarsi che la modalità di Risparmio toner sia disattivata nel pannello dei comandi dell'apparecchio o del driver della stampante. ■ Modificare la risoluzione di stampa. ■ Se si utilizza il driver della stampante di Windows®, selezionare Migliora stampa motivi o Migliorare Linea sottile in Impostazioni della scheda Di base. (Vedere <i>Finestra di dialogo Impostazioni</i> nella <i>Guida software dell'utente</i> sul CD-ROM.)

Esempi di qualità scadente	Suggerimenti
<p>Grinze</p> 	<ul style="list-style-type: none"> ■ Passare al tipo di carta consigliato. ■ Accertarsi che il coperchio posteriore sia chiuso in modo adeguato. ■ Accertarsi che due leve grigie all'interno del coperchio posteriore siano sollevate. ■ Verificare che le impostazioni del tipo di supporto nel driver della stampante e nel menu Tipo di carta dell'apparecchio corrispondano al tipo di carta utilizzato. (Consultare <i>Carta e altri supporti di stampa accettati</i> a pagina 17 e <i>Scheda Di base</i> nella <i>Guida software dell'utente</i> sul CD-ROM.)
<p>Immagine Offset</p> 	<ul style="list-style-type: none"> ■ Verificare che le impostazioni del tipo di supporto nel driver della stampante e nel menu Tipo di carta dell'apparecchio corrispondano al tipo di carta utilizzato. (Consultare <i>Carta e altri supporti di stampa accettati</i> a pagina 17 e <i>Scheda Di base</i> nella <i>Guida software dell'utente</i> sul CD-ROM.) ■ Accertarsi che due leve grigie all'interno del coperchio posteriore siano sollevate. ■ Controllare l'ambiente dell'apparecchio. Condizioni quali temperature secche e basse possono provocare questo problema di qualità della stampa. (Consultare <i>Scelta del luogo di installazione</i> a pagina 104.) ■ Individuare il colore che causa il problema e inserire un nuovo gruppo tamburo. (Vedere <i>Sostituzione dei gruppi tamburo</i> a pagina 171.) Per individuare il colore del gruppo tamburo, visitare il sito http://solutions.brother.com/ in modo da visualizzare le FAQ (domande più frequenti) e i consigli per la risoluzione dei problemi.
<p>Fissaggio scarso</p> 	<ul style="list-style-type: none"> ■ Verificare che le impostazioni del tipo di supporto nel driver della stampante e nel menu Tipo di carta dell'apparecchio corrispondano al tipo di carta utilizzato. (Consultare <i>Carta e altri supporti di stampa accettati</i> a pagina 17 e <i>Scheda Di base</i> nella <i>Guida software dell'utente</i> sul CD-ROM.) ■ Accertarsi che due leve grigie all'interno del coperchio posteriore siano sollevate. ■ Scegliere la modalità Migliora fissaggio toner nel driver stampante. (Vedere <i>Altre opzioni di stampa</i> (per il driver della stampante di Windows®), <i>Opzioni avanzate</i> (per il driver della stampante BR-Script di Windows®), <i>Impostazioni di stampa</i> (per il driver della stampante di Macintosh) o <i>Caratteristiche Stampante</i> (per il driver della stampante BR-Script di Macintosh) nella <i>Guida software dell'utente</i> sul CD-ROM.) Se questa selezione non favorisce un miglioramento adeguato, selezionare Carta più spessa nelle impostazioni Tipo carta.

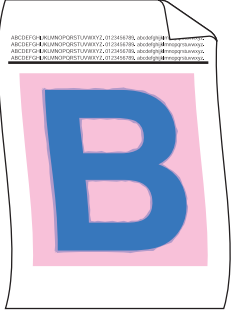
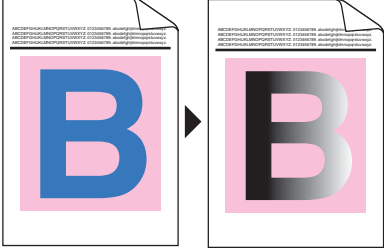
C

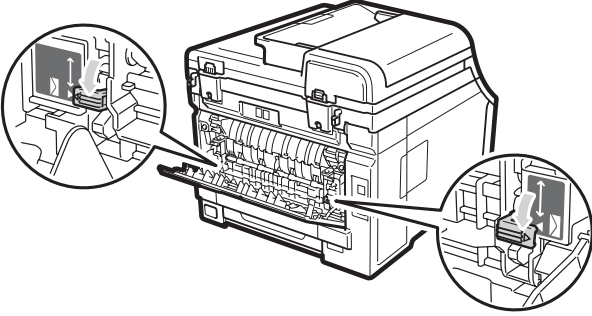
Esempi di qualità scadente	Suggerimenti
<p data-bbox="129 302 464 333">Foglio arricciato o ondulato</p> 	<ul style="list-style-type: none"> <li data-bbox="555 302 1425 584">■ Scegliere la modalità Riduci arricciamento carta nel driver della stampante quando non si usa la carta consigliata da noi. (Vedere <i>Altre opzioni di stampa</i> (per il driver della stampante di Windows®), <i>Opzioni avanzate</i> (per il driver della stampante BR-Script di Windows®), <i>Impostazioni di stampa</i> (per il driver della stampante di Macintosh) o <i>Caratteristiche Stampante</i> (per il driver della stampante BR-Script di Macintosh) nella <i>Guida software dell'utente</i> sul CD-ROM.) <li data-bbox="555 607 1425 703">■ Se non si usa spesso l'apparecchio, la carta può essere rimasta troppo a lungo nel vassoio. Ribaltare la risma di carta nel vassoio. Inoltre, smuovere la risma e ruotarla di 180° nel vassoio. <li data-bbox="555 725 1425 792">■ Conservare la carta in un luogo non esposto, in modo da evitare alte temperature e umidità elevata.
<p data-bbox="129 801 480 833">Densità irregolare o sbiadito</p> 	<ul style="list-style-type: none"> <li data-bbox="555 801 1366 833">■ Aprire completamente il coperchio superiore, quindi richiuderlo.
<p data-bbox="129 1131 392 1162">Piegature delle buste</p> 	<p data-bbox="539 1131 1390 1196">Assicurarsi che le leve delle buste siano abbassate quando vengono stampate le buste.</p> 

Impostazione rilevazione segnale libero

Quando si invia un fax automaticamente, l'apparecchio attende per un tempo predefinito prima di comporre il numero. Modificando l'impostazione del segnale libero su **Rilevazione** è possibile far in modo che l'apparecchio componga il numero nel momento in cui rilevi il segnale. Con questa impostazione si impiega meno tempo quando si invia un fax a diversi numeri. Se si modifica l'impostazione e si verificano dei problemi con la composizione dei numeri, tornare all'impostazione predefinita

No rilevazione.

- 1 Premere **Menu, 0, 5**.
- 2 Premere **▲** o **▼** per scegliere **Rilevazione** o **No rilevazione**. Premere **OK**.
- 3 Premere **Stop/Uscita**.

Interferenza sulla linea telefonica

Se si hanno problemi nell'invio o nella ricezione di un fax a causa di possibili interferenze sulla linea telefonica, si consiglia di regolare l'Equalizzazione affinché sia compatibile con la linea telefonica per ridurre la velocità del modem per le operazioni di trasmissione fax.

- 1 Premere **Menu, 2, 0, 1**.
 - 2 Premere **▲** o **▼** per scegliere **Base** (per VoIP), **Normale** o **Alta**.
 - **Base** (per VoIP) riduce la velocità del modem a 9600 bps e disattiva la modalità di correzione errori (ECM).
Per una linea telefonica standard: se sono presenti regolarmente interferenze sulla propria linea telefonica standard, provare con questa impostazione.
In caso di utilizzo di un VoIP: i service provider VoIP offrono un supporto fax con diversi standard. Se si verificano frequentemente errori nella trasmissione dei fax, provare con questa impostazione.
 - **Normale** imposta la velocità del modem a 14400 bps.
 - **Alta** imposta la velocità del modem a 33600 bps.
- Premere **OK**.
- 3 Premere **Stop/Uscita**.



Nota

Quando si modifica la **Compatibilità** in **Base** (per VoIP), la funzione ECM è disponibile soltanto per l'invio di fax a colori.

Messaggi di errore e manutenzione

Come con qualsiasi prodotto da ufficio sofisticato, possono verificarsi degli errori e i materiali di consumo potrebbero dover essere sostituiti. In questo caso, l'apparecchio individua l'errore o la manutenzione ordinaria necessaria e mostra il messaggio appropriato. La tabella seguente contiene i messaggi d'errore e di manutenzione più comuni.

È possibile cancellare la maggior parte degli errori ed eseguire autonomamente i messaggi di manutenzione ordinaria. Se si desidera ricevere maggiore aiuto, il Brother Solutions Center fornisce le FAQ (domande più frequenti) e i consigli più recenti per la risoluzione dei problemi:

Visitare il sito <http://solutions.brother.com/>

Messaggio d'errore	Causa	Azione correttiva
Box WT a fine	La vaschetta di recupero toner è quasi piena.	Acquistare una nuova vaschetta prima di visualizzare un messaggio Cambia box WT.
Calibrazione	Taratura non riuscita.	Premere Inizio Mono o Inizio Colore e riprovare. <ul style="list-style-type: none"> ■ Spegnere l'apparecchio. Attendere alcuni secondi, quindi riaccenderlo. ■ Individuare il colore che causa il problema e inserirlo in un nuovo gruppo tamburo. (Vedere <i>Sostituzione dei gruppi tamburo</i> a pagina 171.) Per individuare il colore del gruppo tamburo, visitare il sito http://solutions.brother.com/ in modo da visualizzare le FAQ (domande più frequenti) e i consigli per la risoluzione dei problemi. ■ Installare un nuovo gruppo cinghia. (Consultare <i>Sostituzione del gruppo cinghia</i> a pagina 175.) ■ Collocarlo in una vaschetta di recupero toner. (Consultare <i>Sostituzione della vaschetta di recupero toner</i> a pagina 179.) ■ Se il problema persiste, contattare il proprio rivenditore o l'Assistenza Clienti Brother.
Cambia box WT	Occorre sostituire la vaschetta di recupero toner.	Sostituire la vaschetta di recupero toner. (Consultare <i>Sostituzione della vaschetta di recupero toner</i> a pagina 179.)
Cambia tamburo X ¹	Occorre sostituire il gruppo tamburo per il colore indicato.	Sostituire il gruppo tamburo per il colore indicato sul display. (Consultare <i>Sostituzione dei gruppi tamburo</i> a pagina 171.)

Messaggio d'errore	Causa	Azione correttiva
Carta corta	Il formato carta rilevato è più corto rispetto a quello definito nell'operazione di stampa e per il formato carta utilizzato occorre aprire il coperchio posteriore.	Aprire il coperchio posteriore (vassoio posteriore di uscita) e rimuovere tutte le pagine stampate. Lasciare aperto il coperchio posteriore e premere Inizio Mono o Inizio Colore .
Carta piccola	Per il formato carta definito nel driver della stampante occorre aprire il coperchio posteriore.	Aprire il coperchio posteriore (vassoio posteriore di uscita) e premere Inizio Mono o Inizio Colore . (Consultare <i>Stampa su carta spessa, etichette, buste o carta corta</i> a pagina 13.)
Cinghia a fine	Il gruppo cinghia è vicino al termine della propria durata utile.	Acquistare un nuovo gruppo cinghia prima di visualizzare un messaggio <i>Sostit.cinghia</i> .
Controlla doc	Il documento non è stato inserito o alimentato correttamente, o un documento proveniente dall'alimentatore automatico era troppo lungo.	Consultare <i>Inceppamento documenti</i> a pagina 144 o <i>Uso dell'alimentatore automatico documenti (ADF)</i> a pagina 22.
Coperchio aperto	Il coperchio del fusore non è chiuso completamente, oppure la carta è inceppata nella parte posteriore dell'apparecchio all'accensione dell'alimentazione.	<ul style="list-style-type: none"> ■ Chiudere il coperchio fusore dell'apparecchio. ■ Accertarsi che all'interno del retro dell'apparecchio non ci sia della carta inceppata, quindi chiudere il coperchio fusore e premere Inizio Mono o Inizio Colore.
Coperchio aperto	Il coperchio dell'alimentatore ADF non è chiuso completamente.	Chiudere il coperchio dell'alimentatore automatico dell'apparecchio, quindi premere Stop/Uscita .
	Il coperchio superiore non è chiuso completamente.	Chiudere il coperchio superiore dell'apparecchio.
Discord. formato	La carta nel vassoio non è del formato corretto.	Caricare il formato carta corretto per il vassoio e impostare "Formato carta" (Menu, 1, 2, 2 (Vedere <i>Formato carta</i> a pagina 24)).
Disp. inutilizz. (Solo per MFC-9320CW)	L'interfaccia diretta USB è stata collegata ad un dispositivo non funzionante o incompatibile.	Rimuovere l'unità di memoria Flash USB dall'interfaccia diretta USB.
Disp. protetto (Solo per MFC-9320CW)	L'interruttore di protezione dell'unità di memoria Flash USB è attivo.	Disattivare l'interruttore di protezione dell'unità di memoria Flash USB.
Err collegamento	Si è cercato di inoltrare un fax in polling senza avere prima impostato l'apparecchio in modalità Attesa Polling.	Controllare l'impostazione polling dell'altro apparecchio.
Errore accesso (Solo per MFC-9320CW)	Il dispositivo viene rimosso dall'interfaccia diretta USB durante l'elaborazione dei dati.	Premere Stop/Uscita . Inserire nuovamente il dispositivo e tentare di stampare con Stampa diretta.

Messaggio d'errore	Causa	Azione correttiva
<p>Errore cartuccia Reinserire la cartuccia toner Nero (K).¹</p> <p>¹ Il colore della cartuccia toner problematica viene visualizzato nel messaggio.</p>	La cartuccia toner non è stata installata correttamente.	Rimuovere il gruppo tamburo e la cartuccia toner per il colore del toner indicato sul display. Rimuovere la cartuccia toner e reinstallarla nel tamburo. Reinstallare il gruppo tamburo e cartuccia nell'apparecchio.
Errore comunic	Errore di comunicazione per problemi sulla linea telefonica.	Cercare di inviare nuovamente il fax o di connettere l'apparecchio ad un'altra linea telefonica. Se il problema persiste, contattare la società telefonica per far controllare la linea.
Errore DIMM	Il DIMM non è stato installato correttamente. Oppure il DIMM è rotto.	Spegnere l'apparecchio. Reinstallare correttamente il DIMM. Attendere alcuni secondi, quindi riaccenderlo. Se questo messaggio di errore viene visualizzato nuovamente, sostituire il DIMM con uno nuovo. (Consultare <i>Installazione della memoria aggiuntiva</i> a pagina 115.)
Errore fusore	La temperatura del gruppo fusore non raggiunge il valore impostato entro l'intervallo di tempo specificato.	Spegnere l'alimentazione, attendere alcuni secondi, quindi riaccenderla. Lasciare l'apparecchio acceso per 15 minuti. L'apparecchio può restare spento per un massimo di 60 ore senza che perda i fax memorizzati. (Consultare <i>Trasferire i fax o il rapporto giornale fax</i> a pagina 143.)
	Il gruppo fusore è troppo caldo.	
Errore tamburo	Pulire i fili corona del gruppo tamburo.	Pulire il filo corona sul gruppo tamburo. (Consultare <i>Pulizia dei fili corona</i> a pagina 153.)
	Occorre sostituire i gruppi tamburo.	Sostituire il gruppo tamburo con uno nuovo per il colore indicato sul display. (Consultare <i>Sostituzione dei gruppi tamburo</i> a pagina 171.)
Impos. Iniz. XX	L'apparecchio presenta un problema meccanico.	<ul style="list-style-type: none"> ■ Scollegare l'apparecchio dall'alimentazione per alcuni minuti e poi ricollegarlo. (L'apparecchio può restare spento per un massimo di 60 ore senza che perda i fax memorizzati. Consultare <i>Trasferire i fax o il rapporto giornale fax</i> a pagina 143.) ■ Se il problema persiste, contattare l'Assistenza Clienti Brother.

Messaggio d'errore	Causa	Azione correttiva
Impos. Scan. XX	L'apparecchio presenta un problema meccanico.	<ul style="list-style-type: none"> ■ Scollegare l'apparecchio dall'alimentazione per alcuni minuti e poi ricollegarlo. (L'apparecchio può restare spento per un massimo di 60 ore senza che perda i fax memorizzati. Consultare <i>Trasferire i fax o il rapporto giornale fax</i> a pagina 143.) ■ Se il problema persiste, contattare l'Assistenza Clienti Brother.
Impos. stamp. 1A	Uno dei problemi provocati da questo tipo di errore potrebbe essere la formazione di condensa all'interno dell'apparecchio dopo aver cambiato la temperatura della stanza.	Disattivare l'interruttore dell'alimentazione e aprire completamente il coperchio superiore. Lasciare l'apparecchio spento e aperto per 30 minuti in modo da eliminare la condensa dal suo interno, quindi chiudere il coperchio superiore e riattivare l'apparecchio. Se l'errore persiste, contattare il proprio rivenditore o l'Assistenza Clienti Brother.
Impos. stamp. XX	L'apparecchio presenta un problema meccanico.	Procedere nel modo seguente: <ul style="list-style-type: none"> ■ Scollegare l'apparecchio dall'alimentazione per alcuni minuti e poi ricollegarlo. (L'apparecchio può restare spento per un massimo di 60 ore senza che perda i fax memorizzati. Consultare <i>Trasferire i fax o il rapporto giornale fax</i> a pagina 143.) ■ Se il problema persiste, contattare il rivenditore Brother locale.
Incep. post.	La carta è inceppata nella parte posteriore dell'apparecchio.	(Consultare <i>Inceppamenti carta</i> a pagina 145.)
Incep. vassoio	La carta è inceppata nel vassoio della carta dell'apparecchio.	(Consultare <i>Inceppamenti carta</i> a pagina 145.)
Incepp. interno	La carta è inceppata all'interno dell'apparecchio.	(Consultare <i>Inceppamenti carta</i> a pagina 145.)
Manca cinghia	Il gruppo cinghia non è stato installato correttamente.	Reinstallare il gruppo cinghia. (Consultare <i>Sostituzione del gruppo cinghia</i> a pagina 175.)
Manca toner	La cartuccia toner o il gruppo tamburo e cartuccia non sono installati correttamente.	Reinstallare la cartuccia toner o il gruppo tamburo indicato sul display.

Messaggio d'errore	Causa	Azione correttiva
Manca carta	L'apparecchio ha esaurito la carta o la carta non viene caricata correttamente nel vassoio indicato.	<p>Procedere nel modo seguente:</p> <ul style="list-style-type: none"> ■ Ricaricare la carta nel vassoio apposito e premere Inizio Mono o Inizio Colore oppure introdurre la carta nella fessura di alimentazione manuale. ■ Rimuovere la carta e ricaricarla. Quindi premere Inizio Mono o Inizio Colore. ■ Se il problema non viene risolto, il rullo di presa potrebbe essere macchiato. Pulire il rullo di presa. (Consultare <i>Pulizia dei rulli di presa</i> a pagina 159.)
Memoria esaurita	La memoria dell'apparecchio è piena.	<p>Invio di fax o operazione di copia in corso</p> <p>Procedere nel modo seguente:</p> <ul style="list-style-type: none"> ■ Premere Inizio Mono o Inizio Colore per inviare o copiare le pagine sottoposte a scansione. ■ Premere Stop/Uscita e attendere finché le altre operazioni in corso sono terminate, poi provare di nuovo. ■ Cancellare i dati in memoria. (Consultare <i>Messaggio di memoria esaurita</i> a pagina 44 o pagina 88.) <p>Operazione di stampa in corso</p> <p>Procedere nel modo seguente:</p> <ul style="list-style-type: none"> ■ Ridurre la risoluzione di stampa. (Consultare la <i>Scheda Avanzate</i> nella <i>Guida software dell'utente</i> su CD-ROM.) ■ Cancellare i fax dalla memoria. (Consultare <i>Messaggio di memoria esaurita</i> a pagina 88.)
No risposta/occ	Il numero chiamato non risponde o la linea risulta occupata.	Verificare il numero e riprovare.
No toner scarto	La vaschetta di recupero toner non è stata installata correttamente.	Reinstallare la vaschetta di recupero toner. (Consultare <i>Sostituzione della vaschetta di recupero toner</i> a pagina 179.)

Messaggio d'errore	Causa	Azione correttiva
Raffreddamento Attendere	La temperatura del gruppo tamburo o della cartuccia toner è troppo elevata. L'apparecchio arresterà l'operazione di stampa corrente ed entrerà in modalità di raffreddamento. Durante la modalità di raffreddamento, si percepisce il rumore della ventola di raffreddamento in funzione mentre sul display appare Raffreddamento e Attendere.	<p>Accertarsi che sia possibile percepire il rumore della ventola che gira nell'apparecchio e che l'uscita di scarico non sia bloccata da qualcosa.</p> <p>Se la ventola sta girando, rimuovere gli eventuali ostacoli che circondano l'uscita di scarico e quindi lasciare l'apparecchio acceso ma non in uso per alcuni minuti.</p> <p>Se la ventola non funziona, è possibile procedere come segue:</p> <p>Scollegare l'apparecchio dall'alimentazione per alcuni minuti e poi ricollegarlo. (L'apparecchio può restare spento per un massimo di 4 giorni senza perdere i fax memorizzati. Consultare <i>Trasferire i fax o il rapporto giornale fax</i> a pagina 143.)</p>
Registrazione	Registrazione non riuscita.	<p>Premere Inizio Mono o Inizio Colore e riprovare.</p> <p>Procedere nel modo seguente:</p> <ul style="list-style-type: none"> ■ Disattivare l'interruttore di alimentazione dell'apparecchio. Attendere alcuni secondi, quindi riaccenderlo. ■ Tentare di eseguire la Registrazione manuale Menu, 4, 7. (Consultare <i>Registrazione manuale</i> a pagina 161.) ■ Installare un nuovo gruppo cinghia. (Consultare <i>Sostituzione del gruppo cinghia</i> a pagina 175.) ■ Se il problema persiste, contattare il rivenditore Brother locale.
Rinomina file (Solo per MFC-9320CW)	Sull'unità di memoria Flash USB esiste già un file con lo stesso nome del file che si sta tentando di salvare.	Modificare il nome del file dell'unità di memoria Flash USB oppure del file che si sta tentando di salvare.
Scollegamento	Comunicazione interrotta dall'utente o dall'apparecchio fax chiamato.	Provare nuovamente a inviare o a ricevere.
Sost. tamburi	Occorre sostituire i gruppi tamburo.	Sostituire i gruppi tamburo. (Consultare <i>Sostituzione dei gruppi tamburo</i> a pagina 171.)
	Il contatore del gruppo tamburo non è stato azzerato quando è stato installato un nuovo tamburo.	Azzerare il contatore del gruppo tamburo. (Consultare <i>Azzerare il contatore del tamburo</i> a pagina 174.)
Sostit.cinghia	Occorre sostituire il gruppo cinghia.	Sostituire il gruppo cinghia. (Consultare <i>Sostituzione del gruppo cinghia</i> a pagina 175.)

Messaggio d'errore	Causa	Azione correttiva
Sostit. fusore	Occorre sostituire il gruppo fusore.	Per sostituire il gruppo fusore, contattare il rivenditore Brother locale.
Sostituire ktPF	Occorre sostituire il kit PF.	Per sostituire il kit PF, contattare il rivenditore Brother locale.
Sostituire toner	La cartuccia toner è prossima all'esaurimento.	Sostituire la cartuccia toner per il colore indicato sul display. (Consultare <i>Sostituzione di una cartuccia toner</i> a pagina 164.)
Tamb.in esaur.	I gruppi tamburo si avvicinano al termine della loro durata utile.	Acquistare nuovi gruppi tamburo prima di visualizzare un messaggio Sost. tamburi.
Tamburo scarso X ¹	Il gruppo tamburo per il colore indicato sul display è vicino al termine della propria durata utile.	Acquistare un nuovo gruppo tamburo per il colore indicato sul display prima di visualizzare un messaggio Cambia tamburo X ¹ .
Toner in esaur.	La cartuccia toner è prossima all'esaurimento.	Acquistare una nuova cartuccia toner per il colore indicato sul display prima di ricevere un messaggio di sostituzione del toner.
Troppi file (Solo per MFC-9320CW)	Sull'unità di memoria Flash USB sono memorizzati troppi file.	Ridurre il numero dei file memorizzati sull'unità di memoria Flash USB.

¹ (X) mostra il colore della cartuccia toner o del gruppo tamburo prossimi all'esaurimento. (K)=Nero, (Y)=Giallo, (M)=Magenta, (C)=Ciano.

Trasferire i fax o il rapporto giornale fax

Se sul display viene visualizzato:

- Impos. Iniz. XX
- Impos. stamp. XX
- Impos. Scan. XX

Si consiglia di trasferire i fax in un altro apparecchio per fax o nel PC. (Consultare *Trasferimento fax ad un altro apparecchio fax* a pagina 143 o *Trasferimento dei fax al PC* a pagina 143.)

È possibile anche trasferire il rapporto giornale fax per vedere se ci sono dei fax da trasferire. (Consultare *Trasferimento rapporto giornale fax ad un altro apparecchio fax* a pagina 143.)



Nota

Se, dopo aver trasferito i fax, sul display viene visualizzato un messaggio di errore, scollegare l'apparecchio per alcuni minuti dalla fonte di alimentazione e quindi ricollegarlo.

Trasferimento fax ad un altro apparecchio fax

Se non è stato impostato l'identificativo, non è possibile inserire la modalità di trasferimento fax. (Consultare *Immettere le informazioni personali (identificativo)* nella *Guida di installazione rapida*.)

- 1 Premere **Menu, 9, 0, 1**.
- 2 Procedere nel modo seguente:
 - Se sul display viene visualizzato *Non ci sono dati*, nella memoria dell'apparecchio non vi sono fax. Premere **Stop/Uscita**.
 - Inserire il numero di fax al quale inoltrare i fax.
- 3 Premere **Inizio Mono** o **Inizio Colore**.

Trasferimento dei fax al PC

È possibile trasferire i fax dalla memoria dell'apparecchio al PC.

- 1 Verificare di avere installato **MFL-Pro Suite** nel PC, quindi attivare la funzione **PC-FAX** in Ricezione sul PC. (Per i particolari su PC-FAX in Ricezione, consultare *Ricezione PC-FAX* nella *Guida software dell'utente* su CD-ROM.)
- 2 Verificare di aver impostato *Ricez. PC Fax* sull'apparecchio. (Consultare *Ricezione PC Fax* a pagina 68.)
Se i fax sono nella memoria dell'apparecchio quando si imposta *Ricezione Fax-PC*, il display chiede se si vogliono trasferire i fax sul PC.
- 3 Procedere nel modo seguente:
 - Per trasferire tutti i fax al PC, premere **1**. Verrà chiesto se si desidera una stampa di backup.
 - Per uscire e lasciare i fax in memoria, premere **2**.
- 4 Premere **Stop/Uscita**.

Trasferimento rapporto giornale fax ad un altro apparecchio fax

Se non è stato impostato l'identificativo, non è possibile inserire la modalità di trasferimento fax. (Consultare *Immettere le informazioni personali (identificativo)* nella *Guida di installazione rapida*.)

- 1 Premere **Menu, 9, 0, 2**.
- 2 Inserire il numero di fax al quale inoltrare il rapporto giornale fax.
- 3 Premere **Inizio**.

Inceppamento documenti

Se il documento è inceppato, procedere nel modo seguente.

! IMPORTANTE

Dopo aver rimosso un documento inceppato, verificare che non siano rimasti pezzi di carta nell'apparecchio che potrebbero causare un altro inceppamento.

Documento inceppato nella parte superiore dell'alimentatore automatico

- 1 Rimuovere dall'alimentatore prima la carta non inceppata.
- 2 Aprire il coperchio dell'alimentatore ADF.
- 3 Tirare il documento inceppato verso sinistra.

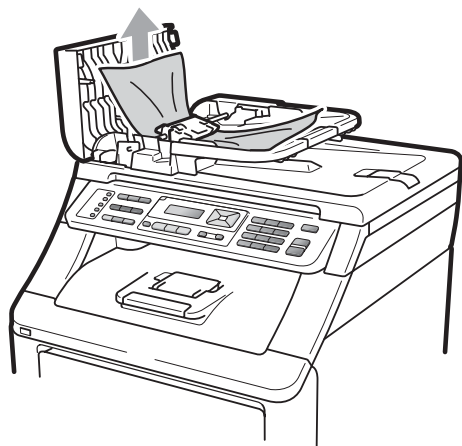

- 4 Chiudere il coperchio dell'alimentatore ADF.
- 5 Premere **Stop/Uscita**.

Documento inceppato sotto al coperchio documenti

- 1 Rimuovere dall'alimentatore la carta non inceppata.
- 2 Sollevare il coperchio documenti.
- 3 Tirare il documento inceppato verso destra.

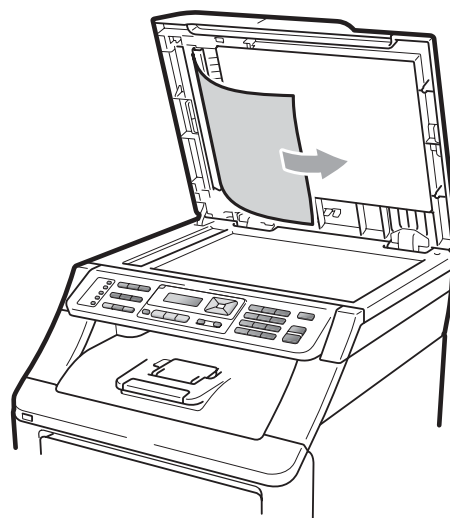

- 4 Chiudere il coperchio documenti.
- 5 Premere **Stop/Uscita**.

Documento inceppato nel vassoio di uscita

- 1 Rimuovere dall'alimentatore la carta non inceppata.
- 2 Tirare il documento inceppato verso destra.

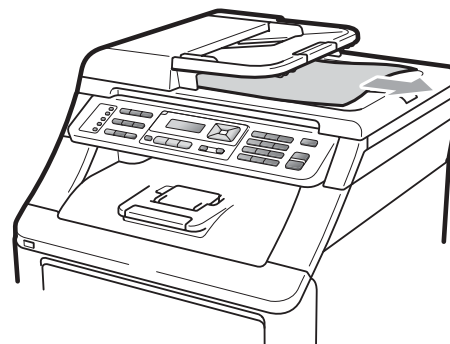

- 3 Premere **Stop/Uscita**.

Inceppamenti carta

Per rimuovere gli inceppamenti, seguire la procedura in questa sezione.

! IMPORTANTE

Confermare di avere installato tutte le cartucce toner e i gruppi tamburo nell'apparecchio. Se tali elementi non vengono installati o vengono installati in modo errato potrebbe verificarsi un inceppamento della carta nell'apparecchio Brother.



Nota

Se il messaggio di errore persiste, aprire e chiudere saldamente il coperchio superiore e il coperchio del fusore per resettare l'apparecchio.



Nota

I nomi del display per i vassoi della carta sono:

- Vassoio standard: `vassoio`
- Fessura di alimentazione manuale: `Ins manuale`

La carta è inceppata nel vassoio della carta

Se il display mostra `Incep. vassoio`, procedere nel modo seguente:

- 1 Estrarre completamente il vassoio carta dall'apparecchio.

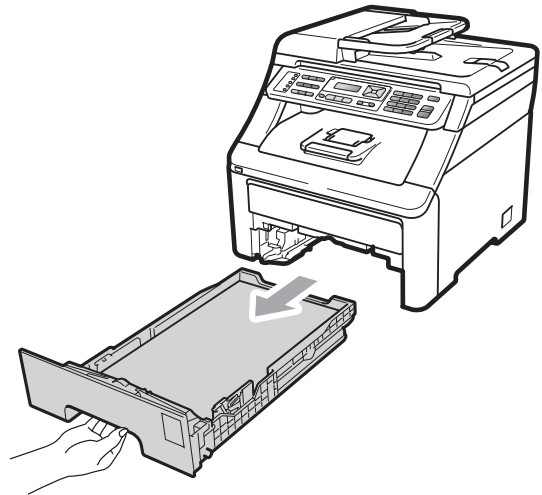

- 2 Utilizzare entrambe le mani per estrarre lentamente la carta inceppata.



! IMPORTANTE

Se non è possibile rimuovere facilmente la carta in questa direzione, interrompere l'operazione e seguire le istruzioni per *Carta inceppata all'interno dell'apparecchio* a pagina 148.

Nota

L'estrazione della carta inceppata verso il basso consente di rimuovere facilmente la carta.

- 3 Assicurarsi che la carta sia al di sotto della tacca di altezza massima della carta (▼) del vassoio. Tenendo premuta la rispettiva leva verde di sblocco, far scorrere le guide laterali per adattarle al formato carta. Accertarsi che le guide siano salde nelle fessure (vedere *Caricamento di carta nel vassoio carta standard* a pagina 11).
- 4 Inserire completamente il vassoio della carta nell'apparecchio.
- 5 Premere **Inizio Mono** o **Inizio Colore** per riprendere la stampa.

La carta è inceppata nel vassoio di uscita della carta

Quando la carta è inceppata nel vassoio di uscita della carta, procedere nel modo seguente:

- 1 Aprire lo scanner con entrambe le mani.

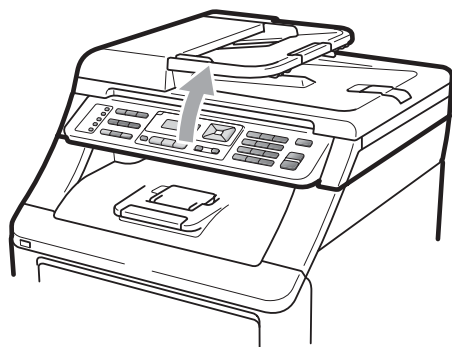

Nota

Quando il coperchio superiore è aperto, non è possibile aprire lo scanner.

- 2 Premere verso il basso la leva verde e rimuovere la carta.

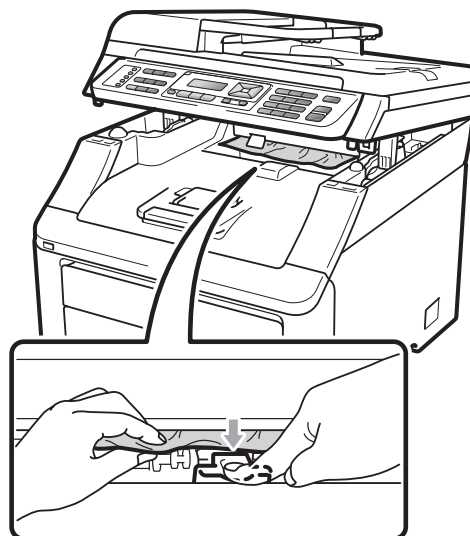

- 3 Spingere lo scanner verso il basso con entrambe le mani per chiuderlo.

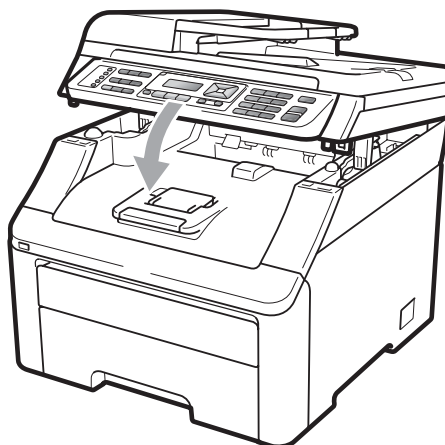

Carta inceppata nella parte posteriore dell'apparecchio

Se il display mostra *Incep. post.*, si è verificato un inceppamento della carta dietro al vassoio di uscita con la pagina stampata rivolta verso l'alto. Procedere nel modo seguente:

- 1 Disattivare l'interruttore di alimentazione dell'apparecchio. Disinserire per prima cosa il cavo telefonico, scollegare tutti i cavi, quindi il cavo di alimentazione dalla presa elettrica.
- 2 Aprire il coperchio posteriore.

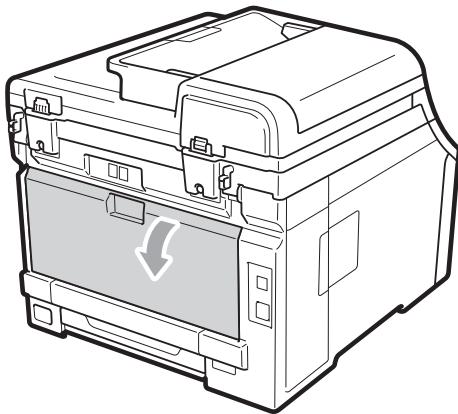

⚠ ATTENZIONE

🔥 SUPERFICIE CALDA

Dopo l'utilizzo dell'apparecchio, alcune parti interne risultano bollenti. Attendere almeno 10 minuti per raffreddare la macchina prima di cercare di eliminare l'inceppamento della carta.

- 3 Abbassare e tirare le linguette verdi a sinistra e a destra verso di sé e abbassare il coperchio del fusore (1).

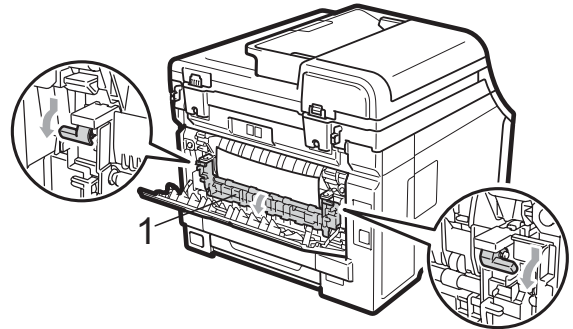

- 4 Con entrambe le mani estrarre lentamente la carta inceppata dall'unità fusore.

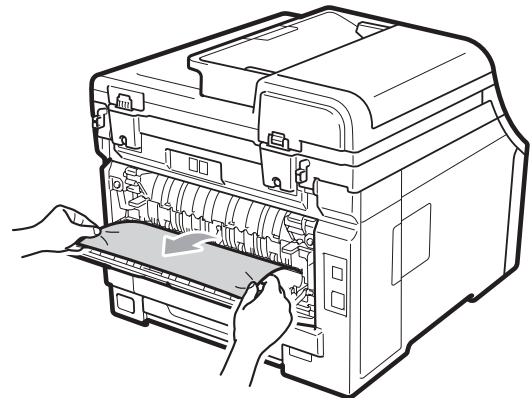

- 5 Chiudere il coperchio del fusore (1).

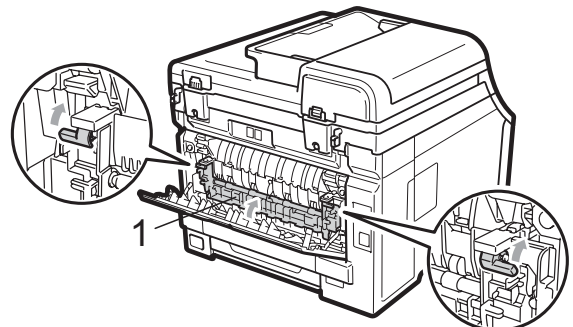

- 6 Chiudere completamente il coperchio posteriore.
- 7 Reinserrire innanzitutto il cavo di alimentazione dell'apparecchio nella presa elettrica, quindi ricollegare tutti i cavi e il cavo della linea telefonica. Attivare l'interruttore di alimentazione dell'apparecchio.

Carta inceppata all'interno dell'apparecchio

Se il display mostra *Incepp. interno*, procedere nel modo seguente:

- 1 Spegnere l'apparecchio. Disinserire innanzitutto il cavo telefonico, scollegare tutti i cavi, quindi il cavo di alimentazione dalla presa elettrica.
- 2 Aprire completamente il coperchio superiore sollevando la maniglia (1).

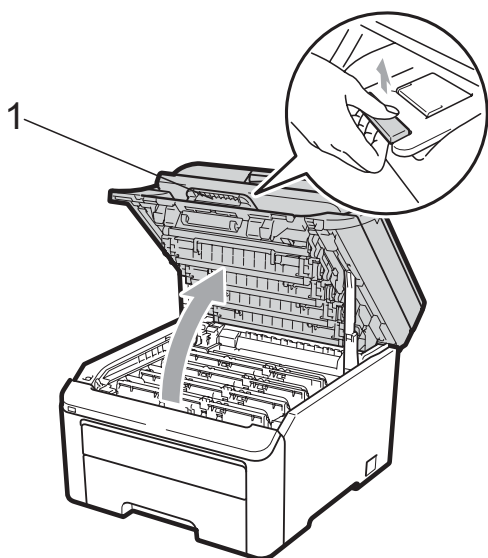

- 3 Rimuovere tutti i gruppi tamburo e cartuccia toner. Ripetere l'operazione per tutti i gruppi tamburo e cartuccia toner.

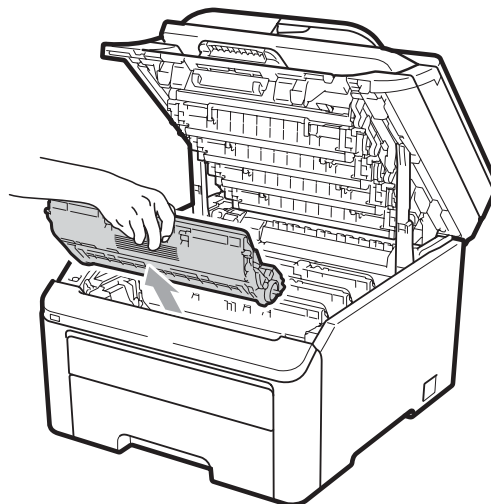

⚠ ATTENZIONE

🔥 SUPERFICIE CALDA

Dopo l'utilizzo dell'apparecchio, alcune parti interne risultano bollenti. Attendere almeno 10 minuti per raffreddare la macchina prima di cercare di eliminare l'inceppamento della carta.

⚠ IMPORTANTE

Quando lo scanner è aperto, non è possibile aprire il coperchio superiore.

! IMPORTANTE

- Si raccomanda di collocare i gruppi tamburo e cartuccia toner su una superficie piana pulita e di appoggiarli su un foglio di carta o su un panno, da gettare dopo l'uso, in caso di spargimento accidentale di toner.
- Per evitare danni all'apparecchio a causa delle cariche statiche, **NON** toccare gli elettrodi indicati in figura.

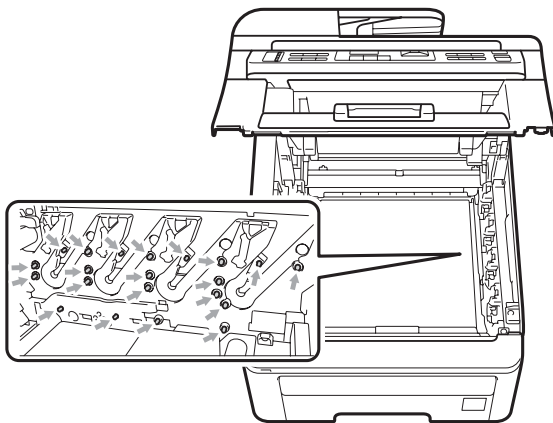

- Maneggiare con cura le cartucce toner. Pulire o rimuovere immediatamente con acqua fredda, dalle mani o dai vestiti, il toner che eventualmente esce dalla cartuccia.

- Per evitare problemi con la qualità della stampa, **NON** toccare le parti ombreggiate nella figura.

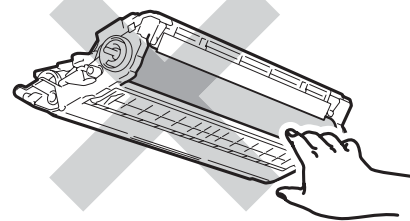
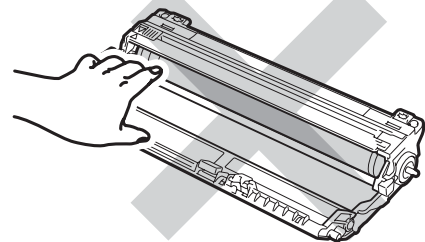
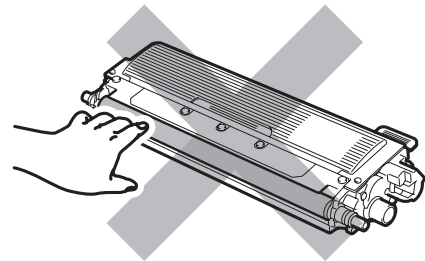

- 4 Estrarre lentamente la carta inceppata.

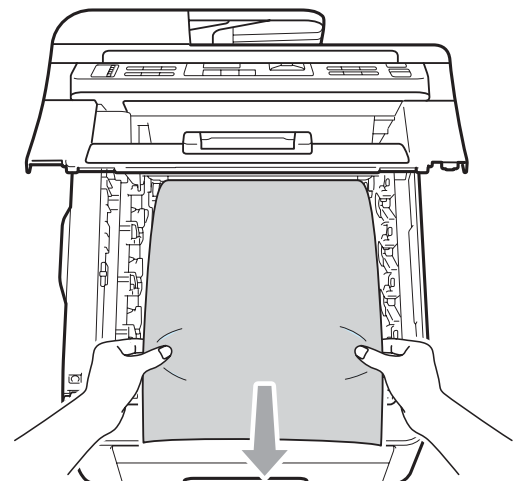

- 5 Fare scorrere ciascun gruppo tamburo e cartuccia toner nell'apparecchio. Accertarsi di far corrispondere il colore della cartuccia toner con la stessa etichetta del colore sull'apparecchio. Ripetere l'operazione per tutti i gruppi tamburo e cartuccia toner.

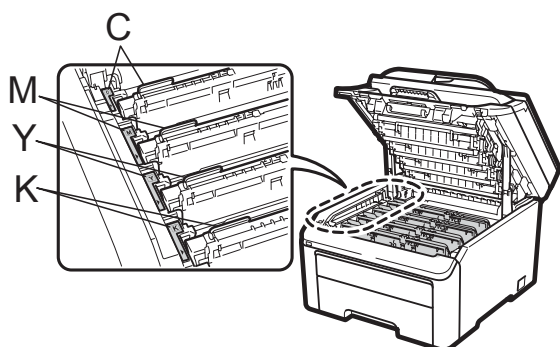
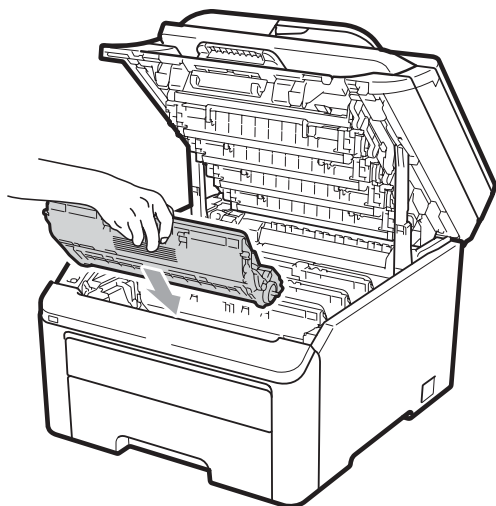

C-Ciano M-Magenta Y-Giallo K-Nero

- 6 Chiudere il coperchio superiore.
- 7 Reinserire innanzitutto il cavo di alimentazione dell'apparecchio nella presa elettrica, quindi ricollegare tutti i cavi e il cavo della linea telefonica. Accendere l'apparecchio.

Manutenzione ordinaria

Pulire l'interno e l'esterno dell'apparecchio con un panno asciutto e privo di peli. Quando si sostituisce la cartuccia toner o il gruppo tamburo, accertarsi di pulire l'interno dell'apparecchio. Se le pagine stampate sono macchiate con il toner, pulire l'interno dell'apparecchio con un panno asciutto e privo di peli.

⚠ AVVERTENZA

Usare detergenti neutri. Se si esegue la pulizia con liquidi volatili come diuanti o benzene la superficie dell'apparecchio verrà danneggiata.

NON utilizzare alcuna sostanza infiammabile, spray o solventi/liquidi organici contenenti alcol/ammoniaca per pulire le superfici interne o esterne dell'apparecchio. In questo modo potrebbe verificarsi una scossa elettrica o un incendio. (Per ulteriori informazioni, consultare *Istruzioni importanti di sicurezza* a pagina 109.)



Fare attenzione a non inalare il toner.

Pulizia dell'esterno dell'apparecchio

- 1 Spegner l'apparecchio. Disinserire per prima cosa il cavo telefonico, scollegare tutti i cavi, quindi il cavo di alimentazione dalla presa elettrica.
- 2 Estrarre completamente il vassoio carta dall'apparecchio.

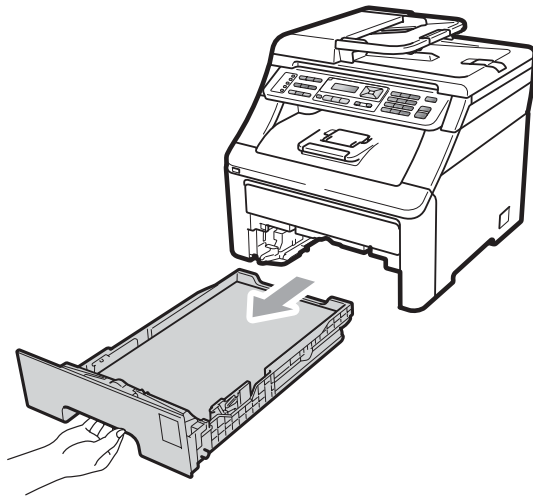

- 3 Pulire l'esterno dell'apparecchio con un panno morbido, asciutto e privo di peli ed eliminare la polvere.

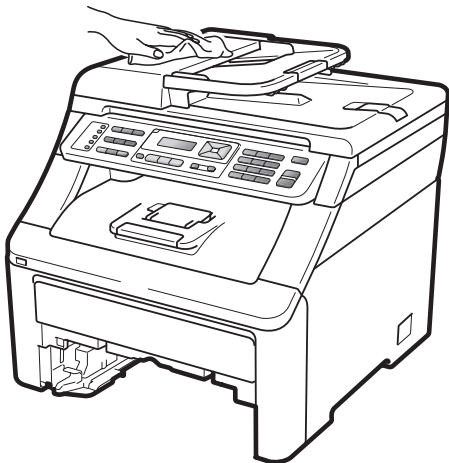

- 4 Rimuovere la carta presente nel vassoio della carta.

- 5 Pulire l'interno e l'esterno del vassoio della carta con un panno morbido, asciutto e privo di peli ed eliminare la polvere.

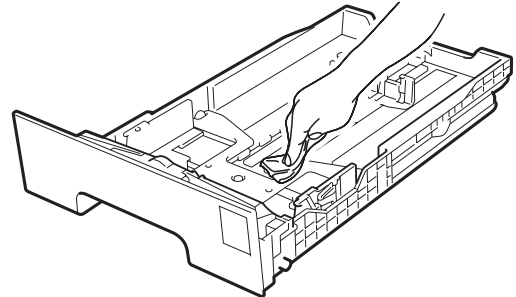

- 6 Ricaricare la carta e reinserire saldamente il vassoio della carta nell'apparecchio.
- 7 Reinserire innanzitutto il cavo di alimentazione dell'apparecchio nella presa elettrica, quindi ricollegare tutti i cavi e il cavo della linea telefonica. Accendere l'apparecchio.

Pulizia del piano dello scanner

- 1 Spegner l'apparecchio. Disinserire per prima cosa il cavo telefonico, scollegare tutti i cavi, quindi il cavo di alimentazione dalla presa elettrica.
- 2 Sollevare il coperchio documenti (1). Pulire la superficie bianca in plastica (2) e il piano dello scanner (3) sotto di essa con un panno morbido privo di peli inumidito con acqua.

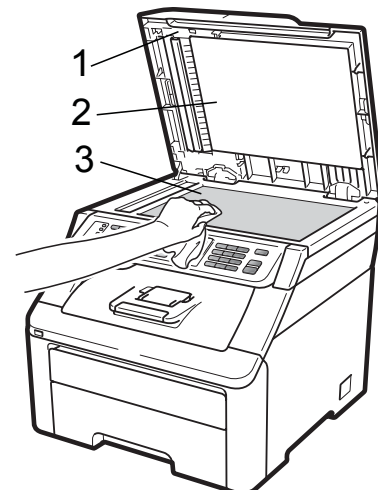

- 3 Nell'alimentatore automatico, pulire la pellicola bianca (1) e la striscia di vetro dello scanner (2) al di sotto di essa con un panno privo di peli inumidito con acqua.

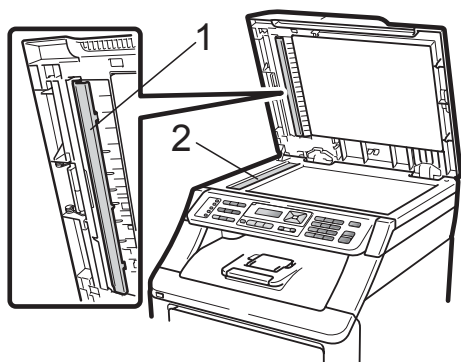

- 4 Reinscrivere innanzitutto il cavo di alimentazione dell'apparecchio nella presa elettrica, quindi ricollegare tutti i cavi e il cavo della linea telefonica. Accendere l'apparecchio.

Nota

Oltre a pulire il piano dello scanner e la striscia di vetro con un panno morbido e privo di peli inumidito di acqua, fare scorrere la punta delle dita sul vetro per verificare che sia pulita. Se si percepisce la presenza di sporcizia o frammenti, pulire di nuovo la striscia di vetro concentrandosi su tale area. Potrebbe essere necessario ripetere la procedura di pulizia per tre o quattro volte. Per testare, eseguire una copia dopo ogni pulizia.

Pulizia delle testine LED

AVVERTENZA

NON utilizzare alcuna sostanza infiammabile, spray o solventi/liquidi organici contenuti alcol/ammoniaca per pulire le superfici interne o esterne dell'apparecchio. In questo modo potrebbe verificarsi una scossa elettrica o un incendio. Per ulteriori informazioni, consultare *Istruzioni importanti di sicurezza* a pagina 109.

IMPORTANTE

NON toccare gli schermi delle testine LED con le dita.

- 1 Spegnere l'apparecchio prima di procedere alla pulizia dell'interno. Accertarsi di aver scollegato il cavo della linea telefonica e successivamente il cavo elettrico dalla presa elettrica.
- 2 Aprire completamente il coperchio superiore sollevando la maniglia (1).

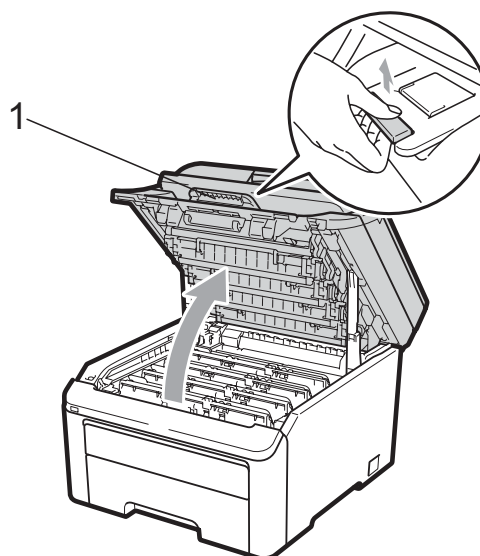

IMPORTANTE

Quando lo scanner è aperto, non è possibile aprire il coperchio superiore.

- 3 Pulire gli schermi delle testine LED (1) con un panno asciutto e privo di peli. Fare attenzione a non toccare gli schermi delle testine LED (1) con le dita.

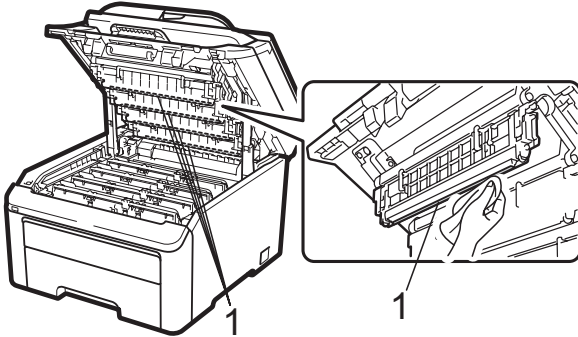

- 4 Chiudere il coperchio superiore dell'apparecchio.
- 5 Reinsediare innanzitutto il cavo di alimentazione dell'apparecchio nella presa elettrica, quindi ricollegare il cavo della linea telefonica. Accendere l'apparecchio.

Pulizia dei fili corona

In caso di problemi legati alla qualità della stampa, pulire i fili corona nel modo seguente:

- 1 Spegner l'apparecchio. Disinserire per prima cosa il cavo telefonico, scollegare tutti i cavi, quindi il cavo di alimentazione dalla presa elettrica.
- 2 Aprire completamente il coperchio superiore sollevando la maniglia (1).

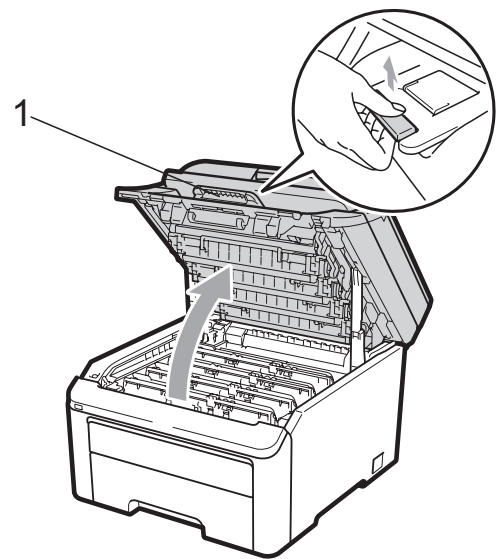

! IMPORTANTE

Quando lo scanner è aperto, non è possibile aprire il coperchio superiore.

- 3 Rimuovere i gruppi tamburo e cartuccia toner.

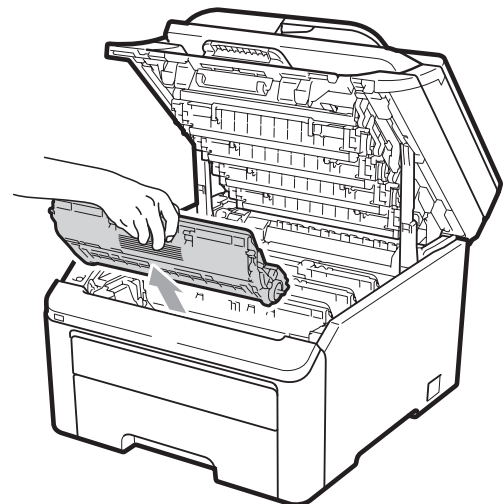

! IMPORTANTE

- Si raccomanda di collocare il gruppo tamburo e la cartuccia toner su una superficie piana pulita e di appoggiarli su un foglio di carta o su un panno, da gettare dopo l'uso, in caso di spargimento accidentale del toner.
- Per evitare danni all'apparecchio a causa delle cariche statiche, **NON** toccare gli elettrodi indicati in figura.

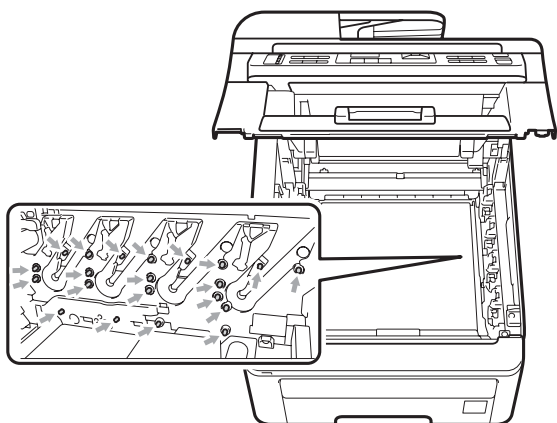

- 4 Pulire il filo corona primario nel gruppo tamburo, facendo scorrere delicatamente da destra a sinistra e da sinistra a destra più volte l'apposita linguetta verde.

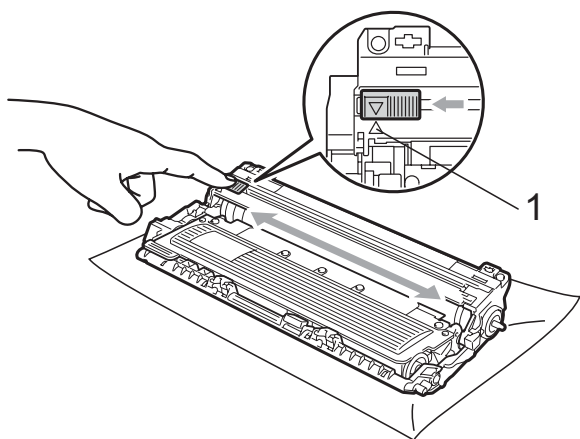

Nota

Verificare che la linguetta venga ricollocata in posizione di partenza (▲) (1). In caso contrario, le pagine stampate potrebbero presentare una striscia verticale.

- 5 Fare scorrere ciascun gruppo tamburo e cartuccia toner nell'apparecchio. Accertarsi di far corrispondere il colore della cartuccia toner con la stessa etichetta del colore sull'apparecchio.

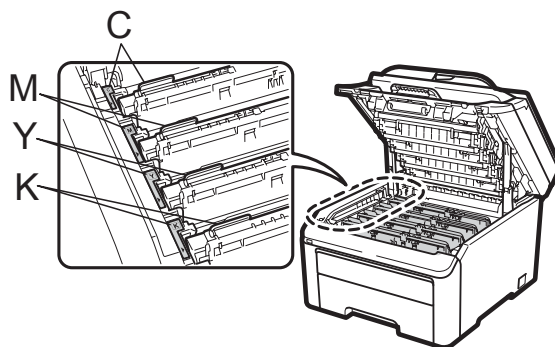
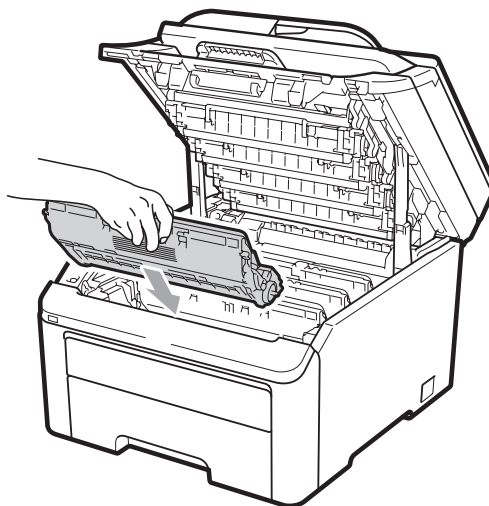

C-Ciano M-Magenta Y-Giallo K-Nero

- 6 Ripetere i passaggi da 3 a 5 per pulire i fili corona rimasti.
- 7 Chiudere il coperchio superiore dell'apparecchio.
- 8 Reinsediare innanzitutto il cavo di alimentazione dell'apparecchio nella presa elettrica, quindi ricollegare tutti i cavi e il cavo della linea telefonica. Accendere l'apparecchio.

Pulizia del gruppo tamburo

Puntini sulle pagine stampate

Se la stampa riporta puntini bianchi o colorati, procedere nel modo seguente per risolvere il problema.

- 1 Aprire il coperchio della fessura di alimentazione manuale.

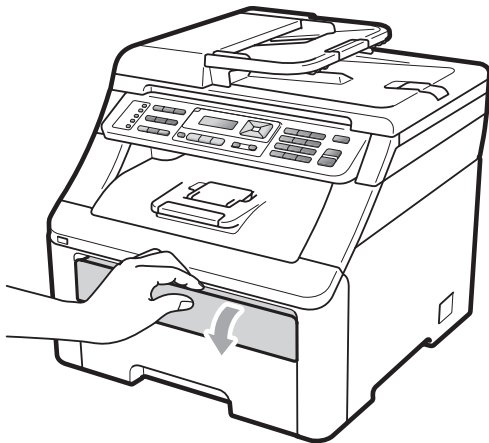

- 2 Usando entrambe le mani, far scorrere le guide laterali della fessura di alimentazione manuale per adattarle alla larghezza della carta che si intende usare.

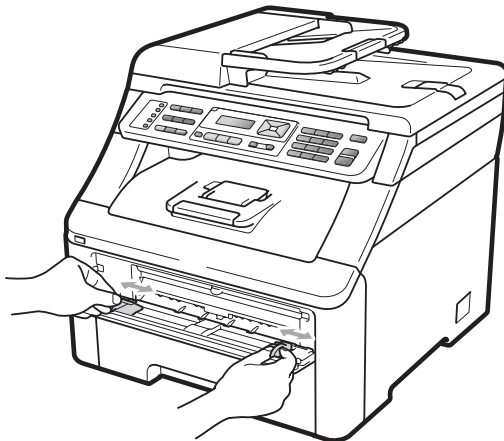

- 3 Usando entrambe le mani, mettere un foglio di carta bianca nella fessura di alimentazione manuale finché il bordo anteriore della carta tocca il rullo di alimentazione della carta. Attendere fino a quando l'apparecchio alimenta automaticamente la carta. Quando si sente che l'apparecchio ritrae la carta, lasciarla andare.

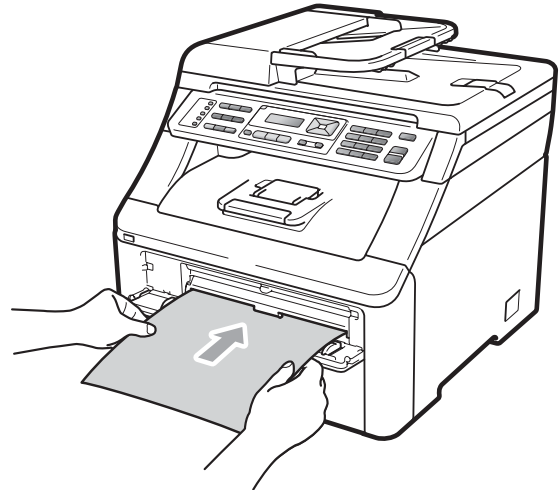

Nota

- Accertarsi che la carta sia dritta e caricata in maniera corretta nella fessura di alimentazione manuale. In caso contrario, è possibile che la carta non venga introdotta correttamente, provocando un inceppamento della carta.
- Inserire un foglio per volta nella fessura di alimentazione manuale, onde evitare inceppamenti.
- Se si inserisce della carta nella fessura di alimentazione manuale prima che l'apparecchio sia in modalità Ready, è possibile che si verifichi un errore e che la macchina arresti la stampa.

- 4 Controllare che l'apparecchio si trovi in modalità Ready.
Premere **Menu, 4, 8**.

Pulizia tamb.
Premere Inizio

- 5 Premere **Inizio Mono** o **Inizio Colore**. La macchina ritrae il foglio di carta e avvia la pulizia del gruppo tamburo.

Pulizia tamb.
Attendere prego



- 6 Quando la macchina termina l'operazione di pulizia, sul display viene visualizzato **Completato**. Premere **Stop/Uscita** per fare tornare l'apparecchio in modalità Ready.
- 7 Ripetere i passaggi da 3 a 6 ancora due volte utilizzando ogni volta un nuovo foglio di carta bianco. Al completamento, smaltire la carta utilizzata. Se il problema di stampa non viene risolto, rivolgersi al rivenditore locale Brother.

Punti sulle pagine stampate

Se la stampa riporta punti colorati ogni 94 mm, procedere nel modo seguente per risolvere il problema.

- 1 Spegnere l'apparecchio. Disinserire per prima cosa il cavo telefonico, scollegare tutti i cavi, quindi il cavo di alimentazione dalla presa elettrica.
- 2 Aprire completamente il coperchio superiore sollevando la maniglia (1).

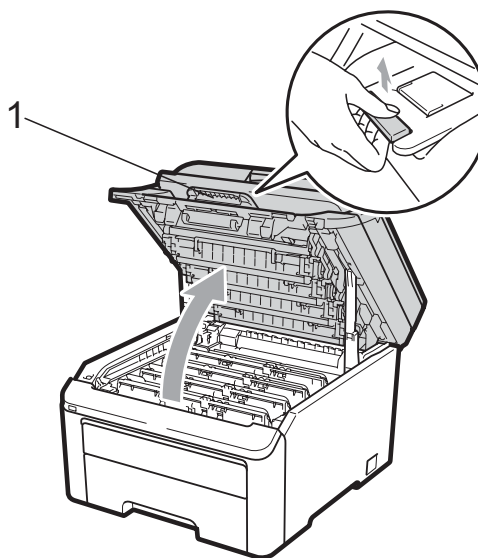

! IMPORTANTE

Quando lo scanner è aperto, non è possibile aprire il coperchio superiore.

- 3 Vedere l'esempio di stampa per individuare il colore che causa il problema. Il colore dei punti corrisponde al colore del tamburo da pulire. Ad esempio, se i punti sono di colore ciano, occorre pulire il tamburo del ciano. Estrarre il gruppo tamburo o cartuccia tone del colore che causa il problema.

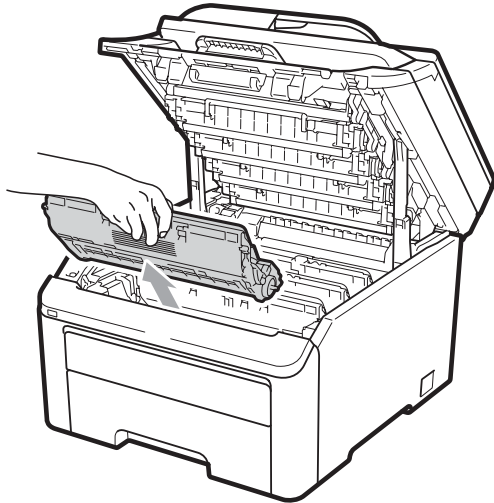

! IMPORTANTE

- Si raccomanda di collocare il gruppo tamburo e la cartuccia toner su una superficie piana pulita e di appoggiarli su un foglio di carta o su un panno, da gettare dopo l'uso, in caso di spargimento accidentale del toner.
- Per evitare danni all'apparecchio a causa delle cariche statiche, **NON** toccare gli elettrodi indicati in figura.

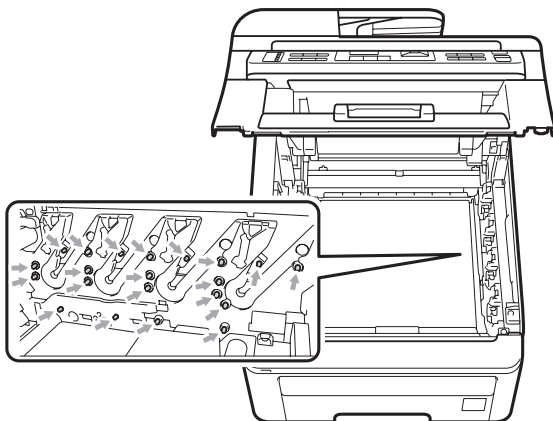

- 4 Abbassare la leva di blocco verde (1) ed estrarre la cartuccia toner dal gruppo tamburo.

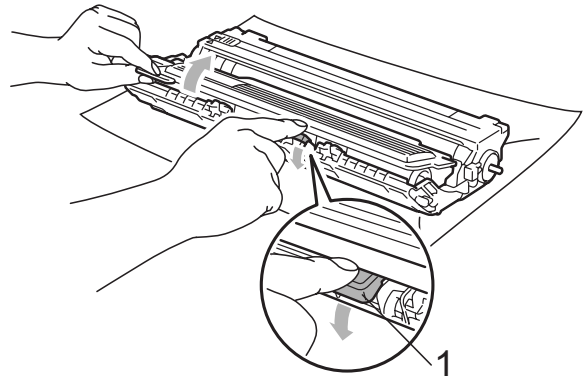

! IMPORTANTE

Maneggiare con cura le cartucce toner. Pulire o rimuovere immediatamente con acqua fredda, dalle mani o dai vestiti, il toner che eventualmente esce dalla cartuccia.

- 5 Posizionare il campione di stampa di fronte al gruppo tamburo e trovare la posizione esatta della stampa di cattiva qualità.

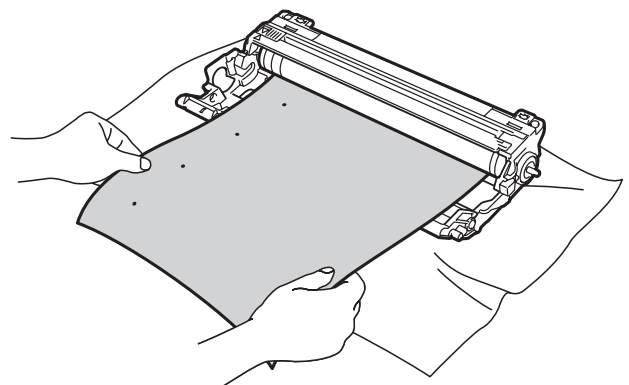

- 6 Ruotare l'ingranaggio del gruppo tamburo verso di sé a mano guardando la superficie del tamburo OPC (1).

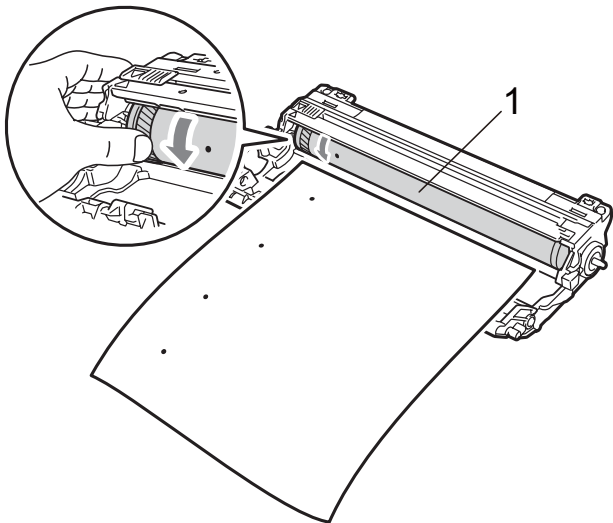

- 7 Quando si trova il segno sul tamburo che corrisponde al campione di stampa, spolverare delicatamente la superficie del tamburo OPC con un cotton fioc asciutto fino a eliminare la polvere o la colla.

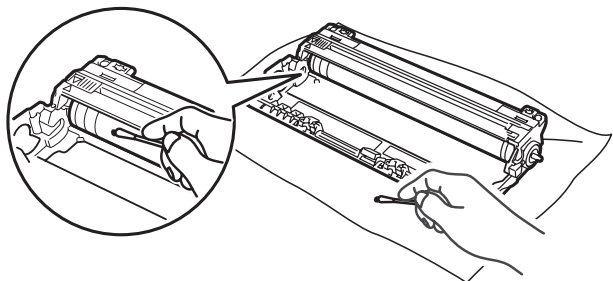

- 8 Riposizionare saldamente la cartuccia toner nel gruppo tamburo finché non si sente lo scatto.

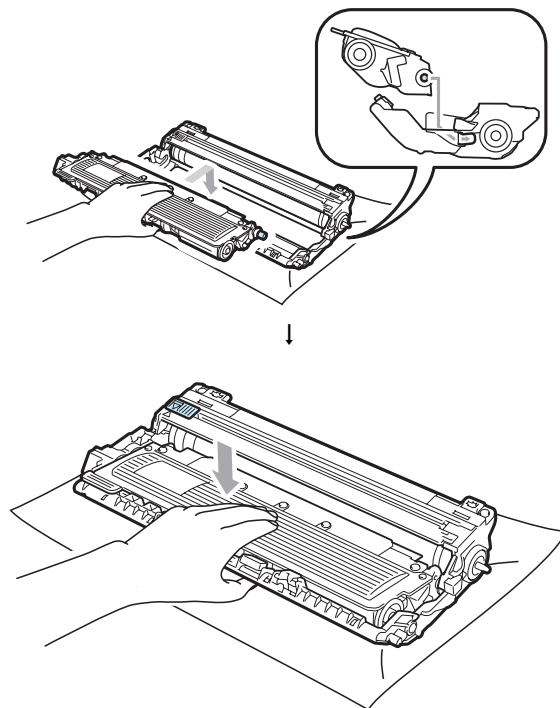

Nota

Accertarsi di inserire correttamente la cartuccia toner, altrimenti si può separare dal gruppo tamburo.

! IMPORTANTE

NON pulire la superficie del tamburo fotosensibile con un oggetto appuntito.

- 9** Fare scorrere ciascun gruppo tamburo e cartuccia toner nell'apparecchio. Accertarsi di far corrispondere il colore della cartuccia toner con la stessa etichetta del colore sull'apparecchio.

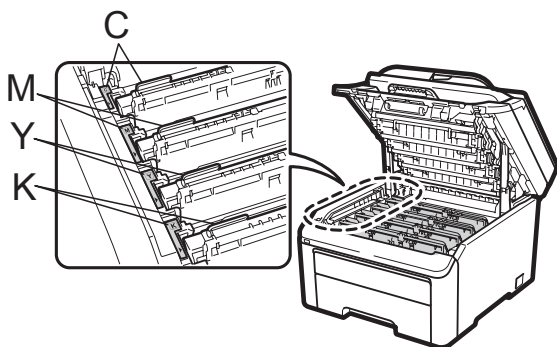
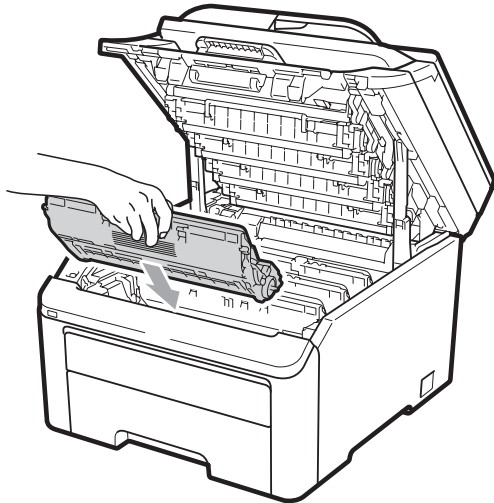

C-Ciano M-Magenta Y-Giallo K-Nero

- 10** Chiudere il coperchio superiore dell'apparecchio.
- 11** Reinscrivere innanzitutto il cavo di alimentazione dell'apparecchio nella presa elettrica, quindi ricollegare tutti i cavi e il cavo della linea telefonica. Accendere l'apparecchio.

Pulizia dei rulli di presa

In caso di problemi con l'alimentazione della carta, pulire i rulli di presa nel modo seguente:

- 1** Spegnerne l'apparecchio. Scollegare il cavo di alimentazione dalla presa elettrica.
- 2** Estrarre completamente il vassoio carta dall'apparecchio.

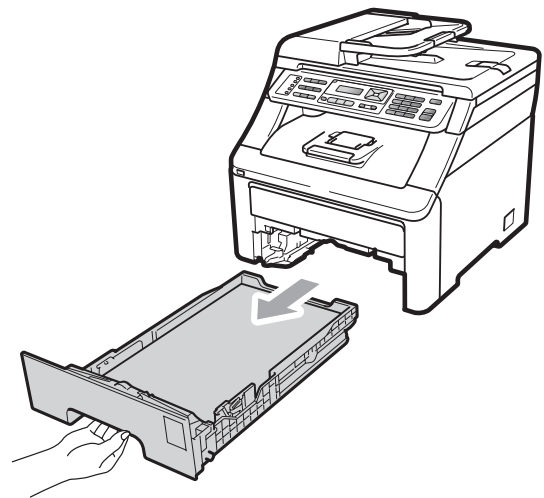

- 3** Strizzare con forza un panno senza peli bagnato in acqua tiepida, quindi pulire l'imbottitura del separatore (1) del vassoio della carta per rimuovere la polvere.

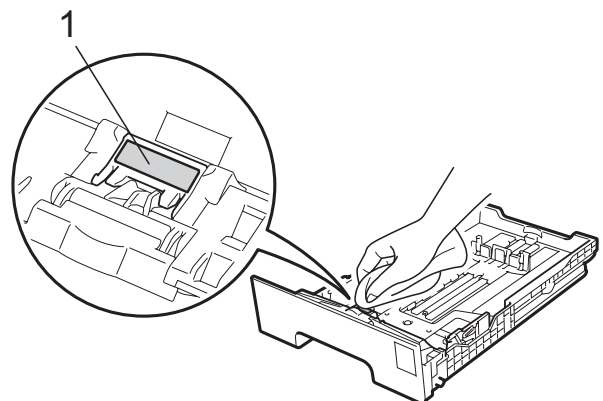

- 4 Pulire i due rulli di presa (1) all'interno dell'apparecchio per rimuovere la polvere.

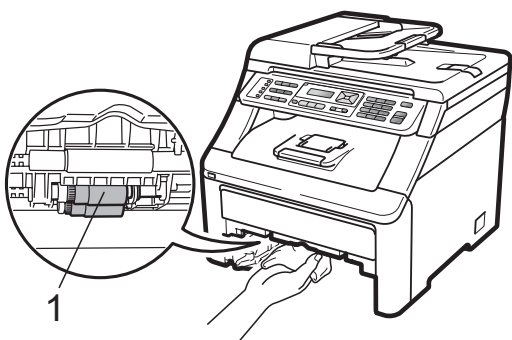

- 5 Reinscrivere il vassoio della carta nell'apparecchio.
- 6 Reinscrivere il cavo di alimentazione dell'apparecchio nella presa elettrica. Accendere l'apparecchio.

Taratura

La densità in uscita per ciascun colore può variare in base all'ambiente in cui si trova l'apparecchio, come ad esempio la temperatura e l'umidità. La taratura consente di migliorare la densità del colore.

- 1 Premere **Menu**, **4**, **5**.
- 2 Premere **▲** o **▼** per selezionare **Tarare**.
- 3 Premere **OK**.
- 4 Premere **1** per selezionare **Sì**.
- 5 Premere **Stop/Uscita**.

È possibile ripristinare i parametri di taratura impostati in fabbrica.

- 1 Premere **Menu**, **4**, **5**.
- 2 Premere **▲** o **▼** per **Resettare**.
- 3 Premere **OK**.
- 4 Premere **1** per selezionare **Sì**.

- 5 Premere **Stop/Uscita**.

Nota

- Se viene visualizzato un messaggio d'errore, premere **Stop/Uscita** e riprovare. Per ulteriori informazioni, consultare *Messaggi di errore e manutenzione* a pagina 136.
- Per stampare con il driver della stampante di Windows[®], è necessario eseguire la taratura dal driver della stampante di Windows[®]. Vedere *Scheda Avanzate* nella *Guida software dell'utente* sul CD-ROM.
- Per stampare con il driver della stampante di Macintosh, è necessario eseguire la taratura utilizzando il controllo stato. Vedere *Controllo stato* nella *Guida software dell'utente* sul CD-ROM. Quando il **Controllo stato** è aperto, selezionare **Controlla/Calibrazione colore** dalla barra dei menu.

Registrazione automatica

Registrazione

Se le aree di colore compatto o immagini riportano frange di colore ciano, magenta o giallo, è possibile utilizzare la funzione di registrazione automatica per correggere il problema.

- 1 Premere **Menu**, **4**, **6**, **1**.
- 2 Per iniziare, premere **1**.
Per uscire, premere **2**.
- 3 Premere **Stop/Uscita**.

Frequenza

È possibile impostare l'apparecchio in modo che esegua regolarmente la registrazione manuale e stabilire inoltre la frequenza.

- 1 Premere **Menu**, **4**, **6**, **2**.
- 2 Premere **▲** o **▼** per scegliere **Basso**, **Medio**, **Alto** o **No**.
Premere **OK**.
- 3 Premere **Stop/Uscita**.

Registrazione manuale

Se dopo la registrazione automatica il colore non viene ancora visualizzato correttamente, occorre eseguire la registrazione manuale.

- 1 Premere **Menu**, **4**, **7**, **1**.
- 2 Premere **Inizio Mono** o **Inizio Colore** per avviare la stampa della tabella di registrazione dei colori.
- 3 Quando l'apparecchio termina il processo di stampa del foglio di registrazione, premere **2** (**Imp. Regist.**) per correggere manualmente il colore.
- 4 Partendo da **1** (Magenta) sulla tabella, stabilire quale striscia colorata riporta una densità di stampa più uniforme e immettere il relativo numero nell'apparecchio con i tasti **▲** e **▼**.
Premere **OK**.
Ripetere **2** (Ciano), **3** (Giallo), **4**, **5**, **6** fino a **9**.
- 5 Premere **Stop/Uscita**.

Sostituzione dei materiali di consumo

I seguenti messaggi vengono visualizzati sul display nella modalità Ready. Questi messaggi forniscono avvertenze avanzate per sostituire i materiali di consumo prima del loro esaurimento. Per evitare inconvenienti, è consigliabile acquistare i materiali di consumo prima che l'apparecchio smetta di funzionare.

Messaggi sul display	Materiale di consumo da sostituire	Durata indicativa	Modalità di sostituzione	Nome modello
Toner in esaur. Preparare una nuova cartuccia toner X.	Cartuccia toner X = Ciano, Magenta, Giallo, Nero	<Nero> 2.200 pagine ^{1 2} <Ciano, Magenta, Giallo> 1.400 pagine ^{1 2}	Consultare pagina 164.	TN-230BK, TN-230C, TN-230M, TN-230Y
Tamb.in esaur.	4 gruppi tamburo	15.000 pagine ^{1 3 4}	Consultare pagina 170.	DR-230CL ⁵
Tamburo scarso X	1 gruppo tamburo X = C, M, Y, K C = Ciano M = Magenta Y = Giallo K = Nero	15.000 pagine ^{1 3 4}	Consultare pagina 170.	DR-230CL-BK ⁶ , DR-230CL-CMY ⁷
Cinghia a fine	Gruppo cinghia	50.000 pagine ¹	Consultare pagina 175.	BU-200CL
Box WT a fine	Vaschetta di recupero toner	50.000 pagine ¹	Consultare pagina 179.	WT-200CL

¹ Pagine a un lato in formato lettera o A4.

² Il rendimento approssimativo della cartuccia viene dichiarato in ottemperanza a ISO/IEC 19798.

³ 1 pagina per operazione.

⁴ La durata del tamburo è indicativa e può variare in base al tipo di utilizzo.

⁵ Contiene 4 pezzi. Gruppo tamburo.

⁶ Contiene 1 pezzo. Gruppo tamburo nero.

⁷ Contiene 1 pezzo. Gruppo tamburo a colori.

Occorre sostituire alcune parti e pulire l'apparecchio regolarmente.

Messaggi sul display	Materiale di consumo da sostituire	Durata indicativa	Modalità di sostituzione	Nome modello
Sostituire toner	Cartuccia toner	<Nero> 2.200 pagine ^{1 2} <Ciano, Magenta, Giallo> 1.400 pagine ^{1 2}	Consultare pagina 164.	TN-230BK, TN-230C, TN-230M, TN-230Y
Sost. tamburi	4 gruppi tamburo	15.000 pagine ^{1 3 4}	Consultare pagina 171.	DR-230CL ⁵
Cambia tamburo X	1 gruppo tamburo X = C, M, Y, K C = Ciano M = Magenta Y = Giallo K = Nero	15.000 pagine ^{1 3 4}	Consultare pagina 171.	DR-230CL-BK ⁶ , DR-230CL-CMY ⁷
Errore tamburo ⁸	Gruppo tamburo	15.000 pagine ^{1 3 4}	Consultare pagina 171.	
Sostit.cinghia	Gruppo cinghia	50.000 pagine ¹	Consultare pagina 175.	BU-200CL
Cambia box WT	Vaschetta di recupero toner	50.000 pagine ¹	Consultare pagina 179.	WT-200CL
Sostit. fusore	Gruppo fusore	50.000 pagine ¹	Per sostituire il gruppo fusore, rivolgersi al proprio rivenditore o all'Assistenza Clienti Brother.	
Sostituire ktPF	Kit PF	50.000 pagine ¹	Per sostituire il kit PF, rivolgersi al proprio rivenditore o all'Assistenza Clienti Brother.	

¹ Pagine a un lato in formato lettera o A4.

² Il rendimento approssimativo della cartuccia viene dichiarato in ottemperanza a ISO/IEC 19798.

³ 1 pagina per operazione.

⁴ La durata del tamburo è indicativa e può variare in base al tipo di utilizzo.

⁵ Contiene 4 pezzi. Gruppo tamburo.

⁶ Contiene 1 pezzo. Gruppo tamburo nero.

⁷ Contiene 1 pezzo. Gruppo tamburo a colori.

⁸ Il messaggio *Errore tamburo* ha due casi: se il messaggio di scorrimento riporta *Sostituire il tamburo*, occorre sostituire il gruppo tamburo. Se il messaggio di scorrimento riporta *Scorrere la linguetta verde sul tamburo*, non occorre sostituire il gruppo tamburo, ma solo pulire i fili corona. (Consultare *Pulizia dei fili corona* a pagina 153.)



Nota

- Smaltire i materiali di consumo usati in conformità alla legislazione locale. (Consultare *Direttiva UE 2002/96/CE e EN50419* a pagina 111.) Se non si desidera restituire il materiale di consumo usato, smaltirlo in conformità alla legislazione locale, tenendolo separato dai rifiuti domestici. In caso di domande, contattare l'ufficio per lo smaltimento dei rifiuti locale.
- Consigliamo di porre i materiali di consumo usati su un pezzo di carta per evitare lo spargimento o la caduta accidentali del materiale all'interno.
- Se si utilizzano tipi di carta diversi rispetto a quanto raccomandato, la durata dei materiali di consumo e dei componenti dell'apparecchio potrebbe ridursi.
- La durata prevista per la cartuccia è conforme alla norma ISO/IEC 19798. La frequenza di sostituzione varia in base alla complessità delle pagine stampate, alla percentuale di copertura e al tipo di supporto utilizzato.

Sostituzione di una cartuccia toner

Le cartucce toner standard possono stampare circa 2.200 pagine (nero) o 1.400 pagine (giallo, magenta, ciano)¹. Il numero effettivo delle pagine varia a seconda del tipo medio di documento. L'apparecchio è dotato di una cartuccia toner iniziale che deve essere sostituita dopo circa 1.000 pagine¹. Quando una cartuccia toner sta per terminare, viene visualizzato sullo schermo LCD il messaggio `Toner in esaur.`

¹ Il rendimento approssimativo della cartuccia viene dichiarato in ottemperanza a ISO/IEC 19798.



Nota

- È bene tenere una cartuccia toner di scorta, da sostituire quando compare il messaggio `Toner in esaur.`
- Per garantire una stampa di alta qualità, consigliamo di utilizzare solo cartucce toner Brother originali. Se si desidera acquistare delle cartucce toner, contattare il rivenditore locale Brother.
- Consigliamo di pulire l'apparecchio quando viene sostituita la cartuccia toner. Consultare *Manutenzione ordinaria* a pagina 150.
- Modificando l'impostazione della densità di stampa per ottenere un risultato più chiaro o più scuro, la quantità di toner utilizzata varia.
- Per aprire la cartuccia toner, attendere fino a subito prima del suo inserimento nell'apparecchio.

Messaggio di livello basso del toner

```
Toner in esaur.  
Preparare...
```

Se sul display viene visualizzato `Toner in esaur.` Preparare una nuova cartuccia toner X., il toner dell'apparecchio è quasi esaurito. Acquistare una nuova cartuccia toner e prepararla prima di visualizzare un messaggio `Sostituire toner`. Il display indica il colore del toner prossimo all'esaurimento (Nero, Giallo, Magenta o Ciano).

Messaggio di sostituzione del toner

Quando il messaggio riportato di seguito compare sul display, occorre sostituire la cartuccia toner:

```
Sostituire toner
```

Il messaggio di scorrimento sul display indica il colore da sostituire.

- 1 Spegnere l'apparecchio. Accertarsi di aver scollegato il cavo della linea telefonica e successivamente il cavo elettrico dalla presa elettrica.

- 2 Aprire completamente il coperchio superiore sollevando la maniglia (1).

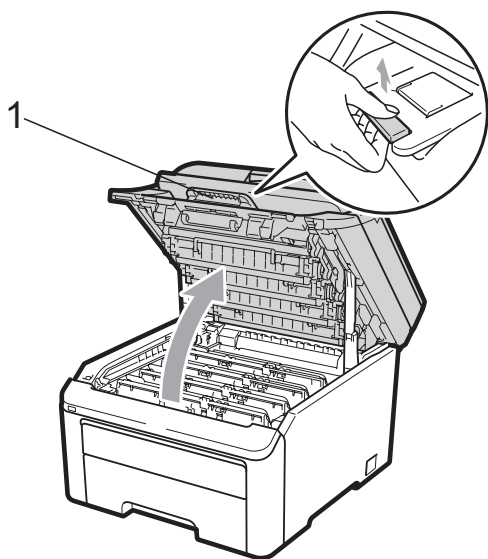

! IMPORTANTE

Quando lo scanner è aperto, non è possibile aprire il coperchio superiore.

- 3 Rimuovere il gruppo tamburo e la cartuccia toner per il colore indicato sul display.

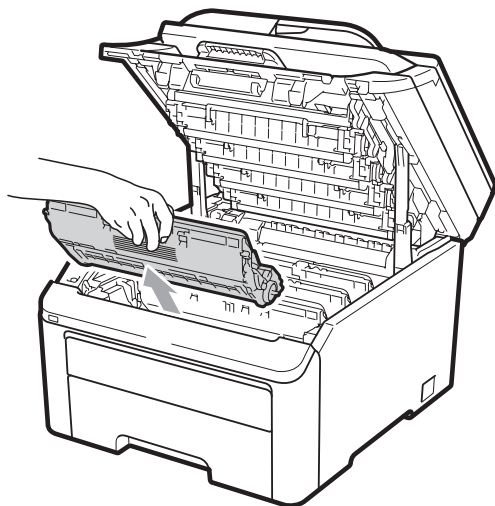

- 4 Abbassare la leva di blocco verde (1) ed estrarre la cartuccia toner dal gruppo tamburo.

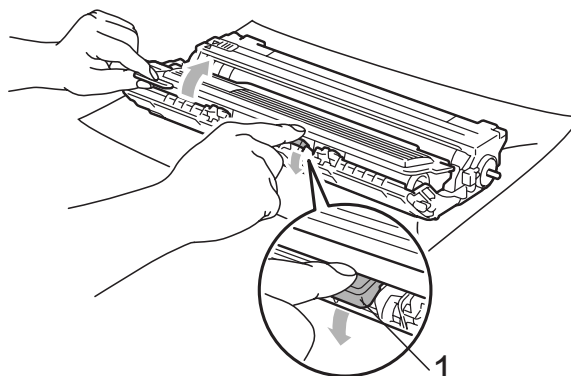

! AVVERTENZA

NON gettare una cartuccia toner nel fuoco. Potrebbe esplodere e causare lesioni.

NON utilizzare materiali per la pulizia contenenti ammoniaca, alcol e qualsiasi tipo di spray o di sostanza infiammabile per pulire l'interno o l'esterno dell'apparecchio. In questo modo potrebbe verificarsi una scossa elettrica o un incendio. Consultare *Manutenzione ordinaria* a pagina 150 sulle modalità di pulizia dell'apparecchio.

Fare attenzione a non inalare il toner.

! IMPORTANTE

- Si raccomanda di collocare i gruppi tamburo e cartuccia toner su una superficie piana pulita e stabile, appoggiati su un foglio di carta o su un panno, da gettare dopo l'uso, per evitare lo spargimento accidentale del toner.
- Per evitare danni all'apparecchio a causa delle cariche statiche, **NON** toccare gli elettrodi indicati in figura.

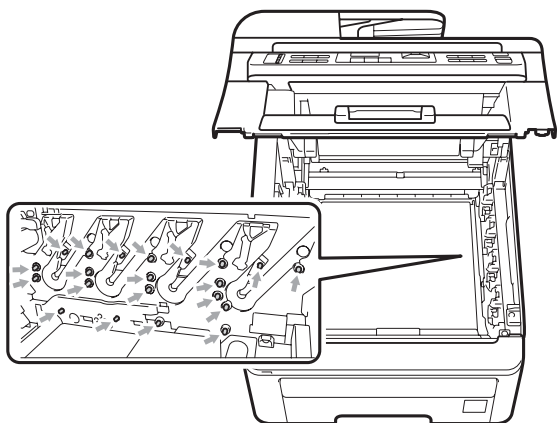

- Maneggiare con cura le cartucce toner. Pulire o rimuovere immediatamente con acqua fredda, dalle mani o dai vestiti, il toner che eventualmente esce dalla cartuccia.
- Per evitare problemi legati alla qualità della stampa, **NON** toccare le parti ombreggiate nella figura.

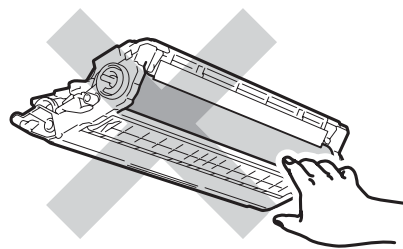
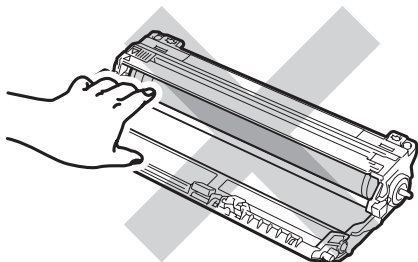
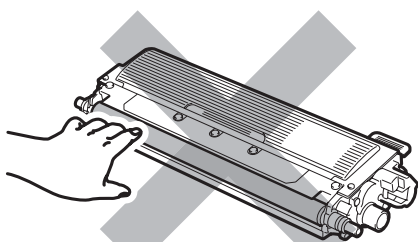

Nota

- Accertarsi di sigillare la cartuccia toner in un contenitore idoneo in modo che la polvere di toner non fuoriesca.
- Smaltire i materiali di consumo usati in conformità alla legislazione locale. (Consultare *Direttiva UE 2002/96/CE e EN50419* a pagina 111.) Se non si desidera restituire il materiale di consumo usato, smaltirlo in conformità alla legislazione locale, tenendolo separato dai rifiuti domestici. In caso di domande, contattare l'ufficio per lo smaltimento dei rifiuti locale.

- 5 Pulire il filo corona primario nel gruppo tamburo, facendo scorrere delicatamente da destra a sinistra e da sinistra a destra più volte l'apposita linguetta verde.

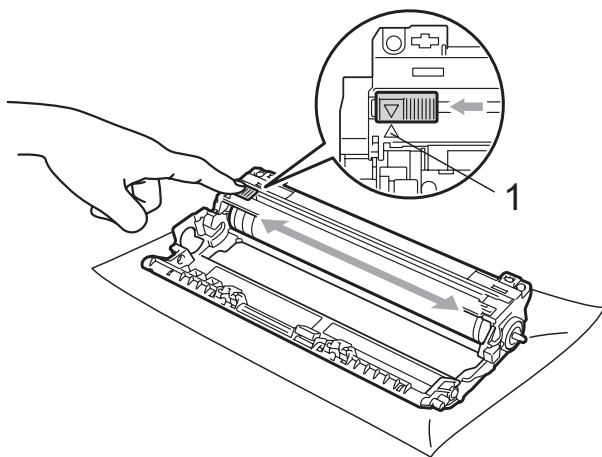

Nota

Accertarsi di rimettere al suo posto la linguetta (▲) (1). In caso contrario, le pagine stampate potrebbero presentare una striscia verticale.

- 6 Disimballare la nuova cartuccia toner. Scuoterla delicatamente da parte a parte più volte per distribuire il toner in modo uniforme all'interno della cartuccia.

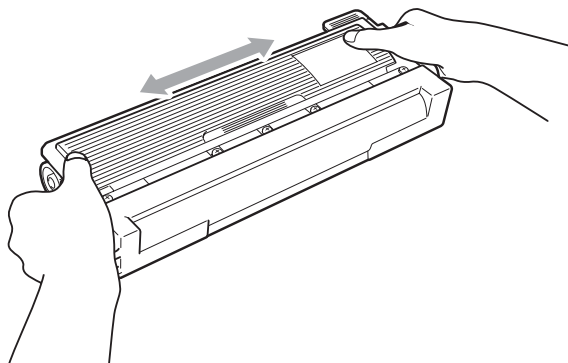

! IMPORTANTE

- Aprire la cartuccia toner subito prima di inserirla nell'apparecchio. Se una cartuccia toner è lasciata fuori dalla confezione per un lungo periodo, la sua durata si riduce.
- Se il gruppo tamburo non imballato è a contatto della luce solare diretta o della luce artificiale, è possibile che il gruppo venga danneggiato.

! ATTENZIONE

! SUPERFICIE CALDA

Inserire la cartuccia toner nel gruppo tamburo subito dopo aver rimosso il coperchio protettivo. Per evitare che la qualità della stampa risulti mediocre, **NON** toccare mai le parti ombreggiate nella figura.

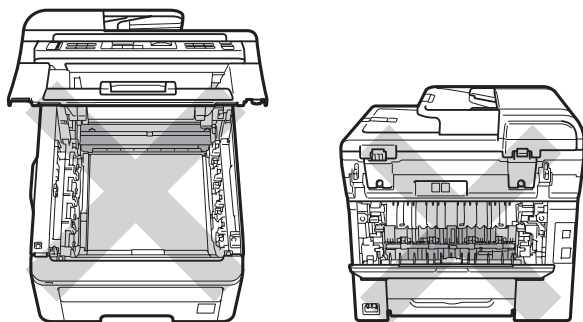

! IMPORTANTE

Gli apparecchi Brother sono progettati per funzionare con un toner di una specifica particolare e offriranno prestazioni ottimali se utilizzati con cartucce toner Brother originali (TN-230BK/TN-230C/TN-230M/TN-230Y). Brother non può garantire tale prestazione ottimale se vengono utilizzate cartucce toner o toner con diverse caratteristiche. Pertanto, Brother consiglia di non utilizzare per questo apparecchio cartucce diverse dalle originali Brother e di non rigenerare le cartucce vuote con toner proveniente da altre fonti. Nel caso in cui il gruppo tamburo o altre parti dell'apparecchio risultassero danneggiati dall'uso di toner o di cartucce di toner diversi dai prodotti originali Brother, a causa dell'incompatibilità o della mancanza di idoneità di tali prodotti con questo apparecchio, qualsiasi riparazione necessaria non sarà coperta dalla garanzia.

- 7 Rimuovere il coperchio protettivo.

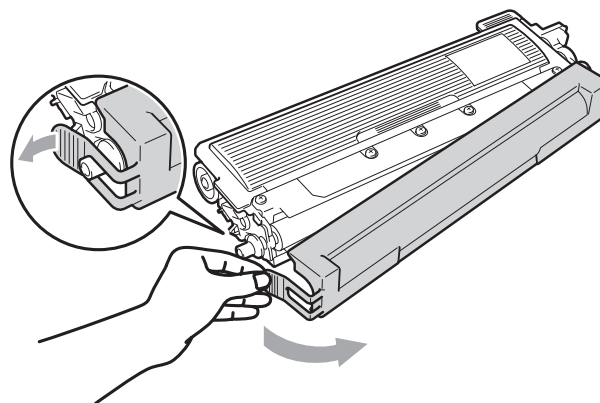

- 8 Riposizionare la cartuccia toner saldamente nel gruppo tamburo finché non si sente lo scatto.

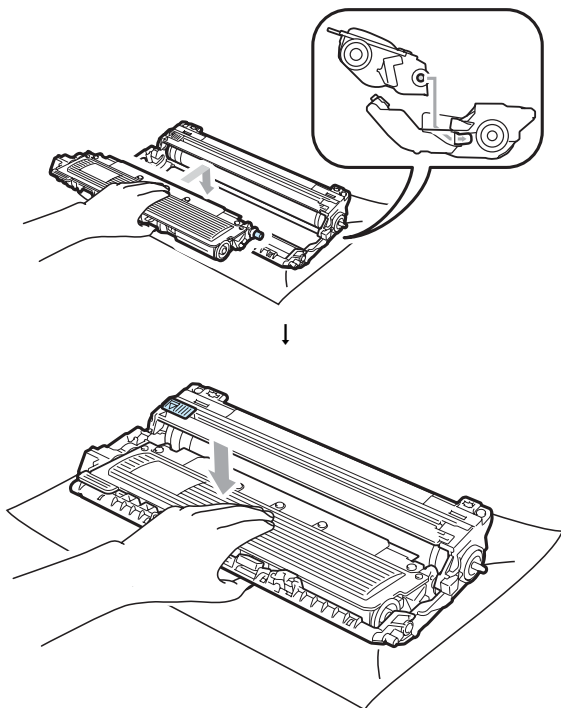

 **Nota**

Accertarsi di inserire correttamente la cartuccia toner, altrimenti si può separare dal gruppo tamburo.

- 9 Fare scorrere il gruppo tamburo e cartuccia toner nell'apparecchio. Accertarsi di far corrispondere il colore della cartuccia toner con la stessa etichetta del colore sull'apparecchio.

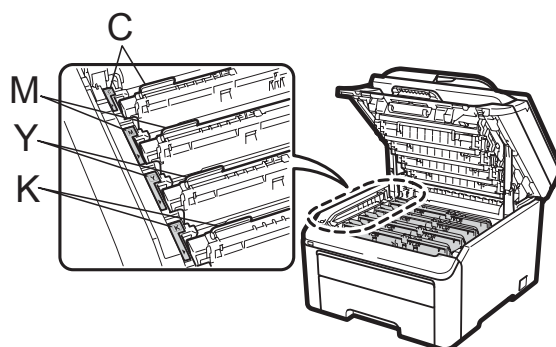
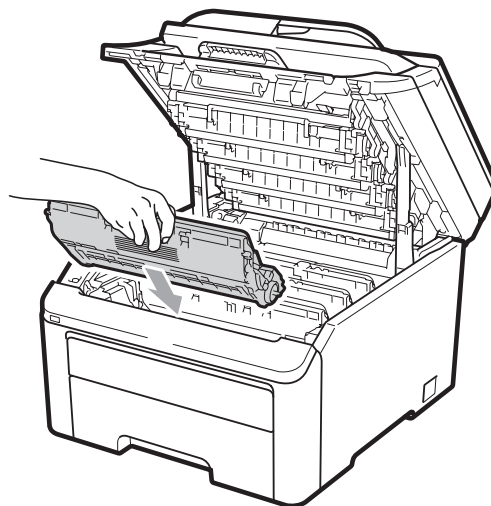

C-Ciano M-Magenta Y-Giallo K-Nero

- 10 Chiudere il coperchio superiore dell'apparecchio.

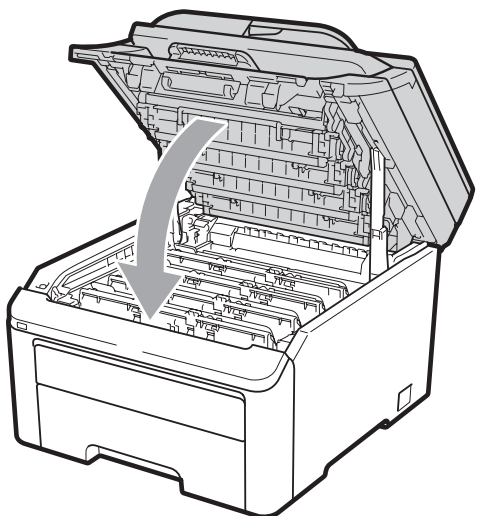

- 11 Reinserire innanzitutto il cavo di alimentazione dell'apparecchio nella presa elettrica, quindi ricollegare tutti i cavi e il cavo della linea telefonica. Accendere l'apparecchio.



Nota

NON spegnere l'apparecchio o aprire il coperchio superiore finché il display non ritorna nella modalità Ready.

! IMPORTANTE

Quando si smonta il gruppo tamburo, maneggiarlo con cura perché contiene toner. Pulire o rimuovere immediatamente con acqua fredda, dalle mani o dai vestiti, il toner che eventualmente esce dalla cartuccia.

Gruppi tamburo

Un nuovo kit tamburo (n. modello DR-230CL) può stampare circa 15.000 pagine a un lato in formato lettera o A4. Il kit tamburo DR-230CL contiene 4 gruppi tamburo - 1 nero (DR-230CL-BK) e 3 a colori (DR-230CL-CMY). Poiché i tamburi ruotano contemporaneamente nel corso delle varie fasi delle operazioni (indipendentemente dall'utilizzo di un solo colore per la stampa) e poiché non è possibile danneggiare un solo gruppo tamburo, occorre sostituire tutti i tamburi in un'unica soluzione. Molti fattori indipendenti dalla volontà del fabbricante ne possono influenzare la durata, e non è pertanto possibile garantire un numero minimo di pagine stampabili con lo stesso tamburo. La stampante deve essere utilizzata solo in un ambiente pulito, privo di polvere e con un'adeguata ventilazione. Il consumo del tamburo si verifica in seguito all'utilizzo e alla rotazione del tamburo e all'interazione con la carta, il toner e altri materiali nel percorso della carta.

Quando il tamburo raggiunge il limite di rotazione stabilito in fabbrica corrispondente al numero stimato di resa pagine, il display LCD del prodotto segnala che occorre sostituire i tamburi applicabili. Il prodotto proseguirà comunque a funzionare anche se la qualità di stampa potrebbe non essere ottimale.

Messaggi di esaurimento imminente del tamburo

Tamb.in esaur.

Se il display LCD mostra `Tamb.in esaur.`, significa che il gruppo tamburo è prossimo all'esaurimento. Acquistare un nuovo gruppo tamburo (DR-230CL) e prepararlo prima di visualizzare un messaggio di sostituzione dei tamburi. Per sostituire i gruppi tamburo, vedere *Sostituzione dei gruppi tamburo* a pagina 171.

! IMPORTANTE

Per risultati di qualità superiore, usare solo gruppi tamburo e toner Brother originali. La stampa con un gruppo tamburo o un toner di terze parti può ridurre non solo la qualità di stampa ma anche la qualità e la durata della stessa stampante. La garanzia non copre i problemi causati dall'utilizzo di un gruppo tamburo o di un toner di terze parti.

Nota

Tamburo scarso X

Se soltanto un determinato tamburo è prossimo all'esaurimento, il display visualizza il messaggio

`Tamburo scarso X`. (X) indica il colore del gruppo tamburo prossimo all'esaurimento. ((K)=Nero, (Y)=Giallo, (M)=Magenta, (C)=Ciano). Contattare il proprio rivenditore Brother locale per acquistare un nuovo gruppo tamburo DR-230CL-BK (per nero) o un DR-230CL-CMY (per Y, M, C) e prepararlo prima di visualizzare un messaggio

`Sost. tamburi`. Durante la vita utile normale di un kit tamburo non verrà visualizzato il messaggio

`Tamburo scarso X`. Il messaggio farà riferimento solo a un tamburo specifico se un singolo gruppo è stato sostituito precedentemente a causa di un danno o di un errore.

Messaggi di sostituzione dei tamburi

Quando il seguente messaggio viene visualizzato sul display, occorre sostituire il kit tamburo:

Sost. tamburi

Errore tamburo

<Messaggio di scorrimento>

Sostituire il tamburo. Nero/ Ciano/ Magenta/ Giallo. Vedere manuale utente.¹

¹ Viene visualizzato solo il colore che occorre sostituire

Il messaggio Errore tamburo ha due casi: se il messaggio di scorrimento riporta Sostituire il tamburo, occorre sostituire il gruppo tamburo. Se il messaggio di scorrimento riporta Scorrere la linguetta verde sul tamburo, non occorre sostituire il gruppo tamburo, ma solo pulire i fili corona. (Consultare *Pulizia dei fili corona* a pagina 153.)

! IMPORTANTE

Per risultati di qualità superiore, usare solo gruppi tamburo e toner Brother originali. La stampa con un gruppo tamburo o un toner di terze parti può ridurre non solo la qualità di stampa ma anche la qualità e la durata della stessa stampante. La garanzia non copre i problemi causati dall'utilizzo di un gruppo tamburo o di un toner di terze parti.

Nota

Se occorre sostituire solo un determinato tamburo, il display riporta il messaggio Cambia tamburo X. (X) indica il colore del gruppo tamburo che occorre sostituire. ((K)=Nero, (Y)=Giallo, (M)=Magenta, (C)=Ciano). Durante la vita utile normale di un kit tamburo non verrà visualizzato il messaggio Cambia tamburo (X). Il messaggio farà riferimento solo a un tamburo specifico se un singolo gruppo è stato sostituito precedentemente a causa di un danno o di un errore.

Sostituzione dei gruppi tamburo

! IMPORTANTE

- Quando si smonta il gruppo tamburo, maneggiarlo con cura perché contiene toner. Pulire o rimuovere immediatamente con acqua fredda, dalle mani o dai vestiti, il toner che eventualmente esce dalla cartuccia.
- Pulire l'interno della stampante tutte le volte che si sostituisce il gruppo tamburo. (Consultare *Manutenzione ordinaria* a pagina 150.)

- 1 Spegnere l'apparecchio. Accertarsi di aver scollegato il cavo della linea telefonica e successivamente il cavo elettrico dalla presa elettrica.
- 2 Aprire completamente il coperchio superiore sollevando la maniglia (1).

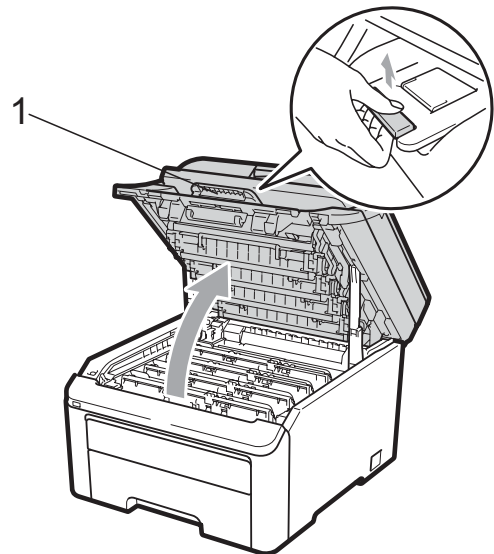

! IMPORTANTE

Quando lo scanner è aperto, non è possibile aprire il coperchio superiore.

- 3 Rimuovere il gruppo tamburo e la cartuccia toner per il colore indicato sul display.

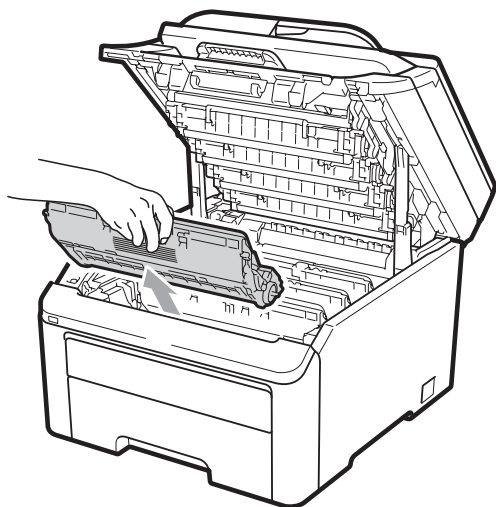

- 4 Abbassare la leva di blocco verde (1) ed estrarre la cartuccia toner dal gruppo tamburo.

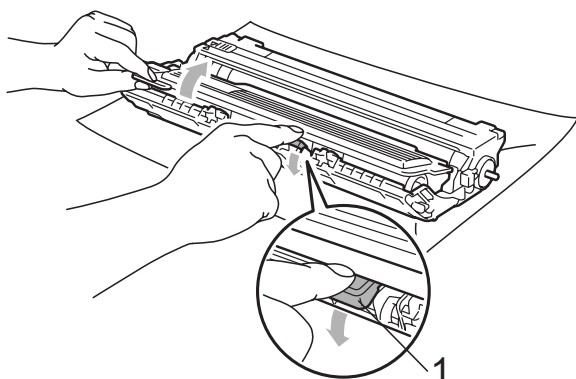

⚠ AVVERTENZA

NON gettare una cartuccia toner nel fuoco. Potrebbe esplodere e causare lesioni.

NON utilizzare materiali per la pulizia contenenti ammoniaca, alcol e qualsiasi tipo di spray o di sostanza infiammabile per pulire l'interno o l'esterno dell'apparecchio. In questo modo potrebbe verificarsi una scossa elettrica o un incendio. Consultare *Manutenzione ordinaria* a pagina 150 sulle modalità di pulizia dell'apparecchio.

Fare attenzione a non inalare il toner.

! IMPORTANTE

- Si raccomanda di collocare il gruppo tamburo e la cartuccia toner su una superficie piana pulita e di appoggiarli su un foglio di carta o su un panno, da gettare dopo l'uso, in caso di spargimento accidentale del toner.
- Per evitare danni all'apparecchio a causa delle cariche statiche, **NON** toccare gli elettrodi indicati in figura.

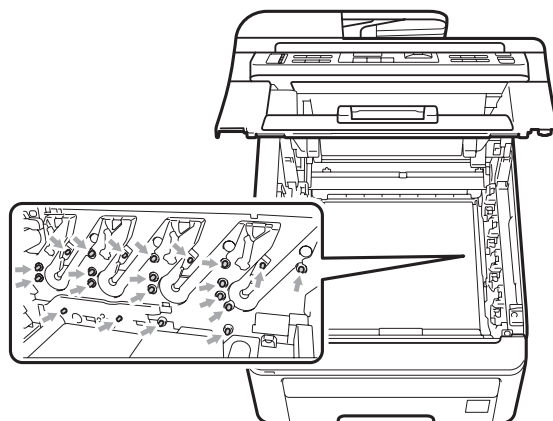

- Maneggiare con cura le cartucce toner. Pulire o rimuovere immediatamente con acqua fredda, dalle mani o dai vestiti, il toner che eventualmente esce dalla cartuccia.

- Per evitare problemi con la qualità della stampa, NON toccare mai le parti ombreggiate nella figura.

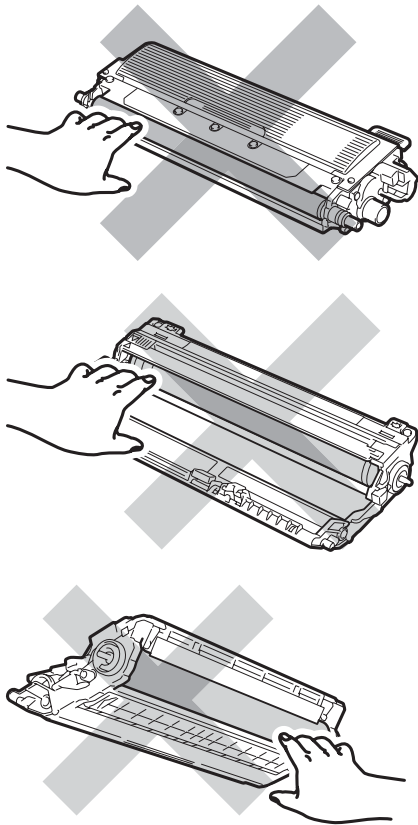

Nota

- Accertarsi di sigillare la cartuccia toner in un contenitore idoneo in modo che la polvere di toner non fuoriesca.
- Smaltire i materiali di consumo usati in conformità alla legislazione locale. (Consultare *Direttiva UE 2002/96/CE e EN50419* a pagina 111.) Se non si desidera restituire il materiale di consumo usato, smaltirlo in conformità alla legislazione locale, tenendolo separato dai rifiuti domestici. In caso di domande, contattare l'ufficio per lo smaltimento dei rifiuti locale.

- 5 Aprire il nuovo gruppo tamburo e rimuovere il coperchio protettivo.

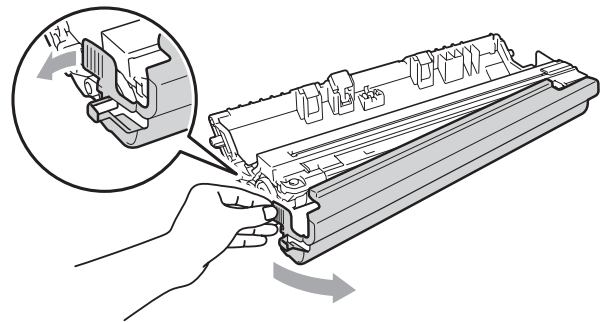

! IMPORTANTE

Aprire il gruppo tamburo subito prima di inserirlo nell'apparecchio. L'esposizione alla luce diretta solare o artificiale può danneggiare il gruppo tamburo.

- 6 Riposizionare la cartuccia toner saldamente nel tamburo nuovo finché non si sente lo scatto.

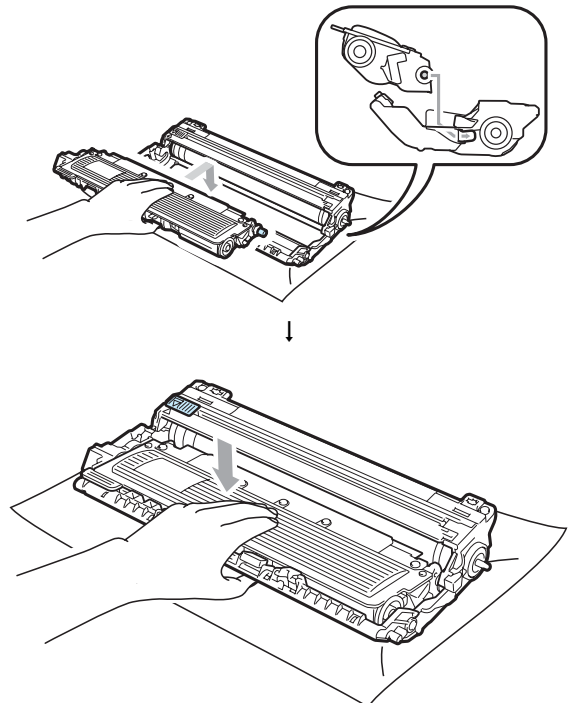

! IMPORTANTE

Accertarsi di inserire correttamente la cartuccia toner, altrimenti si può separare dal gruppo tamburo.

- 7 Fare scorrere il gruppo tamburo e cartuccia toner nell'apparecchio. Accertarsi di far corrispondere il colore della cartuccia toner con la stessa etichetta del colore sull'apparecchio.

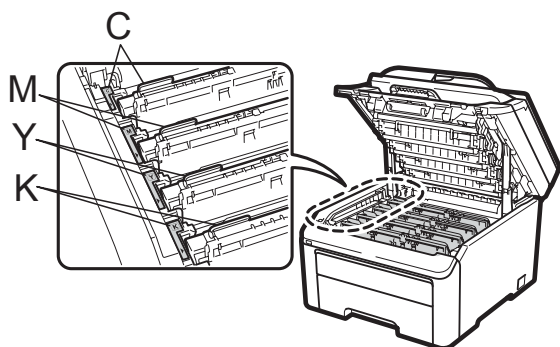
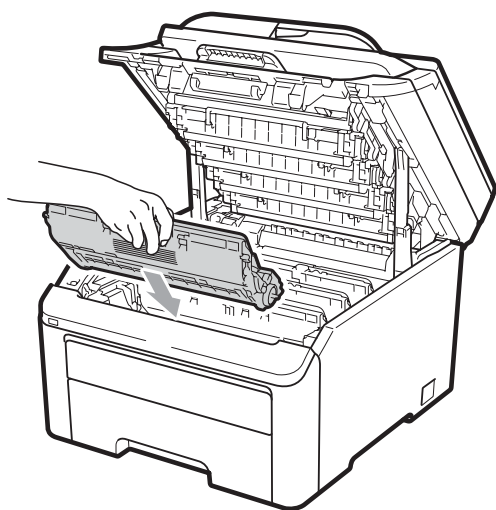

C-Ciano M-Magenta Y-Giallo K-Nero

- 8 Chiudere il coperchio superiore dell'apparecchio.

Azzerare il contatore del tamburo

Durante la sostituzione di un gruppo tamburo con uno nuovo, occorre azzerare il contatore del tamburo completando i seguenti passaggi:

- 1 Reinscrivere innanzitutto il cavo di alimentazione dell'apparecchio nella presa elettrica, quindi ricollegare tutti i cavi e il cavo della linea telefonica. Accendere l'apparecchio.
- 2 (Per il modello MFC-9320CW) Premere **Menu, 8, 4.**
(Per il modello MFC-9120CN) Premere **Menu, 6, 4.**
- 3 Premere **▲** o **▼** per scegliere il colore del tamburo sostituito. Premere **OK.**
- 4 Premere **1** per azzerare il contatore del gruppo tamburo.
- 5 Premere **Stop/Uscita.**

Sostituzione del gruppo cinghia

Nome modello BU-200CL

Un nuovo gruppo cinghia può stampare circa 50.000 pagine a un lato in formato lettera o A4.

Messaggio Cinghia a fine

Cinghia a fine

Se il display LCD mostra `Cinghia a fine`, significa che il gruppo cinghia è prossimo all'esaurimento. Acquistare un nuovo gruppo cinghia e prepararlo prima di visualizzare un messaggio `Sostit.cinghia`.

Messaggio Sostit.cinghia

Quando il seguente messaggio viene visualizzato sul display, occorre sostituire il gruppo cinghia:

Sostit.cinghia

! IMPORTANTE

- NON toccare la superficie del gruppo cinghia. In caso contrario, potrebbe influire negativamente sulla qualità della stampa.
- I danni causati da un trattamento non corretto del gruppo cinghia possono rendere nulla la garanzia.

- 1 Spegnere l'apparecchio. Accertarsi di aver scollegato il cavo della linea telefonica e successivamente il cavo elettrico dalla presa elettrica.
- 2 Aprire completamente il coperchio superiore sollevando la maniglia (1).

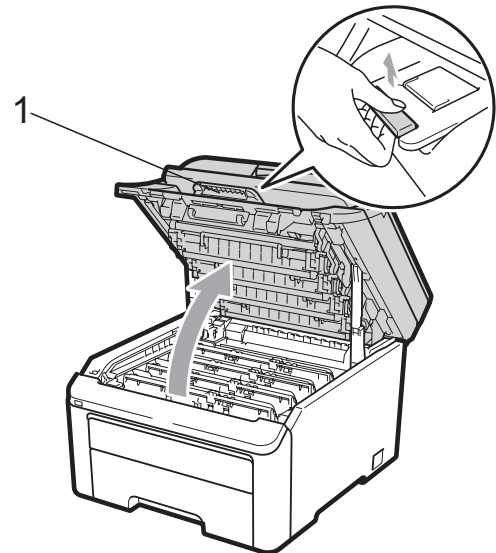

! IMPORTANTE

Quando lo scanner è aperto, non è possibile aprire il coperchio superiore.

- 3 Rimuovere tutti i gruppi tamburo e cartuccia toner.

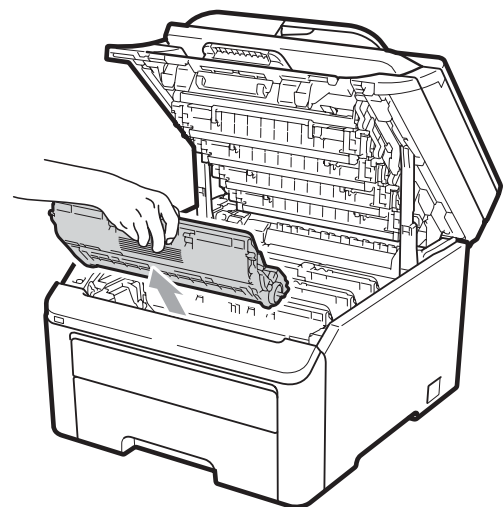

! IMPORTANTE

- Si raccomanda di collocare il gruppo tamburo e la cartuccia toner su una superficie piana pulita e di appoggiarli su un foglio di carta o su un panno, da gettare dopo l'uso, in caso di spargimento accidentale del toner.
- Per evitare danni all'apparecchio a causa delle cariche statiche, NON toccare gli elettrodi indicati in figura.

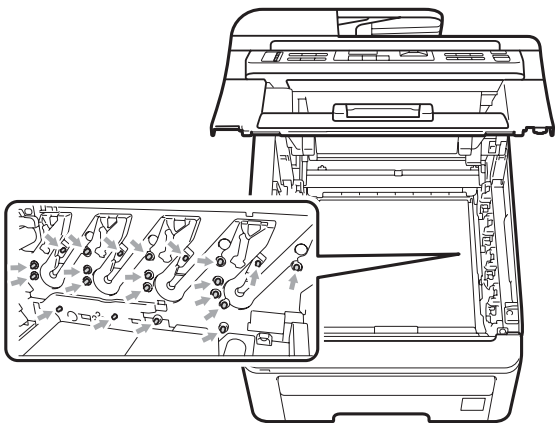

- Maneggiare con cura le cartucce toner. Pulire o rimuovere immediatamente con acqua fredda, dalle mani o dai vestiti, il toner che eventualmente esce dalla cartuccia.

- Per evitare problemi con la qualità della stampa, NON toccare mai le parti ombreggiate nella figura.

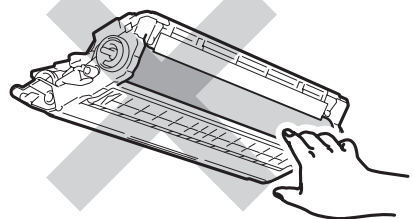
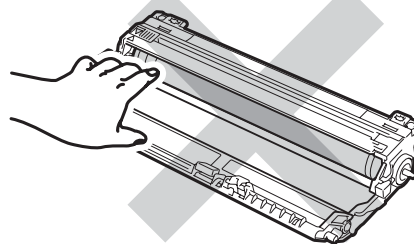
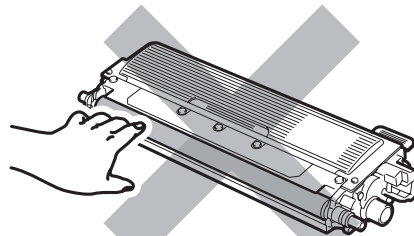

- 4 Afferrare la maniglia verde del gruppo cinghia e sollevare il gruppo cinghia, quindi estrarlo.

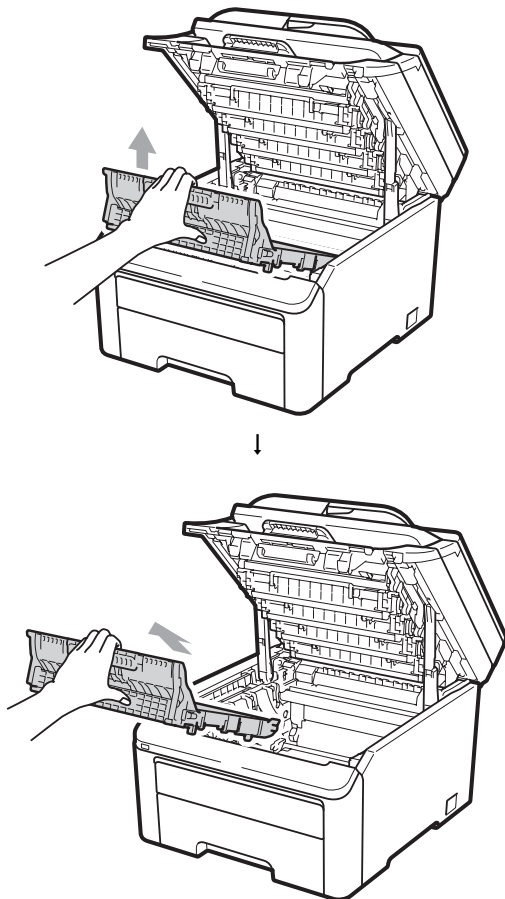

! IMPORTANTE

Per evitare problemi con la qualità della stampa, NON toccare le parti ombreggiate nella figura.

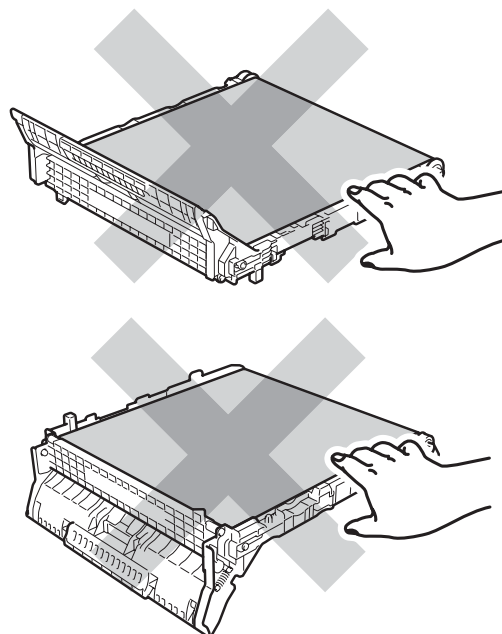

C

- 5 Aprire il nuovo gruppo cinghia e inserirlo nell'apparecchio.

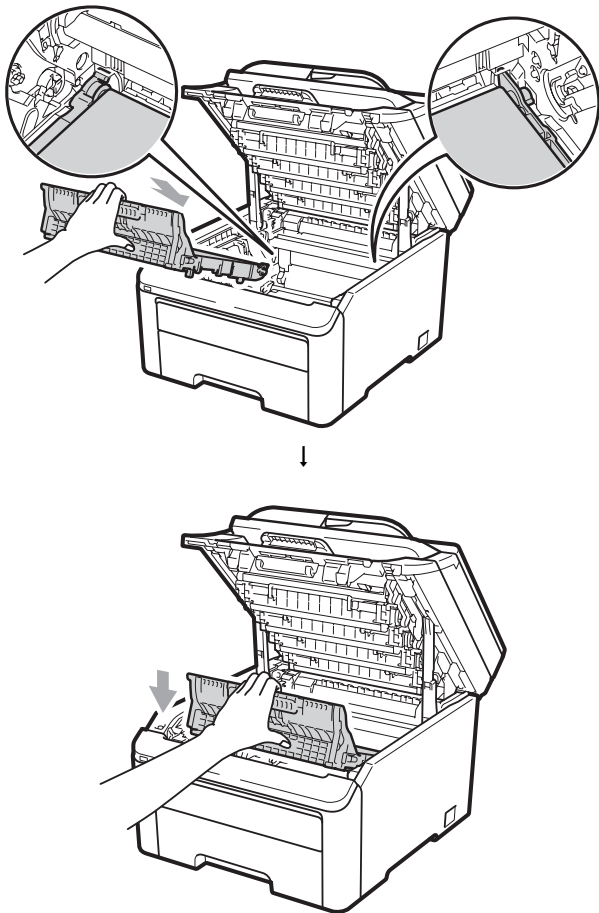

- 6 Fare scorrere ciascun gruppo tamburo e cartuccia toner nell'apparecchio. Accertarsi di far corrispondere il colore della cartuccia toner con la stessa etichetta del colore sull'apparecchio. Ripetere l'operazione per tutti i gruppi tamburo e cartuccia toner.

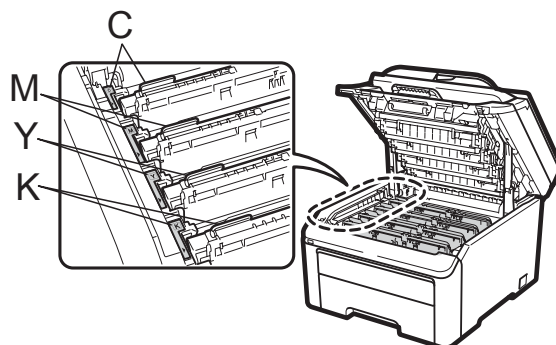
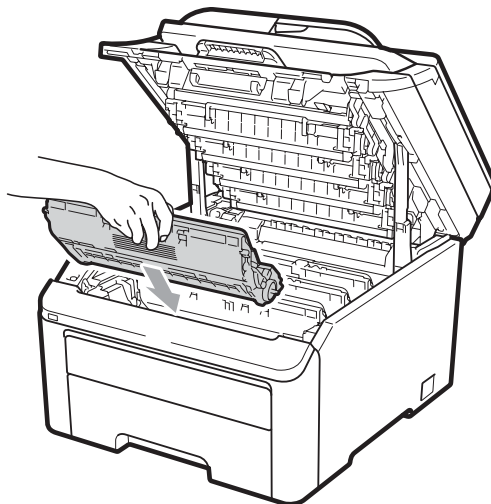

C-Ciano M-Magenta Y-Giallo K-Nero

- 7 Chiudere il coperchio superiore dell'apparecchio.

Durante la sostituzione di un gruppo cinghia con uno nuovo, occorre azzerare il contatore del gruppo cinghia completando i seguenti passaggi:

- 1 Reinserire innanzitutto il cavo di alimentazione dell'apparecchio nella presa elettrica, quindi ricollegare tutti i cavi e il cavo della linea telefonica. Accendere l'apparecchio.
- 2 (Per il modello MFC-9320CW) Premere **Menu, 8, 4**.
(Per il modello MFC-9120CN) Premere **Menu, 6, 4**.
- 3 Premere ▲ o ▼ per selezionare Gruppo cinghia. Premere **OK**.
- 4 Premere **1** per azzerare il contatore del gruppo cinghia.
- 5 Premere **Stop/Uscita**.

Sostituzione della vaschetta di recupero toner

Nome modello WT-200CL

Una nuova vaschetta di recupero toner può stampare circa 50.000 pagine a un lato in formato lettera o A4.

Messaggio Box WT a fine

Box WT a fine

Se il display LCD mostra `Box WT a fine`, significa che la vaschetta di recupero toner è prossima all'esaurimento. Acquistare una nuova vaschetta di recupero toner e predisporla prima di visualizzare un messaggio `Cambia box WT`.

Messaggio Cambia box WT

Quando il messaggio riportato di seguito compare sul display, occorre sostituire la vaschetta di recupero toner:

Cambia box WT

! IMPORTANTE

NON riutilizzare la vaschetta di recupero toner.

! AVVERTENZA

NON gettare la vaschetta di recupero toner nel fuoco. Potrebbe esplodere.

Prestare attenzione a non fare fuoriuscire il toner. NON inalare o portare a contatto con gli occhi.

- 1 Spegnere l'apparecchio. Accertarsi di aver scollegato il cavo della linea telefonica e successivamente il cavo elettrico dalla presa elettrica.
- 2 Aprire completamente il coperchio superiore sollevando la maniglia (1).

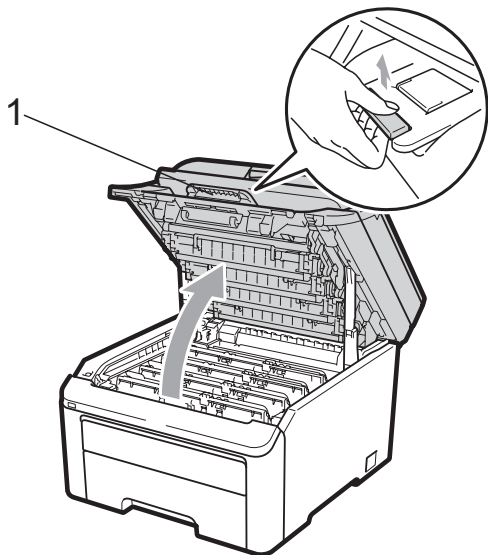

! IMPORTANTE

Quando lo scanner è aperto, non è possibile aprire il coperchio superiore.

- 3 Rimuovere tutti i gruppi tamburo e cartuccia toner.

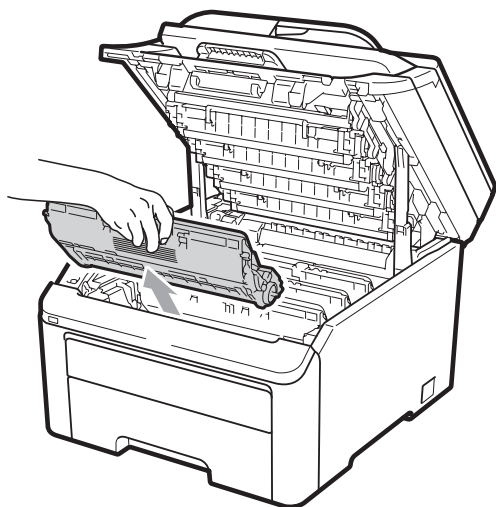

! IMPORTANTE

- Si raccomanda di collocare il gruppo tamburo e la cartuccia toner su una superficie piana pulita e di appoggiarli su un foglio di carta o su un panno, da gettare dopo l'uso, in caso di spargimento accidentale del toner.
- Per evitare danni all'apparecchio a causa delle cariche statiche, **NON** toccare gli elettrodi indicati in figura.

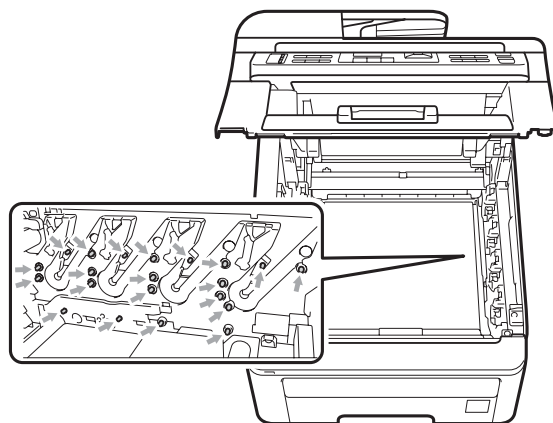

- Maneggiare con cura le cartucce toner. Pulire o rimuovere immediatamente con acqua fredda, dalle mani o dai vestiti, il toner che eventualmente esce dalla cartuccia.
- Per evitare problemi con la qualità della stampa, **NON** toccare mai le parti ombreggiate nella figura.

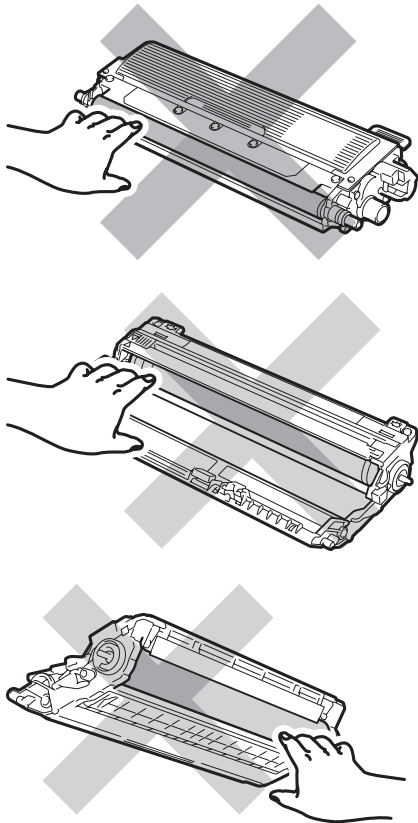

- 4 Afferrare la maniglia verde del gruppo cinghia e sollevare il gruppo cinghia, quindi estrarlo.

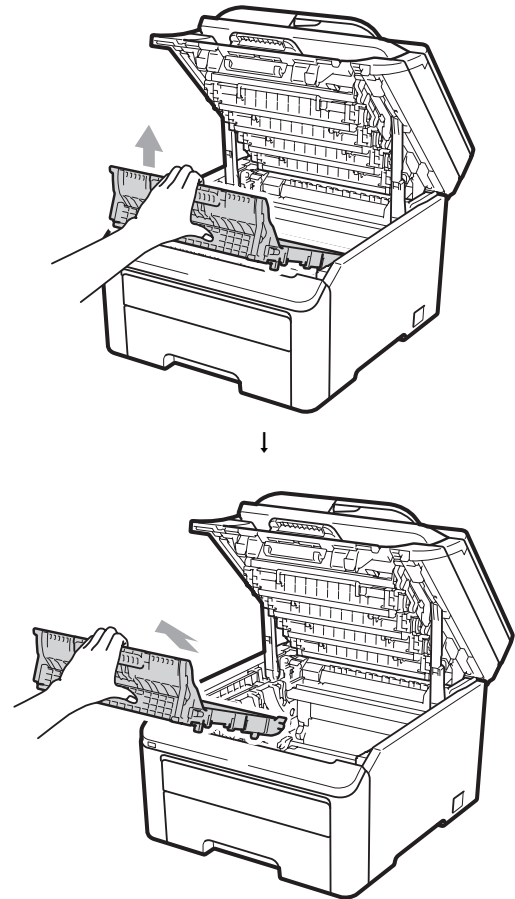

! IMPORTANTE

Per evitare problemi con la qualità della stampa, NON toccare le parti ombreggiate nella figura.

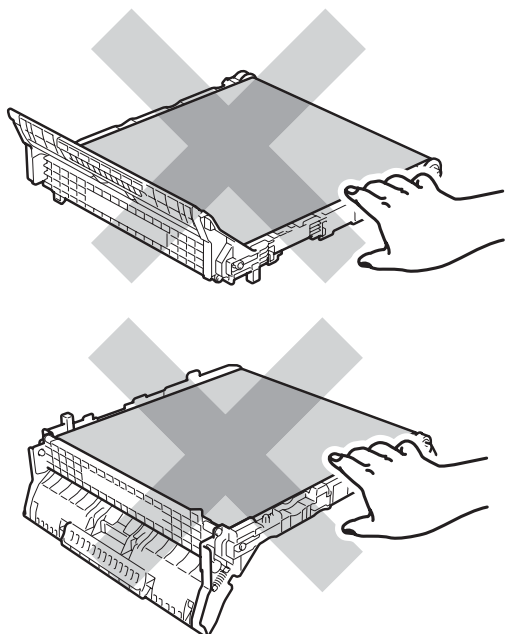

- 5 Rimuovere il materiale da imballaggio arancione ed eliminarlo.

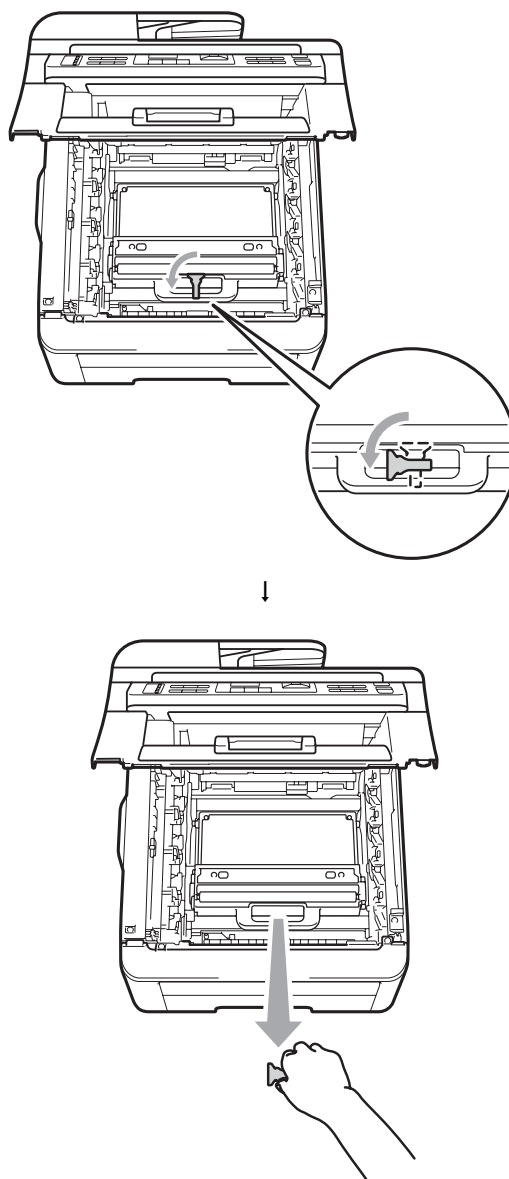

Nota

Questo passaggio è necessario solo quando si sostituisce la vaschetta di recupero toner per la prima volta. L'imballaggio arancione è installato in fabbrica per proteggere l'apparecchio durante la spedizione. L'imballaggio arancione non è necessario per sostituire le vaschette di recupero toner.

- 6 Afferrare la maniglia verde della vaschetta di recupero toner e rimuovere la vaschetta dall'apparecchio.

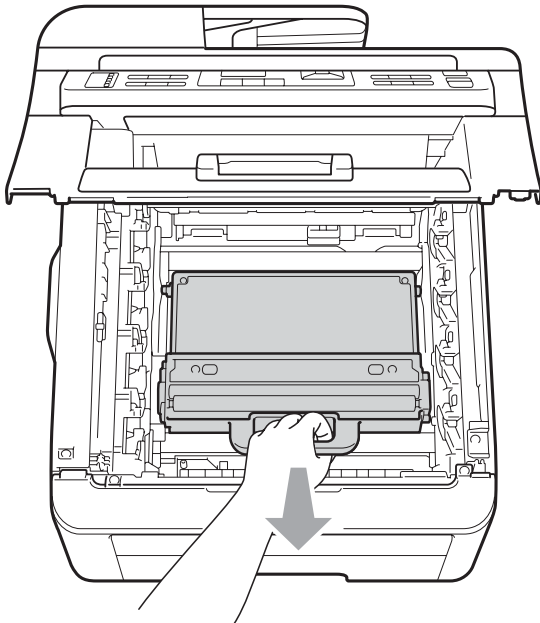

⚠ ATTENZIONE

Maneggiare la vaschetta di recupero toner con cautela per evitare lo spargimento accidentale del toner. Pulire o rimuovere immediatamente con acqua fredda, dalle mani o dai vestiti, il toner che eventualmente esce dalla cartuccia.



Nota

Smaltire la vaschetta di recupero toner in conformità alla legislazione locale, tenendola separata dai rifiuti domestici. In caso di domande, contattare l'ufficio per lo smaltimento dei rifiuti locale.

- 7 Aprire la nuova vaschetta di recupero toner e inserirla nell'apparecchio.

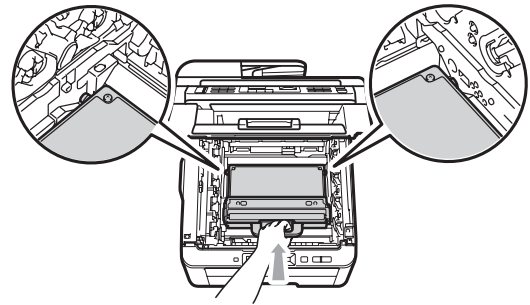

- 8 Inserire il gruppo cinghia nell'apparecchio.

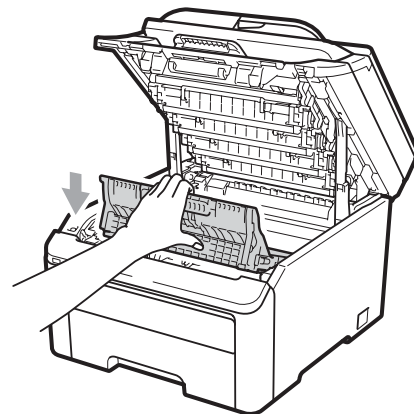
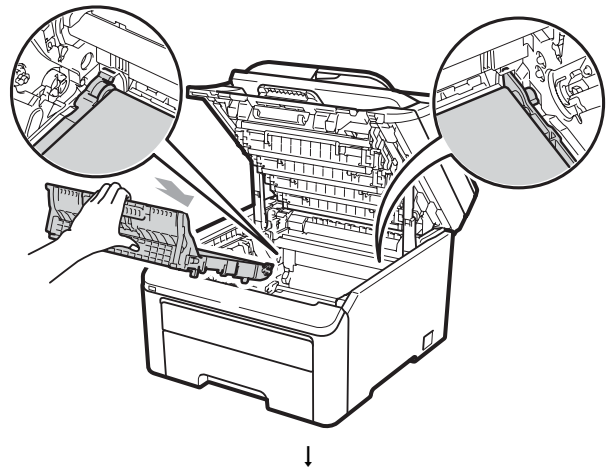

- 9 Fare scorrere ciascun gruppo tamburo e cartuccia toner nell'apparecchio. Accertarsi di far corrispondere il colore della cartuccia toner con la stessa etichetta del colore sull'apparecchio. Ripetere l'operazione per tutti i gruppi tamburo e cartuccia toner.

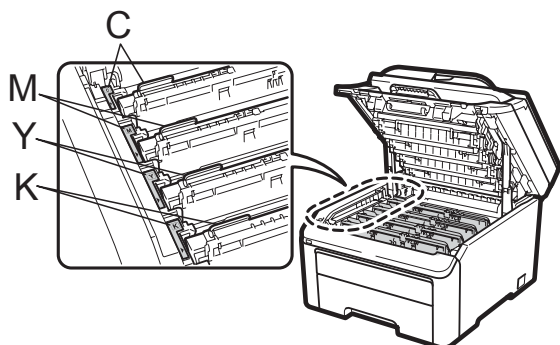
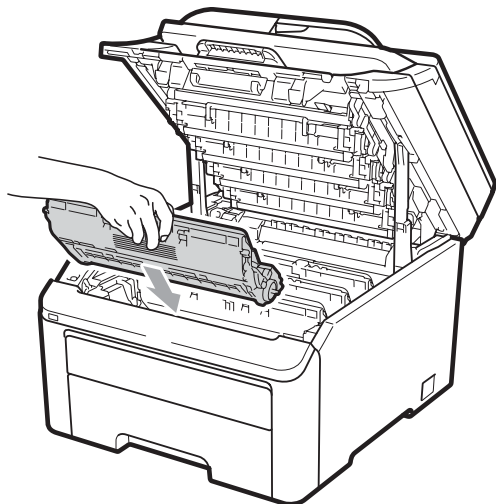

C-Ciano M-Magenta Y-Giallo K-Nero

- 10 Chiudere il coperchio superiore dell'apparecchio.

Sostituzione delle parti con manutenzione periodica

Le parti di manutenzione periodica devono essere sostituite regolarmente in modo da conservare la qualità di stampa. Le parti riportate in basso dovranno essere sostituite dopo la stampa di circa 50.000 pagine ¹. Rivolgersi al rivenditore locale Brother quando i messaggi riportati di seguito compaiono sul display.

¹ Pagine a un lato in formato lettera o A4.

Messaggio LCD	Descrizione
Sostituire ktPF	Sostituire il kit PF per il vassoio.
Sostit. fusore	Sostituire il gruppo fusore.

Informazioni sull'apparecchio

Controllo del numero seriale

Il numero seriale dell'apparecchio è indicato sul display.

- 1 (Per il modello MFC-9320CW) Premere **Menu, 8, 1.**
(Per il modello MFC-9120CN) Premere **Menu, 6, 1.**
- 2 Premere **Stop/Uscita.**

Controllo contapagine

È possibile visualizzare il contapagine dell'apparecchio per le copie, le stampe, gli elenchi e i rapporti, i fax o i resoconti.

- 1 (Per il modello MFC-9320CW) Premere **Menu, 8, 2.**
(Per il modello MFC-9120CN) Premere **Menu, 6, 2.**
- 2 Premere ▲ o ▼ per scegliere **Totale, Fax/Lista, Copia** o **Stampa.**
- 3 Premere **Stop/Uscita.**

Controllo della vita residua dei componenti

La vita utile dei componenti dell'apparecchio è indicata sul display.

- 1 (Per il modello MFC-9320CW) Premere **Menu, 8, 3.**
(Per il modello MFC-9120CN) Premere **Menu, 6, 3.**

```
Info. macchina
3.Dur.res.parti
```

- 2 Premere ▲ o ▼ per scegliere
1.Tamburo, 2.Gruppo cinghia,
3.Kit rullo PF 0 4.Fusore.
Premere **OK.**
- 3 Premere **Stop/Uscita.**

Funzioni di ripristino

Sono disponibili le seguenti funzioni di ripristino:

1 Rete

È possibile ripristinare le impostazioni di fabbrica predefinite del server di stampa come la password e le informazioni sull'indirizzo IP.

2 Indiriz.& Fax

Indirizzo e Fax ripristinano le seguenti impostazioni:

- Rubrica
(Composizione numeri diretti/Chiamata veloce/Gruppi di impostazione)
- Operazioni programmate dei fax in memoria
(TX polling, Fax differito)
- Identificativo
(nome e numero)
- Msg copertina
(commenti)
- Opzione fax remoto
(Codice di accesso remoto, Memorizzazione fax, Inoltro fax e PC Fax)
- Impostazioni rapporti
(Rapporto di verifica della trasmissione/Elenco indice tel/Giornale Fax)
- Password per il blocco impostazioni

3 Tutte le imp.

È possibile ripristinare tutte le impostazioni dell'apparecchio definite in fabbrica.

Brother consiglia caldamente di eseguire questa operazione quando l'apparecchio viene smaltito.



Nota

Scollegare il cavo di interfaccia prima di selezionare **Rete** o **Tutte le imp.**

Come effettuare il ripristino dell'apparecchio

1 Premere **Menu, 0, 7.**

Imp. iniziale
7. Resetta

2 Premere ▲ o ▼ per scegliere la funzione di ripristino desiderata. Premere **OK.**

3 Procedere nel modo seguente;

- Per ripristinare le impostazioni premere **1** e passare al punto **4**.
- Per uscire dalla procedura senza apportare modifiche, premere **2** e passare al punto **5**.

4 Verrà richiesto di riavviare l'apparecchio. Procedere nel modo seguente;

- Per riavviare l'apparecchio premere **1**. L'apparecchio inizia ad eseguire il ripristino.
- Per uscire dalla procedura senza riavviare l'apparecchio, premere **2**. Passare al punto **5**.

5 Premere **Stop/Uscita.**



Nota

È possibile anche ripristinare le impostazioni di rete premendo **Menu, 7, 0** (per MFC-9320CW) o **Menu, 5, 0** (per MFC-9120CN).

Imballaggio e spedizione dell'apparecchio

Ogni volta che si trasporta l'apparecchio, è essenziale riporlo nell'imballaggio originale. Se l'apparecchio non viene imballato correttamente, è possibile rendere nulla la garanzia.

⚠ ATTENZIONE

Quando l'apparecchio viene spedito, tutti i gruppi tamburo/cartucce toner e la vaschetta di recupero toner devono essere rimossi dall'apparecchio e inseriti in un sacchetto di plastica. Se questi elementi non vengono rimossi e inseriti in sacchetti di plastica prima della spedizione potrebbero verificarsi gravi danni all'apparecchio e rendere nulla la garanzia.

Accertarsi di avere a disposizione i seguenti componenti per eseguire un nuovo imballaggio:

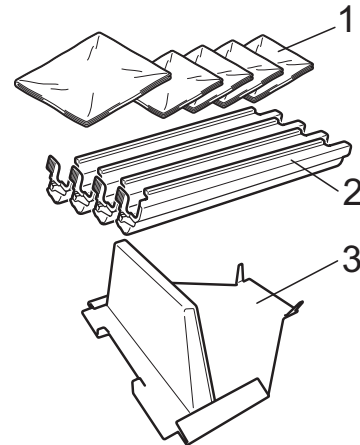

- 1 **Sacchetti di plastica – forniti dall'utente, uno per la vaschetta di recupero toner e uno per ognuno dei quattro gruppi tamburo e cartuccia toner**
- 2 **I coperchi protettivi installati nei gruppi tamburo e cartucce toner originali**
- 3 **Il materiale da imballaggio per proteggere il gruppo cinghia**

⚠ AVVERTENZA

Questo apparecchio è pesante e pesa circa 22,9 kg. Per prevenire infortuni far sollevare l'apparecchio da almeno due persone. Attenzione a non pizzicare le dita quando si ripone l'apparecchio.

⚠ IMPORTANTE

Verificare che l'apparecchio si sia completamente raffreddato lasciandolo scollegato dall'alimentazione per almeno 30 minuti prima di imballarlo.

- 1 Spegnere l'apparecchio.
- 2 Scollegare l'apparecchio dalla presa a muro telefonica.
- 3 Scollegare tutti i cavi ed il cavo di alimentazione CA dall'apparecchio.
- 4 Aprire completamente il coperchio superiore e rimuovere tutti i gruppi tamburo e cartuccia toner.

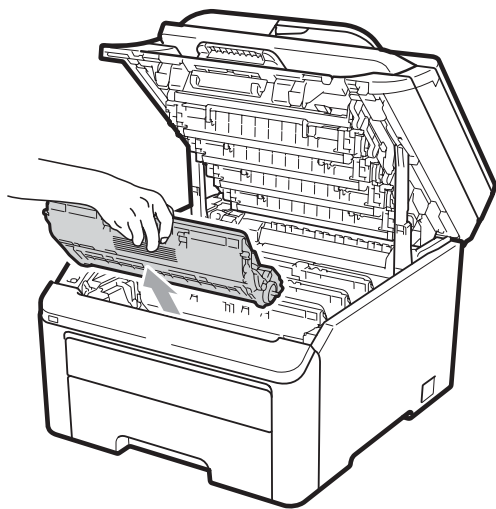

⚠ ATTENZIONE

NON toccare le parti ombreggiate nella figura.

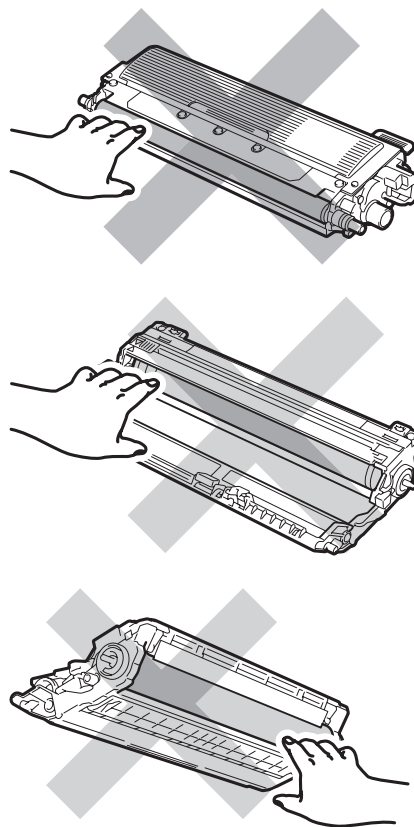

- 5 Installare il coperchio protettivo su ciascun gruppo tamburo e cartuccia toner.

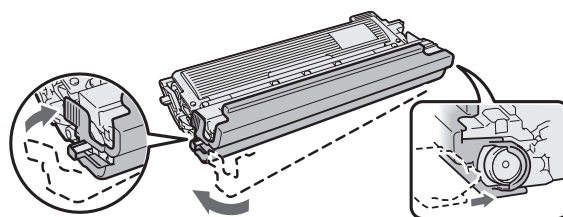

- 6 Posizionare ogni gruppo in un sacchetto di plastica e sigillare completamente tutti i sacchetti.

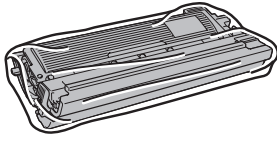

- 7 Rimuovere il gruppo cinghia afferrando la maniglia verde, sollevare il gruppo cinghia, quindi estrarlo.

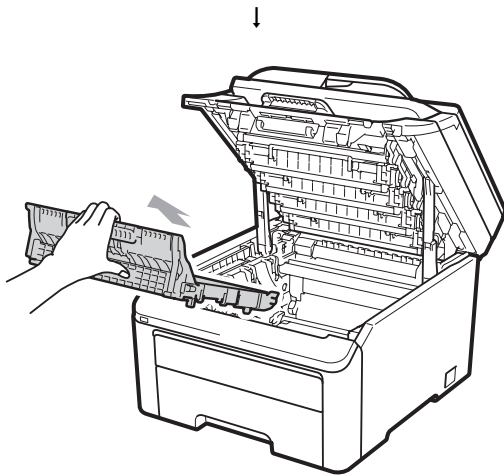
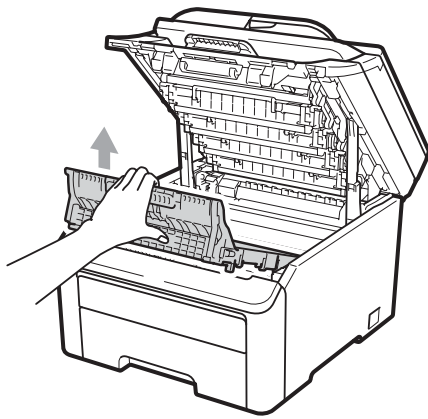

- 8 Rimuovere la vaschetta di recupero toner dall'apparecchio, quindi posizionarla in un sacchetto di plastica e sigillare completamente il sacchetto.

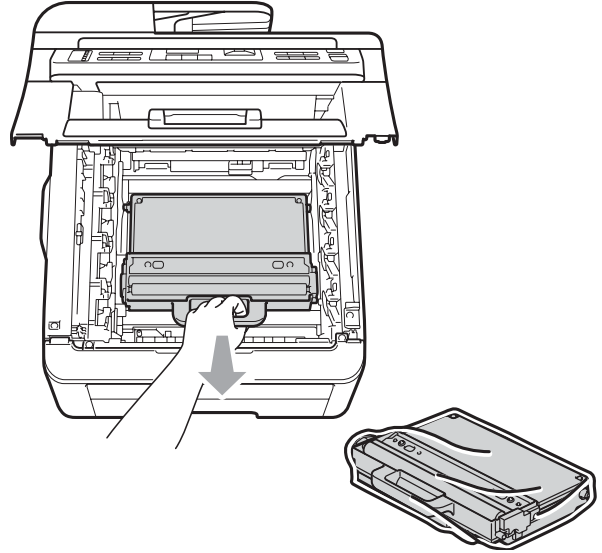

- 9 Reinscrivere il gruppo cinghia nell'apparecchio.

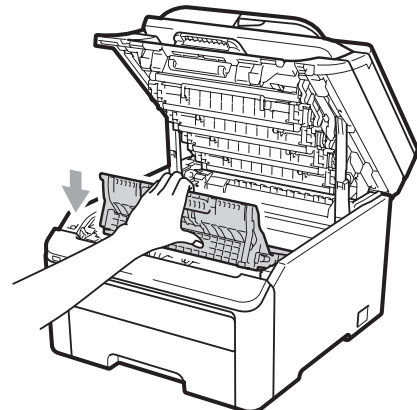
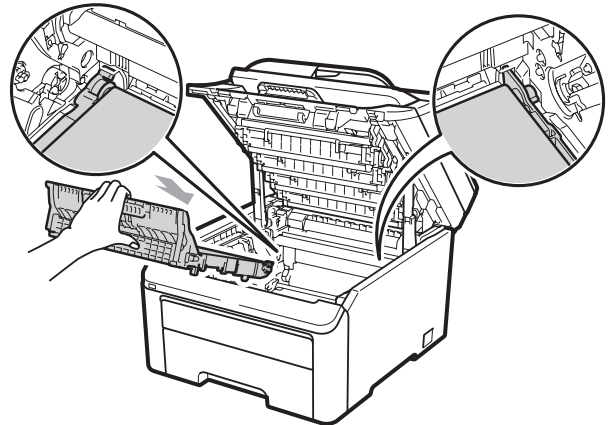

- 10** Reinscrivere il materiale da imballaggio originale nell'apparecchio.

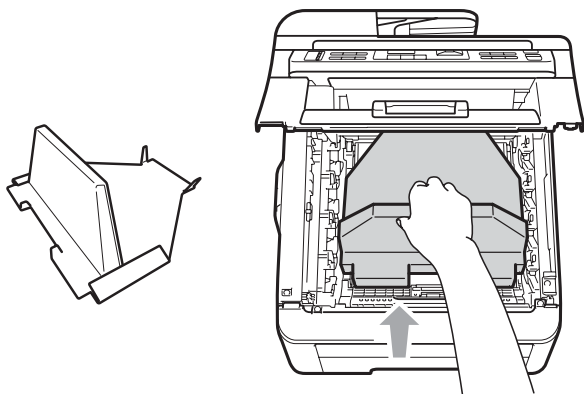

- 11** Chiudere il coperchio superiore.

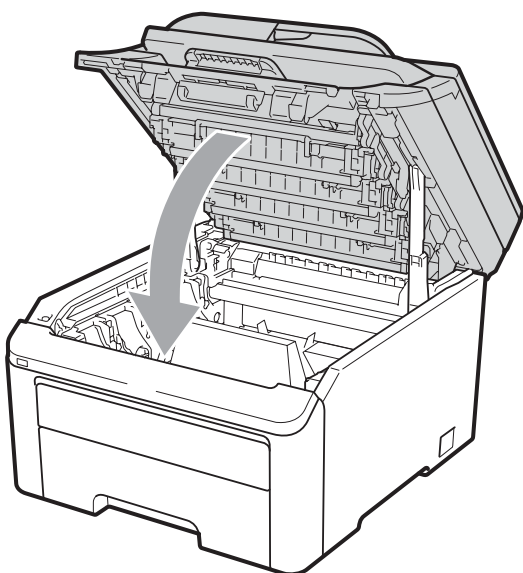

- 12** Inserire la vaschetta di recupero toner e un gruppo tamburo e cartuccia toner nel pezzo di polistirene.

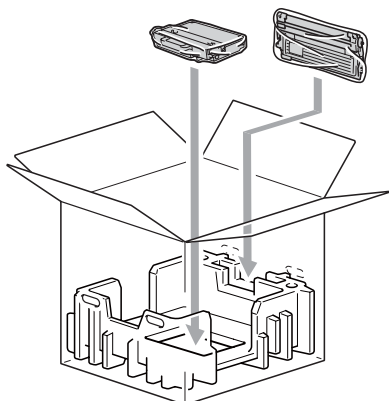

- 13** Collocare l'apparecchio nel sacco di plastica con l'aiuto di due persone.

- 14** Inserire l'apparecchio e i pezzi di polistirene nel cartone. Fare corrispondere la parte anteriore dell'apparecchio con il marchio "FRONT" su uno dei pezzi di polistirene. Inserire i pezzi di polistirene per il gruppo tamburo e i gruppi cartucce toner sulla parte superiore dell'apparecchio.

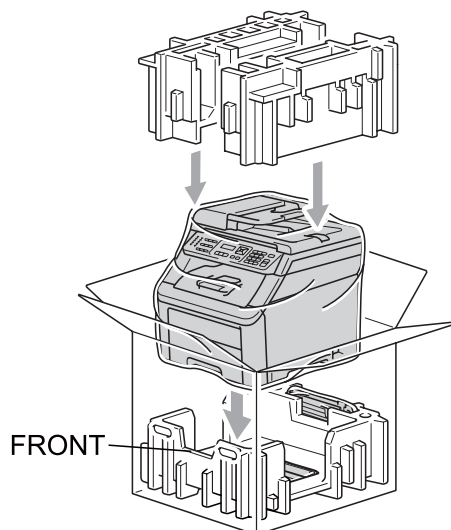

- 15** Inserire il cavo di alimentazione e gli altri tre gruppi tamburo e cartucce toner nei pezzi di polistirene, come illustrato nella figura.

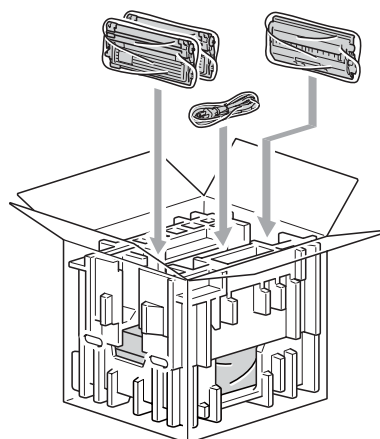

- 16 Posizionare i quattro vassoi di cartone sulla parte superiore.

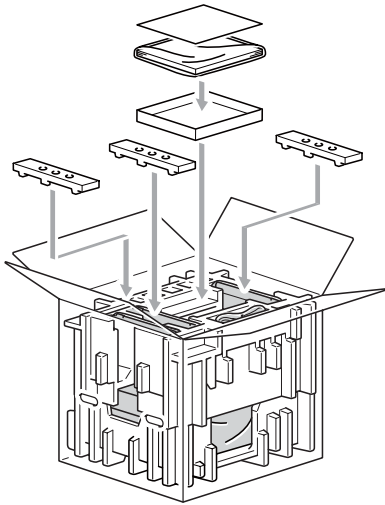

- 17 Chiudere il cartone e fissarlo con nastro da imballaggio.

Programmazione a schermo

L'apparecchio è stato progettato per essere utilizzato in modo semplice. Il display visualizza la programmazione a schermo con i tasti di navigazione.

È sufficiente seguire i messaggi guida che appaiono sul display, che aiutano nella programmazione dell'apparecchio. Seguire i punti che guidano nella scelta dei menu e nelle opzioni di programmazione.

Tabella Menu

È possibile programmare l'apparecchio utilizzando *Tabella Menu* a pagina 194. Queste pagine aiutano a comprendere le scelte dei menu e le opzioni disponibili.

Per programmare l'apparecchio, premere **Menu** seguito dai numeri menu.









Ad esempio, per impostare il volume del Segn.acustico **SU** Basso:

- 1 Premere **Menu**, **1**, **3**, **2**.
- 2 Premere ▲ o ▼ per scegliere **Basso**.
- 3 Premere **OK**.

Memorizzazione

Le impostazioni sono memorizzate in modo permanente e in caso di interruzione di corrente elettrica *non* andranno perse. Le impostazioni temporanee (ad esempio, Contrasto, Modalità Overseas) *andranno* perse. L'apparecchio può memorizzare data e ora per un massimo di 60 ore.

Tasti Menu

	
Menu 	Per accedere al menu.
OK 	Per passare al livello successivo del menu. Per accettare un'opzione.
Cancella/Indietro 	Uscire dal menu premendo più volte questo tasto. Per tornare al livello del menu precedente.
 	Per scorrere il livello del menu visualizzato.
 	Per tornare al livello del menu precedente o passare al livello successivo.
Stop/Uscita 	Uscire dal menu o interrompere l'operazione corrente.

Come accedere alla modalità menu

- 1 Premere **Menu**.
- 2 Scegliere un'opzione.
MFC-9120CN:
 - Premere **1** per accedere al menu di Impostazione generale.
 - Premere **2** per accedere al menu Fax.
 - Premere **3** per accedere al menu Copia.
 - Premere **4** per il menu Stampante.
 - Premere **5** per accedere al menu Rete.
 - Premere **6** per il menu Info. Macchina.
 - Premere **9** per il menu Assistenza.¹
 - Premere **0** per accedere al menu Imp iniziale.

MFC-9320CW:

- Premere **1** per accedere al menu di Impostazione generale.
- Premere **2** per accedere al menu Fax.
- Premere **3** per accedere al menu Copia.
- Premere **4** per il menu Stampante.
- Premere **5** per accedere al menu Interfaccia diretta USB.
- Premere **6** per accedere al menu Stampa rapporti.
- Premere **7** per accedere al menu Rete.
- Premere **8** per il menu Info. Macchina.

- Premere **9** per il menu Assistenza.¹
- Premere **0** per accedere al menu Imp iniziale.

¹ Appare solo quando il display indica un messaggio di errore.

Per scorrere ciascun livello del menu, premere **▲** o **▼** per la direzione desiderata.

- 3 Premere **OK** quando il display presenta l'opzione desiderata. Il display visualizza quindi il livello successivo del menu.
- 4 Premere **▲** o **▼** per visualizzare la selezione del menu successivo.
- 5 Premere **OK**. Una volta terminata l'impostazione delle opzioni, il display visualizza il messaggio **Accettato**.
- 6 Premere **Stop/Uscita** per uscire dalla modalità Menu.

Tabella Menu

Le impostazioni di fabbrica sono indicate in grassetto con un asterisco.

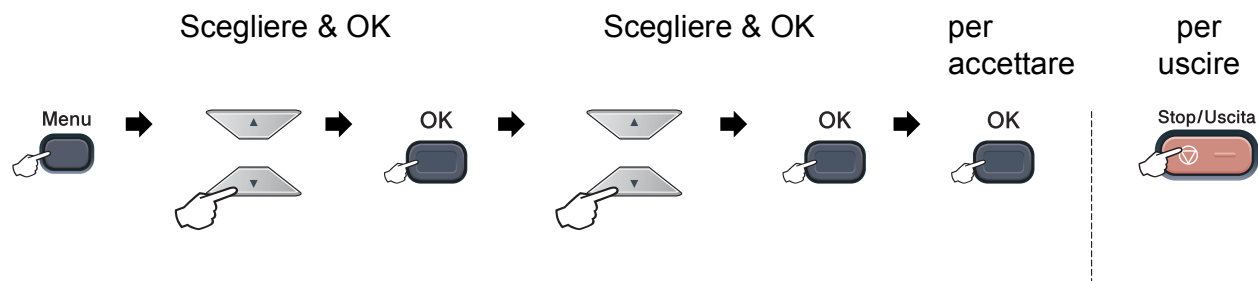

Menu principale	Sottomenu	Selezioni menu	Opzioni	Descrizioni	Pagina
1. Setup generale	1. Modalità timer	—	0 Sec 30 Sec. 1 Min 2 Min.* 5 Min. No	Imposta il tempo per tornare in modalità Fax e il tempo in cui l'apparecchio cambia da singolo utente alla modalità utente pubblico utilizzando il Blocco funzione di sicurezza.	24
	2. Carta	1. Tipo carta	Sottile Normale* Spessa Piu' spessa Carta Riciclata	Imposta il tipo di carta per il vassoio.	24
		2. Formato carta	A4* Letter Legal Executive A5 A5 L A6 B5 B6 Dimens. Folio	Imposta il formato carta per il vassoio.	24
3. Volume	1. Squillo	No Basso Medio* Alto	Regola il volume della suoneria.	25	

Menu principale	Sottomenu	Selezioni menu	Opzioni	Descrizioni	Pagina
1. Setup generale (segue)	3. Volume (segue)	2. Segn. acustico	No Basso Medio* Alto	Regola il volume del segnale acustico.	25
		3. Diffusore	No Basso Medio* Alto	Regola il volume del diffusore.	25
	4. Autom. giorno	—	Sì* No	Cambia automaticamente nell'ora legale estiva.	26
	5. Ecologia	1. Rispar toner	Sì No*	Incrementa la resa della cartuccia toner.	26
		2. Risparmio	L'intervallo varia in base al modello. 005Min*	Risparmio energetico.	27
	6. Contrasto LCD	—	▼ -□□□□■+ ▲ ▼ -□□□■□+ ▲ ▼ -□□■□□+ ▲* ▼ -□■□□□+ ▲ ▼ -■□□□□+ ▲	Regola il contrasto dell'LCD.	27
	7. Sicurezza	1. Sicurezza memoria (Solo per MFC-9120CN)	—	Impedire agli utenti non autorizzati di eseguire la maggior parte delle operazioni ad eccezione della ricezione dei fax nella memoria.	31
		1. Blocco funz. (Solo per MFC-9320CW)	—	È in grado di limitare il funzionamento dell'apparecchio selezionato ad un massimo di 25 singoli utenti e a tutti gli altri utenti pubblici non autorizzati.	28
		2. Blocco imp.	—	Impedisce ad utenti non autorizzati di modificare le impostazioni correnti dell'apparecchio.	33

Menu principale	Sottomenu	Selezioni menu		Opzioni	Descrizioni	Pagina
1.Setup generale (segue)	8.Scan doc.	1.Formato scan.		A4* Letter	Regola l'area di scansione del piano dello scanner in base alle dimensioni del documento.	36
		2.Dim. file	1.Colore	Piccolo Medio* Grande	È possibile definire le proprie impostazioni predefinite del tasso di compressione dei dati.	Consultare la Guida software dell'utente su CD-ROM.
			2.Grigio	Piccolo Medio* Grande		

Menu principale	Sottomenu	Selezioni menu	Opzioni	Descrizioni	Pagina
2. Fax	1. Imp. ricezione (solo in modalità Fax)	1. Numero squilli	(00 - 05) 02*	Imposta il numero di squilli prima che l'apparecchio risponda in modalità Solo Fax o Fax/Tel.	47
		2. N. squilli F/T	20 Sec. 30 Sec.* 40 Sec. 70 Sec.	Imposta il numero di doppi squilli in modalità Fax/Tel.	47
		3. Riconos. fax	Si* No	Riceve i messaggi fax senza premere Inizio .	48
		4. Codice remoto	Si (*51, #51) No*	Consente di rispondere a tutte le chiamate da un telefono in derivazione o esterno e usare i codici per attivare o disattivare l'apparecchio. Questi codici sono personalizzabili.	56
		5. Autoriduzione	Si* No	Riduce la dimensione dei fax in arrivo.	49
		6. Mem ricezione	Si* No	In caso di mancanza di carta, memorizza automaticamente i fax in arrivo nella memoria.	50
		7. Densità stampa	▼ -■□□+ ▲ ▼ -□■□+ ▲* ▼ -□□■+ ▲	Schiarisce o scurisce le stampe.	48
		8. Polling RX	Standard* Protetto Differito	Questa funzione consente di impostare l'apparecchio per prelevare fax da un altro apparecchio.	74
		9. Dati ric. fax	Attiva Disattiva*	Stampa ora e data di ricevimento dei fax sulla parte superiore delle pagine.	49

Menu principale	Sottomenu	Selezioni menu	Opzioni	Descrizioni	Pagina
2. Fax (segue)	2. Imp trasmiss (solo in modalità Fax)	1. Contrasto	Auto* Chiaro Scuro	Modifica il rapporto chiaro/scuro dei fax inviati.	40
		2. Risoluz. Fax	Standard* Fine S. Fine Foto	Imposta la risoluzione predefinita dei fax in uscita.	40
		3. Differita	—	Imposta l'ora di invio di fax per la trasmissione differita (nel formato 24 ore).	43
		4. Unione TX	Sì No*	Riunisce in un'unica trasmissione alla stessa ora i fax differiti destinati allo stesso numero fax.	43
		5. TX tempo reale	Prossimo fax: Sì Prossimo fax: No Sì No*	È possibile inviare un fax senza utilizzare la memoria dell'apparecchio.	42
		6. Polled TX	Standard* Protetto	Questa funzione consente ad un altro apparecchio fax di prelevare documenti dal proprio apparecchio.	76
		7. Imp copertina	Prossimo fax: Sì Prossimo fax: No Sì No* Esempio stampa	Invia automaticamente una copertina programmata.	39
		8. Note copertina	—	È possibile aggiungere commenti personali sulla copertina.	39
		9. Modo overseas	Sì No*	In caso di difficoltà nell'inviare i fax all'estero, attivare questa funzione.	42

Menu principale	Sottomenu	Selezioni menu	Opzioni	Descrizioni	Pagina
2. Fax (segue)	3. Rubrica	1. N. diretti	—	Memorizza fino a 8 numeri diretti per consentirne la composizione rapida premendo solo un tasto (e Inizio).	59
		2. N. veloci	—	Memorizza fino a 200 numeri di Chiamata veloce per consentirne la composizione premendo solo pochi tasti (e Inizio).	60
		3. Imp. gruppi	—	Imposta fino a 20 numeri Gruppo per la Trasmissione circolare.	64
	4. Imp. Rapporto	1. Rapporto trasm	Si Si+Immagine No* No+Immagine	Impostazione iniziale per il Rapporto di verifica della trasmissione.	78
		2. Tempo giornale	No Ogni 50 fax* Ogni 6 ore Ogni 12 ore Ogni 24 ore Ogni 2 giorni Ogni 7 giorni	Imposta l'intervallo per la stampa automatica del Giornale Fax.	79
	5. Opz fax remoto	1. Inoltra/Mem	No* Inoltro fax Memoriz. fax Ricez. PC Fax	Imposta l'apparecchio per l'inoltro dei messaggi fax, la memorizzazione dei fax in entrata (in modo che si possano recuperare a distanza dal proprio apparecchio) o l'invio dei fax al PC.	67
		(Stampa backup)		Se è stato selezionato Inoltro fax o Ricezione PC Fax, è possibile attivare la funzione di sicurezza Stampa di Backup.	
		2. Accesso remoto	---*	È necessario impostare il proprio codice di attivazione per il recupero remoto dei fax.	70
		3. Stampa doc.	—	Stampa i fax in arrivo contenuti nella memoria dell'apparecchio.	50

Menu principale	Sottomenu	Selezioni menu	Opzioni	Descrizioni	Pagina
2.Fax (segue)	6.Lim. composiz.	1.Tastiera	Disattiva* # due volte Attiva	È possibile impostare l'apparecchio in modo da limitare la composizione quando viene utilizzata la tastiera.	34
		2.N. diretti	Disattiva* # due volte Attiva	È possibile impostare l'apparecchio in modo da limitare la composizione dei numeri diretti.	34
		3.N. veloci	Disattiva* # due volte Attiva	È possibile impostare l'apparecchio in modo da limitare la composizione dei numeri di Chiamata veloce.	34
	7.Canc.operaz.	—	—	È possibile verificare quali operazioni sono in memoria e quindi annullare operazioni programmate.	43
	0.Varie	1.Compatibilità	Alta* Normale Base(per VoIP)	Regola l'equalizzazione per i problemi di trasmissione. I service provider VoIP offrono un supporto fax con diversi standard. Se si verificano frequentemente errori nella trasmissione dei fax, scegliere Base(per VoIP).	135
			2.ID chiamante	Sì* No Visualizza ID Stampa rapporto	Visualizzazione o stampa dell'elenco degli ultimi 30 Identificativi chiamante nella memoria.
3.Copia	1.Qualità	—	Testo Foto Auto*	È possibile scegliere la risoluzione delle copie per il tipo di documento prescelto.	85
	2.Luminosità	—	▼ -□□□□■+ ▲ ▼ -□□□■□+ ▲ ▼ -□□■□□+ ▲* ▼ -□■□□□+ ▲ ▼ -■□□□□+ ▲	Regolare la luminosità per le copie.	86

Menu principale	Sottomenu	Selezioni menu	Opzioni	Descrizioni	Pagina	
3.Copia (segue)	3.Contrasto	—	▼ -□□□■+ ▲ ▼ -□□□■+ ▲ ▼ -□□■□+ ▲* ▼ -□■□□+ ▲ ▼ -■□□□+ ▲	Regola il contrasto delle copie. È possibile passare alla risoluzione più elevata delle copie quando si esegue una copia del testo con una percentuale del 100% utilizzando il piano dello scanner.	86	
	4.Regola colore	1.Rosso	▼ -□□□■+ ▲ ▼ -□□□■+ ▲ ▼ -□□■□+ ▲* ▼ -□■□□+ ▲ ▼ -■□□□+ ▲	Regolare il colore rosso delle copie.	87	
		2.Verde	▼ -□□□■+ ▲ ▼ -□□□■+ ▲ ▼ -□□■□+ ▲* ▼ -□■□□+ ▲ ▼ -■□□□+ ▲	Regolare il colore verde delle copie.		
		3.Blu	▼ -□□□■+ ▲ ▼ -□□□■+ ▲ ▼ -□□■□+ ▲* ▼ -□■□□+ ▲ ▼ -■□□□+ ▲	Regolare il colore blu delle copie.		
	4.Stampante	1.Emulazione	—	Auto* HP LaserJet BR-Script 3	Seleziona la modalità di emulazione.	Consultare la Guida software dell'utente su CD-ROM.
		2.Opzioni stampa	1.Font interni	1.HP LaserJet 2.BR-Script 3	Stampa un elenco dei font interni dell'apparecchio.	
2.Configurazione			—	Stampa un elenco delle impostazioni relative alla stampante dell'apparecchio.		
3.Test di stampa			—	Stampa la pagina di prova.		
3.Colore uscita	—	Auto* Colore B&N	Seleziona i documenti stampati a colori o in bianco e nero. Selezionando Auto, l'apparecchio seleziona un'opzione adatta per il documento (a colori o bianco e nero).			

Menu principale	Sottomenu	Selezioni menu	Opzioni	Descrizioni	Pagina
4. Stampante (segue)	4. Reset stampante	—	1. Reset	Ripristina le impostazioni originali di fabbrica predefinite della stampante.	Consultare la Guida software dell'utente su CD-ROM.
			2. Esci		
	5. Taratura	—	Tarare Resettare	Regola la densità del colore o ripristina la taratura dei colori impostata in fabbrica.	160
	6. Regist. Auto	1. Registrazione	1. Inizio	Regolare automaticamente la posizione di stampa di ogni colore.	161
			2. Esci		
	6. Regist. Auto	2. Frequenza	Basso Medio* Alto No	Impostare l'intervallo di tempo desiderato per eseguire la registrazione automatica.	161
			1. Stampa grafico	—	
	7. Reg. Manuale	2. Imp. Regist.	1 Magenta 2 Ciano 3 Giallo 4 Magenta 5 Ciano 6 Giallo 7 Magenta 8 Ciano 9 Giallo	Imposta il valore di correzione sulla tabella stampata da Stampa grafico.	161
8. Pulizia tamb.			—	Eseguire la pulizia del gruppo tamburo per limitare i problemi relativi alla qualità della stampa.	
5. USB Diretta I/F (Solo per MFC-9320CW)	1. Stampa diretta	1. Formato carta	A4* Letter Legal Executive A5 A5 L A6 B5 B6 Dimens. Folio	Imposta le dimensioni della carta durante la stampa diretta dall'unità di memoria flash USB.	95

Menu principale	Sottomenu	Selezioni menu	Opzioni	Descrizioni	Pagina
5. USB Diretta I/F (Solo per MFC-9320CW) (segue)	1. Stampa diretta (segue)	2. Tipo carta	Sottile Normale* Spessa Piu' spessa Carta Riciclata	Imposta il tipo di supporto durante la stampa diretta dall'unità di memoria Flash USB.	95
		3. Pag. multiple	1in1* 2in1 4in1 9in1 16in1 25in1 pagine 1 in 2x2 pagine 1 in 3x3 pagine 1 in 4x4 pagine 1 in 5x5	Imposta lo stile di pagina durante la stampa di più pagine direttamente dall'unità di memoria Flash USB.	96
		4. Orientamento	Verticale* Orizzontale	Imposta l'orientamento della pagina durante la stampa diretta dall'unità di memoria Flash USB.	96
		5. Fascicola	Sì* No	Attiva o disattiva la fascicolazione durante la stampa diretta dall'unità di memoria Flash USB.	96
		6. Qualità stampa	Normale* Fine	Imposta l'opzione di qualità di stampa durante la stampa diretta dall'unità di memoria Flash USB.	96
		7. Opzione PDF	Documento* Doc. & Note Doc. & Marcat.	Nell'opzione PDF seleziona se stampare oltre al testo anche i commenti (marcature) o i timbri nel file PDF.	96
		8. Stampa indice	Semplice* Dettagli	Imposta l'opzione di stampa dell'indice, il formato normale o i particolari.	96

Menu principale	Sottomenu	Selezioni menu	Opzioni	Descrizioni	Pagina
5.USB Diretta I/F (Solo per MFC-9320CW) (segue)	2.Scan to USB	1.Risoluzione	Colore 100 dpi* Colore 200 dpi Colori 300 dpi Colori 600 dpi Grigio 100 dpi Grigio 200 dpi Grigio 300 dpi B&N 200 dpi B&N 200x100 dpi	Imposta la risoluzione per inviare i dati analizzati all'unità di memoria Flash USB.	Consultare la Guida software dell'utente su CD-ROM.
		2.Nome file	—	Immettere il nome file dei dati analizzati.	
	3.PictBridge	1.Formato carta	Letter A4* B5 A5 B6 A6	Imposta le dimensioni della carta durante la stampa dei dati da una fotocamera con PictBridge.	90
		2.Orientamento	Letter A4 B5 A5 B6 A6 Quindi scegliere Verticale Orizzontale	Imposta l'orientamento della pagina durante la stampa dei dati da una fotocamera con PictBridge. Scegliendo il formato della carta Letter, A4 o B5, viene selezionato Verticale (Portrait). Scegliendo A5, B6 o A6, viene selezionato Orizzontale (Landscape).	
		3.Data & Ora	Sì No*	Stampa sulla foto l'ora e la data in cui è stata scattata.	
		4.Nome file	Sì No*	Stampa il nome del file dei dati sulla foto.	
		5.Qualità stampa	Normale* Fine	Imposta l'opzione della qualità di stampa durante la stampa dei dati da una fotocamera con PictBridge.	

Menu principale	Sottomenu	Selezioni menu	Opzioni	Descrizioni	Pagina
6. Stamp rapporto (MFC-9320CW)	1. Rapporto TX	1. Visual. su LCD	—	Stampa un Rapporto di verifica della trasmissione per l'ultima trasmissione.	79
		2. Stampa rapp.	—		
	2. Aiuti	—	—	Stampa una Lista aiuti in modo da poter vedere velocemente come programmare l'apparecchio.	79
	3. Elenco telef.	1. Ordine x num.	—	Elenca i nomi e i numeri memorizzati nella memoria numeri diretti e di Chiamata veloce in ordine numerico o alfabetico.	79
		2. Ordine alfab.	—		
	4. Giornale Fax	—	—	Elenca i dati degli ultimi 200 fax in entrata e in uscita. (TX sta per Trasmissione. RX sta per Ricezione.)	79
	5. Imp. Utente	—	—	Elenca le impostazioni.	79
6. Config. Rete	—	—	Elenca le impostazioni di rete.	79	
7. Modulo ordine	—	—	È possibile stampare un modulo di ordinazione degli accessori da compilare e inviare al concessionario Brother.	79	

Menu principale	Sottomenu	Selezioni menu	Opzioni	Descrizioni	Pagina
5. Rete (MFC-9120CN)	1. TCP/IP	1. Metodo avvio	Auto* Statico RARP BOOTP DHCP	Sceglie il metodo di inizializzazione più adeguato alle proprie esigenze.	Consultare la Guida dell'utente in rete su CD-ROM.
		2. Indirizzo IP	[000-255]. [000-255]. [000-255]. [000-255]	Inserire l'indirizzo IP.	
		3. Subnet mask	[000-255]. [000-255]. [000-255]. [000-255]	Inserire la Subnet mask.	
		4. Gateway	[000-255]. [000-255]. [000-255]. [000-255]	Inserire l'indirizzo del Gateway.	
		5. Nome nodo	BRNXXXXXXXXXXXXXX	Inserire il nome del Nodo.	
		6. Config. WINS	Auto* Statico	Sceglie la modalità di configurazione WINS.	
		7. WINS Server	Primario [000-255]. [000-255]. [000-255]. [000-255] Secondario [000-255]. [000-255]. [000-255]. [000-255]	Specifica l'indirizzo IP del server WINS primario o secondario.	
		8. Server DNS	Primario [000-255]. [000-255]. [000-255]. [000-255] Secondario [000-255]. [000-255]. [000-255]. [000-255]	Specifica l'indirizzo IP del server DNS primario o secondario.	
		9. APIPA	Si* No	Configura automaticamente l'indirizzo IP dall'intervallo di indirizzi IP riservati.	
	0. Menu IPv6	Abilitaz. IPV6 Disabilit. IPV6*	Attiva o disattiva il protocollo IPv6. Se si desidera utilizzare il protocollo IPv6, visitare http://solutions.brother.com/ per ulteriori informazioni.		
2. Ethernet	—	Auto* 100B-FD 100B-HD 10B-FD 10B-HD	Sceglie la modalità di collegamento Ethernet.		

Menu principale	Sottomenu	Selezioni menu	Opzioni	Descrizioni	Pagina
5.Rete (MFC-9120CN) (segue)	3.Scan a FTP	—	Colore 100 dpi* Colore 200 dpi Colori 300 dpi Colori 600 dpi Grigio 100 dpi Grigio 200 dpi Grigio 300 dpi B&N 200 dpi B&N 200x100 dpi	Sceglie il formato del file di invio dei dati acquisiti a mezzo scanner.	Consultare la <i>Guida dell'utente in rete</i> su CD-ROM.
	4.Scan a rete	—	Colore 100 dpi* Colore 200 dpi Colori 300 dpi Colori 600 dpi Grigio 100 dpi Grigio 200 dpi Grigio 300 dpi B&N 200 dpi B&N 200x100 dpi	È possibile analizzare un documento a colori o in bianco e nero direttamente in un server CIFS sulla rete locale o su Internet.	
	5.Fuso orario	—	UTCXXX:XX	Imposta il fuso orario del proprio paese.	
	0.Reset rete	1.Reset	1.Sì 2.No	—	
2.Esci		—			

Menu principale	Sottomenu	Selezioni menu	Opzioni	Descrizioni	Pagina	
7. Rete (MFC-9320CW)	1. LAN cablato	1. TCP/IP	1. Metodo avvio	Auto* Statico RARP BOOTP DHCP	Sceglie il metodo di inizializzazione più adeguato alle proprie esigenze.	Consultare la Guida dell'utente in rete su CD-ROM.
			2. Indirizzo IP	[000-255]. [000-255]. [000-255]. [000-255]	Inserire l'indirizzo IP.	
			3. Subnet mask	[000-255]. [000-255]. [000-255]. [000-255]	Inserire la Subnet mask.	
			4. Gateway	[000-255]. [000-255]. [000-255]. [000-255]	Inserire l'indirizzo del Gateway.	
			5. Nome nodo	BRNXXXXXXXXXXXXX	Inserire il nome del Nodo.	
			6. Config. WINS	Auto* Statico	Sceglie la modalità di configurazione WINS.	
			7. WINS Server	Primario [000-255]. [000-255]. [000-255]. [000-255] Secondario [000-255]. [000-255]. [000-255]. [000-255]	Specifica l'indirizzo IP del server WINS primario o secondario.	
			8. Server DNS	Primario [000-255]. [000-255]. [000-255]. [000-255] Secondario [000-255]. [000-255]. [000-255]. [000-255]	Specifica l'indirizzo IP del server DNS primario o secondario.	
			9. APIPA	Sì* No	Configura automaticamente l'indirizzo IP dall'intervallo di indirizzi IP riservati.	
			0. Menu IPv6	Abilitaz. IPV6 Disabilit. IPV6*	Attiva o disattiva il protocollo IPv6. Se si desidera utilizzare il protocollo IPv6, visitare http://solutions.brother.com/ per ulteriori informazioni.	

Menu principale	Sottomenu	Selezioni menu		Opzioni	Descrizioni	Pagina	
7. Rete (MFC-9320CW) (segue)	1. LAN cablato (segue)	2. Ethernet	—	Auto* 100B-FD 100B-HD 10B-FD 10B-HD	Sceglie la modalità di collegamento Ethernet.	Consultare la Guida dell'utente in rete su CD-ROM.	
		3. Imp. Predef.	—	1. Reset 2. Esci	Ripristina le impostazioni della rete cablata alle impostazioni predefinite di fabbrica.		
		4. Attivaz. rete	—	Attiva* Disattiva	Attiva o disattiva manualmente la rete LAN.		
	2. LAN Wireless	1. TCP/IP	1. Metodo avvio		Auto* Statico RARP BOOTP DHCP	Sceglie il metodo di inizializzazione più adeguato alle proprie esigenze.	
			2. Indirizzo IP		[000-255]. [000-255]. [000-255]. [000-255]	Inserire l'indirizzo IP.	
			3. Subnet mask		[000-255]. [000-255]. [000-255]. [000-255]	Inserire la Subnet mask.	
			4. Gateway		[000-255]. [000-255]. [000-255]. [000-255]	Inserire l'indirizzo del Gateway.	
			5. Nome nodo		BRWXXXXXXXXXXXXX	Inserire il nome del Nodo.	
			6. Config.WINS		Auto* Statico	Sceglie la modalità di configurazione WINS.	
			7. WINS Server		Primario [000-255]. [000-255]. [000-255]. [000-255] Secondario [000-255]. [000-255]. [000-255]. [000-255]	Specifica l'indirizzo IP del server WINS primario o secondario.	
8. Server DNS		Primario [000-255]. [000-255]. [000-255]. [000-255] Secondario [000-255]. [000-255]. [000-255]. [000-255]	Specifica l'indirizzo IP del server DNS primario o secondario.				
	9. APIPA		Si* No	Configura automaticamente l'indirizzo IP dall'intervallo di indirizzi IP riservati.			

Menu principale	Sottomenu	Selezioni menu		Opzioni	Descrizioni	Pagina	
7. Rete (MFC-9320CW) (segue)	2. LAN Wireless (segue)	1. TCP/IP (segue)	0. Menu IPv6	Abilitaz. IPV6 Disabilit. IPV6*	Attiva o disattiva il protocollo IPv6. Se si desidera utilizzare il protocollo IPv6, visitare http://solutions.brother.com/ per ulteriori informazioni.	Consultare la Guida dell'utente in rete su CD-ROM.	
		2. Imp. guidata	1. Sì 2. No	—	È possibile configurare il server di stampa.		
		3. SES/WPS/AOSS	1. Sì 2. No	—	È possibile configurare con facilità le impostazioni della rete senza fili utilizzando il metodo di configurazione tasti a pressione.		
		4. WPS con PIN	1. Sì 2. No	—	È possibile configurare facilmente le proprie impostazioni di rete wireless utilizzando WPS con un codice PIN.		
		5. Stato WLAN	1. Stato	Attiva (11b) Attiva (11g) LAN cabl. Attiva WLAN SPENTA AOSS attivo Conness. fallita	È possibile vedere lo stato corrente della rete wireless.		
				2. Segnale	forte medio debole ness.		È possibile vedere la potenza del segnale corrente della rete wireless.
				3. SSID	—		È possibile vedere l'SSID corrente.
				4. Modalità Com.	Ad-hoc Infrastruttura		È possibile vedere la modalità di Comunicazione corrente.
		6. Imp. Predef.	—	1. Reset 2. Esci	Ripristinare le impostazioni di rete wireless alle impostazioni predefinite di fabbrica.		
7. Menu abil. WLAN	—	Attiva Disattiva*	Attivare o disattivare manualmente la rete LAN wireless.				

Menu principale	Sottomenu	Selezioni menu		Opzioni	Descrizioni	Pagina
7.Rete (MFC-9320CW) (segue)	3.Scan a FTP	—	—	Colore 100 dpi* Colore 200 dpi Colori 300 dpi Colori 600 dpi Grigio 100 dpi Grigio 200 dpi Grigio 300 dpi B&N 200 dpi B&N 200x100 dpi	Sceglie il formato del file di invio dei dati acquisiti a mezzo scanner.	Consultare la <i>Guida dell'utente in rete</i> su CD-ROM.
	4.Scan a rete	—	—	Colore 100 dpi* Colore 200 dpi Colori 300 dpi Colori 600 dpi Grigio 100 dpi Grigio 200 dpi Grigio 300 dpi B&N 200 dpi B&N 200x100 dpi	È possibile analizzare un documento a colori o in bianco e nero direttamente in un server CIFS sulla rete locale o su Internet.	
	5.Fuso orario	—	—	UTCXXX:XX	Imposta il fuso orario del proprio paese.	
	0.Reset rete	1.Reset	—	1.Sì 2.No	Ripristina tutte le impostazioni di rete alle impostazioni predefinite di fabbrica.	
2.Esci		—	—			

Menu principale	Sottomenu	Selezioni menu	Opzioni	Descrizioni	Pagina	
8.Info. macchina (MFC-9320CW) 6.Info. macchina (MFC-9120CN)	1.N. di Serie	—	—	È possibile verificare il numero seriale dell'apparecchio.	185	
	2.Contatore pag.	—	Totale Fax/Lista Copia Stampa	È possibile verificare il numero totale di pagine stampate dall'apparecchio.	185	
	3.Dur.res.parti	1.Tamburo	—	1.Nero (K) 2.Ciano (C) 3.Magenta (M) 4.Giallo (Y)	È possibile verificare quanto rimane in percentuale della durata utile di un componente dell'apparecchio.	185
		2.Gruppo cinghia	—	—		
3.Kit rullo PF		—	—			
4.Fusore		—	—			
0.Imp.iniziale	1.Mod. ricezione	—	Solo fax* Fax/Tel Tel./Segr. Est. Manuale	Sceglie il modo di ricezione più adatto alle proprie esigenze.	45	
	2.Data&Ora	—	—	Imposta data e ora sul display e sulle intestazioni dei fax inviati.	Consultare la Guida di installazione rapida	
	3. Identificativo	—	Fax: Tel: Nome:	Questa funzione consente di impostare la stampa del proprio nome e numero di fax su tutte le pagine inviate via fax.		
	4.Toni/Impulsi	—	Toni* Impulsi	Sceglie la modalità di composizione.	66	
	5.Linea libera	—	Rilevazione No rilevazione*	È possibile abbreviare la pausa di rilevamento del segnale di libero.	135	
	6.Imp.linea tel.	—	Normale* ISDN PBX	Selezionare il tipo di linea telefonica.	52	
	7.Resetta	1.Rete	—	1.Reset 2.Esci	Ripristina tutte le impostazioni di rete alle impostazioni predefinite di fabbrica.	186
2.Indiriz.& Fax		—	1.Reset 2.Esci	Ripristina tutti i numeri di telefono memorizzati e le impostazioni fax.		
3.Tutte le imp.		—	1.Reset 2.Esci	Ripristina tutte le impostazioni dell'apparecchio predefinite in fabbrica.		

Digitazione testo

Quando si impostano alcune scelte del menu, come l'Identificativo, è necessario digitare i caratteri del testo. Sui tasti della tastiera sono stampate le lettere. Tasti: **0**, **#** e ***** non riportano lettere stampate in quanto vengono utilizzati per i caratteri speciali.

Sulla tastiera, premere il tasto adatto il numero di volte mostrato in questa tabella di riferimento, allo scopo di accedere al carattere desiderato.

Premere il tasto	una volta	due volte	tre volte	quattro volte	cinque volte	sei volte	sette volte	otto volte	nove volte
1	@	.	/	1	@	.	/	1	@
2	a	b	c	A	B	C	2	a	b
3	d	e	f	D	E	F	3	d	e
4	g	h	i	G	H	I	4	g	h
5	j	k	l	J	K	L	5	j	k
6	m	n	o	M	N	O	6	m	n
7	p	q	r	s	P	Q	R	S	7
8	t	u	v	T	U	V	8	t	u
9	w	x	y	z	W	X	Y	Z	9

Per selezioni di menu che non consentono la selezione di caratteri minuscoli, usare questa tabella di riferimento.

Premere il tasto	una volta	due volte	tre volte	quattro volte	cinque volte
2	A	B	C	2	A
3	D	E	F	3	D
4	G	H	I	4	G
5	J	K	L	5	J
6	M	N	O	6	M
7	P	Q	R	7	P
8	T	U	V	8	T
9	W	X	Y	9	W

Inserimento di spazi

Per inserire uno spazio nel numero di fax, premere ► una volta tra i numeri. Per inserire uno spazio nel nome, premere ► due volte tra i caratteri.

Correzioni

Per modificare una lettera inserita per sbaglio, premere ◀ per portare il cursore verso il carattere errato e premere **Cancella/Indietro**.

Ripetizione di lettere

Per inserire un carattere sullo stesso tasto del carattere precedente, premere ► per spostare il cursore prima di premere nuovamente il tasto.

Caratteri speciali e simboli

Premere *, # o 0, quindi premere ◀ o ▶ per spostare il cursore verso il simbolo o il carattere desiderato. Premere **OK** per sceglierlo. I simboli e i caratteri qui di seguito appariranno a seconda della selezione del menu.

Premere *	per	(spazio) ! " # \$ % & ' () * + , - . / €
Premere #	per	: ; < = > ? @ [] ^ _ \ ~ ` { }
Premere 0	per	À Ç É È Ì Ò Ù Ü 0

Generale

Tipo di stampante	LED	
Metodo di stampa	LED elettrofotografico	
Capacità della memoria	64 MB	
LCD (display a cristalli liquidi)	16 caratteri × 2 linee	
Alimentazione	220 - 240 V CA 50/60Hz	
Consumo di energia	Picco:	1176 W
	Copia:	Media 480 W ¹
	Riposo:	(MFC-9120CN) Media 11 W (MFC-9320CW) Media 12 W
	Standby:	Media 75 W

Ingombro

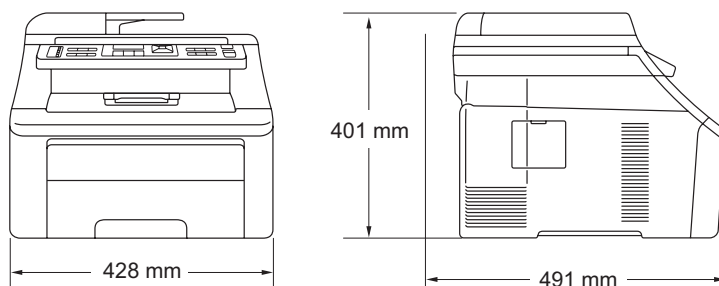

Peso Senza gruppo tamburo/toner: 20,1 kg

Livello rumore

Potenza sonora

In funzione (copia a colori): ² LWAd = 6,42 Bell (A)

In funzione (copia in bianco e nero): LWAd = 6,46 Bell (A)

I componenti per ufficio con LWAd > 6,30 Bell (A) non sono idonei per essere utilizzati in ambienti in cui le persone svolgono prevalentemente prestazioni d'opera intellettuale. Tali componenti devono essere posizionati in ambienti separati a causa della loro emissione acustica elevata.

Standby: LWAd = 4,31 Bell (A)

Pressione sonora

In funzione (Stampa): LPAm 53 dB (A)

Standby: LPAm 30 dB (A)

¹ Quando si esegue una copia da un foglio

² Calcolato in conformità alla norma ISO 9296.

Temperatura

In funzione: da 10 a 32,5°C

A riposo: da 0 a 40°C

Umidità

In funzione: dal 20% al 80% (senza condensa)

A riposo: dal 10% al 90% (senza condensa)

ADF (alimentatore automatico documenti)

Fino a 35 pagine (Sfalsato) [80 g/m²]

Ambiente raccomandato per i migliori risultati:

Temperatura: da 20 a 30°C

Umidità: 50% - 70%

Carta: Xerox Premier TCF 80 g/m² o Xerox Business 80 g/m²

Vassoio carta

250 Fogli [80 g/m²]

Supporti di stampa

Ingresso carta Vassoio carta

- Tipo carta: Carta sottile, Carta normale o Carta riciclata
- Formato carta: Letter, A4, B5 (ISO), A5, A5 (Lato lungo), B6 (ISO), A6, Executive, Legal e Folio
- Grammatatura carta: da 60 a 105 g/m²
- Capacità max. vassoio carta: Fino a 250 fogli da 80 g/m² Carta normale

Fessura di alimentazione manuale

- Tipo carta: Carta sottile, Carta normale, Carta spessa, Carta più spessa, Carta per macchina da scrivere, Carta riciclata, Buste o Etichette ¹
- Formato carta: Larghezza: da 76,2 a 220 mm ²
Lunghezza: da 116 a 406,4 mm ²
- Grammatatura carta: da 60 a 163 g/m²

Uscita carta Fino a 100 fogli (pagina stampata rivolta verso il basso al vassoio di uscita della carta)

¹ Per le etichette, consigliamo di rimuovere le pagine stampate dal vassoio di uscita della carta subito dopo l'uscita dall'apparecchio per evitare la possibilità di provocare macchie.

² Se si utilizza della carta con dimensioni inferiori a 105 × 148 mm (o formato A6) aprire il coperchio posteriore (vassoio posteriore di uscita).

Fax

Compatibilità	Gruppo 3 Super ITU-T
Sistema di codifica	MH/MR/MMR/JBIG/JPEG
Velocità modem	Fallback automatico: 33.600 bps
Dimensioni documento	Larghezza ADF: da 147,3 a 215,9 mm Lunghezza ADF: da 147,3 a 356,0 mm Larghezza piano scanner: Max. 215,9 mm Lunghezza piano scanner: Max. 297 mm
Larghezza scansione	Max. 208 mm
Larghezza stampa	Max. 208 mm
Scala di grigi	8 bit/256 livelli
Tipi di Polling	Standard, Protetto, Timer, Sequenziale
Regolazione Contrasto	Automatico/Chiaro/Scuro (impostazione manuale)
Risoluzione	Orizzontale: 8 punti/mm Verticale ■ Standard: 3,85 linee/mm ■ Fine: 7,7 linee/mm ■ Foto: 7,7 linee/mm ■ Superfine: 15,4 linee/mm
Composizione numeri diretti	8 (4 × 2)
Chiamata veloce	200 stazioni
Gruppi	Fino a 20
Trasmissione circolare ³	258 stazioni
Ricomposizione automatica del numero telefonico	3 volte con intervalli di 5 minuti
Numero squilli	0, 1, 2, 3, 4 o 5 squilli
Sorgente comunicazione	Rete telefonica pubblica commutata
Trasmissione da memoria	Fino a 600 ¹ /500 ² pagine ³
Ricezione in mancanza di carta	Fino a 600 ¹ /500 ² pagine ³

¹ Il termine 'Pagine' si riferisce alla 'Tabella Standard Brother N° 1' (lettera commerciale tipica, risoluzione standard e codifica JBIG). Le specifiche e i materiali stampati sono soggetti a modifica senza preavviso.

² Il termine 'Pagine' si riferisce alla 'Tabella di prova ITU-T n.1' (lettera commerciale tipica, risoluzione standard e codifica JBIG). Le specifiche e i materiali stampati sono soggetti a modifica senza preavviso.

³ Solo bianco e nero

Copia

Colore/Bianco e nero	Sì/Sì
Dimensioni documento	Larghezza ADF: da 148 a 215,9 mm Lunghezza ADF: da 148 a 355,6 mm Larghezza piano scanner: Max. 215,9 mm Lunghezza piano scanner: Max. 297 mm
Larghezza copia:	Max. 208 mm
Copie Multiple	Fino a 99 pagine impilate o ordinate
Riduzione/Ingrandimento	dal 25% al 400% (in incrementi dell'1%)
Risoluzione	Fino a 600 × 600 dpi
Tempo riproduzione prima copia (Bianco e nero)	Meno di 19 secondi (dalla modalità READY)
Tempo riproduzione prima copia (Colore)	Meno di 24 secondi (dalla modalità READY)

Scansione

Colore/Bianco e nero	Sì/Sì
Conformità TWAIN	Sì (Windows® 2000 Professional/Windows® XP/ Windows® XP Professional x64 Edition/Windows Vista®) Mac OS X 10.3.9 o versione superiore ¹
Conformità WIA	Sì (Windows® XP/Windows Vista®)
Profondità Colore	24 bit colore
Risoluzione	Massimo 19200 × 19200 dpi (interpolata) ² Fino a 1200 × 2400 dpi (ottica) ² (Dal piano scanner) Fino a 1200 × 600 dpi (ottica) ² (Dall'alimentatore automatico)
Dimensioni documento	Larghezza ADF: da 148,0 a 215,9 mm Lunghezza ADF: da 148,0 a 355,6 mm Larghezza piano scanner: Max. 215,9 mm Lunghezza piano scanner: Max. 297 mm
Larghezza scansione	Max. 210 mm
Scala di grigi	256 livelli

¹ Per gli ultimi aggiornamenti del driver, per Mac OS X, visitare il sito <http://solutions.brother.com/>.

² Scansione massima 1200 × 1200 dpi con driver WIA in Windows® XP/Windows Vista® (è possibile scegliere una risoluzione fino a 19200 × 19200 dpi con il programma di utilità per scanner)

Stampa

Emulazioni	PCL6, BR-Script3 (PostScript®3™)
Driver stampante	Driver Host-Based per Windows® 2000 Professional/ Windows® XP/Windows® XP Professional x64 Edition/ Windows Vista®/Windows Server® 2003 ¹ / Windows Server® 2003 x64 Edition ¹ /Windows Server® 2008 ¹
	BR-Script3 (file PPD) per Windows® 2000 Professional/ Windows® XP/Windows® XP Professional x64 Edition/ Windows Vista®/Windows Server® 2003 ¹ / Windows Server® 2008 ¹
	Macintosh Printer Driver per Mac OS X 10.3.9 o versioni superiori ²
	BR-Script3 (file PPD) per Mac OS X 10.3.9 o superiore ²
Risoluzione	600 dpi × 600 dpi, 2400 dpi (600 × 2400)
Velocità di stampa (Bianco e nero)	Fino a 16 pagine/minuto (formato A4) ³
Velocità di stampa (Colore)	Fino a 16 pagine/minuto (formato A4) ³
Tempo riproduzione prima stampa (Bianco e nero)	Meno di 15 secondi (da modalità READY e vassoio standard)
Tempo riproduzione prima stampa (Colore)	Meno di 16 secondi (da modalità READY e vassoio standard)
Tempo riproduzione prima copia (Bianco e nero)	Meno di 19 secondi (da modalità READY e vassoio standard)
Tempo riproduzione prima copia (Colore)	Meno di 24 secondi (da modalità READY e vassoio standard)

¹ Solo stampa via rete.

² Per gli ultimi aggiornamenti del driver, per Mac OS X, visitare il sito <http://solutions.brother.com/>.

³ La velocità di stampa può variare in base al tipo di documento da stampare.

Interfacce

USB Utilizzare un cavo interfaccia USB 2.0 non più lungo di 2,0 m. ^{1 2}

LAN ³ Utilizzare un cavo UTP Ethernet categoria 5 o superiore.

LAN wireless
(MFC-9320CW) L'apparecchio supporta la comunicazione wireless IEEE 802.11b/g con LAN wireless utilizzando la modalità infrastruttura o una connessione Peer-to-Peer in modalità Ad-hoc.

¹ L'apparecchio ha un'interfaccia USB 2.0 Hi-Speed. L'apparecchio può essere connesso anche ad un computer con interfaccia USB 1.1.

² Le porte USB di un fornitore terzo non sono supportate.

³ Per le specifiche tecniche dettagliate, vedere *Rete Ethernet cablata* a pagina 227 e la *Guida dell'utente in rete* sul CD-ROM.

PictBridge (MFC-9320CW)

Compatibilità	Supporta lo standard Camera & Imaging Products Association PictBridge CIPA-001. Visitare http://www.cipa.jp/pictbridge/ per ulteriori informazioni.
Interfaccia	Interfaccia diretta USB.

Funzione di stampa diretta (MFC-9320CW)

Compatibilità

PDF versione 1.7 ¹, JPEG, Exif + JPEG, PRN (creato dal driver della stampante Brother), TIFF (analizzato da tutti i modelli MFC o DCP Brother), PostScript^{®3}™ (creato dal driver della stampante BR-Script 3 Brother), XPS versione 1.0.

¹ I dati PDF che comprendono un file immagine JBIG2, un file immagine JPEG2000 o un file di trasparenza non sono supportati.

Requisiti del computer

Requisiti minimi sistema e funzioni supportate software PC								
Piattaforma computer e versione sistema operativo		Velocità minima elaboratore	RAM minima	RAM consigliata	Spazio su disco rigido per l'installazione		Funzioni supportate software PC	Interfaccia PC supportata ³
					per Driver	per Applicazioni		
Sistema operativo Windows ^{® 1}	Windows [®] 2000 Professional ⁵	Intel [®] Pentium [®] II o equivalente	64 MB	256 MB	150 MB	310 MB	Stampa, PC Fax ⁴ , Scansione	USB, 10/100 Base Tx (Ethernet), Wireless 802.11 b/g ⁶
	Windows [®] XP Home ^{2 5} Windows [®] XP Professional ^{2 5}		128 MB					
	Windows [®] XP Professional x64 Edition ²	Supporto CPU a 64 bit (Intel [®] 64 o AMD64)	256 MB	512 MB	500 MB	500 MB	Stampa	10/100 Base Tx (Ethernet), Wireless 802.11 b/g ⁶
	Windows Vista ^{® 2}	Intel [®] Pentium [®] 4 o CPU supportata 64 bit equivalente (Intel [®] 64 o AMD64)	512 MB	1 GB				
	Windows Server [®] 2003 (solo stampa via rete)	Intel [®] Pentium [®] III o equivalente	256 MB	512 MB				
	Windows Server [®] 2003 x64 Edition (solo stampa via rete)	Supporto CPU a 64 bit (Intel [®] 64 o AMD64)	512 MB	2 GB	80 MB	400 MB	Stampa, Invio PC Fax ⁴ , Scansione	USB, 10/100 Base Tx (Ethernet), Wireless 802.11 b/g ⁶
	Windows Server [®] 2008 (solo stampa via rete)	Intel [®] Pentium [®] 4 o CPU supportata 64 bit equivalente (Intel [®] 64 o AMD64)						
Sistema operativo Macintosh	Mac OS X 10.3.9 - 10.4.3	PowerPC G4/G5, PowerPC G3 350MHz	128 MB	256 MB				
	Mac OS X 10.4.4 o versione superiore ⁷	PowerPCG4/G5, processore Intel [®] Core™	512 MB	1 GB				

¹ Internet Explorer[®] 5.5 o versione superiore.

² Per WIA, risoluzione 1200 × 1200. L'Utilità Scanner Brother consente un miglioramento fino a 19200 × 19200 dpi.

³ Le porte USB di un fornitore terzo non sono supportate.

⁴ PC Fax supporta solo bianco e nero.

⁵ PaperPort™ 11SE supporta Microsoft[®] SP4 o versione superiore per Windows[®] 2000 e SP2 o versione superiore per XP.

⁶ Solo per MFC-9320CW

⁷ Per gli ultimi aggiornamenti del driver, per Mac OS X, visitare il sito <http://solutions.brother.com/>.

Materiali di consumo

Vita cartuccia toner	Cartuccia toner iniziale:	Circa 1.000 pagine (A4) ¹
	Cartuccia toner standard:	
	TN-230BK (Nero):	Circa 2.200 pagine (A4) ¹
	TN-230C (Ciano):	Circa 1.400 pagine (A4) ¹
	TN-230M (Magenta):	Circa 1.400 pagine (A4) ¹
	TN-230Y (Giallo):	Circa 1.400 pagine (A4) ¹
Gruppo tamburo	DR-230CL ²	Circa 15.000 pagine (A4) ⁵
	DR-230CL-BK ³	
	DR-230CL-CMY ⁴	
Gruppo cinghia	BU-200CL	Circa 50.000 pagine (A4)
Vaschetta di recupero toner	WT-200CL	Circa 50.000 pagine

¹ Il rendimento approssimativo della cartuccia viene dichiarato in ottemperanza a ISO/IEC 19798.

² Contiene 4 pezzi. Gruppo tamburo

³ Contiene 1 pezzo. Gruppo tamburo nero

⁴ Contiene 1 pezzo. Gruppo tamburo a colori

⁵ Il rendimento del tamburo è approssimativo e può variare secondo il tipo di utilizzo.

Rete Ethernet cablata

Nome modello scheda rete	NC-6700h
LAN	È possibile collegare il proprio apparecchio ad una rete per la stampa e la scansione in rete e la funzione di impostazione remota PC Fax. ^{1 2}
Supporto per	Windows® 2000 Professional, Windows® XP, Windows® XP Professional x64 Edition, Windows Vista®, Windows Server® 2003 ² , Windows Server® 2003 x64 Edition ² , Windows Server® 2008 ² Mac OS X 10.3.9 o versione superiore ^{3 4}
Protocolli	<p>IPv4: ARP, RARP, BOOTP, DHCP, APIPA (Auto IP), WINS/NetBIOS name resolution, DNS Resolver, mDNS, LLNMR responder, LPR/LPD, Custom Raw Port/Port9100, IPP/IPPS, FTP Client e Server, TELNET Server, HTTP/HTTPS Server, SSL/TLS, TFTP Client e Server, SMTP Client, APOP, POP before SMTP, SMTP-AUTH, SNMPv1/v2c/v3, ICMP, LLTD responder, Web Services Print, CIFS Client, SNTP</p> <p>IPv6: (Disattivati come impostazione predefinita) NDP, RA, DNS resolver, mDNS, LLNMR responder, LPR/LPD, Custom Raw Port/Port9100, IPP/IPPS, FTP Client e Server, TELNET Server, HTTP/HTTPS server, SSL/TLS, TFTP Client e Server, SMTP Client, APOP, POP before SMTP, SMTP-AUTH, SNMPv1/v2c/v3, ICMPv6, LLTD responder, Web Services Print, CIFS Client, SNTP</p>
Tipo rete	Ethernet 10/100 BASE-TX Auto Negotiation (rete LAN)

Programmi di utilità di gestione ⁵

BRAdmin Light per Windows[®] 2000 Professional, Windows[®] XP, Windows[®] XP Professional x64 Edition, Windows Vista[®], Windows Server[®] 2003, Windows Server[®] 2003 x64 Edition, Windows Server[®] 2008 e Mac OS X 10.3.9 o versioni superiori ⁴

BRAdmin Professional per Windows[®] 2000 Professional, Windows[®] XP, Windows[®] XP Professional x64 Edition, Windows Vista[®], Windows Server[®] 2003, Windows Server[®] 2003 x64 Edition e Windows Server[®] 2008

Web BRAdmin per Windows[®] 2000 Professional, Windows[®] XP, Windows[®] XP Professional x64 Edition, Windows Vista[®], Windows Server[®] 2003, Windows Server[®] 2003 x64 Edition e Windows Server[®] 2008

Computer client con un browser di rete che supporta Java.

¹ Invio Fax da PC per Mac

² Solo stampa via rete.

³ Mac OS X 10.3.9 o versione superiore (mDNS)

⁴ Per gli ultimi aggiornamenti del driver, per Mac OS X, visitare il sito <http://solutions.brother.com/>.

⁵ È possibile scaricare BRAdmin Professional e Web BRAdmin dal sito <http://solutions.brother.com/>.

Rete Ethernet wireless (solo per MFC-9320CW)

Nome modello scheda rete	NC-7500W
LAN	È possibile collegare il proprio apparecchio ad una rete per la stampa e la scansione in rete e la funzione di impostazione remota PC Fax ^{1 2} .
Supporto per	Windows [®] 2000 Professional, Windows [®] XP, Windows [®] XP Professional x64 Edition, Windows Vista [®] , Windows Server [®] 2003, Windows Server [®] 2003 x64 Edition, Windows Server [®] 2008 e Windows Server [®] 2008 x64 Edition ² Mac OS X 10.3.9 o versione superiore ^{3 4}
Protocolli	IPv4: ARP, RARP, BOOTP, DHCP, APIPA (Auto IP), WINS, NetBIOS name resolution, DNS Resolver, mDNS, LLMNR responder, LPR/LPD, Custom Raw Port/Port9100, IPP/IPPS, FTP Client e Server, TELNET Server, HTTP/HTTPS Server, SSL/TLS, TFTP Client e Server, SMTP Client, APOP, POP before SMTP, SMTP AUTH, SNMPv1/v2c/v3, ICMP, LLTD responder, Web Services Print, CIFS Client, SNTP IPv6: (Disattivati come impostazione predefinita) NDP, RA, DNS resolver, mDNS, LLMNR responder, LPR/LPD, Custom Raw Port/Port9100, IPP/IPPS, FTP Client e Server, TELNET Server, HTTP/HTTPS server, SSL/TLS, TFTP Client e Server, SMTP Client, APOP, POP before SMTP, SMTP AUTH, SNMPv1/v2c/v3, ICMPv6, LLTD responder, Web Services Print, CIFS Client, SNTP
Tipo rete	IEEE 802.11 b/g (LAN wireless)

Programmi di utilità di gestione ⁵

BRAdmin Light per Windows[®] 2000 Professional, Windows[®] XP, Windows[®] XP Professional x64 Edition, Windows Vista[®], Windows Server[®] 2003, Windows Server[®] 2003 x64 Edition, Windows Server[®] 2008 e Mac OS X 10.3.9 o versioni superiori ⁴

BRAdmin Professional per Windows[®] 2000 Professional, Windows[®] XP, Windows[®] XP Professional x64 Edition, Windows Vista[®], Windows Server[®] 2003, Windows Server[®] 2003 x64 Edition e Windows Server[®] 2008

Web BRAdmin per Windows[®] 2000 Professional, Windows[®] XP, Windows[®] XP Professional x64 Edition, Windows Vista[®], Windows Server[®] 2003, Windows Server[®] 2003 x64 Edition e Windows Server[®] 2008

Computer client con un browser di rete che supporta Java.

¹ Invio Fax da PC per Mac

² Solo stampa per Windows Server[®] 2003 e Windows Server[®] 2008

³ Mac OS X 10.3.9 o versione superiore (mDNS)

⁴ Per gli ultimi aggiornamenti del driver, per Mac OS X, visitare il sito <http://solutions.brother.com/>.

⁵ È possibile scaricare BRAdmin Professional e Web BRAdmin dal sito <http://solutions.brother.com/>.

Autenticazione e crittografia esclusivamente per utenti wireless

Metodo autenticazione

L'apparecchio Brother supporta il seguente metodo:

■ Sistema aperto

I dispositivi senza fili possono accedere alla rete senza autenticazione.

■ Chiave condivisa

Una chiave segreta predefinita viene condivisa da tutti i dispositivi che accedono alla rete senza fili. L'apparecchio Brother utilizza chiavi WEP come chiavi predefinite.

■ WPA-PSK/WPA2-PSK

Attiva una chiave pre-condivisa di accesso protetto Wi-Fi (WPA-PSK/WPA2-PSK), che attiva l'apparecchio Brother senza fili, da associare ai punti di accesso che utilizzano la crittografia TKIP per WPA-PSK o AES per WPA-PSK e WPA2-PSK (WPA-Personal).

■ LEAP

Cisco LEAP (Light Extensible Authentication Protocol) è stato sviluppato da Cisco Systems, Inc. e attiva il prodotto Brother senza fili da associare ai punti di accesso che utilizzano le crittografie CKIP.

■ EAP-FAST

EAP-FAST (Extensible Authentication Protocol - Flexible Authentication via Secured Tunnel) è stato sviluppato da Cisco Systems, Inc. che utilizza l'ID utente e la password per eseguire l'autenticazione e algoritmi a chiave simmetrica per effettuare il processo di autenticazione con il tunnel.

L'apparecchio Brother supporta le seguenti autenticazioni interne:

• EAP-FAST/NONE

MS-CHAPv2 viene utilizzato per la fornitura e il metodo di EAP-FAST corrispondente al metodo di autenticazione della seconda fase.

• EAP-FAST/MS-CHAPv2

Metodo di EAP-FAST corrispondente a CCXv4 che utilizza MS-CHAPv2 per il metodo interno.

• EAP-FAST/GTC

Metodo di EAP-FAST corrispondente a CCXv4 che utilizza GTC per il metodo interno.

Metodi crittografia

La crittografia viene utilizzata per garantire i dati inviati in una rete senza fili. L'apparecchio Brother supporta i seguenti metodi di crittografia:

■ WEP

Utilizzando il WEP (Wired Equivalent Privacy), i dati vengono trasmessi e ricevuti con una chiave sicurezza.

■ TKIP

TKIP (Temporary Key Integrity Protocol) fornisce una chiave per ciascun pacchetto unificando la verifica integrità del messaggio al meccanismo di re-immissione chiave.

■ AES

AES (Advanced Encryption Standard) è un potente standard autorizzato di crittografia Wi-Fi®.

■ CKIP

Il Key Integrity Protocol originale per LEAP da Cisco Systems, Inc.

Chiave di rete

Ogni metodo per la sicurezza prevede alcune regole:

■ Chiave condivisa/sistema aperto con WEP

Questa chiave ha un valore di 64 bit o 128 bit da inserire in formato ASCII o esadecimale.

- 64 (40) bit ASCII:

Utilizza 5 caratteri di testo. es. "WSLAN" (distingue le maiuscole e le minuscole).

- 64 (40) bit esadecimale:

Utilizza 10 cifre di dati esadecimali. es. "71f2234aba".

- 128 (104) bit ASCII:

Utilizza 13 caratteri di testo. es. "Wirelesscomms" (distingue tra maiuscole e minuscole).

- 128 (104) bit esadecimale:

Utilizza 26 cifre di dati esadecimali. es. "71f2234ab56cd709e5412aa2ba".

■ WPA-PSK/WPA2-PSK e TKIP o AES

Usa una chiave pre-condivisa (PSK) di 8 o più caratteri, fino ad un massimo di 63 caratteri.

■ LEAP

Usa Identificativo utente e password.

- Identificativo utente: di lunghezza inferiore a 64 caratteri.
- Parola chiave: di lunghezza inferiore a 32 caratteri.

■ EAP-FAST

Usa Identificativo utente e password.

- Identificativo utente: di lunghezza inferiore a 64 caratteri.
- Parola chiave: di lunghezza inferiore a 32 caratteri.

Configurazione senza fili (one push)

Se il punto di accesso senza fili supporta SecureEasySetup™, Wi-Fi Protected Setup (PBC ¹) o AOSS™, è possibile configurare con facilità l'apparecchio senza computer. Premendo un tasto sul router LAN senza fili / punto di accesso e facendo uso del menu dell'apparecchio, è possibile impostare la rete senza fili e le impostazioni di sicurezza. Consultare la Guida dell'utente per il router LAN senza fili / punto di accesso per le istruzioni su come accedere alla modalità a una pressione.

¹ Push Button Configuration (Configurazione tasti a pressione)

Nota

I router o i punti di accesso che supportano SecureEasySetup™, Wi-Fi Protected Setup o AOSS™ recano i simboli illustrati qui di seguito.



L'elenco riporta una lista completa di funzioni e termini che compaiono nei manuali Brother. La disponibilità di tali funzioni varia a seconda del modello acquistato.

Accesso al recupero remoto

La possibilità di accedere all'apparecchio in modo remoto da un telefono a toni.

Accesso duplice

L'apparecchio può eseguire la scansione dei fax in uscita o delle operazioni programmate in memoria mentre invia un fax o riceve o stampa un fax in arrivo.

ADF (alimentatore automatico documenti)

Il documento può essere collocato nell'alimentatore automatico documenti e la scansione viene eseguita automaticamente una pagina alla volta.

Annullamento di un'operazione

Annulla un'operazione di stampa programmata e cancella la memoria dell'apparecchio.

Codice di accesso remoto

Il proprio codice di quattro cifre (— — —*) che consente di chiamare e di accedere all'apparecchio da una posizione remota.

Codice di attivazione remota

Premere questo codice (* 5 1) quando si risponde ad una chiamata fax su un telefono in derivazione o esterno.

Contrasto

Impostazione che compensa il chiaro e lo scuro dei documenti, schiarendo nei fax o nelle copie i documenti scuri e scurendo quelli chiari.

Durata Squilli F/T

La durata dei doppi squilli emessi dall'apparecchio Brother (quando la modalità di ricezione è Fax/Tel) per avvisare di rispondere a una chiamata vocale in arrivo.

ECM (Modalità di correzione errori)

Rileva gli errori durante la trasmissione dei fax e invia nuovamente le pagine del documento che avevano presentato un errore.

Elenco impostazioni utente

Un rapporto di stampa che mostra le impostazioni attuali dell'apparecchio.

Elenco indice tel

Elenca, in ordine numerico, numeri e nomi memorizzati nella memoria dei numeri diretti e in quelli di chiamata veloce.

Errore di comunicazione (o Errore com.)

Un errore durante l'invio o la ricezione di fax, causato di solito da disturbi o elettricità statica sulla rete.

Fax differito

Invia un fax successivamente, ad una specifica ora della giornata.

Fax manuale

Quando si solleva il ricevitore del telefono esterno in modo da sentire la risposta dell'apparecchio fax ricevente prima di premere **Inizio** per iniziare la trasmissione.

Fax/Tel

È possibile ricevere fax e telefonate. Non usare questa modalità se si sta utilizzando una segreteria telefonica (TAD).

Giornale fax

Elenca i dati degli ultimi 200 fax in entrata e in uscita. TX sta per Trasmissione. RX sta per Ricezione.

Gruppo di compatibilità

La possibilità di un apparecchio fax di comunicare con un altro. La compatibilità è assicurata tra i Gruppi ITU-T.

Identificativo

I dati memorizzati che compaiono nella parte superiore delle pagine inviate via fax. Comprende il nome e il numero fax del mittente.

Impostazioni temporanee

È possibile scegliere alcune opzioni per ciascuna trasmissione fax e copia senza modificare le impostazioni predefinite.

Impulso

Un tipo di composizione dei numeri di telefono che utilizza un disco combinatore.

Inoltro fax

Invia un fax ricevuto in memoria ad un altro numero fax precedentemente impostato.

LCD (display a cristalli liquidi)

Il display dell'apparecchio che mostra i messaggi interattivi durante la Programmazione a schermo e riporta la data e l'ora quando l'apparecchio non viene utilizzato.

Lista aiuti

Una stampa della tabella Menu completa che è possibile utilizzare per programmare l'apparecchio quando non si ha la Guida dell'utente a portata di mano.

Memorizzazione fax

È possibile memorizzare fax nella memoria.

Metodo di codifica

Metodo per codificare le informazioni contenute in un documento. Tutti gli apparecchi fax devono usare uno standard minimo Modified Huffman (MH). L'apparecchio è in grado di utilizzare metodi di compressione maggiore, Modified Read (MR), Modified Modified Read (MMR) e JBIG se l'apparecchio ricevente è dotato delle stesse capacità.

Modalità Menu

Modalità di programmazione per modificare le impostazioni dell'apparecchio.

Modalità Overseas

Modifica temporaneamente i segnali fax per tener conto di eventuali disturbi ed elettricità statica sulle linee telefoniche di comunicazione con l'estero.

Numeri diretti

I tasti che si trovano sul pannello dei comandi dell'apparecchio dove è possibile memorizzare i numeri per poterli comporre facilmente. È possibile memorizzare un secondo numero per ogni tasto, premendo **Selezione** insieme al tasto del numero diretto.

Numero Gruppo

Combinazione di numeri diretti e numeri di chiamata veloce memorizzati in un tasto di un numero diretto o in una posizione corrispondente a un numero di chiamata veloce per la trasmissione circolare.

Numero squilli

Il numero di squilli prima della risposta dell'apparecchio in modalità Solo fax e Fax/Tel.

OCR (riconoscimento ottico caratteri)

Il software applicativo in dotazione ScanSoft™ PaperPort™ 11SE con OCR o Presto! PageManager converte un'immagine di testo in testo modificabile.

Operazioni rimanenti

È possibile controllare quali operazioni fax programmate sono in attesa nella memoria ed eventualmente annullarle individualmente.

Pausa

Consente di inserire un intervallo di 2,8 secondi nella sequenza di composizione durante la composizione con tastiera o durante la memorizzazione dei numeri diretti e di Chiamata veloce. Premere **Rich/Pausa** il numero desiderato di volte, per ottenere una pausa più lunga.

Polling

L'operazione con cui un apparecchio fax ne chiama un altro per recuperare messaggi fax in attesa.

Rapporto verifica trasmissione (Xmit Report)

Un elenco di ciascuna trasmissione, che ne riporta la data, l'ora e il numero.

Ricerca

Una lista elettronica, in ordine alfabetico, dei numeri memorizzati come numeri diretti, numeri di chiamata veloce o gruppi.

Ricezione in mancanza di carta

Per ricevere i fax nella memoria dell'apparecchio quando questo ha esaurito la carta.

Ricomposizione automatica del numero telefonico

Una funzione che consente all'apparecchio di ricomporre l'ultimo numero fax dopo cinque minuti se il documento non era stato trasmesso perché la linea era occupata.

Riconoscimento fax

Consente all'apparecchio di riconoscere i segnali di chiamata CNG se si interrompe una chiamata fax rispondendovi.

Riduzione automatica

Riduce la dimensione dei fax in arrivo.

Risoluzione

Il numero di linee verticali e orizzontali per pollice.

Risoluzione fine

Questa risoluzione è pari a 203 × 196 dpi. Viene utilizzata per la stampa di caratteri piccoli e di grafici.

Rubrica (▼)

Un numero programmato precedentemente per facilitare la composizione. Premere ▼ (Rubrica), quindi inserire la posizione di chiamata veloce a tre cifre e premere **Inizio** per avviare la procedura di composizione.

Scala di grigi

Le sfumature di grigio disponibili per copiare e inviare fotografie via fax.

Scansione

L'operazione di invio al computer dell'immagine elettronica di un documento cartaceo.

Segnali di chiamata CNG

I segnali speciali (segnali acustici) inviati dagli apparecchi fax durante la trasmissione automatica per informare l'apparecchio ricevente che un apparecchio fax sta effettuando una chiamata.

Segnali fax

I segnali emessi dagli apparecchi fax quando inviano e ricevono i fax mentre comunicano informazioni.

Stampa di backup

L'apparecchio stampa una copia di ogni fax ricevuto e memorizzato. Questa è una misura di sicurezza per non perdere messaggi a causa di un'interruzione di alimentazione.

TAD (segreteria telefonica)

È possibile collegare una segreteria telefonica esterna all'apparecchio.

Telefono esterno

Una segreteria telefonica (TAD) o un telefono collegato all'apparecchio.

Telefono in derivazione

Un telefono dello stesso numero fax, collegato ad una presa a muro separata.

Tempo Giornale

L'intervallo di tempo pre-programmato tra i rapporti giornale fax stampati automaticamente. È possibile stampare giornali a richiesta senza interrompere il ciclo.

Toni

Un tipo di composizione dei numeri di telefono con apparecchi a tasti.

Trasmissione

L'operazione di invio fax, utilizzando le linee telefoniche dall'apparecchio, a un apparecchio telefax ricevente.

Trasmissione circolare

La possibilità d'inviare lo stesso messaggio fax a più di un destinatario.

Trasmissione cumulativa

Come funzione di risparmio, consente di inviare in un'unica trasmissione tutti i fax differiti destinati allo stesso numero.

Trasmissione di fax automatica

Invio di un fax senza sollevare il ricevitore di un telefono esterno.

Trasmissione in tempo reale

Quando la memoria è esaurita, è possibile inviare i fax in tempo reale.

Volume del segnale acustico

Impostazione del volume del segnale acustico.

Volume segnale acustico

L'impostazione del volume dei segnali acustici quando si preme un tasto o si commette un errore.

A	
<hr/>	
Accesso duplice	41
ADF (alimentatore automatico documenti)	
invio fax	36
uso	22
AIUTO	80
Lista aiuti	80
Messaggi sul display	192
Tabella Menu	192, 194
utilizzo dei tasti menu	192
Annullamento	
memorizzazione fax	68
operazioni fax in memoria	43
operazioni in attesa di	
ricomposizione	43
opzioni per le trasmissioni fax remote ...	70
trasmissione circolare in corso	38
Apple Macintosh	
Consultare la Guida software dell'utente su	
CD-ROM.	
Automatica	
ricezione fax	46
Riconoscimento fax	48
ricomposizione numero fax	58
B	
<hr/>	
Buste	13, 17, 18, 19, 20
Etichette	13
C	
<hr/>	
Caricamento di carta nella fessura di	
alimentazione manuale	12
Carta	17, 217
capacità vassoio	18
come caricare	11
nel vassoio	11
nella fessura di alimentazione	
manuale	12
consigliata	17, 18
dimensioni documento	219, 220
formato	17, 24
incepimento	145
tipo	17, 24
Chiamata veloce	
impostazione	60
modifica	62
uso	57
Codici fax	
codice di accesso remoto	70
codice di attivazione remota	56
codice di disattivazione remota	56
modifica	56, 70
Collegamenti multilinea (PBX)	54
Composizione	
chiamata veloce	57
gruppi (trasmissione circolare)	37
limitazioni alla composizione	34
manuale	57
numeri diretti	57
ricomposizione automatica del	
numero di fax	58
una pausa	58
usando il tasto Ricerca	57
Composizione rapida	59
chiamata veloce	
impostazione	60
modifica	62
profilo scansione personalizzata	60
uso	57
composizione gruppo	
impostazione gruppi per la	
trasmissione circolare	64
modifica	62
composizione numeri diretti	
impostazione	59
modifica	62
profilo scansione personalizzata	59
uso	57
ricerca	57
trasmissione circolare	37
utilizzo dei gruppi	37
Connessione	
TAD esterna (segreteria telefonica)	53
telefono esterno	55
ControlCenter2 (per Macintosh)	
Consultare la Guida software dell'utente su	
CD-ROM.	
ControlCenter3 (per Windows®)	
Consultare la Guida software dell'utente sul	
CD-ROM.	

Copertina	39
commenti personalizzati	39
modulo stampato	40
per tutti i fax	40
solo per il fax successivo	39
Copia	
contrasto	82, 86
impostazioni temporanee	83
memoria esaurita	88
multipla	82
N in 1 (layout pagina)	87
ordinamento (solo con alimentatore automatico)	85
qualità	85
selezione modalità copia	82
singola	82
tasti	8, 83
Tasto Ingrand/Riduzione	83
tasto Opzioni	84
usando il piano dello scanner	87
usando l'alimentatore automatico	85

D

Descrizione pannello dei comandi	6
Documento	
come caricare	22, 23
inceptionamento	144

E

EAP-FAST	231
Equalizzazione	135
Etichette	12, 13, 17, 18, 21

F

Fax, indipendente	
invio	36
annullamento dalla memoria	43
contrasto	40
cumulativa differita	43
da ADF	36
dal piano dello scanner	36
dalla memoria (accesso duplice)	41
fax differito	43
interferenza sulla linea telefonica	135
manuale	44
overseas	42
risoluzione	40
trasmissione circolare	37
trasmissione in tempo reale	42
trasmissione polling	76
ricezione	
adattamento al formato carta	49
dal telefono in derivazione	55, 56
in memoria (memorizzazione fax)	68
inoltra fax	73
interferenza sulla linea telefonica	135
numero squilli, impostazione	47
polling sequenziale	75
recupero da un'altra sede	71, 73
ricezione polling	74
Riconoscimento fax	48
stampigliatura ricezione fax	49
Fili corona	154
Folio	18, 24

G

Gruppi per la Trasmissione circolare	64
Gruppo cinghia	
sostituzione	175
Gruppo tamburo	
controllo (vita utile rimasta)	185
pulizia	153, 155

I

Imballaggio e spedizione dell'apparecchio	187
Impostazione remota	
Consultare la Guida software dell'utente sul CD-ROM.	

Impostazioni temporanee per le copie	83
Inceppamenti	
carta	145
documento	144
Informazioni sull'apparecchio	
contapagine	185
controllo della vita residua dei	
componenti	185
LED di stato	10
Inoltro fax	
modifica remota	72, 73
programmazione di un numero	67
Interruzione della corrente elettrica	192
Istruzioni di sicurezza	109

L

Layout pagina (N in 1)	87
LCD (display a cristalli liquidi)	8, 192
contrasto	27
Lista aiuti	79
LED di stato	10
Linea telefonica	
connessioni	53
interferenza	135
multilinea (PBX)	54
problemi	118

M

Macintosh	
Consultare la Guida software dell'utente su	
CD-ROM.	
Manuale	
composizione	57
ricezione	46
trasmissione	44
Manutenzione, ordinaria	150
controllo della vita residua dei	
componenti	185
sostituzione	
cartuccia toner	164
gruppi tamburo	169
gruppo cinghia	175
vaschetta recupero toner	179
Materiali di consumo	162, 163
Memoria	
espansione DIMM (opzione)	115
installazione	115
uso	192

Memorizzazione fax	68
attivazione	68
disattivazione	70
stampa dalla memoria	50
Messaggi di errore sul display	136
Errore com.	138
Impos. Iniz. XX	138
Impos. scan. XX	139
Impos. stamp. XX	139
Mancanza carta	140
Memoria esaurita	140
Messaggio di Memoria	
esaurita	44, 88, 94, 99, 140
Modalità Fax/Tel	
codice di attivazione remota	56
codice di disattivazione remota	56
N. squilli F/T (doppio squillo)	47
numero squilli	47
ricezione chiamata da un telefono in	
derivazione	56
ricezione fax	55
Riconoscimento fax	48
Modalità, inserimento	
copia	82
fax	36
scansione	9

N

N in 1 (layout pagina)	87
Numeri diretti	
impostazione	59
modifica	62
uso	57
Numero seriale	
come trovare..... Vedere all'interno del	
coperchio anteriore	
Numero squilli, impostazione	47

O

Ordinamento	85
-------------------	----

P

PaperPort™ 11SE con OCR	
Consultare la Guida software dell'utente sul CD-ROM e la Guida dell'applicazione PaperPort™ 11SE per accedere alle Guide dell'utente.	
PC Fax	
Consultare la Guida software dell'utente sul CD-ROM.	
Piano dello scanner	
invio fax	36
uso	23
PictBridge	
specifiche	223
Stampa DPOF	92
Polling	
polling sequenziale	75
ricezione polling	74
trasmissione polling	76
Prese	
EXT	
TAD (segreteria telefonica)	53
telefono esterno	55
Programmazione dell'apparecchio	192
Pulizia	
fili corona	153
gruppo tamburo	155
scanner	151
testina LED	152

Q

Qualità	
copia	84, 85
stampa	124, 127

R

Rapporti	78, 79
come effettuare la stampa	80
Configurazione di rete	79
Elenco indice tel	79
Giornale Fax	79
tempo giornale	79
Impostazioni utente	79
Lista aiuti	79
Verifica trasmissione	78

Recupero remoto	70
codice di accesso	70, 71
comandi	73
ottenere i propri fax	71
Rete	
fax	
Consultare la Guida software dell'utente sul CD-ROM.	
scansione	
Consultare la Guida software dell'utente sul CD-ROM.	
stampa	
Consultare la Guida dell'utente in rete sul CD-ROM.	
Rete senza fili	
Consultare la Guida di installazione rapida e la Guida dell'utente in rete sul CD-ROM.	
Riduzione	
copia	83
fax in arrivo	49
Risoluzione	
copia	219
fax (standard, fine, superfine, foto)	40, 218
impostazione per il fax successivo	40
scansione	220
stampa	221
Risoluzione dei problemi	117
in caso di difficoltà	
alimentazione carta	123
chiamate in arrivo	120
invio fax	120
linea telefonica	135
qualità di copia	121
qualità di stampa	124, 127
rete	124
ricezione fax	118
scansione	122
software	122
stampa	117, 121
inceppamento carta	145
inceppamento documenti	144
messaggi di errore sul display	136
messaggi di manutenzione su LCD ...	136
Risparmio toner	26
Rubrica	9, 57

S

Scala di grigi	218, 220
Scansione	
Consultare la Guida software dell'utente sul CD-ROM.	
Sicurezza	
Blocco funzioni sicurezza	
modalità Utente pubblico	29
password dell'amministratore	28
utenti con accesso limitato	30
Blocco impostazioni	33
limitazioni alla composizione	34
Sicurezza memoria	31
Sostituzione	
cartuccia toner	164
gruppi tamburo	169
gruppo cinghia	175
vaschetta recupero toner	179
Spedizione dell'apparecchio	187
Stampa	
Consultare la Guida software dell'utente sul CD-ROM.	
driver	221
fax dalla memoria	50
inceppamenti carta	145
problemi	117, 121
qualità	124, 127
rapporti	79
risoluzione	221
specifiche	221
Stampa diretta	95
specifiche	224
Tasto Diretto	96

T

Tabella Menu	192, 194
utilizzo dei tasti menu	192
TAD (segreteria telefonica), esterna	46
connessione	53
registrazione messaggio in uscita	54
Tasto Ingrand/Riduzione	83
Tasto Rich/Pausa	58
Tasto risoluzione	8, 40
Tasto Sicurezza	8
Tasto Tel/R	8, 55, 56
Telefono esterno, connessione	55
Telefono in derivazione, utilizzo	56
Telefono senza fili (non Brother)	56
Tempo di inattività	27
Testo, digitazione	213
Trasmissione circolare	37
annullamento	38
impostazione gruppi per	64
Trasmissione cumulativa differita	43

U

Utenti con accesso limitato	30
-----------------------------------	----

V

Vaschetta di recupero toner	
sostituzione	179
Volume, impostazione	
diffusore	25
segnale acustico	25
suoneria	25

W

Windows®	
Consultare la Guida software dell'utente sul CD-ROM.	

brother®

L'uso di questa macchina è consentito solo nel paese in cui è stata acquistata. Le aziende Brother locali o i concessionari forniranno assistenza solo alle macchine acquistate nei rispettivi paesi.