

# HASZNÁLATI ÚTMUTATÓ

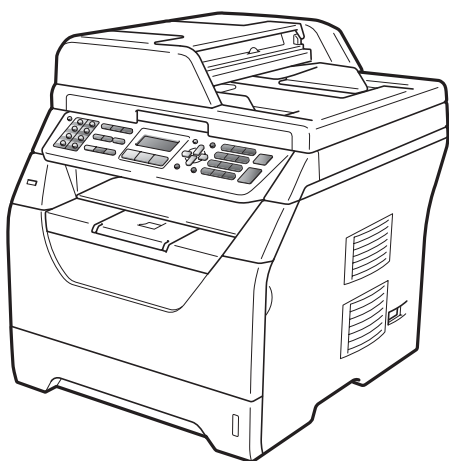

MFC-8370DN  
MFC-8380DN

## Ha fel kell hívnia az ügyfélszolgálatot

Kérjük, adja meg az alábbi információkat a későbbi beazonosításhoz:

**Típuszám: MFC-8370DN és MFC-8380DN**  
(Karikázza be a típuszámot)

**Sorozatszám:** <sup>1</sup> \_\_\_\_\_

**Vásárlás dátuma:** \_\_\_\_\_

**Vásárlás helye:** \_\_\_\_\_

<sup>1</sup> **A sorozatszámot a készülék hátulján találja. Őrizze meg ezt a Felhasználói kézikönyvet a vásárláskor kiállított számlával együtt, mert ha a készüléket esetleg ellopják, vagy ha a készülék elégne, illetve ha jótállást kíván érvényesíteni, szüksége lesz rájuk.**

**Regisztrálja a terméket az interneten a következő címen**

**<http://www.brother.com/registration/>**

Ha regisztrálja a terméket a Brother cégnél, Ön lesz a termék eredeti regisztrált tulajdonosa. A regisztráció előnyei:

- igazolhatja a vásárlás időpontját, ha elvesztené a nyugtát; valamint
- bizonyíthatja a készülék birtoklását, ha a termék egy biztosítási esemény során eltűnne.

# Hozzájárulási Információ, valamint Összeállítási és Publikációs közlemény

EZT A BERENDEZÉST EGY KÉTVEZETÉKES ANALÓG PSTN VONALON VALÓ MŰKÖDÉSRE TERVEZTÉK, MELY MEGFELELŐ ALJZATTAL VAN ELLÁTVA.

## HOZZÁJÁRULÁSI INFORMÁCIÓ

---

A Brother ezennel jelzi, hogy ez a termék az eredeti vásárlási országtól eltérő országban történő használata során nem biztos, hogy megfelelően fog működni, és nem is biztosít jótállást olyan esetekben, ha a készülék más országok nyilvános telekommunikációs vonalaira kötve működik.

## Összeállítási és Publikációs közlemény

---

Jelen a legújabb termékleírásokat és műszaki adatokat tartalmazó kézikönyv a Brother Industries Ltd. felügyelete alatt készült és került publikálásra.

A jelen kézikönyv tartalma és a termékek műszaki adatai előzetes bejelentés nélkül is változhatnak.

A Brother fenntartja magának a jogot, hogy bejelentés nélkül módosítsa a kézikönyvben foglalt műszaki adatokat és anyagokat, és nem vállal felelősséget az olyan (akár közvetett) károkért, amelyek a bemutatott anyagokba vetett bizalom miatt – beleértve, de nem kizárólag a kiadvánnyal kapcsolatos nyomdai és egyéb hibákat – következnek be.

# Tartalomjegyzék

## I. bekezdés Általános

<b>1</b>	<b>Általános tudnivalók</b>	<b>2</b>
	A dokumentáció használata.....	2
	A dokumentációban használt szimbólumok és egyezményes jelek.....	2
	A Szoftver használati útmutató és a Hálózati használati útmutató elérése.....	3
	A dokumentáció megtekintése.....	3
	A Brother támogatás elérése (Windows®).....	5
	A vezérlőpult áttekintése.....	6
	Adat LED jelzések.....	9
<b>2</b>	<b>Papír és dokumentumok betöltése</b>	<b>10</b>
	Papír betöltése és nyomtatási adathordozó.....	10
	Papír betöltése a normál papírtálcába.....	10
	Papír betöltése a többcélú tálcába (Többcélú tálca).....	11
	Nem nyomtatható terület.....	13
	Elfogadható papír és más nyomtatási adathordozó.....	14
	Használható papír és más nyomtatható média.....	14
	Papír típusa és mérete.....	15
	Speciális papír kezelése és használata.....	17
	Dokumentum betöltés.....	20
	Az automatikus dokumentumadagoló (ADF) használata.....	20
	Szkennerveg használata.....	21
<b>3</b>	<b>Általános beállítások</b>	<b>22</b>
	Üzem mód időzítő.....	22
	Papírbeállítások.....	22
	Papírtípus.....	22
	Papírméret.....	23
	Tálca használata másolás üzemmódban.....	24
	Tálca használata fax üzemmódban.....	24
	Tálca használata nyomtatási üzemmódban.....	25
	Hangerőszabályozás.....	26
	Csengetés hangereje.....	26
	Hangjelzés hangereje.....	26
	Hangszóró hangereje.....	26
	Automatikus nyári időszámítás.....	27
	Gazdaságosság.....	27
	Festékkímélés.....	27
	Készenléti idő.....	28
	LCD kontrasztja.....	28

Secure Function Lock 2.0	
(Biztonsági nyomtatás Funkció) (MFC-8380DN).....	29
Az adminisztrátor jelszavának beállítása .....	30
A rendszergazda jelszavának módosítása .....	30
A nyilvános felhasználó beállítása.....	31
Korlátozott felhasználók beállítása .....	31
Biztonságos funkciózár be- és kikapcsolása .....	32
Felhasználó váltása.....	33
Memóriabiztonság (MFC-8370DN).....	33
Jelszó beállítása .....	34
A Memóriabiztonság jelszó módosítása .....	34
Memóriabiztonság be-/kikapcsolása .....	34
Beállítási zár .....	35
Jelszó beállítása .....	35
A beállítási zár jelszavának módosítása.....	35
A beállítási zár be/kikapcsolása .....	36
Híváskorlátozás .....	36
Számgombok korlátozása .....	36
Egygombos korlátozás .....	37
Gyorstárcsázás korlátozás .....	37

## II. bekezdés Fax

Faxolás .....	40
Belépés fax üzemmódba .....	40
Egy oldalas fax küldése az ADF-ből.....	40
Kétoldal as fax küldése az ADF adagolóból (MFC-8380DN) .....	40
Fax küldése a szkennerrüvegről.....	41
Levél méretű dokumentumok faxolása a szkennerrüvegről .....	42
Folyamatban lévő faxolás leállítása.....	42
Körfaxolás.....	43
Folyamatban lévő körfaxolás törlése .....	43
További küldési műveletek .....	44
Fax küldése összetett beállításokkal .....	44
Elektronikus fedőlap .....	44
Kontraszt .....	47
Fax felbontásának megváltoztatása .....	47
Kettős hozzáférés.....	48
Valós idejű adatküldés.....	48
Tengerentúli üzemmód.....	49
Késleltetett fax .....	50
Késleltetett köteget küldés.....	50
Várakozó feladatok ellenőrzése és törlése.....	50
Fax manuális küldése .....	51
Memória megtelt üzenet .....	51
ADF kimeneti papírtálca maximális kapacitása .....	52

---

## **6 Fax fogadása** **53**

---

Fogadási üzemmódok .....	53
Fogadási üzemmód kiválasztása .....	53
Fogadási módok használata .....	54
Csak Fax .....	54
Fax/Tel.....	54
Kézi.....	54
Külső üzenetrögzítő.....	54
Fogadási üzemmód beállításai .....	55
Csengetés-késleltetés .....	55
F/T csengetési idő (Csak Fax/Tel. üzemmódban).....	55
Fax észlelése.....	56
Nyomtatási sűrűség beállítása .....	56
További fogadási műveletek .....	57
Kicsinyített beérkező fax nyomtatása .....	57
Kétoldalas nyomtatás Fax üzemmódban .....	57
A faxfogadási bélyegző beállítása .....	58
Fax fogadása a memóriába .....	58
Fax nyomtatása memóriából .....	59
Papír nélküli fogadás .....	59

---

## **7 Telefon és külső eszközök** **60**

---

Telefonvonal szolgáltatásai .....	60
A telefonvonal típusának beállítása .....	60
Külső üzenetrögzítő csatlakoztatása .....	61
Csatlakoztatás .....	61
Kimenő üzenet rögzítése (OGM).....	62
Többvonalas kapcsolatok (PBX) .....	62
Külső és melléktelefonok .....	63
Kezelés külső és melléktelefonokról.....	63
Csak Fax/Tel módban .....	63
Külső és melléktelefonok csatlakoztatása .....	63
Nem Brother, vezeték nélküli külső telefon használata .....	64
Távoli kódok használata .....	64

---

## **8 Hívás és számok tárolása** **66**

---

Tárcsázás .....	66
Kézi hívás .....	66
Egygombos Hívás .....	66
Gyorshívás .....	66
Keresés .....	67
fax-újrAhívás .....	67

Számok tárolása .....	68
Szünet tárolása .....	68
Egygombos hívás számainak tárolása .....	68
Gyorshívási számok tárolása .....	69
Az Egygombos és a Gyorshívási számok módosítása .....	70
Csoportok létrehozása körfaxoláshoz .....	71
Gyorshívási számok kombinálása .....	72
Hang vagy impulzus .....	72

---

## **9 Távoli fax opciók 73**

Fax továbbítása .....	73
Fax tárolása .....	74
PC fax fogadása .....	74
Távoli fax opciók módosítása .....	75
Távoli fax opciók kikapcsolása .....	76
Távoli fogadás .....	76
Távoli hozzáférési kód beállítása .....	76
A távoli hozzáférési kód használata .....	77
Faxüzenetek lekérése .....	77
A fax továbbítási szám módosítása .....	78
Távoli fax parancsai .....	79

---

## **10 Lehívás 80**

Lehívó fogadás .....	80
Biztonságos lehívás .....	80
Késleltetett lehívás .....	81
Sorozatos lehívás .....	81
Lehívó adás .....	82
Beállítás lehívásos küldéshez .....	82
Biztonsági kódos lehívásos küldés beállítása .....	83

---

## **11 Jelentések nyomtatása 84**

Faxjelentések .....	84
Küldés-igazolás jelentés .....	84
Faxnapló .....	85
Jelentések .....	85
Jelentés nyomtatása .....	86

## III. bekezdés Másolás

<b>12</b>	<b>Másolatok készítése</b>	<b>88</b>
	Másolás .....	88
	Belépés másolás üzemmódba .....	88
	Egyetlen másolat készítése .....	88
	Több másolat készítése .....	88
	Másolás leállítása .....	88
	Másolási beállítások (ideiglenes beállítások).....	89
	A másolt kép nagyítása vagy kicsinyítése .....	89
	A Beállítás gomb használata .....	91
	Másolatok leválogatása az ADF használatával .....	92
	A másolási minőség javítása .....	92
	A kontraszt és a fényerő beállítása .....	93
	N az 1-ben másolatok készítése (oldalkép).....	94
	Tálca kiválasztása .....	95
	Kétoldalas másolás .....	95
	Kétoldalas másolat (hosszú gerinc tükrözése) .....	95
	Speciális kétoldalas másolás (tükrözés a rövid gerinc mentén) .....	96
	Memória megtelt üzenet .....	98

## IV. bekezdés Közvetlen nyomtatás

<b>13</b>	<b>Adatok nyomtatása USB flash memóriáról vagy háttértárként használható digitális fényképezőgépről</b>	<b>100</b>
	Támogatott fájlformátumok .....	100
	PRN vagy PostScript® 3™ fájl létrehozása közvetlen nyomtatáshoz.....	100
	Adatok közvetlen nyomtatása USB flash memóriáról vagy háttértárként használható digitális fényképezőgépről .....	101
	A hibaüzenetek magyarázata .....	103

## V. bekezdés Szoftver

<b>14</b>	<b>Szoftveres és hálózati funkciók</b>	<b>106</b>
	A HTML formátumú Használati útmutató elolvasás .....	106
	Windows® .....	106
	Macintosh .....	107



## VI. bekezdés Függelékek

<b>A</b>	<b>Biztonsági és jogi előírások</b>	<b>110</b>
	Megfelelő elhelyezés .....	110
	A készülék biztonságos használata .....	112
	Fontos biztonsági utasítások .....	116
	Libtiff szerzői jogok és licenc .....	118
	Védjegyek .....	119
<b>B</b>	<b>Választási lehetőségek</b>	<b>120</b>
	Opcionális papírtálca (LT-5300) (MFC-8380DN) .....	120
	Memóriaegység .....	120
	További memória telepítése .....	121
<b>C</b>	<b>Hibaelhárítás és szokásos karbantartás</b>	<b>122</b>
	Hibaelhárítás.....	122
	Ha problémát tapasztal a készülékkel .....	122
	A nyomtatási minőség javítása .....	132
	Tárcsahang észlelésének beállítása .....	139
	Telefonvonal interferencia .....	139
	Hiba- és karbantartási üzenetek .....	140
	A faxok vagy a faxnapló átküldése .....	145
	Dokumentum elakadás .....	146
	Papírelakadás.....	148
	Szokásos karbantartás .....	155
	A burkolat tisztításánál kövesse az alábbi lépéseket .....	155
	Szkennertisztítás .....	156
	Lézeres lapolvasóablak tisztítása .....	157
	Koronaszál tisztítása .....	158
	Dobegység tisztítása .....	160
	Kellékanyagok cseréje.....	162
	Festékkazetta kicserélése .....	163
	Dobegység cseréje.....	166
	Időszakos karbantartás által érintett alkatrészek cseréje .....	168
	Készülék információi.....	168
	Sorozatszám ellenőrzése .....	168
	Oldalszámlálók ellenőrzése .....	168
	Alkatrészek fennmaradó élettartamának ellenőrzése.....	169
	Visszaállítás.....	169
	Visszaállítás.....	170
	Csomagolás és szállítás .....	170

<b>D</b>	<b>Menü és funkciók</b>	<b>173</b>
	Képernyőn keresztüli programozás .....	173
	Menü táblázat .....	173
	Tárolás a memóriában .....	173
	Menügombok .....	174
	Hogyan érhető el a menü üzemmód .....	174
	Menü táblázat .....	176
	Szöveg beírása .....	192
<b>E</b>	<b>Műszaki adatok</b>	<b>194</b>
	Általános .....	194
	Nyomtatási adathordozó .....	196
	Fax .....	198
	Másolás .....	200
	Szkennelés .....	201
	Nyomtatás .....	202
	Interfészek .....	203
	Közvetlen nyomtatás funkció .....	203
	Számítógép követelmények .....	204
	Kellékanyagok .....	206
	Vezetékes Ethernet hálózat .....	207
<b>F</b>	<b>Szójegyzék</b>	<b>209</b>
<b>G</b>	<b>Index</b>	<b>213</b>



# Általános

---

<b>Általános tudnivalók</b>	<b>2</b>
<b>Papír és dokumentumok betöltése</b>	<b>10</b>
<b>Általános beállítások</b>	<b>22</b>
<b>Biztonsági jellemzők</b>	<b>29</b>

## A dokumentáció használata

Köszönjük, hogy a Brother készüléket választotta! A dokumentáció elolvasása segíthet abban, hogy a legjobbat hozza ki a készülékéből.

## A dokumentációban használt szimbólumok és egyezményes jelek

A dokumentációban a következő szimbólumok és egyezményes jelek szerepelnek.

<b>Félkövér</b>	Félkövér betűkkel a készülék vezérlőpultján található vagy a számítógép monitorán megjelenő gombokat jelöltük.
<i>Dőlt betű</i>	A dőlt betűstílus egy fontos pont kiemelésére szolgál, vagy kapcsolódó témához irányítja.
Courier New	Courier New betűtípusban jelennek meg a készülék LCD kijelzőjén kijelzett üzenetek.

### FIGYELEM

Figyelmeztetések arra vonatkozóan, mit kell tennie, hogy elkerülje a személyi sérülést.

### VIGYÁZAT

A VIGYÁZAT szimbólum a lehetséges kisebb sérülések megelőzése érdekében követendő eljárásokat jelöli.

### FONTOS

A FONTOS szimbólum a készülék vagy egyéb tárgyak sérülésének vagy meghibásodásának elkerülése érdekében követendő eljárásokra hívja fel a figyelmet.



Az Áramütés-veszély ikon áramütés lehetőségére figyelmeztet.



A Forró felület ikon arra figyelmeztet, hogy ne érintsük meg a készülék forró részeit.



A megjegyzésekben útmutatást nyújtanak a különböző helyzetek kezelésére, továbbá tippeket tartalmaz az aktuális művelet és más funkciók együttes használatáról.

## A Szoftver használati útmutató és a Hálózati használati útmutató elérése

Ez a Használati útmutató nem tartalmazza a készülékkel kapcsolatos összes információt, például a speciális faxolási, nyomtatási, szkennelési, PC fax és hálózati funkciók leírását. Amikor készen áll az ilyen műveletek részletes megismerésére, olvassa el a **Szoftver használati útmutató** és **Hálózati használati útmutató** dokumentumokat.

## A dokumentáció megtekintése

### A dokumentáció megtekintése (Windows®)

A dokumentáció megtekintéséhez a **Start** menüben mutasson a **Brother** elemre, majd a **MFC-XXXX** elemre (ahol az XXXX a modell neve) a programcsoportok között, majd kattintson a **Felhasználói útmutató HTML formátumban** parancsra.

Ha nem telepítette a szoftvert, megtalálja a dokumentációt, ha követi az alábbi lépéseket:

- 1 Kapcsolja be a számítógépét.  
Helyezze be a Windows® feliratú Brother CD-ROM-ot a CD-ROM-meghajtóba.
- 2 Ha megjelenik a nyelv választási ablak, válasszon nyelvet.

- 3 Ha megjelenik a modell nevét tartalmazó képernyő, kattintson a modell nevére. Megjelenik a CD-ROM főmenüje.



*Ha ez az ablak nem jelenik meg, a Windows® Explorerrel keresse meg és futtassa a Start.exe programot a Brother CD-ROM gyökérkönyvtárból.*

- 4 Kattintson az **Dokumentáció** gombra.
- 5 Kattintson arra a dokumentációra, amelyet el akar olvasni:
  - HTML dokumentáció (3 kézikönyv):  
HTML formátumú **Használati útmutató** az önálló műveletekhez,  
**Szoftver használati útmutató** és **Hálózati használati útmutató** HTML formátumban.  
Ezt a formátumot javasoljuk megtekinteni a számítógépen.
  - PDF dokumentumok (4 kézikönyv):  
**Használati útmutató** az önálló műveletekhez,  
**Szoftver használati útmutató**, **Hálózati használati útmutató** és **Gyors telepítési útmutató**.  
Ezt a formátumot javasoljuk akkor, ha kinyomtatja a kézikönyvet.  
Kattintson a Brother Solutions Centerre, ahol megtekintheti és letöltheti a PDF dokumentumokat. (Internet hozzáférés és PDF Reader szoftver szükséges.)

## Hol találhatóak szkennelési utasítások

Számos módon szkennelhet dokumentumokat. Az utasításokat a következő helyeken találja:

### Szoftver használati útmutató:

- Dokumentum beolvasása TWAIN meghajtó használatával, 2. Fejezet
- Dokumentum szkennelése a WIA illesztőprogram használatával (Windows® XP/Windows Vista®), 2. fejezet
- ControlCenter3 használata, 3. Fejezet
- Hálózati szkennelés, 4. fejezet

### Az OCR funkciókat biztosító ScanSoft™ PaperPort™ 11SE, használati ismertető:

- A teljes, OCR funkciókat biztosító ScanSoft™ PaperPort™ 11SE használati ismertetője megtekinthető a ScanSoft™ PaperPort™ 11SE alkalmazás Súgó-jából.

## A dokumentáció megtekintése (Macintosh)

- 1 Kapcsolja be Macintosh számítógépét. Helyezze be a Macintosh feliratú Brother CD-ROM-ot a CD-ROM-meghajtóba.
- 2 A következő ablak jelenik meg.



- 3 Kattintson duplán a **Documentation** (Dokumentáció) ikonra.
- 4 Ha megjelenik a nyelvválasztási ablak, válasszon nyelvet.
- 5 A **Használati útmutató**, **Szoftver használati útmutató** és a **Hálózati használati útmutató** HTML formátumban való megtekintéséhez kattintson duplán az oldal tetején látható fájlra.
- 6 Kattintson arra a dokumentációra, amelyet el akar olvasni.
  - **Használati útmutató**
  - **Szoftver használati útmutató**
  - **Hálózati használati útmutató**



## Megjegyzés

A dokumentumok PDF formátumban is elérhetők (4 kézikönyv): az önálló műveleteket ismertető

**Használati útmutató**, a **Szoftver használati útmutató**, a **Hálózati használati útmutató** és a **Gyors telepítési útmutató**. A PDF formátumot javasoljuk, ha kinyomtatja a kézikönyvet.

Kattintson duplán a **Brother Solutions Center** ikonra a Brother ügyfélszolgálati központ megjelenítéséhez, ahol megtekintheti és letöltheti a PDF dokumentumokat. (Internet hozzáférés és PDF Reader szoftver szükséges.)

## Hol található a szkennelési utasítások

Számos módon szkennelhet dokumentumokat. Az utasításokat a következő helyeken találja:

### Szoftver használati útmutató:

- Szkennelés, 9. Fejezet
- ControlCenter2 használata, 10. Fejezet
- Hálózati szkennelés, 11. fejezet

### Presto! PageManager Használati útmutató:

- A teljes Presto! PageManager Használati útmutató megtekinthető a Presto! PageManager alkalmazás Súgójában.

## A Brother támogatás elérése (Windows®)

Megtalálja az összes olyan kapcsolatfelvételi információt, amire szüksége van, például a webes támogatáshoz (Brother ügyfélszolgálati központ).

- Kattintson a főmenüben a **Brother terméktámogatás** gombra. A képernyőn a következő üzenet jelenik meg:



- A webhely (<http://www.brother.com/>) meglátogatásához kattintson a **Brother honlap** gombra.
- A legfrissebb hírek és támogatási információ megtekintéséhez (<http://solutions.brother.com/>), kattintson a **Brother Solutions Center** gombra.
- Az eredeti Brother kellékanyagok webhelyét (<http://www.brother.com/original/>) a **Fogyőeszköz információ** gombra kattintva tekintheti meg.
- A főoldalra való visszatéréshez kattintson a **Vissza** gombra, vagy ha végzett, kattintson a **Kilépés** gombra.

# A vezérlőpult áttekintése

Az **MFC-8370DN** és az **MFC-8380DN** gombjai azonosak.

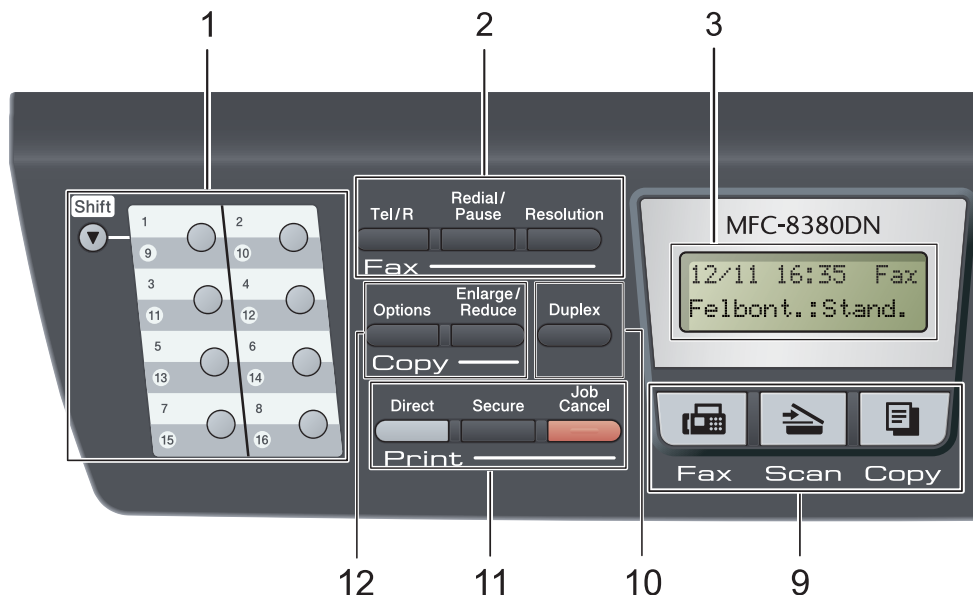

## 1 Gyorsbillentyűk

Ez a 8 gomb azonnali hozzáférést tesz lehetővé 16 korábban tárolt számhoz.

### Shift (Váltás)

Lenyomásával elérheti a 9–16 közötti egygombos számokat.

## 2 Fax és telefon gombok:

### Tel/R

Ez a gomb használatos akkor, ha telefonbeszélgetést folytat, miután felvette a külső telefont egy F/T álcsejtelés után.

Alkőzpontra való csatlakozás esetén ezt a gombot arra használhatja, hogy hozzáférjen a külső vonalhoz, visszahívja a kezelőt, vagy átkapcsolja a hívást másik mellékre.

### Resolution (Felbontás)

Felbontás beállítása fax küldésekor.

### Redial/Pause (Újratárcsáz/Leállít)

Újratárcsázza az utolsó hívott számot. Beszúr egy szünetet, amikor a gyorshívással elérhető számokat programozza, vagy amikor egy számot kézzel hív.

## 3 LCD

A készülék beállítását és használatát elősegítő üzeneteket mutatja.

## 4 Adat LED

A LED villogása a készülék állapotától függően változik.

## 5 Menügombok:

### Menu (Menü)

A gombokkal a Menübe léphet be, a készülék beállításainak beprogramozásához.

### Clear/Back (Törlés/Vissza)

Beírt adatok vagy az adott beállítás törlése.

### OK

Ezzel a gombbal eltárolhatja beállításait a készülékben.

### Hangerő gombok

◀ vagy ▶

A választható menük közötti vissza vagy előre böngészéshez. Nyomja meg a hangerő módosításához fax vagy készenlet üzemmódban.

▲ vagy ▼

Nyomja meg a menük és opciók közötti böngészéshez.



Lehetővé teszi a memóriában tárolt számok megkeresését. A Gyorshívási számokhoz is hozzáférhet, ha megnyomja a  gombot, majd begépel egy háromjegyű számot.





## 6 Tárcsázófelület

Ezekkel a gombokkal a telefon- és fax számokat tárcsázhatja, valamint billentyűzetként használhatja, ha információt kíván beírni a készülékbe.

A # gomb ideiglenesen átkapcsolja a hívási üzemmódot a telefonálás alatt az impulzusalapúról hangalapúra.

## 7 Stop/Exit (Stop/Kilépés)

Művelet leállítása vagy kilépés a menüből.

## 8 Start

Lehetővé teszi a faxok küldését, másolatok készítését vagy a lapolvasást.

## 9 Üzem mód gombok:

### Fax

A készüléket Fax üzemmódba helyezi.

### Scan (Szkennel)

A készüléket Szkennelés üzemmódba helyezi. (A szkennelésről további részleteket a *Szoftver használati útmutató* tartalmaz a CD-ROM-on.)

### Copy (Másolás)

A készüléket Másolás üzemmódba helyezi.

## 10 Duplex

A Kétoldalas gomb használatával a papír mindkét oldalára másolhat. (Szkennelés és nyomtatás MFC-8380DN esetében, Csak nyomtatás MFC-8370DN esetében)

## 11 Print (Nyomtat) gombok:

### Direct (Közvetlen)

Lehetővé teszi adatok nyomtatását egy közvetlenül a készülékhez csatlakoztatott USB flash memóriáról. (Lásd: *Adatok közvetlen nyomtatása USB flash memóriáról vagy háttértárként használható digitális fényképezőgépről* című részt a(z) 101. oldalon!.)

### Secure (Biztonságos)

Kinyomtathatja a memóriába mentett adatokat, ha beírja 4 számjegyből álló jelszavát. (A Biztonságos gomb használatáról részletes leírást a *Szoftver használati útmutató* tartalmaz a CD-ROM-on.)

Amikor a Secure Function Lock biztonsági funkciót használja, a korlátozott jogú felhasználók között a **Shift (Váltás)** gomb nyomva tartásával és a

**Secure (Biztonságos)** gomb megnyomásával válthat.

(Lásd: *Secure Function Lock 2.0 (Biztonsági nyomtatás Funkció) (MFC-8380DN)* című részt a(z) 29. oldalon!.)

### Job Cancel (Visszavonás)

Beprogramozott nyomtatási feladatot töröl, és törli azt a készülék memóriájából is.

Több nyomtatási feladat törléséhez tartsa lenyomva ezt a gombot addig, amíg a kijelzőn a *Munkatörlés-mind felirat* meg nem jelenik.

## 12 Copy (Másolás) gombok:

### Options (Opciók)

Gyorsan és egyszerűen kiválaszthatja a másolás ideiglenes beállításait.

### Enlarge/Reduce (Nagyít/Kicsinyít)

Csökkenti vagy növeli a másolatok méretét.

## Adat LED jelzések

Az **Data (Adatok)** LED (fénykibocsátó dióda) a készülék állapotától függően villog és be- vagy kikapcsol.



LED	LED állapota	Készülék állapota	Leírás
	LED kikapcsolva.	Üzemkész mód	A gép készen áll a nyomtatásra, készenléti üzemmódban van, nincs nyomtatható adat, vagy a főkapcsoló ki van kapcsolva.
	LED bekapcsolva.	A memóriában maradó adatok	A nyomtatási adatok a gép memóriájában maradnak.
	LED villog.	Adatfogadás.	A készülék adatokat fogad a számítógépről, adatokat dolgoz fel a memóriában vagy nyomtat.

## Papír betöltése és nyomtatási adathordozó

A készülék a normál papírtálcáról, az opcionális alsó tálcából (MFC-8380DN) vagy a többcélú tálcából is képes a papír adagolására.

Amikor papírt tesz a tálcába, ügyeljen az alábbiakra:

- Ha a felhasználói szoftver támogatja a papírméret kiválasztását a nyomtatás menüben, kiválaszthatja azt a szoftverrel. Ha a felhasználói szoftver nem támogatja azt, beállíthatja azt a nyomtatómeghajtón vagy a gép vezérlőpultján.

## Papír betöltése a normál papírtálcába

**Nyomtatás normál papírra, vékony papírra, finom írópapírra, újrahasznosított papírra vagy fóliára a papírtálcáról**

- 1 A papírtálcát húzza ki teljesen a készülékből.

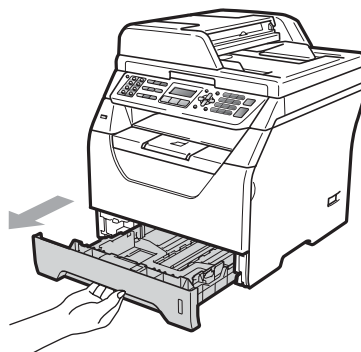

- 2 Tartsa nyomva a papírvezető (1) jelű kék kioldókarját, és közben csúszassa a papírvezetőt a behelyezni kívánt papír méretének megfelelő helyre. Ügyeljen rá, hogy a vezetők szilárdan illeszkedjenek a vágatokba.

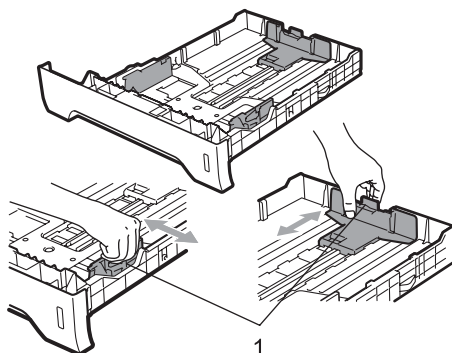

- 3 A papírelakadás és helytelen adagolás megelőzése érdekében pörgesse végig a papírköteget.

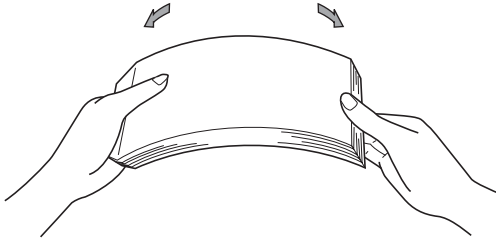

- 4 Tegye a papírt a tálcára, és ellenőrizze, hogy a papír az (1) maximum jelzés alatt helyezkedik-e el a tálcában. A nyomtatandó oldalnak lefele kell néznie.

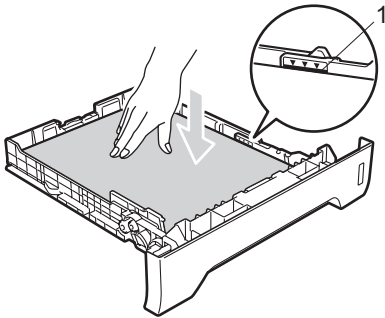

### ! FONTOS

A megfelelő adagolás érdekében ellenőrizze, hogy a papírvezetők hozzáérnek-e a papír oldalaihoz.

- 5 Helyezze vissza határozottan a papírtálcát. Ellenőrizze, hogy teljesen be van-e helyezve a készülékbe.
- 6 Hajtsa ki az (1) papírtartó szárnyat, hogy a papír ne tudjon kicsúszni a lefelé fordított kimeneti papírtálcából.

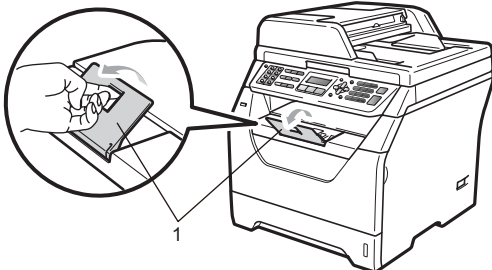

## Papír betöltése a többcélú tálcába (Többcélú tálca)

Legfeljebb 3 borítékot vagy speciális nyomtatási adathordozót tölthet a többcélú tálcába, vagy 50 oldal normál papírt. Ezzel a tálcával nyomtathat vagy másolhat vastag papírra, finom írópapírra, borítékokra, címkékre vagy fóliákra.

### Nyomtatás vastag papírra, finom írópapírra, borítékokra, címkékre és fóliákra

Betöltés előtt nyomja le a borítékok sarkait és oldalait, hogy a lehető leglaposabbak legyenek.

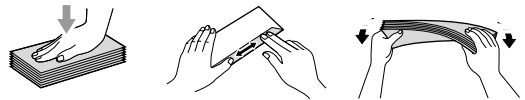

Amikor a hátsó kimeneti tálca le van húzva, akkor a készülék papírútja egyenes a többcélú tálcától a készülék hátsó részéig. Használja ezt a papíradagolót és kimeneti módszert, ha vastag papírra, finom írópapírra, borítékra, címkékre vagy fóliákra szeretne nyomtatni.

### ! FONTOS

Távolítsa el azonnal a kinyomtatott papírt vagy borítékot, hogy elkerülje a papír elakadását.

- 1 Nyissa ki a hátsó fedlapot (hátsó kimeneti tálcát).

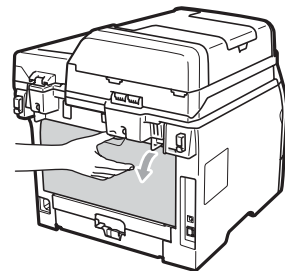

- 2 <Csak borítékok nyomtatásához>  
Az alábbi ábra szerint nyomja le és maga felé a két kék kart a bal és a jobb oldalon.

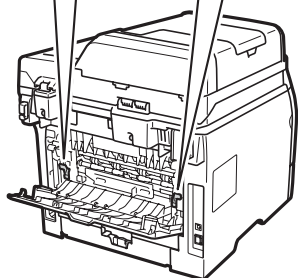
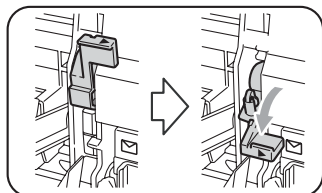

- 3 Nyissa ki a többcéli tálcat, és óvatosan eressze le.

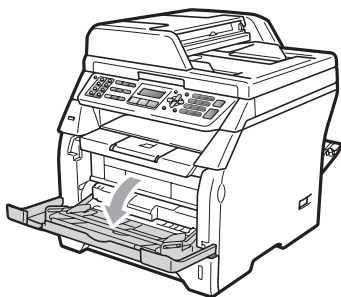

- 4 Húzza ki a többcéli tálca (1) jelű tartóját, és hajtsa ki a (2) szárnyat.

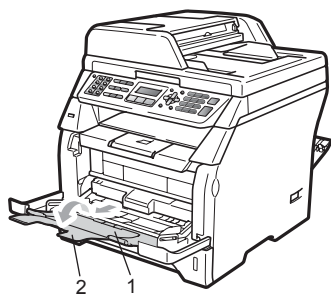

- 5 Mialatt nyomva tartja a papír oldalvezetőjének kioldókarját, csúsztassa el a papírvezetőket a használni kívánt papír szélességének megfelelően.

### ! FONTOS

A megfelelő adagolás érdekében ellenőrizze, hogy a papírvezetők hozzáérnek-e a papír oldalaihoz.

- 6 Helyezze be a borítékokat (legfeljebb 3 db), vastag papírt, címkéket vagy fóliákat a többcéli tálcára a felső éllel előre, a nyomtatási oldallal felfelé. Ellenőrizze, hogy a papírok magassága a maximum papírjelzés (▼) alatt van.

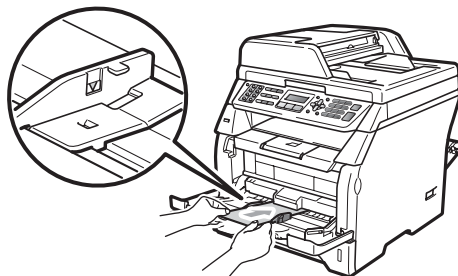

## Nem nyomtatható terület

### Nem nyomtatható területek faxok és másolatok esetén

Az alábbi ábrák a nem nyomtatható területeket mutatják.

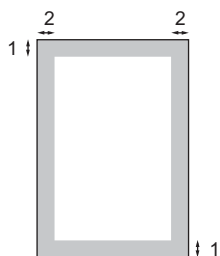

Használat	Dokumentum méret	Felső (1) Alsó (1)	Bal (2) Jobb(2)
Fax	A4	3 mm	1 mm
	Levél	3 mm	4 mm
Másolás	A4	3 mm	2 mm
	Levél	3 mm	4 mm



### Megjegyzés

(Másolatok esetén) A fent látható nem nyomtatható terület egyetlen vagy egy az egyben másolásra vonatkozik A4 papírméret használatakor. A nem nyomtatható területet függ a papír méretétől.

### Nem nyomtatható terület számítógép használatakor

A nyomtató illesztőprogram használataival a nyomtatható terület kisebb, mint a papírméret, ahogy az alábbi ábrán látható.

#### Álló tájolás

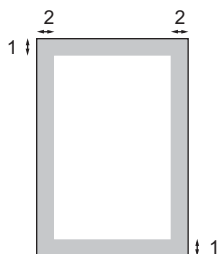

#### Fekvő

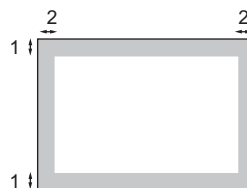

		Windows® nyomtató illesztőprogram és Macintosh nyomtató illesztőprogram	BRScript illesztőprogram Windows® és Macintosh rendszerekre
Álló tájolás	1	4,23 mm	4,23 mm
	2	6,35 mm	4,23 mm
Fekvő	1	4,23 mm	4,23 mm
	2	5,08 mm	4,23 mm



### Megjegyzés

A fent látható nem nyomtatható terület A4 méretű papírra vonatkozik. A nem nyomtatható területet függ a papír méretétől.

## Elfogadható papír és más nyomtatási adathordozó

A nyomtatás minősége a használt papír típusától függően változhat.

A következő nyomtatási adathordozókat használhatja: vékony papír, normál papír, vastag papír, finom papír, újrahasznosított papír, fólia, címke és boríték.

A legjobb eredmény elérése érdekében kövesse az alábbi utasításokat:

- Használjon normál, másolásra alkalmas papírt.
- Használjon 60 és 105 g/m<sup>2</sup> közötti papírt.
- Lézernyomatókhoz alkalmas címkéket és fóliát használjon.
- NE tegyen különböző típusú papírokat egyszerre a papírtálcába, mert ez papírelakadást és hibás adagolást eredményezhet.
- A helyes nyomtatáshoz ugyanazt a papírméretet kell beállítani az alkalmazói szoftverben, mint ami a papírtálcában van.
- Ne érintse meg a papír frissen nyomtatott felületét.
- Ha fóliát használ, távolítsa el minden lapot azonnal, hogy elkerülje az elkenődést és a papírelakadást.
- Használjon hosszanti szálirányú, semleges Ph értékű papírt, amelynek nedvességtartalma 5% körüli.

## Használható papír és más nyomtatható média

Hogy a legjobb minőségű nyomtatást érje el, a következő papírokat ajánljuk.

Papírtípus	Tétel
Normál papír	Xerox Premier TCF 80 g/m <sup>2</sup>
	Xerox Business 80 g/m <sup>2</sup>
Újrahasznosított papír	Xerox Recycled Supreme 80 g/m <sup>2</sup>
Fólia	3M CG3300
Címkék	Avery L7163 címke lézernyomatóhoz
Boríték	Antalis River sorozat (DL)



## Papír típusa és mérete

A készülék a telepített normál papírtálcáról, az opcionális alsó tálcából (MFC-8380DN) vagy a többcélú tálcából is képes a papír adagolására.

### Normál papírtálca

Mivel a normál papírtálca univerzális tálca, a *Papírtálcák kapacitása* című részt a(z) 15. oldalon! táblázatban felsorolt, használható papírméretet bármelyikét használhatja (egyszerre egyfélétt). A normál papírtálca legfeljebb 250 Levél/A4 méretű papírlap (80 g/m<sup>2</sup>) tárolására képes. Papír a csúsztható papírszélesség-állítón található maximum papírjelig tölthető a tálcába.

### Többcélú tálca

A többcélú tálca legfeljebb 50 normál papírlap (80 g/m<sup>2</sup>) vagy 3 boríték tárolására képes. Papír a csúsztható papírszélesség-állítón található maximum papírjelig tölthető a tálcába.

### Papírtálcák kapacitása

	Papírméret	Papírtípusok	Lapok száma
Papírtálca (1. tálca)	A4, Levél, Executive, A5, A5 (hosszú gerinc), A6, B5, B6.	Normál papír, vékony papír, finom írópapír és újrahasznosított papír	legfeljebb 250 [80 g/m <sup>2</sup> ]
		Fólia	legfeljebb 10
Többcélú tálca (többcélú tálca)	Szélesség: 69,8 – 216 mm Hossz: 116 – 406,4 mm	Normál papír, vékony papír, vastag papír, finom írópapír, újrahasznosított papír, borítékok és címkék.	legfeljebb 50 [80 g/m <sup>2</sup> ] legfeljebb 3 (boríték)
		Fólia	legfeljebb 10
Papírtálca (2. tálca) (MFC-8380DN)	A4, Levél, Executive, A5, B5 és B6.	Vékony papír, normál papír, finom írópapír és újrahasznosított papír	legfeljebb 250 [80 g/m <sup>2</sup> ]

### Opcionális alsó tálca (LT-5300)(MFC-8380DN)

Az opcionális alsó tálca legfeljebb 250 Levél/A4 méretű papírlap (80 g/m<sup>2</sup>) tárolására képes. Papír a csúsztható papír oldalvezetőn található maximum papírjelig felső vonaláig tölthető a tálcába.

**Ebben az útmutatóban a nyomtató illesztőprogram papírtálcáinak nevei a következők:**

Tálca és opcionális egység	Név
Normál papírtálca	1. tálca
Opcionális alsó tálca (MFC-8380DN)	2. tálca
Többcélú tálca	Többcélú tálca

**Ajánlott papír specifikációk**

Az alábbi papír specifikációk felelnek meg készülékének.

Alapsúly	75-90 g/m <sup>2</sup>
Vastagság	80-110 μm
Durvaság	Magasabb, mint 20 sec.
Merevség	90 – 150 cm <sup>3</sup> /100
Szálirány	Hosszanti
Fajlagos ellenállás	10e <sup>9</sup> -10e <sup>11</sup> ohm
Felületi ellenállás	10e <sup>9</sup> -10e <sup>12</sup> ohm-cm
Töltőanyag	CaCO <sub>3</sub> (semleges)
Hamutartalom	23 alatt wt%
Fényesség	Magasabb, mint 80%
Fedőképesség	Magasabb, mint 85%

## Speciális papír kezelése és használata

A készülék kialakítása lehetővé teszi, hogy a legtöbb xerográfiai és bankposta papírtípussal jól működjön. Azonban előfordulhat, hogy bizonyos papírtípusok befolyásolhatják a nyomtatási minőséget és a kezelés megbízhatóságát. A megfelelő teljesítmény érdekében mindig próbálja ki mintákkal a hatást, mielőtt vásárolna. Tárolja a papírt az eredeti csomagolásban, és tartsa lezárva. Vigyázzon, hogy a papír ne gyűrődjön meg, és óvja azt a nedvesség, közvetlen napfény és hő káros hatásaitól.

Néhány fontos irányelv papír választásához:

- Ne használjon tintasugaras nyomtatóba való papírt, mert papírelakadást vagy károsodást okozhat.
- Az előnyomtatott papíron csak olyan tinta lehet, amely ellenáll a készülék beégetési folyamata során alkalmazott hőnek (200°C).
- Ha bankpostapapírt, durva felszínű papírt vagy ráncos, hullámost papírt használ, akkor gyengébb teljesítményt tapasztalhat.

## Kerülendő papírtípusok

### ! FONTOS

Bizonyos papírtípusok nem nyújtanak elég jó teljesítményt, vagy akár a gép károsodását is okozhatják.

NE használjon olyan papírt:

- ami erősen mintázott
- ami nagyon sima vagy fényes
- ami 2 mm vagy nagyobb mértékben felkunkorodott

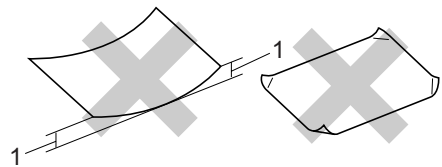

#### 1 2 mm-es vagy annál nagyobb gyűrődés esetén a papír elakadhat.

- ami bevonatos vagy vegyileg felületkezelt
- ami sérült, gyűrött vagy behajtott
- ami túllépi az ebben az útmutatóban ajánlott súlyhatárt
- amin hajtókák, pántok, címkék, kapcsok vannak
- amelyek fejlece termografikusan nyomtatott vagy alacsony hőmérsékleten olvadó festéket tartalmaz
- ami többretegű vagy indigó nélküli többmásolatos papír
- ami tintasugaras nyomtatáshoz készült

Ha a fenti listában felsorolt papírokat használja, károsodhat a készüléke. Az ilyen jellegű kárt esetenként semmilyen Brother jótállás vagy szervizmegállapodás nem fedi, védi.

## Borítékok

Készülékében használható a legtöbb borítéktípus. Azonban elképzelhető, hogy bizonyos borítékok az elkészítési módjukból kifolyólag adagolási vagy nyomtatási minőségproblémákat okoznak. A megfelelő borítékok egyenes, jól vasalt hajtásúak, és a vezető élük nem vastagabb, mint két papírlap. A boríték legyen lapos, sima, ne pedig buggyos, vékonyka. Olyan szállítótól szerezze be a papírt, aki megértette, hogy a borítékokat lézeres készülékben fogja nyomtatni.

A borítékokat csak a többcélú tálcáról töltheti be. Ne nyomtasson borítékokra kétoldalas nyomtatással. Ajánlatos tesztnyomtatást végezni a borítékkal, hogy ellenőrizni tudja a nyomtatási minőséget, mielőtt nagy mennyiségű borítékot nyomtatna vagy vásárolna.

Ellenőrizze a következőket:

- A borítékoknak hosszanti irányú lezáró felületük legyen.
- A ragasztós hátrésznek helyesen, teljesen lehajtván kell lenni (a nem megfelelően vágott vagy hajtott borítékok papírelakadást okozhatnak).
- A borítéknak két réteg papírral kell rendelkeznie a körrel megjelölt területeken.

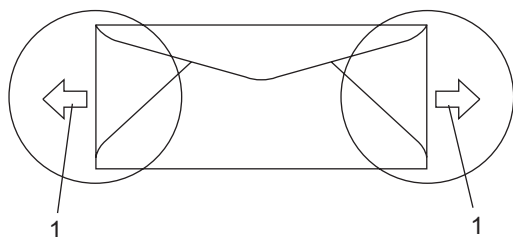

### 1 Adagolási irány

- A gyártó által lezárt borítékszélek legyenek biztonságosan zártak.
- Javasoljuk, hogy ne nyomtasson a borítékok éléhez 15 mm-nél közelebb.

## Kerülendő borítéktípusok

### ! FONTOS

NE használjon olyan borítékot:

- ami sérült, felpödörödött, begyűrődött vagy szokatlan formájú
- ami túlzottan csillog, vagy mintázott
- ami kapcsokkal, patentokkal, csatokkal, zsinórokkal rendelkezik
- ami öntapadó lezárású
- ami "buggyos" szerkezetű
- ami nem élesen hajtott
- ami domborított (kiemelkedő írás van rajta)
- amelyre korábban már lézeresen nyomtattak
- ami belül előnyomtatott
- amit nem lehet szépen egymásra pakolni
- ami a specifikációkban meghatározott papírnál nehezebb papírból készült
- amit nem egyenes élek és derékszögek szegélyeznek
- amin ablakocskák, rések, lyukak, kivágások vagy perforációk vannak
- ami az alábbi ábrán látható módon ragasztós a felszínén

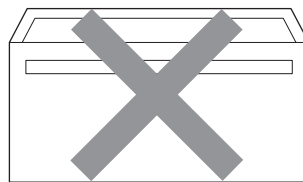

- ami az ábrán látható módon kettős hajtókával rendelkezik

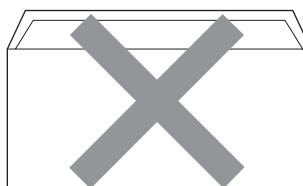

- ami olyan lezárható lehajtással rendelkezik, ami nincs készre hajtva vásárláskor
- ami az ábrán látható módon hajtókával rendelkezik

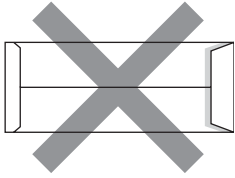

- melynek minden oldala hajtogatott, ahogy az alábbi ábrán látható

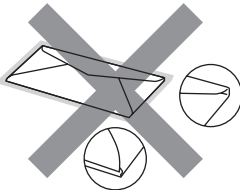

Ha a fenti listában felsorolt borítékokat használja, károsodhat a készüléke. Az ilyen jellegű kárt esetenként semmilyen Brother jótállás vagy szervizmegállapodás nem fedi, védi.

Esetenként papíradagolási nehézségekbe ütközhet, amelyet a használt boríték vastagsága, mérete vagy a lehajtható rész formája eredményez.

## Címkék

A készülék a legtöbb lézeres készülékre tervezett címketípusra tud nyomtatni. A címkéknek akrilbázisú ragasztófelülettel kell rendelkezniük, mert ez az anyag sokkal stabilabb marad a beégető egység által eredményezett magas hőmérsékleten. A ragasztónak a készülék semmilyen részével nem szabad érintkeznie, mert a címkeanyag hozzáragadhat a dobegységhez vagy a görgőkhöz, és elakadást vagy nyomtatásminőségi problémákat okozhat. A címkék között nem türemkedhet ki ragasztóanyag. A címkéknek a papír teljes hosszában és szélességében kell elhelyezkednie. Ha üres területek vannak az íven, egyes címkék felpödörödhettek, ami komoly elakadást okozhat, vagy nyomtatási problémához vezethet.

A készülékben használt címkéknek ellen kell állnia 200 °C hőmérsékletnek 0,1 másodperces időtartamig.

A címkéket tartalmazó ív súlya nem haladhatja meg az ezen Használati Útmutatóban megadott előírt értékeket. Az előírt értéket meghaladó jellemzőkkel rendelkező címkék esetében előfordulhat, hogy nem tölthetők vagy nyomtathatók megfelelően, és károsíthatják a készüléket.

A címkék a többcélú tálcáról tölthetők be.

## Kerülendő címketípusok

Ne használjon olyan címkéket, amelyek sérültek, felpödörödtek, begyűrődöttek vagy szokatlan formájúak.

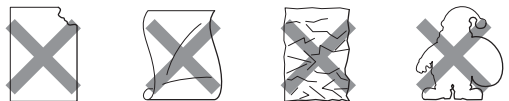

### ! FONTOS

NE adagoljon használt címkelapokat. A használt hordozó tönkretetheti a készülékét.

## Dokumentum betöltés

### Az automatikus dokumentumadagoló (ADF) használata

Az ADF legfeljebb 20 A4-es méretű papírlap tartalmazhat, és a lapokat egyenként adagolja. Használjon szabványos 80 g/m<sup>2</sup> súlyú papírt, és mindig pörgesse át a lapokat, mielőtt behelyezi azokat az automatikus dokumentumadagolóba.

#### Ajánlott környezet

Hőmérséklet: 20 – 30° C

Páratartalom: 50% – 70%

Papír: Xerox Premier TCF 80 g/m<sup>2</sup> vagy Xerox Business 80 g/m<sup>2</sup>

#### ! FONTOS

- NE hagyjon vastag dokumentumokat a beolvasó üvegén. Ellenkező esetben az ADF-ben papírelakadás keletkezhet.
- NE használjon hullámos, felpödördött, gyűrött, hajtogatott, tépett, kapcsos, papírkapcsos vagy ragasztós, maszatos, fűzött papírt.
- NE használjon kartonpapírt, újságot vagy ruhaanyagot.
- A készülék megsérülését elkerülendő, az ADF használata közben NE rángassa a papírt adagolás közben.



#### Megjegyzés

Az ADF-hez nem megfelelő dokumentumok szkenneléséhez további információ: *Szkennerüveg használata* című részt a(z) 21. oldalon!.

- Győződjön meg róla, hogy a tintával írt dokumentumok teljesen megszáradtak.

- A faxolandó dokumentumok szélessége 148 – 215,9 mm közötti, hosszúsága 148 – 355,6 mm közötti, súlya pedig szabványos [80 g/m<sup>2</sup>] kell, hogy legyen.

- 1 Hajtsa le az ADF (1) kimeneti tálcáját.



- 2 Alaposan levegőztesse át az oldalakat.

- 3 Helyezze a dokumentumokat a beolvasandó oldalukkal **lefelé**, **felső részükkel előre** az ADF adagolóba úgy, hogy érintsék az adagolóhengert.

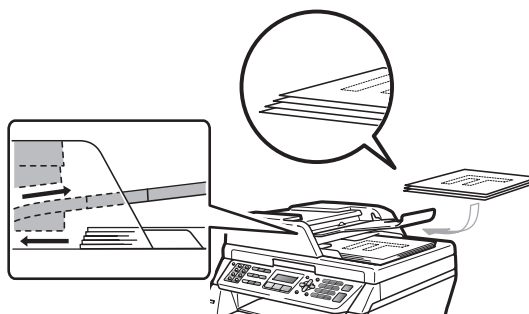

#### Megjegyzés

Mielőtt új dokumentumokat helyezne az ADF-egységbe, távolítsa el minden kinyomtatott dokumentumot az ADF kimeneti tálcájáról.

- 4 Igazítsa az (1) papírvetetőket úgy, hogy illeszkedjenek a dokumentum szélességéhez.

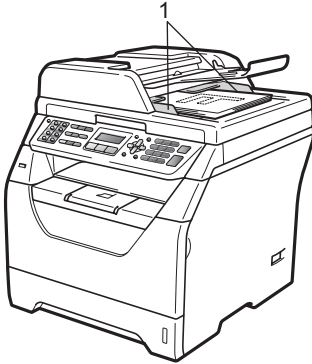

## Szkennerüveg használata

A szkennerüveget használhatja lapok vagy egy könyv oldalainak másolásához vagy beolvasásához.

A dokumentumok legfeljebb 215,9 mm szélesek és 297 mm hosszúak lehetnek.



### Megjegyzés

A szkennerüveg használatához az ADF-nek üresnek kell lennie.

- 1 Emelje fel a dokumentumfedelelet.

- 2 A bal és a felső dokumentumvezetők használatával helyezze a dokumentumot a szkennerüveg bal felső sarkára a beolvasandó oldalával lefelé.

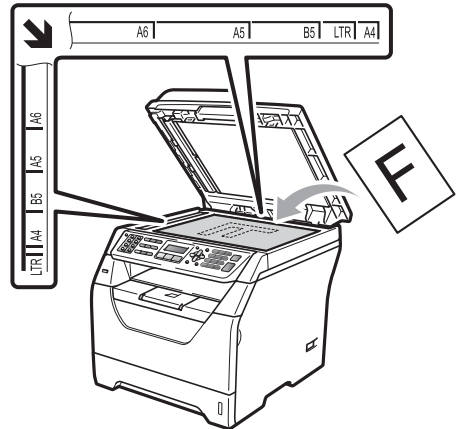

- 3 Zárja vissza a dokumentumfedelelet.

## ! FONTOS

Ha a dokumentum egy könyv vagy más vastag tárgy, ne csapja rá vagy ne nyomja rá a dokumentumfedelelet.

## Üzem mód időzítő

A készülék vezérlőpultján három üzemmód gomb található: **Fax**, **Scan (Szkennel)** és **Copy (Másolás)**.

Beállítható, mennyi idő múlva térjen vissza Fax üzemmódba az utolsó Másolási vagy Szkennelési műveletet követően. Ha a **Ki** opciót választja, a készülék abban az üzemmódban marad, amiben utoljára használta.

Ez a beállítás határozza meg azt az időt is, amikor a készülék átvált egyéni felhasználói módból nyilvános felhasználói módba, ha használja a Biztonsági funkciózárolást.

(Lásd: *Felhasználó váltása* című részt a(z) 33. oldalon!.)

(MFC-8380DN)



Fax Scan Copy

- 1 Nyomja meg a következő gombokat: **Menu (Menü)**, **1**, **1**.
- 2 Használja a **▲** vagy **▼** gombot a választáshoz: **0 Mp.**, **30 Mp.**, **1 Min**, **2 Min**, **5 Min** vagy **Ki**. Nyomja meg a **OK** gombot.
- 3 Nyomja meg a **Stop/Exit (Stop/Kilépés)** gombot.

## Papírbeállítások

### Papírtípus

Állítsa be a készüléket a használt papírhoz. Így érhető el a legjobb nyomtatási minőség.

- 1 Válasszon az alábbi lehetőségek közül:
  - Az **MPTálca** papírtípusának beállításához nyomja meg a következőket: **Menu (Menü)**, **1**, **2**, **1**, **1**.
  - A **Felső** papírtípusának beállításához nyomja meg a következőket: **Menu (Menü)**, **1**, **2**, **1**, **2**.
  - Az **Alsó**<sup>1</sup> papírtípusának beállításához nyomja meg a következőket: **Menu (Menü)**, **1**, **2**, **1**, **3**, ha telepítve van az opcionális tálca.

<sup>1</sup> A Csak Tálca#2 vagy T2 csak akkor jelenik meg, ha telepítve van az opcionális tálca. Az opcionális tálca az MFC-8380DN esetében elérhető.

- 2 Használja a **▲** vagy **▼** gombot a választáshoz: **Vékony**, **Sima**, **Vastag**, **Vastagabb**, **Átlátszó** vagy **Újrapapír**. Nyomja meg a **OK** gombot.
- 3 Nyomja meg a **Stop/Exit (Stop/Kilépés)** gombot.



### Megjegyzés

Az **Átlátszó** lehetőséget az 1. tálcához és a többcélú tálcához használhatja.



## Papírméret

Több különböző papírméretet használhat a másolatok nyomtatásához: A4, Levél, Legal, Executive, A5, A5 L, A6, B5, B6 és Folio, illetve a faxok nyomtatásához: A4, Levél, Legal vagy Folio.

Ha más méretű papírt tesz a papírtálcába, egyben meg kell változtatnia a papírméret beállításait is, hogy a készülék a dokumentumot vagy a bejövő faxot helyesen tudja elhelyezni a papíron.

### 1 Válasszon az alábbi lehetőségek közül:

- A **MPTálcá** papírméretének beállításához nyomja meg a következőket: **Menu (Menü), 1, 2, 2, 1.**
- Az **Felső** papírméretének beállításához nyomja meg a következőket: **Menu (Menü), 1, 2, 2, 2.**
- Az **Alsó<sup>1</sup>** papírméretének beállításához nyomja meg a következőket: **Menu (Menü), 1, 2, 2, 3.**

<sup>1</sup> A Csak Tálca#2 vagy T2 csak akkor jelenik meg, ha telepítve van az opcionális tálca. Az opcionális tálca az MFC-8380DN esetében elérhető.

### 2 Használja a ▲ vagy ▼ gombot a választáshoz: A4, Letter, Legal, Executive, A5, A5 L, A6, B5, B6, Ívlap vagy Bármely. Nyomja meg az **OK** gombot.

### 3 Nyomja meg a **Stop/Exit (Stop/Kilépés)** gombot.



## Megjegyzés

- A **Legal**, **Ívlap** és **Bármely** méret csak akkor jelenik meg, amikor a többcélú tálcát választja.
- Ha a **Bármely** lehetőséget választja a többcélú tálca papírméretéhez: A Csak **MP** lehetőséget kell választania a használható tálcák megadásakor. A többcélú tálcához nem használhatja a **Bármely** papírméretet, amikor **N** az 1-ben másolatokat készít. Egy másik elérhető papírméretet kell választania a többcélú tálcához.
- Az **A5 L** és **A6** méret nem érhető el az opcionális **Alsó** esetében.
- Ha a **Átlátszó** papírtípust választotta, akkor csak a **Letter**, **Legal**, **Ívlap** vagy **A4** papírméretet választhatja a **2** lépésben.

## Tálca használata másolás üzemmódban

Módosíthatja a prioritást élvező tálca beállítását a készülékkel készített másolatok nyomtatásához.

Amikor a Csak Tálca#1, Csak MP vagy Csak Tálca#2<sup>1</sup> lehetőséget választja, a készülék csak a megadott tálcáról adagolja a papírt. Ha a kiválasztott tálcából kifogyott a papír, a Nincs Papír üzenet jelenik meg az LCD kijelzőn. Helyezzen papírt az üres tálcába.

A tálca beállításának módosításához kövesse az alábbi utasításokat:

- 1 Nyomja meg a következő gombokat: **Menu (Menü), 1, 6, 1.**
- 2 Használja a ▲ vagy a ▼ gombot a választáshoz: Csak Tálca#1, Csak Tálca#2<sup>1</sup>, Csak MP, TC>T1>T2<sup>1</sup> vagy T1>T2<sup>1</sup>>TC. Nyomja meg a **OK** gombot.

<sup>1</sup> A Csak Tálca#2 vagy T2 csak akkor jelenik meg, ha telepítve van az opcionális tálca. Az opcionális tálca az MFC-8380DN esetében elérhető.

- 3 Nyomja meg a **Stop/Exit (Stop/Kilépés)** gombot.



### Megjegyzés

- Amikor az ADF adagolóba tölt dokumentumokat és a TC>T1>T2 vagy T1>T2>TC lehetőséget választja, a készülék megkeresi azt a tálcát, amelyben a legmegfelelőbb papír van, és arról adagolja a papírt. Ha egyik tálcában sincs megfelelő papír, a készülék a prioritást élvező tálcából adagolja a papírt.
- A szkennerveg használatakor a dokumentumot a készülék akkor is a prioritást élvező tálcából másolja, ha megfelelőbb papír van egy másik papírtálcában.

## Tálca használata fax üzemmódban

Módosíthatja az alapértelmezett tálca beállítását a fogadott faxokhoz.

Amikor a Csak Tálca#1, Csak MP vagy Csak Tálca#2<sup>1</sup> lehetőséget választja, a készülék csak a megadott tálcáról adagolja a papírt. Ha a kiválasztott tálcából kifogyott a papír, a Nincs Papír üzenet jelenik meg az LCD kijelzőn. Helyezzen papírt az üres tálcába.

Ha a T1>T2<sup>1</sup>>TC lehetőséget választja, a készülék az 1. tálcából fogja adagolni a papírt, majd ha az kifogyott, a 2. tálcából, végül pedig a többcélú tálcából. Ha a TC>T1>T2<sup>1</sup> lehetőséget választja, a készülék a többcélú tálcából fogja adagolni a papírt, majd ha az kifogyott, az 1. tálcából, végül pedig a 2. tálcából.



### Megjegyzés

- Négyféle papírméretet választhat a faxok nyomtatásához: A4, Levél, Legal<sup>1</sup> vagy Folio<sup>1</sup>. Ha egyik tálcában sincs megfelelő méretű papír, a fogadott faxok a készülék memóriájában tárolódnak, és a Rossz méret üzenet jelenik meg az LCD-kijelzőn. (Részletekért lásd: *Hiba- és karbantartási üzenetek* című részt a(z) 140. oldalon!.)
- Ha a tálcából kifogy a papír és a fogadott faxok a készülék memóriájába kerülnek, a Nincs Papír üzenet jelenik meg az LCD-kijelzőn. Helyezzen papírt az üres tálcába.

<sup>1</sup> A Legal és Folio lehetőségek csak a többcélú tálca esetében választhatók ki.

- 1 Nyomja meg a következő gombokat: **Menu (Menü), 1, 6, 2.**

- 2 Használja a ▲ vagy a ▼ gombot a választáshoz: Csak Tálca#1, Csak Tálca#2, Csak MP, TC>T1>T2<sup>1</sup> vagy T1>T2<sup>1</sup>>TC. Nyomja meg a **OK** gombot.

<sup>1</sup> A Csak Tálca#2 vagy T2 csak akkor jelenik meg, ha telepítve van az opcionális tálca. Az opcionális tálca az MFC-8380DN esetében elérhető.

- 3 Nyomja meg a **Stop/Exit (Stop/Kilépés)** gombot.

## Tálca használata nyomtatási üzemmódban

Módosíthatja az alapértelmezett tálca beállítását a számítógépről végzett nyomtatáshoz.

- 1 Nyomja meg a következő gombokat: **Menu (Menü), 1, 6, 3.**

- 2 Használja a ▲ vagy a ▼ gombot a választáshoz: Csak Tálca#1, Csak Tálca#2<sup>1</sup>, Csak MP, TC>T1>T2<sup>1</sup> vagy T1>T2<sup>1</sup>>TC. Nyomja meg a **OK** gombot.

<sup>1</sup> A Csak Tálca#2 vagy T2 csak akkor jelenik meg, ha telepítve van az opcionális tálca. Az opcionális tálca az MFC-8380DN esetében elérhető.

- 3 Nyomja meg a **Stop/Exit (Stop/Kilépés)** gombot.



### Megjegyzés

- A nyomtató illesztőprogramjának beállításai elsőbbséget élveznek a vezérlőpult beállításával szemben.
- Ha a vezérlőpult beállítása Csak Tálca#1, Csak MP vagy Csak Tálca#2<sup>1</sup>, és a **Automatikus Válogatás** lehetőséget választja a nyomtató illesztőprogramban, a készülék abból a tálcából adagolja a papírt.

<sup>1</sup> A Csak Tálca#2 csak akkor jelenik meg, ha telepítve van az opcionális tálca. Az opcionális tálca az MFC-8380DN esetében elérhető.

## Hangerőszabályozás

### Csengetés hangereje

A csengetés hangerejét több szint közül választhatja meg: a **Hangos**-tól egészen a **Ki**-ig.

Fax üzemmódban nyomja meg a **◀** vagy **▶** gombokat a hangerő szintjének beállításához. A kijelző mutatja az aktuális beállítást, és minden gombnyomás a következő szintre módosítja a hangerőt. A készülék mindaddig megtartja az adott beállítást, amíg Ön nem módosít rajta.

A menün keresztül is módosítható a csengetés hangereje:

- 1 Nyomja meg a következő gombokat:  
**Menu (Menü), 1, 3, 1.**
- 2 Használja a **▲** vagy a **▼** gombot, és válasszon: **Ki, Halk, Közép** vagy **Hangos**.  
Nyomja meg a **OK** gombot.
- 3 Nyomja meg a **Stop/Exit (Stop/Kilépés)** gombot.

### Hangjelzés hangereje

Ha a hangjelzés be van kapcsolva, hallható egy jelzés minden egyes gombnyomásnál, ha hibázott, vagy ha faxot küldött, fogadott. A hangerőt több szint közül választhatja meg: a **Hangos**-tól a **Ki**-ig.

- 1 Nyomja meg a következő gombokat:  
**Menu (Menü), 1, 3, 2.**
- 2 Használja a **▲** vagy a **▼** gombot, és válasszon: **Ki, Halk, Közép** vagy **Hangos**.  
Nyomja meg az **OK** gombot.
- 3 Nyomja meg a **Stop/Exit (Stop/Kilépés)** gombot.

## Hangszóró hangereje

A hangerőt több szint közül választhatja meg: a **Hangos**-tól a **Ki**-ig.

- 1 Nyomja meg a következő gombokat:  
**Menu (Menü), 1, 3, 3.**
- 2 Használja a **▲** vagy a **▼** gombot, és válasszon: **Ki, Halk, Közép** vagy **Hangos**.  
Nyomja meg a **OK** gombot.
- 3 Nyomja meg a **Stop/Exit (Stop/Kilépés)** gombot.

## Automatikus nyári időszámítás

Beállíthatja a készüléket, hogy automatikusan váltson téli/nyári időszámításra. A készülék tavasszal egy órával előre, ősszel pedig egy órával vissza állítja az időt.

- 1 Nyomja meg a következő gombokat: **Menu (Menü)**, **1**, **4**.
- 2 Nyomja meg a **▲** vagy a **▼** gombot, és válassza a **Be** vagy a **Ki** beállítást. Nyomja meg az **OK** gombot.
- 3 Nyomja meg a **Stop/Exit (Stop/Kilépés)** gombot.

## Gazdaságosság

### Festékkímélés

E funkció használatával festéket takaríthat meg. Ha a **Be** állapotba kapcsolja a festékkímélő üzemmódot, a nyomtatás halványabbnak tűnik. Az alapértelmezett beállítás **Ki**.

- 1 Nyomja meg a következő gombokat: **Menu (Menü)**, **1**, **5**, **1**.
- 2 Nyomja meg a **▲** vagy a **▼** gombot, és válassza a **Be** vagy a **Ki** beállítást. Nyomja meg az **OK** gombot.
- 3 Nyomja meg a **Stop/Exit (Stop/Kilépés)** gombot.



### Megjegyzés

A festékkímélő üzemmód használata nem javasolt fényképek vagy szürkescálás képek nyomtatása esetén.

## Készenléti idő

---

A készenléti idő beállításával csökkenhet az energiafogyasztás, mert kikapcsol a beégetőmű, amikor a készülék nem végez feladatot.

Beállíthatja, hogy a készülék mennyi üresjáratú idő után kapcsoljon készenléti üzemmódba. Ha a készülék faxot, számítógépes adatot fogad vagy másol, a visszaszámlálás újra indul. Az alapértelmezett beállítás 5 perc.

Amikor a készülék készenléti állapotban van, az LCD-n a **Készenlét** felirat jelenik meg. Ha a készenlét módból nyomtat vagy másol a gép, lesz egy rövid késedelmi idő, amíg a beégető felmelegszik.

- 1 Nyomja meg a következő gombokat: **Menu (Menü), 1, 5, 2.**
- 2 Állítsa be, hogy mennyi ideig legyen a készülék üresjáratban, mielőtt készenléti állapotba kapcsolna. Nyomja meg az **OK** gombot.
- 3 Nyomja meg a **Stop/Exit (Stop/Kilépés)** gombot.

## LCD kontrasztja

A kontraszt módosításával sötétebbé vagy világosabbá teheti az LCD-kijelzőt.

- 1 Nyomja meg a következő gombokat: **Menu (Menü), 1, 7.**
- 2 Nyomja meg a ▼ gombot az LCD-kijelző fényerejének növeléséhez. Nyomja meg a ▲ gombot az LCD-kijelző fényerejének csökkentéséhez. Nyomja meg a **OK** gombot.
- 3 Nyomja meg a **Stop/Exit (Stop/Kilépés)** gombot.

## Secure Function Lock 2.0 (Biztonsági nyomtatás Funkció) (MFC-8380DN)

A Secure Function Lock biztonsági funkciózárolás lehetővé teszi, hogy korlátozza a következő készülékfunkciók nyilvános elérését:

- PC nyomtatás <sup>1</sup>
- USB közvetlen nyomtatás
- Másolás
- Faxküldés
- Faxfogadás
- Szkennelés
- Lapfelhasználása korlátozása <sup>2</sup>

<sup>1</sup> Ha a Web alapú kezelő használatával regisztrálja a számítógépek felhasználóinak bejelentkezési nevét, anélkül korlátozhatja a számítógépről történő nyomtatást, hogy a felhasználóknak jelszót kellene beírniuk. További részletek: CD-ROM *Hálózati használati útmutató* részének 11. fejezete.

<sup>2</sup> Ez a funkció a Web alapú kezelőből állítható be. Lásd: CD-ROM *Hálózati használati útmutató* részének 11. fejezete.

Ez a funkció a menübeállítások korlátozásával azt is meggátolja, hogy a felhasználók módosítsák a készülék alapértelmezett beállításait.

A biztonsági funkciók használata előtt először meg kell adnia egy rendszergazda jelszót.

A korlátozott műveletekhez való hozzáférés egy korlátozott felhasználó létrehozásával engedélyezhető. A korlátozott felhasználóknak meg kell adniuk egy felhasználói jelszót a készülék használatához.

Jól jegyezze meg a jelszót. Ha elfelejti, vissza kell állítania a gépen tárolt jelszót. A jelszó visszaállításával kapcsolatos információért hívja a Brother viszonteladóját.



### Megjegyzés

- A biztonsági funkciózárolás manuálisan, a vezérlőpulton vagy a web alapú kezelővel állítható be. Ajánlott ezt a funkciót a web alapú kezelővel konfigurálni. További információt a CD-ROM-on található *Hálózati használati útmutató* tartalmaz.
- Csak a rendszergazdák állíthatják be a korlátozásokat, és módosíthatják az egyes felhasználók beállításait.
- Amikor a Secure Function Lock biztonsági funkciót használja, a Fax menüben csak a 1. Kontraszt vagy a 7. Fedőlap beáll. lehetőségeket használhatja.  
Ha a Faxátvitel ki van kapcsolva, akkor nem használhat egyetlen funkciót sem a Fax menüben.
- A Faxlekérés csak akkor engedélyezett, ha a Faxátvitel és a Faxfogadás is engedélyezve van.

## Az adminisztrátor jelszavának beállítása

Az itt beállított jelszót a rendszergazda használja. Ezzel a jelszóval állíthatja be a felhasználókat, és be- vagy kikapcsolhatja a Biztonságos funkciózárat. (Lásd: *Korlátozott felhasználók beállítása* című részt a(z) 31. oldalon! és *Biztonságos funkciózár be- és kikapcsolása* című részt a(z) 32. oldalon!.)

- 1 Nyomja meg a következő gombokat: **Menu (Menü), 1, 8, 1.**
- 2 Adjon meg egy négy karakterből álló jelszót a 0-9 gombok használatával. Nyomja meg a **OK** gombot.
- 3 Adja meg újra a jelszót, amikor a kijelzőn az **E11 . .** felirat olvasható. Nyomja meg a **OK** gombot.
- 4 Nyomja meg a **Stop/Exit (Stop/Kilépés)** gombot.

## A rendszergazda jelszavának módosítása

- 1 Nyomja meg a következő gombokat: **Menu (Menü), 1, 8, 1.**
- 2 A **▲** és **▼** gombok használatával válassza a **Jelszó** megadás lehetőségét. Nyomja meg az **OK** gombot.
- 3 Írja be a regisztrált négyjegyű jelszót. Nyomja meg az **OK** gombot.
- 4 Írjon be egy négyjegyű számot az új jelszóhoz. Nyomja meg az **OK** gombot.
- 5 Ha az LCD-kijelzőn a **E11 . .** üzenet látható, írja be ismét az új jelszót. Nyomja meg az **OK** gombot.
- 6 Nyomja meg a **Stop/Exit (Stop/Kilépés)** gombot.



## A nyilvános felhasználó beállítása

A nyilvános felhasználói mód korlátozza a nyilvános felhasználók számára elérhető funkciókat. A nyilvános felhasználóknak nem kell jelszót beírniuk ahhoz, hogy az itt beállított funkciókat elérjék. Egy nyilvános felhasználót állíthat be.

- 1 Nyomja meg a következő gombokat: **Menu (Menü), 1, 8, 1.**
- 2 Használja a ▲ vagy a ▼ gombot és válassza: Azon. beáll.. Nyomja meg a **OK** gombot.
- 3 Adja meg a rendszergazdajelszót. Nyomja meg a **OK** gombot.
- 4 Használja a ▲ vagy a ▼ gombot és válassza: Publikus. Nyomja meg a **OK** gombot.
- 5 Nyomja meg a ▲ vagy ▼ gombot a Be vagy Ki kiválasztásához a Fax átv. számára. Nyomja meg az **OK** gombot. Miután beállította a Fax átv. lehetőséget, ismételje meg ezt a lépést a Fax v., Másolás, Szken., Közv. USB és PC nyomt funkciókhoz is. Amikor befejezte a beállítások megváltoztatását, nyomja meg a ◀ vagy ▶ gombot az Kilép lehetőség kiválasztásához, majd nyomja meg az **OK** gombot.
- 6 Nyomja meg a **Stop/Exit (Stop/Kilépés)** gombot.

## Korlátozott felhasználók beállítása

Beállíthat korlátozásokkal rendelkező felhasználókat és jelszót rendelhet a számukra elérhető funkciók használatához. Beállíthat speciálisabb korlátozásokat, például oldalszámláló vagy a számítógép-felhasználó bejelentkezési neve szerinti korlátozást is a web alapú kezelőn keresztül. (További információt a CD-ROM-on található *Hálózati használati útmutató* tartalmaz.) Legfeljebb 25 korlátozott felhasználót állíthat be korlátozásokkal és jelszóval.

- 1 Nyomja meg a következő gombokat: **Menu (Menü), 1, 8, 1.**
- 2 Használja a ▲ vagy a ▼ gombot és válassza: Azon. beáll.. Nyomja meg a **OK** gombot.
- 3 Adja meg a rendszergazdajelszót. Nyomja meg a **OK** gombot.
- 4 Használja a ▲ vagy a ▼ gombot és válassza: felh.01. Nyomja meg a **OK** gombot.
- 5 Használja a számgombokat a felhasználói név beírásához. (Lásd: *Szöveg beírása* című részt a(z) 192. oldalon!.) Nyomja meg a **OK** gombot.
- 6 Írja be a felhasználó négyjegyű jelszavát. Nyomja meg a **OK** gombot.

- 7 Nyomja meg a ▲ vagy ▼ gombot az Be vagy Ki kiválasztásához a Fax átv. számára. Nyomja meg a OK gombot. Miután beállította a Fax átv. lehetőséget, ismétlje meg ezt a lépést a Fax v., Másolás, Szken., Közv. USB és PC nyomt funkciókhoz is. Amikor befejezte a beállítások megváltoztatását, nyomja meg a ◀ vagy ▶ gombot az Kilép lehetőség kiválasztásához, majd nyomja meg az OK gombot.
- 8 Ismétlje a 4 – 7 lépéseket a további felhasználók és jelszavak megadásához.
- 9 Nyomja meg a Stop/Exit (Stop/Kilépés) gombot.



### Megjegyzés

Nem használhatja ugyanazt a nevet több felhasználó nevéként.

## Biztonságos funkciózár be- és kikapcsolása

Ha rossz jelszót ír be, az LCD kijelzőn a következő üzenet jelenik meg:  
Rossz jelszó. Adja meg a helyes jelszót.

### Biztonságos funkciózár bekapcsolása

- 1 Nyomja meg a következő gombokat: **Menu (Menü), 1, 8, 1.**
- 2 Használja a ▲ vagy a ▼ gombot és válassza: Zár Ki→Be. Nyomja meg a OK gombot.
- 3 Adja meg a rendszergazda négy számjegyű jelszavát. Nyomja meg a OK gombot.

### Biztonságos funkciózár kikapcsolása

- 1 Nyomja meg a következő gombokat: **Menu (Menü), 1, 8, 1.**
- 2 Használja a ▲ vagy a ▼ gombot és válassza: Zár Be→Ki. Nyomja meg a OK gombot.
- 3 Adja meg a rendszergazda négy számjegyű jelszavát. Nyomja meg a OK gombot.

## Felhasználó váltása

Ezzel a beállítással válthat a korlátozott felhasználók vagy a nyilvános mód között, amikor be van kapcsolva a Biztonsági funkciózárolás.

### Váltás korlátozott felhasználó módra

- 1 Tartsa nyomva a **Shift (Váltás)** gombot, és közben nyomja meg a **Secure (Biztonságos)** gombot.
- 2 A **▲** és **▼** gombok segítségével válassza ki saját nevét. Nyomja meg a **OK** gombot.
- 3 Adja meg a négy számjegyű jelszavát. Nyomja meg a **OK** gombot.



### Megjegyzés

Ha egy olyan üzemmód gombját nyomja meg, amelynek elérése korlátozott, a Belépés tiltva üzenet jelenik meg az LCD-kijelzőn, és a készülék kéri a nevét. Ha olyan korlátozott felhasználó, aki hozzáféréssel rendelkezik ehhez az üzemmódhoz, nyomja meg a **▲** vagy **▼** gombot a név kiválasztásához, és írja be a négyjegyű kódját.

### Váltás a nyilvános felhasználói módba

Miután a korlátozott felhasználó befejezte a készülék használatát, a készülék az üzemmód időzítő (**Menu (Menü), 1, 1**) által megadott idő múlva vissza fog állni a nyilvános üzemmódba. (Lásd: *Üzemmód időzítő* című részt a(z) 22. oldalon!.) Az aktuális üzemmód gombjának megnyomásával is kiléphet a korlátozott felhasználó üzemmódból. Ezután az LCD-kijelző az alábbi kérdést fogja feltenni: Publikusra vált? Nyomja meg az **1** gombot a Igen kiválasztásához. Nyomja meg az **OK** gombot.

## Memóriabiztonság (MFC-8370DN)

A Memóriabiztonság segítségével megakadályozható a készülékhez való jogosulatlan hozzáférés.

Amíg a Memóriabiztonság be van kapcsolva, a következő műveletek érhetők el:

- Fax fogadása a memóriába (memóriakapacitás-függő)
- Fax továbbítása (ha a Fax továbbítása már be volt kapcsolva)
- Távoli visszakeresés (ha a Fax tárolása már be volt kapcsolva)

Amíg a Memóriabiztonság be van kapcsolva, a következő műveletek NEM érhetők el:

- Fogadott faxok nyomtatása
- Faxok küldése
- Másolás
- PC nyomtatás
- Szkennelés
- PC fax fogadása



### Megjegyzés

- A memóriában levő faxok kinyomtatásához kapcsolja ki a Memóriabiztonság funkciót.
- A Memóriabiztonság bekapcsolása előtt ki kell kapcsolnia a PC fax fogadása funkciót. (Lásd: *Távoli fax opciók kikapcsolása* című részt a(z) 76. oldalon!.)

## Jelszó beállítása



### Megjegyzés

- Ha már beállította a jelszót, nem kell újra megtennie.
- Ha elfelejtette a Memóriabiztonság jelszavát, hívja a Brother viszonteladóját.

- 1 Nyomja meg a következő gombokat: **Menu (Menü), 1, 8, 1.**
- 2 Adjon meg egy négy karakterből álló jelszót a 0-9 gombok használatával. Nyomja meg a **OK** gombot.
- 3 Ha az LCD-kijelzőn a **Ell . :** üzenet látható, írja be ismét az új jelszót. Nyomja meg a **OK** gombot.
- 4 Nyomja meg a **Stop/Exit (Stop/Kilépés)** gombot.

## A Memóriabiztonság jelszó módosítása

- 1 Nyomja meg a következő gombokat: **Menu (Menü), 1, 8, 1.**
- 2 Használja a **▲** vagy **▼** gombot a **Jelszó megadás lehetőség** kiválasztásához. Nyomja meg a **OK** gombot.
- 3 Adja meg a négy számjegyű jelszavát. Nyomja meg a **OK** gombot.
- 4 Írjon be egy négyjegyű számot az új jelszóhoz. Nyomja meg a **OK** gombot.
- 5 Ha az LCD-kijelzőn a **Ell . :** üzenet látható, írja be ismét az új jelszót. Nyomja meg a **OK** gombot.
- 6 Nyomja meg a **Stop/Exit (Stop/Kilépés)** gombot.

## Memóriabiztonság be-/kikapcsolása

Ha az alábbi utasításokat követve rossz jelszót ad meg, az LCD-kijelzőn a **Rossz jelszó** üzenet lesz látható. Adja meg a helyes jelszót.

### Memóriabiztonság bekapcsolása

- 1 Nyomja meg a következő gombokat: **Menu (Menü), 1, 8, 1.**
- 2 Használja a **▲** vagy a **▼** gombot és válassza: **Biztonsági beá..** Nyomja meg a **OK** gombot.
- 3 Írja be a regisztrált négyjegyű jelszót. Nyomja meg a **OK** gombot. A készülék kapcsolat nélküli módba lép, és az LCD-kijelzőn a következő üzenet jelenik meg: **Biztonságos mód.**



### Megjegyzés

Áramkimaradás esetén az adatok maximum 4 napig maradnak meg a memóriában.

### Memóriabiztonság kikapcsolása

- 1 Nyomja meg a **Menu (Menü)** gombot. Írja be a regisztrált négyjegyű jelszót. Nyomja meg a **OK** gombot.
- 2 A Memóriabiztonság automatikusan kikapcsol, és az LCD-kijelző a dátumot és időt mutatja.



### Megjegyzés

Ha rossz jelszót ad meg, az LCD-kijelzőn megjelenik a **Rossz jelszó** üzenet, és a készülék kapcsolat nélküli állapotban marad. A készülék Biztonsági üzemmódban marad, amíg a regisztrált jelszót be nem viszi.

## Beállítási zár

Beállítási zár alkalmazása során megadhat egy jelszót, így megakadályozhatja, hogy mások véletlenül módosítsák a készülék beállításait.

Jól jegyezze meg a jelszót. Ha elfelejti, vissza kell állítania a gépen tárolt jelszót. Kérjük, hívja az adminisztrátort vagy a Brother viszonteladóját.

Ha a Beállítási zár Bekapcsolt állapotban van, a következő beállítások csak a jelszóval módosíthatók:

- Dátum/Idő
- Állomásazonosító
- Címjegyzék
- Üzem mód időzítő
- Papírtípus
- Papírméret
- Hangerősség
- Automatikus Téli/Nyári időszámítás
- Gazdaságossági beállítások
- Tálcahasználat
- LCD kontraszt
- Dokumentum szkennelése
- Beállítási zár
- Biztonságos funkciózár (MFC-8380DN)
- Memóriabiztonság (MFC-8370DN)
- Híváskorlátozás

## Jelszó beállítása

- 1 Nyomja meg a következő gombokat: **Menu (Menü), 1, 8, 2.**
- 2 Adjon meg egy négy karakterből álló jelszót a 0-9 gombok használatával. Nyomja meg a **OK** gombot.
- 3 Adja meg újra a jelszót, amikor az LCD üzenete: E11 . . . Nyomja meg a **OK** gombot.
- 4 Nyomja meg a **Stop/Exit (Stop/Kilépés)** gombot.

## A beállítási zár jelszavának módosítása

- 1 Nyomja meg a következő gombokat: **Menu (Menü), 1, 8, 2.**
- 2 Használja a ▲ vagy a ▼ gombot és válassza: **Jelszó megadás.** Nyomja meg a **OK** gombot.
- 3 Adja meg a négy számjegyű jelszavát. Nyomja meg a **OK** gombot.
- 4 Írjon be egy négyjegyű számot az új jelszóhoz. Nyomja meg a **OK** gombot.
- 5 Adja meg újra az új jelszót, amikor az LCD üzenete: E11 . . . Nyomja meg a **OK** gombot.
- 6 Nyomja meg a **Stop/Exit (Stop/Kilépés)** gombot.

## A beállítási zár be/kikapcsolása

Ha az alábbi utasításokat követve rossz jelszót ad meg, az LCD-n a **Rossz jelszó** üzenet lesz látható. Adja meg a helyes jelszót.

### A beállítási zár bekapcsolása

- 1 Nyomja meg a következő gombokat: **Menu (Menü), 1, 8, 2.**
- 2 Használja a ▲ vagy a ▼ gombot és válassza: **Be.**  
Nyomja meg a **OK** gombot.
- 3 Adja meg a négy számjegyű jelszavát.  
Nyomja meg a **OK** gombot.
- 4 Nyomja meg a **Stop/Exit (Stop/Kilépés)** gombot.

### A beállítási zár kikapcsolása

- 1 Nyomja meg a következő gombokat: **Menu (Menü), 1, 8, 2.**
- 2 Adja meg a négy számjegyű jelszavát.  
Nyomja meg kétszer az **OK** gombot.
- 3 Nyomja meg a **Stop/Exit (Stop/Kilépés)** gombot.

## Híváskorlátozás

Ez a szolgáltatás megakadályozza, hogy a felhasználók véletlenül rossz számba faxoljanak, vagy rossz számot hívjának fel. Beállíthatja a készüléket úgy, hogy korlátozza a hívást a tárcsázófelület, az egygombos hívás és a gyorshívás használata esetén.

Ha a **Ki** lehetőséget választja, a készülék nem korlátozza a hívás módját.

Ha a **Kétszer #** beállítást választja, akkor a készülék újra bekéri a számot, és ha ugyanazt a számot írja be újra, akkor a készülék tárcsázza a számot. Ha rossz számot ad meg, akkor a kijelzőn egy hibaüzenet jelenik meg.

Ha a **Be** beállítást választja, akkor a készülék minden faxküldést és kimenő hívást blokkolni fog, amelyet ezzel a hívási eljárással kezdeményeztek.

## Számgombok korlátozása

- 1 Nyomja meg a következő gombokat: **Menu (Menü), 2, 6, 1.**
- 2 Nyomja meg a ▲ vagy a ▼ gombot a választáshoz: **Ki, Kétszer #** vagy **Be.**  
Nyomja meg a **OK** gombot.
- 3 Nyomja meg a **Stop/Exit (Stop/Kilépés)** gombot.

## Egygombos korlátozás

---

- 1 Nyomja meg a következő gombokat:  
**Menu (Menü), 2, 6, 2.**
- 2 Nyomja meg a ▲ vagy a ▼ gombot a választáshoz: *Ki, Kétszer #* vagy *Be*.  
Nyomja meg a **OK** gombot.
- 3 Nyomja meg a  
**Stop/Exit (Stop/Kilépés)** gombot.

## Gyorstárcsázás korlátozás

---

- 1 Nyomja meg a következő gombokat:  
**Menu (Menü), 2, 6, 3.**
- 2 Nyomja meg a ▲ vagy a ▼ gombot a választáshoz: *Ki, Kétszer #* vagy *Be*.  
Nyomja meg a **OK** gombot.
- 3 Nyomja meg a  
**Stop/Exit (Stop/Kilépés)** gombot.



### Megjegyzés

---

- A *Kétszer #* beállítás nem fog működni, ha felemeli a külső telefonkészüléket vagy megnyomja a **Tel/R** gombot a szám beírása előtt.

Ekkor nem kéri a készülék a szám újbóli beírását.

- Ha a *Be* vagy *Kétszer #* beállítást választja, akkor nem használhatja a Broadcasting (Körfaxolás) funkciót, és nem kombinálhatja a gyorsárcsázható számokat a híváskor.
-







# Fax

---

<b>Fax küldése</b>	40
<b>Fax fogadása</b>	53
<b>Telefon és külső eszközök</b>	60
<b>Hívás és számok tárolása</b>	66
<b>Távoli fax opciók</b>	73
<b>Lehívás</b>	80
<b>Jelentések nyomtatása</b>	84

## Faxolás

### Belépés fax üzemmódba

A fax üzemmódba való belépéshez nyomja meg a  (**Fax**) gombot. Ekkor a gomb kéken fog világítani.

### Egy oldalas fax küldése az ADF-ből

A legkönnyebben az ADF segítségével lehet faxot küldeni. Az épp folyamatban lévő fax leállításához nyomja meg a **Stop/Exit (Stop/Kilépés)** gombot.

- 1 Győződjön meg róla, hogy a készülék Fax üzemmódban van .
- 2 Hajtsa le az ADF kimeneti tálcáját, és helyezze be a dokumentumot a másolandó felével *lefelé* az ADF adagoló tálcába.
- 3 Tárcsázza a faxszámot. (Lásd: *Tárcsázás* című részt a(z) 66. oldalon!.)
- 4 Nyomja meg a **Start** gombot. A készülék beolvassa az oldalakat a memóriába, és elküldi a dokumentumot.



#### Megjegyzés

Ha megjelenik a Memória megtelt üzenet, miközben dokumentumokat szkennel a memóriába, a szkennelt oldal törléséhez nyomja meg a **Stop/Exit (Stop/Kilépés)**, vagy az elküldéséhez a **Start** gombot.

### Kétoldalas fax küldése az ADF adagolóból (MFC-8380DN)

Kétoldalas faxot is küldhet az ADF adagolóból. Az épp folyamatban lévő fax leállításához nyomja meg a **Stop/Exit (Stop/Kilépés)** gombot.

- 1 Győződjön meg róla, hogy a készülék Fax üzemmódban van .
- 2 Hajtsa le az ADF kimeneti tálcáját, és helyezze be a dokumentumot a másolandó felével *lefelé* az ADF adagoló tálcába.
- 3 Nyomja meg a **Duplex** gombot. A kijelzőn megjelenik a következő: Dupl. Szkennelés.Be.
- 4 Tárcsázza a faxszámot. (Lásd: *Tárcsázás* című részt a(z) 66. oldalon!.)
- 5 Nyomja meg a **Start** gombot.

A készülék automatikusan szkenneli és elküldi a dokumentumot.





#### Megjegyzés

Legal méretű kétoldalas dokumentumok nem faxolhatók az ADF-ből.



## Kétoldalas fax elrendezésének módosítása

A fax elküldése előtt kell kiválasztania a kétoldalas szkennelési formátumot. A választott formátum a kétoldalas dokumentum elrendezésétől függ.

- 1 Nyomja meg a következő gombokat: **Menu (Menü), 1, 9, 3.**
- 2 Válasszon az alábbi lehetőségek közül:
  - Ha a dokumentum a hosszú gerinc mentén van tükrözve, nyomja meg a ▲ vagy a ▼ gombot a Hosszú oldal kiválasztásához.  
Nyomja meg a **OK** gombot.

Hosszú gerinc	
Álló tájolás	Fekvő
	

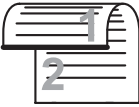
- Ha a dokumentum a rövid gerinc mentén van tükrözve, nyomja meg a ▲ vagy a ▼ gombot a Rövid oldal kiválasztásához.  
Nyomja meg a **OK** gombot.

Rövid gerinc	
Álló tájolás	Fekvő
	

- 3 Nyomja meg a **Stop/Exit (Stop/Kilépés)** gombot.

## Fax küldése a szkennerrüvegről

Használhatja a lapolvasó üveget könyv oldalainak vagy egy oldal faxolására. A dokumentumok Levél vagy A4-es méretű lehetnek. Az épp folyamatban lévő fax leállításához nyomja meg a **Stop/Exit (Stop/Kilépés)** gombot.

- 1 Győződjön meg róla, hogy a készülék Fax üzemmódban van .
- 2 A dokumentumot *faxolni kívánt oldalával lefelé* helyezze a lapolvasó üvegére.
- 3 Tárcsázza a faxszámot. (Lásd: *Tárcsázás* című részt a(z) 66. oldalon!.)
- 4 Nyomja meg a **Start** gombot. A készülék elkezd az első oldal beolvasását.
- 5 Az oldal bemásolását követően választania kell a készülék LCD kijelzőjén megjelenő alábbi lehetőségek közül:
 

Következő Oldal?  
 1. Igen 2. Nem

  - Nyomja meg az **1** gombot egy újabb oldal elküldéséhez. Folytassa a **6** lépéssel
  - A dokumentum elküldéséhez nyomja meg a **2** vagy a **Start** gombot. Folytassa a **7** lépéssel.
- 6 Helyezze a következő oldalt a szkennerrüvegre, majd nyomja meg az **OK** gombot. Ismételje a **5** és **6** lépést minden további oldal esetén.
 

Köv. Oldal Beáll.  
 Majd Nyomj OK
- 7 A készülék automatikusan elküldi a faxot.



## Megjegyzés

---

A lapolvasó üvegről való többoldalas faxolás esetén a valós idejű adatküldést ki állapotba kell állítania. (Lásd: *Valós idejű adatküldés* című részt a(z) 48. oldalon!.)

---

## Levél méretű dokumentumok faxolása a szkennervegről

---

Levél méretű dokumentumok faxolásakor a szkennerveg méretét `Letter` beállításúra kell módosítania, különben a faxok egy része hiányozni fog.

- 1 Győződjön meg róla, hogy a készülék Fax üzemmódban van .
- 2 Nyomja meg a következő gombokat: **Menu (Menü), 1, 9, 1.**
- 3 Használja a ▲ vagy a ▼ gombot és válassza: `Letter`.  
Nyomja meg a **OK** gombot.
- 4 Nyomja meg a **Stop/Exit (Stop/Kilépés)** gombot.

## Folyamatban lévő faxolás leállítása

---

A fax leállításához nyomja meg az **Stop/Exit (Stop/Kilépés)** gombot. Ha a **Stop/Exit (Stop/Kilépés)** gombot megnyomja a hívás vagy küldés alatt, az LCD-kijelzőn a következő választási lehetőségek jelennek meg: 1. `Töröl` vagy 2. `Kilép`.

A fax leállításához nyomja meg az **1** gombot.

## Körfaxolás

Körfaxolással ugyanazt a faxot egyszerre elküldheti több faxszámra. Ugyanabba a körfaxolásba bevonhat csoportokat, Egygombos vagy Gyorshívás alatt tárolt számokat, és legfeljebb 50 kézzel hívott számot.

Egyszerre legfeljebb 366 különböző számra küldhet faxot Körfaxolással. Ez attól is függ, hogy hány csoportot, belépési kódot vagy hitelkártyaszámot tárol, valamint hány készletetett vagy tárolt fax feladat van a memóriában.



### Megjegyzés

A számok könnyebb kiválasztásához használja a  lehetőséget.

- 1 Győződjön meg róla, hogy a készülék Fax üzemmódban van .
- 2 Helyezze be a dokumentumot.
- 3 Írjon be egy számot.  
Nyomja meg az **OK** gombot.  
A szám lehet egygombos, gyorshívási, egy csoport száma vagy a tárcsázófelületen kézzel megadott szám. (Lásd: *Tárcsázás* című részt a(z) 66. oldalon!.)
- 4 Ismétlje a 3 lépést addig, amíg a körfaxoláshoz használt összes számot be nem írta.
- 5 Nyomja meg a **Start** gombot.

A körfaxolás befejezését követően a készülék jelentést nyomtat ki a körfaxolásról, amelyben tudatja az eredményt.



### Megjegyzés

A körfaxolás során az először kiválasztott Egygombos, Gyorshívás vagy Csoport számának megfelelő szkennelési paraméterek kerülnek alkalmazásra.

## Folyamatban lévő körfaxolás törlése

Körfaxolás közben törölheti az éppen küldött faxot, vagy akár az egész körfaxolási folyamatot.

- 1 Nyomja meg a következő gombokat: **Menu (Menü), 2, 7**.  
Az LCD-kijelzőn a körfaxolási feladat száma, utána pedig az éppen hívott faxszám (például #001 0123456789), majd a körfaxolási feladat száma (például Adás#001) látható.
- 2 Nyomja meg a **▲** vagy a **▼** gombot az éppen küldött fax, vagy a körfaxolási feladat számának törléséhez.  
Nyomja meg az **OK** gombot.
- 3 A feladat számának törléséhez nyomja meg az **1** gombot, vagy a kilépéshez a **2** gombot.  
Ha a 2 lépésnél csak az épp küldött fax leállítását választja, a készülék meg fogja kérdezni, hogy a körfaxolást le kívánja-e állítani. Az egész körfaxolási feladat törléséhez nyomja meg az **1** gombot, vagy a kilépéshez a **2** gombot.
- 4 Nyomja meg a **Stop/Exit (Stop/Kilépés)** gombot.

## További küldési műveletek

### Fax küldése összetett beállításokkal

Mielőtt elküld egy faxot, az alábbiak bármely kombinációját módosíthatja: kontraszt, felbontás, tengerentúli/tengerentúli üzemmód, késleltetett fax időzítő, lehívásos adás, valós idejű adás vagy fedőlap beállítások.

- 1 Győződjön meg róla, hogy a készülék Fax üzemmódban van . Miután az egyes beállításokat elfogadta, a készülék az LCD-kijelzőn rákérdez, hogy kíván-e egyéb beállítást megadni, módosítani.

Következő  
1. Igen 2. Nem

- 2 Válasszon az alábbi lehetőségek közül:
  - További beállítások megadásához nyomja meg az **1** gombot. Az LCD visszatér a Küldés beáll. menühöz, így új beállítást választhat ki.
  - Ha befejezte a beállítások kiválasztását, nyomja meg a **2** gombot, és lépjen a faxküldés következő lépésére.

## Elektronikus fedőlap

Ez a funkció *nem* fog működni mindaddig, amíg az állomásazonosítót be nem állította. (Lásd: *Gyors telepítési útmutató.*)

Automatikusan elküldetheti a fedőlapot minden egyes faxszal. A fedőlap tartalmazza az állomásazonosítót, egy megjegyzést és az egygombos vagy gyorsívási memóriában tárolt nevet vagy számot.

A *Követk. fax*: Be opció választásával a fax fedőlapján az összoldalszámot is megjeleníttetheti.

A következő, előre beállított megjegyzések közül választhat:

1. Üzenet KI
2. Kérem, hívjon
3. Sürgős
4. Bizalmas

Az előre beállított megjegyzések használata helyett két személyes, legfeljebb 27 karakteres megjegyzést is megadhat. Használja a 192 oldal található táblázatot a betűk beírásához.

(Lásd: *Egyéni megjegyzések létrehozása* című részt a(z) 45. oldalon!.)

5. (Felhasználó által megadott)
6. (Felhasználó által megadott)

## Egyéni megjegyzések létrehozása

2 db egyéni megjegyzést alakíthat ki.

- 1 Győződjön meg róla, hogy a készülék Fax üzemmódban van .
- 2 Nyomja meg a következő gombokat: **Menu (Menü), 2, 2, 8.**
- 3 A ▲ és ▼ gombbal válassza az 5 vagy a 6 helyet, ahova a megjegyzést eltárolja. Nyomja meg a **OK** gombot.
- 4 A tárcsázó billentyűzet használatával írja be saját megjegyzését. Nyomja meg a **OK** gombot.

Használja a 192 oldal található táblázatot a betűk beírásához.

## Fedőlap küldése csak a következő faxnál

Ha a fedőlapot csak a következő faxnál kívánja elküldeni, a készülék rákérdez, hány oldalt küld, így az szerepelhet a fedőlapon.

- 1 Győződjön meg róla, hogy a készülék Fax üzemmódban van .
- 2 Helyezze be a dokumentumot.
- 3 Nyomja meg a következő gombokat: **Menu (Menü), 2, 2, 7.**
- 4 Használja a ▲ vagy a ▼ gombot a választáshoz: **Követk. fax:Be** (vagy **Követk. fax:Ki**). Nyomja meg a **OK** gombot.
- 5 A ▲ vagy ▼ használatával válassza ki a megjegyzést. Nyomja meg a **OK** gombot.
- 6 Két helyiértékkal adja meg a küldendő faxoldalak számát. Nyomja meg a **OK** gombot. Írja be például a **0, 2** karaktereket, ha két oldalt küld vagy a **0, 0** karaktert, ha az oldalak számát nem kívánja megadni. Ha hibát vétett, a visszaállításhoz nyomja meg a ◀ vagy a **Clear/Back (Törlés/Vissza)** gombot, és írja be újra az oldalak számát.

## Fedőlap küldése minden faxnál

Beállítható, hogy minden egyes fax esetében küldésre kerüljön a fedőlap.

- 1 Győződjön meg róla, hogy a készülék Fax üzemmódban van .
- 2 Nyomja meg a következő gombokat: **Menu (Menü), 2, 2, 7.**
- 3 Használja a ▲ vagy a ▼ gombot a választáshoz: **Be** (vagy **Ki**). Nyomja meg a **OK** gombot.
- 4 A ▲ vagy ▼ használatával válassza ki a megjegyzést. Nyomja meg a **OK** gombot.

## Nyomtatott formátumú fedőlap használata

Ha olyan kinyomtatott fedőlapot kíván használni, amelyre írni szeretne, kinyomtathatja a mintaoldalt, és csatolhatja a faxhoz.

- 1 Győződjön meg róla, hogy a készülék Fax üzemmódban van .
- 2 Nyomja meg a következő gombokat: **Menu (Menü), 2, 2, 7.**
- 3 Használja a ▲ vagy a ▼ gombot és válassza: **Minta nyomtatás**. Nyomja meg a **OK** gombot.
- 4 Nyomja meg a **Start** gombot.
- 5 Miután a készülék kinyomtatta a fedőlap egy példányát, nyomja meg a **Stop/Exit (Stop/Kilépés)** gombot.



## Kontraszt

A legtöbb dokumentum esetében a **Auto** alapértelmezett beállítása fogja a legjobb eredményt adni. Automatikusan kiválasztódik a dokumentumhoz illő legjobb kontraszt.

Ha viszont nagyon világos vagy nagyon sötét a dokumentum, a kontraszt módosítása javíthat a fax minőségén.

Válassza a **Sötét** opciót a faxolt dokumentum világosításához.

Válassza a **Világos** opciót a faxolt dokumentum sötétítéséhez.

- 1 Győződjön meg róla, hogy a készülék Fax üzemmódban van .
- 2 Helyezze be a dokumentumot.
- 3 Nyomja meg a következő gombokat: **Menu (Menü), 2, 2, 1**.
- 4 Nyomja meg a **▲** vagy a **▼** gombot a választáshoz: **Auto, Világos** vagy **Sötét**.  
Nyomja meg a **OK** gombot.



### Megjegyzés

Még ha a **Világos** vagy **Sötét** opciót választja is, a készülék a faxot **Auto** beállítással küldi, ha **Fotó** felbontást választott.

## Fax felbontásának megváltoztatása

A küldött fax minősége javítható a fax felbontásának módosításával. A felbontás módosítható csak a következő faxra vagy az összes faxra vonatkozóan.

### A felbontás módosítása csak a következő faxhoz

- 1 Győződjön meg róla, hogy a készülék Fax üzemmódban van .
- 2 Helyezze be a dokumentumot.
- 3 A felbontást a **Resolution (Felbontás)**, majd a **▲** vagy **▼** gomb használatával választhatja ki.  
Nyomja meg a **OK** gombot.

### Az alapértelmezett faxfelbontás beállításának megváltoztatása

- 1 Győződjön meg róla, hogy a készülék Fax üzemmódban van .
- 2 Nyomja meg a következő gombokat: **Menu (Menü), 2, 2, 2**.
- 3 A kívánt felbontást a **▲** vagy a **▼** gomb használatával választhatja ki.  
Nyomja meg a **OK** gombot.



## Megjegyzés

---

Négy különböző felbontás beállítás közül választhat.

**Standard:**A legtöbb dokumentumtípus esetében megfelelő.

**Finom:**Megfelel kisebb betűk esetében; a továbbítás valamivel tovább tart, mint normál felbontással.

**Szuperfinom:**Megfelel kisebb betűk, grafikák esetében; a továbbítás valamivel tovább tart, mint finom felbontással.

**Fotó:** Akkor használja, ha a dokumentum a szürke különböző árnyalatait tartalmazza, illetve fénykép esetén. Ez a felbontás igényli a leghosszabb adásidőt.

---

## Kettős hozzáférés

---

Tárcsázhat egy számot, és elkezdheti a fax beolvasását a memóriába akkor is, ha a készülék a memóriából küldést végez, faxot fogad vagy a PC-ről nyomtat. Az LCD megjeleníti az új feladatszámot.

A memóriába beolvasható oldalak számát befolyásolja a rajtuk található adatmennyiség.



## Megjegyzés

---

Ha Memória megtelt üzenetet kap az első faxoldal szkennelésekor, nyomja meg a **Stop/Exit (Stop/Kilépés)** gombot a szkennelés törléséhez. Ha egy további oldal szkennelésekor

Memória megtelt üzenetet kap, az eddig beszkenelt oldalak elküldéséhez megnyomhatja a **Start** gombot, vagy a művelet törléséhez nyomja meg a **Stop/Exit (Stop/Kilépés)** gombot.

---

## Valós idejű adatküldés

---

Amikor faxot küld, a készülék először beolvassa azt a memóriájába a küldés előtt. Ezután a készülék elkezd a hívást és a küldést, amint a telefonvonal szabadabbá válik.

Ha a memória megtelt, akkor a készülék valós időben küldi majd a dokumentumot (még akkor is, ha a `Közvetl.küld` beállítás `Ki` értékre van állítva).

Előfordulhat, hogy egy fontos dokumentumot azonnal akar majd küldeni, és nem kíván a memóriából történő küldésre várni. A `Közvetl.küld` funkciót kapcsolja `Be`, ha minden dokumentum, a `Követk.fax:Be` funkciót, ha csak a következő fax esetére kívánja a valós idejű küldést.



## Megjegyzés

---

Valós idejű küldésnél az automatikus újratárcsázási funkció nem működik a szkennerveg használatakor.

---

### Valós idejű küldés minden fax esetében

- 1 Győződjön meg róla, hogy a készülék Fax üzemmódban van .
- 2 Nyomja meg a következő gombokat: **Menu (Menü), 2, 2, 5.**
- 3 Használja a ▲ vagy a ▼ gombot és válassza: Be.  
Nyomja meg a **OK** gombot.

### Valós idejű küldés csak a következő fax esetében

- 1 Győződjön meg róla, hogy a készülék Fax üzemmódban van .
- 2 Nyomja meg a következő gombokat: **Menu (Menü), 2, 2, 5.**
- 3 Használja a ▲ vagy a ▼ gombot és válassza: Követk. fax: Be.  
Nyomja meg a **OK** gombot.

### Nem valós idejű küldés csak a következő fax esetében

- 1 Győződjön meg róla, hogy a készülék Fax üzemmódban van .
- 2 Nyomja meg a következő gombokat: **Menu (Menü), 2, 2, 5.**
- 3 Használja a ▲ vagy a ▼ gombot és válassza: Követk. fax: Ki.  
Nyomja meg a **OK** gombot.

## Tengerentúli üzemmód

Amennyiben a nem megfelelő kapcsolat miatt a fax tengerentúltra küldése nehézséget okoz, segíthet, ha bekapcsolja a tengerentúli üzemmódot.

Ez egy időleges beállítás amely csak a következő elküldött faxra lesz érvényes.

- 1 Győződjön meg róla, hogy a készülék Fax üzemmódban van .
- 2 Helyezze be a dokumentumot.
- 3 Nyomja meg a következő gombokat: **Menu (Menü), 2, 2, 9.**
- 4 Nyomja meg a ▲ vagy a ▼ gombot, és válassza a Be vagy a Ki beállítást.  
Nyomja meg a **OK** gombot.

## Késleltetett fax

Maximum 50 olyan faxot tárolhat a memóriában, amelyet az következő 24 órás időszakon belül késleltetve küldhet el.

- 1 Győződjön meg róla, hogy a készülék Fax üzemmódban van .
- 2 Helyezze be a dokumentumot.
- 3 Nyomja meg a következő gombokat: **Menu (Menü), 2, 2, 3.**
- 4 Adja meg a fax kívánt küldési időpontját. (24 órás formátumban).  
(Például adjon meg 19:45-öt délután 7:45 esetében)  
Nyomja meg a **OK** gombot.



### Megjegyzés

A memóriába beolvasható oldalak száma az oldalakra nyomtatott adatmennyiségtől függ.

## Késleltetett kötegelt küldés

Késleltetett faxok küldése esetén a készülék segíteni fog a művelet gazdaságosabbá tételében: szétválogatja a memóriában található faxokat címzett és küldési időpont szerint.

Minden azonos időben, azonos címre küldendő késleltetett faxot összegyűjt és egyetlen faxként küldi el őket, hogy küldési időt spóroljon meg.

- 1 Győződjön meg róla, hogy a készülék Fax üzemmódban van .
- 2 Nyomja meg a következő gombokat: **Menu (Menü), 2, 2, 4.**
- 3 Nyomja meg a **▲** vagy a **▼** gombot, és válassza a **Be** vagy a **Ki** beállítást. Nyomja meg a **OK** gombot.
- 4 Nyomja meg a **Stop/Exit (Stop/Kilépés)** gombot.

## Várakozó feladatok ellenőrzése és törlése

Ellenőrizze, mely feladatok várnak a memóriában küldésre. Ha nincs ilyen feladat, az LCD üzenete: *Nincs feladat.* Ön törölhet memóriában tárolt, várakozó feladatokat.

- 1 Nyomja meg a következő gombokat: **Menu (Menü), 2, 7.**  
Megjelenik a küldésre váró feladatok száma.
- 2 Válasszon az alábbi lehetőségek közül:
  - A **▲** és **▼** gombok segítségével végigböngészheti a várakozó feladatokat. A feladat kiválasztásához nyomja meg az **OK** gombot, majd a törléséhez az **1** gombot.
  - Nyomja meg a **2** gombot, ha törlés nélkül ki szeretne lépni.
- 3 Ha befejezte, nyomja meg a **Stop/Exit (Stop/Kilépés)** gombot.

## Fax manuális küldése

### Kézi küldés

A kézi küldés esetén hallhatja a hívást, a csengetést és a faxfogadó hangokat a fax küldése során.

- 1 Győződjön meg róla, hogy a készülék Fax üzemmódban van .
- 2 Helyezze be a dokumentumot.
- 3 Vegye fel a külső telefon kagylóját, és várjon a tárcsahangra.
- 4 Tárcsázza a faxszámot.
- 5 Ha meghallotta a tárcsahangot, nyomja meg a **Start** gombot.
  - Ha a szkennerrüveget használja, nyomja meg az **1** gombot a fax küldéséhez.
- 6 Tegye le a telefonkagylót.

## Memória megtelt üzenet

Ha Memória megtelt üzenetet kap az első faxoldal szkennelésekor, nyomja meg a **Stop/Exit (Stop/Kilépés)** gombot a faxolás törléséhez.

Ha a Memória megtelt üzenet jelenik egy következő oldal szkennelésekor, a **Start** gomb megnyomásával faxolhatja az eddig szkennelt oldalakat, vagy a **Stop/Exit (Stop/Kilépés)** gomb megnyomásával megszakíthatja a műveletet.



### Megjegyzés

Ha a Memória megtelt üzenetet faxolás közben kapja, és nem kívánja törölni a memóriában tárolt faxait, valós időben elküldheti az aktuális faxot. (Lásd: *Valós idejű adatküldés* című részt a(z) 48. oldalon!.)

## ADF kimeneti papírtálca maximális kapacitása

---

Ha a használat során a kimeneti tálca eléri a maximális kapacitását, a készülék leállítja a szkennelést, és az LCD-kijelzőn a következő jelenik meg: 20 lapos limit.

Válasszon az alábbi lehetőségek közül:

- Az eddig beszkenelt oldalak elküldéséhez nyomja meg a 1. Küld gombot.
- A szkennelt oldalak törléséhez nyomja meg a 2. Törlés gombot.

Ha már korábban szkennelt oldalakat küld, és a várakozó oldalakat kívánja elküldeni, távolítsa el a szkennelt lapokat az ADF kimeneti tálcáról, tárcsázza a faxszámot, és nyomja meg a **Start** gombot.

## Fogadási üzemmódok

Választania kell egy fogadási üzemmódot a külső készüléktől és telefonszolgáltatástól függően. Az alábbi ábra segít a megfelelő üzemmód kiválasztásában. (Fogadási módokról bővebb információkért lásd: *Fogadási módok használata* című részt a(z) 54. oldalon!.)

### Fogadási üzemmód kiválasztása

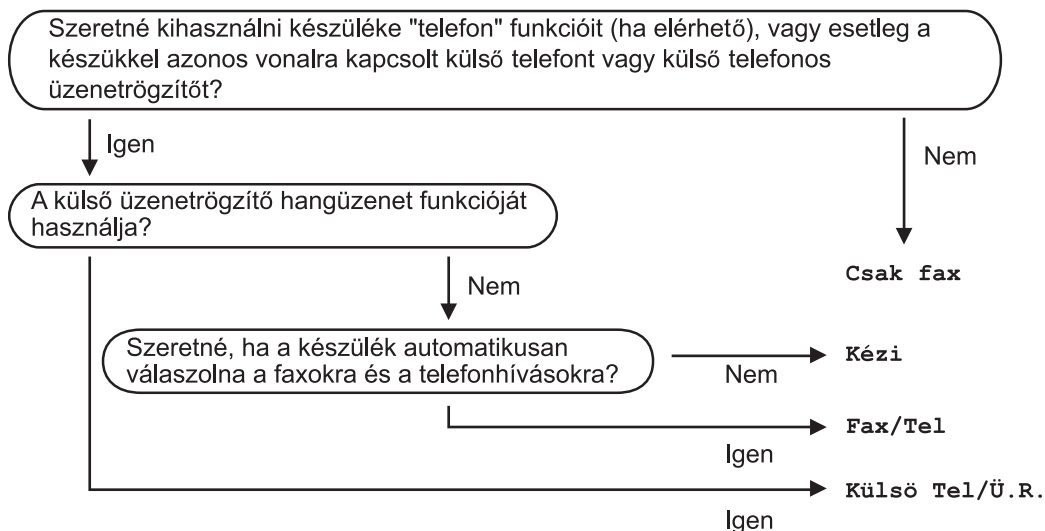

A fogadási mód beállításához kövesse az alábbi utasításokat.

- 1 Nyomja meg a következő gombokat: **Menu (Menü)**, **0**, **1**.
- 2 A **▲** és **▼** gombok segítségével válassza ki a Fogadási üzemmódot. Nyomja meg az **OK** gombot.
- 3 Nyomja meg a **Stop/Exit (Stop/Kilépés)** gombot.

Az LCD kijelzőn megjelenik az aktuális fogadási mód.

## Fogadási módok használata

Némely fogadási módban a készülék automatikusan válaszol (Csak fax és Fax/Tel). Előfordulhat, hogy módosítani kívánja a csengetés késleltetését, mielőtt ezeket a módokat választaná. (Lásd: *Csengetés-késleltetés* című részt a(z) 55. oldalon!.)

### Csak Fax

Csak fax módban minden hívás automatikusan megválaszolásra kerül.

### Fax/Tel

A Fax/Tel mód segít automatikusan kezelni a beérkező hívásokat, mivel felismeri, hogy fax- vagy hanghívásról van-e szó, és az alábbi módszerek egyikével kezeli azokat:

- A beérkező faxokat automatikusan fogadja.
- A telefonhívások az F/T csengéssel érkeznek, ami figyelmeztet a hívás fogadására. Az F/T csengés egy gyors, dupla csengetés, amelyet a készülék ad ki.

(Lásd még: *F/T csengetési idő (Csak Fax/Tel. üzemmódban)* című részt a(z) 55. oldalon! és *Csengetés-késleltetés* című részt a(z) 55. oldalon!.)

## Kézi

A Kézi mód kikapcsolja az összes automatikus válaszadási funkciót.

Ha kézi üzemmódban kíván faxot fogadni, emelje fel a külső telefon kagylóját. Ha fax hangokat hall (rövid, ismétlődő hangjelzések), a fax fogadásához nyomja meg a **Start**, majd a **2** gombot. A Fax észlelése funkció használatával úgy is fogadhat faxot, hogy a faxkészülékkel azonos vonalon lévő telefonkagylót felemeli.

(Lásd: *Fax észlelése* című részt a(z) 56. oldalon!.)

## Külső üzenetrögzítő

Külső Tel/Ü.R. módban egy külső üzenetrögzítő készülék kezelheti a bejövő hívásokat. A bejövő hívásokat az alábbi módszerekkel kezeli a készülék:

- A beérkező faxokat automatikusan fogadja.
- Hívó személyek hangüzeneteit a külső TAD (üzenetrögzítő) tárolja.

(Bővebben lásd: *Külső üzenetrögzítő csatlakoztatása* című részt a(z) 61. oldalon!.)



## Fogadási üzemmód beállításai

### Csengetés-késleltetés

A csengetés-késleltetés beállítás meghatározza a hívás fogadását megelőző csöngetések számát *Csak fax* vagy *Fax/Tel* módban.

Ha rendelkezik külső telefonokkal vagy melléktelefonokkal ugyanazon a vonalon, amelyen a készülék van, akkor válassza a maximális számú csengetést. (Lásd: *Kezelés külső és melléktelefonokról* című részt a(z) 63. oldalon! és *Fax észlelése* című részt a(z) 56. oldalon!.)

- 1 Győződjön meg róla, hogy a készülék Fax üzemmódban van .
- 2 Nyomja meg a következő gombokat: **Menu (Menü), 2, 1, 1.**
- 3 A **▲** vagy **▼** gombok megnyomásával válassza ki, hogy a készülék hányszor csengjen a hívás megválaszolása előtt. Nyomja meg a **OK** gombot.
- 4 Nyomja meg a **Stop/Exit (Stop/Kilépés)** gombot.

### F/T csengetési idő (Csak Fax/Tel. üzemmódban)

Ha valaki hívja a készüléket, Ön és a hívó fél is normális telefoncsengést hall majd. A csengetések száma a csengetés-késleltetés beállításban határozható meg.

Ha a hívás fax, akkor a készülék fogadni fogja, ha azonban a hívás hanghívás, a készülék az F/T csengéssel (gyors kettős csengetés) jelez majd, olyan hosszan, ahogy azt Ön beállította. Ha az F/T csengetést hallja, azt jelenti, a másik oldalon egy hívó személy várja, hogy vegye fel a kagylót.

Mivel az F/T csengetést a készülék adja ki, mellék- és külső telefonok *nem* fognak csengetni; de a hívást bármelyik telefonról megválaszolhatja. (Bővebben lásd: *Távoli kódok használata* című részt a(z) 64. oldalon!.)

- 1 Győződjön meg róla, hogy a készülék Fax üzemmódban van .
- 2 Nyomja meg a következő gombokat: **Menu (Menü), 2, 1, 2.**
- 3 Használja a **▲** vagy a **▼** gombot a beérkező hívás-figyelmeztetés hosszának beállításához (20, 30, 40 vagy 70 másodperc). Nyomja meg a **OK** gombot.
- 4 Nyomja meg a **Stop/Exit (Stop/Kilépés)** gombot.

## Fax észlelése

### Ha a Fax észlelése beállítás **Be**:

A készülék automatikusan fogadja a faxot, akkor is, ha válaszol a hívásra. Ha az LCD-kijelzőn a **VÉTELE** felirat jelenik meg, vagy kattantást hall a vonalban az épp használt telefonkagylón keresztül, egyszerűen tegye vissza a telefonkagylót. A készülék fogadja a faxot.

### Ha a Fax észlelése beállítás **Ki**:

Ha a készüléknél van, és egy külső telefonkagyló felemelésével válaszol egy faxhívásra, a fax fogadásához nyomja meg a **Start**, majd a **2** gombot.

Ha egy melléktelefonnál válaszolt, üsse be: \*51. (Lásd: *Kezelés külső és melléktelefonokról* című részt a(z) 63. oldalon!.)



### Megjegyzés

- Ha ez a funkció **Be** értékre van állítva, de készüléke nem reagál a faxhívásra, amikor felemeli a külső vagy a melléktelefon kagylóját, írja be a távoli aktiválási kódot: \*51.
- Ha ugyanazon a telefonvonalon lévő számítógépről faxokat küld, és a készülék feltartóztatja azokat, a fax észlelését kapcsolja **Ki** állásba.

- 1 Győződjön meg róla, hogy a készülék Fax üzemmódban van .
- 2 Nyomja meg a következő gombokat: **Menu (Menü), 2, 1, 3.**
- 3 Nyomja meg a **▲** vagy a **▼** gombot, és válassza a **Be** vagy a **Ki** beállítást. Nyomja meg a **OK** gombot.
- 4 Nyomja meg a **Stop/Exit (Stop/Kilépés)** gombot.

## Nyomtatási sűrűség beállítása

Módosíthatja a nyomtatás sűrűsége beállítást, ha sötétebb vagy világosabb oldalakat kíván nyomtatni.

- 1 Győződjön meg róla, hogy a készülék Fax üzemmódban van .
- 2 Nyomja meg a következő gombokat: **Menu (Menü), 2, 1, 7.**
- 3 A **▲** gombbal sötétítheti a nyomtatást. A **▼** gombbal világosíthatja a nyomtatást. Nyomja meg a **OK** gombot.
- 4 Nyomja meg a **Stop/Exit (Stop/Kilépés)** gombot.

## További fogadási műveletek

### Kicsinyített beérkező fax nyomtatása

Ha a **Be** lehetőséget választja, a készülék minden beérkező faxoldalt automatikusan az A4, Levél, Legal<sup>1</sup> vagy Folio<sup>1</sup> méretre kicsinyíti.

<sup>1</sup> A Legal és Folio lehetőségek csak a többcéltű tálcá esetében választhatók ki.

A készülék úgy számítja ki a kicsinyítési arányt, hogy az a leginkább megfeleljen a fax papírméretének és a Papírméret beállításnak (**Menu (Menü), 1, 2, 2**).

- 1 Győződjön meg róla, hogy a készülék Fax üzemmódban van .
- 2 Nyomja meg a következő gombokat: **Menu (Menü), 2, 1, 5**.
- 3 Nyomja meg a **▲** vagy a **▼** gombot, és válassza a **Be** vagy a **Ki** beállítást. Nyomja meg a **OK** gombot.
- 4 Nyomja meg a **Stop/Exit (Stop/Kilépés)** gombot.

### Kétoldalas nyomtatás Fax üzemmódban

A készülék automatikusan a papír mindkét oldalára nyomtatja a fogadott faxokat, ha a Duplex beállítás **Be** van kapcsolva.

Ehhez a funkcióhoz A4 papírméretet (60-105 g/m<sup>2</sup>) használhat.

- 1 Győződjön meg róla, hogy a készülék Fax üzemmódban van .
- 2 Nyomja meg a következő gombokat: **Menu (Menü), 2, 1, 0**.
- 3 Használja a **▲** vagy a **▼** gombot a választáshoz: **Be** (vagy **Ki**). Nyomja meg a **OK** gombot.
- 4 Nyomja meg a **Stop/Exit (Stop/Kilépés)** gombot.



#### Megjegyzés

Ha bekapcsolja a Kétoldalas beállítást, az Automatikus kicsinyítés szolgáltatás is bekapcsolódik.

## A faxfogadási bélyegző beállítása

Beállíthatja készülékét, hogy minden egyes faxoldal érkezési napját és idejét megjelenítse a lap felső részének közepén.

- 1 Győződjön meg róla, hogy a készülék Fax üzemmódban van .
- 2 Nyomja meg a következő gombokat: **Menu (Menü), 2, 1, 9.**
- 3 Nyomja meg a ▲ vagy a ▼ gombot, és válassza a **Be** vagy a **Ki** beállítást. Nyomja meg a **OK** gombot.
- 4 Nyomja meg a **Stop/Exit (Stop/Kilépés)** gombot.



### Megjegyzés

Ellenőrizze, hogy a készülékben a pontos dátum és idő van beállítva.

## Fax fogadása a memóriába

Ha faxok fogadása során kifogy a papírtálcá, a **Nincs Papír** üzenet jelenik meg, arra kérve Önt, töltsse fel a tálcát. (Lásd: *Papír betöltése és nyomtatási adathordozó* című részt a(z) 10. oldalon!.) Ha nem tud papírt tölteni a tálcába, a következők egyike történhet:

### Ha Mem. vétel Be van kapcsolva:

A készülék folytatja a faxüzenet további oldalainak fogadását, a fennmaradó oldalakat a memóriájában tárolja, ha ott van elegendő hely. További beérkező faxok is a memóriában tárolódnak, amíg még van szabad memória. Ha a memória megtelik, a készülék nem fogja automatikusan megválaszolni a további hívásokat. A faxok kinyomtatásához töltsse fel a papírtálcát.

### Ha Mem. vétel Ki van kapcsolva:

A készülék folytatja a faxüzenet további oldalainak fogadását, a fennmaradó oldalakat a memóriájában tárolja, ha ott van elegendő hely. A készülék nem fogja automatikusan megválaszolni a további hívásokat, amíg fel nem tölti a papírtálcát. Az utolsó beérkező fax kinyomtatásához töltsse fel a papírtálcát.

- 1 Győződjön meg róla, hogy a készülék Fax üzemmódban van .
- 2 Nyomja meg a következő gombokat: **Menu (Menü), 2, 1, 6.**
- 3 Nyomja meg a ▲ vagy a ▼ gombot, és válassza a **Be** vagy a **Ki** beállítást. Nyomja meg a **OK** gombot.
- 4 Nyomja meg a **Stop/Exit (Stop/Kilépés)** gombot.

## Fax nyomtatása memóriából

---

A fax tárolása szolgáltatás használatakor (**Menu (Menü), 2, 5, 1**) is nyomtathat faxokat a memóriából, ha Ön épp a készüléknél van. (Lásd: *Fax tárolása* című részt a(z) 74. oldalon!.)

- 1 Nyomja meg a következő gombokat:  
**Menu (Menü), 2, 5, 3.**
- 2 Nyomja meg a **Start** gombot.
- 3 Nyomja meg a **Stop/Exit (Stop/Kilépés)** gombot.

## Papír nélküli fogadás

---

Ha fax fogadásakor a papírtálca kiürül, az LCD-kijelzőn a **Nincs Papír** üzenet jelenik meg. Helyezzen papírt a papírtálcába. (Lásd: *Papír betöltése és nyomtatási adathordozó* című részt a(z) 10. oldalon!.)

A készülék folytatja a faxüzenet további oldalainak fogadását, a fennmaradó oldalakat a memóriájában tárolja, ha ott van elegendő hely.

A további beérkező faxok is a memóriában tárolódnak, amíg még van szabad memória. Ha a memória megtelik, a készülék nem fogja automatikusan megválaszolni a további hívásokat. A faxok kinyomtatásához töltsse fel a papírtálcát.

## Telefonvonal szolgáltatásai

### A telefonvonal típusának beállítása

Ha a berendezést olyan telefonvonalra köti, amely a faxküldéshez és fogadáshoz alközponti vagy ISDN szolgáltatást biztosít, módosítani kell a Telefonvonal típusának beállítását. Ehhez végezze el az alábbi lépéseket. Ha olyan vonalat használ, amely alközponti szolgáltatást nyújt, beállíthatja azt is, hogy készüléke mindig hozzáférjen a külső vonalhoz vagy ne.

- 1 Nyomja meg a következő gombokat: **Menu (Menü), 0, 6**.
- 2 Nyomja meg a **▲** vagy a **▼** gombot a választáshoz: **ISDN, PBX** (vagy **Normál**).  
Nyomja meg a **OK** gombot.
- 3 Válasszon az alábbi lehetőségek közül:
  - Ha a **ISDN** vagy a **Normál** beállítást választotta, a **6** lépéssel folytassa.
  - Ha a **PBX** beállítást választotta, a **4** lépéssel folytassa.
- 4 Válasszon az alábbi lehetőségek közül:
  - Ha meg szeretné változtatni az aktuális előhívó számot, nyomja meg az **1** gombot, és folytassa az **5** lépéssel.
  - Ha nem szeretné megváltoztatni az aktuális előhívó számot, nyomja meg a **2** gombot, és folytassa a **6** lépéssel.

- 5 Írja be a hívószámot (max. 5 számjegy) a tárcsázó billentyűzeten.  
Nyomja meg a **OK** gombot.  
Nyomja meg a **▲** vagy a **▼** gombot, és válassza a **Be** vagy a **Mindig** beállítást.  
Nyomja meg a **OK** gombot.



### Megjegyzés

- A következő jelek használhatók: számok 0–9, #, \* és !.  
(A „!” megjelenítéséhez nyomja meg a **Tel/R** gombot.)
- Ha a **Be** lehetőséget választotta, a **Tel/R** megnyomását követően (a kijelzőn ekkor a „!” jelenik meg) kap külső vonalat.
- Ha a **Mindig** beállítást választotta, a külső vonalhoz nem szükséges megnyomnia a **Tel/R** gombot.

- 6 Nyomja meg a **Stop/Exit (Stop/Kilépés)** gombot.

### PBX és TRANSFER

A gép gyári beállításban **Normál** módra van állítva, ami lehetővé teszi, hogy a szabványos PSTN (Public Switched Telephone Network/Nyilvános kapcsolt telefonhálózat) vonalhoz csatlakozzon. Mindemellett, számos irodában használatos egy központi telefonhálózat vagy egy házi alközpont (PBX). Berendezése csatlakoztatható a legtöbb alközponti hálózathoz. A berendezés újrAhívó funkciója kizárólag timed break recall (időzített szüneteltetett lekérdezőhívás, TBR) megoldást támogat. A TBR a legtöbb központi rendszerrel működik és lehetővé teszi, hogy hozzáférjen külső vonalhoz, vagy átirányítsa a hívásokat másik mellékre. A funkció akkor működik, ha a **Tel/R** gombot megnyomja.

## Külső üzenetrögzítő csatlakoztatása

Készülékével egy vonalon csatlakoztatható TAD (Telephone Answering Device, üzenetrögzítő). Ha a TAD hívásra válaszol, készüléke "figyel, vár" a CNG (fax hívási) hangokra, amelyeket a másik készülék küld. Ha meghallja azokat, átveszi a hívást és fogadja a faxot. Ha nem hall ilyen hangokat, hagyja, hogy a TAD rögzítse az üzenetet, és a kijelzőn a Telefon üzenet jelenik meg.

A külső TAD-nak 4 csengetésen belül kell válaszolnia, (mi 2 csengetés beállítását javasoljuk). Ez azért van, mert készüléke nem képes a CNG hangokat addig meghallani, amíg a külső TAD nem fogadja a hívást. A küldő készülék ezt követően már csak kb. 8-10 másodpercig küld CNG hangokat. Nem javasoljuk a távolsági beszélgetési díj csökkentő funkció bekapcsolását a külső TAD-n, ha annak aktiválásához több mint 4 csengetésre van szükség.



### Megjegyzés

Ha problémája adódik faxok fogadásakor, csökkentsen a külső TAD csengetés késleltetés beállításain.

## Csatlakoztatás

A külső üzenetrögzítőnek (TAD) az alábbi ábrán bemutatott módon kell csatlakoznia.

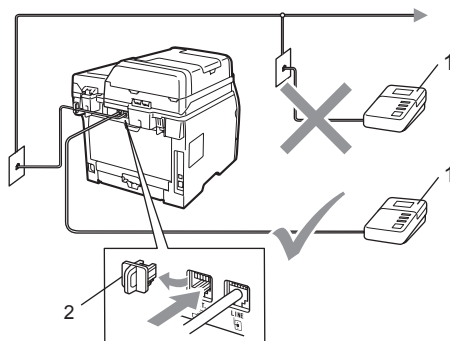

### 1 TAD

### 2 Védőkupak

- 1 Állítsa a külső üzenetrögzítőt egy vagy két csengetésre. (A készülék Késleltetett csengetés funkciója erre nem vonatkozik.)
- 2 Rögzítse kimenő üzenetét a külső TAD-n (üzenetrögzítő).
- 3 Állítsa be a TAD-t hívások fogadására.
- 4 A Fogadási módot állítsa Külső Tel/Ü.R. -re. (Lásd: *Fogadási üzemmód kiválasztása* című részt a(z) 53. oldalon!.)

## Kimenő üzenet rögzítése (OGM)

---

- 1 Rögzítsen 5 másodpercnyi szünetet az üzenet megkezdése előtt. Ez lehetővé teszi készülékének, hogy fax hangokat észleljen.
- 2 Az üzenet ne legyen 20 másodpercnél hosszabb.
- 3 A 20 másodperces üzenet végén adja meg a távoli aktiválási kódot a kézi faxtovábbításhoz. Például: „A sípszó után hagyjon üzenetet, vagy küldje el a faxot a \*51 és a Start gomb megnyomásával.”



### Megjegyzés

---

- A Távvezérlési kódok beállításait be kell kapcsolnia, hogy az \*51-es faxfogadási kódot használhassa. (Lásd: *Távoli kódok használata* című részt a(z) 64. oldalon!.)
  - Javasoljuk, hogy a kimenő üzenetet 5 másodperc szünettel indítsa, mert a készülék nem képes faxhangokat hangos beszéden keresztül meghallani. Megpróbálhatja ezt a szünetet kihagyni, de ha faxfogadási gondjai adódnak, vegye fel újra az üzenetét, és tegye bele a szünetet.
- 

## Többvonalas kapcsolatok (PBX)

---

Javasoljuk, hogy azt a céget kérje készüléke bekötésére, aki az alközpontot is telepítette. Ha többvonalas rendszere van, kérje, hogy az egységet a rendszer utolsó vonalára kössék. Ez megelőzi, hogy a készülék minden egyes, a rendszerre érkező híváskor bekapcsoljon. Ha minden bejövő hívást telefonközpontos vesz fel, javasoljuk, hogy a fogadási módot *Kézi* üzemmódra állítsa.

Nem garantálható, hogy készüléke PBX-re kapcsolva minden körülmények között hibátlanul fog működni. Minden, a küldéssel/fogadással kapcsolatos problémát először a PBX-et kezelő cégnek jelentsen.



## Külső és melléktelefonok



### Megjegyzés

A távoli hozzáférés kódjait be kell kapcsolnia, hogy használhassa az \*51 távoli aktiválási kódot és a #51 távoli kikapcsolási kódot. (Lásd: *Távoli kódok használata* című részt a(z) 64. oldalon!.)

## Kezelés külső és melléktelefonokról

Ha olyan külső vagy melléktelefontól válaszol a faxhívásra, amely a készülék megfelelő aljzatához helyesen van csatlakoztatva, akkor a távoli aktiválási kóddal utasíthatja a készüléket, hogy fogadja a hívást. Ha megnyomja a \*51 távoli aktiválási kódot, a készülék elkezd a fax fogadását.

### Ha válaszol a hívásra és senki nincs a vonalban:

Valószínű, hogy kézzel küldött faxot kap.

Írja be a \*51 kódot, és várja meg a ciripelést vagy azt, hogy az LCD-kijelzőn megjelenjen a **Vétel** felirat, majd tegye le a kagylót.



### Megjegyzés

Használhatja a Fax észlelése funkciót is, hogy készüléke fogadja a hívást. (Lásd: *Fax észlelése* című részt a(z) 56. oldalon!.)

## Csak Fax/Tel módban

Ha a készülék Fax/Tel módban van, az F/T csengetési időt (ál/dupla csengés) használja arra, hogy figyelmeztesse: válaszolja meg a hívást.

Emelje fel a külső telefon kagylóját, majd a válaszóhoz nyomja meg a **Tel/R** gombot.

Ha melléktelefontól tartózkodik, fel kell emelnie a telefonkagylót az F/T csengetési idő alatt, majd megnyomja a **#51** gombokat az ál-/dupla csengetés alatt. Ha senki nincs a vonalban, vagy ha valaki faxolni szeretne Önnek, a hívást küldje vissza készülékhez a \*51 kód beírásával.

## Külső és melléktelefonok csatlakoztatása

Közvetlenül csatlakoztathat egy különálló telefonkészüléket készülékéhez, ahogy az alábbi ábra mutatja.

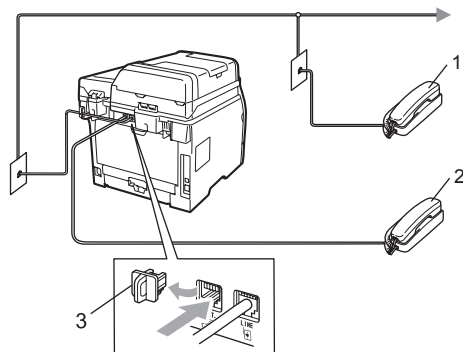

- 1 Melléktelefon
- 2 Külső telefon
- 3 Védőkupak

Ha a külső telefon használja, az LCD üzenete: **Telefon**.

## Nem Brother, vezeték nélküli külső telefon használata

Ha nem Brother vezeték nélküli telefonja telefonkábelhez van csatlakoztatva (lásd: 63 oldal), és általában elviszi valahova máshova a vezeték nélküli kézibeszélőt, egyszerűbb a hívásokra a csengetés-késleltetés alatt válaszolni.

Ha hagyja, hogy a készülék válaszoljon előbb, oda kell mennie a készülékhez, és megnyomnia a **Tel/R** gombot a hívás átirányításához a vezeték nélküli kézibeszélőre.

## Távoli kódok használata

### Távoli aktiválási kód

Ha a faxhívásra külső vagy mellékelefonról válaszol, úgy utasíthatja a gépet a fax fogadására, hogy beírja távoli aktiválási kódot: \*51. Várjon a "ciripelésre", és helyezze vissza a kagylót. (Lásd: *Fax észlelése* című részt a(z) 56. oldalon!) A fax elküldéséhez a hívónak meg kell nyomnia a start gombot.

Ha külső telefonról fogad faxhívást, nyomja meg a **Start** gombot, és válassza a Fogad lehetőséget, hogy a készülék fogadja a faxot.

### Távoli kikapcsolási kód

Ha hanghívást kap és a készülék is F/T módban van, F/T dupla csengetéssel jelez a kezdeti csengetés-késleltetés után. Ha a mellékelefont veszi fel, kikapcsolhatja az F/T csengetést a #51 megnyomásával (ügyeljen rá, hogy a csengetések között nyomja meg a kódot).

Ha a készülék egy hanghívást fogad, és ál/kettős csengetéssel jelzi, hogy vegye át a vonalat, akkor nyomja meg a **Tel/R** gombot, hogy átvegye a hívást a külső telefonra.

## Távoli kódok bekapcsolása

A távoli kódokat be kell kapcsolnia, hogy használhassa a faxfogadási kódot és a hívásválaszolás kódot.

- 1 Győződjön meg róla, hogy a készülék Fax üzemmódban van .
- 2 Nyomja meg a következő gombokat: **Menu (Menü), 2, 1, 4.**
- 3 Használja a ▲ vagy a ▼ gombot és válassza: **Be.**  
Nyomja meg a **OK** gombot.
- 4 Ha nem kívánja módosítani a Fax fogadási kódot, nyomja meg az **OK** gombot.
- 5 Ha nem kívánja módosítani a hívásválaszolás kódot, nyomja meg az **OK** gombot.
- 6 Nyomja meg a **Stop/Exit (Stop/Kilépés)** gombot.

## A távoli kódok módosítása

Az előre beállított távoli aktiválási kód: \*51.

Az előre beállított távoli kikapcsolási kód:

#51. Ha mindig megszakad a kapcsolat, amikor a külső üzenetrögzítőre kapcsolódik, próbálja megváltoztatni a háromjegyű távoli kódokat, például: ### és 555.

- 1 Győződjön meg róla, hogy a készülék Fax üzemmódban van .
- 2 Nyomja meg a következő gombokat: **Menu (Menü), 2, 1, 4.**
- 3 Nyomja meg a ▲ vagy a ▼ gombot, és válassza a **Be** vagy a **Ki** beállítást. Nyomja meg a **OK** gombot.
- 4 Ha a **Be** lehetőséget választja a ③ lépésben, adjon meg új távoli aktiválási kódot. Nyomja meg a **OK** gombot.
- 5 Adja meg az új távoli kikapcsolási kódot. Nyomja meg a **OK** gombot.
- 6 Nyomja meg a **Stop/Exit (Stop/Kilépés)** gombot.

# 8

## Hívás és számok tárolása

### Tárcsázás

A következő módok bármelyikén tárcsázhat.

### Kézi hívás

A telefonszám számjegyeinek beviteléhez használja a tárcsázófelületet.

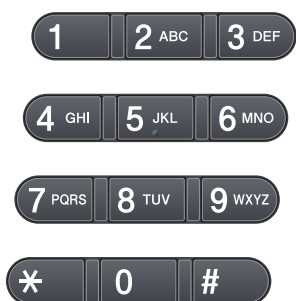

### Egygombos Hívás

Nyomja meg a hívni kívánt számot tároló Gyorsbillentyűt. (Lásd: *Egygombos hívás számainak tárolása* című részt a(z) 68. oldalon!.)

A 9 – 16 számú Egygombos szám hívásához tartsa nyomva a **Shift (Váltás)** gombot, miközben megnyomja az Egygombos billentyűt.

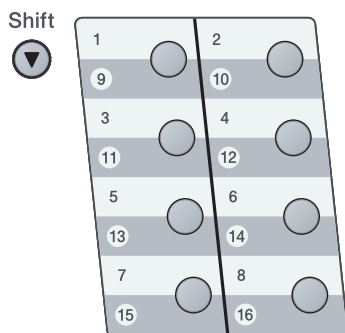

### Gyorshívás

Nyomja meg a  gombot, majd adja meg a háromjegyű Gyorshívási számot. (Lásd: *Gyorshívási számok tárolása* című részt a(z) 69. oldalon!.)



### Megjegyzés

Ha az LCD-kijelzőn a Regisztrál? üzenet jelenik meg az Egygombos vagy a Gyorshívási szám megadásakor, akkor az adott helyen nincs tárolt szám.

## Keresés

Névsor alapján kereshet az Egygombos és a Gyorshívási memóriában tárolt nevek között. (Lásd: *Egygombos hívás számainak tárolása* című részt a(z) 68. oldalon! és *Gyorshívási számok tárolása* című részt a(z) 69. oldalon!.)

- 1 Nyomja meg kétszer az  gombot.
- 2 Nyomja meg a név első néhány betűinek megfelelő gombokat. (Használhatja a táblázatot *Szöveg beírása* című részt a(z) 192. oldalon! a betűk beírásához.)  
Nyomja meg a **OK** gombot.
- 3 Használja a **▲** vagy a **▼** gombot a böngészéshez, amíg megtalálja a keresett nevet.  
Nyomja meg a **OK** gombot.
- 4 Nyomja meg a **Start** gombot.



### Megjegyzés

- Ha nem ír be semmilyen betűt és megnyomja az **OK** gombot a 2 lépésnél, az összes regisztrált név megjelenik. Használja a **▲** vagy a **▼** gombot a böngészéshez, amíg megtalálja a keresett nevet.
- Ha a kijelzőn a *Kapcs. nem tal.* üzenet jelenik meg a név első betűinek megadásakor, akkor olyan betűvel nem tárolt nevet.

## fax-újrAhívás

Ha egy faxot automatikusan küld és a vonal foglalt, a készülék három alkalommal, ötperces szünetekkel automatikusan újratárcsáz.

Ha kézzel küld faxot és a vonal foglalt, nyomja meg a

**Redial/Pause (Újratárcsáz/Leállít)** gombot, várjon a másik faxkészülék válaszára, majd próbálja újra a **Start** gomb megnyomásával. Ha a legutóbb tárcsázott számot újra fel kívánja hívni, időt takaríthat meg az **Redial/Pause (Újratárcsáz/Leállít)** és a **Start** gomb megnyomásával.

Az **Redial/Pause (Újratárcsáz/Leállít)** csak akkor működik, ha a vezérlőpulttól tárcsázott.

## Számok tárolása

Beállíthatja a készülékét, hogy elvégezze az egyszerű hívás alábbi típusait: Egygombos, Gyorshívás és Csoportok körfaxoláshoz. Megadhatja az alapértelmezett felbontást is az Egygombos és a Gyorshívási számokhoz. Ha egy Gyorshívási számot tárcsáz, az LCD-kijelző megjeleníti a nevet – ha eltárolta – vagy a számot. Egy beolvasási profilt is tárolhat a faxszám mellé.

Áramszünet esetén a memóriában található Gyorshívási számok nem vesznek el.

## Szünet tárolása

Nyomja meg a **Redial/Pause (Újratárcsáz/Leállít)** gombot, ha 3,5 másodperces szünetet szeretne a számok közé beszúrni. Ahányszor megnyomja a **Redial/Pause (Újratárcsáz/Leállít)** gombot, a szünet hossza annyiszor hosszabb lesz.

## Egygombos hívás számainak tárolása

Az Ön készüléke 8 egy gombos billentyűzettel rendelkezik, amelyen 16 fax- vagy telefonszámot rögzíthet automatikus híváshoz. A 9 – 16 számok tárcsázásához tartsa lenyomva a **Shift (Váltás)** gombot, miközben megnyomja az Egygombos billentyűt.

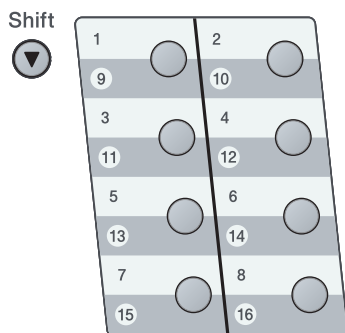

- 1 Nyomja meg azt az Egygombos billentyűt, amelyen a számot tárolni kívánja. Ha az adott helyen nincs tárolt szám, a LCD-kijelző a **Regisztrál?** feliratot jeleníti meg. Nyomja meg a **1** gombot a **Igen** kiválasztásához.
- 2 Írja be a számot (legfeljebb 20 karakter). Nyomja meg a **OK** gombot.
- 3 Válasszon az alábbi lehetőségek közül:
  - Írja be a nevet a tárcsázási billentyűzeten (legfeljebb 15 karakter).  
Nyomja meg a **OK** gombot.
  - A szám név nélküli tárolásához nyomja meg az **OK** gombot.
- 4 Ha faxolási felbontást is menteni kíván a számmal együtt, a következő lehetőségek egyikét választhatja:
  - A faxolási felbontás tárolásához nyomja meg a **▲** vagy a **▼** gombot a **Stand.**, **Finom**, **S. Fin.** vagy **Fotó** lehetőség kiválasztásához. Nyomja meg a **OK** gombot.
  - Ha nem kívánja módosítani az alapértelmezett felbontást, nyomja meg az **OK** gombot. Az alapértelmezett beállítás **Stand..**



### Megjegyzés

A számot a **Menu (Menü)**, **2**, **3**, **1** gombok megnyomásával is eltárolhatja.

## Gyorshívási számok tárolása

A gyakran használt számokat elmentheti Gyorshívási számként, hogy azok tárcsázásakor csak néhány gombot kelljen megnyomnia (📖, a háromjegyű szám és **Start**). A készülék 300 számot képes tárolni gyorshívásként (001–300).

- 1 Nyomja meg a 📖 gombot, és adja meg a Gyorshívás helyének háromjegyű számát (001-300).  
Ha az adott helyen nincs tárolt szám, a kijelző a *Regisztrál?* feliratot mutatja.  
Nyomja meg a **1** gombot a *Igen* kiválasztásához.
- 2 Írja be a számot (legfeljebb 20 karakter).  
Nyomja meg a **OK** gombot.
- 3 Válasszon az alábbi lehetőségek közül:
  - Írja be a nevet a tárcsázási billentyűzeten (legfeljebb 15 karakter).  
Nyomja meg a **OK** gombot.
  - A szám név nélküli tárolásához nyomja meg az **OK** gombot.
- 4 Válasszon az alábbi lehetőségek közül:
  - Ha faxolási felbontást is menteni kíván a számmal együtt, nyomja meg a ▲ vagy ▼ gombot a *Stand.*, *Finom*, *S.Fin.* vagy *Fotó* lehetőség kiválasztásához.  
Nyomja meg a **OK** gombot.
  - Ha nem kívánja módosítani az alapértelmezett felbontást, nyomja meg az **OK** gombot.



### Megjegyzés

- Ha körfaxolást végez, és van tárolt beolvasási profilja a számhoz, akkor az elsőnek kiválasztott egygombos, gyorstárcsázott vagy csoportszám beolvasási profilját alkalmazza a készülék az körfaxoláshoz.
- A számot a **Menu (Menü)**, **2**, **3**, **2** gombok megnyomásával is eltárolhatja.

## Az Egygombos és a Gyorshívási számok módosítása

Ha egy számot egy olyan egygombos vagy gyorsívó helyre próbál menteni, amely már tartalmaz tárolt számot, az LCD-kijelző megjeleníti a meglévő nevet vagy számot. Ha a készülék ütemezett feladattal rendelkezik, vagy faxtovábbítást állított be egy tárolt számhoz, akkor az LCD-kijelző először rákérdez, hogy módosítani kívánja-e azt a számot.

1 Válasszon az alábbi lehetőségek közül:

- Tárolt Egygombos szám módosításához nyomja meg a **Menu (Menü), 2, 3, 1** gombokat.

Válassza ki a módosítani kívánt Egygombos számot.

- Tárolt Gyorshívási szám módosításához nyomja meg a **Menu (Menü), 2, 3, 2** gombokat.

Válassza ki a módosítani kívánt Gyorshívási számot, majd nyomja meg az **OK** gombot.

2 Válasszon az alábbi lehetőségek közül:

- A tárolt szám módosításához nyomja meg az **1** gombot.
- A változtatás nélküli kilépéshez nyomja meg a **2** gombot.

```
#005:MIKE
1.Csere 2.Kilép
```

3 Írjon be egy új számot vagy karaktert. Nyomja meg a **OK** gombot.

4 A ◀ vagy a ▶ gombok lenyomásával mozgassa a kurzort a módosítani kívánt karakter alá, majd a törléséhez nyomja meg a **Clear/Back (Törlés/Vissza)** gombot. Ismételje meg ezt minden törölni kívánt karakter esetében.

5 Kövesse a 4 lépés Egygombos számok tárolására és Gyorshívási számok tárolására vonatkozó részeit. (Lásd: *Egygombos hívás számainak tárolása* című részt a(z) 68. oldalon! és *Gyorshívási számok tárolása* című részt a(z) 69. oldalon!.)



## Csoportok létrehozása körfaxoláshoz

Ha gyakran küldi ugyanazt a faxot több számra, akkor ezt megkönnyítendő beállíthat egy csoportot.

A csoportok tárolása az Egygombos billentyűkön vagy a Gyorshívási számokon történik. Minden csoport egy Egygombos billentyűt vagy egy Gyorshívási helyet foglal el. A faxüzenetet egyszerűen elküldheti az egy csoportba tartozó összes számra egy Egygombos billentyű vagy egy Gyorshívási szám begépelésével, majd a **Start** gomb lenyomásával.

Mielőtt számokat adna hozzá a csoporthoz, Egygombos vagy Gyorshívási számként mentenie kell azokat. Legfeljebb 20 kisebb csoporttal rendelkezhet, vagy maximum 315 számot rendelhet egy nagy csoporthoz.

- 1 Nyomja meg a következő gombokat: **Menu (Menü), 2, 3, 3.**
- 2 Válasszon a csoportnak egy üres tárhelyet az alábbiak módok egyikén:
  - Nyomjon meg egy Gyorsbillentyűt.
  - Nyomja meg a  gombot, majd adja meg a háromjegyű gyorshívó helyet.



Nyomja meg a **OK** gombot.
- 3 A csoport számának megadásához (01-20) használja a tárcsázófelületet. Nyomja meg a **OK** gombot.
- 4 Egygombos vagy Gyorshívási számok hozzáadásához kövesse az alábbi utasításokat:
  - Egygombos számok esetén nyomja meg egymás után a Gyorsbillentyűket.

- Gyorshívási számok esetén nyomja meg a  gombot, majd adja meg a háromjegyű gyorshívó helyet.

Az LCD-kijelzőn a kiválasztott Egygombos számok \* jellel, a Gyorshívási számok pedig a # jellel jelennek meg (például \*006, #009).

- 5 Ha befejezte a számok hozzáadását, nyomja meg az **OK** gombot.
- 6 Válasszon az alábbi lehetőségek közül:
  - Írja be a nevet a tárcsázási billentyűzeten (legfeljebb 15 karakter). Használhatja a táblázatot *Szöveg beírása* című részt a(z) 192. oldalon! a betűk beírásához.

Nyomja meg a **OK** gombot.

  - A csoport név nélküli tárolásához nyomja meg az **OK** gombot.
- 7 Ha faxolási felbontást is menteni kíván a számmal együtt, a következő lehetőségek egyikét választhatja:
  - A faxolási felbontás tárolásához nyomja meg a  vagy a  gombot a Stand., Finom, S. Fin. vagy Fotó lehetőség kiválasztásához. Nyomja meg az **OK** gombot.
  - Ha nem kívánja módosítani az alapértelmezett felbontást, nyomja meg az **OK** gombot.
- 8 Válasszon az alábbi lehetőségek közül:
  - Ha egy további csoportot kíván tárolni körfaxoláshoz, nyomja meg a **OK** gombot. Folytassa a 2 lépéssel.
  - A be kívánja fejezni a körfaxolás csoportjainak tárolását, nyomja meg a **Stop/Exit (Stop/Kilépés)** gombot.

## Gyorshívási számok kombinálása

---

Tárcsázáskor több Gyorshívási számot is kombinálhat. Ez a funkció akkor lehet hasznos, ha például hozzáférési kódot kell betárcsáznia egy kedvezőbb árszintű távolsági szolgáltatáshoz.

Az „555” számot például a #003 számú Gyorshívási számon tárolhatja, a „7000” számot pedig a #002 számú Gyorshívási számon. Egyszerre is használhatja azokat az „555-7000” tárcsázásához, ha a következő gombokat nyomja le:

Nyomja meg a következő gombokat: ,

**003**. Nyomja meg a , **002** és **Start** gombokat.

További számokat is hozzáadhat manuálisan, ha beírja őket a billentyűzeten:

Nyomja meg a , **003**, **7001** gombot (a tárcsázófelületen), és a **Start** gombot.

Ez a következőt jelenti: '555-7001'. Szünetet is hozzáadhat az **Redial/Pause (Újratárcsáz/Leállít)** megnyomásával.

## Hang vagy impulzus

---

Ha impulzusos hívási szolgáltatással rendelkezik, de dallamtárcsás jel (tone-jel) leadása szükséges (például a telefonos banki ügyintézéshez), kövesse az alábbi utasításokat. Érintógombos szolgáltatás esetén a funkció használata nem szükséges.

- 1** Emelje fel a külső telefon kagylóját.
- 2** Nyomja meg az # gombot a készülék vezérlőpultján. Ezután minden tárcsázott számjegyre tone-jeleket fog küldeni.  
Ha leteszi a kagylót, a készülék vissza fog állni az impulzus tárcsázási szolgáltatásra.

A távoli fax opciók lehetővé teszik, hogy Ön faxokat fogadhasson akkor is, ha nem tartózkodik a készülék közelében.

Egyszerre csak egy távoli fax opciót használhat.

## Fax továbbítása

A Fax továbbítása funkcióval a készülék a beérkezett faxokat automatikusan továbbítja egy másik készülékre. Ha bekapcsolja a biztonsági másolat nyomtatását, a készülék ki is nyomtatja a faxot.

- 1 Nyomja meg a következő gombokat:  
**Menu (Menü), 2, 5, 1.**
- 2 Használja a ▲ vagy a ▼ gombot és válassza: Fax továbbítása.  
Nyomja meg a **OK** gombot.  
Az LCD rákérdez a számra, amelyre a faxokat továbbítani kell.
- 3 Írja be a továbbítási számot (legfeljebb 20 karakter).  
Nyomja meg a **OK** gombot.
- 4 Nyomja meg a ▲ vagy a ▼ gombot, és válassza a **Be** vagy a **Ki** beállítást.  
Nyomja meg a **OK** gombot.

Másolat Nyomt.  
Be

- 5 Nyomja meg a **Stop/Exit (Stop/Kilépés)** gombot.

### ! FONTOS

Ha bekapcsolja a biztonsági másolat nyomtatását, a készülék ki is nyomtatja a faxot, így egy másolata is lesz. Ez egy biztonsági funkció a fax küldése előtti áramszünet esetére vagy arra az esetre, ha fogadó készülékkel van probléma. Áramkimaradás esetén a készülék legfeljebb 60 óráig képes a faxok tárolására.

## Fax tárolása

A faxtárolás funkcióval a beérkező faxok a gép memóriájában tárolhatók. Egy másik helyen található faxkészülék memóriájában tárolt faxokat is lehívhat a távoli hozzáférési parancsokkal. (Lásd: *Faxüzenetek lekérése* című részt a(z) 77. oldalon!.) Készüléke automatikusan kinyomtatja a tárolt fax egy másolatát.

- 1 Nyomja meg a következő gombokat:  
**Menu (Menü), 2, 5, 1.**
- 2 Használja a ▲ vagy a ▼ gombot és válassza: Fax tárolása.  
Nyomja meg a **OK** gombot.
- 3 Nyomja meg a  
**Stop/Exit (Stop/Kilépés)** gombot.

## PC fax fogadása

Ha bekapcsolja a PC-s faxfogadás funkciót, akkor a készülék tárolja a fogadott faxokat a memóriában, és automatikusan elküldi azokat a PC-re. Ezután a számítógépén megnézheti és tárolhatja ezeket a faxokat.

Még ha ki is kapcsolta a számítógépet (például éjszakára vagy a hétvégére), a készülék akkor is fogadja és tárolja a faxokat a memóriában. A kijelzőn megjelenik a tárolt fogadott faxok száma, például:

PC faxüzenet:001

Amikor elindítja a PC-t és a PC-s faxfogadó szoftver fut, a készülék automatikusan továbbítja a faxokat a PC-re.

A fogadott faxok számítógépre továbbításához a számítógépen futnia kell a PC FAX fogadás szoftvernek. (A részleteket lásd a *PC FAX fogadása* részben, a CD-ROM-on található *Szoftver használati útmutatóban*.)

- 1 Nyomja meg a következő gombokat:  
**Menu (Menü), 2, 5, 1.**
- 2 Használja a ▲ vagy a ▼ gombot és válassza: PC fax fogadás.  
Nyomja meg a **OK** gombot.
- 3 Nyomja meg a ▲ vagy a ▼ gombot az <USB> elem vagy a számítógép nevének kiválasztásához, ha a készülék hálózaton működik.  
Nyomja meg a **OK** gombot.
- 4 Nyomja meg a ▲ vagy a ▼ gombot, és válassza a Be vagy a Ki beállítást.

Másolat Nyomt.  
Be

Nyomja meg a **OK** gombot.

- 5 Nyomja meg a  
**Stop/Exit (Stop/Kilépés)** gombot.

**! FONTOS**

Ha bekapcsolja a biztonsági másolat nyomtatását, a készülék ki is nyomtatja a faxot, így egy másolata is lesz. Ez egy biztonsági funkció a fax küldése előtti áramszünet esetére vagy arra az esetre, ha a fogadó készülékkel van probléma. Áramkimaradás esetén a készülék legfeljebb 60 óráig képes a faxok tárolására.

**Megjegyzés**

- Mielőtt beállítja a PC-s faxfogadást, telepítenie kell az MFL-Pro Suite szoftvert a PC-re. Ellenőrizze, hogy a PC csatlakoztatva van-e, és be van-e kapcsolva. (A részleteket lásd a *PC FAX fogadása* részben, a CD-ROM-on található *Szoftver használati útmutatóban*.)
- Ha a készülékkel gond van és képtelen a memóriából kinyomtatni a faxokat, használhatja ezt a funkciót a faxok számítógépre továbbításához. (Részletekért lásd: *Hiba- és karbantartási üzenetek* című részt a(z) 140. oldalon!.)
- A PC-s faxfogadás nem támogatott a Mac OS rendszerben. (Lásd a *PC FAX fogadása* részben, a CD-ROM-on található *Szoftver használati útmutatóban*.)

**Távoli fax opciók módosítása**

Ha beérkezett faxok maradtak a készülék memóriájában, amikor Ön másik távoli fax beállításra vált, a készülék az LCD-kijelzőn megkérdezi a következőt:

Össz.dok.töröl.?  
1.Igen 2.Nem

vagy

Össz. fax nyomt?  
1.Igen 2.Nem

- Ha az **1** gombot nyomja meg, a memóriában található faxok törlődnek vagy kinyomtatásra kerülnek, mielőtt a beállítás módosul. Ha már készült biztonsági másolat, nem nyomtat újat.
- Ha a **2** gombot nyomja meg, a memóriában található faxok nem törlődnek vagy nem kerülnek kinyomtatásra, a beállítás nem módosul.

Ha beérkezett faxok maradtak a készülék memóriájában, amikor Ön másik PC fax fogadás távoli fax beállításra vált, a készülék az LCD-kijelzőn megkérdezi a következőt: (Fax továbbítása vagy Fax tárolása)

Faxküldés PC-nek  
1.Igen 2.Nem

- Ha az **1** gombot nyomja meg, a memóriában található faxokat a készülék a számítógépre küldi, mielőtt a beállítás módosul.
- Ha a **2** gombot nyomja meg, a memóriában található faxok nem törlődnek és nem kerülnek át a számítógépre, a beállítás nem módosul.

**! FONTOS**

Ha bekapcsolja a biztonsági másolat nyomtatását, a készülék ki is nyomtatja a faxot, így egy másolata is lesz. Ez egy biztonsági funkció a fax küldése előtti áramszünet esetére vagy arra az esetre, ha a fogadó készülékkel van probléma. Áramkimaradás esetén a készülék legfeljebb 60 óráig képes a faxok tárolására.

## Távoli fax opciók kikapcsolása

- 1 Nyomja meg a következő gombokat: **Menu (Menü), 2, 5, 1.**
- 2 Használja a ▲ vagy a ▼ gombot és válassza: **Ki.**  
Nyomja meg a **OK** gombot.



### Megjegyzés

Az LCD különböző lehetőségeket ajánl fel, ha még vannak beérkezett faxok a memóriában. (Lásd: *Távoli fax opciók módosítása* című részt a(z) 75. oldalon!.)

- 3 Nyomja meg a **Stop/Exit (Stop/Kilépés)** gombot.

## Távoli fogadás

A távoli fogadás funkció hozzáférést biztosít a készülékben tárolt faxüzeneteihez, ha nem tartózkodik a készülék közelében. A készüléket bármely nyomógombos telefonról vagy faxkészülékről felhívhatja, majd a távoli hozzáférési kód segítségével lekérheti az üzeneteket.

## Távoli hozzáférési kód beállítása

A távoli hozzáférési kód szolgáltatás hozzáférést biztosít a távoli fogadás funkcióhoz, ha távol van a készülékétől. Mielőtt használja a távoli hozzáférés és visszakeresés funkcióit, be kell állítania a saját kódját. Az alapértelmezett kód egy inaktív kód: --\*.

- 1 Nyomja meg a következő gombokat: **Menu (Menü), 2, 5, 2.**
- 2 Gépeljén be egy háromjegyű kódot a 0–9, \* vagy # gombok használatával. Nyomja meg a **OK** gombot.
- 3 Nyomja meg a **Stop/Exit (Stop/Kilépés)** gombot.



### Megjegyzés

Ne használja ugyanazt a kódot, mint a távoli aktiváláshoz (\*51) vagy a távoli kikapcsoláshoz (#51). (Lásd: *A távoli kódok módosítása* című részt a(z) 65. oldalon!.)

Kódját bármikor megváltoztathatja. Ha kódját inaktívvá kívánja tenni, nyomja meg a **Clear/Back (Törlés/Vissza)** és a **OK** gombot a 2 lépésben az alapértelmezett beállítások visszaállításához --\*.

## A távoli hozzáférési kód használata

- 1 Tárcsázza faxszámát egy nyomógombos telefonról vagy másik faxkészülekről a nyomógombokat használva.
- 2 Amikor a készülék válaszol, azonnal írja be a távoli hozzáférési kódot.
- 3 A készülék jelez, ha új faxüzenetek érkeztek:
  - *Nincs hangjelzés*  
Nincs beérkezett üzenet.
  - *1 hosszú jelzés*  
Érkezett faxüzenet.
- 4 A készülék kétszer röviden sípol, ezzel jelezve, hogy utasítást vár. A készülék megszakítja a kapcsolatot, ha 30 másodpercnél tovább vár az utasítás beírásával. Ha érvénytelen utasítást ad, a készülék 3 rövidet sípol.
- 5 Nyomja meg a **9 0** gombokat a készülék visszaállításához, miután befejezte.
- 6 Tegye le a kagylót.



### Megjegyzés

Tegye le a kagylót. Ha a készülék **Kézi** üzemmódban van, akkor is elérheti a távoli fogadási funkciókat. Tárcsázza a faxszámot a hagyományos módon, és hagyja kicsengeni a készüléket. 100 másodperc múlva hosszú hangjelzést hall majd, amellyel a gép felszólítja, hogy adja meg távoli hozzáférési kódját. 30 másodperce van a kód megadásához.

## Faxüzenetek lekérése

- 1 Tárcsázza faxszámát egy nyomógombos telefonról vagy másik faxkészülekről a nyomógombokat használva.
- 2 Ha válaszol a készüléke, azonnal írja be a távoli hozzáférési kódját (3 számjegy, majd \*). Ha hosszú sípolást hall, üzenetei érkeztek.
- 3 Ha 2 rövid sípolást hall, a tárcsázófelületen írja be a következőt: **9 6 2**.
- 4 Várja meg a hosszú hangjelzést, és ezután használja a tárcsázó felületet a távoli faxkészülék számának (legfeljebb 20 számjegy) beírásához, ahova a faxokat szeretné küldetni, majd nyomja meg a **##** gombokat.
- 5 Tegye le a kagylót, miután halotta, hogy sípolt a készüléke. A készüléke hívni fogja a másik gépet, amely majd kinyomtatja a faxüzeneteket.



### Megjegyzés

A # billentyűvel illeszthet be szünetet a faxszámba.

## A fax továbbítási szám módosítása

---

Egy másik érintógombos telefonról vagy faxkészülekről módosíthatja a fax továbbítási szám alapbeállítását.

- 1 Tárcsázza faxszámát egy nyomógombos telefonról vagy másik faxkészülekről a nyomógombokat használva.
- 2 Ha válaszol a készüléke, írja be a távoli hozzáférési kódját (3 számjegy, majd \*). Ha hosszú sípolást hall, üzenetei érkeztek.
- 3 Ha 2 rövid sípolást hall, a tárcsázófelületen írja be a következőt: **9 5 4**.
- 4 Várja meg a hosszú hangjelzést, és ezután használja a tárcsázó felületet a távoli faxkészülék új számának (legfeljebb 20 számjegy) beírásához, ahova a faxokat szeretné továbbítani, majd nyomja meg a **##** gombokat.
- 5 Nyomja meg a **9 0** gombokat a készülék visszaállításához, miután befejezte.
- 6 Tegye le a kagylót, miután halotta, hogy sípolt a készüléke.



### Megjegyzés

---

A # billentyűvel illeszthet be szünetet a faxszámba.

---



## Távoli fax parancsai

Kövesse az alábbi utasításokat, hogy hozzáférjen az egyes funkciókhoz, amikor távol van a készülékétől. Amikor felhívja a készülékét és beírja a Távoli hozzáférés kódját (3 számjegy, majd \*), a rendszer kétszer röviden sípol, ekkor be kell írnia a távoli utasítást.

Távoli utasítások		Művelet részletei
95	<b>Fax továbbítási vagy faxtárolási beállítások módosítása</b>	
	1 Ki	Kiválaszthatja <b>Ki</b> , miután lekérte vagy törölte az összes üzenetét.
	2 Fax továbbítása	Egy hosszú csengetés: a módosítás elfogadva. Ha három rövid sípolást hall, nem módosíthat, mert a feltételek nem feleltek meg (például egy fax továbbítási szám regisztrálása). Regisztrálhatja a csengetések maximális számát. (Lásd: <i>A fax továbbítási szám módosítása</i> című részt a(z) 78. oldalon!.) Mihelyt regisztrálta a számot, a továbbítás működni fog.
	4 Fax továbbítási szám	
	6 Fax tárolása	
96	<b>Fax lekérése</b>	
	2 Minden fax lekérése	Írja be a távoli faxkészülék számát, ahol fogadja a tárolt faxüzeneteket. (Lásd: <i>Faxüzenetek lekérése</i> című részt a(z) 77. oldalon!.)
	3 Faxok törlése a memóriából	Ha egy hosszú sípolást hall, a faxüzenetek töröltek a memóriából. (A gép a törlés előtt minden nem nyomtatott faxot kinyomtat a memóriából.)
97	<b>Ellenőrizze a vételi állapotot</b>	
	1 Fax	Ellenőrizheti, hogy a készüléke fogadott-e bármilyen faxot. Ha igen, egy hosszú sípolást fog hallani. Ha nem, három rövid sípolást fog hallani.
98	<b>Fogadási üzemmód módosítása</b>	
	1 Külső TAD	Ha egy hosszú sípolást hall, a változtatás elfogadásra került.
	2 Fax/Tel	
	3 Csak Fax	
90	<b>Kilépés</b>	Nyomja meg a <b>9 0</b> számokat a távoli visszakeresés menüből történő kilépéshez. Várjon a hosszú sípolásra, majd helyezze vissza a kagylót.

A lehívás beállításával mások az Ön készülékéről faxokat fogadhatnak, de ők fizetik a hívást. Emellett lehetőség van arra, hogy Ön is fogadhasson olyan faxokat, amelyeknek a hívásdíját Ön fizeti. Ahhoz, hogy a lehívás funkció működjön, azt mindkét készüléken be kell állítani. Nem minden faxkészülék képes a lehívás funkcióra.

## Lehívó fogadás

A lehívás fogadása lehetővé teszi, hogy Ön egy másik faxkészüléket hívjon fel, és onnan faxot fogadjon.

- 1 Győződjön meg róla, hogy a készülék Fax üzemmódban van .
- 2 Nyomja meg a következő gombokat: **Menu (Menü), 2, 1, 8.**
- 3 Használja a ▲ vagy a ▼ gombot és válassza: *Standard*. Nyomja meg a **OK** gombot.
- 4 Adja meg a faxszámot, amellyel a lehívást bonyolítja. Nyomja meg a **Start** gombot.

## Biztonságos lehívás

Biztonságos lehívás során korlátozhatja, hogy ki fogadhatja az Ön által elérhetővé tett dokumentumokat lehíváskor. A biztonságos lehívás csak más Brother készülékekkel működik. Ha egy másik Brother gépről szeretne faxot lehívni, be kell írnia a biztonsági kódot.

- 1 Győződjön meg róla, hogy a készülék Fax üzemmódban van .
- 2 Nyomja meg a következő gombokat: **Menu (Menü), 2, 1, 8.**
- 3 Használja a ▲ vagy a ▼ gombot és válassza: *Védett*. Nyomja meg a **OK** gombot.
- 4 Adja meg a 4-jegyű biztonsági kódot. Nyomja meg a **OK** gombot. Ez annak a faxkészüléknek a biztonsági kódja, amellyel a lehívást folytatja.
- 5 Adja meg a faxszámot, amellyel a lehívást bonyolítja.
- 6 Nyomja meg a **Start** gombot.

## Késleltetett le hívás

Késleltetett le hívás során a készülék egy Ön által megadott későbbi időpontban bonyolítja a le hívó fogadást. Csak *egyetlen* késleltetett le hívási művelet állítható be.

- 1 Győződjön meg róla, hogy a készülék Fax üzemmódban van .
- 2 Nyomja meg a következő gombokat: **Menu (Menü), 2, 1, 8.**
- 3 Használja a ▲ vagy a ▼ gombot és válassza: Időzítés.  
Nyomja meg a **OK** gombot.
- 4 Adja meg a le hívás kezdetének idejét (24 órás formátumban).  
Nyomja meg a **OK** gombot.  
Például 21:45 este 9:45-öt jelent.
- 5 Adja meg a faxszámot, amellyel a le hívást bonyolítja.  
Nyomja meg a **Start** gombot.  
A készülék az Ön által megadott időpontban megkezdi a le hívást.

## Sorozatos le hívás

Egyesített le hívás során több faxkészülékről hívhat le dokumentumokat egyetlen műveleten belül.

- 1 Győződjön meg róla, hogy a készülék Fax üzemmódban van .
- 2 Nyomja meg a következő gombokat: **Menu (Menü), 2, 1, 8.**
- 3 Nyomja meg a ▲ vagy a ▼ gombot a választáshoz: Standard, Védett vagy Időzítés.  
Nyomja meg a **OK** gombot.
- 4 Válasszon az alábbi lehetőségek közül:
  - Ha a Standard lehetőséget választotta, ugorjon az 5 lépésre.
  - Ha a Védett lehetőséget választja, írjon be egy négyjegyű számot, nyomja meg az **OK** gombot és folytassa az 5 lépéssel.
  - Ha a Időzítés lehetőséget választja, 24 órás időformátumban írja be a nyomtatás idejének kezdetét, nyomja meg az **OK** gombot és folytassa az 5 lépéssel.
- 5 Adja meg a cél faxkészülékeket, melyeket le akar kérdezni, az alábbi tárcsázási módok egyikén: egygombos, gyorstárcsázás, keresés, csoport vagy a szám begépelése a billentyűkkel.  
Minden hely között meg kell nyomnia a **OK** gombot.

A le hívási folyamat törléséhez nyomja meg az **Stop/Exit (Stop/Kilépés)** gombot, amíg a készülék tárcsáz.

Az összes sorozatos le hívó fogadási feladat törléséhez nyomja meg a következő gombokat: **Menu (Menü), 2, 7.** (Lásd: *Várakozó feladatok ellenőrzése és törlése* című részt a(z) 50. oldalon!.)

## Lehívó adás

Lehívás során beállíthatja készülékét, hogy egy másik készülékre várjon egy dokumentummal, amelyet a másik készülék majd lehívhat.

### Beállítás lehívásos küldéshez

- 1 Győződjön meg róla, hogy a készülék Fax üzemmódban van .
- 2 Helyezze be a dokumentumot.
- 3 Nyomja meg a következő gombokat: **Menu (Menü), 2, 2, 6.**
- 4 Használja a ▲ vagy a ▼ gombot és válassza: Standard.  
Nyomja meg a **OK** gombot.
- 5 Nyomja meg a **2** gombot a 2. Nem lehetőség kiválasztásához, ha nem szeretne több beállítást módosítani, amikor a kijelző a következőt kérdezi:

Következő  
 1. Igen 2. Nem

- 6 Nyomja meg a **Start** gombot.
- 7 Ha a szkennerveget használja, az LCD arra kéri majd, hogy válasszon az alábbi lehetőségek közül:

Következő Oldal?  
 1. Igen 2. Nem

- Nyomja meg az **1** gombot egy újabb oldal elküldéséhez. Folytassa a **8** lépéssel.
  - A dokumentum elküldéséhez nyomja meg a **2** vagy a **Start** gombot.
- 8 Helyezze a következő oldalt a szkennervegre, majd nyomja meg az **OK** gombot. Ismétlje a **7** és **8** lépést minden további oldal esetén.  
A készülék automatikusan elküldi a faxot.



### Megjegyzés

A dokumentum tárolásra kerül és bármely másik készülék lehívhatja, amíg nem törli azt a memóriából.

Ha faxot kíván törölni a memóriából, nyomja meg a következő gombokat: **Menu (Menü), 2, 7.** (Lásd: *Várakozó feladatok ellenőrzése és törlése* című részt a(z) 50. oldalon!.)

## Biztonsági kódos lehívásos küldés beállítása

Biztonságos lehívás során korlátozhatja, hogy ki fogadhatja az Ön által elérhetővé tett dokumentumokat lehíváskor. A biztonságos lehívás csak más Brother készülékekkel működik. Ha valaki az Ön gépéről szeretne faxot lehívni, be kell írnia a biztonsági kódot.

- 1 Győződjön meg róla, hogy a készülék Fax üzemmódban van .
- 2 Helyezze be a dokumentumot.
- 3 Nyomja meg a következő gombokat: **Menu (Menü), 2, 2, 6.**
- 4 Használja a ▲ vagy a ▼ gombot és válassza: Védett.  
Nyomja meg a **OK** gombot.
- 5 Adjon meg egy 4-jegyű számot.  
Nyomja meg a **OK** gombot.
- 6 Nyomja meg a **2** gombot a 2. Nem lehetőség kiválasztásához, ha nem szeretne több beállítást módosítani, amikor a kijelző a következőt kérdezi:

Következő  
 1. Igen 2. Nem

- 7 Nyomja meg a **Start** gombot.
- 8 Ha a szkennerveget használja, az LCD arra kéri majd, hogy válasszon az alábbi lehetőségek közül:

Következő Oldal?  
 1. Igen 2. Nem

- Nyomja meg az **1** gombot egy újabb oldal elküldéséhez.  
Folytassa a 9 lépéssel.
- A dokumentum elküldéséhez nyomja meg a **2** vagy a **Start** gombot.

- 9 Helyezze a következő oldalt a szkennervegre, majd nyomja meg az **OK** gombot. Ismételje a 8 és 9 lépést minden további oldal esetén.

Köv. Oldal Beáll.  
 Majd Nyomj OK

A készülék automatikusan elküldi a faxot.

## Faxjelentések

Bizonyos faxjelentések (adásigazolás és időközi faxnapló) automatikusan és manuálisan is nyomtathatók.

### Küldés-igazolás jelentés

Az Átvitelt megerősítő jelentés funkció segítségével megbizonyosodhat a faxok sikeres átküldéséről. Ez a jelentés tartalmazza a fogadó fél nevét vagy faxszámát, a küldés idejét, dátumát és időtartamát, az elküldött oldalak számát, valamint hogy a küldés sikeres volt-e.

A küldés-igazolási jelentéshez számos beállítás érhető el:

- **Be**: Jelentést nyomtat minden egyes elküldött fax után.
- **Be+Kép**: Jelentést nyomtat minden egyes elküldött fax után. A jelentésen megjelenik a fax első oldalának egy részlete.
- **Ki**: Csak akkor nyomtat ki jelentést, ha a faxolás egy átviteli hiba miatt sikertelen volt. A **Ki** az alapértelmezett beállítás.
- **Ki+Kép**: Csak akkor nyomtat ki jelentést, ha a faxolás egy átviteli hiba miatt sikertelen volt. A jelentésen megjelenik a fax első oldalának egy részlete.



#### Megjegyzés

- Ha a küldés sikeres, az OK üzenet jelenik meg az EREDM helyen a Küldés-igazolási jelentésen. Ha a küldés sikertelen, a HIBA üzenet jelenik meg az EREDM mellett.
- Ha a **Be+Kép** vagy a **Ki+Kép** lehetőséget választja, a kép csak akkor fog a Küldés-igazolási jelentésen megjelenni, ha a Valós idejű adatküldés beállítása **Ki**. (Lásd: *Valós idejű adatküldés* című részt a(z) 48. oldalon!.)

- 1 Nyomja meg a következő gombokat: **Menu (Menü)**, **2**, **4**, **1**.
- 2 Használja a **▲** vagy a **▼** gombot, és válasszon: **Be**, **Be+Kép**, **Ki** vagy **Ki+Kép**.  
Nyomja meg a **OK** gombot.
- 3 Nyomja meg a **Stop/Exit (Stop/Kilépés)** gombot.

## Faxnapló

Beállíthatja a készülékét, hogy az milyen időszakonként nyomtasson naplót (minden 50. fax után, 6, 12, vagy 24 óránként, 2 vagy 7 naponta). Az alapértelmezett beállítás Minden 50 fax, azaz a készülék minden 50. tárolt fax után nyomtat naplót.

Ha az intervallumot **Ki**-re állítja, továbbra is nyomtathat jelentést az alábbi lépések szerint.

- 1 Nyomja meg a következő gombokat:  
**Menu (Menü), 2, 4, 2.**
- 2 Az időtartam kiválasztásához használja a **▲** vagy a **▼** gombot.  
Nyomja meg a **OK** gombot.  
Amennyiben 7 napot választ, a kijelző megkéri, hogy válasszon egy napot, amikor a 7 napos visszaszámlálás megkezdődik.
- 3 24 órás időformátumban írja be a nyomtatás idejének kezdetét.  
Nyomja meg a **OK** gombot.  
Például adjon meg 19:45-öt este 7:45 esetében.
- 4 Nyomja meg a **Stop/Exit (Stop/Kilépés)** gombot.

Ha 6, 12, 24 órát, 2 vagy 7 napot választ, a készülék kinyomtatja a kiválasztott időpontban a jelentést, majd töröl minden feladatot a memóriából. Ha a készülék memóriája megtelik 200 feladattal, mielőtt az Ön által kiválasztott idő elérkezne, a készülék korábbi naplót nyomtat ki, majd töröl minden feladatot a memóriából.

Ha extra jelentést szeretne kinyomtatni, mielőtt esedékessé válik a nyomtatás, kinyomtathatja azt manuálisan anélkül, hogy törölné a feladatokat a memóriából.

## Jelentések

Kérhető jelentések:

- 1 Adásigaz. Ell.  
Megjeleníti az utolsó 200 faxra vonatkozó Adásigazolási jelentést, és kinyomtatja az utolsó jelentést.
- 2 Segítség  
Kinyomtatja azon gyakori használatú funkciók listáját, amelyekkel programozhatja a készüléket.
- 3 Telkönyv lista  
Számsorrendben vagy betűrendben kinyomtatja az egygombos és gyorstárcsázási memóriában tárolt neveket és számokat.
- 4 Fax Napló  
Kinyomtatja az utolsó 200 bejövő és kimenő fax adatait. (TX: adás, küldés.) (RX: fogadás.)
- 5 Felhasz. Beáll.  
Kinyomtatja az aktuális beállítások listáját.
- 6 Hálózat Beáll.  
Felsorolja a hálózati beállításokat.
- 7 Megrendelőlap  
Kinyomtathat egy kiegészítőket rendelő űrlapot, hogy kitöltse és elküldje az Ön Brother viszonteladójához.

## Jelentés nyomtatása

---

- 1 Nyomja meg a következő gombokat:  
**Menu (Menü), 6.**
- 2 Válasszon az alábbi lehetőségek közül:
  - A jelentés típusát a ▲ vagy a ▼ gomb használatával választhatja ki.  
Nyomja meg a **OK** gombot.
  - Írja be a jelentés számát, amelyet nyomtatni kíván. Nyomja meg például a **2** gombot a Súly lista kinyomtatásához.
- 3 Nyomja meg a **Start** gombot.
- 4 Nyomja meg a **Stop/Exit (Stop/Kilépés)** gombot.





# Másolás

---

Másolatok készítése

88

## Másolás

### Belépés másolás üzemmódba

A Másolás üzemmódba való belépéshez nyomja meg a  **(Copy (Másolás))** gombot.

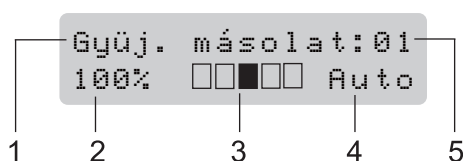

- 1 Gyűjtés/Leválogatás/Kétoldalal
- 2 Másolás aránya és másolási elrendezés
- 3 Kontraszt
- 4 Minőség
- 5 Másolatok száma

### Egyetlen másolat készítése

- 1 Ellenőrizze, hogy a készülék Másolás üzemmódban van .
- 2 Helyezze be a dokumentumot.
- 3 Nyomja meg a **Start** gombot.

### Több másolat készítése

- 1 Ellenőrizze, hogy a készülék Másolás üzemmódban van .
- 2 Helyezze be a dokumentumot.
- 3 Használja a tárcsázó felületet a másolatok számának beírásához (legfeljebb 99).
- 4 Nyomja meg a **Start** gombot.



#### Megjegyzés

Másolatok leválogatásához lásd: *Másolatok leválogatása az ADF használatával* című részt a(z) 92. oldalon!.

### Másolás leállítása

A másolás leállításához nyomja meg a **Stop/Exit (Stop/Kilépés)** gombot.

## Másolási beállítások (ideiglenes beállítások)

Ha gyorsan szeretné ideiglenesen módosítani a másolási beállításokat a következő másolathoz, használja az ideiglenes **Copy (Másolás)** gombokat. Különböző kombinációkat használhat.



A készülék visszatér az alapértelmezett beállításaihoz egy perccel a másolás után, kivéve, ha az Üzem mód időzítőt 30 másodpercre vagy kevesebbre állította. (Lásd: *Üzem mód időzítő* című részt a(z) 22. oldalon!.)

## A másolt kép nagyítása vagy kicsinyítése

Választhat az alábbi nagyítási vagy kicsinyítési arányok közül:

Nyomja meg	100%*
	97% LTR→A4
	94% A4→LTR
	91% Teljes Old.
	85% LTR→EXE
	83%
	78%
	70% A4→A5
	50%
	Egyéni (25-400%)
	Auto
	200%
	141% A5→A4
	104% EXE→LTR

\* A gyári beállítást csillaggal jelzett félkövér betűtípus jelöli.

Az **Auto** beállítás esetén a készülék úgy számítja ki a kicsinyítési arányt, hogy az a legjobban megfeleljen annak a papírméretnek, amelyre a papírtálca be van állítva. (Lásd: *Papírméret* című részt a(z) 23. oldalon!.)

Az **Auto** beállítás csak ADF használata esetén érhető el.

Az **Egyéni** (25-400%) lehetőséggel megadhatja az arányt a 25% és 400% közötti tartományban.

A következő másolat nagyításához vagy kicsinyítéséhez kövesse az alábbi utasításokat:

- 1 Ellenőrizze, hogy a készülék Másolás üzemmódban van .
- 2 Helyezze be a dokumentumot.
- 3 Használja a tárcsázó felületet a másolatok számának beírásához (legfeljebb 99).
- 4 Nyomja meg a **Enlarge/Reduce (Nagyít/Kicsinyít)** gombot.
- 5 Válasszon az alábbi lehetőségek közül:
  - Használja a **▲** vagy **▼** gombot a nagyítás vagy kicsinyítés mértékének kiválasztásához. Nyomja meg a **OK** gombot.
  - Használja a **▲** vagy a **▼** gombot és válassza: **Egyéni** (25-400%). Nyomja meg a **OK** gombot. A tárcsázófelületen írja be a nagyítási vagy a kicsinyítési arányt 25% és 400% érték között. (Nyomja meg például az **5 3** gombokat az 53% érték beírásához.) Nyomja meg az **OK** gombot.
- 6 Nyomja meg a **Start** gombot.



### Megjegyzés



---

A 2 az 1-ben (Á), 2 az 1-ben (F), 4 az 1-ben (Á) és 4 az 1-ben (F) elrendezési beállítások *nem* érhetők el nagyításkor/kicsinyítéskor.

---

## A Beállítás gomb használata

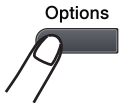
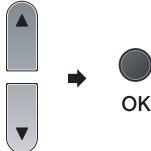
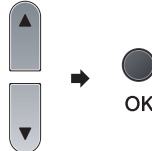
A **Options (Opciók)** billentyűvel ideiglenesen gyorsan beállíthatja a következő nyomtatási beállításokat a következő másolathoz.

Nyomja meg	Menü elemei	Választási lehetőségek	Oldal
	Nyomja meg a ▲ vagy a ▼, majd az OK gombot  	Nyomja meg a ▲ vagy a ▼, majd az OK gombot  	
	Gyűjt/Rendez (megjelenik, ha a dokumentum az ADF-ben van)	<b>Gyűjt*</b> Rendez	92
	Minőség	<b>Auto*</b> Fotó Szöveg	92
	Világosság	▼-□□□■+▲ ▼-□□□□+▲ ▼-□□■□+▲* ▼-□■□□+▲ ▼-■□□□+▲	93
	Kontraszt	▼-□□□■+▲ ▼-□□□□+▲ ▼-□□■□+▲* ▼-□■□□+▲ ▼-■□□□+▲	93
	Oldal beáll.	<b>Ki (1 az 1) *</b> 2 az 1-ben (Á) 2 az 1-ben (F) 4 az 1-ben (Á) 4 az 1-ben (F)	94
	Tálca választás	<b>TC&gt;T1* vagy TC&gt;T1&gt;T2*</b> T1>TC vagy T1>T2>TC #1 (XXX) <sup>1</sup> #2 (XXX) <sup>1</sup> TC (XXX) <sup>1</sup> <sup>1</sup> „XXX” a papírméret. (A T2 vagy #2 jel csak akkor jelenik meg, ha telepítve van az opcionális papírtálca.)	95
 Az alapértelmezett gyári beállítások félkövéren vannak szedve és csillaggal vannak megjelölve.			

## Másolatok leválogatása az ADF használatával

Leválogattathatja a többszörös másolatokat. Az oldalak 1 2 3, 1 2 3, 1 2 3, stb. sorrendben kerülnek leválogatásra.

- 1 Ellenőrizze, hogy a készülék Másolás üzemmódban van .
- 2 Hajtsa le az ADF kimeneti tálcáját, és helyezze be a dokumentumot a másolandó felével *lefelé* az ADF adagoló tálcába.
- 3 Használja a tárcsázó felületet a másolatok számának beírásához (legfeljebb 99).
- 4 Nyomja meg **Options (Opciók)** és a ▲ vagy ▼ gombot a Gyűjt/Rendez funkció kiválasztásához. Nyomja meg a **OK** gombot.
- 5 Használja a ▲ vagy a ▼ gombot és válassza: *Rendez*. Nyomja meg a **OK** gombot.
- 6 Nyomja meg a **Start** gombot.

## A másolási minőség javítása

Egy sor különböző minőségbeállítás közül választhat. Az alapértelmezett beállítás *Auto*.

### ■ Auto

Ez a beállítás ajánlott a megszokott nyomtatványokhoz. Szöveget és képeket is egyaránt tartalmazó dokumentumokhoz ajánlott.

### ■ Szöveg

Kizárólag szöveget tartalmazó dokumentumokhoz ajánlott.

### ■ Fotó

Fényképek másolásához ajánlott.

A minőség beállítás *ideiglenes* módosításához kövesse az alábbi utasításokat:

- 1 Ellenőrizze, hogy a készülék Másolás üzemmódban van .
- 2 Helyezze be a dokumentumot.
- 3 Használja a tárcsázó felületet a másolatok számának beírásához (legfeljebb 99).
- 4 Nyomja meg a **Options (Opciók)** gombot. Használja a ▲ vagy a ▼ gombot és válassza: *Minőség*. Nyomja meg a **OK** gombot.
- 5 Nyomja meg a ▲ vagy a ▼ gombot a választáshoz: *Auto*, *Fotó* vagy *Szöveg*. Nyomja meg a **OK** gombot.
- 6 Nyomja meg a **Start** gombot.

Az *alapértelmezett* beállítás módosításához kövesse az alábbi utasításokat:

- 1 Nyomja meg a következő gombokat: **Menu (Menü)**, **3**, **1**.

- 2 A másolási minőség kiválasztásához használja a ▲ vagy a ▼ gombot. Nyomja meg az **OK** gombot.
- 3 Nyomja meg a **Stop/Exit (Stop/Kilépés)** gombot.

## A kontraszt és a fényerő beállítása

### Fényesség

Állítson a másolat fényerején, hogy a másolatok sötétebbek vagy világosabbak legyenek.

A másolat fényerejének *ideiglenes* módosításához kövesse az alábbi utasításokat:

- 1 Ellenőrizze, hogy a készülék Másolás üzemmódban van .
  - 2 Helyezze be a dokumentumot.
  - 3 Használja a tárcsázó felületet a másolatok számának beírásához (legfeljebb 99).
  - 4 Nyomja meg a **Options (Opciók)** gombot.  
Használja a ▲ vagy a ▼ gombot és válassza: *Világosság*.  
Nyomja meg a **OK** gombot.
  - 5 Nyomja meg a ▲ gombot világosabb másolatok, vagy nyomja meg a ▼ gombot a sötétebb másolatok készítéséhez.  
Nyomja meg a **OK** gombot.
  - 6 Nyomja meg a **Start** gombot.
- Az *alapértelmezett* beállítás módosításához kövesse az alábbi utasításokat:
- 1 Nyomja meg a következő gombokat: **Menu (Menü)**, **3**, **2**.

- 2 Nyomja meg a ▲ gombot világosabb másolatok, vagy nyomja meg a ▼ gombot a sötétebb másolatok készítéséhez.  
Nyomja meg a **OK** gombot.
- 3 Nyomja meg a **Stop/Exit (Stop/Kilépés)** gombot.

### Kontraszt

A kontraszt beállításával a kép élesebbé és élénkebbé tehető.

A kontraszt beállítás *ideiglenes* módosításához kövesse az alábbi utasításokat:

- 1 Ellenőrizze, hogy a készülék Másolás üzemmódban van .
  - 2 Helyezze be a dokumentumot.
  - 3 Használja a tárcsázó felületet a másolatok számának beírásához (legfeljebb 99).
  - 4 Nyomja meg a **Options (Opciók)** gombot.  
Használja a ▲ vagy a ▼ gombot és válassza: *Kontraszt*.  
Nyomja meg a **OK** gombot.
  - 5 Nyomja meg a ▲ vagy a ▼ gombot a kontraszt növeléséhez vagy csökkentéséhez.  
Nyomja meg a **OK** gombot.
  - 6 Nyomja meg a **Start** gombot.
- Az *alapértelmezett* beállítás módosításához kövesse az alábbi utasításokat:
- 1 Nyomja meg a következő gombokat: **Menu (Menü)**, **3**, **3**.
  - 2 Nyomja meg a ▲ vagy a ▼ gombot a kontraszt növeléséhez vagy csökkentéséhez. Nyomja meg a **OK** gombot.
  - 3 Nyomja meg a **Stop/Exit (Stop/Kilépés)** gombot.

## N az 1-ben másolatok készítése (oldalkép)

Csökkentheti a szükséges papírmennyiséget az N az 1-ben másolás funkcióval. Kettő vagy négy oldalt egy lapra nyomtathat, ezáltal papírt takaríthat meg.

### ! FONTOS

- Ügyeljen arra, hogy a papírméret Letter, A4, Legal<sup>1</sup> vagy Ívlap<sup>1</sup> legyen.
- (Á) Álló tájolás és (F) Fekvő tájolás.
- A Nagyítás/Kicsinyítés funkció nem használható N az 1-ben funkcióval.

<sup>1</sup> A Legal és Folio lehetőségek csak a többcélú tálca esetében választhatók ki.

- 1 Ellenőrizze, hogy a készülék Másolás üzemmódban van .
- 2 Helyezze be a dokumentumot.
- 3 Használja a tárcsázó felületet a másolatok számának beírásához (legfeljebb 99).
- 4 Nyomja meg a **Options (Opciók)** gombot.  
Használja a ▲ vagy a ▼ gombot és válassza: Oldal beáll..  
Nyomja meg a **OK** gombot.
- 5 Használja a ▲ vagy a ▼ gombot a választáshoz: 2 az 1-ben (Á), 2 az 1-ben (F), 4 az 1-ben (Á), 4 az 1-ben (F) vagy Ki (1 az 1).  
Nyomja meg a **OK** gombot.
- 6 Az oldal szkenneléséhez nyomja meg a **Start** gombot.  
Ha az ADF-be helyezte a dokumentumot, a készülék elkezd az oldalakat beolvasni és nyomtatni.  
**Ha a szkennerrüveget használja, ugorjon a 7 lépésre.**

- 7 Az oldal beolvasását követően nyomja meg az **1** gombot a következő oldal beolvasásához.

Következő Oldal?  
 1. Igen 2. Nem

- 8 Helyezze a következő oldalt a szkennerrüvegre.  
Nyomja meg a **OK** gombot.  
Ismételje a 7 és 8 lépéseket minden további oldal esetén.
- 9 Az összes oldal beolvasása után nyomja meg a **2** gombot a 7 lépésben a befejezéshez.

### Helyezze a dokumentumot a másolandó oldalával lefelé az alább bemutatott irányba:

#### ■ 2 az 1-ben (Á)

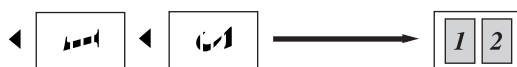

#### ■ 2 az 1-ben (F)

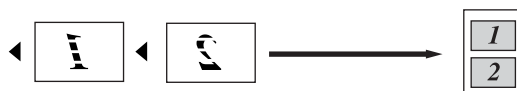

#### ■ 4 az 1-ben (Á)



#### ■ 4 az 1-ben (F)

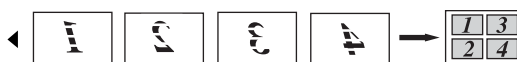



## Tálca kiválasztása

Megváltoztathatja a tálcahasználati beállításokat a következő másolatra vonatkozóan is.

- 1 Ellenőrizze, hogy a készülék Másolás üzemmódban van .
- 2 Helyezze be a dokumentumot.
- 3 Használja a tárcsázó felületet a másolatok számának beírásához (legfeljebb 99).
- 4 Nyomja meg a **Options (Opciók)** gombot.  
Használja a ▲ vagy a ▼ gombot és válassza: Tálca választás.  
Nyomja meg a **OK** gombot.
- 5 A ▲ és ▼ gombok segítségével válasszon a TC>T1>T2, T1>T2>TC, #1 (XXX), #2 (XXX) vagy TC (XXX) lehetőségek közül.  
Nyomja meg a **OK** gombot.
- 6 Nyomja meg a **Start** gombot.



### Megjegyzés

- A T2 vagy #2 jel csak akkor jelenik meg, ha telepítve van az opcionális papírtálca.
- T2 vagy #2 az MFC-8380DN esetén érhető el.
- A tálcakiválasztás alapértelmezett beállításának módosításáról lásd: *Tálca használata másolás üzemmódban* című részt a(z) 24. oldalon!.

## Kétoldalas másolás

Ha a kétoldalas másolás funkciót szeretné használni, töltsen be a dokumentumot az ADF egységbe.

Ha a Memória megtelt üzenet jelenik meg a kétoldalas másolatok készítése alatt, próbáljon meg további memóriát telepíteni. (Lásd: *Memória megtelt üzenet* című részt a(z) 98. oldalon!.)

## Kétoldalas másolat (hosszú gerinc tükrözése)

### MFC-8370DN

#### ■ 1old.-2old. N.

Álló tájolás

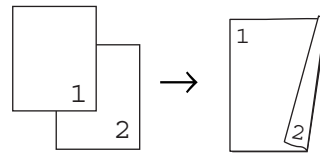

Fekvő

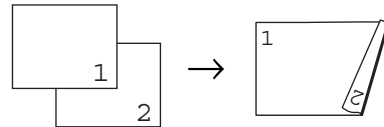

- 1 Ellenőrizze, hogy a készülék Másolás üzemmódban van .
- 2 Hajtsa le az ADF kimeneti tálcáját, és helyezze be a dokumentumot a másolandó felével *lefelé* az ADF adagoló tálcába.
- 3 Írja be a másolatok számát (legfeljebb 99) a tárcsázófelületen.
- 4 Nyomja meg **Duplex** és a ▲ vagy ▼ gombot a 1old.-2old. N. funkció kiválasztásához.  
Nyomja meg a **OK** gombot.
- 5 A dokumentum másolásához nyomja meg a **Start** gombot.

**MFC-8380DN**■ **1old.-2old. N.**

Álló tájolás

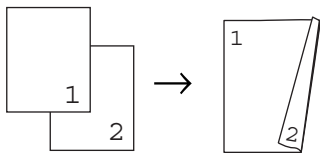

Fekvő

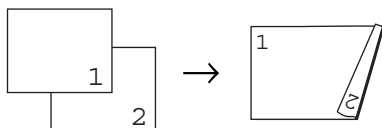
■ **2old. - 2old.**

Álló tájolás

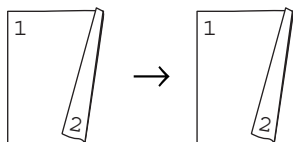

Fekvő

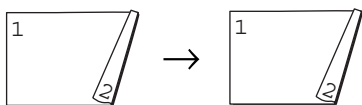
■ **2old. F-1old.**

Álló tájolás

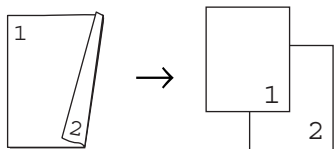

Fekvő

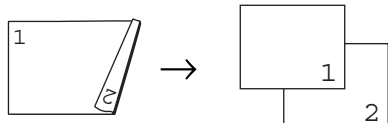

- 1 Ellenőrizze, hogy a készülék Másolás üzemmódban van .

- 2 Hajtsa le az ADF kimeneti tálcáját, és helyezze be a dokumentumot a másolandó felével *lefelé* az ADF adagoló tálcába.

- 3 Írja be a másolatok számát (legfeljebb 99) a tárcsázófelületen.

- 4 Nyomja meg a **Duplex** és a **▲** vagy **▼** gombot a 1old.-2old. N., 2old. → 2old. vagy 2old. F→1old. lehetőség kiválasztásához.

Duplex  
1old.-2old. N. ↓

Nyomja meg az **OK** gombot.

- 5 A dokumentum másolásához nyomja meg a **Start** gombot.

**Megjegyzés**

A kétoldalas Legal méretű dokumentumok esetében a kétoldalas másolás nem érhető el.

## Speciális kétoldalas másolás (tükrözés a rövid gerinc mentén)

**MFC-8370DN**■ **1old.-2old. K.**

Álló tájolás

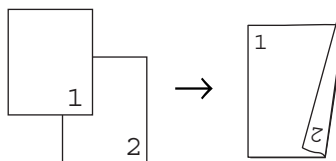

Fekvő

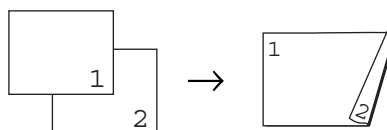

- 1 Ellenőrizze, hogy a készülék Másolás üzemmódban van .
- 2 Hajtsa le az ADF kimeneti tálcáját, és helyezze be a dokumentumot a másolandó felével *lefelé* az ADF adagoló tálcába.
- 3 Írja be a másolatok számát (legfeljebb 99) a tárcsázófelületen.
- 4 Nyomja meg **Duplex** és a ▲ vagy ▼ gombot a 1old.→2old. K. funkció kiválasztásához. Nyomja meg a **OK** gombot.
- 5 A dokumentum másolásához nyomja meg a **Start** gombot.

**MFC-8380DN**■ **Speciális 2old. H→1old.**

Álló tájolás

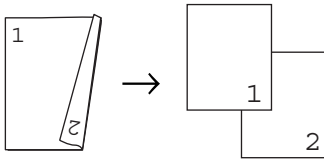

Fekvő

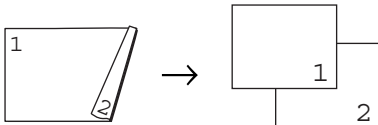
■ **Speciális 1old.-2old. K.**

Álló tájolás

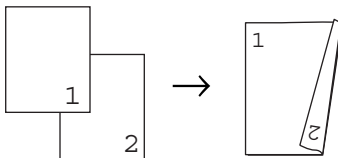

Fekvő

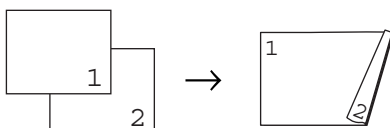

- 1 Ellenőrizze, hogy a készülék Másolás üzemmódban van .
- 2 Hajtsa le az ADF kimeneti tálcáját, és helyezze be a dokumentumot a másolandó felével *lefelé* az ADF adagoló tálcába.
- 3 Írja be a másolatok számát (legfeljebb 99) a tárcsázófelületen.
- 4 Nyomja meg **Duplex** és a ▲ vagy ▼ gombot a Haladó funkció kiválasztásához. Nyomja meg a **OK** gombot.
- 5 Nyomja meg a ▲ vagy a ▼ gombot, és válassza a 2old. H→1old. vagy a 1old.→2old. K. beállítást. Nyomja meg a **OK** gombot.
- 6 A dokumentum másolásához nyomja meg a **Start** gombot.

**Megjegyzés**

A kétoldalas Legal méretű dokumentumok esetében a kétoldalas másolás nem érhető el.

## Memória megtelt üzenet

Ha másolás közben a memória megtelik, az LCD üzeneteit követve megteheti a szükséges lépéseket.

Ha a *Memória megtelt* üzenet jelenik egy következő oldal szkennelésekor, a **Start** gomb megnyomásával másolhatja az eddig szkennelt oldalakat, vagy a **Stop/Exit (Stop/Kilépés)** gomb megnyomásával megszakíthatja a műveletet.

Extra memóriaterületet nyer, ha a következőt teszi:

- A memóriában tárolt faxok kinyomtatása. (Lásd: *Papír nélküli fogadás* című részt a(z) 59. oldalon!.)
- Kikapcsolja a Faxtárolást. (Lásd: *Távoli fax opciók kikapcsolása* című részt a(z) 76. oldalon!.)



### Megjegyzés

---

Ha *Memória megtelt* üzenetet kap, tovább másolhat, amennyiben először kinyomtat minden bejövő faxot a memóriából, hogy visszaállítsa a memóriát 100%-ra.

---



# Közvetlen nyomtatás

---

**Adatok nyomtatása USB flash memóriáról  
vagy háttértárként használható digitális  
fényképezőgépről**

100

# Adatok nyomtatása USB flash memóriáról vagy háttértárként használható digitális fényképezőgépről

A Közvetlen nyomtatás funkcióval nincs szükség számítógépre az adatok kinyomtatásához. Nyomtathat úgy is, ha az USB flash memóriát a készülék közvetlen USB interfészéhez csatlakoztatja. Az USB háttértárként használható fényképezőgéphez is csatlakozhat, és közvetlenül nyomtathat.



## Megjegyzés

- Egyes USB flash memória meghajtók nem működnek a készülékkel.
- Ha a fényképezőgép PictBridge üzemmódban van, nem nyomtathat adatokat. Tekintse meg a fényképezőgéppel kapott dokumentációt a PictBridge módról a háttértár módra váltáshoz.

## Támogatott fájlformátumok

A Közvetlen nyomtatás a következő fájlformátumokat támogatja:

- PDF, 1.7-es verzió <sup>1</sup>
- JPEG
- Exif + JPEG
- PRN (Brother illesztőprogrammal létrehozott)
- TIFF (az összes MFC vagy DCP Brother modell által szkennelt fájlok)
- PostScript® 3™ (Brother BRScript3 nyomtató illesztőprogrammal létrehozott)
- XPS, 1.0-ás verzió

<sup>1</sup> A PDF adatokat, beleértve a JBIG2 képfájlokat, a JPEG2000 képfájlokat vagy a fóliáfájlokat a készülék nem támogatja.

## PRN vagy PostScript® 3™ fájl létrehozása közvetlen nyomtatáshoz



### Megjegyzés

Az ebben a szakaszban említett képernyők az alkalmazástól és az operációs rendszertől függően mások lehetnek.

- 1 Egy alkalmazás menüsorában kattintson a **Fájl** menüre, majd a **Nyomtatás** menüpontra.
- 2 Válassza a **Brother MFC-XXXX Nyomtató** (1) elemet, és jelölje be a **Nyomtatás fájlba** jelölőnégyzetet (2). Kattintson az **Nyomtatás** gombra.

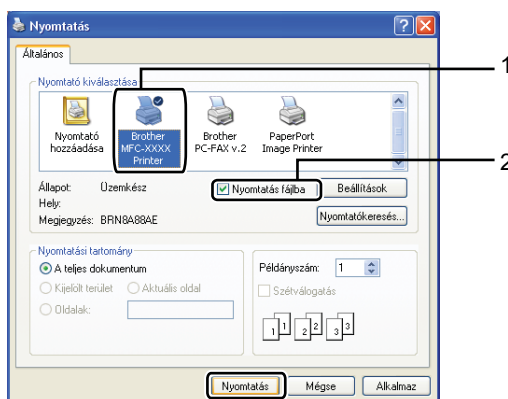

- 3 Válassza ki azt a mappát, amelybe a fájlt menteni szeretné, és ha a program rákérdez, írja be a fájlnevet. Ha a program csak a fájlnevet kéri be, a könyvtár nevének beírásával azt a mappát is meghatározhatja, amelybe a fájlt menteni szeretné. Például:  
C:\Temp\Fájlnev.prn  
Ha a számítógéphez csatlakoztatva van egy USB flash memória vagy egy digitális fényképezőgép, a fájlt közvetlenül az USB flash memóriára mentheti.

## Adatok közvetlen nyomtatása USB flash memóriáról vagy háttértárként használható digitális fényképezőgépről

- 1 Csatlakoztassa az USB flash memóriát vagy a digitális fényképezőgépet a közvetlen USB interfészhez (1) a készülék elején.

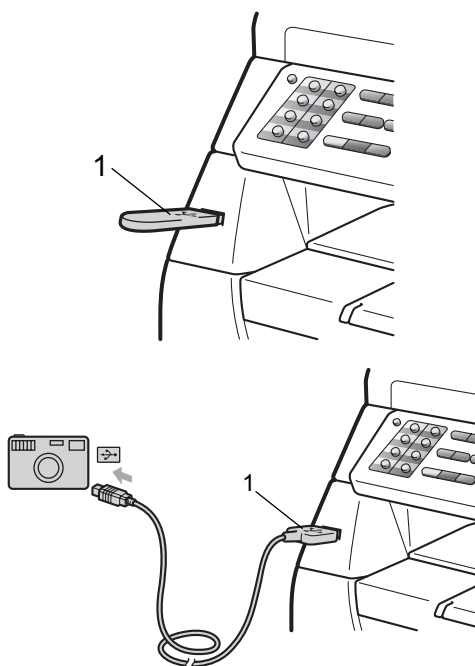



## Megjegyzés

MFC-8380DN esetében

- Ha a Secure Function Lock 2.0 (Biztonsági nyomtatás Funkció) biztonsági funkciózárolás Közvetlen nyomtatás beállítása **ki** minden felhasználónak (beleértve a Nyilvános üzemmód beállításait is), a Nem elérhető üzenet jelenik meg az LCD-kijelzőn, és a készülék visszaáll Üzemkész módra. Nem érheti el a Közvetlen nyomtatás funkciót.
- Ha a jelenleg használt korlátozott felhasználó azonosító esetében korlátozva van a Közvetlen nyomtatás funkció a Secure Function Lock 2.0 (Biztonsági nyomtatás Funkció) eszközzel, de más korlátozott felhasználóknak (beleértve a Nyilvános üzemmód beállításait) engedélyezett a hozzáférés, a Belépés tiltva üzenet jelenik meg az LCD-kijelzőn, és a készülék kéri a nevét. Ha olyan korlátozott felhasználó, aki hozzáféréssel rendelkezik a Közvetlen nyomtatás üzemmódhoz, nyomja meg a ▲ vagy ▼ gombot a név kiválasztásához, nyomja meg az **OK** gombot, és írja be a négyjegyű jelszavát.
- Ha az adminisztrátor korlátozta a Közvetlen nyomtatás módban használt oldalak számát, és a készülék már elérte a maximális oldalszámot, az LCD a Korlát túllépés üzenetet jeleníti meg az USB flash memória vagy a digitális fényképezőgép csatlakoztatásakor.

2

Ha a készülék felismerte az USB flash memóriát vagy a digitális fényképezőgépet, a **Direct (Közvetlen)** billentyű kékre vált. Nyomja meg a **Direct (Közvetlen)** billentyűt.

3

Használja a ▲ vagy ▼ gombot a nyomtatni kívánt mappa nevének vagy a fájl nevének kiválasztásához. Nyomja meg a **OK** gombot. Ha kiválasztotta a mappanevet, nyomja meg az ▲ vagy ▼ gombot a nyomtatni kívánt fájlnevet kiválasztásához. Nyomja meg a **OK** gombot.



## Megjegyzés

- A digitális fényképezőgépet a PictBridge módról háttértár üzemmódra kell állítani.
- Ha a fájlok listáját szeretné kinyomtatni, válassza az **Index Nyomt.** lehetőséget, majd nyomja meg az **OK** gombot. Az adatok nyomtatásához nyomja meg a **Start** gombot.
- Az USB flash memórián tárolt fájlok nevei a következő karakterekkel jeleníthetők meg az LCD kijelzőn: A B C D E F G H I J K L M N O P Q R S T U V W X Y Z 0 1 2 3 4 5 6 7 8 9 \$ % ' ` - @ { } ~ ! # ( ) & \_ ^

4

Válasszon az alábbi lehetőségek közül:

- Nyomja meg a ▲ vagy ▼ gombot a módosítani kívánt beállítás kiválasztásához, nyomja meg az **OK** gombot, majd a ▲ vagy ▼ gombok segítségével válassza ki a beállításhoz használni kívánt lehetőséget, és nyomja meg az **OK** gombot.
- Ha nem kell módosítania a jelenlegi alapértelmezett beállításokat, ugorjon a 5 lépésre.

Nyomt. fájl  
Papír méret





### Megjegyzés

- A következő beállításokat választhatja:
  - Papír méret
  - Média típus
  - Több példány
  - Oldalbeállítás
  - Duplex
  - Szétválogat
  - Tálca használ
  - Nyomt. Minőség
  - PDF opció
- A fájltypustól függően ezen beállítások némelyike nem jelenik meg.

5

Ha végzett, nyomja meg a **Start** gombot.

6

Nyomja meg a tárcsázófelület gombját a másolatok kívánt számának beírásához.  
Nyomja meg a **OK** gombot.

7

Az adatok nyomtatásához nyomja meg a **Start** gombot.

## ! FONTOS

- A készülék károsodásának megakadályozásához CSAK a digitális fényképezőgépet vagy az USB flash memóriát csatlakoztasson a közvetlen USB interfészhez.
- NE távolítsa el az USB flash memóriát vagy a digitális fényképezőgépet a közvetlen USB interfészről, amíg a készülék nem végzett a nyomtatással.



### Megjegyzés

- Ha módosítani szeretné a papíradagoláshoz használt papírtálca alapértelmezett beállítását, nyomja meg a **Menu (Menü)**, **1**, **6**, **3** gombokat a papírtálca beállításának módosításához.
- A Közvetlen nyomtatás alapértelmezett beállításait a vezérlőpultról módosíthatja, amikor a készülék nincs Közvetlen nyomtatás üzemmódban. Nyomja meg a **Menu (Menü)**, **5** gombokat az USB Direkt I/F menü megnyitásához. (Lásd: *Menü táblázat* című részt a(z) 176. oldalon!.)

## A hibüzenetek magyarázata

Ha megismeri az USB flash memória meghajtón vagy digitális fényképezőgépen található adatok Közvetlen nyomtatással történő nyomtatása közben felmerülő hibákat, könnyedén azonosíthatja és orvosolhatja azokat.

### ■ Memória megtelt

Ez az üzenet akkor jelenik meg, ha a készülék memóriájához túl nagy képekkel dolgozik.

### ■ Nem használható

Ez az üzenet akkor jelenik meg, ha nem kompatibilis vagy hibás készüléket csatlakoztat a közvetlen USB interfészhez. A hiba kijavításához húzza ki az eszközt a közvetlen USB interfészből.

(Részletes megoldást a következő részben talál: *Hiba- és karbantartási üzenetek* című részt a(z) 140. oldalon!.)





# Szoftver

---

Szoftveres és hálózati funkciók

106

A CD-ROM-on lévő HTML formátumú Használati útmutató tartalmazza a **Szoftver használati útmutató** és **Hálózati használati útmutató** dokumentumokat azon funkciókhoz, amelyek számítógéphez csatlakoztatáskor érhetőek el (például nyomtatás és szkennelés). Ezek az útmutatók egyszerűen használhatók, mert a hivatkozásokra való kattintással az adott fejezetre ugorhat.

A következő funkciókról találhat információkat:

- Nyomtatás
- Szkennelés
- ControlCenter3 (Windows®)
- ControlCenter2 (Macintosh)
- Távoli beállítás
- Faxolás a számítógépről
- Hálózati faxolás
- Hálózati nyomtatás
- Hálózati szkennelés



### Megjegyzés

Lásd: A *Szoftver használati útmutató* és a *Hálózati használati útmutató* elérése című részt a(z) 3. oldalon!

## A HTML formátumú Használati útmutató elolvasás

Ez egy gyors útbaigazítás a HTML formátumú Használati útmutató használatához.

### Windows®



### Megjegyzés

Amennyiben nem telepítette a szoftvert, tekintse meg: *A dokumentáció megtekintése (Windows®)* című részt a(z) 3. oldalon!

- 1 A **Start** menüben mutasson a **Brother** elemre, mutasson a programcsoport **MFC-XXXX** elemére, majd kattintson a **Használati útmutató HTML formátumban** parancsra.
- 2 Kattintson a kívánt kézikönyvre (**SZOFTVER HASZNÁLATI ÚTMUTATÓ**, **HÁLÓZATI HASZNÁLATI ÚTMUTATÓ** vagy **HASZNÁLATI ÚTMUTATÓ**) a legfelső menüből.



- 3 Kattintson az ablak bal oldalán arra a fejlécre, melyről olvasni szeretne.



## Macintosh

- 1 Kapcsolja be Macintosh gépét. Helyezze be a csatolt CD-ROM lemezt a gép CD-ROM egységébe.
- 2 Kattintson duplán a **Documentation** (Dokumentáció) ikonra.
- 3 Kattintson kétszer a megfelelő nyelv mappájára, majd kattintson kétszer a top.html fájlra.
- 4 Kattintson a kívánt kézikönyvre (**SZOFTVER HASZNÁLATI ÚTMUTATÓ**, **HÁLÓZATI HASZNÁLATI ÚTMUTATÓ** vagy **HASZNÁLATI ÚTMUTATÓ**) a legfelső menüben, majd kattintson az elolvasni kívánt fejlécre az ablak bal oldalán lévő listában.







# Függelék

---

<b>Biztonsági és jogi előírások</b>	110
<b>Választási lehetőségek</b>	120
<b>Hibaelhárítás és szokásos karbantartás</b>	122
<b>Menü és funkciók</b>	173
<b>Műszaki adatok</b>	194
<b>Szójegyzék</b>	209

# A

## Biztonsági és jogi előírások

### Megfelelő elhelyezés

Helyezze a készüléket sima, rázkódásmentes, stabil felületre, például egy asztalra. Helyezze a készüléket egy telefonos csatlakozóaljzat és egy szabványos, földelt elektromos csatlakozóaljzat közelébe. Olyan elhelyezést válasszon, ahol a hőmérséklet 10°C és 32,5°C, a páratartalom pedig 20% és 80% között marad (páraleszapódás nélkül).

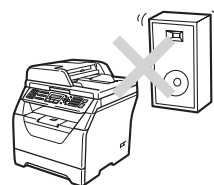
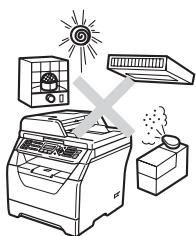

### **!** FIGYELEM

NE tegye ki a készüléket közvetlen napfénynek, túlzott hőnek, nyílt lángnak, sós vagy maró hatású gáznak, párának vagy pornak.

NE helyezze a készüléket fűtő vagy légkondicionáló egység, hűtőszekrény, víz vagy vegyi anyagok közelébe.



## **⚠ VIGYÁZAT**

Kerülje az olyan helyeket, ahol nagy a forgalom.

---

Ha lehetséges, ne helyezze a készüléket szőnyegre.

---

Ne csatlakoztassa a készülékét olyanelektromos aljzatokhoz amelyeket fali kapcsolók vagy automatikus időzítők vezérelnek, vagy ahol ugyanazon áramkörön nagyobb teljesítményű gép vagy más eszköz is van, amely megzavarhatja az áramellátást.

---

Az energiaellátás megszakadása kitörölheti az információkat a készülék memóriájából.

---

Kerülje az interferenciát okozó forrásokat, például az egyéb vezeték nélküli telefonokat vagy hangszórókat.

---

Vigyázzon, hogy a készülék kábeleiben NE lehessen megbotlani.

---

# A készülék biztonságos használata

Bármilyen jellegű karbantartási beavatkozás megkezdése előtt olvassa el a következő utasításokat, és őrizze meg őket későbbi referenciaként.

## FIGYELEM



A készülékben nagyfeszültségű elektródák találhatóak. A készülék belsejének tisztítása előtt ellenőrizze, hogy kihúzta először a telefonkábel, majd a tápkábel az elektromos csatlakozóaljzattól. Ezzel megelőzheti az elektromos áramütést.

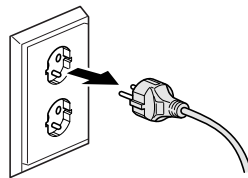

NE érjen a csatlakozódugóhoz vizes kézzel. Ez áramütést okozhat.

Minden esetben ellenőrizze, hogy a csatlakozódugó teljesen be van-e nyomva.

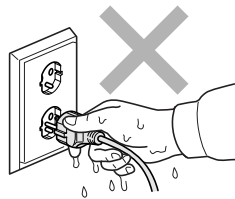

A készüléket könnyen hozzáférhető elektromos csatlakozóaljzat közelében helyezze el. Vészhelyzet esetén húzza ki a tápvezetéket az elektromos csatlakozóaljzattól, hogy teljesen áramtalanítsa a készüléket.

A készülék és a dobegység csomagolása műanyag tasakokat tartalmaz. A fulladásveszély elkerülése érdekében tartsa távol a tasakokat a csecsemőktől és a kisgyermekektől.

NE használjon semmilyen gyúlékony anyagot, bármilyen típusú sprayt vagy alkoholt/ammóniát tartalmazó szerves oldószert/folyadékot a gép belsejének vagy külső részének tisztításához. Ez tüzet vagy áramütést okozhat. A készülék tisztításáról további információ: *Szokásos karbantartás* című részt a(z) 155. oldalon!.



NE használjon porszívót az elkenődött, odaszáradt festék eltávolításához. A porszívó belsejébe került festékmaradék meggyulladhat, és tűz keletkezhet. A festékmaradékot óvatosan, száraz, szálmentes puha ruhával tisztítsa meg, majd a ruhát az erre vonatkozó helyi előírásoknak megfelelően dobja ki.

Óvatosan járjon el a telefonvezeték telepítésekor és cseréjekor. Csak akkor érintsen meg szigetetlen telefonvezetékét és vezetékvéget, ha a vezeték ki van húzva a fali aljzatból. Soha ne csatlakoztasson telefonvezetékeket villámlás alatt. Soha ne csatlakoztassa a telefon fali csatlakozóját vizes, nedves helyen.

A telefonberendezések használatakor a tűz, elektromos áramütés és személyi sérülések elkerülése érdekében mindig be kell tartani az alábbi biztonsági óvintézkedéseket:

- 1 A terméket NE használja víz közelében, például fürdőkád, mosdókagyló, mosogató, mosógép vagy úszómedence közelében, illetve nedves alagsorban.
- 2 Kerülje a termék használatát vihar idején. Kis mértékben, de fennáll a villámlás okozta áramütés veszélye.
- 3 NE használja ezt a terméket gázszivárgás közelében a gázszivárgás bejelentésére.
- 4 Az akkumulátorokat NE dobja tűzbe. Felrobbanhatnak. Kövesse a használt elemek speciális kezelésére vonatkozó helyi rendelkezéseket.
- 5 NEM javasoljuk hosszabbító kábel használatát.
- 6 Soha ne csatlakoztasson telefonvezetékeket villámlás alatt. Soha ne csatlakoztassa a telefon fali csatlakozóját vizes, nedves helyen.
- 7 Ha bármelyik kábel sérülne, kapcsolja ki, húzza ki a készüléket, és hívja Brother vizszonteladóját.
- 8 NE helyezzen semmilyen tárgyat a készülékre, és NE takarja el a szellőzőnyílásokat.
- 9 A terméket a besorolást jelző címkén megadott hatótávolságon belül található földelt, váltóáramú áramforrásra kell csatlakoztatni. NE csatlakoztassa egyenáramú áramforráshoz vagy inverterhez. Ha bizonytalan, forduljon egy szakképzett villanyszerelőhöz.

## **⚠ VIGYÁZAT**



Közvetlenül a készülék használata után néhány belső alkatrész különösen forró. A készülék elő- vagy hátlapjának felnyitásakor **NE** érjen hozzá az ábrákon árnyékoltan jelölt részekhez.

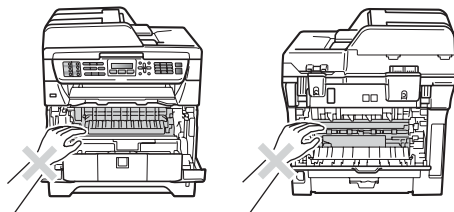

A sérülések elkerülése érdekében ne tegye a kezét a szkennert- vagy dokumentumfedél alá, ahogy az ábrán látható.

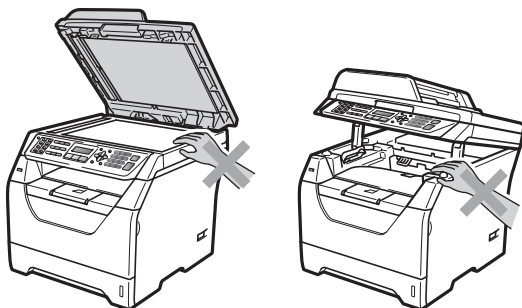

A sérülések elkerülése érdekében ne nyúljon az illusztráción jelzett területekhez.

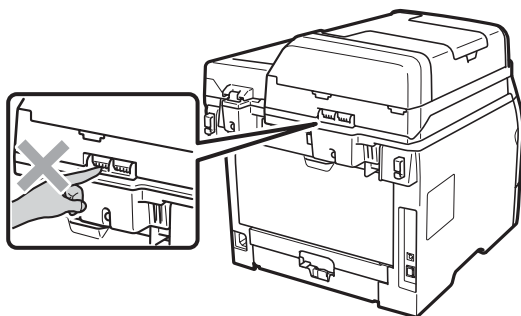

Ha mozgatja a készüléket, a gép alján található oldalsó kézi fogóknál fogva tegye.

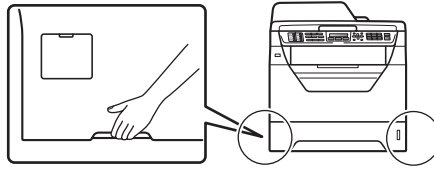

## ! FONTOS

A beégető egységet figyelmeztető felirattal látták el. NE távolítsa el, vagy rongálja meg a feliratot.

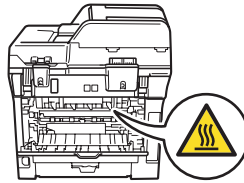

## Fontos biztonsági utasítások

---

- 1 Olvassa el valamennyi utasítást.
- 2 Őrizze meg őket későbbi esetekre.
- 3 Vegye figyelembe a készüléken található összes figyelmeztető jelzést és utasítást.
- 4 A gép belsejének tisztítása előtt húzza ki a hálózati kábelt a fali csatlakozóaljzatból. NE használjon folyékony vagy aeroszol tisztítószeret. A tisztításhoz száraz, szálmentes puha ruhát használjon.
- 5 NE helyezze a gépet instabil kocsira, állványra vagy asztalra. A készülék leeshet, és súlyosan megrongálódhat.
- 6 A ház hátoldalán vagy alján lévő nyílások a berendezés megfelelő szellőzését szolgálják. A készülék megfelelő működésének biztosítása és a túlhevülés elkerülése érdekében ezeket a nyílásokat ne zárja el, vagy takarja le. A nyílások akkor is elzáródnak, ha a készüléket ágyra, kanapéra, szőnyegre, takaróra vagy egyéb hasonló felületre helyezi. Soha ne tegye a készüléket radiátorra, fűtőtestre, vagy azok közelébe. Soha ne helyezze a készüléket beépített egységbe, ha a megfelelő szellőzés nincs biztosítva.
- 7 A terméket a besorolást jelző címkén megadott hatótávolságon belül található, váltóáramú áramforrásra kell csatlakoztatni. NE csatlakoztassa egyenáramú áramforráshoz vagy inverterhez. Ha bizonytalan, forduljon egy szakképzett villanyszerelőhöz.
- 8 A termék háromeres földelt csatlakozódugóval rendelkezik. Ez a csatlakozódugó csak földelt hálózati csatlakozóaljzatba illik. Ez a jellemző biztonsági célokat szolgál. Ha nem tudja a csatlakozódugót az aljzatba dugni, keressen fel egy villanyszerelőt, aki kicseréli Önnek a fali konnektort. NE akadályozza a földelt csatlakozódugó által szolgáltatott célt más megoldások alkalmazásával.
- 9 Csak a készülékhez tartozó hálózati csatlakozó kábelt használja.
- 10 NE tegyen semmit a kábelre. NE helyezze a készüléket olyan helyre, ahol valaki ráléphet a kábelre.
- 11 A terméket jól szellőző helyen használja.
- 12 A tápvezeték a hosszabbítókkal együtt nem lehet hosszabb 5 méternél.  
NE használja ugyanazt az áramkört, amelyet más nagyfeszültségű készülékek (például légkondicionáló, másoló, iratmegsemmisítő, stb.) is használ. Ha nem kerülhető el, hogy a nyomtatót ezekkel a készülékekkel együtt működtesse, akkor használjon feszültségátalakítót vagy magas frekvenciájú zajsűrőt.  
Ha az áramforrás nem stabil, használjon feszültségszabályzót.
- 13 NE tegyen semmi olyan tárgyat a készülék elé, amely akadályozhatja a faxnyomtatást. NE helyezzen semmit az érkező faxok útjába.
- 14 Várja meg, amíg a készülék teljesen kiadja a papírt, mielőtt azt elvinné.
- 15 Húzza ki a készüléket a fali csatlakozóaljzatból, és kérje szakképzett Brother szerelő segítségét az alábbi esetekben:
  - Ha a kábel megrongálódott vagy elkopott.
  - Ha folyadék ömlött a termékbe.

- Ha eső vagy víz éri a készüléket.
  - Ha a készülék a használatra vonatkozó utasítások betartása mellett sem működik megfelelően. Csak azokon a kezelőszerveken állítson, amelyeket a használati útmutató tárgyal. Az egyéb vezérlőeszközök helytelen beállítása miatt a gép megrongálódhat, és sokszor egy szakképzett műszerész számára is nehéz feladat a készülék normális működésének visszaállítása.
  - Ha a terméket leesett, vagy a burkolat megsérült.
  - Ha jelentősen megváltozik a készülék teljesítménye, ami azt jelzi, hogy karbantartásra van szükség.
- 16 Az áramingadozás elleni védelem érdekében használjon áramellátás védelmi eszközt (túlfeszültségvédőt).
- 17 Tűz, áramütés, és személyi sérülés veszélyének elkerülése érdekében tartsa be az alábbi utasításokat:
- NE használja a terméket vízzel működő készülékek, úszómedence közelében vagy nedves alagsorban.
  - NE használja a készüléket vihar idején (kis mértékben, de fennáll az elektromos áramütés veszélye), vagy gázzzivárgás közelében a szivárgás bejelentésére.
  - NE használja ezt a terméket gázzzivárgás közelében.

# Libtiff szerzői jogok és licenc

## Use and Copyright

Copyright© 1988-1997 Sam Leffler  
Copyright© 1991-1997 Silicon Graphics, Inc.

Permission to use, copy, modify, distribute, and sell this software and its documentation for any purpose is hereby granted without fee, provided that (i) the above copyright notices and this permission notice appear in all copies of the software and related documentation, and (ii) the names of Sam Leffler and Silicon Graphics may not be used in any advertising or publicity relating to the software without the specific, prior written permission of Sam Leffler and Silicon Graphics.

THE SOFTWARE IS PROVIDED "AS-IS" AND WITHOUT WARRANTY OF ANY KIND, EXPRESS, IMPLIED OR OTHERWISE, INCLUDING WITHOUT LIMITATION, ANY WARRANTY OF MERCHANTABILITY OR FITNESS FOR A PARTICULAR PURPOSE.

IN NO EVENT SHALL SAM LEFFLER OR SILICON GRAPHICS BE LIABLE FOR ANY SPECIAL, INCIDENTAL, INDIRECT OR CONSEQUENTIAL DAMAGES OF ANY KIND, OR ANY DAMAGES WHATSOEVER RESULTING FROM LOSS OF USE, DATA OR PROFITS, WHETHER OR NOT ADVISED OF THE POSSIBILITY OF DAMAGE, AND ON ANY THEORY OF LIABILITY, ARISING OUT OF OR IN CONNECTION WITH THE USE OR PERFORMANCE OF THIS SOFTWARE.

## Használati és szerzői jogok

Copyright© 1988-1997 Sam Leffler  
Copyright© 1991-1997 Silicon Graphics, Inc.

Ezen szoftver és dokumentációjának bármilyen célra történő felhasználását, másolását, módosítását, terjesztését a jelen megállapodás keretében a szerzői jog tulajdonosa ingyenesen rendelkezésre bocsátja, azzal a feltétellel, hogy (i) a fent említett, a szerzői joggal kapcsolatos tudnivalók és jelen engedély a szoftver és a kapcsolódó dokumentáció valamennyi másolatában megjelenik, és (ii) Sam Leffler, illetve a Silicon Graphics neve nem jelenik meg a szoftverrel kapcsolatos hirdetésekben vagy publikációkban az érintettek adott megjelenésre vonatkozó előzetes írásos engedélye nélkül.

A SZOFTVER RENDELKEZÉSRE BOCSÁTÁSA A JELENLEGI FORMÁJÁBAN, MINDENFÉLE KIFEJEZETT, BENNEFOGLALT VAGY EGYÉB SZAVATOSSÁG NÉLKÜL TÖRTÉNIK, A TELJESSÉG IGÉNYE NÉLKÜL IDEÉRTVE AZ ÉRTÉKESÍTHETŐSÉGRE, ILLETVE EGY ADOTT CÉLRA VALÓ ALKALMASSÁGRA VONATKOZÓ GARANCIÁKAT.

SAM LEFFLER VAGY A SILICON GRAPHICS SEMMILYEN ESETBEN NEM VONHATÓK FELELŐSSÉGRE SEMMILYEN FÉL ÁLTAL SEMMILYEN JOGELMÉLET ALAPJÁN AZ OLYAN KÖZVETLEN, KÖZVETETT, SPECIÁLIS, JÁRULÉKOS VAGY KÖVETKEZMÉNYES KÁROKÉRT, AMELYEK HASZNÁLHATATLANSÁGKÉNT, ADATVESZTÉSKÉNT VAGY ELMARADT NYERESÉGGÉNT A JELEN SZOFTVER HASZNÁLATÁBÓL VAGY MŰKÖDÉSÉBŐL KELETKEZNEK, MÉG ABBAN AZ ESETBEN SEM, HA ELŐZETESEN ÉRTESÍTETTÉK ŐKET AZ ILYEN KÁROK FELMERÜLÉSÉNEK LEHETŐSÉGÉRŐL.



## Védjegyek

A Brother logó a Brother Industries, Ltd. bejegyzett védjegye.

A Brother a Brother Industries, Ltd. bejegyzett védjegye.

A Multi-Function Link a Brother International Corporation bejegyzett védjegye.

A Microsoft, a Windows, a Windows Server és az Internet Explorer a Microsoft Corporation bejegyzett védjegyei az Egyesült Államokban és/vagy más országokban.

A Windows Vista a Microsoft Corporation bejegyzett védjegye az Egyesült Államokban és más országokban.

Az Apple, a Macintosh, a Safari és a TrueType az Apple Inc. bejegyzett védjegyei az Egyesült Államokban és más országokban.

Az Intel, az Intel Core és a Pentium az Intel Corporation védjegyei az Egyesült Államokban és más országokban.

Az AMD az Advanced Micro Devices, Inc. védjegye.

Az Adobe, a Flash, az Illustrator, a PageMaker, a Photoshop, a PostScript és a PostScript 3 az Adobe Systems Incorporated védjegye vagy bejegyzett védjegye az Egyesült Államokban és/vagy más országokban.

Az Epson bejegyzett védjegy az FX-80 és az FX-850 pedig védjegy a Seiko Epson Corporation tulajdonában.

Az IBM® az International Business Machines Corporation védjegye vagy bejegyzett védjegye az Egyesült Államokban és/vagy más országokban.

Nuance, a Nuance logó, PaperPort és ScanSoft a Nuance Communications, Inc. vagy annak leányvállalatainak (bejegyzett) védjegyei az Egyesült Államokban és/vagy más országokban.

**Minden egyéb védjegy a megfelelő birtokosok tulajdona.**

## Opcionális papírtálca (LT-5300) (MFC-8380DN)

Telepíthető egy opcionális alsó tálca, amely legfeljebb 250 80 g/m<sup>2</sup> súlyú papírlap tárolására képes.

Az opcionális tálca telepítése esetén a készülék legfeljebb 550 normál papírlap képes tárolni. Ha opcionális alsó tálcaegységet szeretne vásárolni, lépjen kapcsolatba a Brother viszonteladójával

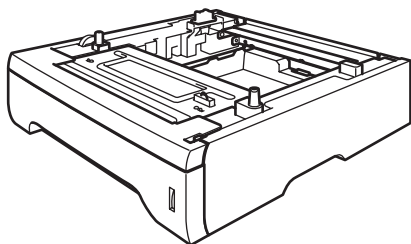

A beállításhoz tekintse meg az alsó tálcaegységgel kapott utasításokat.

## Memóriaegység

A készülékben alapállapotban 64 MB memória található, és az opcionális memóriabővítést egy aljzat támogatja. SO-DIMM memóriamodulok telepítésével legfeljebb 576 MB méretűre bővítheti a memóriát. Az opcionális memória hozzáadásával a másolási és a nyomtatási műveletek teljesítményét is növelheti.

A készülék általában a következő műszaki adatokkal rendelkező, ipari szabványnak megfelelő SO-DIMM modulokat használja:

Típus: 144 tűs, és 64 bites kimenet

CAS késleltetés: 2

Órajel: 100 MHz vagy több

Kapacitás: 64, 128, 256 vagy 512 MB

Magasság: 31,75 mm

DRAM típusa: SDRAM 2 Bank

A vásárlással kapcsolatos információt és a cikkszámokat a Buffalo Technology webhelyén találja:

<http://www.buffalo-technology.com/>



### Megjegyzés

- Egyes SO-DIMM modulok esetleg nem működnek a készülékkel.
- További információért lépjen kapcsolatba a Brother viszonteladójával.

## További memória telepítése

- 1 Kapcsolja ki a gép főkapcsolóját. Húzza ki a telefonkábelét.
- 2 Húzza ki az interfész kábelt a készülékből és húzza ki a tápvezetékét az elektromos csatlakozóaljzatból.



### Megjegyzés

Mindenképpen kapcsolja ki a készülék főkapcsolóját, mielőtt telepítené vagy eltávolítaná a SO-DIMM modult.

- 3 Távolítsa el a SO-DIMM fedelét és az interfész fedelét.

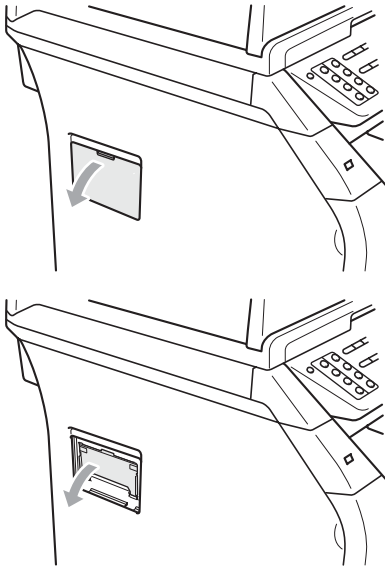

- 4 Csomagolja ki a SO-DIMM modulokat, és az élüknél fogja meg.

## ! FONTOS

A statikus elektromosság okozta károk elkerülése érdekében NE érjen a memóriaplakákhoz vagy a kártya felületéhez.

- 5 Tartsa az élénél fogva a SODIMM modult, és illessze a SO-DIMM modulon lévő bevágásokat a nyílás kitérűmérekeihez. Ferdén helyezze be a SO-DIMM modult (1), majd döntse az illesztőkártya felé, amíg a helyére nem kattann (2).

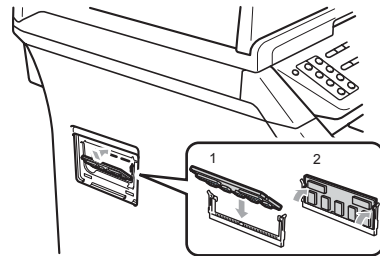

- 6 Helyezze vissza az interfész fedelét és a SO-DIMM fedelét.
- 7 Először csatlakoztassa ismét a készülék tápvezetékét az elektromos csatlakozóaljzatba, majd csatlakoztassa az interfész kábelt.
- 8 Dugja be a telefonkábelét. Kapcsolja be a készülék főkapcsolóját.



### Megjegyzés

A SO-DIMM megfelelő telepítésének ellenőrzéséhez kinyomtathatja a felhasználói beállítások oldalát, amely megjeleníti a jelenlegi memóriaméretet is. (Lásd: *Jelentés nyomtatása* című részt a(z) 86. oldalon!.)

## Hibaelhárítás

Ha úgy véli, nem működik megfelelően a készülék, tekintse meg a következő táblázatot, és kövesse a hiba elhárítására vonatkozó tanácsokat.

A legtöbb hibát a felhasználó maga is javítani tudja. Ha további segítségre van szüksége, a Brother ügyfélszolgálati központ honlapján tájékozódhat a legfrissebb GYIK-ről és hibaelhárítási tanácsokról. Látogasson meg bennünket az alábbi címen: <http://solutions.brother.com/>.

## Ha problémát tapasztal a készülékkel

Ha úgy véli, hogy a faxok megjelenése nem megfelelő, készítsen előbb egy másolatot. Ha a másolat megfelelő, előfordulhat, hogy nem az Ön készülékében van a probléma. Tekintse meg az alábbi táblázatot, és kövesse a hibaelhárításra vonatkozó tanácsokat.

### Faxok nyomtatása vagy fogadása

Problémák	Javaslatok
<ul style="list-style-type: none"> <li>■ Összesűrűsödött nyomtatás</li> <li>■ Vízszintes csíkok</li> <li>■ Hiányzik az alsó és felső mondatok egy része</li> <li>■ Hiányzó sorok</li> </ul>	Ennek oka általában a rossz telefonkapcsolat. Ha a másolatot rendben találja, akkor a hiba valószínűleg a kapcsolatban volt, a telefonvonal statikus vagy interferenzazavarai miatt. Kérje meg a másik felet, hogy küldje el újra a faxot.
Gyenge a nyomtatás minősége	Lásd: <i>A nyomtatási minőség javítása</i> című részt a(z) 132. oldalon!
Függőleges fekete vonalak fogadáskor	<p>A nyomtatási koronaszál elszennyeződhetett. Tisztítsa meg a koronaszálát. (Lásd: <i>Koronaszál tisztítása</i> című részt a(z) 158. oldalon!.)</p> <p>Lehet, hogy a küldő szkennerte elszennyeződött. Kérje meg a küldőt, hogy készítsen egy másolatot. Így kiderül, hogy a küldő készülékkel van-e probléma. Próbáljon meg faxot fogadni egy másik faxkészületről.</p> <p>Ha a probléma továbbra is fennáll, segítségért hívja fel viszonteladóját.</p>
A fogadott fax megosztott vagy üres lapként jelenik meg.	<p>Ha a fogadott faxot a készülék két lapra osztva nyomtatja, vagy ha egy üres oldalt is kiad, akkor valószínű, hogy a papírméret beállítása nem felel meg a használt papírnak. (Lásd: <i>Papírméret</i> című részt a(z) 23. oldalon!.)</p> <p>Kapcsolja be az automatikus kicsinyítést. (Lásd: <i>Kicsinyített beérkező fax nyomtatása</i> című részt a(z) 57. oldalon!.)</p>

## Telefonvonal vagy összeköttetés

Problémák	Javaslatok
A hívás nem működik.	Ellenőrizze, hogy van-e tárcsahang.
	Módosítsa a Hang/Impulzus beállítást. (Lásd: <i>Gyors telepítési útmutató</i> .)
	Ellenőrizze az összes vezeték csatlakozását.
	Győződjön meg róla, hogy a gép megfelelően csatlakozik-e a hálózatra és, hogy be van-e kapcsolva.
	Ha a készülékhez külső telefonkészülék csatlakozik, használja a kézi faxküldést a külső telefon kagylójának felemelésével, majd a szám hívásával. Mielőtt a <b>Start</b> gombot megnyomná, várja meg a faxfogadó hangot.
A gombok nem működnek.	Ellenőrizze, hogy a vezérlőpult megfelelően van-e a készülékre helyezve. Szerelje fel újra a vezérlőpultot.
A készülék nem fogadja a hívásokat.	Győződjön meg róla, hogy készüléke az Ön beállításának megfelelő fogadási üzemmódban van. (Lásd: <i>Fax fogadása</i> című részt a(z) 53. oldalon!.) Ellenőrizze, hogy van-e tárcsahang. Ha lehetséges, hívja fel készülékét, hogy hallja-e a választ. Ha továbbra sincs válasz, ellenőrizze a telefonzsinór csatlakozását. Ha nem hall csengetést, amikor a készülékét hívja, kérje meg a telefontársaságot, hogy ellenőrizze a vonalat.

## Faxfogadás

Problémák	Javaslatok
Nem tud faxot fogadni.	Ellenőrizze az összes vezeték csatlakozását. Ellenőrizze, hogy a telefonkábel csatlakoztatva van-e a telefon fali csatlakozójába és a készülék LINE aljzatába. Ha DSL vagy VoIP szolgáltatások előfizetője, a csatlakozási utasításokat szolgáltatójától szerezheti be.
	Győződjön meg róla, hogy készüléke Fogadási üzemmódban van. Ez a külső eszközöktől és a Brother készülékekkel azonos vonalon lévő telefonelőfizetési szolgáltatásoktól függ. (Lásd: <i>Fogadási üzemmód beállításai</i> című részt a(z) 55. oldalon!.)
	Ha külön faxvonallal rendelkezik és szeretné, ha Brother készüléke automatikusan fogadna minden bejövő faxot, válassza a Csak fax módot.
	Ha Brother készüléke egy külső üzenetrögzítővel azonos vonalon van, válassza a Külső Tel/Ü.R. módot. Külső Tel/Ü.R. módban a Brother készülék automatikusan fogadja a beérkező faxokat, és a hívó személyek üzenet hagyhatnak üzenetrögzítőjén.
	Ha Brother készülékét más telefonokkal egy vonalon használja, és szeretné, ha automatikusan fogadna minden bejövő faxot, válassza a Fax/Tel módot. Fax/Tel módban a Brother készülék automatikusan fogadja a faxokat és ál/kettős csengetéssel jelzi a megválaszolandó hanghívásokat.
Ha nem szeretné, hogy Brother készüléke automatikusan válaszoljon a bejövő faxokra, válassza a Kézi módot. Kézi módban minden bejövő hívást fogadnia kell és aktiválnia kell a készüléket a faxok fogadására.	

## Faxfogadás (folytatás)

Problémák	Javaslatok
Nem tud faxot fogadni. (folytatás)	<p>Előfordulhat, hogy egy másik eszköz vagy helyi szolgáltatás a Brother készülék előtt fogadja a hívást. Ennek ellenőrzéséhez csökkentse a csengetés-késleltetés beállítását:</p> <ul style="list-style-type: none"> <li>■ Ha a válasz mód Csak fax vagy Fax/Tel beállítású, állítsa a csengetés-késleltetését 1 csengésre. (Lásd: <i>Csengetés-késleltetés</i> című részt a(z) 55. oldalon!.)</li> <li>■ Ha a válasz mód Külső Tel/Ü.R. beállítású, állítsa az üzenetrögzítőn beprogramozott csengetések számát 2 értékre.</li> <li>■ Ha a válasz mód Kézi beállítású, ne módosítsa a csengetés-késleltetés beállítását.</li> </ul> <p>Kérjen meg valakit, hogy próbaként küldjön egy faxot:</p> <ul style="list-style-type: none"> <li>■ Ha ezt a faxot sikeresen fogadta, a készüléke tökéletesen működik. Ne felejtse el visszaállítani a csengetés-késleltetés vagy az üzenetrögzítő beállításait az eredeti beállításra. Ha a fogadási problémák a csengetés-késleltetés visszaállítása után is előfordulnak, egy személy, eszköz vagy előfizetői szolgáltatás fogadja a bejövő faxhívásokat, mielőtt a készülék válaszolhatna.</li> <li>■ Ha nem tudja a faxot fogadni, egy másik készülék vagy előfizetői szolgáltatás ütközhet a faxfogadással, vagy probléma lehet a faxvonallal.</li> </ul>
	<p>Ha üzenetrögzítőt használ (Külső Tel/Ü.R. mód) a Brother készülékkel azonos vonalon, ellenőrizze, hogy az üzenetrögzítő beállításai megfelelők-e. (Lásd: <i>Külső üzenetrögzítő csatlakoztatása</i> című részt a(z) 61. oldalon!.)</p> <ol style="list-style-type: none"> <li>1 Csatlakoztassa a külső üzenetrögzítőt az 61. oldalon található ábrának megfelelően.</li> <li>2 Állítsa be az üzenetrögzítőt egy vagy két csengetés utáni válaszra.</li> <li>3 Rögzítse kimenő üzenetét az üzenetrögzítőn. <ul style="list-style-type: none"> <li>■ Rögzítsen öt másodpercnyi szünetet a kimenő üzenet megkezdése előtt.</li> <li>■ Az üzenet ne legyen 20 másodpercnél hosszabb.</li> <li>■ A kimenő üzenet végén mondja el a Fax fogadási kódot a kézi faxküldést végző embereknek. Például: „A sípszó után hagyjon üzenetet, vagy nyomja meg a *51 gombokat, és Start gomb megnyomásával küldje el a faxot.”</li> </ul> </li> <li>4 Állítsa be üzenetrögzítőjét a hívások fogadására.</li> <li>5 Állítsa be a Brother készülék fogadási üzemmódját Külső Tel/Ü.R. módra. (Lásd: <i>Fogadási üzemmód beállításai</i> című részt a(z) 55. oldalon!.)</li> </ol>
	<p>Ellenőrizze, hogy Brother készülékének Fax észlelése szolgáltatása be van-e kapcsolva. A Fax észlelése szolgáltatás lehetővé teszi faxok fogadását akkor is, ha hívást fogad egy külső vagy melléktelefonról. (Lásd: <i>Fax észlelése</i> című részt a(z) 56. oldalon!.)</p>
	<p>Ha gyakran fordulnak elő átviteli hibák a telefonfonal esetleges zavara miatt, módosítsa a kompatibilitási beállításokat: Alap (VoIP-hoz). (Lásd: <i>Telefonvonal interferencia</i> című részt a(z) 139. oldalon!.)</p>
	<p>(MFC-8380DN) Lépjen kapcsolatba az adminisztrátorral a Biztonsági funkciózárolás beállításainak ellenőrzéséhez.</p>

## Faxok küldése

Problémák	Javaslatok
Gyenge az átküldött dokumentumok minősége.	Állítsa a felbontást Finom-ra vagy S.Fin.-ra. Készítsen egy másolatot, így ellenőrizve, hogy megfelelően működik-e a lapolvasó. Ha nem megfelelő a másolat minősége, tisztítsa meg a szkennert. (Lásd: <i>Szkennertisztítása</i> című részt a(z) 156. oldalon!.)
A küldés-igazolási jelentésben ez olvasható: EREDM:HIABA.	Valószínűleg átmeneti zaj vagy statikus zavar van a vonalban. Próbálja meg újra elküldeni a faxot. Ha PC faxüzenet küldésekor az EREDM:HIABA üzenetet olvassa a Küldés-igazolási jelentésben, akkor valószínűleg megtelt a készülék memóriája. Memória felszabadításához kikapcsolhatja a faxtárolási funkciót (lásd: <i>Távoli fax opciók kikapcsolása</i> című részt a(z) 76. oldalon!), kinyomtathatja a faxokat a memóriából (lásd: <i>Papír nélküli fogadás</i> című részt a(z) 59. oldalon!), illetve törölheti a késleltetett faxot vagy a lehívási feladatot (lásd: <i>Várakozó feladatok ellenőrzése és törlése</i> című részt a(z) 50. oldalon!). Ha a probléma továbbra is fennáll, hívja fel a telefontársaságot, és kérje meg őket, hogy vizsgálják meg a vonalat.  Ha gyakran fordulnak elő átviteli hibák a telefonfonal esetleges zavara miatt, módosítsa a kompatibilitási beállításokat: ALAP (VoIP-hoz). (Lásd: <i>Telefonvonal interferencia</i> című részt a(z) 139. oldalon!.)
Függőleges fekete vonalak küldéskor.	A küldött faxok esetében megjelenő fekete függőleges vonalakat tipikusan az üvegfelületre kenődött hibajavító folyadék vagy piszok okozza. (Lásd: <i>Szkennertisztítása</i> című részt a(z) 156. oldalon!.)
A készülék nem szkenneli be a dokumentum minden oldalát.	Ellenőrizze, hogy az ADF kimeneti tálcája nem tartalmaz 20 lapnál többet.
Nem tud faxot küldeni.	(MFC-8380DN) Lépjen kapcsolatba az adminisztrátorral a Biztonsági funkciózárolás beállításainak ellenőrzéséhez.

## A bejövő hívások kezelése

Problémák	Javaslatok
A készülék egy hangot CNG hangként "hall".	Ha a Fax észlelése be van kapcsolva, a készülék érzékenyebb a hangokra. Ezért előfordulhat, hogy a készülék bizonyos hangokat vagy zenét úgy érzékelhet, hogy az egy bejövő faxüzenet, és ezért faxfogadási hangokat ad. Állítsa le a készüléket a <b>Stop/Exit (Stop/Kilépés)</b> megnyomásával. Elkerülheti ezt problémát, ha a Faxészlelés funkciót kikapcsolja. (Lásd: <i>Fax észlelése</i> című részt a(z) 56. oldalon!.)
Faxhívás küldése a készülékre.	Ha egy külső vagy melléktelefonról válaszolt, adja meg a távoli aktiválás kódját (*51 az alapértelmezett beállítás). Ha a készüléke válaszol, tegye le a kagylót.
Egyéni szolgáltatások egyetlen vonalon.	Ha ugyanazon a vonalon hívásvárakoztatást, hívásvárakoztatás/hívásazonosítást, hívásazonosítást, hangüzenetet, üzenetrögzítőt, riasztórendszert vagy egyéb egyéni szolgáltatást is igénybe vesz, probléma léphet fel a faxok küldésekor vagy fogadásakor.  <b>Például:</b> Ha hívásvárakoztatásra vagy egyéb egyéni szolgáltatásra fizet elő, és annak jele fax küldésekor vagy fogadásakor átmegy a vonalon, az átmenetileg megzavarhatja, vagy megghiúsíthatja a műveletet. A Brother hibajavító üzemmódja (ECM) segítségével ez a probléma kiküszöbölhető. Ez a körülmény a távközléssel kapcsolatos és minden olyan készüléknél előfordulhat, amely információt küld vagy fogad egy megosztott, egyéni szolgáltatásokat is kínáló vonalon keresztül. Ha a legkisebb megszakítás sem engedhető meg cége számára, akkor érdemes egy külön vonalat erre a célra fenntartani.

## Menühozzáférési problémák

Problémák	Javaslatok
A készülék sípol, ha megpróbál belépni a Fogadás beállítása vagy a Küldés beállítása menübe.	Ha a <b>Fax</b>  nem világít, nyomja meg a fax üzemmódba való váltáshoz. A Fogadás beállítása ( <b>Menu (Menü), 2, 1</b> ) és a Küldés beállítása ( <b>Menu (Menü), 2, 2</b> ) lehetőségek csak akkor érhetőek el, ha a készülék fax üzemmódban van.

## Másolási problémák

Problémák	Javaslatok
Nem készíthető másolat	<ul style="list-style-type: none"> <li>■ Ellenőrizze, hogy a <b>Copy (Másolás)</b>  világít-e. (Lásd: <i>Belépés másolás üzemmódba</i> című részt a(z) 88. oldalon!.)</li> <li>■ Lépjen kapcsolatba az adminisztrátorral a Biztonsági funkciózárolás beállításainak ellenőrzéséhez.</li> </ul>
Függőleges fekete vonal jelenik meg a másolatokon.	A másolatokon megjelenő fekete függőleges vonalakat általában az üvegfelületre kenődött hibajavító folyadék vagy szennyeződés okozza, vagy a nyomtatáshoz használt koronavezeték elszennyeződött. (Lásd: <i>Szkenner tisztítása</i> című részt a(z) 156. oldalon! és <i>Koronaszál tisztítása</i> című részt a(z) 158. oldalon!.)
A készülék nem szkennel be a dokumentum minden oldalát.	Ellenőrizze, hogy az ADF kimeneti tálcája nem tartalmaz 20 lapnál többet.

## Nyomatási problémák

Problémák	Javaslatok
A készülék nem nyomtat.	<ul style="list-style-type: none"> <li>■ Ellenőrizze, hogy a készülék be van-e dugva a hálózati csatlakozóaljzatba, és hogy be van-e kapcsolva.</li> <li>■ Ellenőrizze, hogy a festékkazetta és a dobegység megfelelően van-e beszerelve. (Lásd: <i>Dobegység cseréje</i> című részt a(z) 166. oldalon!.)</li> <li>■ Ellenőrizze az interfész kábel csatlakozásait a gépen és a számítógépen. (Lásd: <i>Gyors telepítési útmutató</i>.)</li> <li>■ Ellenőrizze, hogy a megfelelő nyomtató-meghajtó van-e telepítve és kiválasztva.</li> <li>■ Nézze meg, hogy az LCD kijelzőn nem jelent-e meg hibaüzenet. (Lásd: <i>Hiba- és karbantartási üzenetek</i> című részt a(z) 140. oldalon!.)</li> <li>■ Ellenőrizze, hogy a készülék online állapotban van-e:            (Windows Vista®) Kattintson a <b>Start</b> gombra, majd a <b>Vezérlőpult, Hardver és Hangok</b>, végül a <b>Nyomatók</b> parancsra. Kattintson a jobb gombbal a <b>Brother MFC-XXXX Nyomtató</b> ikonra. Ellenőrizze, hogy a <b>Nyomtató kapcsolat nélküli használata</b> jelölőnégyzete nincs bejelölve.            (Windows® XP és Windows Server® 2003) Kattintson a <b>Start</b> gombra, majd a <b>Nyomatók és Faxok</b> parancsra. Kattintson a jobb gombbal a <b>Brother MFC-XXXX Nyomtató</b> ikonra. Ellenőrizze, hogy a <b>Nyomtató kapcsolat nélküli használata</b> jelölőnégyzete nincs bejelölve.            (Windows® 2000) Kattintson a <b>Start</b> gombra, mutasson a <b>Beállítások</b> elemre, majd kattintson a <b>Nyomatók</b> parancsra. Kattintson a jobb gombbal a <b>Brother MFC-XXXX Nyomtató</b> ikonra. Ellenőrizze, hogy a <b>Nyomtató kapcsolat nélküli használata</b> jelölőnégyzet nincs bejelölve.</li> <li>■ Lépjen kapcsolatba az adminisztrátorral a Biztonsági funkciózárolás beállításainak ellenőrzéséhez.</li> </ul>



## Nyomatási problémák (folytatás)

Problémák	Javaslatok
A gép utasítás nélkül, vagy összefüggéstelen karakterhalmazt nyomtat.	<ul style="list-style-type: none"> <li>■ Húzza ki a papírtálcát és várjon, amíg a készülék befejezi a nyomtatást. Ezután kapcsolja ki a készüléket, és áramtalanítsa azt úgy, hogy kihúzza a hálózathoz néhány percre. (A készüléket legfeljebb 60 órára kapcsolhatja ki úgy, hogy ne vesszenek el a memóriában tárolt faxok.)</li> <li>■ Ellenőrizze a szoftveralkalmazás beállításait, hogy azok a készülékhez megfelelően vannak-e beállítva.</li> </ul>
A gép az első néhány oldalt helyesen nyomtatja, majd néhány oldalról hiányoznak szövegrészek.	<ul style="list-style-type: none"> <li>■ Ellenőrizze a szoftveralkalmazás beállításait, hogy azok a készülékhez megfelelően vannak-e beállítva.</li> <li>■ A számítógép nem ismeri fel a készülék bemeneti átmeneti tárának megtelésére figyelmeztető jelet. Ügyeljen arra, hogy helyesen csatlakoztassa az interfész kábelt. (Lásd: <i>Gyors telepítési útmutató.</i>)</li> </ul>
A fejlécek vagy láblécek látszanak ha a dokumentumot a képernyőn jeleníti meg, de nem látszanak a kinyomtatott oldalon.	Az oldal felső vagy alsó részén nem nyomtatható terület van. Állítsa be a felső és az alsó margót úgy, hogy lehetővé tegye a felső és alsó két terület nyomtatását is.
A készülék akkor sem nyomtat a papír mindkét oldalára, ha a nyomtató illesztőprogramban beállította a Kétoldalas nyomtatást.	Ellenőrizze a papírméret beállítását a nyomtató illesztőprogramban. A4 papírméretet kell választania (60-105 g/m <sup>2</sup> ).
A készülék nem nyomtat vagy abbahagyta a nyomtatást, és a készülék Adat LED lámpája világít.	<p>Nyomja meg a <b>Job Cancel (Visszavonás)</b> gombot.</p> <p>Amikor a készülék megszakítja a feladatot és törli azt a memóriából, a nyomatok nem mindig készülnek el teljes egészében.</p>

## Szkenelési problémák

Problémák	Javaslatok
TWAIN hiba szkennelés közben.	Elsődleges forrásként a Brother TWAIN meghajtót válassza. A PaperPort™ 11SE alkalmazásban kattintson a <b>Fájl</b> menü <b>Szkennelés vagy fotó beolvasása</b> parancsára, és válassza a <b>Brother TWAIN meghajtó</b> eszközt.
Az optikai karakterfelismerés nem működik	Próbálja meg növelni a lapolvasás felbontását.
Nem működik a hálózati szkennelés.	Lásd: <i>Hálózati problémák</i> című részt a(z) 129. oldalon!.
A készülék nem szkenneli be a dokumentum minden oldalát.	Ellenőrizze, hogy az ADF kimeneti tálcája nem tartalmaz 20 lapnál többet.

## Szoftverproblémák

Problémák	Javaslatok
Nem lehet telepíteni a szoftvert, nem lehet nyomtatni.	Futtassa a <b>MFL-Pro Suite javítás</b> programot a CD-ROM-ról. Ez a program helyreállítja, és újratelepíti a szoftvert.
Nem használható a "2 az 1-ben" vagy "4 az 1-ben" nyomtatási funkció.	Ellenőrizze, hogy az alkalmazásban és a nyomtató meghajtón ugyanúgy van-e beállítva a papírméret.
A készülék nem nyomtat az Adobe® Illustrator® programból.	Próbálja meg csökkenteni a nyomtatási felbontást. (Lásd: <i>Speciális lapfűl</i> a CD-ROM-on található <i>Szoftver használati útmutatóban.</i> )

## Papírkezelési problémák

Problémák	Javaslatok
A gép nem adagolja a lapokat. Az LCD kijelzőn a <b>Nincs Papír</b> felirat vagy egy papírelakadást jelző üzenet jelenik meg.	<ul style="list-style-type: none"> <li>■ Ha nincs papír az adagoló tálcán, akkor töltsé fel azt.</li> <li>■ Ha van papír a papírtálcában, ellenőrizze, hogy egyenesen fekszik. Ha a papír fel van gyűrődve, simítsa ki. Sokszor hasznos lehet, ha kiveszi a lapcsomagot, megfordítja, és úgy teszi vissza a tálcára.</li> <li>■ Tegyen kevesebb lapot a tálcára, majd próbálja meg újra a műveletet.</li> <li>■ Ellenőrizze, hogy nem a többcélú tálca üzemmód van kiválasztva a nyomtató illesztőprogramjában.</li> <li>■ Ha az LCD kijelzőn papírelakadásra figyelmeztető üzenet jelenik meg és a probléma továbbra is fennáll, lásd: <i>Papírelakadás</i> című részt a(z) 148. oldalon!.</li> </ul>
A készülék nem adagol papírt a többcélú tálcáról.	<ul style="list-style-type: none"> <li>■ Alaposan levegőztesse át az oldalakat, és helyezze vissza azokat határozottan a papírtálcára.</li> <li>■ Ellenőrizze, hogy a többcélú tálca üzemmód van kiválasztva a nyomtató illesztőprogramjában.</li> </ul>
Hogyan nyomtatok borítékokat?	A borítékokat a többcélú tálcáról töltheti be. A szoftveralkalmazás nyomtatási beállítását az alkalmazott borítékméretre kell beállítani. Ezt általában a szoftver Oldalbeállítás vagy Dokumentum beállításai menüjében teheti meg. (További részletekért nézze meg a szoftveralkalmazás kézikönyvét.)
Milyen papírt használhatok?	A lézerekészülékekhez gyártott vékony papír, normál papír, vastag papír, finom papír, újrahasznosított papír, fólia, címke és boríték típusokat használhatja. (Részletekért lásd: <i>Elfogadható papír és más nyomtatási adathordozó</i> című részt a(z) 14. oldalon!.)
Papírelakadás történt.	(Lásd: <i>Papírelakadás</i> című részt a(z) 148. oldalon!.)
A szkennelt dokumentumok elakadnak az ADF kimeneti tálcáján.	<ul style="list-style-type: none"> <li>■ Ellenőrizze, hogy dokumentumai nem túl vékonyak vagy vastagok-e, és helyesen vannak-e betöltve az ADF egységbe. (Lásd: <i>Dokumentum betöltés</i> című részt a(z) 20. oldalon!.)</li> <li>■ A dokumentum beszkeneléséhez használja a szkennerrüveget.</li> </ul>

## Nyomtatási minőségi problémák

Problémák	Javaslatok
Gyűröttek a kinyomtatott lapok.	<ul style="list-style-type: none"> <li>■ Ez a hiba akkor fordulhat elő, ha gyenge minőségű, túl vékony vagy túl vastag papírt használ, vagy nem a papír megfelelő oldalára nyomtat. Próbálja megfordítani a tálcában lévő papírköteget.</li> <li>■ A használt médiatípusnak megfelelő papírtípust válassza ki a beállításokban. (Lásd: <i>Elfogadható papír és más nyomtatási adathordozó</i> című részt a(z) 14. oldalon!.)</li> </ul>
Foltosak a kinyomtatott lapok.	A használt médiatípusnak nem felel meg a beállított Papírtípus, vagy túl vastag a használt adathordozó, vagy túl durva a felülete. (Lásd: <i>Elfogadható papír és más nyomtatási adathordozó</i> című részt a(z) 14. oldalon! és <i>Alapvető beállítások lapfűl</i> a CD-ROM-on lévő <i>Szoftver használati útmutatóban</i> .)
Túl világos a nyomtatás.	<ul style="list-style-type: none"> <li>■ Ha ez a probléma másolatok készítésekor vagy a fogadott faxok nyomtatásakor fordul elő, a készülék menübeállításai között állítsa Ki értékre a Festékkazetta-takarékos módot. (Lásd: <i>Festékkimélés</i> című részt a(z) 27. oldalon!.)</li> <li>■ Kapcsolja ki a nyomtató meghajtó Speciális lapfűlén a Festékkazetta-takarékos módot. (Lásd: <i>Speciális lapfűl</i> a CD-ROM-on található <i>Szoftver használati útmutatóban</i>.)</li> </ul>

## Hálózati problémák

Problémák	Javaslatok
Nem sikerül vezetékös hálózaton keresztül nyomtatni.	<p>Ha hálózati problémát tapasztal, tekintse meg a CD-ROM-on található <i>Hálózati használati útmutatót</i>.</p> <p>Ellenőrizze, hogy a készülék be van kapcsolva, elérhető a hálózaton és üzemkész módban van. Hálózati beállítások megtekintéséhez nyomtassa ki a Hálózati Beállítások listát. (Lásd: <i>Jelentés nyomtatása</i> című részt a(z) 86. oldalon!.) Csatlakoztassa újra a LAN-kábelt az elosztóhoz, és ellenőrizze, hogy a kábel és hálózati csatlakozások megfelelők. Ha lehetséges, próbálja meg az elosztó egy másik portjához csatlakoztatni a készüléket, és használjon egy másik kábelt. Amennyiben a kapcsolat működik, a készülék hátsó paneljének alsó LED kijelzője zöld lesz.</p>



## Hálózati problémák (folytatás)



Problémák	Javaslatok
<p>A hálózati szkennelés funkció nem működik.</p> <p>A hálózati PC Fax fogadás funkció nem működik.</p> <p>A hálózati nyomtatás funkció nem működik.</p>	<p>(Windows®) Lehetséges, hogy a számítógépre telepített tűzfal megakadályozza a hálózati kapcsolat létrejöttét. A Windows® tűzfal beállításához kövesse az alábbi utasításokat. Ha más személyes tűzfalprogramot használ, olvassa el az adott program Használati útmutatóját vagy forduljon a szoftvergyártójához.</p> <p><b>(Windows® XP SP2)</b></p> <ol style="list-style-type: none"> <li>1 Kattintson a <b>Start</b> gombra, majd a <b>Vezérlőpult</b>, <b>Hálózati és internetes kapcsolatok</b> és a <b>Windows tűzfal</b> parancsra. Győződjön meg arról, hogy a <b>Általános</b> lapon a <b>Windows tűzfal</b> be van kapcsolva.</li> <li>2 Kattintson a <b>Speciális beállítások</b> fülre, és a <b>Beállítások...</b> gombra a <b>Hálózati kapcsolatok beállításai</b> területen.</li> <li>3 Kattintson az <b>Hozzáadás</b> gombra.</li> <li>4 Az 54925-ös, hálózati szkennelés port hozzáadásához adja meg a következőket: <ol style="list-style-type: none"> <li>1. A <b>Szolgáltatás leírása</b>: területen írjon be egy leírást, például: „Brother szkennер”.</li> <li>2. Az <b>A szolgáltatást kiszolgáló hálózati számítógép neve és IP-címe</b> (például <b>192.168.0.12</b>): mezőbe írja be: „Localhost”.</li> <li>3. Az <b>E szolgáltatás külső portjának száma</b>: mezőbe írja be: „54925”.</li> <li>4. Az <b>E szolgáltatás belső portjának száma</b>: mezőbe írja be: „54925”.</li> <li>5. Ellenőrizze, hogy az <b>UDP</b> elem be van-e jelölve.</li> <li>6. Kattintson az <b>OK</b> gombra.</li> </ol> </li> <li>5 Kattintson az <b>Hozzáadás</b> gombra.</li> <li>6 Az 54926-os, hálózati PC Fax port hozzáadásához adja meg a következőket: <ol style="list-style-type: none"> <li>1. A <b>Szolgáltatás leírása</b>: területen írjon be egy leírást, például: „Brother PC-Fax”.</li> <li>2. Az <b>A szolgáltatást kiszolgáló hálózati számítógép neve és IP-címe</b> (például <b>192.168.0.12</b>): mezőbe írja be: „Localhost”.</li> <li>3. Az <b>E szolgáltatás külső portjának száma</b>: mezőbe írja be: „54926”.</li> <li>4. Az <b>E szolgáltatás belső portjának száma</b>: mezőbe írja be: „54926”.</li> <li>5. Ellenőrizze, hogy az <b>UDP</b> elem be van-e jelölve.</li> <li>6. Kattintson az <b>OK</b> gombra.</li> </ol> </li> <li>7 Ha továbbra is fennáll a hálózati csatlakozási probléma, kattintson a <b>Hozzáadás</b> gombra.</li> <li>8 A 137-es, hálózati szkennelés, nyomtatás és PC Fax fogadás port hozzáadásához adja meg a következőket: <ol style="list-style-type: none"> <li>1. A <b>Szolgáltatás leírása</b>: területen írjon be egy leírást, például: „Brother PC-Fax fogadása”.</li> <li>2. Az <b>A szolgáltatást kiszolgáló hálózati számítógép neve és IP-címe</b> (például <b>192.168.0.12</b>): mezőbe írja be: „Localhost”.</li> <li>3. A <b>E szolgáltatás külső portjának száma</b>: mezőbe írja be: „137”.</li> <li>4. Az <b>E szolgáltatás belső portjának száma</b>: mezőbe írja be: „137”.</li> <li>5. Ellenőrizze, hogy az <b>UDP</b> elem be van-e jelölve.</li> <li>6. Kattintson az <b>OK</b> gombra.</li> </ol> </li> <li>9 Ellenőrizze, sikerült-e hozzáadni az új beállítást, majd kattintson az <b>OK</b> gombra.</li> </ol>

## Hálózati problémák (folytatás)

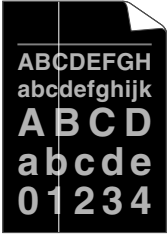
Problémák	Javaslatok
<p>A hálózati szkennelés funkció nem működik.</p> <p>A hálózati PC Fax fogadás funkció nem működik.</p> <p>A hálózati nyomtatás funkció nem működik.</p> <p>(folytatás)</p>	<p><b>(Windows Vista®):</b></p> <ol style="list-style-type: none"> <li>1 Kattintson a <b>Start</b> gombra, majd a <b>Vezérlőpult, Hálózat és Internet, Windows tűzfal és Beállítások módosítása</b> parancsra.</li> <li>2 A <b>Felhasználói fiókok felügyelete</b> képernyő megjelenésekor tegye az alábbiakat. <ul style="list-style-type: none"> <li>■ Rendszergazdai jogokkal rendelkező felhasználók: Kattintson a <b>Tovább</b> gombra.</li> <li>■ Rendszergazdai jogokkal nem rendelkező felhasználók: Írja be a rendszergazda jelszavát, és kattintson az <b>OK</b> gombra.</li> </ul> </li> <li>3 Győződjön meg arról, hogy a <b>Általános</b> lapon a <b>Windows tűzfal</b> be van kapcsolva.</li> <li>4 Kattintson a <b>Kivételek</b> fülre.</li> <li>5 Kattintson az <b>Port hozzáadása...</b> gombra.</li> <li>6 Az 54925-ös, hálózati szkennelés port hozzáadásához adja meg a következőket: <ol style="list-style-type: none"> <li>1. A <b>Név:</b> mezőbe írjon be egy tetszőleges leírást. (például "Brother lapolvasó")</li> <li>2. A <b>Port száma:</b> mezőbe írja be: „54925”.</li> <li>3. Ellenőrizze, hogy az <b>UDP</b> elem be van-e jelölve. Ezután kattintson az <b>OK</b> gombra.</li> </ol> </li> <li>7 Kattintson az <b>Port hozzáadása...</b> gombra.</li> <li>8 Az 54926-os, hálózati PC Fax port hozzáadásához adja meg a következőket: <ol style="list-style-type: none"> <li>1. A <b>Név:</b> mezőbe írjon be egy tetszőleges leírást. (például "Brother PC fax")</li> <li>2. A <b>Port száma:</b> mezőbe írja be: „54926”.</li> <li>3. Ellenőrizze, hogy az <b>UDP</b> elem be van-e jelölve. Ezután kattintson az <b>OK</b> gombra.</li> </ol> </li> <li>9 Ellenőrizze, sikerült-e hozzáadni az új beállítást, majd kattintson az <b>Alkalmaz</b> gombra.</li> <li>10 Ha továbbra is problémái vannak a hálózati csatlakozásával például hálózati szkennelés vagy nyomtatás esetén, jelölje be a <b>Kivételek</b> lapon a <b>Fájl- és nyomtatómegosztás</b> jelölőnégyzetet, majd kattintson az <b>Alkalmaz</b> gombra.</li> </ol>
<p>A számítógép nem találja a készüléket.</p>	<p><b>(Windows®)</b> Lehetséges, hogy a számítógépre telepített tűzfal megakadályozza a hálózati kapcsolat létrejöttét. (Részletesebb információt a fenti utasításokban talál.)</p> <p><b>(Macintosh)</b> Válassza ki újra készülékét a <b>Macintosh HD/Library (Könyvtár)/Printers (Nyomtatók)/Brother/Utilities (Segédprogramok)/Device Selector (Eszközválasztó)</b> helyen található eszközválasztó alkalmazásból, vagy a ControlCenter2 Modell előugró menüjéből.</p>

## A nyomtatási minőség javítása

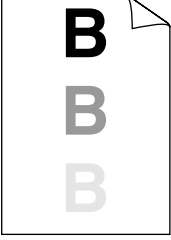
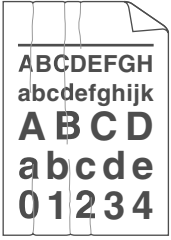

Példák a gyenge nyomtatási minőségre	Javasolt teendők
 <p data-bbox="122 645 436 672">Fehér vonalak az oldalakon</p>	<ul style="list-style-type: none"> <li data-bbox="477 386 1222 498">■ Ellenőrizze, hogy a használt papír megfelel-e előírásainknak. A durva felületű papír vagy a vastag lap okozhat ilyen problémát. (Lásd: <i>Elfogadható papír és más nyomtatási adathordozó</i> című részt a(z) 14. oldalon!.)</li> <li data-bbox="477 513 1222 658">■ Ellenőrizze, hogy a nyomtató-illesztőprogramban vagy a készülék Papírtípus menüjében a megfelelő médiatípust választotta-e ki. (Lásd: <i>Elfogadható papír és más nyomtatási adathordozó</i> című részt a(z) 14. oldalon! és <i>Alapvető beállítások lapfűl</i> a CD-ROM-on lévő <i>Szoftver használati útmutatóban</i>.)</li> <li data-bbox="477 674 1222 755">■ A probléma magától is megszűnhet. Nyomtasson ki több oldalt a probléma megszüntetéséhez, különösen akkor, ha a készülék hosszú ideje nem volt használva.</li> <li data-bbox="477 770 1222 828">■ Lehet, hogy megsérült a dobegység. Tegyen be egy új dobegységet. (Lásd: <i>Dobegység cseréje</i> című részt a(z) 166. oldalon!.)</li> </ul>
 <p data-bbox="131 1099 426 1157">Fehér vonalak függőleges irányban az oldalakon</p>	<ul style="list-style-type: none"> <li data-bbox="477 844 1222 925">■ A lézer szkennertörő panelet törölje le egy száraz, szőszmentes, puha ronggyal. (Lásd: <i>Lézeres lapolvasóablak tisztítása</i> című részt a(z) 157. oldalon!.)</li> <li data-bbox="477 940 1222 998">■ Ellenőrizze, hogy nincs-e olyan papírmaradvány a készülék belsejében, amely letakarja a lapolvasó ablakát.</li> <li data-bbox="477 1014 1222 1072">■ A festékkazetta károsodhat. Helyezzen be egy új festékkazettát. (Lásd: <i>Festékkazetta kicserélése</i> című részt a(z) 163. oldalon!.)</li> <li data-bbox="477 1087 1222 1145">■ Lehet, hogy megsérült a dobegység. Tegyen be egy új dobegységet. (Lásd: <i>Dobegység cseréje</i> című részt a(z) 166. oldalon!.)</li> </ul>
 <p data-bbox="193 1431 369 1458">Tompa nyomat</p>	<ul style="list-style-type: none"> <li data-bbox="477 1168 1222 1250">■ Ellenőrizze, hogy a használt papír megfelel-e előírásainknak. (Lásd: <i>Elfogadható papír és más nyomtatási adathordozó</i> című részt a(z) 14. oldalon!.)</li> <li data-bbox="477 1265 1222 1410">■ A nyomtató illesztőprogramjában állítsa a médiatípust <b>Vastag Papír</b> értékre, válassza a <i>Vastag</i> beállítást a készülék Papírtípus menü beállításában, vagy használjon a jelenleginél vékonyabb papírt. (Lásd: <i>Papírtípus</i> című részt a(z) 22. oldalon! és <i>Alapvető beállítások lapfűl</i> a CD-ROM-on lévő <i>Szoftver használati útmutatóban</i>.)</li> <li data-bbox="477 1425 1222 1506">■ Ellenőrizze a környezeti körülményeket. A magas páratartalom például okozhat festékhányos nyomtatást. (Lásd: <i>Megfelelő elhelyezés</i> című részt a(z) 110. oldalon!.)</li> <li data-bbox="477 1522 1222 1580">■ Lehet, hogy megsérült a dobegység. Tegyen be egy új dobegységet. (Lásd: <i>Dobegység cseréje</i> című részt a(z) 166. oldalon!.)</li> </ul>

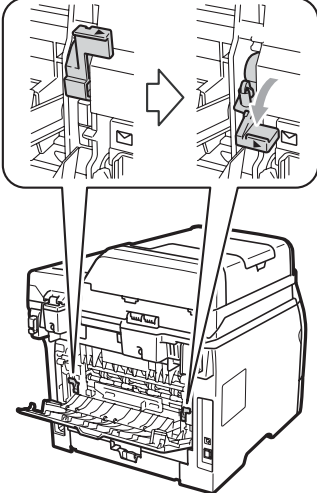
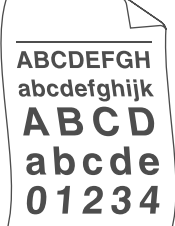
Példák a gyenge nyomtatási minőségre	Javasolt teendők
 <p data-bbox="234 556 386 581"><b>Szürke háttér</b></p>	<ul style="list-style-type: none"> <li>■ Ellenőrizze, hogy a használt papír megfelel-e előírásainknak. (Lásd: <i>Elfogadható papír és más nyomtatási adathordozó</i> című részt a(z) 14. oldalon!.)</li> <li>■ Ellenőrizze a környezeti körülményeket. A magas hőmérséklet vagy magas páratartalom okozhat fokozott háttér szürkülést/árnyékolódást. (Lásd: <i>Megfelelő elhelyezés</i> című részt a(z) 110. oldalon!.)</li> <li>■ A festékkazetta károsodhat. Helyezzen be egy új festékkazettát. (Lásd: <i>Festékkazetta kicserélése</i> című részt a(z) 163. oldalon!.)</li> <li>■ Lehet, hogy megsérült a dobegység. Tegyen be egy új dobegységet. (Lásd: <i>Dobegység cseréje</i> című részt a(z) 166. oldalon!.)</li> </ul>
 <p data-bbox="214 923 407 948"><b>Ferde nyomtatás</b></p>	<ul style="list-style-type: none"> <li>■ Ellenőrizze, hogy a papír vagy egyéb nyomtatási adathordozó megfelelően van behelyezve a papírtálcába, valamint hogy a papírvezetők nem túl szorosak vagy lazák.</li> <li>■ Állítsa be pontosan a papírvezetőket. (Lásd: <i>Papír betöltése a normál papírtálcába</i> című részt a(z) 10. oldalon!.)</li> <li>■ Ha a többcélú tálcát használja, tekintse meg a következő fejezetet: <i>Papír betöltése a többcélú tálcába (Többcélú tálcá)</i> című részt a(z) 11. oldalon!.</li> <li>■ Lehet, hogy az adagolótálca túl van töltve.</li> <li>■ Ellenőrizze a papír típusát és minőségét. (Lásd: <i>Elfogadható papír és más nyomtatási adathordozó</i> című részt a(z) 14. oldalon!.)</li> </ul>
 <p data-bbox="244 1309 377 1335"><b>Szellemkép</b></p>	<ul style="list-style-type: none"> <li>■ Ellenőrizze, hogy a használt papír megfelel-e előírásainknak. A durva felületű vagy vastag papírlap okozhat ilyen problémát. (Lásd: <i>Elfogadható papír és más nyomtatási adathordozó</i> című részt a(z) 14. oldalon!.)</li> <li>■ Ellenőrizze, hogy a nyomtató-illesztőprogramban vagy a készülék Papírtípus menü beállításában a megfelelő adathordozó-típust választotta-e ki. (Lásd: <i>Elfogadható papír és más nyomtatási adathordozó</i> című részt a(z) 14. oldalon! és <i>Alapvető beállítások lapfűl</i> a CD-ROM-on lévő <i>Szoftver használati útmutatóban</i>.)</li> <li>■ Lehet, hogy megsérült a dobegység. Tegyen be egy új dobegységet. (Lásd: <i>Dobegység cseréje</i> című részt a(z) 166. oldalon!.)</li> <li>■ Lehet, hogy szennyeződött a beégető egység. Hívja a Brother viszonteladóját.</li> </ul>
 <p data-bbox="179 1734 441 1760"><b>Ráncok és gyűrődések</b></p>	<ul style="list-style-type: none"> <li>■ Ellenőrizze a papír típusát és minőségét. (Lásd: <i>Elfogadható papír és más nyomtatási adathordozó</i> című részt a(z) 14. oldalon!.)</li> <li>■ Ellenőrizze, hogy megfelelően van-e behelyezve a papír. (Lásd: <i>Papír betöltése a normál papírtálcába</i> című részt a(z) 10. oldalon!.)</li> <li>■ Fordítsa meg, vagy fordítsa el 180°-kal a lapcsomagot az adagoló tálcában.</li> </ul>

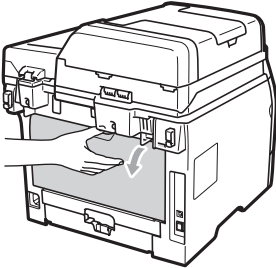
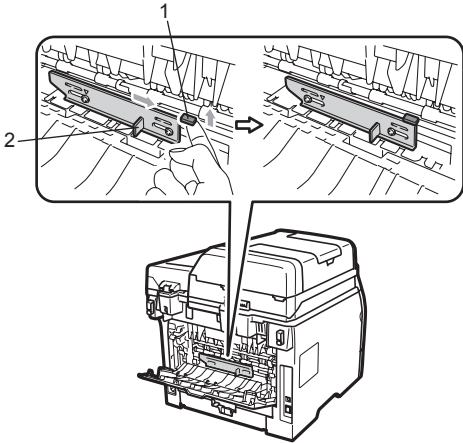
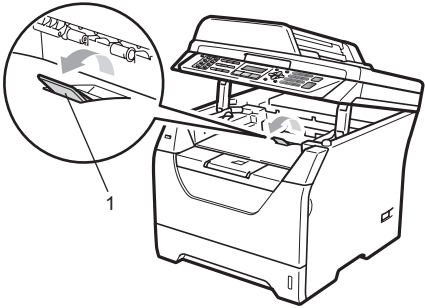

Példák a gyenge nyomtatási minőségre	Javasolt teendők
 <p data-bbox="148 517 412 546"><b>A boríték meggyűrődik</b></p>	<ul data-bbox="477 295 1221 353" style="list-style-type: none"> <li>■ Ellenőrizze, hogy a borítékkarok a hátsó fedél belsejében le vannak hajtva a borítékok nyomtatásakor.</li> </ul> 
 <p data-bbox="168 1145 392 1193"><b>Felpöndörődő vagy hullámos lap</b></p>	<ul data-bbox="477 888 1221 1072" style="list-style-type: none"> <li>■ Ellenőrizze a papír típusát és minőségét. A magas hőmérséklet és páratartalom miatt a papír felpöndörödhet.</li> <li>■ Ha nem használja gyakran a készüléket, előfordulhat, hogy a papír túl sokáig volt a papírtálcán. Fordítsa meg a papírtálcában lévő papírköteget. Levegőztesse át a lapokat, majd fordítsa el a csomagot 180°-kal a papírtálcában.</li> </ul>

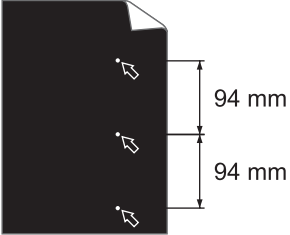
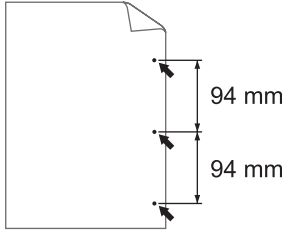

Példák a gyenge nyomtatási minőségre	Javasolt teendők
<div data-bbox="234 305 385 542" style="border: 1px solid black; padding: 5px; text-align: center;"> <p>ABCDEFGH abcdefghijk <b>ABCD</b> abcde <b>01234</b></p> </div> <p data-bbox="238 562 381 587"><b>Göndörödés</b></p>	<ul style="list-style-type: none"> <li data-bbox="504 295 1237 372">■ Fordítsa meg a papírt a papírtálcán, és nyomtassa ki újra. (kivéve a fejléces papírt) Ha továbbra is fennáll a probléma, a következőképpen állítsa be a gyűrődésmentesítő kart:             <ol style="list-style-type: none"> <li data-bbox="532 388 845 413">1 Nyissa fel a hátsó fedelet.</li> </ol> <div data-bbox="738 436 1012 701" style="text-align: center;">  </div> <ol style="list-style-type: none"> <li data-bbox="532 716 1237 794">2 Az egyik kezével használja az (1) kart a henger felemeléséhez, majd a másik kezével csúsztassa a (2) gyűrődésmentesítő kart a nyíl irányába.</li> </ol> <div data-bbox="642 817 1103 1257" style="text-align: center;">  </div> <ol style="list-style-type: none"> <li data-bbox="532 1273 820 1298">3 Zárja le a hátsó fedelet.</li> </ol> <ul style="list-style-type: none"> <li data-bbox="504 1313 1059 1338">■ Emelje fel a kimeneti tálca (1) papírtartó szárnyát.</li> </ul> <div data-bbox="666 1362 1089 1667" style="text-align: center;">  </div> <ul style="list-style-type: none"> <li data-bbox="504 1682 1223 1787">■ Válassza a <b>Papírgöndörödés csökkentése</b> módot a nyomtató illesztőprogramban. (Lásd: <i>Egyéb nyomtatási opciók</i> (Windows®) vagy <i>Nyomtatási beállítások</i> (Macintosh) a CD-ROM-on lévő <i>Szoftver használati útmutatóban</i>.)</li> </ul> </li></ul>

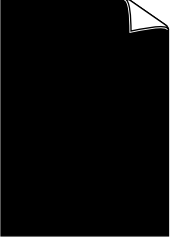
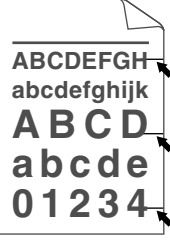
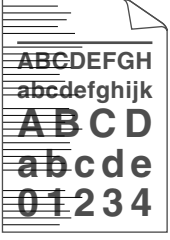
Példák a gyenge nyomtatási minőségre	Javasolt teendők
 <p data-bbox="113 552 444 639"><b>Fehér pöttyök a fekete szövegen és grafikán 94 mm-es közökkel</b></p>  <p data-bbox="138 906 426 962"><b>Fekete pöttyök 94 mm-es közökkel</b></p>	<ul style="list-style-type: none"> <li data-bbox="477 295 1227 440">■ Nyomtasson ki tíz üres, fehér lapot. (Lásd: <i>Több másolat készítése</i> című részt a(z) 88. oldalon!.) Ha a probléma nem oldódik meg, akkor a dobegység ragasztós lehet egy, az OPC dob felszínén maradt címke miatt. Tisztítsa meg a dobegységet. (Lásd: <i>Dobegység tisztítása</i> című részt a(z) 160. oldalon!.)</li> <li data-bbox="477 455 1227 511">■ Lehet, hogy megsérült a dobegység. Tegyen be egy új dobegységet. (Lásd: <i>Dobegység cseréje</i> című részt a(z) 166. oldalon!.)</li> </ul>
 <p data-bbox="234 1238 326 1261"><b>Fakulás</b></p>	<ul style="list-style-type: none"> <li data-bbox="477 977 1227 1064">■ Ellenőrizze a környezeti körülményeket. A körülmények, például a páratartalom, a magas hőmérséklet stb. okozhatja ezt a nyomtatási hibát. (Lásd: <i>Megfelelő elhelyezés</i> című részt a(z) 110. oldalon!.)</li> <li data-bbox="477 1079 1227 1277">■ Ha a teljes oldal nagyon világos, lehet, hogy a Tonerkímélő üzemmód be van kapcsolva. Kapcsolja ki a Festékkazetta-takarékos üzemmódot a készülék menüjében, vagy a <b>Tonertakarékos</b> üzemmódot a nyomtató illesztőprogramjának <b>Tulajdonságok</b> lapján. (Lásd: <i>Festékkímélés</i> című részt a(z) 27. oldalon! vagy <i>Speciális lapfűl</i> a CD-ROM-on található <i>Szoftver használati útmutató</i> dokumentációban.)</li> <li data-bbox="477 1292 1227 1408">■ Tisztítsa meg a lapolvasó ablakát és a dobegység koronaszálát. (Lásd: <i>Lézeres lapolvasóablak tisztítása</i> című részt a(z) 157. oldalon! és <i>Koronaszál tisztítása</i> című részt a(z) 158. oldalon!.)</li> <li data-bbox="477 1423 1227 1479">■ A festékkazetta károsodhat. Helyezzen be egy új festékkazettát. (Lásd: <i>Festékkazetta kicserélése</i> című részt a(z) 163. oldalon!.)</li> <li data-bbox="477 1495 1227 1551">■ Lehet, hogy megsérült a dobegység. Tegyen be egy új dobegységet. (Lásd: <i>Dobegység cseréje</i> című részt a(z) 166. oldalon!.)</li> </ul>

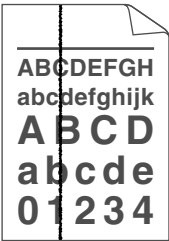
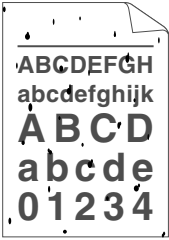
Példák a gyenge nyomtatási minőségre	Javasolt teendők
 <p><b>Tonerfoltok</b></p>	<ul style="list-style-type: none"> <li>■ Ellenőrizze, hogy a használt papír megfelel-e előírásainknak. A durva felületű papír is okozhat ilyen problémát. (Lásd: <i>Elfogadható papír és más nyomtatási adathordozó</i> című részt a(z) 14. oldalon!.)</li> <li>■ Tisztítsa meg a koronaszálat és a dobegységet. (Lásd: <i>Koronaszál tisztítása</i> című részt a(z) 158. oldalon! és <i>Dobegység tisztítása</i> című részt a(z) 160. oldalon!.)</li> <li>■ Lehet, hogy megsérült a dobegység. Tegyen be egy új dobegységet. (Lásd: <i>Dobegység cseréje</i> című részt a(z) 166. oldalon!.)</li> <li>■ Lehet, hogy szennyeződött a beégető egység. Hívja a Brother viszonteladóját.</li> </ul>
 <p><b>Minden fekete</b></p>	<ul style="list-style-type: none"> <li>■ A kék fül elcsúsztatásával tisztítsa meg a koronaszálat a dobegységben. A kék fület állítsa vissza az alapállásba (▲). (Lásd: <i>Koronaszál tisztítása</i> című részt a(z) 158. oldalon!.)</li> <li>■ Lehet, hogy megsérült a dobegység. Tegyen be egy új dobegységet. (Lásd: <i>Dobegység cseréje</i> című részt a(z) 166. oldalon!.)</li> <li>■ Lehet, hogy szennyeződött a beégető egység. Hívja a Brother viszonteladóját.</li> </ul>
 <p><b>A fekete toner nyomokat hagy a papíron</b></p>	<ul style="list-style-type: none"> <li>■ Ellenőrizze, hogy a használt papír megfelel-e előírásainknak. (Lásd: <i>Elfogadható papír és más nyomtatási adathordozó</i> című részt a(z) 14. oldalon!.)</li> <li>■ Ha lézernyomtatóhoz készült címkepapírt használ, előfordulhat, hogy a ragasztó a címkékről az OPC dob felszínére ragad. Tisztítsa meg a dobegységet. (Lásd: <i>Dobegység tisztítása</i> című részt a(z) 160. oldalon!.)</li> <li>■ Ne használjon kapoccsal vagy tűzővel összefogott lapokat, mert megkarcolja a dob felületét.</li> <li>■ Ha a kicsomagolt dobegység közvetlen napfényre vagy fényre kerül, az egység károsodhat.</li> <li>■ A festékkazetta károsodhat. Helyezzen be egy új festékkazettát. (Lásd: <i>Festékkazetta kicserélése</i> című részt a(z) 163. oldalon!.)</li> <li>■ Lehet, hogy megsérült a dobegység. Tegyen be egy új dobegységet. (Lásd: <i>Dobegység cseréje</i> című részt a(z) 166. oldalon!.)</li> </ul>
 <p><b>Keresztező vonalak a papíron</b></p>	<ul style="list-style-type: none"> <li>■ Tisztítsa meg a lézer lapolvasó ablakát, és a dobegységben található koronaszálat. (Lásd: <i>Lézeres lapolvasóablak tisztítása</i> című részt a(z) 157. oldalon! és <i>Koronaszál tisztítása</i> című részt a(z) 158. oldalon!.)</li> <li>■ Lehet, hogy megsérült a dobegység. Tegyen be egy új dobegységet. (Lásd: <i>Dobegység cseréje</i> című részt a(z) 166. oldalon!.)</li> </ul>

Példák a gyenge nyomtatási minőségre	Javasolt teendők
 <p data-bbox="148 556 411 610"><b>Fekete vonalak lefelé a papíron</b></p> <p data-bbox="122 627 437 710"><b>A nyomtatott oldalakon tonerfoltok láthatók lefelé a papíron.</b></p>	<ul style="list-style-type: none"> <li data-bbox="477 295 1204 378">■ A kék fül elcsúsztatásával tisztítsa meg a koronaszálát a dobegységben. A kék fület állítsa vissza az alapállásba (▲). (Lásd: <i>Koronaszál tisztítása</i> című részt a(z) 158. oldalon!.)</li> <li data-bbox="477 396 1181 450">■ A festékkazetta károsodhat. Helyezzen be egy új festékkazettát. (Lásd: <i>Festékkazetta kicserélése</i> című részt a(z) 163. oldalon!.)</li> <li data-bbox="477 467 1219 521">■ Lehet, hogy megsérült a dobegység. Tegyen be egy új dobegységet. (Lásd: <i>Dobegység cseréje</i> című részt a(z) 166. oldalon!.)</li> <li data-bbox="477 539 1160 593">■ Lehet, hogy szennyeződött a beégető egység. Hívja a Brother viszonteladóját.</li> </ul>
 <p data-bbox="196 987 364 1012"><b>Gyenge fixálás</b></p>	<ul style="list-style-type: none"> <li data-bbox="477 726 1219 780">■ Nyissa fel a hátsó fedelet, és ellenőrizze, hogy a bal és jobb oldalon lévő két kék kar felfelé áll.</li> </ul> <div data-bbox="701 813 985 1251" style="text-align: center;">  </div> <ul style="list-style-type: none"> <li data-bbox="477 1269 1192 1392">■ Válassza a <b>Javított festék rögzítés</b> módot a nyomtató illesztőprogramban. (Lásd: <i>Egyéb nyomtatási opciók</i> (Windows®) vagy <i>Nyomtatási beállítások</i> (Macintosh) a CD-ROM-on lévő <i>Szoftver használati útmutatóban</i>.)</li> </ul> <p data-bbox="502 1406 1192 1460">Ha ez sem javít eleget a helyzeten, válassza a <b>Vastagabb Papír</b> lehetőséget az <b>Média típus</b> beállításokban.</p>

## Tárcsahang észlelésének beállítása

Ha automatikusan küld faxot, alapértelmezés szerint a készülék vár egy meghatározott ideig, mielőtt elkezdené tárcsázni a számot. Ha a Tárcsahang beállítást Érzékelés-re állítja, a készülék, amint felismeri a tárcsahangot, elkezd tárcsázni. Ezzel a beállítással nyerhet egy kevés időt, különösen akkor, ha több számra küldi a faxot. Ha a beállítás módosítását követően a tárcsázással nehézségek adódnak, állítsa vissza az alapértelmezett Nincs érzékelés beállítást.

- 1 Nyomja meg a következő gombokat: **Menu (Menü), 0, 5.**
- 2 Nyomja meg a ▲ vagy a ▼ gombot, és válassza a Érzékelés vagy a Nincs érzékelés beállítást. Nyomja meg a **OK** gombot.
- 3 Nyomja meg a **Stop/Exit (Stop/Kilépés)** gombot.

## Telefonvonal interferencia

Ha problémája adódik a faxok fogadásával vagy küldésével a telefonvonal interferenciája miatt, akkor ajánlatos beállítani a Kiegyenlítést a kompatibilitás érdekében, hogy csökkenjen a modem sebessége a faxműveleteknél.

- 1 Nyomja meg a következő gombokat: **Menu (Menü), 2, 0, 1.**
- 2 Nyomja meg a ▲ vagy a ▼ gombot a választáshoz: **Alap (VoIP-hoz), Normál vagy Magas.**
  - **Alap (VoIP-hoz)** a modem sebességét 9 600 bps-ra csökkenti, és kikapcsolja a hibajavítási módot (ECM).

Szabványos telefonvonal esetében: Ha rendszeresen találkozik interferenciás problémákkal a szabványos telefonvonalon, próbálja ki az alábbi beállítást.

Ha VoIP-ot használ: VoIP szolgáltatók számos szabványhoz biztosítanak faxtámogatást. Ha rendszeresen találkozik faxküldési problémákkal, próbálja ki az alábbi beállítást.

  - **Normál** a modem sebességét 14 400 bps-ra állítja.
  - **Magas** a modem sebességét 33 600 bps-ra állítja.

Nyomja meg a **OK** gombot.
- 3 Nyomja meg a **Stop/Exit (Stop/Kilépés)** gombot.



### Megjegyzés

Ha a kompatibilitást **Alap (VoIP-hoz)** módra váltja, akkor az ECM funkció nem érhető el.

## Hiba- és karbantartási üzenetek

Mint minden kifinomult irodai termék esetében, hibák léphetnek fel, és a kellékanyagokat pótolni kell. Ha ez történik, a készülék azonosítja a hibát vagy az igényelt megelőző karbantartást, és megjeleníti a megfelelő üzenetet. Leggyakrabban előforduló hiba- és karbantartási üzenetek:

A legtöbb hibát megszüntetheti, és a megelőző karbantartással kapcsolatos üzeneteket önmaga is elvégezheti. Ha további segítségre van szüksége, a Brother Megoldásközpontnál tájékozódhat a legfrissebb GYIK-ről és hibaelhárítási tanácsokról.

Látogasson meg bennünket az alábbi címen: <http://solutions.brother.com/>.

Hibaüzenet	Ok	Ajánlott intézkedés
1. t. lapelak. 2. t. lapelak. (MFC-8380DN)	Papírelakadás a papíradagoló tálcában.	(Lásd: <i>Papírelakadás</i> című részt a(z) 148. oldalon!.)
20 lapos limit	Az ADF kimeneti tálcája elérte a maximális kapacitást.	Válasszon az alábbi lehetőségek közül: <ul style="list-style-type: none"> <li>■ Az eddig beszkenelt oldalak elküldéséhez nyomja meg a 1. <b>Küld</b> gombot.</li> <li>■ A szkennelt oldalak törléséhez nyomja meg a 2. <b>Törlés</b> gombot.</li> </ul> <p>Ha már korábban szkennelt oldalakat küld, és a várakozó oldalakat kívánja elküldeni, távolítsa el a szkennelt lapokat az ADF kimeneti tálcáról, tárcsázza a faxszámot (ha faxot küld), és nyomja meg a <b>Start</b> gombot.</p>
Átvitelhiba	A rossz minőségű telefonvonal kommunikációs hibát okozott.	Próbáljon meg újra faxolni, vagy csatlakoztassa a készüléket egy másik telefonvonalhoz. Ha a probléma továbbra is fennáll, hívja fel a telefontársaságot, és kérje a vonal ellenőrzését.
Beégető egység	A beégető egység hőmérséklete nem emelkedik a megfelelő mértékben adott időn belül. A beégető egység túlhevült.	Kapcsolja ki a készüléket, várjon néhány percet, majd kapcsolja be újra. Hagyja a gépet bekapcsolva 15 percig. A készüléket legfeljebb 60 órára kapcsolhatja ki úgy, hogy ne vesszenek el a memóriában tárolt faxok. (Lásd: <i>A faxok vagy a faxnapló átküldése</i> című részt a(z) 145. oldalon!.)
Belső lapelak.	Papírelakadás a gép belsejében.	(Lásd: <i>Papírelakadás</i> című részt a(z) 148. oldalon!.)
Csere PF Kit1	Ideje lecserélni a 1. tálca papíradagoló készletét.	Hívja a Brother viszonteladóját a 1. tálca papíradagoló egységének kicseréléséhez.
Csere PF Kit2 (MFC-8380DN)	Ideje lecserélni a 2. tálca papíradagoló készletét.	Hívja a Brother viszonteladóját a 2. tálca papíradagoló egységének kicseréléséhez.

Hibaüzenet	Ok	Ajánlott intézkedés
Csere PF KitTC	Ideje lecserélni a többcélu tálca papíradagoló készletét.	Hívja a Brother viszonteladóját a többcélu tálca papíradagoló egységének kicseréléséhez.
Cseréljen dobót	A dobegység élettartama hamarosan lejár.	Cserélje újra a dobegységet. (Lásd: <i>Dobegység cseréje</i> című részt a(z) 166. oldalon!.)
	A dobegység számlálója nem áll vissza, amikor új dobegységet telepített.	1 Nyissa ki az előlapot, és nyomja meg a <b>Clear/Back (Törlés/Vissza)</b> gombot. 2 Nyomja meg a <b>1</b> gombot a visszaállításhoz.
Cseréljen tonert	A festékkazetta élettartama hamarosan lejár, és nem lehet nyomtatni.	Cserélje újra a festékkazettát. (Lásd: <i>Festékkazetta kicserélése</i> című részt a(z) 163. oldalon!)
Dob hiba	A dobegységen lévő koronaszálát tisztítani kell.	Tisztítsa meg az elsődleges koronaszálát a dobegységen. (Lásd: <i>Koronaszál tisztítása</i> című részt a(z) 158. oldalon!.)
	A dobegység élettartama lejárt.	Cserélje ki a dobegységet. (Lásd: <i>Dobegység cseréje</i> című részt a(z) 166. oldalon!.)
Duplex Letiltva	Helytelenül lett telepítve a kétoldalas tálca.	Távolítsa el a kétoldalas tálcat, és telepítse újból.
Elakadt a duplex	Papírelakadás a kétoldalas tálcában.	(Lásd: <i>Papírelakadás</i> című részt a(z) 148. oldalon!.)
Fájlt átnevezni	Az USB flash memórián már létezik egy fájl ugyanazzal a névvel, amellyel menteni kívánja az aktuális adatokat.	Változtassa meg az USB flash memórián lévő fájl vagy a menteni kívánt fájl nevét.
Fedél nyitva	Zárja le az elülső fedelet.	Nincs teljesen lezárva a készülék előlapja.
Fedél nyitva	A biztosítékfedél nincs teljesen lezárva vagy beakadt a papír a készülék hátuljában, amikor bekapcsolta az áramot.	<ul style="list-style-type: none"> <li>■ Zárja be a Fixáló egység fedelét.</li> <li>■ Győződjön meg arról, hogy a papír nincs elakadva a készülék hátuljában, majd zárja be a biztosítékfedelet, és nyomja meg az <b>Start</b> gombot.</li> </ul>
Fedél nyitva	Az adagoló fedél nincs teljesen lezárva.	Zárja vissza az adagoló fedelét.
	Az ADF nyitva van a dokumentumok betöltésekor.	Zárja be a készülék adagoló fedelét, és nyomja meg a <b>Stop/Exit (Stop/Kilépés)</b> gombot.
Hátsó papírelak	A papír a gép hátsó részében akadt el.	(Lásd: <i>Papírelakadás</i> című részt a(z) 148. oldalon!.)
Hozzáférési hiba	A program eltávolítja az eszközt a közvetlen USB felületről az adatok feldolgozása közben.	Nyomja meg a <b>Stop/Exit (Stop/Kilépés)</b> gombot. Csatlakoztassa ismét az eszközt, és próbálja meg nyomtatni a Közvetlen nyomtatás funkcióval.

Hibaüzenet	Ok	Ajánlott intézkedés
Kapcsolási hiba	Olyan faxgéppel próbált lehívást kezdeményezni, amelyik nem volt Várakozás lekérdezésre üzemmódban.	Ellenőrizze a másik faxgép lehívási beállításait.
Kazetta hiba	A festékkazetta nem lett megfelelően behelyezve.	Húzza ki a dobegységet, vegye ki a festékkazettát, majd helyezze azt vissza a dobegységbe.
Kevés a toner	Ha az LCD-kijelzőn a Kevés a toner üzenet jelenik meg, a nyomtatás lehetséges, azonban a készülék tájékoztatja, hogy a festékkazetta élettartama hamarosan lejár és a festékkazettát hamarosan le kell cserélni.	Rendeljen meg egy új festékkazettát.
Képtelen nyom XX	Mechanikai hiba.	Áramtalanítsa a készüléket néhány percre, majd csatlakoztassa ismét. (A készüléket legfeljebb 60 órára kapcsolhatja ki úgy, hogy ne vesszenek el a memóriában tárolt faxok. Lásd: <i>A faxok vagy a faxnapló átküldése</i> című részt a(z) 145. oldalon!.)
Képtelen szke XX	Mechanikai hiba.	Áramtalanítsa a készüléket néhány percre, majd csatlakoztassa ismét. (A készüléket legfeljebb 60 órára kapcsolhatja ki úgy, hogy ne vesszenek el a memóriában tárolt faxok. Lásd: <i>A faxok vagy a faxnapló átküldése</i> című részt a(z) 145. oldalon!.)
Kim. tálcá tele	Az ADF kimeneti tálcája elérte a maximális kapacitást.	Távolítsa el a szkennelt oldalakat az ADF kimeneti tálcájáról. Ha a dokumentumok fennmaradó oldalait kívánja szkennelni, tárcsázza a faxszámot (ha faxot küld), és nyomja meg a <b>Start</b> gombot.
Lehűtés Kérem várjon	Túl forró a dobegység vagy a festékkazetta. A gép leállítja az aktuális nyomtatási feladatot, és átkapcsol hűtési üzemmódba. Hűtés közben hallani fogja a ventilátort, miközben a kijelzőn a Lehűtés, és a Kérem várjon üzenet jelenik meg.	Ellenőrizze, hogy a ventilátor hallhatóan működik-e és tegye szabaddá a légkibocsátó nyílást.  Ha a hűtő működésben van, távolítsa el minden akadályt a légkibocsátó nyílástól és hagyja a gépet bekapcsolva, de ne használja néhány percre.  Ha a ventilátor nem forog, húzza ki a készüléket néhány percre a hálózathoz, majd csatlakoztassa ismét. (A készüléket legfeljebb 60 órára kapcsolhatja ki úgy, hogy ne vesszenek el a memóriában tárolt faxok. Lásd: <i>A faxok vagy a faxnapló átküldése</i> című részt a(z) 145. oldalon!.)
Lézer csere	Ideje lecserélni a lézeres egységet.	Hívja a Brother viszonteladóját a lézeres egység kicseréléséhez.



Hibaüzenet	Ok	Ajánlott intézkedés
Memória megtelt	Megtelt a gép memóriája.	<p><b>Fax küldése vagy másolás van folyamatban</b></p> <p>Válasszon az alábbi lehetőségek közül:</p> <ul style="list-style-type: none"> <li>■ Nyomja meg a <b>Start</b> gombot a szkennelt oldalak küldéséhez vagy másolásához.</li> <li>■ Nyomja meg a <b>Stop/Exit (Stop/Kilépés)</b> gombot, várjon, amíg befejeződik a többi folyamatban lévő művelet, majd próbálja meg ismét.</li> <li>■ Törölje a memóriában lévő adatokat. (Lásd: <i>Memória megtelt üzenet</i> című részt a(z) 51. oldalon! vagy 98 oldal.)</li> </ul> <p><b>Nyomtatás folyamatban</b></p> <p>Válasszon az alábbi lehetőségek közül:</p> <ul style="list-style-type: none"> <li>■ Csökkentse a nyomtatás felbontását. (Lásd: <i>Speciális lapfűl</i> a CD-ROM-on található <i>Szoftver használati útmutatóban</i>.)</li> <li>■ Törölje a memóriában lévő faxokat. (Lásd: <i>Memória megtelt üzenet</i> című részt a(z) 98. oldalon!.)</li> </ul>
Nem használható	Nem kompatibilis vagy hibás eszköz van csatlakoztatva a közvetlen USB interfészhez.	Távolítsa el az USB flash memóriát a közvetlen USB interfészről.
Nincs Papír	Kifogyott a készülékből a papír, vagy nem megfelelően lett a papírtálcára helyezve.	<p>Válasszon az alábbi lehetőségek közül:</p> <ul style="list-style-type: none"> <li>■ Helyezzen ismét papírt a papírtálcára vagy a többcélú tálcára.</li> <li>■ Távolítsa el a papírt, és töltsen be újra.</li> </ul>
Nincs tálca	A papírtálca nincs teljesen zárva.	Zárja megfelelően a papírtálcát.
Nincs toner	A festékkazetta vagy a dobegység és a festékkazetta nem megfelelően lett behelyezve.	Helyezze be ismét a festékkazettát vagy a dobegységet és a festékkazettát.
Nincs v./foglalt	A hívott szám nem válaszol vagy foglalt.	Ellenőrizze a számot, és tárcsázzon újra.
Olvasztó csere	Ideje lecserélni a beégető egységet.	Hívja a Brother viszonteladóját a beégető egység kicseréléséhez.
Papírelakadás	A dokumentum nem lett megfelelően behelyezve, a készülék hibásan adagolta a papírt, vagy az automatikus lapadagoló (ADF) szkennelt dokumentum túl hosszú.	Lásd: <i>Dokumentum elakadás</i> című részt a(z) 146. oldalon! vagy <i>Az automatikus dokumentumadagoló (ADF) használata</i> című részt a(z) 20. oldalon!.
Papírelakadás	Papírelakadás a többcélú tálcában.	(Lásd: <i>Papírelakadás</i> című részt a(z) 148. oldalon!.)

Hibaüzenet	Ok	Ajánlott intézkedés
Rossz méret	A tálcában található papír nem helyes méretű.	Helyezze a tálcába a megfelelő méretű papírt, és adja meg a „Papírméret” beállítást ( <b>Menu (Menü), 1, 2, 2</b> (Lásd: <i>Papírméret</i> című részt a(z) 23. oldalon!)).
Szkennelési hiba	Egy dokumentum található az ADF bemeneti és kimeneti tálcáján.	Távolítsa el a dokumentumot az ADF kimeneti tálcájáról.
Túl sok fájl	Túl sok fájl található az USB flash memórián.	Csökkentse az USB flash memórián tárolt fájlok számát.
Túl Sok Tálca (MFC-8380DN)	Több opcionális tálca van telepítve.	Az opcionális tálcák maximális száma egy. Távolítsa el minden további tálcát.
Védett eszköz	Az USB flash memória írásvédelmi kapcsolója be van kapcsolva.	Kapcsolja ki az USB flash memória írásvédelmi kapcsolóját.
Vonalhiba	A másik személy vagy annak a faxgépe leállította a hívást.	Próbáljon meg újra küldeni vagy fogadni.

## A faxok vagy a faxnapló átküldése

Ha az LCD-n a következő jelenik meg:

- Képtelen nyom XX
- Képtelen szke XX

Akkor ajánlatos a faxokat egy másik faxgépre vagy egy PC-re másolni. (Lásd: *Faxok továbbítása másik faxkészülékre* című részt a(z) 145. oldalon! vagy *Faxok átküldése a számítógépre* című részt a(z) 145. oldalon!.)

Átmásolhatja a Faxnaplót is, hogy lássa, van-e átmásolni szükséges fax. (Lásd: *Faxnapló továbbítása másik faxkészülékre* című részt a(z) 146. oldalon!.)



### Megjegyzés

Hogyha a faxok átvitele után hibaüzenet olvasható a kijelzőn, akkor húzza ki a készüléket a konnektorból néhány percre, majd csatlakoztassa újra.

## Faxok továbbítása másik faxkészülékre

Amíg nem állította be az állomásazonosítót, addig nem léphet be a faxtovábbítás üzemmódba. (Lásd: *Az állomásazonosító beállítása a Gyors telepítési útmutatóban.*)

- 1 Nyomja meg a következő gombokat: **Menu (Menü), 9, 0, 1.**
- 2 Válasszon az alábbi lehetőségek közül:
  - Ha az LCD-kijelzőn a **Nincs adat** üzenet jelenik meg, akkor a készülék memóriájában nincs több fax. Nyomja meg a **Stop/Exit (Stop/Kilépés)** gombot.
  - Adja meg azt a faxszámot, ahová a faxokat szeretné küldeni.
- 3 Nyomja meg a **Start** gombot.

## Faxok átküldése a számítógépre

Átküldheti a faxokat a készülék memóriájából a számítógépre.

- 1 Ellenőrizze, hogy telepítette számítógépre a **MFL-Pro Suite** programot, majd kapcsolja be számítógépén a **PC-FAX vétel** lehetőséget. (A részleteket lásd a *PC FAX fogadása* részben, a CD-ROM-on található *Szoftver használati útmutatóban.*)
- 2 Gondoskodjon róla, hogy be legyen állítva a *PC fax fogadás* a készüléken. (Lásd: *PC fax fogadása* című részt a(z) 74. oldalon!.) Ha vannak faxok a készülék memóriájában, amikor beállítja a PC-s faxfogadást, akkor az LCD megkérdezi, hogy át szeretné-e vinni a faxokat a PC-re.
- 3 Válasszon az alábbi lehetőségek közül:
  - Az összes fax számítógépre való átküldéséhez nyomja meg az **1** gombot. Megkérdezi a készülék, hogy szeretne-e másodpéldányt nyomtatni.
  - Ha ki szeretne lépni, és a faxokat a memóriában hagyja, akkor nyomja meg a **2** gombot.
- 4 Nyomja meg a **Stop/Exit (Stop/Kilépés)** gombot.

## Faxnapló továbbítása másik faxkészülékre

Amíg nem állította be az állomásazonosítót, addig nem léphet be a faxtovábbítás üzemmódba. (Lásd: *Az állomásazonosító beállítása a Gyors telepítési útmutatóban.*)

- 1 Nyomja meg a következő gombokat: **Menu (Menü), 9, 0, 2.**
- 2 Adja meg azt a faxszámot, ahová a faxnaplót szeretné küldeni.
- 3 Nyomja meg a **Start** gombot.

## Dokumentum elakadás

Dokumentum elakadása esetén kövesse az alábbi lépéseket.

### ! FONTOS

A beszorult dokumentum eltávolítása után ellenőrizze, hogy nincs papírmaradék a készülékben, amely újabb elakadást okozhat.

### A dokumentum az automatikus lapadagoló felső részén akadt el

- 1 Vegye ki a lapadagolóból az összes többi papírt.
- 2 Nyissa fel az adagoló fedelét.
- 3 Jobb kéz felé húzza ki a beragadt papírt.

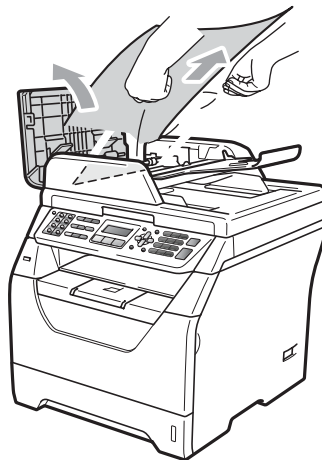

- 4 Zárja vissza az adagoló fedelét.
- 5 Nyomja meg a **Stop/Exit (Stop/Kilépés)** gombot.

### A dokumentum a dokumentum fedél alatt akadt el

- 1 Vegye ki a lapadagolóból az összes többi papírt.
- 2 Emelje fel a dokumentumfedelelet.
- 3 Bal kéz felé húzza ki a beszorult papírt.

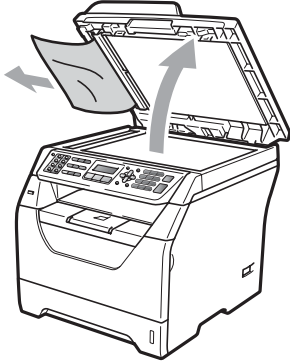

- 4 Zárja vissza a dokumentumfedelelet.
- 5 Nyomja meg a **Stop/Exit (Stop/Kilépés)** gombot.

### A dokumentum az ADF kimeneti tálcájában akadt el

- 1 Vegye ki a lapadagolóból az összes többi papírt.
- 2 Jobb kéz felé húzza ki a beragadt papírt.



- 3 Nyomja meg a **Stop/Exit (Stop/Kilépés)** gombot.

### A dokumentum elakadt a kétoldalas nyílásban (MFC-8380DN)

- 1 Vegye ki a lapadagolóból az összes többi papírt.
- 2 Válasszon az alábbi lehetőségek közül:
  - Ha látja az elakadt dokumentumot, húzza ki azt a jobb oldal felé.



- Ha nem látja az elakadt dokumentumot, nyissa ki az (1) és (2) számú adagoló fedelelet, és húzza az elakadt dokumentumot felfelé.

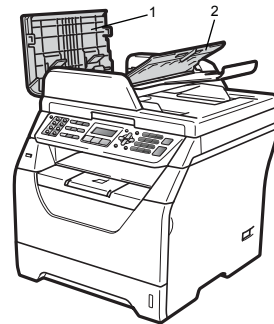

Zárja be az (1) és (2) adagoló fedeleket.

- 3 Nyomja meg a **Stop/Exit (Stop/Kilépés)** gombot.

## Papírelakadás

Megszüntetheti a papírelakadást, ha követi az itt leírt lépéseket.

### ! FONTOS

- Ellenőrizze, hogy behelyezte-e a festékkazettát és a dobegységet a készülékbe. Ha nem helyezte be a dobegységet, vagy helytelenül helyezte be azt, akkor a Brother készülékben elakadhat a papír.
- A statikus elektromosság okozta károk elkerülése érdekében NE érjen az alábbi ábrán látható elektródákhoz.

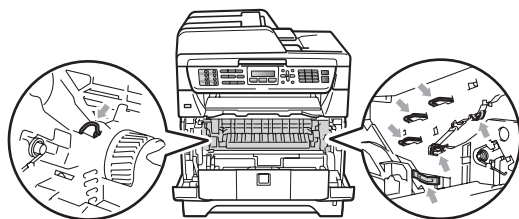

### Megjegyzés

- Ha a hibaüzenet nem tűnik el, nyissa ki és csukja be finoman az előlapot és a beégető fedelét a készülék alapállapotba állításához.
- A papírtálcák nevei az LCD-kijelzőn a következők:
  - Normál papírtálca: 1. t.
  - Opcionális alsó tálca: 2. t. (MFC-8380DN)
  - Többcéliú tálca: Papírelakadás

## A papír elakadt a többcéliú tálcában

Ha az LCD-kijelzőn a Papírelakadás üzenet jelenik meg, kövesse ezeket a lépéseket:

- 1 Távolítsa el a papírt a többcéliú tálcából.
- 2 Távolítsa el a beakadt papírt a többcéliú tálcából és a környékéről.

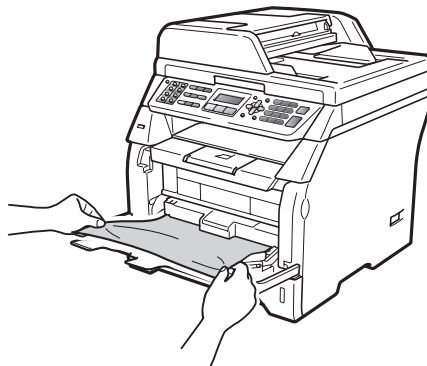

- 3 Nyomja meg a **Start** gombot.
- 4 Levegőztesse át az oldalakat, majd helyezze vissza azokat határozottan a többcéliú tálcára.

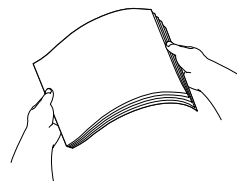

- 5 Amikor a többcéliú tálcába tölt papírt, ellenőrizze, hogy a papír a tálca mindkét oldalán a maximális papírmagasság jelzése alatt van.

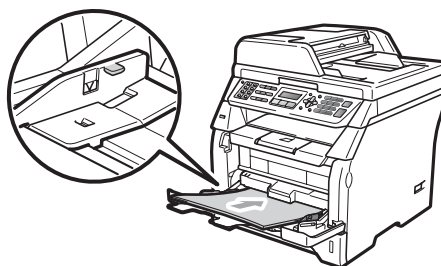

## Elakadt a papír az 1. vagy a 2. papírtálcán (MFC-8380DN)

Ha az LCD-kijelzőn a 1. t. lap elak. vagy 2. t. lap elak. üzenet jelenik meg, kövesse ezeket a lépéseket:

- 1 A papírtálcát húzza ki teljesen a készülékből.  
1. t. lap elak. esetében:

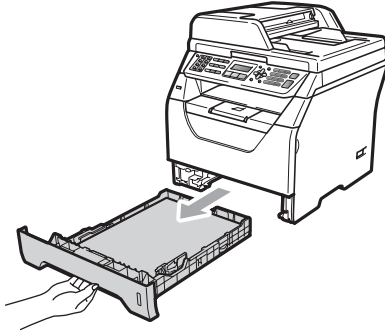

2. t. lap elak. esetében:

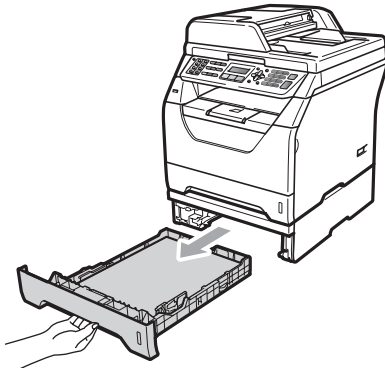

- 2 Mindkét kézzel húzza ki lassan az elakadt papírt.

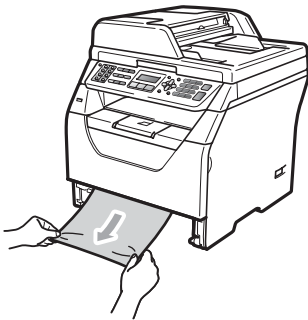

- 3 Ellenőrizze, hogy a papír a papírtálcá maximum papírjelzése (▼) alatt van. Miközben nyomva tartja a kék papírvezető kioldó karját, igazítsa a papírvezetőket a papírhoz. Ügyeljen rá, hogy a vezetők szilárdan illeszkedjenek a vágatokba.
- 4 Helyezze vissza határozottan a papírtálcát.

### ! FONTOS

NE húzza ki a normál papírtálcát a papír alsó papírtálcáról végzett adagolásakor, mert ez papírelakadást okoz.

## A papír a gép belsejében akadt el

- 1 Először húzza ki a telefonkábel, az összes egyéb kábel, majd a tápvezetéket az elektromos csatlakozójából.
- 2 A papírtálcát húzza ki teljesen a készülékből.
- 3 Mindkét kézzel húzza ki lassan az elakadt papírt.

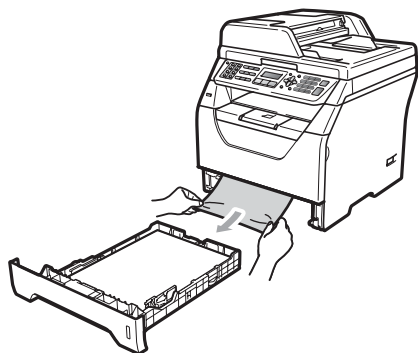

- 4 Nyomja meg az előlapnyitó gombot, és nyissa fel az előlapot.

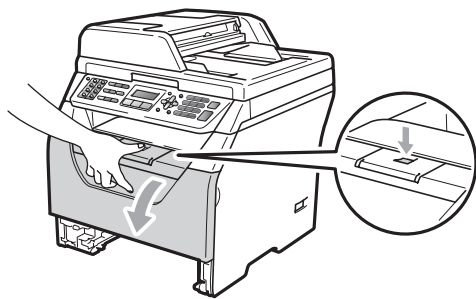

### ⚠ VIGYÁZAT

#### ⚠ FORRÓ FELÜLET

Közvetlenül a készülék használata után néhány belső alkatrész különösen forró. Mielőtt megkezdene a papírelakadás megszüntetését, várjon legalább 10 percet, hogy a készülék lehülhessen.

- 5 Lassan vegye ki a dobegységet és a festékkazettát. Az elakadt papír kihúzható a festékkazettával és a dobegységgel, vagy ezzel kioldhatja a papírt, hogy kihúzhassa azt a papírtálca nyílásából.

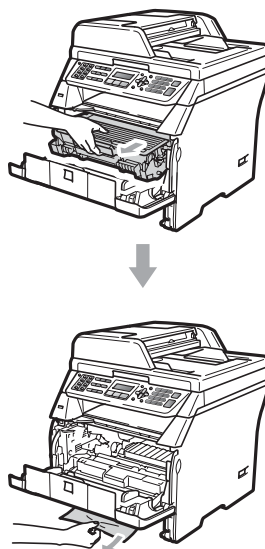

### ! FONTOS

Javasoljuk hogy a dobegység és a festékkazetta együttesét egy tiszta, sima felületre tegye, és helyezzen alájuk eldobható papírt arra az esetre, ha a festék véletlen kiborulna, kiszóródna.

A statikus elektromosság okozta károk elkerülése érdekében NE érjen az alábbi ábrán látható elektródákhoz.

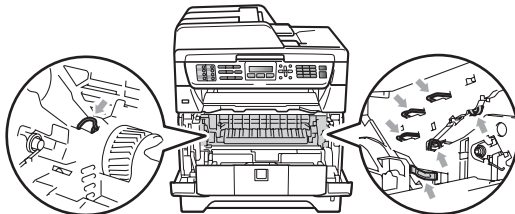



- 6 Helyezze vissza a festékkazetta—dobegység szerelvényt a gépbe.

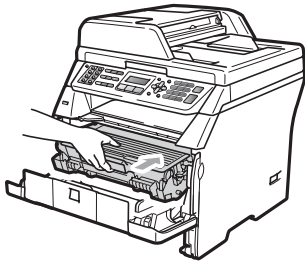

- 7 Csukja be az előlapot.  
 8 Helyezze vissza határozottan a papírtálcát.  
 9 Először csatlakoztassa ismét a készülék tápvezetékét az elektromos csatlakozóaljzatba, majd csatlakoztassa az összes kábelt, végül a telefonkábel. Kapcsolja be a készülék főkapcsolóját.

### A papír a dobegység és a festékkazetta együttesében akadt el

- 1 Először húzza ki a telefonkábel, az összes egyéb kábelt, majd a tápvezetékét az elektromos csatlakozóaljzattól.  
 2 Nyomja meg az előlapnyitó gombot, és nyissa fel az előlapot.

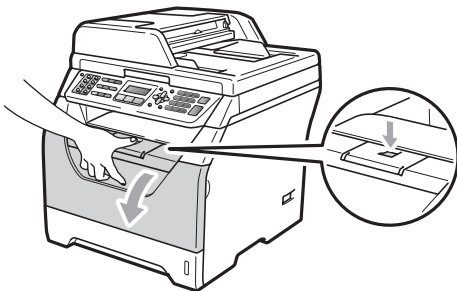

## ⚠ VIGYÁZAT

### 🔥 FORRÓ FELÜLET

Közvetlenül a készülék használata után néhány belső alkatrész különösen forró. Mielőtt megkezdene a papírelakadás megszüntetését, várjon legalább 10 percet, hogy a készülék lehülhessen.

- 3 Lassan vegye ki a dobegységet és a festékkazettát.

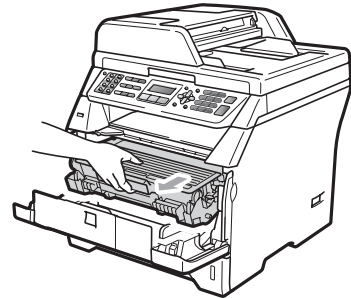

## ⚠ FONTOS

Javasoljuk hogy a dobegység és a festékkazetta együttesét egy tiszta, sima felületre tegye, és helyezzen alájuk eldobható papírt arra az esetre, ha a festék véletlen kiburulna, kiszóródna.

- 4 Nyomja le a kék rögzítő kart, és vegye ki a festékkazettát a dobegységből. Távolítsa el az esetleg elakadt papírt a dobegységből.

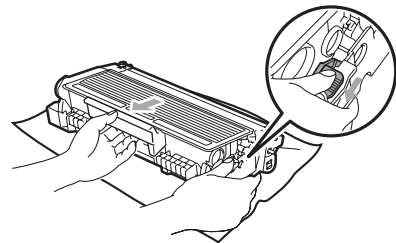

## ! FONTOS

- Óvatosan bánjon a festékkazettával. Ha a festék a kezére vagy a ruhájára ömlik, azonnal törölje le, vagy mossa le hideg vízzel.
- A nyomtatási problémák elkerülése érdekében NE érintse meg a készüléknek az alábbi ábrákon jelzett részeit.

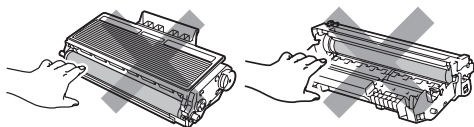

- 9 Először csatlakoztassa ismét a készülék tápvezetékét az elektromos csatlakozóaljzatba, majd csatlakoztassa az összes kábelt, végül a telefonkábel. Kapcsolja be a készülék főkapcsolóját.

- 5 Távolítsa el az esetleg elakadt papírt a dobegységéből.

- 6 Tegye vissza a festékkazettát a dobegységbe úgy, hogy a helyére kattanjon. Ha helyesen tette be, a kék rögzítő kar automatikusan megemelkedik.

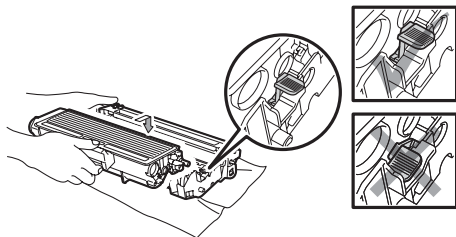

- 7 Helyezze vissza a festékkazetta—dobegység szerelvényt a gépbe.

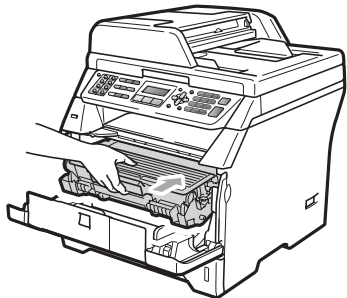

- 8 Csukja be az előlapot.

**A papír a gép hátsó részében akadt el**

- 1 Először húzza ki a telefonkábel, az összes egyéb kábelt, majd a tápvezetéket az elektromos csatlakozójából.
- 2 Nyomja meg az előlapnyitó gombot, és nyissa fel az előlapot.

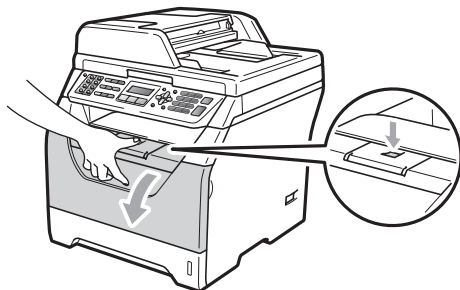
**⚠ VIGYÁZAT****⚠ FORRÓ FELÜLET**

Közvetlenül a készülék használata után néhány belső alkatrész különösen forró. Mielőtt megkezdene a papírelakadás megszüntetését, várjon legalább 10 percet, hogy a készülék lehűlhessen.

- 3 Lassan vegye ki a dobegységet és a festékkazettát.

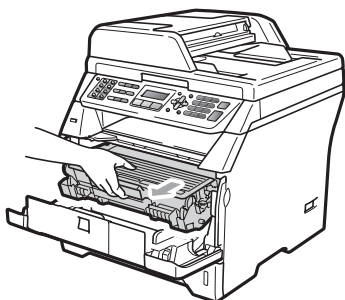
**! FONTOS**

Javasoljuk hogy a dobegység és a festékkazetta együttesét egy tiszta, sima felületre tegye, és helyezzen alájuk eldobható papírt arra az esetre, ha a festék véletlen kiborulna, kiszóródna.

- 4 Nyissa ki a hátsó fedlapot (hátsó kimeneti tálcát).

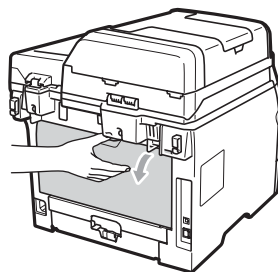

- 5 Húzza a bal és jobb oldali füleket maga felé a biztosítékfedél kinyitására (1).

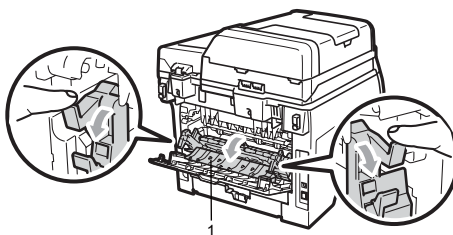

- 6 Húzzák ki az elakadt papírt a beégető egység nyílásán.

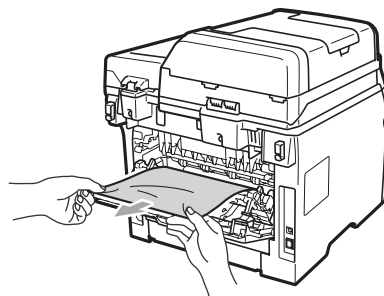

- 7 Zárja le a biztosítékfedelelet és a hátsó fedelet (hátsó kimeneti tálcát).

- 8 Helyezze vissza a festékkazetta—dobegység szerelvényt a gépbe.

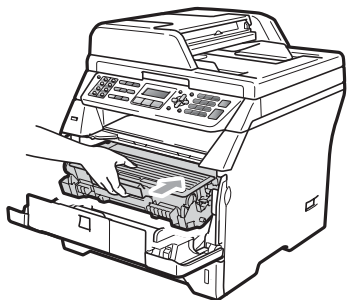

- 9 Csatolja be az előlapot.

- 10 Először csatlakoztassa ismét a készülék tápvezetékét az elektromos csatlakozóaljzatba, majd csatlakoztassa az összes kábelt, végül a telefonkábel. Kapcsolja be a készülék főkapcsolóját.

## A papír elakadt a kétoldalas tálcában

- 1 A kétoldalas tálcát húzza ki teljesen a készülékből.

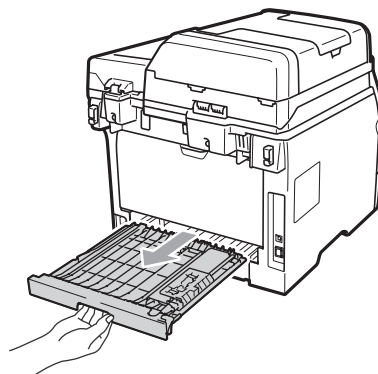

- 2 Húzza ki az elakadt papírt a készülékből vagy a kétoldalas tálcából.

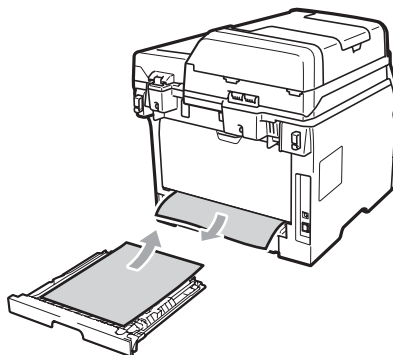

- 3 Helyezze vissza a kétoldalas tálcát a készülékbe.

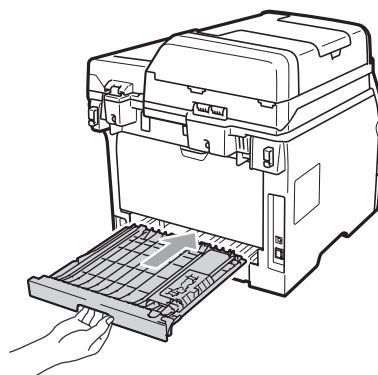

## Szokásos karbantartás

### ⚠ FIGYELEM

Semleges tisztítószeret használjon.

NE használjon semmilyen gyúlékony anyagot, sprayt vagy alkoholt/ammóniát tartalmazó szerves oldószert/folyadékot a gép belsejének vagy külső részének tisztításához. Ez tüzet vagy áramütést okozhat. (Bővebben lásd: *Fontos biztonsági utasítások* című részt a(z) 116. oldalon!.)

### ⚠ FONTOS

A dobegység festéket tartalmaz, ezért óvatosan bánjon vele. Ha a festék a kezére vagy a ruhájára ömlik, azonnal törölje le, vagy mossa le hideg vízzel.

## A burkolat tisztításánál kövesse az alábbi lépéseket

- 1 Kapcsolja ki a készüléket. Először húzza ki a telefonkábel, az összes egyéb kábel, majd a tápkábel az elektromos csatlakozóaljzattól.
- 2 A papírtálcát húzza ki teljesen a készülékből.

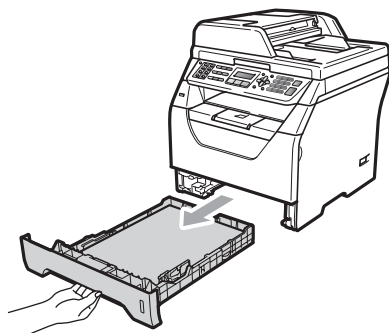

- 3 Törölje le a készülék külsejét egy száraz, szálmentes puha kendővel a por eltávolításához.

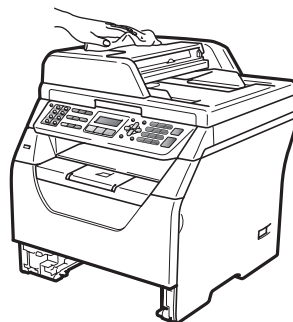

- 4 Távolítsa el minden papírt, ami a papírtálcán van.
- 5 Törölje le a port a papírtálca külsejéről és belsejéről egy száraz, szálmentes, puha kendővel.

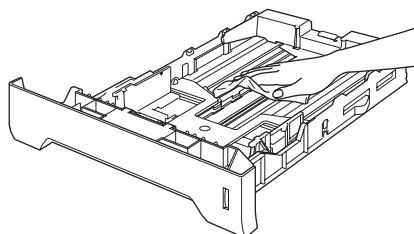

- 6 Töltse fel papírral, helyezze vissza, és rögzítse a papírtálcát.
- 7 Először csatlakoztassa ismét a készülék tápvezetékét az elektromos csatlakozóaljzatba, majd csatlakoztassa az összes kábel, végül a telefonkábel. Kapcsolja be a készüléket.

## Szkenner tisztítása

- 1 Kapcsolja ki a készüléket. Először húzza ki a telefonkábel, az összes egyéb kábelt, majd a tápkábelt az elektromos csatlakozóaljzattól.
- 2 Emelje fel a dokumentum fedőlapot (1). A fehér műanyag felületet (2) és az alatta található szkennerrüveget (3) puha, szálmentes, vízzel megnedvesített ruhával tisztítsa meg.

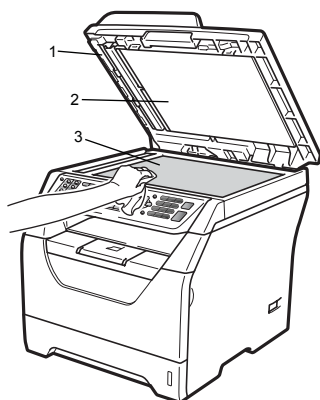

- 3 Az ADF egységben a fehér rudat (1) és az alatta található szkennerrüveg-szalagot (2) puha, szálmentes, vízzel megnedvesített ruhával tisztítsa meg.

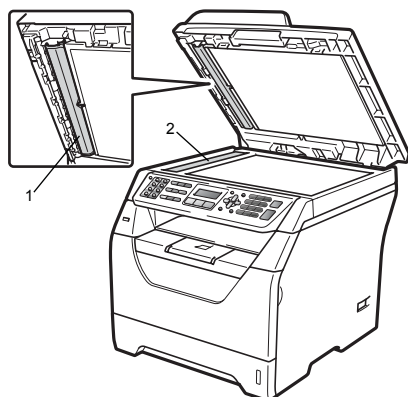

- 4 Először csatlakoztassa ismét a készülék tápvezetékét az elektromos csatlakozóaljzatba, majd csatlakoztassa az összes kábelt, végül a telefonkábel. Kapcsolja be a készüléket.



### Megjegyzés

A lapolvasóüveg és a lapolvasóüveg-szalag puha, szálmentes és vízzel megnedvesített ruhával történő tisztítása mellett húzza végig ujjait a felületükön, hogy nem érez-e rajtuk valamit. Ha szennyeződést vagy törmelékeket érez ujjával, az adott részre koncentráva tisztítsa meg újra a felületet. Előfordulhat, hogy háromszor-négyszer meg kell ezt ismételnie. Ellenőrzésképpen minden tisztítás után készítsen egy másolatot.

## Lézeres lapolvasóablak tisztítása

### ⚠ FIGYELEM

Semleges tisztítószeret használjon.

NE használjon semmilyen gyúlékony anyagot, sprayt vagy alkoholt/ammóniát tartalmazó szerves oldószert/folyadékot a gép belsejének vagy külső részének tisztításához. Ez tüzet vagy áramütést okozhat. További információ: *Fontos biztonsági utasítások* című részt a(z) 116. oldalon!.

### ! FONTOS

NE érintse meg kézzel a lézeres lapolvasóablakot.

- 1 A készülék belsejének tisztítása előtt kapcsolja ki a készüléket. Először húzza ki a telefonkábel, az összes egyéb kábelt, majd a tápvezetékét az elektromos csatlakozóaljzatból.
- 2 Nyissa ki az előlapot, és lassan vegye ki a dobegység és a festékkazetta együttesét.

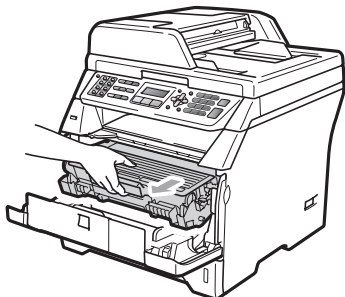

### ⚠ VIGYÁZAT

#### ⚠ FORRÓ FELÜLET

Közvetlenül a készülék használata után néhány belső alkatrész különösen forró. Mielőtt megkezdene a papírelakadás megszüntetését, várjon legalább 10 percet, hogy a készülék lehülhessen.

### ! FONTOS

- A statikus elektromosság okozta károk elkerülése érdekében NE érjen az alábbi ábrán látható elektródákhoz.

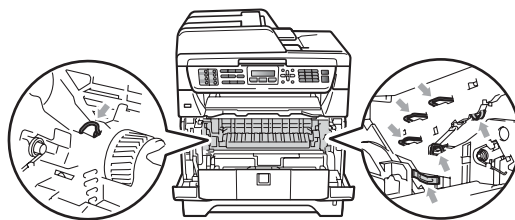

- Javasoljuk, hogy a dobegységet tiszta, sima felületre tegye, és alá eldobható papírt helyezzen arra az esetre, ha a festék véletlenül kiborulna, kiszóródna.
- 3 Törölje le a lézer szkennelő panelt (1) egy száraz, szálmentes, puha kendővel.

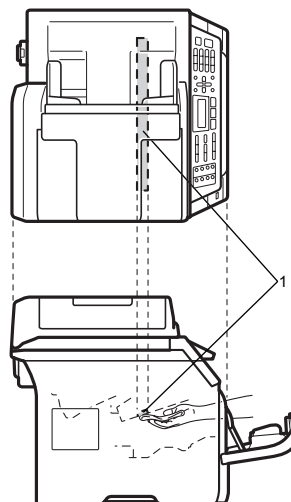

- 4 Helyezze vissza a festékkazetta—dobegység szerelvényt a gépbe.

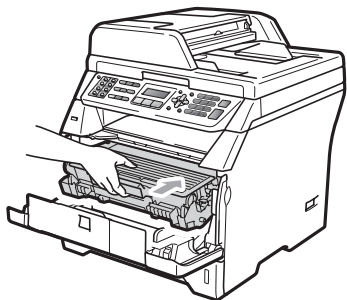

- 5 Csukja be az előlapot.

- 6 Először csatlakoztassa ismét a készülék tápvezetékét az elektromos csatlakozóaljzatba, majd csatlakoztassa a telefonkábel. Kapcsolja be a készüléket.

## Koronaszál tisztítása

Ha problémái adódnak a nyomtatás minőségével, tisztítsa meg a koronaszálát a következőképpen:

- 1 Kapcsolja ki a készüléket. Először húzza ki a telefonkábel, az összes egyéb kábel, majd a tápkábel az elektromos csatlakozóaljzatból.
- 2 Nyissa ki az előlapot, és lassan vegye ki a dobegység és a festékkazetta együttesét.

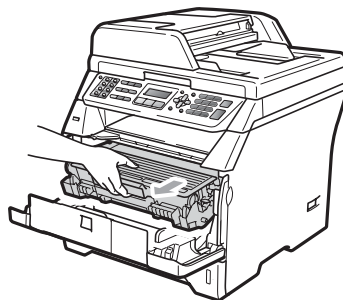

### ! FONTOS

- Javasoljuk hogy a dobegység és a festékkazetta együttesét egy tiszta, sima felületre tegye, és helyezzen alájuk eldobható papírt arra az esetre, ha a festék véletlen kiborulna, kiszóródna.
- Óvatosan bánjon a festékkazettával. Ha a festék a kezére vagy a ruhájára ömlik, azonnal törölje le, vagy mossa le hideg vízzel.
- A statikus elektromosság okozta károk elkerülése érdekében NE érjen az alábbi ábrán látható elektródákhoz.

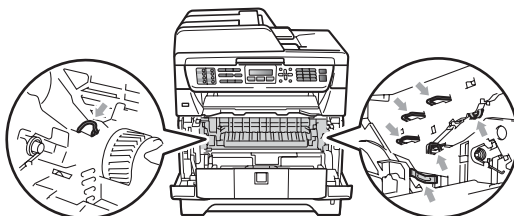



- 3 Tisztítsa meg a koronaszálat a dobegységben úgy, hogy a kék fület néhányszor finoman jobbról balra, majd balról jobbra csúsztatja.

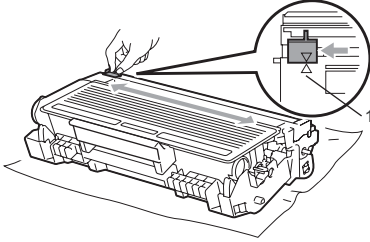

### Megjegyzés

A kék fület állítsa vissza az alapállásba (▲) (1). Ha nem teszi, a nyomtatott oldalakon függőleges csíkok jelenhetnek meg.

- 4 Helyezze vissza a festékkazetta—dobegység szerelvényét a gépbe.

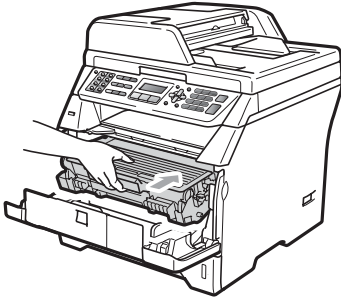

- 5 Csukja be az előlapot.

- 6 Először csatlakoztassa ismét a készülék tápvezetékét az elektromos csatlakozóaljzatba, majd csatlakoztassa az összes kábelt, végül a telefonkábel. Kapcsolja be a készüléket.

### ! FONTOS

A nyomtatási problémák elkerülése érdekében NE érintse meg a készüléknek az alábbi ábrákon jelzett részeit.

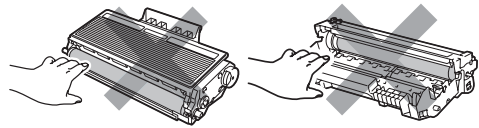

## Dobegység tisztítása

Ha problémái adódnak a nyomtatás minőségével, tisztítsa meg a dobegységet a következőképpen.

- 1 Kapcsolja ki a készüléket. Először húzza ki a telefonkábel, majd a tápkábel az elektromos csatlakozóaljzatból.
- 2 Nyissa ki az előlapot, és lassan vegye ki a dobegység és a festékkazetta együttesét.

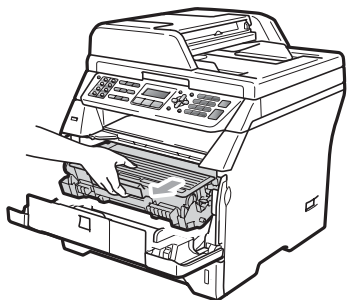

### ! FONTOS

- Javasoljuk hogy a dobegység és a festékkazetta együttesét egy tiszta, sima felületre tegye, és helyezzen alájuk eldobható papírt arra az esetre, ha a festék véletlen kiberulna, kiszóródna.
- A statikus elektromosság okozta károk elkerülése érdekében NE érjen az alábbi ábrán látható elektródákhoz.

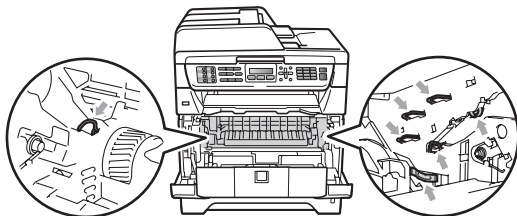

- 3 Nyomja le a kék rögzítő kart, és vegye ki a festékkazettát a dobegységből.

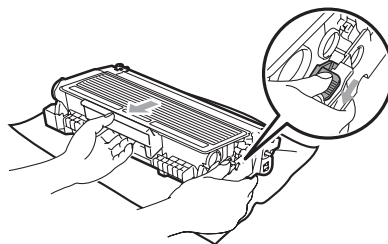

### ! FONTOS

- Óvatosan bánjon a festékkazettával. Ha a festék a kezére vagy a ruhájára ömlik, azonnal törölje le, vagy mossa le hideg vízzel.
- A nyomtatási problémák elkerülése érdekében NE érintse meg a készüléknek az alábbi ábrákon jelzett részeit.

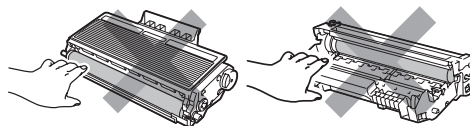

- 4 Helyezze a nyomtatási mintát a dob elé, hogy megállapíthassa a gyenge nyomtatás helyét.

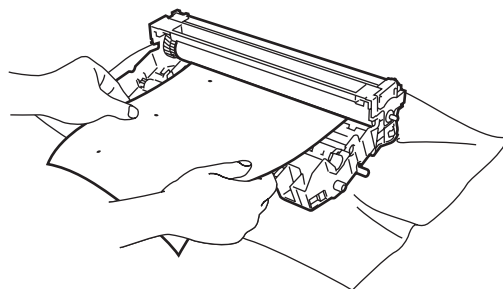

- 5 Forgassa a dobegyszerszerelvényt kézzel, és figyelje az OPC dob felületét (1).

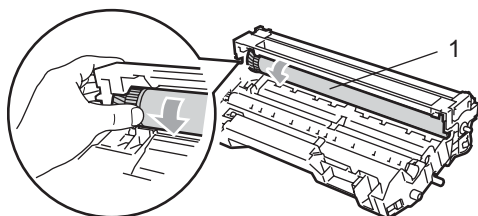

- 6 Ha megtalálta a nyomot a dobon, amely egybeesik a nyomtatott mintával, óvatosan törölje az OPC dob felületét egy száraz pamut törlőruhával mindaddig, amíg a por vagy a ragasztó le nem jön a hengerről.

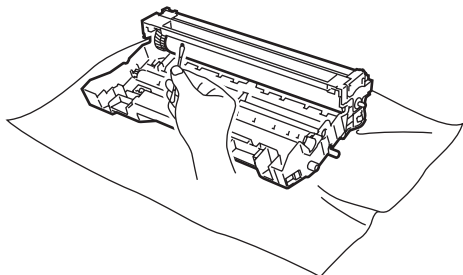

**! FONTOS**

- A dob fényérzékeny, ezért NE érintse azt meg.
- NE használjon a fényérzékeny dob tisztításához éles tárgyat sem.
- NE alkalmazzon túlzott erőhatást a dobegység tisztítása során.

- 7 Tegye vissza a festékkazettát a dobegységbe úgy, hogy a helyére kattanjon. Ha helyesen tette be a kazettát, a kék rögzítő kar automatikusan megemelkedik.

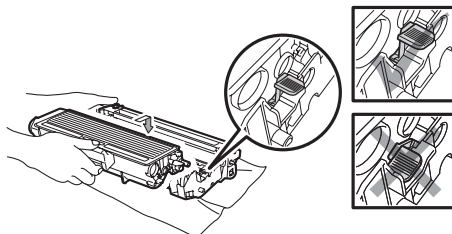

- 8 Helyezze vissza a festékkazetta—dobegység szerelvényt a gépbe.

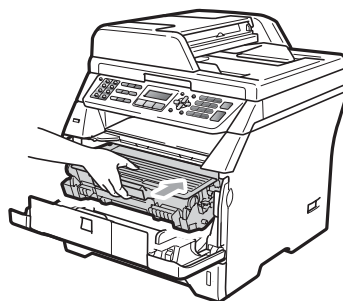

- 9 Csukja be az előlapot.
- 10 Először csatlakoztassa ismét a készülék tápvezetékét az elektromos csatlakozóaljzatba, majd csatlakoztassa az összes kábelt, végül a telefonkábel. Kapcsolja be a készüléket.

# Kellékanyagok cseréje

Ki kell cserélnie a kellékanyagokat, amikor a készülék jelzi, hogy azok élettartama lejárt.

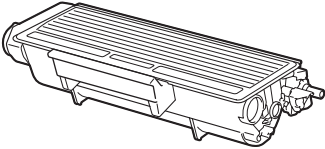
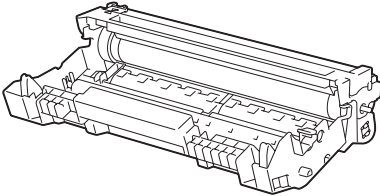
Festékkazetta	Dobegység
	
Rendelési szám: TN-3230, TN-3280	Rendelési szám: DR-3200

## ! FONTOS

- Javasoljuk hogy a használt kellékanyagokat papírra helyezze arra az esetre, ha a bennük levő anyag véletlen kiborulna, kiszóródna.
- Zárja le hermetikusan a használt kellékanyagok csomagolását, hogy ne folyhasson ki semmi.



## Megjegyzés

- A kellékanyagokat a helyi szabályozások szerint dobja ki. Ha nem juttatja vissza a használt kellékanyagokat, a helyi szabályozásoknak megfelelően dobja ki a használt kellékanyagokat, a háztartási hulladéktól külön tárolva. Ha bármilyen kérdése van, hívja a helyi hulladékkezeléssel foglalkozó hivatalt.
- Ha nem az ajánlottal azonos papírtípust használ, a készülék és a kellékanyagok élettartama csökkenhet.

## Festékkazetta kicserélése

A nagy kapacitású festékkazettával nagyjából 8 000 oldal <sup>1</sup>, a standard festékkazettával nagyjából 3 000 oldal <sup>1</sup> nyomtatható. A tényleges oldalszám függ a dokumentumok típusától (például normál levél, részletes grafika). A készülékhez tartozik egy kezdő festékkazetta, amelyet körülbelül 2 000 oldal után kell kicserélni. Ha a festék kezd kifogyni, akkor az LCD-kijelzőn a **Kevés a toner** felirat jelenik meg.

<sup>1</sup> A festékkazetta körülbelüli kapacitását az ISO/IEC 19752 szerint határoztuk meg.



### Megjegyzés

Érdemes már akkor készenlétbe helyezni egy új festékkazettát, amikor megjelenik a kijelzőn a **Kevés a toner** figyelmeztető üzenet.

## ⚠ VIGYÁZAT



### FORRÓ FELÜLET

Közvetlenül a készülék használata után néhány belső alkatrész különösen forró. A sérülések elkerülése érdekében a készülék elő- vagy hátlapjának (hátsó kimeneti tálca) felnyitásakor **NE** érjen hozzá az ábrán jelölt részekhez. Ellenkező esetben megégetheti magát.

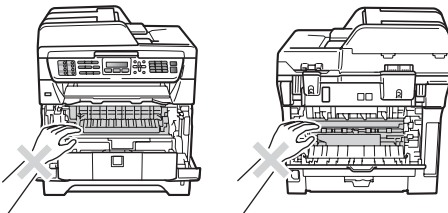

- 1 Nyomja meg az előlapnyitó gombot, és nyissa fel az előlapot.

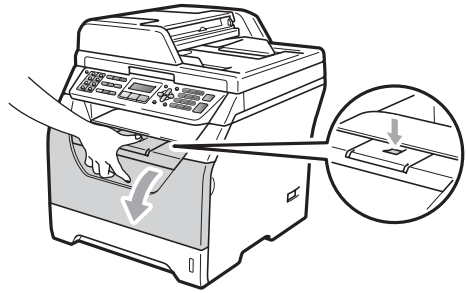

- 2 Lassan vegye ki a dobegységet és a festékkazettát.

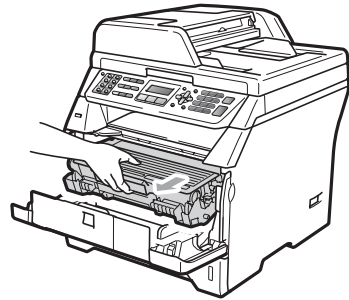

## ! FONTOS

- Javasoljuk hogy a dobegység és a festékkazetta együttesét egy tiszta, sima felületre tegye, és helyezzen alájuk eldobható papírt arra az esetre, ha a festék véletlen kiborulna, kiszóródna.
- A statikus elektromosság okozta károk elkerülése érdekében **NE** érjen az alábbi ábrán látható elektródákhoz.

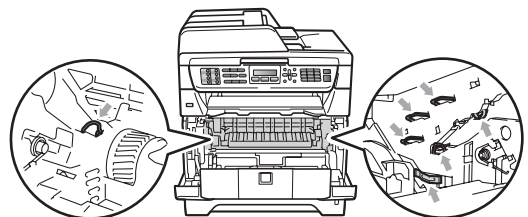

- 3 Nyomja le a kék rögzítő kart, és vegye ki a használt festékkazettát a dobegységből.

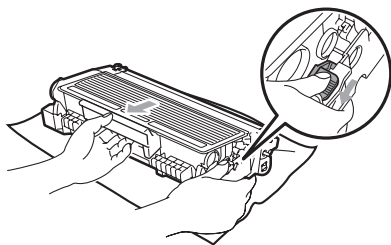

## FIGYELEM

A festékkazettákat **NE** dobja tűzbe. Felrobbanhat, és sérülést okozhat.

## FONTOS

- Óvatosan bánjon a festékkazettával. Ha a festék a kezére vagy a ruhájára ömlik, azonnal törölje le, vagy mossa le hideg vízzel.
- A nyomtatási problémák elkerülése érdekében **NE** érintse meg a készülék mellékelt ábrán jelzett részeit.

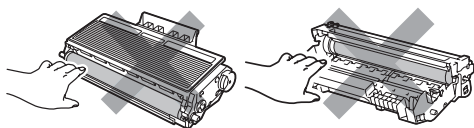

- A Brother készülékeket adott műszaki paramétereket teljesítő festékek használatára tervezték, az eredeti Brother festékkazettákkal (TN-3230/TN-3280) nyújtanak optimális teljesítményt. A Brother nem tudja garantálni a festék vagy a kazetta optimális teljesítményét, ha más márkájú festéket vagy festékkazettát használ. Ezért a Brother azt javasolja, hogy kizárólag Brother márkájú

festékkazettát helyezzen a nyomtatóba, és ne töltsen fel a használt kazettát másfajta festékkel. A jótállás nem vonatkozik a dobegység vagy egyéb alkatrészek olyan károsodásának javítására, amely azért keletkezett, mert az Ön által használt, nem eredeti Brother márkájú festékkazetta nem illik az Ön készülékébe, vagy mert a festék nem alkalmas a készülékben való használatra.

- Csak közvetlenül azelőtt csomagolja ki a festékkazettákat, hogy a készülékbe helyezné azokat. Ha sokáig hagyja kibontva a kazettát, akkor csökken annak élettartama.
- Gondosan zárja le a használt festékkazettát egy megfelelő zacskóban, hogy ne folyjon ki belőle a festék.

- 4 Csomagolja ki az új kazettát. Finoman rázza meg többször oldalirányban, hogy a kazettában a festék egyenletesen oszoljon el.

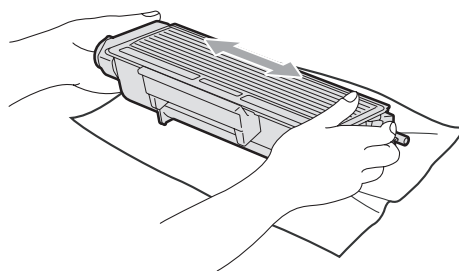

- 5 Távolítsa el a védőburkolatot.

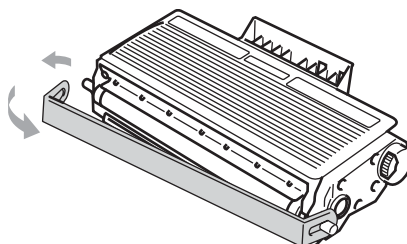

- 6 Helyezze az új festékkazettát a dobegységbe úgy, hogy a helyére kattanjon. Ha helyesen tette be, a rögzítő kar automatikusan megemelkedik.

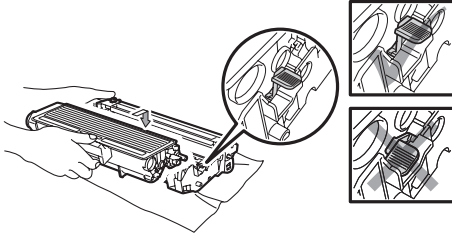

 **Megjegyzés**

Ellenőrizze, hogy megfelelően helyezte-e be a festékkazettát, mert hibás behelyezés esetén a kazetta elválhat a dobegységtől.

- 7 Tisztítsa meg a koronaszálat a dobegységen belül úgy, hogy a kék fület néhányszor finoman jobbról balra, majd balról jobbra csúsztatja.

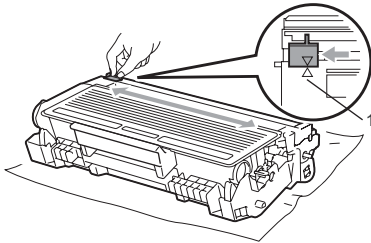

 **Megjegyzés**

A kék fület állítsa vissza az alapállásba (▲) (1). Ha nem teszi, a nyomtatott oldalakon függőleges csíkok jelenhetnek meg.

- 8 Helyezze vissza a festékkazetta—dobegység szerelvényét a gépbe.

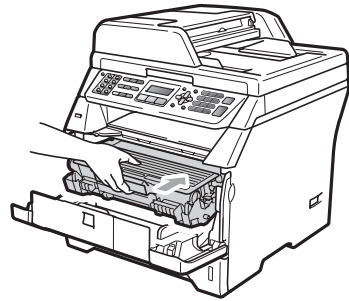

- 9 Csukja be az előlapot.

 **Megjegyzés**

NE kapcsolja ki a készüléket és ne nyissa ki az előlapot addig, amíg a kijelző vissza nem tér a készenléti állapotába.

## Dobegység cseréje

A készülék egy dobegység segítségével nyomtat a papírra. Ha az LCD-kijelzőn a Cseréljen dobot üzenet jelenik meg, a dobegység élettartama hamarosan lejár, és itt az ideje, hogy újat vásároljon. Még ha az LCD-kijelzőn a Cseréljen dobot üzenet látható, egy ideig folytathatja a nyomtatást a dobegység lecserélése nélkül. Ha azonban lényegesen romlik a nyomtatás minősége (még akár a Cseréljen dobot üzenet megjelenése előtt), akkor ki kell cserélni a dobegységet. Ha kicseréli a dobegységet, tisztítsa ki a készüléket. (Lásd: *Lézeres lapolvasóablak tisztítása* című részt a(z) 157. oldalon!.)

### ! FONTOS

A dobegység cseréjekor óvatosan kezelje azt, mert festék lehet benne. Ha a festék a kezére vagy a ruhájára ömlik, azonnal törölje le, vagy mossa le hideg vízzel.

### Megjegyzés

A dobegység fogyó eszköz, így bizonyos időközönként ki kell cserélni. Számos tényező befolyásolja a dob élettartamát, például a hőmérséklet, a páratartalom, a papír típusa, és hogy mennyi festéket használ egy-egy munkafeladathoz. A dobegység becsült élettartama nagyjából 25 000 oldal <sup>1</sup>. A ténylegesen kinyomtatott oldalak száma azonban számottevően kevesebb is lehet a becsült értéknél. Mivel nem áll módunkban ellenőrizni a henger tényleges élettartamát befolyásoló tényezőket, ezért nem tudjuk garantálni azt a minimális oldalszámot, amelyet a dobegységgel nyomtathat.

<sup>1</sup> A dob élettartama becsült érték, és a használat típusától függően változhat.

## ⚠ VIGYÁZAT

### FORRÓ FELÜLET

Közvetlenül a készülék használata után néhány belső alkatrész különösen forró. A sérülések elkerülése érdekében a készülék elő- vagy hátlapjának (hátsó kimeneti tálca) felnyitásakor NE érjen hozzá az ábrán jelölt részekhez. Ellenkező esetben megégetheti magát.

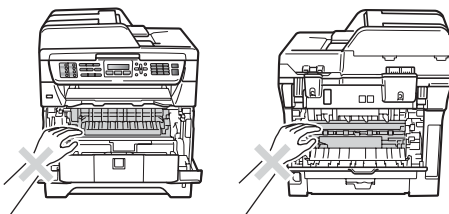

- 1 Nyomja meg az előlapnyitó gombot, és nyissa fel az előlapot.

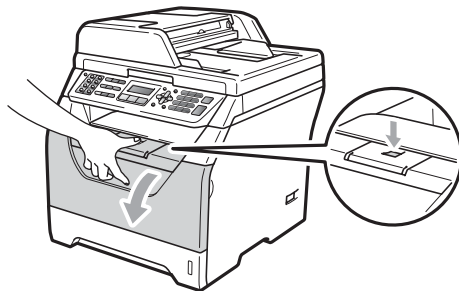

- 2 Lassan vegye ki a dobegységet és a festékkazettát.

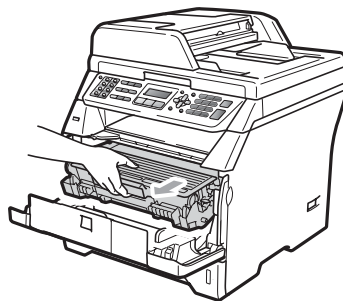



## ! FONTOS

- Javasoljuk hogy a dobegység és a festékkazetta együttesét egy tiszta, sima felületre tegye, és helyezzen alájuk eldobható papírt arra az esetre, ha a festék véletlen kiborulna, kiszóródna.
- A statikus elektromosság okozta károk elkerülése érdekében NE érjen az alábbi ábrán látható elektródákhoz.

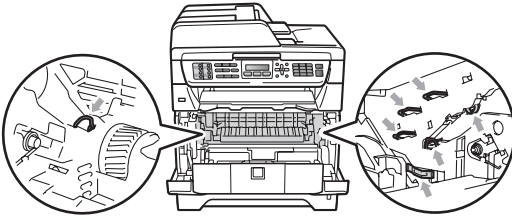

- 3 Nyomja le a kék rögzítő kart, és vegye ki a festékkazettát a dobegységből.

## ! FONTOS

- A nyomtatási problémák elkerülése érdekében NE érintse meg a készülék mellékelt ábrán jelzett részeit.

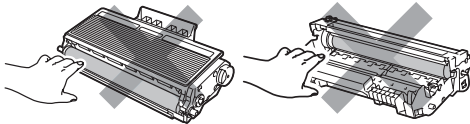

- Várjon az új dobegység kicsomagolásával addig, amíg be nem helyezi a készülékbe. A közvetlen napfény vagy a szobai világítás károsíthatja a dobegységet.
- Gondosan zárja le a dobegységet egy tasakba, hogy ne folyjon ki belőle a festékanyag.

- 4 Csomagolja ki az új dobegységet.

- 5 Helyezze a festékkazettát az új dobegységbe úgy, hogy az a helyére kattanjon. Ha helyesen tette be a kazettát, a kék rögzítő kar automatikusan megemelkedik.

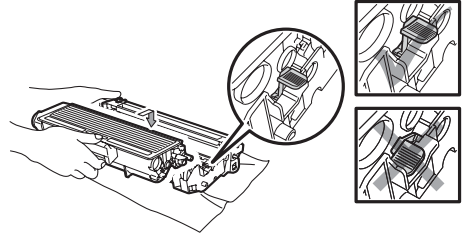

## ✍ Megjegyzés

Ellenőrizze, hogy megfelelően helyezte-e be a festékkazettát, mert hibás behelyezés esetén a kazetta elválhat a dobegységtől.

- 6 Helyezze vissza az új dobegység és festékkazetta együttest a gépbe. Ne zárja le az előlapot.
- 7 Nyomja meg a **Clear/Back (Törlés/Vissza)** gombot.

Dob csere volt?  
1. Igen 2. Nem

Az új dobegység telepítésének megerősítéséhez nyomja meg az **1** gombot.

- 8 Amikor az LCD kijelzőn a **Elfogadva** üzenet jelenik meg, zárja le az előlapot.

# Időszakos karbantartás által érintett alkatrészek cseréje

Az időszakos karbantartás által érintett alkatrészeket rendszeresen le kell cserélni a nyomtatási minőség megőrzése érdekében. Az alábbi alkatrészeket le kell cserélni körülbelül 50 000 oldal kinyomtatása után a többcélyű tálca papíradagolója, illetve 100 000 oldal után az 1. tálca papíradagolója, a 2. tálca papíradagolója, a beégető és a lézeres egység esetén. Hívja a Brother viszonteladóját, ha a következő üzenetek jelennek meg az LCD kijelzőn.

LCD üzenet	Leírás
Csere PF KitTC	Cserélje le a többcélyű tálca papíradagoló készletét.
Csere PF Kit1	Cserélje le az 1. tálca papíradagoló készletét.
Csere PF Kit2 (MFC-8380DN)	Cserélje le a 2. tálca papíradagoló készletét.
Olvasztó csere	Cserélje le a beégető egységet.
Lézer csere	Cserélje le a lézeres egységet.

## Készülék információi

### Sorozatszám ellenőrzése

A készülék sorozatszámát az LCD-kijelzőn nézheti meg.

- 1 Nyomja meg a következő gombokat: **Menu (Menü)**, **8**, **1**.
- 2 Nyomja meg a **Stop/Exit (Stop/Kilépés)** gombot.

### Oldalszámlálók ellenőrzése

A készülék oldalszámlálóit a másolt oldalak, a nyomtatott oldalak, a jelentések és listák, illetve faxok szerint, vagy összesítve tekintheti meg.

- 1 Nyomja meg a következő gombokat: **Menu (Menü)**, **8**, **2**.
- 2 Nyomja meg a **▲** vagy **▼** gombot a következők megtekintéséhez: **Teljes**, **Fax/Lista**, **Másol** vagy **Nyomtat.**
- 3 Nyomja meg a **Stop/Exit (Stop/Kilépés)** gombot.

## Alkatrészek fennmaradó élettartamának ellenőrzése

Láthatja a készülék dobegységének és időszakos karbantartás által érintett alkatrészeinek fennmaradó élettartamát.

- 1 Nyomja meg a következő gombokat: **Menu (Menü)**, **8**, **3**.
- 2 A ▲ és ▼ gombok segítségével válasszon a következők közül: 1.Dob, 2.Olvasztó, 3.Lézer, 4.PF készlet TC, 5.PF készlet 1 vagy 6..PF készlet 2<sup>1</sup>.  
Nyomja meg a **OK** gombot.
 

<sup>1</sup> A PF készlet 2 csak akkor jelenik meg, ha telepítve van az opcionális LT-5300 tálca. (MFC-8380DN)
- 3 Nyomja meg a **Stop/Exit (Stop/Kilépés)** gombot.

## Visszaállítás

A következő visszaállítási funkciók érhetők el:

### 1 Hálózat

Visszaállíthatja a nyomtatókiszolgálót a gyári alapértelmezett beállításaira, például a jelszót vagy az IP-címet.

### 2 Cím és fax

A Cím & Fax visszaállítja a következő beállításokat:

#### ■ Címjegyzék

(Egygombos hívás, gyorshívás és a létrehozott csoportok)

#### ■ A memóriában várakozó programozott faxfeladatok

(Lehívó adás, késleltetett lehívás, biztonságos lekérdezés, késleltetett fax és késleltetett kötegetelt faxolás)

#### ■ Állomásazonosító (név és szám)

#### ■ Fedőlap üzenetei (megjegyzések)

#### ■ Távoli fax opciók

(Távoli hozzáférési kód, faxtárolás, fax továbbítása és PC-Fax)

#### ■ Jelentések beállításai

(Küldés-igazolási jelentés, telefon index lista és faxnapló)

#### ■ A beállítási zár jelszava

### 3 Minden beáll.

Visszaállíthatja a készülék összes beállítását a gyári beállításokra.

A Brother kifejezetten ajánlja, hogy a készülék kidobásakor használja ezt a műveletet.



### Megjegyzés

Húzza ki az interfész kábelt, mielőtt kiválasztaná a Hálózat vagy a Minden beáll. lehetőséget.

## Visszaállítás

---

- 1 Nyomja meg a következő gombokat:  
**Menu (Menü), 0, 7.**
- 2 A visszaállítás típusát a ▲ vagy a ▼ gomb használatával választhatja ki.  
Nyomja meg a **OK** gombot.
- 3 Választhat a 1. Null. vagy 2. Kilép lehetőség közül.
- 4 Ha a 1. Null. lehetőséget választja a ③ lépésben, a készülék kérni fogja az újraindítást. Választhat a 1. Igen vagy 2. Nem lehetőség közül. Ha megnyomja a 1. Igen gombot, a készülék elkezd a visszaállítást.



### Megjegyzés

---

A **Menu (Menü), 7, 0** gombok megnyomásával is visszaállíthatja a hálózati beállításokat.

---

## Csomagolás és szállítás

### VIGYÁZAT

Csomagolás előtt győződjön meg arról, hogy a készülék teljesen kihűlt. Ehhez áramtalanítsa és hagyja legalább 30 percig hűlni.

Ha szállítja a készüléket, használja a készülékhez mellékelt csomagolóanyagokat. Ha nem megfelelően csomagolja be a készüléket, azzal érvénytelenítheti a garanciát.

- 1 Kapcsolja ki a készüléket.
- 2 Húzza ki a készüléket a telefonaljzatból.
- 3 Húzza ki az összes kábelt és az elektromos kábelt a készülékből.
- 4 Nyomja meg az előlapnyitó gombot, és nyissa fel az előlapot.
- 5 Vegye ki a dobegységet és a festékkazettát. Hagyja a festékkazettát a dobegységben.
- 6 Helyezze a dobegység és a festékkazetta együttesét egy műanyag tasakba, és zárja be a tasakot.
- 7 Csukja be az előlapot.

- 8 Helyezze a „FRONT” jelű polisztirolhab-darabot az eredeti dobozba (1). Csomagolja a készüléket a műanyag zacskóba, és helyezze az eredeti dobozba (2). Helyezze vissza a festékkazetta-dobegység szerelvényt az ábrának megfelelően (3). Helyezze a Használati útmutatót (ha van) és a CD-ROM-ot a gép hátulján található rekeszbe (4).

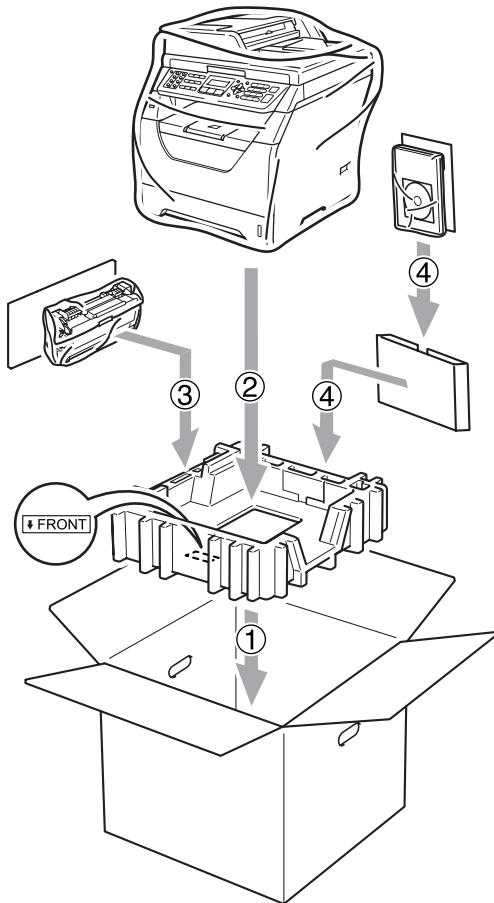

- 9 Fogja a két polisztirolhab-darabot, és helyezze a készülék elejére a „FRONT” jelű polisztirolhab-darabot, a készülék hátuljára pedig a „REAR” jelű polisztirolhab-darabot (5). Tekerje fel a kábeleket, majd helyezze azokat és a Gyors telepítési útmutatót az ábrán látható helyekre (6).

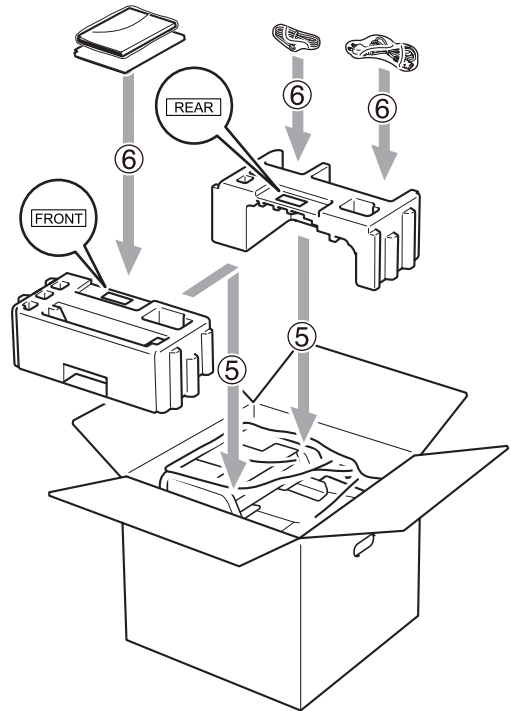

- 10 Csukja vissza dobozt, és zárja le ragasztószalaggal.

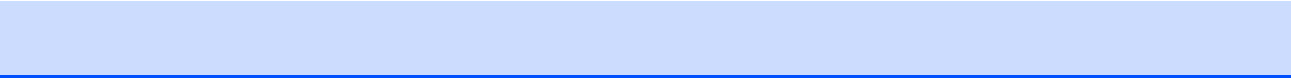

## Képernyőn keresztüli programozás

A készüléket egyszerű használatra tervezték. A készülék könnyen programozható az LCD kijelzőn megjelenő menüpontok segítségével.

A képernyőn megjelenő utasítások lépésről lépésre segítenek a készülék programozásában. Csak annyit kell tennie, hogy követi ezeket az utasításokat.

## Menü táblázat

A programozást a *Menü táblázat* című részt a(z) 176. oldalon! segítségével végezheti. Ezeken az oldalakon a menüpontok és opciók listáját találja.

Nyomja meg a **Menu (Menü)** gombot, majd a menüsorszámokat a készülék programozásához.

Például, a Hangjelző hangerejének beállítása **Halk**-ra:

- 1 Nyomja meg a következő gombokat: **Menu (Menü)**, **1**, **3**, **2**.
- 2 Használja a **▲** vagy a **▼** gombot és válassza: **Halk**.
- 3 Nyomja meg az **OK** gombot.
- 4 Nyomja meg az **Stop/Exit (Stop/Kilépés)** gombot.

## Tárolás a memóriában

A menübeállításokat a memória rögzíti és áramszünet esetén *nem* vesznek el. Az ideiglenes beállítások (például a kontraszt, az országspecifikus beállítások, stb.) *azonban* elvesznek. Az áramkimaradás során a készülék azonban megőrzi a dátumot, az időt és körülbelül 60 órán át a memóriában tárolt összes faxüzenetet.

# Menügombok

	A menü elérése.
	Átlépés a következő menüpontra. Egy opció elfogadása.
	Ismételt megnyomásával kiléphet a menüből. Átlépés az előző menüpontra.
	Böngészés az aktuális menüképernyőn.
	Visszatérés az előző menüsintre, vagy előrelépés a következőre.
	Kilépés a menüből.

## Hogyan érhető el a menü üzemmód

- 1 Nyomja meg a **Menu (Menü)** gombot.
- 2 Válasszon egy opciót.
  - Nyomja meg az **1** gombot a Ált. beáll. menü eléréséhez.
  - Nyomja meg a **2** gombot a Fax menü eléréséhez.
  - Nyomja meg a **3** gombot a Másol menü eléréséhez.
  - Nyomja meg a **4** gombot a Printer menü eléréséhez.
  - Nyomja meg az **5** gombot az USB Direkt I/F menü eléréséhez.
  - Nyomja meg a **6** gombot a Jelent.nyomt. menü eléréséhez.
  - Nyomja meg a **7** gombot a Hálózat menü eléréséhez.
  - Nyomja meg a **8** gombot a Gép információ menü eléréséhez.
  - Nyomja meg a **9** gombot a Műsz. segély menü eléréséhez.<sup>1</sup>
  - Nyomja meg a **0** gombot az Alapbeáll. menü eléréséhez.

<sup>1</sup> Ez csak akkor jelenik meg, ha az LCD hibaüzenetet jelenít meg.

Gyorsabban mozoghat a menüpontok között a ▲ vagy ▼ gombbal, a kívánt irányba.

- 3 Nyomja meg az **OK** gombot, amikor a kívánt lehetőség látható az LCD-kijelzőn.  
Az LCD ezt követően a következő menüsintet fogja megjeleníteni.
- 4 Használja a ▲ vagy ▼ gombot a következő menü opciói közötti böngészéshez.



- 5 Nyomja meg a **OK** gombot.  
Egy-egy opció beállítását követően a kijelzőn az **Elfogadva felirat** jelenik meg.
- 6 Nyomja meg a **Stop/Exit (Stop/Kilépés)** gombot a Menü üzemmód megszakításához.

# Menü táblázat

Az alapértelmezett gyári beállítások félkövéren vannak szedve és csillaggal vannak megjelölve.

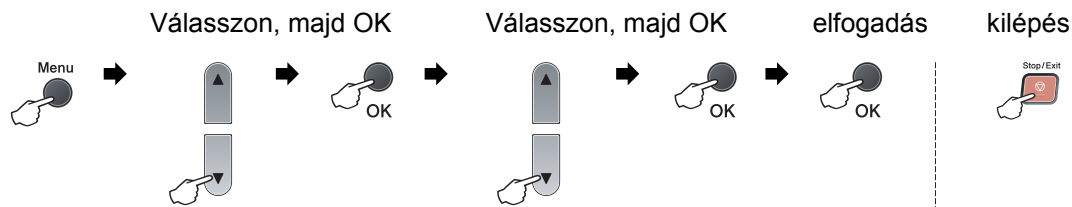

Főmenü	Almenü	Menüpontok		Választási lehetőségek	Leírás	Oldal
1.Ált. beáll.	1.Mód időzítő	—	—	0 Mp. 30 Mp. 1 Min <b>2 Min*</b> 5 Min Ki	Beállítja az időt a Fax üzemmódba való visszatéréshez. (MFC-8380DN) Az az idő, amikor a készülék egyedi felhasználói módból nyilvános módba lép, amikor a Biztonsági funkciózárolást használja.	22 33
	2.Papír	1.Papír típus	1.MPtálca	Vékony <b>Sima*</b> Vastag Vastagabb Átlátszó Újrapapír	A többcélű tálcán lévő papír típusának beállítása.	22
			2.Felső	Vékony <b>Sima*</b> Vastag Vastagabb Átlátszó Újrapapír	A tálcán lévő papír típusának beállítása.	22
3.Alsó (MFC-8380DN) (Ez a menü csak akkor jelenik meg, ha rendelkezik a 2. opcionális tálcával.)			Vékony <b>Sima*</b> Vastag Vastagabb Újrapapír	A 2. opcionális papírtálcán lévő papír típusának beállítása.	22	

Főmenü	Almenü	Menüpontok		Választási lehetőségek	Leírás	Oldal
1.Ált. beáll. (folytatás)	2.Papír (folytatás)	2.Papír méret	1.MPtálca	<b>A4*</b> Letter Legal Executive A5 A5 L A6 B5 B6 Ívlap Bármely	A többcélú tálcán lévő papír méretének beállítása.	23
			2.Felső	<b>A4*</b> Letter Executive A5 A5 L A6 B5 B6	A tálcán lévő papír méretének beállítása.	23
			3.Alsó (MFC-8380DN) (Ez a menü csak akkor jelenik meg, ha rendelkezik a 2. opcionális tálcával.)	<b>A4*</b> Letter Executive A5 B5 B6	A 2. opcionális papírtálcán lévő papír méretének beállítása.	23
	3.Hangerősség	1.Csengő		Ki Halk <b>Közép*</b> Hangos	A csengetés hangerejének beállítása.	26
		2.Hangjelző		Ki Halk <b>Közép*</b> Hangos	Hangjelző hangerejének beállítása.	26
		3.Hangszóró		Ki Halk <b>Közép*</b> Hangos	A hangszóró hangerejének beállítása.	26

Főmenü	Almenü	Menüpontok	Választási lehetőségek	Leírás	Oldal
1.Ált. beáll. (folytatás)	4.Nyári időszak	—	Be* Ki	A készülék automatikusan átáll nyári időszámításra.	27
	5.Gazdaságosság	1.Tonertakarékos	Be Ki*	Növelhető a festékkazetta élettartama a gazdaságos nyomtatással.	27
		2.Készzenléti idő	A tartomány az egyes modelleken más és más. 005Min*	Energia takarítható meg.	28
	6.Tálca használ	1.Másol	Csak Tálca#1 Csak Tálca#2 Csak MP TC>T1>T2* T1>T2>TC (A MFC-8380DN T2 vagy #2 jel csak akkor jelenik meg, ha telepítve van az opcionális papírtálca.)	A Másolás üzemmódhoz használni kívánt tálcát választja ki.	24
2.Fax		Csak Tálca#1 Csak Tálca#2 Csak MP TC>T1>T2 T1>T2>TC* (A MFC-8380DN T2 vagy #2 jel csak akkor jelenik meg, ha telepítve van az opcionális papírtálca.)	A Fax üzemmódhoz használni kívánt tálcát választja ki.	24	

Főmenü	Almenü	Menüpontok	Választási lehetőségek	Leírás	Oldal	
1.Ált. beáll. (folytatás)	6.Tálca használ (folytatás)	3.Nyomat	Csak Tálca#1 Csak Tálca#2 Csak MP <b>TC&gt;T1&gt;T2*</b> T1>T2>TC (A MFC-8380DN T2 vagy #2 jel csak akkor jelenik meg, ha telepítve van az opcionális papírtálca.)	A PC nyomtatáshoz használni kívánt tálcát választja ki.	25	
	7.LCD Kontraszt	—	-□□□■+ -□□□■+ -□□■□+* -■□□□+ -■□□□+	Az LCD kijelző kontrasztjának beállítása.	28	
	8.Biztonság	1.Funkció Zárás (MFC-8380DN)	—	—	Korlátozni tudja a kiválasztott készülékműveleteket akár 25 egyéni felhasználóig, és minden más nem hitelesített nyilvános felhasználó számára.	29
		1.Memória bizt. (MFC-8370DN)	—	—	Megakadályozza a jogosulatlan felhasználók műveletinek többségét, kivéve faxok fogadását a memóriába.	29
2.Zár beállít		—	—	Megakadályozza, hogy illetéktelen felhasználók módosíthassák a készülék aktuális beállításait.	35	

Főmenü	Almenü	Menüpontok	Választási lehetőségek	Leírás	Oldal	
1.Ált. beáll. (folytatás)	9.Dokum. scan	1.Szkenüveg mér.	A4* Letter	A szkennerveg szkennelési területét a dokumentum méretéhez igazítja.	42	
		2.Fájl méret	1.Színes	Kicsi Közepes* Nagy	Beállíthatja az adattömörítési arány saját alapértelmezett beállításait.	Lásd: Szoftver használati útmutató a CD-ROM-on.
			2.Szürke	Kicsi Közepes* Nagy		
		3.Kétold. scan (MFC-8380DN)	Hosszú oldal* Rövid oldal	Kiválasztja a kétoldalas szkennelési formátumot.	40	

Főmenü	Almenü	Menüpontok	Választási lehetőségek	Leírás	Oldal
2. Fax	1. Fogadás beáll. (Csak fax üzemmódban)	1. Késleltetés	(00-08) 02*	Fax vagy Fax/Tel üzemmódban a csengetések számának beállítása, amely után a készülék válaszol.	55
		2. F/t csöngetés	20 Mp. 30 Mp.* 40 Mp. 70 Mp.	Fax/Tel módban az ál/kettős csengetés idejének beállítása.	55
		3. Fax észlelés	Be* Ki	Faxüzenetek fogadása a <b>Start</b> megnyomása nélkül.	56
		4. Távoli kódok	Be (*51, #51) Ki*	A hívásra mellék- vagy külső telefonkészülekről is válaszolhat, és a kódok segítségével ki- vagy bekapcsolhatja a gépet. Személyre szabottan állíthatja be ezeket a kódokat.	64
		5. Aut. kicsinyít.	Be* Ki	Csökkenti a beérkező faxok méretét.	57
		6. Mem. vétel	Be* Ki	Ha kifogy a papír, akkor a készülék automatikusan tárolja a beérkező faxokat a memóriába.	58
		7. Nyomt. Sűrűség	-□□□■+ -□□□□+ -□■□□+* -□■□□+ -■□□□+	A nyomtatási képek fényerejének beállítása.	56
		8. Lehívó vétel	Standard* Védett Időzítés	A gépet úgy állíthatja be, hogy az másik faxkészülékkel lehívást bonyolíthasson.	80
		9. Fax Rx Bélyeg	Be Ki*	A fogadási nap és idő megjelenik a fogadott faxok felső részén.	58
	0. Duplex	Be Ki*	A fogadott faxokat a papír mindkét oldalára nyomtatja ki.	57	
	2. Küldés beáll. (Csak fax üzemmódban)	1. Kontraszt	Auto* Világos Sötét	A küldött fax világosságának, sötétségének beállítása.	47

Főmenü	Almenü	Menüpontok	Választási lehetőségek	Leírás	Oldal
2. Fax (folytatás)	2. Küldés beáll. (Csak fax üzemmódban) (folytatás)	2. Fax Felbontás	Standard* Finom Szuperfinom Fotó	A kimenő faxok alapértelmezett felbontásának beállítása.	47
		3. Időzítő	—	24 órás formátumban beállítható az az időpont, amikor a készülék elküldi az időzített, késleltetett faxokat.	50
		4. Körfax	Be Ki*	Ugyanarra a faxszámra küldendő késleltetett faxüzenetek egyszerre történő elküldése egy időpontban.	50
		5. Közvetl. küld	Követk. fax:Be Követk. fax:Ki Be Ki*	A memória használata nélkül is küldhet faxot.	48
		6. Lehívó adás	Standard* Védett	A beállítás szerint a készüléken tárolt dokumentum lehívható egy másik készülékről.	80
		7. Fedőlap beáll.	Követk. fax:Be Követk. fax:Ki Be Ki* Minta nyomtatás	A beprogramozott fedőlap automatikus elküldése.	44
		8. Fedőlapüzenet	—	Hozzáfűzheti saját megjegyzéseit a fax fedőlapjához.	44
		9. Tengertúli-mód	Be Ki*	Ha tengerentúlra, külföldre kíván faxot küldeni, és nehézségekbe ütközik, kapcsolja be ezt az üzemmódot.	49
		3. Címjegyzék	1. Egygombos	—	Legfeljebb 16 Egygombos számot tárol, így egyetlen gomb (és a <b>Start</b> gomb) lenyomásával tárcsázhat.
	2. Gyorstárcsázás		—	Legfeljebb 300 Gyorstárcsázási számot tárol, így néhány gomb (és a <b>Start</b> gomb) lenyomásával tárcsázhat.	69
	3. Csoport		—	Beállíthat legfeljebb 20 Csoport számot körfaxoláshoz.	71



Főmenü	Almenü	Menüpontok	Választási lehetőségek	Leírás	Oldal	
2. Fax (folytatás)	4. Visszaigazolás	1. Adásigazolás	Be Be+Kép Ki* Ki+Kép	Megadhatja a kezdeti beállítást az átvitel-ellenőrzési jelentés számára.	84	
		2. Napló időköz	Ki Minden 50 fax* 6 óránként 12 óránként 24 óránként 2 naponta 7 naponta	Beállítja, hogy milyen rendszerességgel kerüljön nyomtatásra az időközi napló.	85	
	5. Távoli fax op.	1. Továbbít/Tárol  (Másolat Nyomt.)	Ki* Fax továbbítása Fax tárolása PC fax fogadás	Beállítja a készüléket a faxüzenetek továbbítására, és azok eltárolására a memóriába, (hogy Ön akkor is hozzáférjen az üzenetekhez, ha nincs a készülék közelében), vagy a faxok számítógépre küldésére.  Ha a Fax továbbítása vagy a PC fax fogadás opciót állította be, akkor bekapcsolhatja a Biztonsági nyomtatása biztonsági funkciót.	73	
			2. Táv. hozzáfér.	---*	A Távoli hozzáféréshez beállíthatja saját kódját.	76
			3. Doku nyomtatás	—	A memóriában tárolt bejövő faxok nyomtatása.	59
	6. Híváskorlát.	1. Tárcs. gombok	Ki* Kétszer # Be	Beállíthatja a készüléket úgy, hogy az korlátozza a hívást a tárcsázófelület használata esetén.	36	
		2. Egygombos	Ki* Kétszer # Be	Beállíthatja a készüléket úgy, hogy az korlátozza a hívást az Egygombos számok esetén.	36	
		3. Gyorstárcsázás	Ki* Kétszer # Be	Beállíthatja a készüléket úgy, hogy az korlátozza a hívást a Gyorshívási számok esetén.	36	
	7. Feladattörölés	—	—	Ellenőrizheti, hogy melyik feladatok vannak a memóriában, és a törölhet a feladatok közül.	50	

Főmenü	Almenü	Menüpontok	Választási lehetőségek	Leírás	Oldal
2. Fax (folytatás)	0. Vegyes	1. Kompatibilitás	Magas* Normál Alap (VoIP-hoz)	Kommunikációs problémák esetén a kompatibilitás beállítása. VoIP szolgáltatók számos szabványhoz biztosítanak faxtámogatást. Ha rendszeresen találkozik faxküldési problémákkal, próbálja ki az alábbi beállítást: Alap (VoIP-hoz).	139
3. Másol	1. Minőség	—	Szöveg Fotó Auto*	Megválaszthatja az adott dokumentumtípus másolási felbontását.	92
	2. Világosság	—	-□□□■+ -□□□■+ -□□■□+* -■□□□+ -■□□□+	Állítsa be a másolatok fényerejét.	92
	3. Kontraszt	—	-□□□■+ -□□□■+ -□□■□+* -■□□□+ -■□□□+	Állítsa be a másolatok kontrasztját.	92
4. Printer	1. Emuláció	—	Automata (EPSON)* Automata (IBM) HP LaserJet BR-Script 3 Epson FX-850 IBM Proprinter	Az emuláció módjának kiválasztása.	<i>Lásd: Szoftver használati útmutató a CD-ROM-on.</i>
	2. Printer Opciók	1. Belső betűtíp.	1. HP LaserJet 2. BR-Script 3	A készülék belső betűkészlet-listájának nyomtatása.	
		2. Konfiguráció	—	A nyomtatási beállítások listájának kinyomtatása.	
		3. Tesztnyomtatás	—	Tesztoldalt nyomtat.	
3. Duplex	—	Ki* Be (hosszú old) Be (rövid old)	Engedélyezi vagy letiltja a kétoldalas nyomtatást. A hosszú gerinc vagy rövid gerinc kétoldalas nyomtatást is választhatja.		

Főmenü	Almenü	Menüpontok	Választási lehetőségek	Leírás	Oldal
4.Printer (folytatás)	4.Printer törlés	—	1.Null. 2.Kilép	Visszaállítja a nyomtató beállításokat az eredeti gyári alapbeállításokra.	<i>Lásd: Szoftver használati útmutató a CD-ROM-on.</i>
5.USB Direkt I/F	1.Direkt nyomt.	1.Papír méret	<b>A4*</b> Letter Legal Executive A5 A5 L A6 B5 B6 Ívlap	Beállítja a papírméretet az USB flash memóriáról végzett közvetlen nyomtatáshoz.  Az A5 L és az A6 méretek nem érhetőek el az opcionális 2. tábla esetében.  A Legal és Folio lehetőségek csak a többcéلű tábla esetében választhatók ki.	101
		2.Média típus	Vékony <b>Sima*</b> Vastag Vastagabb Újrapapír	Beállítja az adathordozó típusát az USB flash memóriáról végzett közvetlen nyomtatáshoz.	101
		3.Több példány	1 az 1-ben* 2 az 1-ben 4 az 1-ben 9 az 1-ben 16 az 1-ben 25 az 1-ben 1 2x2 oldalon 1 3x3 oldalon 1 4x4 oldalon 1 5x5 oldalon	Beállítja az oldal stílusát, amikor több oldalt nyomtat közvetlenül az USB flash memóriáról.	101
		4.Oldalbeállítás	<b>Állókép*</b> Fekvőkép	Beállítja az oldal tájolását az USB flash memóriáról végzett közvetlen nyomtatáshoz.	101
		5.Szétválogat	<b>Be*</b> Ki	Engedélyezi vagy letiltja az oldal szétválogatását az USB flash memóriáról végzett közvetlen nyomtatáshoz.	101

Főmenü	Almenü	Menüpontok	Választási lehetőségek	Leírás	Oldal
5.USB Direkt I/F (folytatás)	1.Direkt nyomt. (folytatás)	6.Nyomt. Minőség	Normál* Finom	Beállítja a nyomtatási minőség beállítását az USB flash memóriáról végzett közvetlen nyomtatáshoz.	101
		7.PDF opció	Dokumentum* Dokum&jelölés Dokum&bélyeg	Beállítja azt a PDF beállítást, amely a PDF-fájlból található megjegyzéseket vagy pecséteteket kinyomatja a szöveggel együtt.	101
		8.Index Nyomt.	Egyszerű* Részletek	Beállítja az index nyomtatása, az egyszerű formátum vagy a részletek beállítását.	101
	2.Scan USB-re	1.Felbontás	Színes, 100 dpi* Színes, 200 dpi Színes 300 dpi Színes 600 dpi Szürke 100 dpi Szürke 200 dpi Szürke 300 dpi FF 200 dpi FF 200X100 dpi	Beállítja a szkennelt adatok USB flash memóriába küldéséhez használni kívánt felbontást.	Lásd: Szoftver használati útmutató a CD-ROM-on.
		2.Fájlnév	—	Írja be a szkennelt adatok fájlnevét.	

Főmenü	Almenü	Menüpontok	Választási lehetőségek	Leírás	Oldal	
6.Jelent.nyomt.	1.Adásigaz. Ell.	1.Nézet az LCD-n	—	Küldés-igazolási jelentés nyomtatása a legutóbbi küldésről.	85	
		2.Nyomtató napló	—			
	2.Segítség	—	—	A Súlyó lista nyomtatása, amelyről egyszerűen megtekintheti a készülék gyors programozásának módját.	85	
	3.Telkönyv lista	1.Numerikus	—	—	Számsorrendben vagy betűrendben felsorolja az Egygombos és Gyorsívási memóriában tárolt neveket és számokat.	85
		2.Alfabetikus	—			
	4.Fax Napló	—	—	—	Listát készít az utolsó 200 bejövő és kimenő fax adatairól. (A TX jelentése: Küldés. Az RX jelentése: Fogadás.)	85
	5.Felhasz.Beáll.	—	—	—	Felsorolja a beállításokat.	85
	6.Hálózat Beáll.	—	—	—	Felsorolja a hálózati beállításokat.	85
7.Megrendelőlap	—	—	—	Kinyomtathatja a kiegészítők megrendelésére szolgáló űrlapot, amelyet kitöltve elküldhet Brother viszonteladójához.	85	

Főmenü	Almenü	Menüpontok		Választási lehetőségek	Leírás	Oldal
7.Hálózat	1.TCP/IP	1.Boot mód	—	Auto* Statikus RARP BOOTP DHCP	Kiválaszthatja a legmegfelelőbb bootolási módot.	Lásd: Hálózati használati útmutató a CD-ROM-on.
		2.IP cím	—	[000-255]. [000-255]. [000-255]. [000-255]	Adja meg az IP címet.	
		3.Alhálóz. Maszk	—	[000-255]. [000-255]. [000-255]. [000-255]	Adja meg az alhálózati maszkot.	
		4.Gateway	—	[000-255]. [000-255]. [000-255]. [000-255]	Adja meg az átjáró (gateway) címét.	
		5.Csomópont név	—	BRNXXXXXXXXXXXX	Adja meg a Csomópont nevét.	
		6.Wins beállít	—	Auto* Statikus	A WINS konfigurációs mód kiválasztása.	
		7.Wins szerver	—	(Elsődleges) [000-255]. [000-255]. [000-255]. [000-255] (Másodlagos) [000-255]. [000-255]. [000-255]. [000-255]	Az elsődleges és másodlagos WINS szerver IP címének meghatározása.	
		8.Dns szerver	—	(Elsődleges) [000-255]. [000-255]. [000-255]. [000-255] (Másodlagos) [000-255]. [000-255]. [000-255]. [000-255]	Az elsődleges és másodlagos DNS szerver IP címének meghatározása.	
		9.APIPA	—	Be* Ki	Automatikusan kiosztja az IP-címet a link-local címtartományból.	
	0.IPV6	—	Be Ki*	Engedélyezi vagy letiltja az IPv6 protokollt. Ha használni szeretné az IPv6 protokollt, látogassa meg a <a href="http://solutions.brother.com/">http://solutions.brother.com/</a> címet a további információkért.		
	2.Ethernet	—	—	Auto* 100B-FD 100B-HD 10B-FD 10B-HD	Válassza az Ethernet csatlakozási módot.	

Főmenü	Almenü	Menüpontok		Választási lehetőségek	Leírás	Oldal
7.Hálózat (folytatás)	3.Szken. FTP-re	—	—	Színes, 100 dpi* Színes, 200 dpi Színes 300 dpi Színes 600 dpi Szürke 100 dpi Szürke 200 dpi Szürke 300 dpi FF 200 dpi FF 200X100 dpi	Kiválasztja az FTP-n keresztül küldendő fájl formátumát.	Lásd: Hálózati használati útmutató a CD-ROM-on.
	4.Szken. hál.-ra	—	—	Színes, 100 dpi* Színes, 200 dpi Színes 300 dpi Színes 600 dpi Szürke 100 dpi Szürke 200 dpi Szürke 300 dpi FF 200 dpi FF 200X100 dpi	Szkenelhet fekete-fehér vagy színes dokumentumokat közvetlenül CIFS-kiszolgálóra a helyi hálózaton vagy az interneten.	
	5.Időzóna	—	—	UTCXXX:XX	Beállítja az ország időzónáját.	
	0.Hál. alapáll.	1.Null.	1.Igen 2.Nem	—	Visszaállítja az összes hálózati beállítást a gyári alapértelmezésre.	
	2.Kilép	—	—			

Főmenü	Almenü	Menüpontok	Választási lehetőségek	Leírás	Oldal
8.Gép információ	1.Gyári szám	—	—	Ellenőrizheti a berendezés sorozatszámát.	168
	2.Lapszám	—	Teljes Fax/Lista Másol Nyomtat	Megtekintheti a berendezés élettartama során nyomtatott összoldalszámot.	168
	3.Alkatr.Élet.	1.Dob 2.Olvasztó 3.Lézer 4.PF készlet TC 5.PF készlet 1 6.PF készlet 2	—	Ellenőrizheti, hogy a készülék alkatrészeinek élettartamából hány százalék van hátra.  Az MFC-8380DN esetében a PF készlet 2 csak akkor jelenik meg, ha telepítve van az opcionális LT5300 tálcá.	169



Főmenü	Almenü	Menüpontok	Választási lehetőségek	Leírás	Oldal
0. Alapbeáll.	1. Vételi mód	—	Csak fax* Fax/Tel Külső Tel/Ü.R. Kézi	Kiválaszthatja a legmegfelelőbb fogadási módot.	53
	2. Idő&dátum	—	—	Dátum és idő beillesztése az LCD kijelzőre és a küldött faxok fejlécébe.	Lásd: Gyors telepítési útmutató.
	3. Áll.azonosító.	—	Fax: Tel: Név:	Az Ön nevének és faxszámának kijelzése minden faxolt oldalon.	
	4. Hang/Impulzus	—	Hang* Impulzus	Tárcsázási mód kiválasztása.	
	5. Tárcsahang	—	Érzékelés Nincs érzékelés*	Lerövidítheti a tárcsahang-érzékelési időt.	139
	6. tel. von. beáll	—	Normál* ISDN PBX	Beállítja a telefonvonal típusát.	60
	7. Alapállapot	1. Hálózat	1. Null. 2. Kilép	1. Null. 2. Kilép	Visszaállítja az összes hálózati beállítást a gyári alapértelmezésre.
2. Cím és fax		1. Null. 2. Kilép	1. Null. 2. Kilép	Visszaállítja az összes tárolt telefonszámot és faxbeállítást.	169
3. Minden beáll.		1. Null. 2. Kilép	1. Null. 2. Kilép	Visszaállítja a készülék összes beállítását a gyári alapbeállításra.	169
0. Nyelv	—	(Válassza ki a nyelvet.)	(Válassza ki a nyelvet.)	A LCD kijelző nyelvének módosítása.	Lásd: Gyors telepítési útmutató.

## Szöveg beírása

Bizonyos menüpontok esetében, például az állomásazonosító megadásakor szöveget kell beírni. A tárcsázó gombokon a számok mellett betűk is szerepelnek. A **0**, **#** és **\*** gombok *nem* tartalmaznak betűket, mert ezekkel speciális karakterek írhatók be.

A kívánt karakter megadásához nyomja meg a megfelelő tárcsázóbillentyűt az ebben a referenciatáblázatban megadott gyakorisággal.

Gomb	egyszer	kétszer	háromszor	négyszer	öttször	hatször	hétször	nyolcszor	kilencszer
1	@	.	/	1	@	.	/	1	@
2	a	b	c	A	B	C	2	a	b
3	d	e	f	D	E	F	3	d	e
4	g	h	i	G	H	I	4	g	h
5	j	k	l	J	K	L	5	j	k
6	m	n	o	M	N	O	6	m	n
7	p	q	r	s	P	Q	R	S	7
8	t	u	v	T	U	V	8	t	u
9	w	x	y	z	W	X	Y	Z	9

A kisbetűket nem engedélyező menüpontok esetén kérjük, használja a következő referenciatáblázatot.

Gomb	egyszer	kétszer	háromszor	négyszer	öttször
2	A	B	C	2	A
3	D	E	F	3	D
4	G	H	I	4	G
5	J	K	L	5	J
6	M	N	O	6	M
7	P	Q	R	7	P
8	T	U	V	8	T
9	W	X	Y	9	W

### Szóköz beillesztése

Szóköz beillesztése faxszámba: Nyomja meg a ► gombot egyszer a számok között. Ha egy névben kíván szóközt elhelyezni, akkor kétszer nyomja meg a ► gombot a karakterek között.

### Javítás

Ha egy betűt hibásan írt be, és meg szeretné változtatni, a ◀ gombbal mozgassa a kurzort a hibás karakterhez, majd nyomja meg a **Clear/Back (Törlés/Vissza)** gombot.

### Betűk ismétlése

Ha a megadandó karakter ugyanazon a billentyűn található, mint az előző, akkor mielőtt újra megnyomná a billentyűt, nyomja meg a ► gombot.

### Speciális karakterek és szimbólumok

Nyomja le a \*, # vagy 0 gombot, majd a ◀ vagy ▶ billentyűvel mozgassa a kurzort ahhoz a szimbólumhoz vagy karakterhez, amelyet be szeretne írni. Kiválasztásához nyomja meg az OK gombot. Az alábbi szimbólumok és karakterek a menüválasztástól függően jelennek meg.

- A \* gomb megnyomásával (szóköz) ! " # \$ % & ' ( ) \* + , - . / €  
elérhető  
karakterek:
- A # gomb megnyomásával ; : < = > ? @ [ ] ^ \_ \ ~ ' | { }  
elérhető  
karakterek:
- A 0 gomb megnyomásával Á É Í Ö Ó Ő Ü Ú 0  
elérhető  
karakterek:

## Általános

Nyomtató típusa	Lézer	
Nyomtatási mód	Elektrofotográfia félvezető lézersugár szkenneléssel	
Memóriakapacitás	64 MB	
LCD (folyadékkristályos kijelző)	16 karakter x 2 sor	
Áramforrás	220 – 240V 50/60Hz	
Energiafelvétel	Csúcs:	1080 W
	Másolás:	Átlagosan 570 W <sup>1</sup>
	Sleep (alvó):	Átlagosan 11 W
	Készenlét:	Átlagosan 80 W

<sup>1</sup> Amikor egy lapról készít másolatot

### Méretek

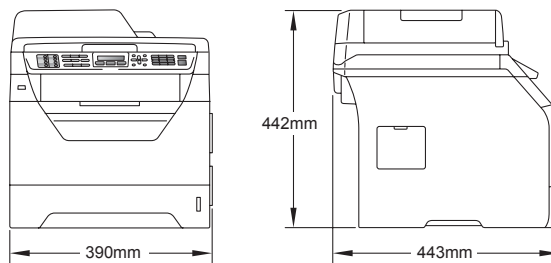

Súly	Dob/festék egységgel:	15,7 kg (MFC-8380DN)
		15,5 kg (MFC-8370DN)

**Zajszint****Hangerő**<sup>1</sup>

Működés (másolás): LwAd = 6,57 Bell (A)  
(MFC-8380DN)

LwAd = 6,58 Bell (A)  
(MFC-8370DN)

A LwAd > 6,30 Bell (A) értékkel rendelkező irodai készülékek nem alkalmasak olyan helyiségben való használatra, ahol elsődlegesen szellemi munkát végeznek. Az ilyen berendezéseket a zajkibocsátás miatt külön helyiségbe kell helyezni.

Készenlét: LwAd = 4,09 Bell (A)

**Hangnyomás**

Működés (másolás): LPAM = 56 dB (A)

Készenlét: LPAM = 30 dB (A)

<sup>1</sup> A mérés az ISO9296 szabványnak megfelelően történt.

**Hőmérséklet**

Működés közben: 10 – 32,5°C

Tárolás: 5 – 35°C

**Páratartalom**

Működés közben: 20 és 80% (kondenzáció nélkül)

Tárolás: 10 és 90% (kondenzáció nélkül)

**ADF (automatikus dokumentum adagoló)**

Legfeljebb 20 lap (eltoltan) [80 g/m<sup>2</sup>]

Ajánlott környezet a legjobb eredményért:

Hőmérséklet: 20 – 30

Páratartalom: 50% – 70%

Papír: Xerox Premier TCF 80 g/m<sup>2</sup> vagy  
Xerox Business 80 g/m<sup>2</sup>

**Papírtálca**

250 lap [80 g/m<sup>2</sup>]

**2. papírtálca (opció)  
(MFC-8380DN)**

250 lap [80 g/m<sup>2</sup>]

# Nyomtatási adathordozó

## Papír bevétele

### Papírtálca

- Papírtípus: Vékony papír, Normál papír, Finom írópapír és Fólia <sup>1</sup> vagy Újrahasznosított papír
- Papírméret: Levél, A4, B5 (ISO), A5, A5 (hosszú gerinc), B6 (ISO), A6 és Executive
- Papírsúly: 60 – 105 g/m<sup>2</sup>
- Maximum papírtálca kapacitás: Legfeljebb 250 lap 80 g/m<sup>2</sup> normál papír

### Többcélú tálca

- Papírtípus: Vékony papír, Normál papír, Vastag papír, Finom írópapír, Fóliák, Újrahasznosított papír, Borítékok vagy Címkék <sup>1</sup>
- Papírméret: Szélesség: 69,8 – 216 mm  
Hossz: 116 – 406,4 mm
- Papírsúly: 60 – 163 g/m<sup>2</sup><sup>2</sup>
- A többcélú tálca maximális kapacitása: Legfeljebb 50 lap 80 g/m<sup>2</sup> normál papír  
Legfeljebb 3 boríték

<sup>1</sup> A fóliák vagy címkék esetén ajánlatos azonnal eltávolítani a kinyomtatott papírokat a kimeneti papírtálcáról az elkenődés elkerülése érdekében.

<sup>2</sup> 60 – 105 g/m<sup>2</sup> kétoldalas nyomtatásnál.

## 2. papírtálca (opció) (MFC-8380DN)

- Papírtípus: Vékony papír, Normál papír, Finom írópapír, vagy Újrahasznosított papír
- Papírméret: Levél, A4, B5 (ISO), A5, B6 (ISO) és Executive
- Papírsúly: 60 – 105 g/m<sup>2</sup>
- Maximum papírtálca kapacitás: Legfeljebb 250 lap 80 g/m<sup>2</sup> normál papír

**Papír  
kimenet**

- Kimeneti tálca: Legfeljebb 150 lap (a kimeneti papírtálcára, lefelé fordítva)
- Hátsó kimeneti tálca: Egy lap (felfelé fordított nyomtatás a hátsó kimeneti tálcára)

**Kétoldalas  
nyomtatás**

- Papírméret: A4
- Papírsúly: 60 – 105 g/m<sup>2</sup>
- Kézi kétoldalas: Igen
- Automatikus kétoldalas: Igen

# Fax

<b>Kompatibilitás</b>	ITU-T Super 3-as csoport	
<b>Kétoldalas Fax (Fogadás)</b>	Igen	
<b>Kódrendszer</b>	MH/MR/MMR/JBIG	
<b>Modem sebesség</b>	Automatikus adatsebess.csökk.:	33 600 bps
<b>Egyoldalas Dokumentumméret</b>	ADF szélessége:	148 – 215,9 mm
	ADF hosszúsága:	148 – 355,6 mm
	Szkennerüveg szélessége:	Max. 215,9 mm
	Szkennerüveg hosszúsága:	Max. 297 mm
<b>2 oldalas (Kétoldalas)</b>	ADF szélessége:	148 – 215,9 mm
<b>Dokumentumméret (MFC-8380DN)</b>	ADF hosszúsága:	148 – 297,0 mm
<b>Szkenelési szélesség</b>	Max. 208 mm	
<b>Nyomatási szélesség</b>	Max. 208 mm	
<b>Szürke árnyalat</b>	8 bites szint	
<b>Lehívási típusok</b>	Szabványos, Biztonságos, Időzítő, Egymás utáni	
<b>Kontraszt beállítása</b>	Automatikus/Világos/ Sötét (kézi beállítás)	
<b>Felbontás</b>	Vízszintes:	8 pont/mm
	Függőleges	
	■ Normál:	3,85 vonal/mm
	■ Finom:	7,7 vonal/mm
	■ Fotó:	7,7 vonal/mm
	■ Szuperfinom:	15,4 vonal/mm



<b>Egygombos tárcsázás</b>	16 (8 × 2)
<b>Gyorstárcsázás</b>	300 állomás
<b>Csoportok</b>	Legfeljebb 20
<b>Körfaxolás</b>	366 állomás
<b>Automatikus újratárcsázás</b>	3 alkalommal, 5 perces időközökkel
<b>Csengetés késleltetés</b>	0, 1, 2, 3, 4, 5, 6, 7 vagy 8 csengetés
<b>Kommunikációs forrás</b>	Nyilvános, kapcsolt telefonhálózat
<b>Memória sebessége</b>	Legfeljebb 600 <sup>1</sup> /500 <sup>2</sup> oldal
<b>Papír nélküli fogadás</b>	Legfeljebb 600 <sup>1</sup> /500 <sup>2</sup> oldal

- <sup>1</sup> Az „Oldalak” a „Brother 1 számú alapgrafikonra” utal (egy tipikus üzleti levél, normál felbontás, JBIG kód). A műszaki adatok és nyomtatott anyagok előzetes figyelmeztetés nélkül módosulhatnak.
- <sup>2</sup> Az „Oldalak” az „ITU-T #1 teszt grafikonra” utal (egy tipikus üzleti levél, normál felbontás, JBIG kód). A műszaki adatok és nyomtatott anyagok előzetes figyelmeztetés nélkül módosulhatnak.

# Másolás

<b>Színes/Monokróm</b>	Monokróm
<b>Egyoldalas dokumentumméret</b>	ADF szélessége: 148 – 215,9 mm ADF hosszúsága: 148 – 355,6 mm <sup>1</sup> Szkennerveg szélessége: Max. 215,9 mm Szkennerveg hosszúsága: Max. 297 mm
<b>2 oldalas (Kétoldalas) Dokumentumméret (MFC-8380DN)</b>	ADF szélessége: 148 – 215,9 mm ADF hosszúsága: 148 – 297,0 mm
<b>Másolási szélesség:</b>	Max. 208 mm
<b>Többszörös másolás</b>	Legfeljebb 99 oldalt rak egymásra, vagy válogat le
<b>Nagyítás/Kicsinyítés</b>	25% – 400% (1%-os skálabeosztás)
<b>Felbontás</b>	Max. 1 200 × 600 dpi
<b>Első másolat elkészítési ideje</b>	Kevesebb, mint 10,5 másodperc <sup>2</sup> (az Üzemkész módból)

<sup>1</sup> A4-es méretnél nagyobb lapok esetében maximum 5 lap az ADF adagoló kapacitása.

<sup>2</sup> Az első másolat megjelenési ideje függ a lapolvasó lámpájának bemelegedési idejétől.

# Szkennelés

<b>Színes/Monokróm</b>	Igen/Igen
<b>Kétoldalas szkennelés (MFC-8380DN)</b>	Igen
<b>TWAIN kompatibilis eszköz</b>	Igen (Windows® 2000 Professional/XP/XP Professional x64 Edition/Windows Vista®) Mac OS X 10.3.9 vagy újabb <sup>1</sup>
<b>WIA kompatibilis eszköz</b>	Igen (Windows® XP/Windows Vista®)
<b>Színmélység</b>	24 bites színes
<b>Felbontás</b>	Maximum 19 200 x 19 200 dpi (interpolált) <sup>2</sup> Maximum 600 x 2 400 dpi (optikai) <sup>2</sup> (A lapolvasóüvegről) Maximum 600 x 600 dpi (optikai) <sup>2</sup> (Az ADF-ből)
<b>Egyoldalas Dokumentumméret</b>	ADF szélessége: 148,0 – 215,9 mm ADF hosszúsága: 148,0 – 355,6 mm <sup>3</sup> Szkennерüveg szélessége: Max. 215,9 mm Szkennерüveg hosszúsága: Max. 297 mm
<b>2 oldalas (Kétoldalas) Dokumentumméret (MFC-8380DN)</b>	ADF szélessége: 148,0 – 215,9 mm ADF hosszúsága: 148,0 – 297,0 mm
<b>Szkennelési szélesség</b>	Max. 210 mm
<b>Szürke árnyalat</b>	8 bites szint

<sup>1</sup> A legújabb illesztőprogram-frissítésekért látogasson el a <http://solutions.brother.com/> webhelyre.

<sup>2</sup> Legfeljebb 1 200 × 1 200 dpi-s lapolvasás a WIA illesztőprogrammal Windows® XP/Windows Vista® operációs rendszeren (akár 19 200 × 19 200 dpi is választható a Brother lapolvasó segédprogrammal)

<sup>3</sup> A4-es méretnél nagyobb lapok esetében maximum 5 lap az ADF adagoló kapacitása.

# Nyomtatás

<b>Emulációk</b>	PCL6, BR-Script3 (PostScript <sup>®</sup> 3™), IBM Pro-Printer XL, Epson FX-850
<b>Nyomtató-meghajtó</b>	Gazdagépalapú illesztőprogram Windows <sup>®</sup> 2000 Professional/XP/XP Professional x64 Edition/Windows Vista <sup>®</sup> /Windows Server <sup>®</sup> 2003 <sup>1</sup> /Windows Server <sup>®</sup> 2003 x64 Edition <sup>1</sup> /Windows Server <sup>®</sup> 2008 <sup>1</sup> rendszerhez  BR-Script3 (PPD-fájl) Windows <sup>®</sup> 2000 Professional/XP/XP Professional x64 Edition/Windows Vista <sup>®</sup> /Windows Server <sup>®</sup> 2003 <sup>1</sup> /Windows Server <sup>®</sup> 2003 x64 Edition <sup>1</sup> /Windows Server <sup>®</sup> 2008 <sup>1</sup> rendszerhez  Macintosh nyomtató illesztőprogram Mac OS X 10.3.9 vagy újabb rendszerhez <sup>2</sup> BR-Script3 (PPD-fájl) Mac OS X 10.3.9 vagy újabb rendszerhez <sup>2</sup>
<b>Felbontás</b>	1 200 dpi <sup>3</sup> , HQ1200 (2 400 × 600 dpi), 600 dpi, 300 dpi
<b>Nyomtatási sebesség egyoldalas nyomtatáskor</b>	Legfeljebb 28 oldal/perc (A4 méret) <sup>4</sup> (MFC-8370DN) Legfeljebb 30 oldal/perc (A4 méret) <sup>4</sup> (MFC-8380DN)
<b>Nyomtatási sebesség kétoldalas nyomtatáskor</b>	Legfeljebb 13 oldal/perc
<b>Első nyomtatott oldal elkészítési ideje</b>	Kevesebb, mint 8,5 másodperc (az Üzemkész állapotból és a szabványos tálca esetén)

<sup>1</sup> Nyomtatás csak hálózaton keresztül

<sup>2</sup> A legújabb illesztőprogram-frissítésekért látogasson el a <http://solutions.brother.com/> webhelyre.

<sup>3</sup> 1 200 dpi beállítás mellett (1 200 x 1 200 dpi) a nyomtatási sebesség lecsökken.

<sup>4</sup> A nyomtatási sebesség függ a nyomtatott dokumentum típusától.

## Interfészek

<b>USB</b>	Olyan USB 2.0 interfész kábelt (A/B típust) használjon, amely nem hosszabb 2 m-nél. <sup>1</sup> <sup>2</sup>
<b>Ethernet</b>	Ethernet UTP kábelt használjon, amely CAT5 vagy magasabb kategóriás.

<sup>1</sup> A készüléke nagy sebességű USB 2.0 felülettel rendelkezik. A készülék csatlakoztatható olyan számítógéphez is, amely USB 1.1 interfésszel rendelkezik.

<sup>2</sup> Harmadik fél USB portjait a rendszer nem támogatja.

## Közvetlen nyomtatás funkció

<b>Kompatibilitás</b>	PDF 1.7-es verzió <sup>1</sup> , JPEG, Exif + JPEG, PRN (Brother nyomtató illesztőprogrammal létrehozott), TIFF (Brother MFC vagy DCP modellekkel szkennelt), PostScript <sup>®</sup> 3™ (Brother BR-Script 3 nyomtató illesztőprogrammal létrehozott), XPS 1.0-s verzió.
-----------------------	---

<sup>1</sup> A PDF adatokat, beleértve a JBIG2 képfájlokat, a JPEG2000 képfájlokat vagy a fóliafájlokat a készülék nem támogatja.

# Számítógép követelmények

Minimális rendszerkövetelmények és támogatott szoftver funkciók								
Számítógép Platform és Operációs Rendszer Verzió		Támogatott szoftver funkciók	PC-interfész <sup>3</sup>	Processzor minimális sebessége	Minimum RAM	Ajánlott RAM	Telepítéshez szükséges hely a merevlemezen	
							Meghajtókhoz	Alkalmazásokhoz
Windows® operációs rendszer <sup>1</sup>	Windows® 2000 Professional <sup>5</sup>	Nyomtatás, PC Fax <sup>4</sup> , Szkennelés	USB, 10/100 Base-Tx (Ethernet)	Intel® Pentium® II vagy azzal egyenértékű	64 MB	256 MB	150 MB	310 MB
	Windows® XP Home® <sup>2 5</sup> Windows® XP Professional <sup>2 5</sup>				128 MB			
	Windows® XP Professional x64 Edition			Támogatott 64 bites (Intel®64 vagy AMD64) processzor	256 MB	512 MB		
	Windows Vista® <sup>2</sup>			Intel® Pentium® 4 vagy azzal egyenértékű 64 bites (Intel®64 vagy AMD64) processzor	512 MB	1 GB		

Windows® operációs rendszer <sup>1</sup> (Folytatás)	Windows Server® 2003 (nyomtatás csak a hálózaton keresztül)	Nyomtatás	10/100 Base-Tx (Ethernet)	Intel® Pentium® III vagy azzal egyenértékű	256 MB	512 MB	50 MB	N/A
	Windows Server® 2003 x64 Edition (nyomtatás csak a hálózaton keresztül)			Támogatott 64 bites (Intel®64 vagy AMD64) processzor				
	Windows Server® 2008 (nyomtatás csak a hálózaton keresztül)			Intel® Pentium® 4 vagy azzal egyenértékű 64 bites (Intel®64 vagy AMD64) processzor				
Macintosh operációs rendszer	Mac OS X 10.3.9 – 10.4.3	Nyomtatás, PC Fax küldése <sup>4</sup> , Szkennelés	USB <sup>3</sup> , 10/100 Base-Tx (Ethernet)	PowerPC G4/G5, PowerPC G3 350 MHz	128 MB	256 MB	80 MB	400 MB
	Mac OS X 10.4.4 vagy újabb			PowerPC G4/G5, Intel® Core™ Processor	512 MB	1 GB		

<sup>1</sup> Internet Explorer 5.5® vagy újabb

<sup>2</sup> Legfeljebb 1 200 × 1 200 dpi-s lapolvasás a WIA illesztőprogrammal Windows® XP/Windows Vista® operációs rendszeren (akár 19 200 × 19 200 dpi is választható a szkennер segédprogramjával)

<sup>3</sup> Harmadik fél USB portjait a rendszer nem támogatja.

<sup>4</sup> A PC-FAX funkció csak a fekete-fehér faxolást támogatja.

<sup>5</sup> PaperPort™ 11SE Windows® 2000 esetében csak Microsoft® SP4 vagy magasabb verziókat, XP esetén csak SP2 vagy újabb verziókat támogatja.

A legújabb illesztőprogram-frissítésekért látogasson el a <http://solutions.brother.com/> webhelyre.

Az összes védjegy, márka és terméknév a megfelelő vállalatok tulajdona.

# Kellékanyagok

<b>Festékkazetta élettartama</b>	Kezdő festékkazetta:	Körülbelül 2 000 oldal (A4) <sup>1</sup>
	Standard festékkazetta: <b>TN-3230:</b>	Körülbelül 3 000 oldal (A4) <sup>1</sup>
	Nagy kapacitású festékkazetta: <b>TN-3280:</b>	Körülbelül 8 000 oldal (A4) <sup>1</sup>
<b>Dobegység</b>	<b>DR-3200:</b>	Körülbelül 25 000 oldal (A4) <sup>2</sup>

<sup>1</sup> A festékkazetta körülbelüli kapacitását az ISO/IEC 19752 szerint határoztuk meg.

<sup>2</sup> A dob élettartama becsült érték, és a használat típusától függően változhat.



# Vezetékes Ethernet hálózat

<b>Hálózati kártya típusneve</b>	NC-6800h 2. típus
<b>LAN</b>	Csatlakoztathatja készülékét hálózathoz Hálózati nyomtatás, Hálózati szkennelés, PC Fax és Távoli beállításhoz funkciók érdekében <sup>1 2</sup> .
<b>Támogatás</b>	Windows® 2000 Professional, Windows® XP, Windows® XP Professional x64 Edition, Windows Vista®, Windows Server® 2003 <sup>2</sup> , Windows Server® 2003 x64 Edition <sup>2</sup> és Windows Server® 2008 <sup>2</sup> Mac OS X 10.3.9 vagy újabb <sup>3 4</sup>
<b>Protokollok</b>	<p>IPv4: ARP, RARP, BOOTP, DHCP, APIPA (Auto IP), WINS/NetBIOS névfeloldás, DNS feloldó, mDNS, LLMNR válaszadó, LPR/LPD, Custom Raw Port/Port9100, IPP/IPPS, FTP-kliens és kiszolgáló, TELNET-kiszolgáló, HTTP/HTTPS-kiszolgáló, SSL/TLS, TFTP-kliens és kiszolgáló, SMTP-kliens, APOP, POP SMTP előtt, SMTP AUTH, SNMPv1/v2c/v3, ICMP, LLTD válaszadó, nyomtatási webszolgáltatások, CIFS-kliens, SNTP</p> <p>IPv6: (Alapértelmezés szerint kikapcsolva) NDP, RA, DNS feloldó, mDNS, LLMNR válaszadó, LPR/LPD, Custom Raw Port/Port9100, IPP/IPPS, FTP-kliens és kiszolgáló, TELNET kiszolgáló, HTTP/HTTPS kiszolgáló, SSL/TLS, TFTP-kliens és kiszolgáló, SMTP-kliens, APOP, POP SMTP előtt, SMTP AUTH, SNMPv1/v2c/v3, ICMPv6, LLTD válaszadó, nyomtatási webszolgáltatások, CIFS-kliens, SNTP</p>
<b>Hálózat típusa</b>	Ethernet 10/100 BASE-TX Auto Negotiation (Vezetékes LAN)

## Kezelő segédprogramok <sup>5</sup>

BRAdmin Light a Windows® 2000 Professional, Windows® XP, Windows® XP Professional x64 Edition, Windows Vista®, Windows Server® 2003, Windows Server® 2003 x64 Edition, Windows Server® 2008 és Mac OS X 10.3.9 vagy újabb rendszerekhez <sup>4</sup>

BRAdmin Professional a Windows® 2000 Professional, Windows® XP, Windows® XP Professional x64 Edition, Windows Vista®, Windows Server® 2003, Windows Server® 2003 x64 Edition és Windows Server® 2008 rendszerekhez

Web BRAdmin a Windows® 2000 Professional, Windows® XP, Windows® XP Professional x64 Edition, Windows Vista®, Windows Server® 2003, Windows Server® 2003 x64 Edition és Windows Server® 2008 rendszerekhez

Java rendszert támogató böngészőkkel rendelkező kliens számítógépek.

<sup>1</sup> PC fax küldése Mac esetében

<sup>2</sup> Nyomtatás csak hálózaton keresztül

<sup>3</sup> Mac OS X 10.3.9 vagy újabb (mDNS)

<sup>4</sup> A legújabb illesztőprogram-frissítésekért látogasson el a <http://solutions.brother.com/> webhelyre.

<sup>5</sup> A BRAdmin Professional és a Web BRAdmin letölthető a következő címről: <http://solutions.brother.com/>.

Ez a jellemzők és kifejezések egy minden részletre kiterjedő listája, ami Brother kézikönyvekben található. Ezen tulajdonságok érvényessége a vásárolt modell fajtájától függ.

**ADF (automatikus dokumentum adagoló)**

A dokumentum behelyezhető az ADF-be, majd oldalanként automatikusan beolvasható.

**Automatikus faxküldés**

Fax küldése a külső telefon telefonkagylójának felemelése nélkül.

**Automatikus kicsinyítés**

Csökkenti a beérkező faxok méretét.

**Automatikus újratárcsázás**

Ezzel a funkcióval automatikusan újrarághatja az utolsó faxszámot öt perc múlva, ha a faxot foglalt vonal miatt nem sikerült elküldeni.

**Állomásazonosító**

A faxüzenetek tetején megjelenő tárolt információ. Tartalmazza a küldő nevét és faxszámát.

**Biztonsági másolat nyomtatása**

A készülék kinyomtatja az összes beérkező és a memóriában tárolt faxüzenetet. Ez egy biztonsági beállítás amely biztosítja, hogy áramszünet esetén nem vesznek el az üzenetek.

**CNG hangok**

Olyan speciális hangok, amelyekkel a fax készülékek az automatikus küldés közben a hívás kezdeményezését jelzik a fogadó készüléknek.

**Csengetés hangereje**

A készülék csengetési hangerejének beállítása.

**Csengetés késleltetés**

Csengetések száma, mielőtt a készülék Csak fax és Fax/Tel üzemmódban válaszol.

**Csipogó hangerő**

Egy billentyű lenyomását vagy hibát jelző csipogás hangerejének beállítása.

**Csoport szám**

Egygombos és Gyorshívási számok kombinációja, amelyek egy körfaxoláshoz használt Egygombos vagy Gyorshívási helyen vannak tárolva.

**ECM (Hibajavítási mód (Error Correction Mode))**

Felismeri a fax küldése közben fellépő hibákat, és újraküldi a hibás oldalakat.

**Egygombos**

Gombok a készülék kezelőpanelén, amelyeken számokat tárolhat az egyszerű híváshoz. Minden gombon tárolhat egy második számot is, ha egyszerre nyomja meg a **Shift (Váltás)** gombot és az Egygombos gombot.

**F/T csengetési idő**

Az az időtartam, ameddig a Brother készülék "ál"-csönget (ha a Fogadómód Fax/Tel) a fogadott telefonhívások megválaszolására való figyelmeztetéskor.

**Fax észlelése**

A készülék válaszolhat a CNG hangokra, ha Ön megszakítja a faxot a hívás fogadásával.

**Fax hangok**

Az információ átadása közben a küldő és fogadó készülékek által kiadott hangok.

**Fax napló**

Kinyomtatja az utolsó 200 bejövő és kimenő fax adatait. TX jelentése: Küldés. RX jelentése: Fogadás.

**Fax tárolása**

A memóriában faxokat tárolhat.

### **Fax továbbítása**

A memóriába fogadott faxot továbbküldi egy előre beprogramozott számra.

### **Fax/Tel**

Fogadhat faxot vagy telefonhívást. Ne használja ezt az üzemmódot üzenetrögzítő (TAD) készülék használata esetén.

### **Feladat törlése**

Beprogramozott nyomtatási feladatot töröl, és törli a készülék memóriáját is.

### **Felbontás**

Egy hüvelykre eső függőleges és vízszintes vonalak száma.

### **Felhasználói beállítások listája**

Nyomtatott jelentés a készülék aktuális beállításairól.

### **Gyorstárcsázás**

Egy előzetesen rögzített szám az egyszerű hívás érdekében. Meg kell nyomnia a  gombot, ezután beírni egy háromjegyű Gyorshívási helyet, majd megnyomni a **Start** gombot a hívási folyamat megkezdéséhez.

### **Hangtárcsázó üzemmód**

Nyomógombos telefonokon használt tárcsázási módszer a telefonvonalon.

### **Ideiglenes beállítások**

Minden faxátvitelhez eltérő beállításokat választhat az alapértelmezett beállítások módosítása nélkül.

### **Impulzus**

A telefonvonalon történő körtárcsázás egy módja.

### **Keresés**

A tárolt gyorsbillentyűs, gyorstárcsázási vagy csoportos számok elektronikus, betűrend szerinti listázása.

### **Kettős hozzáférés**

A készülék memóriába másolhat kimenő faxot vagy beütemezett feladatokat miközben faxot küld vagy faxot fogad, esetleg azt nyomtatja.

### **Késleltetett fax**

Még aznap, de az Ön által meghatározott későbbi időpontban küldi el a faxot.

### **Kézi faxküldés**

Amikor felemeli a külső telefonkészülék telefonkagylóját, és a fogadó faxkészülék válaszána meghallása után megnyomja a **Start** gombot a küldés megkezdéséhez.

### **Kommunikációs hiba (vagy Komm. hiba)**

Hiba a fax küldése közben. Jellemzően a telefonvonal zaja vagy elektrosztatikus töltés okozza.

### **Kompatibilitás csoport**

Egy adott készülék alkalmassága egy másikkal való kommunikációra. A kompatibilitás garantált ITU-T csoportok között.

### **Kontraszt**

Ez a beállítás a túl sötét vagy túl világos dokumentumok kijavításához kínál megoldást. A beállítással az eredetinel világosabb vagy sötétebb másolatok készíthetők.

### **Kódolási módszer**

A dokumentumban szereplő információk kódolásának módszere. Minden faxkészüléknek a Modified Huffman (MH) egy minimum szabványát kell használnia. Az Ön készüléke nagyobb teljesítményű tömörítésre is képes, például a Modified Read (MR), a Modified Modified Read (MMR) és a JBIG tömörítésekre, ha a fogadó készülék szintén képes erre.

### **Körfaxolás**

Ugyanazon faxüzenet elküldése egyszerre több helyre.

### **Kötegelt küldés**

Költségtakarékossági funkció, amelynek során az egyazon faxszámra küldendő, késleltetett faxüzeneteket a készülék egyszerre küldi el.

### **Küldés**

A faxok átküldésének folyamata készülékéről a fogadó készülékre.

**Külső telefonkészülék**

A készülékhez kapcsolt TAD (üzenetrögzítő) vagy telefonkészülék.

**LCD (folyadékkristályos kijelző (liquid crystal display))**

A készülék megjelenítési képernyője, ahol az interaktív üzenetek jelennek meg a képernyőn történő programozáskor. Ha a készülék pihenő állapotban van, a képernyőn a dátum és az idő jelenik meg.

**Lehívás**

Folyamat, amelynek során egy faxkészülék másik készüléket hív, hogy az fogadja a várakozó faxüzenetet.

**Melléktelefon**

A faxeszámon található telefon, amely egy különálló fali aljzathoz csatlakozik.

**Menü üzemmód**

A készülék beállításainak módosítását lehetővé tevő programozási mód.

**Nagy felbontás**

A felbontás 203 × 196 dpi. Kisméretű nyomtatáshoz valamint grafikonokhoz használatos.

**Naplózási időszak**

Az automatikusan nyomtatott Fax napló jelentések nyomtatása közötti, előzetesen meghatározott idő. A Fax naplót soron kívül, a megadott rendszeresség megszakítása nélkül is kinyomtathatja.

**OCR (optikai karakterfelismerés (optical character recognition))**

A termékhez tartozó, OCR funkciókkal kiegészített ScanSoft™ PaperPort™ 11SE vagy Presto! PageManager alkalmazói szoftverrel egy szöveg képét olyan szöveggé konvertálja, amely már szerkeszthető.

**Papír nélküli fogadás**

A beérkező faxokat a készülék memóriájában tárolja, ha kifogyott a papír.

**Súgó lista**

A teljes menüábrázlat nyomtatott listája, melyet a készülék programozásánál használhat, ha nincs kéznél a felhasználói kézikönyv.

**Szkennelés**

Papírdokumentumról készült elektronikus kép küldése a számítógépre.

**Szünet**

Lehetővé teszi, hogy egy 3,5 másodperces szünetet iktasson a hívott számok közé, amikor hív, vagy Egygombos és Gyorshívási számokat tárol. Hosszabb szünetekhez nyomja meg a **Redial/Pause (Újratárcsáz/Leállít)** gombot annyiszor, ahányszor hosszabb szünetet kíván.

**Szürke árnyalat**

A szürke azon árnyalatai, amelyek a fényképek másolásakor és faxolásakor elérhetők.

**TAD (telefonos üzenetrögzítő berendezés)**

A készülékhez külső TAD-t csatlakoztathat.

**Távoli aktiválási kód**

Írja be ezt a kódot (\* 5 1), ha külső vagy melléktelefonról válaszol egy faxhívásra.

**Távoli hozzáférési kód**

Saját négyjegyű kódja (– – –\*), amely lehetővé teszi, hogy hívja és vezérelje készülékét egy távoli pontból.

**Távoli visszakeresési hozzáférés**

A képesség, hogy készülékét távolról, hangtárcsázós telefonról elérje.

**Tel index lista**

A gyorsbillentyűs és a gyors tárcsázási memóriában tárolt nevek és számok listája számsorrendben.

**Tengerentúli üzemmód**

A faxhangot időlegesen módosítja, hogy az igazodjon a tengerentúli, külföldi vonalak esetleges zajához, légköri zavaraihoz.

### **Valós idejű küldés**

Ha a memória betelt, küldhet faxot azonnali átadással.

### **Várakozó feladatok**

Ellenőrizheti a memóriában várakozó programozott feladatokat, és egyenként törölheti őket.

### **Xmit Report (Adásigazolási jelentés)**

Az elküldött faxok listázása, amely tartalmazza a üzenetküldés napját, időpontját és számát.

## A

A vezérlőpult áttekintése .....	6
ADF (automatikus dokumentumadagoló)	
faxolás .....	40
használata .....	20
Ajánlott	
papír .....	16
Aljzatok	
EXT	
külső telefon .....	63
TAD (üzenetrögzítő) .....	61
Apple Macintosh	
Lásd: Szoftver használati útmutató a CD-ROM-on.	
Automatikus	
fax fogadás .....	54
faxfogadás	
egyszerű fogadás .....	56
Fax észlelése .....	56
fax-újrAhívás .....	67

## Á

Állapotjelző LED .....	9
Áramkimaradás .....	173

## B

Biztonság	
Beállítási zár .....	35
Biztonsági funkciózárolás	
korlátozott felhasználók .....	31
Biztonságos funkciózár	
Nyilvános felhasználó .....	31
rendszergazda jelszó .....	30
Híváskorlátozás .....	36
Biztonsági utasítások .....	116
Biztonságos	
Biztonságos gomb .....	8
Biztonságos gomb .....	8
Borítékok .....	11, 14, 17, 18

## C

Címkék .....	11, 14, 15, 19
ControlCenter2 (Macintosh)	
Lásd: Szoftver használati útmutató a CD-ROM-on.	
ControlCenter3 (Windows®)	
Lásd: Szoftver használati útmutató a CD-ROM-on.	

## CS

Csatlakoztatás	
külső telefon .....	63
külső üzenetrögzítő .....	61
Csengetés-késleltetés, beállítás .....	55
Csere	
dobegység és az alkatrészek	
időszakos karbantartása .....	166
festékkazetta .....	163
Csomagolás és szállítás .....	170
Csoportok körfaxoláshoz .....	71

## D

Dobegység	
csere .....	166
ellenőrzés (fennmaradó élettartam) ...	169
tisztítás .....	158, 160
Dokumentum	
betöltés .....	20, 21
elakadás .....	146
Duplex (Kétoldalas) gomb .....	96
Duplex (kétoldalas) gomb .....	95

## E

Egygombos	
beállítás .....	68
használat .....	66
módosítás .....	70
Elakadás	
dokumentum .....	146
papír .....	148

## F

Fax kódok	
módosítás .....	76
távoli hozzáférési kód .....	76
Fax tárolása .....	74
bekapcsolás .....	74
Fax továbbítás	
távoli módosítás .....	78
Fax továbbítása	
egy szám beprogramozása .....	73
távoli módosítás .....	79
Fax, önálló fogadás	
csengetés-késleltetés, beállítás .....	55
egyszerű fogadás .....	56
fax továbbítása .....	79
faxfogadási bélyegző .....	58
kicsinyítés a használt papír méretére .....	57
lehívó fogadás .....	80
lekérés egy távoli helyről .....	77, 79
melléktelefonról .....	64
memóriába (fax tárolása) .....	74
sorozatos lehívás .....	81
telefonvonal interferencia .....	139
küldés .....	40
ADF-ből .....	40
felbontás .....	47
Késleltetett fax .....	50
késleltetett kötegelt .....	50
kézi .....	51
kontraszt .....	47
körfax .....	43
lehívó adás .....	82
memóriából (kettős hozzáférés) .....	48
szkennerüvegről .....	41
telefonvonal interferencia .....	139
tengerentúlra .....	49
törlés a memóriából .....	50
valós idejű küldés .....	48
Fax/Tel mód	
faxok fogadása .....	63
Fax/Tel. üzemmód	
csengetés-késleltetés .....	55
egyszerű fogadás .....	56
F/T csengetési idő (kettős csengetés) .....	55
fogadás melléktelefonról .....	64
hívás megválaszolása kód .....	64
Faxkódok	
hívás megválaszolása kód .....	64
módosítás .....	65
Faxtárolás	
kikapcsolás .....	76
nyomatás memóriából .....	59
Fedőlap .....	44
csak a következő faxnál .....	45
egyéni megjegyzések .....	45
minden faxnál .....	46
nyomatott formátum .....	46
Feladat visszavonása gomb .....	8
Felbontás	
beállítás a következő faxhoz .....	47
fax (normál, finom, szuperfinom, fénykép) .....	47, 198
másolás .....	200
nyomatás .....	202
szkennelés .....	201
Felbontás gomb .....	6, 47
Festékkazetta, csere .....	163
Festékkímélés .....	27
Folio .....	15
Fóliák .....	10, 11, 14
<b>GY</b>	
Gyorshívás .....	68
beállítás .....	69
csoportos hívás	
Csoportok létrehozása	
körfaxoláshoz .....	71
módosítás .....	70
egygombos hívás	
használat .....	66
módosítás .....	70
szkennelés egyedi beállítással	
profil .....	68
egygombos tárcsázás	
beállítás .....	68



gyorshívás	
beállítás	69
használat	66
módosítás	70
szkenelés egyedi beállítással	
profil	69
használat	66
körfax	43
csoportok használatával	43
módosítás	70
Gyorstárcsázás	
keresés	67

## H

Hangerő, beállítás	
hangjelzés	26
Hangerősség, beállítás	
csengetés	26
hangszóró	26
Hálózat	
faxolás	
Lásd: Szoftver használati útmutató a CD-ROM-on.	
nyomtatás	
Lásd: Hálózati használati útmutató a CD-ROM-on.	
szkenelés	
Lásd: Szoftver használati útmutató a CD-ROM-on.	
Hibaelhárítás	122
dokumentum elakadás	146
papírelakadás	148
Hibakeresés	
ha problémákat tapasztal	
bejövő hívások	125
hálózat	129
másolási minőség	126
nyomtatás	122, 126
nyomtatási minőség	128, 132
papírkezelés	128
szkenelés	127
szoftver	127
telefonvonal	139
hibaüzenetek az LCD-kijelzőn	140
karbantartási üzenetek a kijelzőn	140
Hibaüzenetek a kijelzőn	
Komm. Hiba	140

Hibaüzenetek az LCD-kijelzőn	140
Képtelen nyomt XX	142
Képtelen szkenn XX	142
Memória megtelt	143
Nincs papír	143
Hívás	
csoportok (körfax)	43
egygombos	66
Híváskorlátozás	36
kézi	66
szünet	68

## I

Ideiglenes másolási beállítások	89
---------------------------------	----

## J

Jelentések	84, 85
Faxnapló	85
naplózási időszak	85
Felhasználói beállítások	85
Hálózati konfiguráció	85
Küldési igazolás	84
nyomtatás	86
Súgó lista	85
Tel index lista	85

## K

Karbantartás, szokásos	155
csere	
dobegység	166
festékkazetta	163
ellenőrzés: dobegység és az időszakos karbantartás által érintett alkatrészek fennmaradó élettartama	169
Kellékanyagok	162
Keresés/Gyorshívás gomb	66, 71
Keresés/Gyorstárcsázás gomb	67
Kettős hozzáférés	48
Késleltetett kötegetelt küldés	50
Készletléti idő	28
Készülék információ	
Adat LED	9
ellenőrzés: dobegység és az időszakos karbantartás által érintett alkatrészek fennmaradó élettartama	169

Készülék programozása .....	173, 174
Készülékinformáció	
oldalszámlálók .....	168
Kétoldalas	
hibaelhárítás .....	147
másolás .....	95, 96
nyomtatás	
USB flash memóriáról .....	103
Kétoldalas gomb .....	40
Kézi	
fogadás .....	54
hívás .....	66
küldés .....	51
Kicsinyítés	
bejövő fax .....	57
másolatok .....	89
Kiegyenlítés .....	139
Korlátozott felhasználók .....	31
Körfaxolás .....	43
csoportok beállítása .....	71
törlése .....	43
Közvetlen nyomtatás .....	100
Közvetlen gomb .....	101
specifikáció .....	203
Külső telefon, csatlakoztatás .....	63

## L

LCD (folyadékkristályos kijelző) .....	6, 173, 174
kontraszt .....	28
Súgó lista .....	85
Lehívás	
lehívó adás .....	82
lehívó fogadás .....	80
sorozatos lehívás .....	81
Leválogatás .....	92

## M

Macintosh	
Lásd: Szoftver használati útmutató a CD-ROM-on.	
Másolás	
ADF használata .....	92
belépés másolás üzemmódba .....	88
egyszeres .....	88
gombok .....	8, 89
ideiglenes beállítások .....	89
kétoldalas .....	95, 96

kontraszt .....	88, 93
leválogatás (csak ADF) .....	92
memória megtelt .....	98
minőség .....	92
N az 1-ben (oldalkép) .....	94
Nagyítás/Kicsinyítés gomb .....	89
szkennerűveggel .....	94
tálca kiválasztása .....	95
többszörös .....	88
Melléktelefon, használat .....	64
Memória	
DIMM behelyezése (opció)	
beszerelés .....	121
DIMM hozzáadása (opcionális) .....	120
tárolás .....	173
Memória megtelt	
üzenet .....	51, 98, 103, 143
Menü táblázat .....	173, 176
menügombok használata .....	173
Minőség	
másolás .....	92
nyomtatás .....	128, 132

## N

N az 1-ben (oldalkép) .....	94
Nagyítás/Kicsinyítés gomb .....	89

## NY

Nyomtatás	
Biztonságos gomb .....	8
fax a memóriából .....	59
Feladat visszavonása gomb .....	8
felbontás .....	202
gombok .....	8
jelentések .....	85
Lásd: Szoftver használati útmutató a CD-ROM-on.	
meghajtók .....	202
minőség .....	128, 132
papírelakadás .....	148
problémák .....	126
specifikációk .....	202
Nyomtatási	
problémák .....	122
Nyomtatási feladatok	
visszavonása .....	8

## O

Oldalkép (N az 1-ben) .....	94
Oldalszámozás oldalszámozás beprogramozása .....	73

## P

PaperPort™ 11SE OCR-rel Lásd: Szoftver használati útmutató a CD-ROM-on, valamint a PaperPort™ 11SE alkalmazás Súgójának Használati ismertetői.	
Papír .....	14, 196, 197
ajánlott .....	14
betöltés .....	10
dokumentum mérete .....	200, 201
elakadás .....	148
méret .....	15, 23
tálcakapacitás .....	15
típus .....	15, 22
PC fax Lásd: Szoftver használati útmutató a CD-ROM-on.	

## S

Sorozatszám helye: .....	előlap belső része
SÚGÓ .....	86
LCD üzenetek .....	173, 174
Menü táblázat .....	173, 176
menügombok használata .....	174
Súgó lista .....	86

## SZ

Szállítás .....	170
Szkennelés Lásd: Szoftver használati útmutató a CD-ROM-on.	
Szkennerűveg faxolás .....	41
használat .....	21
Szöveg, beírás .....	192
Szürke árnyalat .....	201
Szürkeárnyalat .....	198

## T

TAD (telefonos üzenetrögzítő készülék), külső csatlakoztatás .....	61
TAD (üzenetrögzítő), külső Kimenő üzenet rögzítése (OGM) .....	62
Tálca használata, beállítás fax .....	24
másolás .....	24
nyomatás .....	25
Tálca kiválasztása .....	95
Tárcsázás a Keresés gombbal .....	67
automatikus fax-újrAhívás .....	67
gyorshívás .....	66
Távoli beállítás Lásd: Szoftver használati útmutató a CD-ROM-on.	
Távoli lekérés faxok lekérése .....	77
hozzáférési kód .....	77
parancsok .....	79
Távoli visszakeresés .....	76
hozzáférési kód .....	76
Tel/R gomb .....	6
Telefonvonal csatlakozások .....	61
interferencia .....	139
problémák .....	123
többsvonalas (PBX) .....	62
Tisztítás dobegység .....	160
koronaszál .....	158
lézeres lapolvasóablak .....	157
szkennerűveg .....	156
Többsvonalas kapcsolatok (PBX) .....	62
Törlés faxfeladatok a memóriában .....	50
folyamatban lévő körfaxolás .....	43
távoli fax opciók .....	76
újrAhívásra váró feladatok .....	50

## Ú

ÚjrAhívás/Szünet billentyű .....	68
----------------------------------	----

## Ü

---

Üzem mód, belépés	
fax .....	40
másolás .....	88
szkennelés .....	7
Üzenetrögzítő (TAD)	
csatlakoztatás .....	61
Üzenetrögzítő, külső .....	54

## V

---

Vezeték nélküli telefon (nem Brother) .....	64
---	----

## W

---

Windows®	
Lásd: Szoftver használati útmutató a CD-ROM-on.	

**brother**<sup>®</sup>

A készülék használata kizárólag a vásárlási országban kapott jóváhagyást. Helyi Brother cégek vagy viszonteladók csak a saját országukban vásárolt készülékeknek biztosítanak szervizháttérrel.