

HASZNÁLATI ÚTMUTATÓ

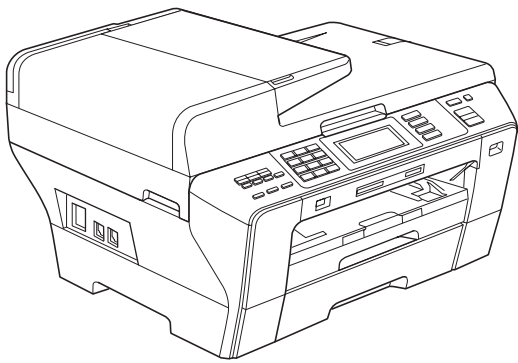

MFC-6890CDW

Ha fel szeretné hívni a vevőszolgálatot

Kérjük, adja meg az alábbi információkat későbbi felhasználáshoz:

Típuszám: MFC-6890CDW

Sorozatszám:¹ _____

Vásárlás dátuma: _____

Vásárlás helye: _____

¹ A sorozatszámot a készülék hátulján találja. Őrizze meg ezt a Használati útmutatót a vásárláskor kiállított számlával együtt, mert ha a készüléket esetleg ellopják, vagy ha a készülék leégne, illetve ha jótállást kíván érvényesíteni, szüksége lesz rájuk.

Regisztrálja termékét elektronikusan a következő címen:

<http://www.brother.com/registration/>

A termék regisztrációjával a Brother Önt fogja a készülék eredeti tulajdonosaként nyilvántartani. Az Ön regisztrációja a Brother honlapon:

- bizonyítja a termék Ön általi megvásárlását ha esetleg elvesztené a számlát;
- bizonyítékként használható biztosítási kárrendezés során, ha a készülék biztosítva volt.

Hozzájárulási információ, valamint összeállítási és publikációs közlemény

EZT A BERENDEZÉST ÚGY TERVEZTÉK, HOGY KÉTERES ANALÓG PSTN VONALLAL MŰKÖDJÖN, MEGFELELŐ CSATLAKOZÓVAL ELLÁTVA.

HOZZÁJÁRULÁSI INFORMÁCIÓ

A Brother ezennel jelzi, hogy ez a termék az eredeti vásárlási országtól eltérő országban történő használata során nem biztos, hogy megfelelően fog működni, és nem is biztosít jótállást olyan esetekben, ha a készülék más országok nyilvános telekommunikációs vonalaira kötve működik.

Összeállítási és publikációs közlemény

Jelen a legújabb termékleírásokat és műszaki adatokat tartalmazó kézikönyv a Brother Industries, Ltd. felügyelete alatt készült és került publikálásra.

A jelen kézikönyv tartalma és a termékek műszaki adatai előzetes bejelentés nélkül is változhatnak.

A Brother fenntartja magának a jogot, hogy bejelentés nélkül módosítsa a kézikönyvben foglalt műszaki adatokat és anyagokat, és nem vállal felelősséget az olyan (akár közvetett) károkért, amelyek a bemutatott anyagokba vetett bizalom miatt - beleértve, de nem kizárólag a kiadvánnyal kapcsolatos nyomdai és egyéb hibákat - következnek be.

EK Megfelelőségi nyilatkozat az R & TTE irányelvnek megfelelően



EC Declaration of Conformity

Manufacturer

Brother Industries, Ltd.
15-1, Naeshiro-cho, Mizuho-ku, Nagoya 467-8561, Japan

Plant

Brother Industries (Shen Zhen) Ltd
G02414-1, Bao Chang Li Bonded Transportation Industrial Park,
Bao Long Industrial Estate, Longgang, Shenzhen, China

Herewith declare that:

Products description : Facsimile Machine
Model Name : MFC-6890CDW

is in conformity with provisions of the R & TTE Directive (1999/5/EC) and we declare compliance with the following standards :

Standards applied :

Harmonized : Safety EN60950-1:2001+A11:2004

EMC EN55022: 2006 Class B
EN55024: 1998 +A1: 2001 +A2: 2003
EN61000-3-2: 2006
EN61000-3-3: 1995 +A1: 2001 +A2:2005

Radio EN301 489-1 V1.6.1
EN301 489-17 V1.2.1
EN300 328 V1.7.1

Year in which CE marking was first affixed : 2009

Issued by : Brother Industries, Ltd.

Date : 30 th September, 2008

Place : Nagoya, Japan

Signature :

Junji Shiota
General Manager
Quality Management Dept.



EK Megfelelőségi Nyilatkozat

Gyártó

Brother Industries, Ltd.
15-1, Naeshiro-cho, Mizuho-ku, Nagoya 467-8561, Japan

Gyár

Brother Industries (Shenzhen), Ltd.
G02414-1, Bao Chang Li Bonded Transportation Industrial Park,
Bao Long Industrial Estate, Longgang, Shenzhen, China

Kijelentjük, hogy:

Termékleírás : Telefax készülék
Modell neve : MFC-6890CDW

összhangban van az R & TTE Irányelv (1999/5/EK) előírásaival, és kijelentjük,
hogy megfelel az alábbi szabványoknak:

Alkalmazott szabványok:

Harmonizált: Biztonság	EN60950-1:2001+A1 1:2004
EMC	EN55022: 2006 B osztály EN55024: 1998 +A1: 2001 +A2: 2003 EN61000-3-2: 2006 EN61000-3-3: 1995 +A1: 2001 +A2:2005
Rádió	EN301 489-1 V1.6.1 EN301 489-17 V1.2.1 EN300 328 V1.7.1

Az első év, melyben a CE jelzést feltüntették: 2009

Kibocsátja : Brother Industries, Ltd.

Dátum : 2008, Szeptember 30.

Hely : Nagoya, Japán

Tartalomjegyzék

Szakasz I Általános

1	Általános információk	2
	A dokumentáció használata.....	2
	A dokumentációban használt szimbólumok és egyezményes jelek	2
	A Software User's Guide (Szoftver használati útmutató) és a Network User's Guide (Hálózati használati útmutató) megtekintése	3
	A dokumentáció megtekintése	3
	A Brother Support elérése (Windows® felhasználóknak)	5
	Vezérlőpult áttekintés	6
	Az LCD-kijelző üzenetei	8
	Alapvető műveletek	9
2	Papír és dokumentumok betöltése	10
	Papír és egyéb nyomtatási média betöltése.....	10
	Papír betöltése az 1. papírtálcára.....	10
	Papír betöltése a 2. papírtálcára	13
	Borítékok és levelezőlapok betöltése	16
	A kisméretű nyomatok kivétele a készülékből	18
	Nyomtatási terület.....	19
	Papír és egyéb nyomtatási média betöltése.....	20
	Ajánlott nyomtatási média	20
	A nyomtatási média használata és kezelése.....	21
	A helyes nyomtatási média kiválasztása	22
	Dokumentumok betöltése	24
	Az ADF használata	24
	Ha a szkennerveget használja	25
	Szkennelési terület	26
3	Általános beállítás	27
	Energiatakarékos üzemmód	27
	Hogyan tegye a készüléket energiatakarékos módba	27
	Hogyan állítsa át a készüléket az energiatakarékos módból.....	27
	Energiatakarékos mód beállítása	27
	Üzemmód időzítő.....	28
	Papírbeállítások.....	29
	Papírméret és papírtípus	29
	Tálca használata másolás módban	29
	Tálca használata fax módban.....	30
	Biztonságos papíradagolás mód A3 méretű keresztszalirányos papírra.....	30
	Hangerőszabályozás	31
	Csengetés hangereje	31
	Csipogó hangerő	31
	Hangszóró hangerő	31
	Automatikus téli/nyári időszámítás	32

Alvó üzemmód	32
LCD-kijelző	33
LCD kontraszt	33
A háttérvilágítás fényerejének beállítása	33
A háttérvilágítás elsötétedési időzítésének beállítása	33

4 Biztonsági jellemzők 34

Biztonsági zárolás funkció	34
Rendszergazdajelszó beállítása és változtatása	34
Nyilvános felhasználó beállítása és változtatása	35
Korlátozott felhasználók beállítása és változtatása	36
Biztonsági zárolás funkció be/kikapcsolása	38
Felhasználók közti váltás	38
Váltás Nyilvános módra	38
Minden felhasználó visszaállítása	39

Szakasz II Fax

5 Fax küldése 42

Belépés fax üzemmódba	42
Faxolás ADF-ből	42
Faxolás a szkennerrüvegről	43
Szkennerrüveg méretének beállítása faxoláshoz	43
Színes fax küldése	44
Kimenő fax előnézete	44
Folyamatban lévő faxolási feladat törlése	44
Üzenetszórás (csak monokróm)	45
Folyamatban lévő körfaxolás megszakítása	46
További küldési műveletek	46
Fax küldése összetett beállításokkal	46
Kontraszt	47
Fax felbontásának módosítása	47
Kettős hozzáférés (csak monokróm)	48
Valós idejű küldés	48
Tengerentúli üzemmód	48
Késleltetett faxküldés (csak monokróm)	48
Késleltetett köteget küldés (csak monokróm)	49
Várakozó feladatok ellenőrzése és törlése	49
A módosított beállítások elmentése alapértelmezettként	49
A faxbeállítások visszaállítása a gyári alapértelmezett értékekre	50
Fax manuális küldése	50
Nincs több memória üzenet	50

6 Fax fogadása 51

Fogadási módok	51
A fogadási mód kiválasztása	51
Fogadási módok használata	52

Csak fax.....	52
Fax/Tel.....	52
Kézi.....	52
Külső TAD (üzenetrögzítő)	52
Fogadási módok beállítása	53
Csengetés késleltetése	53
F/T csengetési idő (csak Fax/Tel módban)	53
Fax észlelése.....	54
További fogadási műveletek	54
Kicsinyített beérkező fax nyomtatása	54
Fogadási prioritás kiválasztása	55
Fax nyomtatása memóriából	56
Papír nélküli fogadás	56
Fogadás memóriába (csak monokróm).....	56
Fax továbbítása	56
Fax tárolása	57
PC Fax fogadás	58
A célszámítógép módosítása	59
Fogadás memóriába műveletek kikapcsolása.....	59
Memóriafogadási műveletek módosítása	60
Fax előnézet (csak monokróm)	60
Fogadott fax előnézete	60
A fax előnézet funkció kikapcsolása	62
Távoli visszakeresés.....	63
Távoli hozzáférési kód beállítása	63
Távoli hozzáférési kód használata	63
Távoli faxutasítások.....	64
Faxüzenetek visszakeresése	65
Faxtovábbítási szám módosítása	65

7 Telefon és külső eszközök 66

Hangműveletek.....	66
Hangtárcsázás vagy impulzus alapú tárcsázás.....	66
Fax/Telefon mód.....	66
Fax/Telefon mód energiatakarékos állapotban	66
Telefonvonal típusának beállítása	66
Külső TAD (üzenetrögzítő) csatlakoztatása.....	67
Összeköttetés	68
Kimenő üzenet (OGM) rögzítése külső TAD-on	68
Többvonalas kapcsolatok (PBX)	68
Külső és melléktelefonok	69
Külső vagy melléktelefon csatlakoztatása	69
Műveletek melléktelefonról	69
Vezeték nélküli külső telefon használata	69
Távoli kódok használata	69

8	Tárcsázás és számok tárolása	71
	Tárcsázás	71
	Kézi tárcsázás	71
	Gyorsbillentyűs tárcsázás.....	71
	Gyorstárcsázás.....	71
	Fax újratárcsázás	71
	Kimenő hívás lista	72
	Számok tárolása	72
	Szünet tárolása.....	72
	Gyorsbillentyűs tárcsázású számok tárolása	72
	Gyorsbillentyűs számok tárolása Kimenő hívásokból	73
	Gyorstárcsázó számok tárolása	74
	Gyorstárcsázó számok tárolása a kimenő hívásokból	75
	Gyorsbillentyű vagy gyorstárcsázású nevek illetve számok megváltoztatása vagy törlése	76
	Csoportok beállítása csoportos faxhoz.....	77
	Gyorstárcsázási számok kombinálása	79
9	Jelentések nyomtatása	80
	Faxjelentések.....	80
	Adásigazolási jelentés	80
	Fax napló (aktivitási jelentés)	80
	Jelentések	81
	Jelentés nyomtatása.....	81
10	Lehívás	82
	Lehívás áttekintése.....	82
	Lehívó fogadás	82
	Beállítás lehívás fogadásához.....	82
	Beállítás lehívás fogadásához biztonsági kóddal	82
	Beállítás késleltetett lehívás fogadásához.....	83
	Sorozatos lehívás (csak monokróm)	83
	Szekvenciális hívási művelet megszakítása.....	84
	Lehívó adás (csak monokróm)	85
	Lehívó adás beállítása.....	85
	Lehívó adás beállítása biztonsági kóddal.....	85
 Szakasz III Másolás		
11	Másolatok készítése	88
	Másolás	88
	Belépés másolás üzemmódba	88
	Egy másolat készítése.....	88
	Több másolat készítése.....	89
	Másolás leállítása	89
	Másolási beállítások	89
	A másolási sebesség és minőség módosítása.....	89

A másolat nagyítása és kicsinyítése.....	90
N az 1-ben másolat vagy poszter készítése (oldalelrendezés)	91
Példányok rendezése az ADF használatával	93
A fényerő és a kontraszt beállítása	93
Papír opciók.....	94
Ferdeség beállítása	95
Könyv másolás	95
Vízjel másolás	96
Duplex (2 oldalas) másolás (csak az 1. tálca).....	97
Állítsa be kedvenceit.....	99
Nincs több memória üzenet.....	100

Szakasz IV Közvetlen fotónyomtatás

12 Fotók nyomtatása memóriakártyáról vagy USB Flash memória meghajtóról102

PhotoCapture Center™ műveletek.....	102
Nyomtatás memóriakártyáról vagy USB Flash memória meghajtóról számítógép nélkül.....	102
Szkenelés memóriakártyára vagy USB Flash memória meghajtóra számítógép nélkül.....	102
A PhotoCapture Center™ használata számítógéppel.....	102
Memóriakártya vagy USB Flash memória meghajtó használata	102
Memóriakártyák és USB Flash memória meghajtók mappaszerkezete	103
Első lépések	104
Belépés PhotoCapture üzemmódba.....	105
Képek nyomtatása	105
Fotók megtekintése	105
Indekképek nyomtatása (kisméretű képek)	106
Fotók nyomtatása	107
Fotó effektek.....	107
DPOF nyomtatás	109
PhotoCapture Center™ nyomtatási beállítások.....	110
Nyomtatási sebesség és minőség.....	111
Papír opciók.....	111
Fényerő, kontraszt és szín beállítása	112
Kivágás.....	114
Szegély nélküli nyomtatás	114
Dátumnyomtatás	114
A módosított beállítások elmentése alapértelmezettként	115
A beállítások visszaállítása a gyári alapértelmezett értékekre	115
Szkenelés memóriakártyára vagy USB Flash memória meghajtóra	115
Belépés szkennelés üzemmódba.....	115
Szkennelés memóriakártyára vagy USB Flash memória meghajtóra	116
Üveg szkennelési mérete	117
A fájlnev módosítása	117
Új alapértelmezés beállítása	117
A gyári alapértelmezett beállítások visszaállítása	117
A hibaüzenetek értelmezése	118

13 Fényképek nyomtatása digitális fényképezőgépről 119

Fényképek nyomtatása közvetlenül egy PictBridge-kompatibilis fényképezőgépről	119
PictBridge követelmények	119
A digitális fényképezőgép beállítása	119
Képek nyomtatása	120
DPOF nyomtatás	120
Fotók nyomtatása közvetlenül digitális fényképezőgépről (PictBridge nélkül)	121
Képek nyomtatása	121
A hibaüzenetek értelmezése	122

Szakasz V Szoftver

14 Szoftverjellemzők és hálózati tulajdonságok 124

Szakasz VI Mellékletek

A Biztonsági és jogi előírások 128

Megfelelő elhelyezés	128
A készülék biztonságos használatának módja	129
Fontos biztonsági utasítások	134
FONTOS - az ön biztonsága érdekében	135
LAN csatlakozás	135
Rádióhullám-interferencia	135
EU 2002/96/EK és EN50419 irányelvek	136
2006/66/EK EU irányelv - elem eltávolítása és cseréje	136
Nemzetközi ENERGY STAR® Megfelelési nyilatkozat	136
Másolásra vonatkozó jogi korlátozások	137
Védjegyek	138

B Hibaelhárítás és rutinkarbantartás 139

Hibaelhárítás	139
Ha probléma van a készülékkel	139
Tárcsahang észlelés	146
Telefonvonal-interferencia	146
Hiba- és karbantartási üzenetek	147
Hibaanimáció	153
Faxok vagy faxnaplójelentés továbbítása	153
Papírelakadás	154
Nyomatóelakadás vagy papírelakadás	155
Rutinkarbantartás	158
A tintapatronok cseréje	158
A készülék burkolatának tisztítása	161
A szkennerveg tisztítása	162
A készülék nyomólemezeinek tisztítása	162

A papíradagoló görgők tisztítása	163
A papírfelszedő henger tisztítása	164
A nyomtatófej tisztítása	164
A nyomtatási minőség ellenőrzése	165
Az igazítási beállítások ellenőrzése	166
A tintamennyiség ellenőrzése	166
Készülék információk	166
Sorozatszám ellenőrzése	166
A készülék csomagolása és szállítása	167

C Menü és funkciók **169**

Programozás a kijelzőről	169
Menütáblázat	169
Tárolás a memóriában	169
Mód- és menübillentyűk	169
Menütáblázat	170
Szövegbevitel	196

D Műszaki adatok **197**

Általános	197
Nyomtatási média	199
Fax	200
Másolás	202
PhotoCapture Center™	203
PictBridge	204
Szkenner	205
Nyomtató	206
Interfészek	207
Számítógép követelmények	208
Kellékanyagok	209
Hálózat (LAN)	210
Vezeték nélküli egy gombnyomásos beállítás	211

E Szójegyzék **212**

F Tárgymutató **216**



Általános

Általános információk	2
Papír és dokumentumok betöltése	10
Általános beállítás	27
Biztonsági jellemzők	34

A dokumentáció használata

Köszönjük, hogy a Brother készüléket választotta! A dokumentáció elolvasása segíthet abban, hogy a legjobbat hozza ki a készülékéből.

A dokumentációban használt szimbólumok és egyezményes jelek

A dokumentációban a következő szimbólumok és egyezményes jelek szerepelnek.

Félkövér	A félkövér betűstílussal a készüléken lévő vezérlőpult-gombokat és a számítógép képernyőjén megjelenő gombokat azonosítjuk.
<i>Dőlt betű</i>	A dőlt betűstílus egy fontos pont kiemelésére szolgál, vagy kapcsolódó témákhoz irányítja.
Courier New	A Courier New betűtípussal a készülék LCD-kijelzőjén megjelenő üzeneteket azonosítjuk.



A Figyelmeztetés szimbólum a személyi sérülések elkerülése érdekében szükséges teendőkre hívja fel a figyelmet.



A könnyebb vagy súlyos sérülések elkerülése érdekében a Vigyázat szimbólum alatt leírtak szerint járjon el.



Az Áramütés-veszély ikon áramütés lehetőségére figyelmeztet.



A készülék vagy más eszközök károsodásának elkerülése érdekében a Fontos szimbólum alatt leírtak szerint járjon el.



A Megjegyzésekben útmutatót talál a különböző helyzetek kezelésére, továbbá javaslatokat arra vonatkozóan, hogy a művelet hogyan használható más funkciókkal.



A Helytelen beállítás szimbólum a készülékkel nem kompatibilis berendezésekre és műveletekre figyelmeztet.

A Software User's Guide (Szoftver használati útmutató) és a Network User's Guide (Hálózati használati útmutató) megtekintése

Ez a Használati útmutató nem tartalmaz minden információt a készülékről, pl. azt sem, hogyan használhatja a nyomtató, szkennert, PC Fax és hálózat bonyolultabb funkcióit. Ha részletesen tájékozódni szeretne ezekről a műveletekről, olvassa el a **Software User's Guide** (Szoftver használati útmutató) és a **Network User's Guide** (Hálózati használati útmutatót) a CD-ROM-on.

A dokumentáció megtekintése

A dokumentáció megtekintése (Windows® felhasználóknak)

A dokumentáció megtekintéséhez a **Start** menüből válassza ki a **Brother, MFC-XXXX** (XXXX az Ön modelljének neve) a programok csoportból, majd válassza a **User's Guides in HTML format** lehetőséget.

Ha nem telepítette a szoftvert, megtalálja a dokumentációt, ha követi az alábbi lépéseket:

- 1 Kapcsolja be a számítógépét. Helyezze be a mellékelt Brother CD-ROM lemezt a gép CD-ROM egységébe.
- 2 Ha megjelenik a típusnév képernyő, válassza ki a megfelelő típusnevet.

- 3 Ha megjelenik a nyelv ablak, válasszon nyelvet. Megjelenik a képernyőn a CD-ROM főmenüje.



Megjegyzés

Ha ez az ablak nem jelenik meg, a Windows® Intéző segítségével keresse meg, és futtassa a start.exe programot a Brother CD-ROM gyökérkönyvtárából.

- 4 Kattintson a **Documentation** menüpontra.
- 5 Kattintson arra a dokumentációra, amelyet el akar olvasni.
 - **HTML dokumentumok:** a **Software User's Guide** (Szoftver használati útmutató) és a **Network User's Guide** (Hálózati használati útmutatót) HTML formátumban vannak. Ezt a formátumot javasoljuk megtekinteni a számítógépen.
 - **PDF dokumentumok:** a **Használati útmutató** önálló műveletekhez, a **Software User's Guide** (Szoftver használati útmutató) és a **Network User's Guide** (Hálózati használati útmutatót) PDF formátumban is megvan. Ezt a formátumot javasoljuk akkor, ha kinyomtatja a kézikönyvet. Kattintson a Brother Solutions Center lehetőségre, ahol megtekintheti és letöltheti a PDF dokumentumokat. (Internet hozzáférés és PDF Reader szoftver szükséges.)

A szkennelési utasítások helye

Számos módon szkennelhet dokumentumokat. Az utasításokat a következő helyeken találja:

Software User's Guide (Szoftver használati útmutató)

- **Scanning (Szkennelés)**
(Windows® 2000 Professional/
Windows® XP és Windows Vista®)
- **ControlCenter3**
(Windows® 2000 Professional/
Windows® XP és Windows Vista®)
- **Network Scanning (Hálózati szkennelés)**

ScanSoft™ PaperPort™ 11SE OCR-rel, Használati ismertető

- A ScanSoft™ PaperPort™ 11SE Használati ismertető megtekinthető a ScanSoft™ PaperPort™ 11SE alkalmazás Súly részében.

A hálózati beállítások utasításainak helye

A készülék csatlakoztatható vezetékes vagy vezeték nélküli hálózathoz. Az alapvető beállítási utasításokat a Gyors telepítési útmutató tartalmazza. Ha az Ön vezeték nélküli hozzáférési pontja támogatja a SecureEasySetup™, Wi-Fi Protected Setup™ vagy AOSS™ szolgáltatásokat, kövesse a Gyors telepítési útmutatóban megadott lépéseket. A hálózati beállítással kapcsolatos további információkért illetően tekintse meg a Network User's Guide (Hálózati használati útmutatót).

A dokumentáció megtekintése (Macintosh®)

- 1 Kapcsolja be a Macintosh® számítógépet. Helyezze be a mellékelt Brother CD-ROM lemezt a gép CD-ROM egységébe. A következő ablak jelenik meg.



- 2 Kattintson duplán a **Documentation** ikonra.
- 3 Kattintson duplán a megfelelő nyelvű mappára.
- 4 Kattintson duplán a **top.html** fájlra a **Software User's Guide** (Szoftver használati útmutató) és a **Network User's Guide** (Hálózati használati útmutató) HTML formátumban történő megtekintéséhez.

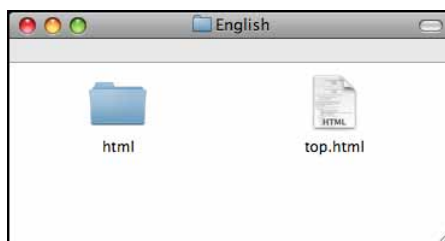

- 5 Kattintson arra a dokumentációra, amelyet el akar olvasni:
 - **Software User's Guide** (Szoftver használati útmutató)
 - **Network User's Guide** (Hálózati használati útmutató)

A szkennelési utasítások helye

Számos módon szkennelhet dokumentumokat. Az utasításokat a következő helyeken találja:

Software User's Guide (Szoftver használati útmutató)

- *Scanning (Szkennelés)*
(Mac OS® X 10.2.4 vagy újabb esetén)
- *ControlCenter2*
(Mac OS® X 10.2.4 vagy újabb esetén)
- *Network Scanning (Hálózati szkennelés)*
(Mac OS® X 10.2.4 vagy újabb esetén)

Presto! PageManager Használati útmutató

- A teljes Presto! PageManager Használati útmutató megtekinthető a Presto! PageManager alkalmazás Súgó-jából.

A hálózati beállítások utasításainak helye

A készülék csatlakoztatható vezetékes vagy vezeték nélküli hálózathoz. Az alapvető beállítási utasításokat a Gyors telepítési útmutató tartalmazza. Ha az Ön vezeték nélküli hozzáférési pontja támogatja a SecureEasySetup™, Wi-Fi Protected Setup™ vagy AOSS™ szolgáltatásokat, kövesse a Gyors telepítési útmutatóban megadott lépéseket. A hálózati beállítással kapcsolatos további információkért illetően tekintse meg a Network User's Guide (Hálózati használati útmutatót).

A Brother Support elérése (Windows® felhasználóknak)

Valamennyi szükséges elérhetőség, mint például a webes támogatásé (Brother Solutions Center) megtalálható a Brother CD-ROM lemezen.

- Kattintson a **Brother Support** menüpontra a főmenüben. A következő ablak jelenik meg:



- Weboldalunk (<http://www.brother.com>) megtekintéséhez kattintson a **Brother Home Page** menüelemre.
- A legfrissebb hírek és terméktámogatási információk (<http://solutions.brother.com>) megtekintéséhez kattintson a **Brother Solutions Center** menüelemre.
- Amennyiben az eredeti Brother kellékek (<http://www.brother.com/original/>) érdeklik, kattintson a **Supplies Information** menüelemre.
- A Brother CreativeCenter eléréséhez (<http://www.brother.com/creativecenter/>) INGYENES fotóprojektekért és nyomtatható letöltésekért kattintson a **Brother CreativeCenter** elemre.
- A főoldalra való visszatéréshez kattintson a **Back** gombra, vagy ha végzett, kattintson az **Exit** gombra.

Vezérlőpult áttekintés



1 Fax és telefon gombok:

- **Duplex Copy** (Duplex másolás)
A gomb lenyomásával a papír mindkét oldalára másolható.
- **Tel/R**
Ezzel a billentyűvel lehet telefonbeszélgetést folytatni, miután felvette a külső telefonkagylót az F/T álcsejtetési folyamán.
Alkőzpontonra való csatlakozás esetén ezt a gombot arra használhatja, hogy hozzáférjen a külső vonalhoz, vagy átkapcsolja a hívást másik mellékre.
- **Redial/Pause** (Újratárcsáz/Leállít)
Újratárcsázza az utolsó 30 hívott számot. Tárcsázáskor szünetet is beszúr.

2 Tárcsázófelület

Ezekkel a gombokkal a telefon- és faxszámokat tárcsázhatja, valamint billentyűzetként használhatja, ha információt kíván beírni a készülékbe.

Ez a funkció bizonyos műveleteknél átkerül az érintőképernyőre.

A # billentyűvel telefonálás közben ideiglenesen átválthatja a tárcsázási módot impulzus alapúról tónus alapúra.

3 Üzem mód gombok:

- **Fax**
Elérhetővé teszi a fax módot.
- **Scan** (Szkennelés)
Megnyitja a szkennelési üzemmódot.
- **Copy** (Másolás)
Megnyitja a másolás üzemmódot.
- **Photo Capture**
Megnyitja a PhotoCapture Center™ üzemmódot.

4 Indító gombok:

- **Colour Start** (Start (Színes))
Elindíthatja színes faxok küldését vagy másolatok készítését. Továbbá elindíthat egy szkennelési műveletet (színesben vagy fekete-fehérben, a ControlCenter szoftver beállításaitól függően).
- **Mono Start** (Start (Mono))
Elindíthatja monokróm faxok küldését vagy másolatok készítését. Továbbá elindíthat egy szkennelési műveletet (színesben vagy fekete-fehérben, a ControlCenter szoftver beállításaitól függően).



- 5 Power Save** (Energiaatakarékos mód)
Energiaatakarékos módba állíthatja vele a készüléket.
- 6**  **Stop/Exit** (Stop/Kilépés)
Művelet leállítás vagy kilépés a menüből.
- 7 LCD (folyadékkristályos kijelző)**
Ez egy érintőképernyős LCD. A menük és opciók megnyitásához a kijelzőn megjelenő gombokat kell megnyomni.
Ezen kívül beállíthatja a kijelző dőlésszögét annak megemelésével.
- 8 Gyorsbillentyűk**
Ez a 3 gomb azonnali hozzáférést tesz lehetővé 6 korábban tárolt számhoz.
Shift (Váltás)
A 4 - 6 közötti gyorsbillentyűs telefonszámok tárcsázásához tartsa lenyomva a **Shift** (Váltás) gombot, miközben megnyomja a gyorsbillentyűt.
Ha a billentyűhöz nincs társítva szám, közvetlenül eltárolhatja a számot, ha megnyomja az üres billentyűt.

Az LCD-kijelző üzenetei

Az LCD-n a készülék aktuális állapota látható, amikor a készülék készenlétben áll.

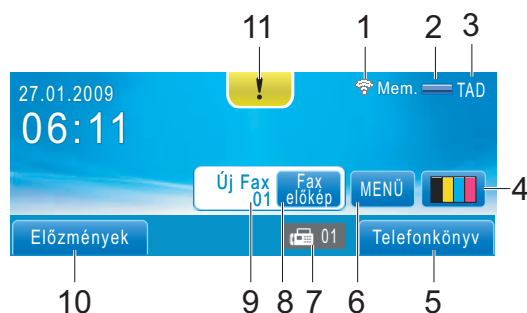

1 Vezeték nélküli kapcsolat állapota

Egy négyállapotú ikon mutatja a vezeték nélküli kapcsolat jelerősségét vezeték nélküli kapcsolat használata esetén.



2 Memóriastátusz

Megmutatja, mennyi a készülék szabad memóriája.

3 Aktuális fogadási mód

Megmutatja az aktuális fogadási módot.

- Fax (Csak Fax)
- F/T (Fax/Telefon)
- Ü.R (Külső telefon/Üzenetrögzítő)
- Kéz (Kézi)

4 Tintajelző

Megtekintheti a rendelkezésre álló tinta mennyiségét.

Ezen kívül megnyithatja vele a Tinta menüt.

5 Telefonkönyv

Lehetővé teszi a Gyorsbillentyűs tárcsázás, Gyorstárcsázás és Csoport számok megadását a telefonkönyvben.

Ezenkívül lehetővé teszi a tárcsázni kívánt szám keresését a telefonkönyvben.

6 MENÜ

Megnyitja a főmenüt.

7 Faxok a memóriában

Megmutatja, hány fogadott fax van a memóriában.

8 Fax előkép

A beérkezett fax előzetes megtekintése.

9 Új Fax

Ha a Fax előkép beállítás Be értéken van, láthatja, mennyi új beérkezett fax van.

10 Előzmények

Megtekintheti a kimenő hívások listáját.

Ezen kívül faxolhat is vagy fel is hívhatja a listából kikeresett számot.

11 Figyelmeztető ikon !

Akkor jelenik meg, ha hiba történt, vagy szerviz üzenetet küld a készülék; az üzenet megtekintéséhez érintse meg a figyelmeztető ikont, majd nyomja meg a  gombot a Készenléti képernyőhöz való visszatéréshez.



Megjegyzés

Ha többféle papírméretet tartalmazó faxot fogad (pl. egy A4 és egy A3 oldalnyi adat), a készülék papírméretenként külön fájlokat hozhat létre és tárolhat el. Az LCD azt jelezheti ki, hogy több fax került fogadásra.

Alapvető műveletek

Az érintőképernyő használatához érintse meg ujjával a **MENÜ** vagy opció gombot közvetlenül az LCD-kijelzőn. Egy adott beállítás összes menüjének vagy opciójának megjelenítéséhez használja a ◀▶ vagy ▲▼ gombokat a tételek görgetéséhez.

Az alábbiakban ismertetjük, hogyan kell módosítani egy beállítást a készüléken. Példánkban az Alvásmód beállítást változtatjuk 10 Min beállításról 5 Min beállításra.

- 1 Nyomja meg a **MENÜ** opciót.
- 2 A ▲ vagy ▼ gombok segítségével jelenítse meg az **Ált. beáll.** opciót.

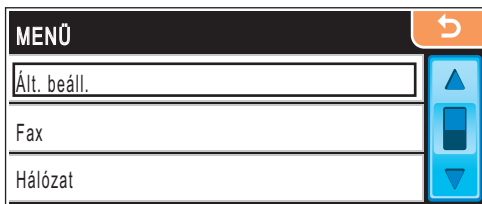

- 3 Válassza ki az **Ált. beáll.** opciót.
- 4 A ▲ vagy ▼ gombok segítségével jelenítse meg az **Alvásmód** opciót.

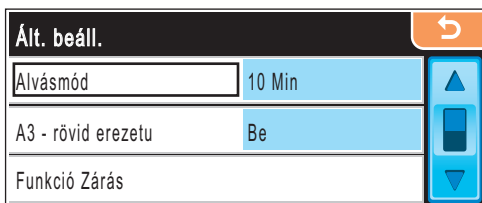

- 5 Válassza ki az **Alvásmód** opciót.
- 6 Nyomja meg az **5 Min** lehetőséget.

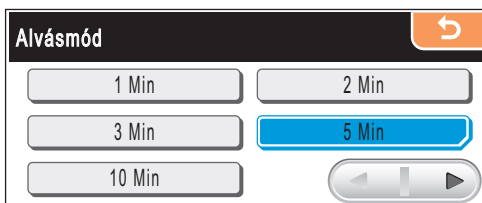

- 7 Nyomja meg a **Stop/Exit** (Stop/Kilépés) gombot.

2

Papír és dokumentumok betöltése

Papír és egyéb nyomtatási média betöltése

Megjegyzés

- A 2. tálcával kapcsolatban lásd: *Papír betöltése a 2. papírtálcára a(z) 13. oldalon.*
- Ha a Fax módban használt tábla van beállítva Autom. választ., nyissa ki és csukja vissza a szkenerfedelet a készülék visszaállításához, miután feltöltötte az 1. papírtálcát.
- Ha más méretű papírt tölt be az 1. tálcába vagy a 2. tálcába, egyben meg kell változtatnia a papírméret beállításait is. (Lásd: *Papírméret és papírtípus a(z) 29. oldalon.*)

Papír betöltése az 1. papírtálcára

- 1 Ha a papírtartó szárny nyitva van, zárja le, aztán zárja le a papírtartót. A papírtálcát húzza ki teljesen a készülékből.

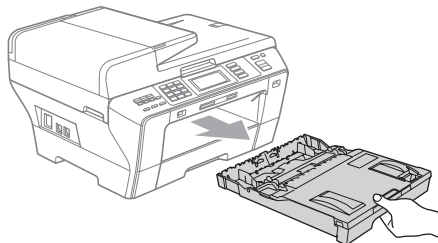

Megjegyzés

- A3, Legal vagy Ledger méretű papír használata esetén nyomja meg és tartsa nyomva az univerzális vezető kioldó gombját (1) a papírtálcá elülső részének kihúzása közben.

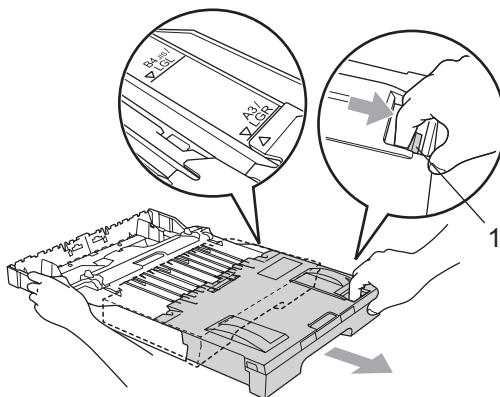

- Ha A5 vagy kisebb méretű papírt használ, ügyeljen, hogy a papírtálcá ne legyen széthúzva.

- 2 Nyissa ki a papírtálcá fedelét (1).

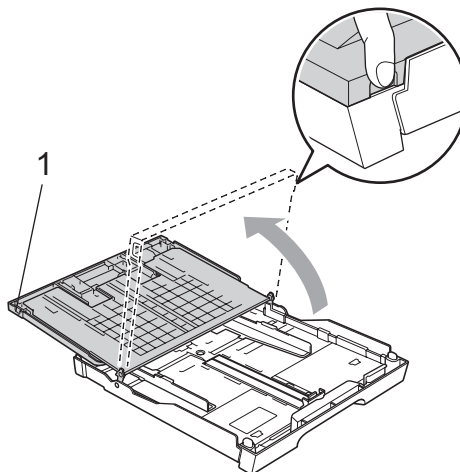

- 3 Két kézzel, finoman nyomja meg és csúsztassa el a papíroldalvezetőket (1), majd a papír hosszvezetőt (2), hogy illeszkedjenek a papír méretéhez. Ügyeljen, hogy a háromszög alakú jelek (3) az oldalvezetőkön (1) és a hosszvezetőn (2) egy szintben legyenek a használandó papír méretét mutató jellel.

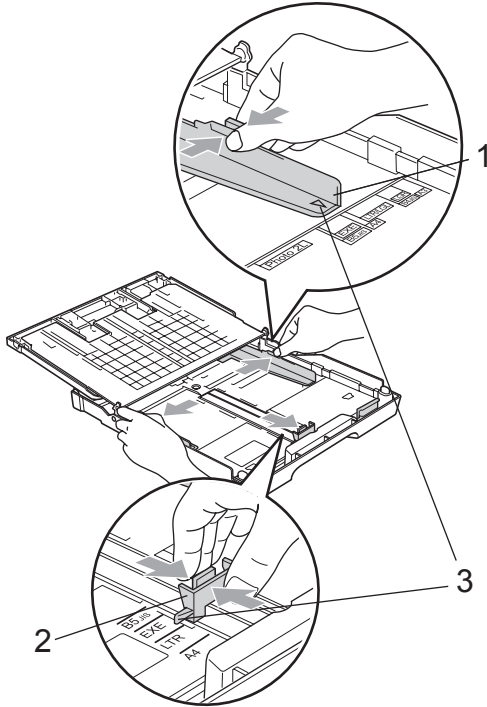

- 4 Pörgesse át a papírköteget, így elkerülheti a papírelakadást és a hibás betöltést.

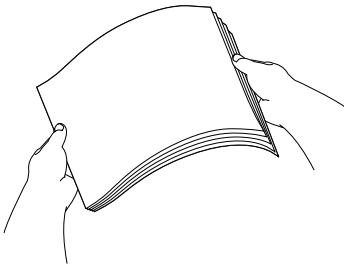

! FONTOS

Mindig győződjön meg róla, hogy a papír nincs meggyűrődve.

- 5 Helyezze a papírt óvatosan a papírtálcába, a nyomtatási oldalával lefelé, a felső széléhez igazítva. Ellenőrizze, hogy a papír teljesen felfekszik-e a tálcára.

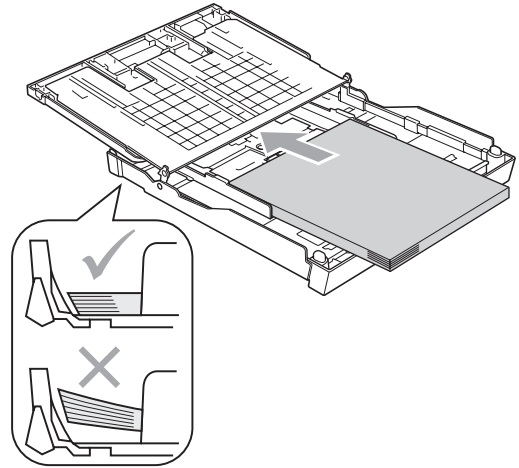

! FONTOS

Vigyázzon, hogy a papírt ne nyomja be túlságosan; ekkor ugyanis a papír felpúposodhat a tálca végén és adagolási problémákat okozhat.

- 6 Finoman állítsa be az oldalvezetőket a papírhoz két kézzel. Ügyeljen rá, hogy az oldalvezetők hozzáérjenek a papír széleihez.

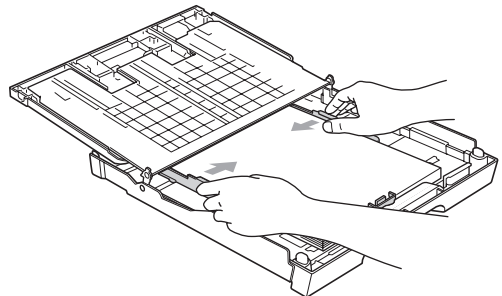

- 7** Zárja le a papírtálca fedelét. Ellenőrizze, hogy a papírlap nem gyűrődött-e fel a tálcában, és a legfelső lap a maximum jelzés (1) alatt van-e.

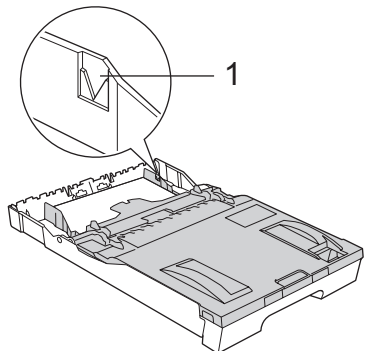

- 8** Lassan tolja be teljesen a papírtálcát a készülékbe.

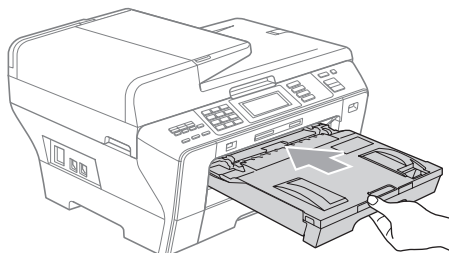

⚠ VIGYÁZAT

NE tolja be az 1. tálcát túl gyorsan. A keze becsípődhet az 1. és 2. tálca közé. Kérjük, lassan tolja be az 1. tálcát.

- 9** A papírtálcát a helyén tartva húzza ki a papírtartót (1) kattanásig, majd hajtsa fel a papírtartó szárnyat (2).

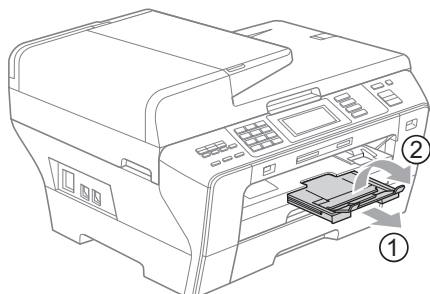

✍ Megjegyzés

Ha már nem használ A3, Ledger vagy Legal méretű papírt, hanem kisebb papírt akar használni, vegye ki a papírt a tálcáról. Aztán vegye rövidebbre a tálcát az univerzális vezetőkioldó gombbal (1). Állítsa be a papírhosszvezetőt (2) a papírméret szerint, amelyet használni kíván. Aztán tegye a papírt a tálcára.

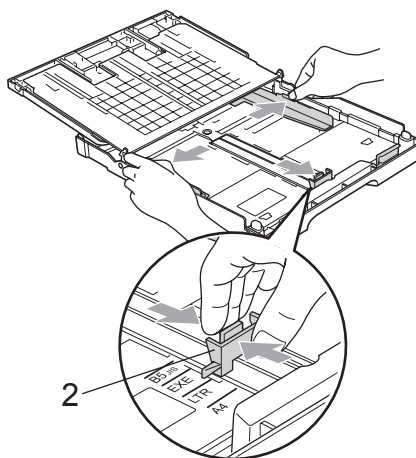
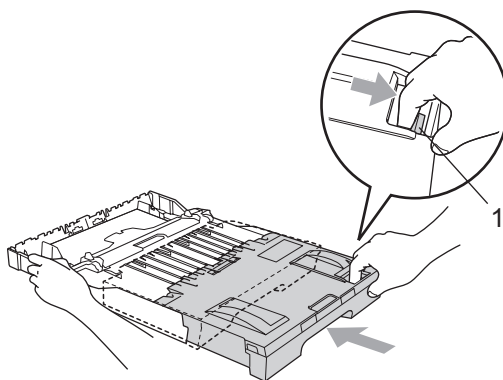

Papír betöltése a 2. papírtálcára



Megjegyzés

A 2. tálcán csak a következő papírméreteket használhatja: A3, A4, Ledger, Letter, Legal vagy Executive.

- 1 A papírtálcát húzza ki teljesen a készülékből.

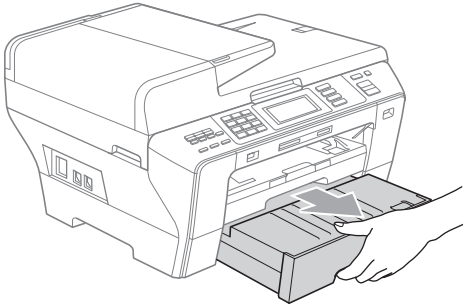

- 2 Vegye le a papírtálcá fedelét (1).

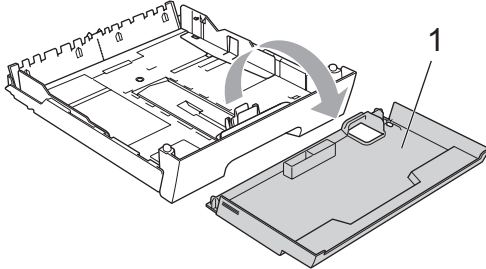

- 3 Két kézzel, finoman nyomja meg és csúsztassa el a papíroldalvezetőket (1), majd a papír hosszvezetőt (2), hogy illeszkedjenek a papír méretéhez. Ügyeljen, hogy a háromszög alakú jelek (3) az oldalvezetőkön (1) és a hosszvezetőn (2) egy szintben legyenek a használandó papír méretét mutató jellel.

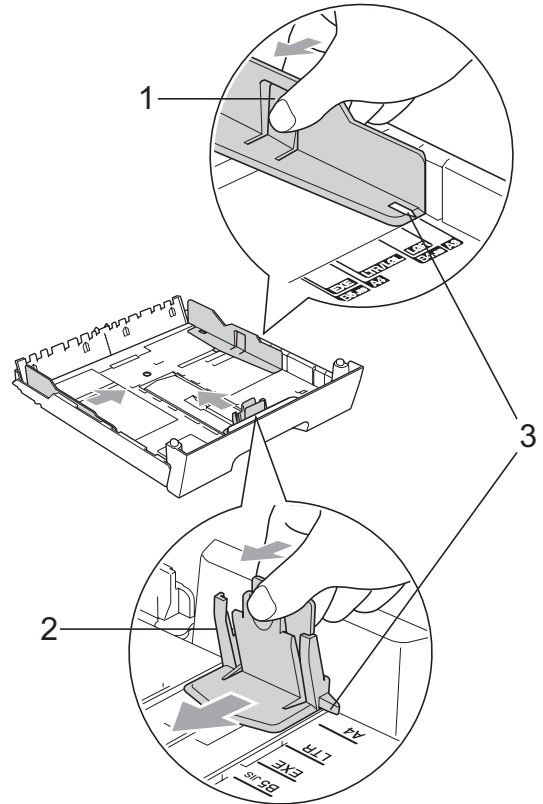

Megjegyzés

A3, Legal vagy Ledger méretű papír használata esetén nyomja meg és tartsa nyomva az univerzális vezető kioldó gombját (1) a papírtálca elülső részének kihúzása közben.

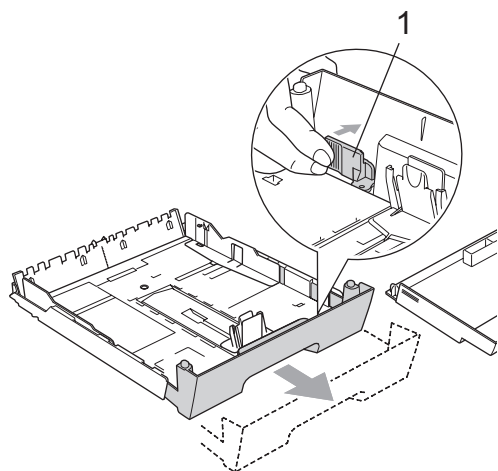

- 4 Pörgesse át a papírköteget, így elkerülheti a papírelakadást és a hibás betöltést.

! FONTOS

Mindig győződjön meg róla, hogy a papír nincs meggyűrődve.

- 5 Helyezze a papírt óvatosan a papírtálcába, a nyomtatási oldalával lefelé, a felső széléhez igazítva. Ellenőrizze, hogy simán fekszik-e a papír a tálcán, és nem éri-e el a maximum papír jelzést (1).

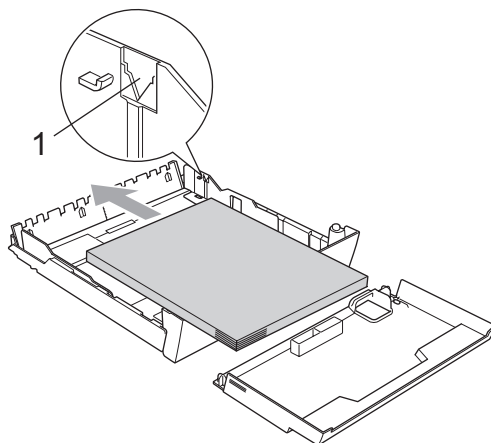

- 6 Finoman állítsa be az oldalvezetőket két kézzel a papírkötegezhöz. Ügyeljen rá, hogy az oldalvezetők hozzáérjenek a papír széleihez.

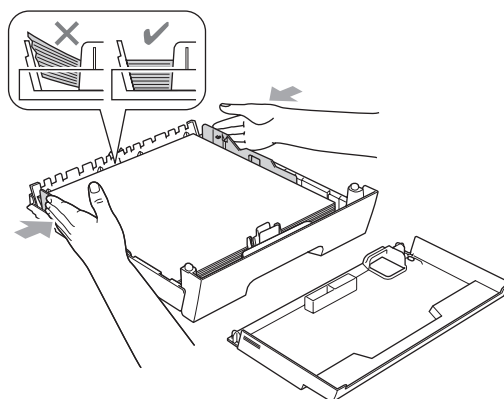

! FONTOS

Vigyázzon, hogy a papírt ne nyomja be túlságosan; ekkor ugyanis a papír felpúposodhat a tálca végén és adagolási problémákat okozhat.

- 7 Helyezze fel a papírtálca fedelét.

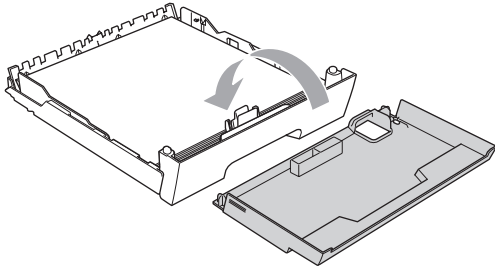

- 8 Lassan tolja be teljesen a papírtálcát a készülékbe.

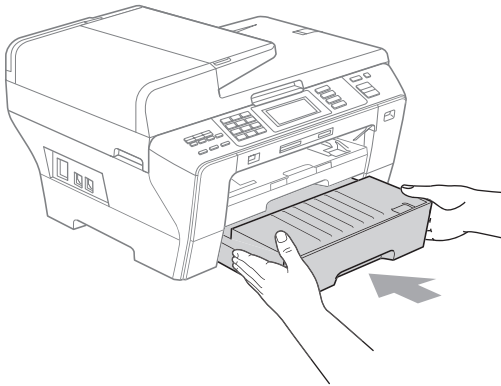

- 9 Válasszon az alábbi lehetőségek közül:

- Ledger, Legal és A3 papírméret használata esetén lásd: 10.
- Letter papírméret használata esetén lásd: 12.

- 10 Húzza ki a készülékből az 1. tálcát. Tartsa lenyomva az univerzális vezetőkioldó gombot (1), miközben kicsúsztatja a papírtálca elejét.

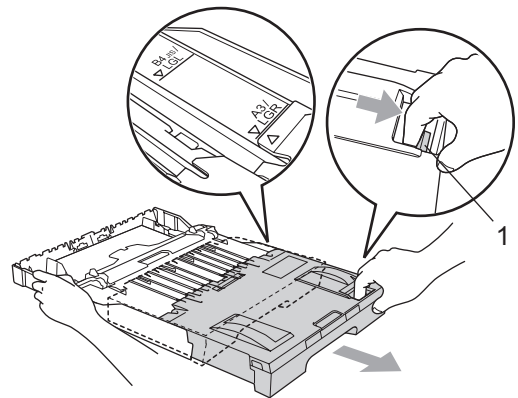
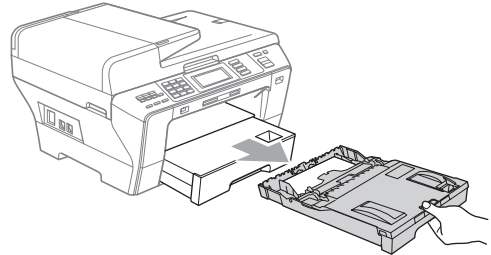

- 11 Nyissa fel a papírtálca fedelét, majd állítsa be a papír hossz-vezetőt (1) a papírnak megfelelően.

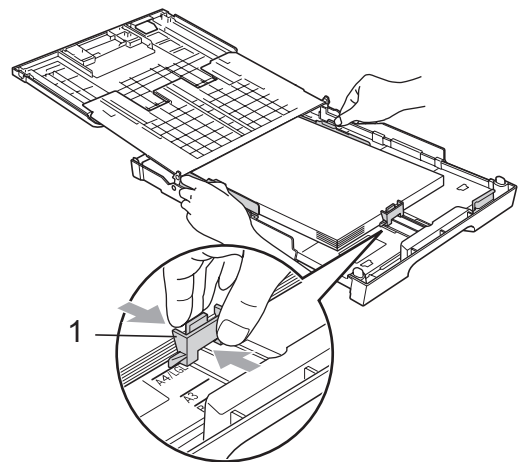

- 12 Zárja le a papírtálcá fedelét, majd *lassan* tolja be a készülékbe a papírtálcát. Húzza ki a papírtartót (1) kattanásig, és hajtsa fel a papírtartó szárnyat (2).

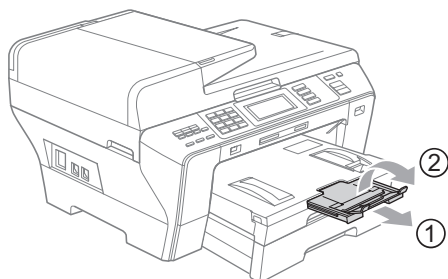

Megjegyzés

Ha már nem használ A3, Ledger vagy Legal méretű papírt, hanem kisebb papírt akar használni, vegye ki a papírt a tálcáról. Aztán vegye rövidebbre a tálcát az univerzális vezetőkioldó gombbal (1). Állítsa be a papírhosszvezetőt (2) a papírméret szerint, amelyet használni kíván. Aztán tegye a papírt a tálcára.

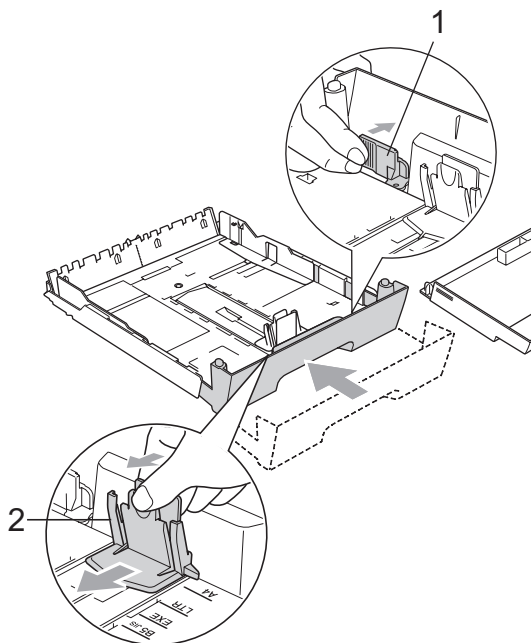

Borítékok és levelezőlapok betöltése

Néhány szó a borítékokról

- Olyan borítékokat használjon, melyek súlya 80 - 95 g/m² között van.
- Egyes borítékoknál be kell állítani a margókat az alkalmazáson belül. Ne felejtse el először egy teszt nyomatot készíteni, mielőtt több borítékot is kinyomtat.

! FONTOS

Az alábbi borítéktípusokat NE használja, mert ezek adagolási problémákat okozhatnak:

- Ami „buggyos” szerkezetű.
- Ami domborított (kiemelkedő írás van rajta).
- Ami csatos vagy kapcsos.
- Ami belül előnyomtatott.

Ragasztós	Dupla hajtású

Esetenként papíradagolási nehézségekbe ütközhet, amelyet a használt boríték vastagsága, mérete vagy a lehajtható rész formája eredményez.

Borítékok és levelezőlapok betöltése az 1. tálcába

- 1 Behelyezés előtt nyomja le a borítékok vagy levelezőlapok oldalát és sarkait, hogy a lehető legjobban kisimuljanak.

! FONTOS

Ha a készülék duplán kapja be a borítékokat vagy levelezőlapokat, egyszerre csak egyet tegyen a papírtálcára.

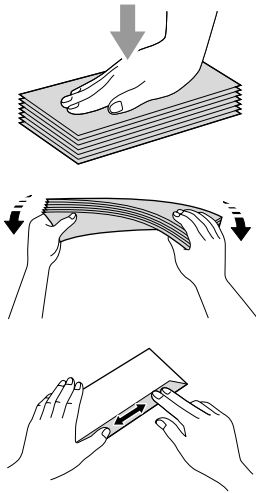

- 2 A borítékokat és levelezőlapokat a címzési oldallal lefelé helyezze be a papírtálcába, és a vezető szélület (a borítékok tetejét) helyezze be először. Célszerű behelyezni egy további borítékot vagy levelezőlapot. Két kézzel, finoman nyomja és csúsztassa a papírdalvezetőket (1) és a papírhosszvezetőt (2), hogy illeszkedjen a borítékok, levelezőlapok méretéhez.

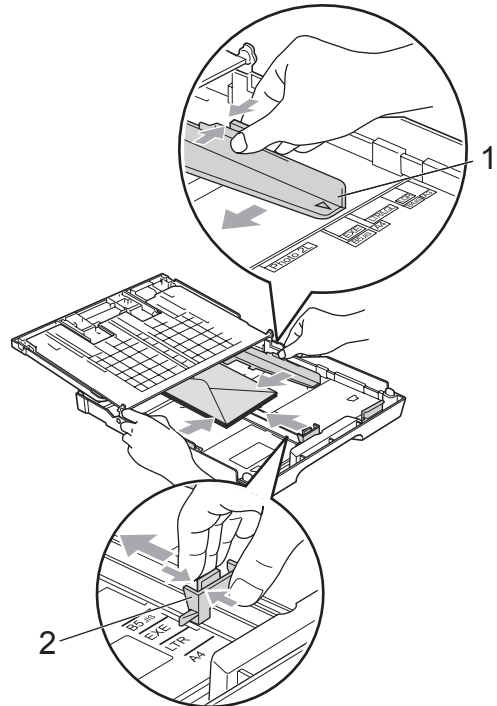

Ha problémái vannak a rövidebb él menti hajtású borítékok nyomtatásával, próbálja ki a következőket:

- 1 Nyissa ki a borítékot.
- 2 Nyomtatás közben a hajtásnak a boríték hátsó szélénél kell lennie.

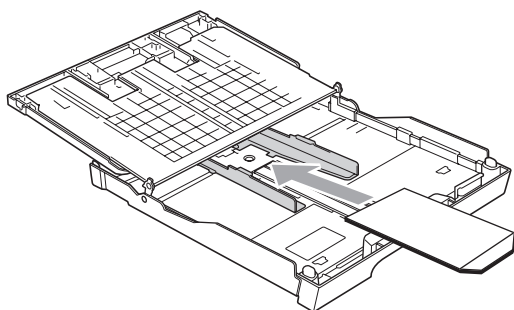

- 3 Állítsa be az alkalmazásban a méretet és a margót.

A kisméretű nyomatok kivétele a készülékből

Amikor a készülék kisméretű papírt dob ki a kimeneti papírtálcára, azt nehéz lehet elérni. Győződjön meg róla, hogy a nyomtatás befejeződött, majd húzza ki teljesen a tálcát a készülékből.

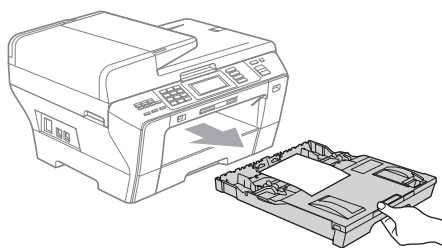

Nyomtatási terület

A nyomtatási terület a használt alkalmazás beállításaitól függ. Az alábbi ábrák a nem nyomtatható területeket mutatják papírlap és boríték esetén. A készülék akkor tud nyomtatni a papírlap árnyalt területeire, ha a szegély nélküli nyomtatás funkció rendelkezésre áll és be van kapcsolva. (Lásd *Printing (Nyomtatás) Windows®* vagy *Printing and Faxing (Nyomtatása és faxolás) Macintosh®* esetén a Software User's Guide (Szoftver használati útmutatóban) a CD-ROM-on.)

Papírlap

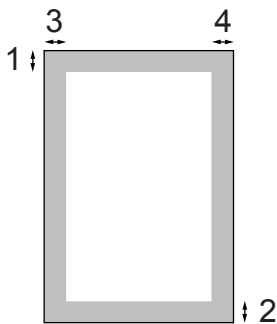

Borítékok

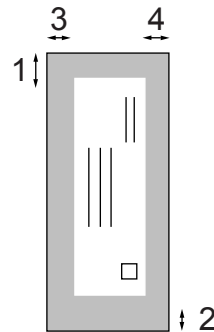

	Fent (1)	Lent (2)	Bal oldalt (3)	Jobb oldalt (4)
Papírlap	3 mm	3 mm	3 mm	3 mm
Borítékok	12 mm	24 mm	3 mm	3 mm



Megjegyzés

A szegély nélküli nyomtatás funkció borítékoknál nem elérhető.

Papír és egyéb nyomtatási média betöltése

A nyomtatási minőség függ a használt papírfajtától.

A lehető legjobb nyomtatási minőség eléréséhez mindig állítsa be a papír típusát a behelyezett papír típusának megfelelően.

Használhat normál papírt, tintasugaras papírt (bevonatos papírt), fényes papírt, átlátszó papírokat és borítékokat.

Nagyobb mennyiségű papír megvétele előtt célszerű kipróbálni az egyes papírtípusokat.

A legjobb eredmények eléréséhez használjon Brother papírt.

- Ha inkjet papírra (bevonatos papírra), írásvetítő fóliára és fotópapírra nyomtat, mindig válassza ki a megfelelő nyomtatási adathordozót a nyomtató-illesztőprogram **Basic** lapfülén vagy a menü Paper Type beállításában. (Lásd: *Papírméret és papírtípus* a(z) 29. oldalon.)
- Ha Brother fotópapírra nyomtat, töltsön be egy külön lapot ugyanabból a fotópapírból a papírtálcára. A csomag tartalmaz egy erre a célra fenntartott extralapot.
- Átlátszó papírra vagy fotópapírra történő nyomtatás esetén egyből vegye ki az elkészült lapokat, egyesével, az elkenődés elkerülése és a papírelakadás megelőzése érdekében.
- Ne érjen hozzá a papír nyomtatott felületéhez közvetlenül a nyomtatás után; előfordulhat, hogy a felület még nem száradt meg teljesen, és megmaradnak rajta az ujjlenyomatai.

Ajánlott nyomtatási média

Hogy a legjobb minőségű nyomtatást érje el, a Brother papírokat ajánljuk. (Lásd az alábbi táblázatot.)

Amennyiben az Ön országában nem kapható Brother papír, azt ajánljuk, próbáljon ki különböző fajta papírokat, mielőtt nagyobb mennyiséget vásárolna.

Ha fóliára nyomtat, a „3M Transparency Film” fóliát javasoljuk.

Brother papír

Papírtípus	Elem
A3 Normál	BP60PA3
A3 Fényes fotó	BP71GA3
A3 Inkjet (matt)	BP60MA3
A4 Normál	BP60PA
A4 Fényes fotó	BP71GA4
A4 Inkjet (matt)	BP60MA
10 × 15 cm Fényes fotó	BP71GP

A nyomtatási média használata és kezelése

- Tárolja a papírt az eredeti csomagolásban, és tartsa lezárva. Vigyázzon, hogy a papír ne gyűrődjön meg, és óvja azt a nedvesség, közvetlen napfény és hő káros hatásaitól.
- Ne érjen hozzá a fotópapír fényes (bevonatos) oldalához. A fotópapírt a fényes oldalával lefelé helyezze be.
- Az átlátszó papír egyik oldalához se érjen hozzá, mert az könnyedén felszívja a nedvességet, és így romlik a nyomtatás minősége. A lézernyomtatókhoz/ lézermásológépekhez tervezett átlátszó papíroknál beszennyeződhet a következő dokumentum is. Kizárólag tintasugaras nyomtatáshoz ajánlott átlátszó papírokat használjon.
- Számítógépes nyomtatásnál csak a papír mindkét oldalára nyomtathat. (Lásd *Printing (Nyomtatás) Windows®* a Software User's Guide (Szoftver használati útmutatóban) a CD-ROM-on.)

! FONTOS

Az alábbi papírfajtákat NE használja:

- Sérült, felkunkorodott, gyűrött, szabálytalan alakú papír.

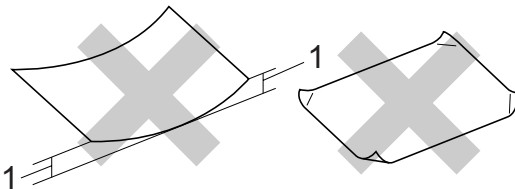

1 2 mm vagy nagyobb

- Nagyon fényes vagy textúrás papír.
- Olyan papírt, ami nem rendezhető egységes kötegbe.

A papírtálca kapacitása

Max. 50 lap 80 g/m² A4 papír.

- A fóliát és a fotópapírt laponként kell elvenni a kimeneti papírtálcáról, hogy ne maszatolódjon.

A helyes nyomtatási média kiválasztása

Papírtípus és -méret a különböző műveletekhez

Papírtípus	Papírméret		Használat			
			Fax	Másolás	Photo Capture	Nyomtató
Papírlap	Ledger	279,4 × 431,8 mm	Igen	Igen	Igen	Igen
	A3	297 × 420 mm	Igen	Igen	Igen	Igen
	Letter	215,9 × 279,4 mm	Igen	Igen	Igen	Igen
	A4	210 × 297 mm	Igen	Igen	Igen	Igen
	Legal	215,9 × 355,6 mm	Igen	Igen	–	Igen
	Executive	184 × 267 mm	–	–	–	Igen
	JIS B4	257 × 364 mm	–	–	–	Igen
	JIS B5	182 × 257 mm	–	–	–	Igen
	A5	148 × 210 mm	–	Igen	–	Igen
	A6	105 × 148 mm	–	–	–	Igen
Kártyák	Fotó	10 × 15 cm	–	Igen	Igen	Igen
	Fotó L	89 × 127 mm	–	–	–	Igen
	Fotó 2L	13 × 18 cm	–	–	Igen	Igen
	Indexkártya	127 × 203 mm	–	–	–	Igen
	Levelezőlap 1	100 × 148 mm	–	–	–	Igen
	Levelezőlap 2 (dupla)	148 × 200 mm	–	–	–	Igen
Borítékok	C5 boríték	162 × 229 mm	–	–	–	Igen
	DL boríték	110 × 220 mm	–	–	–	Igen
	COM-10	105 × 241 mm	–	–	–	Igen
	Monarch	98 × 191 mm	–	–	–	Igen
	JE4 boríték	105 × 235 mm	–	–	–	Igen
Átlátszó papírok	Letter	215,9 × 279,4 mm	–	Igen	–	Igen
	A4	210 × 297 mm	–	Igen	–	Igen
	Legal	215,9 × 355,6 mm	–	Igen	–	Igen
	A5	148 × 210 mm	–	Igen	–	Igen

Papír súlya, vastagsága és kapacitása

Papírtípus		Súly	Vastagság	Lapok száma
Papírlap	Normál papír	64 - 120 g/m ²	0,08 - 0,15 mm	100 ¹
	(2. tálca) Normál papír	64 - 105 g/m ²	0,08 - 0,15 mm	250 ²
	Inkjet papír	64 - 200 g/m ²	0,08 - 0,25 mm	20
	Fényes papír	Max. 220 g/m ²	Max. 0,25 mm	20 ³
Kártyák	Fotó kártya	Max. 220 g/m ²	Max. 0,25 mm	20 ³
	Indexkártya	Max. 120 g/m ²	Max. 0,15 mm	30
	Levelezőlap	Max. 200 g/m ²	Max. 0,25 mm	30
Borítékok		75 - 95 g/m ²	Max. 0,52 mm	10
Átlátszó papírok		–	–	10

¹ Max. 100 lap 80 g/m² papír.

² Max. 250 lap 80 g/m² papír.

³ A BP71 260 g/m² papír kifejezetten a tintasugaras Brother készülékekhez lett kialakítva.

Dokumentumok betöltése

Készíthet másolatokat, faxolhat és szkennelhet ADF-ből (automatikus dokumentumadagoló) és a szkennervegről.

Az ADF használata

Az ADF legfeljebb 50 lapot tartalmazhat és a lapokat egyenként adagolja. Használjon alap 80 g/m² papírt, és mindig levegőztesse át a papírokat, mielőtt az ADF-be helyezi őket.

Ajánlott környezet

Hőmérséklet:	20 - 30 °C
Páratartalom:	50 - 70%
Papír:	80 g/m ²

Támogatott dokumentumméretek

Hosszúság:	148 - 431,8 mm
Szélesség:	148 - 297 mm
Súly:	64 - 90 g/m ²

A dokumentumok betöltésének módja

! FONTOS

- NE húzza meg a dokumentumot az adagolás közben.
- NE használjon hullámos, felpödörödött, gyűrött, hajtogatott, tépett, kapcsos, papírcapcsos vagy ragasztós, maszatos, fűzött papírt.
- NE használjon kartonpapírt, újságot vagy ruhaanyagot.

Győződjön meg róla, hogy a tintával írt dokumentumok teljesen megszáradtak.

- 1 Hajtsa ki az ADF dokumentumtartót (1) és az ADF dokumentumkiadó papírtartó szárnyát (2).

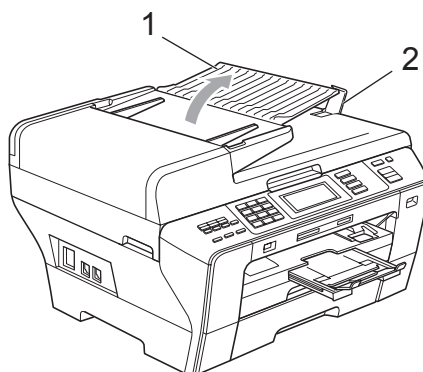

- 2 Alaposan levegőztesse át az oldalakat.
- 3 Igazítsa a papírvezetőket (1) úgy, hogy illeszkedjenek a dokumentum szélességéhez.

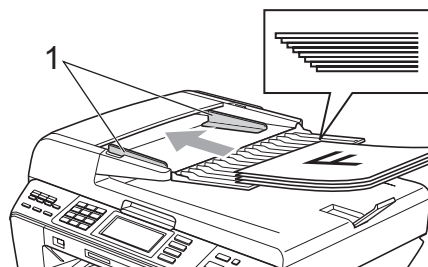

- 4 Helyezze a dokumentumokat a **nyomtatandó oldalukkal felfelé**, felső részükkel előre az ADF-be, amíg úgy nem érzi, hogy elérik az adagoló hengert.



Megjegyzés

Az A4/Letter dokumentumokat a rövid szélükkel előre tegye be.

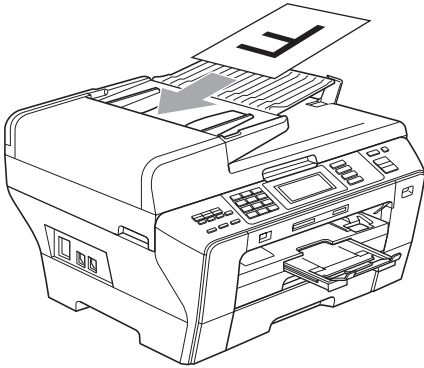

! FONTOS

NE hagyjon vastag dokumentumokat a szkennerrüvegen. Ellenkező esetben az ADF-ben papírelakadás keletkezhet.

Ha a szkennerrüveget használja

A szkennerrüveget könyvoldalak vagy különálló lapok faxolására, másolására vagy szkennelésére használhatja.

Támogatott dokumentumméretek

Hosszúság:	Max. 431,8 mm
Szélesség:	Max. 297 mm
Súly:	Max. 2 kg

A dokumentumok betöltésének módja



Megjegyzés

A szkennerrüveg használatához az ADF-nek üresnek kell lennie.

- 1 Emelje fel a dokumentumfedelelet.
- 2 A bal oldalon és felül lévő dokumentumvezetők figyelembevételével helyezze a dokumentumot fejfelé lefelé a szkennerrüveg bal felső részére.

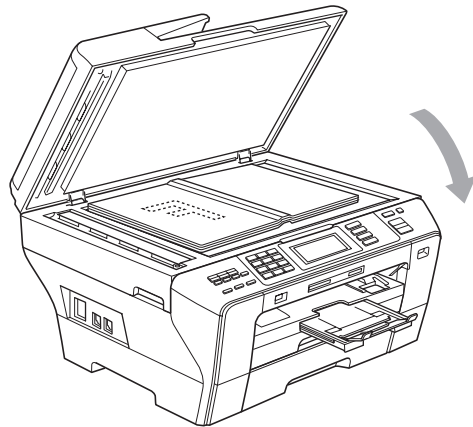
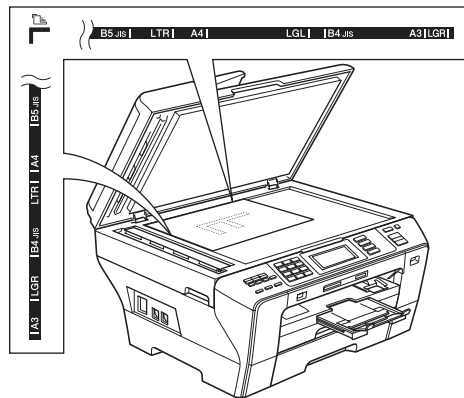

- 3 Zárja vissza a dokumentumfedelelet.

! FONTOS

Könyv vagy vastag dokumentum szkennelésékor **NE** csapja vagy nyomja le a fedelet.

Szkennelési terület

A nyomtatási terület a használt alkalmazás beállításaitól függ. Az alábbi ábrák a nem szkennelhető területet mutatják.

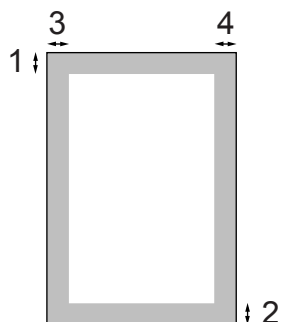

Használat	Dokumentumméret	Fent (1) Lent (2)	Bal oldalt (3) Jobb oldalt (4)
Fax	Ledger	3 mm	3,7 mm
	A3	3 mm	4,5 mm
	Letter	3 mm	4 mm
	A4	3 mm	(szkennerüveg) 3 mm (ADF) 1 mm
	Legal	3 mm	4 mm
Másolás	Minden papírméret	3 mm	3 mm
Szkennelés	Minden papírméret	3 mm	3 mm

Energiatakarékos üzemmód

Hogy sokáig megmaradjon a jó nyomtatási minőség, hosszú legyen a nyomtatófej élettartama, és jól gazdálkodjon a tintapatronokkal, a készüléket mindig a hálózatra csatlakoztatva kell tartania.

A készüléket energiatakarékos módba teheti, ha megnyomja a **Power Save** (Energiatakarékos mód) gombot. De telefonhívásokat fogadhat energiatakarékos módban is. További információért faxok fogadásáról energiatakarékos módban lásd a táblázatot itt: 28. oldal. A késleltetett küldésre beállított faxokat elküldi a készülék. Sőt még vissza is kereshet faxokat a Távoli visszakeresés funkcióval, ha épp nincs gépközelben. Ha más műveleteket akar végezni, ki kell mozdítania a készüléket az energiatakarékos módból.



Megjegyzés

Ha külső telefont vagy üzenetrögzítőt csatlakoztatott a készülékhez, az mindig elérhető.

Hogyan tegye a készüléket energiatakarékos módba

- 1 Nyomja meg és tartsa nyomva a **Power Save** (Energiatakarékos mód) gombot, amíg az LCD ezt nem mutatja: **Leállítás**. Az LCD még néhány másodpercig üzemben marad, aztán elsötétül.

Hogyan állítsa át a készüléket az energiatakarékos módból

- 1 Nyomja meg a **Power Save** (Energiatakarékos mód) gombot. Az LCD a dátumot és időt mutatja.



Megjegyzés

- Még akkor is, ha a készüléket energiatakarékos módba tette, az időnként megtisztítja a nyomtatófejet a nyomtatási minőség fenntartása érdekében.
- Testre szabhatja az energiatakarékos módot, hogy az automatikus fejtszítást leszámítva semmiféle működés ne legyen elérhető. (Lásd: *Energiatakarékos mód beállítása a(z) 27. oldal*on.)

Energiatakarékos mód beállítása

Testre szabhatja a készülék **Power Save** (Energiatakarékos mód) gombját. A gyári beállítás **Fax Fogadás:Be**. A készülék tud faxokat vagy hívásokat fogadni energiatakarékos módban is. Ha nem akarja, hogy a készülék faxokat vagy hívásokat fogadjon, kapcsolja ezt a beállítást **Fax Fogadás:Ki**.

- 1 Nyomja meg a **MENÜ** gombot.
- 2 Nyomja meg a **▲** vagy **▼** gombot az **Ált. beáll. megjelenítéséhez**.
- 3 Válassza ki az **Ált. beáll. opciót**.
- 4 Nyomja meg a **▲** vagy **▼** gombot a **Kímélő beáll. kiválasztásához**.
- 5 Válassza ki a **Kímélő beáll. opciót**.
- 6 Válassza ki a **Fax Fogadás:Ki** (vagy **Fax Fogadás:Be**) lehetőséget.

- 7** Nyomja meg a **Stop/Exit** (Stop/Kilépés) gombot.

Be/Ki beállítás	Fogadás mód	Elérhető működések
Fax Fogadás : Be ¹ (gyári beállítás)	Csak fax Külső Tel/Ü.R.	Fax fogadás Fax észlelése Késleltetett fax ³ Faxtovábbítás ³ Fax tárolása ³ Fax előnézet ³ PC Fax fogadás ³ Távoli visszakeresés ³
	Kézi Fax/Tel ²	Fax észlelése Késleltetett fax ³
Fax Fogadás : Ki	—	A nyomtatófej tisztításán kívül más működés nem áll rendelkezésre.

- ¹ Nem fogadhat faxot a **Mono Start** (Start (Mono)) vagy **Colour Start** (Start (Színes)) gombbal.
² Nem fogadhat faxot automatikusan, ha a fogadás módot Fax/Tel állította.
³ Állítsa be, mielőtt kikapcsolja a készüléket.

Üzem mód időzítő

A készülék 4 üzemmód billentyűvel rendelkezik a vezérlőpaneljén: **Fax**, **Scan** (Szkennel), **Copy** (Másolás) és **Photo Capture**. Megváltoztathatja az időtartamot, amelynek elteltével az utolsó szkennelés, másolás vagy Photo Capture művelet után a készülék visszatér fax módba. Ha a **Ki** lehetőséget választja, a készülék abban az üzemmódban marad, amiben utoljára használta.

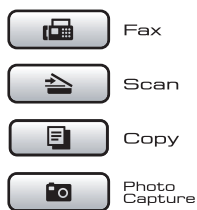

- 1** Nyomja meg a **MENÜ** opciót.
- 2** A **▲** vagy **▼** gombok segítségével jelenítse meg az **Ált. beáll. opciót**.
- 3** Válassza ki az **Ált. beáll. opciót**.
- 4** A **▲** vagy **▼** gombok segítségével jelenítse meg a **Mód időzítő opciót**.
- 5** Válassza ki a **Mód időzítő opciót**.
- 6** Válassza ki a **0 Mp., 30 Mp., 1 Min, 2 Min, 5 Min** vagy **Ki** lehetőséget.
- 7** Nyomja meg a **Stop/Exit** (Stop/Kilépés) gombot.

Papírbeállítások

Papírméret és papírtípus

Ha más méretű papírt tölt be az 1. tálcába vagy a 2. tálcába, egyben meg kell változtatnia a papírméret beállításait is.

A legjobb nyomtatási minőség eléréséhez állítsa be a készüléket a használt papírtípusnak megfelelően.

Másolatok nyomtatásához hétféle papír használható: A3, A4, A5, 10 × 15 cm, Ledger, Letter és Legal, továbbá ötféle méret faxok nyomtatásához: A3, A4, Ledger, Letter és Legal.

- 1 Nyomja meg a **MENÜ** opciót.
- 2 A **▲** vagy **▼** gombok segítségével jelenítse meg az **Ált.** beáll. opciót.
- 3 Válassza ki az **Ált.** beáll. opciót.
- 4 A **▲** vagy **▼** gombok segítségével jelenítse meg az **Ad.** beáll. opciót.
- 5 Nyomja meg az **Ad.** beáll. lehőséget.
- 6 Válassza ki az 1. adagoló vagy a 2. adagoló opciót.
- 7 Válasszon az alábbi lehetőségek közül:
 - Az 1. adagoló kiválasztása esetén nyomja meg a **◀** vagy **▶** gombot a papírméret megjelöléséhez, és nyomja le az A4, A5, A3, 10x15cm, Letter, Legal vagy Ledger lehetőséget.

Nyomja le a papírtípust: Sima Papír, Tintasú. Papír, Brother BP71, Egyéb Fényes vagy Átlátszó.

 - A 2. adagoló kiválasztása esetén nyomja meg az A4, A3, Letter, Legal vagy Ledger lehetőséget.
- 8 Nyomja meg a **Stop/Exit** (Stop/Kilépés) gombot.



Megjegyzés

A 2. tálcával csak normál papírt és A3, A4, Ledger, Letter vagy Legal papírméreteket használhat.

! FONTOS

A készülék nyomtatott oldalával felfelé ereszti ki a papírt a készülék elején lévő papírtálcára. Átlátszó papírra vagy fényes papírra történő nyomtatás esetén egyből vegye ki az elkészült lapokat, egyesével, az elkenődés elkerülése és a papírelakadás megelőzése érdekében.

3

Tálca használata másolás módban

Kiválaszthatja az alapértelmezett tálcát, hogy a készülék azt használja másolatok nyomtatásakor.

Az alapbeállítások megváltoztatásához kövesse az alábbi utasításokat.

- 1 Nyomja meg a **MENÜ** opciót.
- 2 A **▲** vagy **▼** gombok segítségével jelenítse meg az **Ált.** beáll. opciót.
- 3 Válassza ki az **Ált.** beáll. opciót.
- 4 A **▲** vagy **▼** gombok segítségével jelenítse meg az **Ad.** beáll. opciót.
- 5 Nyomja meg az **Ad.** beáll. lehőséget.
- 6 Nyomja meg a **▲** vagy **▼** gombot a **Tálca: Copy** megjelenítéséhez.
- 7 Nyomja meg a **Tálca: Copy** lehetőséget.
- 8 Válassza ki az 1. adagoló vagy a 2. adagoló opciót.
- 9 Nyomja meg a **Stop/Exit** (Stop/Kilépés) gombot.



Megjegyzés

A következő másoláshoz ideiglenesen megváltoztathatja a papírméretet és a tálcakiválasztást. (Lásd: *Papír opciók* a(z) 94. oldalon.)

Tálca használata fax módban

Kiválaszthatja az alapértelmezett tálcát, hogy a készülék azt használja fogadott faxok nyomtatásakor.

Autom.választ. módban a készülék először az 1. tálcáról veszi a papírt, vagy a 2. tálcáról, ha:

- Az 1. tálcáról elfogyott a papír.
- A 2. tálcra más papírméretre van beállítva, amely alkalmasabb a bejövő faxok számára.
- Mindkét tálcra ugyanazt a papírméretet használja, de az 1. tálcra nem normál papírra van állítva.

- 1 Nyomja meg a **MENÜ** opciót.
- 2 A **▲** vagy **▼** gombok segítségével jelenítse meg az **Ált. beáll. opciót**.
- 3 Válassza ki az **Ált. beáll. opciót**.
- 4 A **▲** vagy **▼** gombok segítségével jelenítse meg az **Ad. beáll. opciót**.
- 5 Nyomja meg az **Ad. beáll. lehetőség**.
- 6 Nyomja meg a **▲** vagy **▼** gombot a **Tálca:FAX** megjelenítéséhez.
- 7 Nyomja meg a **Tálca:FAX** lehetőséget.
- 8 Nyomja le az 1. adagoló, 2. adagoló vagy **Autom.választ.** lehetőséget.
- 9 Nyomja meg a **Stop/Exit** (Stop/Kilépés) gombot.

Biztonságos papíradagolás mód A3 méretű keresztszálirányos papírra

Ha A3-as papír használata esetén vízszintes vonalakat lát a nyomaton, akkor előfordulhat, hogy az Ön által használt papír hosszanti szálirányú. Válassza az **A3 - rövid erezetu** opció **Ki** helyzetét a probléma kiküszöbölése érdekében.

- 1 Nyomja meg a **MENÜ** opciót.
- 2 A **▲** vagy **▼** gombok segítségével jelenítse meg az **Ált. beáll. opciót**.
- 3 Válassza ki az **Ált. beáll. opciót**.
- 4 Nyomja meg a **▲** vagy **▼** gombot az **A3 - rövid erezetu** megjelenítéséhez.
- 5 Nyomja meg az **A3 - rövid erezetu** lehetőséget.
- 6 Válassza a **Ki** beállítást.
- 7 Nyomja meg a **Stop/Exit** (Stop/Kilépés) gombot.



Megjegyzés

- Ha nem biztos a használt papír típusát illetően, tekintse meg a papír csomagolását vagy vegye fel a kapcsolatot a papír gyártójával.
- Ha az **A3 - rövid erezetu** beállítás **Be** van kapcsolva, a nyomtatás lassabb.

Hangerőszabályozás

Csengetés hangereje

Több hangerőszintet választhat Hangos és Ki között. A készülék mindaddig megtartja az új alapértelmezett beállítást, amíg Ön nem módosít rajta.

Hangerő-szabályozás a menüből

- 1 Nyomja meg a **MENÜ** opciót.
- 2 A **▲** vagy **▼** gombok segítségével jelenítse meg az **Ált. beáll.** opciót.
- 3 Válassza ki az **Ált. beáll.** opciót.
- 4 A **▲** vagy **▼** gombok segítségével jelenítse meg a **Hangerősség** opciót.
- 5 Válassza ki a **Hangerősség** opciót.
- 6 Válassza ki a **Csengő** opciót.
- 7 Válassza ki a **Halk, Közép, Hangos** vagy **Ki** lehetőséget.
- 8 Nyomja meg a **Stop/Exit** (Stop/Kilépés) gombot.

Csipogó hangerő

Ha a hangjelzés be van kapcsolva, hallható egy jelzés minden egyes gombnyomásnál, vagy ha hibázott, faxot küldött vagy fogadott.

Több hangerőszintet választhat Hangos és Ki között.

- 1 Nyomja meg a **MENÜ** opciót.
- 2 A **▲** vagy **▼** gombok segítségével jelenítse meg az **Ált. beáll.** opciót.
- 3 Válassza ki az **Ált. beáll.** opciót.
- 4 A **▲** vagy **▼** gombok segítségével jelenítse meg a **Hangerősség** opciót.
- 5 Válassza ki a **Hangerősség** opciót.
- 6 Válassza ki a **Hangjelző** opciót.
- 7 Válassza ki a **Halk, Közép, Hangos** vagy **Ki** lehetőséget.
- 8 Nyomja meg a **Stop/Exit** (Stop/Kilépés) gombot.

Hangszóró hangerő

Több hangerőszintet választhat Hangos és Ki között.

- 1 Nyomja meg a **MENÜ** opciót.
- 2 A **▲** vagy **▼** gombok segítségével jelenítse meg az **Ált. beáll.** opciót.
- 3 Válassza ki az **Ált. beáll.** opciót.
- 4 A **▲** vagy **▼** gombok segítségével jelenítse meg a **Hangerősség** opciót.
- 5 Válassza ki a **Hangerősség** opciót.
- 6 Válassza ki a **Hangszóró** opciót.
- 7 Válassza ki a **Halk, Közép, Hangos** vagy **Ki** lehetőséget.
- 8 Nyomja meg a **Stop/Exit** (Stop/Kilépés) gombot.

Automatikus téli/nyári időszámítás

Beállíthatja a készüléket, hogy automatikusan váltson téli/nyári időszámításra. Ebben az esetben egy órával előre állítja magát tavasszal, és egy órával vissza ősszel. Ellenőrizze, hogy a készülékben a pontos Idő&dátum van-e beállítva.

- 1 Nyomja meg a MENÜ opciót.
- 2 A ▲ vagy ▼ gombok segítségével jelenítse meg az Ált. beáll. opciót.
- 3 Válassza ki az Ált. beáll. opciót.
- 4 A ▲ vagy ▼ gombokkal jelenítse meg a Nyári időszak. opciót.
- 5 Válassza ki a Nyári időszak. opciót.
- 6 Válassza ki a Ki (vagy Be) lehetőséget.
- 7 Nyomja meg a **Stop/Exit** (Stop/Kilépés) gombot.

Alvó üzemmód

Beállíthatja, hogy mennyi ideig legyen a készülék üresjáratban (1 - 60 perc) mielőtt készenléti állapotba kapcsolna. A visszaszámlálás újraindul, ha bármilyen műveletet végrehajt a készüléken.

- 1 Nyomja meg a MENÜ opciót.
- 2 A ▲ vagy ▼ gombok segítségével jelenítse meg az Ált. beáll. opciót.
- 3 Válassza ki az Ált. beáll. opciót.
- 4 A ▲ vagy ▼ gombok segítségével jelenítse meg az Alvásmód opciót.
- 5 Válassza ki az Alvásmód opciót.
- 6 Válassza ki a 1 Min, 2 Min, 3 Min, 5 Min, 10 Min, 30 Min vagy 60 Min lehetőséget, attól függően, hogy mennyi ideig szeretné, hogy a készülék készenléti módban legyen, mielőtt az alvásmódba kapcsolna.
- 7 Nyomja meg a **Stop/Exit** (Stop/Kilépés) gombot.

LCD-kijelző

LCD kontraszt

Lehetőség van az LCD kontrasztjának beállítására az élesebb és élénkebb kép elérése érdekében. Ha az LCD nehezen olvasható, módosítsa a kontraszt beállítást.

- 1 Nyomja meg a **MENÜ** opciót.
- 2 A **▲** vagy **▼** gombok segítségével jelenítse meg az **Ált. beáll.** opciót.
- 3 Válassza ki az **Ált. beáll.** opciót.
- 4 A **▲** vagy **▼** gombok segítségével jelenítse meg az **LCD Beáll.** opciót.
- 5 Válassza ki az **LCD Beáll.** opciót.
- 6 Válassza ki a **LCD Kontraszt** opciót.
- 7 Válassza ki a **Világos, Közép vagy Sötét** opciót.
- 8 Nyomja meg a **Stop/Exit** (Stop/Kilépés) gombot.

A háttérvilágítás fényerejének beállítása

Ha az LCD nehezen olvasható, módosítsa a kontraszt beállítást.

- 1 Nyomja meg a **MENÜ** opciót.
- 2 A **▲** vagy **▼** gombok segítségével jelenítse meg az **Ált. beáll.** opciót.
- 3 Válassza ki az **Ált. beáll.** opciót.
- 4 A **▲** vagy **▼** gombok segítségével jelenítse meg az **LCD Beáll.** opciót.
- 5 Válassza ki az **LCD Beáll.** opciót.

- 6 Válassza ki a **Hátsóvilágítás** opciót.
- 7 Válassza ki a **Világos, Közép vagy Sötét** opciót.
- 8 Nyomja meg a **Stop/Exit** (Stop/Kilépés) gombot.

A háttérvilágítás elsötétedési időzítésének beállítása

Beállíthatja, hogy az LCD háttérvilágítása mennyi ideig maradjon égve, miután visszatért a készenléti képernyőre.

- 1 Nyomja meg a **MENÜ** opciót.
- 2 A **▲** vagy **▼** gombok segítségével jelenítse meg az **Ált. beáll.** opciót.
- 3 Válassza ki az **Ált. beáll.** opciót.
- 4 A **▲** vagy **▼** gombok segítségével jelenítse meg az **LCD Beáll.** opciót.
- 5 Válassza ki az **LCD Beáll.** opciót.
- 6 Válassza ki a **Dim Időzítő** opciót.
- 7 Válassza ki a **10 Mp., 20 Mp., 30 Mp. vagy Ki** lehetőséget.
- 8 Nyomja meg a **Stop/Exit** (Stop/Kilépés) gombot.

Biztonsági zárolás funkció

A biztonsági zárolás funkcióval korlátozhatja a készülék bizonyos funkcióihoz (fax, másolás, szkennelés, nyomtatás¹ és PCC) való nyilvános hozzáférést.

Ez a funkció korlátozza a menübeállításokhoz való hozzáférést is, így megakadályozza, hogy a felhasználók átállítsák az alapbeállításokat.

A biztonsági funkciók használata előtt rendszergazdajelszót kell megadni.

A korlátozás alá vont műveletekhez történő hozzáférést egy korlátozott felhasználó létrehozásával lehet engedélyezni.

A korlátozott felhasználók felhasználói jelszót megadásával használhatják a készüléket.

Jól jegyezze le a korlátozott felhasználói jelszót. Ha elfelejti, hívja Brother vizionteladóját segítségért.

¹ A nyomtatás magában foglalja a PC-Fax küldése és nyomtatási feladatokat.



Megjegyzés

- A korlátozások beállítását és a felhasználók módosításait csak rendszergazdák hajthatják végre.
- Ha a nyomtatás le van tiltva, a PC nyomtatási feladatok értesítés nélkül elvesznek.
- Ha a Fax Tx le van tiltva, a fax menü funkciói nem használhatók.
(Fax Tx: Fax küldés; Fax Rx: Fax fogadás)
- A hívó fogadás csak akkor engedélyezett, ha mind a Fax Tx és Fax Rx engedélyezve van.

Rendszergazdajelszó beállítása és változtatása

Jelszó beállítása

Az itt leírt lépésekkel beállított jelszó a rendszergazdai jelszó. Ez a jelszó használatos a felhasználók beállítására és a biztonsági zárolási funkció ki- és bekapcsolására. (Lásd: *Korlátozott felhasználók beállítása és változtatása* a(z) 36. oldalon és *Biztonsági zárolás funkció be/kikapcsolása* a(z) 38. oldalon.)



Megjegyzés

Jól jegyezze le a rendszergazdai jelszót. Ha hibás jelszót ad meg, a LCD-n ez látható: *Rossz jelszó*. Adja meg a helyes jelszót. Ha elfelejti, hívja Brother vizionteladóját segítségért.

- 1 Nyomja meg a **MENÜ** opciót.
- 2 A **▲** vagy **▼** gombok segítségével jelenítse meg az **Ált. beáll.** opciót.
- 3 Válassza ki az **Ált. beáll.** opciót.
- 4 Nyomja meg a **▲** vagy **▼** gombot a **Funkció Zárás** megjelenítéséhez.
- 5 Nyomja meg a **Funkció Zárás** lehetőséget.
- 6 Adjon meg egy négyjegyű jelszót az LCD-kijelzőn lévő gombok segítségével. Nyomja meg az **OK** gombot.
- 7 Adja meg ismét a jelszót amikor az LCD kijelzőn a **Ell. : üzenet** látható. Nyomja meg az **OK** gombot.
- 8 Nyomja meg a **Stop/Exit** (Stop/Kilépés) gombot.

Jelszó megváltoztatása

- 1 Nyomja meg a **MENÜ** opciót.
- 2 A **▲** vagy **▼** gombok segítségével jelenítse meg az **Ált. beáll.** opciót.
- 3 Válassza ki az **Ált. beáll.** opciót.
- 4 Nyomja meg a **▲** vagy **▼** gombot a **Funkció Zárás** megjelenítéséhez.
- 5 Nyomja meg a **Funkció Zárás** lehetőséget.
- 6 Válassza ki a **Jelszó megadás** opciót.
- 7 Adja meg a beállított négyjegyű jelszót az LCD-kijelzőn lévő gombok segítségével. Nyomja meg az **OK** gombot.
- 8 Adjon meg egy új négyjegyű számot az új jelszóhoz az LCD-kijelzőn lévő gombok segítségével. Nyomja meg az **OK** gombot.
- 9 Amikor az LCD-kijelzőn az **Ell. : üzenet** látható, adja meg ismét az új jelszót az LCD-kijelzőn lévő gombok segítségével. Nyomja meg az **OK** gombot.
- 10 Nyomja meg a **Stop/Exit** (Stop/Kilépés) gombot.

Nyilvános felhasználó beállítása és változtatása

Egyetlen nyilvános felhasználót állíthat be. A nyilvános felhasználóknak nem kell jelszót megadniuk.

- 1 Nyomja meg a **MENÜ** opciót.
- 2 A **▲** vagy **▼** gombok segítségével jelenítse meg az **Ált. beáll.** opciót.
- 3 Válassza ki az **Ált. beáll.** opciót.
- 4 Nyomja meg a **▲** vagy **▼** gombot a **Funkció Zárás** megjelenítéséhez.

- 5 Nyomja meg a **Funkció Zárás** lehetőséget.
- 6 Nyomja meg a **Felhaszn. Állít** lehetőséget.
- 7 Adja meg a négyjegyű rendszergazdai jelszót az LCD-kijelzőn lévő gombok segítségével. Nyomja meg az **OK** gombot.
- 8 A **▲** vagy **▼** gombok lenyomásával jelenítse meg a **Publikus** lehetőséget.
- 9 Nyomja meg a **Publikus** lehetőséget.
- 10 Válasszon az alábbi lehetőségek közül:
 - A nyilvános felhasználó beállításához nyomja meg minden művelethez az **Engedélyezés** vagy **Letiltás** lehetőséget: Nyomja meg a **Fax Tx** lehetőséget. Ezután nyomja le az **Engedélyezés** vagy **Letiltás** lehetőséget. Miután beállította a **Fax Tx** műveletet, ismételje meg ugyanezeket a lépést a **Fax Rx**, **Másolás-Színes**, **Másolás (F&F)**, **Szkennelés**, **Nyomatás** és **PCC** esetében.
 - A nyilvános felhasználó beállítás megváltoztatására nyomja meg a **▲** vagy **▼** gombokat, hogy kiválassza a változtatandó beállítást. Nyomja le a beállítást, majd az **Engedélyezés** vagy **Letiltás** lehetőséget. Ismételje ezt a lépést, míg be nem fejezte a beállításokat.



Megjegyzés

Ha letiltja a PC nyomtatást és a PhotoCapture nyomtatást (PCC) a nyilvános felhasználók számára, azok a korlátozott felhasználók számára is le lesznek tiltva.

- 11 Nyomja meg a **Stop/Exit** (Stop/Kilépés) gombot.

Korlátozott felhasználók beállítása és változtatása

Korlátozott felhasználók beállítása

Itt állíthat be korlátozott jogosultságú, jelszó megadására kötelezett felhasználókat.

Max. 20 korlátozott felhasználót adhat meg.

- 1 Nyomja meg a MENÜ opciót.
- 2 A ▲ vagy ▼ gombok segítségével jelenítse meg az Ált. beáll. opciót.
- 3 Válassza ki az Ált. beáll. opciót.
- 4 Nyomja meg a ▲ vagy ▼ gombot a Funkció Zárás megjelenítéséhez.
- 5 Nyomja meg a Funkció Zárás lehetőséget.
- 6 Nyomja meg a Felhaszn. Állít lehetőséget.
- 7 Adja meg a rendszergazdai jelszót az LCD-kijelzőn lévő gombok segítségével. Nyomja meg az OK gombot.
- 8 A ▲ vagy ▼ gombokkal jelenítse meg a Felhasználó01 lehetőséget.
- 9 Nyomja meg az Felhasználó01 lehetőséget.
- 10 Adja meg a felhasználónevet az LCD-kijelzőn lévő gombok segítségével. (Lásd: *Szövegbevitel* a(z) 196. oldalon.) Nyomja meg az OK gombot.
- 11 Adja meg a felhasználóhoz tartozó négyjegyű PIN-kódot az LCD-kijelzőn lévő gombok segítségével. Nyomja meg az OK gombot.

- 12 A korlátozott felhasználó beállításához nyomja meg minden művelethez az Engedélyezés vagy Letiltás lehetőséget:

Nyomja meg a Fax Tx lehetőséget. Ezután nyomja le az Engedélyezés vagy Letiltás lehetőséget. Miután beállította a Fax Tx fax küldési beállítást, ismételje meg ezt a lépést a Fax Rx, Másolás-Színes, Másolás (F&F), és Szkennelés beállításokhoz.

- 13 Nyomja meg a  gombot, és ismételje meg a 8 - 12 lépéseket minden további felhasználó és jelszó felviteléhez.
- 14 Nyomja meg a Stop/Exit (Stop/Kilépés) gombot.





Megjegyzés

Nem használhat egy már meglévő jelszót egy másik felhasználó jelszavaként.

Felhasználónév, jelszó és beállítások módosítása korlátozott felhasználóknál

- 1 Nyomja meg a MENÜ opciót.
- 2 A ▲ vagy ▼ gombok segítségével jelenítse meg az Ált. beáll. opciót.
- 3 Válassza ki az Ált. beáll. opciót.
- 4 Nyomja meg a ▲ vagy ▼ gombot a Funkció Zárás megjelenítéséhez.
- 5 Nyomja meg a Funkció Zárás lehetőséget.
- 6 Nyomja meg a Felhaszn. Állít lehetőséget.
- 7 Adja meg a rendszergazdai jelszót az LCD-kijelzőn lévő gombok segítségével. Nyomja meg az OK gombot.
- 8 Nyomja meg a ▲ vagy ▼ gombot, hogy megjelenítse a módosítani kívánt, már létező korlátozott felhasználót.

- 9 Nyomja meg a felhasználónevet.
- 10 Válassza ki a **Változtat** opciót.
- 11 Válasszon az alábbi lehetőségek közül:
 - Ha módosítani szeretné a nevet, nyomja meg a  gombot, majd az LCD-kijelzőn lévő gombok segítségével adja meg az új nevet. (Lásd: *Szövegbevitel a(z) 196. oldalon.*) Nyomja meg az **OK** gombot.
 - Ha a nevet nem akarja módosítani, nyomja meg az **OK** gombot.
- 12 Adja meg a felhasználóhoz tartozó új négyjegyű PIN-kódot az LCD-kijelzőn lévő gombok segítségével. Nyomja meg az **OK** gombot.
- 13 A felhasználó korlátozásainak módosításához minden művelet esetében nyomja le az **Engedélyezés** vagy **Letiltás** gombot, az alábbiak szerint: Nyomja meg a **Fax Tx** lehetőséget. Ezután nyomja le az **Engedélyezés** vagy **Letiltás** lehetőséget. Miután beállította a **Fax Tx** fax küldési beállítást, ismételje meg ezt a lépést a **Fax Rx**, **Másolás-Színes**, **Másolás (F&F)**, és **Szkennelés** beállításokhoz.
- 14 Nyomja meg a  gombot, és ismételje a 8 - 13 lépéseket, ha több felhasználót és beállítást akar módosítani.
- 15 Nyomja meg a **Stop/Exit** (Stop/Kilépés) gombot.

Létező korlátozott felhasználók törlése

A korlátozott felhasználók törlése egyesével lehetséges.

- 1 Nyomja meg a **MENÜ** opciót.
- 2 A **▲** vagy **▼** gombok segítségével jelenítse meg az **Ált. beáll.** opciót.
- 3 Válassza ki az **Ált. beáll.** opciót.
- 4 Nyomja meg a **▲** vagy **▼** gombot a **Funkció Zárás** megjelenítéséhez.
- 5 Nyomja meg a **Funkció Zárás** lehetőséget.
- 6 Nyomja meg a **Felhaszn. Állít** lehetőséget.
- 7 Adja meg a rendszergazdai jelszót az LCD-kijelzőn lévő gombok segítségével. Nyomja meg az **OK** gombot.
- 8 Nyomja meg a **▲** vagy **▼** gombot, hogy megjelenítse a visszaállítani kívánt, már létező korlátozott felhasználót.
- 9 Nyomja meg a visszaállítani kívánt felhasználót.
- 10 Nyomja meg az **Újraindít** gombot.
- 11 Válassza ki az **Igen** opciót.
- 12 Válasszon az alábbi lehetőségek közül:
 - Új korlátozott felhasználó megadása. (Lásd: *Korlátozott felhasználók beállítása a(z) 36. oldalon.*)
 - Ha új korlátozott felhasználót kíván megadni, ugorjon a 14. lépésre.
- 13 Nyomja meg a  gombot, és ismételje a 8 - 12 lépéseket, ha több felhasználót szeretne törölni.
- 14 Nyomja meg a **Stop/Exit** (Stop/Kilépés) gombot.

Biztonsági zárolás funkció be/kikapcsolása



Megjegyzés

Ha hibás jelszót ad meg, az LCD-n ez látható: Rossz jelszó. Adja meg a helyes jelszót.

Biztonsági zárolás funkció bekapcsolása

- 1 Nyomja meg a MENÜ opciót.
- 2 A ▲ vagy ▼ gombok segítségével jelenítse meg az Ált. beáll. opciót.
- 3 Válassza ki az Ált. beáll. opciót.
- 4 Nyomja meg a ▲ vagy ▼ gombot a Funkció Zárás megjelenítéséhez.
- 5 Nyomja meg a Funkció Zárás lehetőséget.
- 6 Nyomja meg a Zár Ki→Be gombot.
- 7 Adja meg a rendszergazdai jelszót az LCD-kijelzőn lévő gombok segítségével. Nyomja meg az OK gombot.

Biztonsági zárolás funkció kikapcsolása

- 1 Nyomja meg a Felh: Publikus lehetőséget.
- 2 Nyomja meg a Zár Be→Ki gombot.
- 3 Adja meg a rendszergazdai jelszót az LCD-kijelzőn lévő gombok segítségével. Nyomja meg az OK gombot.

Felhasználók közti váltás

Ez a beállítás teszi lehetővé egy korlátozott felhasználónak a készülékre történő bejelentkezést, amikor a biztonságos funkció be van kapcsolva.

- 1 A készülék vezérlőpultján tartsa lenyomva a **Shift** (Váltás) gombot, miközben megnyomja a * gombot. Esetleg az LCD-n nyomja meg a Felh: Publikus vagy Felh: xxxxxx gombot (ahol az xxxxx a felhasználónevet jelöli). Ezután nyomja meg a Felhaszn.Változ gombot.
- 2 A ▲ vagy ▼ gombok segítségével jelenítse meg a felhasználónevet.
- 3 Nyomja meg a felhasználónevet.
- 4 Adja meg a négyjegyű PIN-kódot az LCD-kijelzőn lévő gombok segítségével. Nyomja meg az OK gombot.

Váltás Nyilvános módra

- 1 Nyomja meg a Felh: xxxxxx gombot (ahol az xxxxx a felhasználónevet jelöli).
- 2 Nyomja meg a Nyilvá-nosra gombot.



Megjegyzés

Miután a korlátozott felhasználó befejezte a készülék használatát, a készülék az üzemmód-időzítő beállításban meghatározott idő múlva visszaáll nyilvános beállításra. (Lásd: *Üzemmód időzítő* a(z) 28. oldalon.)

Minden felhasználó visszaállítása

Minden beállítást és jelszót töröl a nyilvános felhasználóval és az összes korlátozott felhasználóval kapcsolatban.

- 1 Nyomja meg a **MENŰ** opciót.
- 2 A **▲** vagy **▼** gombok segítségével jelenítse meg az **Ált. beáll. opciót**.
- 3 Válassza ki az **Ált. beáll. opciót**.
- 4 Nyomja meg a **▲** vagy **▼** gombot a **Funkció Zárás** megjelenítéséhez.
- 5 Nyomja meg a **Funkció Zárás** lehetőséget.
- 6 Nyomja meg a **Felh. alapállapotba** gombot.
- 7 Adja meg a rendszergazdai jelszót az LCD-kijelzőn lévő gombok segítségével. Nyomja meg az **OK** gombot.
- 8 Nyomja le 2 másodpercre az **Igen** gombot a korlátozott felhasználók törlésének megerősítéséhez.
- 9 Nyomja meg a **Stop/Exit** (Stop/Kilépés) gombot.



Fax

Fax küldése	42
Fax fogadása	51
Telefon és külső eszközök	66
Tárcsázás és számok tárolása	71
Jelentések nyomtatása	80
Lehívás	82

Belépés fax üzemmódba

Ha faxot akar küldeni, vagy megváltoztatni a faxküldés és -fogadás beállításait, nyomja meg a  (Fax) gombot, mire az elkezd kéken világítani.

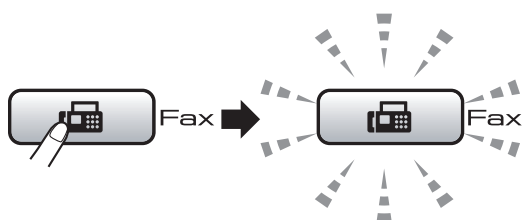

Az LCD-n megjelenik:

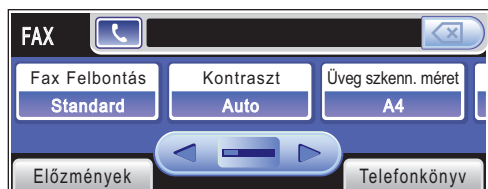

Nyomja meg a ◀ vagy ▶ gombot a **Fax** gomb opcióinak böngészéséhez. Egyes funkciók csak monokróm fax küldésekor elérhetők.

- Fax Felbontás (Lásd: 47. oldal.)
- Kontraszt (Lásd: 47. oldal.)
- Szkenüveg méret (Lásd: 43. oldal.)
- Körfaxolás (Lásd: 45. oldal.)
- Előnézet (Lásd: 44. oldal.)
- Időzítő (Lásd: 48. oldal.)
- Körfax (Lásd: 49. oldal.)
- Közvetl. küld (Lásd: 48. oldal.)
- Lehívó adás (Lásd: 85. oldal.)
- Lehívó vétel (Lásd: 82. oldal.)
- Tengertüli-mód (Lásd: 48. oldal.)
- Új alapért. áll. (Lásd: 49. oldal.)
- Gyári visszaáll. (Lásd: 50. oldal.)

Válassza ki a kívánt opciót.

Faxolás ADF-ből

- 1 Nyomja meg a  (Fax) gombot.
- 2 Helyezze a dokumentumot a beolvasandó oldalával felfelé az ADF-be. (Lásd: *Az ADF használata* a(z) 24. oldalon.)
- 3 Írja be a faxszámot a tárcsázófelületen. A faxszámot az LCD használatával is megadhatja a **Telefonkönyv** és a **Küldjön egy faxot** gomb lenyomásával, vagy egy gyorsbillentyű gomb megnyomásával a vezérlőpulton. (Részletekért lásd: *Tárcsázás* a(z) 71. oldalon.)



Megjegyzés

- Küldés előtt megtekintheti a faxot, ha az **Előnézet** opciót **Be** értékre állítja. (Lásd: *Kimenő fax előnézete* a(z) 44. oldalon.)
- Ha a hálózat támogatja az LDAP protokollt, a szerveren található faxszámok és e-mail címek között is kereshet. (Lásd: *LDAP operation (LDAP működése)* a CD-ROM Network User's Guide (Hálózati használati útmutatójában).)

- 4 Nyomja meg a **Mono Start** (Start (Mono)) vagy **Colour Start** (Start (Színes)) gombot.



Megjegyzés

- Megszakításhoz nyomja meg a **Stop/Exit** (Stop/Kilépés) gombot.
- Ha mono faxot küld, és a memória tele van, akkor valós idejű küldés történik.
- Színesben a A4 méretű, és fekete-fehérben A3 méretű faxot küldhet.

Faxolás a szkennervegről

A szkennervegről könyvoldalakat is lehet egyenként faxolni. A dokumentumok legfeljebb A3 méretűek lehetnek.

Többoldalas színes faxot nem lehet küldeni.



Megjegyzés

- Mivel egyszerre csak egy oldalt lehet beolvasni, többoldalas dokumentum küldésénél egyszerűbb az ADF-et használni.
- Ha színes faxot küld, a méret max. A4 lehet.

- 1 Nyomja meg a  (**Fax**) gombot.
- 2 A dokumentumot faxolni kívánt oldalával lefelé helyezze a szkennervegre. (Lásd: *Ha a szkennerveget használja a(z) 25. oldalon.*)
- 3 Írja be a faxszámot a tárcsázófelületen. A faxszámot az LCD használatával is megadhatja a **Telefonkönyv és a Küldjön egy faxot gomb** lenyomásával, vagy egy gyorsbillentyű gomb megnyomásával a vezérlőpulton.



Megjegyzés

Küldés előtt megtekintheti a faxot az **Előnézet gombbal**. (Lásd: *Kimenő fax előnézete a(z) 44. oldalon.*)

- 4 Nyomja meg a **Mono Start** (Start (Mono)) vagy **Colour Start** (Start (Színes)) gombot.
 - A **Mono Start** (Start (Mono)) gomb megnyomásával a készülék megkezdi az első oldal szkennelését. Ugorjon a(z) 5. lépésre.
 - A **Colour Start** (Start (Színes)) gomb lenyomására a készülék megkezdi a dokumentum küldését.

- 5 Amikor az LCD-kijelzőn megjelenik a **Következő Oldal?** üzenet, az alábbi lehetőségek közül választhat:
 - Ha egy oldalt küld, válassza a **Nem** lehetőséget (vagy nyomja meg újra a **Mono Start** (Start (Mono)) gombot).
A készülék elkezd küldeni a dokumentumot.
 - Ha több oldalt küld, válassza az **Igen** lehetőséget ugorjon a(z) 6. lépésre.

- 6 Helyezze a következő oldalt a szkennervegre.
Nyomja meg a **Mono Start** (Start (Mono)) vagy **Colour Start** (Start (Színes)) gombot.
A készülék elkezd beolvasni az oldalt. (Ismételje meg a 5 és 6 pontokat minden további oldal esetén.)

Szkennerveg méretének beállítása faxoláshoz

Ha A3, Letter, Legal vagy Ledger méretű dokumentumot kíván faxolni a szkennervegről, meg kell változtatni az üveg szkennelési méretének beállítását.

- 1 Nyomja meg a  (**Fax**) gombot.
- 2 Nyomja meg a **◀** vagy **▶** gombot az **Szkenüveg méret** opció megjelenítéséhez.
- 3 Válassza ki a **Szkenüveg méret** opciót.
- 4 Nyomja meg az **A4, A3, Letter, Legal** vagy **Ledger** lehetőséget.



Megjegyzés

A leggyakrabban használt beállítást elmentheti, ha alapértelmezettnek állítja be. (Lásd: *A módosított beállítások elmentése alapértelmezettként a(z) 49. oldalon.*)

Színes fax küldése







A készülék színes faxokat is tud küldeni olyan készülékekre, amelyek támogatják ezt a tulajdonságot.

Színes faxok nem tárolhatók a memóriában. Ha színes faxot küld, a készülék valós időben küldi el (még akkor is, ha a Közvetl. küld ki van kapcsolva).

Kimenő fax előnézete

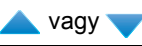
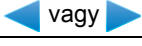
Küldés előtt megtekintheti a faxot. A Valós idejű küldést és a Lehívó RX-et ki kell kapcsolni, ha ezt a funkciót kívánja használni.

- 1 Nyomja meg a  (Fax) gombot.
- 2 A ◀ vagy ▶ gombok segítségével jelenítse meg az Előnézet opciót.
- 3 Válassza ki az Előnézet opciót.
- 4 Válassza ki a Be lehetőséget.
- 5 Helyezze be a dokumentumot.
- 6 Írja be a faxszámot a tárcsázófelületen. A faxszámot az LCD használatával is megadhatja a Telefonkönyv és a Küldjön egy faxot gomb lenyomásával, vagy egy gyorsbillentyű gomb megnyomásával a vezérlőpulton. (Részletekért lásd: *Tárcsázás a(z) 71. oldalon.*)
- 7 Nyomja meg a **Mono Start** (Start (Mono)) gombot.
A készülék elkezd beolvasni a dokumentumot, és a kimenő fax megjelenik az LCD-n.
Amikor a fax megjelenik, nyomja meg a **MENÜ** gombot. A gombok megjelennek az LCD-kijelzőn; ezt követően hajtsa végre az alábbi műveleteket.

Nyomógombok	Jellemzők
	Fax nagyítása.
	Fax kicsinyítése.
	Függőleges görgetés.
	Vízszintes görgetés.
	Fax elforgatása az óra járása szerint.
	Vissza az előző oldalra.
	Előre a következő oldalra.
	Az előnézeti táblázat bezárása.



Megjegyzés

Ha színes faxot küld, ne használja a fax előnézet funkciót.



- 8 Nyomja meg a **Mono Start** (Start (Mono)) gombot.



Megjegyzés

A **Mono Start** (Start (Mono)) gomb megnyomásakor a memóriában tárolt fax elküldésre kerül, majd törlődik.



Folyamatban lévő faxolási feladat törlése

Ha meg akarja szakítani a faxolást, miközben a készülék szkennel, tárcsáz vagy küld, nyomja meg a **Stop/Exit** (Stop/Kilépés) gombot.

Üzenetszórás (csak monokróm)

Az üzenetszórás azt jelenti, hogy ugyanazt a faxot a készülék automatikusan több faxszámra küldi el. Ugyanabba az üzenetszórásba bevonhat a csoportok, gyorsbillentyűs vagy gyorstárcsázás alatt tárolt számokat is és legfeljebb 50 manuálisan tárcsázott számot.

Az üzenetszórás végeztével a készülék üzenetszórási jelentést nyomtat.

- 1 Nyomja meg a  (**Fax**) gombot.
- 2 Helyezze be a dokumentumot.
- 3 A ◀ vagy ▶ gombok segítségével jelenítse meg a Körfaxolás opciót.
- 4 Válassza ki a Körfaxolás opciót.
- 5 Így lehet számokat hozzáadni az üzenetszóráshoz:
 - Válassza ki az Adjon hozzá számot opciót, és adjon meg egy számot az LCD-kijelzőn lévő gombok segítségével.
Nyomja meg az OK opciót.
 - Nyomja meg a Telefonkönyv lehetőséget.
Nyomja meg a  vagy gombot az Ábécé sorrend vagy a Számsorrend lehetőség kiválasztásához. Jelölje ki azokat a bejegyzéseket, amelyeket hozzá szeretne adni a körfaxhoz.
Nyomja meg az OK opciót.



Megjegyzés

A gyorsbillentyűs tárcsázás helyei így kezdődnek: *.
A gyorstárcsázás helyei így kezdődnek: #.

- 7 Nyomja meg a **Mono Start** (Start (Mono)) gombot.



Megjegyzés

- Ha csoportszámokat nem használt, akkor akár 256 különböző számra is „szórhatja” a faxokat.
- Az elérhető memória attól függően változhat, hogy milyen fajta feladatok vannak a memóriában, és hány helyet választ ki körfaxolásra. Ha kihasználja a körfaxolás maximális keretét, a kettős hozzáférés és a késleltetett faxolás funkció már nem használható.
- Ha a memória megtelt, állítsa le a műveletet a **Stop/Exit** (Stop/Kilépés) gombbal. Ha több oldalt olvasott be, nyomja meg a **Mono Start** (Start (Mono)) gombot, hogy elküldje a memóriában tárolt részt.

Folyamatban lévő körfaxolás megszakítása

- 1 Nyomja meg a **Stop/Exit** (Stop/Kilépés) gombot.
- 2 Válasszon az alábbi lehetőségek közül:
 - Egy komplett körfax megszakításához válassza a *Teljes körfax* opciót. Ugorjon a (z) 3. lépésre.
 - Az aktuális feladat megszakításához nyomja meg a kijelzőn a tárcsázott szám gombját. Ugorjon a(z) 4. lépésre.
 - A megszakítás nélküli kilépéshez nyomja meg a **Stop/Exit** (Stop/Kilépés) gombot.
- 3 Amikor az LCD-kijelzőn megjelenik a teljes körfax megszakítására vonatkozó üzenet, az alábbi lehetőségek közül választhat:
 - A jóváhagyáshoz válassza ki az *Igen* opciót.
 - A megszakítás nélküli kilépéshez nyomja meg a *Nem* vagy a **Stop/Exit** (Stop/Kilépés) gombot.
- 4 Válasszon az alábbi lehetőségek közül:
 - Az aktuális feladat megszakításához nyomja meg az *Igen* gombot.
 - A megszakítás nélküli kilépéshez nyomja meg a *Nem* vagy a **Stop/Exit** (Stop/Kilépés) gombot.

További küldési műveletek

Fax küldése összetett beállításokkal

Mielőtt elküld egy faxot, az alábbiak bármely kombinációját módosíthatja: felbontás, kontraszt, üveg szkennelési mérete, tengerentúli mód, késleltetett fax időzítő, lehívó küldés, valós idejű küldés.

- 1 Nyomja meg a  (**Fax**) gombot. Az LCD-n megjelenik:



- 2 A ◀ vagy ▶ gombok segítségével jelenítse meg a módosítani kívánt beállítást, nyomja meg a beállítást, majd válassza ki a kívánt opciót.
- 3 Menjen vissza ide: 2, ha további beállításokat kíván megváltoztatni.



Megjegyzés

- A legtöbb beállítás ideiglenes, és akézőlök faxolás után visszatér az alapbeállításokhoz.
- A leggyakrabban használt beállítások közül néhányat alapbeállításokként el lehet menteni. Ezek a beállítások addig maradnak meg, amíg meg nem változtatja azokat. (Lásd: *A módosított beállítások elmentése alapértelmezettként* a(z) 49. oldalon.)

Kontraszt

Ha a dokumentum túl világos vagy sötét, meg lehet változtatni a kontrasztot. A legtöbb dokumentumra jól használható a gyári **Auto** beállítás. Ebben az esetben automatikusan kiválasztódik a dokumentumhoz illő legjobb kontraszt.

Használja a **Világos** beállítást, ha világos dokumentumot küld. Használja a **Sötét** beállítást, ha sötét dokumentumot küld.

- 1 Nyomja meg a  (**Fax**) gombot.
- 2 A ◀ vagy ▶ gombok segítségével jelenítse meg a **Kontraszt** opciót.
- 3 Válassza ki a **Kontraszt** opciót.
- 4 Válassza ki az **Auto**, **Világos** vagy **Sötét** lehetőséget.



Megjegyzés

Annak ellenére, hogy a **Világos** vagy **Sötét** került kiválasztásra, a következő esetekben a készülék mégis az **Auto** beállítással küldi el a faxot:

- Ha színes faxot küld.
- Ha a **Fotó** lehetőséget választja a fax felbontásaként.

Fax felbontásának módosítása

A küldött fax minősége javítható a fax felbontásának módosításával.

- 1 Nyomja meg a  (**Fax**) gombot.
- 2 A ◀ vagy ▶ gombok segítségével jelenítse meg a **Fax Felbontás** opciót.
- 3 Válassza ki a **Fax Felbontás** opciót.
- 4 Válassza ki a kívánt felbontást.



Megjegyzés

Négy különböző felbontás választható monokróm faxok esetében, kettő pedig színes faxok esetében.

Fekete-fehér	
Standard	A legtöbb gépelt dokumentum esetében megfelelő.
Finom	Megfelel kisebb betűk esetében; az adás kicsit tovább tart, mint normál felbontással.
Szuperfinom	Megfelel kisebb betűk, grafikák esetében; az adás tovább tart, mint finom felbontással.
Fotó	Akkor használja, ha a dokumentum a szürke különböző árnyalatait tartalmazza, vagy fénykép. Ez a felbontás igényli a leghosszabb adásidőt.

Szín	
Standard	A legtöbb gépelt dokumentum esetében megfelelő.
Finom	Akkor használja, ha a dokumentum egy fénykép. Az adás ideje hosszabb, mint a normál felbontásé.

Ha a **Szuperfinom** vagy **Fotó** beállítást választja, majd megnyomja a **Colour Start** (Start (Színes)) gombot egy fax küldéséhez, a készülék a faxot a **Finom** beállítással küldi el.

Kettős hozzáférés (csak monokróm)

Tárcsázhat egy számot, és megkezdheti egy fax beolvasását a memóriába - akár miközben a készülék memóriából faxol, faxokat fogad vagy számítógépről nyomtat. Az LCD-n látható az új feladat száma és az elérhető memória.

A memóriába beolvasható oldalak számát befolyásolja a rajtuk található adatmennyiség.



Megjegyzés

Ha a Memória megtelt üzenet jelenik meg a dokumentumok szkennelése közben, nyomja meg a **Stop/Exit** (Stop/Kilépés) gombot vagy a **Mono Start** (Start (Mono)) gombot a szkennelt oldalak küldéséhez.

Valós idejű küldés

Amikor faxot küld, a készülék küldés előtt először beolvassa a dokumentumokat a memóriába. Majd, amint a telefonvonal szabad, elkezd a tárcsázást és a küldést.

Ha a memória tele van, és Ön az ADF-ből küld fekete-fehér faxot, akkor a készülék azt valós időben fogja elküldeni (még akkor is, ha a Közvetl. küld beállítása Ki van kapcsolva).

Előfordulhat, hogy egy fontos dokumentumot azonnal akar majd küldeni, és nem kíván a memóriából történő küldésre várni.

Bekapcsolhatja a Közvetl. küld.

- 1 Nyomja meg a  (**Fax**) gombot.
- 2 Helyezze be a dokumentumot.
- 3 A ◀ vagy ▶ gombok segítségével jelenítse meg a Közvetl. küld opciót.
- 4 Válassza ki a Közvetl. küld opciót.
- 5 Válassza ki a Be lehetőséget.



Megjegyzés

Valós idejű küldésnél az automatikus újratárcsázási funkció nem működik a szkennerveg használatakor.

Tengerentúli üzemmód

Ha a tengerentúltra való faxoláskor problémák adódnak a telefonvonal esetleges interferenciája miatt, javasoljuk, hogy kapcsolja be a tengerentúli módot. Miután ezzel a funkcióval faxolt, a funkció kikapcsolja magát.

- 1 Nyomja meg a  (**Fax**) gombot.
- 2 Helyezze be a dokumentumot.
- 3 A ◀ vagy ▶ gombok segítségével jelenítse meg a Tengerentúli-mód opciót.
- 4 Válassza ki a Tengerentúli-mód opciót.
- 5 Válassza ki a Be (vagy Ki) lehetőséget.

Késleltetett faxküldés (csak monokróm)

Napközben max. 50 faxot tárolhat a memóriában 24 órán belüli küldésre.

Ezeket a készülék az Ön által a 6. lépésben megadott időpontban küldi el.

- 1 Nyomja meg a  (**Fax**) gombot.
- 2 Helyezze be a dokumentumot.
- 3 A ◀ vagy ▶ gombok segítségével jelenítse meg az Időzítő opciót.
- 4 Válassza ki az Időzítő opciót.
- 5 Válassza ki a Be lehetőséget.
- 6 Adja meg a fax kívánt küldési időpontját (24 órás formátumban) az LCD-kijelzőn lévő gombok segítségével. (Például adjon meg 19:45-öt délután 7:45 esetében.)
Nyomja meg az OK opciót.



Megjegyzés

A memóriába beolvasható oldalak száma az oldalakra nyomtatott adatmennyiségtől függ.

Késleltetett kötegelt küldés (csak monokróm)

Késleltetett faxok küldése esetén a készülék segíteni fog a művelet gazdaságosabbá tételében: szétválogatja a memóriában található faxokat címzett és küldési időpont szerint. Minden azonos időben, azonos címre küldendő késleltetett faxot összegyűjt, és egyetlen faxként küldi el őket, hogy küldési időt spóroljon meg.

- 1 Nyomja meg a  (Fax) gombot.
- 2 A ◀ vagy ▶ gombok segítségével jelenítse meg a Körfax opciót.
- 3 Válassza ki a Körfax opciót.
- 4 Válassza ki a Be lehetőséget.

Várakozó feladatok ellenőrzése és törlése

Ellenőrizheti, hogy mely feladatok várnak még küldésre a memóriában, és törölhet belőlük. (Ha nincs ilyen feladat, az LCD-n ez látható: Nincs feladat.)

- 1 Nyomja meg a MENÜ opciót.
- 2 A ▲ vagy ▼ gombok segítségével jelenítse meg a Fax opciót.
- 3 Válassza ki a Fax opciót.
- 4 A ▲ vagy ▼ gombok segítségével jelenítse meg a Feladattörlés opciót.
- 5 Válassza ki a Feladattörlés opciót. A várakozó feladatok megjelennek az LCD-n.
- 6 A ▲ vagy ▼ gombokkal végigbongészhatja a feladatokat, és kiválaszthatja, hogy melyiket akarja törölni. Nyomja meg az OK opciót.

- 7 Válasszon az alábbi lehetőségek közül:
 - A törléshez válassza az Igen lehetőséget.
 - Ha még egy feladatot akar törölni, ugorjon a 6. lépésre.
 - A törlés nélküli kilépéshez válassza a Nem lehetőséget.
- 8 Ha befejezte, nyomja meg a **Stop/Exit** (Stop/Kilépés) gombot.

A módosított beállítások elmentése alapértelmezettként

Elmentheti a Fax Felbontás, Kontraszt, Előnézet, Szkenüveg méret és Közvetl.küld lehetőségei közül a leggyakrabban használtakat, ha alapbeállításnak állítja be őket. Ezek a beállítások addig maradnak meg, amíg meg nem változtatja azokat.

- 1 Nyomja meg a  (Fax) gombot.
- 2 A ◀ vagy ▶ gombok segítségével válassza ki a módosítani kívánt beállítást, nyomja meg a beállítást, majd nyomja meg az új lehetőséget. A műveletet minden módosítani kívánt beállításnál hajtsa végre.
- 3 Miután végzett a beállítások módosításával, a ◀ vagy ▶ gombok segítségével jelenítse meg az Új alapért.áll. opciót.
- 4 Válassza ki az Új alapért.áll. opciót.
- 5 Válassza ki az Igen opciót.
- 6 Nyomja meg a **Stop/Exit** (Stop/Kilépés) gombot.

A faxbeállítások visszaállítása a gyári alapértelmezett értékekre

Lehetőség van a módosított faxbeállítások gyári alapértelmezett értékekre való visszaállítására. Ezek a beállítások addig maradnak meg, amíg meg nem változtatja azokat.

- 1 Nyomja meg a  (**Fax**) gombot.
- 2 A ◀ vagy ▶ gombok segítségével jelenítse meg a Gyári visszaáll. opciót.
- 3 Válassza ki a Gyári visszaáll. opciót.
- 4 Válassza ki az Igen opciót.
- 5 Nyomja meg a **Stop/Exit** (Stop/Kilépés) gombot.

Fax manuális küldése

A manuális küldés során hallhatja a tárcsázást, a csengetést és a faxfogadó hangokat a fax küldése során.



Megjegyzés

Többoldalas fax küldéséhez használja az ADF-et.

- 1 Nyomja meg a  (**Fax**) gombot.
- 2 Helyezze be a dokumentumot.
- 3 A külső telefon kagylóját felvéve hallhatja a tárcsahangot.
- 4 Tárcsázza a faxszámot a tárcsázófelületen.
A faxszámot az LCD használatával is megadhatja a Telefonkönyv és a Küldjön egy faxot gomb lenyomásával, vagy egy gyorsbillentyű gomb megnyomásával a vezérlőpulton.



Megjegyzés

Ha a hálózat támogatja az LDAP protokollt, a szerveren található faxszámok és e-mail címek között is kereshet. (Lásd: *LDAP operation (LDAP működése)* a CD-ROM Network User's Guide (Hálózati használati útmutatójában).)

- 5 Ha hallja a faxhangot, nyomja meg a **Mono Start** (Start (Mono)) vagy **Colour Start** (Start (Színes)) gombot. Ezután nyomja meg a **Küldés** gombot az LCD-n.
- 6 Tegye vissza a kagylót.

Nincs több memória üzenet

Ha Memória megtelt üzenetet kap, miközben egy fax első oldalát olvassa be, nyomja meg a **Stop/Exit** (Stop/Kilépés) gombot a faxolás megszakításához.

Ha a Memória megtelt üzenetet kap, miközben a többedik oldalt olvassa be, választhat: megnyomhatja a **Mono Start** (Start (Mono)) vagy **Colour Start** (Start (Színes)) gombot, hogy elküldje az eddig beolvasott oldalakat, vagy a **Stop/Exit** (Stop/Kilépés) gombot a művelet megszakításához.



Megjegyzés

További memória felszabadításához kapcsolja ki a Memóriavétel beállítást, vagy nyomtassa ki a memóriában levő faxokat. (Lásd: *Fogadás memóriába (csak monokróm)* a(z) 56. oldalon vagy *Fax nyomtatása memóriából* a(z) 56. oldalon.)

Fogadási módok

Válasszon fogadási módot attól függően, hogy milyen külső készülék csatlakozik a berendezéshez, és milyen szolgáltatások érhetők el a telefonhálózaton.

A fogadási mód kiválasztása

Alapértelmezésben a készülék automatikusan fogadja a rá küldött faxokat. Az alábbi ábra segít a megfelelő üzemmód kiválasztásában.

Fogadási módokkal kapcsolatos bővebb információkért lásd: *Fogadási módok használata a(z) 52. oldal*on.

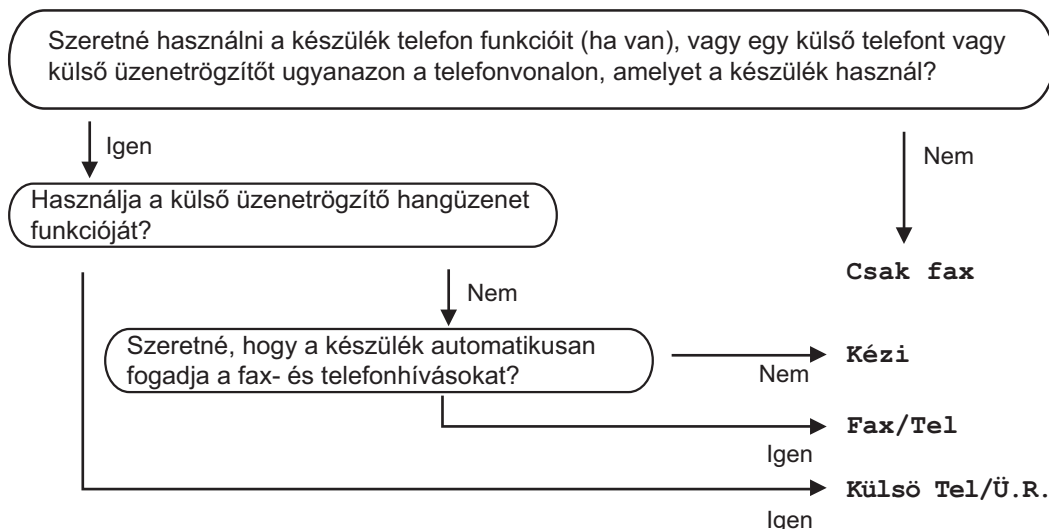

A fogadási mód beállításához kövesse az alábbi utasításokat.

- 1 Nyomja meg a **MENÜ** gombot.
- 2 A **▲** vagy **▼** gombok segítségével jelenítse meg az **Alapbeáll.** opciót.
- 3 Válassza ki az **Alapbeáll.** opciót.
- 4 A **▲** vagy **▼** gombok segítségével jelenítse meg a **Vételi** mód opciót.
- 5 Válassza ki a **Vételi** mód opciót.
- 6 Válassza a **Csak fax**, **Fax/Tel**, **Külső Tel/Ü.R.** vagy **Kézi** lehetőséget.
- 7 Nyomja meg a **Stop/Exit** (Stop/Kilépés) gombot.
Az LCD kijelzőn megjelenik az aktuális fogadási mód.

Fogadási módok használata

Egyes fogadási módokban a készülék automatikusan válaszol (Csak fax és Fax/Tel). Előfordulhat, hogy módosítani kívánja a csengetés késleltetését, mielőtt ezeket a módokat választaná. (Lásd: *Csengetés késleltetése a(z) 53. oldalon.*)

Csak fax

Csak fax módban minden hívás automatikusan faxhívásként kerül megválaszolásra.

Fax/Tel

A Fax/Telefon mód segít automatikusan kezelni a beérkező hívásokat, mivel felismeri, fax- vagy telefonhívásról van-e szó, és az alábbi módok egyikén kezeli őket:

- A beérkező faxokat automatikusan fogadja.
- A telefonhívások az F/T csengéssel érkeznek, ami figyelmeztet a hívás fogadására. Az F/T csengés egy gyors, dupla csengetés, amelyet a készülék ad ki.

(Lásd még: *F/T csengetési idő (csak Fax/Tel módban) a(z) 53. oldalon és Csengetés késleltetése a(z) 53. oldalon.*)

Kézi

A kézi mód kikapcsolja az összes automatikus hívásfogadási funkciót.

Ha kézi módban akar faxot fogadni, vegye fel a külső telefon kagylóját. Ha faxhangot hall (rövid, ismétlődő sípolások), nyomja meg a **Mono Start** (Start (Mono)) vagy **Colour Start** (Start (Színes)) gombot, és válassza ki a Fogadás lehetőséget. A Fax észlelés funkciót is használhatja a készülékkel azonos vonalon lévő telefon kagylójának felemelésével.

(Lásd még: *Fax észlelése a(z) 54. oldalon.*)

Külső TAD (üzenetrögzítő)

A külső TAD módban egy külső üzenetrögzítő készülék kezelheti a bejövő hívásokat. A beérkező hívások az alábbi módok egyikén kerülnek megválaszolásra:

- A beérkező faxokat automatikusan fogadja.
- Hívó személyek hangüzeneteit a külső TAD (üzenetrögzítő) tárolja.

(Bővebben lásd: *Külső TAD (üzenetrögzítő) csatlakoztatása a(z) 67. oldalon.*)

Fogadási módok beállításai

Csengetés késleltetése

A csengetés késleltetése beállítja, hogy hányszor csöngjön ki a készülék, mielőtt Csak fax vagy Fax/Tel módban válaszolna. Ha a készülékkel egy vonalon külső vagy melléke telefonjai vannak, válassza a maximális csengésszámot.

(Lásd: *Műveletek melléke telefonról a(z)* 69. oldalon és *Fax észlelése a(z)* 54. oldalon.)

- 1 Nyomja meg a **MENÜ** opciót.
- 2 A **▲** vagy **▼** gombok segítségével jelenítse meg a **Fax** opciót.
- 3 Válassza ki a **Fax** opciót.
- 4 A **▲** vagy **▼** gombok segítségével jelenítse meg a **Fogadás beáll.** opciót.
- 5 Válassza ki a **Fogadás beáll.** opciót.
- 6 A **▲** vagy **▼** gombok segítségével jelenítse meg a **Késleltetés** opciót.
- 7 Válassza ki a **Késleltetés** opciót.
- 8 Válassza ki, hogy hány csengetés után kapcsoljon be az üzenetrögzítő. Ha a 0 lehetőséget választja, a készülék egyáltalán nem csöng ki.
- 9 Nyomja meg a **Stop/Exit** (Stop/Kilépés) gombot.

F/T csengetési idő (csak Fax/Tel módban)

Ha valaki hívja a készüléket, Ön és a hívó fél is normális telefoncsengést hall majd. A csengetések száma a csengetési késleltetés beállításban határozható meg.

Ha a hívás fax, akkor a készülék fogadni fogja, ha azonban a hívás telefonhívás, a készülék az F/T csengéssel (gyors kettős csengetés) jelez majd, annyi ideig, ahogy azt Ön beállította. Ha az F/T csengetést hallja, azt jelenti, a másik oldalon egy hívó személy várja, hogy vegye fel a kagylót.

Mivel az F/T csengetést a készülék adja ki, mellék- és külső telefonok *nem* fognak csengeni; de a hívást bármelyik telefonról megválaszolhatja. (Bővebben lásd: *Távoli kódok használata a(z)* 69. oldalon.)

- 1 Nyomja meg a **MENÜ** opciót.
- 2 A **▲** vagy **▼** gombok segítségével jelenítse meg a **Fax** opciót.
- 3 Válassza ki a **Fax** opciót.
- 4 A **▲** vagy **▼** gombok segítségével jelenítse meg a **Fogadás beáll.** opciót.
- 5 Válassza ki a **Fogadás beáll.** opciót.
- 6 A **▲** vagy **▼** gombok segítségével jelenítse meg a **F/t csöngetés** opciót.
- 7 Válassza ki a **F/t csöngetés** opciót.
- 8 Válassza ki a beérkező hívásfigyelmeztetés hosszát (20, 30, 40 vagy 70 másodperc).
- 9 Nyomja meg a **Stop/Exit** (Stop/Kilépés) gombot.



Megjegyzés

Ha a hívó fél az ál/kettős csengetés során leteszi a kagylót, a készülék akkor is a beállított ideig cseng ki.

Fax észlelése

Ha a Fax észlelése **Be** van kapcsolva:

A készülék a faxhívást automatikusan fogadja akkor is, ha Ön fogadja a hívást. Ha a **Vétel** feliratot látja az LCD-n vagy „csiripelést” hall a kagylóban, csak tegye le a kagylót. Az Ön készüléke majd elvégzi a többi feladatot.

Ha a Fax észlelése **Ki** van kapcsolva:

Ha a készüléknél van, és faxhívás fogadásához felemeli a kagylót, nyomja meg a **Mono Start** (Start (Mono)) vagy **Colour Start** (Start (Színes)) gombot, majd a **Fogadás** gombot a fax fogadásához.

Ha melléktelefonról fogadta a hívást, nyomja meg a következőket: * **5 1**. (Lásd: *Műveletek melléktelefonról a(z) 69. oldalon.*)



Megjegyzés

- Ha ez a funkció **Be** van kapcsolva, de a készülék nem kapcsolódik a faxhíváshoz, ha Ön felveszi egy mellék- vagy külső telefon kagylóját, nyomja meg a távoli aktiválási kódot * **5 1**.
- Ha számítógépről faxol ugyanazon a telefonvonalon, és a készülék elfogja őket, a faxészlelést kapcsolja **Ki**.

- 1 Nyomja meg a **MENŰ** gombot.
- 2 A **▲** vagy **▼** gombok segítségével jelenítse meg a **Fax** opciót.
- 3 Válassza ki a **Fax** opciót.
- 4 A **▲** vagy **▼** gombok segítségével jelenítse meg a **Fogadás beáll.** opciót.
- 5 Válassza ki a **Fogadás beáll.** opciót.
- 6 A **▲** vagy **▼** gombok segítségével jelenítse meg a **Fax észlelés** opciót.
- 7 Válassza ki a **Fax észlelés** opciót.
- 8 Válassza ki a **Be** (vagy **Ki**) opciót.
- 9 Nyomja meg a **Stop/Exit** (Stop/Kilépés) gombot.

További fogadási műveletek

Kicsinyített beérkező fax nyomtatása

Ha a **Be** lehetőséget választja ki, a készülék minden beérkező faxoldalt automatikusan a használt A4, Letter vagy Legal papírméretre kicsinyít. A készülék kiszámolja a kicsinyítés mértékét a faxolt oldal és az Ön papírméret beállításait használva. (Lásd: *Papírméret és papírtípus a(z) 29. oldalon.*)

- 1 Nyomja meg a **MENŰ** opciót.
- 2 A **▲** vagy **▼** gombok segítségével jelenítse meg a **Fax** opciót.
- 3 Válassza ki a **Fax** opciót.
- 4 A **▲** vagy **▼** gombok segítségével jelenítse meg a **Fogadás beáll.** opciót.
- 5 Válassza ki a **Fogadás beáll.** opciót.
- 6 A **▲** vagy **▼** gombok segítségével jelenítse meg az **Aut.kicsinyít.** opciót.
- 7 Válassza ki az **Aut.kicsinyít.** opciót.
- 8 Válassza ki a **Be** (vagy **Ki**) lehetőséget.
- 9 Nyomja meg a **Stop/Exit** (Stop/Kilépés) gombot.

Fogadási prioritás kiválasztása

Ha A3 színes fax érkezik a készülékre, az vagy A3 mono faxként, vagy A4 színes faxként fogadja, a fogadási prioritás beállításától függően. Ha a Szürk. (Max.A3), lehetőséget választja, A3 mono faxot kap. Ha a Színes (Max.A4), lehetőséget választja, A4 színes faxot kap.



Megjegyzés

Az alapértelmezett beállítás Szürk. (Max.A3), így a készülék alapértelmezésben nem tud A4 színes faxot fogadni.

Fogadási prioritás	Küldött dokumentum		Fogadott dokumentum	Fax előnézet	Tárolás KI	Fogadás memóriába (Be)	
						Fax tárolása Faxtovábbítás	PC-FAX
Szín (Max. A4)	Szín	A4	Színes A4	N/A (színes nyomat)	(színes nyomat)	N/A (színes nyomat)	N/A (színes nyomat)
		A3	Színes A4 ¹ (kicsinyített)				
	Mono	A4	Mono A4	Elérhető	(mono nyomat)	Elérhető	Elérhető (max. A4 méret) ²
		A3	Mono A4 ¹ (kicsinyített)				
Mono (Max. A3)	Szín	A4	Mono A4 ¹				
		A3	Mono A3 ¹				
	Mono	A4	Mono A4				
		A3	Mono A3				

¹ Ezek az eredmények a küldő készülék képességeihez mérten változhatnak.

² A3 méretű faxokat a készülék A4 méretre kicsinyíti.

- 1 Nyomja meg a **MENÜ** opciót.
- 2 A **▲** vagy **▼** gombok segítségével jelenítse meg a **Fax** opciót.
- 3 Válassza ki a **Fax** opciót.
- 4 A **▲** vagy **▼** gombok segítségével jelenítse meg a **Fogadás beáll.** opciót.
- 5 Válassza ki a **Fogadás beáll.** opciót.
- 6 Nyomja meg a **▲** vagy **▼** gombot a **Szürk./Színes** kiválasztásához.
- 7 Nyomja meg a **Szürke/Színes** lehetőséget.
- 8 Nyomja meg a **▲** vagy **▼** gombot a **Szürk. (Max.A3)** vagy **Színes (Max.A4)** kiválasztásához.
- 9 Nyomja meg a **Stop/Exit** (Stop/Kilépés) gombot.

Fax nyomtatása memóriából

Ha a faxtárolást választotta, a memóriából is kinyomtathatja a faxot, amikor gépközelben van. Ha a Fax előkép lehetőséget választotta, lásd: *Fax előnézet (csak monokróm)* a(z) 60. oldalon és *Fogadás memóriába (csak monokróm)* a(z) 56. oldalon.

- 1 Nyomja meg a **MENÜ** opciót.
- 2 A **▲** vagy **▼** gombok segítségével jelenítse meg a Fax opciót.
- 3 Válassza ki a Fax opciót.
- 4 A **▲** vagy **▼** gombok segítségével jelenítse meg a Doku nyomtatás opciót.
- 5 Válassza ki a Doku nyomtatás opciót.
- 6 Nyomja meg a **Mono Start** (Start (Mono)) gombot.
- 7 Nyomja meg a **Stop/Exit** (Stop/Kilépés) gombot.



Megjegyzés

Ha a memóriából nyomtat faxot, a fax adatai törlődnek.

Papír nélküli fogadás

Ha a faxok fogadása során kifogy a papírtálca, a *Nincs papír* üzenet jelenik meg, arra kérve Önt, hogy töltsen fel a tálcát. (Lásd: *Papír és egyéb nyomtatási média betöltése* a(z) 10. oldalon.)

A készülék folytatja a faxüzenet további oldalainak fogadását, a fennmaradó oldalakat a memóriájában tárolja, ha ott van elegendő hely.

További beérkező faxok is a memóriában tárolódnak, amíg még van szabad memória. Ha a memória megtelik, a készülék nem fogja automatikusan megválaszolni a további hívásokat. A faxok kinyomtatásához töltsen fel a papírtálcát.

Fogadás memóriába (csak monokróm)

Egyszerre csak egy Fogadás memóriába műveletet használhat:

- Fax továbbítása
- Fax tárolása
- PC Fax fogadás
- Ki

Választását bármikor megváltoztathatja. Ha a fogadás memóriába műveletek átállításakor még vannak a memóriában fogadott faxok, a kijelzőn üzenet jelenik meg. (Lásd: *Memóriafogadási műveletek módosítása* a(z) 60. oldalon.)



Megjegyzés

Ha színes faxot fogad, a készülék az adatokat színes vagy monokróm faxként kezeli, a fogadási prioritás beállításától függően. (Lásd: *Fogadási prioritás kiválasztása* a(z) 55. oldalon.)

Fax továbbítása

Ha a faxtovábbítást választja, a készülék a fogadott faxot a memóriában tárolja. Ezután a készülék tárcsázza az Ön által megadott faxszámot, és továbbítja a faxot.

- 1 Nyomja meg a **MENÜ** opciót.
- 2 A **▲** vagy **▼** gombok segítségével jelenítse meg a Fax opciót.
- 3 Válassza ki a Fax opciót.
- 4 A **▲** vagy **▼** gombok segítségével jelenítse meg a Fogadás beáll. opciót.
- 5 Válassza ki a Fogadás beáll. opciót.
- 6 A **▲** vagy **▼** gombok segítségével jelenítse meg a Memóriavétel opciót.

- 7 Válassza ki a **Memóriavétel** opciót.
- 8 Válassza ki a **Fax** küldés lehetőségét.
- 9 Az LCD-kijelzőn lévő gombok segítségével adja meg a számot (max. 20 számjegy), ahová küldeni szeretné a faxot.
Nyomja meg az **OK** opciót.
- 10 Válassza ki a **Háttér.nyomt:Be** vagy **Háttér.nyomt:Ki** lehetőségét.

! FONTOS

- Ha a **Háttér.nyomt:Be** lehetőséget választja, a készülék helyben ki is nyomtatja a faxot, így Önnek lesz belőle példánya. Ez egy biztonsági funkció a fax küldése előtti áramszünet esetére vagy abban az esetben, ha fogadó készülékkel van probléma. A **Háttér.nyomt:Be** nem működik, ha a **Fax** előnézet **Be** van kapcsolva.
- A készülék kb. 24 óráig tudja tárolni a faxokat áramszünet esetén.

- 11 Nyomja meg a **Stop/Exit** (Stop/Kilépés) gombot.

Fax tárolása

Ha a fax tárolását választja, a készülék a fogadott faxot a memóriában tárolja. A faxokat máshonnan is lehívhatja a távoli visszakeresés parancsokkal.

Ha beállította a fax tárolását, a készülék automatikusan biztonsági példányt is nyomtat.

- 1 Nyomja meg a **MENÜ** opciót.
- 2 A **▲** vagy **▼** gombok segítségével jelenítse meg a **Fax** opciót.
- 3 Válassza ki a **Fax** opciót.
- 4 A **▲** vagy **▼** gombok segítségével jelenítse meg a **Fogadás beáll.** opciót.
- 5 Válassza ki a **Fogadás beáll.** opciót.
- 6 A **▲** vagy **▼** gombok segítségével jelenítse meg a **Memóriavétel** opciót.
- 7 Válassza ki a **Memóriavétel** opciót.
- 8 Válassza ki a **Fax tárolása** opciót.
- 9 Nyomja meg a **Stop/Exit** (Stop/Kilépés) gombot.

PC Fax fogadás

Ha bekapcsolja a PC-Fax fogadás funkciót, a készülék a fogadott faxokat a memóriában tárolja, és automatikusan továbbküldi a számítógépre. Ezután a számítógépén megnézheti és tárolhatja ezeket a faxokat.

A készülék akkor is fogadja és tárolja a memóriában a faxokat, ha a számítógép ki van kapcsolva (pl. éjszaka vagy hétvégén). A memóriában tárolt fogadott faxok száma megjelenik az LCD-kijelzőn.

Amikor bekapcsolja a számítógépet, és a PC-FAX Receiving program fut, a készülék automatikusan átküldi a számítógépre a faxokat.

Ahhoz, hogy a fogadott faxokat át lehessen küldeni a számítógépre, azon futnia kell a PC-FAX Receiving programnak. (Részletekért lásd: *PC-FAX receiving (PC-FAX fogadás)* a CD-ROM Software User's Guide (Szoftver használati útmutatójában).)

Ha a `Háttér.nyomt:Be` funkciót választja, a készülék ki is nyomtatja a faxot.

- 1 Nyomja meg a `MENŰ` opciót.
- 2 A `▲` vagy `▼` gombok segítségével jelenítse meg a `Fax` opciót.
- 3 Válassza ki a `Fax` opciót.
- 4 A `▲` vagy `▼` gombok segítségével jelenítse meg a `Fogadás beáll.` opciót.
- 5 Válassza ki a `Fogadás beáll.` opciót.
- 6 A `▲` vagy `▼` gombok segítségével jelenítse meg a `Memóriavétel` opciót.
- 7 Válassza ki a `Memóriavétel` opciót.
- 8 Válassza ki a `PC fax fogadás` opciót.
- 9 Válassza ki az `<USB>` lehetőséget vagy azt a számítógépet, amelyiken fogadni szeretné a faxokat.

- 10 Nyomja meg az `OK` opciót.
- 11 Válassza ki a `Háttér.nyomt:Be` vagy `Háttér.nyomt:Ki` lehetőséget.
- 12 Nyomja meg a **Stop/Exit** (Stop/Kilépés) gombot.



Megjegyzés

- A PC fax fogadás nem támogatja a Mac OS® operációs rendszert.
- A PC fax fogadás beállítása előtt a számítógépre fel kell telepíteni az MFL-Pro Suite szoftvert. A számítógép legyen a készülékhez csatlakoztatva és bekapcsolva. (Részletekért lásd: *PC-FAX receiving (PC-FAX fogadás)* a CD-ROM Software User's Guide (Szoftver használati útmutatójában).)
- Ha hibaüzenetet kap, és a készülék nem tudja kinyomtatni a memóriában tárolt faxokat, ezzel a beállítással átküldheti őket a számítógépre. (Részletekért lásd: *Hiba- és karbantartási üzenetek a(z) 147. oldalon.*)

! FONTOS

A készülék kb. 24 óráig tudja tárolni a faxokat áramszünet esetén. De ha a `Háttér.nyomt:Be` opciót választja, akkor a készülék kinyomtatja a faxot, így Ön rendelkezni fog egy példánnyal, ha a fax számítógépre történő küldése előtt áramkimaradás lépne fel.

A célszámítógép módosítása

- 1 Nyomja meg a **MENÜ** opciót.
- 2 A **▲** vagy **▼** gombok segítségével jelenítse meg a **Fax** opciót.
- 3 Válassza ki a **Fax** opciót.
- 4 A **▲** vagy **▼** gombok segítségével jelenítse meg a **Fogadás beáll.** opciót.
- 5 Válassza ki a **Fogadás beáll.** opciót.
- 6 A **▲** vagy **▼** gombok segítségével jelenítse meg a **Memóriavétel** opciót.
- 7 Válassza ki a **Memóriavétel** opciót.
- 8 Válassza ki a **PC fax fogadás** opciót.
- 9 Válassza ki az **<USB>** lehetőséget vagy azt a számítógépet, amelyiken fogadni szeretné a faxokat.
- 10 Nyomja meg az **OK** opciót.
- 11 Válassza ki a **Háttér.nyomt:Be** vagy **Háttér.nyomt:Ki** lehetőséget.
- 12 Nyomja meg a **Stop/Exit** (Stop/Kilépés) gombot.

Fogadás memóriába műveletek kikapcsolása

- 1 Nyomja meg a **MENÜ** opciót.
- 2 A **▲** vagy **▼** gombok segítségével jelenítse meg a **Fax** opciót.
- 3 Válassza ki a **Fax** opciót.
- 4 A **▲** vagy **▼** gombok segítségével jelenítse meg a **Fogadás beáll.** opciót.
- 5 Válassza ki a **Fogadás beáll.** opciót.
- 6 A **▲** vagy **▼** gombok segítségével jelenítse meg a **Memóriavétel** opciót.
- 7 Válassza ki a **Memóriavétel** opciót.
- 8 Válassza ki a **Ki** lehetőséget.
- 9 Nyomja meg a **Stop/Exit** (Stop/Kilépés) gombot.



Megjegyzés

Az LCD különböző lehetőségeket ajánl fel, ha még vannak beérkezett faxok a memóriában. (Lásd: *Memóriafogadási műveletek módosítása a(z) 60. oldalon.*)

Memória fogadási műveletek módosítása

Ha még vannak fogadott faxok a memóriában, amikor Ön módosítja a fogadás memóriába műveleteket, az LCD-kijelzőn a következő kérdések egyike jelenik meg:

- **Össz. dok. törl.?**
- **Össz. fax nyomt?**
 - Ha az **Igen** lehetőséget választja, memóriában található faxok kitörlődnek vagy kinyomtatásra kerülnek, mielőtt a beállítás módosul. Ha már készült biztonsági másolat, nem nyomtat újat.
 - Ha a **Nem** lehetőséget választja, a memóriában található faxok nem törlődnek, nem kerülnek kinyomtatásra, és a beállítás nem módosul.

Ha fogadott faxok vannak a készülék memóriájában, amikor Ön **PC fax fogadás** opcióra vált egy másik lehetőségről (**Fax küldés** vagy **Fax tárolása**), nyomja meg a **▲** vagy **▼** gombot a számítógép kiválasztásához.

Az LCD megkérdezi a következőt:

- **Faxküldés PC-nek**
 - Ha az **Igen**, gombot nyomja meg, a memóriában található faxok a számítógépre kerülnek, mielőtt a beállítás módosul. A készülék megkérdezi, hogy be akarja-e kapcsolni a biztonsági nyomtatást. (Részletekért lásd: *PC Fax fogadás* a(z) 58. oldalon.)
 - Ha a **Nem** lehetőséget választja, a memóriában található faxok nem törlődnek, nem kerülnek át a számítógépre, és a beállítás nem módosul.

Fax előnézet (csak monokróm)

Fogadott fax előnézete

A fogadott faxokat megtekintheti az kijelzőn, ha megnyomja a **Fax előkép** gombot az LCD-kijelzőn. Ha a készülék készenléti módban van, a kijelzőn felbukkanó üzenet figyelmeztet az új faxokra.

Fax előnézet beállítása

- 1 Nyomja meg a **MENÜ** opciót.
- 2 A **▲** vagy **▼** gombok segítségével jelenítse meg a **Fax** opciót.
- 3 Válassza ki a **Fax** opciót.
- 4 A **▲** vagy **▼** gombok segítségével jelenítse meg a **Fogadás beáll.** opciót.
- 5 Válassza ki a **Fogadás beáll.** opciót.
- 6 A **▲** vagy **▼** gombok segítségével jelenítse meg a **Fax előkép** opciót.
- 7 Válassza ki a **Fax előkép** opciót.
- 8 Válassza ki a **Be** (vagy **Ki**) lehetőséget.
- 9 Az LCD-kijelzőn megjelenik egy üzenet, mely szerint ezt követően a faxok nem kerülnek automatikusan kinyomtatásra a fogadáskor. Válassza ki az **Igen** opciót.
- 10 Nyomja meg a **Stop/Exit** (Stop/Kilépés) gombot.



Megjegyzés

- Ha színes faxot fogad, a készülék az adatokat színes vagy monokróm faxként kezeli, a Fogadási prioritás beállítástól függően. (Lásd: *Fogadási prioritás kiválasztása* a(z) 55. oldalon.)
- Ha a Fax előnézet opció **Be** van kapcsolva, nem készül biztonsági másolat a fogadott faxokról, akkor sem, ha a **Háttér** nyomt. opció **Be** van kapcsolva.

Fax előnézet használata

Ha fax érkezik, az LCD-n megjelenik a felbukkanó üzenet (Például: Új Fax: 02).

- Válassza ki a Fax előkép opciót. Az LCD-kijelzőn megjelenik az új faxlista.



Megjegyzés

- Ha többféle papírméretet tartalmazó faxot fogad (pl. egy A4 és egy A3 oldalnyi adat), a készülék papírméretenként külön fájlokat hozhat létre és tárolhat el. Az LCD azt jelezheti ki, hogy több fax került fogadásra.
- Az LCD-kijelzőn lévő Régi Fax fül kiválasztásával a korábbi faxlista is megtekinthető. Válassza ki az Új Fax fület az új faxlistához való visszatéréshez.

- A ▲ vagy ▼ gombok segítségével jelenítse meg a látni kívánt faxszámot.

- Válassza ki azt a faxot, amelyiket meg szeretné tekinteni.



Megjegyzés

- Ha a fax nagy méretű, időbe telik, amíg megjelenik az LCD-n.
- Az LCD megmutatja az aktuális oldalszámot, valamint a fax teljes oldalszámát is. Ha a fax több mint 99 oldalas, a teljes oldalszám így jelenik meg: „XX”.

Amikor a fax megjelenik, nyomja meg a Több gombot. A gombok megjelennek az LCD-kijelzőn; ezt követően hajtsa végre az alábbi műveleteket.

Nyomógombok	Jellemzők
	Fax nagyítása.
	Fax kicsinyítése.
	Függőleges görgetés.
	Vízszintes görgetés.
	Fax elforgatása az óra járása szerint.
	Fax törlése. A jóváhagyáshoz válassza ki az Igen opciót.
	Vissza az előző oldalra.
	Előre a következő oldalra.
	Vissza a faxlistához.
	Fax nyomtatása. Válasszon az alábbi lehetőségek közül: <ul style="list-style-type: none"> ■ Nyomja meg az Összes nyomtatás gombot a teljes üzenet kinyomtatásához. ■ A kijelzőn látható oldal kinyomtatásához válassza a Jelen old. nyomt. lehetőséget. ■ A kijelzőn látható oldaltól kezdődő oldalak kinyomtatásához válassza a Nyomt. az akt. lapról lehetőséget.
	Az előnézeti táblázat bezárása.

- Nyomja meg a Stop/Exit (Stop/Kilépés) gombot.

Fax nyomtatása

- 1 Válassza ki a **Fax** előkép opciót.
- 2 Válassza ki azt a faxot, amelyiket meg szeretné tekinteni.
- 3 Válassza ki a **Több** opciót.
- 4 Válassza ki a  (Nyomtat) lehetőséget.
 - Ha a fax többoldalas, ugorjon a(z) **5.** lépésre.
 - Ha a fax egyoldalas, a nyomtatás azonnal kezdetét veszi. Ugorjon a(z) **6.** lépésre.
- 5 Válasszon az alábbi lehetőségek közül:
 - A fax összes oldalának kinyomtatásához válassza az **Összes nyomtatás** lehetőséget.
 - A kijelzőn látható oldal kinyomtatásához válassza a **Jelen old. nyomt. lehetőség**et.
 - Az aktuális oldaltól az utolsóig történő nyomtatáshoz válassza a **Nyomt. az akt. lapról** lehetőséget.
- 6 Válasszon az alábbi lehetőségek közül:
 - A fax törléséhez válassza az **Igen** lehetőséget.
 - A fax memóriában történő megőrzéséhez válassza a **Nem** lehetőséget.
- 7 Nyomja meg a **Stop/Exit** (Stop/Kilépés) gombot.

A listában szereplő összes fax nyomtatása

- 1 Válassza ki a **Fax** előkép opciót.
- 2 Válassza ki a **Több** opciót.
- 3 Válassza ki az **Össz. nyomt.** opciót.
- 4 Nyomja meg a **Stop/Exit** (Stop/Kilépés) gombot.

A listában szereplő összes fax törlése

- 1 Válassza ki a **Fax** előkép opciót.
- 2 Válassza ki a **Több** opciót.
- 3 Válassza ki az **Össz. tör1.** opciót. A jóváhagyáshoz válassza ki az **Igen** opciót.
- 4 Nyomja meg a **Stop/Exit** (Stop/Kilépés) gombot.

A fax előnézet funkció kikapcsolása

- 1 Válassza ki a **Fax** előkép opciót.
- 2 Válassza ki a **Több** opciót.
- 3 Válassza ki a **Kapcs. Ki a Fax előné. -t** opciót.
- 4 A jóváhagyáshoz válassza ki az **Igen** opciót.
- 5 Ha a memória tartalmaz faxokat, hajtsa végre az alábbiak egyikét:
 - Ha nem akarja kinyomtatni a tárolt faxokat, válassza a **Folytatás** lehetőséget. A készülék jóváhagyást kér a tárolt faxok törléséhez. A jóváhagyáshoz válassza ki az **Igen** opciót.
 - Ha az összes tárolt faxot ki akarja nyomtatni, válassza a **Minden fax nyom. lehetőség**et.
 - Ha nem akarja kikapcsolni a Fax előnézet funkciót, válassza a **Mégse** lehetőséget. Nyomja meg a **Stop/Exit** (Stop/Kilépés) gombot.

Távoli visszakeresés

Bármely nyomógombos telefonról vagy faxkészülekről hívhatja készülékét, és a távoli hozzáférési kóddal és távoli parancsokkal elérheti üzeneteit.

Távoli hozzáférési kód beállítása

A távoli hozzáférési kód hozzáférést biztosít a távoli visszakeresés funkciókhoz, ha Ön távol van a készülékétől. Mielőtt használja a távoli hozzáférés és visszakeresés funkcióit, be kell állítania a saját kódját. A gyárilag beállított kód az inaktív kód (---*).

- 1 Nyomja meg a **MENÜ** opciót.
- 2 A **▲** vagy **▼** gombok segítségével jelenítse meg a **Fax** opciót.
- 3 Válassza ki a **Fax** opciót.
- 4 A **▲** vagy **▼** gombok segítségével jelenítse meg a **Táv. hozzáfér.** opciót.
- 5 Válassza ki a **Táv. hozzáfér.** opciót.
- 6 Adjon meg egy háromszámjegű kódot az LCD-kijelzőn lévő 0 - 9, * vagy # gombok lenyomásával. Nyomja meg az **OK** opciót. (Az előzetes beállítás „*” nem változtatható meg.)



Megjegyzés

Ne használjon a távoli aktiválási kóddal (* 5 1) vagy **távoli inaktíválási** kóddal (# 5 1) azonos kódot. (Lásd: *Műveletek melléktelefonról a(z) 69. oldalon.*)

- 7 Nyomja meg a **Stop/Exit** (Stop/Kilépés) gombot.



Megjegyzés

Kódját bármikor megváltoztathatja, ha megad egy újat. Ha ki szeretné kapcsolni a kódot, nyomja meg a **Clear** gombot (lásd: 6. lépés) az inaktív beállítás (---*) kiválasztásához, majd nyomja meg az **OK** gombot.

Távoli hozzáférési kód használata

- 1 Tárcsázza faxszámát egy nyomógombos telefonról vagy másik faxkészülekről.
- 2 Ha válaszol a készüléke, azonnal írja be a távoli hozzáférési kódját (3 számjegy, majd *).
- 3 A készülék jelez, ha új faxüzenetek érkeztek:
 - **1 hosszú sípolás - új faxok**
 - **Nincs sípolás - nincs új fax**
- 4 Ha a készülék két rövidet sípol, adjon meg egy parancsot. A készülék megszakítja a kapcsolatot, ha több mint 30 másodpercig vár az utasítás beírásával. Érvénytelen utasítás megadása esetén a készülék háromszor sípol.
- 5 Nyomja meg a **9 0** gombokat a távoli hozzáférés leállításához, amikor végzett.
- 6 Tegye le a kagylót.



Megjegyzés

Ha a készülék **Kézi** módra van állítva, és Ön a távoli visszakeresési funkciókat akarja használni, várjon kb. 100 másodpercig a csengetés kezdetétől számítva, aztán 30 másodpercen belül adja meg a távoli hozzáférési kódot.

Távoli faxutasítások

Kövesse az alábbi utasításokat, hogy hozzáférjen az egyes funkciókhoz, amikor távol van a készülékétől. Amikor felhívja a készülékét és beírja a távoli hozzáférés kódját (3 számjegy, majd *), a rendszer kétszer röviden sípol, ekkor be kell írnia a távoli utasítást.

Távoli utasítások		Művelet részletei
95	Faxtovábbítási vagy faxtárolási beállítások módosítása	
	1 Ki	Kiválaszthatja a Ki lehetőséget, miután lekérte vagy törölte az összes üzenetét.
	2 Faxtovábbítás	Egy hosszú sípszó: a módosítás elfogadva. Ha három rövid sípszót hall, az utasítás nem került elfogadásra, mert valamit nem állított be (pl. nem regisztrált faxtovábbítási számot). A faxtovábbítási számát a 4 szám beütésével regisztrálhatja. (Lásd: <i>Faxtovábbítási szám módosítása</i> a(z) 65. oldalon.) Mihelyt regisztrálta a számot, a továbbítás működni fog.
	4 Faxtovábbítási szám	
6 Faxtárolás		
96	Fax lekérése	
	2 Minden fax lekérése	Írja be a távoli faxkészülék számát, ahol fogadja a tárolt faxüzeneteket. (Lásd: <i>Faxüzenetek visszakeresése</i> a(z) 65. oldalon.)
	3 Faxok törlése a memóriából	Ha egy hosszú sípolást hall, a faxüzenetek törlődtek a memóriából.
97	Ellenőrizze a vételi állapotot	
	1 Fax	Ellenőrizheti, hogy a készüléke fogadott-e faxot. Ha igen, egy hosszú sípolást fog hallani. Ha nem, három rövid sípolást fog hallani.
98	Vételi állapot módosítása	
	1 Külső TAD (üzenetrögzítő)	Ha egy hosszú sípolást hall, a változtatás elfogadásra került.
	2 Fax/Telefon	
	3 Csak fax	
90	Kilépés	A távoli visszakeresésből a 9 0 gombok segítségével léphet ki. Várjon a hosszú sípolásra, majd helyezze vissza a kagylót.

Faxüzenetek visszakeresése

Bármely nyomógombos telefonról felhívhatja készülékét, és átküldetheti a faxokat egy másik készülékre. Mielőtt ezt a funkciót használná, be kell állítania a faxtárolást.

- 1 Tárcsázza saját faxszámát.
- 2 Ha válaszol a készüléke, azonnal írja be a távoli hozzáférési kódját (3 számjegy, majd *). Ha hosszú sípolást hall, üzenetei érkeztek.
- 3 Ha két rövid sípszót hall, nyomja meg a **9 6 2** gombokat.
- 4 Várja meg a hosszú hangjelzést, és ezután használja a tárcsázó felületet a távoli fax számának beírásához, ahova a faxokat szeretné küldetni, majd nyomja meg a **##** jeleket. (legfeljebb 20 számjegy).



Megjegyzés

A * és # karakter nem használható tárcsázási számként. Csak akkor nyomja meg a # gombot, ha szünetet akar tartani.

- 5 Tegye le a kagylót, miután hallotta, hogy sípolt a készüléke. A készüléke hívni fogja a másik gépet, amely majd kinyomtatja a faxüzeneteket.

Faxtovábbítási szám módosítása

Egy másik nyomógombos telefonról vagy faxkészülekről módosíthatja a faxtovábbítási szám alapbeállítását.

- 1 Tárcsázza saját faxszámát.
- 2 Ha válaszol a készüléke, azonnal írja be a távoli hozzáférési kódját (3 számjegy, majd *). Ha hosszú sípolást hall, üzenetei érkeztek.
- 3 Ha két rövid sípszót hall, nyomja meg a **9 5 4** gombokat.
- 4 Várja meg a hosszú sípszót, adja meg a tárcsázófelületen a távoli faxkészülék számát (max. 20 számjegy), amelyre továbbítani akarja a faxokat, aztán írja be ezt: **##**.



Megjegyzés

A * és # karakter nem használható tárcsázási számként. Csak akkor nyomja meg a # gombot, ha szünetet akar tartani.

- 5 Nyomja meg a **9 0** gombokat, ha végzett.
- 6 Tegye le a kagylót, miután hallotta, hogy sípolt a készüléke.

Hangműveletek

Hanghívásokat kezdeményezhet mellék- vagy külső telefontal, kézitárcsázás útján vagy a gyorstárcsázás számainak használatával.

Hangtárcsázás vagy impulzus alapú tárcsázás

Ha impulzus alapú tárcsázási szolgáltatással rendelkezik, de hang alapú jel leadása szükséges (például a telefonos banki ügyintézéshez), kövesse az alábbi utasításokat.

- 1 Vegye fel a kagylót a külső telefonon.
- 2 Nyomja meg a # gombot a készülék vezérlőpultján. Az ezt követően tárcsázott számjegyek hang alapú jeleket küldenek.

A hívás befejezésekor a készülék visszatér az impulzus alapú tárcsázási szolgáltatásra.

Fax/Telefon mód

Ha a készülék Fax/Telefon módban van, az F/T csengetési időt (ál/dupla csengés) használja arra, hogy figyelmeztesse: válaszolja meg a hívást.

Ha külső telefontal van, emelje fel a külső telefon kagylóját, majd nyomja meg a **Tel/R** gombot a hívás fogadásához.

Ha külső telefontal van, a kagyló felvétele az F/T csengetési idő során történjen, majd nyomja meg a *** 5 1** gombokat a két ál/dupla csengetés között. Ha senki nincs a vonalban, vagy ha valaki faxolni akar Önnek, a hívást küldje vissza készülékekhez az *** 5 1** gombok megnyomásával.

Fax/Telefon mód energiatakarékos állapotban

Ha a készülék energiatakarékos módban van, fogadhat faxot, ha az energiatakarékos beállítás **Fax Fogadás : Be.** (Lásd: *Energiatakarékos mód beállítása a(z) 27. oldalon.*)

A Fax/Telefon mód nem működik az energiatakarékos állapotban. A berendezés nem válaszol telefonos és faxhívásokra, hanem folytatja a csörgést. Ha külső telefontal van, emelje fel a külső telefon kagylóját, majd beszéljen. Ha faxhangot hall, tartsa a kagylót, amíg a fax érzékelés aktiválja a berendezést. Ha a másik fél bejelenti, hogy faxot akar küldeni, aktiválja a készüléket a következő gombokkal: *** 5 1**.

Telefonvonal típusának beállítása

Ha a készüléket olyan telefonvonalra köti, amely a faxküldéshez és faxfogadáshoz PBX vagy ISDN-szolgáltatást biztosít, módosítani kell a telefonvonal-típus beállítást. Ehhez végezze el az alábbi lépéseket.

- 1 Nyomja meg a **MENÜ** gombot.
- 2 A **▲** vagy **▼** gombok segítségével jelenítse meg az **Alapbeáll.** opciót.
- 3 Nyomja meg az **Alapbeáll.** lehetőséget.
- 4 A **▲** vagy **▼** gombok segítségével jelenítse meg a **tel.von.beáll** opciót.
- 5 Válassza ki a **tel.von.beáll** opciót.
- 6 Válassza ki a **PBX, ISDN vagy Normál** opciót.
- 7 Nyomja meg a **Stop/Exit** (Stop/Kilépés) gombot.

PBX és ÁTVITEL

A gép eredetileg Normál értékre van állítva, ami lehetővé teszi hogy szabvány PSTN (Nyilvános kapcsolt telefonhálózat) vonalra kapcsolódjon. Viszont sok iroda használ központi telefonrendszert vagy Házi Alközpontot (PBX). A berendezést összekötheti a legtöbb fajta PBX-el. A gép újrahívó funkciója csak időzített szüneteltetésű újrahívást (TBR) támogat. A TBR a legtöbb alközponti rendszerrel működik, és lehetővé teszi, hogy hozzáférjen egy külső vonalhoz, vagy átírányítsa a hívásokat másik mellékre. A funkció akkor lép működésbe, amikor megnyomja az **R** gombot az LCD-kijelzőn vagy a **Tel/R** gombot a vezérlőpanelen.



Megjegyzés

Lehetőség van rá, hogy beprogramozza az **R** gombot egy gyorsbillentyűs vagy gyorstárcsázóban levő számra. A gyorsbillentyűs tárcsázás vagy gyorstárcsázás számának programozásakor nyomja meg először a **Tel/R** gombot (az LCD-n ez látható: „!”), majd adja meg a telefonszámot. Ilyenkor nem kell megnyomnia a **Tel/R** gombot minden egyes alkalommal, mielőtt gyorsbillentyűs tárcsázás vagy gyors tárcsázás helyet tárcsáz. (Lásd: Számok tárolása a(z) 72. oldalon.) Mindamellet, ha a PBX nincs kiválasztva a telefonvonal típus beállításában, nem használhatók azok a gyorsbillentyűs tárcsázású vagy gyorstárcsázású tárcsázású számok, melyekhez az **R** gombot előzőleg beprogramozta.

Külső TAD (üzenetrögzítő) csatlakoztatása

Külső üzenetrögzítőt is csatlakoztathat a készülékhez. Ha viszont **külső TAD** van a készülékkel egy telefonvonalon, minden hívást a TAD fogad, a készülék pedig „hallgatózik” a faxhívás (CNG) hangjaira várva. Ha meghallja azokat, átveszi a hívást, és fogadja a faxot. Ha a készülék nem hall CNG hangokat, a TAD tovább játssza az Ön kimenő üzenetét, így a hívó hangüzenetet hagyhat Önnek.

A TAD-nak négy csengetésen belül válaszolnia kell (a javasolt beállítás két csengetés). A készülék nem képes meghallani a CNG hangokat, amíg a TAD nem fogadta a hívást, és négy csengetés esetén a CNG hangokból csak 8 - 10 másodperc marad a fax-„kézfogásra”. Pontosan kövesse a jelen kézikönyv utasításait a kimenő üzenet rögzítésére vonatkozóan. Nem ajánlatos a beszélgetési díjat csökkentő funkciót használni a külső üzenetrögzítőn, ha az több mint öt csengetést vesz igénybe.



Megjegyzés

Ha nem fogadja az összes faxot, rövidítse le a külső TAD-on beállított csengetéskésleltetést.

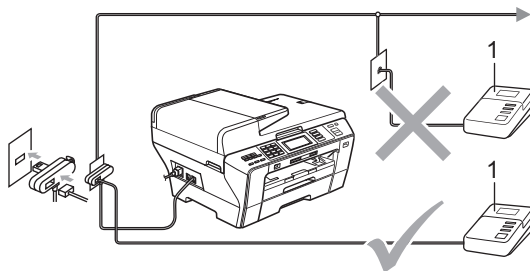

1 TAD

Ha a TAD fogad egy hívást, az LCD-n ez látható: Telefon.

! FONTOS

NE csatlakoztasson TAD-ot máshová ugyanazon a telefonvonalon.

Összeköttetés

A külső üzenetrögzítőnek (TAD) az előbbi ábrán bemutatott módon kell csatlakoznia.

- 1 Állítsa a külső üzenetrögzítőt (TAD) egy vagy két csengetésre. (A készülék Késleltetett csengetés funkciója erre nem vonatkozik.)
- 2 Rögzítse kimenő üzenetét a külső TAD-n (üzenetrögzítő).
- 3 Állítsa be a TAD hívások fogadására.
- 4 A Fogadási módot állítsa Külső Tel./Ü.R. lehetőségre. (Lásd A fogadási mód kiválasztása a(z) 51. oldalon.)

Kimenő üzenet (OGM) rögzítése külső TAD-on

Az időzítés nagyon fontos az üzenet rögzítésében. Az üzenet határozza meg a kézi és automata faxfogadás módjait egyaránt.

- 1 Rögzítsen 5 másodpercnyi szünetet az üzenet megkezdése előtt. (Így az Ön készüléke foghatja az automatikus küldések fax-CNG hangjait, mielőtt azok leállnának.)
- 2 Az üzenet ne legyen 20 másodpercnél hosszabb.



Megjegyzés

Javasoljuk, hogy a kimenő üzenetet 5 másodperc szünettel indítsa, mert a készülék nem képes faxhangokat rezonáló vagy hangos beszéden keresztül meghallani. Megpróbálhatja ezt a szünetet kihagyni, de ha faxfogadási gondjai adódnak, vegye fel újra az üzenetét, és tegye bele a szünetet.

Többvonalas kapcsolatok (PBX)

Javasoljuk, hogy azt a céget kérje készüléke bekötésére, aki az alközpontot is telepítette. Ha többvonalas rendszere van, kérje, hogy az egységet a rendszer utolsó vonalára kössék. Ez megelőzi, hogy a készülék minden egyes, a rendszerre érkező híváskor bekapcsoljon. Ha minden bejövő hívást telefonközpontos vesz fel, javasoljuk, hogy állítsa a fogadási módot Kézi üzemmódra.

Nem garantálható, hogy készüléke PBX-re kapcsolva minden körülmények között hibátlanul fog működni. Minden, a küldéssel fogadással kapcsolatos problémát először a PBX-et kezelő cégnek jelentsen.



Megjegyzés

A telefonvonal típusa feltétlenül legyen PBX-re állítva. (Lásd: *Telefonvonal típusának beállítása* a(z) 66. oldalon.)

Külső és melléktelefonok

Külső vagy melléktelefon csatlakoztatása

Közvetlenül csatlakoztathat egy különálló telefonkészüléket készülékéhez, ahogy az alábbi ábra mutatja.

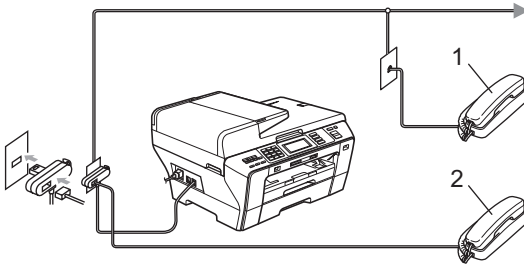

- 1 Melléktelefon
- 2 Külső telefon

Amikor a külső vagy melléktelefont használja, az LCD-n a **Telefon** üzenet jelenik meg.



Megjegyzés

Kérjük ügyeljen rá, hogy 3 méternél hosszabb kábelt ne használjon a külső telefonhoz.

Műveletek melléktelefonról

Ha mellék- vagy külső telefonon fogad faxot, a készülék a távoli aktiválási kód segítségével is fogadhatja a hívást. Ha beüti a távoli aktivációs kódot * **5 1**, a készülék megkezdi a fax fogadását.

Ha a készülék hanghívást fogad, és ál/dupla csengetésekkel jelez Önnek, hogy vegye át azt, a távoli inaktíválási kód **# 5 1** segítségével a hívást fogadhatja melléktelefonon. (Lásd *F/T csengetési idő (csak Fax/Tel módban)* a(z) 53. oldalon.)

Ha Ön válaszol a hívásra, és senki nincs a vonalban

Valószínűleg kézzel küldött faxot kap.

Ha a hívásra a melléktelefonon válaszolt, nyomja le a * **5 1** gombokat, és várja meg a csiripelő hangot, vagy amíg az LCD-kijelzőn meg nem jelenik a **Vétel** üzenet, majd tegye le a kagylót.



Megjegyzés

A fax észlelése funkció segítségével elérheti, hogy a készülék automatikusan fogadja a hívást. (Lásd: *Fax észlelése a(z) 54. oldalon.*)

Vezeték nélküli külső telefon használata

Ha vezeték nélküli telefon van csatlakoztatva a telefonvezetékre (lásd: *Külső és melléktelefonok a(z) 69. oldalon*), és Ön jellemzően magánál tartja annak mobil egységét, akkor a legegyszerűbb a hívásokat a csengetés-késleltetés alatt megválaszolni.

Ha először a készüléket hagyja válaszolni, akkor majd oda kell mennie a géphez, és megnyomnia a **Te/R** gombot, hogy a hívást a vezeték nélküli egységre átirányíthassa.

Távoli kódok használata

Távoli aktiválási kód

Ha faxhívásra külső vagy melléktelefonról válaszol, felszólíthatja a gépet a fax fogadására, ha tárcsázza a távoli aktiválási kódot: * **5 1**. Várja meg a csiripelő hangot, majd tegye le a kagylót. (Lásd: *Fax észlelése a(z) 54. oldalon.*) A hívó majd megnyomja a **Start** gombot a faxoláshoz.

Ha a külső telefonon fogad faxhívást, a készülék is fogadhatja a faxot, ha Ön megnyomja a **Mono Start** (Start (Mono)) gombot, majd a **Fogadás** lehetőséget választja.

Távoli inaktíválási kód

Ha telefonhívást kap, és a készülék is F/T módban van, F/T (dupla) csengetéssel jelez majd a kezdeti csengetési késleltetés után. Ha a mellékelefont veszi fel, kikapcsolhatja az F/T csengetést a **# 5 1** gombok megnyomásával (ügyeljen rá, hogy a csengetések *között* üsse be a kódot).

Ha a készülék hanghívást fogad, és ál/dupla csengetéssel csörög, hogy Ön vegye át, a **Tel/R** megnyomásával a külső telefonon fogadhatja a hívást.

Távoli kódok módosítása

Ha a távoli aktiválást akarja használni, be kell kapcsolnia a távoli kódokat. Az előre beállított távoli aktiválási kód * **5 1**. Az előre beállított távoli inaktíválási kód **# 5 1**. Ezek igény szerint kicserélhetőek saját kódokra.

- 1 Nyomja meg a **MENÜ** opciót.
- 2 A **▲** vagy **▼** gombok segítségével jelenítse meg a **Fax** opciót.
- 3 Válassza ki a **Fax** opciót.
- 4 A **▲** vagy **▼** gombok segítségével jelenítse meg a **Fogadás beáll.** opciót.
- 5 Válassza ki a **Fogadás beáll.** opciót.
- 6 A **▲** vagy **▼** gombok segítségével jelenítse meg a **Távoli kódok** opciót.
- 7 Válassza ki a **Távoli kódok** opciót.
- 8 Válassza ki a **Be** (vagy **Ki**) lehetőséget.
- 9 Válasszon az alábbi lehetőségek közül:
 - A távoli aktiválási kód módosításához üsse be az új kódot.
Nyomja meg az **OK** gombot, majd ugorjon a(z) **10**. lépésre.
 - Ha nem szeretné megváltoztatni a távoli aktiválási kódot, nyomja meg az **OK** gombot, majd ugorjon a(z) **10**. lépésre.

- 10 Válasszon az alábbi lehetőségek közül:
 - A távoli inaktíválási kód módosításához üsse be az új kódot.
Nyomja meg az **OK** gombot, majd ugorjon a(z) **11**. lépésre.
 - Ha nem szeretné megváltoztatni a távoli inaktíválási kódot, nyomja meg az **OK** gombot, majd ugorjon a(z) **11**. lépésre.

- 11 Nyomja meg a **Stop/Exit** (Stop/Kilépés) gombot.



Megjegyzés

- Ha mindig szétkapcsol, ha távolról próbál hozzáférni a külső TAD-hez, próbálja megváltoztatni atávoli aktiválási és távoli inaktíválási kódot egy másik háromjegyű kódra a következő gombokkal: számok **0 - 9**, *****, **#**.
- A távoli kódok egyes telefonrendszerekben nem működnek.

Tárcsázás

Kézi tárcsázás

Adja meg a fax- vagy telefonszám összes számjegyét a tárcsázófelületen.



Gyorsbillentyűs tárcsázás

Az Ön készüléke 3 gyorsbillentyű gombbal rendelkezik, ahol 6 fax- vagy telefonszámot rögzíthet az automatikus tárcsázáshoz.

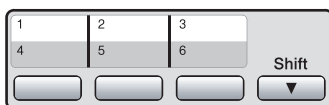

Gyorstárcsázás

- 1 Nyomja meg a Telefonkönyv lehetőséget.
- 2 Válassza ki azt a kétjegyű számot, amelyiket fel szeretné hívni. Ha megnyomja a  gombot az LCD-kijelzőn, akkor a számok sorba rendeződnek.



Megjegyzés

Ha az LCD azt írja ki: Nem regisztrált, amikor megad egy gyorsbillentyű vagy gyorsjárású számot, nincs tárolt szám az adott helyen.

Fax újratárcsázás

Ha kézíleg küld faxot, és foglalt a vonal, nyomja meg a **Redial/Pause** (Újratárcsáz/Leállít) gombot, aztán a **Mono Start** (Start (Mono)) vagy **Colour Start** (Start (Színes)) gombot az újbóli próbálkozáshoz. Ha még egy hívást szeretne intézni egy számra, amit mostanában tárcsázott, megnyomhatja az **Redial/Pause** (Újratárcsáz/Leállít) gombot, és választhat a kimenő hívások listáján a 30 legutóbbi szám közül.

Az **Redial/Pause** (Újratárcsáz/Leállít) csak akkor működik, ha a tárcsázás az irányítópanelről történt. *Ha automatikusan küld faxot*, és foglalt a vonal, a készülék újra fog tárcsázni legfeljebb három alkalommal, 5 perces időközönként.

- 1 Nyomja meg a **Redial/Pause** (Újratárcsáz/Leállít) gombot.
- 2 Válassza ki azt a számot, amelyiket újból fel szeretné hívni.
- 3 Válassza ki a Küldjön egy faxot lehetőséget.
- 4 Nyomja meg a **Mono Start** (Start (Mono)) vagy **Colour Start** (Start (Színes)) gombot.



Megjegyzés

Valós idejű küldésnél az automatikus újratárcsázási funkció nem működik a szkennerveg használatakor.

Kimenő hívás lista

Az utolsó 30 szám, melyre faxot küldött, tárolódik a kimenő hívás listában. Ilyen számra küldhet faxot, tárolhatja a gyorsbillentyűs vagy gyorstárcsázóban, vagy törölheti a listából.

- 1 Nyomja meg a **Redial/Pause** (Újratárcsáz/Leállít) gombot. Vagy válassza ki az **Előzmények** opciót.
- 2 Válassza ki a **Kimenő hívás** fület.
- 3 Válassza ki a kívánt számot.
- 4 Válasszon az alábbi lehetőségek közül:
 - Fax küldéséhez válassza ki a **Küldjön egy faxot** lehetőséget. Nyomja meg a **Mono Start** (Start (Mono)) vagy **Colour Start** (Start (Színes)) gombot.
 - A szám tárolásához nyomja meg a **Több** gombot, majd válassza ki az **Adja a gorst.-hoz** vagy **Egygombos tárcs-hoz új lehetőséget**.
(Lásd: *Gyorstárcsázó számok tárolása a kimenő hívásokból a(z) 75. oldalon* vagy *Gyorstárcsázó számok tárolása a kimenő hívásokból a(z) 75. oldalon.*)
 - Ha törölni szeretné a számot a kimenő hívás történetből, nyomja meg a **Több** gombot, majd válassza a **Töröl** lehetőséget.
A jóváhagyáshoz válassza ki az **Igen** opciót.
- 5 Nyomja meg a **Stop/Exit** (Stop/Kilépés) gombot.

Számok tárolása

Készülékén a következő egyszerűsített tárcsázási lehetőségekhez tárolhat el számokat: gyorsbillentyű, gyorstárcsázó és csoportok faxok üzenetszórásához. Ha egy gyorstárcsázású számot tárcsáz, az LCD jelzi a nevet, ha tárolta, vagy a számot.



Megjegyzés

Áramszünet esetén a memóriában található gyorstárcsázású számok nem vesznek el.

Szünet tárolása

Ha gyorsbillentyűs vagy gyorstárcsázható számokat tárol a telefonkönyvben, az LCD **Pause** gombjának lenyomásával egy vagy több 3,5 másodperces szünetet is beszűrhat.

Gyorsbillentyűs tárcsázású számok tárolása

Az Ön készüléke 3 gyorsbillentyű gombbal rendelkezik, ahol 6 fax- vagy telefonszámot rögzíthet az automatikus tárcsázáshoz. A 4 - 6 számok eléréséhez nyomja le a **Shift** (Váltás), miközben megnyomja a gyorsbillentyű gombot.



- 1 Nyomja meg a gyorsbillentyű gombot, ahová a számot rögzíteni kívánja. Válassza ki az **Igen** opciót.



Megjegyzés

Tárolhat még gyorsbillentyűs tárcsázású számokat a következő megnyomásával: **Telefonkönyv**. Válassza ki a **Több** opciót. Nyomja meg az **Egygombos haszn.beáll** lehetőséget. Üssön be egy számot az LCD gombjainak segítségével.

2 Válasszon az alábbi lehetőségek közül:

- Az LCD-kijelzőn lévő gombok segítségével adja meg a nevet (max. 16 karakter).

Nyomja meg az OK opciót.

(Betűk beviteléhez való segítséghez lásd: *Szövegbevitel a(z) 196. oldalon.*)

- Szám név nélkül való tárolásához nyomja meg az OK gombot.

3 Az LCD-kijelzőn lévő gombok segítségével adja meg a fax- vagy telefonszámot (max. 20 számjegy). Nyomja meg az OK opciót.



Megjegyzés

Ha tárolni szeretne egy E-mail címet, amit E-mail szerverre való internetes faxoláshoz vagy szkenneléshez szeretne használni, nyomja meg a , adja meg az E-mail címet, majd nyomja meg az OK gombot. (Lásd: *Szövegbevitel a(z) 196. oldalon.*)

4 Amikor az LCD-kijelzőn megjelennek a beállítások, nyomja meg az OK gombot a jóváhagyáshoz.

5 Nyomja meg a **Stop/Exit** (Stop/Kilépés) gombot.

Gyorsbillentyűs számok tárolása Kimenő hívásokból

Gyorsbillentyűs számokat a Kimenő hívások előzményeiből is eltárolhat.

1 Nyomja meg a **Redial/Pause** (Újratárcsáz/Leállít) gombot. Az **Előzmények** gombot is lenyomhatja.

2 Válassza ki a **Kimenő hívás** fület.

3 Nyomja meg a **▲** vagy **▼** gombot a tárolni kívánt szám megjelenítéséhez.

4 Válassza ki azt a számot, amelyiket el szeretné tárolni.

5 Válassza ki a **Több** opciót.

6 Nyomja le a **Egygombos tárcs**-hoz új lehetőséget.

7 Az eltárolni kívánt szám helyének megadásához az alábbiak szerint járjon el:

- A következő üres gyorsbillentyűs hely elfogadásához nyomja meg az OK gombot.

- Egy eltérő gyorsbillentyűs hely kiválasztásához adjon meg egy számot az LCD-kijelzőn lévő gombok segítségével.

Nyomja meg az OK opciót.



Megjegyzés

Ha a megadott gyorsbillentyűs hely már foglalt, akkor az LCD-kijelzőn lévő OK gombot nem lehet megnyomni. Ilyenkor válasszon egy másik helyet.

8 Válasszon az alábbi lehetőségek közül:

- Adjon meg egy számot az LCD-kijelzőn lévő gombok segítségével (legfeljebb 16 karakter).

Nyomja meg az OK opciót.

(Betűk beviteléhez való segítséghez lásd: *Szövegbevitel a(z) 196. oldalon.*)

- Szám név nélkül való tárolásához nyomja meg az OK gombot.

9 Nyomja meg az OK gombot a fax- vagy telefonszám elfogadásához.

10 Amikor az LCD-kijelzőn megjelennek a beállítások, nyomja meg az OK gombot a jóváhagyáshoz.

11 Nyomja meg a **Stop/Exit** (Stop/Kilépés) gombot.

Gyorstárcsázó számok tárolása

Legfeljebb 100 kétszámjegyű gyorstárcsázó helyet tárolhat el, névvel, és minden névhez 2 számot lehet hozzárendelni. Amikor tárcsáz, csak pár gombot kell megnyomnia (pl.: nyomja le a **Telefonkönyv** lehetőséget, a hívni kívánt számot, majd a **Küldjön egy faxot gombot**).

- 1 Nyomja meg a **Telefonkönyv** lehetőséget.
- 2 Válassza ki a **Több opciót**.
- 3 Válassza ki a **Gyorstárcs. beállítása opciót**.
- 4 Válasszon az alábbi lehetőségek közül:
 - Az LCD-kijelzőn lévő gombok segítségével adja meg a nevet (max. 16 karakter).
Nyomja meg az **OK** opciót.
(Betűk beviteléhez való segítséghez lásd: *Szövegbevitel a(z) 196. oldalon.*)
 - Szám név nélkül való tárolásához nyomja meg az **OK** gombot.
- 5 Az LCD-kijelzőn lévő gombok segítségével adja meg az első fax- vagy telefonszámot (max. 20 számjegy).
Nyomja meg az **OK** opciót.



Megjegyzés

Ha tárolni szeretne egy E-mail címet, amit E-mail szerverre való internetes faxoláshoz vagy szkenneléshez szeretne használni, nyomja meg a  gombot, adja meg az E-mail címet, majd nyomja meg az **OK** gombot. (Lásd: *Szövegbevitel a(z) 196. oldalon.*)

- 6 Válasszon az alábbi lehetőségek közül:
 - Az LCD-kijelzőn lévő gombok segítségével adja meg a második fax- vagy telefonszámot (max. 20 számjegy).
Nyomja meg az **OK** opciót.
 - Ha nem kíván második számot rögzíteni, nyomja meg az **OK** gombot.
- 7 Az eltárolni kívánt szám helyének megadásához az alábbiak szerint járjon el:
 - A következő üres gyorstárcsázó hely elfogadásához nyomja meg az **OK** gombot.
 - Egy eltérő gyorstárcsázó hely kiválasztásához adjon meg egy kétjegyű számot az LCD-kijelzőn lévő gombok segítségével.
Nyomja meg az **OK** opciót.



Megjegyzés

Ha a megadott kétszámjegyű gyorstárcsázó hely már foglalt, akkor az LCD-kijelzőn lévő **OK** gombot nem lehet megnyomni. Ilyenkor válasszon egy másik helyet.

- 8 Amikor az LCD-kijelzőn megjelennek a beállítások, nyomja meg az **OK** gombot a jóváhagyáshoz.
- 9 Válasszon az alábbi lehetőségek közül:
 - Egy újabb gyorstárcsázható szám rögzítéséhez ismételje meg a 2 - 8. lépéseket.
 - Ha befejezte a számok rögzítését, nyomja meg a **Stop/Exit** (Stop/Kilépés) gombot.

Gyorstárcsázó számok tárolása a kimenő hívásokból

Gyorstárcsázó számokat a kimenő hívások előzményeiből is tárolhat.

- 1 Nyomja meg a **Redial/Pause** (Újratárcsáz/Leállít) gombot. Az **Előzmények** gomb lenyomásával is kiválaszthatja a számot.
- 2 Válassza ki a **Kimenő hívás** fület.
- 3 Nyomja meg a **▲** vagy **▼** gombot a tárolni kívánt szám megjelenítéséhez.
- 4 Válassza ki a tárolni kívánt nevet vagy számot.
- 5 Válassza ki a **Több** opciót.
- 6 Válassza ki az **Adja a gyorst.-hoz** opciót.
- 7 Válasszon az alábbi lehetőségek közül:
 - Az LCD-kijelzőn lévő gombok segítségével adja meg a nevet (max. 16 karakter).
Nyomja meg az **OK** opciót.
(Betűk beviteléhez való segítséghez lásd: *Szövegbevitel* a(z) 196. oldalon.)
 - Szám név nélkül való tárolásához nyomja meg az **OK** gombot.
- 8 Nyomja meg az **OK** gombot a tárolni kívánt fax- vagy telegonszám megerősítéséhez.
- 9 Válasszon az alábbi lehetőségek közül:
 - Az LCD-kijelzőn lévő gombok segítségével adja meg a második fax- vagy telefonszámot (max. 20 számjegy).
Nyomja meg az **OK** opciót.
 - Ha nem kíván második számot rögzíteni, nyomja meg az **OK** gombot.

- 10 Az eltárolni kívánt szám helyének megadásához az alábbiak szerint járjon el:
 - A következő üres gyorstárcsázó hely elfogadásához nyomja meg az **OK** gombot.
 - Egy eltérő gyorstárcsázó hely kiválasztásához adjon meg egy kétjegyű számot az LCD-kijelzőn lévő gombok segítségével.
Nyomja meg az **OK** opciót.



Megjegyzés

- A gyorstárcsázható számok **#**-vel kezdődnek (pl. **# 0 2**).
 - Ha a megadott kétszámjegyű gyorstárcsázó hely már foglalt, akkor az LCD-kijelzőn lévő **OK** gombot nem lehet megnyomni. Ilyenkor válasszon egy másik helyet.
- 11 Amikor az LCD-kijelzőn megjelennek a beállítások, nyomja meg az **OK** gombot a jóváhagyáshoz.
 - 12 Nyomja meg a **Stop/Exit** (Stop/Kilépés) gombot.

Gyorsbillentyű vagy gyorstárcsázású nevek illetve számok megváltoztatása vagy törlése

Már eltárolt gyorsbillentyűs vagy gyorstárcsázású nevet vagy számot meg is lehet változtatni.

- 1 Nyomja meg a **Telefonkönyv** lehetőséget.
- 2 Válassza ki a **Több** opciót.
- 3 Válasszon az alábbi lehetőségek közül:

- A nevek vagy számok szerkesztéséhez válassza ki a **Változtatás** lehetőséget.
- Egy gyorstárcsázó vagy gyorsbillentyűs hely adatainak törléséhez válassza ki a **Töröl** lehetőséget.

Válassza ki azt a számot, amelyiket törölni szeretné.

Nyomja meg az **OK** opciót.

Ugorjon a(z) 9. lépésre.

- 4 Nyomja meg a **▲** vagy **▼** gombot a tárolni kívánt szám megjelenítéséhez.
- 5 Válassza ki azt a számot, amelyiket módosítani szeretné.



Megjegyzés

A gyorsbillentyűs társcsázás helyei így kezdődnek: *. A gyorstárscsázás helyei így kezdődnek: #.

- 6 Válassza ki a **Név:**, **Fax/Tel1:** vagy **Fax/Tel2:** lehetőséget.



Megjegyzés

A gyorstárscsázási helyek esetében módosíthatja a **Fax/Tel1:** és **Fax/Tel2:** lehetőségeket.

- 7 Válasszon az alábbi lehetőségek közül:

- A **Név:** lehetőség kiválasztása után adja meg a nevet (max. 16 karakter) az LCD-kijelzőn lévő gombok segítségével. (Lásd: *Szövegbevitel* a(z) 196. oldalon.) Az LCD-kijelzőn megjelennek a beállítások.

Nyomja meg az **OK** opciót.

- A **Fax/Tel1:** vagy **Fax/Tel2:** lehetőség kiválasztása után adja meg az új számot (max. 20 számjegy) az LCD-kijelzőn lévő gombok segítségével. Az LCD-kijelzőn megjelennek a beállítások.

Nyomja meg az **OK** opciót.



Megjegyzés

Az eltárolt név vagy szám módosítása:

Ha meg akar változtatni egy karaktert, nyomja meg a **◀** vagy **▶** gombot, hogy a kurzort a változtatni kívánt karakter alá helyezze, majd nyomja meg a **ⓧ** gombot. Írja be újra a karaktert.

- 8 Válasszon az alábbi lehetőségek közül:

- A művelet befejezéséhez nyomja meg az **OK** gombot. Egy másik gyorsbillentyűs vagy gyorstárscsázó hely módosításához ismétlje meg a 2 - 7. lépéseket.
- A többi adat módosítását illetően lásd: 7. lépés.

Az LCD-kijelzőn megjelennek a beállítások.

- 9 Nyomja meg a **Stop/Exit** (Stop/Kilépés) gombot.

Csoportok beállítása csoportos faxhoz

A csoportok segítségével, amelyek egy gyorsbillentyű gomb vagy egy gyorstárcsázó hely alatt tárolhatók, Ön ugyanazt a faxot több faxszámra is elküldheti úgy, hogy csak egy gyorsbillentyű vagy a **Telefonkönyv**, gombot, a kétjegyű helyet, a **Küldjön egy faxot és a Mono Start (Start (Mono))** gombot kell megnyomnia. Először is, minden faxszámot egy gyorsbillentyű gomb vagy gyorstárcsázó hely alatt kell tárolnia. Ezután számokként belefoglalhatja őket a csoportba. Minden csoport egy gyorsbillentyű gombot vagy gyorstárcsázási helyet használ fel. Legfeljebb hat csoport lehet, vagy egyetlen nagy csoporthoz max. 205 számot rendelhet.

(Lásd: *Gyorstárcsázó számok tárolása a(z) 74. oldalán és Üzenetszórás (csak monokróm) a(z) 45. oldalán.*)

- 1 Nyomja meg a **Telefonkönyv** lehetőséget.
- 2 Válassza ki a **Több** opciót.
- 3 Válassza ki a **Csoport** opciót.
- 4 Nyomja meg a **Gyorstár.beáll** vagy **Egy gomb. h. beáll. gombot**. Ha a **Gyorstár.beáll** lehetőséget választotta, ugorjon a 6. lépésre.
- 5 A következő üres gyorsbillentyűs hely elfogadásához nyomja meg az **OK** gombot.
- 6 Az LCD-kijelzőn lévő gombok segítségével adja meg a csoport nevét (max. 16 karakter). Nyomja meg az **OK** opciót.
- 7 Amikor az LCD-kijelzőn megjelenik a következő szabad csoportszám, nyomja meg az **OK** gombot. Ez a csoportszám és -név automatikusan hozzárendelésre kerül a következő szabad gyorstárcsázó helyhez.

- 8 A csoporthoz úgy lehet egygombos vagy gyorstárcsázó számot hozzáadni, hogy kijelöli azokat (piros pipa). Nyomja meg az **OK** opciót. A számok sorba rendezéséhez nyomja meg a **FOY A** gombot.



Megjegyzés

A gyorsbillentyűs tárcsázás helyei így kezdődnek: *. A gyorstárcsázás helyei így kezdődnek: #.

- 9 Amikor az LCD-kijelzőn megjelenik a csoportszám és -név, nyomja meg az **OK** gombot a jóváhagyáshoz.
- 10 Nyomja meg a **Stop/Exit (Stop/Kilépés)** gombot.



Megjegyzés

Listát is lehet nyomtatni az összes gyorsbillentyűs és gyorstárcsázású számról. A csoportszámok a **CSOPORT** oszlopban jelölve vannak. (Lásd: *Jelentések a(z) 81. oldalán.*)

Csoport nevének módosítása

- 1 Nyomja meg a **Telefonkönyv** lehetőséget.
- 2 Válassza ki a **Több** opciót.
- 3 Válassza ki a **Változtatás** opciót.
- 4 A **▲** vagy **▼** gombok segítségével jelenítse meg a módosítani kívánt csoportot.
- 5 Válassza ki a csoportot.
- 6 Válassza ki a **Név:** lehetőséget.
- 7 Az LCD-kijelzőn lévő gombok segítségével adja meg az új nevet (max. 16 karakter). Nyomja meg az **OK** opciót. (Lásd: *Szövegbevitel a(z) 196. oldalán.* Pl. írja be: **ÚJ ÜGYFELEK.**)



Megjegyzés

Az eltárolt név vagy szám módosítása:

Ha meg akar változtatni egy karaktert, nyomja meg a ◀ vagy ▶ gombot, hogy a kurzort a változtatni kívánt karakter alá helyezze, majd nyomja meg a  gombot. Írja be újra a karaktert.

- 8 Nyomja meg az OK opciót.
- 9 Nyomja meg a **Stop/Exit** (Stop/Kilépés) gombot.

Csoport törlése

- 1 Nyomja meg a Telefonkönyv lehetőséget.
- 2 Válassza ki a Több opciót.
- 3 Válassz ki a Töröl lehetőséget.
- 4 A ▲ vagy ▼ gombok segítségével jelenítse meg a törölni kívánt csoportot.
- 5 Válassza ki a csoportnevet.
- 6 Nyomja meg az OK opciót.
- 7 Nyomja meg a **Stop/Exit** (Stop/Kilépés) gombot.

Szám törlése egy csoportból

- 1 Nyomja meg a Telefonkönyv lehetőséget.
- 2 Válassza ki a Több opciót.
- 3 Válassza ki a Változtatás opciót.
- 4 A ▲ vagy ▼ gombok segítségével jelenítse meg a módosítani kívánt csoportot.
- 5 Válassza ki a csoportot.
- 6 Válassza ki a Hozzáad/Töröl opciót.

- 7 A ▲ vagy ▼ gombok segítségével jelenítse meg azt a számot, amelyiket törölni szeretné a csoportból.

- 8 Nyomja meg a törölni kívánt szám melletti jelölőnégyzetet a jelölés megszüntetéséhez.
A jóváhagyáshoz nyomja meg az OK opciót.

- 9 Nyomja meg az OK opciót.

- 10 Nyomja meg a **Stop/Exit** (Stop/Kilépés) gombot.

Gyorstárcsázási számok kombinálása

Előfordulhat, hogy hívás kezdeményezésekor több távhívási szolgáltató között kell választania. A költségek az idő- és célponttól függően változhatnak. Az alacsony díjak kihasználása érdekében gyorsbillentyűs és gyorsárcsázású számokként eltárolhatja a távolsági hordozók hozzáférési kódjait és hitelkártya-számokat. Ezeket a hosszú tárcsázási szekvenciákat úgy tárolhatja el, ha felosztja őket, és külön gyorsbillentyűs és gyorsárcsázású számokként állítja be, bármilyen kombinációban. Ebbe még a tárcsázófelülettel történő kézi tárcsázást is beleveheti. (Lásd: *Gyorstárcsázó számok tárolása a(z) 74. oldal*on.)

Pl. ha eltárolta az „555” a gyorsárcsázóban: a 03 gombot és a „7000” gyorsbillentyűn: 02. Akkor a kettőt használhatja az „555-7000” tárcsázásához, ha megnyomja a következőket:

- 1 Nyomja meg a **Telefonkönyv** lehetőséget.
- 2 Válassza ki a #03 opciót.



Megjegyzés

A gyorsárcsázású számok kezdete: #.
A gyorsbillentyűs számok kezdete: *.

- 3 Válassza ki a **Küldjön egy faxot** lehetőséget.
- 4 Nyomja meg a **Telefonkönyv** lehetőséget.
- 5 Nyomja meg a *02 gombot.
- 6 Válassza ki a **Küldjön egy faxot** lehetőséget.
- 7 Nyomja meg a **Mono Start** (Start (Mono)) vagy **Colour Start** (Start (Színes)) gombot.
Az „555-7000” számot fogja tárcsázni.

Egy szám ideiglenes módosításához a szám egy részét a tárcsázófelülettel történő kézi tárcsázás segítségével helyettesítheti. Pl. ha a számot 555-7001-re akarja változtatni, nyomja meg a **Telefonkönyv** gombot, majd a #03 és a **Küldjön egy faxot** gomb lenyomása után végül írja be a 7001 számot a tárcsázófelületen.



Megjegyzés

Ha még egy tárcsahangra vagy jelre kell várnia a tárcsázási szekvencia valamelyik pontján, tartson szünetet a számban úgy, hogy lenyomja az **Redial/Pause** (Újratárcsáz/Leállít) gombot. A gomb minden megnyomása 3,5 másodperces késleltetést biztosít.

Faxjelentések

Be kell állítania az adásigazolási jelentést és a naplódőszakot a **MENÜ** gombok használatával.

Adásigazolási jelentés

Az adásigazolási jelentéssel kapcsolatban több beállítást adhat meg:

- **Be:** A készülék minden elküldött fax esetén kinyomtatja a jelentést.
- **Be+Kép:** A készülék minden elküldött fax esetén kinyomtatja a jelentést. A jelentés tartalmazza a fax első oldalának egy részét.
- **Ki:** Akkor nyomtat jelentést, ha a faxküldés átviteli hiba miatt sikertelen. A jelentést akkor is kinyomtatja a készülék, ha a fogadó készülék módosítja az elfaxolt dokumentum méretét. Az alapértelmezett beállítás a **Ki**.
- **Ki+Kép:** Akkor nyomtat jelentést, ha a faxküldés átviteli hiba miatt sikertelen. A jelentést akkor is kinyomtatja a készülék, ha a küldés sikeres, de a fogadó készülék módosítja az elfaxolt dokumentum méretét. A jelentés tartalmazza a fax első oldalának egy részét.
- **Ki2:** Csak akkor nyomtat jelentést, ha a faxküldés átviteli hiba miatt sikertelen.
- **Ki2+Kép:** Csak akkor nyomtat jelentést, ha a faxküldés átviteli hiba miatt sikertelen. A jelentés tartalmazza a fax első oldalának egy részét.

- 1 Nyomja meg a **MENÜ** opciót.
- 2 A **▲** vagy **▼** gombok segítségével jelenítse meg a **Fax** opciót.
- 3 Válassza ki a **Fax** opciót.

- 4 A **▲** vagy **▼** gombok segítségével jelenítse meg a **Visszaigazolás** opciót.
- 5 Válassza ki a **Visszaigazolás** opciót.
- 6 Válassza ki az **Adásigazolás** lehetőséget.
- 7 Nyomja meg a következők egyikét: **Be**, **Be+Kép**, **Ki**, **Ki+Kép**, **Ki2** vagy **Ki2+Kép**.
- 8 Nyomja meg a **Stop/Exit** (Stop/Kilépés) gombot.

Fax napló (aktivitási jelentés)

Beállíthatja a készülékét, hogy az milyen időszakonként nyomtasson naplót (minden 50. fax után, 6, 12, vagy 24 óránként, 2 vagy 7 naponta). Ha az intervallumot **Ki** értékre állítja, továbbra is nyomtathat jelentést az alábbi lépések szerint: *Jelentés nyomtatása* a(z) 81. oldalon. A gyári beállítás **Minden 50 fax**.

- 1 Nyomja meg a **MENÜ** opciót.
- 2 A **▲** vagy **▼** gombok segítségével jelenítse meg a **Fax** opciót.
- 3 Válassza ki a **Fax** opciót.
- 4 A **▲** vagy **▼** gombok segítségével jelenítse meg a **Visszaigazolás** opciót.
- 5 Válassza ki a **Visszaigazolás** opciót.
- 6 Válassza ki a **Napló időköz** opciót.

7 Nyomja meg a ◀ vagy ▶ gombot, hogy kiválassza a kívánt időközt. (Ha 7 napot választ, az LCD meg fogja kérdezni a 7 napos visszaszámlálás kezdőnapját.)

■ 6, 12, 24 óra, 2 vagy 7 nap

A készülék a megadott időpontban kinyomtatja a jelentést, és töröl minden feladatot a memóriájából. Ha a készülék memóriája megteleik a maximális 200 feladattal, mielőtt az Ön által kiválasztott idő elérkezne, a készülék korábbi naplót nyomtat ki, majd töröl minden feladatot a memóriából. Ha extra jelentést szeretne kinyomtatni, mielőtt esedékessé válik a nyomtatás, kinyomtathatja azt manuálisan anélkül, hogy törölné a feladatokat a memóriából.

■ Minden 50 faxnál

A gép akkor nyomtatja ki a naplót, amikor már eltárolt 50 feladatot.

8 24 órás időformátumban írja be a nyomtatás idejének kezdetét. Nyomja meg az OK opciót. (Például: adjon meg 19:45-öt este 07:45 esetében.)

9 Nyomja meg a **Stop/Exit** (Stop/Kilépés) gombot.

Jelentések

Kérhető jelentések:

■ Adásigaz. Ell.

Kinyomtatja az utolsó adásának Adásigazolási jelentését.

■ Segítség

Egy súgó lista a készülék beprogramozásához.

■ Gyorstárcsázás

Az egy gombos és gyorstárcsázás memóriában tárolt neveket és számokat jeleníti meg számsorrendben vagy betűrendben.

■ Fax Napló

Kilistázza az utóbbi bejövő és kimenő faxok adatait. (TX: küldés.) (RX: fogadás.)

■ Felhasz. Beáll.

Megjeleníti a beállításait.

■ Hálózat Beáll.

Megjeleníti a Hálózati beállításokat.

Jelentés nyomtatása

1 Nyomja meg a MENÜ opciót.

2 A ▲ vagy ▼ gombok segítségével jelenítse meg a Jelent.nyomt. opciót.

3 Válassza ki a Jelent.nyomt. opciót.

4 Válassza ki a kívánt jelentést.

5 (Csak gyorstárcsázás esetében) Válassza ki az Ábécé sorrend vagy Számsorrend opciót.

6 Nyomja meg a **Mono Start** (Start (Mono)) gombot.

7 Nyomja meg a **Stop/Exit** (Stop/Kilépés) gombot.

Lehívás áttekintése

A lehívás beállításával mások az Ön készülékéről faxokat fogadhatnak, de ők fizetik a hívást. Emellett lehetőség van arra, hogy Ön is fogadhasson olyan faxokat, amelyeknek a hívásdíját Ön fizeti. Ahhoz, hogy a lehívás funkció működjön, azt mindkét készüléken be kell állítani. Nem minden faxkészülék képes a lehívás funkcióra.

Lehívó fogadás

A lehívó fogadás lehetővé teszi, hogy Ön egy másik faxkészüléket hívjon fel, és onnan faxot fogadjon.

Beállítás lehívás fogadásához

- 1 Nyomja meg a  (**Fax**) gombot.
- 2 A ◀ vagy ▶ gombok segítségével jelenítse meg a **Lehívó vétel** opciót.
- 3 Válassza ki a **Lehívó vétel** opciót.
- 4 Válassza ki a **Standard** opciót.
- 5 Üsse be a lehívandó fax számot a gyorsbillentyűk, a **Telefonkönyv** vagy a vezérlőpanelen található gombok segítségével.
- 6 Nyomja meg a **Mono Start** (Start (Mono)) vagy **Colour Start** (Start (Színes)) gombot.

Beállítás lehívás fogadásához biztonsági kóddal

A biztonságos lehívás során korlátozhatja, ki kérheti le az Ön által elérhetővé tett dokumentumokat lehíváskor.

A biztonságos lehívás csak más Brother fax készülékekkel működik. Ha szeretne faxot lehívni egy biztosított Brother gépről, be kell írnia a biztonsági kódot.

- 1 Nyomja meg a  (**Fax**) gombot.
- 2 A ◀ vagy ▶ gombok segítségével jelenítse meg a **Lehívó vétel** opciót.
- 3 Válassza ki a **Lehívó vétel** opciót.
- 4 Válassza ki a **Védett** opciót.
- 5 Üssön be egy négyjegyű biztonsági kódot az LCD gombjainak segítségével. Ez azonos annak a faxkészüléknek a biztonsági kódjával, melyről a hívást folytatja. Nyomja meg az **OK** gombot.
- 6 Üsse be a lehívandó fax számot a gyorsbillentyűk, **Telefonkönyv** vagy a vezérlőpanelen található gombok segítségével.
- 7 Nyomja meg a **Mono Start** (Start (Mono)) vagy **Colour Start** (Start (Színes)) gombot.



Beállítás késleltetett hívás fogadásához

Késleltetett hívás során a készülék egy Ön által megadott későbbi időpontban bonyolítja a hívó fogadást. Egyszerre csak egy késleltetett hívási művelet állítható be.

- 1 Nyomja meg a  (**Fax**) gombot.
- 2 A ◀ vagy ▶ gombok segítségével jelenítse meg a **Lehívó vétel** opciót.
- 3 Válassza ki a **Lehívó vétel** opciót.
- 4 Válassza ki az **Időzítés** opciót.
- 5 Adja meg (24 órás formátumban) a hívás kezdetének idejét. Például adjon meg 21:45-öt este 09:45 esetében. Nyomja meg az **OK** gombot.
- 6 Adja meg a lehívandó fax számot a gyorsbillentyűk, **Telefonkönyv** vagy a vezérlőpanelen található gombok segítségével.
- 7 Nyomja meg a **Mono Start** (Start (Mono)) vagy **Colour Start** (Start (Színes)) gombot. A készülék megkezdi a hívást az Ön által megadott időpontban.

Sorozatos hívás (csak monokróm)

Sorozatos hívás során több faxkészülékről hívhat le dokumentumokat egyetlen műveleten belül.

- 1 Nyomja meg a  (**Fax**) gombot.
- 2 A ◀ vagy ▶ gombok segítségével jelenítse meg a **Lehívó vétel** opciót.
- 3 Válassza ki a **Lehívó vétel** opciót.
- 4 Válassza ki a **Standard, Védett vagy Időzítés** opciót.
- 5 Válasszon az alábbi lehetőségek közül:
 - Ha a **Standard** opciót válassza, ugorjon a(z) 6. lépésre.
 - Ha a **Védett** lehetőséget választja, adjon meg egy 4-jegyű számot, és nyomja meg az **OK** gombot, és ugorjon a(z) 6. lépésre.
 - Ha kiválasztja az **Időzítés**, üsse be azt az időt (24 órás formátumban), amikor el kívánja kezdeni a hívást, nyomja meg az **OK** gombot, és ugorjon a(z) 6. lépésre.
- 6 Válassza ki a ◀ vagy ▶ gombot az **Körfaxolás** opciót.
- 7 Válassza ki a **Körfaxolás** opciót.
- 8 Válasszon az alábbi lehetőségek közül:
 - Válassza ki az **Adjon hozzá számot** opciót, és adjon meg egy számot az LCD-kijelzőn lévő gombok segítségével. Nyomja meg az **OK** opciót.
 - Nyomja meg a **Telefonkönyv** lehetőséget. Nyomja meg a  gombot a következő kiválasztásához: **Ábécé sorrend** vagy **Számsorrend**. Válassza ki a ▲ vagy ▼ gombot egy szám kiválasztásához. Nyomja meg az **OK** opciót.



Megjegyzés

A gyorsbillentyűs tárcsázás helyei így kezdődnek: *.

A gyorstárcsázás helyei így kezdődnek: #.

- 9 Miután minden faxszámot megadott az 8. lépés ismétlésével, nyomja meg az OK gombot.
- 10 Nyomja meg a **Mono Start** (Start (Mono)) gombot.
A készülék sorjában felhívja majd a számokat vagy csoportokat a dokumentumokért.

A **Stop/Exit** (Stop/Kilépés) gomb megnyomásával állíthatja le a lehívási folyamatot, amíg a gép tárcsáz.

Szekvenciális lehívási művelet megszakítása

- 1 Nyomja meg a **Stop/Exit** (Stop/Kilépés) gombot.
- 2 Válasszon az alábbi lehetőségek közül:
 - A teljes lehívási feladat megszakításához nyomja meg a **Teljes egym. u. lekérd.** gombot, és ugorjon a 3. lépésre.
 - Az aktuális feladat megszakításához nyomja meg a kijelzőn a tárcsázott szám gombját. Ugorjon a(z) 4. lépésre.
 - A megszakítás nélküli kilépéshez nyomja meg a **Stop/Exit** (Stop/Kilépés) gombot.
- 3 Ha az LCD azt kérdezi, hogy megkívánja-e szakítani a teljes szekvenciális lehívási műveletet, tegye valamelyiket a következők közül:
 - A jóváhagyáshoz válassza ki az **Igen** opciót.
 - A megszakítás nélküli kilépéshez nyomja meg a **Nem** vagy a **Stop/Exit** (Stop/Kilépés) gombot.

- 4 Válasszon az alábbi lehetőségek közül:
 - Az aktuális feladat megszakításához nyomja meg az **Igen** gombot.
 - A megszakítás nélküli kilépéshez nyomja meg a **Nem** vagy a **Stop/Exit** (Stop/Kilépés) gombot.

Lehívó adás (csak monokróm)

Lehívó adás során beállíthatja készülékét, hogy egy másik készülékre várjon egy dokumentummal, amelyet a másik készülék majd lehívhat.

A dokumentum tárolásra kerül, és bármely másik készülék lehívhatja, amíg nem törli azt a memóriából. (Lásd: *Várakozó feladatok ellenőrzése és törlése a(z) 49. oldalon.*)

Lehívó adás beállítása.

- 1 Nyomja meg a  (**Fax**) gombot.
- 2 Helyezze be a dokumentumot.
- 3 A ◀ vagy ▶ gombok segítségével jelenítse meg a **Lehívó adás** opciót.
- 4 Válassza ki a **Lehívó adás** opciót.
- 5 Válassza ki a **Standard** opciót.
- 6 Nyomja meg a **Mono Start** (Start (Mono)) gombot.
- 7 Ha a szkennerrüveget használja, az LCD arra kéri majd, hogy válasszon a következő lehetőségek közül:
 - Válassza ki az **Igen** opciót egy újabb oldal beolvasásához. Ugorjon a(z) 8. lépésre.
 - A dokumentum elküldéséhez nyomja meg a **Nem** vagy **Mono Start** (Start (Mono)) gombot.
- 8 Helyezze a következő oldalt a szkennerrüvegre, és nyomja meg a **Mono Start** (Start (Mono)) gombot. Ismétlje meg a 7 és 8 pontokat minden további oldal esetében. A készülék lehíváskor automatikusan el fogja küldeni a faxot.

Lehívó adás beállítása biztonsági kóddal

A biztonságos lehívás során korlátozhatja, ki kérheti le az Ön által elérhetővé tett dokumentumokat lehíváskor.

A biztonságos lehívás csak más Brother fax készülékekkel működik. Ha valaki szeretne faxot lehívni az Ön gépéről, be kell írnia a biztonsági kódot.

- 1 Nyomja meg a  (**Fax**) gombot.
- 2 Helyezze be a dokumentumot.
- 3 A ◀ vagy ▶ gombok segítségével jelenítse meg a **Lehívó adás** opciót.
- 4 Válassza ki a **Lehívó adás** opciót.
- 5 Válassza ki a **Védett** opciót.
- 6 Adjon meg egy 4-jegyű számot. Nyomja meg az **OK** gombot.
- 7 Nyomja meg a **Mono Start** (Start (Mono)) gombot.
- 8 Ha a szkennerrüveget használja, az LCD arra kéri majd, hogy válasszon a következő lehetőségek közül:
 - Válassza ki az **Igen** opciót egy újabb oldal beolvasásához. Ugorjon a(z) 9. lépésre.
 - A dokumentum elküldéséhez nyomja meg a **Nem** vagy **Mono Start** (Start (Mono)) gombot.
- 9 Helyezze a következő oldalt a szkennerrüvegre, és nyomja meg a **Mono Start** (Start (Mono)) gombot. Ismétlje meg a 8 és 9 pontokat minden további oldal esetében. A készülék automatikusan elküldi a faxot.



Másolás

Másolatok készítése

88

Másolás

Belépés másolás üzemmódba

Ha másolni akar, nyomja meg a  (Copy (Másolás)) gombot: az kéken kezd világítani.

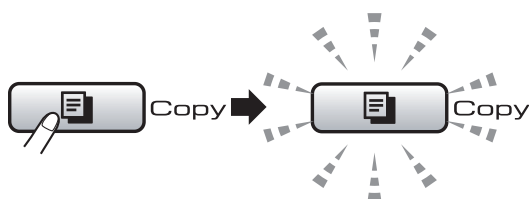



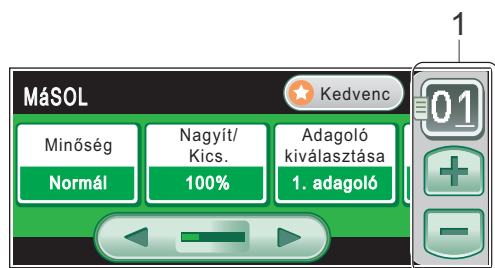

Az LCD-n megjelenik:



1 Példányszám

Nyomja meg a számmező, majd adja meg a kívánt számot.

A másolatok számát is megadhatja a  vagy  gomb megnyomásával a képernyőn (ahogy lent látszik).

Nyomja meg a  vagy  gombot a Copy (Másolás) gomb opcióinak böngészéséhez.

- Minőség (Lásd: 89. oldal.)
- Nagyít/Kics. (Lásd: 90. oldal.)
- Adagoló kivál. (Lásd: 94. oldal.)
- Papír típus (Lásd: 94. oldal.)
- Papír méret (Lásd: 94. oldal.)
- Világosság (Lásd: 93. oldal.)
- Kontraszt (Lásd: 93. oldal.)
- Gyűjt/rendez (Lásd: 93. oldal.)

- Oldal beáll. (Lásd: 91. oldal.)
- Ferdeség beállítása (Lásd: 95. oldal.)
- Könyv másolás (Lásd: 95. oldal.)
- Vízjel másolás (Lásd: 96. oldal.)
- Kétoldalas másolás (Lásd: 97. oldal.)
- Kedvencek beállítása (Lásd: 99. oldal.)

Válassza ki a kívánt opciót.



Megjegyzés

- Az alapértelmezett beállítás fax mód. Változtatható az időtartam, ameddig a készülék másolás módban marad az utolsó másolási művelet után. (Lásd: *Üzem mód időzítő a(z) 28. oldal.*)
- A Könyv másolás és Vízjel másolás funkciókat támogatja a Reallusion, Inc. technológiája.



Egy másolat készítése

- 1 Nyomja meg a  (Copy (Másolás)) gombot.
- 2 Helyezze be a dokumentumot. (Lásd: *Dokumentumok betöltése a(z) 24. oldal.*)
- 3 Nyomja meg a **Mono Start** (Start (Mono)) vagy **Colour Start** (Start (Színes)) gombot.

Több másolat készítése

Egy menetben akár 99 másolatot is készíthet.

- 1 Nyomja meg a  (**Copy** (Másolás)) gombot.
- 2 Helyezze be a dokumentumot.
(Lásd: *Dokumentumok betöltése a(z) 24. oldalon.*)
- 3 Adja meg a kívánt példányszámot.
- 4 Nyomja meg a **Mono Start** (Start (Mono)) vagy **Colour Start** (Start (Színes)) gombot.



Megjegyzés

A másolatok leválogatásához nyomja meg a ◀ vagy ▶ gombot a *Gyűjt/rendez* kiválasztásához. (Lásd: *Példányok rendezése az ADF használatával a(z) 93. oldalon.*)

Másolás leállítása

A másolás leállításához, nyomja meg a **Stop/Exit** (Stop/Kilépés) gombot.

Másolási beállítások

Lehetőség van a következő másolat másolási beállításainak ideiglenes módosítására.

A készülék vissz tér az alapbeállításokhoz 1 perc múlva, vagy ha a módidőzítő visszaállítja a készüléket fax módba. (Lásd: *Üzem mód id őzít ő a(z) 28. oldalon.*)

A beállítások kiválasztása után nyomja meg a **Mono Start** (Start (Mono)) vagy **Colour Start** (Start (Színes)) gombot.

Ha még több beállítást akar kiválasztani, nyomja meg a ◀ vagy ▶ gombot.



Megjegyzés

A leggyakrabban használt beállításokat alapbeállításokként el lehet menteni. Ezek a beállítások addig maradnak meg, amíg meg nem változtatja azokat. (Lásd: *Állítsa be kedvenceit a(z) 99. oldalon.*)

A másolási sebesség és minőség módosítása

Egy sor különböző minőség közül választhat. A gyári alapértelmezett beállítás a *Normál*.

■ Gyors

Gyors másolás, ilyenkor fogynak a legkevesebb tinta. Időt takaríthat meg vele lektorálás, ill. nagy dokumentumok vagy sok példány esetén.

■ Normál

Ez a beállítás ajánlott a megszokott nyomatokhoz. Ez az üzemmód jó másolási minőséget és másolási sebességet produkál.

■ Legjobb

Ezt az üzemmódot jó minőségű másolatok készítéséhez, például fényképnymtatáshoz használja. Ez az üzemmód a legalacsonyabb sebesség mellett a legnagyobb felbontást biztosítja.

- 1 Nyomja meg a  (**Copy** (Másolás)) gombot.
- 2 Helyezze be a dokumentumot.
- 3 Adja meg a kívánt példányszámot.
- 4 A ◀ vagy ▶ gombok segítségével jelenítse meg a Minőség opciót.
- 5 Válassza ki a Minőség opciót.
- 6 Válassza ki a Gyors, Normál vagy Legjobb opciót.
- 7 Ha a további beállításokat nem kívánja megváltoztatni, nyomja meg a **Mono Start** (Start (Mono)) vagy **Colour Start** (Start (Színes)) gombot.

A másolat nagyítása és kicsinyítése

Kiválaszthatja a nagyítási vagy kicsinyítési arányt. Ha a Laphoz ig. választja, a készülék automatikusan hozzáigazítja a méretet a beállított papírmérethez.

- 1 Nyomja meg a  (**Copy** (Másolás)) gombot.
- 2 Helyezze be a dokumentumot.
- 3 Adja meg a kívánt példányszámot.
- 4 A ◀ vagy ▶ gombok segítségével jelenítse meg a Nagyít/Kics. opciót.
- 5 Nyomja meg a Nagyít/Kics. gombot.
- 6 Válassza ki a 100%, Nagyítás, Kicsinyítés, Laphoz ig. vagy Egyéni (25-400%) opciót.
- 7 Válasszon az alábbi lehetőségek közül:
 - Ha a Nagyítás vagy Kicsinyítés opciót választja, nyomja meg és válassza ki a kívánt nagyítási vagy kicsinyítési arányt.

- Ha az Egyéni (25-400%), válassza ki a nagyítási vagy kicsinyítési arányt 25% és 400% között.

Nyomja meg az OK opciót.

- Ha a 100% vagy az Laphoz ig. választotta, ugorjon a(z) 8. lépésre.

100%
198% 10x15cm → A4
186% 10x15cm → LTR
142% A4→A3, A5→A4
97% LTR → A4
93% A4 → LTR
83% LGL → A4
69% A3→A4, A4→A5
47% A4 → 10x15cm
Laphoz ig.
Egyéni (25-400%)

- 8 Ha a további beállításokat nem akarja megváltoztatni, nyomja meg a **Mono Start** (Start (Mono)) vagy **Colour Start** (Start (Színes)) gombot.



Megjegyzés

- Az Oldal beáll. és a Ferdeség beállítása nem érhető el Nagyít/Kics. módban.
- A Könyv másolás, Rendez, Kétoldalas másolás és Vízjel másolás nem érhető el Laphoz ig. módban.
- Laphoz ig. nem működik megfelelően, ha a szkennervegen levő dokumentum több mint 3 fokkal van elferdülve. A bal oldalon és felül lévő dokumentumvezetőket figyelembe véve helyezze el a dokumentumot a bal felső sarokban úgy, hogy a dokumentum lefelé nézzen.
- A Laphoz ig. nem elérhető Legal méretű dokumentumra.

N az 1-ben másolat vagy poszter készítése (oldalelrendezés)

Az N az 1-ben másolat funkció segítségével papírt spórolhat meg oly módon, hogy 2 vagy 4 oldalt nyomtat ki egyetlen lapra.

Az 1-et 2-re funkció egy A3-as vagy Ledger méretű oldalt két A4-es vagy Letter méretű oldalra másol. Ennek a beállításnak a használata esetén használja a szkennerveget.

Ezen kívül posztert is készíthet. A poszter funkció használatakor a készülék szakaszokra osztja a dokumentumot, majd felnagyítja azokat, így Ön összeállíthat belőlük egy posztert. Poszter nyomtatásához használja a szkennerveget.

! FONTOS

- A papírméret legyen Letter, Ledger, A4 vagy A3 méretre állítva.
- A Nagyítás/Kicsinyítés funkció nem használható N az 1-ben és a poszter funkcióval.
- Ha több színes másolatot készít, akkor az N az 1-ben másolat funkció nem elérhető.
- A (Á) az álló, az (F) a fekvő formátumot jelenti.
- Egyszerre csak egy poszter másolatot és 1-ből 2 másolatot készíthet.



Megjegyzés

A Vízjel másolás, Könyv másolás, Rendez, Nagyít/Kics., Kétoldalas másolás és Ferdeség beállítása nem érhető el Oldal beáll. módban.

- 1 Nyomja meg a (Copy (Másolás)) gombot.
- 2 Helyezze be a dokumentumot.
- 3 Adja meg a kívánt példányszámot.

4 A vagy gombok segítségével jelenítse meg az Oldal beáll. opciót.

5 Válassza ki az Oldal beáll. opciót.

6 Nyomja meg a vagy gombot a Ki (1 az 1), 2az1-ben (Álló), 2az1-ben (Fekvő), 4az1-ben (Álló), 4az1-ben (Fekvő), 1 és 2 között, Poszter (2 x 2) vagy Poszter (3 x 3) megjelenítéséhez.

Ha a 2az1 vagy Poszter (2 x 2) variációt választotta A3 vagy Ledger mérettel, ugorjon a 7. lépésre a dokumentum papírméretének kiválasztásához.

Ha újabb beállítást választ, ugorjon a 8. lépésre.

7 Válasszon az alábbi lehetőségek közül:

- Ha a 2az1-ben (Álló) vagy 2az1-ben (Fekvő) lehetőséget választotta ki, nyomja meg az LGRx2 → LGRx1, LTRx2 → LGRx1, A3x2 → A3x1 vagy A4x2 → A3x1 gombot.
- Ha a Poszter (2 x 2) lehetőséget választotta ki, nyomja meg az LGRx1 → LGRx4, LTRx1 → LGRx4, A3x1 → A3x4 vagy A4x1 → A3x4 gombot.

8 Nyomja meg a **Mono Start** (Start (Mono)) vagy **Colour Start** (Start (Színes)) gombot a dokumentum beolvasásához, ha nem szeretné módosítani a beállításokat.

Ha az ADF-be helyezte a dokumentumot, vagy egy posztert készít, a készülék elkezd az oldalakat beolvasni és kinyomtatni.

Ha a szkennerveget használja, ugorjon a 9. lépésre.

9 Az oldal beolvasását követően nyomja meg az Igen opciót a következő oldal beolvasásához.

- 10 Helyezze a következő oldalt a szkennerrüvegre. Nyomja meg a **Mono Start** (Start (Mono)) vagy **Colour Start** (Start (Színes)) gombot a dokumentum beolvasásához, ha nem szeretné módosítani a beállításokat. Ismételje meg a 9. és 10. lépéseket minden oldal esetében.

- 11 Az összes oldal beolvasása után nyomja meg a Nem opciót a befejezéshez.

Ha az ADF-ből másol, a dokumentumot felfelé nézve helyezze be, az alábbi ábrán látható irányban:

■ 2 az 1-ben (Á)



■ 2 az 1-ben (F)



■ 4 az 1-ben (Á)

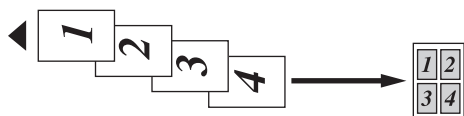

■ 4 az 1-ben (F)



Ha a szkennerrüvegről másol, a dokumentumot fejjel lefelé helyezze be, az alábbi ábrán látható irányban:

■ 2 az 1-ben (Á)



■ 2 az 1-ben (F)

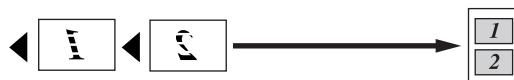

■ 1-ről 2-re



■ 4 az 1-ben (Á)



■ 4 az 1-ben (F)

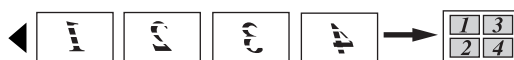

■ Poszter (2 x 2)

Poszter méretű másolatot készíthet egy fotóról.

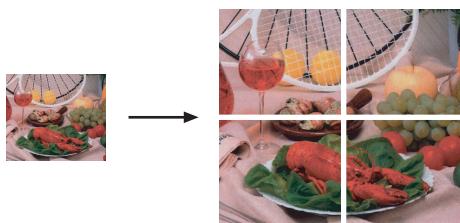

■ Poszter (3 x 3)

Poszter méretű másolatot készíthet egy fotóról.

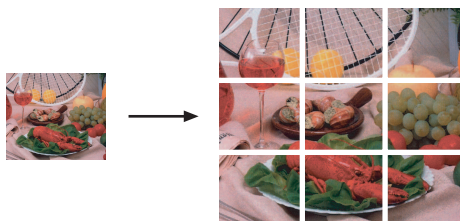

Példányok rendezése az ADF használatával

Leválogattathatja a többszörös másolatokat. Az oldalak 321, 321, 321, stb. sorrendben kerülnek leválogatásra.

- 1 Nyomja meg a  (**Copy** (Másolás)) gombot.
- 2 Helyezze be a dokumentumot.
- 3 Adja meg a kívánt példányszámot.
- 4 A ◀vagy▶ gombok segítségével jelenítse meg a Gyűjt/rendez opciót.
- 5 Válassza ki a Gyűjt/rendez opciót.
- 6 Válassza ki a Rendez opciót.
- 7 Ha a további beállításokat nem kívánja megváltoztatni, nyomja meg a **Mono Start** (Start (Mono)) vagy **Colour Start** (Start (Színes)) gombot.



Megjegyzés

Laphoz ig., Oldal beáll. és Könyv másolás nem érhető el Rendez módban.

A fényerő és a kontraszt beállítása

Fényerő

Lehetőség van a másolás fényerejének módosítására, így sötétebb vagy világosabb másolatokat készíthet.

- 1 Nyomja meg a  (**Copy** (Másolás)) gombot.
- 2 Helyezze be a dokumentumot.
- 3 Adja meg a kívánt példányszámot.

- 4 A ◀vagy▶ gombok segítségével jelenítse meg a Világosság opciót.
- 5 Válassza ki a Világosság opciót.
- 6 Nyomja meg a ◀vagy▶ gombot sötétebb vagy világosabb másolat készítéséhez. Nyomja meg az OK gombot.
- 7 Ha a további beállításokat nem kívánja megváltoztatni, nyomja meg a **Mono Start** (Start (Mono)) vagy **Colour Start** (Start (Színes)) gombot.

Kontraszt

Lehetőség van a másolási kontraszt beállítására, így a kép élesebbé és élénkebbé tehető.

- 1 Nyomja meg a  (**Copy** (Másolás)) gombot.
- 2 Helyezze be a dokumentumot.
- 3 Adja meg a kívánt példányszámot.
- 4 A ◀vagy▶ gombok segítségével jelenítse meg a Kontraszt opciót.
- 5 Válassza ki a Kontraszt opciót.
- 6 Nyomja meg a ◀vagy▶ gombot a kontraszt változtatásához. Nyomja meg az OK gombot.
- 7 Ha a további beállításokat nem kívánja megváltoztatni, nyomja meg a **Mono Start** (Start (Mono)) vagy **Colour Start** (Start (Színes)) gombot.

Papír opciók

Papírtípus (1. tábla)

Ha speciális papírra másol, állítsa be a készüléket a használt papírtípusnak megfelelően a legjobb nyomtatási minőség eléréséhez.



Megjegyzés

Ha módosítani kívánja a 2. tábla papírtípusát, lásd: *Papírméret és papírtípus* a(z) 29. oldalon.

- 1 Nyomja meg a  (**Copy** (Másolás)) gombot.
- 2 Helyezze be a dokumentumot.
- 3 Adja meg a kívánt példányszámot.
- 4 A ◀ vagy ▶ gombok segítségével jelenítse meg a **Papír típus** opciót.
- 5 Válassza ki a **Papír típus** opciót.
- 6 Válassza ki a **Sima Papír**, **Tintasú. Papír**, **Brother BP71**, **Egyéb Fényes** vagy **Átlátszó** lehetőséget.
- 7 Ha a további beállításokat nem kívánja megváltoztatni, nyomja meg a **Mono Start** (Start (Mono)) vagy **Colour Start** (Start (Színes)) gombot.

Papírméret (1. tábla)

Ha nem A4-es papírra készít másolatot, akkor módosítania kell a papírméret beállítását. Csak Ledger, A3, Letter, Legal, A4, A5 vagy Fotó 10 × 15 cm méretű fotópapírra másolhat.



Megjegyzés

Ha módosítani kívánja a 2. tábla papírméretét, lásd: *Papírméret és papírtípus* a(z) 29. oldalon.

- 1 Nyomja meg a  (**Copy** (Másolás)) gombot.
- 2 Helyezze be a dokumentumot.
- 3 Adja meg a kívánt példányszámot.

- 4 A ◀ vagy ▶ gombok segítségével jelenítse meg a **Papír méret** opciót.
- 5 Válassza ki a **Papír méret** opciót.
- 6 Nyomja meg az **A4**, **A5**, **10x15cm**, **Letter**, **Legal**, **A3** vagy **Ledger** lehetőséget.
- 7 Ha a további beállításokat nem kívánja megváltoztatni, nyomja meg a **Mono Start** (Start (Mono)) vagy **Colour Start** (Start (Színes)) gombot.

Tábla kiválasztása

Megváltoztathatja a következő másolathoz használt tálcát. Az alapértelmezett tábla módosításához lásd: *Tábla használata másolás módban* a(z) 29. oldalon.

- 1 Nyomja meg a  (**Copy** (Másolás)) gombot.
- 2 Helyezze be a dokumentumot.
- 3 Adja meg a kívánt példányszámot.
- 4 A ◀ vagy ▶ gombok segítségével jelenítse meg az **Adagoló kiválasztása** lehetőséget.
- 5 Nyomja meg az **Adagoló kiválasztása** lehetőséget.
- 6 Válassza ki az **1. adagoló** vagy a **2. adagoló** opciót.
- 7 Ha a további beállításokat nem kívánja megváltoztatni, nyomja meg a **Mono Start** (Start (Mono)) vagy **Colour Start** (Start (Színes)) gombot.

Ferdeség beállítása

Ha a másolat ferdén lett beolvasva, készüléke képes automatikusan korigálni az adatokat. Ez a beállítás csak a szkennerveg használata és 100%-os másolás esetén elérhető.

- 1 Nyomja meg a  (**Copy** (Másolás)) gombot.
- 2 Helyezze be a dokumentumot.
- 3 Adja meg a kívánt példányszámot.
- 4 Nyomja meg a ◀ vagy ▶ gombot a Ferdeség beállítása megjelenítéséhez.
- 5 Nyomja meg a Ferdeség beállítása lehetőséget.
- 6 Válassza ki az Auto (vagy a Ki) lehetőséget.
- 7 Ha a további beállításokat nem kívánja megváltoztatni, nyomja meg a **Mono Start** (Start (Mono)) vagy **Colour Start** (Start (Színes)) gombot.





Megjegyzés

- Oldal beáll., Nagyít./Kics., Könyv másolás és Vízjel másolás nem érhető el Ferdeség beállítása módban.
- Ez a beállítás nem használható Ledger, A3 vagy 64 × 91 mm méretnél kisebb papír esetén.
- Ez a beállítás csak négyszögletű vagy négyzet alakú papír esetén használható.
- A Ferdeség beállítása csak kevesebb mint 3 fokkal elferdült dokumentumnál használható.
- A Ferdeség beállítása lehet, hogy nem működik megfelelően, ha a dokumentum túl vastag.

Könyv másolás

A könyvmásolás korigálja a sötét szegélyeket és a ferdeségeket, amikor a szkennervegről másol. A készülék képes automatikusan korigálni az adatokat, de akár konkrét korrekciós-értékeket is megadhat.

- 1 Nyomja meg a  (**Copy** (Másolás)) gombot.
- 2 Helyezze be a dokumentumot.
- 3 Adja meg a kívánt példányszámot.
- 4 A ◀ vagy ▶ gombok segítségével jelenítse meg a Könyv másolás opciót.
- 5 Válassza ki a Könyv másolás opciót.
- 6 Válasszon az alábbi lehetőségek közül:
 - Ha az adatokat saját maga szeretné korigálni, válassza a Be (Előnézet) lehetőséget.
Nyomja meg a **Mono Start** (Start (Mono)) vagy **Colour Start** (Start (Színes)) és ugorjon a(z) 7. lépésre.
 - Ha azt szeretné, hogy a készülék automatikusan korigálja az adatokat, válassza a Be lehetőséget, majd ugorjon a(z) 8. lépésre.
- 7 A ferdeség korigálásához használja a  vagy  gombokat. Távolítsa el az árnyékokat a ◀ vagy ▶ segítségével.
- 8 A korrekciók befejezése után, nyomja meg a **Mono Start** (Start (Mono)) vagy **Colour Start** (Start (Színes)) gombot.



Megjegyzés

Az Oldal beáll., Rendez, Laphoz ig., Ferdeség beállítása, Kétoldalas másolás vagy Vízjel másolás nem érhető el a Könyv másolás funkcióval együtt.

Vízjel másolás

Vízjel formájában emblémát vagy szöveget illeszthet a dokumentumba. Választhat a sablonvázjelek közül, az adathordozó kártyákról, az USB Flash memóriameghajtóról vagy beszkenelt adatokból.



Megjegyzés

AZ Laphoz ig., Oldal beáll.,
Ferdesség beállítása,
Kétoldalas másolás és
Könyv másolás nem érhetők el
a Vízjel másolás funkcióval együtt.

- 1 Nyomja meg a  (**Copy** (Másolás)) gombot.
- 2 A ◀ vagy ▶ gombok segítségével jelenítse meg a Vízjel másolás opciót.
- 3 Válassza ki a Vízjel másolás opciót.
- 4 Válassza ki a Vízjel haszn. opciót. Válasszon az alábbi lehetőségek közül:
 - Ha a készülék egy sablonját szeretné használni, válassza ki a Sablon szerk. funkciót, majd ugorjon a(z) 5. lépésre.
 - Ha saját anyagok szeretne vízjelként használni, válassza ki a Kép haszn. opciót, majd ugorjon a(z) 6. lépésre.
- 5 Válassza ki a Szöveg opciót, majd válassza ki a használni kívánt anyag típusát: CONFIDENTIAL, DRAFT vagy COPY. Nyomja meg az OK opciót. Tetszés szerint állítsa be a többi vízjel-beállítást. Nyomja meg az OK opciót. Ugorjon a(z) 7. lépésre.
- 6 Válasszon az alábbi lehetőségek közül:
 - Ha egy dokumentumot szeretne vízjelként használni, nyomja meg a Beolvasás opciót.

Helyezze a vízjelként használni kívánt dokumentumot a szkennervegre, majd nyomja meg a **Mono Start** (Start (Mono)) vagy **Colour Start** (Start (Színes)) gombot.

A beolvasott anyag megjelenik az LCD-n.

Ha be szeretné állítani a beszkenelt adatok átlátszóságának fokát, nyomja meg az Fólia gombot.

A ◀ vagy ▶ gombok segítségével válassza ki minőséget, majd nyomja meg az OK gombot.

Ha nem szeretné beállítani a beszkenelt adatok átlátszóságát, vagy már befejezte a beállítást, nyomja meg az OK gombot, és távolítsa el a beolvasott dokumentum vízjelét.

Ugorjon a 7. lépésre.

- Ha a vízjelként használni kívánt anyag egy memóriakártyán vagy egy USB Flash memória meghajtón található, helyezze be a memóriakártyát vagy az USB Flash memória meghajtót, majd válassza ki a Média opciót.

Miután a **Photo Capture** abbahagyta a villogást, nyomja meg a Média lehetőséget.

A kép megjelenik az LCD-n.

Nyomja meg a vízjelként használni kívánt képet.

Tetszés szerint állítsa be a többi vízjel-beállítást.

Nyomja meg az OK opciót.

Ugorjon a(z) 7. lépésre.

! FONTOS

NE vegye ki a memóriakártyát vagy USB Flash memóriameghajtót, míg a **Photo Capture** villog, hogy ne károsodjon a kártya, az USB Flash memóriameghajtó vagy a rajta tárolt adatok.

- 7 A vízjel kiválasztásához nyomja meg az OK opciót. Helyezze be a dokumentumot.
- 8 Adja meg a kívánt példányszámot.
- 9 Ha a további beállításokat nem kívánja megváltoztatni, nyomja meg a **Mono Start** (Start (Mono)) vagy **Colour Start** (Start (Színes)) gombot.

Duplex (2 oldalas) másolás (csak az 1. tálca)

A másoláshoz felhasznált papír mennyiségét csökkentheti azzal, ha a papír mindkét oldalára másol.

Kétoldalas másoláshoz helyezze a dokumentumot az ADF-be. 2 oldalas dokumentumokhoz és könyvekhez használja a szkennerrüveget.

(hajtás a hosszanti él mentén)

Álló tájolás

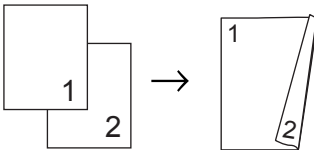

Fekvő tájolás

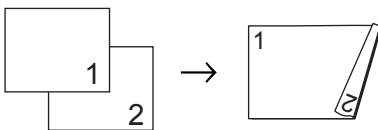

(hajtás a rövidebb él mentén)

Álló tájolás

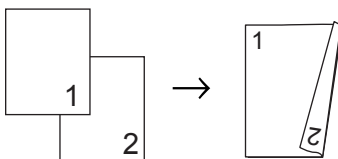

Fekvő tájolás

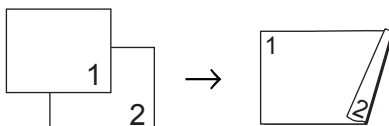

Megjegyzés

- A Laphoz ig., Oldal beáll., Könyv másolás és Vízjel másolás nem érhető el a Kétoldalas másolás funkcióval együtt.
- Csak A4, A5 és Letter méretű papírt használhat.
- A kétoldalas másoláshoz csak az 1. adagolót használja. (Lásd: *Tálca használata másolás módban a(z)* 29. oldalon.)

- 1 Nyomja meg a **Duplex Copy** (Duplex másolás) gombot a készülék vezérlőpultján.
- 2 Nyomja meg a **Be** gombot a kétoldalas beállítás bekapcsolásához.
- 3 Nyomja meg az **Álló Hossz.o.** hajtás, **Álló Rövid.o.** hajtás, **Fekvő Hossz.o.** hajtás vagy **Fekvő Rövid.o.** hajtás gombot.
- 4 Olvassa el a **Dokumentum elhelyezése** tájékoztatót, majd nyomja meg a  gombot.
- 5 Adja meg a kívánt példányszámot.
- 6 Helyezze be a dokumentumot.
- 7 Nyomja meg a **Mono Start** (Start (Mono)) vagy **Colour Start** (Start (Színes)) gombot.
Ha az ADF-be helyezte a dokumentumot, a készülék elkezd az oldalakat beolvasni és nyomtatni.
Ha a szkennerrüveget használja, ugorjon a(z) 8. lépésre.
- 8 Válasszon az alábbi lehetőségek közül:
 - Helyezze a következő oldalt a szkennerrüvegre.
Nyomja meg a **Szkennelés** gombot.
Ugorjon a 9. lépésre.
 - Az összes oldal beolvasása után nyomja meg az **Befejezés** opciót a befejezéshez.

- 9 Nyomja meg a **Mono Start** (Start (Mono)) vagy **Colour Start** (Start (Színes)) gombot.

A készülék elkezd beolvasni és kinyomtatni a dokumentumot.

NE érintse meg a nyomtatott oldalakat addig, ameddig másodjára ki nem adja őket a készülék. A készülék kinyomtatja és kiadja az első oldalt, majd visszahúzza a papírt, és a második oldalt is kinyomtatja a lapra.

Megjegyzés

Ha a dokumentum papírelakadást okoz, próbálja meg a következő speciális kétoldalas beállítások használatát.

Nyomja meg a *Spec.* lehetőséget a 2. lépés után.

Nyomja meg a *DX1* vagy *DX2* gombot.

A *DX1* segítségével megakadályozhatja a papírelakadás másolás közben úgy, hogy több időt hagy a tintának a száradásra.

A *DX2* több időt hagy a tintának a száradásra, és ugyanakkor kevesebb tintát is használ fel.

Kétoldalas másolást az LCD-ről is indíthat.

- 1 Nyomja meg a  (**Copy** (Másolás)) gombot.
- 2 Helyezze be a dokumentumot.
- 3 Adja meg a kívánt példányszámot.
- 4 A ◀ vagy ▶ gombok segítségével jelenítse meg a *Kétoldalas másolás* opciót.
- 5 Nyomja meg a *Kétoldalas másolás* gombot.
- 6 Nyomja meg a *Be* gombot a kétoldalas beállítás bekapcsolásához.
- 7 Nyomja meg az *Álló Hossz.o.* hajtás, *Álló Rövid.o.* hajtás, *Fekvő Hossz.o.* hajtás vagy *Fekvő Rövid.o.* hajtás gombot.

- 8 Olvassa el a *Dokumentum elhelyezése* tájékoztatót, majd nyomja meg a  gombot.

- 9 Nyomja meg a **Mono Start** (Start (Mono)) vagy **Colour Start** (Start (Színes)) gombot.

Ha az ADF-be helyezte a dokumentumot, a készülék elkezd az oldalakat beolvasni és nyomtatni.

Ha a szkennerveget használja, ugorjon a(z) 10. lépésre.

- 10 Válasszon az alábbi lehetőségek közül:

- Helyezze a következő oldalt a szkennervegre.
Nyomja meg a *Szkennelés* gombot.
Ugorjon a(z) 11. lépésre.
- Az összes oldal beolvasása után nyomja meg az *Befejezés* opciót a befejezéshez.

- 11 Nyomja meg a **Mono Start** (Start (Mono)) vagy **Colour Start** (Start (Színes)) gombot.

A készülék elkezd beolvasni és kinyomtatni a dokumentumot.

NE érintse meg a nyomtatott oldalakat addig, ameddig másodjára ki nem adja őket a készülék. A készülék kinyomtatja és kiadja az első oldalt, majd visszahúzza a papírt, és a második oldalt is kinyomtatja a lapra.

Megjegyzés

Ha a dokumentum papírelakadást okoz, próbálja meg a következő speciális kétoldalas beállítások használatát.

Nyomja meg a *Spec.* lehetőséget a 6. lépés után. Nyomja meg a *DX1* vagy *DX2* gombot. A *DX1* segítségével megakadályozhatja a papírelakadás másolás közben úgy, hogy több időt hagy a tintának a száradásra.

A *DX2* több időt hagy a tintának a száradásra, és ugyanakkor kevesebb tintát is használ fel.

Állítsa be kedvenceit

Lehetőség van a leggyakrabban használt beállítások elmentésére kedvenc beállításként. Legfeljebb három kedvencet állíthat be.

- 1 Nyomja meg a  (**Copy (Másolás)**) gombot.
- 2 Válassza ki az eltávolítani kívánt másolási opciókat és beállításokat.
- 3 A ◀ vagy ▶ gombok segítségével jelentse meg a Kedvencek beállítása opciót.
- 4 Válassza ki a Kedvencek beállítása opciót.
- 5 Válassza ki a tárolás opciót.



Megjegyzés

Állítsa a **Vízjel** másolás beállítást **Ki** vagy **Sablon** értékre, amikor eltávolítja a Kedvencek beállításokat.

- 6 Nyomja meg a helyet, hová szeretné eltávolítani a beállításokat **Kedvenc : 1**, **Kedvenc : 2** vagy **Kedvenc : 3**.
- 7 Válasszon az alábbi lehetőségek közül:
 - Ha szeretne más nevet adni a beállításoknak, a  gomb segítségével törölheti a karaktereket. Ezután adja meg az új nevet (legfeljebb 12 karakter).
Nyomja meg az **OK** opciót. (Lásd: *Szövegbevitel a(z) 196. oldalon.*)
 - Ha nem szeretné átnevezni a beállításokat, nyomja meg az **OK** opciót.

A kedvenc beállítások aktiválása

Ha beállított kedvenc beállításokat, akkor később aktiválhatja azokat.

- 1 Nyomja meg a  (**Copy (Másolás)**) gombot.
- 2 Válassza ki a Kedvenc opciót.
- 3 Nyomja meg az aktiválni kívánt kedvencet.

Nevezze át kedvenc beállításait

A kedvenc beállítások eltávolítása után lehetőség van azok átnevezésére.

- 1 Nyomja meg a  (**Copy (Másolás)**) gombot.
- 2 A ◀ vagy ▶ gombok segítségével jelentse meg a Kedvencek beállítása opciót.
- 3 Válassza ki a Kedvencek beállítása opciót.
- 4 Válassza ki az átnevezés opciót.
- 5 Nyomja meg azt a kedvenc beállítást, amit át szeretne nevezni.
- 6 Adjon meg egy új nevet (legfeljebb 12 karakter). (Lásd: *Szövegbevitel a(z) 196. oldalon.*)
- 7 Nyomja meg az **OK** opciót.

Nincs több memória üzenet

Ha a Memória megtelt üzenetet jelenik meg, miközben a többoldalast dokumentumot olvas be, választhat: megnyomhatja a **Mono Start** (Start (Mono)) vagy **Colour Start** (Start (Színes)) gombot, hogy átmásolja az eddig beolvasott oldalakat, vagy a **Stop/Exit** (Stop/Kilépés) gombot a művelet megszakításához.

Memória felszabadításához tegye a következőket:

- Kapcsolja ki a fogadás memóriába funkciót. (Lásd: *Fogadás memóriába (csak monokróm)* a(z) 56. oldalon.)
- A memóriában tárolt faxok kinyomtatása. (Lásd: *Fax nyomtatása memóriából* a(z) 56. oldalon.)

Ha Memória megtelt üzenetet kap, tovább másolhat, amennyiben először kinyomtat minden bejövő faxot a memóriából, hogy visszaállítsa a memóriát 100%-ra.



Közvetlen fotónyomtatás

Fotók nyomtatása memóriakártyáról vagy USB Flash memória meghajtóról	102
Fényképek nyomtatása digitális fényképezőgépről	119

Fotók nyomtatása memóriakártyáról vagy USB Flash memória meghajtóról

PhotoCapture Center™ műveletek

Nyomtatás memóriakártyáról vagy USB Flash memória meghajtóról számítógép nélkül

Ha a készülék nincs számítógéphez csatlakoztatva, közvetlenül a digitális fényképezőgép adathordozóról vagy USB Flash memória meghajtóról is lehet fotókat nyomtatni. (Lásd: *Képek nyomtatása* a(z) 105. oldalon.)

Szkennelés memóriakártyára vagy USB Flash memória meghajtóra számítógép nélkül

A beszkenelt dokumentumokat közvetlenül a memóriakártyára vagy USB Flash memória meghajtóra is mentheti. (Lásd: *Szkennelés memóriakártyára vagy USB Flash memória meghajtóra* a(z) 115. oldalon.)

A PhotoCapture Center™ használata számítógéppel

Megnyithat egy memóriakártyát vagy USB Flash memória meghajtót, amelyet a számítógépből tett át a készülék elejébe.

(Lásd: *PhotoCapture Center™ Windows®* vagy *Remote Setup & PhotoCapture Center™ (Távbeállítás és PhotoCapture Center™)* Macintosh® fejezetek a CD-ROM-on található Software User's Guide (Szoftver használati útmutatóban).)

Memóriakártya vagy USB Flash memória meghajtó használata

Az Ön Brother készüléke el van látva média meghajtókkal (foglalatokkal), amelyek az alábbi népszerű digitális fényképezőgép-médiák fogadására képesek: CompactFlash®, Memory Stick™, Memory Stick PRO™, SD, SDHC, xD-Picture Card™ és USB Flash memória meghajtók.

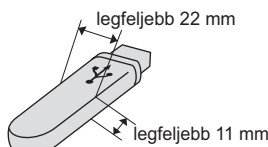
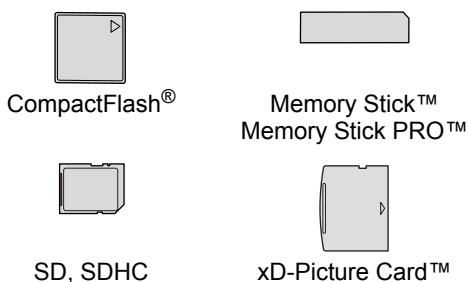

USB Flash memória meghajtó

- A miniSD™ formátum miniSD™ adapterrel használható.
- A microSD formátum microSD adapterrel használható.
- A Memory Stick Duo™ formátum Memory Stick Duo™ adapterrel használható.
- A Memory Stick PRO Duo™ formátum Memory Stick PRO Duo™ adapterrel használható.
- A Memory Stick Micro™ (M2™) formátum Memory Stick Micro™ (M2™) adapterrel használható.
- Az adapterek nem képezik a készülék részét. Az adaptereket illetően vegye fel a kapcsolatot egy harmadik beszállítóval.

A PhotoCapture Center™ segítségével kinyomtathatja digitális fényképezőgépén lévő fotóit nagyfelbontásban, fotóminőségű nyomtatást garantálva.

Memóriakártyák és USB Flash memória meghajtók mappaszerkezete

A készülék úgy van tervezve, hogy kompatibilis legyen a modern digitális fényképezőgépek képfájllaival, memóriakártyákkal és USB Flash memória meghajtókkal; kérjük azonban, olvassa el az alábbiakat a hibák elkerülése érdekében.

- A képfájl kiterjesztésének .JPG-nek kell lennie. (A készülék más képfájl formátumot, például .JPEG, .TIF, .GIF, stb. nem ismer fel.)
- A PhotoCapture Center™ nyomtatást a számítógépes PhotoCapture Center™ műveletektől különállóan kell elvégezni. (Egyidejűleg nem lehet mindkét művelet végrehajtani.)
- Az IBM Microdrive™ nem kompatibilis a készülékkel.
- A készülék maximum 999 fájlt tud olvasni egy memóriakártyáról vagy USB Flash memória meghajtóról.
- A CompactFlash® Type II formátum nem támogatott.
- Ez a termék az xD-Picture Card™ M típus/M⁺ típus/H típus (nagy kapacitású) változatait támogatja.
- A memóriakártyákon lévő DPOF fájloknak valós DPOF formátumúaknak kell lenniük. (Lásd: *DPOF nyomtatás a(z) 109. oldalon.*)

Kérjük, ügyeljen a következőkre:

- Ha indexet vagy képet nyomtat, a PhotoCapture Center™ minden érvényes képet kinyomtat, még akkor is, ha egy vagy több kép sérült. A sérült képek nem kerülnek kinyomtatásra.
- (memóriakártya-felhasználóknak)
Az Ön készüléke úgy lett kialakítva, hogy beolvassa a digitális fényképezőgépekkel formázott memóriakártyákat.
Amikor a digitális fényképezőgép leformáz egy memóriakártyát, akkor létrejön egy különleges mappa, amelybe a képadatok kerülnek. Ha a memóriakártyán lévő képadatokat módosítani kell a számítógépen, azt javasoljuk, hogy a digitális fényképezőgép által létrehozott mappastruktúrát ne változtassa meg. Azt is javasoljuk továbbá, hogy amikor új vagy módosított képfájlokat ment a memóriakártyára, a digitális fényképezőgép által használt mappákat használja. Ha az adatokat más mappába menti, akkor előfordulhat, hogy a készülék nem tudja beolvasni a fájlt vagy kinyomtatni a képet.
- (USB Flash memória meghajtó felhasználóknak)
Ez a készülék Windows® által formázott USB Flash memória meghajtókat támogat.

Első lépések

Tegye be szilárdan a memóriakártyát vagy USB Flash memória meghajtót a megfelelő aljzatba.

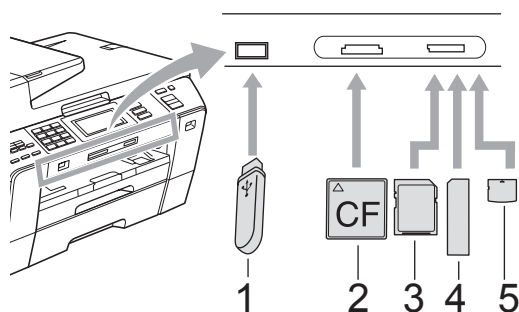

- 1 USB Flash memória meghajtó
- 2 CompactFlash®
- 3 SD, SDHC
- 4 Memory Stick™, Memory Stick PRO™
- 5 xD-Picture Card™

! FONTOS

A közvetlen USB interfész csak az USB Flash memória meghajtót támogatja, valamint a PictBridge kompatibilis fényképezőgépeket, vagy olyan digitális fényképezőgépeket, amelyek az USB tömegtár szabványt használják. Más USB eszközök nincsenek támogatva.

Photo Capture billentyű jelzések:

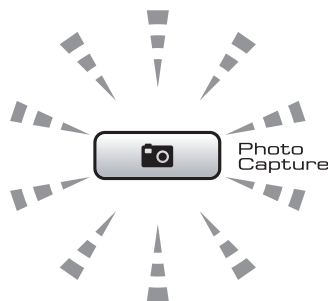

- A **Photo Capture** fény világít, ha a memóriakártya vagy az USB Flash memória meghajtó megfelelően van csatlakoztatva.
- A **Photo Capture** nem világít, ha a memóriakártya vagy az USB Flash memória meghajtó nincs megfelelően csatlakoztatva.
- A **Photo Capture** fény villog, ha memóriakártya vagy USB Flash memóriameghajtó írása vagy olvasása folyik.

! FONTOS

NE húzza ki a hálózati csatlakozót és NE vegye ki az adathordozót a meghajtójából (aljzatból) vagy a közvetlen USB interfészből, miközben a készülék olvassa vagy írja az adathordozót (a **Photo Capture** billentyű villog). **Ellenkező esetben adatokat veszíthet vagy megrongálódhat a kártya.**

A készülék egyszerre csak egy eszközzel képes olvasni.

Belépés PhotoCapture üzemmódba

Miután betette a memóriakártyát vagy USB Flash memóriameghajtót, nyomja meg a  (**Photo Capture**) billentyűt, erre az kéken világítani kezd és az LCD megjeleníti a PhotoCapture opcióit.

Az LCD-n megjelenik:

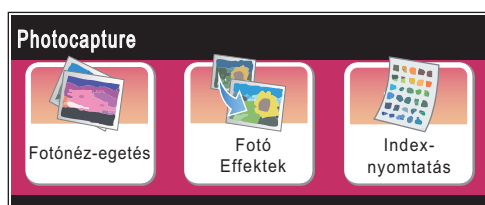

- Válassza ki a **Fotónéz-egetés** opciót, ha szeretné gyorsan megtekinteni és kinyomtatni a fotókat. Lásd: *Fotók megtekintése* a(z) 105. oldalon.
- Válassza ki a **Fotó Effektek** opciót, ha speciális effektusokat szeretne hozzáadni képeihez. Lásd: *Fotó effektek* a(z) 107. oldalon.
- Válassza ki az **Index-nyomatás** opciót, ha ki szeretne nyomtatni egy index oldalt (miniatűrök). Tárgymutató Ezen kívül fotókat is nyomtathat az index oldalon (miniatűrök) lévő képszámok segítségével. Lásd: *Indexképek nyomtatása (kisméretű képek)* a(z) 106. oldalon.



Megjegyzés



Ha digitális fényképezőgépe támogatja a DPOF-nyomtatást, lásd: *DPOF nyomtatás* a(z) 109. oldalon.

Válassza ki az opciót, amit be szeretne állítani.

Képek nyomtatása

Fotók megtekintése

Lehetőség van a fotók megtekintésére az LCD-n, mielőtt kinyomtatná azokat. Ha a képfájlok nagyok, akkor előfordulhat, hogy némi időbe telik azok megjelenítése az LCD-n.

- 1 A memóriakártyát vagy USB Flash memória meghajtót feltétlenül a megfelelő aljzatba tegye. Nyomja meg a  (**Photo Capture**) gombot.
- 2 Válassza ki a **Fotónéz-egetés** opciót. Válasszon az alábbi lehetőségek közül:
 - Ha válogatni szeretne a nyomtatandó fotók között vagy egy képből több nyomatot is szeretne készíteni, ugorjon a(z) 3. lépésre.
 - Ha az összes fotót ki szeretné nyomtatni, nyomja meg a  gombot.
A jóváhagyáshoz válassza ki az **Igen** opciót.
Ugorjon a(z) 6. lépésre.



Megjegyzés

- Hat miniatűr jeleníthető meg egy időben, melyek tartalmazzák az aktuális oldal számát. Az összes oldal száma a miniatűrök felett van felsorolva.
- Nyomja meg a ◀ vagy ▶ gombot többször egymás után a fényképeket tartalmazó oldalak közötti választáshoz, vagy tartsa lenyomva a fényképeket tartalmazó oldalak közti tallózáshoz.
- Nyomja meg a  gombot a diavetítés elindításához.

- 3 Válassza ki a fotót a miniatűrökből.
- 4 A számdobozból való közvetlen kiválasztással vagy a + vagy - gombok segítségével adja meg a kívánt példányszámot.
Nyomja meg az **OK** opciót.

- 5 Ismétlje meg a 3. és 4. lépést, amíg az összes nyomtatandó fotó ki nem választotta.
- 6 Miután minden fotót kiválasztott, nyomja meg az OK gombot. Most a következő opciók állnak rendelkezésére:
 - Auto. Javítás hozzáadásához nyomja meg a  gombot. (Lásd: 107. oldal.)
 - A nyomtatási beállítások módosításához nyomja meg a Nyomtat. Állít gombot. (Lásd: 110. oldal.)
 - Ha nem kívánja módosítani a beállításokat, ugorjon a 7. lépésre.
- 7 Nyomja meg a **Colour Start** (Start (Színes)) gombot a nyomtatáshoz.

Indexképek nyomtatása (kisméretű képek)

A PhotoCapture Center™ számokat rendel a képekhez (úgy mint 1, 2, 3, és így tovább).



→ NO.1
DEL.JPG 01.01.2009
100KB

A PhotoCapture Center™ ezekkel a számokkal azonosítja az egyes képeket. Indexoldal kinyomtatásával megtekintheti a memóriakártyán vagy USB Flash memória meghajtón található összes képet.



Megjegyzés

Az indexkép oldalon csak azok a fájlnevek kerülnek megfelelően kinyomtatásra, amelyek legfeljebb 8 karakter hosszúságúak.

- 1 A memóriakártyát vagy USB Flash memória meghajtót feltétlenül a megfelelő aljzatba tegye. Nyomja meg a  (**Photo Capture**) gombot.
- 2 Válassza ki az Index-nyomtatás opciót. Tárgymutató
- 3 Válassza ki az Indexlap opciót, majd válassza ki a 6 kép/vonal vagy az 5 kép/vonal opciót. Tárgymutató

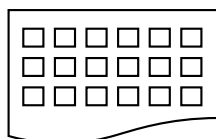

6 kép/vonal

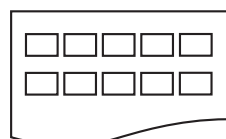

5 kép/vonal

Az 5 kép/vonal nyomtatása lassabban történik, mint a 6 kép/vonal, a minősége azonban jobb.

- 4 Válasszon az alábbi lehetőségek közül:
 - Válassza ki a Nyomtat. Állít opciót a papír típusának vagy méretének kiválasztásához.
 - Amennyiben nem kívánja módosítani a papírbeállításokat, ugorjon a(z) 7. lépésre.
- 5 Válassza ki a Papír típus opciót. Az Ön által használt papír kiválasztásához nyomja meg a, Sima Papír, Tintas. P., Brother BP71 vagy Egyéb Fényes opciót.
- 6 Válassza ki a Papír méret opciót. Válassza ki a használt papírméretet: Letter vagy A4.
- 7 Nyomja meg a **Colour Start** (Start (Színes)) gombot a nyomtatáshoz.

Fotók nyomtatása

Ahhoz, hogy ki tudjon nyomtatni egy bizonyos képet, ismernie kell a kép számát.

- 1 A memóriakártyát vagy USB Flash memória meghajtót feltétlenül a megfelelő aljzatba tegye. Nyomja meg a  (**Photo Capture**) gombot.
- 2 Nyomtassa ki az indexkép oldalt. (Lásd: *Indexképek nyomtatása (kisméretű képek)* a(z) 106. oldalon.)
- 3 Válassza ki az **Index-nyomtatás** opciót. Tárgymutató
- 4 Válassza ki a **Nyomt. ki a fotókat** opciót.
- 5 Adja meg az index oldalról nyomtatni kívánt képek számát (miniatűrök). Miután kiválasztotta a képszámokat, nyomja meg az **OK** opciót.



Megjegyzés

- Vesszőt vagy gondolatjelet használva egyszerre több számot is megadhat. Például írja be az 1, 3, 6 sorozatot az 1., 3. és 6. kép nyomtatásához, és írja be az 1 - 5 intervallumot az 1. - 5. kép nyomtatásához.
- A kinyomtatandó képszámoknál legfeljebb 12 karaktert adhat meg (beleértve a vesszőket is).

- 6 A számdobozból való közvetlen kiválasztással vagy a **+** vagy **-** gombok segítségével adja meg a kívánt példányszámot.
- 7 Válasszon az alábbi lehetőségek közül:
 - Válassza ki a **Nyomt. Állít** opciót a nyomtatási beállítások változtatásához. (Lásd: 110. oldal.)
 - Amennyiben nem kívánja módosítani a beállításokat, nyomja meg a **Colour Start** (Start (Színes)) gombot a nyomtatás elindításához.

Fotó effektek

Fotóit megtekintheti, szerkesztheti és effektekkel láthatja el az LCD-n, mielőtt kinyomtatná azokat.



Megjegyzés

A Fotó effektek szolgáltatás a Reallusion, Inc. által nyújtott technológián alapul.



- 1 A memóriakártyát vagy USB Flash memória meghajtót feltétlenül a megfelelő aljzatba tegye. Nyomja meg a  (**Photo Capture**) gombot.
- 2 Válassza ki a **Fotó Effektek** opciót.





Megjegyzés



- Hat miniatűr jeleníthető meg egy időben, melyek tartalmazzák az aktuális oldal számát. Az összes oldal száma a miniatűrök felett van felsorolva.
- Nyomja meg a **◀** vagy **▶** gombot többször egymás után a fényképeket tartalmazó oldalak közötti választáshoz, vagy tartsa lenyomva a fényképeket tartalmazó oldalak közti tallózáshoz.
- Nyomja meg a  gombot a diavetítés elindításához.

- 3 Válasszon egy fotót a miniatűrök közül.
- 4 Válassza ki a **Effektek** vagy a **Vágás** opciót. Akár mindkettőt is kiválaszthatja. Nyomja meg az **OK** opciót.
- 5 Válasszon az alábbi lehetőségek közül:
 - Ha az **Effektek** lehetőséget választotta, ugorjon a(z) **6.** lépésre.
 - Ha a **Vágás** lehetőséget választotta, ugorjon a(z) **7.** lépésre.
- 6 Válassza ki a hozzáadni kívánt effektust. Nyomja meg az **OK** opciót. Ugorjon a(z) **8.** lépésre.

Megjegyzés

- 7 különböző effektussal gazdagíthatja fotóit.

	(Auto. Javítás) A készülék kiválasztja a fotóhoz illő effektust.
	(Tónus fokozása) Portré fotóknál a leghasznosabb. Korrigálja a bőrtónus színét. A kontraszt mértékének beállításához használja a ◀ vagy ▶ gombokat.
	(Látvány fokozás) Portré fotóknál a leghasznosabb. Kiemeli a fotó zöld és kék részeit. A kontraszt mértékének beállításához használja a ◀ vagy ▶ gombokat.
	(Vörösszem csök.) A készülék megpróbálja eltüntetni a vörös szemeket a fotóról. Ha a vörösszem detektálás nem jár sikerrel, nyomja meg a Próbálja ismét gombbal újból mekísérelheti a műveletet.
	(Fekete-fehér) Átkonvertálhatja a színes fotót fekete-fehérré.
	(Szépia) Szépia hatásúvá teszi a fotót (barnás árnyalatúvá).
	(Auto. Javítás Vörösszem csök.) A készülék kiválasztja a fotóhoz illő effektust. A készülék megpróbálja eltüntetni a vörös szemeket a fotóról.

- Előfordulhat, hogy a készülék nem tudja eltüntetni a vörös szemeket.
 - Amikor az arc túl kicsi a képen.
 - Amikor az arc túlságosan el van fordulva az egyik irányba (fel, le, jobbra, balra).
- Az effektek hozzáadását követően a  gomb segítségével felnagyíthatja a képet. Az eredeti mérethez való visszatéréshez nyomja meg a  gombot.

- Ha a kép fel van nagyítva a következő gombokkal mozgathatja a képet: **fel** (▲), **le** (▼), **balra** (◀) és **jobbra** (▶).

- Az effektusok listájához való visszatéréshez nyomja meg a **Mégse** gombot.

- 7** Állítsa be a vörös keretet a fotó körül. A vörös kereten belüli rész kerül majd kinyomtatásra.
- A keret méretének növeléséhez vagy csökkentéséhez használja a + vagy - gombokat.
 - A keret helyének megváltoztatásához használja a ▲, ▼, ◀ vagy ▶ gombokat.
 - A keret elforgatásához nyomja meg a  gombot.

Amikor végzett a keret beállításával, nyomja meg az **OK** opciót. A jóváhagyáshoz nyomja meg az **OK** opciót.

Megjegyzés

Ha a fotó túl kicsi vagy szokatlan arányú, előfordulhat, hogy nem lehet megvágni. A kijelzőn ez látható: **Kép túl kicsi** vagy **Kép túl hosszú**.

- 8** A számdobozból való közvetlen kiválasztással vagy a + vagy - gombok segítségével adja meg a kívánt példányszámot. Nyomja meg az **OK** opciót.
- 9** Válasszon az alábbi lehetőségek közül:
- Nyomja meg a **Nyomtat.** **Állít** gombot, és változtassa meg a nyomtatási beállításokat. (Lásd: 110. oldal.)
 - Amennyiben nem kívánja módosítani a beállításokat, nyomja meg a **Colour Start** (**Start** (Színes)) gombot a nyomtatás elindításához.

DPOF nyomtatás

A DPOF a Digital Print Order Format (digitális nyomat-rendelési formátum) rövidítése.

A nagyobb digitális fényképezőgép gyártó cégek (Canon Inc., Eastman Kodak Company, FUJIFILM Corporation, Panasonic Corporation és Sony Corporation) hozták létre ezt a szabványt, hogy egyszerűbbé tegyék a digitális fényképezőgépről történő nyomtatást.

Ha fényképezőgépe támogatja a DPOF nyomtatást, a digitális fényképezőn kiválaszthatja a kinyomtatni kívánt képeket és a példányszámot is.

Ha a memóriakártya (CompactFlash[®], Memory Stick, Memory Stick PRO[™], SD, SDHC vagy xD-Picture Card[™]) DPOF információkat tartalmaz, és behelyezi a készülékbe, könnyedén kinyomtathatja a kiválasztott képet.

- 1 Ügyeljen rá, hogy a memóriakártya a megfelelő foglalatba legyen behelyezve. A készülék megkérdezi, hogy kívánja-e használni a DPOF beállításokat.
- 2 Válassza ki az **Igen** opciót.
- 3 Válasszon az alábbi lehetőségek közül:
 - Válassza ki a **Nyomtat.** **Állít** opciót a nyomtatási beállítások változtatásához. (Lásd: 110. oldal.)
 - Amennyiben nem kívánja módosítani a beállításokat, nyomja meg a **Colour Start** (Start (Színes)) gombot a nyomtatás elindításához.



Megjegyzés

DPOF hiba jelentkezhethet, ha a fényképezőgépen létrehozott nyomtatási sorrend sérült. A hiba elhárításához törölje le és hozza létre újra a nyomtatási sorrendet a fényképezőgéppel. A nyomtatási sorrend törlését és ismételt létrehozását illetően tekintse meg a fényképezőgép gyártójának honlapját, vagy a fényképezőgép mellékelt dokumentációit.

PhotoCapture Center™ nyomtatási beállítások

Lehetőség van a nyomtatási beállítások ideiglenes módosítására.



A készülék 3 perc után visszatér alapértelmezett beállításaihoz, ill. akkor, ha a módidőzítés visszakapcsolja azt fax üzemmódba. (Lásd: *Üzem mód időzítő* a(z) 28. oldalon.)



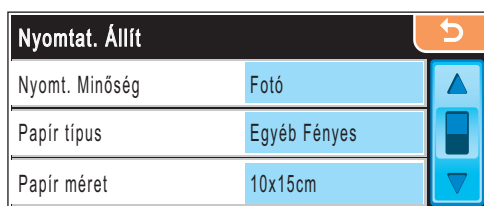

Megjegyzés

Lehetőség van a leggyakrabban használt nyomtatási beállítások elmentésére oly módon, hogy beállítja azokat alapértelmezettként. (Lásd: *A módosított beállítások elmentése alapértelmezettként* a(z) 115. oldalon.)



Menüpontok	1. opció	2. opció	Oldal
Nyomt. Minőség (DPOF nyomtatás számára nem jelenik meg)	Normál/Fotó	—	111
Papír típus	Sima Papír/Tintas. P./ Brother BP71/Egyéb Fényes	—	111
Papír méret	10x15cm/13x18cm/ A4/A3/Letter/Ledger	(A4 vagy Letter kiválasztása esetén) 8x10cm/ 9x13cm/ 10x15cm/13x18cm/ 15x20cm/Max. méret	112
Világosság (nem jelenik meg, ha a Fotó Effektek van kiválasztva)	Sötét Világos 	—	112
Kontraszt (nem jelenik meg, ha a Fotó Effektek van kiválasztva)	- + 	—	112

Menüpontok	1. opció	2. opció	Oldal
Színfokozás (nem jelenik meg, ha a Fotó Effektek van kiválasztva)	Be/Ki Fehéregyensúly  Élesség  Színsűrűség 	—	113
Levágás	Be/Ki	—	114
Szeg. nélkül	Be/Ki	—	114
Dátum nyomt. (nem jelenik meg, ha a PDOF nyomtatás van kiválasztva)	Be/Ki	—	114
Új alapért.beáll	Igen Nem	—	115
Gyári visszaáll.	Igen Nem	—	115

Nyomtatási sebesség és minőség

- 1 Válassza ki a Nyomtat. Állít opciót.
- 2 A ▲ vagy ▼ gombok segítségével jelenítse meg a Nyomt. Minőség opciót.
- 3 Válassza ki a Nyomt. Minőség opciót.
- 4 Válassza ki a Normál vagy Fotó opciót.
- 5 Amennyiben nem kíván más beállítást módosítani, nyomja meg a  gombot. Nyomja meg a **Colour Start** (Start (Színes)) gombot a nyomtatáshoz.



Papír opciók

Papírtípus

- 1 Válassza ki a Nyomtat. Állít opciót.
- 2 A ▲ vagy ▼ gombok segítségével jelenítse meg a Papír típus opciót.
- 3 Válassza ki a Papír típus opciót.
- 4 Az Ön által használt papír kiválasztásához nyomja meg a, Sima Papír, Tintas. P., Brother BP71 vagy Egyéb Fényes opciót.
- 5 Amennyiben nem kíván más beállítást módosítani, nyomja meg a  gombot. Nyomja meg a **Colour Start** (Start (Színes)) gombot a nyomtatáshoz.

Papírméret és nyomtatási méret

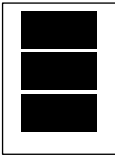
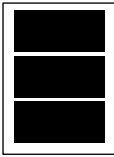
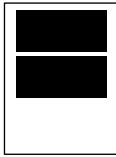
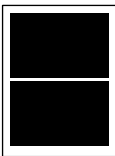
- 1 Válassza ki a **Nyomtat. Állít** opciót.
- 2 A **▲** vagy **▼** gombok segítségével jelenítse meg a **Papír méret** opciót.
- 3 Válassza ki a **Papír méret** opciót.
- 4 Válassza ki a használt papírméretet: 10x15cm, 13x18cm, A4, A3, Letter vagy Ledger.
Válasszon az alábbi lehetőségek közül:
 - Ha a Letter vagy A4 opciót választja, ugorjon az **5.** lépésre.
 - Ha más papírméretet választ, ugorjon a **6.** lépésre.
- 5 Nyomja meg a **Nyomatási méretet**.

Példa: a nyomtatási elrendezés A4-es papír esetén		
1 8x10cm	2 9x13cm	3 10x15cm
		
4 13x18cm	5 15x20cm	6 Max. méret
		

- 6 Amennyiben nem kíván más beállítást módosítani, nyomja meg a  gombot. Nyomja meg a **Colour Start** (Start (Színes)) gombot a nyomtatáshoz.

Fényerő, kontraszt és szín beállítása

Fényerő

- 1 Válassza ki a **Nyomtat. Állít** opciót.
- 2 A **▲** vagy **▼** gombok segítségével jelenítse meg a **Világosság** opciót.
- 3 Válassza ki a **Világosság** opciót.
- 4 Nyomja meg a **◀** vagy **▶** gombot sötétebb vagy világosabb másolat készítéséhez. Nyomja meg az **OK** gombot.
- 5 Amennyiben nem kíván más beállítást módosítani, nyomja meg a  gombot. Nyomja meg a **Colour Start** (Start (Színes)) gombot a nyomtatáshoz.



Kontraszt

Lehetőség van a kontraszt beállítás meghatározására. Nagyobb kontraszt esetén a kép élesebb és élénkebb lesz.

- 1 Válassza ki a **Nyomtat. Állít** opciót.
- 2 A **▲** vagy **▼** gombok segítségével jelenítse meg a **Kontraszt** opciót.
- 3 Válassza ki a **Kontraszt** opciót.
- 4 Nyomja meg a **◀** vagy **▶** gombot a kontraszt változtatáshoz. Nyomja meg az **OK** gombot.
- 5 Amennyiben nem kíván más beállítást módosítani, nyomja meg a  gombot. Nyomja meg a **Colour Start** (Start (Színes)) gombot a nyomtatáshoz.

Színfokozás

Lehetőség van a színfokozás funkció bekapcsolására, élénkebbé téve így a kinyomtatott képeket. A nyomtatási idő ekkor hosszabb lesz.

- 1 Válassza ki a **Nyomtat. Állít** opciót.
- 2 A **▲** vagy **▼** gombok segítségével jelenítse meg a **Színfokozás** opciót.
- 3 Válassza ki a **Színfokozás** opciót.
- 4 Válasszon az alábbi lehetőségek közül:
 - Ha szeretné testreszabni a fehéregyensúlyt, az élességet vagy a színsűrűséget, válassza a **Be** opciót és ugorjon a **5.** lépésre.
 - Ha nem szeretné testreszabni ezeket a beállításokat, válassza a **Ki** opciót. Ugorjon a(z) **8.** lépésre.
- 5 Nyomja meg vagy a **Fehéregyensúly**, **Élesség** vagy **Színsűrűség** gombot.
- 6 A beállítás mértékének módosításához használja a **◀** vagy **▶** gombokat. Nyomja meg az **OK** opciót.
- 7 Válasszon az alábbi lehetőségek közül:
 - Ha módosítani szeretne egy másik színfokozási beállítást, ismételje meg a lépéseket **5** - **6**-ig.
 - Ha más beállításon is módosítani szeretne, nyomja meg a  gombot a nyomtatási beállítások menü megjelenítéséhez, és nyomja válassza ki a a módosítandó beállítást. (Lásd: 110. oldal.)
- 8 Amennyiben nem kíván más beállítást módosítani, nyomja meg a  gombot. Nyomja meg a **Colour Start** (Start (Színes)) gombot a nyomtatáshoz.



Megjegyzés

• Fehéregyensúly

Ez a beállítás a kép fehér területeinek színárnyalatát módosítja. A fehér szín árnyalatát a fényhatások, a fényképezőgép beállítások és egyéb tényezők befolyásolják. A kép fehér területei enyhén rózsaszínűek, sárgák vagy egyéb színűek is lehetnek. Ennek a beállításnak a segítségével korrigálhatja ezt a hatást, és a fehér színt visszaállíthatja eredeti tisztaságába.

• Élesség

Ez a beállítás növeli a kép részletességét, hasonlóképp, mint ahogy azt a fényképezőgép fókuszának beállítása teszi. Ha a kép nincs teljesen fókuszban, és nem láthatók a kép apró részletei, akkor állítsa be az élességet.

• Színsűrűség

Ez a beállítás a kép színmennyiségét állítja be. Növelheti vagy csökkentheti a szín mennyiségét a képen a mosott vagy fakó színek megszüntetése céljából.

Kivágás

Ha fotója túl hosszú vagy túl széles, és nem fér el a kiválasztott méreten, a kép egy része automatikusan levágásra kerül.

A gyári alapértelmezett beállítás a **Be**. Ha a teljes képet szeretné kinyomtatni, állítsa a beállítást **Ki** értékre.

Ha a szegély nélküli beállítás is be van kapcsolva, akkor állítsa a **Szegély nélkül** opciót **Ki** értékre. (Lásd: *Szegély nélküli nyomtatás a(z) 114. oldalán.*)

- 1 Válassza ki a **Nyomtat. Állít** opciót.
- 2 A **▲** vagy **▼** gombok segítségével jelenítse meg a **Levágás** opciót.
- 3 Válassza ki a **Levágás** opciót.
- 4 Válassza ki a **Ki** (vagy **Be**) lehetőséget.
- 5 Amennyiben nem kíván más beállítást módosítani, nyomja meg a **↵** gombot. Nyomja meg a **Colour Start** (Start (Színes)) gombot a nyomtatáshoz.

Levágás: **Be**

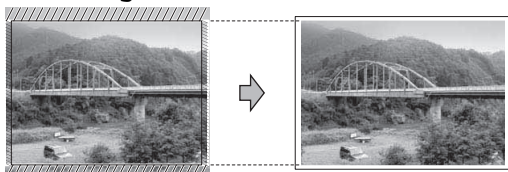

Levágás: **Ki**

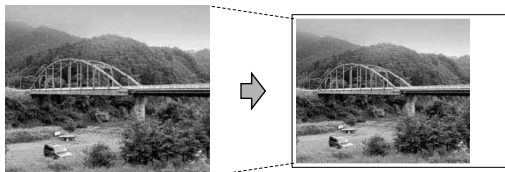

Szegély nélküli nyomtatás

Ez a funkció kibővíti a nyomtatható területet a papír széléig. A nyomtatási idő ekkor megnyúlik.

- 1 Válassza ki a **Nyomtat. Állít** opciót.
- 2 A **▲** vagy **▼** gombok segítségével jelenítse meg a **Szeg. nélkül** opciót.
- 3 Válassza ki a **Szeg. nélkül** opciót.
- 4 Válassza ki a **Ki** (vagy **Be**) lehetőséget.
- 5 Amennyiben nem kíván más beállítást módosítani, nyomja meg a **↵** gombot. Nyomja meg a **Colour Start** (Start (Színes)) gombot a nyomtatáshoz.

Dátumnyomtatás

Lehetőség van a dátum nyomtatására amennyiben ezt az információt tartalmazza a fotó. A dátum a jobb alsó sarokban kerül kinyomtatásra. Ha az adatok közt nincs információ a dátumról, ez a funkció nem használható.

- 1 Válassza ki a **Nyomtat. Állít** opciót.
- 2 A **▲** vagy **▼** gombok segítségével jelenítse meg a **Dátum nyomt.** opciót.
- 3 Válassza ki a **Dátum nyomt.** opciót.
- 4 Válassza ki a **Be** (vagy **Ki**) lehetőséget.
- 5 Amennyiben nem kíván más beállítást módosítani, nyomja meg a **↵** gombot. Nyomja meg a **Colour Start** (Start (Színes)) gombot a nyomtatáshoz.



Megjegyzés

A fényképezőgép DPOF beállítását a **Dátum nyomt.** használata esetén ki kell kapcsolni.

A módosított beállítások elmentése alapértelmezettként

Lehetőség van a leggyakrabban használt nyomtatási beállítások elmentésére oly módon, hogy beállítja azokat alapértelmezettként. Ezek a beállítások addig maradnak meg, amíg meg nem változtatja azokat.

- 1 Állítsa be az új beállításokat. A művelet minden módosítani kívánt beállításnál hajtsa végre.
- 2 Ha az utolsóval is végzett, nyomja meg a ▲ vagy ▼ gombot az Új alapért. beáll. kiválasztásához.
- 3 Válassza ki az Új alapért. áll. opciót.
- 4 A jóváhagyáshoz válassza ki az Igen opciót.
- 5 Nyomja meg a **Stop/Exit** (Stop/Kilépés) gombot.

A beállítások visszaállítása a gyári alapértelmezett értékekre

Lehetőség van a módosított beállítások gyári alapértelmezett értékekre való visszaállítására. Ezek a beállítások addig maradnak meg, amíg meg nem változtatja azokat.

- 1 Válassza ki a Nyomtat. Állít opciót.
- 2 A ▲ vagy ▼ gombok segítségével jelenítse meg a Gyári visszaáll. opciót.
- 3 Válassza ki a Gyári visszaáll. opciót.
- 4 A jóváhagyáshoz válassza ki az Igen opciót.
- 5 Nyomja meg a **Stop/Exit** (Stop/Kilépés) gombot.

Szkennelés memóriakártyára vagy USB Flash memória meghajtóra

Belépés szkennelés üzemmódba

Ha memóriakártyára vagy USB Flash memóriameghajtóra kíván szkennelni, nyomja meg a  (**Scan** (Szkennel)) gombot.

Az LCD-n megjelenik:

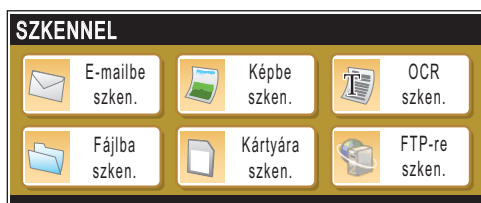

Válassza ki a **Kártyára szken.** opciót.

Amennyiben a készülék nincs csatlakoztatva számítógépéhez, kizárólag a kártya szkennelése opció áll rendelkezésre az LCD-n.

(A menüből elérhető további lehetőségekkel kapcsolatban lásd a *Scanning (Szkennelés)* Windows® vagy Macintosh® esetén fejezetet a CD-ROM-on található Software User's Guide (Szoftver használati útmutatóban).)

Szkennelés memóriakártyára vagy USB Flash memória meghajtóra

Szkennelhet mind monokróm, mind színes dokumentumokat a memóriakártyára vagy USB Flash memóriameghajtóra. A fekete-fehér dokumentumok PDF (*.PDF) vagy TIFF (*.TIF) fájlformátumban menthetők. A színes dokumentumok PDF (*.PDF) vagy JPEG (*.JPG) fájlformátumban menthetők. A gyári beállítás Színes 150 dpi, az alapértelmezett fájlformátum PDF. A készülék automatikusan hozza létre a fájlneveket az aktuális dátum alapján. (A részleteket illetően tekintse meg a Gyors telepítési útmutatót.) Pl. a 2009. július 1-jén szkennelt 5. kép neve 01070905.PDF volna. A szín és minőség változtatható.

Minőség	Választható fájlformátum
Színes 150 dpi	JPEG formátum/ PDF formátum
Színes 300 dpi	JPEG formátum/ PDF formátum
Színes 600 dpi	JPEG formátum/ PDF formátum
FF 200x100 dpi	TIFF/PDF formátum
FF 200 dpi	TIFF/PDF formátum

- 1 Helyezzen be egy CompactFlash®, Memory Stick™, Memory Stick PRO™, SD, SDHC, xD-Picture Card™ vagy USB Flash memória meghajtót a készülékbe.

! FONTOS

NE vegye ki a memóriakártyát vagy USB Flash memóriameghajtót, míg a **Photo Capture** villog, hogy ne károsodjon a kártya, az USB Flash memóriameghajtó vagy a rajta tárolt adatok.

- 2 Helyezze be a dokumentumot.
- 3 Nyomja meg a  (Scan (Szkennel)) gombot.
- 4 Válassza ki a Kártyára szkenn. opciót.

- 5 Válasszon az alábbi lehetőségek közül:
 - Ha módosítani szeretne a minőségen, a ◀ vagy ▶ gombok segítségével jelentse meg a Minőség opciót. Nyomja meg a Minőség gombot és válasszon a következők közül: Színes 150 dpi, Színes 300 dpi, Színes 600 dpi, FF 200x100 dpi vagy FF 200 dpi.
 - A fájl típusának megváltoztatásához nyomja meg a ◀ vagy ▶ gombot a Fájl Típus megjelenítéséhez. Nyomja meg a Fájl Típus gombot és válassza ki a PDF formátum, JPEG formátum vagy TIFF opciót.



Megjegyzés

Ha a készülék szkennelőfüvegét használja, módosíthatja a szkennelési méretet. Nyomja meg a ◀ vagy ▶ gombot az űveg szkenn. méret megjelenítéséhez, majd válassza az A4, A3, Letter, Legal vagy Ledger lehetőséget.

- Ha módosítani szeretné a fájlnevet, a ◀ vagy ▶ gombok segítségével jelentse meg a Fájl név beállítást. Válassza ki a Fájl név opciót, majd adja meg a fájlnevet. Csak az első 6 karaktert lehet módosítani. Nyomja meg az OK opciót.
- Nyomja meg a **Mono Start** (Start (Mono)) vagy **Colour Start** (Start (Színes)) gombot a szkennelés elindításához és a beállítások módosításának befejezéséhez.



Megjegyzés

- Ha a felbontásnál a színes opciót választja, akkor nem választhatja a TIFF lehetőséget.
- Ha a felbontásnál a fekete-fehér opciót választja, akkor nem választhatja a JPEG formátum lehetőséget.

- 6 Nyomja meg a **Mono Start** (Start (Mono)) vagy **Colour Start** (Start (Színes)) gombot.

Üveg szkennelési mérete

Ha Letter, Legal, Ledger, vagy A3 méretű dokumentumot akar szkennelni, meg kell változtatni az Üveg szkenn. méret beállítást. Az alapbeállítás A4.

- 1 Nyomja meg a  (Scan (Szkennel)) gombot.
- 2 Válassza ki a Kártyára szken. opciót.
- 3 Nyomja meg a ◀ vagy ▶ gombot az Üveg szkenn. méret opció megjelenítéséhez.
- 4 Válassza ki az Üveg szkenn. méret opciót.
- 5 Nyomja meg az A4, A3, Letter, Legal vagy Ledger lehetőséget.





Megjegyzés

- A leggyakrabban használt beállítást elmentheti, ha alapértelmezettnek állítja be. (Lásd: *A módosított beállítások elmentése alapértelmezettként* a(z) 115. oldalon.)
- Ez a beállítás csak a szkennelővegről történő szkennelésnél elérhető.

A fájlnev módosítása

Lehetőség van a fájlnev módosítására.

- 1 Nyomja meg a  (Scan (Szkennel)) gombot.
- 2 Válassza ki a Kártyára szken. opciót.
- 3 A ◀ vagy ▶ gombok segítségével jelenítse meg a Fájl név opciót.
- 4 Válassza ki a Fájl név opciót. Nyomja meg a  gombot a karakterek törléséhez. Ezután adja meg az új fájlnevet (legfeljebb 6karakter). (Lásd: *Szövegbevitel* a(z) 196. oldalon.)
- 5 Nyomja meg az OK opciót.

Új alapértelmezés beállítása

A kártyára szkennelés leggyakrabban használt beállításait (Minőség, Fájl Típus, és Üveg szkenn. méret) alapértelmezettként mentheti. Ezek a beállítások addig maradnak meg, amíg meg nem változtatja azokat.

- 1 Nyomja meg a  (Scan (Szkennel)) gombot.
- 2 Válassza ki a Kártyára szken. opciót.
- 3 A ◀ vagy ▶ gombok segítségével jelenítse meg az Új alapért. beállítás opciót.
- 4 Válassza ki az Új alapért. beállítás opciót.
- 5 A jóváhagyáshoz válassza ki az Igen opciót.
- 6 Nyomja meg a Stop/Exit (Stop/Kilépés) gombot.

A gyári alapértelmezett beállítások visszaállítása

Visszaállíthatja a gépet a gyári beállításokra.

- 1 Nyomja meg a  (Scan (Szkennel)) gombot.
- 2 Válassza ki a Kártyára szken. opciót.
- 3 A ◀ vagy ▶ gombok segítségével jelenítse meg a Gyári visszaáll. opciót.
- 4 Válassza ki a Gyári visszaáll. opciót.
- 5 A jóváhagyáshoz válassza ki az Igen opciót.
- 6 Nyomja meg a Stop/Exit (Stop/Kilépés) gombot.

A hibaüzenetek értelmezése

Ha már egyszer megismerkedett az előforduló hibaüzenetekkel a PhotoCapture Center™ használata során, könnyen azonosíthatja és megoldhatja a problémákat.

■ A HUB használhatatlan

Akkor jelenik meg, ha egy hub vagy USB Flash memória meghajtó került a közvetlen USB interfészre.

■ Média hiba

Ez az üzenet akkor jelenik meg, ha rossz vagy nem formázott memóriakártyát helyez be, vagy ha probléma van a memóriakártya-olvasóval. A hiba megszüntetéséhez vegye ki a memóriakártyát.

■ Nincs fájl

Akkor jelenik meg, ha a meghajtóba (aljzatba) betett memóriakártyán vagy USB Flash memória meghajtón nincs .JPG fájl.

■ Memória megtelt

Ez az üzenet akkor jelenik meg, ha olyan képekkel dolgozik, amelyek túl nagyok a készülék memóriájának. Ugyanez az üzenet jelenik meg, ha az Ön által használt memóriakártyán vagy USB Flash memória meghajtón nincs elég szabad hely a beszkenelt dokumentumnak.

■ Kártya tele

Ez az üzenet jelenik meg, ha 999 fájlnál többet akar memóriakártyára vagy USB Flash memória meghajtóra menteni.

■ Nem használható

Nem támogatott USB eszköz vagy USB Flash memória meghajtó csatlakozik a közvetlen USB interfészhez. További információért látogasson el honlapunkra: <http://solutions.brother.com>. Ez az üzenet továbbá akkor is megjelenik, ha hibás eszközt csatlakoztat a közvetlen USB interfészhez.

Fényképek nyomtatása közvetlenül egy PictBridge-kompatibilis fényképezőgépről



PictBridge

Brother készüléke támogatja a PictBridge szabványt, ami lehetővé teszi Önnek, hogy bármely PictBridge kompatibilis digitális fényképezőgépről közvetlenül fotókat nyomtathasson.

A fényképezőgép USB háttértár üzemmódban történő használatakor PictBridge nélkül is tud fotókat nyomtatni a digitális fényképezőgépről. (Lásd: *Fotók nyomtatása közvetlenül digitális fényképezőgépről (PictBridge nélkül) a(z) 121. oldalon.*)

PictBridge követelmények

A hibák elkerülése érdekében figyeljen az alábbiakra:

- A készülékhez a digitális fényképezőgépet a megfelelő USB kábellel csatlakoztassa.
- A képfájl kiterjesztésének .JPG kell lennie. (A készülék más képfájl formátumot, például .JPEG, .TIF, .GIF, stb. nem ismer fel.)
- A PhotoCapture Center™ műveletek nem elérhetők a PictBridge funkció használatakor.

A digitális fényképezőgép beállítása

Győződjön meg róla, hogy a gép PictBridge üzemmódban van. A következő PictBridge beállítások lehetnek elérhetők a PictBridge kompatibilis fényképezőgép LCD-jén.

A fényképezőgéptől függően előfordulhat, hogy bizonyos beállítások nem elérhetők.

A fényképezőgép menü opciói	Választási lehetőségek
Paper Size	Ledger, A3, Letter, A4, 10×15cm, Printer Settings (alapértelmezett beállítás) ²
Paper Type	Plain Paper, Glossy Paper, Inkjet Paper, Printer Settings (alapértelmezett beállítás) ²
Layout	Borderless: On, Borderless: Off, Printer Settings (alapértelmezett beállítás) ²
DPOF setting ¹	-
Print Quality	Normal, Fine, Printer Settings (alapértelmezett beállítás) ²
Color Enhancement	On, Off, Printer Settings (alapértelmezett beállítás) ²
Date Print	On, Off, Printer Settings (alapértelmezett beállítás) ²

¹ További részletekért lásd: *DPOF nyomtatás a(z) 120. oldalon.*

² Ha a fényképezőgép a Printer Settings (alapértelmezett beállítás) használja, a készülék az alábbi beállításokat használva nyomtat majd.

Beállítások	Választási lehetőségek
Paper Size	10×15cm
Paper Type	Glossy Paper
Layout	Borderless: On
Print Quality	Fine
Color Enhancement	Off
Date Print	Off

- Amikor a fényképezőgép nem rendelkezik menüopcióval, a készülék ezt a beállítást használja.
- Az egyes beállítások elérhetősége a fényképezőgép műszaki jellemzőitől függ.

Kérjük, használja a fényképezőgéphez mellékelt dokumentációt a PictBridge beállításának módosításáról szóló részletes információkra vonatkozóan.

Képek nyomtatása



Megjegyzés

Mielőtt csatlakoztatná a digitális fényképezőgépet, távolítsa el a memóriakártyát és az USB-s pendrive-ot a készülékből.

- 1 Győződjön meg a fényképezőgép kikapcsolt állapotáról. Csatlakoztassa a fényképezőgépet a készülék közvetlen USB interfészéhez (1) egy USB kábel segítségével.

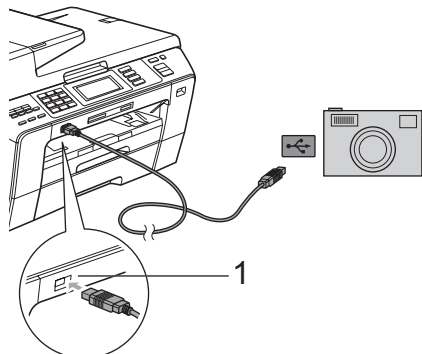

1 Közvetlen USB interfész

- 2 Kapcsolja be a fényképezőgépet. Ha a készülék felismerte a fényképezőgépet, az LCD-n ez látható: Gép Csatlakozott.
- 3 Válassza ki a kinyomtatni kívánt fotót (lásd a fényképezőgép útmutatóját). Amikor a készülék elkezd kinyomtatni a fotót, az LCD-kijelzőn megjelenik a Nyomtatás felirat.

! FONTOS

Hogy elkerülje a készülék károsodását, ne csatlakoztasson a digitális kamerán és az USB Flash memória meghajtón kívül mást a közvetlen USB interfészhez.

DPOF nyomtatás

A DPOF a Digital Print Order Format (digitális nyomat-rendelési formátum) rövidítése.

A nagyobb digitális fényképezőgép gyártó cégek (Canon Inc., Eastman Kodak Company, FUJIFILM Corporation, Panasonic Corporation és Sony Corporation) hozták létre ezt a szabványt, hogy egyszerűbbé tegyék a digitális fényképezőgépről történő nyomtatást.

Ha fényképezőgépe támogatja a DPOF nyomtatást, a digitális fényképezőn kiválaszthatja a kinyomtatni kívánt képeket és a példányszámot is.



Megjegyzés

DPOF hiba jelentkezhethet, ha a fényképezőgépen létrehozott nyomtatási sorrend sérült. A hiba elhárításához törölje le és hozza létre újra a nyomtatási sorrendet a fényképezőgéppel. A nyomtatási sorrend törlését és ismételt létrehozását illetően tekintse meg a fényképezőgép gyártójának honlapját, vagy a fényképezőgép mellékelt dokumentációit.

Fotók nyomtatása közvetlenül digitális fényképezőgépről (PictBridge nélkül)

Ha fényképezőgépe támogatja az USB háttértároló szabványt, akkor csatlakoztathatja fényképezőgépét háttértároló üzemmódban. Ily módon lehetősége van a fotók fényképezőgépről történő kinyomtatására.

(Ha PictBridge módban szeretne fényképeket nyomtatni, lásd: *Fényképek nyomtatása közvetlenül egy PictBridge-kompatibilis fényképezőgépről* a(z) 119. oldalon.)



Megjegyzés

A név, a rendelkezésre állás és a működés eltérhet az egyes digitális fényképezőgépeknél. Kérjük, használja a fényképezőgéphez mellékelt dokumentációt a PictBridge mód és az USB háttértároló üzemmód közötti átváltáshoz.

Képek nyomtatása



Megjegyzés

Mielőtt csatlakoztatná a digitális fényképezőgépet, távolítsa el a memóriakártyát és az USB-s pendrive-ot a készülékből.

- 1 Győződjön meg a fényképezőgép kikapcsolt állapotáról. Csatlakoztassa a fényképezőgépet a készülék közvetlen USB interfészéhez (1) az USB kábel segítségével.

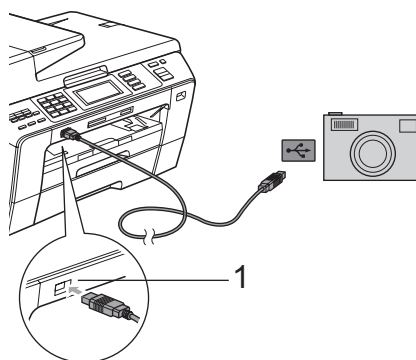

1 Közvetlen USB interfész

- 2 Kapcsolja be a fényképezőgépet.
- 3 Hajtsa végre a következő művelet lépéseit: *Képek nyomtatása* a(z) 105. oldalon.

! FONTOS

Hogy elkerülje a készülék károsodását, ne csatlakoztasson a digitális kamerán és az USB Flash memória meghajtón kívül mást a közvetlen USB interfészhez.

A hibaüzenetek értelmezése

Ha már egyszer megismerkedett az előforduló hibaüzenetekkel a fényképezőgépről történő nyomtatás során, könnyen azonosíthatja és megoldhatja a problémákat.

■ Memória megtelt

Ez az üzenet akkor jelenik meg, ha olyan képekkel dolgozik, amelyek túl nagyok a készülék memóriájának.

■ Nem használható

Ez az üzenet akkor jelenik meg, ha olyan fényképezőgépet csatlakoztat, amely nem támogatja az USB-háttértároló szabványt. Ez az üzenet továbbá akkor is megjelenik, ha hibás eszközt csatlakoztat a közvetlen USB interfészhez.

(Bővebben lásd: *Hiba- és karbantartási üzenetek* a(z) 147. oldalon.)



Szoftver

Szoftverjellemzők és hálózati tulajdonságok 124

A CD-ROM tartalmazza a Software User's Guide (Szoftver használati útmutatót) és a Network User's Guide (Hálózati használati útmutatót) az olyan funkciókra vonatkozóan, amelyek számítógépre kapcsolás esetén elérhetők (pl. nyomtatás vagy szkennelés). Az útmutatókban könnyen használható hivatkozások találhatók, amelyekre kattintva közvetlenül megjeleníthető egy adott fejezet. A következő szolgáltatásokról talál információkat:

- Printing (Nyomtatás)
- Scanning (Szkennelés)
- ControlCenter3 (Windows®)
- ControlCenter2 (Macintosh®)
- Remote Setup (Távoli beállítás)
- Far from your computer (Fax küldése a számítógépről)
- PhotoCapture Center™
- Network Printing (Hálózati nyomtatás)
- Network Scanning (Hálózati szkennelés)
- Wired and Wireless Network (Vezetékes és vezeték nélküli hálózat)

Hogyan olvashatók a HTML formátumú Használati útmutatók

Ez egy gyors útbaigazítás a HTML formátumú Használati útmutatók használatához.

Windows®



Megjegyzés

Amennyiben nem telepítette a szoftvert, lásd: *A dokumentáció megtekintése a(z) 3. oldalon.*

- 1 A **Start** menüből válassza ki a **Brother, MFC-XXXX** (XXXX az Ön modelljének száma) a Programok csoportból, majd kattintson a **User's Guides in HTML format** lehetőségre.
- 2 Kattintson a **SOFTWARE USER'S GUIDE (SZOFTVER HASZNÁLATI ÚTMUTATÓ)** (vagy a **NETWORK USER'S GUIDE (HÁLÓZATI HASZNÁLATI ÚTMUTATÓ)**) menüpontra a felső menüben.



- 3 Kattintson az ablak bal oldalán a megtekinteni kívánt fejezetcímre.



Macintosh®

- 1 Kapcsolja be Macintosh® számítógépét. Helyezze be a mellékelt Brother CD-ROM lemezt a gép CD-ROM egységébe.
- 2 Kattintson duplán a **Documentation** ikonra.
- 3 Kattintson kétszer a megfelelő nyelv mappájára, majd kattintson kétszer a top.html fájlra.
- 4 Kattintson a **SOFTWARE USER'S GUIDE (SZOFTVER HASZNÁLATI ÚTMUTATÓ)** (vagy a **NETWORK USER'S GUIDE (HÁLÓZATI HASZNÁLATI ÚTMUTATÓ)**) lehetőségre a felső menüben, majd az ablak bal oldalán lévő listában arra a tételre, melyről olvasni szeretne.

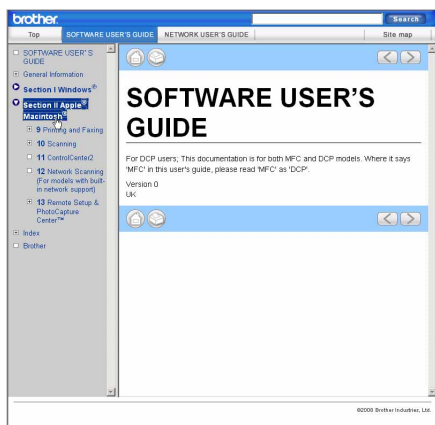



Mellékletek

Biztonsági és jogi előírások	128
Hibaelhárítás és rutinkarbantartás	139
Menü és funkciók	169
Műszaki adatok	197
Szójegyzék	212

A

Biztonsági és jogi előírások

Megfelelő elhelyezés

A készüléket egy sík, stabil felületű helyre rakja, amely mentes a vibrációtól és rázkódástól - például egy asztalra. A készülék közelében legyen telefonos csatlakozóaljzat és szabványos földelt elektromos csatlakozóaljzat. Olyan helyet válasszon, ahol a hőmérséklet 10 és 35 °C között marad.

⚠ FIGYELMEZTETÉS

NE tegye a készüléket hőszugárzók, légkondicionálók, hűtőszekrények, orvosi berendezések, vegyszerek vagy víz közelébe.

NE csatlakoztassa a készüléket olyan hálózati csatlakozóaljzathoz, amelyet más nagy készülék vagy más berendezés használ, mert azok megzavarhatják az áramellátást.

⚠ VIGYÁZAT

- A készüléket lehetőleg ne forgalmas helyen helyezze el.
- A készüléket lehetőleg ne helyezze szőnyegre.
- NE tegye ki a készüléket közvetlen napfénynek, túlzott hőnek, párának vagy pornak.
- NE csatlakoztassa a készüléket olyan hálózati csatlakozóaljzathoz, amelyet elosztó vagy automatikus időzítő vezérel.
- Ha az áramellátás megszakad, a készülék memóriájában lévő információk törlődhetnek.
- Kerülje az interferenciaforrásokat, mint pl. egyéb vezeték nélküli telefonrendszerek vagy hangfalak.
- NE döntse meg a készüléket, és ne helyezze azt lejtős felületre. Ez tintaszennyeződést és a készülék belső sérülését okozhatja.



A készülék biztonságos használatának módja

Kérjük, őrizze meg ezeket az instrukciókat későbbi hivatkozás céljából, és olvassa el őket, mielőtt bármiféle karbantartási munkálathoz hozzátána.



Megjegyzés

Ha a készülék memóriájában faxok vannak, ezeket ki kell nyomtatni vagy el kell menteni, ha több mint 24 órára ki akarja húzni a készüléket a fali aljzatból. (A memóriában lévő faxok kinyomtatásáról lásd: *Fax nyomtatása memóriából* a(z) 56. oldalon. A memóriában lévő faxok elmentéséről lásd: *Faxok továbbítása másik faxkészülékre* a(z) 153. oldalon vagy *Faxok átküldése a számítógépre* a(z) 153. oldalon.)

⚠ FIGYELMEZTETÉS



A készülékben nagyfeszültségű elektrodák találhatók. A készülék belsejének tisztítása előtt győződjön meg róla, hogy kihúzta a telefonkábel, majd a tápvezetéket az elektromos csatlakozóaljzatból. Ily módon elkerülheti az áramütést.

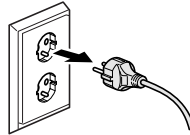

NE érjen a csatlakozódugóhoz vizes kézzel. Ez áramütést okozhat.

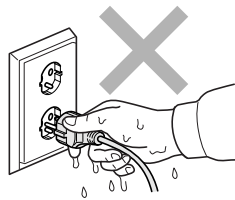

NE a kábelnél fogva húzza ki a tápcsatlakozót. Ez áramütést okozhat.



NE használjon gyúlékony anyagokat, vagy bármilyen sprayt, folyadékot vagy aeroszolos tisztítószeret a készülék belsejének vagy külső részének tisztításához. Ezzel tüzet vagy áramütést okozhat.



Ha a készülék felforrósodik, füstöl, vagy erős szagokat áraszt, azonnal húzza ki a készüléket a hálózati csatlakozóaljzattól. Hívja fel Brother márkakereskedését vagy a Brother ügyfélszolgálatot.



Ha fémtárgyak, víz vagy egyéb folyadék kerül a készülékbe, azonnal húzza ki a hálózati csatlakozóaljzattól. Hívja fel Brother márkakereskedését vagy a Brother ügyfélszolgálatot.



A telefonvonalak csatlakoztatásánál vagy módosításánál legyen óvatos. Soha ne nyúljon szigetelés nélküli telefonvezetékhez vagy csatlakozóhoz, csak miután a telefonkábel kihúzta a fali csatlakozóaljzattól. Soha ne csatlakoztasson telefonvezetékeket villámlás alatt. Soha ne szereljen a falba telefonos csatlakozóaljzatot nedves helyen.



A készüléket könnyen hozzáférhető hálózati csatlakozóaljzat közelében helyezze el. Vészhelyzet esetén húzza ki a tápkábelt a hálózati csatlakozóaljzattól, hogy teljesen áramtalanítsa a készüléket.



A terméket a besorolást jelző címkén megadott hatótávolságon belül található, váltóáramú áramforrásra kell csatlakoztatni. NE csatlakoztassa egyenáramú áramforráshoz vagy inverterhez. Ha bizonytalan, forduljon egy szakképzett villanszerelőhöz.



Minden esetben ellenőrizze, hogy a csatlakozódugó teljesen be van-e nyomva.



NE használja a készüléket, ha a tápkábel megkopott vagy sérült, ellenkező esetben fennáll a tűzveszély esélye.



Tűz, áramütés és személyi sérülés veszélyének elkerülése érdekében a telefonkészülék használatakor mindig tartsa be az alapvető biztonsági óvintézkedéseket, köztük a következőket:

- 1 NE használja a terméket víz közelében, pl. fürdőkád, mosdókagyló, mosogató vagy mosógép közelében, nedves alagsorban vagy úszómedence közelében.
- 2 Kerülje a termék használatát vihar idején. Kis mértékben, de fennáll a villámlás okozta elektromos áramütés veszélye.
- 3 NE használja a terméket gázzivárgás bejelentésére a szivárgás helyének közelében.
- 4 A lemerült elemeket NE dobja tűzbe. Felrobbanhatnak. Kövesse a használt elemek kezelésére vonatkozó speciális helyi rendelkezéseket.

VIGYÁZAT

NE dugja be a kezét a készülék szélénél a dokumentum fedél vagy a szkennер fedél alá. Ez sérüléshez vezethet.

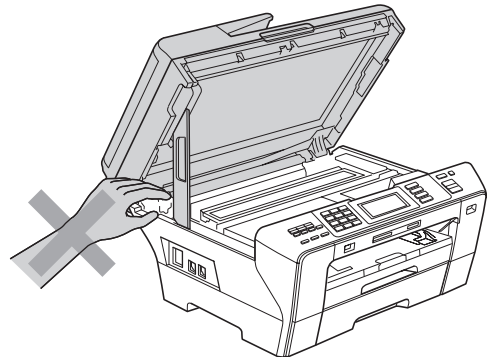
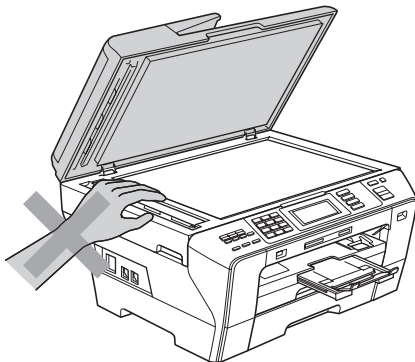

NE dugja be a kezét a készülék elejénél a szkennert fedél alá. Ez sérüléshez vezethet.

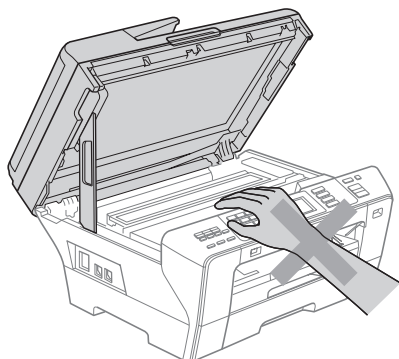

NE dugja be a kezét a papírtálca szélénél a papírtálca fedél alá. Ez sérüléshez vezethet.

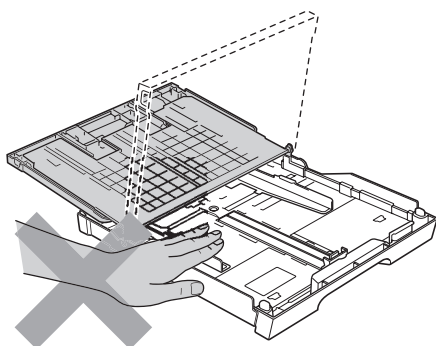

NE nyúljon hozzá az ábrán szürkével jelölt részhez. Ez sérüléshez vezethet.

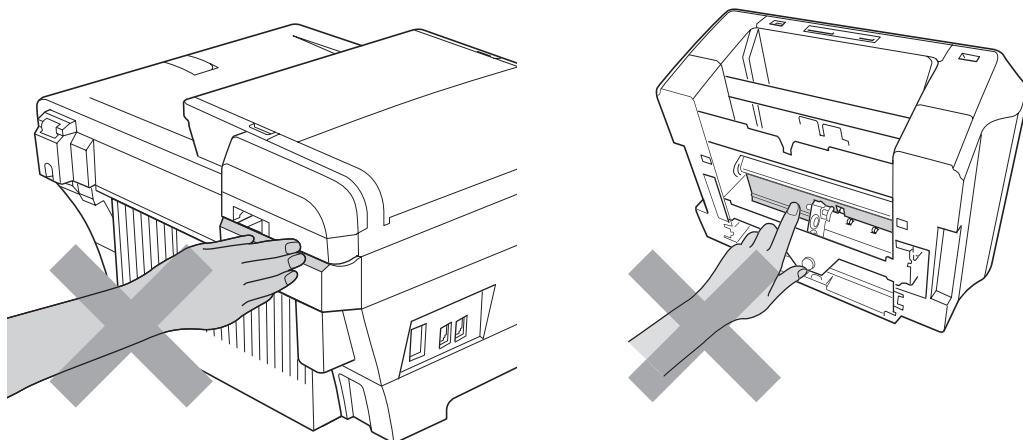

A készülék mozgatásakor az aljánál fogva emelje azt meg, a két szélénél megragadva, az ábrán látható módon. **NE** a szkener fedélnél vagy a külső hátsó fedélnél fogva hordozza a készüléket.

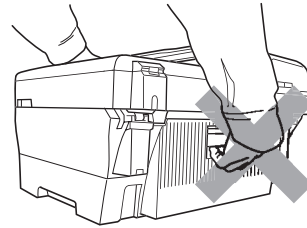
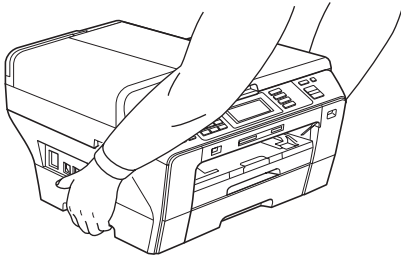

NE érintse meg az érintőképernyőt közvetlenül a tápkábel bedugása vagy a készülék bekapcsolása után. Ez meghibásodáshoz vezethet.

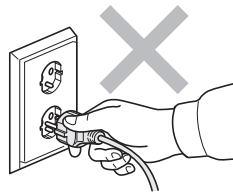

Fontos biztonsági utasítások

- 1 Olvassa el valamennyi utasítást.
- 2 Őrizze meg őket későbbi esetekre.
- 3 Vegye figyelembe a készüléken található összes figyelmeztető jelzést és utasítást.
- 4 NE használja a készüléket víz közelében.
- 5 NE helyezze a készüléket instabil kocsira, állványra vagy asztalra. A készülék leeshet, és súlyosan megrongálódhat.
- 6 A ház hátoldalán és alján lévő nyílások a berendezés megfelelő szellőzését szolgálják. A készülék megfelelő működésének biztosítása és a túlhevülés elkerülése érdekében ezeket a nyílásokat ne zárja el, vagy takarja le. A nyílások akkor is elzáródnak, ha a készüléket ágyra, kanapéra, szőnyegre, takaróra vagy egyéb hasonló felületre helyezi. Soha ne tegye a készüléket radiátorra, fűtőtestre, vagy azok közelébe. Soha ne helyezze a készüléket beépített egységbe a megfelelő szellőzés biztosítása nélkül.
- 7 Csak a készülékhez tartozó hálózati csatlakozó kábelt használja.
- 8 A készülék el van látva egy 3 vezetékes földelt csatlakozódugóval - ez rendelkezik egy harmadik (földelt) csatlakozótűvel. Ez a csatlakozódugó csak földelt hálózati csatlakozóaljzatba illik. Ez a jellemző biztonsági célokat szolgál. Ha nem tudja a csatlakozódugót az aljzatba dugni, keressen fel egy villanyszerelőt, aki kicseréli Önnek a fali konnektort. NE akadályozza a földelt csatlakozódugó által szolgált célt.
- 9 NE tegyen semmit a kábelre. NE helyezze a készüléket olyan helyre, ahol valaki ráléphet a kábelre.
- 10 NE tegyen semmi olyan tárgyat a készülék elé, amely akadályozhatja a faxnyomtatást. NE helyezzen semmit az érkező faxok útjába.
- 11 Várja meg, amíg a készülék teljesen kiadja a papírt, mielőtt azt elvonná.
- 12 Húzza ki a készüléket a csatlakozóaljzataból, és kérje szakképzett Brother szerelő segítségét az alábbi esetekben:
 - Ha folyadék ömlött a termékbe.
 - Ha eső vagy víz éri a készüléket.
 - Ha a termék nem működik megfelelően annak ellenére, hogy a használati utasítást betartotta, csak a használati utasításban megtalálható hibaelhárítási eljárásokat alkalmazza. Helytelenül alkalmazott egyéb hibaelhárítási eljárások esetén a készülék megrongálódhat, és sokszor egy szakképzett műszerész számára is nehéz feladat a készülék normális működésének visszaállítása.
 - Ha a termék leesett, vagy a burkolat megsérült.
 - Ha jelentősen megváltozik a készülék teljesítménye, ami azt jelzi, hogy karbantartásra van szükség.
- 13 Az áramingadozás elleni védelem érdekében használjon áramellátás védelmi eszközt (túlfeszültségvédőt).
- 14 Tűz, áramütés és személyi sérülés veszélyének elkerülése érdekében tartsa be az alábbi utasításokat:
 - NE használja a terméket vízzel működő készülékek, úszómedence közelében vagy nedves alagsorban.

FONTOS - az ön biztonsága érdekében

A biztonságos működés biztosítása érdekében a mellékelt három tűs csatlakozódugót szabványos három tűs hálózati csatlakozóaljzatba kell dugni, hogy garantálva legyen a hatékony földelés.

Az, hogy a berendezés kielégítően működik, még nem jelenti azt, hogy a tápellátás le van földelve, és hogy a készülék maximálisan biztonságos. Amennyiben nem biztos a tápellátás földelésének meglétében, forduljon szakképzett villanszerelőhöz.

Fontos - kábelekkel kapcsolatos információk (Egyesült Királyság esetében)

Ha ki kell cserélnie a csatlakozó biztosítékát, az ASTA által a BS1362 szabvány szerint tanúsított, az eredetivel megegyező értékű biztosítékot használjon.

Mindig helyezze vissza a biztosíték fedelét. Soha ne használjon olyan csatlakozót, ami nem rendelkezik fedéllel.

Figyelmeztetés - a készüléket földelni kell

A hálózati kábelben a vezetékek színezése az alábbi szabályt követi:

- Zöld és sárga: föld
- Kék: nulla
- Barna: fázis

Kérdés esetén forduljon szakképzett villanszerelőhöz.

LAN csatlakozás

VIGYÁZAT

NE csatlakoztassa a készüléket túlfeszültségnek kitett LAN-hoz.

Rádióhullám-interferencia

Ez a készülék megfelel az EN55022 (CISPR 22. közlemény)/B osztály előírásainak. Amikor a készüléket egy számítógéphez csatlakoztatja, ügyeljen rá, hogy olyan USB kábelt használjon, amely nem hosszabb 2 méternél.

EU 2002/96/EK és EN50419 irányelvek



Európai Unió
esetében

A készülék a fenti újrahasznosítási jelzést tartalmazza. Ez arra vonatkozik, hogy a készüléket elhasználódása után elemeire bontva az előírt módon a különböző hulladékgyűjtési pontoknál kell leadni, és tilos a háztartási szeméttel együtt kidobni. A környezet ezáltal védelme mindannyiunk érdeke (Európai Unió esetében).

2006/66/EK EU irányelv - elem eltávolítása és cseréje

Ezen termék olyan elemmel üzemel, ami a termék egész élettartama alatt kitart. Az elem nem cserélhető a felhasználó által. Ezt a készülék újrafelhasználási folyamata közben kell eltávolítani az élettartam végén, az újrahasznosítást végző szervezet megfelelő elővigyázatossági intézkedései mellett.

Nemzetközi ENERGY STAR® Megfelelési nyilatkozat

A nemzetközi ENERGY STAR® program célja, hogy elősegítse az energiahatékony irodai berendezések fejlesztését és népszerűsítését.

ENERGY STAR® partnerként a Brother Industries, Ltd. meghatározta, hogy ez a termék energiahatékonysági szempontból megfelel az ENERGY STAR® irányelveknek.



Másolásra vonatkozó jogi korlátozások

Meghatározott anyagok vagy dokumentumok másolása megtévesztési céllal bűncselekménynek minősül. Az alábbi emlékeztető kizárólag útmutatóként szolgál, azaz nem egy teljes lista. Amennyiben valamely anyaggal vagy dokumentummal kapcsolatban kétségei merülnek fel, vegye fel a kapcsolatot a helyi illetékes hatósággal.

Az alábbiak olyan dokumentumok, melyek másolását a törvény nem, vagy csak bizonyos feltételekkel engedélyezi:

- Pénz
- Kötvények és egyéb hitelviszonyt megtestesítő értékpapírok
- Letéti igazolások
- A fegyveres erőknél letöltött szolgálatra vonatkozó dokumentumok, sorozási igazolások
- Útlevelek
- Postabélyegek (postatiszták vagy bélyegzettek)
- Bevándorlási okmányok
- Szociális támogatással kapcsolatos dokumentumok
- Állami hivatalok által kiállított csekkek és utalványok
- Azonosító dokumentumok, szolgálati jelvények és kitűzők

A szerzői jog által védett művek nem másolhatók. A szerzői jog által védett művek részei kizárólag „tisztes szándékokkal” másolhatók le. Több másolat készítése törvénytelen felhasználásra utal.

A művészeti alkotásokat szerzői jog által védett műnek kell tekinteni.

A gépjármű törzskönyvek és forgalmi engedélyek másolását bizonyos állami/regionális jogszabályok tiltják.

Védjegyek

A Brother embléma a Brother Industries, Ltd. bejegyzett védjegye.

A Brother a Brother Industries, Ltd. bejegyzett védjegye.

A Multi-Function Link a Brother International Corporation bejegyzett védjegye.

© 2008 Brother Industries, Ltd. Minden jog fenntartva.

A Windows Vista a Microsoft Corporation (bejegyzett) védjegye az Egyesült Államokban és más országokban.

A Microsoft, a Windows és a Windows Server a Microsoft Corporation bejegyzett védjegyei az Egyesült Államokban és/vagy más országokban.

A Macintosh és a TrueType az Apple Inc. bejegyzett védjegyei.

Az Adobe, Flash, Illustrator, PageMaker és Photoshop az Adobe Systems Incorporated védjegyei vagy bejegyzett védjegyei az Egyesült Államokban és/vagy más országokban.

A Nuance, a Nuance logó, a PaperPort és a ScanSoft a Nuance Communications, Inc. vagy annak leányvállalatainak (bejegyzett) védjegyei az Egyesült Államokban és/vagy más országokban.

A Microdrive az International Business Machines Corporation védjegye.

CompactFlash a SanDisk Corporation bejegyzett védjegye.

A Memory Stick a Sony Corporation védjegye.

Az SD és a miniSD védjegyek a SanDisk tulajdonát képezik.

Az xD-Picture Card a FUJIFILM Corporation, a Toshiba Corporation és az Olympus Optical Co. Ltd. védjegye.

A PictBridge egy védjegy.

A Memory Stick PRO, Memory Stick PRO Duo, Memory Stick Duo, MagicGate Memory Stick, Memory Stick Micro és M2 a Sony Corporation védjegyei.

A BROADCOM, a SecureEasySetup és az SecureEasySetup logó a Broadcom Corporation védjegyei vagy bejegyzett védjegyei az Egyesült Államokban és/vagy más országokban.

Az AOSS a Buffalo Inc. védjegye.

Wi-Fi, WPA, WPA2 és Wi-Fi Protected Setup a Wi-Fi Alliance védjegyei vagy bejegyzett védjegyei az Egyesült Államokban és/vagy más országokban.

A FaceFilter Studio a Reallusion, Inc. védjegye.

Mindazon cégek, amelyek szoftvereinek nevei szerepelnek a kézikönyvben, rendelkeznek a tulajdonukban levő programhoz tartozó Szoftverlicenc-szerződéssel.

Minden más, a Használati útmutatóban említett márka- és terméknév, a hozzájuk tartozó megfelelő cégek bejegyzett védjegye.

Hibaelhárítás

Ha úgy véli, nem működik megfelelően a készülék, tekintse meg a következő táblázatot, és kövesse a hiba elhárítására vonatkozó tanácsokat.

A legtöbb hibát a felhasználó maga is javítani tudja. Ha további segítségre van szüksége, a Brother Solutions Center honlapján tájékozódhat a legfrissebb GYIK-ről és hibaelhárítási tanácsokról.

Látogasson meg bennünket a következő címen: <http://solutions.brother.com>

Ha probléma van a készülékkel

Nyomtatás

Probléma	Javaslatok
A készülék nem nyomtat.	Ellenőrizze az interfész kábelt és a vezeték nélküli kapcsolatot a készüléken és a számítógépen. (Lásd: <i>Gyors telepítési útmutató</i> .)
	Győződjön meg róla, hogy a készülék be van dugva, és nincs energiatakarékos módban.
	Nézze meg, hogy az LCD-kijelzőn nem jelent-e meg hibaüzenet. (Lásd: <i>Hiba- és karbantartási üzenetek a(z) 147. oldalán</i> .)
	Ha a LCD-n ez jelenik meg: Nyomtatás hiba és Tintacsere, lásd: <i>A tintapatronok cseréje a(z) 158. oldalán</i> .
	Ellenőrizze, hogy a megfelelő nyomtató-illesztőprogram van-e telepítve és kiválasztva.
	Győződjön meg róla, hogy a készülék online módban van. Kattintson a Start gombra, majd a Nyomtatók és faxok menüelemre. Válassza ki a Brother MFC-XXXX (XXXX a készülék modellszáma) elemet, és ellenőrizze, hogy a Use Printer Offline nincs-e kiválasztva.
	A Print Odd Pages és a Print Even Pages beállításoknál megjelenhet egy hibaüzenet, mivel a készülék ilyenkor szünetelteti a nyomtatást. Amikor a készülék újra elindítja a nyomtatást, a hibaüzenet eltűnik.
Gyenge a nyomtatás minősége.	Ellenőrizze a nyomtatási minőséget. (Lásd: <i>A nyomtatási minőség ellenőrzése a(z) 165. oldalán</i> .)
	Ellenőrizze, hogy a Media Type beállítás a nyomtatómeghajtó vagy a Paper Type beállítás a készülék menüjében megfelel-e a használni kívánt papír típusának. (Lásd <i>Printing (Nyomtatás) Windows®</i> vagy <i>Printing and Faxing (Nyomtatás és faxolás) Macintosh®</i> a Software User's Guide (Szoftver használati útmutatóban) a CD-ROM-on és <i>Papírméret és papírtípus a(z) 29. oldalán</i> .)
	Ellenőrizze, hogy a tintapatronok rendben vannak-e. Az alábbiak okozhatnak eltömődést: <ul style="list-style-type: none"> ■ A tintapatronon feltüntetett lejárati dátum már elmúlt. (Az eredeti Brother tintapatronok két évig őrzik meg használhatóságukat az eredeti csomagolásukban tárolva.) ■ A tintapatron már több, mint fél éve van a készülékben. ■ A tintapatron nem megfelelően lett tárolva használat előtt.
	Csak eredeti Brother Original Innobella™ tintát használjon.
	Próbálkozzon ajánlott típusú papír használatával. (Lásd: <i>Papír és egyéb nyomtatási média betöltése a(z) 20. oldalán</i> .)
	A készülék számára javasolt környezeti hőmérséklet 20 és 33 °C között van.

Nyomtatás (folytatás)

Probléma	Javaslatok
Vízszintes fehér vonalak látszódnak a szövegben vagy a grafikákban.	Tisztítsa meg a nyomtatófejet. (Lásd: <i>A nyomtatófej tisztítása</i> a(z) 164. oldalon.)
	Csak eredeti Brother Original Innobella™ tintát használjon.
	Próbálkozzon ajánlott típusú papír használatával. (Lásd: <i>Papír és egyéb nyomtatási média betöltése</i> a(z) 20. oldalon.)
	Ha hosszanti szálirányú A3-as papírt használ, előfordulhat, hogy vízszintes vonalak jelennek meg a nyomatokon. Próbálkozzon a biztonságos A3-as adagolás funkció kikapcsolásával. (Lásd: <i>Biztonságos papíradagolás mód A3 méretű keresztirányos papírra</i> a(z) 30. oldalon.) Ha számítógépről nyomtat, állítsa át a papírméretet A3 (Long Grain) beállításra az illesztőprogramban. (Lásd <i>Printing (Nyomtatás)</i> Windows® vagy <i>Printing and Faxing (Nyomtatása és faxolás)</i> Macintosh® esetén a Software User's Guide (Szoftver használati útmutatóban) a CD-ROM-on.)
A készülék üres oldalakat nyomtat.	Tisztítsa meg a nyomtatófejet. (Lásd: <i>A nyomtatófej tisztítása</i> a(z) 164. oldalon.)
	Csak eredeti Brother Original Innobella™ tintát használjon.
A karakterek és a sorok egymásba csúsznak.	Ellenőrizze az igazítási beállításokat. (Lásd: <i>Az igazítási beállítások ellenőrzése</i> a(z) 166. oldalon.)
A kinyomtatott szöveg vagy kép ferde.	Ellenőrizze, hogy a papír helyesen van-e betöltve a tálcába, és hogy az oldalsó papírvezetők megfelelően vannak-e beállítva. (Lásd: <i>Papír és egyéb nyomtatási média betöltése</i> a(z) 10. oldalon.)
	Ellenőrizze, hogy a külső hátsó fedél és a belső hátsó fedél megfelelően le van-e zárva.
A kinyomtatott oldal felső részének közepén elmaszatalódott a tinta.	Ellenőrizze, hogy a papír nem túl vastag vagy nincs-e felgyűrődve. (Lásd: <i>Papír és egyéb nyomtatási média betöltése</i> a(z) 20. oldalon.)
A kinyomtatott oldal jobb vagy bal sarkában elmaszatalódott a tinta.	Ellenőrizze, hogy a papír nem gyűrődik-e fel, amikor a papír hátuljára nyomtat Print Odd Pages és Print Even Pages beállítások mellett.
A nyomtatás koszosnak tűnik vagy a tinta elfolyik.	Ellenőrizze, hogy ajánlott típusú papírt használ-e. (Lásd: <i>Papír és egyéb nyomtatási média betöltése</i> a(z) 20. oldalon.) Addig ne nyúljon a papírhoz, amíg a tinta meg nem száradt.
	Csak eredeti Brother Original Innobella™ tintát használjon.
	Amennyiben fotópapírt használ, ellenőrizze, hogy a megfelelő papírtípus van-e beállítva. Amennyiben számítógépről nyomtat fotót, állítsa be a nyomtató-illesztőprogramban a Media Type opciót a Basic lapfűlőn.
Az oldal hátulján vagy alján tintafoltok vannak.	Ellenőrizze, hogy a nyomólemezt nem tisztítja-e. (Lásd: <i>A készülék nyomólemezeinek tisztítása</i> a(z) 162. oldalon.)
	Csak eredeti Brother Original Innobella™ tintát használjon.
	Ellenőrizze, hogy használva van-e a papírtartó fül. (Lásd: <i>Papír és egyéb nyomtatási média betöltése</i> a(z) 10. oldalon.)
Széles fekete vonalak jelennek meg az oldalakon.	Tisztítsa meg a papírfelszedő hengert. (Lásd: <i>A papírfelszedő henger tisztítása</i> a(z) 164. oldalon.)
A készülék vastag vonalakat nyomtat az oldalra.	Válassza ki a Reverse Order opciót a nyomtatómeghajtó Basic lapfűlőn.
A nyomtatott gyűrűk.	A nyomtató-illesztőprogram Advanced fűlőn kattintson a Colour Settings opcióra, és kapcsolja ki a Bi-Directional Printing beállítást Windows® vagy Bi-Directional Printing beállítást Macintosh® esetén.
	Csak eredeti Brother Original Innobella™ tintát használjon.
Nem tudja végrehajtani az oldalkép nyomtatást.	Ellenőrizze, hogy az alkalmazásban és a nyomtató-illesztőprogramban ugyanúgy van-e beállítva a papírméret.

Nyomtatás (folytatás)

Probléma	Javaslatok
A nyomtató túl lassan nyomtat.	Próbálkozzon a nyomtató-illesztőprogram beállításainak módosításával. Minél nagyobb a felbontás, annál tovább tart az adatok feldolgozása, küldése és kinyomtatása. Nézze meg a minőségi beállításokat a nyomtató-illesztőprogram Advanced lapfűlén. Ezen kívül kattintson a Colour Settings elemre, és szüntesse meg a jelölést a Colour Enhancement jelölőnégyzetben. Kapcsolja ki a szegélynélküli nyomtatás funkciót. A szegélynélküli nyomtatás funkcióval a nyomtatás lassabban halad, mint normál nyomtatás esetén. (Lásd <i>Printing (Nyomtatás) Windows®</i> vagy <i>Printing and Faxing (Nyomtatása és faxolás) Macintosh®</i> esetén a Software User's Guide (Szoftver használati útmutatóban) a CD-ROM-on.)
A Színfokozás funkció nem működik megfelelően.	Ha a kép színelbontása nem teljes színű az alkalmazásban (hanem például 256 színű), akkor a Színfokozás funkció nem működik. Legalább 24 bites színmélység-beállítást kell használni ahhoz, hogy a Színfokozás funkció működjön.
A fotópapírt nem jól adagolja a készülék.	Ha Brother fotópapírra nyomtat, töltsön be egy külön lapot ugyanabból a fotópapírból a papírtálcára. A csomag tartalmaz egy erre a célra fenntartott extralapot. Tisztítsa meg a papírfelszedő hengert. (Lásd: <i>A papírfelszedő henger tisztítása</i> a(z) 164. oldalon.)
A készülék egyszerre több oldalt vesz be.	Ellenőrizze, hogy helyesen töltötte-e be a papírokat a papírtálcába. (Lásd: <i>Papír és egyéb nyomtatási média betöltése</i> a(z) 10. oldalon.) Ellenőrizze, hogy nincs-e több különböző fajta papír betöltve a papírtálcába.
A papír elakad ha kétoldalas másolást vagy kétoldalas nyomtatást végez.	Használja a DX1 vagy DX2 elekadámegelőző beállításokat. Másolás esetén lásd: <i>Duplex (2 oldalas) másolás (csak az 1. tálcá)</i> a(z) 97. oldalon; nyomtatás esetén lásd a Software User's Guide (Szoftver használati útmutató) <i>Automatic Duplex Printing (MFC-6890CDW only)</i> (Automatikus kétoldalas nyomtatás (csak az MFC-6890CDW esetén)) fejezetét. Ha kétoldalas másolás vagy kétoldalas nyomtatás esetén gyakran fordul elő papírelakadás, a papíradagoló görgők tintával szennyeződhetnek. Tisztítsa meg a papíradagoló görgőket. (Lásd: <i>A papíradagoló görgők tisztítása</i> a(z) 163. oldalon.)
A kinyomtatott oldalak nem rendeződnek szépen.	Ellenőrizze, hogy használva van-e a papírtartó fül. (Lásd: <i>Papír és egyéb nyomtatási média betöltése</i> a(z) 10. oldalon.)
A készülék nem nyomtat az Adobe® Illustrator® alkalmazásból.	Próbálja meg csökkenteni a nyomtatási felbontást. (Lásd <i>Printing (Nyomtatás) Windows®</i> vagy <i>Printing and Faxing (Nyomtatása és faxolás) Macintosh®</i> esetén a Software User's Guide (Szoftver használati útmutatóban) a CD-ROM-on.)

Beérkező faxok nyomtatása

Probléma	Javaslatok
Sűrű nyomtatás és fehér csíkok az oldalon, vagy a mondatok eleje és vége lemarad.	Valószínűleg rossz a csatlakozás, statikus elektromosság vagy interferencia van a telefonvonalban. Kérje meg a másik felet, hogy küldje el újra a faxot.
Függőleges fekete vonalak fogadáskor.	Lehet, hogy a küldő szkennere elszennyeződött. Kérje meg a küldőt, hogy készítsen egy másolatot és ellenőrizze, hogy a küldő berendezés megfelelően működik-e. Próbáljon meg másik gépről faxot fogadni.
A fogadott színes faxnyomatokat csak fekete - fehérben nyomtatja a készülék.	Cserélje ki az élettartamuk végét elért színes tintapatronokat, majd kérje meg a küldő felet, hogy küldje el ismét a színes faxot. (Lásd: <i>A tintapatronok cseréje</i> a(z) 158. oldalon.) Ellenőrizze, hogy a Fogadás prioritás értéke „Színes (Max. A4)” van-e állítva. (Lásd: <i>Fogadási prioritás kiválasztása</i> a(z) 55. oldalon.)
A jobb és bal margó lemaradt, vagy egy oldalt két oldalra nyomtat a készülék.	Kapcsolja be az automatikus kicsinyítést. (Lásd: <i>Kicsinyített beérkező fax nyomtatása</i> a(z) 54. oldalon.)

Telefonvonal vagy összeköttetés

Probléma	Javaslatok
A tárcsázás nem működik (nincs tárcsahang).	Győződjön meg róla, hogy a készülék be van dugva, és nincs energiatakarékos módban.
	Ellenőrizze az összes vezeték csatlakozását.
	Változtassa meg a hang/impulzus beállítást. (Lásd: <i>Gyors telepítési útmutató.</i>)
	Emelje fel a külső telefon kagylóját (vagy a készülék kagylóját, ill. vezeték nélküli kagylóját, ha van), aztán tárcsázza a számot kézi faxoláshoz. Várja meg a faxfogadási hangot, mielőtt megnyomná a Mono Start (Start (Mono)) vagy Colour Start (Start (Színes)) gombot.
A készülék nem fogadja a hívásokat.	Ellenőrizze, hogy a készülék az Ön beállításának megfelelő fogadó üzemmódban van. (Lásd: <i>A fogadási mód kiválasztása a(z) 51. oldal.</i>) Ellenőrizze a tárcsahangot. Ha lehet, hívja fel a készüléket, hogy hallja, fogadja-e a hívást. Ha még mindig nincs válasz, ellenőrizze a telefon csatlakozását. Ha a készülék nem csöng ki, amikor hívja, forduljon telefonszolgáltatójához, hogy ellenőrizze a vonalat.

Faxok fogadása

Probléma	Javaslatok
A készülék nem tud faxot fogadni.	Ellenőrizze az összes vezeték csatlakozását.
	Ellenőrizze, hogy a készülék az Ön beállításának megfelelő fogadó üzemmódban van. (Lásd: <i>Fogadási módok beállításai a(z) 53. oldal.</i>)
	Ha a telefonvonalban gyakori az interferencia, próbálja átállítani a menüben a kompatibilitást Alap (VoIP-hoz). (Lásd: <i>Telefonvonal-interferencia a(z) 146. oldal.</i>)
	Ha a készüléket PBX-re vagy ISDN-re csatlakoztatja, állítsa be a menüben a telefonvonal típusát az Ön telefonvonal-típusának megfelelően. (Lásd: <i>Telefonvonal típusának beállítása a(z) 66. oldal.</i>)

Faxok küldése

Probléma	Javaslatok
Nem tud faxot küldeni.	Ellenőrizze az összes vezeték csatlakozását.
	Ellenőrizze, hogy a Fax  billentyű ki van-e világítva. (Lásd: <i>Belépés fax üzemmódba a(z) 42. oldal.</i>)
	Kérje meg a másik felet, hogy ellenőrizze, van-e papír a fogadó készülékben.
	Nyomtassa ki a küldésigazolási jelentést, és nézze meg, nincs-e benne hibáüzenet. (Lásd: <i>Jelentések a(z) 81. oldal.</i>)
A küldésigazolási jelentésben ez áll: „Result:ERROR”.	Valószínűleg átmeneti zaj vagy statikus zavar van a vonalban. Próbálja meg újra elküldeni a faxot. Ha PC FAX típusú üzenet küldésekor az „Result:ERROR” üzenetet olvassa a küldésigazolási jelentésben, akkor valószínűleg megtelt a készülék memóriája. A memória felszabadításához kikapcsolhatja fogadás memóriába funkciót (lásd: <i>Fogadás memóriába műveletek kikapcsolása a(z) 59. oldal.</i>), kinyomtathatja a memóriában tárolt faxokat (lásd: <i>Fogadás memóriába (csak monokróm) a(z) 56. oldal.</i>) vagy törölhet egy késleltetett faxot illetve lehívási feladatot (lásd: <i>Folyamatban lévő faxolási feladat törlése a(z) 44. oldal.</i> vagy <i>Várakozó feladatok ellenőrzése és törlése a(z) 49. oldal.</i>). Ha a probléma továbbra is fennáll, hívja fel a telefonszolgálatot, és kérje meg őket, hogy vizsgálják meg a vonalat.
	Ha a telefonvonalban gyakori az interferencia, próbálja átállítani a menüben a kompatibilitást Alap (VoIP-hoz). (Lásd: <i>Telefonvonal-interferencia a(z) 146. oldal.</i>)
	Ha a készüléket PBX-re vagy ISDN-re csatlakoztatja, állítsa be a menüben a telefonvonal típusát az Ön telefonvonal-típusának megfelelően. (Lásd: <i>Telefonvonal típusának beállítása a(z) 66. oldal.</i>)
	Próbálja meg módosítani a felbontás beállítását Finom vagy Szuperfinom értékre. Készítsen egy másolatot, így ellenőrizve, hogy megfelelően működik-e a lapolvasó. Ha nem megfelelő a másolat minősége, tisztítsa meg a szkennert. (Lásd: <i>A szkennerveg tisztítása a(z) 162. oldal.</i>)
A fax küldési minősége rossz.	Próbálja meg módosítani a felbontás beállítását Finom vagy Szuperfinom értékre. Készítsen egy másolatot, így ellenőrizve, hogy megfelelően működik-e a lapolvasó. Ha nem megfelelő a másolat minősége, tisztítsa meg a szkennert. (Lásd: <i>A szkennerveg tisztítása a(z) 162. oldal.</i>)
Függőleges fekete vonalak küldéskor.	A küldött faxok esetében megjelenő fekete függőleges vonalakat tipikusan az üvegfelületre kenődött hibajavító folyadék vagy piszok okozza. Tisztítsa meg az üvegfelületet. (Lásd: <i>A szkennerveg tisztítása a(z) 162. oldal.</i>)

Bejövő hívások kezelése

Probléma	Javaslatok
A készülék egy hangot CNG hangként „hall”.	Ha a Fax észlelés beállítás be van kapcsolva, a készülék érzékenyebben észleli a hangokat. Ezért előfordulhat, hogy a készülék bizonyos hangokat vagy zenét úgy érzékelhet, hogy az egy bejövő faxüzenet, és ezért faxfogadási hangokat ad. Kapcsolja ki a készüléket a Stop/Exit (Stop/Kilépés) gombbal. Elkerülheti ezt a problémát, ha a Fax észlelés funkciót kikapcsolja. (Lásd: <i>Fax észlelése a(z) 54. oldal</i> on.)
Faxhívás küldése a készülékre.	Ha egy külső vagy egy melléktelefon fogadta a hívást, üsse be a Távoli aktiválás Kódot (gyári beállítás * 5 1). Ha a készülék fogadja a hívást, tegye le a kagylót.
Egyéni funkciók egy vonalon.	Ha hívásvárakoztatás, hívásvárakoztatás/hívófél-azonosítás, riasztórendszer vagy egyéb egyéni funkció van egy telefonvonalon a készülékkel, ez problémát okozhat a faxok küldésénél és fogadásánál. Például: Ha hívásvárakoztatásra vagy egyéb egyéni szolgáltatásra fizet elő, és annak jele fax küldésekor vagy fogadásakor átmegy a vonalon, az átmenetileg megzavarhatja, vagy megghiúsíthatja a műveletet. A Brother ECM (hibajavítási mód) funkciója elvileg segít kiküszöbölni ezt a problémát. Ez a gond a távközlési rendszerrel kapcsolatos, és minden berendezést érint, amely egy egyéni funkciókkal is megterhelt, megosztott vonalon küld és fogad információt. Ha létfontosságú, hogy a vonal soha ne szakadjon meg egy rövid időre se, ajánlatos külön telefonvonalat biztosítani, egyéni funkciók nélkül.

Másolási problémák

Probléma	Javaslatok
A készülék nem másol.	Ellenőrizze, hogy a Copy (Másolás)  gomb világít-e. (Lásd: <i>Belépés másolás üzemmódba a(z) 88. oldal</i> on.)
Gyenge minőségű másolatok az ADF használatakor.	Próbálkozzon a szkennerveg használatával. (Lásd: <i>Ha a szkennerveget használja a(z) 25. oldal</i> on.)
Függőleges fekete vonalak vagy csíkok látszódnak a másolatokon.	A másolatok esetében megjelenő fekete függőleges vonalakat vagy csíkokat tipikusan az üvegfelületre kenődött hibajavító folyadék vagy piszok okozza. Tisztítsa meg az üvegfelületet. (Lásd: <i>A szkennerveg tisztítása a(z) 162. oldal</i> on.)
A laphoz igazítás funkció nem működik megfelelően.	Ellenőrizze, hogy a forrásdokumentum nem áll-e ferden. Igazítsa meg a dokumentumot, majd próbálja meg újra.

Szkennelési problémák

Probléma	Javaslatok
A szkennelés elindításakor TWAIN/WIA hiba jelentkezik.	Elsődleges forrásként a Brother TWAIN/WIA illesztőprogramot válassza. Az OCR funkcióval rendelkező PaperPort™ 11SE programban kattintson a File, Scan or Get Photo elemre, majd kattintson a Select opcióra a Brother TWAIN/WIA illesztőprogram kiválasztásához.
Gyenge minőségű másolatok az ADF használatakor.	Próbálkozzon a szkennerveg használatával. (Lásd: <i>Ha a szkennerveget használja a(z) 25. oldal</i> on.)
Az OCR (szövegfelismerés) funkció nem működik.	Próbálkozzon a szkennelési felbontás növelésével.

Szoftverproblémák

Probléma	Javaslatok
Nem lehet telepíteni a szoftvert, nem lehet nyomtatni.	Futtassa le a Repair MFL-Pro Suite programot a CD-ROM-ról. Ez a program helyreállítja és újratelepíti a szoftvert.
„Az eszköz foglalt”.	Ellenőrizze, hogy nem látható-e hibaüzenet a készülék LCD-kijelzőjén.
Nem lehet képeket nyomtatni a FaceFilter Studio programból.	A FaceFilter Studio használatához előbb fel kell telepíteni a FaceFilter Studio programot a készülékhez mellékelte CD-ROM lemezről. A FaceFilter Studio telepítését illetően tekintse meg a <i>Gyors telepítési útmutatót</i> . Ezen kívül a FaceFilter Studio első elindítása előtt győződjön meg róla, hogy a Brother készülék be van kapcsolva és csatlakoztatva van a számítógéphez. Ily módon a FaceFilter Studio valamennyi funkciója elérhetővé válik.

PhotoCapture Center™ problémák

Probléma	Javaslatok
A cserélhető lemez nem működik megfelelően.	<ol style="list-style-type: none"> 1 Telepítette a Windows® 2000 frissítését? Ha nem, tegye a következőket: <ol style="list-style-type: none"> 1) Húzza ki az USB kábelt. 2) Telepítse a Windows® 2000 frissítését az alábbi módszerek egyikével. <ul style="list-style-type: none"> ■ Telepítse az MFL-Pro Suite programot a CD-ROM lemezről. (Lásd: <i>Gyors telepítési útmutató</i>.) ■ Töltse le a legújabb szervizcsomagot a Microsoft honlapjáról. 3) A számítógép újraindítását követően várjon kb. 1 percet, majd csatlakoztassa az USB kábelt. 2 Vegye ki a memóriakártyát vagy az USB Flash memória meghajtót, majd tegye vissza. 3 Ha az „Kiad” opcióval próbálkozott a Windows® rendszerben, vegye ki a memóriakártyát vagy az USB Flash memóriameghajtót, mielőtt folytatná. 4 Ha hibaüzenet jelenik meg, amikor megpróbálja kidobadni a memóriakártyát vagy az USB Flash memória meghajtót, ez azt jelenti, hogy a kártya hozzáférés alatt van. Várjon egy kicsit, aztán próbálja újra. 5 Ha a fentiek egyike sem működik, kapcsolja ki a számítógépet és a készüléket, majd kapcsolja őket vissza. (A készülék kikapcsolásához ki kell húzni a tápkábelt.)
A Cserélhető lemez ikon nem hozzáférhető az Asztról.	Ellenőrizze, hogy a memóriakártya vagy az USB Flash memória meghajtó jól be van-e tolvá.
A fotó egy része hiányzik a papírról.	Kapcsolja ki a szegély nélküli nyomtatás és a levágás funkciót. (Lásd: <i>Szegély nélküli nyomtatás a(z) 114. oldalon</i> és <i>Kivágás a(z) 114. oldalon</i> .)

Hálózati problémák

Probléma	Javaslatok
Nem sikerül hálózaton keresztül nyomtatni.	Ellenőrizze, hogy a készülék bekapcsolt, online és üzemkész állapotban van-e. Nyomtasson hálózati konfigurációs listát (lásd: <i>Jelentések</i> a(z) 81. oldalon), és ellenőrizze rajta az aktuális hálózati beállításokat. Csatlakoztassa újra a LAN kábelt a hubhoz, így ellenőrizve, hogy a kábel és a hálózati kapcsolatok megfelelőek-e. Ha lehetséges, próbálja meg a hub egy másik portjához csatlakoztatni a készüléket, és használjon egy másik kábelt. Ha a kapcsolatok jók, a készülék 2 másodpercig ezt mutatja: LAN Aktív. (Ha hálózati problémái vannak a vezeték nélküli kapcsolattal, további információért lásd a Network User's Guide (Hálózati használati útmutatót).)
A hálózati szkennelés funkció nem működik.	(Csak Windows® felhasználóknak) Lehetséges, hogy a számítógépre telepített tűzfal megakadályozza a hálózati kapcsolat létrejöttét. A tűzfal beállításához kövesse az alábbi utasításokat. Ha személyes tűzfal szoftvert használ, nézze meg a szoftver Használati útmutatóját, vagy lépjen kapcsolatba a szoftver gyártójával. Windows® XP SP2 és Windows Vista® felhasználóknak: lásd Firewall Settings (<i>Tűzfal beállításai</i>) a Software User's Guide (Szoftver használati útmutatóban) a CD-ROM-on. Windows® XP SP1 felhasználóknak: látogassanak el a Brother Solutions Center honlapra. (http://solutions.brother.com)
A hálózati PC-Fax fogadás funkció nem működik.	
A számítógép nem találja a készüléket.	<Windows® felhasználóknak> Lehetséges, hogy a számítógépre telepített tűzfal megakadályozza a hálózati kapcsolat létrejöttét. A részleteket illetően tekintse meg a fenti utasításokat. <Macintosh® felhasználóknak> Válassza ki újra a készüléket a Device Selector alkalmazásban, amely a Macintosh HD/Library/Printers/Brother/Utilities/Device Selector (Macintosh HD/Könyvtár/Nyomtatók/Brother/Utilities/Device Selector) vagy a ControlCenter2 modell listájából elérhető.

Érintőképernyő problémák

Probléma	Javaslatok
A tárcsázófelület nem működik, ha épp számokat vagy karaktereket visz be.	Használja az érintőképernyőt információk bevitelére.

Tárcsahang észlelés

Fax automatikus küldésekor a készülék alapértelmezett beállításai szerint egy bizonyos ideig vár, mielőtt tárcsázná a számot. Ha a tárcsahang beállítást Érzékelés értékre állítja, a készülék elkezd tárcsázni, amint felismeri a tárcsahangot. Ezzel a beállítással nyerhet egy kevés időt, ha sok különböző számra küld faxot. Ha a beállítás módosítását követően nehézségek adódnak a tárcsázással, állítsa vissza az alapértelmezett Nincs érzékelés beállítást.

- 1 Nyomja meg a **MENÜ** opciót.
- 2 A **▲** vagy **▼** gombok segítségével jelenítse meg az **Alapbeáll.** opciót.
- 3 Válassza ki az **Alapbeáll.** opciót.
- 4 A **▲** vagy **▼** gombok segítségével jelenítse meg az **Tárcsahang** opciót.
- 5 Válassza ki a **Tárcsahang** opciót.
- 6 Válassza ki az **Érzékelés** vagy **Nincs érzékelés** opciót.
- 7 Nyomja meg a **Stop/Exit** (Stop/Kilépés) gombot.

Telefonvonal-interferencia

Ha a telefonvonal esetleges interferenciája miatt vannak gondjai a faxküldéssel vagy -fogadással, megváltoztathatja a kompatibilitás beállítását, ami csökkenti a modem sebességét a hibák veszélyének minimálisra csökkentése érdekében.

- 1 Nyomja meg a **MENÜ** opciót.
- 2 A **▲** vagy **▼** gombok segítségével jelenítse meg a **Fax** opciót.
- 3 Válassza ki a **Fax** opciót.
- 4 A **▲** vagy **▼** gombok segítségével jelenítse meg a **Vegyes** opciót.
- 5 Válassza ki a **Vegyes** opciót.
- 6 Válassza ki a **Kompatibilitás** opciót.
- 7 Válassza ki a **Magas**, **Normál** vagy **Alap** (VoIP-hoz) opciót.
 - Az **Alap** (VoIP-hoz) korlátozza a modem sebességét 9 600 bps. Ha az Ön telefonvonalában az interferencia nem jelent visszatérő problémát, elég, ha csak szükség esetén használja ezt a módot.
 - A **Normál** 14 400 bps értékre állítja a modem sebességét.
 - A **Magas** 33 600 bps értékre növeli a modem sebességét (gyári beállítás).
- 8 Nyomja meg a **Stop/Exit** (Stop/Kilépés) gombot.



Megjegyzés

Ha a kompatibilitást **Alap** (VoIP-hoz) változtatja, az **ECM** funkció csak színes fax küldéséhez elérhető.

Hiba- és karbantartási üzenetek

Mint bármely bonyolult irodai termék esetében, itt is előfordulhatnak hibák, és az elhasználódásnak kitett alkatrészeket néha cserélni kell. Ez esetben a készülék beazonosítja a hibát és megjelenít egy hibaüzenetet. A leggyakrabban előforduló hiba- és karbantartási üzeneteket az alábbi táblázat foglalja össze.

A legtöbb hibaelhárítási és rutinkarbantartási műveletet saját maga is el tudja végezni. Ha további segítségre van szüksége, a Brother Solutions Center honlapján tájékozódhat a legfrissebb GYIK-ról és hibaelhárítási tanácsokról.

Látogasson meg bennünket a következő címen: <http://solutions.brother.com>

Hibaüzenet	Ok	Ajánlott intézkedés
Csak F. nyomt.	<p>Egy vagy több színes tintapatron elérte élettartama végét.</p> <p>Amikor ez az üzenet látható az LCD-kijelzőn, az egyes műveletek az alábbiak szerint működnek:</p> <ul style="list-style-type: none"> ■ Nyomtatás <p>Ha a Greyscale lehetőségre kattint a nyomtató-illesztőprogram Advanced lapfűlén, monokróm nyomtatóként kb. 4 hétig használhatja a készüléket, a nyomtatott oldalak számától függően.</p> ■ Másolás <p>Ha a papírtípus <i>Sima Papír</i> vagy <i>Tintasú. Papír</i> lehetőségre van állítva, monokróm másolatokat lehet készíteni.</p> <p>Ha megjelenik ez az üzenet, nem tud kétoldalas másolatokat készíteni.</p> ■ Faxolás <p>Ha a papírtípus <i>Sima Papír</i> vagy <i>Tintasú. Papír</i> a készülék a faxokat monokróm módban fogadja és nyomtatja ki.</p> <p>Ha a küldő készülék színes faxszal rendelkezik, a készülék „kézfogása” kéri, hogy monokrómként küldje a faxot.</p> <p>Ha a papírtípus <i>Egyéb Fényes</i> vagy <i>Brother BP71-re</i> van állítva, a készülék minden nyomtatási műveletet leállít.</p> <p>Ha kihúzza a készüléket, vagy ha kiveszi az üres tintapatront, addig nem tudja használni a készüléket, amíg be nem helyez egy új tintapatront.</p>	<p>Cserélje ki a tintapatronokat. (Lásd: <i>A tintapatronok cseréje</i> a(z) 158. oldalon.)</p>

Hibaüzenet	Ok	Ajánlott intézkedés
Nem detektálható	Túl gyorsan helyezte be az új tintapatront, és a készülék nem ismerte azt fel.	Vegye ki az új tintapatront, majd helyezze be ismét, lassan úgy, hogy egy kattantást halljon.
	Ha nem eredeti Brother tintapatront használ, akkor előfordulhat, hogy a készülék nem ismeri azt fel.	Cserélje ki a tintapatront eredeti Brother tintapantronra. Ha a hibaüzenet továbbra is fennáll, vegye fel a kapcsolatot a helyi Brother kereskedővel.
	Egy egyik tintapatron rosszul lett behelyezve.	Vegye ki az új tintapatront, majd helyezze be ismét, lassan úgy, hogy egy kattantást halljon. (Lásd: <i>A tintapatronok cseréje</i> a(z) 158. oldalon.)
Nyomtatás hiba	Egy vagy több tintapatron elérte élettartama végét. A készülék minden nyomtatási műveletet leállít. Amíg van memória, a fekete-fehér faxok ott tárolódnak. Ha a küldő készülék színes faxeszal rendelkezik, a készülék „kézfogása” kéri, hogy monokrómként küldje a faxot.	Cserélje ki a tintapatronokat. (Lásd: <i>A tintapatronok cseréje</i> a(z) 158. oldalon.)
Átvitelhiba	A rossz minőségű telefonvonal kommunikációs hibát okozott.	Ha a probléma továbbra is fennáll, hívja fel a telefontársaságot, és kérje a vonal ellenőrzését.
Kapcsolási hiba	Olyan faxgéppel próbált lehívást kezdeményezni, amelyik nem volt Lekérdezéses várakozás üzemmódban.	Ellenőrizze a másik faxgép lehívási beállításait.
A tető nyitva.	Nincs teljesen lehajtvá a szkennert fedele.	Emelje fel a szkennert fedelét, majd hajtsa vissza.
	A tintapatron fedele nincs teljesen lezárva.	Finoman zárja le a tintapatron fedelét úgy, hogy az kattanjon.
Adatmaradék	Nyomtatási adatok maradtak a készülék memóriájában.	Nyomja meg a Stop/Exit (Stop/Kilépés) gombot. A készülék megszakítja a műveletet és törli azt a memóriából. Próbáljon meg ismét nyomtatni.
Vonalhiba	A másik személy vagy annak a faxgépe leállította a hívást.	Próbáljon meg újra küldeni vagy fogadni.
Papírelakadás	A dokumentum nem megfelelően lett behelyezve, vagy a készülék rosszul adagolta azt, vagy az automatikus lapadagolóról (ADF) szkennelt dokumentum túl hosszú.	Lásd: <i>Az ADF használata</i> a(z) 24. oldalon. Lásd: <i>Papírelakadás</i> a(z) 154. oldalon.
Magas a hőm.	A nyomtatófej túl meleg.	Hagyjon időt a készüléknek a lehűlésre.

Hibaüzenet	Ok	Ajánlott intézkedés
A HUB használhatatlan	Egy hub vagy hubbal rendelkező USB Flash memória meghajtó lett csatlakoztatva a közvetlen USB interfészre.	Egy hub vagy hubbal rendelkező USB Flash memória meghajtó nincs támogatva. Húzza ki az eszközt a közvetlen USB interfészből.
Kép túl hosszú.	A fotó nem szabványos arányokkal rendelkezik, így nem lehet effekteteket használni rajta.	Válasszon szabványos arányokkal rendelkező képet.
Kép túl kicsi	A fotó túl kicsi a vágáshoz.	Válasszon nagyobb képet.
Kevés a tinta	Egy vagy több tintapatron nemsokára kiürül. Ha a küldő készülék színes faxot küldene, a készülék „kézfogása” kéri, hogy fekete-fehérben küldje a faxot. Ha a küldő készülék át tudja konvertálni, a színes faxot az Ön készüléke fekete-fehérben nyomtatja ki.	Rendeljen új tintapatront. Folytathatja a nyomtatást, amíg a kijelzőn meg nem jelenik a következő hibaüzenet: Nyomtatás hiba. (Lásd: <i>A tintapatronok cseréje</i> a(z) 158. oldalon.)
Alacsony hőmérs.	A nyomtatófej túl meleg.	Hagyjon időt a készüléknek a bemelegedésre.
Média hiba	A memóriakártya sérült, rosszul formázott, vagy valamilyen probléma van vele.	Helyezze be a kártyát finoman a foglalatba ismét, és ügyeljen a helyes pozícióra. Ha a hiba továbbra is fennmarad, ellenőrizze a készülék memóriakártya-foglalatát úgy, hogy behelyez egy olyan memóriakártyát, amelyről biztosan tudja, hogy működik.
Kártya tele	Az Ön által használt memóriakártyán vagy USB Flash memória meghajtón már 999 fájl van.	A készülék csak akkor tud memóriakártyára vagy USB Flash memória meghajtóra menteni, ha azon 999 fájlnál kevesebb van. Törölje a nem használt fájlokat, és próbálja újra.
Nincs kazetta	Egy egyik tintapatron rosszul lett behelyezve.	Vegye ki az új tintapatront, majd helyezze be ismét, lassan úgy, hogy egy kattánást halljon. (Lásd: <i>A tintapatronok cseréje</i> a(z) 158. oldalon.)
Nincs fájl	A médiameghajtóban levő memóriakártyán vagy USB Flash memória meghajtón nincs .JPG fájl.	Tegye a megfelelő memóriakártyát vagy USB Flash memória meghajtót újra a nyílásba.

Hibaüzenet	Ok	Ajánlott intézkedés
Nincs papír	Kifogyott a készülékből a papír, vagy rosszul lett a tálcára helyezve.	Válasszon az alábbi lehetőségek közül: <ul style="list-style-type: none"> ■ Töltse fel újra a papírtálcát, majd válassza ki a Mono Start (Start (Mono)) vagy Colour Start (Start (Színes)) gombot. ■ Vegye ki a papírt, majd tegye vissza, aztán válassza ki a Mono Start (Start (Mono)) vagy Colour Start (Start (Színes)) gombot.
	A papír elakadt a készülékben.	Távolítsa el a beakadt papírt a következő fejezetben ismertetett lépések szerint: <i>Nyomatóelakadás vagy papírelakadás a(z) 155. oldalon.</i> Ha kétoldalas másolás vagy kétoldalas nyomtatás esetén gyakran fordul elő ez a hiba, a papíradagoló görgők tintával szennyeződhetnek. Tisztítsa meg a papíradagoló görgőket. (Lásd: <i>A papíradagoló görgők tisztítása a(z) 163. oldalon.</i>)
	Lehetséges, hogy a külső hátsó fedél vagy a belső hátsó fedél nincs rendesen lezárva.	Nyissa ki a külső és belső hátsó fedelet. Aztán zárja be a belső, majd a külső hátsó fedelet. Ellenőrizze, hogy jól be vannak-e zárva.
Nincs v./foglalt	A hívott szám nem válaszol vagy foglalt.	Ellenőrizze a számot, és tárcsázzon újra.
Nem regisztrált	Olyan gyorsbillentyűt próbált használni vagy olyan gyorstárcsázási számot tárcsázni, amely nincs beprogramozva.	Állítsa be a gyorsbillentyűt vagy gyorstárcsázási számot. (Lásd: <i>Gyorsbillentyűs tárcsázású számok tárolása a(z) 72. oldalon</i> és <i>Gyorstárcsázó számok tárolása a(z) 74. oldalon.</i>)

Hibaüzenet	Ok	Ajánlott intézkedés
Memória megtelt	A készülék memóriája megtelt.	<p>Fax küldése vagy másolás van folyamatban</p> <p>Válasszon az alábbi lehetőségek közül:</p> <ul style="list-style-type: none"> ■ Válassza ki a Stop/Exit (Stop/Kilépés) gombot, és várja meg, amíg a folyamatban lévő műveletek befejeződnek, majd próbálkozzon újra. ■ Törölje a memóriában lévő adatokat. Többletmemória nyéréséhez kikapcsolhatja a Fogadás memóriába funkciót. (Lásd: <i>Fogadás memóriába műveletek kikapcsolása</i> a(z) 59. oldalon.) ■ A memóriában tárolt faxok kinyomtatása. (Lásd: <i>Fax nyomtatása memóriából</i> a(z) 56. oldalon.)
	Az Ön által használt memóriakártyán vagy USB Flash memória meghajtón nincs elég szabad hely a dokumentumok szkenneléséhez.	Törölje a nem használt fájlok a memóriakártyáról vagy USB Flash memória meghajtóról, hogy helyet csináljon, aztán próbálkozzon újra.
Lap beszorulás	A papír elakadt a készülékben.	<p>Nyissa fel a külső hátsó fedelet és a belső hátsó fedelet (a készülék hátulján), majd távolítsa el az elakadt papírt. (Lásd: <i>Nyomtatóelakadás vagy papírelakadás</i> a(z) 155. oldalon.)</p>
		<p>Ellenőrizze, hogy a papírhossz-vezető a papírméretnek megfelelően van-e beállítva. A5-ös vagy kisebb méretű papír betöltése esetén ne húzza ki a papírtálcát.</p>
Érintőképernyő inic. sikertelen.	Az érintőképernyőt az inicializálását megelőzően megérintették.	Bizonyosodjon meg róla, semmi sem ér-e hozzá az érintőképernyőhöz.

Hibaüzenet	Ok	Ajánlott intézkedés
Tiszt lehetetlen XX Nem lehet inic. XX Nem lehet nyom. XX Nem lehet szken. XX	Mechanikai hiba. —VAGY— Idegen anyag, például egy gemkapocs vagy egy papírfecni került a készülékbe.	Nyissa fel a szkennert fedelét és távolítsa el minden idegen anyagot a készülékből. Ha a hibaüzenet továbbra is fennmarad, húzza ki a készüléket a konnektorból, várjon pár percet, majd dugja vissza. (A gépet kb. 24 órára kapcsolhatja ki úgy, hogy nem vesznek el a memóriában tárolt faxok. Lásd: <i>Faxok vagy faxnaplójelentés továbbítása</i> a(z) 153. oldalon.)
Nem használható Húzza le a készüléket az elülső csatlakozóról, és kapcsolja a gépet ki/be.	Hibás eszköz csatlakozik a közvetlen USB interfészhez.	Húzza ki az eszközt a közvetlen USB interfészből, aztán válassza ki a Power Save (Energiatakarékos mód) gombot, ami ki- és bekapcsolja a készüléket.
Nem használható Kérem csatolja le az USB egységet	Nem támogatott USB eszköz vagy USB Flash memória meghajtó csatlakozik a közvetlen USB interfészhez. (További információért látogasson el honlapunkra: http://solutions.brother.com)	Húzza ki az eszközt a közvetlen USB interfészből.
Papírméret Ell.	A papír nem megfelelő méretű.	<ol style="list-style-type: none"> Ellenőrizze, hogy a készülék papírméret beállítása megfelel-e a tálcában található papír méretének. (Lásd: <i>Papírméret és papírtípus</i> a(z) 29. oldalon.) Ellenőrizze azt is, hogy a készülék úgy van-e beállítva, hogy a tálcát a kívánt papírmérettel használja. (Lásd: <i>Tálca használata másolás módban</i> a(z) 29. oldalon és <i>Tálca használata fax módban</i> a(z) 30. oldalon.) Ellenőrizze, hogy a papírt álló helyzetben helyezte-e be, ahogy az a tálca címkéjén fel van tüntetve. (Duplex másolás) Miután ellenőrizte a fenti beállításokat és a papír helyzetét, nyomja meg a Mono Start (Start (Mono)) vagy Colour Start (Start (Színes)) gombot a nyomtatás folytatásához.

Hibaanimáció

Hibaanimációk jelenítik meg az utasításokat lépésről lépésre, amikor elakad a papír. A lépéseket kényelmesen megtekintheti: a ► gombbal megtekintheti a következő, a ◀ gombbal pedig az előző lépést. Ha 1 percen belül nem nyom meg gombot, akkor az animáció automatikusan újra elindul.



Megjegyzés

A ◀ vagy ► gombok segítségével szüneteltetheti az automatikus animációt, és visszatérhet a „lépésről-lépésre” módba.

Faxok vagy faxnaplójelentés továbbítása

Ha a kijelző ezt mutatja:

- Tiszt lehetetlen XX
- Nem lehet inic. XX
- Nem lehet nyom. XX
- Nem lehet szken. XX

Javasoljuk, hogy továbbítsa a faxokat egy másik faxkészülékre vagy a számítógépre. (Lásd: *Faxok továbbítása másik faxkészülékre* a(z) 153. oldalon vagy *Faxok átküldése a számítógépre* a(z) 153. oldalon.)

A faxnaplójelentést is továbbíthatja, hogy lássa, vannak-e áthelyezendő faxok. (Lásd: *Faxnaplójelentés továbbítása másik faxkészülékre* a(z) 154. oldalon.)



Megjegyzés

Ha a készülék kijelzőjén a faxok áthelyezése után hibaüzenet jelenik meg, húzza ki a készülék hálózati csatlakozóját néhány percre, aztán dugja vissza.

Faxok továbbítása másik faxkészülékre

Amíg nem állította be az állomásazonosítót, addig nem léphet be a faxtovábbítás üzemmódba. (Lásd: *A személyes információk megadása (állomásazonosító)* a Gyors telepítési útmutatóban.)

- 1 Válassza ki a **Stop/Exit** (Stop/Kilépés) gombot a hiba ideiglenes megszakításához.
- 2 Nyomja meg a **MENÜ** opciót.
- 3 A ▲ vagy ▼ gombok segítségével jelenítse meg a **Műsz. segély** opciót.
- 4 Válassza ki a **Műsz. segély** opciót.
- 5 Válassza ki az **Adatátvitel** opciót.
- 6 Válassza ki a **Fax átvitel** opciót.
- 7 Válasszon az alábbi lehetőségek közül:
 - Ha a kijelzőn **Nincs adat** üzenet jelenik meg, a készülék memóriájában nem maradt fax.
Nyomja meg a **Stop/Exit** (Stop/Kilépés) gombot.
 - Adja meg azt a faxszámot, ahová a faxokat szeretné továbbküldeni.
- 8 Nyomja meg a **Mono Start** (Start (Mono)) gombot.

Faxok átküldése a számítógépre

Átküldheti a faxokat a készülék memóriájából a számítógépre.

- 1 Válassza ki a **Stop/Exit** (Stop/Kilépés) gombot a hiba ideiglenes megszakításához.
- 2 Telepítse fel a **MFL-Pro Suite** programot a számítógépre, majd kapcsolja be a **PC FAX Receiving** üzemmódot a számítógépen. (Részletekért lásd *PC-FAX receiving (PC-FAX fogadás)* Windows® a CD-ROM Software User's Guide (Szoftver használati útmutatójában).)

- 3 Gondoskodjon róla, hogy be legyen állítva a PC Fax fogadás a készüléken. (Lásd: *PC Fax fogadás a(z) 58. oldalon.*) Ha a PC Fax Receive beállításakor faxok vannak a készülék memóriájában, a kijelző rákérdez, hogy át akarja-e küldeni a faxokat a számítógépre.
- 4 Válasszon az alábbi lehetőségek közül:
 - Az összes fax a számítógépre való átküldéséhez válassza ki az *Igen* opciót. A készülék megkérdezi, hogy kíván-e egy háttér nyomtatást.
 - Ha ki akar lépni, és a faxokat a memóriában hagyja, akkor válassza ki a *Nem* opciót.
- 5 Nyomja meg a **Stop/Exit** (Stop/Kilépés) gombot.

Faxnaplójelentés továbbítása másik faxkészülékre

Amíg nem állította be az állomásazonosítót, addig nem léphet be a faxtovábbítás üzemmódba. (Lásd: *A személyes információk megadása (állomásazonosító) a Gyors telepítési útmutatóban.*)

- 1 Válassza ki a **Stop/Exit** (Stop/Kilépés) gombot a hiba ideiglenes megszakításához.
- 2 Nyomja meg a **MENÜ** opciót.
- 3 A **▲** vagy **▼** gombok segítségével jelenítse meg a **Műsz. segély** opciót.
- 4 Válassza ki a **Műsz. segély** opciót.
- 5 Válassza ki az **Adatátvitel** opciót.
- 6 Válassza ki a **Jelentés átv.** opciót.
- 7 Adja meg azt a faxszámot, ahová a faxnaplójelentést szeretné továbbküldeni.
- 8 Nyomja meg a **Mono Start** (Start (Mono)) gombot.

Papírelakadás

Ha a dokumentumokat nem megfelelően helyezi be, ha a készülék rosszul veszi azokat be, vagy ha a dokumentumok túl hosszúak, akkor elakadhatnak az ADF egységben. Kövesse az alábbi lépéseket a dokumentumelakadás megszüntetéséhez.

A dokumentum az ADF felső részén akadt el

- 1 Vegye ki a lapadagolóból az összes többi papírt.
- 2 Nyissa fel az ADF fedelét.
- 3 Jobb kéz felé húzza ki a beragadt papírt.

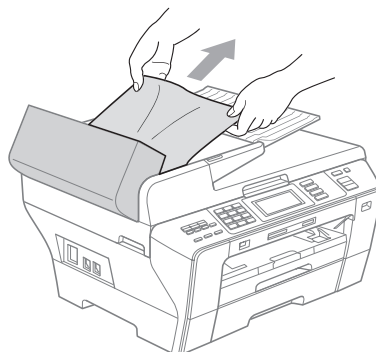

- 4 Zárja vissza az ADF fedelét.
- 5 Nyomja meg a **Stop/Exit** (Stop/Kilépés) gombot.

! FONTOS

A dokumentumelakadások elkerülése érdekében megfelelően zárja le az ADF fedelét úgy, hogy finoman megnyomja azt középen.

A dokumentum az automatikus lapadagoló belsejében akadt el

- 1 Vegye ki a lapadagolóból az összes többi papírt.
- 2 Emelje fel a dokumentumfedelelet.
- 3 Jobb kéz felé húzza ki a beragadt papírt.

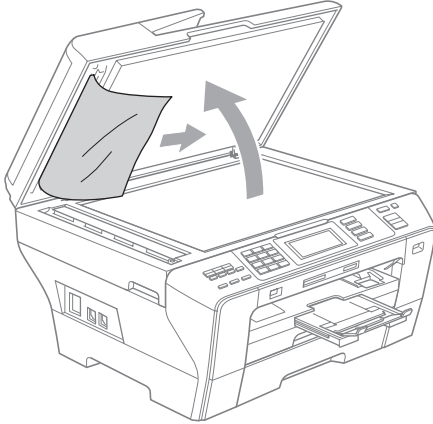

- 4 Zárja vissza a dokumentumfedelelet.
- 5 Nyomja meg a **Stop/Exit** (Stop/Kilépés) gombot.

Nyomtatóelakadás vagy papírelakadás

Vegye ki az elakadt papírt a készülékből.

- 1 Húzza ki a papírtálcákat (1) a készülékből.

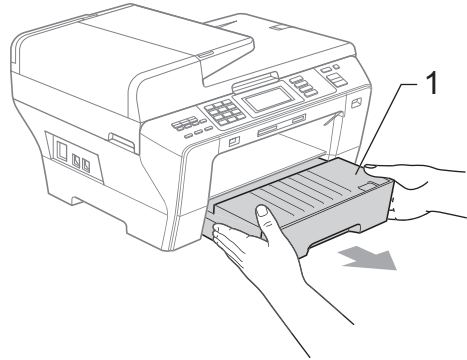
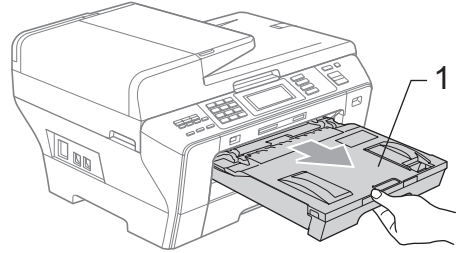

- 2 Nyomja meg a kétoldalon található két zöld fogantyút.

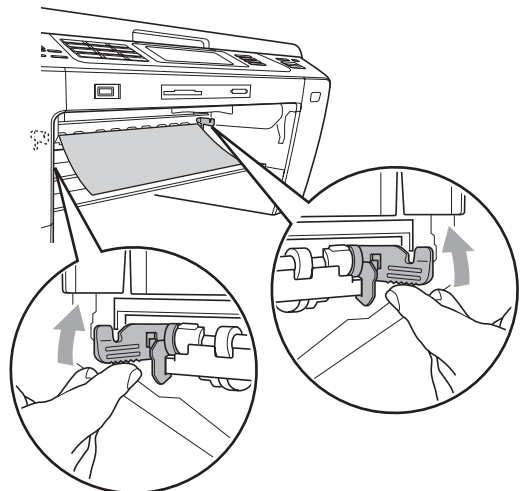

- 3 Húzza ki az elakadt papírt (1), majd nyomja meg a **Stop/Exit** (Stop/Kilépés) gombot.

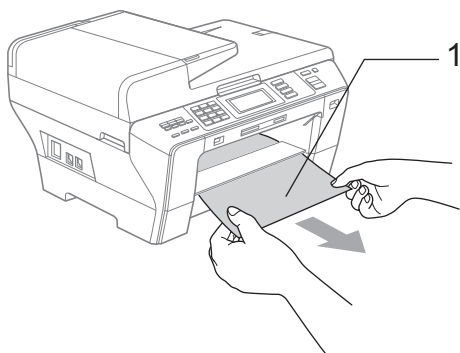
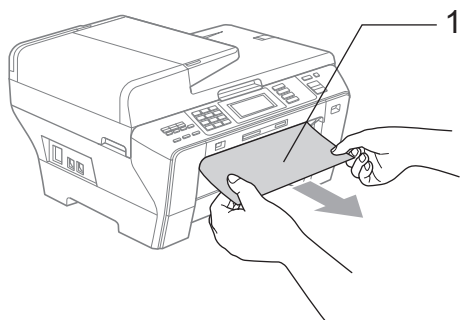

- 4 Tolja felfelé a zöld kétoldalas egységet.

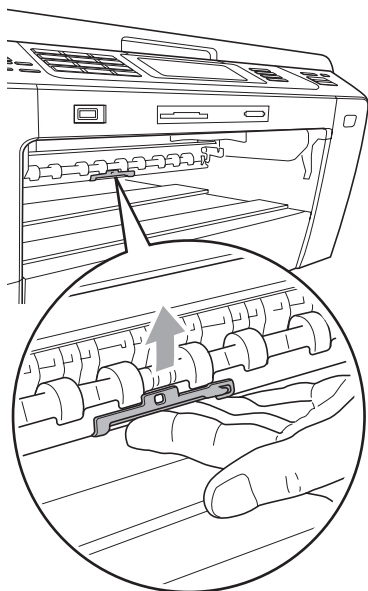

- 5 Állítsa helyre a készüléket a szkennert fedél felemelésével majd lecsukásával.

- Ha az elakadt papírt nem tudja eltávolítani előlről, vagy ha a hibaüzenet továbbra is megjelenik az LCD-kijelzőn az elakadt papír eltávolítása után, folytassa a következő lépéssel.

- 6 Nyissa fel a készülék hátuljánál lévő külső hátsó fedelet (1). Húzza ki a készülékből az elakadt papírt.

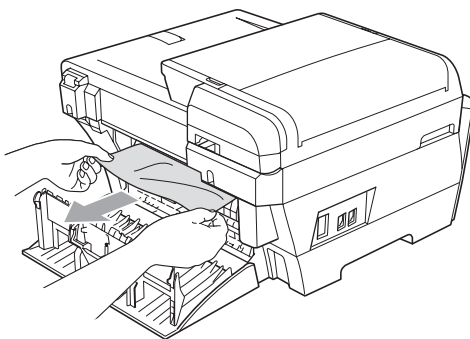
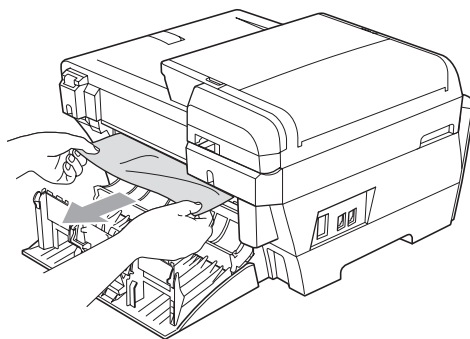
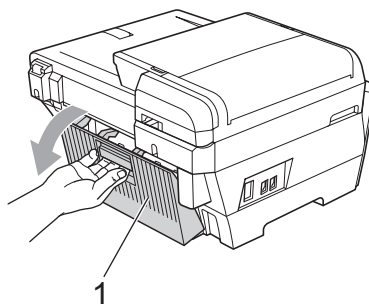

- 7 Zárja le a belső hátsó fedelet (1), ha nyitva van, mint az alábbi ábrán.

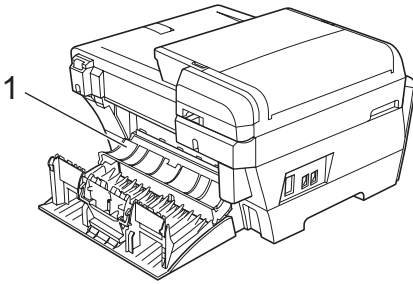

- 8 Zárja le a külső hátsó fedelet. Bizonyosodjon meg róla, hogy a fedél megfelelően le van-e zárva.

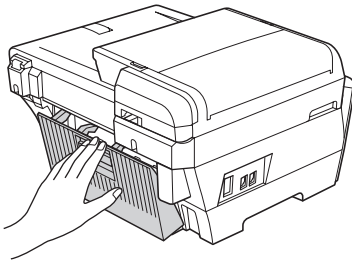

- 9 Két kézzel, az ujjtámaszok segítségével a készülék mindkét oldalán, emelje fel a szkennert fedelet (1) a nyitott pozícióba. Ellenőrizze, hogy nincs-e elakadt papír a készülék sarkaiban.

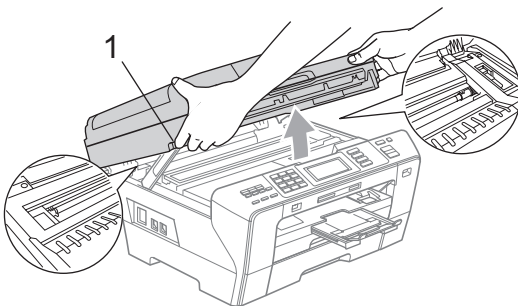

! FONTOS

- Ha a papír a nyomtatófej alá szorult be, húzza ki a konnektorból a készüléket, majd mozdítsa el a nyomtatófejet úgy, hogy ki tudja venni a papírt.
- Ha a nyomtatófej a jobb sarokban van, mint az ábrán, akkor nem lehet elmozdítani. Tartsa nyomva a **Stop/Exit** (Stop/Kilépés) gombot addig, amíg a nyomtatófej középre nem áll. Ezután húzza ki a konnektorból a készüléket, és vegye ki a papírt.

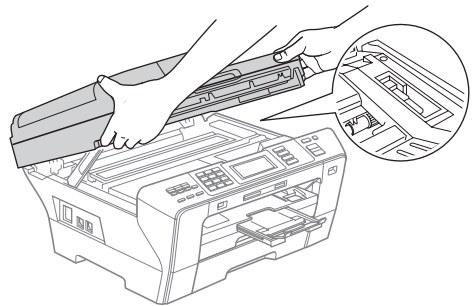

- Ha tinta kerül a bőrére, azonnal mossa le szappannal és bő vízzel.

- 10 Finoman zárja le a szkennervelelet (1) a kétoldali ujjtámaszok segítségével.

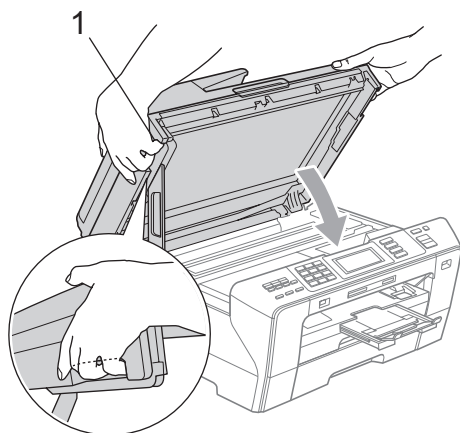

⚠ VIGYÁZAT

Vigyázzon, hogy az ujját ne csípje be a szkennervelelet.

Mindig a készülék két oldalán található ujjtámaszt használja a szkennerveleletnek felnyitásakor és lecsukásakor.

- 11 Tolja az 1. papírtálcát és a 2. papírtálcát erősen vissza a készülékbe.

! FONTOS

A papírtálcást addig húzza, amíg egy kattánót hangot nem hall.

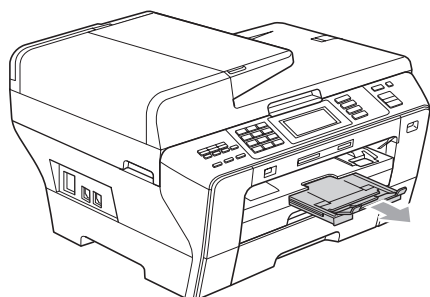

Rutinkarbantartás

A tintapatronok cseréje

Készüléke el van látva egy tintacsepp-számlálót. A tintapontszámoló automatikusan figyeli a tinta szintjét mind a 4 patronban. Amikor a készülék azt érzékeli, hogy a tintapatron kifogyóban van, erről egy, az LCD-kijelzőn megjelenő üzenetben tájékoztatja Önt.

Az LCD-kijelzőről megtudhatja, hogy melyik tintapatronban van kevés tinta, vagy melyiket kell kicserélni. Ügyeljen rá, hogy az LCD-kijelző kiírásai szerint járjon el, így biztosítva, hogy a tintapatronok a megfelelő módon kerülnek kicserélésre.

Amikor a készülék azt jelzi, hogy cserélni kell a tintapatront, még mindig van egy kevés tinta a patronban. Erre azért van szükség, hogy a levegő ne szárítsa ki és rongálja meg a nyomtatófej-egységet.

! FONTOS

A többfunkciós Brother készülékek speciális tintával működnek, és akkor nyújtják a legoptimálisabb teljesítményt és megbízhatóságot, ha eredeti Brother tintapatronokat használ. A Brother nem tudja garantálni a tinta vagy a tintapatron optimális teljesítményét és megbízhatóságát, ha más márkájú tintát vagy tintapatront használ. Ezért a Brother azt javasolja, hogy kizárólag eredeti Brother tintapatront használjon, és ne töltsön fel a használt patronokat másfajta tintával. Ha a nyomtatófejet vagy a készülék egyéb részeit az eltérő márkájú tinta vagy tintapatron használatból eredően meghibásodás éri, az emiatt szükséges javításokra nem terjed ki a jótállás.

- 1 Nyissa fel a tintapatron fedelet. Ha egy vagy több tintapatron, például a fekete színű, elérte élettartama végét az LCD kijelzőn a Nyomtatás hiba felirat jelenik meg.
- 2 Nyomja le a zárfeloldó kart az ábrán látható módon az LCD-kijelzőn jelzett tintapatron kioldásához. Vegye ki a patronot a készülékből.

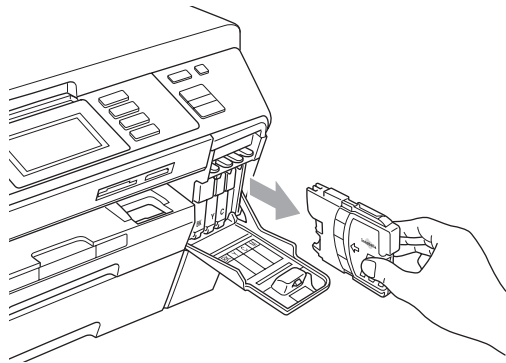
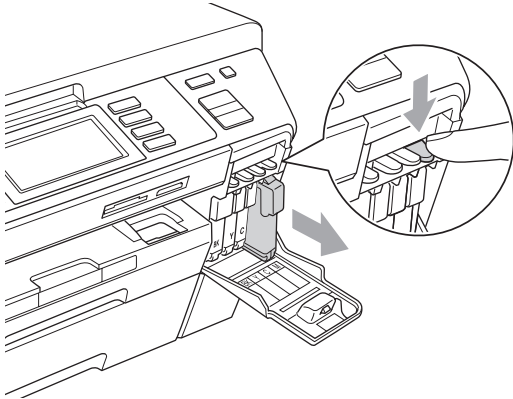

- 3 Bontson ki egy, az LCD-kijelzőn jelzett színű új tintapatront, majd vegye ki a tintapatront.

- 4 Forgassa a zöld gombot a sárga védősapkán az óra járásával egyező irányba kattanásig, hogy kinyissa a vákumpecsétet, aztán távolítsa el a sapkát (1).

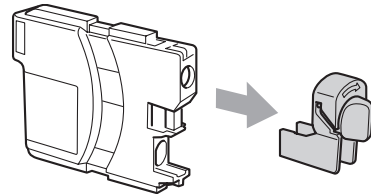
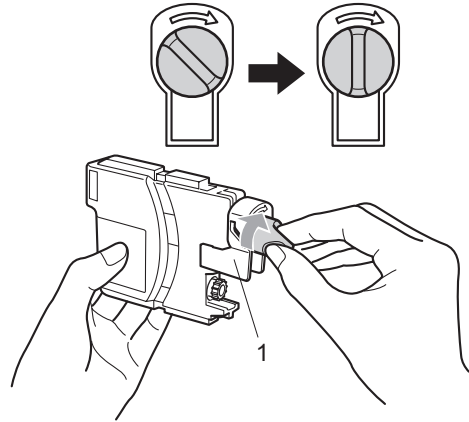

- 5 Minden színnek megvan a maga saját helye. Helyezze be a tintapatronokat a címkén látható nyíl irányának megfelelően.

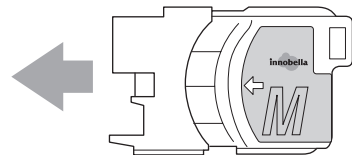

- 6 Finoman nyomja be a tintapatront kattanáig, majd csukja be a tintapatron fedelet.

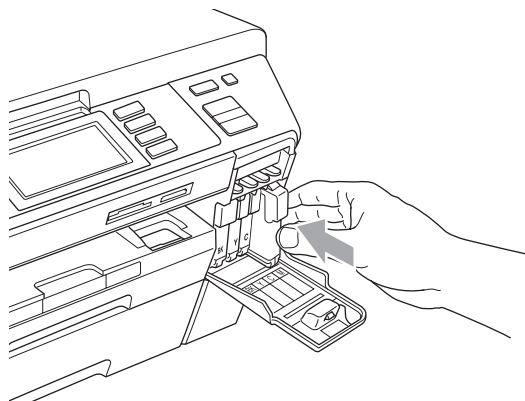

- 7 A készülék automatikusan nullázza a tintacsepp-számlálót.



Megjegyzés

- Ha tintapatront cserélt, pl. feketét, a kijelző rákérdezhet, hogy újat tett-e be (pl Kicserélte? BK Fekete). Új patron behelyezése esetén válassza ki az Igen opciót az adott szín tintacsepp-számlálójának automatikus nullázásához. Ha a behelyezett tintapatron nem új, akkor a Nem opciót válassza ki.
- Ha az LCD kijelzőn a Nincs kazetta vagy Nem detektálható üzenet jelenik meg a tintapatronok behelyezése után, ellenőrizze, hogy a tintapatronok jól lettek-e behelyezve.

⚠ VIGYÁZAT

Ha a tinta szembe kerül, azonnal mossa ki, és forduljon orvoshoz.

! FONTOS

- NE vegye ki a tintapatronokat, ha azokat nem kell kicserélni. Ellenkező esetben csökkenhet a tinta mennyisége, és a készülék nem fogja tudni, hogy mennyi tinta maradt a patronban.
- NE érjen hozzá a patronfoglalatokhoz. Ellenkező esetben tintás lehet a keze.
- Ha tinta kerül a bőrére vagy ruhájára, azonnal mossa azt le szappannal vagy tisztítószerrel.
- Ha összekeveri a színeket azáltal, hogy rossz helyre teszi az egyik tintapatront, akkor a patronok elhelyezkedésének korrigálása után tisztítsa meg alaposan a nyomtatófejet.
- Miután kinyitott egy tintapatront, helyezze azt be a készülékbe és használja fel fél éven belül. Bontatlan tintapatronokat használjon, és ügyeljen a csomagoláson szereplő lejárati dátumra.
- NE nyissa fel a tintapatront és ne szedje azt szét, különben a tinta kifolyhat a patronból.

A készülék burkolatának tisztítása

Az érintőképernyő tisztításánál az alábbiak szerint járjon el:

! FONTOS

- Annak érdekében, hogy tisztítás során ne aktiválja az érintőképernyőt, először helyezze energiatakarékos üzemmódba a készüléket az **Power Save** (Energiatakarékos mód) gomb lenyomásával.
- NE használjon folyadék állagú tisztítót (ideértve az etanolt is).

- 1 Az érintőképernyő tisztításához használjon puha, száraz rongyot.

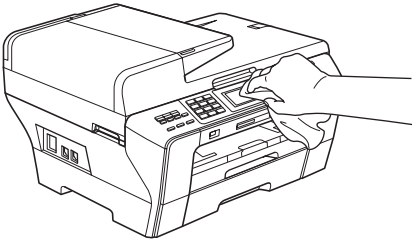

A burkolat tisztításánál kövesse az alábbi lépéseket:

! FONTOS

- Semleges tisztítószeret használjon. Az olyan illékony folyadékok, mint a hígító vagy a benzin rongálják a burkolatot.
- NE használjon ammóniát tartalmazó tisztítószeret.
- A vezérlőpult tisztításához NE használjon izopropil alkoholt. Megrepsztheti a panelt.

- 1 Húzza ki teljesen a papírtálcákat (1) a készülékből.

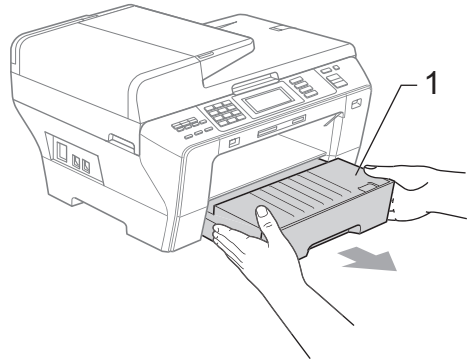
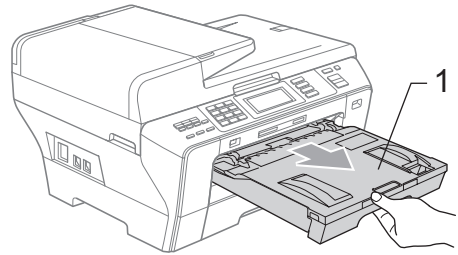

- 2 Törölje le a port a készülék burkolatáról egy puha ronggyal.

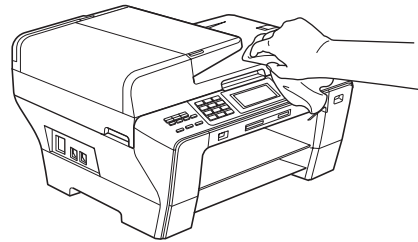

- 3 Távolítsa el mindent, ami a papírtálcába szorult.
- 4 Törölje le a port a papírtálcáról egy puha ronggyal.

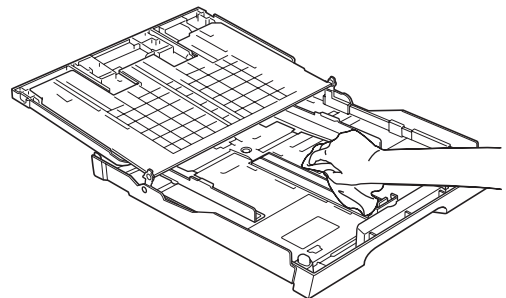

- 5 Helyezze vissza határozottan a papírtálcákat.

A szkennerveg tisztítása

- 1 Emelje fel a dokumentumfedelelet (1). Tisztítsa meg a szkennerveget (2) és a fehér műanyagot (3) puha, szőszmentes, nem gyúlékony üvegtisztítóval megnedvesített kendővel.

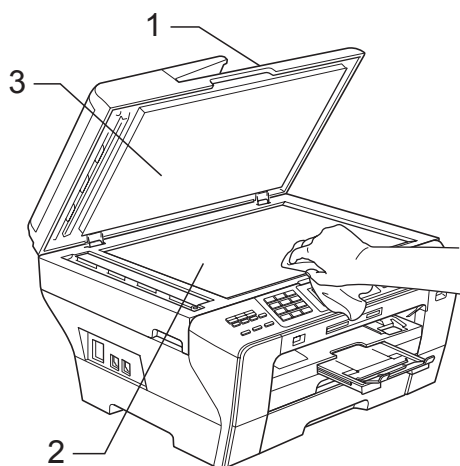

- 2 Az ADF egységben a fehér rudat (1) és az alatta található szkennerveg sávot (2) puha, szőszmentes, nem gyúlékony üvegtisztítóval megnedvesített ruhával tisztítsa meg.

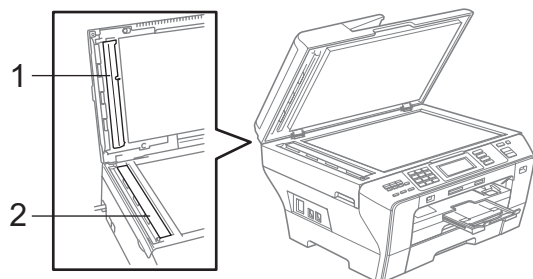

Megjegyzés

Az üvegsáv nem gyúlékony üvegtisztítóval történő tisztítása mellett húzza végig ujjait a felületén, hogy nem érez-e rajta valamit. Ha koszt vagy törmelékeket érez ujjával, az adott részre koncentrálni tisztítsa meg újra a felületet. Előfordulhat, hogy háromszor-négyszer meg kell ezt ismételnie. Ellenőrzésképpen minden tisztítás után készítsen egy másolatot.

A készülék nyomólemezeinek tisztítása

VIGYÁZAT

Feltétlenül húzza ki a készülék csatlakozóját az elektromos aljzatból a nyomtatóalca tisztítása előtt.

- 1 Két kézzel, az ujjtámaszok segítségével a készülék mindkét oldalán, emelje fel a szkennerveget, amíg biztosan be nem áll a nyitott pozícióba.
- 2 Tisztítsa meg a készülék nyomtatóalcaját (1) és a körülötte lévő területet, töröljön le minden odafröccsent tintát puha, száraz, szőszmentes kendővel.

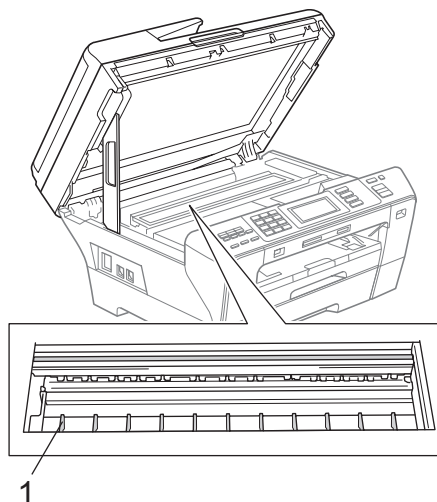

A papíradagoló görgők tisztítása

Ha a papíradagoló görgők tintával szennyeződnek, az papíradagolási vagy kétoldalas másolási problémákat okozhat.

- 1 Húzza ki a készüléket a hálózati csatlakozóaljzattól, ha nyitva van a papírtartó fül, csukja be, majd csukja be a papírtartót is. Húzza ki a papírtálcákat a készülékből.

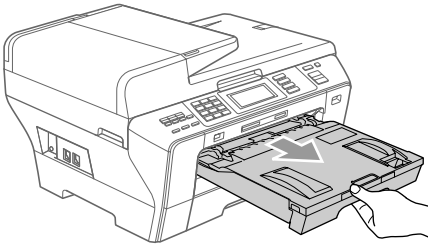

- 2 Nyomja meg a kétoldalon található két zöld fogantyút.

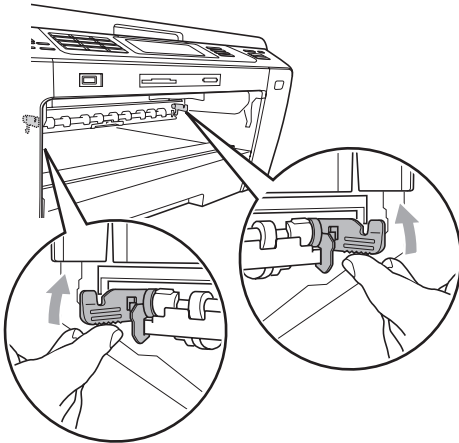

- 3 Vízzel enyhén nedvesítsen be egy puha, szőszmentes törlerongyot. Használat előtt alaposan csavarja ki a rongyot.

- 4 A rongy használatával tisztítsa meg a papíradagoló görgőket (1), az egyik oldalról a másikra haladva. Lassan forgassa el a görgőket, hogy azoknak az egész felületét megtisztítsa.

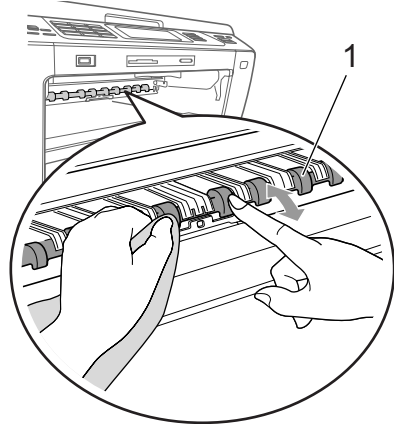

- 5 Tolja felfelé a zöld kétoldalas egységet.

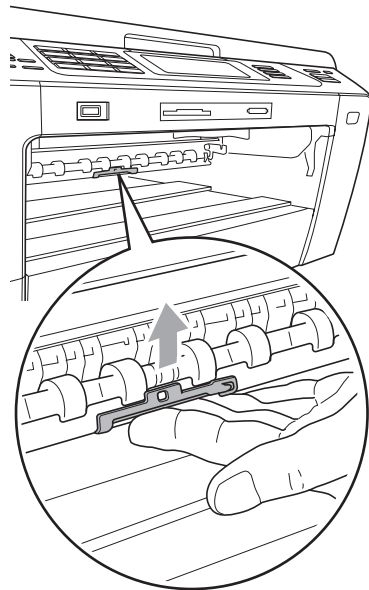

- 6 Helyezze vissza határozottan a papírtálcákat.
- 7 Dugja vissza a tápkábelt.



Megjegyzés

Ne használja a készüléket addig, amíg a görgők meg nem száradnak. Ha a görgők száradása előtt használja a készüléket, papírelakadási vagy kétoldalas másolási problémákat okozhat.

A papírfelszedő henger tisztítása

- 1 Húzza ki a papírtálcákat (1) a készülékből.
- 2 Húzza ki a készüléket az elektromos aljzatból és nyissa ki a külső hátsó fedelet (1) és a belső hátsó fedelet (2) a készülék hátoldalán.

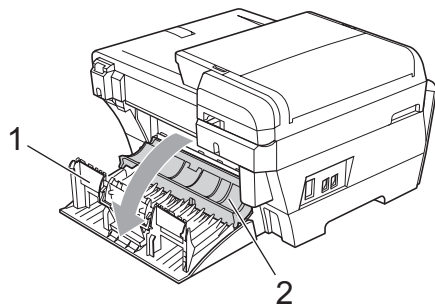

- 3 Vízzel enyhén nedvesítsen be egy puha, szőszmentes törlerongyot. Használat előtt alaposan csavarja ki a rongyot.
- 4 A rongy használatával tisztítsa meg a papírfelszedő hengereket (1), az egyik oldalról a másikra haladva. Lassan forgassa el a hengereket, hogy azoknak az egész felületét megtisztítsa.

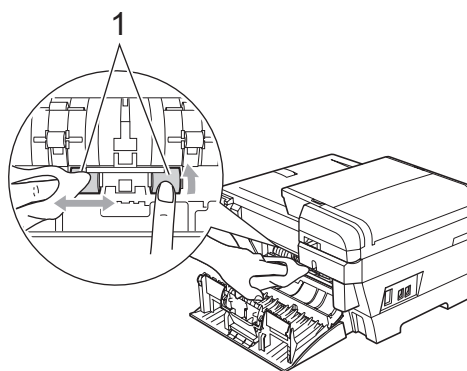

- 5 Puha, száraz, szőszmentes kendővel törölje át a hengereket, az egyik oldalról a másikra haladva. Lassan forgassa el a hengereket, hogy azoknak az egész felületét megszárazítsa.
- 6 Zárja be a belső, majd a külső hátsó fedelet. Bizonyosodjon meg róla, hogy a fedél megfelelően le van-e zárva.

- 7 Helyezze vissza határozottan a papírtálcákat.
- 8 Dugja vissza a tápkábelt.
- 9 Ne használja a készüléket addig, amíg a hengerek meg nem száradnak.

A nyomatófej tisztítása

A nyomtatási minőség megőrzése érdekében a készülék automatikusan megtisztítja a nyomatófejet. Amennyiben gondjai vannak a nyomtatási minőséggel, a tisztítási műveletet manuálisan is elindíthatja.

Tisztítsa meg a nyomatófejet és a tintapatronokat, ha a nyomatokon vízszintes vonalak jelennek meg, vagy ha a szöveg nem látható. Megtisztíthatja csak a feketét, a háromféle színt (ciánkék/sárga/magenta) egyszerre, vagy pedig mind a négyféle színt egyszerre.

A nyomatófej tisztításához tinta van szükség. Ha túl gyakran hajtja végre a tisztítást, akkor ezzel feleslegesen pazarolja a tintát.

! FONTOS

NE érjen hozzá a nyomatófejhez. Ellenkező esetben akár véglegesen is megsérülhet a nyomatófej, és előfordulhat, hogy a nyomatófejre vonatkozó jótállást is elveszti.

- 1 Válassza ki a  gombot.
- 2 Válassza ki a Tisztítás opciót.
- 3 Válassza ki a Fekete, Színes vagy az Összes opciót. A készülék megtisztítja a nyomatófejet. A tisztítási művelet befejezése után a készülék automatikusan visszaáll Készenléti képernyőre.



Megjegyzés

Ha legalább ötször tisztította a nyomatófejet, mégsem javult a nyomtatás minősége, tegyen be minden problémás színből egy új, eredeti Brother márkájú cserepatront. Ezután tisztítsa meg a nyomatófejet további öt alkalommal. Ha a nyomtatás minősége nem javult, vegye fel a kapcsolatot Brother márkakereskedőjével.

A nyomtatási minőség ellenőrzése

Ha halvány vagy csíkos színek és szöveg jelenik meg a nyomatokon, akkor előfordulhat, hogy néhány fűvóka eltömődött. Ezt úgy tudja leellenőrizni, hogy kinyomtatja a nyomtatási minőség ellenőrzésére szolgáló lapot, és megnézi a fűvóka-ellenőrzési mintát.

- 1 Válassza ki a  gombot.
- 2 Válassza ki a **Tesztnyomtatás** opciót.
- 3 Válassza ki a **Nyomtatás minőség** opciót.
- 4 Nyomja meg a **Colour Start** (Start (Színes)) gombot.
A készülék elkezd kinyomtatni a nyomtatási minőség ellenőrzésére szolgáló lapot.
- 5 Ellenőrizze a négy színblokk minőségét a papíron.
- 6 Az LCD-n megjelenik egy kérdés, hogy a nyomtatási minőség megfelelő-e. Válasszon az alábbi lehetőségek közül:
 - Ha minden vonal tiszta és éles, válassza ki az **Igen** topciót a nyomtatási minőség ellenőrzésének befejezéséhez, majd ugorjon a(z) 10. lépésre.
 - Ha hiányzó rövid vonalakat lát, hasonlóan az alábbi ábrán látottakhoz, nyomja meg a **Nem** opciót.

<Fekete>

OK



<Színes>

OK



Gyenge



Gyenge

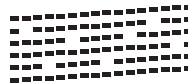

- 7 Az LCD-n megjelenik egy-egy kérdés a fekete ill. a három színes nyomtatással kapcsolatban, hogy azok minősége megfelelő-e.
Válassza ki az **Igen** vagy a **Nem** opciót.
- 8 A kijelző megkérdezi, el akarja-e kezdeni a tisztítást.
Nyomja meg a **Colour Start** (Start (Színes)) gombot.
A készülék elkezdja megtisztítani a nyomtatófejet.
- 9 A tisztítás befejezése után válassza ki a **Colour Start** (Start (Színes)) gombot.
A készülék újra nyomtatni kezdi a Nyomtatásminőség-ellenőrző lapot, aztán visszatér a 6. lépéshez.
- 10 Nyomja meg a **Stop/Exit** (Stop/Kilépés) gombot.
Ha a nyomtatási minőség azután is gyenge, hogy a műveletet legalább ötször végrehajtotta, cserélje ki az eltömődött szín tintapatronját.
A tintapatron cseréjét követően ellenőrizze a nyomtatási minőséget.
Ha a probléma továbbra is fennáll, ismétlje meg legalább ötször a tisztítási és teszt nyomtatási műveleteket az új tintapatronnal. Ha a tinta továbbra is hiányzik, vegye fel a kapcsolatot Brother márkakereskedésével.

! FONTOS

NE érjen hozzá a nyomtatófejhez. Ellenkező esetben akár véglegesen is megsérülhet a nyomtatófej, és előfordulhat, hogy a nyomtatófejre vonatkozó jótállást is elveszti.



Megjegyzés



Amikor a nyomtatófej fűvókája el van tömődve, a kinyomtatott minta így néz ki.



A nyomtatófej fűvókájának megtisztítása után a vízszintes vonalak eltűnnek.

Az igazítási beállítások ellenőrzése

Ha a készülék szállítását követően a kinyomtatott szöveg elmosódottá válik vagy a képek halványak, be kell állítani az igazítási beállításokat.

- 1 Válassza ki a  gombot.
- 2 Válassza ki a **Tesztnyomtatás** opciót.
- 3 Válassza ki az **Oldal igazítás** opciót.
- 4 Nyomja meg a **Mono Start** (Start (Mono)) vagy **Colour Start** (Start (Színes)) gombot.
A készülék elkezd kinyomtatni az oldal igazítási beállítások ellenőrzésére szolgáló lapot.
- 5 Ellenőrizze a 600 dpi és 1 200 dpi tesztnyomatokat, hogy az 5-ös szám mennyire felel meg a 0-snak.
- 6 Válasszon az alábbi lehetőségek közül:
 - Ha a 600 dpi és 1 200 dpi teszt nyomatoknál az 5. minta a legjobb, Válassza ki az **Igen** opciót az oldal igazítási beállítások ellenőrzésének befejezéséhez, majd ugorjon a(z) **9.** lépésre.
 - Ha egy másik teszt nyomat jobb a 600 dpi vagy az 1 200 dpi, válassza ki a **Nem** opciót.
- 7 600 dpi esetén válassza ki annak a tesztnyomatnak a számát, amely a 0 mintához a leginkább hasonlít (1 - 8).
- 8 1 200 dpi esetén válassza ki annak a tesztnyomatnak a számát, amely a 0 mintához a leginkább hasonlít (1 - 8).
- 9 Nyomja meg a **Stop/Exit** (Stop/Kilépés) gombot.

A tintamennyiség ellenőrzése

Habár az LCD-kijelzőn látható egy tintamennyiség-jelző ikon, a tinta menüben megtekintheti egy nagyobb grafikonon az egyes patronokban lévő tinta mennyiségét.

- 1 Válassza ki a  gombot.
- 2 Válassza ki a **Tinta mennyis.** opciót. Az LCD-kijelzőn megjelenik a tinta mennyisége.
- 3 Nyomja meg a **Stop/Exit** (Stop/Kilépés) gombot.



Megjegyzés

A tintamennyiséget a számítógépen is le tudja ellenőrizni. (Lásd *Printing (Nyomtatás)* Windows® vagy *Printing and Faxing (Nyomtatása és faxolás)* Macintosh® esetén a Software User's Guide (Szoftver használati útmutatóban) a CD-ROM-on.)

Készülék információk

Sorozatszám ellenőrzése

A készülék sorozatszámát az LCD-n nézheti meg.

- 1 Nyomja meg a **MENÜ** opciót.
- 2 A **▲** vagy **▼** gombok segítségével jelenítse meg a **Gép információ** opciót.
- 3 Válassza ki a **Gép információ** opciót.
- 4 Nyomja meg a **Stop/Exit** (Stop/Kilépés) gombot.

A készülék csomagolása és szállítása

A készülék szállításakor használja az eredeti csomagolóanyagokat. A készülék becsomagolásához hajtsa végre az alábbi műveletet. A szállítás közben keletkező esetleges sérülésekre a jótállás nem vonatkozik.

! FONTOS

Fontos, hogy nyomtatás után a készülék „leparkolhassa” a nyomtatófejet. Mielőtt kihúzza a készüléket, figyeljen, hogy a mechanikus hangok abbamaradtak-e. Ha nem várja meg, hogy a készülék befejezze ezt a parkolási műveletet, akkor az nyomtatási problémákhoz és a nyomtatófej esetleges megrongálódásához vezethet.

- 1 Nyissa fel a tintapatron fedelet.
- 2 Nyomja le a zárfeloldó kart a tintapatron kioldásához, majd vegye ki a tintapatronokat. (Lásd: *A tintapatronok cseréje* a(z) 158. oldalon.)
- 3 Tegye fel a zöld védőelemet, aztán zárja le a tintapatronfedelelet.

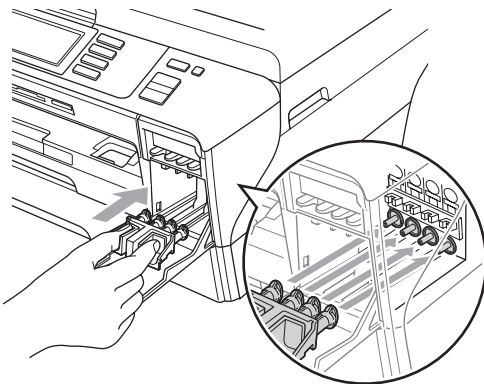

! FONTOS

- Ellenőrizze, hogy a zöld védőelem (1) mindkét oldalán helyükre kattantak-e a műanyag fülek (2).

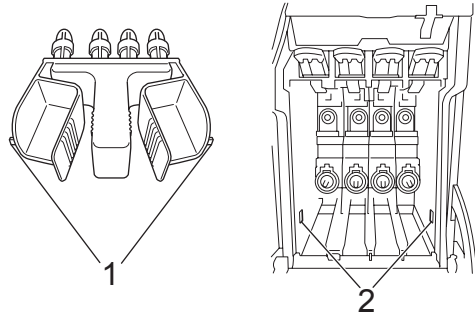

- Ha nem találja a zöld védőelemet, NE vegye ki a tintapatronokat a szállítás előtt. Rendkívül fontos, hogy a készüléket úgy szállítsa, hogy a zöld védőelem vagy a tintapatronok a helyükön legyenek. Ellenkező esetben megsérülhet a készülék el akár a jótállás is elveszhet.
- 4 Húzza ki a készüléket a fali telefon aljzatból, és húzza ki a készülékből a telefonkábel.
 - 5 Húzza ki a készülék tápcsatlakozóját a hálózati csatlakozóaljzatból.
 - 6 Két kézzel, az ujjtámaszok segítségével a készülék mindkét oldalán, emelje fel a szkennerveletet a nyitott pozícióba. Ezután húzza ki a készülékből az interfész kábelt, ha az be volt dugva.

- 7 Finoman zárja le a szkenerfedelet a kétoldali ujjtámaszok segítségével, lefelé nyomva a szkenerfedéltartót (1).

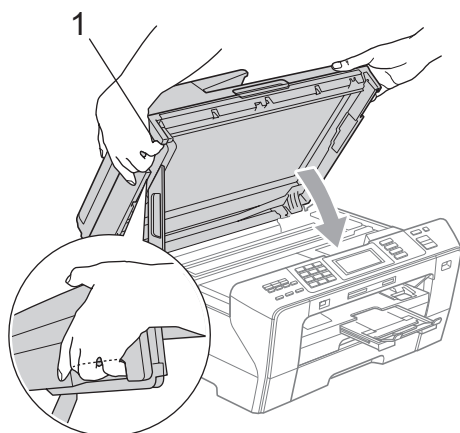

⚠ VIGYÁZAT

Vigyázzon, hogy az ujját ne csípje be a szkener fedél.

Mindig a készülék két oldalán található ujjtartót használja a szkener fedelének felnyitásakor és lecsukásakor.

- 8 Csomagolja be a készüléket a zsákba.

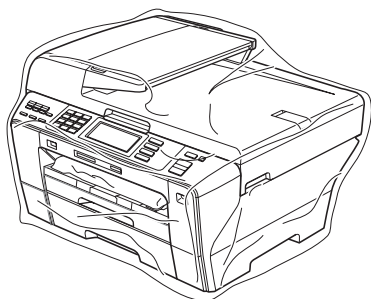

- 9 Csomagolja a készüléket és a nyomtatott anyagokat az eredeti kartondobozba, az eredeti csomagolóanyagokkal, ahogy alább látható.

A használt tintapatronokat ne helyezze be a kartondobozba.

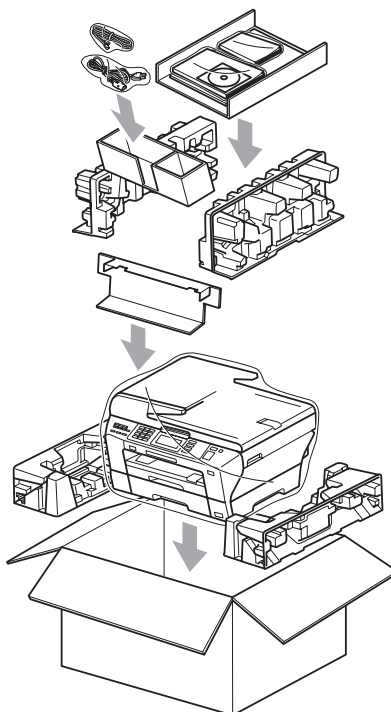

- 10 Csukja vissza dobozt, és zárja le ragasztószalaggal.

Programozás a kijelzőről

Készüléke úgy lett kialakítva, hogy az könnyedén vezérelhető legyen az LCD-kijelzőn megjelenő érintőképernyős menü gombok segítségével.

A felhasználóbarát programozásnak köszönhetően Ön a készülék valamennyi szolgáltatását maximálisan kihasználhatja.

Mivel a programozás az LCD-kijelzőn történik, ezért létrehoztunk egy „lépésről-lépésre” vezető, a kijelzőn megjelenő instrukciós-rendszert, hogy segítsünk Önnek a készülék beprogramozásában. Önnek mindössze annyit kell tennie, hogy követi az utasításokat, amelyek átvezetik a kiválasztandó menükön és programozási opciókon.

Menüábrázolás

A készülék beprogramozásához segítségül hívhatja a Menüábrázolást, amely a 170. oldalon kezdődik. Ezeken az oldalakon a menüpontok és opciók listáját találja.







Tárolás a memóriában

A Menü billentyűvel kiválasztott beállításokat még áramkimaradás esetén sem veszíti el, mert tartósan tárolódnak. A PhotoCapture, fax és másolás mód menübillentyűkkel készült beállítások sem vesznek el, ha kiválasztotta az Új alapért.áll. opciót. A dátumot és időt valószínűleg újra be kell állítania.

! FONTOS

Áramkimaradásakor a készülék kb. 24 óráig megőrzi a memóriában lévő üzeneteket.

Mód- és menübillentyűk

	Belépés a főmenübe.
 Fax	Belépés az üzemmódokba és azok ideiglenes beállítások menüjébe.
 Scan	
 Copy	
 Photo Capture	
Stop / Exit 	Az aktuális művelet leállítása.

Menüábrázat

A menüábrázat segít megismerni a készülék menüelemeit és opcióit. A gyári alapértelmezett beállítások félkövéren vannak szedve és csillaggal vannak jelölve.

MENÜ ()

1. szint	2. szint	3. szint	Választási lehetőségek	Leírás	Oldal
Ált. beáll.	Mód időzítő	—	Ki 0 Mp. 30 Mp. 1 Min 2 Min* 5 Min	A fax üzemmódba való visszatérés idejének beállítása.	28
	Ad. beáll.	1. adagoló	Papír méret (Választási lehetőségek) A4* A5 A3 10x15cm Letter Legal Ledger Papír típus (Választási lehetőségek) Sima Papír* Tintasu. Papír Brother BP71 Egyéb Fényes Átlátszó	Az 1. tálcán lévő papír méretének és típusának beállítása.	29
		2. adagoló	Papír méret (Választási lehetőségek) A4* A3 Letter Legal Ledger	A 2. tálcán lévő papír méretének beállítása.	29
 A gyári alapértelmezett beállítások félkövéren vannak szedve és csillaggal vannak jelölve.					

1. szint	2. szint	3. szint	Választási lehetőségek	Leírás	Oldal	
Ált. beáll. (folytatás)	Ad. beáll. (folytatás)	Tálca:Copy	1. adagoló* 2. adagoló	Kiválasztja a másolás módban használandó tálcát.	29	
		Tálca:FAX	1. adagoló 2. adagoló Autom.választ.*	Kiválasztja a fax módban használandó tálcát.	30	
	Hangerősség	Csengő	Ki Halk Közép* Hangos	A csengetés hangerejének beállítása.	31	
		Hangjelző	Ki Halk* Közép Hangos	Hangjelző hangerejének beállítása.	31	
		Hangszóró	Ki Halk Közép* Hangos	Hangszóró hangerejének beállítása.	31	
	Nyári időszt.	—	Be* Ki	A készülék automatikusan átáll nyári időszámításra.	32	
	Kímélő beáll.	—	Fax Fogadás:Be* Fax Fogadás:Ki	Testre szabja a Power Save (Energiatakarékos mód) billentyűt, hogy takarékos módban ne fogadjon faxokat.	27	
	LCD Beáll.	LCD Kontraszt	Világos Közép* Sötét	Az LCD-kijelző kontrasztjának beállítása.	33	
		Hátsóvilágítás	Világos* Közép Sötét	Az LCD-kijelző háttérvilágítás fényerejének beállítása.	33	
		Dim Időzítő	Ki 10 Mp. 20 Mp. 30 Mp.*	Beállíthatja, hogy az LCD háttérvilágítása mennyi ideig maradjon égve, miután visszatért a készenléti képernyőre.	33	
	 A gyári alapértelmezett beállítások félkövérén vannak szedve és csillaggal vannak jelölve.					

1. szint	2. szint	3. szint	Választási lehetőségek	Leírás	Oldal
Ált. beáll. (folytatás)	Alvásmód	—	1 Min 2 Min 3 Min 5 Min 10 Min* 30 Min 60 Min	Kiválaszthatja, meddig maradjon készenlétben a készülék, mielőtt alvó üzemmódra térne át.	32
	A3 - rövid erezetu	—	Be* Ki	Kapcsolja be ezt a beállítást, ha keresztshálirányú A3-as papírt használ.	30
	Funkció Zárás	Jelszó megadás Zár Ki-Be Felhaszn. Állít Felh. alapállapotba	—	Egy adott készülékfunkció használata legfeljebb 20 egyéni felhasználóra és minden más, nem hitelesített nyilvános felhasználóra korlátozható.	34
Fax	Fogadás beáll.	Késleltetés	0 1 2* 3 4 5 6 7 8 (például az Egyesült Királyságban)	Csak Fax vagy Fax/Telefon üzemmódban a csengetések számának beállítása, amely után a készülék válaszol.	53
		F/t csöngetés	20 Mp. 30 Mp.* 40 Mp. 70 Mp.	Fax/Telefon módban az ál/kettős csengetés idejének beállítása.	53
		Fax észlelés	Be* Ki	Akkor fogad faxokat, ha fogadja a hívást, és a fax hangot hallja.	54
		Távoli kódok	Be* (*51, #51) Ki	A hívásra mellék- vagy külső telefonkészülékről is válaszolhat, és kódok segítségével ki- vagy bekapcsolhatja a gépet. Személyre szabottan állíthatja be ezeket a kódokat.	69
 A gyári alapértelmezett beállítások félkövéren vannak szedve és csillaggal vannak jelölve.					

1. szint	2. szint	3. szint	Választási lehetőségek	Leírás	Oldal
Fax (folytatás)	Fogadás beáll. (folytatás)	Szürk./Színes	Szürk. (Max.A3)* Színes (Max.A4)	Bejövő faxok fogadási opcióinak kiválasztása.	55
		Aut.kicsinyít.	Be* Ki	Csökkenti a beérkező faxok méretét.	54
		Memóriavétel	Ki* Fax küldés Fax tárolása PC fax fogadás	Faxüzenetek továbbítása vagy azok eltávolítása a memóriába (hogyan akkor is hozzáférjen az üzenetekhez, ha nincs a készülék közelében), vagy faxok küldése számítógépre. Ha a faxtovábbítás vagy a PC Fax fogadás opciót állította be, akkor bekapcsolhatja a biztonsági nyomtatás funkciót.	56
		Fax előkép	Be Ki*	Megjelenítheti a fax előnézetét.	60
	Visszaigazolás	Adásigazolás	Be Be+Kép Ki* Ki+Kép Ki2 Ki2+Kép	Az adásigazolás és az Időközi napló kezdeti beállítása.	80
		Napló időköz	Ki Minden 50 fax* 6 Óránként 12 Óránként 24 Óránként 2naponta 7naponta		80
	Doku nyomtatás	—	—	A memóriában tárolt bejövő faxok nyomtatása.	56
	Táv.hozzáfér.	—	---*	A távoli hozzáféréshez beállíthatja saját kódját.	63
	Feladattörlés	—	—	Ellenőrizheti, hogy mely feladatok vannak a memóriában, és törölhet a feladatok közül.	49
	Vegyes	Kompatibilitás	Magas* Normál Alap (VoIP-hoz)	Átállítja a modem sebességét, aminek segítségével megoldódhatnak egyes átviteli problémák.	146
 A gyári alapértelmezett beállítások félkövérén vannak szedve és csillaggal vannak jelölve.					

Hálózat menü

1. szint	2. szint	3. szint	4. szint	Választási lehetőségek	Leírás
Hálózat	Vezetékes LAN	TCP/IP	Bootolás módja	Auto* Statikus RARP BOOTP DHCP	Kiválaszthatja a legmegfelelőbb bootolási módot.
			IP cím	[000-255]. [000-255]. [000-255]. [000-255]	Adja meg az IP-címet.
			Alhálóz.maszk	[000-255]. [000-255]. [000-255]. [000-255]	Adja meg az alhálózati maszkot.
			Gateway	[000-255]. [000-255]. [000-255]. [000-255]	Adja meg az átjáró (gateway) címét.
			Csomópont név	BRNXXXXXXXXXXXX	Adja meg a Csomópont nevét.
			Wins beállít	Auto* Statikus	A WINS konfigurációs mód kiválasztása.
			Wins szerver	(Elsődleges) 000.000.000.000 (Másodlagos) 000.000.000.000	Az elsődleges és másodlagos szerver IP-címének meghatározása.
			Dns szerver	(Elsődleges) 000.000.000.000 (Másodlagos) 000.000.000.000	Az elsődleges és másodlagos szerver IP-címének meghatározása.
			APIPA	Be* Ki	Automatikusan kiosztja az IP-címet a kapcsolatszintű címtartományból.
Lásd a <i>Network User's Guide (Hálózati használati útmutatót)</i> a CD-ROM-on.					
 A gyári alapértelmezett beállítások félkövéren vannak szedve és csillaggal vannak jelölve.					

1. szint	2. szint	3. szint	4. szint	Választási lehetőségek	Leírás
Hálózat (folytatás)	Vezetékes LAN (folytatás)	TCP/IP (folytatás)	IPv6	Be Ki*	Az IPv6 protokoll engedélyezése vagy letiltása. Ha az IPv6 protokollt szeretné használni, látogasson el ide: http://solutions.brother.com a részletekért.
		Ethernet	—	Auto* 100B-FD 100B-HD 10B-FD 10B-HD	Kiválasztja az Ethernet csatlakozási módot.
	WLAN	TCP/IP	Bootolás módja	Auto* Statikus RARP BOOTP DHCP	Kiválaszthatja a legmegfelelőbb bootolási módot.
			IP cím	[000-255]. [000-255]. [000-255]. [000-255]	Adja meg az IP-címet.
			Alhálózat.maszk	[000-255]. [000-255]. [000-255]. [000-255]	Adja meg az alhálózati maszkot.
			Gateway	[000-255]. [000-255]. [000-255]. [000-255]	Adja meg az átjáró (gateway) címét.
			Csomópont név	BRWXXXXXXXXXXXX	Adja meg a Csomópont nevét.
			Wins beállít	Auto* Statikus	A WINS konfigurációs mód kiválasztása.
			Wins szerver	(Elsődleges) 000.000.000.000 (Másodlagos) 000.000.000.000	Az elsődleges és másodlagos szerver IP-címének meghatározása.
			Lásd a <i>Network User's Guide (Hálózati használati útmutatót)</i> a CD-ROM-on.		
	A gyári alapértelmezett beállítások félkövéren vannak szedve és csillaggal vannak jelölve.				

1. szint	2. szint	3. szint	4. szint	Választási lehetőségek	Leírás
Hálózat (folytatás)	WLAN (folytatás)	TCP/IP (folytatás)	Dns szerver	(Elsődleges) 000.000.000.000 (Másodlagos) 000.000.000.000	Az elsődleges és másodlagos szerver IP-címének meghatározása.
			APIPA	Be* Ki	Automatikusan kiosztja az IP-címet a kapcsolatszintű címtartományból.
			IPv6	Be Ki*	Bekapcsolja az IPv6 protokollt.
		Telep. Varázsló	—	—	Anyomtatókiszolgáló konfigurációs varázslója.
		SES/WPS/AOSS	—	—	Egyszerűen beállíthatja a vezeték nélküli hálózati beállításokat az egygombos módszerrel.
		WPS PIN kóddal	—	—	Egyszerűen beállíthatja a vezeték nélküli hálózati beállításokat a PIN kódos WPS-szel.
		WLAN állapot	Állapot	—	Itt tekintheti meg a vezeték nélküli hálózat aktuális állapotát.
			Jelzés	—	Itt tekintheti meg a vezeték nélküli hálózat aktuális állapotát.
			SSID	—	Az aktuális SSID megtekintése.
			Párbeszéd Mód	—	Az aktuális kommunikációs mód megtekintése.

Lásd a *Network User's Guide (Hálózati használati útmutatót)* a CD-ROM-on.



A gyári alapértelmezett beállítások félkövéren vannak szedve és csillaggal vannak jelölve.

1. szint	2. szint	3. szint	4. szint	Választási lehetőségek	Leírás
Hálózat (folytatás)	E-mail/IFAX	Email cím	Email cím	—	Adja meg az E-mail címet (max. 60 karakter).
		Szerver beáll.	SMTP szerver	Megnevezés (max. 30 karakter)	Adja meg az SMTP címet.
				IP cím [000-255]. [000-255]. [000-255]. [000-255]	
			SMTP port	[00001-65535]	Adja meg a SMTP portszámot.
			SMTP engedély	Nincs megadva* SMTP-ENG POP bef. SMTP	Az e-mail értesítés biztonsági módjának kiválasztása.
			POP3 szerver	Név (max. 30 karakter) IP cím [000-255]. [000-255]. [000-255]. [000-255]	Adja meg a POP3 kiszolgáló címét.
			POP3 port	[00001-65535]	Adja meg a POP3 portszámot.
			Postafiók neve	—	Adja meg a postafiók nevét (max. 20 karakter).
			Postaf. Jelszó	—	Adja meg a POP3 kiszolgálóra történő belépéshez szükséges jelszót (max. 20 karakter).
APOP	Be Ki*	Az APOP engedélyezése vagy letiltása.			
Lásd a <i>Network User's Guide (Hálózati használati útmutatót)</i> a CD-ROM-on.					
 A gyári alapértelmezett beállítások félkövéren vannak szedve és csillaggal vannak jelölve.					

1. szint	2. szint	3. szint	4. szint	Választási lehetőségek	Leírás
Hálózat (folytatás)	E-mail/IFAX (folytatás)	Levél fogadás	Autó lehívás	Be* Ki	Új üzenetek automatikus lekérdezése a POP3 kiszolgálón.
			Lehívás időköz (Ha az Autó lehívás értéke Be.)	1 Min 3 Min 5 Min 10 Min* 30 Min 60 Min	Időköz beállítása az új üzenetek POP3 kiszolgálón történő automatikus lekérdezéséhez.
			Fejléc	Mind Tárgy+honon+hova Nincs*	Kiválasztja az elektronikus levél fejlécében kinyomtatandó tartalmat.
			Hib. Levél Tör.	Be* Ki	Hibás e-mail üzenetek automatikus törlése.
			Értesítés	Be MDN Ki*	Értesítések fogadása.
		Levél küldés	Tárgy	—	Az Internet Fax adatokhoz kapcsolódó tárgysor megjelenítése.
			Max. Méret	Be Ki*	Az E-mail dokumentumok méretének korlátozása.
			Értesítés	Be Ki*	Értesítések küldése.
		Közvetít beáll	Rly broadcast	Be Ki*	Interneten keresztül közvetít egy dokumentumot egy másik faxkészülékre.
			Relay domain	—	A tartománynév regisztrációja.
			Relay jelentés	Be Ki*	A továbbított üzenetszórás jelentés kinyomtatása.

Lásd a *Network User's Guide (Hálózati használati útmutatót)* a CD-ROM-on.



A gyári alapértelmezett beállítások félkövérén vannak szedve és csillaggal vannak jelölve.

1. szint	2. szint	3. szint	4. szint	Választási lehetőségek	Leírás
Hálózat (folytatás)	FTP-re szken.	Passzív mód	Be* Ki	—	Az FTP-kiszolgáló és a hálózati tűzfal konfigurációjától függően engedélyezheti (BE) vagy letilthatja (KI) a passzív üzemmódot.
		Portszám	—	—	Módosíthatja az FTP-kiszolgáló hozzáférési portjának számát is.
		1. Fájlnev	—	—	A hét előre beállított fájlnev mellett a felhasználó két további fájlnevet hozhat létre az FTP-kiszolgálóprofil kialakításához.
		2. Fájlnev	—	—	
		Beáll. profil	Nem regisztrált	—	Beállíthatja az Ön FTP profilját.
	Időzóna	—	UTC+XX:XX	—	A saját ország időzónájának beállítása.
	Hálózati I/F	—	Vezetékes LAN* WLAN	—	Kiválaszthatja a hálózati kapcsolat típusát.
	LDAP	—	Be Ki*	—	Lehetővé teszi információk, mint pl. faxszámok és e-mail címek keresését a kiszolgálón.
Gyári reszet	—	Igen Nem	—	Minden vezetékes és vezeték nélküli hálózati beállítást visszaállít a gyári alapértelmezett értékre.	

Lásd a *Network User's Guide (Hálózati használati útmutatót)* a CD-ROM-on.



A gyári alapértelmezett beállítások félkövéren vannak szedve és csillaggal vannak jelölve.

MENÜ (MENU) (folytatás)

1. szint	2. szint	3. szint	Választási lehetőségek	Leírás	Oldal
Jelent.nyomt.	Adásigaz. Ell.	—	—	Kinyomtatja ezeket a listákat és jelentéseket.	80
	Segítség	—	—		
	Gyorstárcsázás	—	Ábécé sorrend Számsorrend		
	Fax Napló	—	—		
	Felhasz.Beáll.	—	—		
	Hálózat Beáll.	—	—		
Gép információ	Gyári szám	—	—	Ellenőrizheti a készülék sorozatszámát.	166
Alapbeáll.	Vételi mód	—	Csak fax* Fax/Tel Külső Tel/Ü.R. Kézi	Kiválaszhatja a legmegfelelőbb fogadási módot.	51
	Idő&dátum	—	—	Dátum és idő beillesztése az LCD kijelzőre és a küldött faxok fejlécébe.	Lásd: <i>Gyors telepítési útmutató</i>
	Áll.azonosító.	—	Fax: Név:	Az Ön nevének és faxszámának kijelzése minden faxolt oldalon.	
	Hang/Impulzus	—	Hang* Impulzus	Megválaszthatja a tárcsázási módot.	
	Tárcsahang	—	Érzékelés Nincs érzékelés*	A tárcsahang-észlelés be- vagy kikapcsolása.	146
	tel.von.beáll	—	Normál* PBX ISDN	A telefonvonal-típus beállítása.	66
 A gyári alapértelmezett beállítások félkövéren vannak szedve és csillaggal vannak jelölve.					

Fax ()

1. szint	2. szint	3. szint	Választási lehetőségek	Leírás	Oldal
Fax Felbontás	—	—	Standard* Finom Szuperfinom Fotó	A kimenő faxok alapértelmezett felbontásának beállítása.	47
Kontraszt	—	—	Auto* Világos Sötét	A küldött fax világosságának, sötétségének beállítása.	47
Szkenüveg méret	—	—	A4* A3 Letter Legal Ledger	Beállítja a faxoláshoz a szkennerveg méretét.	43
Körfaxolás	Adjon hozzá számot Telefonkönyv	—	—	Üzenetszórással ugyanazt a faxot egyszerre elküldheti több faxszámra.	45
Előnézet	—	—	Be Ki*	Küldés előtt megtekintheti a faxot.	44
Időzítő	—	—	Be (00:00) Ki*	24 órás formátumban beállítható az az időpont, amikor a készülék elküldi az időzített, késleltetett faxokat.	48
Körfax	—	—	Be Ki*	Ugyanarra a faxszámra küldendő késleltetett faxüzenetek egyszerre történő elküldése.	49
Közvetl.küld	—	—	Be Ki*	Faxolás a memória használata nélkül.	48
Lehívó adás	—	—	Standard Védett Ki*	Beállítja a dokumentumot az Ön gépén, hogy egy másik faxkészülék lehívhassa.	85
Lehívó vétel	—	—	Standard Védett Időzítés Ki*	A gépet úgy állíthatja be, hogy az másik faxkészülékről lehívást bonyolíthasson.	82
Tengertúli-mód	—	—	Be Ki*	Ha tengerentúlra, külföldre kíván faxot küldeni, és nehézségekbe ütközik, kapcsolja be ezt az üzemmódot.	48



A gyári alapértelmezett beállítások félkövéren vannak szedve és csillaggal vannak jelölve.

1. szint	2. szint	3. szint	Választási lehetőségek	Leírás	Oldal
Új alapért. áll.	—	—	Igen Nem	Elmentheti a faxbeállításokat.	49
Gyári visszaáll.	—	—	Igen Nem	Visszaállíthatja a beállításokat a gyári alapértelmezett értékekre.	50
Előzmények	Kimenő hívás	Küldjön egy faxot	—	A Kimenő hívás előzményekben lévő számokat kiválasztva küldhet rájuk faxot, hozzáadhatja azokat a Gyorstárcsázáshoz vagy Gyorsbillentyű tárcsázáshoz, illetve törölheti is őket az előzményekből.	72
		Több	Adja a gyorst.-hoz		
			Egygombos tárcs-hoz új		
			Töröl		
Telefonkönyv	Küldjön egy faxot	—	—	Néhány billentyű (és a Start) segítségével már tárcsázhat is.	42
	Több	Gyorstárcs. beállítása	—	Néhány billentyű segítségével beállíthat hívásokat.	74
		Egygombos haszn. beáll	—	Gyorsbillentyűs számokat állíthat be.	72
		Csoport	—	Csoportszámokat is megadhat körfaxoláshoz.	77
		Változtatás	—	Gyorsbillentyűs és gyorstárcsázó számokat módosíthat.	74
		Töröl	—	Gyorsbillentyűs és gyorstárcsázó számokat törölhet.	77
 A gyári alapértelmezett beállítások félkövéren vannak szedve és csillaggal vannak jelölve.					

Szkennel ()

1. szint	1. opció	2. opció	3. opció	Leírás	Oldal
E-mailbe szkenn.	PC	—	—	Beszkennehet egy fekete-fehér vagy egy színes dokumentumot levelező alkalmazásába.	Lásd a <i>Software User's Guide (Szoftver használati útmutatót)</i> a CD-ROM-on.
	E-mail Szerver	Minőség	Színes 150 dpi*	Beállítja a fájlformátumot a szkennelt adatok E-mail szerveren keresztül történő elküldéséhez.	
			Színes 300 dpi		
		Színes 600 dpi			
		FF 200x100 dpi			
		FF 200 dpi			
Fájl Típus	(ha a színes opció van kiválasztva a minőség beállításánál)	PDF formátum*			
	(ha a színes opció van kiválasztva a minőség beállításánál)	JPEG			
Üveg szkenn. méret	A4*	Beállítja a szkenneléshez a szkennelő méretét.			
	A3				
Új alapért. beállítás	Igen	Elmentheti a szkennelési beállításokat.			
	Nem				
Gyári visszaáll.	Igen	Visszaállíthatja a beállításokat a gyári alapértelmezett értékekre.			
	Nem				

 A gyári alapértelmezett beállítások félkövéren vannak szedve és csillaggal vannak jelölve.

1. szint	1. opció	2. opció	3. opció	Leírás	Oldal
Képbe szkenn.	—	—	—	Beszkenelhet egy színes képet grafikai alkalmazásába.	Lásd a <i>Software User's Guide (Szoftver használati útmutatót) a CD-ROM-on.</i>
OCR szkenn.	—	—	—	Átalakíthatja szöveges dokumentumát szerkeszthető szöveges fájlá.	
Fájlba szkenn.	—	—	—	Beszkenelhet egy fekete-fehér vagy egy színes dokumentumot levelező alkalmazásába.	
Kártyára szkenn. (ha memóriakártya vagy USB Flash memória meghajtó a készülékbe helyezve)	Minőség	—	Színes 150 dpi* Színes 300 dpi Színes 600 dpi FF 200x100 dpi FF 200 dpi	Kiválaszthatja a dokumentum szkennelési felbontását és fájlformátumát.	116
	Fájl Típus	—	(ha a színes opció van kiválasztva a minőség beállításnál) PDF formátum* JPEG (ha a színes opció van kiválasztva a minőség beállításnál) TIFF PDF formátum*		
	Üveg szkenn. méret	—	A4* A3 Letter Legal Ledger	Beállítja a szkenneléshez a szkennerrüveg méretét.	
Fájl név	—	—	—	Átnevezheti a fájlt.	117
Új alapért. beállítás	—	—	Igen Nem	Elmentheti a szkennelési beállításokat.	117
Gyári visszaáll.	—	—	Igen Nem	Visszaállíthatja a beállításokat a gyári alapértelmezett értékekre.	117



A gyári alapértelmezett beállítások félkövérén vannak szedve és csillaggal vannak jelölve.

1. szint	1. opció	2. opció	3. opció	Leírás	Oldal
FTP-re szkenn.	Név (válassza ki vagy írja be a használni kívánt FTP-kiszolgálóprofil nevét; a név megjelenik az LCD kijelzőn)	Minőség	Színes 150 dpi* Színes 300 dpi Színes 600 dpi FF 200x100 dpi FF 200 dpi	Beállítja a fájlformátumot a szkennelt adatok FTP-n történő elküldéséhez.	Lásd a <i>Software User's Guide (Szoftver használati útmutatót)</i> a CD-ROM-on.
		Fájl Típus	(ha a színes opció van kiválasztva a minőség beállításnál) PDF formátum* JPEG (ha a színes opció van kiválasztva a minőség beállításnál) TIFF PDF formátum*		
		Üveg szkenn. méret	A4* A3 Letter Legal Ledger	Beállítja a szkenneléshez a szkennerrüveg méretét.	
		Fájl név	—	Átnevezheti a fájlt.	
		Új alapért. beállítás	Igen Nem	Elmentheti a szkennelési beállításokat.	
		Gyári visszaáll.	Igen Nem	Visszaállíthatja a beállításokat a gyári alapértelmezett értékekre.	
 A gyári alapértelmezett beállítások félkövéren vannak szedve és csillaggal vannak jelölve.					

1. szint	1. opció	2. opció	3. opció	Leírás	Oldal
FTP-re szkenn. (folytatás)	IP cím (adja meg az FTP-kiszolgáló IP-címét)	Minőség	Színes 150 dpi* Színes 300 dpi Színes 600 dpi FF 200x100 dpi FF 200 dpi	Beállítja a fájlformátumot a szkennelt adatok FTP-n történő elküldéséhez.	Lásd a <i>Software User's Guide (Szoftver használati útmutatót)</i> a CD-ROM-on.
		Fájl Típus	(ha a színes opció van kiválasztva a minőség beállításnál) PDF formátum* JPEG (ha a színes opció van kiválasztva a minőség beállításnál) TIFF PDF formátum*		
		Üveg szkenn. méret	A4* A3 Letter Legal Ledger		
		Fájl név	—	Átnevezheti a fájlt.	
		Új alapért. beállítás	Igen Nem	Elmentheti a szkennelési beállításokat.	
		Gyári visszaáll.	Igen Nem	Visszaállíthatja a beállításokat a gyári alapértelmezett értékekre.	
		 A gyári alapértelmezett beállítások félkövéren vannak szedve és csillaggal vannak jelölve.			



Copy (Másolás) 

1. szint	2. szint	3. szint	Választási lehetőségek	Leírás	Oldal
Minőség	—	—	Gyors Normál* Legjobb	Kiválaszthatja a következő másolat másolási felbontását.	89
Nagyít/Kics.	100%*	—	—	—	90
	Nagyítás	—	198% 10x15cm → A4 186% 10x15cm → LTR 142% A4→A3, A5→A4	Megválaszthatja a következő másolat nagyítási arányát.	90
	Kicsinyítés	—	97% LTR → A4 93% A4 → LTR 83% LGL → A4 69% A3→A4, A4→A5 47% A4 → 10x15cm	Megválaszthatja a következő másolat kicsinyítési arányát.	90
	Laphoz ig.	—	—	A készülék automatikusan a kiválasztott papírmérethez állítja a méretet.	90
	Egyéni (25-400%)	—	—	Megválaszthatja a következő másolat nagyítási vagy kicsinyítési arányát.	90
Adagoló kiválasztása	—	—	1. adagoló* 2. adagoló	Kiválasztja a másolás módban használandó tálcát.	94
Papír típus (csak az 1. tálca)	—	—	Sima Papír* Tintasu. Papír Brother BP71 Egyéb Fényes Átlátszó	Kiválaszthatja a tálcában lévő papírhoz leginkább megfelelő papírtípust.	94
Papír méret (csak az 1. tálca)	—	—	A4* A5 A3 10x15cm Letter Legal Ledger	Kiválaszthatja a tálcában lévő papírhoz leginkább megfelelő papírtípust.	94
 A gyári alapértelmezett beállítások félkövéren vannak szedve és csillaggal vannak jelölve.					

1. szint	2. szint	3. szint	Választási lehetőségek	Leírás	Oldal
Világosság	—	—		Másolatok fényerejének beállítása.	93
Kontraszt	—	—		Másolatok fényerejének beállítása.	93
Gyűjt/rendez	—	—	Gyűjt* Rendez	Beállíthatja, hogy gyűjteni vagy rendezni szeretné-e a példányokat.	93
Oldal beáll.	—	Ki (1 az 1)* 2az1-ben (Álló) 2az1-ben (Fekvő) 4az1-ben (Álló) 4az1-ben (Fekvő) 1 és 2 között Poszter (2 x 2) Poszter (3 x 3)	Ha A3 vagy Ledger méretet választott ki. (2 az 1-ben opció esetén.) LGRx2 → LGRx1 LTRx2 → LGRx1 A3x2 → A3x1 A4x2 → A3x1 (Poszter 2 x 2 opció esetén.) LGRx1 → LGRx4 LTRx1 → LGRx4 A3x1 → A3x4 A4x1 → A3x4	Készíthet N az 1-ben, 1 és 2 között vagy Poszter másolatokat.	91
Ferdeség beállítása	—	—	Auto* Ki	Ha a beszkennelt példány ferde, készüléke képes automatikusan korrigálni az adatokat.	95
Könyv másolás	Be	—	—	Korrigálja a sötét szegélyeket és a ferdeséget, amikor a szkennerről másol.	95
	Be (Előnézet)	(Ferdeség beáll.) Árny. beáll.	—		
	Ki*	—	—		
A gyári alapértelmezett beállítások félkövéren vannak szedve és csillaggal vannak jelölve.					

1. szint	2. szint	3. szint	Választási lehetőségek	Leírás	Oldal
Vízjel másolás	Vízjel haszn.	—	A vízjel másolási beállításokat a következő táblázat tartalmazza.	Vízjel formájában emblémát vagy szöveget illeszthet a dokumentumba.	96
	Sablon szerk.				
	Kép haszn.				
Kétoldalas másolás	Be	—	Álló Hossz.o. hajtás Álló Rövid o. hajtás Fekvő Hossz.o. hajtás Fekvő Rövid o. hajtás	Kétoldalas nyomtatás bekapcsolása vagy kikapcsolása. Kiválasztható a kétoldalas nyomtatás formátuma.	97
	Ki*				
Kedvencek beállítása	Tárolás	—	Kedvenc:1 Kedvenc:2 Kedvenc:3	Elmentheti Kedvenc beállításait.	99
	Átnevezés				
 A gyári alapértelmezett beállítások félkövérrel vannak szedve és csillaggal vannak jelölve.					

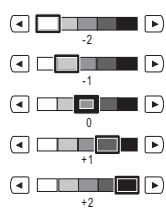
Vízjel másolási beállítások

1. opció	2. opció	3. opció	4. opció	Leírás	Oldal
Sablon szerk.	—	Szöveg	CONFIDENTIAL* DRAFT COPY	Szöveg elhelyezése a dokumentumban vízjelként, sablonok alapján.	96
	—	Pozíció	A B C D E* F G H I Minta		
	—	Méret	Kicsi Közepes* Nagy		
	—	Szög	-90° -45°* -0° +45° +90°		
	—	Fólia			
	—	Szín	Sárga Zöld Nsárga Fekete* Kék Vörös Bíbor		
 A gyári alapértelmezett beállítások félkövéren vannak szedve és csillaggal vannak jelölve.					



















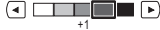



1. opció	2. opció	3. opció	4. opció	Leírás	Oldal	
Kép haszn.	Beolvasás (Állítsa be a lapot, majd nyomja meg a Start gombot.)	Fólia	    	Logó vagy szöveg elhelyezése a dokumentumban vízjelként, egy beszkenelt kép alapján.	96	
	Média	Pozíció	A B C D E* F G H I Minta	Logó vagy szöveg elhelyezése a dokumentumban vízjelként, egy cserélhető médian lévő kép alapján.		
			Méret			Kicsi Közepes* Nagy
			Szög			-90° -45°* -0° +45° +90°
			Fólia			    
 A gyári alapértelmezett beállítások félkövéren vannak szedve és csillaggal vannak jelölve.						

Photo Capture ()

1. szint	2. szint	3. szint	Választási lehetőségek	Leírás	Oldal
Fotónéz - egetés	 (Összes fotó nyomtatása)	 (Auto. Javítás)	A vízjel másolási beállításokat a következő táblázat tartalmazza.	Kinyomtathatja a memóriakártyán vagy az USB Flash memória meghajtó lévő összes fotót.	105
	 (Bemutató)			A készülék diavetítés formájában megjeleníti a fotókat.	
				A készülék kiválasztja a fotóhoz illő effektust.	107
Fotó Effektek	Effektek	 (Auto. Javítás)	A vízjel másolási beállításokat a következő táblázat tartalmazza.	Ezekkel a beállításokkal módosíthatja a fotókat.	107
		 (Tónus fokozása)			
		 (Látvány fokozás)			
		 (Vörösszem csök.)			
		 (Fekete-fehér)			
		 (Szépia)			
		 (Auto. Javítás Vörösszem csök.)			
	Vágás	—		Megvághatja a fotókat, és így lehetősége van rá, hogy a képnek csupán egy részét nyomtassa ki.	107
Index-nyomtatás Tárgymutató	Indexlap Tárgymutató	6 kép/vonal* 5 kép/vonal	A vízjel másolási beállításokat a következő táblázat tartalmazza.	Kinyomtathat egy miniatűr képekkel teli oldalt.	106
	Nyomt. ki a fotókat	—		Kinyomtathat egy képet.	107
 A gyári alapértelmezett beállítások félkövéren vannak szedve és csillaggal vannak jelölve.					

Nyomtatási beállítások

1. opció	2. opció	3. opció	4. opció	Leírás	Oldal
Nyomt. Minőség (DPOF nyomtatás számára nem jelenik meg)	Normál Fotó*	—	—	Kiválaszthatja a nyomtatási minőséget.	111
Papír típus	Sima Papír Tintas. P. Brother BP71 Egyéb Fényes*	—	—	Kiválaszthatja a papírtípust.	111
Papír méret	10x15cm* 13x18cm A4 A3 Letter Ledger	(A4 vagy Letter kiválasztása esetén) 8x10cm 9x13cm 10x15cm 13x18cm 15x20cm Max. méret*	—	Kiválaszthatja a papírméretet és a nyomtatási méretet.	111
Világosság (nem jelenik meg, ha a Fotó Effektek van kiválasztva)	Sötét Világos ◀ [0] ▶ ◀ [-2] ▶ ◀ [-1] ▶ ◀ [0] ▶ ◀ [+1] ▶ ◀ [+2] ▶	—	—	Beállíthatja a fényerőt.	112
Kontraszt (nem jelenik meg, ha a Fotó Effektek van kiválasztva)	- + ◀ [-2] ▶ ◀ [-1] ▶ ◀ [0] ▶ ◀ [+1] ▶ ◀ [+2] ▶	—	—	Beállíthatja a kontrasztot.	112
 A gyári alapértelmezett beállítások félkövéren vannak szedve és csillaggal vannak jelölve.					

1. opció	2. opció	3. opció	4. opció	Leírás	Oldal
Színfokozás (nem jelenik meg, ha a Fotó Effektek van kiválasztva)	Be Ki*	Fehéregyensúly		Beállíthatja a fehér részek színárnyalatát.	112
		Élesség		Növelheti a kép részletességét.	
		Színsűrűség		Beállíthatja a kép színmennyiségét.	
Levágás	Be* Ki	—	—	Levágja a kép margón kívül eső részét, hogy a kép ráférjen a kiválasztott papírméretre vagy nyomtatási területre. Kapcsolja ki ezt a funkciót, ha egész képeket szeretne nyomtatni, vagy ha el szeretné kerülni a kép megvágását.	114
Szeg. nélkül	Be* Ki	—	—	Kibővíti a nyomtatható területet a papír széléig.	114
Dátum nyomt. (DPOF Nyomtatás esetén nem jelenik meg)	Be Ki*	—	—	Rányomtatja a dátumot a fotókra.	114
Új alapért. beáll	Igen Nem	—	—	Elmentheti a szkennelési beállításokat.	115
Gyári visszaáll.	Igen Nem	—	—	Visszaállíthatja a beállításokat a gyári alapértelmezett értékekre.	117
A gyári alapértelmezett beállítások félkövéren vannak szedve és csillaggal vannak jelölve.					

Telefonkönyv (**Telefonkönyv**)

1. szint	2. szint	3. szint	Választási lehetőségek	Leírás	Oldal
Telefonkönyv	Küldjön egy faxot	—	—	Néhány billentyű (és a Start) segítségével már tárcsázhat is.	42
	Több	Gyorstárcs. beállítása	—	Mindössze néhány billentyűre van szüksége hívások beállításához.	74
		Egygombos haszn. beáll	—	A leggyakrabban hívott számokat a gyorsbillentyűkön tárolhatja.	72
		Csoport	—	Csoportszámokat is megadhat kőrfaxoláshoz.	77
		Változtatás	—	Gyorsbillentyűs és gyorsárcsázó számokat módosíthat.	76
		Töröl	—	Gyorsbillentyűs és gyorsárcsázó számokat törölhet.	76
 A gyári alapértelmezett beállítások félkövéren vannak szedve és csillaggal vannak jelölve.					

Előzmények (**Előzmények**)

1. szint	2. szint	3. szint	Választási lehetőségek	Leírás	Oldal
Előzmények	Kimenő hívás	Küldjön egy faxot	—	A Kimenő hívás előzményekben lévő számokat kiválasztva küldhet rájuk faxot, hozzáadhatja azokat a Gyorstárcsázáshoz vagy Gyorsbillentyű tárcsázáshoz, illetve törölheti is őket az előzményekből.	72
		Több	Adja a gyorsst.-hoz		
			Egygombos tárcs.-hoz új		
			Töröl		
 A gyári alapértelmezett beállítások félkövéren vannak szedve és csillaggal vannak jelölve.					

Szövegbevitel

Bizonyos menükben be kell vinni szöveget. A **A1@** gombbal válthat a számok, betűk és speciális karakterek bevitelére. Az LCD-n lévő gombokhoz négy-négy betű van hozzárendelve.

A megfelelő gomb többszöri megnyomásával lehet kiválasztani a kívánt karaktert.



Szóköz beillesztése

Szóköz beviteléhez nyomja meg a **A1@** gombot a speciális karakterek kiválasztásához, majd nyomja meg a szóköz **^_** vagy **_** gombot.



Megjegyzés

A rendelkezésre álló karakterek országtól függően eltérhetnek.

Javítás

Ha nem megfelelő betűt írt be, és szeretné azt módosítani, a nyílombok segítségével helyezze a kurzort a rossz karakter alá. Ezután nyomja meg a **X** gombot. Írja be a helyes karaktert. Ezen kívül lehetőség van karakterek beszúrására is - ehhez helyezze a kurzort a kívánt pozícióra, majd írja be a karaktert.

Betűk ismétlése

Ha a következő karakter megadásához az előzőleg használt gombot kell megnyomni, akkor nyomja meg a **▶** gombot a kurzor jobbra mozgatásához, és ez után nyomja meg ismét az adott gombot.

Általános

Nyomtató típusa	Tintasugaras
Nyomtatási mód	Fekete-fehér: piezo 94 × 2 fűvókával Színes: piezo 94 × 3 fűvókával
Memóriakapacitás	64 MB
LCD (folyadékkristályos kijelző)	106,7 mm-es színes érintőképernyős LCD Érintőképernyő effektív területe: 100,3 mm
Áramforrás	AC 220 - 240 V, 50/60 Hz
Energiafelvétel	Energiatakarékos üzemmód: átlagosan 0,9 W Alvás üzemmód: átlagosan 4,5 W Készenlét: átlagosan 6,5 W Működés közben: átlagosan 29 W

Méretek

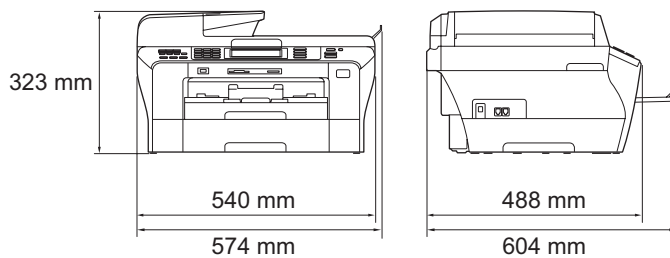

Súly	16,5 kg
Zaj	Működés közben: LPAM = legfeljebb 50 dB ¹
Zaj az ISO 9296 szabvány szerint	Működés közben: LWAd = 63,6 dB (A) (mono) LWAd = 55,4 dB (A) (színes)
	Az olyan irodai berendezések, amelyek zajszintje LWAd > 63,0 dB (A), nem alkalmasak olyan helyiségekben való használatra, ahol elsősorban szellemi munka folyik. Az ilyen berendezéseket egy külön helyiségben kell elhelyezni.
Hőmérséklet	Működés közben: 10 - 35 °C Legjobb nyomtatási minőség: 20 - 33 °C
Páratartalom	Működés közben: 20 - 80% (páralecsapódás nélkül) Legjobb nyomtatási minőség: 20 - 80% (páralecsapódás nélkül)
ADF (automatikus dokumentum adagoló)	Ajánlott környezeti feltételek a legjobb eredményért: Max. 50 oldal Hőmérséklet: 20 - 30 °C Páratartalom: 50 - 70% Papír: 80 g/m ²
1. papírtálca	100 lap 80 g/m ²
2. papírtálca	250 lap 80 g/m ²

¹ A nyomtatási feltételektől függően.

Nyomtatási média

Papír bevétele

1. papírtálca

■ Papírtípus:

Normál papír, inkjet papír (bevonatos papír), fényes papír², írásvetítő fólia^{1, 2} és C5, Com-10, DL, Monarch valamint JE4 borítékok

■ Papírméret:

Ledger, A3, Letter, Legal, Executive, A4, A5, A6, JIS B4, JIS B5, borítékok (kereskedelemben kapható 10, DL, C5, Monarch, JE4), Fotó (10 × 15 cm), Fotó L (89 × 127 mm), Fotó 2L (13 × 18 cm), Indexkártya és Levelezőlap³.

Szélesség: 89 - 297 mm

Hosszúság: 127 - 431,8 mm

A részleteket lásd: *Papír súlya, vastagsága és kapacitása* a(z) 23. oldalon.

■ Maximum papírtálca kapacitás:

Körülbelül 100 lap 80 g/m² normál papír

2. papírtálca

■ Papírtípus:

Sima papír

■ Papírméret:

Ledger, A3, Letter, Legal, A4, JIS B5, JIS B4, EXE

Szélesség: 182 - 297 mm

Hosszúság: 257 - 431,8 mm

A részleteket lásd: *Papír súlya, vastagsága és kapacitása* a(z) 23. oldalon.

■ Maximum papírtálca kapacitás:

Körülbelül 250 lap 80 g/m² normál papír

Papír kimenet

Max. 50 lap A4 normál papír (nyomtatott oldallal fölfelé kerülnek a kimeneti papírtálcára)²

¹ Kizárólag tintasugaras nyomtatáshoz ajánlott átlátszó papírokat használjon.

² Fényes papír és fóliák esetében javasoljuk, hogy a nyomtatott oldakat azonnal vegye el a kimeneti papírtálcáról, amint a gép kiadja őket; így elkerülheti az elmaszatolódást.

³ Lásd: *Papírtípus és -méret a különböző műveletekhez* a(z) 22. oldalon.

Fax

Kompatibilitás	ITU-T Super Group 3
Kódrendszer	MH/MR/MMR/JPEG
Modem sebesség	Automatikus adatsebesség-csökkentés 33 600 bps
Dokumentumméret	ADF szélessége: 148 - 297 mm ADF hosszúsága: 148 - 431,8 mm Szkennelőszalag szélessége: max. 297 mm Szkennelőszalag hosszúsága: max. 431,8 mm
Szkennelési szélesség	288 mm
Nyomatási szélesség	291 mm
Szürkeárnyalat	256 szint
Lehívási típusok	Standard, Biztonsági, Időzített, Szekvenciális: (csak monokróm)
Kontraszt beállítása	Automatikus/Világos/Sötét (kézi beállítás)
Felbontás	■ Vízszintes 8 pont/mm ■ Függőleges Normál 3,85 sor/mm (Mono) 7,7 sor/mm (Színes) Finom 7,7 sor/mm (Mono/Színes) Fotó 7,7 sor/mm (Mono) Szuperfinom 15,4 sor/mm (Mono)
Gyorsbillentyűs tárcsázás	6 (3 × 2)
Gyorstárcsázás	100 állomás × 2 szám
Csoportok	Max. 6
Körfaxolás¹	256 állomás
Automatikus újratárcsázás	3-szor 5 perces időközönként

Csengetés késleltetése	0, 1, 2, 3, 4, 5, 6, 7 vagy 8 csengetés (2, 3, 4, 5, 6, 7 vagy 8 csengetés - csak Dél-Afrikában) (0, 1, 2, 3, 4 vagy 5 csengetés - csak a skandináv országokban)
Kommunikációs forrás	Nyilvános, kapcsolt telefonhálózat
Memória sebessége	Max. 480 ² /400 ³ oldal
Papír nélküli fogadás	Max. 480 ² /400 ³ oldal

¹ Csak monokróm.

² Az „Oldalszám” a „Brother Standard Táblázat No. 1” vonatkozik (tipikus üzleti levél, normál felbontás, MMR kód). A műszaki adatok és nyomtatott anyagok előzetes figyelmeztetés nélkül módosulhatnak.

³ Az „Oldalszám” az „ITU-T #1 tesztgrafikonra” utal (tipikus üzleti levél, normál felbontás, MMR kód). A műszaki adatok és nyomtatott anyagok előzetes figyelmeztetés nélkül módosulhatnak.

Másolás

Színes/Monokróm

Igen/Igen

Dokumentumméret

ADF szélessége: 148 - 297 mm

ADF hosszúsága: 148 - 431,8 mm

Szkennerüveg szélessége: max. 297 mm

Szkennerüveg hosszúsága: max. 431,8 mm

Másolási szélesség: max. 291 mm

Többszörös másolás

Maximálisan 99 lap

Felbontás

■ Szkennelésnél max. 1 200 × 1 200 dpi

■ Nyomtatás max. 1 200 × 1 200 dpi

■ Papírtípus:

Normál papír

■ Papírméret:

A4, A5, Letter

■ Papírtálca:

1. papírtálca

PhotoCapture Center™

Kompatibilis adathordozók¹	CompactFlash® (4 MB - 8 GB) (csak Type I, a Type 2 és Microdrive™ egységekkel a készülék nem kompatibilis) (A készülék nem támogatja a kompakt I/O kártyákat, mint pl. kompakt LAN kártya és kompakt modem kártya.) Memory Stick™ Memory Stick PRO™ Memory Stick Duo (adapterrel) Memory Stick Micro™ (M2™) (adapterrel) SD ² SDHC ³ microSD (adapterrel) miniSD™ (adapterrel) xD-Picture Card™ ⁴ USB Flash memória meghajtó ⁵
Felbontás	Max. 1 200 × 2 400 dpi-ig
Fájlkiterjesztés (Média formátum) (Képformátum)	DPOF, EXIF, DCF Fotó nyomtatás: JPEG ⁶ Szkenelés adathordozóra: JPEG, PDF (színes) TIFF, PDF (mono)
Fájlok száma	Max. 999 fájl (A memóriakártya vagy USB Flash memóriameghajtó belső mappája is számít.)
Mappa	A fájlt a memóriakártya vagy USB Flash memória meghajtó 4. mappaszintjén kell tárolni.
Szegély nélkül	Ledger, A3, Letter, A4, Fotó (10 × 15 cm), Fotó 2L (13 × 18 cm) ⁷

¹ Memóriakártyák, adapterek és USB Flash memória meghajtó nélkül.

² 16 MB - 2 GB.

³ 4 - 8 GB.

⁴ xD-Picture Card™, hagyományos 16 - 512 MB kapacitású kártyák.
xD-Picture Card™ M típusú 256 MB - 2 GB kapacitású kártyák.
xD-Picture Card™ M+ típusú 1 és 2 GB kapacitású kártyák.
xD-Picture Card™ H típusú 256 MB - 2 GB kapacitású kártyák.

⁵ USB 2.0 standard.
USB háttértároló, 16 MB - 8 GB kapacitással.
Támogatott formátum: FAT12/FAT16/FAT32.

⁶ Progressive JPEG formátum nem támogatott.

⁷ Lásd: *Papírtípus és -méret a különböző műveletekhez a(z) 22. oldalon.*

PictBridge

Kompatibilitás

A készülék támogatja a Camera & Imaging Products Association PictBridge CIPA DC-001 szabványt

További információért látogassa meg a <http://www.cipa.jp/pictbridge/> honlapot

Interfész

Közvetlen USB interfész

Szkenner

Színes/Monokróm	Igen/Igen
TWAIN kompatibilis eszköz	Igen (Windows® 2000 Professional/Windows® XP/ Windows® XP Professional x64 Edition/Windows Vista®) Mac OS® X 10.2.4 vagy újabb verzió
WIA kompatibilis eszköz	Igen (Windows® XP ¹ /Windows Vista®)
Színmélység	48 bit szín szerkesztés (bemenet) 24 bit szín szerkesztés (kimenet)
Felbontás	Max. 19 200 × 19 200 dpi (interpolált) ² Max. 1 200 × 2 400 dpi (optikai) (Szkennerüveg) Max. 1 200 × 600 dpi (optikai) (ADF)
Szkennelési sebesség	Monokróm: max. 3,39 másodperc Színes: max. 4,49 másodperc (A4 méret 100 × 100 dpi esetén)
Dokumentumméret	ADF szélessége: 148 - 297 mm ADF hosszúsága: 148 - 431,8 mm Szkennerüveg szélessége: max. 297 mm Szkennerüveg hosszúsága: max. 431,8 mm
Szkennelési szélesség	Legfeljebb 291 mm
Szürkeárnyalatos	256 szint

¹ A Windows® XP ebben a Használati útmutatóban a Windows® XP Home Edition, Windows® XP Professional, és Windows® XP Professional x64 Edition változatokra is utal.

² Maximum 1 200 × 1 200 dpi szkennelés a WIA Illesztőprogrammal Windows® XP és Windows® Vista operációs rendszerben (akár 19 200 × 19 200 dpi felbontás is választható a Brother Scanner Utility alkalmazással).

Nyomtató

Nyomtató-illesztőprogram

Windows® 2000 Professional/Windows® XP/
Windows® XP Professional x64 Edition/
Windows Vista® illesztőprogram támogatja
a Brother Native Compression módot

Mac OS® X 10.2.4 vagy újabb verzió: Brother tintapatron
illesztőprogram

Felbontás

Max. 1 200 × 6 000 dpi¹

1 200 × 2 400 dpi¹

1 200 × 1 200 dpi

600 × 600 dpi

600 × 300 dpi

600 × 150 dpi (színes)

450 × 300 dpi (fekete-fehér)¹

Nyomatási sebesség

Max. 35 oldal/perc (fekete-fehér)²

Max. 28 oldal/perc (színes)²

Nyomatási szélesség

291 mm (297 mm)³ (A3 méret)

Szegély nélkül

Ledger, A3, Letter, A4, A6, B4, Fotó (10 × 15 cm),
Fotó L (89 × 127 mm), Fotó 2L (13 × 18 cm),
Indexkártya és Levelezőlap⁴

Duplex

■ Papírtípus:

Normál papír

■ Papírméret:

A4, A5, A6, Letter, Executive, JIS B5

■ Papírtálca:

1. papírtálca

¹ Kétoldalas nyomtatás nem támogatott.

² A Brother szabványmintája alapján.
A4-es méret vázlat módban.

³ Amikor a szegély nélküli nyomtatás funkció be van kapcsolva.

⁴ Lásd: *Papírtípus és -méret a különböző műveletekhez* a(z) 22. oldalon.

Interfészek

USB^{1, 2}

Legfeljebb 2 méter hosszú USB 2.0 interfészkábelt használjon.

LAN kábel³

CAT5 vagy magasabb kategóriájú Ethernet UTP kábelt használjon.

Vezeték nélküli LAN

A készülék támogatja az IEEE 802.11b/g vezeték nélküli kommunikációt a vezeték nélküli hálózat infrastruktúra üzemmódjában, vagy ad-hoc üzemmódú vezeték nélküli peer-to-peer kapcsolatot.

- ¹ Készüléke nagy sebességű USB 2.0 interfésszel rendelkezik. A készülék csatlakoztatható olyan számítógéphez is, amely USB 1.1 interfésszel rendelkezik.
- ² Macintosh® számítógépek esetén a készülék nem támogatja külső gyártók USB portjait.
- ³ A részletes hálózati jellemzőkről lásd a *Network User's Guide (Hálózati használati útmutatót)*.

Számítógép követelmények

TÁMOGATOTT OPERÁCIÓS RENDSZEREK ÉS SZOFTVER FUNKCIÓK								
Számítógép platform és operációs rendszer verzió		Támogatott szoftver funkciók	PC- interfész	Processzor minimális sebessége	Minimum RAM	Ajánlott RAM	A telepítéshez szükséges merevlemez terület	
							Illesztőprogramok	Alkalmazások
Windows® operációs rendszer ¹	Windows® 2000 Professional ⁵	Nyomtatás, PC Fax ⁴ , Szkenelés, Cserélhető lemez	USB, 10/100 BaseTx (Ethernet), Vezeték nélküli 802.11b/g	Intel® Pentium® II vagy egyenértékű	64 MB	256 MB	110 MB	340 MB
	Windows® XP Home ^{2, 5} Windows® XP Professional ^{2, 5}				128 MB		110 MB	340 MB
	Windows® XP Professional x64 Edition ²			64-bites (Intel® 64 vagy AMD64) támogatott CPU	256 MB	512 MB	110 MB	340 MB
	Windows Vista® ²			Intel® Pentium® 4 vagy egyenértékű 64-bites (Intel® 64 vagy AMD64) támogatott CPU	512 MB	1 GB	600 MB	530 MB
Macintosh® operációs rendszer ⁶	Mac OS® X 10.2.4 - 10.4.3	Nyomtatás, PC Fax küldés ⁴ , Szkenelés, Cserélhető lemez	USB ³ , 10/100 BaseTx (Ethernet), Vezeték nélküli 802.11b/g	PowerPC G4/G5 PowerPC G3 350 MHz	128 MB	256 MB	80 MB	400 MB
	Mac OS® X 10.4.4 vagy újabb verzió			PowerPC G4/G5 Intel® Core™ processzor	512 MB			

Feltételek:

- ¹ Microsoft® Internet Explorer® 5.5 vagy újabb verzió.
- ² WIA esetében 1 200 × 1 200 felbontás. A Brother Scanner Utility alkalmazás használatával akár 19 200 × 19 200 dpi felbontásra javítható.
- ³ A készülék nem támogatja külső gyártók USB portjait.
- ⁴ A PC Fax csak fekete-fehére átvitelt támogat, és nem támogatja a Ledger/A3 papírméretet.
- ⁵ A PaperPort 11SE a Microsoft SP4 vagy későbbi javítócsomagot támogatja Windows 2000 esetén, illetve az SP2 vagy későbbi javítócsomagot XP esetén.
- ⁶ A Presto! PageManager CD-ROM lemezen található változata a Mac OS® X 10.3.9 vagy későbbi verzióit támogatja. A Mac OS® X 10.2.4 - 10.3.8 verziókhöz használható Presto! PageManager letölthető a Brother Solutions Center honlapjáról.

A legfrissebb illesztőprogramok letöltéséhez látogasson el honlapunkra: <http://solutions.brother.com>

Valamennyi védjegy, márka és terméknév az adott vállalat tulajdonát képezi.

Kellékanyagok

Tinta

A készülék külön fekete, sárga, ciánkék és magenta tintapatronokat használ, amelyek nem a nyomtatófej-egységen helyezkednek el.

A tintapatronok élettartama

Csere tintapatronok

A tintapatronok első behelyezésekor a készülék feltölti a szállítócsöveket tintával a kiváló minőségű nyomatok biztosítása érdekében. A készülék ezt a műveletet csak egyszer hajtja végre. A többi tintapatronnal a meghatározott számú oldal kinyomtatására képes.

A kellékanyagok cseréjéről itt találhat további információkat:
www.brother.com/pageyield/

Csere kellékanyagok

<Normál fekete> LC1100BK, <Nagy kapacitású fekete> LC1100HY-BK
 <Normál cián> LC1100C, <Nagy kapacitású cián> LC1100HY-C
 <Normál magenta> LC1100M, <Nagy kapacitású magenta> LC1100HY-M
 <Normál sárga> LC1100Y, <Nagy kapacitású sárga> LC1100HY-Y

Mit jelent az Innobella™?

Az Innobella™ a Brother által kínált eredeti kellékanyagok termékcsaládja. Az „Innobella™” név az „Innovation” és „Bella” szavakból származik, amely a gyönyörű és hosszan tartó nyomatot biztosító „innovatív” technológiát jelenti.

Fotók nyomtatásához a Brother az Innobella™ fényes fotópapír (BP71 széria) használatát ajánlja a kiváló minőség érdekében. Az Innobella™ tintákkal és papírokkal gyerekkjáték a ragyogó színű nyomatok létrehozása.



Hálózat (LAN)

LAN	Készülékét hálózatra is csatlakoztathatja a következő funkciókhoz: Hálózati nyomtatás, Hálózati szkennelés, PC Fax küldés, PC Fax Fogadás (csak Windows® esetében) továbbá Távoli Beállítás ¹ . A készülékhez kiegészítőként a Brother BRAdmin Light ² hálózatkezelő szoftver is hozzátartozik.
Támogatás	Windows® 2000 Professional/Windows® XP/ Windows® XP Professional x64 Edition/Windows Vista® Mac OS® X 10.2.4 vagy újabb verzió Ethernet 10/100 BASE-TX Auto Negotiation (vezetékes LAN) IEEE 802.11b/g (vezeték nélküli hálózat)
Protokollok	TCP/IP IPv4-hez: ARP, RARP, BOOTP, DHCP, APIPA (Auto IP), NetBIOS/WINS, LPR/LPD, Custom Raw Port/Port9100, DNS Resolver, mDNS, FTP Server, TELNET, SNMPv1, TFTP, Scanner Port, LLTD responder, Web Services, SMTP Client, POP before SMTP, SMTP-AUTH, POP3, APOP, FTP Client, LDAP TCP/IP IPv6-hoz: (Alapbeállításként kikapcsolva) NDP, RA, LPR/LPD, Custom Raw Port/Port9100, mDNS, FTP Server, TELNET, SNMPv1, TFTP, Scanner Port, LLTD responder, Web Services, SMTP Client, POP before SMTP, SMTP-AUTH, POP3, APOP, FTP Client, LDAP
Hálózati biztonság	SSID/ESSID, 128 (104)/64 (40) bit WEP, WPA-PSK (TKIP/AES), WPA2-PSK (AES)
Telepítési segédalkalmazás	SecureEasySetup™ Igen (egyszerű telepítés az SecureEasySetup™-kompatibilis hozzáférési pont/router segítségével) AOSS™ Igen (egyszerű telepítés az AOSS™-kompatibilis hozzáférési pont/router segítségével) WPS Igen (egyszerű telepítés a Wi-Fi Protected Setup™-kompatibilis hozzáférési pont/router segítségével)

¹ A számítógépre vonatkozó követelményeket tartalmazó táblázatot lásd itt: 208. oldal.

² Amennyiben fejlettebb nyomtatókezelésre van szüksége, használja a legújabb Brother BRAdmin Professional segédalkalmazást, amely letölthető a <http://solutions.brother.com> címen.

Vezeték nélküli egy gombnyomásos beállítás

Amennyiben vezeték nélküli hozzáférési pontja támogatja a SecureEasySetup™, a Wi-Fi Protected Setup™ (PBC¹) vagy az AOSS valamelyikét, könnyedén, számítógép használata nélkül konfigurálhatja készülékét. A vezeték nélküli hálózat és a biztonsági beállítások beállításához egyszerűen csak nyomja meg a vezeték nélküli LAN routeren/hozzáférési ponton és a készüléken lévő megfelelő gombot. A vezeték nélküli LAN router/hozzáférési pont egygombos módjának aktiválását illetően tekintse meg a berendezés használati útmutatóját.

¹ Beállítás gombnyomásra.



Megjegyzés

A SecureEasySetup™, a Wi-Fi Protected Setup™ vagy az AOSS™ rendszert támogató routereken és hozzáférési pontokon az alábbi szimbólumok találhatóak.



Ez a Brother kézikönyvekben található szolgáltatások és kifejezések átfogó listája. Az itt felsorolt szolgáltatások elérhetősége az Ön által megvásárolt készülék típusától függ.

Adásigazolás (adásigazolási jelentés)

Az elküldött faxok listázása, amely tartalmazza a üzenetküldés napját, időpontját és számát.

ADF (automatikus dokumentumadagoló)

A dokumentum behelyezhető az ADF-be, majd oldalanként automatikusan beolvasható.

Automatikus faxküldés

Faxküldés a külső telefonkagyló felemelése nélkül.

Automatikus kicsinyítés

Csökkenti a beérkező faxok méretét.

Automatikus újratárcsázás

Ezzel a funkcióval automatikusan újrahívhatja az utolsó faxszámot öt perc múlva, ha a faxot foglalt vonal miatt nem sikerült elküldeni.

Állomásazonosító

A faxüzenetek tetején megjelenő tárolt információ. Tartalmazza a küldő nevét és faxszámát.

Biztonsági másolat nyomtatása

A készülék kinyomtatja az összes beérkező és a memóriában tárolt faxüzenetet. Ez egy biztonsági beállítás, amely biztosítja, hogy áramszünet esetén nem vesznek el az üzenetek.

CNG hangok

Olyan speciális hangok, amelyekkel a faxkészülékek az automatikus küldés közben a faxhívás kezdeményezését jelzik a fogadó készüléknek.

Csengetés hangereje

A készülék csengetési hangerejének beállítása.

Csengetés késleltetése

A csengetések száma, mielőtt a gép fogadná a hívást Csak fax és Fax/Tel módban.

Csipogó hangerő

Egy billentyű lenyomását vagy hibát jelző csipogás hangerejének beállítása.

Csoport szám

A (gyorsbillentyűhöz rendelt vagy gyorstárcsázási helyre mentett) gyorsbillentyűs és gyorstárcsázású számok kombinációja üzenetszórásra.

ECM (Hibajavítási mód)

Felismeri a fax küldése közben fellépő hibákat, és újraküldi a hibás oldalakat.

F/T csengetési idő

Az az időtartam, ameddig a Brother készülék csönget (ha a Fogadómód Fax/Tel-re van állítva) a fogadott telefonhívások megválaszolására való figyelmeztetéskor.

Fax előnézet

Ha a Fax előnézetet választja, akkor az LCD Fax előkép gombjával megtekintheti a fogadott faxokat az LCD-kijelzőn.

Fax észlelése

A készülék válaszolhat a CNG hangokra, ha Ön megszakítja a faxot a hívás fogadásával.

Fax hangok

Az információ átadása közben a küldő és fogadó készülékek által kiadott hangok.

Fax napló

Kinyomtatja az utolsó 200 bejövő és kimenő fax adatait. TX jelentése: küldés. RX jelentése: fogadás.

Fax tárolása

A memóriában tárolhat fogadott faxokat.

Fax továbbítása

A memóriába fogadott faxot továbbküldi egy előre beprogramozott számra.

Fax/Tel

Fogadhat faxot vagy telefonhívást. Ne használja ezt az üzemmódot üzenetrögzítő (TAD) készülék használata esetén.

Felbontás

Egy hüvelykre eső függőleges és vízszintes vonalak száma. Lásd: normál, finom, szuperfinom és Fotó.

Felhasználói beállítások

Nyomtatott jelentés a készülék aktuális beállításairól.

Fennmaradó feladatok

Ellenőrizheti, mely feladatok váraкоznak a memóriában, és egyenként törölheti őket.

Fényerő

A fényerő megváltoztatásával a teljes kép világosabbá vagy sötétebbé tehető.

Fotófelbontás (csak mono)

Olyan felbontás, amely a szürke árnyalatait használja a fotók legjobb megjelenítéséhez.

Gyorsbillentyű

Gombok a készülék vezérlőpultján, amelyeken számokat tárolhat a gyorsított tárcsázáshoz. Minden billentyűhöz rendelhet egy második számot is, ha nyomva tartja a **Shift** (Váltás) gombot, miközben megnyomja a gyorsbillentyűt.

Gyorstárcsázás

Előzetesen rögzített szám az egyszerű tárcsázás érdekében. Nyomja meg a **Telefonkönyv** gombot, adja meg a kétszámjegyű kódot, majd nyomja meg a **Mono Start** (Start (Mono)) vagy **Colour Start** (Start (Színes)) gombot a tárcsázás megkezdéséhez.

Gyorstárcsázás lista

A gyorsbillentyűs és a gyorsárcsázási memóriában tárolt nevek és számok listája számsorrendben.

Hangtárcsázó üzemmód

A dallamtárcsázó telefonok által használt tárcsázási mód a telefonvonalon.

Ideiglenes beállítások

Minden küldendő faxhoz és másolathoz eltérő beállításokat választhat az alapértelmezett beállítások módosítása nélkül.

Impulzus-alapú üzemmód

Körtárcsás tárcsázási módszer a telefonvonalon.

Innobella™

Az Innobella™ a Brother által kínált eredeti kellékanyagok termékcsaládjá. A legjobb minőség eléréséhez a Brother az Innobella™ tintát és papírt ajánlja.

Keresés

A tárolt gyorsbillentyűs, gyorsárcsázási vagy csoport számok elektronikus, numerikus vagy ábécérend szerinti listázása.

Kettős hozzáférés

A készülék memóriába másolhat kimenő faxot vagy beütemezett feladatokat, miközben faxot küld a memóriából, vagy faxot fogad, esetleg azt nyomtatja.

Késleltetett fax

A faxot később, egy meghatározott időpontban küldi el.

Kézi faxküldés

A külső telefon kagylójának felemelésekor hallhatja a fogadó faxkészüléket, mielőtt megnyomná a **Mono Start** (Start (Mono)) vagy **Colour Start** (Start (Színes)) az adás megkezdéséhez.

Kommunikációs hiba (Komm. hiba)

Hiba a fax küldése közben. Jellemzően a telefonvonal zaja vagy elektrosztatikus töltés okozza.

Kompatibilitás csoport

Egy adott készülék alkalmassága egy másikkal való kommunikációra. Az ITU-T csoportok között garantált a kompatibilitás.

Kontraszt

Ez a beállítás a túl sötét vagy túl világos dokumentumok kijavításához kínál megoldást. A beállítással az eredetinel világosabb vagy sötétebb másolatok készíthetők.

Kódolási módszer

A dokumentumban szereplő információk kódolásának módszere. Minden faxkészüléknek a Modified Huffman (MH) egy minimum szabványát kell használnia. Az Ön készüléke nagyobb teljesítményű tömörítésre is képes, például Modified Read (MR), Modified Modified Read (MMR), és JPEG, ha a fogadó készülék képes az adott formátumot fogadni.

Körfaxolás

Üzenetszórással ugyanazt a faxot automatikusan elküldheti több faxszámra.

Kötegelt küldés

(csak fekete - fehér faxokra) Költségkímélő funkció, amellyel az összes, ugyanarra a faxszámra szánt késleltetett faxot egy küldéssel küldi el a készülék.

Küldés

A faxok átküldésének folyamata készülékéről a fogadó készülékre a telefonvonalon keresztül.

Külső telefon

TAD (üzenetrögzítő) vagy telefonkészülék, amely a készülékhez van kapcsolva.

LCD (folyadékkristályos kijelző)

A készülék kijelző képernyője, ahol az interaktív üzenetek jelennek meg a képernyőn történő programozáskor. Ha a készülék pihenő állapotban van, a képernyőn a dátum és az idő jelenik meg.

Lehívás

Folyamat, amelynek során egy faxkészülék másik készüléket hív, hogy az lehívja a várakozó faxüzenetet.

Melléktelefon

Egy telefon, amely a faxszal azonos vonalat használ, de egy különálló fali aljzatba csatlakozik.

Menü üzemmód

A készülék beállításainak módosítását lehetővé tevő programozási mód.

Nagy felbontás

Felbontás: 203 × 196 dpi. Kisméretű nyomtatáshoz, valamint grafikonokhoz használatos.

Naplózási időszak

Az automatikusan nyomtatott faxnapló-jelentések nyomtatása közötti, előzetesen meghatározott idő. A faxnaplót soron kívül, a megadott rendszeresség megszakítása nélkül is kinyomtathatja.

Normál felbontás

203 × 97 dpi. Szabványos méretű szövegre használatos, a leggyorsabb küldést teszi lehetővé.

OCR (szövegfelismerés)

A készülékhez mellékelt, OCR-szolgáltatással rendelkező ScanSoft™ PaperPort™ 11SE vagy a Presto! PageManager szoftveralkalmazással egy szöveg képét szerkeszthető szöveggé tudja átalakítani.

Papír nélküli fogadás

A beérkező faxokat a készülék memóriájában tárolja, ha kifogyott a papír.

PhotoCapture Center™

Digitális fényképek nagyfelbontású, minőségi nyomtatását teszi lehetővé digitális fényképezőgépről.

PictBridge

Digitális fényképek nagyfelbontású, minőségi nyomtatását teszi lehetővé digitális fényképezőgépről.

Súgó lista

A teljes menüablázat nyomtatott listája, melyet a készülék programozásánál használhat, ha nincs kéznél a felhasználói kézikönyv.

Színfokozás

Az élesség, a fehéregyensúly és a színsűrűség beállítások módosításával jobb nyomtatminőséget érhet el.

Szkennelés

Papírdokumentumról készült elektronikus kép küldése a számítógépre.

Szkennelés adathordozóra

Monokróm vagy színes dokumentumokat memóriakártyára vagy USB Flash memória meghajtóra szkennelhet. A fekete-fehér képek fájlformátuma TIFF vagy PDF lehet, míg a színes képeké PDF vagy JPEG lehet.

Szuperfinom felbontás (csak mono)

392 × 203 dpi. A legjobb nagyon kis méretű nyomtatásnál és rajzoknál.

Szünet

Lehetővé teszi, hogy Ön 3,5 másodpercig szünetet tartson tárcsázás közben, ha a tárcsázófelülettel tárcsáz, vgy gyorsbillentyűs és gyorstárcsázású számokat tárol el. Annyiszor nyomja meg a Szün. vagy **Redial/Pause** (Újratárcsáz/Leállít) gombot a vezérlőpanelen vagy a Szün. gombot az LCD-n, ahonyszor csak hosszabb szünetre van szüksége.

Szürkeárnyalatos

A szürke különböző árnyalatai, amelyek fényképek másolásához, szkenneléséhez és faxolásához használhatók.

TAD (telefonos üzenetrögzítő berendezés)

Külső TAD eszközt is csatlakoztathat a készülékhez.

Távoli aktiválás kódja

Akkor adja meg ezt a kódot (* 5 1) ha fexhívást fogad egy mellék- vagy külső telefonon.

Távoli hozzáférési kód

Saját négyjegyű kódja (---*), amely lehetővé teszi, hogy hívja és vezérelje készülékét egy távoli pontból.

Távoli inaktíválás kódja (csak Fax/Telefon módban)

Ha a készülék telefonhívást fogad, ál/kettős csengetéssel csöng ki. A hívást egy melléktelefonon úgy fogadhatja, ha beüti ezt a kódot: (# 5 1).

Távoli visszakeresési hozzáférés

A képesség, hogy készülékét távolról, hangtárcsázós telefonról elérje.

Tengerentúli üzemmód

A faxhangot időlegesen módosítja, hogy az igazodjon a tengerentúli, külföldi vonalak esetleges zajához, statikus zavaraihoz.

Valós idejű küldés

Ha a memória betelt, küldhet faxot azonnali átadással.

F

Tárgymutató

A

A készülék szállítása	167
ADF (automatikus dokumentumadagoló)	24, 42
Alvás üzemmód	32
Apple® Macintosh® Lásd a Software User's Guide (Szoftver használati útmutatót) a CD-ROM-on.	
Automatikus Fax fogadás	51
Fax észlelése	54

Á

Áramkimaradás	169
Átlátszó papír	20, 21, 23, 199

B

Biztonság	
Biztonsági zárolás funkció	
korlátozott felhasználók	36
Nyilvános felhasználó	35
rendszergazdai jelszó	34
Biztonsági rendelkezések	129, 134
Biztonságos funkció	34
Borítékok	16, 17, 22, 23
Borítékok és levelezőlapok betöltése	16

C

ControlCenter	
Lásd a Software User's Guide (Szoftver használati útmutatót) a CD-ROM-on.	
Csatlakozók	
EXT	
TAD (üzenetrögzítő)	67
ülső telefon	67
Csatlakoztatás	
külső TAD (üzenetrögzítő)	67, 68
külső telefon	69
Csoportok üzenetszóráshoz	77

D

Dokumentum	
betöltés	24, 25

E

Egyéni funkciók egy vonalon	143
Elakadás	
dokumentum	154
papír	154
Elérési kódok, tárolás és tárcsázás	79

F

Fax észlelése	54
Fax kódok	
használat	69
módosítás	63, 70
Távoli aktiválás kódja	54, 69
Távoli hozzáférési kód	63
Távoli inaktíválás kódja	69
Fax tárolása	57
bekapcsolás	57
kikapcsolás	59
nyomtatás memóriából	56
Fax továbbítása	
egy szám beprogramozása	56
távoli módosítás	64, 65
Fax, önálló	
fogadás	51
beszélgetés végén	52
F/T Csengetési idő, beállítás	53
Fax előnézet	60, 62
Fax észlelése	54
Fax továbbítása	64
Késleltetett csengetés, beállítás	53
kicsinyítés a használt	
papír méretére	54
melléktelefonról	69
nyomtatás memóriából	56
PC-re	58
problémák	139, 141
tálca használat	30
telefonvonal:interferencia	146
visszakérés távoli helyszínről	64, 65

küldés	42, 82
ADF-ből	42
belépés Fax módba	42
Felbontás	47
fax előnézet	44
gyári alapértelmezett beállítások visszaállítása	50
Körfaxolás	45
késleltetett fax	48
késleltetett kötegelt adás	49
kézi	50
kontraszt	47
memóriából (kettős hozzáférés)	48
szkennerüvegről	43
telefonvonal:interferencia	146
tengerentúli	48
törlés a memóriából	49
új alapértelmezett beállítások beállítása	49
Valós idejű küldés	48
Fax, PC-ről Lásd a Software User's Guide (Szoftver használati útmutatót) a CD-ROM-on.	
Fax/Telefon mód Csengetés késleltetése	53
Távoli aktiválás kódja	69
Távoli inaktíválás kódja	69
válasz melléktelefonnál	69
Faxok vagy faxnaplójelentés továbbítása	153
Felbontás csak következő faxhoz	47
fax	200
másolás	202
nyomtatás	206
szkennel	205
Fogadás mód Csak fax	51
Fax/Tel	51
Kézi	51
Külső Tel/Ü.R.	51
Fogyóeszközök	209

G

Gyorsbillentyű beállítás	72
Gyorstárcsázás	72
Csoportos tárcsázás	

csoportok beállítása csoportos faxhoz	77
módosítás	73, 75, 76
Gyorsbillentyűs tárcsázás beállítás	72
egyéni szkennelési profil	72
Gyorstárcsázás beállítás 2 számjegű hely alapján ...	74
beállítás kimenő hívásokból	73, 75
használat	71
módosítás	73, 75, 76
Körfaxolás	45
csoportok használata	45
módosítás	73, 75, 76
Szünet	72
tárcsázás	71
tárolás	74

H

Hangerő, beállítás csengetés	31
csipogó	31
hangszóró	31
Hálózat Nyomtatás Lásd a Network User's Guide (Hálózati telepítési útmutatót) a CD-ROM-on.	
Szkennelés Lásd a Software User's Guide (Szoftver használati útmutatót) a CD-ROM-on.	
Hibaelhárítás	139
dokumentumelakadás	154
LCD hibaüzenetek	147
papírelakadás	155
probléma esetén beérkező faxok nyomtatása	141
beérkező hívások	143
dokumentumelakadás	154
faxok fogadása	142
Hálózat	145
másolás	143
nyomtatás	139
PhotoCapture Center™	144
szkennelés	143
szoftver	144
telefonvonal vagy összeköttetés	142
tintamennyiség ellenőrzése	166

I

Innobella™209

J

Jelentések80
Adásigazolási jelentés 80, 81
Fax Napló81
 Napló időköz80
Felhasználói beállítások81
Gyorstárcsázás lista81
Hálózat konfiguráció81
nyomtatás81
Segítség81

K

Karbantartás, rutin
 tintapatronok cseréje158
Kettős hozzáférés48
Késleltetett csengetés, beállítás53
Készülék becsomagolása167
Készülék programozása169
Kicsinyítés
 bejövő faxok54
 másolatok90
Korlátozott felhasználók36
Körfaxolás45
 csoportok beállítása77
Közvetlen nyomtatás
 nem PictBridge-kompatibilis
 fényképezőgépről121
 PictBridge-kompatibilis
 fényképezőgépről119
Külső telefon, csatlakoztatás69

L

LCD (folyadékkristályos kijelző)169
 Dim Időzítő33
 Fényerő33
 Kontraszt33
 Segítség81
LCD hibaüzenetek147
 Csak F. nyomt.147
 Kevés a tinta149
 Memória megtelt151
 dokumentum szkennelése közben ...100
 Nem detektálható148

Nem lehet inicializálni152
Nem lehet nyom.152
Nem lehet szken.152
Nem regisztrált71, 150
Nincs kazetta149
Nincs papír150
Nyomtatás hiba148
Párbeszéd Hiba148
Tiszt lehetetlen152

M

Macintosh®

Lásd a Software User's Guide
(Szoftver használati útmutatót)
a CD-ROM-on.

Manuális

fogadás51
küldés50
tárcsázás71

Másolás

ADF használata93
belépés Másolás üzemmódba88
duplex97
fényerő93
kedvenc beállításai99
kontraszt93
könyv95
memória megtelt100
minőség89, 97
nagyítás/kicsinyítés90
oldalelrendezés (N az 1-ben)91
papír méret94
papírtípus94
rendezés (csak ADF)93
szimpla88
szkennerüveg használata25
tálca használat29
többszörös89
új alapértelmezett megadása99
vízjel96

Melléktelefon, használat

Memória biztonság85
Menü táblázat169

N

Nyomtatás

faxolás memóriából56
felbontás206

illesztőprogramok	206
jelentés	81
kis papírra	18
Lásd a Software User's Guide (Szoftver használati útmutatót) a CD-ROM-on.	
nyomatási terület	19
papírelakadás	155
problémák	139, 141
specifikációk	206

P

PaperPort™ 11SE OCR-rel Lásd: Software User's Guide (Szoftver használati útmutató) a CD-ROM-on és Sűgó a PaperPort™ 11SE alkalmazásban, használati ismertető.	
Papír	16, 20, 199
betöltés	10, 13, 16
dokumentumméret	24
kapacitás	23
nyomatási terület	19
típus	22, 29
Papír behelyezése	10
PhotoCapture Center™	
Bemutató	105
CompactFlash®	102
DPOF nyomtatás	109
Fotó effektek	
Auto javítás	107
Fekete-fehér	107
Látvány fokozás	107
Szépia	107
Tónus fokozása	107
Vágás	107
Vörösszem javítása	107
Fotók előnézete	105
Kivágás	114
Memory Stick PRO™	102
Memory Stick™	102
Nyomtatás	
fotók	107
index	106
összes fotó	105
Nyomtatási beállítások	
Fényerő	112
Gyári alapértelmezett beállítások visszaállítása	115
Kontraszt	112
Minőség	110, 111
Papírtípus és papírméret	111, 112
Színfokozás	113
Új alapértelmezett beállítások beállítása	115
PC-ről	
Lásd a Software User's Guide (Szoftver használati útmutatót) a CD-ROM-on.	
SD	102
SDHC	102
Szegély nélkül	114
Szkennelés memóriakártyára	115
Szkennelés USB-s pendrive-ra	115
specifikációk	203
xD-Picture Card™	102
PictBridge	
DPOF nyomtatás	120
Presto! PageManager telepítése Tekintse meg a Presto! PageManager alkalmazás sűgóját	

S

Sorozatszám megkeresése Lásd a belső borítón	
Sűgó	
LCD üzenetek	169
mód és menügombok használata	169
Menüablázat	169, 170
Szkennelés	
Lásd a Software User's Guide (Szoftver használati útmutatót) a CD-ROM-on.	
Szkennelési terület	26
Szöveg, bevitel	196
speciális karakterek	196
Szürke árnyalatok	200, 205

T

TAD (telefonos üzenetrögzítő berendezés), külső	51, 67
csatlakoztatás	67, 68
fogadás mód	51
OGM (kimenő üzenet) rögzítése	68

Tárcsázás	
Csoportok	45
elérési kódok és bankkártyaszámok	76
Gyorsbillentyű	71
Gyorstárcsázás	71
Kimenő hívás	72
kézi	71
szünet	72
Tárolás a memóriában	169
Távoli beállítás	
Lásd a Software User's Guide (Szoftver használati útmutatót) a CD-ROM-on.	
Távoli visszakeresés	63
faxok lekérése	65
hozzáférési kód	63
parancsok	64
Tel/R gomb, használat	6
Telefonvonal	
interferencia	146
összeköttetés	68
problémák	142
típus	66
többvonalas (PBX)	68
Tintapatronok	
csere	158
tintacsepp-számláló	158
tintamennyiség ellenőrzése	166
Tisztítás	
nyomólemez	162
nyomtatófej	164
papíradagoló görgők	163
papírfelszedő henger	164
szkenner	162
Többvonalas kapcsolatok (PBX)	68
Tray select (Tálca kiválasztása)	
billentyű	94
törlés	
Fax továbbítása	64
újraképzésre váró feladatok	49

Ú

Újratárcsáz/Szünet	71
--------------------------	----

Ü

Üzem mód, belépés	
Fax	42
Másolás	88
PhotoCapture	6
Szkennel	6
Üzenetrögzítő (TAD)	67
csatlakoztatás	68

V

Vezeték nélküli telefon	69
Vezetéknélküli hálózat	
Tekintse meg a CD-ROM lemezen található Gyors telepítési útmutatót és Network User's Guide (Hálózati telepítési útmutatót).	
Vezérlőpult áttekintése	6

W

Windows®	
Lásd a Software User's Guide (Szoftver használati útmutatót) a CD-ROM-on.	

brother®

Látogasson meg bennünket a világhálón
<http://www.brother.com>

Ez a készülék kizárólag abban az országban használható, ahol azt megvásárolták. A helyi Brother vállalatok és viszonteladók kizárólag az adott országban megvásárolt készülékekhez nyújtanak támogatást.