

GUÍA DEL USUARIO

DCP-395CN

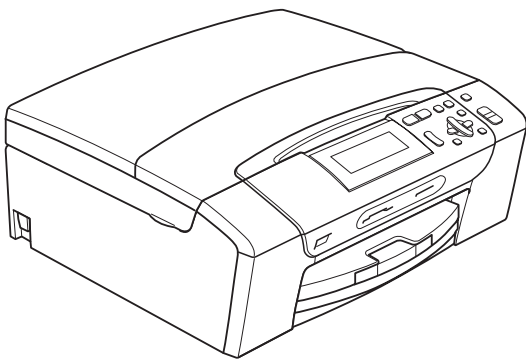

Si necesita llamar al Servicio de atención al cliente

Complete la información siguiente para consultarla cuando sea necesario:

Número de modelo: DCP-395CN

Número de serie: ¹ _____

Fecha de compra: _____

Lugar de compra: _____

¹ El número de serie está en la parte trasera de la unidad. Guarde esta Guía del usuario junto con el recibo de venta como un registro permanente de su compra, en caso de robo, incendio o servicio de garantía.

Registre su producto en línea en

<http://www.brother.com/registration/>

Al registrar su producto con Brother, quedará registrado como el propietario original del producto. Su registro con Brother:

- puede servirle como confirmación de la fecha de compra de su producto en caso de que pierda el recibo;
- puede servirle para secundar una reclamación al seguro en caso de que este cubra la pérdida del producto; y,
- nos ayudará a notificarle las mejoras del producto y las ofertas especiales.

La manera más cómoda y eficaz de registrar su nuevo producto es en línea a través de <http://www.brother.com/registration/>

Números de Brother

! IMPORTANTE

Para obtener ayuda técnica, debe llamar al país en el que compró el equipo. Las llamadas se deben realizar **desde dentro** de ese país.

Registro del producto

Al registrar su producto con Brother International Corporation, quedará registrado como el propietario original del producto. Su registro con Brother:

- puede servirle como confirmación de la fecha de compra de su producto en caso de que pierda el recibo;
- puede servirle para secundar una reclamación al seguro en caso de que este cubra la pérdida del producto; y,
- nos ayudará a notificarle las mejoras del producto y las ofertas especiales.

Rellene y envíe por fax el registro de garantía y la hoja de prueba de Brother, o bien, si le resulta más cómodo, registre su nuevo producto en línea en

<http://www.brother.com/registration/>

Preguntas más frecuentes

Brother Solutions Center es nuestro recurso integral para todas las necesidades de impresión/copia digital. Puede descargar lo último en documentos y utilidades de software, leer las preguntas más frecuentes y los consejos para la solución de problemas y aprender cómo sacar el mejor partido de su producto Brother.

<http://solutions.brother.com/>

Nota

- Aquí puede comprobar si hay actualizaciones de los controladores de Brother.
- Para mantener actualizado el rendimiento del equipo, compruebe aquí la última actualización de firmware (solamente para Windows®).

Para Servicio de atención al cliente

En EE. UU.: 1-877-BROTHER (1-877-276-8437)

1-901-379-1215 (fax)

En Canadá: 1-877-BROTHER

1 (514) 685-4898 (fax)

Localizador de centros de servicio técnico (solamente EE. UU.)

Si desea saber la ubicación de un centro de servicio técnico autorizado de Brother, llame al 1-877-BROTHER (1-877-276-8437).

Ubicaciones de los centros de servicio técnico (solamente Canadá)

Si desea saber la ubicación de un centro de servicio técnico autorizado de Brother, llame al 1-877-BROTHER.

Pedido de accesorios y suministros

Para obtener resultados óptimos, utilice solamente accesorios originales de Brother, disponibles en la mayoría de los proveedores Brother. Si no puede encontrar el accesorio que necesita y tiene una tarjeta de crédito Visa, Mastercard, Discover o American Express, puede pedir los accesorios directamente desde Brother. (Consulte nuestra página en línea para acceder a la selección completa de accesorios y suministros de Brother disponibles).



Nota

En Canadá solamente se aceptan Visa y Mastercard.

En EE. UU.: 1-877-552-MALL (1-877-552-6255)
1-800-947-1445 (fax)

<http://www.brothermall.com>

En Canadá: 1-877-BROTHER

<http://www.brother.ca/>

Descripción	Artículo
Cartucho de tinta estándar <negro>	LC61BK (imprime aprox. 450 páginas) ¹
Cartucho de tinta <cian> (azul)	LC61C (imprime aprox. 325 páginas) ¹
Cartucho de tinta <magenta> (rojo)	LC61M (imprime aprox. 325 páginas) ¹
Cartucho de tinta <amarillo>	LC61Y (imprime aprox. 325 páginas) ¹
Papel fotográfico acabado satinado Ultra Premium (Tamaño de carta/20 hojas)	BP71GLTR
(Tamaño 4" x 6"/20 hojas)	BP71GP
Papel para chorro de tinta acabado mate (Tamaño de carta/25 hojas)	P60ML (solo EE. UU.)
Papel para chorro de tinta acabado normal (Tamaño de carta/100 hojas)	BP60PL100 (solo EE. UU.)
Guía del usuario	LX1450001 (inglés para EE. UU. y Canadá)

¹ Para obtener más información sobre la sustitución de consumibles, consulte www.brother.com/pageyield.

Aviso legal y exención de responsabilidad de garantías (EE. UU. y Canadá)

EL OTORGANTE DE LICENCIA DE BROTHER, ASÍ COMO LOS DIRECTIVOS, EJECUTIVOS, EMPLEADOS O AGENTES (EN CONJUNTO, EL LICENCIANTE DE BROTHER) RECHAZAN CUALQUIER GARANTÍA, YA SEA EXPRESA O IMPLÍCITA, INCLUYENDO PERO SIN LIMITARSE A LAS GARANTÍAS IMPLÍCITAS DE COMERCIALIZABILIDAD E IDONEIDAD PARA UN PROPÓSITO DETERMINADO, CON RESPECTO AL SOFTWARE. EL LICENCIANTE DE BROTHER NO ASEGURA, GARANTIZA NI REALIZA DECLARACIÓN ALGUNA CON RESPECTO AL USO O A LOS RESULTADOS DEL USO DEL SOFTWARE EN LO QUE SE REFIERE A SU CORRECCIÓN, EXACTITUD, CONFIABILIDAD, VALIDEZ U OTROS FACTORES. USTED ASUME TODO EL RIESGO COMO CONSECUENCIA DE LOS RESULTADOS Y EL FUNCIONAMIENTO DEL SOFTWARE. ALGUNOS ESTADOS DE EE. UU. Y ALGUNAS REGIONES DE CANADÁ NO PERMITEN LA EXCLUSIÓN DE GARANTÍAS IMPLÍCITAS. POR ELLO, ES POSIBLE QUE LA ANTERIOR EXCLUSIÓN NO SE APLIQUE EN SU CASO.

EL LICENCIANTE DE BROTHER NO SE HARÁ RESPONSABLE BAJO NINGUNA CIRCUNSTANCIA DE LOS DAÑOS ACCIDENTALES O INDIRECTOS (INCLUIDOS LOS DAÑOS POR PÉRDIDA DE BENEFICIOS, LA INTERRUPCIÓN DE NEGOCIOS, LA PÉRDIDA DE INFORMACIÓN DEL NEGOCIO Y DAÑOS SIMILARES) RESULTANTES DEL USO O DE LA INCAPACIDAD PARA USAR EL SOFTWARE, AUNQUE SE HAYA ADVERTIDO AL LICENCIANTE DE BROTHER ACERCA DE LA POSIBILIDAD DE DICHS DAÑOS. ALGUNOS ESTADOS DE EE. UU. Y ALGUNAS REGIONES DE CANADÁ NO PERMITEN LA EXCLUSIÓN O LIMITACIÓN DE LA RESPONSABILIDAD POR DAÑOS CONSECUENTES O ACCIDENTALES, POR LO QUE ES POSIBLE QUE LAS LIMITACIONES ANTERIORES NO SE APLIQUEN EN SU CASO. EN CUALQUIER CASO, LA RESPONSABILIDAD DEL LICENCIANTE DE BROTHER CON RESPECTO A LOS DAÑOS REALES DERIVADOS POR CUALQUIER MOTIVO E INDEPENDIENTEMENTE DE LA FORMA DE ACCIÓN (YA SEA INCUMPLIMIENTO DE CONTRATO, AGRAVIO (INCLUIDA NEGLIGENCIA), RESPONSABILIDAD SOBRE EL PRODUCTO U OTROS SUPUESTOS), SE LIMITARÁ A 50 \$.

Compilación e información sobre esta publicación

Este manual ha sido compilado y publicado bajo la supervisión de Brother Industries Ltd. y contiene información referente a las descripciones de los productos más recientes y sus especificaciones.

El contenido de este manual y las especificaciones descritas sobre este producto están sujetos a cambios sin previo aviso.

Brother se reserva el derecho de hacer cambios sin previo aviso en las especificaciones y los materiales descritos y no se hará responsable de ningún daño que pudiera tener lugar (incluido el consecuente) a causa del contenido presentado, por ejemplo, errores tipográficos u otros relacionados con esta publicación.

Garantía limitada de un año y servicio de sustitución de Brother® (solamente en Estados Unidos)

Quien está cubierto:

- Esta garantía limitada (“garantía”) se extiende exclusivamente al comprador minorista o usuario final original (referido en esta garantía como “Comprador original”) del producto, consumibles o accesorios a los que acompaña (referidos colectivamente en esta garantía como “este producto”).
- Si ha adquirido un producto en algún lugar que no sea un distribuidor autorizado de Brother en Estados Unidos o si ha adquirido un producto usado (incluyendo, entre otros, modelos de piso o productos reconstruidos), usted no es el Comprador original y es posible que esta garantía no cubra el producto adquirido por usted.

Que está cubierto:

- Este producto incluye un equipo, consumibles y accesorios. Los consumibles y accesorios incluyen, entre otros, cabezales de impresión, tóner, tambores, cartuchos de tinta, cartuchos de impresión, batería del teléfono inalámbrico, recargas de cinta de impresión, papel térmico PLUS y papel térmico.
- Salvo que se disponga lo contrario en esta garantía, Brother garantiza que el equipo y los consumibles y accesorios que lo acompañan se encuentran libres de defectos en materiales y fabricación, en condiciones normales de uso.
- Esta garantía solo se aplica a los productos adquiridos y utilizados en Estados Unidos. En el caso de productos adquiridos en Estados Unidos pero utilizados en otro país, esta garantía solo cubre el servicio de garantía dentro de Estados Unidos (y no incluye el envío fuera de Estados Unidos).

Duración del período de garantía:

- Equipos: un año a partir de la fecha de compra original.
- Consumibles y accesorios que lo acompañan: 90 días a partir de la fecha de compra original o bien la vida útil estimada del consumible, lo que suceda primero.

Que no está cubierto:

Esta garantía no cubre:

- 1 Daños físicos a este Producto.
- 2 Daños causados por instalación inadecuada, uso incorrecto o anormal, uso erróneo, negligencia o accidente (incluyendo, entre otros, el transporte de este producto sin el embalaje y/o la preparación adecuados).
- 3 Daños causados por el uso de otro dispositivo o software con este producto (incluyendo, entre otros, los daños derivados del uso de piezas, consumibles y accesorios no originales de Brother®).

- 4 Consumibles y accesorios cuya vida útil estimada haya transcurrido.
- 5 Problemas que no tengan su origen en defectos en los materiales o la fabricación.
- 6 Elementos de mantenimiento periódico normales como el kit de alimentación de papel, la unidad de fusión y las unidades láser.

Esta garantía limitada quedará ANULADA si este producto es alterado o modificado de algún modo (incluyendo, entre otros, los intentos de reparación efectuados sin autorización de Brother y/o la alteración/eliminación del número de serie).

Que hacer si considera que su Producto es elegible para servicio de garantía:

Comuníquese su problema al Departamento de Servicio al Cliente, llamando al número 1-877-BROTHER (1-877-276-8437), o a un Centro de Servicio Autorizado Brother **dentro del período de garantía aplicable**. Proporcione a Brother o al Centro de Servicio Autorizado Brother una copia de la factura de compra que demuestre que este producto ha sido adquirido en Estados Unidos. Para localizar al Centro de Servicio Autorizado Brother más cercano, llame al 1-877-BROTHER (1-877-276-8437) o visite www.brother-usa.com.

Que le será requerido por Brother:

Después de ponerse en contacto con Brother o con un Centro de Servicio Autorizado Brother, es posible que se le solicite la entrega (personalmente, si lo prefiere) o el envío del producto correctamente embalado, con gastos de envíos prepagados, al Centro de Servicio Autorizado Brother, junto con una fotocopia de la factura de compra. **Usted es responsable de los gastos de envío, material de embalaje y seguro (si desea asegurarlo). Usted también es responsable de la posible pérdida o daño del producto durante su envío.**

Qué hará Brother:

Si el problema reportado referente a su Máquina y/o Consumibles y Accesorios están cubiertos por esta garantía y si inicialmente reportó el problema a Brother o a un Centro de Servicio Autorizado dentro del período aplicable de garantía, Brother o el Centro de Servicio Autorizado Brother reparará o sustituirá el equipo y/o a los consumibles o accesorios que lo acompañan sin ningún cargo por las piezas o la mano de obra. La decisión de reparar o sustituir el equipo y/o los consumibles o accesorios que lo acompañan corresponde exclusivamente a Brother. Brother se reserva el derecho de suministrar como sustitución un equipo

Garantía limitada de un año y servicio de sustitución de Brother® (solamente en Estados Unidos)

y/o consumibles o accesorios reconstruidos o remanufacturados, así como el derecho de utilizar piezas restauradas siempre y cuando tales piezas de sustitución cumplan las especificaciones del fabricante relativas a nuevos productos o piezas. El equipo y/o consumibles o accesorios restaurados o de sustitución le serán devueltos a usted con portes pagados o quedarán a su disposición para que pueda recogerlos en un centro de servicio técnico autorizado cercano.

Si esta garantía no cubre el equipo y/o los consumibles o accesorios que lo acompañan, usted deberá hacerse cargo de los gastos de envío del equipo y/o los consumibles o accesorios que lo acompañan, así como de la reparación y/o las piezas y productos de sustitución conforme a las tarifas de Brother vigentes en ese momento.

Los mencionados son los únicos y exclusivos recursos de que usted dispondrá bajo esta garantía.

Si Brother decide sustituir el equipo:

Si Brother autoriza el suministro de un equipo de sustitución y usted ha entregado el equipo a un centro de servicio técnico autorizado, éste le proporcionará un equipo de sustitución que previamente habrá recibido de Brother. Si trata directamente con el servicio de intercambio express de Brother, Brother le enviará un equipo de sustitución que recibirá en un período de dos días laborables habiendo acordado que, tras recibir el equipo de sustitución, suministrará la información de prueba de compra requerida, junto con el equipo que Brother acordó sustituir. Usted deberá entonces embalar el equipo que Brother acordó sustituir en el embalaje del equipo de sustitución y devolverlo a Brother, con la factura de portes pagados suministrada por Brother y conforme a las instrucciones de Brother. Debido a que estará en posesión de dos equipos, Brother le solicitará un número de una tarjeta de crédito reconocida y válida. Brother aplicará una retención en la cuenta de la tarjeta de crédito proporcionada hasta que Brother reciba el producto original y determine que la garantía cubre el producto original. La tarjeta de crédito se cargará con el coste de un nuevo producto solamente si: (i) no devuelve el producto original a Brother en un plazo de cinco (5) días laborables; (ii) los problemas del producto original no están cubiertos por la garantía limitada; (iii) no se han seguido las instrucciones relativas al correcto embalaje y, como consecuencia, se ha dañado el producto; o (iv) el período de garantía del producto original ha caducado o no ha sido suficientemente validado con una copia de la factura de compra. La duración de la garantía del equipo de sustitución

que reciba (incluso si ha sido restaurado o remanufacturado) se obtendrá de la suma del período restante de la garantía limitada del producto original más treinta (30) días adicionales. Usted conservará el equipo de sustitución que le sea enviado y su equipo original pasará a ser propiedad de Brother. **Conserve los accesorios originales y una copia de la factura de gastos de devolución firmada por el servicio de mensajería.**

Limitaciones:

Brother no asume ninguna responsabilidad por los daños o la pérdida de ningún equipo, soporte, programa o datos relacionados con el uso de este producto. Excepto en lo dispuesto anteriormente con respecto a la reparación o sustitución, Brother no será responsable de ningún daño directo, indirecto, fortuito o resultante, ni de ninguna compensación específica. Algunos estados no permiten la exclusión o limitación de responsabilidad por daños resultantes o fortuitos, por lo que es posible que lo anterior no se aplique en su caso.

ESTA GARANTÍA SUSTITUYE AL RESTO DE GARANTÍAS, ESCRITAS U ORALES, EXPRESADAS MEDIANTE AFIRMACIÓN, PROMESA, DESCRIPCIÓN, DIBUJO, MODELO O MUESTRA. ESTA GARANTÍA EXCLUYE CUALQUIER OTRA GARANTÍA, EXPRESA O IMPLÍCITA, INCLUIDAS LAS GARANTÍAS IMPLÍCITAS DE COMERCIABILIDAD E IDONEIDAD PARA UN DETERMINADO FIN.

- Esta Garantía limitada es la única garantía que Brother proporciona para este producto. Es *la expresión final y la declaración única y exclusiva* de las obligaciones de Brother ante usted. Reemplaza a cualquier otro contrato o acuerdo que usted pueda haber suscrito con Brother o sus representantes.
- Esta garantía le otorga determinados derechos, aunque es posible que usted pueda disponer de otros derechos según el estado.
- Esta Garantía limitada (y la obligación de Brother ante usted) no puede modificarse de ningún modo, a menos que usted y Brother firmen un mismo papel donde (1) se haga referencia a este producto y a la fecha de la factura de compra, (2) se describa la modificación aplicada a esta garantía y (3) se acuerde efectuar tal modificación.

Importante: *Se recomienda que conserve todos los materiales de embalaje originales, por si tuviera que enviar este producto.*

Tabla de contenido

Sección I Especificaciones generales

1	Información general	2
	Uso de la documentación	2
	Símbolos y convenciones utilizados en la documentación.....	2
	Acceso a la Guía del usuario del software y a la Guía del usuario en red	2
	Visualización de documentación	2
	Acceso al soporte técnico de Brother (Windows®).....	5
	Información general del panel de control.....	6
	Pantalla LCD	7
	Operaciones básicas	8
	Indicaciones de LED Estado	8
2	Carga de papel y documentos	9
	Carga de papel y otros soportes de impresión	9
	Carga de sobres y tarjetas postales	11
	Carga de papel fotográfico	13
	Eliminación de impresiones pequeñas del equipo	15
	Área de impresión	16
	Papel aceptable y otros soportes de impresión.....	17
	Soportes de impresión recomendados.....	17
	Manipulación y uso de soportes de impresión	18
	Selección del soporte de impresión correcto.....	19
	Carga de documentos	21
	Uso del cristal de escaneado	21
	Área de escaneado	22
3	Configuración general	23
	Configuración del papel.....	23
	Tipo de papel.....	23
	Tamaño de papel.....	23
	Modo espera.....	24
	Pantalla LCD.....	24
	Cambio del idioma de la pantalla LCD	24
	Contraste de LCD.....	24
	Configuración del brillo de la retroiluminación.....	25
	Configuración del temporizador atenuado para la retroiluminación	25
	Impresión de informes	26
	Cómo imprimir un informe	26

Sección II Copia

4	Cómo hacer copias	28
	Cómo copiar	28
	Cómo hacer una única copia	28
	Cómo hacer copias múltiples	28
	Detención de la copia	28
	Opciones de copia	28
	Cambio de la calidad de copia	29
	Ampliación o reducción de la imagen copiada	30
	Cómo hacer copias N en 1 o un póster (formato de página)	30
	Ajuste de brillo y contraste	32
	Modo de ahorro de tinta	32
	Opciones de papel.....	33
	Copia de libros.....	33
	Copia de marca de agua	34
	Ajuste de los cambios como la nueva configuración predeterminada.....	35
	Restablecimiento de todas las configuraciones a la configuración predeterminada de fábrica.....	35

Sección III Impresión directa

5	PhotoCapture Center®: impresión de fotografías desde una tarjeta de memoria o desde una unidad de memoria flash USB	38
	Operaciones de PhotoCapture Center®	38
	Impresión desde una tarjeta de memoria o una unidad de memoria flash USB sin un ordenador.....	38
	Escaneado a una tarjeta de memoria o una unidad de memoria flash USB sin un ordenador.....	38
	Uso de PhotoCapture Center® desde el ordenador	38
	Uso de una tarjeta de memoria o una unidad de memoria flash USB	38
	Estructura de carpetas de tarjetas de memoria o de una unidad de memoria flash USB.....	39
	Introducción	40
	Entrada al modo PhotoCapture	41
	Impresión de imágenes	41
	Visualización de fotografías.....	41
	Impresión del índice (imágenes en miniatura).....	42
	Impresión de fotografías.....	43
	Mejora de fotografías.....	43
	Buscar por fecha	47
	Impresión de todas las fotografías	47
	Vista de diapositivas.....	48
	Recorte.....	48
	Impresión DPOF	49

Sección V Apéndices

A Avisos sobre seguridad y legales 66

Cómo elegir el lugar de instalación.....	66
Para utilizar el equipo de modo seguro	67
Instrucciones de seguridad importantes	71
Comisión Federal de Comunicaciones (FCC) Declaración de conformidad (solamente para EE. UU.)	72
Declaración de conformidad de Industry Canada (solamente para Canadá).....	73
Conexión LAN	73
Declaración de conformidad con International ENERGY STAR®	74
Limitaciones legales para la realización de copias.....	75
Marcas comerciales.....	76

B Solución de problemas y mantenimiento rutinario 77

Solución de problemas	77
Si tiene problemas con el equipo	77
Mensajes de error y de mantenimiento	83
Animación de error	88
Atasco de impresora o de papel.....	88
Mantenimiento rutinario	90
Sustitución de cartuchos de tinta.....	90
Limpieza de la parte exterior del equipo.....	93
Limpieza del cristal de escaneado	94
Limpieza de la platina de impresión del equipo.....	94
Limpieza de los rodillos de recogida de papel.....	95
Limpieza del cabezal de impresión	95
Comprobación de calidad de impresión	96
Comprobación de la alineación de la impresión.....	97
Comprobación del volumen de tinta	98
Información del equipo	98
Comprobación del número de serie	98
Funciones de restablecimiento.....	98
Cómo restablecer el equipo.....	99
Embalaje y transporte del equipo	99

C Menús y funciones 102

Programación en pantalla.....	102
Tabla de menús.....	102
Almacenamiento en memoria.....	102
Botones de modo y de menús	102
Tabla de menús.....	103

D	Especificaciones	115
	Especificaciones generales	115
	Soportes de impresión	117
	Copia	118
	PhotoCapture Center®	119
	PictBridge	121
	Escáner.....	122
	Impresora.....	123
	Interfaces	124
	Requisitos del ordenador	125
	Artículos consumibles	126
	Red (LAN).....	127
E	Glosario	128
F	Índice	129



Especificaciones generales

Información general	2
Carga de papel y documentos	9
Configuración general	23

Uso de la documentación

¡Gracias por adquirir un equipo Brother! Haber leído la documentación le ayudará a sacar el máximo partido a su equipo.

Símbolos y convenciones utilizados en la documentación

Los símbolos y convenciones siguientes se emplean en toda la documentación.

Negrita	La tipografía en negrita identifica botones especiales del panel de control del equipo.
<i>Cursiva</i>	La tipografía en cursiva tiene por objeto destacar puntos importantes o derivarle a un tema afín.
Courier New	El texto en Courier New identifica los mensajes que aparecen en la pantalla LCD del equipo.



ADVERTENCIA

Las llamadas de atención le informan sobre lo que debe hacer para evitar una posible lesión.



AVISO

En los avisos se indican los procedimientos que se deben seguir para evitar posibles lesiones menores.



IMPORTANTE

IMPORTANTE describe los procedimientos que se deben seguir para evitar posibles daños al equipo o a otros objetos.



Los iconos de peligro por descarga eléctrica le advierten de la posibilidad de que sufra una descarga eléctrica.



Los iconos de superficie caliente le alertan para que no toque partes del equipo que están calientes.



Las notas indican cómo responder ante situaciones que pueden presentarse, ofreciendo consejos sobre cómo funcionará la operación actual con otras funciones.

Acceso a la Guía del usuario del software y a la Guía del usuario en red

Esta Guía del usuario no contiene toda la información acerca del equipo, como el uso de las funciones avanzadas de impresora, escáner y red. Cuando esté preparado para conocer información detallada sobre estas funciones, lea la **Guía del usuario del software** y la **Guía del usuario en red**.

Visualización de documentación

Visualización de documentación (Windows®)

Para ver la documentación, desde el menú **Inicio**, diríjase a **Brother**, **DCP-XXXX** (donde XXXX corresponde al nombre de su modelo) en el grupo de programas y, a continuación, seleccione **Guías del usuario en formato HTML**.

Si no ha instalado el software, puede encontrar la documentación siguiendo las instrucciones que se indican a continuación:

- 1 Encienda el ordenador. Introduzca el CD-ROM de Brother en la unidad de CD-ROM.



Nota

Si la pantalla de Brother no aparece automáticamente, vaya a **Mi PC (Equipo)**, haga doble clic en el icono del CD-ROM y, a continuación, haga doble clic en **start.exe**.

- 2 Si aparece la pantalla del nombre del modelo, haga clic en el nombre del modelo que está utilizando.
- 3 Si aparece la pantalla del idioma, haga clic en el idioma que prefiera. Aparecerá el menú superior del CD-ROM.



- 4 Haga clic en **Documentación**.

- 5 Haga clic en la documentación que desee leer.

■ **Documentos HTML: Guía del usuario del software y Guía del usuario en red** en formato HTML.

Se recomienda este formato para visualizar esta información en el ordenador.

■ **Documentos PDF: Guía del usuario** para operaciones independientes, **Guía del usuario del software y Guía del usuario en red** en formato PDF.

Se recomienda este formato para imprimir los manuales. Haga clic para acceder a Brother Solutions Center, donde podrá ver o descargar los documentos PDF. (Se requiere acceso a Internet y software de PDF Reader).

Cómo encontrar las instrucciones sobre escaneado

Hay varias maneras de escanear documentos. Puede encontrar las instrucciones de la siguiente manera:

Guía del usuario del software

- *Escaneado*
(Para Windows® 2000 Professional/Windows® XP y Windows Vista®)
- *ControlCenter3*
(Para Windows® 2000 Professional/Windows® XP y Windows Vista®)
- *Escaneado en red*

Guías de procedimientos de ScanSoft™ PaperPort™ 11SE con OCR

- Puede ver las guías completas de procedimientos de ScanSoft™ PaperPort™ 11SE con OCR en la selección Ayuda de la aplicación ScanSoft™ PaperPort™ 11SE.

Visualización de documentación (Macintosh)

- 1 Encienda su equipo Macintosh. Introduzca el CD-ROM de Brother en la unidad de CD-ROM. A continuación se abrirá la siguiente ventana.

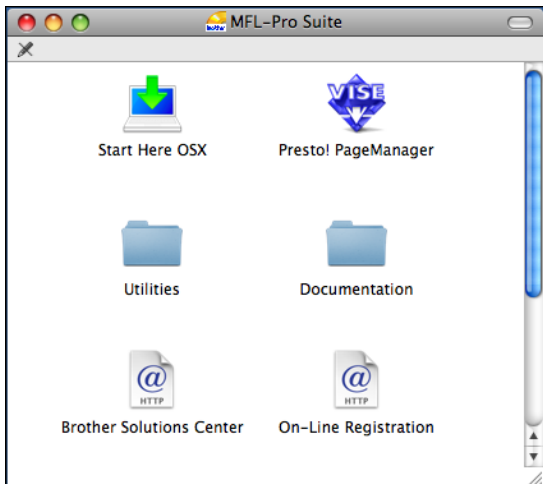

- 2 Haga doble clic en el icono **Documentation**.
- 3 Haga doble clic en la carpeta de su idioma.
- 4 Haga doble clic en el archivo top.html para ver la **Guía del usuario del software** y la **Guía del usuario en red** en formato HTML.

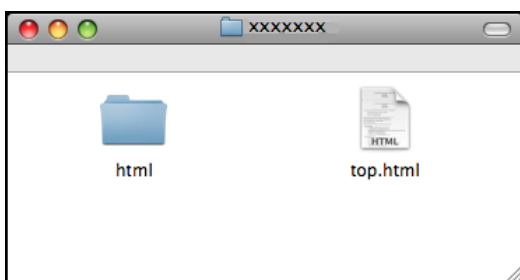

- 5 Haga clic en la documentación que desee leer.
 - **Guía del usuario del software**
 - **Guía del usuario en red**

Cómo encontrar las instrucciones sobre escaneado

Hay varias maneras de escanear documentos. Puede encontrar las instrucciones de la siguiente manera:

Guía del usuario del software

- **Escaneado**
(Mac OS X 10.3.9 - 10.5.x)
- **ControlCenter2**
(Mac OS X 10.3.9 - 10.5.x)
- **Escaneado en red**
(Mac OS X 10.3.9 - 10.5.x)

Guía del usuario de Presto! PageManager

- La Guía del usuario completa de Presto! PageManager puede visualizarse en la selección Ayuda de la aplicación Presto! PageManager.

Acceso al soporte técnico de Brother (Windows®)

Puede encontrar toda la información de contacto que necesite, por ejemplo el soporte técnico de la Web (Brother Solutions Center), el Servicio de atención al cliente y los centros de servicio técnico autorizados de Brother en *Números de Brother* en la página i y en el CD-ROM de Brother.

- Haga clic en **Soporte técnico de Brother** en el menú superior. A continuación se abrirá la siguiente pantalla:



- Para obtener acceso a nuestro sitio Web (<http://www.brother.com>), haga clic en **Página de inicio de Brother**.
- Para ver todos los números de Brother, incluidos los números del Servicio de atención al cliente para EE. UU. y Canadá, haga clic **Información de soporte técnico**.
- Para acceder al centro comercial de compras en línea de Brother de EE. UU. (<http://www.brothermall.com>) para obtener información adicional de productos y servicios, haga clic en **Brother Mall.com**.
- Para obtener información sobre las noticias más recientes y la compatibilidad de productos (<http://solutions.brother.com>), haga clic en **Brother Solutions Center**.

- Para visitar nuestro sitio Web y obtener suministros de Brother originales (<http://www.brother.com/original/>), haga clic en **Información de suministros**.
- Para acceder a Brother CreativeCenter (<http://www.brother.com/creativecenter/>) y obtener descargas de impresión y proyectos fotográficos GRATUITOS, haga clic en **Brother CreativeCenter**.
- Para volver al menú superior, haga clic en **Anterior** o, si ha terminado, haga clic en **Salir**.

Información general del panel de control

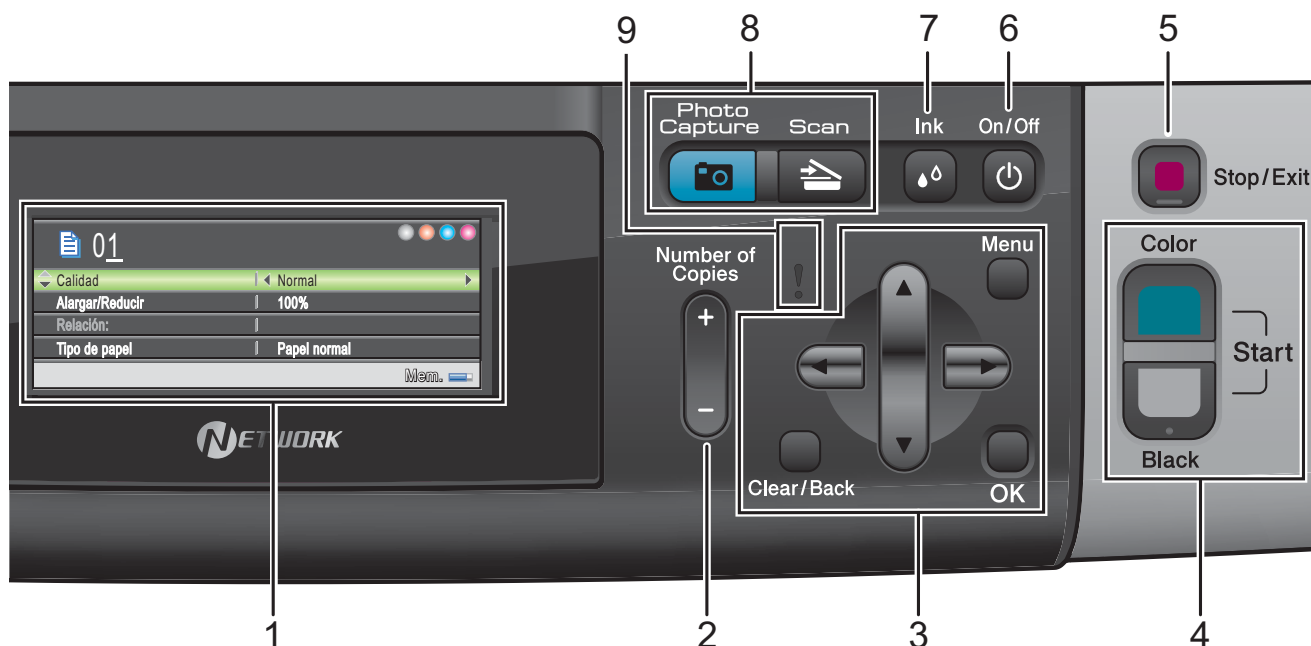

1 LCD (pantalla de cristal líquido)

Muestra los mensajes en la pantalla para ayudarle a configurar y utilizar el equipo.

Además, puede ajustar el ángulo de la pantalla LCD levantándola.

2 Number of Copies

Utilice este botón para crear copias múltiples.

3 Botones de menú:

■ ◀ o bien ▶

Pulse estos botones para desplazarse hacia atrás o hacia delante en una selección de menús.

También, permite seleccionar opciones.

■ ▲ o bien ▼

Púselo para desplazarse por los menús y opciones.

■ Clear/Back

Pulse para volver al nivel de menú anterior.

■ Menu

Permite acceder al menú principal para programar el equipo.

■ OK

Permite seleccionar una configuración.

4 Botones de inicio:

■ Color Start

Permite comenzar la realización de copias a todo color. Asimismo, permite iniciar una operación de escaneado (en color o en blanco y negro, en función de la configuración de escaneado del software ControlCenter).

■ Black Start

Permite comenzar la realización de copias en blanco y negro. Asimismo, permite iniciar una operación de escaneado (en color o en blanco y negro, en función de la configuración de escaneado del software ControlCenter).

5 Stop/Exit

Detiene una operación o sale de un menú.

6 On/Off

Permite encender y apagar el equipo.

Si apaga el equipo, seguirá limpiando periódicamente el cabezal de impresión para mantener la calidad de impresión. Para mantener la calidad de impresión, prolongar la vida útil del cabezal de impresión y ahorrar tinta del cartucho, debe mantener el equipo conectado a la alimentación eléctrica en todo momento.

7 Ink

Permite limpiar el cabezal de impresión, verificar la calidad de impresión y comprobar el volumen de tinta disponible.

8 Botones de modo:



Permite acceder al modo Escáner.



Permite acceder al modo PhotoCapture Center®.

9 ! LED de advertencia

Se vuelve naranja y parpadea cuando la pantalla LCD muestra un error o un mensaje de estado importante.

Pantalla LCD

La pantalla LCD muestra cómo está configurado el equipo, la configuración actual y el volumen de tinta disponible.

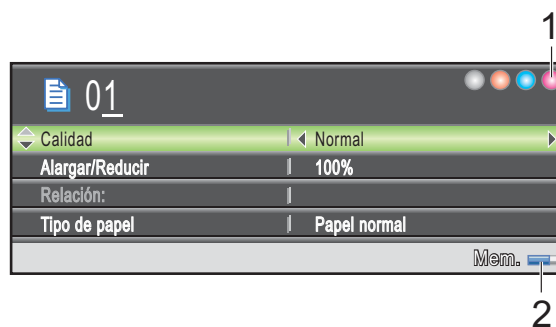

1 Indicador de tinta

Permite ver el nivel de tinta disponible.

2 Estado de la memoria

Permite ver la cantidad de memoria disponible en el equipo.

Operaciones básicas

En los siguientes pasos se describe cómo cambiar una configuración en el equipo. En este ejemplo, la configuración del tipo de papel se cambia de *Papel normal* a *Papel tinta*.

- 1 Pulse **Menu**.
- 2 Pulse **▲** o **▼** para seleccionar *Config. gral.*

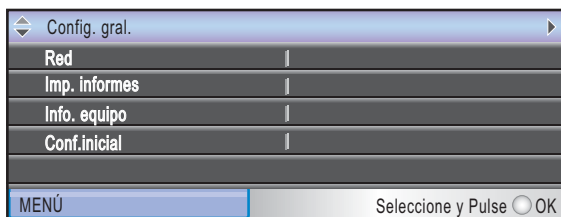

Pulse **OK**.

- 3 Pulse **▲** o **▼** para seleccionar *Tipo de papel*.
- 4 Pulse **◀** o **▶** para seleccionar *Papel tinta*.
Pulse **OK**.
Puede ver la configuración actual en la pantalla LCD:

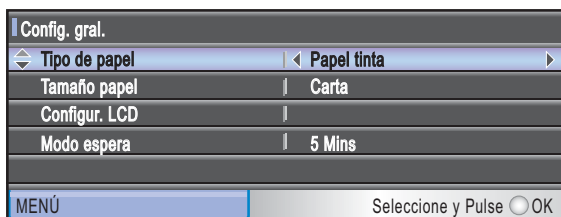

- 5 Pulse **Stop/Exit**.

Indicaciones de LED Estado

El LED Estado (diodo emisor de luz) es una luz que muestra el estado del equipo, como aparece en la tabla.

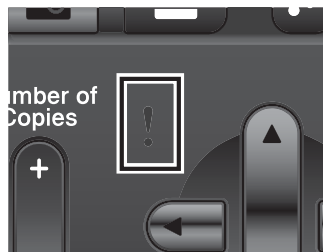

LED	Estado de la DCP	Descripción
! (Apagado)	Preparado	La DCP está lista para su uso.
! (Naranja)	Cubierta abierta	La cubierta está abierta. Cierre la cubierta. (Consulte <i>Mensajes de error y de mantenimiento</i> en la página 83).
	No se puede imprimir	Sustituya el cartucho de tinta por uno nuevo. (Consulte <i>Sustitución de cartuchos de tinta</i> en la página 90).
	Error de papel	Coloque papel en la bandeja o elimine el atasco de papel. Compruebe el mensaje de la pantalla LCD. (Consulte <i>Mensajes de error y de mantenimiento</i> en la página 83).
	Otros mensajes	Compruebe el mensaje de la pantalla LCD. (Consulte <i>Mensajes de error y de mantenimiento</i> en la página 83).

2

Carga de papel y documentos

Carga de papel y otros soportes de impresión

Nota

Para imprimir en papel Fotografía (4" x 6") o Fotografía L (3,5" x 5"), debe utilizar la bandeja complementaria para fotografías. (Consulte *Carga de papel fotográfico* en la página 13).

- 1 Si la aleta de soporte del papel está abierta, ciérrala y, a continuación, cierre el soporte del papel. Tire de la bandeja de papel para sacarla por completo del equipo.

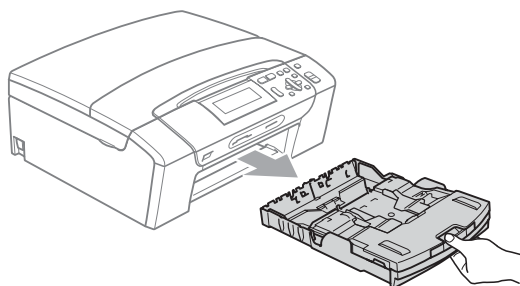

- 2 Levante la cubierta de la bandeja de salida del papel (1).

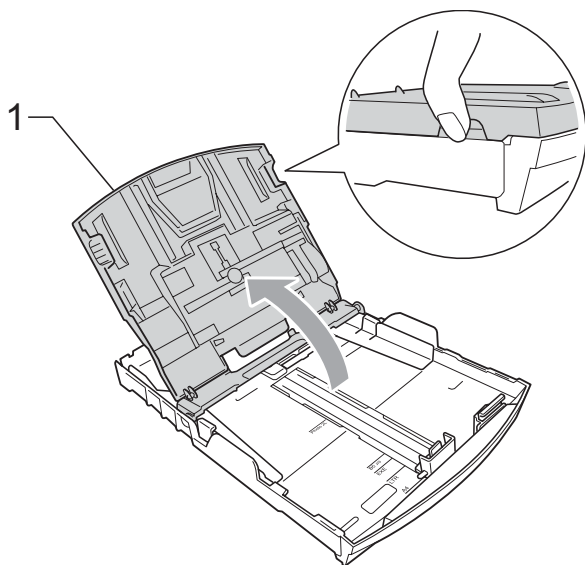

- 3 Con las dos manos, pulse y deslice cuidadosamente las guías laterales del papel (1) y, a continuación, la guía de longitud del papel (2) para ajustarlas al tamaño de papel. Asegúrese de que las marcas triangulares (3) en las guías laterales del papel (1) y en la guía de longitud del papel (2) están alineadas con las marcas del tamaño de papel que está utilizando.

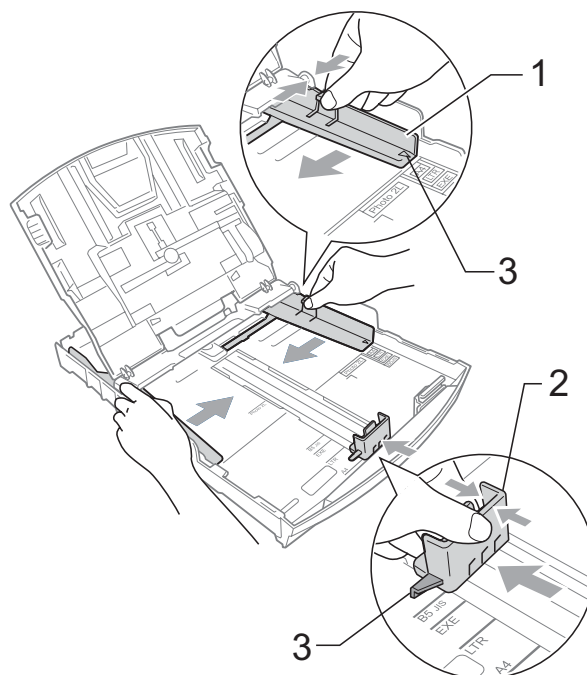

 **Nota**

Si está utilizando papel de tamaño Legal, pulse y mantenga pulsado el botón de liberación de la guía universal (1), mientras desliza la parte delantera de la bandeja de papel hacia el exterior.

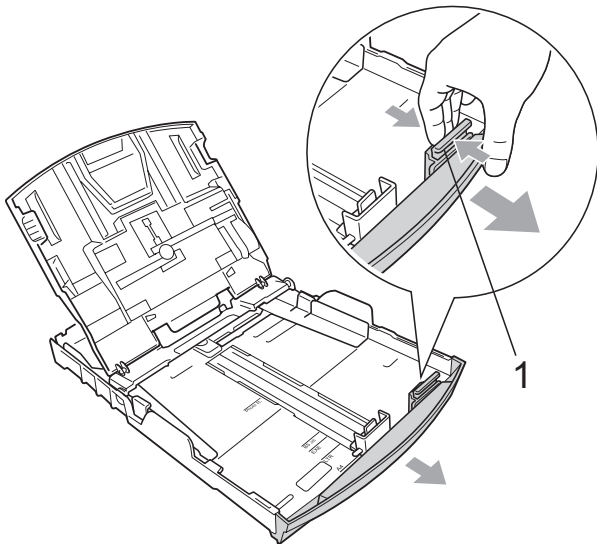

- 4 Airee bien la pila de papel para evitar que se produzcan atascos y problemas de alimentación de papel.

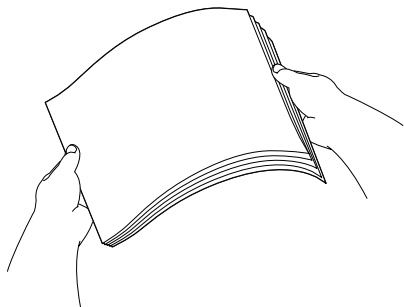

! IMPORTANTE

Asegúrese siempre de que el papel no esté curvado.

- 5 Coloque el papel boca abajo en la bandeja cuidadosamente y por el borde superior en primer lugar. Compruebe que el papel esté plano en la bandeja.

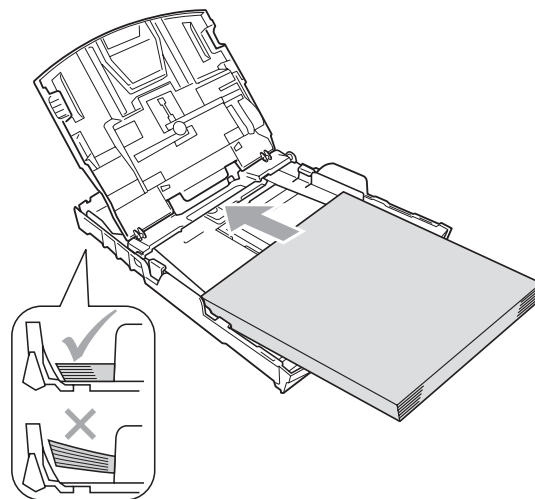

! IMPORTANTE

Evite empujar el papel demasiado; de lo contrario, se levantaría en la parte posterior de la bandeja y provocaría problemas de alimentación de papel.

- 6 Ajuste cuidadosamente las guías laterales de papel (1) con las dos manos para adaptarlas al papel. Compruebe que las guías laterales del papel tocan los bordes del papel.

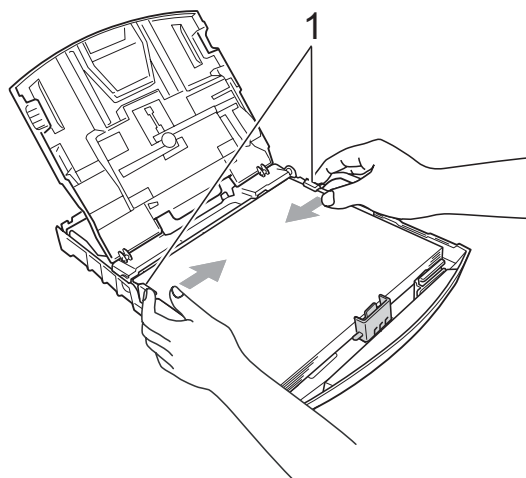

- 7 Cierre la cubierta de la bandeja de salida del papel.

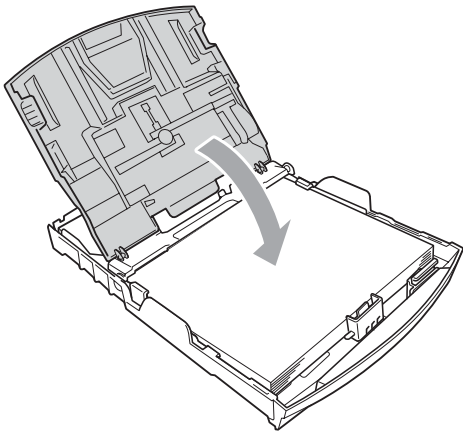

- 8 Vuelva a introducir, *con cuidado*, la bandeja de papel completamente en el equipo.

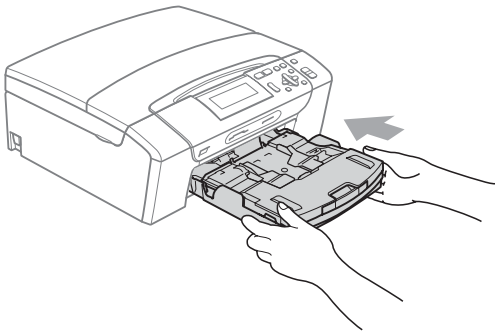

- 9 Mientras mantiene sujeta la bandeja de papel en su lugar, extraiga el soporte de papel (1) hasta que quede ajustado y, a continuación, despliegue la aleta de soporte de papel (2).

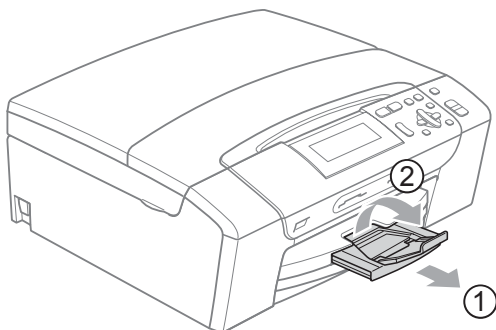

! IMPORTANTE

NO utilice la aleta de soporte de papel para papel de tamaño Legal.

Carga de sobres y tarjetas postales

Acerca de los sobres

- Utilice sobres que pesen entre 20 y 25 lb (80 y 95 g/m²).
- Para algunos sobres, es necesario configurar los márgenes en la aplicación. Asegúrese de realizar una impresión de prueba antes de imprimir muchos sobres.

! IMPORTANTE

NO utilice ninguno de los siguientes tipos de sobres, ya que podrían causar problemas de alimentación de papel:

- De estructura abombada.
- Grabados en relieve.
- Grapados.
- Si están previamente impresos en el interior.

Pegamento

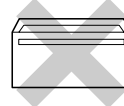

Doble solapa

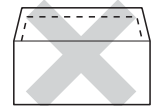

Es posible que en ocasiones ocurra algún problema de alimentación de papel causados por el grosor, el tamaño y la forma de la solapa de los sobres que está utilizando.

Cómo cargar sobres y tarjetas postales

- 1 Antes de cargarlos, presione las esquinas y laterales de los sobres o tarjetas postales para alisarlos lo máximo posible.

! IMPORTANTE

Si los sobres o tarjetas postales son de "doble cara", coloque un sobre o tarjeta postal en la bandeja de papel cada vez.

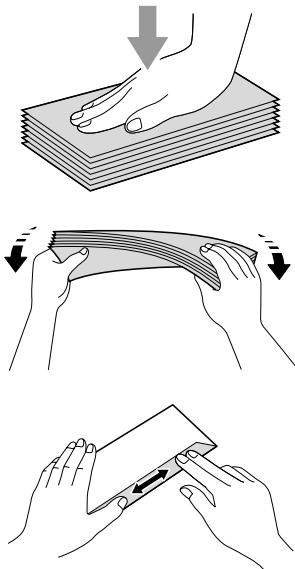

- 2 Coloque los sobres o tarjetas postales en la bandeja de papel con el espacio para la dirección hacia abajo, introduciendo primero el borde principal como se muestra en la ilustración. Con ambas manos, pulse y deslice suavemente las guías laterales de papel (1) y la guía de longitud de papel (2) para ajustarse al tamaño de los sobres o tarjetas postales.

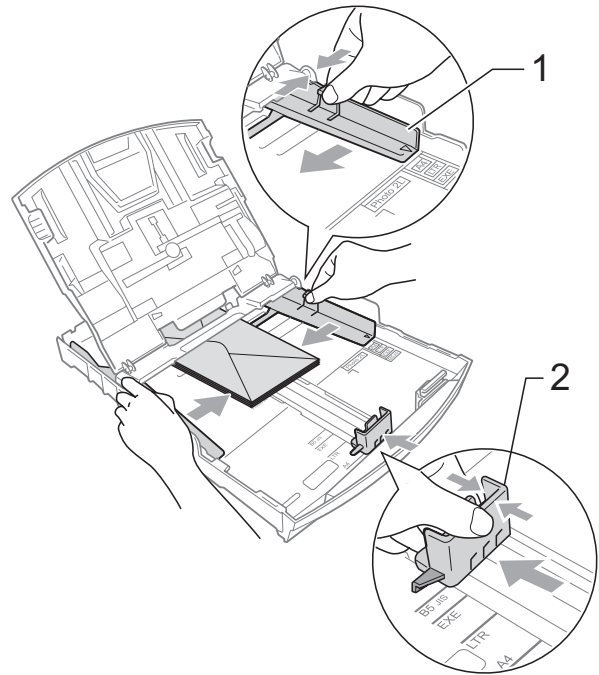

Si se presentan problemas al imprimir sobres con la aleta en el borde corto, pruebe lo siguiente:

- 1 Abra la solapa del sobre.
- 2 Coloque el sobre en la bandeja de papel con la dirección hacia abajo y la solapa como se muestra en la ilustración.

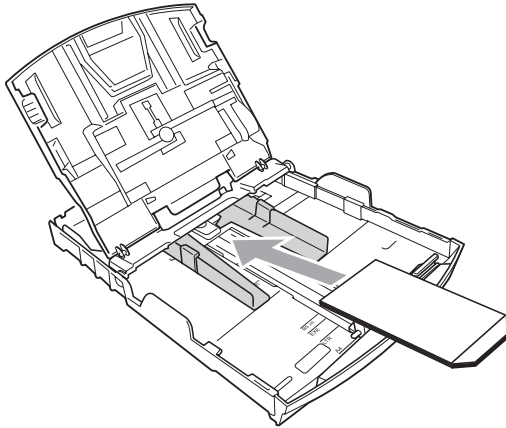

- 3 Ajuste el tamaño y el margen en función de su aplicación.

Carga de papel fotográfico



Nota

En Canadá, la **bandeja complementaria para fotografías** se llama **bandeja de papel fotográfico**.

Utilice la bandeja complementaria para fotografías, que se encuentra en la parte superior de la cubierta de la bandeja de salida del papel para imprimir en papel Fotografía (4" x 6") y Fotografía L (3,5" x 5"). Al utilizar la bandeja complementaria para fotografías, no es necesario extraer el papel de la bandeja de debajo. (Para obtener información sobre el número máximo de tarjetas fotográficas que puede cargar, consulte *Peso, grosor y capacidad del papel* en la página 20).

- 1 Apriete el botón azul de liberación de la bandeja complementaria para fotografías (1) con el dedo índice y el pulgar derecho, y empuje la bandeja complementaria para fotografías hacia adelante hasta que quede ajustada en la posición de impresión de fotografías (2).

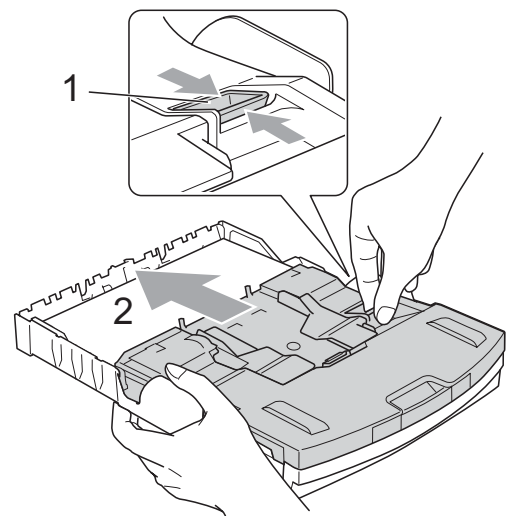

Bandeja complementaria para fotografías

- 2 Pulse y deslice las guías laterales de papel (1) y la guía de longitud de papel (2) para ajustar el tamaño de papel.

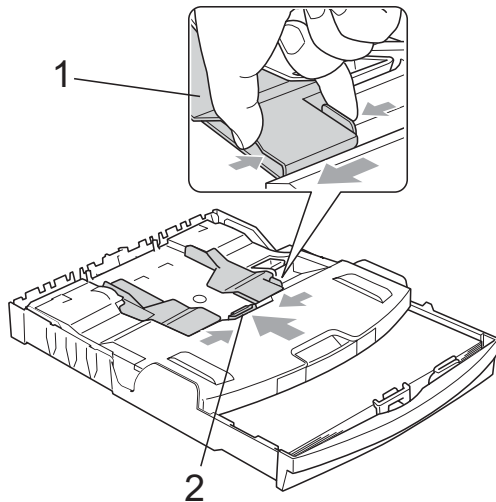

- 3 Coloque el papel fotográfico en la bandeja complementaria para fotografías y ajuste cuidadosamente las guías laterales al tamaño del papel. Compruebe que las guías laterales del papel tocan los bordes del papel. Compruebe que el papel esté plano en la bandeja.



Nota

- Evite empujar el papel demasiado; de lo contrario, se levantaría en la parte posterior de la bandeja y provocaría problemas de alimentación de papel.
- Asegúrese siempre de que el papel no está curvado o arrugado.

- 4 Cuando haya terminado de imprimir fotografías, vuelva a colocar la bandeja complementaria para fotografías en la posición *normal* de impresión. Si no lo hace, recibirá mensajes de error *Comprobar papel* al utilizar papel de tamaño Carta o Legal. Apriete el botón azul de liberación de la bandeja complementaria para fotografías (1) con el dedo índice y el pulgar derecho, y tire de la bandeja complementaria para fotografías hacia atrás hasta que quede ajustada (2).

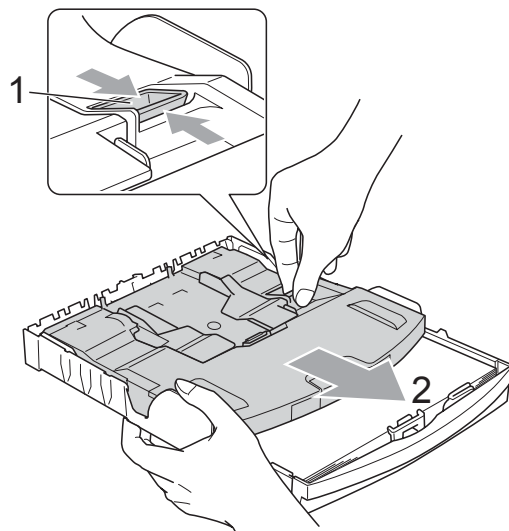

! IMPORTANTE

Si una vez impresas las fotografías no devuelve la bandeja complementaria para fotografías a la posición *normal*, recibirá un mensaje de error *Comprobar papel* al utilizar hojas sueltas.

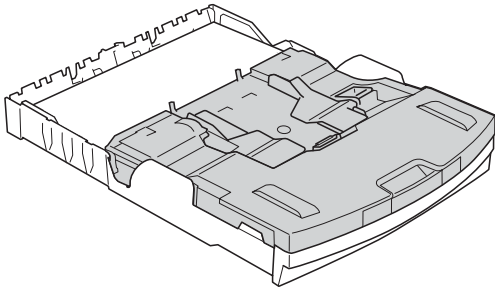

Bandeja complementaria para fotografías en la posición de impresión *normal*

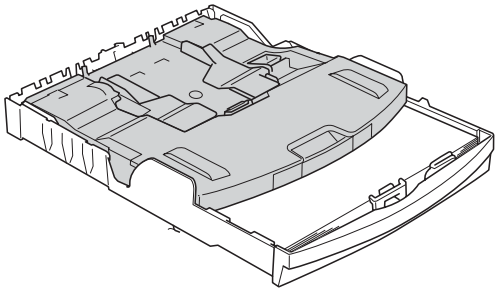

Bandeja complementaria para fotografías en la posición de impresión de *fotografías*

Eliminación de impresiones pequeñas del equipo

Cuando el equipo expulsa papel pequeño en la cubierta de la bandeja de salida de papel, no podrá alcanzarlo. Asegúrese de que la impresión ha finalizado y, a continuación, extraiga completamente la bandeja del equipo.

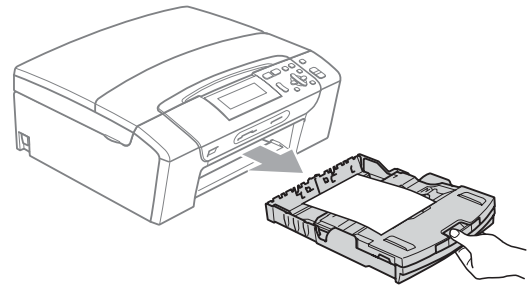

Área de impresión

El área de impresión dependerá de la configuración de la aplicación utilizada. Los siguientes datos indican las áreas no imprimibles de hojas sueltas y sobres. El equipo solamente puede efectuar la impresión en las áreas sombreadas de las hojas sueltas cuando la opción Sin bordes está disponible y activada.

(Consulte *Impresión para Windows®* o *Impresión y envío de faxes para Macintosh* en la *Guía del usuario del software* del CD-ROM).

Hojas sueltas de papel

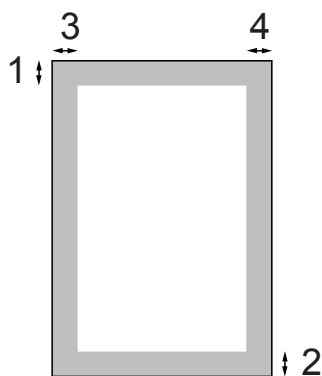

Sobres

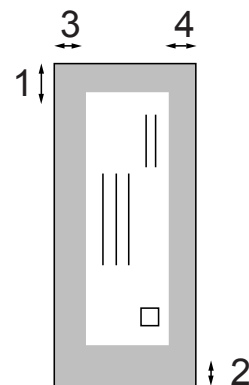

	Parte superior (1)	Parte inferior (2)	Izquierda (3)	Derecha (4)
Hojas sueltas	0,12 pulg. (3 mm)	0,12 pulg. (3 mm)	0,12 pulg. (3 mm)	0,12 pulg. (3 mm)
Sobres	0,47 pulg. (12 mm)	0,95 pulg. (24 mm)	0,12 pulg. (3 mm)	0,12 pulg. (3 mm)

 **Nota**

La función Sin bordes no se encuentra disponible para los sobres.

Papel aceptable y otros soportes de impresión

La calidad de impresión puede verse afectada por el tipo de papel que utilice en el equipo.

Para obtener una calidad de impresión óptima con las opciones de configuración especificadas, configure siempre la opción Tipo de papel en función del papel que utilice.

Puede utilizar papel normal, papel inkjet (papel estucado), papel satinado, transparencias y sobres.

Recomendamos probar distintos tipos de papel antes de adquirir grandes cantidades.

Para obtener resultados óptimos, utilice papel Brother.

- Al imprimir sobre papel para inyección de tinta (papel estucado), transparencias y papel fotográfico, asegúrese de seleccionar el soporte de impresión correcto en la ficha "**Básica**" del controlador de la impresora o en la configuración de tipo de papel del menú del equipo. (Consulte *Tipo de papel* en la página 33).
- Cuando imprima sobre papel fotográfico Brother, cargue una hoja adicional del mismo papel fotográfico en la bandeja de papel. Se ha incluido una hoja adicional al paquete de papel para esta finalidad.
- Si se están imprimiendo transparencias o papel fotográfico, retire cada hoja inmediatamente para evitar que la tinta se corra o que se produzcan atascos de papel.
- Evite tocar la superficie del papel inmediatamente después de la impresión, ya que es posible que la superficie no esté completamente seca, por lo que puede mancharse los dedos.

Soportes de impresión recomendados

Para obtener una calidad óptima de impresión, le sugerimos que utilice papel Brother. (Consulte la tabla siguiente).

Le recomendamos utilizar 'Película de transparencias 3M' cuando imprima sobre transparencias.

Papel Brother

Tipo de papel	Artículo
Normal Carta	BP60PL100 (solo EE. UU.)
Papel fotográfico satinado Carta	BP71GLTR
Papel inkjet Carta (mate)	BP60ML (solamente EE. UU.)
Papel fotográfico satinado 4 × 6 pulg.	BP71GP

Manipulación y uso de soportes de impresión

- Mantenga el papel guardado en su embalaje original y manténgalo cerrado. Mantenga el papel alisado y evite exponerlo a la humedad, la luz solar directa y cualquier fuente de calor.
- Evite tocar la cara brillante (estucada) del papel fotográfico. Cargue el papel fotográfico con la cara brillante hacia abajo.
- Evite tocar las transparencias (ambas caras), ya que absorben fácilmente el agua y el sudor, lo que puede provocar una disminución de la calidad del documento impreso. Las transparencias diseñadas para las impresoras/copiadoras láser pueden manchar el siguiente documento. Utilice solamente transparencias recomendadas para impresión de chorro de tinta.

Configuración incorrecta

NO utilice los siguientes tipos de papel:

- Papel dañado, curvado, arrugado o con forma irregular

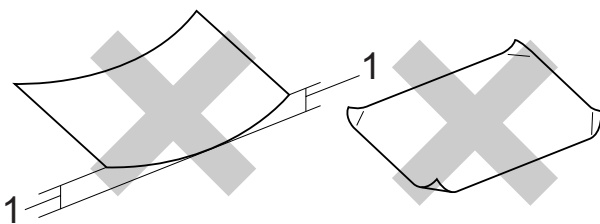

1 0,08 pulg. (2 mm) de curva o un tamaño mayor podría producir un atasco de papel.

- Papel extremadamente brillante o con mucha textura
- Papel que no se pueda apilar uniformemente
- Papel fabricado con una fibra corta

Capacidad de papel de la cubierta de la bandeja de salida del papel

Hasta 50 hojas de papel Carta, Legal o A4 de 20 lb (80 g/m²).

- Las transparencias y el papel fotográfico deben retirarse hoja por hoja de la cubierta de la bandeja de salida del papel para evitar que se corra la tinta.

Selección del soporte de impresión correcto

Tipo de papel y tamaño para cada operación

Tipo de papel	Tamaño de papel		Utilización		
			Copia	Photo Capture	Impresión
Hojas sueltas	Carta	8 1/2 × 11 pulg. (215,9 × 279,4 mm)	Sí	Sí	Sí
	A4	8,3 × 11,7 pulg. (210 × 297 mm)	Sí	Sí	Sí
	Legal	8 1/2 × 14 pulg. (215,9 × 355,6 mm)	Sí	–	Sí
	Ejecutivo	7 1/4 × 10 1/2 pulg. (184 × 267 mm)	–	–	Sí
	JIS B5	7,2 × 10,1 pulg. (182 × 257 mm)	–	–	Sí
	A5	5,8 × 8,3 pulg. (148 × 210 mm)	Sí	–	Sí
	A6	4,1 × 5,8 pulg. (105 × 148 mm)	–	–	Sí
Tarjetas	Fotografía	4 × 6 pulg. (10 × 15 cm)	Sí	Sí	Sí
	Fotografía L	3 1/2 × 5 pulg. (89 × 127 mm)	–	–	Sí
	Fotografía 2L	5 × 7 pulg. (13 × 18 cm)	–	Sí	Sí
	Ficha	5 × 8 pulg. (127 × 203 mm)	–	–	Sí
	Tarjeta postal 1	3,9 × 5,8 pulg. (100 × 148 mm)	–	–	Sí
	Tarjeta postal 2 (Doble)	5,8 × 7,9 pulg. (148 × 200 mm)	–	–	Sí
Sobres	Sobre C5	6,4 × 9 pulg. (162 × 229 mm)	–	–	Sí
	Sobre DL	4,3 × 8,7 pulg. (110 × 220 mm)	–	–	Sí
	COM-10	4 1/8 × 9 1/2 pulg. (105 × 241 mm)	–	–	Sí
	Monarca	3 7/8 × 7 1/2 pulg. (98 × 191 mm)	–	–	Sí
	Sobre JE4	4,1 × 9,3 pulg. (105 × 235 mm)	–	–	Sí
Transparencias	Carta	8 1/2 × 11 pulg. (215,9 × 279,4 mm)	Sí	–	Sí
	A4	8,3 × 11,7 pulg. (210 × 297 mm)	Sí	–	Sí
	Legal	8 1/2 × 14 pulg. (215,9 × 355,6 mm)	Sí	–	Sí
	A5	5,8 × 8,3 pulg. (148 × 210 mm)	Sí	–	Sí

Peso, grosor y capacidad del papel

Tipo de papel		Peso	Grosor	Nº de hojas
Hojas sueltas	Papel normal	De 17 a 32 lb (64 a 120 g/m ²)	3 a 6 mil. (0,08 a 0,15 mm)	100 ¹
	Papel inkjet	De 17 a 53 lb (64 a 200 g/m ²)	3 a 10 mil. (0,08 a 0,25 mm)	20
	Papel satinado	Hasta 58 lb (220 g/m ²)	Hasta 10 mil. (Hasta 0,25 mm)	20 ^{2 3}
Tarjetas	Fotografía 4"×6"	Hasta 58 lb (220 g/m ²)	Hasta 10 mil. (Hasta 0,25 mm)	20 ^{2 3}
	Ficha	Hasta 32 lb (120 g/m ²)	Hasta 6 mil. (Hasta 0,15 mm)	30
	Tarjeta postal	Hasta 53 lb (200 g/m ²)	Hasta 10 mil. (Hasta 0,25 mm)	30
Sobres		De 20 a 25 lb (75 a 95 g/m ²)	Hasta 20 mil. (Hasta 0,52 mm)	10
Transparencias		–	–	10

¹ Hasta 100 hojas de papel normal de 20 lb (80 g/m²).

² Para papel Fotografía 4" × 6" y Fotografía L 3,5" × 5", utilice la bandeja complementaria para fotografías (en EE. UU.) o la bandeja de papel fotográfico (en Canadá). (Consulte *Carga de papel fotográfico* en la página 13).

³ El papel BP71 69 lb (260 g/m²) está especialmente diseñado para los equipos de inyección de tinta Brother.

Carga de documentos

Uso del cristal de escaneado

Puede utilizar el cristal de escaneado para copiar o escanear varias páginas de un libro, o bien páginas de una en una.

Tamaños de documentos disponibles

Longitud:	Hasta 11,7 pulg. (297 mm)
Ancho:	Hasta 8,5 pulg. (215,9 mm)
Peso:	Hasta 4,4 lb (2 kg)

Cómo cargar documentos

- 1 Levante la cubierta de documentos.
- 2 Utilizando las guías para documentos que hay en la parte superior y a la izquierda, coloque el documento en la esquina superior izquierda de forma que quede boca abajo sobre el cristal de escaneado.

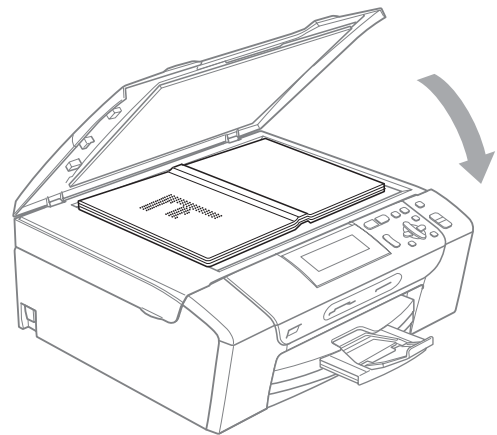
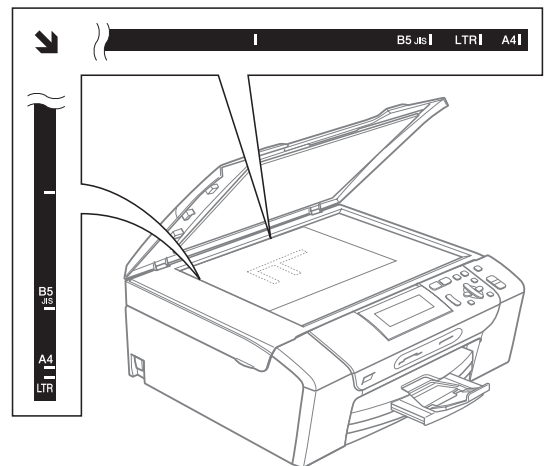

- 3 Cierre la cubierta de documentos.

! IMPORTANTE

Si va a escanear un libro o un documento grueso, NO cierre la cubierta de golpe ni la presione.

Área de escaneado

El área de escaneado dependerá de la configuración de la aplicación utilizada. Las cifras siguientes muestran las áreas que no se pueden escanear.

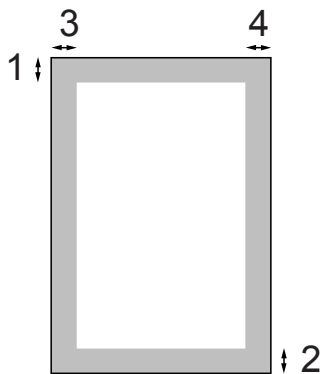

Utilización	Tamaño del documento	Parte superior (1) Parte inferior (2)	Izquierda (3) Derecha (4)
Copia	Carta	0,12 pulg. (3 mm)	0,12 pulg. (3 mm)
	A4	0,12 pulg. (3 mm)	0,12 pulg. (3 mm)
Escaneado	Carta	0,12 pulg. (3 mm)	0,12 pulg. (3 mm)
	A4	0,12 pulg. (3 mm)	0,12 pulg. (3 mm)

Configuración del papel

Tipo de papel

Para obtener una calidad de impresión óptima, configure el equipo para el tipo de papel que esté utilizando.

- 1 Pulse **Menu**.
- 2 Pulse ▲ o ▼ para seleccionar **Config. gral.**
Pulse **OK**.
- 3 Pulse ▲ o ▼ para seleccionar **Tipo de papel**.
- 4 Pulse ◀ o ▶ para seleccionar **Papel normal, Papel tinta, Brother BP71, Otro satinado o Transparencia.**
Pulse **OK**.
- 5 Pulse **Stop/Exit**.



Nota

El papel sale con la cara impresa boca arriba en la bandeja de papel del equipo, situada en la parte delantera. Al utilizar transparencias o papel satinado, retire cada hoja inmediatamente para evitar que la tinta se corra o que se produzcan atascos de papel.

Tamaño de papel

Puede utilizar hasta cinco tamaños de papel para imprimir copias: Carta, Legal, A4, A5 y 4 × 6 pulg. (10 × 15 cm). Cuando cargue un tamaño de papel distinto en el equipo, necesitará cambiar al mismo tiempo la configuración relacionada con el tamaño del papel.

- 1 Pulse **Menu**.
- 2 Pulse ▲ o ▼ para seleccionar **Config. gral.**
Pulse **OK**.
- 3 Pulse ▲ o ▼ para seleccionar **Tamaño papel**.
- 4 Pulse ◀ o ▶ para seleccionar **Carta, Legal, A4, A5 o 4"×6"**.
Pulse **OK**.
- 5 Pulse **Stop/Exit**.

Modo espera

Puede seleccionar cuánto tiempo debe estar inactivo el equipo (de 1 a 60 minutos) antes de entrar en el modo de espera. El temporizador se reiniciará si se realiza cualquier operación en el equipo.

- 1 Pulse **Menu**.
- 2 Pulse ▲ o ▼ para seleccionar `Config. gral.`
Pulse **OK**.
- 3 Pulse ▲ o ▼ para seleccionar `Modo espera`.
- 4 Pulse ◀ o ▶ para seleccionar `1Min`, `2Mins`, `3Mins`, `5Mins`, `10Mins`, `30Mins` o `60Mins`, que es el tiempo durante el cual el equipo permanecerá inactivo antes de acceder al modo de espera.
Pulse **OK**.
- 5 Pulse **Stop/Exit**.

Pantalla LCD

Cambio del idioma de la pantalla LCD

Puede cambiar el idioma de la pantalla LCD.

- 1 Pulse **Menu**.
- 2 Pulse ▲ o ▼ para seleccionar `Conf.inicial`.
Pulse **OK**.
- 3 Pulse ▲ o ▼ para seleccionar `Sel. lenguaje`.
Pulse **OK**.
- 4 Pulse ▲ o ▼ para seleccionar su idioma.
Pulse **OK**.
- 5 Pulse **Stop/Exit**.

Contraste de LCD

Si lo desea, puede ajustar el contraste de la pantalla LCD para ver su contenido de manera más nítida. Si tiene problemas para leer la pantalla LCD, pruebe a cambiar la configuración del contraste.

- 1 Pulse **Menu**.
- 2 Pulse ▲ o ▼ para seleccionar `Config. gral.`
Pulse **OK**.
- 3 Pulse ▲ o ▼ para seleccionar `Configur. LCD`.
Pulse **OK**.
- 4 Pulse ▲ o ▼ para seleccionar `Contraste LCD`.
- 5 Pulse ◀ o ▶ para seleccionar `Claro`, `Med` o `Oscuro`.
Pulse **OK**.
- 6 Pulse **Stop/Exit**.

Configuración del brillo de la retroiluminación

Puede ajustar el brillo de la retroiluminación de la pantalla LCD. Si tiene dificultades para leer la pantalla LCD, pruebe a cambiar la configuración del brillo.

- 1 Pulse **Menu**.
- 2 Pulse ▲ o ▼ para seleccionar `Config. gal.`
Pulse **OK**.
- 3 Pulse ▲ o ▼ para seleccionar `Configur. LCD.`
Pulse **OK**.
- 4 Pulse ▲ o ▼ para seleccionar `Retroiluminac.`
- 5 Pulse ◀ o ▶ para seleccionar `Claro`, `Med` o `Oscuro`.
Pulse **OK**.
- 6 Pulse **Stop/Exit**.

Configuración del temporizador atenuado para la retroiluminación

Puede configurar durante cuánto tiempo va a permanecer encendida la retroiluminación de la pantalla LCD después de volver a la pantalla preparada.

- 1 Pulse **Menu**.
- 2 Pulse ▲ o ▼ para seleccionar `Config. gal.`
Pulse **OK**.
- 3 Pulse ▲ o ▼ para seleccionar `Configur. LCD.`
Pulse **OK**.
- 4 Pulse ▲ o ▼ para seleccionar `Temporiz.atenu.`
- 5 Pulse ◀ o ▶ para seleccionar `10Segs`, `20Segs`, `30Segs` o bien `No`.
Pulse **OK**.
- 6 Pulse **Stop/Exit**.

Impresión de informes

Se pueden utilizar los siguientes tipos de informes:

- **Ayuda**
Lista de ayuda para que pueda programar el equipo.
- **Ajust. usuario**
Permite imprimir los ajustes.
- **Configur. red**
Muestra una lista de la configuración de red.

Cómo imprimir un informe

- 1 Pulse **Menu**.
- 2 Pulse **▲** o **▼** para seleccionar **Imp. informes**.
Pulse **OK**.
- 3 Pulse **▲** o **▼** para seleccionar el informe que desee.
Pulse **OK**.
- 4 Pulse **Black Start**.
- 5 Pulse **Stop/Exit**.



Copia

Cómo hacer copias

28

Cómo copiar

Cómo hacer una única copia

- 1 Cargue el documento.
(Consulte *Carga de documentos* en la página 21).
- 2 Pulse **Black Start** o **Color Start**.

Cómo hacer copias múltiples

Puede realizar hasta 99 copias en una misma impresión.

- 1 Cargue el documento.
(Consulte *Carga de documentos* en la página 21).
- 2 Pulse **+** o **-** varias veces hasta que aparezca el número de copias que desea (hasta 99).
- 3 Pulse **Black Start** o **Color Start**.

Detención de la copia

Para detener la copia, pulse **Stop/Exit**.

Opciones de copia

Puede cambiar la configuración de copia en la pantalla predeterminada. En la pantalla LCD aparecerá:

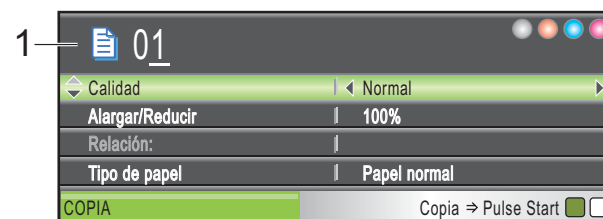

1 Número de copias

Puede introducir el número de copias que desea realizar pulsando **+** o **-** varias veces.

Pulse **▲** o **▼** para desplazarse por el menú de opciones de copia.

- Calidad (Consulte página 29).
- Alargar/Reducir (Consulte página 30).
- Tipo de papel (Consulte página 33).
- Tamaño papel (Consulte página 33).
- Brillo (Consulte página 32).
- Contraste (Consulte página 32).
- Ahorro d tinta (Consulte página 32).
- Formato Pág. (Consulte página 30).
- Copia libro (Consulte página 33).
- Copia Marca Ag (Consulte página 34).
- Ajust.Nuev.Predet (Consulte página 35).
- Rest.Predeterm. (Consulte página 35).

Cuando esté resaltada la opción que desee, pulse **OK**.



Nota

Las funciones Copia libro, Copia Marca Ag y Ahorro d tinta se incluyen gracias a la tecnología de

Reallusion, Inc. 

Puede cambiar temporalmente la configuración de copia para la copia siguiente.

La mayoría de ajustes son temporales y el equipo vuelve a la configuración predeterminada 1 minuto después de copiar.

Si ha terminado de seleccionar la configuración, pulse **Black Start** o **Color Start**.

Si desea seleccionar más configuraciones, pulse ▲ o bien ▼.



Nota

Puede guardar algunas de las configuraciones que use más a menudo. Para ello, puede seleccionarlas como predeterminadas. Estas configuraciones permanecerán tal como están hasta que las modifique. (Consulte *Ajuste de los cambios como la nueva configuración predeterminada* en la página 35).

Cambio de la calidad de copia

Puede seleccionar la calidad de copia. La configuración predeterminada de fábrica es Normal.

Rápida	<p>La copia se realizará a mayor velocidad y se utilizará la menor cantidad de tinta. Utilice esta configuración para ahorrar tiempo (documentos para la corrección de pruebas, documentos voluminosos o numerosas copias).</p> <p>Incluso aunque se configure esta opción, la velocidad de copia se reducirá al activar Ahorro d tinta, Copia libro o Copia Marca Ag.</p>
Normal	<p>Configuración recomendada para impresiones habituales. Buena calidad de copia con una buena velocidad de copia.</p>
Alta	<p>Utilice esta configuración para copiar imágenes de gran nitidez como fotografías. La resolución más alta y la velocidad más lenta.</p>

- 1 Cargue el documento.
- 2 Introduzca el número de copias que desea.
- 3 Pulse ▲ o ▼ para seleccionar Calidad.
- 4 Pulse ◀ o ▶ para seleccionar Rápida, Normal o Alta.
Pulse **OK**.
- 5 Si no desea cambiar más configuraciones, pulse **Black Start** o **Color Start**.

Ampliación o reducción de la imagen copiada

Puede seleccionar un porcentaje de ampliación o reducción. Si selecciona *Ajustar a pág.*, el equipo ajustará el tamaño automáticamente al tamaño del papel que configure.

- 1 Cargue el documento.
- 2 Introduzca el número de copias que desea.
- 3 Pulse ▲ o ▼ para seleccionar *Alargar/Reducir*.
- 4 Pulse ◀ o ▶ para seleccionar 100%, *Ampliar*, *Reducir*, *Ajustar a pág.*, *Pers. (25-400%)*.
- 5 Realice una de las siguientes acciones:
 - Si selecciona *Ampliar* o *Reducir*, pulse **OK** y pulse ◀ o ▶ para seleccionar el porcentaje de ampliación o reducción que desea. Pulse **OK** y vaya al paso 6.
 - Si selecciona *Pers. (25-400%)*, pulse **OK**. Pulse + o - para introducir un porcentaje de ampliación o reducción comprendido entre 25% y 400%. Pulse **OK** y vaya al paso 6.
 - Si selecciona 100% o *Ajustar a pág.*, pulse **OK**. Vaya al paso 6.

198% 4"x6"→A4
186% 4"x6"→LTR
104% EXE→LTR
100%
97% LTR→A4
93% A4→LTR
83%
78%
46% LTR→4"x6"
<i>Ajustar a pág.</i>
<i>Pers. (25-400%)</i>

- 6 Si no desea cambiar más configuraciones, pulse **Black Start** o **Color Start**.



Nota

- Formato Pág. no está disponible con *Alargar/Reducir*.
- Formato Pág., *Copia libro* y *Copia Marca Ag* no se encuentran disponibles con *Ajustar a pág.*
- *Ajustar a pág.* no funciona correctamente si el documento situado en el cristal de escaneado aparece sesgado en más de 3 grados. Utilizando las guías para documentos que hay en la parte superior y a la izquierda, coloque el documento en la esquina superior izquierda de forma que quede boca abajo sobre el cristal de escaneado.
- *Ajustar a pág.* no está disponible para documentos de tamaño Legal.

Cómo hacer copias N en 1 o un póster (formato de página)

La función de copia N en 1 puede ayudarle a ahorrar papel permitiéndole copiar dos o cuatro páginas en una página impresa.

También puede crear un póster. Al utilizar la función de póster, el equipo divide el documento en secciones y, a continuación, las amplía para poder unir las y formar un póster.



¡ IMPORTANTE

- Asegúrese de que el tamaño de papel está configurado en *Carta* o *A4*.
- No puede utilizar la configuración *Alargar/Reducir* con las funciones *N en 1* y *Póster*.
- Si está realizando varias copias en color, la opción de copia *N en 1* no está disponible.
- (Vert) significa Vertical y (Hori) significa Horizontal.
- Solo puede realizar una copia de póster cada vez.



Nota

Copia Marca Ag, Copia libro, Ahorro de tinta y Alargar/Reducir no están disponibles con Formato Pág.

- 1 Cargue el documento.
- 2 Introduzca el número de copias que desea.
- 3 Pulse ▲ o ▼ para seleccionar Formato Pág.
- 4 Pulse ◀ o ▶ para seleccionar Normal (1 en 1), 2 en 1 (Vert), 2 en 1 (Hori), 4 en 1 (Vert), 4 en 1 (Hori) o Póster (3 x 3). Pulse **OK**.
- 5 Si no desea cambiar más configuraciones, pulse **Black Start** o **Color Start** para escanear la página. Si crea un póster, el equipo escanea las páginas e inicia la impresión. Vaya al paso 6.
- 6 Después de que el equipo haya escaneado la página, pulse + (Sí) para escanear la página siguiente.
- 7 Coloque la siguiente página sobre el cristal de escaneo. Pulse **OK**. Repita los pasos 6 y 7 para cada página del formato de página.
- 8 Una vez escaneadas todas las páginas, pulse - (No) para terminar.

Coloque el documento boca abajo en la dirección que se indica a continuación.

■ 2 en 1 (Vert)



■ 2 en 1 (Hori)

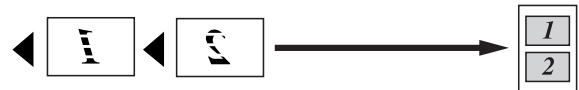

■ 4 en 1 (Vert)



■ 4 en 1 (Hori)



■ Póster (3 x 3)

Si lo desea, puede hacer una copia de una fotografía en tamaño póster.

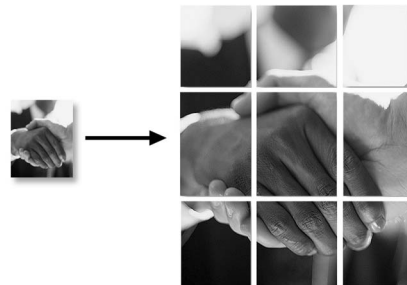

Nota

Si ha seleccionado papel fotográfico en la configuración de Tipo de papel para la función de copias N en 1, el equipo imprimirá las imágenes como si se hubiera seleccionado papel normal.

Ajuste de brillo y contraste

Brillo

Se puede ajustar el brillo de la copia para hacerla más clara o más oscura.

- 1 Cargue el documento.
- 2 Introduzca el número de copias que desea.
- 3 Pulse ▲ o ▼ para seleccionar **Brillo**.
- 4 Pulse ◀ para oscurecer la copia o pulse ▶ para aclararla. Pulse **OK**.
- 5 Si no desea cambiar más configuraciones, pulse **Black Start** o **Color Start**.

Contraste

Se puede ajustar el contraste de la copia para que la imagen tenga un aspecto más nítido y vívido.

- 1 Cargue el documento.
- 2 Introduzca el número de copias que desea.
- 3 Pulse ▲ o ▼ para seleccionar **Contraste**.
- 4 Pulse ▶ para aumentar el contraste o pulse ◀ para disminuirlo. Pulse **OK**.
- 5 Si no desea cambiar más configuraciones, pulse **Black Start** o **Color Start**.

Modo de ahorro de tinta

El modo de ahorro de tinta le permitirá ahorrar algo de tinta. El equipo detecta los bordes de la imagen e imprime el contorno de la imagen.

La cantidad de tinta que se ahorra varía en función del documento.

Ahorro d tinta: No

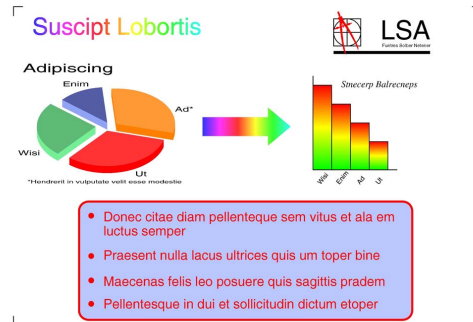

Ahorro d tinta: Si

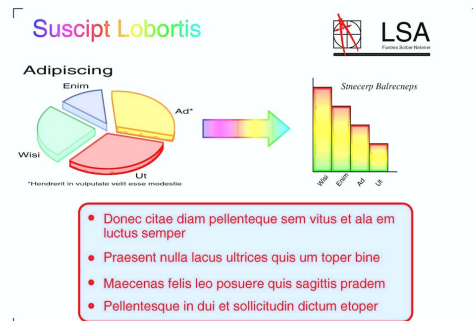

- 1 Cargue el documento.
- 2 Introduzca el número de copias que desea.
- 3 Pulse ▲ o ▼ para seleccionar **Ahorro d tinta**.
- 4 Pulse ◀ o ▶ para seleccionar **Si** (o **No**). Pulse **OK**.
- 5 Si no desea cambiar más configuraciones, pulse **Black Start** o **Color Start**.



Nota

- Copia Marca Ag, Copia libro y Formato Pág. no se encuentran disponibles con **Ahorro d tinta**.
- **Ahorro d tinta** puede modificar el aspecto de las impresiones con respecto al documento original.

Opciones de papel

Tipo de papel

Si está copiando en un papel especial, asegúrese de seleccionar en el equipo el tipo de papel que está usando para obtener la mejor calidad de impresión.

- 1 Cargue el documento.
- 2 Introduzca el número de copias que desea.
- 3 Pulse ▲ o ▼ para seleccionar Tipo de papel.
- 4 Pulse ◀ o ▶ para seleccionar Papel normal, Papel tinta, Brother BP71, Otro satinado o Transparencia.
Pulse **OK**.
- 5 Si no desea cambiar más configuraciones, pulse **Black Start** o **Color Start**.

Tamaño de papel

Si copia en otro papel que no sea de tamaño Carta, necesitará cambiar la configuración del tamaño de papel.

Solamente puede realizar copias en papel Carta, Legal, A4, A5 o Fotográfico 4 × 6 pulg. (10 × 15 cm).

- 1 Cargue el documento.
- 2 Introduzca el número de copias que desea.
- 3 Pulse ▲ o ▼ para seleccionar Tamaño papel.
- 4 Pulse ◀ o ▶ para seleccionar Carta, Legal, A4, A5 o 4"x6".
Pulse **OK**.
- 5 Si no desea cambiar más configuraciones, pulse **Black Start** o **Color Start**.

Copia de libros

La copia de libros corrige los bordes oscuros y el sesgado. El equipo puede corregir los datos automáticamente o puede realizar correcciones específicas.

- 1 Cargue el documento.
- 2 Introduzca el número de copias que desea.
- 3 Pulse ▲ o ▼ para seleccionar Copia libro.
- 4 Realice una de las siguientes acciones:
 - Para corregir los datos, pulse ◀ o ▶ para seleccionar Si (Vista prev).
Pulse **OK**.
Pulse **Black Start** o **Color Start** y vaya al paso 5.
 - Si desea que el equipo corrija los datos automáticamente, pulse ◀ o ▶ para seleccionar Si y pulse **OK**.
Vaya al paso 6.
- 5 Ajuste los datos sesgados utilizando ◀ o ▶.
Elimine las sombras utilizando ▲ o ▼.
- 6 Si ha terminado de realizar correcciones, pulse **Black Start** o **Color Start**.



Nota

Formato Pág., Ahorro d tinta, Ajustar a pág. y Copia Marca Ag no están disponibles con Copia libro.

Copia de marca de agua

Puede colocar un logotipo o texto en el documento como una marca de agua. Puede seleccionar una de las plantillas de marcas de agua (CONFIDENCIAL, BORRADOR O COPIA), los datos de las tarjetas de soportes o la unidad de memoria flash USB, o los datos escaneados.



Nota

Ajustar a pág., Formato Pág., Ahorro de tinta y Copia libro no están disponibles con Copia Marca Ag.

Utilización de una plantilla

- 1 Cargue el documento.
- 2 Introduzca el número de copias que desea.
- 3 Pulse ▲ o ▼ para seleccionar Copia Marca Ag.
Pulse OK.
- 4 Pulse ◀ o ▶ para seleccionar Si.
- 5 Pulse ▲ o ▼ para seleccionar Ajuste actual.
Pulse OK.
- 6 Pulse ▲ o ▼ para seleccionar Plantilla.
Pulse OK.
- 7 Para cambiar cualquiera de las configuraciones mostradas, pulse ▲ o ▼ para seleccionar la configuración y, a continuación, pulse ◀ o ▶ para seleccionar la opción que desee.
- 8 Una vez haya finalizado la modificación de las configuraciones, pulse ▲ o ▼ para seleccionar Aplicar.
Pulse OK.
- 9 Pulse **Black Start** o **Color Start**.

Utilización de los datos de una tarjeta de soporte o de una unidad de memoria flash USB

- 1 Cargue el documento.
- 2 Introduzca el número de copias que desea.
- 3 Pulse ▲ o ▼ para seleccionar Copia Marca Ag.
Pulse OK.
- 4 Pulse ◀ o ▶ para seleccionar Si.
- 5 Pulse ▲ o ▼ para seleccionar Ajuste actual.
Pulse OK.
- 6 Pulse ▲ o ▼ para seleccionar Soporte.
Introduzca una tarjeta de soporte o una unidad de memoria flash USB.
Pulse OK.
- 7 Pulse ◀ o ▶ para seleccionar los datos que desee utilizar para la marca de agua.
Pulse OK.
- 8 Para cambiar cualquiera de las configuraciones mostradas, pulse ▲ o ▼ para seleccionar la configuración y, a continuación, pulse ◀ o ▶ para seleccionar la opción que desee.
- 9 Una vez haya finalizado la modificación de las configuraciones, pulse ▲ o ▼ para seleccionar Aplicar.
Pulse OK.
- 10 Pulse **Black Start** o **Color Start**.



IMPORTANTE

NO extraiga la tarjeta de memoria o la unidad de memoria flash USB mientras **Photo Capture** esté parpadeando para evitar daños en la tarjeta, en la unidad de memoria flash USB, o en los datos almacenados en ambas.

Utilización de un documento de papel escaneado como la marca de agua

- 1 Introduzca el número de copias que desea.
- 2 Pulse ▲ o ▼ para seleccionar *Copia Marca Ag.*
Pulse **OK**.
- 3 Pulse ◀ o ▶ para seleccionar *Si*.
- 4 Pulse ▲ o ▼ para seleccionar *Ajuste actual*.
Pulse **OK**.
- 5 Pulse ▲ o ▼ para seleccionar *Escáner*.
Pulse **OK**. A continuación, configure la página que desea utilizar como una marca de agua en el cristal de escaneado.
- 6 Pulse **Black Start** o **Color Start**.
- 7 Extraiga el documento de marca de agua escaneado y cargue el documento que desea copiar.
- 8 Pulse ◀ o ▶ para cambiar la *Transparencia* de la marca de agua.
Pulse **OK**.
- 9 Pulse **Black Start** o **Color Start**.



Nota

No puede ampliar o reducir la marca de agua escaneada.

Ajuste de los cambios como la nueva configuración predeterminada

Puede guardar la configuración de copia de *Calidad*, *Alargar/Reducir*, *Brillo*, *Contraste*, *Ahorro d tinta y Formato Pág.* que utilice con mayor frecuencia estableciéndolos como configuración predeterminada. Estas configuraciones permanecerán tal como están hasta que las modifique.

- 1 Pulse ▲ o bien ▼ para seleccionar su nueva configuración.
Pulse **OK**.
Repita este paso para cada configuración que desee cambiar.
- 2 Después de cambiar la última configuración, pulse ▲ o ▼ para seleccionar *Ajus.Nuev.Predet*.
Pulse **OK**.
- 3 Pulse **+** para seleccionar *Si*.
- 4 Pulse **Stop/Exit**.

Restablecimiento de todas las configuraciones a la configuración predeterminada de fábrica

Puede restablecer todas las configuraciones que haya cambiado a las predeterminadas de fábrica. Estas configuraciones permanecerán tal como están hasta que las modifique.

- 1 Pulse ▲ o ▼ para seleccionar *Rest.Predeterm*.
Pulse **OK**.
- 2 Pulse **+** para seleccionar *Si*.
- 3 Pulse **Stop/Exit**.



Impresión directa

PhotoCapture Center[®]: impresión de fotografías desde una tarjeta de memoria o desde una unidad de memoria flash USB	38
Impresión de fotografías desde una cámara	59

5

PhotoCapture Center®: impresión de fotografías desde una tarjeta de memoria o desde una unidad de memoria flash USB

Operaciones de PhotoCapture Center®

Impresión desde una tarjeta de memoria o una unidad de memoria flash USB sin un ordenador

Aunque el equipo no esté conectado al ordenador, puede imprimir las fotografías directamente desde el soporte de la cámara digital o una unidad de memoria flash USB. (Consulte *Impresión de imágenes* en la página 41).

Escaneado a una tarjeta de memoria o una unidad de memoria flash USB sin un ordenador

Puede escanear documentos y guardarlos directamente en una tarjeta de memoria o una unidad de memoria flash USB. (Consulte *Escaneado a una tarjeta de memoria o unidad de memoria flash USB* en la página 55).

Uso de PhotoCapture Center® desde el ordenador

Puede acceder a una tarjeta de memoria o a una unidad de memoria flash USB que esté introducida en la parte delantera del equipo desde su ordenador.

(Consulte *PhotoCapture Center®* para Windows® o *Instalación Remota y PhotoCapture Center®* para Macintosh en la *Guía del usuario del software* del CD-ROM).

Uso de una tarjeta de memoria o una unidad de memoria flash USB

El equipo Brother dispone de unidades de soporte (ranuras) para los soportes de cámaras digitales más conocidos:

CompactFlash®, Memory Stick™, Memory Stick PRO™, SD, SDHC, xD-Picture Card™ y unidades de memoria flash USB.



CompactFlash®

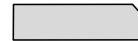

Memory Stick™
Memory Stick PRO™



SD, SDHC

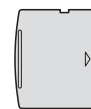

xD-Picture Card™

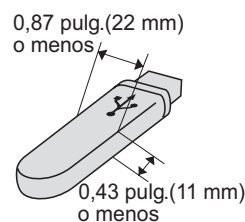

Unidad de memoria flash USB

- miniSD se puede utilizar con un adaptador de miniSD.
- microSD se puede utilizar con un adaptador de microSD.
- Memory Stick Duo™ se puede utilizar con el adaptador de Memory Stick Duo™.
- Memory Stick PRO Duo™ se puede utilizar con un adaptador de Memory Stick PRO Duo™.

- Memory Stick Micro™ (M2™) se puede utilizar con un adaptador de Memory Stick Micro™ (M2™).
- Los adaptadores no están incluidos con el equipo. Póngase en contacto con otro distribuidor para adquirir los adaptadores.
- Este producto es compatible con xD-Picture Card™ Tipo M/Tipo M+/Tipo H (gran capacidad).
- IBM Microdrive™ no es compatible con el equipo.
- CompactFlash® Tipo II no es compatible.

La función PhotoCapture Center® le permite imprimir fotografías digitales desde su cámara digital con una alta resolución para obtener una impresión fotográfica de calidad.

Estructura de carpetas de tarjetas de memoria o de una unidad de memoria flash USB

El equipo se ha diseñado para que sea compatible con los archivos de imágenes y las tarjetas de memoria de las cámaras digitales modernas, así como con la unidad de memoria flash USB; no obstante, es aconsejable leer los puntos que se exponen a continuación para evitar errores:

- La extensión de los archivos de imágenes debe ser .JPG (cualquier otra extensión, como por ejemplo .JPEG, .TIF, .GIF, etc., no será reconocida).
- La impresión directa mediante PhotoCapture Center® se debe realizar independientemente de las operaciones de PhotoCapture Center® que utilicen el ordenador. (El funcionamiento simultáneo no es posible).
- El equipo puede leer hasta 999 archivos en una tarjeta de memoria o una unidad de memoria flash USB.
- El archivo DPOF en las tarjetas de memoria debe incluirse en un formato DPOF válido. (Consulte *Impresión DPOF* en la página 49).

Tenga en cuenta lo siguiente:

- Al imprimir el índice de impresión o las imágenes de impresión, PhotoCapture Center® imprimirá todas las imágenes válidas, aunque una o más de las mismas estén dañadas. Las imágenes dañadas no se imprimirán.

■ (usuarios de tarjeta de memoria)

El equipo ha sido diseñado para leer tarjetas de memoria que hayan sido formateadas con una cámara digital.

Cuando la cámara digital formatea una tarjeta de memoria, esta crea una carpeta especial en la que se copian los datos de la imagen. Si necesita modificar los datos de la imagen almacenados en una tarjeta de memoria con su ordenador, le recomendamos que no modifique la estructura de carpetas creada por la cámara digital. Cuando guarde archivos de imágenes nuevas o modificadas en la tarjeta de memoria, también le recomendamos que use la misma carpeta que su cámara digital utiliza. Si los datos no se han guardado en la misma carpeta, es posible que el equipo no lea el archivo ni imprima la imagen.

■ (usuarios de unidad de memoria flash USB)

Este equipo es compatible con unidades de memoria flash USB formateadas en Windows®.

Introducción

Introduzca una tarjeta de memoria o una unidad de memoria flash USB en la ranura correcta.

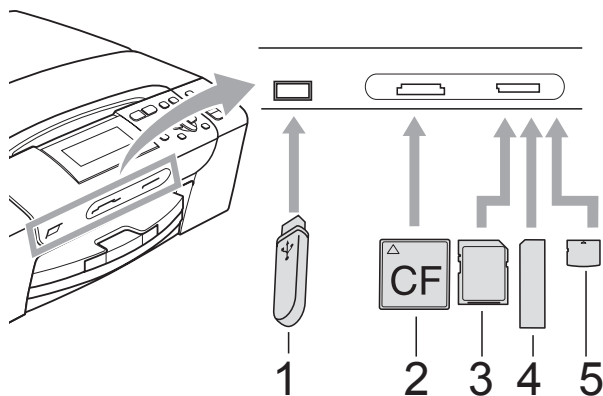

- 1 Unidad de memoria flash USB
- 2 CompactFlash®
- 3 SD, SDHC
- 4 Memory Stick™, Memory Stick PRO™
- 5 xD-Picture Card™

! IMPORTANTE

La interfaz directa de USB solamente admite una unidad de memoria flash USB, una cámara compatible con PictBridge o una cámara digital que utilice el estándar de almacenamiento masivo USB. Los demás dispositivos USB no son compatibles.

El botón **Photo Capture** se ilumina:

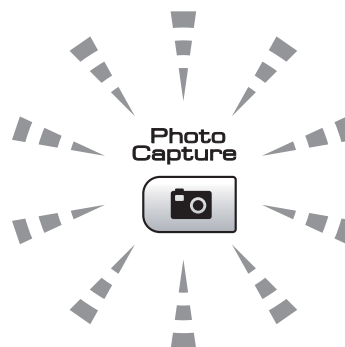

- La luz de **Photo Capture** está encendida, la tarjeta de memoria o la unidad de memoria flash USB se ha introducido correctamente.
- La luz de **Photo Capture** está apagada, la tarjeta de memoria o la unidad de memoria flash USB no se ha insertado correctamente.
- La luz de **Photo Capture** está parpadeando, se está leyendo o se está escribiendo en la tarjeta de memoria o en la unidad de memoria flash USB.

! IMPORTANTE

NO desenchufe el cable de alimentación ni extraiga la tarjeta de memoria ni la unidad de memoria flash USB de su unidad de soporte (ranura) o interfaz directa de USB mientras el equipo esté leyendo o escribiendo en la tarjeta de memoria o en la unidad de memoria flash USB (cuando el botón **Photo Capture** esté parpadeando). **De lo contrario, los datos pueden perderse o la tarjeta dañarse.**

El equipo solo puede leer una tarjeta de memoria o una unidad de memoria flash USB a la vez.

Entrada al modo PhotoCapture

Después de introducir la tarjeta de memoria o la unidad de memoria flash USB, pulse el botón  (**Photo Capture**) para que se ilumine en azul y aparezcan las opciones de PhotoCapture en la pantalla LCD.

En la pantalla LCD aparecerá:

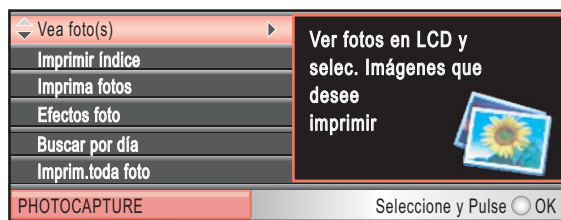

Pulse ▲ o ▼ para desplazarse por las opciones de botones de **Photo Capture**.

- Vea foto(s) (Consulte página 41).
- Imprimir índice (Consulte página 42).
- Imprima fotos (Consulte página 43).
- Efectos foto (Consulte página 43).
- Buscar por día (Consulte página 47).
- Imprim.toda foto (Consulte página 47).
- Vista diapositiv (Consulte página 48).
- Recorte (Consulte página 48).

Nota

Si su cámara digital permite la impresión DPOF, consulte *Impresión DPOF* en la página 49.

Cuando esté resaltada la opción que desee, pulse **OK**.

Impresión de imágenes

Visualización de fotografías

Puede ver una vista previa de las fotos en la pantalla LCD antes de imprimirlas. Si los archivos de las fotos son de gran tamaño, podría haber un retardo antes de que la foto aparezca en la pantalla LCD.

- 1 Asegúrese de haber introducido la tarjeta de memoria o la unidad de memoria flash USB en la ranura correcta.
Pulse  (**Photo Capture**).
- 2 Pulse ▲ o ▼ para seleccionar *Vea foto(s)*.
Pulse **OK**.
- 3 Pulse ◀ o bien ▶ para seleccionar la fotografía.
- 4 Pulse + o - varias veces para introducir el número de copias que desee.
- 5 Repita los pasos 3 y 4 hasta que haya seleccionado todas las fotos.



Nota

Pulse **Clear/Back** para volver al nivel anterior.

- 6 Una vez seleccionadas todas las fotos, realice una de las siguientes acciones:
 - Pulse **OK** y cambie la configuración de impresión. (Consulte página 50).
 - Si no desea cambiar más configuraciones, pulse **Color Start** para imprimir.

Impresión del índice (imágenes en miniatura)

PhotoCapture Center® asigna números a las imágenes (por ejemplo, N° 1, N° 2, N° 3, etc.).



→ NO.1
DEI.JPG 01.01.2009
100KB

PhotoCapture Center® no reconoce ningún otro número ni nombre de archivo que la cámara digital o el ordenador pueda utilizar para identificar las imágenes. Puede imprimir una página de imágenes en miniatura. Se mostrarán todas las fotografías de la tarjeta de memoria o de la unidad de memoria flash USB.



Nota

Solamente los nombres de archivo con 8 o menos caracteres se imprimirán correctamente en la hoja de índice.

- 1 Asegúrese de haber introducido la tarjeta de memoria o la unidad de memoria flash USB en la ranura correcta.

Pulse  (**Photo Capture**).

- 2 Pulse ▲ o ▼ para seleccionar Imprimir índice.
Pulse **OK**.

- 3 Pulse ▲ o ▼ para seleccionar Formato compos. Pulse ◀ o ▶ para seleccionar 6 Imágen./Línea o 5 Imágen./Línea.
Pulse **OK**.

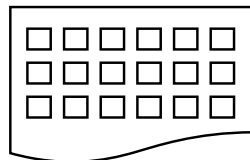

6 Imágen./Línea

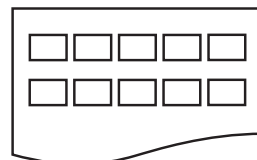

5 Imágen./Línea

El tiempo de impresión de 5 Imágen./Línea será mayor que el de 6 Imágen./Línea, aunque la calidad será mejor.

- 4 Pulse ▲ o ▼ para seleccionar la configuración del papel, Tipo de papel y Tamaño papel. Realice una de las siguientes acciones:

- Si ha seleccionado Tipo de papel, pulse ◀ o ▶ para seleccionar el tipo de papel que está utilizando, Papel normal, Papel tinta, Brother BP71 o Otro satinado.

Pulse **OK**.

- Si ha seleccionado Tamaño papel, pulse ◀ o ▶ para seleccionar el tipo de papel que está utilizando, Carta o A4.

Pulse **OK**.

- Si no desea cambiar la configuración del papel, vaya al paso 5.

- 5 Pulse **Color Start** para imprimir.

Impresión de fotografías

Antes de imprimir una imagen individual, tiene que saber cuál es el número de la misma.

- 1 Asegúrese de haber introducido la tarjeta de memoria o la unidad de memoria flash USB en la ranura correcta.
Pulse  (**Photo Capture**).
- 2 Imprima el índice. (Consulte *Impresión del índice (imágenes en miniatura)* en la página 42).
- 3 Pulse ▲ o ▼ para seleccionar *Imprima fotos*.
Pulse **OK**.
- 4 Pulse ▲ varias veces para seleccionar el número de imagen que desee imprimir desde la página Índice (imágenes en miniatura).
Si desea seleccionar un número de dos dígitos, pulse ► para desplazar el cursor al dígito siguiente.
(Por ejemplo, introduzca 1, ►, 6 para imprimir la imagen N° 16).
Pulse **OK**.



Nota

Pulse ▼ para reducir el número de imágenes.

- 5 Repita el paso 4 hasta que haya introducido todos los números de imágenes que quiera imprimir.
(Por ejemplo, introduzca **1, OK, 3, OK, 6, OK** para imprimir las imágenes n° 1, n° 3 y n° 6).



Nota

Puede introducir hasta 12 caracteres (incluidas las comas) para los números de las imágenes que desea imprimir.

- 6 Una vez seleccionados todos los números de las imágenes, pulse **OK** de nuevo.
- 7 Pulse + o - varias veces para introducir el número de copias que desee.
- 8 Realice una de las siguientes acciones:
 - Cambie la configuración de impresión. (Consulte página 50).
 - Si no desea cambiar más configuraciones, pulse **Color Start** para imprimir.

Mejora de fotografías

Puede editar y añadir efectos a las fotografías y verlas en la pantalla LCD antes de imprimirlas.



Nota

- Después de añadir cada efecto, puede ampliar la vista de la imagen pulsando **Ink**. Para volver al tamaño original, pulse **Ink** de nuevo.
- La función Mejora de fotografías se incluye gracias a la tecnología de

Reallusion, Inc. 

Corrección auto

La corrección automática está disponible para la mayoría de las fotografías. El equipo decide el efecto más apropiado para la fotografía.

- 1 Asegúrese de haber introducido la tarjeta de memoria o la unidad de memoria flash USB en la ranura correcta.
Pulse  (**Photo Capture**).
- 2 Pulse ▲ o ▼ para seleccionar *Efectos foto*.
Pulse **OK**.
- 3 Pulse ◀ o bien ▶ para seleccionar la fotografía.
Pulse **OK**.
- 4 Pulse ▲ o ▼ para seleccionar *Corrección Auto*.
Pulse **OK**.



Nota

Si aparece *Elim. ojo rojo* en la pantalla LCD, pulse ▲ para intentar eliminar el efecto de ojos rojos de la fotografía.

- 5 Pulse **OK**. A continuación, pulse + o - varias veces para introducir el número de copias que desee.
- 6 Realice una de las siguientes acciones:
 - Pulse **OK** y cambie la configuración de impresión. (Consulte página 50).
 - Si no desea cambiar más configuraciones, pulse **Color Start** para imprimir.

Mejorar tono-piel

Mejorar tono-piel está especialmente indicada para los retratos verticales. Detecta el color de la piel humana en la fotografía y ajusta la imagen.

- 1 Asegúrese de haber introducido la tarjeta de memoria o la unidad de memoria flash USB en la ranura correcta.
Pulse  (**Photo Capture**).
- 2 Pulse ▲ o ▼ para seleccionar *Efectos foto*.
Pulse **OK**.
- 3 Pulse ◀ o bien ▶ para seleccionar la fotografía.
Pulse **OK**.
- 4 Pulse ▲ o ▼ para seleccionar *Mejorar tono piel*.
Pulse **OK**.



Nota

También puede ajustar el nivel del efecto manualmente pulsando ▲ o ▼.

- 5 Pulse **OK**. A continuación, pulse + o - varias veces para introducir el número de copias que desee.
- 6 Realice una de las siguientes acciones:
 - Pulse **OK** y cambie la configuración de impresión. (Consulte página 50).
 - Si no desea cambiar más configuraciones, pulse **Color Start** para imprimir.

Mejorar escena

Mejorar escena está especialmente indicada para imágenes de paisajes. Resalta las áreas verdes y azules de la fotografía, de modo que el paisaje parece más nítido e intenso.

- 1 Asegúrese de haber introducido la tarjeta de memoria o la unidad de memoria flash USB en la ranura correcta.
Pulse  (**Photo Capture**).
- 2 Pulse ▲ o ▼ para seleccionar *Efectos foto*.
Pulse **OK**.
- 3 Pulse ◀ o bien ▶ para seleccionar la fotografía.
Pulse **OK**.
- 4 Pulse ▲ o ▼ para seleccionar *Mejorar paisaje*.
Pulse **OK**.



Nota

También puede ajustar el nivel del efecto manualmente pulsando ▲ o ▼.

- 5 Pulse **OK**. A continuación, pulse + o - varias veces para introducir el número de copias que desee.
- 6 Realice una de las siguientes acciones:
 - Pulse **OK** y cambie la configuración de impresión. (Consulte página 50).
 - Si no desea cambiar más configuraciones, pulse **Color Start** para imprimir.

Eliminar ojos rojos

El equipo detecta los ojos en las fotografías e intenta eliminar el efecto de ojos rojos de éstas.



Nota

En algunos casos no se puede eliminar.

- Cuando en la imagen la cara es demasiado pequeña.
- Cuando la cara está mirando excesivamente hacia arriba, abajo, hacia la izquierda o la derecha.

- 1 Asegúrese de haber introducido la tarjeta de memoria o la unidad de memoria flash USB en la ranura correcta.
Pulse  (**Photo Capture**).
- 2 Pulse ▲ o ▼ para seleccionar *Efectos foto*.
Pulse **OK**.
- 3 Pulse ◀ o bien ▶ para seleccionar la fotografía.
Pulse **OK**.
- 4 Pulse ▲ o ▼ para seleccionar *Elimina ojos rojos*.
Pulse **OK**.

- Cuando *Elimina ojos rojos* funciona correctamente, se muestra la fotografía con el efecto. La parte ajustada aparece dentro de un marco rojo. Pulse **OK**.

- Cuando *Elimina ojos rojos* no funciona correctamente, aparece *Imposible detectar*.

Pulse **OK** para volver al nivel anterior.



Nota

Pulse ▲ para aplicar

Elimina ojos rojos de nuevo.

- 5 Pulse **+** o **-** varias veces para introducir el número de copias que desee.
- 6 Realice una de las siguientes acciones:
 - Pulse **OK** y cambie la configuración de impresión. (Consulte página 50).
 - Si no desea cambiar más configuraciones, pulse **Color Start** para imprimir.

Blanco y negro

Puede convertir su fotografía a blanco y negro.

- 1 Asegúrese de haber introducido la tarjeta de memoria o la unidad de memoria flash USB en la ranura correcta.
Pulse  (**Photo Capture**).
- 2 Pulse **▲** o **▼** para seleccionar *Efectos foto*.
Pulse **OK**.
- 3 Pulse **◀** o bien **▶** para seleccionar la fotografía.
Pulse **OK**.
- 4 Pulse **▲** o **▼** para seleccionar *Blanco y negro*.
Pulse **OK**.
- 5 Pulse **OK**. A continuación, pulse **+** o **-** varias veces para introducir el número de copias que desee.
- 6 Realice una de las siguientes acciones:
 - Pulse **OK** y cambie la configuración de impresión. (Consulte página 50).
 - Si no desea cambiar más configuraciones, pulse **Color Start** para imprimir.

Sepia

Puede convertir el color de la fotografía a sepia.

- 1 Asegúrese de haber introducido la tarjeta de memoria o la unidad de memoria flash USB en la ranura correcta.
Pulse  (**Photo Capture**).
- 2 Pulse **▲** o **▼** para seleccionar *Efectos foto*.
Pulse **OK**.
- 3 Pulse **◀** o bien **▶** para seleccionar la fotografía.
Pulse **OK**.
- 4 Pulse **▲** o **▼** para seleccionar *Sepia*.
Pulse **OK**.
- 5 Pulse **OK**. A continuación, pulse **+** o **-** varias veces para introducir el número de copias que desee.
- 6 Realice una de las siguientes acciones:
 - Pulse **OK** y cambie la configuración de impresión. (Consulte página 50).
 - Si no desea cambiar más configuraciones, pulse **Color Start** para imprimir.

Buscar por fecha

Puede buscar sus fotografías en función de la fecha.

- 1 Asegúrese de haber introducido la tarjeta de memoria o la unidad de memoria flash USB en la ranura correcta.
Pulse  (**Photo Capture**).
- 2 Pulse ▲ o ▼ para seleccionar *Buscar por día*.
Pulse **OK**.
- 3 Pulse ▲ o ▼ para seleccionar la fecha desde la que desea realizar la búsqueda.
Pulse **OK**.
- 4 Pulse ◀ o bien ▶ para seleccionar la fotografía.



Nota

Puede ver fotos con otras fechas pulsando ◀ o ▶ repetidamente. Pulse ◀ para ver una foto más antigua y ▶ para ver una más reciente.

- 5 Pulse + o - varias veces para introducir el número de copias que desee.
- 6 Repita los pasos 4 y 5 hasta que haya seleccionado todas las fotos.
- 7 Una vez seleccionadas todas las fotos, realice una de las siguientes acciones:
 - Pulse **OK** y cambie la configuración de impresión. (Consulte página 50).
 - Si no desea cambiar más configuraciones, pulse **Color Start** para imprimir.

Impresión de todas las fotografías

Puede imprimir todas las fotos de la tarjeta de memoria o la unidad de memoria flash USB.

- 1 Asegúrese de haber introducido la tarjeta de memoria o la unidad de memoria flash USB en la ranura correcta.
Pulse  (**Photo Capture**).
- 2 Pulse ▲ o ▼ para seleccionar *Imprim.toda foto*.
Pulse **OK**.
- 3 Pulse + o - varias veces para introducir el número de copias que desee.
- 4 Realice una de las siguientes acciones:
 - Cambie la configuración de impresión. (Consulte página 50).
 - Si no desea cambiar más configuraciones, pulse **Color Start** para imprimir.

Vista de diapositivas

Puede ver todas las fotos en la pantalla mediante *Vista diapositiv*. También puede seleccionar una fotografía durante la operación.

- 1 Asegúrese de haber introducido la tarjeta de memoria o la unidad de memoria flash USB en la ranura correcta.
Pulse  (**Photo Capture**).
- 2 Pulse ▲ o ▼ para seleccionar *Vista diapositiv*.
Pulse **OK**.
- 3 Pulse **Stop/Exit** para finalizar la vista de diapositivas.

Impresión de una fotografía durante la función de vista de diapositivas

- 1 Pulse **OK** para detener una imagen mientras está activada la función *Vista diapositiv*.
- 2 Pulse + o - varias veces para introducir el número de copias que desee.
- 3 Realice una de las siguientes acciones:
 - Pulse **OK** y cambie la configuración de impresión. (Consulte página 50).
 - Si no desea cambiar más configuraciones, pulse **Color Start** para imprimir.

Recorte

Puede recortar sus fotografías e imprimir una parte de la imagen.



Nota

Si la fotografía es muy pequeña o tiene proporciones desiguales es posible que no se pueda recortar. En la pantalla LCD aparecerá el mensaje

Imagen muy pequeña o

Imagen muy larga.

- 1 Asegúrese de haber introducido la tarjeta de memoria o la unidad de memoria flash USB en la ranura correcta.
Pulse  (**Photo Capture**).
- 2 Pulse ▲ o ▼ para seleccionar *Recorte*.
Pulse **OK**.
- 3 Pulse ◀ o bien ▶ para seleccionar la fotografía.
Pulse **OK**.
- 4 Ajuste el marco rojo alrededor de la fotografía.
Se imprimirá la parte que se encuentra dentro del mismo.
 - Pulse + o - para ampliar o reducir el tamaño del marco.
 - Pulse cada tecla de flecha para mover la posición del marco.
 - Pulse **Ink** para girar el marco.
 - Pulse **OK** cuando haya terminado de ajustar la configuración del marco.
- 5 Pulse + o - varias veces para introducir el número de copias que desee.
- 6 Realice una de las siguientes acciones:
 - Pulse **OK** y cambie la configuración de impresión. (Consulte página 50).
 - Si no desea cambiar más configuraciones, pulse **Color Start** para imprimir.

Impresión DPOF

DPOF son las siglas, en inglés, de Digital Print Order Format (Formato de orden de impresión digital).

Los principales fabricantes de cámaras digitales (Canon Inc., Eastman Kodak Company, FUJIFILM Corporation, Panasonic Corporation y Sony Corporation) crearon esta norma para facilitar la impresión de imágenes desde una cámara digital.

Si su cámara digital es compatible con la impresión de archivos en formato DPOF, podrá seleccionar en el visor de la cámara digital las imágenes y el número de copias que desee imprimir.

Cuando se introduce una tarjeta de memoria (CompactFlash®, Memory Stick™, Memory Stick PRO™, SD, SDHC o xD-Picture Card™) con información DPOF en el equipo, puede imprimir fácilmente la imagen seleccionada.

- 1 Asegúrese de haber introducido la tarjeta de memoria en la ranura correcta.
Pulse  (**Photo Capture**). El equipo le preguntará si desea utilizar la configuración DPOF.
- 2 Pulse **+** para seleccionar **Sí**.

- 3 Realice una de las siguientes acciones:
 - Cambie la configuración de impresión. (Consulte página 50).
 - Si no desea cambiar más configuraciones, pulse **Color Start** para imprimir.



Nota

Se puede producir un error de archivo DPOF no válido si se ha dañado el orden de impresión creado en la cámara. Elimine y vuelva a crear el orden de impresión utilizando la cámara fotográfica para corregir este problema. Si desea instrucciones sobre cómo eliminar o volver a crear el orden de impresión, consulte el sitio Web de servicio técnico del fabricante de la cámara o la documentación que le acompaña.

Configuración de impresión de PhotoCapture Center®

Puede cambiar la configuración de impresión temporalmente para la próxima impresión.

La mayoría de ajustes son temporales y el equipo vuelve a la configuración predeterminada 3 minutos después de imprimir.



Nota

Puede guardar la configuración de impresión que use más a menudo. Para ello, puede configurarla como predeterminada.

(Consulte *Ajuste de los cambios como la nueva configuración predeterminada* en la página 54).



1

1 Número de impresiones

(Para las funciones Visualización de fotografía(s), Buscar por fecha y Vista diapositiv)

Puede ver el número total de fotos que se van a imprimir.

(Para las funciones Impresión de todas las fotografías, Impresión de fotografías, Mejora de fotografías, Recorte)

Puede ver el número de copias de cada foto que se van a imprimir.

(Para la impresión DPOF) Esto no aparece.

Calidad de impresión

- 1 Pulse ▲ o ▼ para seleccionar Calidad impre.
- 2 Pulse ◀ o ▶ para seleccionar Normal o Foto.
Pulse **OK**.
- 3 Si no desea cambiar más configuraciones, pulse **Color Start** para imprimir.

Opciones de papel

Tipo de papel

- 1 Pulse ▲ o ▼ para seleccionar Tipo de papel.
- 2 Pulse ◀ o ▶ para seleccionar el tipo de papel que está utilizando, Papel normal, Papel tinta, Brother BP71 o Otro satinado.
Pulse **OK**.
- 3 Si no desea cambiar más configuraciones, pulse **Color Start** para imprimir.

Papel y tamaño de impresión

- 1 Pulse ▲ o ▼ para seleccionar Tamaño papel.
- 2 Pulse ◀ o ▶ para seleccionar el tamaño de papel que está utilizando, 4" x 6", 5" x 7", Carta o A4.
Pulse **OK**.
- 3 Si selecciona Carta o A4, pulse ▼.
A continuación, pulse ◀ o ▶ para seleccionar el tamaño de impresión.
Pulse **OK**.

Ejemplo: Posición de impresión para papel de tamaño Carta

1	2	3
3" x 4"	3.5" x 5"	4" x 6"
4	5	6
5" x 7"	6" x 8"	Tamaño Máximo

- 4 Si no desea cambiar más configuraciones, pulse **Color Start** para imprimir.

Ajuste de brillo, contraste y color

Brillo

- 1 Pulse ▲ o ▼ para seleccionar **Brillo**.
- 2 Pulse ◀ para oscurecer la impresión o ▶ para aclararla.
Pulse **OK**.
- 3 Si no desea cambiar más configuraciones, pulse **Color Start** para imprimir.

Contraste

Es posible seleccionar el nivel de contraste. Cuanto mayor sea el contraste, mayor será la nitidez y vivacidad de la imagen.

- 1 Pulse ▲ o ▼ para seleccionar **Contraste**.
- 2 Pulse ▶ para aumentar el contraste o pulse ◀ para disminuirlo.
Pulse **OK**.
- 3 Si no desea cambiar más configuraciones, pulse **Color Start** para imprimir.

Mejora del color (True2Life®)

La función de mejora del color (True2Life®) se puede activar para imprimir imágenes más vívidas. El tiempo necesario para la impresión aumentará.

- 1 Pulse ▲ o ▼ para seleccionar **True2Life**.
Pulse **OK**.
- 2 Realice una de las siguientes acciones:
 - Si desea personalizar las opciones **Nivel blanco**, **Definición** o **Densidad color**, pulse ◀ o ▶ para seleccionar **Si** y, a continuación, vaya al paso 3.
 - Si no desea personalizar, pulse ◀ o bien ▶ para seleccionar **No**.
Pulse **OK** y, a continuación, vaya al paso 6.
- 3 Pulse ▲ o ▼ para seleccionar **Nivel blanco**, **Definición** o **Densidad color**.
- 4 Pulse ◀ o bien ▶ para ajustar el nivel de la configuración.
Pulse **OK**.
- 5 Realice una de las siguientes acciones:
 - Si desea personalizar otra mejora de color, pulse ▲ o bien ▼ para seleccionar otra opción.
 - Si desea cambiar otras configuraciones, pulse ▲ o ▼ para seleccionar **Salir** y, a continuación, pulse **OK**.
- 6 Si no desea cambiar más configuraciones, pulse **Color Start** para imprimir.

Nota

• Balance de blancos

Esta configuración ajusta el matiz de las áreas blancas de una imagen. La luz, los ajustes de la cámara y otros factores podrán afectar a la apariencia del blanco. Las áreas blancas de una imagen a veces pueden aparecer ligeramente rosadas, amarillentas o con sombras de otro color. Esta configuración permite corregir dichos efectos y recuperar el blanco original de la imagen.

• Nitidez

Esta configuración mejora el detalle de una imagen, de forma similar al ajuste del objetivo de una cámara. Si la imagen no está enfocada correctamente y no pueden verse los detalles de la misma, ajuste la nitidez.

• Densidad color

Esta configuración permite ajustar la cantidad de color total de la imagen. La cantidad de color de una imagen puede aumentarse o disminuirse para retocar fotos descoloridas.

Recorte

Si una fotografía tiene un largo o ancho excesivo para el espacio disponible en el formato de página seleccionado, parte de la imagen se recortará automáticamente.

La configuración predeterminada de fábrica es **Si**. Si desea imprimir toda la imagen, cambie esta configuración a **No**. Si también está utilizando la configuración sin bordes, cambie **Sin bordes** a **No**. (Consulte *Impresión sin bordes* en la página 54).

- 1 Pulse ▲ o ▼ para seleccionar **Recortar**.
- 2 Pulse ◀ o ▶ para seleccionar **No** (o **Si**). Pulse **OK**.
- 3 Si no desea cambiar más configuraciones, pulse **Color Start** para imprimir.

Recortar: **Si**

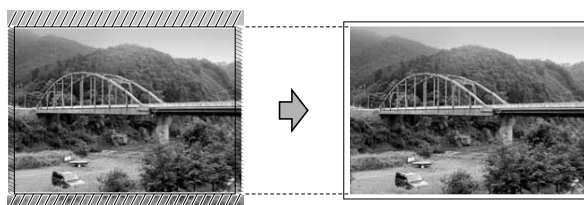

Recortar: **No**

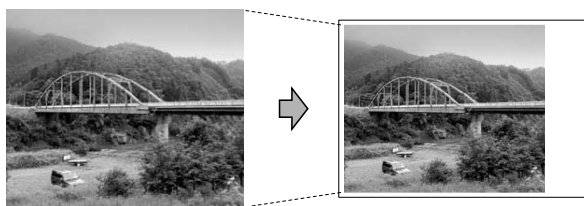

Impresión sin bordes

Esta función aumenta el tamaño del área de impresión hasta los bordes del papel. El tiempo necesario para la impresión aumentará ligeramente.

- 1 Pulse ▲ o ▼ para seleccionar *Sin bordes*.
- 2 Pulse ◀ o ▶ para seleccionar *No* (o *Si*). Pulse **OK**.
- 3 Si no desea cambiar más configuraciones, pulse **Color Start** para imprimir.

Impresión de fecha

Puede imprimir la fecha si está en los datos de las fotografías. La fecha se imprimirá en la esquina inferior derecha. Si los datos no contienen la información de fecha, no podrá utilizar esta función.

- 1 Pulse ▲ o ▼ para seleccionar *Fecha imprimir*.
- 2 Pulse ◀ o ▶ para seleccionar *Si* (o *No*). Pulse **OK**.
- 3 Si no desea cambiar más configuraciones, pulse **Color Start** para imprimir.



Nota

La configuración DPOF de la cámara debe estar desactivada para utilizar la función *Fecha imprimir*.

Ajuste de los cambios como la nueva configuración predeterminada

Puede guardar la configuración que utilice más a menudo. Para ello, ajústela como configuración predeterminada. Estas configuraciones permanecerán tal como están hasta que las modifique.

- 1 Pulse ▲ o bien ▼ para seleccionar su nueva configuración. Pulse **OK**. Repita este paso para cada configuración que desee cambiar.
- 2 Después de cambiar la última configuración, pulse ▲ o ▼ para seleccionar *Ajus.Nuev.Predet*. Pulse **OK**.
- 3 Pulse + para seleccionar *Si*.
- 4 Pulse **Stop/Exit**.

Restablecimiento de todas las configuraciones a la configuración predeterminada de fábrica

Puede restablecer todas las configuraciones que haya cambiado a las predeterminadas de fábrica. Estas configuraciones permanecerán tal como están hasta que las modifique.

- 1 Pulse ▲ o ▼ para seleccionar *Rest.Predeterm*. Pulse **OK**.
- 2 Pulse + para seleccionar *Si*.
- 3 Pulse **Stop/Exit**.

Escaneado a una tarjeta de memoria o unidad de memoria flash USB

Entrada al modo de escáner

Cuando desee escanear a una tarjeta de memoria o una unidad de memoria flash USB, pulse  (**Scan**).

En la pantalla LCD aparecerá:

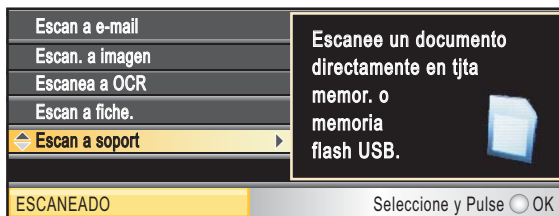

Pulse ▲ o ▼ para seleccionar Escan a soporte.

Pulse **OK**.

Si no está conectado a su equipo, la única selección disponible en la pantalla LCD será Escaneado a soporte.

(Consulte *Uso del botón Escáner (Scan)* en la *Guía del usuario del software* incluida en el CD-ROM para obtener información detallada sobre las demás opciones de menú).

Cómo escanear a una tarjeta de memoria o una unidad de memoria flash USB

Puede escanear documentos en blanco y negro y en color en una tarjeta de memoria o una unidad de memoria flash USB. Los documentos en blanco y negro se guardarán en formatos de archivo PDF (*.PDF) o TIFF (*.TIF). Los documentos en color pueden guardarse en formatos de archivo PDF (*.PDF) o JPEG (*.JPG). La configuración predeterminada es **Color 150 ppp** y el formato de archivo predeterminado es PDF. El equipo crea automáticamente nombres de archivo basados en la fecha actual. (Para obtener información detallada, consulte la Guía de configuración rápida). Por ejemplo, a la quinta imagen escaneada el 1 de julio de 2009 se le asignaría el nombre 07010905.PDF. Puede cambiar el color y la calidad.

Calidad	Formato de archivo seleccionable
Color 150 ppp	JPEG / PDF
Color 300 ppp	JPEG / PDF
Color 600 ppp	JPEG / PDF
ByN 200x100 ppp	TIFF / PDF
ByN 200 ppp	TIFF / PDF

- 1 Asegúrese de haber introducido la tarjeta de memoria o la unidad de memoria flash USB en la ranura correcta.

IMPORTANTE

NO extraiga la tarjeta de memoria o la unidad de memoria flash USB mientras **Photo Capture** esté parpadeando para evitar daños en la tarjeta, la unidad de memoria flash USB o los datos almacenados en ellas.

- 2 Cargue el documento.
- 3 Pulse  (**Scan**).
- 4 Pulse ▲ o ▼ para seleccionar *Escan a soport.*
Pulse **OK**.
- 5 Realice una de las siguientes acciones:
 - Para cambiar la calidad, pulse ▲ o ▼ para seleccionar *Calidad*. Vaya al paso 6.
 - Pulse **Black Start** o **Color Start** para iniciar el escaneado sin cambiar ninguna configuración.
- 6 Pulse ◀ o ▶ para seleccionar *Color 150 ppp*, *Color 300 ppp*, *Color 600 ppp*, *ByN 200x100 ppp* o bien *ByN 200 ppp*.
Pulse **OK**.
- 7 Realice una de las siguientes acciones:
 - Para cambiar el tipo de archivo, vaya al paso 8.
 - Pulse **Black Start** o **Color Start** para iniciar el escaneado sin cambiar ninguna configuración.
- 8 Pulse ▲ o ▼ para seleccionar *Tipo archivo*. Pulse ◀ o ▶ para seleccionar *JPEG*, *PDF* o *TIFF*.
Pulse **OK**.

 **Nota**

- Si ha seleccionado color en la configuración de *Calidad*, no podrá seleccionar *TIFF*.
- Si selecciona blanco y negro en la configuración de *Calidad*, no podrá seleccionar *JPEG*.

- 9 Pulse **Black Start** o **Color Start**.

Recorte automático

Puede escanear varios documentos colocados en el cristal de escaneado. Puede ver una vista previa de un documento en la pantalla LCD antes de guardarlo. Al seleccionar *Recorte autom.*, el equipo escaneará cada documento y creará distintos archivos. Por ejemplo, si coloca tres documentos en el cristal de escaneado, el equipo escaneará y creará tres archivos distintos. Si desea crear un archivo con tres páginas, seleccione *PDF* o *TIFF* para *Tipo archivo*.

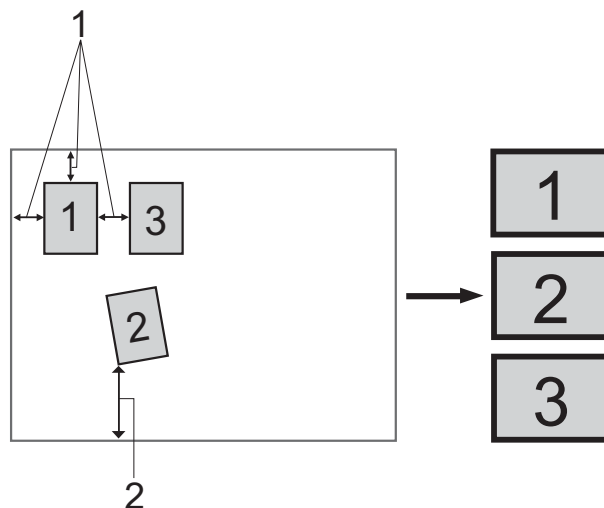

- 1 0,4 pulg. (10 mm) o mayor (superior, izquierda, derecha)
- 2 0,8 pulg. (20 mm) o mayor (inferior)

 **Nota**

Recorte autom. se incluye gracias a la tecnología de Reallusion, Inc. 

- 1 Asegúrese de haber introducido la tarjeta de memoria o la unidad de memoria flash USB en la ranura correcta.
- 2 Cargue el documento.
- 3 Pulse  (**Scan**).
- 4 Pulse ▲ o ▼ para seleccionar *Escan a soport.*
Pulse **OK**.

- 5 Pulse ▲ o ▼ para seleccionar *Recorte autom.*
- 6 Pulse ◀ o ▶ para seleccionar *Sí*. Pulse **OK**.
- 7 Si no desea modificar los ajustes adicionales, pulse **Black Start** (Inicio en negro) o **Color Start** para iniciar el escaneado.
- 8 El número de documentos escaneados aparece en la pantalla LCD. Pulse **OK**.
- 9 Pulse ◀ o ▶ para ver la vista previa de los datos del documento.
- 10 Pulse **OK** para guardar los datos.



Nota

- *Recorte autom.* se encuentra disponible para papel con cuatro esquinas y ángulos rectos de 90 grados. Si uno de los ángulos no es cuadrado, *Recorte autom.* no puede detectar el documento.
- Si el documento es demasiado largo o ancho, esta configuración no funcionará correctamente.
- Debe colocar los documentos lejos de los bordes del cristal de escaneado como aparece en la ilustración.
- Debe colocar los documentos a una distancia mínima de 0,4 pulg. (10 mm) entre ellos.
- *Recorte autom.* ajusta el sesgado del documento en el cristal de escaneado; no obstante, no funcionará correctamente cuando el documento está sesgado más de 10 grados.
- La función *Recorte autom.* se encuentra disponible para un máximo de 16 documentos en función del tamaño de los documentos.

! IMPORTANTE

NO extraiga la tarjeta de memoria o la unidad de memoria flash USB mientras **Photo Capture** esté parpadeando para evitar daños en la tarjeta, en la unidad de memoria flash USB, o en los datos almacenados en ambas.

Cómo establecer una nueva configuración predeterminada

5

Puede establecer su propia configuración predeterminada.

- 1 Pulse  (**Scan**).
- 2 Pulse ▲ o ▼ para seleccionar *Escan a soport.* Pulse **OK**.
- 3 Pulse ▲ o ▼ para seleccionar *Ajus.Nuev.Predet.* Pulse **OK**.
- 4 Pulse + para seleccionar *Sí*.
- 5 Pulse **Stop/Exit**.

Cómo restablecer la configuración predeterminada de fábrica

Puede restablecer todas las configuraciones que haya cambiado a las predeterminadas de fábrica.

- 1 Pulse  (Scan).
- 2 Pulse ▲ o ▼ para seleccionar Escan a soport.
Pulse OK.
- 3 Pulse ▲ o ▼ para seleccionar Rest. Predeterm.
Pulse OK.
- 4 Pulse + para seleccionar Sí.
- 5 Pulse Stop/Exit.

Acerca de los mensajes de error

Una vez que se haya familiarizado con los tipos de errores que se pueden producir al utilizar PhotoCapture Center®, podrá identificar y solucionar fácilmente cualquier problema.

- Hub inutilizable
Este mensaje aparecerá si se ha conectado un hub o una unidad de memoria flash USB con hub a la interfaz directa de USB.
- Error de soporte
Este mensaje aparecerá si inserta una tarjeta de memoria defectuosa o no formateada, o bien si existe algún problema con la unidad de soporte. Para borrar el error, extraiga la tarjeta de memoria.
- Sin archivo
Este mensaje aparecerá si intenta acceder a una tarjeta de memoria o a una unidad de memoria flash USB que no contiene un archivo .JPG introducida en la unidad (ranura).
- Sin memoria
Este mensaje aparecerá si trabaja con imágenes que son demasiado grandes para la memoria del equipo. También aparece cuando una tarjeta de memoria o una unidad de memoria flash USB que se está utilizando no tiene el suficiente espacio libre disponible para el documento escaneado.
- Soporte lleno
Este mensaje aparecerá si intenta guardar más de 999 archivos en una tarjeta de memoria o una unidad de memoria flash USB.
- Dispos.inutiliz.
Este mensaje aparecerá si ha conectado un dispositivo USB o una unidad de memoria flash USB que no es compatible con la interfaz directa de USB. (Para obtener más información, visítenos en <http://solutions.brother.com>).
Este mensaje también aparecerá si conecta a la interfaz directa de USB un dispositivo dañado.

Impresión de fotografías directamente desde una cámara con PictBridge



Su equipo Brother es compatible con la norma PictBridge, permitiéndole la conexión e impresión de fotografías directamente desde cualquier cámara digital compatible con PictBridge.

Si su cámara está utilizando el estándar de almacenamiento masivo USB, también puede imprimir fotografías desde una cámara digital sin PictBridge. Consulte *Impresión de fotografías directamente desde una cámara digital (sin PictBridge)* en la página 61.

Requisitos PictBridge

Para evitar errores, recuerde los puntos siguientes:

- El equipo y la cámara digital deben conectarse usando un cable USB adecuado.
- La extensión de los archivos de imágenes debe ser .JPG (cualquier otra extensión, como por ejemplo .JPEG, .TIF, .GIF, etc., no será reconocida).
- Las operaciones con PhotoCapture Center® no están disponibles al usar la función PictBridge.

Configuración de su cámara digital

Asegúrese de que su cámara está en modo PictBridge. La siguiente configuración de PictBridge estará disponible desde la pantalla LCD de la cámara compatible con PictBridge.

En función de la cámara, es posible que algunos ajustes no estén disponibles.

Selecciones de menú de la cámara	Opciones
Tamaño de papel	Carta, A4, 4"×6", Configuraciones de impresora (configuración predeterminada) ²
Tipo de papel	Papel normal, Papel satinado, Papel para inyección de tinta, Configuraciones de impresora (configuración predeterminada) ²
Formato Pág.	Sin bordes: Activada, Sin bordes: Desactivada, Configuraciones de impresora (configuración predeterminada) ²
Configuración DPOF ¹	-
Calidad de impresión	Normal, Fina, Configuraciones de impresora (configuración predeterminada) ²
Mejora del color	Sí, No, Configuraciones de impresora (configuración predeterminada) ²
Impresión de fecha	Sí, No, Configuraciones de impresora (configuración predeterminada) ²

¹ Consulte *Impresión DPOF* en la página 60 para obtener más información.

² Si su cámara está configurada para utilizar Configuraciones de impresora (configuración predeterminada), el equipo imprimirá la fotografía mediante las configuraciones siguientes.

Configuración	Opciones
Tamaño de papel	4"×6"
Tipo de papel	Papel satinado
Formato Pág.	Sin bordes: Sí
Calidad de impresión	Fina
Mejora del color	Apagado
Impresión de fecha	Apagado

- Cuando la cámara no cuenta con ninguna selección de menú, también se utiliza esta configuración.
- Los nombres y disponibilidad de cada ajuste dependen de las especificaciones de la cámara.

Consulte la documentación adjunta con su cámara para obtener información más detallada acerca de los cambios de configuraciones de PictBridge.

Impresión de imágenes

Nota

Retire cualquier tarjeta de memoria o unidad de memoria flash USB del equipo antes de conectar una cámara digital.

- 1 Asegúrese de que la cámara esté apagada. Conecte la cámara a la interfaz directa de USB (1) del equipo mediante el cable USB.

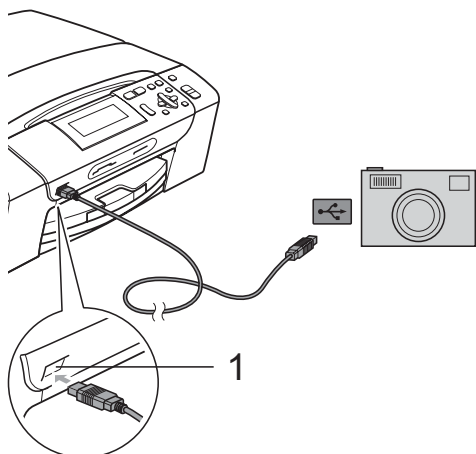

1 Interfaz directa de USB

- 2 Encienda la cámara. Cuando el equipo ha reconocido la cámara, en la pantalla LCD aparece *Cámara conectada*.
- 3 Seleccione la foto que desea imprimir siguiendo las instrucciones que se indican en la cámara. Cuando el equipo inicia la impresión de una foto, en la pantalla LCD aparece *Imprimiendo*.

IMPORTANTE

Para evitar daños al equipo, no conecte ningún dispositivo distinto de la cámara digital o de la unidad de memoria flash USB a la interfaz directa de USB.

Impresión DPOF

DPOF son las siglas, en inglés, de Digital Print Order Format (Formato de orden de impresión digital).

Los principales fabricantes de cámaras digitales (Canon Inc., Eastman Kodak Company, FUJIFILM Corporation, Panasonic Corporation y Sony Corporation) crearon esta norma para facilitar la impresión de imágenes desde una cámara digital.

Si su cámara digital es compatible con la impresión de archivos en formato DPOF, podrá seleccionar en el visor de la cámara digital las imágenes y el número de copias que desee imprimir.

Nota

Se puede producir un error de archivo DPOF no válido si se ha dañado el orden de impresión creado en la cámara. Elimine y vuelva a crear el orden de impresión utilizando la cámara fotográfica para corregir este problema. Si desea instrucciones sobre cómo eliminar o volver a crear el orden de impresión, consulte el sitio Web de servicio técnico del fabricante de la cámara o la documentación que le acompaña.

Impresión de fotografías directamente desde una cámara digital (sin PictBridge)

Si su cámara utiliza el estándar de almacenamiento masivo USB, puede conectar su cámara en modo de almacenamiento. Esto le permite imprimir fotografías desde su cámara.

Si desea imprimir fotos en modo PictBridge, consulte *Impresión de fotografías directamente desde una cámara con PictBridge* en la página 59.

Nota

El nombre, la disponibilidad y el funcionamiento varían en función de la cámara digital. Consulte la documentación proporcionada con la cámara para mayor información, como por ejemplo cómo pasar del modo PictBridge al modo de almacenamiento masivo.

Impresión de imágenes

Nota

Retire cualquier tarjeta de memoria o unidad de memoria flash USB del equipo antes de conectar una cámara digital.

- 1 Asegúrese de que la cámara esté apagada. Conecte la cámara a la interfaz directa de USB (1) del equipo mediante el cable USB.

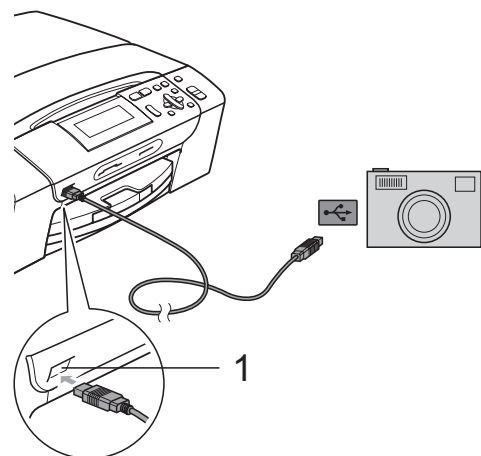

1 Interfaz directa de USB

- 2 Encienda la cámara.
- 3 Siga los pasos que se describen en *Impresión de imágenes* en la página 41.

IMPORTANTE

Para evitar daños al equipo, no conecte ningún dispositivo distinto de la cámara digital o de la unidad de memoria flash USB a la interfaz directa de USB.

Acerca de los mensajes de error

Una vez se haya familiarizado con los tipos de errores que se pueden producir al imprimir desde una cámara, podrá identificar y solucionar fácilmente cualquier problema.

- Sin memoria

Este mensaje aparecerá si trabaja con imágenes que son demasiado grandes para la memoria del equipo.

- Dispos.inutiliz.

Aparecerá este mensaje si conecta una cámara que no está utilizando el almacenamiento masivo USB estándar. Este mensaje también aparecerá si conecta un dispositivo dañado a la interfaz directa de USB.

(Para obtener soluciones más detalladas, consulte *Mensajes de error y de mantenimiento* en la página 83).



Software

Funciones de software y red

64

7

Funciones de software y red

El CD-ROM incluye la Guía del usuario del software y la Guía del usuario en red para las funciones disponibles (por ejemplo, impresión y escaneado) cuando se conecta a un ordenador. La guía dispone de los enlaces de fácil uso. Una vez que haya hecho clic en ellos, le llevarán directamente a una sección particular.

Puede encontrar información sobre estas funciones:

- Impresión
- Escaneado
- ControlCenter3 (Windows®)
- ControlCenter2 (Macintosh)
- PhotoCapture Center®
- Impresión en red
- Escaneado en red
- Red cableada

Cómo leer la Guía del usuario en HTML

Ésta es una referencia rápida para utilizar la Guía del usuario en HTML.

(Windows®)



Nota

Si no tiene instalado el software, consulte *Visualización de documentación* en la página 2.

- 1 Desde el menú **Inicio**, diríjase a **Brother, DCP-XXXX** (XXXX corresponde al número de modelo) en el grupo de programas y, a continuación, haga clic en **Guías del usuario** en formato HTML.
- 2 Haga clic en **GUÍA DEL USUARIO DEL SOFTWARE** (o **GUÍA DEL USUARIO EN RED**) en el menú superior.



- 3 Haga clic en el encabezado que le gustaría leer de la lista situada en la parte izquierda de la ventana.



(Macintosh)

- 1 Asegúrese de que el equipo Macintosh está encendido. Introduzca el CD-ROM de Brother en la unidad de CD-ROM.
- 2 Haga doble clic en el icono **Documentation**.
- 3 Haga doble clic en la carpeta de su idioma y, a continuación, haga doble clic en **top.html**.
- 4 Haga clic en **GUÍA DEL USUARIO DEL SOFTWARE** (o **GUÍA DEL USUARIO EN RED**) en el menú superior y, a continuación, haga clic en el encabezado que le gustaría leer de la lista situada en la parte izquierda de la ventana.

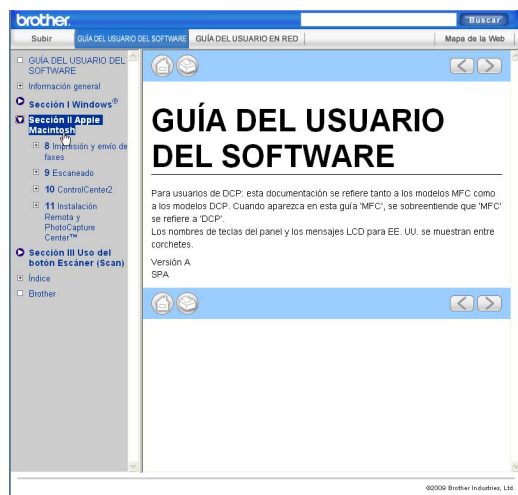



Apéndices

Avisos sobre seguridad y legales	66
Solución de problemas y mantenimiento rutinario	77
Menús y funciones	102
Especificaciones	115
Glosario	128

A

Avisos sobre seguridad y legales

Cómo elegir el lugar de instalación

Sitúe el equipo sobre una superficie plana y estable que no esté expuesta a vibraciones ni a golpes como, por ejemplo, un escritorio. Instale el equipo cerca de una toma de corriente CA estándar. Seleccione una ubicación en la que la temperatura se mantenga entre 50 °F y 95 °F (10 °C y 35 °C).

⚠ ADVERTENCIA

NO instale el equipo en las proximidades de calefactores, aparatos de aire acondicionado, frigoríficos, aparatos médicos, productos químicos o agua.

NO conecte el equipo a tomas de corriente CA que se encuentren en el mismo circuito que aparatos grandes u otros aparatos que pudiesen interrumpir la alimentación eléctrica.

⚠ AVISO

- No instale el equipo en un lugar por el que transite mucha gente.
- Evite instalar el equipo sobre una alfombra.
- NO exponga el equipo a la luz solar directa ni al calor, la humedad o al polvo de forma excesiva.
- NO conecte el equipo a tomas de corriente CA controladas por interruptores de pared o temporizadores automáticos.
- La interrupción de la alimentación eléctrica puede borrar la información existente en la memoria del equipo.
- NO incline el equipo ni lo coloque sobre una superficie inclinada. Si lo hiciera, podría verterse la tinta y el equipo podría averiarse.



Para utilizar el equipo de modo seguro

Guarde estas instrucciones para su posterior consulta y léalas antes de realizar cualquier tarea de mantenimiento.

ADVERTENCIA



El equipo contiene en su interior electrodos de alta tensión. Antes limpiar el interior del equipo, compruebe que ha desenchufado el cable de alimentación de la toma de corriente CA. De lo contrario, podría sufrir una descarga eléctrica.

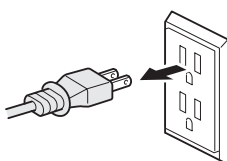

NO manipule el enchufe con las manos mojadas. De lo contrario, podría sufrir una descarga eléctrica.

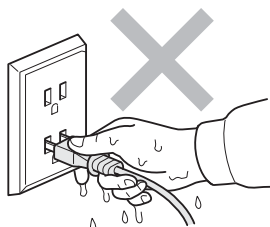

Asegúrese siempre de que la clavija está totalmente introducida.



NO desconecte el enchufe tirando del cable de alimentación CA. De lo contrario, podría sufrir una descarga eléctrica.



NO utilice sustancias inflamables, aerosoles o líquidos/disolventes orgánicos que contengan alcohol o amoníaco para limpiar el equipo por dentro o por fuera. De lo contrario, podría producirse fuego o una descarga eléctrica.



Desenchufe el equipo de la toma de la pared antes de limpiar el interior del mismo.



Si el equipo se calienta, desprende humo, o genera olores fuertes, apague inmediatamente el interruptor de encendido y desenchufe el equipo de la toma de corriente CA. Llame al Servicio de atención al cliente de Brother. (Consulte *Números de Brother* en la página i).



Si entrara algún objeto metálico, agua u otro tipo de líquido en el equipo, desenchufe inmediatamente el equipo de la toma de corriente CA. Llame al Servicio de atención al cliente de Brother. (Consulte *Números de Brother* en la página i).



Este producto debe instalarse cerca de una toma de corriente CA, a la que se deberá poder acceder fácilmente. En caso de emergencia, deberá desenchufar el cable de alimentación de la toma de corriente CA para desconectar completamente la alimentación.



Este producto debe conectarse a una fuente de alimentación CA dentro de un margen indicado en la etiqueta de voltaje. NO lo conecte a una fuente de alimentación CC ni a un inversor. Si no está seguro, póngase en contacto con un electricista cualificado.



NO utilice el equipo si el cable de alimentación está desgastado o dañado, ya que podría producirse un incendio.

⚠ AVISO



NO coloque las manos en el borde del equipo debajo de la cubierta del escáner. De lo contrario, podría sufrir lesiones.

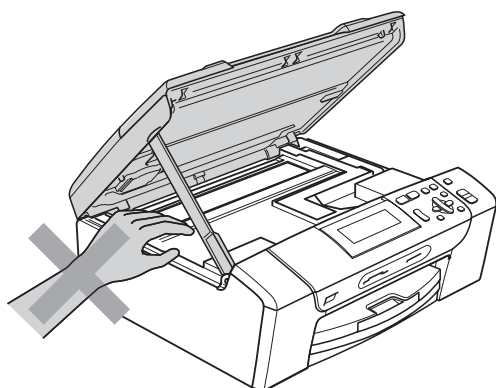

NO coloque las manos en el borde de la bandeja del papel debajo de la cubierta de la bandeja del papel. De lo contrario, podría sufrir lesiones.

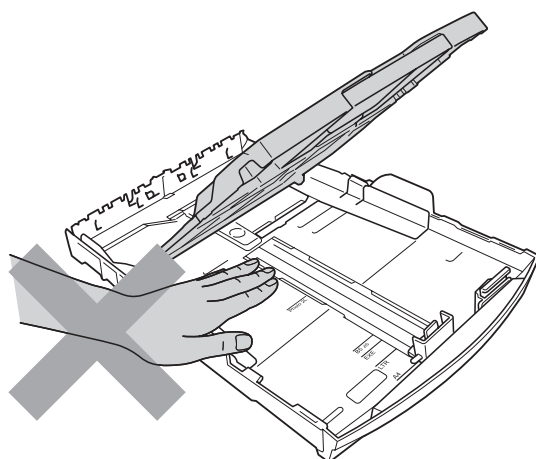

A



NO toque el área que aparece sombreada en la ilustración. De lo contrario, podría sufrir lesiones.

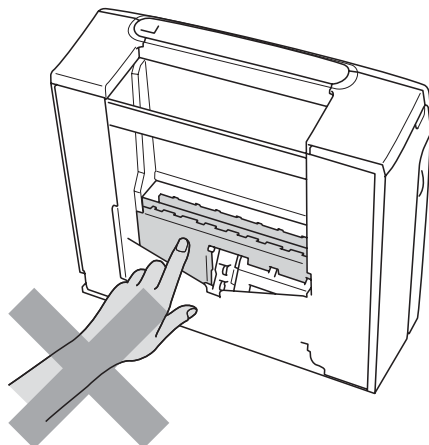

Al trasladar el equipo, debe levantarlo desde la base, colocando una mano en cada lado de la unidad, tal y como se muestra en la ilustración. NO traslade el equipo sujetándolo por la cubierta del escáner ni por la cubierta para el desatasco de papel.

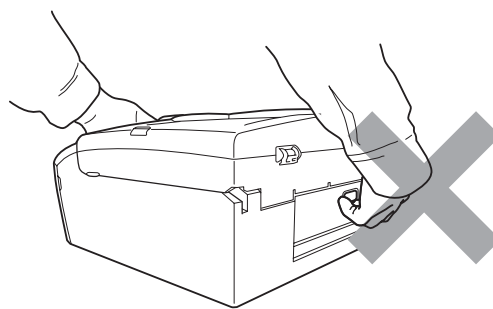
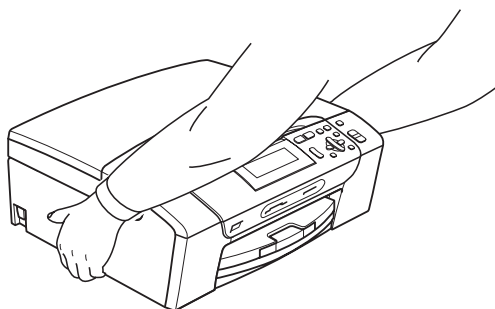

Las tormentas eléctricas y las sobrecargas pueden dañar este producto. Se recomienda utilizar un dispositivo eficaz de protección contra sobrecargas en la línea de alimentación CA, o bien desenchufar el cable durante una tormenta eléctrica.

Instrucciones de seguridad importantes

- 1 Lea detenidamente la totalidad de estas instrucciones.
- 2 Téngalas a mano para consultarlas cuando sea necesario.
- 3 Respete todas las advertencias e instrucciones del producto.
- 4 NO utilice este producto cerca del agua.
- 5 NO coloque este producto encima de un carro, un soporte o una mesa inestables. El producto podría caerse, lo que podría producir averías graves.
- 6 Las ranuras y orificios de la carcasa y la parte trasera o inferior sirven como medio de ventilación. Para garantizar que el producto funcione correctamente y para protegerlo del calor excesivo, no debe bloquear ni cubrir estos orificios. No obstruya los orificios apoyando el producto sobre una cama, sofá, moqueta o superficie similar. Bajo ninguna circunstancia se instalará el producto en las proximidades de un radiador o calefactor. Tampoco deberá colocarse dentro de un armario o similar, salvo que se garantice una ventilación adecuada.
- 7 EVITE que haya cualquier objeto apoyado sobre el cable de alimentación. NO instale este producto en un lugar en el que alguien pueda pisar el cable.
- 8 Si se utiliza un alargador con este producto, asegúrese de que el amperaje total de los productos enchufados al alargador no excede el amperaje del alargador. Además, debe asegurarse de que el amperaje total de todos los productos enchufados a la toma de corriente CA no exceda 15 amperios (solamente EE. UU.).
- 9 NO coloque nada delante del equipo que pudiera bloquear la impresión. NO coloque ningún objeto en la trayectoria de la impresión.
- 10 Espere hasta que todas las páginas hayan salido del interior del equipo antes de recogerlas.
- 11 Nunca introduzca objetos de ningún tipo a través de las ranuras de este producto ya que pueden entrar en contacto con puntos de voltaje peligroso o provocar un cortocircuito en alguna pieza dando lugar a incendios o descargas eléctricas. Nunca derrame ningún tipo de líquido sobre el producto. NO intente reparar este producto usted mismo porque al abrir o quitar las cubiertas puede exponerse a puntos de voltaje peligroso y otros riesgos y la garantía quedaría anulada. Encargue la reparación a un centro de servicio técnico autorizado de Brother. Si desea saber la ubicación del centro de servicio técnico autorizado de Brother más cercano, llame al siguiente número:

En EE. UU.: 1-877-BROTHER (1-877-276-8437)

En Canadá: 1-877-BROTHER

- 12 Desenchufe este producto de la toma de corriente CA y encargue la reparación al personal del servicio técnico autorizado de Brother en las siguientes circunstancias:
 - Si se ha vertido líquido en el equipo.
 - Si el equipo ha estado expuesto a la lluvia o al agua.
 - Si el equipo no funciona con normalidad cuando se siguen las instrucciones de uso, ajuste solo los controles que se indican en las instrucciones de uso. El ajuste incorrecto de otros controles puede dañar el equipo, que probablemente necesitará reparaciones importantes por parte de un técnico cualificado para restablecerlo a condiciones de servicio normales.
 - Si el equipo se ha caído o si la carcasa ha resultado dañada.
 - Si el funcionamiento del equipo cambia notablemente, lo que indica la necesidad de una reparación.

13 Para proteger al equipo de posibles sobrecargas, recomendamos que utilice un dispositivo de protección contra sobrecargas.

14 Para reducir el riesgo de incendios, descargas eléctricas y lesiones, tenga en cuenta lo siguiente:

- NO utilice este producto cerca de electrodomésticos que utilicen agua, de una piscina o de un sótano húmedo.
- NO utilice el equipo durante una tormenta eléctrica (existe la posibilidad remota de que se produzca una descarga eléctrica) ni en las proximidades de una fuga de gas para informar de la misma.
- NO intente utilizar el equipo durante una tormenta eléctrica o fuga de gas.

Comisión Federal de Comunicaciones (FCC) Declaración de conformidad (solamente para EE. UU.)

Parte responsable: Brother International Corporation
100 Somerset Corporate Boulevard
Bridgewater, NJ 08807-0911 EE. UU.
TEL: 1 (908) 704-1700

declara que el producto

Nombre del producto: DCP-395CN

cumple con la Parte 15 de las reglas de la FCC. El funcionamiento está sujeto a las dos condiciones siguientes: (1) este dispositivo no debe causar interferencias dañinas y (2) este dispositivo debe aceptar cualquier interferencia recibida, incluidas interferencias que puedan causar un funcionamiento no deseado.

Este equipo ha sido probado y cumple con los límites para dispositivos digitales de Clase B, de conformidad con la Parte 15 de las reglas de la FCC. Estos límites están diseñados para proporcionar una protección razonable contra interferencias dañinas en una instalación residencial. Este equipo genera, utiliza y puede irradiar energía de radiofrecuencias, y si no se instala y utiliza según las instrucciones, puede causar interferencias dañinas en las comunicaciones por radio. Sin embargo, no hay garantía de que no se produzcan interferencias en una instalación particular. Si este equipo causa interferencias dañinas en la recepción de radio o televisión, lo que puede determinarse apagando y encendiendo el equipo, el usuario puede tratar de corregirlas, llevando a cabo estas acciones:

- Vuelva a orientar o colocar la antena receptora.
- Separe más el equipo del receptor.
- Conecte el equipo a una toma de corriente en un circuito diferente al que está conectado el receptor.
- Para obtener ayuda, llame al distribuidor o a un técnico de radio y televisión especializado.
- Este transmisor no debe ubicarse o funcionar conjuntamente con otra antena o transmisor.

⚠️ ADVERTENCIA

Para la protección contra el riesgo de que se produzca una descarga eléctrica, desconecte siempre todos los cables de la toma de la pared antes de reparar, modificar o instalar el equipo.

❗ IMPORTANTE

Los cambios o modificaciones que Brother Industries, Ltd. no haya autorizado expresamente podrían anular la autoridad del usuario para utilizar el equipo.

Brother no puede aceptar ninguna responsabilidad financiera ni de otro tipo que pueda resultar del uso de esta información, incluidos los daños directos, especiales o consecuentes. No existe garantía alguna extendida ni concedida mediante este documento.

Se ha verificado que este equipo cumple con las normas de la FCC, que se aplican únicamente en EE. UU.

Declaración de conformidad de Industry Canada (solamente para Canadá)

Este aparato digital de Clase B cumple con la norma ICES-003 de Canadá.

Cet appareil numérique de la classe B est conforme à la norme NMB-003 du Canada.

El funcionamiento está sujeto a las dos condiciones siguientes:

(1) este dispositivo no debe causar interferencias y (2) este dispositivo debe aceptar cualquier interferencia, incluidas interferencias que puedan causar un funcionamiento no deseado de este dispositivo.

Conexión LAN

⚠️ AVISO

NO conecte este producto a una red LAN que esté sujeta a sobretensiones.

Declaración de conformidad con International ENERGY STAR®

La finalidad del programa de International ENERGY STAR® Program es promover el desarrollo y popularización de equipos de oficina que utilicen eficientemente los recursos energéticos.

Como colaborador de ENERGY STAR®, Brother Industries, Ltd. ha determinado que este producto cumple con las especificaciones de ENERGY STAR® para la obtención de un bajo consumo de energía.



Limitaciones legales para la realización de copias

Las reproducciones en color de determinados documentos son ilegales y pueden conllevar responsabilidades penales o civiles. La presente lista pretende ser una guía más que una relación exhaustiva de los documentos cuya reproducción está prohibida. En caso de duda, sugerimos que consulte al consejo relevante sobre el documento en particular.

A continuación se enumera una lista de documentos emitidos por el gobierno de Estados Unidos o Canadá o cualquiera de los organismos oficiales cuya copia está prohibida:

- Dinero
- Bonos u otros certificados de deuda
- Certificados de depósito
- Sellos fiscales (con o sin matasellos)
- Documentación relacionada con el servicio militar obligatorio
- Pasaportes
- Sellos de correos de Estados Unidos o Canadá (con o sin matasellos)
- Cupones para alimentos
- Documentación de inmigración
- Cheques o borradores emitidos por organismos oficiales
- Placas o insignias de identificación

Está prohibido copiar obras protegidas por derechos de propiedad intelectual. Está autorizada la copia de una parte de una obra protegida por derechos de propiedad intelectual para "uso justificado". Las copias múltiples se consideran de uso injustificado.

Las obras de arte se consideran equivalentes a obras protegidas por los derechos de la propiedad intelectual.

Las licencias de conducción de vehículos de motor y certificados de propiedad de los mismos no se pueden copiar de acuerdo con determinadas leyes provinciales o estatales.

Marcas comerciales

El logotipo de Brother es una marca comercial registrada de Brother Industries, Ltd.

Brother es una marca comercial registrada de Brother Industries, Ltd.

Multi-Function Link es una marca comercial registrada de Brother International Corporation.

Windows Vista es una marca comercial o marca comercial registrada de Microsoft Corporation en Estados Unidos y otros países.

Microsoft, Windows y Windows Server son marcas comerciales registradas de Microsoft Corporation en Estados Unidos y/u otros países.

Macintosh y TrueType son marcas comerciales registradas de Apple Inc.

Nuance, el logotipo de Nuance, PaperPort y ScanSoft son marcas comerciales o marcas comerciales registradas de Nuance Communications, Inc. o sus filiales en Estados Unidos y otros países.

Microdrive es una marca comercial de International Business Machines Corporation.

CompactFlash es una marca comercial registrada de SanDisk Corporation.

Memory Stick es una marca comercial de Sony Corporation.

MultiMediaCard es una marca comercial de Infineon Technologies y autorizada para MultiMediaCard Association.

xD-Picture Card es una marca comercial de FUJIFILM Corporation, Toshiba Corporation y Olympus Optical Co. Ltd.

PictBridge es una marca comercial.

Memory Stick PRO, Memory Stick PRO Duo, Memory Stick Duo, MagicGate Memory Stick, Memory Stick Micro y M2 son marcas comerciales de Sony Corporation.

FaceFilter Studio es una marca comercial de Reallusion, Inc.

Todas las demás marcas comerciales pertenecen a sus respectivos propietarios.

Solución de problemas

! IMPORTANTE

Para obtener ayuda técnica, debe llamar al país en el que compró el equipo. Las llamadas se deben realizar **desde dentro** de ese país.

Si considera que se produce un problema en el equipo, verifique la tabla que encontrará más abajo y siga los consejos para la solución de problemas.

La mayoría de los problemas puede solucionarlos fácilmente por sí mismo/a. Si necesita más ayuda, Brother Solutions Center le ofrece las preguntas más frecuentes y los consejos más recientes para la solución de problemas. Obtenga más información en <http://solutions.brother.com>.

Si tiene problemas con el equipo

Impresión

Problema	Sugerencias
No imprime	Compruebe el cable de interfaz tanto en el equipo como en el ordenador. (Consulte la <i>Guía de configuración rápida</i>).
	Compruebe que el equipo esté enchufado y que el botón On/Off esté encendido.
	Compruebe que no hay ningún mensaje de error en la pantalla LCD. (Consulte <i>Mensajes de error y de mantenimiento</i> en la página 83).
	Uno o más cartuchos de tinta han llegado al final de su vida útil. (Consulte <i>Sustitución de cartuchos de tinta</i> en la página 90).
	Si en la pantalla LCD aparece <i>No puede imprimir</i> y <i>Cambiar cartucho</i> , consulte <i>Sustitución de cartuchos de tinta</i> en la página 90.
	Compruebe que se ha elegido e instalado el controlador de impresora correcto.
	Asegúrese de que la máquina está en línea. Haga clic en Inicio y, a continuación, seleccione Impresoras y faxes . Seleccione Brother DCP-XXXX (donde XXXX corresponde al nombre de su modelo) y asegúrese de que el mensaje Usar impresora sin conexión esté desactivado.
	Al seleccionar la configuración Imprimir las páginas impares e Imprimir las páginas pares , es posible que aparezca un mensaje de error de impresión en el ordenador, dado que el equipo se detiene durante el proceso de impresión. El mensaje de error desaparecerá una vez el equipo reinicia la impresión.

Impresión (Continuación)

Problema	Sugerencias
Mala calidad de impresión	Compruebe la calidad de impresión. (Consulte <i>Comprobación de calidad de impresión</i> en la página 96).
	Asegúrese de que la configuración del tipo de soporte en el controlador de la impresora o del tipo de papel en el menú del equipo coincide con el tipo de papel que está utilizando. (Consulte <i>Impresión para Windows®</i> o <i>Impresión y envío de faxes para Macintosh</i> en la <i>Guía del usuario del software</i> del CD-ROM y <i>Tipo de papel</i> en la página 23).
	Asegúrese de que los cartuchos de tinta no son demasiado viejos. Es posible que la tinta se obstruya en estos casos: <ul style="list-style-type: none"> ■ Se ha superado la fecha de caducidad que se indica en el paquete del cartucho. (Los cartuchos de tinta genuinos de Brother Innobella™ duran hasta dos años si se conservan en su paquete original). ■ El cartucho de tinta lleva más de seis meses en el equipo. ■ El cartucho de tinta no se ha almacenado correctamente antes de su uso.
	Asegúrese de utilizar cartuchos de tinta genuinos de Brother Innobella™.
	Pruebe a utilizar los tipos de papel recomendados. (Consulte <i>Papel aceptable y otros soportes de impresión</i> en la página 17).
	El entorno recomendado para su equipo debe tener una temperatura entre 20 °C y 33 °C (68 °F y 91 °F).
Aparecen líneas horizontales blancas en los textos o gráficos.	Limpie los cabezales de impresión. (Consulte <i>Limpieza del cabezal de impresión</i> en la página 95).
	Asegúrese de utilizar cartuchos de tinta genuinos de Brother Innobella™.
	Pruebe a utilizar los tipos de papel correctos. (Consulte <i>Papel aceptable y otros soportes de impresión</i> en la página 17).
	Si desea imprimir en papel Fotografía 4" x 6" o Fotografía L 3,5" x 5", asegúrese de utilizar la bandeja complementaria para fotografías. (Consulte <i>Carga de papel fotográfico</i> en la página 13).
El equipo imprime páginas en blanco.	Limpie los cabezales de impresión. (Consulte <i>Limpieza del cabezal de impresión</i> en la página 95).
	Asegúrese de utilizar cartuchos de tinta genuinos de Brother Innobella™.
Los caracteres y las líneas aparecen amontonados.	Compruebe la alineación de la impresión. (Consulte <i>Comprobación de la alineación de la impresión</i> en la página 97).
Las imágenes impresas o el texto impreso aparecen sesgados.	Asegúrese de que el papel esté cargado adecuadamente en la bandeja de papel y de que las guías laterales del papel estén ajustadas correctamente. (Consulte <i>Carga de papel y otros soportes de impresión</i> en la página 9).
	Asegúrese de que la cubierta para el desatasco de papel está cerrada correctamente.
Borrón de tinta en la parte central superior de la página impresa.	Asegúrese de que el papel no sea demasiado grueso o que no esté arrugado. (Consulte <i>Papel aceptable y otros soportes de impresión</i> en la página 17).
Borrón de tinta en la esquina izquierda o derecha de la página impresa.	Asegúrese de que el papel no esté curvado al imprimir en la parte posterior de papel con la configuración Imprimir las páginas impares e Imprimir las páginas pares .

Impresión (Continuación)

Problema	Sugerencias
La impresión tiene un aspecto borroso o la tinta parece correrse.	Asegúrese de utilizar los tipos de papel recomendados. (Consulte <i>Papel aceptable y otros soportes de impresión</i> en la página 17). Evite manipular el papel hasta que la tinta esté seca.
	Asegúrese de utilizar cartuchos de tinta genuinos de Brother Innobella™.
	Si utiliza papel fotográfico, asegúrese de que haya configurado el tipo de papel correcto. Si imprime una fotografía desde el ordenador, configure la opción Tipo de soporte en la ficha Básica el controlador de la impresora.
Aparecen manchas al dorso o en la parte inferior de la página.	Asegúrese de que la placa de impresión no está manchada de tinta. (Consulte <i>Limpieza de la platina de impresión del equipo</i> en la página 94).
	Asegúrese de utilizar cartuchos de tinta genuinos de Brother Innobella™.
	Asegúrese de utilizar la aleta de soporte del papel. (Consulte <i>Carga de papel y otros soportes de impresión</i> en la página 9).
El equipo imprime líneas densas en la página.	Active la casilla de verificación Orden inverso en la ficha Básica del controlador de impresora.
Las impresiones aparecen arrugadas.	En la ficha Avanzada del controlador de impresora, haga clic en Ajustes de color y desactive la casilla de verificación Impresión bidireccional .
	Asegúrese de utilizar cartuchos de tinta genuinos de Brother Innobella™.
No se puede imprimir con "formato de página".	Compruebe que la configuración de tamaño de papel en la aplicación y en el controlador de impresión es idéntica.
La velocidad de impresión es demasiado lenta.	Cambie la configuración del controlador de la impresora. Una alta resolución necesita un tiempo de procesamiento, envío e impresión mayor. Pruebe las otras configuraciones de calidad en la ficha Avanzada del controlador de impresora. Al mismo tiempo, haga clic en la ficha Ajustes de color y asegúrese de desactivar Mejora del color (True2Life®) .
	Desactive la opción Sin bordes. La impresión sin bordes es más lenta que la impresión en modo normal. (Consulte <i>Impresión para Windows®</i> o <i>Impresión y envío de faxes para Macintosh</i> en la <i>Guía del usuario del software</i> del CD-ROM).
True2Life® no funciona correctamente.	Si los datos de la imagen no son a todo color en la aplicación (por ejemplo, 256 colores), True2Life® no funcionará. Utilice al menos datos de color de 24 bits con la función True2Life®.
El papel fotográfico no se arrastra correctamente.	Cuando imprima sobre papel fotográfico Brother, cargue una hoja adicional del mismo papel fotográfico en la bandeja de papel. Se ha incluido una hoja adicional al paquete de papel para esta finalidad.
	Limpie los rodillos de recogida de papel. (Consulte <i>Limpieza de los rodillos de recogida de papel</i> en la página 95).
El equipo toma varias páginas.	Asegúrese de que el papel esté cargado correctamente en la bandeja. (Consulte <i>Carga de papel y otros soportes de impresión</i> en la página 9).
	Compruebe que no hay más de dos tipos de papeles cargados en la bandeja al mismo tiempo.
Hay un atasco de papel.	Asegúrese de que la guía de longitud del papel está configurada para el tamaño del papel. No extienda la bandeja de papel al cargar tamaños de papel A5 o más pequeños. (Consulte <i>Atasco de impresora o de papel</i> en la página 88).
Las páginas impresas no se apilan correctamente.	Asegúrese de utilizar la aleta de soporte del papel. (Consulte <i>Carga de papel y otros soportes de impresión</i> en la página 9).
El equipo no imprime utilizando Adobe® Illustrator®.	Pruebe a reducir la resolución de la impresión. (Consulte <i>Impresión para Windows®</i> o <i>Impresión y envío de faxes para Macintosh</i> en la <i>Guía del usuario del software</i> del CD-ROM).

Problemas de copia

Problema	Sugerencias
Aparecen líneas o rayas negras verticales en las copias.	Las rayas o las líneas negras verticales en las copias son provocadas típicamente por suciedad o fluido de corrección en el escáner. Limpie el cristal de escaneado y la superficie de plástico blanco que se encuentra encima del mismo. (Consulte <i>Limpieza del cristal de escaneado</i> en la página 94).
Las copias están en blanco.	Asegúrese de que el documento se ha cargado correctamente. (Consulte <i>Carga de documentos</i> en la página 21).
El ajuste de página no funciona correctamente.	Asegúrese de que el documento no está sesgado sobre el cristal de escaneado. Vuelva a colocar el documento e inténtelo de nuevo.

Problemas de escaneado

Problema	Sugerencias
Se producen errores TWAIN/WIA cuando se inicia el escaneado.	Asegúrese de haber seleccionado el controlador TWAIN/WIA de Brother como controlador principal. En PaperPort™ 11SE con OCR, haga clic en Archivo , Digitalizar u obtener fotografía y haga clic en Seleccionar para seleccionar el controlador TWAIN/WIA de Brother.
OCR no funciona.	Pruebe a aumentar la resolución del escáner.

Problemas de software

Problema	Sugerencias
No se puede instalar el software ni imprimir.	Ejecute el programa de Reparación MFL-Pro Suite del CD-ROM. Este programa reparará el software y volverá a instalarlo.
"Dispositivo ocupado"	Asegúrese de que no aparece ningún mensaje de error en la pantalla LCD.
No se pueden imprimir imágenes en FaceFilter Studio.	Para utilizar FaceFilter Studio, debe instalar la aplicación FaceFilter Studio desde el CD-ROM proporcionado con el equipo. Para instalar FaceFilter Studio consulte la <i>Guía de configuración rápida</i> . Asimismo, antes de iniciar FaceFilter Studio por primera vez, debe asegurarse de que el equipo Brother está encendido y conectado al ordenador. Esto le permitirá acceder a todas las funciones de FaceFilter Studio.

Problemas de PhotoCapture Center®

Problema	Sugerencias
El disco extraíble no funciona correctamente.	<ol style="list-style-type: none"> 1 ¿Ha instalado la actualización de Windows® 2000? Si no es así, haga lo siguiente: <ol style="list-style-type: none"> 1) Desenchufe el cable USB. 2) Instale la actualización de Windows® 2000 mediante uno de los siguientes métodos. <ul style="list-style-type: none"> ■ Instale el software MFL-Pro Suite desde el CD-ROM. (Consulte la <i>Guía de configuración rápida</i>). ■ Descargue el último service pack del sitio web de Microsoft. 3) Espere aproximadamente 1 minuto después de haber reiniciado el ordenador y, a continuación, conecte el cable USB. 2 Extraiga la tarjeta de memoria o la unidad de memoria flash USB y vuelva a introducirla. 3 Si ha utilizado la opción "Expulsar" de Windows®, extraiga la tarjeta de memoria o la unidad de memoria flash USB antes de continuar. 4 Si aparece un mensaje de error al intentar expulsar la tarjeta de memoria o la unidad de memoria flash USB, significa que se está leyendo la tarjeta. Espere un poco y vuelva a intentarlo. 5 Si nada de lo anterior funciona, apague el ordenador y el equipo y, a continuación, vuelva a encenderlos. (Para apagar el equipo, deberá desenchufar el cable de alimentación).
No tiene acceso al icono del Disco extraíble desde el escritorio.	Compruebe que ha introducido correctamente la tarjeta de memoria o la unidad de memoria flash USB.
Falta una parte de la fotografía al imprimirla.	Asegúrese de que las opciones de impresión Sin bordes y Recortar estén desactivadas. (Consulte <i>Impresión sin bordes</i> en la página 54 y <i>Recorte</i> en la página 53).

Problemas de red

Problema	Sugerencias
No es posible imprimir a través de la red.	<p>Asegúrese de que el equipo esté encendido, en línea y preparado. Imprima una lista de configuración de la red (consulte <i>Impresión de informes</i> en la página 26) y compruebe las configuraciones de red actuales impresas en esta lista. Vuelva a conectar el cable LAN al concentrador para verificar que el cableado y las conexiones de red son correctos. Si fuera posible, intente conectar el equipo a otro puerto del concentrador mediante un cable diferente. Si las conexiones son correctas, el equipo mostrará <i>Red activa</i> durante 2 segundos.</p> <p>(Si utiliza una conexión inalámbrica o tiene problemas de red, consulte la <i>Guía del usuario en red</i> del CD-ROM para obtener más información).</p>
La función de escaneado en red no funciona.	<p>(Solamente para usuarios de Windows®) La configuración de Firewall en el ordenador podría rechazar la conexión de red necesaria. Siga las instrucciones que aparecen a continuación para desactivar el Firewall. Si utiliza un software del servidor de seguridad personal, consulte la Guía del usuario del software o póngase en contacto con el fabricante del mismo.</p> <p>Para Windows® XP SP2 y Windows Vista®, consulte <i>Configuración del servidor de seguridad</i> en la <i>Guía del usuario del software</i> del CD-ROM.</p> <p>En el caso de los usuarios de Windows® XP SP1, se recomienda ir a Brother Solutions Center. (http://solutions.brother.com)</p> <p><Usuarios Macintosh> Seleccione de nuevo el equipo en la aplicación Selector de dispositivo ubicada en Macintosh HD/Librería/Printers/Brother/Utilities/DeviceSelector o desde la lista del modelo de ControlCenter2.</p>
El ordenador no puede encontrar el equipo.	<p><Usuarios Windows®> La configuración de firewall en el ordenador podría rechazar la conexión de red necesaria. (Para obtener información más detallada, consulte la sugerencia anterior para "La función de escaneado en red no funciona").</p> <p><Usuarios Macintosh> Seleccione de nuevo el equipo en la aplicación Selector de dispositivo ubicado en Macintosh HD/Librería/Printers/Brother/Utilities/DeviceSelector o en la lista del modelo de ControlCenter2.</p>

Mensajes de error y de mantenimiento

Al igual que con cualquier otro producto electrónico sofisticado, es posible que se produzcan errores y que se deban sustituir los artículos consumibles. En tal caso, el equipo identifica el problema y muestra un mensaje. A continuación, se exponen los mensajes de error y mantenimiento más comunes.

Puede corregir la mayoría de errores y borrar el mantenimiento rutinario por sí mismo/a. Si necesita más ayuda, Brother Solutions Center le ofrece las preguntas más frecuentes y los consejos más recientes para la solución de problemas.

Consulte <http://solutions.brother.com>.

Mensaje de error	Causa	Acción
Alta temperatura	Los cabezales de impresión se han recalentado.	Deje que el equipo se enfríe.
Comprobar papel	La bandeja complementaria para fotografías está en la posición de impresión de <i>fotografías</i> .	La bandeja complementaria para fotografías está en la posición de impresión <i>normal</i> . (Consulte el paso 4 y la nota importante en <i>Carga de papel fotográfico</i> en la página 13).
	El equipo se ha quedado sin papel o no está cargado correctamente en la bandeja de papel.	Realice una de las siguientes acciones: <ul style="list-style-type: none"> ■ Vuelva a colocar el papel en la bandeja de papel y, a continuación, pulse Black Start o Color Start. ■ Quite el papel y vuelva a cargarlo; a continuación, pulse Black Start o Color Start. (Consulte <i>Carga de papel y otros soportes de impresión</i> en la página 9).
	La cubierta para el desatasco de papel no está cerrada correctamente.	Abra la cubierta para el desatasco de papel y, a continuación, ciérrela. Asegúrese de que la cubierta para el desatasco de papel se ha cerrado correctamente.
	Se ha producido un atasco de papel en el equipo.	Extraiga el papel atascado siguiendo los pasos indicados en <i>Atasco de impresora o de papel</i> en la página 88.
Compruebe papel	El tamaño del papel no es el correcto.	Asegúrese de que la configuración del tamaño de papel del equipo coincide con el tamaño de papel cargado en la bandeja. (Consulte <i>Tamaño de papel</i> en la página 23).
Cubierta abierta	La cubierta del escáner no está cerrada completamente.	Levante la cubierta del escáner y vuelva a cerrarla.
	La cubierta del cartucho de tinta no está totalmente cerrada.	Cierre firmemente la cubierta de tinta hasta que quede ajustada.

Mensaje de error	Causa	Acción
Dispos.inutiliz. Desconecte dispos. del conector delan. y apag equipo y enciéndalo	Se ha conectado un dispositivo dañado a la interfaz directa de USB.	Desenchufe el dispositivo de la interfaz directa de USB y, a continuación, pulse On/Off para apagar el equipo y, después, vuelva a encenderlo.
Dispos.inutiliz. Desconecte dispositivo USB.	Se ha conectado un dispositivo USB o una unidad de memoria flash USB que no es compatible con la interfaz directa de USB. (Para obtener más información, visítenos en http://solutions.brother.com).	Desenchufe el dispositivo de la interfaz directa de USB.
Error de soporte	La tarjeta de memoria podría estar dañada, incorrectamente formateada o tener algún problema.	Vuelva a introducir la tarjeta en la ranura con firmeza para asegurarse de que se encuentra en la posición correcta. Si sigue apareciendo el mensaje de error, compruebe que la unidad de soporte (ranura) del equipo funciona introduciendo otra tarjeta que sabe que funciona.
Hub inutilizable	Se ha conectado un hub o una unidad de memoria flash USB con hub a la interfaz directa de USB.	No es compatible un hub ni una unidad de memoria flash USB con hub. Desenchufe el dispositivo de la interfaz directa de USB.
Imagen muy larga	El tamaño de la fotografía es desigual por lo que no se ha podido añadir efectos.	Seleccione una imagen de proporciones regulares.
Imagen muy pequeña	El tamaño de la foto es demasiado pequeño para recortarla.	Seleccione una imagen mayor.

Mensaje de error	Causa	Acción
Imprimir sólo BK	<p>Uno o más cartuchos de tinta de color han llegado al final de su vida útil.</p> <p>Puede utilizar el equipo en modo de blanco y negro durante aproximadamente cuatro semanas, dependiendo del número de páginas que imprima. Mientras este mensaje esté presente en la pantalla LCD, cada operación funciona del modo siguiente:</p> <ul style="list-style-type: none"> ■ Impresión Si hace clic en Escala de grises en la ficha Avanzada del controlador de impresora, puede utilizar el equipo como una impresora en blanco y negro. ■ Copia Si el tipo de papel se configura como <code>Papel normal</code> o <code>Papel tinta</code>, puede realizar copias en blanco y negro. <p>Si el tipo de papel se configura en <code>Otro satinado</code> o <code>Brother BP71</code>, el equipo interrumpirá todas las tareas de impresión. Si desenchufa el equipo o saca el cartucho de tinta, no puede utilizar el equipo hasta que inserte un cartucho de tinta nuevo.</p>	Sustituya los cartuchos de tinta. (Consulte <i>Sustitución de cartuchos de tinta</i> en la página 90).
<p>Limpieza impos. XX Inicio imposible XX Impr. imposible XX Escaneado impos. XX</p> <p>(Si la pantalla LCD muestra un número de error 46, consulte el mensaje de error <i>Limpieza impos. 46</i>, <i>Inicio imposible 46</i>, <i>Impr. imposible 46</i> en esta tabla).</p>	<p>El equipo ha sufrido un problema mecánico.</p> <p>—O BIEN—</p> <p>Hay objetos extraños, como un clip o papel roto en el equipo.</p>	Abra la cubierta del escáner y elimine cualquier objeto extraño y trozos de papel del interior del equipo. Si el mensaje de error persiste, desconecte del equipo de la alimentación eléctrica durante varios minutos y luego vuelva a conectarlo.

Mensaje de error	Causa	Acción
Limpieza impos. 46 Inicio imposible 46 Impr. imposible 46	<p>La caja de absorción de tinta o caja de evacuación está llena. Estos componentes son de mantenimiento periódico que pueden requerir la sustitución después de período de tiempo para garantizar el rendimiento óptimo del equipo Brother. La necesidad de sustituir estos elementos y el período de tiempo antes de la sustitución dependerán del número de depuraciones y evacuaciones necesarias para limpiar el sistema de tinta. Estas cajas acumulan cantidades de tinta durante las distintas operaciones de depuración y evacuación. El número de veces que se depura y evacua un equipo para la limpieza varía según las distintas situaciones. Por ejemplo, si se enciende y apaga el equipo con frecuencia, se producirán numerosos ciclos de limpieza puesto que el equipo se limpia automáticamente tras el encendido. El uso de tintas genéricas puede dar lugar a limpiezas frecuentes ya que estas tintas podrían producir una mala calidad de impresión que se resuelve con la limpieza. Cuanto más se limpie el equipo, más rápido se llenarán estas cajas.</p> <p> Nota</p> <p><i>Puede que las reparaciones derivadas del uso de suministros no genuinos no estén cubiertas por la garantía del producto.</i></p>	<p>Será necesario sustituir la caja de absorción de tinta o caja de evacuación. Póngase en contacto con el Servicio de atención al cliente de Brother o un centro de servicio técnico autorizado de Brother para la reparación del equipo. (Consulte <i>Números de Brother</i> en la página i).</p> <p>Otros motivos de la limpieza son:</p> <ol style="list-style-type: none"> 1 El equipo se limpia automáticamente tras eliminar un atasco de impresora. 2 El equipo se limpia automáticamente tras permanecer inactivo durante más de 45 días (uso poco frecuente).
No hay cartucho	Un cartucho de tinta no está instalado correctamente.	Extraiga el cartucho de tinta nuevo y vuelva a instalarlo lentamente hasta que oiga un clic. (Consulte <i>Sustitución de cartuchos de tinta</i> en la página 90).
No puede imprim Cambiar cartucho	Uno o más cartuchos de tinta han llegado al final de su vida útil. El equipo interrumpirá todas las tareas de impresión.	Sustituya los cartuchos de tinta. (Consulte <i>Sustitución de cartuchos de tinta</i> en la página 90).

Mensaje de error	Causa	Acción
No se detecta	Ha instalado demasiado rápido el nuevo cartucho de tinta y el equipo no ha podido detectarlo.	Extraiga el nuevo cartucho de tinta y vuelva a instalarlo lentamente.
	Si no utiliza la tinta original de Brother Innobella™, puede que el equipo no detecte el cartucho de tinta.	Utilice un cartucho de tinta genuino de Brother Innobella™. Si el error no desaparece, llame al Servicio de atención al cliente de Brother.
	Un cartucho de tinta no está instalado correctamente.	Extraiga el cartucho de tinta nuevo y vuelva a instalarlo lentamente hasta que oiga un clic. (Consulte <i>Sustitución de cartuchos de tinta</i> en la página 90).
Papel atascado	Se ha producido un atasco de papel en el equipo.	Abra la cubierta para el desatasco de papel (en la parte trasera del equipo) y tire del papel atascado siguiendo los pasos de <i>Atasco de impresora o de papel</i> en la página 88. Asegúrese de que la guía de longitud del papel está configurada para el tamaño del papel.
Poca tinta	Uno o más cartuchos de tinta se aproximan al final de su vida útil.	Encargue un nuevo cartucho de tinta. Puede seguir imprimiendo hasta que la pantalla LCD muestre <i>No puede imprim.</i> (Consulte <i>Pedido de accesorios y suministros</i> en la página ii y <i>Sustitución de cartuchos de tinta</i> en la página 90).
Quedan datos	Hay datos de impresión en la memoria del equipo.	Pulse Stop/Exit . El equipo cancela el trabajo y lo borrará de la memoria. Pruebe a volver a imprimirlo.
Sin archivo	La tarjeta de memoria o la unidad de memoria flash USB en la unidad de soporte no contiene ningún archivo .JPG.	Vuelva a introducir la tarjeta de memoria correcta o la unidad de memoria flash USB en la ranura.
Sin memoria	La memoria del equipo está llena.	Operación de copia en curso Pulse Stop/Exit y espere hasta que terminen de procesarse las demás operaciones en curso. A continuación, vuelva a intentarlo.
	La tarjeta de memoria o la unidad de memoria flash USB que está utilizando no tiene suficiente espacio libre para escanear el documento.	Borre los archivos que no utilice de la tarjeta de memoria para liberar espacio y, a continuación, vuelva a intentarlo.
Soporte lleno	La tarjeta de memoria o la unidad de memoria flash USB que está utilizando ya contiene 999 archivos.	El equipo solo puede guardar datos en la tarjeta de memoria o en una unidad de memoria flash USB que contenga menos de 999 archivos. Pruebe a borrar los archivos que no utilice para liberar algo de espacio y vuelva a intentarlo.
Temperatura baja	Los cabezales de impresión están demasiado fríos.	Espere a que el equipo se caliente.

Animación de error

Las animaciones de errores muestran automáticamente instrucciones paso a paso cuando el papel se atasca. Puede consultar los pasos a su propio ritmo pulsando ► para ver el siguiente paso y ◀ para retroceder. Si no pulsa ninguna tecla durante 1 minuto, la animación se activará de nuevo automáticamente.



Nota

Puede pulsar ◀, ► o OK para detener la animación automática y volver al modo paso a paso.

Atasco de impresora o de papel

En función del lugar del equipo en que se haya atascado el papel, extraiga el papel atascado.

- 1 Si la aleta de soporte del papel está abierta, ciérrela y, a continuación, cierre el soporte del papel. Tire de la bandeja de papel para sacarla por completo del equipo.

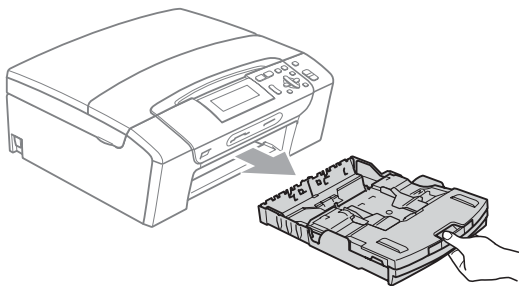

- 2 Tire del papel atascado (1) y pulse Stop/Exit.

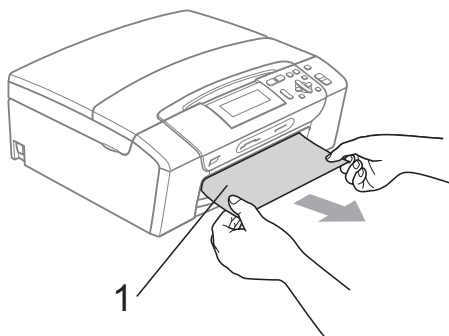

- 3 Reinicie el equipo levantando la cubierta del escáner de la parte delantera del equipo para, a continuación, cerrarla.

- Si no puede extraer el papel atascado de la parte delantera o si el mensaje de error todavía aparece en la pantalla LCD una vez extraído el papel atascado, vaya al paso siguiente.

- 4 Abra la cubierta para el desatasco de papel (1) de la parte trasera del equipo. Tire del papel atascado para retirarlo del equipo.

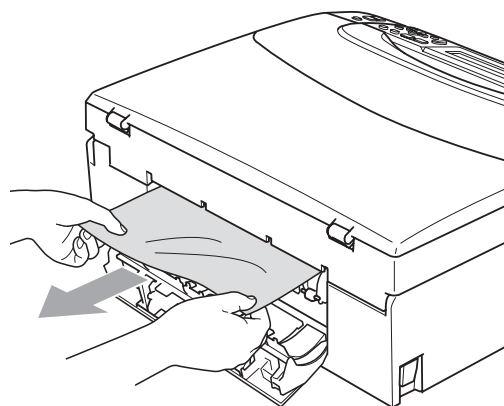
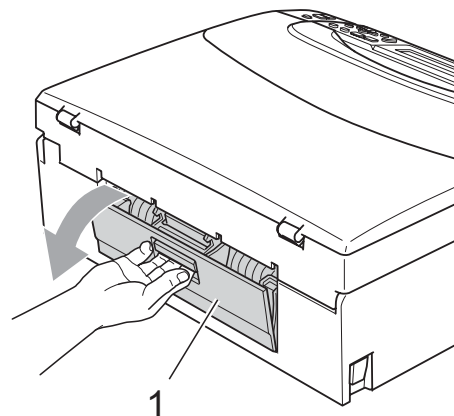

- 5 Cierre la cubierta para el desatasco de papel.
Asegúrese de que la cubierta está cerrada correctamente.

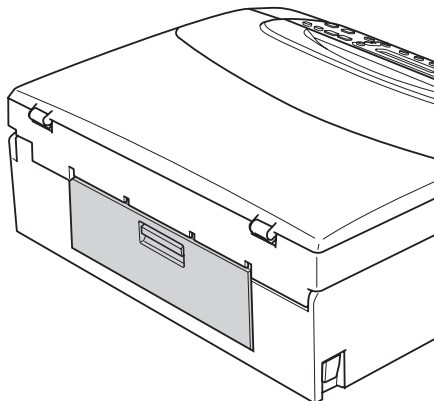

- 6 Levante la cubierta del escáner (1) de la parte delantera del equipo hasta que quede inmovilizada firmemente en la posición abierta.
Asegúrese de que no queda ningún papel atascado en el interior del equipo.

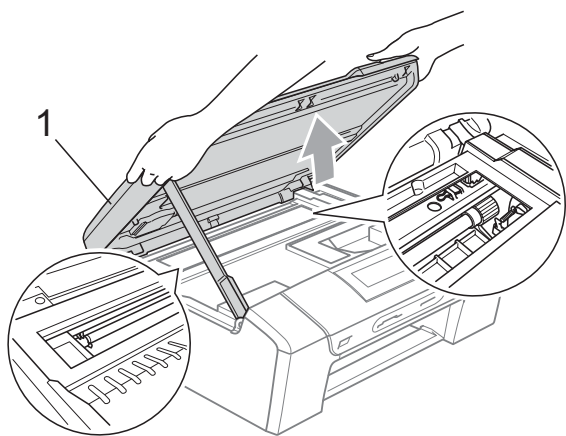

! IMPORTANTE

- Si el papel está atascado debajo de los cabezales de impresión, desenchufe el equipo de la fuente de alimentación y mueva los cabezales para sacar el papel.
- Si el cabezal de impresión está en la esquina derecha como se muestra en la ilustración, no se puede mover. Mantenga pulsado **Stop/Exit** hasta que el cabezal de impresión se sitúe en el medio. A continuación, desenchufe el equipo de la fuente de alimentación y saque el papel.

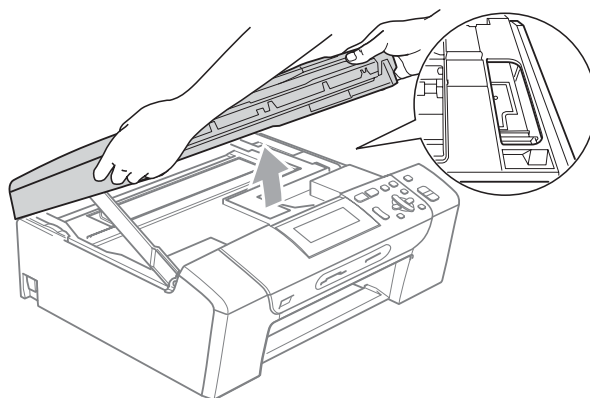

- Si se mancha la piel o la ropa con tinta, lávese inmediatamente con jabón o detergente.

- 7 Levante la cubierta del escáner para liberar el seguro inmovilizador (1). Cierre suavemente el soporte de la cubierta del escáner (2) y cierre la cubierta del escáner (3) sujetándola con las dos manos.

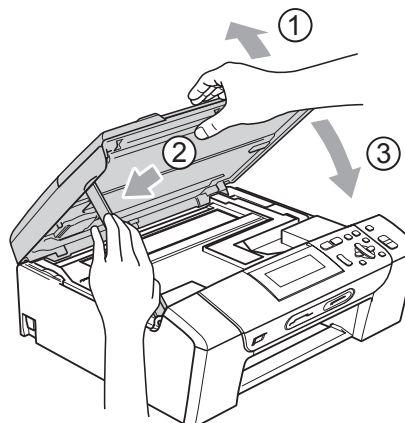

- 8 Vuelva a introducir las bandejas de papel con firmeza en el equipo.
- 9 Mientras mantiene sujeta la bandeja de papel en su lugar, extraiga el soporte de papel (①) hasta que se quede ajustado y, a continuación, despliegue la aleta de soporte de papel (②).

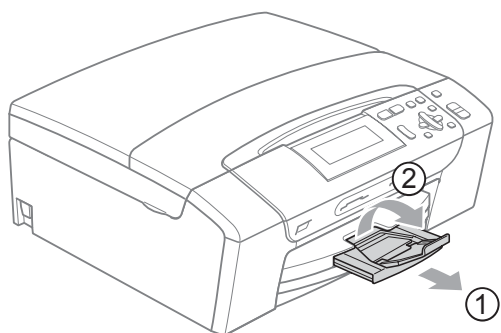

Asegúrese de extraer el soporte de papel hasta que se quede inmovilizado.

! IMPORTANTE

NO utilice la aleta de soporte de papel para papel de tamaño Legal.

Mantenimiento rutinario

Sustitución de cartuchos de tinta

El equipo está equipado con un medidor de tinta. El medidor del volumen de tinta supervisa automáticamente el nivel de tinta de cada uno de los 4 cartuchos. Cuando el equipo detecta que uno de los cartuchos se está quedando sin tinta, se lo indica mediante un mensaje en la pantalla LCD.

La pantalla LCD le informa de cuál de los cartuchos tiene poca tinta o debe sustituir. Asegúrese de seguir las instrucciones de la pantalla LCD para sustituir los cartuchos de tinta en el orden correcto.

Aun cuando el equipo notifique que hay que sustituir un cartucho de tinta, quedará una pequeña cantidad de tinta en el mismo. Es necesario guardar algo de tinta en los cartuchos para evitar la entrada de aire y se dañe el conjunto del cabezal de impresión.

! IMPORTANTE

Brother recomienda encarecidamente que no se rellenen los cartuchos de tinta suministrados con el equipo. Se recomienda también que se sigan utilizando solamente cartuchos de tinta de sustitución genuinos de la marca Brother. Usar o intentar usar tinta o cartuchos de tinta potencialmente incompatibles en el equipo Brother pueden provocar daños en el equipo y generar una baja calidad de impresión. Nuestra garantía no cubre ningún problema provocado por el uso de tinta o de cartuchos de tinta de terceros no autorizados. Para proteger y obtener un rendimiento óptimo del equipo Brother, se recomienda encarecidamente el uso de consumibles genuinos de Brother.

- 1** Abra la cubierta del cartucho de tinta. Si uno o varios cartuchos de tinta han llegado al final de su vida útil, en la pantalla LCD aparece
Imprimir sólo BK o
No puede imprim.

- 2** Presione la palanca de desbloqueo de tinta hacia abajo y saque el cartucho de tinta del color indicado en la pantalla LCD.

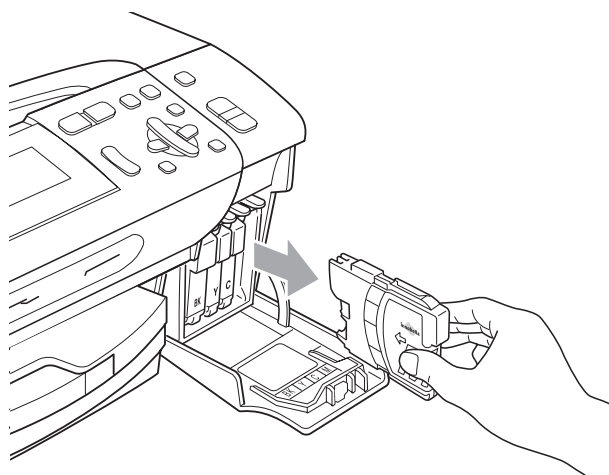
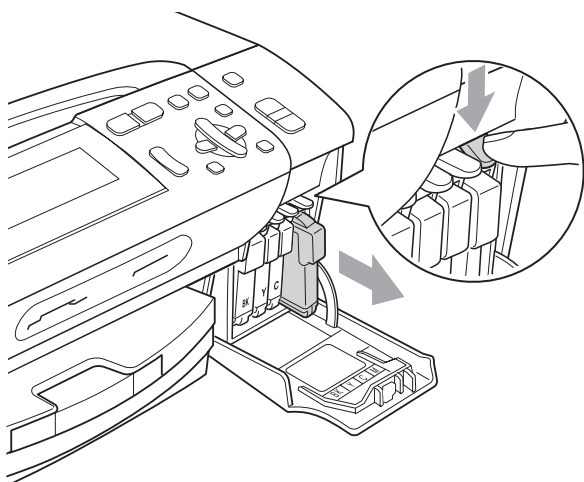

- 3** Abra la bolsa del cartucho de tinta nuevo del color indicado en la pantalla LCD y saque el cartucho.

- 4** Gire el botón verde de la cubierta amarilla de protección en el sentido de las agujas del reloj hasta que se quede inmobilizado para liberar la cinta sellante de vacío y, a continuación, extraiga la cubierta (1).

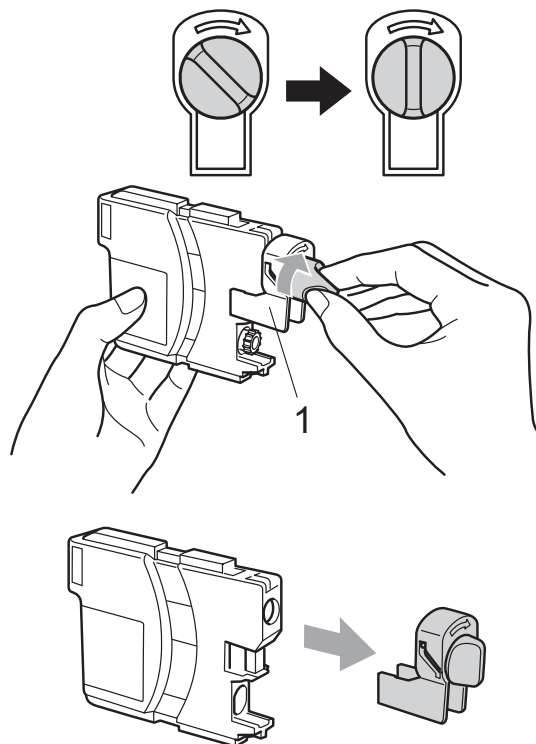

- 5** Cada color tiene una posición correcta. Inserte el cartucho de tinta en la dirección que indica la flecha que aparece en la etiqueta.

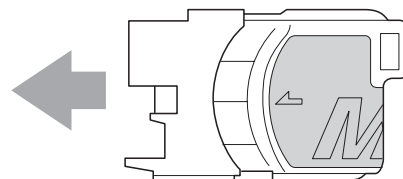

B

- 6 Empuje cuidadosamente el cartucho de tinta hasta que este quede ajustado y cierre la cubierta del cartucho de tinta.

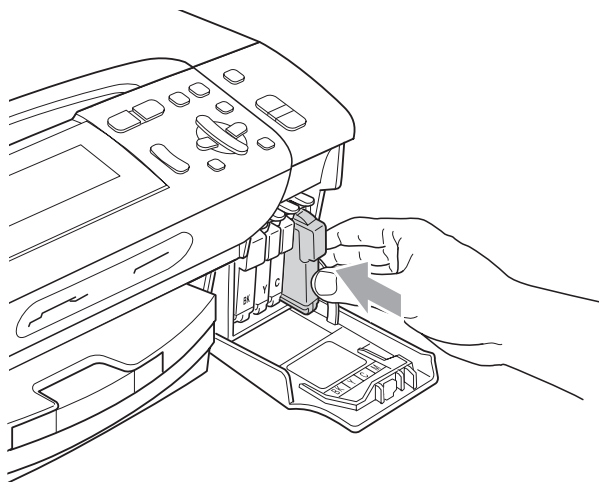

- 7 El equipo reiniciará automáticamente el medidor de volumen de tinta.

Nota

- Si se ha sustituido un cartucho de tinta, por ejemplo el negro, la pantalla LCD podrá solicitarle que verifique que éste era nuevo
(Cambio Cartuchos **BK** Negro). Por cada cartucho nuevo que instale, pulse + (Sí) para reiniciar automáticamente el medidor del volumen de tinta de ese color. Si el cartucho de tinta instalado no es completamente nuevo, asegúrese de pulsar - (No).
- Si en la pantalla LCD aparece No hay cartucho o No se detecta después de haber instalado los cartuchos de tinta, compruebe que los cartuchos están instalados correctamente.

AVISO

Si le entra tinta en los ojos, lávelos de inmediato con agua abundante y consulte a un médico si le parece oportuno.

IMPORTANTE

- NO extraiga los cartuchos de tinta si no los va a cambiar. Si lo hace, puede reducir la cantidad de tinta y el equipo no sabrá la cantidad de tinta que queda en el cartucho.
- NO toque las ranuras de inserción del cartucho. De lo contrario, puede que la tinta le manche la piel.
- Si se mancha la piel o la ropa con tinta, lávese inmediatamente con jabón o detergente.
- Si mezcla los colores al instalar un cartucho de tinta en la posición incorrecta, limpie varias veces el cabezal de impresión después de corregir la instalación del cartucho.
- Una vez abierto el cartucho de tinta, instálelo en el equipo y utilícelo como máximo durante seis meses a partir de la fecha de instalación. Utilice los cartuchos de tinta cerrados hasta la fecha de caducidad indicada en su embalaje.
- NO desmonte ni fuerce el cartucho de tinta, de lo contrario, puede provocar que la tinta se salga del cartucho.

Limpieza de la parte exterior del equipo

! IMPORTANTE

- Utilice detergentes neutros. Si utiliza líquidos volátiles como, por ejemplo, disolvente o bencina, dañará la superficie exterior del equipo.
- NO utilice materiales de limpieza que contengan amoníaco.
- NO utilice alcohol isopropílico para quitar la suciedad del panel de control. Podría agrietar el panel.

Limpie la parte exterior del equipo de la siguiente manera:

- 1 Tire de la bandeja de papel (1) para sacarla por completo del equipo.

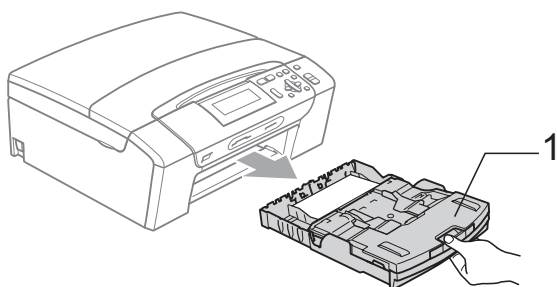

- 2 Limpie el exterior del equipo con un paño seco y sin pelusa para quitar el polvo.

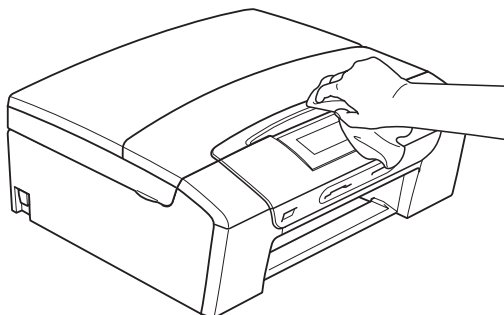

- 3 Levante la cubierta de la bandeja de salida de papel y extraiga cualquier objeto que se haya atascado en la bandeja de papel.

- 4 Limpie la parte interior y exterior de la bandeja de papel con un paño suave, seco y sin pelusa para eliminar el polvo.

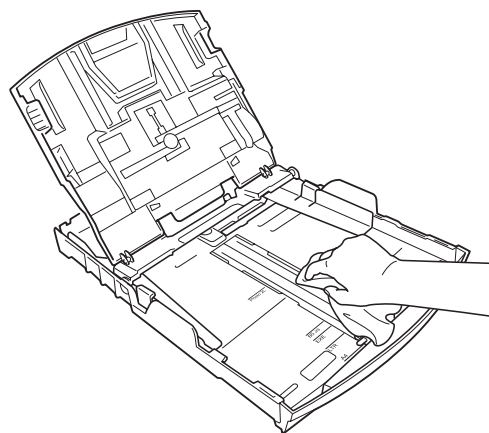

- 5 Cierre la bandeja de salida de papel y coloque de nuevo la bandeja de papel con firmeza en el equipo.

Limpieza del cristal de escaneado

- 1 Levante la cubierta de documentos (1). Limpie el cristal de escaneado (2) y la superficie de plástico blanco (3) con un paño suave y sin pelusa humedecido con un limpiador de cristales no inflamable.

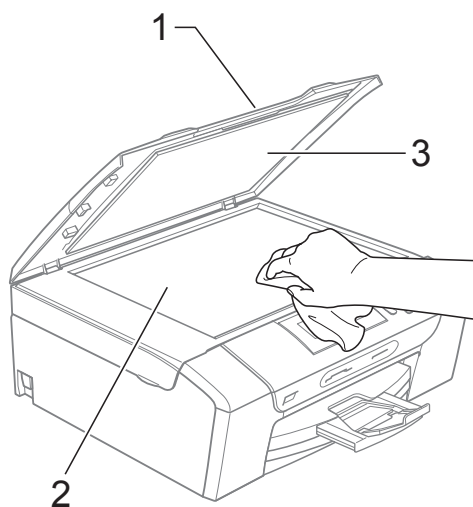

Nota

Además de limpiar el cristal de escaneado con un limpiador de cristales no inflamable, deslice el dedo sobre el cristal para ver si nota algo en el mismo. Si nota que hay suciedad o restos, limpie de nuevo el cristal de escaneado concentrándose en esa área. Es posible que tenga que repetir el proceso de limpieza tres o cuatro veces. Para realizar una prueba, haga una copia después de cada limpieza.

Limpieza de la platina de impresión del equipo

AVISO

Asegúrese de desenchufar el equipo de la toma de corriente CA antes de limpiar la placa de impresión para evitar que se produzca una descarga eléctrica.

- 1 Levante la cubierta del escáner hasta que quede inmovilizada firmemente en la posición abierta.
- 2 Limpie la placa de impresión del equipo (1) y los alrededores, eliminando cualquier resto de tinta con un paño suave, seco y sin pelusa.

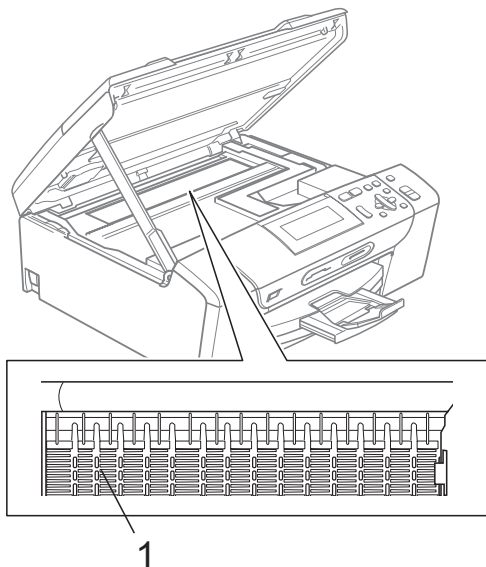

Limpieza de los rodillos de recogida de papel

- 1 Tire de la bandeja de papel para sacarla por completo del equipo.
- 2 Desenchufe el equipo de la toma de corriente CA y abra la cubierta para el desatasco de papel (1) de la parte trasera del equipo.

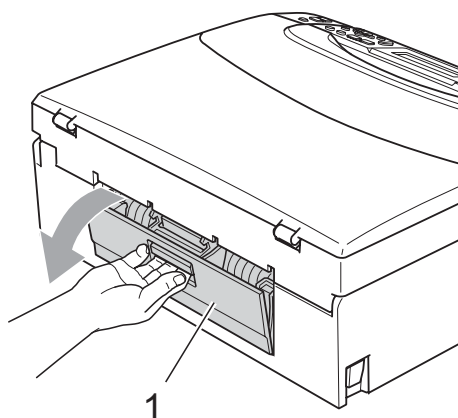

- 3 Limpie los rodillos de recogida de papel (1) con alcohol isopropílico aplicado en un bastoncillo de algodón.

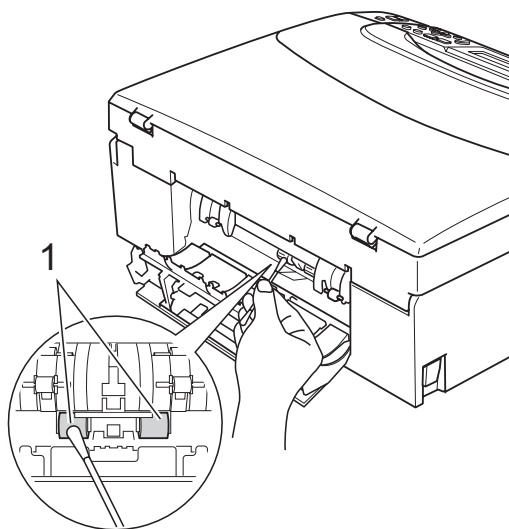

- 4 Cierre la cubierta para el desatasco de papel. Asegúrese de que la cubierta está cerrada correctamente.
- 5 Vuelva a enchufar el cable de alimentación.
- 6 Vuelva a introducir con cuidado la bandeja de papel completamente en el equipo.

Limpieza del cabezal de impresión

Para mantener una buena calidad de impresión, el equipo limpiará automáticamente el cabezal de impresión. Puede comenzar el proceso de limpieza de forma manual si hay algún problema de calidad de impresión.

Limpie el cabezal de impresión y los cartuchos de tinta si aparecen rayas horizontales o texto en blanco en el texto o en los gráficos de las páginas impresas. Puede limpiar solamente el color negro, tres colores a la vez (amarillo/cian/magenta), o los cuatro colores a la vez.

La limpieza de los cabezales de impresión consume una pequeña cantidad de tinta. Las limpiezas demasiado frecuentes consumen tinta innecesariamente.

! IMPORTANTE

NO toque los cabezales de impresión. Si lo hace, podría averiarlos de manera permanente y anular su garantía.

- 1 Pulse **Ink**.
- 2 Pulse ▲ o ▼ para seleccionar **Limpiando**.
Pulse **OK**.
- 3 Pulse ▲ o ▼ para seleccionar **Negro**, **Color** o **Todas**.
Pulse **OK**.
El equipo limpiará los cabezales de impresión. Una vez finalizada la limpieza, el equipo volverá automáticamente a la pantalla **Preparado**.



Nota

Si limpia el cabezal de impresión al menos cinco veces y la impresión no ha mejorado, intente instalar un nuevo cartucho de sustitución Innobella™ original de Brother para cada color. Pruebe a limpiar de nuevo el cabezal de impresión hasta cinco veces más. Si no ha mejorado la impresión, llame al Servicio de atención al cliente de Brother. (Consulte *Números de Brother* en la página i).

Comprobación de calidad de impresión

Si en sus impresiones aparecen colores y textos defectuosos (descoloridos), puede que se hayan obstruido algunas de las agujas inyectoras. Puede comprobarlo imprimiendo una hoja de comprobación de la calidad de impresión y consultando el dibujo de verificación de los inyectoras.

- 1 Pulse **Ink**.
- 2 Pulse ▲ o ▼ para seleccionar **Impr de prueba**.
Pulse **OK**.
- 3 Pulse ▲ o ▼ para seleccionar **Calidad Impres**.
Pulse **OK**.
- 4 Pulse **Color Start**.
El equipo comenzará a imprimir la hoja de comprobación de la calidad de impresión.
- 5 Compruebe la calidad de los cuatro bloques de color en la hoja.
- 6 Realice una de las siguientes acciones:
 - Si todas las líneas son claras y visibles, pulse + para seleccionar **Sí** y vaya al paso 10.
 - Si observa que faltan líneas cortas, como puede verse en la ilustración, pulse - para seleccionar **No**.

OK



Mal



- 7 En la pantalla LCD aparecerá un mensaje preguntando si la calidad de impresión del negro y los tres colores es correcta.
Pulse + (**Sí**) o - (**No**).

- 8 En la pantalla LCD se le preguntará si desea comenzar la limpieza.
Pulse **+** (SÍ).
El equipo limpiará los cabezales de impresión.
- 9 Una vez concluida la limpieza, pulse **Color Start**.
El equipo inicia la impresión de la Hoja de Comprobación de la Calidad de Impresión de nuevo y vuelve al paso 5.
- 10 Pulse **Stop/Exit**.
Si repite este procedimiento al menos cinco veces y la calidad de impresión sigue siendo mala, cambie el cartucho de tinta de los colores obstruidos.
Después de cambiar el cartucho de tinta, compruebe la calidad de la impresión. Si el problema persiste, repita los procedimientos de limpieza y comprobación para el nuevo cartucho al menos cinco veces. Si continúa faltando tinta, llame al Servicio de atención al cliente de Brother. (Consulte *Números de Brother* en la página i).

! IMPORTANTE

NO toque los cabezales de impresión. Si lo hace, podría averiarlos de manera permanente y anular su garantía.

Nota



Si la boquilla del cabezal de impresión está obstruida, la prueba de impresión tendrá este aspecto.



Una vez limpia la boquilla del cabezal de impresión, las líneas horizontales han desaparecido.

Comprobación de la alineación de la impresión

Necesitará ajustar la alineación de impresión después de haber transportado el equipo, o si el texto de impresión aparece borroso o las imágenes están descoloridas.

- 1 Pulse **Ink**.
- 2 Pulse **▲** o **▼** para seleccionar **Impr de prueba**.
Pulse **OK**.
- 3 Pulse **▲** o **▼** para seleccionar **Alineamiento**.
Pulse **OK**.
- 4 Pulse **Black Start** o **Color Start**.
El equipo comenzará a imprimir la hoja de comprobación de la alineación.
- 5 Revise las pruebas de impresión a 600 y 1200 ppp para ver si el número 5 es el que más se asemeja al número 0.
 - Si las muestras número 5 de las pruebas de impresión a 600 y 1200 ppp son las que más se asemejan, pulse **+** (SÍ) para concluir la comprobación de alineación y vaya al paso 8.
 - Si otro número de impresión de prueba presenta una mejor coincidencia para las pruebas de impresión a 600 o 1200 ppp, pulse **-** (NO) para seleccionarlo.
- 6 Para 600 ppp, pulse **◀** o **▶** para seleccionar el número de la prueba de impresión que más se asemeje a la muestra del número 0 (1-8).
Pulse **OK**.
- 7 Para 1200 ppp, pulse **◀** o **▶** para seleccionar el número de la prueba de impresión que más se asemeje a la muestra del número 0 (1-8).
Pulse **OK**.
- 8 Pulse **Stop/Exit**.

Comprobación del volumen de tinta

Puede comprobar la tinta que queda en el cartucho.

- 1 Pulse **Ink**.
- 2 Pulse **▲** o **▼** para seleccionar `Tinta restante`.
Pulse **OK**.
En la pantalla LCD aparecerá indicado el volumen de tinta.
- 3 Pulse **Stop/Exit**.



Nota

Podrá comprobar el volumen de tinta desde su ordenador. (Consulte *Impresión para Windows®* o *Impresión y envío de faxes para Macintosh* en la *Guía del usuario del software* del CD-ROM).

Información del equipo

Comprobación del número de serie

Puede ver el número de serie del equipo en la pantalla LCD.

- 1 Pulse **Menu**.
- 2 Pulse **▲** o **▼** para seleccionar `Info. equipo`.
Pulse **OK**.
- 3 Pulse **▲** o **▼** para seleccionar `No. de Serie`.
Pulse **OK**.
- 4 Pulse **Stop/Exit**.

Funciones de restablecimiento

Están disponibles las siguientes funciones de restablecimiento:

- 1 `Red`
Puede restablecer el servidor de impresión a su configuración predeterminada de fábrica como, por ejemplo, la información de la dirección IP.
- 2 `Todas config.`
Puede restablecer toda la configuración del equipo a la establecida de fábrica.
Brother recomienda encarecidamente utilizar esta operación cuando deseche el equipo.



Nota

Desenchufe el cable de interfaz antes de seleccionar `Red` o `Todas config.`

Cómo restablecer el equipo

- 1 Pulse **Menu**.
- 2 Pulse **▲** o **▼** para seleccionar **Conf.inicial**.
Pulse **OK**.
- 3 Pulse **▲** o **▼** para seleccionar **Reiniciar**.
Pulse **OK**.
- 4 Pulse **▲** o **▼** para seleccionar el tipo de restablecimiento que desea utilizar.
Pulse **OK**.
Pulse **+** para confirmar.
- 5 Pulse **+** para reiniciar el equipo.

Embalaje y transporte del equipo

Siempre que transporte el equipo, utilice los materiales de embalaje original del equipo. Si no empaqueta el equipo correctamente, cualquier daño que ocurra durante el tránsito no estará cubierto por la garantía.

! IMPORTANTE

Es importante permitir que el equipo "estacione" adecuadamente el cabezal de impresión después de haber finalizado una impresión. Escuche atentamente el equipo antes de desenchufarlo para asegurarse de que no hay ningún ruido mecánico. Si no deja que el equipo complete este proceso de estacionamiento, puede que se produzcan problemas de impresión y que se deteriore el cabezal de impresión.

- 1 Abra la cubierta del cartucho de tinta.
- 2 Pulse la palanca de desbloqueo de tinta para liberar el cartucho de tinta y extraiga todos los cartuchos de tinta. (Consulte *Sustitución de cartuchos de tinta* en la página 90).
- 3 Instale la pieza de protección verde y, a continuación, cierre la cubierta del cartucho de tinta.

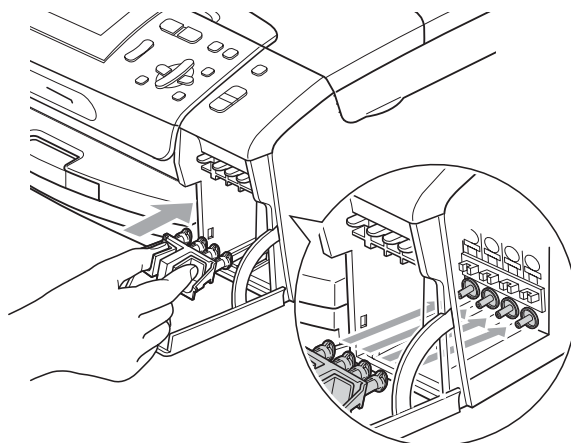

! IMPORTANTE

- Asegúrese de que las lengüetas de plástico de ambos lados de la pieza de protección verde (1) hagan clic y queden bloqueadas en su sitio. (2).

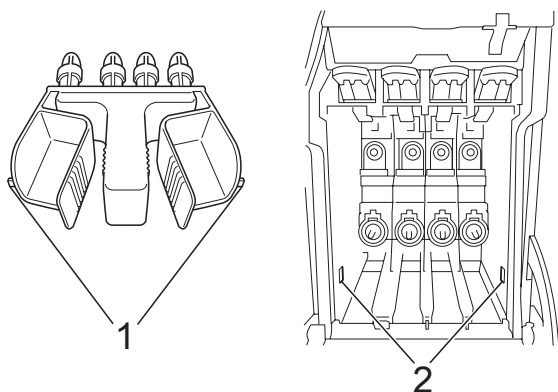

- Si no encuentra la pieza verde de protección, NO extraiga los cartuchos de tinta antes de transportar el equipo. Es fundamental que el equipo se transporte con la pieza de protección verde o los cartuchos de tinta correctamente instalados. De lo contrario, el equipo puede sufrir daños y la garantía quedará anulada.

- 4 Levante la parte delantera del equipo y enganche la pestaña de la pieza de protección verde en la apertura adaptada (1) situada en la parte inferior de la bandeja de papel. A continuación, deslice la pieza de protección por la parte levantada de la bandeja de papel (2).

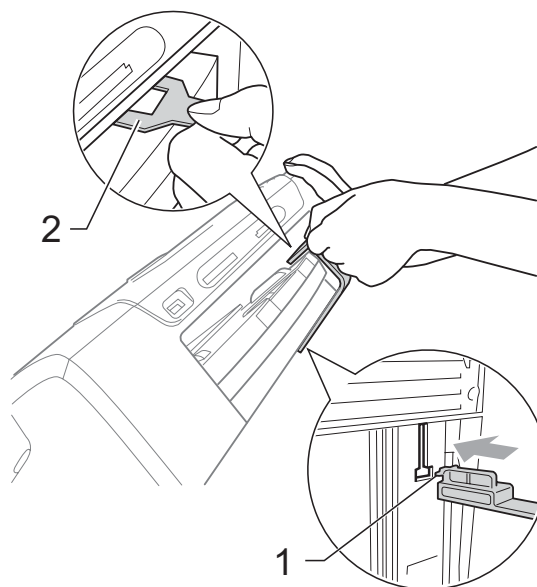

- 5 Desenchufe el equipo de la toma de corriente CA.
- 6 Con las dos manos, utilice las lengüetas de plástico en ambos lados del equipo para levantar la cubierta del escáner hasta que quede inmovilizada firmemente en la posición abierta. A continuación, desenchufe el cable de interfaz del equipo, en caso de que esté conectado.

- 7 Levante la cubierta del escáner para liberar el seguro inmovilizador (①). Cierre suavemente el soporte de la cubierta del escáner (②) y cierre la cubierta del escáner (③).

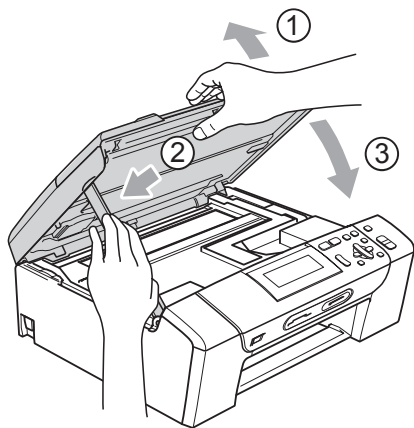

- 8 Envuelva el equipo en la bolsa.

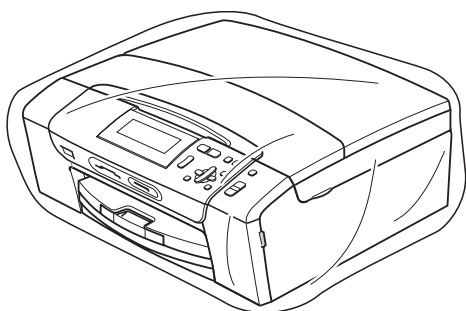

- 9 Embale el equipo y los materiales impresos en la caja original junto con el material de embalaje original como se muestra a continuación. No guarde los cartuchos de tinta usados en la caja de cartón.



Nota

Si devuelve el equipo Brother como parte del servicio de intercambio, embale *solamente* el equipo. Conserve todas las piezas y materiales impresos que vaya a utilizar con el equipo de intercambio.

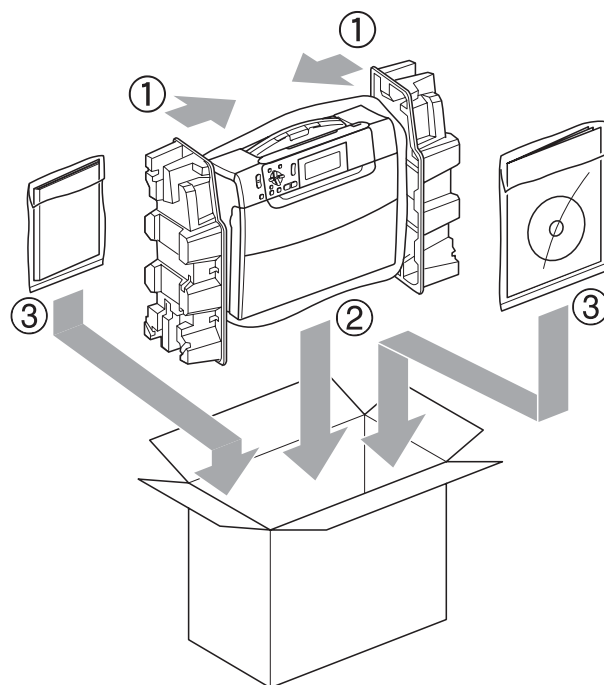

- 10 Cierre la caja y precíntela.

Programación en pantalla

El equipo ha sido diseñado para que resulte fácil utilizarlo. Incorpora un sistema de programación a través de la pantalla LCD que se maneja con los botones de menú. La programación simplificada le ayudará a sacar el máximo partido a todas las selecciones de menú del equipo.

Dado que la programación se maneja a través de la pantalla LCD, hemos incorporado a la misma instrucciones 'paso a paso' que le ayudarán a programar el equipo. Solamente tiene que seguir las instrucciones, que le guiarán en las selecciones de menú y opciones de programación.

Tabla de menús

Puede programar el equipo mediante la tabla de menús que empieza en la página 103. Estas páginas describen las selecciones de menú y sus opciones.

Almacenamiento en memoria

La configuración de menú se almacena de forma permanente; no se perderá incluso en caso de corte del suministro eléctrico. Los ajustes temporales (por ejemplo, Contraste) sí se perderán.

Botones de modo y de menús







	<p>Acceda al menú principal, al menú de PhotoCapture o al menú de escaneado.</p>
	<p>Permiten desplazarse por el nivel actual del menú.</p>
	<p>Permite volver al nivel anterior del menú.</p>
	<p>Permite ir al siguiente nivel del menú.</p>
	<ul style="list-style-type: none"> ■ Permite ir al siguiente nivel del menú. ■ Permite aceptar una opción.
	<p>Salga del menú o detenga la operación actual.</p>

Tabla de menús

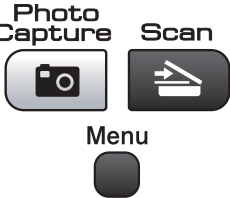
La tabla de menús le ayudará a entender las opciones y selecciones de menú que se encuentran en los programas del equipo. La configuración predeterminada de fábrica aparece en negrita con un asterisco.

Menu 

Nivel 1	Nivel 2	Nivel 3	Opciones	Descripciones	Página	
Config. gral.	Tipo de papel	—	Papel normal* Papel tinta Brother BP71 Otro satinado Transparencia	Permite configurar el tipo de papel cargado en la bandeja de papel.	23	
	Tamaño papel	—	Carta* Legal A4 A5 4"x6"	Permite configurar el tamaño de papel cargado en la bandeja de papel.	23	
	Configur. LCD	Contraste LCD		Claro Med* Oscuro	Permite ajustar el contraste de la pantalla LCD.	24
		Retroiluminac.		Claro* Med Oscuro	Puede ajustar el brillo de la retroiluminación de la pantalla LCD.	25
		Temporiz. atenu		No 10Segs 20Segs 30Segs*	Puede configurar durante cuánto tiempo va a permanecer encendida la retroiluminación de la pantalla LCD después de volver a la pantalla preparada.	25
	Modo espera	—	1Min 2Mins 3Mins 5Mins* 10Mins 30Mins 60Mins	Puede seleccionar cuánto tiempo debe permanecer inactivo el equipo antes de entrar en el modo de espera.	24	
	 La configuración predeterminada de fábrica aparece en negrita con un asterisco.					

Menú Red

Nivel 1	Nivel 2	Nivel 3	Opciones	Descripciones	Página
Red	TCP/IP	Metod arranque	Auto* Estático RARP BOOTP DHCP	Permite seleccionar el método de INICIO más adecuado a sus necesidades.	Consulte la <i>Guía del usuario en red</i> .
		Dirección IP	[000-255]. [000-255]. [000-255]. [000-255]	Permite especificar la dirección IP.	
		Máscara Subred	[000-255]. [000-255]. [000-255]. [000-255]	Introduzca la máscara de subred.	
		Puerta acceso	[000-255]. [000-255]. [000-255]. [000-255]	Permite especificar la dirección de la puerta de enlace.	
		Nombre de nodo	BRNXXXXXXXXXXXX	Puede ver el nombre del nodo actual.	
		WINS config	Auto* Estático	Permite seleccionar el modo de configuración WINS.	
		Servidor WINS	(Primario) 000.000.000.000 (Secundario) 000.000.000.000	Permite especificar la dirección IP del servidor primario o secundario.	
		Servidor DNS	(Primario) 000.000.000.000 (Secundario) 000.000.000.000	Permite especificar la dirección IP del servidor primario o secundario.	
		APIPA	Si* No	Permite asignar automáticamente la dirección IP a partir del intervalo de direcciones del vínculo-local.	
 La configuración predeterminada de fábrica aparece en negrita con un asterisco.					





Nivel 1	Nivel 2	Nivel 3	Opciones	Descripciones	Página
Red (Continuación)	Ethernet	Automático* 100b-FD 100b-HD 10b-FD 10b-HD	—	Permite seleccionar el modo de enlace Ethernet.	Consulte la <i>Guía del usuario en red</i> .
	Dirección MAC	—	—	Puede ver la dirección Mac del equipo en el panel de control.	
	Restaurar red	—	—	Permite restablecer todas las configuraciones de red de acuerdo con los ajustes predeterminados por el fabricante.	
 La configuración predeterminada de fábrica aparece en negrita con un asterisco.					

Menu (continuación)

Nivel1	Nivel2	Nivel3	Opciones	Descripciones	Página
Imp. informes	Ayuda	—	—	Puede imprimir estas listas e informes.	26
	Ajust. usuario	—	—		
	Configur. red	—	—		
Info. equipo	No. de Serie	—	—	Permite comprobar el número de serie del equipo.	98
Conf.inicial	Fecha y hora	—	—	Permite configurar la fecha y hora en el equipo.	Consulte la <i>Guía de configuración rápida</i> .
	Reiniciar	Red	—	Permite restablecer el servidor de impresión a su configuración predeterminada de fábrica como, por ejemplo, la información de la dirección IP.	98
		Todas config.	—	—	Permite restablecer toda la configuración del equipo a la establecida de fábrica.
	Sel. lenguaje	—	Inglés* Español	Le permite cambiar el idioma de la pantalla LCD.	24
 La configuración predeterminada de fábrica aparece en negrita con un asterisco.					

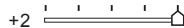
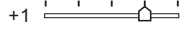
Copia (pantalla predeterminada)

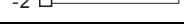
Nivel1	Nivel2	Nivel3	Opciones	Descripciones	Página
Calidad	—	—	Rápida Normal* Alta	Permite seleccionar la resolución de copia para el tipo de documento.	29
Alargar/Reducir	100%*	—	—	—	30
	Ampliar	—	104% EXE→LTR 186% 4"x6"→LTR 198% 4"x6"→A4	Puede seleccionar el porcentaje de ampliación o reducción para el tipo de documento.	30
	Reducir	—	46% LTR→4"x6" 78% 83% 93% A4→LTR 97% LTR→A4	Puede seleccionar el porcentaje de ampliación o reducción para el tipo de documento.	30
	Ajustar a pág.	—	—	El equipo ajustará el tamaño automáticamente al tamaño del papel que configure.	30
	Pers. (25-400%)	—	—	Puede introducir un porcentaje de ampliación o reducción.	30
Tipo de papel	—	—	Papel normal* Papel tinta Brother BP71 Otro satinado Transparencia	Permite seleccionar el tipo de papel que coincida con el papel de la bandeja.	33
Tamaño papel	—	—	Carta* Legal A4 A5 4"x 6"	Permite seleccionar el tamaño de papel que coincida con el papel de la bandeja.	33
Brillo	—	—	Claro +2 +1 0 -1 -2 Oscuro	Permite ajustar el brillo de las copias.	32
 La configuración predeterminada de fábrica aparece en negrita con un asterisco.					

Nivel1	Nivel2	Nivel3	Opciones	Descripciones	Página
Contraste	—	—	+2  +1  0  -1  -2 	Permite ajustar el contraste de las copias.	32
Ahorro d tinta	—	—	Si No*	Puede ahorrar un poco de tinta.	32
Formato Pág.	—	Normal (1 en 1)* 2 en 1 (Vert) 2 en 1 (Hori) 4 en 1 (Vert) 4 en 1 (Hori) Póster(3 x 3)	—	Puede realizar copias N en 1 o Póster.	30
Copia libro	Si	—	—	Permite corregir los bordes oscuros y el sesgado al copiar desde el cristal de escaneado.	33
	Si (Vista prev)	(Ajuste de sesgado)	—		
	—	(Revisión de sombra)	—		
—	No*	—	—		
Copia Marca Ag	Copia Marca Ag	—	Si No* (Si selecciona Si, consulte la configuración de copia de marca de agua en la tabla siguiente).	Puede colocar un logotipo o texto en el documento como una marca de agua.	34
	Ajuste actual	—	—		
	Salir	—	—		
Ajus. Nuev. Predet	—	—	—	Puede guardar la configuración de copia.	35
Rest. Predeterm.	—	—	—	Puede restablecer todas las configuraciones de fábrica.	35
 La configuración predeterminada de fábrica aparece en negrita con un asterisco.					

Configuración de copia de marca de agua









Opción1	Opción2	Opción3	Opción4	Descripciones	Página
Plantilla	—	Texto	CONFIDENCIAL* BORRADOR COPIA	Puede utilizar una plantilla para colocar texto en el documento como una marca de agua.	34
		Posición	A B C D E* F G H I Pauta		
		Tamaño	Pequeño Mediano* Grande		
		Ángulo	-90° -45°* 0° 45° 90°		
		Transparencia	-2 -1 0* +1 +2		
		Color	Rojo Naranja Amarillo Azul Verde Morado Negro*		
		Aplicar	—		
 La configuración predeterminada de fábrica aparece en negrita con un asterisco.					

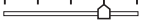

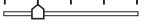

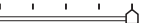
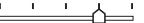

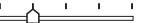
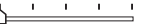



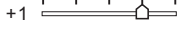

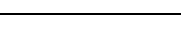
Opción1	Opción2	Opción3	Opción4	Descripciones	Página
Soporte	(Seleccionar imagen de soportes)	Posición	A B C D E* F G H I Pauta	Permite colocar un logotipo o texto en el documento como una marca de agua utilizando una imagen de un soporte extraíble.	34
		Tamaño	Pequeño Mediano* Grande		
		Ángulo	-90° -45°* 0° 45° 90°		
		Transparencia	-2 -1 0* +1 +2		
		Aplicar	—		
Escáner	(Configurar página y pulsar Inicio)	Transparencia	-2 -1 0* +1 +2	Puede seleccionar el nivel de transparencia de la marca de agua conforme la escanea de un documento en papel.	35
		Aplicar	—		
 La configuración predeterminada de fábrica aparece en negrita con un asterisco.					

PhotoCapture ()

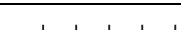
Nivel 1	Nivel 2	Nivel 3	Opciones	Descripciones	Página
Vea foto(s)	—	—	Consulte la configuración de impresión en la tabla siguiente.	Puede obtener una vista previa de sus fotos en la pantalla LCD.	41
Imprimir índice	—	Formato compos	6 Imágen./Línea* 5 Imágen./Línea	Puede imprimir una página de imágenes en miniatura.	42
		Tipo de papel	Papel normal* Papel tinta Brother BP71 Otro satinado		
		Tamaño papel	Carta* A4		
Imprima fotos	—	—	Consulte la configuración de impresión en la tabla siguiente.	Puede imprimir una imagen individual.	43
Efectos foto	Corrección Auto. Mejorar tono piel Mejorar paisaje Elimina ojos rojos Blanco y negro Sepia	—		Puede ajustar sus fotos con estos valores.	43
Buscar por día	—	—		Puede buscar sus fotos por fecha.	47
Imprim.toda foto	—	—		Puede imprimir todas las fotos de la tarjeta de soporte o de la unidad de memoria flash USB.	47
Vista diapositiv	—	—		El equipo inicia una vista de diapositivas de la fotografías.	48
Recorte	—	—		Puede recortar sus fotografías e imprimir una parte de la imagen.	48
 La configuración predeterminada de fábrica aparece en negrita con un asterisco.					

Menú de configuración de impresión

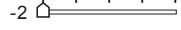
Opción1	Opción2	Opción3	Opción4	Descripciones	Página
Calidad impre. (No aparece para la impresión DPOF).	Normal Foto*	—	—	Permite seleccionar la calidad de impresión.	51
Tipo de papel	Papel normal Papel tinta Brother BP71 Otro satinado*	—	—	Seleccione el tipo de papel.	51
Tamaño papel	4"x 6"* 5"x 7" Carta A4	(Cuando se ha seleccionado Carta o A4) 3"x 4" 3.5"x 5" 4"x 6" 5"x 7" 6"x 8" Tamaño Máximo*	—	Permite seleccionar el papel y el tamaño de impresión.	51
Brillo (No aparece cuando se selecciona Efectos foto).	Claro +2  +1  0  -1  -2  Oscuro	—	—	Permite ajustar el brillo.	52
Contraste (No aparece cuando se selecciona Efectos foto).	+2  +1  0  -1  -2 	—	—	Permite ajustar el contraste.	52
 La configuración predeterminada de fábrica aparece en negrita con un asterisco.					

Opción1	Opción2	Opción3	Opción4	Descripciones	Página
True2Life (No aparece cuando se selecciona Efectos foto).	Si No*	Nivel blanco	+2  +1  0  -1  -2 	Permite ajustar el tono de las áreas blancas.	52
		Definición	+2  +1  0  -1  -2 	Permite mejorar el detalle de la imagen.	
		Densidad color	+2  +1  0  -1  -2 	Permite ajustar la cantidad de color total de la imagen.	
Recortar	Si* No	—	—	Permite recortar los márgenes de la imagen para ajustarlos al tamaño de papel o de impresión. Desactive esta función si desea imprimir las imágenes completas o evitar que se produzca un recorte no deseado.	53
Sin bordes	Si* No	—	—	Permite ampliar el área de impresión para ajustarla a los bordes del papel.	54
Fecha imprimir (No aparece cuando se selecciona Impresión DPOF).	Si No*	—	—	Imprime la fecha en la fotografía.	54
Ajus. Nuev. Predet	—	—	—	Puede guardar la configuración de impresión.	54
Rest. Predeterm.	—	—	—	Puede restablecer todas las configuraciones de fábrica.	54
 La configuración predeterminada de fábrica aparece en negrita con un asterisco.					

Escanear ()

Nivel 1	Opción 1	Opción 2	Opción 3	Descripciones	Página
Escan a e-mail	—	—	—	Puede escanear un documento en blanco y negro o color para la aplicación de correo electrónico.	Consulte la <i>Guía del usuario del software del CD-ROM</i> .
Escan. a imagen	—	—	—	Puede escanear una imagen en color para la aplicación de gráficos.	
Escanea a OCR	—	—	—	Puede convertir documentos de texto en archivos de texto editable.	
Escan a fiche.	—	—	—	Puede escanear un documento en blanco y negro o color para el ordenador.	
Escan a soport (Cuando se introduce una tarjeta de memoria o una unidad de memoria flash USB).	Calidad	—	Color 150 ppp* Color 300 ppp Color 600 ppp ByN 200x100 ppp ByN 200 ppp	Permite seleccionar la resolución de escaneado y el formato del archivo del documento.	55
	Tipo archivo	—	(Si ha seleccionado la opción Color en la configuración de Calidad) PDF* JPEG (Si ha seleccionado la opción ByN en la configuración de Calidad) PDF* TIFF		
	Recorte autom.	—	Si No*		
	Ajus. Nuev. Predet	—	—		
	Rest. Predeterm.	—	—		
 La configuración predeterminada de fábrica aparece en negrita con un asterisco.					

Ink ()

Nivel1	Nivel2	Nivel3	Opciones	Descripciones	Página
Impr de prueba	—	—	Calidad Impres. Alineamiento	Permite comprobar la calidad o alineación de la impresión.	96
Limpiando	—	—	Negro Color Todos	Permite limpiar el cabezal de impresión.	95
Tinta restante	—	—	—	Permite comprobar el volumen de tinta disponible.	98
 La configuración predeterminada de fábrica aparece en negrita con un asterisco.					

Especificaciones generales

Tipo de impresora	Inyección de tinta
Método de impresión	Negro: Piezoeléctrico con 94 × 1 boquillas Color: Piezoeléctrico con 94 × 3 boquillas
Capacidad de la memoria	40 MB
LCD (pantalla de cristal líquido)	Pantalla LCD a color de 3,3 pulg. (83,8 mm) de ancho ¹
Fuente de alimentación	100 CA a 120V 50/60Hz
Consumo eléctrico	Desactivado: Promedio 0,45 W Modo espera: Promedio 3 W En espera: Promedio 6 W En servicio: Promedio 24 W

¹ Medido diagonalmente

Dimensiones

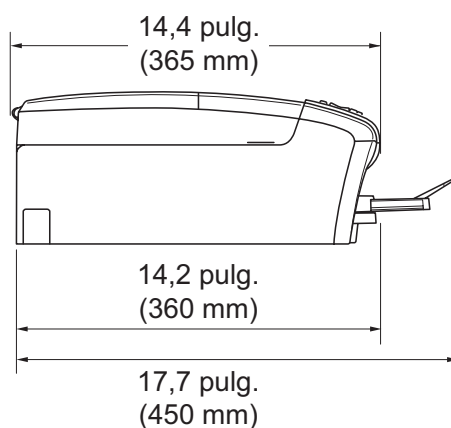
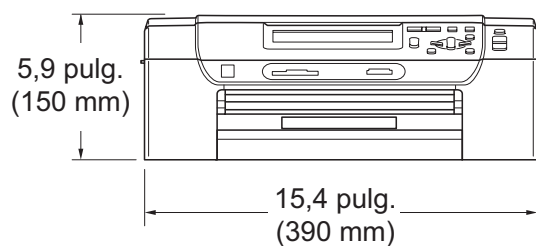

Peso	15,7 lb (7,1 kg)
Ruido	En servicio: 50 dB o menos ¹
Temperatura	En servicio: de 50 a 95 °F (de 10 a 35 °C) Calidad de impresión óptima: de 68 a 91 °F (de 20 a 33 °C)
Humedad	En servicio: de 20 a 80% (no condensada) Calidad de impresión óptima: de 20 a 80% (no condensada)

¹ Depende de las condiciones de impresión.

Soportes de impresión

Entrada de papel

Bandeja de papel

■ Tipo de papel:

Papel normal, papel para inyección de tinta (papel estucado), papel satinado ¹, transparencias ^{1 2} y sobres

■ Tamaño de papel:

Carta, Legal, Ejecutivo, A4, A5, A6, JIS B5, sobres (comercial N° 10, DL, C5, Monarca, JE4),

Fotografía 2L 5" × 7", Ficha y tarjeta postal ³

Ancho: 3 7/8 pulg. (98 mm) - 8,5 pulg. (215,9 mm)

Longitud: 5,8 pulg. (148 mm) - 14 pulg. (355,6 mm)

Si desea información más detallada, consulte *Peso, grosor y capacidad del papel* en la página 20.

■ Capacidad máxima de la bandeja de papel:

aprox. 100 hojas de papel normal de 20 lb (80 g/m²)

Bandeja complementaria para fotografías (EE. UU.)

Bandeja de papel fotográfico (Canadá)

■ Tipo de papel:

Papel normal, papel de chorro de tinta (papel estucado) y papel satinado ¹

■ Tamaño de papel:

Fotografía 4" × 6" y Fotografía L 3,5" × 5"

Ancho: 3,5 pulg. (89 mm) - 4,0 pulg. (101,6 mm)

Longitud: 5,0 pulg. (127 mm) - 6,0 pulg. (152,4 mm)

■ Capacidad máxima de la bandeja de papel:

aprox. 20 hojas

Salida del papel

Hasta 50 hojas de papel normal de 20 lb (80 g/m²)
(boca arriba en la bandeja de salida del papel) ¹

¹ Para impresión de papel fotográfico satinado o transparencias, recomendamos retirar las páginas impresas de la bandeja de salida del papel inmediatamente después de salir del equipo para evitar que la tinta se corra.

² Utilice solamente transparencias recomendadas para impresión de chorro de tinta.

³ Consulte *Tipo de papel y tamaño para cada operación* en la página 19.

Copia

Color/Negro	Sí/Sí
Tamaño del documento	Ancho del cristal de escaneado: máx. 8,5 pulg. (215,9 mm) Longitud del cristal de escaneado: máx. 11,7 pulg. (297 mm) Ancho de copia: máx. 8,26 pulg. (210 mm)
Copias múltiples	Apila hasta 99 páginas
Alargar/Reducir	25% hasta 400% (en incrementos de 1%)
Resolución	(Blanco y negro) <ul style="list-style-type: none">■ Escanea hasta 1200 × 1200 ppp■ Imprime hasta 1200 × 1200 ppp (Color) <ul style="list-style-type: none">■ Escanea hasta 600 × 1200 ppp■ Imprime hasta 600 × 1200 ppp
Modo de ahorro de tinta	Sí

PhotoCapture Center®

Soportes compatibles ¹	<p>CompactFlash® (4 MB - 16 GB) (Solo tipo I) (Microdrive™ no es compatible) (Las tarjetas de E/S compactas tipo Compact LAN y Compact Modem no son compatibles).</p> <p>Memory Stick™ (16 MB - 128 MB) Memory Stick PRO™ (256 MB - 16 GB) (No disponible para datos musicales con MagicGate™)</p> <p>Memory Stick Duo™ con adaptador (16 MB - 128 MB) Memory Stick Micro™ (M2™) con adaptador</p> <p>SD ² SDHC ³ microSD con adaptador miniSD con adaptador xD-Picture Card™ ⁴</p> <p>Unidad de memoria flash USB ⁵</p>
Resolución	Hasta 1200 × 2400 ppp
Extensión de archivos (Formato de soporte)	DPOF (ver. 1.0, ver. 1.1), Exif DCF (hasta ver. 2.1)
(Formato de imagen)	Impresión de imágenes: JPEG ⁶ Escaneado a soporte: JPEG, PDF (Color) TIFF, PDF (Negro)
Mejora del color	True2Life®
Mejora de fotografías	Corrección auto, Mejorar tono piel, Mejorar escena, Recorte, Eliminar ojos rojos, Blanco y negro y Sepia
Número de archivos	Hasta 999 archivos (Incluida la carpeta de las tarjetas de memoria o de una unidad de memoria flash USB)
Carpeta	El archivo debe estar almacenado en el cuarto nivel de carpetas de la tarjeta de memoria o de la unidad de memoria flash USB.
Sin bordes	Carta, A4, Fotografía 4" × 6", Fotografía 2L 5" × 7" ⁷

- 1 Las tarjetas de memoria, los adaptadores y la unidad de memoria flash USB no se incluyen.
- 2 16 MB a 2 GB
- 3 4 GB a 16 GB
- 4 xD-Picture Card™ Tarjeta convencional de 16 MB a 512 MB
xD-Picture Card™ Tipo M de 256 MB a 2 GB
xD-Picture Card™ Tipo M+ 1 GB y 2 GB
xD-Picture Card™ Tipo H de 256 MB a 2 GB
- 5 Estándar USB 2.0
Estándar de almacenamiento masivo USB de 16 MB a 32 GB
Formato de soporte: FAT12/FAT16/FAT32
- 6 El formato JPEG progresivo no es compatible.
- 7 Consulte *Tipo de papel y tamaño para cada operación* en la página 19.

PictBridge

Compatibilidad

Compatible con el estándar de Camera & Imaging Products Association PictBridge CIPA DC-001.
Visite <http://www.cipa.jp/pictbridge> para obtener más información.

Interfaz

Interfaz directa de USB

Escáner

Color/Negro	Sí/Sí
Compatible con TWAIN	Sí (Windows® 2000 Professional/Windows® XP/ Windows® XP Professional x64 Edition/Windows Vista®) Mac OS X 10.3.9 - 10.4.x - 10.5.x ¹
Compatible con WIA	Sí (Windows® XP ² /Windows Vista®)
Intensidad del color	Procesamiento de color de 36 bits (Entrada) Procesamiento de color de 24 bits (Salida) (Entrada real: color de 30 bits/Salida real: color de 24 bits)
Resolución	Hasta 19200 × 19200 ppp (interpolado) ³ Hasta 1200 × 2400 ppp (óptico)
Tamaño del documento	Ancho del cristal de escaneado: máx. 8,5 pulg. (215,9 mm) Longitud del cristal de escaneado: máx. 11,7 pulg. (297 mm)
Ancho de escaneado	Hasta 8,26 pulg. (210 mm)
Escala de grises	256 niveles
Recorte automático	Sí

¹ Para obtener los controladores más actualizados e información sobre el sistema Mac OS X que utiliza, visite <http://solutions.brother.com>.

² Windows® XP en esta Guía del usuario incluye Windows® XP Home Edition, Windows® XP Professional y Windows® XP Professional x64 Edition.

³ Escaneado máximo 1200 × 1200 ppp utilizando el controlador WIA para Windows® XP y Windows Vista® (se puede seleccionar una resolución de hasta 19200 × 19200 ppp utilizando la utilidad del escáner de Brother)

Impresora

Controlador de impresora	Controlador de Windows® 2000 Professional/Windows® XP/ Windows® XP Professional x64 Edition/ Windows Vista®/Windows Server® 2003 ¹ / Windows Server® 2003 x64 Edition ¹ / Windows Server® 2008 ¹ compatible con el modo de compresión nativa de Brother Mac OS X 10.3.9 - 10.4.x - 10.5.x ² : controlador de tinta de Brother
Resolución	Hasta 1200 × 6000 ppp 1200 × 2400 ppp 1200 × 1200 ppp 600 × 1200 ppp 600 × 600 ppp 600 × 300 ppp 600 × 150 ppp (Color) 450 × 150 ppp (Blanco y negro)
Ancho de impresión	8,26 pulg. [8,5 pulg. (sin bordes) ³] (tamaño Carta)
Sin bordes	Carta, A4, A6, Fotografía 4" × 6", Ficha 5" × 8", Fotografía L 3,5" × 5", Fotografía 2L 5" × 7", Tarjeta postal 3,9" × 5,8" ⁴
Modo de ahorro de tinta	Sí

¹ Imprimir únicamente a través de la red.

² Para obtener los controladores más actualizados e información sobre el sistema Mac OS X que utiliza, visítenos en <http://solutions.brother.com>.

³ Cuando la opción Sin bordes está activada.

⁴ Consulte *Tipo de papel y tamaño para cada operación* en la página 19.

Interfaces

USB ^{1 2}

Utilice un cable de interfaz 2.0 USB con una longitud inferior a 6 pies (2,0 m).

LAN ³

Utilice un cable UTP para Ethernet de categoría 5 o mayor.

¹ El equipo dispone de una interfaz USB 2.0 de alta velocidad. Asimismo, el equipo puede conectarse a un equipo que disponga de una interfaz USB 1.1.

² Los puertos USB de otras marcas no son compatibles.

³ Consulte *Red (LAN)* en la página 127 y la *Guía del usuario en red* del CD-ROM para obtener especificaciones detalladas sobre la red.

Requisitos del ordenador

SISTEMAS OPERATIVOS Y FUNCIONES DE SOFTWARE COMPATIBLES								
Plataforma informática y versión del sistema operativo		Funciones de software de PC compatibles	Interfaz de PC	Velocidad mínima del procesador	Memoria RAM mínima	Memoria RAM recomendada	Espacio necesario en el disco duro para instalación	
							Para controladores	Para aplicaciones
Sistema operativo Windows® 1	Windows® 2000 Professional 4	Impresión, escaneado, disco extraíble 5	USB, 10/100 Base-TX (Ethernet)	Intel® Pentium® II o equivalente	64 MB	256 MB	110 MB	340 MB
	Windows® XP Home 2 4				128 MB		110 MB	340 MB
	Windows® XP Professional 2 4							
	Windows® XP Professional x64 Edition 2			CPU de 64 bits compatible (Intel® 64 o AMD64)	256 MB	512 MB	110 MB	340 MB
	Windows Vista® 2			Intel® Pentium® 4 o equivalente CPU de 64 bits compatible (Intel® 64 o AMD64)	512 MB	1 GB	600 MB	530 MB
	Windows Server® 2003 (imprimir solo a través de red)	Impresión	10/100 Base-TX (Ethernet)	Intel® Pentium® III o equivalente	256 MB	512 MB	50 MB	N/D
	Windows Server® 2003 x64 Edition (imprimir solo a través de red)				CPU de 64 bits compatible (Intel® 64 o AMD64)			
	Windows Server® 2008 (imprimir solo a través de red)			Intel® Pentium® 4 o CPU de 64 bits compatible equivalente (Intel® 64 o AMD64)	512 MB	2 GB		
Sistema operativo Macintosh	Mac OS X 10.3.9 - 10.4.3	Impresión, escaneado, disco extraíble 5	USB 3, 10/100 Base-TX (Ethernet)	PowerPC® G4/G5	128 MB	256 MB	80 MB	400 MB
	Mac OS X 10.4.4 - 10.5.x			PowerPC® G3 350 MHz	512 MB			
Condiciones: <ol style="list-style-type: none"> 1 Microsoft® Internet Explorer® 5.5 o superior. 2 Para WIA, resolución 1200 × 1200. La utilidad del escáner de Brother permite aumentarla a 19200 × 19200 ppp. 3 Los puertos USB de otras marcas no son compatibles. 4 PaperPort™ 11SE es compatible con Microsoft® SP4 o posterior para Windows® 2000 y SP2 o posterior para XP. 5 El disco extraíble dispone de una función de PhotoCapture Center®. 				Para informarse acerca de las últimas actualizaciones de los controladores, visítenos en: (en EE. UU.) www.brother.com (En Canadá) www.brother.ca Todos los nombres de marcas comerciales, marcas y productos son propiedad de sus respectivas compañías.				

Artículos consumibles

Tinta	El equipo utiliza cartuchos individuales negro, amarillo, cian y magenta, que están separados del conjunto del cabezal de impresión.
Vida útil del cartucho de tinta	Los cartuchos de tinta incluidos se encuentran dentro de la caja. La primera vez que instale los cartuchos de tinta, el equipo utilizará una pequeña cantidad extra de tinta para llenar el sistema de tubos de tinta. Se trata de un proceso que se realizará solamente una vez y permitirá impresiones de alta calidad. Más adelante, los cartuchos de tinta de sustitución imprimirán el número de páginas especificado. La capacidad de los cartuchos de tinta incluidos es aproximadamente un 65% de la capacidad del cartucho de sustitución LC61.
Sustitución de consumibles	<Negro> LC61BK, <Cian> LC61C, <Magenta> LC61M, <Amarillo> LC61Y Negro: aproximadamente 450 páginas ¹ Cian, magenta, amarillo: aproximadamente 325 páginas ¹ ¹ El rendimiento aproximado del cartucho está de acuerdo con la norma ISO/IEC 24711 Para obtener más información sobre la sustitución de consumibles, consulte www.brother.com/pageyield .

¿Qué es Innobella™?

Innobella™ es una nueva gama de consumibles originales ofrecidos por Brother. El nombre "Innobella™" procede de las palabras "Innovación" y "Bella" y es una representación de la tecnología "innovadora" que le proporciona resultados de impresión "duraderos" y "bellos".

Al imprimir imágenes fotográficas, Brother recomienda el papel fotográfico satinado Innobella™ (serie BP71) para obtener una calidad óptima. Es más fácil conseguir impresiones de gran calidad con papel y tinta Innobella™.



Red (LAN)

LAN	Puede conectar el equipo a una red para disfrutar de la impresión en red, escaneado en red y acceder a las fotografías desde PhotoCapture Center [®] 1. También se incluye el software de gestión de redes Brother BRAdmin Light ² .
Compatible con	Windows [®] 2000 Professional/Windows [®] XP/ Windows [®] XP Professional x64 Edition/Windows Vista [®] / Windows Server [®] 2003 ³ /Windows Server [®] 2003 x64 Edition ³ / Windows Server [®] 2008 ³ Mac OS X 10.3.9 - 10.4.x - 10.5.x ⁴ Ethernet 10/100 BASE-TX con negociación automática
Protocolos	TCP/IP: ARP, RARP, BOOTP, DHCP, APIPA (IP automático), NetBIOS/WINS, LPR/LPD, Puerto personalizado sin procesar/Port9100, Resolución DNS, mDNS, Contestador LLMNR, Servidor FTP, TELNET, SNMPv1, TFTP, Puerto de escáner, Contestador LLTD, Servicios Web (Impresión)

¹ Consulte la tabla de requisitos del ordenador en la página 125.

² Si necesita una gestión de impresión más avanzada, utilice la última versión de la utilidad Brother BRAdmin Professional que se puede descargar desde <http://solutions.brother.com>.

³ Imprimir únicamente a través de la red.

⁴ Para obtener los controladores más actualizados e información sobre el sistema Mac OS X que utiliza, visítenos en <http://solutions.brother.com>.

E

Glosario

Esta lista contiene todas las funciones y términos que aparecen en los manuales Brother. La disponibilidad de estas funciones se encuentra en función del modelo adquirido.

Brillo

Al cambiar el brillo, la imagen se hace más clara o más oscura.

Configuración del usuario

Informe impreso que muestra la configuración actual del equipo.

Configuración temporal

Puede seleccionar determinadas opciones para cada copia sin modificar la configuración predeterminada.

Contraste

Opción de configuración para compensar documentos demasiado claros o demasiado oscuros, que permite aclarar las copias de documentos oscuros y oscurecer los claros.

Escala de grises

Las tonalidades de gris disponibles para copiar y escanear.

Escaneado

El proceso de envío de la imagen electrónica de un documento en papel al ordenador.

Escanear a soporte

Puede escanear un documento en blanco y negro o en color y almacenarlo directamente en una tarjeta de memoria o una unidad de memoria flash USB. Las imágenes en blanco y negro pueden estar en formato TIFF o PDF y las imágenes en color pueden estar en formato PDF o JPEG.

Innobella™

Innobella™ es una nueva gama de consumibles originales ofrecidos por Brother. Para obtener los mejores resultados en cuanto a calidad, Brother recomienda tinta y papel Innobella™.

LCD (pantalla de cristal líquido)

La pantalla del equipo que presenta los mensajes interactivos durante el proceso de Programación en pantalla.

Lista Ayuda

Copia impresa del menú completo, que puede utilizarse para programar el equipo si no tiene la Guía del usuario a mano.

Modo Menú

Modo de programación para cambiar la configuración del equipo.

OCR (reconocimiento óptico de caracteres)

La aplicación de software integrada ScanSoft™ PaperPort™ 11SE con OCR o Presto! PageManager permite convertir una imagen de texto en un texto que puede ser modificado por el usuario.

PhotoCapture Center®

Permite imprimir fotos digitales a alta resolución desde una cámara digital para obtener una impresión de calidad fotográfica.

PictBridge

Le permite imprimir fotografías directamente desde su cámara digital a una resolución alta para obtener una impresión fotográfica de calidad.

True2Life®

Permite ajustar el color de la imagen para obtener una mejor calidad de impresión, mejorando la definición, el nivel de blanco y la densidad del color.

A

Accesorios y suministros	ii
Almacenamiento en memoria	102
Apple Macintosh	
Consulte la Guía del usuario del software en el CD-ROM.	
Área de escaneado	22
Artículos consumibles	126
Atascos	
papel	88
Ayuda	
Mensajes de LCD	102
uso de los botones de menús	102
Tabla de menús	102, 103

B

Bandeja complementaria para fotografías (EE. UU.)	13
Bandeja de papel fotográfico (Canadá) ...	13
Botón Gestión de tinta	7
Botón Número copias	6
Botón On/Off	7
Brother	
accesorios y suministros	ii
centros de servicio técnico	i
compatibilidad de productos	i
Creative Center	5
garantías	iii, iv
Números de Brother	i
Preguntas más frecuentes	i
Servicio de atención al cliente	i
Solutions Center	i

C

Cartuchos de tinta	
comprobación del volumen de tinta	98
medidor de volumen de tinta	90
sustitución	90
ControlCenter	
Consulte la Guía del usuario del software en el CD-ROM.	

Copia

ajustar nueva configuración	
predeterminada	35
alargar/reducir	30
brillo	32
calidad	29
contraste	32
formato de página (N en 1, póster)	30
libro	33
marca de agua	34
con un documento en papel	35
con un plantilla	34
con una tarjeta de soporte	34
utilización de una unidad de memoria flash USB	34
mediante el cristal de escaneado	21
modo de ahorro de tinta	32
múltiple	28
Restablecimiento de la configuración de fábrica	35
tamaño de papel	33
tipo de papel	33
única	28
Corte del suministro eléctrico	102
Cristal de escaneado	
limpieza	94
uso	21

D

Documento	
carga	21

E

Embalaje y transporte del equipo	99
Escala de grises	122
Escaneado	
Consulte la Guía del usuario del software en el CD-ROM.	

G

Garantías	iii
Aviso legal y exención de responsabilidad	iii
Estados Unidos	iv

I

Impresión directa	
desde una cámara con PictBridge	59
desde una cámara sin PictBridge	61
Imprimir	
área	16
atascos de papel	88
controladores	123
en papel pequeño	15
especificaciones	123
informes	26
mejora de calidad	96
problemas	77
resolución	123
Información general del panel de control ...	6
Informes	
Ajustes de usuario	26
cómo imprimir	26
Configuración de la red	26
Lista de ayuda	26
Innobella™	126
Instrucciones de seguridad	71

L

LCD (pantalla de cristal líquido)	102
Brillo	25
Contraste	24
Idioma	24
Lista de ayuda	26
Temporizador atenuado	25
Limpieza	
cabezal de impresión	95
escáner	94
platina de impresión	94
rodillo de recogida de papel	95

M

Macintosh	
Consulte la Guía del usuario del software en el CD-ROM.	
Mantenimiento, rutinario	
sustitución de cartuchos de tinta	90
Mensaje Sin memoria	87
Mensajes de error en la pantalla LCD	83
Comprobar papel	83
Escaneado imposible	85
Impresión imposible	85
Imprimir solo BK	85
Inicio imposible	85
Limpieza impos.	85
Mensaje Sin memoria	58, 62
No puede imprim	86
Poca tinta	87
Sin cartucho	86
Sin memoria	87
Modo espera	24
Modo, entrada	
Escáner	7
PhotoCapture	7

N

Número de serie	
cómo encontrar.....	Consulte la cubierta delantera interior

P

Papel	17, 117
área de impresión	16
capacidad	20
carga	9, 11, 13
carga de papel fotográfico	13
carga de sobres y tarjetas postales	11
tamaño	19, 23
tamaño del documento	21
tipo	19, 23
PaperPort™ 11SE con OCR	
Consulte la Guía del usuario del software en el CD-ROM y la Ayuda de la aplicación PaperPort™ 11SE para acceder a las guías de procedimientos.	

PhotoCapture Center®	
Adición de efectos	43
Buscar por fecha	47
CompactFlash®	38
Configuración de impresión	
Ajustar nuevo predeterminado	54
Brillo	52
Calidad	50, 51
Contraste	52
Restablecimiento de la configuración de fábrica	54
Tipo y tamaño de papel	51
desde ordenador PC	
Consulte la Guía del usuario del software en el CD-ROM.	
Efectos foto	
Blanco y negro	46
Corrección auto	44
Eliminar ojos rojos	45
Mejorar escena	45
Mejorar tono-piel	44
Sepia	46
Escaneado a soporte	
Recorte automático	56
tarjeta de memoria	55
Unidad de memoria flash USB	55
especificaciones	119
Impresión	
de fotografías	43
de índice	42
de todas las fotografías	47
Impresión de fecha	54
impresión DPOF	49
Memory Stick PRO™	38
Memory Stick™	38
Recorte	48, 53
SD	38
SDHC	38
Sin bordes	54
Vista de diapositivas	48
Vista previa de fotos	41
xD-Picture Card™	38
PictBridge	
Impresión DPOF	60
Presto! PageManager	
Consulte la Ayuda de la aplicación Presto! PageManager	
Programación del equipo	102

R

Red	
Escaneado	
Consulte la Guía del usuario del software en el CD-ROM.	
Impresión	
Consulte la Guía del usuario en red en el CD-ROM.	
Reducción de copias	30
Resolución	
copia	118
escaneado	122
imprimir	123

S

Sobres	11, 12, 13, 19, 20
Solución de problemas	77
alineación de impresión	97
atasco de papel	88
comprobación del volumen de tinta	98
mejora de calidad	96
mensajes de error en la pantalla LCD	83
si tiene problemas	
copia	80
escaneado	80
impresión	77
PhotoCapture Center®	81
Red	82
software	80

T

Tabla de menús	102
Transparencias	17, 18, 19, 20, 23
Transporte del equipo	99

W

Windows®	
Consulte la Guía del usuario del software en el CD-ROM.	
World Wide Web	i

LIMITACIONES DE ACCESORIOS DEL EQUIPO (solamente Canadá)

AVISO

Este producto cumple las especificaciones técnicas de Industry Canada aplicables.

Brother International Corporation
100 Somerset Corporate Boulevard
P.O. Box 6911
Bridgewater, NJ 08807-0911 EE. UU.

Brother International Corporation (Canada) Ltd.
1 rue Hôtel de Ville,
Dollard-des-Ormeaux, QC, Canadá H9B 3H6

brother®

Visite nuestra página
<http://www.brother.com>

Estos equipos se han concebido para su uso exclusivo en EE. UU. y Canadá. No podemos recomendar su uso en el extranjero porque los requisitos eléctricos de la impresora/copiadora digital pueden no ser compatibles con las redes eléctricas de los países extranjeros. **El uso de modelos de EE. UU. o Canadá en otros países extranjeros queda bajo su responsabilidad y puede anular la garantía.**