



MFC-7220

中文使用手冊

快速導覽

	頁
☉→☒ MFC-7220 軟體安裝 & 簡易設定	I
☒ 裝配方法和注意事項	1
☒ 如何使用 OSP 循環式功能顯示	12
☒ 傳真機功能設定	19
☒ 影印機功能	47
☒ 更換碳粉匣及滾筒組	55
☒ 一般保養及故障排除	62

 → 	MFC-7220 軟體安裝 & 簡易設定	I
	一. 軟體安裝	I
	二. 掃描文件或圖型入電腦中	VIII
	三. 使用 PC-FAX 電腦傳真功能	XII
	四. 印表驅動程式中的基本設定和列印方式	XIII
第一章	裝配方法和注意事項	1
	1-1 檢視機器的外觀.....	1
	1-2 如何安裝配件和滾筒組、紙張的安裝、連接線路..	2
	1-3 面板介紹.....	10
第二章	OSP(On-Screen Programming)螢幕功能顯示	12
	2-1 何謂 OSP 循環式功能顯示.....	12
	2-2 控制按鍵介紹和設定方法.....	12
	2-3 OSP 功能設定表.....	13
第三章	傳真機功能設定	19
	3-1 基本功能設定.....	19
	3-2 接收功能設定.....	28
	3-3 傳送功能設定.....	32
	3-4 取消工作.....	40
	3-5 自動撥號鍵設定.....	41
	3-6 列印報告.....	44
第四章	影印機功能	47
	4-1 使用 ADF 送紙匣影印文件.....	47
	4-2 基本影印方式.....	48
	4-3 各種影印功能設定及影印方式.....	49

	4-4 更改影印功能內定值操作方法.....	53
第五章	更換碳粉匣及滾筒組	55
	5-1 更換碳粉匣.....	55
	5-2 更換滾筒組.....	59
第六章	一般保養及故障排除	62
	6-1 一般保養.....	62
	6-2 夾紙的排除方法.....	65
	6-3 LCD 螢幕錯誤訊息問題排除.....	70
	規格表	73

注意：

1. 機器並沒有內附印表機的排線，請購買標準的Parallel或USB排線。

二. 軟體安裝

注意：安裝前

1. 請勿連接**USB排線**或**PARALLEL印表機排線**和電源線
(安裝驅動程式時，根據畫面的提示再連接排線及電源線)

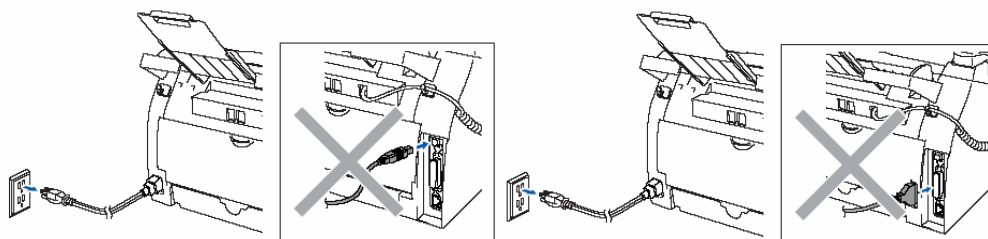

2. 啓動電腦開機
(Windows 2000 Professional/XP, 您必須使用 administrator 系統管理員等級登入)

3. 放入安裝光碟片，選擇型號和語系
(若螢幕未出現下圖，執行光碟中的 setup.exe)





4. 選擇 Install MFL-Pro Suite



5. 如下圖閱讀 PaperPort 授權內容後，按 Yes

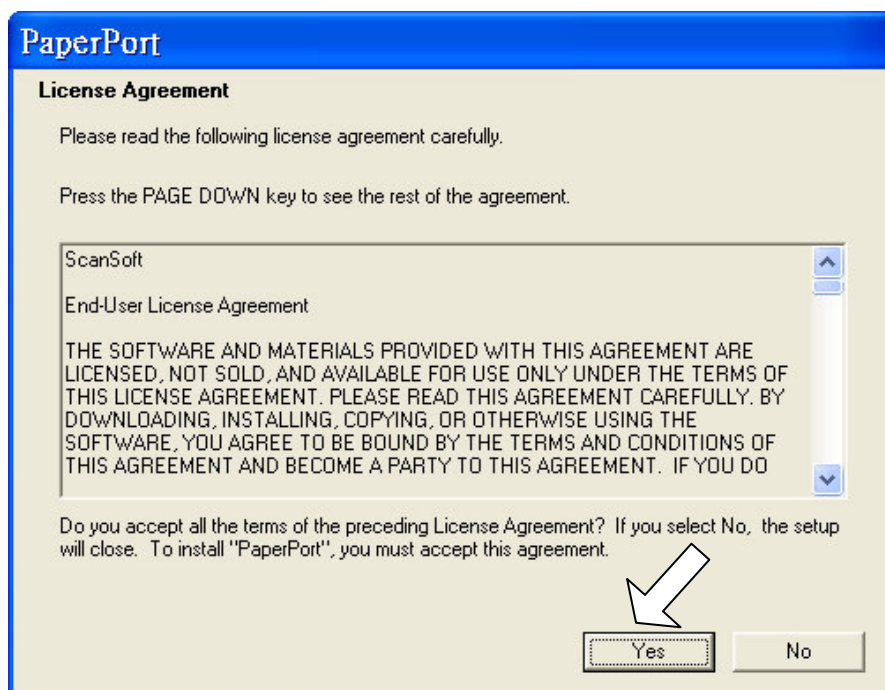

6. MFL-Pro Suite 安裝後將自動開始安裝PaperPort 9.0

7. 當MFL-Pro Suite軟體授權畫面出現，閱讀授權內容後，按Yes

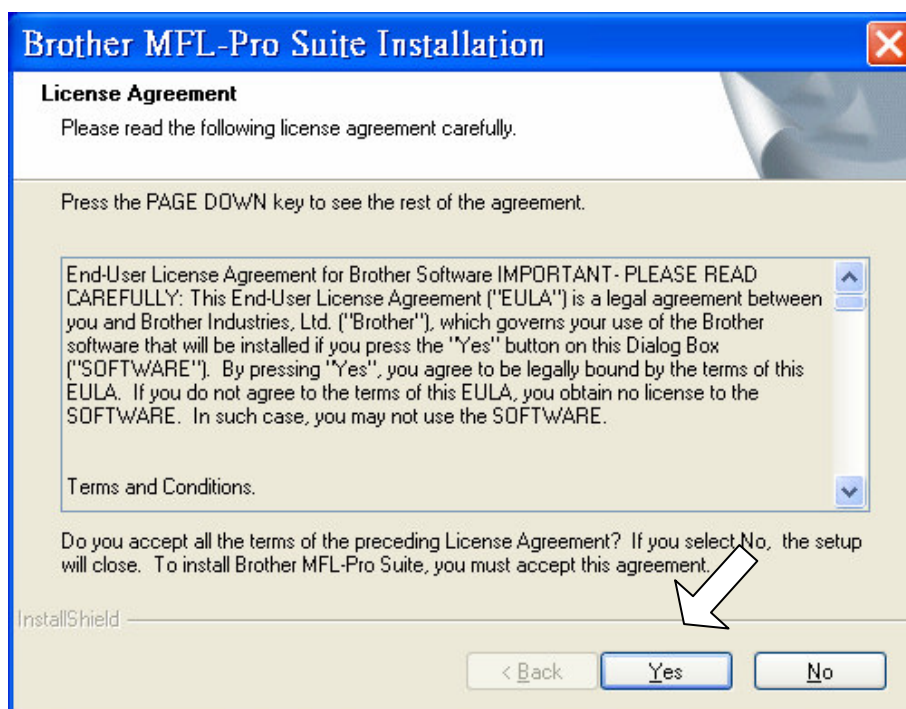

8. 選擇本機連接Local Connection，然後按Next下一步。安裝將繼續進行

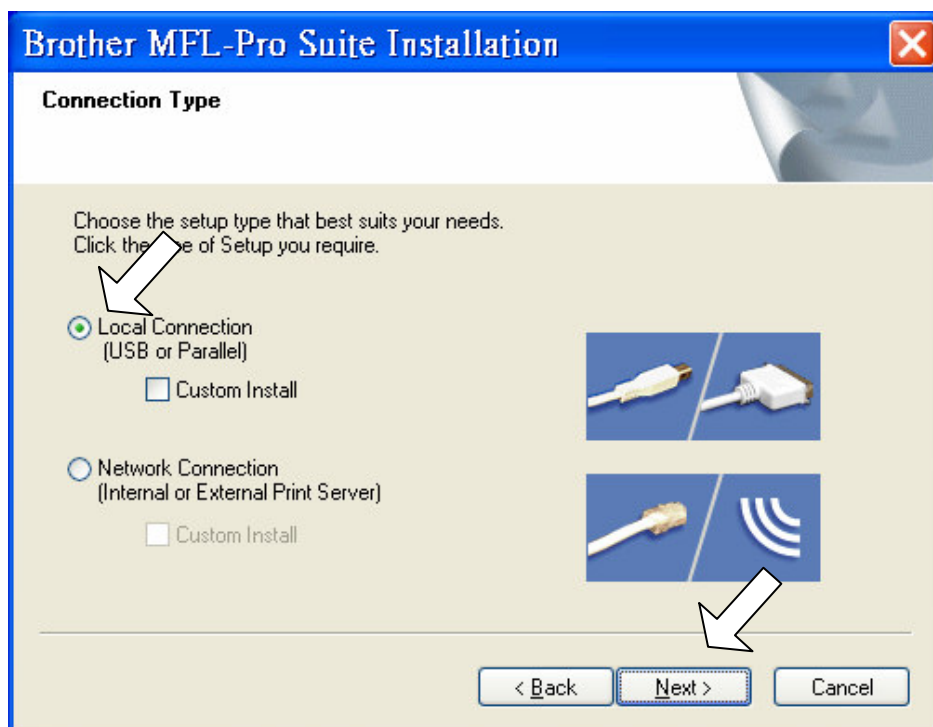

9. 出現以下螢幕時，選擇連接到本機器上的方式。

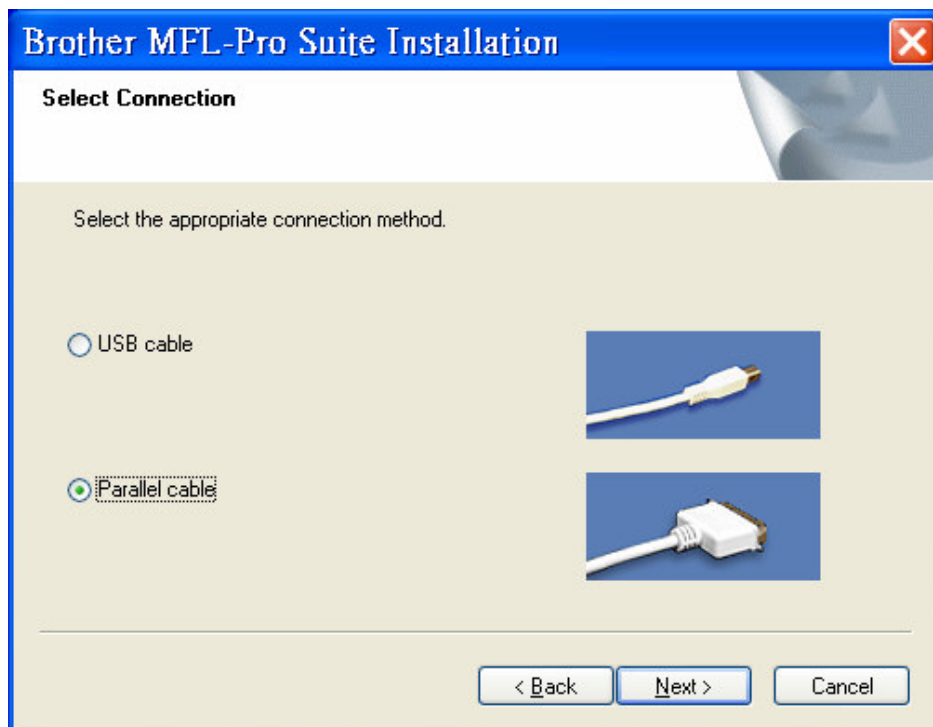

10. 出現以下螢幕時，將印表機排線或 USB 線連接到電腦上，然後將其連接到本機器上。

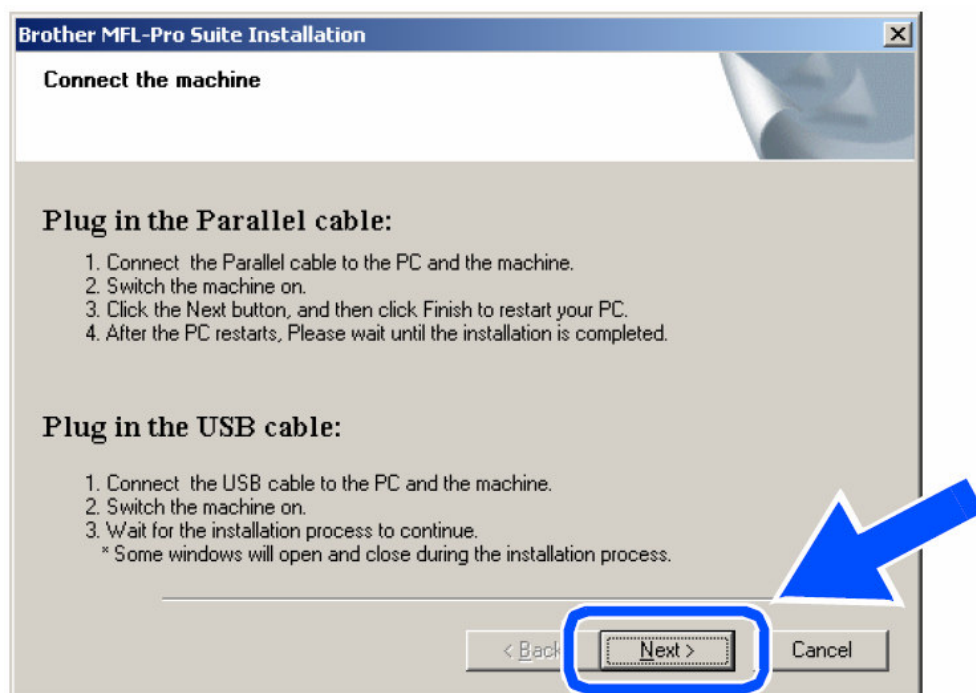

● 連接到本機器上方法如下：

Parallel Port

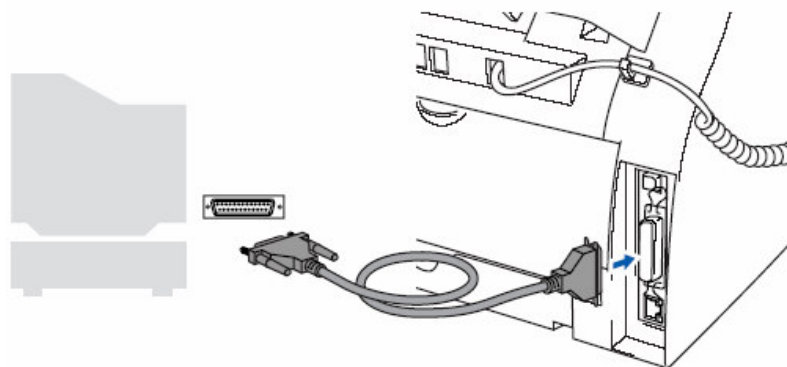

USB Port

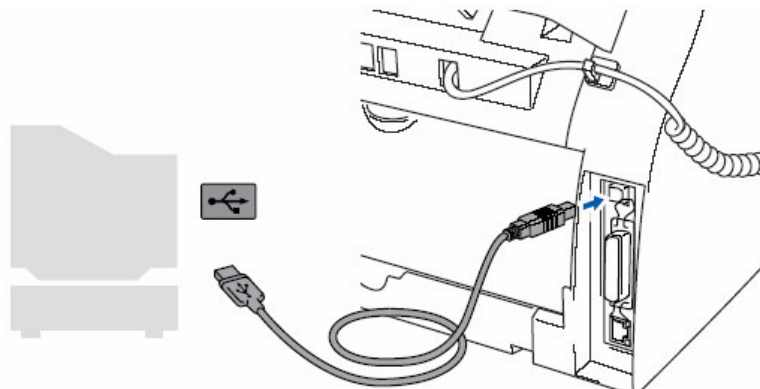

11. 插上電源線並打開開關。

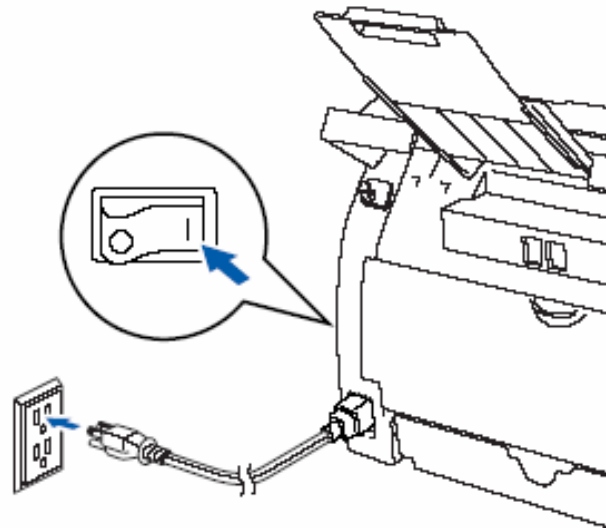

(若您使用USB排線請等待幾秒鐘後將出現安裝螢幕。Brother 驅動程式將自動開始安裝。安裝螢幕畫面會依序出現，請等待一會兒。)

12. 出現Brother 和ScanSoft 線上註冊螢幕時，選擇Next下一步



13. 按 Finish 重新開機後安裝完成

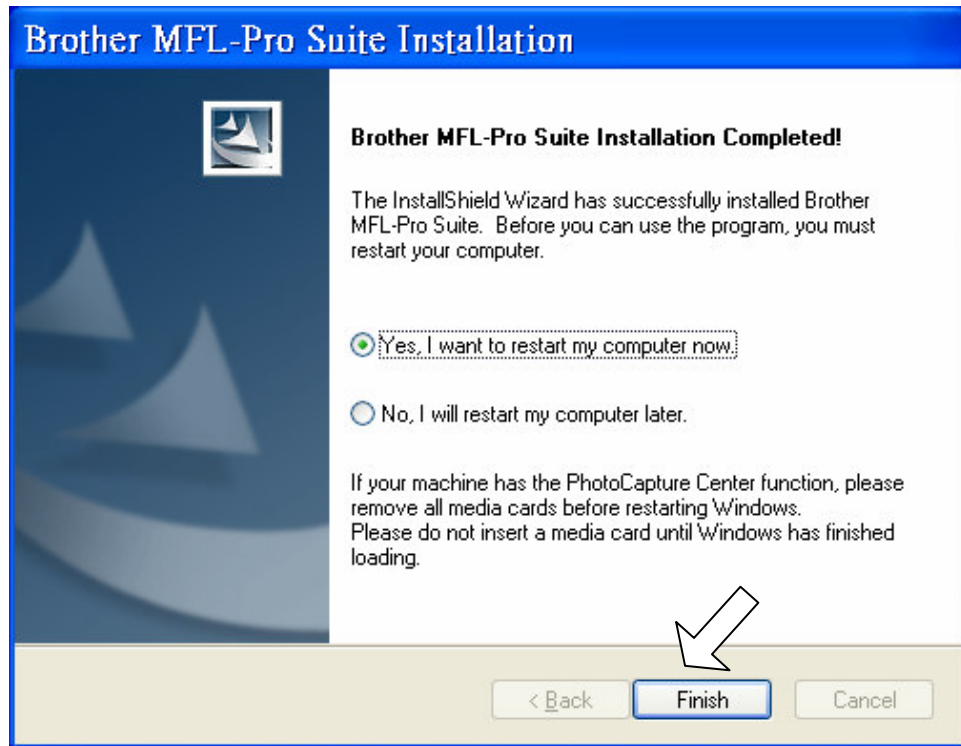

14. 電腦重新啓動後，會自動運行安裝診斷程序，並將出現安裝結果視窗結束（已經安裝了**MFL-Pro Suite**包含印表機驅動程式和掃描器驅動程式）

備註

Windows 2000 重新開機後 ...

“WINDOWS 2000 版本安裝後若是出現以下 Digital Signature Not Found 畫面，按 Yes”

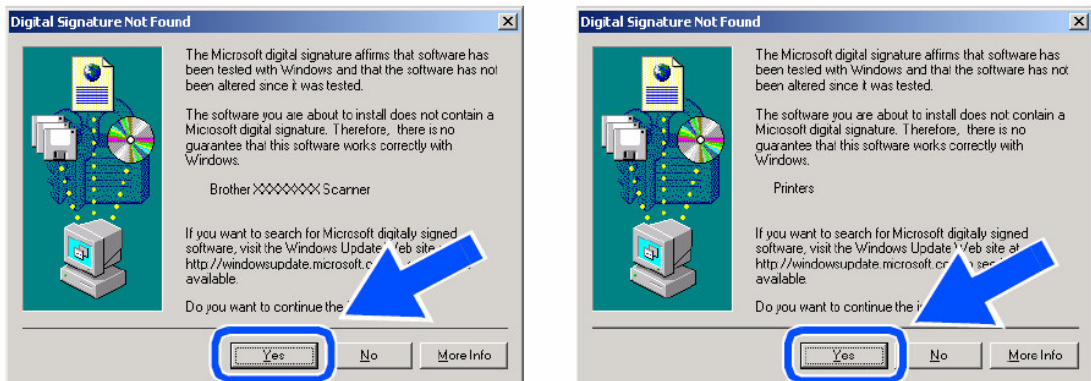

二. 掃描文件或圖形入電腦中 注意:少數影像處理的軟體無法正確顯示各項設定功能

此複合機中所附的CD-ROM驅動程式中包含了一項符合標準TWAIN規格的掃描器驅動程式, 您可使用含掃描功能的影像繪圖應用軟體掃描文件或圖片

- 掃描步驟** :
1. 將欲掃描文件面朝下放入ADF送紙器中
 2. 進入應用軟體並開啓掃描視窗而後進行各項調整
 3. 按掃描視窗中的 ”掃描” 開始掃描入電腦

掃描範例 : (請先將準備掃描的文件放置妥當)

1. 開啓附屬應用程式中的”小畫家”

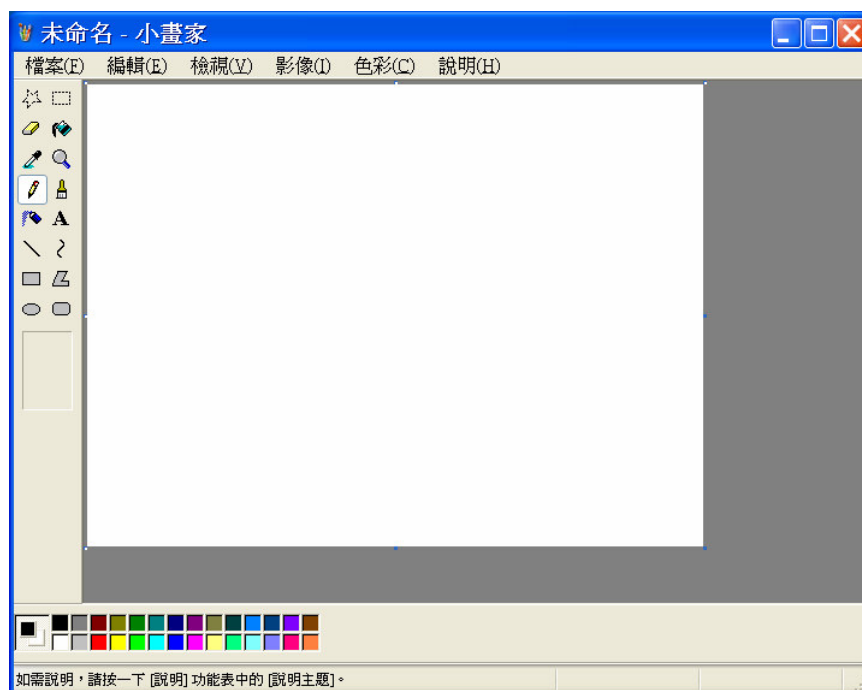

2. 選擇左上角”檔案”中之”從掃描器或相機” (若您有多項週邊會出現下圖選擇) 點選要使用的裝置 (MFC-7220)



3. 選擇左側的相片類型或調整頁面大小



- 您也可選擇左下側 ”調整掃描圖片的品質” 調整掃描參數



4. 您可按下方的”預覽” 預先將畫面掃描入電腦畫面中，再重新放紙後按下方的”掃描”將圖片掃描入電腦中

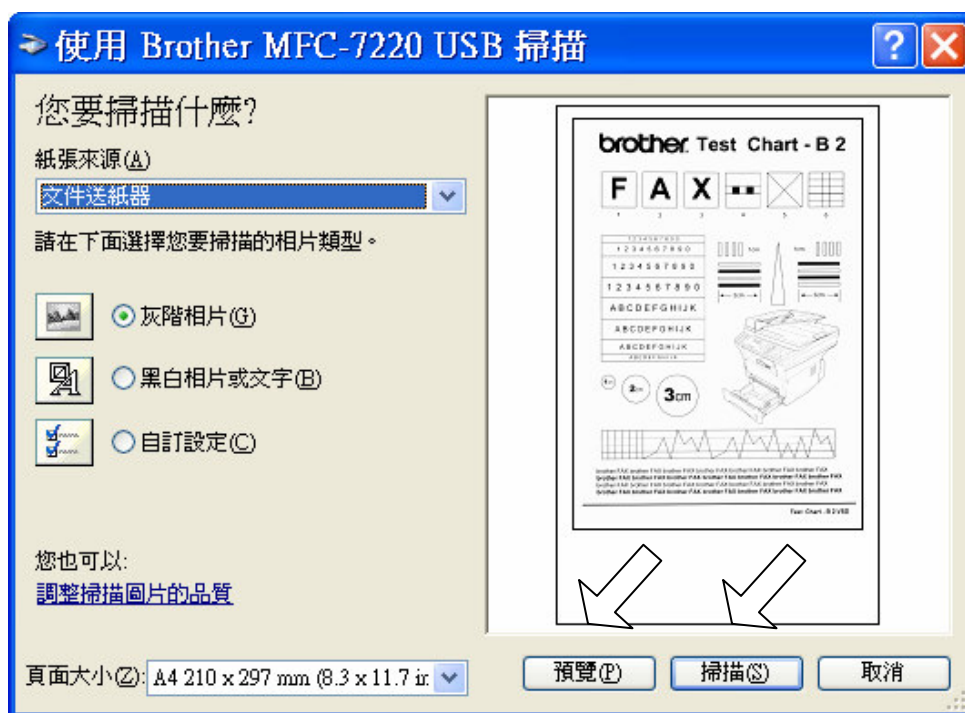

5. 掃描完成

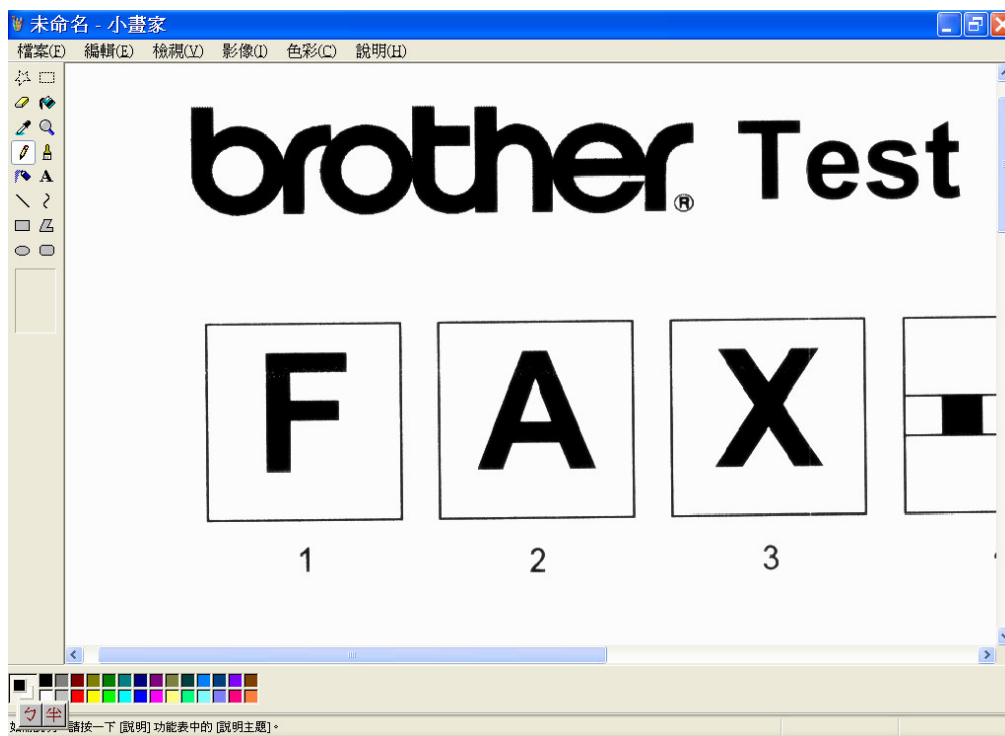

補充: 更改掃描器的內定執行程式 (WIN XP)

(停止 MFC-7220 自動執行 Control Center, 使用 Microsoft WIN XP 掃描器和相機精靈)

1. 點選桌面上的我的電腦

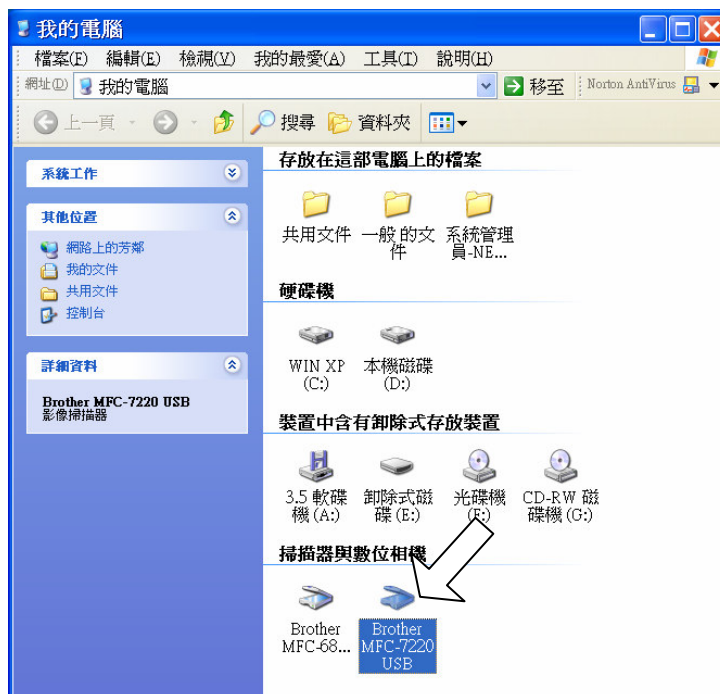

2. 請在 brother MFC-7220 處按滑鼠右鍵選擇內容，選擇上方的事件項目



3. 在事件欄中的"執行此程式(S)"欄中更改點選後要執行的程式"Microsoft 掃描器和相機精靈"後按"確定"

三. 使用 PC-FAX 電腦傳真

傳真步驟

1. 進入應用程式開啓要傳真的文件檔案
2. 選擇列印
3. 將印表機選擇 PC-FAX，後按”確定”

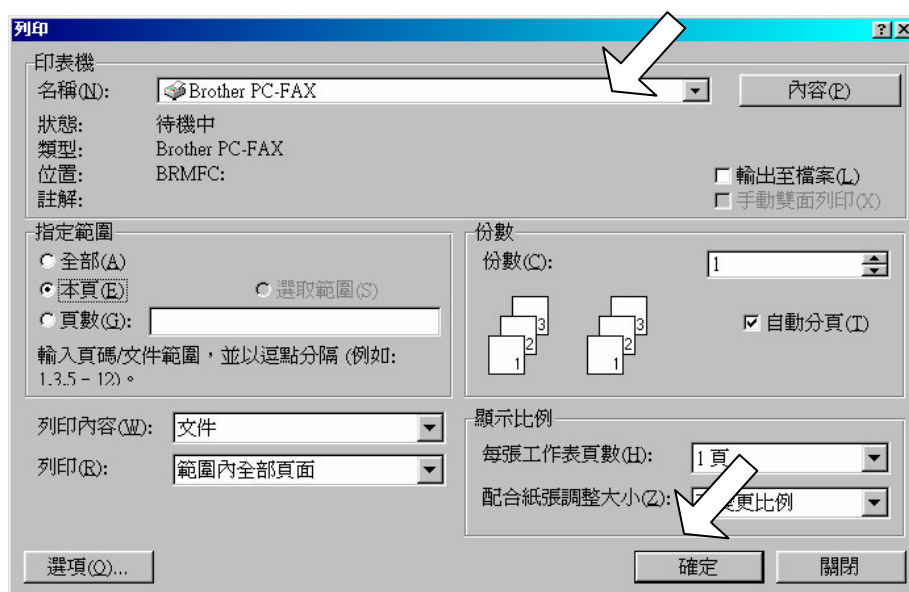

4. 直接使用滑鼠按鍵盤上的數字鍵輸入對方的傳真號碼後按右下角的 Start



5. 開始傳真

四. 印表機驅動程式中的基本設定和列印方法

進入印表機驅動程式請先開啓應用軟體的檔案,而後選擇”列印”,並在對話框中選擇”MFC-7220 系列”後點取”內容”或”Properties”即出現印表機設定的對話框

列印步驟

- 1.開啓要列印的檔案
- 2.選取應用程式中的列印,並將印表機選擇在 brother MFC-7220,並輸入張數
(若要調整各項列印參數,選取內容或 Properties 會出現如下對話框)
- 3.按”確定”或”Enter”開始列印

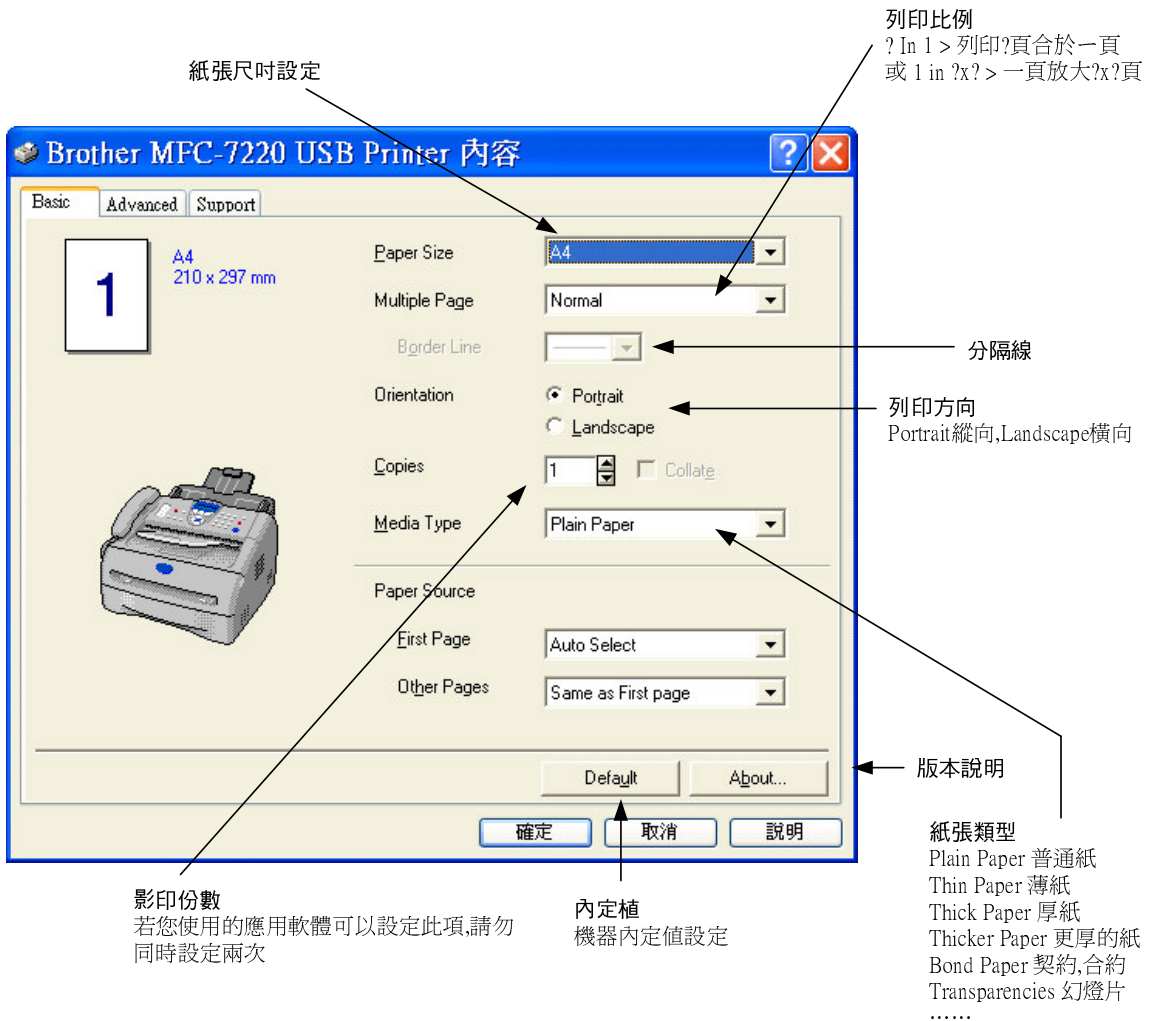



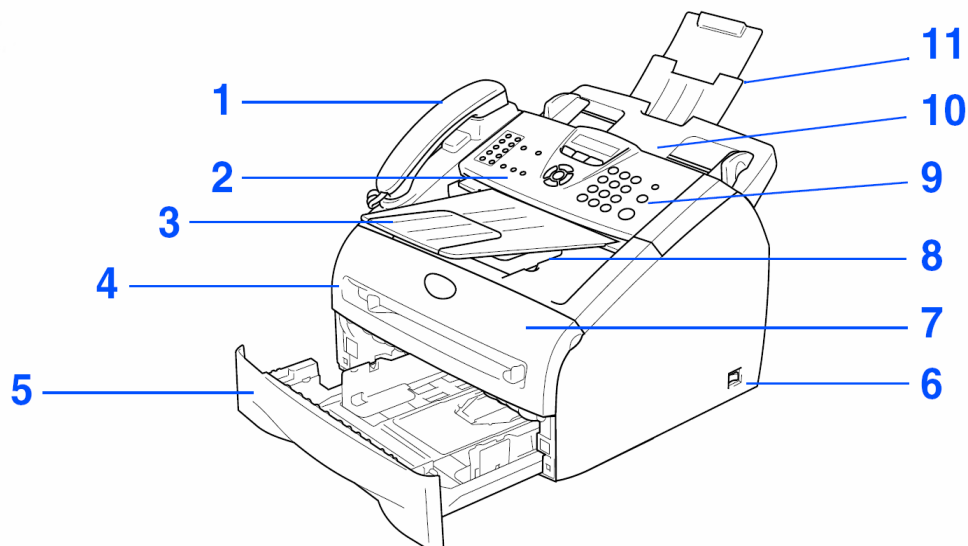

第一章 裝配方法和注意事項

1-1. 檢視機器的外觀

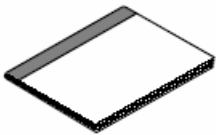
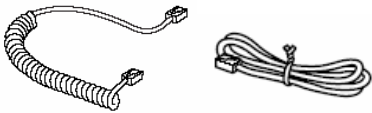
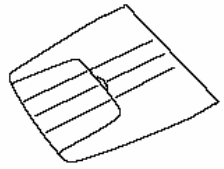

編號	名稱	編號	名稱	編號	名稱
1	話筒	5	紙匣	9	控制面板
2	控制面板蓋	6	電源開關	10	ADF 自動送紙匣
3	出紙托盤	7	前蓋(滾筒組)	11	文件托盤
4	手送進紙槽	8	出紙托盤		

隨機配件

 使用手冊	 話筒線、電話線	 文件導架
 滾筒組	 話筒	 安裝光碟

註：新機所附的碳粉匣為 1500 張容量 (A4 size 5%覆蓋率)

1-2 如何安裝配件和滾筒組、紙張的安裝、連接線路

安裝前請注意先不要連接電腦排線，電腦排線需於安裝軟體時於安裝步驟中提示連接

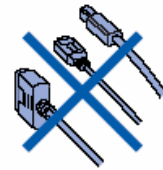

1. 安裝送紙文件托盤

1. 請將 ADF 文件托盤拉出

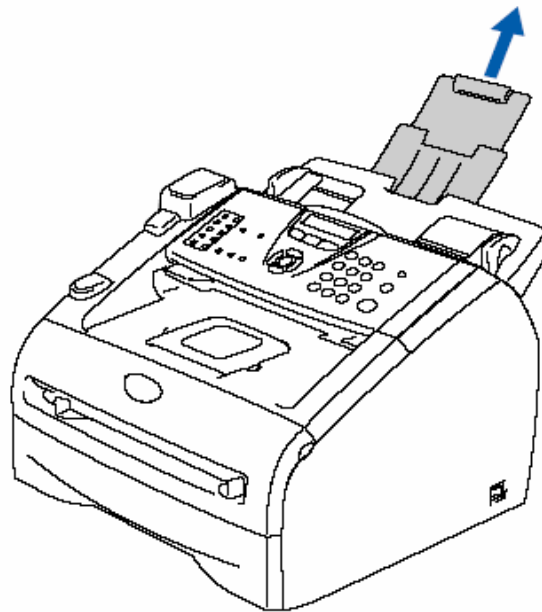

2. 打開控制面板蓋

控制面板蓋

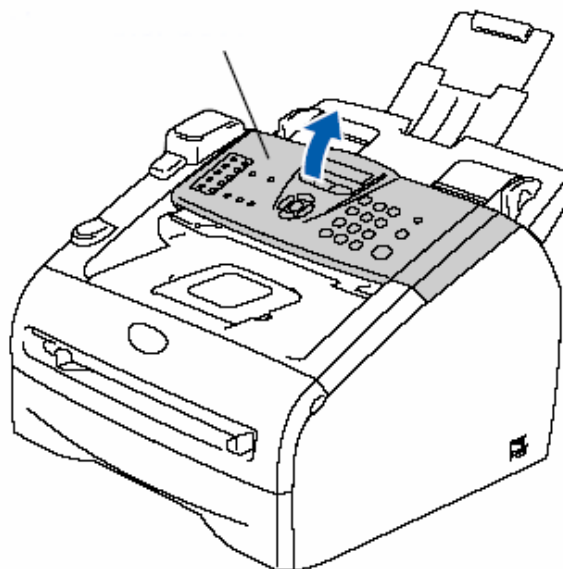

3.安裝 ADF 文件托盤(出紙托盤)使其就定位(如圖)

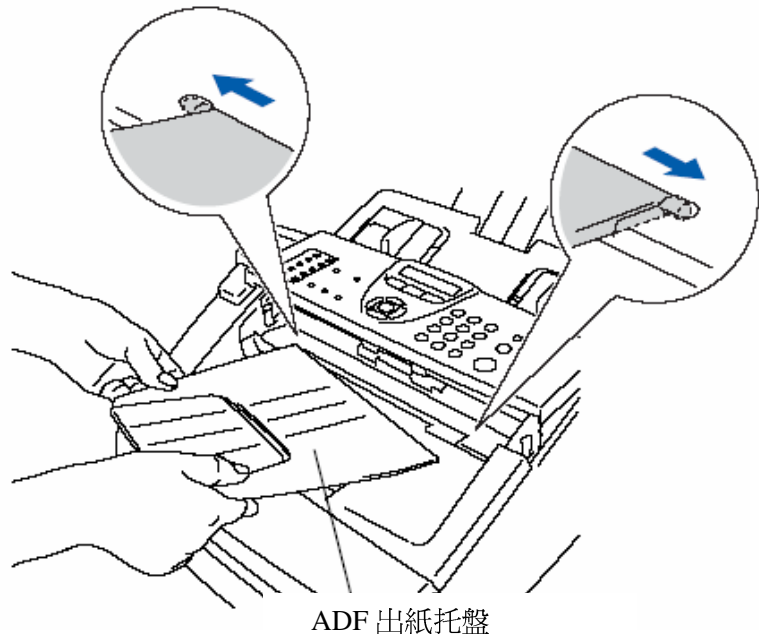

2.安裝話筒及話筒線

連接話筒線及話筒

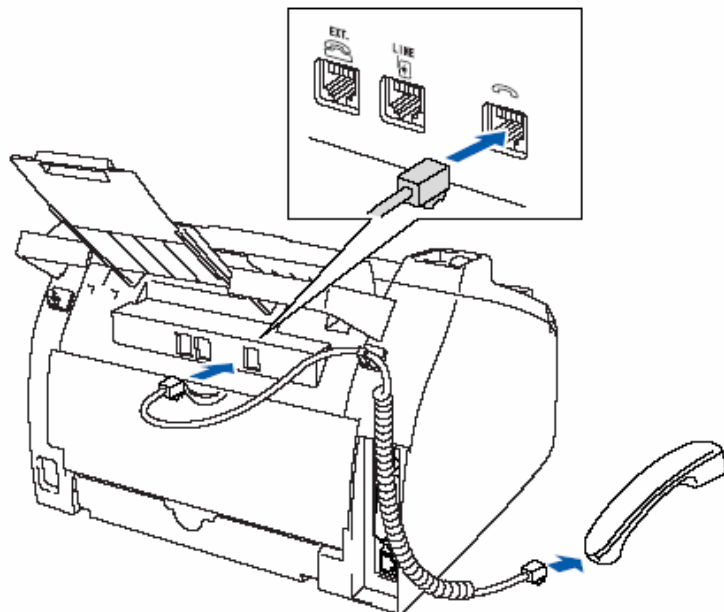

3. 安裝滾筒組

1. 使用雙手打開前蓋座(如下圖)。

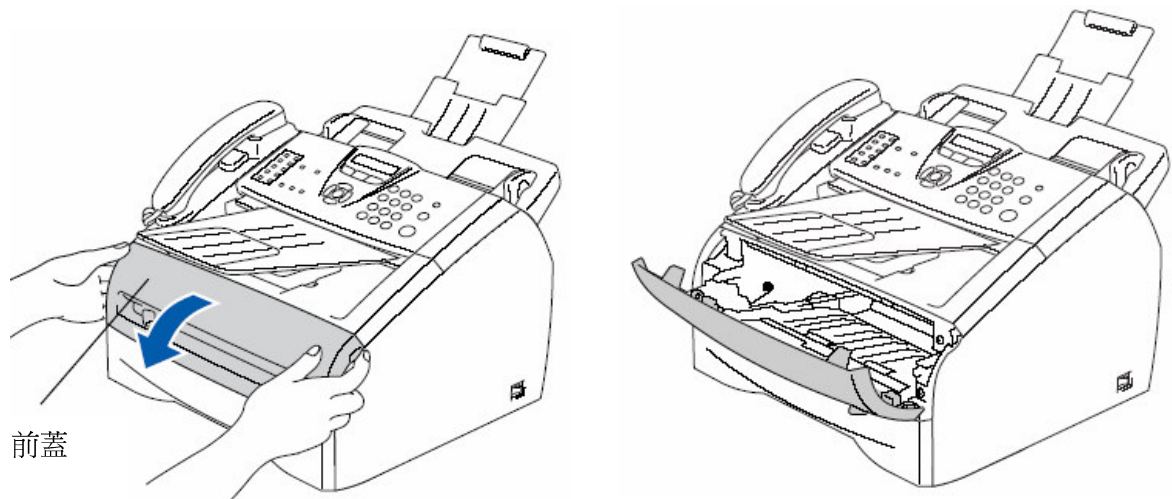

2. 將新滾筒組從袋中取出，並左右平均搖動五、六次。

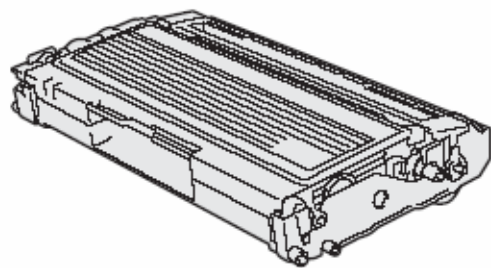

3. 將新滾筒組左右平均搖動五、六次。

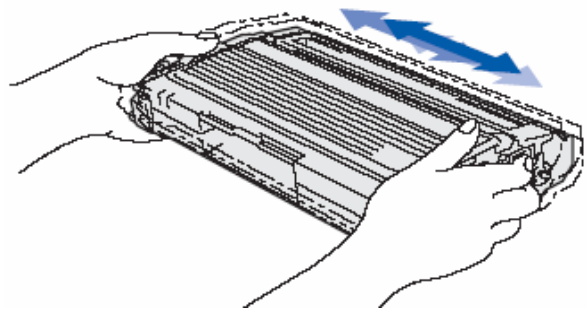

4.將滾筒座依圖示放入機器內，並蓋好前蓋。

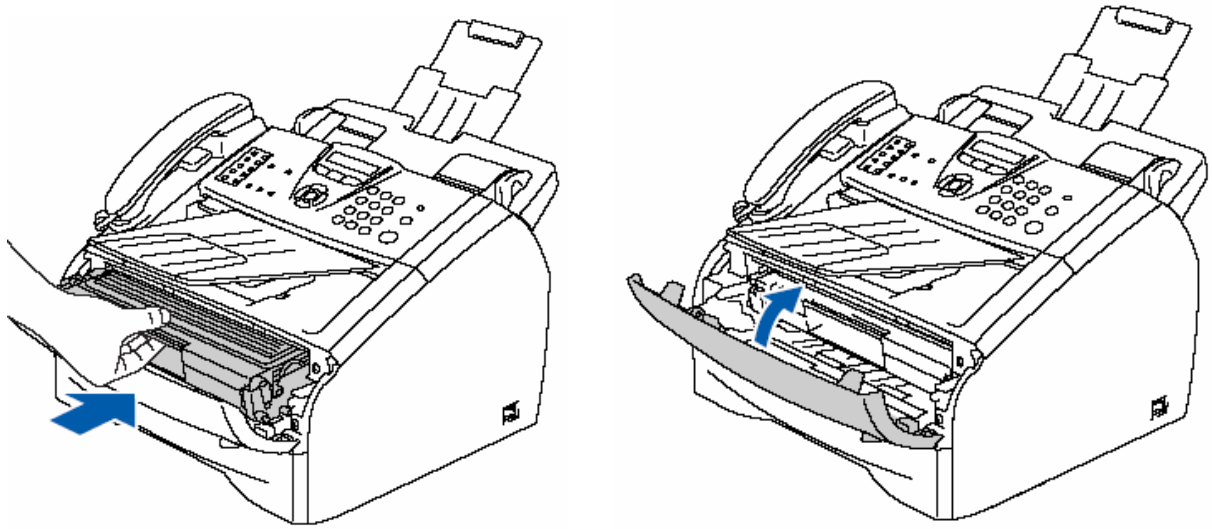

4.安裝紙匣紙張

1.將紙匣整個從機器拉出(如圖)。

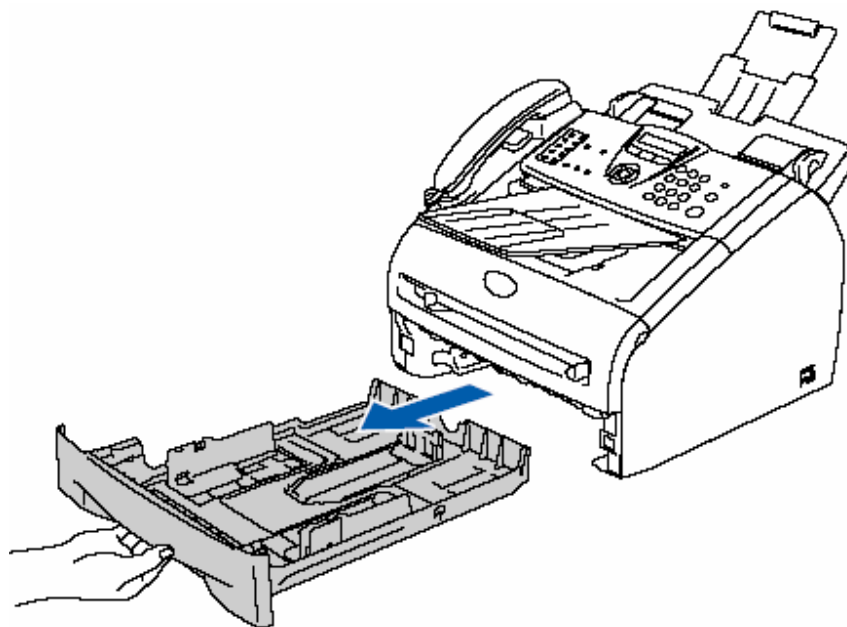

2.調整紙匣寬度和長度卡榫(如圖)。

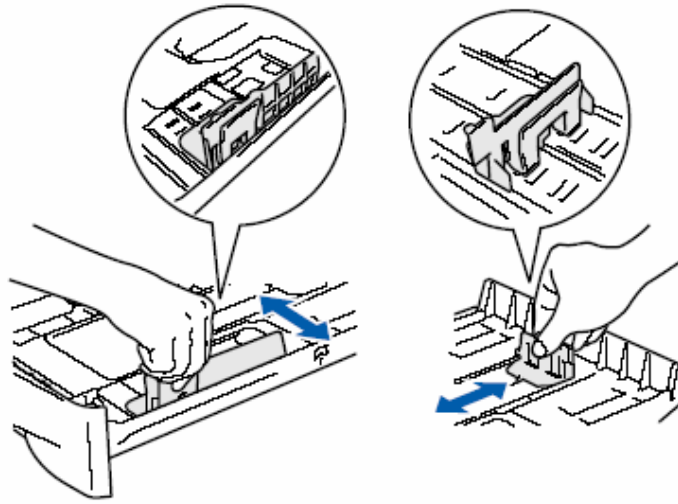

3.使用雙手將紙張輕輕撥動以避免卡紙

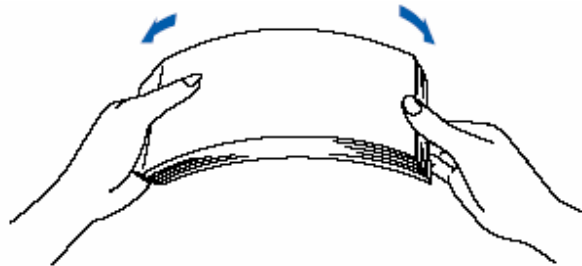

3. 將紙張放入紙匣中(最多 250 張)。如圖:

放入紙張勿
超過上限標記

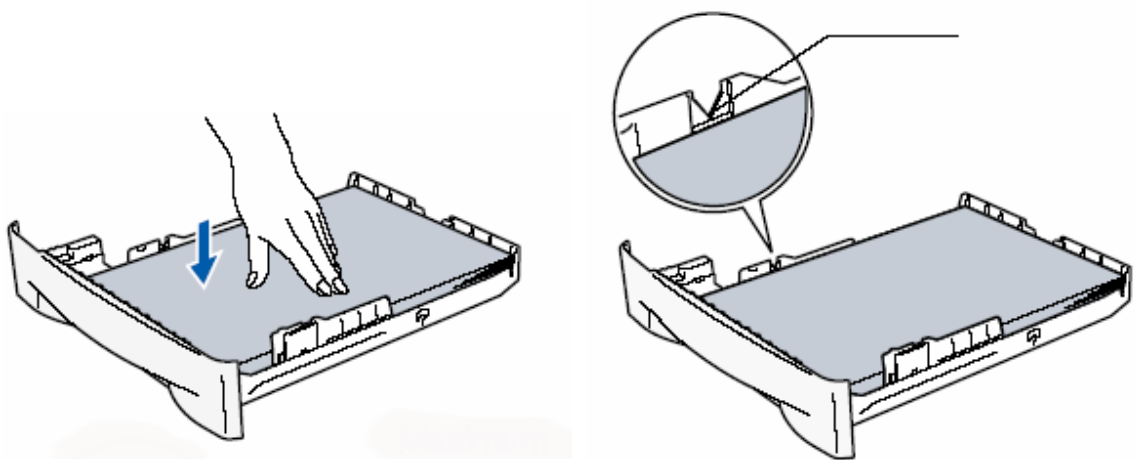

4.將紙匣放入機器內並將列印出紙托盤向外拉開(如圖)。

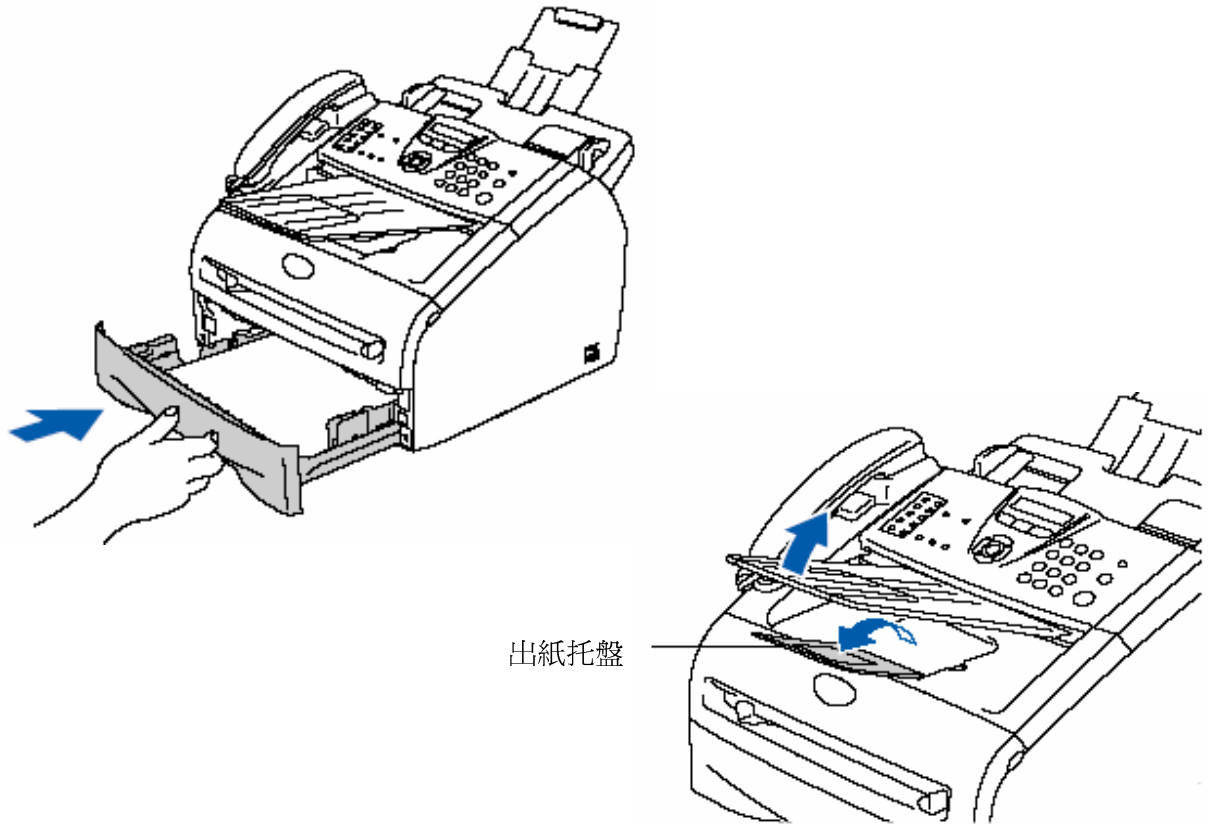

5.連接線路

(請注意先不要連接電腦排線，電腦排線需於安裝軟體時於安裝步驟中提示連接)

1.連接電源線並打開開關

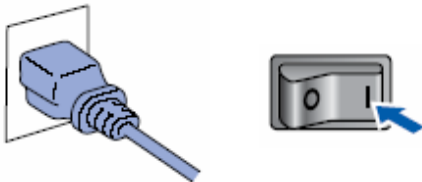

2.將電話線插上 LINE 孔 (如右圖)

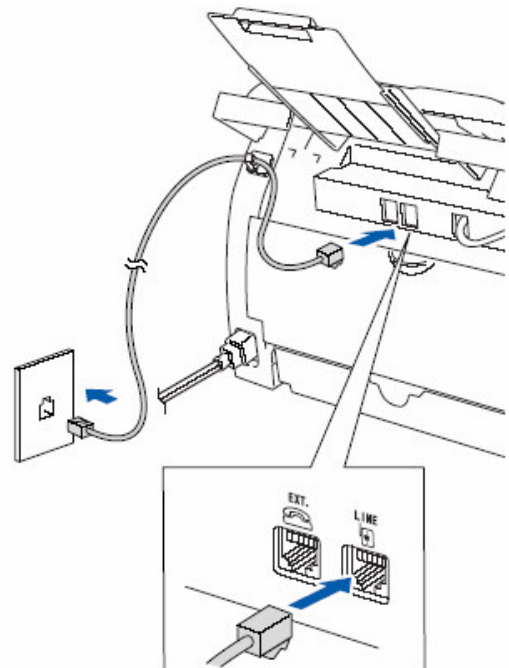

6.單張送稿的方法:

- 1.調整左右寬度邊緣卡榫。

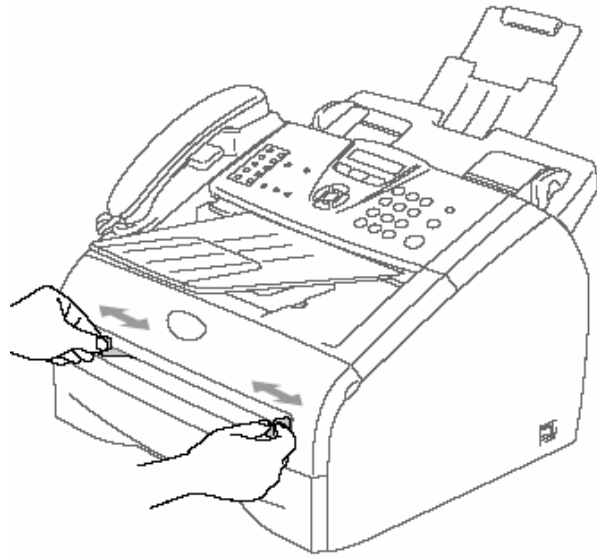

- 2.雙手將紙張平順的送入，機器將自動吸入(如圖)。

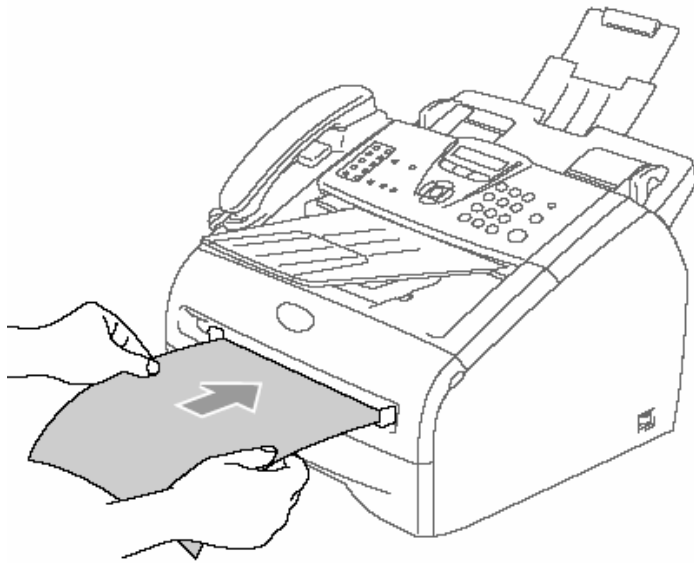

使用單張送稿時的注意事項:

1. 請注意列印面必須向上
2. 請將左右邊緣卡榫切齊要送稿的紙張
3. 請確定列印的紙張必須平整否則會導致卡紙問題
4. 一次只能放置一張紙張否則會導致卡紙問題

7. 如何使用 ADF 自動送紙器傳真或影印文件：

注意：

1. 請先確定原稿上書寫的筆跡或使用的修正液已完全乾燥
2. 原稿大小必須介於寬 147.3 – 215.9 mm 之間、長 100 – 356 mm 之間
3. 要傳真或列印的原稿放置必須面朝下、頭朝前放置(如圖)
4. 調整紙張寬度邊緣卡榫以切齊紙張

●請先將 ADF 文件導架拉出



●多張傳送或影印(一次最多可放置 30 張紙) 面朝下、頭朝前放置

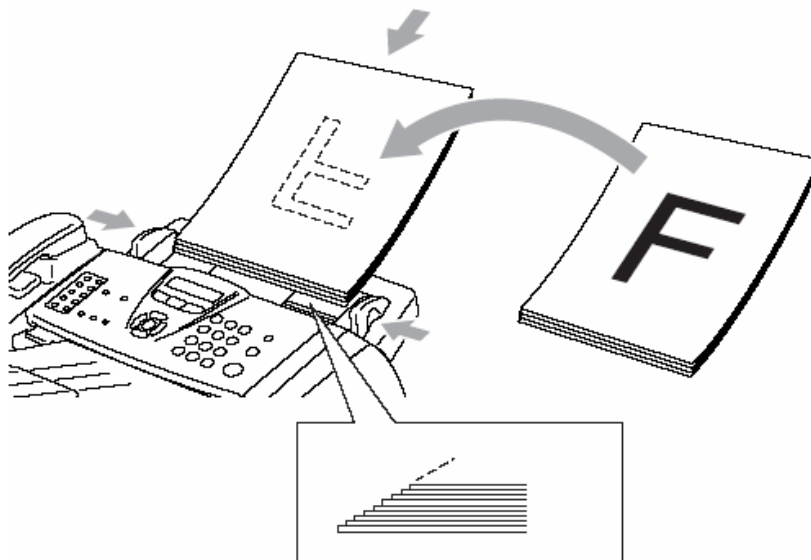

1-3. 面板介紹

1. 面板部份

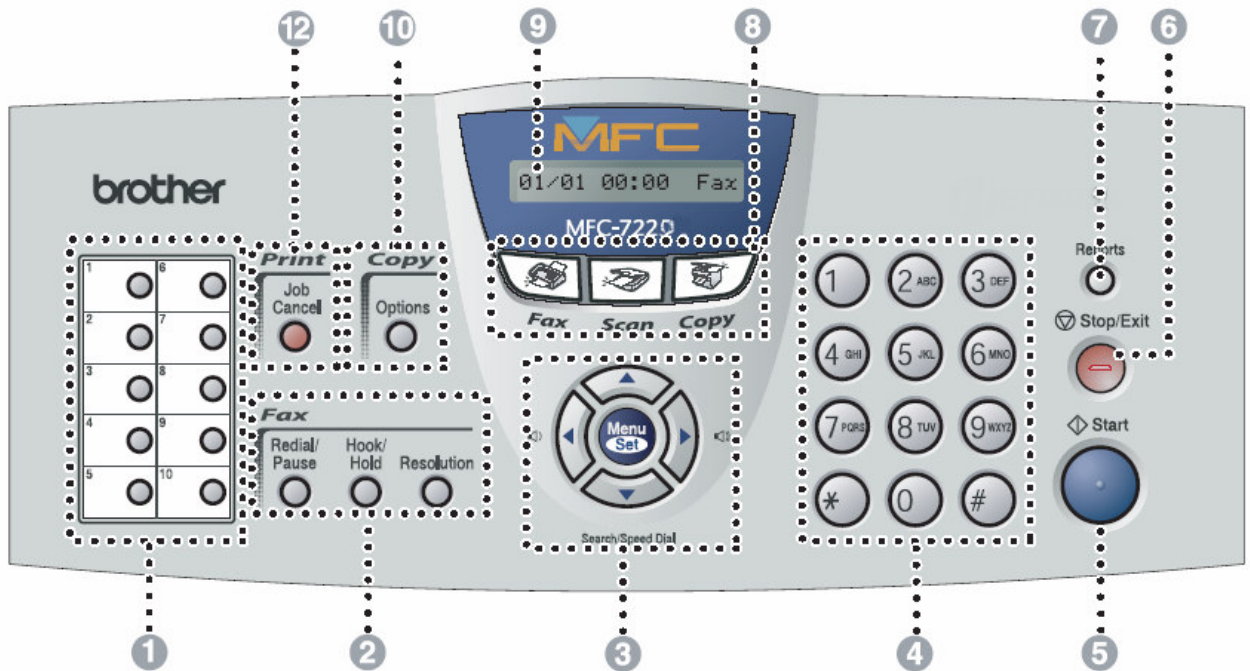

1. **One-Touch 單鍵撥號區** - 您可在此區儲存 10 組快速撥號

2. **傳真功能區**

Hook/Hold 免持聽筒/保留

Resolution 解析度

Redial/Pause 重撥/暫停

3. **功能鍵設定區**

Menu/Set 功能鍵 - 設進入各項選單用及確認設定儲存



- 調整響鈴或喇叭音量的大小



- 當設定時前進或後退選單用



- 當設定時選擇選單內部功能,您也可使用此鍵搜尋儲存在內部的快速撥號

▼ Search/Speed Dial

- 尋找/雙鍵撥號

4. **Dial Pad 撥號區**

5. **Start 啓動**

6. **Stop/Exit 停止/離開**

取消及停止各種工作或離開功能設定

7. **Reports 列印報告**

8. **功能模式鍵**



Fax – 執行傳真動作



Scan -執行掃描動作



Copy -執行影印動作

(注意:因英文驅動軟體和電腦及作業環境相容問題, 您的電腦可能無法使用 Scan 部份功能, 若要掃描請由電腦下 TWAIN 相容規格掃描指令)

9. **LCD 液晶顯示幕**

使用此區顯示資訊並輔助您設定機器內部資料

10. **影印功能區**

Options 影印選項 – 排序式或 2 合 1、4 合 1 特殊影印

11. **列印功能區**

Job Cancel 取消工作 - 清除印表機內記憶體資料





第二章 OSP(On-Screen Programming)螢幕功能顯示

2-1 何謂 OSP 循環式功能顯示

※OSP 主要特色在讓使用者易於選取及設定功能，利用螢幕的一步一步循環功能，方便使用者設定，如此您可不用手冊便可進行設定(例如設定檔類別為 Photo，按 Menu/Set 鍵,2,2,2 後按 ↑ 或 ↓ 選擇 Photo 後按 Menu/Set 鍵便可)。



2-2 控制按鍵介紹和設定方法

按 鍵 圖 示	按 鍵 說 明	功 能
	Menu/Set 功能鍵/設定	1.進入選單 2.進入下一個選單 3.確認設定用
	↑ 或 ↓	在目前的選單層改變設定 (說明書中以↑、↓表示)
	← 或 →	回到上一個選單或響鈴音量之調整 (說明書中以←表示) 到下一個選單或響鈴音量之調整 (說明書中以→表示)
	Stop/Exit 停止/離開	取消及停止各種工作或離開功能設定

設定方法:	<ol style="list-style-type: none"> 1. 按"Menu/Set"鍵 2. 按 ↑ 或 ↓ 選擇主目錄 1.General Setup、2.Fax 或 3.Copy...後按"Menu/Set"鍵 3. 按 ↑ 或 ↓ 選擇次目錄，選定好後按"Menu/Set"鍵 4. 按 ↑ 或 ↓ 選擇改變功能設定或調整大小值，選定好後按"Menu/Set"鍵
-------	---

2-3. OSP 功能設定表

◎ 進入目錄，請按”Menu/Set”

◎ 離開請按”Stop/Exit”

↑ 或 ↓可移動左右層目錄

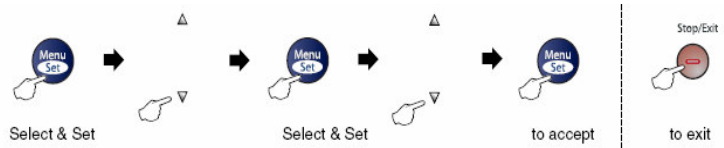

主目錄 ↑ 或 ↓	次目錄 ↑ 或 ↓	目錄選擇 ↑ 或 ↓	選項 ↑ 或 ↓	描述
1.GENERAL SETUP	1.MODE TIMER	----	0,30 Secs 1,2,5 Mins Off	設定機器在回 Fax 模式前停留在 Scan 或 Copy 模式的時間
	2.PAPER TYPE	----	THIN PLAIN THICK THICKER TRANSPARENCY RECYCLED	設定紙匣
		----	----	----
	3.PAPER SIZE	----	A4 LETTER LEGAL EXECUTIVE A5 A6 B5 B6	設定紙張尺寸
		----	----	----
	4.VOLUME	1.RING	HIGH MED LOW OFF	調整響鈴音量

◎ 進入目錄，請按”Menu/Set”

◎ 離開請按”Stop/Exit”

↑ 或 ↓可移動左右層目錄



主目錄 ↑ 或 ↓	次目錄 ↑ 或 ↓	目錄選擇 ↑ 或 ↓	選項 ↑ 或 ↓	描述
1.GENERAL SETUP (Continued)		2.BEEPER	HIGH MED LOW OFF	調整按鍵聲音
		3.SPEAKER	HIGH MED LOW OFF	調整喇叭音量
		4.HANDSET	HIGH LOW	設定話筒音量
		5.VOLUME AMPLIFY	ON (PERMANENT/ TEMPORARY) OFF	音量放大 (永久性/暫時性)
	5.AUTO DAYLIGHT	----	ON OFF	日光節約時間
	6.ECOLOGY	1.TONER SAVE	ON OFF	省碳模式調整
		2.SLEEP TIME	(0-99) 05 Min	睡眠模式
	7.LCD CONTRAST	----	LIGHT DARK	調整螢幕明暗度
	8.SECURITY	1.TX LOCK		傳真機鎖定功能
		2.SETTING LOCK		設定功能鎖定功能

◎ 進入目錄，請按”Menu/Set”

◎ 離開請按”Stop/Exit”

↑ 或 ↓可移動左右層目錄

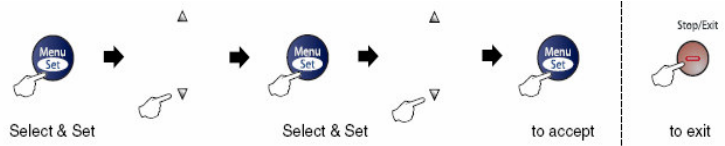

主目錄 ↑ 或 ↓	次目錄 ↑ 或 ↓	目錄選擇 ↑ 或 ↓	選項 ↑ 或 ↓	描述
2.FAX	1.SETUP RECEIVE (傳真模式)	1.RING DELAY	0,1,2,3,4	響鈴次數設定
		2.F/T RING TIME	70、40、30、 20	自動判別時間設定
		3.EASY RECEIVE	ON SEMI OFF	線路偵測接收
		4.REMOTE MODE	ON (*51,#51) OFF	代碼設定
		5.AUTO REDUCTION	ON OFF	縮印功能設定
		6.PRINT DENSITY	-□□■□□+	列印濃度設定
		7.POLLING RX	----	Polling 接收方設定
2.SETUP SEND (傳真模式)	1.CONTRAST	AUTO S.LIGHT S.DARK	明暗度調整	
		2.FAX RESOLUTION	STANDARD FINE S.FINE PHOTO	解析度設定

◎ 進入目錄，請按”Menu/Set”

◎ 離開請按”Stop/Exit”

↑ 或 ↓可移動左右層目錄



主目錄 ↑ 或 ↓	次目錄 ↑ 或 ↓	目錄選擇 ↑ 或 ↓	選項 ↑ 或 ↓	描述
2.FAX (Continued)	2.SETUP SEND (Continued) (傳真模式)	3.DELAYED FAX	----	定時傳送
		4.BATCH TX	ON OFF	批次傳真功能
		5.REAL TIME TX	ON OFF NEXT FAX : ON NEXT FAX : OFF	真實時間傳送
		6.POLLED TX	ON OFF	Polling 遙控方設定
		7.COVERPG SETUP	ON OFF NEXT FAX : ON NEXT FAX : OFF PRINT SAMPLE	便條紙設定
		8.COVERPAGE MSG	----	自設便條紙
		9.OVERSEAS MODE	ON OFF	更改通信協定
		3.SET QUICK-DIAL	1.ONE-TOUCH DIAL	----
		2.SPEED-DIAL	----	雙鍵撥號設定
		3.SETUP GROUPS	----	設定群組撥號
	4. REPORT SETTING	1.TRANSMISSION	ON ON+IMAGE OFF OFF+IMAGE	傳真驗證報告
		2.JOURNAL PERIOD	2/7 Days 6/12/24 Hours Every 50 Faxes OFF	傳真活動報告

◎ 進入目錄，請按”Menu/Set”

◎ 離開請按”Stop/Exit”

↑ 或 ↓可移動左右層目錄



主目錄 ↑ 或 ↓	次目錄 ↑ 或 ↓	目錄選擇 ↑ 或 ↓	選項 ↑ 或 ↓	描述
2.FAX (Continued)	5.REMOTE FAX OPT	1.FAX /PAGE/ STORE	OFF FAX PAGING FAX STORAGE	(台灣地區不提供此功能)
		2.REMOTE ACCESS	159*	(台灣地區不提供此功能)
		3.PRINT FAX	----	(台灣地區不提供此功能)
		----	----	----
	6.REMAINING JOBS	----	"取消記憶體中的等待工作" 或"取消定時傳送"或"取消 POLLING"	
	0. MISCELLANEOUS	1.COMPATIBILITY	HIGH NORMAL BASIC	調整傳送問題
		2.DISTINCTIVE		(台灣地區不提供此功能)
3.CALLER ID			(台灣地區不提供此功能)	
3.COPY	1.QUALITY	----	AUTO TEXT PHOTO	選擇影印的檔模式
	2.CONTRAST	----	-□□■□□+	調整影印明暗度
4.MACHINE INFO.		1.SERIAL NO.		機器序號
		2.PAGE COUNTER	TOTAL COPY PRINT LIST/FAX	列印張數
		3.DRUM LIFE	----	滾筒壽命

◎ 進入目錄，請按”Menu/Set”

◎ 離開請按”Stop/Exit”

↑ 或 ↓可移動左右層目錄

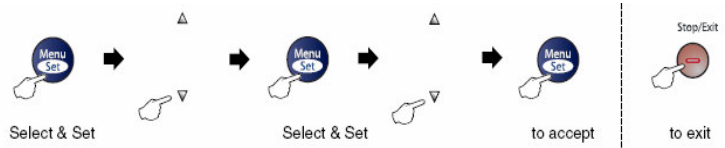

主目錄 ↑ 或 ↓	次目錄 ↑ 或 ↓	目錄選擇 ↑ 或 ↓	選項 ↑ 或 ↓	描述
0.INITIAL SETUP	1.RECEIVE MODE	----	FAX ONLY FAX/TEL EXTERNAL TAD MANUAL	設定接收模式
	2.DATE/TIME	----	----	設定日期/時間
	3.STATION ID	----	FAX TEL NAME	設定公司行號
	----	----	----	----

第三章 傳真機功能設定

3-1 基本功能設定

使用前請先確認已將操作模式設定在 **Fax** 模式(燈亮)

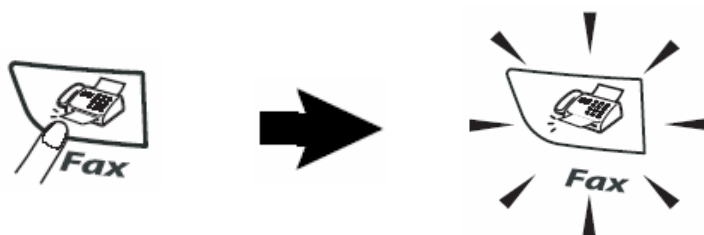

1.設定模式停留時間設定(Mode Timer)

設定當您壓下各種模式後(如上圖)，機器停留在此模式的時間，內定模式為 FAX，您也可選擇 OFF，使機器固定在您最後設定的模式

操作步驟

- ① 按 Menu/Set 鍵再按 1,1 進入 Mode Timer 按鍵音量設定
- ② 按 ↑ 或 ↓ 鍵選擇(0 Sec、30 Secs、1 Min、2 Mins、5 Mins、OFF)再按 Menu/Set 鍵確認
- ③ 按 Stop/Exit 鍵恢復待機狀態

2.設定紙匣紙張類型(Paper Type)設定

操作步驟

- ① 按 Menu/Set 鍵再按 1,2 進入 Paper Type 按鍵音量設定
- ② 按 ↑ 或 ↓ 鍵選擇 Thin,Plain,Thick,Thicker,Transprncy,Recycled，再按 Menu/Set 鍵確認
- ③ 按 Stop/Exit 鍵恢復待機狀態

註：Thin 薄,Plain 普通,Thick 厚,Thicker 較厚, (Transprncy)Transparency 投影片,Recycled 再生紙

3.設定紙匣紙張尺寸(Paper Size)設定

操作步驟

- ① 按 Menu/Set 鍵再按 1,3 進入 Paper Size 按鍵音量設定
- ② 按 ↑ 或 ↓ 鍵選擇 Letter,Legal, A4, A5,A6,B5,B6,Executive，再按 Menu/Set 鍵確認
- ③ 按 Stop/Exit 鍵恢復待機狀態

4.日期/時間(Date/Time)設定

設定的時間和日期將顯示在機器 LCD 上且當您傳真給對方文件時在對方的報頭上印出，但停電後須重新設定。

操作步驟

- ① 按 Menu/Set 鍵再按 0,2 進入 Date/Time 時間/日期設定
- ② 輸入西元年份的最後 2 位數，如:2005 年輸入 05，後按 Menu/Set 鍵
- ③ 輸入 2 位數月份，如 8 月輸入 08，後按 Menu/Set 鍵
- ④ 輸入 2 位數日期，如 25 號輸入 25，後按 Menu/Set 鍵
- ⑤ 輸入 24 小時制時間，如下午 3 點 23 分輸入 1523，後按 Menu/Set 鍵
- ⑥ 按 Stop/Exit 鍵恢復待機狀態

5.公司行號設定(Station ID)

設定完成時當您傳真給對方檔時會在對方的報頭上印出

操作步驟

- ① 按 Menu/Set 鍵再按 0,3 進入 Station ID 公司行號設定
- ② 輸入 20 字內的傳真號碼，後按 Menu/Set 鍵
- ③ 輸入 20 字內的電話號碼，後按 Menu/Set 鍵
- ④ 輸入 20 字內的公司名稱英文字，後按 Menu/Set 鍵

⑤ 按 Stop/Exit 鍵恢復待機狀態

公司行號輸入方法:

按鍵區			按鍵表示					
數字按鍵	按一次	按二次	按三次	按四次	按五次			
2	A	B	C	2				
3	D	E	F	3				
4	G	H	I	4				
5	J	K	L	5				
6	M	N	O	6				
7	P	Q	R	S	7			
8	T	U	V	8				
9	W	X	Y	Z	9			

※移動輸入文字之游標請使用 ← 或 → 方向鍵
 ※設定ID公司名或電話時最多可至20個字, 單鍵、雙鍵、群組之公司名最多15個字

2.輸入特殊符號:

按鍵: 0	-----	É À È Ê Î Ç Ë Ö 0	使用向左或向右方向鍵移動位置 確認時請按 Menu/Set 鍵輸入
*	-----	(space) ! " # \$ % & ' () * + , - . / €	
#	-----	: ; < = > ? @ [] ^ _	

6.鈴聲大小音量(Ring Volume)設定

設定電話響鈴時的音量大小。

操作步驟

- ① 按 Menu/Set 鍵再按 1,4,1 進入 Ring 響鈴音量設定
- ② 按 ↑ 或 ↓ 鍵選擇 Low,Med,High 或 Off，再按 Menu/Set 鍵確認
- ③ 按 Stop/Exit 鍵恢復待機狀態

註：當機器無動作時，且已於 FAX 操作模式時(FAX 燈亮)，您也可直接按←或→鍵直接調整響鈴大小音量。

7.按鍵音量(Beeper Volume)設定

設定按鍵作用時的音量大小。

操作步驟

- ① 按 Menu/Set 鍵再按 1,4,2 進入 Beeper 按鍵音量設定
- ② 按 ↑ 或 ↓ 鍵選擇 Low,Med,High 或 Off，再按 Menu/Set 鍵確認
- ③ 按 Stop/Exit 鍵恢復待機狀態

8.喇叭音量(Speaker Volume)設定

設定喇叭的音量大小。

操作步驟

- ① 按 Menu/Set 鍵再按 1,4,3 進入 Speaker 音量設定
- ② 按 ↑ 或 ↓ 鍵選擇 Low,Med,High 或 Off，再按 Menu/Set 鍵確認
- ③ 按 Stop/Exit 鍵恢復待機狀態

註：當機器無動作時，且已於 FAX 操作模式時(FAX 燈亮)，您也可先按 Hook/Hold 鍵後再按 ← 或 → 鍵直接調整喇叭音量(再按一次 Hook/Hold 鍵後恢復)。

9.話筒音量(Handset Volume)設定

設定話筒的音量大小。

操作步驟

- ① 按 Menu/Set 鍵再按 1,4,4 進入 Handset 音量設定

- ② 按↑ 或 ↓鍵選擇 High 或 Low，再按 Menu/Set 鍵確認
- ③ 按 Stop/Exit 鍵恢復待機狀態

10.聽筒音量(Volume Amplify)設定

您可選擇是否提高聽筒的音量，此功能對於聽障朋友聽的更容易，但需注意不要將音量調的太大，因如此可能會影響您的聽力。

操作步驟

- ① 按 Menu/Set 鍵再按 1,4,5 進入 Volume Amplify 調整聽筒音量設定
- ② 按↑ 或 ↓鍵選擇 On 或 Off，再按 Menu/Set 鍵確認
- ③ 若選擇 On 則再按↑ 或 ↓鍵選擇 Permanent(永久)或 Temporary(暫時)，再按 Menu/Set 鍵確認
- ④ 按 Stop/Exit 鍵恢復待機狀態

註：若選擇 On 時，在聽電話的同時，您也可以直接按← 或 →鍵調整

Low(低),High(高),Amplify(擴音)三段選項，選 Permanent(永久)時，每次放回聽筒就回到預設值 Amplify(擴音)，選 Temporary(暫時)時，則回到預設值 Low(低)，選擇 Off 時，則沒有預設值，則會保留您前一次的選項

11.省碳模式(Toner Save)設定

您可開啓省碳模式節省碳粉。

操作步驟

- ① 按 Menu/Set 鍵再按 1,6,1 進入 Toner Save 設定
- ② 按↑ 或 ↓鍵選擇 On 或 Off，再按 Menu/Set 鍵確認

- ③ 按 Stop/Exit 鍵恢復待機狀態

12.睡眠模式(Sleep Time)設定

您可設定在 0-99 分鐘後機器進入省電模式(螢幕出現 Sleep)，但一旦機器收到列印或影印工作時會有一短暫的熱機時間後開始工作，完畢後再重新開始計時，內定值為 5 分。

操作步驟

- ① 按 Menu/Set 鍵再按 1,6,2 進入 Sleep Time 睡眠模式設定
- ② 使用數字鍵輸入 00-99 分鐘，再按 Menu/Set 鍵確認
- ③ 按 Stop/Exit 鍵恢復待機狀態

13.調整 LCD 顯示幕明暗度(LCD Contrast)設定

操作步驟

- ① 按 Menu/Set 鍵再按 1,7 進入 LCD Contrast 設定
- ② 按 ↑ 或 ↓ 鍵選擇明暗度 Light 亮或 Dark 暗，再按 Menu/Set 鍵確認
- ③ 按 Stop/Exit 鍵恢復待機狀態

14.傳真機按鍵及傳送鎖定功能 - 請務必勞記保留您所鎖定的密碼,否則必須原機送回原廠解碼

您可將機器之按鍵功能鎖定防止他人盜撥或使用(但接收傳真依然會動作)

當鎖定啓動時您將無法執行下列動作：

- 1.傳真文件 2.撥打電話 3.影印 4.電腦印表 5.電腦掃描

1.密碼設定

操作步驟

- ① 按 Menu/Set 鍵再按 1,8,1 進入 TX Lock 設定
- ② 輸入 4 個字密碼，再按 Menu/Set 鍵確認，螢幕出現 Verify(第一次設定)
- ③ 請再輸入 4 個字密碼一次確認，再按 Menu/Set 鍵確認
- ④ 按 Stop/Exit 離開

密碼設定完成

2.開啓鎖定功能

操作步驟

- ① 按 Menu/Set 鍵再按 1,8,1 進入 TX Lock 設定
- ② 按 ↑ 或 ↓ 鍵選擇 Set TX Lock，再按 Menu/Set 鍵確認
- ③ 請輸入 4 個字密碼，再按 Menu/Set 鍵確認

此時便進入傳真機鎖定模式(螢幕出現 Secure Mode)

3.關閉鎖定功能

操作步驟

- ① 按 Menu/Set 鍵
- ② 輸入 4 個字密碼
- ③ 按 Menu/Set 鍵確認

此時便關閉傳真機鎖定模式

4.修改已設定的鎖定密碼

操作步驟

- ① 按 Menu/Set 鍵再按 1,8,1 進入 TX Lock 設定
- ② 按 ↑ 或 ↓ 鍵選擇 Set Password，再按 Menu/Set 鍵確認
- ③ 請輸入原 4 個字密碼，再按 Menu/Set 鍵確認
- ④ 輸入新的 4 個字密碼一次確認，再按 Menu/Set 鍵確認，螢幕出現 Verify
- ⑤ 請再輸入 4 個字密碼一次確認，再按 Menu/Set 鍵確認
- ⑥ 按 Stop/Exit 離開

密碼修改完成

15.傳真機內部設定鎖定功能 - 請務必勞記保留您所鎖定的密碼,否則必須原機送回原廠解碼

您可將機器之內部設定鎖定防止他人任意更改內部設定值

當鎖定啟動時您將無法修改下列設定值：(功能設定修改時必須輸入密碼才能繼續)

- 1.日期時間及公司 ID 設定
- 2.單雙鍵設定
- 3.模式時間
- 4.紙張尺寸及類型
- 5.音量
- 6.省碳及睡眠模式
- 7.LCD 明暗度
- 8.鎖定設定

1.密碼設定

操作步驟

- ① 按 Menu/Set 鍵再按 1,8,2 進入 Setting Lock 設定
- ② 輸入 4 個字密碼，再按 Menu/Set 鍵確認，螢幕出現 Verify(第一次設定)
- ③ 請再輸入 4 個字密碼一次確認，再按 Menu/Set 鍵確認
- ④ 按 Stop/Exit 離開

密碼設定完成

2.開啓鎖定功能

操作步驟

- ① 按 Menu/Set 鍵再按 1,8,2 進入 Setting Lock 設定
- ② 按 ↑ 或 ↓ 鍵選擇 On，再按 Menu/Set 鍵確認
- ③ 請輸入 4 個字密碼，再按 Menu/Set 鍵確認
- ④ 按 Stop/Exit 離開

此時便進入傳真機內部設定鎖定模式 (功能設定修改時必須輸入密碼才能繼續)

3.關閉鎖定功能

操作步驟

- ① 按 Menu/Set 鍵再按 1,8,2 進入 Setting Lock 設定
- ② 輸入 4 個字密碼後按 Menu/Set 鍵 2 次
- ③ 按 Stop/Exit 離開

此時便關閉傳真機內部設定鎖定模式

4.修改已設定的鎖定密碼

操作步驟

- ① 按 Menu/Set 鍵再按 1,8,2 進入 Setting Lock 設定
- ② 按 ↑ 或 ↓ 鍵選擇 Set Password，再按 Menu/Set 鍵確認
- ③ 請輸入原 4 個字密碼，再按 Menu/Set 鍵確認
- ④ 輸入新的 4 個字密碼一次確認，再按 Menu/Set 鍵確認，螢幕出現 Verify
- ⑤ 請再輸入 4 個字密碼一次確認，再按 Menu/Set 鍵確認
- ⑥ 按 Stop/Exit 離開

密碼修改完成

3-2 接收功能設定

使用前請先確認已將操作模式設定在 **Fax** 模式(燈亮)

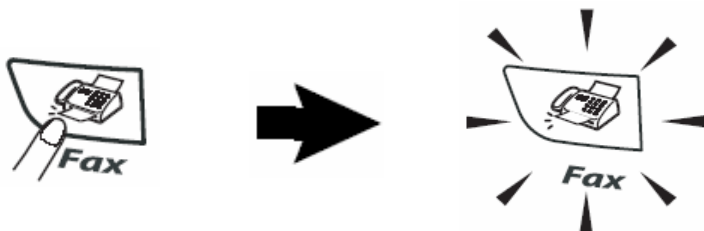

1. 設定接收模式(Receive Mode)設定

設定當機器響鈴後之接收模式。

操作步驟

- ① 按 Menu/Set 鍵再按 0,1 進入 Receive Mode 設定
- ② 按 ↑ 或 ↓ 鍵選擇 Fax Only、Fax/Tel、External TAD 或 Manual，再按 Menu/Set 鍵確認
- ③ 按 Stop/Exit 鍵恢復待機狀態

註:

接收模式	解釋	使用時機
Fax Only (FAX)	自動接收模式	自動接收所有傳真，當有傳真專線時請使用此模式
Fax/Tel (F/T)	傳真電話自動判別	當傳真電話共用一線時，請使用此模式
External TAD (TAD)	外接答錄機模式	裝有外接式答錄機，請使用此模式
Manual (MNL)	手動接收模式	外接電話時,手動接收任何傳真、電話，主要使用電話功能

設定後螢幕出現: (例:Fax Only)

(接收模式)

12/10 11:53 Fax

2.自動接收響鈴次數(Ring Delay)設定

設定當響鈴後自動接收的響鈴次數。

操作步驟

- ① 按 Menu/Set 鍵再按 2,1,1 進入 Ring Delay 數設定
- ② 按 ↑ 或 ↓ 鍵選擇 0-4 次，再按 Menu/Set 鍵確認
- ③ 按 Stop/Exit 鍵恢復待機狀態

3.自動判別時判別時間設定(F/T Ring Time)

當您將傳真和電話共用一線時，請先將接收模式設定成 F/T 自動判別模式，當電話響起後判別電話或是傳真，若為傳真則在一般響鈴後無聲接收文件，若為電話則在判別後出現連續三連響的特殊判別聲音，此判別時間設定用於其判別後特殊判別聲音持續的秒數，但最後還是會發出傳真訊號

操作步驟

- ① 按 Menu/Set 鍵再按 2,1,2 進入 F/T Ring Time 判別時間設定
- ② 按 ↑ 或 ↓ 鍵選擇 20、30、40 或 70 秒，再按 Menu/Set 鍵確認
- ③ 按 Stop/Exit 鍵恢復待機狀態

註：若即使在特殊判別聲音結束前電話已被掛斷，機器仍會依照您設定的秒數響完

4.方便接收模式(Easy Receive)設定

若設定成 On,手動時,若有傳真進來,拿起分機只須等待幾秒鐘,待聽到一尖銳聲後,即可自動接收而不須至傳真機按"啓動"鍵或使用分機遙控接收模式(按*51)。若設定成 Semi,上述動作只在傳真機或經由傳真機 EXT.孔接出之分機電話產生作用,因此建議設定在 ON。

操作步驟

- ① 按 Menu/Set 鍵再按 2,1,3 進入 Easy Receive 方便接收模式設定
- ② 按 ↑ 或 ↓ 鍵選擇 On,Off 或 Semi，再按 Menu/Set 鍵確認
- ③ 按 Stop/Exit 鍵恢復待機狀態

5.接收文件縮印設定(Auto Reduction)

設定自動縮印調整傳真進來的資料倍率大小。

操作步驟

- ① 按 Menu/Set 鍵再按 2,1,5 進入 Auto Reduction 設定
- ② 按 ↑ 或 ↓ 鍵選擇 On 或 Off，再按 Menu/Set 鍵確認
- ③ 按 Stop/Exit 鍵恢復待機狀態

6.印字密度設定(Print Density)

設定機器列印時的碳粉密度。

操作步驟

- ① 按 Menu/Set 鍵再按 2,1,6 進入 Print Density 設定
- ② 按 ↑ 或 ↓ 鍵選擇列印較淡或較黑，再按 Menu/Set 鍵確認
- ③ 按 Stop/Exit 鍵恢復待機狀態

註：列印向 ↑ 按為較黑或向 ↓ 按為較淡

7.POLLING 接收及傳真設定(Polling)

此機具有 POLLING 功能，接收方可利用 POLLING 功能撥號並請求傳真方將傳真文件傳回本機器 (傳真方也必須具有 POLLING 功能且已將等待被傳回的文件設定完成)

接收方設定

操作步驟

- ① 按 Menu/Set 鍵再按 2,1,7 進入 Polling RX 設定
- ② 輸入傳送方的傳真機號碼
- ③ 按 Start 鍵

傳真方設定

操作步驟

- ① 放入文件
- ② 按 Menu/Set 鍵再按 2,2,6 進入 Polled TX 設定
- ③ 按 ↑ 或 ↓ 鍵選擇 On 或 Off(選擇 On)，再按 Menu/Set 鍵確認
- ④ 按 2 (文件掃描入記憶體)
- ⑤ 按 2
- ⑥ 按 Start 鍵開始掃描並等待對方訊號

3-3 傳送功能設定

使用前請先確認已將操作模式設定在 **Fax** 模式(燈亮)

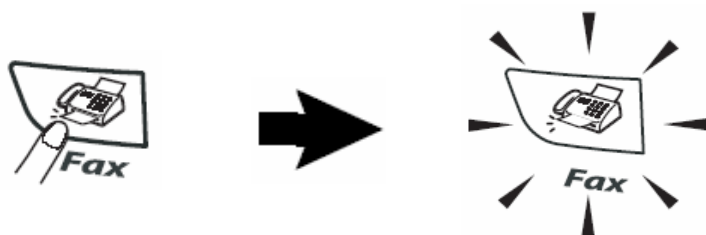

- 放紙方式: (ADF 自動送紙器一次最多 30 張)

將原稿面朝下、頭朝前放入送紙匣

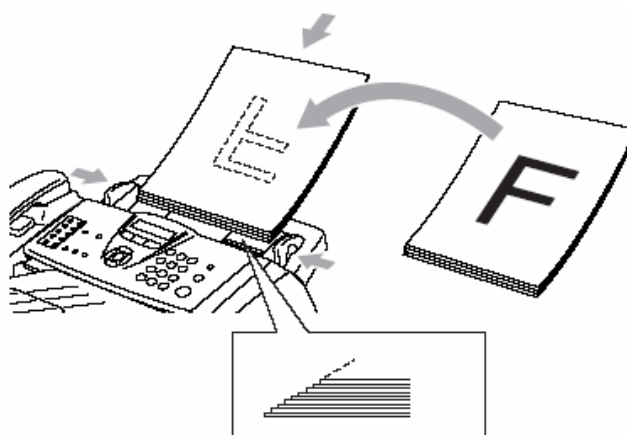

- 注意事項: 使用 ADF 送紙方式請勿使用下列紙張

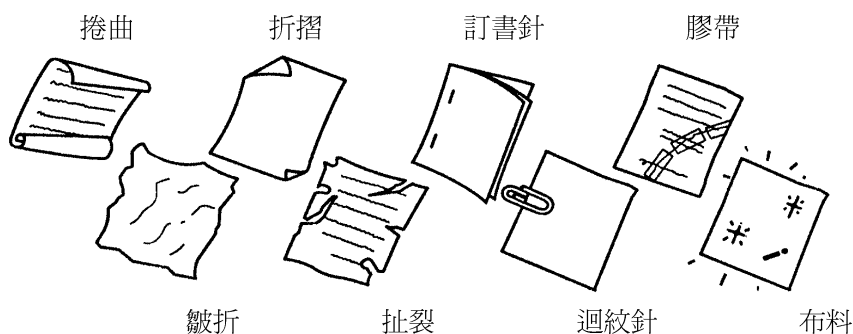

注意: 傳真文件中使用修正液時, 請確認修正液已完全乾燥再傳真

● 傳真使用方式：

1. 放入原稿(原稿面朝下，如右圖)

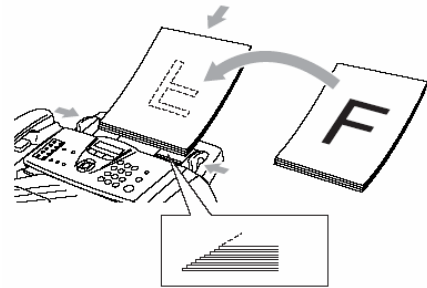

2. 使用下列各種撥號方式後傳真：

基本撥號方式

1) 直接撥號後按下 Start 鍵

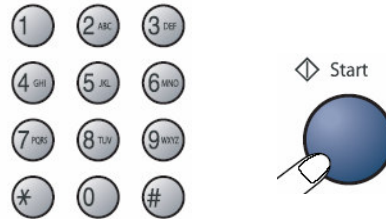

儲存鍵撥號方式

2) 單鍵撥號方式：直接按儲存單鍵後按 Start 鍵

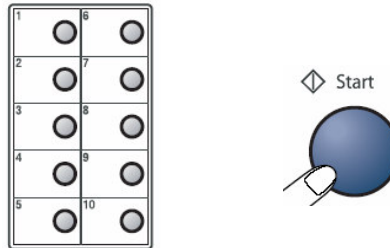

3) 雙鍵撥號方式：按 ↓ Search/Speed Dial 鍵再按 # 鍵後按儲存碼最後按 Start 鍵

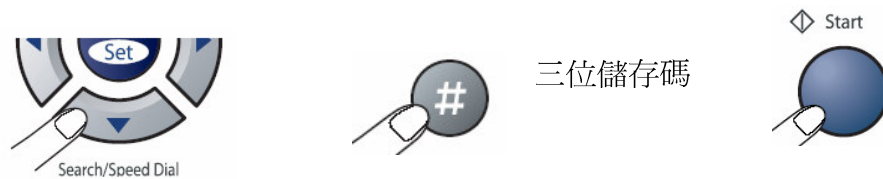

4) 搜尋方式：按 Search/Speed Dial 鍵再按 ↑ 或 ↓ 鍵或 ← 或 → 鍵搜尋後按下 Menu/Set 鍵最後再按下 Start 鍵

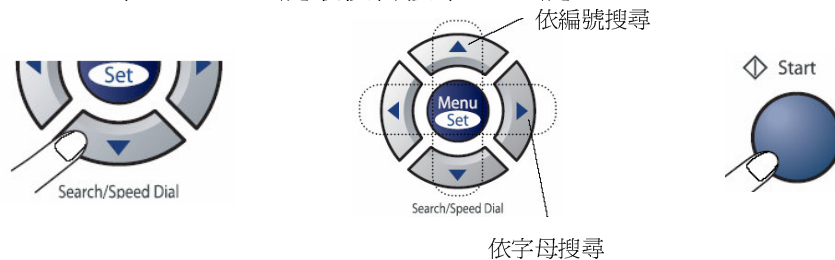

- ◆ 文件掃描入記憶體內，傳真機會自動撥號，若對方忙線中，則會自動重撥一次，若重撥仍無法傳成時，機器將自動列印報告通知您，您可省去等待重撥的時間
- ◆ 本機器的記憶體最多可儲存約 50 通傳真文件，且當您傳送或接收動作正在進行時，您仍可使用此功能。
- ◆ 若記憶體滿了，您已掃描的傳真文件會即時傳真出去而不會儲存於記憶體中

1. COVERPAGE 封面模式

若您選擇 COVERPAGE:ON 時，機器會在每次傳送後自動加上一張封面，並在封面上印出您(傳送方)的名稱及電話號碼、傳送頁數(含封面)，若您使用記憶自動撥號來撥號的話，接收方的資料也會顯示在封面上，您可選擇使用標準形式的封面或自訂封面內容。若選擇 COVERPAGE:OFF，則不會加上封面。您也可以只有在需要時才選擇 NEXT FAX ONLY(僅在下一份傳真上加封面)

註:公司行號 Station ID 必須先設定好才可使用此功能

● 每次傳送

操作步驟

- ① 按 Menu/Set 鍵再按 2,2,7 進入 Coverpg Setup 設定
- ② 按 ↑ 或 ↓ 鍵選擇 Coverpage : On(每次皆傳送)，再按 Menu/Set 鍵 (若取消請選擇 Off 不加上封面，再按 Menu/Set 鍵)
- ③ 若選擇 Coverpage : On 則繼續按 ↑ 或 ↓ 鍵選擇封面格式(標準 1-4 或自訂 5-6)，再按 Menu/Set 鍵確認
- ④ 按 2
- ⑤ 按 Stop/Exit 鍵

● 單次傳送

操作步驟

- ① 放入原稿
- ② 按 Menu/Set 鍵再按 2,2,7 進入 Coverpg Setup 設定
- ③ 按 ↑ 或 ↓ 鍵選擇 Next Fax:On，再按 Menu/Set 鍵
- ④ 按 ↑ 或 ↓ 鍵選擇封面格式(標準 1-4 或自訂 5-6)，再按 Menu/Set 鍵
- ⑤ 按數字鍵輸入 2 位數的總頁數，按 Menu/Set 鍵(00 表示不顯示頁數)
- ⑥ 按 2
- ⑦ 輸入傳真機號碼
- ⑧ 按 Start 鍵開始傳送

● 列印空白封面範例

操作步驟

- ① 按 Menu/Set 鍵再按 2,2,7 進入 Coverpg Setup 設定
- ② 按 ↑ 或 ↓ 鍵選擇 Print Sample，再按 Menu/Set 鍵
- ③ 按 Start 鍵開始列印

2.封面格式內容

標準的內定格式內容有 4 種(2 種自定模式)

- 1.Comment Off 無留言
- 2.Please Call 請回電
- 3.Urgent 緊急
- 4.Confidential 機密
- 5.自定
- 6.自定

● 自定留言內容

操作步驟

- ① 按 Menu/Set 鍵再按 2,2,8 進入 Coverage Msg 設定
- ② 按 ↑ 或 ↓ 鍵選擇 5、6，再按 Menu/Set 鍵
- ③ 輸入自訂留言內容，再按 Menu/Set 鍵
- ④ 按 2
- ⑤ 按 Stop/Exit 鍵

3.傳真解析度的調整

您可在傳真前先調整傳真的解析度按 Resolution 鍵，以達到接收方最好的效果

明暗度調整

內定值為 Auto(自動偵測)，但若原稿太淡時，請用 Light 傳送，反之則用 Dark

操作步驟

- ① 放入原稿
- ② 按 Menu/Set 鍵再按 2,2,1 進入 Contrast 設定
- ③ 按 ↑ 或 ↓ 鍵選擇 Auto ,Light 或 Dark，再按 Menu/Set 鍵
- ④ 按 2
- ⑤ 輸入傳真機號碼
- ⑥ 按 Start 鍵開始傳送

解析度調整

您可於傳真前連續按 Resolution 鍵選擇所有要傳真的解析度或進入功能設定解析度

螢幕出現選項	使用時機
Standard 標準	預設值，適合一般大部份文件

Fine 細字	字體較小時，傳送速度較慢
S.Fine (Super Fine) 超細字	有較密的圖或字，傳送速度更慢
Photo 圖片	有許多不同色階效果圖片，傳送速度最慢

當多張傳送時：

一般傳送時即時設定解析度

操作步驟

- ① 放入原稿
- ② 直接按面板的 Resolution 鍵依 LCD 螢幕來選擇解析度，再輸入傳真機號碼
- ③ 按 Start 鍵開始傳送

進入功能設定傳真用解析度

操作步驟

- ① 放入原稿
- ② 按 Menu/Set 鍵再按 2,2,2 進入 Fax Resolution 設定
- ③ 按 ↑ 或 ↓ 鍵選擇解析度，按 Menu/Set 鍵
- ④ 按 2
- ⑤ 再輸入傳真機號碼
- ⑥ 按 Start 鍵開始傳送

4.通訊協定模式設定

當傳真至國外發生問題時，您可試試此項功能看看

操作步驟

- ① 放入原稿
- ② 按 Menu/Set 鍵再按 2,2,9 進入 Overseas Mode 設定
- ③ 按 ↑ 或 ↓ 鍵選擇 On 或 Off(選擇 On)，按 Menu/Set 鍵
- ④ 按 2

- ⑤ 再輸入傳真機號碼
- ⑥ 按 Start 鍵開始傳送

5.傳真相容性設定

當傳真或接收發生因為電話線路的干擾或介面相容問題時，您可試試此項功能調整看看

操作步驟

- ① 按 Menu/Set 鍵再按 2,0,1 進入 Compatibility 設定
- ② 按 ↑ 或 ↓ 鍵選擇 Normal ,Basic，按 Menu/Set 鍵
- ③ 按 Stop/Exit 鍵

6.定時傳送

您可設定於每日特定時間傳送文件 (最多 50 通)

定時傳送

自定一傳送時間傳送文件

操作步驟

- ① 放入原稿
- ② 按 Menu/Set 鍵再按 2,2,3 進入 Delayed Fax 設定
- ③ 輸入您想傳真的時間而後再按 Menu/Set 鍵
- ④ 按 2 (文件掃描入記憶體)
- ⑤ 按 2
- ⑥ 再輸入傳真機號碼
- ⑦ 按 Start 鍵啟動

批次定時傳送

開啓批次定時傳送功能，機器會在定時傳送前自動排序，將記憶體內預定於同一時間傳送至同一傳真號碼的文件，當作同一份文件傳送。

操作步驟

- ① 按 Menu/Set 鍵再按 2,2,4 進入 Batch TX 設定
- ② 按 ↑ 或 ↓ 鍵選擇 On 或 Off，再按 Menu/Set 鍵
- ③ 按 Stop/Exit 鍵回待機狀態

3-4 取消工作

使用前請先確認已將操作模式設定在 **Fax** 模式(燈亮)

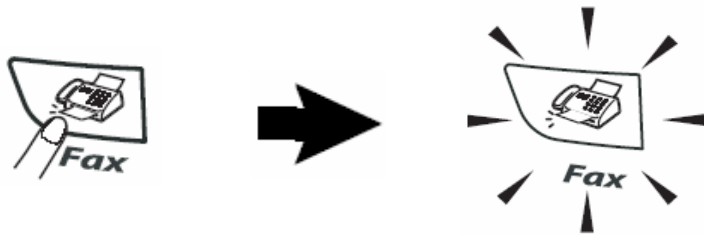

1. 取消目前正在傳送的工作：

操作步驟

- ① 螢幕出現正在傳送或撥號的工作
- ② 按 Stop/Exit 鍵
- ③ 按 1 (Clear) 停止傳送

2. 取消預定工作：

刪除記憶體內預備傳送的資料

(一般記憶傳送、傳真忙線重撥、定時傳送、群組傳送、順序同報、Polling....等)

操作步驟

- ① 按 Menu/Set 鍵再按 2,6 進入 Remaining Jobs 設定
- ② 螢幕顯示預定的工作內容 (如果沒有預定工作，顯示 No Jobs Waiting)
- ③ 按 ↑ 或 ↓ 鍵選擇選擇要取消的工作，再按 Menu/Set 鍵
(若只有一項工作要取消，請直接到步驟 4)
- ④ 按數字鍵 1 鍵確定取消，或按數字鍵 2 跳出(不取消)
- ⑤ 按 Stop/Exit 鍵回待機狀態

3-5 自動撥號鍵

使用前請先確認已將操作模式設定在 **Fax** 模式(燈亮)

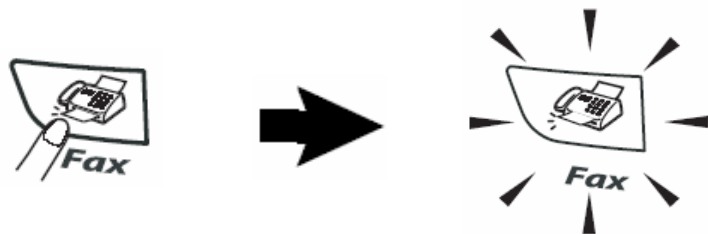

自動撥號是一種快速方便的撥號方式，經常使用的傳真號碼便可以將它儲存在機器的記憶體中利用這樣的設定來撥號。

1. 單鍵撥號鍵設定

最左方的按鍵區是單鍵撥號區，總共可設定 10 組號碼。若您有輸入對方名稱的話，當您按此區按鍵時，螢幕就會顯示對方的名稱及電話(傳真)號碼。

操作步驟

- ① 按 Menu/Set 鍵再按 2,3,1 進入 One-Touch Dial 設定
- ② 選擇單鍵撥號區中的其中一個鍵，輸入傳真/電話號碼(最多 20 字元)，再按 Menu/Set 鍵
註:若要暫停 3.5 秒時間請按 Redial/Pause 鍵
- ③ 輸入對方的公司名稱(最多 15 英文字)，再按 Menu/Set 鍵
- ④ 繼續按下一個單鍵號碼設定或按 Stop/Exit 鍵回待機狀態

2. 雙鍵撥號鍵設定

使用雙鍵撥號撥號時，您只須按 5 個按鍵(“Search/Speed Dial 鍵”+”#”+”3 位數組別代號 001-200”)，即可將號碼正確的撥出，總共可設定 200 組

操作步驟

- ① 按 Menu/Set 鍵再按 2,3,2 進入 Speed Dial 設定
- ② 輸入一組 3 位數的數字 001-200，再按 Menu/Set 鍵
- ③ 輸入傳真/電話號碼(最多 20 字元)，再按 Menu/Set 鍵
註:若要暫停 3.5 秒時間請按 Redial/Pause 鍵
- ④ 輸入對方的公司名稱(最多 15 英文字)，再按 Menu/Set 鍵
- ⑤ 繼續按下一組雙鍵號碼設定或按 Stop/Exit 鍵回待機狀態

3. 群組撥號鍵設定

若您經常必須將一份檔傳真到許多固定且不同的接收方，使用此功能您可節省許多時間，您只須要按下單鍵撥號區中已設定作一個群組的單鍵，即可傳真給設定在這群組內的不同接收方，最多可設定 8 群(1 群最大為 209 組)，但群組撥號鍵必須設定在一個沒有設定單鍵的單鍵中，且每個群組也必須是先將每一個單鍵或雙鍵先設定好再利用下列的步驟將這些單、雙鍵設定在一群中。

操作步驟

- ① 按 Menu/Set 鍵再按 2,3,3 進入 Setup Groups 設定
- ② 按一個還沒有用到的單鍵之一作群組撥號儲存鍵
- ③ 用數字鍵輸入群組代號(1-8)，再按 Menu/Set 鍵 例:GO 1- GO 8
- ④ 輸入欲儲存成一群的單鍵或雙鍵
(依序按欲作為一群的"儲存單鍵"或"Search/Speed Dial 雙鍵撥號+儲存碼")，再按 Menu/Set 鍵
- ⑤ 輸入群組名稱(最多 15 個字英文字)，按 Menu/Set 鍵確認
- ⑥ 按 Stop/Exit 鍵回待機狀態

4.更改單鍵/雙鍵撥號鍵內容

操作步驟

- ① 按 Menu/Set 鍵再按 2,3, 按 1 進入 One-Touch Dial 設定(單鍵),
或按 2 進入 Speed Dial 設定(雙鍵)
- ② 按入要更改的單鍵/雙鍵代號
- ③ 用數字鍵按 1 確定更改或按 2 放棄更改
- ④ 輸入新的電話號碼, 再按 Menu/Set 鍵
註:若要清除, 請按 Stop/Exit 鍵
若要取代, 請將游標移動到要更改的地方後鍵入新的字元
- ⑤ 輸入對方的公司名稱(最多 15 英文字), 再按 Menu/Set 鍵
- ⑥ 續按下一個單鍵號碼或雙鍵代號或按 Stop/Exit 鍵回待機狀態

5.順序同報 (一份文件可即時傳真到很多地方)

當放好要傳真的文件後,每按完 1 組號碼便按下 Menu/Set 鍵一次,最後按 Start 開始傳送,此功能不同於群組撥號方式的固定式,您可每次選擇不同的號碼撥號,包括 10 組單鍵撥號、200 個雙鍵撥號及 50 個直接輸入撥號,最多可達 260 組。若同報中有發生忙線情況,機器會自動重撥。若要停止某一個正在撥號的傳送動作,請按 Stop/Exit 後按 1 取消現正在傳送的工作。

3-6 列印報告

使用前請先確認已將操作模式設定在 **Fax** 模式(燈亮)

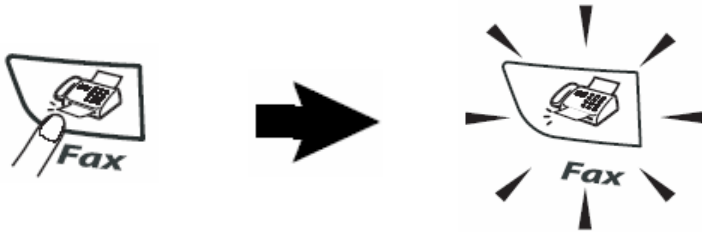

1. 傳真狀況報告

若啓動此功能，將在每次傳真完畢後，不論成功與否，都會印出一張傳真驗證報告，告訴您的傳真日期、時間及傳真通訊狀況(成功、忙線...或是有某幾頁失敗、中斷干擾)，若您沒有啓動此功能，此機器只有在傳真通訊發生問題的時後才會印出報告。

如果您要分辨傳真內容，可以選擇 **Off+Image** 或 **On+Image**，將會印出原稿的部份首頁內容

操作步驟

- ① 按 **Menu/Set** 鍵再按 2,4,1 進入 **Transmission** 設定
- ② 按 **↑** 或 **↓** 鍵選擇 **On** 或 **Off** 或 **On+Image** 或 **Off+Image**，按 **Menu/Set** 鍵
- ③ 按 **Stop/Exit** 鍵回待機狀態

註:

Off: 只有在傳真通訊發生問題的時後才會印出報告

Off+Image: 在傳真通訊發生問題的時後會印出報告時並在報告上加印文件的部份內容，以分辨是那筆傳真內容(建議使用此選項)

On: 每次傳真完畢後，不論成功與否，都會印出一張傳真驗證報告

On+Image: 每次傳真完畢後，不論成功與否，都會印出一張傳真驗證報告，並在報告上加印文件的部份內容，以分辨是那筆傳真內容

2.列印一段固定時間的傳真活動報告

您可以利用此功能固定於一段時間後(6,12,24 小時或 2,7 天)，定時印出最近的通訊記錄

操作步驟

- ① 按 Menu/Set 鍵再按 2,4,2 進入 Journal Period 設定
- ② 按 ↑ 或 ↓ 鍵選擇(OFF, Every 50 Faxes,6,12,24 小時或 2,7 天)，按 Menu/Set 鍵
- ③ 若選擇 7 天的話再按 ↑ 或 ↓ 鍵選擇一週中的星期一 ~ 星期日，再按 Menu/Set 鍵
- ④ 輸入開始計算的時間(24 小時制)，如下午 3:25 輸入 1525，再按 Menu/Set 鍵
- ⑤ 按 Stop/Exit 鍵回待機狀態

3.列印最後一通的傳真驗證報告

操作步驟

- ① 按 Reports 鍵
- ② 按 ↑ 或 ↓ 選擇 1.Transmission，再按 Menu/Set 鍵開始列印

4.列印輔助說明報告

操作步驟

- ① 按 Reports 鍵
- ② 按 ↑ 或 ↓ 選擇 2.Help List，再按 Menu/Set 鍵開始列印

5.列印儲存之快速撥號電話內容

操作步驟

① 按 Reports 鍵

② 按 ↑ 或 ↓ 選擇 3.Quick-Dial，再按 Menu/Set 鍵開始列印

6.列印傳真活動報告表

列印最近的傳真活動報告，TX 表傳出，RX 表接收

操作步驟

① 按 Reports 鍵

② 按 ↑ 或 ↓ 選擇 4.Fax Journal，再按 Menu/Set 鍵開始列印

7.列印所有設定的功能表

操作步驟

① 按 Reports 鍵

② 按 ↑ 或 ↓ 選擇 5.User Settings，再按 Menu/Set 鍵開始列印

第四章 影印機功能

4-1 使用 ADF 送紙匣影印

使用前請先確認已將操作模式設定在 **Copy** 模式(燈亮)

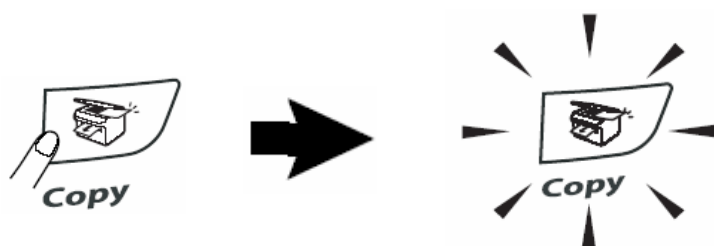

- 您可將此台 MFC-7220 當成一台影印機，一次影印最多 99 張
- 放紙方式:原稿面朝下、頭朝前放入 ADF 自動送紙器(如下圖)

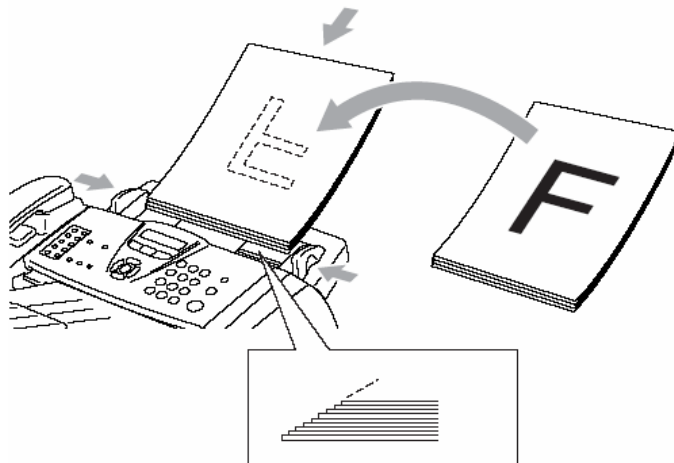

- 可列印區域 (約紙張邊緣上下 3mm 及左右 4mm 內):

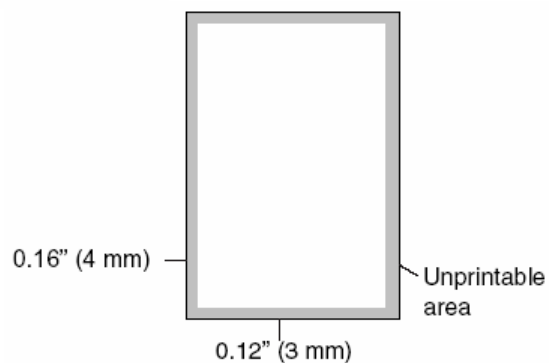

4-2 基本影印方式

1. 單張影印

操作步驟

- ① 按 Copy 鍵使其燈亮並將原稿面朝下、頭朝前放置於 ADF 送紙器上
- ② 按 Start 鍵

2. 多張影印

操作步驟

- ① 按 Copy 鍵使其燈亮並將原稿面朝下、頭朝前放置於 ADF 送紙器上
- ② 輸入要影印的份數(00-99)
- ③ 按 Start 鍵

注意: 當正在影印時，請勿拉動要影印的原稿，若要停止影印請按”Stop/Exit”鍵

OUT OF MEMORY

OUT OF MEMORY 訊息

假如記憶體滿了，當您在影印時螢幕會出現 OUT OF MEMORY

若當您在掃描時出現 OUT OF MEMORY，請按 Stop/Exit 取消

4-3 各種影印功能設定及影印方式

使用前請先確認已將操作模式設定在 **Copy** 模式(燈亮)

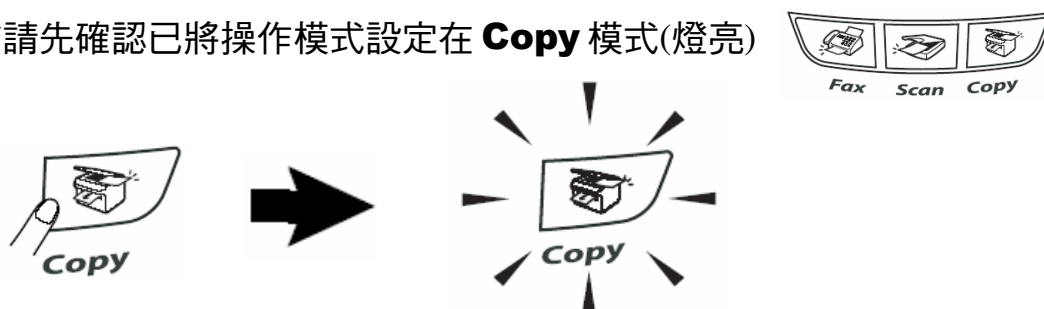

您可一次影印最多 99 張文件

若有需要時，您可以很方便的在做影印前先設定功能選項 **Options** 鍵，這個按鍵為暫時性設定，設定完的下一次影印生效，您若轉換到其他操作模式(Fax、Scan)，便會清除所有暫時性設定。



1. 放大及縮小的影印

操作步驟

- ① 按 **Copy** 鍵使其燈亮並將整份原稿面朝下、頭朝前放入送紙匣
- ② 輸入要影印的份數(01-99)
- ③ 按 **Options** 鍵
- ④ 按 **↑** 或 **↓** 選擇 **Enlarge/Reduce** 後再按 **Menu/Set** 鍵
- ⑤ 按 **↑** 或 **↓** 選擇改變直到您選定好要放大或縮小的比例 (100%、104%、141%、200%、Auto、Custom(50-200%)、50%、70%、78%、83%、85%、91%、94%、97%)，若您選擇 **Custom** 微調，請按 **Menu/Set** 鍵後繼續輸入要放大或縮小的比例(25-400%)後再按 **Menu/Set** 鍵。
- ⑥ 按 **Start** 鍵開始影印

2. 原稿文件類別調整

Auto 自動調整-內定值自動調整

Text 文字-當原稿只有文字時，請選擇此模式

Photo 圖片-當原稿為圖片時，請選擇此模式

操作步驟

- ① 按 **Copy** 鍵使其燈亮並將整份原稿面朝下、頭朝前放入送紙匣
- ② 輸入要影印的份數(00-99)
- ③ 按 **Options** 鍵
- ④ 按 **↑** 或 **↓** 選擇 **Quality** 後再按 **Menu/Set** 鍵
- ⑤ 按 **↑** 或 **↓** 選擇 **Auto** 或 **Text** 或 **Photo** 後按 **Menu/Set** 鍵
- ⑥ 按 **Start** 鍵開始影印

3. 排序式影印

操作步驟

- ① 按 **Copy** 鍵使其燈亮並將整份原稿面朝下、頭朝前放入送紙匣
- ② 輸入要影印的份數(00-99)
- ③ 按 **Options** 鍵後按 **↑** 或 **↓** 選擇 **Stack/Sort** 後按 **Menu/Set** 鍵
- ④ 按 **↑** 或 **↓** 選擇 **Stack**(堆疊式)或 **Sort**(排序式)後按 **Menu/Set** 鍵
- ⑤ 按 **Start** 鍵開始影印

Stack(堆疊式)、Sort(排序式)示意圖：

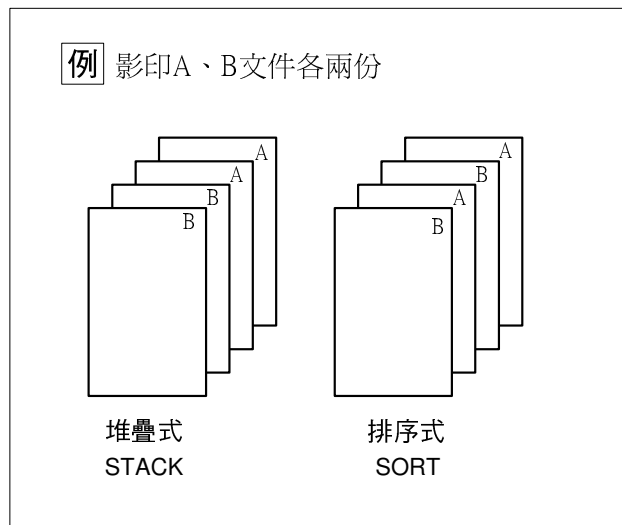

4. 調整影印濃淡度後影印

操作步驟

- ① 按 Copy 鍵使其燈亮並將整份原稿面朝下、頭朝前放入送紙匣
- ② 輸入要影印的份數(00-99)
- ③ 按 Options 鍵
- ④ 按 ↑ 或 ↓ 選擇 Contrast 後再按 Menu/Set 鍵
- ⑤ 按 ↑ 選擇深一些或 ↓ 選擇淡一些後按 Menu/Set 鍵
- ⑥ 按 Start 鍵開始影印

5. 4 in 1 四合一影印、2 in 1 二合一影印

4 in 1 四合一影印：列印四頁合於一頁的文件

2 in 1 二合一影印：列印二頁合於一頁的文件

操作步驟

- ① 按 Copy 鍵使其燈亮並將整份原稿面朝下、頭朝前放入送紙匣

② 輸入要影印的份數(00-99)

③ 按 Options 鍵後按 ↑ 或 ↓ 選擇 Page Layout 後按 Menu/Set 鍵

④ 按 ↑ 或 ↓ 選擇 2 in 1(P)、2 in 1(L)、4 in 1(P)、4 in 1(L)、OFF 後按 Menu/Set 鍵

⑤ 按 Start 鍵開始影印

註：(P)代表 Portrait 縱向列印、(L)代表 Landscape 橫向列印

2 in 1(P):-二合一縱向列印、2 in 1(L):二合一橫向列印、4 in 1(P):四合一縱向列印、4 in 1(L):四合一橫向列印

4 in 1 四合一影印、2 in 1 二合一影印列印輸出示意圖：

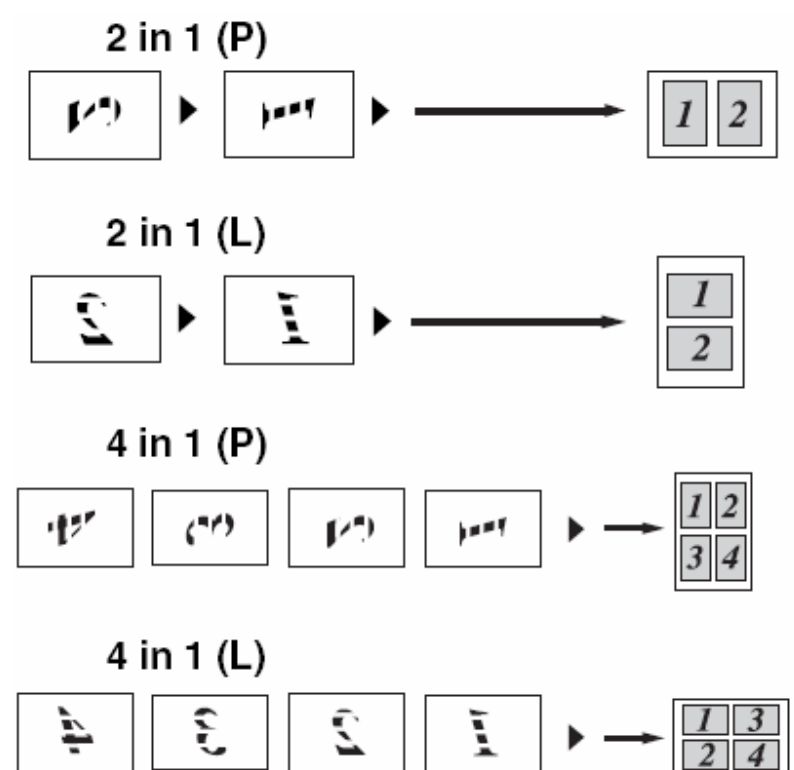

4-4. 更改影印功能內定值操作方法

使用前請先確認已將操作模式設定在 **Copy** 模式(燈亮)

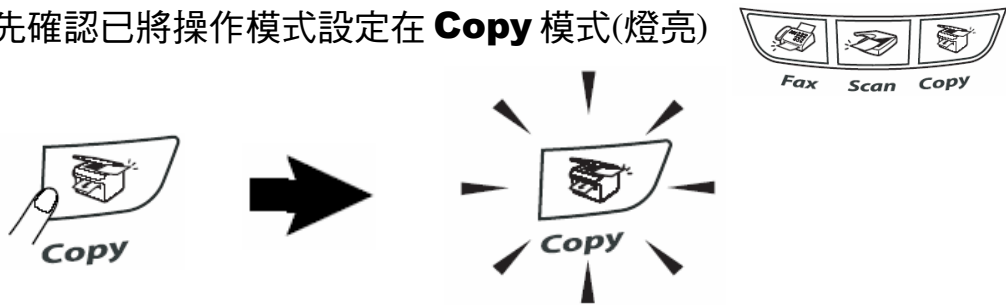

按 **Menu/Set** , 3 項目更改影印功能內定值(原稿檔類別、明暗度), 這些設定若更改則會一直維持到下次更改為止。

方法：當選擇進入一個影印功能設定項目中, 您可按 **↑** 或 **↓** 更改設定, 後按 **Menu/Set** 鍵即設定完成, 而後按 **Stop/Exit** 回一般狀態。

1. 掃描文件類別設定(Copy Mode)

-- 內定值 AUTO

設定機器掃描文件的類型

PHOTO: 圖片、照片

TXT: 一般文字檔

AUTO: 自動調整

操作步驟

- ① 按 **Menu/Set** 鍵,3,1
- ② 按 **↑** 或 **↓** 選擇您要的文件類型(Photo、Text、Auto)
- ③ 按 **Menu/Set** 鍵
- ④ 按 **Stop/Exit** 鍵

2.掃描明暗度調整(Copy Contrast)

-- 內定值 - □□■□□ +

設定機器掃描文件時的明暗度

操作步驟

- ① 按 Menu/Set 鍵,3,2
- ② 按 ↑ 或 ↓ 選擇您要的影像明暗度(按 ↓ 較淺、按 ↑ 較深)
- ③ 按 Menu/Set 鍵
- ④ 按 Stop/Exit 鍵

第五章 更換碳粉匣及滾筒組

5-1.更換碳粉匣

當碳粉用盡警示燈亮起，螢幕顯示 TONER LOW 即表示碳粉即將用盡，請更換碳粉匣，出現 TONER LIFE END 即表示碳粉已用盡，機器將停止運作直到您更換好新碳粉匣。

※請確實依下列步驟更換碳粉匣

1 依圖示打開前蓋，而後取出滾筒座。(依下圖)

- 請確定前蓋已完全開啓。
- 建議您在一較大桌子上更換碳粉並墊一份舊報紙，以避免溢出的少許碳粉污染環境。

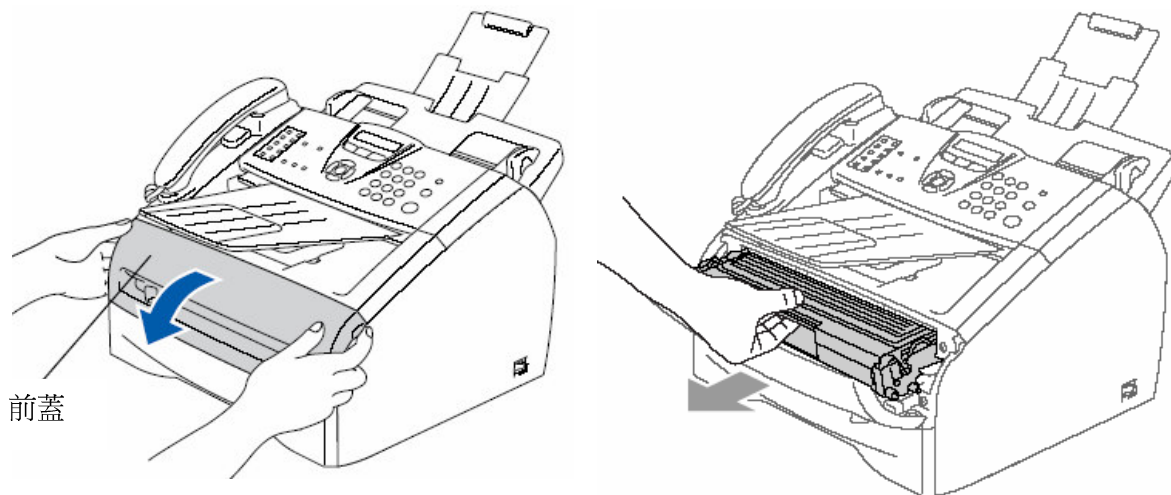

注意：

當您取出滾筒時，機器內部有一些零件的溫度非常高，請勿接觸到此部份。(右圖)

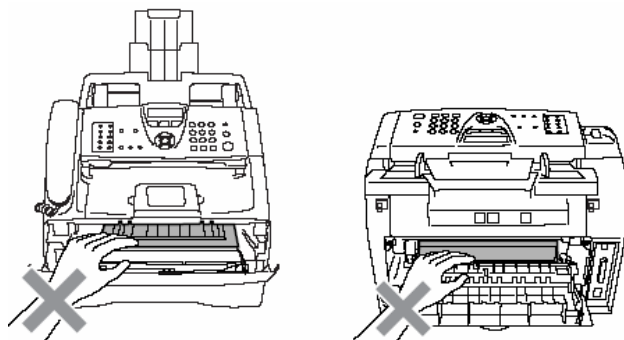

注意：

爲了避免傷害機器，當您取出滾筒時機器內部的電子接點請勿觸碰。(右圖)

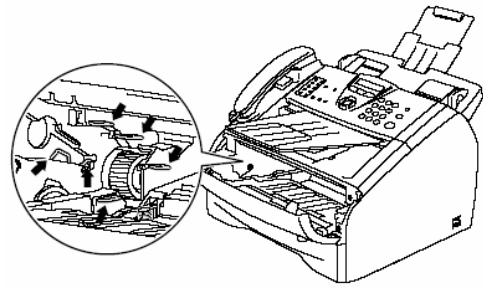

2.依圖示方向壓下碳粉匣左側藍色桿後取出碳粉匣。

左側藍色桿

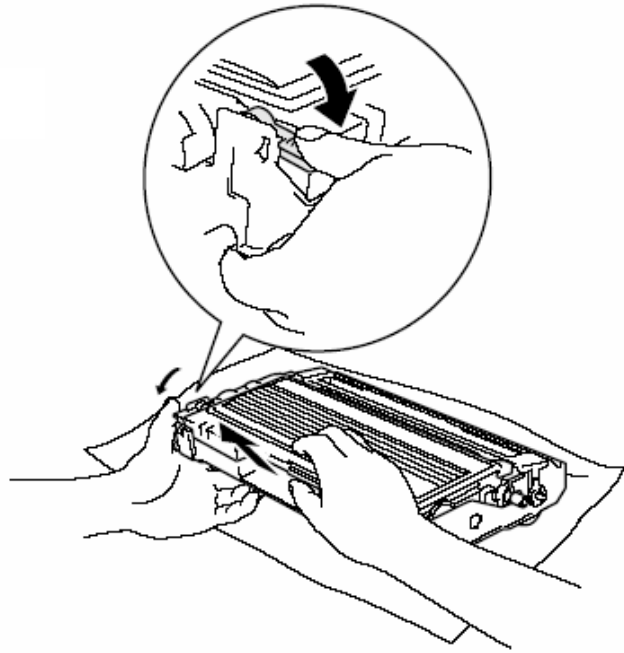

注意：

爲了確保列印品質，當您取出舊碳粉匣後圖示畫 **X** 的區域請勿觸碰。

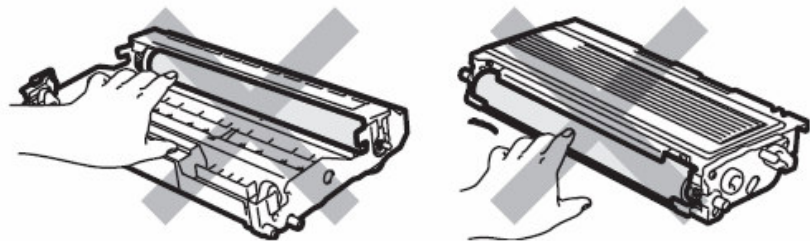

3.將新的碳粉匣從包裝袋中取出，並將舊的碳粉匣放入包裝袋中。

注意:請使用原廠"brother TN-350"碳粉匣才能確保高品質列印，若使用非 brother 原廠之碳粉而導致的機器故障則公司不提供保固。

4.左右搖晃新碳粉匣五、六次。

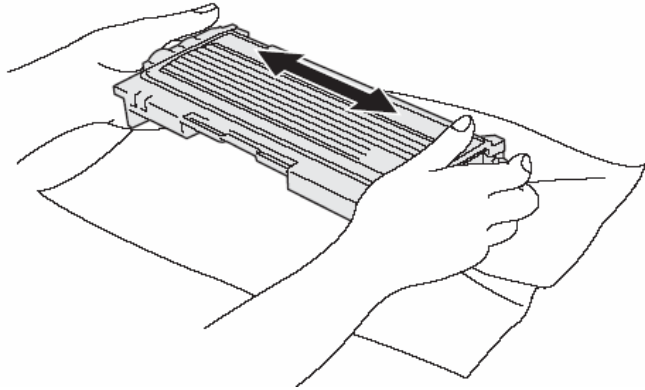

5.取下保護上蓋。

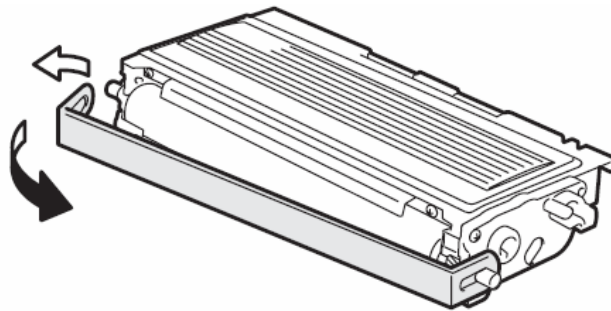

6.將碳粉匣依圖示方式放入滾筒座中(注意左側藍色桿必須確實卡入)

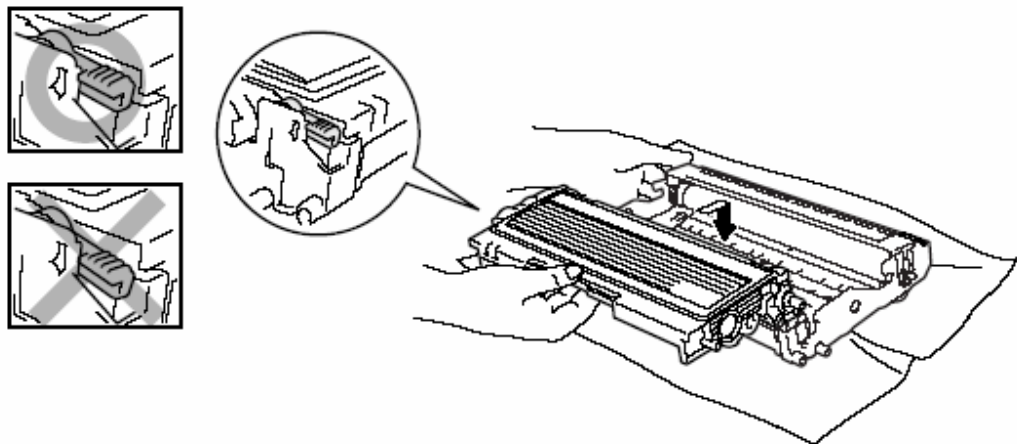

7.如圖左右來回清潔高壓線幾次,清潔後 TAB 需歸回原位。

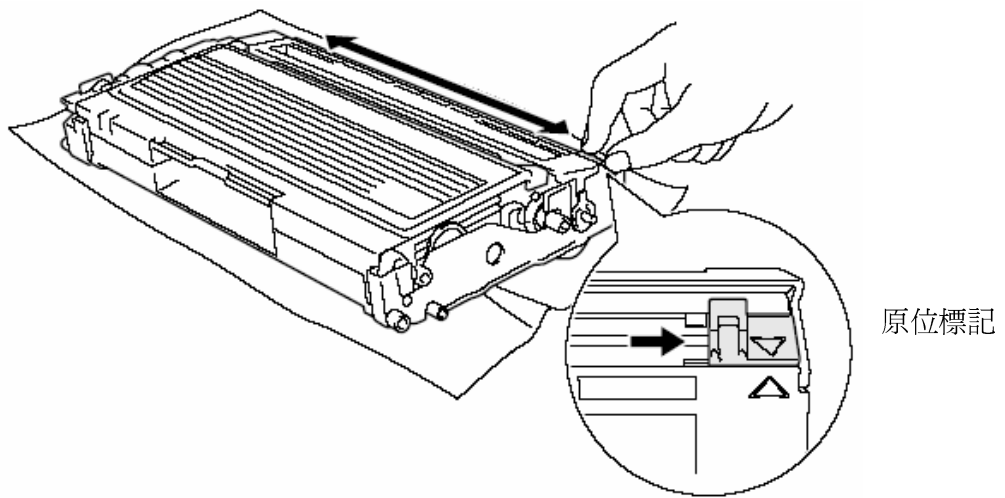

8.將滾筒組依圖示放入機器內並蓋上前蓋。

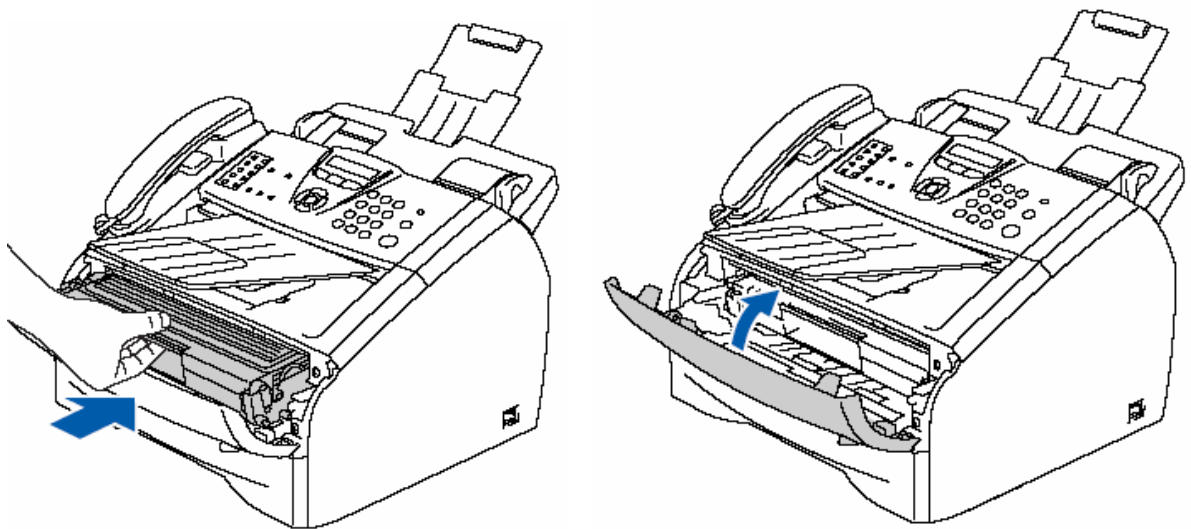

5-2.更換滾筒組

1.更換方法

當螢幕顯示 Change Drum Soon 或列印品質不良時即表示滾筒可能已有故障，請更換滾筒組。

滾筒組和碳粉同屬於消耗性耗材，有很多因素會影響滾筒組壽命，例如溫度、濕度、紙張樣式、碳粉及每次列印的張數...等，一般預估壽命大約 12000 張列印壽命，但實際使用可能會低於這個預估值，然而影響滾筒壽命的因素非常多，我們並不能對您提供一定的保證使用張數，因此建議您使用原廠碳粉並保持乾淨少塵的環境及適當的通風較能確保滾筒組的壽命。

※請確實依下列步驟更換滾筒組

1.打開前蓋，而後取出舊的滾筒座。

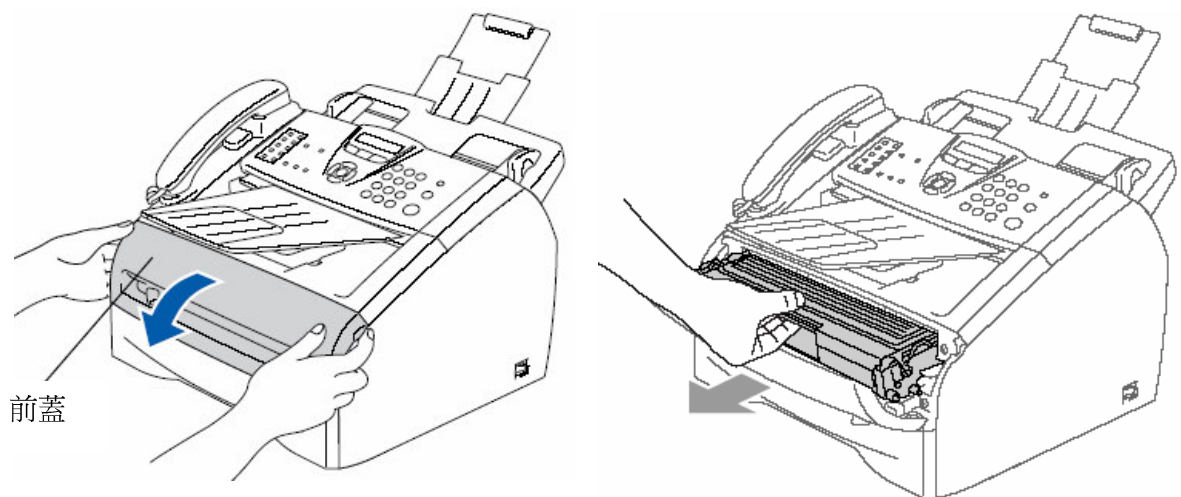

注意:

當您取出滾筒時，機器內部有一些零件的溫度非常高，請勿接觸到此部份。(右圖)

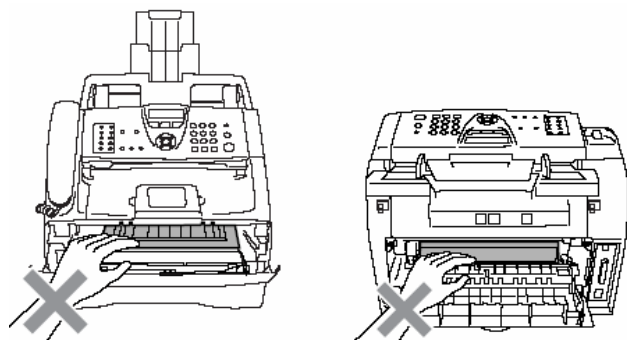

注意：

爲了避免傷害機器，當您取出滾筒時機器內部的電子接點請勿觸碰。(右圖)

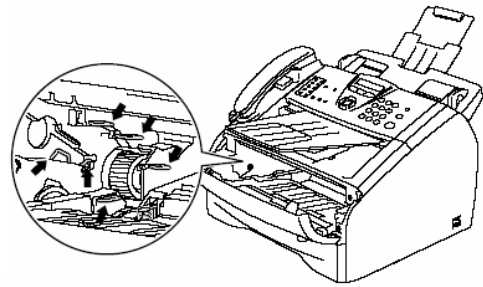

2.將碳粉匣取出

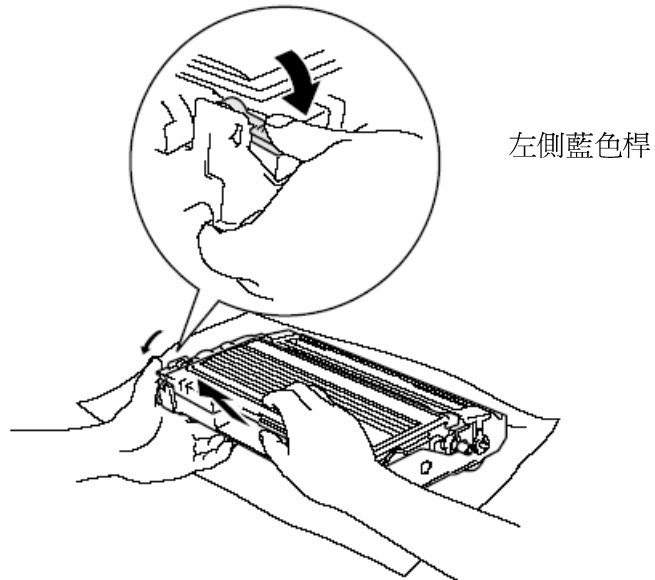

3.將新的滾筒組從包裝袋中取出，並裝入原使用的碳粉匣，將舊的滾筒組放入包裝袋中。
(注意左側藍色桿必須確實卡入)

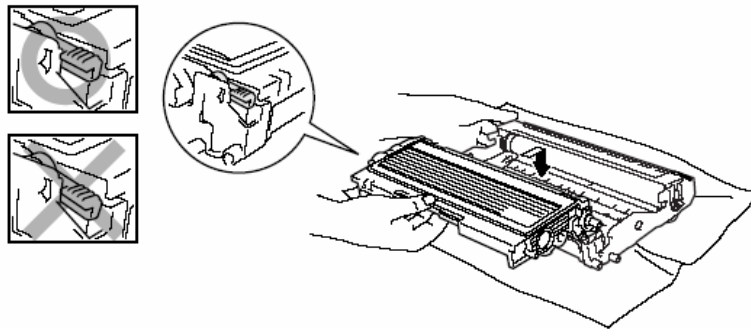

4.放入新滾筒組後，請先不要蓋上前蓋。

Replace Drum?

5.按"Options"鍵，螢幕出現：

1.Yes 2.No

6.按"1"，等待螢幕出現 ACCEPTED 後，蓋上前蓋，熱機後更換完畢

2.檢查滾筒壽命的方法: 參考值

操作步驟

- ① 按 Menu/Set 鍵,4,3
- ② 螢幕出現 :
- ③ 按 Stop/Exit 鍵

Drum Life Remaining:70%

3.檢查滾筒列印張數:

操作步驟

- ① 按 Menu/Set 鍵,4,2
- ② 按 ↑ 或 ↓ 選擇您要查詢張數類型(Copy、Print、List/Fax)
- ③ 按 Stop/Exit 鍵

4.檢視機器機號:

操作步驟

- ① 按 Menu/Set 鍵 4,1
- ② LCD 出現機號
- ③ 按 Stop/Exit 鍵

第六章 一般保養及故障排除

6-1. 一般保養

清潔掃描系統及機器內部:

1. 請關閉機器電源開關後拔除電源線。
 2. 使用棉布清潔機器外觀。
 3. 打開控制面板蓋(依下圖)。
 4. 準備一塊棉質的乾布(可沾少許酒精)。
 5. 依下圖清潔白色壓條(上側)及透明玻璃片(下側)。
- 請勿使用有機溶劑清潔機器，否則會導致機器的損壞。

清潔時機:

當傳真、拷貝發生影像不清時，請清潔掃描系統及機器內部。

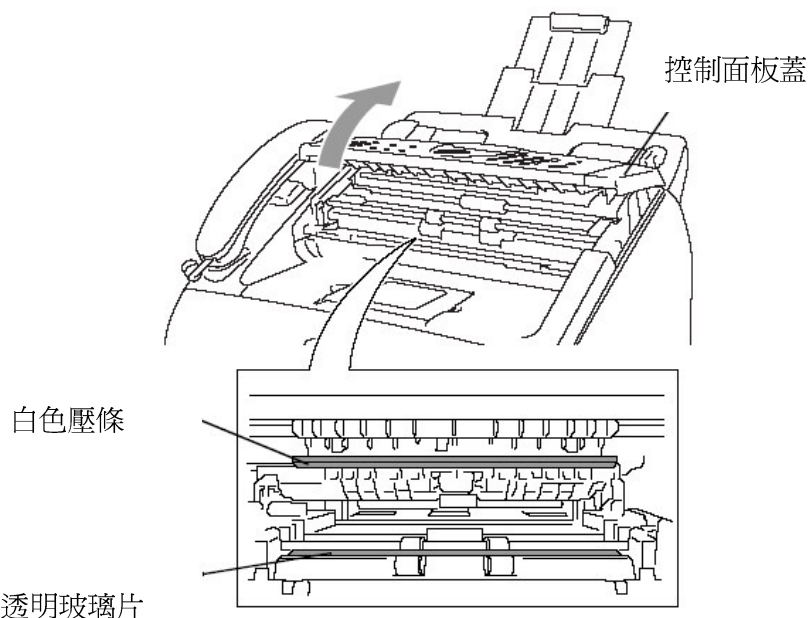

注意:

當您取出滾筒時，機器內部有一些零件的溫度非常高，請勿接觸到此部份。(右圖)

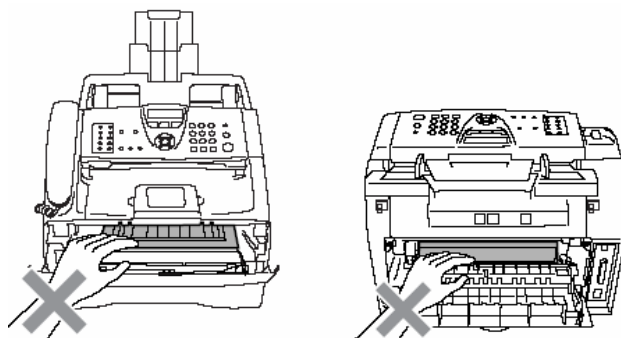

注意：

爲了避免傷害機器，當您取出滾筒時機器內部的電子接點請勿觸碰。(右圖)

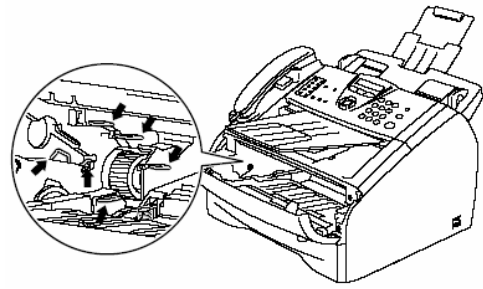

6.打開前蓋並取出滾筒組。

7.用乾淨的棉布清潔內部上方的雷射掃描玻璃(請不要沾上酒精)。(如圖)

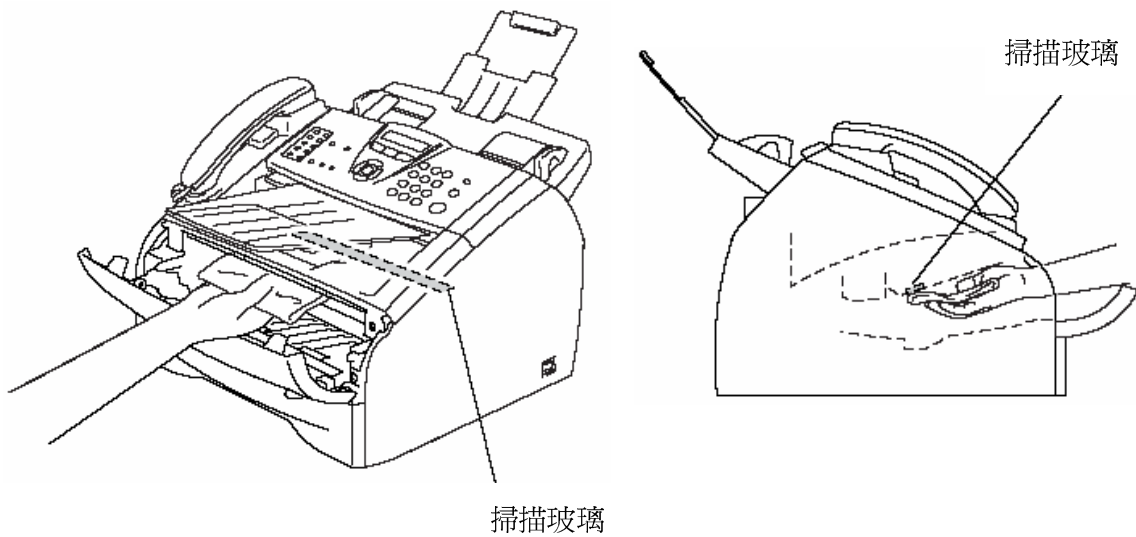

8.取出滾筒組並如圖左右來回清潔高壓線幾次,清潔後 TAB 需歸回原位。

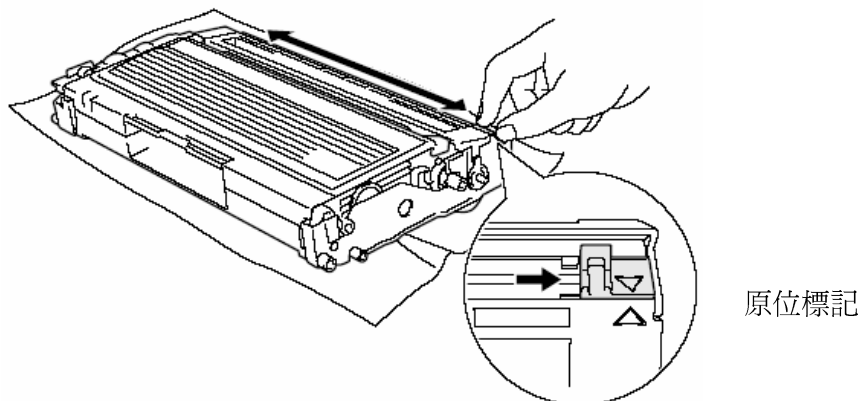

9.放回滾筒組並蓋上前蓋後插好電源線重新啓動電源開關。

注意:

- 請勿使用有機溶劑清潔機器，否則會導致機器的損壞。
- 請勿用手直接觸碰掃描玻璃。
- 請小心取出含碳粉的滾筒組，因少許溢出的碳粉可能使您的手及衣服汗損。

6-2. 夾紙的排除方法

一. 文件夾紙:

1. 打開控制面板蓋。



2. 取出文件(注意取出的方向-如下圖)。

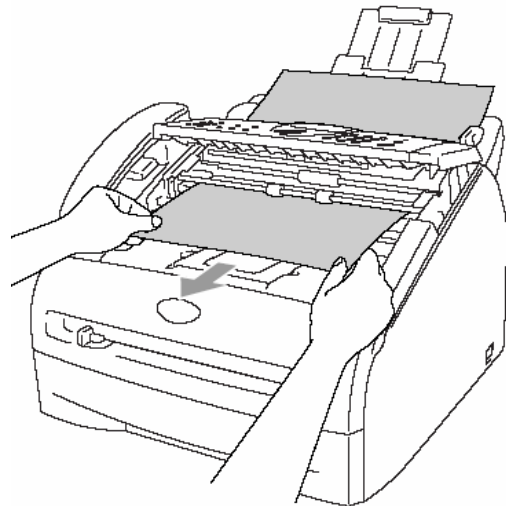

3. 蓋上控制面板蓋。

4. 按"Stop/Exit"鍵

二. 紙張夾紙:

假如發生紙張夾紙現象，您必須先確認紙張夾住的位置，而後處理問題

注意：(當您在處理夾紙問題時)

當您取出滾筒時，機器內部有一些零件的溫度非常高，請勿接觸到此部份。(右圖)

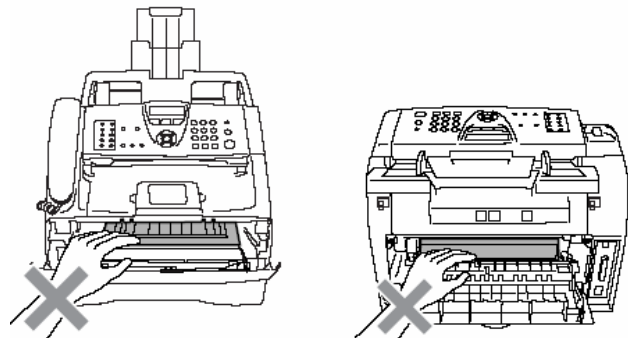

1. 若夾紙發生在機器內部附近：

1. 請先將紙匣取出。

3. 打開前蓋。

2. 慢慢的取出紙張(如下圖)。

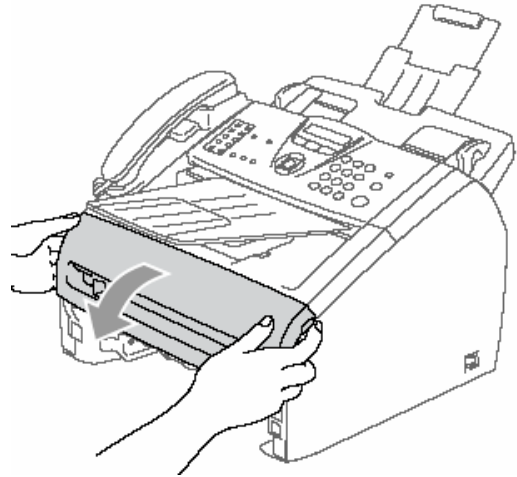
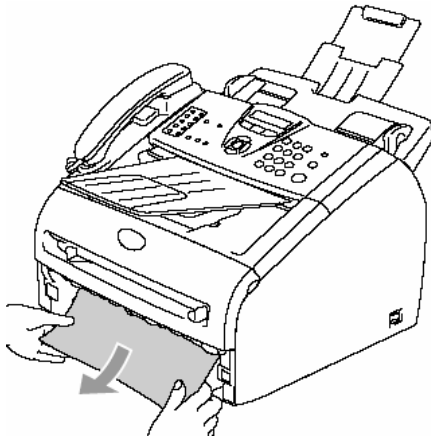

4. 將滾筒取出，
慢慢的將紙
張取出。(如
圖)

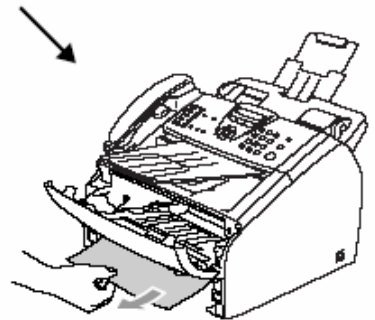
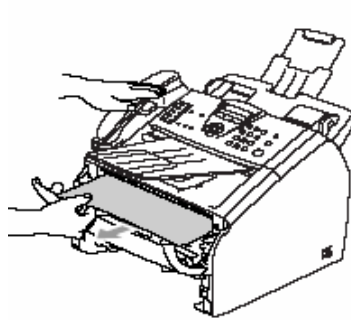
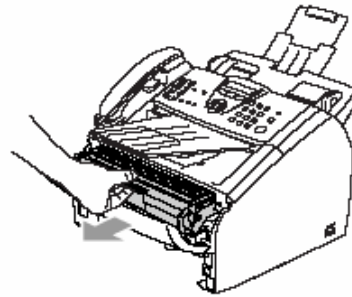

注意：

爲了避免傷害機器，當您取出滾筒
時機器內部的電子接點請勿觸碰。(右圖)

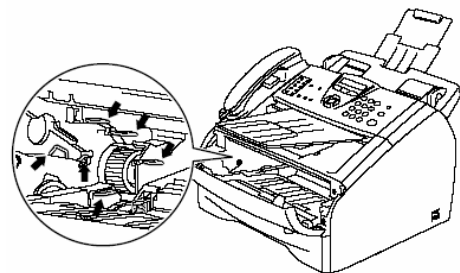

5. 放入滾筒並蓋好前蓋。

6. 放入紙匣。

2. 若夾紙發生在機器後方附近：

1. 請先打開前蓋。

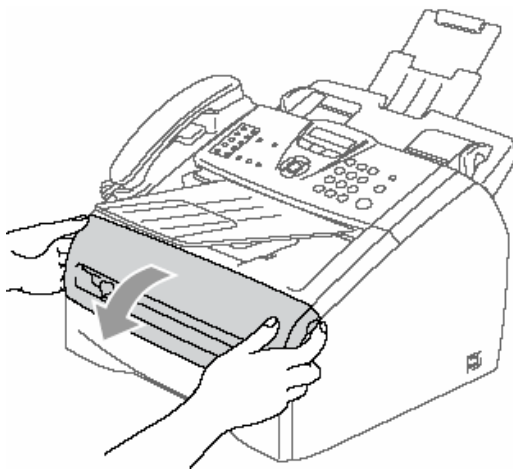

2. 取出滾筒組。

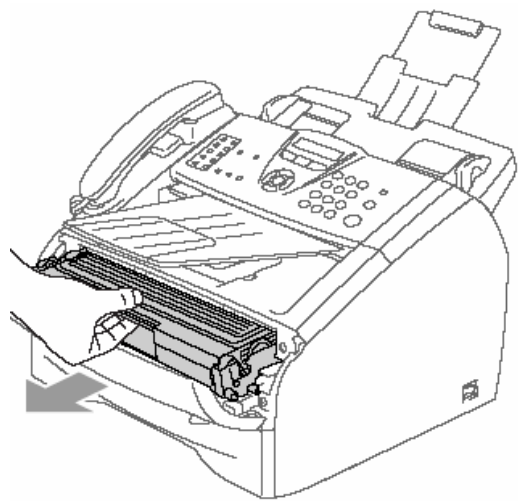

3. 打開後蓋。

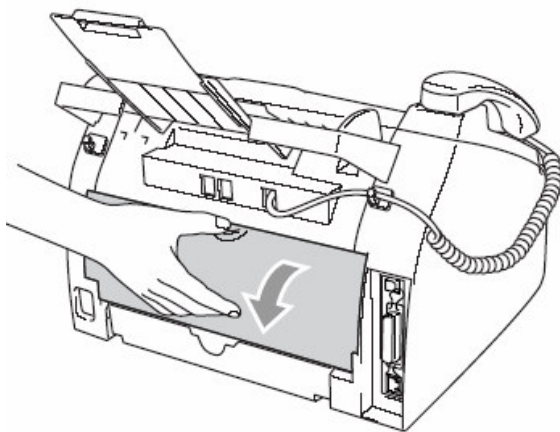

4. 拉開後方導紙蓋。

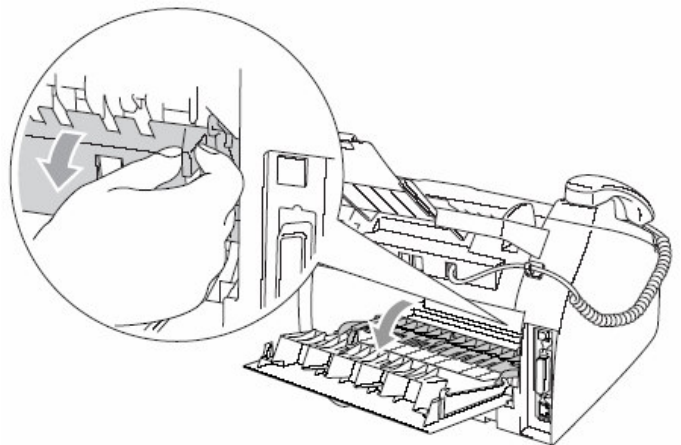

5.將紙張從加熱處取出，假如無法容易的取出，使用一手向下壓下藍色釋放桿，另一手慢慢的取出紙張。

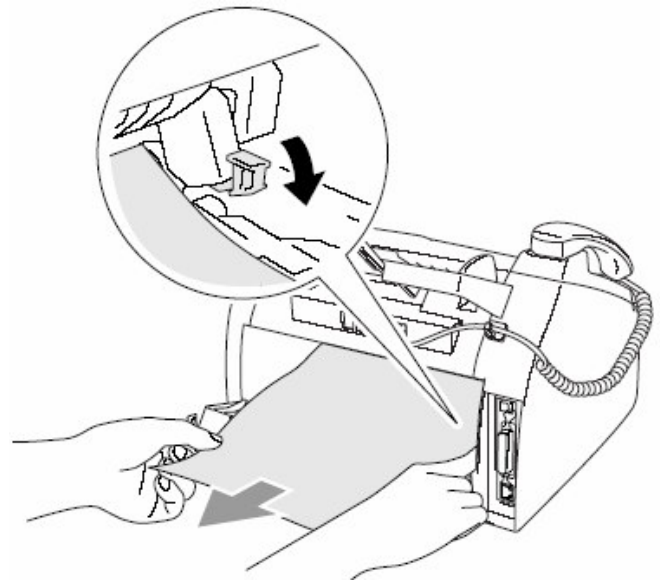

6.蓋好後蓋。

7.放入滾筒並蓋好前蓋。

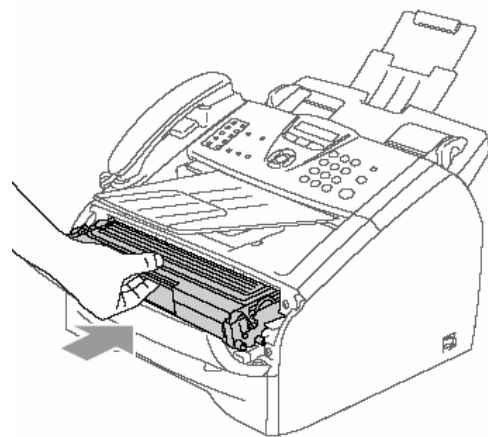

3. 若夾紙發生在滾筒組或碳粉匣處附近:

1.請先打開前蓋。

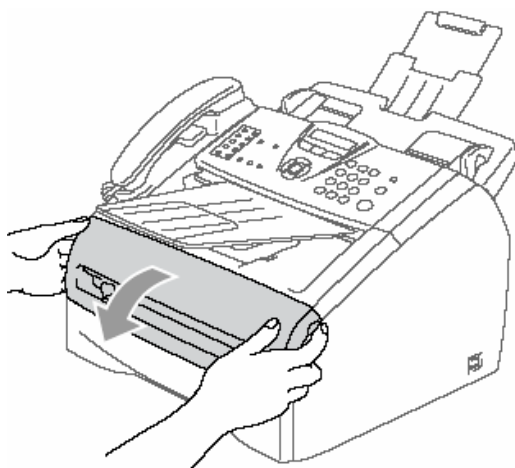

2.取出滾筒組。

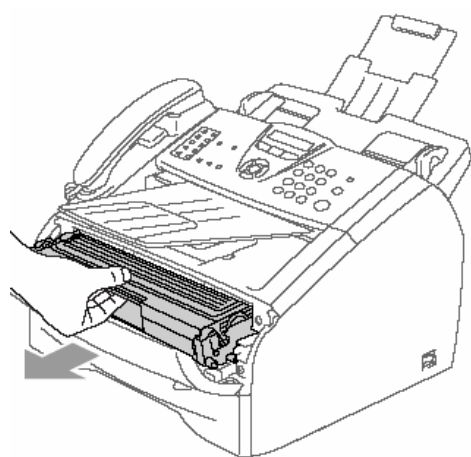

3.取出滾筒組後將碳粉匣取下並取出夾住的紙張。

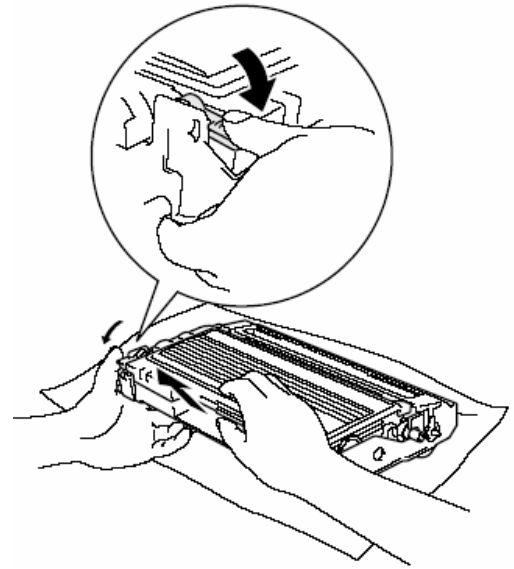

4.裝入原使用的碳粉匣。(注意左側藍色桿必須確實卡入)

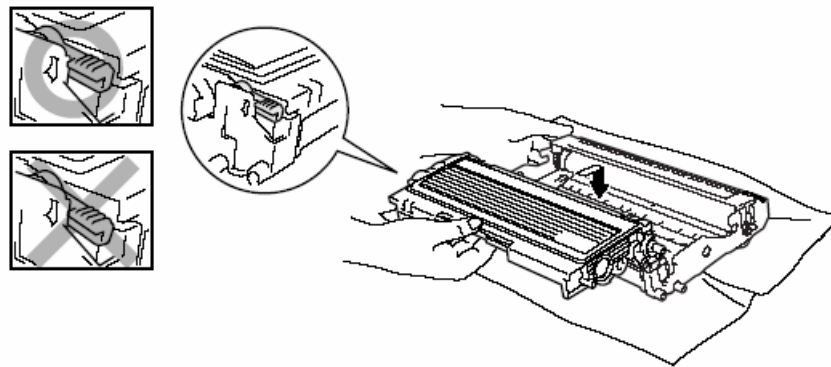

5.放入滾筒並蓋好前蓋。

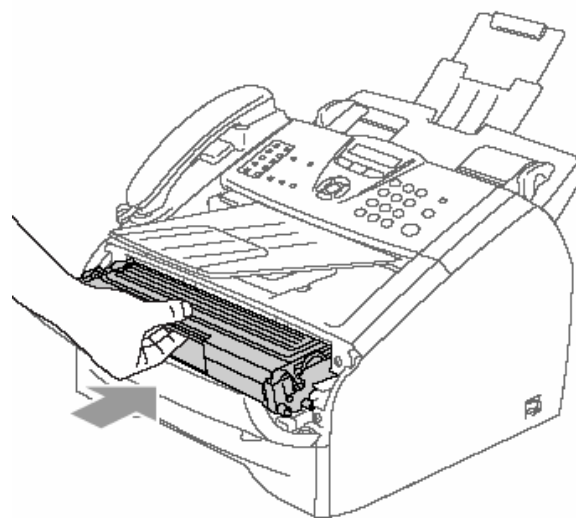

6-3. LCD 錯誤訊息問題排除

當機器發生錯誤時，控制面板上之LCD螢幕會出現錯誤訊息，請遵照排除方法排除故障。

螢幕顯示錯誤訊息

錯誤訊息	表示	可能發生原因	排除方法
Back Cover Open	後蓋未關	同左	請將後蓋關上
Change Drum Soon	更換滾筒	滾筒壽命即將用盡或 滾筒發生故障	請更換滾筒
Comm. Error	溝通錯誤	線路不良	請檢查電話線路
Connection Fail	連線失敗	使用Polling但對方未 有Polling功能	請確定雙方皆有Polling 功能
Cooling Down Wait for a while	溫度過高,請稍 待	使用量過多,滾筒連續 加熱過久	請稍待約20分鐘讓溫 度降低後恢復
Cover is Open	前蓋開啓	同左	請蓋好前蓋
Data Remaining	列印的資料留 在機器記憶體 內	列印的資料留在機器 記憶體內(當電腦下列 印指令,USB或印表機 排線連接不正常)	按Job Cancel鍵清除列 印工作,重新下列印指 令
Disconnected	無法連線	傳送時發生中斷	請檢查雙方傳真機並 試傳其他地方測試
Document Jam	檢查原稿	原稿未放置妥當或規 格不符	請先排除原稿卡紙後 重新裝入紙張
Dust on Drum	滾筒需要清潔	同左	請清潔滾筒組
Fail to Warm up	加熱器溫度太 低	同左	請先將電源關閉,確認 環境是否太熱或太

Unit is too Hot	加熱器溫度太高	同左	冷、必要時請開啓空調或室內暖氣後再重新再打開電源試試
Machine too Hot	熱器過熱	同左	請確認機器內部的風扇是否有動作，並注意散熱進出風處是否有阻檔物，將電源關閉後重新開啓一次看看，若錯誤依然存在，機器請放置約幾分鐘後再重新打開電源試試
No Cartridge	碳粉匣未正確安裝	同左	請安裝碳粉匣
No Paper Fed	紙匣內紙張用盡或紙張未放置好	同左	請將紙張裝入紙匣內並確定放置妥當後按”影印”鍵
No Response/Busy	沒有反應/忙線	傳真時對方並非傳真機或對方電話忙線使用中	確定對方為傳真機或稍後再撥
Not Registered	沒有註冊設定	單鍵或雙鍵並未註冊但按下單鍵或雙鍵	單鍵或雙鍵必須先註冊資料才可使用
Out of Memory	記憶體滿了	同左	當傳真或影印動作時按下Start鍵開始已掃描的頁次，也可按Stop/Exit鍵停止工作
Paper Jam Inside	紙張夾紙	機器內部夾紙	請取出夾紙紙張
Paper Jam Rear	紙張夾紙	機器後方處夾紙	請取出夾紙紙張

Paper Jam Tray	紙張夾紙	紙匣處夾紙	請取出夾紙紙張
Toner Life End	碳粉已用盡	同左	請更換碳粉匣
Toner Low	碳粉量稀少	碳粉即將用盡	請準備更換碳粉匣
Unable to Init. Unable to Print Unable to Scan	無法重置 無法列印 無法掃描	機器發生內部的機械 問題	將電源關閉後重新開 啓一次看看，若錯誤依 然存在，機器請放置約 幾分鐘後再重新打開 電源試試
Wrong Paper Size	檢查紙張尺寸	同左	請檢查紙張尺寸正確 性後按”影印”鍵

雷射傳真機

MFC-7220規格表

一般規格

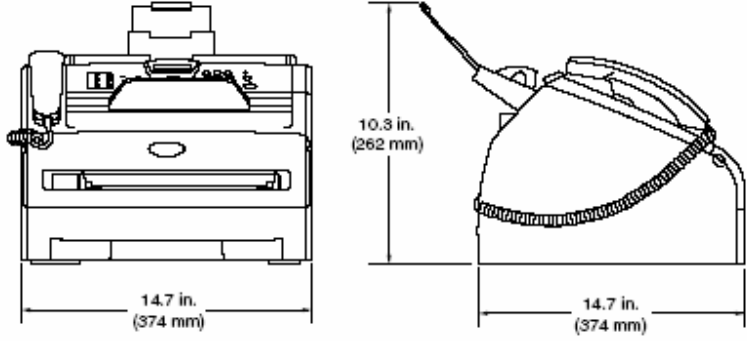
型式	精密桌上型雷射傳真機
記憶體	16 MB
ADF自動分頁器	最多30頁
紙匣紙張	250張
手動送紙匣	單張
列印方式	雷射式列印
LCD顯示	16字X1行
電源	110V(AC), 60 Hz
電源消耗	影印時：平均 475W 省電睡眠模式：平均 10W 待機：平均 80W
停電資料保留	1小時以上
機器尺寸	
重量	7.35 kg(不含碳粉和滾筒)
噪音	影印時:53 dBA 或以下 待機時:30 dBA 或以下
溫度	10°C – 32.5°C
濕度	操作時:20-80% 保存時:10-90%
紙張類型	普通紙,投影片,信封(使用單張送紙)
入紙紙張尺寸	A4,Letter,Legal, Executive, A5,A6,B5, B6 紙張重量:16-28 lb 最大紙匣容量:250張(20lb)
紙張輸出接紙盤	最多100張

影印機規格

彩色/黑白列印	黑白列印
原稿尺寸(寬)	147.3 – 215.9 mm
原稿尺寸(長)	100 – 356 mm
編輯影印	Stacks 堆疊式 或 Sorts 排序式,連續最多99張
放大縮小比例	50% - 200%
解析度	最大影印列印解析度 : 600 x 300 dpi 最大影印掃描解析度 : 200 x 300 dpi

傳真機規格

壓縮方式	MH,MR,MMR
相容性	ITU-T Group 3
傳送速率	14400 – 2400 bps ;自動轉換
原稿尺寸(寬)	147.3 – 215.9 mm
原稿尺寸(長)	100 – 356 mm
有效掃描記錄寬度	215.9 mm
有效列印寬度	215.9 mm
灰階	64階
明暗度控制	Automatic 自動,Light 較明,Dark 較暗
解析度控制	水平: 8 line / mm 垂直: 3.85 line / mm...標準(Standard) 7.7 line / mm ...細字、圖片(Fine、Photo) 15.4 line / mm ...超細字、圖片(S.Fine)
單鍵撥號	10 組
雙鍵撥號	200 組
自動重撥	1 次 (隔5分鐘)
自動接收(鈴聲)	0-4 聲
傳送時間/A4	6 秒
列印速度	20 ppm (brother標準樣式列印, 不包含取紙時間)

掃描器規格

掃描類型	黑白掃描
TWAIN相容	Yes(Windows® 98/98SE/Me/2000 Professional/XP/Windows NT® Workstation Version 4.0)
WIA 相容	Yes(Windows® XP)

文件尺寸	ADF 寬 : 147.3 – 215.9 mm ADF 長 : 100 – 356 mm
解析度	最高 1200 x 1200(interpolated) 最高 200 x 400(optical) 註:因電腦各作業系統不同，掃描時不一定能使用到最高解析度
掃描寬度	215.9 mm
灰階	256灰階

印表機規格

模擬	GDI
印表機驅動程式	Support for Windows® 98/98SE/Me/2000 Professional/XP & Windows NT® Workstation Version 4.0 driver
列印介面	Bi-directional parallel(IEEE-1284);USB Interface 註:連接線材長度勿超過6 feet(2m)
列印方式	雷射列印
最高解析度	最高1200 X 600dpi
列印品質	Normal一般列印 Economy省碳列印
列印速度	20 ppm (brother標準樣式列印，不包含取紙時間)
第一張列印時間	10秒內

使用耗材：

TN-350 碳粉

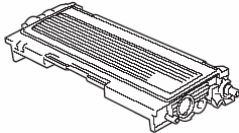

DR-350 滾筒

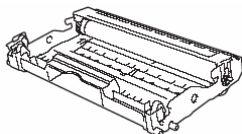

※本手冊所列之所有廠牌商標名稱皆為各註冊公司所有。

※本機器軟體部份，因各地區作業系統版本不同，可能會有部份功能不相容，恕不另行通知。

※當原廠規格增減時，不另行通知客戶。

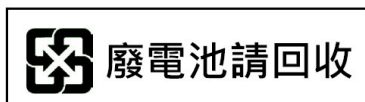

商標

brother 標識是兄弟工業株式會社的註冊商標。

Multi-Function Link 是兄弟國際公司的註冊商標。

版權© Brother Industries, Ltd. 保留所有權利。

Windows 和 Microsoft 是 Microsoft（微軟公司）在美國和其他國家的註冊商標。

本說明書中提及的軟體名稱都有一份軟體許可協定，此協定指明了其相應的所有者。

本使用說明書、軟體使用及提及的品牌和產品名稱都是其相應公司的註冊商標。

brother®

TWN
UU080906