

brother[®]

BRUKERMANUAL

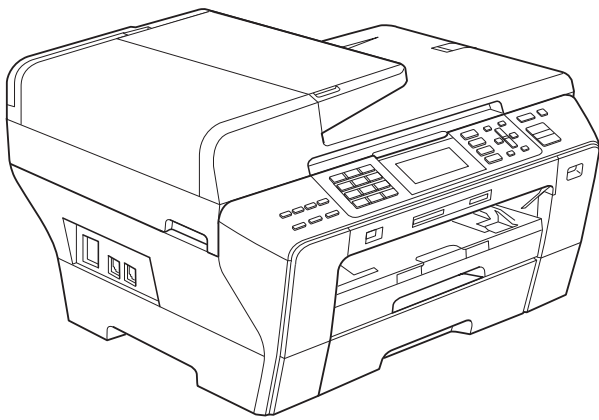

MFC-5890CN
MFC-5895CW
MFC-6490CW

Version 0

NOR

Hvis du trenger å kontakte kundeservice

Vennligst fyll ut følgende informasjon for fremtidig referanse:

Modellnummer: MFC-5890CN, MFC-5895CW og MFC-6490CW (sett en ring rundt modellnummeret)

Serienummer: ¹ _____

Kjøpsdato: _____

Forhandler: _____

¹ Serienummeret er plassert på baksiden av enheten. Ta vare på denne veiledningen sammen med kjøpskvitteringen, som et bevis på kjøpet, i tilfelle tyveri, brann eller garantiservice.

Registrer produktet ditt på nettet på adressen:

<http://www.brother.com/registration/>

Informasjon om garanti og erklæring vedrørende kompilering og utgivelse

DETTE APPARATET ER KONSTRUERT FOR BRUK MED EN TOLEDER ANALOG TELELINJE I DET OFFENTLIGE TELENETTET OG MED TILKOBLING OVER EGNET KONTAKT.

INFORMASJON OM GARANTI

Brother informerer herved om at dette produktet ikke nødvendigvis vil fungere korrekt i et annet land enn der det opprinnelig ble kjøpt, og gir ikke noen som helst garanti i tilfelle dette produktet brukes i offentlige telekommunikasjonslinjer i et annet land.

Erklæring vedrørende kompilering og utgivelse

Denne manualen er kompilert og utgitt under overoppsyn av Brother Industries Ltd., og inneholder alle de nyeste produktbeskrivelser og spesifikasjoner.

Innholdet i denne manualen og spesifikasjonene for dette produktet kan endres uten varsel.

Brother forbeholder seg retten til å gjøre endringer uten varsel i spesifikasjonene og materialet heri, og skal ikke kunne holdes ansvarlig for eventuelle skader (inkludert følgeskader) som måtte oppstå på grunnlag av tillit til dette materialet, inkludert, men ikke begrenset til, typografiske og andre feil relatert til publikasjonen.

Samsvarserklæring (kun Europa)

Brother erklærer at dette produktet er i samsvar med vesentlige krav i direktiv 1999/5/EF og 2005/32/EF.

Konformitetserklæringen (DoC) i brukermanualer og/eller hurtigstartguider kan være en tidligere versjon. Den nyeste versjonen finner du på nettsiden vår.

Gå til <http://solutions.brother.com>

-> velg region (f.eks. Europe)

-> velg land

-> velg modell

-> velg "Håndbøker"

-> velg Konformitetserklæring. (Velg språk om nødvendig.)

Innholdsfortegnelse

Avsnitt I Generelt

1	Generell informasjon	2
	Bruke dokumentasjonen	2
	Symboler og konvensjoner som brukes i dokumentasjonen	2
	Få tilgang til Programvarehåndbok og Brukerhåndbok for nettverket	3
	Vise dokumentasjonen	3
	Tilgang til Brother kundestøtte (For Windows®)	5
	MFC-6490CW Kontrollpanel, oversikt	6
	Displayinformasjon	8
	Grunnleggende funksjoner	8
2	Legge i papir og dokumenter	9
	Legge i papir og andre utskriftsmedier	9
	Legge i papir i magasin 1	9
	Legge i papir i magasin 2 (kun MFC-6490CW)	12
	Legge i konvolutter og postkort	15
	Fjerne små utskrifter fra maskinen	16
	Utskriftsområde	17
	Papir og utskriftsmedia som kan brukes	18
	Anbefalte utskriftsmedia	18
	Håndtere og bruke vanlige utskriftsmedia	19
	Velge riktig utskriftsmedia	20
	Legge i dokumenter	22
	Bruke dokumentmateren	22
	Bruk av skannerglassplaten	23
	Skannbart område	24
3	Hovedoppsett	25
	Strømsparingsmodus	25
	Stille maskinen i strømsparingsmodus	25
	Stille maskinen tilbake fra strømsparingsmodus	25
	Strømsparingsinnstillinger	25
	Modus timer	26
	Papirinnstillinger	27
	Papirstørrelse og type (MFC-5890CN og MFC-5895CW)	27
	Papirstørrelse og type (kun MFC-6490CW)	27
	Magasinvalg i kopieringsmodus (kun MFC-6490CW)	28
	Magasinvalg i faksmodus (kun MFC-6490CW)	29
	Sikker papirmatingsmodus for A3-papir med korte fibrer	29
	Voluminnstillinger	30
	Ringevolum	30
	Pipevolum	30
	Høytalervolum	30
	Automatisk skifting mellom sommertid/vintertid	31

Hvilemodus	31
Display	31
Display-kontrast.....	31
Angi bakgrunnsbelysningens lysstyrke.....	31
Stille inn dimme-timeren for bakgrunnsbelysningen	32
Velge bakgrunnsbilde	32

4 Sikkerhetsfunksjoner 33

Sikkerhetsfunksjonslås	33
Angi og endre administratorpassordet.....	33
Angi og endre offentlig bruker	34
Angi og endre begrensede brukere	35
Slå Funksjonslåsen på/av.....	36
Bytte brukere	37
Bytte til offentlig modus	37
Tilbakestille alle brukere	37

Avsnitt II Faks

5 Sende en faks 40

Gå inn i faksmodus	40
Sende faks fra dokumentmateren (ADF)	40
Fakse fra skannerglassplaten.....	41
Angi størrelsen på skannerglassplaten ved faksing (MFC-5890CN og MFC-5895CW)	41
Angi størrelsen på skannerglassplaten ved faksing (kun MFC-6490CW)	42
Farge fakssending	42
Slik forhåndsviser du en utgående faks.....	42
Avbryte en faks som er i gang	42
Gruppesending (kun svart-hvitt)	43
Avbryte en gruppesending som er i gang	43
Andre typer sending.....	44
Sende fakser med mange innstillinger	44
Kontrast	44
Endre faksoppløsning.....	45
Dobbelt tilgang (kun svart-hvitt).....	45
Sending i sanntid	45
Oversjøisk modus.....	46
Utsatt sending (kun svart-hvit).....	46
Utsatt satsvis sending (kun svart-hvit).....	46
Kontrollere og avbryte ventende jobber.....	46
Lagre endringene som en ny standard.....	47
Tilbakestill alle innstillinger til standardinnstilling	47
Sende en faks manuelt.....	47
Meldingen Minnet er fullt	47

6 Motta faks

48

Mottaksmoduser	48
Velge mottaksmodus	48
Bruke mottaksmoduser	49
Kun faks.....	49
Faks/Tel.....	49
Manuell	49
Ekstern TAD	49
Mottaksmodusinnstillinger	50
Utsatt svar	50
F/T-ringetid (kun faks/tel-modus).....	50
Faksdeteksjon	51
Ekstra mottaksfunksjoner	51
Skrive ut en forminsket innkommende faks	51
Angi mottaksprioritet	52
Skrive ut en faks fra minnet	53
Sending fra minnet	53
Mottak i minnet (kun svart-hvitt).....	53
Faksvideresending	54
Fakslagring	54
PC-Faks mottak.....	55
Endre datamaskin for mottak.....	56
Deaktivere minnemottaksfunksjoner	56
Endre minnemottaksfunksjoner	57
Forhåndsvisning av faks (kuns svart-hvitt)	57
Slik forhåndsviser du en mottatt faks.....	57
Endre innstillingene for å deaktivere forhåndsvisning av faks	59
Fjerninnhenting	59
Angi en fjerntilgangskode	59
Bruke fjerntilgangskoden	60
Eksterne fakskommandoer	61
Hente inn faksmeldinger	62
Endre Faksvideresendingsnummeret.....	62

7 Telefon og eksterne enheter

63

Talefunksjoner	63
Faks/Tel-modus	63
Faks/Tel-modus i strømsparingsmodus	63
Telefontjenester	63
Anrops-ID	63
Still inn telefonlinjetype	64
Koble til en ekstern telefonsvarer (TAD).....	65
Koblinger	65
Spille inn utgående beskjed på en ekstern telefonsvarer	66
Hussentralkoblinger (PBX)	66
Eksterne apparater og biapparater	66
Koble til en ekstern telefon eller et biapparat	66
Drift fra biapparater	67
Bruke en trådløs ekstern telefon.....	67
Bruke fjernkodene	67

8 Slå telefonnumre og lagre nummer 69

Slik slår du nummeret	69
Manuell oppringning	69
Direktevalg oppringning	69
Hurtigvalg	69
Søk	70
Ny faksoppringing	70
Historikk for utgående anrop	70
Anropshistorikk	71
Lagre numre	71
Lagre en pause	71
Lagre direktevalgnumre	71
Lagre hurtigvalnummer	73
Endre navn eller numre på Direktevalg eller Hurtigvalg	75
Legge til grupper for gruppesending	76
Kombinere direktevalgnumre	77

9 Skrive ut rapporter 79

Faksrapporter	79
Sendingsverifiseringsrapport	79
Faksaktivitetsrapport	79
Rapporter	80
Hvordan du skriver ut en rapport	80

10 Polling 81

Pollingoversikt	81
Pollingmottak	81
Stille inn for å motta polling	81
Oppsett for pollingmottak med sikkerhetskode	81
Oppsett for å motta utsatt polling	82
Sekvensiell polling (bare svart-hvitt)	82
Pollingsending (kun svart-hvitt)	83
Oppsett for pollingsending	83
Oppsett for pollingsending med sikkerhetskode	83

Avsnitt III Kopi

11 Kopiere 86

Slik kopierer du	86
Gå inn i kopieringsmodus	86
Lage én enkelt kopi	86
Lage flere kopier	86
Stanse kopiering	86

Kopieringsinnstillinger.....	87
Endre kopieringshastighet og kopikvalitet	87
Forstørre eller forminske bildet som kopieres	87
Ta N i 1 kopi eller plakat (sideoppsett)	88
Sortere kopier ved hjelp av dokumentmateren	90
Justere lyshet og kontrast.....	91
Papiralternativer	91
Justering av skjevhet (kun MFC-6490CW).....	92
Kopiere bok	93
Kopiere vannmerke	93
Bruke endringene dine som en ny standard	95
Tilbakestille alle innstillinger til standardinnstilling	95
melding‘Minnet er fullt’	95

Avsnitt IV Direkte fotoutskrift

12 Skrive ut fotografier fra et minnekort eller et USB Flash-minne

98

PhotoCapture Center™ Bruk.....	98
Skrive ut fotografier fra et minnekort eller et USB Flash-minne uten PC	98
Skanne til minnekort eller USB Flash-minne uten bruk av PC	98
Bruke PhotoCapture Center™ fra datamaskinen	98
Bruke et minnekort eller et USB Flash-minne	98
Mappestrukturer på minnekort eller USB Flash-minner	99
Komme i gang.....	100
Aktivere PhotoCapture-modus	101
Skrive ut bilder	101
Se på bilde(r)	101
Skrive ut indeks (miniatyrbilder)	102
Skrive ut bilder	103
Forbedre bilder	103
Søke på dato	106
Skrive ut alle bilder	106
Bildefremvisning	106
Beskjæring.....	107
DPOF-utskrift.....	107
PhotoCapture Center™ utskriftsinnstillinger.....	108
Utskrift Hastighet og kvalitet	109
Papiralternativer	109
Juster lyshet, kontrast og Farge	110
Beskjæring.....	111
Utskrift uten kanter	111
Utskriftsdato.....	111
Bruke endringene dine som en ny standard	112
Tilbakestille alle innstillinger til standardinnstillingen	112

Skanne til minnekort eller USB Flash-minne	112
Aktivere skannemodus	112
Slik skanner du til et minnekort eller et USB Flash-minne.....	112
Størrelse skannerglass (kun MFC-6490CW).....	114
Hvordan endre filnavn	114
Hvordan angi nye standarder	114
Slik tilbakestiller du til standardinnstillinger	114
Forstå feilmeldingene	115

13 Skrive ut bilder fra et kamera 116

Skrive ut fotografier fra et PictBridge-kamera.....	116
Krav til PictBridge	116
Sette opp digitalkameraet.....	116
Skrive ut bilder.....	117
DPOF-utskrift.....	117
Skrive ut fotografier direkte fra et digitalt kamera (uten PictBridge)	118
Skrive ut bilder.....	118
Forstå feilmeldingene	119

Avsnitt V Programvare

14 Programvare- og nettverksfunksjoner 122

Avsnitt VI Tillegg

A Sikkerhet og juridisk informasjon 124

Velge plassering	124
Bruke maskinen riktig	125
Viktige sikkerhetsinstruksjoner	129
VIKTIG - for din sikkerhet	130
LAN-tilkobling	130
Radioforstyrrelse	131
IT-strømsystem.....	131
EU-direktiv 2002/96/EF og EN50419	131
Erklæring om overholdelse av det internasjonale ENERGY STAR®-programmet	131
Lovmessige begrensinger når det gjelder kopiering	132
Varemerker	133

B Feilsøking og regelmessig vedlikehold 134

Feilsøking	134
Hvis du har problemer med maskinen.....	134
Ringetone detektering	140
Støy på telefonlinjen	140

Feil- og vedlikeholdsmeldinger	141
Feilanimasjoner viser	146
Overføre fakser eller faksaktivitetsrapport	146
Dokumentstopp	147
Skriverstopp eller papirstopp (MFC-5890CN og MFC-5895CW).....	148
Skriverstopp eller papirstopp (kun MFC-6490CW)	150
Rutinevedlikehold	153
Bytte blekkpatroner	153
Rengjøre maskinen utvendig	155
Rengjøring av skannerglassplaten	156
Rengjøre maskinens skriverplate	156
Rengjøre papirhenterullen	157
Rengjøre skrivehodet	157
Kontrollér utskriftskvaliteten	158
Kontrollere innrettingen av papiret	159
Kontrollere blekknivået	160
Maskininformasjon	160
Kontrollere serienummeret	160
Pakke og sende maskinen.....	160

C Meny og funksjoner **163**

Programmering i displayet	163
Menytabell	163
Lagring i minnet	163
Modus- og menytabellene	163
Menytabell	164
Skrive inn tekst	190

D Spesifikasjoner **191**

Generelt	191
medier	194
Faks	195
Kopi	196
PhotoCapture Center™	197
PictBridge	198
Skanner	199
Skriver	200
Grensesnitt for datamaskin	201
Krav til datamaskin (MFC-5890CN og MFC-6490CW)	202
Krav til datamaskin (MFC-5895CW)	203
Forbruksmateriell	204
Nettverk (LAN)	205

E Ordliste **206**

F Stikkordliste **210**



Generelt

Generell informasjon	2
Legge i papir og dokumenter	9
Hovedoppsett	25
Sikkerhetsfunksjoner	33

Bruke dokumentasjonen

Takk for at du kjøpte en Brother-maskin! Ved å lese dokumentasjonen kan du få mest mulig ut av maskinen.

Symboler og konvensjoner som brukes i dokumentasjonen

Følgende symboler og konvensjoner er brukt i dokumentasjonen.

Fet skrift Fet skrift angir spesifikke knapper på maskinens kontrollpanel eller på displayet.

Kursiv Tekst i kursiv fremhever et viktig punkt eller refererer til et relatert emne.

Courier New Tekst i skrifttypen Courier New identifiserer meldinger i displayet på maskinen.



Advarsel-symbolet forteller deg hvilke forholdsregler du bør ta for å forhindre personskaade.



Forsiktig-symbolet angir fremgangsmåter du må følge eller ting du må unngå å gjøre, for å hindre skade på maskinen eller andre gjenstander.



Elfare-ikoner varsler deg om faren for elektrisk støt.



Merknader forteller hva du bør gjøre i en bestemt situasjon, eller gir tips om hvordan handlingen fungerer sammen med andre funksjoner.



Uegnet oppsett-ikoner varsler deg om utstyrsenheter og handlinger som ikke er kompatible med maskinen.

Få tilgang til Programvarehåndbok og Brukerhåndbok for nettverket

Denne brukermanualen inneholder ikke all informasjon om maskinen, som f.eks. hvordan du bruker de avanserte funksjonene for skriveren, skanneren, PC-faksen og nettverket. Når du er klar for detaljert informasjon om disse funksjonene, kan du lese **Programvarehåndbok** og **Brukerhåndbok for nettverket** som ligger på CD-platen.

Vise dokumentasjonen

Vise dokumentasjonen (for Windows®)

For å vise dokumentasjonen går du til **Start**-menyen og velger **Brother, MFC-XXXX** (hvor XXXX er modellnavnet) fra programgruppen. Klikk deretter på **Brukermanual i HTML-format**.

Hvis du ikke har installert programvaren, kan du finne dokumentasjonen ved å gjøre følgende:

- 1 Slå på datamaskinen. Sett inn Brother-CD-platen i CD-ROM-stasjonen.
- 2 Hvis skjermbildet for modellnavn vises, klikker du det aktuelle modellnavnet.

- 3 Hvis skjermbildet for språk vises, klikker du ditt språk. CD-platens hovedmeny vises.

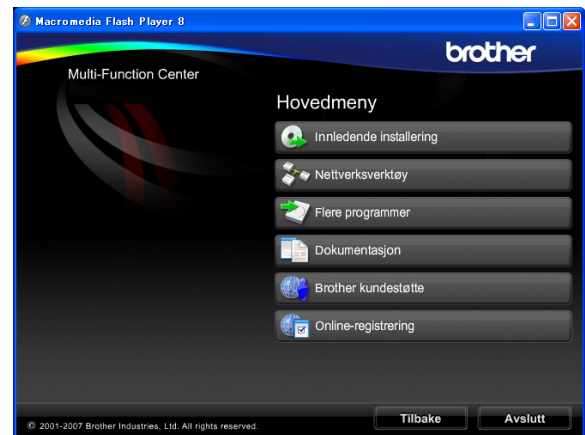

Merk

Hvis du ikke får fram dette vinduet, bruker du Windows® Utforsker til å kjøre programmet start.exe fra rotkatalogen på Brother-CD-en.

- 4 Klikk **Dokumentasjon**.
- 5 Klikk den dokumentasjonen du ønsker å lese.

■ **HTML-dokumenter:**
Programvarehåndbok og **Brukerhåndbok for nettverket** i HTML-format.

Dette formatet anbefales for visning på datamaskinen.

■ **PDF-dokumenter:**
Brukermanual for frittstående handlinger, **Programvarehåndbok** og **Brukerhåndbok for nettverket** i PDF-format.

Dette formatet anbefales for utskrift av håndbøkene. Klikk for å gå til Brother Solutions Center, hvor du kan se og laste ned PDF-dokumentene. (Du må ha Internett-tilgang og et leserprogram for PDF-filer.)

Slik finner du skannerinstruksjoner

Du kan skanne dokumenter på flere måter. Du finner instruksjonene her:

Programvarehåndbok

- *Skanning*
- *ControlCenter3*
- *Nettverksskanning*

ScanSoft™ PaperPort™ 11SE med OCR-Brukermanual

- Den komplette ScanSoft™ PaperPort™ 11SE med OCR-Brukermanual kan hentes fram fra Hjelp-delen i ScanSoft™ PaperPort™ 11SE-programmet.

Hvordan finne instruksjoner for nettverksinstallasjon (MFC-5895CW og MFC-6490CW)

Maskinen kan kobles til et trådløst eller vanlig nettverk. Du finner instruksjoner for grunnleggende oppsett i Hurtigstartguide. Hvis det trådløse tilgangspunktet støtter SecureEasySetup™ (kun MFC-6490CW), Wi-Fi Protected Setup™ eller AOSS™, følger du trinnene i Hurtigstartguiden. Vil du vite mer om nettverksoppsett, kan du se i Brukerhåndbok for nettverket.

Vise dokumentasjonen (for Macintosh)

- 1 Slå på Macintosh-maskinen. Sett inn den medfølgende Brother-platen i CD-stasjonen. Følgende vindu vises: (Vinduet nedenfor kan se annerledes ut avhengig av modell.)

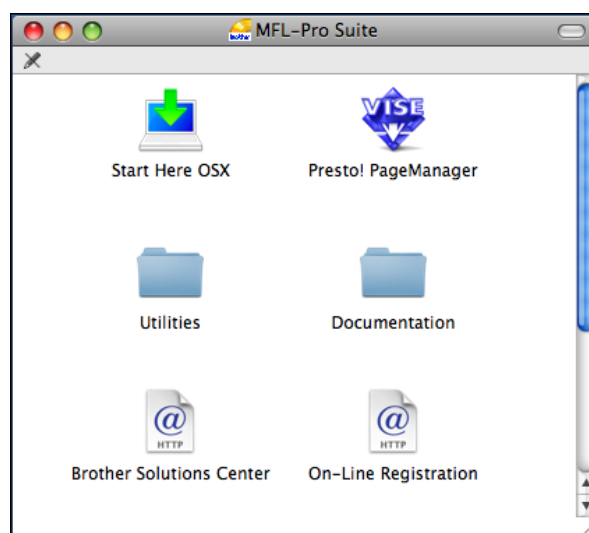

- 2 Dobbeltklikk på **Documentation**-ikonet.
- 3 Dobbeltklikk på din språkmappe.
- 4 Dobbeltklikk top.html for å se **Programvarehåndbok og Brukerhåndbok for nettverket** i HTML-format.

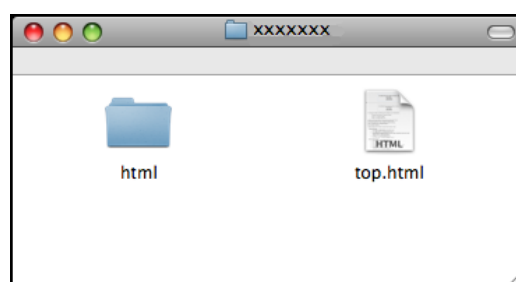

- 5 Klikk den dokumentasjonen du ønsker å lese:
 - **Programvarehåndbok**
 - **Brukerhåndbok for nettverket**

Slik finner du skannerinstruksjoner

Du kan skanne dokumenter på flere måter. Du finner instruksjonene her:

Programvarehåndbok

- *Skanning*
- *ControlCenter2*
- *Nettverkskanning*

Presto! PageManager brukermanual

- Den komplette Presto! PageManager brukermanualen kan hentes fram fra Hjelp-delen i Presto! PageManager-programmet.

Hvordan finne instruksjoner for nettverksinstallasjon (MFC-5895CW og MFC-6490CW)

Maskinen kan kobles til et trådløst eller vanlig nettverk. Du finner instruksjoner for grunnleggende oppsett i Hurtigstartguide. Hvis det trådløse tilgangspunktet støtter SecureEasySetup™ (kun MFC-6490CW), Wi-Fi Protected Setup™ eller AOSS™, følger du trinnene i Hurtigstartguiden. Vil du vite mer om nettverksoppsett, kan du se i Brukerhåndbok for nettverket.

Tilgang til Brother kundestøtte (For Windows®)

Her finner du all kontaktinformasjonen du behøver, som for eksempel kundestøtte for Internett (Brother Solutions Center).

- Klikk **Brother kundestøtte** i hovedmenyen. Følgende skjermbilde vises:



- Klikk **Brothers hjemmeside** for å få tilgang til (<http://www.brother.com>).
- Klikk **Brother Solutions Center** for å få tilgang til de siste nyhetene og informasjon om produktstøtte (<http://solutions.brother.com>).
- Klikk **Rekvisitainformasjon** for å gå til vår hjemmeside for originale Brother-rekvisita (<http://www.brother.com/original/>).
- Klikk **Brother CreativeCenter** for å få tilgang til Brother CreativeCenter med gratis fotoprojekter og nedlastinger (<http://www.brother.com/creativecenter/>).
- Klikk **Tilbake** for å gå tilbake til hovedmenyen, eller klikk **Avslutt** dersom du ønsker å avslutte.

MFC-6490CW Kontrollpanel, oversikt

MFC-5890CN, MFC-5895CW og MFC-6490CW har samme taster på kontrollpanelet.

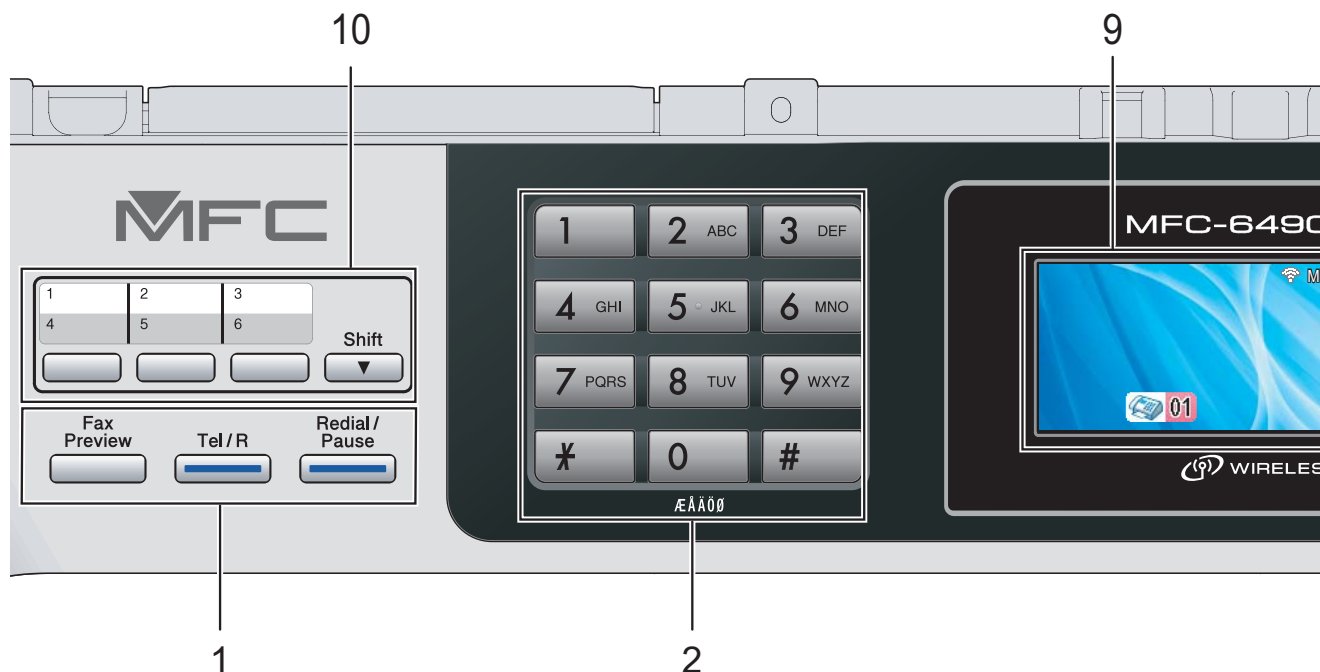

Merk

De fleste illustrasjonene i denne brukerveiledningen viser MFC-6490CW.

1 Faks- og telefontaster:

■ Fax Preview

Gjør at du kan forhåndsvisse innkommende og utgående fakser på displayet.

■ Tel/R

Denne tasten brukes når du ønsker å snakke i telefonen etter å ha løftet av røret på en ekstern telefon i F/T-ringemodus når den ringer med doble ringetoner.

Bruk også denne tasten til å få tilgang til bylinje, eller til å overføre en samtale til et annet internummer når maskinen er koblet til en hussentral.

■ Redial/Pause

Ringer de 30 sist ringte numrene på nytt. Brukes også til å legge inn en pause når du programmerer hurtignumrene.

2 Talltastatur

Disse tastene brukes til å slå telefon- og faksnumre og som et tastatur for inntasting av informasjon til maskinen.

3 Modustaster:

■ Fax

Gir deg tilgang til faksmodus.

■ Scan

Gir deg tilgang til skannemodus.

■ Copy

Gir deg tilgang til kopieringsmodus.

■ Photo Capture

Gir deg tilgang til PhotoCapture Center™.

4 Menytester:

■ Volumtaster



Du kan trykke disse tastene når maskinen er inaktiv for å justere ringevolumet.

■ Telefonliste tast



Trykk for å lagre direktevalgnumre, hurtignumre og gruppenumre i maskinens minne.

Lar deg lagre, slå opp og ringe telefonnumre som er lagret i minnet.

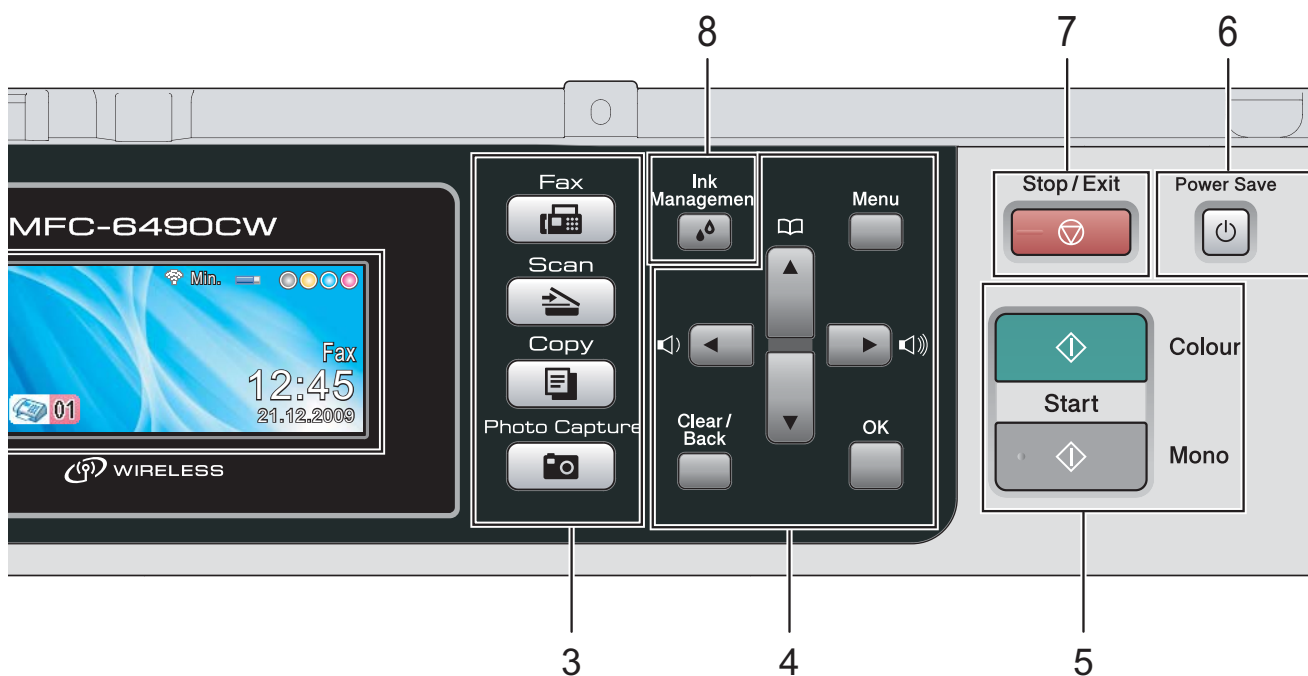

■ ◀ eller ▶

Trykk disse tastene for å bla fremover eller bakover til et menyvalg.

Du trykker også på disse tastene for å velge alternativer.

■ ▲ eller ▼

Trykk for å bla gjennom menyene og alternativene.

■ **Menu**

Tilgang til hovedmenyen.

■ **OK**

Velg en innstilling.

■ **Clear/Back**

Trykk for å slette tegn eller for å gå tilbake til forrige menynivå.

5 Starttaster:

■  **Colour Start**

Brukes til å starte sending av fakser eller kopiering i fullfarge. Lar deg dessuten starte en skanneoperasjon (i farge eller svart-hvitt, avhengig av skanneinnstillingen i programmet ControlCenter).

■  **Mono Start**

Brukes til å starte sending av fakser eller kopiering i svart-hvitt. Lar deg dessuten starte en skanneoperasjon (i farge eller svart-hvitt, avhengig av skanneinnstillingen i programmet ControlCenter).

6 Power Save

Brukes til å sette maskinen i strømsparingsmodus.

7  **Stop/Exit**

Stopper en handling eller avslutter en meny.

8 Ink Management

Brukes til å rengjøre skrivehodene, sjekke utskriftskvaliteten og kontrollere blekknivået.

9 Display (LCD)

Meldinger i displayet hjelper deg å programmere og bruke maskinen.

Du kan dessuten justere vinkelen på displayet ved å løfte det.

10 Direktevalgstaster

Disse tre tastene gir deg direkte tilgang til seks lagrede numre.

Shift

For å få tilgang til direktevalgnumrene 4 til 6, holder du nede **Shift** samtidig som du trykker på direktevalgstasten.

Hvis ingen nummer er tilordnet tasten, kan du dessuten lagre nummeret direkte ved å trykke på den ubrukte tasten.

Displayinformasjon

Displayet viser nåværende maskinstatus når maskinen er i uvirksom.



1 Trådløs status (MFC-5895CW og MFC-6490CW)

En indikator med fire nivåer viser gjeldende styrke på trådløst signal hvis du bruker trådløs tilkobling.



2 Minnestatus

Viser tilgjengelig minne i maskinen.

3 Blekkindikator

Viser blekknivået.

4 Nåværende mottaksmodus

Viser deg nåværende mottaksmodus.

- Fax (kun faks)
- F/T (Faks/Tel)
- TAD (Ekstern telefonsvarerenhet-TAD)
- Man (Manuell)

5 Fakser i minnet

Viser hvor mange mottatte fakser det er i minnet.



Merk

(MFC-6490CW)

Hvis du mottar en faks med flere papirstørrelser (for eksempel én A4-side og én A3-side), kan maskinen opprette og lagre en fil for hver papirstørrelse. Displayet kan vise at mer enn én faks er mottatt.

Grunnleggende funksjoner

Følgende trinn viser hvordan du endrer en innstilling i maskinen. I dette eksempelet er Modus-timeren endret fra 2 minutter til 30 sekunder.

- 1 Trykk **Menu**.
- 2 Trykk **▲** eller **▼** for å velge Hovedoppsett.

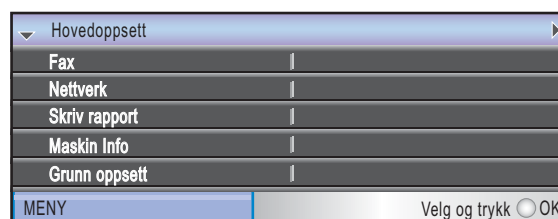

Trykk **OK**.

- 3 Trykk **▲** eller **▼** for å velge Modus timer.

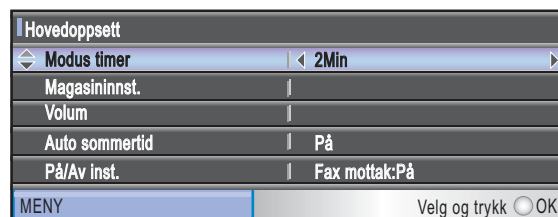

- 4 Trykk **◀** eller **▶** for å velge 30Sek.

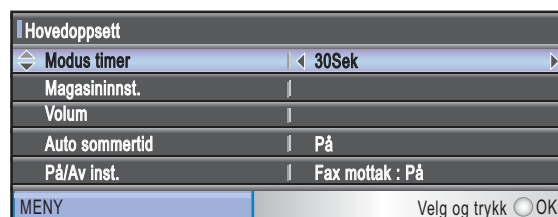

Trykk **OK**.

Gjeldende innstilling vises i displayet:

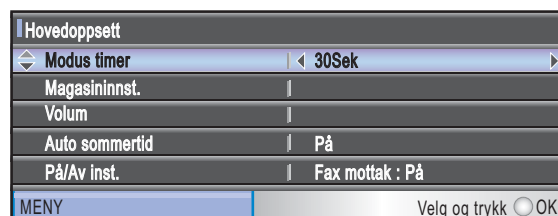

- 5 Trykk **Stop/Exit**.

2

Legge i papir og dokumenter

Legge i papir og andre utskriftsmedier



Merk

(kun MFC-6490CW)

- For magasin 2, se *Legge i papir i magasin 2 (kun MFC-6490CW)* på side 12.
- Dersom magasinet som brukes for faksmodus er satt til *Autovalg*, må du åpne og lukke skannerdekslet for å tilbakestille maskinen etter at du har lagt i mer papir i magasin nr. 1.

Legge i papir i magasin 1

- 1 Hvis papirstøtteklaffen er åpen, lukker du først den og deretter papirstøtten. Trekk papirmagasinet helt ut av maskinen.

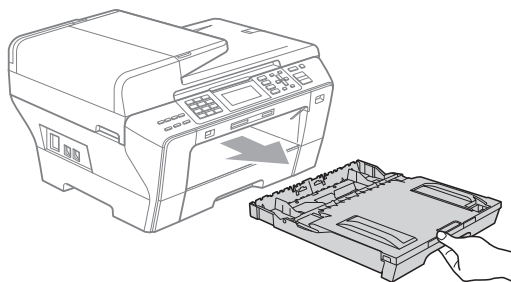

Merk

- For å bruke papirformatene A3, Legal eller Ledger, trykker og holder du inne den universale utløserknappen (1) når du skyver ut fronten av papirmagasinet.

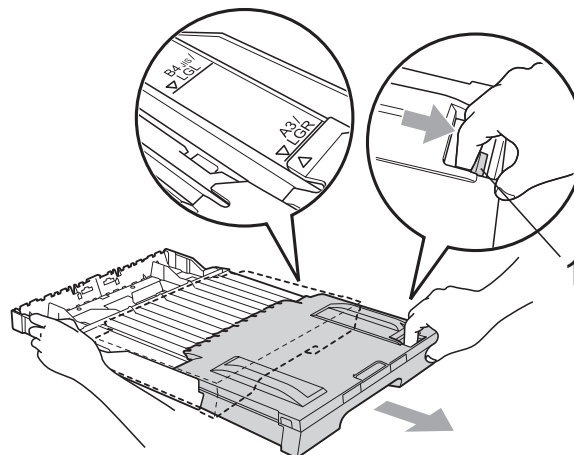

- Dersom du bruker papirformatet A5 eller mindre, må du kontrollere at papirmagasinet ikke er trukket ut.

2

- 2 Åpne papirmagasinetts deksel (1).

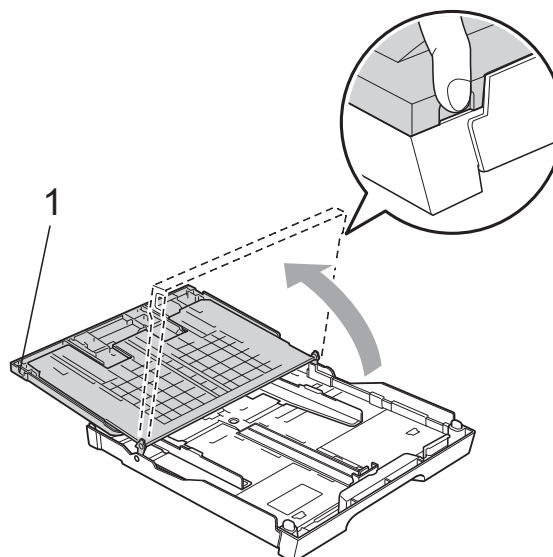

- 3 Med begge hendene trykker du ned og skyver papirsidedørerne (1) og deretter papirlengdeføreren (2) slik at de passer til papirstørrelsen. Kontroller at trekantene (3) på papirsidedørerne (1) og papirlengdeføreren (2) er på linje med merket for papirformatet du bruker.

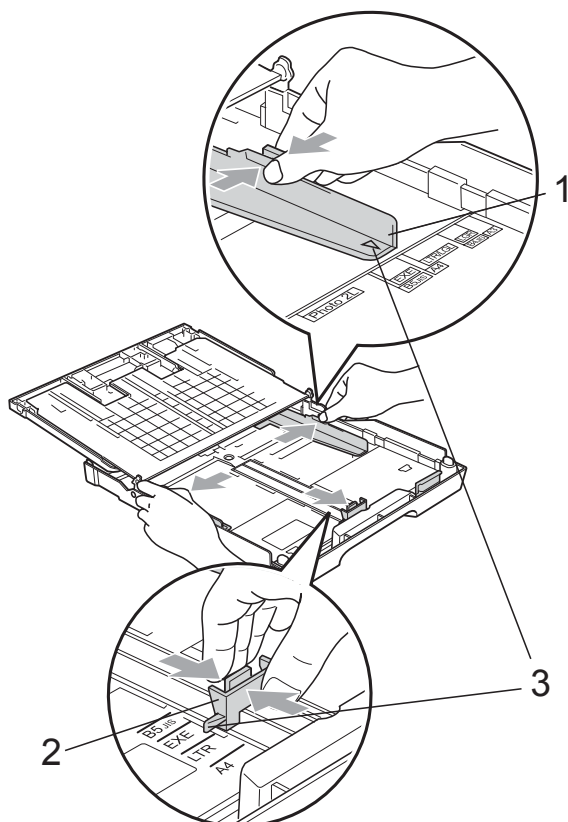

- 4 Luft papirbunken godt for å unngå papirstopp og feilinnmating.

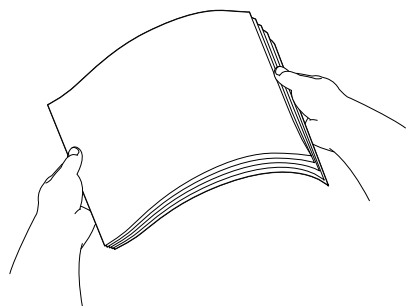

 **Merk**

Du må alltid kontrollere at papiret ikke er krøllete.

- 5 Legg papiret forsiktig i papirmagasinet med utskriftssiden ned og den øvre kanten inn først. Kontroller at papiret ligger flatt i papirmagasinet.

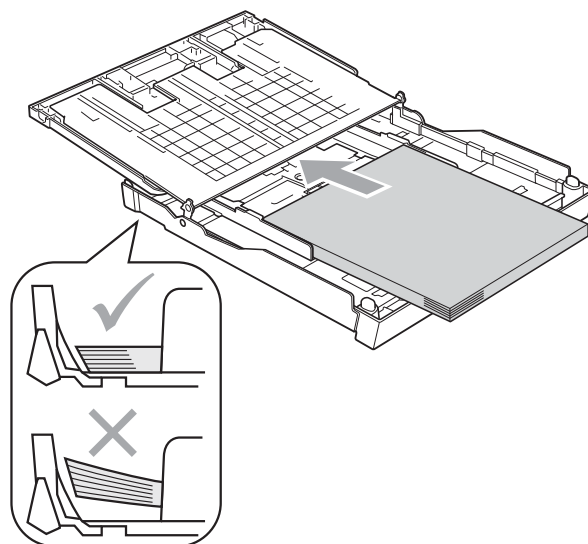

- 6 Juster papirsidedørerne forsiktig etter papiret med begge hender. Sørg for at papirsidedørerne berører sidene til papiret.

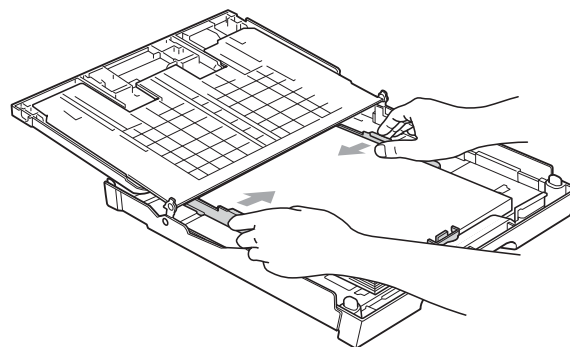

 **Merk**

Vær forsiktig slik at du ikke skyver papiret for langt inn; det kan føre til at det løftes bak i magasinet og gir mateproblemer.

- 7 Lukk papirmagasinet deksel. Kontroller at papiret ligger flatt i papirmagasinet og under merket for maks papirmengde (1).

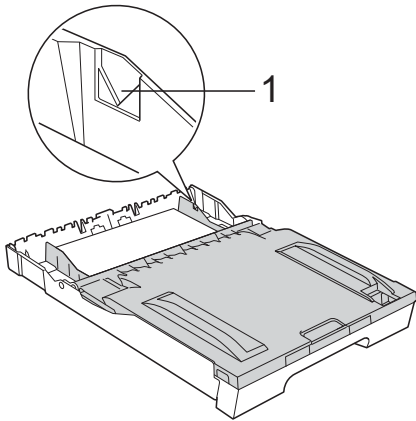

- 8 Trykk *forsiktig* papirmagasinet godt tilbake i maskinen.

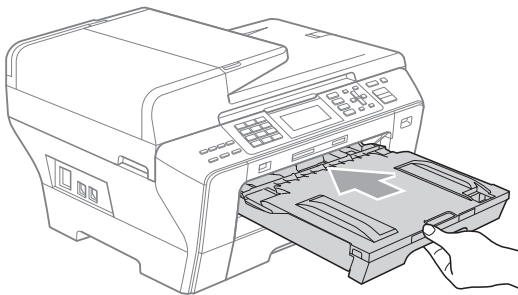

ADVARSEL

(kun MFC-6490CW)

Du må IKKE skyve magasin 1 for raskt inn i maskinen. Du kan skade hånden hvis den blir klemt fast mellom magasin 1 og magasin 2. Skyv magasin 1 sakte inn.

- 9 Mens du holder papirmagasinet på plass må du trekke ut papirstøtten (1) slik at den låser seg på plass, og deretter må du brette ut papirstøtteklaffen (2).

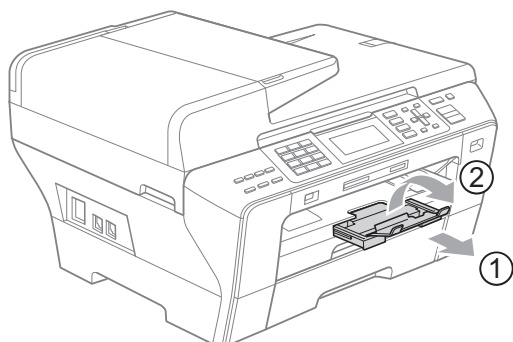

Merk

Når du reduserer papirmagasin 1, må du først fjerne papiret fra magasinet. Deretter reduserer du magasinet ved å trykke den universale utløserknappen (1). Juster papirlengdeføreren (2) etter papirstørrelsen du skal bruke. Legg deretter papiret i magasinet.

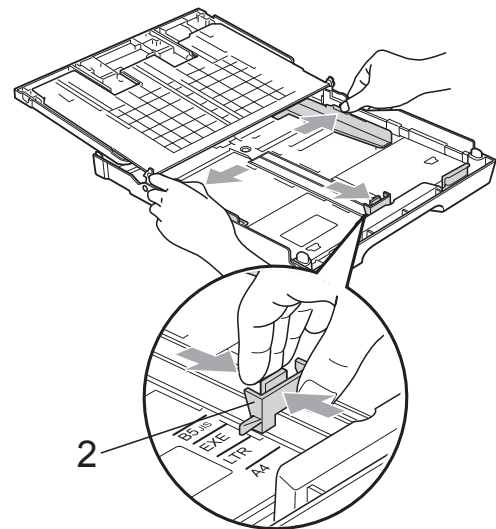
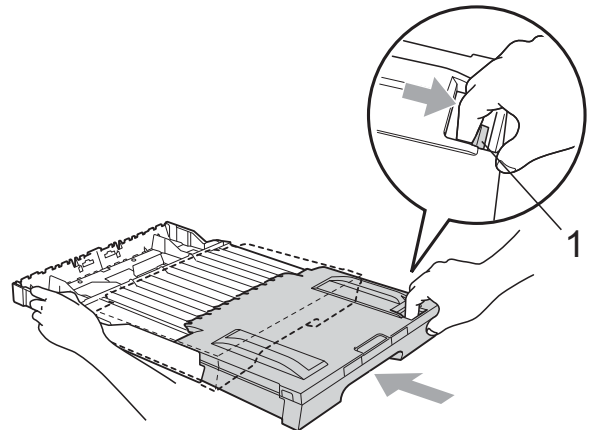

Legge i papir i magasin 2 (kun MFC-6490CW)

Merk

Du kan kun bruke papirformatene A3, A4, Ledger, Letter, Legal eller Executive i magasin 2.

- 1 Trekk papirmagasinet helt ut av maskinen.

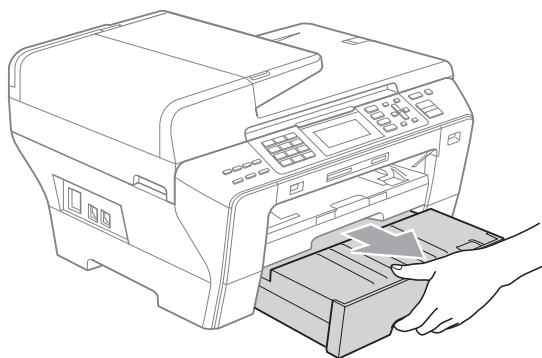

- 2 Ta av papirmagasinet deksel (1).

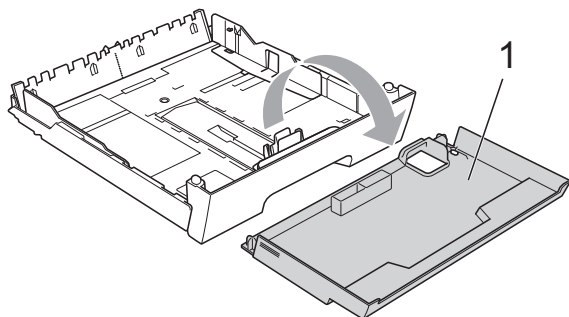

- 3 Med begge hendene trykker du ned og skyver papirsideførerne (1) og deretter papirlengdeføreren (2) slik at de passer til papirstørrelsen. Kontroller at trekantene (3) på papirsideførerne (1) og papirlengdeføreren (2) er på linje med merket for papirformatet du bruker.

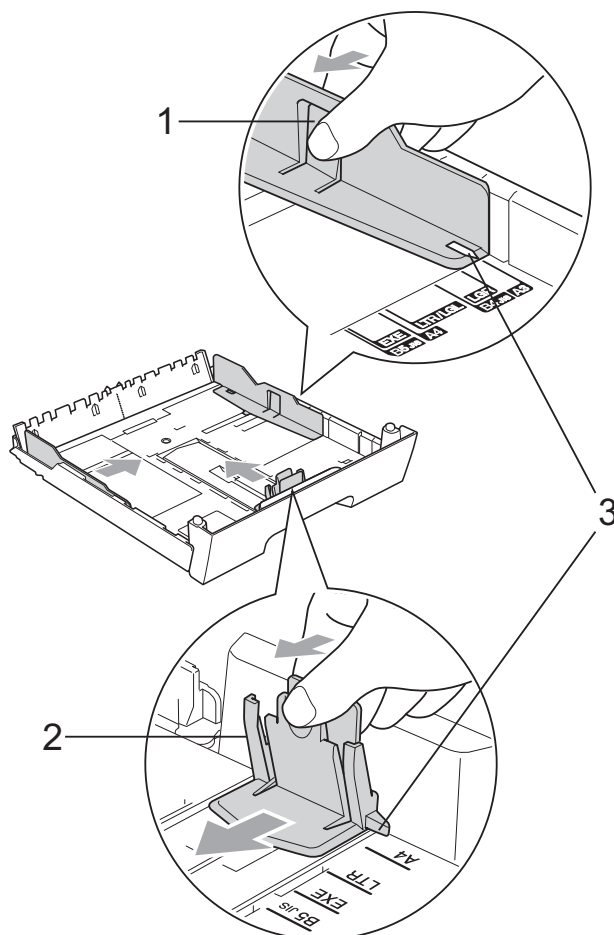



Merk

For å bruke papirformatene Ledger, Legal eller A3, trykker og holder du inne den universale utløserknappen (1) når du skyver ut fronten av papirmagasinet.

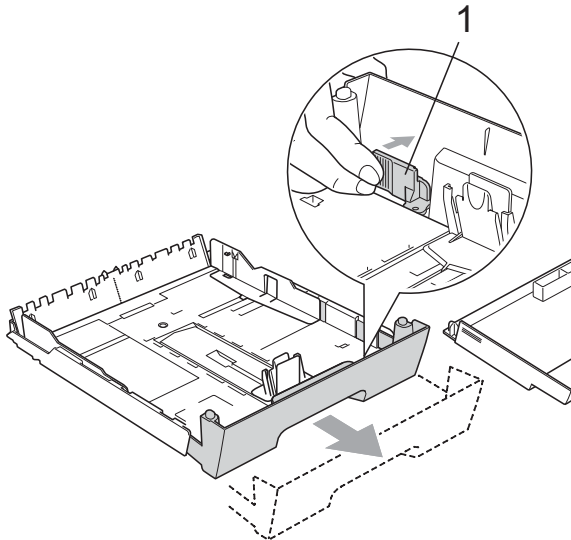

- 4 Luft papirbunken godt for å unngå papirstopp og feilinnmating.



Merk

Du må alltid kontrollere at papiret ikke er krøllete.

- 5 Legg papiret forsiktig i papirmagasinet med utskriftssiden ned og den øvre kanten inn først. Kontroller at papiret ligger flatt i papirmagasinet og under merket for maks papirmengde (1).

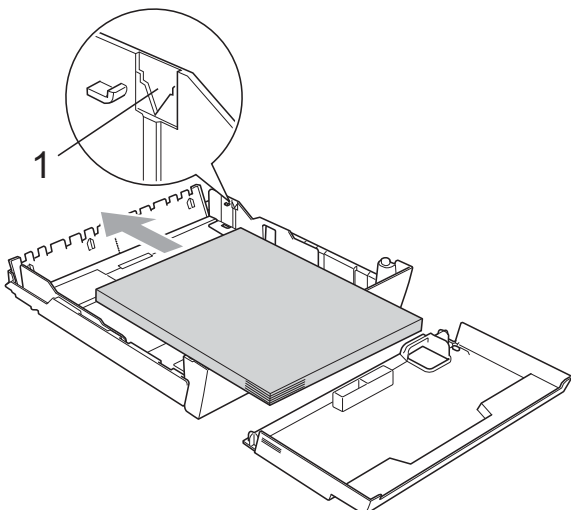

- 6

Juster papirsidførerne forsiktig med begge hender slik at de passer med papirbunken. Sørg for at papirsidførerne berører sidene til papiret.

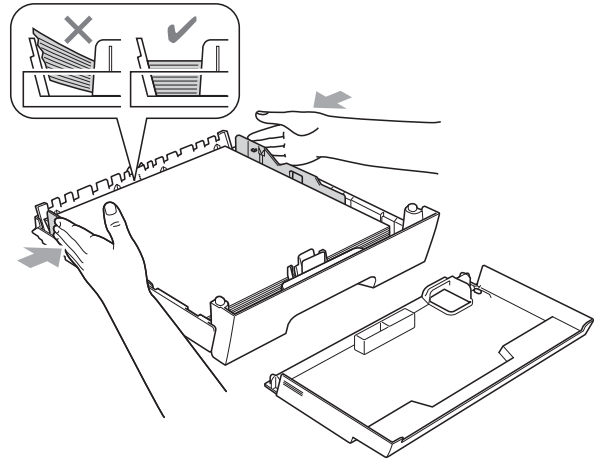

Merk

Vær forsiktig slik at du ikke skyver papiret for langt inn; det kan føre til at det løftes bak i magasinet og gir mateproblemer.

- 7

Legg på papirmagasinet deksel.

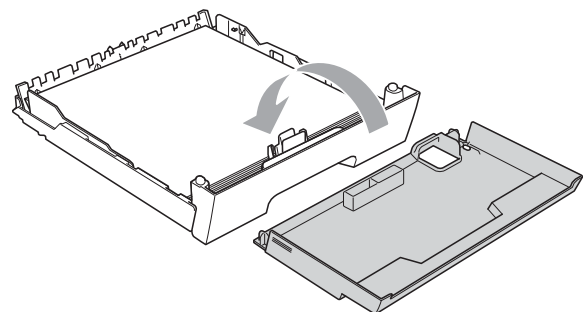

- 8

Skyv papirmagasinet *sakte* tilbake inn i maskinen.

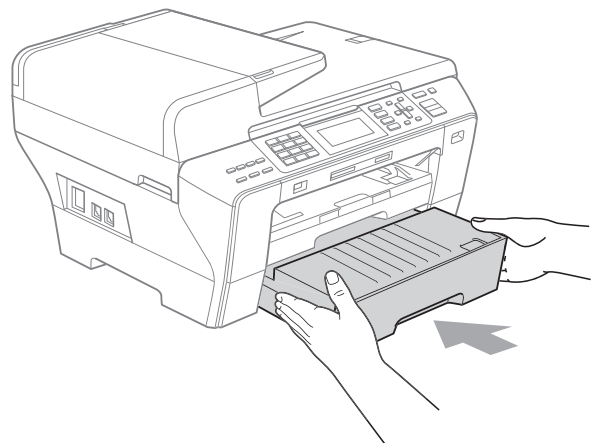

- 9 Følg trinnene nedenfor hvis du bruker papirstørrelsen A3, Ledger eller Legal. Trekk magasin 1 ut av maskinen.

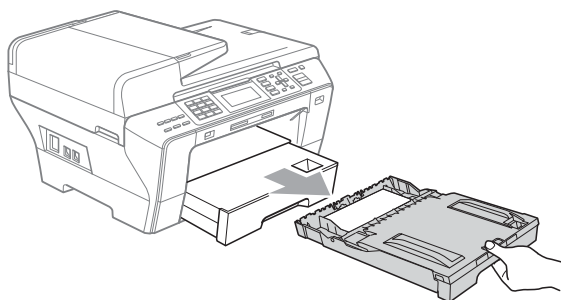

- 10 Trykk og hold inne den universale utløserknappen (1) når du skyver ut fronten av papirmagasinet.

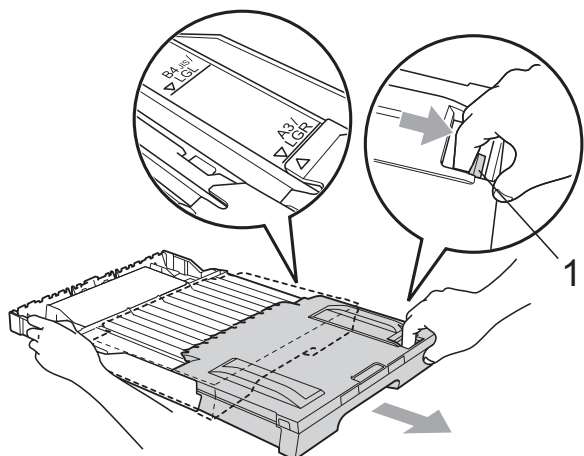

- 11 Åpne papirmagasinet deksel, og juster papirlengdeføreren (1) etter papiret.

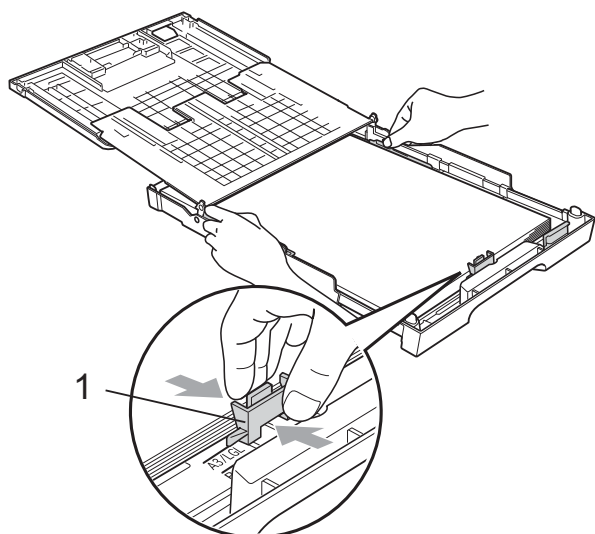

- 12 Lukk papirmagasinet deksel, og skyv papirmagasinet *sakte* inn i maskinen. Trekk ut papirstøtten (1) til du hører et klikk, og deretter bretter du ut papirstøtteklaffen (2).

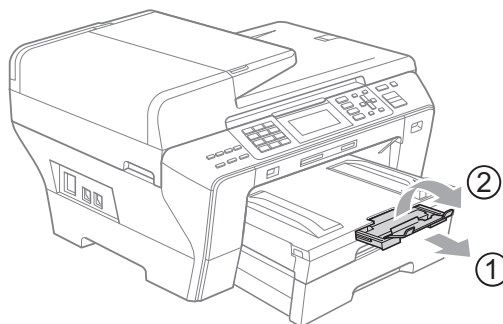

Merk

Hvis du er ferdig med å bruke papir i formatet A3, Ledger eller Legal og vil bruke et mindre papirformat, ta papiret ut av magasinet. Deretter reduserer du magasinet ved å trykke den universale utløserknappen (1). Juster papirlengdeføreren (2) etter papirstørrelsen du skal bruke. Legg deretter mindre papir i magasinet.

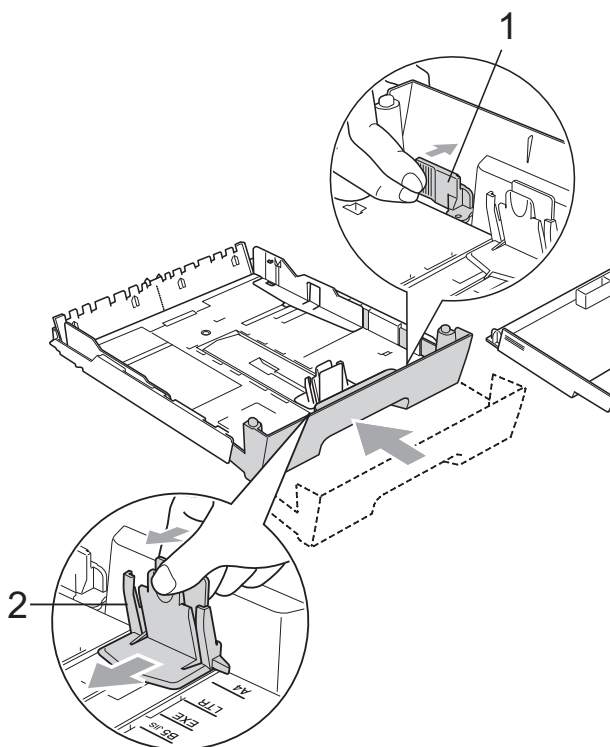

Legge i konvolutter og postkort



Om konvolutter

- Bruk konvolutter som veier mellom 80 og 95 g/m².
- For enkelte konvolutter må det angis marginstillinger i programmet. Husk å ta en testutskrift før du skriver ut mange konvolutter.

! FORSIKTIG

Ikke bruk noen av følgende konvolutttyper, da det vil gi innmatingsproblemer:

- som har en posete utforming.
- som er preget (har hevet skrift).
- som har binders eller stifter.
- som er forhåndstrykt på innsiden.

Lim	Dobbel klaff
	

Enkelte ganger kan du oppleve papirmatingsproblemer som følge av tykkelse, format og formen på klaffen på konvoluttene du bruker.

Hvordan legge inn konvolutter og postkort

- 1 Før du legger i konvolutter, må du trykke sammen hjørnene og sidene på konvoluttene eller postkortene slik at de ligger så flatt som mulig.



Merk

Hvis konvoluttene eller postkortene mates inn "dobbel", må du legge inn én konvolutt eller ett postkort om gangen i papirmagasinet.

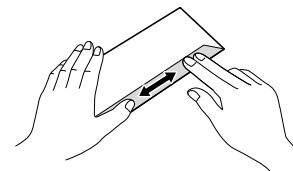
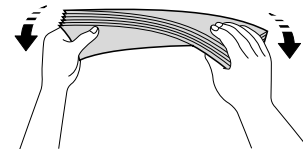
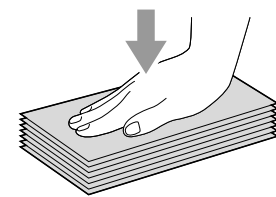

- 2 Legg inn konvoluttene eller postkortene i papirmagasinet med adressesiden ned og den øvre kanten først (toppen av konvoluttene) inn først. Trykk ned og skyv papirsiddeførerne (1) og papirlengdeførerne (2) forsiktig med begge hender, slik at de er tilpasset konvoluttene eller postkortene.

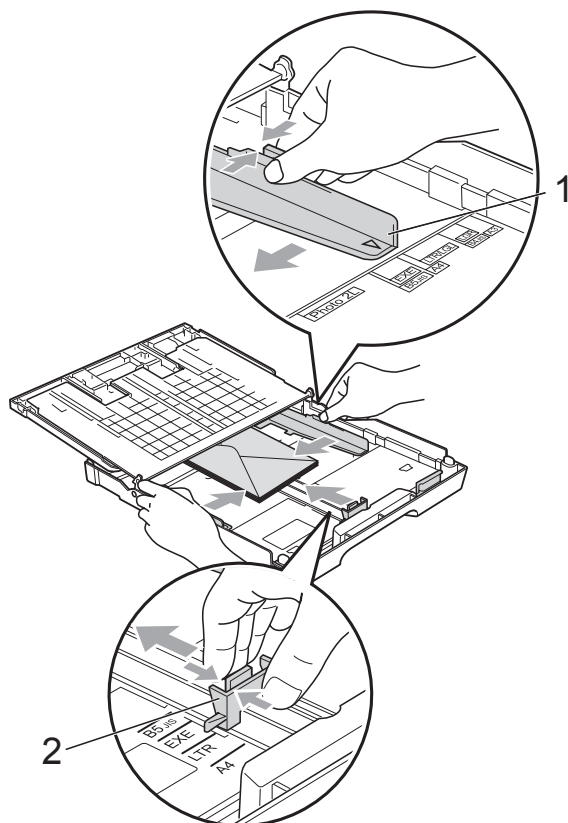

Hvis du har problemer når du skriver ut på konvolutter, forsøker du følgende:

- 1 Forsikre deg om at klaffen enten er på siden av konvolutten eller i bakkant av konvolutten når du tar utskrift.
- 2 Juster størrelsen og marginen i programmet.

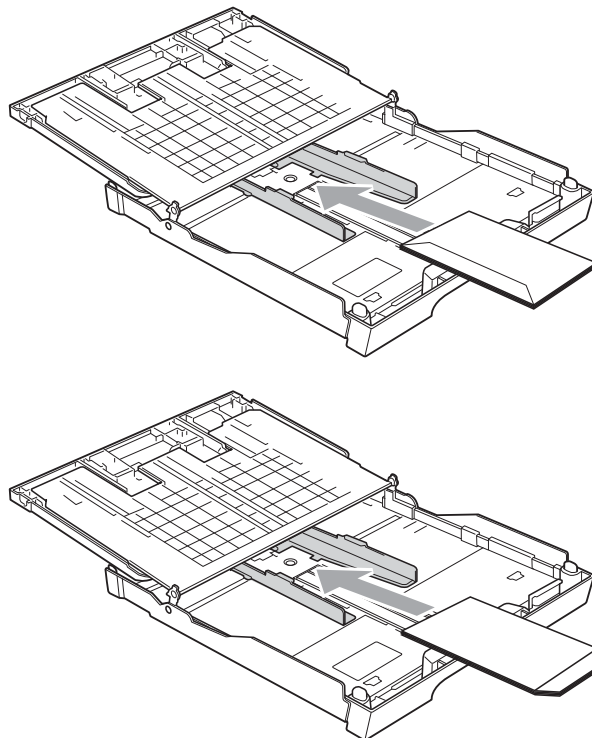

Fjerne små utskrifter fra maskinen

Når maskinen mater ut små ark på utskriftsbrettet, er det ikke sikkert du får tak i dem. Forsikre deg om at utskriften er fullført, og trekk deretter ut magasinet helt av maskinen.

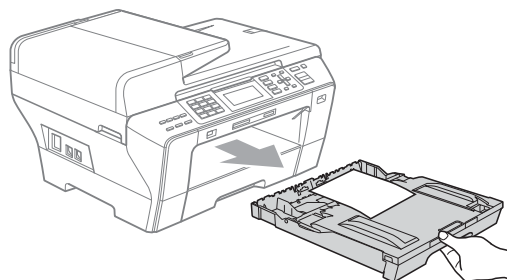

Utskriftsområde

Utskriftsområdet avhenger av innstillingene i programmet du bruker. Illustrasjonene nedenfor viser hvilke områder på enkeltark og konvolutter det ikke kan skrives på. Maskinen kan skrive i de skraverte områdene på enkeltark når funksjonen Utskrift uten kanter er tilgjengelig og slått på. (Se *Utskrift for Windows*[®] eller *Skrive ut og fakse for Macintosh* i Programvarehåndbok på CD-platen.)

Enkeltark

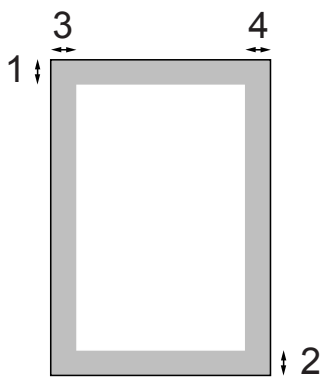

Konvolutter

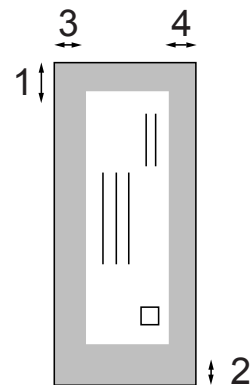

	Øverst (1)	Nederst (2)	Venstre (3)	Høyre (4)
Enkeltark	3 mm	3 mm	3 mm	3 mm
Konvolutter	12 mm	24 mm	3 mm	3 mm



Merk

Funksjonen Uten kanter er ikke tilgjengelig for konvolutter.

Papir og utskriftsmedia som kan brukes

Utskriftskvaliteten kan påvirkes av typen papir du bruker i maskinen.

Du skal alltid stille inn papirtypen slik at den stemmer med papiret du har lagt i, for å få best mulig utskriftskvalitet med de innstillingene du har valgt.

Du kan bruke vanlig papir, blekkskriverpapir (bestrøket papir), glanset papir, transparente eller konvolutter.

Vi anbefaler at du tester ulike typer papir før du kjøper inn store kvanta.

Bruk av Brother-papir gir de beste resultatene.

- Når du skriver ut på blekkskriverpapir (bestrøket papir), transparente og fotopapir, må du passe på å velge riktig utskriftsmedia i kategorien **Grunnleggende** i skriverdriveren eller i menyen Innstilling for papirtype. (Se *Papirstørrelse og type (kun MFC-6490CW)* på side 27 og *Papirstørrelse og type (MFC-5890CN og MFC-5895CW)* på side 27.)
- Når du skriver ut på Brother fotopapir, skal du legge et ekstra ark med samme fotopapir i papirmagasinet. Det følger med et ekstra ark i pakken til dette formålet.
- Når du bruker transparente eller fotopapir, må du umiddelbart fjerne hvert enkelt ark for å unngå flekker eller papirstopp.
- Unngå å ta på trykksverten på utskriften rett etter at den er skrevet ut. Overflaten er kanskje ikke tørket, og den kan smitte av på fingrene dine.

Anbefalte utskriftsmedia

For best utskriftskvalitet anbefaler vi at du benytter Brother-papir. (Se tabellen under.)

Hvis Brother-papir ikke er tilgjengelig i ditt land, anbefaler vi at du tester forskjellige papirtyper før du går til anskaffelse av store kvanta.

Vi anbefaler at du benytter '3M Transparency Film' når du skriver ut på transparente.

Brother-papir

Papirtype	Artikkel
A3 Plain	BP60PA3
A3 Glanset foto	BP71GA3
A3 Inkjet (Matte)	BP60MA3
A4 Normal	BP60PA
A4 Glanset foto	BP71GA4
A4 Inkjet (Matte)	BP60MA
10 × 15 cm glanset papir	BP71GP

Håndtere og bruke vanlige utskriftsmedia

- Oppbevar papir i originalemballasjen, og hold den forseglet. La papiret ligge flatt og beskyttet mot fuktighet, direkte sollys og varme.
- Unngå å berøre den blanke (bestrøkne) siden av fotopapiret. Legg i fotopapir med den blanke siden vendt ned.
- Ikke berør noen av sidene på transparenter fordi disse lett trekker til seg vann og svette, som kan forringe utskriftskvaliteten. Transparenter som er laget for laserskrivere/kopimaskiner, kan sette flekker på det neste dokumentet. Bruk kun transparenter som er anbefalt for blekkskrivere.
- Du kan kun skrive ut på begge sidene av papiret med PC-utskrift. (Se *Utskrift* for Windows® i Programvarehåndbok på CD-platen.)

Feil oppsett

Følgende papirtyper må IKKE brukes:

- Skadet, krøllet eller skrukket papir eller papir med ujevn fasong

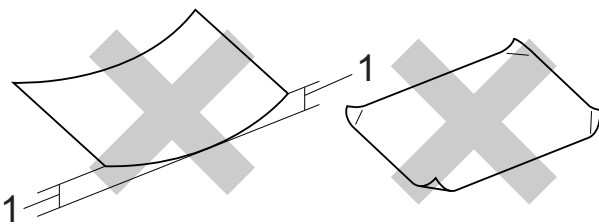

1 2 mm eller lengre

- Papir som er svært blankt eller sterkt teksturert
- Papir som ikke kan stables jevnt

Papirkapasitet i papirmagasinet

Opptil 50 ark på 80 g/m² med A4-papir.

- Transparenter og fotopapir må tas ut av utskriftsbrettet ett ark om gangen for å unngå flekker.

Velge riktig utskriftsmedia

Papirtype og format for hver funksjon

Papirtype	Papirformat		Bruk			
			Faks	Kopi	Photo Capture	Utskrift
Enkeltark	Ledger	279,4 × 431,8 mm (11 × 17 tommer)	Ja	Ja	Ja	Ja
	A3	297 × 420 mm (11,7 × 16,5 tommer)	Ja	Ja	Ja	Ja
	Letter	215,9 × 279,4 mm (8 1/2 × 11 tommer)	Ja	Ja	Ja	Ja
	A4	210 × 297 mm (8,3 × 11,7 tommer)	Ja	Ja	Ja	Ja
	Legal	215,9 × 355,6 mm (8 1/2 × 14 tommer)	Ja	Ja	–	Ja
	Executive	184 × 267 mm (7 1/4 × 10 1/2 tommer)	–	–	–	Ja
	JIS B4	257 × 364 mm (10,1 × 14,3 tommer)	–	–	–	Ja
	JIS B5	182 × 257 mm (7,2 × 10,1 tommer)	–	–	–	Ja
	A5	148 × 210 mm (5,8 × 8,3 tommer)	–	Ja	–	Ja
A6	105 × 148 mm (4,1 × 5,8 tommer)	–	–	–	Ja	
Kort	Foto	10 × 15 cm (4 × 6 tommer)	–	Ja	Ja	Ja
	Foto L	89 × 127 mm (3 1/2 × 5 tommer)	–	–	–	Ja
	Foto 2L	13 × 18 cm (5 × 7 tommer)	–	–	Ja	Ja
	Indekskort	127 × 203 mm (5 × 8 tommer)	–	–	–	Ja
	Postkort 1	100 × 148 mm (3,9 × 5,8 tommer)	–	–	–	Ja
	Postkort 2 (doble)	148 × 200 mm (5,8 × 7,9 tommer)	–	–	–	Ja
Konvolutter	C5 Konvolutt	162 × 229 mm (6,4 × 9 tommer)	–	–	–	Ja
	DL Konvolutt	110 × 220 mm (4,3 × 8,7 tommer)	–	–	–	Ja
	COM-10	105 × 241 mm (4 1/8 × 9 1/2 tommer)	–	–	–	Ja
	Monarch	98 × 191 mm (3 7/8 × 7 1/2 tommer)	–	–	–	Ja
	JE4 Konvolutt	105 × 235 mm (4,1 × 9,3 tommer)	–	–	–	Ja
Transparenter	Letter	215,9 × 279,4 mm (8 1/2 × 11 tommer)	–	Ja	–	Ja
	A4	210 × 297 mm (8,3 × 11,7 tommer)	–	Ja	–	Ja

Papirvekt, tykkelse og kapasitet

Papirtype		Vekt	Tykkelse	Antall ark
Enkeltark	Vanlig papir	64 til 120 g/m ²	0,08 til 0,15 mm	150 ¹
	(Magasin 2) Vanlig papir	(MFC-6490CW) 64 til 105 g/m ²	0,08 til 0,15 mm	250 ²
	Blk.skr.papir	64 til 200 g/m ²	0,08 til 0,25 mm	20
	Glanset papir	Opptil 220 g/m ²	Opptil 0,25 mm	20
Kort	Fotokort	Opptil 220 g/m ²	Opptil 0,25 mm	20
	Indekskort	Opptil 120 g/m ²	Opptil 0,15 mm	30
	Postkort	Opptil 200 g/m ²	Opptil 0,25 mm	30
Konvolutter		75 til 95 g/m ²	Opptil 0,52 mm	10
Transparenter		–	–	10

¹ Opptil 150 ark på 80 g/m².

² Opptil 250 ark på 80 g/m².

Legge i dokumenter

Du kan sende en faks, kopiere og skanne fra den automatiske dokumentmateren (ADF) eller fra skannerglassplaten.

Bruke dokumentmateren

Den automatiske dokumentmateren har plass til opptil 50 ark, og mater inn ett ark om gangen. Bruk standard 80 g/m²-papir og luft alltid sidene før du plasserer dem i arkmateren.

Anbefalte omgivelser

Temperatur:	20 til 30° C
Luffuktighet:	50 til 70 %
Papir:	80 g/m ² A4

Støttede dokumentstørrelser

Lengde:	(MFC-5890CN og MFC-5895CW) 148 til 355,6 mm (MFC-6490CW) 148 til 431,8 mm
Bredde:	(MFC-5890CN og MFC-5895CW) 148 til 215,9 mm (MFC-6490CW) 148 til 297 mm
Vekt:	64 til 90 g/m ²

Slik legger du i dokumenter

! FORSIKTIG

IKKE dra i dokumentet mens det mates.

IKKE bruk papir som er krøllet, skrukket, brettet eller istykkerrevet, som har stifter eller binders, eller som har vært limt eller tapet.

IKKE bruk papp, avispapir eller stoff.

- Påse at dokumenter som er skrevet med blekk, er helt tørre.

- 1 Vipp ut dokumentstøtten på den automatiske dokumentmateren (ADF) (1) og klaffen på forlengelsen på dokumentutgangstøtten (2).

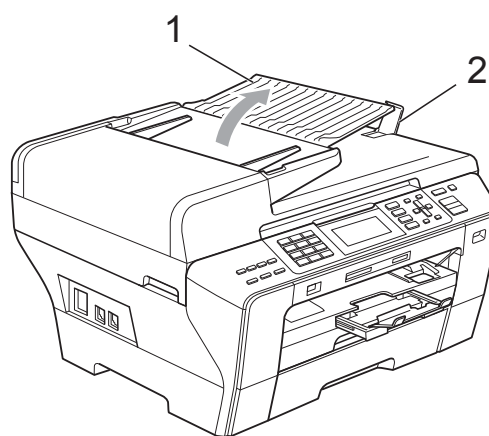

- 2 Luft arkene godt.
- 3 Juster papirførerne (1) slik at de tilpasses bredden på dokumentene.

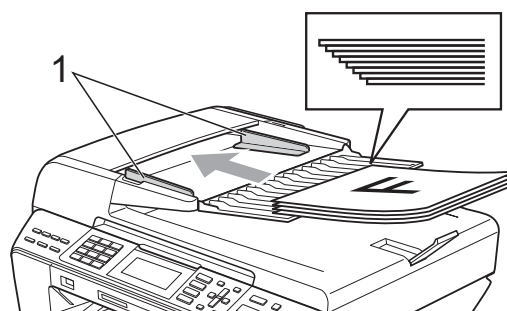

- 4 Legg dokumentene med **forsiden opp og øvre kant først** i den automatiske dokumentmateren, til du kjenner at de berører materrullen.



Merk

(kun MFC-6490CW)

Legg i A4/Letter-ark med kortsiden først.

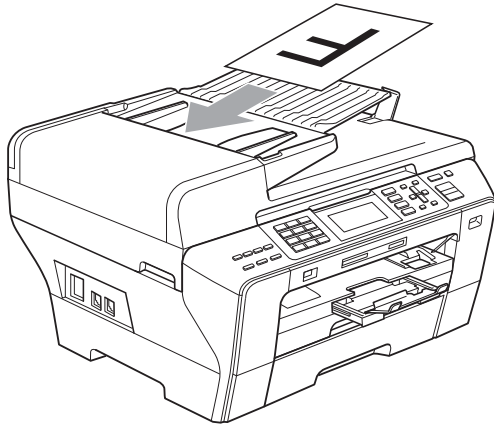

FORSIKTIG

IKKE legg tykke dokumenter på skannerglassplaten. Hvis du gjør det, kan det oppstå dokumentstopp i den automatiske dokumentmateren.

Bruk av skannerglassplaten

Du kan bruke skannerglassplaten til å fakse, kopiere eller skanne flere sider i en bok eller én side om gangen.

Støttede dokumentstørrelser

Lengde:	(MFC-5890CN og MFC-5895CW) Opptil 297 mm (MFC-6490CW) Opptil 431,8 mm
Bredde:	(MFC-5890CN og MFC-5895CW) Opptil 215,9 mm (MFC-6490CW) Opptil 297 mm
Vekt:	Opptil 2 kg

Slik legger du i dokumenter



Merk

Dokumentmateren må være tom når du skal bruke skannerglassplaten.

- 1 Åpne dokumentdekselet.
- 2 Bruk anleggskanten på venstre side som hjelp til å plassere dokumentet med forsiden ned midt på skannerglassplaten.

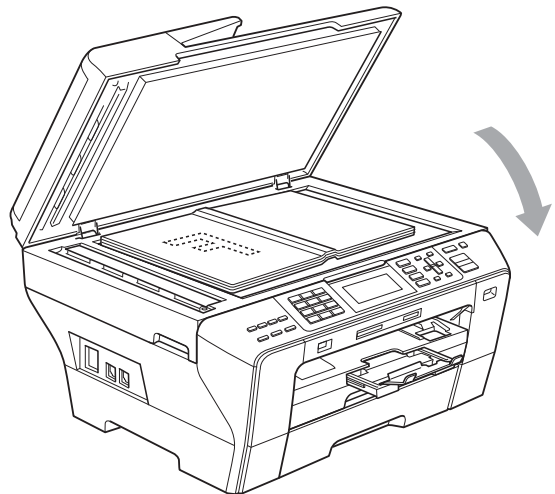
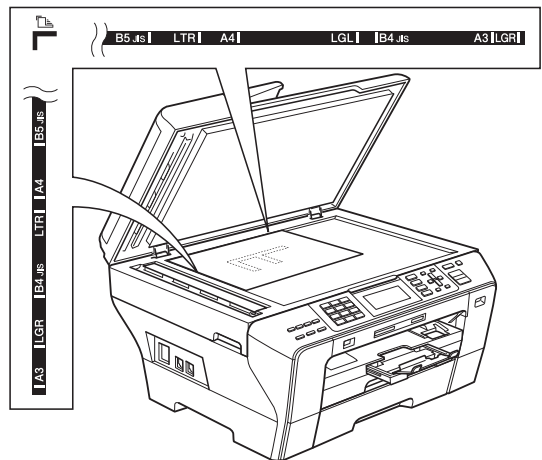

- 3 Lukk dokumentdekselet.



FORSIKTIG

Hvis du skanner en bok eller et tykt dokument, må du IKKE slå dekkelet hardt igjen eller trykke det ned.

Skannbart område

Skanneområdet avhenger av innstillingene i programmet du bruker. Tallene nedenfor angir området som ikke kan skannes.

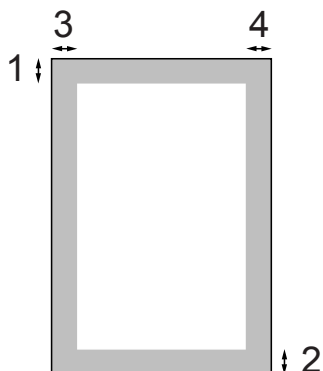

Bruk	Dokumentstørrelse	Øverst (1) Nederst (2)	Venstre (3) Høyre (4)
Faks	Ledger (kun MFC-6490CW)	3 mm	3,7 mm
	A3 (kun MFC-6490CW)	3 mm	4,5 mm
	Letter	3 mm	4 mm
	A4	3 mm	(skannerglass) 3 mm (ADF) 1 mm
	Legal	3 mm	4 mm
Kopi	Alle papirstørrelser	3 mm	3 mm
Skanne	Alle papirstørrelser	3 mm	3 mm

Strømsparingsmodus

Maskinen bør hele tiden være tilkoblet for å opprettholde god utskriftskvalitet, forlenge levetiden til skrivehodet og få mest mulig ut av blekkpatronene.

Du kan sette maskinen i strømsparingsmodus ved å trykke tasten **Power Save**. Du kan fremdeles motta telefonsamtaler i strømsparingsmodus. For mer informasjon om hvordan du mottar fakser i strømsparingsmodus, se tabellen på side 26. Faksene som er stilt inn for utsatt sending, vil bli sendt. Du kan også hente fakser ved å bruke Fjerninnhenting, hvis du ikke er i nærheten av maskinen din. Hvis du vil utføre andre handlinger, må du ta maskinen ut av strømsparingsmodus.

Merk

Hvis du har tilkoblet en ekstern telefon eller en telefonsvarer, vil disse alltid være tilgjengelige.

Stille maskinen i strømsparingsmodus

- 1 Trykk og hold ned **Power Save**-tasten til displayet viser *Avslutter*. Displayet er på noen sekunder før det slår seg av.

Stille maskinen tilbake fra strømsparingsmodus

- 1 Trykk **Power Save**-tasten. Displayet viser dato og tid.



Merk

- Selv om du har satt maskinen i strømsparingsmodus, vil den rengjøre skrivehodet med jevne mellomrom for å opprettholde utskriftskvaliteten.
- Du kan tilpasse strømsparingsmodus slik at ingen av funksjonene på maskinen er tilgjengelige, bortsett fra automatisk rengjøring av skrivehodet. (Se *Strømsparingsinnstillinger* på side 25.)

Strømsparingsinnstillinger

Du kan tilpasse maskinens **Power Save**-tast. Standardinnstillingen er *Fax mottak:På*. Maskinen kan motta fakser eller anrop selv om den er satt i strømsparingsmodus. Hvis du ikke vil at maskinen skal motta fakser eller anrop, endrer du denne innstillingen til *Fax mottak:Av*.

- 1 Trykk **Menu**.
- 2 Trykk ▲ eller ▼ for å velge Hovedoppsett. Trykk **OK**.
- 3 Trykk ▲ eller ▼ for å velge På/Av inst.
- 4 Trykk ◀ eller ▶ for å velge *Fax mottak:Av* (eller *Fax mottak:På*). Trykk **OK**.
- 5 Trykk **Stop/Exit**.

På/av-innstilling	Mottaksmodus	Tilgjengelige funksjoner
Fax mottak:På ¹ (standardinnstilling)	Kun fax Ext.Tel/Svarer	Faksmottak Faksdeteksjon Utsatt sending ³ Faksvideresending ³ Fakslagring ³ Forhåndsvisning av faks ³ PC-Faks mottak ³ Fjernhenting ³
	Manuell Fax/Tel ²	Faksdeteksjon Utsatt sending ³
Fax mottak: Av	—	Ingen av funksjonene på maskinen vil være tilgjengelige, bortsett fra rengjøring av skrivehodet.

- ¹ Du kan ikke motta en faks med **Mono Start** eller **Colour Start**.
- ² Du kan ikke motta telefakser automatisk, selv om du har satt mottaksmodus til Fax/Tel.
- ³ Still inn før maskinen slås av.

Modus timer

Maskinen har fire taster for midlertidig modusvalg på kontrollpanelet: **Fax**, **Scan**, **Copy** og **Photo Capture**. Du kan endre tiden som maskinen skal vente etter siste skanne-, kopierings- eller PhotoCapture-jobb innen den går tilbake til faksmodus. Hvis du velger **Av**, beholder maskinen den modusen du brukte sist.



- 1** Trykk **Menu**.
- 2** Trykk **▲** eller **▼** for å velge Hovedoppsett.
Trykk **OK**.
- 3** Trykk **▲** eller **▼** for å velge Modus timer.
- 4** Trykk **◀** eller **▶** for å velge 0Sek, 30Sek, 1Min, 2Min, 5Min eller Av.
Trykk **OK**.
- 5** Trykk **Stop/Exit**.

Papirinnstillinger

Papirstørrelse og type (MFC-5890CN og MFC-5895CW)

Papirtype

Still inn maskinen for den papirtypen du bruker for å oppnå best mulig utskriftskvalitet.

- 1 Trykk **Menu**.
- 2 Trykk ▲ eller ▼ for å velge Hovedoppsett.
Trykk **OK**.
- 3 Trykk ▲ eller ▼ for å velge Papirtype.
- 4 Trykk ◀ eller ▶ for å velge Vanlig papir, Blk. skr. papir, Brother BP71, Annet glanset eller Transp.
Trykk **OK**.
- 5 Trykk **Stop/Exit**.



Merk

Maskinen støtter ut utskrevne ark med forsiden opp til papirmagasinet foran på maskinen. Når du bruker transparenter eller glanset papir, må du umiddelbart fjerne hvert enkelt ark for å unngå flekker eller papirstopp.

Papirstørrelse

Du kan bruke sju papirstørrelser til å skrive ut kopier: A4, A5, A3, 10 × 15 cm (4 × 6 tommer), Letter, Legal og Ledger og fem størrelser til å skrive ut fakser: Ledger, Letter, Legal, A3 og A4. Når du legger i en ny papirstørrelse i maskinen, må du samtidig endre innstillingen for papirstørrelse, slik at maskinen kan tilpasse en innkommende faks til siden.

- 1 Trykk **Menu**.
- 2 Trykk ▲ eller ▼ for å velge Hovedoppsett.
Trykk **OK**.
- 3 Trykk ▲ eller ▼ for å velge Papirstørrelse.
- 4 Trykk ◀ eller ▶ for å velge A4, A5, A3, 10x15cm, Letter, Legal, og Ledger.
Trykk **OK**.
- 5 Trykk **Stop/Exit**.

Papirstørrelse og type (kun MFC-6490CW)

Still inn maskinen for den papirtypen du bruker for å oppnå best mulig utskriftskvalitet.

Du kan bruke sju papirstørrelser til å skrive ut kopier: A3, A4, A5, 10 × 15 cm (4 × 6 tommer), Ledger, Letter og Legal, og fem størrelser til å skrive ut fakser: A3, A4, Ledger, Letter og Legal. Når du legger i en ny papirstørrelse i maskinen, må du samtidig endre innstillingen for papirstørrelse, slik at maskinen kan tilpasse en innkommende faks til siden.

- 1 Trykk **Menu**.
- 2 Trykk ▲ eller ▼ for å velge Hovedoppsett.
Trykk **OK**.

- 3 Trykk ▲ eller ▼ for å velge Magasininnst.
Trykk **OK**.
- 4 Trykk ▲ eller ▼ for å velge Magasin 1 eller Magasin 2.
Trykk **OK**.
- 5 Gjør ett av følgende:
 - Hvis du velger Magasin 1, trykk ◀ eller ▶ for å lukke Vanlig papir, Blk. skr. papir, Brother BP71, Annet glanset eller Transp.
Trykk **OK**.

Trykk ▲ eller ▼ for å velge Papirstørrelse og trykk ◀ eller ▶ for å velge A4, A5, A3, 10x15cm, Letter, Legal eller Ledger.
Trykk **OK**.
 - Hvis du velger Magasin 2, trykk ▲ eller ▼ for å velge Papirstørrelse og trykk ◀ eller ▶ for å velge A4, A3, Letter, Legal eller Ledger.
Trykk **OK**.
- 6 Trykk **Stop/Exit**.

Merk

- Du kan kun bruke vanlig papir og papirstørrelsene A3, A4, Ledger, Letter eller Legal i magasinet 2.
 - Maskinen støter ut utskrevne ark med forsiden opp til papirmagasinet foran på maskinen. Når du bruker transparente eller glanset papir, må du umiddelbart fjerne hvert enkelt ark for å unngå flekker eller papirstopp.
-

Magasinvalg i kopieringsmodus (kun MFC-6490CW)

Du kan endre maskinens standardmagasin for utskrift av kopier.

Følg instruksjonene nedenfor for å endre standardinnstillingene:

- 1 Trykk **Menu**.
- 2 Trykk ▲ eller ▼ for å velge Hovedoppsett.
Trykk **OK**.
- 3 Trykk ▲ eller ▼ for å velge Magasininnst.
Trykk **OK**.
- 4 Trykk ▲ eller ▼ for å velge Mag til:Kopi.
- 5 Trykk ◀ eller ▶ for å velge Magasin 1 eller Magasin 2.
Trykk **OK**.
- 6 Trykk **Stop/Exit**.

Merk

Du kan endre papirformat og magasin midlertidig for neste kopi. (Se *Papirstørrelse* på side 91 og *Magasinvalg (kun MFC-6490CW)* på side 92.)

Magasinvalg i faksmodus (kun MFC-6490CW)

Du kan endre maskinens standardmagasin for utskrift av mottatte fakser.

Autovalg lar maskinen hente papir fra magasin 1 først, eller fra magasin 2 dersom:

- Magasin 1 er tom for papir.
- Magasin 2 er satt til en annen papirstørrelse som passer bedre for de mottatte faksene.
- Begge papirmagasinene bruker samme papirstørrelse og magasin 1 ikke er satt til å bruke vanlig papir.

- 1 Trykk **Menu**.
- 2 Trykk ▲ eller ▼ for å velge Hovedoppsett.
Trykk **OK**.
- 3 Trykk ▲ eller ▼ for å velge Magasininnst.
Trykk **OK**.
- 4 Trykk ▲ eller ▼ for å velge Mag til:Fax.
- 5 Trykk ◀ eller ▶ for å velge Magasin 1, Magasin 2 eller Autovalg.
Trykk **OK**.
- 6 Trykk **Stop/Exit**.

Sikker papirmatingsmodus for A3-papir med korte fibrer

Dersom utskriftsdataene har horisontale linjer ved bruk av A3-papir, kan papiret være langfibret. Velg A3 - Kortfibret til Av for å unngå problemet.

- 1 Trykk **Menu**.
- 2 Trykk ▲ eller ▼ for å velge Hovedoppsett.
Trykk **OK**.
- 3 Trykk ▲ eller ▼ for å velge A3 - Kortfibret.
- 4 Trykk ◀ eller ▶ for å velge Av.
Trykk **OK**.
- 5 Trykk **Stop/Exit**.





Merk

- Hvis du er usikker på hvilken papirtype du bruker, kontakt forhandler eller produsent for informasjon om papirspesifikasjoner.
- Utskrift vil være tregere ved bruk av A3 - Kortfibret-innstillingen På.

Voluminnstillinger

Ringevolum

Du kan velge område for ringevolumnivåer, fra Høy til Av.

Mens maskinen er inaktiv, trykker du på  eller  for å justere ringevolumet. Displayet viser valgt innstilling, og hvert tastetrykk endrer volumet til neste innstilling. Maskinen beholder den nye innstillingen helt til den blir endret. Du kan også endre volumet gjennom menyen ved å følge instruksjonene nedenfor:

Stille inn ringevolumet fra menyen

- 1 Trykk **Menu**.
- 2 Trykk **▲** eller **▼** for å velge Hovedoppsett.
Trykk **OK**.
- 3 Trykk **▲** eller **▼** for å velge Volum.
Trykk **OK**.
- 4 Trykk **▲** eller **▼** for å velge Ringelyd.
- 5 Trykk **◀** eller **▶** for å velge Lav, Med, Høy eller Av.
Trykk **OK**.
- 6 Trykk **Stop/Exit**.

Pipevolum

Når pipetonen er aktivert, gir maskinen et signal hver gang du trykker en tast eller gjør en feil, samt etter avsluttet fakssending eller -mottak.

Du kan velge område for volumnivåer, fra Høy til Av.

- 1 Trykk **Menu**.
- 2 Trykk **▲** eller **▼** for å velge Hovedoppsett.
Trykk **OK**.
- 3 Trykk **▲** eller **▼** for å velge Volum.
Trykk **OK**.
- 4 Trykk **▲** eller **▼** for å velge Signal.
- 5 Trykk **◀** eller **▶** for å velge Lav, Med, Høy eller Av.
Trykk **OK**.
- 6 Trykk **Stop/Exit**.

Høytalervolum

Du kan velge område for høytalervolumnivåer, fra Høy til Av.

- 1 Trykk **Menu**.
- 2 Trykk **▲** eller **▼** for å velge Hovedoppsett.
Trykk **OK**.
- 3 Trykk **▲** eller **▼** for å velge Volum.
Trykk **OK**.
- 4 Trykk **▲** eller **▼** for å velge Høytaler.
- 5 Trykk **◀** eller **▶** for å velge Lav, Med, Høy eller Av.
Trykk **OK**.
- 6 Trykk **Stop/Exit**.

Automatisk skifting mellom sommertid/vintertid

Du kan stille inn maskinen slik at den automatisk skifter mellom sommertid/vintertid. Den vil automatisk stilles én time fremover om våren og én time bakover om høsten. Kontroller at du har angitt riktig dato og klokkeslett i Dato og klokke-innstillingen.

- 1 Trykk **Menu**.
- 2 Trykk ▲ eller ▼ for å velge Hovedoppsett. Trykk **OK**.
- 3 Trykk ▲ eller ▼ for å velge Auto sommertid.
- 4 Trykk ◀ eller ▶ for å velge Av (eller På). Trykk **OK**.
- 5 Trykk **Stop/Exit**.

Hvilemodus

Du kan velge hvor lenge maskinen må være inaktiv (fra 1 til 60 minutter) før den går i hvilemodus. Timeren vil starte på nytt dersom aktiviteter blir utført på maskinen.

- 1 Trykk **Menu**.
- 2 Trykk ▲ eller ▼ for å velge Hovedoppsett. Trykk **OK**.
- 3 Trykk ▲ eller ▼ for å velge Hvilemodus.
- 4 Trykk ◀ eller ▶ for å velge 1Min, 2Min, 3Min, 5Min, 10Min, 30Min eller 60Min som er tiden maskinen må være inaktiv før den går i hvilemodus. Trykk **OK**.
- 5 Trykk **Stop/Exit**.

Display

Display-kontrast

Du kan justere displayets kontrast for å få et skarpere og mer fargesterkt bilde. Hvis du har problemer med å lese det som står i displayet, kan du prøve å endre kontrastinnstillingen.

- 1 Trykk **Menu**.
- 2 Trykk ▲ eller ▼ for å velge Hovedoppsett. Trykk **OK**.
- 3 Trykk ▲ eller ▼ for å velge LCD-innst. Trykk **OK**.
- 4 Trykk ▲ eller ▼ for å velge LCD Kontrast.
- 5 Trykk ◀ eller ▶ for å velge Lys, Med eller Mørk. Trykk **OK**.
- 6 Trykk **Stop/Exit**.

Angi bakgrunnsbelysningens lysstyrke

Hvis du har problemer med å lese det som står i displayet, kan du prøve å endre lysstyrkeinnstillingen.

- 1 Trykk **Menu**.
- 2 Trykk ▲ eller ▼ for å velge Hovedoppsett. Trykk **OK**.
- 3 Trykk ▲ eller ▼ for å velge LCD-innst. Trykk **OK**.
- 4 Trykk ▲ eller ▼ for å velge Bakgrunnsbel.
- 5 Trykk ◀ eller ▶ for å velge Lys, Med eller Mørk. Trykk **OK**.
- 6 Trykk **Stop/Exit**.

Stille inn dimme-timeren for bakgrunnsbelysningen

Du kan angi hvor lenge displayets bakgrunnsbelysning skal være på etter siste tastetrykk.

- 1 Trykk **Menu**.
- 2 Trykk ▲ eller ▼ for å velge Hovedoppsett.
Trykk **OK**.
- 3 Trykk ▲ eller ▼ for å velge LCD-innst.
Trykk **OK**.
- 4 Trykk ▲ eller ▼ for å velge Dimme-timer.
- 5 Trykk ◀ eller ▶ for å velge 10 Sek, 20 Sek, 30 Sek eller Av.
Trykk **OK**.
- 6 Trykk **Stop/Exit**.

Velge bakgrunnsbilde

Du kan endre bakgrunnsbilde.

- 1 Trykk **Menu**.
- 2 Trykk ▲ eller ▼ for å velge Hovedoppsett.
Trykk **OK**.
- 3 Trykk ▲ eller ▼ for å velge LCD-innst.
Trykk **OK**.
- 4 Trykk ▲ eller ▼ for å velge Bakgrunnsbilde.
Trykk **OK**.
- 5 Trykk ▲ eller ▼ for å velge et bakgrunnsbilde blant de fire motivene.
Trykk **OK**.
- 6 Trykk **Stop/Exit**.

Sikkerhetsfunksjonslås

Med Funksjonslås kan du begrense tilgangen til visse maskinfunksjoner (faks, kopiering, skanning, utskrift¹ og PCC).

Denne funksjonen hindrer også brukerne i å endre standardinnstillingene på maskinen ved å begrense tilgangen til menyinnstillingene.

Før du bruker sikkerhetsfunksjonene må du først skrive inn et administratorpassord.

Du kan begrense tilgang til funksjoner ved å opprette en begrenset bruker. Begrensede brukere må skrive inn et passord for å bruke maskinen.

Sørg for at du noterer passordet ditt. Hvis du glemmer passordet, ta kontakt med Brother-forhandleren for å få hjelp.

¹ Utskrift inkluderer PC-Faks send i tillegg til alle utskriftsjobber.



Merk

- Kun administratorer kan sette begrensninger og foreta endringer for hver enkelt bruker.
- Når Utskrift er deaktivert, vil PC-utskriftsjobber gå tapt uten varslning.
- Dersom Faks sending er deaktivert, kan du ikke bruke noen av funksjonene i Faks-menyen.
- Pollingmottak er kun aktivert når både Faks sending og Faks mottak er aktivert.

Angi og endre administratorpassordet

Angi passordet

Følgende fremgangsmåte gjelder administratorpassordet. Passordet brukes for å angi brukere og for å slå Funksjonslåsen på eller av. (Se *Angi og endre begrensede brukere* på side 35 og *Slå Funksjonslåsen på/av* på side 36.)

- 1 Trykk **Menu**.
- 2 Trykk **▲** eller **▼** for å velge Hovedoppsett.
Trykk **OK**.
- 3 Trykk **▲** eller **▼** for å velge Funksjonslås.
Trykk **OK**.
- 4 Angi et firesifret passord ved hjelp av tallene 0-9.
Trykk **OK**.
- 5 Angi passordet på nytt når displayet viser Bekreft:.
Trykk **OK**.
- 6 Trykk **Stop/Exit**.

Endre passordet

- 1 Trykk **Menu**.
- 2 Trykk ▲ eller ▼ for å velge Hovedoppsett.
Trykk **OK**.
- 3 Trykk ▲ eller ▼ for å velge Funksjonslås.
Trykk **OK**.
- 4 Trykk ▲ eller ▼ for å velge Sett passord.
Trykk **OK**.
- 5 Tast inn det angitte firesifrede passordet.
Trykk **OK**.
- 6 Tast inn et firesifret tall som nytt passord.
Trykk **OK**.
- 7 Dersom displayet viser *Bekreft:*, angir du det nye passordet på nytt.
Trykk **OK**.
- 8 Trykk **Stop/Exit**.

Angi og endre offentlig bruker

Offentlige brukere behøver ikke å skrive inn passord. Du kan angi én offentlig bruker.

- 1 Trykk **Menu**.
- 2 Trykk ▲ eller ▼ for å velge Hovedoppsett.
Trykk **OK**.
- 3 Trykk ▲ eller ▼ for å velge Funksjonslås.
Trykk **OK**.
- 4 Trykk ▲ eller ▼ for å velge Innst. bruker.
Trykk **OK**.
- 5 Skriv inn administratorpassordet.
Trykk **OK**.
- 6 Trykk ▲ eller ▼ for å velge *Offentlig*.
Trykk **OK**.
- 7 Gjør ett av følgende:
 - For å angi offentlig bruker, trykk ◀ eller ▶ for å velge *Aktiver* eller *Deaktiver for Faks Tx*. Etter at du har satt *Faks Tx*, trykk ▲ eller ▼ for å velge innstillinger for *Faks RX*, *Kopier (farge)*, *Kopier (S&H)*, *Skanne*, *Skriv ut* og *PCC* ved å gjenta dette trinnet.
Trykk **OK**.
 - For å endre innstillinger for offentlig bruker, trykk ▲ eller ▼ for å velge innstillingen du ønsker å endre. Trykk ◀ eller ▶ for å velge *Aktiver* eller *Deaktiver*.
Gjenta dette trinnet til du er ferdig med å endre innstillingene.
Trykk **OK**.



Merk

Dersom du deaktiverer PC- og PhotoCapture-utskrifter for offentlig bruker, vil disse funksjonene også bli deaktivert for alle begrensede brukere.

- 8 Trykk **Stop/Exit**.

Angi og endre begrensede brukere

Angi begrensede brukere

Du kan angi brukere med begrensninger og et passord. Du kan angi opptil 20 begrensede brukere.

- 1 Trykk **Menu**.
- 2 Trykk ▲ eller ▼ for å velge Hovedoppsett.
Trykk **OK**.
- 3 Trykk ▲ eller ▼ for å velge Funksjonslås.
Trykk **OK**.
- 4 Trykk ▲ eller ▼ for å velge Innst. bruker.
Trykk **OK**.
- 5 Skriv inn administratorpassordet.
Trykk **OK**.
- 6 Trykk ▲ eller ▼ for å velge Bruker01.
Trykk **OK**.
- 7 Skriv inn brukernavnet ved hjelp av talltastene. (Se *Skrive inn tekst* på side 190.)
Trykk **OK**.
- 8 Angi et firesifret passord for brukeren.
Trykk **OK**.
- 9 Trykk ◀ eller ▶ for å velge Aktiver eller Deaktiver for Faks Tx.
Trykk **OK**.
Etter at du har angitt Faks Tx, trykk ▲ eller ▼ og gjenta dette trinnet for Faks RX, Kopier (farge), Kopier (S&H) og Skanne.
- 10 Trykk ▲ eller ▼ for å velge Avslutt.
- 11 Gjenta 6 til 10 for å angi hver enkelt nye bruker og passord.
- 12 Trykk **Stop/Exit**.



Merk

Du kan ikke bruke samme passord som en annen bruker.

Endre brukernavn, passord eller innstillinger for begrensede brukere

- 1 Trykk **Menu**.
- 2 Trykk ▲ eller ▼ for å velge Hovedoppsett.
Trykk **OK**.
- 3 Trykk ▲ eller ▼ for å velge Funksjonslås.
Trykk **OK**.
- 4 Trykk ▲ eller ▼ for å velge Innst. bruker.
Trykk **OK**.
- 5 Skriv inn administratorpassordet.
Trykk **OK**.
- 6 Trykk ▲ eller ▼ for å velge den begrensede brukeren du ønsker å endre.
Trykk **OK**.
- 7 Trykk ▲ eller ▼ for å velge Endre.
Trykk **OK**.
- 8 Gjør ett av følgende:
 - Dersom du ønsker å endre navnet, trykk **Clear/Back**, og skriv deretter inn det nye navnet. (Se *Skrive inn tekst* på side 190.)
Trykk **OK**.
 - For å la navnet være uendret, trykk **OK**.
- 9 Angi et nytt firesifret passord for brukeren.
Trykk **OK**.
- 10 Trykk ◀ eller ▶ for å velge Aktiver eller Deaktiver for Faks Tx.
Trykk **OK**.
Etter at du har angitt Faks Tx, trykk ▲ eller ▼ og gjenta dette trinnet for Faks RX, Kopier (farge), Kopier (S&H) og Skanne.
- 11 Trykk ▲ eller ▼ for å velge Avslutt.
Trykk **OK**.
- 12 Gjenta 6 til 11 dersom du ønsker å endre flere brukere og innstillinger.
- 13 Trykk **Stop/Exit**.

Tilbakestille eksisterende begrensede brukere

Du kan tilbakestille én og én begrenset bruker.

- 1 Trykk **Menu**.
- 2 Trykk ▲ eller ▼ for å velge Hovedoppsett.
Trykk **OK**.
- 3 Trykk ▲ eller ▼ for å velge Funksjonslås.
Trykk **OK**.
- 4 Trykk ▲ eller ▼ for å velge Innst. bruker.
Trykk **OK**.
- 5 Skriv inn administratorpassordet.
Trykk **OK**.
- 6 Trykk ▲ eller ▼ for å velge den begrensede brukeren du ønsker å tilbakestille.
Trykk **OK**.
- 7 Trykk ▲ eller ▼ for å velge Nullstill.
Trykk **OK**.
- 8 Trykk **1** for å velge Ja.
- 9 Gjør ett av følgende:
 - Angi ny begrenset bruker. (Se *Angi begrensede brukere* på side 35.)
 - Dersom du ikke ønsker å angi ny begrenset bruker, går du til trinn 10.
- 10 Gjenta 6 til 9 dersom du ønsker å tilbakestille flere brukere.
- 11 Trykk **Stop/Exit**.

Slå Funksjonslåsen på/av



Merk

Hvis du angir galt passord, viser displayet `Feil passord`. Skriv deretter inn det riktige passordet.

Slå Funksjonslåsen på

- 1 Trykk **Menu**.
- 2 Trykk ▲ eller ▼ for å velge Hovedoppsett.
Trykk **OK**.
- 3 Trykk ▲ eller ▼ for å velge Funksjonslås.
Trykk **OK**.
- 4 Trykk ▲ eller ▼ for å velge Lås av→på.
Trykk **OK**.
- 5 Skriv inn ditt firesifrede administratorpassord.
Trykk **OK**.

Slå Funksjonslåsen av

- 1 Trykk **Menu**.
- 2 Trykk ▲ eller ▼ for å velge Lås på→av.
Trykk **OK**.
- 3 Skriv inn ditt firesifrede administratorpassord.
Trykk **OK**.

Bytte brukere

Denne innstillingen lar en begrenset bruker logge seg på maskinen når Funksjonslåsen er slått på.

- 1 Hold nede **Shift** mens du trykker *.
Eller trykk **Menu**. Trykk deretter **▲** eller **▼** for å velge **Endre bruker** og trykk **OK**.
- 2 Trykk **▲** eller **▼** for å velge brukernavn.
Trykk **OK**.
- 3 Skriv inn ditt firesifrede passord.
Trykk **OK**.

Bytte til offentlig modus

- 1 Trykk **Menu**.
- 2 Trykk **▲** eller **▼** for å velge **Gå til offent**.
Trykk **OK**.



Merk

Etter at en begrenset bruker er ferdig med å bruke maskinen, vil den gå tilbake til offentlig modus innen samme tidsintervall som Modus timer-innstillingen. (Se *Modus timer* på side 26.)

Tilbakestille alle brukere

Du kan tilbakestille alle innstillinger og passord for offentlig bruker og alle begrensede brukere.

- 1 Trykk **Menu**.
- 2 Trykk **▲** eller **▼** for å velge **Hovedoppsett**.
Trykk **OK**.
- 3 Trykk **▲** eller **▼** for å velge **Funksjonslås**.
Trykk **OK**.
- 4 Trykk **▲** eller **▼** for å velge **Tilb.st alle brukere**.
Trykk **OK**.
- 5 Skriv inn ditt firesifrede administratorpassord.
Trykk **OK**.
- 6 Trykk **1** for å tilbakestille.
- 7 Trykk **Stop/Exit**.



Faks

Sende en faks	40
Motta faks	48
Telefon og eksterne enheter	63
Slå telefonnumre og lagre nummer	69
Skrive ut rapporter	79
Polling	81

Gå inn i faksmodus

Når du skal sende en faks eller endre innstillingene for sending og mottak av fakser, trykk  (**Fax**)-tasten slik at den lyser blått.

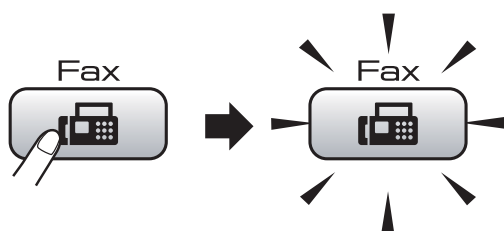

I displayet vises følgende:

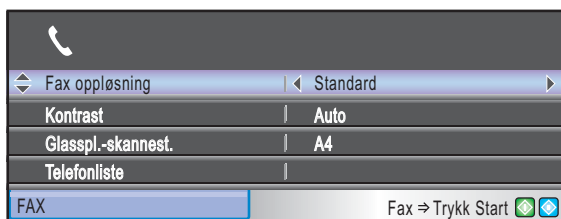

Trykk **▲** eller **▼** for å bla igjennom alternativene til **Fax**-tasten. Enkelte funksjoner er kun tilgjengelige når du sender fakser i svart-hvitt.

- Fax oppløsning (Se side 45.)
- Kontrast (Se side 44.)
- Glasspl.-skannest. (MFC-5890CN og MFC-5895CW: Se side 41.) (MFC-6490CW: Se side 42.)
- Telefonliste (Se side 69.)
- Utg. samtale (Se side 70.)
- Anrops-ID hist. (Se side 71.)
- Gruppesending (Se side 43.)
- Uts sending (Se side 46.)
- Samlet TX (Se side 46.)
- Sendetid (Se side 45.)
- Polling send (Se side 83.)
- Polling motta (Se side 81.)
- Oversjø.send. (Se side 46.)
- Angi ny std. (Se side 47.)
- Fabrikkinnst. (Se side 47.)

Når ønsket alternativ er merket, trykker du på **OK**.

Sende faks fra dokumentmateren (ADF)

- 1 Trykk  (**Fax**).
- 2 Legg dokumentet i dokumentmateren med forsiden opp. (Se *Bruke dokumentmateren* på side 22.)
- 3 Legg inn faksnummeret med talltastaturet, direktevalg, hurtigvalg eller søk.



Merk

Du kan forhåndsviser en faks før du sender den ved å trykke på **Fax Preview**. (Se *Slik forhåndsviser du en utgående faks* på side 42.)

- 4 Trykk **Mono Start** eller **Colour Start**. Maskinen begynner å skanne dokumentet.



Merk

- Trykk **Stop/Exit** hvis du vil avbryte.
- Hvis du sender en svart-hvitt-faks når minnet er fullt, vil den bli sendt i sanntid.
- Du kan sende fargefakser med størrelse på opptil A4.

Fakse fra skannerglassplaten

Du kan bruke skannerglassplaten til å fakse én side om gangen fra en bok. Dokumentene kan ha størrelse på opptil A3 for MFC-6490CW, og A4 for MFC-5890CN og MFC-5895CW.

Funksjonen for flere sider kan ikke brukes for fargefakser.

Merk

- Siden du kun kan skanne én side om gangen, er det enklere å bruke den automatiske dokumentmateren hvis du sender et dokument med flere sider.
- (kun MFC-6490CW)
Du kan sende fargefakser med størrelse på opptil A4.

1 Trykk  (Fax).

2 Legg dokumentet på skannerglassplaten med forsiden ned. (Se *Bruk av skannerglassplaten* på side 23.)

3 Legg inn faksnummeret med talltastaturet, direktevalg, hurtigvalg eller søk.

Merk

Du kan forhåndsviser en faks før du sender den ved å trykke på **Fax Preview**. For nærmere detaljer, se *Slik forhåndsviser du en utgående faks* på side 42.

4 Trykk **Mono Start** eller **Colour Start**.

- Hvis du trykker **Mono Start**, begynner maskinen å skanne den første siden. Gå til trinn 5.
- Hvis du trykker **Colour Start**, begynner maskinen å sende dokumentet.

5 Gjør ett av følgende:

- Hvis du vil sende én enkelt side, trykker du **2** for å velge **Nei** (eller trykk **Mono Start** på nytt).

Maskinen begynner å sende dokumentet.

- Hvis du vil sende flere sider, trykker du **1** for å velge **Ja**, og gå til trinn 6.

6 Legg neste side på skannerglassplaten. Trykk **OK**.

Maskinen begynner å skanne siden. (Gjenta trinn 5 og 6 for hver av de neste sidene.)

5

Angi størrelsen på skannerglassplaten ved faksing (MFC-5890CN og MFC-5895CW)

Når dokumentene er i Letter-størrelse, må du angi skannestørrelsen til Letter. Hvis ikke, vil området på siden av faksene mangle.

1 Trykk  (Fax).

2 Trykk **▲** eller **▼** for å velge **Glasspl.-skannest.**

3 Trykk **◀** eller **▶** for å velge **Letter** (eller A4). Trykk **OK**.

Merk

- Du kan lagre innstillingen du bruker oftest ved å angi den som standard. (Se *Lagre endringene som en ny standard* på side 47.)
- Denne innstillingen gjelder kun sending av dokumenter fra skannerglasset.

Angi størrelsen på skannerglassplaten ved faksing (kun MFC-6490CW)

For å fakse et dokument i størrelse Letter, Legal, Ledger eller A3, må du endre innstillingen for størrelse på skannerglass.

- 1 Trykk  (**Fax**).
- 2 Trykk ▲ eller ▼ for å velge Glasspl.-skannest.
- 3 Trykk ◀ eller ▶ for å velge A4, A3, Letter, Legal eller Ledger.



Merk

Du kan lagre innstillingen du bruker oftest ved å angi den som standard. (Se *Lagre endringene som en ny standard* på side 47.)

Farge fakssending





Maskinen kan sende en farge faks til maskiner som støtter denne funksjonen.

Fargefakser kan ikke lagres i minnet. Når du sender en fargefaks, vil maskinen sende den i sanntid (selv om *Sendetid* er satt til *Av*).

Slik forhåndsviser du en utgående faks

Du kan forhåndsviser en faks før du sender den. Du må slå av sanntidssending og polling-mottak før du kan bruke denne funksjonen.

- 1 Trykk  (**Fax**).
- 2 Legg i dokumentet.
- 3 Angi faksnummeret med talltastaturet, direktevalg eller hurtigvalg.
- 4 Trykk **Fax Preview**. Maskinen begynner å skanne dokumentet, og den utgående faksen vises på skjermen. Når faksen er åpen, kan du bruke tastene på kontrollpanelet til å utføre følgende funksjoner.

Tast	Beskrivelse
	Forstørre faksen.
	Redusere faksen.
▲ eller ▼	Bla gjennom loddrett.
◀ eller ▶	Bla gjennom vannrett.
	Rotere faksen med klokken.
	Gå tilbake til forrige side.
	Gå til neste side.

- 5 Trykk **Mono Start**.



Merk

Faksmeldingen i minnet vil bli sendt og slettet når du trykker på **Mono Start**.

Avbryte en faks som er i gang

Hvis du vil avbryte en faks mens maskinen skanner, ringer eller sender, trykker du **Stop/Exit**.

Gruppesending (kun svart-hvitt)

Gruppesending vil si at den samme faksmeldingen automatisk sendes til flere enn ett faksnummer. Du kan inkludere grupper, direktevalg, hurtignumre og opptil 50 manuelt slåtte numre i den samme gruppesendingen.

Når gruppesendingen er fullført, skrives det ut en gruppesendingsrapport.

- 1 Trykk  (**Fax**).
- 2 Legg i dokumentet.
- 3 Trykk ▲ eller ▼ for å velge Gruppesending. Trykk **OK**.
- 4 Du kan legge til numre til gruppesendingen på følgende måter:
 - Trykk ▲ eller ▼ for å velge Legge til nummer, og angi et nummer ved hjelp av talltastaturet. Trykk **OK**.
 - Trykk ▲ eller ▼ for å velge Telefonliste og **OK**. Trykk ▲ eller ▼ for å velge Sorter alfabetisk eller Numerisk rekkefølge og **OK**. Trykk ▲ eller ▼ for å velge et nummer og **OK**.



Merk

Direktevalgposisjoner begynner med *.
Hurtigvalgposisjoner begynner med #.

- 5 Når du har angitt alle faksnumrene ved å gjenta trinn 4, trykker du på ▲ eller ▼ for å velge Fullført. Trykk **OK**.
- 6 Trykk **Mono Start**.



Merk

- Hvis du ikke har brukt opp noen av numrene til grupper, kan du "kringkaste" fakser til opptil 216 (MFC-5890CN og MFC-5895CW) eller 256 (MFC-6490CW) ulike numre.
- Hvor mye minne du har til rådighet, vil variere avhengig av jobbtypene i minnet og antallet mottakssteder som brukes for gruppesending. Hvis du sender en gruppesending til det maksimale antallet tilgjengelige numre, vil du ikke kunne bruke dobbel tilgang og utsatt sending.
- Hvis minnet er fullt, trykker du **Stop/Exit** for å stanse jobben. Hvis det er skannet flere sider, trykker du **Mono Start** for å sende den delen som er i minnet.

Avbryte en gruppesending som er i gang

- 1 Trykk **Menu**.
- 2 Trykk ▲ eller ▼ for å velge Fax. Trykk **OK**.
- 3 Trykk ▲ eller ▼ for å velge Jobb I Kø. Trykk **OK**. Displayet viser faksnummeret som slås og Gruppesendingens jobbnummer.
- 4 Trykk **OK**. Displayet viser følgende spørsmål:
Avbryte jobb?
Ja → Trykk 1
Nei → Trykk 2
- 5 Trykk 1 for å avbryte nummeret som slås. Displayet viser deretter gruppesendingens jobbnummer.
- 6 Trykk **OK**. Displayet viser følgende spørsmål:
Avbryte jobb?
Ja → Trykk 1
Nei → Trykk 2
- 7 Trykk 1 for avbryte gruppesendingen.
- 8 Trykk **Stop/Exit**.

Andre typer sending

Sende fakser med mange innstillinger

Når du sender en faks, kan du velge en hvilken som helst kombinasjon av innstillingene: oppløsning, kontrast, skannestørrelse for glassplate, oversjøisk modus, utsatt sending, pollingoverføring og sanntidsoverføring.

- 1 Trykk  (**Fax**).
I displayet vises følgende:

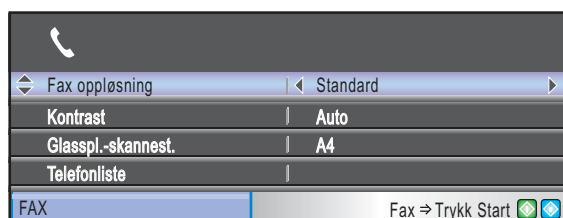

- 2 Trykk ▲ eller ▼ for å velge en innstilling du vil endre.
- 3 Trykk ◀ eller ▶ for å velge et alternativ.
- 4 Gå tilbake til 2 for å endre flere innstillinger.

Merk

- De fleste innstillingene er midlertidige, slik at maskinen får tilbake standardinnstillingene når du har sendt en faks.
- Du kan lagre noen av innstillingene du bruker oftest ved å angi dem som standard. Disse innstillingene vil gjelde til du endrer dem igjen. (Se *Lagre endringene som en ny standard* på side 47.)

Kontrast

Hvis dokumentet er svært lyst eller svært mørkt, kan det være en fordel å justere kontrasten. For de fleste dokumenter, kan standardinnstillingen *Auto* brukes. Denne innstillingen velger automatisk den beste kontrasten for dokumentet.

Bruk *Lys* for å sende et lyst dokument. Bruk *Mørk* for å sende et mørkt dokument.

- 1 Trykk  (**Fax**).
- 2 Trykk ▲ eller ▼ for å velge *Kontrast*.
- 3 Trykk ◀ eller ▶ for å velge *Auto*, *Lys* eller *Mørk*.
Trykk **OK**.

Merk

Selv om du velger *Lys* eller *Mørk*, vil maskinen sende faksen med *Auto*-innstillingen i følgende situasjoner:

- Når du sender en faks i farger.
- Når du velger *Foto* som faksoppløsning.

Endre faksoppløsning

Kvaliteten på en faks kan forbedres ved å endre faksoppløsningen.

- 1 Trykk  (**Fax**).
- 2 Trykk ▲ eller ▼ for å velge Fax oppløsning.
- 3 Trykk ◀ eller ▶ for å velge oppløsningen du vil ha.
Trykk **OK**.



Merk

Du kan velge mellom fire ulike oppløsningsinnstillinger for fakser i svart-hvitt og to for fakser i farger.

Svart-hvitt	
Standard	Passer for de fleste maskinskrevne dokumenter.
Fin	Bra for små skrifttyper. Sender litt langsommere enn standard oppløsning.
S.Fin	Bra for små skrifttyper eller illustrasjoner. Sender langsommere enn fin modus.
Foto	Brukes når dokumentet har ulike grå toner eller er et fotografi. Denne oppløsningen bruker lengst sendetid.

Farge	
Standard	Passer for de fleste maskinskrevne dokumenter.
Fin	Brukes når dokumentet er et fotografi. Sendetiden er tregere enn ved standard oppløsning.

Hvis du bruker **S.Fin** eller **Foto**-tasten til å sende en faks, og deretter bruker **Colour Start**-tasten til å sende en faks, vil maskinen sende faksen med innstillingen **Fin**.

Dobbelt tilgang (kun svart-hvitt)

Selv om maskinen er i ferd med å sende fra minnet, motta fakser eller skrive ut fra datamaskinen, så kan du slå et nummer og begynne å skanne faksen inn i minnet. Displayet viser det nye jobbnummeret og disponibelt minne.

Antallet sider du kan skanne inn i minnet, avhenger av dataene som er trykt på sidene.



Merk

Hvis meldingen **Minnet er fullt** vises når du skanner dokumenter, trykk **Stop/Exit** for å avbryte eller **Mono Start** for å sende de skannede sidene.

5

Sending i sanntid

Når du sender en faks, skanner maskinen dokumentene inn i minnet før den sender. Straks telefonlinjen er ledig, begynner maskinen å slå nummeret og sende.

Hvis minnet er fullt mens du sender en svart/hvitt-faks fra den automatiske dokumentmateren, sender maskinen dokumentet i sanntid (selv om **Sendetid** er satt til **Av**).

Noen ganger kan det være nødvendig å sende et viktig dokument øyeblikkelig, uten å vente på sending fra minnet. Du kan aktivere **Sendetid**.

- 1 Trykk  (**Fax**).
- 2 Trykk ▲ eller ▼ for å velge **Sendetid**.
- 3 Trykk ◀ eller ▶ for å velge **På** (eller **Av**).
Trykk **OK**.



Merk

Hvis sendingen er i sanntid, vil ikke den automatiske gjenopprinningsfunksjonen virke når du bruker skannerglassplaten.

Oversjøisk modus

Hvis du har problemer med å sende en oversjøisk faks på grunn av mulig interferens på telefonlinjen, anbefaler vi at du aktiverer oversjøisk modus. Når du har sendt en faks med denne funksjonen, slås funksjonen av automatisk.

- 1 Trykk  (**Fax**).
- 2 Legg i dokumentet.
- 3 Trykk ▲ eller ▼ for å velge `Oversjø.send.`
- 4 Trykk ◀ eller ▶ for å velge `På` (eller `Av`). Trykk **OK**.

Utsatt sending (kun svart-hvit)

I løpet av dagen kan du lagre opptil 50 fakser i minnet for utsendelse innen 24-timer. Disse faksene blir sendt på det tidspunktet du angir i trinn 5.

- 1 Trykk  (**Fax**).
- 2 Legg i dokumentet.
- 3 Trykk ▲ eller ▼ for å velge `Uts sending.`
- 4 Trykk ◀ eller ▶ for å velge `På`. Trykk **OK**.
- 5 Tast inn klokkeslettet (i 24-timers format) for når du vil at faksen skal sendes. (for eksempel 19:45 for 7:45 om kvelden.) Trykk **OK**.



Merk

Antallet sider du kan skanne inn i minnet, avhenger av hvor mye data det er skrevet på hver side.

Utsatt satsvis sending (kun svart-hvit)

Før de utsatte faksene sendes, sparer maskinen deg for penger ved å sortere alle faksene i minnet etter mottakssted og programmert tidspunkt. Alle utsatte fakser som er programmert for sending på samme tid til samme mottaksnummer, blir sendt som én faks for å redusere sendetiden.

- 1 Trykk  (**Fax**).
- 2 Trykk ▲ eller ▼ for å velge `Samlet TX.`
- 3 Trykk ◀ eller ▶ for å velge `På`. Trykk **OK**.
- 4 Trykk **Stop/Exit**.

Kontrollere og avbryte ventende jobber

Du kan kontrollere hvilke jobber som fremdeles venter på å bli sendt fra minnet, og avbryte en jobb. (Hvis det ikke finnes noen jobber, vises `Ingen jobb I Kjø` på displayet.)

- 1 Trykk **Menu**.
- 2 Trykk ▲ eller ▼ for å velge `Fax`. Trykk **OK**.
- 3 Trykk ▲ eller ▼ for å velge `Jobb I Kjø`. Trykk **OK**. I displayet vises jobber som venter.
- 4 Trykk ▲ eller ▼ for å bla gjennom jobbene, og velg jobben du vil avbryte. Trykk **OK**.
- 5 Gjør ett av følgende:
 - Vil du avbryte, trykk **1** for å velge `Ja`. Vil du avbryte en annen jobb, gå til trinn 4.
 - Vil du avslutte uten å avbryte, trykk **2** for å velge `Nei`.
- 6 Trykk **Stop/Exit** når du er ferdig.

Lagre endringene som en ny standard

Du kan lagre faksinnstillingene for Fax oppløsning, Kontrast, Glasspl.-skannest. og Sendetid som du bruker oftest, ved å angi dem som standard. Disse innstillingene vil gjelde til du endrer dem igjen.

- 1 Trykk  (**Fax**).
- 2 Trykk ▲ eller ▼ for å velge det menyalternativet du ønsker å endre. Trykk ◀ eller ▶ for å velge den nye innstillingen. Gjenta dette trinnet for hver enkelt innstilling du vil endre.
- 3 Når du har endret den siste innstillingen, trykker du på ▲ eller ▼ for å velge *Angi ny std.* Trykk **OK**.
- 4 Trykk **1** for å velge *Ja*.
- 5 Trykk **Stop/Exit**.

Tilbakestill alle innstillinger til standardinnstilling

Du kan gjenopprette alle innstillingene du har endret til standardinnstilling. Disse innstillingene vil gjelde til du endrer dem igjen.

- 1 Trykk  (**Fax**).
- 2 Trykk ▲ eller ▼ for å velge *Fabrikkinnst.* Trykk **OK**.
- 3 Trykk **1** for å velge *Ja*.
- 4 Trykk **Stop/Exit**.

Sende en faks manuelt

Med manuell sending kan du høre nummerpipetonene, ringesignalene og faksmottakstonene mens du sender en faks.

- 1 Trykk  (**Fax**).
- 2 Legg i dokumentet.
- 3 Hvis du vil lytte etter en summetone, må du ta opp røret på en ekstern telefon.
- 4 Slå faksnummeret.
- 5 Når du hører fakstonen, trykker du **Mono Start** eller **Colour Start**. Bruker du skannerglassplaten, trykk **1** på maskinen for å sende en faks.
- 6 Legg på røret.

5

Meldingen Minnet er fullt

Hvis meldingen *Minnet er fullt* vises mens du skanner den første siden av en faks, trykker du **Stop/Exit** for å avbryte faksen.

Hvis meldingen *Minnet er fullt* vises mens du skanner en påfølgende side, kan du velge om du vil trykke **Mono Start** eller **Colour Start** for å sende sidene som er skannet så langt, eller trykke **Stop/Exit** for å avbryte operasjonen.



Merk

Hvis du ikke vil slette lagrede fakser for å frigjøre plass i minnet, kan du endre innstillingen slik at du sender faksen i sanntid. (Se *Sending i sanntid* på side 45.)

6

Motta faks

Mottaksmoduser

Du må velge en mottaksmodus avhengig av eksterne enheter og telefontjenestene du har på linjen.

Velge mottaksmodus

Som standard vil maskinen motta alle fakser som sendes til den automatisk. Diagrammet under hjelper deg med å velge riktig modus.

For mer informasjon om mottaksmoduser, se *Bruke mottaksmoduser* på side 49.

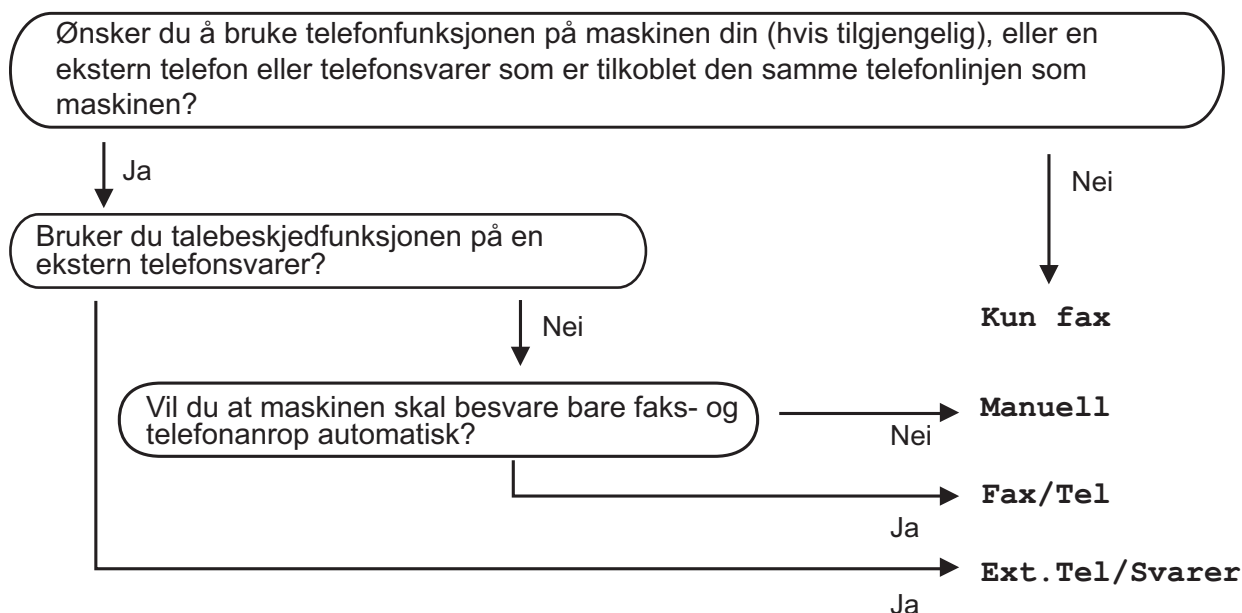

For å endre mottaksmodus, må du følge instruksjonene nedenfor:

- 1 Trykk **Menu**.
- 2 Trykk **▲** eller **▼** for å velge *Grunn oppsett*. Trykk **OK**.
- 3 Trykk **▲** eller **▼** for å velge *Svarmodus*.
- 4 Trykk **◀** eller **▶** for å velge *Kun fax*, *Fax/Tel*, *Ext. Tel/Svarer* eller *Manuell*. Trykk **OK**.
- 5 Trykk **Stop/Exit**. Displayet viser valgt mottaksmodus.

Bruke mottaksmoduser

Noen mottaksmoduser svarer automatisk (Kun fax og Fax/Tel). Det kan hende du ønsker å endre ringeforsinkelsen før du bruker disse modusene. (Se *Utsatt svar* på side 50.)

Kun faks

Maskinen besvarer automatisk alle anrop.

Faks/Tel

Med faks/tel-modus kan du styre alle innkommende anrop automatisk ved at de gjenkjennes som faks- eller taleanrop, og håndtere dem på en av følgende måter:

- Fakser blir mottatt automatisk.
- Taleanrop starter F/T for å varsle deg om at du må ta røret. F/T-ringelyden er en hurtig dobbeltlyd i maskinen.

(Se også *F/T-ringetid (kun faks/tel-modus)* på side 50 og *Utsatt svar* på side 50.)

Manuell

I manuell modus slås alle automatiske svarfunksjoner av.

Du kan motta en faks i manuell modus ved å ta av røret på en ekstern telefon. Når du hører fakssignaler (korte, gjentatte pipetoner), trykker du **Mono Start** eller **Colour Start** og velger *Motta*. Du kan også bruke fakseteksjon funksjonen for å motta fakser ved å løfte av røret på den samme linjen som maskinen er tilkoblet.

(Se også *Fakseteksjon* på side 51.)

Ekstern TAD

Med ekstern telefonsvarer kan du la en ekstern telefonsvarer besvare innkommende anrop. Innkommende anrop håndteres på en av følgende måter:

- Fakser blir mottatt automatisk.
- Talebeskjeder blir lagret på den eksterne telefonsvareren.

(For mer informasjon, se *Koble til en ekstern telefonsvarer (TAD)* på side 65.)

Mottaksmodusinnstillinger

Utsatt svar

Utsatt svar stiller inn hvor mange ganger maskinen skal ringe før den svarer i Kun fax- eller Fax/Tel-modus. Hvis du har eksterne telefoner eller biapparater på samme linje som maskinen, bør du velge maksimalt antall ringesignaler.

(Se *Drift fra biapparater* på side 67 og *Faksdeteksjon* på side 51.)

- 1 Trykk **Menu**.
- 2 Trykk ▲ eller ▼ for å velge Fax. Trykk **OK**.
- 3 Trykk ▲ eller ▼ for å velge Mottak oppsett. Trykk **OK**.
- 4 Trykk ▲ eller ▼ for å velge Utsatt svar.
- 5 Trykk ◀ eller ▶ for å velge hvor mange ganger det skal ringe før maskinen svarer. Trykk **OK**. Hvis du velger 0, vil ikke linjen ringe i det hele tatt.
- 6 Trykk **Stop/Exit**.

F/T-ringetid (kun faks/tel-modus)

Når noen ringer til maskinen, vil både du og den som ringer høre normal ringelyd. Antall ring avhenger av innstillingene for utsatt svar.

Hvis anropet er en faks, mottar den faksen. Hvis du imidlertid mottar et taleanrop høres F/T-ringelyden (en rask, dobbel ringetone) i det tidsrommet du har angitt i innstillingen for F/T-ringetid. Dersom du hører F/T-ringelyden betyr det at det er en person som ringer.

Siden F/T-ringingen gjøres av maskinen, vil biapparater og eksterne telefoner *ikke* ringe. Du kan imidlertid ta i mot samtalen på hvilken som helst telefon. (For mer informasjon, se *Bruke fjernkodene* på side 67.)

- 1 Trykk **Menu**.
- 2 Trykk ▲ eller ▼ for å velge Fax. Trykk **OK**.
- 3 Trykk ▲ eller ▼ for å velge Mottak oppsett. Trykk **OK**.
- 4 Trykk ▲ eller ▼ for å velge F/T ringe tid.
- 5 Trykk ◀ eller ▶ for å velge hvor lenge maskinen skal ringe for å varsle deg om et taleanrop (20, 30, 40 eller 70 sekunder). Trykk **OK**.
- 6 Trykk **Stop/Exit**.



Merk

Selv om anroperen legger på røret under pseudo/doble ringingen, fortsetter maskinen å ringe den angitte tiden.

Faksdeteksjon

Hvis faksdeteksjon er På:

Maskinen vil motta faksene automatisk, selv om du besvarer anropet. Når du ser **Mottar** på displayet, eller når du hører "sprakelyder" i håndsettet du bruker, må du legge på. Maskinen vil ta hånd om resten.

Hvis faksdeteksjon er Av:

Hvis du er ved maskinen og svarer på et faksanrop ved å løfte av håndsettet, trykk **Mono Start** eller **Colour Start**. Trykk deretter **2** for å motta faksen.

Hvis du svarte på et biapparat, trykk * **5 1**. (Se *Drift fra biapparater* på side 67.)



Merk

- Hvis denne funksjonen er stilt til På, men maskinen likevel ikke kobler til et faksanrop når du løfter av telefonrøret på et biapparat eller en ekstern telefon, trykker du fjernaktiveringskoden * **5 1**.
- Hvis du sender fakser fra en datamaskin på den samme telefonlinjen, og maskinen fanger dem opp, må du sette faksdeteksjonsfunksjonen til Av.

- 1 Trykk **Menu**.
- 2 Trykk ▲ eller ▼ for å velge **Fax**. Trykk **OK**.
- 3 Trykk ▲ eller ▼ for å velge **Mottak oppsett**. Trykk **OK**.
- 4 Trykk ▲ eller ▼ for å velge **Fax deteksjon**.
- 5 Trykk ◀ eller ▶ for å velge **På** (eller **Av**). Trykk **OK**.
- 6 Trykk **Stop/Exit**.

Ekstra mottaksfunksjoner

Skrive ut en forminsket innkommende faks

Hvis du velger På, forminsker maskinen automatisk hver side av en innkommende faks slik at den passer på et ark i A4-, Letter- eller Legal-størrelse. Maskinen beregner reduksjonsforholdet ved å bruke papirformatet på faksen samt innstillingen på papirstørrelsen. (Se *Papirstørrelse og type (MFC-5890CN og MFC-5895CW)* på side 27 eller *Papirstørrelse og type (kun MFC-6490CW)* på side 27.)

- 1 Trykk **Menu**.
- 2 Trykk ▲ eller ▼ for å velge **Fax**. Trykk **OK**.
- 3 Trykk ▲ eller ▼ for å velge **Mottak oppsett**. Trykk **OK**.
- 4 Trykk ▲ eller ▼ for å velge **Auto reduksjon**.
- 5 Trykk ◀ eller ▶ for å velge **På** (eller **Av**). Trykk **OK**.
- 6 Trykk **Stop/Exit**.

Angi mottaksprioritet

Dersom en A3 fargefaks sendes til maskinen, vil den motta enten en A3 svart-hvitt-faks eller en A4 fargefaks avhengig av innstillingene for mottaksprioritet. Dersom du velger Sv.-hv. (maks. A3), mottar du en A3 svart-hvitt-faks. Dersom du velger Farge (maks. A4), mottar du en A4 fargefaks.



Merk

Standardinnstillingen er Sv.-hv. (maks. A3), så maskinen kan ikke motta A4 fargefaks som standard.

Mottaksprioritet	Sendt dokument		Mottatt dokument	Forhåndsvisning av faks	Lagring AV	Minnemottak (På)	
						Fakslagring Videresending av faks	PC-FAKS
FARGE (maks. A4)	Farge	A4	Farge A4	N/A (fargeutskrift)	(Fargeutskrift)	N/A (fargeutskrift)	N/A (fargeutskrift)
		A3	Farge A4 ¹ (forminsket)				
	Svart-hvitt	A4	Svart-hvitt A4	Tilgjengelig	(Svart-hvitt- utskrift)	Tilgjengelig	Tilgjengelig (opptil A4)
		A3	Svart-hvitt A4 ¹ (forminsket)				
SV-HV (maks. A3)	Farge	A4	Svart-hvitt A4 ¹				
		A3	Svart-hvitt A3 ¹				
	Svart-hvitt	A4	Svart-hvitt A4				
		A3	Svart-hvitt A3				

¹ Disse resultatene kan variere, avhengig av funksjonene på avsendermaskinen.

- 1 Trykk **Menu**.
- 2 Trykk ▲ eller ▼ for å velge **Fax**.
Trykk **OK**.
- 3 Trykk ▲ eller ▼ for å velge **Mottak oppsett**.
Trykk **OK**.
- 4 Trykk ▲ eller ▼ for å velge **Sv.-hv./farge**.
- 5 Trykk ◀ eller ▶ for å velge **Sv.-hv. (maks. A3)** eller **Farge (maks. A4)**.
Trykk **OK**.
- 6 Trykk **Stop/Exit**.

Skrive ut en faks fra minnet

Hvis du har valgt fakslagring, kan du fremdeles skrive ut en faks fra minnet når du befinner deg ved maskinen. Hvis du har valgt **Fax Preview**, se *Forhåndsvisning av faks (kunsvart-hvitt)* på side 57.

- 1 Trykk **Menu**.
- 2 Trykk ▲ eller ▼ for å velge **Fax**.
Trykk **OK**.
- 3 Trykk ▲ eller ▼ for å velge **Skriv dokument**.
Trykk **OK**.
- 4 Trykk **Mono Start**.
- 5 Trykk **Stop/Exit**.



Merk

Når du skriver ut en faks fra minnet, vil faksdataene bli slettet.

Sending fra minnet

Når papirmagasinet blir tom under faksmottak, vises **Kontroller papir (MFC-5890CN)**, **Sjekk papir (MFC-6490CW)** i displayet. Legg papir i papirmagasinet. (Se *Legge i papir og andre utskriftsmedier* på side 9.)

Maskinen fortsetter å motta faksen, og de resterende sider blir lagret i minnet, hvis det er ledig minnekapasitet.

Fakser som kommer senere, vil også bli lagret i minnet inntil minnet er fullt. Når minnet er fullt, slutter maskinen automatisk å besvare anrop. Vil du skrive ut faksene, legger du nytt papir i magasinet.

Mottak i minnet (kun svart-hvitt)

Du kan kun bruke én minnemottaksfunksjon om gangen:

- Videresending av faks
- Fakslagring
- PC Faks-mottak
- Av

Du kan når som helst velge noe annet. Dersom mottatte fakser fremdeles ligger i maskinens minne når du endrer en minnemottaksfunksjon, vil det komme fram en melding i displayet. (Se *Endre minnemottaksfunksjoner* på side 57.)



Merk

Når du mottar fargefaks, vil maskinen behandle dataene som fargefaks eller svart-hvitt-faks, avhengig av innstillingene for mottaksprioritet. (Se *Angi mottaksprioritet* på side 52.)

Faksvideresending

Når du velger Faksvideresending, vil maskinen lagre den mottatte faksen i minnet. Deretter slår den faksnummeret du har programmert, og sender faksmeldingen videre.

- 1 Trykk **Menu**.
- 2 Trykk ▲ eller ▼ for å velge *Fax*.
Trykk **OK**.
- 3 Trykk ▲ eller ▼ for å velge
Mottak oppsett.
Trykk **OK**.
- 4 Trykk ▲ eller ▼ for å velge
Minnemottak.
Trykk **OK**.
- 5 Trykk ▲ eller ▼ for å velge
Fax vidresending.
Trykk **OK**.
- 6 Tast videresendingsnummeret (opp til 20 siffer).
Trykk **OK**.
- 7 Trykk ▲ eller ▼ for å velge
Backuputskr. : På eller
Backuputskr. : Av.
Trykk **OK**.



Merk

- Hvis du velger *Backuputskr. : På*, vil maskinen dessuten skrive ut faksen i tillegg, slik at du får en kopi. Dette er en sikkerhetsfunksjon i tilfelle et strøbrudd før faksen videresendes, eller hvis det er et problem med mottakerens maskin. Funksjonen *Backuputskr. : På* vil ikke fungere hvis forhåndsvisning av faks er aktivert.
- Maskinen kan lagre fakser i omtrent 24 timer hvis det oppstår et strøbrudd.

- 8 Trykk **Stop/Exit**.

Fakslagring

Hvis du velger Fakslagring, vil maskinen din lagre den mottatte faksen i minnet. Du kan hente inn fakser fra et annet sted, ved hjelp av kommandoene for fjerninnhenting.

Hvis du har valgt fakslagring, skrives det automatisk ut en sikkerhetskopi på maskinen.

- 1 Trykk **Menu**.
- 2 Trykk ▲ eller ▼ for å velge *Fax*.
Trykk **OK**.
- 3 Trykk ▲ eller ▼ for å velge
Mottak oppsett.
Trykk **OK**.
- 4 Trykk ▲ eller ▼ for å velge
Minnemottak.
Trykk **OK**.
- 5 Trykk ▲ eller ▼ for å velge
Fax lagring.
Trykk **OK**.
- 6 Trykk **Stop/Exit**.

PC-Faks mottak

Hvis du aktiverer PC-Faks mottak, vil maskinen lagre mottatte fakser i minnet og sende dem til datamaskinen automatisk. Du kan deretter bruke datamaskinen til å vise og lagre disse faksene.

Selv om du har slått av datamaskinen (for eksempel om natten eller til helgen), vil datamaskinen motta og lagre faksene i minnet. Antall mottatte fakser som er lagret i minnet, vises nederst til venstre i displayet.

Når du starter datamaskinen samt programmet PC-FAKS mottak, overfører maskinen automatisk faksene til datamaskinen.

Programmet PC-FAKS mottak må kjøre på datamaskinen for å overføre de mottatte faksene til datamaskinen. (For nærmere detaljer, se *PC-FAKS-mottak* i Programvarehåndbok på CD-platen.)

Hvis du velger `Backuputskr. : På`, vil maskinen også skrive ut faksen.

- 1 Trykk **Menu**.
- 2 Trykk **▲** eller **▼** for å velge `Fax`. Trykk **OK**.
- 3 Trykk **▲** eller **▼** for å velge `Mottak oppsett`. Trykk **OK**.
- 4 Trykk **▲** eller **▼** for å velge `Minnemottak`. Trykk **OK**.
- 5 Trykk **▲** eller **▼** for å velge `PC mottak`. Trykk **OK**.
- 6 Trykk **▲** eller **▼** for å velge `<USB>` eller hvilken datamaskin du ønsker å motta på. Trykk **OK**.
- 7 Trykk **▲** eller **▼** for å velge `Backuputskr. : På` eller `Backuputskr. : Av`. Trykk **OK**.

- 8 Trykk **Stop/Exit**.



Merk

- Det er ikke støtte for PC Faks-mottak i Mac OS.
- Før du kan stille inn PC FAKS-mottak, må du installere programvaren MFL-Pro Suite på datamaskinen. Kontroller at strømmen er tilkoplest og at maskinen er slått på. (For nærmere detaljer, se *PC-FAKS-mottak* i Programvarehåndbok på CD-platen.)
- Under et strømbrudd vil maskinen lagre faksene i minnet i omtrent 24 timer. Hvis du velger `Backuputskr. : På`, vil faksen imidlertid også bli skrevet ut, slik at du har en kopi hvis strømmen forsvinner før den blir sendt til datamaskinen.
- Hvis det vises en feilmelding og maskinen kan ikke skrive ut faksene i minnet, kan du bruke denne innstillingen til å overføre faksene til datamaskinen. (For nærmere detaljer, se *Feil- og vedlikeholdsmeldinger* på side 141.)

Endre datamaskin for mottak

- 1 Trykk **Menu**.
- 2 Trykk ▲ eller ▼ for å velge *Fax*.
Trykk **OK**.
- 3 Trykk ▲ eller ▼ for å velge
Mottak oppsett.
Trykk **OK**.
- 4 Trykk ▲ eller ▼ for å velge
Minnemottak.
Trykk **OK**.
- 5 Trykk ▲ eller ▼ for å velge *PC mottak*.
Trykk **OK**.
- 6 Trykk ▲ eller ▼ for å velge *Endre*.
Trykk **OK**.
- 7 Trykk ▲ eller ▼ for å velge *<USB>* eller
hvilken datamaskin du ønsker å motta
på.
Trykk **OK**.
- 8 Trykk ▲ eller ▼ for å velge
Backuputskr. : På eller
Backuputskr. : Av.
Trykk **OK**.
- 9 Trykk **Stop/Exit**.

Deaktivere minnemottaksfunksjoner

- 1 Trykk på **Menu**.
- 2 Trykk på ▲ eller ▼ for å velge *Fax*.
Trykk på **OK**.
- 3 Trykk på ▲ eller ▼ for å velge
Mottak oppsett.
Trykk på **OK**.
- 4 Trykk på ▲ eller ▼ for å velge
Minne mottak.
Trykk på **OK**.
- 5 Trykk på ▲ eller ▼ for å velge *Av*.
Trykk på **OK**.
- 6 Trykk på **Stop/Exit**.



Merk

Det vises flere alternativer i displayet hvis det fremdeles finnes mottatte fakser i maskinens minne. (Se *Endre minnemottaksfunksjoner* på side 57.)

Endre minnemottaksfunksjoner

Hvis det finnes mottatte fakser i maskinens minne når du endrer minnemottaksfunksjoner, vises ett av følgende spørsmål i displayet:

■ Slett alle dok.?

Ja → Trykk 1

Nei → Trykk 2

■ Skrive ut faks?

Ja → Trykk 1

Nei → Trykk 2

- Hvis du trykker **1**, vil fakser i minnet bli slettet eller skrevet ut før innstillingene endres. Hvis det allerede er skrevet ut en sikkerhetskopi, vil den ikke bli skrevet ut igjen.
- Hvis du trykker **2**, blir ikke minnet tømt eller skrevet ut og innstillingene forblir uendret.

Hvis det finnes mottatte fakser i maskinens minne når du endrer til **PC mottak fra et annet alternativ** [Fax vidresending eller Fax lagring], trykk ▲ eller ▼ for å velge datamaskinen.

Displayet viser følgende spørsmål:

■ Send Fax til PC?

Ja → Trykk 1

Nei → Trykk 2

- Hvis du trykker **1**, vil faksene i maskinens minne bli sendt til datamaskinen før innstillingene endres. Ønsker du å aktivere Backuputskrift? (For nærmere detaljer, se *PC-Faks mottak* på side 55.)
- Hvis du trykker **2**, vil ikke telefakser i minnet bli slettet eller overført til datamaskinen og innstillingene forblir uendret.

Forhåndsvisning av faks (kunsvart-hvitt)

Slik forhåndsviser du en mottatt faks

Du kan vise mottatte fakser i displayet ved å trykke **Fax Preview**-tasten. Når maskinen er driftsklar, vises en hurtigmelding i displayet for å varsle deg om nye fakser.

Angi forhåndsvisning av faks

- 1 Trykk **Fax Preview**.
- 2 Trykk **1** for å velge Ja. Du vil få et nytt spørsmål i displayet om å bekrefte at faksene ikke skal skrives ut. Trykk **1** for å velge OK.



Merk

- Når du mottar fargefaks, vil maskinen behandle dataene som fargefaks eller svart-hvitt-faks, avhengig av innstillingene du har gjort for Minnemottak. (Se *Angi mottaksprioritet* på side 52.)
- Når Forhåndsvisning av faks er slått på, vil det ikke skrives ut sikkerhetskopi av mottatte fakser, selv om du har satt Backuputskrift På.

Bruke forhåndsvisning av faks

Når du mottar faksen, vises hurtigmeldingen på skjermen. (For eksempel:

Ny faks(er): 02)

1 Trykk **Fax Preview**.

Listen med nye fakser vises.



Merk

- (MFC-6490CW)
Hvis du mottar en faks med flere papirstørrelser (for eksempel én A4-side og én A3-side), kan maskinen opprette og lagre en fil for hver papirstørrelse. Displayet kan vise at mer enn én faks er mottatt.
- Du kan også vise listen med gamle fakser ved å trykke *. Trykk # for å gå tilbake til listen med nye fakser.

2 Trykk ▲ eller ▼ for å velge faksen du vil vise.

Trykk **OK**.











Merk

- Hvis faksen er stor, kan det ta en stund før den vises på skjermen.
- På skjermen kan du se hvilken side som vises, samt og samlet antall sider i faksen. Når faksmeldingen er på mer enn 99 sider, vises samlet sideantall som "XX".

3 Trykk **Stop/Exit**.

Når en faks er åpnet, kan du bruke tastene på kontrollpanelet til å utføre følgende funksjoner.

Tast	Beskrivelse
	Forstørre faksen.
	Redusere faksen.
▲ eller ▼	Bla gjennom loddrett.
◀ eller ▶	Bla gjennom vannrett.
	Rotere faksen med klokken.
	Slette faksen. Trykk 1 for å bekrefte.
	Gå tilbake til forrige side.
	Gå til neste side.
	Gå til neste trinn. (Skriv ut, Tilbake og Avslutt er tilgjengelige.)
	Gå tilbake til fakslisten.
 Mono Start	Skriv ut faksen. Gjør ett av følgende: <ul style="list-style-type: none"> ■ Trykk 1 for å skrive ut hele meldingen. ■ Trykk 2 for å skrive ut bare den siden som vises. ■ Trykk 3 for å skrive ut fra vist side. (Etter utskrift kan du velge om du vil slette eller skrive ut faksen på nytt.)

Slette alle faksene i listen

- 1 Trykk **Fax Preview**.
- 2 Trykk ▲ eller ▼ for å velge **Slett alt**.
Trykk **OK**.
Trykk **1** for å bekrefte.
- 3 Trykk **Stop/Exit**.

Slik skriver du ut alle faksene på listen

- 1 Trykk **Fax Preview**.
- 2 Trykk ▲ eller ▼ for å velge
Skriv ut alt.
Trykk **OK**.
- 3 Trykk **Stop/Exit**.

Endre innstillingene for å deaktivere forhåndsvisning av faks

- 1 Trykk **Fax Preview**.
- 2 Trykk ▲ eller ▼ for å velge
Forh.v. faks → deakt.
Trykk **OK**.
- 3 Trykk **1** for å velge **Ja**.
- 4 Gjør ett av følgende:
 - Dersom du ikke ønsker å skrive ut lagrede fakser, trykk **1**. Maskinen ber deg bekrefte at lagrede fakser skal slettes. Trykk **1** for å bekrefte.
 - Dersom du ønsker å skrive ut alle lagrede fakser, trykk **2**.
 - Dersom du ønsker å avbryte innstillingen, trykk **3**.
Trykk **Stop/Exit**.

Fjerninnhenting

Du kan ringe til maskinen fra enhver tastafon eller faksmaskin og deretter bruke fjerntilgangskoden og fjernkommandoer for å innhente faksmeldinger.

Angi en fjerntilgangskode

Fjerntilgangskoden gir deg tilgang til fjerninnhentingsfunksjonene når du ikke er ved maskinen. Før du bruker fjerntilgangs- og fjerninnhentingsfunksjonene, må du angi en egen kode. Som standard er koden inaktiv (---*).

- 1 Trykk **Menu**.
- 2 Trykk ▲ eller ▼ for å velge **Fax**.
Trykk **OK**.
- 3 Trykk ▲ eller ▼ for å velge
Fjernst.kode.
- 4 Tast inn en tresifret kode med tallene **0-9**, *****, eller **#**.
Trykk **OK**. (Det forhåndsinnstilte symbolet ***** kan ikke endres.)



Merk

Ikke bruk den samme koden som Fjernaktiveringskoden (*** 5 1**) eller Fjerndeaktiveringskoden (**# 5 1**). (Se *Drift fra biapparater* på side 67.)

- 5 Trykk **Stop/Exit**.



Merk

Du kan når som helst endre koden ved å taste en ny. Hvis du vil gjøre koden inaktiv, trykk **Clear/Back** i trinn 4 for å gjenopprette den inaktive innstillingen (---*), og trykk **OK**.

Bruke fjerntilgangskoden

- 1 Slå faksnummeret ditt fra en tastafon eller en annen telefaks.
- 2 Når maskinen svarer, taster du øyeblikkelig fjerntilgangskoden (3 siffer etterfulgt av *).
- 3 Maskinen signaliserer følgende om den har mottatt meldinger:
 - **1 lang tone — Faksmeldinger**
 - **Ingen toner — Ingen meldinger**
- 4 Tast inn en kommando når maskinen avgir to korte pipetoner. Maskinen bryter forbindelsen hvis du venter i mer enn 30 sekunder før du angir kommandoen. Maskinen piper 3 ganger hvis du taster inn en ugyldig kommando.
- 5 Trykk **9 0** for å stoppe Fjerntilgang når du er ferdig.
- 6 Legg på røret.



Merk

Hvis maskinen er stilt inn til `Manuell` modus og du vil bruke fjerninnhentingsfunksjonene, vent i omtrent 100 sekunder etter at den begynte å ringe, og deretter taster du fjerntilgangskoden innen 30 sekunder.

Eksterne fakskommandoer

Følg kommandoene under for tilgang til funksjoner når du er borte fra maskinen. Når du ringer opp maskinen og taster fjerntilgangskoden (3 sifre etterfulgt av *), avgir systemet to korte pipetoner som et signal for at du må taste inn en fjernkommando.

Fjernkommandoer		Betjeningsinformasjon
95	Endre innstillingene for Videre sending av faks eller Fakslagring	
	1 AV	Du kan velge AV etter at du har hentet eller slettet alle meldingene.
	2 Videre sending av faks	En lang pipetone betyr at endringer er godtatt. Hvis du hører tre korte pipetoner, ble ikke endringen godtatt fordi det er noe som ikke er angitt (for eksempel at et nummer for Videre sending av faks ikke er blitt registrert). Du kan legge inn nummeret til Videre sending for faks ved å taste 4. (Se <i>Endre Faksvidere sendingsnummeret</i> på side 62.) Straks nummeret er lagt inn, virker Videre sending av faks.
	4 Nummer til Videre sending av faks	
	6 Fakslagring	
96	Hente inn en faks	
	2 Hente inn alle fakser	Tast nummeret til den faksmaskinen du ønsker å motta de lagrede faksmeldinger på. (Se <i>Hente inn faksmeldinger</i> på side 62.)
	3 Slette fakser fra minnet	Hvis du hører en lang pipetone, er faksene blitt slettet fra minnet.
97	Kontrollere mottaksstatus	
	1 Faks	Du kan kontrollere om maskinen har mottatt fakser. Hvis ja, hører du én lang pipetone. Hvis ikke, hører du tre korte pipetoner.
98	Endre Mottaksmodus	
	1 Ekstern telefonsvarer (TAD)	Hvis du hører én lang pipetone, er endringen godtatt.
	2 Faks/Tel	
	3 Kun faks	
90	Avslutt	Ved å trykke 9 0 , kan du avslutte fjerninnhenting. Vent på den lange pipetonen, og legg deretter på røret.

Hente inn faksmeldinger

Du kan ringe maskinen fra en hvilken som helst tastafon, og få faksmeldingene sendt til en maskin. Aktiver Fakslagring før du bruker denne funksjonen.

- 1 Slå faksnummeret.
- 2 Når maskinen svarer, taster du øyeblikkelig fjerntilgangskoden (3 siffer etterfulgt av *). Hvis du hører én lang pipetone, har du meldinger.
- 3 Når du hører to korte pipetoner, trykk **9 6 2**.
- 4 Vent på den lange pipetonen, tast inn nummeret (opp til 20 siffer) til den faksmaskinen som faksmeldingene skal videresendes til, etterfulgt av **# #**.



Merk

Du kan ikke bruke * samt # som oppringningsnumre. Men du kan trykke # hvis du ønsker å opprette en pause.

- 5 Legg på røret etter en pipetone. Maskinen din vil ringe opp den eksterne maskinen, som deretter skriver ut faksmeldingene.

Endre Faksvideresendingsnummeret

Du kan endre standardinnstillingen på Faksvideresendingsnummeret fra en tastafon eller en faksmaskin.

- 1 Slå faksnummeret.
- 2 Når maskinen svarer, taster du øyeblikkelig fjerntilgangskoden (3 siffer etterfulgt av *). Hvis du hører én lang pipetone, har du meldinger.
- 3 Når du hører to korte pipetoner, trykk **9 5 4**.
- 4 Vent på den lange pipetonen, tast inn det nye nummeret (opp til 20 siffer) til den faksmaskinen som faksmeldingene skal videresendes til, etterfulgt av **# #**.



Merk

Du kan ikke bruke * samt # som oppringningsnumre. Men du kan trykke # hvis du ønsker å opprette en pause.

- 5 Trykk **9 0** når du er ferdig.
- 6 Legg på røret etter en pipetone.

Talefunksjoner

Du kan enten bruke et biapparat eller en ekstern telefon til å foreta et taleanrop ved å ringe et nummer manuelt, eller ved å bruke hurtigvalgnumrene.

Faks/Tel-modus

Når maskinen er i Fax/Tel-modus, bruker den F/T-ringetid (pseudo/doble ringetoner) for å varsle deg om at du må besvare et taleanrop.

Hvis du befinner deg ved en ekstern telefon, løfter du av røret på den eksterne telefonen og trykker **Tel/R** for å svare.

Hvis du står ved et biapparat, må du løfte av røret i løpet av F/T-ringetiden og taste **# 5 1** mellom de pseudo/doble ringetonene. Hvis det ikke er noen på linjen, eller hvis noen vil sende deg en faks, sender du anropet tilbake til maskinen ved å taste * **5 1**.

Faks/Tel-modus i strømsparingsmodus

Når maskinen er i strømsparingsmodus, kan du motta fakser hvis strømsparingsinnstillingen er *Fax mottak:På*. (Se *Strømsparingsinnstillinger* på side 25.)

Faks/Tel-modus fungerer ikke i strømsparingsmodus. Maskinen vil ikke besvare telefonsamtaler eller faksanrop, og vil fortsette å ringe. Hvis du befinner deg ved en ekstern telefon eller et biapparat, kan du ta av røret og snakke. Hvis du hører fakstoner, må du ikke legge på røret før faksdeteksjon aktiverer maskinen. Hvis personen i den andre enden sier de vil sende deg en telefaks, aktiverer du ved å trykke * **5 1**.

Telefontjenester

Maskinen din støtter tjenesten Anrops-ID som tilbys av noen telefonselskaper.

Hvis du har Talepost, Samtale venter, Samtale venter/Anroper-ID, telefonsvartjeneste, alarmsystem eller en andre spesialtjenester på samme telefonlinje, kan dette skape problemer for driften av maskinen.

Anrops-ID

Funksjonen med anrops-ID lar deg benytte "Hvem ringer" funksjonaliteten eller lignende som mange lokale telefonselskaper tilbyr. Ta kontakt med ditt telefonselskap for flere detaljer. Denne funksjonen viser telefonnummeret, eller navnet hvis det er tilgjengelig, på den som ringer.

Etter et par ring vil displayet vise nummeret til den som ringer (og navnet hvis det er tilgjengelig). Når du har besvart en anrop, vil anrops ID-en forsvinne fra LCD-skjermen, men anropsinformasjonen vil bli lagret i anropshistorikken.

- Du kan se de 18 første tegnene i nummeret (eller navnet).
- Meldingen *ID ukjent* betyr at anropet kommer fra et sted utenfor Anrops-ID-området.
- Meldingen *Skjult nummer* betyr at den som ringer, har blokkert anropsinformasjonen med vilje.

Du kan skrive ut en liste over anrops-IDer som er mottatt av maskinen. (Se *Hvordan du skriver ut en rapport* på side 80.)



Merk

Anrops-ID-tjenesten vil variere etter hvilken operatør du benytter. Ta kontakt med din telefontilbyder for å finne ut mer om hvilke tjenester som er tilgjengelige i ditt område.

Sett funksjonen Anrops-ID På

Hvis du har anrops-ID på linjen din, må denne funksjonen stilles På for at anroperens telefonnummer skal vises på displayet når telefonen ringer.

- 1 Trykk **Menu**.
- 2 Trykk ▲ eller ▼ for å velge *Fax*. Trykk **OK**.
- 3 Trykk ▲ eller ▼ for å velge *Diverse*. Trykk **OK**.
- 4 Trykk ▲ eller ▼ for å velge *Oppringer ID*.
- 5 Trykk ◀ eller ▶ for å velge *På* (eller *Av*). Trykk **OK**.
- 6 Trykk **Stop/Exit**.

Still inn telefonlinjetype

Hvis du kobler maskinen til en telefonlinje som bruker hussentral eller ISDN til å sende og motta fakser, må du endre telefonlinjetypen ved å følge fremgangsmåten nedenfor.

- 1 Trykk **Menu**.
- 2 Trykk ▲ eller ▼ for å velge *Grunn oppsett*. Trykk **OK**.
- 3 Trykk ▲ eller ▼ for å velge *Linje Valg*.
- 4 Trykk ◀ eller ▶ for å velge *PBX, ISDN* (eller *Normal*). Trykk **OK**.
- 5 Trykk **Stop/Exit**.

Hussentral og overføring

I utgangspunktet er maskinen konfigurert for *Normal*, som gjør det mulig for maskinen å kobles til en vanlig offentlig telefonlinje (PSTN – Public Switched Telephone Network). Mange kontorer bruker imidlertid et sentralt telefonsystem eller en hussentral (PABX). Maskinen kan kobles til de fleste typer hussentraler. Maskinens tilbakeringsfunksjon støtter bare TBR ("Timed Break Recall" eller "Tidsbestemt gjenoppringing"). TBR vil fungere med de fleste PABX-systemer slik at du får tilgang til bylinje, eller overføre samtaler til et annet biapparat. Funksjonen virker når du trykker **Tel/R**.



Merk

Du kan programmere en **Tel/R**-tast som del av et nummer som lagres som et direktevalg eller hurtigvalg. Når du programmerer et direktevalg- eller hurtigvalgnnummer, trykk først **Tel/R** (displayet viser '!') og legg deretter inn telefonnummeret. Hvis du gjør dette, trenger du ikke trykke **Tel/R** hver gang du skal ringe opp ved hjelp av et direktevalg- eller hurtigvalgnnummer. (Se *Lagre numre* på side 71.) Hvis du ikke har valgt hussentral i innstillingen for telefonlinjetype, kan du imidlertid ikke bruke direktevalg- eller hurtigvalgnnummeret som **Tel/R** er programmert på.

Koble til en ekstern telefonsvarer (TAD)

Du har mulighet til å koble til en ekstern telefonsvarer. Når du har en **ekstern** telefonsvarer på samme telefonlinje som maskinen, er det imidlertid telefonsvareren som besvarer alle anrop, mens maskinen 'lytter' etter fakskalletoner (CNG). Hvis den hører dem, overtar maskinen anropet og mottar faksen. Hvis den ikke hører CNG-toner, lar maskinen telefonsvareren fortsette å spille av den utgående beskjedens slik at innringeren kan legge igjen en talebeskjed.

Telefonsvareren må svare innen fire ringesignaler (anbefalt innstilling er to ringesignaler). Maskinen kan ikke høre CNG-toner før telefonsvareren har besvart anropet, og med fire ringesignaler blir det bare 8 til 10 sekunder med CNG-toner igjen til 'fakshåndtrykket'. Følg instruksjonene i denne manualen nøye når du spiller inn den utgående beskjedens. Hvis den eksterne telefonsvareren ringer mer enn fem ganger, anbefaler vi ikke bruk av funksjonen for tellerskrittsparing.

Merk

Hvis du ikke mottar alle fakser, må du redusere innstillingen for ringeforsinkelse på den eksterne telefonsvareren.

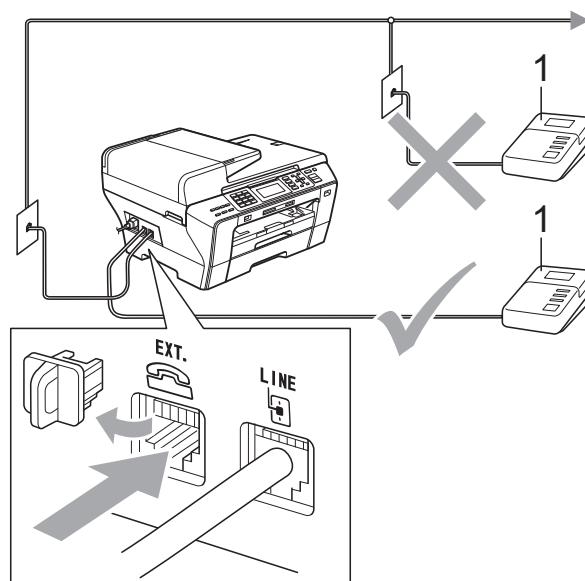

1 TAD

Når telefonsvareren svarer på et anrop, viser displayet *Telefon*.

Feil oppsett

IKKE koble til en telefonsvarer et annet sted på samme telefonlinje.

Koblinger

Den eksterne telefonsvareren må kobles til slik det er vist i den forrige illustrasjonen.

- 1 Still inn den eksterne telefonsvareren til å ringe én eller to ganger. (Maskinens innstilling for ringeforsinkelse gjelder ikke.)
- 2 Spill inn den utgående beskjedens på den eksterne telefonsvareren.
- 3 Still inn telefonsvareren slik at den besvarer anrop.
- 4 Sett mottaksmodus til *Ext.Tel/Svarer*. (Se *Velg mottaksmodus* på side 48.)

Spille inn utgående beskjed på en ekstern telefonsvarer

Tidsaspektet er viktig når du spiller inn denne beskjeden. Beskjeden avgjør hvordan både manuelle og automatiske faksmottak skal behandles.

- 1 Beskjeden bør starte med 5 sekunders stillhet. (Da får maskinen tid til å lytte etter CNG-toner fra faks fra automatisk sending før de stopper.)

- 2 Snakk ikke i mer enn 20 sekunder.



Merk

Vi anbefaler deg å starte den utgående beskjeden med en pause på 5 sekunder fordi maskinen ikke kan høre fakstoner over en stemme som er sterk eller gir gjenglyd. Du kan prøve å utelate denne pausen, men hvis maskinen har problemer med å motta, må du spille inn den utgående beskjeden på nytt for å få lagt inn pausen.

Hussentralkoblinger (PBX)

Vi foreslår at du ber firmaet som installerte hussentralen om å koble til maskinen. Hvis maskinen skal kobles til et flerlinjesystem, be da installatøren å koble enheten til den siste linjen på systemet. Da unngår du at maskinen aktiveres hver gang det kommer inn en telefonsamtale. Hvis alle innkommende anrop skal besvares av en sentralbordoperatør, anbefales det at mottaksmodusen settes til *Manuell*.

Vi kan ikke garantere at maskinen fungerer riktig i alle forhold når den er tilkoblet en hussentral. Eventuelle problemer med sending eller mottak av fakser må først rapporteres til firmaet som har ansvaret for hussentralen.



Merk

Sørg for at telefonlinjetypen er satt til PBX. (Se *Still inn telefonlinjetype* på side 64.)

Eksterne apparater og biapparater

Koble til en ekstern telefon eller et biapparat

Du kan koble en separat telefon til maskinen din, som vist i figuren nedenfor.

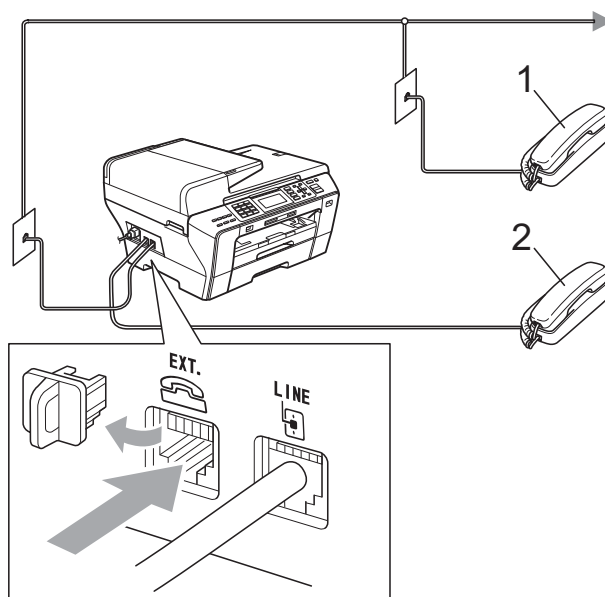

1 Biapparat

2 Ekstern telefon

Når du bruker en ekstern telefon, vil displayet vise *Telefon*.



Merk

Pass på at du benytter en ekstern telefon med en kabel som ikke overskrider 3 meter.

Drift fra biapparater

Hvis du besvarer et faksanrop på et biapparat eller en ekstern telefon, kan du få maskinen til å ta over anropet ved hjelp av Fjernaktiveringskoden. Når du trykker Fjernaktiveringskoden * **5 1**, begynner maskinen å motta faksen.

Hvis maskinen svarer på et taleanrop og avgir doble ringetoner for at du skal ta over, bruker du Fjernaktiveringskoden # **5 1** til å besvare samtalen fra et biapparat. (Se *F/T-ringetid (kun faks/tel-modus)* på side 50.)

Hvis du besvarer et anrop, men det er ingen på linjen:

Du bør anta at du mottar en manuell faks.

Trykk * **5 1**, og vent på knitringen eller til det vises *Mottar* på displayet før du legger på.



Merk

Du kan også bruke faksdeteksjon for å få maskinen til å besvare anropet automatisk. (Se *Faksdeteksjon* på side 51.)

Bruke en trådløs ekstern telefon

Hvis den trådløse telefonen er koblet til telefonlinjen (Se *Eksterne apparater og biapparater* på side 66) og du som regel har med deg den trådløse telefonen når du er andre steder, er det enklere å besvare anrop under ringeforsinkelsen.

Hvis du lar maskinen svare først, blir du nødt til å gå til maskinen for å trykke **Tel/R** for å sende samtalen til det trådløse håndsettet.

Bruke fjernkodene

Fjernaktiveringskode

Hvis du besvarer et faksanrop fra et biapparat, kan du få maskinen til å ta over anropet ved å slå fjernaktiveringskoden * **5 1**. Vent på det lange lydsignalet, og legg deretter på. (Se *Faksdeteksjon* på side 51.) Anroperen må trykke **Start** for å sende faksen.

Hvis du besvarer et faksanrop på den eksterne telefonen, kan du få maskinen til å motta faksen ved å trykke **Mono Start** og velge *Motta*.

Fjerndeaktiveringskode

Hvis du mottar et taleanrop og maskinen står i F/T-modus, gir den fra seg et F/T-ringesignal (dobbel) etter den første ringeforsinkelsen. Hvis du svarer på et anrop på et biapparat, kan du slå av F/T-ringingen ved å trykke # **5 1** (forsikre deg om at du trykker denne *mellom* ringesignalene).

Hvis maskinen svarer på et taleanrop og avgir doble ringetoner for at du skal ta over, kan du ta anropet på den eksterne telefonen ved å trykke på **Tel/R**.

Endre fjernkodene

Hvis du vil bruke fjernaktivering, må du aktivere fjernkodene. Den forhåndsinnstilte Fjernaktiveringskoden er * 5 1. Den forhåndsinnstilte Fjerndeaktiveringskoden er # 5 1. Hvis du vil, kan du erstatte dem med dine egne koder.

- 1 Trykk **Menu**.
- 2 Trykk ▲ eller ▼ for å velge *Fax*. Trykk **OK**.
- 3 Trykk ▲ eller ▼ for å velge *Mottak oppsett*. Trykk **OK**.
- 4 Trykk ▲ eller ▼ for å velge *Fjernakt. kode*.
- 5 Trykk ◀ eller ▶ for å velge *På* (eller *Av*). Trykk **OK**.
- 6 Tast inn den nye Fjernaktiveringskoden. Trykk **OK**.
- 7 Trykk ▲ eller ▼ for å velge *Deakt. kode*: og tast inn den nye Fjerndeaktiveringskoden. Trykk **OK**.
- 8 Trykk **Stop/Exit**.



Merk

- Hvis du alltid blir brutt ved fjerntilgang til din eksterne telefonsvarer (TAD), kan du prøve å endre Fjernaktiveringskoden og Fjerndeaktiveringskoden til en annen tresifret kode ved hjelp av tallene **0-9**, *, #.
 - Det kan hende at fjernkoder ikke fungerer på enkelte telefonsystemer.
-

Slik slår du nummeret

Manuell oppringning

Tast inn alle sifrene i faks- eller telefonnummeret.



Direktevalg oppringning

Maskinen har tre direktevalgtaster hvor du kan lagre seks faks- eller telefonnumre for automatisk oppringning.

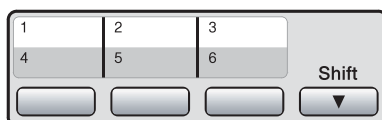





Trykk direktevalgtasten hvor nummeret du vil ringe er lagret. (Se *Lagre direktevalgnumre* på side 71.) For å få tilgang til numrene 4 til 6, holder du nede **Shift** samtidig som du trykker på direktevalgtasten.

Hurtigvalg

- 1 Trykk  (Telefonliste).



Du kan også velge Telefonliste ved å trykke  (**Fax**).

- 2 Trykk  eller  for å velge Søk. Trykk **OK**.
- 3 Trykk det tosifrede hurtigvalgnummeret. (Se *Lagre hurtigvalgnummer* på side 73.)
- 4 Hvis du har to numre på samme plass, trykk  eller  for å velge det nummeret du ønsker å ringe. Trykk **OK**.





Merk

Hvis meldingen Ikke registrert vises i displayet når du taster inn eller søker etter et direktevalg- eller hurtigvalgnummer, er det ikke lagret noe nummer for denne posisjonen.

Søk

Du kan søke etter navn du har lagret i direktevalg- og hurtigvalgminnet.

- 1 Trykk  (**Telefonliste**).
Du kan også velge **Telefonliste** ved å trykke  (**Fax**).
- 2 Trykk ▲ eller ▼ for å velge **Søk**.
Trykk **OK**.
- 3 Trykk ▲ eller ▼ for å velge **Sorter alfabetisk** eller **Numerisk rekkefølge**.
Trykk **OK**.

Merk

- Trykk * for å gjøre skriftstørrelsen i displayet større.
 - Trykk # for å gjøre skriftstørrelsen i displayet mindre.
- 4 Hvis du velger **Sorter alfabetisk** i trinn 3, bruk talltastaturet til å skrive inn den første bokstaven i navnet, trykk deretter på ▲ eller ▼ for å velge navnet og nummeret du ønsker å ringe.
Trykk **OK**.

Ny faksoppringing

Hvis du sender en faks manuelt og linjen er opptatt, trykker du **Redial/Pause** og deretter **Mono Start** eller **Colour Start** for å prøve på nytt. Hvis du vil ringe opp igjen et nummer du nylig har slått, kan du trykke **Redial/Pause** og velg ett av de siste 30 numrene fra listen over utgående anrop.

Redial/Pause fungerer bare hvis du har slått nummeret fra kontrollpanelet. Hvis du sender en faks automatisk og linjen er opptatt, slår maskinen automatisk nummeret om igjen opptil tre ganger med fem minutters mellomrom.

- 1 Trykk **Redial/Pause**.
- 2 Trykk ▲ eller ▼ for å velge det nummeret du ønsker å ringe på nytt.
Trykk **OK**.

- 3 Trykk ▲ eller ▼ for å velge **Fakse**.
Trykk **OK**.

- 4 Trykk **Mono Start** eller **Colour Start**.



Merk

Hvis sendingen er i sanntid, vil ikke den automatiske gjenoppringningsfunksjonen fungere når du benytter skannerglassplaten.

Historikk for utgående anrop

De siste 30 numrene du sendte en faks til, vil bli lagret i historikken for utgående anrop. Du kan velge ett av disse numrene til å fakse, legge til i Direktevalg eller Hurtigvalg, eller slette fra historikken.

- 1 Trykk **Redial/Pause**.
Du kan også velge **Utg. samtale** ved å trykke  (**Fax**).
- 2 Trykk ▲ eller ▼ for å velge nummeret du ønsker.
Trykk **OK**.
- 3 Gjør ett av følgende:
 - For å sende en faks, trykk ▲ eller ▼ for å velge **Fakse**.
Trykk **OK**.
Trykk **Mono Start** eller **Colour Start**.
 - Vil du lagre nummeret, trykker du på ▲ eller ▼ for å velge
Legg i telefonliste.
Trykk **OK**.
(Se *Lagre direktevalgnumre fra utgående anrop* på side 72 eller *Lagre Hurtigvalgnummer fra utgående anrop* på side 74.)
 - Trykk ▲ eller ▼ for å velge **Slette**.
Trykk **OK**.
Trykk **1** for å bekrefte.
- 4 Trykk **Stop/Exit**.

Anropshistorikk

Denne funksjonen krever at du abonnerer på en nummervisningstjeneste, som tilbys av mange lokale telefonselskaper. (Se *Anrops-ID* på side 63.)

De siste 30 numrene du har blitt oppringt eller mottatt en faks fra, vil bli lagret i anropshistorikken. Du kan vise listen eller velge ett av disse numrene til å fakse, legge til i Direktevalg eller Hurtigvalg, eller slette fra historikken. Når det 31. anropet kommer inn til maskinen, vil informasjon om dette anropet erstatte informasjonen om det første anropet.

- 1 Trykk  (**Fax**).
- 2 Trykk ▲ eller ▼ for å velge Anrops-ID hist.
Trykk **OK**.
- 3 Trykk ▲ eller ▼ for å velge nummeret du ønsker.
Trykk **OK**.
- 4 Gjør ett av følgende:
 - For å sende en faks, trykk ▲ eller ▼ for å velge *Fakse*.
Trykk **OK**.
Trykk **Mono Start** eller **Colour Start**.
 - Vil du lagre nummeret, trykker du på ▲ eller ▼ for å velge *Legg i telefonliste*.
Trykk **OK**.
(Se *Lagre Hurtigvalgnummer fra utgående anrop* på side 74.)
 - Trykk ▲ eller ▼ for å velge *Slette*.
Trykk **OK**.
Trykk **1** for å bekrefte.

- 5 Trykk **Stop/Exit**.



Merk

Du kan skrive ut Anropslisten.
(Se *Hvordan du skriver ut en rapport* på side 80.)

Lagre numre

Du kan stille inn maskinen til følgende enkle ringemåter: Direktevalg, Hurtigvalg og Grupper for gruppesending av fakser. Når du slår et hurtignummer, vises navnet (hvis du har lagret det) eller nummeret på displayet.



Merk

Du mister ikke hurtignumrene i minnet selv om strømmen går.

Lagre en pause

Trykk **Redial/Pause** for å legge inn en 3,5 sekunders pause mellom sifrene i et nummer. Hvis du ringer til utlandet, kan du trykke **Redial/Pause** så mange ganger som nødvendig for å øke lengden på pausen.

Lagre direktevalgnumre

Maskinen har tre direktevalgtaster hvor du kan lagre seks faks- eller telefonnumre for automatisk oppringning. For å få tilgang til numrene 4 til 6, holder du nede **Shift** samtidig som du trykker på direktevalgtasten.

- 1 Trykk direktevalgtasten hvor du vil lagre nummeret.
Trykk **1** for å velge *Ja*.



Merk

Du kan også lagre direktevalgnumre ved å trykke  (**Telefonliste**).

Trykk ▲ eller ▼ for å velge Angi direktevalg.
Trykk **OK**.

Trykk ▲ eller ▼ for å velge hvor du ønsker å lagre nummeret.
Trykk **OK**.

- 2 Gjør ett av følgende:
- Tast navnet (opptil 16 tegn) ved hjelp av talltastaturet.
Trykk **OK**.
(Se *Skrive inn tekst* på side 190 for å få vite hvordan du angir bokstaver.)
 - Hvis du vil lagre nummeret uten navn, trykker du **OK**.

- 3 Tast faks- eller telefonnummeret (opptil 20 sifre).
Trykk **OK**.

**Merk**

(kun MFC-6490CW)

Dersom du ønsker å lagre en e-postadresse som skal brukes med internettfaks eller Skann til e-post-server, trykk ▲ for å velge *Ringetype*, og trykk deretter ◀ eller ▶ for å endre valget til *Em1*. Trykk ▼ for å velge *Faks/tlf/epost* og tast deretter inn e-postadressen. (Se *Skrive inn tekst* på side 190.)

- 4 Trykk ▲ eller ▼ for å velge *Fullført*.
Trykk **OK**.

- 5 Trykk **Stop/Exit**.

Lagre direktevalgnumre fra utgående anrop

Du kan også lagre direktevalgnumre fra historikken for utgående anrop.

- 1 Trykk **Redial/Pause**.
Du kan også velge *Utg. samtale ved* å trykke  (**Fax**).
- 2 Trykk ▲ eller ▼ for å velge navnet eller nummeret du vil lagre.
Trykk **OK**.
- 3 Trykk ▲ eller ▼ for å velge *Legg i telefonliste*.
Trykk **OK**.

- 4 Trykk ▲ eller ▼ for å velge det direktevalgnummeret du ønsker å lagre nummeret i.
Trykk **OK**.

**Merk**

Direktevalgnumre begynner med * (for eksempel, * 0 2).

- 5 Gjør ett av følgende:
- Tast navnet (opptil 16 tegn) ved hjelp av talltastaturet.
Trykk **OK**.

(Se *Skrive inn tekst* på side 190 for å få vite hvordan du angir bokstaver.)

- Hvis du vil lagre nummeret uten navn, trykker du **OK**.

- 6 Trykk **OK** for å bekrefte faks- eller telefonnummeret.

- 7 Trykk ▲ eller ▼ for å velge *Fullført*.
Trykk **OK**.

- 8 Trykk **Stop/Exit**.

Lagre direktevalgnumre fra anropshistorikken

Hvis du abonnerer på en nummervisningstjeneste fra ditt telefonselskap, kan du også lagre direktevalgnumre fra innkommende anrop i anropshistorikken. (Se *Anrops-ID* på side 63.)

- 1 Trykk  (**Fax**).
- 2 Trykk ▲ eller ▼ for å velge *Anrops-ID hist*.
Trykk **OK**.
- 3 Trykk ▲ eller ▼ for å velge det nummeret du vil lagre.
Trykk **OK**.

- 4 Trykk ▲ eller ▼ for å velge
Legg i telefonliste.
Trykk **OK**.
- 5 Trykk ▲ eller ▼ for å velge den tosifrede direktevalgposisjonen du ønsker å lagre nummeret i.
Trykk **OK**.

**Merk**

Direktevalgnumre begynner med *
(for eksempel, * 0 2).

- 6 Gjør ett av følgende:
 - Tast navnet (opptil 16 tegn) ved hjelp av talltastaturet.
Trykk **OK**.
(Se *Skrive inn tekst* på side 190 for å få vite hvordan du angir bokstaver.)
 - Hvis du vil lagre nummeret uten navn, trykker du **OK**.
- 7 Trykk **OK** for å bekrefte faks- eller telefonnummeret.
- 8 Trykk ▲ eller ▼ for å velge *Fullført*.
Trykk **OK**.
- 9 Trykk **Stop/Exit**.

Lagre hurtigvalgnummer

Du kan lagre opptil 80 (MFC-5890CN og MFC-5895CW) eller 100 (MFC-6490CW) tosifrede hurtigvalg med navn, og hvert navn kan ha to numre knyttet til seg. Når du ringer, trenger du bare å trykke noen får taster (for eksempel: (**Telefonliste**), den tosifrede koden og **Mono Start** eller **Colour Start**).

- 1 Trykk (**Telefonliste**).
- 2 Trykk ▲ eller ▼ for å velge
Lagre hurtigvalg.
Trykk **OK**.

- 3 Trykk ▲ eller ▼ for å velge den Hurtigvalgposisjonen du ønsker å lagre nummeret i.
Trykk **OK**.

- 4 Gjør ett av følgende:
 - Tast navnet (opptil 16 tegn) ved hjelp av talltastaturet.
Trykk **OK**.
(Se *Skrive inn tekst* på side 190 for å få vite hvordan du angir bokstaver.)
 - Hvis du vil lagre nummeret uten navn, trykker du **OK**.

- 5 Tast faks- eller telefonnummeret (opptil 20 sifre).
Trykk **OK**.

**Merk**

(kun MFC-6490CW)

Dersom du ønsker å lagre en e-postadresse som skal brukes med internettfaks eller Skann til e-post-server, trykk ▲ for å velge *Ringetype*, og trykk deretter ◀ eller ▶ for å endre valget til *Eml*. Trykk ▼ for å velge *Faks/tlf/epost*, og tast deretter inn e-postadressen og trykk **OK**. (Se *Skrive inn tekst* på side 190.)

- 6 Gjør ett av følgende:
 - Tast det andre faks- eller telefonnummeret (opptil 20 sifre).
Trykk **OK**.
 - Hvis du ikke vil lagre et ekstra nummer, trykk **OK**.
- 7 Trykk ▲ eller ▼ for å velge *Fullført*.
Trykk **OK**.
- 8 Gjør ett av følgende:
 - Hvis du vil lagre et annet hurtigvalgnummer, går du til trinn 3.
 - Ferdigstill innstillingen ved å trykke **Stop/Exit**.

Lagre Hurtigvalgnummer fra utgående anrop

Du kan også lagre Hurtigvalgnumre fra historikken for utgående anrop.

- 1 Trykk **Redial/Pause**.
Du kan også velge *Utg. samtale ved* å trykke  (**Fax**).
- 2 Trykk **▲** eller **▼** for å velge navnet eller nummeret du vil lagre.
Trykk **OK**.
- 3 Trykk **▲** eller **▼** for å velge
Legg i telefonliste.
Trykk **OK**.
- 4 Trykk **▲** eller **▼** for å velge den Hurtigvalgposisjonen du ønsker å lagre nummeret i.
Trykk **OK**.



Merk

Hurtigvalgnumre begynner med #
(for eksempel, # 0 2).

- 5 Gjør ett av følgende:
 - Tast navnet (opptil 16 tegn) ved hjelp av talltastaturet.
Trykk **OK**.
(Se *Skrive inn tekst* på side 190 for å få vite hvordan du angir bokstaver.)
 - Hvis du vil lagre nummeret uten navn, trykker du **OK**.
- 6 Trykk **OK** for å bekrefte faks- eller telefonnummeret.
- 7 Gjør ett av følgende:
 - Tast det andre faks- eller telefonnummeret (opptil 20 sifre).
Trykk **OK**.
 - Hvis du ikke vil lagre et ekstra nummer, trykk **OK**.
- 8 Trykk **▲** eller **▼** for å velge *Fullført*.
Trykk **OK**.
- 9 Trykk **Stop/Exit**.

Lagre Hurtigvalgnummer fra anropshistorikken

Hvis du abonnerer på en nummervisningstjeneste fra ditt telefonselskap, kan du også lagre Hurtigvalgnumre fra innkommende anrop i anropshistorikken. (Se *Anrops-ID* på side 63.)

- 1 Trykk  (**Fax**).
- 2 Trykk **▲** eller **▼** for å velge *Anrops-ID hist.*
Trykk **OK**.
- 3 Trykk **▲** eller **▼** for å velge det nummeret du vil lagre.
Trykk **OK**.
- 4 Trykk **▲** eller **▼** for å velge
Legg i telefonliste.
Trykk **OK**.
- 5 Trykk **▲** eller **▼** for å velge den tosifrede Hurtigvalgposisjonen der du ønsker å lagre nummeret i.
Trykk **OK**.



Merk

Hurtigvalgnumre begynner med #
(for eksempel, # 0 2).

- 6 Gjør ett av følgende:
 - Tast navnet (opptil 16 tegn) ved hjelp av talltastaturet.
Trykk **OK**.
(Se *Skrive inn tekst* på side 190 for å få vite hvordan du angir bokstaver.)
 - Hvis du vil lagre nummeret uten navn, trykker du **OK**.
- 7 Trykk **OK** for å bekrefte faks- eller telefonnummeret.
- 8 Gjør ett av følgende:
 - Tast det andre faks- eller telefonnummeret (opptil 20 sifre).
Trykk **OK**.
 - Hvis du ikke vil lagre et ekstra nummer, trykk **OK**.
- 9 Trykk **▲** eller **▼** for å velge *Fullført*.
Trykk **OK**.
- 10 Trykk **Stop/Exit**.

Endre navn eller numre på Direktevalg eller Hurtigvalg

Du kan endre et Direktevalg eller Hurtigvalgnavn eller -nummer som allerede er lagret.

- 1 Trykk  (Telefonliste).
- 2 Trykk ▲ eller ▼ for å velge Angi direktevalg eller Lagre hurtigvalg. Trykk **OK**.
- 3 Trykk ▲ eller ▼ for å velge den tosifrede Direktevalg- eller Hurtigvalgposisjonen du ønsker å endre. Trykk **OK**.
- 4 Gjør ett av følgende:
 - Trykk ▲ eller ▼ for å velge *Endre*. Trykk **OK**.
 - Trykk ▲ eller ▼ for å velge *Slette*. Trykk **OK**. Trykk **1** for å bekrefte. Gå til trinn 8.



Merk

Hvordan endre det lagrede navnet eller nummeret:

Hvis du ønsker å endre en bokstav, trykk ◀ eller ▶ for å plassere markøren under den bokstaven du vil endre, og trykk **Clear/Back**. Tast inn tegnet på nytt.

- 5 Gjør ett av følgende:
 - Hvis du vil endre navnet, trykker du på ▲ eller ▼ for å velge *Navn*. Trykk **OK** og tast inn navnet (opptil 16 tegn) ved hjelp av talltastaturet. Trykk **OK**.
(Se *Skrive inn tekst* på side 190.)
 - Hvis du ikke ønsker å endre navnet, gå til trinn 6.
- 6 Gjør ett av følgende:
 - Vil du endre faks- eller telefonnummeret, trykk ▲ eller ▼ for å velge *Fax/Tlf1*:. Du kan også endre *Fax/Tlf2*: dersom du endrer Hurtigvalg. Trykk **OK** og tast inn det nye faks- eller telefonnummeret (opptil 20 sifre). Trykk **OK**.
 - Hvis du ikke ønsker å endre nummeret, gå til trinn 7.
- 7 Trykk ▲ eller ▼ for å velge *Fullført*. Trykk **OK**.
- 8 Trykk **Stop/Exit**.

Legge til grupper for gruppesending

Grupper kan lagres i en Direktevalg- eller Hurtigvalgposisjon, og gir deg muligheten til å sende den samme faksen til mange mottakere ved å trykke en direktevalgtast eller  (**Telefonliste**), den tosfrede koden og **Mono Start**. Du må først lagre hvert faksnummer i en Direktevalg- eller Hurtigvalgposisjon. Så kan du legge dem til som nummer i Gruppen. Hver enkelt gruppe opptar én direktevalgtast eller ett hurtignummer. Du kan ha opptil seks grupper, eller du kan tilordne opptil 164 (MFC-5890CN og MFC-5895CW) eller 204 (MFC-6490CW) numre i én stor gruppe.

(Se *Lagre hurtigvalgnnummer* på side 73 og *Gruppesending (kun svart-hvitt)* på side 43.)

- 1 Trykk  (**Telefonliste**).
- 2 Trykk **▲** eller **▼** for å velge Lage gruppe.
Trykk **OK**.
- 3 Trykk **▲** eller **▼** for å velge GRUPPE1, GRUPPE2, GRUPPE3, GRUPPE4, GRUPPE5 eller GRUPPE6 for gruppenavnet der du vil lagre faksnumrene.
Trykk **OK**.
- 4 Trykk **▲** eller **▼** for å velge den tosfrede Direktevalg- eller Hurtigvalgposisjonen du ønsker å legge til gruppen.
Trykk **OK**.



Merk

Hurtigvalgnnummer begynner med #.
Direktevalgnnummer begynner med *.

- 5 Trykk **▲** eller **▼** for å velge Legge til nummer.
Trykk **OK**.

- 6 For å legge til numre til gruppen, trykk **▲** eller **▼** for å velge Sorter alfabetisk eller Numerisk rekkefølge og **OK**. Trykk **▲** eller **▼** for å velge et nummer og **OK**.



Merk

Hurtigvalgnnummer begynner med #.
Direktevalgnnummer begynner med *.

- 7 Når alle numrene er lagt inn ved å gjenta trinn 5 til 6, trykk **▲** eller **▼** for å velge Fullført.
Trykk **OK**.

- 8 Trykk **Stop/Exit**.



Merk

Du kan skrive ut en liste over alle Direktevalg- og Hurtigvalgnnumrene. Gruppenumrene er markert i kolonnen GRUPPE. (Se *Rapporter* på side 80.)

Endre Gruppenavn

- 1 Trykk  (**Telefonliste**).
- 2 Trykk **▲** eller **▼** for å velge Lage gruppe.
Trykk **OK**.
- 3 Trykk **▲** eller **▼** for å velge det Gruppenavnet du ønsker å endre.
Trykk **OK**.
- 4 Trykk **▲** eller **▼** for å velge Endre gruppenavn.
Trykk **OK**.



Merk

Hvordan endre det lagrede navnet eller nummeret:

Hvis du ønsker å endre en bokstav, trykk **◀** eller **▶** for å plassere markøren under den bokstaven du vil endre, og trykk **Clear/Back**. Tast inn tegnet på nytt.

- 5 Tast inn det nye navnet (opptil 16 tegn) ved hjelp av talltastaturet.
Trykk **OK**.
(Se *Skrive inn tekst* på side 190. For eksempel skriv NYE KUNDER.)
- 6 Trykk ▲ eller ▼ for å velge *Fullført*.
Trykk **OK**.
- 7 Trykk **Stop/Exit**.

Slette en gruppe

- 1 Trykk  (**Telefonliste**).
- 2 Trykk ▲ eller ▼ for å velge *Lage gruppe*.
Trykk **OK**.
- 3 Trykk ▲ eller ▼ for å velge den gruppen du ønsker å slette.
Trykk **OK**.
- 4 Trykk ▲ eller ▼ for å velge *Slette*.
Trykk **OK**.
Trykk 1 for å bekrefte.
- 5 Trykk **Stop/Exit**.

Slette et nummer fra en gruppe

- 1 Trykk  (**Telefonliste**).
- 2 Trykk ▲ eller ▼ for å velge *Lage gruppe*.
Trykk **OK**.
- 3 Trykk ▲ eller ▼ for å velge den gruppen du ønsker å endre.
Trykk **OK**.
- 4 Trykk ▲ eller ▼ for å velge det nummeret du ønsker å slette.
Trykk **OK**.
Trykk 1 for å bekrefte.
- 5 Trykk ▲ eller ▼ for å velge *Fullført*.
Trykk **OK**.
- 6 Trykk **Stop/Exit**.

Kombinere direktevalgnumre

Noen ganger ønsker du kanskje å velge mellom ulike formidlere av utenlandssamtaler når du ringer et sted. Satsene kan variere avhengig av tidspunkt og bestemmelsessted. Hvis du vil benytte deg av lave satser, kan du lagre tilgangskoder til formidlere av utenlandssamtaler samt kredittkortnumre som direktevalg- og hurtigvalgnumre. Du kan lagre disse lange nummersekvensene ved å dele dem opp og programmere dem som separate direktevalg- og hurtigvalgnumre i en hvilken som helst kombinasjon. Du kan til og med inkludere sifre som tastes manuelt på talltastaturet. (Se *Lagre hurtigvalgnummer* på side 73.)

Du kan for eksempel ha lagret "555" på Hurtigvalg: 03 og "7000" på direktevalg: 02. Deretter kan du bruke begge til å slå "555-7000" ved å trykke følgende taster:

- 1 Trykk  (**Telefonliste**).
- 2 Trykk ▲ eller ▼ for å velge *Søk*.
Trykk **OK**.
- 3 Trykk ▲ eller ▼ for å velge *Numerisk rekkefølge*.
Trykk **OK**.
- 4 Trykk ▲ eller ▼ for å velge #03.
Trykk **OK**.



Merk

Hurtigvalgnumre begynner med #.
Direktevalgnumre begynner med *.

- 5 Trykk **OK** for å velge *Fakse*.
- 6 Trykk ▲ eller ▼ for å velge *Telefonliste*.
Trykk **OK**.
- 7 Trykk ▲ eller ▼ for å velge *Søk*.
Trykk **OK**.

- 8 Trykk ▲ eller ▼ for å velge Numerisk rekkefølge.
Trykk **OK**.
- 9 Trykk ▲ eller ▼ for å velge *02.
Trykk **OK**.
- 10 Trykk **OK** for å velge Fakse.
- 11 Trykk **Mono Start** eller **Colour Start**.
Du vil ringe "555-7000".

Hvis du vil endre et nummer midlertidig, kan du erstatte en del av nummeret med sifre som du taster manuelt fra talltastaturet. Hvis du f.eks. ønsker å endre nummeret til 555-7001, kan du trykke  (**Telefonliste**), velg **Søk**, trykk **03** og trykk deretter **7001** ved hjelp av talltastaturet.



Merk

Hvis du i løpet av oppringningssekvensen må vente på en ny summetone eller et signal, legger du inn en pause på dette punktet i nummeret ved å trykke **Redial/Pause**. Hvert tastetrykk legger til en ventetid på 3,5 sekunder.

Faksrapporter

Du må innstille sendeverifiseringsrapporten og aktivitetsrapportintervallet med **Menu**-tasten.

Sendingsverifiseringsrapport

Du kan bruke sendingsrapporten som et bevis på at du har sendt en faks. Denne rapporten angir dato og klokkeslett for sendingen og bekrefter om sendingen var vellykket (OK). Hvis du velger På eller På+Bilde, blir rapporten skrevet ut for hver enkelt faks du sender.

Hvis du sender mange fakser til samme sted, trenger du kanskje mer enn jobbnr. for å vite hvilke fakser du må sende om igjen. Hvis du velger På+Bilde, Av+Bilde eller Av2+Bilde (MFC-6490CW), får du skrevet ut et utsnitt av faksens første side på rapporten, slik at det er enklere å huske hva den dreier seg om.

(MFC-5890CN og MFC-5895CW)
Når verifiseringsrapporten er slått Av eller er Av+Bilde, blir rapporten bare skrevet ut hvis det oppstår en sendefeil slik at faksen ikke kunne sendes.

(MFC-6490CW)
Når sendingsrapporten er satt til Av eller Av+Bilde, blir rapporten skrevet ut hvis det oppstår en sendingsfeil og faksen ikke ble sendt. Den blir også skrevet ut hvis det oppstår en sendingsfeil, hvor bildene forminskes.

Når sendingsrapporten er satt til Av2 eller Av2+Bilde, blir rapporten bare skrevet ut hvis det oppstår en sendingsfeil og faksen ikke kunne sendes.



Merk

Velger du På+Bilde eller Av+Bilde, vises bildet bare på sender rapporten hvis sending i sanntid er deaktivert. (Se *Sending i sanntid* på side 45.)

- 1 Trykk **Menu**.
- 2 Trykk ▲ eller ▼ for å velge Fax.
Trykk **OK**.
- 3 Trykk ▲ eller ▼ for å velge Rapport innst.
Trykk **OK**.
- 4 Trykk ▲ eller ▼ for å velge Sende rapport.
- 5 (MFC-5890CN og MFC-5895CW)
Trykk ◀ eller ▶ for å velge På, På+Bilde, Av eller Av+Bilde.
Trykk **OK**.

(MFC-6490CW)

Trykk ◀ eller ▶ for å velge På, På+Bilde, Av, Av+Bilde, Av2 eller Av2+Bilde.
Trykk **OK**.

- 6 Trykk **Stop/Exit**.

Faksaktivitetsrapport

Du kan programmere maskinen til å skrive ut aktivitetsrapporter med gitte mellomrom (hver 50 faks, hver 6, 12 eller 24 time, hver 2 eller 7 dag). Hvis du setter intervallet til Av, kan du fremdeles skrive ut rapporten ved å følge trinnene under *Hvordan du skriver ut en rapport* på side 80. Standardinnstillingen er Hver 50 Fax.

- 1 Trykk **Menu**.
- 2 Trykk ▲ eller ▼ for å velge Fax.
Trykk **OK**.
- 3 Trykk ▲ eller ▼ for å velge Rapport innst.
Trykk **OK**.
- 4 Trykk ▲ eller ▼ for å velge Akt.Rapp.Int.

- 5 Trykk ◀ eller ▶ for å velge et intervall. Trykk **OK**.
(Hvis du velger 7 dager, blir du bedt om å velge den første dagen for den sju dager lange nedtellingen.)
 - 6., 12., 24. timer, 2. eller 7. dager
Maskinen vil skrive ut rapporten på valgt tidspunkt, og deretter sletter den alle jobber fra minnet. Hvis maskinens minne fylles med maksimumsantallet på 200 jobber før valgt utskriftstidspunkt, vil maskinen skrive ut aktivitetsrapporten før tiden og deretter slette alle jobbene fra minnet. Hvis du ønsker en ekstra rapport før det programmerte utskriftstidspunktet, kan du skrive den ut uten å slette jobbene fra minnet.
 - Hver 50 faks
Maskinen vil skrive ut aktivitetsrapporten når maskinen har lagret 50 jobber.
- 6 Tast klokkeslettet for utskrift i 24-timers format. Trykk **OK**.
(for eksempel 19:45 for 7:45 om kvelden.)
- 7 Trykk **Stop/Exit**.

Rapporter

Følgende rapporter er tilgjengelige:

- `Sende rapport`
Skriver ut en sendingsverifiseringsrapport for den siste sendingen.
- `Hjelp`
En hjelpliste for hvordan du kan programmere maskinen.
- `Kortnummer`
Viser en liste over navn og numre som er lagret i direktevalg- og hurtigvalgminnet, i alfabetisk eller numerisk rekkefølge.
- `Fax Journal`
Skriver ut en liste med informasjon om de sist innkommende og utgående faksene. (TX: Send.) (RX: Motta.)
- `Bruker valg`
Viser innstillingene.
- `Nettverk Konf.`
Viser nettverksinnstillingene.
- `Anrops-ID hist.`
Viser tilgjengelig anropsinformasjon fra de 30 sist mottatte fakser og telefonsamtaler.

Hvordan du skriver ut en rapport

- 1 Trykk **Menu**.
- 2 Trykk ▲ eller ▼ for å velge `Skriv rapport`. Trykk **OK**.
- 3 Trykk ▲ eller ▼ for å velge den rapporten du vil ha. Trykk **OK**.
- 4 Trykk **Mono Start**.
- 5 Trykk **Stop/Exit**.

10 Polling

Pollingoversikt

Polling gir deg mulighet til å innstille maskinen slik at andre kan motta faks fra deg, men at de betaler for anropet. Du kan også stille inn maskinen slik at den ringer opp en annen faksmaskin og mottar faks fra den, men at du betaler for anropet. Pollingfunksjonen må stilles inn på begge maskinene for at dette skal fungere. Ikke alle faksmaskiner har støtte for polling.

Pollingmottak

Pollingmottak lar deg ringe en annen faksmaskin for å motta en faks.

Stille inn for å motta polling

- 1 Trykk  (**Fax**).
- 2 Trykk ▲ eller ▼ for å velge **Polling motta**.
- 3 Trykk ◀ eller ▶ for å velge **Standard**. Trykk **OK**.
- 4 Tast inn faksnummeret du poller.
- 5 Trykk **Mono Start** eller **Colour Start**.

Oppsett for pollingmottak med sikkerhetskode

Med Sikret polling kan du begrense hvem som skal motta dokumentene du angir kan polles.

Sikret polling virker kun mellom Brother-faksmaskiner. Hvis du vil motta en faks fra en sikret Brother-maskin, må du taste sikkerhetskoden.

- 1 Trykk  (**Fax**).
- 2 Trykk ▲ eller ▼ for å velge **Polling motta**.
- 3 Trykk ◀ eller ▶ for å velge **Sikret**. Trykk **OK**.
- 4 Tast inn en firesifret sikkerhetskode. Denne sikkerhetskoden er den samme som til den faksmaskinen du poller. Trykk **OK**.
- 5 Tast inn faksnummeret du poller.
- 6 Trykk **Mono Start** eller **Colour Start**.

Oppsett for å motta utsatt polling

Med utsatt polling kan du angi at maskinen skal begynne pollingmottak på et senere tidspunkt. Du kan kun angi én utsatt pollingjobb.

- 1 Trykk  (**Fax**).
- 2 Trykk ▲ eller ▼ for å velge *Polling motta*.
- 3 Trykk ◀ eller ▶ for å velge *Utsatt*. Trykk **OK**.
- 4 Tast inn klokkeslettet (i 24-timers format) for når du ønsker pollingen skal begynne.
For eksempel tast 21:45 for 9:45 (ettermiddag).
Trykk **OK**.
- 5 Tast inn faksnummeret du poller.
- 6 Trykk **Mono Start** eller **Colour Start**. Maskinen utfører pollinganropet på det klokkeslettet du angir.

Sekvensiell polling (bare svart-hvitt)

Sekvensiell polling kan du be om dokumenter fra flere faksmaskiner samtidig.

- 1 Trykk  (**Fax**).
- 2 Trykk ▲ eller ▼ for å velge *Polling motta*.
- 3 Trykk ◀ eller ▶ for å velge *Standard*, *Sikret* eller *Utsatt*. Trykk **OK**.

- 4 Gjør ett av følgende:
 - Hvis du velger *Standard*. Trykk **OK**, og gå til trinn 5.
 - Velger du *Sikret*, trykker du på **OK** og skriver inn et firesifret nummer. Trykk **OK**, og gå til trinn 5.
 - Velger du *Utsatt*, trykker du på **OK** og skriver inn tidspunktet (24-timersformat) for når du vil begynne pollingen. Trykk **OK**, og gå til trinn 5.
- 5 Trykk ▲ eller ▼ for å velge *Grupperesending*. Trykk **OK**.
- 6 Gjør ett av følgende:
 - Trykk ▲ eller ▼ for å velge *Legge til nummer*, og angi et nummer ved hjelp av talltastaturet. Trykk **OK**.
 - Trykk ▲ eller ▼ for å velge *Telefonliste* og **OK**. Trykk ▲ eller ▼ for å velge *Sorter alfabetisk* eller *Numerisk rekkefølge* og **OK**. Trykk ▲ eller ▼ for å velge et nummer og **OK**.



Merk

Direktevalgposisjoner begynner med *.
Hurtigvalgposisjoner begynner med #.

- 7 Når du har angitt alle faksnumrene ved å gjenta trinn 6, trykker du på ▲ eller ▼ for å velge *Fullført*. Trykk **OK**.
- 8 Trykk **Mono Start**. Maskinen poller hvert faksnummer eller en gruppe etter tur for et dokument.

Trykk **Stop/Exit** mens maskinen ringer opp for å avbryte pollingen.

For å avbryte alle sekvensielle pollingmottaksjobber, se *Kontrollere og avbryte ventende jobber* på side 46.

Pollingsending (kun svart-hvitt)

Med pollingsending kan du stille inn maskinen til å vente med et dokument, slik at en annen maskin kan ringe og hente det.

Dokumentet blir lagret og kan hentes av hvilken som helst annen faksmaskin, helt til dokumentet slettes fra minnet. (Se *Kontrollere og avbryte ventende jobber* på side 46.)

Oppsett for pollingsending

- 1 Trykk  (**Fax**).
- 2 Legg i dokumentet.
- 3 Trykk ▲ eller ▼ for å velge *Polling send*.
- 4 Trykk ◀ eller ▶ for å velge *Standard*. Trykk **OK**.
- 5 Trykk ▲ eller ▼ for å velge de innstillingene du vil endre. Trykk ◀ eller ▶ for å velge innstillingene. Når en innstilling er blitt godtatt, kan du fortsette å endre flere innstillinger.
- 6 Trykk **Mono Start**.
- 7 Dersom du bruker skannerglasset, vil displayet be deg om å velge ett av alternativene.
 - Trykk **1** for å sende en ny side. Gå til 8.
 - Trykk **2** eller **Mono Start** for å sende dokumentet.
- 8 Legg neste side på skannerglassplaten, og trykk **OK**. Gjenta 7 og 8 for her av de neste sidene. Maskinen sender faksen automatisk.

Oppsett for pollingsending med sikkerhetskode

Med Sikret polling kan du begrense hvem som skal motta dokumentene du angir kan polles.

Sikret polling virker kun mellom Brother-faksmaskiner. Hvis andre ønsker å hente en faks fra maskinen din, må de taste inn sikkerhetskoden.

- 1 Trykk  (**Fax**).
- 2 Legg i dokumentet.
- 3 Trykk ▲ eller ▼ for å velge *Polling send*.
- 4 Trykk ◀ eller ▶ for å velge *Sikret*. Trykk **OK**.
- 5 Tast et firesifret nummer. Trykk **OK**.
- 6 Trykk ▲ eller ▼ for å velge de innstillingene du vil endre. Trykk ◀ eller ▶ for å velge innstillingene. Når en innstilling er blitt godtatt, kan du fortsette å endre flere innstillinger.
- 7 Trykk **Mono Start**.



Kopi

Kopiere

86

Slik kopierer du

Gå inn i kopieringsmodus

Når du vil lage en kopi, trykk  (**Copy**) slik at den lyser blått.

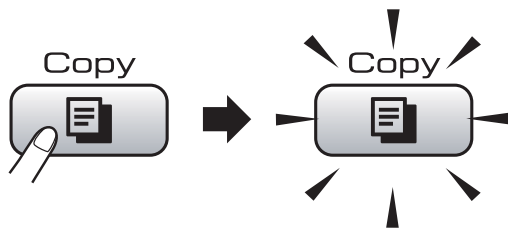

I displayet vises følgende:

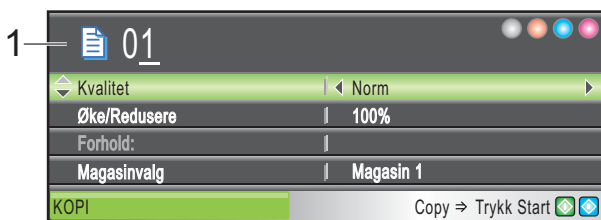

1 Antall kopier

Du kan angi antall kopier du vil ha ved hjelp av talltastaturet.

Trykk ▲ eller ▼ for å bla igjennom alternativene til **Copy**-tasten.

- Kvalitet (Se side 87.)
- Øke/Redusere (Se side 87.)
- Magasinvalg (MFC-6490CW) (Se side 92.)
- Papirtype (Se side 91.)
- Papirstørrelse (Se side 91.)
- Lyshet (Se side 91.)
- Kontrast (Se side 91.)
- Bunke/Sorter (Se side 90.)
- Side oppsett (Se side 88.)
- Juster skjevhet (MFC-6490CW) (Se side 92.)
- Kopiere bok (Se side 93.)
- Kop. vannmerke (Se side 93.)
- Angi ny std. (Se side 95.)
- Fabrikkinnst. (Se side 95.)

Når ønsket alternativ er merket, trykker du på **OK**.

Merk

- Standardinnstillingen er Faks. Du kan endre tiden som maskinen skal være i kopieringsmodus etter siste kopieringsjobb. (Se *Modus timer* på side 26.)
- Kopiere bok og Kop. vannmerke funksjonene støttes av teknologi fra Reallusion, Inc. 

Lage én enkelt kopi

- 1 Trykk  (**Copy**).
- 2 Legg i dokumentet. (Se *Legge i dokumenter* på side 22.)
- 3 Trykk **Mono Start** eller **Colour Start**.

Lage flere kopier

Du kan ta opptil 99 kopier på én utskriftsrunde.

- 1 Trykk  (**Copy**).
- 2 Legg i dokumentet. (Se *Legge i dokumenter* på side 22.)
- 3 Angi antallet kopier du vil ha.
- 4 Trykk **Mono Start** eller **Colour Start**.

Merk

Vil du sortere kopiene, trykker du på ▲ eller ▼ for å velge Bunke/Sorter. (Se *Sortere kopier ved hjelp av dokumentmaterialet* på side 90.)

Stanse kopiering

Hvis du vil stanse kopieringen, trykker du **Stop/Exit**.

Kopieringsinnstillinger

Du kan endre kopieringsinnstillingene midlertidig for den neste flerkopieringsjobben.

Maskinen går tilbake til standardinnstillingene etter 60 sekunder, eller hvis modus-timeren setter maskinen tilbake til faksmodus. (Se *Modus timer* på side 26.)

Når du har valgt innstillingene du vil bruke, trykker du på **Mono Start** eller **Colour Start**.

Vil du velge flere innstillinger, trykker du på ▲ eller ▼.



Merk

Du kan lagre noen av innstillingene du bruker oftest ved å angi dem som standard. Disse innstillingene vil gjelde til du endrer dem igjen. (Se *Bruke endringene dine som en ny standard* på side 95.)

Endre kopieringshastighet og kopikvalitet

Du kan velge mellom en rekke kvalitetsinnstillinger. Standardinnstillingen er Norm.

■ Rask

Rask kopiering og det laveste blekkforbruket. Brukes for å spare tid ved utskrift av dokumenter som skal korrekturleses, store dokumenter eller mange kopier.

■ Norm

Normal-modus anbefales for vanlige utskrifter. Dette gir god kopikvalitet med tilstrekkelig kopieringshastighet.

■ Best

Bruk best-modusen når du skal kopiere detaljerte bilder som for eksempel fotografier. Dette gir den høyeste oppløsningen og den laveste hastigheten.

- 1 Trykk  (**Copy**).
- 2 Legg i dokumentet.
- 3 Angi antallet kopier du vil ha.
- 4 Trykk ▲ eller ▼ for å velge *Kvalitet*.
- 5 Trykk ◀ eller ▶ for å velge *Rask*, *Norm* eller *Best*.
Trykk **OK**.
- 6 Hvis du ikke vil endre flere innstillinger, trykker du på **Mono Start** eller **Colour Start**.

Forstørre eller forminske bildet som kopieres

Du kan velge et forstørrelses- eller forminskingsforhold. Dersom du velger *Tilpass siden*, justerer maskinen størrelsen automatisk til papirstørrelsen du angir.

(MFC-5890CN og MFC-5895CW)
Bruk skannerglasset dersom du bruker denne innstillingen.

- 1 Trykk  (**Copy**).
- 2 Legg i dokumentet.
- 3 Angi antallet kopier du vil ha.
- 4 Trykk ▲ eller ▼ for å velge *Øke/Redusere*.
- 5 Trykk ◀ eller ▶ for å velge *100%*, *Forstørr*, *Reduser*, *Tilpass siden* eller *Definer 25-400%*.

- 6** Gjør ett av følgende:
- Dersom du velger **Forstørr** eller **Reduser**, trykk **OK** og trykk **◀** eller **▶** for å velge det forstørrelses- eller forminskingsforholdet du vil ha. Trykk **OK**.
 - Dersom du velger **Definer** 25-400%, trykk **OK** og angi deretter et forstørrelses- eller forminskingsforhold fra 25% til 400%. Trykk **OK**.
 - Dersom du velger 100% eller **Tilpass siden**, gå til trinn **7**

100%
198% 10x15cm→A4
186% 10x15cm→LTR
142% A4→A3, A5→A4
97% LTR→A4
93% A4→LTR
83% LGL→A4
69% A3→A4 (kun MFC-6490CW), A4→A5
47% A4→10x15cm
Tilpass siden
Definer 25-400%

- 7** Hvis du ikke vil endre flere innstillinger, trykker du på **Mono Start** eller **Colour Start**.



Merk

- Sideoppsett og **Juster skjevhet** er ikke tilgjengelige med **Øke/Redusere**.
- **Kopiere bok, Sort** og **Kop. vannmerke** er ikke tilgjengelige med **Tilpass siden**.
- **Tilpass siden** fungerer ikke riktig hvis dokumentet eller skannerglasset har en skjevhet på mer enn 3 grader. Bruk anleggskanten på venstre side og øverst som hjelp til å plassere dokumentet øverst til venstre med forsiden ned på skannerglassplaten.
- **Tilpass siden** er ikke tilgjengelig for et dokument i **Legal-størrelse**.

Ta N i 1 kopi eller plakat (sideoppsett)

Funksjonen N i 1 kan hjelpe deg kutte ned på papirkostnadene ved å la deg kopiere to eller fire sider inn på en utskriftsside.

(MFC-6490CW) 1-til-2-funksjonen kopierer én side i størrelse A3 eller Ledger over på to sider i størrelse A4 eller Letter. Bruk skannerglassplaten dersom du bruker denne innstillingen.

Du kan dessuten lage plakater. Når du bruker plakatfunksjonen, deler maskinen dokumentet inn i deler, og deretter forstørrer den delene slik at du kan sette dem sammen til en plakat. Hvis du vil skrive ut en plakat, bruker du skannerglassplaten.

Viktig

- Kontroller at papirstørrelsen er satt til Letter, Ledger, A4 eller A3.
- Du kan ikke bruke innstillingen **Forstørre/Forminske** med N i 1 og plakatfunksjoner.
- Hvis du tar flere kopier i farger, er ikke N i 1 kopi tilgjengelig.
- (S) betyr stående og (L) betyr liggende.
- Du kan bare lage én plakat kopi og 1-til-2-kopi om gangen.



Merk

- **Kop. vannmerke, Kopiere bok, Sort, Øke/Redusere** og **Juster skjevhet** er ikke tilgjengelige med **Side oppsett**.
- (MFC-5890CN og MFC-5895CW) **4-i-1** og **Plakat (3 × 3)** er ikke tilgjengelige hvis du bruker papirstørrelsen A3 eller Ledger.

- 1** Trykk  (**Copy**).
- 2** Legg i dokumentet.
- 3** Angi antall kopier du vil ha.
- 4** Trykk **▲** eller **▼** for å velge **Side oppsett**.

- 5 (MFC-5890CN og MFC-5895CW)
Trykk ◀ eller ▶ for å velge Av(1 i 1),
2 i 1 (S), 2 i 1 (L), 4 i 1 (S),
4 i 1 (L), Plakat(2 x 2) eller
Plakat(3 x 3).
Trykk **OK**.
Gå til trinn 7.

(MFC-6490CW)

Trykk ◀ eller ▶ for å velge Av(1 i 1),
2 i 1 (S), 2 i 1 (L), 4 i 1 (S),
4 i 1 (L), 1 til 2,
Plakat(2 x 2) eller
Plakat(3 x 3).
Trykk **OK**.

Velger du 2 i 1 eller Plakat(2 x 2)
med A3 eller Ledger, går du til trinn 6
for å velge papirstørrelse for
dokumentet.

Hvis du velger en annen innstilling, går
du til trinn 7.

- 6 (MFC-6490CW)
Gjør ett av følgende:

- Hvis du velger 2 i 1 (S) eller
2 i 1 (L), trykker du på ▲ eller ▼
for å velge Oppsettformat.

Trykk ◀ eller ▶ for å velge

LGRx2 → LGRx1,

LTRx2 → LTRx1,

A3x2 → A3x1

eller A4x2 → A3x1.

- Velger du Plakat(2 x 2), trykker
du på ▲ eller ▼ for å velge

Oppsettformat.

Trykk ◀ eller ▶ for å velge

LGRx1 → LGRx4,

LTRx1 → LTRx4,

A3x1 → A3x4

eller A4x1 → A3x4.

- 7 Hvis du ikke vil endre flere innstillinger,
trykker du på **Mono Start** eller
Colour Start for å skanne siden.
Hvis du lager en plakat eller plasserer
dokumentet i den automatiske
dokumentmateren, skanner maskinen
sidene og begynner å skrive ut.
Hvis du har valgt
skannerglassplaten, gå til trinn 8.

- 8 Etter at maskinen har skannet siden,
trykker du **1** for å skanne neste side.
- 9 Legg neste side på skannerglassplaten.
Trykk **OK**.
Gjenta trinn 8 og 9 for hver side med
det aktuelle sideoppsettet.
- 10 Når alle sidene i dokumentet er skannet,
trykker du **2** for å fullføre.

**Dersom du kopierer fra
dokumentmateren, legger du dokumentet
med forsiden opp i retningen vist
nedenfor:**

- 2 i 1 (S)



- 2 i 1 (L)



- 4 i 1 (S)

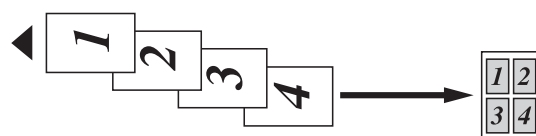

- 4 i 1 (L)



Dersom du kopierer fra skannerglassplaten, legger du dokumentet med forsiden ned i retningen vist nedenfor:

■ 2 i 1 (S)



■ 2 i 1 (L)

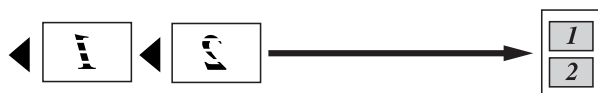

■ 1-til-2 (MFC-6490CW)



■ 4 i 1 (S)



■ 4 i 1 (L)



■ Plakat (2 x 2)

Du kan lage en kopi i plakatstørrelse av et fotografi.

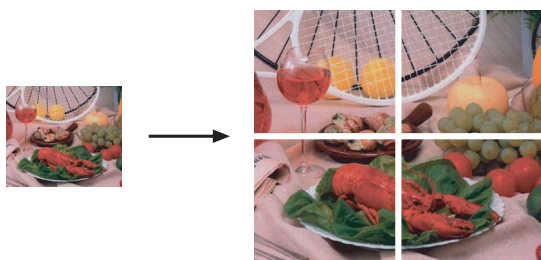

■ Plakat (3 x 3)

Du kan lage en kopi i plakatstørrelse av et fotografi.

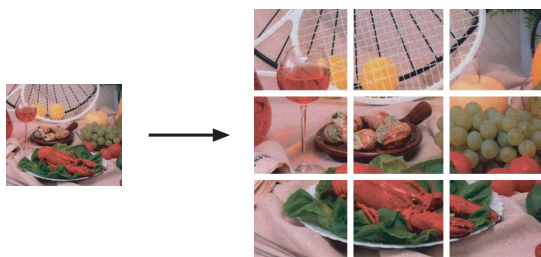

Sortere kopier ved hjelp av dokumentmateren

Du kan sortere flere kopier. Sidene blir sortert i rekkefølgen 321, 321, 321, og så videre.

- 1 Trykk  (**Copy**).
- 2 Legg i dokumentet.
- 3 Angi antall kopier du vil ha.
- 4 Trykk ▲ eller ▼ for å velge Bunke/Sorter.
- 5 Trykk ◀ eller ▶ for å velge Sort. Trykk **OK**.
- 6 Hvis du ikke vil endre flere innstillinger, trykker du på **Mono Start** eller **Colour Start**.



Merk

Tilpass siden, Side oppsett og Kopiere bok er ikke tilgjengelige med Sort.

Justere lyshet og kontrast

Lyshet

Du kan justere lysheten i kopiene for å gjøre dem mørkere eller lysere.

- 1 Trykk  (**Copy**).
- 2 Legg i dokumentet.
- 3 Angi antallet kopier du vil ha.
- 4 Trykk ▲ eller ▼ for å velge **Lyshet**.
- 5 Trykk ◀ eller ▶ for å gjøre en kopi mørkere eller lysere.
Trykk **OK**.
- 6 Hvis du ikke vil endre flere innstillinger, trykker du på **Mono Start** eller **Colour Start**.

Kontrast

Du kan justere kontrasten i kopien for å få et bilde til å se skarpere og mer livaktig ut.

- 1 Trykk  (**Copy**).
- 2 Legg i dokumentet.
- 3 Angi antallet kopier du vil ha.
- 4 Trykk ▲ eller ▼ for å velge **Kontrast**.
- 5 Trykk ◀ eller ▶ for å endre kontrasten.
Trykk **OK**.
- 6 Hvis du ikke vil endre flere innstillinger, trykker du på **Mono Start** eller **Colour Start**.

Papiralternativer

Papirtype

Hvis du kopierer på spesialpapir, må du angi hvilken papirtype du bruker slik at du oppnår den beste utskriftskvaliteten.

- 1 Trykk  (**Copy**).
- 2 Legg i dokumentet.
- 3 Angi antallet kopier du vil ha.
- 4 Trykk ▲ eller ▼ for å velge **Papirtype**.
- 5 Trykk ◀ eller ▶ for å velge
Vanlig papir, Blk. skr. papir,
Brother BP71, Annet glanset eller
Transp.
Trykk **OK**.
- 6 Hvis du ikke vil endre flere innstillinger, trykker du på **Mono Start** eller **Colour Start**.

Papirstørrelse

Hvis du kopierer på annet enn A4-papir, må du endre innstillingen for papirstørrelse. Du kan kun kopiere på papir av typen Ledger, A3, Letter, Legal, A4, A5 eller Fotopapir 10 cm × 15 cm.

- 1 Trykk  (**Copy**).
- 2 Legg i dokumentet.
- 3 Angi antallet kopier du vil ha.
- 4 Trykk ▲ eller ▼ for å velge
Papirstørrelse.
- 5 Trykk ◀ eller ▶ for å velge A4, A5, A3,
10x15cm, Letter, Legal eller
Ledger.
Trykk **OK**.
- 6 Hvis du ikke vil endre flere innstillinger, trykker du på **Mono Start** eller **Colour Start**.

Magasinvalg (kun MFC-6490CW)

Du kan endre magasinet som skal brukes for neste kopi. For å endre standardmagasin, se *Magasinvalg i kopieringsmodus (kun MFC-6490CW)* på side 28.

- 1 Kontroller at du er i Kopimodus.
- 2 Legg i dokumentet.
- 3 Angi antallet kopier du vil ha.
- 4 Trykk ▲ eller ▼ for å velge Magasinvalg.
- 5 Trykk ◀ eller ▶ for å velge Magasin 1 eller Magasin 2.
Trykk **OK**.
- 6 Hvis du ikke vil endre flere innstillinger, trykker du på **Mono Start** eller **Colour Start**.

Justering av skjevhet (kun MFC-6490CW)

Dersom kopien er skannet skjevt, kan maskinen korrigere dataene automatisk. Denne innstillingen er bare tilgjengelig når du bruker skannerglassplaten og 100 % kopiering.

- 1 Trykk  (**Copy**).
- 2 Legg i dokumentet.
- 3 Angi antallet kopier du vil ha.
- 4 Trykk ▲ eller ▼ for å velge Juster skjevhet.
- 5 Trykk ◀ eller ▶ for å velge Auto (eller Av).
Trykk **OK**.
- 6 Hvis du ikke vil endre flere innstillinger, trykker du på **Mono Start** eller **Colour Start**.



Merk

- Side oppsett, Øke/Redusere, Kopiere bok og Kop. vanmerke er ikke tilgjengelige med Juster skjevhet.
- Du kan ikke bruke denne innstillingen med Ledger, A3 eller papir som er mindre enn 64 mm × 91 mm.
- Denne innstillingen er kun tilgjengelig for rektangulært eller firkantet papir.
- Juster skjevhet er kun tilgjengelig dersom dokumentets skjevhet er mindre enn 3 grader.
- Juster skjevhet vil kanskje ikke fungere riktig hvis dokumentet er for tykt.

Kopiere bok

Kopiere bok korrigerer mørke kanter og skjevhet. Maskinen kan korrigere dataene automatisk, eller du kan foreta spesifikke korrigeringer.

Bruk skannerglassplaten dersom du bruker denne innstillingen.

- 1 Trykk  (**Copy**).
- 2 Legg i dokumentet.
- 3 Angi antallet kopier du vil ha.
- 4 Trykk ▲ eller ▼ for å velge Kopiere bok.
- 5 Gjør ett av følgende:
 - Dersom du vil korrigere dataene selv, trykk ◀ eller ▶ for å velge På (forhåndsv.).
Trykk **Mono Start** eller **Colour Start** og gå til trinn 6.
 - Dersom du vil at maskinen skal korrigere dataene automatisk, trykk ◀ eller ▶ for å velge På og gå til trinn 7.
- 6 Juster skjeve data ved hjelp av # eller *. Fjern skygger ved hjelp av ▲ eller ▼.
- 7 Når du har foretatt ønskede korrigeringer, trykk **Mono Start** eller **Colour Start**.



Merk

Kopiere bok er ikke tilgjengelig med Side oppsett, Sort, Tilpass siden, Juster skjevhet eller Kop. vannmerke.

Kopiere vannmerke

Du kan plassere en logo eller tekst i dokumentet som et vannmerke. Du kan velge en av vannmerkemalene, data fra mediekort eller USB Flash-minne eller skannede data.



Merk

Kop. vannmerke er ikke tilgjengelig med Tilpass siden, Side oppsett, Juster skjevhet og Kopiere bok.

Bruke en mal

- 1 Trykk  (**Copy**).
- 2 Legg i dokumentet.
- 3 Angi antallet kopier du vil ha.
- 4 Trykk ▲ eller ▼ for å velge Kop. vannmerke.
Trykk **OK**.
- 5 Trykk ◀ eller ▶ for å velge På.
- 6 Trykk ▲ eller ▼ for å velge Gjeldende innstill.
Trykk **OK**.
- 7 Trykk ▲ eller ▼ for å velge Mal.
Trykk **OK**.
- 8 Hvis du vil endre noen av innstillingene som vises, trykker du ▲ eller ▼ for å velge innstillingen, og deretter trykker du ◀ eller ▶ for å velge alternativet du vil ha.
- 9 Når du har endret innstillingene, trykker du ▲ eller ▼ for å velge Bruk.
Trykk **OK**.
- 10 Trykk **Mono Start** eller **Colour Start**.

Bruke data fra mediekort eller data fra USB Flash-minne

- 1 Trykk  (**Copy**).
- 2 Legg i dokumentet.
- 3 Angi antallet kopier du vil ha.
- 4 Trykk ▲ eller ▼ for å velge Kop. vannmerke.
Trykk **OK**.
- 5 Trykk ◀ eller ▶ for å velge På.
- 6 Trykk ▲ eller ▼ for å velge Gjeldende innstill.
Trykk **OK**.
- 7 Sett inn et mediekort eller et USB Flash-minne. Trykk ▲ eller ▼ for å velge Media.
Trykk **OK**.
- 8 Trykk ◀ eller ▶ for å velge dataene du vil bruke i vannmerket.
Trykk **OK**.
- 9 Hvis du vil endre noen av innstillingene som vises, trykker du ▲ eller ▼ for å velge innstillingen, og deretter trykker du ◀ eller ▶ for å velge alternativet du vil ha.
- 10 Når du har endret innstillingene, trykker du ▲ eller ▼ for å velge Bruk.
Trykk **OK**.
- 11 Trykk **Mono Start** eller **Colour Start**.

FORSIKTIG

IKKE ta ut minnekortet eller USB Flash-minnet mens **Photo Capture** blinker. Det kan føre til skader på kortet, USB Flash-minnet eller data som er lagret på kortet.

Bruke et skannet papirdokument som vannmerke

- 1 Trykk  (**Copy**).
- 2 Angi antallet kopier du vil ha.
- 3 Trykk ▲ eller ▼ for å velge Kop. vannmerke.
Trykk **OK**.
- 4 Trykk ◀ eller ▶ for å velge På.
- 5 Trykk ▲ eller ▼ for å velge Gjeldende innstill.
Trykk **OK**.
- 6 Trykk ▲ eller ▼ for å velge Skann.
Trykk **OK**, og legg siden du vil bruke som vannmerke på skannerglassplaten.
- 7 Trykk **Mono Start** eller **Colour Start**.
- 8 Ta ut vannmerkedokumentet du skannet, og legg i dokumentet du vil kopiere.
- 9 Trykk ◀ eller ▶ for å endre Transparent i vannmerket.
Trykk **OK**.
- 10 Trykk **Mono Start** eller **Colour Start**.



Merk

Du kan ikke forstørre eller forminske et skannet vannmerke.

Bruke endringene dine som en ny standard

Du kan lagre kopieringsinnstillingene for Kvalitet, Øke/Redusere, Magasinvalg (kun MFC-6490CW), Lyshet, Kontrast, Side oppsett eller Juster skjevhet (kun MFC-6490CW) som du bruker oftest, ved å angi dem som standard. Disse innstillingene vil gjelde til du endrer dem igjen.

- 1 Trykk  (**Copy**).
- 2 Trykk ▲ eller ▼ for å velge den nye innstillingen.
Trykk **OK**.
Gjenta dette trinnet for hver enkelt innstilling du vil endre.
- 3 Når du har endret den siste innstillingen, trykker du på ▲ eller ▼ for å velge *Angi ny std.*
Trykk **OK**.
- 4 Trykk **1** for å velge *Ja*.
- 5 Trykk **Stop/Exit**.

Tilbakestille alle innstillinger til standardinnstilling

Du kan gjenopprette alle innstillingene du har endret tilbake til standardinnstillingene. Disse innstillingene vil gjelde til du endrer dem igjen.

- 1 Trykk  (**Copy**).
- 2 Trykk ▲ eller ▼ for å velge *Fabrikkinnst.*
Trykk **OK**.
- 3 Trykk **1** for å velge *Ja*.
- 4 Trykk **Stop/Exit**.

melding 'Minnet er fullt'

Hvis *Minnet er fullt*-meldingen vises under skanning av dokumenter, trykk **Stop/Exit** for å avbryte eller **Mono Start** eller **Colour Start** for å kopiere skannede sider.

Du må slette noen av jobbene i minnet før du kan fortsette.

Gjør følgende for å frigjøre mer minne:

- Deaktiver Minnemottak. (Se *Mottak i minnet (kun svart-hvitt)* på side 53.)
- Skriv ut faksene som er i minnet. (Se *Skrive ut en faks fra minnet* på side 53.)

Når du får en *Minnet er fullt* melding, kan du lage kopier hvis du først skriver ut innkommende fakser som ligger i minnet, for å gjenopprette minnet til 100 %.



Direkte fotoutskrift

Skrive ut fotografier fra et minnekort eller et USB Flash-minne	98
Skrive ut bilder fra et kamera	116

Skrive ut fotografier fra et minnekort eller et USB Flash-minne

PhotoCapture Center™ Bruk

Skrive ut fotografier fra et minnekort eller et USB Flash-minne uten PC

Du kan skrive ut bilder direkte fra det digitale kameramediet eller USB Flash-minnet, selv om maskinen ikke er koblet til en datamaskin. (Se *Skrive ut bilder* på side 101.)

Skanne til minnekort eller USB Flash-minne uten bruk av PC

Du kan skanne dokumenter og lagre dem direkte på et minnekort eller USB Flash-minne. (Se *Skanne til minnekort eller USB Flash-minne* på side 112.)

Bruke PhotoCapture Center™ fra datamaskinen

Du kan få tilgang til et minnekort eller USB Flash-minne som settes inn foran på maskinen, fra datamaskinen din.

(Se *PhotoCapture Center™ for Windows®* eller *Fjernoppsett og PhotoCapture Center™ for Macintosh* i Programvarehåndbok på CD-platen.)

Bruke et minnekort eller et USB Flash-minne

Brother-maskinen har mediestasjoner (spor) som kan brukes med de vanligste mediene for digitale kameraer: CompactFlash®, Memory Stick™, Memory Stick PRO™, SD, SDHC, xD-Picture Card™ og USB Flash-minner.



CompactFlash®



Memory Stick™,
Memory Stick PRO™



SD, SDHC



xD-Picture Card™

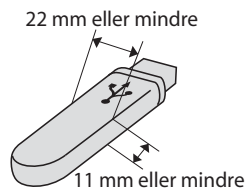

USB Flash-minne

- miniSD™ kan benyttes med miniSD™-adapter.
- microSD kan benyttes med microSD-adapter.
- Memory Stick Duo™ kan brukes med Memory Stick Duo™-adapter.
- Memory Stick PRO Duo™ kan brukes med Memory Stick PRO Duo™-adapter.
- Memory Stick Micro™ (M2™) kan brukes med Memory Stick Micro™ (M2™)-adapter.
- Adaptere følger ikke med maskinen. Kontakt en tredjepartforhandler for adaptere.

Med funksjonen PhotoCapture Center™ kan du skrive ut digitale fotografier fra et digitalt kamera, med høy oppløsning som gir utskrift med fotokvalitet.

Mappestrukturer på minnekort eller USB Flash-minner

Maskinen er utviklet for å være kompatibel med moderne bildefiler, minnekort fra digitale kameraer og USB Flash-minner. Du bør imidlertid lese punktene nedenfor for å unngå feil:

- Bildefilen må være av filtypen .JPG (andre bildefilformater, som .JPEG, .TIF, .GIF osv., blir ikke gjenkjent).
- Utskrift fra PhotoCapture Center™ må utføres separat fra PhotoCapture Center™-operasjoner der PC blir brukt. (Samtidig bruk er ikke tilgjengelig.)
- IBM Microdrive™ er ikke kompatibel med maskinen.
- Maskinen kan lese opptil 999 filer på et minnekort eller et USB Flash-minne.
- CompactFlash® Type II støttes ikke.
- Dette produktet støtter xD-Picture Card™ type M / type M⁺ / type H (stor kapasitet).
- DPOF-filen på minnekortene må være i et gyldig DPOF-format. (Se *DPOF-utskrift* på side 107.)

Vær oppmerksom på følgende:

- Når du velger **Skrive ut indeks** eller **Skrive ut bilder**, skriver PhotoCapture Center™ ut alle gyldige bilder, selv om ett eller flere bilder er blitt ødelagt. Ødelagte bilder blir ikke skrevet ut.
- (minnekortbrukere)
Maskinen er utviklet for å lese minnekort som er formatert av et digitalt kamera.
Når et digitalt kamera formaterer et minnekort, opprettes det en egen mappe som bildedataene kopieres til. Hvis du har behov for å endre bildedataene som er lagret på et minnekort fra datamaskinen, anbefaler vi at du ikke endrer mappestrukturen som ble opprettet av det digitale kameraet. Når du lagrer nye eller endrede bildefiler på minnekortet, anbefaler vi også at du bruker samme mappe som det digitale kameraet bruker. Hvis dataene ikke lagres i samme mappe, er det ikke sikkert at maskinen vil være i stand til å lese filen eller skrive ut bildet.
- (brukere av USB Flash-minner)
Denne maskinen støtter USB Flash-minner som er formatert fra Windows®.

Komme i gang

Sett inn riktig minnekort eller USB Flash-minne i riktig spor.

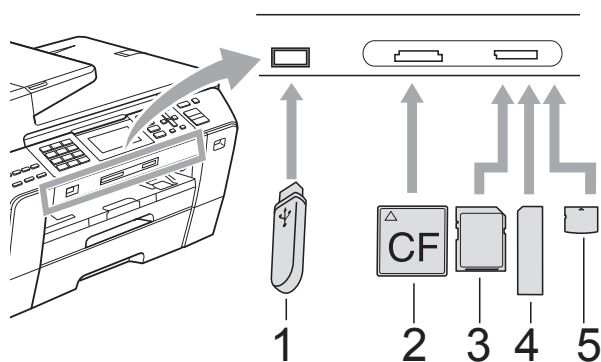

- 1 USB Flash-minne
- 2 CompactFlash®
- 3 SD, SDHC
- 4 Memory Stick™, Memory Stick PRO™
- 5 xD-Picture Card™

! FORSIKTIG

Det direkte USB-grensesnittet støtter kun USB Flash-minner, PictBridge-kompatible kamera, eller digitale kamera som bruker USB Mass Storage-standarden. Andre USB-enheter støttes ikke.

Photo Capture-tast informasjon:

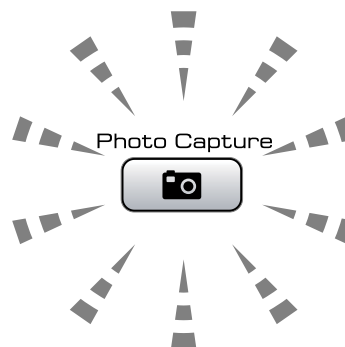

- **Photo Capture**-lampen lyser, minnekortet eller USB Flash-minnet er satt inn riktig.
- **Photo Capture**-lampen lyser ikke, minnekortet eller USB Flash-minnet er ikke satt inn riktig.
- **Photo Capture**-lampen blinker, minnekortet eller USB Flash-minnet leses eller skrives til.

! FORSIKTIG

IKKE trekk ut stikkontakten eller fjern mediet fra mediestasjonen (-sporet) eller USB-kontakten mens maskinen leser eller skriver til mediet (**Photo Capture**-tasten blinker). **Det vil føre til at du mister dataene eller skader kortet.**

Maskinen kan bare lese én enhet om gangen.

Aktivere PhotoCapture-modus

Når du har satt inn minnekortet eller USB Flash-minnet, trykker du på

 (**Photo Capture**)-tasten slik at den lyser blått og alternativene for PhotoCapture vises i displayet.

I displayet vises følgende:

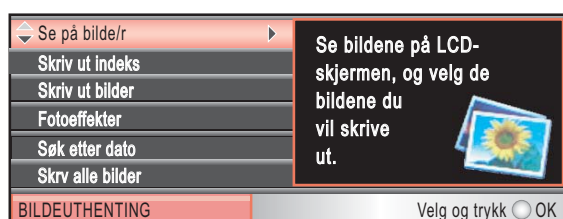

Trykk **▲** eller **▼** for å bla gjennom alternativene for PhotoCapture-tasten.

- Se på bilde/r (Se side 101.)
- Skriv ut indeks (Se side 102.)
- Skriv ut bilder (Se side 103.)
- Fotoeffekter (Se side 103.)
- Søk etter dato (Se side 106.)
- Skrv alle bilder (Se side 106.)
- Lysbildefremv. (Se side 106.)
- Trimming (Se side 107.)

Merk

Hvis det digitale kameraet støtter DPOF-utskrift, se *DPOF-utskrift* på side 107.

Når ønsket alternativ er merket, trykker du på **OK**.

Skrive ut bilder

Se på bilde(r)

Du kan forhåndsvisse bildene i displayet før du skriver dem ut. Hvis bildene er store filer, kan det ta litt tid før hvert enkelt bilde vises i displayet.

- 1 Kontroller at du har satt minnekortet eller USB Flash-minnet inn i det riktige sporet.
Trykk  (**Photo Capture**).
- 2 Trykk **▲** eller **▼** for å velge Se på bilde/r.
Trykk **OK**.
- 3 Trykk **◀** eller **▶** for å velge bilde.



Merk

I stedet for å bla igjennom bildene dine, kan du bruke talltastaturet for å legge inn bildenummeret fra indekssiden. (Se *Skrive ut indeks (miniatyrbilder)* på side 102.)

- 4 Trykk **▲** eller **▼** for å øke eller redusere antall kopier.
- 5 Gjenta trinn 3 og 4 helt til du har valgt alle bildene.



Merk

Trykk **Clear/Back** for å gå tilbake til forrige nivå.

- 6 Gjør ett av følgende når du har valgt alle bildene:
 - Trykk **OK** og endre utskriftsinnstillingene. (Se side 108.)
 - Hvis du ikke vil endre noen innstillinger, trykker du på **Colour Start** for å skrive ut.

Skrive ut indeks (miniatyrbilder)

PhotoCapture Center™ tildeler bildene numre (altså nr. 1, nr. 2, nr. 3 og så videre).



→ NO.1
DEI.JPG 01. 01. 2009
100KB

PhotoCapture Center™ bruker disse numrene til å identifisere hvert bilde. Du kan skrive ut en side med miniatyrer som viser alle bildene på minnekortet eller USB Flash-minnet.



Merk

Kun filnavn som inneholder mindre enn 8 bokstaver blir utskrevet korrekt på indeksarket.

- 1 Kontroller at du har satt inn minnekortet eller USB Flash-minnet i riktig spor.
Trykk  (**Photo Capture**).
- 2 Trykk ▲ eller ▼ for å velge
Skriv ut indeks.
Trykk **OK**.
- 3 Trykk ▲ eller ▼ for å velge
Oppsettformat. Trykk ◀ eller ▶ for å
velge 6 Bilder/Linjer eller
5 Bilder/Linjer.
Trykk **OK**.

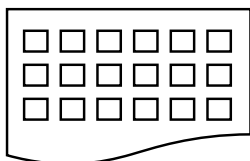

6 Bilder/Linjer 5 Bilder/Linjer

Utskriftstiden for 5 Bilder/Linjer vil være lenger enn for 6 Bilder/Linjer, men kvaliteten er bedre.

- 4 Gjør ett av følgende:
 - Trykk ▲ eller ▼ for å velge Papirtype, og trykk ◀ eller ▶ for å velge papirtypen du bruker, Vanlig papir, Blk. skr. papir, Brother BP71 eller Annet glanset.
Trykk **OK**.
 - Trykk ▲ eller ▼ for å velge Papirstørrelse og trykk ◀ eller ▶ for å velge papirstørrelsen du bruker, A4 eller Letter.
Trykk **OK**.
 - Hvis du ikke vil endre papirinnstillingene, går du til 5.
- 5 Trykk **Colour Start** for å skrive ut.

Skrive ut bilder

Før du kan skrive ut et enkeltbilde, må du vite hvilket nummer det har.

- 1 Kontroller at du har satt minnekortet eller USB Flash-minnet inn i det riktige sporet.
Trykk  (**Photo Capture**).
- 2 Skriv ut indeksen. (Se *Skrive ut indeks (miniatyrbilder)* på side 102.)
- 3 Trykk ▲ eller ▼ for å velge Skriv ut bilder.
Trykk **OK**.
- 4 Angi bildenummeret du vil skrive ut fra miniatyrbildene som er skrevet på indekssiden.
Trykk **OK**.
- 5 Gjenta trinn 4 helt til du har angitt numrene på bildene du vil skrive ut.



Merk

- Du kan taste inn alle numrene på en gang ved å bruke *-tasten til komma eller #-tasten til bindestrek. (Tast for eksempel 1, *, 3, *, 6 for å skrive ut bilde nr. 1, nr. 3 og nr. 6.) Tast 1, #, 5 for å skrive ut bildene fra nr. 1-5.
- Du kan taste inn opptil 12 tegn (inkludert komma) for bildenumrene du vil skrive ut.

- 6 Når du har valgt bildenumrene, trykker du på **OK** på nytt.
- 7 Du kan angi antall kopier du vil ha ved hjelp av talltastaturet.
- 8 Gjør ett av følgende:
 - Endre utskriftsinnstillingene. (Se side 108.)
 - Hvis du ikke vil endre noen innstillinger, trykker du på **Colour Start** for å skrive ut.

Forbedre bilder

Du kan redigere, legge til effekter og se bildene i displayet før du skriver dem ut.



Merk

- Hver gang du har lagt til en effekt, kan du forstørre bildet i displayet ved å trykke på *. For å gå tilbake til den opprinnelige størrelsen trykker du på * på nytt.
- Bildeforbedringsfunksjonen er støttet av teknologi fra Reallusion, Inc. 

Automatisk korrigeringsfunksjon

Den automatiske korrigeringsfunksjonen kan brukes på de fleste bilder. Maskinen bestemmer den beste effekten for bildet ditt.

- 1 Kontroller at du har satt minnekortet eller USB Flash-minnet inn i det riktige sporet.
Trykk  (**Photo Capture**).
- 2 Trykk ▲ eller ▼ for å velge Fotoeffekter.
Trykk **OK**.
- 3 Trykk ◀ eller ▶ for å velge bilde.
Trykk **OK**.
- 4 Trykk ▲ eller ▼ for å velge Autokorr.
Trykk **OK**.
- 5 Trykk **OK** og ▲ eller ▼ for å øke eller redusere antall eksemplarer.
- 6 Gjør ett av følgende:
 - Trykk **OK** og endre utskriftsinnstillingene. (Se side 108.)
 - Hvis du ikke vil endre noen innstillinger, trykker du på **Colour Start** for å skrive ut.



Merk

Hvis Fj. røde øyne vises i displayet, trykker du på # for å prøve å fjerne røde øyne på bildet.

Forbedre-hudfarge

Effekten Forbedre - hudfarge er best å bruke for å justere portretter. Maskinen finner hudfargen på bildene og justerer bildet.

- 1 Kontroller at du har satt minnekortet eller USB Flash-minnet inn i det riktige sporet.
Trykk  (**Photo Capture**).
- 2 Trykk ▲ eller ▼ for å velge Fotoeffekter.
Trykk **OK**.
- 3 Trykk ◀ eller ▶ for å velge bilde.
Trykk **OK**.
- 4 Trykk ▲ eller ▼ for å velge Forbedre hudtone.
Trykk **OK**.
- 5 Gjør ett av følgende:
 - Trykk **OK** hvis du ikke ønsker å endre noen innstillinger.
 - Trykk ▲ eller ▼ for å justere effektnivået manuelt.
Trykk **OK** når du er ferdig.
- 6 Trykk ▲ eller ▼ for å øke eller redusere antall kopier.
- 7 Gjør ett av følgende:
 - Trykk **OK** og endre utskriftsinnstillingene. (Se side 108.)
 - Hvis du ikke vil endre noen innstillinger, trykker du på **Colour Start** for å skrive ut.

Forbedre landskap

Effekten Forbedre landskap er best å bruke for å justere landskapsbilder. Det forsterker de grønne og blå tonene i bildet, slik at landskapsbilder skarpere og mer livaktige.

- 1 Kontroller at du har satt inn minnekortet eller USB Flash-minnet i riktig spor.
Trykk  (**Photo Capture**).
- 2 Trykk ▲ eller ▼ for å velge Fotoeffekter.
Trykk **OK**.
- 3 Trykk ◀ eller ▶ for å velge bilde.
Trykk **OK**.
- 4 Trykk ▲ eller ▼ for å velge Forbedre utsikt.
Trykk **OK**.
- 5 Gjør ett av følgende:
 - Trykk **OK** hvis du ikke ønsker å endre noen innstillinger.
 - Trykk ▲ eller ▼ for å justere effektnivået manuelt.
Trykk **OK** når du er ferdig.
- 6 Trykk ▲ eller ▼ for å øke eller redusere antall kopier.
- 7 Gjør ett av følgende:
 - Trykk **OK** og endre utskriftsinnstillingene. (Se side 108.)
 - Hvis du ikke vil endre noen innstillinger, trykker du på **Colour Start** for å skrive ut.

Fjerne røde øyne

Maskinen registrerer og forsøker å fjerne røde øyne på bilder.



Merk

I enkelte tilfeller er det ikke mulig å fjerne røde øyne.

- Hvis ansiktet på bildet er for lite i bildet.
- Hvis ansiktet er vendt for langt oppover, nedover eller til siden.

- 1 Kontroller at du har satt minnekortet eller USB Flash-minnet inn i det riktige sporet.

Trykk  (**Photo Capture**).

- 2 Trykk ▲ eller ▼ for å velge *Fotoeffekter*.
Trykk **OK**.

- 3 Trykk ◀ eller ▶ for å velge bilde.
Trykk **OK**.

- 4 Trykk ▲ eller ▼ for å velge *Fjern røde øyne*.
Trykk **OK**.

- Når *Fjern røde øyne* er vellykket, vises bildet med effekten. Den justerte delen vises i en rød ramme.
- Hvis *Fjern røde øyne* ikke er vellykket, vil *Kan ikke detektere vises*. Trykk **OK** for å gå tilbake til forrige nivå.



Merk

Trykk # for å forsøke *Fjern røde øyne* på nytt.

- 5 Trykk **OK** og ▲ eller ▼ for å øke eller redusere antall eksemplarer.

- 6 Gjør ett av følgende:
 - Trykk **OK** og endre utskriftsinnstillingene. (Se side 108.)
 - Hvis du ikke vil endre noen innstillinger, trykker du på **Colour Start** for å skrive ut.

Svart-hvitt

Du kan konvertere et fargebilde til svart-hvitt.

- 1 Kontroller at du har satt minnekortet eller USB Flash-minnet inn i det riktige sporet.
Trykk  (**Photo Capture**).
- 2 Trykk ▲ eller ▼ for å velge *Fotoeffekter*.
Trykk **OK**.
- 3 Trykk ◀ eller ▶ for å velge bilde.
Trykk **OK**.
- 4 Trykk ▲ eller ▼ for å velge *Monokrom*.
Trykk **OK**.
- 5 Trykk **OK** og ▲ eller ▼ for å øke eller redusere antall eksemplarer.
- 6 Gjør ett av følgende:
 - Trykk **OK** og endre utskriftsinnstillingene. (Se side 108.)
 - Hvis du ikke vil endre noen innstillinger, trykker du på **Colour Start** for å skrive ut.

Sepia

Du kan konvertere fargene i et bilde til sepia (bruntoner).

- 1 Kontroller at du har satt minnekortet eller USB Flash-minnet inn i det riktige sporet.
Trykk  (**Photo Capture**).
- 2 Trykk ▲ eller ▼ for å velge *Fotoeffekter*.
Trykk **OK**.
- 3 Trykk ◀ eller ▶ for å velge bilde.
Trykk **OK**.
- 4 Trykk ▲ eller ▼ for å velge *Sepia*.
Trykk **OK**.
- 5 Trykk **OK** og ▲ eller ▼ for å øke eller redusere antall eksemplarer.
- 6 Gjør ett av følgende:
 - Trykk **OK** og endre utskriftsinnstillingene. (Se side 108.)
 - Hvis du ikke vil endre noen innstillinger, trykker du på **Colour Start** for å skrive ut.

Søke på dato

Du kan finne bildene dine ved å søke på dato.

- 1 Kontroller at du har satt minnekortet eller USB Flash-minnet inn i det riktige sporet.
Trykk  (**Photo Capture**).
- 2 Trykk ▲ eller ▼ for å velge Søk etter dato.
Trykk **OK**.
- 3 Trykk ▲ eller ▼ for å velge datoen du vil søke fra.
Trykk **OK**.
- 4 Trykk ◀ eller ▶ for å velge bilde.



Merk

Du kan se bilder med andre datoer ved å trykke på ◀ eller ▶ gjentatte ganger. Trykk ◀ for å se et eldre bilde, og ▶ for å se et nyere bilde.

- 5 Trykk ▲ eller ▼ for å øke eller redusere antall kopier.
- 6 Gjenta trinn 4 og 5 helt til du har valgt alle bildene.
- 7 Gjør ett av følgende når du har valgt alle bildene:
 - Trykk **OK** og endre utskriftsinnstillingene. (Se side 108.)
 - Hvis du ikke vil endre noen innstillinger, trykker du på **Colour Start** for å skrive ut.

Skrive ut alle bilder

Du kan skrive ut alle bildene i minnekortet eller i USB Flash-minnet.

- 1 Kontroller at du har satt minnekortet eller USB Flash-minnet inn i det riktige sporet.
Trykk  (**Photo Capture**).
- 2 Trykk ▲ eller ▼ for å velge Skriv alle bilder.
Trykk **OK**.

- 3 Du kan angi antall kopier du vil ha ved hjelp av taltastaturet.
- 4 Gjør ett av følgende:
 - Endre utskriftsinnstillingene. (Se side 108.)
 - Hvis du ikke vil endre noen innstillinger, trykker du på **Colour Start** for å skrive ut.

Bildefremvisning

Du kan se alle bildene i displayet ved bruk av Bildefremvisning-funksjonen. Du kan også velge et bilde under bildefremvisningen.

- 1 Kontroller at du har satt minnekortet eller USB Flash-minnet inn i det riktige sporet.
Trykk  (**Photo Capture**).
- 2 Trykk ▲ eller ▼ for å velge Lysbildefremv.
Trykk **OK**.
- 3 Trykk **Stop/Exit** for å avslutte bildefremvisningen.

Skrive ut et bilde under bildefremvisningen

- 1 Kontroller at du har satt minnekortet eller USB Flash-minnet inn i det riktige sporet.
Trykk  (**Photo Capture**).
- 2 Trykk ▲ eller ▼ for å velge Lysbildefremv.
Trykk **OK**.
- 3 Trykk **OK** for å stoppe på et bilde under bildefremvisningen.
- 4 Trykk ▲ eller ▼ for å øke eller redusere antall kopier.
- 5 Gjør ett av følgende:
 - Trykk **OK** og endre utskriftsinnstillingene. (Se side 108.)
 - Hvis du ikke vil endre noen innstillinger, trykker du på **Colour Start** for å skrive ut.

Beskjæring

Du kan beskjære et bilde og skrive ut en del av det.



Merk

Det kan være du ikke kan beskjære bildet dersom det er svært lite eller har uegnede proporsjoner. På skjermen vises

Bilde for lite eller

Bilde for langt.

- 1 Kontroller at du har satt minnekortet eller USB Flash-minnet inn i det riktige sporet.
Trykk  (**Photo Capture**).
- 2 Trykk ▲ eller ▼ for å velge `Trimming`.
Trykk **OK**.
- 3 Trykk ◀ eller ▶ for å velge bilde.
Trykk **OK**.
- 4 Juster den røde rammen rundt bildet. Den delen av bildet som vises inne i den røde rammen, vil bli skrevet ut.
 - Trykk * eller # for å øke eller redusere størrelsen på rammen.
 - Bruk piltastene for å flytte plasseringen av rammen.
 - Trykk 0 for å rotere rammen.
 - Trykk **OK** når du er ferdig med å justere rammeinnstillingen.
- 5 Trykk ▲ eller ▼ for å øke eller redusere antall kopier.
- 6 Gjør ett av følgende:
 - Trykk **OK** og endre utskriftsinnstillingene. (Se side 108.)
 - Hvis du ikke vil endre noen innstillinger, trykker du på **Colour Start** for å skrive ut.

DPOF-utskrift

DPOF er et akronym for Digital Print Order Format.

Store produsenter av digitale kameraer (Canon Inc., Eastman Kodak Company, Fuji Photo Film Co. Ltd., Matsushita Electric Industrial Co. Ltd. og Sony Corporation) skapte denne standarden for å gjøre det enklere å skrive ut bilder fra et digitalt kamera.

Hvis det digitale kameraet støtter DPOF-utskrift, vil du i displayet på det digitale kameraet kunne velge hvilke bilder og hvor mange kopier du vil skrive ut.

Når et minnekort med DPOF-informasjon settes inn i maskinen, er det enkelt å skrive ut valgt bilde.

- 1 Kontroller at minnekortet er satt inn i riktig spor.
Trykk  (**Photo Capture**). Du blir spurt om du vil bruke DPOF-innstilling.
- 2 Trykk **1** for å velge `Ja`.
- 3 Gjør ett av følgende:
 - Endre utskriftsinnstillingene. (Se side 108.)
 - Hvis du ikke vil endre noen innstillinger, trykker du på **Colour Start** for å skrive ut.



Merk

Du kan få feilmeldingen Ugyldig DPOF dersom utskriftsrekkefølgen som ble angitt i kameraet har blitt ødelagt. Slett og opprett utskriftsrekkefølgen på nytt i kameraet for å løse problemet. Du finner instruksjoner om hvordan du sletter eller oppretter utskriftsrekkefølgen på nytt, på kameraprodusentens nettside eller i tilhørende dokumentasjon.

PhotoCapture Center™ utskriftsinnstillinger

Du kan endre utskriftsinnstillingene midlertidig.

Maskinen går tilbake til standardinnstillingene etter 3 minutter, eller hvis modus-timeren setter maskinen tilbake til faksmodus. (Se *Modus timer* på side 26.)



Du kan lagre utskriftsinnstillingene du bruker oftest ved å angi dem som standard. (Se *Bruke endringene dine som en ny standard* på side 112.)



1 Antall utskrifter

(For Se på bilde(r), Søke på dato, Bildefremvisning)

Du kan vise det totale antallet bilder som skal skrives ut.

(For Skrive ut alle bilder, Skrive ut bilder, Forbedre bilder, Beskjæring)

Du kan vise antallet kopier av hvert enkelt bilde som skal skrives ut.

(For DPOF-utskrift) Dette vises ikke.

Menyvalg	Alternativer 1	Alternativer 2	Side
Utskr.kvalitet (Ikke tilgjengelig for DPOF-utskrift)	Norm/Foto	—	109
Papirtype	Vanlig papir/Blk. skr. papir/ Brother BP71/Annet glanset	—	109
Papirstørrelse	10x15cm/13x18cm/ A4/A3/Letter/Ledger	(Når A4- eller Letter-format er valgt) 8x10cm/ 9x13cm/ 10x15cm/13x18cm/ 15x20cm/Maks. størrelse	109
Lyshet (Ikke tilgjengelig når Fotoeffekter er valgt)	◀0Mørk ————— Lys ▶	—	110
Kontrast (Ikke tilgjengelig når Fotoeffekter er valgt)	◀0 ————— ▶	—	110

Menyvalg	Alternativer 1	Alternativer 2	Side
Forsterking (Ikke tilgjengelig når Fotoeffekter er valgt)	På/Av Hvit balanse ◀0- ———+▶ Skarphet ◀0- ———+▶ Fargetetthet ◀0- ———+▶ Avslutt	—	110
Beskjæring	På/Av	—	111
Uten kanter	På/Av	—	111
Datoutskrift (Ikke tilgjengelig for DPOF-utskrift)	På/Av	—	111
Angi ny std.	Ja/Nei	—	112
Fabrikkinnst.	Ja/Nei	—	112

Utskrift Hastighet og kvalitet

- Trykk ▲ eller ▼ for å velge Utskr.kvalitet.
- Trykk ◀ eller ▶ for å velge Norm eller Foto.
Trykk **OK**.
- Hvis du ikke vil endre flere innstillinger, trykker du **Colour Start** for å skrive ut.

Papiralternativer

Papirtype

- Trykk ▲ eller ▼ for å velge Papirtype.
- Trykk ◀ eller ▶ for å velge papirtypen du bruker, Vanlig papir, Blk. skr. papir, Brother BP71 eller Annet glanset.
Trykk **OK**.
- Hvis du ikke vil endre flere innstillinger, trykker du **Colour Start** for å skrive ut.

Papir og utskriftstørrelse

- Trykk ▲ eller ▼ for å velge Papirstørrelse.
- Trykk ◀ eller ▶ for å velge papirstørrelsen du vil bruke, 10x15cm, 13x18cm, A4, A3, Letter eller Ledger.
Trykk **OK**.
- Hvis du har valgt A4 eller Letter, trykker du ◀ eller ▶ for å velge utskriftsstørrelsen.
Trykk **OK**.

Eksempel: Bildeplassering for A4-papir		
1 8x10cm	2 9x13cm	3 10x15cm
4 13x18cm	5 15x20cm	6 Maks. størrelse

- Hvis du ikke vil endre flere innstillinger, trykker du **Colour Start** for å skrive ut.

Juster lyshet, kontrast og Farge

Lyshet

- 1 Trykk ▲ eller ▼ for å velge **Lyshet**.
- 2 Trykk ◀ eller ▶ for å gjøre en kopi mørkere eller lysere.
Trykk **OK**.
- 3 Hvis du ikke vil endre flere innstillinger, trykker du **Colour Start** for å skrive ut.

Kontrast

Du kan velge kontrastinnstilling. Mer kontrast får et bilde til å se skarpere og mer livaktig ut.

- 1 Trykk ▲ eller ▼ for å velge **Kontrast**.
- 2 Trykk ◀ eller ▶ for å endre kontrasten.
Trykk **OK**.
- 3 Hvis du ikke vil endre flere innstillinger, trykker du **Colour Start** for å skrive ut.

Farge forbedringer

Du kan aktivere funksjonen for farge forbedringer hvis du vil skrive ut mer livaktige bilder. Det vil ta lenger tid å skrive ut bildet.

- 1 Trykk ▲ eller ▼ for å velge **Forsterking**.
Trykk **OK**.
- 2 Gjør ett av følgende:
 - Hvis du vil tilpasse hvitbalansen, skarpheten eller farge tettheten, trykker du på ◀ eller ▶ for å velge **På**, og går deretter til trinn 3.
 - Hvis du ikke vil tilpasse noe, trykker du på ◀ eller ▶ for å velge **Av**.
Trykk **OK** og gå til trinn 6.
- 3 Trykk ▲ eller ▼ for å velge **Hvit balanse**, **Skarphet** eller **Fargetetthet**.

- 4 Trykk ◀ eller ▶ for å justere innstillingsnivået.
Trykk **OK**.
- 5 Gjør ett av følgende:
 - Hvis du vil tilpasse andre farge forbedringer, trykker du på ▲ eller ▼ for å velge et annet alternativ.
 - Hvis du vil endre flere innstillinger, trykker du på ▲ eller ▼ for å velge **Avslutt**, og trykker deretter på **OK**.
- 6 Hvis du ikke vil endre flere innstillinger, trykker du **Colour Start** for å skrive ut.



Merk

• Hvitbalanse

Denne innstillingen justerer nyansen i de hvite områdene i et bilde. Belysning, kamerainnstillinger og andre faktorer påvirker gjengivelsen av hvitt. De hvite områdene i et bilde kan virke svakt rosa, svakt gule eller være preget av en annen farge. Ved hjelp av denne innstillingen kan du korrigere den effekten, og gjøre de hvite områdene helt hvite igjen.

• Skarphet

Denne innstillingen forbedrer detaljene i et bilde, og tilsvarer finjusteringen av fokus på et kamera. Hvis bildet ikke er riktig fokusert, og du ikke kan se de små detaljene i det, bør du justere skarpheten.

• Farge tetthet

Denne innstillingen justerer den totale mengden farge i bildet. Du kan øke eller redusere farge mengden i bildet for å forbedre et utvisket eller blekt bilde.

Beskjæring

Hvis et bilde er for langt eller for bredt til å få plass i det tilgjengelige området på det valgte oppsettet, vil en del av bildet automatisk bli beskåret.

Standardinnstillingen er På. Hvis du også bruker innstillingen Uten kanter, setter du Uten kanter til Av. (Se *Utskrift uten kanter* på side 111.).

- 1 Trykk ▲ eller ▼ for å velge *Beskjæring*.
- 2 Trykk ◀ eller ▶ for å velge Av (eller På). Trykk **OK**.
- 3 Hvis du ikke vil endre flere innstillinger, trykker du **Colour Start** for å skrive ut.

Beskjæring: På

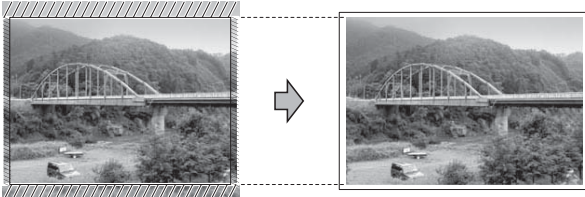

Beskjæring: Av

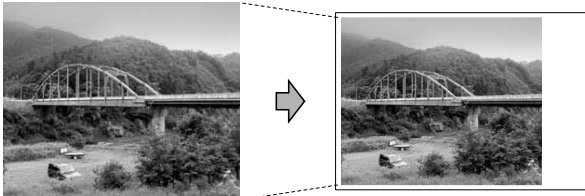

Utskrift uten kanter

Denne funksjonen utvider utskriftsområdet til kantene på papiret. Det tar litt lengre tid å skrive ut.

- 1 Trykk ▲ eller ▼ for å velge *Uten kanter*.
- 2 Trykk ◀ eller ▶ for å velge Av (eller På). Trykk **OK**.
- 3 Hvis du ikke vil endre flere innstillinger, trykker du **Colour Start** for å skrive ut.

Utskriftsdato

Du kan skrive ut datoen hvis den er lagret for bildet. Dersom bildet ikke inneholder datoinformasjon, kan du ikke bruke denne funksjonen.

- 1 Trykk ▲ eller ▼ for å velge *Datoutskrift*.
- 2 Trykk ◀ eller ▶ for å velge På (eller Av). Trykk **OK**.
- 3 Hvis du ikke vil endre flere innstillinger, trykker du **Colour Start** for å skrive ut.



Merk

DPOF-innstillingen på kameraet må være deaktivert hvis du vil bruke Utskriftsdato.

Bruke endringene dine som en ny standard

Du kan lagre utskriftsinnstillingene du bruker oftest ved å angi dem som standard. Disse innstillingene vil gjelde til du endrer dem igjen.

- 1 Trykk ▲ eller ▼ for å velge den nye innstillingen.
Trykk **OK**.
Gjenta dette trinnet for hver enkelt innstilling du vil endre.
- 2 Når du har endret den siste innstillingen, trykker du på ▲ eller ▼ for å velge Angi ny std.
Trykk **OK**.
- 3 Trykk **1** for å velge Ja.
- 4 Trykk **Stop/Exit**.

Tilbakestille alle innstillinger til standardinnstillingen

Du kan gjenopprette alle innstillingene du har endret til standardinnstilling. Disse innstillingene vil gjelde til du endrer dem igjen.

- 1 Trykk ▲ eller ▼ for å velge Fabrikkinnst.
Trykk **OK**.
- 2 Trykk **1** for å velge Ja.
- 3 Trykk **Stop/Exit**.

Skanne til minnekort eller USB Flash-minne

Aktivere skannemodus

Hvis du vil skanne til et minnekort eller et USB Flash-minne, trykker du på  (**Scan**).

I displayet vises følgende:



Trykk ▲ eller ▼ for å velge Scan > media.
Trykk **OK**.

Dersom du ikke er koblet til datamaskinen, vises kun valget Skanne til media i displayet.

(Se *Skanning for Windows*[®] eller *Macintosh i Programvarehåndbok* på CD-platen for flere opplysninger om andre menyalternativer.)

Slik skanner du til et minnekort eller et USB Flash-minne





Du kan skanne svart-hvitt- og fargedokumenter til et minnekort eller et USB Flash-minne. Dokumenter i svart-hvitt vil bli lagret i filformatene PDF (*.PDF) eller TIFF (*.TIF). Farge dokumenter kan lagres i filformatene PDF (*.PDF) eller JPEG (*.JPG). Standardinnstillingen er Farge 150 dpi, og standard filformat er PDF. Maskinen oppretter automatisk filnavn basert på gjeldende dato. (For ytterligere detaljer, se *Hurtigstartguide*.) Det femte bildet som ble skannet 1. juli 2009, vil for eksempel få navnet 01070905.PDF. Du kan endre fargen og kvaliteten.

Kvalitet	Mulige filformater
Farge 150 dpi	JPEG / PDF
Farge 300 dpi	JPEG / PDF
Farge 600 dpi	JPEG / PDF
S/H 200x100 dpi	TIFF / PDF
S/H 200 dpi	TIFF / PDF

- 1 Sett inn et CompactFlash[®], Memory Stick[™], Memory Stick PRO[™], SD, SDHC, xD-Picture Card[™] eller et USB Flash-minne i maskinen.





FORSIKTIG







IKKE ta ut minnekortet mens **Photo Capture** blinker. Det kan skade kortet eller dataene som er lagret på det.

- 2 Legg i dokumentet.
- 3 Trykk  (**Scan**).
- 4 Trykk  eller  for å velge **Scan > media**.
Trykk **OK**.
- 5 Gjør ett av følgende:
 - For å endre kvaliteten, trykk  eller  for å velge **Kvalitet**.
Gå til trinn **6**.
 - Trykk **Mono Start** eller **Colour Start** for å starte skanningen uten å foreta flere endringer.



Merk



(kun MFC-6490CW)
Hvis du bruker skannerglassplaten til maskinen, kan du endre skannestørrelsen for glassplaten.
Trykk  eller  for å velge **Glasspl.-skannest.** og  eller  for å velge **A4, A3, Letter, Legal** eller **Ledger**.

- 6 Trykk  eller  for å velge **Farge 150 dpi, Farge 300 dpi, Farge 600 dpi, S/H 200x100 dpi** eller **S/H 200 dpi**.
Trykk **OK**.
- 7 Gjør ett av følgende:
 - For å endre filtypen, gå du til trinn **8**.
 - Trykk **Mono Start** eller **Colour Start** for å starte skanningen uten å foreta flere endringer.
- 8 Trykk  eller  for å velge **Filtype**.
Trykk  eller  for å velge **JPEG, PDF** eller **TIFF**.
Trykk **OK**.



Merk

- Hvis du valgte farge under innstilling av oppløsningen, kan du ikke velge **TIFF**.
- Hvis du valgte svart-hvitt under innstilling av oppløsningen, kan du ikke velge **JPEG**.

- 9 Gjør ett av følgende:
 - For å endre filnavn, gå til trinn **10**.
 - Trykk **Mono Start** eller **Colour Start** for å starte skanningen uten å foreta flere endringer.
- 10 Filnavnet blir laget automatisk, men du kan lage et eget filnavn ved hjelp av talltastaturet. Trykk  eller  for å velge **Filnavn**. Skriv inn det nye navnet. (Se *Skrive inn tekst* på side 190.) Du kan kun endre de 6 første tegnene.
Trykk **OK**.



Merk

Trykk **Clear/Back** for å slette det gjeldende navnet.

- 11 Trykk **Mono Start** eller **Colour Start**.

Størrelse skannerglass (kun MFC-6490CW)

For å skanne et dokument i størrelse Letter, Legal, Ledger eller A3, må du endre Glasspl.-skannest.-innstillingen. Standardinnstillingen er A4.

- 1 Trykk  (**Scan**).
- 2 Trykk ▲ eller ▼ for å velge Scan > media.
Trykk **OK**.
- 3 Trykk ▲ eller ▼ for å velge Glasspl.-skannest.
- 4 Trykk ◀ eller ▶ for å velge A4, A3, Letter, Legal eller Ledger.



Merk

- Du kan lagre innstillingen du bruker oftest ved å angi den som standard. (Se *Bruke endringene dine som en ny standard* på side 112.)
- Denne innstillingen gjelder kun skanning av dokumenter fra skannerglasset.

Hvordan endre filnavn

Du kan endre filnavn.

- 1 Trykk  (**Scan**).
- 2 Trykk ▲ eller ▼ for å velge Scan > media.
Trykk **OK**.
- 3 Trykk ▲ eller ▼ for å velge Filnavn.
- 4 Skriv inn det nye navnet ved hjelp av talltastaturet. Du kan kun endre de 6 første tegnene.
(Se *Skrive inn tekst* på side 190.)

Hvordan angi nye standarder

Du kan angi dine egne standardinnstillinger.

- 1 Trykk  (**Scan**).
- 2 Trykk ▲ eller ▼ for å velge Scan > media.
Trykk **OK**.
- 3 Trykk ▲ eller ▼ for å velge Angi ny std.
Trykk **OK** og 1 for å velge Ja.
- 4 Trykk **Stop/Exit**.

Slik tilbakestiller du til standardinnstillinger

Du kan gjenopprette maskinen til standardinnstillingene.

- 1 Trykk  (**Scan**).
- 2 Trykk ▲ eller ▼ for å velge Scan > media.
Trykk **OK**.
- 3 Trykk ▲ eller ▼ for å velge Fabrikkinnst.
Trykk **OK** og 1 for å velge Ja.
- 4 Trykk **Stop/Exit**.

Forstå feilmeldingene

Når du er blitt kjent med de typer feil som kan oppstå under bruk av PhotoCapture Center™, kan du enkelt identifisere og feilsøke eventuelle problemer.

■ Hub er ubrukelig.

Denne meldingen vises når en HUB- eller USB Flash-minne er koblet til USB-kontakten.

■ Feil media

Denne meldingen vises hvis du setter inn et minnekort som enten er ødelagt eller uformatert, eller hvis det er oppstått et problem med mediastasjonen. Feilmeldingen forsvinner når du tar ut minnekortet.

■ Ingen fil

Denne meldingen vises hvis du prøver å få tilgang til et minnekortet eller et USB Flash-minne i stasjonen (sporet) som ikke inneholder noen .JPG-fil.

■ Minnet er fullt

Denne meldingen vises hvis du arbeider med bilder som er for store for maskinens minne. Meldingen vil også vises hvis minnekortet eller USB Flash-minnet du bruker ikke har nok plass for det skannede dokumentet.

■ Media er full.

Denne meldingen vises hvis du prøver å lagre mer enn 999 filer på et minnekort eller USB Flash-minne.

■ Ubrukelig enhet

Denne meldingen vises hvis en USB-enhet eller et USB Flash-minne som ikke støttes, er koblet til det direkte USB-grensesnittet. For mer informasjon, besøk oss på <http://solutions.brother.com>. Denne meldingen vises også hvis du kobler en ødelagt enhet til USB-kontakten.

Skrive ut fotografier fra et PictBridge-kamera



Din Brother-maskin støtter PictBridge-standarden, slik at du kan koble til og skrive ut bilder fra alle PictBridge-kompatible kameraer.

Hvis kameraet bruker masselagringsstandarden for USB, kan du også skrive ut bilder fra et digitalt kamera uten PictBridge. (Se *Skrive ut fotografier direkte fra et digitalt kamera (uten PictBridge)* på side 118.)

Krav til PictBridge

For å unngå feil, må du huske dette:

- Maskinen og det digitale kameraet må kobles til med egnet USB-kabel.
- Bildefilen må være av filtypen .JPG (andre bildefilformater, som .JPEG, .TIF, .GIF osv., blir ikke gjenkjent).
- PhotoCapture Center™-operasjoner er ikke tilgjengelige når du bruker PictBridge-funksjonen.

Sette opp digitalkameraet

Forsikre deg om at kameraet er i PictBridge-modus. Følgende PictBridge-innstillinger kan være tilgjengelige fra displayet på det PictBridge-kompatible kameraet.

Avhengig av kameraet kan det hende at noen av disse innstillingene ikke er tilgjengelige.

Menyvalg kamera	Alternativer
Papirformat	Ledger, A3, Letter, A4, 10 × 15cm, Skriverinnstillinger (standardinnstilling) ²
Papirtype	Vanlig papir, glanset papir, blekkskriverpapir, Skriverinnstillinger (standardinnstilling) ²
Layout	Uten kanter: På, Uten kanter: Av, Skriverinnstillinger (standardinnstilling) ²
DPOF-innstilling ¹	-
Utskr.kvalitet	Normal, fin, Skriverinnstillinger (standardinnstilling) ²
Fargeforbedringer	På, av, Skriverinnstillinger (standardinnstilling) ²
Utskriftsdato	På, av, Skriverinnstillinger (standardinnstilling) ²

¹ Se *DPOF-utskrift* på side 117 for mer informasjon.

² Hvis kameraet ditt er satt opp til å bruke Skriverinnstillinger (standardinnstilling), vil maskinen skrive ut bildene dine med følgende innstillinger.

Oppsett	Alternativer
Papirformat	10 × 15cm
Papirtype	Glanset papir
Layout	Uten kanter: På
Utskr.kvalitet	Fin
Fargeforbedringer	Av
Utskriftsdato	Av

- Når kameraet ikke har menyvalg, brukes også disse innstillingene.
- Navnene på og tilgangen til de enkelte innstillingene avhenger av spesifikasjonene for kameraet.

Se i dokumentasjonen til kameraet for mer informasjon om hvordan du endrer PictBridge-innstillingene.

Skrive ut bilder

Merk

Det må ikke stå minnekort eller USB Flash-minne i maskinen når du kobler til et digitalt kamera.

- 1 Påse at kameraet er slått på. Sett kameraets USB-ledning inn i maskinens USB-kontakt (1).

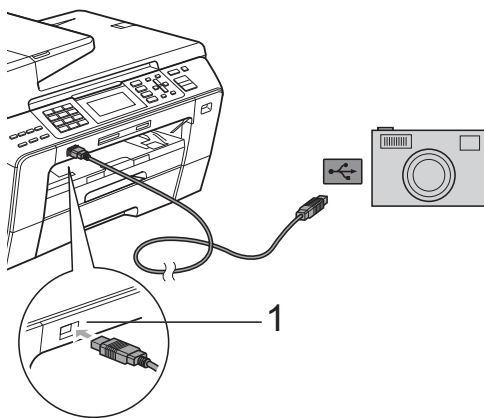

1 USB-kontakten

- 2 Slå på kameraet. Når maskinen gjenkjenner kameraet, viser displayet følgende melding
Kamera tilkoblet.
- 3 Velg fotografiet du vil skrive ut i henhold til instruksjonene fra for kameraet. Når maskinen begynner å skrive ut et bilde, viser displayet *Skriver*.

FORSIKTIG

For å unngå skade på maskinen, må du ikke koble til andre enheter enn digitale kameraer eller Flash-minnestasjoner til USB-kontakten.

DPOF-utskrift

DPOF er et akronym for Digital Print Order Format.

Store produsenter av digitale kameraer (Canon Inc., Eastman Kodak Company, Fuji Photo Film Co. Ltd., Matsushita Electric Industrial Co. Ltd. og Sony Corporation) skapte denne standarden for å gjøre det enklere å skrive ut bilder fra et digitalt kamera.

Hvis det digitale kameraet støtter DPOF-utskrift, vil du i displayet på det digitale kameraet kunne velge hvilke bilder og hvor mange kopier du vil skrive ut.

Merk

Du kan få feilmeldingen Ugyldig DPOF dersom utskriftsrekkefølgen som ble angitt i kameraet har blitt ødelagt. Slett og opprett utskriftsrekkefølgen på nytt i kameraet for å løse problemet. Du finner instruksjoner om hvordan du sletter eller oppretter utskriftsrekkefølgen på nytt på kameraprodusentens nettside eller tilhørende dokumentasjon.

Skrive ut fotografier direkte fra et digitalt kamera (uten PictBridge)

Hvis kameraet støtter masselagringsstandarden for USB, kan du koble kameraet til maskinen i lagringsmodus. Dette gjør det mulig å skrive ut bilder fra kameraet.

(Hvis du vil skrive ut bilder i PictBridge-modus, se *Skrive ut fotografier fra et PictBridge-kamera* på side 116.)

Merk

Navn, tilgang og bruksmetode varierer fra kamera til kamera. Se dokumentasjonen som fulgte med kameraet hvis du trenger mer detaljert informasjon, for eksempel om hvordan du bytter fra PictBridge-modus til USB-masselagringsmodus.

Skrive ut bilder

Merk

Det må ikke stå minnekort eller USB Flash-minne i maskinen når du kobler til et digitalt kamera.

- 1 Påse at kameraet er slått på. Sett kameraets USB-ledning inn i maskinens USB-kontakt (1).

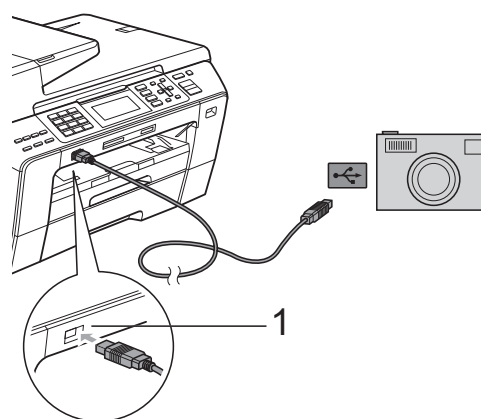

1 USB-kontakten

- 2 Slå på kameraet.
- 3 Følg trinnene i *Skrive ut bilder* på side 101.

FORSIKTIG

For å unngå skade på maskinen, må du ikke koble til andre enheter enn digitale kameraer eller Flash-minnestasjoner til USB-kontakten.

Forstå feilmeldingene

Når du er blitt kjent med de typer feil som kan oppstå under utskrift fra et kamera, kan du enkelt identifisere og feilsøke eventuelle problemer.

- Minnet er fullt

Denne meldingen vises hvis du arbeider med bilder som er for store for maskinens minne.

- Ubrukelig enhet

Denne meldingen vises hvis du kobler til et kamera som ikke bruker USB-masselagringsstandarden. Denne meldingen vises også hvis du kobler en ødelagt enhet til USB-kontakten.

(For mer detaljerte løsninger, se *Feil- og vedlikeholdsmeldinger* på side 141.)



Programvare

Programvare- og nettverksfunksjoner

122

CD-platen inkluderer Programvarehåndbok og Brukerhåndbok for nettverket for informasjon om funksjonene som er tilgjengelige når du kobler maskinen til en datamaskin (for eksempel for skanning og utskrift). Disse veiledningene inneholder koblinger som tar deg direkte til respektive avsnitt.

Du finner informasjon om disse funksjonene:

- Utskrift
- Skanning
- ControlCenter3 (for Windows®)
- ControlCenter2 (for Macintosh)
- Fjernoppsett
- Fakse fra datamaskinen
- PhotoCapture Center™
- Nettverksutskrift
- Nettverksskanning
- Vanlig og trådløst nettverk

Slik leser du Brukermanual i HTML-format

Dette er en hurtigreferanse for hvordan du bruker Brukermanual i HTML-format.

For Windows®



Merk

Hvis du ikke har installert programmet, se i *Vise dokumentasjonen* på side 3.

- 1 Fra **start**-menyen velger du **Brother**, **MFC-XXXX** (hvor XXXX er modellnummeret) fra programgruppen, og klikker deretter på **Brukermanual i HTML-format**.
- 2 Klikk på **PROGRAMVAREHÅNDBOK** (eller **BRUKERHÅNDBOK FOR NETTVERKET**) øverst i menyen.



- 3 Klikk på overskriften du ønsker å vise fra listen til venstre for vinduet.

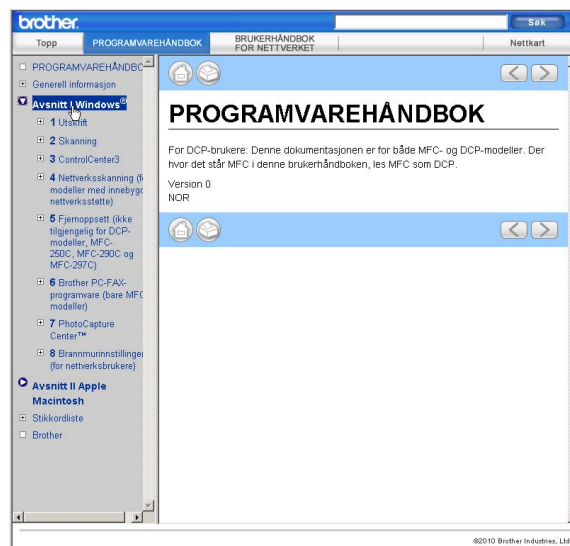

For Macintosh

- 1 Forsikre deg om at din Macintosh er slått på. Sett inn den medfølgende Brother-platen i CD-stasjonen.
- 2 Dobbelklikk på **Documentation**-ikonet.
- 3 Dobbelklikk på mappen med ditt språk, og dobbeltklikk deretter på top.html.
- 4 Klikk på **PROGRAMVAREHÅNDBOK** (eller **BRUKERHÅNDBOK FOR NETTVERKET**) øverst i menyen, og klikk deretter på emnet du ønsker å lese i listen til venstre for vinduet.

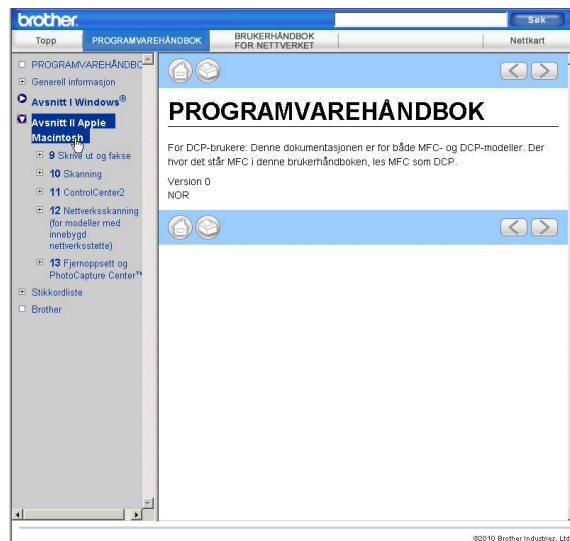



Tillegg

Sikkerhet og juridisk informasjon	124
Feilsøking og regelmessig vedlikehold	134
Meny og funksjoner	163
Spesifikasjoner	191
Ordlister	206

A

Sikkerhet og juridisk informasjon

Velge plassering

Sett maskinen på en flat, stødig overflate uten vibrasjon og støt, for eksempel et skrivebord. Plasser maskinen i nærheten av en telefonkontakt og en vanlig, jordet stikkontakt. Velg et sted hvor temperaturen holder seg mellom 10° C og 35° C.



ADVARSEL

Plasser IKKE maskinen i nærheten av ovner, klimaanlegg, kjøleskap, medisinsk utstyr, kjemikalier eller vann.

Maskinen må ikke kobles til elektriske kontakter på samme krets som store apparater eller annet utstyr som kan bryte strømtilførselen.



FORSIKTIG

- Unngå å plassere maskinen på et sted med mye gjennomgangstrafikk.
- Plasser ikke maskinen på et teppeunderlag.
- Maskinen må IKKE utsettes for direkte sollys, sterk varme, fuktighet eller støv.
- Maskinen må IKKE kobles til stikkontakter som betjenes med veggbrytere eller automatiske tidsur.
- Strømbrytning kan slette informasjonen i maskinens minne.
- Unngå støykilder, så som andre trådløse telefonsystemer eller høyttalere.
- Du må IKKE vippe på maskinen eller plassere den på et skrått underlag. Det kan føre til blekksøl og intern skade på maskinen.

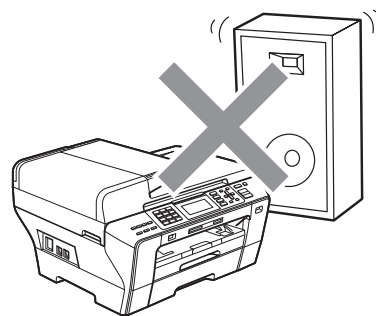
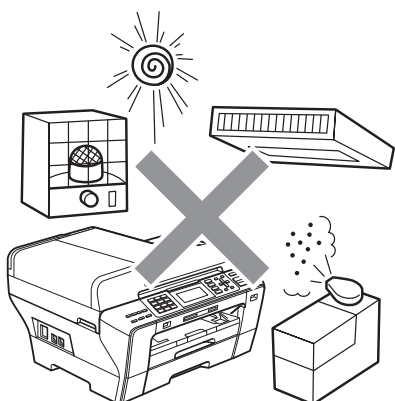

Bruke maskinen riktig

Ta godt vare på disse instruksjonene for fremtidig referanse, og les dem før du utfører vedlikehold på maskinen.

Merk

Hvis det finnes fakser i maskinens minne, må du skrive dem ut eller lagre dem før du slår av strømmen og trekker ut stikkontakten i mer enn 24 timer. (Hvis du vil skrive ut faksene i minnet, se *Skrive ut en faks fra minnet* på side 53. Vil du lagre faksene i minnet, se *Sende fakser til en annen faksmaskin* på side 146 eller *Overføre fakser til din PC* på side 147.)

ADVARSEL



Det finnes høyspenningselektroder inne i maskinen. Før du rengjør maskinen innvendig, må du forsikre deg om at du først har trukket ut telefonledningen, og deretter trekker du ut strømledningen av stikkontakten. Du risikerer å få elektrisk støt.

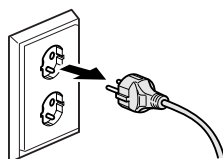

Støpselet må IKKE håndteres med fuktige hender. Du risikerer å få elektrisk støt.

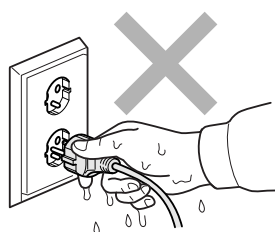

IKKE trekk i selve nettkabelen. Du risikerer å få elektrisk støt.



Legg IKKE hendene på kanten av maskinen under dokument- eller skannerdekselet. Det kan medføre personskaade.

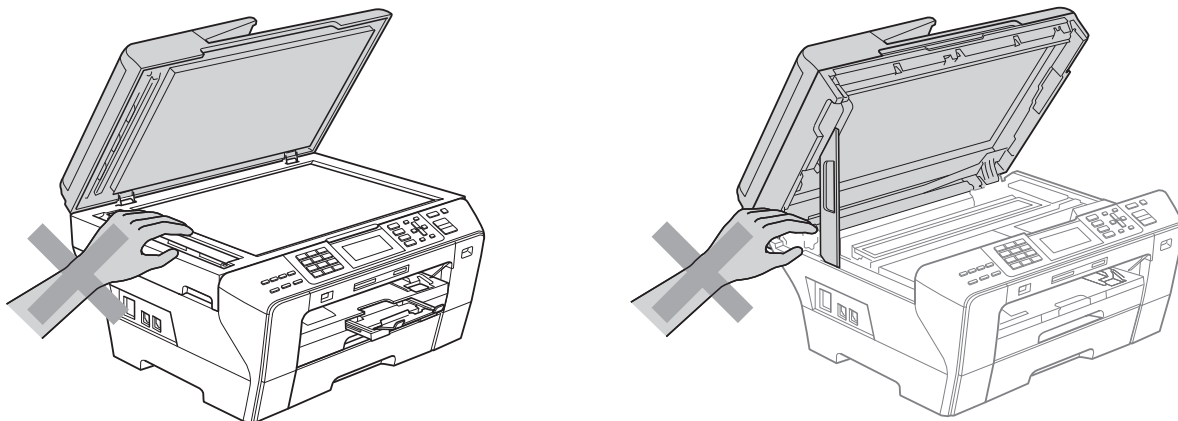

Du må IKKE plassere hendene foran på maskinen under skannerdekselet. Det kan medføre personskaade.

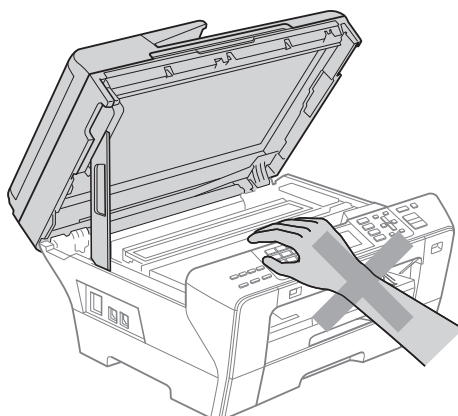

IKKE sett hendene på kanten av papirmagasinet under dekselet over utgangspapirbrettet. Det kan medføre personskaade.

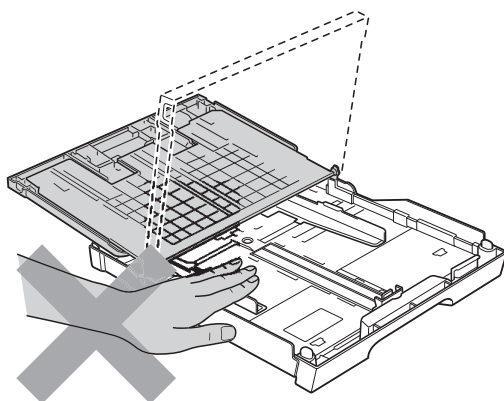



IKKE berør det grå området i illustrasjonen. Det kan medføre personskade.

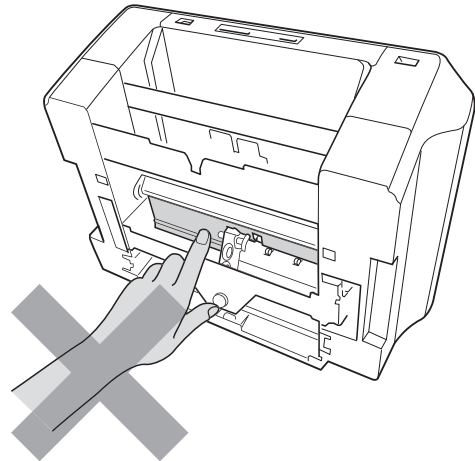
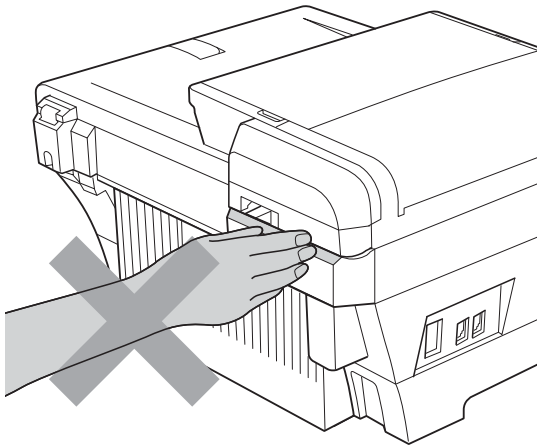

Når du skal flytte maskinen, må du løfte den opp fra sokkelen ved å plassere én hånd på hver side av maskinen, som vist i illustrasjonen. IKKE bær maskinen ved å holde i skannerdekselet eller papirstansdekselet.

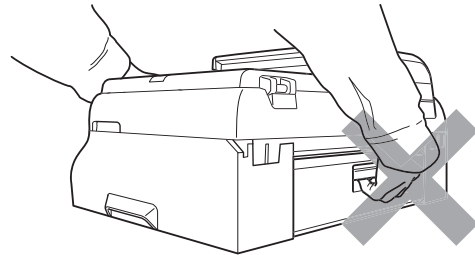
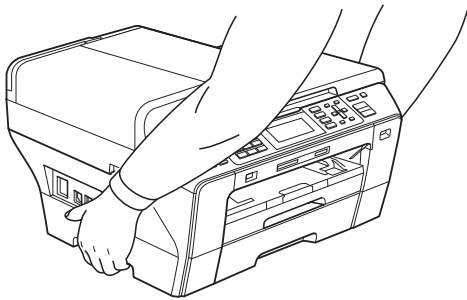

IKKE bruk brennbare substanser eller spray, flytende rengjøringsmidler eller spraybokser når du skal rengjøre maskinen innvendig eller utvendig. Dette kan føre til brann eller elektrisk støt.





Hvis maskinen blir for varm, avgir røyk eller genererer sterke lukter, må støpselet umiddelbart trekkes ut av stikkontakten. Ta kontakt med din Brother-forhandler eller Brother kundeservice.



Hvis metallobjekter, vann eller andre væsker kommer inn i maskinen, må støpselet umiddelbart trekkes ut av stikkontakten. Ta kontakt med din Brother-forhandler eller Brother kundeservice.



Vær forsiktig når du installerer eller endrer telefonlinjer. Berør aldri uisolerte telefonledninger eller tilkoblingskontakter uten å ha trukket telefonlinjen ut av vegg kontakten. Installer aldri en telefonlinje i tordenvær. Installer aldri en telefon kontakt der den kan utsettes for fuktighet.



Dette produktet må installeres i nærheten av en lett tilgjengelig stikkontakt. I nødstilfeller må du trekke strømledningen ut av stikkontakten for å gjøre produktet helt strømløst.



Produktet må drives med den type strømkilde som er angitt på typeskiltet. IKKE koble det til en likestrømskilde eller en vekselretter. Kontakt en kvalifisert elektriker dersom du er i tvil.



Kontroller alltid at pluggen er godt satt inn.



IKKE bruk maskinen dersom strømledningen er frynsete eller ødelagt, da dette kan forårsake brann.



Når du bruker telefonutstyret, må du alltid følge grunnleggende forholdsregler for å redusere risikoen for brann, elektrisk støt og personskade, inkludert følgende forholdsregler:

- 1 Bruk IKKE dette produktet i nærheten av vann, for eksempel nær et badekar, en servant, en oppvaskkum eller vaskemaskin, i en fuktig kjeller eller i nærheten av et svømmebasseng.
- 2 Bruk ikke dette produktet i tordenvær. Det kan være en viss risiko for elektrisk støt når det lynr.
- 3 Bruk IKKE dette produktet i nærheten av en gasslekkasje for å melde fra om lekkasjen.
- 4 IKKE kast batteriene på åpen flamme. De kan eksplodere. Følg lokale forskrifter for avhending av batterier.

Viktige sikkerhetsinstruksjoner

- 1 Les alle disse instruksjonene.
- 2 Ta vare på dem for fremtidig referanse.
- 3 Følg alle advarsler og instruksjoner som er merket på produktet.
- 4 Produktet må IKKE brukes i nærheten av vann.
- 5 Plasser IKKE produktet på en vogn, et stativ eller en bordplate som ikke er stødig. Produktet kan falle i gulvet og få alvorlige skader.
- 6 Det finnes ventilasjonsspor og -åpninger både i kabinettet og på bak- eller undersiden. Disse åpningene må ikke blokkeres eller tildekkes. Dette er for å sikre at produktet fungerer som det skal, og for å beskytte det mot overoppheting. Du må aldri sperre åpningene ved å plassere produktet på en seng, en sofa, et teppe eller et lignende underlag. Produktet må ikke plasseres i nærheten av eller over en radiator eller et varmeapparat. Produktet må aldri bygges inn, med mindre installasjonen er tilstrekkelig ventilert.
- 7 Bruk kun strømledningen som ble levert sammen med denne maskinen.
- 8 Dette produktet er utstyrt med et trepolet jordingsstøpsel, det vil si et profilert støpsel med to stifter pluss en smal metallplate på to av sidene. Støpselet skal kun brukes i jordede veggkontakter, selv om det også er fysisk mulig å bruke det i kontakter som ikke er jordet. Dette er en sikkerhetsfunksjon. Hvis du ikke er sikker på om veggkontakten er jordet, bør du rådføre deg med en autorisert elektriker, som eventuelt kan hjelpe deg med å få skiftet ut veggkontakten. HUSK at jordingen har en hensikt – respekter disse instruksjonene.
- 9 IKKE la noe ligge oppå strømledningen. IKKE plasser produktet på et sted der du risikerer at noen trækker på ledningen.
- 10 IKKE plasser noe foran maskinen som kan blokkere mottatte fakser. IKKE legg noe i mottaksbanen for faksene.
- 11 Vent til sidene er kommet ut av maskinen før du plukker dem opp.

12 Koble maskinen fra stikkontakten, og få service utført av godkjent servicepersonell for Brother under følgende omstendigheter:

- Hvis det er sølt væske inn i produktet.
- Hvis produktet har vært utsatt for regn eller vann.
- Hvis produktet ikke fungerer som det skal når du følger bruksanvisningen, skal du kun justere de kontrollene som omfattes av bruksanvisningen. Feiljustering av andre kontroller kan forårsake skader og kan ofte kreve betydelig arbeid fra en kvalifisert tekniker for å gjenopprette produktet til normal drift.
- Hvis produktet har falt i gulvet eller kabinettet er skadet.
- Hvis produktet viser en tydelig endring i ytelsen, som angir behov for service.

13 For å beskytte produktet mot overspenning, anbefaler vi at det brukes strømsikringsutstyr (overspenningsvern).

14 Vær oppmerksom på følgende for å redusere risikoen for brann, elektrisk støt og personskade:

- Bruk IKKE dette produktet i nærheten av apparater som bruker vann, nær et svømmebasseng eller i en fuktig kjeller.

VIKTIG - for din sikkerhet

For å sikre trygg drift må den medfølgende jordingspluggen kun stikkes inn i en standard jordet stikkontakt som er forsvarlig jordet gjennom det elektriske kabelopplegget i bygningen.

Selv om maskinen virker tilfredsstillende, behøver det ikke bety at maskinen er koblet til jordet uttak. Hvis du ikke er sikker på om strømtilførselen er jordet, bør du, for din egen sikkerhets skyld, ta kontakt med en autorisert elektriker.

LAN-tilkobling

FORSIKTIG

Dette produktet må IKKE kobles til en LAN-forbindelse som er utsatt for overspenning.

Radioforstyrrelse

Dette produktet er i samsvar med EN55022 (CISPR-publikasjon 22) klasse B. Når du kobler maskinen til en datamaskin, må du ikke bruke en USB-kabel som er mer enn 2 meter lang.

IT-strømsystem

Dette produktet er også utformet for IT-strømsystemer med fase-til-fase-spenning på 230 V.

EU-direktiv 2002/96/EF og EN50419



Kun for den
Europeiske Union

Dette utstyret er merket med resirkuleringssymbolet som vist over. Det betyr at når materiellet er oppbrukt må det kasseres på et dertil egnet innsamlingspunkt, og ikke kastes med normalt usortert husholdningsavfall. Dette er av hensyn til miljøet. (Kun for den Europeiske Union)

Erklæring om overholdelse av det internasjonale ENERGY STAR®-programmet

Hensikten med det internasjonale ENERGY STAR®-programmet er å fremme utvikling og bruk av energieffektivt kontorutstyr.

Som ENERGY STAR®-partner bekrefter Brother Industries, Ltd. at dette produktet oppfyller ENERGY STAR®-retningslinjene for energieffektivitet.



Lovmessige begrensinger når det gjelder kopiering

Det er ulovlig å reprodusere enkelte dokumenter eller enheter i den hensikt å utføre en svindel. Dette notatet er ment som en veiledning og ikke som en komplett liste. Vi anbefaler at du henvender deg til de ansvarlige myndigheter hvis du er i tvil om et bestemt punkt eller dokument.

Følgende er eksempler på dokumenter som ikke skal kopieres:

- Penger
- Obligasjoner eller andre gjeldsbevis
- Banksertifikater
- Tjeneste- eller utskrivningsdokumenter fra militære myndigheter.
- Pass
- Frimerker (ugyldige eller gyldige)
- Immigrasjonsdokumenter
- Trygde- og velferdsdokumenter
- Sjekker eller veksler utstedt av statlige organer
- Identifikasjonsdokumenter, -skilt eller verdighetstegn

Arbeider beskyttet av opphavsrett må ikke kopieres. Deler av et dokument beskyttet av opphavsrett kan kopieres til "rimelig" bruk. Flere kopier ville bli ansett som utilbørlig bruk.

Kunstverk skal anses å være likestilt med verker beskyttet av opphavsrett.

Førerkort eller vognkort for motorkjøretøyer skal ikke kopieres i henhold til visse statlige/regionale lover.

Varemerker

Brother-logoen er et registrert varemerke for Brother Industries, Ltd.

Brother er et registrert varemerke for Brother Industries, Ltd.

© 2008-2010 Brother Industries, Ltd. Med enerett.

Windows Vista er enten et registrert varemerke eller et varemerke for Microsoft Corporation i USA og andre land.

Microsoft, Windows, Windows Server og Internet Explorer er registrerte varemerker for Microsoft Corporation i USA og/eller andre land.

Apple, Macintosh og Mac OS er varemerker for Apple Inc., og er registrert i USA og andre land.

Adobe, Flash, Illustrator og Photoshop er enten registrerte varemerker eller varemerker for Adobe Systems Incorporated i USA og/eller andre land.

Nuance, Nuance-logoen, PaperPort og ScanSoft er varemerker eller registrerte varemerker for Nuance Communications, Inc. eller dets datterselskaper i USA og/eller andre land.

xD-Picture Card er et varemerke for FUJIFILM Corporation.

PictBridge er et varemerke.

Memory Stick, Memory Stick PRO, Memory Stick PRO Duo, Memory Stick Duo, MagicGate, Memory Stick Micro og M2 er varemerker for Sony Corporation.

BROADCOM, SecureEasySetup og SecureEasySetup-logoen er varemerker eller registrerte varemerker som tilhører Broadcom Corporation i USA og/eller andre land.

AOSS er et varemerke for Buffalo Inc.

WPA og WPA2 er registrerte varemerker og Wi-Fi Protected Setup er et varemerke for Wi-Fi Alliance.

Wi-Fi og Wi-Fi Alliance er registrerte varemerker for Wi-Fi Alliance.

Intel og Pentium er varemerker for Intel Corporation i USA og andre land.

AMD er et varemerke for Advanced Micro Devices, Inc.

FaceFilter Studio er et varemerke for Reallusion, Inc.

Alle selskaper som har programvare nevnt ved navn i denne håndboken, har en egen programvarelisens for de programmer de har eiendomsretten til.

Andre selskapers merkenavn og produktnavn som vises på Brother-produkter, tilknyttede dokumenter og andre materialer er varemerker eller registrerte varemerker for de respektive selskapene.

B

Feilsøking og regelmessig vedlikehold

Feilsøking

Hvis du tror det er feil på maskinen, sjekker du i diagrammet under og følger tipsene for feilretting. Du løser de fleste problemene enkelt selv. Hvis du trenger mer hjelp, inneholder Brother Solutions Center de siste spørsmål og svar, samt tips om feilsøking. Besøk oss på <http://solutions.brother.com>.

Hvis du har problemer med maskinen

Utskrift

Problem	Forslag
Ingen utskrift	Kontroller grensesnittkabelen både på maskinen og datamaskinen. (Se <i>Hurtigstartguide</i> .)
	Én eller flere av blekkpatronene er tomme. (Se <i>Bytte blekkpatroner</i> på side 153.)
	Kontroller at støpselet til maskinen er satt inn, og at maskinen ikke er i strømsparingsmodus.
	Se <i>Bytte blekkpatroner</i> på side 153 hvis Utskrift umulig og Skift ut blekk vises i displayet.
	Kontroller at riktig skriverdriver er blitt installert og valgt.
	Kontroller at maskinen er tilkoblet. Klikk start og deretter Skrivere og fakser . Velg Brother MFC-XXXX (hvor XXXX er modellnavnet på din maskin), og kontroller at Bruk skriver frakoblet ikke er haket av.
	Når du velger innstillingene Skriv ut oddetalssider og Skriv ut partallssider kan du få en feilmelding på skjermen, siden maskinen tar en pause under utskriftsprosessen. Feilmeldingen vil forsvinne når maskinen starter utskriftsprosessen på nytt.
Dårlig utskriftskvalitet	Kontroller utskriftskvaliteten. (Se <i>Kontrollér utskriftskvaliteten</i> på side 158.)
	Kontroller at medietypeinnstillingen i skriverdriveren eller papirtypeinnstillingen i maskinens meny samsvarer med papirtypen du bruker. (Se <i>Utskrift for Windows</i> [®] eller <i>Skrive ut og fakse for Macintosh</i> i Programvarehåndbok på CD-en og <i>Papirstørrelse og type (kun MFC-6490CW)</i> på side 27 og <i>Papirstørrelse og type (MFC-5890CN og MFC-5895CW)</i> på side 27.)
	Kontroller at blekkpatronene er nye. Følgende kan føre til at blekket klumper seg: <ul style="list-style-type: none"> ■ Utløpsdatoen som er skrevet på patronesken, er passert. (Originale Brotherpatroner er holdbare i opptil to år hvis de oppbevares i originalemballasjen.) ■ Blekkpatronen har stått i maskinen i over seks måneder. ■ Det kan hende at blekkpatronen ikke har vært lagret på riktig måte før bruk.
	Sørg for å bruke originalt Innobella™-blekk fra Brother.
	Prøv å bruke de anbefalte papirtypene. (Se <i>Papir og utskriftsmedia som kan brukes</i> på side 18.)
	Det anbefalte miljøet for maskinen er på mellom 20 °C og 33 °C.

Utskrift (fortsettelse)

Problem	Forslag
Horisontale hvite streker i tekst eller grafikk.	Rengjør skrivehodene. (Se <i>Rengjøre skrivehodet</i> på side 157.)
	Sørg for å bruke originalt Innobella™-blekk fra Brother.
	Prøv å bruke de anbefalte papirtypene. (Se <i>Papir og utskriftsmedia som kan brukes</i> på side 18.)
	Dersom du bruker A3-papir med lange fibrer, kan du få horisontale linjer på utskriftene. Prøv å deaktivere A3 Sikker matning. (Se <i>Sikker papirmatningsmodus for A3-papir med korte fibrer</i> på side 29.) Dersom du skriver ut fra en datamaskin, endre papirstørrelsen til A3 (langfibret) i driveren. (Se <i>Utskrift for Windows®</i> eller <i>Skrive ut og fakse for Macintosh i Programvarehåndbok</i> på CD-platen.)
Maskinen skriver ut tomme sider.	Rengjør skrivehodene. (Se <i>Rengjøre skrivehodet</i> på side 157.)
	Sørg for å bruke originalt Innobella™-blekk fra Brother.
Tegn og linjer er feilplassert.	Kontroller innrettingen av papiret. (Se <i>Kontrollere innrettingen av papiret</i> på side 159.)
Utskrevet tekst eller bilder er skjeve.	Kontroller at papiret ligger riktig i papirmagasinet, og at papirsideførerne er riktig justert. (Se <i>Legge i papir og andre utskriftsmedier</i> på side 9.)
	(MFC-6490CW) Kontroller at det bakre, ytre dekselet og det bakre, indre dekselet er lukket ordentlig.
	(MFC-5890CN og MFC-5895CW) Forsikre deg om at papirstansdekslet er lukket riktig.
Utflytende blekk øverst på midten av utskriftssiden.	Kontroller at papiret ikke er for tykt, og at det ikke er krøllet. (Se <i>Papir og utskriftsmedia som kan brukes</i> på side 18.)
Utflytende blekk øverst i høyre eller venstre hjørne på utskriften.	Kontroller at papiret ikke er krøllete når du skriver ut på baksiden av arket med innstillingene Skriv ut oddetallssider og Skriv ut partallssider .
Utskriften ser skitten ut, eller blekket later til å renne.	Kontroller at du bruker de anbefalte papirtypene. (Se <i>Papir og utskriftsmedia som kan brukes</i> på side 18.) Ta ikke på papiret før blekket er tørket.
	Sørg for å bruke originalt Innobella™-blekk fra Brother.
	Hvis du bruker fotopapir, må du passe på at du stiller inn riktig papirtype. Hvis du skriver ut fra PCen, stiller du inn dette under Medietype i kategorien Grunnleggende i skriverdriveren.
Det er flekker på baksiden eller nederst på arket.	Kontroller at det ikke er blekkflekker på skriverplaten. (Se <i>Rengjøre maskinens skriverplate</i> på side 156.)
	Sørg for å bruke originalt Innobella™-blekk fra Brother.
	Kontroller at du bruker papirstøtteklaffen. (Se <i>Legge i papir og andre utskriftsmedier</i> på side 9.)
Maskinen skriver ut tykke linjer på siden.	Kontroller Omvendt rekkefølge på kategorien Grunnleggende i skriverdriveren.
Utskriftene er krøllet.	I skriverdriverens kategori Avansert må du klikke på Farge innstillinger , og fjerne merket ved To-veis utskrift for Windows® eller To-veis utskrift for Macintosh.
	Sørg for å bruke originalt Innobella™-blekk fra Brother.
Kan ikke utføre "sideoppsett"-utskrift.	Kontroller at innstillingen for papirstørrelse er den samme både i brukerprogrammet og i skriverdriveren.
Utskriftshastigheten er for lav.	Prøv å endre innstillingene for skriverdriveren. Høyeste oppløsning trenger lengre tid til databehandling, sending og utskrift. Prøv de andre innstillingene for utskriftskvalitet i kategorien Avansert i skriverdriveren. Klikk dessuten på kategorien Fargeinnstillinger for å fjerne merket for Fargeforsterkning .
	Deaktiver funksjonen Uten kanter. Utskrift uten kanter er tregere enn normal utskrift. (Se <i>Utskrift for Windows®</i> eller <i>Skrive ut og fakse for Macintosh i Programvarehåndbok</i> på CD-en.)

Utskrift (fortsettelse)

Problem	Forslag
Fargeforbedringer fungerer ikke skikkelig.	Hvis bildedataene ikke er satt til full farge i brukerprogrammet (for eksempel 256 farger), vil ikke Fargeforbedringer fungere. Bruk minimum 24-biters farge data sammen med funksjonen Fargeforbedringer.
Fotopapir mates ikke riktig.	Når du skriver ut på Brother fotopapir, må du legge inn ett ekstra papirark av samme fotopapir i papirmagasinet. Papirpakken inneholder ett ekstra ark for dette formålet. Rengjør valsen for papiropphenting. (Se <i>Rengjøre papirhenterullen</i> på side 157.)
Maskinen mater flere sider samtidig.	Kontroller at papiret er lagt ordentlig inn i papirmagasinet. (Se <i>Legge i papir og andre utskriftsmedier</i> på side 9.) Kontroller at ikke mer enn to typer papir er lagt inn i papirmagasinet samtidig.
Utskrevne sider stables ikke pent.	Kontroller at du bruker papirstøtteklaffen. (Se <i>Legge i papir og andre utskriftsmedier</i> på side 9.)
Maskinen skriver ikke ut fra Adobe® Illustrator®.	Prøv å redusere utskriftsoppløsningen. (Se <i>Utskrift for Windows®</i> eller <i>Skrive ut og fakse for Macintosh</i> i Programvarehåndbok på CD-en.)

Skrive ut mottatte fakser

Problem	Forslag
Fortettet skrift og hvite streker tvers over siden, eller topp og bunn på setninger blir kuttet av.	Sannsynligvis var tilkoblingen dårlig, med statisk støy eller interferens på telefonlinjen. Be avsenderen om å sende faksen på nytt.
Vertikale svarte streker ved mottak.	Avsenderens skanner kan være skitten. Be avsenderen skrive ut en kopi for å se om problemet ligger i avsendermaskinen. Prøv å motta fra en annen faksmaskin.
Mottatte farge fakser skrives kun ut i svart-hvitt.	Bytt ut de farge blekkpatronene som er tomme eller nesten tomme, og be avsenderen om å sende farge faksen på nytt. (Se <i>Bytte blekkpatroner</i> på side 153.) Kontroller at mottaksinnstillingen er satt til Farge (maks. A4). (Se <i>Angi mottaksprioritet</i> på side 52.)
Venstre- og høyremarger kuttes av, eller en enkeltside skrives ut på to sider.	Aktiver autoreduksjon. (Se <i>Skrive ut en forminskert innkommende faks</i> på side 51.)

Telefonlinje eller forbindelser

Problem	Forslag
Oppringing fungerer ikke. (ingen summetone)	Kontroller at støpselet til maskinen er satt inn, og at maskinen ikke er i strømsparingsmodus. Kontroller telefonkontaktene. Løft røret på den eksterne telefonen (eller maskinens håndsett eller trådløse håndsett hvis det er tilgjengelig), og slå deretter nummeret for å sende en manuell telefaks. Vent til du hører faksens mottakssignal før du trykker Mono Start eller Colour Start .
Maskinen besvarer ikke anrop.	Kontroller at maskinen er i korrekt mottaksmodus for oppsettet. (Se <i>Velge mottaksmodus</i> på side 48.) Kontroller om du får summetonen. Om mulig, ring opp maskinen for å høre om den svarer. Hvis den fremdeles ikke svarer, kontrollerer du tilkoblingen til telefonledningen. Hvis du ikke får noen ringetone når du ringer opp maskinen, må du be telefonoperatøren om å sjekke linjen.

Motta fakser

Problem	Forslag
Kan ikke motta faks.	Kontroller alle telefonkontaktene.
	Kontroller at maskinen er i korrekt mottaksmodus for oppsettet. (Se <i>Mottaksmodusinnstillinger</i> på side 50.)
	Hvis du ofte oppdager støy på telefonlinjen, kan du prøve å endre menyinnstillingen for Kompatibilitet til Grunnl. (VoIP). (Se <i>Støy på telefonlinjen</i> på side 140.)
	Hvis du kobler maskinen til PBX eller ISDN, stiller du menyinnstillingen til Telefonlinjetype til din telefontype. (Se <i>Still inn telefonlinjetype</i> på side 64.)

Sende fakser

Problem	Forslag
Kan ikke sende faks.	Kontroller alle telefonkontaktene.
	Kontroller at Faks-tasten  lyser. (Se <i>Gå inn i faksmodus</i> på side 40.)
	Be mottakeren sjekke om mottakermaskinen har papir.
	Skriv ut sendingsverifiseringsrapporten, og kontroller om det er noen feil. (Se <i>Rapporter</i> på side 80.)
Sendingsverifiseringsrapport viser 'Resultat:FEIL'.	Det er sannsynligvis midlertidig støy eller statiske forstyrrelser på linjen. Prøv å sende faksen på nytt. Hvis du sender en PC-faksmelding og får "Resultat:FEIL" i sendingsverifiseringsrapporten, kan det hende at maskinen ikke har mer ledig minnekapasitet. For å frigjøre ekstra minne, kan valget Minnemottak slås av (se <i>Deaktivere minnemottaksfunksjoner</i> på side 56), skrive ut faksmeldinger som ligger i minnet (se <i>Mottak i minnet (kun svart-hvitt)</i> på side 53) eller avbryte en utsatt faks- eller pollingjobb (se <i>Avbryte en faks som er i gang</i> på side 42 eller <i>Kontrollere og avbryte ventende jobber</i> på side 46). Hvis problemet vedvarer, ber du telefonoperatøren kontrollere telefonlinjen.
	Hvis du ofte får sendefeil med mulig støy på telefonlinjen, kan du prøve å endre menyinnstillingen for Kompatibilitet til Grunnl. (VoIP). (Se <i>Støy på telefonlinjen</i> på side 140.)
	Hvis du kobler maskinen til PBX eller ISDN, stiller du menyinnstillingen til Telefonlinjetype til din telefontype. (Se <i>Still inn telefonlinjetype</i> på side 64.)
Dårlig kvalitet på fakssending.	Prøv å endre oppløsningen til Fin eller S.Fin. Skriv ut en kopi for å kontrollere maskinens skannerfunksjon. Hvis kopieringskvaliteten er dårlig, rengjør du skanneren. (Se <i>Rengjøring av skannerglassplaten</i> på side 156.)
Vertikale svarte streker ved sending.	Svarte vertikale streker på sendte fakser forårsakes vanligvis av skitt eller korrekturlakk på glasslisten. Rengjør glasslisten. (Se <i>Rengjøring av skannerglassplaten</i> på side 156.)

Håndtere innkommende anrop

Problem	Forslag
Maskinen 'hører' en stemme som en CNG-tone.	Hvis faksdeteksjon er aktivert, er maskinen mer følsom for lyder. Maskinen kan feiltolke enkelte stemmer eller musikk på linjen som en anropende faksmaskin, og svare med faksmottakstøner. Deaktiver maskinen ved å trykke Stop/Exit . Prøv å unngå problemet ved å deaktivere faksdeteksjon. (Se <i>Faksdeteksjon</i> på side 51.)
Sende et faksanrop til maskinen.	Hvis du svarte på et biapparat eller en ekstern telefon, trykk Fjernaktiveringskode (standardinnstillingen er *51). Legg på røret når maskinen svarer.

Håndtere innkommende anrop (fortsettelse)

Problem	Forslag
Tilpassede funksjoner på en enkeltlinje.	Hvis du har Samtale venter, Samtale venter/Nummervisning, et alarmsystem eller en annen spesialtjeneste på den samme telefonlinjen som maskinen er tilkoblet, kan dette skape problemer ved sending og mottak av fakser. For eksempel: Hvis du abonnerer på Samtale venter eller en annen tilpasset tjeneste og signalet kommer på linjen mens maskinen sender eller mottar en faks, kan signalet midlertidig avbryte eller forstyrre faksene. Brothers EMC-funksjon vil normalt bidra til å overvinne dette problemet. Dette forholdet er knyttet til telefonisystemene og er et vanlig problem for alt utstyr som sender og mottar informasjon på én enkelt linje der båndbredden deles med spesialtjenester. Dersom virksomheten er avhengig av en mest mulig pålitelig og avbruddssikker fakstelefonitjeneste, anbefales det at du oppretter en separat fakslinje uten spesialtjenester.

Kopieringsproblemer

Problem	Forslag
Kan ikke kopiere.	Kontrollér at Kopi  -tasten lyser. (Se <i>Gå inn i kopieringsmodus</i> på side 86.)
Dårlige kopieringsresultater ved bruk av den automatiske dokumentmateren (ADF).	Forsøk å bruke skannerglassplaten. (Se <i>Bruk av skannerglassplaten</i> på side 23.)
Det vises svarte, vertikale streker på kopiene.	Vertikale, svarte streker på kopiene forårsakes vanligvis av skitt eller korrekturlakk på glasslisten. Rengjør glasslisten. (Se <i>Rengjøring av skannerglassplaten</i> på side 156.)
Tilpass til side fungerer ikke riktig.	Kontroller at kildedokumentet ikke er skjevt. Plasser dokumentet på nytt og forsøk igjen.

Skanneproblemer

Problem	Forslag
TWAIN/WIA-feil oppstår når du begynner å skanne.	Kontroller at Brother TWAIN/WIA-driveren er valgt som primærkilde. Klikk Fil, Skann eller hent foto og deretter Velg i PaperPort™ 11SE med OCR for å velge Brother TWAIN/WIA-driveren.
TWAIN- eller ICA-feil oppstår når du begynner å skanne. (Macintosh)	Kontroller at Brother TWAIN-driveren er valgt som primærkilde. I PageManager, klikk Fil, Velg kilde, TWAIN og velg Brother TWAIN-driveren. Mac OS X 10.6.x-brukere kan også skanne dokumenter ved hjelp av ICA-skannerdriveren. Se <i>Skanne et dokument ved bruk av ICA-driveren (Mac OS X 10.6.x)</i> i <i>Programvarehåndbok</i> .
Dårlige skannerresultater ved bruk av den automatiske dokumentmateren (ADF).	Forsøk å bruke skannerglassplaten. (Se <i>Bruk av skannerglassplaten</i> på side 23.)
OCR fungerer ikke.	Prøv å øke skanneroppløsningen.

Programvareproblemer

Problem	Forslag
Kan ikke installere programvare eller skrive ut.	Kjør Reparere MFL-Pro Suite -programmet på CD-platen. Dette programmet reparerer og installerer programmet på nytt.
'Enhet opptatt.'	Kontroller at det ikke vises noen feilmelding i displayet.
Kan ikke skrive ut bilder fra FaceFilter Studio.	For å bruke FaceFilter Studio må du installere FaceFilter Studio-programmet fra CD-platen som fulgte med maskinen. For å installere FaceFilter Studio se <i>Hurtigstartguide</i> . Før du bruker FaceFilter Studio for første gang, må du også sørge for at Brother-maskinen er slått på og koblet til datamaskinen. Dette vil gi deg tilgang til alle funksjonene i FaceFilter Studio.

PhotoCapture Center™-problemer

Problem	Forslag
Flyttbar disk fungerer ikke som den skal.	<ol style="list-style-type: none"> 1 Har du installert oppdateringen for Windows® 2000? Hvis ikke, må du gjøre følgende: <ol style="list-style-type: none"> 1) Trekk ut USB-kabelen. 2) Installer oppdateringen for Windows® 2000 på en av følgende måter. <ul style="list-style-type: none"> ■ Installer MFL-Pro Suite fra CD-platen. (Se <i>Hurtigstarguiden</i>.) ■ Last ned den nyeste servicepakken fra Microsofts webområde. 3) Vent i ca. 1 minutt etter at du har startet datamaskinen på nytt, og koble deretter til USB-kabelen. 2 Ta ut minnekortet eller USB Flash-minnet, og sett det inn igjen. 3 Hvis du har prøvd 'Løs ut' fra Windows®, må du ta ut minnekortet eller USB Flash-minnet før du fortsetter. 4 Hvis det vises en feilmelding når du prøver å løse ut minnekortet eller USB Flash-minnet, betyr det at kortet er i bruk. Vent litt og prøv på nytt. 5 Hvis ingen av forslagene ovenfor fungerer, slår du av datamaskinen og maskinen, og deretter slår du dem på igjen. (Du må trekke ut maskinens støpsel fra veggkontakten for å slå den av.)
Får ikke tilgang til flyttbar disk fra skrivebordikonet.	Kontroller at du har satt inn minnekortet eller USB Flash-minnet på riktig måte.
Deler av bildet mangler når det skrives ut.	Kontroller at Utskrift uten kanter og Beskjæring er deaktivert. (Se <i>Utskrift uten kanter</i> på side 111, og <i>Beskjæring</i> på side 111.)

Nettverksproblemer

Problem	Forslag
Kan ikke skrive ut via nettverket.	<p>Kontroller at støpselet står i, at maskinen er tilkoblet, at den er driftsklar. Skriv ut en oversikt over nettverksinnstillinger (se <i>Rapporter</i> på side 80) og kontroller gjeldende nettverksinnstillinger på denne listen. Koble LAN-kabelen til HUB-en igjen for å kontrollere at kablingen og nettverkstilkoblingene er i orden. Om mulig, forsøk å koble maskinen til en annen port på HUB-en og med en annen kabel. Hvis tilkoblingen er i orden, viser maskinen LAN Aktiv i 2 sekunder.</p> <p>(Hvis du opplever nettverksproblemer, se Brukerhåndbok for nettverket for mer informasjon.)</p>
Funksjonen for nettverksskanning fungerer ikke.	<p>(Kun for brukere av Windows®) Brannmurinnstillingene på datamaskinen kan hindre den nødvendige nettverkstilkoblingen. Følg instruksjonene nedenfor for å konfigurere brannmuren. Hvis du bruker et personlig brannmurprogram, se brukermanualen for programmet eller kontakt produsenten av programvaren.</p> <p>For brukere av Windows® XP SP2, Windows Vista® og Windows® 7, se <i>Brannmurinnstillinger</i> i Programvarehåndbok på CD-platen.</p> <p>For brukere av Windows® XP SP1, besøk Brother Solutions Center. (http://solutions.brother.com)</p>
Funksjonen for PC-faksmottak i nettverk fungerer ikke.	
Datamaskinen finner ikke maskinen.	<p><Windows®-brukere></p> <p>Brannmurinnstillingene på PCen kan hindre den nødvendige nettverkstilkoblingen. For flere opplysninger, se fremgangsmåten ovenfor.</p> <p><Macintosh-brukere></p> <p>Velg maskinen på nytt i programmet Enhetsväljare som du finner i Macintosh HD/Bibliotek/Printers/Brother/Utilities/DeviceSelector, eller fra modell listen i i ControlCenter2.</p>

Ringetone detektering

Når du sender en faks automatisk, vil maskinen som standard vente en angitt tid før den starter å slå nummeret. Ved å endre summetoneinnstillingen til *Detektering*, kan du få maskinen til å ringe så snart den registrerer en summetone. Denne innstillingen kan spare litt tid når du sender en faks til mange forskjellige numre. Hvis du endrer innstillingen, og får problemer med ringing, bør du endre tilbake til standardinnstillingen *Ingen detektert*.

- 1 Trykk **Menu**.
- 2 Trykk ▲ eller ▼ for å velge *Grunn oppsett*. Trykk **OK**.
- 3 Trykk ▲ eller ▼ for å velge *Ringetone*.
- 4 Trykk ◀ eller ▶ for å velge *Detektering* eller *Ingen detektert*. Trykk **OK**.
- 5 Trykk **Stop/Exit**.

Støy på telefonlinjen

Hvis du har problemer med å sende eller motta faks på grunn av mulig støy på telefonlinjen, kan du justere innstillingen for kompatibilitet til redusert modemhastighet for å minimere feilene.

- 1 Trykk **Menu**.
- 2 Trykk ▲ eller ▼ for å velge *Fax*. Trykk **OK**.
- 3 Trykk ▲ eller ▼ for å velge *Diverse*. Trykk **OK**.
- 4 Trykk ▲ eller ▼ for å velge *Kompatibilitet*.
- 5 Trykk ◀ eller ▶ for å velge *Høy*, *Normal* eller *Grunnl. (VoIP)*.
 - *Grunnl. (VoIP)* reduserer modemhastigheten til 9600 bps. Med mindre det normalt er mye støy på telefonlinjen din, vil du kanskje bare bruke den ved behov.
 - *Normal* angir modemhastigheten til 14400 bps.
 - *Høy* øker modemhastigheten til 33600 bps. (standardinnstilling)Trykk **OK**.
- 6 Trykk **Stop/Exit**.



Merk

Når du endrer kompatibiliteten til *Grunnl. (VoIP)*, er kun feilkorrigeringsfunksjonen (ECM) tilgjengelig når du skal sende farge fakser.

Feil- og vedlikeholdsmeldinger

Som med et hvilket som helst avansert kontorprodukt, kan det oppstå feil. Det kan være behov for å erstatte forbruksmateriell. Hvis det skulle skje, identifiserer maskinen problemet og viser en feilmelding. Tabellen nedenfor forklarer de vanligste feil- og vedlikeholdsmeldingene.

Du kan korrigere de fleste problemene selv. Hvis du trenger mer hjelp, inneholder Brother Solutions Center de siste spørsmål og svar, samt tips om feilsøking.

Besøk oss på <http://solutions.brother.com>.

Feilmelding	Årsak	Tiltak
Avbrutt	Mottakeren eller dennes faksmaskin avbrøt anropet.	Prøv å sende eller motta igjen.
Bilde for langt.	Kunne ikke legge til effekter på bildet, fordi formatet er feil.	Velg et bilde i standardformat.
Bilde for lite	Størrelsen på bildet er for lite til å beskjæres.	Velg et større bilde.
Data i minnet	Det finnes utskriftsdata i maskinens minne.	Trykk Stop/Exit . Maskinen vil avbryte jobben og slette den fra minnet. Prøv å skrive ut på nytt.
Dekselet åpent (Deks. er åpent)	Skannerdekselet er ikke helt lukket.	Åpne skannerdekselet, og lukk det igjen.
	Blekkpatrondekselet er ikke helt lukket.	Lukk dette dekselet godt slik at det låser seg fast.
Feil media	Enten er minnekortet ødelagt eller feil formatert, eller det er oppstått et problem med minne kortet.	Sett kortet godt inn i sporet igjen for å sikre at det er riktig plassert. Hvis feilen vedvarer, må du kontrollere mediestasjonen (sporet) på maskinen ved å sette inn et annet minnekort som du vet fungerer.
Finner ikke	Du installerte en ny blekkpatron for raskt, og maskinen registrerte det ikke.	Ta ut den nye blekkpatronen, og installer den sakte på nytt til du hører et klikk.
	Dersom du bruker en blekkpatron som ikke er original Brotherpatron, er det mulig at maskinen ikke registrerer patronen.	Bytt ut patronen med en original Brotherblekkpatron. Dersom feilmeldingen vedvarer, kontakt din Brother-forhandler.
	En blekkpatron er satt inn feil.	Ta ut den nye blekkpatronen, og installer den sakte på nytt til du hører et klikk. (Se <i>Bytte blekkpatroner</i> på side 153.)
Høy temperatur	Skrivehodene er for varme.	La maskinen få avkjøle seg.
Hub er ubrukelig.	En HUB- eller Flash-minnestasjon med HUB er koblet til USB-kontakten.	En HUB eller en Flash-minnestasjon med HUB på USB støttes ikke. Trekk ut enheten fra USB-kontakten.
Ikke registrert	Du prøvde å slå et direktevalgnummer eller hurtigvalgnummer som ikke er programmert.	Programmer direktevalgnummeret eller hurtigvalgnummeret. (Se <i>Lagre hurtigvalgnummer</i> på side 73.)
Ikke Svar/Oppt.	Nummeret du ringte svarer ikke eller er opptatt.	Kontroller nummeret, og prøv på nytt.

Feilmelding	Årsak	Tiltak
Ingen fil	Minnekortet eller Flash-minnestasjonen i mediastasjonen inneholder ikke noen .JPG-filer.	Sett inn riktig minnekort eller Flash-minnestasjon i sporet.
Ingen ID	Det er ingen historikk over innkommende anrop. Du har enten ikke mottatt noen anrop eller du abonnerer ikke på tjenesten Nummervisning fra telefonselskapet.	Hvis du ønsker å bruke denne funksjonen må du ta kontakt med ditt telefonselskap. (Se <i>Anrops-ID</i> på side 63.)
Ingen patron	En blekkpatron er satt inn feil.	Ta ut den nye blekkpatronen, og installer den sakte på nytt til du hører et klikk. (Se <i>Bytte blekkpatroner</i> på side 153.)
Komm. feil	Det oppstod en kommunikasjonsfeil på grunn av dårlig linjekvalitet.	Hvis problemet vedvarer, tar du kontakt med telefonoperatøren for å få kontrollert telefonlinjen.
Kun svart/hvitt	<p>Én eller flere av fargeblekkpatronene er tomme. Når denne meldingen vises i displayet, fungerer hver enkelt operasjon slik:</p> <ul style="list-style-type: none"> ■ Skrive ut Hvis du klikker på Gråtone i kategorien Avansert i skriverdriveren, kan du bruke maskinen som svart-hvitt-skriver i omtrent fire uker, avhengig av hvor mange sider du skriver ut. ■ Kopiere Hvis papirtypen er satt til Vanlig papir eller Blk. skr. papir, kan du kopiere i svart-hvitt. ■ Fakse Hvis papirtypen er satt til Vanlig papir, Blk. skr. papir eller Transp., vil maskinen motta og skrive ut faksene i svart-hvitt. Hvis en avsendermaskin har en faks i farger, vil maskinens 'håndtrykk' be om at faksen sendes i svart-hvitt. <p>Hvis papirtypen er satt til Annet glanset eller Brother BP71, stanser maskinen all utskriftsaktivitet. Dersom du trekker ut støpselet eller tar ut den tomme blekkpatronen, må du sette i en ny blekkpatron før du kan bruke maskinen igjen.</p>	Bytt ut de tomme blekkpatronene. (Se <i>Bytte blekkpatroner</i> på side 153.)

Feilmelding	Årsak	Tiltak
Lav Temperatur	Skrivehodene er for kalde.	La maskinen få varme seg opp.
Lite blekk	Én eller flere av blekkpatronene er i ferd med å bli tomme for blekk. Hvis en avsendermaskin har en faks i farger som skal sendes, vil maskinens 'håndtrykk' be om at faksen sendes i svart-hvitt. Hvis avsendermaskinen har muligheten til å konvertere den, vil farge faksen bli skrevet ut på maskinen i svart-hvitt.	Bestill en ny blekkpatron. Du kan fortsette å skrive ut til <i>Utskrift umulig</i> vises i displayet. (Se <i>Bytte blekkpatroner</i> på side 153.)
Media er full.	Minnekortet eller USB Flash-minnet du bruker inneholder allerede 999 filer.	Maskinen kan kun lagre filer til minnekortet eller USB Flash-minnet dersom det inneholder færre enn 999 filer. Slett uønskede filer for å frigjøre plass, og prøv på nytt.
Minnet er fullt	Maskinens minne er fullt.	Fakssending eller kopiering pågår Gjør ett av følgende: <ul style="list-style-type: none"> ■ Trykk Stop/Exit, vent til andre pågående operasjoner er fullført, og prøv på nytt. ■ Slett dataene i minnet. For å frigjøre ekstra minne, kan valget <i>Minnemottak</i> slås av. (Se <i>Mottak i minnet (kun svart-hvitt)</i> på side 53.) ■ Skriv ut faksene som er i minnet. (Se <i>Skrive ut en faks fra minnet</i> på side 53.)
	Minnekortet eller USB Flash-minnet du bruker, har ikke nok ledig plass til å skanne dokumentet.	Slett filer som du ikke bruker fra minnekortet eller USB Flash-minnet for å frigjøre plass, og prøv deretter på nytt.
Oppstart umulig XX	Maskinen har et mekanisk problem. —ELLER— Et fremmedlegeme som for eksempel binders eller istykkerrevet papir har kommet inn i maskinen.	Åpne skannerdekslet og fjern eventuelle fremmedlegemer fra maskinen. Dersom feilmeldingen vedvarer, kobler du maskinen fra strømmen i flere minutter, og kobler den deretter til igjen. (Maskinen kan være avslått i opptil 24 timer uten å miste fakser som er lagret i minnet. Se <i>Overføre fakser eller faksaktivitetsrapport</i> på side 146.)

Feilmelding	Årsak	Tiltak
Papirkrøll	Papiret sitter fast i maskinen.	(MFC-6490CW) Åpne det bakre, ytre dekselet og det bakre, indre dekselet (bak i maskinen) og trekk ut papiret som sitter fast. (Se <i>Skriverstopp eller papirstopp (kun MFC-6490CW)</i> på side 150.)
		(MFC-5890CN og MFC-5895CW) Åpne papirstoppdekselet (på baksiden av maskinen) og trekk ut papiret som sitter fast. (Se <i>Skriverstopp eller papirstopp (MFC-5890CN og MFC-5895CW)</i> på side 148.)
		Kontroller at papirlengdeføreren passer til papirstørrelsen. Ikke trekk ut papirmagasinet når du legger i papir med størrelse A5 eller mindre.
Sammenkopl.feil	Du prøvde å polle en faksmaskin som ikke er i modusen Avventer polling.	Kontrollér den andre maskinens pollingoppsett.
Sjekk dokument	Dokumentet ble ikke satt inn eller matet korrekt, eller dokumentet som ble skannet fra den automatiske dokumentmateren, var for langt.	Se <i>Bruke dokumentmateren</i> på side 22. Se <i>Dokumentstopp</i> på side 147.
Sjekk papir (Kontroller papir)	Maskinen er tom for papir, eller papiret er ikke lagt ordentlig inn i papirmagasinet.	Gjør ett av følgende: <ul style="list-style-type: none"> ■ Legg mer papir i papirmagasinet, og trykk deretter Mono Start eller Colour Start. ■ Fjern papiret og legg det inn igjen, og trykk deretter på Mono Start eller Colour Start.
	Papiret sitter fast i maskinen.	Fjern det fastkjørte papiret ved å følge trinnene i <i>Skriverstopp eller papirstopp (MFC-5890CN og MFC-5895CW)</i> på side 148 eller <i>Skriverstopp eller papirstopp (kun MFC-6490CW)</i> på side 150.
	Det kan hende at papirstansdekselet (MFC-5890CN og MFC-5895CW) eller det bakre, ytre dekselet eller det bakre, indre dekselet (MFC-6490CW) ikke er skikkelig lukket.	(MFC-5890CN og MFC-5895CW) Åpne papirstansdekselet og lukk det igjen. Kontroller at papirstansdekselet er skikkelig lukket. (MFC-6490CW) Åpne det bakre, ytre dekselet og det bakre, indre dekselet. Deretter lukker du det bakre, indre dekselet og det bakre, ytre dekselet. Kontroller at de er skikkelig lukket.

Feilmelding	Årsak	Tiltak
Sjekk papir str.	Feil papirstørrelse.	(MFC-5890CN og MFC-5895CW) Kontroller at innstillingen Papirstørrelse i maskinen samsvarer med størrelsen på papiret i magasinet. (Se <i>Papirstørrelse</i> på side 27.) (MFC-6490CW) Kontroller at innstillingen Papirstørrelse i maskinen samsvarer med størrelsen på papiret i magasinet. (Se <i>Papirstørrelse og type (kun MFC-6490CW)</i> på side 27.) Kontroller også at maskinen er satt til å bruke magasinet med papirstørrelsen du vil ha. (Se <i>Magasinvalg i kopieringsmodus (kun MFC-6490CW)</i> på side 28 og <i>Magasinvalg i kopieringsmodus (kun MFC-6490CW)</i> på side 28.)
Skanning umulig XX	Maskinen har et mekanisk problem. — ELLER — Et fremmedlegeme som for eksempel binders eller istykkerrevet papir har kommet inn i maskinen.	Åpne skannerdekslet og fjern eventuelle fremmedlegemer fra maskinen. Dersom feilmeldingen vedvarer, kobler du maskinen fra strømmen i flere minutter, og kobler den deretter til igjen. (Maskinen kan være avslått i opptil 24 timer uten å miste fakser som er lagret i minnet. Se <i>Overføre fakser eller faksaktivitetsrapport</i> på side 146.)
Skanning umulig XX	Maskinen har et mekanisk problem. — ELLER — Et fremmedlegeme som for eksempel binders eller istykkerrevet papir har kommet inn i maskinen.	Åpne skannerdekslet og fjern eventuelle fremmedlegemer fra maskinen. Dersom feilmeldingen vedvarer, kobler du maskinen fra strømmen i flere minutter, og kobler den deretter til igjen. (Maskinen kan være avslått i opptil 24 timer uten å miste fakser som er lagret i minnet. Se <i>Overføre fakser eller faksaktivitetsrapport</i> på side 146.)
Ubrukelig enhet Ta ut kontakten fra fronten og slå maskinen av og på	En ødelagt enhet er koblet til USB-kontakten.	Trekk ut enheten fra USB-grensesnittet, og trykk Power Save for å slå maskinen av og deretter på igjen.
Ubrukelig enhet USB-enheten må kobles fra.	En USB-enhet eller et USB Flashminne som ikke støttes, er koblet til det direkte USB-grensesnittet . (For mer informasjon, besøk oss på http://solutions.brother.com .)	Trekk ut enheten fra USB-kontakten.
Utskrift umulig	Én eller flere av blekkpatronene er tomme. Maskinen stanser all utskriftsaktivitet. Så lenge det er ledig minnekapasitet, blir fakser i svart-hvitt lagret i minnet. Hvis en avsendermaskin har en faks i farger, vil maskinens 'håndtrykk' be om at faksen sendes i svart-hvitt.	Bytt ut de tomme blekkpatronene. (Se <i>Bytte blekkpatroner</i> på side 153.)

Feilmelding	Årsak	Tiltak
Utskrift umulig XX	Maskinen har et mekanisk problem. — ELLER — Et fremmedlegeme som for eksempel binders eller istykkerrevet papir har kommet inn i maskinen.	Åpne skannerdekslet og fjern eventuelle fremmedlegemer fra maskinen. Dersom feilmeldingen vedvarer, kobler du maskinen fra strømmen i flere minutter, og kobler den deretter til igjen. (Maskinen kan være avslått i opptil 24 timer uten å miste fakser som er lagret i minnet. Se <i>Overføre fakser eller faksaktivitetsrapport</i> på side 146.)

Feilanimasjoner viser

Feilanimasjoner viser trinnvise instruksjoner når papiret setter seg fast. Du kan lese disse trinnene i eget tempo ved å trykke på ► for å se det neste trinnet, eller ◀ for å gå tilbake til forrige trinn.



Merk

Du kan trykke på ◀, ► eller **OK** for å ta en pause i den automatiske animasjonen og gå tilbake til den trinnvise modusen.

Overføre fakser eller faksaktivitetsrapport

Hvis LCD-displayet viser:

- Skanning umulig XX
- Oppstart umulig XX
- Utskrift umulig XX
- Skanning umulig XX

Det anbefales å overføre faksene til en annen maskin eller til din PC. (Se *Sende fakser til en annen faksmaskin* på side 146 eller *Overføre fakser til din PC* på side 147.)

Du kan også sende faksaktivitetsrapporten for å se om det er noen fakser du må sende. (Se *Overføre faksaktivitetsrapport til en annen faksmaskin* på side 147.)



Merk

Hvis det vises en feilmelding i displayet til maskinen når faksene er blitt overført, trekker du ut maskinens støpsel fra stikkontakten, og venter noen minutter for du setter det inn igjen.

Sende fakser til en annen faksmaskin

Hvis du ikke har angitt apparat-ID-en, kan du ikke legge inn faksoverføringsmodus. (Se Angi personlig informasjon (apparatets ID) i Hurtigstartguide.)

- 1 Trykk **Stop/Exit** for å avbryte feilen midlertidig.
- 2 Trykk **Menu**.
- 3 Trykk ▲ eller ▼ for å velge *Service*. Trykk **OK**.
- 4 Trykk ▲ eller ▼ for å velge *Dataoverfør*. Trykk **OK**.
- 5 Trykk ▲ eller ▼ for å velge *Faksoverfør*. Trykk **OK**.
- 6 Gjør ett av følgende:
 - Hvis det vises *Ingen data* på displayet, finnes det ingen fakser i maskinens minne. Trykk **Stop/Exit**.
 - Tast inn nummeret til den telefaksen som faksene skal videresendes til.
- 7 Trykk **Mono Start**.

Overføre fakser til din PC

Du kan overføre faksene fra maskinens minne til datamaskinen din.

- 1 Trykk **Stop/Exit** for å avbryte feilen midlertidig.
- 2 Se til at du har installert **MFL-Pro Suite** og aktivert **PC-Faks mottak** på datamaskinen din. (For nærmere detaljer, se *PC-FAKS-mottak* for Windows® i Programvarehåndbok på CD-platen.)
- 3 Kontrollér at PC-Faks mottak er aktivert på maskinen. (Se *PC-Faks mottak* på side 55.)
Hvis det ligger fakser i minnet på maskinen når PC-Faks mottak blir installert, blir du spurt fra LCD-displayet om du ønsker å overføre faksene til datamaskinen din.
- 4 Gjør ett av følgende:
 - For å overføre alle faksene til datamaskinen, trykk **1**. Ønsker du en backup-utskrift?
 - For å la faksene ligge i minnet og avslutte, trykk **2**.

- 5 Trykk **Stop/Exit**.

Overføre faksaktivitetsrapport til en annen faksmaskin

Hvis du ikke har angitt apparat-ID-en, kan du ikke legge inn faksoverføringsmodus. (Se Angi personlig informasjon (apparatets ID) i Hurtigstartguiden.)

- 1 Trykk **Stop/Exit** for å avbryte feilen midlertidig.
- 2 Trykk **Menu**.
- 3 Trykk **▲** eller **▼** for å velge *Service*. Trykk **OK**.
- 4 Trykk **▲** eller **▼** for å velge *Dataoverfør*. Trykk **OK**.

- 5 Trykk **▲** eller **▼** for å velge *Overfør.rapp*. Trykk **OK**.

- 6 Angi faksnummeret som faksaktivitetsrapporten skal videresendes til.

- 7 Trykk **Mono Start**.

Dokumentstopp

Dokumenter kan settes seg fast i ADF-enheten hvis de ikke settes inn eller mates riktig, eller hvis de er for lange. Følg trinnene nedenfor for å rette opp en dokumentstopp.

Dokumentstans øverst i dokumentmaterenheten

- 1 Fjern eventuelt papir som ikke sitter fast, fra dokumentmateren.
- 2 Åpne dekselet på dokumentmateren (ADF).
- 3 Trekk det fastkjørte dokumentet ut mot høyre.

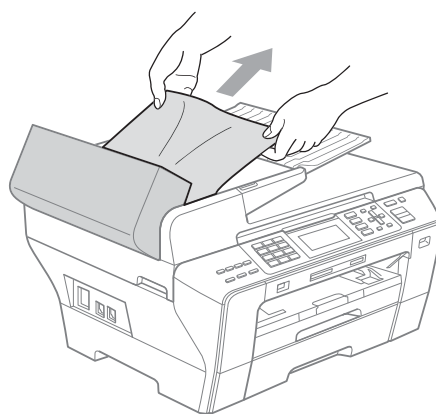

- 4 Lukk dekselet på dokumentmateren.
- 5 Trykk **Stop/Exit**.



Merk

Du kan unngå papirstopp i den automatiske dokumentmateren ved å trykke ned dekselet på midten når det lukkes.

Dokumentstans inne i dokumentmaterenheten

- 1 Fjern eventuelt papir som ikke sitter fast, fra dokumentmateren.
- 2 Åpne dokumentdekselet.
- 3 Trekk det fastkjørte dokumentet ut mot høyre.

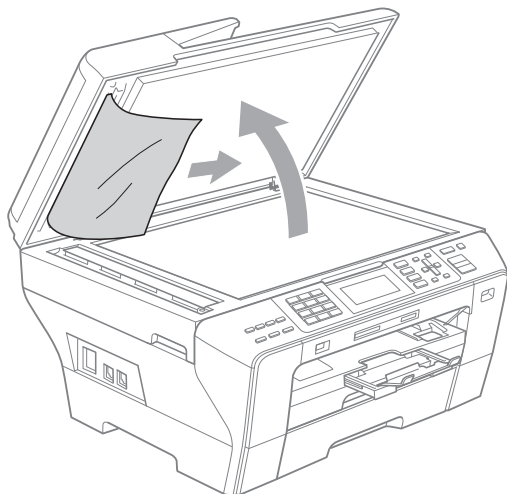

- 4 Lukk dokumentdekselet.
- 5 Trykk **Stop/Exit**.

Skriverstopp eller papirstopp (MFC-5890CN og MFC-5895CW)

Fjern det fastkjørte papiret, avhengig av hvor i maskinen det sitter fast. Åpne og lukk skannerdekselet for å fjerne feilen.

- 1 Trekk papirmagasinet (1) ut av maskinen.

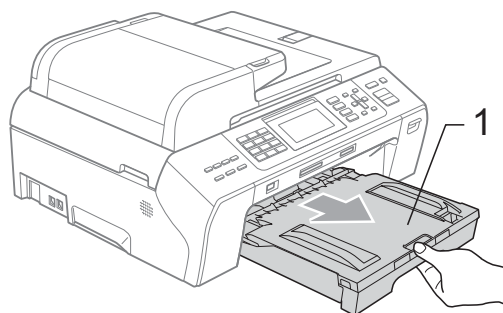

- 2 Trekk ut det fastkjørte papiret (1), og trykk **Stop/Exit**.

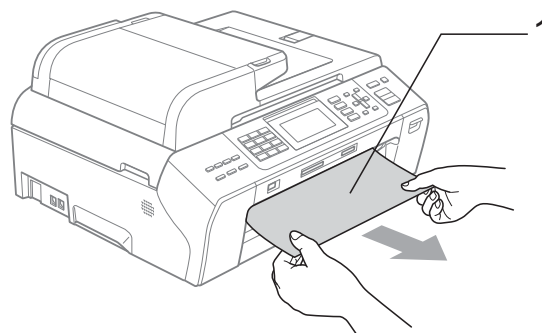

- 3 Tilbakestill maskinen ved å løfte opp skannerdekselet foran på maskinen, og deretter lukke det igjen.
 - Hvis det ikke er mulig å fjerne det fastkjørte papiret fra framsiden, eller hvis feilmeldingen fortsatt vises på displayet etter at du har fjernet det fastkjørte papiret, fortsetter du til neste trinn.

- 4 Åpne papirstoppdekslet (1) fra baksiden av maskinen. Trekk det fastkjørte papiret ut av maskinen.

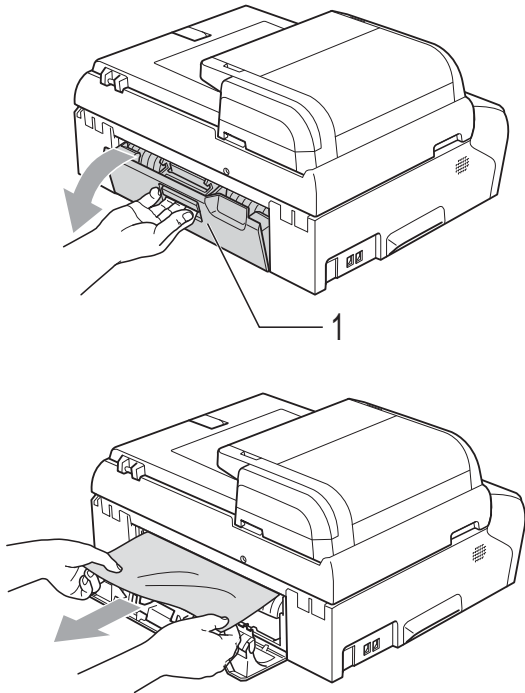

- 5 Sett på plass papirstansdekslet. Forsikre deg om at dekslet står riktig.

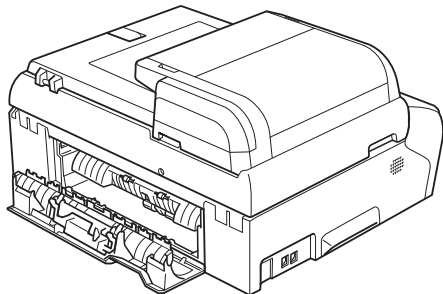

- 6 Med begge hendene bruker du fingersporene på hver side av maskinen til å løfte skannerdekslet (1) til det låser seg i åpen stilling. Kontroller at det ikke ligger igjen papirrester inne i maskinen under plastdekslene. Kontroller begge endene av skrivervognen.

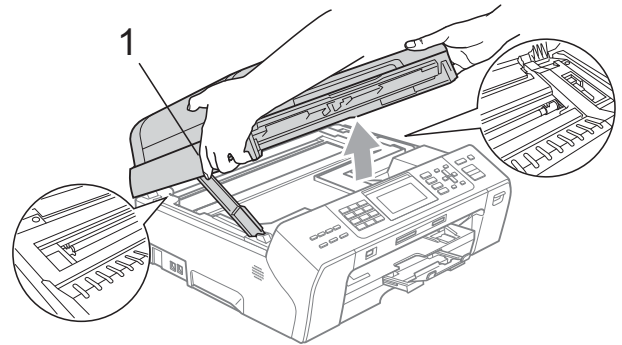

 **Merk**

- Hvis papiret sitter fast under skrivehodet, må du trekke ut støpselet slik at du kan bevege skrivehodet for å få fjernet papiret.
- Hvis skrivehodet står i høyre hjørne som vist på illustrasjonen, kan du ikke flytte skrivehodet. Hold nede **Stop/Exit** inntil skrivehodet beveger seg til midten. Trekk deretter ut støpslet og ta ut papiret.

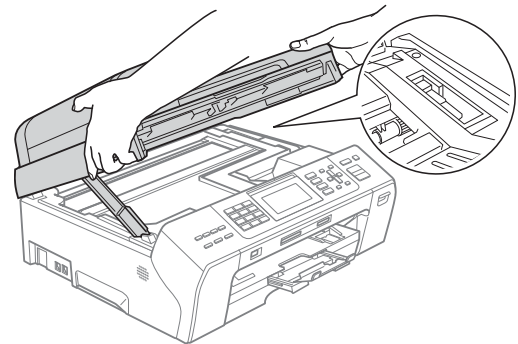

- Dersom du får blekk på huden, må du vaske huden umiddelbart med såpe og rikelig med vann.

- 7 Løft skannerdekslet for å åpne låsen (1). Skyv forsiktig skannerdekselstøtten (2) ned og lukk skannerdekslet (3).

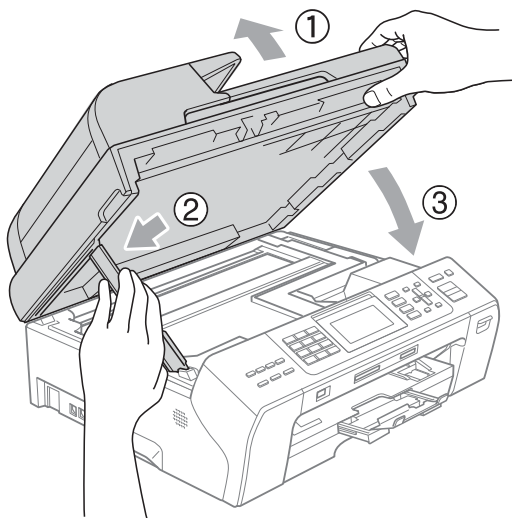

- 8 Trykk papirmagasinet godt tilbake i maskinen.



Merk

Forsikre deg om at du har trukket ut papirstøtten til den klikket på plass.

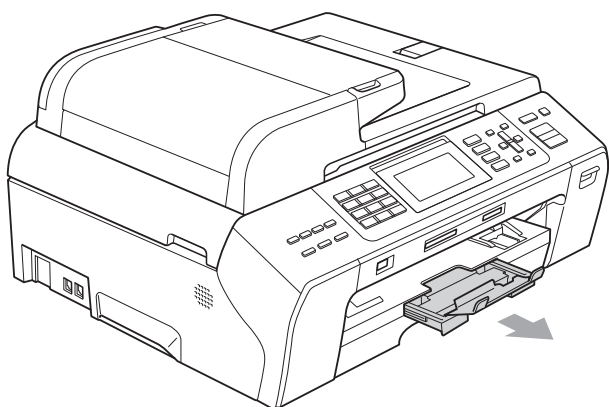

Skriverstopp eller papirstopp (kun MFC-6490CW)

Fjern det fastkjørte papiret, avhengig av hvor i maskinen det sitter fast. Åpne og lukk skannerdekslet for å fjerne feilen.

- 1 Trekk papirmagasinet (1) ut av maskinen.

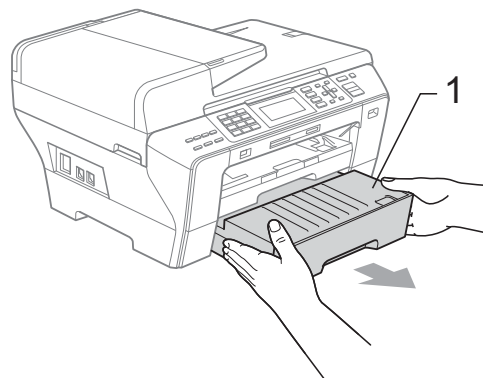
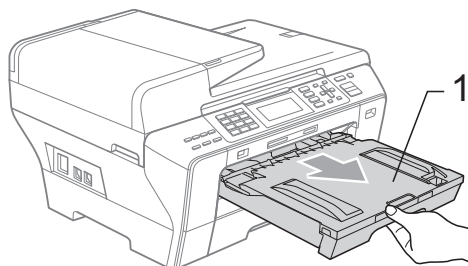

- 2 Trekk ut det fastkjørte papiret (1), og trykk **Stop/Exit**.

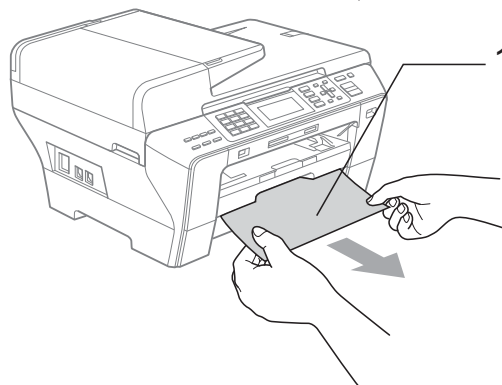
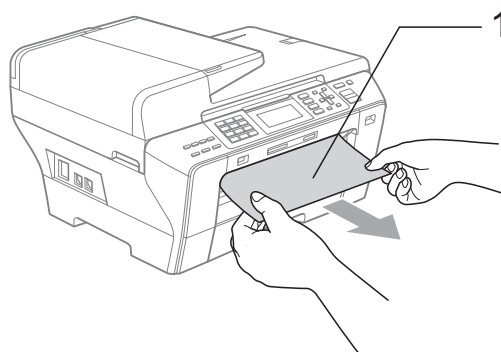

- 3 Tilbakestill maskinen ved å løfte opp skannerdekslet foran på maskinen, og deretter lukke det igjen.

■ Hvis det ikke er mulig å fjerne det fastkjørte papiret fra framsiden, eller hvis feilmeldingen fortsatt vises på displayet etter at du har fjernet det fastkjørte papiret, fortsetter du til neste trinn.

- 4 Åpne det bakre, ytre dekslet (1) fra baksiden av maskinen. Trekk det fastkjørte papiret ut av maskinen.

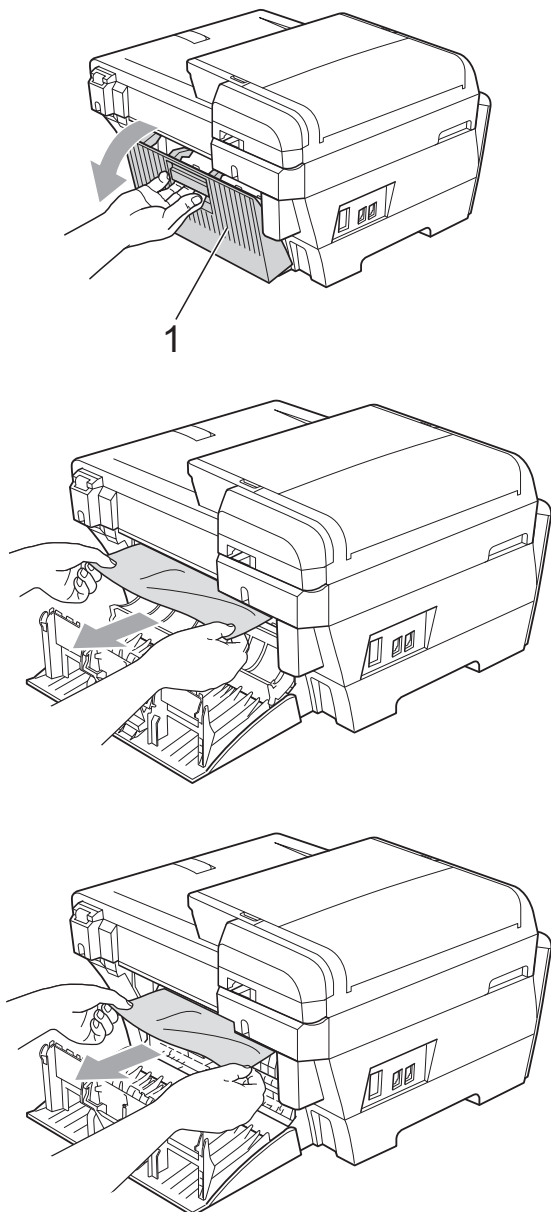

- 5 Lukk det bakre, indre dekslet (1) hvis det er åpent, som vist på illustrasjonen nedenfor.

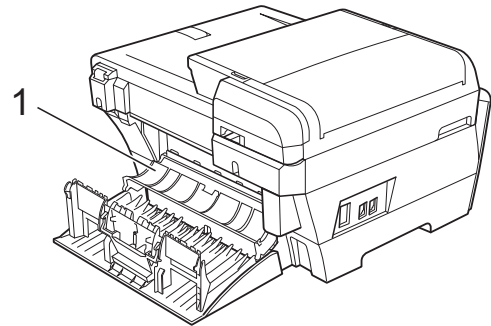

- 6 Lukk det bakre, ytre dekslet. Forsikre deg om at dekslet er lukket ordentlig.

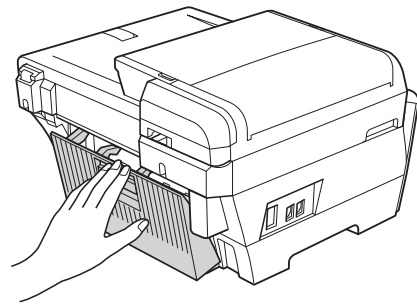

- 7 Med begge hendene bruker du fingersporene på hver side av maskinen til å løfte skannerdekslet (1) til åpen stilling. Kontroller at det ikke finnes papirrester inne i maskinen.

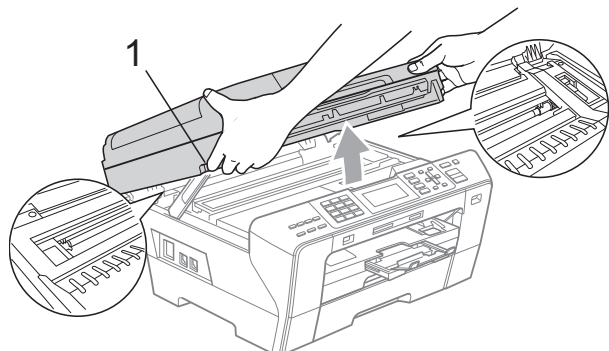

 **Merk**

- Hvis papiret sitter fast under skrivehodet, må du trekke ut støpselet slik at du kan bevege skrivehodet for å få fjernet papiret.
- Hvis skrivehodet står i høyre hjørne som vist på illustrasjonen, kan du ikke flytte skrivehodet. Hold nede **Stop/Exit** inntil skrivehodet beveger seg til midten. Trekk deretter ut støpslet og ta ut papiret.

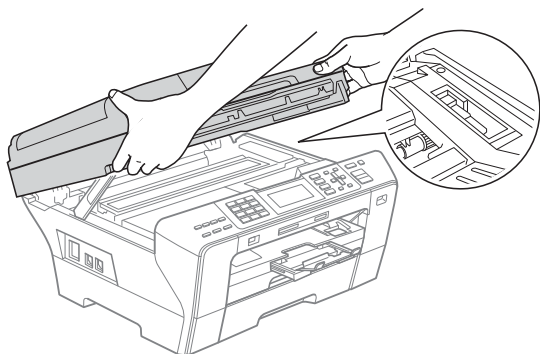

- Dersom du får blekk på huden, må du vaske huden umiddelbart med såpe og rikelig med vann.

- 8 Lukk skannerdekslet (1) forsiktig ved hjelp av fingersporene på hver side.

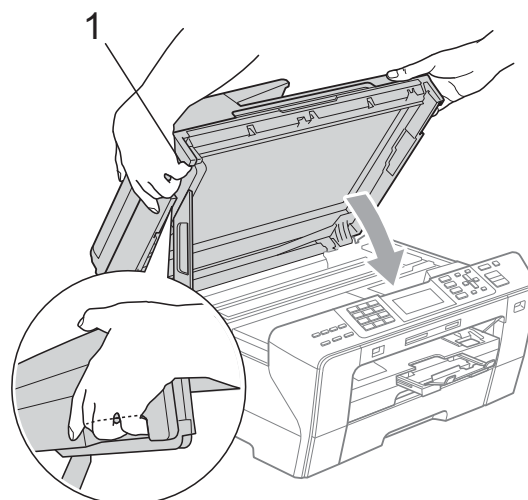

ADVARSEL

Vær forsiktig så du ikke klemmer fingrene under skannerdekslet. Bruk alltid fingersporene på hver side av skannerdekslet når du åpner og lukker det.

- 9 Trykk papirmagasin 1 og papirmagasin 2 godt tilbake i maskinen.



Merk

Forsikre deg om at du har trukket ut papirstøtten til den klikket på plass.

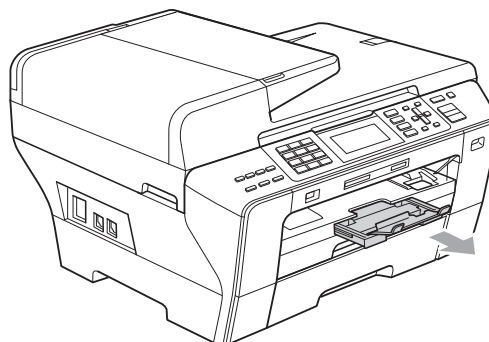

Rutinevedlikehold

Bytte blekkpatroner

Maskinen er utstyrt med en blekkdråpeteller. Blekkdråpetelleren overvåker automatisk blekknivået i hver av de fire patronene. Det vises en melding i displayet når maskinen merker at en blekkpatron er i ferd med å gå tom for blekk.

Meldingen forteller hvilken blekkpatron som snart er tom eller som må byttes. Følg instruksjonene i displayet slik at du bytter blekkpatronene i riktig rekkefølge.

Selv om det vises en melding om at en blekkpatron er tom, vil det fortsatt være en liten mengde blekk igjen i patronen. Det må være litt blekk igjen i patronen, slik at luft ikke tørker ut og skader skrivehodet.

! FORSIKTIG

Brothers multifunksjonsmaskiner er utviklet for bruk med blekk av en bestemt spesifisering, og vil yte optimalt og pålitelig når det brukes originale Brother-blekkpatroner. Brother kan ikke garantere slik optimal ytelse og pålitelighet hvis det brukes blekk eller blekkpatroner med andre spesifikasjoner. Brother fraråder derfor bruk av blekkpatroner andre enn originale Brother-blekkpatroner, eller påfylling av tomme patroner med blekk av annen opprinnelse. Hvis skrivehodet eller andre komponenter i maskinen blir skadet som følge av bruk av andre merker blekk eller blekkpatroner, vil ikke garantien dekke eventuelle nødvendige reparasjoner.

- 1 Åpne blekkpatrondekslet. Hvis én eller flere av blekkpatronene er tom(me), for eksempel svart, viser displayet `Utskrift umulig`.
- 2 Trykk hver låsespak som vist for å ta ut blekkpatronen som vises i displayet. Ta patronen ut av maskinen.

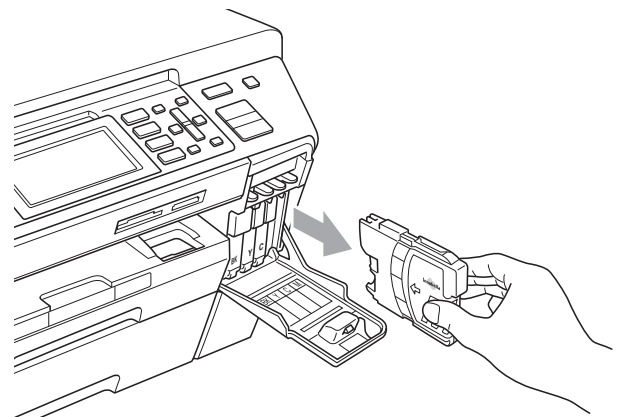
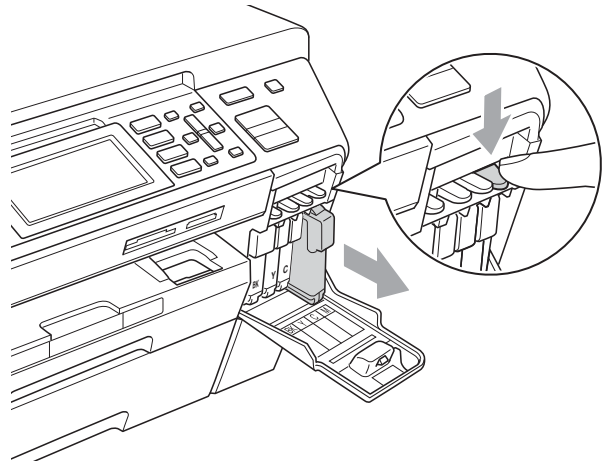

- 3 Åpne posen med den nye blekkpatronen for fargen som er angitt i displayet, og ta deretter ut blekkpatronen.

- 4 Vri den grønne knappen på den gule beskyttelseheten med urviseren til den klikker på plass, for å frigjøre vakuumforseglingen, og fjern deretter hetten (1).

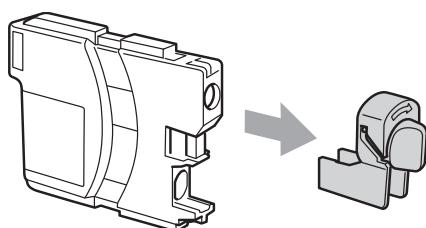
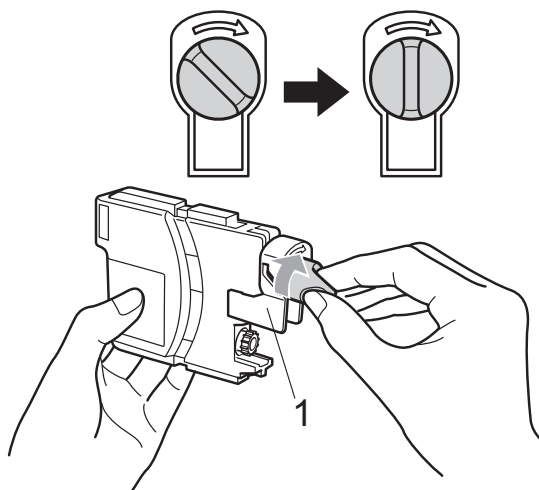

- 5 Hver farge har sin faste plass. Sett inn blekkpatronen i retningen til pilen på etiketten.

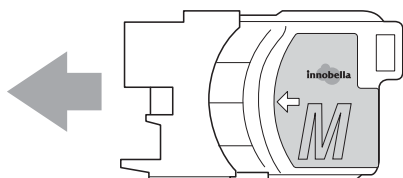

- 6 Skyv blekkpatronen forsiktig til du hører et klikk, og lukk deretter blekkpatrondekslet.

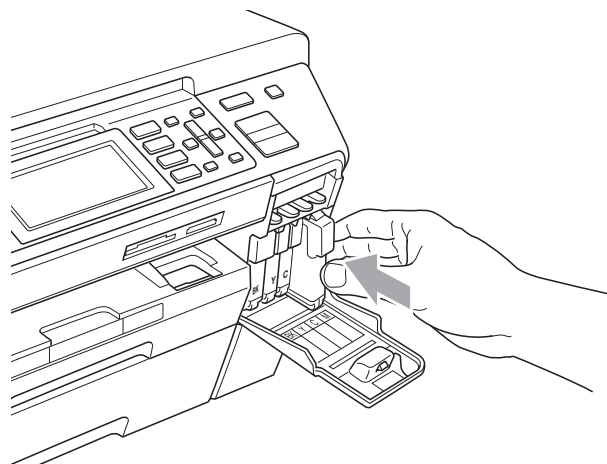

- 7 Maskinen vil automatisk nullstille blekkdråpetelleren.



Merk

- Hvis du byttet ut en blekkpatron, for eksempel svart, kan du bli bedt om å bekrefte at den er helt ny (for eksempel Endret du? **BK** Sort). For hver ny patron du har installert, trykk **1** (Ja) for å automatisk tilbakestille blekkdråpetelleren for denne fargen. Hvis du satte inn en blekkpatron som ikke var helt ny, må du trykke **2** (Nei).
- Hvis det vises *Ingen patron eller Finner ikke* i displayet når du har installert blekkpatronene, må du kontrollere at blekkpatronene er riktig installert.



ADVARSEL

Hvis du får blekk i øynene, må du øyeblikkelig skylle dem med vann og eventuelt oppsøke lege.

! FORSIKTIG

Blekkpatronene må IKKE tas ut med mindre det er behov for å bytte dem. Hvis du gjør det, reduseres blekkmengden og maskinen vil ikke vite hvor mye blekk det er igjen i patronen.

Berør IKKE patronens innsettningsspor. Hvis du gjør det, kan du få blekkflekker på huden.

Hvis du søler blekk på huden eller klærne, må du øyeblikkelig vaske det av med såpe eller vaskemiddel.

Hvis du blander fargene ved å installere en blekkpatron på feil sted, skal du rengjøre skriv hodet flere ganger etter at du har satt patronene på riktig plass.

Når du først har åpnet en blekkpatron, skal du installere den i maskinen og bruke den opp innen seks måneder. Bruk uåpnede blekkpatroner innen utløpsdatoen som er trykt på pakningen.

Blekkpatronene må IKKE tas fra hverandre eller på annen måte ødelegges. Dette kan føre til at patronene lekker ut blekk.

Rengjøre maskinen utvendig**! FORSIKTIG**

Bruk nøytralt vaskemiddel. Rengjøring med fordampbare væsker, for eksempel tynner eller rensbensin, vil skade utsiden av maskinen.

Det må IKKE brukes rengjøringsmidler som inneholder ammoniakk.

Det må IKKE brukes isopropylalkohol til å fjerne smuss fra kontrollpanelet. Det kan føre til at panelet sprekker.

Slik rengjør du maskinen utvendig:

- 1 Trekk papirmagasinet (1) helt ut av maskinen.

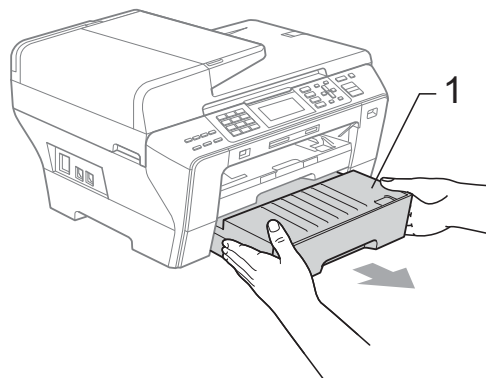
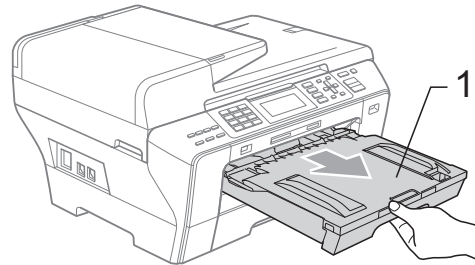

- 2 Tørk maskinen utvendig med en myk klut for å fjerne støv.

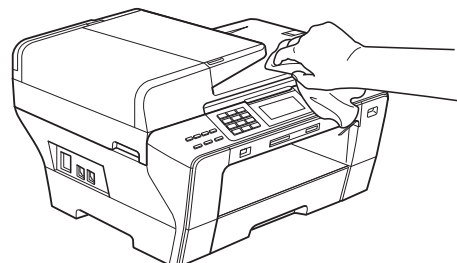

- 3 Fjern alt som sitter fast inne i papirmagasinet.
- 4 Tørk støv av papirmagasinet med en myk klut.

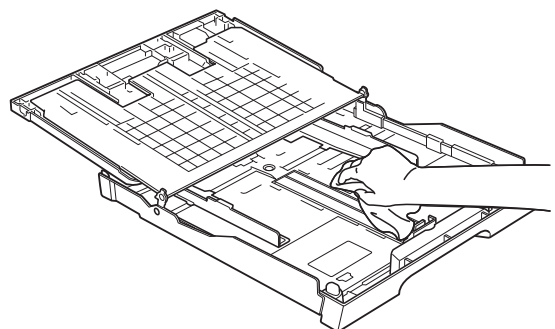

- 5 Sett papirmagasinet skikkelig på plass i maskinen.

Rengjøring av skannerglassplaten

- 1 Løft dokumentdekslet (1). Rengjør skannerglassplaten (2) og den hvite platen (3) med en myk og lo-fri klut fuktet med et ikke-antennelig vindusvaskemiddel.

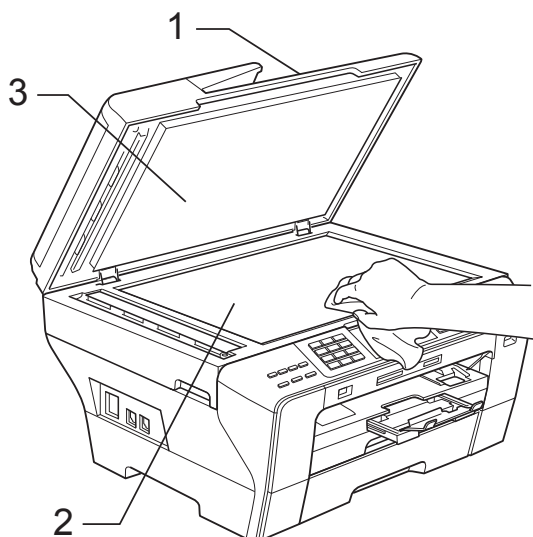

- 2 Rengjør den hvite listen (1) og glasslisten (2) i den automatiske dokumentmateren (ADF) med en myk, lofri klut fuktet med et ikke-antennelig glassrengjøringsmiddel.

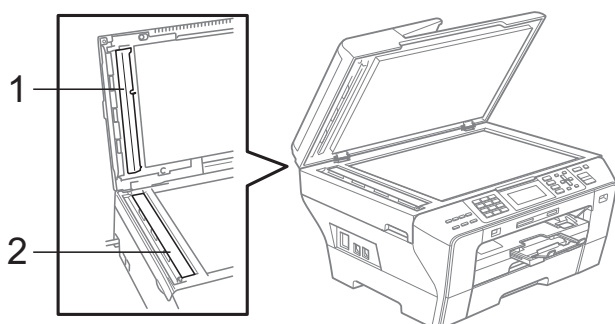

Merk

I tillegg til å rengjøre glasslisten med et ikke-antennelig glassrengjøringsmiddel, bør du stryke fingeren over glass listen for å kjenne om du kan føle noe som sitter fast på den. Hvis du føler skitt eller rusk, rengjør du glass listen på nytt med fokus på det aktuelle stedet. Det kan hende at du må gjenta rengjøringsprosessen tre eller fire ganger. Test ved å ta en kopi etter hver rengjøring.

Rengjøre maskinens skriverplate

ADVARSEL

Trekk ut stikkkontakten før rengjøring av skriverplaten.

- 1 Med begge hendene bruker du fingersporene på hver side av maskinen til å løfte skannerdekslet til det låser seg i åpen stilling.
- 2 Rengjør maskinens skriverplate (1) og området rundt ved å tørke vekk blekksøl med en myk, tørr og lofri klut.

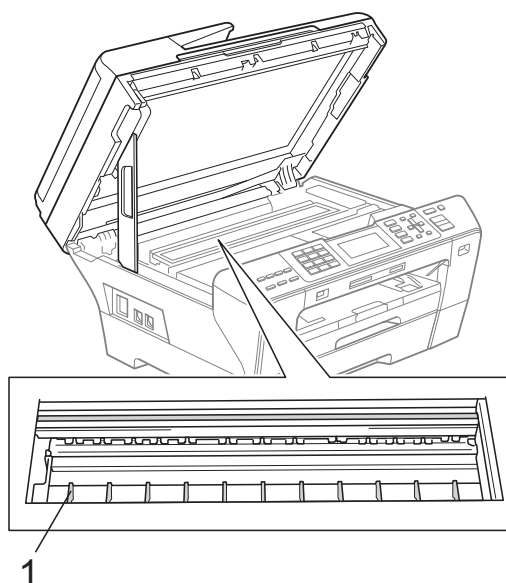

Rengjøre papirhenterullen

- 1 Trekk papirmagasinene helt ut av maskinen.
- 2 (MFC-5890CN og MFC-5895CW) Trekk ut støpselet fra stikkontakten og fra maskinen, og åpne papirstansdekslet (1) bak på maskinen.

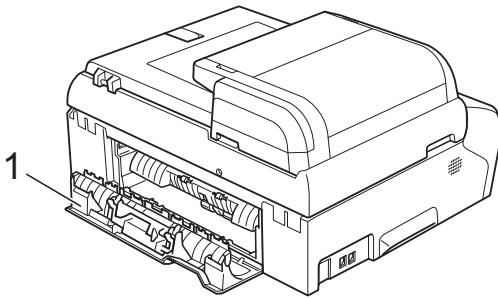

(MFC-6490CW)

Trekk ut stikkontakten og åpne det bakre, ytre dekslet (1) og det bakre, indre dekslet (2) på baksiden av maskinen.

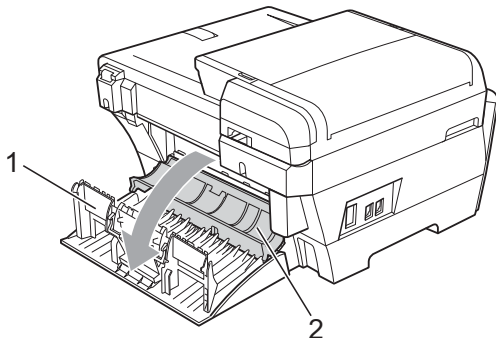

- 3 Rengjør papirhenterullen (1) med isopropylalkohol påført en bomullspinne.

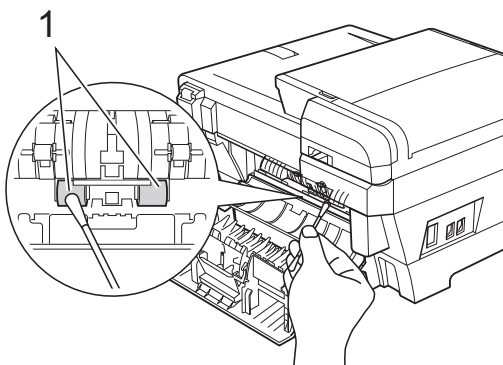

- 4 (MFC-5890CN og MFC-5895CW) Lukk papirstansdekslet skikkelig.

(MFC-6490CW)

Lukk det bakre, indre dekslet og deretter det bakre, ytre dekslet.

Forsikre deg om at dekslet er lukket ordentlig.

- 5 Sett papirmagasinene skikkelig på plass i maskinen.
- 6 Sett inn støpselet igjen.

Rengjøre skrivehodet

For å opprettholde god utskriftskvalitet, rengjør maskinen automatisk skrivehodet. Du kan starte prosessen manuelt hvis du har problemer med utskriftskvaliteten.

Rengjør skrivehodet og blekkpatronene hvis det vises en vannrett strek eller tomme partier i teksten eller grafikken på utskriftene. Du kan rengjøre kun svart, tre farger samtidig (Gul/Cyan/Magenta), eller alle fire fargene samtidig.

Det forbrukes blekk når skrivehodet rengjøres. Rengjøres skrivehodet for ofte, forbrukes unødig mye blekk.

! FORSIKTIG

Du må IKKE berøre skrivehodet. Berøring av skrivehoder kan forårsake varig skade og medføre at garantidekningen bortfaller.

- 1 Trykk **Ink Management**.
- 2 Trykk ▲ eller ▼ for å velge **Rengjør**. Trykk **OK**.
- 3 Trykk ▲ eller ▼ for å velge **Sort, Farge** eller **Alle**. Trykk **OK**. Maskinen rengjør skrivehodet. Når rengjøringen er fullført, går maskinen automatisk tilbake til hvilemodus.



Merk

Hvis du rengjør skrivehodet minst fem ganger uten at utskriften blir bedre, kan du prøve å installere en ny, original Brother-patron for hver av fargene det er problemer med. Prøv å rengjøre skrivehodet inntil fem ganger til. Hvis utskriften ikke er bedre, kontakter du Brother-forhandleren.

Kontrollér utskriftskvaliteten

Hvis det vises svake eller overstrekede farger og tekst på utskriften, kan det hende at noen av dysene er tilstoppet. Du kan undersøke dette ved å skrive ut kontrollarket for utskriftskvalitet og se på dysesjekk-mønstret.

- 1 Trykk **Ink Management**.
- 2 Trykk ▲ eller ▼ for å velge **Test utskrift**.
Trykk **OK**.
- 3 Trykk ▲ eller ▼ for å velge **Utskriftskval.**
Trykk **OK**.
- 4 Trykk **Colour Start**.
Maskinen begynner å skrive ut kontrollarket for utskriftskvalitet.
- 5 Kontroller kvaliteten på de fire fargeblokkene på arket.

- 6 Du blir spurt om utskriftskvaliteten er OK.

Gjør ett av følgende:

- Hvis alle strekene er klare og tydelige, trykker du **1 (Ja)** for å avslutte utskriftskvalitetskontrollen og gå til trinn 10.
- Hvis du ser at det mangler korte linjer, som vist nedenfor, trykker du **2** for å velge **Nei**.

<Svart>

OK



Dårlig



<Farger>

OK



Dårlig



- 7 Du blir spurt om utskriftskvaliteten er OK for svart og de tre fargene.
Trykk **1 (Ja)** eller **2 (Nei)**.
- 8 Du blir spurt om du vil begynne rengjøringen.
Trykk **1 (Ja)**.
Maskinen begynner å rengjøre skrivehodet.
- 9 Når rengjøringen er fullført, trykker du **Colour Start**.
Maskinen skriver ut kontrollarket for utskriftskvalitet på nytt, og går deretter tilbake til trinn 5.

- 10** Trykk **Stop/Exit**. Hvis du gjentar denne fremgangsmåten minst fem ganger og utskriftskvaliteten fremdeles er dårlig, bør du bytte ut blekkpatronen for den tilstoppede fargen. Kontroller utskriftskvaliteten på nytt når du har skiftet blekkpatron. Hvis problemet vedvarer, må du gjenta prosedyrene for rengjøring og testutskrift minst fem ganger for den nye blekkpatronen. Hvis det fremdeles mangler blekk, kontakter du Brother-forhandleren.

! FORSIKTIG

Du må IKKE berøre skrivehodet. Berøring av skrivehoder kan forårsake varig skade og medføre at garantidekningen bortfaller.

Merk



Når en skrivehodedyse er tett, ser utskriften slik ut.



Når skrivehodedysen er rengjort, er de horisontale strekene borte.

Kontrollere innrettingen av papiret

B

Det kan hende du trenger å justere innrettingen av papiret etter at du har transportert maskinen hvis teksten blir uskarp og bildene blir svakere.

- 1** Trykk **Ink Management**.
- 2** Trykk **▲** eller **▼** for å velge **Test utskrift**. Trykk **OK**.
- 3** Trykk **▲** eller **▼** for å velge **Justering**. Trykk **OK**.
- 4** Trykk **Mono Start** eller **Colour Start**. Maskinen begynner å skrive ut kontrollarket for innretting.
- 5** Sjekk testutskriftene i 600 dpi og 1200 dpi for å se om nummer 5 er mest lik nummer 0.
- 6** Gjør ett av følgende:
 - Hvis testutskrift nummer 5 ved både 600 dpi og 1200 dpi er den beste, trykker du **1 (Ja)** for å avslutte innrettingskontrollen og gå til trinn **9**.
 - Hvis et annet nummer på testsiden stemmer bedre overens for enten 600 dpi eller 1200 dpi, trykker du **2 (Nei)** for å velge dette.
- 7** For 600 dpi trykker du nummeret for den testutskriften som stemmer best overens med testutskrift nummer 0 (1-8).
- 8** For 1200 dpi trykker du nummeret for den testutskriften som stemmer best overens med testutskrift nummer 0 (1-8).
- 9** Trykk **Stop/Exit**.

Kontrollere blekknivået

Selv om et blekknivåsymbol vises i displayet, kan tasten **Ink Management** brukes for å vise et bilde av mengden blekk som er igjen i hver patron.

- 1 Trykk **Ink Management**.
- 2 Trykk ▲ eller ▼ for å velge **Blekknivå**. Trykk **OK**.
Blekknivået vises i displayet.
- 3 Trykk **Stop/Exit**.

Merker

Du kan kontrollere blekknivået fra datamaskinen. (Se *Utskrift for Windows*[®] eller *Skrive ut og fakse for Macintosh* i Programvarehåndbok på CD-en.)

Maskininformasjon

Kontrollere serienummeret

Du kan se på maskinens serienummer på displayet.

- 1 Trykk **Menu**.
- 2 Trykk ▲ eller ▼ for å velge **Maskin Info**. Trykk **OK**.
- 3 Trykk ▲ eller ▼ for å velge **Serienummer**. Trykk **OK**.
- 4 Trykk **Stop/Exit**.

Pakke og sende maskinen

Bruk alltid den originale emballasjen når du skal transportere maskinen. Følg instruksjonene nedenfor for å pakke maskinen forsvarlig. Skade som påføres maskinen under transport, dekkes ikke av garantien.

FORSIKTIG

Det er viktig at du lar maskinen 'parkere' skrivehodet etter en utskriftsjobb. Lytt godt på maskinen før du trekker ut støpselet for å sikre at alt mekanisk støy har stanset. Hvis du ikke lar maskinen fullføre parkeringsprosessen, kan dette føre til utskriftsproblemer og mulig skade på skrivehodet.

- 1 Åpne blekkpatrondekslet.
- 2 Trykk låsespaken og ta ut alle blekkpatronene. (Se *Bytte blekkpatroner* på side 153.)
- 3 Installer den grønne beskyttelsesdelen, og lukk deretter blekkpatrondekslet.

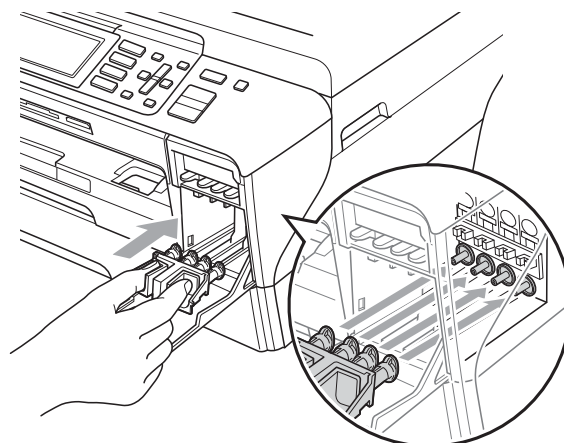

! FORSIKTIG

Kontroller at plasthakene på hver side av den grønne beskyttelsesdelen (1) har klikket skikkelig på plass (2).

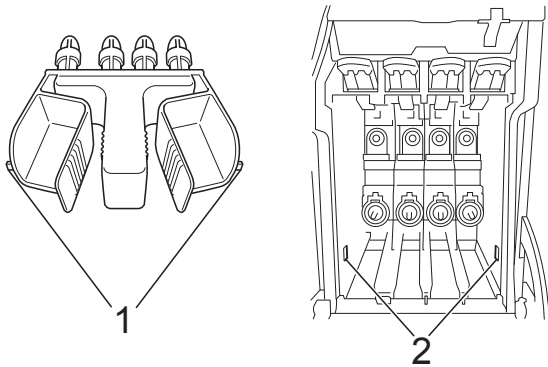

Hvis du ikke kan finne den grønne beskyttelsesdelen, skal du IKKE ta ut blekkpatronene før maskinen transporteres. Under transport av maskinen er det absolutt nødvendig at enten den grønne beskyttelsesdelen eller blekkpatronene er på plass. Hvis den transporteres uten disse beskyttelsesanordningene, kan det føre til skade på maskinen og at garantidekningen bortfaller.

4 Trekk ut støpselet fra telefonvegg kontakten, og trekk ut telefonledningen fra maskinen.

5 Trekk ut støpselet fra stikkontakten og fra maskinen.

6 (MFC-5890CN og MFC-5895CW)
Med begge hendene bruker du fingersporene på hver side av maskinen til å løfte skannerdekslet til det låser seg i åpen stilling. Trekk deretter ut grensesnittkabelen fra maskinen, hvis den er tilkoblet.

(MFC-6490CW)
Med begge hendene bruker du fingersporene på hver side av maskinen til å løfte skannerdekslet til åpen stilling. Trekk deretter ut grensesnittkabelen fra maskinen, hvis den er tilkoblet.

7 (MFC-5890CN og MFC-5895CW)
Løft skannerdekslet (1) for å åpne låsen. Skyv forsiktig skannerdekselstøtten (2) ned og lukk skannerdekslet (3).

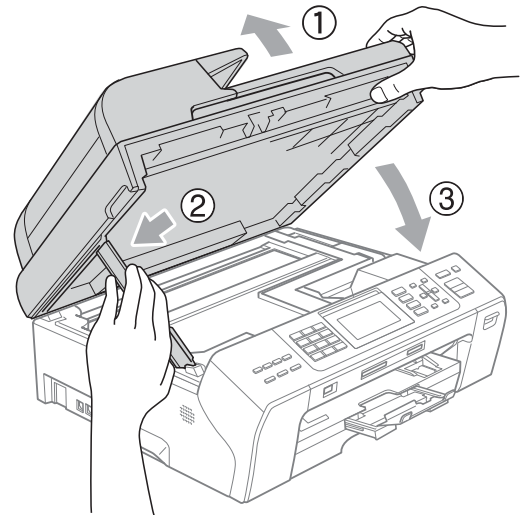

(MFC-6490CW)
Lukk deretter skannerdekslet forsiktig ved hjelp av fingersporene på hver side samtidig som du skyver ned skannerdekselstøtten. (1).

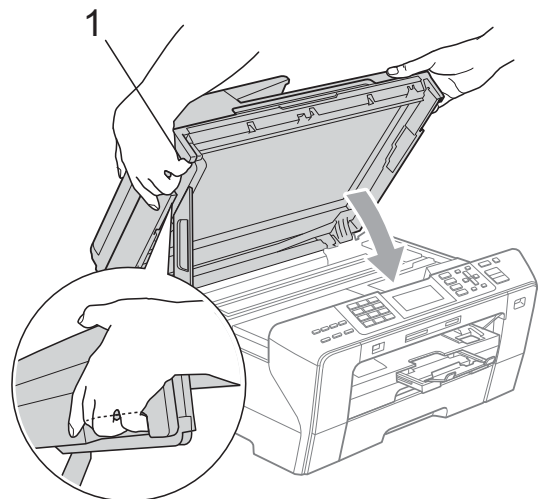

! ADVARSEL

Vær forsiktig så du ikke klemmer fingrene under skannerdekslet. Bruk alltid fingersporene på hver side av skannerdekslet når du åpner og lukker det.

- 8 Plasser maskinen i posen.

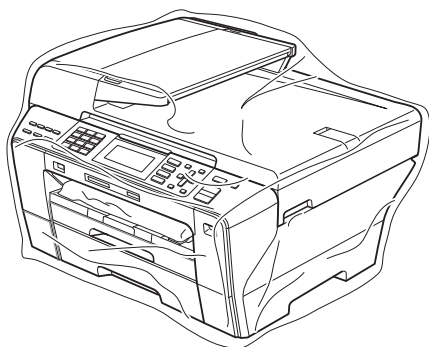

(MFC-6490CW)

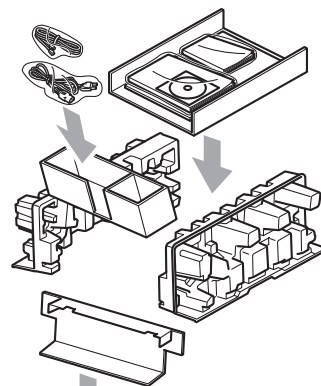

- 9 Pakk maskinen og dokumentasjonen i originalkartongen med originalemballasjen, som vist nedenfor. Legg ikke de brukte blekkpatronene i kartongen.

(MFC-5890CN og MFC-5895CW)

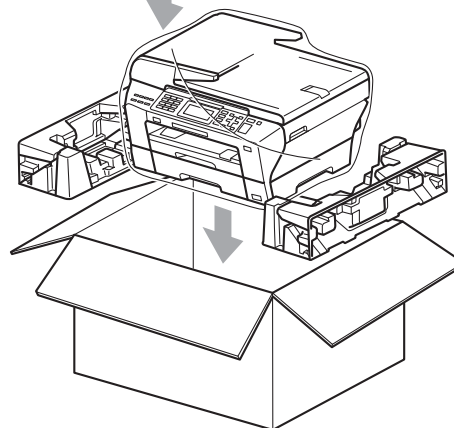
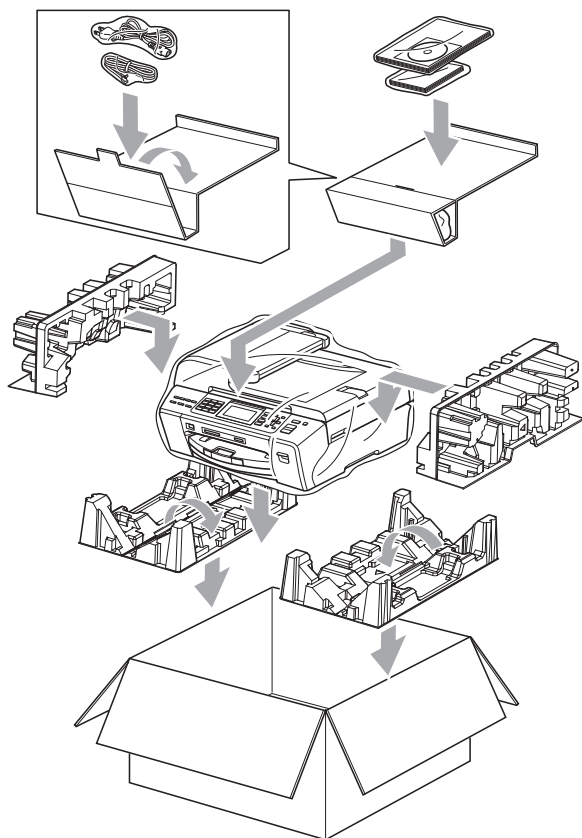

- 10 Lukk kartongen med tape.

Programmering i displayet

Maskinen er utviklet slik at den skal være enkel å bruke med programmering i displayet ved hjelp av menytabellene. Ved hjelp av brukervennlig programmering kan du fullt ut dra nytte av alle menyvalgene som maskinen inneholder.

Ettersom programmeringen gjøres i displayet, har vi laget trinnvise displaytekster for å hjelpe deg med å programmere maskinen. Alt du trenger å gjøre, er å følge instruksjonene etter hvert som de fører deg gjennom menyvalgene og programmeringsalternativene.

Menytabell

Du kan programmere maskinen ved hjelp av menytabellen som begynner på side 164. På disse sidene finner du en liste over menyvalgene og alternativene for dem.

Lagring i minnet









Hvis det oppstår strømbrydd, mister du ikke innstillingene du har valgt med menytabellen, ettersom disse er lagret permanent. Du mister heller ikke innstillingene i hovedmenyene PhotoCapture, Faks og Kopi hvis du har valgt *Angi ny std.* Det kan hende du må angi dato og klokkeslett på nytt.



Merk

Under et strømbrydd vil maskinen ta vare på beskjeder som ligger i minnet, i omtrent 24 timer.

Modus- og menytabellene

	Tilgang til hovedmenyen.
   	Trykk for å få tilgang til de midlertidige innstillingene for hver modus.
▲ ▼	Bla gjennom gjeldende menylinje.
◀	Gå tilbake til forrige menylinje.
▶	Gå til neste menylinje.
OK 	<ul style="list-style-type: none"> ■ Gå til neste menylinje. ■ Godta et alternativ.
Clear / Back 	<ul style="list-style-type: none"> ■ Avbryt denne operasjonen. ■ Gå tilbake til forrige menylinje.
Stop / Exit 	<ul style="list-style-type: none"> ■ Stans pågående handling.

Menytabell

Med menytabellen er det enklere å forstå menyvalgene og alternativene som finnes i programmene i maskinen. Standardinnstillingene vises i fet skrift med en stjerne.

Menu ()

Nivå 1	Nivå 2	Nivå 3	Alternativer	Beskrivelser	Side
Hovedoppsett	Modus timer	—	Av 0Sek 30Sek 1Min 2Min* 5Min	Angir når maskinen skal gå tilbake til faksmodus.	26
	Papirtype (MFC-5890CN og MFC-5895CW)	—	Vanlig papir* Blk. skr. papir Brother BP71 Annet glanset Transp.	Stiller inn papirtypen i papirmagasinet.	27
	Papirstørrelse (MFC-5890CN og MFC-5895CW)	—	A4* A5 A3 10x15cm Letter Legal Ledger	Stiller inn papirformatet i papirmagasinet.	27
 Standardinnstillingene vises i fet skrift med en stjerne.					

Nivå 1	Nivå 2	Nivå 3	Alternativer	Beskrivelser	Side
Hovedoppsett (fortsettelse)	Magasininnst. (MFC-6490CW)	Magasin 1	Papirtype (Alternativer) Vanlig papir* Blk. skr. papir Brother BP71 Annet glanset Transp.	Stiller inn papirformatet i papirmagasin 1.	27
			Papirstørrelse (Alternativer) A4* A5 A3 10x15cm Letter Legal Ledger		27
		Magasin 2	Papirtype (Alternativ) Vanlig papir	Stiller inn papirformatet i papirmagasin 2.	27
			Papirstørrelse (Alternativer) A4* A3 Letter Legal Ledger		
		Mag til:Kopi	Magasin 1* Magasin 2	Velger magasinet som skal brukes for Kopimodus.	28
		Mag til:Fax	Magasin 1 Magasin 2 Autovalg*	Velger magasinet som skal brukes for Faksmodus.	29
 Standardinnstillingene vises i fet skrift med en stjerne.					

Nivå 1	Nivå 2	Nivå 3	Alternativer	Beskrivelser	Side	
Hovedoppsett (fortsettelse)	Volum	Ringelyd	Av Lav Med* Høy	Justerer ringevolumet.	30	
		Signal	Av Lav* Med Høy	Justerer volumet på pipetonen.	30	
		Høyttaler	Av Lav Med* Høy	Justerer høyttalervolumet.	30	
	Auto sommertid	—	På* Av	Veksler automatisk mellom sommertid/vintertid.	31	
	På/Av inst.	—	Fax mottak:På* Fax mottak:Av	Tilpasser Power Save -tasten til ikke å motta fakser i strømsparingsmodus.	25	
	LCD-innst.	LCD Kontrast	Lys Med* Mørk	Justerer kontrasten på displayet.	31	
		Bakgrunnsbel.	Lys* Med Mørk	Du kan justere lysstyrken på bakgrunnsbelysningen i displayet.	31	
		Dimme-timer	Av 10Sek 20Sek 30Sek*	Du kan angi hvor lenge displayets bakgrunnsbelysning skal være på etter siste tastetrykk.	32	
		Bakgrunnsbilde	—	Du kan velge bakgrunnsbilde i displayet.	32	
	 Standardinnstillingene vises i fet skrift med en stjerne.					

Nivå 1	Nivå 2	Nivå 3	Alternativer	Beskrivelser	Side
Hovedoppsett (fortsettelse)	Hvilemodus	—	1Min 2Min 3Min 5Min 10Min* 30Min 60Min	Du kan velge hvor lenge maskinen må være inaktiv før den går i dvalemodus.	31
	A3 - Kortfibret	—	På* Av	Aktiver denne innstillingen når du bruker A3-papir med korte fibrer.	29
	Funksjonslås	Sett passord Lås av/på Innst. bruker Tilb.st alle brukere	—	Du kan begrense visse funksjoner for opptil 20 begrensede brukere og alle andre ikke-autoriserte gjestebukere.	33
Fax	Mottak oppsett	Utsatt svar	0 1 2* 3 4 5	Angir antallet ringesignaler før maskinen skal svare i Kun faks- eller Faks/Tel-modus.	50
		F/T ringe tid	20Sek 30Sek* 40Sek 70Sek	Stiller inn varigheten av pseudo/dobbelringingen i Faks/Tel-modus.	50
		Fax deteksjon	På* Av	Mottar fakser uten å trykke på tasten Mono Start eller Colour Start .	51
		Fjernakt. kode	På* (*51, #51) Av	Gjør det mulig å besvare alle anrop fra et biapparat eller en ekstern telefon og bruke koder til å slå maskinen på eller av. Du kan tilpasse disse kodene individuelt.	67
		Sv.-hv./farge	Sv.-hv. (maks. A3)* Farge (maks. A4)	Velger mottaksalternativer for innkommende fakser.	52
		Auto reduksjon	På* Av	Reduserer størrelsen på innkommende fakser.	51
 Standardinnstillingene vises i fet skrift med en stjerne.					

Nivå 1	Nivå 2	Nivå 3	Alternativer	Beskrivelser	Side
Fax (fortsettelse)	Mottak oppsett (fortsettelse)	Minnemottak	Av* Fax vidresending Fax lagring PC mottak	Du kan stille inn maskinen til å videresende eller lagre fakser i minnet (slik at de kan hentes når du ikke er ved maskinen) eller sende fakser til datamaskinen din. Dersom du velger Videresending av faks eller PC Faks-mottak, kan du aktivere funksjonen Backupskrift.	53
	Rapport innst.	Sende rapport (MFC-5890CN og MFC-5895CW)	På På+Bilde Av* Av+Bilde	Grunnoppsett for sendingsverifiseringsrapport og faksaktivitetsrapport.	79
		Sende rapport (MFC-6490CN)	På På+Bilde Av* Av+Bilde Av2 Av2+Bilde		
		Akt. Rapp. Int.	Av Hver 50 Fax* Hver 6. time Hver 12. time Hver 24. time Hver 2. dag Hver 7. dag		79
	Skriv dokument	—	—	Skriver ut innkommende fakser som er lagret i minnet.	53
	Fjernst.kode	—	---*	Still inn din personlige kode for Fjerninnhenting.	59
	Jobb I Kø	—	—	Kontrollerer hvilke jobber som er i minnet, og lar deg velge hvilke jobber du vil avbryte.	46
	Diverse	Kompatibilitet	Høy* Normal Grunnl. (VoIP)	Justerer modemhastigheten for å bidra til å løse overføringsproblemer.	140
Oppringer ID		På* Av	Se på, eller skriv ut en liste over de siste 30 anrops-IDene som er lagret i minnet.	63	





Standardinnstillingene vises i fet skrift med en stjerne.

Nettverkmeny

Nivå 1	Nivå 2	Nivå 3	Nivå4	Alternativer	Beskrivelser
Nettverk	Trådb. LAN	TCP/IP	BOOT method	Auto* Statisk RARP BOOTP DHCP	Velger den BOOT-metoden som passer best for deg.
			IP adresse	[000-255]. [000-255]. [000-255]. [000-255]	Angi IP-adressen.
			Subnet mask	[000-255]. [000-255]. [000-255]. [000-255]	Angi nettverksmasken.
			Gateway	[000-255]. [000-255]. [000-255]. [000-255]	Angi gateway-adressen.
			Nodenavn	BRNXXXXXXXXXXXX	Skriv inn navnet på noden.
			WINS config	Auto* Statisk	Velger modus for konfigurasjon av WINS.
			WINS server	(Primær) 000.000.000.000 (Sekundær) 000.000.000.000	Spesifiserer IP-adressen for primær- eller sekundærserveren.
			DNS server	(Primær) 000.000.000.000 (Sekundær) 000.000.000.000	Spesifiserer IP-adressen for primær- eller sekundærserveren.
			APIPA	På* Av	IP-adressen tildeles automatisk fra koblingens lokale adresseområde.
<i>Se Brukerhåndbok for nettverket på CD-platen.</i>					
 Standardinnstillingene vises i fet skrift med en stjerne.					

Nivå 1	Nivå 2	Nivå 3	Nivå4	Alternativer	Beskrivelser	
Nettverk (fortsettelse)	Trådb. LAN (fortsettelse)	TCP/IP (fortsettelse)	IPv6	På Av*	Aktiver eller deaktiver IPv6-protokollen. Dersom du ønsker å bruke IPv6-protokollen, finner du mer informasjon på http://solutions.brother.com .	
		Ethernet	—	Auto* 100B-FD 100B-HD 10B-FD 10B-HD	Velger modus for Ethernet-tilkobling.	
	WLAN (MFC-5895CW og MFC-6490CW)	TCP/IP	BOOT method	Auto* Statisk RARP BOOTP DHCP	Velger den BOOT-metoden som passer best for deg.	
			IP adresse	[000-255]. [000-255]. [000-255]. [000-255]	Angi IP-adressen.	
			Subnet mask	[000-255]. [000-255]. [000-255]. [000-255]	Angi nettverksmasken.	
			Gateway	[000-255]. [000-255]. [000-255]. [000-255]	Angi gateway-adressen.	
			Nodenavn	BRWXXXXXXXXXXXXX	Skriv inn navnet på noden.	
			WINS config	Auto* Statisk	Velger modus for konfigurasjon av WINS.	
	Se Brukerhåndbok for nettverket på CD-platen.					
		Standardinnstillingene vises i fet skrift med en stjerne.				

Nivå 1	Nivå 2	Nivå 3	Nivå4	Alternativer	Beskrivelser		
Nettverk (fortsettelse)	WLAN (MFC-5895CW og MFC-6490CW) (fortsettelse)	TCP/IP (fortsettelse)	WINS server	(Primær) 000.000.000.000 (Sekundær) 000.000.000.000	Spesifiserer IP-adressen for primær- eller sekundærserveren.		
			DNS server	(Primær) 000.000.000.000 (Sekundær) 000.000.000.000	Spesifiserer IP-adressen for primær- eller sekundærserveren.		
			APIPA	På* Av	IP-adressen tildeles automatisk fra koblingens lokale adresseområde.		
			IPv6	På Av*	Aktiverer IPv6- protokollen.		
		Inst.veiviser	—	—	Du kan konfigurere utskriftsserveren.		
		WPS/AOSS (MFC-5895CW) SES/WPS/AOSS (MFC-6490CW)	—	—	Du kan enkelt konfigurere tråd- løse nettverks- innstillinger ved hjelp av ettrykks- knapper.		
		WPS m/PIN-kode	—	—	Du kan enkelt konfigurere tråd- løse nettverks- innstillinger ved hjelp av WPS med PIN-kode.		
		WLAN status	Status	—	Du kan vise gjeldende status for trådløst nettverk.		
			Signal	—	Du kan vise gjeldende signalstyrke for trådløst nettverk.		
			SSID	—	Du kan vise gjeldende SSID.		
			Komm. modus	—	Du kan vise gjel- dende kommuni- kasjonsmodus.		
		<i>Se Brukerhåndbok for nettverket på CD-platen.</i>					
			Standardinnstillingene vises i fet skrift med en stjerne.				

Nivå 1	Nivå 2	Nivå 3	Nivå4	Alternativer	Beskrivelser		
Nettverk (fortsettelse)	E-post/IFAX (MFC-6490CW) (Tilgjengelig for nedlasting for MFC-5890CN og MFC-5895CW)	Mail address	Mail address	—	Angi e-postadressen. (Opptil 60 tegn)		
		Konfig. server	SMTP server	Navn (Opptil 30 tegn) IP adresse [000-255]. [000-255]. [000-255]. [000-255]	Angi SMTP-serveradresse.		
			SMTP-port	[00001-65535]	Angi SMTP-portnummer.		
			Auth. for SMTP	Ingen SMTP-AUTH. POP før SMTP	Velger sikkerhetsmetode for e-postvarsling		
			POP3 server	Navn (Opptil 30 tegn) IP adresse [000-255]. [000-255]. [000-255]. [000-255]	Angi POP3-serveradresse.		
			POP3-port	[00001-65535]	Angi POP3-portnummer.		
			Mailbox name	—	Angi e-postboksens navn. (Opptil 20 tegn)		
			Mailbox pwd	—	Angi passord for pålogging på POP3-serveren. (Opptil 20 tegn)		
			APOP	På Av*	Aktiverer eller deaktiverer APOP.		
		Setup mail RX	Auto Polling	På* Av	Sjekker automatisk POP3-serveren for nye meldinger.		
			Pollefrekvens	10Minutt(er)	Setter intervall for sjekk av nye meldinger på POP3-serveren.		
			Overskrift	All Subject+From+To Ingen*	Velger innhold i e-postens topptekst for utskrift.		
		Se Brukerhåndbok for nettverket på CD-platen.					
			Standardinnstillingene vises i fet skrift med en stjerne.				

Nivå 1	Nivå 2	Nivå 3	Nivå4	Alternativer	Beskrivelser	
Nettverk (fortsettelse)	E-post/IFAX (MFC-6490CW) (Tilgjengelig for nedlasting for MFC-5890CN og MFC-5895CW) (fortsettelse)	Setup mail RX (fortsettelse)	Del error mail	På* Av	Sletter e-post med feil automatisk.	
			Bekreftelse	På MDN Av*	Mottar varslinger.	
		Setup mail TX	Avsender info	—	Viser emnet som er knyttet til internettfaks.	
			Begrensning	På Av*	Begrenser størrelsen på e-postdokumenter.	
			Bekreftelse	På Av*	Sender varslinger.	
		Setup relay	Videresending	På Av*	Videresender et dokument til en annen faksmaskin via Internett.	
			Videres domene	—	Registrerer domenenavnet.	
			Videresend rap	På Av*	Skriver ut rapport for videresending av gruppesendinger.	
		Scan > FTP	Passiv modus	Av	—	Du kan sette Passiv modus til AV eller PÅ avhengig av FTP-server og innstillinger for nettverkets brannmur.
				På*	—	
	Portnummer		—	—	Du kan endre portnummeret for tilgang til FTP-serveren.	
	Filnavn 1		—	—	I tillegg til sju forhåndsinnstilte filnavn kan du lagre to brukerdefinerte filnavn som kan brukes til å opprette en FTP serverprofil.	
	Filnavn 2		—	—		
	Opprett profil	Ikke registrert	—	Du kan angi din FTP-profil.		

Se Brukerhåndbok for nettverket på CD-platen.



Standardinnstillingene vises i fet skrift med en stjerne.

Nivå 1	Nivå 2	Nivå 3	Nivå4	Alternativer	Beskrivelser
Nettverk (fortsettelse)	Time zone (MFC-6490CW) (Tilgjengelig for nedlasting for MFC-5890CN og MFC-5895CW)	—	UTC+XX.XX	—	Angir tidssonen for ditt land.
	Nettverk I/F (MFC-5895CW og MFC-6490CW)	—	Trådb. LAN* WLAN	—	Du kan velge typen nettverkstilkobling.
	Standard innst	—	—	Ja Nei	Gjenoppretter alle innstillinger for vanlig og trådløst nettverk til standardinnstilling.
<i>Se Brukerhåndbok for nettverket på CD-platen.</i>					
 Standardinnstillingene vises i fet skrift med en stjerne.					

Menu () (fortsatt)

Nivå 1	Nivå 2	Nivå 3	Alternativer	Beskrivelser	Side
Skriv rapport	Sende rapport	—	—	Skriver ut disse listene og rapportene.	80
	Hjelp	—	—		
	Kortnummer	—	Alfabetisk Numerisk		
	Fax Journal	—	—		
	Bruker valg	—	—		
	Nettverk Konf.	—	—		
	Anrops-ID hist.	—	—		
Maskin Info	Serienummer	—	—	Lar deg sjekke maskinens serienummer.	160
Grunn oppsett	Svarmodus	—	Kun fax* Fax/Tel Ext.Tel/Svarer Manuell	Velg den mottaksmodusen som passer best for deg.	48
	Dato og klokke	—	—	Setter inn dato og klokkeslett i displayet og i topptekstene på fakser du sender.	Se <i>Hurtigstartguide</i> .
	Apparatets ID	—	Fax: Navn:	Angir at ditt eget navn og faksnummer skal vises på hver side du fakser.	
	Ringetone	—	Detektering Ingen detektert*	Aktiverer eller deaktiverer detektering av summetone.	140
	Linje Valg	—	Normal* PBX ISDN	Velg telefonlinjetypen.	64
	Lokalt språk	—	Norsk* Engelsk Svensk Dansk Finsk	Her kan du bytte displayspråk.	Se <i>Hurtigstartguide</i>
 Standardinnstillingene vises i fet skrift med en stjerne.					

Fax ()

Nivå 1	Nivå 2	Nivå 3	Alternativer	Beskrivelser	Side
Fax oppløsning	—	—	Standard* Fin S.Fin Foto	Angir standardoppløsningen for utgående fakser.	45
Kontrast	—	—	Auto* Lys Mørk	Endrer lysstyrken på fakser du sender.	44
Glasspl. -skannest. (MFC-6490CW)	—	—	A4* A3 Letter Legal Ledger	Setter glassplateskannestørrelsen til Faks.	42
Telefonliste	Søk	—	Sorter alfabetisk Numerisk rekkefølge	Du kan ringe ved å trykke noen få taster (og Start).	70
	Angi direktevalg	—	—	Lagrer direktevalgnumre slik at du kan slå dem ved bare å trykke noen få taster (og Start).	71
	Lagre hurtigvalg	—	—	Lagrer hurtigvalgnumre slik at du kan slå dem ved bare å trykke noen få taster (og Start).	73
	Lage gruppe	—	—	Setter opp et gruppenummer for gruppesending.	76
Utg. samtale	Fakse Legg i telefonliste Slette	—	—	Du kan velge et nummer fra loggen over utgående anrop, og deretter ringe det, sende en faks til det, legge det til i hurtigvalg eller slette det.	70
Anrops-ID hist.	Fakse Legg i telefonliste Slette	—	—	Du kan velge et nummer fra loggen over innkommende anrop, og deretter sende en faks til det, legge det til i hurtigvalg eller slette det.	71
Gruppesending	Legge til nummer Telefonliste Fullført	—	—	Du kan sende samme faksen til mer enn ett faksnummer.	43
 Standardinnstillingene vises i fet skrift med en stjerne.					

Nivå 1	Nivå 2	Nivå 3	Alternativer	Beskrivelser	Side
Uts sending	—	—	På (00:00) Av*	Stiller inn tidspunktet for utsatt sending i 24-timers visning.	46
Samlet TX	—	—	På Av*	Kombinerer utsatte sendinger til samme faksnummer til sammen tidspunkt til en overføring.	46
Sendetid	—	—	På Av*	Send en faks uten å bruke minnet.	45
Polling send	—	—	Standard Sikret Av*	Stiller inn maskinen slik at dokumentet ditt blir hentet av en annen faksmaskin.	83
Polling motta	—	—	Standard Sikret Utsatt Av*	Stiller inn maskinen din til å polle (ringe opp) en annen faksmaskin.	81
Oversjø.send.	—	—	På Av*	Hvis du har problemer med å sende fakser til utlandet, stiller du denne til På.	46
Glasspl. -skannest. (MFC-5890CN og MFC-5895CW)	—	—	A4* Letter	Justerer skannerglassplatens skanneområde til dokumentets størrelse.	41
Angi ny std.	—	—	Ja Nei	Du kan lagre faksinnstillingene.	47
Fabrikkinnst.	—	—	Ja Nei	Du kan gjenopprette alle innstillinger til standardinnstillingene.	47
 Standardinnstillingene vises i fet skrift med en stjerne.					

Scan ()

Nivå 1	Alternativ 1	Alternativ 2	Alternativ 3	Beskrivelser	Side	
Scan > E-Mail	PC	—	—	Du kan skanne dokumenter i svart-hvitt eller farger til e-postprogrammet.	Se Programvarehåndbok på CD-platen.	
	E-mail Server (MFC-6490CW) (Tilgjengelig for nedlasting for MFC-5890CN og MFC-5895CW)	Telefonliste	Sorter alfabetisk Numerisk rekkefølge			Du kan søke e-postadressene du har lagret på maskinen.
		Kvalitet	Farge 150 dpi* Farge 300 dpi Farge 600 dpi S/H 200x100 dpi S/H 200 dpi			Velger filformat for sending av skannede data via e-postserver.
		Filtype	(Dersom du velger fargealternativet i Kvalitetinnstillingen) PDF* JPEG			
			(Dersom du velger svart-hvittalternativet i Kvalitetinnstillingen) PDF* TIFF			
		Glasspl.-skannest. (MFC-6490CW)	A4* A3 Letter Legal Ledger			Setter glassplatens skannestørrelse til Skann.
		Angi ny std.	Ja Nei			Du kan lagre skanneinnstillingene.
	Fabrikkinnst.	Ja Nei		Du kan gjenopprette alle innstillinger til standardinnstillingene.		
Scan > bilde	—	—	—	Du kan skanne et fargebilde til grafikkprogrammet.		
Scan > OCR	—	—	—	Du kan konvertere tekstdokumenter til redigerbare tekstfiler.		
 Standardinnstillingene vises i fet skrift med en stjerne.						

Nivå 1	Alternativ 1	Alternativ 2	Alternativ 3	Beskrivelser	Side
Scan > fil	—	—	—	Du kan skanne dokumenter i svart-hvitt eller farger til datamaskinen.	Se Programvarehåndbok på CD-platen.
Scan > media. (når et minnekort eller USB Flashminne er satt inn)	Kvalitet	—	Farge 150 dpi* Farge 300 dpi Farge 600 dpi S/H 200x100 dpi S/H 200 dpi	Du kan velge skanneoppløsningen, filformatet samt legge inn et filnavn på dokumentet ditt.	112
	Filtype	—	(Dersom du velger fargealternativet i Kvalitetinnstillingen) PDF* JPEG		
			(Dersom du velger svart-hvittalternativet i Kvalitetinnstillingen) PDF* TIFF		
	Glasspl.-skannest. (MFC-6490CW)	—	A4* A3 Letter Legal Ledger	Setter glassplatens skannestørrelse til Skann.	114
	Filnavn	—	—	Du kan gi filen nytt navn.	114
	Angi ny std.	—	Ja Nei	Du kan lagre skanneinnstillingene.	114
	Fabrikkinnst.	—	Ja Nei	Du kan gjenopprette alle innstillinger til standardinnstillingene.	114
 Standardinnstillingene vises i fet skrift med en stjerne.					

Nivå 1	Alternativ 1	Alternativ 2	Alternativ 3	Beskrivelser	Side
Scan > FTP	(Profilnavn)	—	—	Angi navnet du ønsker å bruke for profilen på FTP-serveren. Navnet vil vises på displayet.	Se Programvarehåndbok på CD-platen.
	Manuell	Kvalitet	Farge 150 dpi*	Velger filformat for sending av skannede data via Media.	
			Farge 300 dpi Farge 600 dpi S/H 200x100 dpi S/H 200 dpi		
		Filtype	(Dersom du velger fargealternativet i Kvalitetinnstillingen) PDF* JPEG		
			(Dersom du velger svart-hvittalternativet i Kvalitetinnstillingen) PDF* TIFF		
		Glasspl.-skannest. (MFC-6490CW)	A4* A3 Letter Legal Ledger	Setter glassplatens skannestørrelse til Skann.	
		Filnavn	—	Du kan gi filen nytt navn.	
		Angi ny std.	Ja Nei	Du kan lagre skanneinnstillingene.	
Fabrikkinnst.	Ja Nei	Du kan gjenopprette alle innstillinger til standardinnstillingene.			
	Standardinnstillingene vises i fet skrift med en stjerne.				

Copy ()

Nivå 1	Nivå 2	Nivå 3	Alternativer	Beskrivelser	Side
Kvalitet	—	—	Rask Norm* Best	Velg kopieringsoppløsningen for dokumenttypen.	87
Øke/Redusere	100%*	—	—	—	87
	Forstørr	—	198% 10x15cm→A4 186% 10x15cm→LTR 142% A4→A3, A5→A4	Du kan velge forstørrelsesforholdet for dokumenttypen.	87
	Reduser	—	97% LTR→A4 93% A4→LTR 83% LGL→A4 69% A3→A4 (MFC-6490CW), A4→A5 47% A4→10x15cm	Du kan velge forminskingsforholdet for dokumenttypen.	87
	Tilpass siden	—	—	Maskinen justerer størrelsen automatisk til papirstørrelsen du angir.	87
	Definer 25-400%	—	—	Du kan velge forstørrelses- eller forminskingsforholdet for din dokumenttype.	87
Magasinvalg (MFC-6490CW)	—	—	Magasin 1* Magasin 2	Velger magasinet som skal brukes for Kopimodus.	92
Papirtype	—	—	Vanlig papir* Blk. skr. papir Brother BP71 Annet glanset Transp.	Velg papirtypen som samsvarer med den som er i papirmagasinet.	91
 Standardinnstillingene vises i fet skrift med en stjerne.					

Nivå 1	Nivå 2	Nivå 3	Alternativer	Beskrivelser	Side
Papirstørrelse	—	—	A4* A5 A3 10x15cm Letter Legal Ledger	Velg papirstørrelsen som samsvarer med den som er i papirmagasinet.	91
Lyshet	—	—	Lys +2 +1 0 -1 -2 Mørk	Justerer lysheten på kopiene.	91
Kontrast	—	—	+2 +1 0 -1 -2	Justerer kontrasten på kopiene.	91
Bunke/Sorter	—	—	Usort.* Sort	Når det tas flere kopier, kan du velge om de skal sorteres eller legges i bunke.	90
Side oppsett	—	Av (1 i 1)* 2 i 1 (S) 2 i 1 (L) 4 i 1 (S) 4 i 1 (L) 1 til 2 (MFC-6490CW) Plakat (2 x 2) Plakat (3 x 3)	(MFC-6490CW) Hvis du velger A3 eller Ledger. (Når 2-til-1 er valgt) LGRx2 → LGRx1 LTRx2 → LGRx1 A3x2 → A3x1 A4x2 → A3x1 (Når Plakat(2 x 2) er valgt) LGRx1 → LGRx4 LTRx1 → LGRx4 A4x1 → A3x4 A3x1 → A3x4	Du kan lage N i 1, 1 til 2 - eller plakatkopier.	88
Juster skjevhet (MFC-6490CW)	—	—	Auto* Av	Dersom kopien er skannet skjevt, kan maskinen korrigere dataene automatisk.	92



Standardinnstillingene vises i fet skrift med en stjerne.

Nivå 1	Nivå 2	Nivå 3	Alternativer	Beskrivelser	Side
Kopiere bok	På	—	—	Korrigerer mørke kanter og skjevhet ved kopiering fra skannerglassplaten.	93
	På (forhåndsv.)	Justering av skjevhet	—		
		Skyggekorrigering	—		
	Av*	—	—		
Kop. vanmerke	Kop. vanmerke	På Av*	(Dersom du velger På, se innstillingene for vanmerkekopiering i tabellen nedenfor.)	Du kan plassere en logo eller tekst i dokumentet som et vanmerke.	93
	Gjeldende innstill.	—			
	Avslutt	—			
Angi ny std.	—	—	Ja Nei	Du kan lagre kopieringsinnstillingene.	95
Fabrikkinnst.	—	—	Ja Nei	Du kan gjenopprette alle innstillinger til standardinnstillingene.	95
 Standardinnstillingene vises i fet skrift med en stjerne.					

Innstillinger for vannmerkekopiering

Alternativ 1	Alternativ 2	Alternativ 3	Alternativ 4	Beskrivelser	Side
Mal	—	Tekst	KONFIDENSIELT/ KLADD/ KOPI	Plasserer en tekst i dokumentet som vannmerke ved hjelp av en mal.	93
		Posisjon	A B C D E* F G H I Mønster		
		Størrelse	Liten Middels* Stor		
		Vinkel	-90° -45°* 0° 45° 90°		
		Transparent	-2 -1 0* +1 +2		
		Farge	Rød Oransje Gul Blå Grønn Lilla Sort*		
		Bruk	—		
 Standardinnstillingene vises i fet skrift med en stjerne.					

Alternativ 1	Alternativ 2	Alternativ 3	Alternativ 4	Beskrivelser	Side
Media	(Velg bilde fra media)	Posisjon	A	Plasser en logo eller tekst i dokumentet som vannmerke ved hjelp av et bilde fra et flyttbart media.	94
			B		
			C		
			D		
			E*		
		Størrelse	Liten		
			Middels*		
			Stor		
		Vinkel	-90°		
			-45°*		
			0°		
			45°		
			90°		
		Transparent	-2		
			-1		
			0*		
			+1		
			+2		
		Bruk	—		
Skann	(Angi vannmerke-dokument, og trykk Start.)	Transparent	-2	Plasserer en tekst i dokumentet som vannmerke ved hjelp av et skannet bilde.	94
			-1		
			0*		
			+1		
			+2		
		Bruk	—		











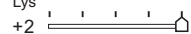
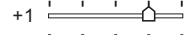
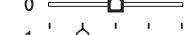
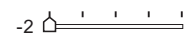
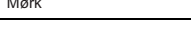
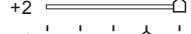

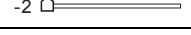

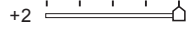

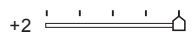
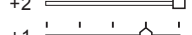

Standardinnstillingene vises i fet skrift med en stjerne.

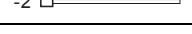
Photo Capture ()

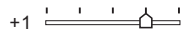
Nivå 1	Nivå 2	Nivå 3	Alternativer	Beskrivelser	Side
Se på bilde/r	—	—	Se utskriftsinnstillingene i tabellen nedenfor.	Du kan forhåndsvisse fotografiene i displayet.	101
Skriv ut indeks	—	Oppsettformat	6 Bilder/Linjer* 5 Bilder/Linjer	Du kan skrive ut en side med miniatyrbilder.	102
		Papirtype	Vanlig papir* Blk. skr. papir Brother BP71 Annet glanset		
		Papirstørrelse	A4* Letter		
Skriv ut bilder	—	—	Se utskriftsinnstillingene i tabellen nedenfor.	Du kan skrive ut et enkeltstående bilde.	103
Fotoeffekter	Autokorr. Forbedre hudtone Forbedre utsikt Fjern røde øyne Monokrom Sepia	—		Du kan justere fotografiene med disse innstillingene.	103
Søk etter dato	—	—	—	Du kan søke etter fotografier på dato.	106
Skriv alle bilder	—	—	Se utskriftsinnstillingene i tabellen nedenfor.	Du kan skrive ut alle fotografiene i minnekortet eller i USB Flash-minnet.	106
Lysbildefremv.	—	—	—	Maskinen starter en Fremvisning av bildene.	106
Trimming	—	—	—	Du kan beskjære et bilde og skrive ut en del av det.	107
 Standardinnstillingene vises i fet skrift med en stjerne.					

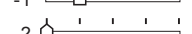
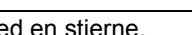
Utskriftsinnstillinger

Alternativ 1	Alternativ 2	Alternativ 3	Alternativ 4	Beskrivelser	Side
Utskr.kvalitet (Ikke tilgjengelig for DPOF-utskrift)	Norm Foto*	—	—	Velg utskriftskvalitet.	109
Papirtype	Vanlig papir Blk. skr. papir Brother BP71 Annet glanset*	—	—	Velg papirtype.	109
Papirstørrelse	10x15cm* 13x18cm A4 A3 Letter Ledger	(Når A4- eller Letter-format er valgt) 8x10cm 9x13cm 10x15cm 13x18cm 15x20cm Maks. størrelse*	—	Velg papir- og utskriftsstørrelse.	109
Lyshet (Ikke tilgjengelig når Fotoeffekter er valgt)	Lys +2  +1  0  -1  -2  Mørk	—	—	Justerer lysstyrken.	110
Kontrast (Ikke tilgjengelig når Fotoeffekter er valgt)	+2  +1  0  -1  -2 	—	—	Justerer kontrasten.	110
Forsterking (Ikke tilgjengelig når Fotoeffekter er valgt)	På Av*	Hvit balanse	+2  +1  0  -1  -2 	Justerer nyansen i de hvite områdene.	110
		Skarphet	+2  +1  0  -1  -2 	Forbedrer skarpheten i bildet.	
		Fargetetthet	+2  +1  0  -1  -2 	Justerer det totale antallet avfarger i bildet.	
 Standardinnstillingene vises i fet skrift med en stjerne.					

Alternativ 1	Alternativ 2	Alternativ 3	Alternativ 4	Beskrivelser	Side
Beskjæring	På* Av	—	—	Beskjærer bildet rundt margin slik at det tilpasses til papir- eller utskriftsstørrelsen. Slå av denne funksjonen hvis du vil skrive ut hele bilder eller forhindre uønsket beskæring.	111
Uten kanter	På* Av	—	—	Utvider utskriftsområdet slik at det passer til kantene på papiret.	111
Datoutskrift (Ikke tilgjengelig for DPOF-utskrift)	På Av*	—	—	Skriver ut dato på bildene.	111
Angi ny std.	—	—	Ja Nei	Du kan lagre utskriftsinnstillingene.	112
Fabrikkinnst.	—	—	Ja Nei	Du kan gjenopprette alle innstillinger til standardinnstillingene.	112

 Standardinnstillingene vises i fet skrift med en stjerne.

Telefonliste (📖)

Nivå 1	Nivå 2	Nivå 3	Alternativer	Beskrivelser	Side
Søk	—	—	Sorter alfabetisk Numerisk rekkefølge	Du kan ringe ved å trykke noen få taster (og Start).	70
Angi direktevalg	—	—	—	Lagrer direktevalgnumre slik at du kan slå dem ved bare å trykke noen få taster (og Start).	71
Lagre hurtigvalg	—	—	—	Lagrer hurtigvalgnumre slik at du kan slå dem ved bare å trykke noen få taster (og Start).	73
Lage gruppe	—	—	—	Setter opp et gruppenummer for gruppesending.	76
 Standardinnstillingene vises i fet skrift med en stjerne.					

Fax Preview (Fax Preview)

Nivå 1	Nivå 2	Nivå 3	Alternativer	Beskrivelser	Side
Fax Preview	—	—	På Av*	Du kan vise mottatte fakser (og fakser som skal sendes) i displayet.	57
 Standardinnstillingene vises i fet skrift med en stjerne.					

Skrive inn tekst

Når du angir enkelte menyfunksjoner, for eksempel apparat-ID-en, kan det hende at du må skrive inn tekst i maskinen. De fleste talltastaturtaster har tre eller fire tilhørende bokstaver. Tastene for **0**, **#** og ***** har ingen bokstaver fordi de brukes til spesielle tegn.

For å finne det ønskede tegnet, trykk den riktige tasten på talltastaturet flere ganger.

Trykk tast	én gang	to ganger	tre ganger	fire ganger
2	A	B	C	2
3	D	E	F	3
4	G	H	I	4
5	J	K	L	5
6	M	N	O	6
7	P	Q	R	S
8	T	U	V	8
9	W	X	Y	Z

(kun MFC-6490CW)

Du kan angi små bokstaver for e-postadresse. Trykk **Shift+3** for veksle mellom store og små bokstaver.

Sette inn mellomrom

Hvis du vil legge inn et mellomrom i faksnummeret, trykker du ► én gang mellom tallene. Hvis du vil legge inn et mellomrom i navnet, trykker du ► to ganger mellom tegnene.

Gjøre rettelser

Hvis du har skrevet inn feil bokstav og vil korrigere den, trykker du ◀ for å flytte markøren til den står under tegnet som er feil. Trykk deretter **Clear/Back**. Skriv deretter inn det riktige tegnet. Du kan også gå bakover for å skrive over uriktige tegn.

Gjenta bokstaver

Hvis du skal skrive inn en bokstav som finnes på samme tast som den forrige bokstaven, trykker du ► for å flytte markøren mot høyre før du trykker tasten på nytt.

Spesialtegn og symboler

Trykk *****, **#** eller **0** mange ganger til det ønskede spesialtegnet eller symbolet vises.

Trykk ***** for (mellomrom)! " # \$ % & ' () * + , - . / €

Trykk **#** for ; : < = > ? @ [] ^ _

Trykk **0** for Ä Ë Ö Ü Æ Ø Å Ñ 0

Generelt

Skrivertype	Blekkstråleskriver	
Utskriftsmetode	Svart-hvitt:	Piezo med 94 × 2 dyser
	Farger:	Piezo med 94 × 3 dyser
Minnekapasitet	64 MB	
Display (LCD)	Bredde 84,6 mm (3,3 tommer) Farge-LCD	
Strømkilde	AC 220 til 240 V 50/60 Hz	
Strømforbruk	(MFC-5890CN)	
	Strømsparingsmodus:	Gjennomsnittlig 0,8 W
	Hvilemodus:	Gjennomsnittlig 4,5 W
	Ventemodus:	Gjennomsnittlig 6 W
	Under drift:	Gjennomsnittlig 27 W
	(MFC-5895CW) ¹	
	Av:	Ca. 0,8 W
	Hvilemodus:	Ca. 3,5 W
	Driftsklar:	Ca. 6 W
	Kopieringsmodus:	Ca. 21 W ²
	(MFC-6490CW)	
	Strømsparingsmodus:	Gjennomsnittlig 0,9 W
	Hvilemodus:	Gjennomsnittlig 4,5 W
	Ventemodus:	Gjennomsnittlig 6 W
	Under drift:	Gjennomsnittlig 29 W

¹ Måles når maskinen er tilkoblet USB-grensesnittet.

² Ved bruk av dokumentmateren, enkeltsidig utskrift, oppløsning: standard/dokument: ISO/IEC 24712-utskriftsmønster.

Dimensjon

(MFC-5890CN og MFC-5895CW)

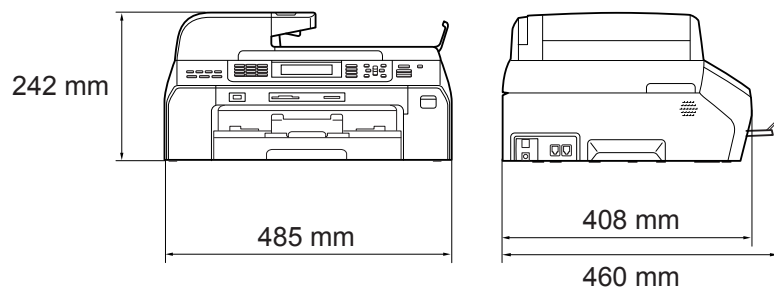

(MFC-6490CW)

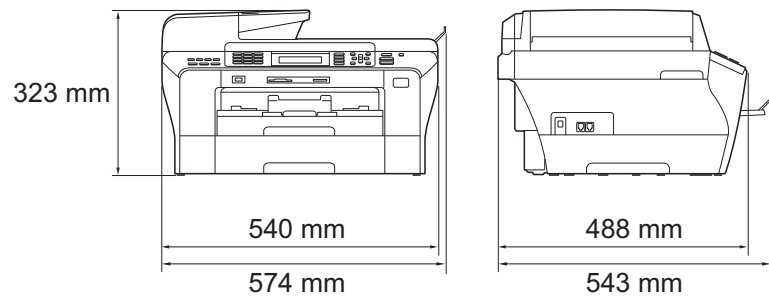

Vekt	(MFC-5890CN og MFC-5895CW)	10,9 kg
	(MFC-6490CW)	15,6 kg
Støy	Under drift:	LPAM = 50 dB eller mindre ¹
Støy i hht. ISO 9296	(MFC-5890CN og MFC-5895CW) Under drift:	LWAd = 64,3 dB (A) (Svart - hvitt) LWAd = 61,6 dB (A) (Farge)
	(MFC-6490CW) Under drift:	LWAd = 64,1 dB (A) (Svart - hvitt) LWAd = 55,2 dB (A) (Farge)
	Kontorutstyr med LWAd > 63,0 dB (A) passer ikke til bruk i rom hvor det primært jobbes med kunnskapsarbeid. Slikt utstyr bør plasseres i separate rom på grunn av støyutslippet.	
Temperatur	Under drift:	10 - 35 °C
	Beste utskriftskvalitet:	20 - 33 °C
Luftfuktighet	Under drift:	20 - 80% (uten kondensering)
	Beste utskriftskvalitet:	20 - 80% (uten kondensering)
Automatisk dokumentmater (ADF)	Opptil 50 sider	
	Papir: 80 g/m ²	
Dokumentstørrelse	(MFC-5890CN og MFC-5895CW)	
	Dokumentmater (ADF) bredde: 148 mm til 215,9 mm	
	Dokumentmater (ADF) lengde: 148 mm til 355,6 mm	
	Bredde, skannerglassplate: Maks. 215,9 mm	
	Lengde, skannerglassplate: Maks. 297 mm	
	(MFC-6490CW)	
	Dokumentmater (ADF) bredde: 148 mm til 297 mm	
	Dokumentmater (ADF) lengde: 148 mm til 431,8 mm	
	Bredde, skannerglassplate: Maks. 297 mm	
	Lengde, skannerglassplate: Maks. 431,8 mm	

¹ Dette avhenger av utskriftsforholdene.

medier

Papiringgang

Papirmagasin

■ Papirtyper:

Vanlig papir, blekkskriverpapir (bestrøket papir), glanset papir², transparenter^{1 2} og konvolutter

■ Papirstørrelser:

Ledger, A3, Letter, Legal, Executive, A4, A5, A6, JIS B4, JIS B5, konvolutter (forretningskonvolutter nr.10, DL, C5, Monarch, JE4), foto 10 × 15 cm, foto L, foto 2L, kartotek kort og postkort³.

Bredde: 89 mm - 297 mm

Lengde: 127 mm - 431,8 mm

For mer informasjon, se *Papirvekt, tykkelse og kapasitet* på side 21.

■ Maksimal papirkapasitet: Omtrent 150 ark vanlig, 80 g/m²-papir

Papirmagasin 2 (kun MFC-6490CW)

■ Papirtyper:

Vanlig papir

■ Papirstørrelser:

Ledger, A3, Letter, Legal, A4, JIS B5, JIS B4, EXE

Bredde: 182 mm - 297 mm

Lengde: 257 mm - 431,8 mm

For mer informasjon, se *Papirvekt, tykkelse og kapasitet* på side 21.

■ Maksimal papirkapasitet: Omtrent 250 ark vanlig, 80 g/m²-papir

Papirutgang

Opptil 50 ark vanlig A4-papir (utlevering med utskriften opp i utskriftsbrettet)²

¹ Bruk kun transparenter som er anbefalt for blekkskrivere.

² For glanset papir eller transparenter anbefaler vi at utskriftssidene fjernes fra utskriftsbrettet straks de kommer ut av maskinen. Dette er for å unngå flekker.

³ Se *Papirtype og format for hver funksjon* på side 20.

Faks

D

Kompatibilitet	ITU-T Supergruppe 3
Modemhastighet	Automatisk skifte til lavere hastighet 33600 bps
Skanningsbredde	(MFC-5890CN og MFC-5895CW) 208 mm (Letter-papir) 204 mm (A4-papir) (MFC-6490CW) 288 mm
Utskriftsbredde	291 mm
Gråtoner	256 nivåer
Oppløsning	<ul style="list-style-type: none"> ■ Horisontalt 8 punkt/mm ■ Vertikalt <ul style="list-style-type: none"> Standard 3,85 linjer/mm (Svart-hvitt) 7,7 linjer/mm (Farge) Fin 7,7 linjer/mm (Svart-hvitt/Farge) Foto 7,7 linjer/mm (Svart-hvitt) Superfin 15,4 linjer/mm (Svart-hvitt)
Direktevalgoppringning	6 (3 × 2)
Hurtignummer	80 stasjoner × 2 nummer (MFC-5890CN og MFC-5895CW) 100 stasjoner × 2 nummer (MFC-6490CW)
Grupper	Opptil 6
Gruppesending ¹	216 stasjoner (MFC-5890CN og MFC-5895CW) 256 stasjoner (MFC-6490CW)
Automatisk gjenoppringning	3 ganger med 5 minutters mellomrom
Offentlig telefonlinje	Opptil 480 ² /400 ³ sider
Sending fra minnet	Opptil 480 ² /400 ³ sider

¹ Kun svart-hvitt

² 'Sider' refererer til 'Brother Standard Chart No. 1' (et typisk forretningsbrev, standard oppløsning, MMR-kode). Spesifikasjoner og dokumentasjon kan endres uten forutgående varsel.

³ 'Sider' refererer til 'ITU-T Test Chart #1' (et typisk forretningsbrev, standard oppløsning, MMR-kode). Spesifikasjoner og dokumentasjon kan endres uten forutgående varsel.

Kopi

Farger/Svart-hvitt

Ja/Ja

Kopieringsbredde

(MFC-5890CN og MFC-5895CW)

Max. 210 mm

(MFC-6490CW)

Max. 291 mm

Oppløsning

Skriver ut opptil 1200 × 1200 dpi

PhotoCapture Center™

D

Kompatible medier ¹	CompactFlash® (kun type I) (Microdrive™ er ikke kompatibel) (Compact I/U-kort, for eksempel Compact LAN-kort og Compact Modem-kort, støttes ikke.) Memory Stick™ Memory Stick PRO™ Memory Stick Duo™ med adapter Memory Stick Micro™ (M2™) med adapter SD ² SDHC ³ microSD med adapter miniSD™ med adapter xD-Picture Card™ ⁴ USB Flash-minne ⁵
Oppløsning	Opptil 1200 × 2400 dpi
Filtypeangivelse i filnavn	
(Medieformat)	DPOF, EXIF, DCF
(Bildeformat)	Fotoutskrift: JPEG ⁶ Skann til medium: JPEG, PDF (Farge) TIFF, PDF (Svart-hvitt)
Antall filer	Opptil 999 filer (Inkludert mappen i minnekort eller USB Flash-minne)
Mappe	Filen må være lagret på 4. mappenivå i minnekortet eller USB Flash-minnet.
Uten kanter	Ledger, A3, Letter, A4, Foto (10×15 cm), Foto 2L (13×18 cm) ⁷

¹ Minnekort, adaptere og USB Flash-minne er ikke inkludert.

² 16 MB til 2 GB

³ 4 GB til 32 GB

⁴ xD-Picture Card™ standardkort 16 til 512 MB
xD-Picture Card™ type M fra 256 MB til 2 GB
xD-Picture Card™ type M+ 1 GB og 2 GB
xD-Picture Card™ type H fra 256 MB til 2 GB

⁵ USB 2.0 standard
USB Mass Storage-standard fra 16 MB til 32 GB
Støttet format: FAT12/FAT16/FAT32

⁶ Avansert JPEG-format støttes ikke.

⁷ Se *Papirtype og format for hver funksjon* på side 20.

PictBridge

Kompatibilitet

Støtter Camera & Imaging Products Association PictBridge-standarden CIPA DC-001.

Gå til <http://www.cipa.jp/pictbridge> for mer informasjon.

Grensesnitt

USB-kontakten

Skanner

Farger/Svart-hvitt	Ja/Ja
TWAIN-kompatibilitet	(MFC-5890CN en MFC-6490CW) Ja (Windows® 2000 Professional/Windows® XP/ Windows® XP Professional x64 Edition/Windows Vista®) Mac OS X 10.2.4 - 10.3.x - 10.4.x - 10.5.x (MFC-5895CW) Ja (Windows® 2000 Professional/Windows® XP/ Windows® XP Professional x64 Edition/Windows Vista®/Windows® 7) Mac OS X 10.4.11 - 10.5.x - 10.6.x ¹
WIA-kompatibilitet	(MFC-5890CN og MFC-6490CW) Ja (Windows® XP ² /Windows Vista®) (MFC-5895CW) Ja (Windows® XP ² /Windows Vista®/Windows® 7)
ICA-kompatibel (MFC-5895CW)	Ja (Mac OS X 10.6.x)
Farge dybde	48 biters farge (inn) 24 biters farge (ut) (Faktiske inndata: 30 biters farger/Faktiske inndata: 24 biters farger)
Oppløsning	Opptil 19200 × 19200 dpi (interpolert) ³ Opptil 1200 × 2400 dpi (optisk) (skannerglassplate) Opptil 1200 × 600 dpi (optisk) (ADF)
Skanningshastighet	(MFC-5890CN og MFC-5895CW) Svart-hvitt: opptil 3,44 sek. Farger: opptil 4,83 sek. (MFC-6490CW) Svart-hvitt: opptil 3,39 sek. Farger: opptil 4,49 sek. (A4-format med 100 × 100 dpi)
Skanningsbredde	(MFC-5890CN og MFC-5895CW) 210 mm (MFC-6490CW) Opptil 291 mm
Gråtoner	256 nivåer

¹ Gå til <http://solutions.brother.com/> for å finne de nyeste driveroppdateringene for Mac OS X

² Windows® XP i denne brukermanualen omfatter Windows® XP Home Edition, Windows® XP Professional og Windows® XP Professional x64 Edition.

³ Maksimal skanning på 1200 × 1200 dpi ved bruk av WIA-driveren for Windows® XP, Windows Vista® og Windows® 7 (oppløsning på opptil 19200 × 19200 dpi kan velges ved bruk av Brother skannerverktøy).

Skriver

Oppløsning	Opptil 1200 × 6000 dpi
Utskriftsbredde	291 mm (297 mm) ¹ (A3-størrelse)
Uten kanter	Ledger, A3, Letter, A4, A6, B4, foto (10×15 cm), foto L (89×127 mm), foto 2L (13×18 cm), kartotek kort, postkort ²

¹ Når du stiller funksjonen Uten kanter til På.

² Se *Papirtype og format for hver funksjon* på side 20.

Grensesnitt for datamaskin

USB ^{1 2}	En USB 2.0-grensesnittkabel som er maksimalt 2,0 m lang.
LAN-kabel ³	Ethernet UTP-kabel kategori 5 eller høyere.
Trådløst lokalt nettverk (MFC-5895CW og MFC-6490CW)	IEEE 802.11b/g (infrastruktur-/Ad-hoc-modus)

¹ Maskinen har et Hi-speed USB 2.0-grensesnitt. Maskinen kan også kobles til en datamaskin som har et USB 1.1-grensesnitt.

² USB-porter fra andre produsenter støttes ikke for Macintosh.

³ Se *Brukerhåndbok for nettverket* for detaljerte nettverksspesifikasjoner.

Krav til datamaskin (MFC-5890CN og MFC-6490CW)

STØTTEDE OPERATIVSYSTEM OG PROGRAMVAREFUNKSJONER								
Datamaskinplattform og versjon av operativsystemet		Støttede programvarefunksjoner	PC-grensesnitt	Minimum prosessorhastighet	Minimum RAM	Anbefalt RAM	Plass på harddisk for installasjon	
							For drivere	For programmer
Windows®-operativsystem ¹	2000 Professional ⁵	Utskrift, PC-Faks ⁴ , skanning, flyttbar disk	USB, 10/100 BaseTx (Ethernet), Trådløs 802.11b/g (kun MFC-6490CW)	Intel® Pentium® II eller tilsvarende	64 MB	256 MB	110 MB	340 MB
	XP Home ^{2 5}				128 MB		110 MB	340 MB
	XP Professional ^{2 5}			64-biters (Intel®64 eller AMD64) støttet prosessor	256 MB	512 MB	110 MB	340 MB
	XP Professional x64 Edition ²			Intel® Pentium® 4 eller tilsvarende	512 MB	1 GB	600 MB	530 MB
	Windows Vista® ²			64-biters (Intel®64 eller AMD64) støttet prosessor	512 MB	1 GB	600 MB	530 MB
Macintosh-operativsystem ⁶	Mac OS X 10.2.4 - 10.4.3	Utskrift, PC-Faks ⁴ send, skanning, flyttbar disk	USB ³ , 10/100 BaseTx (Ethernet), Trådløs 802.11b/g (kun MFC-6490CW)	PowerPC G4/G5	128 MB	256 MB	80 MB	400 MB
	Mac OS X 10.4.4 - 10.4.11			PowerPC G3 350MHz	512 MB			
	Mac OS X 10.5.x			Intel® Core™ prosessor	1 GB	2 GB		
	Mac OS X 10.6.x ⁷			Intel® Core™ prosessor	1 GB	2 GB		

Forutsetninger:

- ¹ Microsoft® Internet Explorer® 5.5 eller nyere.
- ² For WIA, 1200 × 1200 oppløsning. Med Brothers skannerverktøy kan du forbedre dette til opptil 19200 × 19200 dpi.
- ³ Tredjeparts USB-porter støttes ikke.
- ⁴ PC-Faks støtter kun svart-hvitt, og støtter ikke papirstørrelsene Ledger/A3.
- ⁵ PaperPort™ 11SE støtter Microsoft® SP4 eller høyere for Windows® 2000, og SP2 eller høyere for XP.
- ⁶ Presto! PageManager på CD-platen støtter Mac OS X 10.3.9 eller høyere. For Mac OS X 10.2.4-10.3.8 er Presto! PageManager tilgjengelig for nedlasting fra Brother Solutions Center.
- ⁷ Programvaredrivere for Mac OS X 10.6.x er tilgjengelig på <http://solutions.brother.com>.

For de siste driveroppdateringene, gå til <http://solutions.brother.com/>.
Alle registrerte varemerker, merkenavn og produktnavn tilhører de respektive selskapene.

Krav til datamaskin (MFC-5895CW)

STØTTEDE OPERATIVSYSTEM OG PROGRAMVAREFUNKSJONER								
Datamaskinplattform og versjon av operativsystemet		Støttede programvarefunksjoner for PC	PC-grensesnitt	Minimum prosessorhastighet	Minimum RAM	Anbefalt RAM	Plass på harddisk for installasjon	
							For drivere	For programmer
Windows®-operativsystem ¹	Windows® 2000 Professional ⁵	Utskrift, PC-faks ⁴ , skanning, flyttbar disk	USB, 10/100 Base-TX (Ethernet), Trådløs 802.11b/g	Intel® Pentium® II eller tilsvarende	64 MB	256 MB	110 MB	340 MB
	Windows® XP Home ^{2 5}				128 MB		110 MB	340 MB
	Windows® XP Professional ^{2 5}			64-biters (Intel®64 eller AMD64) støttet prosessor	256 MB	512 MB	110 MB	340 MB
	Windows® XP Professional x64 Edition ²				512 MB	1 GB	600 MB	530 MB
	Windows Vista® ²				Intel® Pentium® 4 eller tilsvarende 64-biters (Intel®64 eller AMD64) støttet prosessor	1 GB (32-biter)	1 GB (32-biter)	650 MB
	Windows® 7 ²	2 GB (64-biter)	2 GB (64-biter)					
	Windows Server® 2003 (utskrift bare via nettverk)	Utskrift	10/100 Base-TX (Ethernet), Trådløs 802.11b/g	Intel® Pentium® III eller tilsvarende	256 MB	512 MB	50 MB	I/A
	Windows Server® 2003 x64 Edition (utskrift bare via nettverk)							
	Windows Server® 2003 R2 (utskrift bare via nettverk)			Intel® Pentium® III eller tilsvarende				
	Windows Server® 2003 R2 x64 Edition (utskrift bare via nettverk)			64-biters (Intel®64 eller AMD64) støttet prosessor	512 MB	1 GB		
Windows Server® 2008 (utskrift bare via nettverk)	Intel® Pentium® 4 eller tilsvarende 64-biters (Intel®64 eller AMD64) støttet prosessor			512 MB	1 GB	2 GB		
Windows Server® 2008 R2 (utskrift bare via nettverk)	64-biters (Intel®64 eller AMD64) støttet prosessor							
Macintosh-operativsystem	Mac OS X 10.4.11, 10.5.x	Utskrift, sending av PC-faks ⁴ , skanning, flyttbar disk	USB ³ 10/100 Base-TX (Ethernet), Trådløs 802.11b/g	PowerPC G4/G5	512 MB	1 GB	80 MB	400 MB
	Mac OS X 10.6.x			Intel® Core™ prosessor	1 GB	2 GB		

Forutsetninger:

¹ Microsoft® Internet Explorer® 5.5 eller nyere.

² For WIA, 1200 × 1200 oppløsning. Med Brothers skannerverktøy kan du forbedre dette til opptil 19200 × 19200 dpi.

³ Tredjeparts USB-porter støttes ikke.

⁴ PC-Faks støtter kun svart-hvitt, og støtter ikke papirstørrelsene Ledger/A3.

⁵ PaperPort™ 11SE støtter Microsoft® SP4 eller høyere for Windows® 2000, og SP2 eller høyere for XP.

Gå til <http://solutions.brother.com/> for å få de nyeste driveroppdateringene.

Alle registrerte varemerker, merkenavn og produktnavn tilhører de respektive selskapene.

Forbruksmateriell

Blekk Maskinen bruker individuelle blekkpatroner for svart, gul, cyan og magenta som er adskilte fra skrivehodet.

Blekkpatronenes levetid Erstatningsblekkpatroner

Første gangen du installerer blekkpatroner vil maskinen bruke en viss mengde blekk for å fylle blekkleveringsrørene, slik at utskriftene får høyest mulig kvalitet. Dette vil skje kun én gang. Deretter vil nye blekkpatroner brukes til å skrive ut det angitte antall sider.

Du finner mer informasjon om forbruksmateriell på www.brother.com/pageyield.

Forbruksmateriell <Standard svart> LC1100BK, <Høykapasitet svart> LC1100HY-BK
<Standard Cyan> LC1100C, <Høykapasitet Cyan> LC1100HY-C
<Standard Magenta>LC1100M, <Høykapasitet Magenta>LC1100HY-M
<Standard Gul> LC1100Y, <Høykapasitet Gul> LC1100HY-Y

Hva er Innobella™?

Innobella™ er en serie ekte forbruksartikler som leveres av Brother. Navnet "Innobella™" er sammensatt av ordene "innovasjon", som betyr "nyskapende" og "bella", som betyr "vakker" på italiensk. Navnet gjenspeiler den nyskapende teknologien som gir deg "vakre" utskriftsresultater som holder lenge.



Når du skriver ut fotografier, anbefaler Brother det glansede fotopapiret fra Innobella™ i BP71-serien for høy kvalitet. Klare utskrifter blir enklere med blekk og papir fra Innobella™.

Nettverk (LAN)



Merk

Se *Brukerhåndbok for nettverket* på CD-ROM-en for detaljert informasjon om nettverksspesifikasjoner.

D

LAN	Du kan kople til maskinen til et nettverk for nettverksutskrift, nettverksskanning, PC-Fakssending, PC-Faksmottak (kun Windows®) og Fjernoppsett ¹ . Programvaren Brother BRAdmin Light ² for nettverksadministrasjon er også inkludert.	
Trådløs nettverkssikkerhet³	SSID/ESSID, 128 (104)- / 64 (40)-biters WEP, WPA/W-PA2PSK (TKIP/AES)	
Oppsettsveiviser³	AOSS™	Ja
	WPS	Ja
	SecureEasySetup™ (kun MFC-6490CW)	Ja

¹ Se oversikt Krav til datamaskin på side 202.

² Hvis du trenger mer avansert administrasjonsverktøy for skriveren, kan du bruke den nyeste versjonen av verktøyet Brother BRAdmin Professional, som du kan laste ned fra <http://solutions.brother.com>.

³ For MFC-5895CW og MFC-6490CW.

Dette er en full liste over alle funksjoner og betingelser som finnes i Brother-håndbøkene. Funksjonenes tilgjengelighet avhenger av modellen du har kjøpt.

ADF (automatisk dokumentmater)

Dokumentet kan plasseres i den automatiske dokumentmateria og skannes én side om gangen automatisk.

Aktivitetsrapportintervall

Det forhåndsprogrammerte intervallet mellom utskrift av faksaktivitetsrapporter. Du kan skrive ut faksaktivitetsrapporten etter behov uten å forstyrre den programmerte syklusen.

Apparatets ID

Den lagrede informasjonen som vises øverst på faksoverførte sider. Omfatter avsenders navn og faksnummer.

Auto reduksjon

Reduserer størrelsen på innkommende fakser.

Automatisk faksutsendelse

Sending av faks uten å ta av håndsettet på en ekstern telefon.

Automatisk gjenoppringning

En funksjon som gjør at maskinen kan slå det siste faksnummeret på nytt etter fem minutter hvis faksen ikke gikk gjennom fordi linjen var opptatt.

Backuptskrift

Maskinen skriver ut en kopi av hver faks som er mottatt og lagret i minnet. Dette er en sikkerhetsfunksjon slik at du ikke mister meldinger ved for eksempel strømvbrudd.

Biapparat

Et telefonapparat som bruker samme linje som faksen, men som er koblet til et annet vegguttak.

Brukerinnstillinger

En trykt rapport som viser gjeldende innstillinger på maskinen.

CNG-toner

De spesielle tonene (pipene) som sendes av faksmaskiner under automatisk utsending for å fortelle den mottakende maskinen at det er en faksmaskin som ringer.

Direktevalg (One Touch)

Taster på maskinens kontrollpanel hvor du kan lagre numre for enkel oppringning. Du kan lagre enda et nummer på hver tast ved å holde nede **Shift** mens du trykker direktevalgtasten.

Dobbel tilgang

Maskinen kan skanne utgående fakser eller programmerte jobber til minnet samtidig som den sender en faks fra minnet eller mottar eller skriver ut en innkommende faks.

ECM (Feilkorrigeringsmodus)

Oppdager feil under overføring av en faks, og sender de sidene av faksen som det ble oppdaget feil på, på nytt.

Ekstern telefon

En telefonsvarerenhet eller telefon som er koblet til maskinen.

F/T ringetid

Angir hvor lenge Brother-maskinen ringer (når mottaksmodusinnstillingen er Faks/Tel) for å varsle deg om å ta et taleanrop som den har svart på.

Faks/Tel

I denne modusen kan du motta fakser og telefonsamtaler. Ikke bruk denne modusen hvis du bruker en telefonsvarerenhet.

Faksaktivitetsrapport

Skriver ut en liste med informasjon om de siste 200 innkommende og utgående faksene. TX betyr sending. RX betyr mottak.

Faksdeteksjon

Gjør det mulig for maskinen å svare på CNG-toner hvis du avbryter et faksanrop ved å svare på telefonen.

Fakslagring

Du kan lagre mottatte fakser i minnet.

Fakstoner

Signalene som sendes av sendende og mottakende faksmaskiner under overføring av informasjon mellom dem.

Fargeforbedringer

Justerer fargene i et bilde for bedre utskriftskvalitet ved å forbedre skarphet, hvitbalanse og fargetetthet.

Fin oppløsning

Oppløsningen er 203 × 196 dpi. Brukes til liten skrift og diagrammer.

Fjernaktiveringskode

Trykk denne koden (* 5 1) når du svarer på et faksanrop på et biapparat eller en ekstern telefon.

**Fjerndeaktiveringskode
(kun for Faks/Tel-modus)**

Når maskinen svarer på et taleanrop, ringer den med et pseudo/dobbelt ringesignal. Du kan da svare på anropet på et biapparat ved å trykke denne koden (# 5 1).

Fjerninnhentingstilgang

Gir deg mulighet for adgang til maskinen fra en ekstern plassering ved hjelp av en tastafon.

Fjerntilgangskode

Din egen 4-sifrede kode (---*) som gir deg adgang til maskinen fra en ekstern plassering.

Forhåndsvisning av faks

Hvis du velger forhåndsvisning av faks, kan du vise mottatte fakser på displayet ved å trykke på **Fax Preview**-tasten.

Fotomodus (kun svart-hvit)

En oppløsningsinnstilling som bruker varierende nyanser av grått for best mulig gjengivelse av fotografier.

Gruppenummer

En kombinasjon av direktevalg- og hurtigvalgnnummer som er lagret på en Direktevalgtast eller i en Hurtigvalgsposisjon for gruppesending.

Gruppesending

Muligheten til å sende samme faksmelding til flere steder samtidig.

Gråtoner

De ulike nyansene av grått som er tilgjengelige for kopiering, skanning og faksing av fotografier.

Hjelp

En utskrift av hele menytabellen som du kan bruke til å programmere maskinen når du ikke har brukermanualen for hånden.

Hurtignummer

Et forhåndsprogrammert nummer for enkel oppringing. Trykk  (**Telefonliste**), den tosifrede koden og **Mono Start** eller **Colour Start** for å starte oppringningssekvensen.

Hurtignummerliste

Viser en liste over navn og numre som er lagret i direktevalg- og hurtigvalgslisten, i numerisk rekkefølge.

Innobella™

Innobella™ er en serie ekte forbruksartikler som leveres av Brother. For best mulig resultat anbefaler Brother at du bruker Innobella™ blekk og papir.

Jobb i Kø

Du kan se etter hvilke jobber som venter i minnet, og avbryter jobber enkeltvis.

Kodemetode

Måten informasjonen i et dokument er kodet på. Alle faksmaskiner må bruke en minstestandard av MH (Modified Huffman). Denne maskinen kan bruke kraftigere komprimeringsmetoder, som MR (Modified Read), MMR (Modified Modified Read) og JPEG, hvis den mottakende maskinen har samme muligheter.

Kommunikasjonsfeil (Komm. feil)

En feil under sending eller mottak av faks, vanligvis forårsaket av statisk støy eller interferens på telefonlinjen.

Kompatibilitetsgruppe

Muligheten én faksenhet har til å kommunisere med en annen. Kompatibilitet er sikret mellom ITU-T-grupper.

Kontrast

Innstilling for å kompensere for mørke eller lyse dokumenter ved å gjøre fakser eller kopier av mørke dokumenter lysere og lyse dokumenter mørkere.

LCD-display (liquid crystal display)

Displayet på maskinen som viser interaktive meldinger under programmering på displayet, samt dato og klokkeslett når maskinen er inaktiv.

Lysstyrke

Du kan endre lysstyrken slik at hele bildet blir enten lysere eller mørkere.

Manuell faks

Når du tar av røret på den eksterne telefonen, kan du høre mottakerfaksmaskinen svare før du trykker **Mono Start** eller **Colour Start** for å begynne sendingen.

Menymodus

Programmeringsmodus for endring av innstillingene på maskinen.

Midlertidige innstillinger

Du kan velge enkelte alternativer for hver faksoverføring og kopieringsjobb uten å endre standardinnstillingene.

Minnemottak

Mottar fakser til maskinens minne når maskinen har gått tom for papir.

OCR (optisk tegngjenkjenning)

Det inkluderte programmet ScanSoft™ PaperPort™ 11SE med OCR eller Presto! PageManager konverterer et bilde av tekst til redigerbar tekst.

Oppløsning

Antallet vertikale og horisontale linjer per tomme. Se: Standard, Fin, Superfin og Foto.

Oppringer ID

En tjeneste du kan abonnere på fra telefonselskapet som gjør at du kan se nummeret (eller navnet) til den som ringer.

Overføring/sending

Prosessen med å sende fakser over telefonlinjer til den mottakende faksmaskinen.

Oversjø.send

Gjør midlertidige endringer i fakstonene for å ta høyde for statisk støy og interferens på telefonlinjer til utlandet.

Pause

Lar deg legge inn en 3,5 sekunders forsinkelse i oppringning sekvensen mens du ringer ved hjelp av talltastaturet eller mens du lagrer Direktevalg- og Hurtigvalgnumre. Trykk **Redial/Pause** så mange ganger som nødvendig for lengre pauser.

PhotoCapture Center™

Brukes til å skrive ut digitale fotografier fra et digitalt kamera med høy oppløsning som gir utskrift av fotokvalitet.

PictBridge

Brukes til å skrive ut fotografier direkte fra et digitalt kamera med høy oppløsning som gir utskrift av fotokvalitet.

Polling

Prosessen der en faksmaskin ringer opp en annen faksmaskin for å hente inn ventende faksmeldinger.

Ringe volum

Voluminnstilling for maskinens ringesignal.

Satsvis sending

(kun svart-hvite fakser) En kostnadsbesparende funksjon som sender alle utsatte fakser som skal til samme faksnummer som én fakssending.

Sender rapport

En listeoppføring for hver faks som er sendt, med dato, klokkeslett og nummer.

Sending i sanntid

Når minnet er fullt, kan du sende fakser i sanntid.

Skanne til medier

Du kan skanne et svart-hvitt- eller farge dokument til et minnekort eller et USB Flash-minne. Svart-hvitt-bilder vil være i filformatene TIFF eller PDF, mens farge bilder vil være i filformatene PDF eller JPEG.

Skanning

Prosessen med å sende et elektronisk bilde av et papirdokument til datamaskinen.

Standardoppløsning

203 × 97 dpi. Brukes til vanlig tekst, og gir raskest overføring.

Superfin-modus (kun svart-hvitt)

392 × 203 dpi. Best til veldig liten skrift og linjefrafikk.

Søke

En elektronisk liste, numerisk eller alfabetisk, av lagrede direktevalgnumre, hurtignumre og gruppenumre.

TAD (telefonsvarerenhet)

Du kan koble en ekstern telefonsvarerenhet til maskinen.

Utsatt faks

Sender faksen på et senere bestemt tidspunkt.

Utsatt svar

Antall ganger det skal ringe før maskinen svarer i Kun fax- og Fax/Tel-modus.

Videresending av faks

Sender en faks som ligger i minnet videre til et annet forprogrammert faksnummer.

Volum

Voluminnstilling for pipesignalet når du trykker en tast eller gjør en feil.

F

Stikkordliste

A

ADF (automatisk dokumentmater)	22
Anropshistorikk	71
Anrops-ID	63
Apple Macintosh	
se Programvarehåndbok på	
CD-platen.	
Automatisk	
faksmottak	48
Faksdeteksjon	51
Avbryte	
jobber som venter på å ringe opp	
på nytt	46
Videresending av faks	61

B

Begrensede brukere	35
Biapparat, bruke	67
Blekkpatroner	
blekkdråpeteller	153
bytte ut	153
kontrollere blekknivå	160

D

Direkteutskrift	
fra et ikke-PictBridge-kamera	118
fra et PictBridge-kamera	116
Display	163
Dimme-timer	32
Hjelpeliste	80
Kontrast	31
Lysstyrke	31, 32
Dobbelt tilgang	45
Dokument	
legge i	22, 23
Dokumentmateren (ADF)	40

E

Ekstern henting	
kommandoer	61
Ekstern telefon, koble til	66

F

Faks fra datamaskin	
se Programvarehåndbok på	
CD-platen.	
Faks, frittstående	
mottak	48
F/T-ringetid, stille inn	50
Faksdeteksjon	51
Forhåndsvisning av faks	57, 59
forminske for å tilpasse til papiret	51
fra biapparat	67
fra ekstern telefon	66, 67
hente inn fra en ekstern	
maskin	61, 62
magasinvalg	29
problemer	134, 136
på slutten av en samtale	49
skrive ut fra minnet	53
støy på telefonlinjen	140
til PC	55
Utsatt svar, stille inn	50
Videresending av faks	61
sende	40, 81
avbryte fra minnet	46
fra dokumentmateren (ADF)	40
fra minnet (dobbel tilgang)	45
fra skannerglassplaten	41
gjenopprett standardinnstilling	47
Gruppesending	43
gå inn i faksmodus	40
kontrast	44
lagre ny standard	47
manuelt	47
Oppløsning	45
Sanntidssending	45
støy på telefonlinjen	140
til utlandet	46
utsatt satsvis sending	46
utsatt sending	46
Faks/tel-modus	
Fjernaktiveringskode	67
Fjerndeaktiveringskode	67
svare med biapparat	67
Utsatt svar	50
Faksdeteksjon	51

Fakskoder	
bruke	67
Ekstern aktiveringskode	51
endre	59, 68
Fjernaktiveringskode	67
Fjerndeaktiveringskode	67
Fjerntilgangskode	59
Fakslagring	54
aktivere	54
skrive ut fra minnet	53
Faksvideresending	
fjernstyre endringer	61, 62
programmere et nummer	54
Feilmeldinger på LCD-displayet	141
Fullt i minnet	143
Ikke registrert	69, 141
Ingen patron	142
Kan ikke initiere.	143
Kan ikke registrere	141
Kan ikke rengjøre	145
Kan ikke skanne	145
Kan ikke skrive ut	145, 146
Komm. feil	142
Kontrollerer papir	144
Kun svart-hvitt utskrift	142
Lite blekk	143
Minnet er fullt	
under skanning av et dokument	95
Feilsøking	134
dokumentstopp	147
feilmeldinger på LCD-displayet	141
Hvis du har problemer med å	
dokumentstopp	147
innkommende anrop	137
kopiere	138
motta fakser	137
Nettverk	139
PhotoCapture Center™	139
programvaren	138
skanne	138
skrive ut	134
skrive ut mottatte fakser	136
telefonlinje eller forbindelser	136
kontrollere blekknivå	160
papirstopp	148, 150
Fjerninnhenting	59
motta faksene	62
tilgangskode	59, 60

Fjernoppsett	
se Programvarehåndbok på	
CD-platen.	
Forbruksmateriell	204
Forminske	
innkommende fakser	51
kopier	87
Funksjonslås	33

G

Grupper til gruppesending	76
Gruppesending	43
legge til Grupper for	76
Gråtoner	195, 199

H

Hjelp	
Meldinger i displayet	163
bruke Modus- og menytabellene	163
Menytabell	163, 164
Hurtigvalg	71
definere	71
Direktevalgoppringning	
definere	71
standard skanneprofil	71
endre	72, 74, 75
Gruppesending	43
bruke	69
bruke grupper	43
endre	72, 74, 75
legge inn fra anropshistorikken	72
legge inn fra utgående anrop	72
legge til grupper for	
gruppesending	76
Hurtigvalg	
endre	72, 74, 75
legge inn fra anropshistorikken	74
legge inn fra utgående anrop	74
legge inn med 2-sifrede posisjoner ...	73
lagring	73
oppringning	69
Søk	70
Hussentralkoblinger (PBX)	66
Hvilemodus	31

I

Ikke tilgjengelig (Anrops-ID)	63
Innobella™	204

K

koble til	
ekstern telefon	66
ekstern telefonsvarer (TAD)	65
Kontakter	
EKST	
ekstern telefon	65
telefonsvarerenhet	65
Kontrollpanel, oversikt	6
Kontrollsenter	
se Programvarehåndbok på CD-platen	
Konvolutter	15, 20, 21
Kopi	
angi nye standarder	95
bok	93
bruke dokumentmater	90
enkle	86
flere	86
forstørre/forminske	87
gå tilbake til standardinnstillingene	95
inn i kopieringsmodus	86
kontrast	91
kvalitet	87
lyshet	91
magasinvalg	28
minnet er fullt	95
papirstørrelse	91
papirtype	91
sideoppsett (N i 1, plakater)	88
sortering (kun dokumentmater)	90
vanmerke	93
ved hjelp av mal	93
ved hjelp av mediekort	94
ved hjelp av papirdokument	94
ved hjelp av USB Flash-minne	94
ved bruk av skannerglassplaten	23

L

Lagring i minnet	163
Legge i konvolutter og postkort	15
Legge i papir	9

M

Macintosh	
se Programvarehåndbok på CD-platen.	
Magasinvalgsveiledning	92
Manuell	
mottak	47, 48
oppringning	69
Menytabell	163
Minnesikring	83
Modus, angi	
Faks	40
Kopiering	86
PhotoCapture	6
Skann	6
Mottaksmodus	
Ekstern telefonsvarerenhet	48
Faks/Tel	48
kun faks	48
Manuell	48

N

Nettverk	
skanning	
se Programvarehåndbok på CD-platen.	
utskrift	
se Brukerhåndbok for nettverket på CD-platen.	

O

Oppløsning	
faks	195
kopi	196
skann	199
stille inn for neste faks	45
utskrift	200
Oppringning	
Anropshistorikk	71
Direktevalg	69
en pause	71
Grupper	43
Hurtigvalg	69
manuelt	69
tilgangskoder og kredittkortnumre	75
Utgående anrop	70

Overføre fakser eller
faksaktivitetsrapport 146

P

Pakke maskinen 160

PaperPort™ 11SE med OCR
se Programvarehåndbok på CD-platen og
Hjelp-filene i PaperPort™ 11SE-
programmet for å lese Slik-gjør-du-
anvisningene.

Papir 15, 18, 194
dokumentstørrelse 22
kapasitet 21
legge i 9, 12, 15
størrelse 27
type 20, 27
utskriftsområde 17

Papirstopp
dokument 147
papir 147

PhotoCapture Center™
Beskjæring 107, 111
Bildefremvisning 106
CompactFlash® 98
DPOF-utskrift 107

Forbedre bilder
Automatisk korrigerings 103
Fjerne røde øyne 105
Forbedre - hudfarge 104
Forbedre landskap 104
Sepia 105
Svart-hvitt 105

Forhåndsviser bilder 101

fra datamaskin
se Programvarehåndbok på
CD-platen.

Legge til effekt 103

Memory Stick PRO™ 98

Memory Stick™ 98

SD 98

SDHC 98

Skanne til minnekort 112

Skanne til USB Flash-minne 112

Skrive ut
alle bilder 106
bilder 103
indeks 102

spesifikasjoner 197

Søke på dato 106

Uten kanter 111

Utskriftsinnstillinger

Angi nye standarder 112

Fargeforbedringer 110

Kontrast 110

Kvalitet 108, 109

Lyshet 110

Papirtype og størrelse 109

Tilbakestille til
standardinnstillingen 112

xD-Picture Card™ 98

PictBridge

DPOF-utskrift 117

Presto! PageManager

se Hjelp-filene i Presto! PageManager-
programmet

Programmere maskinen 163

R

Rapport for anropshistorikk 80

Rapporter 79

Brukerinnstillinger 80

Faksaktivitet 80

Loggperiode 79

Hjelp 80

Hurtigvalgliste 80

Nettverkskonfigurasjon 80

Rapport for anropshistorikk 80

Sendingsbekreftelse 79, 80

skrive ut 80

Rengjøre

papirhenterullen 157

skanner 156

skrivehodet 157

skriverplaten 156

Ringepause 70

S

Sende maskinen 160

Serienummer

hvordan finner du det Se på innsiden av
frontdekselet

Sikkerhet

Sikkerhetsfunksjonslås

administratorpassord 33

begrensede brukere 35

Offentlig bruker 34

Sikkerhetsinstruksjoner 125, 129

Skannbart område	24
Skanning	
se Programvarehåndbok på CD-platen.	
Strømbrudd	163

T

Tekst, skrive inn	190
spesialtegn	190
Tel/R-tast, bruke	6
Telefonlinje	
Hussentral (PBX)	66
koblinger	65
problemer	136
Støy på	140
type	64
Telefonsvarer (TAD)	65
koble til	65
Telefonsvarerenhhet (TAD), ekstern	48, 65
koble til	65
mottaksmodus	48
spille inn utgående beskjed	66
Tilgangskoder, lagre og ringe	77
Tilpassede telefonfunksjoner på en enkeltlinje	138
Transparenter	18, 19, 21, 194
Trådløs telefon	67
Trådløst nettverk	
se Hurtigstartsguide og Brukerhåndbok for nettverket på CD-platen.	

U

Utsatt svar, stille inn	50
Utskrift	
drivere	200
faks fra minnet	53
oppløsning	200
papirstopp	148, 150
problemer	134, 136
på små papirstørrelser	16
rapport	80
se Programvarehåndbok på CD-platen.	
spesifikasjoner	200
utskriftsområde	17

V

Vedlikehold, rutine	
bytte blekkpatroner	153
Volum, stille inn	
høytaler	30
pipetone	30
ring	30

W

Windows®	
se Programvarehåndbok på CD-platen.	

brother®

Besøk oss på Internett
<http://www.brother.com>

Denne maskinen er kun godkjent for bruk i det landet der den ble kjøpt. Lokale Brother-selskaper og deres forhandlere støtter kun maskiner som er kjøpet i deres eget land.