

BRUKSANVISNING

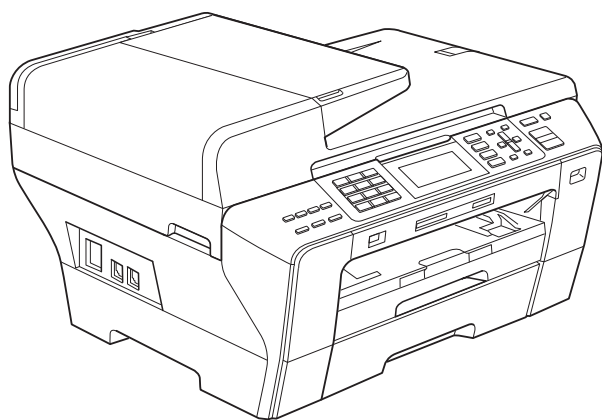

MFC-5890CN
MFC-5895CW
MFC-6490CW

Om du måste ringa vår kundtjänst

Fyll i uppgifterna nedan och spara dem för eventuellt framtida behov:

Modellnummer: MFC-5890CN, MFC-5895CW och MFC-6490CW (Ringasvniin ditt modellnummer)

Serienum

mer: ¹ _____

Inköpsdatum: _____

Inköpsort: _____

¹ Serienumret finns på enhetens baksida. Förvara bruksanvisningen med ditt inköpskvitto som ett kvitto på ditt inköp vid fall av stöld, brand eller garantiservice.

Registrera produkten online på

<http://www.brother.com/registration/>

Godkännande och sammanställningar och publikation

DEN HÄR UTRUSTNINGEN ÄR AVSEDD FÖR BRUK MED EN TVÅTRÅDIG ANALOG LINJE PÅ DET ALLMÄNNA TELENÄTET OCH ÄR FÖRSEDD MED LÄMPLIG ANSLUTNING.

INFORMATION OM GODKÄNNANDE

Brother garanterar inte att den här produkten kan användas i länder där den inte finns till försäljning. Ingen garanti lämnas avseende användning av produkten i det allmänna telenätet i länder där produkten inte är godkänd.

Sammanställningar och publikation

Den här bruksanvisningen har under överinseende av Brother Industries Ltd., sammanställts och publicerats med uppdaterade produktbeskrivningar och specifikationer.

Innehållet i den här bruksanvisningen och specifikationerna för den här produkten kan ändras utan föregående meddelande.

Brother förbehåller sig rätten att utan förvarning göra ändringar i specifikationer och materialet häri, och ansvarar inte för eventuella skador (inklusive följskador) som orsakas av tillförlitelse på det presenterade materialet, inklusive men inte begränsat till, skrivfel eller andra misstag.

Försäkran om överensstämmelse (endast Europa)

Brother försäkrar att den här produkten överensstämmer med de väsentliga kraven i direktiven 1999/5/EG och 2005/32/EG.

Den försäkran om överensstämmelse som finns i bruksanvisningarna och/eller snabbguiderna kan vara en tidigare version.

Den senaste versionen finns alltid på vår webbplats.

Gå till <http://solutions.brother.com>

-> välj region (t.ex. Europe)

-> välj land

-> välj din modell

-> välj "Bruksanvisningar"

-> välj Konformitetsförklaring. (Välj språk där så krävs.)

Innehållsförteckning

Avsnitt I Allmänt

1	Allmän information	2
	Använda dokumentationen	2
	Symboler i den här dokumentationen	2
	Komma åt Bruksanvisningen för programanvändare och Bruksanvisningen för nätverksanvändare	3
	Visa dokumentationen	3
	Öppna Brother Support (för Windows®)	5
	MFC-6490CW Genomgång av kontrollpanelen	6
	LCD-skärmindikationer	8
	Grundläggande funktioner	8
2	Ladda dokument och papper	9
	Ladda papper och annan utskriftsmedia	9
	Fylla på papper i pappersfack #1	9
	Ladda papper i pappersfack #2 (endast MFC-6490CW)	12
	Ladda kuvert och vykort	15
	Ta bort små utskrifter från maskinen	16
	Utskrivbart område	17
	Accepterade papper och annan utskriftsmedia	18
	Rekommenderat papper	18
	Hantering och användning av media	19
	Välja rätt papper	20
	Ladda dokument	22
	Använda dokumentmataren	22
	Använda kopieringsglaset	23
	Skanningsområde	24
3	Grundinställningar	25
	Energisparläge	25
	Ställa din maskin på energisparläget	25
	Avaktivera energisparläget för din maskin	25
	Inställning av energisparläge	25
	Lägestimer	26
	Pappersinställningar	27
	Papperstyp och pappersformat (MFC-5890CN och MFC-5895CW)	27
	Papperstyp och pappersformat (endast MFC-6490CW)	28
	Fackanvändning i kopieringsläge (endast MFC-6490CW)	28
	Fackanvändning i faxläget (endast MFC-6490CW)	29
	Säkert pappersmatningsläge för papper med storlek A3 med kort kornighet	29

Volyminställningar.....	30
Ringvolym	30
Knappvolym.....	30
Högtalarvolym.....	30
Automatisk sommartidsfunktion.....	31
Viloläge.....	31
LCD-skärmen.....	32
LCD-skärmkontrast.....	32
Inställning av bakgrundens ljusstyrka.....	32
Inställning av bakgrundsljusets dämpningstimer	32
Ställa in bakgrundsbilden	32

4 Säkerhetsfunktioner 33

Säkerhetsfunktion.....	33
Ställa in och ändra administratörens lösenord	33
Konfigurera och ändra en allmän användare	34
Konfigurera och ändra begränsade användare	35
Aktivera/inaktivera säkerhetsfunktionen	37
Ändra användare	37
Ändra till offentligt läge	37
Återställa alla användare	38

Avsnitt II Fax

5 Sända ett fax 40

Aktivera faxläge mode	40
Faxa från dokumentmataren (ADF)	40
Faxa från kopieringsglaset	41
Ställa in kopieringsglasstorlek för faxesändning (MFC-5890CN och MFC-5895CW)	41
Ställa in kopieringsglasstorlek för faxesändning (endast MFC-6490CW)	42
Färg faxöverföring	42
Så här förhandsgranskar du ett utgående faxmeddelande	42
Avbryta ett fax som bearbetas.....	42
Grupsändning (endast svartvitt).....	43
Avbryta en pågående grupsändning.....	44
Ytterligare sändningsfunktioner	44
Sända fax med flera inställningar	44
Kontrast	45
Ändra faxupplösning.....	45
Dubbel åtkomst (endast svartvitt)	46
Realtidsöverföring.....	46
Internationellt läge	46
Fördröjd faxning (endast svartvitt)	46
Fördröjd grupsändning (endast svartvitt).....	47
Kontrollera och radera väntande jobb	47
Ställa in dina ändringar som en ny standardinställning	47
Återställa alla inställningar till fabriksinställningarna.....	48
Sända ett fax manuellt.....	48
Meddelandet Minnet är fullt	48

6 Ta emot fax 49

Mottagningslägen	49
Välj mottagningsläge	49
Använda mottagningslägena	50
Endast Fax	50
Fax/Tel.....	50
Manuell.....	50
Extern TSV	50
Inställningar för mottagningsläge.....	51
Signalfördröjning.....	51
F/T Ringtid (endast Fax/Tel-läge).....	51
Faxavkänning	52
Ytterligare mottagningsfunktioner	52
Utskrift av förminskat inkommande fax.....	52
Ställa in mottagningsprioritet	53
Skriva ut ett fax från minnet.....	54
Mottagning utan papper.....	54
Minnesmottagning (endast svartvitt).....	54
Fax vidareändning	55
Faxlagring.....	55
PC-Fax-mottagning	56
Ändra destinationsdator.....	57
Inaktivera funktioner för minnesmottagning.....	57
Ändra minnesmottagningsfunktionerna	58
Faxförhandsgranskning (endast svartvitt).....	58
Så här förhandsgranskar du ett mottaget faxmeddelande	58
Ändra inställningarna för att stänga av faxförhandsgranskning.....	60
Fjärråtkomst.....	60
Ställa in en fjärråtkomstkod	60
Använda fjärråtkomstkod.....	61
Fjärrfaxkommandon.....	62
Hämta faxmeddelanden	63
Ändra ditt nummer för faxvidareändning.....	63

7 Telefon- och externa enheter 64

Röstfunktioner.....	64
Fax/Tel-läge	64
Fax/Tel-läge i energisparläge	64
Telefontjänster	64
Nummerpresentation	64
Ställa in telefonlinjetyp.....	65
Ansluta en extern TSV (telefonsvarare).....	66
Anslutningar.....	66
Spela in utgående meddelande på en extern TSV	67
Telefonväxelsystem (PBX)	67
Extern telefon och sidoapparat	67
Ansluta en extern telefon eller sidoapparat	67
Hantering från sidoapparater.....	67
Använda en trådlös extern telefon	68
Använda fjärrkoder	68

8 Uppringning och lagring av nummer 70

Så här ringer du	70
Manuell uppringning	70
Uppringning med snabbvalsnummer	70
Kortnummer	70
Sök	71
Återuppringning med fax	71
Lista med utgående samtal	72
Lista över nummerpresentation	72
Lagra nummer	73
Lagra en paus.....	73
Lagra snabbvalsnummer	73
Lagra kortnummer	75
Ändra snabbval, kortnumrets namn eller nummer	76
Ställa in grupper för grupsändning	77
Kombinera snabbvalsnummer.....	79

9 Skriva ut rapporter 80

Faxrapporter	80
Överföringsrapport.....	80
Faxjournal (aktivitetsrapport).....	80
Rapporter.....	81
Att skriva ut en rapport	81

10 Pollning 82

Pollningsöversikt.....	82
Pollningsmottagning	82
Inställning av pollningsmottagning.....	82
Inställning av pollningsmottagning med säkerhetskod	82
Inställning för att ta emot fördröjd pollning.....	82
Sekventiell pollning (endast svartvitt)	83
Pollad sändning (endast svartvitt).....	84
Inställning för pollad sändning	84
Inställning för pollad sändning med säkerhetskod.....	84

Avsnitt III Kopiera

11 Kopiering 86

Hur du kopierar	86
Ange kopieringsläge	86
Göra en enstaka kopia	86
Göra flera kopior.....	86
Avbryta kopieringen.....	86

Kopieringsinställningar.....	87
Ändra kopieringshastighet och -kvalitet.....	87
Förstora eller förminska den kopierade bilden	87
Göra N på 1-kopior eller en poster (sidlayout)	88
Sortera kopior med dokumentmataren	90
Justera ljusstyrka och kontrast	91
Pappersalternativ.....	91
Justera skevhet (endast MFC-6490CW)	92
Kopiera böcker	93
Vattenstämpel.....	93
Ställa in ändringar som en ny standard	95
Återställa alla inställningar till fabriksinställningar.....	95
"Minnet är fullt"-meddelande.....	95

Avsnitt IV Direkt fotoutskrift

12 Skriv ut foton från ett minneskort eller USB-minnesenhet 98

PhotoCapture Center™ funktioner	98
Skriv ut från ett minneskort eller USB-minnesenhet utan dator.....	98
Skanna till ett minneskort eller USB-minne utan dator	98
Använda PhotoCapture Center™ från din dator.....	98
Använda ett minneskort eller USB-minnesenhet.....	98
Minneskortets eller en USB-minnesenhets mappstruktur	99
Komma igång.....	100
Aktivera PhotoCapture-läge	101
Skriv ut bilder	101
Visa foto(n)	101
Utskriftsindex (miniatyrbilder)	102
Skriv ut foton.....	102
Fotoeffekter	103
Sök efter datum	106
Skriv ut alla foton	106
Bildspel.....	107
Beskärning.....	107
DPOF-utskrift.....	108
PhotoCapture Center™ utskriftsinställningar.....	109
Utskriftshastighet och -kvalitet.....	110
Pappersalternativ.....	110
Justera ljusstyrkan, kontrasten och färgen	111
Beskärning.....	112
Kantfri utskrift.....	112
Datumutskrift	112
Ställa in dina ändringar som en ny standard	113
Återställa alla inställningar till fabriksinställningar.....	113

Skanna till kort eller USB-minne	113
Aktivera skannerläge	113
Hur du skannar till kort eller USB-minne	113
Kopieringsglasets skanningsstorlek (endast MFC-6490CW)	115
Så här ändrar du filnamnet	115
Så här ställer du in en ny standardinställning	115
Så här återställer du fabriksinställningarna	115
Felmeddelanden	116

13 Skriv ut foton från en kamera 117

Skriv ut foton direkt från en PictBridge-kamera	117
PictBridge-krav	117
Ställa in din digitala kamera	117
Skriv ut bilder	118
DPOF-utskrift	118
Skriv ut foton från en digital kamera (utan PictBridge)	119
Skriv ut bilder	119
Felmeddelanden	120

Avsnitt V Programvara

14 Program- och nätverksfunktioner 122

Avsnitt VI Bilagor

A Säkerhet och lag 124

Så här väljer du en lämplig plats	124
Säker maskin användning	125
Viktiga säkerhetsföreskrifter	129
VIKTIGT – Att tänka på för din säkerhet	130
LAN-anslutning	130
Radiostörning	131
EU-direktiv 2002/96/EG och EN50419	131
Meddelande om överensstämmelse med direktiv från International ENERGY STAR®	131
Juridiska begränsningar för kopiering	132
Varumärken	133

B Felsökning och underhåll 134

Felsökning	134
Driftsproblem	134
Detektering av kopplingston	140
Telefonlinjestörning	140

Fel- och underhållsmeddelanden	141
Felanimeringar	147
Överföra dina fax eller faxrapport	147
Dokument som fastnat	148
Skrivarstopp eller pappersstopp (MFC-5890CN och MFC-5895CW)	149
Skrivarstopp eller pappersstopp (Endast MFC-6490CN)	151
Rutinunderhåll	154
Byta bläckpatroner	154
Rengöring av maskinens utsida	156
Rengöra skannerglaset	157
Rengöra maskinens skrivarvals	157
Rengöring av pappersmatarrullen	158
Rengöring av skrivhuvudet	158
Kontrollera utskriftskvaliteten	159
Kontrollera utskriftsjusteringen	160
Kontrollera bläcknivån	161
Maskininformation	161
Kontrollera serienummer	161
Packa och transportera maskinen	161

C Meny och funktioner 164

Programmering på skärmen	164
Funktionsvalstabell	164
Minneslagring	164
Läges- och menyknappar	164
Funktionsvalstabell	165
Ange text	190

D Specifikationer 191

Allmänt	191
Utskriftsmedia	194
Fax	195
Kopia	196
PhotoCapture Center™	197
PictBridge	198
Skanner	199
Skrivare	200
Gränssnitt	201
Datorkrav (MFC-5890CN och MFC-6490CW)	202
Datorkrav (MFC-5895CW)	203
Förbrukningsmaterial	204
Nätverk (LAN)	205

E Ordlista 206

F Register 210



Allmänt

Allmän information	2
Ladda dokument och papper	9
Grundinställningar	25
Säkerhetsfunktioner	33

Använda dokumentationen

Tack för att du valt att köpa en Brother-maskin! Läs igenom dokumentationen för att få ut det mesta av din maskin.

Symboler i den här dokumentationen

De följande symbolerna och anvisningarna används i den här dokumentationen.

Fet	Text med fetstil motsvarar specifika knappar på maskinens kontrollpanel, eller på datorskärmen.
<i>Kursiv</i>	Text med kursiv stil gör dig uppmärksam på en viktig punkt eller hänvisar dig till ett annat avsnitt.
Courier New	Maskinens LCD-skärmtext visas på skärmen med typsnittet Courier New.



Varningar talar om hur du ska göra för att förhindra personskada.



Procedurer du måste följa eller undvika för att inte orsaka eventuell skada på maskinen eller andra föremål.



Ikoner varnar dig för möjliga elektriska stötar.



Information om hur du agerar i en viss situation eller hur du kan använda aktuell funktion tillsammans med andra funktioner.



Ikoner för felaktig inställning varnar dig att enheter och funktioner inte är kompatibla med den här maskinen.

Komma åt Bruksanvisningen för programanvändare och Bruksanvisningen för nätverksanvändare

Den här bruksanvisningen innehåller inte all information om maskinen. Du får till exempel inte veta hur man använder de avancerade funktionerna för skrivare, skanner, PC-Fax och nätverk. När du behöver mer ingående information om dessa funktioner kan du läsa **Bruksanvisningen för programanvändare** och **Bruksanvisningen för nätverksanvändare** som finns på cd-skivan.

Visa dokumentationen

Visa dokumentationen (för Windows®)

För att visa dokumentationen från menyn **start**, peka på **Brother, MFC-XXXX** (där XXXX är modellnamnet) från programgruppen och välj sedan **Bruksanvisningar i HTML-format**.

Om du inte installerat programvaran kan du hitta dokumentationen genom att följa instruktionerna nedan:

- 1 Starta datorn. Sätt in cd-skivan i cd-läsaren.
- 2 Om skärmen med modellnamn visas klickar du på din modell.

- 3 Om språkskärmen visas klickar du på önskat språk. Huvudmenyn på cd-skivan visas.



Obs

Om det här fönstret inte öppnas går du till Utforskaren och kör filen setup.exe från rotkatalogen på Brother-cd-skivan.

- 4 Klicka på **Dokumentation**.
- 5 Klicka på dokumentationen du vill läsa.

- **HTML-dokument: Bruksanvisning för programanvändare och Bruksanvisning för nätverksanvändare** i HTML-format.

Detta format rekommenderas för visning på din dator.

- **PDF-dokument: Bruksanvisning för fristående funktioner, Bruksanvisning för programanvändare och Bruksanvisning för nätverksanvändare** i PDF-format.

Detta format rekommenderas för utskrift av handböckerna. Klicka på Brother Solutions Center, där du kan visa eller ladda ner PDF-dokument. (Internet-tillgång och programvara för att läsa PDF-dokument krävs.)

Så här hittar du skanneranvisningar

Det finns flera sätt att skanna in dokument. Du kan göra på följande sätt:

Bruksanvisning för programanvändare

- *Skanning*
- *ControlCenter3*
- *Nätverksskanning*

ScanSoft™ PaperPort™ 11SE med OCR-bruksanvisning

- Hela ScanSoft™ PaperPort™ 11SE med OCR-bruksanvisningen kan läsas från Hjälp-valet i ScanSoft™ PaperPort™ 11SE.

Så här hittar du anvisningar för nätverksinställning (MFC-5895CW och MFC-6490CW)

Din maskin kan anslutas till ett trådlöst eller trådburet nätverk. Du finner grundläggande inställningsanvisningar i snabbguiden. Om din trådlösa åtkomstpunkt har stöd för SecureEasySetup™ (endast MFC-6490CW), Wi-Fi Protected Setup™ eller AOSS™ ska du följa stegen i snabbguiden. Mer information om nätverksinställningar finns i bruksanvisningen för nätverksanvändare.

Läsa dokumentationen (för Macintosh)

- 1 Starta Macintosh-datorn. För in Brother cd-skivan i cd-läsaren. Följande fönster öppnas. (Fönstret varierar beroende på modell.)

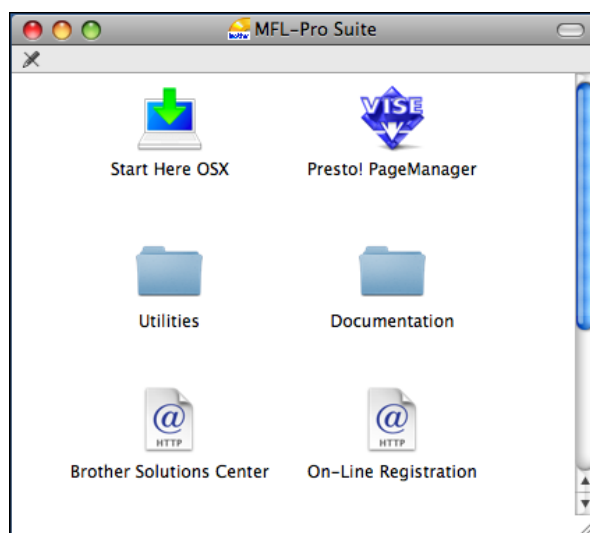

- 2 Dubbelklicka på ikonen **Documentation**.
- 3 Dubbelklicka på mappen för ditt språk.
- 4 Dubbelklicka på top.html om du vill läsa **Bruksanvisningen för programanvändare** och **Bruksanvisningen för nätverksanvändare** i HTML-format.

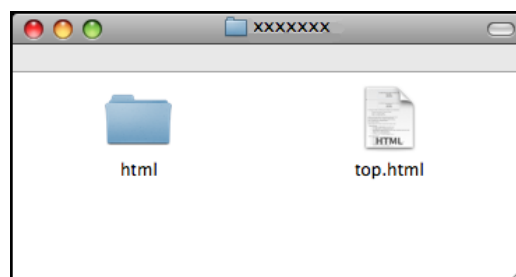

- 5 Klicka på dokumentationen du vill läsa:
 - **Bruksanvisningen för programanvändare**
 - **Bruksanvisningen för nätverksanvändare**

Så här hittar du skanneranvisningar

Det finns flera sätt att skanna in dokument. Du kan göra på följande sätt:

Bruksanvisning för programanvändare

- *Skanna*
- *ControlCenter2*
- *Nätverksskanning*

Presto! PageManager Bruksanvisning

- Du kan läsa hela bruksanvisningen till Presto! PageManager från Help (Hjälp) i Presto! PageManager-programmet.

Så här hittar du anvisningar för nätverksinställning (MFC-5895CW och MFC-6490CW)

Din maskin kan anslutas till ett trådlöst eller trådburet nätverk. Du finner grundläggande inställningsanvisningar i snabbguiden. Om din trådlösa åtkomstpunkt har stöd för SecureEasySetup™ (endast MFC-6490CW), Wi-Fi Protected Setup™ eller AOSS™ ska du följa stegen i snabbguiden. Mer information om nätverksinställningar finns i bruksanvisningen för nätverksanvändare.

Öppna Brother Support (för Windows®)

Du hittar alla kontakter du behöver, t.ex. webbsupport (Brother Solutions Center).

- Klicka på **Brother Support** på huvudmenyn. Följande skärm visas:



- För att besöka vår webbsida (<http://www.brother.com>), klicka på **Brothers hemsida**.
- För den senaste informationen om nyheter och produktsupport (<http://solutions.brother.com>), klicka på **Brother Solutions Center**.
- Klicka på **Information om förbrukningsmaterial** om du vill besöka vår webbsida för Brothers originaltillbehör (<http://www.brother.com/original/>).
- För att besöka Brother CreativeCenter (<http://www.brother.com/creativecenter/>) för GRATIS fotoprojekt och utskrivningsbara nedladdningar, klicka på **Brother CreativeCenter**.
- För att återgå till startsidan, klicka på **Bakåt** eller om du har avslutat, klicka på **Avsluta**.

MFC-6490CW Genomgång av kontrollpanelen

MFC-5890CN, MFC-5895CW och MFC-6490CW har samma kontrollpanelstangenter.

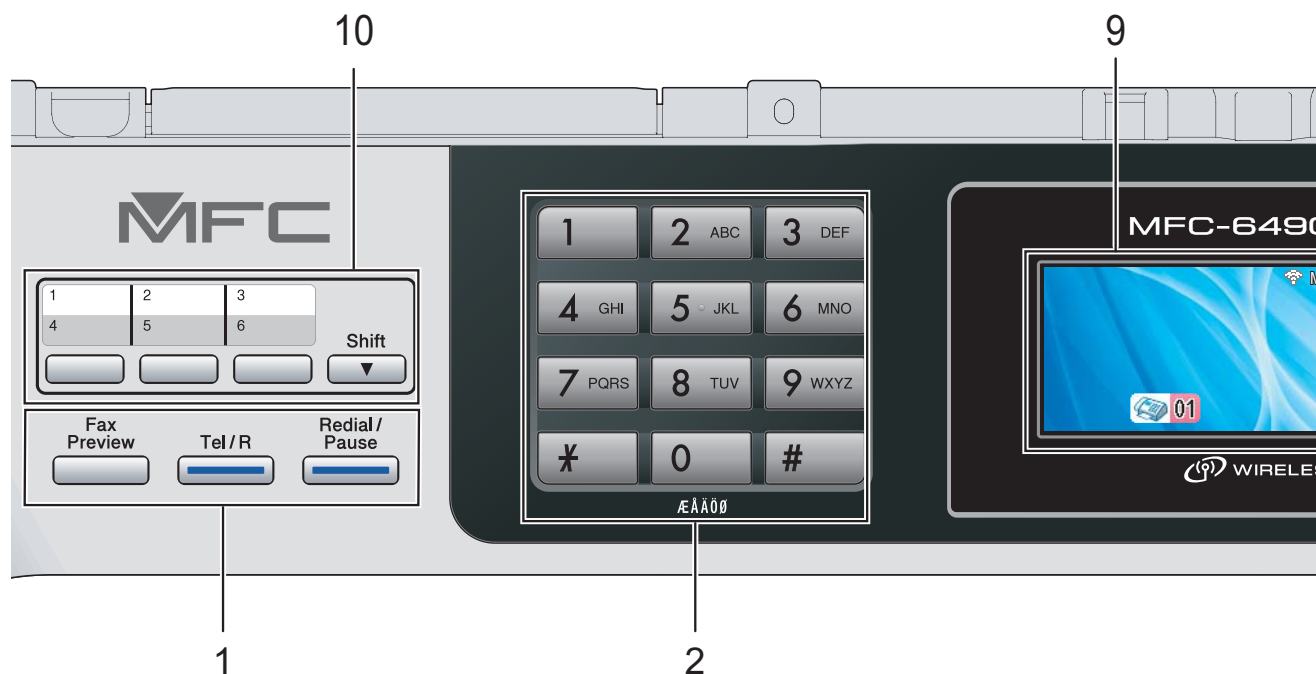

Obs

De flesta illustrationerna i den här bruksanvisningen visar MFC-6490CW.

1 Fax- och telefonknappar:

■ Fax Preview

Gör att du kan förhandsgranska inkommande och utgående faxmeddelanden på LCD-skärmen.

■ Tel/R

Denna knapp används när du vill prata i den externa telefonluren vid F/T signal. När maskinen är ansluten till en telefonväxel, kan du även använda knappen för att komma ut på en extern linje eller överföra samtal till en sidoapparat.

■ Redial/Pause

Ringer upp de senaste uppringda 30 numren. Du kan även lägga in en paus vid programmeringen av kortnummer.

2 Kombinerade siffer- och bokstavsknappar

Med de här knapparna kan du slå telefon- och faxnummer eller mata in information i maskinen.

3 Lägesknappar:

-  **Fax**
Aktiverar faxläget.

-  **Scan**

Gör att du kan komma åt Skanningsläget.

-  **Copy**

Aktiverar kopieringsläget.

-  **Photo Capture**

Gör att du kan aktivera PhotoCapture Center™-läget.

4 Menyknappar:

- **Volymknappar**



När maskinen är i beredskapsläge kan du trycka på dessa knappar för att justera volymen.

- **Telefonbok**



Tryck för att lagra snabbvalsnummer, kortnummer och gruppnummer i maskinens minne.

Med den här knappen kan du lagra, söka efter och slå nummer som finns i maskinens minne.

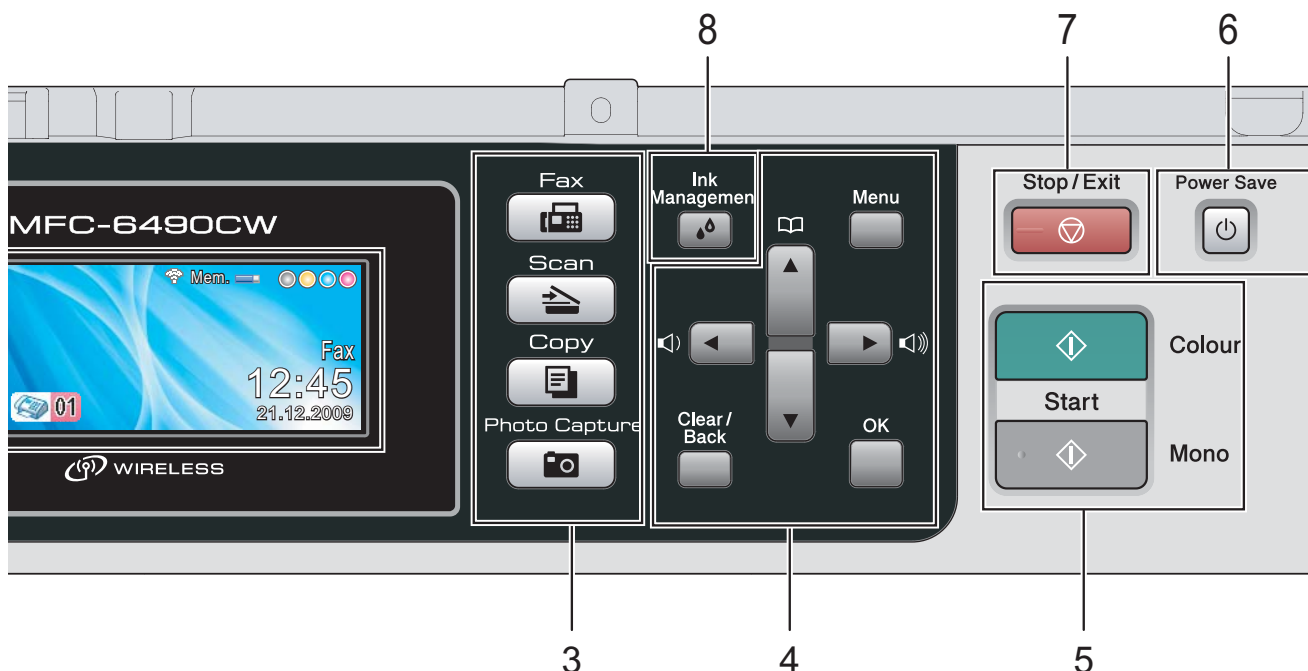

■ ◀ eller ▶

Tryck på knapparna för att gå till föregående eller nästa meny. Dessutom, tryck för att välja alternativ.

■ ▲ eller ▼

Tryck för att bläddra igenom menyerna och alternativen.

■ **Menu**

Öppna huvudmenyn.

■ **OK**

Välj en inställning.

■ **Clear/Back**

Tryck för att radera tecken eller för att återgå till föregående menynivå.

5 Startknappar:

■  **Colour Start**

Låter dig börja sända fax eller producera kopior i fullfärg. Gör att du kan starta en skanning (i färg eller sv/v, beroende på skanningens inställning i programvaran ControlCenter).

■  **Mono Start**

Med den här knappen startar du faxesändning eller kopiering i svartvitt. Gör att du kan starta en skanning (i färg eller sv/v, beroende på skanningens inställning i programvaran ControlCenter).

6 Power Save

Gör att du kan ställa maskinen i energisparläge.

7 Stop/Exit

Avbryter en operation eller lämnar en meny.

8 Ink Management

Tryck på den här knappen när du vill rengöra skrivhuvudet samt kontrollera utskriftskvaliteten och bläcknivån.

9 LCD-skärm (liquid crystal display)

Visar meddelanden som hjälper dig att ställa in och använda maskinen.

Du kan även justera LCD-skärmens vinkel genom att lyfta den.

10 Snabbvalsknappar

Med de här 3 knapparna når du 6 lagrade nummer.

Shift

Håll **Shift** nedtryckt när du trycker på snabbvalsknappen när du vill ringa upp snabbvalsnummer 4 till 6.

Om ett nummer inte har tilldelats knappen kan du även lagra numret direkt genom att trycka på den.

LCD-skärmindikationer

På LCD-skärmen visas maskinens aktuella status när maskinen är i beredskapsläge.



1 Trådlöst status (MFC-5895CW och MFC-6490CW)

En indikator med fyra nivåer visar den aktuella trådlösa signalstyrkan om du använder en trådlös anslutning.



2 Minnesstatus

Gör att du kan se tillgängligt minne i maskinen.

3 Bläckindikator

Visar aktuell bläcknivå.

4 Aktuellt mottagningsläge

Gör att du kan se det aktuella mottagningsläget.

- Fax (Endast fax)
- F/T (Fax/Tel)
- TSV (Extern TSV)
- Man (Manuell)

5 Faxmeddelanden i minnet

Visar hur många mottagna faxmeddelanden som finns i minnet.



Obs

(MFC-6490CW)

Om du tar emot ett fax som består av flera olika pappersstorlekar (t.ex. en sida med A4-data och en sida med A3-data), kanske maskinen skapar och lagrar en fil för varje pappersstorlek. LCD-skärmen kanske visar att mer än ett faxjobb har tagits emot.

Grundläggande funktioner

Följande steg visar hur du ändrar en inställning i maskinen. I det här exemplet har inställningen Lägestimer ändrats från 2 minuter till 30 sekunder.

- 1 Tryck på **Menu**.
- 2 Tryck på ▲ eller ▼ för att välja Allmän inställ.

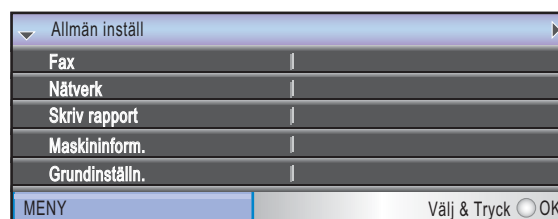

Tryck på **OK**.

- 3 Tryck på ▲ eller ▼ för att välja Lägestimer.

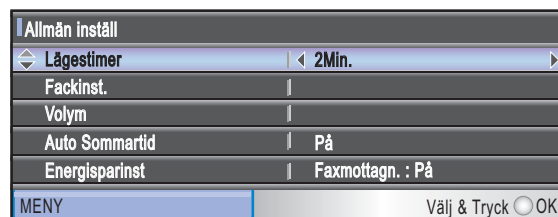

- 4 Tryck på ◀ eller ▶ för att välja 30Sek.

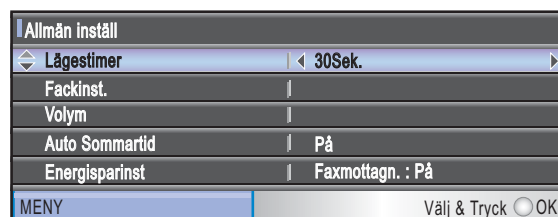

Tryck på **OK**.

Aktuell inställning visas på LCD-skärmen:

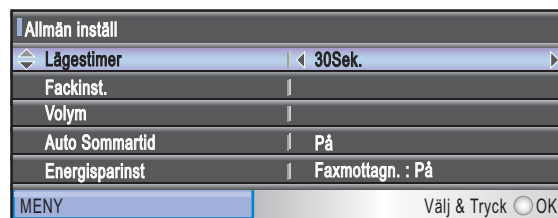

- 5 Tryck på **Stop/Exit**.

Ladda papper och annan utskriftsmedia



Obs

(endast MFC-6490CW)

- För Fack 2, se *Ladda papper i pappersfack #2 (endast MFC-6490CW)* på sidan 12.
- Om facket som används i faxläget är inställt på *Autoval*, bör du öppna och stänga skannerlocket för att återställa maskinen efter påfyllning i pappersfack 1.

Fylla på papper i pappersfack #1

- 1 Om pappersstödsfliken är öppen, stäng den, och stäng sedan pappersstödet. Dra ut pappersfacket helt ur maskinen.

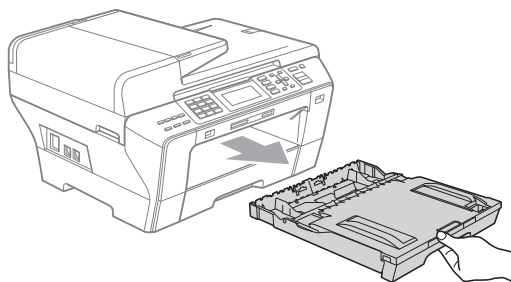

Obs

- Om du använder papper med storlekarna A3, Legal eller Ledger ska du trycka och hålla in universalguidens frigöringsknapp (1) när du drar ut pappersfackets främre del.

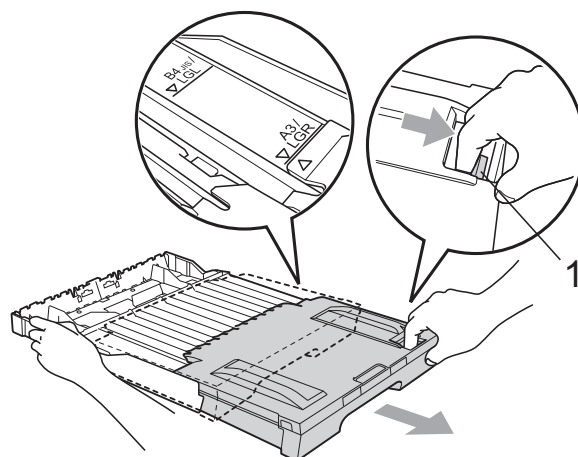

- Om du använder A5 eller mindre pappersstorlek, se till att pappersfacket inte är utdraget.

- 2 Lyft pappersutmatningsfackets lock (1).

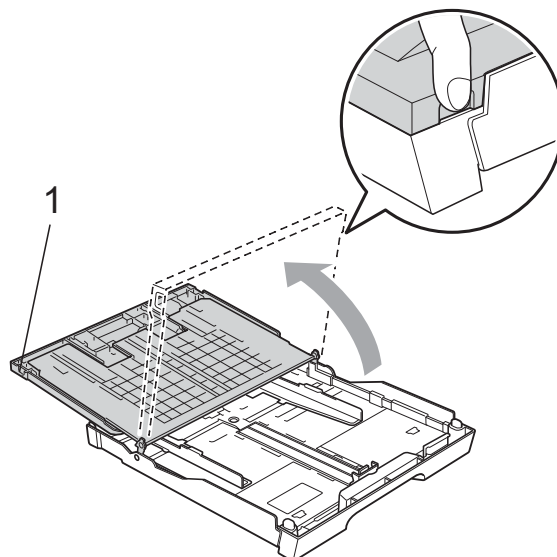

- 3 Tryck försiktigt och flytta sidoguiderna (1) och längdguiden (2) med bägge händerna så att de passar papperets storlek. Kontrollera att de triangulära markeringarna (3) på sidoguiderna (1) och längdguiden (2) riktas in mot märket för den pappersstorlek du använder.

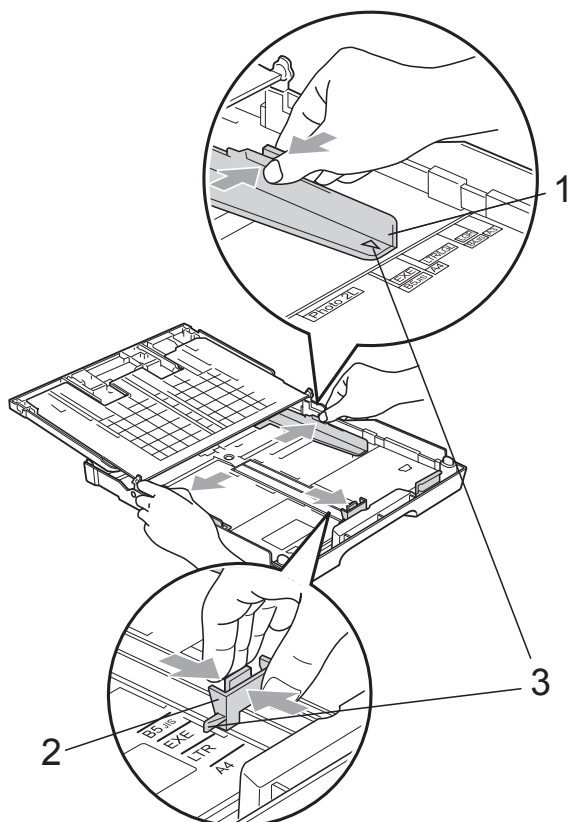

- 4 Om du bläddrar igenom pappersarken väl minskar du risken för pappersstopp i maskinen.

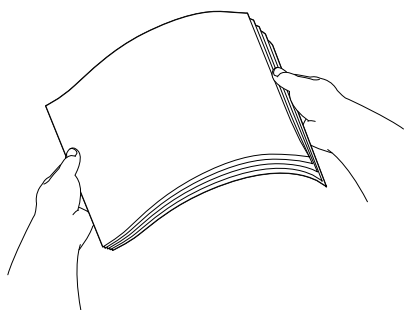

Obs

Kontrollera att papperet inte är krulligt.

- 5 Placera papperet i pappersfacket med textsidan nedåt och med den övre kanten inåt. Kontrollera att papperet ligger platt i facket.

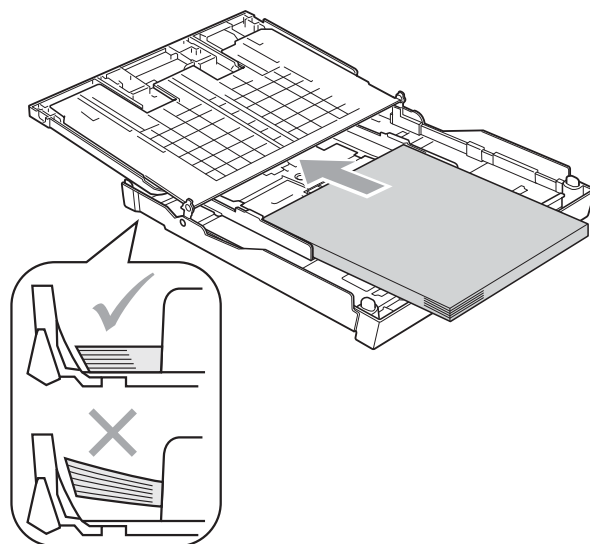

- 6 Reglera försiktigt sidoguiderna mot papperet med båda händerna. Kontrollera att pappersguiderna vid sidorna ligger mot papperet.

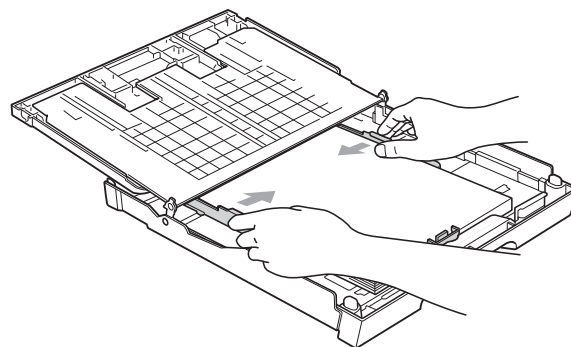

Obs

Skjut inte in papperet för långt i pappersfacket så att de trycks upp mot baksidan av facket och orsakar matningsproblem.

- 7 Stäng pappersutmatningsfackets lock. Kontrollera att arken ligger plant i pappersfacket och att arkhöjden inte överstiger markeringen (1).

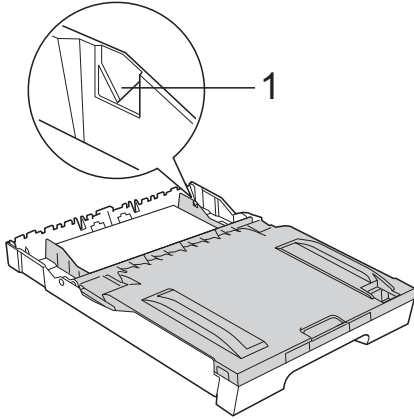

- 8 Tryck *långsamt* och noggrant in papperskassetten i maskinen.

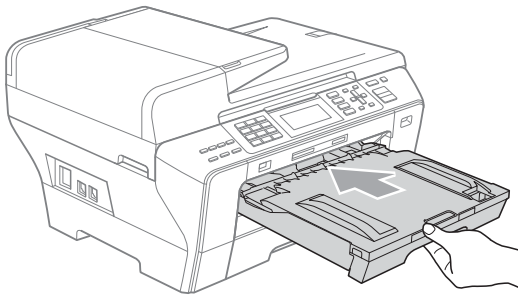

VARNING

(endast MFC-6490CW)

Tryck **INTE** in fack 1 för snabbt i maskinen. Om du gör det kan du skada handen om den fastnar mellan fack 1 och 2. Tryck in fack 1 långsamt.

- 9 Medan du håller pappersfacket på plats, dra ut pappersstödet (1) tills det klickar på plats och vik sedan ut stödfliken (2).

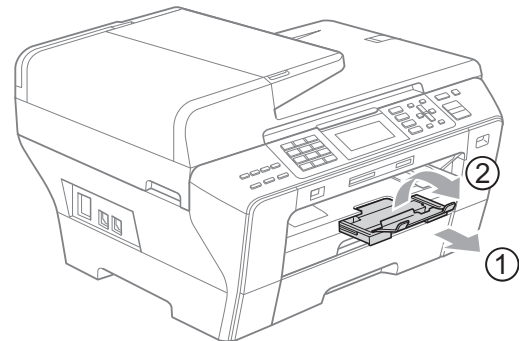

Obs

När du förkortar fack #1, ta ut papperet ur facket. Förkorta sedan facket genom att trycka på universalfrigöringsknappen (1). Justera papperslängdsguiden (2) så att den passar pappersformatet du ska använda. Lägg sedan papperet i facket.

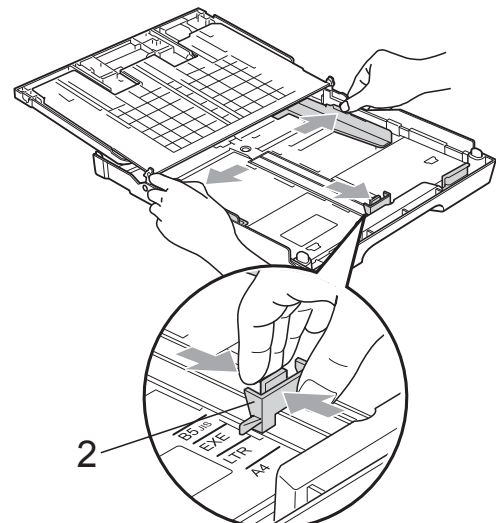
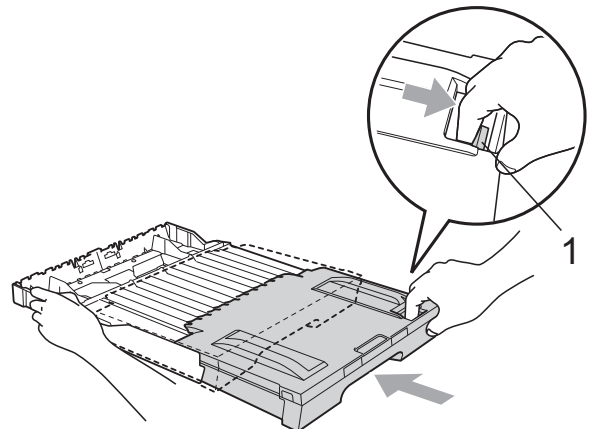

Ladda papper i pappersfack #2 (endast MFC-6490CW)



Obs

Du kan bara använda vanligt papper med formaten A3, A4, Ledger, Letter, Legal eller Executive i Fack #2.

- 1 Dra ut pappersfacket helt ur maskinen.

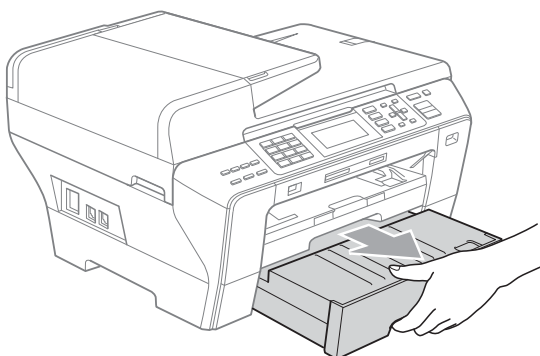

- 2 Ta av pappersutmatningsfackets lock (1).

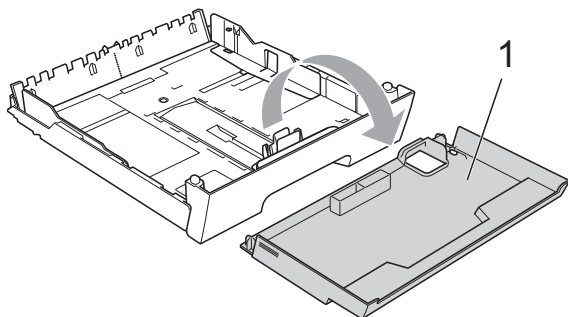

- 3 Tryck försiktigt och flytta sidoguiderna (1) och längdguiden (2) med bägge händerna så att de passar papperets storlek. Kontrollera att de triangulära markeringarna (3) på sidoguiderna (1) och längdguiden (2) riktas in mot märket för den pappersstorlek du använder.

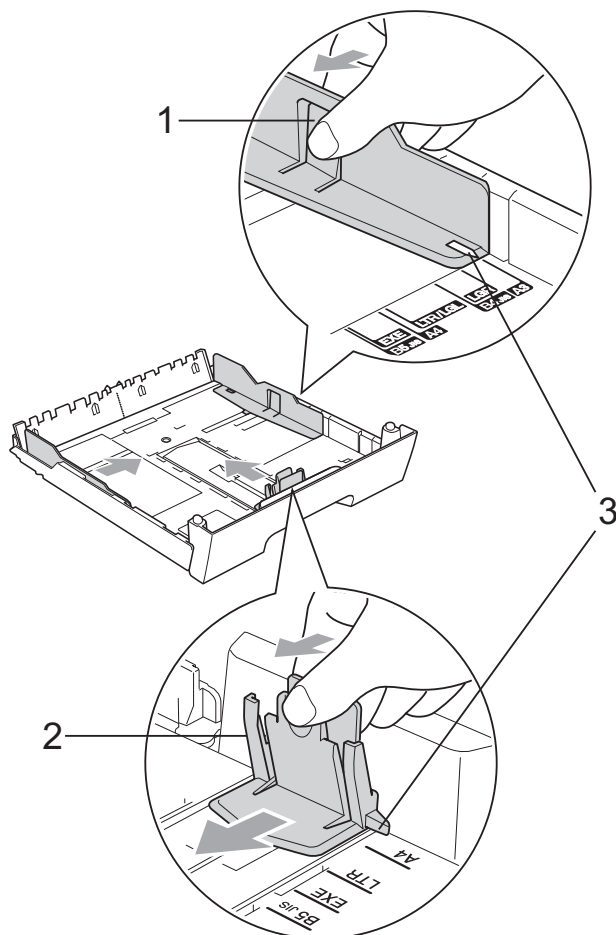

**Obs**

Om du använder papper med storlekarna Ledger, Legal eller A3 ska du trycka och hålla in universalguidens frigöringsknapp (1) när du drar ut pappersfackets främre del.

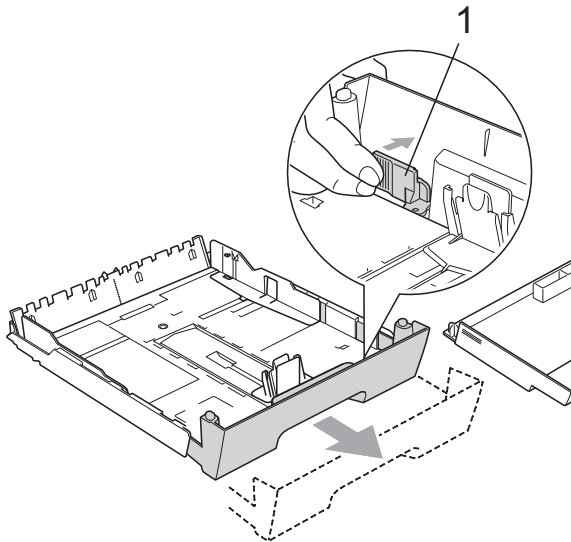

- 4 Om du bläddrar igenom pappersarken väl minskar du risken för pappersstopp i maskinen.

**Obs**

Kontrollera att papperet inte är krulligt.

- 5 Placera papperet i pappersfacket med textsidan nedåt och med den övre kanten inåt. Kontrollera att arken ligger plant i pappersfacket och att arkhöjden inte överstiger markeringen (1).

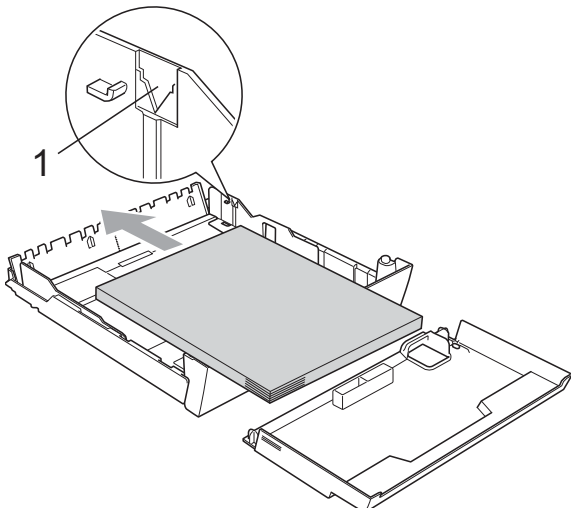

6

Reglera försiktigt sidoguiderna med båda händerna så att de passar pappersbunten. Kontrollera att pappersguiderna vid sidorna ligger mot papperet.

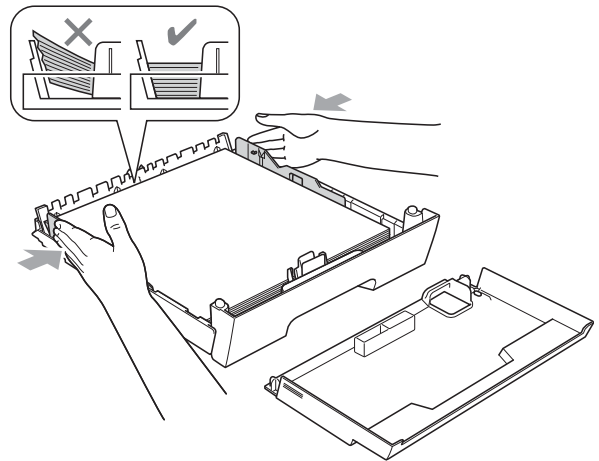
**Obs**

Skjut inte in papperet för långt i pappersfacket så att de trycks upp mot baksidan av facket och orsakar matningsproblem.

7

Lägg på pappersutmatningsfackets lock.

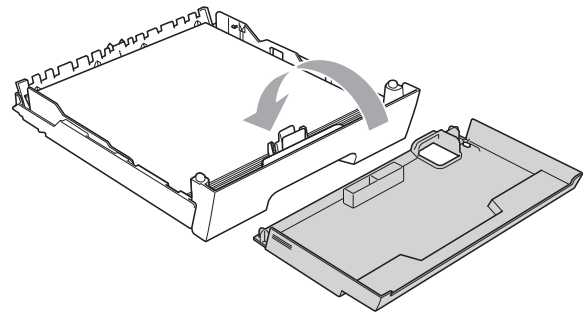

8

För *sakta* in pappersfacket i maskinen igen.

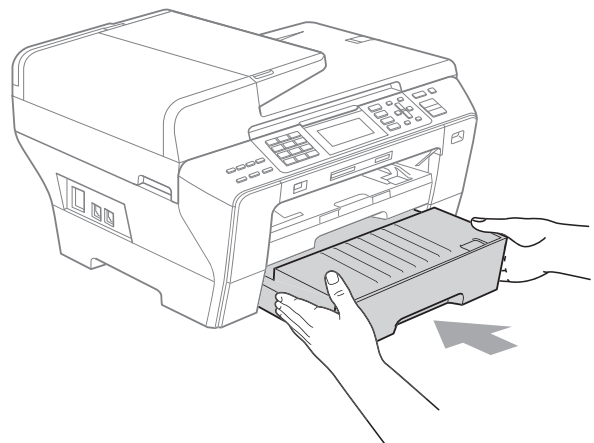

- 9 Om du använder papper i formatet A3, Ledger eller Legal utför du följande moment.
Dra ut fack #1 ur maskinen.

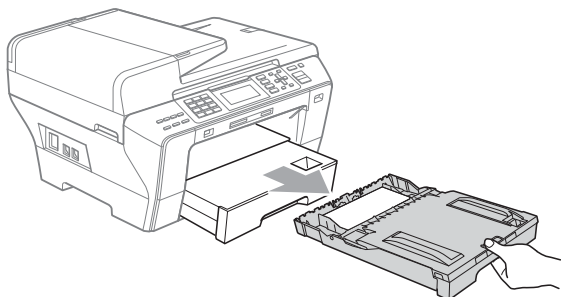

- 10 Tryck och håll inne universalguidens frigöringsknapp (1) när du drar ut pappersfackets främre del.

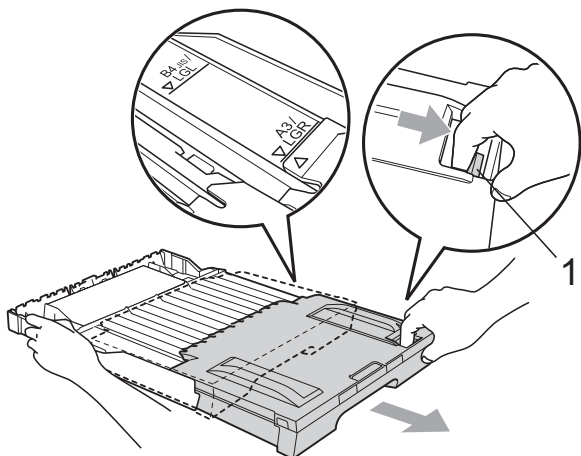

- 11 Öppna pappersfackets lock och justera längdguiden (1) efter papperet.

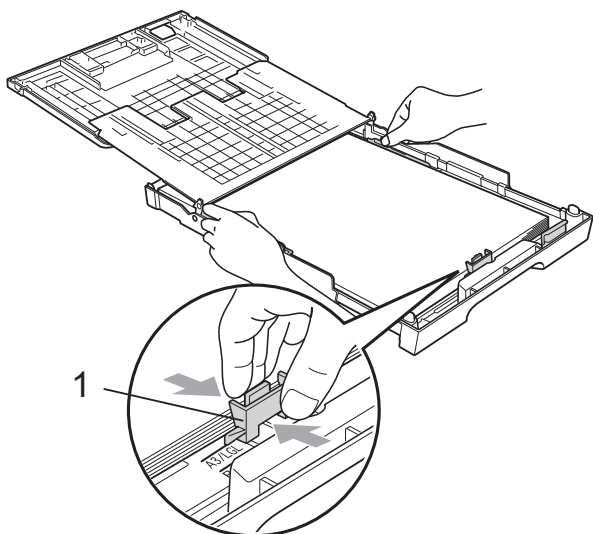

- 12 Stäng pappersfackets lock och för *sakta* in pappersfacket i maskinen. Dra ut pappersstödet (1) tills det klickar på plats och vik ut stödfliken (2).

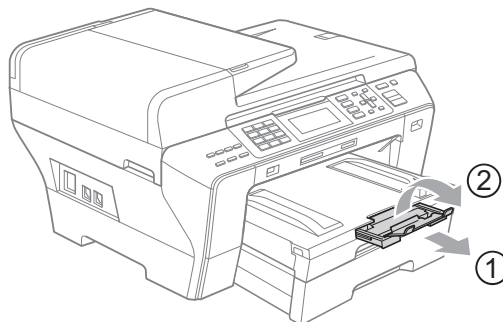

Obs

När du slutat använda papper med storlekarna A3, Ledger eller Legal och ska använda en mindre pappersstorlek tar du bort papperet ur facket. Förkorta sedan facket genom att trycka på universalfrigöringsknappen (1). Justera papperslängdsguiden (2) så att den passar pappersformatet du ska använda. Läg sedan det mindre papperet i facket.

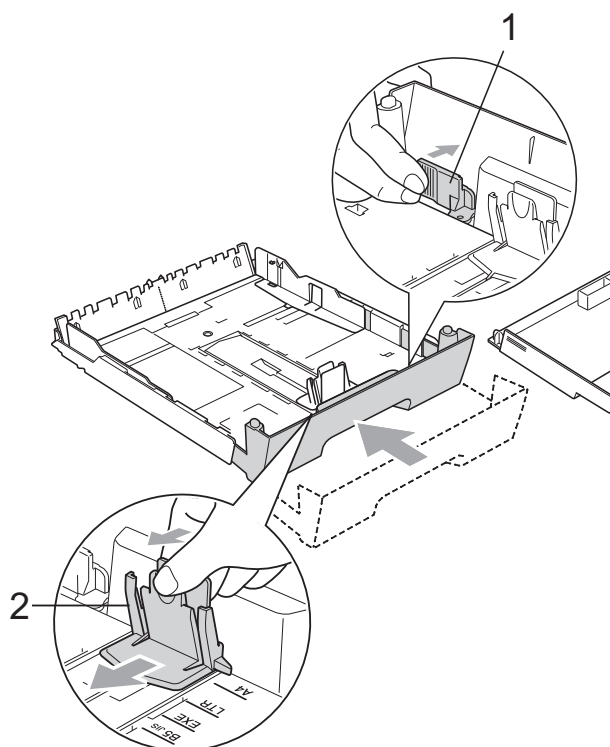

Ladda kuvert och vykort



Om kuvert

- Använd kuvert som väger mellan 80 och 95 g/m².
- För vissa kuvert krävs att du ändrar marginalinställningarna i programmet. Kom ihåg att göra en testutskrift innan du skriver ut på flera kuvert.

! VAR FÖRSIKTIG

Använd INTE någon av de följande typerna av kuvert då de kan orsaka problem med pappersmatningen:

- Fodrade.
- Med relief (höjd skrift).
- Med spännen eller klamrar.
- Kuvert som är förtryckta på insidan.

Lim	Dubbelflik
	

Ibland kan det uppstå pappersmatningsfel på grund av tjockleken, storleken och flikens form på kuverten som du använder.

Ladda kuvert och vykort

- 1 Innan du laddar maskinen ska du se till att kuverten eller vykorten ligger så plant och jämnt som möjligt.



Obs

Om kuvert eller vykort "dubbelmatas" får du ladda pappersfacket med ett kuvert eller vykort åt gången.

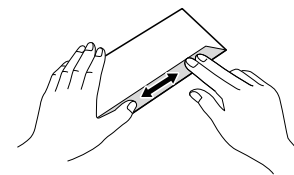
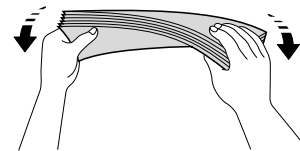
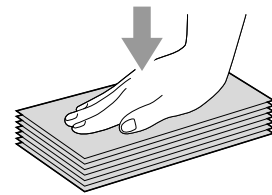

- 2 Läggt kuvert eller vykort i pappersfacket med adressidan nedåt och framkanten (kuvertens överdel) först. Tryck och skjut sidoguiderna (1) och längdguiden (2) försiktigt med båda händerna så att de passar kuvertens eller vykortens storlek.

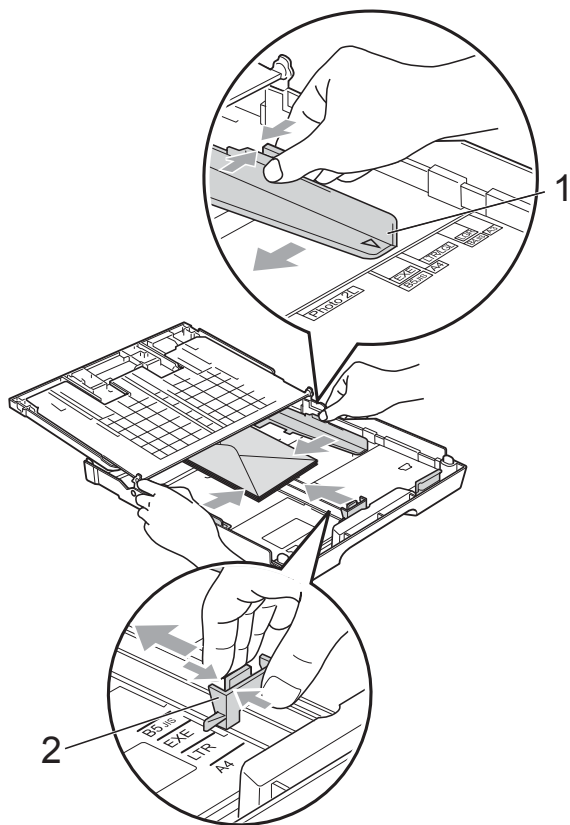

Om du får problem med kuvertutskriften ska du pröva någon av följande lösningar:

- 1 Kontrollera att fliken antingen ligger åt sidan eller mot bakkanten innan du startar utskriften.
- 2 Justera storleken och marginalerna i programmet.

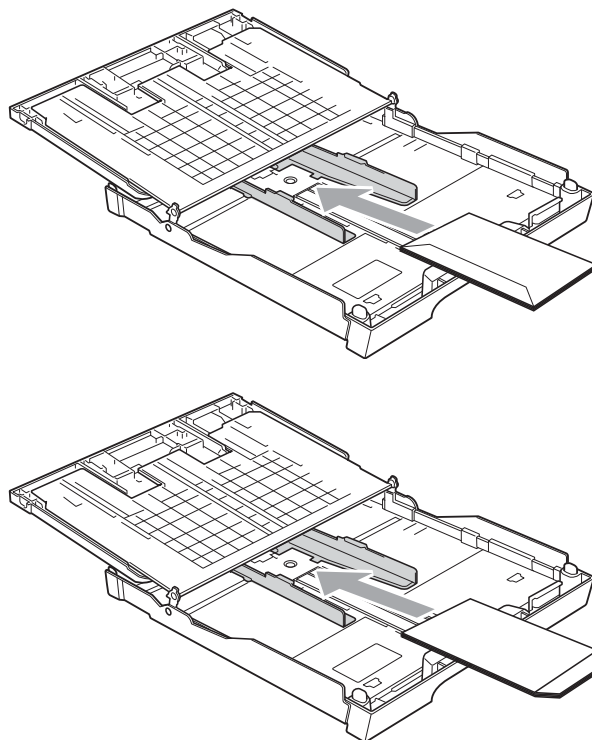

Ta bort små utskrifter från maskinen

Då maskinen matar ut små papper på pappersutmatningsfacket kan du kanske inte nå det. Se till att utskriften är klar och dra ut pappersfacket helt ur maskinen.

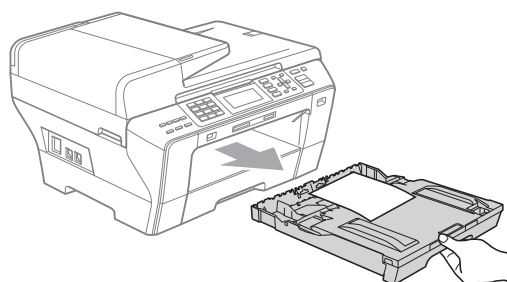

Utskrivbart område

Hur stort det utskrivbara området är beror på inställningarna i det program du använder. Nedan anges hur stort detta område är på pappersark och kuvert. Maskinen kan skriva ut på de skuggade områdena på arskuret papper när funktionen för utskrift utan kanter är tillgänglig och igång. (Se *Utskrift* för Windows® eller *Utskrift och faxesändning* för Macintosh i bruksanvisningen för programanvändare på cd-skivan.)

Pappersark

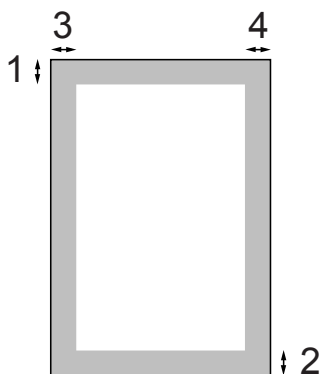

Kuvert

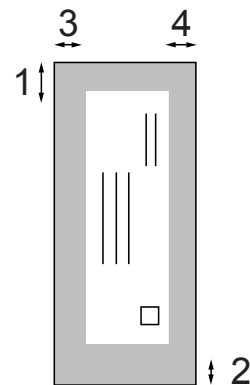

	Överdel (1)	Underdel (2)	Vänster (3)	Höger (4)
Pappersark	3 mm	3 mm	3 mm	3 mm
Kuvert	12 mm	24 mm	3 mm	3 mm



Obs

Funktion för utskrift utan kanter är inte tillgänglig när du skriver ut på kuvert.

Accepterade papper och annan utskriftsmedia

Utskriftskvaliteten kan påverkas av den papperstyp som används i maskinen.

Du uppnår bästa utskriftskvalitet för den inställning du har valt genom att ställa in papperstypen så att den överensstämmer med papperet som ligger i mataren.

Du kan använda normalt papper, papper för bläckstråleskrivare (bestruket papper), glättat papper, OH-film och kuvert.

Vi rekommenderar att du provar dig fram innan du köper en större mängd papper.

För bästa resultat, använd Brother-papper.

- Om du skriver ut på bläckpapper (bestruket papper), OH-film eller fotopapper måste du välja rätt papperstyp under fliken "**Grundläggande**" i skrivardrivrutinen eller i papperstypsinställningen i menyn. (Se *Papperstyp och pappersformat (endast MFC-6490CW)* på sidan 28 och *Papperstyp och pappersformat (MFC-5890CN och MFC-5895CW)* på sidan 27.)
- När du skriver ut på Brother fotopapper ska du fylla på ett extra ark fotopapper i pappersfacket. Ett extra ark medföljer i pappersförpackningen för ändamålet.
- Om du använder OH-film eller fotopapper förhindrar du nedfläckning av andra kopior, eller att papper fastnar, genom att avlägsna varje ark så snart det har skrivits ut.
- Undvik att vidröra den utskrivna ytan omedelbart efter utskrift, eftersom ytan kanske inte är torr och du kan få fläckar på fingrarna.

Rekommenderat papper

För att få det bästa utskriftsresultatet bör du använda Brother-papper. (Se tabellen nedan.)

Om det inte går att få tag i Brother-papper, rekommenderar vi att du testat olika papper innan du köper några större kvantiteter.

Vi rekommenderar att du använder "3M Transparency Film" när du skriver ut på OH-film.

Brother-papper

Papperstyp	Post
A3 vanligt	BP60PA3
A3 Glättat fotopapper	BP71GA3
A3 Bläckstråleskrivare (matt)	BP60MA3
A4 Vanligt papper	BP60PA
A4 Glättat fotopapper	BP71GA4
A4 bläckstråleskrivare (matt)	BP60MA
10 × 15 cm Glättat fotopapper	BP71GP

Hantering och användning av media

- Förvara pappersarken i de förseglade originalförpackningarna. Se till att arken ligger plant och på behörigt avstånd från fukt, direkt solljus och värme.
- Undvik att ta på den glansiga (bestrukna) sidan på fotopapper. Lägg i fotopapper med den bestrukna sidan nedåt.
- Undvik att vidröra någon sida av OH-filmen, eftersom denna typ av material lätt absorberar fukt och svett, vilket försämrar utskriftskvaliteten. OH-film som är avsedd för laserskrivare/kopieringsmaskiner kan smutsa ned nästa dokument. Använd endast OH-film som är avsedd för bläckstråleutskrift.
- Du kan bara skriva ut på papprets båda sidor med pc-utskrift. (Se *Utskrift* för Windows® i bruksanvisningen för programanvändare på cd-skivan.)

Olämplig installation

Använd INTE följande papperstyper:

- Trasigt, böjt, skrynkligt eller oregelbundet format papper

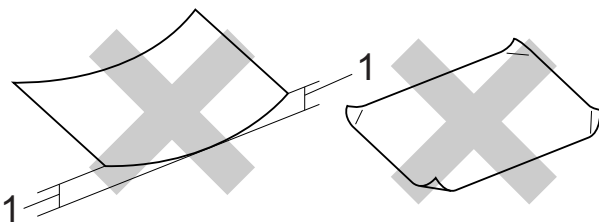

1 2 mm eller mer

- Extremt blankt papper eller med mycket struktur
- Papper som inte kan placeras jämnt i trave

Pappersfackets papperskapacitet

Upp till 50 ark 80 g/m² A4-papper.

- OH-film och fotopapper måste avlägsnas från pappersfacket så snart de matats ut för att förhindra nedfläckning av efterföljande kopior.

Välja rätt papper

Papperstyp och pappersformat för olika funktioner

Papperstyp	Pappersstorlek		Hantering			
			Fax	Kopiera	Photo Capture	Skrivare
Pappersark	Ledger	279,4 × 431,8 mm	Ja	Ja	Ja	Ja
	A3	297 × 420 mm	Ja	Ja	Ja	Ja
	Letter	215,9 × 279,4 mm	Ja	Ja	Ja	Ja
	A4	210 × 297 mm	Ja	Ja	Ja	Ja
	Legal	215,9 × 355,6 mm	Ja	Ja	–	Ja
	Executive	184 × 267 mm	–	–	–	Ja
	JIS B4	257 × 364 mm	–	–	–	Ja
	JIS B5	182 × 257 mm	–	–	–	Ja
	A5	148 × 210 mm	–	Ja	–	Ja
	A6	105 × 148 mm	–	–	–	Ja
Kort	Foto	10 × 15 cm	–	Ja	Ja	Ja
	Foto L	89 × 127 mm	–	–	–	Ja
	Foto 2L	13 × 18 cm	–	–	Ja	Ja
	Registerkort	127 × 203 mm	–	–	–	Ja
	Vykort 1	100 × 148 mm	–	–	–	Ja
	Vykort 2 (dubbelt)	148 × 200 mm	–	–	–	Ja
Kuvert	C5-kuvert	162 × 229 mm	–	–	–	Ja
	DL Kuvert	110 × 220 mm	–	–	–	Ja
	COM-10	105 × 241 mm	–	–	–	Ja
	Monarch	98 × 191 mm	–	–	–	Ja
	JE4-kuvert	105 × 235 mm	–	–	–	Ja
OH-filmer	Letter	215,9 × 279,4 mm	–	Ja	–	Ja
	A4	210 × 297 mm	–	Ja	–	Ja

Pappersvikt, tjocklek och kapacitet

Papperstyp		Vikt	Tjocklek	Ant. ark
Pappersark	Vanligt papper	64 till 120 g/m ²	0,08 till 0,15 mm	150 ¹
	(Fack 2) Vanligt papper	(MFC-6490CW) 64 till 105 g/m ²	0,08 till 0,15 mm	250 ²
	Bläckpapper	64 till 200 g/m ²	0,08 till 0,25 mm	20
	Glättat papper	Upp till 220 g/m ²	Upp till 0,25 mm	20
Kort	Foto Kort	Upp till 220 g/m ²	Upp till 0,25 mm	20
	Registerkort	Upp till 120 g/m ²	Upp till 0,15 mm	30
	Vykort	Upp till 200 g/m ²	Upp till 0,25 mm	30
Kuvert		75 till 95 g/m ²	Upp till 0,52 mm	10
OH-filmer		–	–	10

¹ Upp till 150 ark 80 g/m² papper.

² Upp till 250 ark 80 g/m² papper.

Ladda dokument

Du kan sända fax, göra kopior och skanna från dokumentmataren och kopieringsglaset.

Använda dokumentmataren

Dokumentmataren rymmer cirka 50 ark som matas individuellt genom maskinen. Använd standardark 80 g/m² och lufta arken väl innan du placerar dem i dokumentmataren.

Rekommenderad omgivning

Temperatur:	20 till 30 °C
Luftfuktighet:	50 till 70 %
Papper:	80 g/m ²

Dokumentstorlekar som stöds

Längd:	(MFC-5890CN och MFC-5895CW) 148 till 355,6 mm (MFC-6490CW) 148 till 431,8 mm
Bredd:	(MFC-5890CN och MFC-5895CW) 148 till 215,9 mm (MFC-6490CW) 148 till 297 mm
Vikt:	64 till 90 g/m ²

Ladda dokument

! VAR FÖRSIKTIG

Dra INTE i dokumentet medan det matar.

Använd INTE rullade, skrynkliga, vikta eller rivna dokument eller dokument som har klammer, gem, lim eller tejp.

Använd INTE kartong, tidningar eller tyger.

- Se till att utskrivna dokument är helt torra.

- 1 Vik ut dokumentmatarens stöd. (1) och stödfliken för dokumentutmatning (2).

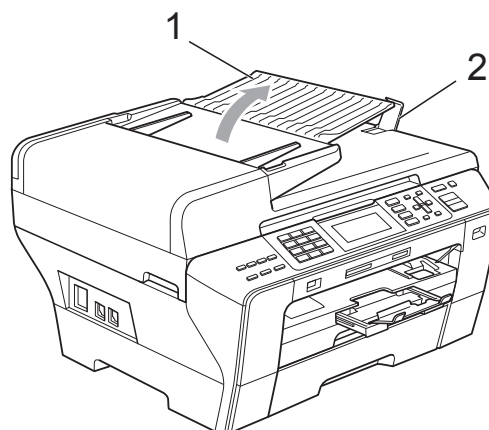

- 2 Bläddra igenom sidorna noga.
- 3 Justera pappersguiderna (1) så att de anpassas till dokumentets bredd.

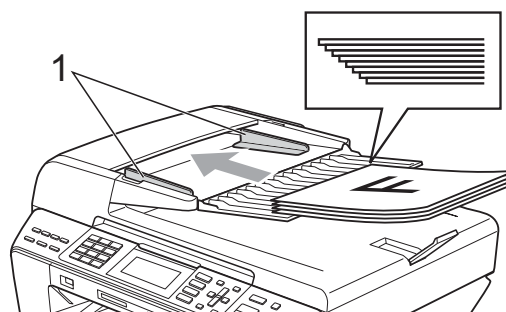

- 4 Placera dokumenten i dokumentmataren med texten uppåt och den övre kanten först i dokumentmataren tills du känner att de nuddar matarrullen.

**Obs**

(endast MFC-6490CW)

För in A4/Letter-dokument med kortsidan-först.

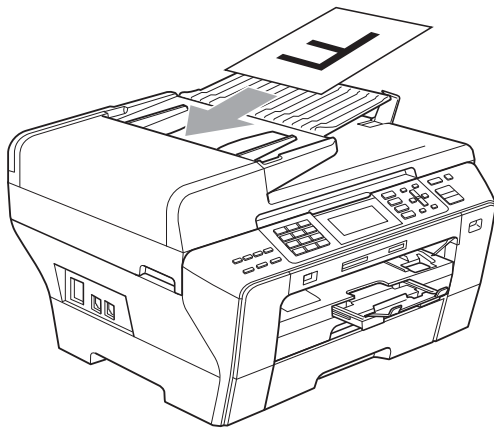
**VAR FÖRSIKTIG**

Lämna INTE tjocka dokument på kopieringsglaset. Om du gör detta kan dokumentmataren få stopp.

Använda kopieringsglaset

Från kopieringsglaset kan du faxa, kopiera och skanna sidor ur en bok eller enstaka sidor ur ett dokument.

Dokumentstorlekar som stöds

Längd:	(MFC-5890CN och MFC-5895CW) Upp till 297 mm (MFC-6490CW) Upp till 431,8 mm
Bredd:	(MFC-5890CN och MFC-5895CW) Upp till 215,9 mm (MFC-6490CW) Upp till 297 mm
Vikt:	Upp till 2 kg

Så här laddar du dokument

**Obs**

Dokumentmataren måste vara tom när du använder kopieringsglaset.

- 1 Lyft på maskinens lock.
- 2 Använd markeringarna överst till vänster, placera dokumentet med texten nedåt i det övre vänstra hörnet av kopieringsglaset.

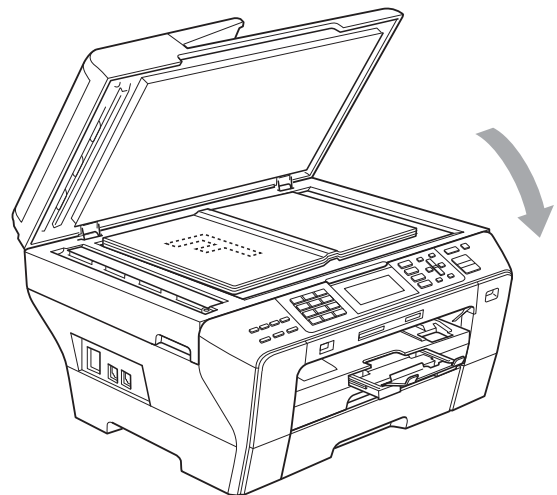
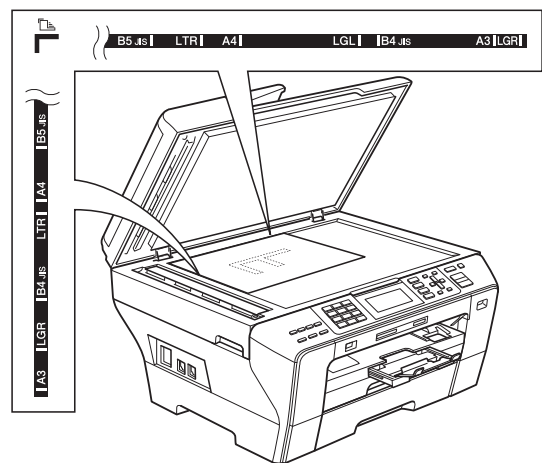

- 3 Stäng maskinens lock.

**VAR FÖRSIKTIG**

Om du skannar en bok eller ett tjockt dokument får du INTE slå igen locket hårt eller trycka på det.

Skanningsområde

Hur stort det skanningsbara området är beror på inställningarna i det program du använder. Bilderna nedan visar området som inte kan skannas.

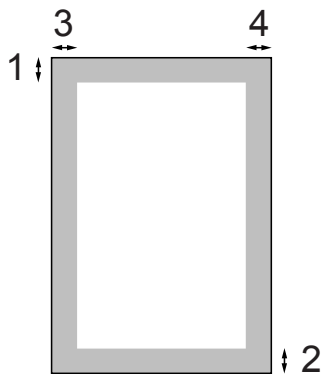

Hantering	Dokumentstorlek	Överdel (1) Underdel (2)	Vänster (3) Höger (4)
Fax	Ledger (endast MFC-6490CW)	3 mm	3,7 mm
	A3 (endast MFC-6490CW)	3 mm	4,5 mm
	Letter	3 mm	4 mm
	A4	3 mm	(Kopieringsglas) 3 mm (Dokumentmatare) 1 mm
	Legal	3 mm	4 mm
Kopiera	Alla pappersstorlekar	3 mm	3 mm
Skanna	Alla pappersstorlekar	3 mm	3 mm

Energisparläge

För att bevara utskriftskvaliteten, förlänga skrivhuvudets livstid och utnyttja bläckpatronerna så mycket som möjligt ska maskinen alltid vara ansluten till eluttaget.

Du kan du ställa maskinen i energisparläge genom att trycka på **Power Save**-knappen. Du kan fortfarande ta emot telefonsamtal i energisparläget. Mer information om faxmottagning i energisparläge finns i tabellen på sidan 26. Fördröjda faxmeddelanden som ställts in skickas. Du kan även hämta faxmeddelanden med fjärrfunktionen om du inte befinner dig vid faxmaskinen. Om du vill använda någon annan funktion måste du avaktivera energisparläget.



Obs

Om du har kopplat en extern telefon eller TSV är den alltid tillgänglig.

Ställa din maskin på energisparläget

- 1 Håll knappen **Power Save** intryckt tills LCD-skärmen visar *Stänger ner*. LCD-skärmen slocknar efter ett par sekunder.

Avaktivera energisparläget för din maskin

- 1 Tryck på tangenten **Power Save**. LCD-skärmen visar datum och tid.



Obs

- Maskinen rengör skrivhuvudet med jämna mellanrum även när energisparläget är aktivt.
- Du kan anpassa energisparläget så att inga funktioner finns tillgängliga förutom den automatiska rengöringen av skrivhuvudet. (Se *Inställning av energisparläge* på sidan 25.)

Inställning av energisparläge

Du kan anpassa maskinens **Power Save**-knapp. Fabriksinställningen är *Faxmottagn. : På*. Din maskin kan ta emot fax eller samtal även då maskinen är ställd i Energisparläge. Om du inte vill att maskinen ska ta emot faxmeddelanden eller samtal ändrar du denna inställning till *Faxmottagn. : Av*.

- 1 Tryck på **Menu**.
- 2 Tryck på ▲ eller ▼ för att välja *Allmän inställ.*
Tryck på **OK**.
- 3 Tryck på ▲ eller ▼ för att välja *Energisparinst.*
- 4 Tryck på ◀ eller ▶ för att välja *Faxmottagn. : Av* (eller *Faxmottagn. : På*).
Tryck på **OK**.
- 5 Tryck på **Stop/Exit**.

Energisparinställning	Mottagningsläge	Tillgängliga funktioner
Faxmottagn.: På ¹ (fabriksinställning)	Endast fax Ext:Tel/Tsv	Faxmottagning Faxavkänning Fördröjd fax ³ Faxvidaresändning ³ Faxlagring ³ Faxförhandsgranskning ³ PC-Fax-mottagning ³ Fjärråtkomst ³
	Manuell Fax/Tel ²	Faxavkänning Fördröjd fax ³
Faxmottagn.: Av	—	Inga maskinfunktioner kommer att vara tillgängliga förutom rengöring av skrivhuvudet.

- ¹ Det går inte att ta emot fax med **Mono Start** eller **Colour Start**.
- ² Det går inte att ta emot fax automatiskt om du har ställt in mottagningsläget till Fax/Tel.
- ³ Ställ in innan du stänger av maskinen.

Lägestimer

Maskinen har fyra tillfälliga lägesknappar på kontrollpanelen: **Fax**, **Scan**, **Copy** och **Photo Capture**. Du kan ställa tiden som ska gå innan maskinen återgår till faxläget efter skanning eller kopiering. Om du väljer **Av** förblir maskinen i det läge du använde senast.

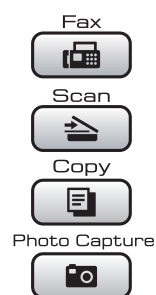

- 1** Tryck på **Menu**.
- 2** Tryck på **▲** eller **▼** för att välja Allmän inställ. Tryck på **OK**.
- 3** Tryck på **▲** eller **▼** för att välja Lägestimer.
- 4** Tryck på **◀** eller **▶** för att välja 0Sek., 30Sek., 1Min., 2Min., 5Min. eller Av. Tryck på **OK**.
- 5** Tryck på **Stop/Exit**.

Pappersinställningar

Papperstyp och pappersformat (MFC-5890CN och MFC-5895CW)

Papperstyp

Du erhåller bästa utskriftskvalitet om du ställer in maskinen på den papperstyp du använder.

- 1 Tryck på **Menu**.
- 2 Tryck på ▲ eller ▼ för att välja Allmän inställ. Tryck på **OK**.
- 3 Tryck på ▲ eller ▼ för att välja Papperstyp.
- 4 Tryck på ◀ eller ▶ för att välja Vanligt papper, Bläckst.papper, Brother BP71, Annat glättat eller OH-Film. Tryck på **OK**.
- 5 Tryck på **Stop/Exit**.



Obs

Papperet matas ut med texten uppåt på pappersutmatningsfacket på maskinens framsida. Om du använder OH-film eller glättat papper förhindrar du nedfläckning av andra kopior, eller att papper fastnar, genom att avlägsna varje ark så snart det har skrivits ut.

Pappersstorlek

Du kan använda sju pappersstorlekar för utskrift av kopior: A4, A5, A3, 10 × 15 cm (4 × 6 in.), Letter, Legal och Ledger samt fem storlekar för utskrift av fax: Ledger, Letter, Legal, A3 och A4. Om du tänker använda en ny pappersstorlek måste du även ändra inställningen för pappersstorleken så att maskinen kan anpassa ett inkommande faxmeddelande till en sida.

- 1 Tryck på **Menu**.
- 2 Tryck på ▲ eller ▼ för att välja Allmän inställ. Tryck på **OK**.
- 3 Tryck på ▲ eller ▼ för att välja Pappersformat.
- 4 Tryck på ◀ eller ▶ för att välja A4, A5, A3, 10x15cm, Letter, Legal och Ledger. Tryck på **OK**.
- 5 Tryck på **Stop/Exit**.

Papperstyp och pappersformat (endast MFC-6490CW)

Du erhåller bästa utskriftskvalitet om du ställer in maskinen på den papperstyp du använder.

Du kan använda sju pappersstorlekar för utskrift av kopior: A3, A4, A5, 10 × 15 cm (4 × 6 in.), Ledger, Letter, och Legal och fem storlekar för faxutskrifter: A3, A4, Ledger, Letter och Legal. När du använder en ny pappersstorlek måste du även ändra inställningen för pappersstorleken så att maskinen kan anpassa ett inkommande faxmeddelande till en sida.

- 1 Tryck på **Menu**.
- 2 Tryck på ▲ eller ▼ för att välja Allmän inställ. Tryck på **OK**.
- 3 Tryck på ▲ eller ▼ för att välja Fackinst. Tryck på **OK**.
- 4 Tryck på ▲ eller ▼ för att välja Fack 1 eller Fack 2. Tryck på **OK**.
- 5 Gör något av följande:
 - Om du väljer Fack 1 trycker du på ◀ eller ▶ för att välja Vanligt papper, Bläckst.papper, Brother BP71, Annat glättat eller OH-Film. Tryck på **OK**.
Tryck på ▲ eller ▼ för att välja Pappersformat och tryck på ◀ eller ▶ för att välja A4, A5, A3, 10x15cm, Letter, Legal eller Ledger. Tryck på **OK**.
 - Om du väljer Fack 2, tryck på ▲ eller ▼ för att välja Pappersformat och tryck på ◀ eller ▶ för att välja A4, A3, Letter, Legal eller Ledger. Tryck på **OK**.
- 6 Tryck på **Stop/Exit**.



Obs

- Du kan bara använda vanligt papper och pappersformaten A3, A4, Ledger, Letter och Legal i fack 2.
- Papperet matas ut med texten uppåt på pappersutmatningsfacket på maskinens framsida. Om du använder OH-film eller glättat papper förhindrar du nedfläckning av andra kopior, eller att papper fastnar, genom att avlägsna varje ark så snart det har skrivits ut.

Fackanvändning i kopieringsläge (endast MFC-6490CW)

Du kan ändra facket som används som standard för utskrift av kopior.

Följ anvisningarna nedan när du vill ändra standardinställningen:

- 1 Tryck på **Menu**.
- 2 Tryck på ▲ eller ▼ för att välja Allmän inställ. Tryck på **OK**.
- 3 Tryck på ▲ eller ▼ för att välja Fackinst. Tryck på **OK**.
- 4 Tryck på ▲ eller ▼ för att välja Fack:Kopiera.
- 5 Tryck på ◀ eller ▶ för att välja Fack 1 eller Fack 2. Tryck på **OK**.
- 6 Tryck på **Stop/Exit**.



Obs

Du kan ändra pappersstorlek och val av pappersfack tillfälligt för nästkommande kopia. (Se *Pappersstorlek* på sidan 92 och *Fackval (endast MFC-6490CW)* på sidan 92.)

Fackanvändning i faxläget (endast MFC-6490CW)

Du kan ändra facket som används som standard för utskrift av mottagna fax.

Autoval gör att maskinen använder fack 1 först och fack 2 om:

- Det är slut på papper i fack 1.
- Fack 2 är inställt på en annan pappersstorlek som är mer lämplig för de mottagna faxmeddelandena.
- Båda facken använder papper med samma storlek och fack 1 inte är inställt att använda vanligt papper.

- 1 Tryck på **Menu**.
- 2 Tryck på ▲ eller ▼ för att välja Allmän inställ. Tryck på **OK**.
- 3 Tryck på ▲ eller ▼ för att välja Fackinst. Tryck på **OK**.
- 4 Tryck på ▲ eller ▼ för att välja Fack:Fax.
- 5 Tryck på ◀ eller ▶ om du vill välja Fack 1, Fack 2 eller Autoval. Tryck på **OK**.
- 6 Tryck på **Stop/Exit**.

Säkert pappersmatningsläge för papper med storlek A3 med kort kornighet

Om dina utskrifter har horisontella linjer när du använder A3-papper, måste ditt papper ha lång kornighet. Välj

A3 kort fiberriktning till Av för att undvika dessa problem.

- 1 Tryck på **Menu**.
- 2 Tryck på ▲ eller ▼ för att välja Allmän inställ. Tryck på **OK**.
- 3 Tryck på ▲ eller ▼ för att välja A3 kort fiberriktning.
- 4 Tryck på ◀ eller ▶ för att välja Av. Tryck på **OK**.
- 5 Tryck på **Stop/Exit**.





Obs

- Om du inte är säker på vilken typ av papper som du använder, kontrollera med leverantören eller tillverkaren för pappersspecifikationer.
- Utskriften går saktare om du använder A3 kort fiberriktning-inställningen På.

Volyminställningar

Ringvolym

Du kan välja olika ringvolymnivåer från **Hög** till **Av**.

Justera volymnivån genom att trycka på  eller  när maskinen är i väntläge. LCD-skärmen visar nuvarande inställning och varje knapptryck kommer att ändra volymen till nästa nivå. Maskinen sparar den nya inställningen tills du ändrar den. Du kan även ändra volymen via menyn genom att följa anvisningarna nedan:

Inställning av ringvolym från menyn

- 1 Tryck på **Menu**.
- 2 Tryck på **▲** eller **▼** för att välja **Allmän inställ.**
Tryck på **OK**.
- 3 Tryck på **▲** eller **▼** för att välja **Volym**.
Tryck på **OK**.
- 4 Tryck på **▲** eller **▼** för att välja **Ringvolym**.
- 5 Tryck på **◀** eller **▶** för att välja **Låg**, **Med**, **Hög** eller **Av**.
Tryck på **OK**.
- 6 Tryck på **Stop/Exit**.

Knappvolym

Om knappvolymen är aktiverad hörs en ton när du trycker på en knapp, gör ett misstag eller efter varje gång du tar emot eller sänder ett faxmeddelande.

Du kan välja mellan olika volymnivåer från **Hög** till **Av**.

- 1 Tryck på **Menu**.
- 2 Tryck på **▲** eller **▼** för att välja **Allmän inställ.**
Tryck på **OK**.
- 3 Tryck på **▲** eller **▼** för att välja **Volym**.
Tryck på **OK**.
- 4 Tryck på **▲** eller **▼** för att välja **Knappvolym**.
- 5 Tryck på **◀** eller **▶** om du vill välja **Låg**, **Med**, **Hög** eller **Av**.
Tryck på **OK**.
- 6 Tryck på **Stop/Exit**.

Högtalarvolym

Du kan välja ett område av högtalarvolymnivåer från **Hög** till **Av**.

- 1 Tryck på **Menu**.
- 2 Tryck på **▲** eller **▼** för att välja **Allmän inställ.**
Tryck på **OK**.
- 3 Tryck på **▲** eller **▼** för att välja **Volym**.
Tryck på **OK**.
- 4 Tryck på **▲** eller **▼** för att välja **Högtalarvolym**.
- 5 Tryck på **◀** eller **▶** för att välja **Låg**, **Med**, **Hög** eller **Av**.
Tryck på **OK**.
- 6 Tryck på **Stop/Exit**.

Automatisk sommartidsfunktion

Du kan ställa in maskinen så att den automatiskt anpassas till sommartid. Tiden i maskinen kommer då att flyttas fram en timme på våren och tillbaka en timme på hösten. Kontrollera att du har ställt in rätt datum och tid i inställningen

Datum och tid.

- 1 Tryck på **Menu**.
- 2 Tryck på ▲ eller ▼ för att välja Allmän inställ.
Tryck på **OK**.
- 3 Tryck på ▲ eller ▼ för att välja Auto Sommartid.
- 4 Tryck på ◀ eller ▶ för att välja Av (eller På).
Tryck på **OK**.
- 5 Tryck på **Stop/Exit**.

Viloläge

Du kan ställa in hur länge maskinen ska befinna sig i beredskapsläget (från 1 till 60 minuter) innan den går in i viloläget. Timern kommer att starta om ifall någon funktion används på maskinen.

- 1 Tryck på **Menu**.
- 2 Tryck på ▲ eller ▼ för att välja Allmän inställ.
Tryck på **OK**.
- 3 Tryck på ▲ eller ▼ för att välja Viloläge.
- 4 Tryck på ◀ eller ▶ för att välja 1Min, 2Min., 3Min., 5Min., 10Min., 30Min. eller 60Min. vilket är den tid maskinen är i beredskapsläge innan den går in i viloläge.
Tryck på **OK**.
- 5 Tryck på **Stop/Exit**.

LCD-skärmen

LCD-skärmkontrast

Du får en skarpare återgivning om du ställer in LCD-skärmkontrasten. Om du har svårt att se vad som står på LCD-skärmen, försök med att ändra kontrastinställningen.

- 1 Tryck på **Menu**.
- 2 Tryck på ▲ eller ▼ för att välja Allmän inställ. Tryck på **OK**.
- 3 Tryck på ▲ eller ▼ för att välja LCD-inställn. Tryck på **OK**.
- 4 Tryck på ▲ eller ▼ för att välja LCD kontrast.
- 5 Tryck på ◀ eller ▶ om du vill välja Ljus, Med eller Mörk. Tryck på **OK**.
- 6 Tryck på **Stop/Exit**.

Inställning av bakgrundens ljusstyrka

Om du har svårt att läsa LCD-skärmen kan du försöka ändra inställningen för ljusstyrka.

- 1 Tryck på **Menu**.
- 2 Tryck på ▲ eller ▼ för att välja Allmän inställ. Tryck på **OK**.
- 3 Tryck på ▲ eller ▼ för att välja LCD-inställn. Tryck på **OK**.
- 4 Tryck på ▲ eller ▼ för att välja Bakgrundsljus.
- 5 Tryck på ◀ eller ▶ om du vill välja Ljus, Med eller Mörk. Tryck på **OK**.
- 6 Tryck på **Stop/Exit**.

Inställning av bakgrundsljusets dämpningstimer

Du kan ställa in hur länge LCD-skärmens bakgrundsljus är tätt efter att en knapp tryckts ner.

- 1 Tryck på **Menu**.
- 2 Tryck på ▲ eller ▼ för att välja Allmän inställ. Tryck på **OK**.
- 3 Tryck på ▲ eller ▼ för att välja LCD-inställn. Tryck på **OK**.
- 4 Tryck på ▲ eller ▼ för att välja Dämp.timer.
- 5 Tryck på ◀ eller ▶ för att välja 10Sek., 20Sek., 30Sek. eller Av. Tryck på **OK**.
- 6 Tryck på **Stop/Exit**.

Ställa in bakgrundsbilden

Du kan ändra bakgrundsbilden.

- 1 Tryck på **Menu**.
- 2 Tryck på ▲ eller ▼ för att välja Allmän inställ. Tryck på **OK**.
- 3 Tryck på ▲ eller ▼ för att välja LCD-inställn. Tryck på **OK**.
- 4 Tryck på ▲ eller ▼ för att välja Bakgrundsbild. Tryck på **OK**.
- 5 Tryck på ▲ eller ▼ för att välja en bakgrundsbild bland de fyra som är tillgängliga. Tryck på **OK**.
- 6 Tryck på **Stop/Exit**.

Säkerhetsfunktion

Med säkerhetsfunktionen kan du begränsa tillgången till vissa maskinfunktioner (fax, kopiering, skanning, utskrift¹ och PCC). Funktionen förhindrar även att användare ändrar maskinens grundinställningar genom att begränsa åtkomsten till menyinställningarna.

Innan du använder säkerhetsfunktionerna måste du först ange administratörslösenordet.

Du måste skapa en begränsad användare för att få tillgång till de begränsade funktionerna. Begränsade användare måste ange ett lösenord för att kunna använda maskinen.

Kom ihåg att anteckna ditt lösenord. Kontakta en Brother-återförsäljare om du har glömt lösenordet.

¹ Utskrift inkluderar PC Fax-sändning såväl som alla utskrifter.



Obs

- Det är bara administratörer som kan ange begränsningar och göra ändringar för de olika användarna.
- När utskrift inaktiveras kommer PC-utskriftsjobb att gå förlorade utan meddelande.
- Om faxesändning är avaktiverad kan du inte använda någon funktion i faxmenyn.
- Mottagning av pollning är enbart aktiverad när både faxesändning och faxmottagning är aktiverad.

Ställa in och ändra administratörens lösenord

Ställa in lösenord

Lösenordet som ställs in i stegen nedan gäller för administratören. Lösenordet används när du konfigurerar användare och aktiverar eller inaktiverar säkerhetsfunktionen. (Se *Konfigurera och ändra begränsade användare* på sidan 35 och *Aktivera/inaktivera säkerhetsfunktionen* på sidan 37.)

- 1 Tryck på **Menu**.
- 2 Tryck på ▲ eller ▼ för att välja *Allmän inställ.*
Tryck på **OK**.
- 3 Tryck på ▲ eller ▼ för att välja *Funktionslås*.
Tryck på **OK**.
- 4 Ange ett fyr-siffrigt talför lösenordet med siffrorna 0-9.
Tryck på **OK**.
- 5 Ange lösenordet igen när *Bekräfta:* visas på LCD-skärmen.
Tryck på **OK**.
- 6 Tryck på **Stop/Exit**.

Ändra lösenordet

- 1 Tryck på **Menu**.
- 2 Tryck på ▲ eller ▼ för att välja *Allmän inställ.*
Tryck på **OK**.
- 3 Tryck på ▲ eller ▼ för att välja *Funktionslås*.
Tryck på **OK**.
- 4 Tryck på ▲ eller ▼ för att välja *Ange lösenord*.
Tryck **OK**.
- 5 Ange det registrerade fyrsiffriga lösenordet.
Tryck på **OK**.
- 6 Ange ett fyrsiffrigt tal för det nya lösenordet.
Tryck på **OK**.
- 7 Om LCD-skärmen visar *Bekräfta:* skriver du det nya lösenordet en gång till.
Tryck på **OK**.
- 8 Tryck på **Stop/Exit**.

Konfigurera och ändra en allmän användare

Allmänna användare behöver inte ange ett lösenord. Du kan konfigurera en allmän användare.

- 1 Tryck på **Menu**.
- 2 Tryck på ▲ eller ▼ för att välja *Allmän inställ.*
Tryck på **OK**.
- 3 Tryck på ▲ eller ▼ för att välja *Funktionslås*.
Tryck på **OK**.
- 4 Tryck på ▲ eller ▼ för att välja *Ställ in Använd.*
Tryck på **OK**.

- 5 Ange administratörlösenordet.
Tryck på **OK**.
- 6 Tryck på ▲ eller ▼ för att välja *Allmän*.
Tryck på **OK**.
- 7 Gör något av följande:
 - För att konfigurera en allmän användare, tryck på ◀ eller ▶ för att välja *Aktiverad* eller *Avaktiverad* för *Faxsändning*. Efter inställningen av *Faxsändning*, tryck på ▲ eller ▼ för att välja inställningarna för *Faxmottagning*, *Kopia (Färg)*, *Kopiering (S/V)*, *Skanna*, *Skriv ut* och *PCC* genom att repetera det här steget.
Tryck på **OK**.
 - För att ändra konfigurationen av en allmän användare, tryck på ▲ eller ▼ för att välja den inställning du vill ändra på.
Tryck på ◀ eller ▶ för att välja *Aktiverad* eller *Avaktiverad*. Repetera det här steget tills du är klar med att ändra inställningarna.
Tryck på **OK**.



Obs

Om du avaktiverar PC- och PhotoCapture-utskrifter (PCC) för allmänna användare kommer också dessa funktioner att avaktiveras för alla begränsade användare.

- 8 Tryck på **Stop/Exit**.

Konfigurera och ändra begränsade användare

Konfigurera begränsade användare

Du kan konfigurera användare med begränsningar och ett lösenord. Du kan konfigurera upp till 20 begränsade användare.

- 1 Tryck på **Menu**.
- 2 Tryck på ▲ eller ▼ för att välja Allmän inställ. Tryck på **OK**.
- 3 Tryck på ▲ eller ▼ för att välja Funktionslås. Tryck på **OK**.
- 4 Tryck på ▲ eller ▼ för att välja Ställ in Använd. Tryck på **OK**.
- 5 Ange administratörlösenordet. Tryck på **OK**.
- 6 Tryck på ▲ eller ▼ för att välja Användare01. Tryck på **OK**.
- 7 Ange användarnamnet med de numeriska knapparna. (Se *Ange text* på sidan 190.) Tryck på **OK**.
- 8 Skriv användarens fyrsiffriga lösenord. Tryck på **OK**.
- 9 Tryck på ◀ eller ▶ och välj Aktiverad eller Avaktiverad för Faxesändning. Tryck på **OK**.
När du har ställt in Faxesändning, tryck på ▲ eller ▼ och upprepa detta steg för Faxmottagning, Kopia (Färg), Kopiering (S/V) och Skanna.
- 10 Tryck på ▲ eller ▼ för att välja Avbryt. Tryck på **OK**.

- 11 Konfigurera de övriga användarna och deras lösenord genom att upprepa 6 till 10.

- 12 Tryck på **Stop/Exit**.



Obs

Du kan inte ange samma lösenord för två olika användare.

Ändra användarnamn, lösenord eller inställningar för begränsade användare

- 1 Tryck på **Menu**.
- 2 Tryck på ▲ eller ▼ för att välja Allmän inställ. Tryck på **OK**.
- 3 Tryck på ▲ eller ▼ för att välja Funktionslås. Tryck på **OK**.
- 4 Tryck på ▲ eller ▼ för att välja Ställ in Använd. Tryck på **OK**.
- 5 Ange administratörlösenordet. Tryck på **OK**.
- 6 Tryck på ▲ eller ▼ för att välja den existerande begränsade användaren som du vill ändra på. Tryck på **OK**.
- 7 Tryck på ▲ eller ▼ för att välja Ändra. Tryck på **OK**.
- 8 Gör något av följande:
 - Om du vill ändra på namnet, tryck på **Clear/Back**, och ange sedan ett nytt namn. (Se *Ange text* på sidan 190.) Tryck på **OK**.
 - För att lämna namnet oförändrat, tryck på **OK**.

- 9 Skriv den här användarens nya fyrsiffriga lösenord.
Tryck på **OK**.
- 10 Tryck på ◀ eller ▶ och välj *Aktiverad* eller *Avaktiverad* för *Faxsändning*.
Tryck på **OK**.
När du har ställt in *Faxsändning*, tryck på ▲ eller ▼ och upprepa detta steg för *Faxmottagning*, *Kopia (Färg)*, *Kopiering (S/V)* och *Skanna*.
- 11 Tryck på ▲ eller ▼ för att välja *Avbryt*.
Tryck på **OK**.
- 12 Repetera 6 till 11 om du vill ändra fler användare och inställningar.
- 13 Tryck på **Stop/Exit**.

Återställ existerande begränsade användare

Du kan återställa begränsade användare en efter en.

- 1 Tryck på **Menu**.
- 2 Tryck på ▲ eller ▼ för att välja *Allmän inställ.*
Tryck på **OK**.
- 3 Tryck på ▲ eller ▼ för att välja *Funktionslås*.
Tryck på **OK**.
- 4 Tryck på ▲ eller ▼ för att välja *Ställ in Använd.*
Tryck på **OK**.
- 5 Ange administratörlösenordet.
Tryck på **OK**.
- 6 Tryck på ▲ eller ▼ för att välja den existerande begränsade användaren som du vill återställa.
Tryck på **OK**.
- 7 Tryck på ▲ eller ▼ för att välja *Återställ*.
Tryck på **OK**.
- 8 Tryck på **1** för att välja *Ja*.
- 9 Gör något av följande:
 - Konfigurera en ny begränsad användare. (Se *Konfigurera begränsade användare* på sidan 35.)
 - Om du inte vill konfigurera en ny begränsad användare, gå till steg 10.
- 10 Upprepa 6 till 9 om du vill återställa fler användare.
- 11 Tryck på **Stop/Exit**.

Aktivera/inaktivera säkerhetsfunktionen



Obs

Om du skriver fel lösenord visas Fel lösenord på LCD-skärmen. Ange det korrekta lösenordet på nytt.

Aktivera säkerhetsfunktionen

- 1 Tryck på **Menu**.
- 2 Tryck på ▲ eller ▼ för att välja Allmän inställ. Tryck på **OK**.
- 3 Tryck på ▲ eller ▼ för att välja Funktionslås. Tryck på **OK**.
- 4 Tryck på ▲ eller ▼ för att välja Lås Av→På. Tryck på **OK**.
- 5 Ange det fyrsiffriga administratörlösenordet. Tryck på **OK**.

Inaktivera säkerhetsfunktionen

- 1 Tryck på **Menu**.
- 2 Tryck på ▲ eller ▼ för att välja Lås På→Av. Tryck på **OK**.
- 3 Ange det fyrsiffriga administratörlösenordet. Tryck på **OK**.

Ändra användare

Med den här inställningen kan en begränsad användare logga på maskinen när säkerhetsfunktionen är aktiverad.

- 1 Håll **Shift** nedtryckt samtidigt som du trycker på *. Eller tryck på **Menu**. Tryck sedan på ▲ eller ▼ för att välja Ändra användare och tryck på **OK**.
- 2 Tryck på ▲ eller ▼ för att välja ditt användarnamn. Tryck på **OK**.
- 3 Ange det fyrsiffriga lösenordet. Tryck på **OK**.

Ändra till offentligt läge

- 1 Tryck på **Menu**.
- 2 Tryck på ▲ eller ▼ för att välja Gå t Offentlig. Tryck på **OK**.



Obs

Maskinen återgår till den allmänna inställningen efter det att en begränsad användare har slutat använda maskinen inom den tid som är inställd i Lägestimer. (Se *Lägestimer* på sidan 26.)

Återställa alla användare

Du kan återställa alla inställningar och lösenord för allmänna användare och alla begränsade användare.

- 1 Tryck på **Menu**.
- 2 Tryck på ▲ eller ▼ för att välja Allmän inställ.
Tryck på **OK**.
- 3 Tryck på ▲ eller ▼ för att välja Funktionslås.
Tryck på **OK**.
- 4 Tryck på ▲ eller ▼ för att välja Återställ alla anv.
Tryck på **OK**.
- 5 Ange det fyrsiffriga administratörlösenordet.
Tryck på **OK**.
- 6 Tryck på **1** för att återställa.
- 7 Tryck på **Stop/Exit**.



Fax

Sända ett fax	40
Ta emot fax	49
Telefon- och externa enheter	64
Uppringning och lagring av nummer	70
Skriva ut rapporter	80
Pollning	82

5

Sända ett fax

Aktivera faxläge mode

När du vill sända ett faxmeddelande, eller ändra inställningarna för att sända eller ta emot fax, tryck på knappen  (Fax) så att den lyser blått.

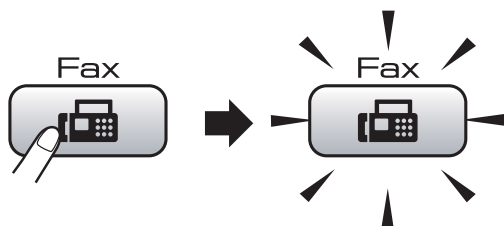

Följande meddelande visas på LCD-skärmen:

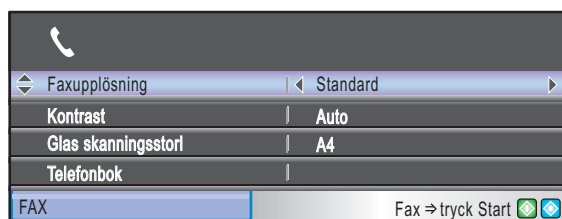

Tryck på ▲ eller ▼ för att gå igenom alternativen för knappen **Fax**. Vissa funktioner är endast tillgängliga vid sändning av svartvita faxmeddelanden.

- Faxupplösning (Se sidan 45.)
- Kontrast (Se sidan 45.)
- Glas skanningsstorl (MFC-5890CN och MFC-5895CW: Se sidan 41.) (MFC-6490CW: Se sidan 42.)
- Telefonbok (Se sidan 70.)
- Utgående samtal (Se sidan 72.)
- Hist. nummerpre. (Se sidan 72.)
- Gruppsändning (Se sidan 43.)
- Fördröjd sänd. (Se sidan 46.)
- Samlad sändn. (Se sidan 47.)
- Direktsändning (Se sidan 46.)
- Pollad sändn. (Se sidan 84.)
- Pollad mottag. (Se sidan 82.)
- Internat. läge (Se sidan 46.)
- Som ny standard? (Se sidan 47.)
- Fabriksåterst. (Se sidan 48.)

När önskat alternativ är markerat trycker du på **OK**.

Faxa från dokumentmataren (ADF)

- 1 Tryck på  (Fax).
- 2 Placera papperet med texten uppåt i dokumentmataren. (Se *Använda dokumentmataren* på sidan 22.)
- 3 Ange faxnumret med de kombinerade siffer- och bokstavsknapparna, snabbvalsknappar, kortnummer eller sökfunktionen.



Obs

Du kan förhandsgranska ett faxmeddelande innan du skickar det om du trycker på **Fax Preview**. (Se *Så här förhandsgranskar du ett utgående faxmeddelande* på sidan 42.)

- 4 Tryck på **Mono Start** eller **Colour Start**. Maskinen börjar skanna dokumentet.



Obs

- För att avbryta, tryck på **Stop/Exit**.
- Om du skickar ett sv faxmeddelande när minnet är fullt, så kommer det att skickas i realtid.
- Du kan skicka färgfax med storlek upp till A4.

Faxa från kopieringsglaset

Du kan använda kopieringsglaset för att faxa sidor ur en bok en i taget. Dokumenten kan vara upp till storlek A3 för MFC-6490CW, och A4 för MFC-5890CN och MFC-5895CW.

Du kan inte skicka flera sidor med färgfax.



Obs

- Eftersom du endast kan skanna en sida åt gången är det lättare att använda dokumentmataren om du sänder ett flersidigt dokument.
- (endast MFC-6490CW)
Du kan skicka färgfax med storlek upp till A4.

- 1 Tryck på  (Fax).
- 2 Lägg dokumentet med framsidan nedåt på kopieringsglaset. (Se *Använda kopieringsglaset* på sidan 23.)
- 3 Ange faxnumret med de kombinerade siffer- och bokstavsknapparna, snabbvalsknappar, kortnummer eller sökfunktionen.



Obs

Du kan förhandsgranska ett faxmeddelande innan du skickar det om du trycker på **Fax Preview**. För mer information, se *Så här förhandsgranskar du ett utgående faxmeddelande* på sidan 42.

- 4 Tryck på **Mono Start** eller **Colour Start**.
 - Om du trycker på **Mono Start** börjar maskinen skanna den första sidan. Gå till steg 5.
 - Om du trycker på **Colour Start** börjar maskinen sända dokumentet.

- 5 Gör något av följande:
 - För att sända en enda sida, tryck på **2** för att välja **Nej** (eller tryck på **Mono Start** igen).
Maskinen börjar sända dokumentet.
 - Om du vill sända mer än en sida, tryck på **1** för att välja **Ja** och gå till steg 6.

- 6 Placera nästa sida på kopieringsglaset. Tryck på **OK**.
Maskinen börjar skanna sidan. (Upprepa steg 5 och 6 för varje ny sida.)

Ställa in kopieringsglasstorlek för faxesändning (MFC-5890CN och MFC-5895CW)

När dokument är i formatet Letter måste du ställa in skanningstorleken på Letter. Om du inte gör det kommer faxmeddelandets yttre delar att saknas.

- 1 Tryck på  (Fax).
- 2 Tryck på ▲ eller ▼ för att välja **Glas skanningsstorl.**
- 3 Tryck på ◀ eller ▶ för att välja **Letter** (eller A4).
Tryck på **OK**.



Obs

- Du kan spara inställningen du använder mest genom att ställa in den som grundinställning. (Se *Ställa in dina ändringar som en ny standardinställning* på sidan 47.)
- Den här inställningen är bara tillgänglig när dokument skickas från kopieringsglaset.

Ställa in kopieringsglasstorlek för faxesändning (endast MFC-6490CW)

För att faxa ett dokument med storleken A3, Letter, Legal eller Ledger, måste du ändra inställningen för kopieringsglasets skanningsstorlek.

- 1 Tryck på  (Fax).
- 2 Tryck på ▲ eller ▼ för att välja Glas skanningsstorl.
- 3 Tryck på ◀ eller ▶ för att välja A4, A3, Letter, Legal eller Ledger.

Obs

Du kan spara inställningen du använder mest genom att ställa in den som grundinställning. (Se *Ställa in dina ändringar som en ny standardinställning* på sidan 47.)

Färg faxöverföring

Maskinen kan skicka färgfax till maskiner som stödjer denna funktion.

Färgfax kan inte lagras i minnet. När du sänder ett färgfax kommer maskinen att sända faxmeddelandet i realtid (även om Direktsändning är inställt på Av).

Så här förhandsgranskar du ett utgående faxmeddelande

Du kan förhandsgranska ett faxmeddelande innan du skickar det. Du måste stänga av realtidsöverföring och pollningsmottagning innan du använder den här funktionen.

- 1 Tryck på  (Fax).
- 2 Ladda dokumentet.
- 3 Ange faxnumret med de kombinerade siffer- och bokstavsknapparna, snabbvalsknapparna eller kortnummerna.
- 4 Tryck på **Fax Preview**. Maskinen börjar skanna dokumentet och det utgående faxmeddelandet visas på skärmen. När faxmeddelandet är öppet utför du åtgärderna som visas nedan med tangenterna på kontrollpanelen.

Tangent	Beskrivning
	Förstora faxmeddelandet.
	Förminska faxmeddelandet.
▲ eller ▼	Rulla vertikalt.
◀ eller ▶	Rulla horisontellt.
	Vrid faxmeddelandet medurs.
	Gå tillbaka till föregående sida.
	Gå till nästa sida.

- 5 Tryck på **Mono Start**.

Obs

Faxmeddelandet i minnet skickas och raderas sedan när du trycker på **Mono Start**.

Avbryta ett fax som bearbetas

Om du vill avbryta ett fax medan maskinen skannar, slår numret eller sänder faxet, tryck på **Stop/Exit**.

Gruppsändning (endast svartvitt)

Använd gruppsändning om du vill sända samma faxmeddelande till flera mottagare. Du kan välja grupper, snabbvalsknappar, kortnummer och upp till 50 manuellt slagna nummer i en gruppsändning.

Efter genomförd gruppsändning kommer en gruppsändningsrapport att skrivas ut.

- 1 Tryck på  (**Fax**).
- 2 Ladda dokumentet.
- 3 Tryck på ▲ eller ▼ för att välja *Gruppsändning*.
Tryck på **OK**.
- 4 Du kan lägga till nummer till gruppsändningen på följande sätt:
 - Tryck på ▲ eller ▼ för att välja *Lägg till nr. och ange ett nummer med de kombinerade siffer- och bokstavsknapparna*.
Tryck på **OK**.
 - Tryck på ▲ eller ▼ för att välja *Telefonbok och OK*.
Tryck på ▲ eller ▼ för att välja *Bokstavsordning eller Nummerordning och OK*.
Tryck på ▲ eller ▼ för att välja ett nummer och **OK**.



Obs

En snabbvalsplats börjar med *.
Kortnummerplats börjar med #.

- 5 När du har angett alla faxnummer genom att upprepa stegen 4, tryck på ▲ eller ▼ för att välja *Slutför*.
Tryck på **OK**.
- 6 Tryck på **Mono Start**.



Obs

- Om du inte använder några nummer för grupper kan du "gruppsända" faxmeddelanden till upp till 216 (MFC-5890CN och MFC-5895CW) eller 256 (MFC-6490CW) olika nummer.
- Tillgäng
ligt minne varierar dock beroende på vilka jobb som lagras i minnet och hur många platser som används för gruppsändning. Om du gruppsänder till maximalt antal tillgängliga mottagare kan du inte använda dubbel åtkomst och fördröjda fax.
- Om minnet är fullt, tryck på **Stop/Exit** för att avsluta jobbet. Om mer än en sida har skannats, tryck på **Mono Start** för att sända det som finns i minnet.

Avbryta en pågående grupsändning

- 1 Tryck på **Menu**.
- 2 Tryck på ▲ eller ▼ för att välja **Fax**. Tryck på **OK**.
- 3 Tryck på ▲ eller ▼ för att välja **Väntande jobb**. Tryck på **OK**. På LCD-skärmen visas faxnumret som rings upp och jobbnumret på grupsändningen.
- 4 Tryck på **OK**. På LCD-skärmen visas följande fråga:
Avbryta jobb?
Ja → Tryck 1
Nej → Tryck 2
- 5 Tryck på **1** för att radera numret som slås. LCD-skärmen visar sedan jobbnumret för grupsändningen.
- 6 Tryck på **OK**. På LCD-skärmen visas följande fråga:
Avbryta jobb?
Ja → Tryck 1
Nej → Tryck 2
- 7 Tryck på **1** för att avbryta grupsändningen.
- 8 Tryck på **Stop/Exit**.

Ytterligare sändningsfunktioner

Sända fax med flera inställningar

När du sänder ett faxmeddelande kan du välja valfri kombination av de här inställningarna: upplösning, kontrast, glasskanningstorlek, internationellt läge, fördröjd faxtimer, pollningsöverföring och realtidsöverföring.

- 1 Tryck på  (**Fax**). Följande meddelande visas på LCD-skärmen:

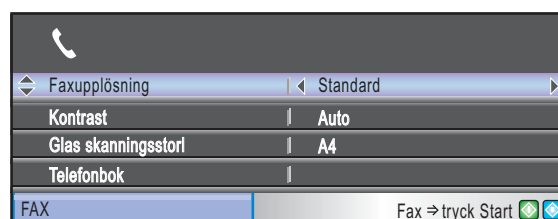

- 2 Tryck på ▲ eller ▼ för att välja en inställning du vill ändra.
- 3 Tryck på ◀ eller ▶ för att välja ett alternativ.
- 4 Gå tillbaka till 2 om du vill ändra fler inställningar.

Obs

- De flesta inställningar är tillfälliga och maskinen återgår till grundinställningen när faxmeddelandet har sänts.
- Du kan spara dina vanligaste inställningar genom att ange dem som grundinställningar. Dessa inställningar gäller tills du ändrar dem på nytt. (Se *Ställa in dina ändringar som en ny standardinställning* på sidan 47.)

Kontrast

Du kan ändra kontrasten om du tycker att ett dokument är för mörkt eller för ljust. För de flesta dokument kan du använda fabriksinställningen *Auto*. Den väljer automatiskt den bästa kontrasten för ditt dokument.

Välj *Ljus* om du vill skicka ett ljust dokument.

Välj *Mörk* om du vill sända ett mörkt dokument.

- 1 Tryck på  (**Fax**).
- 2 Tryck på ▲ eller ▼ för att välja *Kontrast*.
- 3 Tryck på ◀ eller ▶ om du vill välja *Auto*, *Ljus* eller *Mörk*. Tryck på **OK**.



Obs

Även om du väljer *Ljus* eller *Mörk* kommer maskinen att sända faxmeddelandet med inställningen *Auto* i något av följande förhållanden:

- Då du sänder ett färgfax.
- När du väljer *Foto* som faxupplösning.

Ändra faxupplösning

Kvaliteten för ett fax kan förbättras genom att ändra faxupplösningen.

- 1 Tryck på  (**Fax**).
- 2 Tryck på ▲ eller ▼ för att välja *Faxupplösning*.
- 3 Tryck på ◀ eller ▶ för att ändra upplösningen som du önskar. Tryck på **OK**.



Obs

Du kan välja fyra olika upplösningar för svartvita fax och två för färgfax.

Svartvitt	
Standard	Passar de flesta dokument.
Fin	Lämplig för liten text. Sändningen sker något långsammare än Standard.
Superfin	Lämplig för liten text och grafik. Sändning sker långsammare än Fin.
Foto	Lämpligt för dokument med många olika gråskalor eller om det är ett fotografi. Denna inställning ger den långsammaste sändningen.

Färg	
Standard	Passar de flesta dokument.
Fin	Används då dokumentet är ett fotografi. Överföringstiden är långsammare än standardupplösningen.

Om du väljer *Superfin* eller *Foto* och sedan använder **Colour Start**-knappen för att sända ett fax kommer maskinen att sända faxet med inställningen *Fin*.

Dubbel åtkomst (endast svartvitt)

Du kan slå ett nummer och börja skanna in faxmeddelandet i minnet – även om maskinen sänder från minnet, tar emot fax eller skriver ut PC-data. Det nya jobbnumret och tillgängligt minne visas på LCD-skärmen.

Antalet sidor du kan skanna in i minnet beror på hur mycket data de innehåller.

Obs

Om meddelandet Minnet är fullt visas medan du skannar dokument, tryck på **Stop/Exit** för att avbryta eller **Mono Start** för att sända de skannade sidorna.

Realtidsöverföring

När du skickar ett fax skannar maskinen in dokumenten i minnet innan den sänder. Så snart telefonlinjen blir ledig börjar maskinen att slå numret och sända faxmeddelandet.

Om minnet är fullt och du sänder ett svartvitt fax från dokumentmataren kommer maskinen att sända dokumentet i realtid (även om Direktsändning är inställd på Av).

Ibland kanske du vill sända viktiga dokument utan att använda minnesfunktionen. Du kan aktivera Direktsändning.

- 1 Tryck på  (Fax).
- 2 Tryck på ▲ eller ▼ för att välja Direktsändning.
- 3 Tryck på ◀ eller ▶ för att välja På (eller Av).
Tryck på **OK**.

Obs

Återupprigningsfunktionen fungerar inte vid överföring i realtid när kopieringsglaset används.

Internationellt läge

Du bör använda Internationellt läge om störningar förekommer på linjen när du sänder faxmeddelanden utomlands. Den här funktionen stängs av automatiskt efter att du har sänt ett faxmeddelande.

- 1 Tryck på  (Fax).
- 2 Ladda dokumentet.
- 3 Tryck på ▲ eller ▼ för att välja Internat. läge.
- 4 Tryck på ◀ eller ▶ för att välja På (eller Av).
Tryck på **OK**.

Fördröjd faxning (endast svartvitt)

Under en dag kan du spara upp till 50 faxmeddelanden i minnet som ska sändas inom 24-timmar. Dessa faxmeddelanden sänds vid den tidpunkt du anger i steg 5.

- 1 Tryck på  (Fax).
- 2 Ladda dokumentet.
- 3 Tryck på ▲ eller ▼ för att välja Fördröjd sänd.
- 4 Tryck på ◀ eller ▶ för att välja På.
Tryck på **OK**.
- 5 Ange vid vilken tid faxmeddelandet ska sändas (i 24-timmarsformat).
(Skriv till exempel 19:45 för kvart i åtta på kvällen.)
Tryck på **OK**.

Obs

Antalet sidor du kan skanna in i minnet beror på hur mycket data de innehåller.

Fördröjd grupsändning (endast svartvitt)

Innan maskinen sänder de fördröjda faxmeddelandena sparar den tid genom att sortera alla faxmeddelanden i minnet efter destination och tidpunkt för sändning. Alla fördröjda faxmeddelanden som är schemalagda att sändas samtidigt till samma faxnummer sänds som ett enda faxmeddelande för att spara överföringstid.

- 1 Tryck på  (Fax).
- 2 Tryck på ▲ eller ▼ för att välja Samlad sändn.
- 3 Tryck på ◀ eller ▶ för att välja På. Tryck på **OK**.
- 4 Tryck på **Stop/Exit**.

Kontrollera och radera väntande jobb

Du kan kontrollera vilka jobb som ännu inte har sänts från minnet och radera ett jobb. (Om det inte finns några jobb visar LCD-skärmen *Inga jobb väntar.*)

- 1 Tryck på **Menu**.
- 2 Tryck på ▲ eller ▼ för att välja Fax. Tryck på **OK**.
- 3 Tryck på ▲ eller ▼ för att välja Väntande jobb. Tryck på **OK**. Väntande jobb visas på LCD-skärmen.
- 4 Tryck på ▲ eller ▼ för att bläddra igenom jobben och välja jobbet som du vill radera. Tryck på **OK**.

- 5 Gör något av följande:
 - För att avbryta, tryck på **1** för att välja *Ja*.
Om du vill avbryta ett annat jobb, gå till steg 4.
 - Om du vill avsluta utan att avbryta, tryck på **2** för att välja *Nej*.
- 6 När du är klar trycker du på **Stop/Exit**.

Ställa in dina ändringar som en ny standardinställning

Du kan spara faxinställningarna för Faxupplösning, Kontrast, Glas skanningsstorl och Direktsändning som du använder oftast genom att ställa in dem som grundinställningar. Dessa inställningar gäller tills du ändrar dem på nytt.

- 1 Tryck på  (Fax).
- 2 Tryck på ▲ eller ▼ för att välja det menyalternativ som du vill ändra. Tryck på ◀ eller ▶ för att välja en ny inställning. Upprepa detta steg för varje inställning du vill ändra.
- 3 När du ändrat den sista inställningen trycker du på ▲ eller ▼ för att välja *Som ny standard?.* Tryck på **OK**.
- 4 Tryck på **1** för att välja *Ja*.
- 5 Tryck på **Stop/Exit**.

Återställa alla inställningar till fabriksinställningarna

Du kan återställa alla inställningar du har ändrat till fabriksinställningarna. Dessa inställningar gäller tills du ändrar dem på nytt.

- 1 Tryck på  (**Fax**).
- 2 Tryck på ▲ eller ▼ för att välja **Fabriksåterst.**
Tryck på **OK**.
- 3 Tryck på **1** för att välja **Ja**.
- 4 Tryck på **Stop/Exit**.

Sända ett fax manuellt

Om du använder manuell överföring hör du uppringningston, ringsignal och faxmottagningston när du sänder ett faxmeddelande.

- 1 Tryck på  (**Fax**).
- 2 Ladda dokumentet.
- 3 Lyft luren på den externa telefonen för att lyssna efter uppringningstonen.
- 4 Slå faxnumret.
- 5 När du hör faxtonen, tryck på **Mono Start** eller **Colour Start**.
Om du använder kopieringsglaset trycker du på **1** på maskinen för att sända ett fax.
- 6 Lägg på luren.

Meddelandet Minnet är fullt

Om du får ett **Minnet är fullt**-meddelande när du skannar första sidan av ett fax, tryck på **Stop/Exit** för att radera faxet.

Om du får ett **Minnet är fullt**-meddelande medan skanning av efterföljande sida pågår kan du trycka på **Mono Start** eller **Colour Start** för att sända de sidor som skannats hittills eller trycka på **Stop/Exit** för att avbryta.



Obs

Om du inte vill radera dina lagrade faxmeddelanden för att rensa minnet kan du ändra inställningen till att sända faxmeddelandet i realtid. (Se *Realtidsöverföring* på sidan 46.)

Mottagningslägen

Du måste välja ett mottagningsläge beroende på de externa apparaterna och telefontjänsterna som du har på din linje.

Välj mottagningsläge

Som standard kommer din maskin att automatiskt ta emot fax som sänds till den. Bilden nedan hjälper dig att välja rätt läge.

För mer information om mottagningslägen, se *Använda mottagningslägena* på sidan 50.

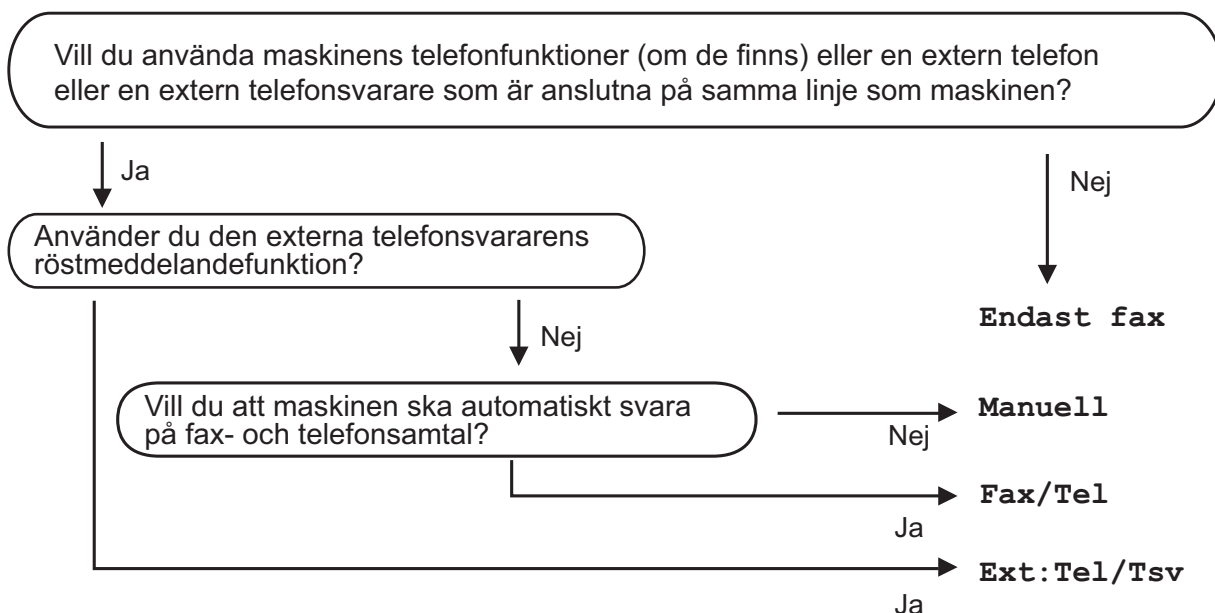

Gör så här för att ställa in mottagningsläget.

- 1 Tryck på **Menu**.
- 2 Tryck på ▲ eller ▼ för att välja Grundinställn. Tryck på **OK**.
- 3 Tryck på ▲ eller ▼ för att välja Svarsläge.
- 4 Tryck på ◀ eller ▶ för att välja Endast fax, Fax/Tel, Ext:Tel/Tsv eller Manuell. Tryck på **OK**.
- 5 Tryck på **Stop/Exit**. LCD-skärmen visar aktuellt mottagningsläge.

Använda mottagningslägena

Vissa mottagningslägen svarar automatiskt (Endast fax och Fax/Tel). Du kanske vill ändra signalfördröjningen innan du använder dessa lägen. (Se *Signalfördröjning* på sidan 51.)

Endast Fax

Läget Endast fax svarar automatiskt på varje samtal som ett faxesamtal.

Fax/Tel

Fax/Tel-läge hjälper dig att hantera inkommande samtal automatiskt genom att känna igen om det är ett faxmeddelande eller ett samtal och hantera dem på ett av följande sätt:

- Fax tas emot automatiskt.
- Röstsamtal kommer att starta F/T-signalen för att uppmana dig att svara. F/T-signalen är en snabb dubbelringning från maskinen.

(Se även *F/T Ringtid (endast Fax/Tel-läge)* på sidan 51 och *Signalfördröjning* på sidan 51.)

Manuell

Manuellt läge stänger av alla automatiska svarsfunktioner.

För att ta emot ett fax i manuellt läge, lyft på luren på en extern telefon. När du hör faxtoner (korta upprepade signaler), tryck på **Mono Start** eller **Colour Start** och välj **Ta emot**. Du kan även använda funktionen faxdetektering för att ta emot fax genom att flytta en telefonlur på samma linje som maskinen.

(Se även *Faxavkänning* på sidan 52.)

Extern TSV

Extern TSV-läge gör att en extern telefonsvarare kan hantera dina inkommande samtal. Inkommande samtal hanteras på ett av följande sätt:

- Fax tas emot automatiskt.
- Personer som ringer kan spela in ett meddelande på telefonsvararen.

(Mer information finns i *Ansluta en extern TSV (telefonsvarare)* på sidan 66.)

Inställningar för mottagningsläge

Signalfördröjning

Signalfördröjningen ställer in antalet gånger maskinen ringer innan den svarar i läget *Endast fax* eller *Fax/Tel*. Om du har extern telefon eller sidoapparater på samma linje som maskinen väljer du maximalt antal ringsignaler.

(Se *Hantering från sidoapparater* på sidan 67 och *Faxavkänning* på sidan 52.)

- 1 Tryck på **Menu**.
- 2 Tryck på ▲ eller ▼ för att välja *Fax*. Tryck på **OK**.
- 3 Tryck på ▲ eller ▼ för att välja *Mottagning*. Tryck på **OK**.
- 4 Tryck på ▲ eller ▼ för att välja *Antal signaler*.
- 5 Tryck på ◀ eller ▶ för att ange hur många gånger maskinen ska ringa innan den svarar. Tryck på **OK**. Om du väljer 0 kommer linjen inte att ringa.
- 6 Tryck på **Stop/Exit**.

F/T Ringtid (endast Fax/Tel-läge)

När en person ringer din maskin, kommer du och personen som ringer upp att höra en normal telefonsignal. Antalet ringsignaler ställs in med inställningen *Antal signaler*.

Om samtalet är ett fax, kommer maskinen att ta emot det. Om det är ett röstsamtal, kommer maskinen att aktivera F/T-signalen (en snabb dubbelsignal) under den tid som du angett som F/T-signalens tidsinställning. Om du hör en F/T-signal betyder det att du har ett röstsamtal på linjen.

Eftersom F/T-signalen aktiveras av maskinen, kommer sidoapparater och externa telefoner *inte* att ringa. Du kan dock fortfarande svara på samtalet från vilken telefon som helst. (Mer information finns i *Använda fjärrkoder* på sidan 68.)

- 1 Tryck på **Menu**.
- 2 Tryck på ▲ eller ▼ för att välja *Fax*. Tryck på **OK**.
- 3 Tryck på ▲ eller ▼ för att välja *Mottagning*. Tryck på **OK**.
- 4 Tryck på ▲ eller ▼ för att välja *F/T signaltid*.
- 5 Tryck på ◀ eller ▶ för att välja hur länge maskinen ska ringa för att uppmärksamma dig på att du har ett inkommande telefonsamtal (20, 30, 40 eller 70 sekunder). Tryck på **OK**.
- 6 Tryck på **Stop/Exit**.



Obs

Maskinen fortsätter att ringa under angiven tid även om den som ringer upp lägger på under dubbelsignalen.

Faxavkänning

Om faxavkänning är På:

Maskinen tar emot ett faxsamtal automatiskt, även om du svarar på samtalet. När du ser *Mottagning* på LCD-skärmen eller när du hör faxsignaler i luren ska du lägga på luren. Maskinen sköter resten.

Om faxavkänning är Av:

Om du befinner dig vid maskinen och svarar på ett faxsamtal genom att lyfta på luren, tryck på **Mono Start** eller **Colour Start**, tryck sedan på **2** för att ta emot faxmeddelandet.

Om du svarade i en sidoapparat, tryck på * **5 1**. (Se *Hantering från sidoapparater* på sidan 67.)



Obs

- Om den här funktionen är inställd på På men maskinen inte tar emot ett faxsamtal när du lyfter på luren på en sidoapparat eller extern telefon, tryck på fjärraktiveringskoden * **5 1**.
- Ställ faxavkänning på Av om du sänder faxmeddelanden från en dator som ligger på samma telefonlinje som maskinen som tar emot meddelandena.

- 1 Tryck på **Menu**.
- 2 Tryck på ▲ eller ▼ för att välja *Fax*. Tryck på **OK**.
- 3 Tryck på ▲ eller ▼ för att välja *Mottagning*. Tryck på **OK**.
- 4 Tryck på ▲ eller ▼ för att välja *Faxavkänning*.
- 5 Tryck på ◀ eller ▶ för att välja På (eller Av). Tryck på **OK**.
- 6 Tryck på **Stop/Exit**.

Ytterligare mottagningsfunktioner

Utskrift av förminskat inkommande fax

Om du väljer På, förminskar maskinen automatiskt alla sidor på inkommande fax så att de passar på en sida A4-, Letter- eller Legal-papper. Maskinen beräknar förminskningsgraden med hjälp av faxets sidformat och den pappersstorlek du ställt in. (Se *Papperstyp och pappersformat (MFC-5890CN och MFC-5895CW)* på sidan 27 eller *Papperstyp och pappersformat (endast MFC-6490CW)* på sidan 28.)

- 1 Tryck på **Menu**.
- 2 Tryck på ▲ eller ▼ för att välja *Fax*. Tryck på **OK**.
- 3 Tryck på ▲ eller ▼ för att välja *Mottagning*. Tryck på **OK**.
- 4 Tryck på ▲ eller ▼ för att välja *Auto förminsk*.
- 5 Tryck på ◀ eller ▶ för att välja På (eller Av). Tryck på **OK**.
- 6 Tryck på **Stop/Exit**.

Ställa in mottagningsprioritet

Om ett A3 färgfax skickas till din maskin kommer den att ta emot antingen ett A3 sv fax eller ett A4 färgfax beroende på inställningen av mottagningsprioritet. Om du väljer SV (max. A3), kommer du att ta emot ett A3 sv fax. Om du väljer Färg (max. A4), kommer du att ta emot ett A4 färgfax.



Obs

Standardinställningen är SV (max. A3), så att maskinen inte kan ta emot A4 färgfax som standard.

Mottagnings-prioritet	Skickat dokument		Mottaget dokument	Faxförhands-granskning	Lagring AV	Minnesmottagning (På)	
						Faxlagring Fax vidaresändning	PC-fax
Färg (Max. A4)	Färg	A4	Färg A4	N/A (Färgutskrift)	(Färgutskrift)	N/A (Färgutskrift)	N/A (Färgutskrift)
		A3	Färg A4 ¹ (förminskad)				
	Sv	A4	Sv A4	Tillgänglig	(SV utskrift)	Tillgänglig	Tillgänglig (Upp till A4- storlek)
		A3	Sv A4 ¹ (förminskad)				
SV (Max. A3)	Färg	A4	Sv A4 ¹				
		A3	Sv A3 ¹				
	Sv	A4	Sv A4				
		A3	Sv A3				

¹ Dessa resultat kan variera beroende på den sändande maskinens kapacitet.

- 1 Tryck på **Menu**.
- 2 Tryck på ▲ eller ▼ för att välja Fax.
Tryck på **OK**.
- 3 Tryck på ▲ eller ▼ för att välja Mottagning.
Tryck på **OK**.
- 4 Tryck på ▲ eller ▼ för att välja Svartvitt/färg.
- 5 Tryck på ◀ eller ▶ för att välja SV (max. A3) eller Färg (max. A4).
Tryck på **OK**.
- 6 Tryck på **Stop/Exit**.

Skriva ut ett fax från minnet

Om du har valt faxlagring kan du ändå skriva ut ett fax från minnet när du befinner dig vid maskinen. Om du har valt **Fax Preview**, se *Faxförhandsgranskning (endast svartvitt)* på sidan 58.

- 1 Tryck på **Menu**.
- 2 Tryck på ▲ eller ▼ för att välja **Fax**. Tryck på **OK**.
- 3 Tryck på ▲ eller ▼ för att välja **Skriv ut fax**. Tryck på **OK**.
- 4 Tryck på **Mono Start**.
- 5 Tryck på **Stop/Exit**.



Obs

När du skriver ut ett fax från minnet raderas faxdata.

Mottagning utan papper

När pappersfacket blir tomt under faxmottagning visar LCD-skärmen **Inget papper**. Lägg några papper i pappersfacket. (Se *Ladda papper och annan utskriftsmedia* på sidan 9.)

Maskinen fortsätter att ta emot faxmeddelandet och sparar de återstående sidorna i minnet, om det finns ledig minneskapacitet.

Ytterligare inkommande faxmeddelanden sparas också i minnet tills minnet är fullt. När minnet är fullt slutar maskinen att ta emot samtal automatiskt. Om du vill skriva ut meddelandena fyller du på pappersfacket.

Minnesmottagning (endast svartvitt)

Du kan endast använda en minnesmottagningsfunktion i taget:

- Fax vidareändring
- Faxlagring
- PC-Fax-mottagning
- Av

Du kan ändra ditt val när som helst. Om mottagna faxmeddelanden finns i maskinens minne när du ändrar minnesmottagningsfunktionerna, så visas ett meddelande på LCD-skärmen. (Se *Ändra minnesmottagningsfunktionerna* på sidan 58.)



Obs

När du tar emot färgfax, kommer maskinen att behandla datan som färgfax eller svartvitt fax beroende på inställningen av mottagningsprioritet. (Se *Ställa in mottagningsprioritet* på sidan 53.)

Fax vidareändning

När du väljer Fax vidareändning lagrar maskinen det mottagna faxmeddelandet i minnet. Maskinen ringer upp faxnumret du har programmerat in och faxmeddelandet vidareändras.

- 1 Tryck på **Menu**.
- 2 Tryck på ▲ eller ▼ för att välja Fax.
Tryck på **OK**.
- 3 Tryck på ▲ eller ▼ för att välja Mottagning.
Tryck på **OK**.
- 4 Tryck på ▲ eller ▼ för att välja Minnesmott.
Tryck på **OK**.
- 5 Tryck på ▲ eller ▼ för att välja Fax vidareändn.
Tryck på **OK**.
- 6 Ange numret för vidareändningen (högst 20 siffror).
Tryck på **OK**.
- 7 Tryck på ▲ eller ▼ för att välja Backuputskr. : På eller Backuputskr. : Av.
Tryck på **OK**.



Obs

- Om du väljer Backuputskr. : På, skriver maskinen även ut faxmeddelandet så att du får en kopia. Det är en säkerhetsfunktion om ett strömavbrott inträffar innan faxet vidareändras eller ett problem uppstår på den mottagande maskinen. Den här Backuputskr. : På funktionen fungerar inte om faxförhandsgranskning är på.
- Maskinen kan lagra faxmeddelanden i cirka 24 timmar om det blir strömavbrott.

- 8 Tryck på **Stop/Exit**.

Faxlagring

När du väljer Faxlagring lagrar maskinen det mottagna faxmeddelandet i minnet. Du kan hämta faxmeddelanden från en annan plats om du använder fjärråtkomstfunktionen.

Om du ställt in Faxlagring skriver maskinen automatiskt ut en säkerhetskopia (backup).

- 1 Tryck på **Menu**.
- 2 Tryck på ▲ eller ▼ för att välja Fax.
Tryck på **OK**.
- 3 Tryck på ▲ eller ▼ för att välja Mottagning.
Tryck på **OK**.
- 4 Tryck på ▲ eller ▼ för att välja Minnesmott.
Tryck på **OK**.
- 5 Tryck på ▲ eller ▼ för att välja Faxlagring.
Tryck på **OK**.
- 6 Tryck på **Stop/Exit**.

PC-Fax-mottagning

Om du aktiverar funktionen PC-Fax-mottagning lagrar maskinen mottagna faxmeddelanden i minnet och sänder dem automatiskt till din PC. Sedan kan du använda PC:n för att visa och lagra faxmeddelandena.

Även om du har stängt av datorn (t.ex. nattetid eller över veckoslutet) tar maskinen emot och lagrar faxmeddelandena i minnet. Antalet mottagna faxmeddelanden i minnet visas längst ner till vänster på LCD-skärmen.

När du startar datorn och programvaran för PC-FAX-mottagning körs, så överför maskinen faxmeddelandena till datorn automatiskt.

För att de mottagna faxmeddelandena ska överföras till datorn måste programvaran för PC-FAX-mottagning köras på datorn. (För mer information, se *PC-FAX-mottagning* i bruksanvisningen för programanvändare på cd-skivan.)

Om du väljer `Backuputskr. : På` skriver maskinen även ut faxmeddelandet.

- 1 Tryck på **Menu**.
- 2 Tryck på ▲ eller ▼ för att välja `Fax`.
Tryck på **OK**.
- 3 Tryck på ▲ eller ▼ för att välja `Mottagning`.
Tryck på **OK**.
- 4 Tryck på ▲ eller ▼ för att välja `Minnesmott.`
Tryck på **OK**.
- 5 Tryck på ▲ eller ▼ för att välja `Pcfax mottagn.`
Tryck på **OK**.
- 6 Tryck på ▲ eller ▼ för att välja `<USB>` eller datorn du vill ta emot.
Tryck på **OK**.

- 7 Tryck på ▲ eller ▼ för att välja `Backuputskr. : På` eller `Backuputskr. : Av`.
Tryck på **OK**.

- 8 Tryck på **Stop/Exit**.



Obs

- PC-Fax-mottagning stöds inte i Mac OS.
- Innan du kan ställa in PC-Fax-mottagning måste du installera programmet MFL-Pro Suite på datorn. Kontrollera att datorn är ansluten och påslagen. (För mer information, se *PC-FAX-mottagning* i bruksanvisningen för programanvändare på cd-skivan.)
- Om det blir strömavbrott behåller maskinen meddelanden som finns i minnet i cirka 24 timmar. Om du väljer `Backuputskr. : På` skriver maskinen ut faxmeddelandet, så att du har en kopia om det blir strömavbrott innan det skickas till datorn.
- Om du får ett felmeddelande och maskinen inte kan skriva ut faxmeddelandena i minnet, så kan du använda den här inställningen för att överföra faxmeddelandena till datorn. (För mer information, se *Fel- och underhållsmeddelanden* på sidan 141.)

Ändra destinationsdator

- 1 Tryck på **Menu**.
- 2 Tryck på ▲ eller ▼ för att välja **Fax**.
Tryck på **OK**.
- 3 Tryck på ▲ eller ▼ för att välja **Mottagning**.
Tryck på **OK**.
- 4 Tryck på ▲ eller ▼ för att välja **Minnesmott.**
Tryck på **OK**.
- 5 Tryck på ▲ eller ▼ för att välja **Pcfax mottagn.**
Tryck på **OK**.
- 6 Tryck på ▲ eller ▼ för att välja **Ändra**.
Tryck på **OK**.
- 7 Tryck på ▲ eller ▼ för att välja **<USB>**
eller datorn du vill ta emot.
Tryck på **OK**.
- 8 Tryck på ▲ eller ▼ för att välja **Backuputskr. : På** eller
Backuputskr. : Av.
Tryck på **OK**.
- 9 Tryck på **Stop/Exit**.

Inaktivera funktioner för minnesmottagning

- 1 Tryck på **Menu**.
- 2 Tryck på ▲ eller ▼ och välj **Fax**.
Tryck på **OK**.
- 3 Tryck på ▲ eller ▼ och välj **Mottagning**.
Tryck på **OK**.
- 4 Tryck på ▲ eller ▼ och välj **Minnesmott.**
Tryck på **OK**.
- 5 Tryck på ▲ eller ▼ och välj **Av**.
Tryck på **OK**.
- 6 Tryck på **Stop/Exit**.



Obs

Fler alternativ visas på LCD-skärmen om det fortfarande finns mottagna fax i maskinens minne. (Se *Ändra minnesmottagningsfunktionerna* på sidan 58.)

Ändra minnesmottagningsfunktionerna

Om det finns mottagna faxmeddelanden kvar i maskinens minne när du ändrar minnesmottagningsfunktionerna, så visas en av följande frågor på LCD-skärmen:

■ Radera alla dok?

Ja → Tryck 1

Nej → Tryck 2

■ Skriv ut alla?

Ja → Tryck 1

Nej → Tryck 2

- Om du trycker på **1** kommer faxmeddelanden i minnet att raderas eller skrivas ut innan inställningen ändras. Om en säkerhetskopia redan har skrivits ut så skrivs den inte ut igen.
- Om du trycker på **2** kommer inte faxmeddelanden i minnet att raderas eller skrivas ut och inställningen ändras inte.

Om det finns mottagna faxmeddelanden i maskinens minne när du ändrar till Pcfax mottagn. från ett annat alternativ [Fax vidaresändn. eller Faxlagring], tryck på ▲ eller ▼ för att välja datorn.

På LCD-skärmen visas följande fråga:

■ Sänd fax -> PC?

Ja → Tryck 1

Nej → Tryck 2

- Om du trycker på **1** kommer faxmeddelanden i minnet att skickas till datorn innan inställningen ändras. Du blir tillfrågad om du vill aktivera backup-utskrift. (För mer information, se *PC-Fax-mottagning* på sidan 56.)
- Om du trycker på **2** kommer inte faxmeddelanden i minnet att raderas eller överföras till datorn och inställningen ändras inte.

Faxförhandsgranskning (endast svartvitt)

Så här förhandsgranskar du ett mottaget faxmeddelande

Du kan granska mottagna fax på LCD-skärmen genom att trycka på knappen **Fax Preview**. När maskinen är i beredskapsläge visas ett meddelande på skärmen för att tala om att det finns nya faxmeddelanden.

Ställa in faxförhandsgranskning

- 1 Tryck på **Fax Preview**.
- 2 Tryck på **1** för att välja Ja. LCD-skärmen frågar dig igen för att kontrollera att fax inte ska skrivas ut. Tryck på **1** för att välja OK.



Obs

- När du tar emot färgfax, kommer maskinen att behandla datan som färgfax eller svartvitt fax beroende på dina inställningar i minnesmottagningen. (Se *Ställa in mottagningsprioritet* på sidan 53.)
- När Faxförhandsgranskning är påslagen kommer en backupkopia av mottagna fax inte att skrivas ut även om du har ställt in Säkerhetskopia På.

Använda faxförhandsgranskning

När du får ett faxmeddelande visas meddelandet på skärmen.

(Till exempel: Nya fax: 02)

- 1 Tryck på **Fax Preview**.
Du kan se listan med nya faxmeddelanden.

Obs

- (MFC-6490CW)
Om du tar emot ett fax som består av flera olika pappersstorlekar (t.ex. en sida med A4-data och en sida med A3-data), kanske maskinen skapar och lagrar en fil för varje pappersstorlek. LCD-skärmen kanske visar att mer än ett faxjobb har tagits emot.
- Du kan även se listan med gamla faxmeddelanden om du trycker på *. Tryck på # om du vill gå tillbaka till listan med nya faxmeddelanden.









- 2 Tryck på ▲ eller ▼ för att välja faxmeddelandet du vill se.
Tryck på **OK**.

Obs

- Om meddelandet är stort kan det dröja litet innan det visas på skärmen.
- På skärmen visas aktuellt sidnummer och totalt sidantal i faxmeddelandet. När faxmeddelandet är längre än 99 sidor visas det totala antalet sidor som "xx".

- 3 Tryck på **Stop/Exit**.

När ett faxmeddelande är öppet utför du åtgärderna som visas nedan med tangenterna på kontrollpanelen.

Tangent	Beskrivning
	Förstora faxmeddelandet.
	Förminska faxmeddelandet.
▲ eller ▼	Rulla vertikalt.
◀ eller ▶	Rulla horisontellt.
	Vrid faxmeddelandet medurs.
	Radera faxmeddelandet. Tryck på 1 för att bekräfta.
	Gå tillbaka till föregående sida.
	Gå till nästa sida.
	Gå till nästa steg. (Skriv ut, Bakåt och Avsluta är tillgängliga.)
	Gå tillbaka till listan med faxmeddelanden.
 Mono Start	Skriv ut faxmeddelandet. Gör något av följande: <ul style="list-style-type: none"> ■ Tryck på 1 om du vill skriva ut hela meddelandet. ■ Tryck på 2 om du bara vill skriva ut sidan som visas. ■ Tryck på 3 om du vill skriva ut från och med sidan som visas. (Efter utskrift kan du välja att radera eller skriva ut faxmeddelandet igen.)

Så här raderar du alla faxmeddelanden på listan

- 1 Tryck på **Fax Preview**.
- 2 Tryck på ▲ eller ▼ för att välja *Radera alla*.
Tryck på **OK**.
Tryck på **1** för att bekräfta.
- 3 Tryck på **Stop/Exit**.

Så här skriver du ut alla faxmeddelanden på listan

- 1 Tryck på **Fax Preview**.
- 2 Tryck på ▲ eller ▼ för att välja *Skriv ut alla*.
Tryck på **OK**.
- 3 Tryck på **Stop/Exit**.

Ändra inställningarna för att stänga av faxförhandsgranskning

- 1 Tryck på **Fax Preview**.
- 2 Tryck på ▲ eller ▼ för att välja *Förhandsgranska → Av*.
Tryck på **OK**.
- 3 Tryck på **1** för att välja *Ja*.
- 4 Gör något av följande:
 - Om du inte vill skriva ut sparade fax, trycker du på **1**. Maskinen ber dig bekräfta radering av sparade fax. Tryck på **1** för att bekräfta.
 - Om du vill skriva ut alla sparade fax, trycker du på **2**.
 - Tryck på **3** för att avbryta inställningen.
Tryck på **Stop/Exit**.

Fjärråtkomst

Du kan ringa upp maskinen från en knapptelefon eller faxmaskin med knapptelefon, och sedan använda fjärråtkomstkoden och fjärrkommandon för att hämta faxmeddelanden.

Ställa in en fjärråtkomstkod

Med en fjärråtkomstkod kan du nå fjärråtkomstfunktionerna trots att du befinner dig på avstånd från maskinen. Innan du kan använda de olika fjärråtkomstfunktionerna måste du ställa in din egen kod. Fabriksinställningen är att koden inte är aktiverad (---*).

- 1 Tryck på **Menu**.
- 2 Tryck på ▲ eller ▼ för att välja *Fax*.
Tryck på **OK**.
- 3 Tryck på ▲ eller ▼ för att välja *Fjärråtkomst*.
- 4 Ange en tresiffrig kod med siffrorna **0-9**, *****, eller **#**.
Tryck på **OK**. (Det förinställda tecknet '*' kan inte ändras.)



Obs

Använd inte samma kod som din Fjärrstyrda aktiveringskod (* **5 1**) eller Fjärrstyrda avaktiveringskod (**# 5 1**). (Se *Hantering från sidoapparater* på sidan 67.)

- 5 Tryck på **Stop/Exit**.



Obs

Du kan ändra koden när som helst genom att ange en ny. Om du vill avaktivera koden trycker du på **Clear/Back** i steg 4 för att återställa den inaktiva inställningen (---*) och trycker på **OK**.

Använda fjärråtkomstkod

- 1 Slå ditt faxnummer från en knapptelefon eller en annan faxmaskin.
- 2 När maskinen svarar anger du omedelbart fjärråtkomstkoden (3 siffror följt av *).
- 3 Maskinen signalerar om den har tagit emot meddelanden:
 - **1 lång signal — Faxmeddelanden**
 - **Ingen signal — Inga meddelanden**
- 4 När maskinen avger två korta signaler anger du ett kommando. Maskinen lägger på om du inte anger ett kommando inom 30 sekunder. Maskinen signalerar tre gånger om du anger ett ogiltigt kommando.
- 5 Tryck på **9 0** för att stänga av fjärråtkomst när du är klar.
- 6 Lägg på.



Obs

Om maskinen är inställd på läget **Manuell** och du vill använda fjärråtkomstfunktionerna väntar du cirka 100 sekunder efter det att den börjat ringa, och anger sedan fjärråtkomstkoden inom 30 sekunder.

Fjärrfaxkommandon

Använd kommandona nedan för att få åtkomst till funktioner när du befinner dig på avstånd från maskinen. När du ringer upp maskinen och anger din fjärråtkomstkod (3 siffror följt av *) avger systemet två korta signaler och du måste ange ett fjärrkommando.

Fjärrkommandon		Information om funktioner
95	Ändra inställningarna för faxvidaresändning eller faxlagring	
	1 AV	Du kan välja AV när du hämtat eller raderat alla dina meddelanden.
	2 Fax vidaresändning	En lång signal betyder att ändringen har accepterats. Om du hör tre korta signaler kan ändringen inte verkställas eftersom en inställning fattas (t.ex. ett nummer för faxvidaresändning har inte registrerats). Du kan registrera ditt faxvidaresändningsnummer genom att ange 4. (Se <i>Ändra ditt nummer för faxvidaresändning</i> på sidan 63.) När du har registrerat numret fungerar faxvidaresändningen.
	4 Faxvidaresändningsnummer	
	6 Faxlagring	
96	Hämta ett fax	
	2 Hämta alla fax	Ange numret till en fjärrfaxmaskin för att ta emot lagrade faxmeddelanden. (Se <i>Hämta faxmeddelanden</i> på sidan 63.)
	3 Radera fax från minnet	Om du hör en lång signal har faxmeddelanden raderats från minnet.
97	Kontrollera mottagningsstatuset	
	1 Fax	Du kan kontrollera om maskinen har tagit emot några faxmeddelanden. I så fall hörs en lång signal. Tre korta signaler betyder inga faxmeddelanden.
98	Ändra mottagningsläget	
	1 Extern TSV	Om du hör en lång signal har ändringen accepterats.
	2 Fax/Tel	
	3 Endast fax	
90	Avsluta	Om du trycker på 9 0 kan du avsluta fjärråtkomsten. Vänta på en lång signal och lägg på luren.

Hämta faxmeddelanden

Du kan ringa upp maskinen från en knapptelefon och sända dina faxmeddelanden till en annan faxmaskin. Innan du använder den här funktionen måste du aktivera Faxlagring.

- 1 Slå ditt faxnummer.
- 2 När maskinen svarar anger du omedelbart fjärråtkomstkoden (3 siffror följt av *). En lång signal betyder att du har meddelanden.
- 3 När du hör två korta signaler trycker du på **9 6 2**.
- 4 Vänta tills den långa signalen kommer och ange sedan med de kombinerade siffer- och bokstavsknapparna numret (högst 20 siffror) till fjärrfaxen du vill skicka dina faxmeddelanden till, och avsluta med **# #**.



Obs

Du kan inte använda * och # när du slår numret. Du kan dock trycka på # för att lägga in en paus.

- 5 Lagg på när maskinen har avgett en signal. Maskinen ringer upp den andra faxmaskinen, som skriver ut dina faxmeddelanden.

Ändra ditt nummer för faxvidaresändning

Du kan ändra det förhandsinställda numret för faxvidaresändning från en annan knapptelefon eller faxmaskin med knapptelefon.

- 1 Slå ditt faxnummer.
- 2 När maskinen svarar anger du omedelbart fjärråtkomstkoden (3 siffror följt av *). En lång signal betyder att du har meddelanden.
- 3 När du hör två korta signaler trycker du på **9 5 4**.
- 4 Vänta tills den långa signalen kommer och ange sedan med de kombinerade siffer- och bokstavsknapparna numret (högst 20 siffror) till fjärrfaxen du vill vidaresända dina faxmeddelanden till, och avsluta med **# #**.



Obs

Du kan inte använda * och # när du slår numret. Du kan dock trycka på # för att lägga in en paus.

- 5 Tryck på **9 0** när du är klar.
- 6 Lagg på när maskinen har avgett en signal.

Röstfunktioner

Samtal kan ske antingen via en sidoapparat eller en extern telefon, genom manuell uppringning, eller med snabbvalsnummer.

Fax/Tel-läge

När maskinen befinner sig i Fax/Tel-läge använder den F/T-signaltid (dubbelsignal) för att göra dig uppmärksam på att du har ett inkommande röstsamtal.

Om du befinner dig vid en extern telefon, lyft luren på den externa telefonen och tryck sedan på **Tel/R** för att svara.

Om du befinner dig vid en sidoapparat måste du lyfta på luren under F/T-signaltiden och sedan trycka på **# 5 1** mellan dubbelsignalerna. Om inget hörs på linjen, eller om någon försöker sända ett fax till dig överför du samtalet till maskinen igen genom att trycka på *** 5 1**.

Fax/Tel-läge i energisparläge

När maskinen är i energisparläge kan du ta emot faxmeddelanden om energisparinställningen är

Faxmottagn. : På. (Se Inställning av energisparläge på sidan 25.)

Fax/Tel-läge fungerar inte i energisparläge. Maskinen kommer inte att besvara telefon- eller faxsamtal och den kommer att fortsätta ringa. Om du är vid en extern telefon eller en sidoapparat ska du lyfta luren och svara. Om du hör faxsignaler håller du kvar luren tills faxavkänningsfunktionen aktiverar din maskin. Om den som ringer upp säger att han/hon vill skicka ett fax aktiverar du maskinen genom att trycka på *** 5 1**.

Telefontjänster

Maskinen stöder den abonnerade nummerpresentationstjänsten som vissa telefonbolag erbjuder.

Funktioner som röstbrevlåda, telefonkö, telefonkö/nummerpresentation, telefonsvarare, larmsystem eller andra specialfunktioner på en och samma telefonlinje kan störa maskinens funktion.

Nummerpresentation

Nummerpresentationen gör att du kan använda nummerpresentationstjänsten som erbjuds av många lokala telefonoperatörer. Kontakta din telefonoperatör för information. Denna tjänst visar telefonnumret till och namnet (om det är tillgängligt) på personen som ringer då telefonen ringer.

Efter några ringningar visar LCD-skärmen telefonnumret till personen som ringer upp (och namn om det är tillgängligt). Efter att du svarat på ett samtal, försvinner nummerpresentationen från LCD-skärmen men samtalets information lagras i minnet för nummerpresentation.

- Du kan se de 18 första siffrorna i numret (eller namnet).
- Meddelandet *Okänt nr.* innebär att samtalet kommer utifrån ditt nummerpresentationsområde.
- Meddelandet *Skyddat nr.* betyder att personen som ringer upp har blockerat informationsöverföring.

Du kan skriva ut en lista över nummerpresentationens information som tas emot av din maskin. (Se *Att skriva ut en rapport* på sidan 81.)



Obs

Nummerpresentationstjänsten varierar med olika bolag. Ring din lokala telefonoperatör för att ta reda på vilken tjänst som finns för ditt område.

Ställa in nummerpresentationen till På

Om du har nummerpresentation på din linje bör denna funktion ställas in på På för att visa uppringarens telefonnummer på LCD-skärmen när telefonen ringer.

- 1 Tryck på **Menu**.
- 2 Tryck på ▲ eller ▼ för att välja Fax.
Tryck på **OK**.
- 3 Tryck på ▲ eller ▼ för att välja Övrigt.
Tryck på **OK**.
- 4 Tryck på ▲ eller ▼ för att välja Nummerpresent.
- 5 Tryck på ◀ eller ▶ för att välja På (eller Av).
Tryck på **OK**.
- 6 Tryck på **Stop/Exit**.

Ställa in telefonlinjetyp

Om du ansluter maskinen till en telefonlinje med telefonväxel (PBX) eller ISDN för att skicka och ta emot fax måste telefonlinjen ändras enligt följande.

- 1 Tryck på **Menu**.
- 2 Tryck på ▲ eller ▼ för att välja Grundinställn.
Tryck på **OK**.
- 3 Tryck på ▲ eller ▼ för att välja Välj linjetyp.
- 4 Tryck på ◀ eller ▶ för att välja Telefonväxel, ISDN (eller Normal).
Tryck på **OK**.
- 5 Tryck på **Stop/Exit**.

Telefonväxel och ÖVERFÖRING

Maskinen är inledningsvis inställd på Normal som gör att maskinen kopplas in på det allmänna telefonnätet. Flera kontor använder dock ett centralt telefonsystem eller Telefonväxelsystem (PBX). Din maskin kan kopplas till de flesta telefonväxelsystem (PBX). Maskinens återuppringningsfunktion stödjer endast "timed break recall" (TBR). TBR fungerar med de flesta telefonväxelsystem så att du kan få kontakt med en utgående linje eller överföra samtal till en annan anknytning. Funktionen är aktiv när **Tel/R** trycks ned.



Obs

Du kan programmera en **Tel/R**-knappptryckning som en del av ett nummer lagrat i en snabbvals- eller kortnummerfunktion. När du programmerar snabbvals- eller kortnumret, tryck först på **Tel/R** (skärmen visar '!'), och ange sedan telefonnumret. Om du gör detta behöver du inte trycka på **Tel/R** varje gång du ringer med ett snabbvals- eller kortnummer. (Se *Lagra nummer* på sidan 73.) Om PBX (telefonväxelsystem) inte är valt i inställningen av telefonlinjetyp kan du dock inte använda snabbvals- eller kortnumret som **Tel/R**-tryckningen är programmerad till.

Ansluta en extern TSV (telefonsvarare)

Du kan välja att ansluta en extern telefonsvarare. Om du har en **extern** telefonsvarare (TSV) kopplad till samma telefonlinje som maskinen kommer din telefonsvarare att svara på alla inkommande samtal. Maskinen "lyssnar" efter CNG-signaler, om sådana föreligger tar maskinen över och tar emot faxmeddelandet i fråga. Om det inte finns några CNG-signaler besvarar maskinen inte samtalet, vilket innebär att den som ringer upp kan lämna meddelanden till telefonsvararen.

Telefonsvararen måste svara inom fyra signaler (vi rekommenderar att du ställer in telefonsvararen på två signaler). Maskinen kan inte höra CNG-signaler förrän telefonsvararen har svarat på samtalet, vilket innebär att det bara finns utrymme för 8-10 sekunders "handskakning" med CNG-signal om du ställer in fyra signaler. Följ noga anvisningarna i den här bruksanvisningen om hur man spelar in meddelanden på telefonsvararen. Använd inte en avgiftsbesparande inställning för en extern telefonsvarare som är inställd på fler än fem signaler.

Obs

Om du inte tar emot alla faxmeddelanden, reducera inställningen för den externa telefonsvararens signalfördröjning.

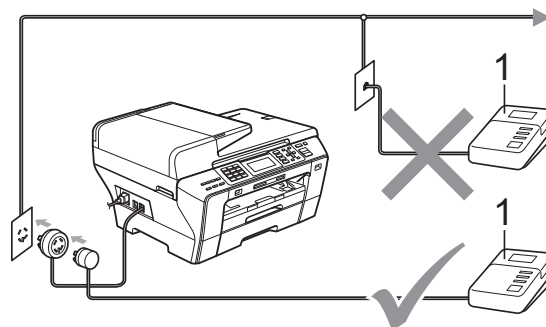

1 TSV

När telefonsvararen tar hand om ett samtal visar LCD-skärmen *Telefon*.

Olämplig installation

Anslut **INTE** fler telefonsvarare på samma telefonlinje.

Anslutningar

Den externa telefonsvararen måste anslutas enligt bilden ovan.

- 1 Ställ in den externa telefonsvararen på en eller två signaler. (Maskinens inställningar för signalfördröjning gäller inte.)
- 2 Spela in ett meddelande på telefonsvararen.
- 3 Ställ in telefonsvararen på att ta emot samtal.
- 4 Ställ in mottagningsläget till *Ext:Tel/Tsv*. (Se *Välj mottagningsläge* på sidan 49.)

Spela in utgående meddelande på en extern TSV

Ge akt på inläsningstiden för det här meddelandet. Meddelandets utformning avgör hur maskinen tar emot fax manuellt och automatiskt.

- 1 Låt meddelandet föregås av fem sekunders tystnad. (Så att din maskin kan registrera anropssignalen innan meddelandet börjar.)
- 2 Meddelandet bör inte vara längre än 20 sekunder.

Obs

Eftersom maskinen inte kan registrera faxsignaler samtidigt med höga röster, rekommenderar vi att du inleder meddelandet med 5 sekunders tystnad. Du kan givetvis läsa in ett meddelande utan denna paus, men om maskinen får svårigheter att ta emot meddelanden bör du lägga in den tysta perioden i meddelandet på nytt.

Telefonväxelsystem (PBX)

Vi föreslår att du ber företaget som installerade telefonväxelsystemet att koppla maskinen. Om du har ett telefonväxelsystem ska du kontrollera att enheten ansluts på den sista linjen i systemet. Detta förhindrar att maskinen aktiveras varje gång systemet tar emot ett telefonsamtal. Om alla inkommande samtal besvaras av en telefonist bör du välja mottagningsläget *Manuell*.

Under vissa förhållanden kan vi inte garantera att maskinen fungerar korrekt tillsammans med ett telefonväxelsystem. Eventuella problem att sända eller ta emot fax bör i första hand rapporteras till det företag som handhar din telefonväxel (PBX).

Obs

Kontrollera att telefonlinjetypen är inställd till telefonväxel. (Se *Ställa in telefonlinjetyp* på sidan 65.)

Extern telefon och sidoapparat

Ansluta en extern telefon eller sidoapparat

Du kan ansluta en separat telefon till maskinen enligt bilden nedan.

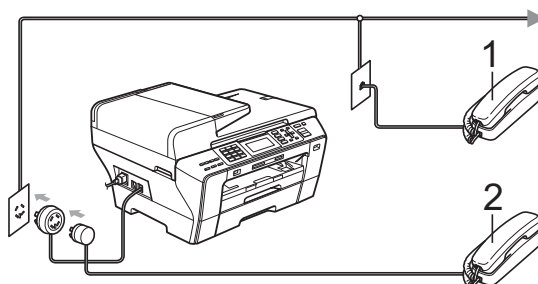

1 Sidoapparat

2 Extern telefon

När du använder en extern telefon eller sidoapparat visar LCD-skärmen *Telefon*.

Obs

Använd inte en extern telefon med en sladd som är längre än 3 meter.

Hantering från sidoapparater

Om du besvarar ett faxsamtal på en sidoapparat eller på en extern telefon kan du få maskinen att ta samtalet om du använder den fjärrstyrda aktiveringskoden. När du trycker in den fjärrstyrda aktiveringskoden * 5 1 börjar maskinen ta emot faxet.

Om maskinen svarar på ett röstsamtal och dubbelsignalerar för att du ska ta över, använd den fjärrstyrda avaktiveringskoden # 5 1 för att ta samtalet på en sidoapparat. (Se *F/T Ringtid (endast Fax/Tel-läge)* på sidan 51.)

Om du svarar på ett samtal och ingen finns på linjen:

Antagligen tar du emot ett manuellt fax.

Tryck på * **5 1** och vänta på faxsignalen eller tills skärmen visar *Mottagning* och lägg sedan på luren.



Obs

Du kan även använda faxdetekteringsfunktionen så att din maskin automatiskt kan ta emot samtalet. (Se *Faxavkänning* på sidan 52.)

Använda en trådlös extern telefon

Om din trådlösa telefon är ansluten till telefonlinjesladden (Se *Extern telefon och sidoapparat* på sidan 67) och du brukar bära med dig den trådlösa telefonen någon annanstans är det lättare att svara på samtal under signalfördröjningen.

Om du låter maskinen svara först måste du gå till maskinen för att trycka på **Tel/R** för att sända samtalet till den trådlösa telefonen.

Använda fjärrkoder

Fjärrstyrd aktiveringskod

Om du svarar på en faxesändning i en sidoapparat, kan du låta maskinen ta över genom att slå den fjärrstyrda aktiveringskoden * **5 1**. Vänta tills du hör en lång faxsignal innan du lägger på luren. (Se *Faxavkänning* på sidan 52.) Den som ringer upp måste trycka på **Start** för att sända faxmeddelandet.

Om du besvarar ett faxsamtal på en extern telefon kan du få maskinen att ta emot faxmeddelandet genom att trycka på **Mono Start** och välja *Ta emot*.

Fjärrkod för avaktivering

Om du tar emot röstsamtal och maskinen är i F/T-läge, kommer F/T dubbelsignalen att ringa efter den inledande fördröjningssignalen. Om du tar emot ett samtal på en sidoapparat kan du stänga av F/T-signalen genom att trycka på **# 5 1** (se till att du trycker på denna *mellan* signalerna).

Om maskinen besvarar ett röstsamtal och dubbelringer att du ska ta över, kan du besvara samtalet med den externa telefonen genom att trycka på **Tel/R**.

Ändra de fjärrstyrda koderna

Om du vill använda Fjärrstyrd aktivering, måste du sätta på fjärrkoderna. Den förinställda Fjärrstyrda aktiveringskoden är * 5 1. Den förinställda koden för fjärravaktivering är # 5 1. Om du vill, kan du byta dem mot dina egna koder.

- 1 Tryck på **Menu**.
- 2 Tryck på ▲ eller ▼ för att välja **Fax**.
Tryck på **OK**.
- 3 Tryck på ▲ eller ▼ för att välja **Mottagning**.
Tryck på **OK**.
- 4 Tryck på ▲ eller ▼ för att välja **Fjärrkod**.
- 5 Tryck på ◀ eller ▶ för att välja **På** (eller **Av**).
Tryck på **OK**.
- 6 Ange den nya koden för fjärraktivering.
Tryck på **OK**.
- 7 Tryck på ▲ eller ▼ för att välja **Deaktiv. kod: ange den nya Fjärrstyrda avaktiveringskoden**.
Tryck på **OK**.
- 8 Tryck på **Stop/Exit**.



Obs

- Om du alltid kopplas bort när du försöker nå din externa telefonsvarare utifrån kan du pröva med att ändra den Fjärrstyrda aktiveringskoden och den Fjärrstyrda avaktiveringskoden till en annan tresiffrig kod med hjälp av siffrorna **0-9**, *****, **#**.
- Fjärrkoder fungerar inte i vissa telefonsystem.

Så här ringer du

Manuell uppringning

Tryck in alla siffror i fax- eller telefonnumret.

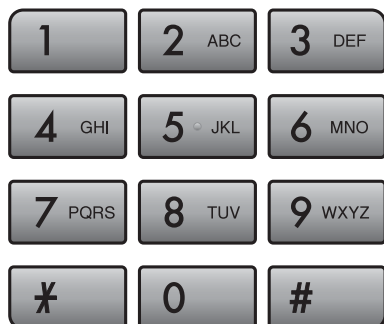

Uppringning med snabbvalsnummer

Maskinen har 3 snabbvalsknappar där du kan lagra 6 fax- eller telefonnummer för automatisk uppringning.

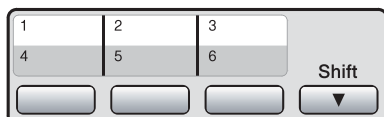





Tryck på snabbvalsknappen för numret som du vill ringa upp. (Se *Lagra snabbvalsnummer* på sidan 73.) Håll **Shift** nedtryckt samtidigt som du trycker på snabbvalsknappen när du vill nå snabbvalsnumren 4 till 6.

Kortnummer

- 1 Tryck på  (Telefonbok).



Du kan även välja Telefonbok genom att trycka på  (Fax).

- 2 Tryck på  eller  för att välja Sök. Tryck på **OK**.
- 3 Tryck på det tvåsiffriga kortnumret. (Se *Lagra kortnummer* på sidan 75.)
- 4 Om du har två nummer på platsen trycker du på  eller  för att välja numret du vill ringa upp. Tryck på **OK**.





Obs

Om LCD-skärmen visar Ej registrerad när du anger eller söker en snabbvalsknapp eller ett kortnummer, har inget nummer lagrats på den platsen.

Sök

Du kan söka efter namn som du har lagrat i snabbvals- och kortnummerminnena.

- 1 Tryck på  (**Telefonbok**).
Du kan även välja **Telefonbok** genom att trycka på  (**Fax**).
- 2 Tryck på ▲ eller ▼ för att välja **Sök**.
Tryck på **OK**.
- 3 Tryck på ▲ eller ▼ för att välja **Bokstavsordning** eller **Nummerordning**.
Tryck på **OK**.



Obs

- Tryck på * för att göra LCD-skärmens teckensnitt större.
- Tryck på # för att göra LCD-skärmens teckensnitt mindre.

- 4 Om du väljer **Bokstavsordning** i steg 3, använd knappsatsen för att ange den första bokstaven i namnet och tryck sedan på ▲ eller ▼ för att välja namnet och numret du vill ringa upp.
Tryck på **OK**.

Återuppringning med fax

Om du sänder ett fax manuellt och linjen är upptagen, tryck på **Redial/Pause** och sedan på **Mono Start** eller **Colour Start** för att försöka igen. Om du vill ringa ytterligare ett samtal till ett nummer du nyligen ringt upp kan du trycka på **Redial/Pause** och välja ett av de 30 senaste numren från listan över utgående samtal.

Redial/Pause fungerar endast om du ringer upp från kontrollpanelen. *Om linjen är upptagen när du sänder ett fax automatiskt* slår maskinen om numret upp till tre gånger med fem minuters intervall.

- 1 Tryck på **Redial/Pause**.
- 2 Tryck på ▲ eller ▼ för att välja numret du vill ringa upp igen.
Tryck på **OK**.
- 3 Tryck på ▲ eller ▼ för att välja **Sända ett fax**.
Tryck på **OK**.
- 4 Tryck på **Mono Start** eller **Colour Start**.



Obs

Återuppringningsfunktionen fungerar inte vid överföring i realtid när kopieringsglaset används.

Lista med utgående samtal

De senaste 30 numren som du faxat till sparas i listan över utgående samtal. Du kan välja ett av dessa nummer att faxa till, lägga till snabbvals knapp eller som kortnummer eller radera från listan.

- 1 Tryck på **Redial/Pause**.
Du kan även välja *Utgående samtal* genom att trycka på  (**Fax**).
- 2 Tryck på ▲ eller ▼ för att välja önskat nummer.
Tryck på **OK**.
- 3 Gör något av följande:
 - För att sända ett fax, tryck på ▲ eller ▼ för att välja *Sända ett fax*.
Tryck på **OK**.
Tryck på **Mono Start** eller **Colour Start**.
 - Om du vill lagra numret, tryck på ▲ eller ▼ för att välja
Lägg till i tel.bok.
Tryck på **OK**.
(Se *Lagra snabbvalsnummer från utgående samtal* på sidan 74 eller *Lagra kortnummer från utgående samtal* på sidan 75.)
 - Tryck på ▲ eller ▼ för att välja
Ta bort.
Tryck på **OK**.
Tryck på **1** för att bekräfta.
- 4 Tryck på **Stop/Exit**.

Lista över nummerpresentation

Denna funktion kräver att du abonnerar på nummerpresentationstjänsten som erbjuds av många lokala telefonbolag.
(Se *Nummerpresentation* på sidan 64.)

Numret, eller namnet om det är tillgängligt, från de 30 senaste faxen och samtal som du har mottagit kommer att sparas i nummerpresentationslistan. Du kan se listan eller välja ett av dessa nummer att faxa till, lägga till snabbvals knapp eller kortnummer till eller radera från listan. Då det trettioförsta samtalet tas emot av maskinen ersätter det informationen för det första samtalet.

- 1 Tryck på  (**Fax**).
- 2 Tryck på ▲ eller ▼ för att välja *Hist. nummerpre*.
Tryck på **OK**.
- 3 Tryck på ▲ eller ▼ för att välja önskat nummer. Tryck på **OK**.
- 4 Gör något av följande:
 - För att sända ett fax, tryck på ▲ eller ▼ för att välja *Sända ett fax*.
Tryck på **OK**.
Tryck på **Mono Start** eller **Colour Start**.
 - Om du vill lagra numret, tryck på ▲ eller ▼ för att välja
Lägg till i tel.bok.
Tryck på **OK**.
(Se *Lagra kortnummer från utgående samtal* på sidan 75.)
 - Tryck på ▲ eller ▼ för att välja
Ta bort.
Tryck på **OK**.
Tryck på **1** för att bekräfta.
- 5 Tryck på **Stop/Exit**.



Obs

Du kan skriva ut nummerpresentationslistan.
(Se *Att skriva ut en rapport* på sidan 81.)

Lagra nummer

Du kan ställa in maskinen för följande typer av enkel uppringning: Kortnummer och grupper för grupsändning av fax. När du slår ett snabbvalsnummer visar LCD-skärmen namnet, om det är lagrat, eller numret.



Obs

Snabbvalsnummer som är lagrade i minnet raderas inte vid strömavbrott.

Lagra en paus

Tryck på **Redial/Pause** för att lägga till en 3,5 sekunders paus mellan de nummer som slås. Om du ringer till utlandet kan du trycka på **Redial/Pause** så många gånger du vill för att öka pausens längd.

Lagra snabbvalsnummer

Maskinen har 3 snabbvalsknappar där du kan lagra 6 fax- eller telefonnummer för automatisk uppringning. Håll **Shift** nedtryckt samtidigt som du trycker på snabbvalsknappen när du vill nå snabbvalsnumren 4 till 6.

1

Tryck på den snabbvalsknapp du vill använda för lagring av ett nummer. Tryck på **1** för att välja **Ja**.



Obs

Du kan också spara ett kortnummer genom att trycka på  (**Telefonbok**).

Tryck på **▲** eller **▼** för att välja

Ange snabbval.

Tryck på **OK**.

Tryck på **▲** eller **▼** för att välja var du vill spara numret.

Tryck på **OK**.

2

Gör något av följande:

- Ange namnet med hjälp av de kombinerade siffer- och bokstavsknapparna (högst 16 tecken).

Tryck på **OK**.

(Om du behöver hjälp att skriva bokstäver, se *Ange text* på sidan 190.)

- För att lagra numret utan ett namn, tryck på **OK**.

3

Ange fax- eller telefonnumret (högst 20 siffror).

Tryck på **OK**.



Obs

(Endast MFC-6490CW)

Om du vill spara en e-postadress för att använda den med Internetfax eller Skanna till e-postserver, tryck på **▲** för att välja *Uppring.typ*, och tryck sedan på **◀** eller **▶** för att ändra alternativet till *E-postadress*. Tryck på **▼** för att välja *Fax/Tel/E-post* och öppna därefter e-postadressen. (Se *Ange text* på sidan 190.)

4

Tryck på **▲** eller **▼** för att välja *Slutför*. Tryck på **OK**.

5

Tryck på **Stop/Exit**.

Lagra snabbvalsnummer från utgående samtal

Du kan spara snabbvalsnummer från listan med utgående samtal.

- 1 Tryck på **Redial/Pause**.
Du kan även välja *Utgående samtal* genom att trycka på  (**Fax**).
- 2 Tryck på ▲ eller ▼ för att välja namnet eller numret du vill lagra.
Tryck på **OK**.
- 3 Tryck på ▲ eller ▼ för att välja
Lägg till i tel.bok.
Tryck på **OK**.
- 4 Tryck på ▲ eller ▼ för att välja snabbvalsnummer där du vill lagra numret.
Tryck på **OK**.



Obs

Snabbvalsnummer börjar med *
(t.ex. * 0 2).

- 5 Gör något av följande:
 - Ange namnet med de kombinerade siffer- och bokstavsknapparna (högst 16 tecken).
Tryck på **OK**.
(Om du behöver hjälp att skriva bokstäver, se *Ange text* på sidan 190.)
 - För att lagra numret utan ett namn, tryck på **OK**.
- 6 Tryck på **OK** för att bekräfta fax- eller telefonnumret.
- 7 Tryck på ▲ eller ▼ för att välja *Slutför*.
Tryck på **OK**.
- 8 Tryck på **Stop/Exit**.

Spara snabbvalsnummer från listan över nummerpresentation

Om du abonnerar på nummerpresentation från ditt telefonbolag kan du även spara snabbvalsnummer från inkommande samtal i listan över nummerpresentation.
(Se *Nummerpresentation* på sidan 64.)

- 1 Tryck på  (**Fax**).
- 2 Tryck på ▲ eller ▼ för att välja *Hist. nummerpre*.
Tryck på **OK**.
- 3 Tryck på ▲ eller ▼ för att välja numret du vill lagra.
Tryck på **OK**.
- 4 Tryck på ▲ eller ▼ för att välja
Lägg till i tel.bok.
Tryck på **OK**.
- 5 Tryck på ▲ eller ▼ för att välja den 2-siffriga snabbvalsplatsen där du vill lagra numret.
Tryck på **OK**.





Obs

Snabbvalsnummer börjar med *
(t.ex. * 0 2).

- 6 Gör något av följande:
 - Ange namnet med hjälp av de kombinerade siffer- och bokstavsknapparna (högst 16 tecken).
Tryck på **OK**.
(Om du behöver hjälp att skriva bokstäver, se *Ange text* på sidan 190.)
 - För att lagra numret utan ett namn, tryck på **OK**.
- 7 Tryck på **OK** för att bekräfta fax- eller telefonnumret.
- 8 Tryck på ▲ eller ▼ för att välja *Slutför*.
Tryck på **OK**.
- 9 Tryck på **Stop/Exit**.

Lagra kortnummer

Du kan spara upp till 80 (MFC-5890CN och MFC-5895CW) eller 100 (MFC-6490CW) 2-siffriga kortnummerplatser med ett namn, och varje namn kan ha två nummer. När du ringer upp behöver du bara trycka på några få knappar (till exempel:  (**Telefonbok**), det tvåsiffriga numret, och **Mono Start** eller **Colour Start**).

- 1 Tryck på  (**Telefonbok**).
- 2 Tryck på ▲ eller ▼ för att välja Ställ in kortnummer.
Tryck på **OK**.
- 3 Tryck på ▲ eller ▼ för att välja kortnummerplatsen där du vill lagra numret.
Tryck på **OK**.
- 4 Gör något av följande:
 - Ange namnet med hjälp av de kombinerade siffer- och bokstavsknapparna (högst 16 tecken).
Tryck på **OK**.
(Om du behöver hjälp att skriva bokstäver, se *Ange text* på sidan 190.)
 - För att lagra numret utan ett namn, tryck på **OK**.
- 5 Ange fax- eller telefonnumret (högst 20 siffror).
Tryck på **OK**.



Obs

(Endast MFC-6490CW)
Om du vill spara en e-postadress för att använda den med Internetfax eller Skanna till e-postserver, tryck på ▲ för att välja *Uppring.typ*, och tryck sedan på ◀ eller ▶ för att ändra alternativet till *E-postadress*. Tryck på ▼ för att välja *Fax/Tel/E-post* och ange därefter e-postadressen och tryck på **OK**. (Se *Ange text* på sidan 190.)

- 6 Gör något av följande:
 - Ange det andra fax- eller telefonnumret (högst 20 siffror).
Tryck på **OK**.
 - Om du inte vill lagra ett andra nummer, tryck på **OK**.
- 7 Tryck på ▲ eller ▼ för att välja *Slutför*.
Tryck på **OK**.
- 8 Gör något av följande:
 - För att lagra ett annat kortnummer, gå till steg 3.
 - För att avsluta inställningen, tryck på **Stop/Exit**.

Lagra kortnummer från utgående samtal

Du kan även lagra kortnummer från listan med utgående samtal.

- 1 Tryck på **Redial/Pause**.
Du kan även välja *Utgående samtal* genom att trycka på  (**Fax**).
- 2 Tryck på ▲ eller ▼ för att välja namnet eller numret du vill lagra.
Tryck på **OK**.
- 3 Tryck på ▲ eller ▼ för att välja
Lägg till i tel.bok.
Tryck på **OK**.
- 4 Tryck på ▲ eller ▼ för att välja kortnummerplatsen där du vill lagra numret.
Tryck på **OK**.



Obs

Kortnummer börjar med # (t.ex. # 0 2).

- 5 Gör något av följande:
- Ange namnet med hjälp av de kombinerade siffer- och bokstavsknapparna (högst 16 tecken).
- Tryck på **OK**.
- (Om du behöver hjälp att skriva bokstäver, se *Ange text* på sidan 190.)
- För att lagra numret utan ett namn, tryck på **OK**.
- 6 Tryck på **OK** för att bekräfta fax- eller telefonnumret.
- 7 Gör något av följande:
- Ange det andra fax- eller telefonnumret (högst 20 siffror).
- Tryck på **OK**.
- Om du inte vill lagra ett andra nummer, tryck på **OK**.
- 8 Tryck på ▲ eller ▼ för att välja *Slutför*. Tryck på **OK**.
- 9 Tryck på **Stop/Exit**.

Lagra kortnummer från listan över nummerpresentation

Om du abonnerar på nummerpresentation från ditt telefonbolag kan du även lagra kortnummer från inkommande samtal i listan över nummerpresentation.

(Se *Nummerpresentation* på sidan 64.)

- 1 Tryck på  (**Fax**).
- 2 Tryck på ▲ eller ▼ för att välja *Hist. nummerpre*. Tryck på **OK**.
- 3 Tryck på ▲ eller ▼ för att välja numret du vill lagra. Tryck på **OK**.
- 4 Tryck på ▲ eller ▼ för att välja *Lägg till i tel.bok*. Tryck på **OK**.

- 5 Tryck på ▲ eller ▼ för att välja den 2-siffriga kortnummerplatsen där du vill lagra numret. Tryck på **OK**.



Obs

Kortnummer börjar med # (t.ex. # 0 2).

- 6 Gör något av följande:
- Ange namnet med hjälp av de kombinerade siffer- och bokstavsknapparna (högst 16 tecken).
- Tryck på **OK**.
- (Om du behöver hjälp att skriva bokstäver, se *Ange text* på sidan 190.)
- För att lagra numret utan ett namn, tryck på **OK**.
- 7 Tryck på **OK** för att bekräfta fax- eller telefonnumret.
- 8 Gör något av följande:
- Ange det andra fax- eller telefonnumret (högst 20 siffror).
- Tryck på **OK**.
- Om du inte vill lagra ett andra nummer, tryck på **OK**.
- 9 Tryck på ▲ eller ▼ för att välja *Slutför*. Tryck på **OK**.
- 10 Tryck på **Stop/Exit**.

Ändra snabbval, kortnumrets namn eller nummer

Du kan ändra ett snabbvals- eller kortnummernamn eller nummer som redan har sparats.

- 1 Tryck på  (Telefonbok).
- 2 Tryck på ▲ eller ▼ för att välja *Ange snabbval* eller *Ställ in kortnummer*. Tryck på **OK**.
- 3 Tryck på ▲ eller ▼ för att välja den 2-siffriga snabbvalsplatsen eller kortnummerplatsen du vill ändra. Tryck på **OK**.

- 4 Gör något av följande:
- Tryck på ▲ eller ▼ för att välja **Ändra**.
Tryck på **OK**.
 - Tryck på ▲ eller ▼ för att välja **Ta bort**.
Tryck på **OK**.
Tryck på **1** för att bekräfta.
Gå till steg 8.

**Obs**

Så här ändrar du sparade namn och nummer:

Om du vill ändra ett tecken trycker du på ◀ eller ▶ för att placera markören under tecknet du vill ändra, och sedan trycker du på **Clear/Back**. Ange tecknet igen.

- 5 Gör något av följande:
- Om du vill ändra namnet trycker du på ▲ eller ▼ för att välja **Namn**. Tryck på **OK** och ange namnet med hjälp av de kombinerade siffer- och bokstavsknapparna (högst 16 tecken).
Tryck på **OK**.
(Se *Ange text* på sidan 190.)
 - Om du inte vill ändra namnet, gå till steg 6.
- 6 Gör något av följande:
- Om du vill ändra fax- eller telefonnumret, tryck på ▲ eller ▼ för att välja **Fax/Tel1**:. Du kan också ändra **Fax/Tel2**: om du ändrar kortnumret.
Tryck på **OK** och ange det nya fax- eller telefonnumret (högst 20 siffror).
Tryck på **OK**.
 - Om du inte vill ändra numret, gå till steg 7.
- 7 Tryck på ▲ eller ▼ för att välja **Slutför**.
Tryck på **OK**
- 8 Tryck på **Stop/Exit**.

Ställa in grupper för grupsändning

Grupper som kan lagras på en snabbvals knapp eller kortnummerplats gör att du kan sända samma faxmeddelande till många faxnummer genom att bara trycka på en snabbvals knapp eller en  (Telefonbok), den tvåsiffriga platsen och **Mono Start**. Först måste du lagra varje faxnummer på en snabbvalsplats eller en kortnummerplats. Sedan kan du inkludera dem som nummer i gruppen. Varje grupp motsvarar en snabbvals knapp eller en kortnummerplats. Du kan ha upp till sex grupper eller tilldela upp till 164 (MFC-5890CN och MFC-5895CW), 204 (MFC-6490CW) nummer i en stor grupp.

(Se *Lagra kortnummer* på sidan 75 och *Grupsändning (endast svartvitt)* på sidan 43.)

- 1 Tryck på  (Telefonbok).
- 2 Tryck på ▲ eller ▼ för att välja **Skapa grupper**.
Tryck på **OK**.
- 3 Tryck på ▲ eller ▼ för att välja **GRUPP1**, **GRUPP2**, **GRUPP3**, **GRUPP4**, **GRUPP5** eller **GRUPP6** för gruppnamnet där du ska lagra faxnumren.
Tryck på **OK**.
- 4 Tryck på ▲ eller ▼ för att välja den 2-siffriga snabbvalsplatsen eller kortnummerplatsen du vill lägga till, till gruppen.
Tryck på **OK**.

**Obs**

Kortnummer börjar med #.
Snabbvalsnummer börjar med *.

- 5 Tryck på ▲ eller ▼ för att välja **Lägg till nr**.
Tryck på **OK**.

- 6 För att lägga till nummer till gruppen, tryck på ▲ eller ▼ för att välja Bokstavsordning eller Nummerordning och **OK**. Tryck på ▲ eller ▼ för att välja ett nummer och **OK**.

**Obs**

Kortnummer börjar med #.
Snabbvalsnummer börjar med *.

- 7 När du är klar med att lägga till nummer genom att upprepa steg 5 till 6 trycker du på ▲ eller ▼ för att välja *Slutför*. Tryck på **OK**.

- 8 Tryck på **Stop/Exit**.

**Obs**

Du kan skriva ut en lista av alla snabbvals- och kortnummer. Gruppnummer markeras i kolumnen GROUP. (Se *Rapporter* på sidan 81.)

Ändra ett gruppnamn

- 1 Tryck på  (**Telefonbok**).
- 2 Tryck på ▲ eller ▼ för att välja *Skapa grupper*. Tryck på **OK**.
- 3 Tryck på ▲ eller ▼ för att välja gruppnamnet du vill ändra. Tryck på **OK**.
- 4 Tryck på ▲ eller ▼ för att välja *Ändra gruppnamn*. Tryck på **OK**.

**Obs**

Så här ändrar du sparade namn och nummer:

Om du vill ändra ett tecken trycker du på ◀ eller ▶ för att placera markören under tecknet du vill ändra, och sedan trycker du på **Clear/Back**. Ange tecknet igen.

- 5 Ange det nya namnet med hjälp av de kombinerade siffer- och bokstavsknapparna (högst 16 tecken). Tryck på **OK**.
(Se *Ange text* på sidan 190. Skriv till exempel NYA KUNDER.)

- 6 Tryck på ▲ eller ▼ för att välja *Slutför*. Tryck på **OK**.

- 7 Tryck på **Stop/Exit**.

Radera en grupp

- 1 Tryck på  (**Telefonbok**).
- 2 Tryck på ▲ eller ▼ för att välja *Skapa grupper*. Tryck på **OK**.
- 3 Tryck på ▲ eller ▼ för att välja gruppen du vill radera. Tryck på **OK**.
- 4 Tryck på ▲ eller ▼ för att välja *Ta bort*. Tryck på **OK**. Tryck på 1 för att bekräfta.
- 5 Tryck på **Stop/Exit**.

Radera ett nummer från en grupp

- 1 Tryck på  (**Telefonbok**).
- 2 Tryck på ▲ eller ▼ för att välja *Skapa grupper*. Tryck på **OK**.
- 3 Tryck på ▲ eller ▼ för att välja gruppen du vill ändra. Tryck på **OK**.
- 4 Tryck på ▲ eller ▼ för att välja numret du vill radera. Tryck på **OK**. Tryck på 1 för att bekräfta.
- 5 Tryck på ▲ eller ▼ för att välja *Slutför*. Tryck på **OK**.
- 6 Tryck på **Stop/Exit**.

Kombinera snabbvalsnummer

Ibland vill du kanske välja mellan olika telefonbolag när du ska ringa. Taxor kan variera beroende på tidpunkt och destination. Du kan utnyttja låga taxor genom att lagra åtkomstkoder till telefonbolag och kreditkortnummer som snabbvals- och kortnummer. Du kan lagra dessa långa nummer genom att dela upp dem och spara dem som separata snabbvals- och kortnummer i valfri kombination. Du kan även inkludera manuell uppringning med de kombinerade siffer- och bokstavsknapparna. (Se *Lagra kortnummer* på sidan 75.)

Till exempel, du kanske har lagrat "555" på kortnummer: 03 och "7000" på snabbval: 02. Du kan använda dem båda för att ringa "555-7000" om du trycker på följande knappar:

- 1 Tryck på  (**Telefonbok**).
- 2 Tryck på ▲ eller ▼ för att välja **Sök**. Tryck på **OK**.
- 3 Tryck på ▲ eller ▼ för att välja Nummerordning. Tryck på **OK**.
- 4 Tryck på ▲ eller ▼ för att välja #03. Tryck på **OK**.



Obs

Kortnummer börjar med #.
Snabbvalsnummer börjar med *.

- 5 Tryck på **OK** för att välja Sända ett fax.
- 6 Tryck på ▲ eller ▼ för att välja Telefonbok. Tryck på **OK**.
- 7 Tryck på ▲ eller ▼ för att välja **Sök**. Tryck på **OK**.

- 8 Tryck på ▲ eller ▼ för att välja Nummerordning. Tryck på **OK**.
- 9 Tryck på ▲ eller ▼ för att välja *02. Tryck på **OK**.
- 10 Tryck på **OK** för att välja Sända ett fax.
- 11 Tryck på **Mono Start** eller **Colour Start**. Du ringer "555-7000".

Om du vill ändra ett nummer temporärt kan du ersätta en del av numret med manuell uppringning med de kombinerade siffer- och bokstavsknapparna. Ett exempel, om du vill ändra numret till 555-7001 kan du trycka på  (**Telefonbok**), välja **Sök**, trycka på **03** och sedan trycka på **7001** med de kombinerade siffer- och bokstavsknapparna.



Obs

Om du måste invänta en ny kopplingston eller signal i uppringningssekvensen skapar du en paus i numret genom att trycka på **Redial/Pause**. Varje knapptryckning motsvarar en paus på 3,5 sekunder.

Faxrapporter

Du ställer in överföringsrapporten och journalperiod med **Menu**-knapparna.

Överföringsrapport

Du kan skriva ut en överföringsrapport som ett kvitto på att du har sänt ett faxmeddelande. Den här rapporten talar om vilken tid och vilket datum faxmeddelandet sändes och om överföringen lyckades (OK). Om du väljer **På** eller **På+kopia** skrivs rapporten ut för varje fax du sänder.

Om du ofta sänder faxmeddelanden till samma mottagare behöver du kanske mer information än bara jobbnumret för att veta vilka faxmeddelanden som måste sändas om. Om du väljer **På+kopia**, **Av+kopia** eller **Av2+kopia** (MFC-6490CW) skrivs en del av faxets första sida ut på rapporten som stöd för minnet.

(MFC-5890CN och MFC-5895CW)
När överföringsrapporten är inställd på **Av** eller **Av+kopia**, skrivs rapporten bara ut om ett sändningsfel inträffar och det inte går att sända faxet.

(MFC-6490CW)
När överföringsrapporten är inställd på **Av** eller **Av+kopia**, skrivs rapporten ut vid sändningsfel då inget faxmeddelande skickades. Rapporten skrivs även ut om det skett ett överföringsfel där bilderna förminskades.

När överföringsrapporten är inställd på **Av2** eller **Av2+kopia**, skrivs rapporten endast ut vid sändningsfel då faxet inte kunde skickas.



Obs

Om du väljer **På+kopia** eller **Av+kopia**, kommer bilden bara att visas på överföringsrapporten om realtidsöverföring är inaktiverat. (Se *Realtidsöverföring* på sidan 46.)

- 1 Tryck på **Menu**.
- 2 Tryck på ▲ eller ▼ för att välja **Fax**. Tryck på **OK**.
- 3 Tryck på ▲ eller ▼ för att välja **Rapportinst.** Tryck på **OK**.
- 4 Tryck på ▲ eller ▼ för att välja **Sändn. kvitto**.
- 5 (MFC-5890CN och MFC-5895CW) Tryck på ◀ eller ▶ för att välja **På**, **På+kopia**, **Av** eller **Av+kopia**. Tryck på **OK**.

(MFC-6490CW) Tryck på ◀ eller ▶ för att välja **På**, **På+kopia**, **Av**, **Av+kopia**, **Av2** eller **Av2+kopia**. Tryck på **OK**.
- 6 Tryck på **Stop/Exit**.

Faxjournal (aktivitetsrapport)

Du kan ställa in maskinen på att skriva ut journaler med jämna mellanrum (vart 50:e fax, 6, 12 eller 24 timmar, 2 eller 7 dagar). Om du ställer in intervallet på **Av** kan du fortfarande skriva ut rapporten genom att följa stegen i *Att skriva ut en rapport* på sidan 81. Fabriksinställningen är **Vart 50:nde fax**.

- 1 Tryck på **Menu**.
- 2 Tryck på ▲ eller ▼ för att välja **Fax**. Tryck på **OK**.
- 3 Tryck på ▲ eller ▼ för att välja **Rapportinst.** Tryck på **OK**.
- 4 Tryck på ▲ eller ▼ för att välja **Journalperiod**.

- 5 Tryck på ◀ eller ▶ för att välja ett intervall.
Tryck på **OK**.
(Om du väljer 7 dagar uppmanas du via LCD-skärmen att välja den första dagen som inleder perioden.)

- 6, 12, 24 timmar, 2 eller 7 dagar

Maskinen kommer att skriva ut rapporten vid angiven tid innan den raderar alla jobb från minnet. Om maskinens minne blir fullt med det maximala antalet jobb på 200 före angivet intervall kommer den att skriva ut journalen tidigare än vanligt innan den raderar alla jobb i minnet. Du kan skriva ut en rapport före angiven tid utan att radera de jobb som finns i minnet.

- Vart 50:e fax

Maskinen skriver ut journalen när 50 fax har lagrats i minnet.

- 6 Ange en tid i 24-timmarsformat när journalperioden ska inledas.
Tryck på **OK**.
(Skriv till exempel 19:45 för kvart i åtta på kvällen.)

- 7 Tryck på **Stop/Exit**.

Rapporter

Följande rapporter är tillgängliga:

- Sändn. kvitto

Skriver ut en överföringsrapport för din senaste överföring.

- Hjälplista

En hjälplista visar hur du snabbt kan programmera maskinen.

- Snabbuppringn.

Listar namn och nummer lagrade i kortnummerminnet, i numerisk eller alfabetisk ordning.

- Faxjournal

Innehåller information om de senast mottagna och skickade faxmeddelandena.
(TX: Sändning.) (RX: mottagning.)

- Systeminställ.

Innehåller dina inställningar.

- Nätverksinst.

Innehåller dina nätverksinställningar.

- Hist. nummerpre.

Listar den tillgängliga nummerpresentationsinformationen angående de 30 senast mottagna faxen och telefonsamtalen.

Att skriva ut en rapport

- 1 Tryck på **Menu**.
- 2 Tryck på ▲ eller ▼ för att välja *Skriv rapport*.
Tryck på **OK**.
- 3 Tryck på ▲ eller ▼ för att välja den rapport du vill ha.
Tryck på **OK**.
- 4 Tryck på **Mono Start**.
- 5 Tryck på **Stop/Exit**.

10 Pollning

Pollningsöversikt

Med pollning kan du ställa in maskinen så att andra personer kan hämta faxmeddelanden från dig, men de betalar för samtalet. Du kan även ringa upp någon annans faxmaskin och hämta faxmeddelanden från den, och då betalar du för samtalet. Pollningsfunktionen måste ställas in på båda maskinerna för att det ska fungera. Pollningsfunktion finns inte på alla faxmaskiner.

Pollningsmottagning

Pollningsmottagning innebär att du ringer upp en annan faxmaskin för att hämta ett faxmeddelande.

Inställning av pollningsmottagning

- 1 Tryck på  (Fax).
- 2 Tryck på ▲ eller ▼ för att välja Pollad mottag.
- 3 Tryck på ◀ eller ▶ för att välja Standard.
Tryck på OK.
- 4 Ange faxnumret du ska polla.
- 5 Tryck på **Mono Start** eller **Colour Start**.

Inställning av pollningsmottagning med säkerhetskod

Säker pollning gör att du kan begränsa vem som kan komma åt dokumenten som pollas.

Säker pollning fungerar endast med faxmaskiner från Brother. Om du vill hämta ett fax från en säker Brother-maskin måste du ange säkerhetskoden.

- 1 Tryck på  (Fax).
- 2 Tryck på ▲ eller ▼ för att välja Pollad mottag.
- 3 Tryck på ◀ eller ▶ för att välja Säker.
Tryck på OK.
- 4 Ange en fyrsiffrig kod.
Koden är densamma som koden för faxmaskinen du ska polla.
Tryck på OK.
- 5 Ange faxnumret du ska polla.
- 6 Tryck på **Mono Start** eller **Colour Start**.

Inställning för att ta emot fördröjd pollning

Fördröjd pollning innebär att du ställer in maskinen så att pollningsmottagningen börjar vid en senare tidpunkt. Du kan bara ställa in en fördröjd pollning.

- 1 Tryck på  (Fax).
- 2 Tryck på ▲ eller ▼ för att välja Pollad mottag.
- 3 Tryck på ◀ eller ▶ för att välja Fördröjd.
Tryck på OK.

- 4 Ange tidpunkten (i 24-timmarsformat) då pollningen ska börja.
Exempel: Skriv 21:45 för kvart i tio på kvällen.
Tryck på **OK**.
- 5 Ange faxnumret du ska polla.
- 6 Tryck på **Mono Start** eller **Colour Start**. Maskinen pollar vid den tidpunkt du har valt.

Sekventiell pollning (endast svartvitt)

Sekventiell pollning gör att du kan begära dokument från flera faxmaskiner samtidigt.

- 1 Tryck på  (**Fax**).
- 2 Tryck på ▲ eller ▼ för att välja *Pollad mottag.*
- 3 Tryck på ◀ eller ▶ om du vill välja *Standard*, *Säker* eller *Fördröjd*.
Tryck på **OK**.
- 4 Gör något av följande:
 - Om du väljer *Standard*.
Tryck på **OK** och gå till steg 5.
 - Om du väljer *Säker* ska du trycka på **OK** och skriva ett fyrsiffrigt nummer.
Tryck på **OK** och gå till steg 5.
 - Om du väljer *Fördröjd* ska du trycka på **OK** och ange tiden (24-timmarsformat) då pollningen ska börja.
Tryck på **OK** och gå till steg 5.
- 5 Tryck på ▲ eller ▼ för att välja *Grupsändning*.
Tryck på **OK**.

- 6 Gör något av följande:
 - Tryck på ▲ eller ▼ för att välja *Lägg till nr.* och ange ett nummer med de kombinerade siffer- och bokstavsknapparna.
Tryck på **OK**.
 - Tryck på ▲ eller ▼ för att välja *Telefonbok* och **OK**.
Tryck på ▲ eller ▼ för att välja *Bokstavsordning* eller *Nummerordning* och **OK**.
Tryck på ▲ eller ▼ för att välja ett nummer och **OK**.



Obs

En snabbvalsplats börjar med *.
Kortnummerplats börjar med #.

- 7 När du har angett alla faxnummer genom att upprepa steg 6, tryck på ▲ eller ▼ för att välja *Slutför*.
Tryck på **OK**.
- 8 Tryck på **Mono Start**. Maskinen pollar varje nummer eller grupp i tur och ordning för att hämta dokument.

Tryck på **Stop/Exit** medan maskinen ringer upp om du vill avbryta pollningen.

Om du vill avbryta samtliga sekventiella pollningsmottagningsjobb, se *Kontrollera och radera väntande jobb* på sidan 47.

Pollad sändning (endast svartvitt)

Pollad sändning innebär att du ställer in din maskin så att den väntar med ett dokument tills en annan faxmaskin hämtar det.

Dokumentet lagras och kan hämtas av en annan faxmaskin tills du raderar det från minnet. (Se *Kontrollera och radera väntande jobb* på sidan 47.)

Inställning för pollad sändning

- 1 Tryck på  (**Fax**).
- 2 Ladda dokumentet.
- 3 Tryck på ▲ eller ▼ för att välja *Pollad sändn.*
- 4 Tryck på ◀ eller ▶ för att välja *Standard*. Tryck på **OK**.
- 5 Tryck på ▲ eller ▼ för att välja inställningarna du vill ändra. Tryck på ◀ eller ▶ för att välja inställningar. När en inställning bekräftats kan du fortsätta ändra fler inställningar.
- 6 Tryck på **Mono Start**.
- 7 LCD-skärmen uppmanar dig att välja ett av alternativen om du använder kopieringsglaset.
 - Tryck på **1** för att sända ytterligare en sida. Gå till 8.
 - Tryck på **2** eller **Mono Start** när du vill sända dokumentet.
- 8 Lägg nästa sida på kopieringsglaset och tryck på **OK**. Upprepa 7 och 8 för varje ny sida. Din maskin kommer automatiskt att sända faxet.

Inställning för pollad sändning med säkerhetskod

Säker pollning gör att du kan begränsa vem som kan komma åt dokumenten som pollas.

Säker pollning fungerar endast med faxmaskiner från Brother. Om någon annan vill hämta ett faxmeddelande från din maskin måste denne ange säkerhetskoden.

- 1 Tryck på  (**Fax**).
- 2 Ladda dokumentet.
- 3 Tryck på ▲ eller ▼ för att välja *Pollad sändn.*
- 4 Tryck på ◀ eller ▶ för att välja *Säker*. Tryck på **OK**.
- 5 Ange en fyrsiffrig kod. Tryck på **OK**.
- 6 Tryck på ▲ eller ▼ för att välja inställningarna du vill ändra. Tryck på ◀ eller ▶ för att välja inställningar. När en inställning bekräftats kan du fortsätta ändra fler inställningar.
- 7 Tryck på **Mono Start**.



Kopiera

Kopiering

86

Hur du kopierar

Ange kopieringsläge

När du vill göra en kopia, tryck på  (**Copy**) så att den lyser blå.

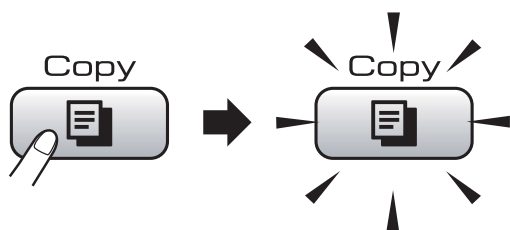

Följande meddelande visas på LCD-skärmen:

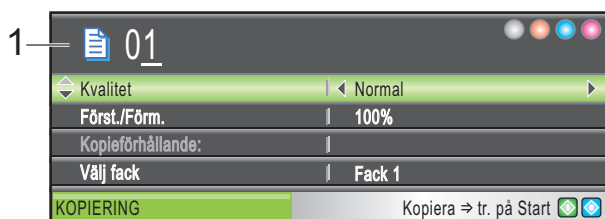

1 Ant kopior

Du kan ange önskat antal kopior med hjälp av sifferknapparna.

Tryck på ▲ eller ▼ för att gå igenom alternativen för knappen **Copy**.

- Kvalitet (Se sidan 87.)
- Först./Förm. (Se sidan 87.)
- Välj fack (MFC-6490CW) (Se sidan 92.)
- Papperstyp (Se sidan 91.)
- Pappersformat (Se sidan 92.)
- Ljusstyrka (Se sidan 91.)
- Kontrast (Se sidan 91.)
- Stapla/Sortera (Se sidan 90.)
- Sidlayout (Se sidan 88.)
- Justera skevhet (MFC-6490CW) (Se sidan 92.)
- Bokkopia (Se sidan 93.)
- Vattenstämpel (Se sidan 93.)
- Som ny standard? (Se sidan 95.)
- Fabriksåterst. (Se sidan 95.)

När önskat alternativ är markerat trycker du på **OK**.

Obs

- Standardinställningen är faxläge. Du kan ändra hur länge maskinen ska stanna i kopieringsläge efter den senaste kopieringen. (Se *Lägestimer* på sidan 26.)
- Funktionerna *Bokkopia* och *Vattenstämpel* stöds av teknik från Reallusion, Inc. 

Göra en enstaka kopia

- 1 Tryck på  (**Copy**).
- 2 Ladda dokumentet. (Se *Ladda dokument* på sidan 22.)
- 3 Tryck på **Mono Start** eller **Colour Start**.

Göra flera kopior

Du kan skriva ut upp till 99 kopior samtidigt.

- 1 Tryck på  (**Copy**).
- 2 Ladda dokumentet. (Se *Ladda dokument* på sidan 22.)
- 3 Ange det antal kopior som ska skrivas ut.
- 4 Tryck på **Mono Start** eller **Colour Start**.

Obs

För att sortera kopiorna trycker du på ▲ eller ▼ för att välja *Stapla/Sortera*. (Se *Sortera kopior med dokumentmataren* på sidan 90.)

Avbryta kopieringen

För att avbryta kopieringen, tryck på **Stop/Exit**.

Kopieringsinställningar

Du kan ändra kopieringsinställningarna tillfälligt för de nästkommande kopiorna.

Maskinen återgår till grundinställningarna efter 1 minut, eller om lägestimern ställer tillbaka maskinen till faxläge. (Se *Lägestimer* på sidan 26.)

Om du är klar med alla inställningar trycker du på **Mono Start** eller **Colour Start**.

Om du vill ändra fler inställningar trycker du på ▲ eller ▼.



Obs

Du kan spara dina vanligaste inställningar genom att ange dem som standardinställningar. Dessa inställningar gäller tills du ändrar dem på nytt. (Se *Ställa in ändringar som en ny standard* på sidan 95.)

Ändra kopieringshastighet och -kvalitet

Du kan välja bland olika kvalitetsinställningar. Fabriksinställningen är *Normal*.

■ Snabb

Snabb kopiering och minsta möjliga bläckmängd. Används för att spara tid vid utskrift av dokument som ska korrekturläsas, omfattande dokument eller många kopior.

■ Normal

Normal är det rekommenderade läget för vanliga utskrifter. Detta producerar god kopieringskvalitet med bra kopieringshastighet.

■ Bästa

Rekommenderas för kopiering av detaljerade bilder, exempelvis fotografier. Detta är den högsta upplösningen och den långsammaste hastigheten.

- 1 Tryck på  (**Copy**).
- 2 Ladda dokumentet.
- 3 Ange det antal kopior som ska skrivas ut.
- 4 Tryck på ▲ eller ▼ för att välja Kvalitet.
- 5 Tryck på ◀ eller ▶ om du vill välja *Snabb*, *Normal* eller *Bästa*. Tryck på **OK**.
- 6 Om du inte vill ändra fler inställningar trycker du på **Mono Start** eller **Colour Start**.

Förstora eller förminska den kopierade bilden

Du kan välja en förstorings- eller förminskningsgrad. Om du väljer *Anp. till sida* kommer din maskin att justera storleken automatiskt till det pappersformat som du ställt in.

(MFC-5890CN och MFC-5895CW)
Om du använder den här inställningen, använd kopieringsglaset.

- 1 Tryck på  (**Copy**).
- 2 Ladda dokumentet.
- 3 Ange det antal kopior som ska skrivas ut.
- 4 Tryck på ▲ eller ▼ för att välja Först./Förm.
- 5 Tryck på ◀ eller ▶ för att välja 100%, Förstora, Förminska, *Anp. till sida* eller Eget (25-400%).

6 Gör något av följande:

- Om du väljer Förstora eller Förminska, tryck på **OK** och tryck på ◀ eller ▶ för att välja förstörings- eller förminskningsgraden som du vill ha. Tryck på **OK**.
- Om du väljer Eget (25–400%) tryck på **OK** för att sedan välja en förstörings- eller förminskningsgrad från 25% till 400%. Tryck på **OK**.
- Om du väljer 100% eller Anp. till sida, gå till steg 7.

100%
198% 10x15cm→A4
186% 10x15cm→LTR
142% A4→A3, A5→A4
97% LTR→A4
93% A4→LTR
83% LGL→A4
69% A3→A4 (Endast MFC-6490CW), A4→A5
47% A4→10x15cm
Anp. till sida
Eget (25–400%)

7 Om du inte vill ändra fler inställningar trycker du på **Mono Start** eller **Colour Start**.



Obs

- Sidlayout och Justera skevhet är inte tillgängliga med Först./Förm.
- Bokkopia, Sortera och Vattenstämpel är inte tillgängliga med Anp. till sida.
- Anp. till sida fungerar inte som det ska om dokumentet på kopieringsglaset är mer än tre grader snett. Använd markeringarna överst och till vänster och placera dokumentet med texten nedåt i det övre vänstra hörnet av kopieringsglaset.
- Anp. till sida är inte tillgängligt för ett dokument i Legal-format.

Göra N på 1-kopior eller en poster (sidlayout)

N på 1-kopia gör att du kan spara papper genom att kopiera två eller fyra sidor på en sida.

(MFC-6490CW) Funktionerna 1 till 2 kopierar en sida med storleken A3- eller Ledger till två A4- eller Letter-sidor. Om du använder den här inställningen, använd kopieringsglaset.

Du kan göra en poster. När du använder poster-funktionen delar maskinen upp ditt dokument i delar, och sedan förstoras delarna så att du kan sätta ihop dem till en poster. Använd kopieringsglaset om du vill kopiera till poster-storlek.

Viktigt

- Kontrollera att pappersstorleken är inställd på Letter, Ledger, A4 eller A3.
- Du kan inte använda Förstora/Förminska med N på 1- och posterfunktioner.
- Om du vill skriva ut flera färgkopior går det inte att välja N på 1.
- (S) betyder Stående (L) betyder Liggande.
- Du kan bara göra en posterkopia och 1 på 2-kopia i taget.



Obs

- Vattenstämpel, Bokkopia, Sortera, Först./Förm. och Justera skevhet är inte tillgängliga med Sidlayout.
- (MFC-5890CN och MFC-5895CW) 4 i 1 och Poster (3 × 3) är inte tillgängliga om du använder papper i A3- eller Ledger-format.

- 1 Tryck på  (**Copy**).
- 2 Ladda dokumentet.
- 3 Ange antal kopior.
- 4 Tryck på ▲ eller ▼ för att välja Sidlayout.

- 5 (MFC-5890CN och MFC-5895CW)
Tryck på ◀ eller ▶ för att välja
Av(1 på 1), 2 på 1 (S),
2 på 1 (L), 4 på 1 (S),
4 på 1 (L), Affisch(2 x 2) eller
Affisch(3 x 3).
Tryck på OK.
Gå till steg 7.

(MFC-6490CW)

Tryck på ◀ eller ▶ och välj Av(1 på 1),
2 på 1 (S), 2 på 1 (L),
4 på 1 (S), 4 på 1 (L),
1 till 2, Affisch(2 x 2) eller
Affisch(3 x 3).
Tryck på OK.

Om du väljer 2 på 1 eller
Affisch(2 x 2) med A3- eller
Ledger-format ska du gå till steg 6 och
ange pappersformat för dokumentet.
Gå till steg 7 om du väljer en annan
inställning.

- 6 (MFC-6490CW)
Gör något av följande:
- Om du väljer 2 på 1 (S) eller
2 på 1 (L), ska du trycka på ▲
eller ▼ och välja Layoutformat.
Tryck på ◀ eller ▶ och välj
LGRx2 → LGRx1,
LTRx2 → LGRx1, A3x2 → A3x1
eller A4x2 → A3x1.
 - Om du väljer Affisch(2 x 2),
ska du trycka på ▲ eller ▼ och välja
Layoutformat.
Tryck på ◀ eller ▶ och välj
LGRx1 → LGRx4,
LTRx1 → LGRx4, A3x1 → A3x4
eller A4x1 → A3x4.

- 7 Om du inte vill ändra fler inställningar
trycker du på **Mono Start** eller
Colour Start för att skanna sidan.
Om du placerat dokumentet i
dokumentmataren eller om du håller på
att skapa en poster, kommer maskinen
att skanna in sidorna och starta
utskriften.
**Om du använder kopieringsglaset
går du till 8.**

- 8 När maskinen skannat sidan, tryck på 1
för att skanna nästa sida.
- 9 Lägg nästa sida på kopieringsglaset.
Tryck på OK.
Upprepa 8 och 9 för varje sida i
layouten.
- 10 När alla sidor har skannats trycker du på
2 för att avsluta.

**Om du kopierar från dokumentmataren,
för in dokumentet vänt uppåt som i bilden
nedan:**

- 2 på 1 (S)



- 2 på 1 (L)



- 4 på 1 (S)

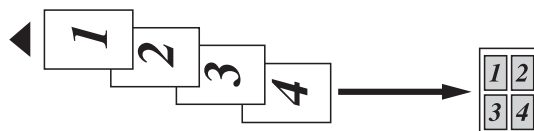

- 4 på 1 (L)



Om du kopierar från kopieringsglaset, placera dokumentet vänt nedåt som i bilden nedan:

■ 2 på 1 (S)



■ 2 på 1 (L)

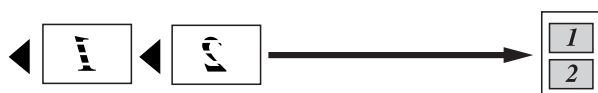

■ 1 till 2 (MFC-6490CW)



■ 4 på 1 (S)



■ 4 på 1 (L)



■ Affisch (2 x 2)

Du kan förstora ett fotografi till posterstorlek när du kopierar.

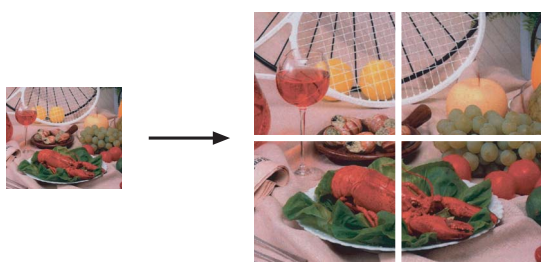

■ Affisch (3 x 3)

Du kan förstora ett fotografi till posterstorlek när du kopierar.

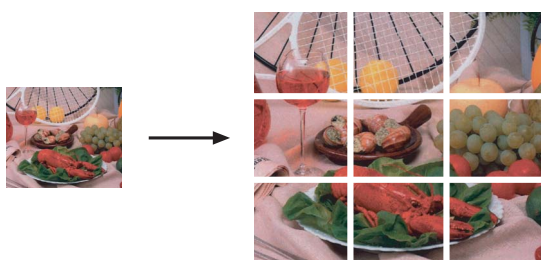

Sortera kopior med dokumentmataren

Du kan sortera flera kopior. Sidor sorteras i följden 321, 321, 321, osv.

- 1 Tryck på  (Copy).
- 2 Ladda dokumentet.
- 3 Ange antal kopior.
- 4 Tryck på ▲ eller ▼ för att välja Stapla/Sortera.
- 5 Tryck på ◀ eller ▶ för att välja Sortera. Tryck på OK.
- 6 Om du inte vill ändra fler inställningar trycker du på **Mono Start** eller **Colour Start**.



Obs

Anp. till sida, Sidlayout och Bokkopia är inte tillgängliga med Sortera.

Justera ljusstyrka och kontrast

Ljusstyrka

Med den här funktionen kan du justera ljusstyrkan och göra utskriften mörkare eller ljusare.

- 1 Tryck på  (**Copy**).
- 2 Ladda dokumentet.
- 3 Ange det antal kopior som ska skrivas ut.
- 4 Tryck på ▲ eller ▼ för att välja Ljusstyrka.
- 5 Tryck på ◀ eller ▶ för att göra en mörkare eller ljusare kopia.
Tryck på **OK**.
- 6 Om du inte vill ändra fler inställningar trycker du på **Mono Start** eller **Colour Start**.

Kontrast

Med den här funktionen ställer du in kopieringskontrasten för att få en skarpare och mer livfull bild.

- 1 Tryck på  (**Copy**).
- 2 Ladda dokumentet.
- 3 Ange det antal kopior som ska skrivas ut.
- 4 Tryck på ▲ eller ▼ för att välja Kontrast.
- 5 Tryck på ◀ eller ▶ för att ändra kontrasten.
Tryck på **OK**.
- 6 Om du inte vill ändra fler inställningar trycker du på **Mono Start** eller **Colour Start**.

Pappersalternativ

Papperstyp

Om du använder specialpapper vid kopieringen ställ in maskinen på rätt papperstyp för att få bästa möjliga utskriftskvalitet.

- 1 Tryck på  (**Copy**).
- 2 Ladda dokumentet.
- 3 Ange det antal kopior som ska skrivas ut.
- 4 Tryck på ▲ eller ▼ för att välja Papperstyp.
- 5 Tryck på ◀ eller ▶ för att välja Vanligt papper, Bläckst.papper, Brother BP71, Annat glättat eller OH-Film.
Tryck på **OK**.
- 6 Om du inte vill ändra fler inställningar trycker du på **Mono Start** eller **Colour Start**.

Pappersstorlek

Om du kopierar på annat än A4-papper måste du ändra inställningen för pappersformat. Du kan endast kopiera på Ledger, A3, Letter, Legal, A4, A5 eller fotopapper 10 cm × 15 cm.

- 1 Tryck på  (**Copy**).
- 2 Ladda dokumentet.
- 3 Ange det antal kopior som ska skrivas ut.
- 4 Tryck på ▲ eller ▼ för att välja Pappersformat.
- 5 Tryck på ◀ eller ▶ för att välja A4, A5, A3, 10×15cm, Letter, Legal eller Ledger.
Tryck på **OK**.
- 6 Om du inte vill ändra fler inställningar trycker du på **Mono Start** eller **Colour Start**.

Fackval (endast MFC-6490CW)

Du kan ändra facket som ska användas för nästa kopia. Information om hur du ändrar standardfacket finns i *Fackanvändning i kopieringsläge (endast MFC-6490CW)* på sidan 28.

- 1 Kontrollera att du är i kopieringsläget.
- 2 Ladda dokumentet.
- 3 Ange det antal kopior som ska skrivas ut.
- 4 Tryck på ▲ eller ▼ för att välja Välj fack.
- 5 Tryck på ◀ eller ▶ för att välja Fack 1 eller Fack 2.
Tryck på **OK**.
- 6 Om du inte vill ändra fler inställningar trycker du på **Mono Start** eller **Colour Start**.

Justera skevhet (endast MFC-6490CW)

Om din kopia skannas skevt kan maskinen korrigera data automatiskt. Den här inställningen är bara tillgänglig när du använder kopieringsglaset och 100 %-kopiering.

- 1 Tryck på  (**Copy**).
- 2 Ladda dokumentet.
- 3 Ange det antal kopior som ska skrivas ut.
- 4 Tryck på ▲ eller ▼ för att välja Justera skevhet.
- 5 Tryck på ◀ eller ▶ för att välja Auto (eller Av).
Tryck på **OK**.
- 6 Om du inte vill ändra fler inställningar trycker du på **Mono Start** eller **Colour Start**.

Obs

- Sidlayout, Först./Förm., Bokkopia och Vattenstämpel är inte tillgängliga med Justera skevhet.
- Den här inställningen kan inte användas med Ledger, A3 eller papper som är mindre än 64 mm × 91 mm.
- Den här inställningen är bara tillgänglig för papper som är rektangulärt eller kvadratisk.
- Justera skevhet är bara tillgängligt om dokumentet är skevt med mindre än 3 grader.
- Justera skevhet fungerar kanske inte korrekt om dokumentet är för tjockt.

Kopiera böcker

Bokkopiering korrigerar mörka kanter och skevhet. Din maskin kan korrigera data automatiskt eller kan du göra specifika korrekationer.

Om du använder den här inställningen, använd kopieringsglaset.

- 1 Tryck på  (**Copy**).
- 2 Ladda dokumentet.
- 3 Ange det antal kopior som ska skrivas ut.
- 4 Tryck på ▲ eller ▼ för att välja Bokkopia.
- 5 Gör något av följande:
 - Om du vill korrigera data själv, tryck på ◀ eller ▶ för att välja På (förhandsg.).
Tryck på **Mono Start** eller **Colour Start** och gå till steg 6.
 - Om du vill att maskinen ska korrigera data automatiskt, tryck på ◀ eller ▶ för att välja På och gå till steg 7.
- 6 Justera skev data med # eller *.
Ta bort skuggorna med ▲ eller ▼.
- 7 När du har avslutat korrigeringen, tryck på **Mono Start** eller **Colour Start**.



Obs

Bokkopia är inte tillgänglig med Sidlayout, Sortera, Anp. till sida, Justera skevhet eller Vattenstämpel.

Vattenstämpel

Du kan lägga in en vattenstämpel i form av en logotyp eller en text i dokumentet. Du kan välja en av vattenstämplarna, data från dina mediakort, USB-minne eller skannad data.



Obs

Vattenstämpel är inte tillgänglig med Anp. till sida, Sidlayout, Justera skevhet och Bokkopia.

Använda mall

- 1 Tryck på  (**Copy**).
- 2 Ladda dokumentet.
- 3 Ange det antal kopior som ska skrivas ut.
- 4 Tryck på ▲ eller ▼ för att välja Vattenstämpel.
Tryck på **OK**.
- 5 Tryck på ◀ eller ▶ för att välja På.
- 6 Tryck på ▲ eller ▼ för att välja Aktuell inställning.
Tryck på **OK**.
- 7 Tryck på ▲ eller ▼ för att välja Mall.
Tryck på **OK**.
- 8 Om du vill ändra någon av de visade inställningarna, tryck på ▲ eller ▼ för att välja inställning, och tryck sedan på ◀ eller ▶ för att välja önskat alternativ.
- 9 När du är klar med att ändra inställningar trycker du på ▲ eller ▼ för att välja Verkställ.
Tryck på **OK**.
- 10 Tryck på **Mono Start** eller **Colour Start**.

Använda data från ett mediakort eller USB-minne

- 1 Tryck på  (**Copy**).
- 2 Ladda dokumentet.
- 3 Ange det antal kopior som ska skrivas ut.
- 4 Tryck på ▲ eller ▼ för att välja Vattenstämpel.
Tryck på **OK**.
- 5 Tryck på ◀ eller ▶ för att välja På.
- 6 Tryck på ▲ eller ▼ för att välja Aktuell inställning.
Tryck på **OK**.
- 7 För in ett mediakort eller USB-flashminne.
Tryck på ▲ eller ▼ för att välja Media.
Tryck på **OK**.
- 8 Tryck på ◀ och ▶ för att välja data som du vill använda till vattenstämpeln.
Tryck på **OK**.
- 9 Om du vill ändra någon av de visade inställningarna, tryck på ▲ eller ▼ för att välja inställning, och tryck sedan på ◀ eller ▶ för att välja önskat alternativ.
- 10 När du är klar med att ändra inställningar trycker du på ▲ eller ▼ för att välja Verkställ.
Tryck på **OK**.
- 11 Tryck på **Mono Start** eller **Colour Start**.

VAR FÖRSIKTIG

Ta INTE ut minneskortet eller USB-minnet medan **Photo Capture** blinkar så undviker du att skada kortet, USB Flash-minnet eller data som lagrats på kortet.

Använda ett skannat pappersdokument som vattenstämpel

- 1 Tryck på  (**Copy**).
- 2 Ange det antal kopior som ska skrivas ut.
- 3 Tryck på ▲ eller ▼ för att välja Vattenstämpel.
Tryck på **OK**.
- 4 Tryck på ◀ eller ▶ för att välja På.
- 5 Tryck på ▲ eller ▼ för att välja Aktuell inställning.
Tryck på **OK**.
- 6 Tryck på ▲ eller ▼ och välj Skanna.
Tryck på **OK** och placera sidan som du vill använda som vattenstämpel på kopieringsglaset.
- 7 Tryck på **Mono Start** eller **Colour Start**.
- 8 Ta ut dokumentet med vattenstämpeln som du skannade, och ladda dokumentet som du vill kopiera.
- 9 Tryck på ◀ eller ▶ för att ändra vattenstämpelns Transparent.
Tryck på **OK**.
- 10 Tryck på **Mono Start** eller **Colour Start**.



Obs

Du kan inte förstora eller förminska det skannade vattenmärket.

Ställa in ändringar som en ny standard

Du kan spara kopieringsinställningarna för Kvalitet, Först./Förm., Välj fack (endast MFC-6490CW), Ljusstyrka, Kontrast, Sidlayout eller Justera skevhet (endast MFC-6490CW) som du använder oftast genom att ange dem som standardinställningar. Dessa inställningar gäller tills du ändrar dem på nytt.

- 1 Tryck på  (**Copy**).
- 2 Tryck på ▲ eller ▼ för att välja en ny inställning.
Tryck på **OK**.
Upprepa detta steg för varje inställning du vill ändra.
- 3 När du ändrat den sista inställningen trycker du på ▲ eller ▼ för att välja Som ny standard?.
Tryck på **OK**.
- 4 Tryck på **1** för att välja Ja.
- 5 Tryck på **Stop/Exit**.

Återställa alla inställningar till fabriksinställningar

Du kan återställa alla inställningar du har ändrat till fabriksinställningarna. Dessa inställningar gäller tills du ändrar dem på nytt.

- 1 Tryck på  (**Copy**).
- 2 Tryck på ▲ eller ▼ för att välja Fabriksåterst.
Tryck på **OK**.
- 3 Tryck på **1** för att välja Ja.
- 4 Tryck på **Stop/Exit**.

"Minnet är fullt"-meddelande

Om meddelandet *Minnet är fullt* visas medan du skannar dokument, tryck på **Stop/Exit** för att avbryta eller **Mono Start** eller **Colour Start** för att kopiera de skannade sidorna.

Du måste radera några jobb från minnet innan du kan fortsätta.

Gör så här för att frigöra extra minne:

- Avaktivera minnesmottagning. (Se *Minnesmottagning (endast svartvitt)* på sidan 54.)
- Skriv ut faxmeddelanden som ligger i minnet. (Se *Skriva ut ett fax från minnet* på sidan 54.)

Om du får meddelandet *Minnet är fullt* kan du fortsätta att kopiera om du först skriver ut inkommande faxmeddelanden i minnet för att återställa minnet till 100 %.



Direkt fotoutskrift

Skriva ut foton från ett minneskort eller USB-minnesenhet	98
Skriva ut foton från en kamera	117

Skriva ut foton från ett minneskort eller USB-minnesenhet

PhotoCapture Center™ funktioner

Skriva ut från ett minneskort eller USB-minnesenhet utan dator

Även om maskinen inte är ansluten till datorn kan du skriva ut foton direkt från digitalkameramedier eller ett USB-minne. (Se *Skriva ut bilder* på sidan 101.)

Skanna till ett minneskort eller USB-minne utan dator

Du kan skanna dokument och spara dem direkt till ett minneskort eller USB-minne. (Se *Skanna till kort eller USB-minne* på sidan 113.)

Använda PhotoCapture Center™ från din dator

Du kan komma åt ett minneskort eller USB-minne som sitter på maskinens framsida från datorn.

(Se *PhotoCapture Center™* för Windows® eller *Fjärrinställning & PhotoCapture Center™* för Macintosh i bruksanvisningen för programanvändare på CD-ROM-skivan.)

Använda ett minneskort eller USB-minnesenhet

Brother-maskinen har medieenheter (kortplatser) för följande vanliga digitalkameramedier: CompactFlash®, Memory Stick™, Memory Stick PRO™, SD, SDHC, xDPicture Card™ och USB-minnesenheter.



CompactFlash®



Memory Stick™
Memory Stick PRO™



SD, SDHC



xD-Picture Card™

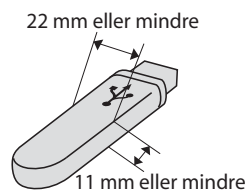

USB-minnesenhet

- miniSD™ kan användas med en miniSD™-adapter.
- microSD kan användas med en microSD-adapter.
- Memory Stick Duo™ kan användas med en Memory Stick Duo™-adapter.
- Memory Stick PRO Duo™ kan användas med en Memory Stick PRO Duo™-adapter.
- Memory Stick Micro™ (M2™) kan användas med en Memory Stick Micro™ (M2™)-adapter.
- Inga adaptrar medföljer maskinen. Adaptrar finns att köpa i handeln.

Med funktionen PhotoCapture Center™ kan du skriva ut digitala fotografier från din digitalkamera och erhålla utskrifter av hög kvalitet.

Minneskortets eller en USB-minnesenhets mappstruktur

Din maskin har framställts för att vara kompatibel med bildfiler för moderna digitalkameror och minneskort samt USB-minnesenheter. Läs dock igenom anvisningarna nedan för att undvika fel:

- Bildfilens filnamnställning måste vara .JPG (andra filnamnställningar för mediafiler, exempelvis .JPEG, .TIF, .GIF, osv., kan inte användas).
- PhotoCapture Center™-utskrift måste utföras separat från funktioner med PhotoCapture Center™ som använder datorn. (Samtidig användning är inte möjlig.)
- IBM Microdrive™ kan inte användas tillsammans med maskinen.
- Maskinen kan läsa upp till 999 filer på ett minneskort eller USB-minnesenhet.
- CompactFlash® Typ II fungerar inte.
- Produkten har stöd för xD-Picture Card™ Typ M / Typ M⁺ / Typ H (hög kapacitet).
- DPOF-filen på minneskortet måste ha rätt DPOF-format. (Se *DPOF-utskrift* på sidan 108.)

Uppmärksamma följande:

- När du skriver ut **Index** eller **Bilder**, kommer PhotoCapture Center™ att skriva ut alla giltiga bilder, även om en eller flera bilder har skadats. Skadade bilder skrivs inte ut.
- (Minneskortanvändare)
Maskinen är förberedd för att läsa mediakort som har formaterats i en digitalkamera.
När en digitalkamera formaterar ett minneskort skapar det en speciell mapp där bilderna läggs. Om du vill redigera bilddata som är lagrat på ett minneskort med datorn, rekommenderar vi att du inte ändrar mappstrukturen som skapades av digitalkameran. När du sparar nya eller ändrar bildfiler på minneskortet, rekommenderar vi även att du använder samma mapp som används av digitalkameran. Om informationen inte sparas i samma mapp kan det hända att det inte går att läsa eller skriva ut bilden med maskinen.
- (Användare av USB-minnesenhet)
Denna maskin stödjer USB-minnesenheter som har formaterats av Windows®.

Komma igång

Sätt i ett minneskort eller USB-minnesenhet ordentligt i korrekt uttag.

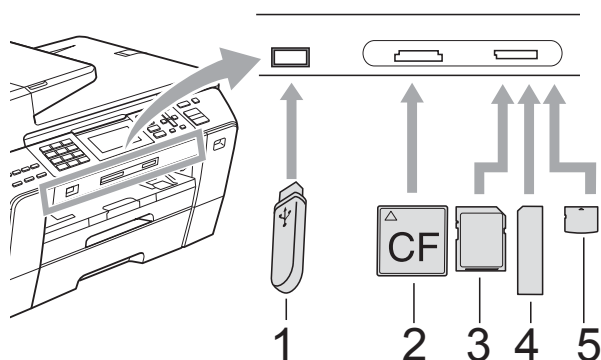

- 1 USB-minnesenhet
- 2 CompactFlash®
- 3 SD, SDHC
- 4 Memory Stick™, Memory Stick PRO™
- 5 xD-Picture Card™

! VAR FÖRSIKTIG

Direkt till USB-porten kan du endast ansluta ett USB-minne, en PictBridge-kompatibel kamera, eller en digitalkamera som använder sig av standarden USB-massminne. Andra USB-enheter stöds inte.

Photo Capture-knappens indikationer:

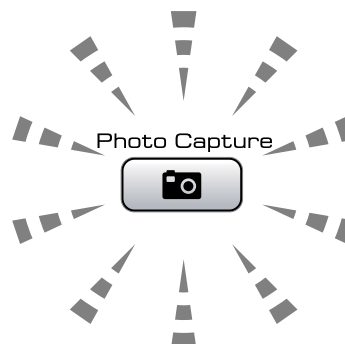

- **Photo Capture** lyser, minneskortet eller USB-minnesenheten är korrekt isatt.
- **Photo Capture** lyser inte, minneskortet eller USB-minnesenheten är inte korrekt isatt.
- **Photo Capture** blinkar, minneskortet eller USB-minnesenheten läses eller skrivs till.

! VAR FÖRSIKTIG

Dra **INTE** ut nätsladden och ta inte bort kortet från kortplatsen eller USB-porten medan maskinen läser av eller skriver till kortet (knappen **Photo Capture** blinkar).
Du kan förlora data eller skada kortet.

Maskinen kan bara läsa en enhet i taget.

Aktivera PhotoCapture-läge

När du har satt in kortet eller USB-minnet trycker du på  (**Photo Capture**)-knappen så att den tänds med blått ljus och PhotoCapture-alternativen visas på LCD-skärmen.

Följande meddelande visas på LCD-skärmen:



Tryck på ▲ eller ▼ för att gå igenom PhotoCapture-knappens alternativ.

- Visa foto(n) (Se sidan 101.)
- Skriv ut index (Se sidan 102.)
- Skriv ut foton (Se sidan 102.)
- Fotoeffekter (Se sidan 103.)
- Sök på datum (Se sidan 106.)
- Skriv alla foton (Se sidan 106.)
- Bildspel (Se sidan 107.)
- Beskrifning (Se sidan 107.)

Obs

Om din digitalkamera stödjer DPOF-utskrift, se *DPOF-utskrift* på sidan 108.

När önskat alternativ är markerat trycker du på **OK**.

Skriva ut bilder

Visa foto(n)

Du kan förhandsgranska dina foton på LCD-skärmen innan du skriver ut dem. Om dina fotofiler är stora kan det ske en fördröjning innan varje nytt foto visas på LCD-skärmen.

- 1 Kontrollera att du har satt in ett mediakort eller USB-minne på rätt plats. Tryck på  (**Photo Capture**).
- 2 Tryck på ▲ eller ▼ för att välja Visa foto(n). Tryck på **OK**.
- 3 Tryck på ◀ eller ▶ för att välja foto.



Obs

I stället för att bläddra igenom dina foton kan du använda sifferknapparna för att ange bildens nummer på indexsidan. (Se *Utskriftsindex (miniatyrbilder)* på sidan 102.)

- 4 Tryck på ▲ eller ▼ för att öka eller minska antalet kopior.
- 5 Upprepa steg 3 och steg 4 tills du har valt alla foton.



Obs

Tryck på **Clear/Back** för att återgå till föregående nivå.

- 6 När du valt alla foton gör du något av följande:
 - Tryck på **OK** och ändra utskriftsinställningarna. (Se sidan 109.)
 - Om du inte vill ändra några inställningar trycker du på **Colour Start** för att skriva ut.

Utskriftsindex (miniatyrbilder)

PhotoCapture Center™ tilldelar nummer för bilderna (som No.1, No.2, No.3, och så vidare).



→ NO.1
DEI.JPG 01.01.2009
100KB

PhotoCapture Center™ använder dessa nummer för att identifiera varje bild. Du kan skriva ut en miniatyrbild för att visa alla bilder på minneskortet eller USB-minnet.

Obs

Endast filnamn med högst 8 tecken skrivs ut korrekt på indexbladet.

- 1 Kontrollera att du har satt i minneskortet eller USB-minnesenheten i korrekt uttag.
Tryck på  (**Photo Capture**).
- 2 Tryck på ▲ eller ▼ för att välja Skriv ut index.
Tryck på **OK**.
- 3 Tryck på ▲ eller ▼ för att välja Layoutformat.
Tryck på ◀ eller ▶ för att välja 6 Bilder/Rad eller 5 Bilder/Rad.
Tryck på **OK**.

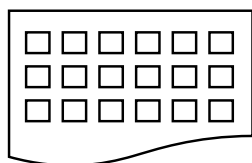

6 Bilder/Rad



5 Bilder/Rad

Utskriftstiden för 5 Bilder/Rad är längre än för 6 Bilder/Rad, men kvaliteten är bättre.

- 4 Gör något av följande:
 - Tryck på ▲ eller ▼ för att välja Papperstyp, och tryck på ◀ eller ▶ för att välja papperstyp som du ska använda, Vanligt papper, Bläckst.papper, Brother BP71 eller Annat glättat.
Tryck på **OK**.
 - Tryck på ▲ eller ▼ för att välja Pappersformat och tryck på ◀ eller ▶ för att välja vilket pappersformat du ska använda, A4 eller Letter.
Tryck på **OK**.
 - Om du inte vill ändra pappersinställningarna, gå till 5.

- 5 Tryck på **Colour Start** för att skriva ut.

Skriva ut foton

Du måste känna till bildnumret innan du kan skriva ut den.

- 1 Kontrollera att du har satt in ett mediakort eller USB-minne på rätt plats.
Tryck på  (**Photo Capture**).
- 2 Skriv ut index. (Se *Utskriftsindex (miniatyrbilder)* på sidan 102.)
- 3 Tryck på ▲ eller ▼ för att välja Skriv ut foton.
Tryck på **OK**.
- 4 Ange numret på den bild du vill skriva ut bland miniatyrerna på indexsidan.
Tryck på **OK**.
- 5 Upprepa steg 4 tills du har angivit numren på alla bilder du vill skriva ut.

Obs

- Du kan ange alla nummer vid ett tillfälle med * knappen för ett komma eller knappen # för ett bindestreck. Ange till exempel **1, *, 3, *, 6** för att skriva ut bild nr 1, nr 3 och nr 6. Ange **1, #, 5** för att skriva ut bild nr 1 till och med nr 5.
- Du kan ange upp till 12 tecken (inklusive komman) för bildnumren du vill skriva ut.

6 När du valt bildnumren trycker du på **OK** igen.

7 Ange önskat antal kopior med sifferknapparna.

8 Gör något av följande:

- Ändra utskriftsinställningarna. (Se sidan 109.)
- Om du inte vill ändra några inställningar trycker du på **Colour Start** för att skriva ut.

Fotoeffekter

Du kan redigera och lägga till effekter till dina foton och visa dem på skärmen innan du skriver ut dem.

Obs

- När varje effekt har lagts till kan du förstora visningen av bilden genom att trycka på *. Om du vill återgå till originalstorleken trycker du på * igen.
- Fotoeffekterfunktionen stöds av teknik

från Reallusion, Inc. 

Automatisk korrigerig

Automatisk korrigerig finns för de flesta foton. Maskinen avgör den lämpliga effekten för fotot.

1 Kontrollera att du har satt in ett mediakort eller USB-minne på rätt plats. Tryck på  (**Photo Capture**).

2 Tryck på ▲ eller ▼ för att välja Fotoeffekter. Tryck på **OK**.

3 Tryck på ◀ eller ▶ för att välja foto. Tryck på **OK**.

4 Tryck på ▲ eller ▼ för att välja Autokorrigerig. Tryck på **OK**.

5 Tryck på **OK** och ▲ eller ▼ för att öka eller minska antalet kopior.

6 Gör något av följande:

- Tryck på **OK** och ändra utskriftsinställningarna. (Se sidan 109.)
- Om du inte vill ändra några inställningar trycker du på **Colour Start** för att skriva ut.

Obs

Om Avl. Röda ögon visas på LCD-skärmen kan du trycka på # för att försöka ta bort röda ögon från fotot.

Förbättra hud-ton

Effekten Förbättra hud-ton är bäst när det används för att justera porträttfoton. Den känner av människors hudfärg på foton och justerar bilden.

- 1 Kontrollera att du har satt in ett mediakort eller USB-minne på rätt plats. Tryck på  (**Photo Capture**).
- 2 Tryck på ▲ eller ▼ för att välja Fotoeffekter. Tryck på **OK**.
- 3 Tryck på ◀ eller ▶ för att välja foto. Tryck på **OK**.
- 4 Tryck på ▲ eller ▼ för att välja Förbättra hudtoner. Tryck på **OK**.
- 5 Gör något av följande:
 - Tryck på **OK** om du inte vill ändra några inställningar.
 - Tryck på ▲ eller ▼ om du vill ändra effektnivån manuellt. Tryck på **OK** när du är klar.
- 6 Tryck på ▲ eller ▼ för att öka eller minska antalet kopior.
- 7 Gör något av följande:
 - Tryck på **OK** och ändra utskriftsinställningarna. (Se sidan 109.)
 - Om du inte vill ändra några inställningar trycker du på **Colour Start** för att skriva ut.

Förbättra naturbilder

Förbättra naturbilder används för att justera landskapsfoton. Det framhäver grönt och blått i fotot så att landskapet blir tydligare och klarare.

- 1 Kontrollera att du har satt i minneskortet eller USB-minnesenheten i korrekt uttag. Tryck på  (**Photo Capture**).
- 2 Tryck på ▲ eller ▼ för att välja Fotoeffekter. Tryck på **OK**.
- 3 Tryck på ◀ eller ▶ för att välja foto. Tryck på **OK**.
- 4 Tryck på ▲ eller ▼ för att välja Förbät. naturbilder. Tryck på **OK**.
- 5 Gör något av följande:
 - Tryck på **OK** om du inte vill ändra några inställningar.
 - Tryck på ▲ eller ▼ om du vill ändra effektnivån manuellt. Tryck på **OK** när du är klar.
- 6 Tryck på ▲ eller ▼ för att öka eller minska antalet kopior.
- 7 Gör något av följande:
 - Tryck på **OK** och ändra utskriftsinställningarna. (Se sidan 109.)
 - Om du inte vill ändra några inställningar trycker du på **Colour Start** för att skriva ut.

Ta bort röda ögon

Maskinen känner av ögon på foton och försöker ta bort röda ögon från foton.



Obs

I vissa fall tas eventuellt inte röda ögon bort.

- När ansiktet är för litet på bilden.
- När ansiktet är vänt för långt uppåt, nedåt eller åt sidan.

- 1 Kontrollera att du har satt in ett mediakort eller USB-minne på rätt plats.
Tryck på  (**Photo Capture**).
- 2 Tryck på ▲ eller ▼ för att välja Fotoeffekter.
Tryck på **OK**.
- 3 Tryck på ◀ eller ▶ för att välja foto.
Tryck på **OK**.
- 4 Tryck på ▲ eller ▼ för att välja Ta bort röda ögon.
Tryck på **OK**.
 - En bild med den utförda justeringen visas när Ta bort röda ögon har slutförts. Den justerade delen visas i en röd ram.
 - När Ta bort röda ögon misslyckas, så visas Kan inte hitta.
Tryck på **OK** för att återgå till föregående nivå.



Obs

Tryck på # om du vill försöka Ta bort röda ögon igen.

- 5 Tryck på **OK** och ▲ eller ▼ för att öka eller minska antalet kopior.
- 6 Gör något av följande:
 - Tryck på **OK** och ändra utskriftsinställningarna. (Se sidan 109.)
 - Om du inte vill ändra några inställningar trycker du på **Colour Start** för att skriva ut.

Monokrom

Du kan konvertera fotot till svartvitt.

- 1 Kontrollera att du har satt in ett mediakort eller USB-minne på rätt plats.
Tryck på  (**Photo Capture**).
- 2 Tryck på ▲ eller ▼ för att välja Fotoeffekter.
Tryck på **OK**.
- 3 Tryck på ◀ eller ▶ för att välja foto.
Tryck på **OK**.
- 4 Tryck på ▲ eller ▼ för att välja Monokrom.
Tryck på **OK**.
- 5 Tryck på **OK** och ▲ eller ▼ för att öka eller minska antalet kopior.
- 6 Gör något av följande:
 - Tryck på **OK** och ändra utskriftsinställningarna. (Se sidan 109.)
 - Om du inte vill ändra några inställningar trycker du på **Colour Start** för att skriva ut.

Sepia

Du kan konvertera färgen på fotot till sepia.

- 1 Kontrollera att du har satt in ett mediakort eller USB-minne på rätt plats.
Tryck på  (**Photo Capture**).
- 2 Tryck på ▲ eller ▼ för att välja Fotoeffekter.
Tryck på **OK**.
- 3 Tryck på ◀ eller ▶ för att välja foto.
Tryck på **OK**.
- 4 Tryck på ▲ eller ▼ för att välja Sepia.
Tryck på **OK**.
- 5 Tryck på **OK** och ▲ eller ▼ för att öka eller minska antalet kopior.
- 6 Gör något av följande:
 - Tryck på **OK** och ändra utskriftsinställningarna. (Se sidan 109.)
 - Om du inte vill ändra några inställningar trycker du på **Colour Start** för att skriva ut.

Sök efter datum

Du kan hitta dina foton med utgångspunkt från datum.

- 1 Kontrollera att du har satt in ett mediakort eller USB-minne på rätt plats.
Tryck på  (**Photo Capture**).
- 2 Tryck på ▲ eller ▼ för att välja Sök på datum.
Tryck på **OK**.
- 3 Tryck på ▲ eller ▼ för att välja datumet du vill söka från.
Tryck på **OK**.
- 4 Tryck på ◀ eller ▶ för att välja foto.



Obs

Du kan visa foton med andra datum om du håller ◀ eller ▶ intryckt. Tryck på ◀ om du vill visa ett äldre foto och på ▶ för att visa ett nyare foto.

- 5 Tryck på ▲ eller ▼ för att öka eller minska antalet kopior.
- 6 Upprepa steg 4 och steg 5 tills du har valt alla foton.
- 7 När du valt alla foton gör du något av följande:
 - Tryck på **OK** och ändra utskriftsinställningarna. (Se sidan 109.)
 - Om du inte vill ändra några inställningar trycker du på **Colour Start** för att skriva ut.

Skriv ut alla foton

Du kan skriva ut alla foton på minneskortet eller USB-minnet.

- 1 Kontrollera att du har satt in ett mediakort eller USB-minne på rätt plats.
Tryck på  (**Photo Capture**).
- 2 Tryck på ▲ eller ▼ för att välja Skriv alla foton.
Tryck på **OK**.
- 3 Ange önskat antal kopior med sifferknapparna.
- 4 Gör något av följande:
 - Ändra utskriftsinställningarna. (Se sidan 109.)
 - Om du inte vill ändra några inställningar trycker du på **Colour Start** för att skriva ut.

Bildspel

Du kan visa alla dina foton på LCD-skärmen med hjälp av Bildspel. Du kan även välja ett foto medan visningen pågår.

- 1 Kontrollera att du har satt in ett mediakort eller USB-minne på rätt plats. Tryck på  (**Photo Capture**).
- 2 Tryck på ▲ eller ▼ för att välja Bildspel. Tryck på **OK**.
- 3 Tryck på **Stop/Exit** för att avsluta bildspelet.

Så här skriver du ut ett foto under ett bildspel

- 1 Kontrollera att du har satt in ett mediakort eller USB-minne på rätt plats. Tryck på  (**Photo Capture**).
- 2 Tryck på ▲ eller ▼ för att välja Bildspel. Tryck på **OK**.
- 3 Tryck på **OK** för att stoppa vid en bild medan bildspel pågår.
- 4 Tryck på ▲ eller ▼ för att öka eller minska antalet kopior.
- 5 Gör något av följande:
 - Tryck på **OK** och ändra utskriftsinställningarna. (Se sidan 109.)
 - Om du inte vill ändra några inställningar trycker du på **Colour Start** för att skriva ut.

Beskärning

Du kan beskära fotot och skriva ut en del av bilden.



Obs

Om fotot är mycket litet eller har en oregelbunden form går det eventuellt inte att beskära. På LCD-skärmen visas Bild för liten. eller Bild för lång.

- 1 Kontrollera att du har satt in ett mediakort eller USB-minne på rätt plats. Tryck på  (**Photo Capture**).
- 2 Tryck på ▲ eller ▼ för att välja Beskärning. Tryck på **OK**.
- 3 Tryck på ◀ eller ▶ för att välja foto. Tryck på **OK**.
- 4 Justera den röda ramen runt fotot. Delen innanför ramen skrivs ut.
 - Tryck på * eller # för att förstora eller förminska ramens storlek.
 - Tryck på pilknapparna för att flytta ramen.
 - Tryck på 0 för att rotera ramen.
 - Tryck på **OK** när du har justerat raminställningen.
- 5 Tryck på ▲ eller ▼ för att öka eller minska antalet kopior.
- 6 Gör något av följande:
 - Tryck på **OK** och ändra utskriftsinställningarna. (Se sidan 109.)
 - Om du inte vill ändra några inställningar trycker du på **Colour Start** för att skriva ut.

DPOF-utskrift

DPOF står för Digital Print Order Format.

De stora tillverkarna av digitalkameror (Canon Inc., Eastman Kodak Company, Fuji Photo Film Co. Ltd., Matsushita Electric Industrial Co. Ltd. och Sony Corporation.) har skapat den här standarden för att göra det enklare att skriva ut bilder från digitalkameror.

Om du kan göra DPOF-utskrifter med din digitalkamera, väljer du på kamerans display vilka bilder som ska skrivas ut och hur många.

Du kan lätt skriva ut den valda bilden när ett minneskort med DPOF-information sätts in i maskinen.

- 1 Kontrollera att mediakortet är insatt på rätt plats.

Tryck på  (**Photo Capture**).
Maskinen frågar om du vill använda DPOF-inställningen.

- 2 Tryck på **1** för att välja **Ja**.

- 3 Gör något av följande:

- Ändra utskriftsinställningarna.
(Se sidan 109.)
- Om du inte vill ändra några inställningar trycker du på **Colour Start** för att skriva ut.



Obs

Felet Ogiltig DPOF-fil kan inträffa om utskriftsbeställningen som skapades på kameran har blivit förstörd. Radera och skapa en ny utskriftsbeställning med kameran för att korrigera problemet. För instruktioner om hur man raderar och skapar en ny utskriftsbeställning, se din kameratillverkarens supportwebbsida eller medföljande dokumentation.

PhotoCapture Center™ utskriftsinställningar

Du kan tillfälligt ändra utskriftsinställningarna.

Maskinen återgår till grundinställningarna efter 3 minuter, eller om lägestimern ställer tillbaka maskinen till faxläge. (Se *Lägestimer* på sidan 26.)

Obs

Du sparar dina vanligaste utskriftsinställningar genom att ange dem som standardinställningar. (Se *Ställa in dina ändringar som en ny standard* på sidan 113.)



1 Antal utskrifter

(För Visa foto(n), Söka efter datum, Bildspel)

Du kan se det totala antalet foton som kommer att skrivas ut.

(För Skriv ut alla foton, Skriv ut foton, Fotoeffekter, Beskränning)

Du kan se antal kopior för varje foto som kommer att skrivas ut.

(För DPOF-utskrift) Det här visas inte.

Menyval	Alternativ 1	Alternativ 2	Sida
Utskr kvalitet (Ej tillgängligt för DPOF-utskrift)	Normal/Foto	—	110
Papperstyp	Vanligt papper/Bläckst.papper/ Brother BP71/Annat glättat	—	110
Pappersformat	10x15cm/13x18cm/ A4/A3/Letter/Ledger	(Då A4 eller Letter valts) 8x10cm/ 9x13cm/ 10x15cm/13x18cm/ 15x20cm/Max. Storlek	110
Ljusstyrka (Ej tillgängligt när Fotoeffekter valts)	◀0 Mörk ————— Ljus ▶	—	111
Kontrast (Ej tillgängligt när Fotoeffekter valts)	◀0 ————— +▶	—	111

Justera ljusstyrkan, kontrasten och färgen

Ljusstyrka

- 1 Tryck på ▲ eller ▼ för att välja Ljusstyrka.
- 2 Tryck på ◀ eller ▶ för att göra en mörkare eller ljusare utskrift. Tryck på **OK**.
- 3 Om du inte vill ändra fler inställningar trycker du på **Colour Start** för att skriva ut.

Kontrast

Med den här funktionen ställer du in kontrasten. Ökad kontrast ger skarpere och mer livfulla bilder.

- 1 Tryck på ▲ eller ▼ för att välja Kontrast.
- 2 Tryck på ◀ eller ▶ för att ändra kontrasten. Tryck på **OK**.
- 3 Om du inte vill ändra fler inställningar trycker du på **Colour Start** för att skriva ut.

Färg Förstärkning

Du kan göra mer livfulla kopior med färgförstärkningsfunktionen. Utskriftstiden blir långsammare.

- 1 Tryck på ▲ eller ▼ för att välja Färgförstärkn. Tryck på **OK**.
- 2 Gör något av följande:
 - Om du vill ställa in vitbalansen, skärpan eller färgtätheten, tryck på ◀ eller ▶ för att välja På, och gå sedan till steg 3.
 - Om du inte vill anpassa något trycker du på ◀ eller ▶ för att välja Av. Tryck på **OK** och gå sedan till steg 6.

- 3 Tryck på ▲ eller ▼ för att välja Vitbalans, Skärpa eller Färgtäthet.
- 4 Tryck på ◀ eller ▶ för att justera inställningen. Tryck på **OK**.
- 5 Gör något av följande:
 - Om du vill anpassa någon annan färgförstärkning, tryck på ▲ eller ▼ för att välja ett annat alternativ.
 - Om du vill ändra fler inställningar trycker du på ▲ eller ▼ för att välja Avbryt, och sedan trycker du på **OK**.
- 6 Om du inte vill ändra fler inställningar trycker du på **Colour Start** för att skriva ut.



Obs

• Vitbalans

Med denna inställning justerar du den vita färgtonen i en bild. Ljus, kamerainställningar och andra faktorer påverkar den vita färgåtergivningen. De vita avsnitten i en bild kan ibland bli något skära eller gula eller ha andra färginslag. Med detta alternativ korrigerar du en sådan bildförvrängning och återskapar den vita färgåtergivningen.

• Skärpa

Med denna inställning förstärker du bildens detaljer, ungefär som när man fokuserar med en kamera. Justera skärpan om bilden inte är i fokus och du inte tydligt kan se de små detaljerna.

• Färgtäthet

Med denna inställning justerar du bildens totala färgmängd. Det är genom att öka eller minska färgmängden som du framhäver en matt och färgfattig bild.

Beskärning

Om ditt foto är för långt eller brett för att passa på den tillgängliga ytan på din valda layout, kommer delar av bilden att automatiskt beskäras.

Fabriksinställningen är På. Om du även använder inställningen för utskrift utan kanter, ska den ställas in på Av. (Se *Kantfri utskrift* på sidan 112.)

- 1 Tryck på ▲ eller ▼ för att välja *Beskär*.
- 2 Tryck på ◀ eller ▶ för att välja *Av* (eller *På*).
Tryck på **OK**.
- 3 Om du inte vill ändra fler inställningar trycker du på **Colour Start** för att skriva ut.

Beskär: På

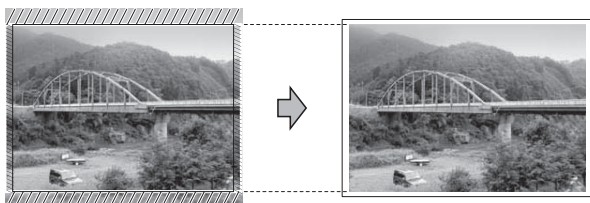

Beskär: Av

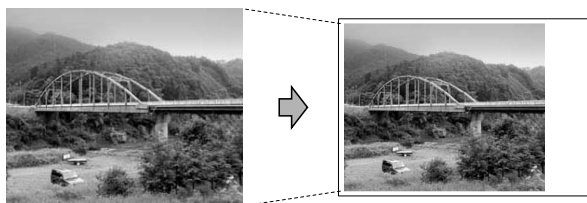

Kantfri utskrift

Den här funktionen utökar det utskrivbara området så att det anpassas mot papperskanterna. Utskriftstiden blir en aning längre.

- 1 Tryck på ▲ eller ▼ för att välja *Kantfri*.
- 2 Tryck på ◀ eller ▶ för att välja *Av* (eller *På*).
Tryck på **OK**.
- 3 Om du inte vill ändra fler inställningar trycker du på **Colour Start** för att skriva ut.

Datumutskrift

Du kan skriva ut datumet om det redan finns i uppgifterna om ditt foto. Datumet kommer att skrivas ut i det nedre högra hörnet. Om uppgifterna om ditt foto inte innehåller datuminformation kan du inte använda den här funktionen.

- 1 Tryck på ▲ eller ▼ för att välja *Datumutskrift*.
- 2 Tryck på ◀ eller ▶ för att välja *På* (eller *Av*).
Tryck på **OK**.
- 3 Om du inte vill ändra fler inställningar trycker du på **Colour Start** för att skriva ut.



Obs

Kamerans DPOF-inställning måste vara avstängd om du vill använda datumutskrift.

Ställa in dina ändringar som en ny standard

Du kan spara utskriftsinställningar som du använder mest genom att ange dem som grundinställningar. Dessa inställningar gäller tills du ändrar dem på nytt.

- 1 Tryck på ▲ eller ▼ för att välja en ny inställning.
Tryck på **OK**.
Upprepa detta steg för varje inställning du vill ändra.
- 2 När du ändrat den sista inställningen trycker du på ▲ eller ▼ för att välja Som ny standard?.
Tryck på **OK**.
- 3 Tryck på **1** för att välja Ja.
- 4 Tryck på **Stop/Exit**.

Återställa alla inställningar till fabriksinställningar

Du kan återställa alla inställningar du har ändrat till fabriksinställningarna. Dessa inställningar gäller tills du ändrar dem på nytt.

- 1 Tryck på ▲ eller ▼ för att välja Fabriksåterst.
Tryck på **OK**.
- 2 Tryck på **1** för att välja Ja.
- 3 Tryck på **Stop/Exit**.

Skanna till kort eller USB-minne

Aktivera skannerläge

När du vill skanna till ett kort eller USB-minne trycker du på  (**Scan**).

Följande meddelande visas på LCD-skärmen:



Tryck på ▲ eller ▼ för att välja Skanna > media.

Tryck på **OK**.

Om datorn inte är ansluten visas bara alternativet Skanna till media på LCD-skärmen.

(Se *Skanning* för Windows® eller Macintosh i bruksanvisningen för programanvändare på cd-skivan om du vill ha information om de andra menyalternativen.)

Hur du skannar till kort eller USB-minne

Du kan skanna dokument i svartvitt eller färg till ett minneskort eller USB-minne. Svartvita dokument sparas i filformaten PDF (*.PDF) eller TIFF (*.TIF). Färgdokument kan sparas i filformaten PDF (*.PDF) eller JPEG (*.JPG). Fabriksinställningen är Färg 150 dpi och standardfilformatet är PDF. Maskinen skapar automatiskt filnamn efter innevarande datum. (För ytterligare information, se Snabbguiden.) Exempel: Den femte bilden som skannas 1 juli 2009 får namnet 01070905.PDF. Du kan ändra färgen och kvaliteten.

Kvalitet	Tillgängliga filformat
Färg 150 dpi	JPEG / PDF
Färg 300 dpi	JPEG / PDF
Färg 600 dpi	JPEG / PDF
S/V 200x100 dpi	TIFF / PDF
S/V 200 dpi	TIFF / PDF

- 1 Sätt in ett CompactFlash[®], Memory Stick[™], Memory Stick PRO[™], SD, SDHC, xD-Picture Card[™] eller USB-minne i maskinen.

VAR FÖRSIKTIG

Ta INTE ut minneskortet medan **Photo Capture** blinkar så undviker du att skada kortet eller data som lagrats på kortet.

- 2 Ladda dokumentet.
- 3 Tryck på  (**Scan**).
- 4 Tryck på ▲ eller ▼ för att välja Skanna > media.
Tryck på **OK**.
- 5 Gör något av följande:
 - För att ändra kvaliteten, tryck på ▲ or ▼ för att välja Kvalitet.
Gå till steg 6.
 - Tryck på **Mono Start** eller **Colour Start** för att börja skanna utan att ändra fler inställningar.

Obs

(Endast MFC-6490CW)

Du kan ändra skanningsstorlek när du använder kopieringsglaset på maskinen. Tryck på ▲ eller ▼ för att välja Glas skanningsstorl och ◀ eller ▶ för att välja A4, A3, Letter, Legal eller Ledger.

- 6 Tryck på ◀ eller ▶ för att välja Färg 150 dpi, Färg 300 dpi, Färg 600 dpi, S/V 200x100 dpi eller S/V 200 dpi.
Tryck på **OK**.
- 7 Gör något av följande:
 - Om du vill ändra filtyp, gå till 8.
 - Tryck på **Mono Start** eller **Colour Start** för att börja skanna utan att ändra fler inställningar.
- 8 Tryck på ▲ eller ▼ för att välja Filtyp. Tryck på ◀ eller ▶ om du vill välja JPEG, PDF eller TIFF.
Tryck på **OK**.

Obs

- Om du väljer färg i upplösninginställningen kan du inte välja TIFF.
- Om du väljer svartvitt i upplösninginställningen kan du inte välja JPEG.

- 9 Gör något av följande:
 - Om du vill ändra filnamn, gå till 10.
 - Tryck på **Mono Start** eller **Colour Start** för att börja skanna utan att ändra fler inställningar.
- 10 Filnamnet ställs in automatiskt, men du kan ställa in ett namn som du själv väljer med hjälp av siffer- och bokstavsknapparna. Tryck på ▲ eller ▼ för att välja Filnamn. Skriv det nya namnet. (Se *Ange text* på sidan 190.) Du kan bara ändra de 6 första tecknen.
Tryck på **OK**.

Obs

Tryck på **Clear/Back** för att ta bort det aktuella namnet.

- 11 Tryck på **Mono Start** eller **Colour Start**.

Kopieringsglasets skanningsstorlek (endast MFC-6490CW)

För att skanna ett dokument med storleken Letter, Legal, Ledger eller A3, måste du ändra inställningen Glas skanningsstorl. Standardinställningen är A4.

- 1 Tryck på  (**Scan**).
- 2 Tryck på ▲ eller ▼ för att välja Skanna > media. Tryck på **OK**.
- 3 Tryck på ▲ eller ▼ för att välja Glas skanningsstorl.
- 4 Tryck på ◀ eller ▶ för att välja A4, A3, Letter, Legal eller Ledger.



Obs

- Du kan spara inställningen du använder mest genom att ställa in den som grundinställning. (Se *Ställa in dina ändringar som en ny standard* på sidan 113.)
- Den här inställningen är bara tillgänglig när dokument skannas från kopieringsglasets.

Så här ändrar du filnamnet

Du kan ändra Filnamn.

- 1 Tryck på  (**Scan**).
- 2 Tryck på ▲ eller ▼ för att välja Skanna > media. Tryck på **OK**.
- 3 Tryck på ▲ eller ▼ för att välja Filnamn.
- 4 Ange det nya namnet med de kombinerade siffer- och bokstavsknapparna. Du kan bara ändra de 6 första tecknen. (Se *Ange text* på sidan 190.)

Så här ställer du in en ny standardinställning

Du kan ställa in en egen standardinställning.

- 1 Tryck på  (**Scan**).
- 2 Tryck på ▲ eller ▼ för att välja Skanna > media. Tryck på **OK**.
- 3 Tryck på ▲ eller ▼ för att välja Som ny standard?. Tryck på **OK** och **1** för att välja Ja.
- 4 Tryck på **Stop/Exit**.

Så här återställer du fabriksinställningarna

Du kan återställa maskinen till fabriksinställningarna.

- 1 Tryck på  (**Scan**).
- 2 Tryck på ▲ eller ▼ för att välja Skanna > media. Tryck på **OK**.
- 3 Tryck på ▲ eller ▼ för att välja Fabriksåterst. Tryck på **OK** och **1** för att välja Ja.
- 4 Tryck på **Stop/Exit**.

Felmeddelanden

När du känner till de fel som kan uppstå när du använder PhotoCapture Center™, kan du enkelt identifiera och lösa eventuella problem.

■ Hubben är obrukbar.

Detta meddelande visas om en hub eller USB-minnesenhet med en hub har satts in i USB-porten.

■ Fel på mediakort

Det här meddelandet visas om du sätter i ett defekt eller icke-formaterat minneskort eller om det är något fel på mediaenheten. Du löser det här problemet genom att ta ut minneskortet.

■ Ingen fil

Detta meddelande visas om du försöker få tillgång till ett minneskort eller USB-minne i enheten (uttaget) som inte innehåller en .JPG-fil.

■ Minnet är fullt

Det här meddelandet visas om du arbetar med bilder som är för stora för maskinens minne. Det här meddelandet visas även när ett kort eller USB-minne som du använder inte har tillräckligt med ledigt utrymme för det skannade dokumentet.

■ Media fullt.

Det här meddelandet visas om du försöker spara mer än 999 filer på ett kort eller USB-minne.

■ Oanvändbar enhet

Det här meddelandet visas om en USB-enhet eller ett USB-minne som inte fungerar har anslutits direkt till USB-porten. Om du vill ha mer information, besök oss på <http://solutions.brother.com>. Det här meddelandet visas också om du ansluter en defekt enhet till USB-porten.

Skriva ut foton direkt från en PictBridge-kamera



Din Brother-maskin stödjer PictBridge-standarden som gör att du kan ansluta till och skriva ut foton direkt från en PictBridge-kompatibel digitalkamera.

Om din kamera använder USB-masslagringsstandarden kan du även skriva ut foton från en digitalkamera utan PictBridge. (Se *Skriva ut foton från en digital kamera (utan PictBridge)* på sidan 119.)

PictBridge-krav

För undvika fel, kom ihåg följande punkter:

- Maskinen och digitalkameran måste anslutas med hjälp av en lämplig USB-kabel.
- Bildfilens filnamnstillägg måste vare .JPG (andra filnamnstillägg för mediafiler som .JPEG, .TIF, .GIF osv kan inte användas).
- PhotoCapture Center™-funktioner är tillgängliga vid användning av PictBridge-funktionen.

Ställa in din digitala kamera

Kontrollera att kameran står på PictBridge-läge. Följande PictBridge-inställningar måste vara tillgängliga från LCD-skärmen på din PictBridge-kompatibla kamera.

Beroende på din kamera kan några av dessa inställningar vara otillgängliga.

Kamera menyalternativ	Alternativ
Pappersstorlek	Ledger, A3, Letter, A4, 10×15 cm, Skrivarinställningar (grundinställning) ²
Papperstyp	Vanligt papper, glättat papper, papper för bläckstråleskrivare, skrivarinställningar (grundinställning) ²
Layout	Utan kanter: På, Utan kanter: Av, Skrivarinställningar (grundinställning) ²
DPOF-inställning ¹	-
Utskriftskvalitet	Normal, Fin, Skrivarinställningar (grundinställning) ²
Färgförstärkning	På, Av, Skrivarinställningar (grundinställning) ²
Datumutskrift	På, Av, Skrivarinställningar (grundinställning) ²

¹ För mer information, se *DPOF-utskrift* på sidan 118.

² Om din kamera är inställd för att använda skrivarinställningar (grundinställning) kommer maskinen att skriva ut foton med hjälp av inställningarna nedan.

Inställningar	Alternativ
Pappersstorlek	10x15 cm
Papperstyp	Glättat papper
Layout	Utskrift utan kanter: På
Utskriftskvalitet	Fin
Färgförstärkning	Av
Datumutskrift	Av

- De här inställningarna används även när din kamera inte har några menyalternativ.
- Namnen och tillgängligheten för respektive inställning beror på din kameras specifikation.

Se dokumentationen som du får med kameran för mer information om hur du ändrar PictBridge-inställningar.

Skriva ut bilder



Obs

Ta ut minneskort eller USB-minne från maskinen innan du ansluter en digitalkamera.

- 1 Kontrollera att kameran är avstängd. Anslut kameran till USB direktgränssnittet (1) på maskinen med USB-kabeln.

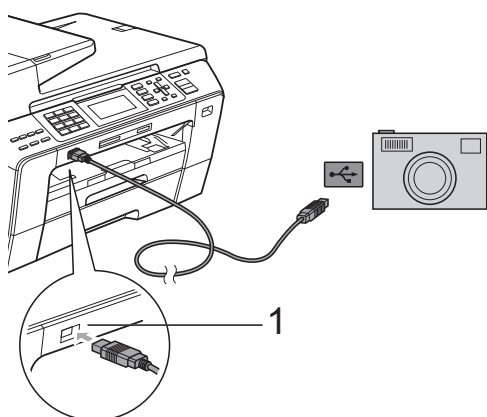

1 USB direktgränssnitt

- 2 Sätta på kameran. När maskinen har känt av kameran visar LCD-skärmen *Kamera ansluten*.
- 3 Välj fotot du vill skriva ut enligt kameraanvisningarna. När maskinen börjar skriva ut ett foto visas *Skriver* på skärmen.



VAR FÖRSIKTIG

För att förhindra skada på maskinen, anslut inte någon annan enhet än en digital kamera eller USB-minnesenhet till USB direktgränssnittet.

DPOF-utskrift

DPOF står för Digital Print Order Format.

De stora tillverkarna av digitalkameror (Canon Inc., Eastman Kodak Company, Fuji Photo Film Co. Ltd., Matsushita Electric Industrial Co. Ltd. och Sony Corporation.) har skapat den här standarden för att göra det enklare att skriva ut bilder från digitalkameror.

Om du kan göra DPOF-utskrifter med din digitalkamera, väljer du på kamerans display vilka bilder som ska skrivas ut och hur många.



Obs

Felet Ogiltig DPOF-fil kan inträffa om utskriftsbeställningen som skapades på kameran har blivit förstörd. Radera och skapa en ny utskriftsbeställning med kameran för att korrigera problemet. För instruktioner om hur man raderar och skapar en ny utskriftsbeställning, se din kameratillverkares supportwebbsida eller medföljande dokumentation.

Skriva ut foton från en digital kamera (utan PictBridge)

Om din kamera stödjer USB masslagringsstandarden kan du ansluta kameran i lagringsläge. Detta ger dig möjlighet att skriva ut foton från kameran.

(Se *Skriva ut foton direkt från en PictBridge-kamera* på sidan 117 om du vill skriva ut foton i PictBridge-läget.)

Obs

Namnet, tillgängligheten och hanteringen skiljer sig mellan digitalkameror. Se dokumentationen som medföljer din kamera om du vill veta mer, exempelvis hur du växlar över från PictBridge-läge till massminnesläge.

Skriva ut bilder

Obs

Ta ut minneskort eller USB-minne från maskinen innan du ansluter en digitalkamera.

- 1 Kontrollera att kameran är avstängd. Anslut kameran till USB direktgränssnittet (1) på maskinen med USB-kabeln.

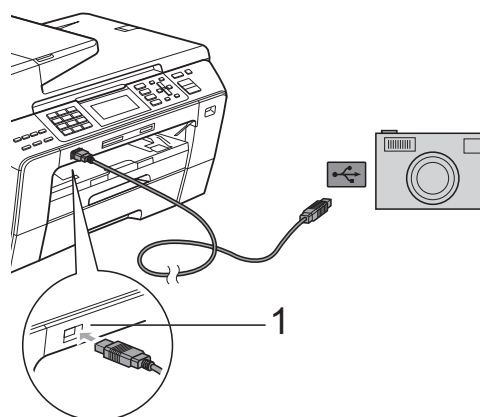

1 USB direktgränssnitt

- 2 Sätta på kameran.
- 3 Följ stegen i *Skriva ut bilder* på sidan 101.

! VAR FÖRSIKTIG

För att förhindra skada på maskinen, anslut inte någon annan enhet än en digital kamera eller USB-minnesenhet till USB direktgränssnittet.

Felmeddelanden

När du känner till de fel som kan uppstå när du skriver ut från en kamera kan du enkelt identifiera och lösa eventuella problem.

■ Minnet är fullt

Det här meddelandet visas om du arbetar med bilder som är för stora för maskinens minne.

■ Oanvändbar enhet

Detta meddelande visas om du ansluter en kamera som inte använder USB-masslagringsstandard. Det här meddelandet visas också om du ansluter en defekt enhet till USB-porten.

(För mer information se *Fel- och underhållsmeddelanden* på sidan 141.)



Programvara

Program- och nätverksfunktioner

122

Cd-skivan innehåller bruksanvisningen för programanvändare och bruksanvisningen för nätverksanvändare för funktioner som är tillgängliga om en dator är ansluten (t.ex. utskrift och skanning). Bruksanvisningarna har lättanvända länkar som för dig direkt till en specifik sektion då du klickar på dem.

Du hittar information om dessa funktioner:

- Utskrift
- Skanning
- ControlCenter3 (för Windows®)
- ControlCenter2 (för Macintosh)
- Fjärrinställning
- Faxa från din dator
- PhotoCapture Center™
- Nätverksutskrift
- Nätverksskanning
- Trådburna och trådlösa nätverk

Hur du läser bruksanvisningen i HTML-format

Detta är en snabbreferens för användning av HTML-bruksanvisningen.

För Windows®



Obs

Om du inte installerat programvaran, se *Visa dokumentationen* på sidan 3.

- 1 Från menyn **start**, peka på **Brother**, **MFC-XXXX** (där XXXX är modellnumret) från programgruppen och klicka sedan på **Bruksanvisningar i HTML-format**.
- 2 Klicka på **BRUKSANVISNING FÖR PROGRAMANVÄNDARE** (eller **BRUKSANVISNING FÖR NÄTVERKSANVÄNDARE**) från den översta menyn.



- 3 Klicka på rubriken som du vill läsa från listan till vänster i fönstret.

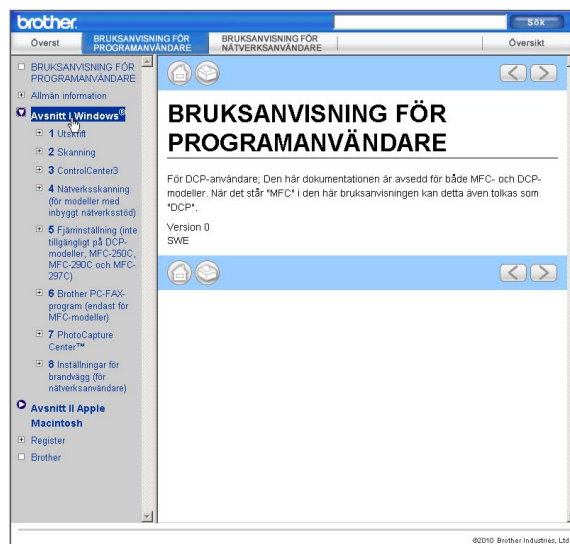

För Macintosh

- 1 Kontrollera att din Macintosh är på. För in Brother cd-skivan i cd-läsaren.
- 2 Dubbelklicka på ikonen **Dokumentation**.
- 3 Dubbelklicka på mappen för ditt språk och dubbelklicka på top.html.
- 4 Klicka på **BRUKSANVISNING FÖR PROGRAMANVÄNDARE** (eller **BRUKSANVISNING FÖR NÄTVERKSANVÄNDARE**) i den översta menyn och klicka sedan på överskriften du vill läsa från listan till vänster i fönstret.

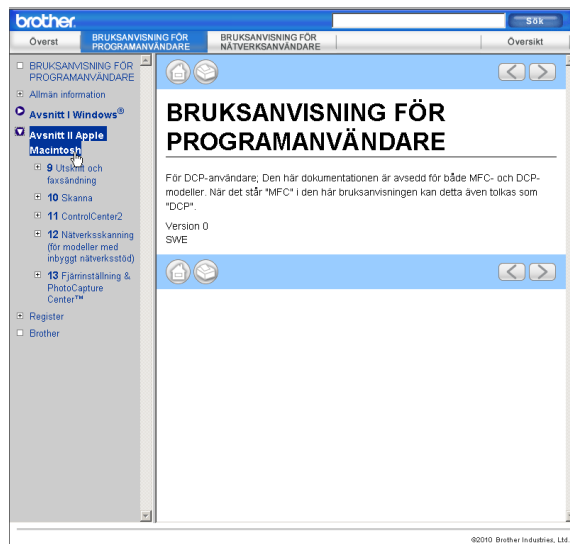



Bilagor

Säkerhet och lag	124
Felsökning och underhåll	134
Meny och funktioner	164
Specifikationer	191
Ordlista	206

A

Säkerhet och lag

Så här väljer du en lämplig plats

Välj en plats som inte vibrerar eller utsätts för andra typer av stötar, till exempel ett skrivbord. Placera maskinen nära ett telefonuttag och ett vanligt jordat vägguttag. Välj en plats där temperaturen är mellan 10 °C och 35 °C.



VARNING

Placera INTE maskinen nära värmeelement, luftkonditioneringsutrustningar, kylskåp, läkarutrustning, kemikalier eller vatten.

Anslut INTE maskinen till eluttag som förser andra större apparater eller liknande utrustning med ström, eftersom detta kan leda till strömavbrott.



VAR FÖRSIKTIG

- Placera maskinen på en lugn plats.
- Placera inte maskinen på en matta.
- Utsätt INTE maskinen för direkt solljus, stark värme, fukt eller damm.
- Anslut INTE maskinen till eluttag som kontrolleras med väggströmbrytare eller automatisk timer.
- Ett strömavbrott kan radera all information i maskinens minne.
- Undvik störningskällor, till exempel andra trådlösa telefonsystem eller högtalare.
- Luta INTE maskinen och placera den inte på en lutande yta. Det kan göra att bläck spills vilket kan leda till interna skador på maskinen.

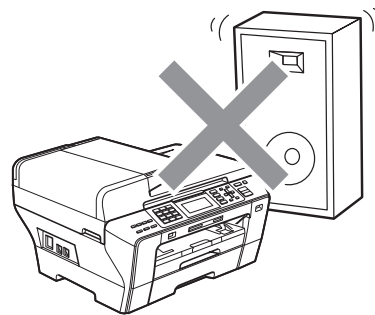
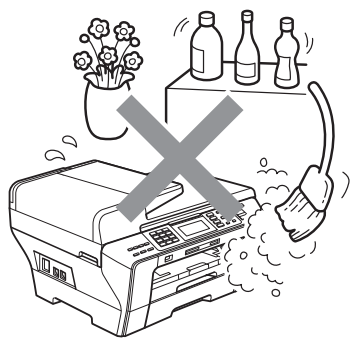
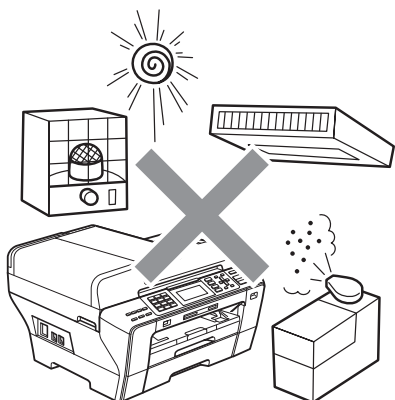

Säker maskinanvändning

Förvara dessa instruktioner för framtida behov och läs igenom dem innan du genomför något underhåll.

Obs

Om det finns faxmeddelanden i maskinens minne måste du skriva ut dem eller spara dem innan du drar ut maskinens nätkontakt och låter den vara oansluten i mer än 24 timmar. (För att skriva ut faxmeddelandena i minnet, se *Skriva ut ett fax från minnet* på sidan 54. För att spara faxmeddelandena i minnet, se *Överföra fax till en annan faxmaskin* på sidan 147 eller *Överföra faxmeddelanden till din PC* på sidan 147.)



VARNING



Maskinen innehåller spänningsfördelarelektroder. Innan du rengör maskinen invändigt måste du ta bort telefonsladden ur kontakten och elkontakten ur vägguttaget. Detta förhindrar risk för en elchock.

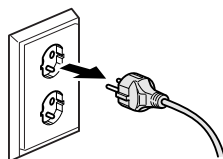

Vidrör INTE kontakten med våta händer. Du riskerar att få en elchock.

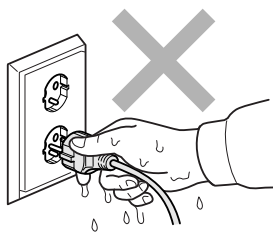

Dra INTE i mitten på nätkabeln. Du riskerar att få en elchock.



Placera INTE händerna över kanten under maskinens lock eller skannerlocket. Detta kan orsaka skada.

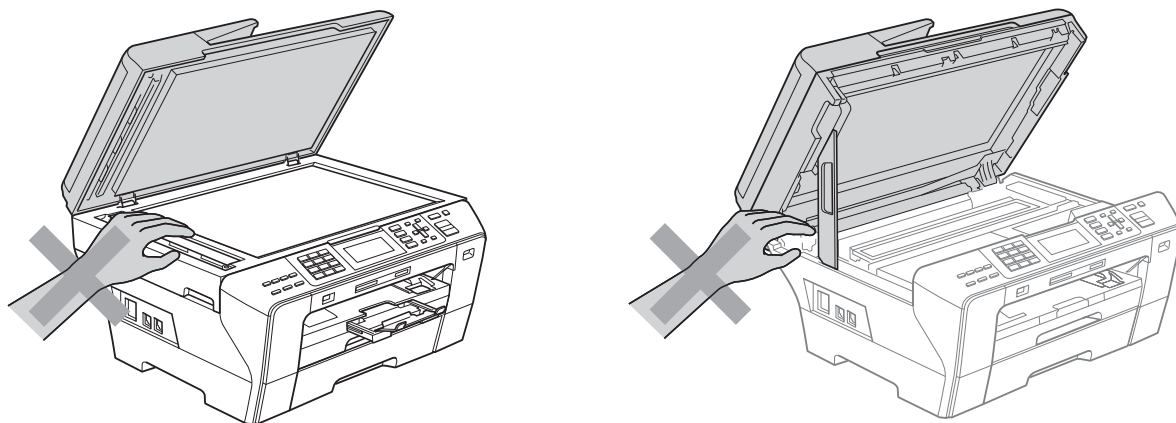

Placera INTE händerna under skannerlocket på maskinens framsida. Detta kan orsaka skada.

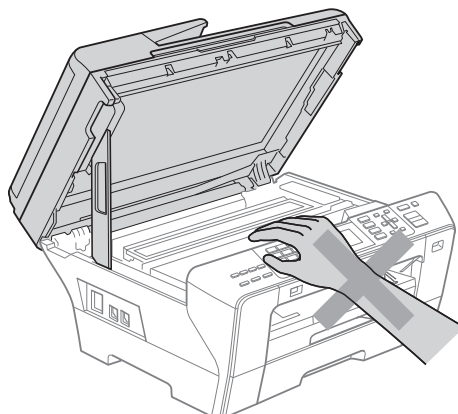

Placera INTE händerna över kanten på pappersfacket under pappersfackets lock. Detta kan orsaka skada.

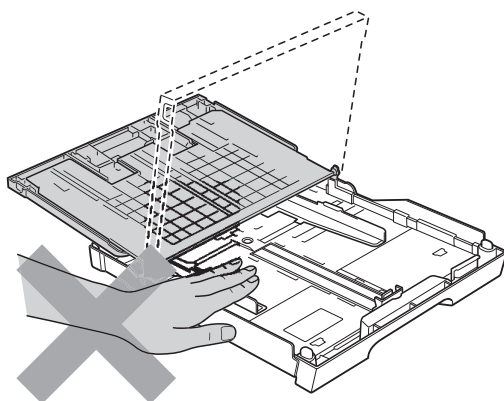



Vidrör INTE området som skuggats på bilden. Detta kan orsaka skada.

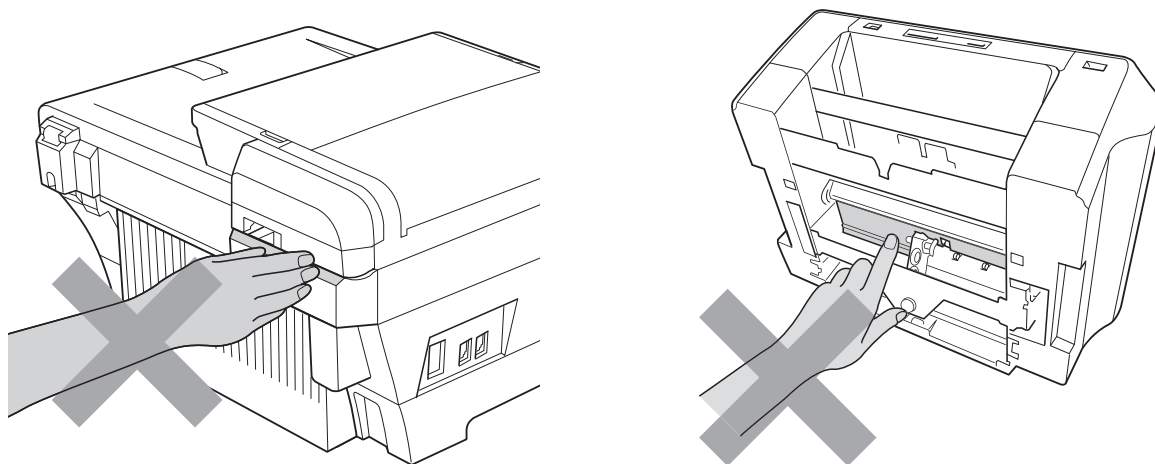

När du vill flytta maskinen lyfter du upp den från basen genom att placera händerna på var sin sida om enheten. Se bilden. Du ska INTE bära maskinen genom att hålla i skannerlocket eller pappersstoppssluckan.



Använd INTE lättantändliga substanser, sprayer, vätskor eller aerosolrengöringsmedel när maskinens in- eller utsida rengörs. Då kan du orsaka en eldsvåda eller få en elstöt.





Om maskinen blir varm, ryker eller avger starka lukter, dra omedelbart ut maskinens nätkabel ur eluttaget. Kontakta din Brother-återförsäljare eller Brothers kundtjänst.



Om metallföremål, vatten eller andra vätskor tränger in i maskinen måste du omgående dra ut maskinens nätkabel ur eluttaget. Kontakta din Brother-återförsäljare eller Brothers kundtjänst.



Var försiktig när du installerar eller modifierar en telefonlinje. Vidrör inte telefonsladdar eller kontakter som inte är isolerade förrän maskinen är bortkopplad från nätet. Installera aldrig utrustning till en telefonlinje under åskväder. Installera aldrig ett telefonuttag på en våt plats.



Denna produkt måste installeras nära ett lättåtkomligt eluttag. I nödfall bryter du strömmen till maskinen genom att dra ut kontakten ur vägguttaget.



Maskinen ska anslutas till en växelströmskälla med det märkvärde som anges på dekalen. Anslut INTE maskinen till en likströmskälla eller inverter. Kontakta en kvalificerad elektriker om du är osäker.



Kontrollera alltid att kontakten är korrekt isatt.



Använd INTE maskinen om strömsladden är skadad eftersom det kan ge upphov till brand.



När du använder din telefonutrustning bör alltid de grundläggande säkerhetsföreskrifterna följas för att minska risken för brand, elchock och personskada, inklusive följande:

- 1 Använd INTE produkten i närheten av vatten, t.ex. nära ett badkar, handfat, köksvask eller tvättmaskin, på ett vått golv eller i närheten av en simbassäng.
- 2 Du bör helst inte använda utrustningen vid åskväder. Du löper en viss risk att drabbas av elchocker.
- 3 Använd INTE produkten för att rapportera en gasläcka i närheten av gasläckan.
- 4 Kasta INTE batterier i öppen eld. De kan explodera. Ta reda på de lokala reglerna för avfallshantering.

Viktiga säkerhetsföreskrifter

- 1 Läs samtliga föreskrifter.
- 2 Spara dem för framtida bruk.
- 3 Följ samtliga instruktioner och varningstexter som finns på produkten.
- 4 Använd INTE produkten nära vatten.
- 5 Placera INTE produkten på ett instabilt ställ eller bord eller på en instabil vagn. Produkten kan falla och orsaka allvarlig materialskada.
- 6 Springor och öppningar i höljet och på baksidan eller undersidan är till för ventilation. Produkten fungerar säkert och skyddas mot överhettning om dessa öppningar inte blockeras eller täcks över. Öppningarna kan blockeras om du placerar produkten på en säng, soffa, matta eller liknande underlag. Produkten får inte placeras i närheten av, eller på, ett värmeelement. Den här produkten får aldrig placeras i en inbyggd installation såvida inte adekvat ventilation kan tillhandahållas.
- 7 Använd bara den nätkabel som medföljer maskinen.
- 8 Produkten är utrustad med en 3-trådig jordad nätkontakt, en stickpropp med ett tredje (jordat) stift. Denna produkt skall enbart anslutas till jordade uttag. Detta är en säkerhetsåtgärd. Om kontakten inte passar i eluttaget måste nödvändigt arbete utföras av en kvalificerad elektriker. Kontakten får ENDAST användas på avsett sätt.
- 9 Nätkabeln får INTE utsättas för tryck. Placera INTE produkten på en plats där personer riskerar att trampa på kabeln.
- 10 UNDVIK att placera någonting framför maskinen som blockerar inkommande faxmeddelanden. UNDVIK att placera någonting som hindrar inkommande faxmeddelanden från att matas ut.
- 11 Vidrör inte ett dokument som skrivs ut.

12 Dra ur produktens elsladd ur vägguttaget och kontakta kvalificerad servicepersonal om följande inträffar:

- Vätska spills in i produkten.
- Produkten utsätts för regn eller väta.
- Om produkten inte fungerar på avsett sätt trots att du följer bruksanvisningen, reglera endast de inställningar som förklaras av funktionsanvisningarna. Felaktig justering av andra inställningar kan leda till skada och även till att omfattande arbete måste utföras av kvalificerad teknisk personal för att åtgärda problemet.
- Produkten tappas eller höljet skadas.
- Produkten arbetar på ett onormalt sätt och är i behov av service.

13 Vi rekommenderar att du skyddar produkten mot överspänning med hjälp av ett överspänningsskydd.

14 Ge akt på följande för att minska risken för brand, elchock och personskada:

- Använd INTE den här produkten i närheten av apparater som innehåller vatten, en swimmingpool eller i en fuktig källare.

VIKTIGT – Att tänka på för din säkerhet

Den jordade nätkontakten skall enbart sättas in i jordade uttag som är avsedda för denna typ av kontakt.

Det faktum att utrustningen fungerar tillfredsställande betyder inte att produkten är jordad eller att installationen är helt säker. Du bör be en kvalificerad elektriker om hjälp om du är osäker på jordningen.

LAN-anslutning

VAR FÖRSIKTIG

Anslut INTE denna produkt till en LAN-anslutning som kan utsättas för överspänning.

Radiostörning

Den här produkten följer EN55022 (CISPR-publikation 22)/klass B. När du ansluter maskinen till en dator måste du använda en USB-kabel som är högst 2,0 meter lång.

EU-direktiv 2002/96/EG och EN50419



Endast
inom EU

Denna utrustning är markerad med ovanstående återvinningssymbol. Det betyder att när produkten är förbrukad, måste den kastas separat hos ett härför avsett insamlingsställe och inte placeras bland osorterat avfall. Detta kommer att gynna miljön för alla. (Endast inom EU)

Meddelande om överensstämmelse med direktiv från International ENERGY STAR®

Ändamålet med det internationella ENERGY STAR®-programmet är att uppmuntra utvecklandet och spridandet av energieffektiva kontorsutrustningar.

I egenskap av ENERGY STAR®-partner, har Brother Industries, Ltd. fastställt att denna produkt uppfyller ENERGY STAR®-riktlinjerna för energieffektivitet.



Juridiska begränsningar för kopiering

Det är förbjudet att göra kopior av vissa föremål eller dokument med avsikt att begå bedrägeri. Detta meddelande har som syfte att ge en vägledning och utgör ingen komplett förteckning. Vi föreslår att du kontrollerar med motsvarande rättsmyndigheter vid tvivel om ett visst föremål eller dokument.

Listan nedan innehåller exempel på dokument som inte får kopieras:

- Sedlar
- Obligationer eller andra skuldbevis
- Pantbevis
- Militär- eller inkallelsepapper.
- Pass
- Frimärken (stämplade eller ostämplade)
- Immigrationspapper
- Dokument från socialtjänsten
- Checkar eller växlar som utställts av statliga organ
- ID-kort, utmärkelsetecken eller gradbeteckningar

Upphovsrättsskyddade litterära och konstnärliga verk får inte kopieras. Delar av upphovsrättsskyddat arbete kan kopieras för "eget behov". Flera kopior är oskäligt bruk.

Konstverk bör betraktas på samma sätt som upphovsrättsskyddat material.

Motorfordonshandlingar kan inte kopieras enligt vissa statliga/regionala lagar.

Varumärken

Brother-logotypen är ett inregistrerat varumärke som tillhör Brother Industries, Ltd.

Brother är ett inregistrerat varumärke som tillhör Brother Industries, Ltd.

© 2008 - 2010 Brother Industries, Ltd. Alla rättigheter förbehållna.

Windows Vista är antingen ett inregistrerat varumärke eller ett varumärke som tillhör Microsoft Corporation i USA och andra länder.

Microsoft, Windows, Windows Server och Internet Explorer är registrerade varumärken som tillhör Microsoft Corporation i USA och/eller andra länder.

Apple, Macintosh och Mac OS är varumärken som tillhör Apple Inc. och som är registrerade i USA och andra länder.

Adobe, Flash, Illustrator och Photoshop är antingen registrerade varumärken eller varumärken som tillhör Adobe Systems Incorporated i USA och/eller andra länder.

Nuance, Nuance-logotypen, PaperPort och ScanSoft är varumärken eller inregistrerade varumärken som tillhör Nuance Communications, Inc. eller dess filialer i USA och/eller andra länder.

xD-Picture Card är ett varumärke som tillhör FUJIFILM Corporation.

PictBridge är ett varumärke.

Memory Stick, Memory Stick PRO, Memory Stick PRO Duo, Memory Stick Duo, MagicGate, Memory Stick Micro och M2 är varumärken som tillhör Sony Corporation.

BROADCOM, SecureEasySetup och SecureEasySetup-logotypen är varumärken eller inregistrerade varumärken som tillhör Broadcom Corporation i USA och/eller andra länder.

AOSS är ett varumärke som tillhör Buffalo Inc.

WPA och WPA2 är registrerade varumärken och Wi-Fi Protected Setup är ett varumärke som ägs av Wi-Fi Alliance.

Wi-Fi och Wi-Fi Alliance är registrerade varumärken som tillhör Wi-Fi Alliance.

Intel och Pentium är varumärken som tillhör Intel Corporation i USA och i andra länder.

AMD är ett varumärke som tillhör Advanced Micro Devices, Inc.

FaceFilter Studio är ett varumärke som tillhör Reallusion, Inc.

För varje företag vars program omnämns i den här bruksanvisningen finns licensavtal med avseende på de upphovsrättsskyddade programmen i fråga.

Alla övriga märken och produktnamn för företag som omnämns på Brother-produkter, i relaterade dokument eller i annat material är varumärken eller registrerade varumärken som tillhör respektive företag.

Felsökning

Om du har problem med maskinen följer du felsökningsanvisningarna i nedanstående tabell.

Du kan själv lösa de flesta problemen. Om du behöver mer hjälp kan du få svar på vanliga frågor (FAQs) och felsökningstips på webbplatsen Brother Solutions Center. Besök <http://solutions.brother.com>.

Driftsproblem

Utskrift

Problem	Lösningar
Ingen utskrift	<p>Kontrollera gränssnittskabeln både på maskinen och datorn. (Se <i>Snabbguiden</i>.)</p> <p>Kontrollera att maskinen är kopplad och inte i energisparläge.</p> <p>Kontrollera om ett felmeddelande visas på LCD-skärmen. (Se <i>Fel- och underhållsmeddelanden</i> på sidan 141.)</p> <p>Se <i>Byta bläckpatroner</i> på sidan 154 om Kan ej skriva ut och Byt bläckpatron visas på LCD-skärmen.</p> <p>Kontrollera att den korrekta skrivardrivrutinen har installerats och valts.</p> <p>Kontrollera att maskinen är online. Klicka på start, och därefter på Skrivare och fax. Välj Brother MFC-XXXX (där XXXX är modellnamnet) och kontrollera sedan att Använd skrivaren offline är avmarkerat.</p> <p>När du väljer inställningarna Skriv ut udda sidor och Skriv ut jämna sidor, kan den hända att ett felmeddelande visas på datorn eftersom maskinen gör pauser under utskriften. Felmeddelandet försvinner när maskinen startar utskriften igen.</p>
Dålig utskriftskvalitet	<p>Kontrollera utskriftskvaliteten. (Se <i>Kontrollera utskriftskvaliteten</i> på sidan 159.)</p> <p>Se till att inställningen för papperstyp i skrivardrivrutinen eller inställningen för papperstyp i maskinens meny stämmer överens med det papper du använder. (Se <i>Utskrift för Windows®</i> eller <i>Utskrift och faxesändning för Macintosh</i> i bruksanvisningen för programanvändare på cd-skivan och <i>Papperstyp och pappersformat (endast MFC-6490CW)</i> på sidan 28 och <i>Papperstyp och pappersformat (MFC-5890CN och MFC-5895CW)</i> på sidan 27.)</p> <p>Kontrollera att färgpatronerna fortfarande går att använda. Följande kan orsaka att bläcket klibbar sig:</p> <ul style="list-style-type: none"> ■ Sista förbrukningsdatum som anges på förpackningen har gått ut. (Brother originalbläckpatroner är användbara upp till två år om de förvaras i originalförpackningen.) ■ Färgpatronen har suttit i maskinen i över sex månader. ■ Färgpatronen kanske inte har förvarats på rätt sätt före användning. <p>Kontrollera att du använder Brother Innobella™ originalbläck.</p> <p>Använd rekommenderat specialpapper. (Se <i>Accepterade papper och annan utskriftsmedia</i> på sidan 18.)</p> <p>Den rekommenderade miljön för din maskin är mellan 20 °C och 33 °C.</p>

Utskrift (forts.)

Problem	Lösningar
Vita horisontella linjer visas i text eller grafik.	Rengör skrivhuvudet. (Se <i>Rengöring av skrivhuvudet</i> på sidan 158.)
	Kontrollera att du använder Brother Innobella™ originalbläck.
	Använd rekommenderat specialpapper. (Se <i>Accepterade papper och annan utskriftsmedia</i> på sidan 18.)
	Om du använder A3-papper med lång kornighet kan du få horisontella linjer på utskrifterna. Prova med att stänga av A3 säker matning. (Se <i>Säkert pappersmatningsläge för papper med storlek A3 med kort kornighet</i> på sidan 29.) Om du skriver ut från en dator, ställ in pappersformatet på A3 (Långa fibrer) i drivrutinen. (Se <i>Utskrift</i> för Windows® eller <i>Utskrift och faxesändning</i> för Macintosh i bruksanvisningen för programanvändare på cd-skivan.)
Maskinen skriver ut tomma sidor.	Rengör skrivhuvudet. (Se <i>Rengöring av skrivhuvudet</i> på sidan 158.)
	Kontrollera att du använder Brother Innobella™ originalbläck.
Tecken och linjer skrivs ovanpå varandra.	Kontrollera utskriftsjusteringen. (Se <i>Kontrollera utskriftsjusteringen</i> på sidan 160.)
Text och bilder blir sneda.	Kontrollera att papperet har fyllts på ordentligt i pappersfacket och att sidoguiderna har justerats på rätt sätt. (Se <i>Ladda papper och annan utskriftsmedia</i> på sidan 9.)
	(MFC-6490CW) Se till att yttre bakre luckan och inre bakre luckan är ordentligt stängda.
	(MFC-5890CN och MFC-5895CW) Se till att luckan är ordentligt stängd.
Fläckar längst upp i mitten på utskriften.	Kontrollera att papperet inte är för grovt eller skrynkligt. (Se <i>Accepterade papper och annan utskriftsmedia</i> på sidan 18.)
Fläckar i höger eller vänster hörn på utskriften.	Kontrollera att papperet inte är böjt när du skriver ut på baksidan av papper med inställningarna Skriv ut udda sidor och Skriv ut jämna sidor .
Smutsig utskrift eller rinnande bläck.	Kontrollera att du använder rekommenderade papperstyper. (Se <i>Accepterade papper och annan utskriftsmedia</i> på sidan 18.) Vidrör inte papperet förrän bläcket är torrt.
	Kontrollera att du använder Brother Innobella™ originalbläck.
	Om du använder fotopapper bör du kontrollera att du ställt in rätt papperstyp. Om du skriver ut ett foto från datorn ställer du in Papperstyp på fliken Grundläggande i skrivardrivrutinen.
Fläckar på utskriftens baksida eller längst ner på utskriften.	Kontrollera att skrivarvalsen inte är nedsmutsad med bläck. (Se <i>Rengöra maskinens skrivarvals</i> på sidan 157.)
	Kontrollera att du använder Brother Innobella™ originalbläck.
	Kontrollera att du använder pappersstödet. (Se <i>Ladda papper och annan utskriftsmedia</i> på sidan 9.)
Maskinen skriver ut täta linjer på sidan.	Markera Omvänd ordning i fliken Grundläggande i skrivardrivrutinen.
Utskrifterna blir vågiga i sidled.	På skrivardrivrutinens flik Avancerat , klicka på Färginställningar , och avmarkera Tvåvägsutskrift för Windows® eller Tvåvägsutskrift för Macintosh.
	Kontrollera att du använder Brother Innobella™ originalbläck.
Det går inte att skriva ut med "sidlayout".	Kontrollera att applikationen och skrivardrivrutinen är inställd på samma pappersformat.

Utskrift (forts.)

Problem	Lösningar
Utskriftshastigheten är för låg.	Försök att ändra skrivardrivrutinens inställning. Hög upplösning kräver längre tid för databearbetning, sändning och utskrift. Testa de andra kvalitetsinställningarna på fliken Avancerat i skrivardrivrutinen. Klicka även på Färginställningar , och se till att du avmarkerar Färgförstärkning .
	Stäng av funktionen för utskrift utan kanter. Utskrift utan kanter är långsammare än normal utskrift. (Se <i>Utskrift</i> för Windows [®] eller <i>Utskrift och faxesändning</i> för Macintosh i bruksanvisningen för programanvändare på cd-skivan.)
Färgförstärkning fungerar inte korrekt.	Om bilddata är inställt på fullfärgsformat i din applikation (som 256 färger), fungerar inte Färgförstärkning. Välj minst 24 bit-färg när du använder funktionen Färgförstärkning.
Fotopapper matas inte på rätt sätt.	Om du skriver ut på Brother fotopapper ska du placera ett extra ark av samma fotopapper i pappersfacket. Det finns ett extra ark för ändamålet i pappersförpackningen.
	Rengör pappersmatarrullen. (Se <i>Rengöring av pappersmatarrullen</i> på sidan 158.)
Maskinen matar ut flera sidor.	Kontrollera att papperet ligger rätt i pappersfacket. (Se <i>Ladda papper och annan utskriftsmedia</i> på sidan 9.)
	Kontrollera att det inte finns mer än två papperstyper i pappersfacket samtidigt.
Utskrifterna är inte ordentligt buntade.	Kontrollera att du använder pappersstödet. (Se <i>Ladda papper och annan utskriftsmedia</i> på sidan 9.)
Maskinen gör inga utskrifter från Adobe [®] Illustrator [®] .	Minska upplösningen på utskriften. (Se <i>Utskrift</i> för Windows [®] eller <i>Utskrift och faxesändning</i> för Macintosh i bruksanvisningen för programanvändare på cd-skivan.)

Skriva ut mottagna fax

Problem	Lösningar
Hoptryckt utskrift och vita streck över papperet eller avskurna över- och underdelar av meningar.	Problemet orsakades förmodligen av en dålig linje eller linjestörningar. Be sändaren att sända meddelandet på nytt.
Vertikala svarta linjer vid mottagning.	Sändarens skanner kan vara smutsig. Be sändaren att göra en kopia för att se om problemet kan lokaliseras till sändarens maskin. Begär om möjligt ett faxmeddelande från en annan maskin.
Mottagna färgdokument är svartvita.	Byt förbrukade eller nästan förbrukade färgpatroner och be avsändaren att skicka faxmeddelandet på nytt. (Se <i>Byta bläckpatroner</i> på sidan 154.)
	Kontrollera att <i>///Mottagningsinställning</i> är inställd på Färg (Max.A4). (Se <i>Ställa in mottagningsprioritet</i> på sidan 53.)
Vänster och höger marginal är avskurna eller en sida skrivs ut på två sidor.	Aktivera autoförminskningsfunktionen. (Se <i>Utskrift av förminskat inkommande fax</i> på sidan 52.)

Telefonlinje eller anslutningar

Problem	Lösningar
Det går inte att ringa upp. (Ingen kopplingston)	Kontrollera att maskinen är kopplad och inte i energisparläge.
	Kontrollera att linjesladden är ansluten.
	Lyft luren till den externa telefonen (eller maskinens lur eller trådlös telefon om en sådan finns) och slå sedan numret för att sända ett manuellt fax. Vänta tills du hör faxmottagningstonen innan du trycker på Mono Start eller Colour Start .
Maskinen svarar inte när det ringer.	Kontrollera att maskinen är inställd på korrekt mottagningsläge. (Se <i>Välj mottagningsläge</i> på sidan 49.) Kontrollera om kopplingstonen hörs. Ring om möjligt upp maskinen för att se om den svarar. Kontrollera telefonsladdens anslutning om du inte får något svar. Be teleoperatören kontrollera linjen om du inte hör några signaler när du ringer upp maskinen.

Ta emot fax

Problem	Lösningar
Det går inte att ta emot fax.	Kontrollera att alla sladdar är anslutna.
	Kontrollera att maskinen är inställd på korrekt mottagningsläge. (Se <i>Inställningar för mottagningsläge</i> på sidan 51.)
	Om du ofta har problem med telefonlinjen kan du försöka med att ändra inställningarna för Kompatibilitet till Enkel (VoIP). (Se <i>Telefonlinjestörning</i> på sidan 140.)
	Om du vill ansluta maskinen till en telefonväxel eller ISDN, ska du ändra telefonledningstyp till den som gäller för din telefon. (Se <i>Ställa in telefonlinjetyp</i> på sidan 65.)

Sända fax

Problem	Lösningar
Det går inte att sända fax.	Kontrollera att alla sladdar är anslutna.
	Kontrollera att Fax  -knappen lyser. (Se <i>Aktivera faxläge mode</i> på sidan 40.)
	Be mottagaren att kontrollera om det finns papper i den mottagande maskinen.
	Skriv ut överföringsrapporten och kontrollera om det finns något fel. (Se <i>Rapporter</i> på sidan 81.)
Överföringsrapporten säger 'Result:ERROR'.	Problemet beror förmodligen på en tillfällig (statisk) linjestörning. Försök att sända faxet igen. Om du skickar ett PC-FAX-meddelande och får "Result:ERROR" i överföringsrapporten kan maskinens minne vara fullt. Du kan frigöra minne genom att stänga av minnesmottagning (se <i>Inaktivera funktioner för minnesmottagning</i> på sidan 57), skriva ut faxmeddelanden i minnet (se <i>Minnesmottagning (endast svartvitt)</i> på sidan 54) eller avbryta ett fördröjt fax eller ett pollningsjobb (se <i>Avbryta ett fax som bearbetas</i> på sidan 42 eller <i>Kontrollera och radera väntande jobb</i> på sidan 47). Be telefonbolaget att kontrollera linjen om problemet kvarstår.
	Om det ofta händer att du har överföringsproblem som beror på möjlig störning på telefonlinjen kan du försöka med att ändra menyinställningarna för Kompatibilitet till Enkel (VoIP). (Se <i>Telefonlinjestörning</i> på sidan 140.)
	Om du vill ansluta maskinen till en telefonväxel eller ISDN, ska du ändra telefonledningstyp till den som gäller för din telefon. (Se <i>Ställa in telefonlinjetyp</i> på sidan 65.)
Dålig faxöverföringskvalitet.	Försök att ändra upplösningen till Fin eller Superfin. Gör en kopia för att se att maskinens skannerfunktion fungerar. Rengör skannern om kopieringskvaliteten är otillfredsställande. (Se <i>Rengöra skannerglaset</i> på sidan 157.)
Vertikala svarta linjer vid sändning.	Svarta vertikala streck på skickade faxmeddelanden orsakas vanligtvis av smuts eller korrigeringsvätska på glasdelen. Rengör glasdelen. (Se <i>Rengöra skannerglaset</i> på sidan 157.)

Ta emot inkommande samtal

Problem	Lösningar
Maskinen behandlar röster som CNG-signaler.	Om Faxavkänning är på är maskinen mer ljudkänslig än normalt. Den kan av misstag registrera vissa röster eller musik som inkommande faxsignaler och svara med faxmottagningssignaler. Inaktivera maskinen genom att trycka på Stop/Exit . Försök att avhjälpa det här problemet genom att välja Faxavkänning Av. (Se <i>Faxavkänning</i> på sidan 52.)
Överföra ett faxsamtal till maskinen.	Om du svarade på en extern telefon eller en sidoapparat trycker du in Fjärrstyrd aktiveringskod (standardinställningen är * 5 1). Lägg på när din maskin svarar.

Ta emot inkommande samtal (forts.)

Problem	Lösningar
Anpassade funktioner på en enkel linje.	Om Samtal väntar, Samtal väntar/nummerpresentation, ett larmsystem eller någon annan extrafunktion är inkopplad på en enkel telefonlinje kan det störa sändning och mottagning av faxmeddelanden. Exempel: Om du abonnerar på Samtal väntar eller någon annan extrafunktion och dess signal ljuder medan maskinen sänder eller tar emot ett faxmeddelande kan signalen temporärt avbryta eller störa faxet. Brothers ECM (felkorrigeringsläge) bör lösa det här problemet. Problemet uppstår i regel på alla maskiner som sänder och tar emot information på en enkellinje med extrafunktioner. Om du absolut vill undvika denna typ av störningar bör du använda en separat telefonlinje utan extrafunktioner.

Kopieringsproblem

Problem	Lösningar
Det går inte att göra en kopia.	Kontrollera att Kopiera  -knappen lyser. (Se <i>Ange kopieringsläge</i> på sidan 86.)
Dåliga kopior då dokumentmataren används.	Försök med att använda kopieringsglaset. (Se <i>Använda kopieringsglaset</i> på sidan 23.)
Vertikala svarta linjer eller streck syns på kopior.	Svarta vertikala linjer eller streck på kopior orsakas vanligtvis av smuts eller korrigeringsvätska på glasdelen. Rengör glasdelen. (Se <i>Rengöra skannerglasat</i> på sidan 157.)
Anpassa till sida fungerar inte som det ska.	Kontrollera att originalet inte är snett. Placera dokumentet på nytt och försök igen.

Skanningsproblem

Problem	Lösningar
TWAIN/WIA-fel visas när du börjar skanna.	Kontrollera att Brother TWAIN/WIA-drivrutinen är vald som primärkälla. I PaperPort™ 11SE med OCR, klicka på Arkiv, Skanna eller hämta foto och klicka på Välj för att välja drivrutinen Brother TWAIN/WIA.
TWAIN- eller ICA-fel visas när du börjar skanna. (Macintosh)	Kontrollera att Brother TWAIN-drivrutinen är vald som primärkälla. Klicka på Fil, Välj källa och TWAIN i PageManager och välj Brother TWAIN-drivrutinen. Mac OS X 10.6.x-användare kan även skanna dokument med ICA-skannerdrivrutinen. Se <i>Skanna ett dokument med ICA-drivrutinen (Mac OS X 10.6.x)</i> i <i>Bruksanvisningen för programanvändare</i> .
Dålig skanning då dokumentmataren används.	Försök med att använda kopieringsglaset. (Se <i>Använda kopieringsglaset</i> på sidan 23.)
OCR fungerar inte.	Försök att öka skanningsupplösningen.

Programvaruproblem

Problem	Lösningar
Det går inte att installera programmet eller skriva ut.	Kör programmet Reparera installationen av programsviten MFL-Pro på cd-skivan. Programmet reparerar och installerar om programmet.
"Device Busy" (enheten är upptagen)	Kontrollera om några felmeddelanden visas på LCD-skärmen.
Det går inte att skriva ut bilder från FaceFilter Studio.	Om du vill använda FaceFilter Studio måste du installera programmet FaceFilter Studio från cd-skivan som medföljer maskinen. Om du vill installera FaceFilter Studio, se <i>Snabbguiden</i> . Innan du startar FaceFilter Studio för första gången måste du kontrollera att Brother-maskinen är påslagen och ansluten till datorn. På det här sättet får du tillgång till alla funktionerna i FaceFilter Studio.

PhotoCapture Center™-problem

Problem	Lösningar
Flyttbar disk fungerar inte korrekt.	<ol style="list-style-type: none"> Har du installerat uppdateringen för Windows® 2000? Om inte, gör så här: <ol style="list-style-type: none"> Koppla från USB-kabeln. Installera Windows® 2000-uppdateringen med någon av följande metoder. <ul style="list-style-type: none"> Installera MFL-Pro Suite från cd-skivan. (Se <i>Snabbguiden</i>.) Ladda ner det senaste servicepaketet från Microsofts webbplats. Vänta cirka en minut efter att du startat om datorn och anslut sedan USB-kabeln. Ta ut minneskortet eller USB-minnet och sätt in det igen. Om du har försökt mata ut via Windows®, ska du ta ut minneskortet eller USB-minnet innan du fortsätter. Om ett felmeddelande visas när du försöker mata ut minneskortet eller USB-minnet, betyder det att det används. Vänta ett tag och försök igen. Om inget av ovanstående hjälper ska du stänga av datorn och maskinen och starta dem igen. (Du måste stänga av maskinen genom att koppla bort nätkabeln.)
Det går inte att läsa Flyttbar disk från skrivbordsikonen.	Kontrollera att minneskortet eller USB-minnet är rätt insatt.
En del av fotot saknas när det skrivs ut.	Kontrollera att utskrift utan kanter och beskärning är inaktiverade. (Se <i>Kantfri utskrift</i> på sidan 112 och <i>Beskärning</i> på sidan 107.)

Nätverksproblem

Problem	Lösningar
Det går inte att skriva ut över nätverket.	<p>Kontrollera att maskinen är påslagen, nätansluten och att den befinner sig i beredskapsläget. Skriv ut en nätverkskonfigurationslista (se <i>Rapporter</i> på sidan 81) och kontrollera de aktuella nätverksinställningarna på listan. Återanslut LAN-kabeln till hubben för att verifiera att kablar och nätverksanslutningar är bra. Anslut om möjligt maskinen till en annan port och med en annan kabel. Om anslutningarna är bra visar maskinen LAN aktivt i 2 sekunder.</p> <p>(Om du har nätverksproblem, se bruksanvisningen för nätverksanvändare för mer information.)</p>
Funktionen för nätverksskanning fungerar inte.	<p>(Endast Windows®-användare) Brandvägsinställningen på din dator kan hindra den nödvändiga nätverkskopplingen. Konfigurera brandväggen genom att följa anvisningarna nedan. Om du använder ett särskilt program för brandväggen ska du gå till programmets bruksanvisning eller kontakta programvarutillverkaren.</p> <p>Användare av Windows® XP SP2, Windows Vista® och Windows® 7: Se <i>Inställningar för brandvägg</i> i bruksanvisningen för programanvändare på cd-skivan.</p> <p>Windows® XP SP1-användare: Gå till Brother Solutions Center. (http://solutions.brother.com)</p>
Funktionen för PC-FAX-mottagning på nätverket fungerar inte.	
Datorn känner inte av maskinen.	<p><Windows®-användare></p> <p>Brandvägsinställningen på din dator kan avslå den nödvändiga nätverksanslutningen. Det finns mer information i ovanstående anvisning.</p> <p><Macintosh-användare></p> <p>Välj maskinen igen i programmet Enhetsväljare i Macintosh HD/Bibliotek/Printers/Brother/Utilities/DeviceSelector eller från listan med modeller i ControlCenter2.</p>

Detektering av kopplingston

Då du sänder ett fax automatiskt, kommer din maskin att vänta under en bestämd tid innan den börjar att slå numret. Genom att ändra kopplingstonens inställning till *Avkänning* kommer maskinen att slå numret så snart den känner av kopplingstonen. Denna inställning kan spara en liten mängd tid då man sänder ett fax till olika nummer. Om du ändrar inställningen och börjar få problem med uppringningen ska du ändra tillbaka till standardinställningen *Ingen avkänning*.

- 1 Tryck på **Menu**.
- 2 Tryck på ▲ eller ▼ för att välja *Grundinställn.*
Tryck på **OK**.
- 3 Tryck på ▲ eller ▼ för att välja *Rington*.
- 4 Tryck på ◀ eller ▶ för att välja *Avkänning* eller *Ingen avkänning*.
Tryck på **OK**.
- 5 Tryck på **Stop/Exit**.

Telefonlinjestörning

Om du har problem med att skicka eller ta emot ett faxmeddelande på grund av troliga störningar på telefonlinjen kan du ändra kompatibilitetsinställningen, vilket reducerar modemhastigheten för att minimera fel.

- 1 Tryck på **Menu**.
- 2 Tryck på ▲ eller ▼ för att välja *Fax*.
Tryck på **OK**.
- 3 Tryck på ▲ eller ▼ för att välja *Övrigt*.
Tryck på **OK**.
- 4 Tryck på ▲ eller ▼ för att välja *Kompatibilitet*.
- 5 Tryck på ◀ eller ▶ och välj *Hög*, *Normal* eller *Enkel (VoIP)*.
 - *Enkel (VoIP)* minskar modemets hastighet till 9600 bps. Om telefonlinjen är utsatt för återkommande störningar kanske du hellre vill använda den endast när du behöver.
 - *Normal* ställer in modemets hastighet till 14400 bps.
 - *Hög* ökar modemets hastighet till 33600 bps. (fabriksinställning)Tryck på **OK**.
- 6 Tryck på **Stop/Exit**.



Obs

När du ändrar kompatibiliteten till *Enkel (VoIP)* är ECM-funktionen endast tillgänglig för sändning av färgfax.

Fel- och underhållsmeddelanden

Fel kan ibland uppstå på kontorsmaskiner, inklusive den här maskinen, och dessutom kan förbrukningsartiklar behöva bytas ut. Om detta inträffar identifierar i regel maskinen felet och visar ett felmeddelande. De flesta vanliga fel- och underhållsmeddelanden visas nedan.

De flesta felen och det mesta underhållsarbetet kan du åtgärda själv. Om du behöver mer hjälp kan du få svar på vanliga frågor (FAQs) och felsökningstips på webbplatsen Brother Solutions Center.

Besök <http://solutions.brother.com>.

Felmeddelande	Orsak	Åtgärd
Anslutningsfel	Du försökte polla en faxmaskin som inte är inställd på pollning.	Kontrollera den andra faxmaskinens pollningsinställning.
Bild för lång.	Fotot har oregelbundna proportioner så det går inte att lägga till effekter.	Välj en bild med regelbundna proportioner.
Bild för liten.	Fotot är för litet för att kunna beskäras.	Välj en större bild.
Bortkopplad	Personen i den andra änden eller dennes faxmaskin bröt samtalet.	Försök att sända eller ta emot på nytt.
Data i minnet	Utskriftsdata finns kvar i maskinens minne.	Tryck på Stop/Exit . Maskinen avbryter utskriften och raderar den från minnet. Försök att skriva ut på nytt.
Ej registrerad	Du har försökt att nå ett snabbvals- eller kortnummer som inte är programmerat.	Programmera in snabbvals- eller kortnumret. (Se <i>Lagra kortnummer</i> på sidan 75.)

Felmeddelande	Orsak	Åtgärd
Endast svartvitt	<p>En eller flera färgpatroner är tomma.</p> <p>De olika åtgärderna fungerar på följande sätt när meddelandet visas på LCD-skärmen:</p> <ul style="list-style-type: none"> ■ Utskrift <p>Om du klickar på Gråskala på fliken Avancerat i skrivardrivrutinen kan du använda maskinen som en svartvit skrivare i ca. fyra veckor beroende på antalet sidor som skrivs ut.</p> ■ Kopiering <p>Om papperstypen är inställd på Vanligt papper eller Bläckst.papper kan du kopiera i svartvitt.</p> ■ Faxa <p>Om papperstypen är inställd på Vanligt papper, Bläckst.papper eller OH-Film kommer maskinen att ta emot och skriva ut fax i svartvitt.</p> <p>Om sändaren är en färgfaxmaskin ber maskinens "handskakning" att meddelandet sänds i svartvitt.</p> <p>Alla utskriftsåtgärder stoppas om papperstypen är inställd på Annat glättat eller Brother BP71. Om du kopplar bort maskinen från strömförsörjningen eller tar ut den tomma färgpatronen, kan du inte använda maskinen förrän du byter till en ny färgpatron.</p>	Byt de tomma färgpatronerna. (Se <i>Byta bläckpatroner</i> på sidan 154.)

Felmeddelande	Orsak	Åtgärd
Fel pappersform.	Fel pappersformat.	(MFC-5890CN och MFC-5895CW) Kontrollera att maskinens pappersformatsinställning motsvarar papperet i facket. (Se <i>Pappersstorlek</i> på sidan 27.) (MFC-6490CW) Kontrollera att maskinens pappersformatsinställning motsvarar papperet i facket. (Se <i>Papperstyp och pappersformat (endast MFC-6490CW)</i> på sidan 28.) Kontrollera även att maskinen är inställd att använda facket med pappersformatet som du vill använda. (Se <i>Fackanvändning i kopieringsläge (endast MFC-6490CW)</i> på sidan 28 och <i>Fackanvändning i faxläget (endast MFC-6490CW)</i> på sidan 29.)
Fel på mediakort	Minneskortet är antingen skadat, felaktigt formaterat eller också är det något annat problem med minneskortet.	Placera kortet i facket och se till att det sitter ordentligt i korrekt position. Om felet kvarstår ska du kontrollera mediaenheten (kortplatsen) på maskinen genom att sätta i ett annat minneskort som du vet fungerar.
Hubben är obrukbar.	En hub eller en USB-enhet med hub har anslutits till USB-gränssnittet.	En hub eller en USB-enhet med hub stöds inte. Koppla ur enheten från USB-gränssnittet.
Hög temperatur	Skrivhuvudet är för varmt.	Låt maskinen svalna.
Ingen fil	Minneskortet eller USB-enheten i mediaenheten innehåller inte någon JGP-fil.	Sätt i korrekt minneskort eller USB-enhet i uttagen igen.
Ingen nummerpre.	Det finns ingen historik för inkommande samtal. Du har inte tagit emot några samtal eller du har inte abonnerat på telefonbolagets nummerpresentationstjänst.	Om du vill använda funktionen nummerpresentation, kontakta din telefonoperatör. (Se <i>Nummerpresentation</i> på sidan 64.)
Ingen patron	En färgpatron har installerats på fel sätt.	Ta ut den nya färgpatronen och sätt försiktigt tillbaka den tills den snäpps fast. (Se <i>Byta bläckpatroner</i> på sidan 154.)

Felmeddelande	Orsak	Åtgärd
Inget papper	Maskinen har slut på papper, eller papperet har inte laddats på rätt sätt i pappersfacket.	Gör något av följande: <ul style="list-style-type: none"> ■ Fyll på papper i pappersfacket och tryck sedan på Mono Start eller Colour Start. ■ Ta bort papperet, fyll på det igen och tryck sedan på Mono Start eller Colour Start.
	Papper har fastnat i maskinen.	Ta bort papperet som fastnat genom att följa stegen i <i>Skrivarstopp eller pappersstopp (MFC-5890CN och MFC-5895CW)</i> på sidan 149 eller <i>Skrivarstopp eller pappersstopp (Endast MFC-6490CN)</i> på sidan 151.
	Pappersstoppsluckan (MFC-5890CN och MFC-5895CW) eller den yttre bakre luckan eller den inre bakre luckan (MFC-6490CW) kanske inte är riktigt stängd.	(MFC-5890CN och MFC-5895CW) Öppna pappersstoppsluckan och stäng den igen. Se till att pappersstoppsluckan är riktigt stängd. (MFC-6490CW) Öppna den yttre bakre luckan och den inre bakre luckan. Stäng sedan den inre bakre luckan och den yttre bakre luckan. Kontrollera att de är riktigt stängda.
Inget svar/uppt.	Ingen svarar på det nummer du har slagit eller linjen är upptagen.	Kontrollera numret och försök igen.
Initieringsfel XX	Maskinen har ett mekaniskt problem. — ELLER — Ett främmande föremål har fastnat i maskinen, t.ex. ett gem eller ett trasigt papper.	Öppna skannerlocket och ta bort föremål på insidan av maskinen. Om felmeddelande kvarstår, koppla bort strömmen ett antal minuter, sätt tillbaka kontakten och gör ett nytt försök. (Maskinen kan vara avstängd i cirka 24 timmar utan att förlora faxmeddelanden som sparats i minnet. (Se <i>Överföra dina fax eller faxrapport</i> på sidan 147.)
Kan ej skriva ut	Minst en färgpatron är tom. Maskinen gör inga utskrifter av något slag. Så länge det finns plats i minnet tas svartvita faxmeddelanden emot. Om sändaren är en färgfaxmaskin ber maskinens "handskakning" att meddelandet sänds med svartvit text.	Byt de tomma färgpatronerna. (Se <i>Byta bläckpatroner</i> på sidan 154.)

Felmeddelande	Orsak	Åtgärd
Kan inte hitta	Du installerade en ny färgpatron för snabbt och maskinen kände inte av det.	Ta ut den nya färgpatronen och sätt försiktigt tillbaka den tills den snäpps fast.
	Om du använder en färgpatron som inte är en Brother originalpatron kan det inträffa att maskinen inte kan identifiera den.	Ersätt färgpatronen med en original Brother färgpatron. Om felmeddelande kvarstår, kontakta din Brother-återförsäljare.
	En färgpatron har installerats på fel sätt.	Ta ut den nya färgpatronen och sätt försiktigt tillbaka den tills den snäpps fast. (Se <i>Byta bläckpatroner</i> på sidan 154.)
Kan inte rengöra XX	Maskinen har ett mekaniskt problem. —ELLER— Ett främmande föremål har fastnat i maskinen, t.ex. ett gem eller ett trasigt papper.	Öppna skannerlocket och ta bort föremål på insidan av maskinen. Om felmeddelande kvarstår, koppla bort strömmen ett antal minuter, sätt tillbaka kontakten och gör ett nytt försök. (Maskinen kan vara avstängd i cirka 24 timmar utan att förlora faxmeddelanden som sparats i minnet. (Se <i>Överföra dina fax eller faxrapport</i> på sidan 147.)
Kan inte skanna XX	Maskinen har ett mekaniskt problem. —ELLER— Ett främmande föremål har fastnat i maskinen, t.ex. ett gem eller ett trasigt papper.	Öppna skannerlocket och ta bort föremål på insidan av maskinen. Om felmeddelande kvarstår, koppla bort strömmen ett antal minuter, sätt tillbaka kontakten och gör ett nytt försök. (Maskinen kan vara avstängd i cirka 24 timmar utan att förlora faxmeddelanden som sparats i minnet. (Se <i>Överföra dina fax eller faxrapport</i> på sidan 147.)
Kan inte skriva XX	Maskinen har ett mekaniskt problem. —ELLER— Ett främmande föremål har fastnat i maskinen, t.ex. ett gem eller ett trasigt papper.	Öppna skannerlocket och ta bort föremål på insidan av maskinen. Om felmeddelande kvarstår, koppla bort strömmen ett antal minuter, sätt tillbaka kontakten och gör ett nytt försök. (Maskinen kan vara avstängd i cirka 24 timmar utan att förlora faxmeddelanden som sparats i minnet. (Se <i>Överföra dina fax eller faxrapport</i> på sidan 147.)
Komm. fel	En dålig telefonlinje har orsakat kommunikationsproblem.	Be telefonoperatören att kontrollera linjen om problemet fortsätter.
Kontr dokument	Dokumentet laddades eller matades fel, eller dokumentet som skannades från dokumentmataren var för långt.	Se <i>Använda dokumentmataren</i> på sidan 22. Se <i>Dokument som fastnat</i> på sidan 148.
Låg bläcknivå	Minst en färgpatron är tom. Om sändaren är en färgfaxmaskin ber maskinens "handskakning" att meddelandet sänds med svartvit text. Om avsändaren har en konverteringsfunktion kommer färgfaxet att skrivas ut som ett svartvitt faxmeddelande.	Beställ en ny färgpatron. Du kan fortsätta att skriva ut tills <i>Kan ej skriva ut visas</i> på LCD-skärmen. (Se <i>Byta bläckpatroner</i> på sidan 154.)
Låg temperatur	Skrivhuvudet är för kallt.	Låt maskinen värma upp.

Felmeddelande	Orsak	Åtgärd
Lucka öppen (Luckan är öppen.)	Skannerlocket är inte helt stängt.	Lyft på locket till kopieringsglaset och stäng det igen.
	Skyddet för färgpatronerna är inte helt stängt.	Stäng skyddet för färgpatronerna noggrant.
Media fullt.	Minneskortet eller USB-minnet du använder innehåller redan 999 filer.	Maskinen kan bara spara till minneskortet eller USB-minnet om det innehåller färre än 999 filer. Ta bort oanvända filer för att göra plats och försök igen.
Minnet är fullt	Maskinens minne är fullt.	Faxöverföring eller kopiering pågår Gör något av följande: <ul style="list-style-type: none"> ■ Tryck på Stop/Exit och vänta tills den funktion som arbetar är klar innan du försöker igen. ■ Rensa data i minnet. Du kan stänga av minnesmottagning om du vill spara på minnesutnyttjandet. (Se <i>Minnesmottagning (endast svartvitt)</i> på sidan 54.) ■ Skriv ut faxmeddelanden som ligger i minnet. (Se <i>Skriva ut ett fax från minnet</i> på sidan 54.)
	Minneskortet eller USB-minnet du använder har inte tillräckligt med plats för att dokumenten ska kunna skannas.	Radera oanvända filer från minneskortet eller USB-minnet för att skapa utrymme och försök igen.
Oanvändbar enhet Koppla fr. enheten fr. främre kontakt & stäng av / sätt på maskinen	En trasig enhet har anslutits till USB-gränssnittet.	Dra ut enhetens kontakt ur USB-porten och tryck på Power Save för att stänga av maskinen och sätt sedan på den igen.
Oanvändbar enhet Koppla från USB-enheten.	En USB-enhet eller ett USB-minne som inte fungerar har anslutits direkt till USB-gränssnittet. (Om du vill ha mer information, besök oss på http://solutions.brother.com .)	Koppla ur enheten från USB-gränssnittet.
Papperstrassel	Papper har fastnat i maskinen.	(MFC-6490CW) Öppna yttre bakre luckan och inre bakre luckan (på maskinens baksida) och ta bort det papper som fastnat. (Se <i>Skrivarstopp eller pappersstopp (Endast MFC-6490CN)</i> på sidan 151.)
		(MFC-5890CN och MFC-5895CW) Öppna luckan (på maskinens baksida) och ta bort papperet som har fastnat. (Se <i>Skrivarstopp eller pappersstopp (MFC-5890CN och MFC-5895CW)</i> på sidan 149.)
		Se till att längdguiden har ställts in på rätt pappersformat. Dra inte ut pappersmagasinet när du fyller på papper med formatet A5 eller mindre.

Felanimeringar

Felanimeringarna visar instruktioner steg-för-steg när papper fastnar. Du kan läsa stegen i din egen takt genom att trycka på ► när du vill se nästa steg och på ◀ när du vill gå tillbaka.



Obs

Du kan trycka på ◀, ► eller **OK** om du vill pausa auto-animationen och gå tillbaka till stegvist läge.

Överföra dina fax eller faxrapport

Om följande visas på LCD-skärmen:

- Kan inte rengöra XX
- Initieringsfel XX
- Kan inte skriva XX
- Kan inte skanna XX

Du bör överföra dina faxmeddelanden till en annan faxmaskin eller till din PC. (Se *Överföra fax till en annan faxmaskin* på sidan 147 eller *Överföra faxmeddelanden till din PC* på sidan 147.)

Du kan även överföra faxrapporter för att kontrollera om det finns några fax som ska överföras. (Se *Skicka faxrapporten till en annan faxmaskin* på sidan 148.)



Obs

Om det finns ett felmeddelande på maskinens LCD-skärm, kopplar du ur maskinen från strömkällan i ett antal minuter och sätter sedan tillbaka sladden efter att faxen har överförts.

Överföra fax till en annan faxmaskin

Du kan endast aktivera faxöverföringsläget om du har angett ett Fax-ID. (Se *Ange din personliga information (Fax-ID)* i snabbguiden.)

- 1 Tryck på **Stop/Exit** för att tillfälligt avbryta felet.
- 2 Tryck på **Menu**.
- 3 Tryck på ▲ eller ▼ för att välja *Service*. Tryck på **OK**.
- 4 Tryck på ▲ eller ▼ för att välja *Dataöverföring*. Tryck på **OK**.
- 5 Tryck på ▲ eller ▼ för att välja *Faxöverföring*. Tryck på **OK**.
- 6 Gör något av följande:
 - Om LCD-skärmen visar *Ingen data* finns det inga faxmeddelanden kvar i maskinens minne. Tryck på **Stop/Exit**.
 - Ange numret till faxen som du vill överföra faxmeddelanden till.
- 7 Tryck på **Mono Start**.

Överföra faxmeddelanden till din PC

Du kan överföra faxmeddelanden från maskinens minne till datorn.

- 1 Tryck på **Stop/Exit** för att tillfälligt avbryta felet.
- 2 Se till att du har installerat **MFL-Pro Suite** på din PC och aktivera sedan **PC-FAX mottagning** på datorn. (För ytterligare information, se *PC-FAX-mottagning* för Windows® i bruksanvisningen för programanvändare på cd-skivan.)

- 3 Kontrollera att du ställt in PC-FAX-mottagning på maskinen. (Se *PC-Fax-mottagning* på sidan 56.)
Om det finns faxmeddelanden i maskinens minne när du ställer in PC-FAX-mottagning kommer det upp en fråga på LCD-skärmen om du vill överföra meddelandena till din PC.
- 4 Gör något av följande:
 - Om du vill överföra alla faxmeddelanden till din PC trycker du på **1**. Du blir tillfrågad om du vill ha en backup-utskrift.
 - Om du vill avsluta och lämna kvar alla faxmeddelanden i minnet trycker du på **2**.
- 5 Tryck på **Stop/Exit**.

Skicka faxrapporten till en annan faxmaskin

Du kan endast aktivera faxöverföringsläget om du har angett ett Fax-ID. (Se *Ange din personliga information (Fax-ID)* i snabbguiden.)

- 1 Tryck på **Stop/Exit** för att tillfälligt avbryta felet.
- 2 Tryck på **Menu**.
- 3 Tryck på **▲** eller **▼** för att välja *Service*. Tryck på **OK**.
- 4 Tryck på **▲** eller **▼** för att välja *Dataöverföring*. Tryck på **OK**.
- 5 Tryck på **▲** eller **▼** för att välja *Rapportöverf.* Tryck på **OK**.
- 6 Ange faxnumret till vilket faxrapporten ska vidareändas.
- 7 Tryck på **Mono Start**.

Dokument som fastnat

Dokumenterna kan fastna i dokumentmataren om de inte placeras eller matas korrekt eller om det är för långt. Följ stegen nedan för att avlägsna ett dokument som fastnat.

Dokument fastnar längst upp i dokumentmataren

- 1 Avlägsna allt löst papper från dokumentmataren.
- 2 Öppna dokumentmatarens lock.
- 3 Dra ut dokumentet mot maskinens högra sida.

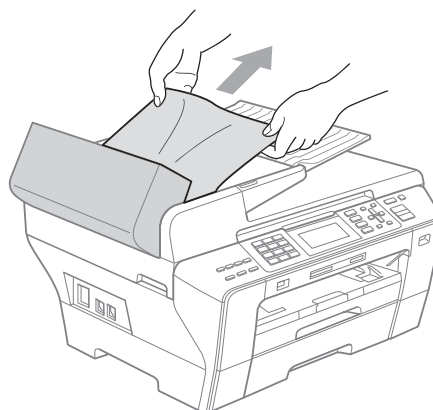

- 4 Stäng dokumentmatarens lock.
- 5 Tryck på **Stop/Exit**.



Obs

För att undvika att dokument fastnar ska du stänga dokumentmatarens lock ordentligt genom att försiktigt trycka på lockets mitt.

Dokument fastnar i dokumentmataren

- 1 Avlägsna allt löst papper från dokumentmataren.
- 2 Lyft på maskinens lock.
- 3 Dra ut dokumentet mot maskinens högra sida.

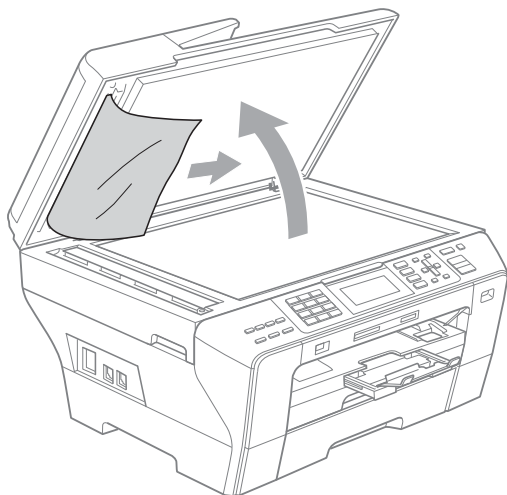

- 4 Stäng maskinens lock.
- 5 Tryck på **Stop/Exit**.

Skrivarstopp eller pappersstopp (MFC-5890CN och MFC-5895CW)

Avlägsna papper som har fastnat beroende på vart i maskinen det har fastnat. Öppna och stäng skannerlocket för att återställa felet.

- 1 Avlägsna pappersfacket (1) från maskinen.

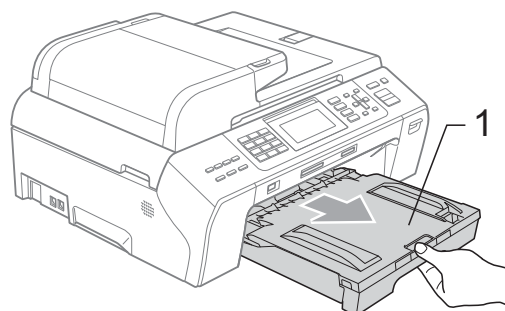

- 2 Ta ut papperet som fastnat (1) och tryck på **Stop/Exit**.

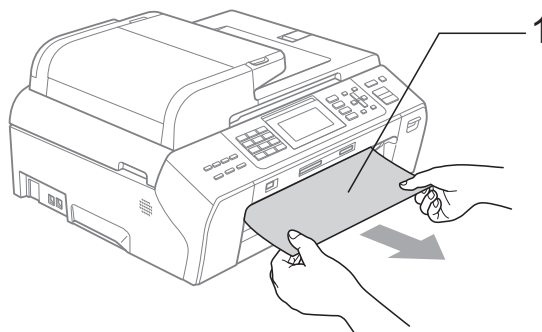

- 3 Återställ maskinen genom att lyfta upp skannerlocket från maskinens framsida och sedan stänga det.
 - Om du inte kan ta bort papperet som fastnat från framsidan, eller om felmeddelandet fortfarande visas på LCD-skärmen efter att du tagit bort papperet, gå till nästa steg.

- 4 Öppna luckan (1) från maskinens baksida. Dra ut papperet från maskinen.

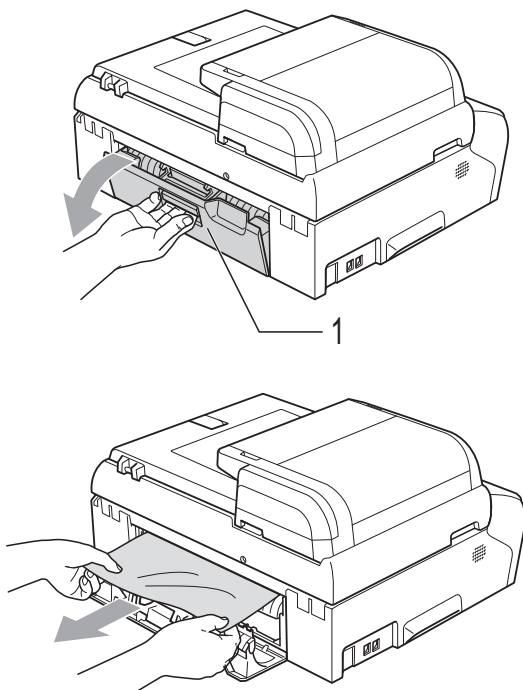

- 5 Stäng luckan.
Se till att luckan sitter korrekt på plats.

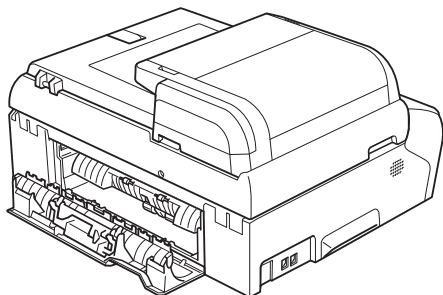

- 6 Använd båda händerna och lyft skannerlocket (1) med hjälp av fingregreppen på maskinens båda sidor tills locket spärras ordentligt i öppet läge. Kontrollera att det inte finns kvar fastnat papper inuti maskinen under plastlocken. Kontrollera i båda ändarna av skrivarvagnen.

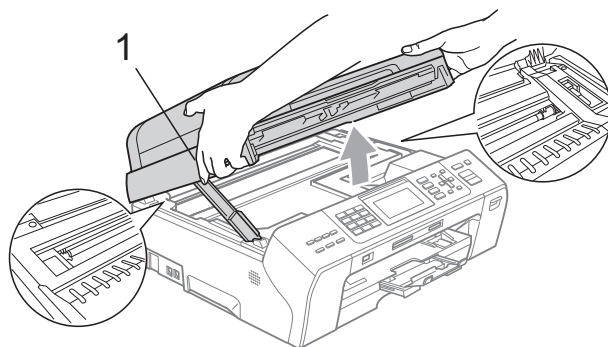

 **Obs**

- Om papper fastnar under skrivhuvudet ska du stänga av strömmen till maskinen, och sedan flytta på skrivhuvudet för att avlägsna papperet.
- Om skrivhuvudet finns i högra hörnet så som visas på bilden, går det inte att flytta på skrivhuvudet. Håll **Stop/Exit** nedtryckt tills skrivhuvudet flyttas till mitten. Koppla sedan bort strömmen till maskinen och ta bort papperet.

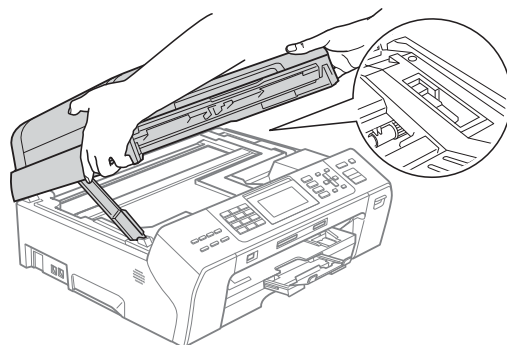

- Om du spiller bläck på huden ska du omedelbart tvätta bort det med tvål och mycket vatten.

- 7 Lyft upp skannerlocket för att låsa upp låset (1). Tryck ned stödet för skannerlocket försiktigt (2) och stäng det (3).

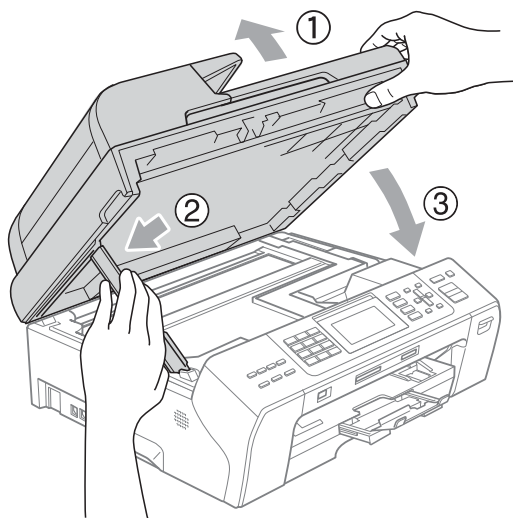

- 8 Tryck noggrant tillbaka pappersfacket i maskinen.

**Obs**

Kontrollera att du drar ut pappersstödet tills du hör ett klickljud.

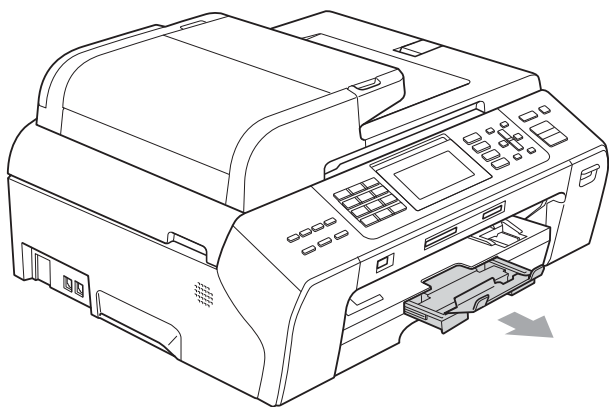

Skrivarstopp eller pappersstopp (Endast MFC-6490CN)

Avlägsna papper som har fastnat beroende på vart i maskinen det har fastnat. Öppna och stäng skannerlocket för att återställa felet.

- 1 Avlägsna pappersfacket (1) från maskinen.

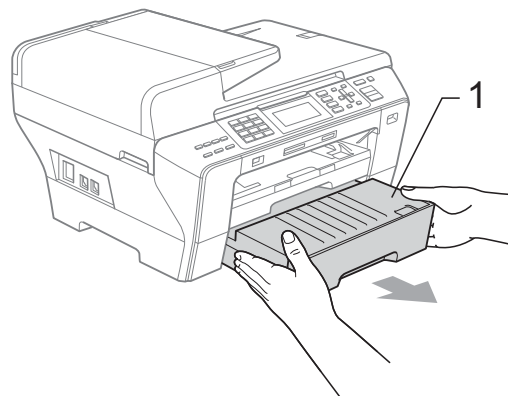
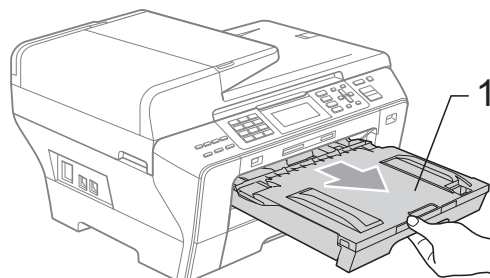

- 2 Ta ut papperet som fastnat (1) och tryck på **Stop/Exit**.

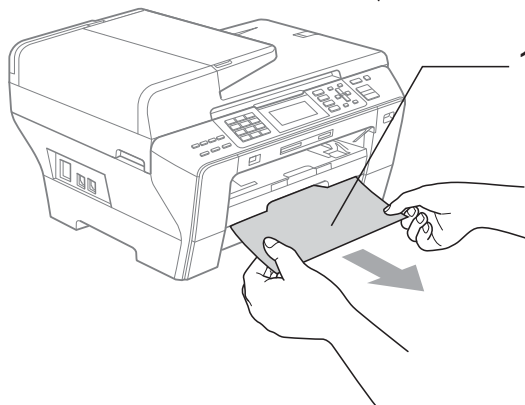
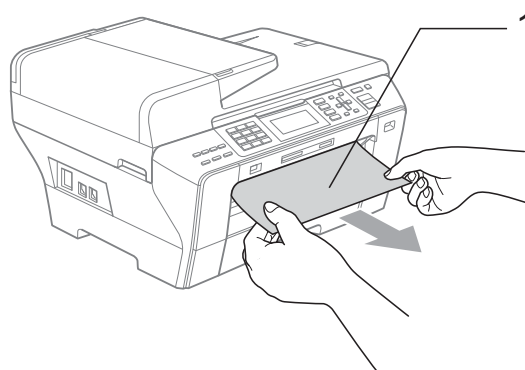

- 3 Återställ maskinen genom att lyfta upp skannerlocket från maskinens framsida och sedan stänga det.

- Om du inte kan ta bort papperet som fastnat från framsidan, eller om felmeddelandet fortfarande visas på LCD-skärmen efter att du tagit bort papperet, gå till nästa steg.

- 4 Öppna yttre bakre luckan (1) från maskinens baksida. Dra ut papperet från maskinen.

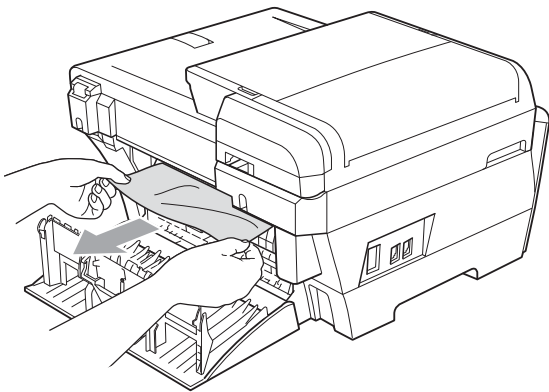
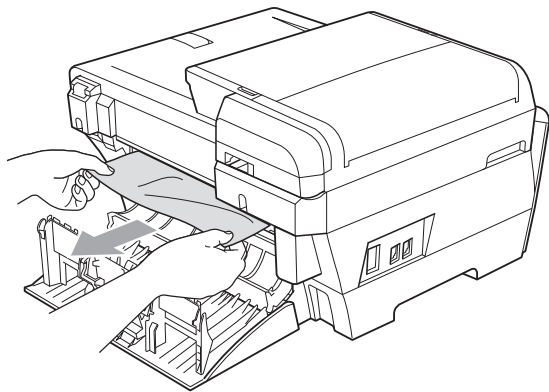
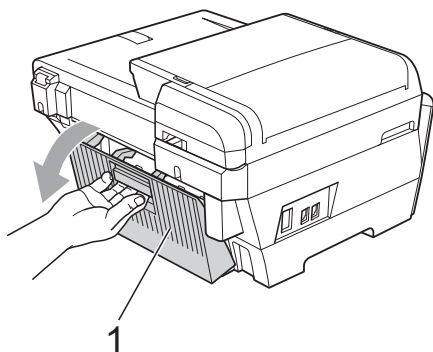

- 5 Stäng den inre bakre luckan (1) om den är öppen som bilden visar.

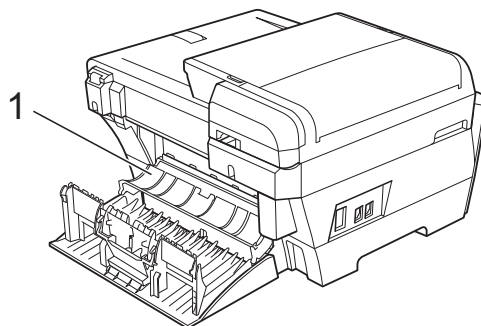

- 6 Stäng yttre bakre luckan. Se till att luckan är ordentligt stängd.

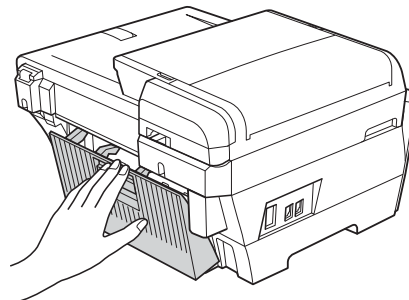

- 7** Med hjälp av båda händerna, använd fingregreppen på båda sidorna av maskinen för att lyfta skannerlocket (1) till öppet läge. Kontrollera att det inte finns något fastsatt papper kvar i hörnen av maskinen.

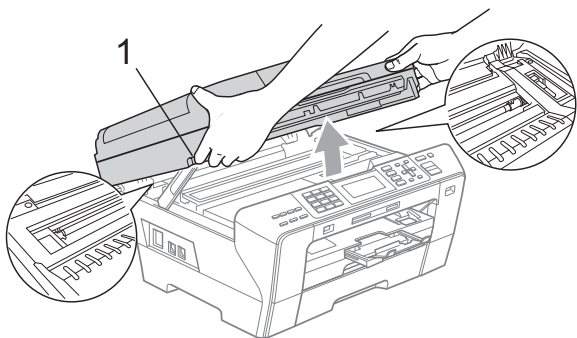

Obs

- Om papper fastnar under skrivhuvudet ska du stänga av strömmen till maskinen, och sedan flytta på skrivhuvudet för att avlägsna papperet.
- Om skrivhuvudet finns i högra hörnet så som visas på bilden, går det inte att flytta på skrivhuvudet. Håll **Stop/Exit** nedtryckt tills skrivhuvudet flyttas till mitten. Koppla sedan bort strömmen till maskinen och ta bort papperet.

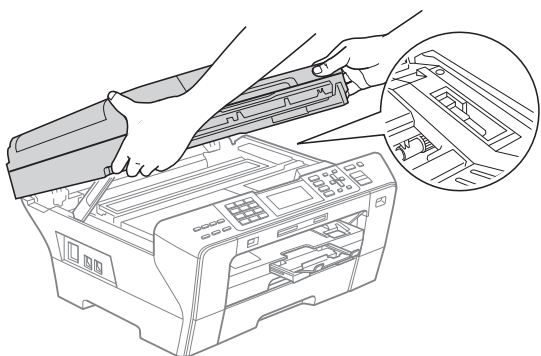

- Om du spiller bläck på huden ska du omedelbart tvätta bort det med tvål och mycket vatten.

- 8** Stäng försiktigt skannerlocket genom att hålla i greppen på båda sidor om det.

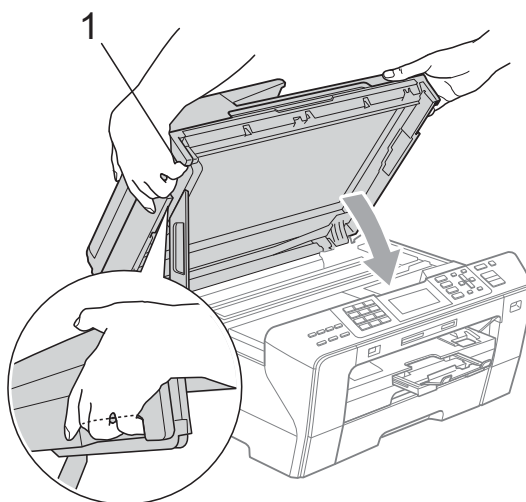

! VARNING

Var försiktig så att du inte klämmer fingrarna under skannerlocket. Använd alltid greppen på båda sidor om skannerlocket när det öppnas eller stängs.

- 9** Tryck noggrant tillbaka pappersfack #1 och pappersfack #2 i maskinen.

Obs

Kontrollera att du drar ut pappersstödet tills du hör ett klickljud.

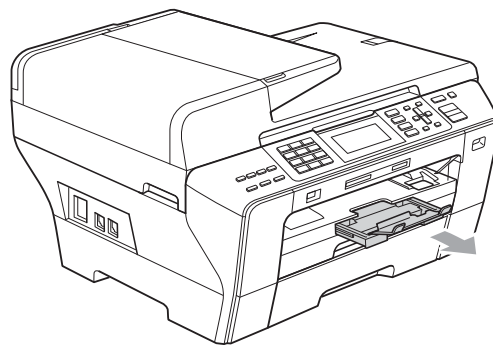

Rutinunderhåll

Byta bläckpatroner

I maskinen finns en bläckpunktsräknare. Bläckpunktsräknaren håller reda på hur mycket bläck som finns kvar i de fyra patronerna. Ett meddelande visas på LCD-skärmen när bläckpunktsräknaren registrerar att en patron är på väg att bli tom.

På LCD-skärmen visas vilken färgpatron som håller på att ta slut och vilken som behöver ersättas. Byt färgpatronerna i den rätta ordningen som anges på LCD-skärmen.

Det finns en liten mängd bläck kvar i färgpatronen trots att maskinen anger att den är tom. Det måste finnas lite bläck kvar i patronen så att den inte torkar ut och skadar skrivhuvudet.



VAR FÖRSIKTIG

Brother multifunktionsmaskiner är avsedda att använda bläck av en viss specifikation och fungerar bäst med Brothers egna färgpatroner. Brother kan inte garantera prestandan om bläck och/eller patroner av annan specifikation används. Brother rekommenderar därför att endast Brotherpatroner används och att tomma patroner inte fylls med andra bläcksorter. Om skrivhuvudet eller andra maskindelar skadas på grund av att andra bläckmärken eller bläckpatroner används, kanske eventuella reparationer inte täcks av garantin.

- 1 Öppna färgpatronens lock. Om en eller flera färgpatroner är tomma, t.ex. den svarta, visar LCD-skärmen Kan ej skriva ut.
- 2 Tryck på frigöringsspaken så som visas för att lossa färgpatronen som anges på LCD-skärmen. Ta ur patronen ur maskinen.

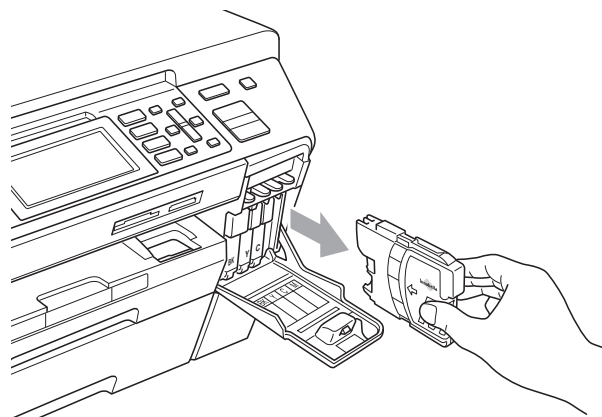
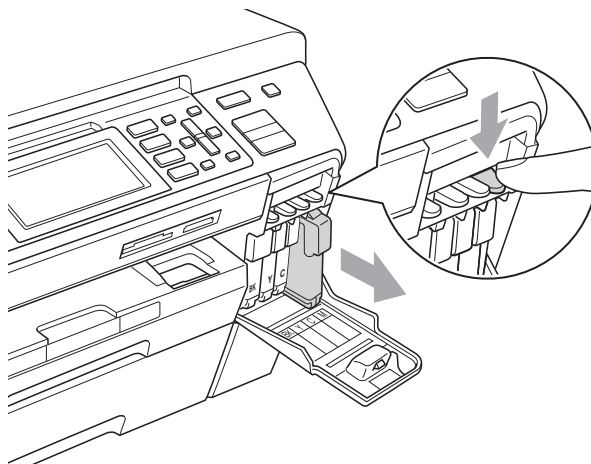

- 3 Öppna förpackningen till den färgpatron som anges på LCD-skärmen och ta ut färgpatronen.

- 4 Vrid den gröna ratten på det gula skyddslocket medurs tills det klickar för att bryta vakuumsörseglingen och ta sedan bort skyddet (1).

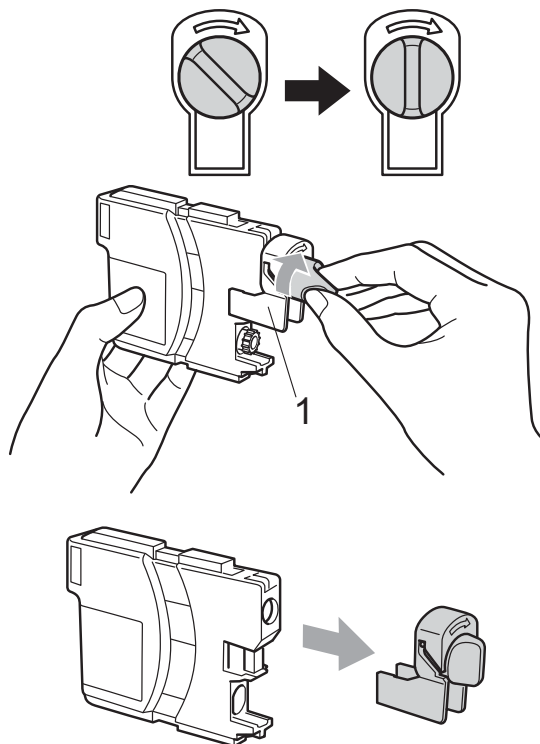

- 5 Varje färg har en egen plats. Installera färgpatronen i riktning med pilen på etiketten.

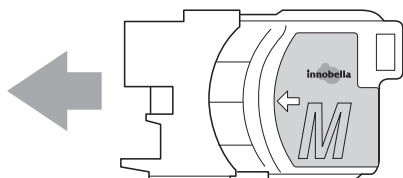

- 6 Tryck försiktigt ner patronen tills den klickar på plats och stäng därefter skyddet.

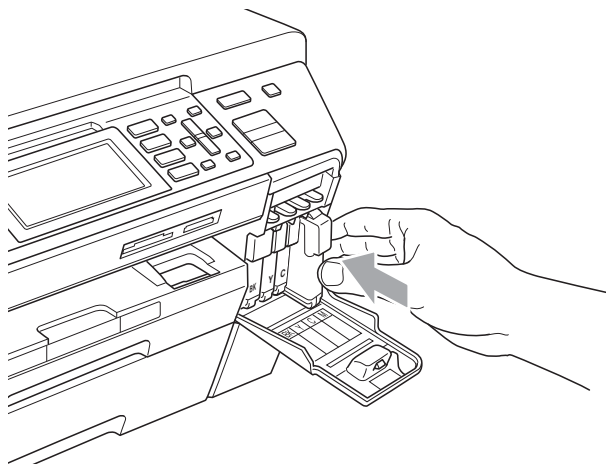

- 7 Maskinen återställer bläckpunktsräknaren automatiskt.



Obs

- När du byter en färgpatron, t.ex. svart, kan LCD-skärmen uppmana dig att bekräfta att det är en ny patron (t.ex. Har du bytt **BK** Svart). För varje ny patron du har installerat trycker du på **1** (Ja) för att automatiskt återställa bläckpunktsräknaren för den färgen. Om färgpatronen du installerade inte var en ny patron, var noga med att trycka på **2** (Nej).
- Om meddelandet *Ingen patron eller Kan inte hitta visas på LCD-skärmen* när du har installerat färgpatronerna ska du kontrollera att färgpatronerna är korrekt installerade.



VARNING

Om du får bläck i ögonen ska du omedelbart skölja dem med vatten. Kontakta läkare vid behov.

! VAR FÖRSIKTIG

Ta INTE ut färgpatroner som inte behöver bytas ut. Bläckmängden kan minska, vilket leder till att maskinen inte kan registrera hur mycket färg som finns kvar i patronen.

Rör INTE patronöppningarna. Du kan få bläck på dig.

Om du får bläck på huden eller kläderna ska du omedelbart tvätta bort det med tvål eller rengöringsmedel.

Om du blandar ihop färgerna genom att installera en färgpatron på fel plats, gör rent skrivhuvudet flera gånger efter att du installerat färgpatronen rätt.

Installera färgpatronen i maskinen omedelbart efter att du öppnat förpackningen och förbruka bläcket inom sex månader från installationen. Använd öppnade färgpatroner före sista förbrukningsdag som anges på förpackningen.

Ta INTE isär eller fingra på färgpatronen eftersom den kan börja läcka.

Rengöring av maskinens utsida

! VAR FÖRSIKTIG

Använd milda rengöringsmedel. Rengöring med flyktiga vätskor som thinner eller tvättbensin kan skada maskinens utvändiga yta.

Använd INTE rengöringsmedel som innehåller ammoniak.

Rengör INTE kontrollpanelen med isopropylalkohol. Panelen kan spricka.

Rengör maskinens utsida på följande sätt:

- 1 Dra ut pappersfacken (1) helt ur maskinen.

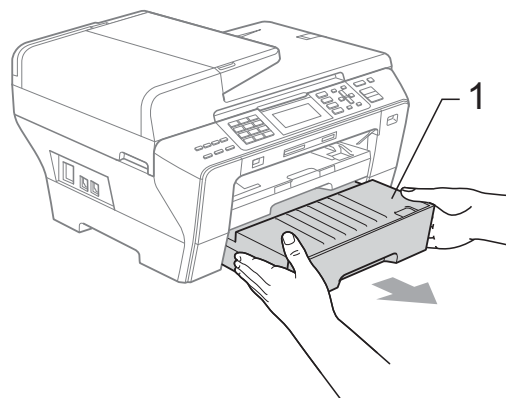
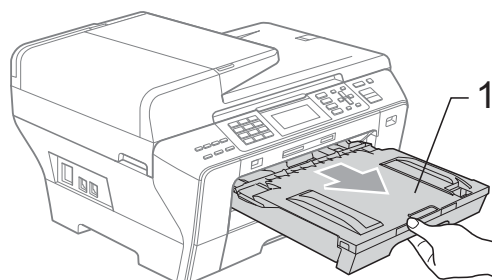

- 2 Torka av maskinens utsida med en mjuk trasa för att få bort damm.

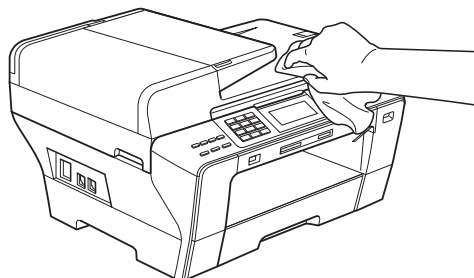

- 3 Ta bort allt som kan ha fastnat inne i pappersfacket.

- 4 Damma av pappersfacken med en mjuk trasa.

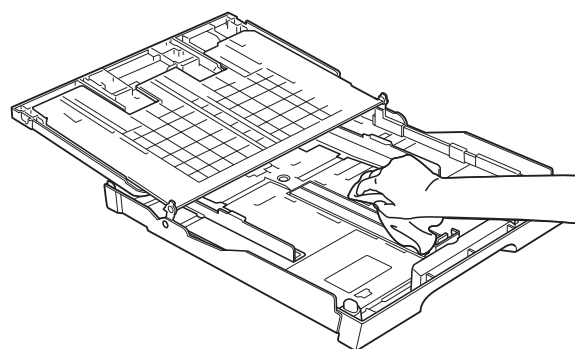

- 5 Sätt tillbaka pappersfacken ordentligt i maskinen.

Rengöra skannerglaset

- 1 Lyft på maskinens lock (1). Rengör kopieringsglaset (2) och den vita plasten (3) med en mjuk luddfri-duk fuktad med ett icke brandfarligt glasrengöringsmedel.

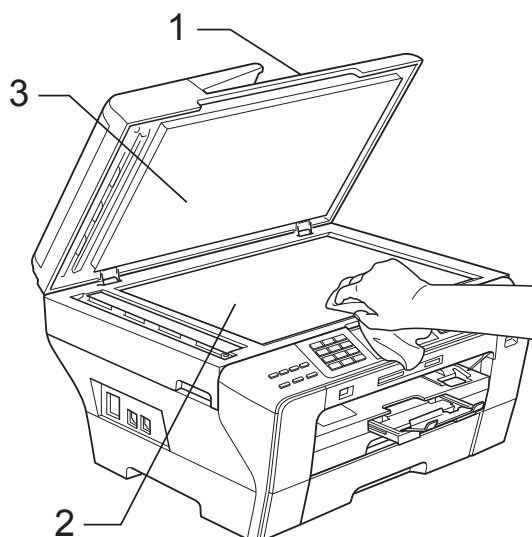

- 2 I dokumentmataren, rengör den vita listan (1) och glaslistan (2) med en mjuk luddfri trasa fuktad med ett icke brandfarligt glasrengöringsmedel.

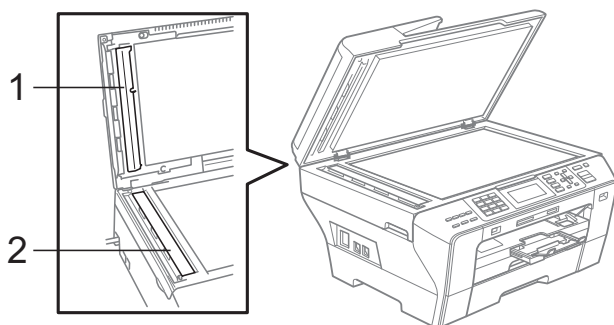

Obs

Förutom att rengöra glaslistan med ett icke brandfarligt glasrengöringsmedel ska du föra fingrarna över glaslistan för att se om det finns något på den. Om du känner smuts eller skräp, rengör glaslistan en gång till och koncentrera dig på det smutsiga stället. Du kan behöva upprepa rengöringsprocessen tre till fyra gånger. Gör en kopia efter varje rengöringsförsök för att testa.

Rengöra maskinens skrivarvals

VARNING

Koppla bort maskinen från eluttaget före rengöring av skrivarvalsen.

- 1 Med hjälp av båda händerna, använd fingergreppen på båda sidorna av maskinen för att lyfta skannerlocket tills det säkert låses fast i öppet läge.
- 2 Rengör maskinens skrivarvals (1) och området runt den genom att torka bort spillt bläck med en mjuk, torr och luddfri trasa.

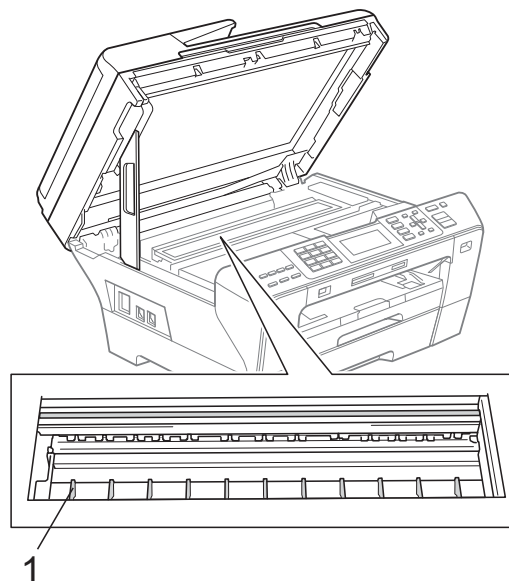

Rengöring av pappersmatarrullen

- 1 Dra ut pappersfacken (1) helt ur maskinen.
- 2 (MFC-5890CN och MFC-5895CW) Dra ut nätsladden ur eluttaget och öppna pappersstoppsluckan (1) på baksidan av maskinen.

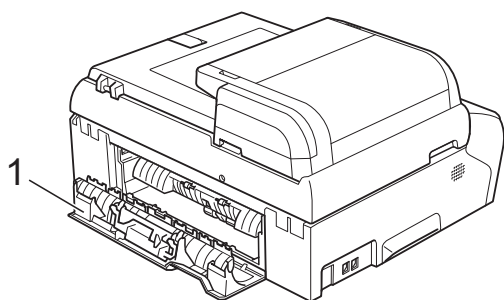

(MFC-6490CW)

Bryt strömmen till maskinen och öppna yttre bakre luckan (1) och inre bakre luckan (2) från maskinens baksida.

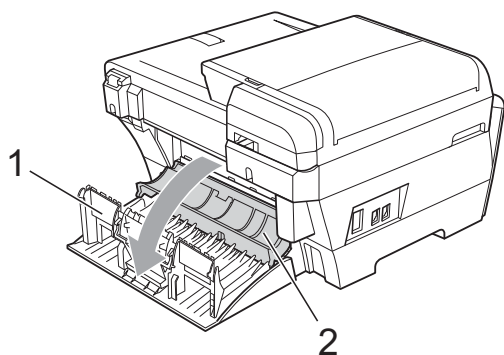

- 3 Rengör pappersmatarrullen (1) med isopropylalkohol på en bomullspinne.

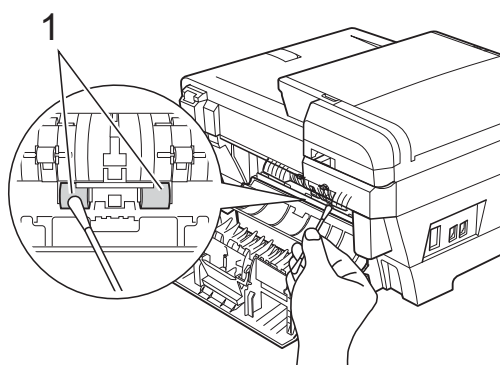

- 4 (MFC-5890CN och MFC-5895CW) Stäng pappersstoppsluckan ordentligt.

(MFC-6490CW)

Stäng inre bakre luckan och yttre bakre luckan.

Se till att luckan är ordentligt stängd.

- 5 Sätt tillbaka pappersfacken ordentligt i maskinen.

- 6 Sätt i nätsladden igen.

Rengöring av skrivhuvudet

Maskinen rengör skrivhuvudet automatiskt för att behålla en god utskriftskvalitet. Du kan starta rengöringsprocessen manuellt om det är problem med utskriftskvaliteten.

Rengör skrivhuvudet och färgpatronerna om en horisontell linje eller ett tomrum syns på text eller grafik i utskrifterna. Du kan välja att rengöra bara svart, tre färger samtidigt (Cyan/Gul/Magenta), eller samtliga fyra färger samtidigt.

Bläck förbrukas vid rengöring av skrivhuvudet. Rengöring alltför ofta leder till onödig bläckförbrukning.

! VAR FÖRSIKTIG

Vidrör INTE skrivhuvudet. Du riskerar att orsaka permanent skada och sätta skrivhuvudets garanti ur spel.

- 1 Tryck på **Ink Management**.
- 2 Tryck på ▲ eller ▼ för att välja *Rengör*. Tryck på **OK**.
- 3 Tryck på ▲ eller ▼ om du vill välja *Svart*, *Färg* eller *Alla*. Tryck på **OK**. Maskinen rengör skrivhuvudet i fråga. Maskinen intar automatiskt beredskapsläget efter avslutad rengöring.

**Obs**

Om du har rengjort skrivhuvudet minst fem gånger utan att utskriften förbättrats, prova att installera en ny, äkta originalpatron från Brother för varje problemfärg. Försök rengöra skrivhuvudet upp till fem gånger till. Kontakta en Brother-återförsäljare om utskriften inte förbättras.

Kontrollera utskriftskvaliteten

Om färgerna blir bleka eller randiga på utskrifterna kan några munstycken vara igentäppta. Du kontrollerar detta genom att göra en testutskrift och titta på munstyckenas mönster.

- 1 Tryck på **Ink Management**.
- 2 Tryck på ▲ eller ▼ för att välja *Testutskrift*. Tryck på **OK**.
- 3 Tryck på ▲ eller ▼ för att välja *Utskriftskval*. Tryck på **OK**.
- 4 Tryck på **Colour Start**. Maskinen börjar att skriva ut en testutskrift.
- 5 Kontrollera kvaliteten på de fyra färgblocken på utskriften.

- 6 På LCD-skärmen visas en fråga om utskriftskvaliteten är OK. Gör något av följande:
 - Om alla linjer är klara och tydliga trycker du på **1** (*Ja*) för att avsluta kontrollen av utskriftskvaliteten och gå till steg 10.
 - Om du ser att korta linjer saknas som på bilden nedan, tryck på **2** för att välja *Nej*.

<Svart>

OK



Dålig



<Färg>

OK



Dålig



- 7 Du tillfrågas om utskriftskvaliteten är bra för svart och tre färger. Tryck på **1** (*Ja*) eller **2** (*Nej*).
- 8 Du tillfrågas om du vill börja rengöringen. Tryck på **1** (*Ja*). Maskinen börjar rengöringen av skrivhuvudet.
- 9 Efter avslutad rengöring, tryck på **Colour Start**. Maskinen gör en ny testutskrift och återgår till steg 5.

- 10 Tryck på **Stop/Exit**.
Om du upprepar denna procedur minst fem gånger och testutskriften fortfarande är dålig, byt ut färgpatronen för den tilltänkta färgen.
Gör en testutskrift när du har bytt färgpatron. Gör ytterligare fem testutskrifter (minst) för den nya färgpatronen om du inte är nöjd med färgåtergivningen. Om det fortfarande saknas bläck på testutskriften, kontakta Brother-återförsäljaren.

! VAR FÖRSIKTIG

Vidrör INTE skrivhuvudet. Du riskerar att orsaka permanent skada och sätta skrivhuvudets garanti ur spel.

Obs



Om mynningen på skrivhuvudet är tilltäppt blir utskriften dålig.



Ett rengjort munstycke på skrivhuvudet ger en utskrift utan horisontella linjer.

Kontrollera utskriftsjusteringen

Du kan behöva justera utskriftsinställningen om texten blir otydlig eller bilderna blir bleka efter transport av maskinen.

- 1 Tryck på **Ink Management**.
- 2 Tryck på ▲ eller ▼ för att välja **Testutskrift**.
Tryck på **OK**.
- 3 Tryck på ▲ eller ▼ för att välja **Justering**.
Tryck på **OK**.
- 4 Tryck på **Mono Start** eller **Colour Start**.
Maskinen börjar skriva ut en justeringskontroll.
- 5 Kontrollera 600 dpi- och 1200 dpi-testutskriften för att se om 5 stämmer mest överens med 0.
- 6 Gör något av följande:
 - Om nummer 5 för både 600 dpi- och 1200 dpi-testutskrifterna är de som stämmer bäst överens trycker du på **1 (Ja)** för att avsluta justeringskontrollen och gå till steg 7.
 - Om ett annat testutskriftsnummer överensstämmer bäst för antingen 600 dpi eller 1200 dpi, tryck på **2 (Nej)** för att välja det.
- 7 För 600 dpi, tryck på det testutskriftsnummer som bäst överensstämmer med nummer 0 (1-8).
- 8 För 1200 dpi, tryck på det testutskriftsnummer som bäst överensstämmer med nummer 0 (1-8).
- 9 Tryck på **Stop/Exit**.

Kontrollera bläcknivån

Även om bläcknivåns ikon visas på LCD-skärmen kan du använda knappen **Ink Management** för att se en stor graf som visar hur mycket bläck som är kvar i varje patron.

- 1 Tryck på **Ink Management**.
- 2 Tryck på ▲ eller ▼ för att välja Bläcknivå.
Tryck på **OK**.
Aktuell färgnivå visas på LCD-skärmen.

- 3 Tryck på **Stop/Exit**.



Obs

Du kan kontrollera färgnivån från datorn. (Se *Utskrift* för Windows® eller *Utskrift och faxesändning* för Macintosh i bruksanvisningen för programanvändare på cd-skivan.)

Maskininformation

Kontrollera serienummer

Du kan se maskinens serienummer på LCD-skärmen.

- 1 Tryck på **Menu**.
- 2 Tryck på ▲ eller ▼ för att välja Maskininform.
Tryck på **OK**.
- 3 Tryck på ▲ eller ▼ för att välja Serienummer.
Tryck på **OK**.
- 4 Tryck på **Stop/Exit**.

Packa och transportera maskinen

Använd originalförpackningen när du transporterar maskinen. Packa maskinen på rätt sätt genom att följa instruktionerna nedan. Skador som uppstår på maskinen under transport täcks inte av garantin.



VAR FÖRSIKTIG

Du måste se till att skrivhuvudet är "parkerat" efter utskriftsjobbet. Lyssna noggrant innan du stänger av strömmen så att allt mekaniskt ljud har tystnat. Om maskinen inte har parkerat skrivhuvudet kan det uppstå utskriftsproblem och skador på skrivhuvudet.

- 1 Öppna färgpatronens lock.
- 2 Tryck på frigöringsspaken för att lossa färgpatronen och ta ut alla färgpatroner. (Se *Byta bläckpatroner* på sidan 154.)
- 3 Sätt fast det gröna skyddet och stäng sedan färgpatronsskyddet.

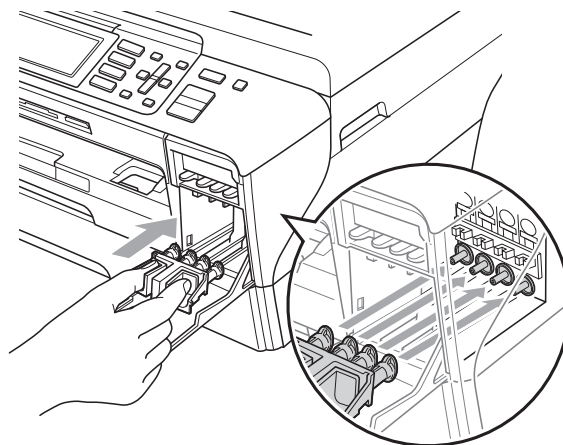

! VAR FÖRSIKTIG

Kontrollera att plasttungorna på båda sidorna om det gröna skyddet (1) har snäppts fast ordentligt på plats (2).

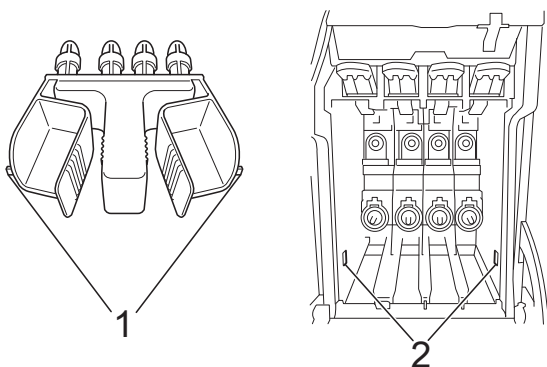

Om du inte kan hitta det gröna skyddet ska du INTE ta ut färgpatronerna före transporten. Det är mycket viktigt att det gröna skyddet eller färgpatronerna sitter på plats när maskinen transporteras. Du riskerar att skada maskinen eller att garantin upphävs om du varken har skydd eller patroner på plats.

- 4 Koppla bort maskinen från telefonuttaget och tag bort telefonledningen från maskinen.
- 5 Dra ut nätkabeln från eluttaget och från maskinen.
- 6 (MFC-5890CN och MFC-5895CW) Med hjälp av båda händerna, använd fingregreppen på båda sidorna av maskinen för att lyfta skannerlocket tills det säkert låses fast i öppet läge. Dra ur gränssnittskabeln från maskinen om den är ansluten.

(MFC-6490CW)

Med hjälp av båda händerna, använd fingregreppen på båda sidorna av maskinen för att lyfta skannerlocket till öppet läge. Dra ur gränssnittskabeln från maskinen om den är ansluten.

- 7 (MFC-5890CN och MFC-5895CW) Lyft upp skannerlocket (1) för att låsa upp låset. Tryck ned stödet för skannerlocket försiktigt (2) och stäng det (3).

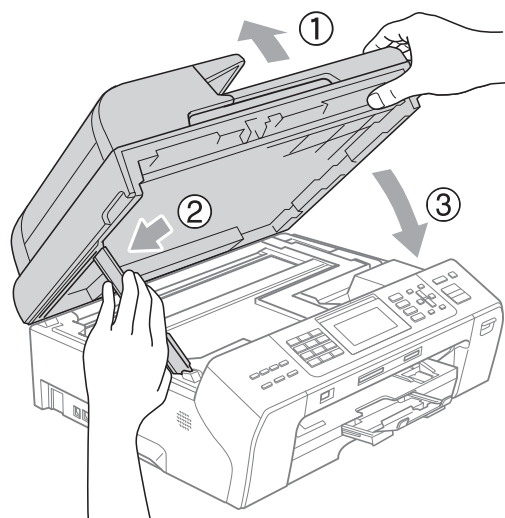

(MFC-6490CW)

Stäng försiktigt skannerlocket med greppen på båda sidor medan du trycker skannerlockets stöd (1) nedåt.

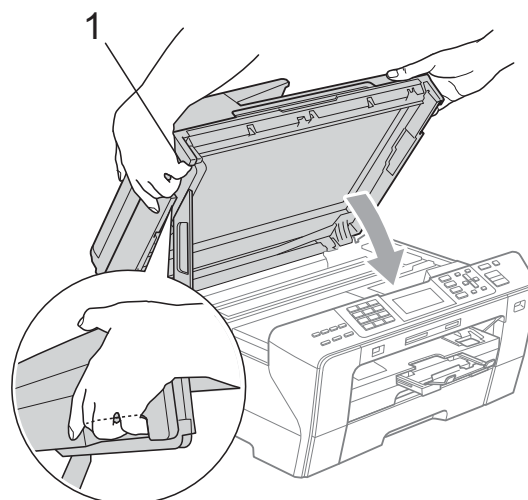

! VARNING

Var försiktig så att du inte klämmer fingrarna under skannerlocket. Använd alltid greppen på båda sidor om skannerlocket när det öppnas eller stängs.

- 8 Linda in maskinen i påsen.

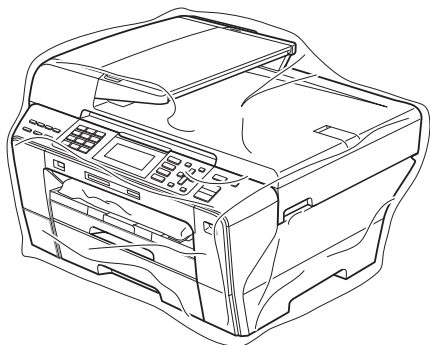

(MFC-6490CW)

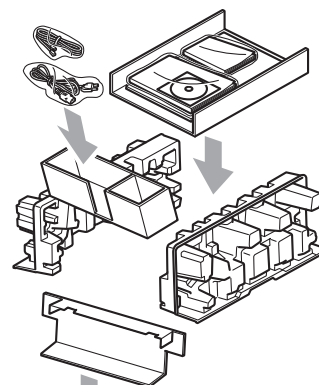

- 9 Packa maskinen och det tryckta materialet i originalkartongen med originalförpackningsmaterialet så som visas nedan. Packa inte ner använda färgpatroner i kartongen.

(MFC-5890CN och MFC-5895CW)

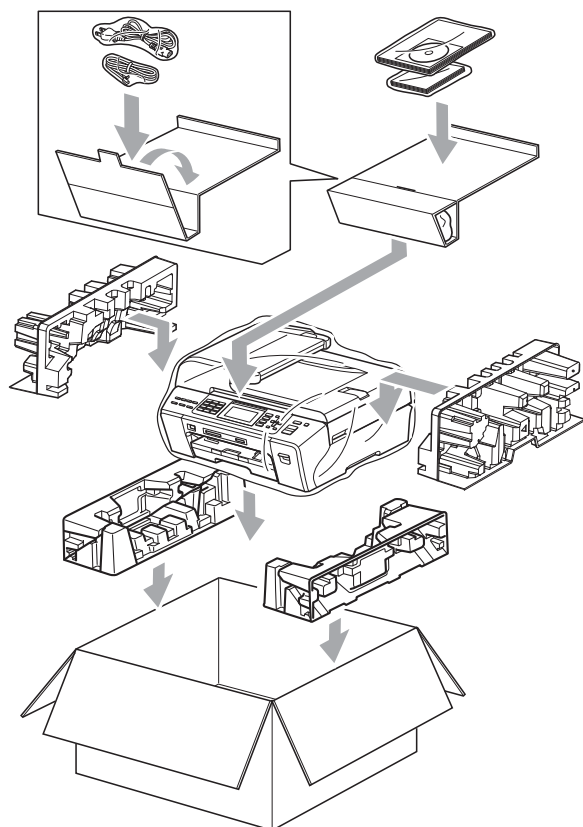

- 10 Stäng förpackningen och tejpa fast locket.

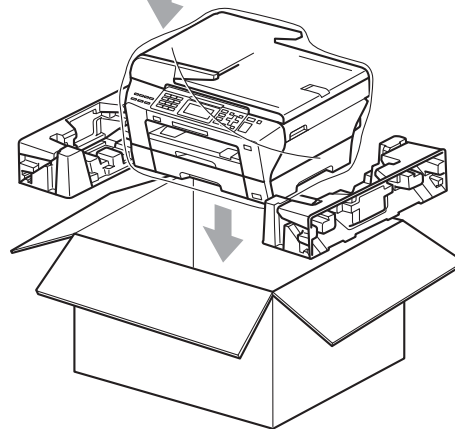

Programmering på skärmen

Maskinen är utrustad med skärmprogrammering (LCD) som är enkel att använda med hjälp av menyknapparna. Den användarvänliga programmeringen hjälper dig att få ut mesta möjliga av maskinens samtliga menyfunktioner.

Vi har skapat stegvisa instruktioner som visas på LCD-skärmen när du programmerar maskinen. Allt du behöver göra är att följa instruktionerna i takt med att funktionsmenyer och programmeringsalternativ visas.

Funktionsvalstabell

Du kan programmera maskinen med hjälp av menytabellen som börjar på sidan 165. Dessa sidor listar menyvalen och alternativen.

Minneslagring

Även om det blir strömavbrott förlorar du inte inställningarna du har valt med menyknappen eftersom de är lagrade permanent. Du kommer inte heller att förlora inställningarna i menyerna för PhotoCapture, Fax- och Kopieringsläge om du valt









Som ny standard?. Du måste eventuellt ställa in datum och tid på nytt.



Obs

Under ett strömavbrott behåller maskinen meddelanden som finns i minnet i cirka 24 timmar.

Läges- och menyknappar

	Öppna huvudmenyn.
   	Tryck för att öppna de tillfälliga inställningarna för varje läge.
▲ ▼	Bläddra igenom aktuell menynivå.
◀	Gå tillbaka till föregående menynivå.
▶	Gå till nästa menynivå.
OK 	<ul style="list-style-type: none"> ■ Gå till nästa menynivå. ■ Välj ett alternativ.
Clear / Back 	<ul style="list-style-type: none"> ■ Avbryt den aktuella arbetsuppgiften. ■ Gå tillbaka till föregående menynivå.
Stop / Exit 	<ul style="list-style-type: none"> ■ Stoppa pågående funktion.

Nivå1	Nivå2	Nivå3	Alternativ	Beskrivningar	Sida
Allmän inställ (Fortsättning)	Fackinst. (MFC-6490CW) (Fortsättning)	Fack 2	Papperstyp (Alternativ) Vanligt papper	Välj pappersstorleken för pappersfack #2.	28
			Pappersformat (Alternativ) A4* A3 Letter Legal Ledger		
		Fack:Kopiera	Fack 1* Fack 2	Välj facket som ska användas i kopieringsläge.	28
	Fack:Fax	Fack 1 Fack 2 Autoval*	Välj facket som ska användas i faxläge.	29	
	Volym	Ringvolym	Av Låg Med* Hög	Justera ringvolymen.	30
		Knappvolym	Av Låg* Med Hög	Justera knappvolymen.	30
		Högtalarvolym	Av Låg Med* Hög	Justera högtalarvolymen.	30
	Auto Sommartid	—	På* Av	Ändra till sommartid automatiskt.	31
	Energisparinst	—	Faxmottagn. : På* Faxmottagn. : Av	Anpassar knappen Power Save för att inte ta emot faxmeddelanden i energisparläge.	25
	LCD-inställn.	LCD kontrast	Ljus Med* Mörk	Justera skärmkontrasten.	32
Bakgrundsljus		Ljus* Med Mörk	Du kan justera ljusstyrkan för LCD-skärmens bakgrundsljus.	32	
Dämp. timer		Av 10Sek. 20Sek. 30Sek.*	Du kan ställa in hur länge LCD-skärmens bakgrundsljus förblir tänd efter att en knapp tryckts ner.	32	
Bakgrundsbild		—	Du kan välja bakgrund på LCD-skärmen.	32	



Fabriksinställningarna visas med fet stil med en asterisk.

Nivå1	Nivå2	Nivå3	Alternativ	Beskrivningar	Sida
Allmän inställ (Fortsättning)	Viloläge	—	1Min. 2Min. 3Min. 5Min. 10Min.* 30Min. 60Min.	Du kan ställa in hur länge maskinen ska befinna sig i beredskapsläget innan den går in i viloläget.	31
	A3 kort fiberriktning	—	På* Av	Använd denna inställning när du använder A3-papper med kort kornighet.	29
	Funktionslås	Ange lösenord Lås Av → På Ställ in Använd Återställ alla anv.	—	Du kan begränsa utvalda funktioner på maskinen för upp till 20 behöriga användare och alla obehöriga användare.	33
Fax	Mottagning	Antal signaler	0 1 2* 3 4 5	Ställer in antalet signaler innan maskinen svarar i Endast fax eller Fax/Tel-läget.	51
		F/T signaltid	20Sek. 30Sek.* 40Sek. 70Sek.	Ställer in dubbelsignalringtiden i Fax/Tel-läge.	51
		Faxavkänning	På* Av	Tar emot faxmeddelanden utan att du behöver trycka på knappen Mono Start eller Colour Start .	52
		Fjärrkod	På* (*51, #51) Av	Gör att du kan svara på samtliga samtal på en sidoapparat eller extern telefon samt använda koder för att aktivera eller avaktivera maskinen. Du kan välja egna koder.	68
		Svartvitt/färg	SV (max. A3)* Färg (max. A4)	Välj mottagningsalternativ för inkommande faxmeddelanden.	53
		Auto förminsk.	På* Av	Förminskar storleken på inkommande faxmeddelanden.	52
 Fabriksinställningarna visas med fet stil med en asterisk.					

Nivå1	Nivå2	Nivå3	Alternativ	Beskrivningar	Sida
Fax (Fortsättning)	Mottagning (Fortsättning)	Minnesmott.	Av* Fax vidareändn. Faxlagring Pcfax mottagn.	Du kan ställa in maskinen så att den antingen vidarebefordrar faxmeddelanden, sparar inkommande faxmeddelanden i minnet (så att du kan hämta dem när du inte befinner dig vid maskinen) eller så att faxmeddelanden skickas till din PC. Du kan aktivera säkerhetsfunktionen Backup utsk. på om du väljer faxvidaresändning eller PC-Fax-mottagning.	54
	Rapportinst.	Sändn. kvitto (MFC-5890CN och MFC-5895CW)	På På+kopia Av* Av+kopia	Grundinställning för överföringsrapport och faxjournal.	80
		Sändn. kvitto (MFC-6490CW)	På På+kopia Av* Av+kopia Av2 Av2+kopia		
		Journalperiod	Av Vart 50:nde fax* Var sjätte timme Var tolfte timme Var 24:e timme Var annan dag Var sjunde dag		
	Skriv ut fax	—	—	Skriver ut inkommande faxmeddelanden som sparats i minnet.	54
	Fjärråtkommst	—	---*	Ställ in en kod för Fjärråtkommst.	60
	Väntande jobb	—	—	Du kan kontrollera vilka jobb som finns i minnet och avbryta valda jobb.	47
	Övrigt	Kompatibilitet	Hög* Normal Enkel (VoIP)	Justerar modemhastigheten som hjälp för att lösa överföringsproblem.	140
		Nummerpresent.	På* Av	Visa eller skriv ut en lista över de senaste 30 nummerpresentationerna som lagrats i minnet.	64



Fabriksinställningarna visas med fet stil med en asterisk.

Nätverksmeny

Nivå1	Nivå2	Nivå3	Nivå4	Alternativ	Beskrivningar
Nätverk	LAN via kabel	TCP/IP	BOOT metod	Auto* Statisk RARP BOOTP DHCP	Välj den BOOT-metod som passar dig bäst.
			IP-adress	[000-255]. [000-255]. [000-255]. [000-255]	Ange IP-adressen.
			Nätmask	[000-255]. [000-255]. [000-255]. [000-255]	Ange Subnät-mask.
			Gateway	[000-255]. [000-255]. [000-255]. [000-255]	Ange gateway-adressen.
			Nodenamn	BRNXXXXXXXXXXXX	Ange nodnamn.
			WINS-konfig	Auto* Statisk	Välj WINS-konfigureringsläge.
			WINS server	(Primär) 000.000.000.000 (Sekundär) 000.000.000.000	Specificerar primär- eller sekundärserverns IP-adress.
			DNS server	(Primär) 000.000.000.000 (Sekundär) 000.000.000.000	Specificerar primär- eller sekundärserverns IP-adress.
			APIPA	På* Av	Tilldelar IP-adress automatiskt från lokalt adressomfång.
			Se bruksanvisningen för nätverksanvändare på cd-skivan.		
	Fabriksinställningarna visas med fet stil med en asterisk.				

Nivå1	Nivå2	Nivå3	Nivå4	Alternativ	Beskrivningar	
Nätverk (Fortsättning)	LAN via kabel (Fortsättning)	TCP/IP (Fortsättning)	IPv6	På Av*	Aktiverar eller avaktiverar IPv6-protokollet. Om du vill använda IPv6-protokollet, besök http://solutions.brother.com för mer information.	
		Ethernet	—	Auto* 100B-FD 100B-HD 10B-FD 10B-HD	Välj Ethernet-länkläge.	
	WLAN (MFC-5895CW och MFC-6490CW)	TCP/IP	BOOT metod	Auto* Statisk RARP BOOTP DHCP	Välj den BOOT-metod som passar dig bäst.	
			IP-adress	[000-255]. [000-255]. [000-255]. [000-255]	Ange IP-adressen.	
			Nätmask	[000-255]. [000-255]. [000-255]. [000-255]	Ange Subnät-mask.	
			Gateway	[000-255]. [000-255]. [000-255]. [000-255]	Ange gateway-adressen.	
			Nodenamn	BRWXXXXXXXXXXXXXX	Ange nodnamn.	
			WINS-konfig	Auto* Statisk	Välj WINS-konfigureringsläge.	
	Se bruksanvisningen för nätverksanvändare på cd-skivan.					
		Fabriksinställningarna visas med fet stil med en asterisk.				

Nivå1	Nivå2	Nivå3	Nivå4	Alternativ	Beskrivningar		
Nätverk (Fortsättning)	WLAN (MFC-5895CW och MFC-6490CW) (Fortsättning)	TCP/IP (Fortsättning)	WINS server	(Primär) 000.000.000.000 (Sekundär) 000.000.000.000	Specificerar primär- eller sekundärserverns IP-adress.		
			DNS server	(Primär) 000.000.000.000 (Sekundär) 000.000.000.000	Specificerar primär- eller sekundärserverns IP-adress.		
			APIPA	På* Av	Tilldelar IP-adress automatiskt från lokalt adressomfång.		
			IPv6	På Av*	Aktiverar IPv6-protokollet.		
		Inställn. guide	—	—	Du kan konfigurera utskriftsservern.		
		WPS/AOSS (MFC-5895CW) SES/WPS/AOSS (MFC-6490CW)	—	—	Du kan enkelt konfigurera det trådlösa nätverket med hjälp av en tryckning på en knapp.		
		WPS med pinkod	—	—	Du kan enkelt konfigurera det trådlösa nätverket med hjälp av WPS med en PIN-kod.		
		WLAN-status	Status	—	Du kan se aktuellt status för det trådlösa nätverket.		
			Signal	—	Du kan se aktuell signalstyrka för det trådlösa nätverket.		
			SSID	—	Du kan se aktuell SSID.		
			Komm. läge	—	Du kan se aktuellt kommunikationsläge.		
		Se bruksanvisningen för nätverksanvändare på cd-skivan.					
			Fabriksinställningarna visas med fet stil med en asterisk.				

Nivå1	Nivå2	Nivå3	Nivå4	Alternativ	Beskrivningar
Nätverk (Fortsättning)	E-post/IFAX (MFC-6490CW) (Tillgänglig som nerladdning för MFC-5890CN och MFC-5895CW)	E-postadress	E-postadress	—	Ange e-postadress. (Upp till 60 tecken)
		Konfig. server	SMTP server	Namn (Upp till 30 tecken) IP-adress [000-255]. [000-255]. [000-255]. [000-255]	Ange SMTP serveradress.
			SMTP port	[00001-65535]	Ange SMTP portnummer.
			Aukt. för SMTP	Ingen SMTP-AUKT POP inn.SMTP	Väljer säkerhetsmetod för e-postmeddelanden
			POP3 server	Namn (Upp till 30 tecken) IP-adress [000-255]. [000-255]. [000-255]. [000-255]	Ange POP3 serveradress.
			POP3 port	[00001-65535]	Ange POP3 portnummer.
			Postlådenamn	—	Ange e-postnamn. (Upp till 20 tecken)
			Postlådelösen	—	Ange lösenordet för att logga in på POP3-servern. (Upp till 20 tecken)
		APOP	På Av*	Aktiverar eller inaktiverar APOP.	
		Kon. e-post RX	Auto polling	På* Av	Kontrollerar automatiskt POP3-servern om det finns nya meddelanden.
			Poll frekvens	10Minut(er)	Ställer in intervallet för kontroll av nya meddelanden på POP3-servern.
			Rubrik	Alla Ämne+Från+Till Ingen*	Ställer in innehållet på det e-posthuvud som skrivs ut.

Se bruksanvisningen för nätverksanvändare på cd-skivan.



Fabriksinställningarna visas med fet stil med en asterisk.

Nivå1	Nivå2	Nivå3	Nivå4	Alternativ	Beskrivningar	
Nätverk (Fortsättning)	E-post/IFAX (MFC-6490CW) (Tillgänglig som nerladdning för MFC-5890CN och MFC-5895CW) (Fortsättning)	Kon. e-post RX (Fortsättning)	Rad.felak.post	På* Av	Raderar felaktig e-post automatiskt.	
			Bekräftelse	På MDN Av*	Tar emot infor- mationsmedde- landen.	
		Kon. e-post TX	Avsändarämne	—	Visar de ämnen som är kopplade till Internet Faxdata.	
			Storleksbegr.	På Av*	Begränsar storleken på e-postdokument.	
			Bekräftelse	På Av*	Sänder informa- tionsmeddelan- den.	
		Konfig. relay	Vidaresändning	På Av*	Reläer ett dokument till en annan fax via Internet.	
			Relay domän	—	Registrerar Domain-namnet.	
			Vidaresänd rap	På Av*	Skriver ut relä- gruppsändnings- rapporten.	
		Skanna > FTP	Passivt läge	Av På*	—	Du kan ställa in Passive Mode på OFF eller ON beroende på din konfigurationen i din FTP-server och i brandväggen.
	Portnummer			—	—	Du kan ändra det portnummer som används för att komma åt FTP- servern.
	Filnamn 1			—	—	Utöver de sju förinställda filnamnen kan du även lagra två användardefinierade filnamn som kan användas för att skapa en FTP Serverprofil.
	Filnamn 2			—	—	
	Inst.profil			Inte registrerad	—	Du kan ställa in din FTP-profil.
	Se bruksanvisningen för nätverksanvändare på cd-skivan.					
		Fabriksinställningarna visas med fet stil med en asterisk.				

Nivå1	Nivå2	Nivå3	Nivå4	Alternativ	Beskrivningar
Nätverk (Fortsättning)	Time zone (MFC-6490CW) (Tillgänglig som nerladdning för MFC-5890CN och MFC-5895CW)	—	UTC+XX:XX	—	Ställer in tidszonen för landet.
	Nätverks I/F (MFC-5895CW och MFC-6490CW)	—	LAN via kabel* WLAN	—	Du kan välja typ av nätverksanslutning.
	Fabriksinst.	—	—	Ja Nej	Återställer alla trådburna och trådlösa nätverksinställningar till grundinställningarna.
<i>Se bruksanvisningen för nätverksanvändare på cd-skivan.</i>					
 Fabriksinställningarna visas med fet stil med en asterisk.					

Meny () (fortsättning)

Nivå1	Nivå2	Nivå3	Alternativ	Beskrivningar	Sida
Skriv rapport	Sändn. kvitto	—	—	Skriver ut de här listorna och rapporterna.	81
	Hjälplista	—	—		
	Snabbuppringn.	—	Bokstavsordning Nummerordning		
	Faxjournal	—	—		
	Systeminställ.	—	—		
	Nätverksinst.	—	—		
	Hist. nummerpre.	—	—		
Maskininform.	Serienummer	—	—	Gör att du kan kontrollera maskinens serienummer.	161
Grundinställn.	Svarsläge	—	Endast fax* Fax/Tel Ext:Tel/Tsv Manuell	Välj mottagningsläget som passar dina behov bäst.	49
	Datum och tid	—	—	Skriver datum och tid på LCD-skärmen och på varje faxad sida.	Se <i>snabbguiden</i> .
	Fax-ID	—	Fax: Namn:	Ange namn och faxnummer, som sedan visas på varje faxad sida.	
	Rington	—	Avkänning Ingen avkänning*	Sätter på eller stänger av kopplingstonens avkänning.	140
	Välj linjetyp	—	Normal* Telefonväxel ISDN	Välj telefonlinjetypen.	65
	Lokalt språk	—	Svenska* Engelska Norska Danska Finska	Gör att du kan ändra LCD-skärmens språk.	Se <i>snabbguiden</i> .
 Fabriksinställningarna visas med fet stil med en asterisk.					

Fax ()

Nivå1	Nivå2	Nivå3	Alternativ	Beskrivningar	Sida
Faxupplösning	—	—	Standard* Fin Superfin Foto	Ställer in upplösningen på utgående fax.	45
Kontrast	—	—	Auto* Ljus Mörk	Gör det faxmeddelande du sänder ljusare eller mörkare.	45
Glas skanningsstorl (MFC-6490CW)	—	—	A4* A3 Letter Legal Ledger	Ställer in kopieringsglaset på Fax.	42
Telefonbok	Sök	—	Bokstavsordning Nummerordning	Du kan slå ett nummer genom att bara trycka på några få knappar (och Start).	71
	Ange snabbval	—	—	Lagrar snabbvalsnummer så att du kan ringa upp genom att bara trycka på några få knappar (och Start).	73
	Ställ in kortnummer	—	—	Lagrar kortnummer så att du kan ringa upp genom att bara trycka på några få knappar (och Start).	75
	Skapa grupper	—	—	Ställer in ett gruppnummer för grupsändning.	77
Utgående samtal	Sända ett fax Lägg till i tel.bok Ta bort	—	—	Du kan välja ett nummer från listan över utgående samtal och sedan ringa till det, skicka ett fax till det, lägga till det till kortnummer eller radera det.	72
Hist. nummerpre.	Sända ett fax Lägg till i tel.bok Ta bort	—	—	Du kan välja ett nummer från historiken över nummerpresentation och sedan sända ett fax till numret, lägga till numret som kortnummer eller radera numret.	72
Grupsändning	Lägg till nr. Telefonbok Slutför	—	—	Du kan sända samma faxmeddelande till flera faxnummer.	43
 Fabriksinställningarna visas med fet stil med en asterisk.					

Nivå1	Nivå2	Nivå3	Alternativ	Beskrivningar	Sida
Fördröjd sänd.	—	—	På (00:00) Av*	Ställer in vilken tid på dygnet i 24-timmarsformat som de fördröjda faxmeddelandena ska sändas.	46
Samlad sändn.	—	—	På Av*	Samsänder fördröjda faxmeddelanden till samma faxnummer vid samma tid på dagen i en sändning.	47
Direktsändning	—	—	På Av*	Du kan sända ett faxmeddelande utan att använda minnet.	46
Pollad sändn.	—	—	Standard Säker Av*	Ställer in dokumentet på din maskin så att det kan hämtas av en annan faxmaskin.	84
Pollad mottag.	—	—	Standard Säker Fördröjd Av*	Ställer in din maskin på att hämta meddelanden från en annan faxmaskin.	82
Internat. läge	—	—	På Av*	Aktivera den om du har svårt att skicka fax till utlandet.	46
Glas skanningsstorl (MFC-5890CN och MFC-5895CW)	—	—	A4* Letter	Justera kopieringsglasets skannerområde för aktuell dokumentstorlek.	41
Som ny standard?	—	—	Ja Nej	Spara faxinställningarna.	47
Fabriksåterst.	—	—	Ja Nej	Du kan återställa alla inställningar till fabriksinställningarna.	48
 Fabriksinställningarna visas med fet stil med en asterisk.					

Scan ()

Nivå1	Alternativ1	Alternativ2	Alternativ3	Beskrivningar	Sida	
Skanna > epost	PC	—	—	Du kan skanna ett svartvitt dokument eller ett färgdokument till ditt e-postprogram.	Se bruksanvisningen för programanvändare på cd-skivan.	
	E-postserver (MFC-6490CW) (Tillgänglig som nerladdning för MFC-5890CN och MFC-5895CW)	Telefonbok	Bokstavsordning Nummerordning			Du kan söka efter e-postadresser som du har lagrat i maskinen.
		Kvalitet	Färg 150 dpi* Färg 300 dpi Färg 600 dpi S/V 200x100 dpi S/V 200 dpi			Väljer det filformat som ska sända den skannade datan via e-postservern.
		Filtyper	(Om du väljer alternativet färg i kvalitetsinställningen) PDF* JPEG			
			(Om du väljer alternativet SV i kvalitetsinställningen) PDF* TIFF			
		Glas skanningsstorl (MFC-6490CW)	A4* A3 Letter Legal Ledger			Ställer in kopieringsglaset på Scan.
		Som ny standard?	Ja Nej			Du kan spara skanningsinställningarna.
		Fabriksåterst.	Ja Nej			Du kan återställa alla inställningar till fabriksinställningarna.
Skanna > bild	—	—	—	Du kan skanna en färgbild till ditt grafikprogram.		
Skanna > ocr	—	—	—	Du kan konvertera ett textdokument till en redigerbar textfil.		
 Fabriksinställningarna visas med fet stil med en asterisk.						

Nivå1	Alternativ1	Alternativ2	Alternativ3	Beskrivningar	Sida
Skanna > fil	—	—	—	Du kan skanna ett svartvitt dokument eller ett färgdokument till din dator.	Se bruksanvisningen för programanvändare på cd-skivan.
Skanna > media (när ett minneskort eller ett USB-minne är insatt)	Kvalitet	—	Färg 150 dpi* Färg 300 dpi Färg 600 dpi S/V 200x100 dpi S/V 200 dpi	Du kan välja skanningens upplösning, filformat och ange ett filnamn för ditt dokument.	113
	Filtyp	—	(Om du väljer alternativet färg i kvalitetsinställningen) PDF* JPEG		
			(Om du väljer alternativet SV i kvalitetsinställningen) PDF* TIFF		
	Glas skanningsstorl (MFC-6490CW)	—	A4* A3 Letter Legal Ledger	Ställer in kopieringsglaset på Scan.	115
	Filnamn	—	—	Du kan döpa om filen.	115
	Som ny standard?	—	Ja Nej	Du kan spara skanningsinställningarna.	115
Fabriksåterst.	—	Ja Nej	Du kan återställa alla inställningar till fabriksinställningarna.	115	
 Fabriksinställningarna visas med fet stil med en asterisk.					







Nivå1	Alternativ1	Alternativ2	Alternativ3	Beskrivningar	Sida		
Skanna > FTP	(Profilnamn)	—	—	Ange det namn som du vill använda för profilen för FTP-servern. Namnet visas på LCD-skärmen.	Se bruksanvisningen för programanvändare på cd-skivan.		
	Manuell	Kvalitet	Färg 150 dpi*	Väljer det filformat som ska sända den skannade datan via Media.			
			Färg 300 dpi				
			Färg 600 dpi				
		Filtyp	S/V 200x100 dpi			(Om du väljer alternativet färg i kvalitetsinställningen)	
			S/V 200 dpi			PDF* JPEG	
		Glas skanningsstorl (MFC-6490CW)	A4*			(Om du väljer alternativet SV i kvalitetsinställningen)	Ställer in kopieringsglaset på Scan.
						PDF* TIFF	
A3 Letter Legal Ledger							
Filnamn	—	Du kan döpa om filen.					
Som ny standard?	Ja Nej	Du kan spara skanningsinställningarna.					
Fabriksåterst.	Ja Nej	Du kan återställa alla inställningar till fabriksinställningarna.					

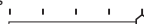
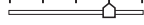

Fabriksinställningarna visas med fet stil med en asterisk.

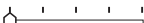
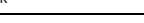
Copy ()

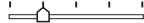
Nivå1	Nivå2	Nivå3	Alternativ	Beskrivningar	Sida
Kvalitet	—	—	Snabb Normal* Bästa	Välj kopieringsupplösning för aktuell dokumenttyp.	87
Först./Förm.	100%*	—	—	—	87
	Förstora	—	198% 10x15cm→A4 186% 10x15cm→LTR 142% A4→A3, A5→A4	Du kan välja förstoringsgrad för dokumenttypen.	87
	Förminska	—	97% LTR→A4 93% A4→LTR 83% LGL→A4 69% A3→A4 (MFC-6490CW) , A4→A5 47% A4→10x15cm	Du kan välja förminskningsgrad för dokumenttypen.	87
	Anp. till sida	—	—	Maskinen ställer automatiskt in storleken till det pappersformat som du ställt in.	87
	Eget (25-400%)	—	—	Du kan välja förstorings- eller förminskningsgrad för dokumenttypen.	87
Välj fack (MFC-6490CW)	—	—	Fack 1* Fack 2	Välj facket som ska användas i kopieringsläge.	92
Papperstyp	—	—	Vanligt papper* Bläckst.papper Brother BP71 Annat glättat OH-Film	Välj den papperstyp som stämmer överens med papperet i pappersfacket.	91
Pappersformat	—	—	A4* A5 A3 10x15cm Letter Legal Ledger	Välj den pappersstorlek som stämmer överens med papperet i pappersfacket.	92
 Fabriksinställningarna visas med fet stil med en asterisk.					

Nivå1	Nivå2	Nivå3	Alternativ	Beskrivningar	Sida
Ljusstyrka	—	—	Ljus +2  +1  0  -1  -2  Mörk	Justera ljusstyrkan på utskriftena.	91
Kontrast	—	—	+2  +1  0  -1  -2 	Justera kontrasten på utskriftena.	91
Stapla/Sortera	—	—	Stapla* Sortera	Välj om du vill stapla eller sortera flera utskrifter.	90
Sidlayout	—	Av (1 på 1)* 2 på 1 (S) 2 på 1 (L) 4 på 1 (S) 4 på 1 (L) 1 till 2 (MFC-6490CW) Affisch(2 x 2) Affisch(3 x 3)	(MFC-6490CW) Om du väljer A3 eller Ledger. (När 2 på 1 är valt) LGRx2 → LGRx1 LTRx2 → LGRx1 A3x2 → A3x1 A4x2 → A3x1 (När Poster(2x2) är valt) LGRx1 → LGRx4 LTRx1 → LGRx4 A4x1 → A3x4 A3x1 → A3x4	Gör N på 1-kopia, 1 till 2 eller affisch.	88
Justera skevhet (MFC-6490CW)	—	—	Auto* Av	Om din skannade kopia är skev kan maskinen korrigerar data automatiskt.	92
Bokkopia	På	—	—	Korrigerar mörka kanter och skevhet vid kopiering från kopieringsglaset.	93
	På (förhandsg.)	Justera skevhet	—		
		Ändra skugga	—		
Av*	—	—	—		



Fabriksinställningarna visas med fet stil med en asterisk.

Nivå1	Nivå2	Nivå3	Alternativ	Beskrivningar	Sida
Vattenstämpel	Vattenstämpel	På Av*	(Om du väljer På, se inställningarna för vattenstämpel i följande tabell.)	Du kan lägga in en vattenstämpel i form av en logotyp eller en text i dokumentet.	93
	Aktuell inställning	—			
	Stäng	—			
Som ny standard?	—	—	Ja Nej	Du kan spara kopieringsinställningarna.	95
Fabriksåterst.	—	—	Ja Nej	Du kan återställa alla inställningar till fabriksinställningarna.	95
 Fabriksinställningarna visas med fet stil med en asterisk.					

Vattenstämpelinställningar

Alternativ1	Alternativ2	Alternativ3	Alternativ4	Beskrivningar	Sida
Mall	—	Text	KONFIDENTIELLT* UTKAST KOPIA	Lägger in en text i dokumentet i form av en vattenstämpel från en mall.	93
		Position	A B C D E* F G H I Mönster		
		Storlek	Liten Medel* Stor		
		Vinkel	-90° -45°* 0° 45° 90°		
		Transparant	-2 -1 0* +1 +2		
		Färg	Röd Orange Gul Blå Grön Lila Svart*		
		Verkställ	—		
 Fabriksinställningarna visas med fet stil med en asterisk.					





Alternativ1	Alternativ2	Alternativ3	Alternativ4	Beskrivningar	Sida
Media	(Välj bild från media)	Position	A B C D E* F G H I Mönster	Lägger in en logotyp eller en text i dokumentet i form av en vattenstämpel med hjälp av en bild från ett flyttbart media.	94
		Storlek	Liten Medel* Stor		
		Vinkel	-90° -45°* 0° 45° 90°		
		Transparant	-2 -1 0* +1 +2		
		Verkställ	—		
Skanna	(Placera dokumentet med vattenstämpeln och tryck på Start.)	Transparant	-2 -1 0* +1 +2	Lägger in en logotyp eller en text i dokumentet i form av en vattenstämpel med hjälp av en skannad bild.	94
		Verkställ	—		
 Fabriksinställningarna visas med fet stil med en asterisk.					

Photo Capture ()

Nivå1	Nivå2	Nivå3	Alternativ	Beskrivningar	Sida
Visa foto(n)	—	—	Se utskriftsinställningarna i följande tabell.	Förhandsgranska foton på LCD-skärmen.	101
Skriv ut index	—	Layoutformat	6 Bilder/Rad* 5 Bilder/Rad	Skriv ut en miniatyrsida.	102
		Papperstyp	Vanligt papper* Bläckst.papper Brother BP71 Annat glättat		
		Pappersformat	A4* Letter		
Skriv ut foton	—	—	Se utskriftsinställningarna i följande tabell.	Skriv ut en bild.	102
Fotoeffekter	Autokorrigerering Förbättra hudtoner Förbät. naturbilder Ta bort röda ögon Monokrom Sepia	—		Du kan justera dina foton med de här inställningarna.	103
Sök på datum	—	—	—	Du kan söka dina foton från datum.	106
Skriv alla foton	—	—	Se utskriftsinställningarna i följande tabell.	Du kan skriva ut alla foton på minneskortet eller i USB-minnet.	106
Bildspel	—	—	—	Maskinen startar ett bildspel med dina foton.	107
Beskärning	—	—	—	Du kan beskära fotot och skriva ut en del av bilden.	107
 Fabriksinställningarna visas med fet stil med en asterisk.					

Utskriftsinställningar

Alternativ1	Alternativ2	Alternativ3	Alternativ4	Beskrivningar	Sida
Utskr kvalit (Ej tillgängligt för DPOF-utskrift)	Normal Foto*	—	—	Välj utskriftskvaliteten.	110
Papperstyp	Vanligt papper Bläckst.papper Brother BP71 Annat glättat*	—	—	Välj papperstyp.	110
Pappersformat	10x15cm* 13x18cm A4 A3 Letter Ledger	(Då A4 eller Letter valts) 8x10cm 9x13cm 10x15cm 13x18cm 15x20cm Max. Storlek*	—	Välj papperet och utskriftens storlek.	110
Ljusstyrka (Ej tillgängligt när Fotoeffekter valts)	Ljus +2 +1 0 -1 -2 Mörk	—	—	Justerar ljusstyrkan.	111
Kontrast (Ej tillgängligt när Fotoeffekter valts)	+2 +1 0 -1 -2	—	—	Justerar kontrasten.	111
Färgförstärkn. (Ej tillgängligt när Fotoeffekter valts)	På Av*	Vitbalans	+2 +1 0 -1 -2	Justerar den vita färgtonen.	111
		Skärpa	+2 +1 0 -1 -2	Förbättra detaljskärpan.	
		Färgtäthet	+2 +1 0 -1 -2	Justerar den totala färgmängden i bilden.	
 Fabriksinställningarna visas med fet stil med en asterisk.					

Alternativ1	Alternativ2	Alternativ3	Alternativ4	Beskrivningar	Sida
Beskär	På* Av	—	—	Beskär bilderna runt marginalen för att passa pappers- och utskriftsstorleken. Stäng av den här funktionen om du vill skriva ut hela bilder eller förhindra oönskad beskärning.	112
Kantfri	På* Av	—	—	Ökar det utskrivbara området för att anpassas mot papperskanterna.	112
Datumutskrift (Ej tillgängligt för DPOF-utskrift)	På Av*	—	—	Skriver ut datumet på fotot.	112
Som ny standard?	—	—	Ja Nej	Spara utskriftsinställningarna.	113
Fabriksåterst.	—	—	Ja Nej	Återställ alla inställningar till fabriksinställningarna.	113
 Fabriksinställningarna visas med fet stil med en asterisk.					

Telefonbok

Nivå1	Nivå2	Nivå3	Alternativ	Beskrivningar	Sida
Sök	—	—	Bokstavsordning Nummerordning	Du kan slå ett nummer genom att bara trycka på några få knappar (och Start).	71
Ange snabbval	—	—	—	Lagrar kortnummer så att du kan ringa upp genom att bara trycka på några få knappar (och Start).	73
Ställ in kortnummer	—	—	—	Lagrar kortnummer så att du kan ringa upp genom att bara trycka på några få knappar (och Start).	75
Skapa grupper	—	—	—	Ställer in ett gruppnummer för grupsändning.	77
 Fabriksinställningarna visas med fet stil med en asterisk.					

Fax Preview

Nivå1	Nivå2	Nivå3	Alternativ	Beskrivningar	Sida
Fax Preview	—	—	På Av*	Du kan granska mottagna faxar (och faxar som ska sändas) på LCD-skärmen.	58
 Fabriksinställningarna visas med fet stil med en asterisk.					

Ange text

När du ställer in vissa menyalternativ, såsom Fax-ID, kan du behöva skriva in text i maskinen. De flesta kombinerade siffer- och bokstavsknappar har fyra tecken. Knapparna för **0**, **#** och ***** har inga bokstäver eftersom de används för specialtecken.

Genom att trycka på rätt knapp flera gånger får du tillgång till önskat tecken.

Tryck på knappen	en gång	två gånger	tre gånger	fyra gånger
2	A	B	C	2
3	D	E	F	3
4	G	H	I	4
5	J	K	L	5
6	M	N	O	6
7	P	Q	R	S
8	T	U	V	8
9	W	X	Y	Z

(endast MFC-6490CW)

Du kan använda små bokstäver för att ange en e-postadress. Tryck på **Shift+3** för att växla mellan stora och små bokstäver.

Infoga mellanslag

Om du vill ange ett mellanslag i faxnumret trycker du på ► en gång. Om du vill ha ett mellanslag i ett namn trycker du på ► två gånger.

Korrigerig av fel

Om du väljer fel bokstav trycker du på ◀ för att placera markören under den felaktigt inmatade bokstaven. Tryck sedan på **Clear/Back**. Skriv den rätta bokstaven. Du kan även gå tillbaka och skriva bokstäver.

Upprepning av bokstäver

Om du vill skriva en bokstav som finns på samma knapp som föregående bokstav, ska du trycka på ► för att flytta markören till höger innan du trycker på knappen igen.

Specialtecken och symboler

Tryck på *****, **#** eller **0** upprepade gånger tills specialtecknet eller symbolen visas på skärmen.

Tryck på ***** för (mellanslag) ! " # \$ % & ' () * + , - . / €

Tryck på **#** för ; < = > ? @ [] ^ _

Tryck på **0** för Ä Ë Ö Ü Æ Ø Å Ñ 0

Allmänt

Skrivartyp	Bläckstråle	
Utskriftsmetod	SV:	Piezo med 94 × 2 munstycken
	Färg:	Piezo med 94 × 3 munstycken
Minneskapacitet	64 MB	
LCD-skärm (liquid crystal display)	Bredd 3,3 tum (84,6 mm) färgskärm	
Strömkälla	AC 220 till 240V 50/60Hz	
Strömförbrukning	(MFC-5890CN)	
	Energisparläge:	I genomsnitt 0,8 W
	Viloläge:	I genomsnitt 4,5 W
	Beredskapsläge:	I genomsnitt 6 W
	Drift:	I genomsnitt 27 W
	(MFC-5895CW) ¹	
	Av:	Cirka 0,8 W
	Viloläge:	Cirka 3,5 W
	Beredskapsläge:	Cirka 6 W
	Kopieringsläge:	Cirka 21 W ²
	(MFC-6490CW)	
	Energisparläge:	I genomsnitt 0,9 W
	Viloläge:	I genomsnitt 4,5 W
	Beredskapsläge:	I genomsnitt 6 W
	Drift:	I genomsnitt 29 W

¹ Uppmätt med maskinen ansluten till USB-gränssnittet.

² Vid användning av dokumentmataren, enkelsidig utskrift, upplösning: standard/dokument: ISO/IEC 24712-utskriftsmönster.

Mått

(MFC-5890CN och MFC-5895CW)

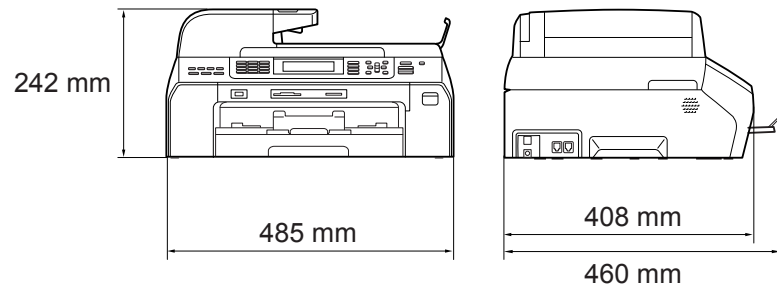

(MFC-6490CW)

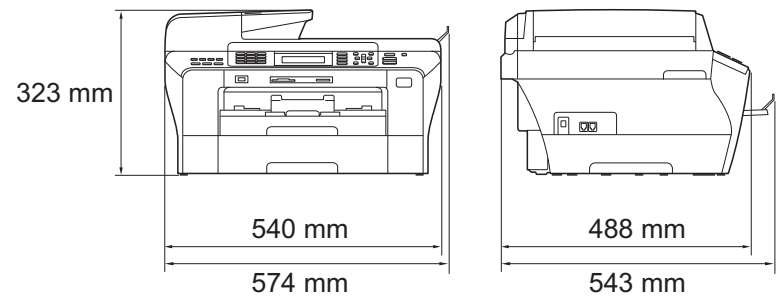

Vikt	(MFC-5890CN och MFC-5895CW)	10,9 kg
	(MFC-6490CW)	15,6 kg
Buller	Drift:	LPAM = 50 dB eller lägre ¹
Buller enligt ISO 9296	(MFC-5890CN och MFC-5895CW)	
	Drift:	LWAd = 64,3 dB (A) (SV) LWAd = 61,6 dB (A) (Färg)
	(MFC-6490CW)	
	Drift:	LWAd = 64,1 dB (A) (SV) LWAd = 55,2 dB (A) (Färg)
	Kontorsutrustning med LWAd > 63,0 dB (A) är inte lämpliga för användning i rum där personer primärt utför intellektuellt arbete. Sådan utrustning bör placeras i enskilda rum på grund av sitt ljud.	
Temperatur	Drift:	10° C – 35° C
	Bästa utskriftskvalitet:	20° C – 33° C
Luftfuktighet	Drift:	20 – 80 % (utan kondensering)
	Bästa utskriftskvalitet:	20 – 80 % (utan kondensering)
Dokumentmatare (ADF)	Upp till 50 sidor	
	Papper: 80 g/m ²	
Dokumentstorlek	(MFC-5890CN och MFC-5895CW)	
	Dokumentmatarens bredd: 148–215,9 mm	
	Dokumentmatarens längd: 148–355,6 mm	
	Kopieringsglasets bredd: Max. 215,9 mm	
	Kopieringsglasets längd: Max. 297 mm	
	(MFC-6490CW)	
	Dokumentmatarens bredd: 148 mm till 297 mm	
	Dokumentmatarens längd: 148 mm till 431,8 mm	
	Kopieringsglasets bredd: Max. 297 mm	
	Kopieringsglasets längd: Max. 431,8 mm	

¹ Detta beror på utskriftsförhållandena.

Utskriftsmedia

Pappersinmatning

Pappersfack

■ Papperstyp:

Vanligt papper, papper för bläckstråleskrivare (bestruket papper), glättat papper², OH-film^{1 2} och kuvert

■ Pappersstorlek:

Ledger, A3, Letter, Legal, Executive, A4, A5, A6, JIS B4, JIS B5, kuvert (kommersiella nr.10, DL, C5, Monarch, JE4), Foto 10 × 15 cm, Foto L, Foto 2L, registerkort och vykort³.

Bredd: 89 mm till 297 mm

Längd: 127 mm till 431,8 mm

För ytterligare information, se *Pappersvikt, tjocklek och kapacitet* på sidan 21.

■ Maximal kapacitet för pappersfacket: Cirka 150 ark 80 g/m² vanligt papper

Pappersfack #2 (endast MFC-6490CW)

■ Papperstyp:

Vanligt papper

■ Pappersstorlek:

Ledger, A3, Letter, Legal, A4, JIS B5, JIS B4, EXE

Bredd: 182 mm till 297 mm

Längd: 257 mm till 431,8 mm

För ytterligare information, se *Pappersvikt, tjocklek och kapacitet* på sidan 21.

■ Maximal kapacitet för pappersfacket: Cirka 250 ark 80 g/m² vanligt papper

Pappersutmatning

Upp till 50 ark A4 vanligt papper (utskrifter levereras med texten uppåt i utmatningsfacket)²

¹ Använd endast OH-film som är avsedd för bläckstråleutskrift.

² För glättat papper och OH-film rekommenderar vi att de utskrivna sidorna tas bort från utmatningsfacket direkt efter att de lämnar maskinen för att undvika att de smetar.

³ Se *Papperstyp och pappersformat för olika funktioner* på sidan 20.

Fax

Kompatibilitet	ITU-T Super Grupp 3
Modemhastighet	Automatisk tillbakagång 33600 bps
Skannerbredd	(MFC-5890CN och MFC-5895CW) 208 mm (Letter-papper) 204 mm (A4-papper) (MFC-6490CW) 288 mm
Utskriftsbredd	291 mm
Gråskala	256 nivåer
Upplösning	<ul style="list-style-type: none"> ■ Horisontell 8 punkter/mm ■ Vertikal <ul style="list-style-type: none"> Standard 3,85 linjer/mm (SV) 7,7 linjer/mm (Färg) Fin 7,7 linjer/mm (SV/Färg) Foto 7,7 linjer/mm (SV) Superfin 15,4 linjer/mm (SV)
Snabbvalsnummer	6 (3 × 2)
Kortnummer	80 stationer × 2 nummer (MFC-5890CN och MFC-5895CW) 100 stationer × 2 nummer (MFC-6490CW)
Grupper	Upp till 6
Grupsändning ¹	216 stationer (MFC-5890CN och MFC-5895CW) 256 stationer (MFC-6490CW)
Automatisk återuppringning	3 gånger med 5 minuters intervaller
Minnesöverföring	Upp till 480 ² /400 ³ sidor
Mottagning utan papper	Upp till 480 ² /400 ³ sidor

¹ Endast svartvitt

² "Sidor" hänvisar till "Brother Standard Chart No. 1" (ett typiskt affärsbrev, standardupplösning, MMR-kod). Specifikationer och tryckt material kan komma att ändras utan förvarning.

³ "Sidor" hänvisar till "ITU-T Test Chart #1" (ett typiskt affärsbrev, standardupplösning, MMR-kod). Specifikationer och tryckt material kan komma att ändras utan förvarning.

Kopia

Färg/Svartvitt

Ja/Ja

Kopieringsbredd

(MFC-5890CN och MFC-5895CW)

Max. 210 mm

(MFC-6490CW)

Max. 291 mm

Upplösning

Skriver ut upp till 1200×1200 dpi

PhotoCapture Center™

D

Kompatibla media ¹	CompactFlash® (endast typ I) (Microdrive™ är inte kompatibel) (Compact I/O-kort såsom Compact LAN-kort och Compact Modem-kort stöds inte.) Memory Stick™ Memory Stick PRO™ Memory Stick Duo™ med adapter Memory Stick Micro™ (M2™) med adapter SD ² SDHC ³ microSD med adapter miniSD™ med adapter xD-Picture Card™ ⁴ USB-minne ⁵
Upplösning	Upp till 1200 × 2400 dpi
Filtillägg (Mediaformat)	DPOF, EXIF, DCF
(Bildformat)	Fotoutskrift: JPEG ⁶ Skanna till media: JPEG, PDF (Färg) TIFF, PDF (SV)
Antal filer	Upp till 999 filer (Även mappen inne i minneskort eller USB-minnen räknas)
Mapp	Fil måste sparas i den 4:e mappnivån i minneskortet eller USB-minnet.
Utan kanter	Ledger, A3, Letter, A4, Foto (10×15 cm), Foto 2L (13×18 cm) ⁷

¹ Minneskort, adaptrar och USB-minne ingår inte.

² 16 MB till 2 GB

³ 4 GB till 32 GB

⁴ xD-Picture-kort™ Konventionellt kort från 16MB till 512MB
xD-Picture-kort™ Typ M från 256MB till 2GB
xD-Picture-kort™ Typ M+ 1GB och 2GB
xD-Picture-kort™ Typ H från 256MB till 2GB

⁵ USB 2.0 standard
USB-massminnesstandard från 16 MB till 32 GB
Stöder format: FAT12/FAT16/FAT32

⁶ Progressivt JPEG-format stöds inte.

⁷ Se *Papperstyp och pappersformat för olika funktioner* på sidan 20.

PictBridge

Kompatibilitet

Stöder PictBridge-standarden & CIPA DC-001 av Camera & Imaging Products Association.

För ytterligare information, besök <http://www.cipa.jp/pictbridge>.

Gränssnitt

USB direktgränssnitt

Skanner

Färg/Svartvitt	Ja/Ja
Överensstämmer med TWAIN	(MFC-5890CN och MFC-6490CW) Ja (Windows® 2000 Professional/Windows® XP/Windows® XP Professional x64 Edition/Windows Vista®) Mac OS X 10.2.4 - 10.3.x - 10.4.x - 10.5.x (MFC-5895CW) Ja (Windows® 2000 Professional/Windows® XP/Windows® XP Professional x64 Edition/Windows Vista®/Windows® 7) Mac OS X 10.4.11 - 10.5.x - 10.6.x ¹ (MFC-5890CN och MFC-6490CW)
Överensstämmer med WIA	Ja (Windows® XP ² /Windows Vista®) (MFC-5895CW) Ja (Windows® XP ² /Windows Vista®/Windows® 7)
Överensstämmer med ICA (MFC-5895CW)	Ja (Mac OS X 10.6.x)
Färg Djup	48 bitars färg Behandling (Inmatning) 24 bitars färg Behandling (Utmatning) (Aktuell inmatning: 30 bit färg/Aktuell utmatning: 24 bit färg)
Upplösning	Upp till 19200 × 19200 dpi (interpolerad) ³ Upp till 1200 × 2400 dpi (optiskt) (kopieringsglaset) Upp till 1200 × 600 dpi (optiskt) (dokumentmataren)
Skanningshastighet	(MFC-5890CN och MFC-5895CW) Svartvitt: upp till 3,44 sek. Färg: upp till 4,83 sek. (MFC-6490CW) Svartvitt: upp till 3,39 sek. Färg: upp till 4,49 sek. (A4-storlek med 100 × 100 dpi)
Skannerbredd	(MFC-5890CN och MFC-5895CW) 210 mm (MFC-6490CW) Upp till 291 mm
Gråskala	256 nivåer

¹ De senaste drivrutinerna till din version av Mac OS X finns på <http://solutions.brother.com/>.

² Windows® XP i denna bruksanvisning inkluderar Windows® XP Home Edition, Windows® XP Professional, och Windows® XP Professional x64 Edition.

³ Skanning med maximalt 1200 × 1200 dpi vid användning av WIA-drivrutinen för Windows® XP, Windows Vista® och Windows® 7 (upplösning upp till 19200 × 19200 dpi kan väljas med Brother skannerverktyg)

Skrivare

Upplösning	Upp till 1200 × 6000 dpi
Utskriftsbredd	291 mm (297 mm) ¹ (A3-format)
Utan kanter	Ledger, A3, Letter, A4, A6, B4, Foto (10×15 cm), Foto L (89×127 mm), Foto 2L (13×18 cm), registerkort, vykort ²

¹ Om funktionen för utskrift utan kanter är aktiverad.

² Se *Papperstyp och pappersformat för olika funktioner* på sidan 20.

Gränssnitt

USB^{1 2}

En USB 2.0-kabel som är högst 2,0 m.

LAN-kabel³

Ethernet UTP-kabel, kategori 5 eller senare.

**Trådlöst LAN
(MFC-5895CW och
MFC-6490CW)**

IEEE 802.11b/g (Infrastruktur- och Ad-hoc-läge)

- ¹ Maskinen är utrustad med ett Hi-speed USB 2.0-gränssnitt. Maskinen kan även kopplas till en dator som har ett USB 1.1-gränssnitt.
- ² USB-portar från tredje part stöds inte för Macintosh.
- ³ Se *bruksanvisningen för nätverksanvändare* om du vill ha mer ingående nätverksspecifikationer.

Datorkrav (MFC-5890CN och MFC-6490CW)

OPERATIVSYSTEM OCH PROGRAMFUNKTIONER SOM STÖDS

Datorplattform och operativsystem-version	Programfunktioner som stöds	Datorgränssnitt	Lägsta processorhastighet	Minsta RAM	Rekommenderat RAM	Ledigt utrymme på hårddisken för installation		
						För drivrutiner	För program	
Windows® operativsystem 1	Windows 2000 Professional 5	Utskrift, PC-Fax 4, skanning, flyttbar disk	USB, 10/100 BaseTx (Ethernet), Trådlöst 802.11b/g (endast MFC-6490CW)	Intel® Pentium® II eller motsvarande	64 MB	256 MB	110 MB	340 MB
	XP Home 2 5			128 MB			110 MB	340 MB
	XP Professional 2 5			64-bit (Intel®64 eller AMD64) CPU	256 MB	512 MB	110 MB	340 MB
	XP Professional x64 Edition 2			Intel® Pentium® 4 eller motsvarande 64-bit (Intel®64 eller AMD64) CPU	512 MB	1 GB	600 MB	530 MB
Macintosh operativsystem 6	Mac OS X 10.2.4 – 10.4.3	Utskrift, PC-Fax 4 sänd, skanning, flyttbar disk	USB 3, 10/100 BaseTx (Ethernet), Trådlöst 802.11b/g (endast MFC-6490CW)	PowerPC G4/G5	128 MB	256 MB	80 MB	400 MB
	PowerPC G3 350 MHz			512 MB				
	Mac OS X 10.4.4 - 10.4.11 10.5.x			Intel® Core™ Processor	1 GB	2 GB		
Mac OS X 10.6.x 7	Intel® Core™ Processor	1 GB	2 GB					

Villkor:

- 1 Microsoft® Internet Explorer® 5.5 eller senare.
- 2 För WIA, 1200 × 1200 upplösning. Brothers skannerverktyg gör att du kan öka upplösningen till 19200 × 19200 dpi.
- 3 USB-portar från tredje part stöds inte.
- 4 PC Fax har endast stöd för svartvitt och har inte stöd för papper med formatet Ledger/A3.
- 5 PaperPort™ 11SE stöder Microsoft® SP4 eller högre för Windows® 2000 och SP2 eller högre för XP.
- 6 Presto! PageManager på cd-skivan stöder Mac OS X 10.3.9 eller högre. För Mac OS X 10.2.4-10.3.8 kan Presto! PageManager laddas ned från Brother Solutions Center.
- 7 Drivrutiner för Mac OS X 10.6.x finns tillgängliga på <http://solutions.brother.com>.

Angående de senaste drivrutinuppdateringarna, besök <http://solutions.brother.com/>.
Alla varumärken, märkes- och produktnamn tillhör respektive företag.

Datorkrav (MFC-5895CW)

OPERATIVSYSTEM OCH PROGRAMFUNKTIONER SOM STÖDS									
Datorplattform och operativsystemversion		Programfunktioner som stöds	Datorgränssnitt	Lägsta processorhastighet	Minsta RAM	Rekommenderat RAM	Ledigt utrymme på hårddisken för installation		
							För drivrutiner	För program	
Windows®-operativsystem ¹	Windows® 2000 Professional ⁵	Utskrift, PC Fax ⁴ , skanning, flyttbar disk	USB, 10/100 Base-TX (Ethernet), trådlöst 802.11b/g	Intel® Pentium® II eller motsvarande	64 MB	256 MB	110 MB	340 MB	
	Windows® XP Home ^{2 5} Windows® XP Professional ^{2 5}				128 MB		110 MB	340 MB	
	Windows® XP Professional x64 Edition ²			64-bitars CPU (Intel®64 eller AMD64)	256 MB	512 MB	110 MB	340 MB	
	Windows Vista® ²			Intel® Pentium® 4 eller motsvarande 64-bitars CPU (Intel®64 eller AMD64)	512 MB	1 GB	600 MB	530 MB	
	Windows® 7 ²				1 GB (32 bitar) 2 GB (64 bitar)	1 GB (32 bitar) 2 GB (64 bitar)	650 MB	530 MB	
Windows Server®	Windows Server® 2003 (utskrift endast via nätverk)	Utskrift	10/100 Base-TX (Ethernet), trådlöst 802.11b/g	Intel® Pentium® III eller motsvarande	256 MB	512 MB	50 MB	N/A	
	Windows Server® 2003 x64 Edition (utskrift endast via nätverk)								64-bitars CPU (Intel®64 eller AMD64)
	Windows Server® 2003 R2 (utskrift endast via nätverk)			Intel® Pentium® III eller motsvarande	512 MB	1 GB	2 GB		
	Windows Server® 2003 R2 x64 Edition (utskrift endast via nätverk)			64-bitars CPU (Intel®64 eller AMD64)					
	Windows Server® 2008 (utskrift endast via nätverk)			Intel® Pentium® 4 eller motsvarande 64-bitars CPU (Intel®64 eller AMD64)					
	Windows Server® 2008 R2 (utskrift endast via nätverk)			64-bitars CPU (Intel®64 eller AMD64)					
Macintosh-operativsystem	Mac OS X 10.4.11, 10.5.x	Utskrift, PC Fax-sändning ⁴ , skanning, flyttbar disk	USB ³ 10/100 Base-TX (Ethernet), trådlöst 802.11b/g	PowerPC G4/G5 Intel® Core™-processor	512 MB	1 GB	80 MB	400 MB	
	Mac OS X 10.6.x			Intel® Core™-processor	1 GB	2 GB			

Villkor:

- Microsoft® Internet Explorer® 5.5 eller senare.
- Upplösning 1 200 × 1 200 för WIA. Brother-skannerverktyg gör att du kan öka upplösningen till 19 200 × 19 200 dpi.
- USB-portar från tredje part stöds inte.
- PC Fax har endast stöd för svartvitt och har inte stöd för papper med formatet Ledger/A3.
- PaperPort™ 11SE stöder Microsoft® SP4 eller högre för Windows® 2000 och SP2 eller högre för XP.

Du hittar de senaste drivrutinsuppdateringarna på <http://solutions.brother.com>.

Alla varumärken, märkes- och produktnamn tillhör respektive företag.

Förbrukningsmaterial

Bläck	Maskinen använder färgpatroner med färgerna svart, gul, cyan och magenta, och patronerna är avskilda från skrivhuvudet.
Färgpatronens livslängd	Byte av färgpatroner Första gången en uppsättning färgpatroner installeras kommer maskinen att fylla på bläckmatningsledningarna för att ge utskrifter med hög kvalitet. Processen använder en liten mängd bläck och utförs bara den första gången. Med efterföljande bläckpatroner kan du skriva ut det specificerade antalet sidor. Mer information om förbrukningsartiklar finns på www.brother.com/pageyield .
Förbrukningsmaterial	<Standard Svart> LC1100BK, <Svart med hög kapacitet> LC1100HY-BK <Standard cyan> LC1100C, <Cyan med hög kapacitet> LC1100HY-C <Standard magenta>LC1100M, <Magenta med hög kapacitet>LC1100HY-M <Standard gul> LC1100Y, <Gul med hög kapacitet> LC1100HY-Y

Vad är Innobella™?

Innobella™ är en serie äkta förbrukningsmaterial som erbjuds av Brother. Namnet "Innobella™" härstammar från orden "Innovation" och "Bella" (betyder "Vacker" på italienska) och representerar "innovativ" teknologi som ger dig "vackra" och "långlivade" utskriftsresultat.



När du skriver ut fotografiska bilder rekommenderar Brother Innobella™ glättat fotopapper (BP71-serien) för hög kvalitet. Brillanta utskrifter produceras enklare med Innobella™ bläck och papper.

Nätverk (LAN)

Obs

Mer information om de fullständiga nätverksspecifikationerna finns i *Bruksanvisningen för nätverksanvändare* på cd-romskivan.

D

LAN	Du kan ansluta maskinen till ett nätverk för nätverksutskrift, nätverksskanning och PC-Fax-sändning samt PC-Fax-mottagning (endast Windows®) och Fjärrinställning ¹ . Dessutom ingår programvaran Brother BRAdmin Light ² Network Management.	
Säkerhet för trådlösa nätverk ³	SSID/ESSID, 128 (104) / 64 (40) bit WEP, WPA/WPA2-PSK (TKIP/AES)	
Skrivarinställningssupport ³	AOSS™	Ja
	WPS	Ja
	SecureEasySetup™ (endast MFC-6490CW)	Ja

¹ Se tabellen med datorkrav på sidan 202.

² Om du behöver mer avancerade skrivarfunktioner kan du använda den senaste versionen av Brother BRAdmin Professional-verktyget som kan laddas ner från <http://solutions.brother.com>.

³ För MFC-5895CW och MFC-6490CW.

Detta är en fullständig lista över de funktioner och begrepp som finns i Brother-bruksanvisningarna. Om funktionerna finns tillgängliga beror på vilken modell du köpt.

ADF (Automatisk dokumentmatare)

Dokument som placeras i dokumentmataren skannas automatiskt (en sida åt gången).

Användarinställningar

En utskrift som innehåller maskinens aktuella inställningar.

Auto förminskning

Förminskar storleken på inkommande faxmeddelanden.

Automatisk återuppringning

En funktion som gör att maskinen kan återuppringa det senast slagna faxnumret efter fem minuter om faxesändningen inte gick igenom på grund av att linjen var upptagen.

Automatisk faxöverföring

Sända ett fax utan att lyfta på luren till en extern telefon.

CNG-signaler

De signalsignaler som faxmaskinen sänder under en automatisk överföring för att tala om för den mottagande maskinen att sändaren är en faxmaskin.

Dubbel åtkomst

Maskinen kan skanna in utgående faxmeddelanden eller schemalagda jobb i minnet samtidigt som den sänder ett faxmeddelande från minnet eller tar emot eller skriver ut ett inkommande faxmeddelande.

ECM (Felkorrigeringsläge)

Problem vid faxöverföring upptäcks, varefter aktuella sidor faxas om.

Extern telefon

En telefonsvarare (TSV) eller telefon som är kopplad till din maskin.

F/T-ringsignal

Den period maskinen ringer (när mottagningsläget Fax/Tel-läget är aktiverat) för att uppmärksamma dig på att du har ett inkommande telefonsamtal.

Fax vidaresändning

Sänder ett faxmeddelande som tagits emot i minnet till ett annat förprogrammerat faxnummer.

Fax/Tel

Du kan ta emot både fax-och telefonsamtal. Använd inte det här läget tillsammans med en telefonsvarare (TSV).

Faxavkänning

Maskinen svarar på CNG-signaler om du avbryter ett inkommande faxesamtal genom att svara i telefonen.

Faxförhandsgranskning

Om du väljer faxförhandsgranskning kan du läsa mottagna faxmeddelanden på skärmen om du trycker på knappen **Fax Preview**.

Faxjournal

Innehåller information om de 200 senast mottagna och skickade faxmeddelandena. TX betyder sändning. RX betyder mottagning.

Faxlagring

Du kan spara mottagna faxmeddelanden i minnet.

Fax-signaler

De signaler som avges av faxmaskiner när de utbyter information under sändning och mottagning av faxmeddelanden.

Färgförstärkning

Justering av färgen i en bild (skärpa, vitbalans och färgtäthet) för att få en bättre utskriftskvalitet.

Fin upplösning

Upplösningen är 203 × 196 dpi. Används för liten text och grafik.

Fjärrstyrd aktiveringskod

Tryck den här koden (* 5 1) när du svarar på ett faxsamtal i en sidoapparat eller en extern telefon.

Fjärrstyrd avaktiveringskod (Endast för Fax/Tel-läge)

Maskinen dubbelringer när den svarar på ett röstsamtal. Du kan svara på samtalet i en sidoapparat genom att slå in denna kod (# 5 1).

Fjärråtkomst

Innebär att du kan nå din faxmaskin från en annan plats med hjälp av en knapptelefon.

Fjärråtkomstkod

Din egen fyrsiffriga kod (---*) med vilken du kan ringa upp och nå din faxmaskin från en annan plats.

Fotoupplösning (endast svartvitt)

Ett upplösningsoptionsalternativ som återger fotokvalitet på bästa sätt med olika gråtoner.

Fördröjt faxmeddelande

Sänder faxmeddelandet vid en senare, specificerad tidpunkt.

Gruppnummer

En kombination av snabbvals- och/eller kortnummer som är lagrade på en snabbvalsknapp eller ett kortnummer och som används för grupsändning.

Grupsändning

(Endast svartvita faxmeddelanden) I kostnadsbesparande syfte kan alla fördröjda faxmeddelanden till samma faxnummer skickas som en enda överföring.

Grupsändning

Möjlighet att sända samma faxmeddelande till flera mottagare.

Gråskala

Gråfärgade skuggmönster som kan användas vid kopiering och sändning av faxmeddelanden som innehåller fotografier.

Hjälplista

En utskrift av samtliga menyer du kan använda när du programmerar maskinen. Lämpligt om du inte har tillgång till bruksanvisningen.

Innobella™

Innobella™ är en serie äkta förbrukningsmaterial som erbjuds av Brother. För bästa utskriftskvalitet rekommenderar Brother Innobella™ bläck och papper.

Internationellt läge

Tillfälliga justeringar av faxsignalerna för att passa internationella telefonlinjer.

Journalperiod

Det inprogrammerade tidsintervallet mellan automatiska faxrapportutskrifter. Du kan skriva ut faxjournalen manuellt utan att avbryta tidsintervallet.

Knappvolym

Volyminställning för den signal som hörs när du trycker på en knapp eller gör ett misstag.

Kodningssystem

En metod för kodning av informationen som finns i ett dokument. Alla faxmaskiner måste använda en Modified Huffman-minimistandard (MH). Din faxmaskin kan använda mer avancerade komprimeringsmetoder (Modified Read (MR), Modified Modified Read (MMR) och JPEG), förutsatt att den mottagande maskinen har samma kapacitet.

Kommunikationsfel (Komm. Fel)

Ett fel som uppstår vid sändning eller mottagning av faxmeddelanden och som i regel beror på linjestörningar.

Kompatibilitetsgrupp

En faxmaskins förmåga att kommunicera med en annan maskin. Kompatibilitet garanteras mellan ITU-T-grupper.

Kontrast

En inställning som kompenserar för mörka eller ljusa dokument. Fax eller kopior av mörka dokument blir ljusare och vice versa.

Kortnummer

Ett förprogrammerat nummer för enkel uppringning. Du måste trycka på  (**Telefonbok**), den tvåsiffriga koden, och **Mono Start** eller **Colour Start** för att starta uppringningsprocessen.

Kortnummerlista

En lista i numerisk ordning över namn och nummer som lagras som snabbval och kortnummer.

LCD-skärm (liquid crystal display)

Maskinens skärm, på vilken interaktiva meddelanden visas under skärmprogrammeringen och på vilken datum och tid anges när maskinen inte arbetar.

Ljusstyrka

Du kan ställa in ljusstyrkan för att erhålla en ljusare eller mörkare bild.

Manuellt fax

När du lyfter luren på den externa telefonen kan du höra den mottagande faxmaskinen svara innan du trycker på **Mono Start** eller **Colour Start** för att börja sända faxet.

Menyläge

Programmeringsläget för nya inställningar av maskinens funktioner.

Minnesmottagning

Mottagning av faxmeddelanden i maskinens minne när maskinen får slut på papper.

Nummerpresentation

En tjänst som kan köpas av telefonoperatören och som gör att du ser numret (eller namnet) till den som ringer.

OCR (optisk teckenigenkänning)

Programpaketet ScanSoft™ PaperPort™ 11SE med OCR eller Presto! PageManager omvandlar en bild av en text till en redigerbar text.

Paus

Den här funktionen gör att du kan lägga in en 3,5 sekunder lång fördröjning i en nummersekvens medan du slår numret med de kombinerade siffer- och bokstavsknapparna eller medan du lagrar nummer för snabbval och kortnummer. Tryck på **Redial/Pause** så många gånger som krävs för att lägga in långa pauser.

PhotoCapture Center™

Med den här funktionen kan du skriva ut högkvalitativa, digitala fotografier från din digitalkamera med hög upplösning.

PictBridge

Med den här funktionen kan du skriva ut högkvalitativa, digitala fotografier direkt från din digitalkamera med hög upplösning.

Pollning

Innebär att en faxmaskin ringer upp en annan faxmaskin för att hämta väntande faxmeddelanden.

Realtidsöverföring

Du kan sända fax i realtid när minnet är fullt.

Ringvolym

Volyminställning för maskinens ringsignal.

Sidoapparat

En telefon som använder samma faxlinje men är kopplad till ett separat vägguttag.

Signalfördröjning

Antalet ringsignaler innan maskinen svarar i **Endast fax** och **Fax/Tel-läge**.

Skanna till mediaenhet

Du kan skanna en bild i svartvitt eller färg till ett minneskort eller USB-minne.

Svartvita bilder kommer att vara i filformatet TIFF eller PDF och bilder i färg kan vara i formatet PDF eller JPEG.

Skanning

Sändningen av en elektronisk bild av ett pappersdokument till datorn.

Snabbval

Knappar på maskinens kontrollpanel som du kan använda för att lagra nummer för snabbuppringning. Du kan lagra ytterligare ett nummer på varje knapp om du trycker på **Shift** och snabbvalsknappen samtidigt.

Standard upplösning

203 × 97 dpi. Snabb överföring av normal text.

Station-ID

Den information som anges längst upp på varje faxad sida. Den inkluderar sändarens namn och faxnummer.

Superfin upplösning (endast svartvitt)

392 × 203 dpi. Lämplig för mycket liten text och linjografik.

Säkerhetskopia

Maskinen skriver ut en kopia av varje fax som har tagits emot och lagrats i minnet. Detta är en säkerhetsåtgärd så att du inte förlorar några meddelanden vid strömavbrott.

Söka

En elektronisk, numerisk eller alfabetisk lista över lagrade snabbvals-, kort- och gruppnummer.

Tillfälliga inställningar

Du kan välja olika alternativ för varje individuell faxesändning utan att behöva ändra dina grundinställningar.

TSV (Telefonsvarare)

Du kan koppla en extern telefonsvarare till din maskin.

Upplösning

Antal horisontella och vertikala linjer per tum. Se: Standard, Fin, Superfin och Foto.

Xmit-rapport (Överföringsrapport)

En överföringsrapport med information om skickade fax, datum, tidpunkt och antal sidor.

Återstående jobb

Du kan kontrollera vilka jobb som väntar i minnet samt ångra individuella jobb.

Överföring

Sändning av dokument över telefonlinjen från din maskin till en mottagande faxmaskin.

F

Register

A

ADF (automatisk dokumentmatrare)	22, 40
Anpassade telefonfunktioner på en enkel linje	138
Ansluta	
extern telefon	67
extern TSV (telefonsvarare)	66
Apple Macintosh	
Se bruksanvisningen för programanvändare på CD-ROM-skivan.	
Automatisk	
faxmottagning	49
Faxavkänning	52

B

Begränsade användare	35
Bläckpatroner	
bläckpunktsräknare	154
byta	154
kontrollera färgvolymen	161

C

ControlCenter	
Se bruksanvisningen för programanvändare på CD-ROM-skivan.	

D

Direkt utskrift	
från en icke-PictBridge kamera	119
från en PictBridge-kamera	117
Dokument	
ladda	22, 23
Dubbel åtkomst	46

E

Extern telefon, ansluta	67
-------------------------------	----

F

Fax, från PC	
Se bruksanvisningen för programanvändare på CD-ROM-skivan.	
Fax, stand-alone	
mottagning	49
F/T Ringtid, inställning	51
fackanvändning	29
Faxavkänning	52
Faxförhandsgranskning	58, 60
Faxvidaresändning	62
från sidoapparat	67, 68
förminska att passa på papper	52
hämta från annan plats	62, 63
i slutet av samtal	50
med extern telefon	67, 68
problem	134, 136
Signalfördröjning, inställning	51
skriva ut från minnet	54
telefonlinjestörning	140
till PC	56
sändning	40, 82
aktivera faxläge	40
från dokumentmatrare	40
från kopieringsglaset	41
från minnet (Dubbel åtkomst)	46
fördröjd fax	46
fördröjd grupsändning	47
Grupsändning	43
kontrast	45
manuell	48
radera från minnet	47
Realtidsöverföring	46
ställa in ny standard	47
telefonlinjestörning	140
Upplösning	45
utomlands	46
återgå till fabriksinställning	48
Fax/Tel-läge	
Fjärrstyrd aktiveringskod	67, 68
Fjärrstyrd avaktiveringskod	67, 68
Signalfördröjning	51
svara i sidoapparater	67, 68
Faxavkänning	52

Faxkoder	
använda	68
Fjärrstyrd aktiveringskod	67, 68
Fjärrstyrd avaktiveringskod	52, 67, 68
Fjärråtkomstkod	60
ändra	60, 69
Faxlagring	55
aktivera	55
skriva ut från minnet	54
Faxvidaresändning	
programmera ett nummer	55
ändra med fjärrkommando	62, 63
Felmatade	
dokument	148
papper	148
Felmeddelanden på LCD-skärmen	141
Ej registrerad	70, 141
Endast Sv/v	142
Ingen färgpatron	143
Inget papper	144
Initieringsfel	144
Kan ej anv. telef	147
Kan inte rengöra	145
Kan inte skanna	145
Kan inte skriva	145
Kan inte skriva ut	144
Komm. Fel	145
Låg bläcknivå	145
Minnet är fullt	146
medan du skannar ett dokument	95
Felsökning	134
fastnat dokument	148
felmeddelanden på LCD-skärmen	141
kontrollera färgvolymen	161
om du har problem att	
dokument som fastnat	148
kopiera	138
Nätverk	139
PhotoCapture Center™	139
programvara	138
skanna	138
skriva ut	134
skriva ut mottagna fax	136
ta emot fax	137
ta emot samtal	137
telefonlinje eller anslutningar	136
pappersstopp	149, 151

Fjärrinställning	
Se bruksanvisningen för	
programanvändare på CD-ROM-skivan.	
Fjärråtkomst	60
komma åt faxmeddelanden	63
kommandon	62
åtkomstkod	60
Funktionsspärr	33
Funktionsvalstabell	164
Förbrukningsmaterial	204
Förminskning	
inkommande fax	52
kopior	87

G

Genomgång av kontrollpanelen	6
Grupper för grupsändning	77
Grupsändning	43
ställa in grupper för	77
Gråskala	195, 199

H

Hjälp	
Funktionsvalstabell	164, 165
Meddelanden på LCD-skärmen	164
med hjälp av läges- och	
menyknappar	164

I

Innobella™	204
------------	-----

K

Knapp för fackval	92
Kopiering	
ange kopieringsläge	86
använda dokumentmatare	90
bok	93
enstaka	86
fackanvändning	28
flera	86
förstora/förminska	87
kontrast	91
kvalitet	87
ljusstyrka	91
med kopieringsglaset	23

minnet är fullt	95
pappersstorlek	92
papperstyp	91
sidlayout (N på 1)	88
sortera (endast dokumentmatare)	90
ställa in ny standard	95
vattenstämpel	93
använda mall	93
använda mediekort	94
använda pappersdokument	94
använda USB-flashminnesenhet	94
återställa till standard	95
Kuvert	15, 20, 21

L

Ladda kuvert och vykort	15
Ladda papper	9
LCD-skärm (liquid crystal display)	164
Dämpningstimer	32
Hjälplista	81
Kontrast	32
Ljusstyrka	32
Lista över nummerpresentation	72
Läge, aktivera	
Fax	40
Kopiera	86
PhotoCapture	6
Skanna	6

M

Macintosh	
Se bruksanvisningen för programanvändare på CD-ROM-skivan.	
Manuell	
mottagning	49
uppringning	70
överföring	48
Minneslagring	164
Minnessäkerhet	84
Mottagningsläge	
Endast fax	49
Extern TSV	49
Fax/Tel	49
Manuell	49

N

Nummerpresentation	64
Nätverk	
Skanning	
Se bruksanvisningen för programanvändare på CD-ROM-skivan.	
Utskrift	
Se bruksanvisningen för nätverksanvändare på CD-ROM-skivan.	

O

OH-film	18, 19, 21, 194
---------------	-----------------

P

Packa maskinen	161
PaperPort™ 11SE med OCR	
Se bruksanvisningen för programanvändare på CD-ROM-skivan och Hjälp i programmet PaperPort™ 11SE för att få tillgång till hjälpguider.	
Papper	15, 18, 194
kapacitet	21
ladda	9, 12, 15
storlek	27
storlek på dokument	22
typ	20, 28
utskrivbart område	17
PhotoCapture Center™	
Beskrining	107, 112
Bildspel	107
CompactFlash®	98
DPOF-utskrift	108
Fotoeffekter	
Automatisk korrigerig	103
Förbättra hud-ton	104
Förbättra naturbilder	104
Monokrom	105
Sepia	106
Ta bort röda ögon	105
från PC	
Se bruksanvisningen för programanvändare på CD-ROM-skivan.	
Förhandsgranska foton	101

Kantfri	112
Lägga till effekt	103
Memory Stick PRO™	98
Memory Stick™	98
SD	98
SDHC	98
Skanna till kort	113
Skanna till USB Flash-minne	113
Skriva ut	
alla foton	106
foton	102
index	102
specifikationer	197
Sök efter datum	106
Utskriftsinställningar	
Färgförstärkning	111
Kontrast	111
Kvalitet	109, 110
Ljusstyrka	111
Papperstyp & storlek	110
Ställa in ny standard	113
Återställa fabriksinställningar	113
xD-Picture Card™	98
PictBridge	
DPOF-utskrift	118
Presto! PageManager	
Se Help i programmet Presto!	
PageManager	
Programmera din maskin	164

R

Radera	
Faxvidaresändning	62
jobb som väntar på återuppringning	47
Rapport över nummerpresentation	81
Rapporter	80
Användarinställningar	81
att skriva ut	81
Faxjournal	81
Journalperiod	80
Hjälplista	81
Nätverksinställning	81
Rapport över nummerpresentation	81
Snabbvalslista	81
Sändningskvitto	81
Överföringsrapport	80
Redial/Pause	71
Rengöra	
pappersmatarrullen	158

skanner	157
skrivarvals	157
skrivhuvudet	158

S

Serienummer	
att hitta	Se frontluckans insida
Sidoapparat, använda	68
Signalfördröjning, inställning	51
Skanning	
Se bruksanvisningen för	
programanvändare på CD-ROM-skivan.	
Skanningsområde	24
Snabbval	73
Gruppnummer	
ställa in grupper för	
gruppsändning	77
ändra	74, 75, 76
Gruppsändning	43
använda Grupper	43
Kortnummer	
använda	70
ställa in från listan över	
nummerpresentation	74, 76
ställa in från utgående samtal	74, 75
ställa in med 2-siffrig plats	75
ändra	74, 75, 76
lagra	75
Snabbval	
egen skanprofil	73
ställa in	73
ställa in	73
Sök	71
uppringning	70
ändra	74, 75, 76
snabbval	
ändra	76
Strömavbrott	164
Säkerhet	
Säkerhetsfunktion	
administratörslösenord	33
Allmän användare	34
begränsade användare	35
Säkerhetsföreskrifter	125, 129

T	
<hr/>	
Tel/R-knapp, använda	6
Telefonlinje	
anslutningar	66
problem	136
störning	140
typ	65
växelsystem (PBX)	67
Telefonsvarare (TSV)	66
ansluta	66
Telefonväxelsystem (PBX)	67
Text, ange	190
specialtecken	190
Transportera maskinen	161
Trådlös telefon	68
Trådlöst nätverk	
Se Snabbguiden och bruksanvisningen för nätverksanvändare på CD-ROM-skivan.	
TSV (telefonsvarare), extern	49, 66
ansluta	66
mottagningsläge	49
spela in utgående meddelande	67
U	
<hr/>	
Underhåll, rutinmässigt	
byta bläckpatroner	154
Upplösning	
fax	195
inställning för nästa fax	45
kopia	196
skanna	199
utskrift	200
Uppringning	
en paus	73
Grupper	43
Kortnummer	70
Lista över nummerpresentation	72
manuell	70
Snabbval	70
Utgående samtal	72
åtkomstkoder och kreditkortnummer	76
Utanför område (nummerpresentation)	64
Utskrift	
drivrutiner	200
fax från minnet	54
problem	134, 136
på litet papper	16
rapport	81
Se bruksanvisningen för programanvändare på CD-ROM-skivan. specifikationer	200
stopp	149, 151
upplösning	200
utskrivbart område	17
Uttag	
EXT	
extern telefon	66
TSV (telefonsvarare)	66
V	
<hr/>	
Viloläge	31
Volym, inställning	
högtalare	30
ring	30
ton	30
Å	
<hr/>	
Åtkomstkoder, lagra och ringa upp	79
Ö	
<hr/>	
Överföra dina fax eller faxrapport	147

brother®

Besök oss på World Wide Web
<http://www.brother.com>

Denna maskin har godkänts för användning endast i inköpslandet. Lokala Brother-bolag eller deras återförsäljare kommer endast att ge support för maskiner som köpts i deras länder.