

SOFTWAREHANDLEIDING

Voor gebruikers van een DCP-model: deze documentatie is bedoeld voor zowel MFC- als DCP-modellen. Als in deze gebruikershandleiding wordt verwezen naar 'MFC', kunt u 'MFC' lezen als 'DCP'.

MFC-5895CW ondersteunt Windows[®] 7 en Mac OS X 10.4.11 - 10.6.x (niet beschikbaar voor Mac OS X 10.4.10 of lager). Bedieningsprocedures voor gebruikers van Windows[®] 7 zijn hetzelfde als de bedieningsprocedures voor gebruikers van Windows Vista[®]. Bedieningsprocedures voor gebruikers van Mac OS X 10.6.x zijn hetzelfde als de bedieningsprocedures voor gebruikers van Mac OS X 10.5.x.

Handelsmerken

Het Brother-logo is een gedeponeerd handelsmerk van Brother Industries, Ltd.

Brother is een gedeponeerd handelsmerk van Brother Industries, Ltd.

Microsoft en Windows zijn gedeponeerde handelsmerken van Microsoft Corporation in de Verenigde Staten en/of andere landen.

Windows Vista is een gedeponeerd handelsmerk of een handelsmerk van Microsoft Corporation in de Verenigde Staten en andere landen.

Apple, Macintosh en Mac OS zijn handelsmerken van Apple Inc., die zijn gedeponeerd in de Verenigde Staten en andere landen.

Adobe, Flash, Illustrator en Photoshop zijn gedeponeerde handelsmerken of handelsmerken van Adobe Systems Incorporated in de Verenigde Staten en/of andere landen.

Nuance, het Nuance-logo, PaperPort en ScanSoft zijn handelsmerken of gedeponeerde handelsmerken van Nuance Communications, Inc. of haar partners in de Verenigde Staten en/of andere landen.

Presto! PageManager is een gedeponeerd handelsmerk van NewSoft Technology Corporation.

Memory Stick, Memory Stick PRO en MagicGate Memory Stick zijn handelsmerken of gedeponeerde handelsmerken van Sony Corporation.

SanDisk is een licentiehouder van de handelsmerken SD en miniSD.

xD-Picture Card™ is een handelsmerk van FUJIFILM Corporation.

CorelDRAW, WordPerfect en Paint Shop Pro zijn gedeponeerde handelsmerken of handelsmerken van Corel Corporation en/of dochterondernemingen van Corel Corporation in Canada, de Verenigde Staten en/of andere landen.

FaceFilter Studio is een handelsmerk van Reallusion, Inc.

Elk bedrijf waarvan software in deze handleiding wordt vermeldt, heeft een softwarelicentieovereenkomst die specifiek bedoeld is voor de betreffende programma's.

Alle andere merknamen en productnamen van bedrijven vermeld op Brother-producten, in gerelateerde documentatie en ander materiaal, zijn handelsmerken of wettig gedeponeerde handelsmerken van de desbetreffende bedrijven.

Inhoudsopgave

Paragraaf I Windows®

1	Afdrukken	2
	De Brother-printerdriver gebruiken	2
	Functies	2
	Het juiste type papier kiezen.....	3
	Gelijktijdig afdrukken, scannen en faxen	3
	Gegevens uit het geheugen wissen.....	3
	Status Monitor.....	4
	De status van de machine controleren	4
	Het statusvenster uitschakelen.....	5
	Instellingen van de printerdriver.....	6
	De instellingen van de printerdriver weergeven.....	6
	Het tabblad Normaal.....	7
	Mediatype	8
	Kwaliteit	8
	Papierformaat	9
	Kleurmodus	10
	Pagina Layout.....	10
	Afdrukstand	10
	Aantal	11
	Automatisch duplex afdrukken (alleen MFC-6890CDW).....	12
	Het tabblad Geavanceerd.....	14
	Kleur/Grijstinten	15
	Kleurinstellingen	15
	Watermerk gebruiken	16
	Watermerkinstellingen	17
	Andere afdrukopties	19
	Ondersteuning	27
	Foto's afdrukken met FaceFilter Studio van REALLUSION	29
	FaceFilter Studio starten terwijl uw Brother-apparaat is ingeschakeld.....	30
	FaceFilter Studio starten wanneer uw Brother-apparaat is uitgeschakeld	31
	Een afbeelding afdrukken.....	32
	Automatisch portret	34
	Rode-ogencorrectie	34
	Lijst met uitdrukkingen afdrukken	35
	De installatie van FaceFilter Studio ongedaan maken	35

2 Scannen 36

Een document scannen met de TWAIN-driver	36
Een document naar de pc scannen.....	36
Vooraf scannen om een gedeelte bij te snijden.....	38
Instellingen in het dialoogvenster voor het instellen van de scanner	39
Een document scannen met de WIA-driver (Voor Windows® XP/ Windows Vista®).....	43
WIA-compatibel	43
Een document naar de pc scannen.....	43
Vooraf scannen en een gedeelte bijsnijden via de glasplaat.....	45
Een document scannen met de WIA-driver (Voor gebruikers van Windows® Photo Gallery en Windows® Fax & Scan)	49
Een document naar de pc scannen.....	49
Vooraf scannen en een gedeelte bijsnijden via de glasplaat.....	51
De scantoeets gebruiken (Voor gebruikers van een USB-kabel)	53
Scannen naar E-mail.....	53
Scannen naar Afbeelding	54
Scannen naar OCR	55
Scannen naar Bestand	56
Scannen naar media	57
Nieuwe standaardwaarden instellen voor Scannen naar media	60
ScanSoft™ PaperPort™ 11SE met OCR van NUANCE™ gebruiken.....	63
Items bekijken.....	64
Uw items in mappen rangschikken.....	65
Snelkoppelingen naar andere toepassingen	65
Met ScanSoft™ PaperPort™ 11SE met OCR kunt u beeldtekst converteren naar tekst die u kunt bewerken.....	65
Items uit andere toepassingen importeren	66
Items in andere formaten exporteren	66
ScanSoft™ PaperPort™ 11SE met OCR verwijderen	66

3 ControlCenter3 67

ControlCenter3 gebruiken.....	67
De gebruikersinterface kiezen	69
Automatisch laden uitschakelen	69
SCANNEN	70
Bestandstype.....	71
Afbeelding (voorbeeld: Microsoft® Paint)	71
OCR (tekstverwerker).....	74
E-mail	75
Bestand	76
CUSTOM SCAN	77
Bestandstype.....	78
Een programmeerbare knop instellen	78
PHOTOCAPTURE.....	83
Open PCC Folder (PCC: PhotoCapture Center™)	83
Kopie van PCC.....	84
Kopie Naar Programma.....	84
FaceFilter Studio	85
KOPIE.....	87

PC-FAX (alleen MFC-modellen).....	89
Zenden	90
Ontvangen/Bekijk ontvangen (Niet beschikbaar bij model MFC-250C, MFC-290C en MFC-297C).....	90
Adressenlijst	91
Setup	91
INSTELLINGEN APPARAAT.....	92
Remote Setup (niet beschikbaar bij DCP-modellen en model MFC-250C, MFC-290C en MFC-297C)	93
Quick-Dial (niet beschikbaar bij DCP-modellen en model MFC-250C, MFC-290C en MFC-297C).....	93
Ink Level	94
Gebruikershandleiding.....	94

4 Netwerkscannen (Voor modellen met ingebouwde netwerkondersteuning) 95

Voordat u netwerkscannen gebruikt	95
Netwerklicentie	95
Netwerkscannen configureren.....	96
De scan-toets gebruiken.....	99
Scannen naar e-mail (PC).....	99
Scannen naar e-mail (E-mailserver, alleen bij model MFC-6490CW en MFC-6890CDW)	100
Scannen naar Afbeelding	103
Scannen naar OCR	104
Scannen naar Bestand	105
Nieuwe standaardwaarden instellen voor Scannen naar e-mail (E-mailserver, alleen voor model MFC-6490CW en MFC-6890CDW)	106
Scannen naar FTP (Voor MFC-5890CN, MFC-5895CW en MFC-6490CW)	108
FTP-profielen vooraf configureren.....	108
Een door de gebruiker gedefinieerde bestandsnaam aanmaken.....	110
Scannen naar FTP met behulp van FTP-profielen	111
Scannen naar FTP (handmatige methode)	112
Nieuwe standaardwaarden instellen voor Scannen naar FTP	113
Scannen naar FTP (voor MFC-6890CDW).....	115
FTP-profielen vooraf configureren.....	115
Een door de gebruiker gedefinieerde bestandsnaam aanmaken.....	116
Scannen naar FTP met behulp van FTP-profielen	117
Scannen naar FTP (handmatige methode)	118
Nieuwe standaardwaarden instellen voor Scannen naar FTP	119
Tekst invoeren	121
Voor model MFC-5890CN, MFC-5895CW en MFC-6490CW	121
Voor MFC-6890CDW.....	122
Spaties invoegen	122
Correcties invoeren	122
Letters herhalen.....	122

5 Remote Setup (niet beschikbaar bij DCP-modellen en model MFC-250C, MFC-290C en MFC-297C) 123

Remote Setup.....	123
-------------------	-----

6 Brother PC-FAX-software (Alleen MFC-modellen) 125

Verzenden via PC-FAX.....	125
Gebruikersinformatie instellen	125
Verzenden instellen	126
Voorblad instellen	127
Informatie voor het voorblad invoeren	127
Een bestand als een PC-FAX verzenden met de gebruikersinterface faxstijl	128
Een bestand als PC-FAX verzenden met de gebruikersinterface E-mailstijl	129
Adresboek	131
Het Brother-adresboek	132
Iemand in het adresboek opnemen	132
Snelkiezen instellen.....	133
Een groep voor het groepsverzenden instellen	134
Gegevens van groepsleden bewerken	134
Een naam of een groep verwijderen.....	135
Het adresboek exporteren	135
In het adresboek importeren.....	137
PC-FAX ontvangen (Niet beschikbaar bij model MFC-250C, MFC-290C en MFC-297C)	139
De software PC-Fax Ontvangen op uw apparaat inschakelen	140
De software PC-Fax Ontvangen op uw PC uitvoeren	141
Uw PC instellen	141
De instellingen configureren voor PC-Fax Ontvangen via het netwerk	142
Nieuwe PC-Fax-berichten bekijken	143

7 PhotoCapture Center™ 144

PhotoCapture Center™ gebruiken	144
Voor netwerkgebruikers (Voor modellen met ingebouwde netwerkondersteuning)	146

8 Firewall-instellingen (voor netwerkgebruikers) 147

Voordat u de Brother software gebruikt.....	147
Voor Windows® XP SP2-gebruikers.....	147
Voor Windows Vista®-gebruikers	149
Voor Windows® 7-gebruikers	151

Paragraaf II Apple Macintosh

9 Afdrukken en faxen 157

Uw Macintosh instellen	157
Het juiste type papier kiezen.....	157
Gelijktijdig afdrukken, scannen en faxen	157
Gegevens uit het geheugen wissen	157
Status Monitor	158
De Brother Ink-driver gebruiken.....	159
Opties kiezen voor de pagina-instelling.....	159
Automatisch duplex afdrukken (alleen MFC-6890CDW).....	161
Afdrukopties kiezen	163
Algemene instellingen.....	164
Mediatype	164
Kwaliteit	165
Kleurmodus	165
Geavanceerde instellingen	166
Kleur/Grijstinten	167
Andere afdrukopties	169
Ondersteuning	170
Een fax verzenden (alleen MFC-modellen).....	171
Een vCard slepen vanuit de Mac OS X Adresboek-toepassing (bij gebruik van Mac OS X 10.2.x tot en met 10.4.x).....	174
Het paneel Adressen in Mac OS X 10.5.x gebruiken	175

10 Scannen 177

Scannen vanaf een Macintosh	177
Toegang krijgen tot de scanner	177
Een afbeelding scannen naar uw Macintosh.....	178
Een afbeelding vooraf scannen	178
Instellingen in het Settings in the scannervenster	179
Documenten scannen met de ICA-driver (Mac OS X 10.6.x).....	183
Image Capture gebruiken	183
Rechtstreeks scannen vanuit het gedeelte "Afdrukken en faxen"	186
De scantoets gebruiken (Bij gebruik van een USB-kabel).....	190
Scannen naar E-mail.....	190
Scannen naar Afbeelding	191
Scannen naar OCR	192
Scannen naar Bestand	192
Scannen naar media	193
Nieuwe standaardwaarden instellen voor Scannen naar media	197
Presto! PageManager gebruiken.....	200
Functies	200
Systeemvereisten voor Presto! PageManager	200
Technische ondersteuning	201

11 ControlCenter2

203

ControlCenter2 gebruiken.....	203
Automatisch laden uitschakelen	204
SCANNEN	205
Bestandstypen.....	206
Afbeelding (voorbeeld: Apple PreView).....	206
OCR (tekstverwerkingsprogramma).....	208
E-mail	209
Bestand	210
CUSTOM SCAN	211
Bestandstypen.....	212
Door de gebruiker programmeerbare knop	212
Scannen naar Afbeelding	213
Scannen naar OCR	214
Scannen naar E-mail.....	215
Scannen naar Bestand	216
KOPIE / PC-FAX (PC-FAX is alleen beschikbaar voor MFC-modellen).....	217
INSTELLINGEN APPARAAT.....	219
Remote Setup (niet beschikbaar bij DCP-modellen en model MFC-250C, MFC-290C en MFC-297C).....	220
Quick-Dial (niet beschikbaar bij DCP-modellen en model MFC-250C, MFC-290C en MFC-297C).....	220
Inkt Niveau.....	221

12 Netwerkscannen (Voor modellen met ingebouwde netwerkondersteuning)

222

Voordat u netwerkscannen gebruikt	222
Netwerkscannen configureren.....	222
De scan-toets gebruiken.....	224
Scannen naar e-mail (PC).....	224
Scannen naar e-mail (E-mailserver, alleen bij model MFC-6490CW en MFC-6890CDW)	225
Scannen naar Afbeelding	228
Scannen naar OCR	229
Scannen naar Bestand	230
Nieuwe standaardwaarden instellen voor Scannen naar e-mail (E-mailserver, alleen voor model MFC-6490CW en MFC-6890CDW).....	231
Scannen naar FTP (Voor MFC-5890CN, MFC-5895CW en MFC-6490CW)	233
FTP-profielen vooraf configureren.....	233
Een door de gebruiker gedefinieerde bestandsnaam aanmaken.....	235
Scannen naar FTP met behulp van FTP-profielen	235
Scannen naar FTP (handmatige methode)	236
Nieuwe standaardwaarden instellen voor Scannen naar FTP	238
Scannen naar FTP (voor MFC-6890CDW).....	240
FTP-profielen vooraf configureren.....	240
Een door de gebruiker gedefinieerde bestandsnaam aanmaken.....	241
Scannen naar FTP met behulp van FTP-profielen	242
Scannen naar FTP (handmatige methode)	243
Nieuwe standaardwaarden instellen voor Scannen naar FTP	244
Tekst invoeren	246
Voor model MFC-5890CN, MFC-5895CW en MFC-6490CW	246
Voor MFC-6890CDW	247

13	Remote Setup & PhotoCapture Center™	248
	Remote Setup (niet beschikbaar bij DCP-modellen en model MFC-250C, MFC-290C en MFC-297C).....	248
	PhotoCapture Center™	250
	Voor gebruikers van een USB-kabel	250
	Voor netwerkgebruikers (Voor modellen met ingebouwde netwerkondersteuning)	252
A	Index	253



Windows®

Afdrukken	2
Scannen	36
ControlCenter3	67
Netwerkscannen (Voor modellen met ingebouwde netwerkkondersteuning)	95
Remote Setup (niet beschikbaar bij DCP-modellen en model MFC-250C, MFC-290C en MFC-297C)	123
Brother PC-FAX-software (Alleen MFC-modellen)	125
PhotoCapture Center™	144
Firewall-instellingen (voor netwerkgebruikers)	147

**Opmerking**

- De schermen in dit gedeelte zijn afkomstig uit Windows® XP. De schermen op uw PC kunnen variëren afhankelijk van uw besturingssysteem.
- Als uw PC wordt beschermd door een firewall en u niet via het netwerk kunt afdrukken of scannen, of via de PC kunt faxen, moet u mogelijk de instellingen van de firewall aanpassen. Zie *Firewall-instellingen (voor netwerkgebruikers)* op pagina 147 voor meer informatie.

De Brother-printerdriver gebruiken

Een printerdriver 'vertaalt' de gegevens van uw PC-toepassing en converteert deze met behulp van een paginabeschrijvingstaal naar een indeling die kan worden gebruikt door de printer of het multifunctionele apparaat.

U vindt de drivers die u nodig hebt op de CD-ROM die met het apparaat is meegeleverd. Volg de instructies in de *Installatiehandleiding* om die drivers te installeren. U kunt ook de meest recente drivers downloaden van het Brother Solutions Center op:

<http://solutions.brother.com>

Funcities

Dit apparaat beschikt over een groot aantal voorzieningen voor een inkjetprinter van hoge kwaliteit.

Schitterende uitvoer van hoge kwaliteit

Afdrukken tot 1200 × 6000 dpi op glanspapier voor de hoogst mogelijke resolutie. (Zie *Resolutie* in het gedeelte *Specificaties* van de *Gebruikershandleiding*.) De printerdriver ondersteunt N op 1, het afdrukken van watermerken, technologie voor kleurverbetering en nog veel meer functies.

Lage kosten

Als een bepaalde inktkleur moet worden vervangen, hoeft u alleen de betreffende cartridge te vervangen.

USB

De USB-interface (Universal Serial Bus) maakt snelle communicatie met uw pc mogelijk.

Ethernet

Via de Ethernet-interface kan uw apparaat communiceren met meerdere PC's die zijn aangesloten op een netwerk. Deze functie is alleen beschikbaar voor netwerkmodellen.

Wireless LAN (IEEE802.11b/g) (alleen voor draadloze modellen)

De Wireless LAN-functionaliteit zorgt ervoor dat uw apparaat met andere draadloze apparaten kan communiceren met de standaard IEEE802.11b/g in infrastructuur- en ad-hocmodi. (Zie de *Netwerkhandleiding* voor details.) Deze functie is alleen beschikbaar voor draadloze netwerkmodellen.

Het juiste type papier kiezen

Voor afdrukken van een hoge kwaliteit is het belangrijk dat u het juiste type papier kiest. Lees *Informatie over papier* in de *Gebruikershandleiding* voordat u papier koopt.

Gelijktijdig afdrukken, scannen en faxen

Uw machine kan gegevens van uw computer afdrukken terwijl een fax in het geheugen wordt verzonden of ontvangen, of terwijl er gegevens naar de computer worden gescand. Tijdens het afdrukken via de PC wordt het versturen van de fax niet onderbroken.

Als de machine echter kopieert of een fax op papier ontvangt, onderbreekt de machine het afdrukken via de PC en gaat daar pas weer mee verder nadat het kopiëren is voltooid of de hele fax is ontvangen.

Gegevens uit het geheugen wissen

Als *Meer gegevens* wordt weergegeven op het LCD-scherm, kunt u de gegevens uit het geheugen wissen door op de toets **Stop/Eindigen (Stop/Exit)** op het bedieningspaneel te drukken.

Status Monitor

Het hulpprogramma Status Monitor is een softwareprogramma dat u zelf kunt configureren en waarmee u de status van een of meer apparaten kunt controleren. U kunt hiermee onmiddellijk op de hoogte worden gesteld van foutmeldingen, bijvoorbeeld wanneer het papier op is, het papier is vastgelopen of de inkt op is.



U kunt de status van het apparaat op elk moment controleren door op het pictogram op de taakbalk te dubbelklikken of door **Status Monitor** te kiezen via **Start/Alle programma's/Brother/MFC-XXXX** op uw PC.

Er is ook een koppeling beschikbaar naar de website met **Originele verbruiksartikelen van Brother**. Klik op **Bezoek de website Originele Verbruiksartikelen** voor meer informatie over originele verbruiksartikelen van Brother.



Opmerking

Voor meer informatie over het gebruik van de Status Monitor-software klikt u met de rechtermuisknop op het pictogram **Status Monitor** en kiest u **Help**.

De status van de machine controleren

Het pictogram Status Monitor wordt automatisch op de taakbalk weergegeven zodra de pc is gestart.

- Een groen pictogram geeft aan dat het apparaat stand-by staat.



- Een geel pictogram duidt op een waarschuwing.



- Een rood pictogram geeft aan dat er een fout is opgetreden.



Er zijn twee locaties waar u het **Status Monitor** kunt weergeven op uw pc: in de taakbalk of op het bureaublad.

Het statusvenster uitschakelen

1

Als u het statusvenster wilt uitschakelen, voert u de volgende stappen uit:

- 1 Klik met de rechtermuisknop op het pictogram of het venster **Status Monitor** en klik vervolgens op **Status Monitor laden bij opstarten** om het vinkje te verwijderen.
- 2 Klik opnieuw met de rechtermuisknop en klik vervolgens op **Exit**.



Opmerking

Ook als het statusvenster is uitgeschakeld, kunt u de status van het apparaat op elk gewenst moment controleren door via het menu **Start** op uw pc op **Status Monitor** te klikken.

Instellingen van de printerdriver

Als u via uw PC afdrukt, kunt u de volgende printerinstellingen wijzigen:

- **Mediatype/Kwaliteit** (Snelheid)
- **Papierformaat**
- **Pagina Layout**
- **Kleurinstellingen**
- **Automatisch duplex afdrukken** (beschikbaar op MFC-6890CDW)
- **Scaling**
- **Watermerk gebruiken**
- **Datum & tijd afdrukken**
- **Snelle printerinstelling**

De instellingen van de printerdriver weergeven

- 1 Klik in het menu **Bestand** van uw toepassing op **Afdrukken**.
- 2 Kies **Brother MFC-XXXX Printer** (waarbij XXXX de naam is van uw model) en klik op **Voorkeursinstellingen**.
Het dialoogvenster met printereigenschappen wordt weergegeven.

Het tabblad Normaal

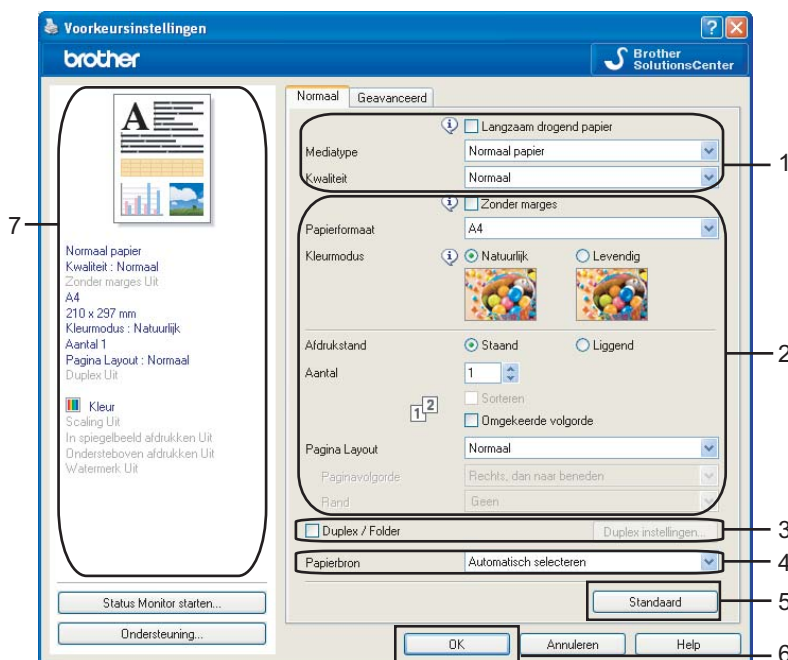

- 1 Kies de gewenste instelling voor **Langzaam drogend papier**, **Mediatype** en **Kwaliteit** (1).



Opmerking

Vink **Langzaam drogend papier** aan wanneer u afdrukt op normaal papier waarop de inkt langzaam droogt. Tekst kan enigszins vervagen met deze instelling.

- 2 Geef een optie op voor **Zonder marges**, **Papierformaat**, **Kleurmodus**, **Afdrukstand**, **Aantal** en de paginavolgorde, **Omgekeerde volgorde**, **Pagina Layout**, **Paginavolgorde**, **Rand** (indien aanwezig) (2).
- 3 Schakel **Duplex/Folder** (3) in als u duplex (dubbelzijdig) wilt afdrukken. (Beschikbaar op MFC-6890CDW)
- 4 Geef ook een optie op voor **Papierbron** (4). (Beschikbaar op modellen met tweede papierlade)
- 5 Klik op **OK** (6) om de door u geselecteerde instellingen toe te passen.
Om terug te gaan naar de standaardinstellingen, klikt u op **Standaard** (5) en vervolgens op **OK** (6).



Opmerking

In dit gedeelte (7) worden de huidige instellingen weergegeven.

Mediatype

Voor de beste afdrukresultaten dient u het soort papier waarop wordt afgedrukt in de driver te selecteren. De manier van afdrukken wordt door het apparaat aangepast op basis van het geselecteerde soort papier.

- **Normaal papier**
- **Inkjetpapier**
- **Brother BP71-fotopapier**
- **Brother BP61-fotopapier**
- **Ander fotopapier**
- **Transparanten**

Kwaliteit

Met de kwaliteitsoptie kunt u de afdrukresolutie kiezen. De afdrukkwaliteit is van invloed op de afdruksnelheid. Hoe hoger de kwaliteit, hoe langer het duurt om het document af te drukken. Welke kwaliteitsopties beschikbaar zijn, hangt af van het soort papier dat u hebt gekozen. (Zie *Resolutie* in het gedeelte *Specificaties van de Gebruikershandleiding*.)

- **Max.**
Gebruik deze modus voor het afdrukken van gedetailleerde afbeeldingen zoals foto's. Dit is de hoogste resolutie en de laagste snelheid.
- **Foto**
Gebruik deze modus voor het afdrukken van foto's. Omdat er meer afdrukgegevens zijn dan bij een normaal document, zijn de verwerkingstijd, de gegevensoverdrachtstijd en de afdruktijd langer.
- **Fijn**
Betere afdrukkwaliteit dan met de modus **Normaal** en een hogere afdruksnelheid dan met **Foto**.
- **Normaal**
Goede afdrukkwaliteit met een normale afdruksnelheid.
- **Snel normaal**
Betere afdrukkwaliteit dan met de modus **Snel** en een hogere afdruksnelheid dan met **Normaal**.
- **Snel**
De snelste afdrukmodus en het laagste inktgebruik. Gebruik deze modus voor het afdrukken van grote documenten of voor proefversies van documenten.

Mediatype	Kleur/Grijstinten	Instelling van afdrukkwaliteit
Normaal papier ¹	Kleur/Grijstinten	Snel, Snel normaal, Normaal , Fijn
Inkjetpapier	Kleur/Grijstinten	Fijn, Foto
Brother BP71-fotopapier, Brother BP61-fotopapier of Ander fotopapier	Kleur/Grijstinten	Fijn, Foto , Max.
Transparanten	Kleur/Grijstinten	Normaal , Fijn

¹ Als u **A3 (Zonder marges)** opgeeft bij **Papierformaat**, kunt u alleen **Fijn** kiezen.



Opmerking

De standaardinstellingen worden vet weergegeven.

Papierformaat

Bij **Papierformaat** kunt u kiezen uit een groot aantal standaardpapierformaten. U kunt desgewenst een aangepast formaat maken van 88,9 × 127,0 mm (3,5 × 5 inch) tot 215,9 × 355,6 mm (8,5 × 14 inch) of 287 × 431,8 mm (11,3 × 17 inch) (beschikbaar op A3-modellen). Voor bepaalde papierformaten kunt u bovendien de instelling Zonder marges opgeven. Selecteer het papierformaat dat u gebruikt in de keuzelijst **Papierformaat**.

Als u een aangepast formaat wilt maken, kiest u **Door gebruiker gedefinieerd**. Geef de gewenste waarden op voor **Breedte** en **Hoogte** en typ de naam die u wilt gebruiken voor dit formaat. Kies de juiste papierdikte om de kwaliteit van de uitvoer te verbeteren.

Afdrukken zonder marges

Kies uit de keuzelijst **Papierformaat** het formaat van het papier waarop u wilt afdrukken, bijvoorbeeld **A4 (Zonder marges)** of **A3 (Zonder marges)** (beschikbaar op A3-modellen).

Opmerking

Voor A3-modellen

Als er bij gebruik van A3-papier witte horizontale strepen op uw afdrukken verschijnen, gebruikt u waarschijnlijk langlopend papier (long grain). Kies **A3 (Langvezelig)** om horizontale strepen te voorkomen. Raadpleeg de verpakking of de fabrikant van het papier voor de paperspecificaties.

Kleurmodus

De kleur wordt aangepast om zo goed mogelijk overeen te komen met de kleur op de PC-monitor.

- **Natuurlijk:** Gebruik deze optie voor foto's. De kleur wordt aangepast om meer natuurlijke kleuren af te drukken.
- **Levendig:** Gebruik deze optie voor zakelijke afbeeldingen, zoals diagrammen, grafische afbeeldingen en tekst. De kleur wordt aangepast om levendigere kleuren af te drukken.

Pagina Layout

Bij **Pagina Layout** kunt u de opties N op 1 of 1 op N kiezen. Met de optie N op 1 worden 2, 4, 9 of 16 pagina's van een document afgedrukt op 1 vel papier. Met de optie 1 op N wordt het afdrukformaat vergroot en wordt het document afgedrukt in de afdrukmodus voor posters.

Paginavolgorde

Als u N op 1 selecteert, kunt u in de keuzelijst **Paginavolgorde** de gewenste paginavolgorde selecteren.

Rand



Als u 2 op 1 hebt geselecteerd bij **Pagina Layout** kunt u kiezen of u een rand, een stippellijn of geen rand op elke pagina van het vel wilt afdrukken.

Pagina Layout	2 op 1
Paginavolgorde	Van links naar rechts
Rand	Geen

Afdrukstand

Bij **Afdrukstand** geeft u de positie op waarin het document moet worden afgedrukt (**Standaard** of **Liggend**).

Afdrukstand Standaard Liggend

Standaard (verticaal)	Liggend (horizontaal)
	

Opmerking

Als uw toepassing een vergelijkbare functie bevat, raden we u aan de functie in de toepassing te gebruiken.

Aantal

Met **Aantal** stelt u het aantal exemplaren in dat moet worden afgedrukt (1 tot en met 999).

Sorteren

Als het selectievakje **Sorteren** is geselecteerd, wordt eerst een volledig exemplaar van het document afgedrukt en dit wordt vervolgens herhaald voor het gekozen aantal exemplaren. Als **Sorteren** niet is aangevinkt, wordt telkens het gekozen aantal exemplaren van dezelfde pagina afgedrukt voordat de volgende pagina van het document wordt afgedrukt.

The image shows two screenshots of a print settings dialog box. The top screenshot shows the 'Aantal' (Number) field set to 3, the 'Sorteren' (Sort) checkbox unchecked, and the 'Omgekeerde volgorde' (Reverse order) checkbox unchecked. Below the 'Aantal' field, there are three pairs of page numbers: '1 1', '2 2', and '2 2'. The bottom screenshot shows the same dialog box, but with the 'Sorteren' checkbox checked and the 'Omgekeerde volgorde' checkbox unchecked. Below the 'Aantal' field, there are three pairs of page numbers: '1 2', '1 2', and '1 2'.

Omgekeerde volgorde

Met **Omgekeerde volgorde** worden de pagina's van het document in omgekeerde volgorde afgedrukt.

The image shows a screenshot of a print settings dialog box. The 'Aantal' (Number) field is set to 3. The 'Sorteren' (Sort) checkbox is checked, and the 'Omgekeerde volgorde' (Reverse order) checkbox is also checked. Below the 'Aantal' field, there are two pairs of page numbers: '2 1' and '2 1'.

Automatisch duplex afdrukken (alleen MFC-6890CDW)

De meegeleverde printerdriver biedt ondersteuning voor dubbelzijdig afdrukken. Schakel **Duplex/Folder** in als u duplex (dubbelzijdig) wilt afdrukken. In deze modus drukt de machine automatisch aan beide zijden van het papier af.

Richtlijnen voor dubbelzijdig afdrukken

- De functie **Duplex/Folder** ondersteunt alleen **Normaal papier** als **Mediatype** en **Lade 1** als **Papierbron**.
- Dun papier kan mogelijk kreukelen.
- Als het papier gekruld is, strijkt u het glad en plaats u het terug in de papierlade.
- Als het papier niet goed wordt ingevoerd, is het mogelijk gekruld. Verwijder het papier en strijk het glad.

Duplexinstellingen

Schakel **Duplex/Folder** in en klik vervolgens op de knop **Duplexinstellingen** om de duplexinstellingen te wijzigen.

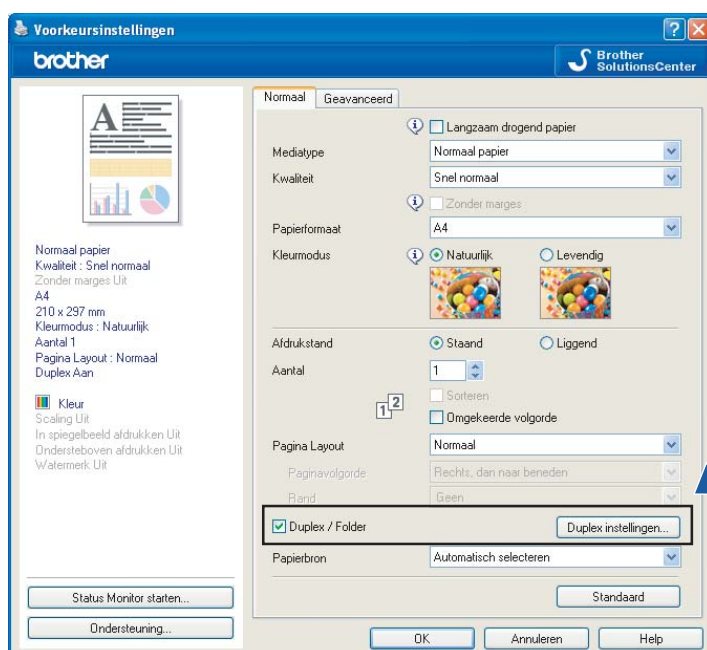

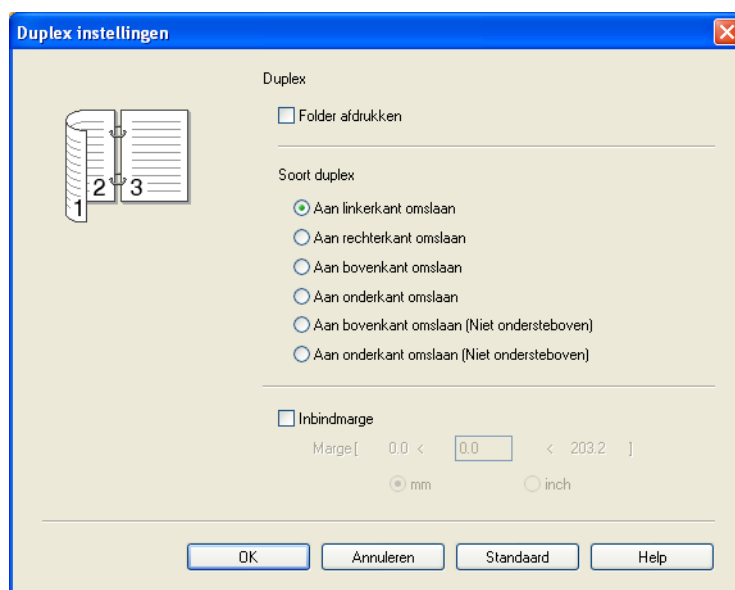

Folder afdrukken

Met de functie Folder afdrukken kunt u een document als een gevouwen boekje afdrukken. Voorbeeld: als u een bestand van 4 pagina's wilt afdrukken als een boekje, drukt het apparaat automatisch eerst pagina 4 en 1 op dezelfde zijde van het papier en vervolgens pagina 2 en 3 op de andere zijde van het papier af. Om het boekje te maken, vouwt u de afgedrukte pagina via het midden dubbel.

Soort duplex

Er zijn met automatisch duplex afdrukken voor elke afdrukstand zes inbindrichtingen beschikbaar .

Inbindmarge

Als u de optie **Inbindmarge** inschakelt, kunt u de marge voor het inbinden in inches en millimeters opgeven.



Opmerking

Als u dubbelzijdig wilt afdrukken, kunnen de functies **Duplex 1** of **Duplex 2** mogelijke papierinvoerproblemen voorkomen. Ga naar het tabblad **Geavanceerd** van de printerdriver en klik op de knop **Andere afdrukopties**. Kies **Geavanceerde duplexinstellingen** uit het menu **Printerfunctie**.

- Kies **Duplex 1** om de afdruksnelheid te verlagen.
- Kies **Duplex 2** om de afdruksnelheid en inkt dichtheid te verlagen.

Als u de duplexfunctie selecteert, gebruikt de machine alle inktcartridges voor afdrukken in kleur/grijstinten. De machine stopt met afdrukken wanneer een of meer inktcartridges moeten worden vervangen.

Het tabblad Geavanceerd

1

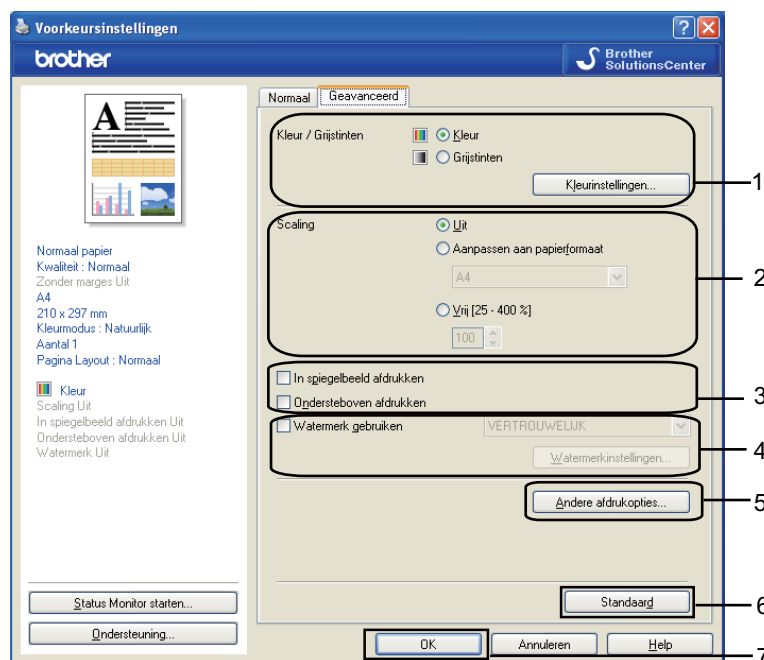

- 1 Kies de gewenste instelling voor **Kleur/Grijstinten** (1).
- 2 Kies de gewenste instelling voor **Scaling** (2).
 - Kies **Uit** als u het document wilt afdrukken zoals het op het scherm wordt weergegeven.
 - Selecteer **Aanpassen aan papierformaat** of **Vrij** om zelf de documentgrootte aan te passen aan het papierformaat.
 - Kies **Vrij** als u het formaat wilt verkleinen.
- 3 U kunt een optie kiezen om de gegevens omgekeerd af te drukken (3).
 - Vink **In spiegelbeeld afdrukken** aan als u de gegevens van links naar rechts wilt omkeren.
 - Vink **Ondersteboven afdrukken** aan als u de gegevens van boven naar onderen wilt omkeren.



Opmerking

In spiegelbeeld afdrukken is niet beschikbaar als u **Transparanten** hebt gekozen als **Mediatype**.

- 4 U kunt een logo of tekst als een watermerk afdrukken op uw document (4). U kunt één van de voorgeprogrammeerde watermerken selecteren of een zelfgemaakt bitmap-bestand of tekstbestand gebruiken.
- 5 Klik op **Andere afdrukopties** om verdere afdrukfuncties in te stellen (5).
- 6 Klik op **OK** om de door u geselecteerde instellingen toe te passen. Om terug te gaan naar de standaardinstellingen, klikt u op **Standaard** (6) en vervolgens op **OK** (7).

Kleur/Grijstinten

Hiermee kunt u een kleurendocument afdrukken in zwart-wit met behulp van grijstinten.

1

Kleurinstellingen

Klik op de knop **Kleurinstellingen** om opties voor geavanceerde afdrukinstellingen weer te geven.

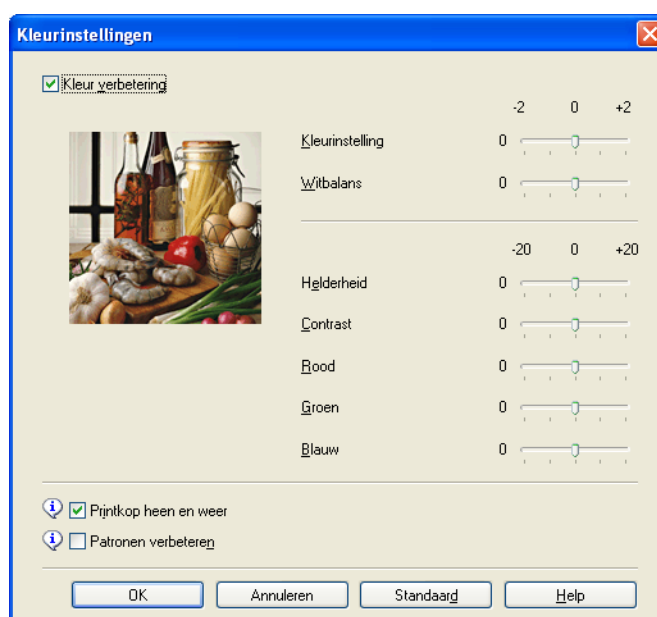
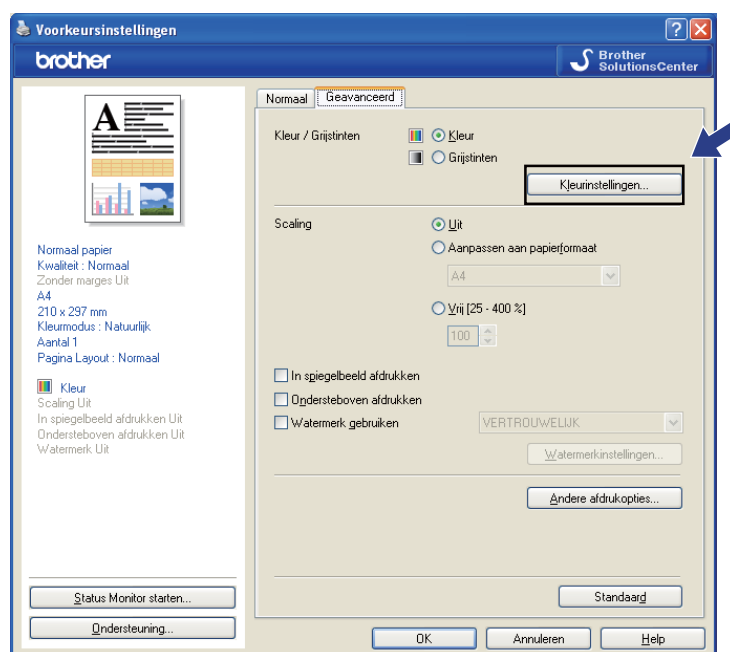

Kleurverbetering

Met deze functie wordt de afbeelding geanalyseerd om de scherpte, de witbalans en de kleurinstelling te verbeteren. Dit proces kan enkele minuten duren, afhankelijk van de grootte van de afbeelding en de specificaties van uw PC.

■ Kleurinstelling

Hiermee kunt u de totale hoeveelheid kleur in de afbeelding aanpassen. U kunt de hoeveelheid kleur in een afbeelding verhogen of verlagen om een vage of zwakke afbeelding te verbeteren.

■ Witbalans

Hiermee kunt u de tint van de witte gebieden van een afbeelding aanpassen. De belichting, camera-instellingen en andere factoren zijn van invloed op de weergave van wit. De witte gebieden van een foto kunnen enigszins roze of gelig zijn, of een andere kleur hebben. U kunt deze witte gebieden aanpassen door de witbalans aan te passen.

■ Helderheid

Hiermee kunt u de helderheid van de hele afbeelding aanpassen. Sleep de schuifbalk naar rechts of links om de afbeelding lichter of donkerder te maken.

■ Contrast

Hiermee kunt u het contrast van een afbeelding aanpassen. Donkere gedeelten worden dan donkerder en lichtere gedeelten worden lichter. Verhoog het contrast wanneer u een afbeelding helderder wilt maken. Verlaag het contrast wanneer u een afbeelding wilt verzachten.

■ Rood

Hiermee verhoogt u de intensiteit van **Rood** in de afbeelding om de afbeelding roder te maken.

■ Groen

Hiermee verhoogt u de intensiteit van **Groen** in de afbeelding om de afbeelding groener te maken.

■ Blauw

Hiermee verhoogt u de intensiteit van **Blauw** in de afbeelding om de afbeelding blauwer te maken.

Printkop heen en weer

Wanneer **Printkop heen en weer** is aangevinkt, drukt de printkop in twee richtingen af, waardoor de afdruksnelheid wordt verhoogd. Als deze optie niet is aangevinkt, drukt de printkop slechts in één richting af, waardoor de afdrukkwaliteit wordt verhoogd, maar de snelheid wordt verlaagd.

Patronen verbeteren

Selecteer de optie **Patronen verbeteren** als de afgedrukte opvullingen en patronen afwijken van hetgeen u op het scherm van uw PC ziet.

Watermerk gebruiken

U kunt een logo of tekst als een watermerk afdrukken op uw document. U kunt één van de voorgeprogrammeerde watermerken selecteren of een zelfgemaakt bitmap-bestand of tekstbestand gebruiken.

Schakel het selectievakje **Watermerk gebruiken** in en kies het gewenste watermerk uit de keuzelijst.

Watermerkinstellingen

Klik op de knop **Watermerkinstellingen** om de instellingen voor het watermerk te wijzigen.

1

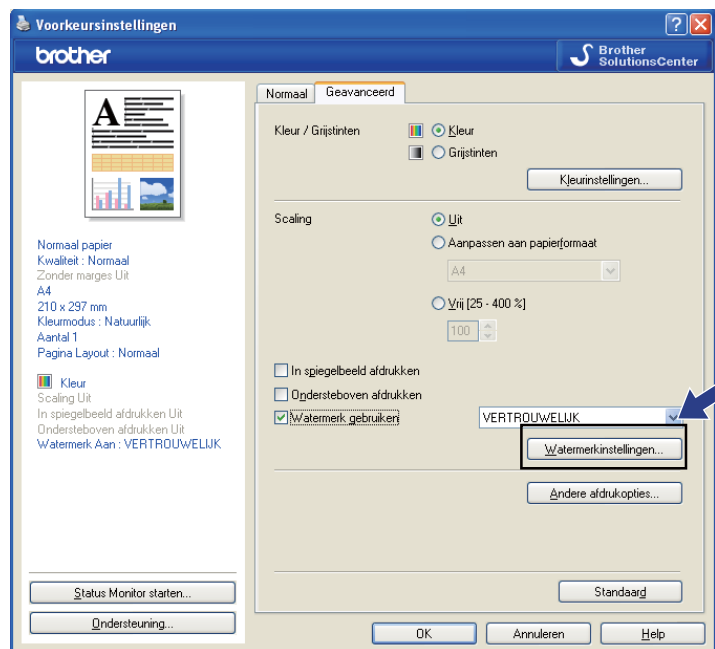

U kunt een watermerk kiezen en daarvan de grootte en de positie op de pagina wijzigen. Als u een nieuw watermerk wilt toevoegen, klikt u op de knop **Nieuw** en kiest u vervolgens **Tekst gebruiken** of **Bitmapbestand gebruiken**.

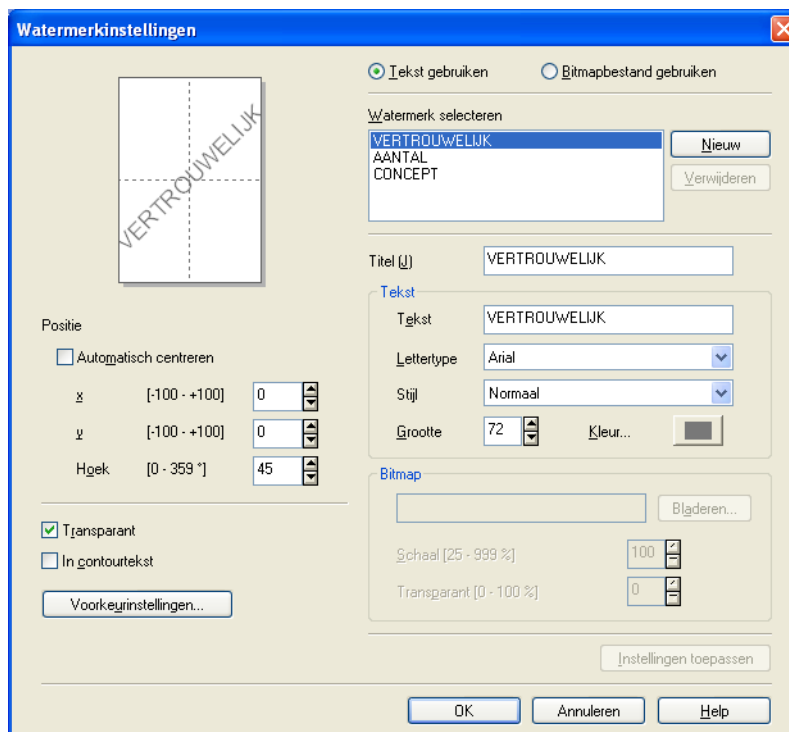

Positie

Gebruik deze instelling als u de positie van het watermerk op de pagina wilt bepalen.

Transparant

Selecteer **Transparant** als u de watermerkaafbeelding op de achtergrond van het document wilt afdrukken. Als deze optie niet is aangevinkt, wordt het watermerk boven op het document afgedrukt.

In contourtekst

Selecteer **In contourtekst** als u alleen een contour van het watermerk wilt afdrukken.

Titel

Kies **VERTROUWELIJK**, **AANTAL** of **CONCEPT** als titel of typ een andere titel in het veld.

Tekst

Typ de tekst van het watermerk in het vak **Tekst** en selecteer een waarde bij **Lettertype**, **Stijl**, **Grootte** en **Kleur**.

Bitmap

Typ de bestandsnaam en de locatie van de bitmapafbeelding in het veld of klik op **Bladeren** om het bestand te zoeken. U kunt ook de **Schaal** of **Transparant** van de afbeelding instellen.

Voorkeurstellingen

U kunt het watermerk op de volgende manieren afdrukken:

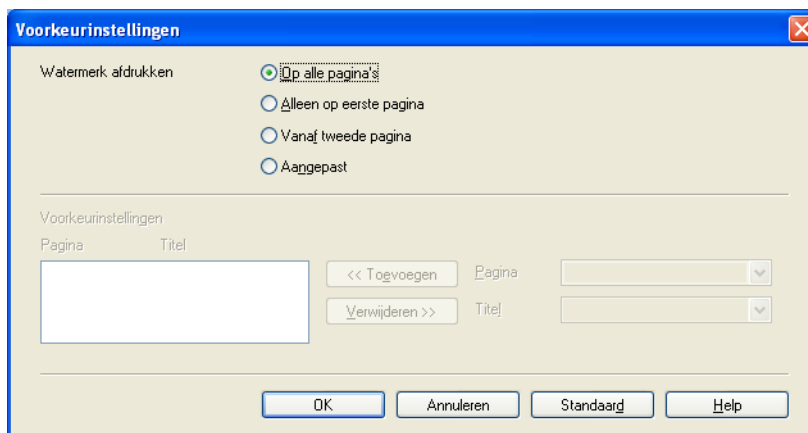

- **Op alle pagina's**
- **Alleen op eerste pagina**
- **Vanaf tweede pagina**
- **Aangepast**

Andere afdrukopties

Klik op **Andere afdrukopties** om verdere afdrukfuncties in te stellen:

1

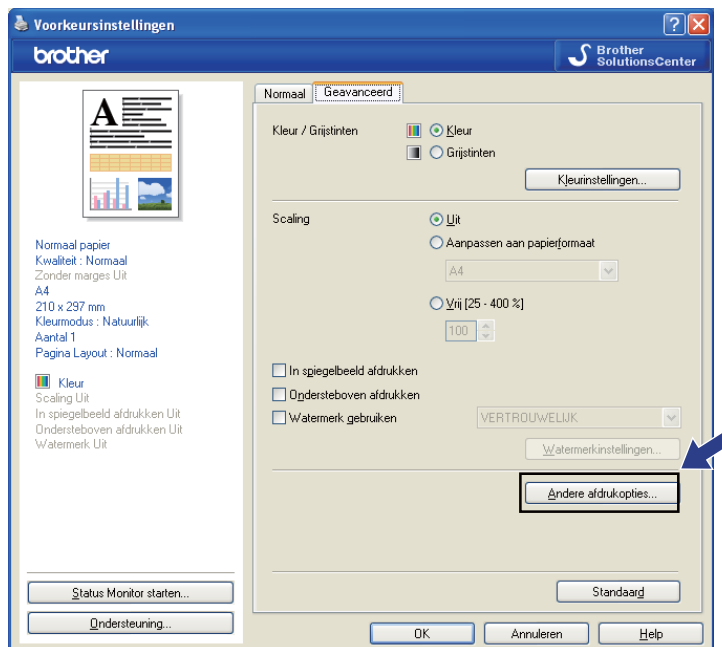

Opmerking

Het venster dat in dit gedeelte wordt getoond, kan afhankelijk van uw apparaat variëren.

Datum & tijd afdrukken

Wanneer de functie **Datum & tijd afdrukken** is ingeschakeld, worden de datum en tijd van de systeemklok van uw PC op het document afgedrukt.

1

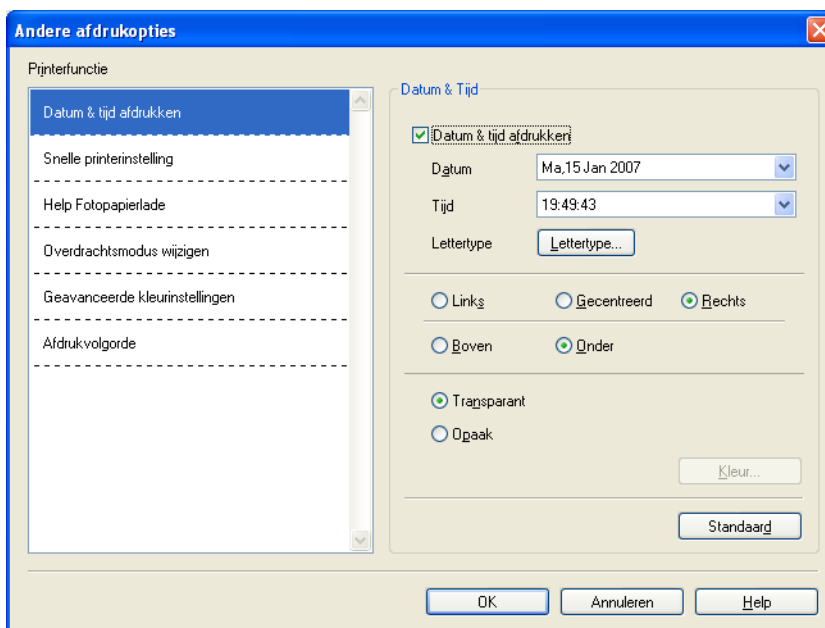

Schakel het selectievakje **Datum & tijd afdrukken** in om de **Datum**, de **Tijd**, het **Lettertype** en de positie te wijzigen. Als u een achtergrond wilt gebruiken bij de **Datum** en **Tijd**, kiest u **Opaak**. Wanneer **Opaak** is geselecteerd, kunt u op de knop **Kleur** klikken om de kleur van de achtergrond van de **Datum** en **Tijd** te wijzigen.



Opmerking

In het selectievak ziet u de notatie waarin de **Datum** en **Tijd** worden afgedrukt. De werkelijke **Datum** en **Tijd** die op het document wordt afgedrukt, wordt automatisch opgehaald uit de instellingen op uw PC.

Snelle printerinstelling

Met de functie **Snelle printerinstelling** kunt u snel driverinstellingen kiezen. Stel **Snelle printerinstelling** in op **Aan** en kies de functie die moet worden weergegeven in het pictogram **Snelle printerinstelling**. Als u de instellingen wilt weergeven en wijzigen, klikt u op het pictogram op de taakbalk.

1

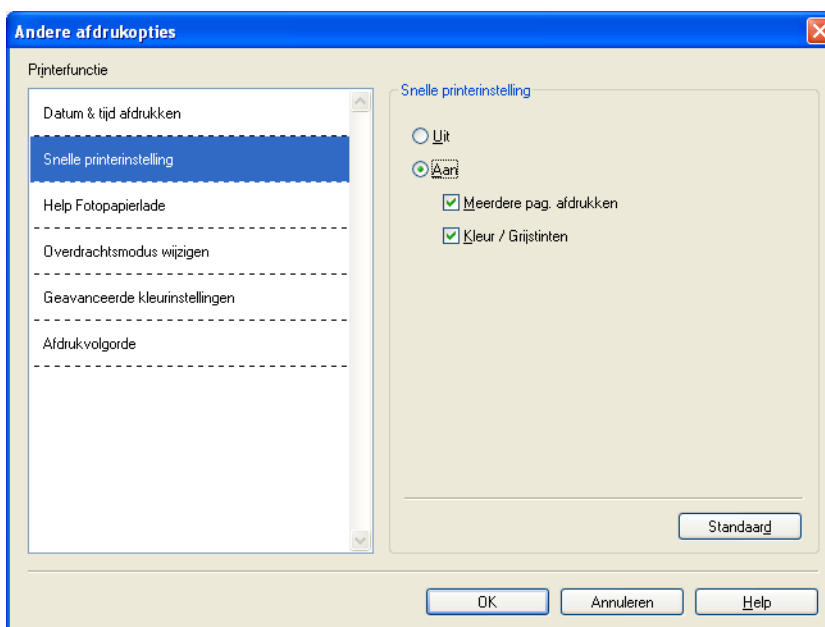

Help Fotopapierlade (Niet beschikbaar voor MFC-5895CW)

Stel **Help Fotopapierlade** in op **Aan** als u instructies wilt weergeven voor het gebruik van de fotopapierlade wanneer u Foto of Foto L selecteert als papiersoort.

1

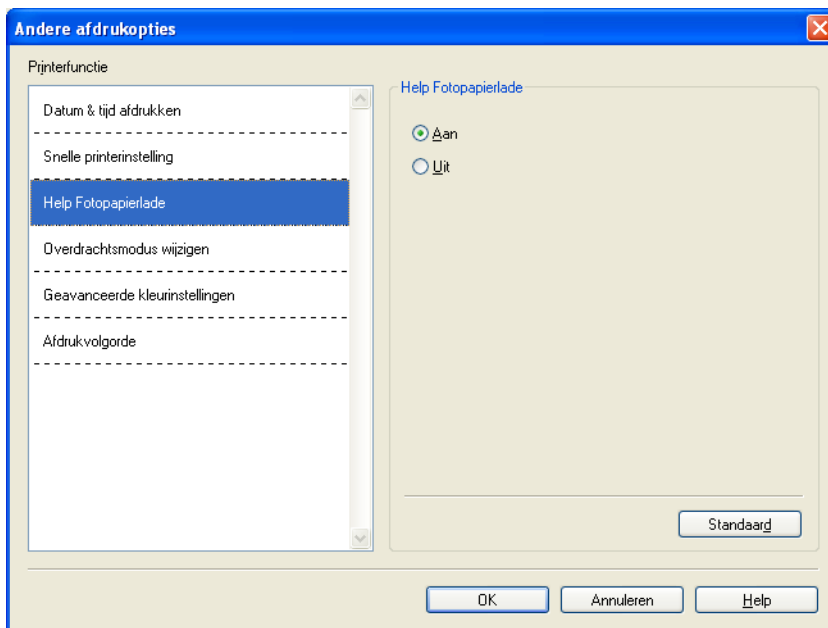

Overdrachtsmodus wijzigen

Als u **Overdrachtsmodus wijzigen** kiest, kunt u opgeven op welke wijze afdrukgegevens worden overgebracht naar de printer om de afdrukkwaliteit of afdruksnelheid te verbeteren.

■ Aanbevolen instelling

Kies **Aanbevolen instelling** voor algemeen gebruik.

■ Betere afdrukkwaliteit

Kies **Betere afdrukkwaliteit** om de afdrukkwaliteit te verbeteren. De afdruksnelheid kan hierdoor enigszins afnemen, afhankelijk van de afdrukgegevens.

■ Betere afdruksnelheid

Kies **Betere afdruksnelheid** om de afdruksnelheid te verhogen.

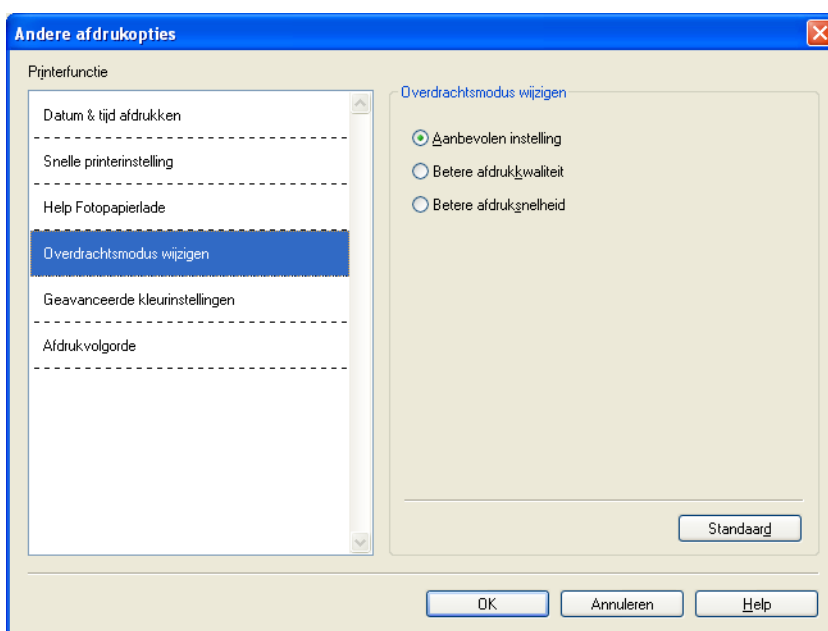

Geavanceerde kleurinstellingen

U kunt **Halftoon patroon** en **Pas op monitor aan** selecteren voor extra aanpassing van de kleur.

■ Halftoon patroon

Het apparaat kan twee methoden (**Diffusie** of **Dither**) gebruiken om stippen te rangschikken voor de weergave van halftonen. Er zijn verschillende vooraf gedefinieerde patronen en u kunt kiezen welk patroon u wilt gebruiken voor uw document.

• Diffusie

Punten worden willekeurig geplaatst om de halftonen te maken. Gebruik deze optie voor het afdrukken van foto's met subtiele tinten en grafische afbeeldingen.

• Dither

Punten worden in een vooraf gedefinieerd patroon gerangschikt om halftonen te maken. Gebruik deze optie voor het afdrukken van grafische afbeeldingen met duidelijke kleurgrenzen of voor het afdrukken van (zakelijke) diagrammen.

■ Pas op monitor aan

De kleur wordt aangepast om zo goed mogelijk overeen te komen met de kleur op de pc-monitor.

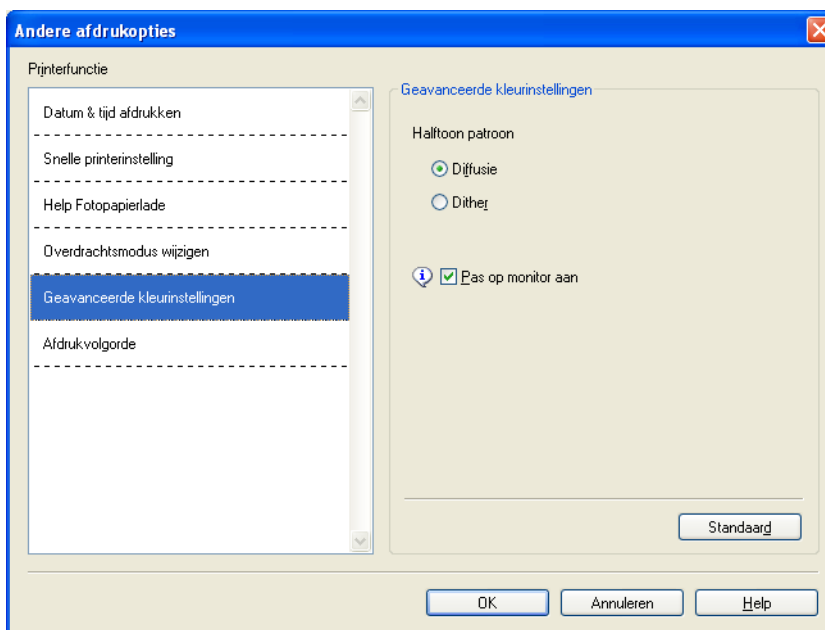

Afdrukvolgorde (Niet beschikbaar voor MFC-6890CDW)

U kunt kiezen uit: **Alle pagina's afdrukken**, **Oneven pagina's afdrukken** of **Even pagina's afdrukken**.

1

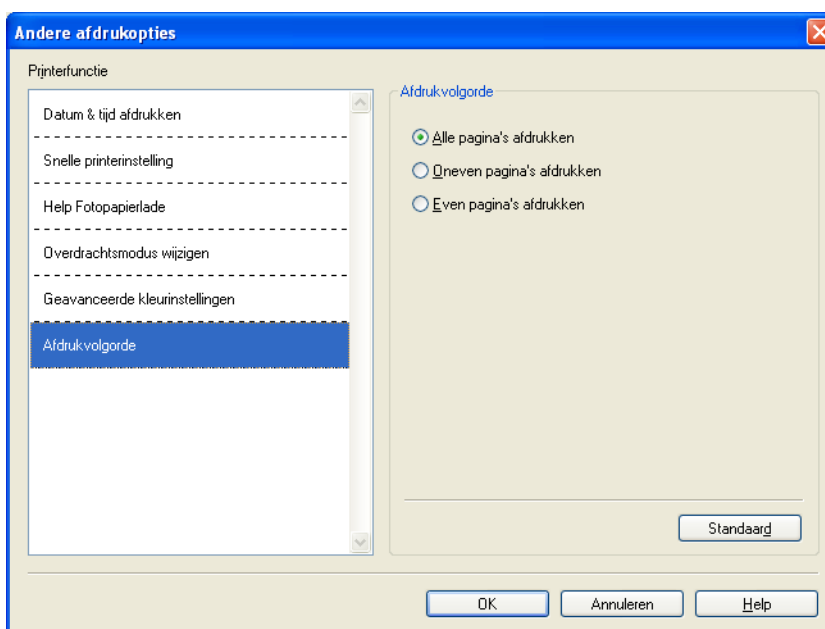

■ Alle pagina's afdrukken

Hiermee kunt u alle pagina's afdrukken.

■ Oneven pagina's afdrukken

Hiermee drukt u alleen de oneven pagina's af.

■ Even pagina's afdrukken

Hiermee drukt u alleen de even pagina's af.

Opmerking

- Als u **Oneven pagina's afdrukken** of **Even pagina's afdrukken** instelt, wordt de afdruksnelheid langzamer.
- Als u de opties **Oneven pagina's afdrukken** en **Even pagina's afdrukken** selecteert, verschijnt mogelijk een foutmelding op de computer, omdat het apparaat tijdens het afdrukproces tijdelijk stopt. Deze melding verdwijnt zodra apparaat weer begint met afdrukken.

Als u de opties **Oneven pagina's afdrukken** en **Even pagina's afdrukken** selecteert, kunt u bij **Papierformaat** alleen **A4** en bij **Mediatype** alleen **Normaal papier** opgeven.

U kunt meerdere exemplaren van een document gesorteerd afdrukken. Selecteer het gewenste aantal exemplaren en schakel het selectievakje **Sorteren** in op het tabblad **Normaal**.

Als de opties **Oneven pagina's afdrukken** en **Even pagina's afdrukken** grijs worden weergegeven, gaat u terug naar het tabblad **Normaal** en het tabblad **Geavanceerd** en klikt u op **Standaard**.

(Voor modellen met twee papierladen)

Papierlade 2 biedt alleen ondersteuning voor **Alle pagina's afdrukken**.

Afdrukken aan beide zijden van het papier

Hieronder wordt stapsgewijs uitgelegd hoe u kunt afdrukken aan beide zijden van het papier met behulp van de opties **Oneven pagina's afdrukken** en **Even pagina's afdrukken**.

Als u een bestand van 10 pagina's wilt afdrukken op 5 vellen papier, dient u in de printerdriver op te geven dat als eerste alle oneven pagina's in omgekeerde volgorde moeten worden afgedrukt (pagina 9, 7, 5, 3, 1) en vervolgens de even pagina's in normale volgorde moet worden afgedrukt (pagina 2, 4, 6, 8, 10).

- 1 Schakel **Omgekeerde volgorde** op het tabblad **Normaal** van de printerdriver in.
- 2 Klik op het tabblad **Geavanceerd** en vervolgens op **Andere afdrukopties**.
- 3 Selecteer **Afdrukvolgorde** en schakel **Oneven pagina's afdrukken** in. Klik op **OK**.
- 4 Nadat de oneven pagina's zijn afgedrukt, verwijdert u de afgedrukte pagina's uit de uitvoerlade. Controleer of de pagina's volledig droog zijn voordat u doorgaat met de volgende stap.
- 5 Leeg de papierlade. Plaats de afgedrukte pagina's niet bovenop een stapel onbedrukt papier.
- 6 Zorg ervoor dat de pagina's volledig glad zijn voordat u ze weer in de papierlade legt. Plaats de te bedrukken zijde (lege zijde) naar beneden en de bovenste pagina eerst.

Papierrichting

Voor staand

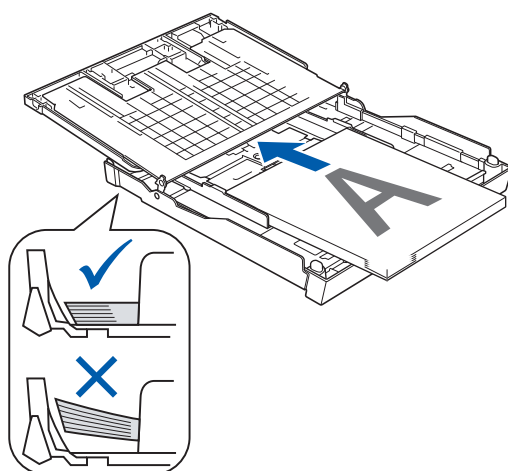

Voor liggend

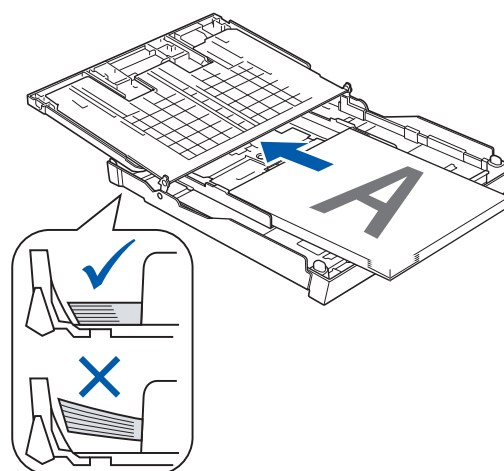

- 7 Schakel **Omgekeerde volgorde** uit op het tabblad **Normaal** van de printerdriver.
- 8 Klik op het tabblad **Geavanceerd** en vervolgens op **Andere afdrukopties**.
- 9 Selecteer **Afdrukvolgorde** en schakel **Even pagina's afdrukken** in. Klik op **OK**.
- 10 Alle oneven pagina's worden op de andere zijde van het papier afgedrukt.

Richtlijnen voor dubbelzijdig afdrukken

- Dun papier kan mogelijk kreukelen.
- Als het papier gekruld is, strijkt u het glad en plaats u het terug in de papierlade.
- Als het papier niet goed wordt ingevoerd, is het mogelijk gekruld. Verwijder het papier en strijk het glad.

Ondersteuning

1

In het venster **Ondersteuning** wordt informatie weergegeven over de versie en de instellingen van de driver. Hier vindt u ook koppelingen naar de Websites **Brother Solutions Center** en **website Originale Verbruiksartikelen**.

Klik op de knop **Ondersteuning** om het venster **Ondersteuning** weer te geven:

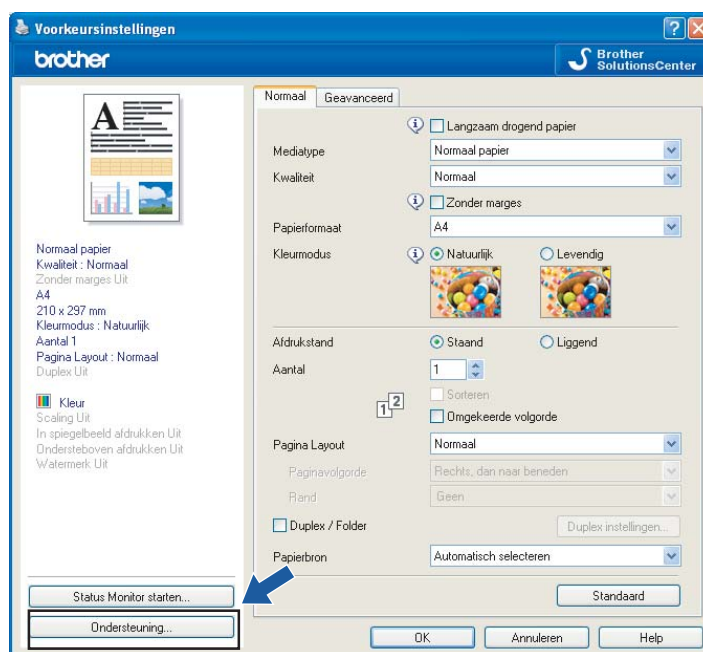

■ **Brother Solutions Center**

Het **Brother Solutions Center** is een website waar u informatie vindt over uw Brother-product, zoals FAQ's (veelgestelde vragen), Gebruikershandleidingen, driver-updates en tips voor het gebruik van uw apparaat.

■ **Website Originele Verbruiksartikelen**

De **Website Originele Verbruiksartikelen** biedt informatie over originele verbruiksartikelen van Brother.

■ **Instelling controleren**

U kunt de huidige driverinstellingen controleren.

Foto's afdrukken met FaceFilter Studio van REALLUSION

FaceFilter Studio is een gebruiksvriendelijke toepassing voor het afdrukken van foto's zonder rand. U kunt met FaceFilter Studio ook uw fotogegevens bewerken. U kunt foto-effecten toevoegen, zoals reductie van rode ogen of verbetering van huidtint.

FaceFilter Studio

Brother Edition



Als u FaceFilter Studio wilt gebruiken, moet u de toepassing FaceFilter Studio installeren vanaf de CD-ROM die met uw apparaat is meegeleverd. Volg de instructies in de *Installatiehandleiding* om FaceFilter Studio te installeren en de FaceFilter Studio Help te downloaden.

U kunt FaceFilter Studio starten door in het menu **Start/Alle programma's/Reallusion/FaceFilter Studio/FaceFilter Studio** te klikken. U kunt FaceFilter Studio ook starten door te dubbelklikken op de snelkoppeling op het bureaublad of door op de knop FaceFilter Studio in ControlCenter3 te klikken. (Zie *PHOTOCAPTURE* op pagina 83.)



Opmerking

Als uw Brother-apparaat niet is ingeschakeld of niet is aangesloten op de computer, wordt FaceFilter Studio met beperkte functionaliteit gestart. U kunt de functie **Afdrukken** dan niet gebruiken.

Dit hoofdstuk is slechts een introductie van de basisfuncties van de software. Zie de FaceFilter Studio Help voor meer details.

Als u de volledige FaceFilter Studio Help wilt weergeven, klikt u op **Start**, wijst u naar **Alle programma's/Reallusion/FaceFilter Studio** en klikt u op **FaceFilter Studio Help** op uw pc.

FaceFilter Studio starten terwijl uw Brother-apparaat is ingeschakeld

1

- 1 Wanneer u FaceFilter Studio de eerste keer start en het Brother-apparaat is ingeschakeld en is aangesloten op uw computer, wordt het Brother-apparaat automatisch gedetecteerd door FaceFilter Studio en verschijnt het volgende venster.



- 2 Nadat u op **Doorgaan** hebt geklikt in stap 1, wordt het volgende scherm weergegeven. FaceFilter Studio is nu klaar voor gebruik met volledige functionaliteit.



FaceFilter Studio starten wanneer uw Brother-apparaat is uitgeschakeld

- 1 Wanneer u FaceFilter Studio de eerste keer start, wordt het volgende scherm weergegeven als uw Brother-apparaat is uitgeschakeld of niet is aangesloten op de computer.



- 2 Klik op **Detecteren** in stap 1. Het volgende scherm wordt dan weergegeven. Schakel het Brother-apparaat in, controleer of het is aangesloten op uw computer en klik vervolgens op **Ja**.

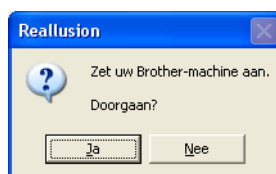

- 3 Als het Brother-apparaat niet wordt gedetecteerd door FaceFilter Studio, verschijnt het volgende scherm. Controleer of het Brother-apparaat is ingeschakeld en klik op **Opnieuw**.

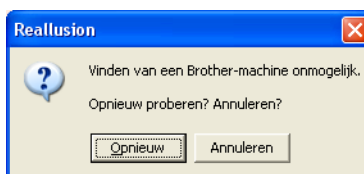

Als het Brother-apparaat in stap 3 niet wordt gedetecteerd door het FaceFilter Studio, klikt u op **Annuleren**.

- 4 Als u op **Annuleren** hebt geklikt in stap 3, verschijnt het volgende venster.



- 5 Nadat u in stap 4 op het vinkje hebt geklikt, wordt FaceFilter Studio met beperkte functionaliteit gestart. Het pictogram Afdrukken bovenaan wordt dan grijs weergegeven en u kunt de functie Afdrukken niet gebruiken.

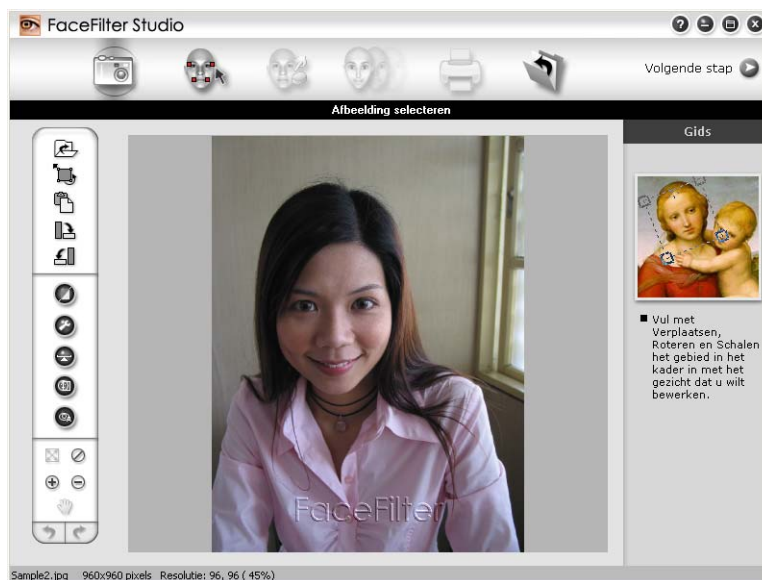

Opmerking

- Wanneer FaceFilter Studio met beperkte functionaliteit wordt gestart, wordt het beeldbestand met een watermerk opgeslagen.
- Zie *FaceFilter Studio starten terwijl uw Brother-apparaat is ingeschakeld* op pagina 30 als u FaceFilter Studio met volledige functionaliteit wilt starten.

Een afbeelding afdrukken

- 1 Klik op het pictogram **Openen** om het beeldbestand te kiezen.



- 2 Klik op het pictogram Afdrukken in de bovenste menubalk om naar het afdrukscherm te gaan.



- 3 Klik op het pictogram Afdrukken aan de linkerkant om het dialoogvenster met afdrukinstellingen te openen.

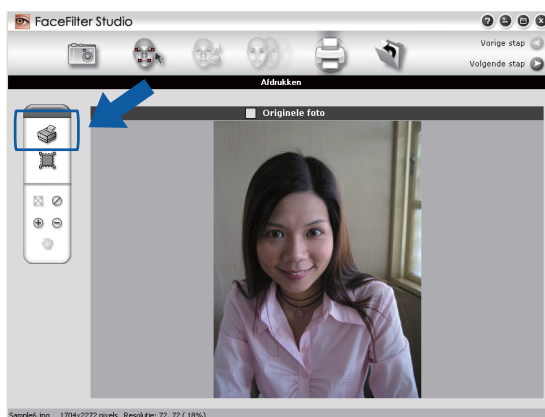

- 4 Kies de gewenste waarden voor **Papierformaat**, **Papierbron**, **Afdrukstand**, **Aantal** exemplaren, **Schaal** en **Afdrukgebied**.



Opmerking

Als u een foto zonder rand wilt afdrukken, kiest u **Paginavullende foto** bij **Schaal** en papier zonder marges bij **Papierformaat**.

- 5 Klik op **Afdrukinstellingen** en kies uw Brother-apparaat. Klik op **OK**.

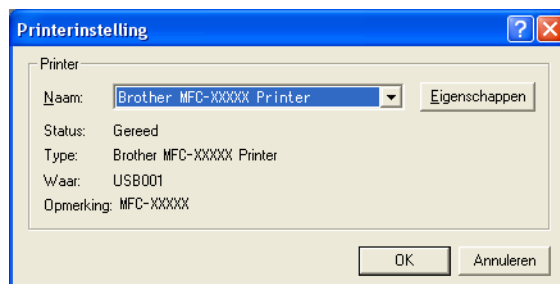

Opmerking

Als u fotopapier wilt gebruiken, klikt u op **Eigenschappen** en geeft u in het dialoogvenster van de printerdriver de gewenste waarden op bij **Mediatype** en **Kwaliteit**.

- 6 Klik op **Afdrukken** in het dialoogvenster met afdrukinstellingen om de foto af te drukken.

Automatisch portret

Met de functie **Automatisch portret** worden gezichten in de foto gedetecteerd en wordt de helderheid van de huidtint automatisch aangepast.

- 1 Open het beeldbestand.
- 2 Klik op het pictogram **Automatisch portret**  om automatisch gezichten te detecteren.
- 3 U kunt de **Helderheidsinstelling** aanpassen met de schuifknop.
- 4 Klik op **OK**.

Rode-ogencorrectie

Met de functie **Rode-ogencorrectie** kunt u rode ogen in uw foto afzwakken.

- 1 Open het beeldbestand.
- 2 Klik op het pictogram **Rode-ogencorrectie**  om rode ogen automatisch af te zwakken.
- 3 Met **Autom. rode ogen detecteren** worden alle rode ogen in de foto opgespoord en worden deze gemarkeerd met een stippellijn. Met de **Rode-ogendrempel** schuifregelaar kunt u de kleur van de gemarkeerde gebieden aanpassen.
- 4 Klik op **OK**.

Lijst met uitdrukkingen afdrukken

U kunt in FaceFilter Studio een gezichtsuitdrukking aanpassen door er een sjabloon op toe te passen of door de uitdrukking handmatig aan te passen. In de stap **Uitdrukking selecteren** kunt u de gewenste lijst met uitdrukkingen bekijken of afdrukken.



De installatie van FaceFilter Studio ongedaan maken

Als u de installatie van FaceFilter Studio ongedaan wilt maken, kiest u **Start/Alle programma's/Reallusion/FaceFilter Studio/FaceFilter Studio verwijderen**.

De scanfuncties en de drivers die worden gebruikt verschillen, afhankelijk van het besturingssysteem dat u gebruikt. Het apparaat gebruikt een TWAIN-compatibele driver voor het scannen van documenten vanuit uw applicaties.

■ Bij gebruik van Windows® XP/Windows Vista®

Er zijn twee scannerdrivers geïnstalleerd. Een TWAIN-compatibele scannerdriver (Zie *Een document scannen met de TWAIN-driver* op pagina 36) en een Windows® Imaging Acquisition (WIA)-driver (Zie *Een document scannen met de WIA-driver (Voor Windows® XP/ Windows Vista®)* op pagina 43).

Gebruikers van Windows® XP/Windows Vista® kunnen beide drivers selecteren voor het scannen van documenten.

 **Opmerking**

- Voor ScanSoft™ PaperPort™ 11SE kunt u *ScanSoft™ PaperPort™ 11SE met OCR van NUANCE™ gebruiken* op pagina 63 raadplegen.
- Als uw pc door een firewall beschermd is en netwerkscannen onmogelijk is, moet u misschien de instellingen van de firewall configureren om communicatie via poortnummer 54925 en 137 mogelijk te maken. Als u Windows® Firewall gebruikt en MFL-Pro Suite vanaf de cd-rom hebt geïnstalleerd, zijn de benodigde firewall-instellingen al ingevoerd. Zie *Firewall-instellingen (voor netwerkgebruikers)* op pagina 147 voor meer informatie.

Een document scannen met de TWAIN-driver

De software Brother MFL-Pro Suite wordt geleverd met een TWAIN-compatibele scannerdriver. TWAIN-drivers voldoen aan het algemene universele protocol voor communicatie tussen scanners en applicaties. Dit betekent dat u niet alleen beelden rechtstreeks kunt scannen naar de PaperPort™ 11SE-viewer die door Brother met de machine is meegeleverd, maar dat u ook beelden rechtstreeks naar honderden andere softwareapplicaties kunt scannen, als deze toepassingen scannen met TWAIN ondersteunen. Het betreft hier populaire programma's, zoals Adobe® Photoshop®, CorelDRAW® en vele andere toepassingen.

Een document naar de pc scannen

U kunt op twee manieren een hele pagina scannen. U kunt de ADF (automatische documentinvoer) of de glasplaat gebruiken.

- 1 Plaats uw document.
- 2 Start de ScanSoft™ PaperPort™ 11SE-software die is geïnstalleerd tijdens de installatie van MFL-Pro Suite voor het scannen van een document.

 **Opmerking**

De scaninstructies in deze handleiding zijn bedoeld voor gebruikers van ScanSoft™ PaperPort™ 11SE. De stappen voor het scannen kunnen variëren bij het gebruik van andere softwaretoepassingen.

- 3 Klik op **Bestand** en vervolgens op **Scannen of foto ophalen**. U kunt ook op de knop **Scannen of foto ophalen** klikken.
Het deelvenster **Scannen of foto ophalen** wordt aan de linkerkant van het scherm weergegeven.
- 4 Klik op de toets **Selecteren**.
- 5 Kies **TW-Brother MFC-XXXX** of **TW-Brother MFC-XXXX LAN** uit de lijst **Beschikbare Scanners**. (XXXX staat voor de naam van uw model)
- 6 Schakel in het deelvenster **Scannen of foto ophalen** het selectievakje **Scannerdialoogvenster weergeven** in.
- 7 Klik op **Scannen**.
Het dialoogvenster **Kleur instellen** verschijnt:
- 8 Kies, indien nodig, de volgende instellingen in het dialoogvenster voor het instellen van de scanner:
 - **Scan** (Beeldtype) (1)
 - **Resolutie** (2)
 - **Type scan** (3)
 - **Ruis verminderen** (4)
 - **Helderheid** (5)
 - **Contrast** (6)
 - **Documentgrootte** (7)

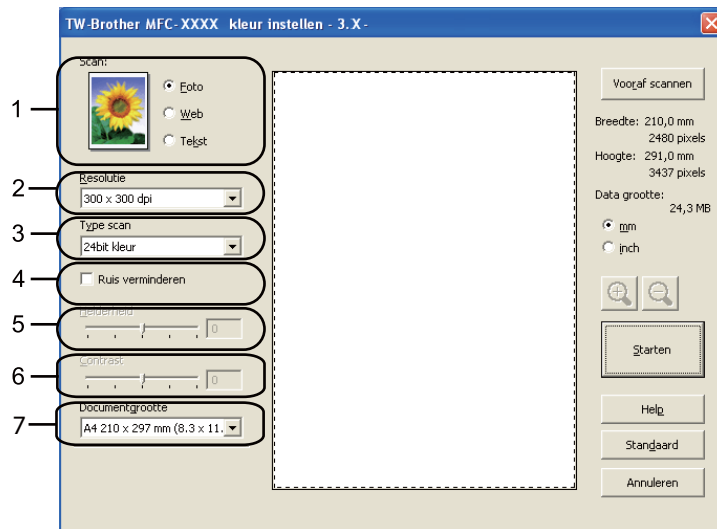

- 9 Klik op **Starten**.
Nadat het scannen is voltooid, klikt u op **Annuleren** om terug te keren naar het venster PaperPort™ 11SE.



Opmerking

Als u een documentgrootte hebt gekozen, kunt u het te scannen gedeelte bijsnijden door er met de linkermuisknop op te klikken en het te verslepen. Dit is nodig wanneer u tijdens het scannen een deel van het beeld wilt bijsnijden.

Vooraf scannen om een gedeelte bij te snijden

Als u op de knop **Vooraf scannen** drukt, kunt u voordat u daadwerkelijk tot scannen overgaat een voorbeeld weergeven van de afbeelding en ongewenste delen bijsnijden. Wanneer u tevreden bent met het getoonde voorbeeld, klikt u op de knop **Starten** in het dialoogvenster **Kleur instellen** om het beeld te scannen.

- 1 Volg de stappen 1 tot en met 7 in het gedeelte *Een document naar de pc scannen* op pagina 36.
- 2 Selecteer de gewenste instellingen voor **Scan** (beeldtype), **Resolutie**, **Type scan**, **Helderheid**, **Contrast** en **Documentgrootte**.
- 3 Klik op **Vooraf scannen**.
Het volledige beeld wordt in de PC gescand en wordt weergegeven in het scangebied (1) van het dialoogvenster met scaninstellingen.

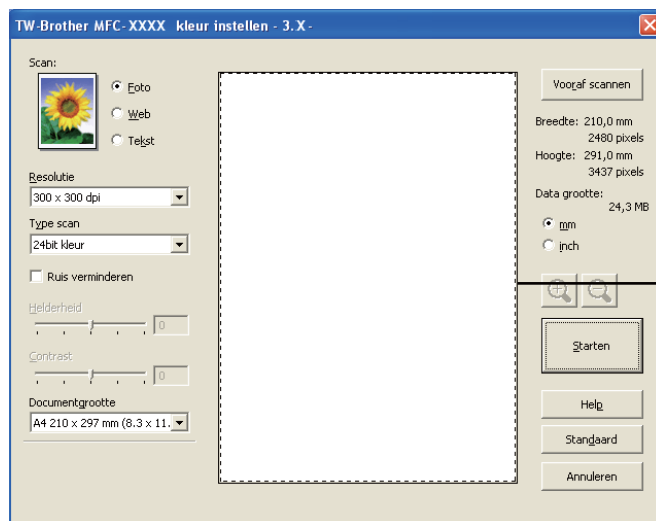



- 4 Klik op de linkermuisknop en houd deze ingedrukt, en sleep de muis over het gedeelte dat u wilt scannen.



1 Te scannen gedeelte



Opmerking

Als u het beeld vergroot door middel van het pictogram , dan kunt u het pictogram  gebruiken om het beeld weer naar de oorspronkelijke grootte terug te brengen.

- 5 Laad het document opnieuw.



Opmerking

Sla deze stap over als u het document op de glasplaat hebt geplaatst in stap 1.

- 6 Klik op **Starten**.
Nu wordt alleen het geselecteerde gedeelte van het document in het venster van PaperPort™ 11SE (of het venster van uw toepassing) weergegeven.
- 7 Gebruik in het venster van PaperPort™ 11SE de beschikbare opties om het beeld te verfijnen.

Instellingen in het dialoogvenster voor het instellen van de scanner

Scan (beeldtype)

Selecteer het type uitvoerbeeld in **Foto**, **Web** of **Tekst**. **Resolutie** en **Type Scan** worden automatisch aangepast voor elke standaardinstelling.

De standaardinstellingen zijn in de onderstaande tabel weergegeven:

Scan (beeldtype)		Resolutie	Type scan
Foto	Gebruiken voor het scannen van foto's	300 × 300 dpi	24 bit kleur
Web	Gebruiken voor het toevoegen van het gescande beeld aan webpagina's	100 × 100 dpi	24 bit kleur
Tekst	Gebruiken voor het scannen van tekstdocumenten	200 × 200 dpi	Zwartwit

Resolutie

U kunt een scanresolutie selecteren in de keuzelijst **Resolutie**. Hogere resoluties nemen meer geheugen in beslag en vergen meer overdrachtstijd, maar leveren een preciezer gescand beeld. In onderstaande tabel wordt aangegeven welke resoluties u kunt selecteren en welke kleuren beschikbaar zijn.

Resolutie	Zwart-wit/ Grijs (Foutdiffusie)	256 kleuren	Ware grijstinten/ 24bit kleur
100 × 100 dpi	Ja	Ja	Ja
150 × 150 dpi	Ja	Ja	Ja
200 × 200 dpi	Ja	Ja	Ja
300 × 300 dpi	Ja	Ja	Ja
400 × 400 dpi	Ja	Ja	Ja
600 × 600 dpi	Ja	Ja	Ja
1200 × 1200 dpi	Ja	Nee	Ja
2400 × 2400 dpi	Ja	Nee	Ja
4800 × 4800 dpi	Ja	Nee	Ja
9600 × 9600 dpi	Ja	Nee	Ja
19200 × 19200 dpi	Ja	Nee	Ja

Type scan

■ Zwart-wit

Gebruiken voor tekst of lijntekeningen.

■ Grijs (Foutdiffusie)

Gebruiken voor fotografische beelden of grafische afbeeldingen. (Foutdiffusie is een methode waarbij beelden met gesimuleerde grijs tinten worden gemaakt, zonder grijze stippen te gebruiken. Zwarte stippen worden in een specifieke matrix geplaatst zodat het beeld grijs lijkt.)

■ Ware grijs tinten

Gebruiken voor fotografische beelden of grafische afbeeldingen. Deze modus is exacter omdat hij tot 256 tinten grijs gebruikt.

■ 256 kleuren

Gebruikt tot 256 kleuren om het beeld te scannen.

■ 24bit kleur

Gebruikt tot 16,8 miljoen kleuren om het beeld te scannen.

Hoewel het gebruik van **24bit kleur** een beeld met de meest nauwkeurige kleurproductie oplevert, zal het beeldbestand ongeveer drie keer zo groot zijn als een bestand dat met de optie **256 kleuren** wordt gecreëerd. Deze modus vergt het meeste geheugen en de langste overdrachtstijd.

Ruis verminderen

Met deze instelling kunt u de kwaliteit van gescande beelden verbeteren. De instelling **Ruis verminderen** is beschikbaar bij gebruik van **24bit kleur** en een scanresolutie van 300 x 300 dpi, 400 x 400 dpi of 600 x 600 dpi.

Helderheid

Stel de instelling voor helderheid bij (-50 tot 50) tot u het beste resultaat krijgt. De standaard ingestelde waarde is 0, wat als een 'gemiddelde' wordt beschouwd en meestal voor algemene beelden geschikt is.

U kunt de **Helderheid** instellen door de schuifbalk naar rechts of naar links te slepen om het beeld lichter of donkerder te maken. U kunt ook een waarde in het vakje invoeren om het niveau in te stellen.

Als het gescande beeld te licht is, moet u voor de **Helderheid** een lagere waarde opgeven en het document nogmaals scannen. Als het gescande beeld te donker is, moet u voor de **Helderheid** een hogere waarde opgeven en het beeld nogmaals scannen.



Opmerking

De instelling **Helderheid** is alleen beschikbaar als u **Type scan** instelt op **Zwart-wit**, **Grijs (Foutdiffusie)** of **Ware grijs tinten**.

Contrast

U kunt het contrast verhogen of verlagen door de schuifbalk naar rechts of links te slepen. Het verhogen van het contrast benadrukt de donkere en lichte gedeelten van het beeld, terwijl het verlagen ervan meer details weergeeft in de grijze zones. U kunt ook een waarde in het vakje invoeren om het **Contrast** in te stellen.



Opmerking

De instelling **Contrast** is alleen beschikbaar wanneer u **Type scan** instelt op **Grijs (Foutdiffusie)** of **Ware grijs tinten**.

Als u foto's of andere beelden scant die u in een tekstverwerker of een andere grafische toepassing wilt gebruiken, probeer dan verschillende instellingen uit voor **Resolutie**, **Type scan**, **Helderheid** en **Contrast** om te zien welke instelling het beste in uw behoeften voorziet.

Documentgrootte

Kies één van de volgende formaten:

- A3 297 × 420 mm (11,7 × 16,5 in)
(Alleen beschikbaar op A3-modellen)
- Registerpapier 279,4 × 431,8 mm (11 × 17 in)
(Alleen beschikbaar op A3-modellen)
- JIS B4 257 × 364 mm (10,1 × 14,3 in)
(Alleen beschikbaar op A3-modellen)
- A4 210 × 297 mm (8,3 × 11,7 in)
- JIS B5 182 × 257 mm (7,2 × 10,1 in)
- Letter 215,9 × 279,4 mm (8 1/2 × 11 in)
- Legal 215,9 × 355,6 mm (8 1/2 × 14 in)
(Beschikbaar op ADF- en A3-modellen)
- A5 148 × 210 mm (5,8 × 8,3 in)
- Executive 184,1 × 266,7 mm (7 1/4 × 10 1/2 in)
- Business Card 90 × 60 mm (3,5 × 2,4 in)

Als u visitekaartjes wilt scannen, selecteert u de grootte voor **Business Card** en legt u het visitekaartje links boven op de glasplaat, met de bedrukte zijde naar beneden.

- Foto 1 10 × 15 cm (4 × 6 in)
- Foto 2 127 × 203,2 mm (5 × 8 in)
- Foto L 89 × 127 mm (3,5 × 5 in)
- Foto 2L 13 × 18 cm (5 × 7 in)
- Briefkaart 100 × 148 mm (3,9 × 5,8 in)
- Briefkaart 2 (dubbel) 148 × 200 mm (5,8 × 7,9 in)

■ Afwijkende

Als u als formaat **Afwijkende** selecteert, verschijnt het dialoogvenster **Afwijkende documentgrootte**.



U kunt 'mm' of 'inch' kiezen als eenheid voor **Breedte** en **Hoogte**.



Opmerking

Het door u gespecificeerde papierformaat wordt op het scherm weergegeven.

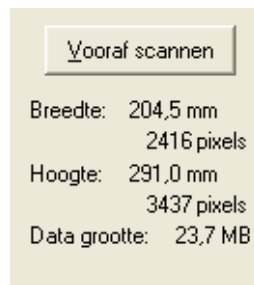

- **Breedte:** toont de breedte van het te scannen gedeelte.
- **Hoogte:** toont de hoogte van het te scannen gedeelte.
- **Data grootte:** geeft bij benadering aan hoe groot de gegevens in Bitmap-formaat zijn. De werkelijke grootte is afhankelijk van het type bestand, de resolutie en het aantal gebruikte kleuren.

Een document scannen met de WIA-driver (Voor Windows[®] XP/ Windows Vista[®])

WIA-compatibel

Bij gebruik van Windows[®] XP/Windows Vista[®] kunt u Windows[®] Image Acquisition (WIA) gebruiken om afbeeldingen te scannen. U kunt afbeeldingen rechtstreeks naar de PaperPort[™] 11SE-viewer scannen die door Brother bij uw machine is geleverd, of u kunt afbeeldingen rechtstreeks naar een andere applicatie scannen die WIA of TWAIN ondersteunt.

Een document naar de pc scannen

U kunt op twee manieren een hele pagina scannen: U kunt de ADF (automatische documentinvoer) of de glasplaat gebruiken.

Wanneer u een deel van een pagina wilt scannen en vervolgens wilt bijsnijden nadat u het document vooraf hebt gescand, moet u de glasplaat gebruiken om te scannen. (Zie *Vooraf scannen en een gedeelte bijsnijden via de glasplaat* op pagina 45.)

- 1 Plaats uw document.
- 2 Start de ScanSoft[™] PaperPort[™] 11SE-software die is geïnstalleerd tijdens de installatie van MFL-Pro Suite voor het scannen van een document.



Opmerking

De scaninstructies in deze handleiding zijn gebaseerd op ScanSoft[™] PaperPort[™] 11SE. Het proces verschilt wanneer u vanuit andere toepassingen scant.

- 3 Klik op **Bestand** en vervolgens op **Scannen of foto ophalen**. U kunt ook op de knop **Scannen of foto ophalen** klikken.
Het deelvenster **Scannen of foto ophalen** wordt aan de linkerkant van het scherm weergegeven.
- 4 Klik op de toets **Selecteren**.
- 5 Kies **WIA-Brother MFC-XXXX** of **WIA-Brother MFC-XXXX LAN** uit de lijst **Beschikbare Scanners** (waarbij XXXX de naam van uw model is).



Opmerking

Als u **TW-Brother MFC-XXXX** kiest, wordt de TWAIN-driver gestart.

- 6 Schakel in het deelvenster **Scannen of foto ophalen** het selectievakje **Scannerdialoogvenster weergeven** in.
- 7 Klik op **Scannen**.
Het scandialoogvenster verschijnt:

- 8 Kies, indien nodig, de volgende instellingen in het dialoogvenster voor het instellen van de scanner:

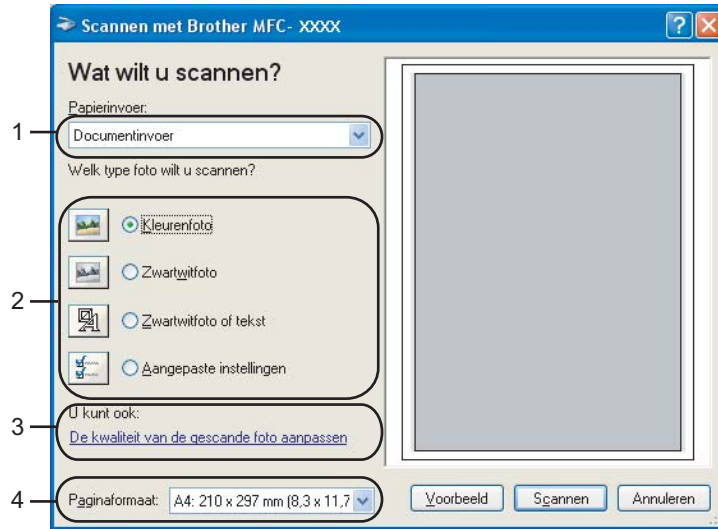

- 1 Papierinvoer
- 2 Type afbeelding
- 3 De kwaliteit van de gescande foto aanpassen
- 4 Paginaformaat

- 9 Selecteer **Documentinvoer** in de keuzelijst **Papierinvoer** (1).
- 10 Selecteer het type afbeelding (2).
- 11 Selecteer het **Paginaformaat** in de keuzelijst (4).
- 12 Als u geavanceerde instellingen wilt wijzigen, klikt u op **De kwaliteit van de gescande foto aanpassen** (3). U kunt **Helderheid**, **Contrast**, **Resolutie** en **Type afbeelding** selecteren in **Geavanceerde eigenschappen**. Klik op **OK** nadat u de instellingen hebt gekozen.



Opmerking

De scanresolutie kan standaard op maximaal 1200 dpi worden ingesteld.

Gebruik de Brother Scanner Toepassing als u met een hogere resolutie wilt scannen. (Zie *Scanner Toepassing* op pagina 47.)

Vooraf scannen en een gedeelte bijnijden via de glasplaat

De toets **Voorbeeld** wordt gebruikt om een voorbeeld van een beeld te bekijken, zodat u alle ongewenste delen kunt bijnijden. Wanneer u tevreden bent met het getoonde voorbeeld, klikt u op de knop **Scannen** in het scandialoogvenster om het beeld te scannen.

- 1 Leg het document met de bedrukte zijde naar beneden op de glasplaat.
- 2 Selecteer **Flatbed** in de keuzelijst **Papierinvoer** (1).



Opmerking

Als uw apparaat niet over een ADF (automatische documentinvoer) beschikt, hoeft u niets op te geven bij **Papierinvoer**.

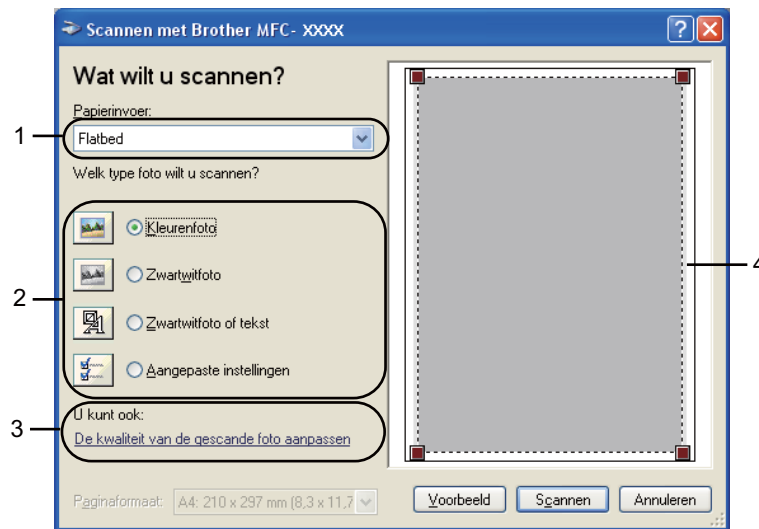

- 1 **Papierinvoer**
- 2 **Type afbeelding**
- 3 **De kwaliteit van de gescande foto aanpassen**
- 4 **Te scannen gedeelte**

- 3 Selecteer het type afbeelding (2).
- 4 Klik op **Voorbeeld**.
Het hele beeld wordt naar uw PC gescand en verschijnt in het te scannen gedeelte (4).

- 5 Klik op de linkermuisknop en houd deze ingedrukt, en sleep de muis over het gedeelte dat u wilt scannen.



- 6 Als u geavanceerde instellingen wilt wijzigen, klikt u op **De kwaliteit van de gescande foto aanpassen** (3). U kunt **Helderheid**, **Contrast**, **Resolutie** en **Type afbeelding** selecteren in **Geavanceerde eigenschappen**. Klik op **OK** nadat u de instellingen hebt gekozen.



- 7 Klik in het scandialogvenster op de knop **Scannen**. De machine begint het document te scannen. Nu wordt alleen het geselecteerde gedeelte van het document in het venster van PaperPort™ 11SE (of het venster van uw toepassing) weergegeven.

Scanner Toepassing

De **Scanner Toepassing** wordt gebruikt om de WIA-scannerdriver te configureren voor resoluties die hoger zijn dan 1.200 dpi en om de instelling voor **Maximale Scan Grootte** te wijzigen.

- Voor A4-modellen

Als u **Legal** als standaardformaat wilt instellen, schakelt u in het dialoogvenster Scanner Toepassing de optie **Legal** in. De nieuwe instellingen worden gebruikt nadat u eerst uw pc opnieuw hebt gestart.

- Voor A3-modellen

Als u het formaat **A3** of **Legal** wilt kiezen als paginaformaat, schakelt u **A3/Ledger** in het dialoogvenster Brother Scanner Toepassing in. De nieuwe instellingen worden gebruikt nadat u eerst uw pc opnieuw hebt gestart.



Opmerking

Als u het document scant met een resolutie die hoger is dan 1200 dpi, kan het bestand erg groot worden. Controleer of er voldoende geheugen en ruimte op de harde schijf is voor het bestand dat u gaat scannen. Als u niet voldoende geheugen of vrije ruimte op de harde schijf hebt, kan de PC geblokkeerd raken en kunt u uw bestand verliezen.

- Het hulpprogramma uitvoeren

Als u dit hulpprogramma wilt gebruiken, klikt u in het menu **Start** op **Alle programma's/Brother/MFC-XXXX** (waarbij XXXX de naam van uw model is)/**Instellingen Scanner/Scanner Toepassing**.

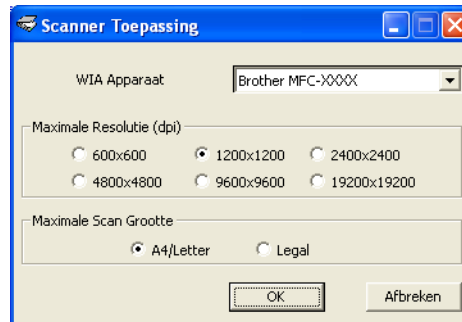



Opmerking

Bij Windows Vista® en Windows® 7 wordt het venster **Gebruikersaccountbeheer** weergegeven en volgt u de volgende stappen.

- Gebruikers met beheerdersrechten klikken op **Toestaan** of **Ja**.



- Gebruikers zonder beheerdersrechten voeren het beheerderswachtwoord in en klikken op **OK** of **Ja**.



Een document scannen met de WIA-driver (Voor gebruikers van Windows[®] Photo Gallery en Windows[®] Fax & Scan)

Een document naar de pc scannen

U kunt op twee manieren een hele pagina scannen: U kunt de ADF (automatische documentinvoer) of de glasplaat gebruiken.

Wanneer u een deel van een pagina wilt scannen en vervolgens wilt bijsnijden nadat u het document vooraf hebt gescand, moet u de glasplaat gebruiken om te scannen. (Zie *Vooraf scannen en een gedeelte bijsnijden via de glasplaat* op pagina 51.)

- 1 Plaats uw document.
- 2 Open uw softwaretoepassing voor het scannen van het document.
- 3 Ga op een van de volgende manieren te werk:
 - Voor gebruikers van Windows[®] Photo Gallery
Klik op **Bestand** en dan op **Van Camera of Scanner Importeren**.
 - Voor gebruikers van Windows[®] Fax & Scan
Klik op **Bestand**, **Nieuw** en dan op **Scan**.
- 4 Kies de scanner die u wilt gebruiken.
- 5 Klik op **Importeren**.
Het scandialoogvenster verschijnt:

- 6 Kies, indien nodig, de volgende instellingen in het dialoogvenster voor het instellen van de scanner:

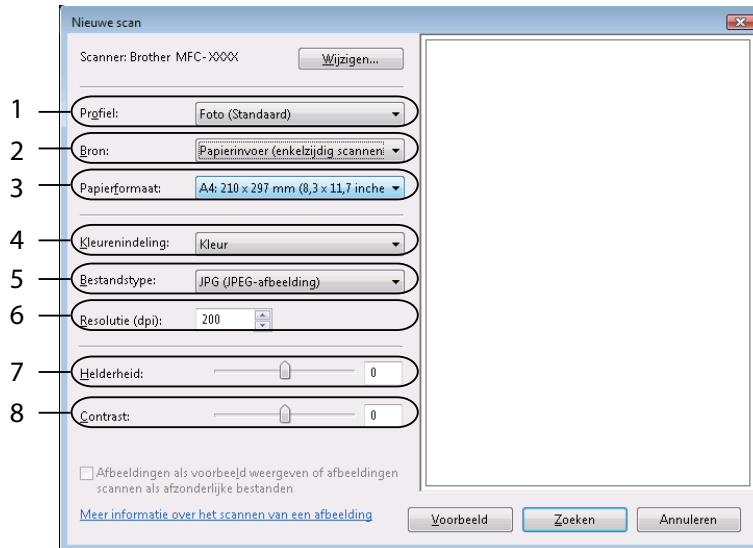

- 1 Profiel
- 2 Bron
- 3 Papierformaat
- 4 Kleurenindeling
- 5 Bestandstype
- 6 Resolutie
- 7 Helderheid
- 8 Contrast



Opmerking

De scanresolutie kan standaard op maximaal 1200 dpi worden ingesteld.

Gebruik de Brother Scanner Toepassing als u met een hogere resolutie wilt scannen. (Zie *Scanner Toepassing* op pagina 47.)

- 7 Klik in het scandialoogvenster op de knop **Zoeken**.
De machine begint het document te scannen.

Vooraf scannen en een gedeelte bijnijden via de glasplaat

De toets **Voorbeeld** wordt gebruikt om een voorbeeld van een beeld te bekijken, zodat u alle ongewenste delen kunt bijnijden. Wanneer u tevreden bent met het getoonde voorbeeld, klikt u op de knop **Zoeken** in het scandialogvenster om het beeld te scannen.

- 1 Volg de stappen 1 tot en met 5 in het gedeelte *Een document naar de pc scannen* op pagina 49.
- 2 Leg het document met de bedrukte zijde naar beneden op de glasplaat.
- 3 Selecteer **Flatbed** in de keuzelijst **Bron**. Kies, indien nodig, de volgende instellingen in het dialogvenster voor het instellen van de scanner:

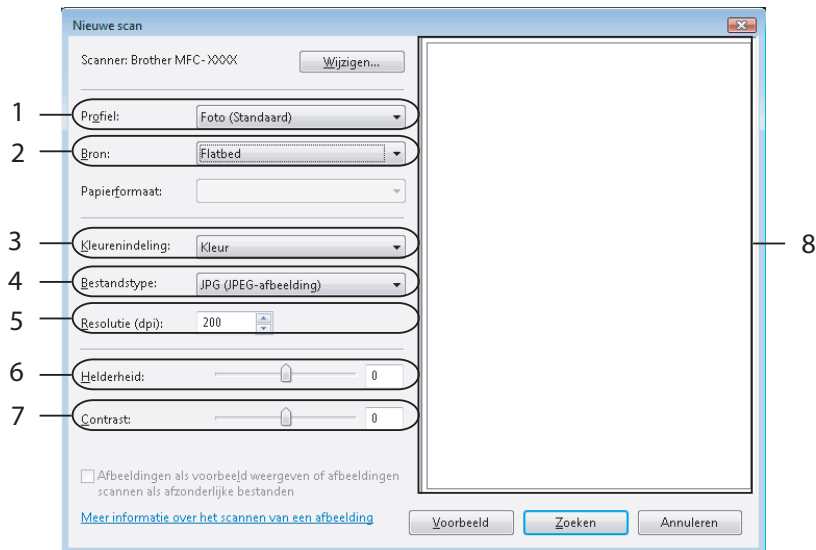

- 1 Profiel
- 2 Bron
- 3 Kleurenindeling
- 4 Bestandstype
- 5 Resolutie
- 6 Helderheid
- 7 Contrast
- 8 Te scannen gedeelte



Opmerking

Als uw apparaat niet over een ADF (automatische documentinvoer) beschikt, hoeft u niets op te geven bij **Bron**.

- 4 Klik op **Voorbeeld**.
Het hele beeld wordt naar uw PC gescand en verschijnt in het te scannen gedeelte (8).
- 5 Klik op de linkermuisknop en houd deze ingedrukt, en sleep de muis over het gedeelte dat u wilt scannen.



- 6 Klik in het scandialoogvenster op de knop **Zoeken**.
De machine begint het document te scannen.
Nu wordt alleen het geselecteerde gedeelte van het document weergegeven in het venster van uw toepassing.

De scantoets gebruiken (Voor gebruikers van een USB-kabel)





Opmerking

Zie *De scan-toets gebruiken* op pagina 99 als u de toets **Scan** in een netwerk wilt gebruiken.

U kunt de toets  (**Scan**) op het bedieningspaneel gebruiken om documenten rechtstreeks naar uw tekstverwerker, grafisch programma of e-mailtoepassing te scannen, of naar een map op uw pc, een USB Flash-geheugenstation of een geheugenkaart.

Voordat u de toets  (**Scan**) op het bedieningspaneel kunt gebruiken, moet u de Brother MFL-Pro-software suite installeren en het apparaat aansluiten op uw pc. Als u de MFL-Pro-suite hebt geïnstalleerd vanaf de meegeleverde CD-ROM, zijn de juiste drivers en de ControlCenter3-software geïnstalleerd.

Wanneer u scant met behulp van de toets  (**Scan**), wordt gebruikgemaakt van de configuratie op het tabblad Bedieningsknop Apparaat van de ControlCenter3-software. (Zie *SCANNEN* op pagina 70.) Zie *ControlCenter3 gebruiken* op pagina 67 voor meer informatie over het configureren van de scaninstellingen en het starten van de gewenste toepassing met de toets  (**Scan**).

Scannen naar E-mail

U kunt een document in zwart-wit of kleur als een bijlage naar uw e-mailtoepassing scannen.

- 1 Plaats uw document.
- 2 Druk op de toets  (**Scan**).
- 3 Druk op ▲ of ▼ om naar `e-mail` of `Scan nr e-mail` te selecteren.
Druk op **OK**.
- 4 Druk op **Mono Start** of **Kleur Start (Colour Start)**.
De machine begint met het scannen van het document, creëert een bijlage en start uw e-mailtoepassing met een nieuw e-mailbericht dat nog niet is geadresseerd.

Voor Touchscreen modellen

- 1 Plaats uw document.
- 2 Druk op de toets  (**Scan**).
- 3 Druk op `Scan nr e-mail`.
- 4 Druk op **Mono Start** of **Kleur Start (Colour Start)**.
De machine begint met het scannen van het document, creëert een bijlage en start uw e-mailtoepassing met een nieuw e-mailbericht dat nog niet is geadresseerd.

**Opmerking**

- Als u wilt schakelen tussen scannen in kleur en in zwart-wit, kiest u kleur of zwart-wit bij de optie voor het type scan op het tabblad **Bedieningsknop Apparaat** van het configuratievenster van ControlCenter3. (Zie *SCANNEN* op pagina 70.)
- Het type scan is afhankelijk van de instellingen op het tabblad **Bedieningsknop Apparaat**; de instellingen worden niet gewijzigd door **Mono Start** of **Kleur Start (Colour Start)**.

Scannen naar Afbeelding

U kunt een document in zwart-wit of kleur naar uw grafische toepassing scannen en deze vervolgens bekijken en bewerken.

- 1 Plaats uw document.
- 2 Druk op de toets  (**Scan**).
- 3 Druk op ▲ of ▼ om naar beeld of Scan nr beeld te selecteren.
Druk op **OK**.
- 4 Druk op **Mono Start** of **Kleur Start (Colour Start)**.
De machine begint met scannen.

Voor Touchscreen modellen

- 1 Plaats uw document.
- 2 Druk op de toets  (**Scan**).
- 3 Druk op Scan nr beeld.
- 4 Druk op **Mono Start** of **Kleur Start (Colour Start)**.
De machine begint met scannen.

**Opmerking**

- Als u wilt schakelen tussen scannen in kleur en in zwart-wit, kiest u kleur of zwart-wit bij de optie voor het type scan op het tabblad **Bedieningsknop Apparaat** van het configuratievenster van ControlCenter3. (Zie *SCANNEN* op pagina 70.)
- Het type scan is afhankelijk van de instellingen op het tabblad **Bedieningsknop Apparaat**; de instellingen worden niet gewijzigd door **Mono Start** of **Kleur Start (Colour Start)**.

Scannen naar OCR

Als het document een tekstdocument is, kunt u ScanSoft™ PaperPort™ 11SE gebruiken om het document te scannen en het te converteren naar een tekstbestand dat vervolgens kan worden bewerkt in uw favoriete tekstverwerkingssoftware.

- 1 Plaats uw document.
- 2 Druk op de toets  (**Scan**).
- 3 Druk op ▲ of ▼ om naar OCR of Scan nr OCR te selecteren.
Druk op **OK**.
- 4 Druk op **Mono Start** of **Kleur Start (Colour Start)**.
De machine begint met scannen.

Voor Touchscreen modellen

- 1 Plaats uw document.
- 2 Druk op de toets  (**Scan**).
- 3 Druk op Scan nr OCR.
- 4 Druk op **Mono Start** of **Kleur Start (Colour Start)**.
De machine begint met scannen.



Opmerking

- Als u wilt schakelen tussen scannen in kleur en in zwart-wit, kiest u kleur of zwart-wit bij de optie voor het type scan op het tabblad **Bedieningsknop Apparaat** van het configuratievenster van ControlCenter3. (Zie *SCANNEN* op pagina 70.)
 - Het type scan is afhankelijk van de instellingen op het tabblad **Bedieningsknop Apparaat**; de instellingen worden niet gewijzigd door **Mono Start** of **Kleur Start (Colour Start)**.
-

Scannen naar Bestand

U kunt een document in zwart-wit of kleur naar uw PC scannen en het vervolgens als een bestand opslaan in de map van uw keuze. Welk type bestand en welke map worden gebruikt, is afhankelijk van de instellingen die u hebt gekozen in het configuratievenster Scannen naar bestand van ControlCenter3. (Zie *Bestand* op pagina 76.)

- 1 Plaats uw document.
- 2 Druk op de toets  (**Scan**).
- 3 Druk op ▲ of ▼ om naar file of Scan nr bestand te selecteren.
Druk op **OK**.
- 4 Druk op **Mono Start** of **Kleur Start (Colour Start)**.
De machine begint met scannen.

Voor Touchscreen modellen

- 1 Plaats uw document.
- 2 Druk op de toets  (**Scan**).
- 3 Druk op Scan nr bestand.
- 4 Druk op **Mono Start** of **Kleur Start (Colour Start)**.
De machine begint met scannen.



Opmerking

- Als u wilt schakelen tussen scannen in kleur en in zwart-wit, kiest u kleur of zwart-wit bij de optie voor het type scan op het tabblad **Bedieningsknop Apparaat** van het configuratievenster van ControlCenter3. (Zie *SCANNEN* op pagina 70.)
 - Als u de bestandsnaam van gescande documenten wilt wijzigen, voert u de bestandsnaam in bij **Bestandsnaam** op het tabblad **Bedieningsknop Apparaat** van het configuratievenster van ControlCenter3.
 - Het type scan is afhankelijk van de instellingen op het tabblad **Bedieningsknop Apparaat**; de instellingen worden niet gewijzigd door **Mono Start** of **Kleur Start (Colour Start)**.
-

Scannen naar media

U kunt documenten in zwart-wit en kleur rechtstreeks naar een USB Flash-geheugenstation of een geheugenkaart scannen. Zwart-witte documenten worden opgeslagen in de bestandsformaten PDF (*.PDF) of TIFF (*.TIF). Documenten in kleur kunnen worden opgeslagen in de bestandsformaten PDF (*.PDF) of JPEG (*.JPG). Bestandsnamen worden gebaseerd op de huidige datum. De vijfde afbeelding die op 1 juli 2009 is gescand, krijgt bijvoorbeeld de naam 01070905.PDF. U kunt de kleur, kwaliteit en bestandsnaam wijzigen.



Opmerking

DCP-modellen kunnen de bestandsnaam niet wijzigen.

Resolutie	Opties bestandsformaat	Standaardbestandsformaat (LCD-modellen met 1 of 2 lijnen)	Standaardbestandsformaat (Kleuren LCD-modellen en Touchscreen modellen)
200x100 dpi Z&W (z/w) ¹	TIFF / PDF	TIFF	PDF
200 dpi Z&W (z/w) ¹	TIFF / PDF	TIFF	PDF
150 dpi 16kl (kleur) ¹	JPEG / PDF	PDF	PDF
300 dpi 16kl (kleur) ¹	JPEG / PDF	PDF	PDF
600 dpi 16kl (kleur) ¹	JPEG / PDF	PDF	PDF

¹ voor België



Plaats een USB Flash-geheugenstation, CompactFlash[®] ¹, Memory Stick[™], Memory Stick PRO[™], SecureDigital[™] ² of xD-Picture Card[™] ³ in het apparaat.



Opmerking

- DCP-163C, DCP-165C, DCP-167C, DCP-185C, MFC-290C en MFC-297C bieden geen ondersteuning voor CompactFlash[®].
- DCP-145C en MFC-250C bieden geen ondersteuning voor CompactFlash[®], Memory Stick[™], Memory Stick PRO[™], SecureDigital of xD-Picture Card[™].

¹ Dit product biedt ook ondersteuning voor CompactFlash[®] type1.

² Dit product biedt ondersteuning voor SecureDigital (hoge capaciteit).

³ Dit product biedt ondersteuning voor xD-Picture Card[™] Type M / Type M⁺ / Type H (hoge capaciteit).

⚠ VOORZICHTIG

Ontkoppel het netsnoer NIET en verwijder een USB Flash-geheugenstation, CompactFlash[®], Memory Stick[™], Memory Stick PRO[™], SecureDigital of xD-Picture Card[™] NIET uit het apparaat terwijl het apparaat de gegevens leest (de toets **Photo Capture** knippert). Als u dit toch doet, kunnen er gegevens verloren gaan of kan het medium beschadigd raken.

Als u een USB Flash-geheugenstation of geheugenkaart verwijdert terwijl de toets **Photo Capture** knippert, moet u de pc opnieuw opstarten voordat u het USB Flash-geheugenstation of de geheugenkaart opnieuw plaatst. Als u een ander USB Flash-geheugenstation of een andere geheugenkaart plaatst voordat de pc opnieuw is opgestart, worden de gegevens hierop mogelijk vernietigd.

- 2 Plaats uw document.
- 3 Druk op de toets  (**Scan**).
- 4 Druk op ▲ of ▼ om naar `media` of `Scan nr media` te selecteren.
Druk op **OK**.
Ga op een van de volgende manieren te werk:
 - Ga naar 5 als u de kwaliteit wilt wijzigen.
 - Druk op **Mono Start** of **Kleur Start (Colour Start)** als u wilt beginnen met scannen zonder instellingen te wijzigen.
- 5 (Voor LCD-modellen met 1 of 2 lijnen) Druk op ▲ of ▼ om de gewenste kwaliteit te selecteren.
Druk op **OK**.
(Voor kleurenmodellen met LCD-scherm) Druk op ▲ of ▼ om `Kwaliteit` te selecteren.
Druk op ◀ of ▶ om de gewenste kwaliteit te selecteren.
Druk op **OK**.
 - Ga naar 6 als u de documentgrootte wilt wijzigen. (Beschikbaar op A3-modellen)
 - Ga naar 7 als u het bestandstype wilt wijzigen.
 - Druk op **Mono Start** of **Kleur Start (Colour Start)** als u wilt beginnen met scannen zonder instellingen te wijzigen.
- 6 Druk op ▲ of ▼ om `Scanformaat glas` te selecteren.
Druk op ◀ of ▶ om de gewenste documentgrootte te selecteren.
Druk op **OK**.
 - Ga naar 7 als u het bestandstype wilt wijzigen.
 - Druk op **Mono Start** of **Kleur Start (Colour Start)** als u wilt beginnen met scannen zonder instellingen te wijzigen.
- 7 (Voor LCD-modellen met 1 of 2 lijnen) Druk op ▲ of ▼ om het gewenste bestandstype te selecteren.
Druk op **OK**.
(Voor kleurenmodellen met LCD-scherm) Druk op ▲ of ▼ om `Bestandstype` te selecteren.
Druk op ◀ of ▶ om het gewenste bestandstype te selecteren.
Druk op **OK**.
 - Ga naar 8 als u de bestandsnaam wilt wijzigen.
 - Druk op **Mono Start** of **Kleur Start (Colour Start)** als u wilt beginnen met scannen zonder instellingen te wijzigen.



Opmerking

- Als u kleur selecteert bij de instelling van de kwaliteit, kunt u TIFF niet selecteren.
- Als u monochroom selecteert bij de instelling van de kwaliteit, kunt u JPEG niet selecteren.

- 8 De bestandsnaam wordt automatisch ingesteld. U kunt echter een naam van uw keuze creëren met behulp van de kiestoetsen. U kunt alleen de eerste 6 cijfers van de bestandsnaam wijzigen. (Alleen MFC-modellen)
Druk op **OK**.



Opmerking

Druk op **Wis/terug (Clear/Back)** om de ingevoerde letters te verwijderen.

- 9 Druk op **Mono Start** of **Kleur Start (Colour Start)** om met scannen te beginnen. Als u de glasplaat gebruikt, wordt *Volgende Pagina?* weergegeven op het LCD-scherm. Druk op **1** of ▲ voor *Ja* of druk op **2** of ▼ voor *Nee*. Nadat u klaar bent met scannen, dient u *Nee* te selecteren voordat u het USB Flash-geheugenstation of de geheugenkaart verwijdert.



Opmerking

Het type scan is afhankelijk van de instellingen die u kiest in stap 5 tot en met 7; de instelling wordt niet gewijzigd door **Mono Start** of **Kleur Start (Colour Start)**.

2

Voor Touchscreen modellen

- 1 Plaats een USB Flash-geheugenstation, CompactFlash[®] 1, Memory Stick™, Memory Stick PRO™, SecureDigital² of xD-Picture Card™³ in het apparaat.
- ¹ Dit product biedt ook ondersteuning voor CompactFlash[®] type1.
² Dit product biedt ondersteuning voor SecureDigital (hoge capaciteit).
³ Dit product biedt ondersteuning voor xD-Picture Card™ Type M / Type M⁺ / Type H (hoge capaciteit).

⚠ VOORZICHTIG

Ontkoppel het netsnoer NIET en verwijder een USB Flash-geheugenstation, CompactFlash[®], Memory Stick™, Memory Stick PRO™, SecureDigital of xD-Picture Card™ NIET uit het apparaat terwijl het apparaat de gegevens leest (de toets **Photo Capture** knippert). Als u dit toch doet, kunnen er gegevens verloren gaan of kan het medium beschadigd raken.

Als u een USB Flash-geheugenstation of geheugenkaart verwijdert terwijl de toets **Photo Capture** knippert, moet u de pc opnieuw opstarten voordat u het USB Flash-geheugenstation of de geheugenkaart opnieuw plaatst. Als u een ander USB Flash-geheugenstation of een andere geheugenkaart plaatst voordat de pc opnieuw is opgestart, worden de gegevens hierop mogelijk vernietigd.

- 2 Plaats uw document.
- 3 Druk op de toets  (**Scan**).
- 4 Druk op *Scan nr media*.
Ga op een van de volgende manieren te werk:
 - Ga naar 5 als u de kwaliteit wilt wijzigen.
 - Druk op **Mono Start** of **Kleur Start (Colour Start)** als u wilt beginnen met scannen zonder instellingen te wijzigen.
- 5 Kies de gewenste kwaliteit.
Ga op een van de volgende manieren te werk:
 - Ga naar 6 als u de documentgrootte wilt wijzigen. (Beschikbaar op A3-modellen)
 - Ga naar 7 als u het bestandstype wilt wijzigen.
 - Druk op **Mono Start** of **Kleur Start (Colour Start)** als u wilt beginnen met scannen zonder instellingen te wijzigen.

- 6 Druk op het documentformaat van het origineel.
Ga op een van de volgende manieren te werk:
- Ga naar 7 als u het bestandstype wilt wijzigen.
 - Druk op **Mono Start** of **Kleur Start (Colour Start)** als u wilt beginnen met scannen zonder instellingen te wijzigen.
- 7 Kies het gewenste bestandstype.
Ga op een van de volgende manieren te werk:
- Ga naar 8 als u de bestandsnaam wilt wijzigen.
 - Druk op **Mono Start** of **Kleur Start (Colour Start)** als u wilt beginnen met scannen zonder instellingen te wijzigen.

Opmerking

- Als u kleur selecteert bij de instelling van de kwaliteit, kunt u **TIFF** niet selecteren.
- Als u monochroom selecteert bij de instelling van de kwaliteit, kunt u **JPEG** niet selecteren.

- 8 De bestandsnaam wordt automatisch ingesteld. U kunt echter een naam naar eigen keuze creëren met behulp van de kiestoetsen op het bedieningspaneel. U kunt alleen de eerste 6 cijfers van de bestandsnaam wijzigen.
Druk op **OK**.

Opmerking

Druk op  om de ingevoerde letters te verwijderen.

- 9 Druk op **Mono Start** of **Kleur Start (Colour Start)** om met scannen te beginnen. Als u de glasplaat gebruikt, wordt *Volgende Pagina?* weergegeven op het LCD-scherm. Druk op **Ja** of **Nee**. Nadat u klaar bent met scannen, dient u **Nee** te selecteren voordat u het USB Flash-geheugenstation of de geheugenkaart verwijdert.

Opmerking

Het type scan is afhankelijk van de instellingen die u kiest in stap 5 tot en met 7; de instelling wordt niet gewijzigd door **Mono Start** of **Kleur Start (Colour Start)**.

Nieuwe standaardwaarden instellen voor Scannen naar media

U kunt uw eigen standaardinstellingen configureren.

Voor LCD-modellen met 1 of 2 lijnen

De standaardkwaliteit wijzigen

- 1 Druk op **Menu**.
- 2 Druk op **▲** of **▼** om *Fotocapture* te selecteren.
Druk op **OK**.
- 3 Druk op **▲** of **▼** om naar *Media* of *Scan nr media* te selecteren.
Druk op **OK**.

- 4 Druk op ▲ of ▼ om `Kwaliteit` te selecteren.
Druk op **OK**.
- 5 Kies de gewenste kwaliteit.
Druk op **OK**.
- 6 Druk op **Stop/Eindigen (Stop/Exit)**.

De standaardinstelling Zwart-wit wijzigen

- 1 Druk op **Menu**.
- 2 Druk op ▲ of ▼ om `Fotocapture` te selecteren.
Druk op **OK**.
- 3 Druk op ▲ of ▼ om naar `Media of Scan nr media` te selecteren.
Druk op **OK**.
- 4 Druk op ▲ of ▼ om `Z/W BestType` of `Z/W best.type` te selecteren.
Druk op **OK**.
- 5 Druk op ▲ of ▼ om `TIFF` of `PDF` te selecteren.
Druk op **OK**.
- 6 Druk op **Stop/Eindigen (Stop/Exit)**.

De standaardinstelling kleur wijzigen

- 1 Druk op **Menu**.
- 2 Druk op ▲ of ▼ om `Fotocapture` te selecteren.
Druk op **OK**.
- 3 Druk op ▲ of ▼ om naar `Media of Scan nr media` te selecteren.
Druk op **OK**.
- 4 Druk op ▲ of ▼ om `KleurBest.Type` te selecteren.
Druk op **OK**.
- 5 Druk op ▲ of ▼ om `PDF` of `JPEG` te selecteren.
Druk op **OK**.
- 6 Druk op **Stop/Eindigen (Stop/Exit)**.

Voor kleurenmodellen met LCD-scherm

Nieuwe standaardwaarden configureren

- 1 Druk op de toets  (**Scan**).
- 2 Druk op ▲ of ▼ om naar `media of Scan nr media` te selecteren.
Druk op **OK**.

- 3 Druk op een instelling en geef de nieuwe waarde op. Herhaal deze stap voor elke instelling die u wilt wijzigen.
- 4 Nadat u de laatste instelling hebt gewijzigd, drukt u op ▲ of ▼ om `Nieuwe standaard` te selecteren. Druk op **OK**.
- 5 Druk op **1** of  om `Ja` te selecteren.
- 6 Druk op **Stop/Eindigen (Stop/Exit)**.

Fabrieksinstellingen herstellen

- 1 Druk op de toets  (**Scan**).
- 2 Druk op ▲ of ▼ om `naar media` of `Scan nr media` te selecteren. Druk op **OK**.
- 3 Druk op ▲ of ▼ om `Fabrieksinstell.` te selecteren. Druk op **OK**.
- 4 Druk op **1** of  om `Ja` te selecteren.
- 5 Druk op **Stop/Eindigen (Stop/Exit)**.

Voor Touchscreen modellen

Nieuwe standaardwaarden configureren

- 1 Druk op de toets  (**Scan**).
- 2 Druk op `Scan nr media`.
- 3 Druk op een instelling en geef de nieuwe waarde op. Herhaal deze stap voor elke instelling die u wilt wijzigen.
- 4 Nadat u de laatste instelling hebt gewijzigd, drukt u op `Nieuwe standarrd`.
- 5 Druk op `Ja` om de instelling te bevestigen.
- 6 Druk op **Stop/Eindigen (Stop/Exit)**.

Fabrieksinstellingen herstellen

- 1 Druk op de toets  (**Scan**).
- 2 Druk op `Scan nr media`.
- 3 Druk op `Fabrieksinstellingen`.
- 4 Druk op `Ja` om de instelling te bevestigen.
- 5 Druk op **Stop/Eindigen (Stop/Exit)**.

ScanSoft™ PaperPort™ 11SE met OCR van NUANCE™ gebruiken

Opmerking

ScanSoft™ PaperPort™ 11SE biedt alleen ondersteuning voor Windows® 2000 (SP4 of hoger) of XP (SP2 of hoger), XP Professional x64 Edition en Windows Vista®.

2

ScanSoft™ PaperPort™ 11SE voor Brother is een toepassing voor het beheren van documenten. U kunt PaperPort™ 11SE gebruiken om gescande documenten te bekijken.

PaperPort™ 11SE bevat een geraffineerd maar gebruiksvriendelijk beheersysteem om u te helpen bij het archiveren van uw grafisch werk en tekstdocumenten. U kunt documenten met verschillende formaten combineren of 'stapelen', waarna u ze kunt afdrukken, faxen of archiveren.

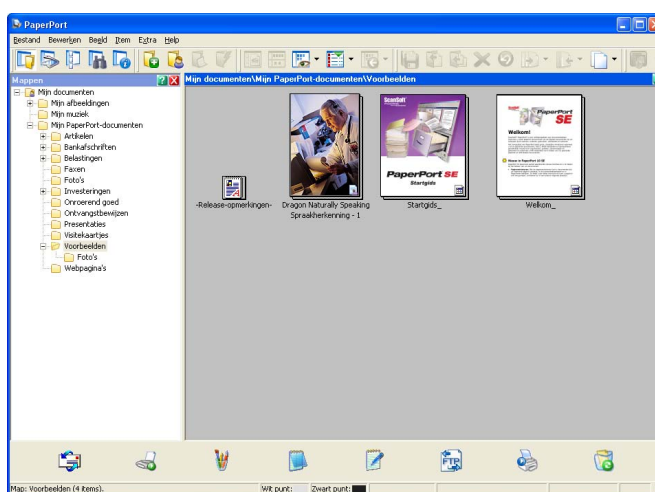

Dit hoofdstuk is slechts een introductie van de basisfuncties van de software. Raadpleeg de ScanSoft™ **Startgids** voor meer informatie. Als u de ScanSoft™ PaperPort™ 11SE **Startgids** wilt bekijken, kiest u **Help** op de menubalk van PaperPort™ 11SE en klikt u vervolgens op **Startgids**. Wanneer u MFL-Pro Suite installeert, wordt ScanSoft™ PaperPort™ 11SE voor Brother automatisch geïnstalleerd. U opent ScanSoft™ PaperPort™ 11SE via de programmagroep ScanSoft™ PaperPort™ SE die toegankelijk is via **Start/Alle programma's/ScanSoft PaperPort 11** op uw pc.

Items bekijken

Met ScanSoft™ PaperPort™ 11SE kunnen items op diverse manieren bekeken worden:

Bureaubladbeeld toont het item in de gekozen map met een miniatuurweergave (een kleine grafische afbeelding die ieder item in een bureaublad of map toont) of met een pictogram.

Er worden zowel PaperPort™ 11SE-items (MAX-bestanden) weergegeven, maar ook andere items die niet in PaperPort™ 11SE zijn gemaakt (bestanden die in andere toepassingen zijn gemaakt).

Alle grafische bestanden (PaperPort™ 11SE's *.max en andere bestanden) worden weergegeven met een pictogram van de toepassing waaraan het betreffende bestandstype is gekoppeld of waarmee het is gemaakt. Niet-grafische bestanden worden als kleine rechthoekige miniatures en niet als daadwerkelijke afbeeldingen weergegeven.

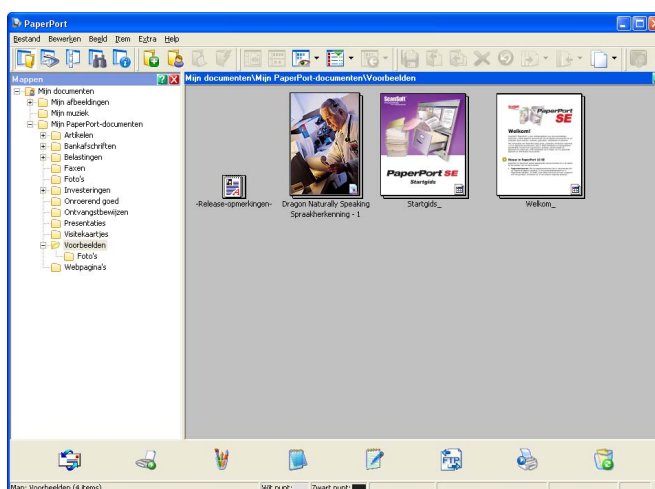

Met **PageView** (Paginabeeld) wordt een close-up van een enkele pagina weergegeven. U kunt een PaperPort™ 11SE-item openen door te dubbelklikken op het desbetreffende pictogram of de desbetreffende miniatuurweergave in Bureaubladbeeld.

Als u op uw pc beschikt over de juiste toepassing voor de weergave, kunt u een item dat niet in PaperPort™ SE is gemaakt, openen door erop te dubbelklikken.

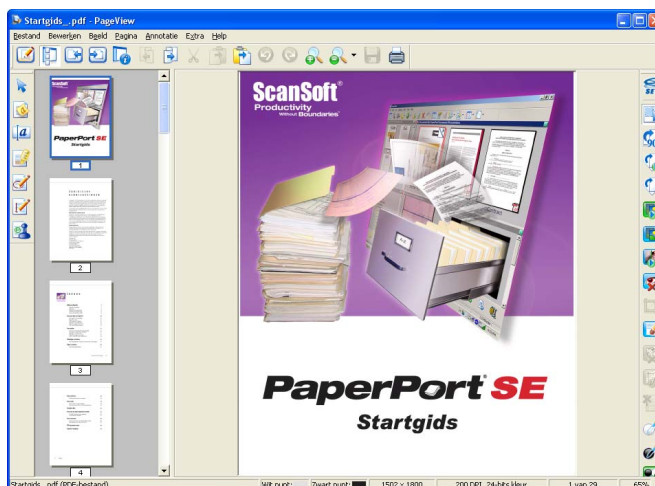

Uw items in mappen rangschikken

PaperPort™ 11SE bevat een gebruikersvriendelijk systeem voor het archiveren en ordenen van uw items. Het beheersysteem bestaat uit mappen en items die u kunt selecteren en in Bureaubladbeeld kunt bekijken. Een item kan een PaperPort™ 11SE-item of een niet-PaperPort™ 11SE-item zijn:

- Mappen worden in de mapweergave gerangschikt in een 'boom'-structuur. U gebruikt dit venster om mappen te selecteren en om items in Bureaubladbeeld te bekijken.
- U sleept een item gewoon naar een map en zet het daar neer. Zodra de map is gemarkeerd, laat u de muisknop los. Het item wordt dan in deze map opgeslagen.
- Mappen kunnen worden 'ingebed'—met andere woorden, binnen mappen kunnen andere mappen worden opgeslagen.
- Als u op een map dubbelklikt, wordt de inhoud ervan (zowel MAX-bestanden van PaperPort™ 11SE als bestanden die niet in PaperPort™ 11SE zijn gemaakt) op het bureaublad weergegeven.
- Voor het beheren van de mappen en items weergegeven in Bureaubladbeeld kunt u ook Windows® Explorer gebruiken.

Snelkoppelingen naar andere toepassingen

ScanSoft™ PaperPort™ 11SE zal de meeste andere applicaties op uw PC automatisch herkennen en maakt een 'werkkoppeling' daar naartoe.

Onder aan het bureaublad van PaperPort™ 11SE bevindt zich een balk waarin de programma's worden weergegeven die u met PaperPort™ 11SE kunt gebruiken.



Als u een item vanuit PaperPort™ 11SE naar een ander programma wilt overbrengen, sleept u het item eenvoudig vanuit het bureaublad van PaperPort™ 11SE naar het programmapictogram in de balk Verzenden naar. PaperPort™ 11SE converteert het item automatisch naar het juiste formaat.

Als PaperPort™ 11SE een van de toepassingen op uw PC niet automatisch herkent, kunt u handmatig een koppeling maken met behulp van de opdracht **New Program Link**.

Met ScanSoft™ PaperPort™ 11SE met OCR kunt u beeldtekst converteren naar tekst die u kunt bewerken

ScanSoft™ PaperPort™ 11SE kan een afbeelding van een tekstdocument snel converteren naar een tekst die u kunt bewerken met een tekstverwerkingsprogramma.

PaperPort™ 11SE gebruikt hiervoor de software met optische tekenherkenning (OCR), die samen met PaperPort™ 11SE wordt geleverd. PaperPort™ 11SE kan desgewenst de reeds op uw PC geïnstalleerde OCR-toepassing gebruiken. U kunt het hele item converteren, of met de opdracht **Tekst kopiëren** een deel van de tekst selecteren en alleen dit deel omzetten.

Door een item naar het pictogram van een tekstverwerkerkoppeling te slepen en het op dit pictogram neer te zetten, wordt de ingebouwde OCR-toepassing van PaperPort™ 11SE opgestart. U kunt desgewenst ook uw eigen OCR-toepassing gebruiken.



Items uit andere toepassingen importeren

U kunt items scannen, maar u kunt items ook op andere manieren naar PaperPort™ 11SE overbrengen en in PaperPort™ 11SE-bestanden (MAX-bestanden) omzetten:

- Vanuit een andere toepassing, zoals Microsoft® Excel, afdrukken naar het Bureaubladbeeld.
- Importbestanden die in andere bestandsformaten zijn opgeslagen, zoals Windows® Bitmap (BMP) of Tag Image File Format (TIFF).

Items in andere formaten exporteren

U kunt PaperPort™ 11SE-items exporteren of opslaan in diverse populaire bestandsformaten, zoals BMP, JPEG, TIFF of PDF.

Een beeldbestand exporteren

- 1 Klik op **Bestand**, en vervolgens op **Opslaan als** in het PaperPort™ 11SE -venster. Het dialoogvenster Opslaan als 'XXXXX' wordt geopend.
- 2 Selecteer het station en de map waar u het bestand wilt opslaan.
- 3 Geef een nieuwe bestandsnaam op en selecteer het bestandstype.
- 4 Klik op **Opslaan** om uw bestand op te slaan, of op **Annuleren** om terug te keren naar PaperPort™ 11SE zonder het bestand op te slaan.

ScanSoft™ PaperPort™ 11SE met OCR verwijderen

Bij Windows® 2000 Professional

- 1 Klik op de knop **Start, Instellingen, Configuratiescherm**, en vervolgens op **Software**.
- 2 Kies **ScanSoft PaperPort11** in de lijst en klik vervolgens op **Wijzigen** of **Verwijderen**.

Bij Windows® XP

- 1 Klik op de knop **Start, Configuratiescherm, Software**, en klik op het pictogram **Programma's wijzigen of verwijderen**.
- 2 Kies **ScanSoft PaperPort11** in de lijst en klik vervolgens op **Wijzigen** of **Verwijderen**.

Bij gebruik van Windows Vista®

- 1 Klik op de knop , **Configuratiescherm, Programma's en Programma's en onderdelen**.
- 2 Kies **ScanSoft PaperPort11** in de lijst en klik op **Verwijderen**.

**Opmerking**

- De beschikbare functies in ControlCenter3 kunnen variëren al naargelang het modelnummer van uw machine.
- Als uw PC wordt beschermd door een firewall en u de functies van ControlCenter3 niet kunt gebruiken, moet u wellicht de instellingen van de firewall aanpassen. Als u Windows® Firewall gebruikt en MFL-Pro Suite vanaf de cd-rom hebt geïnstalleerd, zijn de benodigde firewall-instellingen al ingevoerd. Zie *Firewall-instellingen (voor netwerkgebruikers)* op pagina 147 voor meer informatie.

ControlCenter3 gebruiken

ControlCenter3 is een softwareprogramma waarmee u snel en eenvoudig toegang hebt tot uw meest gebruikte programma's. Met ControlCenter3 worden specifieke toepassingen automatisch geladen. ControlCenter3 beschikt over de volgende opties:

- 1 Rechtstreeks scannen naar een bestand, e-mail, tekstverwerker of grafische toepassing van uw keuze. (1)
- 2 Toegang tot de instellingen voor Custom Scan. U kunt programmeerbare scanknoppen configureren om aan de vereisten van uw eigen toepassing te voldoen. (2)
- 3 Toegang tot de geavanceerde functies van PhotoCapture Center™. (3)
- 4 Toegang tot de kopieerfuncties via uw PC. (4)
- 5 Toegang tot de 'PC-Fax'-toepassingen op uw apparaat. (5)
- 6 Open de beschikbare instellingen om uw apparaat te configureren. (6)
- 7 U kunt selecteren welke machine verbinding maakt met ControlCenter3 in de keuzelijst **Model**. (7)
- 8 U kunt ook het configuratievenster voor elke functie, **Help ControlCenter** en een koppeling naar het **Brother Solutions Center** openen door te klikken op de knop **Configuratie**. (8)

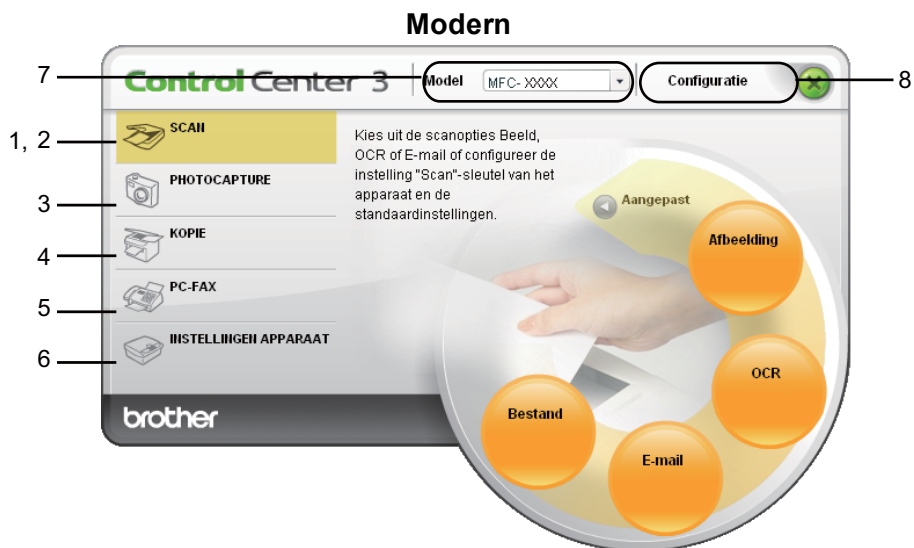

Opmerking

- Om een ander aangesloten model te kunnen kiezen uit de keuzelijst **Model**, is het nodig dat de MFL-Pro Suite-software voor dat model op uw PC is geïnstalleerd.
- Voor de gebruikersinterface Modern dient u Adobe® Flash® Player 8 of hoger te installeren. Indien u niet beschikt over Flash Player 8 of hoger, wordt u gevraagd om de meest recente Flash Player te downloaden.

De gebruikersinterface kiezen

U kunt voor ControlCenter3 kiezen tussen de gebruikersinterface Modern of Klassiek.

- 1 Om van gebruikersinterface te veranderen, klikt u op de knop **Configuratie** en selecteert u **INSTELLING** en vervolgens **SELECTEER LAAG**.
- 2 In het dialoogvenster **SELECTEER LAAG**, kunt u de gebruikersinterface van uw keuze selecteren.



Automatisch laden uitschakelen

Als u ControlCenter3 via het menu Start hebt gestart, verschijnt het pictogram op de taakbalk. U kunt het venster ControlCenter3 openen door te dubbelklikken op het pictogram .

Als u niet wilt dat ControlCenter3 automatisch wordt gestart als uw pc wordt gestart:

- 1 Klik met de rechtermuisknop op het pictogram ControlCenter3 op de taakbalk  en selecteer **Voorkeuren**.
Het voorkeurvenster van ControlCenter3 verschijnt.
- 2 Verwijder het vinkje bij **Start het ControlCenter op de computer startup**.
- 3 Klik op **OK** om het venster te sluiten.



SCANNEN

Er zijn vier scanopties: **Scannen naar Afbeelding**, **Scannen naar OCR**, **Scannen naar E-mail** en **Scannen naar Bestand**.

■ Afbeelding (Standaard: Microsoft® Paint)

Hiermee kunt u een pagina rechtstreeks naar een grafische viewer/bewerkingstoepassing scannen. U kunt selecteren naar welke toepassing de scan wordt overgebracht, zoals Microsoft® Paint, Corel® Paint Shop Pro®, Adobe® PhotoShop®, of een andere beeldbewerkingstoepassing op uw pc.

■ OCR (Standaard: Microsoft® NotePad)

Hiermee kunt u een pagina of document scannen, de OCR-toepassing automatisch starten en de tekst (niet een grafische afbeelding) naar een tekstverwerker overbrengen. U kunt zelf de tekstverwerker van bestemming selecteren, zoals Microsoft® NotePad, Microsoft® Word, Corel® WordPerfect® of een andere tekstverwerker op uw pc.

■ E-mail (Standaard: uw standaard e-mailsoftware)

Hiermee kunt u een pagina of document als een normale bijlage rechtstreeks naar een e-mailtoepassing scannen. U kunt het bestandstype en de resolutie voor de bijlage selecteren.

■ Bestand

Hiermee kunt u rechtstreeks naar een schijfbestand scannen. U kunt het bestandstype en de map van bestemming wijzigen, indien nodig.

Met ControlCenter3 kunt u de hardwaretoets **Scan** en de softwareknop ControlCenter3 voor elke scanfunctie op uw machine configureren. Als u de hardwaretoets **Scan** op uw machine wilt configureren, kiest u het tabblad **Bedieningsknop Apparaat** in het configuratiemenu voor elk van de **SCAN**-toetsen. Als u de knop Software in ControlCenter3 wilt configureren, kiest u het tabblad **Bedieningsknop Software** in het configuratiemenu voor elk van de **SCAN**-toetsen.

Opmerking

U kunt de toets **Scan** van uw machine configureren voor iedere ControlCenter3-knop in het tabblad **Bedieningsknop Apparaat**. Als u de instellingen voor de toets **Scan** wilt wijzigen, klikt u met de rechtermuisknop op elke ControlCenter3-knop, klikt u op **Configuratie ControlCenter** en klikt u op het tabblad **Bedieningsknop Apparaat**.

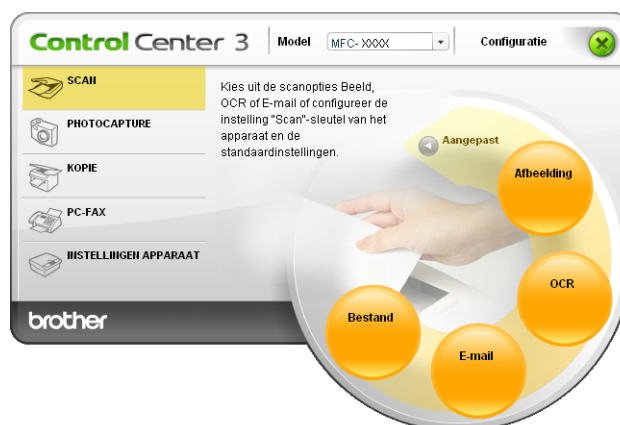

Bestandstype

U kunt wanneer u bestand wilt opslaan in een map, kiezen uit de volgende lijst met bestandstypes.

- Windows® Bitmap (*.bmp)
- JPEG (*.jpg)
- TIFF (*.tif)
- TIFF Multi-page - (*.tif)
- Portable Network Graphics (*.png)
- PDF (*.pdf)
- Beveiligde PDF (*.pdf)
- XML Paper Specification (*.xps)

Opmerking

- XML Paper Specification is beschikbaar voor Windows Vista® en Windows® 7 of bij gebruik van toepassingen die xps-bestanden ondersteunen.
- Beveiligd PDF is beschikbaar voor Scannen naar afbeelding, Scannen naar e-mail en Scannen naar bestand.
- Als u het bestandstype instelt op TIFF of TIFF Multi-page, kunt u “Niet-gecomprimeerd” of “Gecomprimeerd” kiezen.

Afbeelding (voorbeeld: Microsoft® Paint)

Met de functie **Scannen naar Afbeelding** kunt u een beeld rechtstreeks naar uw grafische toepassing voor bewerking van het beeld scannen. Om de standaardinstellingen te wijzigen, klikt u met de rechtermuisknop op de knop **Afbeelding**, klikt u op **Configuratie ControlCenter** en klikt u op het tabblad **Bedieningsknop Software**.

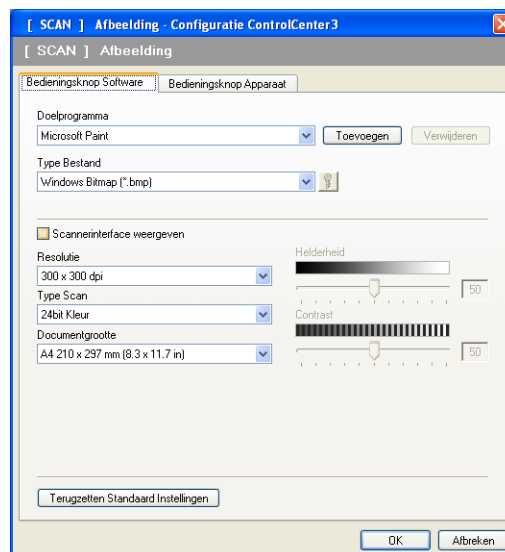

Wanneer u een deel van een pagina wilt scannen en vervolgens wilt bijsnijden nadat u het document snel vooraf hebt gescand, vinkt u het vakje **Scannerinterface weergeven** aan.

U kunt de andere instellingen ook wijzigen.

Als u de doeltoepassing wilt wijzigen, selecteert u de juiste toepassing in de keuzelijst **Doelprogramma**. U kunt een toepassing aan de lijst toevoegen door op de knop **Toevoegen** te klikken.



Voer de **Programmanaam** (max. 30 tekens) en de **Programmalocatie** in. U kunt de locatie van de toepassing ook vinden als u op het pictogram  klikt. Selecteer **Type Bestand** in de keuzelijst.

U kunt een toepassing die u hebt toegevoegd, verwijderen door te klikken op de knop **Verwijderen** in het tabblad **Bedieningsknop Software**.



Opmerking

Deze functie is ook beschikbaar voor Scannen naar E-mail en Scannen naar OCR. Het venster kan afhankelijk van de functie variëren.

Als u **Beveiligde PDF** kiest uit de lijst **Type Bestand** klikt u op het pictogram  om het dialoogvenster **PDF-wachtwoord instellen** te openen. Voer uw wachtwoord in het vak **Wachtwoord** en **Wachtwoord opnieuw** in en klik op **OK**. Nadat u het wachtwoord hebt opgeslagen, wordt dit de volgende keer dat u naar een beveiligde PDF scant, automatisch bij het document opgeslagen. Als u het wachtwoord wilt opslaan, klikt u op het pictogram  en stelt u het nieuwe wachtwoord in.

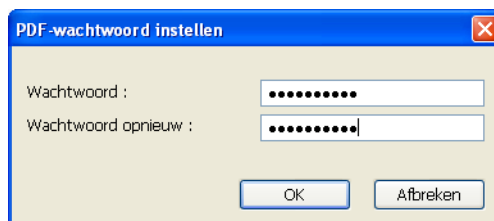

Opmerking

Beveiligde PDF is ook beschikbaar voor Scannen naar e-mail en Scannen naar bestand.

OCR (tekstverwerker)

Scannen naar OCR scant een document en zet het om in tekst. Deze tekst kan bewerkt worden met behulp van uw favoriete tekstverwerkingssoftware.

Als u **Scannen naar OCR** wilt configureren, klikt u met de rechtermuisknop op de knop **OCR**, klikt u op **Configuratie ControlCenter** en klikt u op het tabblad **Bedieningsknop Software**.

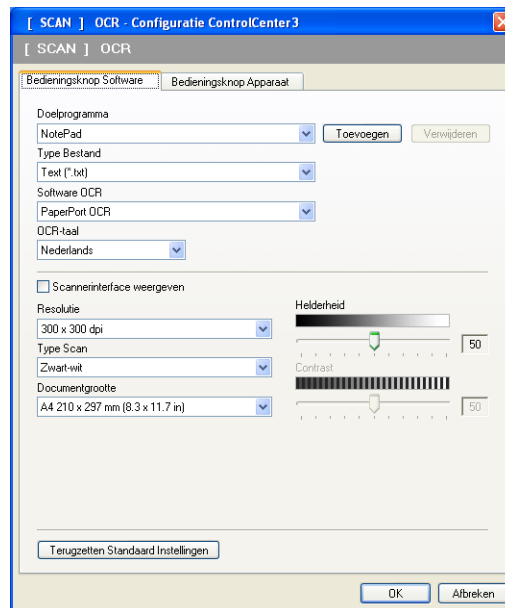

Als u de tekstverwerkingstoepassing wilt wijzigen, selecteert u de juiste tekstverwerkingstoepassing in de keuzelijst **Doelprogramma**. U kunt een toepassing aan de lijst toevoegen door op de knop **Toevoegen** te klikken. Om een toepassing te verwijderen, klikt u op de knop **Verwijderen** in het tabblad **Bedieningsknop Software**.

Wanneer u een deel van een pagina wilt scannen en vervolgens wilt bijsnijden nadat u het document snel vooraf hebt gescand, vinkt u het vakje **Scannerinterface weergeven** aan.

U kunt ook de andere instellingen voor deze selectie configureren **Scannen naar OCR**.

E-mail

Met **Scannen naar E-mail** kunt u een document naar uw standaard e-mailprogramma scannen, zodat u de gescande taak als bijlage kunt versturen. Om de standaard e-mailtoepassing of het bestandstype van de bijlage te wijzigen, klikt u met de rechtermuisknop op de knop **E-mail**, klikt u op **Configuratie ControlCenter** en klikt u op het tabblad **Bedieningsknop Software**.

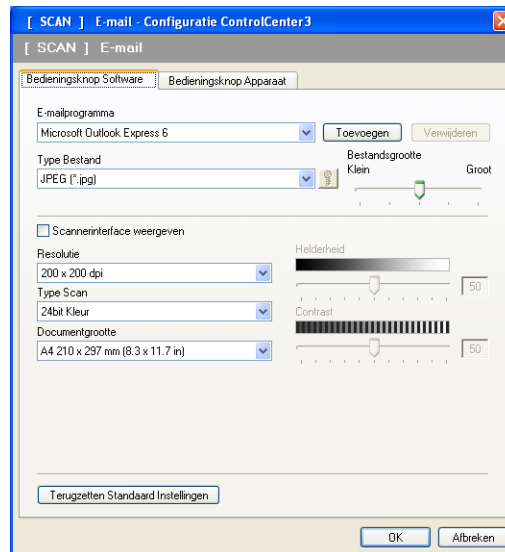

Om de e-mailtoepassing te wijzigen, selecteert u de gewenste e-mailtoepassing in de keuzelijst **E-mailprogramma**. U kunt een toepassing aan de lijst toevoegen door op de knop **Toevoegen**¹ te klikken. Om een toepassing te verwijderen, klikt u op de knop **Verwijderen**.

¹ Wanneer u ControlCenter3 voor de eerste keer opstart, verschijnt er een standaardlijst met compatibele e-mailtoepassingen in de keuzelijst. Als u bij ControlCenter3 problemen hebt met het gebruiken van een aangepaste toepassing, zou u een toepassing uit de lijst moeten kiezen.

U kunt ook de andere instellingen die worden gebruikt om bestandsbijlagen aan te maken, wijzigen.

Wanneer u een deel van een pagina wilt scannen en vervolgens wilt bijsnijden nadat u het document snel vooraf hebt gescand, vinkt u het vakje **Scannerinterface weergeven** aan.

Bestand

Met de knop **Scannen naar Bestand** kunt u een afbeelding naar een map op uw harde schijf scannen en in een van de bestandstypes weergegeven in de lijst met bestandstypes. Als u het bestandstype en de map wilt configureren, klikt u met de rechtermuisknop op de knop **Bestand**, klikt u op **Configuratie ControlCenter** en klikt u vervolgens op het tabblad **Bedieningsknop Software**.

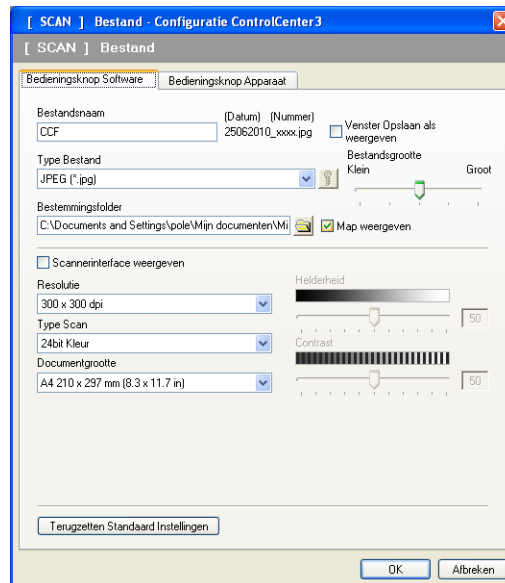

U kunt de bestandsnaam wijzigen. Geef de bestandsnaam voor het document op in het veld **Bestandsnaam** (maximaal 100 tekens). De bestandsnaam bestaat dan uit de bestandsnaam die u hebt opgeslagen, de huidige datum en het opeenvolgende nummer.

Selecteer het bestandstype voor het opgeslagen beeld in de keuzelijst **Type Bestand**. U kunt het bestand in de standaardmap opslaan, weergegeven in de **Bestemmingsfolder**, of u kunt een andere map selecteren door te klikken op het pictogram .

Vink het vakje **Map weergeven** aan om te laten weergeven waar het gescande beeld is opgeslagen nadat het scannen is beëindigd. Om de bestemming van het gescande beeld en de bestandsnaam iedere keer te kunnen specificeren, vinkt u het vakje **Venster Opslaan als weergeven** aan.

Wanneer u een deel van een pagina wilt scannen en vervolgens wilt bijsnijden nadat u het document snel vooraf hebt gescand, vinkt u het vakje **Scannerinterface weergeven** aan.

CUSTOM SCAN

Met de optie **CUSTOM SCAN** kunt u uw eigen scanopties creëren.

Moderne interfacegebruikers plaatsen de muiscursor over ◀ en klikken op **Aangepast**.

Om een knop aan te passen, klikt u met de rechtermuisknop op de desbetreffende knop en klikt u op **Configuratie ControlCenter**. Er zijn vier opties: **Scannen naar Afbeelding**, **Scannen naar OCR**, **Scannen naar E-mail** en **Scannen naar Bestand**.

■ Scannen naar Afbeelding

Hiermee kunt u een pagina rechtstreeks naar een viewer/bewerkingssoftware scannen. U kunt elke beeldbewerkingsapplicatie op uw PC kiezen.

■ Scannen naar OCR

Gescande documenten worden omgezet in bewerkbare tekstbestanden. U kunt de toepassing selecteren voor bewerkbare tekst.

■ Scannen naar E-mail

Gescande beelden worden als bijlage aan e-mailberichten gekoppeld. U kunt ook het bestandstype voor de bijlage selecteren en een lijst samenstellen van e-mailadressen uit het standaard adresboek van uw e-mailtoepassing, zodat u de bijlage sneller kunt verzenden.

■ Scannen naar Bestand

Hiermee kunt u een gescand bestand opslaan in een map op de harde schijf van een lokale computer of netwerkcomputer. U kunt ook het bestandstype selecteren.

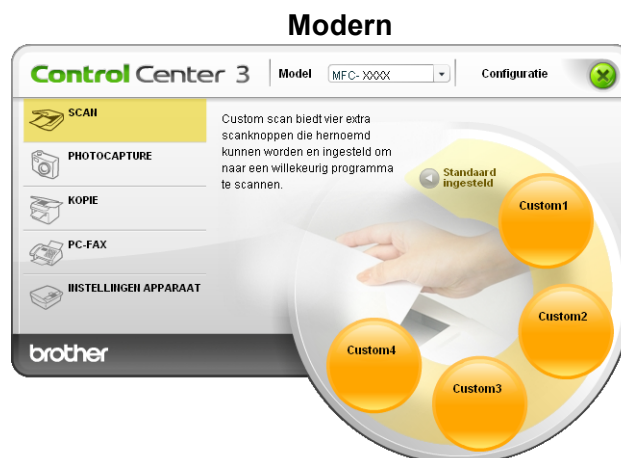

Bestandstype

U kunt wanneer u een bestand wilt opslaan in een map, kiezen uit de volgende lijst met bestandstypes.

- Windows® Bitmap (*.bmp)
- JPEG (*.jpg)
- TIFF (*.tif)
- TIFF Multi-page - (*.tif)
- Portable Network Graphics (*.png)
- PDF (*.pdf)
- Beveiligde PDF (*.pdf)
- XML Paper Specification (*.xps)

Opmerking

- XML Paper Specification is beschikbaar voor Windows Vista® en Windows® 7 of bij gebruik van toepassingen die xps-bestanden ondersteunen.
- Beveiligd PDF is beschikbaar voor Scannen naar afbeelding, Scannen naar e-mail en Scannen naar bestand.
- Als u het bestandstype instelt op TIFF of TIFF Multi-page, kunt u “Niet-gecomprimeerd” of “Gecomprimeerd” kiezen.

Een programmeerbare knop instellen

Om een knop aan te passen, klikt u met de rechtermuisknop op de knop, en klikt u vervolgens op de knop **Configuratie ControlCenter** om het configuratievenster te openen.

Scannen naar Afbeelding

- Het tabblad **Algemeen**

Voer een naam in het tekstveld **Voer een naam in voor de programmeerbare knop** (max. 30 tekens) in om een knopnaam te creëren. Selecteer het type scan in het veld **Scanactie**.

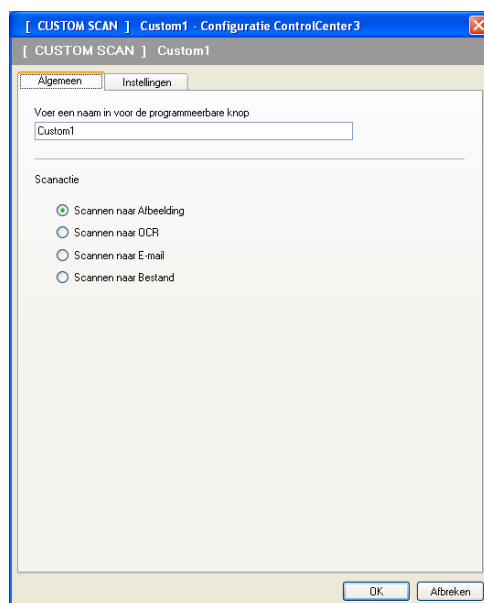

■ Het tabblad **Instellingen**

Selecteer de instellingen **Doelprogramma**, **Type Bestand**, **Resolutie**, **Type Scan**, **Documentgrootte**, **Scannerinterface weergeven**, **Helderheid** en **Contrast**.

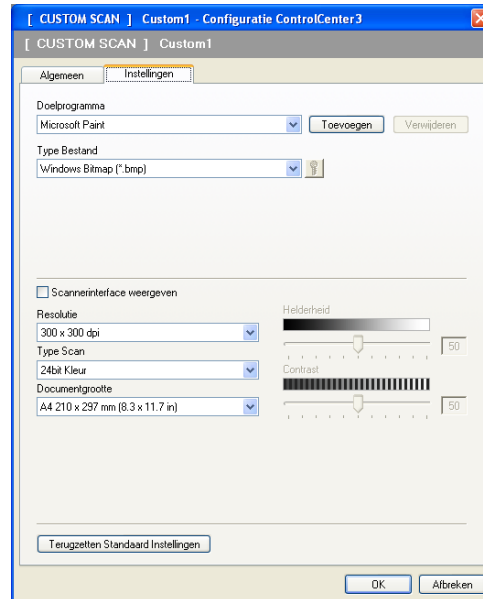

Als u **Beveiligde PDF** kiest uit de lijst **Type Bestand** klikt u op het pictogram  om het dialoogvenster **PDF-wachtwoord instellen** te openen. Voer uw wachtwoord in het vak **Wachtwoord** en **Wachtwoord opnieuw** in en klik op **OK**. Nadat u het wachtwoord hebt opgeslagen, wordt dit de volgende keer dat u naar een beveiligde PDF scant, automatisch bij het document opgeslagen. Als u het wachtwoord wilt opslaan, klikt u op het pictogram  en stelt u het nieuwe wachtwoord in.



Opmerking

Beveiligde PDF is ook beschikbaar voor Scannen naar e-mail en Scannen naar bestand.

Scannen naar OCR

■ Het tabblad **Algemeen**

Voer een naam in het tekstveld **Voer een naam in voor de programmeerbare knop** (max. 30 tekens) in om een knopnaam te creëren.

Selecteer het type scan in het veld **Scanactie**.

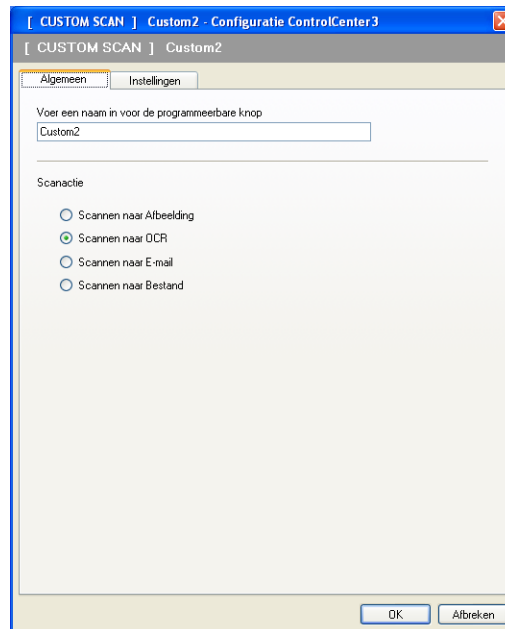

■ Het tabblad **Instellingen**

Selecteer de instellingen **Doelprogramma**, **Type Bestand**, **Software OCR**, **OCR-taal**, **Resolutie**, **Type Scan**, **Documentgrootte**, **Scannerinterface weergeven**, **Helderheid** en **Contrast**.

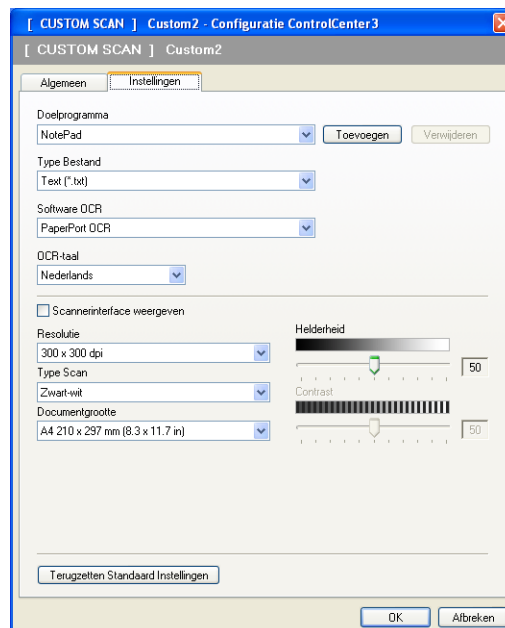

Scannen naar e-mail

■ Het tabblad **Algemeen**

Voer een naam in het tekstveld **Voer een naam in voor de programmeerbare knop** (max. 30 tekens) in om een knopnaam te creëren.

Selecteer het type scan in het veld **Scanactie**.

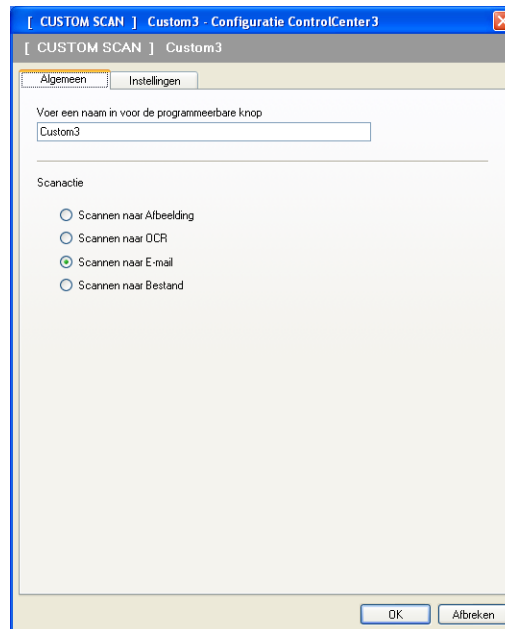

■ Het tabblad **Instellingen**

Selecteer de instellingen **E-mailprogramma**, **Type Bestand**, **Resolutie**, **Type Scan**, **Documentgrootte**, **Scannerinterface weergeven**, **Helderheid** en **Contrast**.

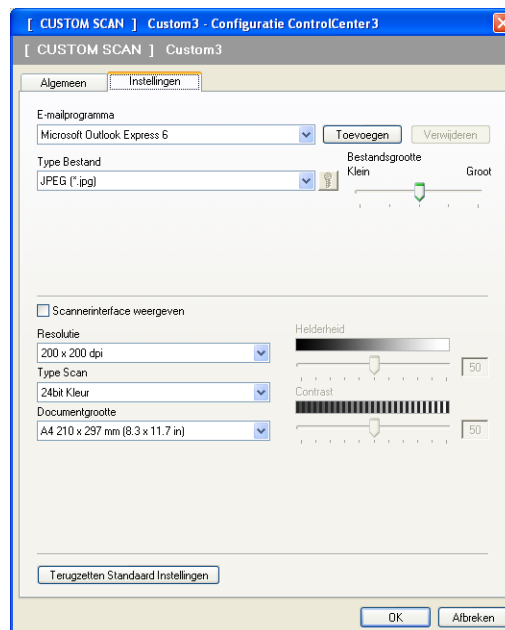

Scannen naar Bestand

■ Het tabblad **Algemeen**

Voer een naam in het tekstveld **Voer een naam in voor de programmeerbare knop** (max. 30 tekens) in om een knopnaam te creëren.

Selecteer het type scan in het veld **Scanactie**.

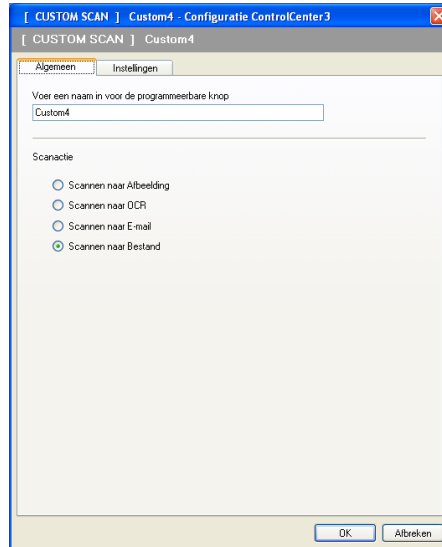

■ Het tabblad **Instellingen**

Selecteer het bestandsformaat in de keuzelijst **Type Bestand**. Sla het bestand op in de standaardmap, weergegeven in de **Bestemmingsfolder**, of selecteer een andere map door te klikken op het pictogram



. Vink **Map weergeven** aan om te laten weergegeven waar de gescande afbeelding wordt opgeslagen na het scannen. Vink **Venster Opslaan als weergegeven** aan om de bestemming van de gescande afbeelding iedere keer te specificeren.

Selecteer de instellingen voor **Resolutie**, **Type Scan**, **Documentgrootte**, **Scannerinterface weergegeven**, **Helderheid** en **Contrast**, en voer de bestandsnaam in als u die wilt wijzigen.

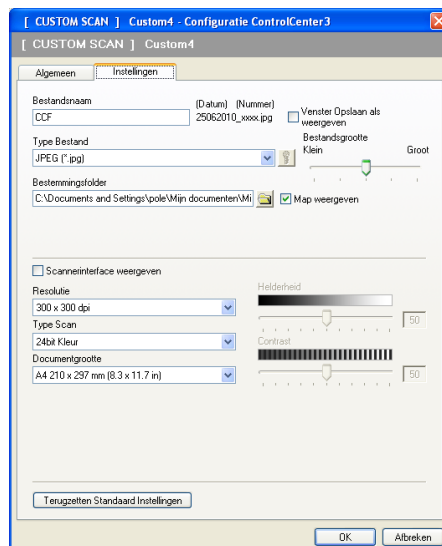

PHOTOCAPTURE

Met deze knoppen kunt u bestanden en mappen op een USB Flash-geheugenstation of een geheugenkaart in het apparaat openen of kopiëren.

■ Open PCC folder

Hiermee kunt u de bestanden en mappen weergeven die zijn opgeslagen op het USB Flash-geheugenstation of de geheugenkaart. (Zie *PhotoCapture Center™ gebruiken* op pagina 144.)

■ Kopie van PCC

Hiermee kunt u de bestanden op het USB Flash-geheugenstation of de geheugenkaart kopiëren naar een bepaalde map op uw PC. U kunt zelf de doelmap kiezen.

■ Kopie Naar Programma

Hiermee kunt u de bestanden op het USB Flash-geheugenstation of de geheugenkaart rechtstreeks naar een bepaalde toepassing kopiëren.

■ FaceFilter Studio

Hiermee kunt u de bestanden op het USB Flash-geheugenstation of de geheugenkaart kopiëren en de toepassing FaceFilter Studio starten. (Zie *Foto's afdrukken met FaceFilter Studio van REALLUSION* op pagina 29.)

Opmerking

- DCP-163C, DCP-165C, DCP-167C, DCP-185C, MFC-290C en MFC-297C bieden geen ondersteuning voor CompactFlash®.
- DCP-145C en MFC-250C bieden geen ondersteuning voor CompactFlash®, Memory Stick™, Memory Stick PRO™, SecureDigital of xD-Picture Card™.

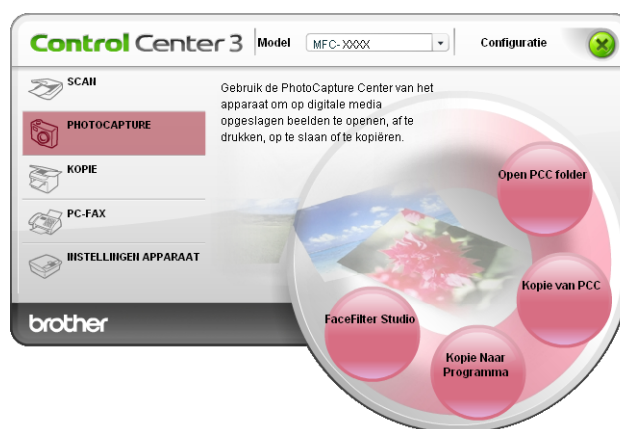

Open PCC Folder (PCC: PhotoCapture Center™)

Met de knop **Open PCC Folder** wordt Windows® Verkenner gestart en worden de bestanden en mappen op de geheugenkaart weergegeven.

Kopie van PCC

Met de knop **Kopie van PCC** kunt u bestanden op een USB Flash-geheugenstation of geheugenkaart kopiëren naar een map op uw harde schijf. Als u de doelmap of andere instellingen wilt wijzigen, klikt u met de rechtermuisknop op de knop, klikt u op **Configuratie ControlCenter** en kiest u de gewenste instellingen voor het kopiëren van bestanden.

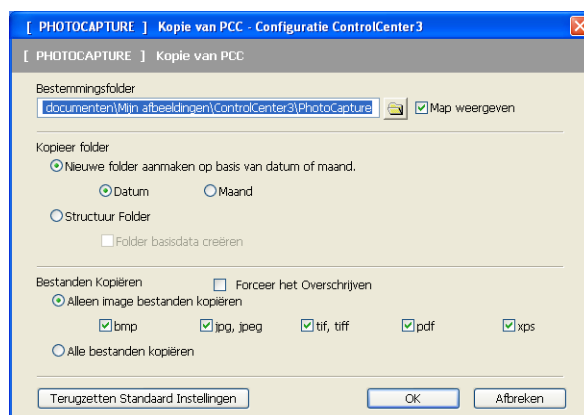

De map voor de kopieën maken

■ Nieuwe folder aanmaken op basis van datum of maand

De standaardinstelling is **Datum**. Er wordt een map gemaakt met een naam die is gebaseerd op de datum waarop het originele bestand is gemaakt. Het bestand wordt vervolgens opgeslagen in deze map. Een bestand dat op 8 oktober 2007 op de geheugenkaart is gemaakt, wordt bijvoorbeeld opgeslagen in een map met de naam 08102007.

■ Structuur Folder

De kopie wordt opgeslagen met dezelfde mappenstructuur als het origineel. Er worden geen nieuwe mappen gemaakt. Als u **Folder basisdata creëren** aanvinkt, wordt er een map gemaakt op basis van de huidige datum. De kopie wordt vervolgens opgeslagen in deze map.

Kopie Naar Programma

Met de knop **Kopie naar programma** kunt u bestanden met een bepaalde toepassing openen nadat u deze naar de map van die toepassing hebt gekopieerd. Als u de mapinstellingen wilt wijzigen, klikt u met de rechtermuisknop op de knop en kiest u de gewenste instellingen voor het kopiëren van bestanden.

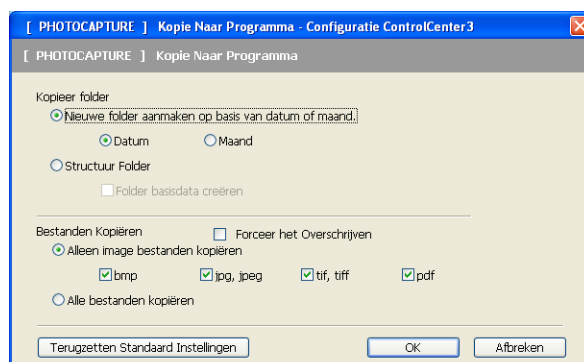

De map voor de kopieën maken

■ Nieuwe folder aanmaken op basis van datum of maand

De standaardinstelling is **Datum**. Er wordt een map gemaakt met een naam die is gebaseerd op de datum waarop het originele bestand is gemaakt. De kopie wordt vervolgens opgeslagen in deze map. De kopie van een bestand dat op 8 oktober 2007 is gemaakt, wordt bijvoorbeeld opgeslagen in een map met de naam 08102007.

■ Structuur Folder

De kopie wordt opgeslagen met dezelfde mappenstructuur als het origineel. Er worden geen nieuwe mappen gemaakt. Als u **Folder basisdata creëren** aanvinkt, wordt er een map gemaakt op basis van de huidige datum. De kopie wordt vervolgens opgeslagen in deze map.

FaceFilter Studio

Met de knop **FaceFilter Studio** kunt u de bestanden op een USB Flash-geheugenstation of geheugenkaart kopiëren en de toepassing FaceFilter Studio starten.

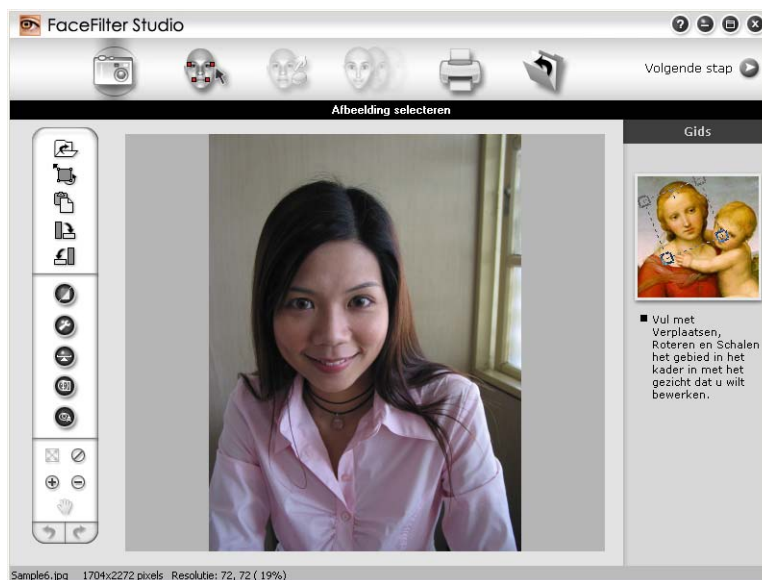

FaceFilter Studio is een gebruiksvriendelijke toepassing waarmee u foto's zonder rand kunt afdrukken. U kunt ook foto-effecten toevoegen, zoals automatische reductie van rode ogen of verbetering van huidtint. Zie *Foto's afdrukken met FaceFilter Studio van REALLUSION* op pagina 29 voor meer informatie over FaceFilter Studio.

Opmerking

Als u de knop **FaceFilter Studio** wilt gebruiken, moet u de toepassing FaceFilter Studio installeren vanaf de CD-ROM die met uw apparaat is meegeleverd. Volg de stappen in de installatiehandleiding om FaceFilter Studio te installeren.

Als u de mapinstellingen wilt wijzigen, klikt u met de rechtermuisknop op de knop en kiest u de gewenste instellingen voor het kopiëren van bestanden.



De map voor de kopieën maken

■ Nieuwe folder aanmaken op basis van datum of maand

De standaardinstelling is **Datum**. Er wordt een map gemaakt met een naam die is gebaseerd op de datum waarop het originele bestand is gemaakt. De kopie wordt vervolgens opgeslagen in deze map. De kopie van een bestand dat op 8 oktober 2007 is gemaakt, wordt bijvoorbeeld opgeslagen in een map met de naam 08102007.

■ Structuur Folder

De kopie wordt opgeslagen met dezelfde mappenstructuur als het origineel. Er worden geen nieuwe mappen gemaakt. Als u **Folder basisdata creëren** aanvinkt, wordt er een map gemaakt op basis van de huidige datum. De kopie wordt vervolgens opgeslagen in deze map.

KOPIE

Hiermee kunt u de PC en een printerdriver voor geavanceerde kopieerbewerkingen gebruiken. U kunt een pagina op de machine scannen en kopieën afdrukken met een van de functies van de printerdriver voor de machine, of u kunt de kopieën naar een standaard printerdriver verzenden die op de PC is geïnstalleerd, ook netwerkprinters.

U kunt de gewenste instellingen op maximaal vier knoppen configureren.

De knoppen **Kopie1** tot en met **Kopie4** kunnen worden aangepast, zodat u geavanceerde kopieerfuncties kunt gebruiken zoals N op 1-afdrukken.



Voordat u de knoppen **Kopie** kunt gebruiken, moet u de printerdriver configureren door met de rechtermuisknop op de knop te klikken en **Configuratie ControlCenter** te selecteren.

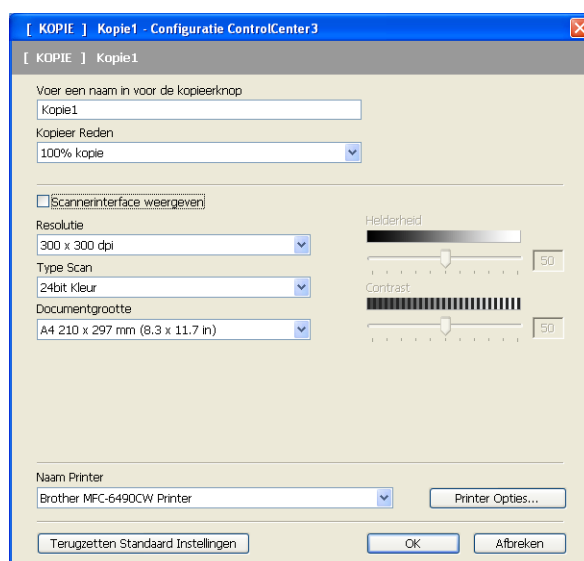

Voer een naam in het tekstveld **Voer een naam in voor de kopieerknop** (max. 30 tekens) in en selecteer **Kopieer Reden**.

Selecteer de te gebruiken instellingen **Resolutie**, **Type Scan**, **Documentgrootte**, **Scannerinterface weergeven**, **Helderheid** en **Contrast**.

Voordat de configuratie van de knop **Kopie** voltooid is, moet u de **Naam Printer** opgeven. Om de instellingen van de printerdriver weer te geven, klikt u op de knop **Printer Opties** en vervolgens op de knop **Eigenschappen**.

In het dialoogvenster van de instellingen van de printerdriver, kunt u de geavanceerde instellingen voor afdrukken kiezen.

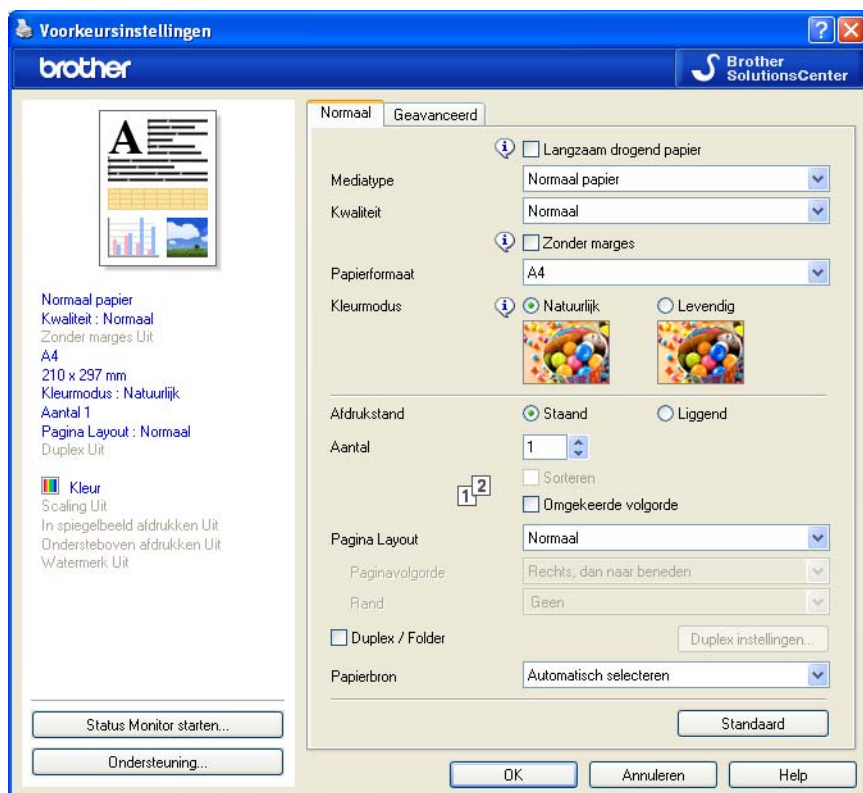

Opmerking

- De kopieerknoppen kunnen pas worden gebruikt nadat u ze allemaal hebt geconfigureerd.
- Het venster **Printer Opties** varieert afhankelijk van het printermodel dat u hebt gekozen.

PC-FAX (alleen MFC-modellen)

Met de optie PC-Fax kunt u faxen verzenden en ontvangen. U kunt ook het adressenlijst configureren en bepaalde algemene machine-instellingen wijzigen.

Deze knoppen zijn voor het verzenden en ontvangen van faxen met de toepassing Brother PC-Fax.

■ Zenden

Hiermee kunt u een pagina of document scannen en het beeld automatisch vanaf de PC als een fax versturen met de Brother PC-Faxsoftware. (Zie *Verzenden via PC-FAX* op pagina 125.)

■ Ontvangen (Niet beschikbaar bij model MFC-250C, MFC-290C en MFC-297C)

Als u op deze knop klikt, wordt de ontvangstsoftware van PC-FAX geactiveerd en begint de PC met het ontvangen van faxgegevens van uw Brother-apparaat. Nadat u de PC-FAX-optie hebt geactiveerd, verandert de naam van het pictogram in **Bekijk Ontvangen**. Als u hierop klikt, wordt een toepassing geopend en worden de ontvangen faxen weergegeven. Voordat u de optie Ontvangen van PC-FAX kunt gebruiken, moet u de optie PC-FAX Ontvangen selecteren in het menu van het bedieningspaneel van het Brother-apparaat. (Zie *PC-FAX ontvangen (Niet beschikbaar bij model MFC-250C, MFC-290C en MFC-297C)* op pagina 139.)

■ Adressenlijst

U kunt het adresboek voor Brother PC-Fax openen. (Zie *Het Brother-adresboek* op pagina 132.)

■ Setup

U kunt de instellingen voor PC-Fax configureren. (Zie *Verzenden instellen* op pagina 126.)

Opmerking

PC-FAX biedt alleen ondersteuning voor faxen in zwart-wit en A4-formaat.



Zenden

Met de knop **Zenden** kunt u een document scannen en het beeld automatisch vanaf de PC als een fax verzenden met de Brother PC-Faxsoftware. (Zie *Verzenden via PC-FAX* op pagina 125.)

Als u de instellingen voor **Zenden** wilt wijzigen, klikt u met de rechtermuisknop op de knop **Zenden** en klikt u op **Configuratie ControlCenter**. U kunt de instellingen **Resolutie**, **Type Scan**, **Documentgrootte**, **Scannerinterface weergeven**, **Helderheid** en **Contrast** wijzigen.

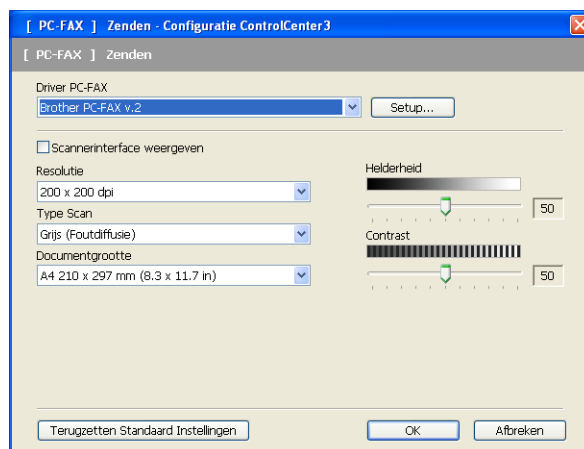

Ontvangen/Bekijk ontvangen (Niet beschikbaar bij model MFC-250C, MFC-290C en MFC-297C)

Met de softwareoptie Brother PC-Fax Ontvangen kunt u uw faxen op uw PC bekijken en opslaan. Deze wordt automatisch geïnstalleerd wanneer u de MFL-Pro Suite installeert.

Als u op de knop **Ontvangen** klikt, wordt de ontvangstfunctie van PC-FAX geactiveerd en worden er faxgegevens ontvangen van uw Brother-machine. Voordat u de functie PC-Fax Ontvangen gebruikt, moet u vanuit het menu op het bedieningspaneel van de Brother-machine de optie PC-Fax Ontvangen selecteren. (Zie *De software PC-Fax Ontvangen op uw PC uitvoeren* op pagina 141.)

Voor het configureren van de software PC-Fax Ontvangen, zie *Uw PC instellen* op pagina 141.



Als de software PC-Fax Ontvangen is ingeschakeld, kunt u de viewertoepassing (PaperPort™ 11SE) openen met de knop **Bekijk Ontvangen**.



Opmerking

U kunt de software PC-Fax Ontvangen ook selecteren in het startmenu. (Zie *De software PC-Fax Ontvangen op uw PC uitvoeren* op pagina 141.)

Adressenlijst

Met de knop **Adressenlijst** kunt u contacten uit uw adressenlijst toevoegen, aanpassen of verwijderen. Om de **Brother Adresboek** te bewerken, klikt u op de knop **Adressenlijst** om het dialoogvenster te openen. (Zie *Het Brother-adresboek* op pagina 132.)



Setup

Als u op de knop **Setup** klikt, kunt u de gebruikersinstellingen van de applicatie PC-Fax configureren. (Zie *Gebruikersinformatie instellen* op pagina 125.)

INSTELLINGEN APPARAAT

U kunt de instellingen van de machine configureren of de aanwezige hoeveelheid inkt bekijken.

- **Remote Setup** (niet beschikbaar bij DCP-modellen en model MFC-250C, MFC-290C en MFC-297C)
Hiermee kunt u het programma Remote Setup openen. (Zie *Remote Setup* op pagina 123.)
- **Quick-Dial** (niet beschikbaar bij DCP-modellen en model MFC-250C, MFC-290C en MFC-297C)
Hiermee kunt u het venster Quick-Dial instellen van Remote Setup openen. (Zie *Remote Setup* op pagina 123.)
- **Ink Level**
Hiermee kunt u de inktstatus controleren. (Zie *Status Monitor* op pagina 4.)
- **Gebruikershandleiding**
Hiermee kunt u de *softwarehandleiding* en de *netwerkhandleiding* weergeven.

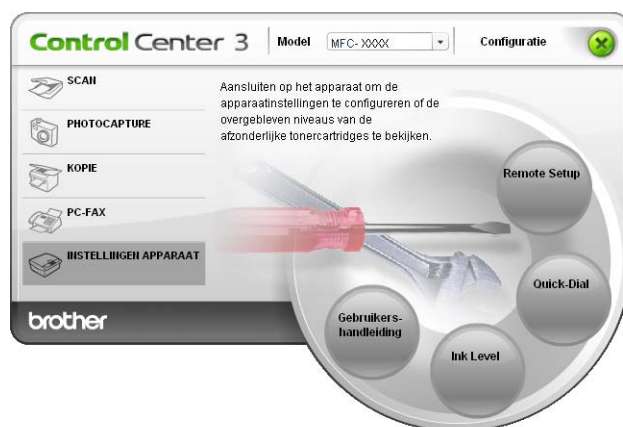

Remote Setup (niet beschikbaar bij DCP-modellen en model MFC-250C, MFC-290C en MFC-297C)

Met de knop **Remote Setup** kunt u het venster van het programma Remote Setup openen om de menu's met apparaatinstellingen te configureren.



Opmerking

Zie voor meer informatie *Remote Setup* op pagina 123.

3

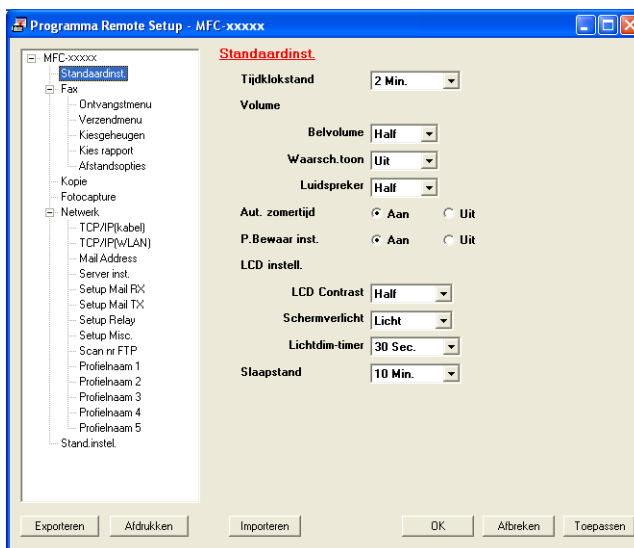

Quick-Dial (niet beschikbaar bij DCP-modellen en model MFC-250C, MFC-290C en MFC-297C)

Met de knop **Quick-Dial** kunt u het venster **Kiesgeheugen** in het Setup op afstand openen. Vervolgens kunt u op eenvoudige wijze de snelkiesnummers registreren of wijzigen vanaf uw PC.

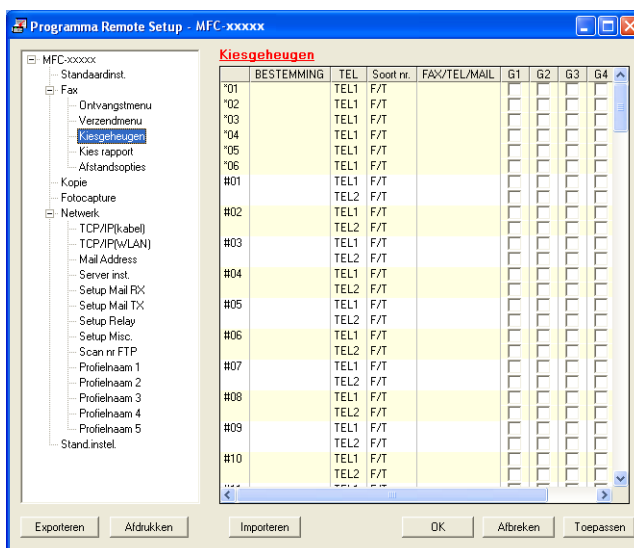

Ink Level

Met de knop **Ink Level** opent u het **Status Monitor**, waarin het inktniveau van de cartridges wordt weergegeven.



3

Gebruikershandleiding

Met de knop **Gebruikershandleiding** kunt u de *softwarehandleiding* en de *netwerkhandleiding* in HTML-formaat bekijken.

Netwerkscannen (Voor modellen met ingebouwde netwerkondersteuning)

Om de machine te gebruiken als netwerkscanner moet deze geconfigureerd zijn met een TCP/IP-adres. U kunt de adresinstellingen instellen of wijzigen vanaf het bedieningspaneel (zie *Instellingen bedieningspaneel* in de *Netwerkhandleiding*) of met behulp van de BRAdmin Light-software. Als u de machine geïnstalleerd hebt volgens de instructies voor een netwerkgebruiker in de *Installatiehandleiding*, dan zou de machine al voor uw netwerk geconfigureerd moeten zijn.



Opmerking

- Er kunnen maximaal 25 gebruikers op een machine binnen een netwerk zijn aangesloten voor netwerkscannen. Wanneer er bijvoorbeeld 30 gebruikers tegelijk een verbinding proberen te maken, worden er 5 hiervan niet weergegeven op het LCD-scherm.
- Als uw PC wordt beschermd door een firewall en u niet via het netwerk kunt scannen, moet u wellicht de instellingen van de firewall aanpassen. Als u Windows® Firewall gebruikt en MFL-Pro Suite vanaf de cd-rom hebt geïnstalleerd, zijn de benodigde firewall-instellingen al ingevoerd. Zie *Firewall-instellingen (voor netwerkgebruikers)* op pagina 147 voor meer informatie.

Voordat u netwerkscannen gebruikt

Netwerklicentie

Bij dit product is een pc-licentie voor maximaal 2 gebruikers inbegrepen.

Deze licentie ondersteunt de installatie van de MFL-Pro Suite inclusief ScanSoft™ PaperPort™ 11SE op maximaal 2 pc's voor gebruik in een netwerk.

Wanneer u meer dan 2 pc's met ScanSoft™ PaperPort™ 11SE wilt installeren, koop dan Brother NL-5; dit is een pakket met een meervoudige pc-licentieovereenkomst voor maximaal 5 extra gebruikers. Neem contact op met uw Brother-dealer om het NL-5-pakket te kopen.

Netwerkscannen configureren

Wanneer u een andere machine gebruikt dan die oorspronkelijk was geregistreerd op uw PC tijdens de installatie van MFL-Pro Suite-software (zie de *Installatiehandleiding*), dient u onderstaande stappen te volgen.

- 1 Bij Windows® 2000 klikt u op de knop **Start, Instellingen, Configuratiescherm** en dan op **Scanners en camera's**.

Bij Windows® XP klikt u op de knop **Start, Configuratiescherm, Printers en andere hardware**, en vervolgens op **Scanners en camera's** (of **Configuratiescherm, Scanners en camera's**).

Bij Windows Vista® klikt u op de knop , **Configuratiescherm, Hardware en geluiden** en dan op **Scanner en Camera's**.

Bij Windows® 7 klikt u op de knop , **Alle programma's, Brother, MFC-XXXX, Instellingen Scanner en Scanners en camera's**.

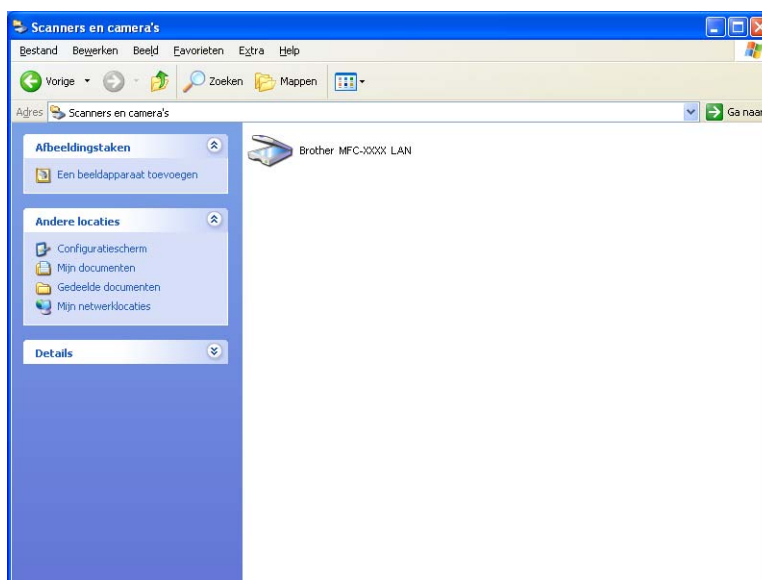

- 2 Ga op een van de volgende manieren te werk:

- Bij Windows® 2000 selecteert u uw Brother-machine in de lijst en klikt u op de knop **Eigenschappen**.
- Bij Windows® XP klikt u met de rechtermuisknop op het pictogram **Scanner** en selecteert u **Eigenschappen**.
Het dialoogvenster **Eigenschappen netwerkscanner** verschijnt.
- Bij Windows Vista® en Windows® 7 klikt u op de knop **Eigenschappen**.

 **Opmerking**

(Windows Vista® en Windows® 7)

Wanneer het venster **Gebruikersaccountbeheer** verschijnt, voert u de volgende stappen uit:

- Gebruikers met beheerdersrechten klikken op **Doorgaan** of **Ja**.



- Gebruikers zonder beheerdersrechten voeren het beheerderswachtwoord in en klikken op **OK** of **Ja**.

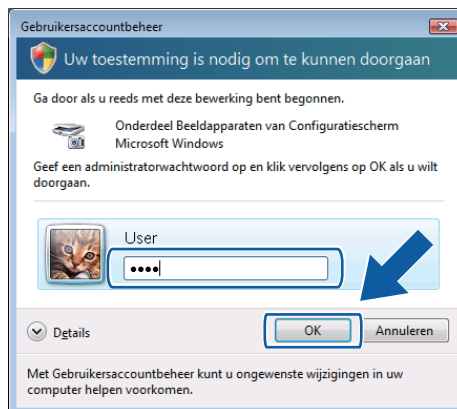

3 Klik op het tabblad **Netwerk instellingen** en kies de gewenste verbindingmethode.

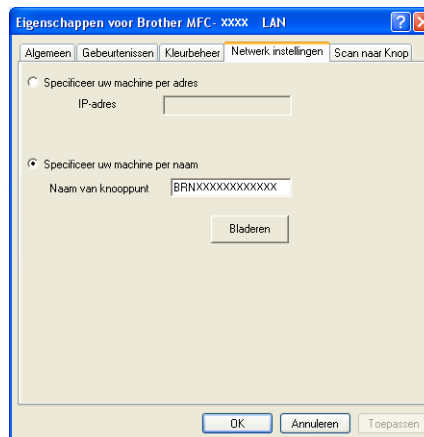

Specificeer uw machine per adres

Voer het IP-adres van de machine bij **IP-adres** in, en klik vervolgens op **Toepassen**.

Specificeer uw machine per naam

- 1 Voer de naam van het knooppunt van de machine in bij **Naam van knooppunt**, of klik op **Bladeren** en selecteer de machine die u wilt gebruiken.
- 2 Klik op **Toepassen**.

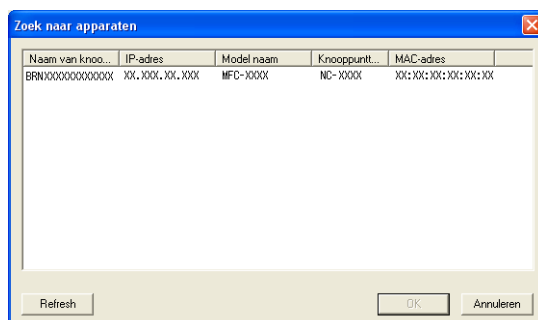

- 4 Klik op het tabblad **Scan naar Knop** en voer de naam van uw PC in het veld **Display naam** in. Het LCD-scherm van de machine geeft de naam weer die u invoert. De standaardinstelling is de naam van uw PC. U kunt elke gewenste naam invoeren.

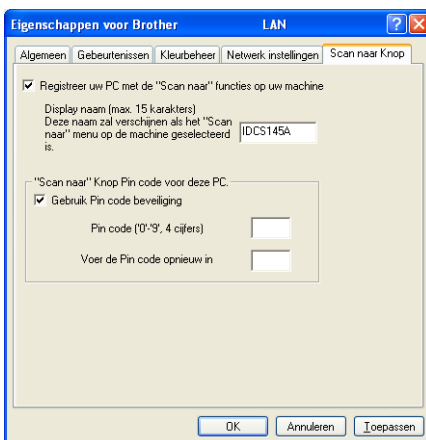

- 5 Als u het ontvangen van ongewenste documenten wilt vermijden, voer dan een pincode van 4 cijfers in het veld **Pin code** in en **Voer de Pin code opnieuw in**. Als u gegevens wilt verzenden naar een pc die is beveiligd met een pincode, wordt u via het LCD-scherm gevraagd om de pincode in te voeren voordat het document kan worden gescand en naar de pc kan worden verzonden. (Zie *De scan-toets gebruiken* op pagina 99.)

De scan-toets gebruiken



Opmerking

Zie *De scantoets gebruiken (Voor gebruikers van een USB-kabel)* op pagina 53 als u bent aangesloten via USB.

Scannen naar e-mail (PC)

Wanneer u Scannen naar e-mail (PC) selecteert, wordt uw document gescand en direct naar de PC verzonden die u in het netwerk hebt ingesteld. Door de ControlCenter3-software wordt de standaard e-mailtoepassing op de betreffende PC gestart. U kunt een document in zwart-wit of kleur als e-mailbijlage vanaf de pc scannen en verzenden.

- 1 Plaats uw document.
- 2 Druk op de toets  (**Scan**).
- 3 Druk op ▲ of ▼ om naar e-mail of Scan nr e-mail te selecteren.
Druk op **OK**.
- 4 Druk op ▲ of ▼ om PC te selecteren.
Druk op **OK**.
- 5 Druk op ▲ of ▼ om de PC te kiezen die u wilt gebruiken voor het e-mailen van het document.
Druk op **OK**.
Wanneer u via het LCD-scherm wordt gevraagd om een pincode in te voeren, voert u via het bedieningspaneel de 4 cijfers van de pincode voor de betreffende PC in.
Druk op **OK**.



Opmerking

Voor DCP-modellen: druk herhaaldelijk op ▲ of ▼ om het eerste cijfer van de pincode in te voeren. Druk op ► om de cursor te verplaatsen en gebruik vervolgens ▲ of ▼ om het tweede cijfer in te voeren. Herhaal dit totdat u de volledige pincode van vier cijfers hebt ingevoerd. Klik op **OK**.

- 6 Druk op **Mono Start** of **Kleur Start (Colour Start)**.
De machine begint met scannen.

Voor Touchscreen modellen

- 1 Plaats uw document.
- 2 Druk op de toets  (**Scan**).
- 3 Druk op Scan nr e-mail.
- 4 (Voor MFC-6890CDW)
Druk op PC.

- 5 Druk op ▲ of ▼ om de pc weer te geven die u wilt gebruiken voor het e-mailen van het document.
- 6 Druk op de gewenste pc en vervolgens op OK.
Wanneer u via het LCD-scherm wordt gevraagd om een pincode in te voeren, voert u via het bedieningspaneel de 4 cijfers van de pincode voor de betreffende pc in.
Druk op OK.
- 7 Druk op **Mono Start** of **Kleur Start (Colour Start)**.
De machine begint met scannen.



Opmerking

- Als u wilt schakelen tussen scannen in kleur en in zwart-wit, kiest u kleur of zwart-wit bij de optie voor het type scan op het tabblad **Bedieningsknop Apparaat** van het configuratievenster van ControlCenter3. (Zie *SCANNEN* op pagina 70.)
- Het type scan is afhankelijk van de instellingen op het tabblad **Bedieningsknop Apparaat**; de instellingen worden niet gewijzigd door **Mono Start** of **Kleur Start (Colour Start)**.

Scannen naar e-mail (E-mailserver, alleen bij model MFC-6490CW en MFC-6890CDW)

Wanneer u Scannen naar e-mail (E-mailserver) selecteert, kunt u een document in zwart-wit of kleur scannen en rechtstreeks vanaf het apparaat naar een e-mailadres verzenden. U kunt PDF of TIFF kiezen voor zwart-witdocumenten en PDF of JPEG voor kleurdocumenten.



Opmerking

- Voor Scannen naar e-mail (E-mailserver) is ondersteuning voor een SMTP/POP3-mailserver vereist. (Zie de *netwerkhandleiding* op de cd-rom.)
- Aan de MFC-5890CN en aan de MFC-5895CW kunt u een e-mailadres toekennen zodat u documenten kunt verzenden, ontvangen of doorsturen via een LAN of het internet of andere internetfaxapparaten. Om deze functie te kunnen gebruiken, dient u de benodigde software te downloaden via het Brother Solutions Center (<http://solutions.brother.com>).

Voor MFC-6490CW

- 1 Plaats uw document.
- 2 Druk op de toets  (**Scan**).
- 3 Druk op ▲ of ▼ om naar `e-mail` of `Scan nr e-mail` te selecteren.
Druk op **OK**.
- 4 Druk op ▲ of ▼ om `E-mail server` te selecteren.
Druk op **OK**.
- 5 Druk op ▲ of ▼ om `Kwaliteit` te selecteren.
Als u de kwaliteit of het bestandstype niet wilt wijzigen, drukt u op ▲ en voert u het adres van de contactpersoon in. Ga naar 8.

- 6 Druk op ◀ of ▶ om 150 dpi 16kl, 300 dpi 16kl, 600 dpi 16kl, 200 dpi Z&W of 200x100 dpi Z&W voor Nederland, of 150 dpi kleur, 300 dpi kleur, 600 dpi kleur, 200 dpi z/w of 200x100 dpi z/w voor België te selecteren.
Druk op **OK**.

- 7 Druk op ▼ om Bestandstype te selecteren.
Druk op ◀ of ▶ om PDF of JPEG te selecteren voor documenten in kleur of grijstinten en PDF of TIFF documenten in zwart-wit.
Druk op **OK**.



Opmerking

Selecteer de documentgrootte als u de glasplaat gebruikt.

- Druk op ▼ om Scanformaat glas te selecteren.
 - Druk op ◀ of ▶ om A4, A3, Letter, Legal of Ledger te selecteren.
- Druk op **OK**.

- 8 Druk op ▲ of ▼ om ✉ te selecteren. Voer het e-mailadres van de contactpersoon in met behulp van de kiestoetsen.



Opmerking

U kunt ook een e-mailadres gebruiken dat u in het geheugen van het apparaat hebt opgeslagen.

- Druk op ▲ of ▼ om Telefoonboek te selecteren.
Druk op ▶.
- Druk op ▲ of ▼ om Alfabetische volgorde of Nummervolgorde te selecteren.
Druk op **OK**.
- Druk op ▲ of ▼ om het gewenste e-mailadres te selecteren.
Druk op **OK**.
Druk nogmaals op **OK**.

Druk op **Mono Start** of **Kleur Start (Colour Start)**.

De machine begint met scannen.

Als u de glasplaat gebruikt, wordt Volgende Pagina? weergegeven op het LCD-scherm. Druk op **1** voor Ja of druk op **2** voor Nee.

Voor MFC-6890CDW

- 1 Plaats uw document.
- 2 Druk op de toets  (**Scan**).
- 3 Druk op `Scan nr e-mail`.
- 4 Druk op `E-mail server`.
- 5 Druk op `Handmatig` om het e-mailadres van de contactpersoon in te voeren.
Druk op `OK`.

**Opmerking**

U kunt ook een e-mailadres gebruiken dat u in het geheugen van het apparaat hebt opgeslagen.

- Druk op `Telefoonboek`.
- Druk op  om te zoeken op alfabetische of numerieke volgorde.
- Druk op `▲` of `▼` om het gewenste e-mailadres te selecteren.

Als uw netwerk het LDAP-protocol ondersteunt, kunt u e-mailadressen zoeken op uw server.
(Zie hoofdstuk 10 in de *Netwerkhandleiding*.)

- 6 Druk op `◀` of `▶` om `Kwaliteit` te selecteren.
Kies de gewenste kwaliteit.
Als u de kwaliteit of het bestandstype niet wilt wijzigen, gaat u naar **8**.
- 7 Druk op `◀` of `▶` om `Bestandstype` te selecteren.
Kies het gewenste bestandstype.
Als u het bestandstype wilt wijzigen, gaat u naar stap **8**.

**Opmerking**

Selecteer de documentgrootte als u de glasplaat gebruikt.

- Druk op `◀` of `▶` om `Scanformaat glas` te selecteren.
- Kies de gewenste documentgrootte.

- 8 Druk op **Mono Start** of **Kleur Start (Colour Start)**.
Het apparaat begint met scannen.
Als u de glasplaat gebruikt, wordt `Volgende Pagina?` weergegeven op het LCD-scherm. Druk op `Ja` of `Nee`.

Scannen naar Afbeelding

Wanneer u Scannen naar afbeelding selecteert, wordt uw document gescand en direct naar de PC verzonden die u in het netwerk hebt ingesteld. Door de ControlCenter3-software wordt de standaard grafische toepassing op de betreffende PC gestart.

- 1 Plaats uw document.
- 2 Druk op de toets  (**Scan**).
- 3 Druk op ▲ of ▼ om naar beeld of Scan nr beeld te selecteren.
Druk op **OK**.
- 4 Druk op ▲ of ▼ om de gewenste PC te selecteren waarheen u wilt zenden.
Druk op **OK**.
Wanneer u via het LCD-scherm wordt gevraagd om een pincode in te voeren, voert u via het bedieningspaneel de 4 cijfers van de pincode voor de betreffende PC in.
Druk op **OK**.



Opmerking

Voor DCP-modellen: druk herhaaldelijk op ▲ of ▼ om het eerste cijfer van de pincode in te voeren. Druk op ► om de cursor te verplaatsen en gebruik vervolgens ▲ of ▼ om het tweede cijfer in te voeren. Herhaal dit totdat u de volledige pincode van vier cijfers hebt ingevoerd. Klik op **OK**.

- 5 Druk op **Mono Start** of **Kleur Start (Colour Start)**.
De machine begint met scannen.

Voor Touchscreen modellen

- 1 Plaats uw document.
- 2 Druk op de toets  (**Scan**).
- 3 Druk op Scan nr beeld.
- 4 Druk op ▲ of ▼ om de gewenste pc te selecteren waarheen u wilt zenden.
- 5 Druk op de gewenste pc en vervolgens op **OK**.
Wanneer u via het LCD-scherm wordt gevraagd om een pincode in te voeren, voert u via het bedieningspaneel de 4 cijfers van de pincode voor de betreffende pc in.
Druk op **OK**.
- 6 Druk op **Mono Start** of **Kleur Start (Colour Start)**.
Het apparaat begint met scannen.



Opmerking

- Als u wilt schakelen tussen scannen in kleur en in zwart-wit, kiest u kleur of zwart-wit bij de optie voor het type scan op het tabblad **Bedieningsknop Apparaat** van het configuratievenster van ControlCenter3. (Zie *SCANNEN* op pagina 70.)
- Het type scan is afhankelijk van de instellingen op het tabblad **Bedieningsknop Apparaat**; de instellingen worden niet gewijzigd door **Mono Start** of **Kleur Start (Colour Start)**.

Scannen naar OCR

Wanneer u Scannen naar OCR selecteert, wordt uw document gescand en direct naar de PC verzonden die u in het netwerk hebt ingesteld. Door de ControlCenter3-software wordt ScanSoft™ PaperPort™ 11SE met OCR gestart en het document wordt geconverteerd naar tekst die kan worden weergegeven en bewerkt met een tekstverwerkingstoepassing op de PC.

- 1 Plaats uw document.
- 2 Druk op de toets  (**Scan**).
- 3 Druk op ▲ of ▼ om naar OCR of Scan nr OCR te selecteren.
Druk op **OK**.
- 4 Druk op ▲ of ▼ om de gewenste PC te selecteren waarheen u wilt zenden.
Druk op **OK**.
Wanneer u via het LCD-scherm wordt gevraagd om een pincode in te voeren, voert u via het bedieningspaneel de 4 cijfers van de pincode voor de betreffende PC in.
Druk op **OK**.



Opmerking

Voor DCP-modellen: druk herhaaldelijk op ▲ of ▼ om het eerste cijfer van de pincode in te voeren. Druk op ► om de cursor te verplaatsen en gebruik vervolgens ▲ of ▼ om het tweede cijfer in te voeren. Herhaal dit totdat u de volledige pincode van vier cijfers hebt ingevoerd. Klik op **OK**.

- 5 Druk op **Mono Start** of **Kleur Start (Colour Start)**.
De machine begint met scannen.

Voor Touchscreen modellen

- 1 Plaats uw document.
- 2 Druk op de toets  (**Scan**).
- 3 Druk op Scan nr OCR.
- 4 Druk op ▲ of ▼ om de gewenste pc te selecteren waarheen u wilt zenden.
- 5 Druk op de gewenste pc en vervolgens op **OK**.
Wanneer u via het LCD-scherm wordt gevraagd om een pincode in te voeren, voert u via het bedieningspaneel de 4 cijfers van de pincode voor de betreffende pc in.
Druk op **OK**.
- 6 Druk op **Mono Start** of **Kleur Start (Colour Start)**.
Het apparaat begint met scannen.



Opmerking

- Als u wilt schakelen tussen scannen in kleur en in zwart-wit, kiest u kleur of zwart-wit bij de optie voor het type scan op het tabblad **Bedieningsknop Apparaat** van het configuratievenster van ControlCenter3. (Zie *SCANNEN* op pagina 70.)
- Het type scan is afhankelijk van de instellingen op het tabblad **Bedieningsknop Apparaat**; de instellingen worden niet gewijzigd door **Mono Start** of **Kleur Start (Colour Start)**.

Scannen naar Bestand

Wanneer u Scannen naar bestand selecteert, kunt u een document in zwart-wit of kleur scannen en dit direct naar een aangewezen PC in uw netwerk verzenden. Het bestand wordt opgeslagen in de map en in het bestandsformaat dat u hebt geconfigureerd in ControlCenter3.

- 1 Plaats uw document.
- 2 Druk op de toets  (**Scan**).
- 3 Druk op ▲ of ▼ om naar file of Scan nr bestand te selecteren.
Druk op **OK**.
- 4 Druk op ▲ of ▼ om de gewenste PC te selecteren waarheen u wilt zenden.
Druk op **OK**.
Wanneer u via het LCD-scherm wordt gevraagd om een pincode in te voeren, voert u via het bedieningspaneel de 4 cijfers van de pincode voor de betreffende PC in.
Druk op **OK**.



Opmerking

Voor DCP-modellen: druk herhaaldelijk op ▲ of ▼ om het eerste cijfer van de pincode in te voeren. Druk op ► om de cursor te verplaatsen en gebruik vervolgens ▲ of ▼ om het tweede cijfer in te voeren. Herhaal dit totdat u de volledige pincode van vier cijfers hebt ingevoerd. Klik op **OK**.

- 5 Druk op **Mono Start** of **Kleur Start (Colour Start)**.
De machine begint met scannen.

Voor Touchscreen modellen

- 1 Plaats uw document.
- 2 Druk op de toets  (**Scan**).
- 3 Druk op Scan nr bestand.
- 4 Druk op ▲ of ▼ om de gewenste pc te selecteren waarheen u wilt zenden.
- 5 Druk op de gewenste pc en vervolgens op **OK**.
Wanneer u via het LCD-scherm wordt gevraagd om een pincode in te voeren, voert u via het bedieningspaneel de 4 cijfers van de pincode voor de betreffende pc in.
Druk op **OK**.
- 6 Druk op **Mono Start** of **Kleur Start (Colour Start)**.
Het apparaat begint met scannen.



Opmerking

- Als u wilt schakelen tussen scannen in kleur en in zwart-wit, kiest u kleur of zwart-wit bij de optie voor het type scan op het tabblad **Bedieningsknop Apparaat** van het configuratievenster van ControlCenter3. (Zie *SCANNEN* op pagina 70.)
- Als u de bestandsnaam van gescande documenten wilt wijzigen, voert u de bestandsnaam in bij **Bestandsnaam** op het tabblad **Bedieningsknop Apparaat** van het configuratievenster van ControlCenter3.
- Het type scan is afhankelijk van de instellingen op het tabblad **Bedieningsknop Apparaat**; de instellingen worden niet gewijzigd door **Mono Start** of **Kleur Start (Colour Start)**.

Nieuwe standaardwaarden instellen voor Scannen naar e-mail (E-mailserver, alleen voor model MFC-6490CW en MFC-6890CDW)

U kunt uw eigen standaardinstellingen configureren.

Nieuwe standaardwaarden configureren

Voor MFC-6490CW

- 1 Druk op de toets  (**Scan**).
- 2 Druk op ▲ of ▼ om naar `e-mail` of `Scan nr e-mail` te selecteren.
Druk op **OK**.
- 3 Druk op ▲ of ▼ om `E-mail server` te selecteren.
Druk op **OK**.
- 4 Druk op een instelling en geef de nieuwe waarde op. Herhaal deze stap voor elke instelling die u wilt wijzigen.
- 5 Nadat u de laatste instelling hebt gewijzigd, drukt u op ▲ of ▼ om `Nieuwe standaard` te selecteren.
Druk op **OK**.
- 6 Druk op **1** om `Ja` te selecteren.
- 7 Druk op **Stop/Eindigen (Stop/Exit)**.

Voor MFC-6890CDW

- 1 Druk op de toets  (**Scan**).
- 2 Druk op `Scan nr e-mail`.
- 3 Druk op `E-mail server`.
- 4 Druk op `Handmatig` of `Telefoonboek` om het e-mailadres van de geadresseerde in te voeren.
- 5 Druk op een instelling en geef de nieuwe waarde op. Herhaal deze stap voor elke instelling die u wilt wijzigen.
- 6 Nadat u de laatste instelling hebt gewijzigd, drukt u op ◀ of ▶ om `Nieuwe standaard` te selecteren.
- 7 Druk op `Ja`.

Fabrieksinstellingen herstellen

U kunt de fabrieksinstellingen herstellen.

Voor MFC-6490CW

- 1 Druk op de toets  (**Scan**).
- 2 Druk op ▲ of ▼ om naar e-mail of Scan nr e-mail te selecteren.
Druk op **OK**.
- 3 Druk op ▲ of ▼ om E-mail server te selecteren.
Druk op **OK**.
- 4 Druk op ▲ of ▼ om Fabrieksinstell. te selecteren.
Druk op **OK**.
- 5 Druk op **1** om Ja te selecteren.
- 6 Druk op **Stop/Eindigen (Stop/Exit)**.

Voor MFC-6890CDW

- 1 Druk op de toets  (**Scan**).
- 2 Druk op Scan nr e-mail.
- 3 Druk op E-mail server.
- 4 Druk op ◀ of ▶ om Fabrieks-instellingen te selecteren.
- 5 Druk op Ja.

Scannen naar FTP (Voor MFC-5890CN, MFC-5895CW en MFC-6490CW)

Wanneer u Scannen naar FTP selecteert, kunt u een document in zwart-wit of kleur rechtstreeks verzenden naar een FTP-server in uw lokale netwerk of het internet.

U kunt de vereiste gegevens voor het gebruik van Scannen naar FTP handmatig invoeren op het bedieningspaneel en opslaan in een vooraf geconfigureerd FTP-profiel. U kunt maximaal vijf profielen voor de FTP-server configureren.

4

FTP-profielen vooraf configureren

- 1 Druk op **Menu**.
- 2 Druk op **▲** of **▼** om **Netwerk** te selecteren.
Druk op **OK**.
- 3 Druk op **▲** of **▼** om naar **FTP** of **Scan nr FTP** te selecteren.
Druk op **OK**.
- 4 Druk op **▲** of **▼** om **Inst.profiel** te selecteren.
Druk op **OK**.
- 5 Druk op **▲** of **▼** om **Niet opgeslagen** te selecteren.
Druk op **OK**.
- 6 Druk op **▲** of **▼** om **Profielnaam** te selecteren.
Druk op **OK**.
- 7 Voer een naam in voor het profiel van de FTP-server. Deze naam wordt weergegeven op het LCD-scherm van het apparaat en kan uit maximaal 30 tekens bestaan.
Druk op **OK**.
- 8 Druk op **▲** of **▼** om **Hostadres** te selecteren.
Druk op **OK**.
- 9 Voer het hostadres (bijvoorbeeld ftp.voorbeeld.com) (maximaal 60 tekens) of het IP-adres (bijvoorbeeld 192.23.56.189) in.
Druk op **OK**.
- 10 Druk op **▲** of **▼** om **Opslagmap** te selecteren.
Druk op **OK**.
- 11 Geef de map op waarin u het document op de FTP-server wilt opslaan (bijvoorbeeld /brother/abc/) (maximaal 60 tekens).
Druk op **OK**.
- 12 Druk op **▲** of **▼** om **Gebruikersnaam** te selecteren.
Druk op **OK**.

- 13 Voer de gebruikersnaam in die op de FTP-server is geregistreerd voor het apparaat (maximaal 32 tekens).
Druk op **OK**.
- 14 Druk op ▲ of ▼ om `Wachtwoord` te selecteren.
Druk op **OK**.
- 15 Voer het wachtwoord voor de FTP-server in (maximaal 32 tekens).
Druk op **OK**.
- 16 Druk op ▲ of ▼ om `Kwaliteit` te selecteren.
Druk op **OK**.
- 17 Druk op ▲ of ▼ om 150 dpi 16kl, 300 dpi 16kl, 600 dpi 16kl, 200 dpi Z&W of 200x100 dpi Z&W voor Nederland, of 150 dpi kleur, 300 dpi kleur, 600 dpi kleur, 200 dpi z/w of 200x100 dpi z/w voor België te selecteren.
Druk op **OK**.
- 18 Selecteer het bestandstype voor het document. Druk op ▲ of ▼ om `Bestandstype` te selecteren.
Druk op **OK**.
- 19 Druk op ▲ of ▼ om `PDF` of `JPEG` te selecteren voor documenten in kleur of grijsinten en `PDF` of documenten in `TIFF` zwart-wit.
Druk op **OK**.



Opmerking

Voor model MFC-6490CW

Selecteer de documentgrootte als u de glasplaat gebruikt.

- Druk op ▲ of ▼ om `Scanformaat glas` te selecteren.
- Druk op ◀ of ▶ om `A4`, `A3`, `Letter`, `Legal` of `Ledger` te selecteren.

Druk op **OK**.

- 20 Druk op ▲ of ▼ om `Passieve modus` te selecteren.
Schakel de passieve modus in of uit, afhankelijk van uw ftp-server en configuratie van de netwerkfirewall. Deze instelling is standaard ingeschakeld.
- 21 Druk op ◀ of ▶ om `Aan` of `Uit` te selecteren.
Druk op **OK**.
- 22 Druk op ▲ of ▼ om `Poortnummer` te selecteren.
U kunt het poortnummer wijzigen dat wordt gebruikt om de FTP server te benaderen. De standaardinstelling is poort 21. In de meeste gevallen kunt u deze twee instellingen als standaard aanhouden.
- 23 Voer het poortnummer in.
Druk op **OK**.

- 24 Selecteer de bestandsnaam die u wilt gebruiken voor het gescande document. U kunt kiezen uit zeven vooraf gedefinieerde en twee door de gebruiker gedefinieerde bestandsnamen. De bestandsnaam die voor uw document wordt gebruikt, is de bestandsnaam die u hebt geselecteerd, plus de laatste 6 cijfers van de teller van de flatbed/ADF-scanner, plus de bestandsextensie (bijvoorbeeld: BRNxxxxxxxxxxx098765.pdf). U kunt ook handmatig een bestandsnaam van maximaal 15 tekens invoeren.
Druk op ▲ of ▼ om `Bestandsnaam` te selecteren.
Druk op **OK**.
- 25 Druk op ▲ of ▼ om de gewenste bestandsnaam te selecteren.
Druk op **OK**.
- 26 Nadat u alle instellingen hebt opgegeven, drukt u op ▲ of ▼ om `Compleet of Voltooien` te selecteren.
Druk op **OK**.
Druk op **Stop/Eindigen (Stop/Exit)**.

Een door de gebruiker gedefinieerde bestandsnaam aanmaken

Naast de zeven bestaande bestandsnamen kunt u twee door de gebruiker gedefinieerde bestandsnamen opslaan die kunnen worden gebruikt voor het maken van een profiel voor de FTP-server.

- 1 Druk op **Menu**.
- 2 Druk op ▲ of ▼ om `Netwerk` te selecteren.
Druk op **OK**.
- 3 Druk op ▲ of ▼ om naar `FTP of Scan nr FTP` te selecteren.
Druk op **OK**.
- 4 Druk op ▲ of ▼ om `Bestandsnaam 1` of `Bestandsnaam 2` te selecteren.
Druk op **OK**.
- 5 Voer de gewenste bestandsnaam in. U kunt maximaal 15 tekens invoeren voor een door de gebruiker gedefinieerde bestandsnaam.
Druk op **OK**.
- 6 Druk op **Stop/Eindigen (Stop/Exit)**.

Scannen naar FTP met behulp van FTP-profielen

- 1 Plaats uw document.
 - 2 Druk op de toets  (**Scan**).
 - 3 Druk op ▲ of ▼ om naar `FTP` of `Scan nr FTP` te selecteren. Druk op **OK**.
 - 4 Druk op ▲ of ▼ om een van de FTP-profielen te kiezen uit de lijst. Druk op **OK**.
 - Als het profiel voor Scannen naar FTP compleet is, drukt u op **Mono Start** of **Kleur Start (Colour Start)** en gaat u naar 11.
 - Als het profiel voor Scannen naar FTP niet compleet is, bijvoorbeeld als de loginnaam en het wachtwoord ontbreken of de kwaliteit of het bestandstype niet zijn geselecteerd, wordt u gevraagd de ontbrekende gegevens in te voeren in de volgende stappen.
 - 5 Kies een van de volgende opties:
 - Druk op ▲ of ▼ om `150 dpi 16k1`, `300 dpi 16k1` of `600 dpi 16k1` voor Nederland, of `150 dpi kleur`, `300 dpi kleur` of `600 dpi kleur` voor België te selecteren. Druk op **OK** en ga naar 6.
 - Druk op ▲ of ▼ om `200 dpi z&w` of `200x100 dpi z&w` voor Nederland, of `200 dpi z/w` of `200x100 dpi z/w` voor België te selecteren. Druk op **OK** en ga naar 7.
 - 6 Druk op ▲ of ▼ om `PDF` of `JPEG` te selecteren voor documenten in kleur of grijstinten. Druk op **OK** en ga naar 8.
 - 7 Druk op ▲ of ▼ om `PDF` of `TIFF` te selecteren voor zwart/wit-documenten. Druk op **OK** en ga naar 8.
-  **Opmerking**
- Voor model MFC-6490CW
- Selecteer de documentgrootte als u de glasplaat gebruikt.
- Druk op ▲ of ▼ om `A4`, `A3`, `Letter`, `Legal` of `Ledger` te selecteren.
- Druk op **OK**.
-
- 8 Voer de gebruikersnaam in. Druk op **OK**.
 - 9 Voer het wachtwoord in. Druk op **OK**.
 - 10 Druk op **Mono Start** of **Kleur Start (Colour Start)**.
 - 11 Op het LCD-scherm wordt `Aansluiten bezig weergegeven`. Wanneer de verbinding met de FTP-server tot stand is gekomen, wordt het scanproces gestart. Als u de glasplaat gebruikt, wordt `Volgende Pagina?` weergegeven op het LCD-scherm. Druk op **1** voor `Ja` of druk op **2** voor `Nee`.

Scannen naar FTP (handmatige methode)

- 1 Plaats uw document.
- 2 Druk op de toets  (**Scan**).
- 3 Druk op ▲ of ▼ om naar **FTP of Scan nr FTP** te selecteren.
Druk op **OK**.
- 4 Druk op ▲ of ▼ om **<Handmatig>** te selecteren.
Druk op **OK**.



Opmerking

Als er geen FTP-profiel is geconfigureerd, slaat u stap 4 over en gaat u door naar stap 5.

- 5 Voer het hostadres van de FTP-server (bijvoorbeeld ftp.voorbeeld.com van maximaal 60 tekens) of het IP-adres (bijvoorbeeld 192.23.56.189) in.
Druk op **OK**.
- 6 Voer de bestemmingsmap (bijvoorbeeld /brother/abc/, maximaal 60 tekens) in.
Druk op **OK**.
- 7 Voer de gebruikersnaam in.
Druk op **OK**.
- 8 Voer het wachtwoord in.
Druk op **OK**.
- 9 Druk op ▲ of ▼ om **Kwaliteit** te selecteren.
Druk op ◀ of ▶ om 150 dpi 16kl, 300 dpi 16kl, 600 dpi 16kl, 200 dpi Z&W of 200x100 dpi Z&W voor Nederland, of 150 dpi kleur, 300 dpi kleur, 600 dpi kleur, 200 dpi z/w of 200x100 dpi z/w voor België te selecteren.
Druk op **OK**.
- 10 Druk op ▲ of ▼ om **Bestandstype** te selecteren.
Druk op ◀ of ▶ om **PDF** of **JPEG** te selecteren documenten in kleur of grijsinten en **PDF** of **TIFF** documenten in zwart-wit.
Druk op **OK**.



Opmerking

Voor model MFC-6490CW

Selecteer de documentgrootte als u de glasplaat gebruikt.

- Druk op ▲ of ▼ om **Scanformaat glas** te selecteren.
 - Druk op ◀ of ▶ om **A4, A3, Letter, Legal** of **Ledger** te selecteren.
Druk op **OK**.
-

- 11 Ga op een van de volgende manieren te werk:
 - Als u het scannen wilt starten, drukt u op **Mono Start** of **Kleur Start (Colour Start)** en gaat u naar 14.
 - Als u de bestandsnaam wilt wijzigen, gaat u naar 12.
- 12 Druk op ▲ of ▼ om `Bestandsnaam` te selecteren.
Druk op **OK**.
Druk op ▲ of ▼ om een bestandsnaam te selecteren en druk op **OK**. Druk op **Mono Start** of **Kleur Start (Colour Start)** en ga naar 14.



Opmerking

Als u de bestandsnaam handmatig wilt wijzigen, gaat u naar 13.

- 13 Druk op ▲ of ▼ om `<Handmatig>` te selecteren. Druk op **OK**.
Voer de gewenste bestandsnaam in (maximaal 15 tekens) en druk op **OK**. Druk op **Mono Start** of **Kleur Start (Colour Start)** en ga naar 14.
- 14 Op het LCD-scherm wordt `Aansluiten bezig` weergegeven. Wanneer de verbinding met de FTP-server tot stand is gekomen, wordt het scanproces gestart.
Als u de glasplaat gebruikt, wordt `Volgende Pagina?` weergegeven op het LCD-scherm. Druk op **1** voor `Ja` of druk op **2** voor `Nee`.



Opmerking

Als er een time-outfout of andere fout optreedt, start u Scannen naar FTP opnieuw vanaf stap 1. Als de gebruikersnaam onjuist is ingevoerd, verschijnt de melding `Identificat.fout` op het LCD-scherm en dient u het proces opnieuw te starten vanaf stap 1.

Nieuwe standaardwaarden instellen voor Scannen naar FTP

U kunt uw eigen standaardinstellingen configureren voor `Kwaliteit`, `Bestandstype` en `Bestandsnaam`.

Nieuwe standaardwaarden configureren

- 1 Druk op de toets  (**Scan**).
- 2 Druk op ▲ of ▼ om naar `FTP` of `Scan nr FTP` te selecteren.
Druk op **OK**.
- 3 Druk op ▲ of ▼ om `<Handmatig>` te selecteren.
Druk op **OK**.



Opmerking

Als er geen FTP-profiel is geconfigureerd, slaat u stap 3 over en gaat u door naar stap 4.

- 4 Voer het hostadres van de FTP-server (bijvoorbeeld `ftp.voorbeeld.com` van maximaal 60 tekens) of het IP-adres (bijvoorbeeld `192.23.56.189`) in.
Druk op **OK**.

- 5 Voer de bestemmingsmap (bijvoorbeeld /brother/abc/, maximaal 60 tekens).
Druk op **OK**.
- 6 Voer de gebruikersnaam in.
Druk op **OK**.
- 7 Voer het wachtwoord in.
Druk op **OK**.
- 8 Druk op een instelling en geef de nieuwe waarde op. Herhaal deze stap voor elke instelling die u wilt wijzigen.
- 9 Nadat u de laatste instelling hebt gewijzigd, drukt u op ▲ of ▼ om `Nieuwe standaard` te selecteren.
Druk op **OK**.
- 10 Druk op **1** om `Ja` te selecteren.
- 11 Druk op **Stop/Eindigen (Stop/Exit)**.

Fabrieksinstellingen herstellen

U kunt de instellingen van `Kwaliteit`, `Bestandstype` en `Bestandsnaam` terugzetten naar de beginwaarden.

- 1 Druk op de toets  (**Scan**).
- 2 Druk op ▲ of ▼ om naar `FTP of Scan nr FTP` te selecteren.
Druk op **OK**.
- 3 Druk op ▲ of ▼ om `<Handmatig>` te selecteren.
Druk op **OK**.



Opmerking

Als er geen FTP-profiel is geconfigureerd, slaat u stap 3 over en gaat u door naar stap 4.

- 4 Voer het hostadres van de FTP-server (bijvoorbeeld ftp.voorbeeld.com van maximaal 60 tekens) of het IP-adres (bijvoorbeeld 192.23.56.189) in.
Druk op **OK**.
- 5 Voer de bestemmingsmap (bijvoorbeeld /brother/abc/, maximaal 60 tekens) in.
Druk op **OK**.
- 6 Voer de gebruikersnaam in.
Druk op **OK**.
- 7 Voer het wachtwoord in.
Druk op **OK**.
- 8 Druk op ▲ of ▼ om `Fabrieksinstell.` te selecteren.
Druk op **OK**.
- 9 Druk op **1** om `Ja` te selecteren.
- 10 Druk op **Stop/Eindigen (Stop/Exit)**.

Scannen naar FTP (voor MFC-6890CDW)

Wanneer u Scannen naar FTP selecteert, kunt u een document in zwart-wit of kleur rechtstreeks verzenden naar een FTP-server in uw lokale netwerk of het internet.

U kunt de vereiste gegevens voor het gebruik van Scannen naar FTP handmatig invoeren op het bedieningspaneel en opslaan in een vooraf geconfigureerd FTP-profiel. U kunt maximaal vijf profielen voor de FTP-server configureren.

FTP-profielen vooraf configureren

4

- 1 Druk op **MENU**.
- 2 Druk op **▲** of **▼** om **Netwerk** te selecteren.
- 3 Druk op **▲** of **▼** om **Scan nr FTP** te selecteren.
- 4 Druk op **▲** of **▼** om **Inst.profiel** te selecteren.
- 5 Druk op **▲** of **▼** om **Niet toegewezen** te selecteren.
- 6 Voer een naam in voor het profiel van de FTP-server. Deze naam wordt weergegeven op het LCD-scherm van het apparaat en kan uit maximaal 30 tekens bestaan.
Druk op **OK**.
- 7 Kies **Naam** (de naam van uw FTP-server) of **IP Address**.
- 8 Voer de naam van de FTP-server (bijvoorbeeld ftp.voorbeeld.com) (maximaal 60 tekens) of het IP-adres (bijvoorbeeld 192.23.56.189) in.
Druk op **OK**.
- 9 Druk op **▲** of **▼** om **Opslagmap** te selecteren.
- 10 Geef de map op waarin u het document op de FTP-server wilt opslaan (bijvoorbeeld /brother/abc/) (maximaal 60 tekens).
Druk op **OK**.
- 11 Druk op **▲** of **▼** om **Gebruikersnaam** te selecteren.
- 12 Voer de gebruikersnaam in die op de FTP-server is geregistreerd voor het apparaat (maximaal 32 tekens).
Druk op **OK**.
- 13 Druk op **▲** of **▼** om **Wachtwoord** te selecteren.
- 14 Voer het wachtwoord voor de FTP-server in (maximaal 32 tekens).
Druk op **OK**.
- 15 Druk op **▲** of **▼** om **Kwaliteit** te selecteren.
- 16 Druk op **150 dpi 16kl, 300 dpi 16kl, 600 dpi 16kl, 200x100 dpi Z&W** of **200 dpi Z&W**.

- 17 Selecteer het bestandstype voor het document. Druk op ▲ of ▼ om Bestandstype te selecteren.
- 18 Druk op PDF of JPEG voor documenten in kleur of grijstintenen op PDF of TIFF voor documenten in zwart-wit.



Opmerking

Selecteer de documentgrootte als u de glasplaat gebruikt.

- Druk op ▲ of ▼ om Scanformaat glas te selecteren.
- Kies de gewenste documentgrootte.

- 19 Druk op ▲ of ▼ om Passieve modus te selecteren.
Schakel de passieve modus in of uit, afhankelijk van uw ftp-server en configuratie van de netwerkfirewall. Deze instelling is standaard ingeschakeld.
- 20 Druk op Aan of Uit.
- 21 Druk op ▲ of ▼ om Poortnummer te selecteren.
U kunt het poortnummer wijzigen dat wordt gebruikt om de FTP server te benaderen. De standaardinstelling is poort 21. In de meeste gevallen kunt u deze twee instellingen als standaard aanhouden.
- 22 Voer het poortnummer in.
Druk op OK.
- 23 Selecteer de bestandsnaam die u wilt gebruiken voor het gescande document. U kunt kiezen uit zeven vooraf gedefinieerde en twee door de gebruiker gedefinieerde bestandsnamen. De bestandsnaam die voor uw document wordt gebruikt, is de bestandsnaam die u hebt geselecteerd, plus de laatste 6 cijfers van de teller van de flatbed/ADF-scanner, plus de bestandsextensie (bijvoorbeeld: BRNxxxxxxxxxxx098765.pdf). U kunt ook handmatig een bestandsnaam van maximaal 15 tekens invoeren.
Druk op ▲ of ▼ om Bestandsnaam te selecteren.
- 24 Druk op ▲ of ▼ om de gewenste bestandsnaam te selecteren.
Druk op OK.

Een door de gebruiker gedefinieerde bestandsnaam aanmaken

Naast de zeven bestaande bestandsnamen kunt u twee door de gebruiker gedefinieerde bestandsnamen opslaan die kunnen worden gebruikt voor het maken van een profiel voor de FTP-server.

- 1 Druk op MENU.
- 2 Druk op ▲ of ▼ om Netwerk te selecteren.
- 3 Druk op ▲ of ▼ om Scan nr FTP te selecteren.
- 4 Druk op ▲ of ▼ om Bestandsnaam 1 of Bestandsnaam 2 te selecteren.
- 5 Voer de gewenste bestandsnaam in. U kunt maximaal 15 tekens invoeren voor een door de gebruiker gedefinieerde bestandsnaam.
Druk op OK.

Scannen naar FTP met behulp van FTP-profielen

- 1 Plaats uw document.
 - 2 Druk op de toets  (**Scan**).
 - 3 Druk op `Scan nr FTP`.
 - 4 Druk op ▲ of ▼ om een van de FTP-profielen te kiezen uit de lijst.
 - Als het profiel voor Scannen naar FTP compleet is, drukt u op **Mono Start** of **Kleur Start (Colour Start)** en gaat u naar 11.
 - Als het profiel voor Scannen naar FTP niet compleet is, bijvoorbeeld als de loginnaam en het wachtwoord ontbreken of de kwaliteit of het bestandstype niet zijn geselecteerd, wordt u gevraagd de ontbrekende gegevens in te voeren in de volgende stappen.
 - 5 Kies een van de volgende opties:
 - Druk op `150 dpi 16kl`, `300 dpi 16kl` of `600 dpi 16kl` en ga naar 6.
 - Druk op `200x100 dpi Z&W` of `200 dpi Z&W` en ga naar 7.
 - 6 Druk op `PDF` of `JPEG` voor documenten in kleur of grijstintenen ga naar 8.
 - 7 Druk op `PDF` of `TIFF` voor documenten in zwart-wit en ga naar 8.
-  **Opmerking** _____
 Selecteer de documentgrootte als u de glasplaat gebruikt.
-
- 8 Voer de gebruikersnaam in.
Druk op `OK`.
 - 9 Voer het wachtwoord in.
Druk op `OK`.
 - 10 Druk op **Mono Start** of **Kleur Start (Colour Start)**.
 - 11 Op het LCD-scherm wordt `Aansluiten bezig` weergegeven. Wanneer de verbinding met de FTP-server tot stand is gekomen, wordt het scanproces gestart.
Als u de glasplaat gebruikt, wordt `Volgende Pagina?` weergegeven op het LCD-scherm. Druk op `Ja` of `Nee`.

Scannen naar FTP (handmatige methode)

- 1 Plaats uw document.
- 2 Druk op de toets  (**Scan**).
- 3 Druk op `Scan nr FTP`.
- 4 Druk op **▲** of **▼** om `<Handmatig>` te selecteren.



Opmerking

Als er geen FTP-profiel is geconfigureerd, slaat u stap 4 over en gaat u door naar stap 5.

- 5 Druk op `Naam` voor het hostadres van de FTP-server of op `IP Address` voor het IP-adres van de FTP-server.
- 6 Voer het hostadres van de FTP-server (bijvoorbeeld `ftp.voorbeeld.com` van maximaal 60 tekens) of het IP-adres (bijvoorbeeld `192.23.56.189`) in.
Druk op `OK`.
- 7 Voer de bestemmingsmap (bijvoorbeeld `/brother/abc/`, maximaal 60 tekens).
Druk op `OK`.
- 8 Voer de gebruikersnaam in.
Druk op `OK`.
- 9 Voer het wachtwoord in.
Druk op `OK`.
- 10 Druk op **◀** of **▶** om `Kwaliteit` te selecteren.
Druk op `150 dpi 16kl, 300 dpi 16kl, 600 dpi 16kl, 200x100 dpi Z&W` of `200 dpi Z&W`.
- 11 Druk op **◀** of **▶** om `Bestandstype` te selecteren.
Druk op `PDF` of `JPEG` voor documenten in kleur of grijstintenen op `PDF` of `TIFF` voor documenten in zwart-wit.



Opmerking

Selecteer de documentgrootte als u de glasplaat gebruikt.

- Druk op **◀** of **▶** om `Scanformaat glas` te selecteren.
- Kies de gewenste documentgrootte.

- 12 Ga op een van de volgende manieren te werk:
 - Als het scannen wilt starten, drukt u op **Mono Start** of **Kleur Start (Colour Start)** en gaat u naar 13.
 - Als u de bestandsnaam wilt wijzigen, gaat u naar 14.

- 13 Druk op ◀ of ▶ om `Bestandsnaam` te selecteren.
Druk op ▲ of ▼ om de gewenste bestandsnaam te selecteren. Druk op **Mono Start** of **Kleur Start** (**Colour Start**) en ga naar 15.



Opmerking

Als u de bestandsnaam handmatig wilt wijzigen, gaat u naar 14.

- 14 Druk op ▲ of ▼ om `<Handmatig>` te selecteren.
Druk op OK.
Voer de gewenste bestandsnaam in (maximaal 15 tekens) en druk op OK. Druk op **Mono Start** of **Kleur Start** (**Colour Start**) en ga naar 15.
- 15 Op het LCD-scherm wordt `Aansluiten bezig` weergegeven. Wanneer de verbinding met de FTP-server tot stand is gekomen, wordt het scanproces gestart.
Als u de glasplaat gebruikt, wordt `Volgende Pagina?` weergegeven op het LCD-scherm. Druk op `Ja` of `Nee`.



Opmerking

Als er een time-outfout of andere fout optreedt, start u Scannen naar FTP opnieuw vanaf stap 1. Als de gebruikersnaam onjuist is ingevoerd, verschijnt de melding `Identificat.fout` op het LCD-scherm en dient u het proces opnieuw te starten vanaf stap 1.

Nieuwe standaardwaarden instellen voor Scannen naar FTP

U kunt uw eigen standaardinstellingen configureren voor `Kwaliteit`, `Bestandstype`, `Scanformaat glas` en `Bestandsnaam`.

Nieuwe standaardwaarden configureren

- 1 Druk op de toets  (**Scan**).
- 2 Druk op `Scan nr FTP`.
- 3 Druk op ▲ of ▼ om `<Handmatig>` te selecteren.



Opmerking

Als er geen FTP-profiel is geconfigureerd, slaat u stap 3 over en gaat u door naar stap 4.

- 4 Druk op `Naam` voor het hostadres van de FTP-server of op `IP Address` voor het IP-adres van de FTP-server.
- 5 Voer het hostadres van de FTP-server (bijvoorbeeld `ftp.voorbeeld.com` van maximaal 60 tekens) of het IP-adres (bijvoorbeeld `192.23.56.189`) in.
Druk op OK.
- 6 Voer de bestemmingsmap (bijvoorbeeld `/brother/abc/`, maximaal 60 tekens).
Druk op OK.

- 7 Voer de gebruikersnaam in.
Druk op OK.
- 8 Voer het wachtwoord in.
Druk op OK.
- 9 Druk op een instelling en geef de nieuwe waarde op. Herhaal deze stap voor elke instelling die u wilt wijzigen.
- 10 Nadat u de laatste instelling hebt gewijzigd, drukt u op ◀ of ▶ om `Nieuwe standaard` te selecteren.
- 11 Druk op Ja.

Fabrieksinstellingen herstellen

U kunt de instellingen van `Kwaliteit`, `Bestandstype`, `Scanformaat glas` en `Bestandsnaam` terugzetten naar de beginwaarden.

- 1 Druk op de toets  (**Scan**).
- 2 Druk op `Scan nr FTP`.
- 3 Druk op ▲ of ▼ om `<Handmatig>` te selecteren.



Opmerking

Als er geen FTP-profiel is geconfigureerd, slaat u stap 3 over en gaat u door naar stap 4.

- 4 Druk op `Naam` voor het hostadres van de FTP-server of op `IP Address` voor het IP-adres van de FTP-server.
- 5 Voer het hostadres van de FTP-server (bijvoorbeeld `ftp.voorbeeld.com` van maximaal 60 tekens) of het IP-adres (bijvoorbeeld `192.23.56.189`) in.
Druk op OK.
- 6 Voer de bestemmingsmap (bijvoorbeeld `/brother/abc/`, maximaal 60 tekens).
Druk op OK.
- 7 Voer de gebruikersnaam in.
Druk op OK.
- 8 Voer het wachtwoord in.
Druk op OK.
- 9 Druk op ◀ of ▶ om `Fabrieks-instellingen` te selecteren.
- 10 Druk op Ja.
- 11 Druk op **Stop/Eindigen (Stop/Exit)**.

Tekst invoeren

Voor model MFC-5890CN, MFC-5895CW en MFC-6490CW

Bij het instellen van bepaalde menuonderdelen op het apparaat, dient u mogelijk tekst in te voeren. De meeste cijfertoetsen bevatten tevens drie of vier letters. Op de toetsen voor **0**, **#** en ***** bevinden zich geen letters omdat deze toetsen worden gebruikt voor speciale tekens.

Als u een teken wilt invoeren, drukt u herhaaldelijk op de betreffende cijfertoets tot het gewenste teken verschijnt.

Toetsen voor het opgeven van een e-mailadres en opties van het menu Scannen naar FTP en E-mail/IFAX

Druk op toets	eenmaal	tweemaal	driemaal	viermaal
2	A	B	C	2
3	D	E	F	3
4	G	H	I	4
5	J	K	L	5
6	M	N	O	6
7	P	Q	R	S
8	T	U	V	8
9	W	X	Y	Z

Druk op **Shift + 3** om te wisselen tussen hoofdletters en kleine letters.

Spaties invoeren

Om een spatie in te voeren in een faxnummer, drukt u eenmaal op **▶** tussen twee nummers. Om een spatie in te voeren in een naam, drukt u tweemaal op **▶** tussen twee tekens.

Correcties invoeren

Als u een onjuiste letter hebt ingevoerd en deze wilt wijzigen, drukt u op **◀** om de cursor onder het onjuiste teken te plaatsen en drukt u op **Wis/terug (Clear/Back)**. Voer nu het juiste teken in. U kunt ook teruggaan met de cursor en letters invoegen.

Letters herhalen

Als u een letter wilt invoeren die zich op dezelfde toets bevindt als de voorafgaande letter, drukt u op **▶** om de cursor naar rechts te verplaatsen voordat u nogmaals op de toets drukt.

Speciale tekens en symbolen

Druk op *****, **#** of **0** en vervolgens op **◀** of **▶** om de cursor onder het speciale teken of het symbool te plaatsen dat u wilt invoeren. Druk vervolgens op **OK** om het teken of symbool te selecteren. De onderstaande symbolen en tekens worden afhankelijk van uw menuselectie weergegeven.

Druk op ***** voor (spatie) ! " # \$ % & ' () * + , - . /
 Druk op **#** voor ; : < = > ? @ [] ^ _
 Druk op **0** voor 0 \ { | } ~



Voor MFC-6890CDW

Bij het instellen van bepaalde menuonderdelen op het apparaat, dient u mogelijk tekst in te voeren. Druk op  om nummers, letters of speciale tekens te selecteren. Aan elke toets op het LCD-scherm zijn maximaal vier letters toegewezen.

Druk net zo vaak op de betreffende toets tot u het gewenste teken ziet.



Spaties invoegen

Om een spatie in te voegen, drukt u op  om speciale tekens te selecteren en vervolgens op de spatiebalk  of .





Opmerking

De beschikbare tekens kunnen per land verschillen.

Correcties invoeren

Als u een onjuist teken hebt ingevoerd dat u wilt wijzigen, gebruikt u de pijltoetsen om de cursor onder het onjuiste teken te plaatsen. Druk vervolgens op . Voer nu het juiste teken in. U kunt ook letters invoegen door de cursor te verplaatsen en een teken in te voeren.

Letters herhalen

Als u een letter wilt invoeren die zich op dezelfde toets bevindt als de voorafgaande letter, drukt u op  of  om de cursor naar rechts te verplaatsen voordat u nogmaals op de toets drukt.

Remote Setup (niet beschikbaar bij DCP-modellen en model MFC-250C, MFC-290C en MFC-297C)

Remote Setup

Met behulp van het programma Remote Setup kunt u verscheidene machine-instellingen configureren vanaf een Windows®-toepassing. Als u deze toepassing start, worden de instellingen van de machine automatisch overgebracht naar uw PC en weergegeven op uw PC-scherm. Als u de instellingen wijzigt, kunt u deze direct naar de machine overbrengen.

Klik op de knop **Start, Alle programma's, Brother, MFC-XXXX** en **Remote Setup**.

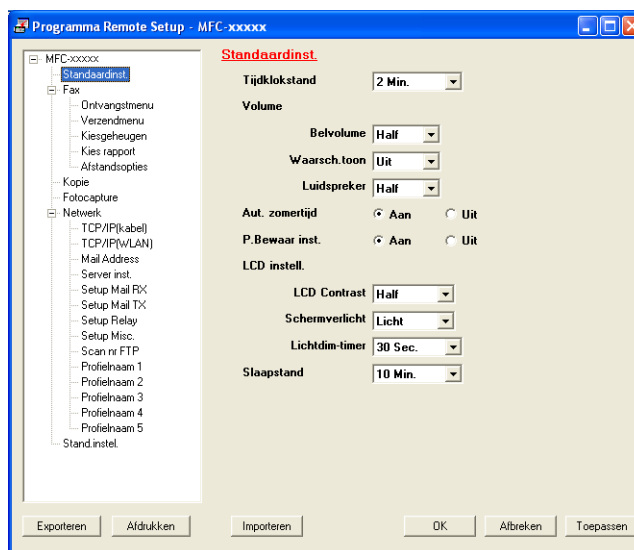

■ OK

Hiermee kunt u beginnen gegevens naar de machine over te brengen en de toepassing Remote Setup afsluiten. Als er een foutmelding wordt weergegeven, moet u de correcte gegevens opnieuw invoeren en vervolgens op **OK** klikken.

■ Afbreken

Hiermee kunt u de toepassing Remote Setup verlaten zonder gegevens naar de machine over te brengen.

■ Toepassen

Hiermee kunt u gegevens naar de machine overbrengen zonder de toepassing Remote Setup te verlaten.

■ Afdrukken

Hiermee kunt u de gekozen items op de machine afdrukken. U kunt echter pas afdrukken nadat de nieuwe instellingen naar de machine zijn overgebracht. Klik op **Toepassen** om de nieuwe gegevens naar de machine over te brengen, en klik vervolgens op **Afdrukken**.

■ Exporteren

Hiermee kunt u de huidige instellingen in een bestand opslaan.

■ Importeren

Hiermee kunt u de instellingen in een bestand lezen.



Opmerking

- Met de knop **Exporteren** kunt u **Quick-Dial** of alle instellingen voor het apparaat opslaan.
 - Als uw pc door een firewall wordt beschermd, en het gebruik van **Remote Setup** niet mogelijk is, moet u de firewall-instellingen configureren om communicatie via poortnummer 137 mogelijk te maken. Voor meer informatie, zie *Firewall-instellingen (voor netwerkgebruikers)* op pagina 147.
 - Als u Windows® Firewall gebruikt en MFL-Pro Suite vanaf de cd-rom hebt geïnstalleerd, zijn de benodigde firewall-instellingen al ingevoerd.
-

Verzenden via PC-FAX

Met Brother PC-Fax kunt u vanuit een toepassing op uw pc een documentbestand als een standaardfax verzenden. U kunt ook een voorblad toevoegen. U hoeft alleen de ontvangende partijen in te voeren als leden of groepen in uw PC-FAX-adresboek, of u voert het adres of faxnummer van de contactpersoon in de gebruikersinterface in. Met de zoekfunctie in het adresboek kunt u snel de personen vinden aan wie u de fax wilt verzenden.

Ga voor de meest recente informatie en updates betreffende Brother PC-FAX naar <http://solutions.brother.com>.



Opmerking

- Als u Windows® XP of Windows® 2000 Professional gebruikt, moet u zijn aangemeld met beheerdersrechten.
- Met de PC-FAX-software kunnen alleen zwart-witte faxdocumenten verzonden worden.

Gebruikersinformatie instellen



Opmerking

U kunt de **Gebruikersinformatie** in het dialoogvenster FAX Verzenden openen door op het pictogram



te klikken. (Zie *Een bestand als een PC-FAX verzenden met de gebruikersinterface faxstijl* op pagina 128.)

- 1 Klik op de knop **Start** en kies achtereenvolgens **Alle programma's**, **Brother**, **MFC-XXXX** (waarbij XXXX de naam van uw model is), **PC-FAX verzenden** en **PC-FAX Setup**. Het dialoogvenster **PC-FAX instelling** verschijnt:

- 2 Voer deze informatie in om de koptekst en het voorblad van de fax te creëren.
- 3 Klik op **OK** om de **Gebruikersinformatie** op te slaan.



Opmerking

U kunt de **Gebruikersinformatie** voor elke Windows®-account apart instellen.

Verzenden instellen

Klik in het dialoogvenster **PC-FAX instelling** op het tabblad **Verzenden** om het onderstaande scherm weer te geven.

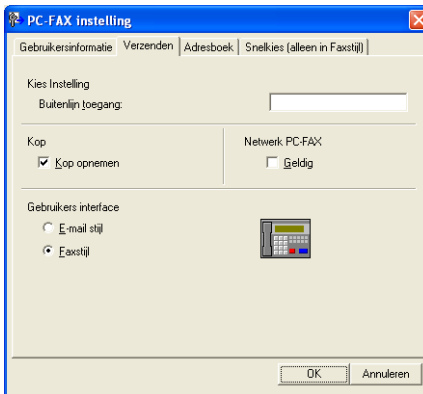

■ Buitenlijn toegang

Voer hier een nummer in om toegang te krijgen tot een buitenlijn. Dit nummer is soms nodig voor lokale PBX-telefoonsystemen (bijvoorbeeld het kiezen van het cijfer 9 om in uw kantoor toegang te krijgen tot een buitenlijn).

■ Kop opnemen

Als u koptekst met informatie die u hebt ingevoerd op het tabblad **Gebruikersinformatie** wilt toevoegen aan de bovenzijde van uw verzonden faxen, schakelt u het selectievakje **Kop opnemen** in. Zie *Gebruikersinformatie instellen* op pagina 125.

■ Gebruikers interface

Selecteer de gebruikersinterface: E-mailstijl of faxstijl.

E-mail stijl

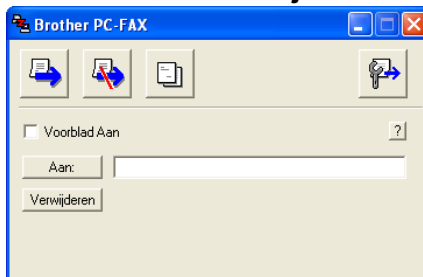

Faxstijl



Voorblad instellen

Klik in het dialoogvenster PC-FAX op het pictogram  om het instelscherm **Brother PC-FAX Voorblad Setup** te openen.

Het dialoogvenster **Brother PC-FAX Voorblad Setup** verschijnt:

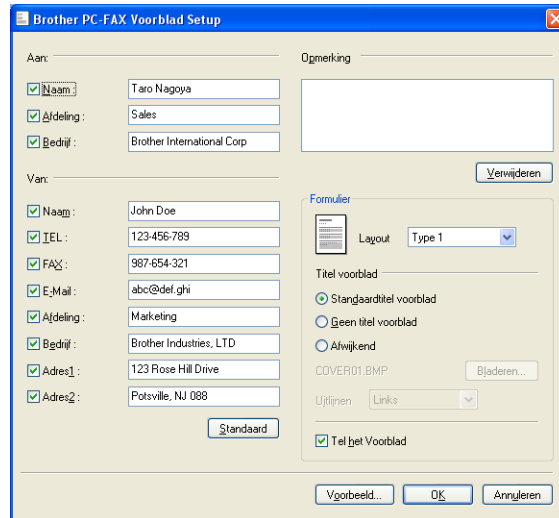

Informatie voor het voorblad invoeren

Opmerking

Als u een fax naar meerdere personen verzendt, worden de gegevens van de geadresseerden niet op het voorblad afgedrukt.

■ Aan

Kies de gegevens van de ontvanger die op het voorblad moeten worden afgedrukt.

■ Van

Kies de gegevens van de afzender die op het voorblad moeten worden afgedrukt.

■ Opmerking

Voer de opmerking in die op het voorblad moet worden afgedrukt.

■ Formulier

Selecteer het gewenste formaat voor het voorblad.

■ Titel voorblad

Als u **Afwijkend** selecteert, kunt u een bitmapbestand zoals uw bedrijfslogo op het voorblad plaatsen. Selecteer het BMP-bestand met behulp van de knop **Bladeren** en selecteer vervolgens de gewenste uitlijning.

■ Tel het Voorblad

Wanneer **Tel het Voorblad** is aangevinkt, wordt het voorblad opgenomen in de paginanummering. Wanneer **Tel het Voorblad** niet is geselecteerd, wordt het voorblad niet meegeteld.

Een bestand als een PC-FAX verzenden met de gebruikersinterface faxstijl

- 1 Maak een bestand op uw PC in een willekeurige applicatie.
- 2 Klik op **Bestand** en vervolgens op **Afdrukken**.
Het dialoogvenster **Afdrukken** verschijnt:

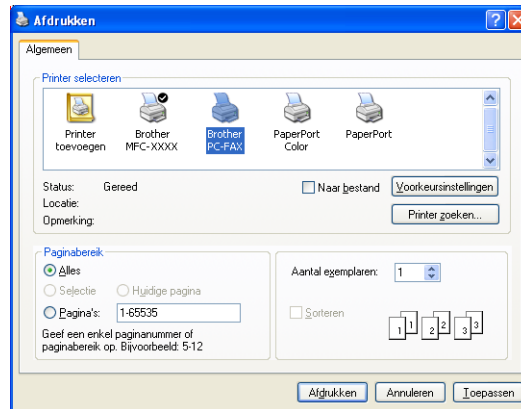

- 3 Selecteer **Brother PC-FAX** als uw printer, en klik vervolgens op **Afdrukken**.
De gebruikersinterface Faxstijl verschijnt:



Opmerking

Als de gebruikersinterface E-mailstijl verschijnt, wijzig dan de instelling voor de gebruikersinterface. (Zie *Verzenden instellen* op pagina 126.)

- 4 Voer een faxnummer op een van de volgende manieren in:
 - Gebruik de kiestoetsen om het nummer in te voeren.
 - Gebruik het toetsenbord van uw PC om het nummer in te voeren.
 - Klik op een van de 10 **Snelkies**-knoppen.
 - Klik op de knop **Adresboek** en selecteer vervolgens een naam of een groep uit het adresboek.

Als u een vergissing hebt gemaakt, kunt u alle gegevens wissen met de knop **Wissen**.

- 5 Om een voorblad in te voegen, klikt u op  **Voorblad Aan**.

 **Opmerking**

U kunt ook op het pictogram  van het voorblad klikken om een voorblad te maken of te bewerken.

- 6 Klik op **Start** om een fax te verzenden.

 **Opmerking**

- Als u een fax wilt annuleren klikt u op **Stop**.
- Als u een nummer opnieuw wilt kiezen, klikt u op **Herkiezen** om door de laatste vijf faxnummers te bladeren en dan op **Start**.

Een bestand als PC-FAX verzenden met de gebruikersinterface E-mailstijl

6

- 1 Maak een bestand op uw PC in een willekeurige applicatie.
- 2 Klik op **Bestand** en vervolgens op **Afdrukken**.
Het dialoogvenster **Afdrukken** verschijnt:

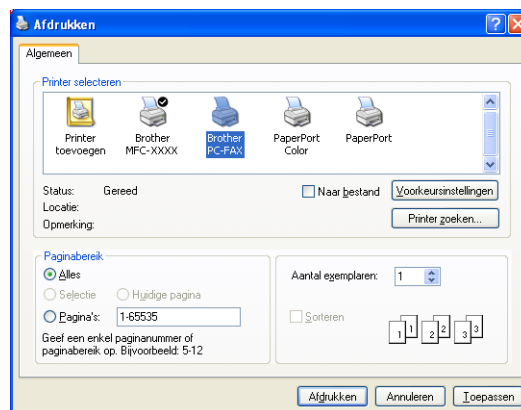

- 3 Selecteer **Brother PC-FAX** als uw printer, en klik vervolgens op **Afdrukken**.
De gebruikersinterface E-mailstijl verschijnt:

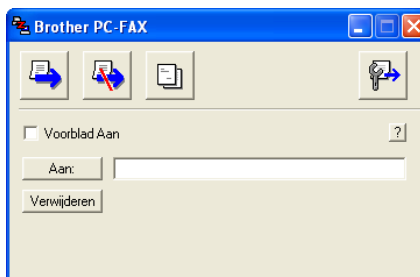

 **Opmerking**

Als de gebruikersinterface Faxstijl verschijnt, wijzig dan de instelling voor de gebruikersinterface. (Zie *Verzenden instellen* op pagina 126.)

- 4 Voer op een van de volgende manieren het faxnummer in:
- Voer het faxnummer in het veld **Aan:** in.
 - Klik op de knop **Aan:** en selecteer vervolgens faxnummers uit het adresboek.
- Als u een vergissing hebt gemaakt, kunt u alle gegevens wissen met de knop **Verwijderen**.

- 5 Als u een voorblad met een opmerking wilt meezenden, vinkt u **Voorblad Aan** aan.



Opmerking

U kunt ook op het pictogram  klikken om een voorblad te maken of te bewerken.

- 6 Klik op het pictogram .



Opmerking

Als u het verzenden wilt annuleren, klikt u op het pictogram .

Adresboek

Als Outlook, Outlook Express of Windows Mail op uw pc is geïnstalleerd, kunt u in de keuzelijst **Adressenlijst selecteren** welk adresboek moet worden gebruikt voor het verzenden van faxen via PC-FAX. Er zijn vier types: Brother-adresboek, Outlook, Outlook Express, en Windows Mail Address.

Voer voor het adresboekbestand het pad en de bestandsnaam in van de database waarin de adresboekinformatie staat.

Klik op de knop **Bladeren** om de database te selecteren.

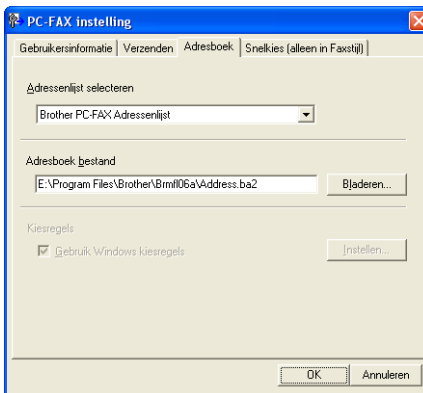

Als u Outlook of Outlook Express selecteert, kunt u het adresboek van Outlook of Outlook Express gebruiken (bij Windows[®] 2000/XP) of kunt u Windows Mail-adressen gebruiken (bij Windows Vista[®]) door te klikken op de knop **Adresboek** in het dialoogvenster Fax verzenden.

Adresboek Outlook Express

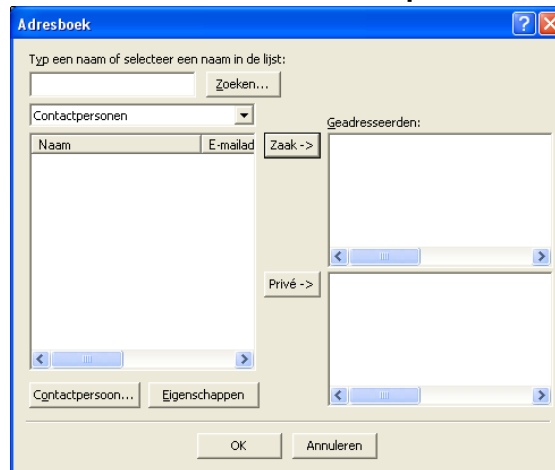

Opmerking

Als u uw Outlook-adresboek wilt gebruiken, moet Microsoft[®] Outlook 2000, 2002, 2003 of 2007 als uw standaard e-mailtoepassing zijn geselecteerd.

Het Brother-adresboek

- 1 Klik op de knop **Start** en kies achtereenvolgens **Alle programma's**, **Brother**, **MFC-XXXX** (waarbij XXXX de naam van uw model is), **PC-FAX verzenden** en **PC-FAX Adresboek**.
Het dialoogvenster **Brother Adresboek** verschijnt:

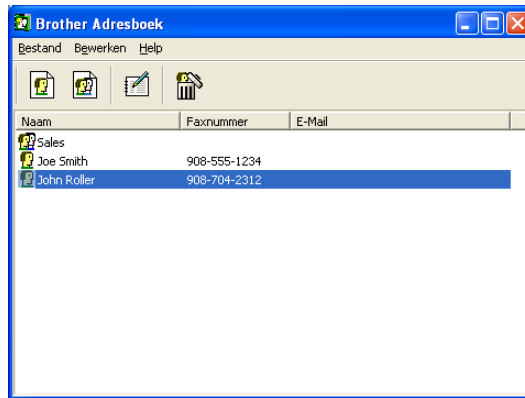

6

Iemand in het adresboek opnemen

In het dialoogvenster **Brother Adresboek** kunt u namen en groepen toevoegen, bewerken of verwijderen.

- 1 Klik in het dialoogvenster Adresboek op het pictogram  om een naam toe te voegen.
Het dialoogvenster **Brother Adresboek Leden Setup** verschijnt:

- 2 Voer in het dialoogvenster voor de naaminstelling de gegevens van de betreffende persoon in. **Naam** is een verplicht veld. Klik op **OK** om de informatie op te slaan.

Snelkiezen instellen

Klik in het dialoogvenster **PC-FAX instelling** op het tabblad **Snelkies**. (Deze functie is alleen beschikbaar als u de gebruikersinterface **Faxstijl** hebt geselecteerd.)

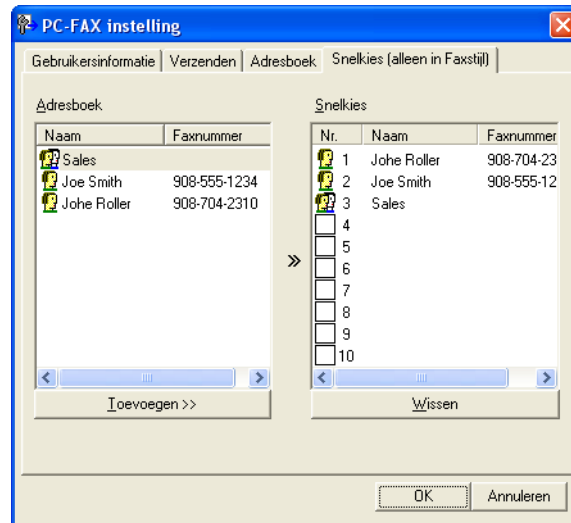

Op elke toets van de tien **Snelkies**-toetsen kunt u een naam of een groep registreren.

Een adres registreren op een snelkiesknop

- 1 Klik op de **Snelkies**-knop die u wilt programmeren.
- 2 Klik op de naam of de groep die u wilt opslaan onder de **Snelkies**-knop.
- 3 Klik op **Toevoegen >>**.

Een snelkiesknop verwijderen

- 1 Klik op de **Snelkies**-knop die u wilt verwijderen.
- 2 Klik op **Wissen**.



Opmerking

U kunt via de PC-FAX-interface een snelkiesnummer selecteren om een document sneller en eenvoudiger te verzenden.



Een groep voor het groepsverzenden instellen

U kunt een groep creëren om dezelfde PC-Fax tegelijkertijd naar meerdere ontvangers te verzenden.

- 1 Klik in het dialoogvenster **Brother Adresboek** op het pictogram  om een groep te maken. Het dialoogvenster **Brother Adresboek Groepen Setup** verschijnt:



- 2 Voer de naam van de nieuwe groep in het veld **Groepsnaam** in.
- 3 Selecteer in het venster **Beschikbare Namen** alle namen die u in de groep wilt opnemen en klik vervolgens op **Toevoegen >>**. De aan de groep toegevoegde namen verschijnen in het venster **Groepsleden**.
- 4 Als alle leden aan de groep zijn toegevoegd, klikt u op **OK**.



Opmerking

Een groep kan maximaal 50 leden bevatten.

Gegevens van groepsleden bewerken

- 1 Selecteer de naam of de groep die u wilt bewerken.
- 2 Klik op het pictogram  (Bewerken).
- 3 Wijzig de gegevens van de naam of de groep.
- 4 Klik op **OK**.

Een naam of een groep verwijderen

- 1 Selecteer de naam of de groep die u wilt verwijderen.
- 2 Klik op het pictogram  (Verwijderen).
- 3 Wanneer het dialoogvenster ter bevestiging verschijnt, klikt u op **OK**.

Het adresboek exporteren

U kunt het volledige adresboek als een ASCII-tekstbestand (*.csv) exporteren. U kunt ook een vCard selecteren en maken die als bijlage kan worden toegevoegd aan een uitgaande e-mail, (een vCard is een elektronisch visitekaartje waarop de contactinformatie van de afzender staat) of **Kiesgegevens externe setup** kiezen voor de toepassing Remote Setup op uw apparaat. (Zie *Remote Setup (niet beschikbaar bij DCP-modellen en model MFC-250C, MFC-290C en MFC-297C)* op pagina 123.)

6

Het complete huidige adresboek exporteren



Opmerking

Als u een vcard wilt maken, moet u eerst de persoon selecteren.

Als u vCard selecteert in stap ❶, wordt **Opslaan als: vCard (*.vcf)**.

- 1 Ga op een van de volgende manieren te werk:
 - Klik in het adresboek op **Bestand, Exporteren**, en vervolgens op **Tekst**.
 - Klik in het adresboek op **Bestand, Exporteren**, klik vervolgens op **vCard** en ga naar stap ❶.
 - Klik in het adresboek op **Bestand, Exporteren, Kiesgegevens externe setup** en ga naar stap ❶.
- 2 Selecteer in de kolom **Beschikbare items** de gegevensvelden die u wilt exporteren en klik vervolgens op **Toevoegen >>**.



Opmerking

Selecteer de items in de volgorde waarin ze moeten worden weergegeven.

- 3 Als u exporteert naar een ASCII-bestand, selecteert u **Tab** of **Komma** bij **Deelteken**. Zo geeft u aan of een **Tab** of **Komma** wordt gebruikt om de gegevensvelden van elkaar te scheiden.

- 4 Klik op **OK** om de gegevens op te slaan.

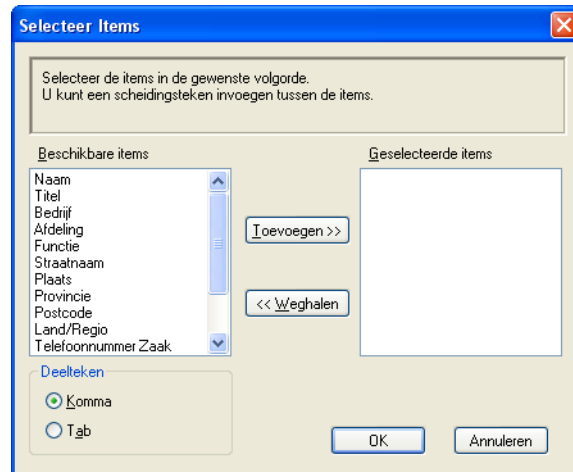

- 5 Voer de naam voor het bestand in, en klik vervolgens op **Opslaan**.

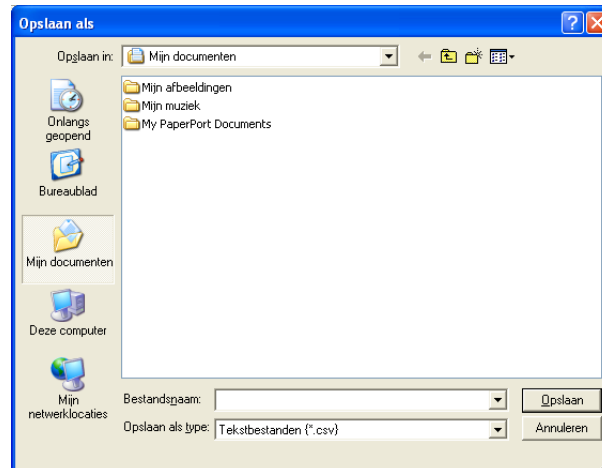

In het adresboek importeren

U kunt ASCII-tekstbestanden (*.csv) of Vcards (elektronische visitekaartjes) of **Kiesgegevens externe setup** in uw adresboek importeren.

- 1 Ga op een van de volgende manieren te werk:
 - Klik in het adresboek op **Bestand, Importeren**, en vervolgens op **Tekst**.
 - Klik in het adresboek op **Bestand, Importeren**, klik vervolgens op **vCard** en ga naar stap 5.
 - Klik in het adresboek op **Bestand, Importeren, Kiesgegevens externe setup** en ga naar stap 5.



- 2 Selecteer in de kolom **Beschikbare items** de gegevensvelden die u wilt importeren en klik op **Toevoegen >>**.



Opmerking

Selecteer de velden uit de lijst Beschikbare items in dezelfde volgorde als die waarin ze worden opgesomd in het tekstbestand dat voor het importeren wordt gebruikt.

- 3 Selecteer **Tab** of **Komma**, afhankelijk van het bestandsformaat dat u gaat importeren, bij **Deelteken**.
- 4 Klik op **OK** om de gegevens te importeren.

- 5 Voer de naam van het bestand in, en klik vervolgens op **Openen**.

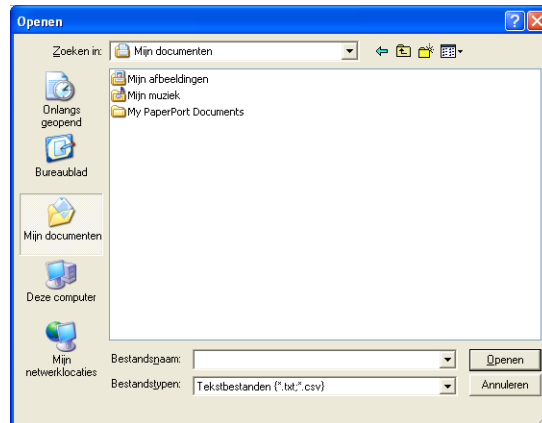

Opmerking

Als u **Tekst** hebt geselecteerd in stap 1, wordt bij **Bestandstypen: Tekstbestanden (*.csv)** weergegeven.

PC-FAX ontvangen (Niet beschikbaar bij model MFC-250C, MFC-290C en MFC-297C)

Met de software Brother PC-Fax Ontvangen kunt u faxen op uw PC bekijken en opslaan. Deze wordt automatisch geïnstalleerd wanneer u de MFL-Pro Suite installeert en functioneert op machines die lokaal of via het netwerk zijn aangesloten.

Indien geactiveerd, ontvangt uw machine faxen in het geheugen. Als de fax eenmaal ontvangen is, wordt deze automatisch naar uw PC verzonden.

Als u uw PC uitzet, blijft uw machine faxen in het geheugen ontvangen en opslaan. Op het LCD-scherm van de machine wordt het aantal ontvangen, opgeslagen faxen weergegeven, bv.:

PCfaxbericht:001

Als u uw PC inschakelt, verstuurt de software PC-Fax Ontvangen uw faxen automatisch naar uw PC.

Om de software PC-Fax Ontvangen te activeren, volgt u deze stappen:

- Voordat u de functie PC-Fax Ontvangen gebruikt, moet u vanuit het menu op de machine PC-Fax Ontvangen selecteren.
- De software Brother PC-Fax Ontvangen op uw PC uitvoeren. (Wij adviseren om het vakje Voeg toe aan map Opstarten te selecteren, zodat de software automatisch wordt uitgevoerd en alle faxen kan versturen bij het opstarten van de PC.)

Opmerking

- Raadpleeg *Problemen oplossen en routineonderhoud* in de *gebruikershandleiding* of ga naar het Brother Solutions Center (<http://solutions.brother.com>) voor meer informatie.
- Om via PC-FAX faxen te kunnen ontvangen met een computer met Windows® XP of Windows Vista® die wordt beschermd door een firewall, moet het ontvangstprogramma Network PC-FAX uitgesloten worden van de instellingen voor de firewall. Als u Windows® Firewall gebruikt en MFL-Pro Suite vanaf de cd-rom hebt geïnstalleerd, zijn de benodigde firewall-instellingen al ingevoerd. Zie *Firewall-instellingen* (voor netwerkgebruikers) op pagina 147 voor meer informatie.



- (Voor A3-modellen)

Als u een fax ontvangt die uit verschillende papierformaten bestaat (bijvoorbeeld een pagina met A4-gegevens en een pagina met A3-gegevens) maakt de machine steeds een nieuw bestand aan voor elk nieuw papierformaat. Wanneer uw pc is uitgeschakeld, worden de bestanden in het geheugen van de machine opgeslagen. Op het LCD-scherm wordt dan weergegeven dat er meer dan één fax is ontvangen.

De software PC-Fax Ontvangen op uw apparaat inschakelen

U kunt desgewenst de optie Reserveafdruk inschakelen. Als deze actief is, drukt de machine een kopie van de fax af, voordat de fax naar de PC wordt verzonden of de PC wordt uitgeschakeld.

- 1 Druk op **Menu**.
- 2 Druk op ▲ of ▼ om **Fax** te selecteren.
Druk op **OK**.
- 3 Druk op ▲ of ▼ om **Ontvangstmenu** te selecteren.
Druk op **OK**.
- 4 Druk op ▲ of ▼ om **Geheugenontv.** of **Geheugenontv.** te selecteren.
Druk op **OK**.
- 5 Druk op ▲ of ▼ om **PC-Fax ontv.** te selecteren.
Druk op **OK**.
- 6 Druk op ▲ of ▼ om **<USB>** te selecteren of uw PC-naam als u op een netwerk bent aangesloten.
Druk op **OK**.
- 7 Druk op ▲ of ▼ om **Backup Print:Aan** of **Backup Print:Uit** te selecteren.
Druk op **OK**.
- 8 Druk op **Stop/Eindigen (Stop/Exit)**.

Voor Touchscreen modellen

- 1 Druk op **MENU**.
- 2 Druk op ▲ of ▼ om **Fax** te selecteren.
- 3 Druk op ▲ of ▼ om **Ontvangstmenu** te selecteren.
- 4 Druk op ▲ of ▼ om **Geheugenontv.** te selecteren.
- 5 Druk op ▲ of ▼ om **PC-Fax ontv.** te selecteren.
- 6 Druk op ▲ of ▼ om **<USB>** te selecteren of uw PC-naam als u op een netwerk bent aangesloten.
- 7 Druk op **Backup Print:Aan** of **Backup Print:Uit**.
Druk op **OK**.
- 8 Druk op **Stop/Eindigen (Stop/Exit)**.



Opmerking

Als u **Backup Print:Aan** selecteert, drukt de machine de fax af, zodat u over een kopie beschikt als er een stroomstoring is voordat de fax naar de PC wordt verzonden. De faxberichten worden automatisch uit het geheugen van uw machine gewist, nadat ze met succes zijn afgedrukt en verzonden naar uw PC. Wanneer **Reserveafdruk** niet is ingeschakeld, worden uw faxberichten automatisch uit het geheugen van uw machine gewist nadat ze met succes zijn verzonden naar uw PC.

De software PC-Fax Ontvangen op uw PC uitvoeren

Klik op de knop **Start, Alle programma's, Brother, MFC-XXXX, PC-FAX Ontvangst en Ontvangen**.
Het pictogram PC-Fax verschijnt in de taakbalk van uw PC.



Uw PC instellen

- 1 Klik met de rechtermuisknop op het pictogram PC-Fax  2:16 PM in de taakbalk van uw pc, en klik vervolgens op **PC-Fax RX Setup**.
Het dialoogvenster **PC-Fax RX Setup** verschijnt:

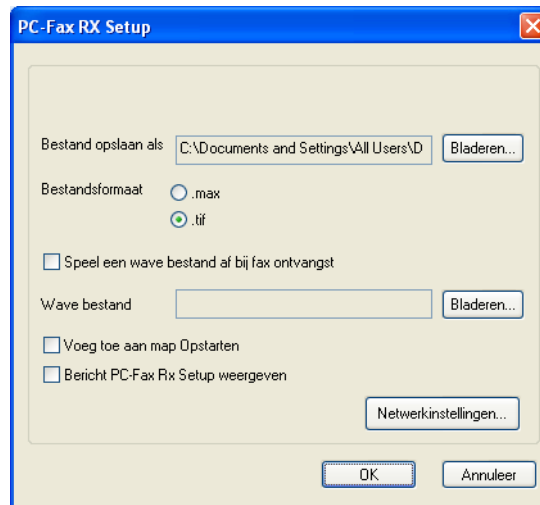

- 2 Klik in **Bestand opslaan als** op de knop **Bladeren** als u het pad voor het opslaan van PC-Fax-bestanden wilt wijzigen.
- 3 Selecteer in **Bestandsformaat**, **.tif** of **.max** als formaat voor het ontvangen document. Het standaardformaat is **.tif**.
- 4 Om wavebestanden af te spelen (.wav geluidsbestanden) tijdens het ontvangen van een fax, selecteert u **Speel een wave bestand af bij fax ontvangst**, en voert u het pad van het wavebestand in.
- 5 Om de software PC-Fax Ontvangen automatisch op te starten wanneer u Windows® opstart, vinkt u **Voeg toe aan map Opstarten** aan.
- 6 Zie *De instellingen configureren voor PC-Fax Ontvangen via het netwerk* op pagina 142 als u de software PC-Fax Ontvangen wilt gebruiken.

De instellingen configureren voor PC-Fax Ontvangen via het netwerk

De instellingen om ontvangen faxen naar uw computer te verzenden, zijn automatisch geconfigureerd tijdens de installatie van MFL-Pro Suite. (Zie de *Installatiehandleiding*.)

Wanneer u een ander apparaat gebruikt dan het apparaat dat oorspronkelijk was geregistreerd op uw pc tijdens de installatie van MFL-Pro Suite, gaat u als volgt te werk.

- 1 Klik in het dialoogvenster **PC-Fax RX Setup** op de knop **Netwerkinstellingen**. Het dialoogvenster **Netwerkinstellingen** verschijnt.
- 2 Geef het IP-adres of de knooppuntnaam van uw apparaat op. Kies de juiste verbindingmethode.

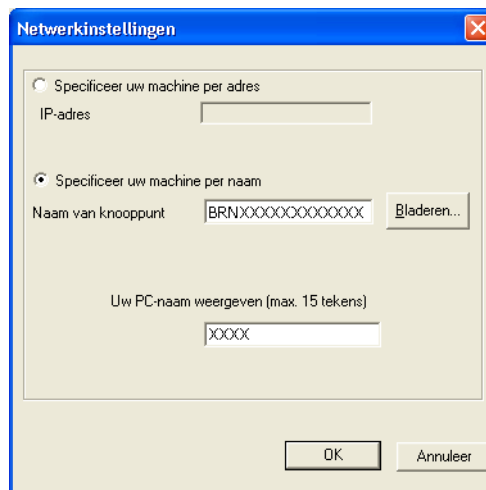

Specificeer uw machine per adres

Voer het IP-adres van de machine in **IP-adres** in.

Specificeer uw machine per naam

Voer de naam van het knooppunt van de machine bij **Naam van knooppunt** in, of klik op **Bladeren** en selecteer de juiste Brother-machine die u wilt gebruiken uit de lijst.

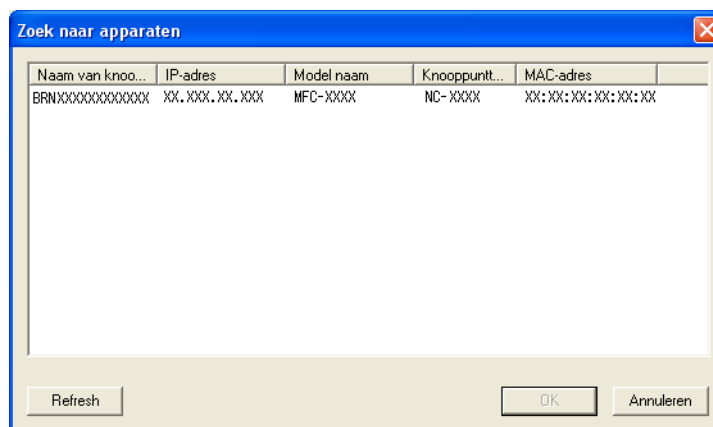

Uw PC-naam specificeren

U kunt de PC-naam specificeren die vervolgens op het display van de machine verschijnt. Om de naam te wijzigen, voert u de nieuwe naam in **Uw PC-naam weergeven** in.

Nieuwe PC-Fax-berichten bekijken

Iedere keer als uw PC een PC-Fax ontvangt, wisselt het pictogram tussen  en . Als de fax is ontvangen, verandert het pictogram in . Het pictogram  verandert in  als de ontvangen fax is bekeken.

- 1 Dubbelklik op  om ScanSoft™ PaperPort™ 11SE te starten.
- 2 Open de map met ontvangen faxen.
- 3 Dubbelklik op alle nieuwe faxberichten die u wilt openen en bekijken.



Opmerking

De naam van een ongelezen pc-bericht is gebaseerd op de datum en tijd waarop de berichten zijn ontvangen, totdat u een bestandsnaam invoert. Bijvoorbeeld 'Fax 2-20-2007 16;40;21.tif'.

⚠ VOORZICHTIG

Start uw PC niet terwijl er een geheugenkaart is geïnstalleerd in het mediastation van de machine. Doet u dit toch, dan kunnen de gegevens verloren gaan of kan de kaart beschadigd raken.

**Opmerking**

- PhotoCapture Center™ leest alleen het medium dat het eerst is geplaatst.
- DCP-163C, DCP-165C, DCP-167C, DCP-185C, MFC-290C en MFC-297C bieden geen ondersteuning voor CompactFlash®.
- DCP-145C en MFC-250C bieden geen ondersteuning voor CompactFlash®, Memory Stick™, Memory Stick PRO™, SecureDigital of xD-Picture Card™.
- Tijdens het afdrucken vanuit PhotoCapture Center™ kunt u via de PC geen andere bewerkingen uitvoeren met PhotoCapture Center™.
- Gebruikers van Windows® 2000 moeten eerst een update van Windows® 2000 installeren om via de PC toegang te krijgen tot de functies van PhotoCapture Center™. Raadpleeg de *Installatiehandleiding* voor installatie-instructies.

PhotoCapture Center™ gebruiken

- 1 Plaats een USB Flash-geheugenstation, CompactFlash®¹, Memory Stick™, Memory Stick PRO™, SecureDigital² of xD-Picture Card™³ in het apparaat.

¹ Dit product biedt ook ondersteuning voor CompactFlash® type1.

² Dit product biedt ondersteuning voor SecureDigital (hoge capaciteit).

³ Dit product biedt ondersteuning voor xD-Picture Card™ Type M / Type M⁺ / Type H (hoge capaciteit).

- 2 Klik in Windows® Verkenner op het pictogram **Verwisselbare schijf**¹. De bestanden en mappen op het USB Flash-geheugenstation of de geheugenkaart worden weergegeven op het scherm van de PC. U kunt een bestand bewerken en het opslaan op een ander station van de PC.

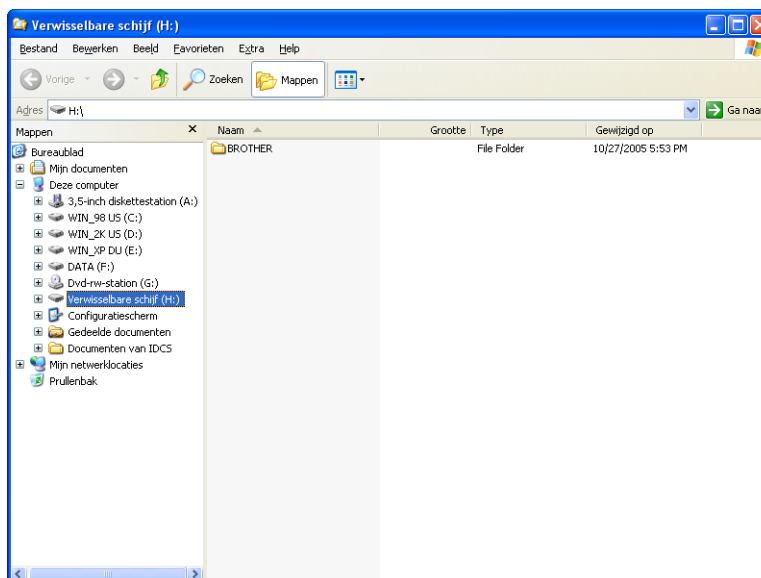

- ¹ Als u met Windows® XP/Windows Vista® werkt en u een naam opgeeft voor de volumelabel van het USB Flash-geheugenstation of de geheugenkaart, wordt deze naam weergegeven in plaats van 'Verwisselbare schijf'.

Ga bij het uitnemen van een USB Flash-geheugenstation of geheugenkaart als volgt te werk om beschadiging van de geheugenkaart te voorkomen:

- 1 Klik in Windows® Verkenner met de rechtermuisknop op het pictogram van de verwisselbare schijf en kies **Uitwerpen**.
- 2 Wacht totdat de toets  (**Photo Capture**) niet meer knippert voordat u het medium uitneemt.

⚠ VOORZICHTIG

Ontkoppel het netsnoer of de USB-kabel NIET en verwijder een USB Flash-geheugenstation, CompactFlash®, Memory Stick™, Memory Stick PRO™, SecureDigital™ of xD-Picture Card™ NIET uit het apparaat terwijl het apparaat de gegevens leest (de toets  (**Photo Capture**) knippert). Als u dit toch doet, kunnen de gegevens verloren gaan of beschadigd raken.

Als u het medium hebt uitgenomen terwijl de toets **Photo Capture** knippert, moet u de pc onmiddellijk opnieuw opstarten voordat u hetzelfde medium terugplaatst in het apparaat. Als u de PC niet opnieuw opstart, kunnen de gegevens op het medium verloren gaan.

Voor netwerkgebruikers (Voor modellen met ingebouwde netwerkondersteuning)

- 1 Plaats een USB Flash-geheugenstation, CompactFlash®¹, Memory Stick™, Memory Stick PRO™, SecureDigital² of xD-Picture Card™³ in het apparaat.
 - ¹ Dit product biedt ook ondersteuning voor CompactFlash® type1.
 - ² Dit product biedt ondersteuning voor SecureDigital (hoge capaciteit).
 - ³ Dit product biedt ondersteuning voor xD-Picture Card™ Type M / Type M+ / Type H (hoge capaciteit).
- 2 Start uw browsersoftware die FTP ondersteunt. De browsersoftware gebruikt het FTP-protocol en de hostnaam van de machine in het netwerk om toegang te krijgen tot het medium. U kunt ook ftp://XXX.XXX.XXX.XXX (waarbij XXX.XXX.XXX.XXX het IP-adres van uw Brother-machine is) in uw webbrowser invoeren om toegang te krijgen tot het medium.
- 3 Klik op de naam van het bestand dat u wilt weergeven.



Opmerking

Als u bepaalde tekens of symbolen in een bestandsnaam op de USB Flash-geheugenkaart of geheugenkaart gebruikt, kan dit problemen geven met het openen van het bestand. We raden u aan in bestandsnamen uitsluitend combinaties van de volgende tekens te gebruiken.

1234567890

ABCDEFGHIJKLMN**O**PQRSTUVWXYZ

abcdefghijklm**n**opqrstuvwxyz

! # \$ % & ' () - , @ ^ _ ' { } ~

Ga bij het uitnemen van een medium als volgt te werk om beschadiging van het medium te voorkomen.

- 1 Sluit de browser.
- 2 Wacht totdat de toets  (**Photo Capture**) niet meer knippert voordat u het medium uitneemt.

⚠ VOORZICHTIG

Ontkoppel het netsnoer of de USB-kabel NIET en verwijder een USB Flash-geheugenstation, CompactFlash®, Memory Stick™, Memory Stick PRO™, SecureDigital™ of xD-Picture Card™ NIET uit het apparaat terwijl het apparaat de gegevens leest (de toets  (**Photo Capture**) knippert). Als u dit toch doet, kunnen de gegevens verloren gaan of beschadigd raken.

Als u het medium hebt uitgenomen terwijl de toets **Photo Capture** knippert, moet u de pc onmiddellijk opnieuw opstarten voordat u hetzelfde medium terugplaatst in het apparaat. Als u de PC niet opnieuw opstart, kunnen de gegevens op het medium verloren gaan.

Firewall-instellingen (voor netwerkgebruikers)

Voordat u de Brother software gebruikt

Door de instellingen van de Windows® Firewall op uw PC kan de benodigde netwerkaansluiting voor printen via het netwerk, netwerkscannen en faxen via de PC mogelijk niet tot stand worden gebracht. Als u Windows® Firewall gebruikt en MFL-Pro Suite vanaf de cd-rom hebt geïnstalleerd, zijn de benodigde firewall-instellingen al ingevoerd. Als u het programma niet vanaf de cd-rom hebt geïnstalleerd, volgt u de onderstaande instructies om Windows® Firewall te configureren. Raadpleeg de *Gebruikershandleiding* van uw software of neem contact op met de softwarefabrikant indien u andere een andere firewall gebruikt.

Informatie over het UDP-poortnummer voor het configureren van de firewall

UDP-poort	Netwerkscannen	Netwerk PC-Fax	Netwerkscannen en Netwerk PC-Fax ¹
Extern poortnummer	54925	54926	137
Intern poortnummer	54925	54926	137

¹ Voeg poortnummer 137 toe als u nog steeds problemen hebt met de netwerkaansluiting nadat u poort 54925 en 54926 hebt toegevoegd. Poortnummer 137 biedt ook ondersteuning voor afdrukken, PhotoCapture Center™ en Remote Setup via het netwerk.

Voor Windows® XP SP2-gebruikers

- 1 Klik op de knop **Start, Configuratiescherm, Netwerk- en Internet- verbindingen** en vervolgens op **Windows Firewall**.
Controleer of Windows Firewall op het tabblad **Algemeen** is ingeschakeld.
- 2 Klik op het tabblad **Geavanceerd** en dan op de knop **Instellingen...**

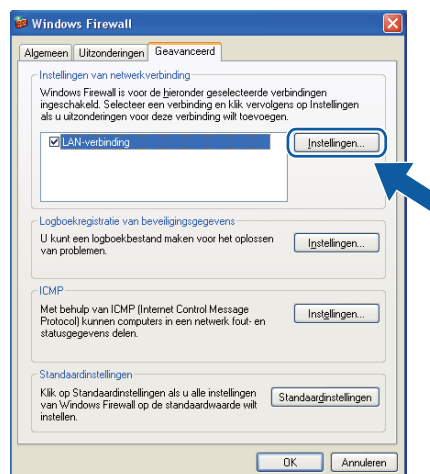

- 3 Klik op de knop **Toevoegen**.

- 4 Voeg poort **54925** voor netwerkscannen toe door de onderstaande informatie in te voeren:
 - 1 Bij **Beschrijving van de service**: Voer een willekeurige beschrijving in, bijvoorbeeld "Brother Scanner".
 - 2 Bij **Naam of IP-adres (bijvoorbeeld 192.168.0.12) van de computer die als host voor deze service optreedt**: Voer "Localhost" in.
 - 3 Bij **Nummer van de externe poort voor deze service**: Voer "54925" in.
 - 4 Bij **Nummer van de interne poort voor deze service**: Voer "54925" in.
 - 5 Controleer of **UDP** is geselecteerd.
 - 6 Klik op **OK**.



- 5 Klik op de knop **Toevoegen**.
- 6 Voeg poort **54926** voor Netwerk PC-Fax toe door de onderstaande informatie in te voeren:
 - 1 Bij **Beschrijving van de service**: Voer een willekeurige beschrijving in, bijvoorbeeld "Brother PC-Fax".
 - 2 Bij **Naam of IP-adres (bijvoorbeeld 192.168.0.12) van de computer die als host voor deze service optreedt**: Voer "Localhost" in.
 - 3 Bij **Nummer van de externe poort voor deze service**: Voer "54926" in.
 - 4 Bij **Nummer van de interne poort voor deze service**: Voer "54926" in.
 - 5 Controleer of **UDP** is geselecteerd.
 - 6 Klik op **OK**.
- 7 Indien de netwerkaansluiting nog steeds problemen geeft, klik dan op de knop **Toevoegen**.
- 8 Voeg poort **137** voor zowel netwerkscannen als Netwerk PC-Fax Ontvangen toe door de onderstaande informatie in te voeren:
 - 1 Bij **Beschrijving van de service**: Voer een willekeurige beschrijving in, bijvoorbeeld "Brother Network Print".
 - 2 Bij **Naam of IP-adres (bijvoorbeeld 192.168.0.12) van de computer die als host voor deze service optreedt**: Voer "Localhost" in.
 - 3 Bij **Nummer van de externe poort voor deze service**: Voer "137" in.
 - 4 Bij **Nummer van de interne poort voor deze service**: Voer "137" in.
 - 5 Controleer of **UDP** is geselecteerd.
 - 6 Klik op **OK**.
- 9 Controleer of de nieuwe instelling is toegevoegd en geselecteerd, en klik vervolgens op **OK**.

Voor Windows Vista®-gebruikers

- 1 Klik op de knop , **Configuratiescherm, Netwerk en internet, Windows Firewall** en vervolgens op **Instellingen wijzigen**.
- 2 Als het venster **Gebruikersaccountbeheer** verschijnt, voert u de volgende stappen uit:
 - Gebruikers met beheerdersrechten klikken op **Doorgaan**.



- Gebruikers zonder beheerdersrechten voeren het beheerderswachtwoord in en klikken op **OK**.



- 3 Controleer of **Windows Firewall** op het tabblad **Algemeen** is ingeschakeld.
- 4 Klik op het tabblad **Uitzonderingen**.

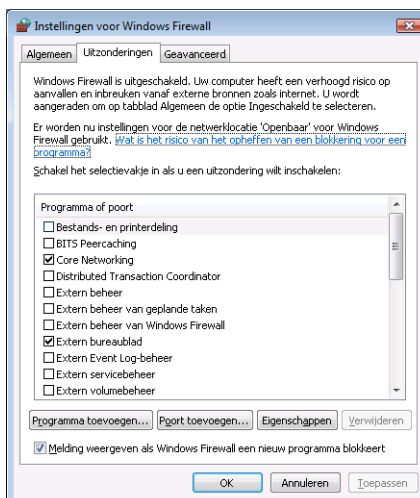

- 5 Klik op de knop **Poort toevoegen...**
- 6 Om poort **54925** voor netwerkscannen toe te voegen, voert u de onderstaande informatie in:
 - 1 Bij **Naam**: Voer een willekeurige beschrijving in, bijvoorbeeld “Brother Scanner”.
 - 2 Bij **Poortnummer**: Voer “54925” in.
 - 3 Controleer of **UDP** is geselecteerd.
 Klik vervolgens op **OK**.



- 7 Klik op de knop **Poort toevoegen...**
- 8 Om poort **54926** voor Netwerk PC-Fax toe te voegen, voert u de onderstaande informatie in:
 - 1 Bij **Naam**: Voer een willekeurige beschrijving in, bijvoorbeeld “Brother PC-Fax”.
 - 2 Bij **Poortnummer**: Voer “54926” in.
 - 3 Controleer of **UDP** is geselecteerd.
 Klik vervolgens op **OK**.
- 9 Controleer of de nieuwe instelling is toegevoegd en geselecteerd, en klik vervolgens op **OK**.
- 10 Indien de netwerkaansluiting nog steeds problemen geeft, bijvoorbeeld bij Netwerkscannen of Afdrukken, vinkt u **Bestands- en printerdeling** aan op het tabblad **Uitzonderingen** en klikt u op **OK**.

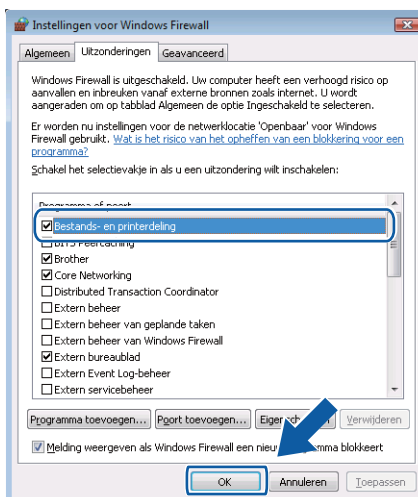

- 6 Voer de onderstaande informatie in om een poort toe te voegen:
- Voor netwerkscannen
Selecteer **UDP** en voer "**54925**" in het veld **Specifieke lokale** in.
Klik op **Volgende**.
 - Voor Netwerk PC-Fax
Selecteer **UDP** en voer "**54926**" in het veld **Specifieke lokale** in.
Klik op **Volgende**.

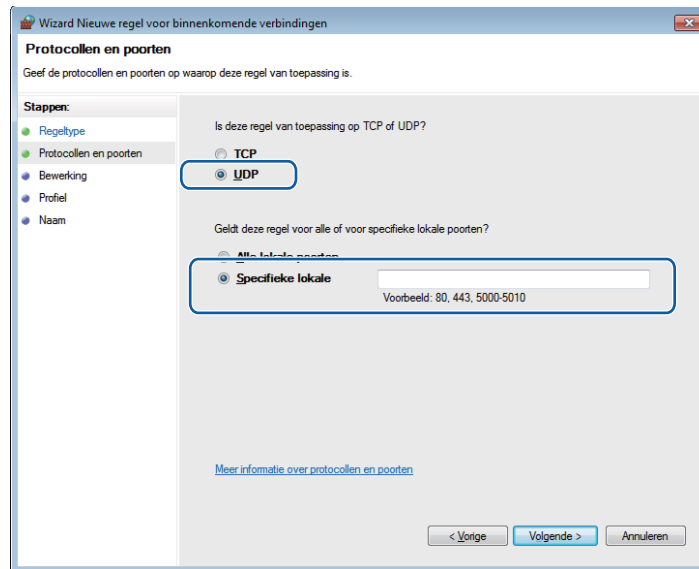

- 7 Selecteer **De verbinding toestaan** en klik op **Volgende**.
- 8 Schakel de gewenste onderdelen in en klik op **Volgende**.

- 9 Voer een beschrijving in bij **Naam:** (bijvoorbeeld “Brother-scanner” of “Brother PC-Fax”) en klik op **Voltoeien**.

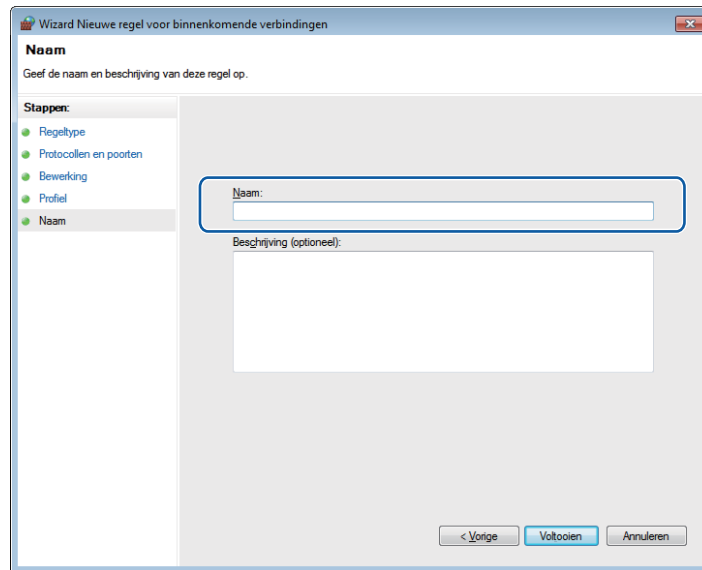

- 10 Controleer of de nieuwe instelling is toegevoegd en ingeschakeld.

- 11 Klik op **Regels voor uitgaande verbindingen**.

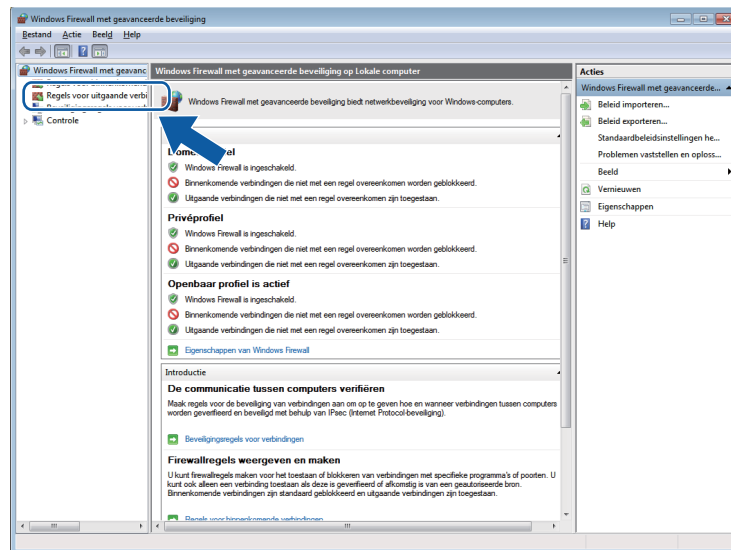

12 Klik op **Nieuwe regel**.

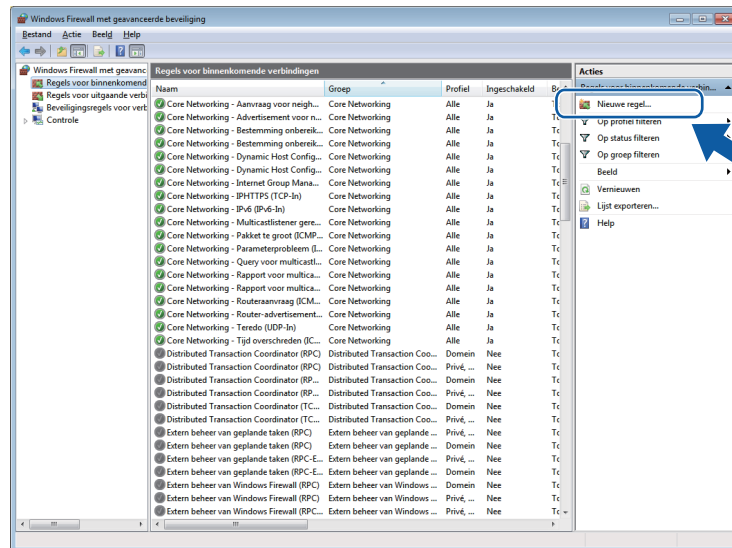

13 Selecteer **Poort** en klik op **Volgende**.

14 Voer de onderstaande informatie in om een poort toe te voegen:

- Voor netwerkscannen

Selecteer **UDP** en voer "**54925**" in het veld **Specifieke poorten** in.
Klik op **Volgende**.

- Voor Netwerk PC-Fax

Selecteer **UDP** en voer "**54926**" in het veld **Specifieke poorten** in.
Klik op **Volgende**.

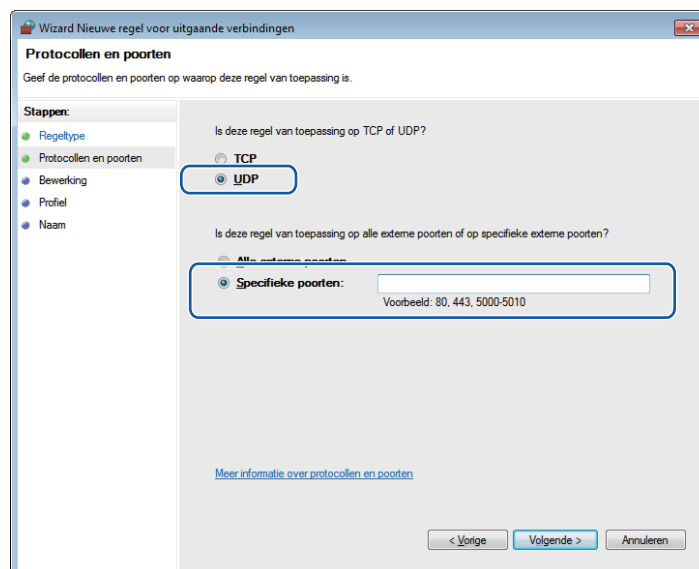

- 15 Selecteer **De verbinding toestaan** en klik op **Volgende**.
- 16 Schakel de gewenste onderdelen in en klik op **Volgende**.
- 17 Voer een beschrijving in bij **Naam:** (bijvoorbeeld “Brother-scanner” of “Brother PC-Fax”) en klik op **Voltoeien**.

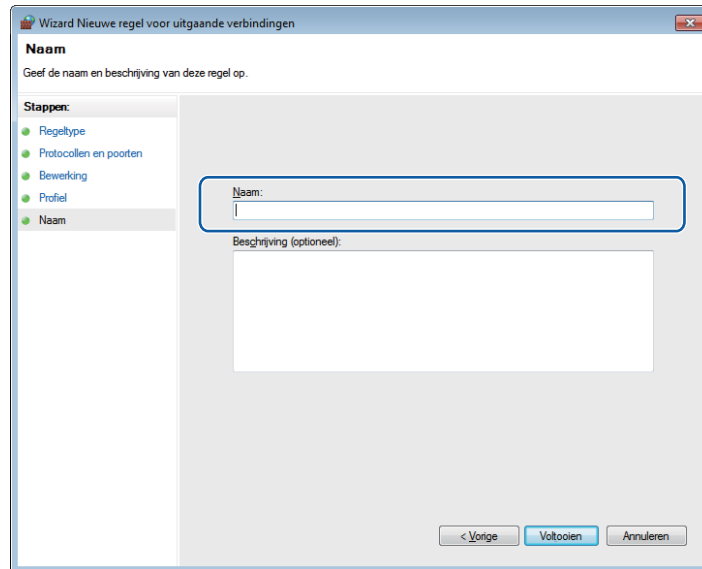

- 18 Controleer of de nieuwe instelling is toegevoegd en ingeschakeld.



Apple Macintosh

Afdrukken en faxen	157
Scannen	177
ControlCenter2	203
Netwerkscannen (Voor modellen met ingebouwde netwerkkondersteuning)	222
Remote Setup & PhotoCapture Center™	248

Uw Macintosh instellen



Opmerking

- De vensters die in dit gedeelte worden weergegeven zijn afkomstig uit Mac OS X 10.5.x. De schermen op uw Macintosh kunnen variëren, afhankelijk van uw besturingssysteem en toepassing.
- Voor aansluiting van de machine op uw Macintosh hebt u een USB-kabel nodig die niet langer is dan 2 meter.

! BELANGRIJK

Sluit de machine NIET aan op een USB-poort op een toetsenbord of een USB-hub zonder voeding.

Het juiste type papier kiezen

Voor afdrukken van een hoge kwaliteit is het belangrijk dat u het juiste type papier kiest. Lees *Informatie over papier* in de *gebruikershandleiding* voordat u papier koopt.

Gelijktijdig afdrukken, scannen en faxen

Uw machine kan gegevens van uw Macintosh afdrukken terwijl een fax in het geheugen wordt verzonden of ontvangen, of terwijl er een document naar de Macintosh wordt gescand. Tijdens het afdrukken via de Macintosh wordt het versturen van de fax niet onderbroken.

Als de machine echter kopieert of een fax op papier ontvangt, onderbreekt de machine het afdrukken via de Macintosh en gaat daar pas weer mee verder nadat het kopiëren is voltooid of de hele fax is ontvangen.

Gegevens uit het geheugen wissen

Als *Meer gegevens* wordt weergegeven op het LCD-scherm, kunt u de gegevens uit het geheugen wissen door op de toets **Stop/Eindigen (Stop/Exit)** op het bedieningspaneel te drukken.

Status Monitor

Het hulpprogramma Status Monitor is een softwareprogramma dat u zelf kunt configureren en waarmee u de status van de machine kunt controleren. U kunt hiermee met vooraf ingestelde intervallen foutmeldingen bekijken, bijvoorbeeld wanneer het papier op is, het papier is vastgelopen of de inkt op is. Voordat u het hulpprogramma kunt gebruiken, moet u uw machine selecteren in het pop-upmenu **Model** in ControlCenter2.

U kunt de apparaatstatus controleren door op het pictogram **Ink Level** te klikken op het tabblad **INSTELLINGEN APPARAAT** van ControlCenter2 of door **Brother Status Monitor** te kiezen in **Macintosh HD/Bibliotheek/Printers/Brother/Utilities**.

■ De status van de machine updaten

Als u de meest recente status van de machine wilt bekijken terwijl het venster **Status Monitor** is geopend, klikt u op de knop Bijwerken (1).



U kunt instellen met welke interval de software de statusinformatie van de machine bijwerkt. Ga naar de menubalk, **Brother Status Monitor** en kies **Voorkeuren**.

■ Het venster weergeven of verbergen

Na het opstarten van de **Status Monitor**, kunt u het venster verbergen of weergeven. Ga, om het venster te verbergen, naar de menubalk, **Brother Status Monitor** en kies **Verberg Status Monitor**. Om het venster weer te geven, klikt u op het pictogram **Status Monitor** in het hulpvenster of klikt u op **Ink Level** op het tabblad **INSTELLINGEN APPARAAT** van ControlCenter2.



■ Het venster afsluiten

Kies **Stop Status Monitor** op de menubalk.

De Brother Ink-driver gebruiken

Opties kiezen voor de pagina-instelling

- 1 Klik in een toepassing zoals Apple TextEdit op **Archief** en vervolgens op **Pagina-instelling**. Zorg ervoor dat **MFC-XXXX** (waarbij XXXX de naam is van uw model) is geselecteerd in het pop-upmenu **Stel in voor**. Wijzig desgewenst de instellingen voor **Papierformaat**, **Richting** en **Vergroot/verklein** en klik vervolgens op **OK**.



- 2 Klik in een toepassing zoals Apple TextEdit op **Archief** en vervolgens op **Druk af** om te beginnen met afdrukken.
 - Bij gebruik van Mac OS X 10.2.x tot en met 10.4.x

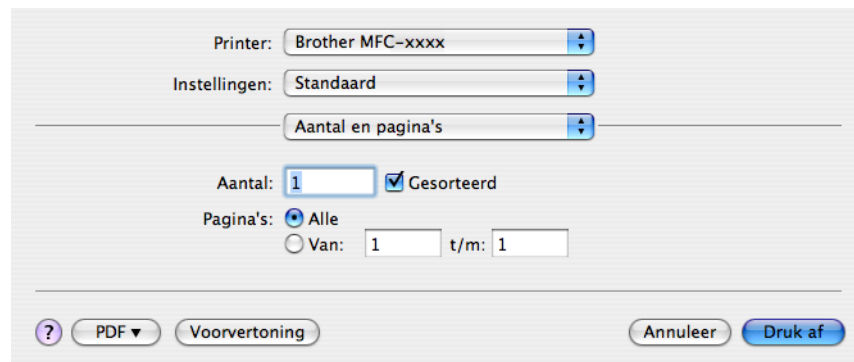

■ Bij gebruik van Mac OS X 10.5.x

Klik op het driehoekje naast het pop-upmenu Printer om meer opties voor de pagina-instelling weer te geven.

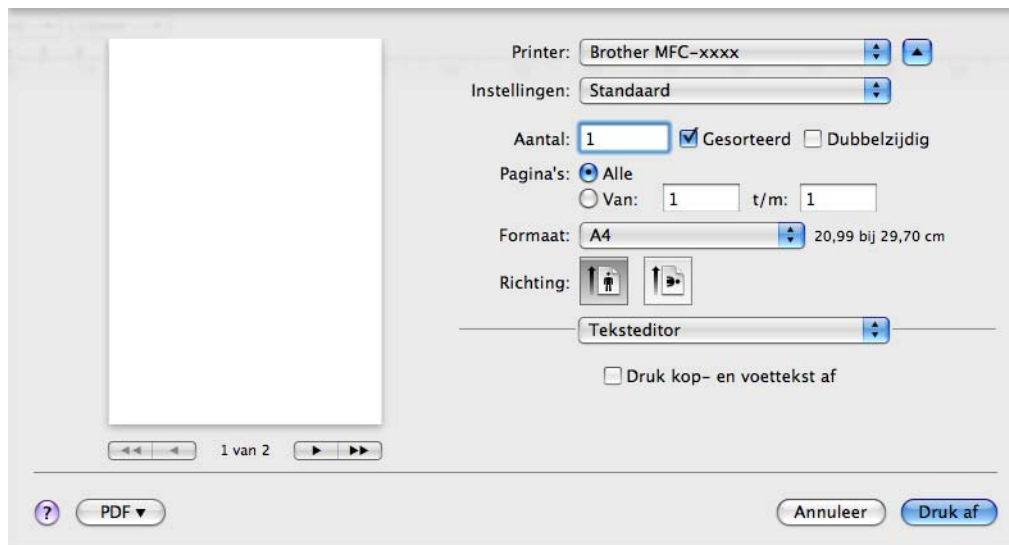
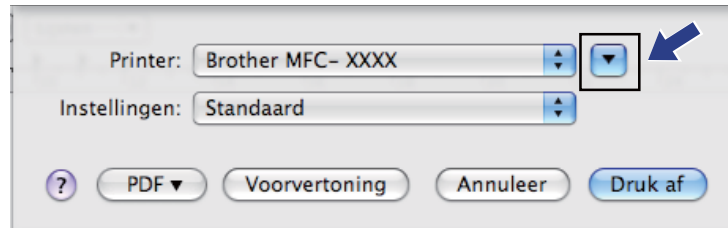

Afdrukken zonder marges

Kies uit het pop-upmenu **Formaat** het formaat van het papier waarop u wilt afdrukken, bijvoorbeeld **A4 (Zonder marges)** of **Tabloid (Zonder marges)** (beschikbaar op A3-modellen).

Opmerking

Voor A3-modellen

Als er bij gebruik van A3-papier witte horizontale strepen op uw afdrukken verschijnen, gebruikt u waarschijnlijk langlopend papier (long grain). Kies **A3 (Langvezelig)** om horizontale strepen te voorkomen. Raadpleeg de verpakking of de fabrikant van het papier voor de papierspecificaties.

Automatisch duplex afdrukken (alleen MFC-6890CDW)

De meegeleverde printerdriver biedt ondersteuning voor duplex (dubbelzijdig) afdrukken. In deze modus drukt de machine automatisch aan beide zijden van het papier af.

Richtlijnen voor dubbelzijdig afdrukken

- De functie voor dubbelzijdig afdrukken ondersteunt alleen **Normaal papier** als **Mediatype** en **Lade 1** als **Papierbron**.
- Dun papier kan mogelijk kreukelen.
- Als het papier gekruld is, strijkt u het glad en plaats u het terug in de papierlade.
- Als het papier niet goed wordt ingevoerd, is het mogelijk gekruld. Verwijder het papier en strijk het glad.



Opmerking

Voor duplex afdrukken moet het apparaat als volgt worden geconfigureerd:

Mediatype: Normaal papier

Papierformaat: A4/US Letter/Executive/JB5/A5/A6/Briefkaart 1

Zonder marges: Briefkaart 1

Papierbron: Automatisch selecteren/Lade 1

Bij gebruik van Mac OS X 10.2.x

- 1 Selecteer **Duplex**.
- 2 Schakel het selectievakje **Duplex** in. Selecteer **Over lange zijde spiegelen** of **Over korte zijde spiegelen**.



Bij gebruik van Mac OS X 10.3.x tot en met 10.4.x

- 1 Selecteer **Lay-out**.
- 2 Kies **Lange kant binden** of **Korte kant binden** uit het menu **Dubbelzijdig**.

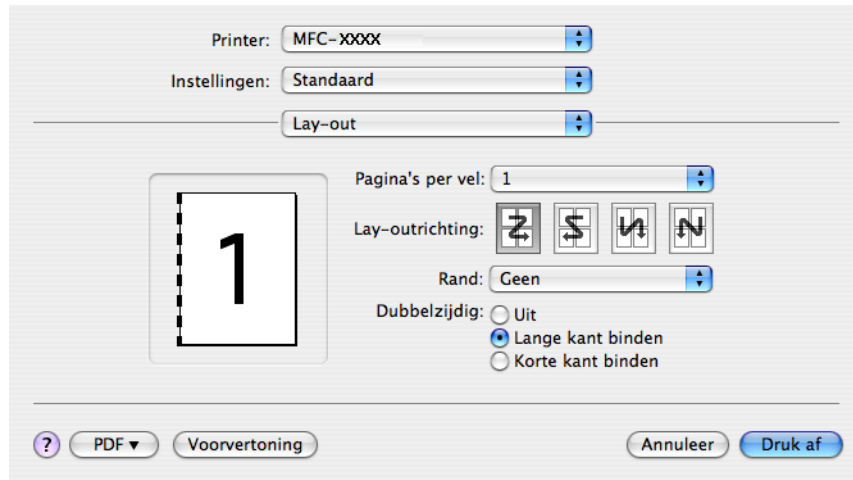

Bij gebruik van Mac OS X 10.5.x

- 1 Schakel **Dubbelzijdig**.
- 2 Selecteer **Lay-out**.
- 3 Kies **Lange kant binden** of **Korte kant binden**.

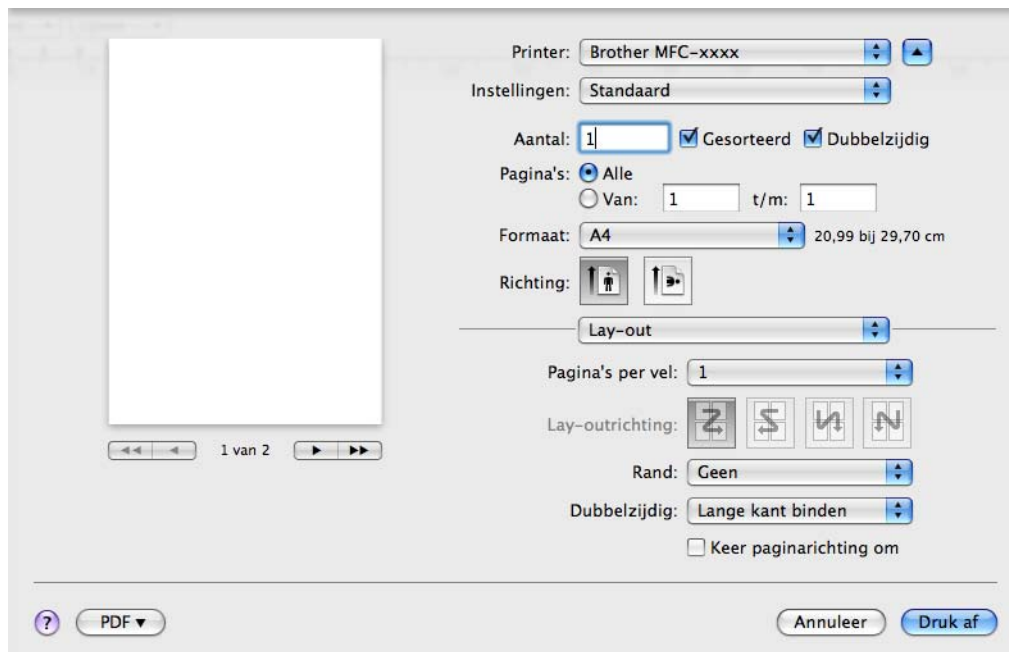

Opmerking

- Als u dubbelzijdig wilt afdrukken, kunnen de functies **Duplex 1** of **Duplex 2** mogelijke papierstoringen voorkomen. Ga naar het tabblad **Geavanceerd** van de printerdriver en klik op het driehoekje **Andere afdrukopties**. Kies uit het menu **Geavanceerde duplexinstellingen** de optie **Duplex 1** om de afdruksnelheid te verlagen of kies **Duplex 2** om de afdruksnelheid en inkt dichtheid te verlagen. (niet beschikbaar voor Mac OS X 10.2.x)
- Als u de duplexfunctie selecteert, gebruikt de machine alle inktcartridges voor afdrukken in kleur/grijs tinten. De machine stopt met afdrukken wanneer een of meer inktcartridges moeten worden vervangen.

Afdrukopties kiezen

Als u speciale afdrukinstellingen wilt opgeven, kiest u **Afdrukinstellingen** in het dialoogvenster Afdrukken.

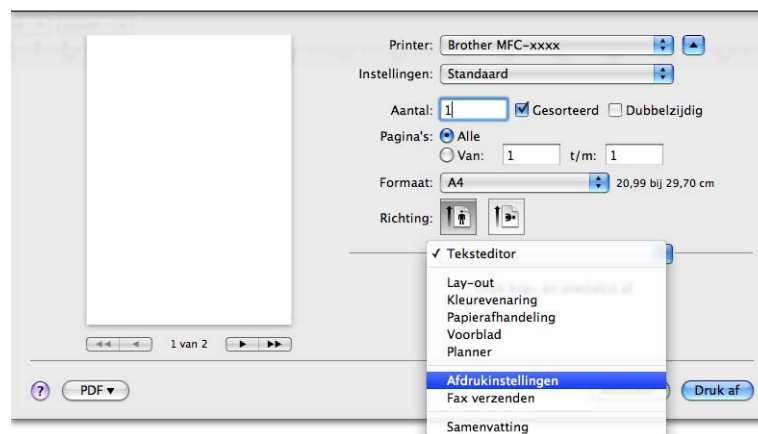

Algemene instellingen

U kunt de volgende opties opgeven: **Mediatype**, **Langzaam drogend papier**, **Kwaliteit**, **Kleurmodus** en **Papierbron** (beschikbaar op modellen met twee papierladen).

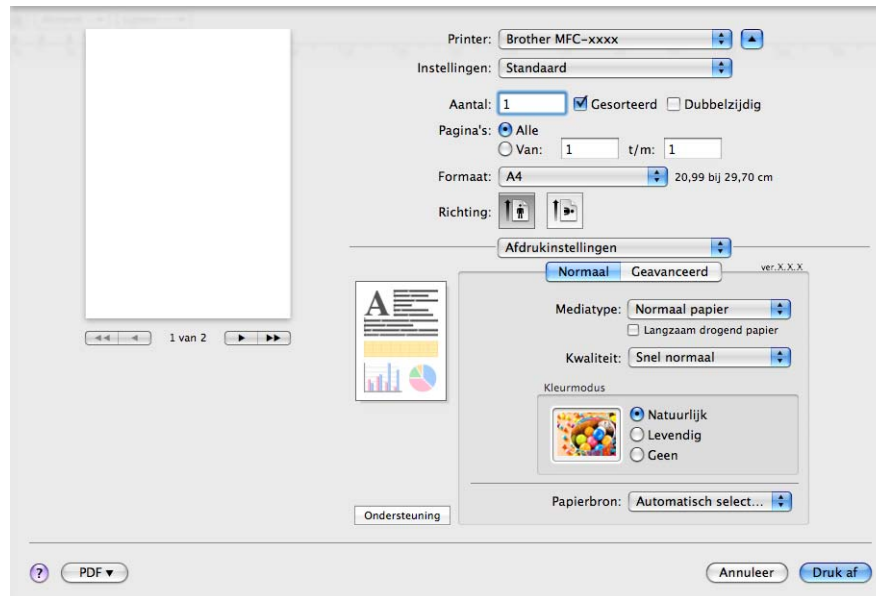

Opmerking

Vink **Langzaam drogend papier** aan wanneer u afdrukt op normaal papier waarop de inkt langzaam droogt. Tekst kan enigszins vervagen met deze instelling.

Mediatype

Voor de beste afdrukresultaten dient u het soort papier waarop wordt afgedrukt in de driver te selecteren. De manier van afdrucken wordt door het apparaat aangepast op basis van het geselecteerde soort papier.

- **Normaal papier**
- **Inkjetpapier**
- **Brother BP71-fotopapier**
- **Brother BP61-fotopapier**
- **Ander fotopapier**
- **Transparanten**

Kwaliteit

Met de instelling voor Kwaliteit kunt u de gewenste afdrukresolutie voor het document kiezen. De afdrukkwaliteit is van invloed op de afdruksnelheid. Hoe hoger de kwaliteit, hoe langer het duurt om het document af te drukken. Welke kwaliteitsopties beschikbaar zijn, hangt af van het soort papier dat u hebt gekozen. (Zie *Resolutie* in het gedeelte *Specificaties* van de *Gebruikershandleiding*.)

■ Snel

De snelste afdrukmodus en het laagste inktgebruik. Gebruik deze modus voor het afdrukken van grote documenten of voor proefversies van documenten.

■ Snel normaal

Betere afdrukkwaliteit dan met de modus **Snel** en een hogere afdruksnelheid dan met **Normaal**.

■ Normaal

Goede afdrukkwaliteit met een normale afdruksnelheid.

■ Fijn

Betere afdrukkwaliteit dan met de modus **Normaal** en een hogere afdruksnelheid dan met **Foto**.

■ Foto

Gebruik deze modus voor het afdrukken van foto's. Omdat er meer afdrukgegevens zijn dan bij een normaal document, zijn de verwerkingstijd, de gegevensoverdrachtstijd en de afdruktijd langer.

■ Max.

Gebruik deze modus voor het afdrukken van gedetailleerde afbeeldingen zoals foto's. Dit is de hoogste resolutie en de laagste snelheid.

Mediatype	Kleur/Grijstinten	Instelling van afdrukkwaliteit
Normaal papier ¹	Kleur/Grijstinten	Snel, Snel normaal, Normaal , Fijn
Inkjetpapier	Kleur/Grijstinten	Fijn, Foto
Brother BP71-fotopapier, Brother BP61-fotopapier of Ander fotopapier	Kleur/Grijstinten	Fijn, Foto , Max.
Transparanten	Kleur/Grijstinten	Normaal , Fijn

¹ Als u **A3 (Zonder marges)** opgeeft bij **Formaat**, kunt u alleen **Fijn** kiezen.



Opmerking

De standaardinstellingen worden vet weergegeven.

Kleurmodus

De kleur wordt aangepast om zo goed mogelijk overeen te komen met de kleur op de Macintosh-monitor.

■ **Natuurlijk**: Gebruik deze optie voor foto's. De kleur wordt aangepast om meer natuurlijke kleuren af te drukken.

■ **Levendig**: Gebruik deze optie voor zakelijke afbeeldingen, zoals diagrammen, grafische afbeeldingen en tekst. De kleur wordt aangepast om levendigere kleuren af te drukken.

■ **Geen**

Geavanceerde instellingen

U kunt de volgende opties opgeven: **Kleur/Grijstinten**, **In spiegelbeeld afdrukken**, **Ondersteboven afdrukken** en **Printkop heen en weer**.

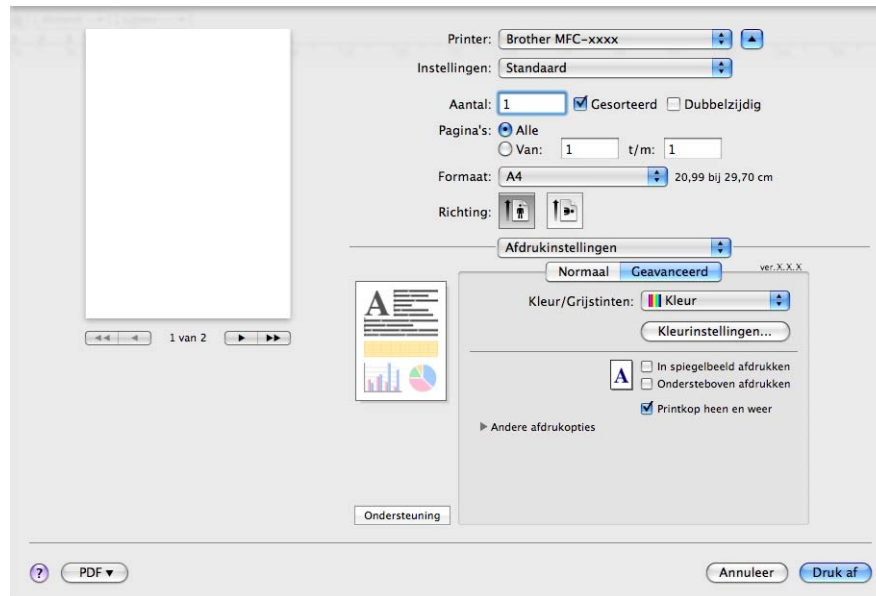

Kleur/Grijstinten

Hiermee kunt u een kleurendocument afdrukken in zwart-wit met behulp van grijstinten.

Kleurinstellingen

Klik op de knop **Kleurinstellingen** om opties voor geavanceerde afdrুকinstellingen weer te geven.

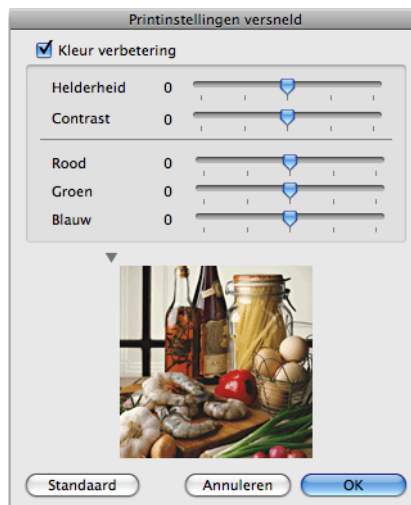
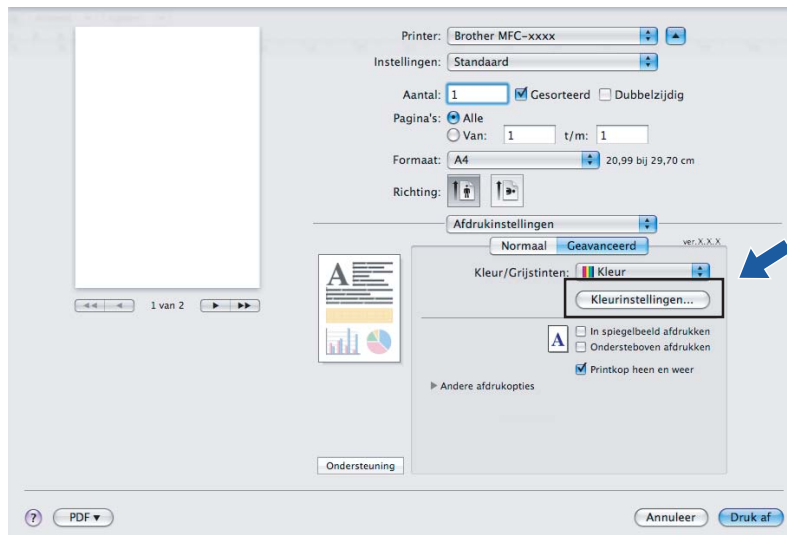

Kleurverbetering

■ Helderheid

Hiermee kunt u de helderheid van de hele afbeelding aanpassen. Sleep de schuifbalk naar rechts of links om de afbeelding lichter of donkerder te maken.

■ Contrast

Hiermee kunt u het contrast van een afbeelding aanpassen. Donkere gedeelten worden dan donkerder en lichtere gedeelten worden lichter. Verhoog het contrast wanneer u een afbeelding helderder wilt maken. Verlaag het contrast wanneer u een afbeelding wilt verzachten.

■ Rood

Hiermee verhoogt u de intensiteit van **Rood** in de afbeelding om de afbeelding roder te maken.

■ Groen

Hiermee verhoogt u de intensiteit van **Groen** in de afbeelding om de afbeelding groener te maken.

■ Blauw

Hiermee verhoogt u de intensiteit van **Blauw** in de afbeelding om de afbeelding blauwer te maken.

In spiegelbeeld afdrukken

Vink **In spiegelbeeld afdrukken** aan als u de gegevens van links naar rechts wilt omkeren.

Opmerking

In spiegelbeeld afdrukken is niet beschikbaar als u **Transparanten** hebt gekozen als **Mediatype**.

Ondersteboven afdrukken

Vink **Ondersteboven afdrukken** aan als u de gegevens van boven naar onderen wilt omkeren.

Opmerking

(Voor gebruikers van Mac OS X 10.6.x) **In spiegelbeeld afdrukken** en **Ondersteboven afdrukken** worden weergegeven als **Spiegel horizontaal** en **Keer paginarichting om** in het dialoogvenster **Lay-out**.

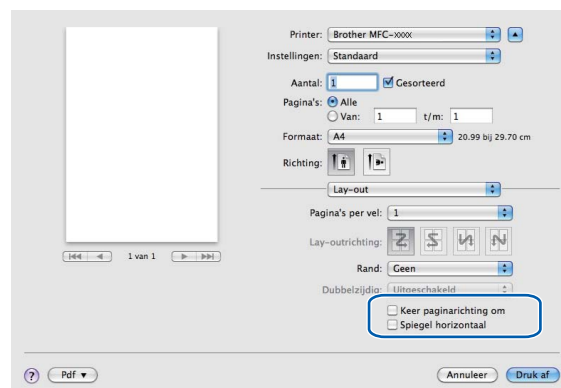

Printkop heen en weer

Wanneer **Printkop heen en weer** is aangevinkt, drukt de printkop in twee richtingen af, waardoor de afdruksnelheid wordt verhoogd. Als deze optie niet is aangevinkt, drukt de printkop slechts in één richting af, waardoor de afdrুকwaliteit wordt verhoogd, maar de snelheid wordt verlaagd.

Andere afdrukopties

Klik op het driehoekje naast **Andere afdrukopties** om meer instellingen voor de printer op te geven. U kunt instellingen opgeven voor de **Papier dikte**, **Overdrachtsmodus**, **Halftoon patroon** en het **Geavanceerde duplexinstellingen**. (alleen MFC-6890CDW)

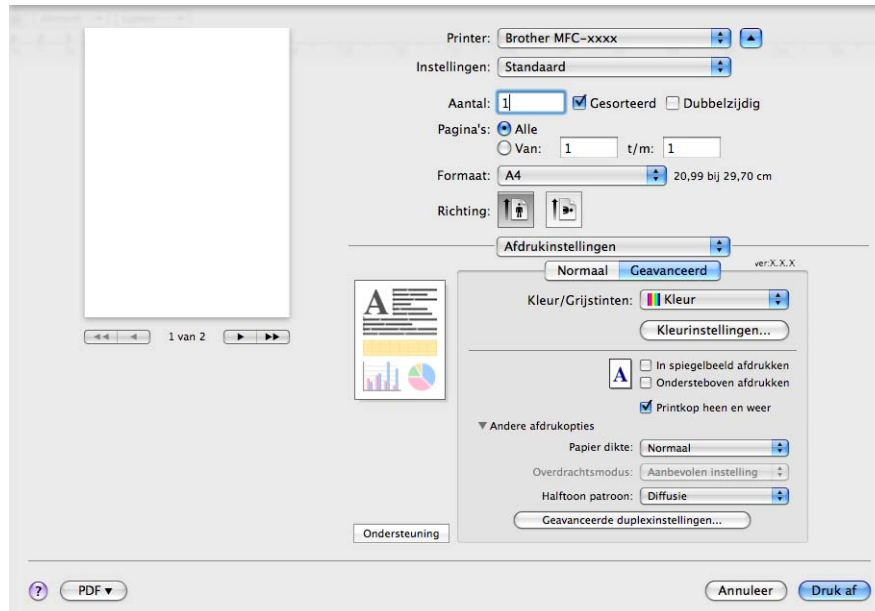

Overdrachtsmodus

Bij **Overdrachtsmodus** kunt u opgeven op welke wijze afdrukgegevens naar de printer worden overgedragen om de afdrukkwaliteit of afdruksnelheid te verbeteren.

■ Aanbevolen instelling

Kies **Aanbevolen instelling** voor algemeen gebruik.

■ Betere afdrukkwaliteit

Kies **Betere afdrukkwaliteit** om de afdrukkwaliteit te verbeteren. De afdruksnelheid kan hierdoor enigszins afnemen, afhankelijk van de afdrukgegevens.

■ Betere afdruksnelheid

Kies **Betere afdruksnelheid** om de afdruksnelheid te verhogen.

Halftoon patroon

Het apparaat kan twee methoden (**Diffusie** of **Dither**) gebruiken om stippen te rangschikken voor de weergave van halftonen. Er zijn verschillende vooraf gedefinieerde patronen en u kunt kiezen welk patroon u wilt gebruiken voor uw document.

■ Diffusie

Punten worden willekeurig geplaatst om de halftonen te maken. Gebruik deze optie voor het afdrukken van foto's met subtiele tinten en grafische afbeeldingen.

■ Dither

Punten worden in een vooraf gedefinieerd patroon gerangschikt om halftonen te maken. Gebruik deze optie voor het afdrukken van grafische afbeeldingen met duidelijke kleurgrenzen of voor het afdrukken van (zakelijke) diagrammen.

Ondersteuning

Het venster **Ondersteuning** bevat koppelingen naar de websites **Brother Solutions Center** en **Website Originale Verbruiksartikelen**.

Klik op de knop **Ondersteuning** om het venster **Ondersteuning** weer te geven:

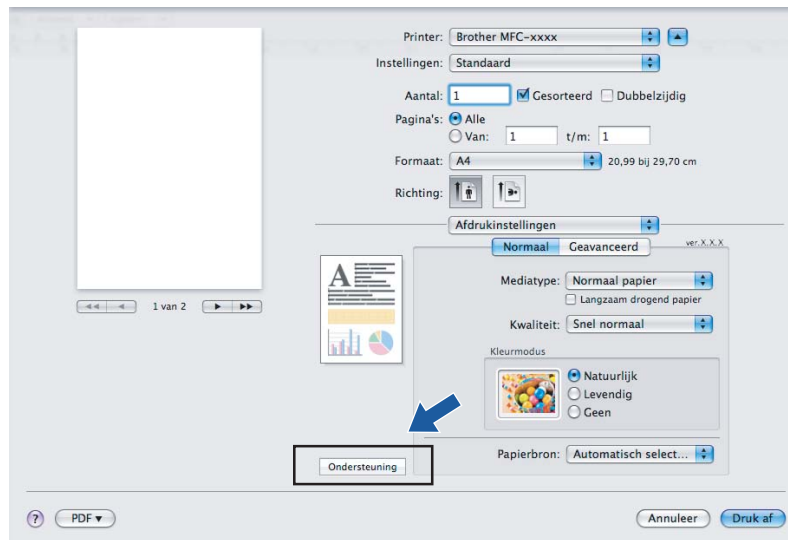

■ Brother Solutions Center

Het **Brother Solutions Center** is een website waar u informatie vindt over uw Brother-product, zoals FAQ's (veelgestelde vragen), Gebruikershandleidingen, driver-updates en tips voor het gebruik van uw apparaat.

■ Website Originale Verbruiksartikelen

De **Website Originale Verbruiksartikelen** biedt informatie over originele verbruiksartikelen van Brother.

Een fax verzenden (alleen MFC-modellen)

U kunt rechtstreeks vanaf een Macintosh-toepassing een fax verzenden.

- 1 Een document creëren in een Macintosh-toepassing.
- 2 Klik in een toepassing zoals Apple TextEdit op **Archief** en vervolgens op **Druk af**.
 - Bij gebruik van Mac OS X 10.2.x tot en met 10.4.x

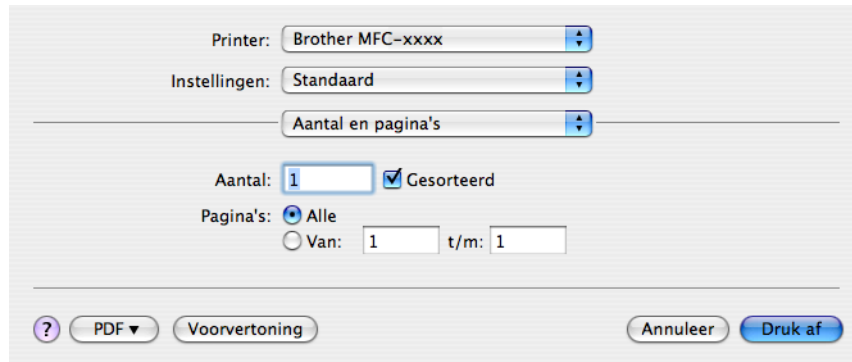

- Bij gebruik van Mac OS X 10.5.x

Klik op het driehoekje naast het pop-upmenu Printer om meer opties voor de pagina-instelling weer te geven.

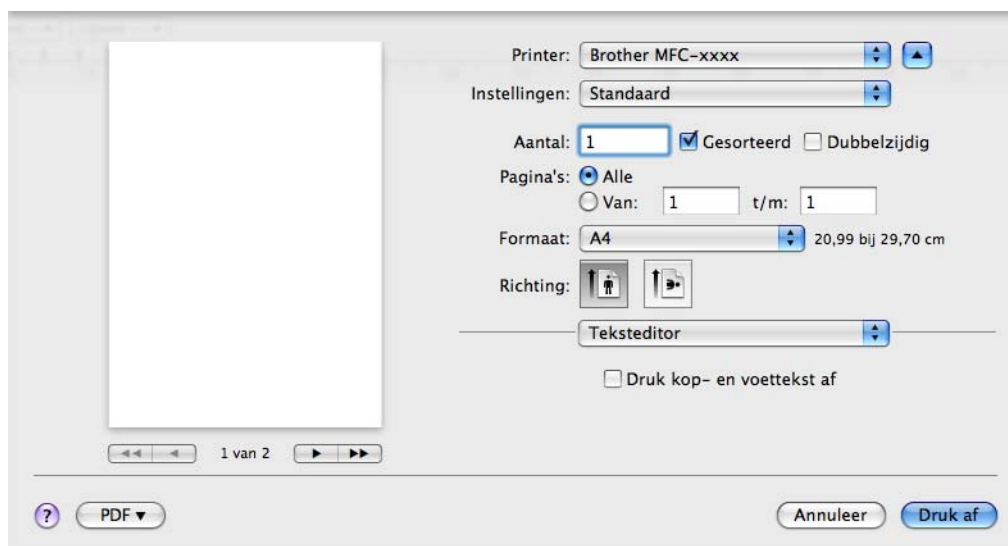
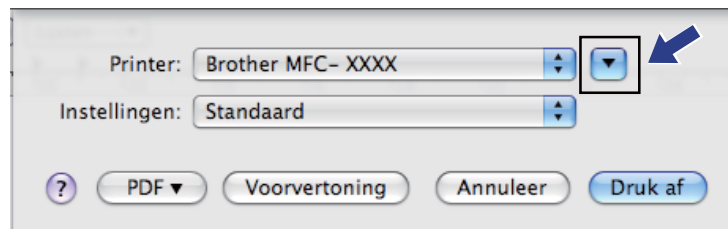

- 3 Selecteer **Fax verzenden** in het pop-upmenu.

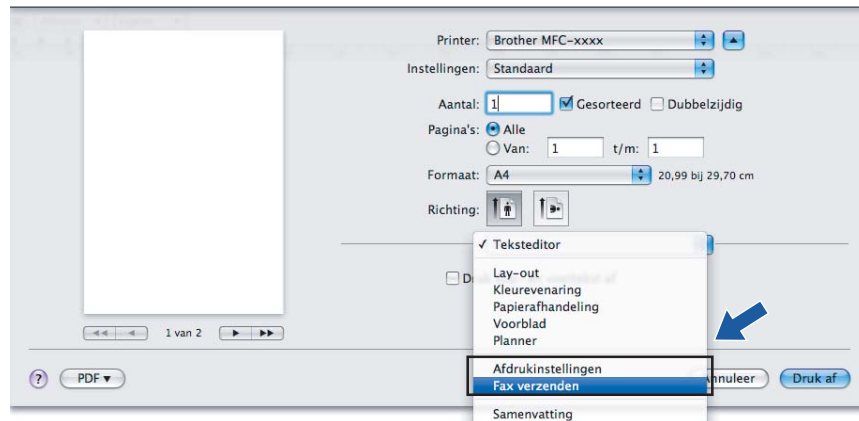

- 4 Selecteer **Fax** in het pop-upmenu **Uitvoer**.

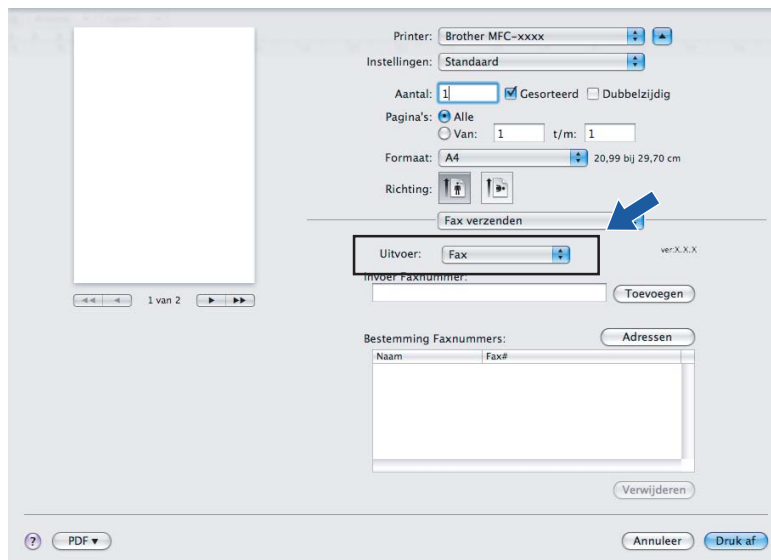

- 5 Voer een faxnummer in het vakje **Invoer Faxnummer**, en klik vervolgens op **Druk af** om de fax te verzenden.

 **Opmerking**

Indien u een fax naar meerdere nummers wilt verzenden, klikt u op **Toevoegen** nadat u het eerste faxnummer hebt ingevoerd. De bestemmingsfaxnummers worden weergegeven in het veld **Bestemming Faxnummers**.

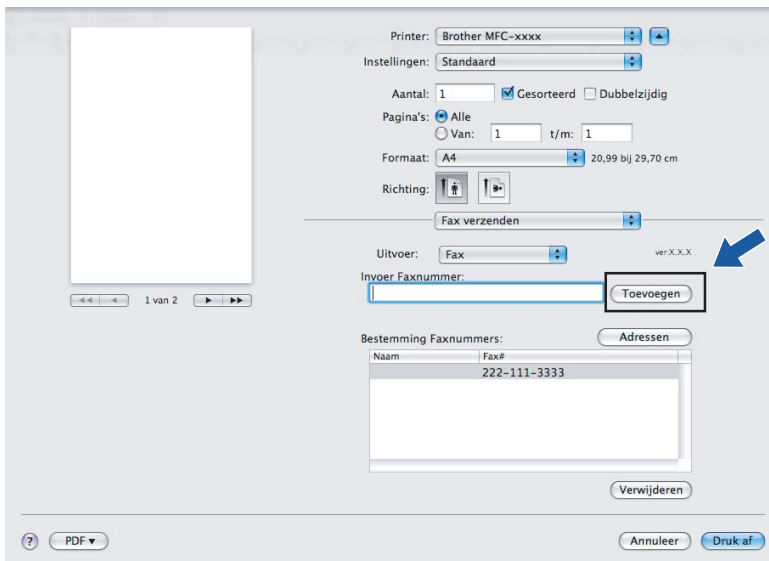

The screenshot shows a software interface for sending a fax. On the left is a preview area with a blank white page and navigation buttons. The right side contains various settings:

- Printer: Brother MFC-xxxx
- Instellingen: Standaard
- Aantal: 1, Gesorteerd (checked), Dubbelzijdig (unchecked)
- Pagina's: Alle (selected), Van: 1, t/m: 1
- Formaat: A4, 20,99 bij 29,70 cm
- Richting: (Icons for orientation)
- Fax verzenden (dropdown menu)
- Uitvoer: Fax, ver:X.X.X (with a blue arrow pointing to it)
- Invoer Faxnummer: (text input field) with a **Toevoegen** button next to it.
- Bestemming Faxnummers: (table with columns Naam and Fax#)
- Verwijderen (button)
- PDF (button), Annuleer (button), Druk af (button)

Naam	Fax#
	222-111-3333

Een vCard slepen vanuit de Mac OS X Adresboek-toepassing (bij gebruik van Mac OS X 10.2.x tot en met 10.4.x)

U kunt een faxnummer adresseren met behulp van een Vcard (een elektronisch visitekaartje) met de Mac OS X **Adresboek**-toepassing.

- 1 Klik op **Adresboek**.
- 2 Bij gebruik van Mac OS X 10.2.x tot en met 10.4.x Sleep een Vcard vanuit de Mac OS X **Adresboek**-toepassing naar het veld **Bestemming Faxnummers**.

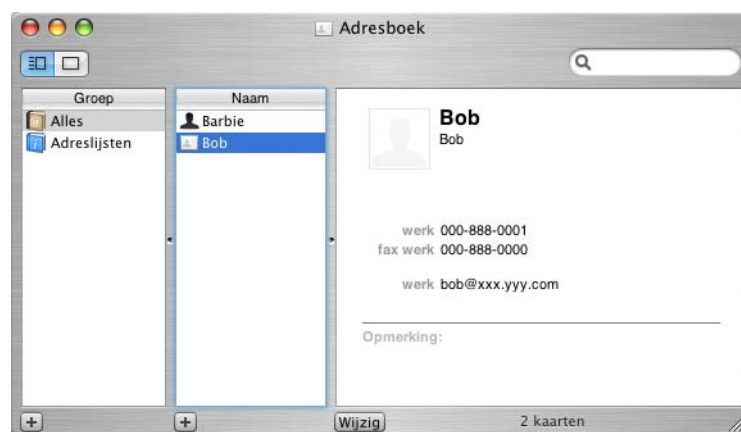
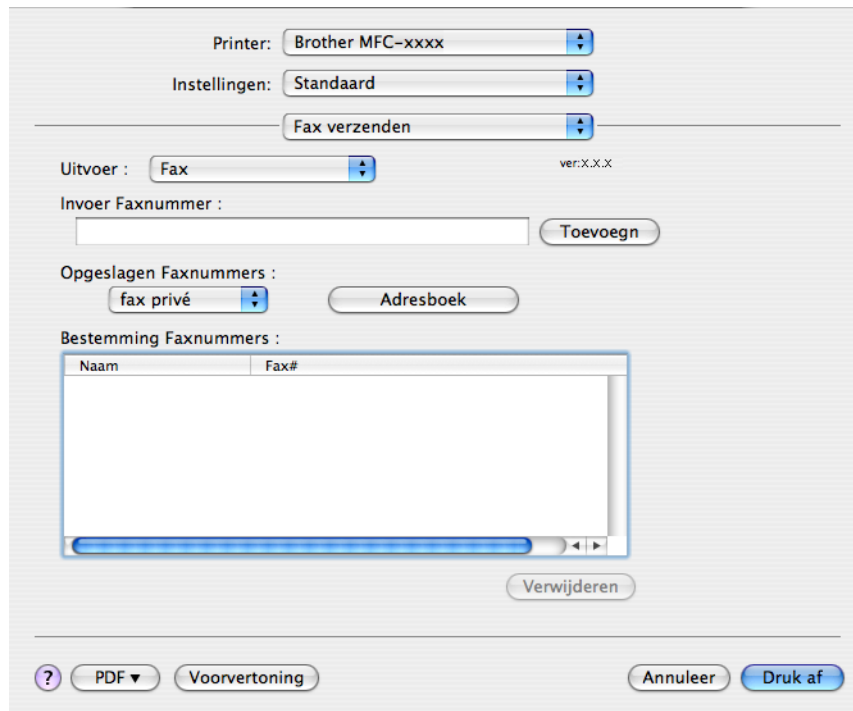

Opmerking

Als zowel werk- als privéfaxnummers zijn opgeslagen in het Mac OS X Adresboek, selecteert u **fax werk** of **fax privé** in het pop-upmenu **Opgeslagen Faxnummers** en sleept u vervolgens een Vcard.

- 3 Wanneer u klaar bent met het adresseren van uw fax, klikt u op **Druk af** om de fax te verzenden.

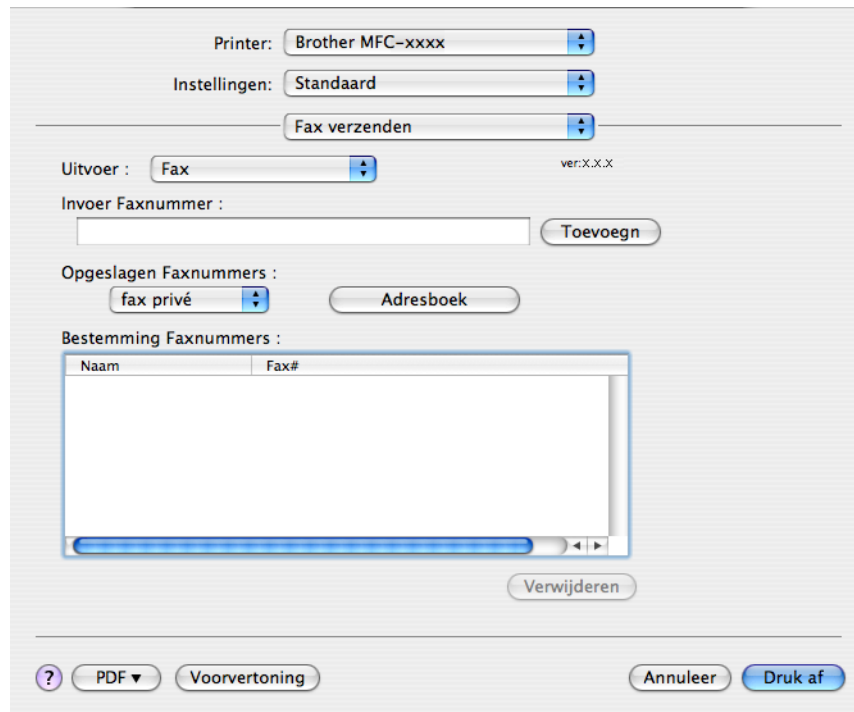

Opmerking

De gebruikte Vcard moet een **fax werk-** of **fax privé-**nummer bevatten.

9

Het paneel Adressen in Mac OS X 10.5.x gebruiken

U kunt een fax adresseren met behulp van de knop **Adressen**.

- 1 Klik op **Adressen**.

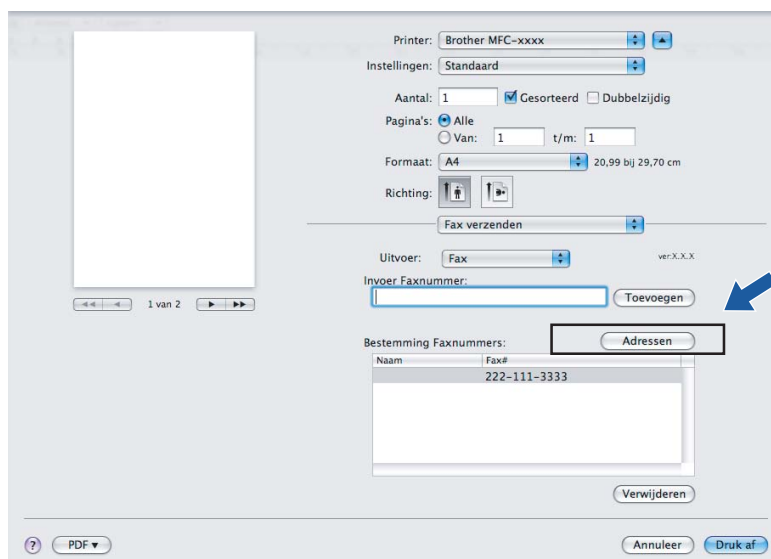

- 2 Kies een faxnummer in het paneel **Adressen** en klik op **Aan**.

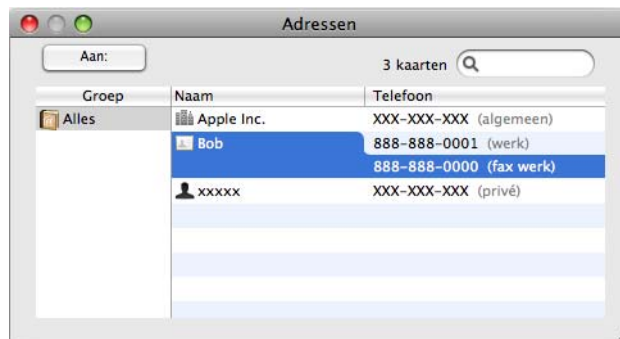

- 3 Wanneer u klaar bent met het adresseren van uw fax, klikt u op **Druk af** om de fax te verzenden.

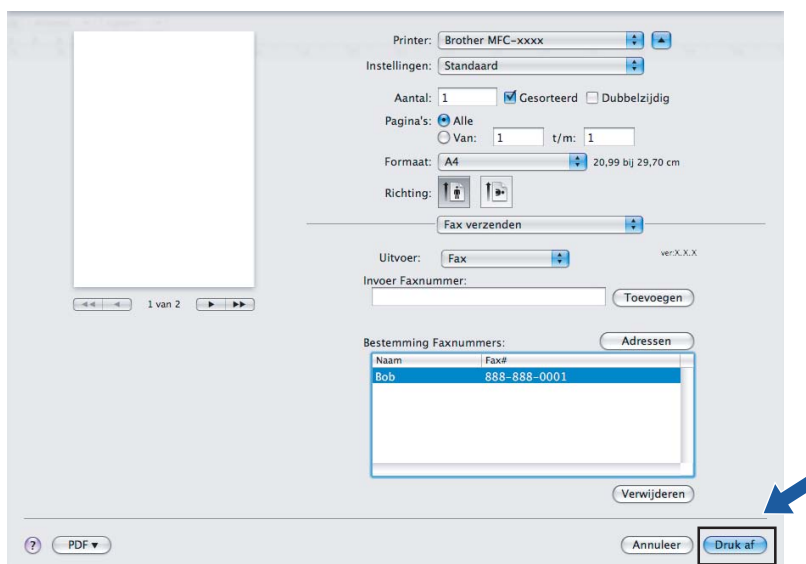

Scannen vanaf een Macintosh

De software van de Brother-machine wordt geleverd met een TWAIN-scannerdriver voor Macintosh. U kunt deze TWAIN-scannerdriver voor Macintosh gebruiken met alle toepassingen die de TWAIN-specificaties ondersteunen.

U kunt bij het scannen van een document de ADF (automatische documentinvoer) of de glasplaat gebruiken. Zie *De ADF gebruiken* (beschikbaar voor ADF-modellen) en *De glasplaat gebruiken* in de *Gebruikershandleiding* voor meer informatie over het laden van de documenten.



Opmerking

Als u wilt scannen vanaf een apparaat dat is aangesloten op een netwerk, selecteert u de netwerkmachine in de toepassing Device Selector in **Macintosh HD/Bibliotheek/Printers/Brother/Utilities/DeviceSelector** of in het pop-upmenu **Model** van ControlCenter2.

Toegang krijgen tot de scanner

Start de met TWAIN compatibele toepassing op uw Macintosh. Als u de Brother TWAIN-driver de eerste keer gebruikt, stelt u deze als standaarddriver in via **Bron selecteren** (of een andere optie voor het kiezen van de standaarddriver). Selecteer voor elk document dat u hierna scant **Ontvangen van het beeld** of **Starten**. Het dialoogvenster voor het instellen van de scanner verschijnt.

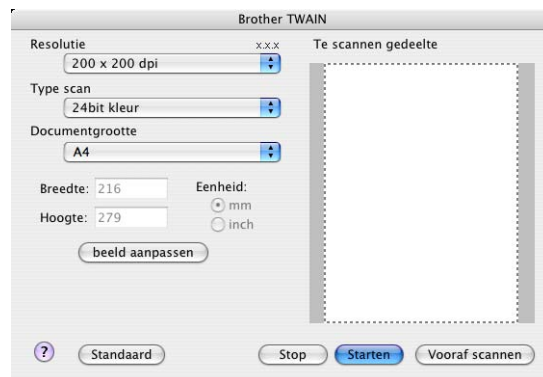

Opmerking

De methode voor het selecteren van de standaard driver of het scannen van een document kan variëren, afhankelijk van de toepassing die u gebruikt.

Een afbeelding scannen naar uw Macintosh

U kunt een hele pagina of een deel ervan scannen door het document vooraf te scannen.

Een hele pagina scannen

- 1 Plaats uw document.
- 2 Kies, indien nodig, de volgende instellingen in het dialoogvenster voor het instellen van de scanner:
 - Resolutie
 - Type scan
 - Te scannen gedeelte
 - Documentgrootte
 - Helderheid
 - Contrast
- 3 Klik op **Starten**.
Nadat het scannen is voltooid, wordt het beeld in uw grafische toepassing weergegeven.

Een afbeelding vooraf scannen

De knop **Vooraf scannen** wordt gebruikt om een voorbeeld van het beeld te bekijken, en stelt u ook in staat om alle ongewenste delen bij te snijden. Wanneer u tevreden bent met het getoonde voorbeeld, klikt u op de knop **Starten** in het scandialoogvenster om het beeld te scannen.

- 1 Plaats uw document.
- 2 Klik op **Vooraf scannen**.
Het hele beeld wordt naar uw Macintosh gescand en verschijnt in het **Te scannen gedeelte**.
- 3 Sleep de muiscursor over het gedeelte dat u wilt scannen (1).



- 4 Laad het document opnieuw.



Opmerking

Sla deze stap over als u het document op de glasplaat hebt geplaatst in stap 1.

- 5 Pas de instellingen voor **Resolutie**, **Type scan**, **Helderheid** en **Contrast** in het dialoogvenster voor het instellen van de scanner naar wens aan.
- 6 Klik op **Starten**.
Nu wordt alleen het geselecteerde gedeelte van het document weergegeven in het venster van de toepassing.
- 7 U kunt het beeld met uw bewerkingssoftware verbeteren.

Instellingen in het Settings in the scannervenster

Resolutie

U kunt de scanresolutie wijzigen in het pop-upmenu **Resolutie**. Hogere resoluties nemen meer geheugen in beslag en vergen meer overdrachtstijd, maar leveren een preciezer gescand beeld. In onderstaande tabel wordt aangegeven welke resoluties u kunt selecteren en welke kleuren beschikbaar zijn.

Resolutie	Zwart-wit/ Grijs (Foutdiffusie)	8bit kleur	Ware grijstinten/ 24bit kleur
100 × 100 dpi	Ja	Ja	Ja
150 × 150 dpi	Ja	Ja	Ja
200 × 200 dpi	Ja	Ja	Ja
300 × 300 dpi	Ja	Ja	Ja
400 × 400 dpi	Ja	Ja	Ja
600 × 600 dpi	Ja	Ja	Ja
1200 × 1200 dpi	Ja	Nee	Ja
2400 × 2400 dpi	Ja	Nee	Ja
4800 × 4800 dpi	Ja	Nee	Ja
9600 × 9600 dpi	Ja	Nee	Ja
19200 × 19200 dpi	Ja	Nee	Ja

Type scan

■ Zwart-wit

Gebruiken voor tekst of lijntekeningen.

■ Grijs (Foutdiffusie)

Gebruiken voor fotografische beelden of grafische afbeeldingen. (Foutdiffusie is een methode waarbij beelden met gesimuleerde grijstinten worden gemaakt, zonder grijze stippen te gebruiken. Zwarte stippen worden in een specifieke matrix geplaatst zodat het beeld grijs lijkt.)

■ Ware grijstinten

Gebruiken voor fotografische beelden of grafische afbeeldingen. Deze modus is exacter omdat hij tot 256 tinten grijs gebruikt.

■ 8bit kleur

Gebruikt tot 256 kleuren om het beeld te scannen.

■ 24bit kleur

Gebruikt tot 16,8 miljoen kleuren om het beeld te scannen.

Hoewel het gebruik van **24bit kleur** een beeld met de meest nauwkeurige kleurreproductie oplevert, zal het beeldbestand ongeveer drie keer zo groot zijn als een bestand dat met de optie **8bit kleur** is gemaakt. Deze modus vergt het meeste geheugen en de langste overdrachtstijd.



Documentgrootte

Kies één van de volgende formaten:

- A3 297 × 420 mm
(Alleen beschikbaar op A3-modellen)
- Registerpapier 11 × 17 inch
(Alleen beschikbaar op A3-modellen)
- JIS B4 257 × 364 mm
(Alleen beschikbaar op A3-modellen)
- A4 210 × 297 mm
- JIS B5 182 × 257 mm
- Letter 8,5 × 11 inch
- Legal 8,5 × 14 inch
(Alleen beschikbaar op ADF- en A3-modellen)
- A5 148 × 210 mm
- Executive 7,25 × 10,5 inch
- Business Card

Als u visitekaartjes wilt scannen, selecteert u de grootte bij **Business Card** en legt u het visitekaartje links boven op de glasplaat, met de bedrukte zijde naar beneden.

- Foto 1 4 × 6 inch
- Foto 2 5 × 8 inch
- Foto L 89 × 127 mm
- Foto 2L 127 × 178 mm
- Briefkaart 1 100 × 148 mm
- Briefkaart 2 148 × 200 mm
- Afwijkend

Als u een afwijkend formaat hebt gekozen, kunt u het te scannen gedeelte bijstellen. Klik en sleep met ingedrukte muisknop om het beeld bij te snijden.

Breedte: Voer de breedte van het afwijkende formaat in.

Hoogte: Voer de hoogte van het afwijkende formaat in.

Het beeld bijstellen

■ Helderheid

Stel de instelling voor helderheid bij (-50 tot 50) tot u het beste resultaat krijgt. De standaard ingestelde waarde is 0, wat als een 'gemiddelde' wordt beschouwd en meestal voor algemene beelden geschikt is.

U kunt de **Helderheid** instellen door de schuifbalk naar rechts of naar links te slepen om het beeld lichter of donkerder te maken. U kunt ook een waarde in het vakje invoeren om het niveau in te stellen.

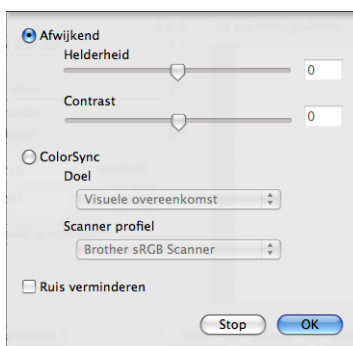

Als het gescande beeld te licht is, moet u voor de **Helderheid** een lagere waarde opgeven en het document nogmaals scannen.

Als het gescande beeld te donker is, moet u voor de **Helderheid** een hogere waarde opgeven en het beeld nogmaals scannen.



Opmerking

De instelling **Helderheid** is alleen beschikbaar wanneer u **Type scan** instelt op **Zwart-wit**, **Grijs** of **Ware grijstinten**.

10

■ Contrast

U kunt het contrast verhogen of verlagen door de schuifbalk naar rechts of links te slepen. Het verhogen van het contrast benadrukt de donkere en lichte gedeelten van het beeld, terwijl het verlagen ervan meer details weergeeft in de grijze zones. U kunt ook een waarde in het vakje invoeren om het **Contrast** in te stellen.



Opmerking

De instelling **Contrast** is alleen beschikbaar wanneer u **Type scan** instelt op **Grijs** of **Ware grijstinten**.

■ Ruis verminderen

Met deze instelling kunt u de kwaliteit van gescande beelden verbeteren. De instelling **Ruis verminderen** is beschikbaar bij gebruik van **24bit kleur** en een scanresolutie van 300 x 300 dpi, 400 x 400 dpi of 600 x 600 dpi.

Als u foto's of andere beelden scant die u in een tekstverwerker of een andere grafische toepassing wilt gebruiken, probeer dan verschillende instellingen uit voor **Resolutie**, **Type scan**, **Helderheid** en **Contrast** om te zien welke instelling het beste in uw behoeften voorziet.

Documenten scannen met de ICA-driver (Mac OS X 10.6.x)

U kunt documenten op een van de volgende manieren scannen:

- Met de toepassing Image Capture
- Rechtstreeks scannen vanuit het gedeelte “Afdrukken en faxen”

Image Capture gebruiken

Om Image Capture in Mac OS X 10.6.x te kunnen gebruiken, is de ICA-scannerdriver vereist. De Brother CUPS-printerdriver voor Mac OS X 10.6.x bevat de ICA-scannerdriver. Installeer de CUPS-Printerdriver, die u kunt downloaden van het Brother Solutions Center (<http://solutions.brother.com>) om de ICA-Scannerdriver te installeren.

- 1 Sluit uw Brother-machine via een USB-kabel op de Macintosh aan. Of sluit uw Brother-machine aan op hetzelfde LAN (als u een netwerkmodel gebruikt) waarop de Macintosh is aangesloten.
- 2 Start de toepassing **Fotolader**.



- 3 Selecteer de machine in de lijst aan de linkerkzijde van het scherm. Als u de Brother-machine met een USB-kabel op uw Macintosh hebt aangesloten, wordt de machine in het gedeelte **APPARATEN** weergegeven. Als u de machine via het LAN hebt aangesloten, wordt deze in het gedeelte **GEDEELD** weergegeven.

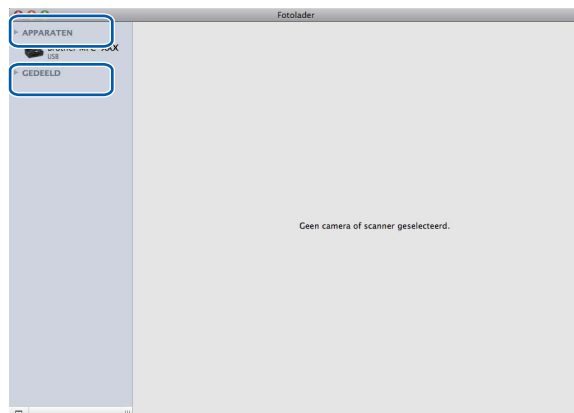

- 4 Plaats uw documenten in de ADF of op de glasplaat.
Als u het document in de ADF plaatst, selecteert u “**Documentlade**” bij **Modus** en de **grootte** van uw document bij **Scangrootte**.

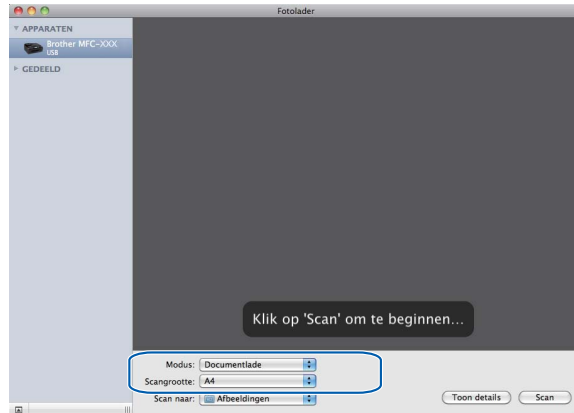

Als u het document op de glasplaat plaatst, selecteert u “**Flatbed**” bij **Modus**.

Opmerking

- Als uw Brother machine geen ADF heeft, wordt de optie **Modus** niet weergegeven.
- Als het selectievakje **Detecteer aparte onderdelen** is uitgeschakeld, wordt het document als één geheel gescand en als één bestand opgeslagen. Als het selectievakje **Detecteer aparte onderdelen** is ingeschakeld, detecteert het programma elk afzonderlijk beeld en worden deze als aparte bestanden opgeslagen. Als het programma het document niet automatisch bijsnijdt zoals u wenst, kunt u de muisaanwijzer handmatig over het te scannen gedeelte trekken. Gebruik hiervoor het dialoogvenster dat verschijnt als u op **Toon details** klikt.

10

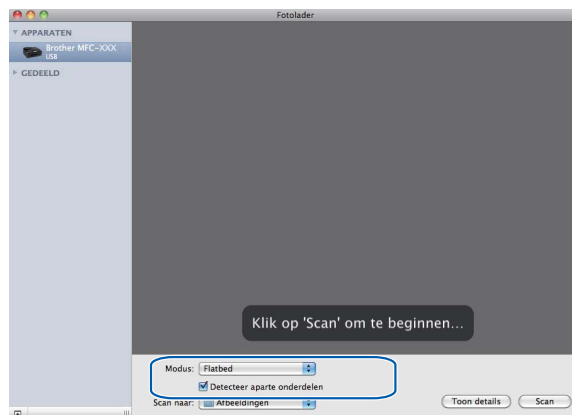

5 Selecteer de gewenste map of toepassing voor **Scan naar**.

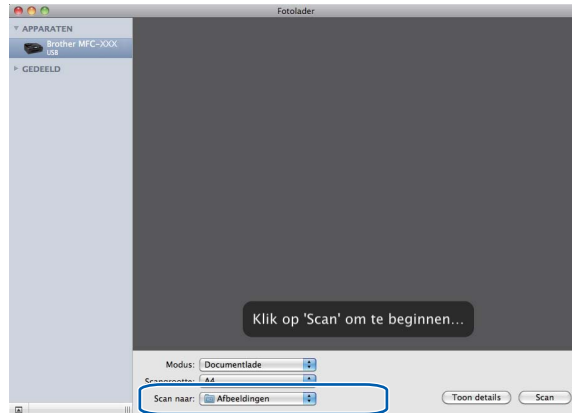

In het dialoogvenster dat u opent door op **Toon details** te klikken, kunt u desgewenst de volgende instellingen aanpassen. De naam van het onderdeel en de waarde die u kunt toekennen, kunnen afhankelijk van de machine variëren.

- **Scanmodus:** Kies Documentlade of Flatbed.
- **Soort:** Kies Kleur, Zwart-wit of Tekst.
- **Resolutie:** Kies de resolutie waarmee u het document wilt scannen.
- **Grootte/Scangrootte:** Selecteer het papierformaat van het document dat u wilt scannen via de Documentlade of het scangedeelte van de flatbed.
- **Richting of Rotatiehoek:** Selecteer de richting van het document als u scant via de Documentlade of de scanhoek als u scant via de flatbed.
- **Scan naar:** Kies de map of toepassing waarnaar u het document wilt scannen.
- **Naam:** Voer de naam zonder extensie van de gescande afbeelding in.
- **Structuur:** Selecteer de bestandsstructuur van de gescande gegevens.
- **Beeldcorrectie:** Als u Handmatig selecteert, kunt u de helderheid, tint, temperatuur en verzadiging aanpassen.

10

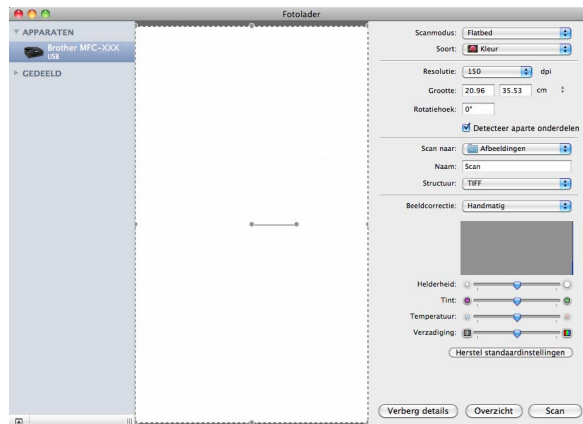

6 Klik op **Scan** om het scannen te starten.

Rechtstreeks scannen vanuit het gedeelte “Afdrukken en faxen”

Als u de Brother-machine al hebt toegevoegd aan het gedeelte **Afdrukken en faxen**, kunt u rechtstreeks vanuit hier scannen. Volg de onderstaande stappen:

- 1 Sluit uw Brother-machine via een USB-kabel op de Macintosh aan. Of sluit uw Brother-machine aan op hetzelfde LAN (als u een netwerkmodel gebruikt) waarop de Macintosh is aangesloten.
- 2 Selecteer **Systeemvoorkeuren** in het Apple-menu.
- 3 Klik op het pictogram **Afdrukken en faxen**.
- 4 Selecteer de machine in de linkerzijde van het scherm en klik op **Open afdrukwachtrij**.

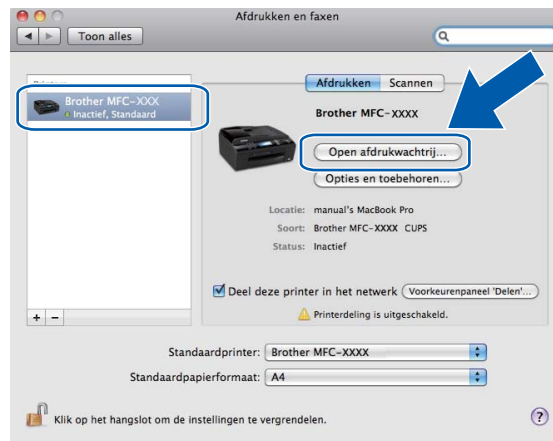

- 5 Klik op het pictogram **Scanner**.

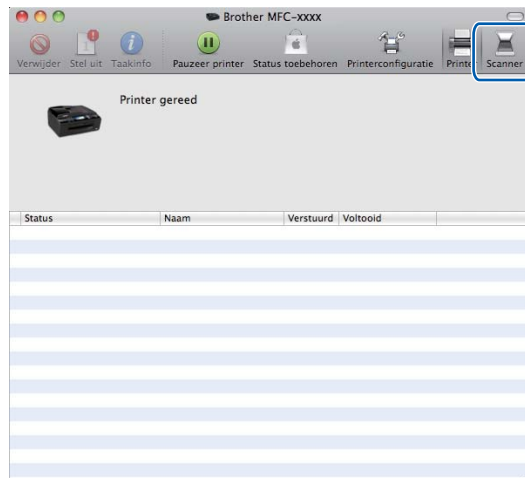

- 6 Plaats uw documenten in de ADF of op de glasplaat.
Als u het document in de ADF plaatst, selecteert u “**Documentlade**” bij **Modus** en de **grootte** van uw document bij **Scangrootte**.

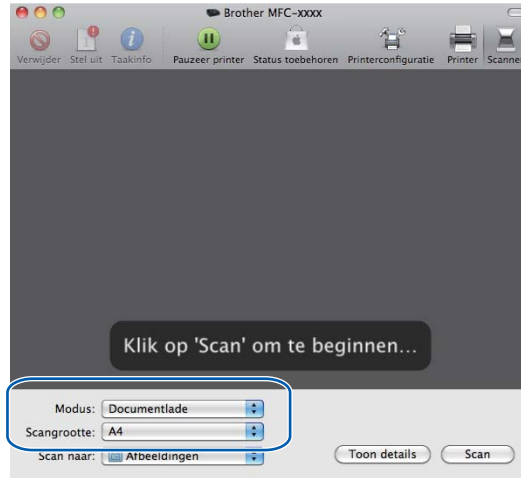

Als u het document op de glasplaat plaatst, selecteert u “**Flatbed**” bij **Modus**.



Opmerking

- Als uw Brother machine geen ADF heeft, wordt de optie **Modus** niet weergegeven.
- Als het selectievakje **Detecteer aparte onderdelen** is uitgeschakeld, wordt het document als één geheel gescand en als één bestand opgeslagen. Als het selectievakje **Detecteer aparte onderdelen** is ingeschakeld, detecteert het programma elk afzonderlijk beeld en worden deze als aparte bestanden opgeslagen. Als het programma het document niet automatisch bijsnijdt zoals u wenst, kunt u de muisaanwijzer handmatig over het te scannen gedeelte trekken. Gebruik hiervoor het dialoogvenster dat verschijnt als u op **Toon details** klikt.

10

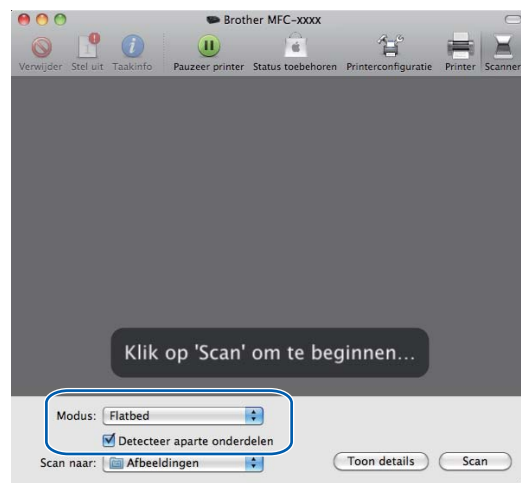

7 Selecteer de gewenste map of toepassing voor **Scan naar**.

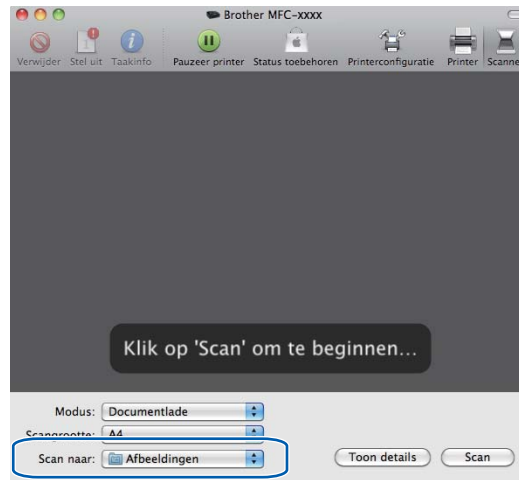

In het dialoogvenster dat u opent door op **Toon details** te klikken, kunt u desgewenst de volgende instellingen aanpassen. De naam van het onderdeel en de waarde die u kunt toekennen, kunnen afhankelijk van de machine variëren.

- **Scanmodus:** Kies Documentlade of Flatbed.
- **Soort:** Kies Kleur, Zwart-wit of Tekst.
- **Resolutie:** Kies de resolutie waarmee u het document wilt scannen.
- **Grootte/Scangrootte:** Selecteer het papierformaat van het document dat u wilt scannen via de Documentlade of het scangedeelte van de flatbed.
- **Richting of Rotatiehoek:** Selecteer de richting van het document als u scant via de Documentlade of de scanhoek als u scant via de flatbed.
- **Scan naar:** Kies de map of toepassing waarnaar u het document wilt scannen.
- **Naam:** Voer de naam zonder extensie van de gescande afbeelding in.
- **Structuur:** Selecteer de bestandsstructuur van de gescande gegevens.
- **Beeldcorrectie:** Als u Handmatig selecteert, kunt u de helderheid, tint, temperatuur en verzadiging aanpassen.

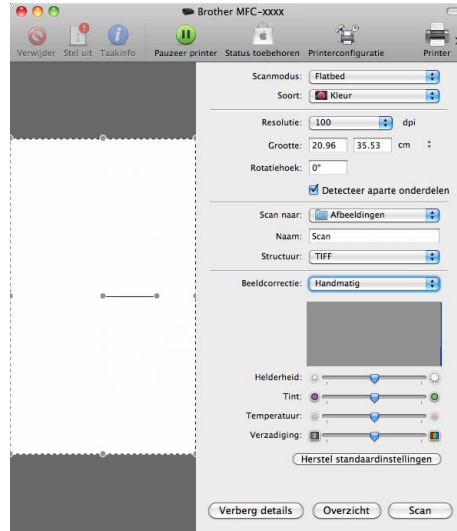





- 8 Klik op **Scan** om het scannen te starten.

De scantoets gebruiken (Bij gebruik van een USB-kabel)

Opmerking

Zie *De scan-toets gebruiken* op pagina 224 als u de toets **Scan** in een netwerk wilt gebruiken.

U kunt de toets  (**Scan**) op het bedieningspaneel gebruiken om documenten rechtstreeks naar uw tekstverwerker, grafisch programma of e-mailtoepassing te scannen, of naar een map op uw Macintosh, een USB Flash-geheugenstation of een geheugenkaart.

U moet eerst de Brother MFL-Pro Suite installeren en het apparaat op uw Macintosh aansluiten voordat u de toets  (**Scan**) op het bedieningspaneel kunt gebruiken. Als u de MFL-Pro Suite hebt geïnstalleerd vanaf de meegeleverde cd-rom, zijn de juiste drivers en ControlCenter2 geïnstalleerd. Scannen met behulp van de toets  (**Scan**) vindt plaats volgens de configuratie op het tabblad **Bedieningsknop Apparaat**. (Zie *SCANNEN* op pagina 205.) Zie *ControlCenter2 gebruiken* op pagina 203 voor meer informatie over het configureren van de knoppen van ControlCenter2 om de toepassing van uw keuze te starten met behulp van de toets  (**Scan**).

Scannen naar E-mail

U kunt een document in zwart-wit of kleur als een bijlage naar uw e-mailtoepassing scannen.

- 1 Plaats uw document.
- 2 Druk op de toets  (**Scan**).
- 3 Druk op ▲ of ▼ om naar `e-mail of Scan nr e-mail` te selecteren.
Druk op **OK**.
- 4 Druk op **Mono Start** of **Kleur Start (Colour Start)**.
De machine begint met het scannen van het document, creëert een bijlage en start uw e-mailtoepassing met een nieuw e-mailbericht dat nog niet is geadresseerd.

Voor Touchscreen modellen

- 1 Plaats uw document.
- 2 Druk op de toets  (**Scan**).
- 3 Druk op `Scan nr e-mail`.
- 4 Druk op **Mono Start** of **Kleur Start (Colour Start)**.
Het apparaat begint met het scannen van het document, creëert een bijlage en start uw e-mailtoepassing met een nieuw e-mailbericht dat nog niet is geadresseerd.

**Opmerking**

- Als u wilt schakelen tussen scannen in kleur en in zwart-wit, kiest u kleur of zwart-wit bij de optie voor het type scan op het tabblad **Bedieningsknop Apparaat** van het configuratievenster van ControlCenter2. (Zie *SCANNEN* op pagina 205.)
- Het type scan is afhankelijk van de instellingen op het tabblad **Bedieningsknop Apparaat**; de instellingen worden niet gewijzigd door **Mono Start** of **Kleur Start (Colour Start)**.

Scannen naar Afbeelding

U kunt een afbeelding in kleur naar uw grafische toepassing scannen en deze vervolgens bekijken en bewerken.

- 1 Plaats uw document.
- 2 Druk op de toets  (**Scan**).
- 3 Druk op ▲ of ▼ om naar beeld of Scan nr beeld te selecteren. Druk op **OK**.
- 4 Druk op **Mono Start** of **Kleur Start (Colour Start)**. De machine begint met scannen.

Voor Touchscreen modellen

- 1 Plaats uw document.
- 2 Druk op de toets  (**Scan**).
- 3 Druk op Scan nr beeld.
- 4 Druk op **Mono Start** of **Kleur Start (Colour Start)**. Het apparaat begint met scannen.

**Opmerking**

- Als u wilt schakelen tussen scannen in kleur en in zwart-wit, kiest u kleur of zwart-wit bij de optie voor het type scan op het tabblad **Bedieningsknop Apparaat** van het configuratievenster van ControlCenter2. (Zie *SCANNEN* op pagina 205.)
- Het type scan is afhankelijk van de instellingen op het tabblad **Bedieningsknop Apparaat**; de instellingen worden niet gewijzigd door **Mono Start** of **Kleur Start (Colour Start)**.

Scannen naar OCR

Als uw document uit tekst bestaat, kunt u dit door Presto! PageManager laten omzetten in een bewerkbaar tekstbestand, en het resultaat vervolgens weergeven in uw tekstverwerkingstoepassing om het te bekijken en te bewerken.

- 1 Plaats uw document.
- 2 Druk op de toets  (**Scan**).
- 3 Druk op ▲ of ▼ om naar OCR of Scan nr OCR te selecteren.
Druk op **OK**.
- 4 Druk op **Mono Start** of **Kleur Start (Colour Start)**.
De machine begint met scannen.

Voor Touchscreen modellen

- 1 Plaats uw document.
- 2 Druk op de toets  (**Scan**).
- 3 Druk op Scan nr OCR.
- 4 Druk op **Mono Start** of **Kleur Start (Colour Start)**.
Het apparaat begint met scannen.



Opmerking

- Presto! PageManager moet op uw Macintosh zijn geïnstalleerd om de OCR-functie te kunnen gebruiken via de toets **Scan** of via ControlCenter2. (Zie *Presto! PageManager gebruiken* op pagina 200.)
- Voor deze functie kunt u niet het type kleur gebruiken. De instellingen worden niet gewijzigd door **Mono Start** of **Kleur Start (Colour Start)**.

Scannen naar Bestand

U kunt een document in zwart-wit of kleur naar uw Macintosh scannen en dit als een bestand in de map van uw keuze opslaan. Welk bestandstype en welke map wordt gebruikt, is afhankelijk van de instellingen die u hebt gekozen in het scherm Scannen naar bestand. (Zie *Bestand* op pagina 210.)

- 1 Plaats uw document.
- 2 Druk op de toets  (**Scan**).
- 3 Druk op ▲ of ▼ om naar file of Scan nr bestand te selecteren.
Druk op **OK**.
- 4 Druk op **Mono Start** of **Kleur Start (Colour Start)**.
De machine begint met scannen.

Voor Touchscreen modellen

- 1 Plaats uw document.
- 2 Druk op de toets  (**Scan**).
- 3 Druk op **Scan nr bestand**.
- 4 Druk op **Mono Start** of **Kleur Start (Colour Start)**.
Het apparaat begint met scannen.



Opmerking

- Als u wilt schakelen tussen scannen in kleur en in zwart-wit, kiest u kleur of zwart-wit bij de optie voor het type scan op het tabblad **Bedieningsknop Apparaat** van het configuratievenster van ControlCenter2. (Zie *SCANNEN* op pagina 205.)
- Als u de bestandsnaam van gescande documenten wilt wijzigen, voert u de bestandsnaam in bij **Bestandsnaam** op het tabblad **Bedieningsknop Apparaat** van het configuratievenster van ControlCenter2.
- Het type scan is afhankelijk van de instellingen op het tabblad **Bedieningsknop Apparaat**; de instellingen worden niet gewijzigd door **Mono Start** of **Kleur Start (Colour Start)**.

Scannen naar media

U kunt documenten in zwart-wit en kleur rechtstreeks naar een USB Flash-geheugenstation of een geheugenkaart scannen. Zwart-witte documenten worden opgeslagen in de bestandsformaten PDF (*.PDF) of TIFF (*.TIF). Documenten in kleur kunnen worden opgeslagen in de bestandsformaten PDF (*.PDF) of JPEG (*.JPG). Bestandsnamen worden gebaseerd op de huidige datum. De vijfde afbeelding die op 1 juli 2009 is gescand, krijgt bijvoorbeeld de naam 01070905.PDF. U kunt de kleur, kwaliteit en bestandsnaam wijzigen.



Opmerking

DCP-modellen kunnen de bestandsnaam niet wijzigen.

Resolutie	Opties bestandsformaat	Standaardbestandsformaat (LCD-modellen met 1 of 2 lijnen)	Standaardbestandsformaat (Kleuren LCD-modellen en Touchscreen modellen)
200x100 dpi Z&W (z/w) ¹	TIFF / PDF	TIFF	PDF
200 dpi Z&W (z/w) ¹	TIFF / PDF	TIFF	PDF
150 dpi 16kl (kleur) ¹	JPEG / PDF	PDF	PDF
300 dpi 16kl (kleur) ¹	JPEG / PDF	PDF	PDF
600 dpi 16kl (kleur) ¹	JPEG / PDF	PDF	PDF

¹ voor België

- 1 Plaats een USB Flash-geheugenstation, CompactFlash[®] 1, Memory Stick[™], Memory Stick PRO[™], SecureDigital² of xD-Picture Card[™] 3 in het apparaat.

Opmerking

- DCP-163C, DCP-165C, DCP-167C, DCP-185C, MFC-290C en MFC-297C bieden geen ondersteuning voor CompactFlash[®].
- DCP-145C en MFC-250C bieden geen ondersteuning voor CompactFlash[®], Memory Stick[™], Memory Stick PRO[™], SecureDigital of xD-Picture Card[™].

¹ Dit product biedt ook ondersteuning voor CompactFlash[®] type1.

² Dit product biedt ondersteuning voor SecureDigital (hoge capaciteit).

³ Dit product biedt ondersteuning voor xD-Picture Card[™] Type M / Type M⁺ / Type H (hoge capaciteit).

VOORZICHTIG

Ontkoppel het netsnoer NIET en verwijder een USB Flash-geheugenstation, CompactFlash[®], Memory Stick[™], Memory Stick PRO[™], SecureDigital of xD-Picture Card[™] NIET uit het apparaat terwijl het apparaat de gegevens leest (de toets **Photo Capture** knippert). Als u dit toch doet, kunnen er gegevens verloren gaan of kan het medium beschadigd raken.

Als u een USB Flash-geheugenstation of geheugenkaart verwijdert terwijl de toets **Photo Capture** knippert, moet u de Macintosh opnieuw opstarten voordat u het USB Flash-geheugenstation of de geheugenkaart opnieuw plaatst. Als u een ander USB Flash-geheugenstation of een andere geheugenkaart plaatst voordat de Macintosh opnieuw is opgestart, worden de gegevens hierop mogelijk vernietigd.

- 2 Plaats uw document.
- 3 Druk op de toets  (**Scan**).
- 4 Druk op ▲ of ▼ om naar `media` of `Scan nr media` te selecteren.
Druk op **OK**.
Ga op een van de volgende manieren te werk:
 - Ga naar stap 5 als u de kwaliteit wilt wijzigen.
 - Druk op **Mono Start** of **Kleur Start (Colour Start)** als u wilt beginnen met scannen zonder instellingen te wijzigen.
- 5 (Voor LCD-modellen met 1 of 2 lijnen) Druk op ▲ of ▼ om de gewenste kwaliteit te selecteren.
Druk op **OK**.
(Voor kleurenmodellen met LCD-scherm) Druk op ▲ of ▼ om `Kwaliteit` te selecteren.
Druk op ◀ of ▶ om de gewenste kwaliteit te selecteren.
Druk op **OK**.
 - Ga naar 6 als u de documentgrootte wilt wijzigen. (Beschikbaar op A3-modellen)
 - Ga naar 7 als u het bestandstype wilt wijzigen.
 - Druk op **Mono Start** of **Kleur Start (Colour Start)** als u wilt beginnen met scannen zonder instellingen te wijzigen.

- 6 Druk op ▲ of ▼ om *Scanformaat glas* te selecteren.
Druk op ◀ of ▶ om de gewenste documentgrootte te selecteren.
Druk op **OK**.
- Ga naar 7 als u het bestandstype wilt wijzigen.
 - Druk op **Mono Start** of **Kleur Start (Colour Start)** als u wilt beginnen met scannen zonder instellingen te wijzigen.
- 7 (Voor LCD-modellen met 1 of 2 lijnen) Druk op ▲ of ▼ om het gewenste bestandstype te selecteren.
Druk op **OK**.
(Voor kleurenmodellen met LCD-scherm) Druk op ▲ of ▼ om *Bestandstype* te selecteren.
Druk op ◀ of ▶ om het gewenste bestandstype te selecteren.
Druk op **OK**.
- Ga naar 8 als u de bestandsnaam wilt wijzigen.
 - Druk op **Mono Start** of **Kleur Start (Colour Start)** als u wilt beginnen met scannen zonder instellingen te wijzigen.



Opmerking

- Als u kleur selecteert bij de instelling van de kwaliteit, kunt u TIFF niet selecteren.
- Als u monochroom selecteert bij de instelling van de kwaliteit, kunt u JPEG niet selecteren.

- 8 De bestandsnaam wordt automatisch ingesteld. U kunt echter een naam van uw keuze creëren met behulp van de kiestoetsen. U kunt alleen de eerste 6 cijfers van de bestandsnaam wijzigen. (Alleen MFC-modellen)
Druk op **OK**.



Opmerking

Druk op **Wis/terug (Clear/Back)** om de ingevoerde letters te verwijderen.

- 9 Druk op **Mono Start** of **Kleur Start (Colour Start)** om met scannen te beginnen. Als u de glasplaat gebruikt, wordt *Volgende Pagina?* weergegeven op het LCD-scherm. Druk op **1** of ▲ voor *Ja* of druk op **2** of ▼ voor *Nee*. Nadat u klaar bent met scannen, dient u *Nee* te selecteren voordat u het USB Flash-geheugenstation of de geheugenkaart verwijdert.



Opmerking

Het type scan is afhankelijk van de instellingen die u kiest in stap 5 tot en met 7; de instelling wordt niet gewijzigd door **Mono Start** of **Kleur Start (Colour Start)**.

Voor Touchscreen modellen

- 1 Plaats een USB Flash-geheugenstation, CompactFlash[®] 1, Memory Stick[™], Memory Stick PRO[™], SecureDigital² of xD-Picture Card[™] 3 in het apparaat.

¹ Dit product biedt ook ondersteuning voor CompactFlash[®] type1.

² Dit product biedt ondersteuning voor SecureDigital (hoge capaciteit).

³ Dit product biedt ondersteuning voor xD-Picture Card[™] Type M / Type M⁺ / Type H (hoge capaciteit).

⚠ VOORZICHTIG

Ontkoppel het netsnoer NIET en verwijder een USB Flash-geheugenstation, CompactFlash[®], Memory Stick[™], Memory Stick PRO[™], SecureDigital of xD-Picture Card[™] NIET uit het apparaat terwijl het apparaat de gegevens leest (de toets **Photo Capture** knippert). Als u dit toch doet, kunnen er gegevens verloren gaan of kan het medium beschadigd raken.

Als u een USB Flash-geheugenstation of geheugenkaart verwijdert terwijl de toets **Photo Capture** knippert, moet u de pc opnieuw opstarten voordat u het USB Flash-geheugenstation of de geheugenkaart opnieuw plaatst. Als u een ander USB Flash-geheugenstation of een andere geheugenkaart plaatst voordat de pc opnieuw is opgestart, worden de gegevens hierop mogelijk vernietigd.

- 2 Plaats uw document.

- 3 Druk op de toets  (**Scan**).

- 4 Druk op `Scan nr media`.

Ga op een van de volgende manieren te werk:

- Ga naar stap 5 als u de kwaliteit wilt wijzigen.
- Druk op **Mono Start** of **Kleur Start (Colour Start)** als u wilt beginnen met scannen zonder instellingen te wijzigen.

- 5 Kies de gewenste kwaliteit.

Ga op een van de volgende manieren te werk:

- Ga naar stap 6 als u de documentgrootte wilt wijzigen. (Beschikbaar op A3-modellen)
- Ga naar stap 7 als u het bestandstype wilt wijzigen.
- Druk op **Mono Start** of **Kleur Start (Colour Start)** als u wilt beginnen met scannen zonder instellingen te wijzigen.

- 6 Druk op het documentformaat van het origineel.

Ga op een van de volgende manieren te werk:

- Ga naar stap 7 als u het bestandstype wilt wijzigen.
- Druk op **Mono Start** of **Kleur Start (Colour Start)** als u wilt beginnen met scannen zonder instellingen te wijzigen.

- 7 Kies het gewenste bestandstype.
Ga op een van de volgende manieren te werk:
- Ga naar stap 8 als u de bestandsnaam wilt wijzigen.
 - Druk op **Mono Start** of **Kleur Start (Colour Start)** als u wilt beginnen met scannen zonder instellingen te wijzigen.



Opmerking

- Als u kleur selecteert bij de instelling van de kwaliteit, kunt u **TIFF** niet selecteren.
- Als u monochroom selecteert bij de instelling van de kwaliteit, kunt u **JPEG** niet selecteren.

- 8 De bestandsnaam wordt automatisch ingesteld. U kunt echter een naam naar eigen keuze creëren met behulp van de kiestoetsen op het bedieningspaneel. U kunt alleen de eerste 6 cijfers van de bestandsnaam wijzigen.
Druk op **OK**.



Opmerking

Druk op om de ingevoerde letters te verwijderen.

- 9 Druk op **Mono Start** of **Kleur Start (Colour Start)** om met scannen te beginnen. Als u de glasplaat gebruikt, wordt *Volgende Pagina?* weergegeven op het LCD-scherm. Druk op **Ja** of **Nee**. Nadat u klaar bent met scannen, dient u **Nee** te selecteren voordat u het USB Flash-geheugenstation of de geheugenkaart verwijdert.



Opmerking

Het type scan is afhankelijk van de instellingen die u kiest in stap 5 tot en met 7; de instelling wordt niet gewijzigd door **Mono Start** of **Kleur Start (Colour Start)**.

10

Nieuwe standaardwaarden instellen voor Scannen naar media

U kunt uw eigen standaardinstellingen configureren.

Voor LCD-modellen met 1 of 2 lijnen

De standaardkwaliteit wijzigen

- 1 Druk op **Menu**.
- 2 Druk op **▲** of **▼** om **Fotocapture** te selecteren.
Druk op **OK**.
- 3 Druk op **▲** of **▼** om naar **Media** of **Scan nr media** te selecteren.
Druk op **OK**.
- 4 Druk op **▲** of **▼** om **Kwaliteit** te selecteren.
Druk op **OK**.
- 5 Kies de gewenste kwaliteit.
Druk op **OK**.
- 6 Druk op **Stop/Eindigen (Stop/Exit)**.

De standaardinstelling Zwart-wit wijzigen



- 1 Druk op **Menu**.
- 2 Druk op ▲ of ▼ om `Fotocapture` te selecteren.
Druk op **OK**.
- 3 Druk op ▲ of ▼ om naar `Media of Scan nr media` te selecteren.
Druk op **OK**.
- 4 Druk op ▲ of ▼ om `Z/W BestType of Z/W best.type` te selecteren.
Druk op **OK**.
- 5 Druk op ▲ of ▼ om `TIFF of PDF` te selecteren.
Druk op **OK**.
- 6 Druk op **Stop/Eindigen (Stop/Exit)**.

De standaardinstelling kleur wijzigen



- 1 Druk op **Menu**.
- 2 Druk op ▲ of ▼ om `Fotocapture` te selecteren.
Druk op **OK**.
- 3 Druk op ▲ of ▼ om naar `media of Scan nr media` te selecteren.
Druk op **OK**.
- 4 Druk op ▲ of ▼ om `KleurBest.Type` te selecteren.
Druk op **OK**.
- 5 Druk op ▲ of ▼ om `PDF of JPEG` te selecteren.
Druk op **OK**.
- 6 Druk op **Stop/Eindigen (Stop/Exit)**.

Voor kleurenmodellen met LCD-scherm

Nieuwe standaardwaarden configureren

- 1 Druk op de toets  (**Scan**).
- 2 Druk op ▲ of ▼ om naar `media of Scan nr media` te selecteren.
Druk op **OK**.
- 3 Druk op een instelling en geef de nieuwe waarde op. Herhaal deze stap voor elke instelling die u wilt wijzigen.
- 4 Nadat u de laatste instelling hebt gewijzigd, drukt u op ▲ of ▼ om `Nieuwe standaard` te selecteren.
Druk op **OK**.
- 5 Druk op **1** of  om `Ja` te selecteren.
- 6 Druk op **Stop/Eindigen (Stop/Exit)**.

Fabrieksinstellingen herstellen

- 1 Druk op de toets  (**Scan**).
- 2 Druk op ▲ of ▼ om naar media of Scan nr media te selecteren.
Druk op **OK**.
- 3 Druk op ▲ of ▼ om Fabrieksinstell. te selecteren.
Druk op **OK**.
- 4 Druk op 1 of  om Ja te selecteren.
- 5 Druk op **Stop/Eindigen (Stop/Exit)**.

Voor Touchscreen modellen

Nieuwe standaardwaarden configureren

- 1 Druk op de toets  (**Scan**).
- 2 Druk op Scan nr media.
- 3 Druk op een instelling en geef de nieuwe waarde op. Herhaal deze stap voor elke instelling die u wilt wijzigen.
- 4 Nadat u de laatste instelling hebt gewijzigd, drukt u op Nieuwe standarrd.
- 5 Druk op Ja om de instelling te bevestigen.
- 6 Druk op **Stop/Eindigen (Stop/Exit)**.

Fabrieksinstellingen herstellen

- 1 Druk op de toets  (**Scan**).
- 2 Druk op Scan nr media.
- 3 Druk op Fabrieksinstellingen.
- 4 Druk op Ja om de instelling te bevestigen.
- 5 Druk op **Stop/Eindigen (Stop/Exit)**.

Presto! PageManager gebruiken

Presto! PageManager is een toepassing voor het beheren van documenten in uw Macintosh. Omdat het compatibel is met de meeste beeldbewerkingprogramma's, biedt Presto! PageManager u ongekende controle over uw Macintosh-bestanden. U kunt eenvoudig uw documenten beheren, en uw e-mail en bestanden lezen met de ingebouwde OCR-software van Presto! PageManager.

Indien u de machine als scanner gebruikt, adviseren wij u Presto! PageManager te installeren. Bij gebruik van Mac OS 10.3.9 of hoger, kunt u Presto! PageManager rechtstreeks vanaf de meegeleverde cd-rom.

Bij gebruik van Mac OS X 10.2.4 tot en met 10.3.8, dient u Presto! PageManager te downloaden van de website Brother Solutions Center. Plaats de cd-rom en dubbelklik op het pictogram van Presto! PageManager. U wordt dan gevraagd of u de software wilt downloaden van het Brother Solutions Center.

(Voor MFC-5895CW)

U kunt Presto! PageManager van Brother Support installeren via de installatiecd-rom.



Opmerking

De complete NewSoft Presto! PageManager 7 Gebruikershandleiding kan worden bekeken via het pictogram **Help** in NewSoft Presto! PageManager 7.

Functies

- OCR: In één stap een afbeelding scannen, tekst herkennen en bewerken met een tekstverwerker.
- Beeldbewerking: Afbeeldingen verbeteren, bewerken en draaien, of openen met een beeldbewerkingsprogramma van uw keuze.
- Noot: Verwijderbare notities, stempels en tekeningen toevoegen aan afbeeldingen.
- Boomstructuur: Uw maphiërarchie bekijken en indelen voor eenvoudige toegang.
- Miniaturbeelden: Bestanden bekijken als miniaturbeelden voor snelle identificatie.

Systeemvereisten voor Presto! PageManager

- Mac OS X 10.4.11 of hoger
- Harde schijf met minimaal 400 MB beschikbare schijfruimte

Technische ondersteuning

Verenigde Staten

Bedrijfsnaam: NewSoft America Inc.
Adres: 47102 Mission Falls Court, Suite 202 Fremont CA 94539
Telefoon: 510-770-8900
Fax: 510-770-8980
E-mail: contactus@newsoftinc.com
URL: <http://www.newsoftinc.com>

Canada

E-mail: contactus@newsoftinc.com

Duitsland

Bedrijfsnaam: SoftBay GmbH
Adres: Carlstraße 50, D-52531, Übach-Palenberg, Germany
Telefoon: 0900 1 409640
E-mail: de.nsc@newsoft.eu.com
URL: <http://de.newsoft.eu.com>

Verenigd Koninkrijk

Bedrijfsnaam: Avanquest UK
Adres: The Software Centre East Way, Lee Mill Industrial Estate Plymouth Devon.
PL21 9GE
Telefoon: 44-01752-201148
Fax: 44-01752-894833
E-mail: uk.nsc@newsoft.eu.com
URL: <http://uk.newsoft.eu.com>

Frankrijk

Bedrijfsnaam: 5CA
Adres: Niet open
Telefoon: 089-965-01-09
E-mail: fr.nsc@newsoft.eu.com
URL: <http://fr.newsoft.eu.com>

Italië

Bedrijfsnaam: 5CA
Adres: Niet open
Telefoon: 0899399878
E-mail: it.nsc@newsoft.eu.com
URL: <http://it.newsoft.eu.com>

Spanje

Bedrijfsnaam: 5CA
Adres: Niet open
Telefoon: 0807505598
E-mail: sp.nsc@newsoft.eu.com

Overige landen

E-mail: tech@newsoft.eu.com

Opmerking

- De vensters die in dit gedeelte worden weergegeven zijn afkomstig uit Mac OS X 10.5.x. De schermen op uw Macintosh kunnen variëren, afhankelijk van uw besturingssysteem en toepassing.
- De functies die tot uw beschikking staan in ControlCenter2 kunnen variëren al naargelang het modelnummer van uw machine.

ControlCenter2 gebruiken

ControlCenter2 is een softwarehulpprogramma waarmee u snel en eenvoudig toegang hebt tot uw meest gebruikte programma's. Met ControlCenter2 worden specifieke toepassingen automatisch geladen. Het pictogram verschijnt op de menubalk. Als u het venster ControlCenter2 wilt openen, klikt u op het

pictogram  en kiest u **Open**. ControlCenter2 beschikt over de volgende opties:

- 1 Rechtstreeks scannen naar een bestand, e-mail, tekstverwerker of grafische toepassing van uw keuze. (1)
- 2 U kunt programmeerbare scanknoppen configureren om aan de vereisten van uw eigen toepassing te voldoen. (2)
- 3 Toegang tot de kopieerfuncties via uw Macintosh en toegang tot de PC-FAX-toepassingen voor uw apparaat. (3)
- 4 Open de beschikbare instellingen om uw apparaat te configureren. (4)
- 5 U kunt selecteren welke machine verbinding maakt met ControlCenter2 in het pop-upmenu **Model**. (5)
U kunt het venster **Device Selector** ook openen door het selecteren van **Andere...** via het **Model** pop-upmenu.
- 6 U kunt het configuratievenster voor elke functie ook openen door op de knop **Configuratie** te klikken. (6)



Automatisch laden uitschakelen

Als u niet wilt dat ControlCenter2 automatisch wordt gestart als uw Macintosh wordt gestart, handel dan als volgt:

- 1 Klik op het pictogram ControlCenter2 in de menubalk en selecteer **Voorkeuren**. Het voorkeurvenster van ControlCenter2 verschijnt.
- 2 Verwijder het vinkje bij **Start het ControlCenter op de computer startup**.
- 3 Klik op **OK** om het venster te sluiten.



Opmerking

Het pictogram van de toepassing ControlCenter2 kunt u vinden via **Macintosh HD/Bibliotheek/Printers/Brother/Utilities/ControlCenter**.

SCANNEN

Er zijn vier scanknoppen voor de toepassingen **Scannen naar Afbeelding**, **Scannen naar OCR**, **Scannen naar E-mail** en **Scannen naar Bestand**.

■ Afbeelding (Standaard: Apple PreView)

Hiermee kunt u een pagina rechtstreeks naar een grafische viewer/bewerkingstoepassing scannen. U kunt selecteren naar welke toepassing de scan wordt overgebracht, zoals Adobe® PhotoShop® of een andere beeldbewerkingstoepassing op uw Macintosh.

■ OCR (Standaard: Apple TextEdit)

Hiermee kunt u een pagina of document scannen, de OCR-toepassing automatisch starten en de tekst (niet een grafische afbeelding) naar een tekstverwerker overbrengen. U kunt zelf de tekstverwerker van bestemming selecteren, zoals Microsoft® Word of een andere tekstverwerker op uw Macintosh. U moet Presto! PageManager op uw Macintosh geïnstalleerd hebben.

■ E-mail (Standaard: uw standaard e-mailsoftware)

Hiermee kunt u een pagina of document als een normale bijlage rechtstreeks naar een e-mailtoepassing scannen. U kunt het bestandstype en de resolutie voor de bijlage selecteren.

■ Bestand

Hiermee kunt u rechtstreeks naar een schijfbestand scannen. U kunt het bestandstype en de map van bestemming wijzigen, indien nodig.

Met ControlCenter2 kunt u de hardwaretoets **Scan** en de softwareknop ControlCenter2 voor elke scanfunctie op uw machine configureren. Als u de hardwaretoets **Scan** op uw machine wilt configureren, kiest u het tabblad **Bedieningsknop Apparaat** in het configuratiemenu voor elk van de **SCAN**-toetsen. Als u de softwareknop in ControlCenter2 wilt configureren, kiest u het tabblad **Bedieningsknop Software** in het configuratiemenu voor elk van de **SCAN**-toetsen.

Opmerking

U kunt de **Scan**-toets van uw machine configureren voor iedere ControlCenter2-knop in het tabblad **Bedieningsknop Apparaat**. Als u de standaardinstellingen wilt wijzigen, klikt u op de knop terwijl u de toets **Ctrl** ingedrukt houdt en selecteert u het tabblad **Bedieningsknop Apparaat**.



Bestandstypen

U kunt kiezen uit de volgende lijst met bestandstypes als bijlagen of om in een map op te slaan. Selecteer in het pop-upmenu in welk soort bestand de gescande beelden moeten worden opgeslagen.

- Windows® Bitmap (*.bmp)
- JPEG (*.jpg)
- TIFF (*.tif)
- TIFF Multi-page (*.tif)
- Portable Network Graphics (*.png)
- PDF (*.pdf)
- Beveiligde PDF (*.pdf)



Opmerking

- Als u het bestandstype instelt op TIFF of TIFF Multi-page, kunt u “Niet-gecomprimeerd” of “Gecomprimeerd” kiezen.
- Beveiligd PDF is beschikbaar voor Scannen naar afbeelding, Scannen naar e-mail en Scannen naar bestand.

Afbeelding (voorbeeld: Apple PreView)

Met de functie **Scannen naar Afbeelding** kunt u een beeld rechtstreeks naar uw grafische toepassing voor bewerking van het beeld scannen. Als u de standaardinstellingen wilt wijzigen, klikt u op de knop terwijl u de toets **Ctrl** ingedrukt houdt en selecteert u de **Bedieningsknop Software**.

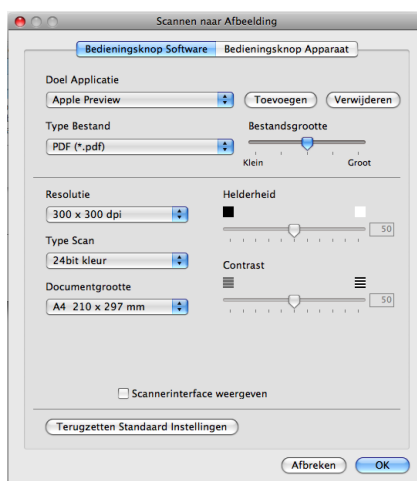

Wanneer u een deel van een pagina wilt scannen en vervolgens wilt bijnijden nadat u het document snel vooraf hebt gescand, vinkt u het vakje **Scannerinterface weergeven** aan.

U kunt de andere instellingen ook wijzigen.

Als u de doeltoepassing wilt wijzigen, selecteert u de juiste toepassing in het pop-upmenu **Doel Applicatie**. U kunt een toepassing aan de lijsten toevoegen door op de knop **Toevoegen** te klikken.

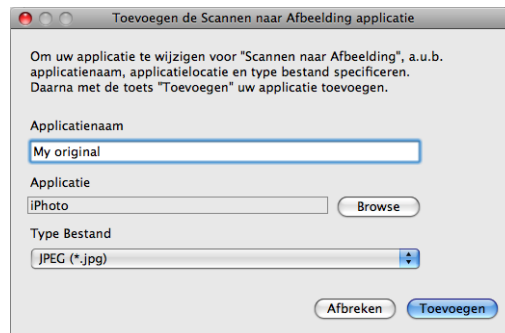

Voer de **Applicatiennaam** in (max. 30 tekens) en selecteer de gewenste toepassing door te klikken op **Browse**. Selecteer ook **Type Bestand** in het pop-upmenu.

U kunt een toepassing die u hebt toegevoegd ook weer verwijderen. Selecteer daarvoor de **Applicatiennaam** en klik op de knop **Verwijderen**.



Opmerking

Deze functie is ook beschikbaar voor **Scannen naar E-mail** en **Scannen naar OCR**. Het venster kan afhankelijk van de functie variëren.

Als u **Beveiligde PDF** kiest uit de lijst **Type Bestand**, verschijnt het dialoogvenster **PDF-wachtwoord instellen**. Voer uw wachtwoord in het vak **Wachtwoord** en **Wachtwoord opnieuw** in en klik op **OK**.



Opmerking

Beveiligde PDF is ook beschikbaar voor Scannen naar e-mail en Scannen naar bestand.

OCR (tekstverwerkingsprogramma)

Scannen naar OCR converteert de gegevens van het grafische beeld naar tekst die in een tekstverwerkingstoepassing kan worden bewerkt. U kunt de standaard tekstverwerkingstoepassing wijzigen.

Als u **Scannen naar OCR** wilt configureren, klikt u op de knop terwijl u de **Ctrl**-toets ingedrukt houdt en selecteert u de **Bedieningsknop Software**.

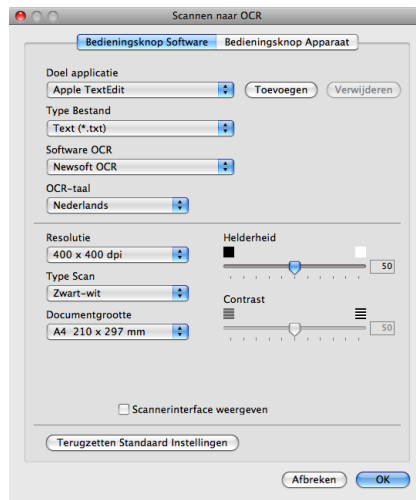

Als u de tekstverwerkingstoepassing wilt wijzigen, selecteert u de juiste tekstverwerkingstoepassing in het pop-upmenu **Doel applicatie**. U kunt een toepassing aan de lijst toevoegen door op de knop **Toevoegen** te klikken. Om een toepassing te verwijderen, klikt u op de knop **Verwijderen**.

Wanneer u een deel van een pagina wilt scannen en vervolgens wilt bijsnijden nadat u het document snel vooraf hebt gescand, vinkt u het vakje **Scannerinterface weergeven** aan.

E-mail

Met de functie **Scannen naar E-mail** kunt u een document naar uw standaard e-mailprogramma scannen, zodat u de gescande taak als bijlage kunt versturen. Als u de standaard e-mailtoepassing of het bestandstype van de bijlage wilt wijzigen, klikt u op de knop terwijl u de **Ctrl**-toets ingedrukt houdt en selecteert u de **Bedieningsknop Software**.

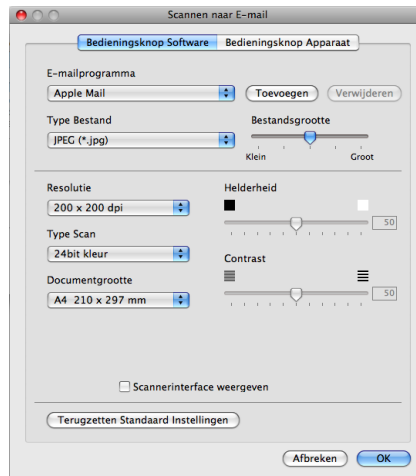

Om de e-mailtoepassing te wijzigen, selecteert u de gewenste e-mailtoepassing in het pop-upmenu, **E-mailprogramma**. U kunt een toepassing aan de lijst toevoegen door op de knop **Toevoegen**¹ te klikken. Om een toepassing te verwijderen, klikt u op de knop **Verwijderen**.

¹ Wanneer u ControlCenter2 voor de eerste keer opstart, verschijnt er een standaardlijst met compatibele e-mailtoepassingen in het pop-upmenu. Als u bij ControlCenter2 problemen hebt met het gebruiken van een aangepaste toepassing, zou u een toepassing uit de lijst moeten kiezen.

Wanneer u een deel van een pagina wilt scannen en vervolgens wilt bijsnijden nadat u het document snel vooraf hebt gescand, vinkt u het vakje **Scannerinterface weergeven** aan.

Bestand

Met de knop **Scannen naar Bestand** kunt u een afbeelding naar een map op uw harde schijf scannen en in een bepaalde bestandsformaat opslaan. Zo kunt u uw papieren documenten op eenvoudige wijze archiveren. Om het bestandstype en de map te configureren, klikt u op de knop terwijl u de **Ctrl**-toets ingedrukt houdt, en selecteert u de **Bedieningsknop Software**.

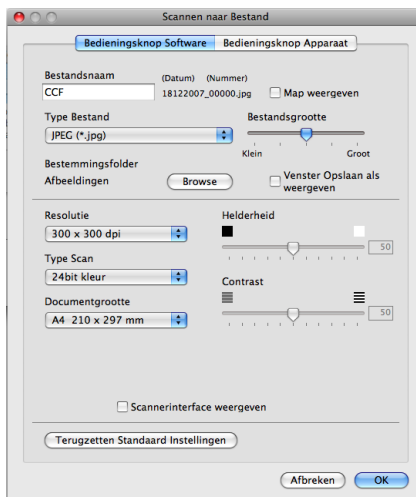

U kunt de bestandsnaam wijzigen. Geef de bestandsnaam voor het document op in het veld **Bestandsnaam** (maximaal 100 tekens). De bestandsnaam bestaat dan uit de bestandsnaam die u hebt opgeslagen, de huidige datum en het opeenvolgende nummer.

Selecteer het bestandstype voor het opgeslagen beeld in het pop-upmenu **Type Bestand**. U kunt het bestand in de standaardmap opslaan, of u kunt een andere map selecteren door op de knop **Browse** te klikken.

Vink het vakje **Map weergeven** aan om te laten weergeven waar het gescande beeld is opgeslagen nadat het scannen is beëindigd. Vink **Venster Opslaan als weergeven** aan om de bestemming van de gescande afbeelding iedere keer te specificeren.

Wanneer u een deel van een pagina wilt scannen en vervolgens wilt bijsnijden nadat u het document snel vooraf hebt gescand, vinkt u het vakje **Scannerinterface weergeven** aan.

CUSTOM SCAN

Er zijn vier knoppen die u kunt configureren om aan uw scaneisen te voldoen.

Als u een knop wilt aanpassen, klikt u op de knop terwijl u de **Ctrl**-toets ingedrukt houdt. Het configuratievenster verschijnt. Er zijn vier scanfuncties: **Scannen naar Afbeelding**, **Scannen naar OCR**, **Scannen naar E-mail** en **Scannen naar Bestand**.

■ Scannen naar Afbeelding

Hiermee kunt u een pagina rechtstreeks naar een viewer/bewerkingssoftware scannen. U kunt elk type beeldbewerkingstoepassing op uw Macintosh als bestemming selecteren.

■ Scannen naar OCR

Gescande documenten worden omgezet in bewerkbare tekstbestanden. U kunt de toepassing selecteren voor bewerkbare tekst. U moet Presto! PageManager installeren voor deze functie.

■ Scannen naar E-mail

Gescande beelden worden als bijlage aan e-mailberichten gekoppeld. U kunt ook het bestandstype voor de bijlage selecteren en een lijst samenstellen van e-mailadressen uit het standaard adresboek van uw e-mailtoepassing, zodat u de bijlage sneller kunt verzenden.

■ Scannen naar Bestand

Hiermee kunt u een gescand bestand opslaan in een map op de harde schijf van een lokale computer of netwerkcomputer. U kunt ook het bestandstype selecteren.



Bestandstypen

U kunt kiezen uit de volgende lijst met bestandstypes als bijlagen of om in een map op te slaan.

Selecteer in het pop-upmenu in welk soort bestand de gescande beelden moeten worden opgeslagen.

- Windows® Bitmap (*.bmp)
- JPEG (*.jpg)
- TIFF (*.tif)
- TIFF Multi-page (*.tif)
- Portable Network Graphics (*.png)
- PDF (*.pdf)
- Beveiligde PDF (*.pdf)



Opmerking

- Als u het bestandstype instelt op TIFF of TIFF Multi-page, kunt u “Niet-gecomprimeerd” of “Gecomprimeerd” kiezen.
 - Beveiligd PDF is beschikbaar voor Scannen naar afbeelding, Scannen naar e-mail en Scannen naar bestand.
-

Door de gebruiker programmeerbare knop

Als u een knop wilt aanpassen, klikt u op de knop terwijl u de **Ctrl**-toets ingedrukt houdt. Het configuratievenster verschijnt. Volg deze richtlijnen voor de configuratie van de knoppen.

Scannen naar Afbeelding

■ Het tabblad **Algemeen**

Voer een naam in **Naam voor Custom** (max. 30 tekens) in om de knopnaam te creëren.

Selecteer het type scan in het veld **Scanactie**.

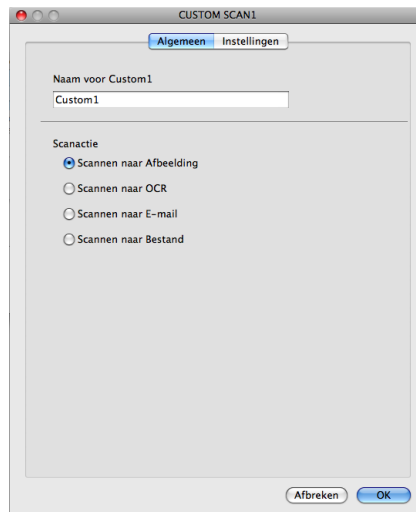

■ Het tabblad **Instellingen**

Selecteer de instellingen **Doel applicatie**, **Type Bestand**, **Resolutie**, **Type Scan**, **Documentgrootte**, **Scannerinterface weergeven**, **Helderheid** en **Contrast**.

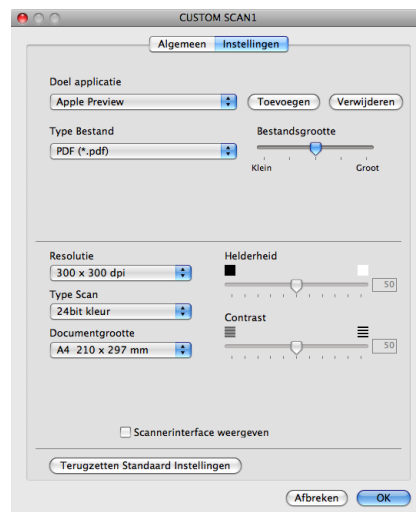

Als u **Beveiligde PDF** kiest uit de lijst **Type Bestand**, verschijnt het dialogvenster **PDF-wachtwoord instellen**. Voer uw wachtwoord in het vak **Wachtwoord** en **Wachtwoord opnieuw** in en klik op **OK**.



Opmerking

Beveiligde PDF is ook beschikbaar voor Scannen naar e-mail en Scannen naar bestand.

Scannen naar OCR

■ Het tabblad **Algemeen**

Voer een naam in **Naam voor Custom** (max. 30 tekens) in om de knopnaam te creëren.

Selecteer het type scan in het veld **Scanactie**.

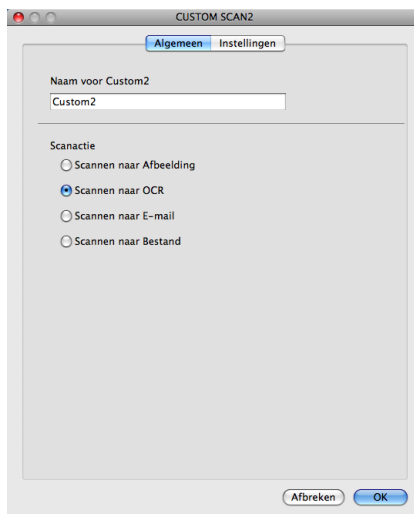

■ Het tabblad **Instellingen**

Selecteer de instellingen **Doel Applicatie**, **Type Bestand**, **Software OCR**, **OCR-taal**, **Resolutie**, **Type Scan**, **Documentgrootte**, **Scannerinterface weergeven**, **Helderheid** en **Contrast**.

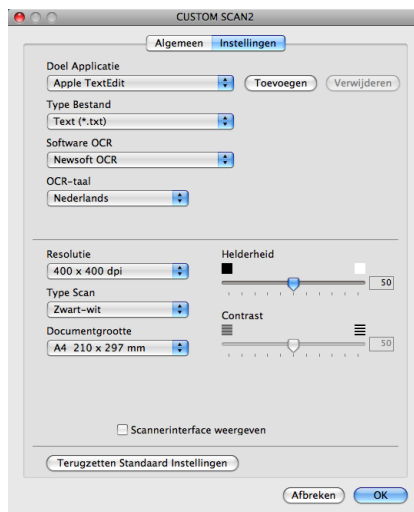

Scannen naar E-mail

■ Het tabblad **Algemeen**

Voer een naam in **Naam voor Custom** (max. 30 tekens) in om de knopnaam te creëren.

Selecteer het type scan in het veld **Scanactie**.

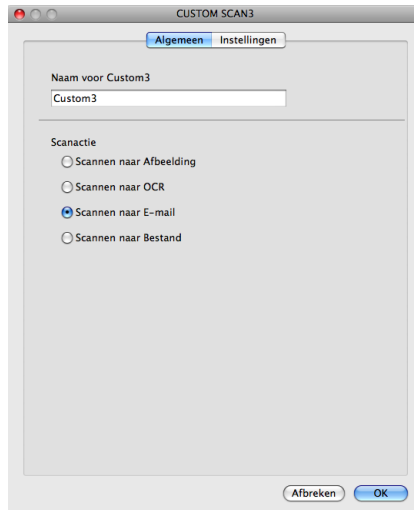

■ Het tabblad **Instellingen**

Selecteer de instellingen **E-mailprogramma**, **Type Bestand**, **Resolutie**, **Type Scan**, **Documentgrootte**, **Scannerinterface weergeven**, **Helderheid** en **Contrast**.

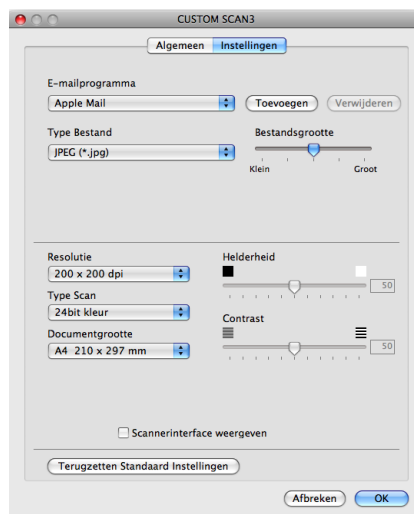

Scannen naar Bestand

■ Het tabblad **Algemeen**

Voer een naam in **Naam voor Custom** (max. 30 tekens) in om de knopnaam te creëren.

Selecteer het type scan in het veld **Scanactie**.

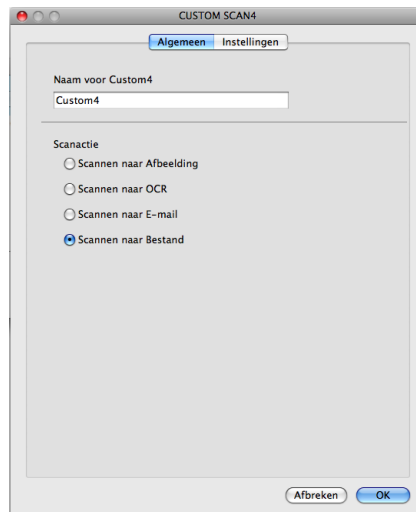

■ Het tabblad **Instellingen**

Selecteer het bestandsformaat in het pop-upmenu **Type Bestand**. Sla het bestand in de standaardmap op, of selecteer een andere map door op de knop **Browse** te klikken.

Kies de gewenste instellingen voor **Resolutie**, **Type Scan**, **Documentgrootte**, **Scannerinterface weergeven**, **Helderheid** en **Contrast**.

Als u de bestemming van het gescande beeld iedere keer wilt specificeren, vinkt u het vakje **Venster Opslaan als weergeven** aan.

Wanneer u een deel van een pagina wilt scannen en vervolgens wilt bijsnijden nadat u het document snel vooraf hebt gescand, vinkt u het vakje **Scannerinterface weergeven** aan.

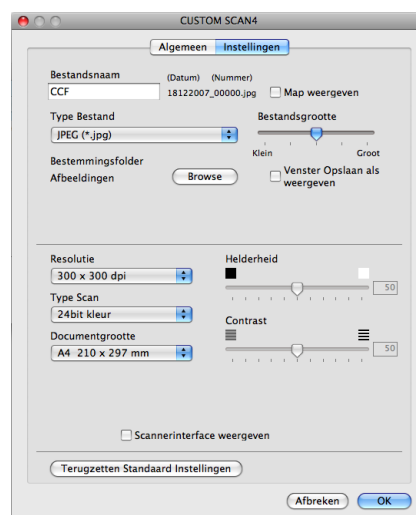

KOPIE / PC-FAX (PC-FAX is alleen beschikbaar voor MFC-modellen)

COPY - Hiermee kunt u uw Macintosh en een printerdriver voor geavanceerde kopieerbewerkingen gebruiken. U kunt een pagina op de machine scannen en de kopieën afdrukken met een van de functies van de printerdriver voor de machine, of u kunt de kopieën naar een standaard printerdriver verzenden die op uw Macintosh is geïnstalleerd, ook netwerkprinters.

PC-FAX - Hiermee kunt u een pagina of een document scannen en het beeld automatisch als een fax vanaf de Macintosh verzenden.

U kunt de gewenste instellingen op maximaal vier knoppen configureren.

De **Kopie1-Kopie4**-knoppen kunnen worden aangepast, zodat u geavanceerde kopieer- en faxfuncties kunt gebruiken zoals N op 1-afdrukken.



Voordat u de **Kopie**-knoppen kunt gebruiken, moet u de printerdriver configureren door op de knop te klikken terwijl u de **Ctrl**-toets ingedrukt houdt.

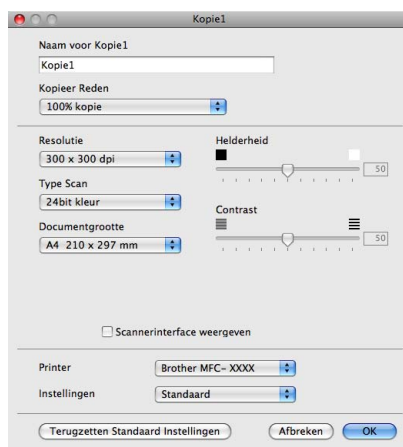

Voer een naam in **Naam voor Kopie** (max. 30 tekens) in en selecteer **Kopieer Reden**.

Selecteer de te gebruiken instellingen **Resolutie**, **Type Scan**, **Documentgrootte**, **Scannerinterface weergeven**, **Helderheid** en **Contrast**.

Voordat de configuratie van de knop **Kopie** voltooid is, moet u de **Printer** instellen. Selecteer vervolgens uw printerinstellingen in het pop-upmenu **Instellingen**, en klik vervolgens op **OK** om het dialoogvenster te sluiten. Als u op de geconfigureerde kopieerknop klikt, verschijnt het printerdialoogvenster.

Bij gebruik van Mac OS X 10.2.x tot en met 10.4.x

Om te kopiëren, kiest u **Aantal en pagina's** in het pop-upmenu.

Om te faxen, kiest u **Fax verzenden** in het pop-upmenu. (Zie *Een fax verzenden (alleen MFC-modellen)* op pagina 171.)

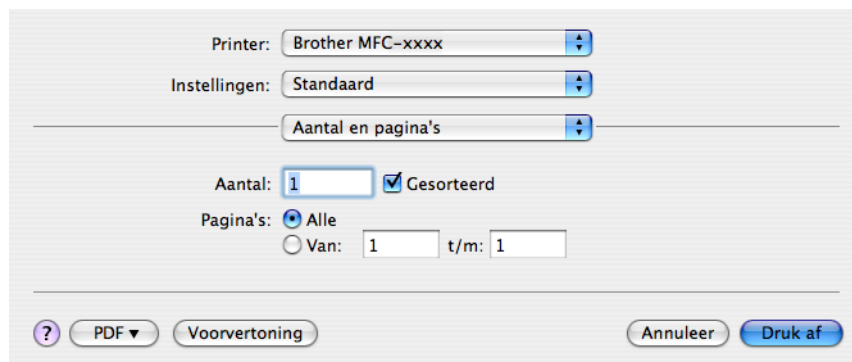

Bij gebruik van Mac OS X 10.5.x

Klik voor meer opties op het driehoekje naast het pop-upmenu Printer. Klik op de knop **Afdrukken** om te kopiëren.

Om te faxen, klikt u op het driehoekje naast het pop-upmenu Printer en kiest u vervolgens **Fax verzenden** uit het pop-up menu. (Zie *Een fax verzenden (alleen MFC-modellen)* op pagina 171.)

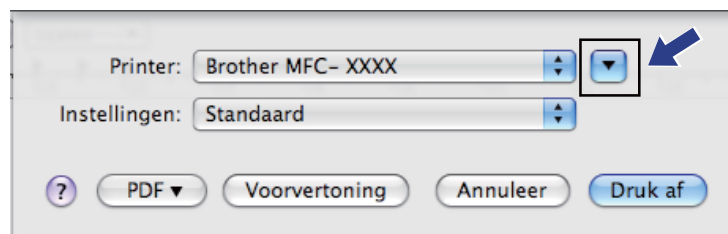

INSTELLINGEN APPARAAT

Hiermee kunt u de instellingen van de machine configureren of de aanwezige hoeveelheid inkt controleren door op een knop te klikken.

■ Remote Setup

Hiermee kunt u het programma Remote Setup openen. (Zie *Remote Setup (niet beschikbaar bij DCP-modellen en model MFC-250C, MFC-290C en MFC-297C)* op pagina 248.)

■ Quick-Dial

Hiermee kunt u het venster Quick-Dial instellen van Setup op afstand openen. (Zie *Remote Setup (niet beschikbaar bij DCP-modellen en model MFC-250C, MFC-290C en MFC-297C)* op pagina 248.)

■ Ink Level

Hiermee kunt u Brother Status Monitor openen, waarin het inktniveau voor de cartridges wordt weergegeven.



Remote Setup (niet beschikbaar bij DCP-modellen en model MFC-250C, MFC-290C en MFC-297C)

Met de knop **Remote Setup** kunt u het venster van het programma Remote Setup openen om de menu's met apparaatinstellingen te configureren.



Opmerking

Zie *Remote Setup (niet beschikbaar bij DCP-modellen en model MFC-250C, MFC-290C en MFC-297C)* op pagina 248 voor meer informatie.

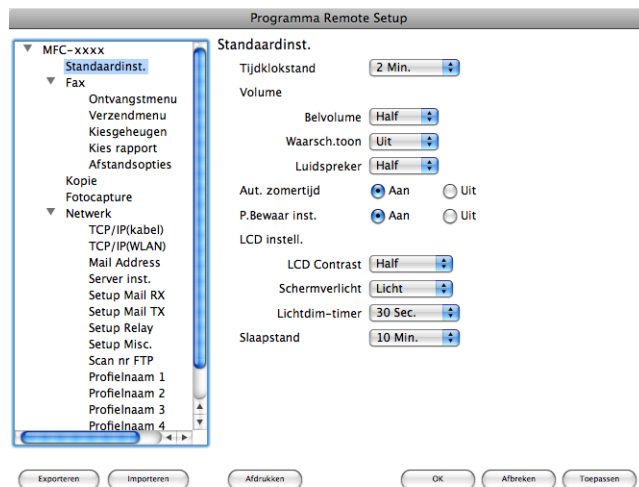

Quick-Dial (niet beschikbaar bij DCP-modellen en model MFC-250C, MFC-290C en MFC-297C)

Met de knop **Quick-Dial** kunt u het venster **Kiesgeheugen** in het programma Remote Setup openen, zodat u de kiesnummers eenvoudig kunt instellen of wijzigen op uw Macintosh.

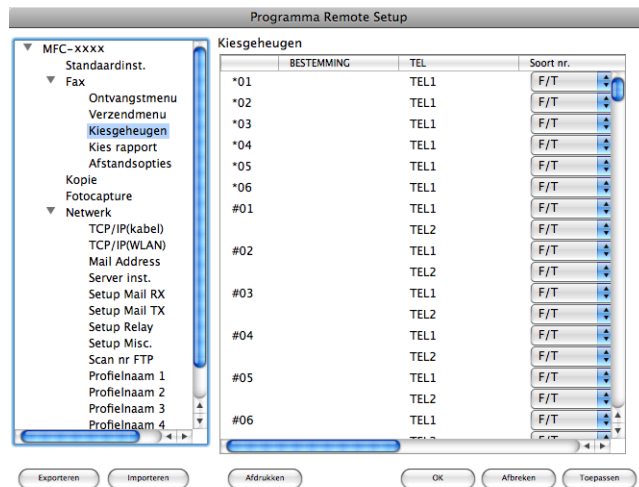

Inkt Niveau

Met de knop **Ink Level** opent u het venster **Status Monitor**, waarin het inktniveau van de cartridges wordt weergegeven.



Opmerking

De toepassing Brother Status Monitor kunt u vinden via **Macintosh HD/Bibliotheek/Printers/Brother/Utilities**.



Netwerkscannen (Voor modellen met ingebouwde netwerkondersteuning)

Als u het apparaat wilt gebruiken om in een netwerk te scannen, moet u de netwerkmachine selecteren in de toepassing Device Selector in **Macintosh HD/Bibliotheek/Printers/Brother/Utilities/DeviceSelector** of via het pop-upmenu **Model** op het hoofdscherm van ControlCenter2. Als u de MFL-Pro Suite-software al geïnstalleerd hebt volgens de stappen van de netwerkinstallatie in de *Installatiehandleiding*, zou deze selectie al gemaakt moeten zijn.

Om de machine te gebruiken als netwerkscanner moet deze geconfigureerd zijn met een TCP/IP-adres. U kunt de adresinstellingen vanaf het bedieningspaneel configureren of wijzigen. (Zie *Instelling bedieningspaneel* in de *Netwerkhandleiding*.)



Opmerking

Voor netwerkscannen kunnen er maximaal 25 clients worden aangesloten op één machine in een netwerk. Wanneer er bijvoorbeeld 30 gebruikers tegelijk een verbinding proberen te maken, worden er 5 niet weergegeven op het LCD-scherm.

Voordat u netwerkscannen gebruikt

Netwerkscannen configureren

- 1 Kies vanuit **Bibliotheek** achtereenvolgens **Printers**, **Brother**, **Utilities** en **DeviceSelector**, en dubbelklik vervolgens op **Device Selector**.
Het venster **Device Selector** verschijnt. U kunt dit venster ook openen vanuit ControlCenter2. Voor meer informatie, zie *ControlCenter2 gebruiken* op pagina 203.
- 2 Specificeer uw machine door middel van het IP-adres of een mDNS-servicenaam. Voer het nieuwe IP-adres in om het IP-adres te wijzigen.
U kunt ook een machine selecteren uit de lijst met beschikbare machines. Klik op **Bladeren** om de lijst te tonen.



- 3 Klik op **OK**.

 **Opmerking**

- Als u functies van de toets **Scan** op de machine wilt gebruiken, klikt u op het selectievakje voor **Registreer uw computer met de "Scan naar" functies op de machine**. Voer vervolgens de naam in waarvan u wilt dat deze wordt weergegeven op het LCD-scherm van de machine voor uw Macintosh. U kunt maximaal 15 tekens gebruiken.
- U kunt het ontvangen van ongewenste documenten vermijden door een pincode van 4 cijfers in te stellen. Voer uw pincode in het veld **PINcode** en **Voer de PINcode opnieuw in**. Om gegevens te verzenden naar een computer die is beveiligd met een pincode, wordt u via het LCD-scherm gevraagd de pincode in te voeren voordat het document kan worden gescand en naar de machine wordt verzonden. (Zie *De scan-toets gebruiken* op pagina 224.)



De scan-toets gebruiken



Opmerking

Zie *De scantoets gebruiken (Bij gebruik van een USB-kabel)* op pagina 190 als u bent aangesloten via USB.

Scannen naar e-mail (PC)

Wanneer u Scannen naar e-mail selecteert, wordt uw document gescand en direct naar de Macintosh verzonden die u op het netwerk hebt ingesteld. ControlCenter2 activeert de standaard e-mailtoepassing op de ingestelde Macintosh, zodat het document naar de geadresseerde kan worden verzonden. U kunt een zwart-wit- of kleurendocument scannen. Dit wordt dan als bijlage verzonden bij het e-mailbericht vanaf de Macintosh.

- 1 Plaats uw document.
- 2 Druk op de toets  (**Scan**).
- 3 Druk op ▲ of ▼ om naar e-mail of Scan nr e-mail te selecteren.
Druk op **OK**.
- 4 Druk op ▲ of ▼ om PC te selecteren.
Druk op **OK**.
- 5 Druk op ▲ of ▼ om de Macintosh te kiezen die u wilt gebruiken voor het e-mailen van uw document.
Druk op **OK**.
Wanneer u via het LCD-scherm wordt gevraagd om een pincode in te voeren, voert u via het bedieningspaneel de 4 cijfers van de pincode voor de betreffende Macintosh in.
Druk op **OK**.



Opmerking

Voor DCP-modellen: druk herhaaldelijk op ▲ of ▼ om het eerste cijfer van de pincode in te voeren. Druk op ► om de cursor te verplaatsen en gebruik vervolgens ▲ of ▼ om het tweede cijfer in te voeren. Herhaal dit totdat u de volledige pincode van vier cijfers hebt ingevoerd. Klik op **OK**.

- 6 Druk op **Mono Start** of **Kleur Start (Colour Start)**.
De machine begint met scannen.

Voor Touchscreen modellen

- 1 Plaats uw document.
- 2 Druk op de toets  (**Scan**).
- 3 Druk op Scan nr e-mail.

- 4 (Voor MFC-6890CDW)
Druk op **PC**.
- 5 Druk op **▲** of **▼** om de Macintosh te kiezen die u wilt gebruiken voor het e-mailen van uw document.
- 6 Druk op de gewenste Macintosh en druk op **OK**.
Wanneer u via het LCD-scherm wordt gevraagd om een pincode in te voeren, voert u via het bedieningspaneel de 4 cijfers van de pincode voor de betreffende Macintosh in.
Druk op **OK**.
- 7 Druk op **Mono Start** of **Kleur Start (Colour Start)**.
Het apparaat begint met scannen.



Opmerking

- Als u wilt schakelen tussen scannen in kleur en in zwart-wit, kiest u kleur of zwart-wit bij de optie voor het type scan op het tabblad **Bedieningsknop Apparaat** van het configuratievenster van ControlCenter2. (Zie *SCANNEN* op pagina 205.)
- Het type scan is afhankelijk van de instellingen op het tabblad **Bedieningsknop Apparaat**; de instellingen worden niet gewijzigd door **Mono Start** of **Kleur Start (Colour Start)**.

Scannen naar e-mail (E-mailserver, alleen bij model MFC-6490CW en MFC-6890CDW)

Wanneer u Scannen naar e-mail (E-mailserver) selecteert, kunt u een document in zwart-wit of kleur scannen en rechtstreeks vanaf het apparaat naar een e-mailadres verzenden. U kunt PDF of TIFF kiezen voor zwart-witdocumenten en PDF of JPEG voor kleurdocumenten.



Opmerking

- Voor Scannen naar e-mail (E-mailserver) is ondersteuning voor een SMTP/POP3-mailserver vereist. (Zie de *Netwerkhandleiding* op de cd-rom.)
- Aan de MFC-5890CN en aan de MFC-5895CW kunt u een e-mailadres toekennen zodat u documenten kunt verzenden, ontvangen of doorsturen via een LAN of het internet naar pc's of andere internetfaxapparaten. Om deze functie te kunnen gebruiken, dient u de benodigde software te downloaden via het Brother Solutions Center (<http://solutions.brother.com>).

Voor MFC-6490CW

- 1 Plaats uw document.
- 2 Druk op de toets  (**Scan**).
- 3 Druk op **▲** of **▼** om naar `e-mail` of `Scan nr e-mail` te selecteren.
Druk op **OK**.
- 4 Druk op **▲** of **▼** om `E-mail server` te selecteren.
Druk op **OK**.

- 5 Druk op ▲ of ▼ om **Kwaliteit** te selecteren.
Als u de kwaliteit of het bestandstype niet wilt wijzigen, drukt u op ▲ en voert u het adres van de contactpersoon in. Ga naar 8.
- 6 Druk op ◀ of ▶ om 150 dpi 16kl, 300 dpi 16kl, 600 dpi 16kl, 200 dpi Z&W of 200x100 dpi Z&W voor Nederland, of 150 dpi kleur, 300 dpi kleur, 600 dpi kleur, 200 dpi z/w of 200x100 dpi z/w voor België te selecteren.
Druk op **OK**.
- 7 Druk op ▼ om **Bestandstype** te selecteren.
Druk op ◀ of ▶ om **PDF** of **JPEG** te selecteren voor documenten in kleur of grijstinten en **PDF** of **TIFF** documenten in zwart-wit.
Druk op **OK**.



Opmerking

Selecteer de documentgrootte als u de glasplaat gebruikt.

- Druk op ▼ om **Scanformaat glas** te selecteren.
- Druk op ◀ of ▶ om **A4, A3, Letter, Legal of Ledger** te selecteren.

Druk op **OK**.

- 8 Druk op ▲ of ▼ om  te selecteren. Voer het e-mailadres van de contactpersoon in met behulp van de kiestoetsen.



Opmerking

U kunt ook een e-mailadres gebruiken dat u in het geheugen van het apparaat hebt opgeslagen.

- Druk op ▲ of ▼ om **Telefoonboek** te selecteren.
Druk op ▶.
- Druk op ▲ of ▼ om **Alfabetische volgorde** of **Nummervolgorde** te selecteren.

Druk op **OK**.

- Druk op ▲ of ▼ om het gewenste e-mailadres te selecteren.

Druk op **OK**.

Druk nogmaals op **OK**.

Druk op **Mono Start** of **Kleur Start (Colour Start)**.

Het apparaat begint met scannen.

Als u de glasplaat gebruikt, wordt **Volgende Pagina?** weergegeven op het LCD-scherm. Druk op **1** voor **Ja** of druk op **2** voor **Nee**.

Voor MFC-6890CDW

- 1 Plaats uw document.
- 2 Druk op de toets  (**Scan**).
- 3 Druk op `Scan nr e-mail`.
- 4 Druk op `E-mail server`.
- 5 Druk op `Handmatig` om het e-mailadres van de contactpersoon in te voeren.



Opmerking

U kunt ook een e-mailadres gebruiken dat u in het geheugen van het apparaat hebt opgeslagen.

- Druk op `Telefoonboek`.
- Druk op  om te zoeken op alfabetische of numerieke volgorde.
- Druk op `▲` of `▼` om het gewenste e-mailadres te selecteren.

Als uw netwerk het LDAP-protocol ondersteunt, kunt u e-mailadressen zoeken op uw server. (Zie hoofdstuk 10 in de *Netwerkhandleiding*.)

- 6 Druk op `◀` of `▶` om `Kwaliteit` te selecteren.
Kies de gewenste kwaliteit.
Als u de kwaliteit of het bestandstype niet wilt wijzigen, gaat u naar 8.
- 7 Druk op `◀` of `▶` om `Bestandstype` te selecteren.
Kies het gewenste bestandstype.
Als u het bestandstype wilt wijzigen, gaat u naar stap 8.



Opmerking

Selecteer de documentgrootte als u de glasplaat gebruikt.

- Druk op `◀` of `▶` om `Scanformaat glas` te selecteren.
- Kies de gewenste documentgrootte.

- 8 Druk op **Mono Start** of **Kleur Start (Colour Start)**.
Het apparaat begint met scannen.
Als u de glasplaat gebruikt, wordt `Volgende Pagina?` weergegeven op het LCD-scherm. Druk op `Ja` of `Nee`.

Scannen naar Afbeelding

Wanneer u Scannen naar afbeelding selecteert, wordt uw document gescand en direct naar de Macintosh verzonden die u in het netwerk hebt ingesteld. ControlCenter2 activeert de standaard grafische toepassing op de aangewezen Macintosh. U kunt de configuratie van **Scan** wijzigen. (Zie *Afbeelding (voorbeeld: Apple PreView)* op pagina 206.)

- 1 Plaats uw document.
- 2 Druk op de toets  (**Scan**).
- 3 Druk op ▲ of ▼ om naar beeld of Scan nr beeld te selecteren.
Druk op **OK**.
- 4 Druk op ▲ of ▼ om de gewenste Macintosh te selecteren waarheen u wilt zenden.
Druk op **OK**.
Wanneer u via het LCD-scherm wordt gevraagd om een pincode in te voeren, voert u via het bedieningspaneel de 4 cijfers van de pincode voor de betreffende Macintosh in.
Druk op **OK**.



Opmerking

Voor DCP-modellen: druk herhaaldelijk op ▲ of ▼ om het eerste cijfer van de pincode in te voeren. Druk op ► om de cursor te verplaatsen en gebruik vervolgens ▲ of ▼ om het tweede cijfer in te voeren. Herhaal dit totdat u de volledige pincode van vier cijfers hebt ingevoerd. Klik op **OK**.

- 5 Druk op **Mono Start** of **Kleur Start (Colour Start)**.
De machine begint met scannen.

Voor Touchscreen modellen

- 1 Plaats uw document.
- 2 Druk op de toets  (**Scan**).
- 3 Druk op Scan nr beeld.
- 4 Druk op ▲ of ▼ om de gewenste Macintosh weer te geven waarheen u wilt zenden.
- 5 Druk op de gewenste Macintosh en druk op **OK**.
Wanneer u via het LCD-scherm wordt gevraagd om een pincode in te voeren, voert u via het bedieningspaneel de 4 cijfers van de pincode voor de betreffende Macintosh in. Druk op **OK**.
- 6 Druk op **Mono Start** of **Kleur Start (Colour Start)**.
Het apparaat begint met scannen.



Opmerking

- Als u wilt schakelen tussen scannen in kleur en in zwart-wit, kiest u kleur of zwart-wit bij de optie voor het type scan op het tabblad **Bedieningsknop Apparaat** van het configuratievenster van ControlCenter2. (Zie *SCANNEN* op pagina 205.)
- Het type scan is afhankelijk van de instellingen op het tabblad **Bedieningsknop Apparaat**; de instellingen worden niet gewijzigd door **Mono Start** of **Kleur Start (Colour Start)**.

Scannen naar OCR

Wanneer u Scan naar OCR selecteert, wordt uw document gescand en direct naar de Macintosh verzonden die u in het netwerk hebt ingesteld. Door de ControlCenter2-software wordt Presto! PageManager gestart en wordt uw document geconverteerd naar tekst die kan worden weergegeven en bewerkt met een tekstverwerkingstoepassing op de Macintosh.

- 1 Plaats uw document.
- 2 Druk op de toets  (**Scan**).
- 3 Druk op ▲ of ▼ om naar OCR of Scan nr OCR te selecteren.
Druk op **OK**.
- 4 Druk op ▲ of ▼ om de gewenste Macintosh te selecteren waarheen u wilt zenden.
Druk op **OK**.
Wanneer u via het LCD-scherm wordt gevraagd om een pincode in te voeren, voert u via het bedieningspaneel de 4 cijfers van de pincode voor de betreffende Macintosh in.
Druk op **OK**.



Opmerking

Voor DCP-modellen: druk herhaaldelijk op ▲ of ▼ om het eerste cijfer van de pincode in te voeren. Druk op ► om de cursor te verplaatsen en gebruik vervolgens ▲ of ▼ om het tweede cijfer in te voeren. Herhaal dit totdat u de volledige pincode van vier cijfers hebt ingevoerd. Klik op **OK**.

- 5 Druk op **Mono Start** of **Kleur Start (Colour Start)**.
De machine begint met scannen.

Voor Touchscreen modellen

- 1 Plaats uw document.
- 2 Druk op de toets  (**Scan**).
- 3 Druk op Scan nr OCR.
- 4 Druk op ▲ of ▼ om de gewenste Macintosh weer te geven waarheen u wilt zenden.
- 5 Druk op de gewenste Macintosh en druk op **OK**.
Wanneer u via het LCD-scherm wordt gevraagd om een pincode in te voeren, voert u via het bedieningspaneel de 4 cijfers van de pincode voor de betreffende Macintosh in. Druk op **OK**.
- 6 Druk op **Mono Start** of **Kleur Start (Colour Start)**.
Het apparaat begint met scannen.



Opmerking

- Presto! PageManager moet op uw Macintosh zijn geïnstalleerd.
- Voor deze functie kunt u niet het type kleur gebruiken. De instellingen worden niet gewijzigd door **Mono Start** of **Kleur Start (Colour Start)**.

Scannen naar Bestand

Wanneer u Scannen naar bestand selecteert, kunt u een document in zwart-wit of kleur scannen en dit direct naar de aangewezen Macintosh op uw netwerk verzenden. Het bestand wordt opgeslagen in de map en in het bestandsformaat dat u hebt geconfigureerd in ControlCenter2 op de aangewezen Macintosh. U kunt de configuratie van **Scan** wijzigen. (Zie *Bestand* op pagina 210.)

- 1 Plaats uw document.
- 2 Druk op de toets  (**Scan**).
- 3 Druk op ▲ of ▼ om naar `file of Scan nr bestand` te selecteren.
Druk op **OK**.
- 4 Druk op ▲ of ▼ om de gewenste Macintosh te selecteren waarheen u wilt zenden.
Druk op **OK**.
Wanneer u via het LCD-scherm wordt gevraagd om een pincode in te voeren, voert u via het bedieningspaneel de 4 cijfers van de pincode voor de betreffende Macintosh in.
Druk op **OK**.



Opmerking

Voor DCP-modellen: druk herhaaldelijk op ▲ of ▼ om het eerste cijfer van de pincode in te voeren. Druk op ▶ om de cursor te verplaatsen en gebruik vervolgens ▲ of ▼ om het tweede cijfer in te voeren. Herhaal dit totdat u de volledige pincode van vier cijfers hebt ingevoerd. Klik op **OK**.

- 5 Druk op **Mono Start** of **Kleur Start (Colour Start)**.
De machine begint met scannen.

Voor Touchscreen modellen

- 1 Plaats uw document.
- 2 Druk op de toets  (**Scan**).
- 3 Druk op `Scan nr bestand`.
- 4 Druk op ▲ of ▼ om de gewenste Macintosh weer te geven waarheen u wilt zenden.
- 5 Druk op de gewenste Macintosh en druk op **OK**.
Wanneer u via het LCD-scherm wordt gevraagd om een pincode in te voeren, voert u via het bedieningspaneel de 4 cijfers van de pincode voor de betreffende Macintosh in. Druk op **OK**.
- 6 Druk op **Mono Start** of **Kleur Start (Colour Start)**.
Het apparaat begint met scannen.



Opmerking

- Als u wilt schakelen tussen scannen in kleur en in zwart-wit, kiest u kleur of zwart-wit bij de optie voor het type scan op het tabblad **Bedieningsknop Apparaat** van het configuratievenster van ControlCenter2. (Zie *SCANNEN* op pagina 205.)
- Als u de bestandsnaam van gescande documenten wilt wijzigen, voert u de bestandsnaam in bij **Bestandsnaam** op het tabblad **Bedieningsknop Apparaat** van het configuratievenster van ControlCenter2.
- Het type scan is afhankelijk van de instellingen op het tabblad **Bedieningsknop Apparaat**; de instellingen worden niet gewijzigd door **Mono Start** of **Kleur Start (Colour Start)**.

Nieuwe standaardwaarden instellen voor Scannen naar e-mail (E-mailserver, alleen voor model MFC-6490CW en MFC-6890CDW)

U kunt uw eigen standaardinstellingen configureren.

Nieuwe standaardwaarden configureren

Voor MFC-6490CW

- 1 Druk op de toets  (**Scan**).
- 2 Druk op ▲ of ▼ om naar `e-mail` of `Scan nr e-mail` te selecteren.
Druk op **OK**.
- 3 Druk op ▲ of ▼ om `E-mail server` te selecteren.
Druk op **OK**.
- 4 Druk op een instelling en geef de nieuwe waarde op. Herhaal deze stap voor elke instelling die u wilt wijzigen.
- 5 Nadat u de laatste instelling hebt gewijzigd, drukt u op ▲ of ▼ om `Nieuwe standaard` te selecteren.
Druk op **OK**.
- 6 Druk op **1** om `Ja` te selecteren.
- 7 Druk op **Stop/Eindigen (Stop/Exit)**.

Voor MFC-6890CDW

- 1 Druk op de toets  (**Scan**).
- 2 Druk op `Scan nr e-mail`.
- 3 Druk op `E-mail server`.
- 4 Druk op een instelling en geef de nieuwe waarde op. Herhaal deze stap voor elke instelling die u wilt wijzigen.
- 5 Nadat u de laatste instelling hebt gewijzigd, drukt u op ◀ of ▶ om `Nieuwe standaard` te selecteren.
- 6 Druk op `Ja`.

Fabrieksinstellingen herstellen

U kunt de fabrieksinstellingen herstellen.

Voor MFC-6490CW

- 1 Druk op de toets  (**Scan**).
- 2 Druk op ▲ of ▼ om naar e-mail of Scan nr e-mail te selecteren.
Druk op **OK**.
- 3 Druk op ▲ of ▼ om E-mail server te selecteren.
Druk op **OK**.
- 4 Druk op ▲ of ▼ om Fabrieksinstell. te selecteren.
Druk op **OK**.
- 5 Druk op **1** om Ja te selecteren.
- 6 Druk op **Stop/Eindigen (Stop/Exit)**.

Voor MFC-6890CDW

- 1 Druk op de toets  (**Scan**).
- 2 Druk op Scan nr e-mail.
- 3 Druk op E-mail server.
- 4 Druk op ◀ of ▶ om Fabrieks-instellingen te selecteren.
- 5 Druk op Ja.

Scannen naar FTP (Voor MFC-5890CN, MFC-5895CW en MFC-6490CW)

Wanneer u Scannen naar FTP selecteert, kunt u een document in zwart-wit of kleur rechtstreeks verzenden naar een FTP-server in uw lokale netwerk of het internet.

U kunt de vereiste gegevens voor het gebruik van Scannen naar FTP handmatig invoeren op het bedieningspaneel en opslaan in een vooraf geconfigureerd FTP-profiel. U kunt maximaal vijf profielen voor de FTP-server configureren.

FTP-profielen vooraf configureren

- 1 Druk op **Menu**.
- 2 Druk op **▲** of **▼** om **Netwerk** te selecteren.
Druk op **OK**.
- 3 Druk op **▲** of **▼** om naar **FTP** of **Scan nr FTP** te selecteren.
Druk op **OK**.
- 4 Druk op **▲** of **▼** om **Inst.profiel** te selecteren.
Druk op **OK**.
- 5 Druk op **▲** of **▼** om **Niet opgeslagen** te selecteren.
Druk op **OK**.
- 6 Druk op **▲** of **▼** om **Profielnaam** te selecteren.
Druk op **OK**.
- 7 Voer een naam in voor het profiel van de FTP-server. Deze naam wordt weergegeven op het LCD-scherm van het apparaat en kan uit maximaal 30 tekens bestaan.
Druk op **OK**.
- 8 Druk op **▲** of **▼** om **Hostadres** te selecteren.
Druk op **OK**.
- 9 Voer het hostadres (bijvoorbeeld ftp.voorbeeld.com) (maximaal 60 tekens) of het IP-adres (bijvoorbeeld 192.23.56.189) in.
Druk op **OK**.
- 10 Druk op **▲** of **▼** om **Opslagmap** te selecteren.
Druk op **OK**.
- 11 Geef de map op waarin u het document op de FTP-server wilt opslaan (bijvoorbeeld /brother/abc/) (maximaal 60 tekens).
Druk op **OK**.
- 12 Druk op **▲** of **▼** om **Gebruikersnaam** te selecteren.
Druk op **OK**.
- 13 Voer de gebruikersnaam in die op de FTP-server is geregistreerd voor het apparaat (maximaal 32 tekens).
Druk op **OK**.

- 14 Druk op ▲ of ▼ om `Wachtwoord` te selecteren.
Druk op **OK**.
- 15 Voer het wachtwoord voor de FTP-server in (maximaal 32 tekens).
Druk op **OK**.
- 16 Druk op ▲ of ▼ om `Kwaliteit` te selecteren.
Druk op **OK**.
- 17 Druk op ▲ of ▼ om 150 dpi 16kl, 300 dpi 16kl, 600 dpi 16kl, 200 dpi Z&W of 200x100 dpi Z&W voor Nederland, of 150 dpi kleur, 300 dpi kleur, 600 dpi kleur, 200 dpi z/w of 200x100 dpi z/w voor België te selecteren.
Druk op **OK**.
- 18 Selecteer het bestandstype voor het document. Druk op ▲ of ▼ om `Bestandstype` te selecteren.
Druk op **OK**.
- 19 Druk op ▲ of ▼ om `PDF` of `JPEG` te selecteren voor documenten in kleur of grijsinten en `PDF` of documenten in `TIFF` zwart-wit.
Druk op **OK**.



Opmerking

Voor model MFC-6490CW

Selecteer de documentgrootte als u de glasplaat gebruikt.

- Druk op ▲ of ▼ om `Scanformaat glas` te selecteren.
- Druk op ◀ of ▶ om `A4`, `A3`, `Letter`, `Legal` of `Ledger` te selecteren.

Druk op **OK**.

- 20 Druk op ▲ of ▼ om `Passieve modus` te selecteren.
Schakel de passieve modus in of uit, afhankelijk van uw ftp-server en configuratie van de netwerkfirewall. Deze instelling is standaard ingeschakeld.
- 21 Druk op ◀ of ▶ om `Aan` of `Uit` te selecteren.
Druk op **OK**.
- 22 Druk op ▲ of ▼ om `Poortnummer` te selecteren.
U kunt het poortnummer wijzigen dat wordt gebruikt om de FTP server te benaderen. De standaardinstelling is poort 21. In de meeste gevallen kunt u deze twee instellingen als standaard aanhouden.
- 23 Voer het poortnummer in.
Druk op **OK**.
- 24 Selecteer de bestandsnaam die u wilt gebruiken voor het gescande document. U kunt kiezen uit zeven vooraf gedefinieerde en twee door de gebruiker gedefinieerde bestandsnamen. De bestandsnaam die voor uw document wordt gebruikt, is de bestandsnaam die u hebt geselecteerd, plus de laatste 6 cijfers van de teller van de flatbed/ADF-scanner, plus de bestandsextensie (bijvoorbeeld: BRNxxxxxxxxxxx098765.pdf). U kunt ook handmatig een bestandsnaam van maximaal 15 tekens invoeren.
Druk op ▲ of ▼ om `Bestandsnaam` te selecteren.
Druk op **OK**.

- 25 Druk op ▲ of ▼ om de gewenste bestandsnaam te selecteren.
Druk op **OK**.
- 26 Nadat u alle instellingen hebt opgegeven, drukt u op ▲ of ▼ om **Compleet of Voltooien** te selecteren.
Druk op **OK**.
Druk op **Stop/Eindigen (Stop/Exit)**.

Een door de gebruiker gedefinieerde bestandsnaam aanmaken

Naast de zeven bestaande bestandsnamen kunt u twee door de gebruiker gedefinieerde bestandsnamen opslaan die kunnen worden gebruikt voor het maken van een profiel voor de FTP-server.

- 1 Druk op **Menu**.
- 2 Druk op ▲ of ▼ om **Netwerk** te selecteren.
Druk op **OK**.
- 3 Druk op ▲ of ▼ om naar **FTP of Scan nr FTP** te selecteren.
Druk op **OK**.
- 4 Druk op ▲ of ▼ om **Bestandsnaam 1 of Bestandsnaam 2** te selecteren.
Druk op **OK**.
- 5 Voer de gewenste bestandsnaam in. U kunt maximaal 15 tekens invoeren voor een door de gebruiker gedefinieerde bestandsnaam.
Druk op **OK**.
- 6 Druk op **Stop/Eindigen (Stop/Exit)**.

Scannen naar FTP met behulp van FTP-profielen

- 1 Plaats uw document.
- 2 Druk op de toets  (**Scan**).
- 3 Druk op ▲ of ▼ om naar **FTP of Scan nr FTP** te selecteren.
Druk op **OK**.
- 4 Druk op ▲ of ▼ om een van de FTP-profielen te kiezen uit de lijst.
Druk op **OK**.
 - Als het profiel voor Scannen naar FTP compleet is, gaat u automatisch door naar stap 11.
 - Als het profiel voor Scannen naar FTP niet compleet is, bijvoorbeeld als de loginnaam en het wachtwoord ontbreken of de kwaliteit of het bestandstype niet zijn geselecteerd, wordt u gevraagd de ontbrekende gegevens in te voeren in de volgende stappen.
- 5 Kies een van de volgende opties:
 - Druk op ▲ of ▼ om **150 dpi 16kl, 300 dpi 16kl of 600 dpi 16kl** voor Nederland, of **150 dpi kleur, 300 dpi kleur of 600 dpi kleur** voor België te selecteren. Druk op **OK** en ga naar 6.
 - Druk op ▲ of ▼ om **200 dpi Z&W of 200x100 dpi Z&W** voor Nederland, of **200 dpi z/w of 200x100 dpi z/w** voor België te selecteren. Druk op **OK** en ga naar 7.

6 Druk op ▲ of ▼ om PDF of JPEG te selecteren voor documenten in kleur of grijstinten. Druk op **OK** en ga naar 8.

7 Druk op ▲ of ▼ om PDF of TIFF te selecteren voor zwart/wit-documenten. Druk op **OK** en ga naar 8.



Opmerking

Voor model MFC-6490CW

Selecteer de documentgrootte als u de glasplaat gebruikt.

- Druk op ▲ of ▼ om A4, A3, Letter, Legal of Ledger te selecteren.

Druk op **OK**.

8 Voer de gebruikersnaam in.
Druk op **OK**.

9 Voer het wachtwoord in.
Druk op **OK**.

10 Druk op **Mono Start** of **Kleur Start (Colour Start)**.

11 Op het LCD-scherm wordt *Aansluiten bezig* weergegeven. Wanneer de verbinding met de FTP-server tot stand is gekomen, wordt het scanproces gestart.
Als u de glasplaat gebruikt, wordt *Volgende Pagina?* weergegeven op het LCD-scherm. Druk op **1** voor *Ja* of druk op **2** voor *Nee*.

Scannen naar FTP (handmatige methode)

1 Plaats uw document.

2 Druk op de toets  (**Scan**).

3 Druk op ▲ of ▼ om naar FTP of Scan nr FTP te selecteren.
Druk op **OK**.

4 Druk op ▲ of ▼ om <Handmatig> te selecteren.
Druk op **OK**.



Opmerking

Als er geen FTP-profiel is geconfigureerd, slaat u stap 4 over en gaat u door naar stap 5.

5 Voer het hostadres van de FTP-server (bijvoorbeeld ftp.voorbeeld.com van maximaal 60 tekens) of het IP-adres (bijvoorbeeld 192.23.56.189) in.
Druk op **OK**.

6 Voer de bestemmingsmap (bijvoorbeeld /brother/abc/, maximaal 60 tekens) in.
Druk op **OK**.

7 Voer de gebruikersnaam in.
Druk op **OK**.

- 8 Voer het wachtwoord in.
Druk op **OK**.
- 9 Druk op ▲ of ▼ om **Kwaliteit** te selecteren.
Druk op ◀ of ▶ om 150 dpi 16kl, 300 dpi 16kl, 600 dpi 16kl, 200 dpi Z&W of 200x100 dpi Z&W voor Nederland, of 150 dpi kleur, 300 dpi kleur, 600 dpi kleur, 200 dpi z/w of 200x100 dpi z/w voor België te selecteren.
Druk op **OK**.
- 10 Druk op ▲ of ▼ om **Bestandstype** te selecteren.
Druk op ◀ of ▶ om PDF of JPEG te selecteren documenten in kleur of grijsinten en PDF of TIFF documenten in zwart-wit.
Druk op **OK**.



Opmerking

Voor model MFC-6490CW

Selecteer de documentgrootte als u de glasplaat gebruikt.

- Druk op ▲ of ▼ om **Scanformaat glas** te selecteren.
- Druk op ◀ of ▶ om A4, A3, Letter, Legal of Ledger te selecteren.

Druk op **OK**.

- 11 Ga op een van de volgende manieren te werk:
 - Als u het scannen wilt starten, drukt u op **Mono Start** of **Kleur Start (Colour Start)** en gaat u naar 14.
 - Als u de bestandsnaam wilt wijzigen, gaat u naar 12.
- 12 Druk op ▲ of ▼ om **Bestandsnaam** te selecteren.
Druk op **OK**.
Druk op ▲ of ▼ om een bestandsnaam te selecteren en druk op **OK**. Druk op **Mono Start** of **Kleur Start (Colour Start)** en ga naar 14.



Opmerking

Als u de bestandsnaam handmatig wilt wijzigen, gaat u naar 13.

- 13 Druk op ▲ of ▼ om <Handmatig> te selecteren. Druk op **OK**.
Voer de gewenste bestandsnaam in (maximaal 15 tekens) en druk op **OK**. Druk op **Mono Start** of **Kleur Start (Colour Start)** en ga naar 14.
- 14 Op het LCD-scherm wordt **Aansluiten bezig** weergegeven. Wanneer de verbinding met de FTP-server tot stand is gekomen, wordt het scanproces gestart.
Als u de glasplaat gebruikt, wordt **Volgende Pagina?** weergegeven op het LCD-scherm. Druk op **1** voor Ja of druk op **2** voor Nee.



Opmerking

Als er een time-outfout of andere fout optreedt, start u Scannen naar FTP opnieuw vanaf stap 1. Als de gebruikersnaam onjuist is ingevoerd, verschijnt de melding **Identificat.fout** op het LCD-scherm en dient u het proces opnieuw te starten vanaf stap 1.

Nieuwe standaardwaarden instellen voor Scannen naar FTP

U kunt uw eigen standaardinstellingen configureren voor **Kwaliteit**, **Bestandstype** en **Bestandsnaam**.

Nieuwe standaardwaarden configureren

- 1 Druk op de toets  (**Scan**).
- 2 Druk op ▲ of ▼ om naar **FTP of Scan nr FTP** te selecteren.
Druk op **OK**.
- 3 Druk op ▲ of ▼ om **<Handmatig>** te selecteren.
Druk op **OK**.



Opmerking

Als er geen FTP-profiel is geconfigureerd, slaat u stap 3 over en gaat u door naar stap 4.

- 4 Voer het hostadres van de FTP-server (bijvoorbeeld ftp.voorbeeld.com van maximaal 60 tekens) of het IP-adres (bijvoorbeeld 192.23.56.189) in.
Druk op **OK**.
- 5 Voer de bestemmingsmap (bijvoorbeeld /brother/abc/, maximaal 60 tekens) in.
Druk op **OK**.
- 6 Voer de gebruikersnaam in.
Druk op **OK**.
- 7 Voer het wachtwoord in.
Druk op **OK**.
- 8 Druk op een instelling en geef de nieuwe waarde op. Herhaal deze stap voor elke instelling die u wilt wijzigen.
- 9 Nadat u de laatste instelling hebt gewijzigd, drukt u op ▲ of ▼ om **Nieuwe standaard** te selecteren.
Druk op **OK**.
- 10 Druk op **1** om **Ja** te selecteren.
- 11 Druk op **Stop/Eindigen (Stop/Exit)**.

Fabrieksinstellingen herstellen

U kunt de instellingen van **Kwaliteit**, **Bestandstype** en **Bestandsnaam** terugzetten naar de beginwaarden.

- 1 Druk op de toets  (**Scan**).
- 2 Druk op ▲ of ▼ om naar **FTP of Scan nr FTP** te selecteren.
Druk op **OK**.
- 3 Druk op ▲ of ▼ om **<Handmatig>** te selecteren.
Druk op **OK**.



Opmerking

Als er geen FTP-profiel is geconfigureerd, slaat u stap 3 over en gaat u door naar stap 4.

- 4 Voer het hostadres van de FTP-server (bijvoorbeeld ftp.voorbeeld.com van maximaal 60 tekens) of het IP-adres (bijvoorbeeld 192.23.56.189) in.
Druk op **OK**.
- 5 Voer de bestemmingsmap (bijvoorbeeld /brother/abc/, maximaal 60 tekens) in.
Druk op **OK**.
- 6 Voer de gebruikersnaam in.
Druk op **OK**.
- 7 Voer het wachtwoord in.
Druk op **OK**.
- 8 Druk op ▲ of ▼ om **Fabrieksinstell.** te selecteren.
Druk op **OK**.
- 9 Druk op **1** om **Ja** te selecteren.
- 10 Druk op **Stop/Eindigen (Stop/Exit)**.

Scannen naar FTP (voor MFC-6890CDW)

Wanneer u Scannen naar FTP selecteert, kunt u een document in zwart-wit of kleur rechtstreeks verzenden naar een FTP-server in uw lokale netwerk of het internet.

U kunt de vereiste gegevens voor het gebruik van Scannen naar FTP handmatig invoeren op het bedieningspaneel en opslaan in een vooraf geconfigureerd FTP-profiel. U kunt maximaal vijf profielen voor de FTP-server configureren.

FTP-profielen vooraf configureren

- 1 Druk op **MENU**.
- 2 Druk op **▲** of **▼** om **Netwerk** te selecteren.
- 3 Druk op **▲** of **▼** om **Scan nr FTP** te selecteren.
- 4 Druk op **▲** of **▼** om **Inst.profiel** te selecteren.
- 5 Druk op **▲** of **▼** om **Niet toegewezen** te selecteren.
- 6 Voer een naam in voor het profiel van de FTP-server. Deze naam wordt weergegeven op het LCD-scherm van het apparaat en kan uit maximaal 30 tekens bestaan.
Druk op **OK**.
- 7 Kies **Naam** (de naam van uw FTP-server) of **IP Address**.
- 8 Voer de naam van de FTP-server (bijvoorbeeld ftp.voorbeeld.com) (maximaal 60 tekens) of het IP-adres (bijvoorbeeld 192.23.56.189) in.
Druk op **OK**.
- 9 Druk op **▲** of **▼** om **Opslagmap** te selecteren.
- 10 Geef de map op waarin u het document op de FTP-server wilt opslaan (bijvoorbeeld /brother/abc/) (maximaal 60 tekens).
Druk op **OK**.
- 11 Druk op **▲** of **▼** om **Gebruikersnaam** te selecteren.
- 12 Voer de gebruikersnaam in die op de FTP-server is geregistreerd voor het apparaat (maximaal 32 tekens).
Druk op **OK**.
- 13 Druk op **▲** of **▼** om **Wachtwoord** te selecteren.
- 14 Voer het wachtwoord voor de FTP-server in (maximaal 32 tekens).
Druk op **OK**.
- 15 Druk op **▲** of **▼** om **Kwaliteit** te selecteren.
- 16 Druk op **150 dpi 16kl, 300 dpi 16kl, 600 dpi 16kl, 200 dpi Z&W of 200x100 dpi Z&W**.

- 17 Selecteer het bestandstype voor het document. Druk op ▲ of ▼ om `Bestandstype` te selecteren.
- 18 Druk op `PDF` of `JPEG` voor documenten in kleur of grijstinten en op `PDF` of `TIFF` voor documenten in zwart-wit.



Opmerking

Selecteer de documentgrootte als u de glasplaat gebruikt.

- Druk op ▲ of ▼ om `Scanformaat glas` te selecteren.
- Kies de gewenste documentgrootte.

- 19 Druk op ▲ of ▼ om `Passieve modus` te selecteren.
Schakel de passieve modus in of uit, afhankelijk van uw ftp-server en configuratie van de netwerkfirewall. Deze instelling is standaard ingeschakeld.
- 20 Druk op `Aan` of `Uit`.
- 21 Druk op ▲ of ▼ om `Poortnummer` te selecteren.
U kunt het poortnummer wijzigen dat wordt gebruikt om de FTP server te benaderen. De standaardinstelling is poort 21. In de meeste gevallen kunt u deze twee instellingen als standaard aanhouden.
- 22 Voer het poortnummer in.
Druk op `OK`.
- 23 Selecteer de bestandsnaam die u wilt gebruiken voor het gescande document. U kunt kiezen uit zeven vooraf gedefinieerde en twee door de gebruiker gedefinieerde bestandsnamen. De bestandsnaam die voor uw document wordt gebruikt, is de bestandsnaam die u hebt geselecteerd, plus de laatste 6 cijfers van de teller van de flatbed/ADF-scanner, plus de bestandsextensie (bijvoorbeeld: `BRNxxxxxxxxxx098765.pdf`). U kunt ook handmatig een bestandsnaam van maximaal 15 tekens invoeren.
Druk op ▲ of ▼ om `Bestandsnaam` te selecteren.
- 24 Druk op ▲ of ▼ om de gewenste bestandsnaam te selecteren.
Druk op `OK`.

Een door de gebruiker gedefinieerde bestandsnaam aanmaken

Naast de zeven bestaande bestandsnamen kunt u twee door de gebruiker gedefinieerde bestandsnamen opslaan die kunnen worden gebruikt voor het maken van een profiel voor de FTP-server.

- 1 Druk op `MENU`.
- 2 Druk op ▲ of ▼ om `Netwerk` te selecteren.
- 3 Druk op ▲ of ▼ om `Scan nr FTP` te selecteren.
- 4 Druk op ▲ of ▼ om `Bestandsnaam 1` of `Bestandsnaam 2` te selecteren.
- 5 Voer de gewenste bestandsnaam in. U kunt maximaal 15 tekens invoeren voor een door de gebruiker gedefinieerde bestandsnaam.
Druk op `OK`.

Scannen naar FTP met behulp van FTP-profielen

- 1 Plaats uw document.
- 2 Druk op de toets  (**Scan**).
- 3 Druk op `Scan nr FTP`.
- 4 Druk op ▲ of ▼ om een van de FTP-profielen te kiezen uit de lijst.
 - Als het profiel voor Scannen naar FTP compleet is, drukt u op **Mono Start** of **Kleur Start (Colour Start)** en gaat u naar 11.
 - Als het profiel voor Scannen naar FTP niet compleet is, bijvoorbeeld als de loginnaam en het wachtwoord ontbreken of de kwaliteit of het bestandstype niet zijn geselecteerd, wordt u gevraagd de ontbrekende gegevens in te voeren in de volgende stappen.
- 5 Kies een van de volgende opties:
 - Druk op `150 dpi 16kl`, `300 dpi 16kl` of `600 dpi 16kl` en ga naar 6.
 - Druk op `200 dpi Z&W` of `200x100 dpi Z&W` en ga naar 7.
- 6 Druk op `PDF` of `JPEG` voor documenten in kleur of grijstintenen ga naar 8.
- 7 Druk op `PDF` of `TIFF` voor documenten in zwart-wit en ga naar 8.



Opmerking

Selecteer de documentgrootte als u de glasplaat gebruikt.

- 8 Voer de gebruikersnaam in.
Druk op `OK`.
- 9 Voer het wachtwoord in.
Druk op `OK`.
- 10 Druk op **Mono Start** of **Kleur Start (Colour Start)**.
- 11 Op het LCD-scherm wordt `Aansluiten bezig` weergegeven. Wanneer de verbinding met de FTP-server tot stand is gekomen, wordt het scanproces gestart.
Als u de glasplaat gebruikt, wordt `Volgende Pagina?` weergegeven op het LCD-scherm. Druk op `Ja` of `Nee`.

Scannen naar FTP (handmatige methode)

- 1 Plaats uw document.
- 2 Druk op de toets  (**Scan**).
- 3 Druk op `Scan nr FTP`.
- 4 Druk op **▲** of **▼** om `<Handmatig>` te selecteren.



Opmerking

Als er geen FTP-profiel is geconfigureerd, slaat u stap 4 over en gaat u door naar stap 5.

- 5 Druk op `Naam` voor het hostadres van de FTP-server of op `IP Address` voor het IP-adres van de FTP-server.
- 6 Voer het hostadres van de FTP-server (bijvoorbeeld `ftp.voorbeeld.com` van maximaal 60 tekens) of het IP-adres (bijvoorbeeld `192.23.56.189`) in.
Druk op `OK`.
- 7 Voer de bestemmingsmap (bijvoorbeeld `/brother/abc/`, maximaal 60 tekens).
Druk op `OK`.
- 8 Voer de gebruikersnaam in.
Druk op `OK`.
- 9 Voer het wachtwoord in.
Druk op `OK`.
- 10 Druk op **◀** of **▶** om `Kwaliteit` te selecteren.
Druk op `150 dpi 16kl, 300 dpi 16kl, 600 dpi 16kl, 200 dpi Z&W` of `200x100 dpi Z&W`.
- 11 Druk op **◀** of **▶** om `Bestandstype` te selecteren.
Druk op `PDF` of `JPEG` voor documenten in kleur of grijs tinten en op `PDF` of `TIFF` voor documenten in zwart-wit.



Opmerking

Selecteer de documentgrootte als u de glasplaat gebruikt.

- Druk op **◀** of **▶** om `Scanformaat glas` te selecteren.
- Kies de gewenste documentgrootte.

- 12 Ga op een van de volgende manieren te werk:
 - Als het scannen wilt starten, drukt u op **Mono Start** of **Kleur Start (Colour Start)** en gaat u naar 15.
 - Als u de bestandsnaam wilt wijzigen, gaat u naar 14.
- 13 Druk op **◀** of **▶** om `Bestandsnaam` te selecteren.
Druk op **▲** of **▼** om de gewenste bestandsnaam te selecteren. Druk op **Mono Start** of **Kleur Start (Colour Start)** en ga naar 15.



Opmerking

Als u de bestandsnaam handmatig wilt wijzigen, gaat u naar 14.

- 14 Druk op ▲ of ▼ om <Handmatig> te selecteren.
Voer de gewenste bestandsnaam in (maximaal 15 tekens) en druk op OK. Druk op **Mono Start** of **Kleur Start (Colour Start)** en ga naar 15.
- 15 Op het LCD-scherm wordt **Aansluiten bezig** weergegeven. Wanneer de verbinding met de FTP-server tot stand is gekomen, wordt het scanproces gestart.
Als u de glasplaat gebruikt, wordt **Volgende Pagina?** weergegeven op het LCD-scherm. Druk op **Ja** of **Nee**.



Opmerking

Als er een time-outfout of andere fout optreedt, start u Scannen naar FTP opnieuw vanaf stap 1. Als de gebruikersnaam onjuist is ingevoerd, verschijnt de melding **Identificat.fout** op het LCD-scherm en dient u het proces opnieuw te starten vanaf stap 1.

Nieuwe standaardwaarden instellen voor Scannen naar FTP

U kunt uw eigen standaardinstellingen configureren voor **Kwaliteit**, **Bestandstype**, **Scanformaat glas** en **Bestandsnaam**.

Nieuwe standaardwaarden configureren

- 1 Druk op de toets  (**Scan**).
- 2 Druk op **Scan nr FTP**.
- 3 Druk op ▲ of ▼ om <Handmatig> te selecteren.



Opmerking

Als er geen FTP-profiel is geconfigureerd, slaat u stap 3 over en gaat u door naar stap 4.

- 4 Druk op **Naam** voor het hostadres van de FTP-server of op **IP Address** voor het IP-adres van de FTP-server.
- 5 Voer het hostadres van de FTP-server (bijvoorbeeld **ftp.voorbeeld.com** van maximaal 60 tekens) of het IP-adres (bijvoorbeeld **192.23.56.189**) in.
Druk op OK.
- 6 Voer de bestemmingsmap (bijvoorbeeld **/brother/abc/**, maximaal 60 tekens).
Druk op OK.
- 7 Voer de gebruikersnaam in.
Druk op OK.
- 8 Voer het wachtwoord in.
Druk op OK.
- 9 Druk op een instelling en geef de nieuwe waarde op. Herhaal deze stap voor elke instelling die u wilt wijzigen.
- 10 Nadat u de laatste instelling hebt gewijzigd, drukt u op ◀ of ▶ om **Nieuwe standaard** te selecteren.
- 11 Druk op **Ja**.

Fabrieksinstellingen herstellen

U kunt de instellingen van **Kwaliteit**, **Bestandstype**, **Scanformaat** glas en **Bestandsnaam** terugzetten naar de beginwaarden.

- 1 Druk op de toets  (**Scan**).
- 2 Druk op **Scan nr FTP**.
- 3 Druk op **▲** of **▼** om **<Handmatig>** te selecteren.



Opmerking

Als er geen FTP-profiel is geconfigureerd, slaat u stap 3 over en gaat u door naar stap 4.

- 4 Druk op **Naam** voor het hostadres van de FTP-server of op **IP Address** voor het IP-adres van de FTP-server.
- 5 Voer het hostadres van de FTP-server (bijvoorbeeld ftp.voorbeeld.com van maximaal 60 tekens) of het IP-adres (bijvoorbeeld 192.23.56.189) in.
Druk op **OK**.
- 6 Voer de bestemmingsmap (bijvoorbeeld /brother/abc/, maximaal 60 tekens).
Druk op **OK**.
- 7 Voer de gebruikersnaam in.
Druk op **OK**.
- 8 Voer het wachtwoord in.
Druk op **OK**.
- 9 Druk op **◀** of **▶** om **Fabrieks-instellingen** te selecteren.
- 10 Druk op **Ja**.
- 11 Druk op **Stop/Eindigen (Stop/Exit)**.

Tekst invoeren

Voor model MFC-5890CN, MFC-5895CW en MFC-6490CW

Bij het instellen van bepaalde menuonderdelen op het apparaat, dient u mogelijk tekst in te voeren. De meeste cijfertoetsen bevatten tevens drie of vier letters. Op de toetsen voor **0**, **#** en ***** bevinden zich geen letters omdat deze toetsen worden gebruikt voor speciale tekens.

Als u een teken wilt invoeren, drukt u herhaaldelijk op de betreffende cijfertoets tot het gewenste teken verschijnt.

Toetsen voor het opgeven van een e-mailadres en opties van het menu Scannen naar FTP en E-mail/IFAX

Druk op toets	eenmaal	tweemaal	driemaal	viermaal
2	A	B	C	2
3	D	E	F	3
4	G	H	I	4
5	J	K	L	5
6	M	N	O	6
7	P	Q	R	S
8	T	U	V	8
9	W	X	Y	Z

Druk op **Shift + 3** om te wisselen tussen hoofdletters en kleine letters.

Spaties invoeren

Om een spatie in te voeren in een faxnummer, drukt u eenmaal op **▶** tussen twee nummers. Om een spatie in te voeren in een naam, drukt u tweemaal op **▶** tussen twee tekens.

Correcties invoeren

Als u een onjuiste letter hebt ingevoerd en deze wilt wijzigen, drukt u op **◀** om de cursor onder het onjuiste teken te plaatsen en drukt u op **Wis/terug (Clear/Back)**. Voer nu het juiste teken in. U kunt ook teruggaan met de cursor en letters invoegen.

Letters herhalen

Als u een letter wilt invoeren die zich op dezelfde toets bevindt als de voorafgaande letter, drukt u op **▶** om de cursor naar rechts te verplaatsen voordat u nogmaals op de toets drukt.

Speciale tekens en symbolen

Druk op *****, **#** of **0** en vervolgens op **◀** of **▶** om de cursor onder het speciale teken of het symbool te plaatsen dat u wilt invoeren. Druk vervolgens op **OK** om het teken of symbool te selecteren. De onderstaande symbolen en tekens worden afhankelijk van uw menuselectie weergegeven.

Druk op ***** voor (spatie) ! " # \$ % & ' () * + , - . /
 Druk op **#** voor ; : < = > ? @ [] ^ _
 Druk op **0** voor 0 \ { | } ~



Voor MFC-6890CDW

Bij het instellen van bepaalde menuonderdelen op het apparaat, dient u mogelijk tekst in te voeren. Druk op  om nummers, letters of speciale tekens te selecteren. Aan elke toets op het LCD-scherm zijn maximaal vier letters toegewezen.

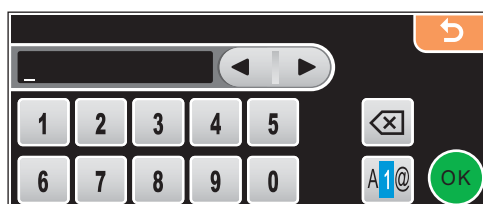
Druk net zo vaak op de betreffende toets tot u het gewenste teken ziet.



Spaties invoegen

Om een spatie in te voegen, drukt u op  om speciale tekens te selecteren en vervolgens op de spatiebalk  of .



Opmerking

De beschikbare tekens kunnen per land verschillen.

Correcties invoeren

Als u een onjuist teken hebt ingevoerd dat u wilt wijzigen, gebruikt u de pijltoetsen om de cursor onder het onjuiste teken te plaatsen. Druk vervolgens op . Voer nu het juiste teken in. U kunt ook letters invoegen door de cursor te verplaatsen en een teken in te voeren.

Letters herhalen

Als u een letter wilt invoeren die zich op dezelfde toets bevindt als de voorafgaande letter, drukt u op ◀ of ▶ om de cursor naar rechts te verplaatsen voordat u nogmaals op de toets drukt.

Remote Setup

(niet beschikbaar bij DCP-modellen en model MFC-250C, MFC-290C en MFC-297C)

Met behulp van de toepassing **Remote Setup** kunt u verscheidene machine-instellingen configureren vanaf een Macintosh-toepassing. Als u deze toepassing opent, worden de instellingen van de machine automatisch naar uw Macintosh overgebracht en weergegeven op uw Macintosh-scherm. Als u de instellingen wijzigt, kunt u deze direct naar de machine overbrengen.



Opmerking

Het pictogram voor de toepassing **Remote Setup** is te vinden in **Macintosh HD/Bibliotheek/Printers/Brother/Utilities**.

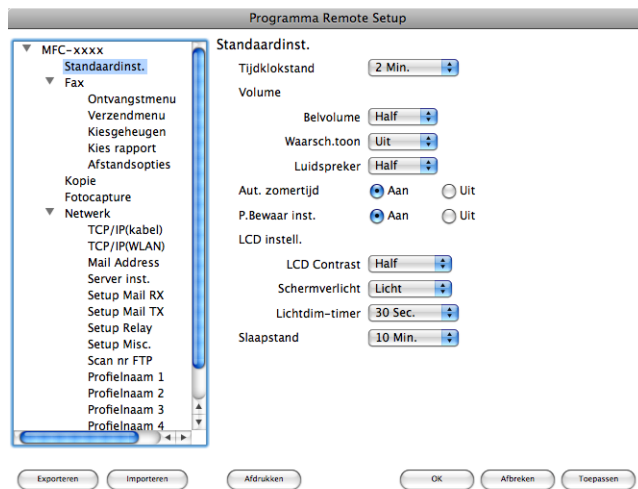

■ OK

Hiermee kunt u beginnen gegevens naar de machine over te brengen en de toepassing Remote Setup afsluiten. Als er een foutmelding wordt weergegeven, moet u de correcte gegevens opnieuw invoeren en vervolgens op **OK** klikken.

■ Afbreken

Hiermee kunt u de toepassing Remote Setup verlaten zonder gegevens naar de machine over te brengen.

■ Toepassen

Hiermee kunt u gegevens naar de machine overbrengen zonder de toepassing Remote Setup te verlaten.

■ Afdrukken

Hiermee kunt u de gekozen items op de machine afdrukken. U kunt echter pas afdrukken nadat de nieuwe instellingen naar de machine zijn overgebracht. Klik op **Toepassen** om de nieuwe gegevens naar de machine over te brengen, en klik vervolgens op **Afdrukken**.

■ Exporteren

Hiermee kunt u de huidige instelling in een bestand opslaan.

■ Importeren

Hiermee kunt u de instelling in een bestand lezen.



Opmerking

- U kunt de knoppen **Exporteren** en **Importeren** gebruiken om **Quick-Dial** of alle instellingen voor uw apparaat op te slaan.
 - Als u de machine moet wijzigen die op uw Macintosh is geregistreerd tijdens de installatie van MFL-Pro Suite (zie de *Installatiehandleiding*), of als de netwerkomgeving is gewijzigd, dient u de nieuwe machine te specificeren. Open **Device Selector** en selecteer de nieuwe machine. (Alleen voor netwerkgebruikers)
-

PhotoCapture Center™

U kunt vanuit een Macintosh toegang krijgen tot een USB Flash-geheugenstation of een geheugenkaart in de machine.

VOORZICHTIG

Start uw Macintosh niet terwijl er een USB Flash-geheugenstation of een geheugenkaart is geïnstalleerd in het mediastation van de machine. Als u dit toch doet, kunnen er gegevens verloren gaan of kan het medium beschadigd raken.



Opmerking

- PhotoCapture Center™ leest alleen het medium dat het eerst is geplaatst.
- DCP-163C, DCP-165C, DCP-167C, DCP-185C, MFC-290C en MFC-297C bieden geen ondersteuning voor CompactFlash®.
- DCP-145C en MFC-250C bieden geen ondersteuning voor CompactFlash®, Memory Stick™, Memory Stick PRO™, SecureDigital of xD-Picture Card™.
- Tijdens het afdrucken vanuit PhotoCapture Center™ kunt u via de Macintosh geen andere bewerkingen uitvoeren met PhotoCapture Center™.

Voor gebruikers van een USB-kabel

- 1 Plaats een USB Flash-geheugenstation, CompactFlash®¹, Memory Stick™, Memory Stick PRO™, SecureDigital² of xD-Picture Card™³ in het apparaat.
Het pictogram **Verwisselbare schijf** verschijnt op het bureaublad.

¹ Dit product biedt ook ondersteuning voor CompactFlash® type1.

² Dit product biedt ondersteuning voor SecureDigital (hoge capaciteit).

³ Dit product biedt ondersteuning voor xD-Picture Card™ Type M / Type M+ / Type H (hoge capaciteit).



Opmerking

Als u een naam opgeeft voor de volumelabel van het USB Flash-geheugenstation of de geheugenkaart, wordt deze naam weergegeven in plaats van “**Verwisselbare schijf**”.

- 2 Dubbelklik op het pictogram **Verwisselbare schijf**. De bestanden en mappen op het USB Flash-geheugenstation of de geheugenkaart worden weergegeven op het scherm.

- 3 U kunt een bestand bewerken en het opslaan op een ander station van de Macintosh.

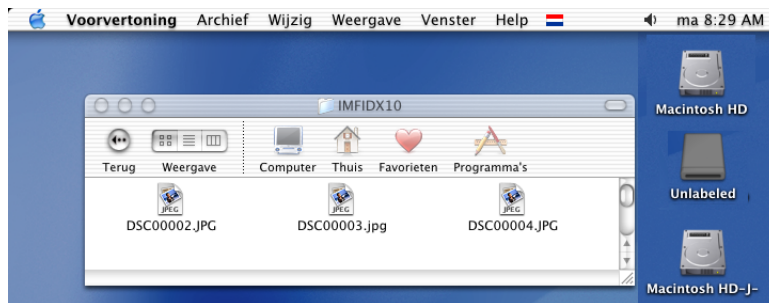

- 4 Sluit voordat u de geheugenkaart uit de machine verwijdert, alle toepassingen af waarin gegevens worden uitgevoerd die zijn opgeslagen op het USB Flash-geheugenstation of de geheugenkaart en sleep het pictogram **Verwisselbare schijf** naar de **Prullenmand**.

⚠ VOORZICHTIG

Ontkoppel het netsnoer of de USB-kabel NIET en verwijder een USB Flash-geheugenstation, CompactFlash®, Memory Stick™, Memory Stick PRO™, SecureDigital™ of xD-Picture Card™ NIET uit het apparaat terwijl het apparaat de gegevens leest (de toets  (**Photo Capture**) knippert). Als u dit toch doet, kunnen de gegevens verloren gaan of beschadigd raken.

Als u de geheugenkaart hebt uitgenomen terwijl de toets **Photo Capture** knippert, moet u de Macintosh opnieuw opstarten voordat u hetzelfde medium terugplaatst in de machine. Als u de Macintosh niet opnieuw opstart, kunnen de gegevens op het medium verloren gaan.

Voor netwerkgebruikers (Voor modellen met ingebouwde netwerkondersteuning)

- 1 Plaats een USB Flash-geheugenstation, CompactFlash®¹, Memory Stick™, Memory Stick PRO™, SecureDigital² of xD-Picture Card™³ in het apparaat.
 - ¹ Dit product biedt ook ondersteuning voor CompactFlash® type1.
 - ² Dit product biedt ondersteuning voor SecureDigital (hoge capaciteit).
 - ³ Dit product biedt ondersteuning voor xD-Picture Card™ Type M / Type M+ / Type H (hoge capaciteit).
- 2 Start een FTP-programma of een webbrowser die FTP ondersteunt (bijvoorbeeld Safari of Internet Explorer®).
De browsersoftware gebruikt het FTP-protocol en de hostnaam van de machine in het netwerk om toegang te krijgen tot de geheugenkaart. Voer ftp://XXX.XXX.XXX.XXX in op de adresbalk (waarbij XXX.XXX.XXX.XXX het IP-adres van uw Brother-machine is).
Uw browsersoftware verschijnt en er wordt een lijst weergegeven met de bestandsnamen op de geheugenkaart.
- 3 Klik op de naam van het bestand dat u wilt weergeven.



Opmerking

Als u bepaalde tekens of symbolen in een bestandsnaam op de USB Flash-geheugenkaart of geheugenkaart gebruikt, kan dit problemen geven met het openen van het bestand. We raden u aan in bestandsnamen uitsluitend combinaties van de volgende tekens te gebruiken.

1234567890
 ABCDEFGHIJKLMNOPQRSTUVWXYZ
 abcdefghijklmnopqrstuvwxyz
 ! # \$ % & ' () - , @ ^ _ ' { } ~

Ga bij het uitnemen van een USB Flash-geheugenstation of geheugenkaart als volgt te werk om beschadiging van de geheugenkaart te voorkomen:

- 1 Sluit de browser.
- 2 Wacht totdat de toets  (**Photo Capture**) niet meer knippert voordat u de geheugenkaart uitneemt.

⚠ VOORZICHTIG

Ontkoppel het netsnoer of de USB-kabel NIET en verwijder een USB Flash-geheugenstation, CompactFlash®, Memory Stick™, Memory Stick PRO™, SecureDigital™ of xD-Picture Card™ NIET uit het apparaat terwijl het apparaat de gegevens leest (de toets  (**Photo Capture**) knippert). Als u dit toch doet, kunnen de gegevens verloren gaan of beschadigd raken.

Als u de geheugenkaart hebt uitgenomen terwijl de toets **Photo Capture** knippert, moet u de Macintosh opnieuw opstarten voordat u hetzelfde medium terugplaatst in de machine. Als u de Macintosh niet opnieuw opstart, kunnen de gegevens op het medium verloren gaan.

A

Index

A

Afdrukken	
Macintosh	
Brother Ink-driver	159
Windows®	
Brother-printerdriver	6

C

ControlCenter2	
Macintosh	203
ControlCenter3	
Windows®	67

D

Device Selector	177, 222, 249
Drivers	
Macintosh	
Brother Ink-driver	159
TWAIN	177
Windows®	
Brother-printerdriver	2, 6
TWAIN	36
WIA	43

F

FaceFilter Studio	29, 85
FAX (PC-FAX)	
Macintosh	
verzenden	171, 174
Windows®	125
adresboek	132
e-mailstijl	129
faxstijl	128
groep	134
ontvangen	139
verzenden	126
voorblad	127

P

PaperPort™ (Windows®)	63, 65, 66
exporteren	66
importeren	66
PhotoCapture Center™	
Macintosh	250
Windows®	144
Presto! PageManager (Macintosh)	192, 200

R

Remote Setup	
Macintosh	248
Windows®	123

S

Scannen	
Macintosh	
Netwerk	222
OCR	200
Presto! PageManager	192, 200
Resolutie	179
Scantoets	190, 224
TWAIN-compatibel	177
Windows®	
Netwerk	95
Resolutie	39
Scantoets	53, 99
TWAIN-compatibel	36
WIA-compatibel	43
Statusvenster (Status Monitor)	
Macintosh	158
Windows®	4

T

Tekst	
invoeren	121, 246
speciale tekens	121, 246

brother[®]

**Bezoek ons op het world wide web
<http://www.brother.com>**

Dit product is enkel goedgekeurd voor gebruik in het land van aankoop. Plaatselijke Brother-bedrijven of hun dealers verlenen alleen service aan machines die in hun eigen landen zijn aangekocht.