

Înainte de a utiliza acest aparat pentru prima dată, citiți prezentul Ghid de instalare și configurare rapidă pentru a vă configura și a vă instala aparatul.

Pentru a vizualiza Ghidul de instalare și configurare rapidă în alte limbi, vă rugăm să vizitați <http://solutions.brother.com/>.

<b>⚠️ AVERTIZARE</b>	<b>AVERTIZARE</b> indică o situație potențial periculoasă care, dacă nu este evitată, poate avea ca rezultat decesul sau rănirea gravă.
<b>⚠️ ATENȚIE</b>	<b>ATENȚIE</b> indică o situație potențial periculoasă care, dacă nu este evitată, poate avea ca rezultat rănirea minoră sau moderată.

## 1 Despachetați aparatul

### ⚠️ AVERTIZARE

- La ambalarea aparatului dumneavoastră au fost folosite pungi din plastic. Pungile de plastic nu sunt jucării. Pentru a evita producerea unor accidente prin sufocare, nu lăsați aceste pungi la îndemâna bebelușilor și a copiilor și aruncați-le în mod corect.
- Acest aparat este greu și cântărește aproximativ 26,5 kg. Pentru a preveni rănirea, aparatul trebuie să fie ridicat de cel puțin două persoane. Fiți atent să nu vă prindeți degetele atunci când puneți din nou aparatul jos.
- Dacă utilizați o tavă inferioară, transportați-o separat de aparat.

### 📝 Notă

- Păstrați un spațiu minim în jurul aparatului, conform indicațiilor din figură.

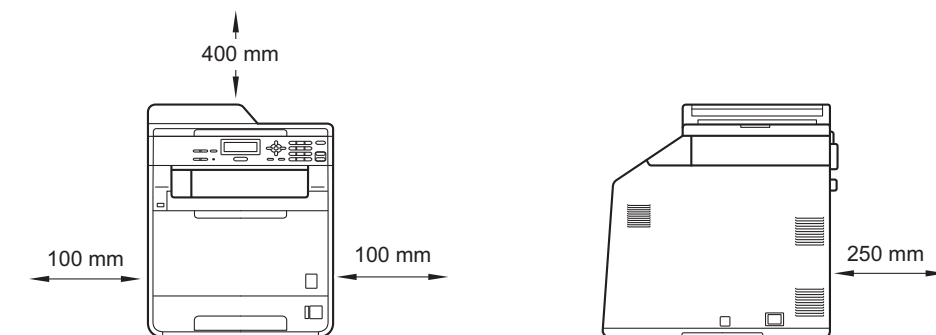

- Componentele incluse în cutie pot varia în funcție de țara dumneavoastră.
- Vă recomandăm să păstrați ambalajul original.
- Dacă trebuie să transportați aparatul din orice motiv, împachetați-l cu grijă în ambalajul original pentru a evita deteriorarea în timpul transportului. Transportatorul trebuie să încheie o asigurare adecvată pentru aparat. Pentru detalii despre împachetarea aparatului, consultați *Ambalarea și expedierea aparatului* din *Manualul avansat de utilizare*.
- Cablul de interfață nu este un accesoriu standard. Cumpărați un cablu de interfață adecvat pentru interfața pe care doriți să o utilizați (USB sau rețea).

#### Cablu USB

- Vă recomandăm să folosiți un cablu USB 2.0 (Tip A/B) care să nu fie mai lung de 2 metri.
- NU conectați cablul de interfață în acest moment. Cablul de interfață se conectează în timpul procesului de instalare a MFL-Pro.

#### Cablu de rețea

Pentru rețele Fast Ethernet 10BASE-T sau 100BASE-TX, utilizați un cablu intermediar torsadat Categoria 5 (sau mai mare).

# 2

## Scoateți ambalajul în care este împachetat aparatul

### ! IMPORTANT

**NU** conectați cablul de alimentare cu curent alternativ încă.

- a** Înlăturați benzile de împachetare de pe exteriorul aparatului.
- b** Deschideți tava MF ① și scoateți coala de plastic ② de pe suportul tăvii MF, apoi închideți tava MF.

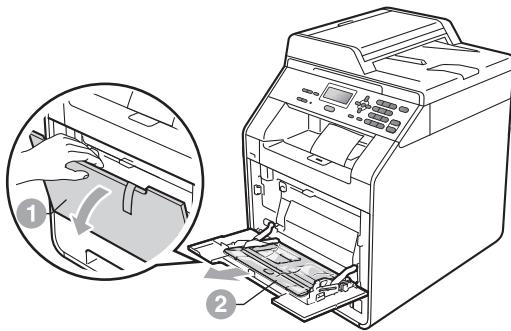

- c** Apăsați pe butonul de eliberare a capacului frontal și deschideți capacul frontal. Scoateți pachetul de siliciu ①.

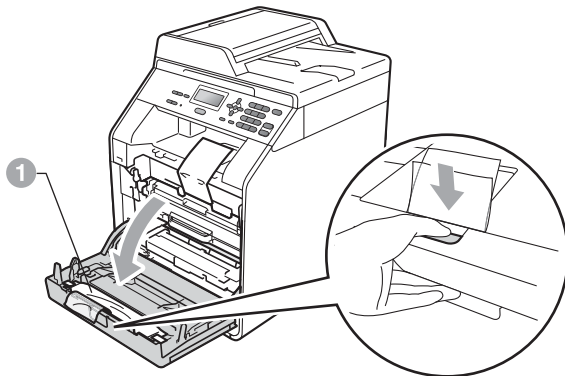

### ! ATENȚIE

**NU** ingerați pachetul de siliciu. Aruncați-l imediat.

- d** Apucați mânerul verde al unității cilindru și trageți-l în afară până când se oprește.
- e** Trageți cu atenție ambalajul portocaliu înspre partea din față a aparatului pentru a-l scoate.
- f** Scoateți cele 4 bucăți de ambalaj portocaliu.

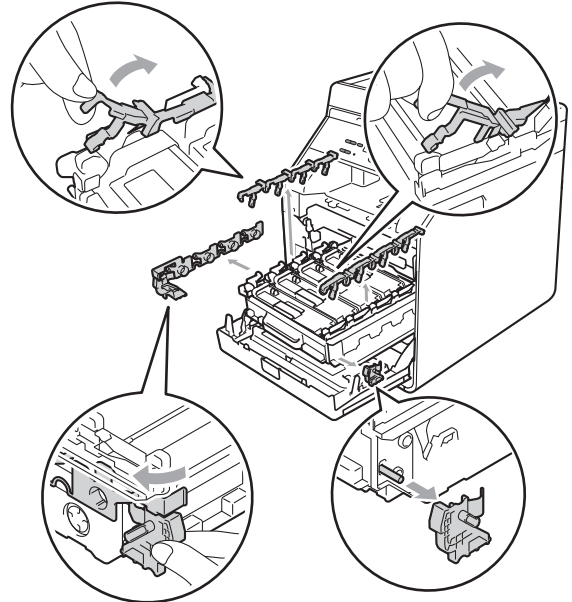

- g** Împingeți cu fermitate unitatea cilindru înapoi în aparat.
- h** Închideți capacul frontal al aparatului.

### 3 Încărcați hârtie în tava de hârtie

- a** Trageți tava de hârtie complet în afara aparatului.

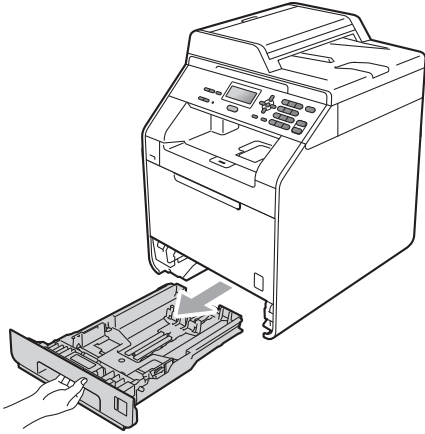

- b** În timp ce apăsați pe maneta verde de deblocare a ghidajului pentru hârtie ①, împingeți ghidajele pentru hârtie la marginile hârtiei astfel încât acestea să corespundă cu formatul de hârtie încărcat în tavă. Verificați dacă ghidajele sunt fixate bine în sloturi.

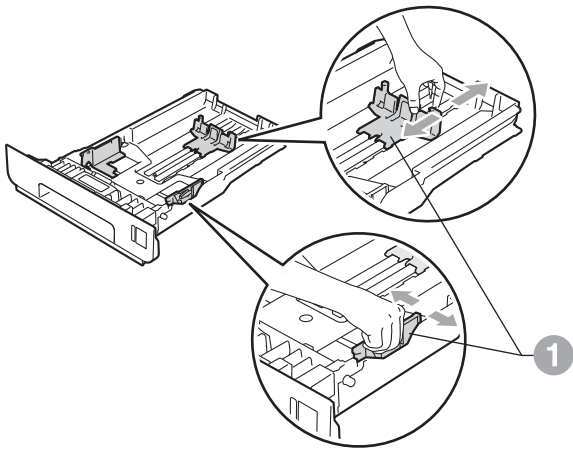

- c** Răsfoiți bine hârtia pentru a evita blocajele și problemele de alimentare cu hârtie.

**d**

Puneți hârtie în tavă și verificați dacă:

- Teancul nu depășește marcajul de încărcare maximă cu hârtie (▼▼▼) ①.  
Supraîncărcarea tăvii de hârtie poate cauza blocaje de hârtie.
- Hârtia trebuie să fie așezată cu fața pe care se va face tipărirea în jos.
- Ghidajele pentru hârtie ating marginile hârtiei, astfel încât alimentarea să se realizeze corect.

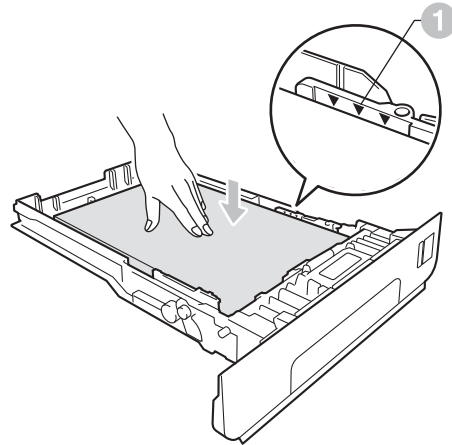

**e**

Împingeți cu putere tava de hârtie în aparat. Verificați că tava a fost complet introdusă în aparat.



Pentru mai multe informații despre tipurile de hârtie recomandate, consultați *Hârtia și suporturile de imprimare recomandate* din *Manualul de utilizare*.

## 4 Înlocuiți capacul panoului de control (dacă este cazul)

- a Deschideți capacul pentru documente.
- b Alegeți limba și atașați capacul panoului de control la aparat.

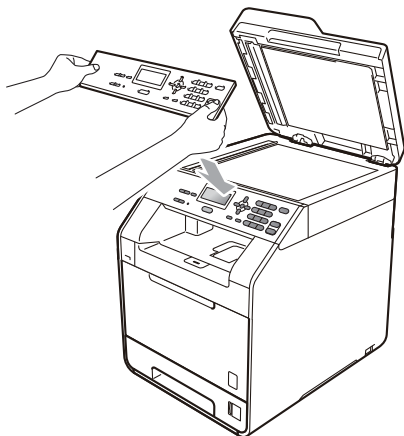

### Notă

În cazul în care capacul panoului de control nu este potrivit corect, nu veți putea utiliza funcțiile de bază.

## 5 Conectați cablul de alimentare

### IMPORTANT

**NU** conectați cablul de interfață în acest moment.



- a Conectați cablul de alimentare cu curent alternativ la aparat, apoi conectați-l la o priză electrică.
- b Îndepărtați eticheta de pe întrerupătorul de rețea al aparatului, apoi porniți aparatul.

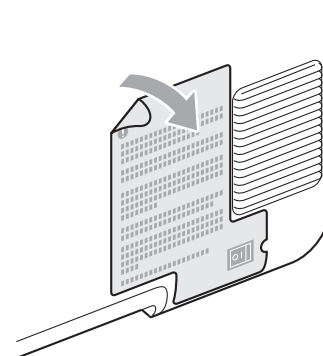

## 6 Selectați limba

- a** După apăsarea butonului de pornire, pe ecranul LCD va fi afișat:

```
Select Language
▲ English
  Français
▼ Deutsch
Select ▲▼ or OK
```

Apăsați pe ▲ sau pe ▼ pentru a alege limba și apăsați pe **OK**.

- b** Pe ecranul LCD se va afișa solicitarea de a confirma selecția.

```
Selecteaza Limba
  Română
    1.Da
    2.Nu
Introdu Numar
```

Dacă pe ecranul LCD se afișează limba corectă, apăsați pe **1**.

—SAU—

Apăsați pe **2** pentru a reveni la pasul **a** și pentru a reselecta limba.



### Notă

Dacă ați setat greșit limba, o puteți schimba din meniul panoului de control al aparatului. (**Menu (Meniu)**, **1, 0**)

## 7 Setări contrastul ecranului LCD (dacă este cazul)

Dacă întâmpinați dificultăți la citirea informațiilor de pe ecranul LCD, vă recomandăm să schimbați setarea de contrast.

- a** Apăsați pe **Menu (Meniu)**, **1, 5**.
- b** Apăsați pe ► pentru a mări contrastul.  
—SAU—  
Apăsați pe ◀ pentru a micșora contrastul.  
Apăsați pe **OK**.
- c** Apăsați pe **Stop/Exit (Stop/Ieșire)**.

## 8 Setări data și ora

- a** Apăsați pe **Menu (Meniu)**, **5, 1, 1**.
- b** De la tastatură, introduceți ultimele două cifre ale anului și apoi apăsați pe **OK**.  
(de exemplu, introduceți **1, 1** pentru 2011.)
- c** De la tastatură, introduceți cele două cifre corespunzătoare lunii respective și apoi apăsați pe **OK**.  
(de exemplu, introduceți **0, 3** pentru luna martie.)
- d** De la tastatură, introduceți cele două cifre corespunzătoare zilei respective și apoi apăsați pe **OK**.  
(de exemplu, introduceți **2, 5** pentru data de 25.)
- e** De la tastatură, introduceți ora în format de 24 de ore și apoi apăsați pe **OK**.  
(de exemplu, introduceți **1, 5, 2, 5** pentru ora 3:25 P.M.)
- f** Apăsați pe **Stop/Exit (Stop/Ieșire)**.

# 9

## Orar de vară automat

Puteți seta aparatul să treacă automat la orarul de vară. Acesta se va reseta cu o oră înainte în primăvară și cu o oră înapoi în toamnă.

- a** Apăsați pe **Menu (Meniu)**, **5**, **1**, **2**.
- b** Apăsați pe ▲ sau pe ▼ pentru a alege **Pornit** (sau **Oprit**).  
Apăsați pe **OK**.
- c** Apăsați pe **Stop/Exit (Stop/Ieșire)**.

# 10

## Setați fusul orar

Puteți seta fusul orar (nu ora de vară, ci ora standard) al aparatului în funcție de locația dumneavoastră. De exemplu, fusul orar pentru ora de est în SUA și Canada este UTC-05:00.

- a** Apăsați pe **Menu (Meniu)**, **5**, **1**, **3**.
- b** Apăsați pe ▲ sau pe ▼ pentru a alege fusul orar.  
Apăsați pe **OK**.
- c** Apăsați pe **Stop/Exit (Stop/Ieșire)**.

# 11

## Alegeți tipul conexiunii

Aceste instrucțiuni de instalare se aplică pentru Windows® 2000 Professional, Windows® XP Home/Windows® XP Professional, Windows® XP Professional x64 Edition, Windows Vista®, Windows® 7 și Mac OSX (versiunile 10.4.11, 10.5.x și 10.6.x).

### Notă

Pentru Windows Server® 2003/2003 x64 Edition/2008/2008 R2, vizitați pagina aferentă modelului dumneavoastră la adresa <http://solutions.brother.com/>.

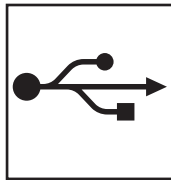
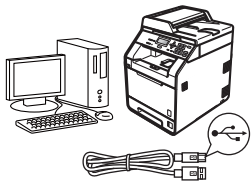

### Pentru utilizatorii interfeței USB

Windows®, avansați la pagina 8  
Macintosh, avansați la pagina 10

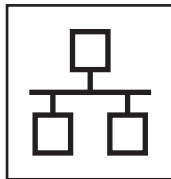
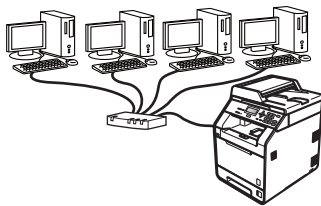

### Pentru rețea prin cablu

Windows®, avansați la pagina 12  
Macintosh, avansați la pagina 14

### Notă

Puteți descărca cele mai recente drivere și utilitare pentru aparatul dumneavoastră din Brother Solutions Center, la adresa <http://solutions.brother.com/>.



## Pentru cei care utilizează interfața USB (Windows® 2000 Professional/XP/XP Professional x64 Edition/ Windows Vista®/Windows® 7)

### 12 Înainte de instalare

- a** Calculatorul dumneavoastră trebuie să fie PORNIT și trebuie să utilizați un cont cu drepturi de administrator.



#### Notă

Discul CD-ROM de instalare include programul ScanSoft™ PaperPort™ 12SE. Acest program software acceptă Windows® XP (SP3 sau o versiune ulterioară), XP Professional x64 Edition (SP2 sau o versiune ulterioară), Windows Vista® (SP2 sau o versiune ulterioară) și Windows® 7. Treceți la cel mai recent Windows® Service Pack înainte de a instala MFL-Pro Suite. Pentru utilizatorii Windows® 2000 (SP4 sau o versiune ulterioară): când se afișează ecranul de descărcare a ScanSoft™ PaperPort™ 11SE în timpul instalării MFL-Pro Suite, urmați instrucțiunile de pe ecran.

- b** Opriti aparatul și asigurați-vă că la aparat **NU** este conectat cablul de interfață USB. Dacă ați conectat deja cablul, deconectați-l.

### 13 Instalați MFL-Pro Suite

- a** Introduceți discul CD-ROM de instalare în unitatea CD-ROM. Dacă numele modelului este afișat pe ecran, selectați aparatul dumneavoastră. Dacă ecranul cu limbile disponibile este afișat, selectați limba dumneavoastră.



#### Notă

Dacă ecranul Brother nu se afișează automat, accesați **My Computer (Computer)** (**Computerul meu (Computer)**), faceți dublu clic pe pictograma CD-ROM, apoi faceți dublu clic pe **start.exe**.

- b** Faceți clic pe **Initial Installation (Instalare inițială)**, apoi pe **Install MFL-Pro Suite (Instalează MFL-Pro Suite)**.
- c** Faceți clic pe **Yes (Da)** dacă acceptați contractele de licență.



#### Notă

- Dacă instalarea nu continuă automat, deschideți din nou meniul de sus scoțând și reintroducând discul CD-ROM sau faceți dublu clic pe programul **start.exe** din dosarul rădăcină și continuați de la pasul **b** pentru a instala MFL-Pro Suite.
- Pentru utilizatorii Windows Vista® și Windows® 7: când se afișează ecranul **User Account Control (Control cont utilizator)**, faceți clic pe **Allow (Se permit)** sau pe **Yes (Da)**.
- Dacă doriți să instalați driverul PS (driverul de imprimantă BR-Script3), selectați **Custom Install (Instalare personalizată)** și urmați instrucțiunile de pe ecran.

- d** Urmăți instrucțiunile de pe ecran până când se afișează acest ecran.

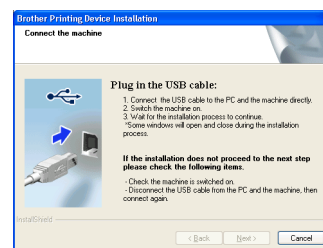

- e** Conectați cablul USB la conectorul USB marcat cu simbolul  pe aparatul dumneavoastră, apoi conectați cablul la computer.

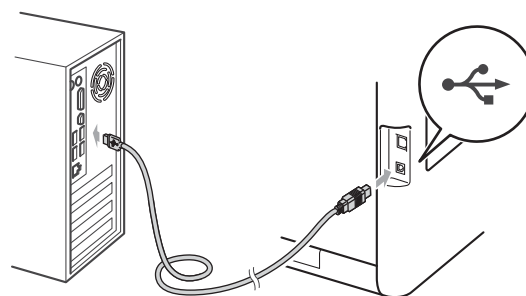

- f** Porniți aparatul și urmați instrucțiunile de pe ecran pentru a finaliza configurarea.

### ! IMPORTANT

**NU apăsați pe comanda de anulare în niciunul dintre ecrane în timpul instalării. Afișarea tuturor ecranelor poate dura câteva secunde.**



 **Notă**

Dacă în timpul instalării programului software se afișează un mesaj de eroare, executați **Installation Diagnostics (Diagnostic de instalare)** din **start/All Programs (Toate programele)/Brother/DCP-XXXX** (unde DCP-XXXX este numele modelului).

**Finalizare** Instalarea s-a încheiat. **Notă**

- În funcție de setările dumneavoastră de securitate, se poate afișa Windows Security sau o fereastră a programului software antivirus atunci când utilizați aparatul sau programul său software. Acceptați sau permiteți ferestrei să continue.
- **Driver de imprimantă XML Paper Specification**  
Driverul de imprimantă XML Paper Specification este cel mai potrivit driver când tipăriți din aplicațiile care utilizează documente XML Paper Specification. Descărcați cel mai recent driver accesând Brother Solutions Center, la <http://solutions.brother.com/>.



## Pentru utilizatorii interfeței USB (Mac OS X 10.4.11 - 10.6.x)

### 12 Înainte de instalare

- a** Asigurați-vă că aparatul dumneavoastră este conectat la priza de curent și că ați pornit calculatorul Macintosh. Trebuie să utilizați un cont cu drepturi de administrator.

#### ! IMPORTANT

Pentru utilizatorii Mac OS X 10.4.10: faceți upgrade la Mac OS X 10.4.11 - 10.6.x. (Pentru cele mai recente drivere și informații despre sistemul Mac OS X pe care îl utilizați, vizitați <http://solutions.brother.com/>.)

#### Notă

Dacă doriți să configurați driverul PS (driverul de imprimantă BR-Script3), vizitați Brother Solutions Center la <http://solutions.brother.com/> și faceți clic pe Descărcări de pe pagina aferentă modelului dumneavoastră și consultați Întrebările frecvente pentru instrucțiuni de configurare.

- b** Conectați cablul USB la conectorul USB marcat cu simbolul  pe aparatul dumneavoastră, apoi conectați cablul la computerul dumneavoastră Macintosh.

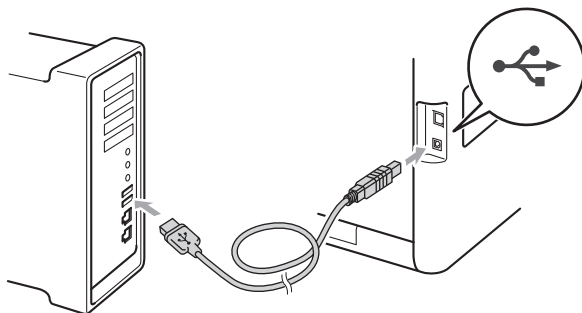

- c** Asigurați-vă că întrerupătorul de rețea al aparatului este în poziția pornit.

### 13 Instalați MFL-Pro Suite

- a** Introduceți discul CD-ROM de instalare în unitatea CD-ROM.
- b** Faceți dublu clic pe pictograma **Start Here OSX** (Pornire OSX). Urmați instrucțiunile de pe ecran.

#### Notă

Este posibil ca instalarea să dureze câteva minute.

- c** Urmați instrucțiunile de pe ecran până când se afișează acest ecran. Selectați aparatul din listă, apoi faceți clic pe **OK**.

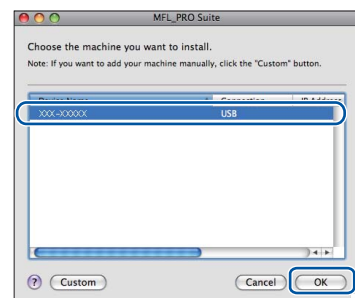

- d** Când se afișează acest ecran, faceți clic pe **Next** (Urmatorul).

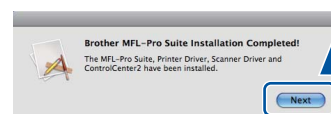

**Instalarea MFL-Pro Suite s-a încheiat. Mergeți la pasul 14 de la pagina 11.**



## 14 Descărcati și instalați Presto! PageManager

Când instalați Presto! PageManager, la Brother ControlCenter2 se adaugă funcția OCR. Cu Presto! PageManager, puteți scana, distribui și organiza cu ușurință fotografiile și documente.

- a Pe ecranul **Brother Support** (Asistență Brother), faceți clic pe **Presto! PageManager** și urmați instrucțiunile de pe ecran.

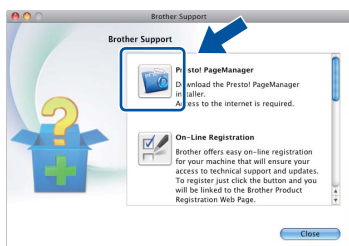

**Finalizare**

Instalarea s-a încheiat.

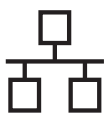

## Pentru cei care utilizează rețele cu fir (Windows® 2000 Professional/XP/XP Professional x64 Edition/ Windows Vista®/Windows® 7)

### 12 Înainte de instalare

- a** Calculatorul dumneavoastră trebuie să fie **PORNIT** și trebuie să utilizați un cont cu drepturi de administrator.

#### Notă

- Discul CD-ROM de instalare include programul ScanSoft™ PaperPort™ 12SE. Acest program software acceptă Windows® XP (SP3 sau o versiune ulterioară), XP Professional x64 Edition (SP2 sau o versiune ulterioară), Windows Vista® (SP2 sau o versiune ulterioară) și Windows® 7. Treceți la cel mai recent Windows® Service Pack înainte de a instala MFL-Pro Suite. Pentru utilizatorii Windows® 2000 (SP4 sau o versiune ulterioară): când se afișează ecranul de descărcare a ScanSoft™ PaperPort™ 11SE în timpul instalării MFL-Pro Suite, urmați instrucțiunile de pe ecran.
- Pe durata instalării, dezactivați toate programele firewall personale (altele decât Windows® Firewall) și aplicațiile antispyware sau antivirus.

- b** Scoateți capacul de protecție al conectorului LAN marcat cu simbolul .

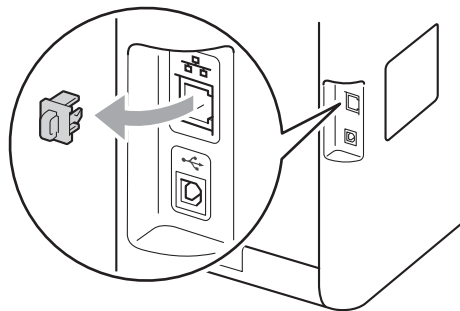

- c** Conectați cablul de rețea la conectorul LAN și apoi conectați-l la un port liber al hubului.

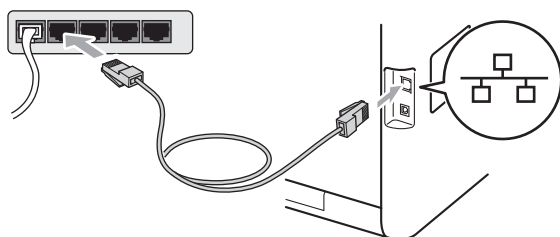

- d** Asigurați-vă că întrerupătorul de rețea al aparatului este în poziția pornit.

### 13 Instalați MFL-Pro Suite

- a** Introduceți discul CD-ROM de instalare în unitatea CD-ROM. Dacă numele modelului este afișat pe ecran, selectați aparatul dumneavoastră. Dacă ecranul cu limbile disponibile este afișat, selectați limba dumneavoastră.

#### Notă

Dacă ecranul Brother nu se afișează automat, accesați **My Computer (Computer)** (**Computerul meu (Computer)**), faceți dublu clic pe pictograma CD-ROM, apoi faceți dublu clic pe **start.exe**.

- b** Faceți clic pe **Initial Installation (Instalare inițială)**, apoi pe **Install MFL-Pro Suite (Instalează MFL-Pro Suite)**.

- c** Faceți clic pe **Yes (Da)** dacă acceptați contractele de licență.

#### Notă

- Dacă instalarea nu continuă automat, deschideți din nou meniul de sus scoțând și reintroducând discul CD-ROM sau faceți dublu clic pe programul **start.exe** din dosarul rădăcină și continuați de la pasul **b** pentru a instala MFL-Pro Suite.
- Pentru utilizatorii Windows Vista® și Windows® 7: când se afișează ecranul **User Account Control (Control cont utilizator)**, faceți clic pe **Allow (Se permit)** sau pe **Yes (Da)**.
- Dacă doriți să instalați driverul PS (driverul de imprimantă BR-Script3), selectați **Custom Install (Instalare personalizată)** și urmați instrucțiunile de pe ecran.

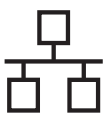

- d** Când se afișează ecranul **Firewall/AntiVirus detected (Firewall/Antivirus detectat)**, selectați **Change the Firewall port settings to enable network connection and continue with the installation. (Recommended) (Schimbați setările de port Firewall pentru a permite conectarea în rețea și pentru a continua instalarea. (Recomandat))** și faceți clic pe **Next (Urmatorul)**.  
(Nu se adresează utilizatorilor Windows® 2000)

Dacă nu utilizați programul Windows® Firewall, consultați manualul de instrucțiuni al programului dumneavoastră pentru informații despre cum se adaugă următoarele porturi de rețea.

- Pentru scanarea în rețea, adăugați portul UDP 54925.
- Dacă problemele cu conexiunea de rețea persistă, adăugați portul UDP 137.

- e** Urmați instrucțiunile de pe ecran pentru a finaliza configurarea.

## ! IMPORTANT

**NU apăsați pe comanda de anulare în niciunul dintre ecrane în timpul instalării. Afișarea tuturor ecranelor poate dura câteva secunde.**

## Notă

- Dacă aparatul dumneavoastră nu este găsit în rețea, confirmați setările urmând instrucțiunile de pe ecran.
- Pentru utilizatorii Windows Vista® și Windows® 7: când se afișează ecranul **Windows Security (Securitate Windows)**, selectați caseta de validare și faceți clic pe **Install (Instalare)** pentru a încheia corect instalarea.
- Dacă în timpul instalării programului software se afișează un mesaj de eroare, executați **Installation Diagnostics (Diagnostic de instalare)** din **start/All Programs (Toate programele)/ Brother/DCP-XXXX LAN** (unde DCP-XXXX este numele modelului).

## 14 Instalați MFL-Pro Suite pe alte computere (dacă este necesar)

Dacă doriți să utilizați aparatul cu mai multe computere din rețea, instalați MFL-Pro Suite pe fiecare computer. Mergeți la pasul **13** de la pagina 12.

## Notă

**Licență pentru utilizarea în rețea (Windows®)**  
Acest produs include o licență pentru PC pentru maximum 5 utilizatori. Licența acoperă instalarea MFL-Pro Suite, inclusiv a programelor ScanSoft™ PaperPort™ 12SE sau ScanSoft™ PaperPort™ 11SE, pe maximum 5 sisteme PC din rețea. Dacă doriți să instalați ScanSoft™ PaperPort™ 12SE sau ScanSoft™ PaperPort™ 11SE pe mai mult de 5 sisteme PC, achiziționați pachetul Brother NL-5, un pachet cu contract de licență pentru mai multe sisteme PC, pentru încă 5 utilizatori. Pentru a achiziționa pachetul NL-5, contactați dealerul autorizat Brother sau service-ul pentru clienți Brother.

## Finalizare Instalarea s-a încheiat.

## Notă

- Dacă utilizați o adresă IP specificată pentru aparatul dumneavoastră, trebuie să setați Metoda de încărcare la Statică, utilizând panoul de control. Pentru mai multe informații, consultați *Meniul Rețea* din *Ghidul utilizatorului de rețea*.
- În funcție de setările dumneavoastră de securitate, se poate afișa Windows Security sau o fereastră a programului software antivirus atunci când utilizați aparatul sau programul său software. Acceptați sau permiteți ferestrei să continue.
- **Driver de imprimantă XML Paper Specification**  
Driverul de imprimantă XML Paper Specification este cel mai potrivit driver când tipăriți din aplicațiile care utilizează documente XML Paper Specification. Descărcați cel mai recent driver accesând Brother Solutions Center, la <http://solutions.brother.com/>.

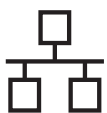

## Pentru utilizatorii rețelelor cu fir (Mac OS X 10.4.11 - 10.6.x)

### 12 Înainte de instalare

- a** Asigurați-vă că aparatul dumneavoastră este conectat la priza de curent și că ați pornit calculatorul Macintosh. Trebuie să utilizați un cont cu drepturi de administrator.

#### ! IMPORTANT

Pentru utilizatorii Mac OS X 10.4.10: faceți upgrade la Mac OS X 10.4.11 - 10.6.x. (Pentru cele mai recente drivere și informații despre sistemul Mac OS X pe care îl utilizați, vizitați <http://solutions.brother.com/>.)

#### Notă

Dacă doriți să configurați driverul PS (driverul de imprimantă BR-Script3), vizitați Brother Solutions Center la <http://solutions.brother.com/> și faceți clic pe Descărcări de pe pagina aferentă modelului dumneavoastră și consultați Întrebările frecvente pentru instrucțiuni de configurare.

- b** Scoateți capacul de protecție al conectorului LAN marcat cu simbolul .

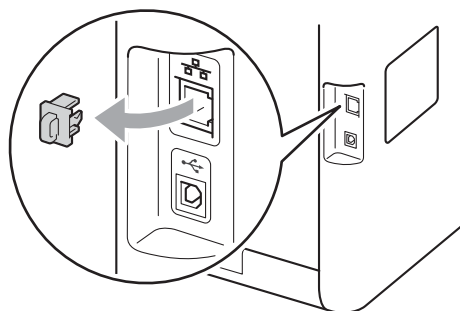

- c** Conectați cablul de rețea la conectorul LAN și apoi conectați-l la un port liber al hubului.

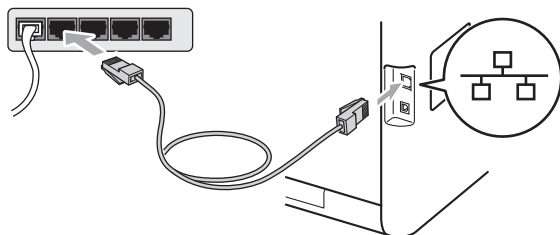

- d** Asigurați-vă că întrerupătorul de rețea al aparatului este în poziția pornit.

### 13 Instalați MFL-Pro Suite

- a** Introduceți discul CD-ROM de instalare în unitatea CD-ROM.
- b** Faceți dublu clic pe pictograma **Start Here OSX** (Pornire OSX). Urmați instrucțiunile de pe ecran.

#### Notă

Este posibil ca instalarea să dureze câteva minute.

- c** Urmați instrucțiunile de pe ecran până când se afișează acest ecran. Selectați aparatul din listă, apoi faceți clic pe **OK**.

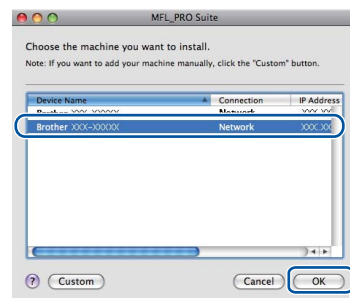

#### Notă

Dacă aparatul nu poate fi găsit în rețea, verificați setările rețelei. Consultați *Înainte de instalare* la pagina 14.

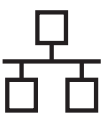

## Notă

- Dacă se afișează acest ecran, faceți clic pe **OK**.

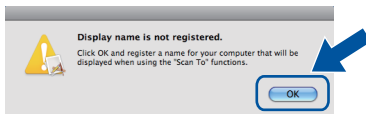

În câmpul **Display Name** (Nume Ecran), introduceți un nume pentru computerul Macintosh, format din maximum 15 caractere, și faceți clic pe **OK**. Mergeți la **d**.

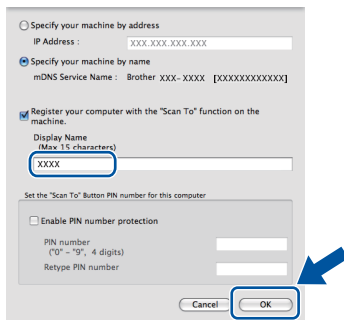

- Dacă doriți să utilizați butonul **SCAN (SCANARE)** al aparatului pentru a scana în rețea, trebuie să bifați caseta **Register your computer with the "Scan To" function on the machine** (Înregistrați calculatorul dumneavoastră cu funcția „Scan To” la aparat).
- Denumirea introdusă va apărea pe ecranul LCD al aparatului când apăsați pe butonul **SCAN (SCANARE)** și alegeți o opțiune de scanare. (Pentru mai multe informații, consultați *Scanare în rețea* din *Ghidul utilizatorului de software*.)

- d** Când se afișează acest ecran, faceți clic pe **Next** (Urmatorul).

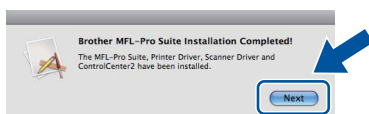

**OK!** Instalarea MFL-Pro Suite s-a încheiat. Mergeți la pasul **14** de la pagina 15.

## 14 Descărcați și instalați Presto! PageManager

Când instalați Presto! PageManager, la Brother ControlCenter2 se adaugă funcția OCR. Cu Presto! PageManager, puteți scana, distribui și organiza cu ușurință fotografii și documente.

- a** Pe ecranul **Brother Support** (Asistență Brother), faceți clic pe **Presto! PageManager** și urmați instrucțiunile de pe ecran.

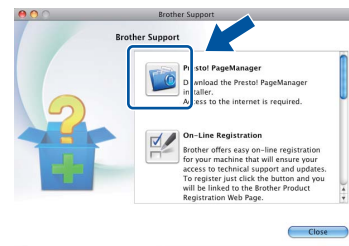

## 15 Instalați MFL-Pro Suite pe alte computere (dacă este necesar)

Dacă doriți să utilizați aparatul cu mai multe computere din rețea, instalați MFL-Pro Suite pe fiecare computer. Mergeți la pasul **13** de la pagina 14.

## Finalizare Instalarea s-a încheiat.

## Notă

Dacă utilizați o adresă IP specificată pentru aparatul dumneavoastră, trebuie să setați Metoda de încărcare la Statică, utilizând panoul de control. Pentru mai multe informații, consultați *Meniul Rețea* din *Ghidul utilizatorului de rețea*.



## Corectarea culorilor (dacă este cazul)

### Calibrarea culorilor

Densitatea de ieșire a fiecărei culori poate varia în funcție de mediul în care se utilizează aparatul, cum ar fi temperatura și umiditatea. Calibrarea vă ajută să îmbunătățiți densitatea culorilor.

#### Notă

- Dacă imprimați utilizând funcția Direct Print sau driverul de imprimantă BR-Script, trebuie să realizați calibrarea din panoul de control. Consultați *Utilizarea panoului de control* la pagina 16.
- Dacă imprimați utilizând driverul de imprimantă Windows®, driverul va obține automat datele de calibrare dacă atât **Use Calibration Data (Utilizare date calibrate)**, cât și **Get Device Data Automatically (Obținere automată date aparat)** sunt activate. Consultați *Fila Avansat* din *Ghidul utilizatorului de software*.
- Dacă imprimați utilizând driverul de imprimantă Macintosh, trebuie să realizați calibrarea utilizând **Status Monitor**. După ce activați **Status Monitor**, selectați **Color Calibration (Calibrare Culoare)** din meniul **Control**. Consultați *Status Monitor (Monitor de stare)* din *Ghidul utilizatorului de software*.

### Utilizarea panoului de control

- a** Apăsați pe **Menu (Meniu)**, **3**, **6**.
- b** Apăsați pe ▲ sau pe ▼ pentru a alege **Calibrat**.  
Apăsați pe **OK**.
- c** Apăsați pe **1** pentru a alege **Da**.
- d** Apăsați pe **Stop/Exit (Stop/Ieșire)**.

Puteți reseta parametrii de calibrare la valorile din fabrică.

- a** Apăsați pe **Menu (Meniu)**, **3**, **6**.
- b** Apăsați pe ▲ sau pe ▼ pentru a alege **Reseteaza**.  
Apăsați pe **OK**.
- c** Apăsați pe **1** pentru a alege **Da**.
- d** Apăsați pe **Stop/Exit (Stop/Ieșire)**.

## Înregistrarea de culoare

### Înregistrarea automată

Puteți regla automat poziția de imprimare a fiecărei culori.

- a** Apăsați pe **Menu (Meniu)**, **3**, **7**.
- b** Apăsați pe **1** pentru a alege **Start**.
- c** Apăsați pe **Stop/Exit (Stop/Ieșire)**.

 Pentru a regla manual poziția de imprimare a fiecărei culori, consultați *Înregistrarea manuală* din *Manualul de utilizare*.

## Brother CreativeCenter



Lăsați-vă purtat de creativitate. Dacă utilizați Windows®, faceți dublu clic pe pictograma Brother CreativeCenter de pe desktop pentru a accesa site-ul nostru Web GRATUIT cu multe idei și resurse de uz personal și profesional.



Utilizatorii Mac pot accesa Brother CreativeCenter la următoarea adresă Web:

<http://www.brother.com/creativecenter/>



# Opțiuni și consumabile

## Opțiuni

Aparatul are următoarele accesorii opționale. Puteți extinde capacitățile aparatului adăugând aceste articole. Pentru mai multe informații despre tava inferioară opțională și despre memoria SO-DIMM compatibilă, vizitați-ne la <http://solutions.brother.com/>.

 Pentru instalarea memoriei SO-DIMM, consultați *Instalarea memoriei suplimentare* din *Manualul avansat de utilizare*.

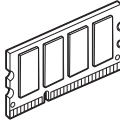
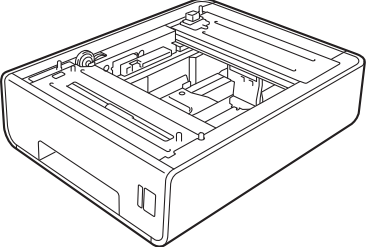
Tava inferioară	Memoria SO-DIMM
LT-300CL	Puteți mări cantitatea de memorie instalând un modul SO-DIMM (Small Outline Dual In-line Memory Module).
În tava inferioară puteți încărca până la 500 de coli de hârtie. Când tava este instalată, aparatul își extinde capacitatea totală de alimentare până la 800 de coli.	
	

## Consumabile

Când este timpul să înlocuiți consumabilele, ecranul LCD va indica o eroare în panoul de control. Pentru mai multe informații despre consumabilele pentru aparatul dumneavoastră, vizitați-ne la <http://solutions.brother.com/> sau contactați distribuitorul Brother local.

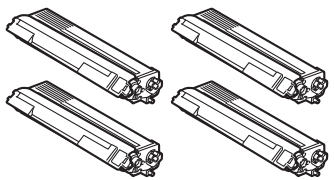
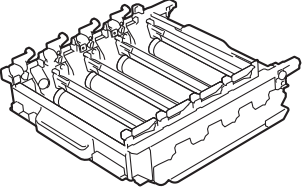
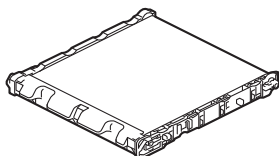
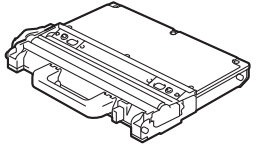
Cartușe de toner	Unitatea cilindru
Toner standard: TN-320 (C/M/Y/BK) Toner de mare capacitate: TN-325 (C/M/Y/BK)	DR-320CL
	
Unitate de transfer	Cutie pentru reziduurile de toner
BU-300CL	WT-300CL
	

## **Mărci comerciale**

Sigla Brother este o marcă înregistrată a companiei Brother Industries, Ltd.

Brother este o marcă înregistrată a companiei Brother Industries, Ltd.

Microsoft, Windows, Windows Server și Internet Explorer sunt mărci comerciale înregistrate ale Microsoft Corporation în S.U.A. și/sau în alte țări.

Windows Vista este o marcă înregistrată sau o marcă comercială a Microsoft Corporation în S.U.A. și/sau în alte țări.

Apple, Macintosh, Safari și TrueType sunt mărci comerciale ale Apple Inc., înregistrate în Statele Unite și în alte țări.

Nuance, sigla Nuance, PaperPort și ScanSoft sunt mărci înregistrate sau mărci comerciale ale Nuance Communications, Inc. sau ale companiilor afiliate în S.U.A. și/sau în alte țări.

**Orice denumire comercială sau denumire a produsului companiei care apare pe produsele Brother, documentele asociate și orice alte materiale reprezintă o marcă comercială sau o marcă comercială înregistrată a respectivei companii.**

## **Întocmirea și publicarea**

Acest manual, care include cele mai recente descrieri și specificații ale produselor, a fost întocmit și publicat sub supravegherea companiei Brother Industries, Ltd.

Conținutul acestui manual precum și specificațiile produselor pot fi modificate fără aviz prealabil.

Compania Brother își rezervă dreptul de a efectua modificări, fără aviz prealabil, ale specificațiilor și materialelor incluse în acest document și nu poate fi făcută răspunzătoare pentru niciun fel de pagube (inclusiv indirecte) cauzate de utilizarea materialelor prezentate, inclusiv, fără a se limita la, erorile tipografice și alte erori aferente procesului de publicare.

## **Drepturile de licență și de autor**

©2010 Brother Industries, Ltd.

Acest produs include programe software dezvoltate de următorii furnizori:

©1983-1998 PACIFIC SOFTWARES, INC.

©2010 Devicescape Software, Inc.

Acest produs include programul software „KASAGO TCP/IP” dezvoltat de ZUKEN ELMIC, Inc.