

Mielőtt először használná a készüléket, a készülék beállításához és telepítéséhez olvassa el a Gyors telepítési útmutató című dokumentumot.

A Gyors telepítési útmutató című dokumentumot más nyelveken is megtekintheti a következő webhelyen:
<http://solutions.brother.com/>.

Megjegyzés

Nem minden modell kapható minden egyes országban.

▲ FIGYELEM	A FIGYELMEZTETÉS olyan lehetséges veszélyhelyzetet jelöl, amely, ha nem kerülik el, súlyos, akár végzetes sérüléseket eredményezhet.
▲ VIGYÁZAT	A VIGYÁZAT olyan lehetséges veszélyhelyzetet jelöl, amely, ha nem kerülik el, kisebb vagy közepesen súlyos sérüléseket eredményezhet.

1

Csomagolja ki a készüléket

▲ FIGYELEM

- A készülék csomagolása műanyag tasakokat tartalmaz. A műanyag tasak nem játék. A fulladásveszély elkerülése érdekében tartsa távol a tasakokat a csecsemőktől és a kisgyermekektől, és a megfelelő módon dobja ki azokat.
- A készülék nehéz, kb. 26,5 kg súlyú. A sérülések elkerülése érdekében legalább két ember emelje a készüléket. Amikor a készüléket leteszi, ügyeljen arra, hogy az ujjai ne csípődjenek be.
- Alsó tálcagység használata esetén azt a készülékről leszerelve szállítsa.

Megjegyzés

- Hagyjon egy minimális teret a gép körül az ábrán bemutatott módon.

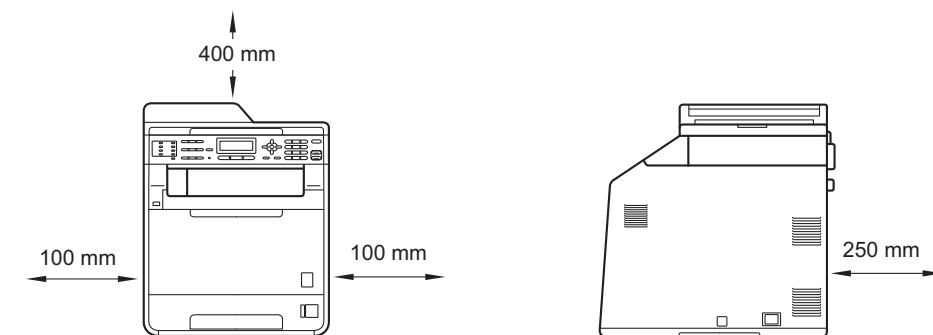

- A dobozban található alkatrészek az országtól függően eltérőek lehetnek.
- Javasoljuk, hogy őrizze meg az eredeti csomagolást.
- Ha valamilyen okból szállítani kell a készüléket, a szállítás során előforduló sérülések megelőzésére gondosan csomagolja be a készüléket az eredeti csomagolásba. A készüléket a szállító cégnél megfelelően biztosítani kell. A készülék újbóli becsomagolásának útmutatóját a *Kibővített használati útmutató* dokumentum *A készülék csomagolása és szállítása* című szakaszában találja.
- Az interfész kábel nem szabvány tartozék. A használni kívánt csatlakozónak (USB vagy hálózati) megfelelő interfész kábelt vásároljon.

USB kábel

- Olyan USB 2.0 kábelt (A/B típusú) használjon, amely legfeljebb 2 méter hosszú.
- NE csatlakoztassa ekkor az interfész kábelt. Az interfész kábel csatlakoztatására az MFL-Pro telepítési folyamata alatt kerül sor.

Hálózati kábel

10BASE-T vagy 100BASE-TX gyors Ethernet hálózathoz (Fast Ethernet Network) történő csatlakozáshoz 5-ös kategóriájú (vagy nagyobb átviteli sebességű), egyenes bekötésű, csavart érpárú kábelt használjon.

2

Távolítsa el a készülékből a csomagolóanyagot

FONTOS

Még NE csatlakoztassa a hálózati tápkábelt.

a Távolítsa el a nyomtatóról a csomagoláshoz használt szalagot.

b Nyissa ki a többcélú tálcat **1**, távolítsa el a műanyag lapot **2** a többcélú tálca tartójáról, majd zárja be a többcélú tálcat.

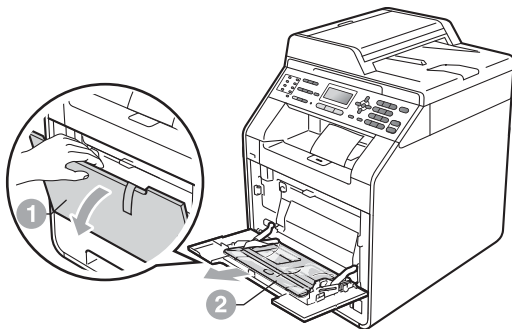

c Nyomja meg az előlapnyitó gombot, és nyissa fel az előlapot. Távolítsa el a szilikagél-csomagot **1**.

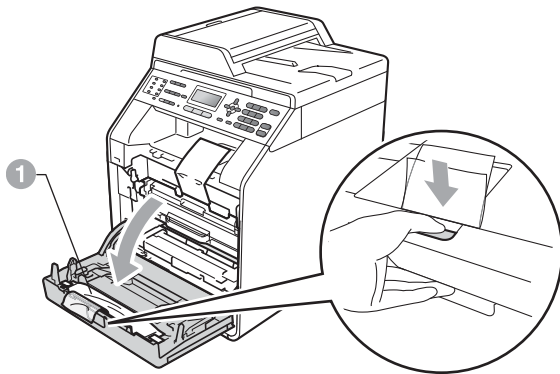

⚠ VIGYÁZAT

NE egye meg a szilikagélt. Azonnal dobja ki azt.

d Fogja meg a dobegység zöld fogantyúját, és húzza ki ütközésig.

e Óvatosan húzza a narancssárga csomagolóanyagot a készülék eleje felé az eltávolításhoz.

f Távolítsa el a 4 narancssárga csomagolórészt.

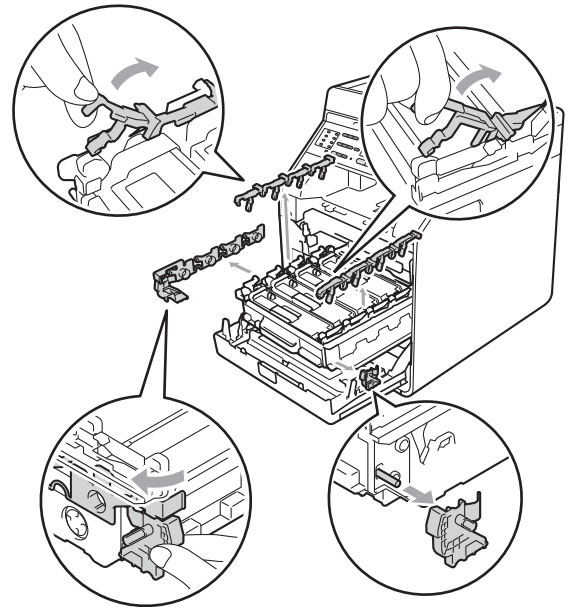

g Határozottan tolja vissza a dobegységet a készülékbe.

h Zárja le a készülék előlapját.

3 Tegyen papírt a papírtálcába

a Húzza ki teljesen a papírtálcát a készülékből.

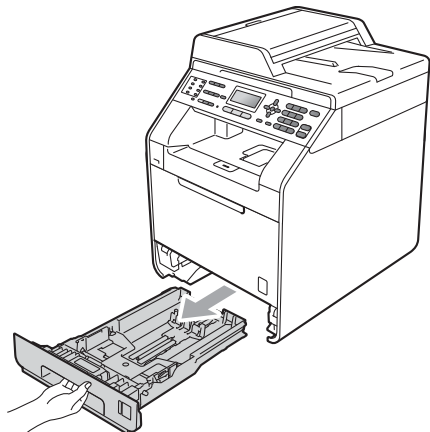

b Miközben lenyomva tartja a zöld színű papírvezető kioldókart **1**, tolja addig a papírvezetőket, amíg a papírhoz nem illeszkednek. Ügyeljen rá, hogy a papírvezetők stabilan illeszkedjenek a vágatba.

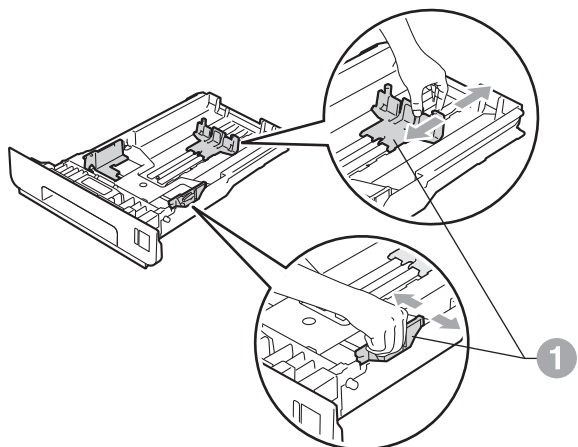

c Alaposan forgassa át a papírköteget, hogy megelőzze a papír elakadását ill ferde behúzását.

d Helyezzen papírt a tálcába, és ellenőrizze a következőket:

- A papír a papírtálcá maximum papírjelzése (▼▼▼) **1** alatt legyen.
A papírtálcá túltöltése papírelakadást okozhat.
- A nyomtatandó oldalak lefele nézzenek.
- A megfelelő adagolás érdekében a papírvezetők érjenek hozzá a papír oldalaihoz.

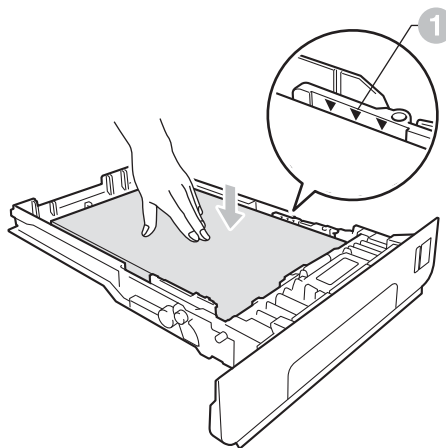

e Helyezze vissza stabilan a papírtálcát a készülékbe. Győződjön meg róla, hogy megfelelően illeszkedik a készülékhez.

 További információkat az ajánlott papírtípusokról a *Használati útmutató* dokumentum *Használható papír és más nyomtatási adathordozó* című szakaszában talál.

4 A vezérlőpult fedelének felhelyezése

a Nyissa fel a dokumentum fedőlapot.

b Válassza ki a kívánt nyelvet, és helyezze fel a vezérlőpult fedelét a készülékre.

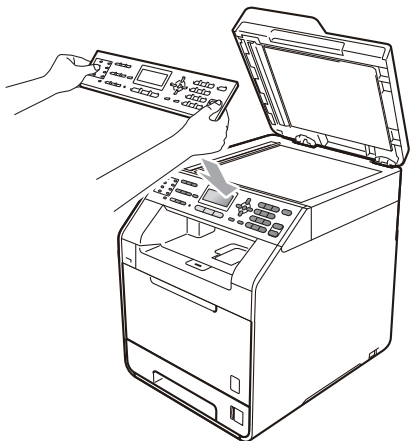

Megjegyzés

Ha a vezérlőpult fedele nincs megfelelően felhelyezve, a billentyűműveletek nem fognak működni.

5 Csatlakoztassa a tápkábelt és a telefonvezetékét

FONTOS

Még **NE CSATLAKOZTASSA** az interfész kábelt.



a Csatlakoztassa a hálózati tápkábelt a készülékhez, majd csatlakoztassa egy elektromos csatlakozóaljzathoz.

b Távolítsa el a készülék hálózati kapcsolóját takaró címkét, majd kapcsolja be a készüléket.

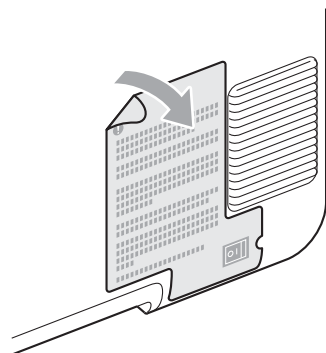

c Csatlakoztassa a telefonkábel. A telefonkábel egyik végét csatlakoztassa a készülék **LINE** feliratú csatlakozójához, a másik végét pedig a telefon fali aljzatához.

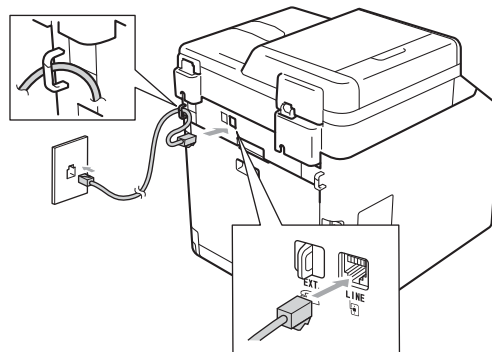

FONTOS

A telefonvezetékét a készülék **LINE** feliratú csatlakozójához **KELL** csatlakoztatni.

FIGYELEM

A készüléknek földelt hálózati csatlakozóval kell rendelkeznie.

Mivel a készülék földelése az elektromos csatlakozóaljzaton keresztül valósul meg, a telefonhálózatban esetlegesen fellépő veszélyes túlfeszültség elleni óvintézkedésként ne húzza ki a tápvezetékét a készülékből, ha a készülék a telefonhálózathoz csatlakozik. Hasonló módon az eszköz leválasztásakor, először a telefonvezetékéről válassza le az eszközt, és csak azután a tápkábeltől.

Megjegyzés

Ha a telefonvonalat egy külső telefonkészülékkel osztja meg, akkor az alábbiak szerint csatlakoztassa a kábelt.

A külső telefonkészülék csatlakoztatása előtt távolítsa el az **1** védősapkát a készülék **EXT.** feliratú csatlakozóaljzatából.

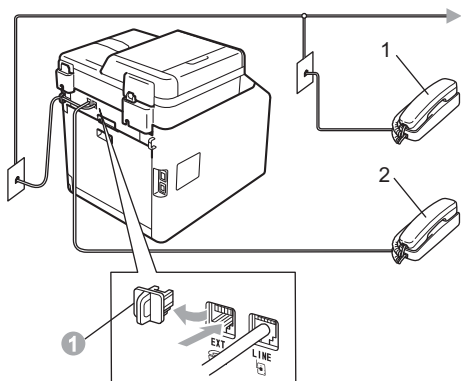

- 1 Melléktelefon
- 2 Külső telefon

Megjegyzés

Ha a telefonvonalat egy külső üzenetrögzítővel osztja meg, a kábel csatlakoztatását a következő módon végezze el.

A külső üzenetrögzítő csatlakoztatása előtt távolítsa el az **1** védősapkát a készülék **EXT.** feliratú csatlakozóaljzatából.

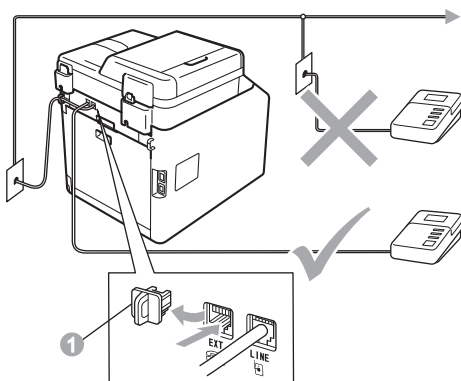

A fogadási üzemmódot állítsa Külső Tel/Ü.R. módba, amennyiben külső üzenetrögzítővel rendelkezik. Lásd: *Vételi üzemmód kiválasztása* című részt a(z) 6. oldalon!. További részletekért lásd a *Használati útmutató* dokumentum *Külső üzenetrögzítő csatlakoztatása* című szakaszát.

6

Az ország beállítása

Azért kell beállítania az országot, hogy a készülék megfelelően működjön az adott ország telekommunikációs hálózatán.

- A tápkábel bedugásával és a főkacsoló bekapcsolásával győződjön meg róla, hogy a készülék be van kapcsolva.
- A **▲** és **▼** gombok segítségével válassza ki az országot.

```
Set Country
▲ Ceska republika
Magyarország
▼ POLSKA
Select ▲▼ or OK
```

Amikor az LCD kijelzőn a megfelelő országnév látható, nyomja meg az **OK** gombot.

- Az LCD kéri majd, hogy erősítse meg újra az ország választását.
- Amikor az LCD kijelzőn a helyes országnév látható, nyomja meg az **1** gombot, és folytassa az **e** lépéssel.
—VAGY—
Az ország ismételt kiválasztásához nyomja meg a **2** gombot, és térjen vissza a **b** lépésre.
- Az LCD kijelzőn az **Elfogadva** felirat jelenik meg, majd a gép automatikusan újraindul. Újraindulás után az LCD kijelzőn a *Kérem várjon* felirat jelenik meg.

7

Válassza ki a nyelvet (ha szükséges)

- Nyomja meg a következő gombokat: **Menu (Menü), 0, 0**.
- Nyomja meg a **▲** vagy **▼** gombot a nyelv kiválasztásához.
Nyomja meg a **OK** gombot.
- Nyomja meg a **Stop/Exit (Stop/Kilépés)** gombot.

8

Vételi üzemmód kiválasztása

Négy fogadási mód közül lehet választani:
Csak fax, Fax/Tel, Kézi és Külső Tel/Ü.R..

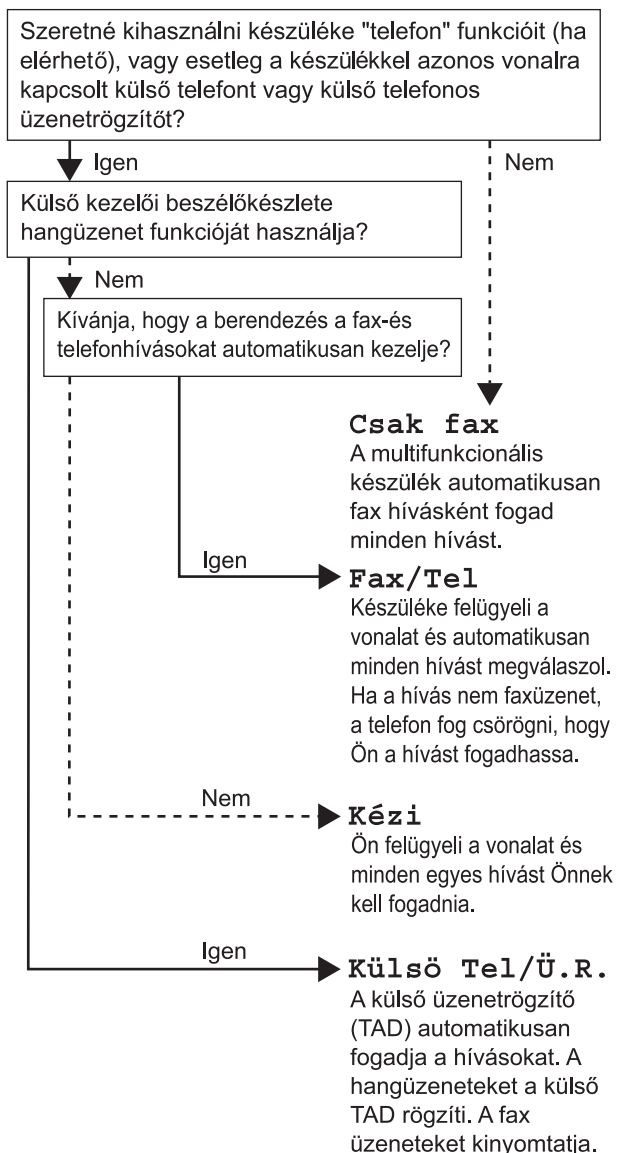

- a** Nyomja meg a következő gombokat:
Menu (Menü), 0, 1.
 - b** A ▲ és ▼ gombok segítségével válassza ki a fogadási üzemmódot.
Nyomja meg a **OK** gombot.
 - c** Nyomja meg a **Stop/Exit (Stop/Kilépés)** gombot.
-  Részletesebb információkért lásd a *Használati útmutató* dokumentum *Fogadási módok használata* című szakaszát.

9

Az LCD kijelző kontrasztjának beállítása (szükség esetén)

Ha nehezen tudja leolvasni az LCD kijelzőt, próbálja meg módosítani a kontraszt beállítását.

- a** Nyomja meg a következő gombokat:
Menu (Menü), 1, 6.
- b** A kontraszt növeléséhez nyomja meg a ► gombot.
—VAGY—
A kontraszt csökkentéséhez nyomja meg a ◀ gombot.
Nyomja meg a **OK** gombot.
- c** Nyomja meg a **Stop/Exit (Stop/Kilépés)** gombot.

10

A dátum és az idő beállítása

A készülék kijelzi az időt, és amennyiben beállította az állomásazonosítót, a dátumot és az időt az elküldött faxoldalakon is feltünteti.

- a** Nyomja meg a következő gombokat:
Menu (Menü), 0, 2, 1.
- b** Írja be a tárcsázófelületen az év utolsó két számjegyét, majd nyomja meg az **OK** gombot.
(A 2011. év beállításához például nyomja meg az **1, 1** gombokat.)
- c** A tárcsázófelületen írja be két számjeggyel a hónapot, majd nyomja meg az **OK** gombot.
(A március beírásához például nyomja meg a **0, 3** gombokat.)
- d** Két számjeggyel adja meg, hogy az adott hónap hányadik napja van, majd nyomja meg az **OK** gombot.
(A 25. nap beállításához például nyomja meg a **2, 5** gombokat.)
- e** Adja meg a tárcsázófelületen az időt 24 órás formátumban, majd nyomja meg az **OK** gombot.
(Délután 3:25 óra beírásához például nyomja meg az **1, 5, 2, 5** gombokat.)
- f** Nyomja meg a **Stop/Exit (Stop/Kilépés)** gombot.

11 Személyes információk beírása (állomásazonosító)

A készülék kijelzi a dátumot és az időt, és amennyiben beállította az állomásazonosítót, ezeket az elküldött faxoldalakon is feltünteti.

- Nyomja meg a következő gombokat:
Menu (Menü), 0, 3.
- Adja meg a faxszámát (legfeljebb 20 számjegy) a tárcsázófelületen, majd nyomja meg az **OK** gombot.
- Adja meg a telefonszámát (legfeljebb 20 számjegy) a tárcsázófelületen, majd nyomja meg az **OK** gombot. Ha a telefonszáma és faxszáma megegyezik, adja meg újra ugyanazt a számot.
- A tárcsázófelületen írja be a nevét (legfeljebb 20 karakter), majd nyomja meg az **OK** gombot.



Megjegyzés

- Lásd a következő táblázatot a névmegadással kapcsolatban.
- Ha egy olyan karaktert szeretne megadni, amely ugyanazon a gombon található, mint az utoljára megadott karakter, akkor nyomja meg a ► gombot, hogy a kurzort jobbra mozgassa.
- Ha hibásan adott meg egy betűt, és meg szeretné változtatni, nyomja meg a ◀ vagy a ► gombot. Ha a kurzor ráállt a hibás karakterre, nyomja meg a **Clear (Törlés)** gombot.

Gomb nyomása	Egyszer	Kétszer	Háromszor	Négyszer	Ötször
2	A	B	C	2	A
3	D	E	F	3	D
4	G	H	I	4	G
5	J	K	L	5	J
6	M	N	O	6	M
7	P	Q	R	7	P
8	T	U	V	8	T
9	W	X	Y	9	W



Részletesebb információkért lásd a *Használati útmutató* dokumentum *Szöveg beírása* című szakaszát.

- Nyomja meg a **Stop/Exit (Stop/Kilépés)** gombot.



Megjegyzés

Ha hibát vétett, és szeretné újratekinteni, nyomja meg a **Stop/Exit (Stop/Kilépés)** gombot, és kezdje el a műveletsort az **a** lépéstől.

12 Faxküldési jelentések

A Brother készüléken Küldés-igazolási jelentés használható, amellyel igazolhatja, hogy elküldte a faxokat. Ez a jelentés tartalmazza a fogadó fél nevét vagy faxszámát, a küldés dátumát, idejét, és időtartamát, az elküldött oldalak számát, valamint hogy a küldés sikeres volt-e. Ha használni szeretné a Faxküldési jelentés szolgáltatást, tekintse meg a *Kibővített használati útmutató* dokumentum *Jelentések nyomtatása* című szakaszát.

13 Tone (Hang) vagy Pulse (Impulzus) tárcsázási üzemmód beállítása

A készülék gyári beállítása a Tone tárcsázási mód. Amennyiben telefonszolgáltatója csak impulzusalapú (kör-) tárcsázást biztosít, át kell állítania a készülék tárcsázási módját.

- Nyomja meg a következő gombokat:
Menu (Menü), 0, 4.
- Nyomja meg a ▲ vagy a ▼ gombot, és válassza a **Impulzus** (vagy a **Hang**) beállítást.
Nyomja meg a **OK** gombot.
- Nyomja meg a **Stop/Exit (Stop/Kilépés)** gombot.

14 Telefonvonal-kompatibilitás kiválasztása

Ha VoIP szolgáltatásra csatlakoztatja a készüléket (az interneten keresztül), módosítania kell a kompatibilitási beállítást.



Megjegyzés

Ha analóg telefonvonalat használ, átugorhatja ezt a lépést.

- Nyomja meg a következő gombokat:
Menu (Menü), 2, 0, 1.
- A ▲ és ▼ gombok segítségével válassza ki a **Alap** (VoIP-hoz) lehetőséget.
Nyomja meg a **OK** gombot.
- Nyomja meg a **Stop/Exit (Stop/Kilépés)** gombot.

15 Telefonvonal-típus kiválasztása

Ha a készüléket olyan telefonvonalra köti, amely a faxküldéshez és faxfogadáshoz PABX- (PBX-) vagy ISDN-szolgáltatást biztosít, módosítani kell a telefonvonal-típus beállítását. Ehhez végezze el az alábbi lépéseket.

- a** Nyomja meg a következő gombokat:
Menu (Menü), 0, 6.
- b** A **▲** és **▼** gombok segítségével válassza ki a PBX, ISDN vagy a Normál pontot.
Nyomja meg a **OK** gombot.
Tegye az alábbiak egyikét:
- Ha az ISDN vagy a Normál lehetőséget választja, folytassa a **f** lépéstől.
 - Ha a PBX lehetőséget választotta, folytassa a **c** lépéstől.
- c** Tegye az alábbiak egyikét:
- Ha meg szeretné változtatni az aktuális előhívószámot, nyomja meg az **1** gombot, és folytassa a **d** lépéssel.
 - Ha nem szeretné megváltoztatni az aktuális előhívószámot, nyomja meg a **2** gombot, és folytassa az **f** lépéssel.

Megjegyzés

Az alapértelmezett beállítás: „!”. Ha megnyomja a **Tel/R** gombot, az LCD kijelzőn a „!” szimbólum jelenik meg.

- d** Adja meg az előhívószámot (legfeljebb 5 számjegy) a tárcsázófelületen, majd nyomja meg az **OK** gombot.

Megjegyzés

Az alábbiakat használhatja: a számokat 0-9-ig, #, * és a ! jelet. (A felkiáltójelet „!” a **Tel/R** megnyomása eredményezi.)

A ! jelet más számmal vagy karakterrel együtt nem használhatja.

Ha telefonrendszere időzített szüneteltetésű jelet igényel, a szüneteltetés beviteléhez nyomja meg a **Tel/R** gombot.

- e** Nyomja meg a **▲** vagy a **▼** gombot – ezzel kiválaszthatja az **Be** vagy az **Mindig** elemet, majd pedig nyomja meg az **OK** gombot.

Megjegyzés

- Ha az **Be** beállítást választja, a **Tel/R** megnyomását követően (a kijelzőn ekkor a „!” jelenik meg) kap külső vonalat.
- Ha az **Mindig** beállítást választotta, a külső vonalhoz nem szükséges megnyomnia a **Tel/R** gombot.

- f** Nyomja meg a **Stop/Exit (Stop/Kilépés)** gombot.

Megjegyzés

PBX és TRANSFER

A gép gyári beállításban Normál módra van állítva, ami lehetővé teszi, hogy a szabványos PSTN (nyilvános kapcsolt telefonhálózat) vonalhoz csatlakozzon. Mindemellett, számos irodában használatos egy telefonközpont-rendszer vagy egy automatikus házi alközpont (PABX). Berendezése csatlakoztatható a legtöbb (automatikus) házi alközpont-hoz. A berendezés újraráhívó funkciója kizárólag timed break recall (időzített szüneteltetésű lekérdezőhívás, TBR) megoldást támogat. A TBR a legtöbb (automatikus) házi alközponti rendszerrel működik, és lehetővé teszi, hogy hozzáférjen külső vonalhoz, vagy átirányítsa a hívásokat egy másik mellékre. A funkció akkor működik, ha a **Tel/R** gombot megnyomják.

16 Automatikus nyári időszámítás

Beállíthatja a készüléket, hogy automatikusan váltson téli/nyári időszámításra. Tavasszal egy órával előre állítja magát, ősszel pedig egy órával vissza.

- a** Nyomja meg a következő gombokat:
Menu (Menü), 0, 2, 2.
- b** Nyomja meg a **▲** vagy a **▼** gombot, és válassza a **Be** (vagy a **Ki**) beállítást.
Nyomja meg a **OK** gombot.
- c** Nyomja meg a **Stop/Exit (Stop/Kilépés)** gombot.

17 Az időzóna beállítása

A helynek megfelelően állíthatja be a készüléken az időzónát (nem a nyári időszámítást, hanem a szabványos időt).

Például az Amerikai Egyesült Államok és Kanada keleti időzónájára vonatkozóan ez az érték: UTC-05:00.

- a** Nyomja meg a következő gombokat:
Menu (Menü), 0, 2, 3.
- b** A **▲** és **▼** gombok segítségével válassza ki az időzónát.
Nyomja meg a **OK** gombot.
- c** Nyomja meg a **Stop/Exit (Stop/Kilépés)** gombot.

18 Válassza ki a kapcsolat típusát

Ezek a telepítési utasítások a Windows® 2000 Professional, Windows® XP Home/Windows® XP Professional, Windows® XP Professional x64 Edition, Windows Vista®, Windows® 7 és Mac OSX (10.4.11, 10.5.x és 10.6.x verziók) rendszerekre vonatkoznak.

Megjegyzés

A Windows Server® 2003/2003 x64 Edition/2008/2008 R2 rendszerek esetében látogasson el a modellnek megfelelő oldalra a <http://solutions.brother.com/> címen.

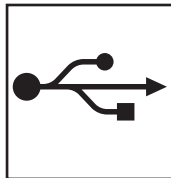
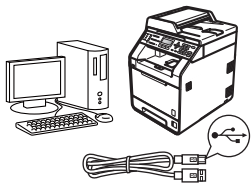

USB kábeles csatlakozásnál

Windows® esetén: 10 oldal
Macintosh esetén: 12 oldal

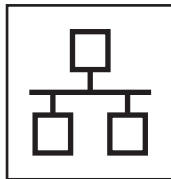
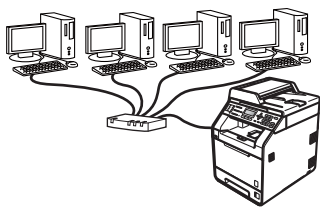

Vezetékes hálózatonál

Windows® esetén: 14 oldal
Macintosh esetén: 16 oldal

Megjegyzés

A készülékhez tartozó legújabb illesztőprogramokat és segédprogramokat a <http://solutions.brother.com/> címen elérhető Brother Solutions Center webhelyről töltheti le.



USB-interfész használata esetén (Windows® 2000 Professional/XP/XP Professional x64 Edition/ Windows Vista®/Windows® 7)

19

A telepítés előtt

- a** Győződjön meg arról, hogy a számítógépét bekapcsolta és rendszergazdai jogosultságokkal jelentkezett be.



Megjegyzés

A telepítő CD-ROM tartalmazza a ScanSoft™ PaperPort™ 12SE szoftvert. Ez a szoftver támogatja a Windows® XP (SP3 vagy magasabb verziószámú), XP Professional x64 Edition (SP2 vagy magasabb verziószámú), Windows Vista® (SP2 vagy magasabb verziószámú) és Windows® 7 rendszereket. Az MFL-Pro Suite telepítése előtt frissítse operációs rendszerét a legfrissebb Windows® szervizcsomaggal. A Windows® 2000 (SP4 vagy magasabb verziószámú) felhasználói az MFL-Pro Suite telepítése alatt a ScanSoft™ PaperPort™ 11SE letöltési képernyő megjelenésekor kövessék a képernyőn látható utasításokat.

- b** Kapcsolja ki a készüléket, és győződjön meg róla, hogy az USB-interfész kábel **NINCS** csatlakoztatva a készülékhez. Ha már csatlakoztatta a kábelt, húzza ki azt.

20

Az MFL-Pro Suite telepítése

- a** A CD-ROM meghajtóba helyezze be a telepítő CD-ROM-ot. Ha megjelenik a modellek neveit kijelző képernyő, akkor válassza ki a készülékét. Ha megjelenik a nyelveket kijelző képernyő, akkor válassza ki a nyelvet.



Megjegyzés

Ha nem jelenik meg automatikusan a Brother képernyő, nyissa meg a **Sajátgép (Számítógép)** ablakot, kattintson duplán a CD-ROM ikonjára, majd kattintson duplán a **start.exe** fájlra.

- b** Kattintson az **Kezdeti telepítés** gombra, majd az **MFL-Pro Suite telepítés** gombra.
- c** Kattintson a **Igen** lehetőségre, ha elfogadja a licenyszerződést.



Megjegyzés

- Ha a telepítés nem folytatódik automatikusan, vegye ki a CD-ROM-ot, nyissa meg ismét a legfelső menüt, majd helyezze vissza a CD-ROM-ot, vagy kattintson duplán a **start.exe** programra a gyökérfiókból, és az MFL-Pro Suite telepítéséhez folytassa a **b** lépéstől.
- Windows Vista® és Windows® 7 felhasználók esetén, ha megjelenik a **Felhasználói fiókok felügyelete** képernyő, kattintson az **Engedélyezés** vagy a **Igen** gombra.
- Ha telepíteni kívánja a PS illesztőprogramot (BR-Script3 nyomtató-illesztőprogramot), válassza a **Custom Install (Egyéni felhasználó telepítés)** lehetőséget, és kövesse a képernyőn megjelenő utasításokat.

- d** Kövesse a képernyőn megjelenő utasításokat, amíg meg nem jelenik ez a képernyő.

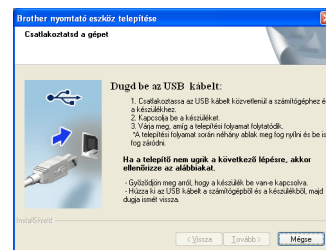

- e** Csatlakoztassa az USB kábelt a készüléken a  jellel megjelölt USB csatlakozóhoz, majd csatlakoztassa a kábelt a számítógéphez.

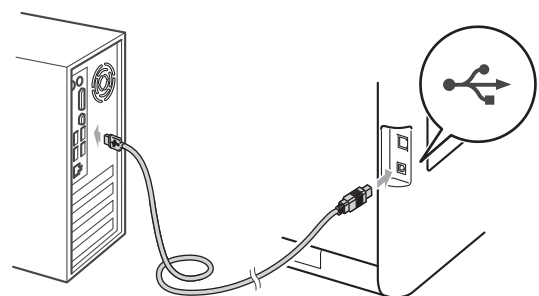

- f** Kapcsolja be a készüléket, és a telepítés befejezéséhez kövesse a képernyőn megjelenő utasításokat.

! FONTOS

A telepítés során egyik ablakot **SE** szakítsa meg/csukja be. Több másodpercig is eltarthat, míg az összes ablak megjelenik.

 **Megjegyzés**

- Windows Vista® és Windows® 7 felhasználók esetén, ha megjelenik a **Windows rendszerbiztonság** képernyő, jelölje be a jelölőnégyzetet és kattintson az **Telepítés** gombra a telepítés megfelelő befejezéséhez.
- Ha hibaüzenet jelenik meg a szoftver telepítése alatt, futtassa a **Start/Minden program/Brother/MFC-XXXX** (ahol az MFC-XXXX a modell neve) mappában található **Telepítés Diagnosztika** elemet.

Befejezés**A telepítés befejeződött.** **Megjegyzés**

- A biztonsági beállításoktól függően előfordulhat, hogy a készülék vagy a szoftverének használatakor megjelenik a Windows rendszerbiztonság vagy egy vírusirtó szoftver ablaka. A folytatáshoz engedélyezze az ablakot.
- **XML Paper Specification Printer Driver**
Az XML Paper Specification Printer Driver a legalkalmasabb nyomtató illesztőprogram, amennyiben olyan alkalmazásokból nyomtat, amelyek XML Paper Specification dokumentumokat használnak. Töltse le a legfrissebb nyomtatóillesztőt a Brother Solutions Center <http://solutions.brother.com/> weboldaláról.



USB-interfész használata esetén (Mac OS X 10.4.11 – 10.6.x)

19 A telepítés előtt

- a** Ellenőrizze, hogy az eszközt csatlakoztatta az elektromos hálózathoz és hogy a Macintosh számítógépét bekapcsolta. Önnek rendszergazdai jogosultságokkal kell bejelentkeznie.

! FONTOS

Ha Mac OS X 10.4.10 rendszert használ, frissítse azt Mac OS X 10.4.11 – 10.6.x rendszerre. (A használt Mac OS X rendszerre vonatkozó legfrissebb információkért és illesztőprogramokért látogassa meg a <http://solutions.brother.com/> címen elérhető webhelyet.)



Megjegyzés

Ha telepíteni kívánja a PS illesztőprogramot (BR-Script3 nyomtató-illesztőprogram), keresse fel a Brother Solutions Center webhelyét a <http://solutions.brother.com/> címen, az illesztőprogram letöltéséhez kattintson a Letöltések hivatkozásaira a modell lapján, és tekintse meg a beállítási utasításokkal kapcsolatos gyakori kérdéseket.

- b** Csatlakoztassa az USB kábelt a készüléken a  jellel megjelölt USB csatlakozóhoz, majd csatlakoztassa a kábelt a Macintosh számítógéphez.

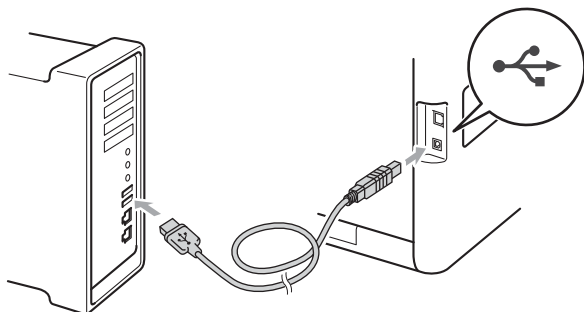

- c** Győződjön meg róla, hogy a készülék hálózati kapcsolója bekapcsolt állásban van.

20 Az MFL-Pro Suite telepítése

- a** A CD-ROM meghajtóba helyezze be a telepítő CD-ROM-ot.
- b** Kattintson duplán a **Start Here OSX** (OSX kezdje itt) ikonra. Kövesse a képernyőn megjelenő utasításokat.



Megjegyzés

A telepítés befejezése néhány percet vehet igénybe.

- c** Kövesse a képernyőn megjelenő utasításokat, amíg meg nem jelenik ez a képernyő. Válassza ki készülékét a listából, majd kattintson az **OK** gombra.

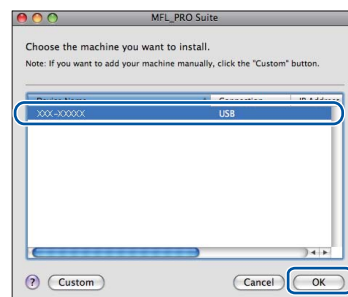

- d** Amikor ez a képernyő megjelenik, kattintson a **Next** (Tovább) gombra.

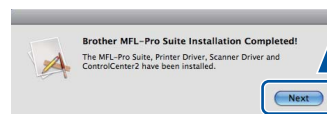

Ekkor az MFL-Pro Suite telepítése befejeződött.

Folytassa az 21. lépésnél az 13 oldalon.



21 A Presto! PageManager letöltése és telepítése

A Presto! PageManager telepítése után a Brother ControlCenter2 OCR-képességekkel fog rendelkezni. A Presto! PageManager használatával egyszerűen szkennelheti, rendezheti és oszthatja meg fényképeit, valamint dokumentumait.

- a** A **Brother Support** (Brother támogatás) képernyőn kattintson a **Presto! PageManager** gombra, és kövesse a képernyőn megjelenő utasításokat.

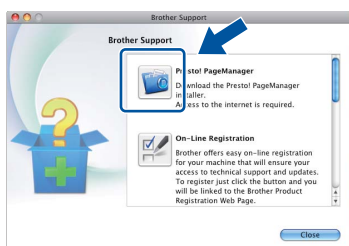

Befejezés

A telepítés befejeződött.



Vezetékes hálózati interfész használata esetén (Windows® 2000 Professional/XP/XP Professional x64 Edition/ Windows Vista®/Windows® 7)

19 A telepítés előtt

- a** Győződjön meg arról, hogy a számítógépét bekapcsolta és rendszergazdai jogosultságokkal jelentkezett be.



Megjegyzés

- A telepítő CD-ROM tartalmazza a ScanSoft™ PaperPort™ 12SE szoftvert. Ez a szoftver támogatja a Windows® XP (SP3 vagy magasabb verziószámú), XP Professional x64 Edition (SP2 vagy magasabb verziószámú), Windows Vista® (SP2 vagy magasabb verziószámú) és Windows® 7 rendszereket. Az MFL-Pro Suite telepítése előtt frissítse operációs rendszerét a legfrissebb Windows® szervizcsomaggal. A Windows® 2000 (SP4 vagy magasabb verziószámú) felhasználói az MFL-Pro Suite telepítése alatt a ScanSoft™ PaperPort™ 11SE letöltési képernyő megjelenésekor kövessék a képernyőn látható utasításokat.
- A telepítés idejére tiltsa le az összes személyes tűzfalprogram működését (a Windows® tűzfalon kívül), valamint a kémprogramvédelmi és vírusirtó programokat.

- b** Távolítsa el a védősapkát a  jelű LAN csatlakozóról.

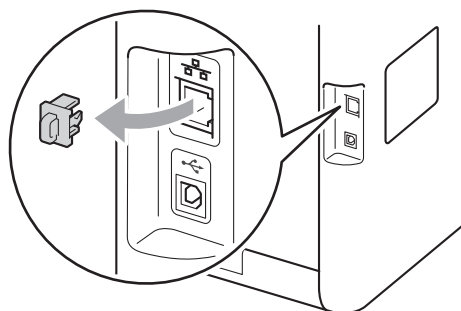

- c** Csatlakoztassa a hálózati interfész kábelt a LAN csatlakozóaljzathoz, majd csatlakoztassa az elosztó egyik szabad portjához.

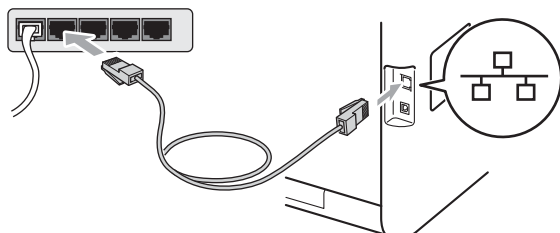

- d** Győződjön meg róla, hogy a készülék hálózati kapcsolója bekapcsolt állásban van.

20 Az MFL-Pro Suite telepítése

- a** A CD-ROM meghajtóba helyezze be a telepítő CD-ROM-ot. Ha megjelenik a modellek neveit kijelző képernyő, akkor válassza ki a készülékét. Ha megjelenik a nyelveket kijelző képernyő, akkor válassza ki a nyelvet.



Megjegyzés

Ha nem jelenik meg automatikusan a Brother képernyő, nyissa meg a **Sajátgép (Számítógép)** ablakot, kattintson duplán a CD-ROM ikonjára, majd kattintson duplán a **start.exe** fájlra.

- b** Kattintson az **Kezdeti telepítés** gombra, majd az **MFL-Pro Suite telepítés** gombra.

- c** Kattintson a **Igen** lehetőségre, ha elfogadja a licencszerződést.



Megjegyzés

- Ha a telepítés nem folytatódik automatikusan, vegye ki a CD-ROM-ot, nyissa meg ismét a legfelső menüt, majd helyezze vissza a CD-ROM-ot, vagy kattintson duplán a **start.exe** programra a gyökérfióknyitóból, és az MFL-Pro Suite telepítéséhez folytassa a **b** lépéstől.
- Windows Vista® és Windows® 7 felhasználók esetén, ha megjelenik a **Felhasználói fiókok felügyelete** képernyő, kattintson az **Engedélyezés** vagy a **Igen** gombra.
- Ha telepíteni kívánja a PS illesztőprogramot (BR-Script3 nyomtató-illesztőprogramot), válassza a **Custom Install (Egyéni felhasználó telepítés)** lehetőséget, és kövesse a képernyőn megjelenő utasításokat.

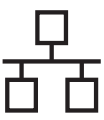

d Amikor megjelenik a **Tűzfal/AntiVirus szoftver észlelése** képernyő, válassza a **Módosítsa a tűzfal portbeállításait hálózati csatlakozás engedélyezésére (Javasolt)**, majd folytassa a telepítést. és kattintson a **Tovább** gombra.
(Kivéve Windows® 2000 felhasználók esetén)

Ha nem Windows® tűzfalat használ, olvassa el szoftvere használati útmutatóját arról, miként kell hozzáadni a következő hálózati portokat.

- Hálózati szkenneléshez adja meg az UDP 54925-ös portot.
- Hálózati PC-Fax fogadásához adja hozzá az 54926-os UDP portot.
- Ha továbbra is problémái adódnak a hálózati kapcsolattal, adja hozzá az UDP 137-es portot.

e A telepítés befejezéséhez kövesse a képernyőn megjelenő utasításokat.

! FONTOS

A telepítés során egyik ablakot SE szakítsa meg/csukja be. Több másodpercig is eltarthat, míg az összes ablak megjelenik.



Megjegyzés

- Ha a készülék nem található meg a hálózaton, ellenőrizze a hálózati beállításait a képernyőn látható utasítások követésével.
- Windows Vista® és Windows® 7 felhasználók esetén, ha megjelenik a **Windows rendszerbiztonság** képernyő, jelölje be a jelölőnégyzetet és kattintson az **Telepítés** gombra a telepítés megfelelő befejezéséhez.
- Ha hibaüzenet jelenik meg a szoftver telepítése alatt, futtassa a **Start/Minden program/Brother/MFC-XXXX LAN** (ahol az MFC-XXXX a modell neve) mappában található **Telepítés Diagnosztika** elemet.

21

Az MFL-Pro Suite telepítése további számítógépeken (ha szükséges)

Ha a készüléket a hálózat több számítógépén szeretné használni, telepítse az MFL-Pro Suite szoftvert mindegyik számítógépre. Folytassa az **20.** lépésnél az 14 oldalon.



Megjegyzés

Hálózati licenc (Windows®)

Ez a termék legfeljebb 5 felhasználóig tartalmaz PC licencet. Ez a licenc legfeljebb 5 hálózaton működő számítógépen támogatja a ScanSoft™ PaperPort™ 12SE és a ScanSoft™ PaperPort™ 11SE programot tartalmazó MFL-Pro Suite telepítését. Ha 5-nél több számítógépen szeretné a ScanSoft™ PaperPort™ 12SE vagy a ScanSoft™ PaperPort™ 11SE szoftvert használni, kérjük, vásárolja meg a Brother NL-5 csomagot, amely egy legfeljebb 5 további felhasználóra vonatkozó licencszerződést biztosít. Az NL-5 csomag megvásárlásához vegye fel a kapcsolatot Brother viszonteladójával vagy a Brother vevőszolgálattal.

Befejezés

A telepítés befejeződött.



Megjegyzés

- Ha egy adott IP-címet használ a készülékhez, a Rendszerindítási módot állítsa a Statikus értékre a vezérlőpult használatával. További információkat a *Hálózati használati útmutató* dokumentum *Hálózat menü* című szakaszában talál.
- A biztonsági beállításoktól függően előfordulhat, hogy a készülék vagy a szoftverének használatakor megjelenik a Windows rendszerbiztonság vagy egy vírusirtó szoftver ablaka. A folytatáshoz engedélyezze az ablakot.
- **XML Paper Specification Printer Driver**
Az XML Paper Specification Printer Driver a legalkalmasabb nyomtató illesztőprogram, amennyiben olyan alkalmazásból nyomtat, amelyek XML Paper Specification dokumentumokat használnak. Töltse le a legfrissebb nyomtatóillesztőt a Brother Solutions Center <http://solutions.brother.com/> weboldaláról.



Vezetékes hálózati interfész használata esetén (Mac OS X 10.4.11 – 10.6.x)

19 A telepítés előtt

- a** Ellenőrizze, hogy az eszközt csatlakoztatta az elektromos hálózathoz és hogy a Macintosh számítógépét bekapcsolta. Önnek rendszergazdai jogosultságokkal kell bejelentkeznie.

! FONTOS

Ha Mac OS X 10.4.10 rendszert használ, frissítse azt Mac OS X 10.4.11 – 10.6.x rendszerre. (A használt Mac OS X rendszerre vonatkozó legfrissebb információkért és illesztőprogramokért látogassa meg a <http://solutions.brother.com/> címen elérhető webhelyet.)



Megjegyzés

Ha telepíteni kívánja a PS illesztőprogramot (BR-Script3 nyomtató-illesztőprogram), keresse fel a Brother Solutions Center webhelyét a <http://solutions.brother.com/> címen, az illesztőprogram letöltéséhez kattintson a Letöltések hivatkozásaira a modell lapján, és tekintse meg a beállítási utasításokkal kapcsolatos gyakori kérdéseket.

- b** Távolítsa el a védősapkát a  jelű LAN csatlakozóról.

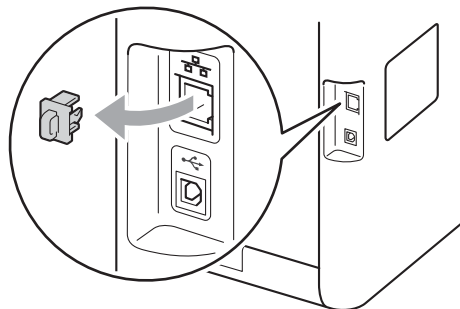

- c** Csatlakoztassa a hálózati interfész kábelt a LAN csatlakozóaljzathoz, majd csatlakoztassa az elosztó egyik szabad portjához.

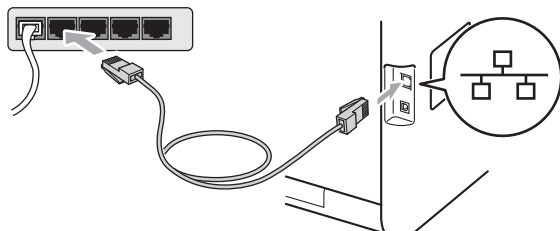

- d** Győződjön meg róla, hogy a készülék hálózati kapcsolója bekapcsolt állásban van.

20 Az MFL-Pro Suite telepítése

- a** A CD-ROM meghajtóba helyezze be a telepítő CD-ROM-ot.
- b** Kattintson duplán a **Start Here OSX** (OSX kezdje itt) ikonra. Kövesse a képernyőn megjelenő utasításokat.



Megjegyzés

A telepítés befejezése néhány percet vehet igénybe.

- c** Kövesse a képernyőn megjelenő utasításokat, amíg meg nem jelenik ez a képernyő. Válassza ki készülékét a listából, majd kattintson az **OK** gombra.

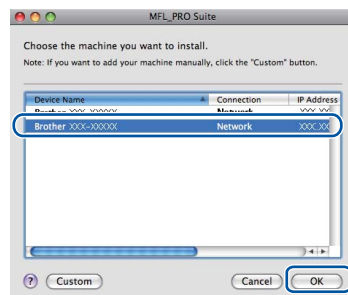

Megjegyzés

Ha a készülék nem található meg a hálózaton, ellenőrizze a hálózati beállításait. Lásd: A *telepítés előtt* című részt a(z) 16. oldalon!.



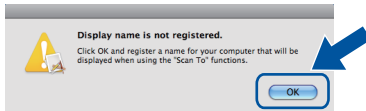

Megjegyzés

- Amikor ez a képernyő megjelenik, kattintson az **OK** gombra.

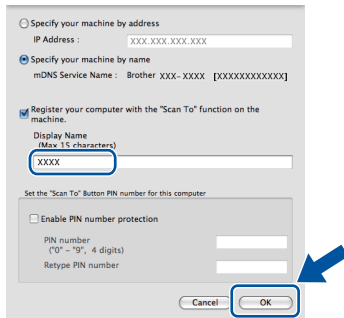

Írja be Macintosh számítógépének nevét (legfeljebb 15 karakter) a **Display Name** (Kijelző név) mezőbe, majd kattintson az **OK** gombra. Folytassa a következővel: **d**.



- Ha a készülék **SCAN (SZKENNEL)** gombja segítségével kíván a hálózatra szkennelni, be kell jelölnie a **Register your computer with the "Scan To" function on the machine** (Regisztrálja számítógépét „Szkennelés” funkcióval a készüléken) jelölőnégyzetet.
- A beírt név fog megjelenni a készülék LCD kijelzőjén, ha megnyomja a  (**SCAN (SZKENNEL)**) gombot, és kiválaszt egy szkennelési beállítást. (További információkat a *Szoftver használati útmutató* dokumentum *Hálózati szkennelés* című szakaszában talál.)

- d** Amikor ez a képernyő megjelenik, kattintson a **Next** (Tovább) gombra.

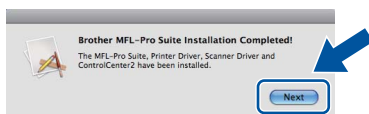

- OK!** Ekkor az **MFL-Pro Suite** telepítése befejeződött. Folytassa az **21.** lépésnél az **17** oldalon.

21 A Presto! PageManager letöltése és telepítése

A Presto! PageManager telepítése után a Brother ControlCenter2 OCR-képességekkel fog rendelkezni. A Presto! PageManager használatával egyszerűen szkennelheti, rendezheti és oszthatja meg fényképeit, valamint dokumentumait.

- a** A **Brother Support** (Brother támogatás) képernyőn kattintson a **Presto! PageManager** gombra, és kövesse a képernyőn megjelenő utasításokat.

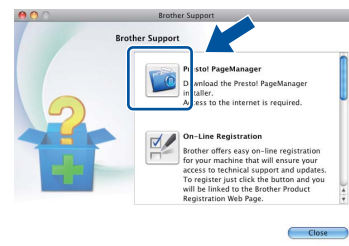

22 Az MFL-Pro Suite telepítése további számítógépeken (ha szükséges)

Ha a készüléket a hálózat több számítógépén szeretné használni, telepítse az MFL-Pro Suite szoftvert mindegyik számítógépre. Folytassa az **20.** lépésnél az **16** oldalon.

Befejezés A telepítés befejeződött.

Megjegyzés

Ha egy adott IP-címet használ a készülékhez, a Rendszerindítási módot állítsa a Statikus értékre a vezérlőpult használatával. További információkat a *Hálózati használati útmutató* dokumentum *Hálózat menü* című szakaszában talál.

Színkorrekció (ha szükséges)

Színkalibráció

A nyomatok kimenő színmélysége minden szín esetében erősen függ a környezeti jellemzőktől (például a hőmérséklettől és a páratartalomtól). A kalibrálás segít a színmélység javításában.



Megjegyzés

- Ha a közvetlen nyomtatás szolgáltatással vagy a BR-Script nyomtató-illesztőprogrammal nyomtat, el kell végeznie a kalibrálást a vezérlőpulton. Lásd: *A vezérlőpult használatával* című részt a(z) 18. oldalon!.
- Ha a Windows® nyomtató-illesztőprogrammal nyomtat, az illesztőprogram automatikusan beszerzi a kalibráció adatait, ha a **Kalibrációs adatok használata** és a **Eszközadatok automatikus lekérése** is be van kapcsolva. Lásd a *Szoftver használati útmutató* dokumentum *Haladó fül* című szakaszát.
- Ha a Macintosh nyomtató-illesztőprogrammal nyomtat, a kalibrációt a **Status Monitor** használatával kell elvégeznie. A **Status Monitor** bekapcsolása után válassza a **Color Calibration** (Színkalibráció) lehetőséget a **Control** (Vezérlés) menüből. Lásd a *Szoftver használati útmutató* dokumentum *Állapotfelügyelet* című szakaszát.

A vezérlőpult használatával

- Nyomja meg a következő gombokat: **Menu (Menü), 4, 6.**
- A ▲ és ▼ gombok segítségével válassza ki a **Kalibráljon** lehetőséget.
Nyomja meg a **OK** gombot.
- Nyomja meg az **1** gombot a **Igen** kiválasztásához.
- Nyomja meg a **Stop/Exit (Stop/Kilépés)** gombot.

A kalibrálási paramétereket vissza lehet állítani a gyári alapbeállításra.

- Nyomja meg a következő gombokat: **Menu (Menü), 4, 6.**
- A ▲ és ▼ gombok segítségével válassza ki a **Újraindít** lehetőséget.
Nyomja meg a **OK** gombot.

c Nyomja meg az **1** gombot a **Igen** kiválasztásához.

d Nyomja meg a **Stop/Exit (Stop/Kilépés)** gombot.

Színregisztráció

Automatikus regisztráció

Automatikusan igazíthatja az egyes színek nyomtatási pozícióját.

a Nyomja meg a következő gombokat: **Menu (Menü), 4, 7.**

b Nyomja meg az **1** gombot a **Start** kiválasztásához.

c Nyomja meg a **Stop/Exit (Stop/Kilépés)** gombot.



Az egyes színek nyomtatási pozíciójának automatikus igazításáról további információkat a *Használati útmutató* dokumentum *Kézi regisztráció* című szakaszában talál.

Brother CreativeCenter



BROTHER CREATIVECENTER

Merítsen ihletet. Amennyiben Windows® rendszert használ, kattintson duplán az asztalon lévő Brother CreativeCenter ikonra INGYENES webhelyünk megtekintéséhez, ahol számos ötletet és információt talál professzionális és magánjellegű használatához egyaránt.



A Mac felhasználói számára a Brother CreativeCenter a következő webcímen érhető el:

<http://www.brother.com/creativecenter/>

Opciók

A készülékhez az alábbi opcionális kiegészítők érhetők el. Ezekkel a kiegészítőkkal bővítheti készüléke képességeit. Az opcionális alsó tálcagységről és a kompatibilis SO-DIMM memóriáról további információkat a <http://solutions.brother.com/> címen elérhető webhelyen talál.

 A SO-DIMM memória behelyezéséről további információkat a *Kibővített használati útmutató* dokumentum *További memória telepítése* című szakaszában talál.

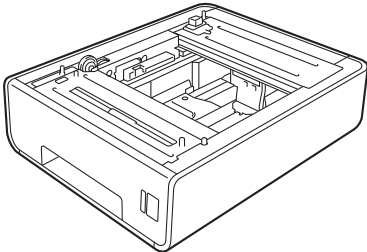
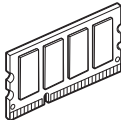
Alsó tálcagység	SO-DIMM memória
LT-300CL	A memóriát növelheti egy SO-DIMM (Small Outline Dual In-line Memory Module) beszerelésével.
<p>Az alsó papírtálcagység legfeljebb 500 lap tárolására alkalmas. Ha beszereli ezt a tálcát, a készülék teljes adagoló kapacitása 800 lapra bővül.</p> 	

Fogyóeszközök

A fogyóanyagok cseréjének szükségességét a vezérlőpult LCD kijelzőjén megjelenő hibaüzenet jelzi. A készülék fogyóeszközeiről további információkat a <http://solutions.brother.com/> címen elérhető webhelyen vagy helyi Brother viszonteladójától kaphat.

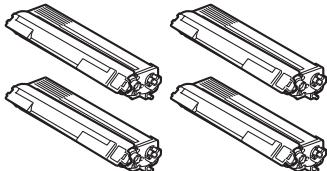
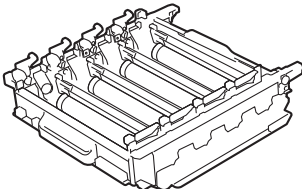
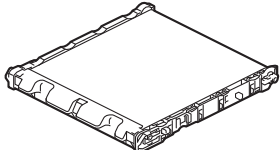
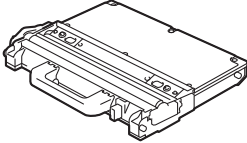
Festékkazetták	Dobegység
<p>Normál festékkazetta: TN-320 (C/M/Y/BK) Nagykapacitású festékkazetta: TN-325 (C/M/Y/BK)</p> 	<p>DR-320CL</p> 
Papírtovábbító egység	Használtfesték-kazetta
<p>BU-300CL</p> 	<p>WT-300CL</p> 

Védjegyek

A Brother logó a Brother Industries, Ltd. bejegyzett védjegye.

A Brother a Brother Industries, Ltd. bejegyzett védjegye.

A Microsoft, Windows, Windows Server és Internet Explorer a Microsoft Corporation bejegyzett védjegye az Egyesült Államokban és/vagy más országokban.

A Windows Vista a Microsoft Corporation bejegyzett védjegye vagy védjegye az Amerikai Egyesült Államokban és más országokban.

Az Apple, a Macintosh és a Safari az Apple Inc. bejegyzett védjegyei az Egyesült Államokban és más országokban.

A Nuance, a Nuance logó, PaperPort és ScanSoft a Nuance Communications Inc. vagy leányvállalatainak az USA-ban és más országokban bejegyzett védjegyei.

Minden más, a Brother termékeken, kapcsolódó dokumentumokon és egyéb anyagokon megjelenő kereskedelmi és termékelnevezések mind a vonatkozó cégek védjegyei vagy bejegyzett védjegyei.

Szerkesztés és kiadás

Jelen kézikönyv a Brother Industries Ltd. felügyelete alatt készült és került kiadásra, és a legújabb termékleírásokat és műszaki adatokat tartalmazza.

A jelen kézikönyv tartalma és a termékek műszaki adatai előzetes bejelentés nélkül is megváltozhatnak.

A Brother fenntartja magának a jogot, hogy bejelentés nélkül módosítsa a kézikönyvben foglalt műszaki jellemzőket és anyagokat, és nem vállal felelősséget az olyan (akár közvetett) károkért, amelyek a bemutatott anyagokba vetett bizalom miatt következnek be – ideértve a felsorolás kizárólagosságát is a nyomdai és egyéb hasonló hibákat is.

Szerzői jog és licenc

©2010 Brother Industries, Ltd.

Ez a termék a következő eladók által kifejlesztett szoftvereket tartalmazza:

©1983–1998 PACIFIC SOFTWARES, INC.

©2010 Devicescape Software, Inc.

Ez a termék tartalmazza a ZUKEN ELMIC, Inc. által fejlesztett „KASAGO TCP/IP” szoftvert.