

brother®

MANUAL AVANÇADO DO USUÁRIO

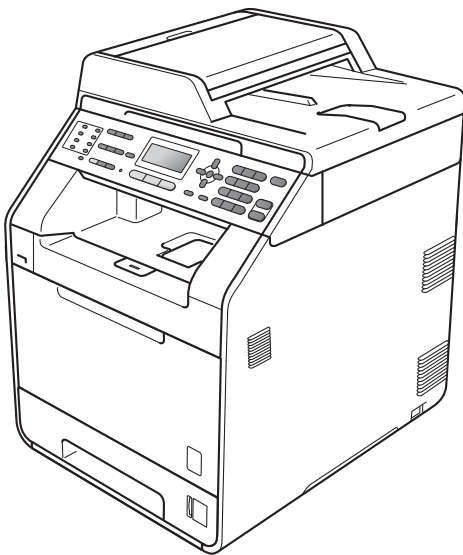

MFC-9460CDN
MFC-9560CDW

Nem todos os modelos estão disponíveis em todos os países.

Versão 0

BRA-POR

Manuais do Usuário, onde os encontro?

Qual manual?	O que há nele?	Onde ele está?
Segurança e Questões Legais	Leia Instruções de segurança antes de configurar seu aparelho.	Impresso/Na caixa
Guia de Configuração Rápida	Primeiro, leia este Manual. Siga as instruções para configuração do aparelho e instalação dos drivers e do software para o sistema operacional e tipo de conexão que está sendo usado.	Impresso/Na caixa
Manual Básico do Usuário	Aprenda as operações básicas de envio de fax, cópia, escaneamento e impressão direta e saiba como substituir consumíveis. Consulte as dicas sobre resolução de problemas.	Impresso/Na caixa
Manual Avançado do Usuário	Aprenda operações mais avançadas: envio de fax, cópia, recursos de segurança, relatórios de impressão e execução de manutenção de rotina.	Arquivo PDF/CD-ROM de documentação/ Na caixa
Manual do Usuário de Software	Siga essas instruções para impressão, escaneamento, escaneamento em rede, configuração remota, PC-Fax e sobre o uso do utilitário Brother ControlCenter.	
Glossário de Rede	Este Manual fornece informações básicas sobre os recursos avançados de rede de aparelhos Brother juntamente com configuração geral de rede e termos comuns.	
Manual do Usuário de Rede	Este Manual fornece informações úteis sobre configurações de redes cabeadas e sem fio e configurações de segurança usando aparelhos Brother. Você também encontrará informações sobre os protocolos suportados pelo seu aparelho e dicas de resolução de problemas detalhadas.	

Índice

1	Configuração geral	1
	Armazenamento de memória	1
	Ajustes de volume	1
	Volume da campainha	1
	Volume do aviso sonoro	2
	Volume do alto-falante	2
	Horário de verão automático	3
	Funções ecológicas	3
	Poupar Toner	3
	Modo Sleep	4
	Modo Deep Sleep	4
	Contraste do display	5
	Prefixo de Discagem	5
	Configurando o número do prefixo	5
	Alterando o número do prefixo	6
	Timer do Modo	6
2	Funções de segurança	7
	Secure Function Lock 2.0	7
	Definindo a senha do administrador	8
	Alterando a senha do administrador	8
	Configurando o modo de usuário comum	9
	Configurando usuários restritos	9
	Ativando/desativando o Bloqueio de Funções	10
	Alternando usuários	11
	Bloqueio da Configuração	12
	Configurando a senha	13
	Alterando sua senha de Bloqueio da Configuração	13
	Ativando/desativando o Bloqueio da Configuração	14
	Restringindo a discagem	14
	Restrição de teclado numérico	14
	Restrição de Discagem de Um Toque	15
	Restrição de Discagem Rápida	15
3	Enviando um fax	16
	Opções de envio adicionais	16
	Alterando o layout de um fax de dois lados (MFC-9560CDW)	16
	Enviando faxes utilizando configurações múltiplas	16
	Contraste	17
	Alterando a resolução do fax	17
	Operações de envio adicionais	18
	Enviando um fax manualmente	18
	Enviando um fax ao final de uma conversa	19
	Acesso duplo (somente preto e branco)	19
	Envio de Mala Direta (somente preto e branco)	20
	Transmissão em Tempo Real	21

Modo Internacional	22
Transmissão Programada (somente preto e branco)	22
Transmissão de lote programado (somente preto e branco)	23
Verificando e cancelando trabalhos em espera	23
Folha de rosto eletrônica (somente preto e branco)	24
Visão geral sobre polling	26
Transmissão por polling (somente preto e branco)	26

4 Recebendo um fax 27

Opções de Fax Remoto (somente preto e branco)	27
Recebendo faxes na memória quando a bandeja de papel estiver vazia	27
Transferência de fax	27
Aviso no Pager	28
Armazenamento de Fax	29
Recepção de PC-Fax	29
Alterando Opções de Fax Remoto	31
Recuperação remota	32
Comandos de fax remoto	35
Operações de recepção adicionais	36
Imprimindo um fax recebido reduzido	36
Impressão duplex (2 lados) para o modo Fax	36
Definindo data e hora no fax recebido (somente preto e branco)	37
Recebendo um fax ao final de uma conversa	37
Configurando a Densidade da Impressão	37
Imprimindo um fax da memória	37
Visão geral sobre polling	38
Recepção por polling	38
Parar polling	38

5 Discando e armazenando números 39

Serviços de linha do assinante	39
Tom ou Pulso	39
Somente para o modo Fax/Tel	39
Considerações sobre linhas especiais	39
Operações de discagem adicionais	41
Discando códigos de acesso e números de cartão de crédito	41
Outras formas de armazenar números	41
Configurando grupos para envio de mala direta	41
Alterando números de grupos	43
Excluindo números de grupos	44

6 Imprimindo relatórios 45

Relatórios de fax	45
Relatório de verificação de transmissão	45
Relatório de faxes	45
Relatórios	46
Como imprimir um relatório	46

7	Fazendo cópias	47
	Configurações de cópia	47
	Interrompendo a cópia.....	47
	Ampliando ou reduzindo a imagem copiada	47
	Melhorando a qualidade da cópia	48
	Usando a tecla Opções	50
	Ordenando cópias usando o alimentador.....	51
	Ajustando o Contraste, a Cor e o Brilho	51
	Fazendo cópias do tipo N em 1 (layout da página)	53
	Cópia de identidade 2 em 1.....	54
	Seleção da bandeja.....	55
	Cópia duplex (2 lados).....	55
	Cópia duplex (virada na borda longa)	55
	Cópia duplex avançada (virada na borda curta).....	57
A	Manutenção de rotina	59
	Limpando e verificando o aparelho.....	59
	Limpando a parte externa do aparelho.....	59
	Limpando o scanner	60
	Limpando as janelas do scanner a laser	62
	Limpando os fios corona	65
	Limpando a unidade de cilindro.....	69
	Limpando os rolos do alimentador de papel.....	76
	Calibração	77
	Registro Automático	78
	Registro Manual	78
	Frequência (correção de cores)	78
	Verificando os Contadores de Páginas	79
	Verificando a vida útil restante das peças	79
	Substituindo peças de manutenção periódica	79
	Embalando e transportando o aparelho	80
B	Opções	88
	Opções	88
	Bandeja de papel opcional (LT-300CL).....	89
	Placa de memória.....	89
	Tipos de SO-DIMM.....	89
	Instalando memória extra	90
C	Glossário	92
D	Índice remissivo	96





Armazenamento de memória

As suas configurações dos menus são armazenadas permanentemente e, caso ocorra falta de energia, *não* serão perdidas. As configurações temporárias (tais como Contraste, Modo Internacional) *serão* perdidas. Além disso, durante uma falta de energia, o aparelho manterá a data e a hora, bem como os trabalhos do timer de faxes programados (fx. Transmissão Programada) por aproximadamente 60 horas. Outros trabalhos de fax na memória do aparelho não serão perdidos.

Ajustes de volume

Volume da campainha

Você pode selecionar um nível de volume de campainha dentre uma variedade de configurações, de Alto a Desativado.

No modo Fax, pressione  ou  para ajustar o nível do volume. O display mostrará a configuração atual e cada toque na tecla alterará o volume para o nível seguinte. O aparelho manterá a nova configuração até que você a altere novamente.

Você também pode alterar o volume da campainha através do menu:

- 1 Pressione **Menu, 1, 3, 1**.

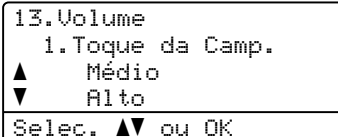

```
13. Volume
  1. Toque da Camp.
  ▲ Médio
  ▼ Alto
  Selec. ▲▼ ou OK
```

- 2 Pressione **▲** ou **▼** para selecionar Desativado, Baixo, Médio ou Alto. Pressione **OK**.
- 3 Pressione **Parar/Sair**.

Volume do aviso sonoro

Quando o aviso sonoro estiver ativado, o aparelho emitirá um bip sempre que você pressionar uma tecla, cometer um erro ou após o envio ou a recepção de um fax. Você pode selecionar vários níveis de volume, de Alto a Desativado.

- 1 Pressione **Menu**, **1**, **3**, **2**.

```

13.Volume
  2.Aviso Sonoro
▲ Médio
▼ Alto
Selec. ▲▼ ou OK
    
```

- 2 Pressione ▲ ou ▼ para selecionar Desativado, Baixo, Médio ou Alto. Pressione **OK**.
- 3 Pressione **Parar/Sair**.

Volume do alto-falante

Você pode selecionar vários níveis de volume do alto-falante, de Alto a Desativado.



- 1 Pressione **Menu**, **1**, **3**, **3**.

```

13.Volume
  3.Alto-falante
▲ Médio
▼ Alto
Selec. ▲▼ ou OK
    
```

- 2 Pressione ▲ ou ▼ para selecionar Desativado, Baixo, Médio ou Alto. Pressione **OK**.
- 3 Pressione **Parar/Sair**.

Você também pode ajustar o volume do alto-falante com as teclas do painel de controle.

- 1 Pressione  (**FAX**).
- 2 Pressione **Gancho**.
- 3 Pressione  ou . Esta configuração será mantida até que você a altere novamente.
- 4 Pressione **Gancho**.

Horário de verão automático

Você poderá configurar o aparelho para mudar automaticamente para o Horário de Verão. O aparelho irá adiantar-se automaticamente uma hora na Primavera, e atrasar-se uma hora no Outono.

- 1 Pressione **Menu**, **0**, **2**, **2**.

```

02.Dia e Hora
  2.Alterar Hora
▲ p/Horário Verão
▼ p/Horár. Inverno
Selec. ▲▼ ou OK
  
```

- 2 Pressione ▲ ou ▼ para selecionar p/Horário Verão ou p/Horár. Inverno.
Pressione **OK**.
- 3 Pressione **1** ou **2** para escolher
1.Alterar ou 2.Sair.
- 4 Pressione **Parar/Sair**.

Funções ecológicas

Poupar Toner

Você pode economizar toner utilizando esta função. Quando você configurar Poupar Toner como **Ativado**, a impressão será mais clara. A configuração padrão é **Desativado**.

- 1 Pressione **Menu**, **1**, **4**, **1**.

```

14.Ecologia
  1.Poupar Toner
▲      Ativado
▼      Desativado
Selec. ▲▼ ou OK
  
```

- 2 Pressione ▲ ou ▼ para selecionar **Ativado** ou **Desativado**.
Pressione **OK**.
- 3 Pressione **Parar/Sair**.



Observação

Não recomendamos a função Poupar Toner para a impressão de fotos ou imagens em escala de cinza.

Modo Sleep

A configuração do modo Sleep pode reduzir o consumo de energia. Quando o aparelho está no modo Sleep (modo de economia de energia), ele age como se estivesse desligado. A recepção de dados ou o início de uma operação “acorda” o aparelho do modo Sleep para o modo Pronto.

Você pode selecionar por quanto tempo o aparelho necessita ficar inativo antes de entrar no modo Sleep. Quando o aparelho recebe um fax, dados do computador ou faz uma cópia, o timer é reiniciado. A configuração padrão é de 3 minutos.

Enquanto o aparelho estiver no modo Sleep, o display mostrará *Sleep*.

- 1 Pressione **Menu, 1, 4, 2**.

```
14.Ecologia
 2.Tempo p/Sleep
    003Min
-----
Digite, tecla OK
```

- 2 Digite quanto tempo o aparelho ficará inativo antes de entrar no modo Sleep. Pressione **OK**.
- 3 Pressione **Parar/Sair**.

Modo Deep Sleep

Se o aparelho estiver no modo Sleep e não receber nenhum trabalho durante certo período, o aparelho entrará no modo Deep Sleep automaticamente e o display mostrará *Sono Profundo*. O modo Deep Sleep reduz ainda mais o consumo de energia do que o modo Sleep. O aparelho “acordará” e iniciará o aquecimento quando receber um fax, dados do computador, fizer uma cópia ou quando alguma tecla do painel de controle for pressionada.

(Somente para MFC-9560CDW) Se uma rede sem fio estiver ativada, o aparelho não entrará no modo Deep Sleep. Para desativar a rede sem fio, consulte o *capítulo 5* no *Manual do Usuário de Rede*.

Contraste do display

Você poderá alterar o contraste para fazer com que o display fique mais claro ou mais escuro.

- 1 Pressione **Menu, 1, 6**.

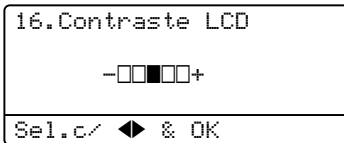

- 2 Pressione **▶** para tornar o display mais escuro. Ou pressione **◀** para tornar o display mais claro. Pressione **OK**.
- 3 Pressione **Parar/Sair**.

Prefixo de Discagem

A configuração Prefixo de Discagem discará automaticamente um número predefinido antes de cada número de fax que você discar. Por exemplo: se seu sistema telefônico requer um 9 para discar um número externo, utilize esta configuração para discar 9 automaticamente para todo fax que você enviar.

Configurando o número do prefixo

- 1 Pressione **Menu, 0, 6**.
- 2 Digite o prefixo do número (até 5 dígitos) no teclado numérico. Pressione **OK**.



Observação

- Você poderá utilizar os números de 0 a 9, #, * e !. (Pressione **Gancho** para exibir "!").
Você não poderá utilizar ! com outros números ou caracteres.
Se o seu sistema telefônico exigir um intervalo para rediscagem (hookflash), pressione **Gancho** para fazer o intervalo.
- Se o modo de discagem de pulso estiver ligado, # e * não estarão disponíveis para uso.

- 3 Pressione **Parar/Sair**.

Alterando o número do prefixo

- 1 Pressione **Menu, 0, 6**.
- 2 Execute uma das alternativas:
 - Para alterar o número do prefixo, pressione **1**.
 - Para excluir o número do prefixo, pressione **1** e, em seguida, pressione **Excluir** para excluir os dígitos. Pressione **OK**. Vá para a etapa 4.
 - Para sair sem fazer nenhuma alteração, pressione **2**. Vá para a etapa 4.
- 3 Insira um novo número de prefixo usando o teclado numérico (até 5 dígitos). Pressione **OK**.
- 4 Pressione **Parar/Sair**.

Timer do Modo

O aparelho possui três teclas de modo no painel de controle: **FAX**, **ESCANEAR**, e **COPIAR**.

Pode-se configurar quanto tempo o aparelho leva para voltar ao modo Fax depois da última operação de Cópia ou Escaneamento. Se você selecionar *Desativado*, o aparelho permanecerá no modo que utilizou pela última vez.

Esta configuração também define a hora em que o aparelho mudará de usuário individual para o modo Comum quando estiver utilizando o Bloqueio de Funções. (Consulte *Alternando usuários* na página 11).



- 1 Pressione **Menu, 1, 1**.

```
11.Timer do Modo
▲ 2 min
  5 min
▼ Desativado
Selec. ▲▼ ou OK
```
- 2 Pressione **▲** ou **▼** para selecionar 0 s, 30 s, 1 Min, 2 min, 5 min ou Desativado. Pressione **OK**.
- 3 Pressione **Parar/Sair**.

Secure Function Lock 2.0

O Bloqueio de Funções permite que você restrinja o acesso comum às seguintes funções do aparelho:

- Fax Tx (Transmissão de fax)
- Fax Rx (Recepção de fax)
- Cópia
- Escaneamento
- Interface direta USB
- Impressão no PC
- Impressão colorida

Esta função também evita que os usuários alterem as configurações padrão do aparelho, limitando o acesso às configurações de menu.

Antes de usar as funções de segurança, você deve digitar uma senha de administrador.

O acesso a operações restritas pode ser habilitado com a criação de um usuário restrito. Os usuários restritos devem digitar uma senha de usuário para usar o aparelho.

Anote sua senha em local seguro. Se você esquecer-la, precisará redefinir a senha armazenada no aparelho. Para obter informações sobre como redefinir a senha, ligue para o seu revendedor Brother.



Observação

- O Bloqueio de Funções pode ser definido manualmente no painel de controle ou usando o Gerenciamento via Web. Recomendamos o uso do Gerenciamento via Web para configurar esta função. Para obter mais informações, consulte o *Manual do Usuário de Rede*.
- Somente os administradores podem definir limitações e fazer alterações para cada usuário.
- Quando o Bloqueio de Funções estiver ativado, você só poderá usar
1. Contraste, 6. Tx por Polling e
7. Conf. FL. Rosto em 2. Conf. Envio no menu Fax.

Se Fax Tx estiver desabilitado, não será possível usar nenhuma função do menu Fax.
- A Recepção por Polling é habilitada somente quando Fax Tx e Fax Rx estão habilitadas.

Definindo a senha do administrador

A senha definida nestas etapas funciona para o administrador. Esta senha é utilizada para configurar usuários e para ligar ou desligar o Bloqueio de Funções. (Consulte *Configurando usuários restritos* na página 9 e *Ativando/desativando o Bloqueio de Funções* na página 10).

- 1 Pressione **Menu, 1, 7, 1**.

```
17.Segurança.
 1.Bloquear func.

Nova Senha:XXXX
Digite, tecla OK
```

- 2 Digite um número de quatro dígitos para a senha, usando os números de 0 a 9. Pressione **OK**.
- 3 Digite novamente sua senha quando o display exibir *Verificar:*. Pressione **OK**.
- 4 Pressione **Parar/Sair**.

Alterando a senha do administrador

- 1 Pressione **Menu, 1, 7, 1**.

```
17.Segurança.
 1.Bloquear func.
▲   Blog Off-On
▼   Configurar Senha
Selec. ▲▼ ou OK
```

- 2 Pressione **▲** ou **▼** para selecionar *Configurar Senha*. Pressione **OK**.
- 3 Digite sua senha de quatro dígitos registrada. Pressione **OK**.
- 4 Digite um número de quatro dígitos para a nova senha. Pressione **OK**.
- 5 Se o display mostrar *Verificar:* digite novamente a nova senha. Pressione **OK**.
- 6 Pressione **Parar/Sair**.

Configurando o modo de usuário comum

O modo de usuário comum restringe as funções que estão disponíveis para usuários comuns. Os usuários comuns não precisam inserir uma senha para acessar os recursos disponibilizados através desta configuração. Você pode configurar um usuário comum.

- 1 Pressione **Menu, 1, 7, 1**.

```
17.Segurança.
  1.Bloquear funç.
  ▲   Configurar Senha
  ▼   Config. ID
-----
Selec. ▲▼ ou OK
```

- 2 Pressione **▲** ou **▼** para selecionar Config. ID. Pressione **OK**.
- 3 Digite a senha do administrador. Pressione **OK**.
- 4 Pressione **▲** ou **▼** para selecionar Usuário Público. Pressione **OK**.
- 5 Pressione **▲** ou **▼** para selecionar Habilitar ou Desabilitar para Tx Fax. Pressione **OK**. Depois de configurar Tx Fax, repita esta etapa para Rx Fax, Cópia, Escanear, Direto USB, Impr. PC e Impr. Cor. Quando o display mostrar Sair, pressione **OK**.
- 6 Pressione **Parar/Sair**.

Configurando usuários restritos

Você pode configurar usuários com restrições e senha para funções que estejam disponíveis para eles. Você pode configurar restrições mais avançadas, como por exemplo contagem de páginas ou nome de login do usuário, através do Gerenciamento via Web. (Para obter mais informações, consulte o *Manual do Usuário de Rede*.) É possível configurar até 25 usuários com restrições e senha.

- 1 Pressione **Menu, 1, 7, 1**.

```
17.Segurança.
  1.Bloquear funç.
  ▲   Configurar Senha
  ▼   Config. ID
-----
Selec. ▲▼ ou OK
```

- 2 Pressione **▲** ou **▼** para selecionar Config. ID. Pressione **OK**.
- 3 Digite a senha do administrador. Pressione **OK**.
- 4 Pressione **▲** ou **▼** para selecionar Usuários01. Pressione **OK**.
- 5 Use o teclado numérico para inserir o nome do usuário. (Consulte *Inserindo texto* no Apêndice C do *Manual Básico do Usuário*.) Pressione **OK**.
- 6 Digite uma senha de quatro dígitos para o usuário. Pressione **OK**.

- 7 Pressione ▲ ou ▼ para selecionar Habilitar ou Desabilitar para Tx Fax.
Pressione **OK**.
Depois de configurar Tx Fax, repita esta etapa para Rx Fax, Cópia, Escanear, Direto USB, Impr. PC e Impr. Cor. Quando o display mostrar Sair, pressione **OK**.

- 8 Repita as etapas 4 a 7 para inserir usuários e senhas adicionais.

- 9 Pressione **Parar/Sair**.



Observação

Você não pode usar o mesmo nome de usuário de um outro usuário.

Ativando/desativando o Bloqueio de Funções

Se você digitar a senha incorreta, o display mostrará Senha Errada. Digite novamente a senha correta.

Ativando o Bloqueio de Funções

- 1 Pressione **Menu, 1, 7, 1**.

```
17.Segurança.
  1.Bloquear funç.
  ▲   Bloq Off-On
  ▼   Configurar Senha
-----
Selec. ▲▼ ou OK
```

- 2 Pressione ▲ ou ▼ para selecionar Bloq Off-On.
Pressione **OK**.

- 3 Digite sua senha de administrador de quatro dígitos.
Pressione **OK**.

Desativando o Bloqueio de Funções

- 1 Pressione **Menu, 1, 7, 1**.

```
17.Segurança.
  1.Bloquear funç.
  ▲   Bloq On-Off
  ▼   Alterar ID
-----
Selec. ▲▼ ou OK
```

- 2 Pressione ▲ ou ▼ para selecionar Bloq On-Off.
Pressione **OK**.

- 3 Digite sua senha de administrador de quatro dígitos.
Pressione **OK**.

Alternando usuários

Esta configuração permite que você alterne entre usuários restritos registrados e o modo comum quando o Bloqueio de Funções estiver ativado.

Alternando para o modo de usuário restrito

- 1 Mantenha pressionada a tecla **Alterar** quando pressionar **Impressão Segura**.

```
Bloquear func.
Alterar ID
▲  BROTHER
▼  ABC
Selec. ▲▼ ou OK
```

- 2 Pressione ▲ ou ▼ para selecionar o ID. Pressione **OK**.
- 3 Digite a senha de quatro dígitos. Pressione **OK**.

Alternando para o modo comum

Depois que um usuário restrito tiver terminado de usar o aparelho, ele retornará à configuração pública dentro do mesmo tempo definido na configuração Timer do Modo (**Menu, 1, 1**). (Consulte *Timer do Modo* na página 6). Você também pode sair do modo de usuário restrito pressionando a tecla de modo atual em que você se encontra. Em seguida, o display perguntará `Usuário Público?`.

Pressione **1** para selecionar `1.Sim`.



Observação

- Se o ID atual tiver restrição quanto à função que você deseja usar, `Acesso Negado` aparecerá no display e o aparelho perguntará o seu nome. Se você tiver o acesso permitido à função que deseja usar, pressione ▲ ou ▼ para escolher seu nome e digite sua senha de quatro dígitos.
- Se a função que você deseja usar for restrita a todos os usuários, `Indisponível` aparecerá no display e o aparelho voltará ao modo Pronto. Você não poderá acessar a função que deseja usar. Entre em contato com o administrador para verificar suas configurações do Bloqueio de Funções.
- Se o seu ID tem restrições ao limite de páginas e você alcançou o número máximo de páginas, o display mostrará `Limite Excedido` quando você imprimir dados. Entre em contato com o administrador para verificar suas configurações do Bloqueio de Funções.
- Se o seu ID tiver restrições a impressões coloridas configuradas para `Desabilitar`, o display mostrará `Sem permissão` quando você imprimir dados. O aparelho imprimirá os dados somente em preto e branco.

Bloqueio da Configuração

O Bloqueio da Configuração permite que você configure uma senha para impedir que outras pessoas alterem acidentalmente as configurações de seu aparelho.

Anote sua senha em local seguro. Se você esquecer-la, precisará redefinir a senha armazenada no aparelho. Entre em contato com o seu administrador ou com o seu revendedor Brother.

Quando o Bloqueio da Configuração estiver *Ativado*, você não poderá alterar as seguintes configurações sem uma senha:

- Timer do Modo
- Papel
- Volume
- Ecologia
- Uso da Bandeja
- Contraste LCD
- Segurança
- Escaneamento de Documentos
- Catálogo de endereços
- Restrição de Discagem
- Impressora (Emulação, Duplex, Cor de Saída, Redefinir Impressora, Frequência)
- Configurações de rede (exceto Status, Endereço Mac, Escanear para FTP, Escanear para Rede)
- Modo de Recepção
- Data e Hora
- ID do Aparelho
- Tom/Pulso (para Can, BZL, CHNARG)
- Tom de Discagem
- Prefixo de Discagem
- Redefinir

Além disso, as configurações do aparelho não podem ser alteradas pela configuração remota enquanto Bloqueio da Configuração estiver *Ativado*.

Configurando a senha

- 1 Pressione **Menu**, **1**, **7**, **2**.

```
17.Segurança.
 2.Conf. Bloqueio

Nova Senha:XXXX
Digite, tecla OK
```

- 2 Digite um número de quatro dígitos para a senha, usando os números de 0 a 9. Pressione **OK**.
- 3 Digite novamente sua senha quando o display mostrar *Verificar:.* Pressione **OK**.
- 4 Pressione **Parar/Sair**.

Alterando sua senha de Bloqueio da Configuração

- 1 Pressione **Menu**, **1**, **7**, **2**.

```
17.Segurança.
 2.Conf. Bloqueio
▲   Ativado
▼   Configurar Senha
Selec. ▲▼ ou OK
```

- 2 Pressione **▲** ou **▼** para selecionar *Configurar Senha*. Pressione **OK**.
- 3 Digite sua senha de quatro dígitos. Pressione **OK**.
- 4 Digite um número de quatro dígitos para a nova senha. Pressione **OK**.
- 5 Digite novamente sua senha nova quando o display mostrar *Verificar:.* Pressione **OK**.
- 6 Pressione **Parar/Sair**.

Ativando/desativando o Bloqueio da Configuração

Se você digitar a senha incorreta ao seguir as instruções abaixo, o display indicará *Senha Errada*. Digite novamente a senha correta.

Ativando o Bloqueio da Configuração

- 1 Pressione **Menu**, **1**, **7**, **2**.

```
17.Segurança.
 2.Conf. Bloqueio
▲   Ativado
▼   Configurar Senha
Selec. ▲▼ ou OK
```

- 2 Pressione **▲** ou **▼** para selecionar **Ativado**. Pressione **OK**.

- 3 Digite sua senha de quatro dígitos. Pressione **OK**.

- 4 Pressione **Parar/Sair**.

Desativando o Bloqueio da Configuração

- 1 Pressione **Menu**, **1**, **7**, **2**.

```
17.Segurança.
 2.Conf. Bloqueio

Senha:XXXX
Digite, tecla OK
```

- 2 Digite sua senha de quatro dígitos. Pressione **OK** duas vezes.

- 3 Pressione **Parar/Sair**.

Restringindo a discagem

Este recurso serve para evitar que usuários enviem fax ou façam chamadas para o número errado por engano. Você pode ajustar o aparelho para restringir a discagem usando o teclado de discagem, a Discagem de Um Toque e a Discagem Rápida.

Se você escolher **Desativado**, o aparelho não restringirá nenhum método de discagem.

Se você selecionar **Digite # 2x**, o aparelho solicitará que você digite novamente o número e se você digitar o mesmo número corretamente, o aparelho iniciará a discagem. Se você digitar o número errado, o display exibirá uma mensagem de erro.

Se você selecionar **Ativado**, o aparelho restringirá todos os envios de faxes e as chamadas efetuadas por esse método de discagem.

Restrição de teclado numérico

- 1 Pressione **Menu**, **2**, **6**, **1**.

```
26.Disc. Restrita
 1.Teclado Disc.
▲   Desativado
▼   Digite # 2x
Selec. ▲▼ ou OK
```

- 2 Pressione **▲** ou **▼** para selecionar **Desativado**, **Digite # 2x** ou **Ativado**. Pressione **OK**.

- 3 Pressione **Parar/Sair**.

Restrição de Discagem de Um Toque

- 1 Pressione **Menu, 2, 6, 2**.

```

26.Disc. Restrita
 2.Disc. Um Toque
▲   Desativado
▼   Digite # 2x
-----
Selec. ▲▼ ou OK
  
```

- 2 Pressione ▲ ou ▼ para selecionar Desativado, Digite # 2x ou Ativado.
Pressione **OK**.

- 3 Pressione **Parar/Sair**.

Restrição de Discagem Rápida

- 1 Pressione **Menu, 2, 6, 3**.

```

26.Disc. Restrita
 3.Disc.Rápida
▲   Desativado
▼   Digite # 2x
-----
Selec. ▲▼ ou OK
  
```

- 2 Pressione ▲ ou ▼ para selecionar Desativado, Digite # 2x ou Ativado.
Pressione **OK**.

- 3 Pressione **Parar/Sair**.



Observação

- A configuração Digite # 2x não funcionará se você usar um telefone externo ou pressionar **Gancho** antes de inserir o número. Você não será solicitado a digitar o número novamente.
- Você não pode restringir a discagem quando usar **Redisc./Pausa**.
- Se tiver escolhido Ativado ou Digite # 2x, você não poderá usar a função Envio de Mala Direta e não poderá combinar números de discagem rápida ao discar.

3

Enviando um fax

Opções de envio adicionais

Alterando o layout de um fax de dois lados (MFC-9560CDW)

Você precisa escolher o formato de escaneamento duplex antes de enviar um fax de dois lados. O formato a ser escolhido dependerá do layout do documento de dois lados.

- 1 Pressione **Menu**, **1**, **8**, **3**.

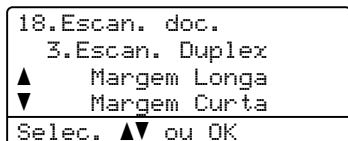

- 2 Execute uma das alternativas:

- Se o documento estiver voltado para a borda longa, pressione ▲ ou ▼ para selecionar **Margem Longa**.

Pressione **OK**.

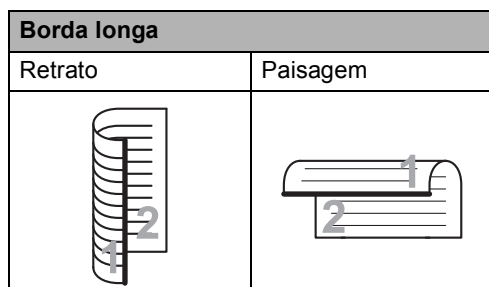

- Se o documento estiver voltado para a borda curta, pressione ▲ ou ▼ para selecionar **Margem Curta**.

Pressione **OK**.

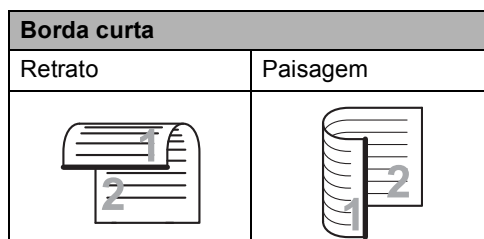

- 3 Pressione **Parar/Sair**.

Enviando faxes utilizando configurações múltiplas

Antes de enviar um fax, você pode alterar qualquer combinação destas configurações: contraste, resolução, modo internacional, timer da transmissão programada, transmissão por polling, transmissão em tempo real ou configuração da folha de rosto.

- 1 Certifique-se de estar no modo Fax



Após a aceitação de cada configuração, o display perguntará se você pretende introduzir mais configurações:

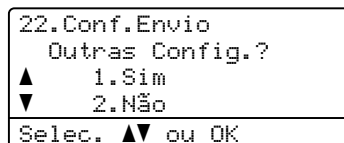

- 2 Execute uma das alternativas:

- Para selecionar configurações adicionais, pressione **1**. O display volta para o menu **Conf.Envio** para que você possa escolher outra configuração.
- Se tiver terminado a seleção das configurações, pressione **2** e vá para a próxima etapa para enviar seu fax.

Contraste

Na maioria dos documentos, a configuração predefinida de **Auto** proporcionará os melhores resultados.

Ela seleciona automaticamente o contraste mais adequado para o documento.

Se o documento for muito claro ou escuro, a alteração do contraste poderá melhorar a qualidade do fax.

Utilize **Escuro** para que o documento enviado fique mais claro.

Utilize **Claro** para que o documento enviado fique mais escuro.

- 1 Certifique-se de estar no modo Fax .

- 2 Coloque seu documento no aparelho.

- 3 Pressione **Menu, 2, 2, 1**.

```
22.Conf.Envio
1.Contraste
▲ Auto
▼ Claro
Selec. ▲▼ ou OK
```

- 4 Pressione **▲** ou **▼** para selecionar **Auto**, **Claro** ou **Escuro**. Pressione **OK**.



Observação

Mesmo que você selecione **Claro** ou **Escuro**, o aparelho enviará o fax utilizando a configuração **Auto** se você selecionar **Foto** como a Resolução do Fax.

Alterando a resolução do fax

A qualidade de um fax pode ser melhorada alterando-se a Resolução do Fax. A resolução pode ser alterada para o próximo fax ou para todos os faxes.

Para alterar a configuração Resolução do Fax para o próximo fax

- 1 Certifique-se de estar no modo Fax .
- 2 Coloque seu documento no aparelho.
- 3 Pressione **Resolução** e, em seguida, **▲** ou **▼** para selecionar a resolução. Pressione **OK**.

Para alterar a Resolução do Fax predefinida

- 1 Certifique-se de estar no modo Fax .
 - 2 Pressione **Menu, 2, 2, 2**.
- ```
22.Conf.Envio
2.Resolução Fax
▲ Normal
▼ Fina
Selec. ▲▼ ou OK
```
- 3 Pressione **▲** ou **▼** para selecionar a resolução desejada. Pressione **OK**.



### Observação

Você pode selecionar quatro diferentes configurações de resolução para faxes em preto e branco e duas para coloridos.

#### Preto e branco:

**Normal:** Adequada para a maioria dos documentos digitados.

**Fina:** Adequada para caracteres pequenos, é transmitida um pouco mais lentamente que a resolução Padrão.

**S. Fina:** Adequada para caracteres pequenos ou desenhos simples, é transmitida mais lentamente que a resolução Fina.

**Foto:** Use quando o documento tem tons variáveis de cinza ou é uma fotografia. Corresponde ao tempo mais lento de transmissão.

#### Colorida:

**Normal:** Adequada para a maioria dos documentos digitados.

**Fina:** Use quando o documento for uma fotografia. O tempo de transmissão é mais lento que o da resolução Normal.

Se você escolher **S. Fina** ou **Foto** e depois usar a tecla **Colorido Iniciar** para enviar um fax, o aparelho enviará o fax usando a configuração Fina.

## Operações de envio adicionais

### Enviando um fax manualmente

#### Transmissão manual

A transmissão manual permite que você ouça a discagem, o toque da campainha e os tons de recepção de fax enquanto envia um fax.

- 1 Certifique-se de estar no modo Fax .
- 2 Coloque seu documento no aparelho.
- 3 Pressione **Gancho** e escute um tom de discagem.  
Ou tire do gancho o fone do telefone externo e escute um tom de discagem.
- 4 Disque o número de fax para o qual deseja ligar.
- 5 Quando ouvir o tom de fax, pressione **Preto Iniciar** ou **Colorido Iniciar**.
  - Se você estiver usando o vidro do scanner, pressione **1** para enviar um fax.
- 6 Coloque de volta no gancho o fone do telefone externo.



## Enviando um fax ao final de uma conversa

Ao final de uma conversa, você pode enviar um fax para o interlocutor antes que ambos desliguem.

- 1 Peça ao interlocutor que aguarde os tons de fax (bips) e, em seguida, que pressione a tecla Iniciar ou Enviar antes de desligar.
- 2 Certifique-se de estar no modo Fax .
- 3 Coloque seu documento no aparelho.
- 4 Pressione **Preto Iniciar** ou **Colorido Iniciar**.
  - Se você estiver usando o vidro do scanner, pressione **1** para enviar um fax.
- 5 Coloque de volta no gancho o fone do telefone externo.

## Acesso duplo (somente preto e branco)

Você pode discar um número e iniciar o escaneamento de um fax para a memória - mesmo quando o aparelho estiver enviando um fax a partir da memória, recebendo faxes ou imprimindo dados do PC. O display não exibirá o novo número do trabalho.

O número de páginas que você pode escanear para a memória varia de acordo com o conteúdo nelas impresso.



### Observação

Se você receber uma mensagem **Memória Cheia** ao escanear a primeira página de um fax, pressione **Parar/Sair** para cancelar o escaneamento. Se você receber uma mensagem **Memória Cheia** ao escanear uma página subsequente, poderá pressionar **Preto Iniciar** para enviar as páginas escaneadas até então, ou pressionar **Parar/Sair** para cancelar a operação.

## Envio de Mala Direta (somente preto e branco)

O Envio de Mala Direta permite enviar a mesma mensagem de fax para mais de um número de fax. Você pode incluir números de Grupos, de Discagem de Um Toque, de Discagem Rápida e até 50 números manualmente discados na mesma mala direta.

Você pode enviar uma mala direta de faxes para até 366 números diferentes. Isto dependerá de quantos grupos, códigos de acesso ou números de cartão de crédito você tenha armazenado, e de quantos faxes aguardando transmissão ou armazenados na memória você tem.

### Antes de começar o envio de mala direta

Os números de Discagem de Um Toque e de Discagem Rápida devem ser armazenados na memória do aparelho antes que possam ser usados em um envio de mala direta. (Consulte *Armazenando números de Discagem de Um Toque* e *Armazenando números de Discagem Rápida* no Capítulo 7 do *Manual Básico do Usuário*.)

Os membros do grupo também devem estar armazenados na memória do aparelho antes que possam ser usados em um envio de mala direta. Membros de grupos incluem vários números de Discagem de Um Toque e de Discagem Rápida armazenados para facilitar a discagem. (Consulte *Configurando grupos para envio de mala direta* na página 41).

## Como enviar um fax por mala direta



### Observação

Use ▼ **Procura** para ajudar a escolher os números facilmente.

- 1 Certifique-se de estar no modo Fax .
- 2 Coloque seu documento no aparelho.
- 3 Digite um número.  
Pressione **OK**.  
Você pode utilizar números de Discagem de Um Toque, de Discagem Rápida, de Grupo, ou números digitados manualmente utilizando o teclado numérico. (Consulte *Como discar* no Capítulo 7 do *Manual Básico do Usuário*.)
- 4 Repita a etapa 3 até ter digitado todos os números de fax para os quais pretende enviar a mala direta.
- 5 Pressione **Preto Iniciar**.

Depois de concluído o Envio da Mala Direta, o aparelho imprimirá um relatório de Envio de Mala Direta para informá-lo dos resultados.



### Observação

O perfil de escaneamento do número de Discagem de Um Toque, de Discagem Rápida ou de Grupo que você escolheu primeiro será aplicado ao envio de mala direta.

## Cancelando um envio de mala direta em andamento

Durante o envio de mala direta, você pode cancelar o fax que está sendo enviado no momento ou todo o trabalho de envio de mala direta.

- 1 Pressione **Menu**, **2**, **7**.  
O display exibirá o número de trabalho do envio de mala direta por número do fax ou pelo nome que está sendo discado (por exemplo, #001 0123456789) e o número do trabalho de envio de mala direta (por exemplo, Mala Direta#001).

```
27.Trab.Restantes
▲ #001 0123456789
▼ Mala Direta#001

Selec. ▲▼ ou OK
```

- 2 Pressione ▲ ou ▼ para selecionar um dos seguintes:
  - Selecione o número de fax que está sendo discado e pressione **OK**.
  - Selecione o número do trabalho de envio de mala direta e pressione **OK**.
- 3 Pressione **1** para cancelar o número de fax ou o número do trabalho de envio de mala direta selecionado na etapa 2, ou pressione **2** para sair sem cancelar. Se você optar por somente cancelar o fax que está sendo enviado atualmente na etapa 2, o display perguntará se você deseja cancelar o trabalho de envio de mala direta. Pressione **1** para limpar todo o trabalho de envio de mala direta ou **2** para sair.
- 4 Pressione **Parar/Sair**.

## Transmissão em Tempo Real

Quando você está enviando um fax, o aparelho escaneia os documentos para a memória antes do envio. Então, logo que a linha telefônica estiver livre, o aparelho iniciará a discagem e o envio.

Algumas vezes, você pode querer enviar um documento importante imediatamente, sem esperar pela transmissão da memória. Você pode configurar Tx Imediata como Ativado para todos os documentos ou Ativo p/próx.FAX apenas para o próximo fax.



### Observação

- Se a memória estiver cheia e você estiver enviando um fax preto e branco pelo alimentador, o aparelho enviará o documento em tempo real (mesmo que a Transmissão em Tempo Real esteja definida como Desativada). Se a memória estiver cheia, os faxes do vidro do scanner não poderão ser enviados até que você limpe uma parte da memória.
- Na Transmissão em Tempo Real, a função de discagem automática não funciona quando se utiliza o vidro do scanner.

## Enviando todos os faxes em tempo real

- 1 Certifique-se de estar no modo Fax .
- 2 Pressione **Menu**, **2**, **5**.

```
22.Conf.Envio
 5.Tx Imediata
▲ Ativado
▼ Desativado

Selec. ▲▼ ou OK
```

- 3 Pressione ▲ ou ▼ para selecionar Ativado.  
Pressione **OK**.

## Enviando somente o próximo fax em tempo real

- 1 Certifique-se de estar no modo Fax .

- 2 Pressione **Menu, 2, 2, 5**.

```
22.Conf.Envio
 5.Tx Imediata
▲ Ativado
▼ Desativado

Selec. ▲▼ ou OK
```

- 3 Pressione ▲ ou ▼ para selecionar Ativo p/próx.FAX. Pressione **OK**.

## Modo Internacional

Se você tiver dificuldades em enviar um fax para outro país devido a uma conexão ruim, a ativação do Modo Internacional poderá ajudá-lo.

Trata-se de uma configuração temporária, que só ficará ativa para o envio de seu próximo fax.

- 1 Certifique-se de estar no modo Fax .

- 2 Coloque seu documento no aparelho.

- 3 Pressione **Menu, 2, 2, 9**.

```
22.Conf.Envio
 9.Mod. Internac.
▲ Ativado
▼ Desativado

Selec. ▲▼ ou OK
```

- 4 Pressione ▲ ou ▼ para selecionar Ativado ou Desativado. Pressione **OK**.

## Transmissão Programada (somente preto e branco)

Você pode armazenar até 50 faxes na memória para serem enviados dentro de um período de vinte e quatro horas.

- 1 Certifique-se de estar no modo Fax .

- 2 Coloque seu documento no aparelho.

- 3 Pressione **Menu, 2, 2, 3**.

```
22.Conf.Envio
 3.TX Programada

Enviar às=00:00

Digite, tecla OK
```

- 4 Digite a hora em que você deseja enviar o fax (no formato 24 horas). *(Por exemplo, digite 19:45 para 7:45 da noite)* Pressione **OK**.



### Observação

O número de páginas que se pode escanear para a memória varia conforme a quantidade de dados impressos em cada página.

## Transmissão de lote programado (somente preto e branco)

Antes de enviar a transmissão programada, o aparelho o ajudará a fazer economia organizando todos os faxes na memória por ordem de destino e hora programada.

Todos os faxes agendados para envio simultâneo para o mesmo número de fax serão enviados como um único fax para economizar tempo na transmissão.

- 1 Certifique-se de estar no modo Fax .

- 2 Pressione **Menu, 2, 2, 4**.

```

22.Conf.Envio
 4.Tx em Lote
▲ Ativado
▼ Desativado
Selec. ▲▼ ou OK

```

- 3 Pressione ▲ ou ▼ para selecionar Ativado ou Desativado. Pressione **OK**.
- 4 Pressione **Parar/Sair**.

## Verificando e cancelando trabalhos em espera

Verifique quais trabalhos ainda estão aguardando na memória para serem enviados. Se não houver nenhum trabalho pendente, o display exibirá *Sem Trab.Esper..* Você pode cancelar um trabalho de fax que esteja armazenado e em espera na memória.

- 1 Pressione **Menu, 2, 7**. Será exibido o número de trabalhos que aguardam envio.
- 2 Execute uma das alternativas:
  - Pressione ▲ ou ▼ para rolar pelos trabalhos em espera, pressione **OK** para selecionar um trabalho e, em seguida, pressione **1** para cancelá-lo.
  - Pressione **2** para sair sem cancelar.
- 3 Quando terminar, pressione **Parar/Sair**.

## Folha de rosto eletrônica (somente preto e branco)

Este recurso *não* funcionará, a menos que você já tenha programado o ID do seu aparelho (consulte *Guia de Configuração Rápida*).

Você pode enviar uma folha de rosto automaticamente para cada fax enviado. Sua folha de rosto inclui o ID do Aparelho, um comentário e o nome (ou número) armazenado na memória de Discagem de Um Toque ou de Discagem Rápida.

Selecionando **Ativo p/próx.FAX**, você também pode exibir o número de páginas na folha de rosto.

Você pode selecionar um dos seguintes comentários predefinidos.

- 1.Sem Comentário
- 2.Favor Ligar
- 3.Urgente
- 4.Confidencial

Em vez de usar um dos comentários predefinidos, você pode inserir duas mensagens pessoais suas, com até 27 caracteres. Use a tabela em *Inserindo texto* no *Apêndice C* do *Manual Básico do Usuário* para obter ajuda sobre a inserção de caracteres.

(Consulte *Criando seus próprios comentários* na página 24).

- 5.(Definido pelo Usuário)
- 6.(Definido pelo Usuário)

## Criando seus próprios comentários

Você pode criar até dois comentários personalizados.

- 1 Certifique-se de estar no modo Fax .

- 2 Pressione **Menu, 2, 2, 8**.

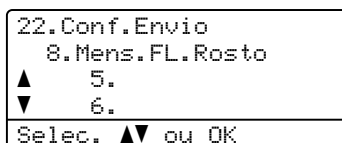

- 3 Pressione **▲** ou **▼** para escolher **5.** ou **6.** para armazenar seu comentário. Pressione **OK**.

- 4 Digite seu comentário personalizado utilizando o teclado numérico. Pressione **OK**.

Use a tabela em *Inserindo texto* no *Apêndice C* do *Manual Básico do Usuário* para obter ajuda sobre a inserção de caracteres.

## Enviar uma folha de rosto para o próximo fax

Se desejar enviar uma folha de rosto apenas para o próximo fax, seu aparelho pedirá que você digite o número de páginas que está enviando de forma que possa ser impresso na folha de rosto.

- 1 Certifique-se de estar no modo Fax .
- 2 Coloque seu documento no aparelho.
- 3 Pressione **Menu, 2, 2, 7**.

```
22.Conf.Envio
 7.Conf.FL.Rosto
▲ Ativo p/próx.FAX
▼ Desat.p/próx.FAX
Selec. ▲▼ ou OK
```

- 4 Pressione ▲ ou ▼ para selecionar Ativo p/próx.FAX (ou Desat.p/próx.FAX). Pressione **OK**.
- 5 Pressione ▲ ou ▼ para selecionar um comentário. Pressione **OK**.
- 6 Utilize dois dígitos para indicar o número de páginas que está enviando. Pressione **OK**.  
Por exemplo, digite **0, 2** para 2 páginas, ou **0, 0** para deixar o número de páginas em branco. Se cometer um erro, pressione ◀ ou **Excluir** para recuar e redigitar o número de páginas.

## Enviar uma folha de rosto para todos os faxes

Você pode configurar o aparelho para enviar uma folha de rosto sempre que enviar um fax.

- 1 Certifique-se de estar no modo Fax .

- 2 Pressione **Menu, 2, 2, 7**.

```
22.Conf.Envio
 7.Conf.FL.Rosto
▲ Ativo p/próx.FAX
▼ Desat.p/próx.FAX
Selec. ▲▼ ou OK
```

- 3 Pressione ▲ ou ▼ para selecionar Ativado (ou Desativado). Pressione **OK**.
- 4 Pressione ▲ ou ▼ para selecionar um comentário. Pressione **OK**.

## Usando uma folha de rosto impressa

Se desejar utilizar uma folha de rosto impressa onde possa escrever, você pode imprimir uma página de amostra e depois anexá-la ao seu fax.

- 1 Certifique-se de estar no modo Fax .

- 2 Pressione **Menu, 2, 2, 7**.

```
22.Conf.Envio
 7.Conf.FL.Rosto
▲ Ativo p/próx.FAX
▼ Desat.p/próx.FAX
Selec. ▲▼ ou OK
```

- 3 Pressione ▲ ou ▼ para selecionar Imprimir Amostra. Pressione **OK**.
- 4 Pressione **Preto Iniciar** ou **Colorido Iniciar**.
- 5 Depois que o aparelho imprimir uma cópia da sua folha de rosto, pressione **Parar/Sair**.

## Visão geral sobre polling

O polling permite que você configure seu aparelho de forma que outras pessoas possam receber seus faxes, mas eles pagam pela chamada. Ele também permite que você ligue para o aparelho de fax de outra pessoa e receba um fax dele, sendo que você paga pela chamada. A função de polling precisa ser configurada nos dois aparelhos para que isto funcione. Nem todos os aparelhos de fax aceitam o polling.

### Transmissão por polling (somente preto e branco)

A transmissão por polling permite que você configure seu aparelho para aguardar com um documento de modo que outro aparelho de fax possa fazer a chamada e recuperar o documento.

### Configuração para a transmissão por polling

- 1 Certifique-se de estar no modo Fax



- 2 Coloque seu documento no aparelho.

- 3 Pressione **Menu, 2, 2, 6**.

```
22.Conf.Envio
 6.Tx por Polling
▲ Ativado
▼ Desativado
Selec. ▲▼ ou OK
```

- 4 Pressione ▲ ou ▼ para selecionar Ativado (ou Desativado). Pressione **OK**.

- 5 Pressione **2** para selecionar 2.Não se você não quiser inserir mais configurações quando o display exibir a seguinte mensagem:

```
22.Conf.Envio
Outras Config.?
▲ 1.Sim
▼ 2.Não
Selec. ▲▼ ou OK
```

- 6 Pressione **Preto Iniciar**.

- 7 Se você estiver utilizando o vidro do scanner, o display solicitará que você escolha uma das opções abaixo:

```
Fax no Vidro:
Próxima página?
▲ 1.Sim
▼ 2.Não(Enviar)
Selec. ▲▼ ou OK
```

- Pressione **1** para enviar outra página. Vá para a etapa **8**.
- Pressione **2** ou **Preto Iniciar** para enviar o documento.

- 8 Coloque a próxima página no vidro do scanner e pressione **OK**. Repita as etapas **7** e **8** para cada página adicional.

O documento será armazenado na memória e aguardará o polling.



### Observação

O documento será armazenado e poderá ser recuperado por qualquer outro aparelho de fax até que você o exclua da memória.

Para excluir o fax da memória, pressione **Menu, 2, 7**. (Consulte *Verificando e cancelando trabalhos em espera* na página 23).



## Opções de Fax Remoto (somente preto e branco)

As opções de fax remoto **NÃO ESTÃO** disponíveis para fax colorido.

As opções de Fax Remoto permitem que você receba faxes quando está longe do aparelho.

Você só pode usar *uma única* opção de Fax Remoto de cada vez.

## Recebendo faxes na memória quando a bandeja de papel estiver vazia

Assim que a bandeja de papel esvaziar durante a recepção de fax, o display mostrará *Não há papel.* e começará a receber faxes na memória do aparelho. Insira algumas folhas de papel na bandeja de papel. (Consulte *Colocando papel e outras mídias de impressão* no *Capítulo 2* do *Manual Básico do Usuário*)

O aparelho continuará recebendo o fax, com as páginas restantes sendo armazenadas na memória se houver memória disponível.

Os faxes recebidos continuarão a ser armazenados na memória até que a memória fique cheia ou a bandeja de papel seja carregada. Quando a memória estiver cheia, o aparelho irá automaticamente parar de receber chamadas. Para imprimir os faxes, coloque papel novo na bandeja.

## Transferência de fax

A função Transferência de Fax permite que você transfira os faxes recebidos para outro aparelho.

- 1 Pressione **Menu, 2, 5, 1**.

```
25.Opções Fax Rem
 1.Envia/msg/page
 ▲ Desativado
 ▼ Transferir Fax
Selec. ▲▼ ou OK
```

- 2 Pressione **▲** ou **▼** para selecionar Transferir Fax. Pressione **OK**.

O display solicitará que você digite o número de fax para onde pretende reenviar seus faxes.

- 3 Digite o número de transferência usando o teclado numérico (até 20 dígitos), usando uma tecla de Discagem de Um Toque, ou **▼ Procura** e a posição de memória com três dígitos. Pressione **OK**.



### Observação

Se você armazenar um grupo em uma tecla da Discagem de Um Toque ou em uma posição de memória da Discagem Rápida, os faxes serão reenviados para vários números de fax.

- 4 Pressione **▲** ou **▼** para selecionar Ativado ou Desativado. Pressione **OK**.

```
25.Opções Fax Rem
 Impressão Bckp
 ▲ Desativado
 ▼ Ativado
Selec. ▲▼ ou OK
```

5 Pressione **Parar/Sair**.

**! IMPORTANTE**

Se você selecionar Impressão Bckp Ativada, o aparelho também imprimirá o fax para que você tenha uma cópia. Isto é uma função de segurança para o caso de faltar energia antes que o fax seja transferido ou houver um problema no aparelho receptor.

**Aviso no Pager**

Quando Aviso no Pager é selecionado, o aparelho disca o número do telefone celular programado. Dessa forma, o seu telefone celular ou pager é ativado para que você saiba que tem uma mensagem de fax na memória do aparelho.

1 Pressione **Menu, 2, 5, 1**.

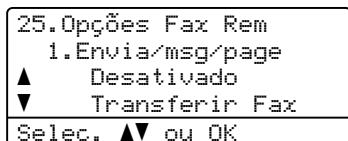

2 Pressione **▲** ou **▼** para selecionar Avisando Pager. Pressione **OK**.

3 Digite o número do seu telefone celular seguido de **# #** (até 20 dígitos). Pressione **OK**. Não inclua o código de área se for o mesmo de seu aparelho. Por exemplo, pressione **1 8 0 0 5 5 1 2 3 4 # #**.

4 Execute uma das alternativas:

- Se o seu pager precisar de um PIN, digite-o, pressione **#**, pressione **Redisc./Pausa** e digite o seu número de fax seguido de **##**. Pressione **OK**. (Por exemplo, pressione: **1 2 3 4 5 # Redisc./Pausa 1 8 0 0 5 5 6 7 8 9 # #**)
- Se você não precisar de um PIN, pressione **OK**.
- Se você estiver programando um número de telefone celular, pressione **OK**.

5 Pressione **Parar/Sair**.



**Observação**

- Se você configurou o Aviso no Pager, uma cópia de segurança será automaticamente impressa no aparelho.
- Você não pode alterar um número de Aviso no Pager ou de PIN remotamente.

## Armazenamento de Fax

A função Armazenar Fax permite que você armazene os faxes recebidos na memória do aparelho. Você pode recuperar as mensagens dos faxes armazenados utilizando um aparelho de fax que se encontra em outro local pelos comandos de recuperação remota. (Consulte *Recuperando mensagens de fax* na página 33). O aparelho automaticamente imprimirá uma cópia do fax armazenado.

- 1 Pressione **Menu, 2, 5, 1**.

```
25.Opções Fax Rem
 1.Envia/msg/page
▲ Desativado
▼ Transferir Fax

Selec. ▲▼ ou OK
```

- 2 Pressione **▲** ou **▼** para selecionar Armazenar Fax.  
Pressione **OK**.

- 3 Pressione **Parar/Sair**.



### Observação

Se Armazenar Fax estiver ativo no seu aparelho, não será possível receber um fax colorido, a menos que o aparelho de envio converta-o em preto e branco.

## Recepção de PC-Fax

Se você ativar a função Recepção de PC-Fax, seu aparelho armazenará os faxes recebidos na memória e os enviará ao seu PC automaticamente. Você poderá então utilizar o PC para visualizar e armazenar esses faxes.

Mesmo que você tenha desligado seu PC (à noite ou durante o final de semana, por exemplo), seu aparelho receberá e armazenará seus faxes na memória. O display mostrará o número de faxes armazenados, por exemplo:

```
PC Fax msg:001
```

Quando você iniciar o seu PC, e o software de Recepção de PC-Fax for executado, seu aparelho transferirá os faxes para o seu PC automaticamente.

Para que a Recepção de PC-Fax funcione, você deve ter o software Recepção de PC-FAX em execução no PC. (Para obter detalhes, consulte *Recepção de PC-FAX* no *Manual do Usuário de Software*.)

Se você selecionar Impressão Bckp Ativada, o aparelho imprimirá o fax.

- 1 Pressione **Menu, 2, 5, 1**.

```
25.Opções Fax Rem
 1.Envia/msg/page
▲ Desativado
▼ Transferir Fax

Selec. ▲▼ ou OK
```

- 2 Pressione **▲** ou **▼** para selecionar Recepção PCfax.  
Pressione **OK**.

- 3 O display mostra um lembrete para iniciar o programa Recepção de PC-Fax no computador. Se você já iniciou o programa Recepção de PC-Fax, pressione **OK**. Se você ainda não iniciou o programa Recepção de PC-Fax, consulte *Recepção de PC-FAX* no *Manual do Usuário de Software*.

- 4 Pressione ▲ ou ▼ para selecionar <USB> ou o nome do seu computador se o aparelho estiver conectado a uma rede.

```

25.Opções Fax Rem
 1.Envia/msg/page
▲ <USB>
▼ PCNAME01

Selec. ▲▼ ou OK

```

Pressione **OK**.

- 5 Pressione ▲ ou ▼ para selecionar Ativado OU Desativado.

```

25.Opções Fax Rem
 Impressão Bckp
▲ Desativado
▼ Ativado

Selec. ▲▼ ou OK

```

Pressione **OK**.

- 6 Pressione **Parar/Sair**.

## ! IMPORTANTE

Se você selecionar Impressão Bckp Ativada, o aparelho também imprimirá o fax para que você tenha uma cópia. Isto é uma função de segurança para o caso de faltar energia antes que o fax seja transferido ou houver um problema no aparelho receptor.



## Observação

- Antes de ser possível configurar a Recepção de PC-Fax, você deverá instalar o software MFL-Pro Suite em seu PC. Certifique-se de que o PC esteja conectado e ligado. (Para obter detalhes, consulte *Recepção de PC-FAX* no *Manual do Usuário de Software*.)
- Se o seu aparelho apresentar um problema e você não conseguir imprimir os faxes armazenados na memória, você poderá usar este recurso para transferir seus faxes para um PC. (Para obter detalhes, consulte *Mensagens de erro e manutenção* no *Apêndice B* do *Manual Básico do Usuário*.)
- O Mac OS não executa a Recepção de PC-Fax. (Consulte *Recepção de PC-FAX* no *Manual do Usuário de Software*.)
- Mesmo que você ative a função Recepção de PC-Fax, os faxes coloridos não serão transferidos para o PC. O aparelho imprime os faxes coloridos recebidos.

## Alterando Opções de Fax Remoto

Se os faxes recebidos forem deixados na memória do aparelho, quando você alterar para outra opção de Fax Remoto, o display apresentará a seguinte mensagem:

```
25.Opções Fax Rem
 Excluir Faxes?
▲ 1.Sim
▼ 2.Não
Selec. ▲▼ ou OK
```

ou

```
25.Opções Fax Rem
 Impri. todo fax?
▲ 1.Sim
▼ 2.Não
Selec. ▲▼ ou OK
```

- Se você pressionar **1**, os faxes armazenados na memória serão apagados ou impressos antes das alterações de configuração. Se uma cópia de segurança já tiver sido impressa, ela não será impressa novamente.
- Se você pressionar **2**, os faxes na memória não serão apagados nem impressos e a configuração não será alterada.

Se os faxes recebidos forem deixados na memória do aparelho quando você mudar para Recepção PCfax de outra opção de fax remoto (Transferir Fax, Avisando Pager ou Armazenar Fax), o display apresentará a seguinte mensagem:

```
25.Opções Fax Rem
 Enviar fax p/PC?
▲ 1.Sim
▼ 2.Não
Selec. ▲▼ ou OK
```

- Se você pressionar **1**, os faxes na memória serão enviados ao PC antes das alterações de configuração. Os faxes na memória serão enviados para seu PC quando o ícone de Recepção de PC-Fax estiver ativo em seu PC. (Consulte *Manual do Usuário de Software*.)
- Se você pressionar **2**, os faxes na memória não serão apagados nem transferidos ao PC e a configuração não será alterada.

O display apresentará a seguinte mensagem:

```
25.Opções Fax Rem
 Impressão Bckp
▲ Desativado
▼ Ativado
Selec. ▲▼ ou OK
```

Pressione **▲** ou **▼** para selecionar **Ativado** ou **Desativado**.

Pressione **OK**.

Pressione **Parar/Sair**.

### ! IMPORTANTE

Se você selecionar **Impressão Bckp** **Ativada**, o aparelho também imprimirá o fax para que você tenha uma cópia. Isto é uma função de segurança para o caso de faltar energia antes que o fax seja transferido ou houver um problema no aparelho receptor.

## Desativando as opções de fax remoto

- 1 Pressione **Menu, 2, 5, 1**.

```

25.Opções Fax Rem
 1.Envia/msg/page
▲ Desativado
▼ Transferir Fax

Selec. ▲▼ ou OK

```

- 2 Pressione **▲** ou **▼** para selecionar Desativado. Pressione **OK**.



### Observação

O display apresentará opções caso ainda haja faxes recebidos na memória de seu aparelho. (Consulte *Alterando Opções de Fax Remoto* na página 31).

- 3 Pressione **Parar/Sair**.

## Recuperação remota

A função de recuperação remota permite que você recupere os faxes armazenados quando estiver longe do aparelho. Você pode chamar o seu aparelho através de qualquer telefone ou fax que envie sinais de tom e usar o Código de Acesso Remoto para recuperar suas mensagens.

### Definindo um código de acesso remoto

A função Código de Acesso Remoto permite acesso aos recursos de recuperação remota quando você está longe do seu aparelho. Antes de utilizar as funções de acesso remoto e de recuperação, você deverá configurar seu próprio código. O código padrão é um código inativo: --\*.

- 1 Pressione **Menu, 2, 5, 2**.

```

25.Opções Fax Rem
 2.Acesso Remoto

Cód. Acesso:---*
Digite, tecla OK

```

- 2 Digite um código de três dígitos usando os números **0 – 9, \*** ou **#**. Pressione **OK**.

- 3 Pressione **Parar/Sair**.



### Observação

NÃO use o mesmo código usado para o Código de Recepção de Fax (**\*51**) nem para o Código de Atendimento Telefônico (**#51**). (Consulte *Utilizando Códigos Remotos* no Capítulo 6 do *Manual Básico do Usuário*.)

Você pode alterar seu código a qualquer momento. Se você quiser tornar seu código inativo, pressione **Excluir** e depois **OK** em 2 para restaurar a configuração inativa --\*.

## Usando o Código de Acesso Remoto

- 1 Disque seu número de fax de um telefone ou outro aparelho de fax que use tons.
- 2 Quando o aparelho atender, digite imediatamente seu Código de Acesso Remoto (3 dígitos seguidos de \*).
- 3 O aparelho sinaliza se recebeu mensagens:
  - *Nenhum bip*  
Nenhuma mensagem recebida.
  - *1 bip longo*  
Mensagem de fax recebida.
- 4 O aparelho emite dois bips curtos para pedir que você insira um comando (Consulte *Comandos de fax remoto* na página 35). O aparelho será desligado se você esperar mais de 30 segundos para a introdução de um comando. Se você inserir um comando inválido, o aparelho emitirá três bips.
- 5 Pressione **9 0** para reiniciar o aparelho quando você tiver terminado.
- 6 Coloque o fone no gancho.



### Observação

Se o seu aparelho estiver configurado no modo *Manual*, você ainda poderá acessar as funções de recuperação remota. Disque o número do fax normalmente e deixe o aparelho tocar. Depois de 100 segundos, você ouvirá um bip longo indicando que deve inserir o código de acesso remoto. Você terá então 30 segundos para digitar o código.

## Recuperando mensagens de fax

- 1 Disque seu número de fax de um telefone ou outro aparelho de fax que use tons.
- 2 Quando o aparelho atender, digite imediatamente seu Código de Acesso Remoto (3 dígitos seguidos de \*). Se ouvir um bip longo, você tem novas mensagens.
- 3 Quando ouvir dois bips curtos, utilize o teclado numérico para pressionar **9 6 2**.
- 4 Aguarde um bip longo e depois utilize o teclado numérico para digitar o número do aparelho de fax remoto para onde deseja que suas mensagens de fax sejam enviadas, seguido de **##** (até 20 dígitos).
- 5 Coloque o fone no gancho após ouvir o aparelho emitir um bip. Seu aparelho entrará em contato com o outro aparelho que, em seguida, imprimirá suas mensagens de fax.



### Observação

Você também pode inserir uma pausa em um número de fax utilizando a tecla **#**.

## Alterando o número de Transferência de Fax

Você pode alterar a configuração original do número para transferir o fax a partir de outro telefone ou aparelho de fax utilizando a discagem por tons.

- 1 Disque seu número de fax de um telefone ou outro aparelho de fax que use tons.
- 2 Quando o aparelho atender, digite seu Código de Acesso Remoto (3 dígitos seguidos de \*). Se ouvir um bip longo, você tem novas mensagens.
- 3 Quando ouvir dois bips curtos, utilize o teclado numérico para pressionar **9 5 4**.
- 4 Aguarde um bip longo e depois utilize o teclado numérico para digitar o novo número do aparelho de fax remoto para onde deseja enviar suas mensagens de fax, seguido de **##** (até 20 dígitos).
- 5 Pressione **9 0** para reiniciar o aparelho quando você tiver terminado.
- 6 Coloque o fone no gancho após ouvir o aparelho emitir um bip.



### Observação

---

Você também pode inserir uma pausa em um número de fax utilizando a tecla #.

---



## Comandos de fax remoto

Utilize os comandos abaixo para acessar as funções do aparelho quando estiver distante dele. Quando você liga para o aparelho e digita seu Código de Acesso Remoto (3 dígitos seguidos de \*), o sistema emite dois bips curtos e você deve então introduzir o comando remoto.

| Comandos remotos         |                                                                                              | Detalhes das operações                                                                                                                                                                                                                                                                                                                                                                                                                                               |
|--------------------------|----------------------------------------------------------------------------------------------|----------------------------------------------------------------------------------------------------------------------------------------------------------------------------------------------------------------------------------------------------------------------------------------------------------------------------------------------------------------------------------------------------------------------------------------------------------------------|
| 95                       | <b>Alterar configurações de transferência de fax, aviso no pager ou armazenamento de fax</b> |                                                                                                                                                                                                                                                                                                                                                                                                                                                                      |
|                          | 1 DESATIVADO                                                                                 | Você pode selecionar <i>Desativado</i> depois de ter recuperado ou apagado todas as mensagens.                                                                                                                                                                                                                                                                                                                                                                       |
|                          | 2 Transferência de Fax                                                                       | Um bip longo significa que a alteração foi aceita. Se você ouvir três bips curtos, a alteração não pode ser feita porque algo não foi configurado (por exemplo, não foi registrado um número para transferir o fax ou para aviso no pager). Você pode registrar o seu número para transferir o fax digitando 4. (Consulte <i>Alterando o número de Transferência de Fax</i> na página 34). Uma vez registrado o número, a função de transferência de fax funcionará. |
|                          | 3 Aviso no Pager                                                                             |                                                                                                                                                                                                                                                                                                                                                                                                                                                                      |
|                          | 4 Número para transferir o fax                                                               |                                                                                                                                                                                                                                                                                                                                                                                                                                                                      |
| 6 Armazenamento de Faxes |                                                                                              |                                                                                                                                                                                                                                                                                                                                                                                                                                                                      |
| 96                       | <b>Recuperar um fax</b>                                                                      |                                                                                                                                                                                                                                                                                                                                                                                                                                                                      |
|                          | 2 Recuperar todos os faxes                                                                   | Digite o número de um aparelho de fax remoto para receber mensagens de fax armazenadas. (Consulte <i>Recuperando mensagens de fax</i> na página 33).                                                                                                                                                                                                                                                                                                                 |
|                          | 3 Apagar faxes da memória                                                                    | Se ouvir um bip longo, significa que as mensagens de fax foram apagadas da memória.                                                                                                                                                                                                                                                                                                                                                                                  |
| 97                       | <b>Verificar o status de recebimento</b>                                                     |                                                                                                                                                                                                                                                                                                                                                                                                                                                                      |
|                          | 1 Fax                                                                                        | Você pode verificar se seu aparelho recebeu algum fax. Se ele tiver recebido algum fax, você ouvirá um bip longo. Caso contrário, você ouvirá três bips curtos.                                                                                                                                                                                                                                                                                                      |
| 98                       | <b>Alterar o Modo de Recepção</b>                                                            |                                                                                                                                                                                                                                                                                                                                                                                                                                                                      |
|                          | 1 Secretária Eletrônica Externa                                                              | Se ouvir um longo bip, sua alteração foi aceita.                                                                                                                                                                                                                                                                                                                                                                                                                     |
|                          | 2 Fax/Tel                                                                                    |                                                                                                                                                                                                                                                                                                                                                                                                                                                                      |
|                          | 3 Somente Fax                                                                                |                                                                                                                                                                                                                                                                                                                                                                                                                                                                      |
| 90                       | <b>Sair</b>                                                                                  | Pressione <b>9 0</b> para sair da recuperação remota. Aguarde o bip longo e, em seguida, coloque de volta o fone no gancho.                                                                                                                                                                                                                                                                                                                                          |

## Operações de recepção adicionais

### Imprimindo um fax recebido reduzido

Se você selecionar **Ativado**, o aparelho reduzirá automaticamente cada página de um fax recebido para que caiba em uma página de papel tamanho A4, Carta, Ofício ou Fólio.

O aparelho calcula a taxa de redução usando o tamanho do papel do fax e sua configuração Tamanho do Papel (**Menu, 1, 2, 2**).

- 1 Certifique-se de estar no modo Fax .

- 2 Pressione **Menu, 2, 1, 5**.

```

21.Conf.Recepção
 5.Redução Auto
▲ Ativado
▼ Desativado
Selec. ▲▼ ou OK

```

- 3 Pressione ▲ ou ▼ para selecionar **Ativado** ou **Desativado**. Pressione **OK**.
- 4 Pressione **Parar/Sair**.

### Impressão duplex (2 lados) para o modo Fax

Seu aparelho pode imprimir automaticamente faxes recebidos nos dois lados do papel quando Duplex está ajustado para **Ativado**.

Você pode usar o tamanho de papel Carta, Ofício ou Fólio (215,9 mm × 330,2 mm) para essa função (60 a 105 g/m<sup>2</sup>).

- 1 Certifique-se de estar no modo Fax .

- 2 Pressione **Menu, 2, 1, 9**.

```

21.Conf.Recepção
 9.Duplex
▲ Ativado
▼ Desativado
Selec. ▲▼ ou OK

```

- 3 Pressione ▲ ou ▼ para selecionar **Ativado** (ou **Desativado**). Pressione **OK**.

- 4 Pressione **Parar/Sair**.



#### Observação

Quando Duplex está ativado, os faxes recebidos serão reduzidos automaticamente para se ajustar ao tamanho do papel na bandeja de papel.

## Definindo data e hora no fax recebido (somente preto e branco)

Você poderá configurar o aparelho para imprimir a data e a hora da recepção na área central superior de cada página de fax recebido.

- 1 Certifique-se de estar no modo Fax .

- 2 Pressione **Menu, 2, 1, 8**.

```
21.Conf.Recepção
 8.Imprimir Data
▲ Ativado
▼ Desativado

Selec. ▲▼ ou OK
```

- 3 Pressione ▲ ou ▼ para selecionar Ativado ou Desativado. Pressione **OK**.

- 4 Pressione **Parar/Sair**.



### Observação

- A data e a hora recebidas não serão exibidas ao usar o Internet Fax.
- Certifique-se de definir a data e a hora atuais no aparelho. (Consulte *Guia de Configuração Rápida*.)

## Recebendo um fax ao final de uma conversa

Ao final de uma conversa, você poderá pedir ao interlocutor que lhe envie um fax antes que ambos desliguem o fone.

- 1 Peça ao interlocutor que coloque o documento no aparelho e pressione a tecla Iniciar ou Enviar.
- 2 Quando você ouvir os tons CNG (bips lentos repetitivos), pressione **Preto Iniciar** ou **Colorido Iniciar**.
- 3 Pressione **2** para receber o fax.

- 4 Coloque o fone externo de volta no gancho.

## Configurando a Densidade da Impressão

Você pode ajustar a Densidade da Impressão para deixar suas páginas impressas mais escuras ou mais claras.

- 1 Certifique-se de estar no modo Fax .

- 2 Pressione **Menu, 2, 1, 6**.

```
21.Conf.Recepção
 6.Densidade imp.
 -■■■■+

Sel.c/ ◀▶ & OK
```

- 3 Pressione ▶ para deixar a impressão mais escura. Ou pressione ◀ para deixar a impressão mais clara. Pressione **OK**.

- 4 Pressione **Parar/Sair**.

## Imprimindo um fax da memória

Se você estiver usando a função Armazenamento de Fax (**Menu, 2, 5, 1**), também poderá imprimir um fax da memória quando estiver no seu aparelho. (Consulte *Armazenamento de Fax* na página 29).

- 1 Pressione **Menu, 2, 5, 3**.

```
25.Opções Fax Rem
 3.Imprimir Faxes

Tecla INICIAR
```

- 2 Pressione **Preto Iniciar**.
- 3 Pressione **Parar/Sair**.

## Visão geral sobre polling

O polling permite que você configure seu aparelho de forma que outras pessoas possam receber seus faxes, mas eles pagam pela chamada. Ele também permite que você ligue para o aparelho de fax de outra pessoa e receba um fax dele, sendo que você paga pela chamada. A função de polling precisa ser configurada nos dois aparelhos para que isto funcione. Nem todos os aparelhos de fax aceitam o polling.

### Recepção por polling

A recepção por polling permite que você ligue para outro aparelho para receber um fax.

- 1 Certifique-se de estar no modo Fax .

- 2 Pressione **Menu, 2, 1, 7**.

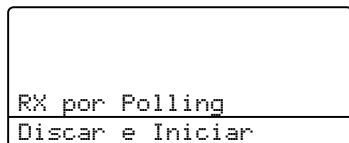

- 3 Digite o número de fax em que deseja fazer o polling. Pressione **Preto Iniciar** ou **Colorido Iniciar**.  
O display apresentará  
Discando #XXX.

### Polling sequencial

O polling sequencial permite que você solicite documentos de vários aparelhos de fax em uma única operação. Em seguida, um Relatório de Polling Sequencial será impresso.

- 1 Certifique-se de estar no modo Fax .

- 2 Pressione **Menu, 2, 1, 7**.

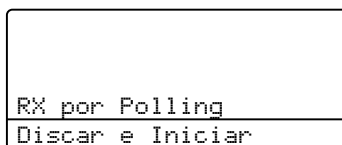

- 3 Especifique os aparelhos de fax em que deseja fazer o polling utilizando a Discagem de Um Toque, a Discagem Rápida, a Procura, um Grupo ou o teclado numérico. Você deve pressionar **OK** entre cada seleção. Pressione **OK**.

- 4 Pressione **Preto Iniciar** ou **Colorido Iniciar**.  
O aparelho segue a ordem para contatar cada número ou cada número de grupo para um documento.

### Parar polling

Para cancelar o processo de polling, pressione **Parar/Sair** enquanto o aparelho estiver discando.

Para cancelar todos os trabalhos de recepção por polling sequencial, pressione **Menu, 2, 7**. (Consulte *Verificando e cancelando trabalhos em espera* na página 23).

## Serviços de linha do assinante

### Tom ou Pulso

Se você tem um serviço de discagem por pulso, mas precisa enviar sinais de tom (para serviços bancários por telefone, por exemplo), siga as instruções abaixo. Se o seu serviço for de discagem por tons, você não precisará utilizar esta função para enviar sinais de tom.

- 1 Pressione **Gancho**.
- 2 Pressione **#** no painel de controle do aparelho. Os dígitos discados depois disso enviarão sinais de tom. Quando você desligar o fone, o aparelho retornará ao serviço de discagem por pulso.

### Somente para o modo Fax/Tel

Quando o aparelho estiver no modo Fax/Tel, ele usará o tempo do toque F/T (toque duplo rápido) para avisá-lo de que a chamada é de voz e você deverá atender.

Tire do gancho o fone do telefone externo e pressione **Gancho** para atender.

Se estiver em uma extensão, você deverá tirar do gancho o fone durante o tempo do toque duplo e, em seguida, pressionar **#51** entre os toques duplos. Se não houver ninguém na linha, ou se alguém desejar enviar-lhe um fax, retorne a chamada para o aparelho pressionando **\*51**.

## Considerações sobre linhas especiais

### Linhas telefônicas de transferência

Um sistema telefônico de transferência é um grupo de duas ou mais linhas telefônicas distintas que passam chamadas recebidas umas para as outras se estiverem ocupadas. As chamadas são normalmente repassadas ou “transferidas” para a próxima linha telefônica disponível em uma ordem predefinida.

Seu aparelho pode funcionar em um sistema de transferência desde que ele seja o último número da sequência, de modo que a chamada não possa ser transferida. Não coloque o aparelho em nenhum outro número; quando as outras linhas estiverem ocupadas e uma segunda chamada de fax for recebida, a chamada de fax poderia ser transferida para outra linha que não tem um aparelho de fax. **Seu aparelho funcionará melhor em uma linha dedicada.**

### Sistema telefônico de duas linhas

Um sistema telefônico de duas linhas nada mais é do que dois números de telefone distintos na mesma tomada de parede. Os dois números de telefone podem estar em tomadas separadas (RJ11) ou combinados em uma tomada (RJ14). Seu aparelho deve estar conectado a uma tomada RJ11. Tomadas RJ11 e RJ14 podem ser iguais em tamanho e aparência, e ambas podem conter quatro fios (preto, vermelho, verde e amarelo). Para testar o tipo de tomada, conecte a um telefone de duas linhas e veja se é possível ter acesso às duas linhas. Se for possível, você deve separar a linha do seu aparelho. (Consulte *Recepção Fácil* no Capítulo 5 do *Manual Básico do Usuário*.)

## Convertendo tomadas de parede de telefone

Existem três formas de converter para uma tomada RJ11. As duas primeiras maneiras requerem assistência da companhia telefônica. Você pode mudar as tomadas de parede de uma tomada RJ14 para duas tomadas RJ11. Ou, você pode ter uma tomada de parede RJ11 instalada e transformar um dos números de telefone em linha auxiliar ou de desvio a essa.

A terceira maneira é a mais fácil: comprar um adaptador triplex. Você pode conectar um adaptador triplex a uma tomada RJ14. Ele separa os fios em duas tomadas RJ11 distintas (Linha 1, Linha 2) e em uma terceira tomada RJ14 (Linhas 1 e 2). Se o aparelho estiver na Linha 1, conecte o aparelho a L1 no adaptador triplex. Se o aparelho estiver na Linha 2, conecte-o a L2 no adaptador triplex.

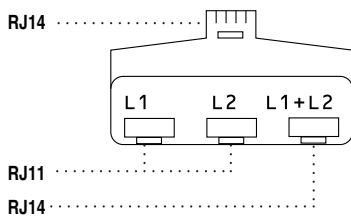

## Instalando o aparelho, uma secretária eletrônica externa de duas linhas e um telefone de duas linhas

Quando você instalar uma secretária eletrônica externa de duas linhas e um telefone de duas linhas, o aparelho deve estar isolado em uma das linhas tanto na tomada de parede como na secretária eletrônica. A conexão mais comum é colocar o aparelho na Linha 2, o que é explicado nas etapas a seguir. A parte de trás da secretária eletrônica de duas linhas deve ter duas tomadas de telefone: uma rotulada L1 ou L1/L2, e a outra rotulada L2. Você precisará de pelo menos três cabos telefônicos, o que vem com o aparelho e dois para a secretária eletrônica externa de duas linhas. Você precisará de um quarto cabo telefônico se adicionar um telefone de duas linhas.

Coloque a secretária eletrônica de duas linhas e o telefone de duas linhas próximos ao aparelho.

Coloque uma extremidade da linha telefônica do seu aparelho à tomada L2 do adaptador triplex. Conecte a outra extremidade à tomada LINE na parte de trás do aparelho.

Conecte uma extremidade do cabo da primeira linha telefônica da secretária eletrônica à tomada L1 do adaptador triplex. Conecte a outra extremidade à tomada L1 ou L1/L2 da secretária eletrônica de duas linhas.

Conecte uma extremidade do cabo da segunda linha telefônica da secretária eletrônica à tomada L2 da secretária eletrônica de duas linhas. Conecte a outra extremidade à tomada EXT. na lateral traseira do aparelho.

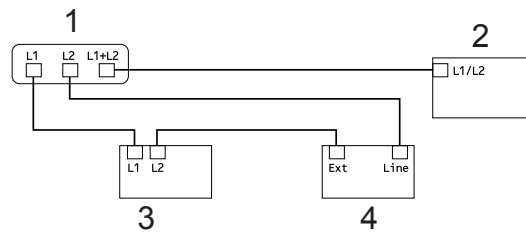

- 1 Adaptador Triplex
- 2 Telefone de Duas Linhas
- 3 Secretária Eletrônica de Duas Linhas Externa
- 4 Aparelho

Você pode manter os telefones de duas linhas nas tomadas de parede como de costume. Existem duas maneiras de adicionar um telefone de duas linhas à tomada de parede do aparelho. Você pode conectar o cabo de linha telefônica do telefone de duas linhas à tomada L1+L2 do adaptador triplex. Ou você pode conectar o telefone de duas linhas à tomada TEL da secretária eletrônica de duas linhas.

## Operações de discagem adicionais

### Discando códigos de acesso e números de cartão de crédito

Você pode combinar mais de um número de Discagem Rápida quando discar. Esta função poderá ser útil se você precisar discar um código de acesso para obter uma tarifa mais econômica de outra operadora de longa distância.

Por exemplo, você pode ter armazenado '555' na Discagem Rápida #003 e '7000' na Discagem Rápida #002. Você pode utilizar ambos para discar '555-7000' se pressionar as seguintes teclas:

Pressione **▲ Disc.Rápida, 003**.

Pressione **▲ Disc.Rápida, 002** e **Preto Iniciar** ou **Colorido Iniciar**.

Os números podem ser adicionados manualmente digitando-os no teclado numérico:

Pressione **▲ Disc.Rápida, 003, 7001** (no teclado numérico) e **Preto Iniciar** ou **Colorido Iniciar**.

Seria discado '555-7001'. Você também pode adicionar uma pausa pressionando a tecla **Redisc./Pausa**.

## Outras formas de armazenar números

### Configurando grupos para envio de mala direta

Se você frequentemente quer enviar o mesmo fax para vários números, pode configurar um grupo.

Os Grupos são armazenados em uma tecla de Discagem de Um Toque ou de Discagem Rápida. Cada grupo ocupa uma Tecla da Discagem de Um Toque ou uma posição de memória da Discagem Rápida. Você pode enviar a mensagem de fax para todos os números armazenados em um grupo simplesmente pressionando uma tecla de Discagem de Um Toque ou inserindo um número de Discagem Rápida e depois pressionando **Preto Iniciar**.

Antes de adicionar números a um grupo, você tem de armazená-los como números de Discagem de Um Toque ou de Discagem Rápida. Você pode criar até 20 pequenos grupos, ou pode atribuir até 315 números a um grupo grande.

1 Pressione **Menu, 2, 3, 3**.

```
23.Catálogo End.
 3.Definir Grupos

Disc.Grupo:
Tecl. Disc.Ráp. ou Dis
```

2 Selecione a tecla de Discagem de Um Toque ou a posição de memória de Discagem Rápida em que você deseja armazenar o grupo.

- Pressione uma tecla de Discagem de Um Toque.
- Pressione **▲ Disc.Rápida** e, em seguida, insira a posição de memória de Discagem Rápida de três dígitos.

Pressione **OK**.

3 Use o teclado numérico para digitar um número de grupo (01 a 20).  
Pressione **OK**.

4 Para adicionar números de Discagem de Um Toque ou de Discagem Rápida, siga as instruções abaixo:

- Para números de Discagem de Um Toque, pressione as teclas de Discagem de Um Toque uma após a outra.
- Para números de Discagem Rápida, pressione **▲ Disc.Rápida** e, em seguida, insira a posição de memória de Discagem Rápida de três dígitos.

O display exibirá com um \* os números escolhidos na Discagem de Um Toque e exibirá com um # os números escolhidos na Discagem Rápida (por exemplo \*006, #009).

5 Pressione **OK** quando tiver terminado de adicionar números.

6 Execute uma das alternativas:

- Digite o nome utilizando o teclado numérico (até 15 caracteres). Use a tabela em *Inserindo texto* no Apêndice C do *Manual Básico do Usuário* para obter ajuda sobre a inserção de letras.

Pressione **OK**.

- Pressione **OK** para armazenar o grupo sem um nome.

7 Para salvar uma resolução de fax junto com o número, selecione uma das seguintes opções:

- Para armazenar a resolução de fax, pressione **▲** ou **▼** para selecionar Normal, Fina, S. Fina ou Foto.

Pressione **OK**.

- Pressione **OK** se não quiser alterar a resolução padrão.

8 Execute uma das alternativas:

- Para armazenar outro grupo para envio de mala direta, vá até a etapa 2.
- Para terminar de armazenar grupos para envio de mala direta, pressione **Parar/Sair**.



## Alterando números de grupos

Você pode alterar um número de grupo que já se encontra armazenado. O display mostrará o nome ou o número e, se o grupo tiver um número de transferência de fax, ele exibirá uma mensagem.

- 1 Pressione **Menu, 2, 3, 3**.

```
23.Catálogo End.
 3.Definir Grupos

Disc.Grupo:
Tecl. Disc.Ráp. ou Dis
```

- 2 Selecione a tecla de Discagem de Um Toque ou o número de Discagem Rápida em que o grupo está armazenado. Execute uma das alternativas:

- Pressione a tecla de Discagem de Um Toque. Pressione **OK**.
- Pressione **▲ Disc.Rápida** e insira o número de Discagem Rápida de três dígitos. Pressione **OK**.

- 3 Execute uma das alternativas:

- Para alterar os dados armazenados, pressione **1**. Vá para a etapa 4.
- Para sair sem fazer nenhuma alteração, pressione **Excluir**. Em seguida, pressione **Parar/Sair**.

```
23.Catálogo End.
 G01:*001*002#001
▲ 1.Alterar
▼ 2.Excluir
Selec. ▲▼ ou OK
```

- 4 Adicione ou exclua números de Discagem de Um Toque ou de Discagem Rápida seguindo as instruções abaixo:

- Para adicionar números de Discagem de Um Toque, pressione **◀** ou **▶** para posicionar o cursor logo depois do último número. Em seguida, pressione a tecla de Discagem de Um Toque adicional.
- Para adicionar números de Discagem Rápida, pressione **◀** ou **▶** para posicionar o cursor logo depois do último número. Em seguida, pressione **▲ Disc.Rápida** e insira o número de Discagem Rápida de três dígitos adicional.
- Para excluir números de Discagem de Um Toque ou de Discagem Rápida, pressione **◀** ou **▶** para posicionar o cursor sob o número que você quer excluir e, em seguida, pressione **Excluir**.

Pressione **OK**.

- 5 Edite o nome seguindo as instruções.

- Quando você editar o nome existente, pressione **◀** ou **▶** para posicionar o cursor sob o caractere que você deseja alterar. Em seguida, insira caracteres ou pressione **Excluir** para excluí-lo.

Quando terminar a edição, pressione **OK**.

- 6 Se você quiser alterar a resolução de fax existente junto com o número, pressione **▲** ou **▼** para selecionar a resolução desejada. Pressione **OK**.

- 7 Pressione **Parar/Sair**.

## Excluindo números de grupos

Você pode excluir um número de grupo que já se encontra armazenado. O display mostrará o nome ou o número e, se o grupo tiver um número de transferência de fax, ele exibirá uma mensagem.

- 1 Pressione **Menu, 2, 3, 3**.

```
23.Catálogo End.
 3.Definir Grupos

Disc.Grupo:
Tecla Disc.Ráp. ou Dis
```

- 2 Selecione a tecla de Discagem de Um Toque ou o número de Discagem Rápida em que o grupo está armazenado. Execute uma das alternativas:

- Pressione a tecla de Discagem de Um Toque. Pressione **OK**.
- Pressione **▲ Disc.Rápida** e insira o número de Discagem Rápida de três dígitos. Pressione **OK**.

- 3 Para limpar os dados armazenados, pressione **2**.

```
23.Catálogo End.
 G01:*001*002#001
▲ 1.Alterar
▼ 2.Excluir
Selec. ▲▼ ou OK
```

- 4 Execute uma das alternativas:

- Para limpar os dados armazenados, pressione **1**.
- Para sair sem excluir o grupo, pressione **2**.

```
23.Catálogo End.
Excluir Dados?
▲ 1.Sim
▼ 2.Não
Selec. ▲▼ ou OK
```

- 5 Pressione **Parar/Sair**.

## Relatórios de fax

Alguns relatórios de fax (verificação de transmissão e relatório de faxes) podem ser impressos automaticamente ou manualmente.

### Relatório de verificação de transmissão

Você poderá usar o Relatório de Verificação de Transmissão como comprovante do envio de seu fax. (Para obter detalhes sobre como configurar o tipo de relatório que você deseja usar, consulte *Relatório de verificação de transmissão* no *Capítulo 4 do Manual Básico do Usuário*.)

### Relatório de faxes

Você poderá configurar o aparelho para imprimir um relatório de faxes (relatório de atividade) em intervalos específicos (a cada 50 faxes, 6, 12 ou 24 horas, 2 ou 7 dias). A configuração padrão é *A cada 50 faxes*, o que significa que o relatório será impresso quando o aparelho tiver armazenado 50 trabalhos.

Se você configurar o intervalo para *Desativado*, ainda poderá imprimir o relatório seguindo as etapas na próxima página.

- 1 Pressione **Menu, 2, 4, 2**.

```
24.Conf.Relatório
 2.Intervalo Rel.
▲ A cada 50 faxes
▼ A cada 6 horas
Selec. ▲▼ ou OK
```

- 2 Pressione **▲** ou **▼** para selecionar um intervalo.  
Pressione **OK**.  
Se escolher 7 dias, você precisará escolher um dia a partir do qual queira que a contagem decrescente de 7 dias comece.  
Se você escolher *A cada 50 faxes*, o display mostrará *Aceito*. Em seguida, vá até a etapa 4.

- 3 Digite a hora de início da impressão, em formato de 24 horas.  
Por exemplo: digite 19:45 para 7:45 da noite.  
Pressione **OK**.

- 4 Pressione **Parar/Sair**.

Se escolher 6, 12, 24 horas, 2 ou 7 dias, o aparelho imprimirá o relatório na hora selecionada e depois excluirá todos os trabalhos de sua memória. Se a memória do aparelho ficar cheia com 200 trabalhos antes que decorra o tempo que você estabeleceu, o aparelho imprimirá antecipadamente o relatório de atividades e, em seguida, excluirá todos os trabalhos da memória.

Se você quiser um relatório extra antes da hora marcada, poderá imprimi-lo manualmente sem apagar os trabalhos da memória.

## Relatórios

Os seguintes relatórios estão disponíveis:

- 1 **Transmissão**  
Exibe o Relatório de Verificação de Transmissão para os últimos 200 faxes enviados e imprime o último relatório.
- 2 **Lista de ajuda**  
Imprime uma lista das funções mais utilizadas para ajudá-lo a programar seu aparelho.
- 3 **Índice Tel.**  
Imprime uma lista de nomes e números armazenados na memória da Discagem de Um Toque e da Discagem Rápida em ordem numérica ou alfabética.
- 4 **Relat. Faxes**  
Imprime uma lista de informações relativa aos seus 200 últimos faxes recebidos e enviados.  
(TX: transmissão.) (RX: recepção.)
- 5 **Conf. Usuário**  
Imprime uma lista de suas configurações atuais.
- 6 **Config de Rede**  
Apresenta uma lista de suas configurações de rede.
- 7 **Imp. pto. cil.**  
Imprime a folha de verificação de pontos do cilindro para resolução de problemas de impressões com pontos.
- 8 **Relatório WLAN (MFC-9560CDW)**  
Imprime o resultado do diagnóstico de conectividade de LAN sem fio.

## Como imprimir um relatório

- 1 Pressione **Menu, 6**.

|                                                                                          |
|------------------------------------------------------------------------------------------|
| 6.Imprimir Rel.<br>1.Transmissão<br>2.Lista de ajuda<br>3.Índice Tel.<br>Selec. ▲▼ ou OK |
|------------------------------------------------------------------------------------------|

- 2 Execute uma das alternativas:
  - Pressione ▲ ou ▼ para selecionar o relatório desejado.  
Pressione **OK**.
  - Digite o número do relatório que deseja imprimir. Por exemplo, pressione **2** para imprimir a Lista de Ajuda.
- 3 Pressione **Preto Iniciar** ou **Colorido Iniciar**.
- 4 Pressione **Parar/Sair**.

## Configurações de cópia

Quando você quiser alterar rapidamente e em caráter temporário as configurações de cópia para a próxima cópia, use as teclas temporárias de **COPIAR**. Você poderá utilizar diferentes combinações.



O aparelho voltará às suas configurações padrão um minuto após a cópia, a menos que você tenha configurado o Timer do Modo para 30 segundos ou menos. (Consulte *Timer do Modo* na página 6).

Para alterar uma configuração, pressione **COPIAR ▲** ou **▼** e **◀** ou **▶** para percorrer as configurações de COPIAR. Quando a configuração desejada estiver destacada, pressione **OK**.

Quando terminar de selecionar as configurações, pressione **Preto Iniciar** ou **Colorido Iniciar**.

## Interrompendo a cópia

Para interromper a cópia, pressione **Parar/Sair**.

## Ampliando ou reduzindo a imagem copiada

Você poderá selecionar as seguintes proporções de ampliação ou redução:

|                                           |                  |
|-------------------------------------------|------------------|
| Pressione<br><br>Ampliar /<br>Reduzir<br> | <b>100%*</b>     |
|                                           | 97% CARTA-A4     |
|                                           | 94% A4-CARTA     |
|                                           | 91% Pg. Inteira  |
|                                           | 85% CARTA-EXE    |
|                                           | 83% OFÍCIO-A4    |
|                                           | 78% OFI-CARTA    |
|                                           | 70% A4-A5        |
|                                           | 50%              |
|                                           | Person (25-400%) |
|                                           | 200%             |
|                                           | 141% A5-A4       |
|                                           | 104% EXE-CARTA   |

\* Os valores de fábrica são exibidos em negrito com um asterisco.

Person (25-400%) permite que você insira uma proporção de 25% a 400%.

Para ampliar ou reduzir a próxima cópia, siga as instruções abaixo:

- 1 Certifique-se de estar no modo Copiar .
- 2 Coloque seu documento no aparelho.
- 3 Utilize o teclado numérico para digitar o número de cópias (até 99).
- 4 Pressione **Ampliar/Reduzir** e, em seguida, pressione **▶**.

- 5 Execute uma das alternativas:
- Pressione ▲ ou ▼ para selecionar a proporção de ampliação ou redução desejada.  
Pressione **OK**.
  - Pressione ▲ ou ▼ para selecionar *Person* (25-400%).  
Pressione **OK**.
- Use o teclado numérico para inserir a proporção de ampliação ou redução de 25% para 400%. (Por exemplo, pressione **5 3** para inserir 53%.)  
Pressione **OK**.

- 6 Pressione **Preto Iniciar** ou **Colorido Iniciar**.



### Observação

As opções de layout de página 2 em 1 (V), 2 em 1 (H), 2 em 1 (ID), 4 em 1 (V) e 4 em 1 (H) *não* estão disponíveis com Ampliar/Reduzir.

## Melhorando a qualidade da cópia

Você poderá escolher uma configuração de qualidade entre as várias existentes. A configuração padrão é *Auto*.

- *Auto*  
Auto é o modo recomendado para impressões comuns. Adequado para documentos que contenham tanto texto como fotografias.
- *Texto*  
Adequado para documentos de texto apenas.
- *Foto*  
Adequado para copiar fotografias.
- *Gráfico*  
Adequado para copiar recibos.

Para alterar *temporariamente* as configurações de qualidade, siga as etapas abaixo:

- 1 Certifique-se de estar no modo Copiar .
- 2 Coloque seu documento no aparelho.
- 3 Utilize o teclado numérico para digitar o número de cópias (até 99).
- 4 Pressione **Qualidade**.
- 5 Pressione ◀ ou ▶ para selecionar *Auto*, *Texto*, *Foto* ou *Gráfico*.  
Pressione **OK**.
- 6 Pressione **Preto Iniciar** ou **Colorido Iniciar**.

Para alterar a configuração *padrão*, siga as etapas abaixo:

- 1 Pressione **Menu, 3, 1**.

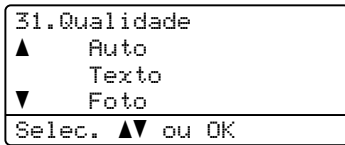

- 2 Pressione ▲ ou ▼ para escolher a qualidade da cópia.  
Pressione **OK**.
- 3 Pressione **Parar/Sair**.

## Usando a tecla Opções

Use a tecla **Opções** para definir de forma rápida e temporária as seguintes configurações de cópia para a próxima cópia.

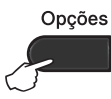
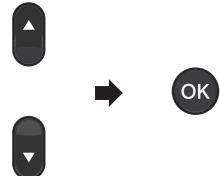
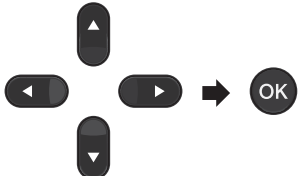
| Pressione                                                                                       | Seleções de Menu                                                                                                                      | Opções                                                                                                                                                                       | Página |
|-------------------------------------------------------------------------------------------------|---------------------------------------------------------------------------------------------------------------------------------------|------------------------------------------------------------------------------------------------------------------------------------------------------------------------------|--------|
| <p>Opções</p>  | <p>Pressione ▲ ou ▼ e, em seguida, pressione OK</p>  | <p>Pressione ▲, ▼, ◀ ou ▶, em seguida, pressione OK</p>                                    |        |
|                                                                                                 | <p>Empilhar/Ord.<br/>(Aparecerá quando o documento estiver no alimentador)</p>                                                        | <p><b>Empilhar*</b><br/>Ordenar</p>                                                                                                                                          | 51     |
|                                                                                                 | <p>Brilho</p>                                                                                                                         | <p>-■□□□+<br/>-□■□□+<br/>-□□■□+*<br/>-□□□■+<br/>-□□□■+</p>                                                                                                                   | 52     |
|                                                                                                 | <p>Contraste</p>                                                                                                                      | <p>-■□□□+<br/>-□■□□+<br/>-□□■□+*<br/>-□□□■+<br/>-□□□■+</p>                                                                                                                   | 51     |
|                                                                                                 | <p>Layout Página</p>                                                                                                                  | <p>Desl (1 em 1)<br/>2 em 1 (V)<br/>2 em 1 (H)<br/>2 em 1 (ID)<br/>4 em 1 (V)<br/>4 em 1 (H)</p>                                                                             | 53     |
|                                                                                                 | <p>Seleção Bandeja</p>                                                                                                                | <p><b>MU&gt;B1* ou M&gt;B1&gt;B2*<sup>1</sup></b><br/>B1&gt;MU ou B1&gt;B2&gt;M<sup>1</sup><br/>#1 (XXX)<sup>2</sup><br/>#2 (XXX)<sup>1 2</sup><br/>MU (XXX)<sup>2</sup></p> | 55     |
| <p>Os valores de fábrica são apresentados em negrito com um asterisco.</p>                      |                                                                                                                                       |                                                                                                                                                                              |        |

<sup>1</sup> T2 e #2 aparecem somente se a bandeja inferior opcional estiver instalada.

<sup>2</sup> XXX é o tamanho de papel definido em **Menu, 1, 2, 2**.



## Ordenando cópias usando o alimentador

Você poderá executar cópias de várias páginas que já saem ordenadas. As páginas serão empilhadas na ordem 1 2 3, 1 2 3, 1 2 3, e assim por diante.

- 1 Certifique-se de estar no modo Copiar .
- 2 Coloque o documento no alimentador.
- 3 Utilize o teclado numérico para digitar o número de cópias (até 99).
- 4 Pressione **Opções**. Pressione ▲ ou ▼ para selecionar *Empilhar/Ord..* Pressione **OK**.
- 5 Pressione ▲ ou ▼ para selecionar *Ordenar*. Pressione **OK**.
- 6 Pressione **Preto Iniciar** ou **Colorido Iniciar**.

## Ajustando o Contraste, a Cor e o Brilho

### Contraste

Ajuste o contraste para fazer com que a imagem fique mais nítida e clara.

Para alterar *temporariamente* as configurações de contraste, siga as etapas abaixo:

- 1 Certifique-se de estar no modo Copiar .
- 2 Coloque seu documento no aparelho.
- 3 Utilize o teclado numérico para digitar o número de cópias (até 99).
- 4 Pressione **Opções**. Pressione ▲ ou ▼ para selecionar *Contraste*. Pressione **OK**.
- 5 Pressione ◀ ou ▶ para aumentar ou diminuir o contraste. Pressione **OK**.

```
Contrast:-□□■□□+▶
Qualid. :Auto
Ampl/Red:100%
Bandeja :MU>B1
Sel.c/ ◀ & OK 01
```

- 6 Pressione **Preto Iniciar** ou **Colorido Iniciar**.

Para alterar a configuração *padrão*, siga as etapas abaixo:

- 1 Pressione **Menu, 3, 3**.

```
33.Contraste
-□□■□□+
Sel.c/ ◀ & OK
```

- 2 Pressione ◀ ou ▶ para aumentar ou diminuir o contraste. Pressione **OK**.
- 3 Pressione **Parar/Sair**.

## Brilho

Ajuste o brilho da cópia para tornar as cópias mais escuras ou mais claras.

Para alterar *temporariamente* as configurações de brilho, siga as etapas abaixo:

- 1 Certifique-se de estar no modo Copiar .
- 2 Coloque seu documento no aparelho.
- 3 Utilize o teclado numérico para digitar o número de cópias (até 99).
- 4 Pressione **Opções**.  
Pressione ▲ ou ▼ para selecionar Brilho.  
Pressione **OK**.
- 5 Pressione ► para fazer uma cópia mais clara ou pressione ◀ para fazer uma cópia mais escura.  
Pressione **OK**.

```
Qualid. :Auto
Ampl/Red:100%
Bandeja :MU>B1
Brilho :-□□□□+
Sel.c/ ◀ & OK 01
```

- 6 Pressione **Preto Iniciar** ou **Colorido Iniciar**.

Para alterar a configuração *padrão*, siga as etapas abaixo:

- 1 Pressione **Menu, 3, 2**.

```
32.Brilho
 -□□□□+
Sel.c/ ◀ & OK
```

- 2 Pressione ► para fazer uma cópia mais clara ou pressione ◀ para fazer uma cópia mais escura.  
Pressione **OK**.
- 3 Pressione **Parar/Sair**.

## Cor Ajuste (saturação)

Você pode alterar a configuração padrão da saturação de cor.

Para alterar a configuração *padrão*, siga as etapas abaixo:

- 1 Pressione **Menu, 3, 4**.

```
34.Ajuste de Cor
 1.Vermelho
 2.Verde
 3.Azul
Sel. ◀ ▶ ou OK
```

- 2 Pressione ▲ ou ▼ para selecionar 1.Vermelho, 2.Verde ou 3.Azul.  
Pressione **OK**.
- 3 Pressione ◀ ou ► para aumentar ou reduzir a saturação de cor.  
Pressione **OK**.
- 4 Retorne à etapa 2 para selecionar a próxima cor. Ou pressione **Parar/Sair**.

## Fazendo cópias do tipo N em 1 (layout da página)

Você pode reduzir a quantidade de papel usado quando copiar utilizando a função de cópia N em 1. Isso permite que você copie duas ou quatro páginas em uma página. Se você quiser copiar os dois lados de uma carteira de identidade em uma página, consulte *Cópia de identidade 2 em 1* na página 54.

### ! IMPORTANTE

- Certifique-se de que o tamanho do papel esteja configurado como A4, Carta, Ofício ou Fólio.
- (V) significa Retrato e (H) significa Paisagem.
- Você não pode utilizar a configuração Aumentar/Reduzir com a função N em 1.

- 1 Certifique-se de estar no modo Copiar .
- 2 Coloque seu documento no aparelho.
- 3 Utilize o teclado numérico para digitar o número de cópias (até 99).
- 4 Pressione **Opções**. Pressione ▲ ou ▼ para selecionar **Layout Página**. Pressione **OK**.
- 5 Pressione ▲ ou ▼ para selecionar Desl (1 em 1), 2 em 1 (V), 2 em 1 (H), 2 em 1 (ID)<sup>1</sup>, 4 em 1 (V) ou 4 em 1 (H). Pressione **OK**.

<sup>1</sup> Para obter detalhes sobre 2 em 1 (ID), consulte *Cópia de identidade 2 em 1* na página 54.

- 6 Pressione **Preto Iniciar** ou **Colorido Iniciar** para escanear a página. Se você colocar um documento no alimentador, o aparelho escaneará as páginas e iniciará a impressão. **Se você estiver usando o vidro do scanner, vá para a etapa 7.**

- 7 Após o escaneamento da página, pressione **1** para escanear a página seguinte.

|                 |
|-----------------|
| Cópia no Vidro: |
| Próxima página? |
| ▲ 1.Sim         |
| ▼ 2.Não         |
| Selec. ▲▼ ou OK |

- 8 Coloque a próxima página no vidro do scanner. Pressione **OK**. Repita as etapas 7 e 8 para cada página do layout.
- 9 Após o escaneamento de todas as páginas do documento, pressione **2** na etapa 7 para terminar.

### Se você estiver copiando pelo alimentador:

Coloque o documento *virado para cima* na direção ilustrada abaixo:

#### ■ 2 em 1 (V)



#### ■ 2 em 1 (H)

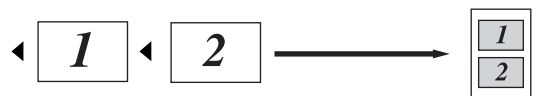

#### ■ 4 em 1 (V)



#### ■ 4 em 1 (H)

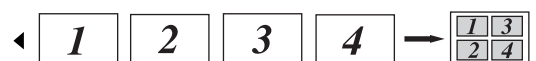

## Se você estiver copiando pelo vidro do scanner:

Coloque o documento *virado para baixo* na direção ilustrada abaixo:

### ■ 2 em 1 (V)



### ■ 2 em 1 (H)

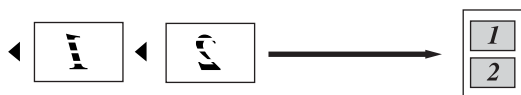

### ■ 4 em 1 (V)



### ■ 4 em 1 (H)

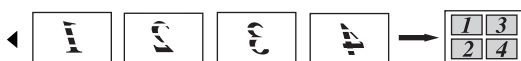

## Cópia de identidade 2 em 1

Você pode copiar ambos os lados de sua carteira de identidade em uma página, mantendo o tamanho da carteira original.



### Observação

Você pode copiar uma carteira de identidade conforme permitido pelas leis vigentes. Consulte *Uso ilegal de equipamento de cópia* no *Livreto sobre Segurança e Legislação*.

- 1 Pressione  (**COPIAR**).

- 2 Coloque sua carteira de identidade *virada para baixo* no lado esquerdo do vidro do scanner.

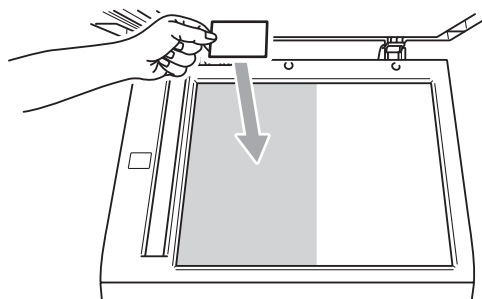

- Mesmo que um documento esteja colocado no alimentador, o aparelho escaneia os dados pelo vidro do scanner.

- 3 Pressione **Opções**. Pressione ▲ ou ▼ para selecionar **Layout Página**. Pressione **OK**.

- 4 Pressione ▲ ou ▼ para selecionar **2 em 1 (ID)**. Pressione **OK**.

- 5 Pressione **Preto Iniciar** ou **Colorido Iniciar**.

Depois que o aparelho escanear o primeiro lado da carteira, o display exibirá as seguintes informações.

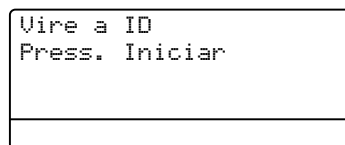

- 6 Vire sua identidade e coloque-a no lado esquerdo do vidro do scanner.

- 7 Pressione **Preto Iniciar** ou **Colorido Iniciar**. O aparelho escaneia o outro lado da carteira e imprime a página.



### Observação

Quando Cópia de identidade 2 em 1 é selecionada, o aparelho ajusta a qualidade para **Foto** e o contraste para +2 (-□□□□■+).

## Seleção da bandeja

Você pode alterar o Uso da Bandeja somente para a próxima cópia.

- 1 Certifique-se de estar no modo Copiar .
- 2 Coloque seu documento no aparelho.
- 3 Utilize o teclado numérico para digitar o número de cópias (até 99).
- 4 Pressione **Opções**. Pressione **▲** ou **▼** para selecionar **Seleção Bandeja**. Pressione **OK**.
- 5 Pressione **◀** ou **▶** para selecionar MU>B1, M>B1>B2<sup>1</sup>, B1>MU, B1>B2>M<sup>1</sup>, #1 (XXX)<sup>2</sup>, #2 (XXX)<sup>1 2</sup> ou MU (XXX)<sup>2</sup>.
  - <sup>1</sup> T2 e #2 aparecem somente se a bandeja inferior opcional estiver instalada.
  - <sup>2</sup> XXX é o tamanho de papel definido em **Menu**, 1, 2, 2.
- 6 Pressione **Preto Iniciar** ou **Colorido Iniciar**.



### Observação

Para alterar a configuração padrão de Seleção de Bandeja, consulte *Uso da bandeja no modo Copiar* no *Capítulo 2* do *Manual Básico do Usuário*.

## Cópia duplex (2 lados)

Se você quiser usar a função de cópia duplex automática, coloque o documento no alimentador.

Se você receber a mensagem de memória cheia enquanto estiver fazendo cópias, tente instalar mais memória. (Consulte *Instalando memória extra* na página 90).

## Cópia duplex (virada na borda longa)

### MFC-9460CDN

#### ■ 1face - 2faces L

Retrato

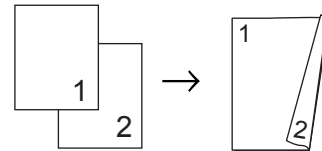

Paisagem

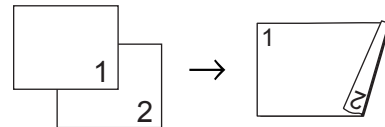

- 1 Certifique-se de estar no modo Copiar .
- 2 Coloque seu documento no aparelho.
- 3 Insira o número de cópias (até 99) usando o teclado numérico.
- 4 Pressione **Duplex** e **▲** ou **▼** para selecionar 1face-2faces L.
 

```
Duplex
▲1face-2faces L
 1face-2faces C
▼Desativado
Selec. ▲▼ ou OK
```

Pressione **OK**.

- 5 Pressione **Preto Iniciar** ou **Colorido Iniciar** para copiar o documento.

## MFC-9560CDW

### ■ 1Lado → 2Lados

Retrato

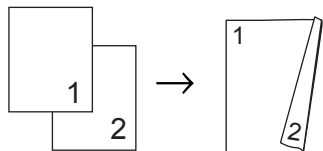

Paisagem

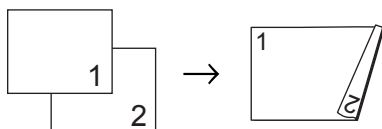

### ■ 2Lados → 2Lados

Retrato

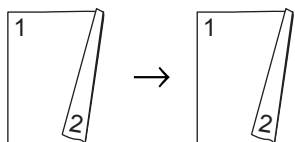

Paisagem

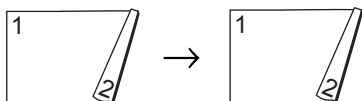

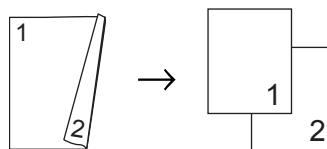

### ■ 2Lados → 1Lado

Retrato

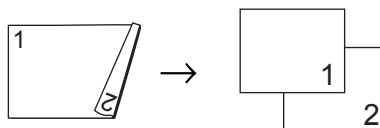

Paisagem



1 Certifique-se de estar no modo Copiar .

2 Coloque seu documento no aparelho.

3 Insira o número de cópias (até 99) usando o teclado numérico.

4 Pressione **Duplex** e **▲** ou **▼** para selecionar 1Lado → 2Lados, 2Lados → 2Lados ou 2Lados → 1Lado.

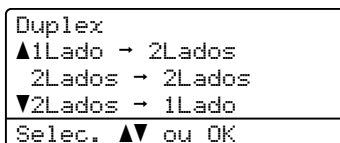

Pressione **OK**.

5 Pressione **Preto Iniciar** ou **Colorido Iniciar** para copiar o documento.

## Cópia duplex avançada (virada na borda curta)

### MFC-9460CDN

#### ■ 1face → 2faces C

Retrato

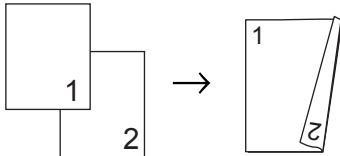

Paisagem

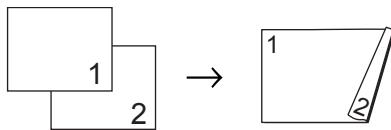

- 1 Certifique-se de estar no modo Copiar .
- 2 Coloque seu documento no aparelho.
- 3 Insira o número de cópias (até 99) usando o teclado numérico.
- 4 Pressione **Duplex** e ▲ ou ▼ para selecionar 1face-2faces C.

```
Duplex
▲1face-2faces L
 1face-2faces C
▼Desativado
Selec. ▲▼ ou OK
```

Pressione **OK**.

- 5 Pressione **Preto Iniciar** ou **Colorido Iniciar** para copiar o documento.

### MFC-9560CDW

#### ■ Avançada de 2Lados avançada → 1Lado

Retrato

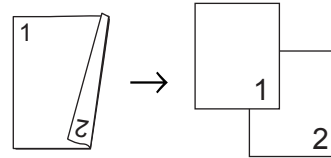

Paisagem

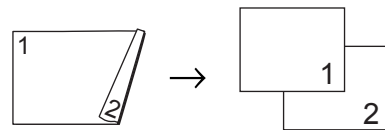

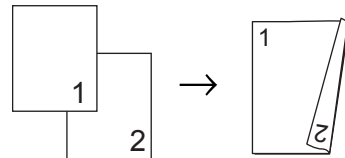

#### ■ Avançada de 1Lado → 2 Lados

Retrato

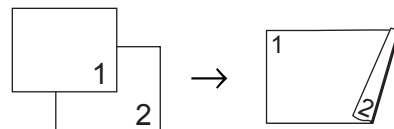

Paisagem



- 1 Certifique-se de estar no modo Copiar .
- 2 Coloque seu documento no aparelho.
- 3 Insira o número de cópias (até 99) usando o teclado numérico.
- 4 Pressione **Duplex** e ▲ ou ▼ para selecionar Avançada.

```
Duplex
▲Desativado
 1Lado → 2Lados
▼2Lados → 2Lados
Selec. ▲▼ ou OK
```

Pressione **OK**.

- 5 Pressione ▲ ou ▼ para seleccionar  
2Lados → 1Lado ou  
1Lado → 2Lados.  
Pressione **OK**.

|                                                       |
|-------------------------------------------------------|
| Duplex Avançado<br>▲2Lados → 1Lado<br>▼1Lado → 2Lados |
| Selec. ▲▼ ou OK                                       |

- 6 Pressione **Preto Iniciar** ou **Colorido Iniciar** para copiar o documento.



# A

## Manutenção de rotina

### Limpendo e verificando o aparelho

Limpe regularmente a parte externa e a parte interna do aparelho com um pano seco e que não solte fiapos. Quando substituir o cartucho de toner ou a unidade de cilindro, certifique-se de limpar a parte interna do aparelho. Se as páginas impressas estiverem manchadas de toner, limpe a parte interna do aparelho com um pano seco e que não solte fiapos.

#### AVISO

NÃO use materiais de limpeza que contenham amônia, álcool, qualquer tipo de spray ou qualquer tipo de substância inflamável para limpar a parte externa ou interna do aparelho. Isto poderá causar um incêndio ou choques elétricos.

Consulte *Para utilizar o produto com segurança* em *Livro sobre Segurança e Legislação* para saber como limpar o aparelho.



Cuidado para não inalar o toner.

#### IMPORTANTE

Utilize detergentes neutros. A limpeza com líquidos voláteis, como tiner ou benzina, danificará a superfície do aparelho.

### Limpendo a parte externa do aparelho

- 1 Desligue o interruptor do aparelho. Desconecte primeiro o cabo de linha telefônica, desconecte todos os cabos e depois desconecte o cabo de alimentação da tomada elétrica CA.
- 2 Puxe a bandeja de papel completamente para fora do aparelho.

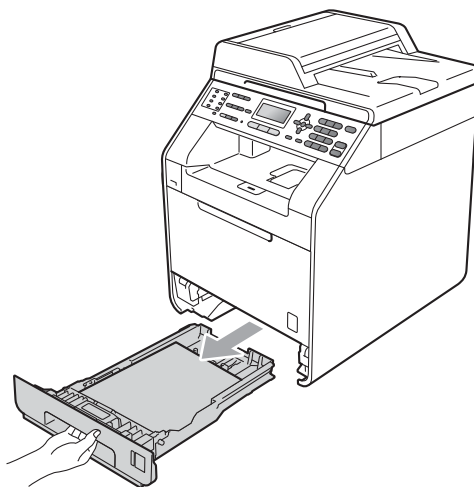

A

- 3 Para remover o pó, limpe a parte externa do aparelho com um pano macio e que não solte fiapos.

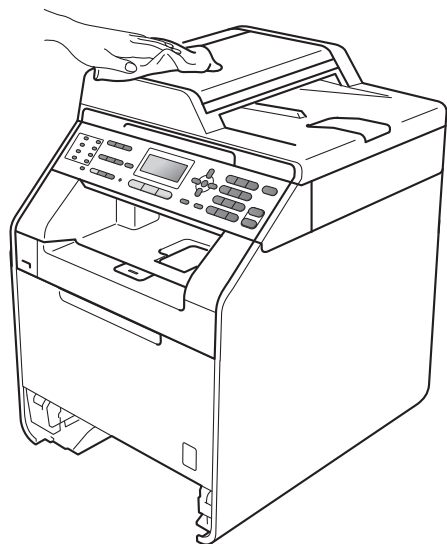

- 4 Remova qualquer papel que esteja na bandeja de papel.

- 5 Para remover o pó, limpe a parte externa e interna da bandeja de papel com um pano macio e que não solte fiapos.

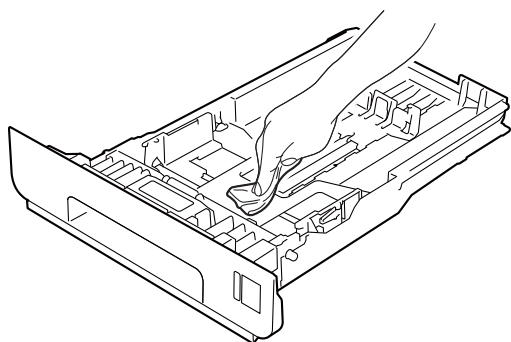

- 6 Recarregue o papel e coloque a bandeja de papel firmemente de volta no aparelho.

- 7 Primeiro, conecte o cabo de alimentação do aparelho novamente à tomada elétrica CA, reconecte todos os cabos e, em seguida, conecte o cabo de linha telefônica. Ligue o interruptor do aparelho.

## Limpendo o scanner

- 1 Desligue o interruptor do aparelho. Desconecte primeiro o cabo de linha telefônica, desconecte todos os cabos e depois desconecte o cabo de alimentação da tomada elétrica CA.

- 2 (MFC-9560CDW) Desdobre o suporte de documentos do alimentador (1) e, em seguida, abra a tampa do alimentador (2).  
Limpe a barra branca (3) e a faixa de vidro do scanner (4) abaixo dela com um pano macio umedecido com água e que não solte fiapos.  
Feche a tampa do alimentador (2) e dobre o suporte de documentos do alimentador (1).

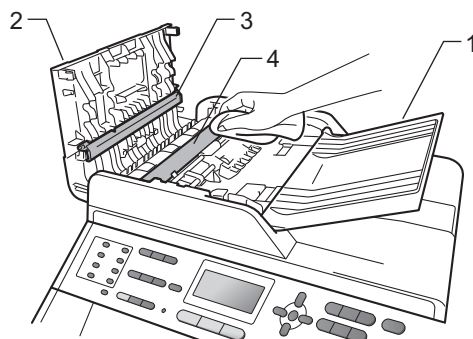

- 3 Levante a tampa dos documentos (1). Limpe a superfície plástica branca (2) e o vidro do scanner (3) abaixo dela com um pano macio umedecido com água e que não solte fiapos.

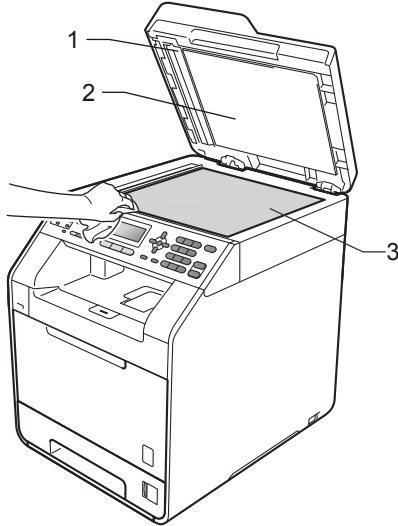

- 4 Na unidade do alimentador, limpe a barra branca (1) e a faixa de vidro (2) por baixo dela com um pano macio umedecido com água e que não solte fiapos.

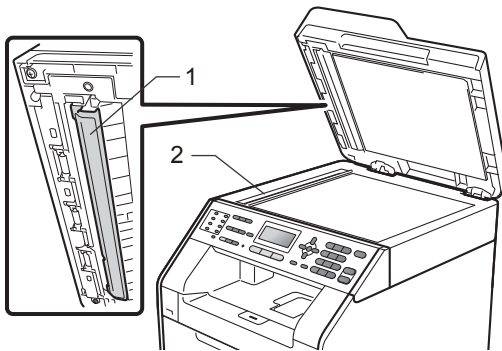

### Observação

Além de limpar o vidro do scanner e a faixa de vidro com um pano macio umedecido com água e que não solte fiapos, passe a ponta do dedo pelo vidro para ver se percebe alguma coisa nele. Se sentir alguma sujeira ou resíduo, limpe o vidro novamente, concentrando-se nessa parte. Talvez você precise repetir o processo de limpeza três ou quatro vezes. Para testar, faça uma cópia depois de cada limpeza.

- 5 Primeiro, conecte o cabo de alimentação do aparelho novamente na tomada elétrica CA. reconecte todos os cabos e, em seguida, conecte o cabo de linha telefônica. Ligue o interruptor do aparelho.

## Limpendo as janelas do scanner a laser

- 1 Desligue o interruptor do aparelho. Desconecte primeiro o cabo de linha telefônica, desconecte todos os cabos e depois desconecte o cabo de alimentação da tomada elétrica CA.
- 2 Pressione o botão de liberação da tampa e abra a tampa frontal.

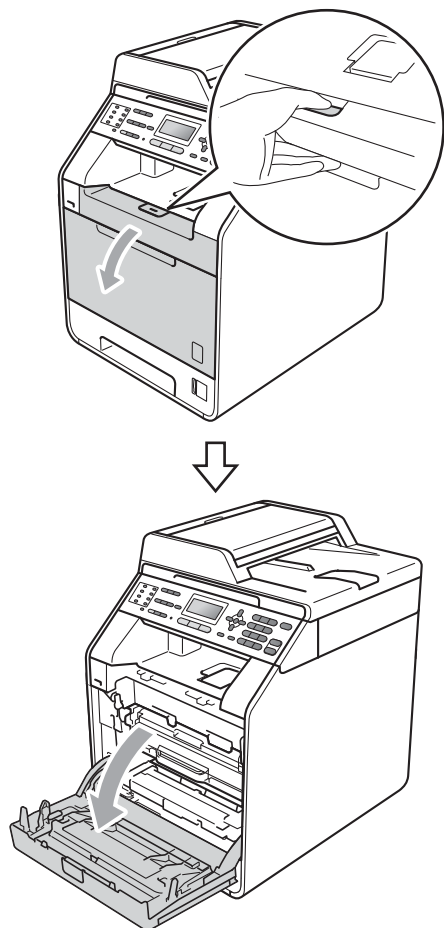

- 3 Segure a alça verde da unidade de cilindro. Puxe a unidade de cilindro para fora até que ela pare.

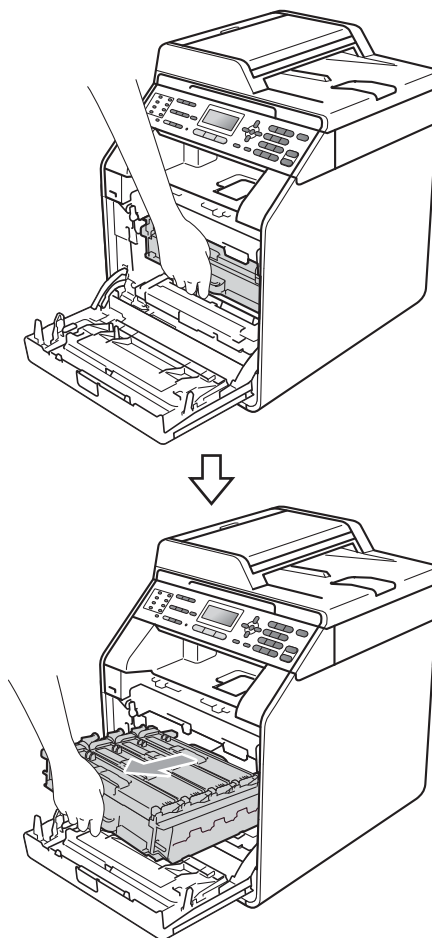

- 4 Vire a alavanca de bloqueio verde (1) à esquerda do aparelho no sentido anti-horário para a posição de liberação. Segurando as alças verdes da unidade de cilindro, levante a parte frontal da unidade de cilindro e remova-a do aparelho.

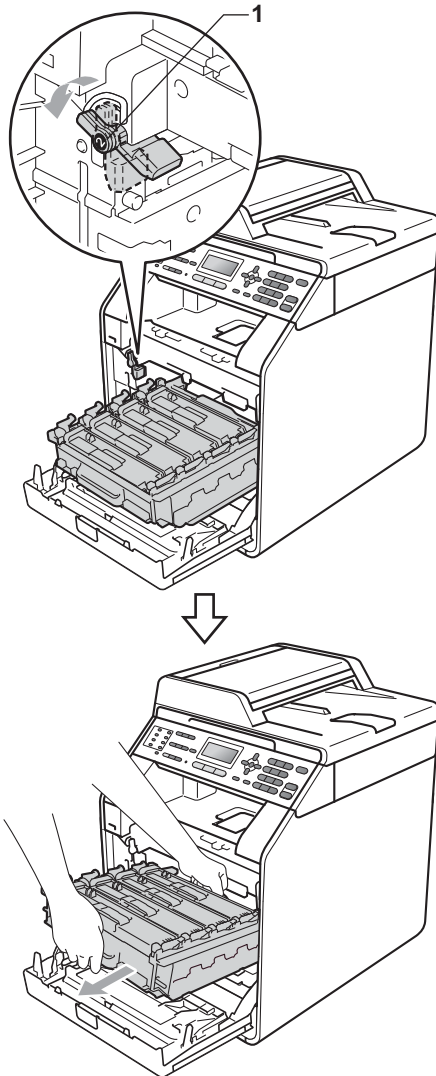

## ! IMPORTANTE

- Recomendamos que você coloque a unidade de cilindro e/ou o cartucho de toner sobre uma superfície plana e limpa, com um pedaço de pano ou papel descartável por baixo, para o caso de você acidentalmente derramar ou espalhar o toner.
- Para evitar danos no aparelho causados por eletricidade estática, **NÃO** toque nos eletrodos mostrados na ilustração.

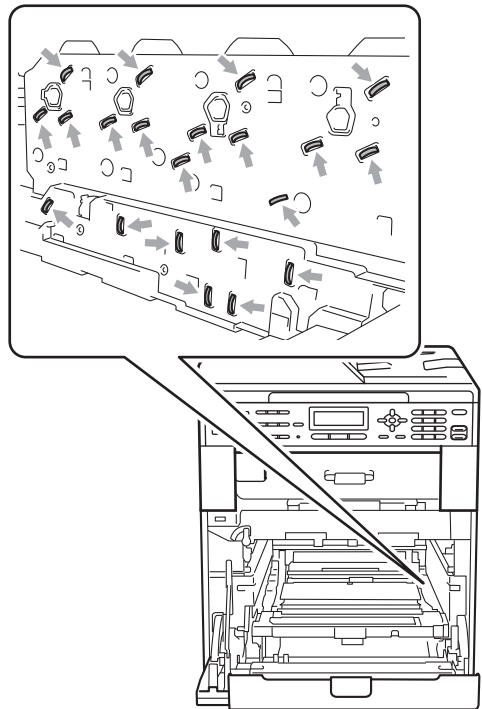

- Segure a alça verde da unidade de cilindro enquanto a transporta. **NÃO** segure a lateral da unidade de cilindro.

- 5 Limpe as quatro janelas do scanner (1) com um pano seco que não solte fiapos.

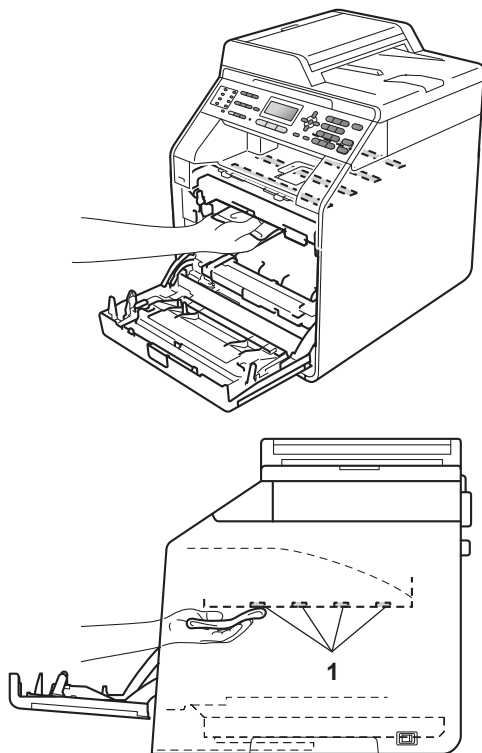

- 6 Verifique se a alavanca de bloqueio verde (1) está na posição de liberação, como mostrado na ilustração.

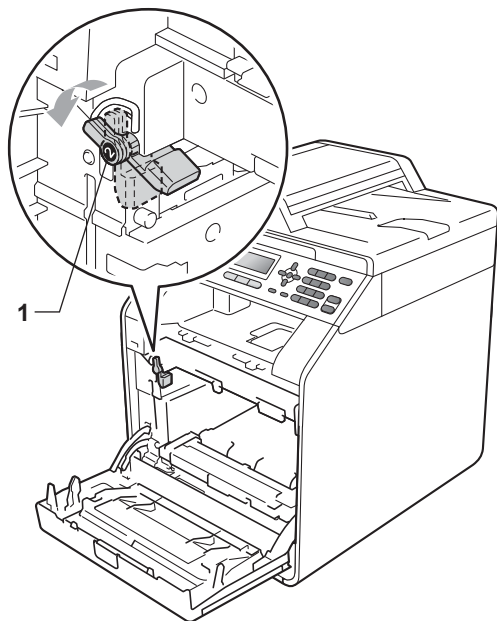

- 7 Corresponda as extremidades das guias (2) da unidade de cilindro com as marcas ► (1) nos dois lados do aparelho e, em seguida, deslize suavemente a unidade de cilindro dentro do aparelho até que ela pare na alavanca de bloqueio verde.

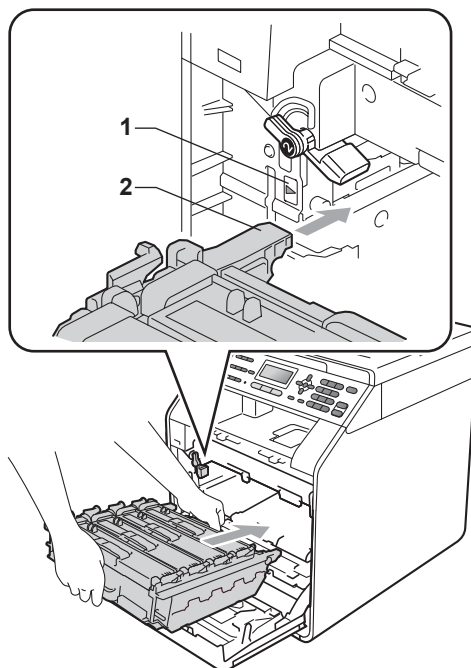

- 8 Gire a alavanca de bloqueio verde (1) no sentido horário para a posição de bloqueio.

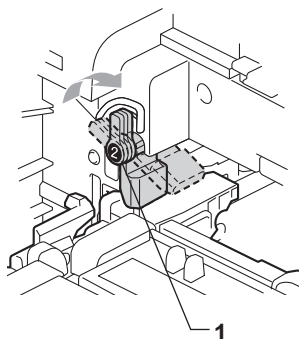

- 9 Empurre a unidade de cilindro até que ela pare.

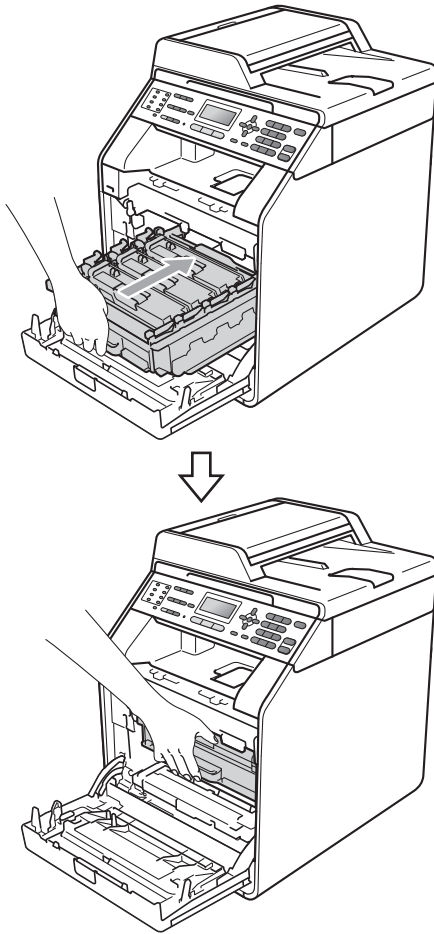

- 10 Feche a tampa frontal do aparelho.

- 11 Primeiro, conecte o cabo de alimentação do aparelho novamente à tomada elétrica CA, reconecte todos os cabos e, em seguida, conecte o cabo de linha telefônica. Ligue o interruptor do aparelho.

## Limpendo os fios corona

Se houver problemas na qualidade da impressão, limpe os quatro fios corona da seguinte forma:

- 1 Pressione o botão de liberação da tampa e abra a tampa frontal.

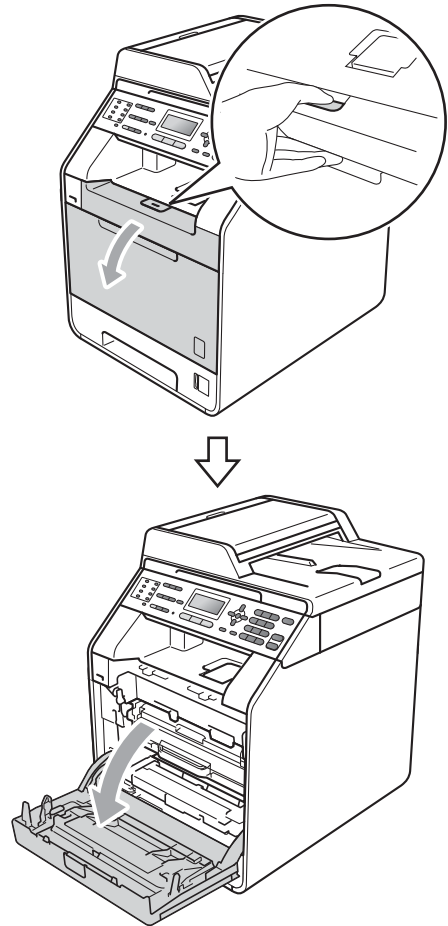

- 2 Segure a alça verde da unidade de cilindro. Puxe a unidade de cilindro para fora até que ela pare.

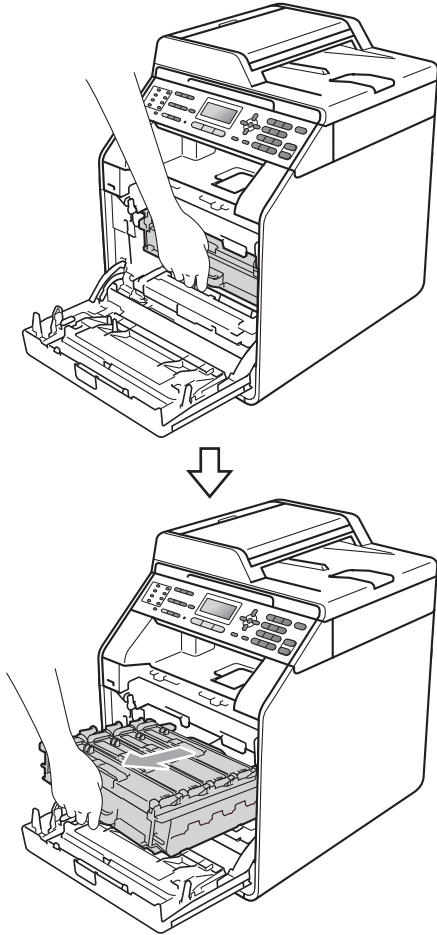

- 3 Segure a alça do cartucho de toner e empurre suavemente em direção ao aparelho para destravá-lo. Então, puxe-o para fora da unidade de cilindro.
- Repita isso para todos os cartuchos de toner.

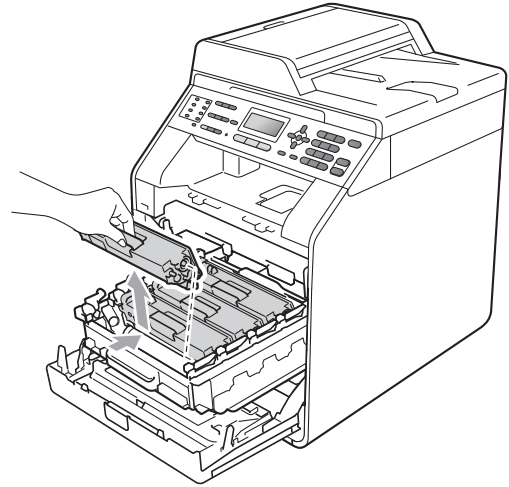



- 4 Empurre para liberar as travas da tampa do fio corona (1) e, em seguida, abra a tampa.

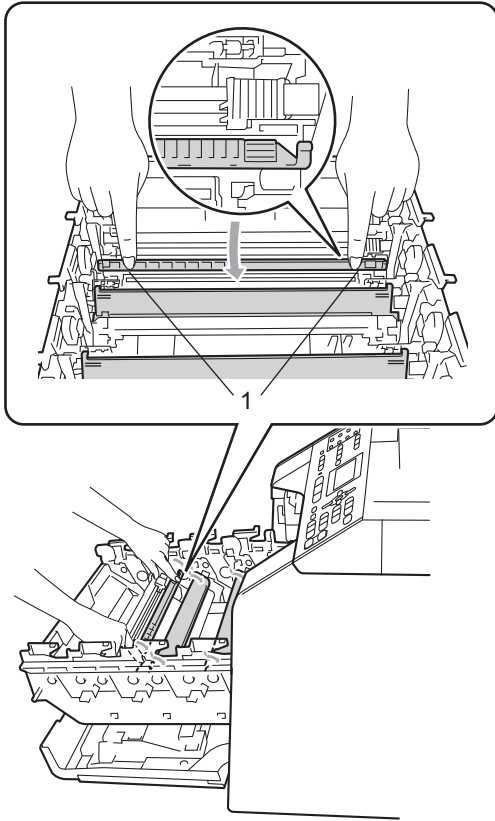

- 5 Limpe o fio corona dentro da unidade de cilindro, deslizando suavemente a aba verde da esquerda para a direita e vice-versa várias vezes.

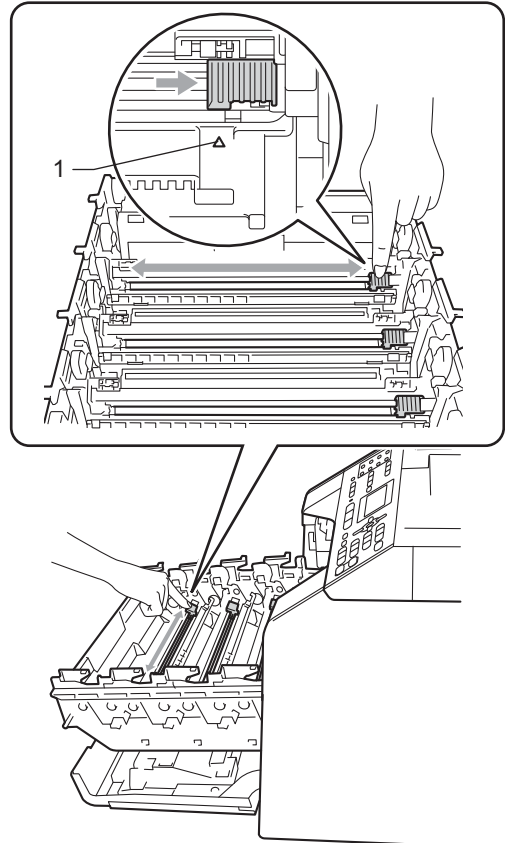

### Observação

Certifique-se de retornar a aba para a sua posição inicial (▲) (1). Se não o fizer, as páginas impressas poderão ficar com um risco vertical.

6 Feche a tampa do fio corona.

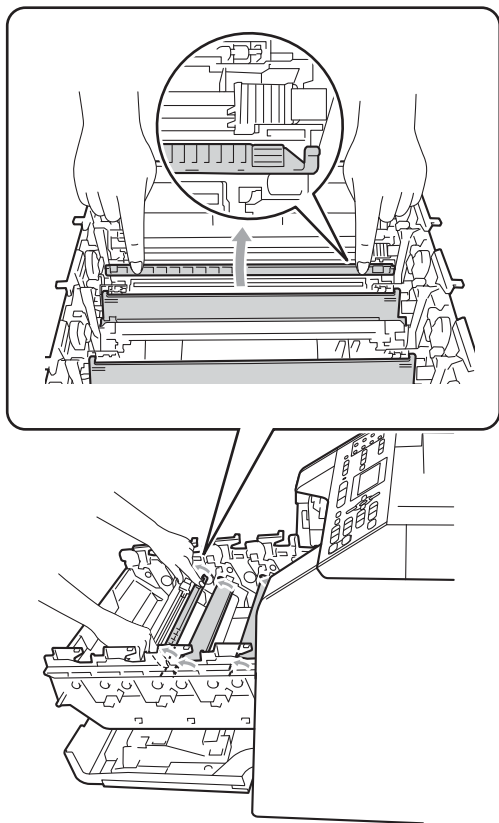

7 Repita as etapas de 4 a 6 para limpar cada um dos três fios corona restantes.

8 Segure a alça do cartucho de toner e deslize o cartucho de toner na unidade de cilindro, em seguida, puxe suavemente até ouvi-lo travar no lugar. Certifique-se de corresponder a cor do cartucho de toner com a etiqueta da mesma cor na unidade de cilindro. Repita isso para todos os cartuchos de toner.

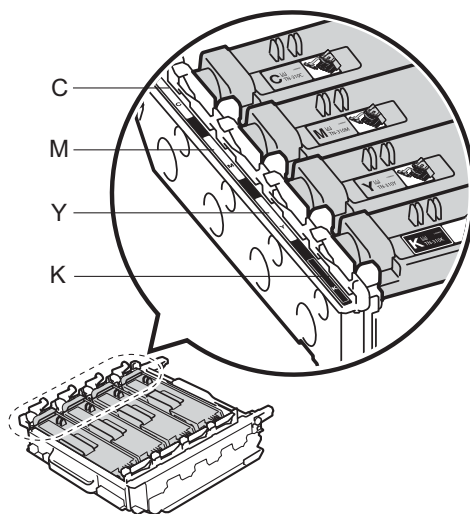
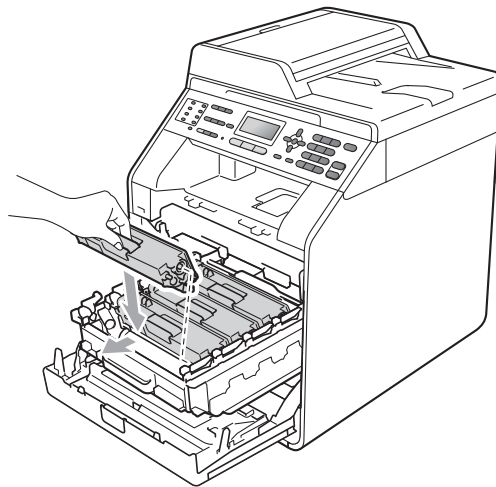

C - Ciano                      M - Magenta  
Y - Amarelo                  K - Preto

- 9 Empurre a unidade de cilindro até que ela pare.

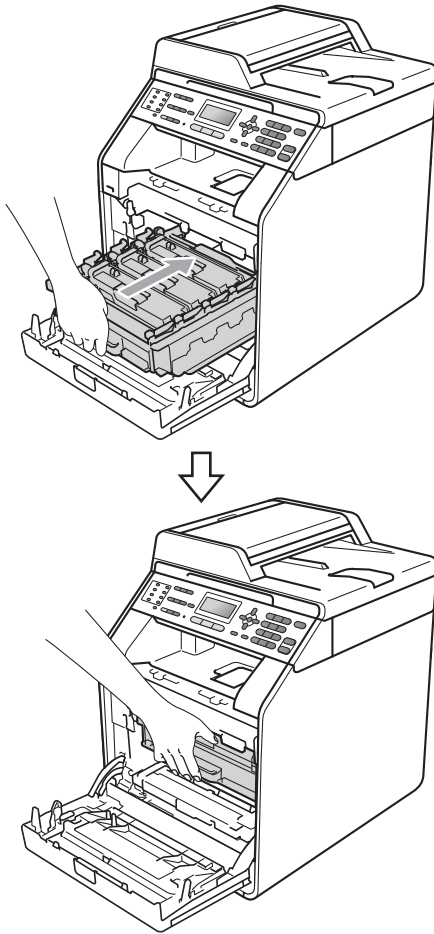

- 10 Feche a tampa frontal do aparelho.

## Limpendo a unidade de cilindro

Se a impressão tiver pontos coloridos a intervalos de 94 mm, o cilindro pode ter material estranho, como cola de uma etiqueta aderida à sua superfície. Siga as etapas abaixo para resolver o problema.

- 1 Certifique-se de que o aparelho esteja no modo Pronto. Pressione **Menu**, **6**, **7** e, em seguida, pressione **Preto Iniciar** ou **Colorido Iniciar** para imprimir a folha de verificação de pontos do cilindro.

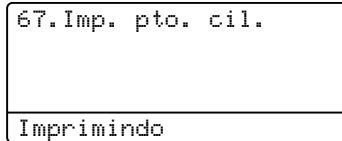

- 2 Desligue o interruptor do aparelho. Desconecte primeiro o cabo de linha telefônica, desconecte todos os cabos e depois desconecte o cabo de alimentação da tomada elétrica CA.

- 3 Pressione o botão de liberação da tampa e abra a tampa frontal.

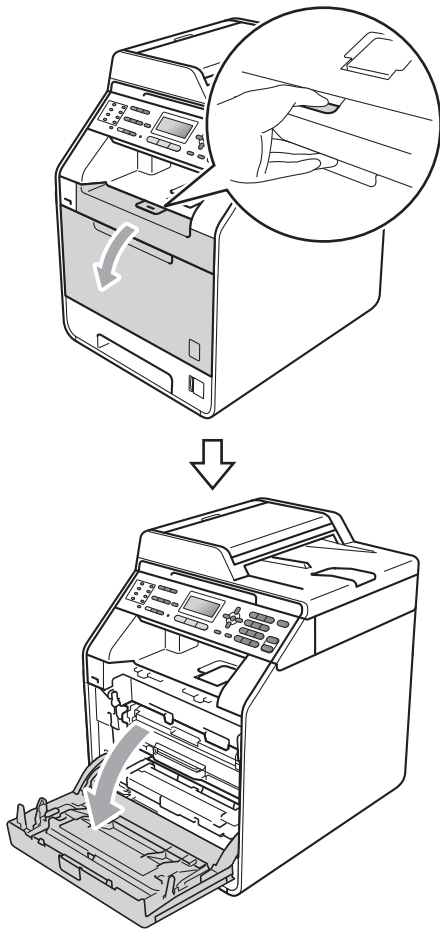

- 4 Segure a alça verde da unidade de cilindro. Puxe a unidade de cilindro para fora até que ela pare.

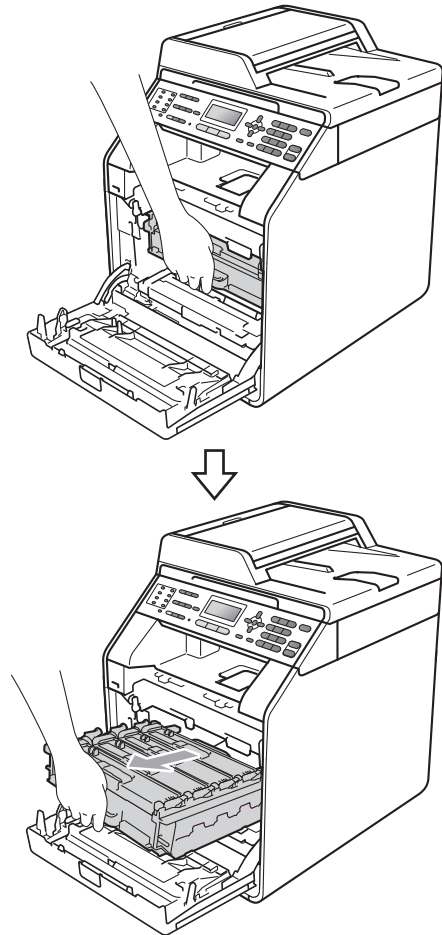

- 5 Vire a alavanca de bloqueio verde (1) à esquerda do aparelho no sentido anti-horário para a posição de liberação. Segurando as alças verdes da unidade de cilindro, levante a parte frontal da unidade de cilindro e remova-a do aparelho.

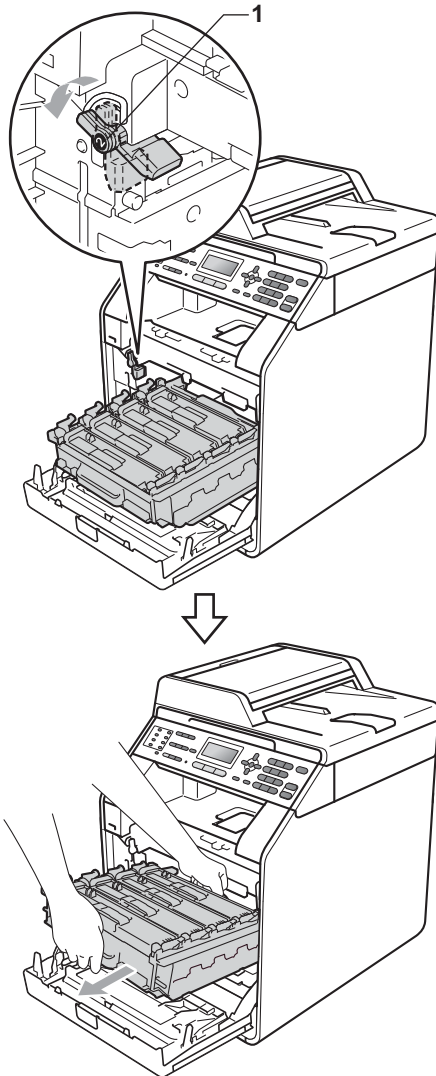

## ! IMPORTANTE

- Recomendamos que você coloque a unidade de cilindro e/ou o cartucho de toner sobre uma superfície plana e limpa, com um pedaço de pano ou papel descartável por baixo, para o caso de você acidentalmente derramar ou espalhar o toner.
- Para evitar danos no aparelho causados por eletricidade estática, **NÃO** toque nos eletrodos mostrados na ilustração.

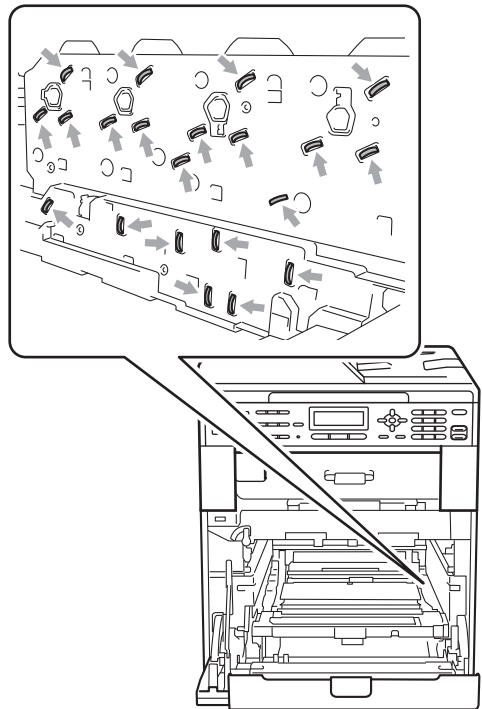

- Segure as alças verdes da unidade de cilindro enquanto a transporta. **NÃO** segure a lateral da unidade de cilindro.

- 6 Segure a alça do cartucho de toner e empurre suavemente para destravá-lo. Então, puxe-o para fora da unidade de cilindro. Repita isso para todos os cartuchos de toner.

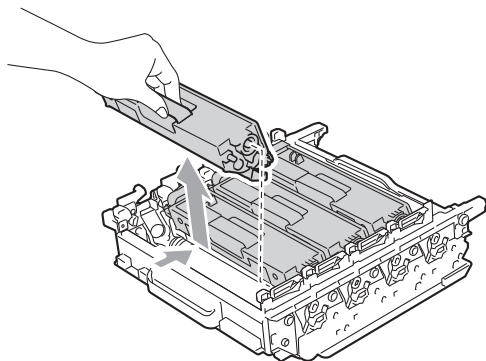

### ! IMPORTANTE

Para evitar problemas na qualidade da impressão, NÃO toque nas áreas sombreadas mostradas nas ilustrações.

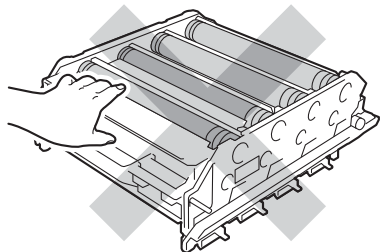
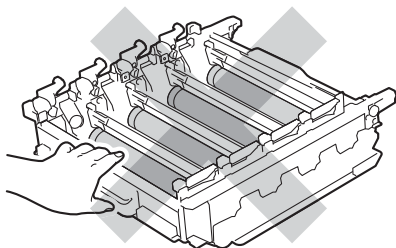

- 7 Vire a unidade de cilindro segurando as alças verdes. Verifique se as engrenagens da unidade de cilindro (1) estão no lado esquerdo.

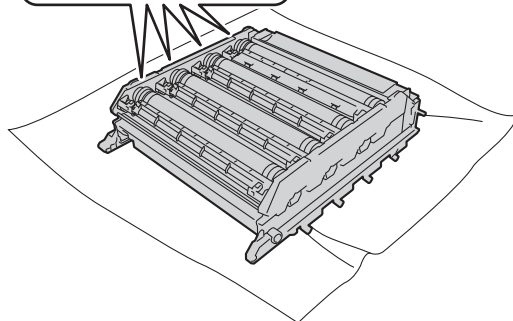
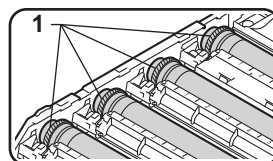
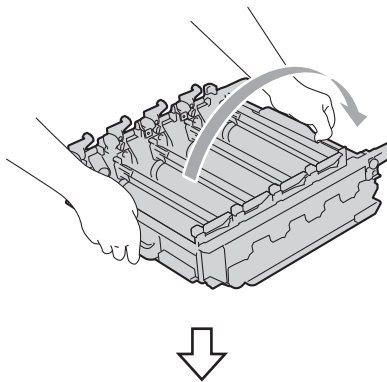

- 8 Leia as informações a seguir na folha de verificação de pontos do cilindro.

■ Cores com problema:

A cor dos pontos impressos é a cor do cilindro que precisa ser limpo.

■ Localização do ponto:

A folha tem oito colunas numeradas. O número da coluna com os pontos impressos é usado para localizar a posição do ponto no cilindro.

- 9 Confirme a área suspeita do cilindro da cor apropriada usando os números ao lado do cilindro que se relaciona com os números da coluna.

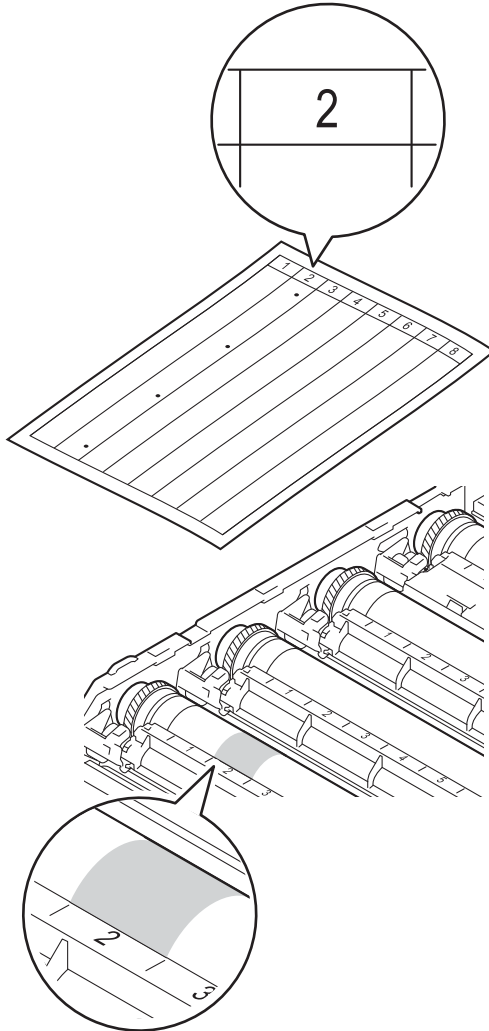

- 10 Gire a engrenagem da unidade de cilindro em sua direção com a mão enquanto olha a superfície da área suspeita.

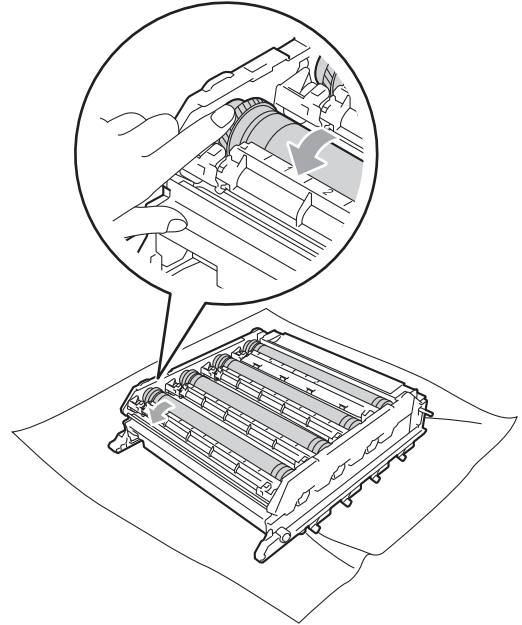

- 11 Quando você encontrar a marca no cilindro que corresponde à folha de verificação de pontos do cilindro, limpe o cilindro suavemente com um cotonete até que a marca na superfície desapareça.

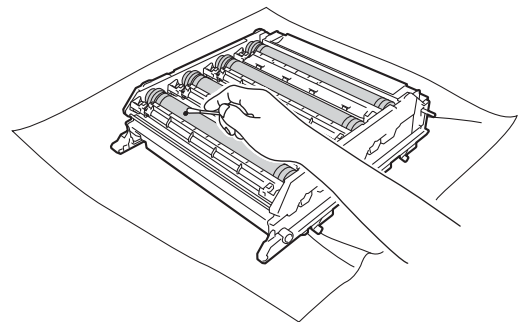

### ! IMPORTANTE

NÃO limpe a superfície do cilindro fotossensível com um objeto pontiagudo.

- 12 Vire a unidade de cilindro segurando as alças verdes.

- 13 Segure a alça do cartucho de toner e deslize o cartucho de toner na unidade de cilindro, em seguida, puxe suavemente até ouvi-lo travar no lugar. Certifique-se de corresponder a cor do cartucho de toner com a etiqueta da mesma cor na unidade de cilindro. Repita isso para todos os cartuchos de toner.

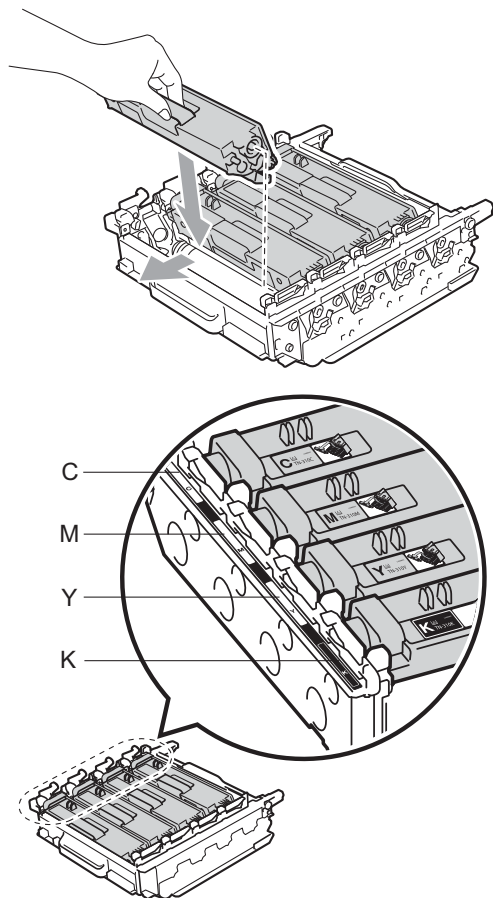

C - Ciano                    M - Magenta  
Y - Amarelo                K - Preto

- 14 Verifique se a alavanca de bloqueio verde (1) está na posição de liberação, como mostrado na ilustração.

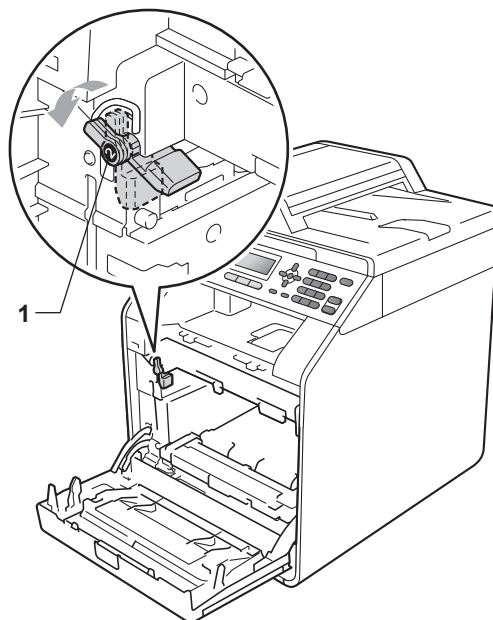



- 15** Corresponda as extremidades das guias (2) da unidade de cilindro com as marcas ► (1) nos dois lados do aparelho e, em seguida, deslize suavemente a unidade de cilindro dentro do aparelho até que ela pare na alavanca de bloqueio verde.

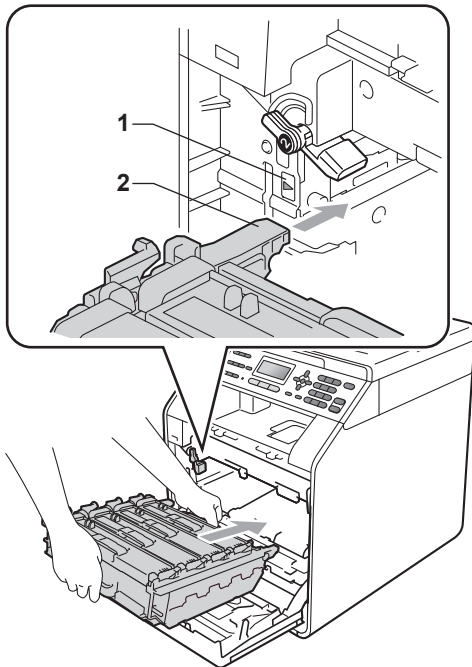

- 16** Gire a alavanca de bloqueio verde (1) no sentido horário para a posição de bloqueio.

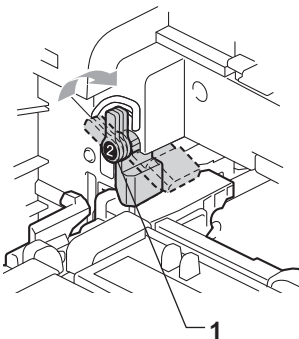

- 17** Empurre a unidade de cilindro até que ela pare.

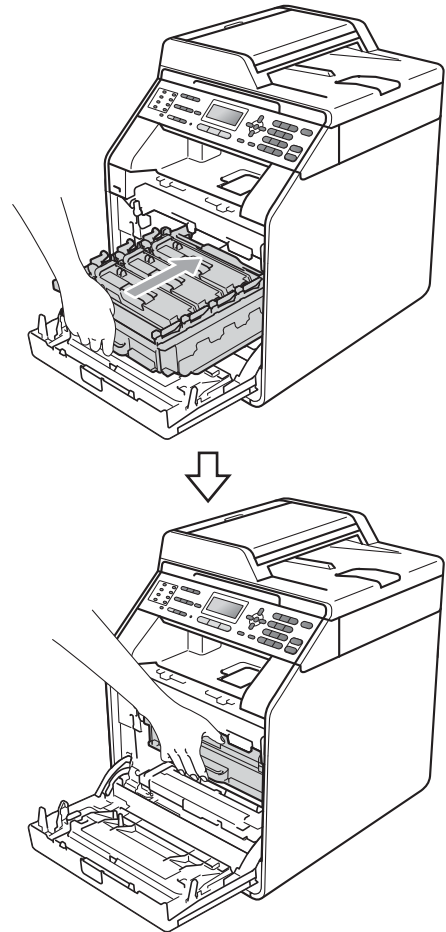

- 18** Feche a tampa frontal do aparelho.

- 19** Primeiro, conecte o cabo de alimentação do aparelho novamente à tomada elétrica CA, reconecte todos os cabos e, em seguida, conecte o cabo de linha telefônica. Ligue o interruptor do aparelho.

## Limpendo os rolos do alimentador de papel

Se tiver problemas com a alimentação de papel, limpe os rolos do alimentador da seguinte maneira:

- 1 Desligue o interruptor do aparelho. Desconecte o cabo de alimentação da tomada elétrica CA.
- 2 Puxe a bandeja de papel completamente para fora do aparelho.

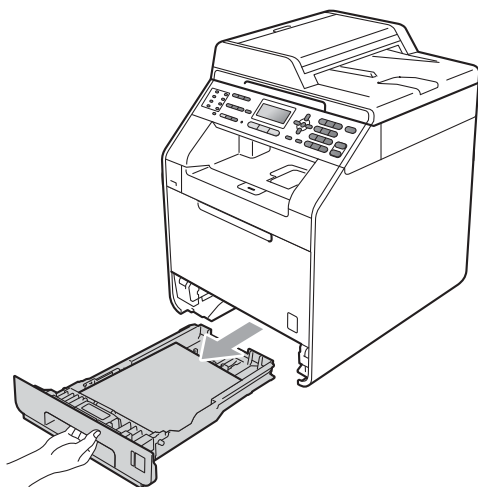

- 3 Embeba em água morna um pedaço de pano que não solte fiapos, esprema-o e, em seguida, para remover o pó, limpe com ele a almofada separadora (1) da bandeja de papel.

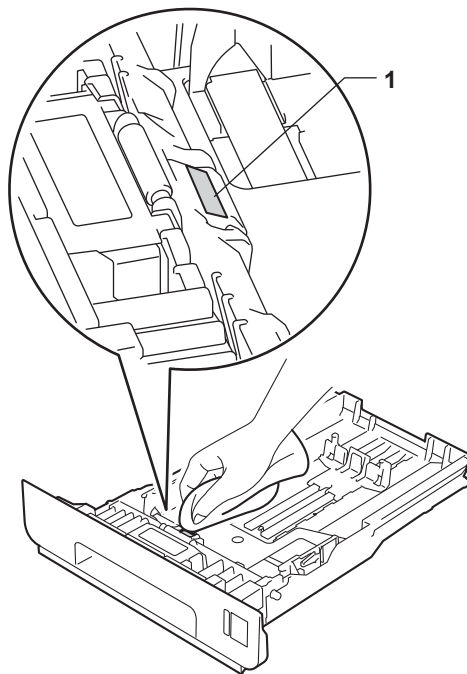

- 4 Limpe os dois rolos do alimentador (1) dentro do aparelho para remover o pó.

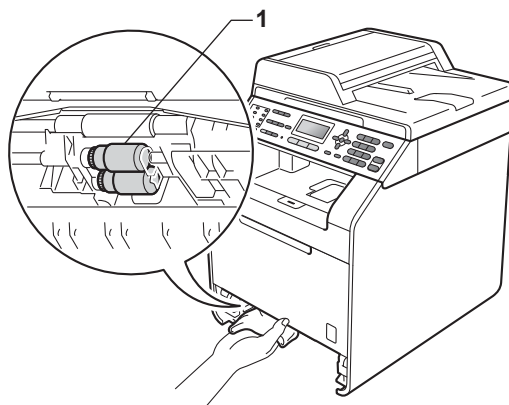

- 5 Coloque a bandeja de papel de volta no aparelho.
- 6 Conecte de volta o cabo de alimentação do aparelho à tomada elétrica CA. Ligue o interruptor do aparelho.

## Calibração

---

A densidade de saída de cada cor pode variar, dependendo da temperatura e da umidade do ambiente em que se encontra o aparelho. A calibração ajuda a melhorar a densidade da cor.

- 1 Pressione **Menu**, **4**, **6**.
- 2 Pressione ▲ ou ▼ para selecionar **Calibrar**.
- 3 Pressione **OK**.
- 4 Pressione **1** para selecionar *Sim*.
- 5 Pressione **Parar/Sair**.

Você pode restaurar os parâmetros de calibração de volta para os parâmetros atribuídos na fábrica.

- 1 Pressione **Menu**, **4**, **6**.
- 2 Pressione ▲ ou ▼ para selecionar **Reset**.
- 3 Pressione **OK**.
- 4 Pressione **1** para selecionar *Sim*.
- 5 Pressione **Parar/Sair**.



## Observação

---

- Se for exibida uma mensagem de erro, pressione **Preto Iniciar** ou **Colorido Iniciar** e tente novamente. (Para obter mais informações, consulte *Mensagens de erro e manutenção* no Apêndice B do *Manual Básico do Usuário*.)
  - Se você imprimir usando o driver de impressora do Windows®, o driver obterá os dados de calibração automaticamente se **Usar dados de calibração** e **Obter dados do dispositivo automaticamente** estiverem ativos. A configuração padrão é **Ativado**. (Consulte *Guia Avançada* no *Manual do Usuário de Software*.)
  - Se você imprimir usando o driver de impressora Macintosh, precisará executar a calibração usando o **Status Monitor**. Após ativar o **Status Monitor**, selecione **Calibração de cor** no menu **Controle**. (Consulte *Status Monitor* no *Manual do Usuário de Software*. Quando **Status Monitor** estiver aberto, selecione **Controle / Calibração das Cores** na barra de menus.)
-

## Registro Automático

---

### Registro

Se áreas sólidas de cor ou imagens apresentarem bordas ciano, magenta ou amarelas, você poderá usar a função de registro automático para corrigir o problema.

- 1 Pressione **Menu**, **4**, **7**.
- 2 Para começar, pressione **1**.  
Para sair, pressione **2**.
- 3 Pressione **Parar/Sair**.

### Registro Manual

---

Se a cor ainda aparecer incorretamente após o registro automático, você precisará executar o registro manual.

- 1 Pressione **Menu**, **4**, **8**, **1**.
- 2 Pressione **Preto Iniciar** ou **Colorido Iniciar** para iniciar a impressão da tabela de registro de cores.
- 3 Quando o aparelho tiver terminado de imprimir a folha de registro, pressione **2** (Defin.Registro) para corrigir a cor manualmente.
- 4 Começando pelo **1** (1 Magenta Esq.) na tabela, verifique qual barra colorida possui a densidade de impressão mais uniforme e insira seu número no aparelho usando as teclas **▲** e **▼**.  
Pressione **OK**.  
Repita para **2** (2 Ciano Esquerda), **3** (3 Amarelo Esq.), **4**, **5**, **6** a **9**.
- 5 Pressione **Parar/Sair**.

## Frequência (correção de cores)

---

Você pode definir com que frequência ocorre a correção de cores (Calibração de Cor e Registro Automático). A configuração padrão é Normal. O processo de correção de cores consome certa quantidade de toner.

- 1 Pressione **Menu**, **4**, **9**.
- 2 Pressione **▲** ou **▼** para selecionar Normal, Baixa ou Desligada.  
Pressione **OK**.
- 3 Pressione **Parar/Sair**.

## Verificando os Contadores de Páginas

Você pode visualizar os Contadores de Páginas do aparelho para cópias, páginas impressas, relatórios e listagens, faxes ou um resumo total.

- 1 Pressione **Menu**, **8**, **2**.

```
82.Contador Pgs.
▲ Total :XXXXXX
Fax/Lista :XXXXXX
▼ Copiar :XXXXXX
Selec. ▲▼ ou OK
```

- 2 Pressione **▲** ou **▼** para ver Total, Fax/Lista, Copiar ou Impressão.

- 3 Pressione **Parar/Sair**.

## Verificando a vida útil restante das peças

É possível ver a vida útil das peças do aparelho no display.

- 1 Pressione **Menu**, **8**, **3**.

```
83.Duração Peças
1.Cilindro
2.Unid. Correia
3.Unidade Fusora
Selec. ▲▼ ou OK
```

- 2 Pressione **▲** ou **▼** para selecionar 1.Cilindro, 2.Unid. Correia, 3.Unidade Fusora, 4.Unidade Laser, 5.PF kit MU, 6.PF kit 1 ou 7.PF kit 2. Pressione **OK**.

- 3 Pressione **Parar/Sair**.



### Observação

A verificação da vida útil só terá precisão se você tiver zerado o contador da peça ao instalar uma nova peça. Ela não será precisa se o contador da vida útil dessa peça tiver sido zerado durante a vida útil da peça usada.

## Substituindo peças de manutenção periódica

As peças de manutenção periódica precisarão ser substituídas regularmente para manter a qualidade de impressão. As peças listadas abaixo precisam ser substituídas após a impressão de aproximadamente 50.000 páginas<sup>1</sup> para o PF Kit MU e 100.000 páginas<sup>1</sup> para o PF Kit 1, PF Kit 2, Fusor e Laser. Ligue para o seu revendedor Brother quando as seguintes mensagens aparecerem no display.

<sup>1</sup> Páginas de 1 lado do tamanho Carta ou A4.

| Mensagem no display        | Descrição                                                                |
|----------------------------|--------------------------------------------------------------------------|
| Subst. Peças Unidade Fusor | Substitua a unidade fusora.                                              |
| Subst. Peças Unidade Laser | Substitua a unidade laser.                                               |
| Subst. Peças PF kit 1      | Substitua o kit de alimentação de papel da bandeja de papel.             |
| Subst. Peças PF kit 2      | Substitua o kit de alimentação de papel da bandeja de papéis (opcional). |
| Subst. Peças PF kit MU     | Substitua o kit de alimentação de papel da bandeja de papéis multiuso.   |

# Embalando e transportando o aparelho

## **AVISO**

O aparelho é pesado e pesa aproximadamente 26,5 kg. Para evitar possíveis acidentes, pelo menos duas pessoas devem erguer o aparelho. Cuidado para não prender os dedos ao pousar o aparelho.

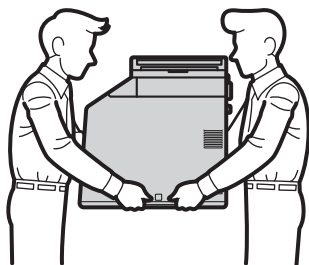

Se você usa a bandeja inferior, transporte-a separadamente do aparelho.

## **! IMPORTANTE**

Ao transportar o aparelho, a caixa para resíduos de toner deve ser removida do aparelho e colocada em um saco plástico e, em seguida, vedada. Se ela não for removida e colocada em um saco plástico antes do transporte, poderá causar vários danos ao aparelho e anular a garantia.

## **Observação**

- Se, por qualquer motivo, você precisar transportar o aparelho, embale novamente cuidadosamente o aparelho na embalagem original para evitar danos durante o transporte. O aparelho deverá estar devidamente segurado junto à transportadora.
- Se estiver retornando seu aparelho à Brother como parte do Serviço de Troca, embale somente o aparelho. Guarde todas as peças, incluindo a unidade de cilindro, os cartuchos de toner e os materiais impressos para serem usados com o seu aparelho trocado.

Certifique-se de ter disponíveis as seguintes peças quando for embalar novamente o aparelho:

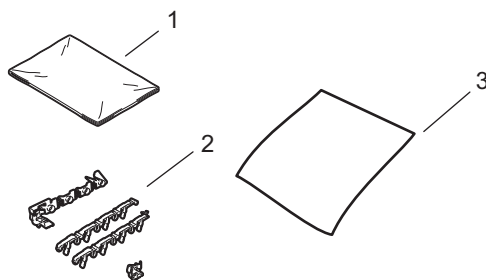

- 1 **Saco plástico para a caixa de resíduos de toner**
- 2 **Materiais de embalagem laranja para trava de partes internas (4 peças)**
- 3 **Um pedaço de papel (carta ou A4) para proteger a unidade da correia (fornecido pelo usuário)**

- 1 Desligue o interruptor do aparelho. Desconecte primeiro o cabo de linha telefônica, desconecte todos os cabos e depois desconecte o cabo de alimentação da tomada elétrica CA.
- 2 Pressione o botão de liberação da tampa e abra a tampa frontal.

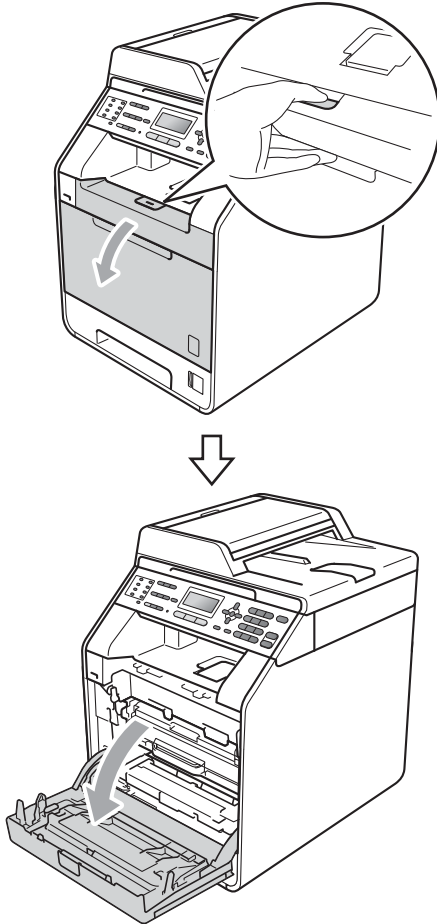

- 3 Segure a alça verde da unidade de cilindro. Puxe a unidade de cilindro para fora até que ela pare.

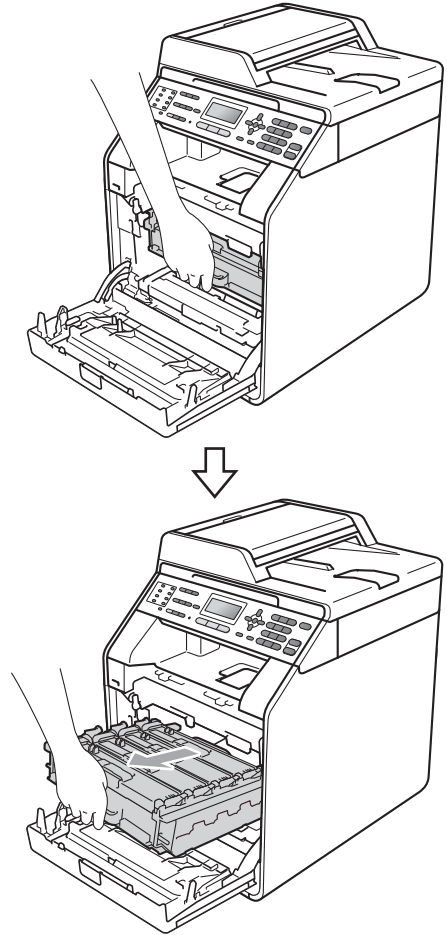

- 4 Vire a alavanca de bloqueio verde (1) à esquerda do aparelho no sentido anti-horário para a posição de liberação. Segurando as alças verdes da unidade de cilindro, levante a unidade de cilindro e remova-a do aparelho.

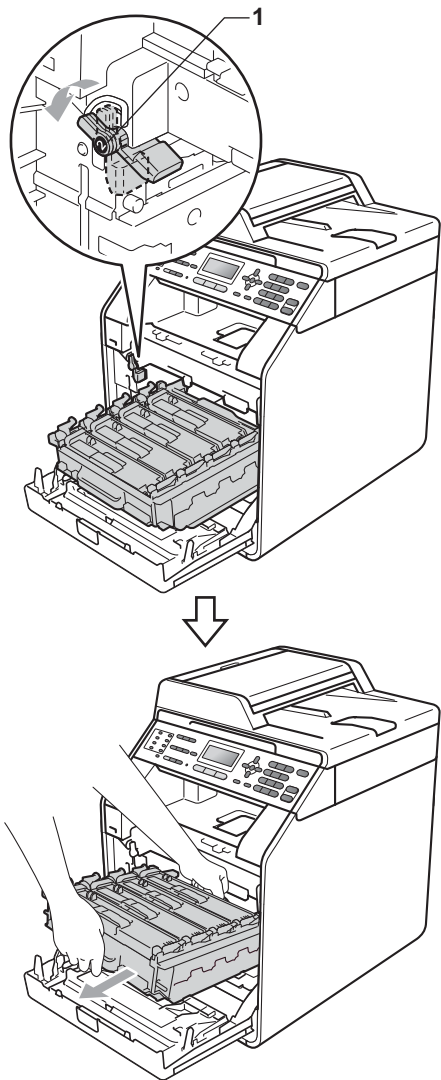

## ! IMPORTANTE

- Segure as alças verdes da unidade de cilindro enquanto a transporta. **NÃO** segure as laterais da unidade de cilindro.
- Recomendamos que você coloque a unidade de cilindro sobre uma superfície plana e limpa, com um pedaço de papel descartável por baixo, para o caso de você acidentalmente derramar ou espalhar o toner.
- Manuseie o cartucho de toner e a caixa para resíduos de toner com cuidado. Se o toner se espalhar nas suas mãos ou roupa, limpe ou lave imediatamente com água fria.
- Para evitar danos no aparelho causados por eletricidade estática, **NÃO** toque nos eletrodos mostrados na ilustração.

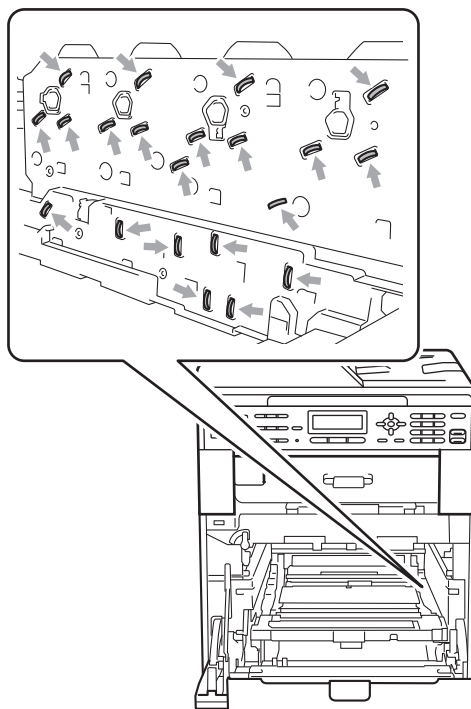



- 5 Segure a alça verde da unidade de correia e levante a unidade de correia com as duas mãos. Em seguida, puxe-a para fora.

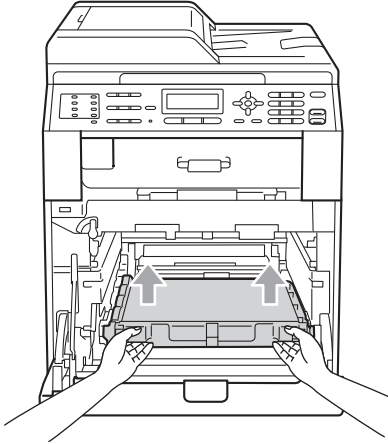

- 6 Remova duas peças de material de embalagem laranja e descarte-as.

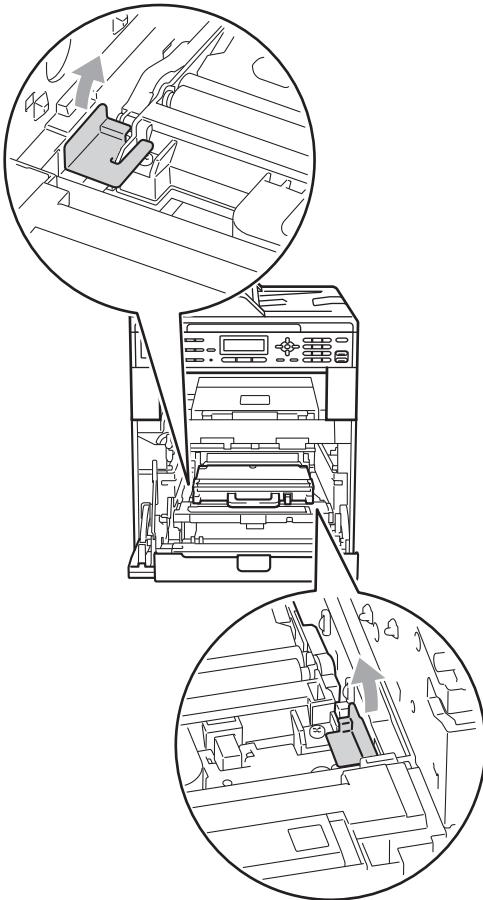

 **Observação**

Esta etapa é necessária somente se você estiver substituindo a caixa de resíduos de toner pela primeira vez, não sendo necessária na recolocação da caixa de resíduos de toner. As peças de embalagem laranja vêm instalada de fábrica para proteger seu aparelho durante o transporte.

- 7 Remova do aparelho a caixa para resíduos de toner usando a alça verde e depois a coloque em um saco plástico e vede totalmente o saco.

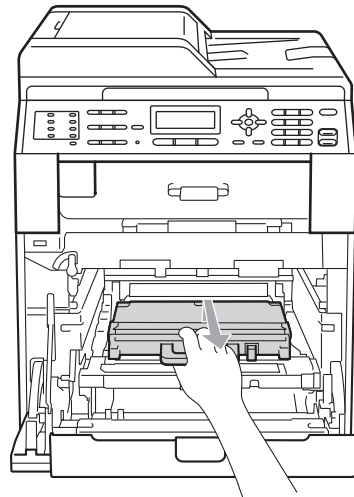

**! IMPORTANTE**

Manuseie a caixa para resíduos de toner cuidadosamente. Se o toner se espalhar nas suas mãos ou roupa, limpe ou lave imediatamente com água fria.

- 8 Coloque a unidade de correia de volta no aparelho. Verifique se a unidade de correia está nivelada e ajustada firmemente no lugar.

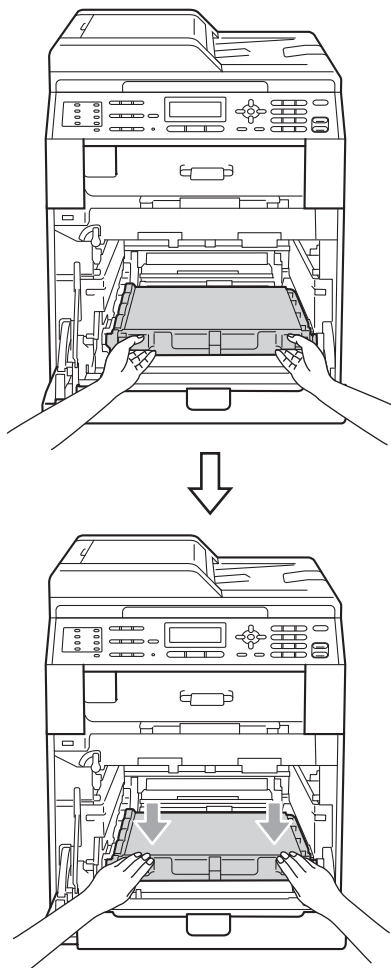

- Deslize o material de embalagem laranja pequeno (3) pela haste de metal do lado direito da unidade de cilindro, como mostrado na ilustração.

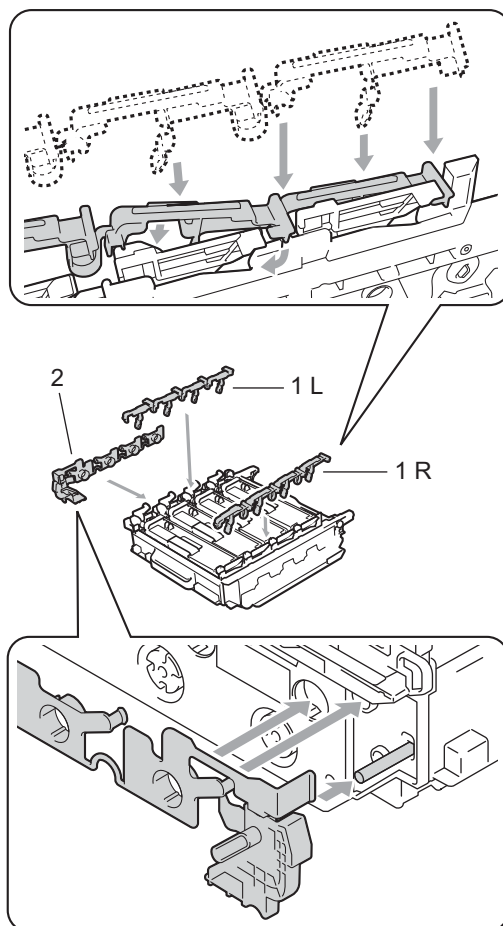

- 9 Instale os materiais de embalagem laranja na unidade de cilindro como segue:

- Para proteger os cartuchos de toner, instale as faixas de embalagem laranja (1) (marcadas com um L e um R) na unidade de cilindro pelos lados direito e esquerdo, como mostrado na ilustração.
- Fixe a faixa de embalagem laranja (2) no lado esquerdo da unidade de cilindro, como mostrado na ilustração.

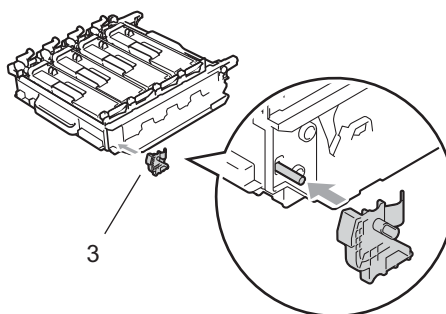

- 10** Coloque uma folha de papel (Carta ou A4) na unidade de correia para evitar danos à unidade de correia.

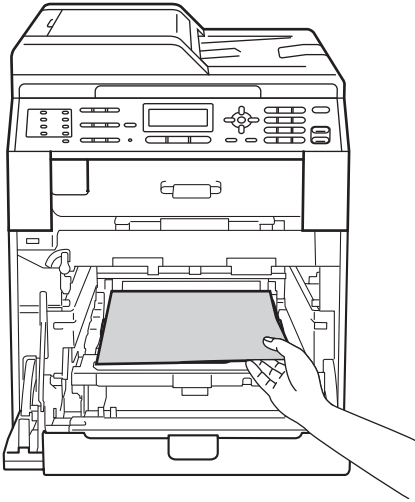

- 11** Verifique se a alavanca de bloqueio verde (1) está na posição de liberação, como mostrado na ilustração.

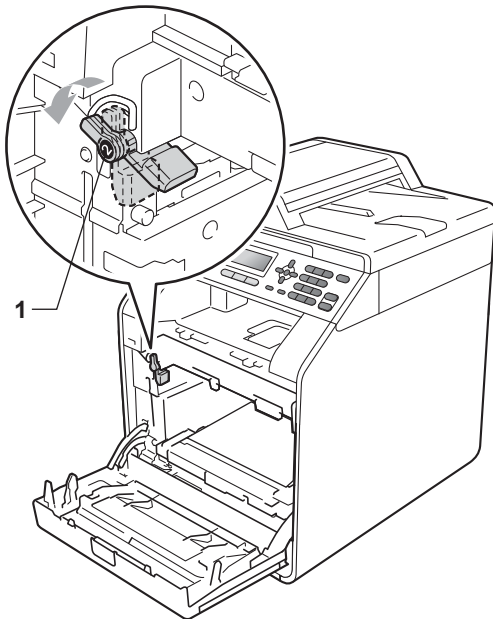

- 12** Corresponda as extremidades das guias (2) da unidade de cilindro com as marcas ► (1) nos dois lados do aparelho e, em seguida, deslize suavemente a unidade de cilindro dentro do aparelho até que ela pare na alavanca de bloqueio verde.

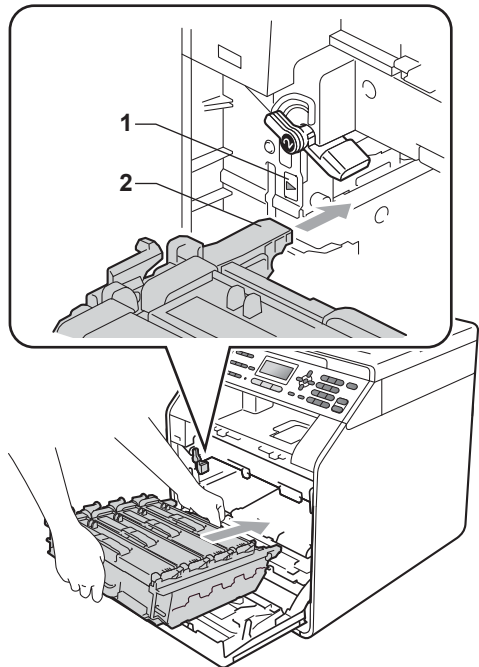

- 13** Gire a alavanca de bloqueio verde (1) no sentido horário para a posição de bloqueio.

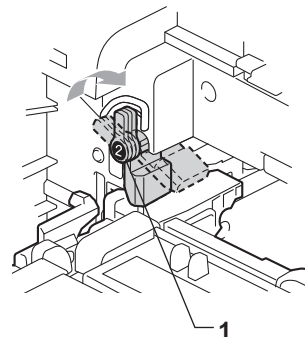

- 14 Empurre a unidade de cilindro até que ela pare.

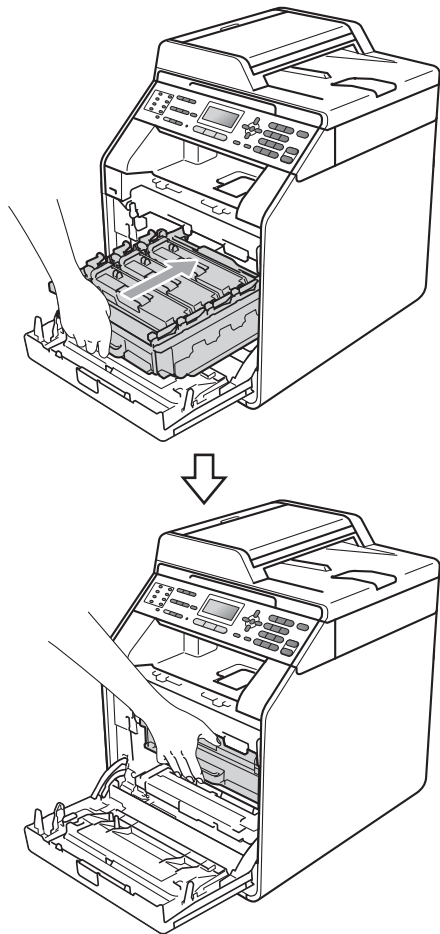

- 15 Feche a tampa frontal do aparelho.

- 16 Coloque um pedaço de isopor (1) no papelão. Depois, coloque a caixa de resíduos de toner no pedaço de isopor.

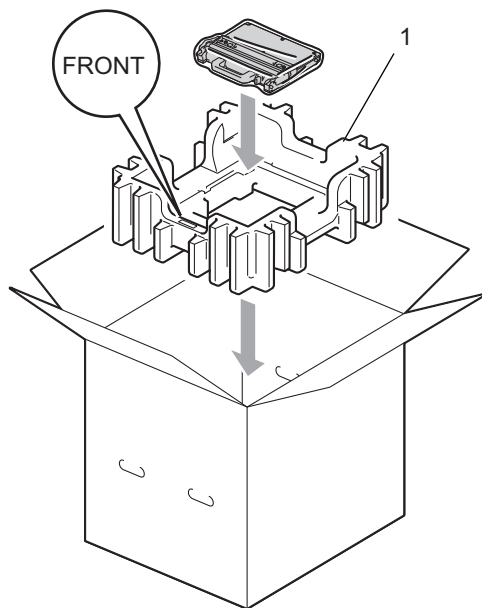

- 17 Envolve o aparelho com um saco plástico. Coloque o aparelho no pedaço de isopor (1).

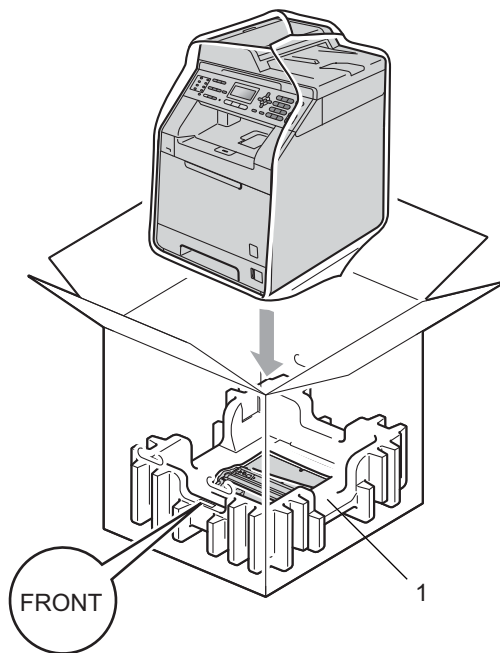

- 18** Coloque dois pedaços de isopor (1) no papelão correspondendo o lado direito do aparelho com a marca “RIGHT” de um dos pedaços de isopor e o lado esquerdo do aparelho com a marca “LEFT” no outro pedaço de isopor. Coloque o cabo de alimentação CA e os materiais impressos no papelão original, como mostrado na ilustração.

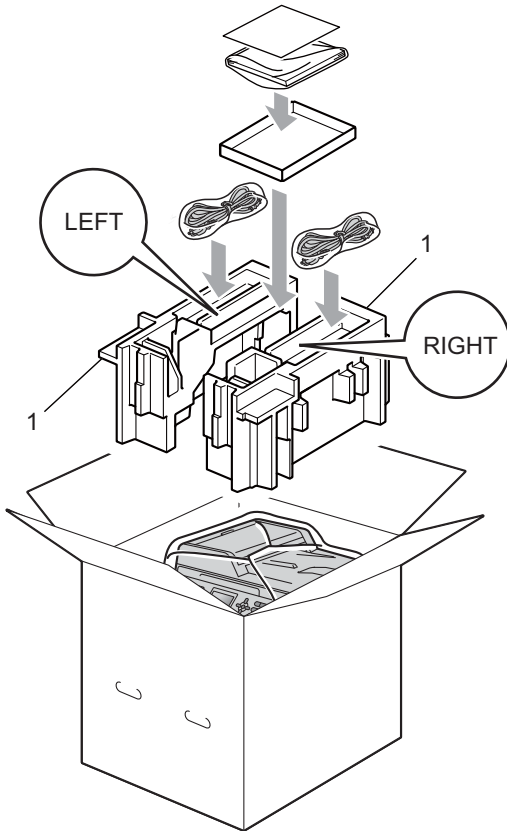

**Observação**

Se estiver retornando seu aparelho à Brother como parte do Serviço de Troca, embale somente o aparelho. Guarde todas as peças, incluindo a unidade de cilindro, os cartuchos de toner e os materiais impressos para serem usados com o seu aparelho trocado.

- 19** Feche a caixa de papelão e prenda-a com fita adesiva.

# B

## Opções

### Opções

Este aparelho possui os seguintes acessórios opcionais. Você pode aumentar os recursos do aparelho com esses itens.

#### Unidade de bandeja inferior

LT-300CL

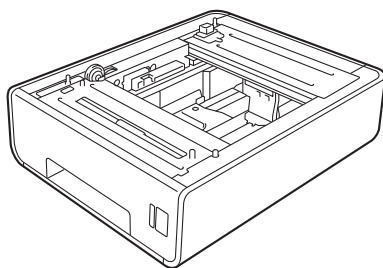

#### Memória SO-DIMM

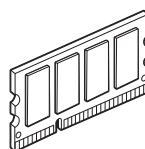

## Bandeja de papel opcional (LT-300CL)

Uma bandeja de papel opcional pode ser instalada, e ela pode conter até 500 folhas de papel 80 g/m<sup>2</sup>.

Quando uma bandeja opcional está instalada, o aparelho pode conter até 800 folhas de papel comum.

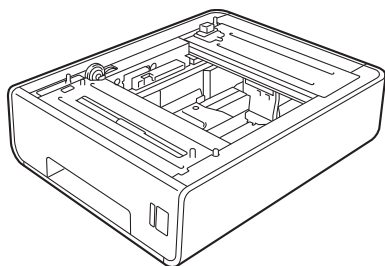

Para configuração, consulte as instruções que foram fornecidas com a unidade de bandeja inferior.

## Placa de memória

O MFC-9560CDW tem 256 MB de memória padrão e o MFC-9460CDN tem 128 MB. Os dois modelos têm uma abertura para expansão de memória opcional. Você pode aumentar a memória até o máximo de 512 MB para o MFC-9560CDW e 384 MB para o MFC-9460CDN pela instalação de uma SO-DIMM (Small Outline Dual In-line Memory Module).

## Tipos de SO-DIMM

Você pode instalar as seguintes SO-DIMMs:

- 128 MB Kingston KTH-LJ2015/128
- 256 MB Kingston KTH-LJ2015/256
- 128 MB Transcend TS128MHP422A
- 256 MB Transcend TS256MHP423A



### Observação

- Para obter mais informações, visite o site da Kingston Technology em <http://www.kingston.com/>.
- Para obter mais informações, visite o site da Transcend em <http://www.transcend.com.tw/>.

Em geral, a SO-DIMM deve ter as seguintes especificações:

Tipo: 144 pinos e saída de 16 bits

Latência CAS: 4

Frequência de clock: 267 MHz (533 Mb/S/Pin) u mais

Capacidade: 64, 128 ou 256 MB

Altura: 30,0 mm (1,18 pol)

Tipo de DRAM: DDR2 SDRAM



### Observação

- Algumas SO-DIMMs podem não funcionar com o aparelho.
- Para obter mais informações, ligue para o revendedor de quem você comprou o aparelho ou ligue para o seu revendedor Brother.

## Instalando memória extra

- 1 Desligue o interruptor do aparelho. Desconecte o cabo de linha telefônica.
- 2 Desconecte o cabo de interface do aparelho e, em seguida, desconecte o cabo de alimentação da tomada elétrica CA.



### Observação

Cerifique-se de desligar o interruptor do aparelho antes de instalar ou remover a SO-DIMM.

- 3 Remova as tampas de plástico (1) e de metal (2) da SO-DIMM.

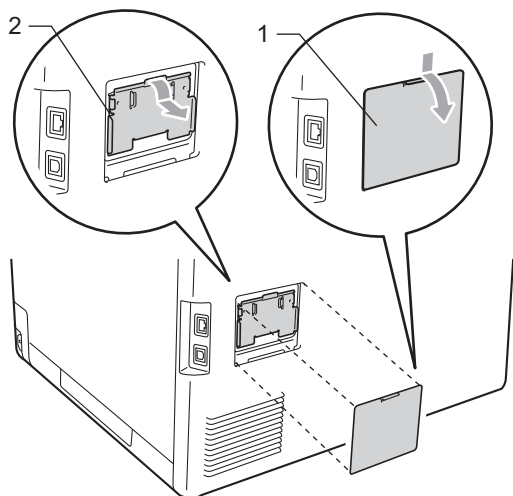

- 4 Desembale a SO-DIMM e segure-a pelas extremidades.

### ! IMPORTANTE

Para evitar danos no aparelho devido à eletricidade estática, NÃO toque os chips de memória nem a superfície da placa.

- 5 Segure a SO-DIMM pelas extremidades e alinhe as fendas da SO-DIMM com as protuberâncias da abertura. Insira a SO-DIMM diagonalmente (1) e depois a incline na direção da placa de interface até que ela se encaixe no lugar (2).

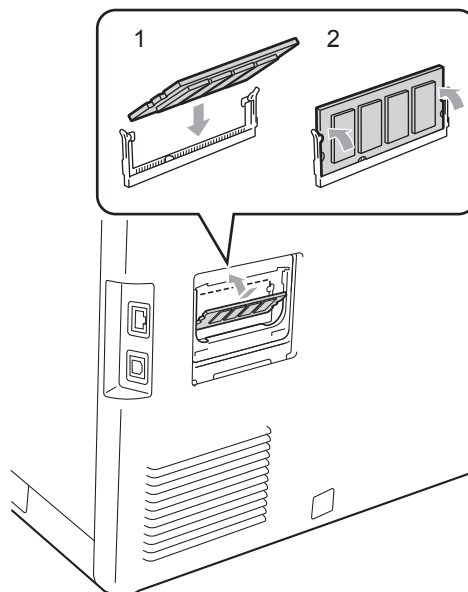

- 6 Coloque de volta a tampa de metal (2) e depois a de plástico (1) da SO-DIMM.

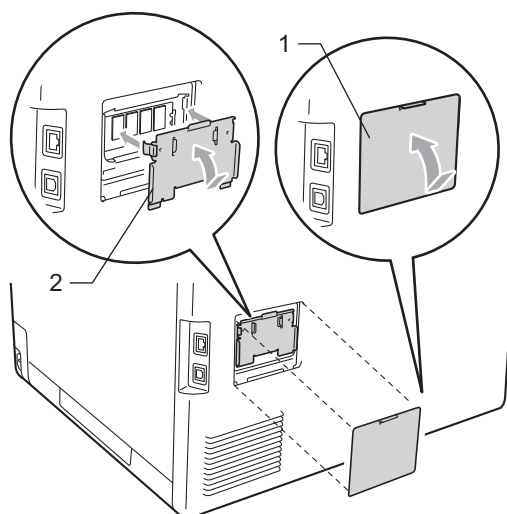

- 7 Primeiro, conecte o cabo de alimentação do aparelho de volta na tomada elétrica CA e depois conecte o cabo de interface.



- 8 Conecte o cabo de linha telefônica.  
Ligue o interruptor do aparelho.

**Observação**

Para ter certeza de que instalou a SO-DIMM apropriadamente, você pode imprimir a página de configurações do usuário que mostra o tamanho de memória atual. (Consulte *Como imprimir um relatório* na página 46).

Esta é uma lista completa das funções e termos utilizados nos manuais da Brother. A disponibilidade destas funções depende do modelo adquirido.

## **Acesso à Recuperação Remota**

A capacidade de acessar seu aparelho remotamente através de um telefone de tons.

## **Acesso Duplo**

O seu aparelho consegue escanear faxes para envio ou como trabalhos agendados na memória ao mesmo tempo em que está enviando ou recebendo um fax ou mesmo imprimindo um fax recebido.

## **Alimentador (alimentador automático de documentos)**

O documento pode ser colocado no alimentador e escaneado automaticamente uma página de cada vez.

## **Armazenamento de Fax**

Você pode armazenar faxes na memória.

## **Aviso no Pager**

Esta função habilita o aparelho a chamar seu pager quando um fax está sendo recebido na memória do aparelho.

## **Cancelar Trabalho**

Cancela um trabalho de impressão programado e apaga o conteúdo da memória do aparelho.

## **Código de Acesso Remoto**

Seu próprio código de quatro dígitos (– – –\*) que lhe permite ligar para o seu aparelho e acessá-lo a partir de um local distante.

## **Código de Atendimento Telefônico (somente em modo Fax/Tel)**

Quando o aparelho atende uma chamada de voz, a sua campainha emite toques duplos. Você pode atender um telefone de extensão pressionando este código (**#51**).

## **Código de Recepção de Fax**

Pressione este código (\* 51) quando atender uma chamada de fax em um telefone externo ou de extensão.

## **Configurações Temporárias**

Você pode selecionar determinadas opções para cada transmissão de fax e operação de copiar sem alterar as configurações padrão.

## **Contraste**

Configuração para compensar documentos escuros ou claros, tornando os faxes ou cópias de documentos escuros mais claros e os documentos claros mais escuros.

## **Discagem de Um Toque**

Teclas no painel de controle do aparelho onde você pode armazenar números para discagem fácil. Você pode armazenar um segundo número em cada tecla se pressionar juntas **Alterar** e a tecla de Discagem de Um Toque.

## **Discagem Rápida**

Um número pré-programado para discagem fácil. Pressione **▲ Disc.Rápida** e, em seguida, insira a posição na memória de três dígitos de Discagem Rápida e pressione **Preto Iniciar** ou **Colorido Iniciar** para começar o processo de discagem.

## **Display (tela de cristal líquido)**

A tela do aparelho que apresenta as mensagens interativas durante a programação na tela e mostra a data e hora quando o aparelho está inativo.

## **ECM (Modo de Correção de Erros)**

Detecta erros durante a transmissão de faxes e reenvia as páginas do fax que apresentaram erro.

**Envio de Mala Direta**

A capacidade de enviar a mesma mensagem de fax para mais de um destino.

**Erro de Comunicação (ou Erro Comun.)**

Um erro durante o envio ou recepção de fax, normalmente causado por ruídos na linha ou estática.

**Escala de Cinza**

Os tons de cinza disponíveis para copiar e enviar fotografias por fax.

**Escaneamento**

O processo de envio de uma imagem eletrônica de um documento impresso para o seu computador.

**Fax Manual**

Ao tirar do gancho o fone do seu telefone externo ou pressionar **Gancho**, você pode ouvir o aparelho receptor de fax atender antes de você pressionar **Preto Iniciar** ou **Colorido Iniciar** para começar a transmissão.

**Fax/Tel**

Você pode receber faxes e chamadas telefônicas. Não utilize este modo se estiver utilizando uma secretária eletrônica.

**Grupo de Compatibilidade**

A capacidade de uma unidade de fax se comunicar com outra. A compatibilidade é assegurada entre Grupos ITU-T.

**ID do Aparelho**

A informação armazenada que aparece no alto das páginas enviadas por fax. Inclui o nome e o número de fax do emissor.

**Impressão de Segurança (Backup)**

Seu aparelho imprime uma cópia de cada fax recebido e armazenado na memória. É um recurso de segurança, para que você não perca mensagens quando faltar energia.

**Índice Telefônico**

Uma lista de nomes e números armazenados na memória de Discagem de Um Toque e de Discagem Rápida, em ordem numérica.

**Intervalo entre Relatórios**

É o intervalo pré-programado entre os Relatórios de Faxes impressos automaticamente. Você pode imprimir o Relatório de Faxes sempre que desejar, sem interromper o ciclo.

**Lista de Ajuda**

Uma impressão completa da Tabela de Menus que você pode utilizar para programar seu aparelho quando não tiver o Manual do Usuário em mãos.

**Lista de Configurações do Usuário**

Um relatório impresso que mostra as configurações atuais do aparelho.

**Método de Codificação**

Método de codificação da informação contida em um documento. Todos os aparelhos de fax devem usar o padrão mínimo de Modified Huffman (MH). O aparelho poderá fornecer melhores métodos de compressão, Leitura Modificada (MR) Leitura Duplamente Modificada (MMR) e JBIG, se o aparelho receptor possuir o mesmo recurso.

**Modo de Menus**

O modo de programação para alterar as configurações de seu aparelho.

**Modo Internacional**

Altera temporariamente os sinais de fax para se adaptar ao ruído e à estática das linhas telefônicas internacionais.

**Número de Grupo**

A combinação dos números da Discagem de Um Toque e da Discagem Rápida que estão armazenados em uma tecla da Discagem de Um Toque ou em uma posição de memória da Discagem Rápida para Envio de Mala Direta.

### **OCR (reconhecimento ótico de caracteres)**

O aplicativo ScanSoft™ PaperPort™ 12SE com OCR ou Presto! PageManager converte uma imagem de texto em texto que pode ser editado.

### **Pausa**

Permite um retardo de 3,5 segundos na sequência de discagem quando você está discando usando o teclado numérico ou quando você está armazenando números de Discagem de Um Toque e de Discagem Rápida. Pressione **Redisc./Pausa** quantas vezes precisar para pausas mais longas.

### **Polling**

O processo através do qual um aparelho de fax entra em contato com outro aparelho de fax para recuperar mensagens de fax em espera.

### **Procura**

Uma lista alfabética e eletrônica de números armazenados na Discagem de Um Toque, Discagem Rápida e em Grupo.

### **Pulso**

Um forma de discagem rotativa em uma linha telefônica.

### **Recepção Fácil**

Habilita seu aparelho a responder a tons CNG se você interromper uma chamada de fax quando atendê-la.

### **Recepção sem Papel**

Recebe faxes na memória do aparelho quando o papel do aparelho acaba.

### **Rediscagem Automática**

Uma função que habilita seu aparelho a rediscar o último número de fax após cinco minutos, caso o fax não tenha sido enviado porque a linha estava ocupada.

### **Redução Automática**

Reduz o tamanho dos faxes recebidos.

### **Relatório de Faxes**

Indica as informações relativas aos últimos 200 faxes recebidos e enviados. TX significa Transmitido. RX significa Recebido.

### **Relatório de Verificação de Transmissão**

Um relatório para cada transmissão que mostra sua data, hora e número.

### **Resolução**

O número de linhas verticais e horizontais por polegada.

### **Resolução Fina**

Resolução de 203 × 196 dpi. Usada para letras pequenas e gráficos.

### **Retardo da Campanha**

O número de toques antes do aparelho atender a chamada nos modos *Somente Fax* e *Fax/Tel.*

### **Secretária eletrônica externa**

Você pode ligar um dispositivo externo ou uma secretária eletrônica ao conector EXT. do seu aparelho.

### **Telefone de Extensão**

Um telefone que tem o mesmo número do seu aparelho de fax, mas que está conectado a uma outra tomada telefônica de parede.

### **Telefone Externo**

Um telefone que está conectado à saída EXT de seu aparelho.

### **Tempo do Toque F/T**

É o período em que o aparelho da Brother fica emitindo toques duplos (quando a configuração do Modo de Recepção for *Fax/Tel*) para notificá-lo de que a chamada é de voz e você deverá atendê-la.

### **Tom**

Uma forma de discagem na linha telefônica usada para telefones de discagem por tons.

**Tons CNG**

Os sinais sonoros especiais (bips) enviados pelos aparelhos de fax durante a transmissão automática para avisar ao aparelho receptor que outro aparelho de fax está chamando.

**Tons de Fax**

Os sinais enviados por aparelhos de fax emissores e receptores durante a comunicação das informações.

**Trabalhos Restantes**

Você pode verificar quais trabalhos de fax programados estão aguardando na memória e cancelar os trabalhos individualmente.

**Transferência de Fax**

Envia um fax recebido na memória para outro número de fax pré-programado.

**Transmissão**

O processo de envio de faxes através da linha telefônica do seu aparelho para um aparelho receptor de fax.

**Transmissão Automática de Fax**

Envio de um fax sem tirar do gancho o fone do telefone externo nem pressionar **Gancho**.

**Transmissão de Lote**

Como um recurso de economia de custo, todas as transmissões programadas para o mesmo número de fax são enviadas como uma única transmissão.

**Transmissão em Tempo Real**

Quando a memória estiver cheia, você poderá enviar faxes em tempo real.

**Transmissão Programada**

Envia seu fax mais tarde, em uma hora específica do dia.

**Volume da Campanha**

Ajuste de volume da campanha do aparelho.

**Volume do Aviso Sonoro**

Ajuste de volume do aviso sonoro emitido quando você pressiona uma tecla ou comete um erro.

# D

## Índice remissivo

|                                           |        |
|-------------------------------------------|--------|
| <b>A</b>                                  |        |
| <hr/>                                     |        |
| Acesso duplo .....                        | 19     |
| AJUDA .....                               | 46     |
| Lista de Ajuda .....                      | 46     |
| Apple Macintosh                           |        |
| Consulte o Manual do Usuário de Software. |        |
| Armazenamento de fax .....                | 29     |
| ativando .....                            | 29     |
| desativando .....                         | 32     |
| imprimindo da memória .....               | 37     |
| Aviso no Pager .....                      | 28     |
| programando o número do                   |        |
| seu celular .....                         | 28     |
| programando o número do                   |        |
| seu pager .....                           | 28     |
| <br>                                      |        |
| <b>C</b>                                  |        |
| <hr/>                                     |        |
| Cancelado                                 |        |
| trabalhos de fax na memória .....         | 23     |
| Cancelando                                |        |
| armazenamento de fax .....                | 29     |
| envio de mala direta em andamento .....   | 21     |
| opções de fax remoto .....                | 32     |
| trabalhos aguardando discagem .....       | 23     |
| Conectando                                |        |
| secretária eletrônica externa ou          |        |
| telefone de duas linhas .....             | 40     |
| Configuração Remota                       |        |
| Consulte o Manual do Usuário de Software. |        |
| Configurações de cópia temporárias .....  | 47     |
| ControlCenter2 (para Macintosh)           |        |
| Consulte o Manual do Usuário de Software. |        |
| ControlCenter4 (para Windows®)            |        |
| Consulte o Manual do Usuário de Software. |        |
| <br>                                      |        |
| <b>D</b>                                  |        |
| <hr/>                                     |        |
| Copiar                                    |        |
| configurações temporárias .....           | 47     |
| contraste .....                           | 51     |
| Cópia de identidade 2 em 1 .....          | 54     |
| N em 1 (layout de página) .....           | 53     |
| ordenar (somente alimentador) .....       | 51     |
| qualidade .....                           | 48     |
| Tecla Ampliar/Reduzir .....               | 47     |
| Tecla Opções .....                        | 50     |
| teclas .....                              | 47     |
| usando o alimentador .....                | 51, 53 |
| usando o vidro do scanner .....           | 53, 54 |
| Códigos de fax                            |        |
| alterado .....                            | 32     |
| código de acesso remoto .....             | 32     |
| Cópia duplex .....                        | 55     |
| <br>                                      |        |
| <b>D</b>                                  |        |
| <hr/>                                     |        |
| Discagem                                  |        |
| códigos de acesso e números de            |        |
| cartão de crédito .....                   | 41     |
| grupos (envio de mala direta) .....       | 20     |
| prefixo de discagem .....                 | 5      |
| restringindo a discagem .....             | 14     |
| Discagem rápida                           |        |
| códigos de acesso e números de            |        |
| cartão de crédito .....                   | 41     |
| discagem de grupo                         |        |
| configurando grupos para envio de         |        |
| mala direta .....                         | 41     |
| envio de mala direta .....                | 20     |
| usando grupos .....                       | 20     |
| Display (tela de cristal líquido)         |        |
| contraste .....                           | 5      |
| Display LCD (tela de cristal líquido)     |        |
| Lista de Ajuda .....                      | 46     |

## E

|                                           |    |
|-------------------------------------------|----|
| Envio de mala direta .....                | 20 |
| cancelando .....                          | 21 |
| configurando grupos para .....            | 41 |
| Escaneando                                |    |
| Consulte o Manual do Usuário de Software. |    |

## F

|                                      |        |
|--------------------------------------|--------|
| Falta de energia .....               | 1      |
| Fax, autônomo                        |        |
| enviando .....                       | 16     |
| ao final da conversa .....           | 19     |
| cancelando da memória .....          | 23     |
| contraste .....                      | 17     |
| da memória (acesso duplo) .....      | 19     |
| envio de mala direta .....           | 20     |
| internacional .....                  | 22     |
| lote programado .....                | 23     |
| manual .....                         | 18     |
| resolução .....                      | 17     |
| transmissão em tempo real .....      | 21     |
| transmissão por polling .....        | 26     |
| transmissão programada .....         | 22     |
| recebendo                            |        |
| ao final da conversa .....           | 37     |
| aviso no pager .....                 | 28     |
| data e hora no fax recebido .....    | 37     |
| na memória (armazenar fax) .....     | 29     |
| recepção por polling .....           | 38     |
| recuperando de um local              |        |
| remoto .....                         | 33, 35 |
| reduzindo para ajuste no papel ..... | 36     |
| transferência de fax .....           | 35     |
| Folha de rosto .....                 | 24     |
| comentários personalizados .....     | 24     |
| formulário impresso .....            | 25     |
| para todos os faxes .....            | 25     |
| somente para o próximo fax .....     | 25     |

## G

|                                        |    |
|----------------------------------------|----|
| Grupos para envio de mala direta ..... | 41 |
|----------------------------------------|----|

## I

|                                           |    |
|-------------------------------------------|----|
| Impressão                                 |    |
| Consulte o Manual do Usuário de Software. |    |
| Imprimir                                  |    |
| fax da memória .....                      | 37 |
| relatórios .....                          | 46 |
| Informações do aparelho                   |    |
| contagens de páginas .....                | 79 |
| verificando a vida útil restante das      |    |
| peças .....                               | 79 |

## L

|                                     |        |
|-------------------------------------|--------|
| Layout de página (N em 1) .....     | 53     |
| Limpando                            |        |
| fios corona .....                   | 65     |
| janelas do scanner a laser .....    | 62     |
| scanner .....                       | 60     |
| unidade de cilindro .....           | 69     |
| Linha telefônica                    |        |
| convertendo tomadas de parede ..... | 40     |
| linhas de transferência de .....    | 39     |
| sistema telefônico de duas          |        |
| linhas .....                        | 39, 40 |

## M

|                                           |    |
|-------------------------------------------|----|
| Macintosh                                 |    |
| Consulte o Manual do Usuário de Software. |    |
| Manual                                    |    |
| transmissão .....                         | 18 |
| Manutenção, rotina .....                  | 59 |
| verificando a vida útil restante das      |    |
| peças .....                               | 79 |
| Memória                                   |    |
| adicionando DIMM (opcional) .....         | 89 |
| instalando .....                          | 90 |
| armazenamento .....                       | 1  |
| Modo Deep Sleep .....                     | 4  |
| Modo Fax/Tel                              |    |
| recebendo faxes .....                     | 39 |
| Modo Sleep .....                          | 4  |

## N

|                                 |    |
|---------------------------------|----|
| N em 1 (layout de página) ..... | 53 |
|---------------------------------|----|

## O

---

Ordenar .....51

## P

---

PaperPort™ 12SE com OCR  
Consulte o Manual do Usuário de Software e a Ajuda no aplicativo PaperPort™ 12SE para acessar manuais práticos.

PC-Fax  
Consulte o Manual do Usuário de Software.

Polling  
recepção por polling .....38  
transmissão por polling .....26

Poupar Toner .....3

Presto! PageManager  
Consulte o Manual do Usuário de Software.  
Consulte também a Ajuda no aplicativo Presto! PageManager.

## Q

---

Qualidade  
copiando ..... 48, 50

## R

---

Recuperação remota .....32  
comandos .....35  
código de acesso ..... 32, 33  
recebendo seus faxes .....33

Rede  
envio de fax  
Consulte o Manual do Usuário de Software.  
escaneamento  
Consulte o Manual do Usuário de Software.  
impressão  
Consulte o Manual do Usuário de Rede.

Reduzindo  
cópias .....47  
faxes recebidos .....36

Relatórios ..... 45, 46  
como imprimir ..... 46  
Configuração de Rede ..... 46  
Configurações do Usuário ..... 46  
Lista de Ajuda ..... 46  
Relatório de faxes ..... 45, 46  
intervalo entre relatórios ..... 45  
Verificação de transmissão ..... 45  
Índice Telefônico ..... 46

Resolução  
ajustando para o próximo fax ..... 17  
fax (padrão, fina, superfina, foto) ..... 17

## S

---

Secretária eletrônica, externa ..... 40  
com tomada de duas linhas ..... 40

Segurança  
Bloqueio da Configuração ..... 12  
Bloqueio de Funções  
Modo de usuário comum ..... 9  
senha de administrador ..... 8  
usuários restritos ..... 9  
restringindo a discagem ..... 14

Sistema telefônico de duas linhas ..... 39, 40

## T

---

Tecla Ampliar/Reduzir ..... 47  
Tecla Gancho ..... 39  
Tecla Redisc./Pausa ..... 41  
Tecla Resolução ..... 17

Tomadas  
converter para tomada RJ11  
adaptador triplex ..... 39, 40

Transferência de fax  
alterando remotamente ..... 34, 35  
programando um número ..... 27

Transmissão de lote programado ..... 23

## U

---

Unidade de cilindro  
limpando ..... 69  
verificando (vida útil restante) ..... 79

Usuários restritos ..... 9



## V

---

### Volume, configuração

|                    |   |
|--------------------|---|
| alto-falante ..... | 2 |
| aviso sonoro ..... | 2 |
| campainha .....    | 1 |

## W

---

### Windows®

Consulte o Manual do Usuário de Software.

### Wireless Network

Consulte o Guia de Configuração Rápida e o Manual do Usuário de Rede.

# brother®

**Visite-nos no site**  
**<http://www.brother.com.br>**

Este aparelho é aprovado para uso apenas no país onde foi adquirido; as empresas Brother locais ou seus respectivos revendedores só dão assistência a aparelhos comprados em seus próprios países.