

brother®

PODROBNÁ PŘÍRUČKA UŽIVATELE

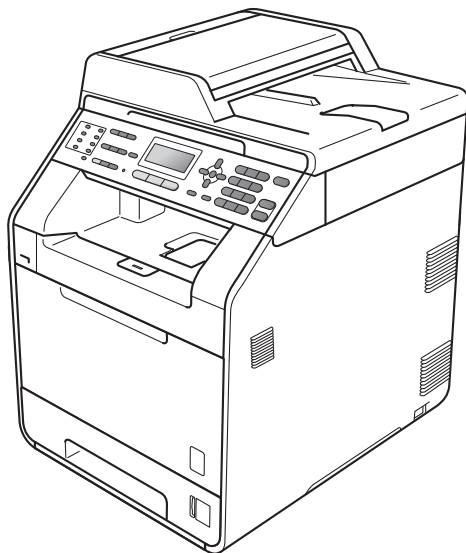

MFC-9460CDN
MFC-9465CDN

Ne všechny modely jsou dostupné ve všech zemích.

Verze 0

CZE

Příručky uživatele a kde je najdu?

Jaká příručka?	Co v ní je?	Kde je?
Bezpečnostní předpisy a pokyny	Před instalací zařízení si prosím přečtete Bezpečnostní pokyny.	Vytištěno / V balení
Stručný návod k obsluze	Tuto příručku si přečtete jako první. Postupujte podle pokynů k instalaci zařízení a nainstalujte ovladače a program pro operační systém a typ připojení, který používáte.	Vytištěno / V balení
Základní příručka uživatele	Naučte se základy týkající se operací faxování, kopírování, skenování, přímého tisku a toho, jak vyměnit spotřební materiál. Viz Tipy pro odstraňování problémů.	Vytištěno / V balení Pro Maďarsko / Rumunsko / Polsko / Slovensko / Českou republiku: soubor PDF / CD-ROM s dokumentací / V balení
Podrobná příručka uživatele	Naučte se pokročilejší operace: faxování, kopírování, bezpečnostní funkce, tisk hlášení a provádění běžné údržby.	Soubor PDF / CD-ROM s dokumentací / V balení
Příručka uživatele programů	Postupujte podle pokynů k tisku, skenování, síťovému skenování, vzdálené instalaci, PC-Fax a použití nástroje Brother ControlCenter.	Soubor PDF / CD-ROM s dokumentací / V balení
Síťový glosář	V této Příručce jsou obsaženy základní informace týkající se síťových funkcí zařízení Brother společně s obecnými běžnými a síťovými termíny.	Soubor PDF / CD-ROM s dokumentací / V balení
Příručka síťových aplikací	Tato Příručka poskytuje užitečné informace o nastavení drátových a bezdrátových sítí a bezpečnostních nastaveních zařízení Brother. Rovněž zde můžete najít informace o podporovaných protokolech pro vaše zařízení a podrobné tipy pro řešení problémů.	Soubor PDF / CD-ROM s dokumentací / V balení

Obsah

1	Základní nastavení	1
	Ukládání do paměti.....	1
	Automatická změna času.....	1
	Ekologické funkce.....	2
	Úspora toneru.....	2
	Režim Spánku.....	2
	Režim Hlubokého spánku.....	2
	Kontrast displeje LCD.....	3
	Časovač faxu.....	3
2	Bezpečnostní funkce	4
	Secure Function Lock 2.0.....	4
	Nastavení hesla pro správce.....	5
	Změna hesla pro správce.....	5
	Nastavení režimu veřejného uživatele.....	6
	Nastavení uživatelů s omezenými oprávněními.....	6
	Zapnutí a vypnutí Blokovací funkce.....	7
	Přepínání uživatelů.....	7
	Blokování nastavení.....	8
	Nastavení hesla.....	9
	Změna hesla blokování nastavení.....	9
	Zapnutí/vypnutí blokování nastavení.....	10
	Omezení vytáčení.....	10
	Omezení číselné klávesnice.....	10
	Omezení Bleskové volby.....	11
	Omezení Krátké volby.....	11
3	Odesílání faxu	12
	Další možnosti odesílání.....	12
	Změna oboustranného rozložení faxu (MFC-9465CDN pouze).....	12
	Odesílání faxů pomocí vícenásobných nastavení.....	12
	Kontrast.....	13
	Změna rozlišení faxu.....	14
	Další operace odesílání.....	15
	Ruční odesílání faxu.....	15
	Souběh činností (pouze černobíle).....	15
	Oběžník (pouze černobíle).....	16
	Přenos v reálném čase.....	17
	Zámožský režim.....	18
	Odložený fax (pouze černobíle).....	18
	Přenos odložené dávky (pouze černobíle).....	19
	Kontrola a zrušení čekajících úloh.....	19
	Elektronický titulní list (pouze černobíle).....	20
	Přehled pollingu.....	22
	Polling vysílání (pouze černobíle).....	22

4	Příjem faxu	24
	Funkce dálkového ovládání faxu (pouze černobíle)	24
	Příjem bez papíru	24
	Přesměrování faxu	24
	Ukládání faxu	25
	PC-Fax příjem	25
	Změna funkcí dálkového ovládání faxu	26
	Dálkové vyzvednutí	27
	Příkazy dálkového faxu	30
	Další operace příjmu	31
	Tisk zmenšeného příchozího faxu	31
	Oboustranný tisk pro Režim faxu	31
	Nastavení razítka příjmu faxu (pouze černobíle)	32
	Nastavení sytosti tisku	32
	Tisk faxu z paměti	32
	Přehled pollingu	33
	Polling příjem	33
	Zastavení pollingu	34
5	Vytáčení a ukládání čísel	35
	Další operace vytáčení	35
	Kombinace čísel v paměti stanic	35
	Další způsoby, jak uložit čísla	35
	Nastavení skupin pro oběžník	35
	Změna Skupinových čísel	37
	Odstranění Skupinových čísel	38
6	Tisk hlášení	39
	Faxová hlášení	39
	Hlášení o ověření přenosu	39
	Faxový deník	39
	Hlášení	40
	Jak tisknout hlášení	40
7	Kopírování	41
	Nastavení kopírování	41
	Zastavení kopírování	41
	Zvětšování či zmenšování kopírovaného snímku	41
	Zlepšení kvality kopírování	42
	Použití klávesy Volby	43
	Třídění kopií pomocí ADF	44
	Nastavení kontrastu, barev a jasu	44
	Tvorba kopií N na 1 (rozvržení stránky)	46
	Kopírování ID 2 na 1	47
	Výběr zásobníku	48
	Oboustranné kopírování	49
	Kopírování Oboustranný tisk (otočení dlouhé strany)	49
	Pokročilé kopírování Oboustranný tisk (otočení krátké strany)	50

A	Běžná údržba	52
	Čištění a kontrola zařízení	52
	Kontrola čítačů stránek	52
	kontrola zbývající životnosti částí	52
	Výměna součástí pravidelné údržby	53
	Balení a přeprava přístroje	54
B	Možnosti	62
	Volitelný zásobník papíru (LT-300CL)	62
	Paměťový modul	62
	Typy paměti SO-DIMM	62
	Instalace další paměti	63
C	Glosář	65
D	Rejstřík	68



Ukládání do paměti

Nastavení nabídky jsou trvale uložena a v případě výpadku napájení *nebudou* ztracena. Dočasná nastavení (například kontrast, zámořský režim) *budou* ztracena. Při výpadku napájení si zařízení rovněž uchová datum a čas a naprogramované faxové úlohy časovače (např. Odložený fax) po dobu až 60 hodin. Ostatní faxové úlohy v paměti zařízení nebudou ztraceny.

Automatická změna času

Zařízení lze nastavit tak, aby automaticky provádělo změnu na letní čas. Automaticky se přenastaví o jednu hodinu dopředu na jaře a o jednu hodinu dozadu na podzim.

- 1 Stiskněte tlačítko **Menu, 0, 2, 2**.
- 2 Stisknutím tlačítka ▲ nebo ▼ zvolte **Zap.** nebo **Vyp.**.
Stiskněte tlačítko **OK**.
- 3 Stiskněte tlačítko **Stop/Exit (Stop/Konec)**.

Ekologické funkce

Úspora toneru

Pomocí této funkce můžete šetřit toner. Nastavíte-li úsporu toneru na možnost Zap., výtisky budou světlejší. Výchozím nastavením je Vyp..

- 1 Stiskněte tlačítko **Menu, 1, 4, 1**.
- 2 Stisknutím tlačítka ▲ nebo ▼ zvolte Zap. nebo Vyp.. Stiskněte tlačítko **OK**.
- 3 Stiskněte tlačítko **Stop/Exit (Stop/Konec)**.



Poznámka

Nedoporučujeme používat funkci Úspora toneru pro tisk fotografií a obrázků v odstínech šedé.

Režim Spánku

Nastavení režimu Spánku může snížit spotřebu energie. Je-li zařízení v režimu Spánku (Úsporný režim), chová se, jako by bylo vypnuto. Přijetí dat či zahájené operace zařízení probudí z režimu Spánku do režimu Připraven.

Můžete si sami zvolit, jak dlouho musí být přístroj nečinný, než se přepne do režimu spánku. Když zařízení přijme fax, data z počítače nebo udělá kopii, časovač bude vynulován. Výchozí nastavení jsou 3 minuty.

Když je zařízení v režimu spánku, na displeji LCD se zobrazí *Spanek*.

- 1 Stiskněte tlačítko **Menu, 1, 4, 2**.
- 2 Zadejte dobu, po kterou musí být přístroj nečinný, než se přepne do režimu spánku. Stiskněte tlačítko **OK**.
- 3 Stiskněte tlačítko **Stop/Exit (Stop/Konec)**.

Režim Hlubokého spánku

Pokud je zařízení v režimu Spánku a nepřijme žádné úlohy po určitou dobu, přejde zařízení automaticky do režimu Hlubokého spánku a na displeji LCD se zobrazí *Rezim spanku*. Režim hlubokého spánku snižuje spotřebu energie ještě více než režim Spánku. Zařízení se probudí a začne se zahřívat ve chvíli, kdy přijme fax, počítačová data či vytvoří nějakou kopii, nebo když stisknete tlačítko na ovládacím panelu.

Kontrast displeje LCD

Změnou kontrastu lze zesvětlit nebo ztmavit zobrazení na displeji LCD.

- 1 Stiskněte tlačítko **Menu, 1, 6**.
- 2 Stisknutím tlačítka ► displej LCD ztmavíte. Naopak stisknutím tlačítka ◀ displej LCD zesvětlíte. Stiskněte tlačítko **OK**.
- 3 Stiskněte tlačítko **Stop/Exit (Stop/Konec)**.

Časovač faxu

Zařízení má na ovládacím panelu tři tlačítka režimu: **FAX**, **SCAN (Sken)** a **COPY (Kopie)**.

Můžete nastavit, jak dlouho po poslední operaci kopírování nebo skenování se zařízení vrátí do režimu faxu. Vyberete-li možnost **Vyp.**, zařízení zůstane v režimu, který jste použili naposledy.

Toto nastavení nastavuje také dobu, za kterou zařízení přejde z režimu jednotlivého uživatele do režimu veřejného uživatele při použití blokovací funkce. (Viz *Přepínání uživatelů* na straně 7.)



- 1 Stiskněte tlačítko **Menu, 1, 1**.
- 2 Stisknutím tlačítka ▲ nebo ▼ vyberte možnost **0 Sec.**, **30 Sec.**, **1 Min.**, **2 Min.**, **5 Min.** nebo **Vyp.**. Stiskněte tlačítko **OK**.
- 3 Stiskněte tlačítko **Stop/Exit (Stop/Konec)**.

Secure Function Lock 2.0

Blokovací funkce vám umožňuje omezit veřejný přístup k následujícím funkcím zařízení:

- Fax vysílání
- Fax příjem
- Kopírování
- Skenování
- Přímý tisk z USB
- Tisk z počítače
- Barevný tisk

Tato funkce také uživatelům brání ve změnách výchozích nastavení zařízení omezením přístupu k nastavením nabídky.

Před použitím bezpečnostních funkcí musíte nejprve zadat heslo správce.

Přístup k omezeným operacím lze zajistit vytvořením uživatele s omezenými oprávněními. Aby mohli uživatelé s omezenými oprávněními zařízení používat, musí zadat uživatelské heslo.

Heslo si pečlivě poznamenejte. Pokud je zapomenete, budete muset resetovat heslo uložené v zařízení. Informace o tom, jak resetovat heslo, získáte od svého prodejce zařízení Brother.



Poznámka

- Blokovací funkci lze nastavit ručně na ovládacím panelu nebo pomocí webové správy. Doporučujeme ke konfiguraci této funkce použít webovou správu. Více informací naleznete v části *Příručka síťových aplikací*.
 - Pouze správci mohou nastavovat omezení a provádět změny u jednotlivých uživatelů.
 - Když je blokovací funkce zapnutá, můžete použít pouze možnosti 1. Kontrast, 6. Polling vysíl. a 7. T. List Vyp/Zap v části 2. Vysíl. nastav. v nabídce Fax.

Pokud je vypnuta funkce Fax vysílání, nemůžete použít žádnou z funkcí v nabídce Fax.
 - Polling příjem je zapnut pouze tehdy, když jsou zapnuty funkce Fax vysílání i Fax příjem.
-

Nastavení hesla pro správce

Heslo, které nastavíte v těchto krocích, je určeno pro správce. Toto heslo se používá k nastavení uživatelů a k zapnutí nebo vypnutí Blokovací funkce. (Viz *Nastavení uživatelů s omezenými oprávněními* na straně 6 a *Zapnutí a vypnutí Blokovací funkce* na straně 7.)

- 1 Stiskněte tlačítko **Menu, 1, 7, 1**.
- 2 Pomocí číslic 0-9 zadejte čtyřmístné heslo.
Stiskněte tlačítko **OK**.
- 3 Když se na displeji LCD zobrazí *Over :*, zadejte heslo znovu.
Stiskněte tlačítko **OK**.
- 4 Stiskněte tlačítko **Stop/Exit (Stop/Konec)**.

Změna hesla pro správce

- 1 Stiskněte tlačítko **Menu, 1, 7, 1**.
- 2 Stisknutím tlačítka **▲** nebo **▼** zvolte možnost *Zadej heslo*.
Stiskněte tlačítko **OK**.
- 3 Zadejte registrované čtyřmístné heslo.
Stiskněte tlačítko **OK**.
- 4 Zadejte čtyřmístné číslo jako nové heslo.
Stiskněte tlačítko **OK**.
- 5 Když se na displeji LCD zobrazí *Over :*, znovu zadejte heslo.
Stiskněte tlačítko **OK**.
- 6 Stiskněte tlačítko **Stop/Exit (Stop/Konec)**.

Nastavení režimu veřejného uživatele

Režim veřejného uživatele omezuje funkce dostupné veřejným uživatelům. Veřejní uživatelé nemusí zadávat heslo pro přístup k funkcím, které jsou dostupné v tomto nastavení. Můžete nastavit jednoho veřejného uživatele.

- 1 Stiskněte tlačítko **Menu**, **1**, **7**, **1**.
- 2 Stisknutím tlačítka ▲ nebo ▼ zvolte možnost **Nastavení ID**. Stiskněte tlačítko **OK**.
- 3 Zadejte heslo správce. Stiskněte tlačítko **OK**.
- 4 Stisknutím tlačítka ▲ nebo ▼ zvolte možnost **Verejny**. Stiskněte tlačítko **OK**.
- 5 Stisknutím tlačítka ▲ nebo ▼ vyberte **Povolit** nebo **Zakázat** pro **Fax Tx**. Stiskněte tlačítko **OK**.
Jakmile nastavíte **Fax Tx**, opakujte tento krok pro **Fax Rx**, **Kopie**, **Skenovani**, **USB Primy**, **PC tisk a Brev. tisk**. Když se na displeji LCD zobrazí **Konec**, stiskněte **OK**.
- 6 Stiskněte tlačítko **Stop/Exit** (**Stop/Konec**).

Nastavení uživatelů s omezenými oprávněními

Můžete nastavit uživatele s omezeními a heslo pro funkce, které jim jsou k dispozici. Pokročilá omezení, jako počet stránek nebo přihlašovací jméno k počítači, můžete nastavit prostřednictvím webové správy. (Více informací naleznete v části *Příručka síťových aplikací*.) Můžete nastavit až 25 uživatelů s omezeními a heslem.

- 1 Stiskněte tlačítko **Menu**, **1**, **7**, **1**.
- 2 Stisknutím tlačítka ▲ nebo ▼ zvolte možnost **Nastavení ID**. Stiskněte tlačítko **OK**.
- 3 Zadejte heslo správce. Stiskněte tlačítko **OK**.
- 4 Stisknutím tlačítka ▲ nebo ▼ zvolte možnost **Uzivatel01**. Stiskněte tlačítko **OK**.
- 5 Pomocí číselné klávesnice zadejte uživatelské jméno. (Viz *Vkládání textu v Příloze C příručky Základní příručka uživatele*.) Stiskněte tlačítko **OK**.
- 6 Zadejte čtyřmístné heslo pro uživatele. Stiskněte tlačítko **OK**.
- 7 Stisknutím tlačítka ▲ nebo ▼ vyberte **Povolit** nebo **Zakázat** pro **Fax Tx**. Stiskněte tlačítko **OK**.
Jakmile nastavíte **Fax Tx**, opakujte tento krok pro **Fax Rx**, **Kopie**, **Skenovani**, **USB Primy**, **PC tisk a Brev. tisk**. Když se na displeji LCD zobrazí **Konec**, stiskněte **OK**.
- 8 Opakováním kroků 4 až 7 zadejte každého dalšího uživatele a heslo.

- 9 Stiskněte tlačítko **Stop/Exit** (**Stop/Konec**).



Poznámka

Stejné jméno nelze použít pro více uživatelů.

Zapnutí a vypnutí Blokovací funkce

Pokud zadáte nesprávné heslo, na displeji LCD se zobrazí *Chybne heslo*. Znovu zadejte správné heslo.

Zapnutí Blokovací funkce

- 1 Stiskněte tlačítko **Menu, 1, 7, 1**.
- 2 Stisknutím tlačítka **▲** nebo **▼** zvolte možnost *Blok. Vyp. → Zap..* Stiskněte tlačítko **OK**.
- 3 Zadejte čtyřmístné heslo správce. Stiskněte tlačítko **OK**.

Vypnutí Blokovací funkce

- 1 Stiskněte tlačítko **Menu, 1, 7, 1**.
- 2 Stisknutím tlačítka **▲** nebo **▼** zvolte možnost *Blok. Zap. → Vyp..* Stiskněte tlačítko **OK**.
- 3 Zadejte čtyřmístné heslo správce. Stiskněte tlačítko **OK**.

Přepínání uživatelů

Toto nastavení vám umožňuje přepínat mezi registrovanými uživateli s omezenými oprávněními nebo veřejným režimem, když je zapnuta Blokovací funkce.

Změna na režim uživatele s omezenými oprávněními

- 1 Přidrže stisknuté tlačítko **Shift (Další)** a stiskněte tlačítko **Secure** (**Zabezpečení**).
- 2 Stisknutím tlačítka **▲** nebo **▼** zvolte ID. Stiskněte tlačítko **OK**.
- 3 Zadejte čtyřmístné heslo. Stiskněte tlačítko **OK**.

Změna na veřejný režim

Jakmile uživatel s omezenými oprávněními ukončí používání zařízení, zařízení se vrátí do veřejného nastavení ve stejném čase jako nastavení časovače faxu (**Menu, 1, 1**). (Viz *Časovač faxu* na straně 3.) Omezený režim můžete také ukončit stisknutím tlačítka aktuálního režimu. Na displeji LCD se zobrazí zpráva *Na verejny rezi?*.

Stisknutím tlačítka **1** zvolte možnost *1. Ano*.



Poznámka

- Pokud má stávající ID omezenou funkci, kterou si přejte použít, objeví se na displeji LCD *Přístup odepren* a poté se zařízení zeptá na vaše jméno. Pokud máte přístup k funkci, kterou chcete použít, stiskem tlačítka ▲ nebo ▼ vyberte své jméno a zadejte čtyřmístné heslo.
- Pokud je funkce, kterou chcete použít, omezena pro všechny uživatele, objeví se na displeji LCD *Nedostupne* a poté zařízení přejde opět zpět do režimu *Připraveno*. Nelze přistoupit k funkci, kterou chcete použít. Obráťte se na správce, aby zkontroloval nastavení funkce *Blokovací funkce*.
- Pokud má vaše ID nastaveno omezení počtu stránek a již bylo dosaženo maximálního počtu stránek, zobrazí se při tisku dat na displeji LCD *Prekrocen limit*. Obráťte se na správce, aby zkontroloval nastavení funkce *Blokovací funkce*.
- Pokud má vaše ID nastaveno omezení *Barevného tisku na Zakazat*, zobrazí se při tisku dat na displeji LCD *Nemate povoleni*. Zařízení tiskne data pouze černobíle.

Blokování nastavení

Blokování nastavení vám umožní nastavit heslo, kterým jiným lidem zabráníte v náhodné změně nastavení zařízení.

Heslo si pečlivě poznamenejte. Pokud je zapomenete, budete muset resetovat heslo uložené v zařízení. Obráťte se na svého správce nebo svého prodejce Brother.

Je-li funkce *Blokování nastavení Zap.*, nelze měnit následující nastavení bez hesla:

- Časovač faxu
- Papír
- Hlasitost
- Úspory
- Použití zásobníku
- Kontrast displeje LCD
- Zabezpečení
- Skenování dokumentů
- Adresář
- Omezení vytáčení
- Tiskárna (Emulace, Oboustranný tisk, Barva výstupu, Reset tiskárny, Frekvence)
- Síťová nastavení (kromě Stavů, Mac adresa, Skenováno na FTP, Skenování na síť)
- Režim Příjmu
- Datum a čas
- ID stanice
- Tón / Impuls (kromě Belgie, Norska, Švédska, Dánska, Finska)
- Vyzváněcí tón
- Telefonní linka
- Reset

Nastavení zařízení rovněž nelze změnit pomocí *Vzdálené instalace*, pokud je funkce *Blokování nastavení Zap.*

Nastavení hesla

- 1 Stiskněte tlačítko **Menu, 1, 7, 2**.
- 2 Pomocí číslic 0-9 zadejte čtyřmístné heslo.
Stiskněte tlačítko **OK**.
- 3 Když se na displeji LCD zobrazí **Over:**, zadejte heslo znovu.
Stiskněte tlačítko **OK**.
- 4 Stiskněte tlačítko **Stop/Exit (Stop/Konec)**.

Změna hesla blokování nastavení

- 1 Stiskněte tlačítko **Menu, 1, 7, 2**.
- 2 Stisknutím tlačítka **▲** nebo **▼** zvolte možnost **Zadej heslo**.
Stiskněte tlačítko **OK**.
- 3 Zadejte čtyřmístné heslo.
Stiskněte tlačítko **OK**.
- 4 Zadejte čtyřmístné číslo jako nové heslo.
Stiskněte tlačítko **OK**.
- 5 Když se na displeji LCD zobrazí **Over:**, zadejte nové heslo znovu.
Stiskněte tlačítko **OK**.
- 6 Stiskněte tlačítko **Stop/Exit (Stop/Konec)**.

Zapnutí/vypnutí blokování nastavení

Pokud v následujícím postupu zadáte nesprávné heslo, na displeji LCD se zobrazí zpráva *Chybne heslo*. Znovu zadejte správné heslo.

Zapnutí blokování nastavení

- 1 Stiskněte tlačítko **Menu, 1, 7, 2**.
- 2 Stisknutím tlačítka **▲** nebo **▼** zvolte možnost **Zap..**
Stiskněte tlačítko **OK**.
- 3 Zadejte čtyřmístné heslo.
Stiskněte tlačítko **OK**.
- 4 Stiskněte tlačítko **Stop/Exit (Stop/Konec)**.

Vypnutí blokování nastavení

- 1 Stiskněte tlačítko **Menu, 1, 7, 2**.
- 2 Zadejte čtyřmístné heslo. Dvakrát stiskněte tlačítko **OK**.
- 3 Stiskněte tlačítko **Stop/Exit (Stop/Konec)**.

Omezení vytáčení

Tato funkce slouží k tomu, aby uživatelům zabránila omylem odesílat faxy nebo hovory na nesprávné číslo. Zařízení můžete nastavit tak, aby omezovalo vytáčení pomocí číselné klávesnice, tlačítek bleskové volby a krátké volby.

Zvolíte-li možnost **Vyp.**, zařízení nebude omezovat metodu vytáčení.

Zvolíte-li možnost **Zadej 2x #**, přístroj vás požádá o opětovné zadání čísla. Když stejné číslo zadáte znovu správně, přístroj zahájí vytáčení. Zadáte-li znovu číslo špatně, na displeji LCD se zobrazí chybové hlášení.

Zvolíte-li možnost **Zap.**, zařízení omezí veškeré odesílání faxů a odchozí hovory dané metody vytáčení.

Omezení číselné klávesnice

- 1 Stiskněte tlačítko **Menu, 2, 6, 1**.
- 2 Stisknutím tlačítka **▲** nebo **▼** zvolte možnost **Vyp.**, **Zadej 2x #** nebo **Zap..**
Stiskněte tlačítko **OK**.
- 3 Stiskněte tlačítko **Stop/Exit (Stop/Konec)**.

Omezení Bleskové volby

- 1 Stiskněte tlačítko **Menu, 2, 6, 2**.
- 2 Stisknutím tlačítka **▲** nebo **▼** zvolte možnost **Vyp.**, **Zadej 2x #** nebo **Zap.**.
Stiskněte tlačítko **OK**.
- 3 Stiskněte tlačítko **Stop/Exit (Stop/Konec)**.

Omezení Krátké volby

- 1 Stiskněte tlačítko **Menu, 2, 6, 3**.
- 2 Stisknutím tlačítka **▲** nebo **▼** zvolte možnost **Vyp.**, **Zadej 2x #** nebo **Zap.**.
Stiskněte tlačítko **OK**.
- 3 Stiskněte tlačítko **Stop/Exit (Stop/Konec)**.



Poznámka



- Nastavení **Zadej 2x #** nebude fungovat, pokud zvednete externí sluchátko dříve, než zadáte číslo. Nebudete vyzváni k opětovnému zadání čísla.
 - Pokud zvolíte možnost **Zap.** nebo **Zadej 2x #**, nebudete moci používat funkci **Oběžník** a nebudete moci kombinovat čísla paměti stanic při vytáčení.
-

Další možnosti odesílání

Změna oboustranného rozložení faxu (MFC-9465CDN pouze)



Než odešlete oboustranný fax, musíte vybrat formát skenování duplex. Vámi zvolený formát bude záviset na rozvržení vašeho oboustranného dokumentu.

- 1 Stiskněte tlačítko **Menu**, **1**, **8**, **3**.
- 2 Postupujte jedním z následujících způsobů:
 - Pokud je váš dokument otočen na Dlouhou stranu, stiskem tlačítka ▲ nebo ▼ vyberte **Na šířku**.
Stiskněte tlačítko **OK**.

Dlouhá strana	
Na výšku	Na šířku
	

- Pokud je váš dokument otočen na Krátkou stranu, stiskem tlačítka ▲ nebo ▼ vyberte **Na výšku**.

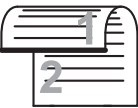
Stiskněte tlačítko **OK**.

Krátká strana	
Na výšku	Na šířku
	

- 3 Stiskněte tlačítko **Stop/Exit** (**Stop/Konec**).

Odesílání faxů pomocí vícenásobných nastavení

Před odesláním faxu můžete změnit libovolnou kombinaci těchto nastavení: kontrast, rozlišení, zámořský režim, časovač odloženého faxu, přenos v režimu Polling, přenos v reálném čase nebo nastavení titulního listu.

- 1 Přejděte do režimu faxu . Po přijetí každého nastavení se na displeji LCD zobrazí dotaz, zda chcete zadat další nastavení.

```
22.Vysil.nastav.
Dalsi?
▲ 1.Ano
▼ 2.Ne
Vyber ▲▼ nebo OK
```

- 2 Postupujte jedním z následujících způsobů:
- Pro výběr dalších nastavení stiskněte tlačítko **1**. Displej LCD se vrátí na nabídku *Vysil.nastav.*, abyste mohli zvolit další nastavení.
 - Pokud jste dokončili výběr nastavení, stiskněte tlačítko **2** a přejděte k dalšímu kroku, kde fax odešlete.

Kontrast

U většiny dokumentů zajistí nejlepší výsledky výchozí nastavení *Auto*. Automaticky zvolí vhodný kontrast dokumentu.

Pokud je váš dokument příliš světlý nebo naopak tmavý, změnou kontrastu můžete zlepšit kvalitu faxu.

Pomocí tlačítka *Tmavy* faxovaný dokument zesvětlíte.

Pomocí tlačítka *Světlý* faxovaný dokument ztmavíte.

- 1 Přejděte do režimu faxu .
- 2 Vložte dokument.
- 3 Stiskněte tlačítko **Menu, 2, 2, 1**.
- 4 Stisknutím tlačítka **▲** nebo **▼** zvolte možnost *Auto*, *Světlý* nebo *Tmavy*. Stiskněte tlačítko **OK**.



Poznámka

Pokud jako Rozlišení faxu zvolíte možnost *Foto*, pak i když zvolíte možnost *Světlý* nebo *Tmavy*, zařízení odešle fax pomocí nastavení *Auto*.

Změna rozlišení faxu

Kvalitu faxu lze zlepšit změnou rozlišení faxu. Rozlišení lze změnit pro následující fax nebo pro všechny faxy.

Změna nastavení rozlišení faxu pro následující fax

- 1 Přejděte do režimu faxu .
- 2 Vložte dokument.
- 3 Stisknutím tlačítka **Resolution (Rozlišení)** a poté ▲ nebo ▼ vyberte rozlišení.
Stiskněte tlačítko **OK**.

Změna výchozího nastavení rozlišení faxu

- 1 Přejděte do režimu faxu .
- 2 Stiskněte tlačítko **Menu, 2, 2, 2**.
- 3 Stisknutím tlačítka ▲ nebo ▼ zvolte požadované rozlišení.
Stiskněte tlačítko **OK**.



Poznámka

Můžete si vybrat ze čtyř nastavení rozlišení pro černobílé faxy a dvou pro barevné.

Černobílé	
Standard	Vhodné pro většinu tištěných dokumentů.
Jemne	Dobré pro krátký text, přenos probíhá trochu pomaleji než u standardního rozlišení.
Ex. Jemne	Dobré pro krátký text nebo malé obrázky, přenos probíhá pomaleji než u jemného rozlišení.
Foto	Použijte v dokumentech s různými odstíny šedé nebo pro fotografie. Toto rozlišení má nejpomalejší přenos.

Barevné	
Standard	Vhodné pro většinu tištěných dokumentů.
Jemne	Použijte v případě, že dokumentem je fotografie. Přenos je pomalejší než při standardním rozlišení.

Vyberete-li možnost **Ex. Jemne** nebo **Foto** a poté použijete tlačítko **Colour Start (Barva Start)** k odeslání faxu, zařízení odešle fax pomocí nastavení **Jemne**.

Další operace odesílání

Ruční odesílání faxu

Ruční přenos

Během ručního přenosu při odesílání faxu uslyšíte tóny vytáčení, vyzvánění a tóny příjmu faxu.

- 1 Přejděte do režimu faxu .
- 2 Vložte dokument.
- 3 Zvedněte sluchátko externího telefonu a čekejte, dokud neuslyšíte oznamovací tón.
- 4 Vytočte faxové číslo, na které chcete volat.
- 5 Jakmile uslyšíte tón faxu, stiskněte tlačítko **Mono Start** nebo **Colour Start (Barva Start)**.
 - Pokud používáte sklo skeneru, stisknutím tlačítka **1** odešlete fax.
- 6 Zavěste sluchátko externího telefonu.

Souběh činností (pouze černobíle)

Můžete vytočit číslo a zahájit skenování faxu do paměti - a to i pokud přístroj odesílá z paměti, přijímá faxy nebo tiskne data z PC. Na displeji LCD se zobrazí číslo nové úlohy.

Počet stránek, které můžete naskenovat do paměti, se bude lišit v závislosti na datech, která jsou na nich vytištěna.



Poznámka

Zobrazí-li se při skenování první strany faxu zpráva *Preplněna pamet*, stisknutím tlačítka **Stop/Exit (Stop/Konec)** skenování zrušte. Zobrazí-li se při skenování další strany zpráva *Preplněna pamet*, můžete stisknutím tlačítka **Mono Start** odeslat již naskenované stránky, nebo stisknutím tlačítka **Stop/Exit (Stop/Konec)** operaci zrušit.

Oběžník (pouze černobíle)

Funkce oběžníku umožňuje zaslat stejnou faxovou zprávu na více než jedno faxové číslo. Do jednoho oběžníku můžete zahrnout čísla Skupin, Bleskové volby, Krátké volby a až 50 ručně vytáčených čísel.

Do oběžníku můžete zahrnout až 366 různých čísel. Toto číslo závisí na množství uložených skupin, přístupových kódů nebo čísel kreditních karet a na množství odložených nebo uložených faxů v paměti.

Než s oběžníkem začnete

Čísla Bleskové volby a Krátké volby je třeba uložit do paměti počítače a teprve poté je lze použít v oběžníku. (Viz *Uložení čísel bleskové volby* a *Uložení čísel krátké volby* v *Kapitole 7 příručky Základní příručka uživatele*.)

Skupinová čísla je třeba také uložit do paměti počítače a teprve poté je lze použít v oběžníku. Skupinová čísla zahrnují mnoho uložených čísel Bleskové volby a Krátké volby pro snadnější vytáčení. (Viz *Nastavení skupin pro oběžník* na straně 35.)

Jak odeslat oběžník faxem



Poznámka

▼ **Search (Vyhledání)** vám pomůže čísla snadno najít.

- 1 Přejděte do režimu faxu .
- 2 Vložte dokument.
- 3 Zadejte číslo.
Stiskněte tlačítko **OK**.
Můžete použít číslo Bleskové volby, číslo Krátké volby nebo Skupiny nebo zadat číslo ručně prostřednictvím číselné klávesnice. (Viz *Jak vytáčet* v *Kapitole 7 příručky Základní příručka uživatele*.)
- 4 Opakujte krok 3, dokud nezadáte všechna faxová čísla, na která chcete odesílat oběžník.
- 5 Stiskněte tlačítko **Mono Start**.

Po skončení odeslání oběžníku bude vytištěna zpráva o oběžníku, abyste měli přehled o výsledcích.



Poznámka

Na oběžník bude použit profil skenování toho čísla Bleskové volby, Krátké volby nebo Skupiny, které vyberete jako první.

Zrušení Odesílání oběžníku

Při odesílání oběžníku můžete zrušit právě odesílaný fax nebo celou úlohu odesílání oběžníku.

- 1 Stiskněte tlačítko **Menu, 2, 7**.
Na displeji LCD se zobrazí číslo úlohy oběžníku následované vytáčeným faxovým číslem nebo jménem (například #001 0123456789) a číslem úlohy oběžníku (např. Obeznik#001).

27. Zbyva uloh ▲ #001 0123456789 ▼ Obeznik#001
Vyber ▲▼ nebo OK

- 2 Stiskem ▲ či ▼ zvolte některou z následujících možností:
 - Zvolte faxové číslo, které je vytáčeno, a stiskněte tlačítko **OK**.
 - Vybte číslo úlohy oběžníku a stiskněte tlačítko **OK**.
- 3 Stiskem tlačítka **1** zrušte číslo faxu nebo číslo úlohy Oběžníku, které jste vybrali v kroku 2, nebo stiskem tlačítka **2** odejděte bez provedení zrušení. Pokud jste v kroku 2 vybrali pouze zrušení faxu, které je právě odesílán, zeptá se vás displej LCD, zda si přejete zrušit úlohu oběžníku. Stiskem tlačítka **1** vyčistíte celou úlohu oběžníku nebo stiskem tlačítka **2** odejděte.
- 4 Stiskněte tlačítko **Stop/Exit (Stop/Konec)**.

Přenos v reálném čase

Když odesíláte fax, přístroj před odesláním naskenuje dokumenty do paměti. Poté, jakmile je telefonní linka volná, zařízení zahájí vytáčení a odesílání.

Někdy je třeba poslat důležitý dokument okamžitě bez čekání na přenos z paměti. Můžete nastavit možnost *Cekajici vys na Zap.* pro všechny dokumenty, nebo na *Aktualni fax: Zap* pouze pro následující fax.



Poznámka

- Pokud je paměť plná nebo posíláte černobílý fax z ADF, zařízení odešle dokument v reálném čase (dokonce i když je Přenos v reálném čase vypnutý). Pokud je paměť plná, faxy ze skla skeneru nelze odeslat, dokud se část paměti neuvolní.
- Při přenosu v reálném čase nefunguje při použití skla skeneru funkce automatického opakování vytáčení.

Odesílání v reálném čase pro všechny faxy

- 1 Přejděte do režimu faxu .
- 2 Stiskněte tlačítko **Menu, 2, 2, 5**.
- 3 Stisknutím tlačítka ▲ nebo ▼ zvolte možnost *Zap.*.
Stiskněte tlačítko **OK**.

Odesílání v reálném čase pouze pro následující fax

- 1 Přejděte do režimu faxu .
- 2 Stiskněte tlačítko **Menu, 2, 2, 5**.
- 3 Stisknutím tlačítka ▲ nebo ▼ zvolte možnost **Aktualni fax: Zap.** Stiskněte tlačítko **OK**.

Deaktivace odesílání v reálném čase pouze pro následující fax

- 1 Přejděte do režimu faxu .
- 2 Stiskněte tlačítko **Menu, 2, 2, 5**.
- 3 Stisknutím tlačítka ▲ nebo ▼ zvolte možnost **Aktualni fax: Vyp.** Stiskněte tlačítko **OK**.

Zámořský režim

Pokud máte potíže s odesláním faxu do zámoří kvůli špatnému připojení, doporučujeme vám zapnout zámořský režim.

Jedná se o dočasné nastavení, které bude aktivní pouze pro následující fax.

- 1 Přejděte do režimu faxu .
- 2 Vložte dokument.
- 3 Stiskněte tlačítko **Menu, 2, 2, 9**.
- 4 Stisknutím tlačítka ▲ nebo ▼ zvolte **Zap.** nebo **Vyp.** Stiskněte tlačítko **OK**.

Odložený fax (pouze černobíle)

Do paměti můžete uložit až 50 faxů, které budou odeslány v následujících 24 hodinách.

- 1 Přejděte do režimu faxu .
- 2 Vložte dokument.
- 3 Stiskněte tlačítko **Menu, 2, 2, 3**.
- 4 Zadejte čas, kdy chcete fax odeslat (ve 24hodinovém formátu).
(*Například zadejte 19:45 pro 7:45 odp.*)
Stiskněte tlačítko **OK**.



Poznámka

Počet stránek, které můžete naskenovat do paměti, závisí na objemu dat, která jsou vytištěna na každé stránce.

Přenos odložené dávky (pouze černobíle)

Před odesláním odložených faxů vám zařízení pomůže snížit náklady seřazením všech faxů v paměti podle místa určení a naplánovaného času.

Všechny odložené faxy, které jsou naplánovány k odeslání ve stejný čas na stejné faxové číslo, budou odeslány jako jeden fax, aby se ušetřil čas přenosu.

- 1 Přejděte do režimu faxu .
- 2 Stiskněte tlačítko **Menu, 2, 2, 4**.
- 3 Stisknutím tlačítka **▲** nebo **▼** zvolte **Zap.** nebo **Vyp.**.
Stiskněte tlačítko **OK**.
- 4 Stiskněte tlačítko **Stop/Exit (Stop/Konec)**.

Kontrola a zrušení čekajících úloh

Zkontrolujte, které úlohy stále čekají v paměti na odeslání. Pokud neexistují žádné úlohy, na displeji LCD se zobrazí zpráva *Neni zadna uloha*. Uloženou a čekající faxovou úlohu v paměti můžete zrušit.

- 1 Stiskněte tlačítko **Menu, 2, 7**.
Zobrazí se počet úloh čekajících na odeslání.
- 2 Postupujte jedním z následujících způsobů:
 - Stisknutím tlačítka **▲** nebo **▼** projděte čekající úlohy, stisknutím tlačítka **OK** vyberte úlohu, poté ji stisknutím tlačítka **1** zrušte.
 - Stisknutím tlačítka **2** proces ukončíte bez zrušení.
- 3 Po dokončení stiskněte tlačítko **Stop/Exit (Stop/Konec)**.

Elektronický titulní list (pouze černobíle)

Pokud jste zatím nenaprogramovali ID stanice, tato funkce *nebude* fungovat. (Viz *Stručný návod k obsluze*.)

S každým faxem můžete automaticky odesílat titulní list. Součástí titulního listu je ID stanice, komentář a jméno (nebo číslo) uložené v paměti Bleskové volby nebo Krátké volby.

Zvolením možnosti *Aktualní fax: Zap* můžete na titulním listu zobrazit také počet stránek.

Můžete zvolit jeden z následujících přednastavených komentářů.

1. Bez poznámky
2. Zavolejte
3. Nalehave
4. Duverne

Místo použití jednoho z přednastavených komentářů můžete zadat dvě vlastní osobní zprávy, které mohou mít až 27 znaků. Se zadáváním speciálních znaků vám pomůže tabulka na straně *Vkládání textu* v *Příloze C* příručky *Základní příručka uživatele*.

(Viz *Tvorba vlastního komentáře* na straně 20.)

5. (Vlastní)
6. (Vlastní)

Tvorba vlastního komentáře

Nastavit můžete dva vlastní komentáře.

1. Přejděte do režimu faxu .
2. Stiskněte tlačítko **Menu, 2, 2, 8**.
3. Stisknutím tlačítka **▲** nebo **▼** zvolte 5. nebo 6., čímž uložíte své vlastní komentáře. Stiskněte tlačítko **OK**.
4. Pomocí číselné klávesnice zadejte vlastní komentář. Stiskněte tlačítko **OK**.

Se zadáváním znaků vám pomůže tabulka na straně *Vkládání textu* v *Příloze C* příručky *Základní příručka uživatele*.

Poslat titulní list pro další fax

Pokud chcete odeslat titulní list pouze u následujícího faxu, zařízení vás vyzve k zadání počtu stránek, které odesíláte, aby toto číslo mohlo být vytištěno na titulní list.

- 1 Přejděte do režimu faxu .
- 2 Vložte dokument.
- 3 Stiskněte tlačítko **Menu, 2, 2, 7**.
- 4 Stisknutím tlačítka ▲ nebo ▼ zvolte možnost **Aktualni fax: Zap** (nebo **Aktualni fax: Vyp**).
Stiskněte tlačítko **OK**.
- 5 Stisknutím tlačítka ▲ nebo ▼ zvolte komentář.
Stiskněte tlačítko **OK**.
- 6 Zadejte dvě číslice vyjadřující počet odesílaných stránek.
Stiskněte tlačítko **OK**.
Např. zadejte **0, 2** pro 2 stránky nebo **0, 0**, čímž zůstane počet stránek prázdný. Pokud uděláte chybu, stisknutím tlačítka ◀ nebo **Clear (Zrušit)** se vrátíte zpět a můžete počet stránek zadat znovu.

Poslat titulní list pro všechny faxy

Zařízení můžete nastavit tak, aby odesílalo titulní list s každým odesílaným faxem.

- 1 Přejděte do režimu faxu .
- 2 Stiskněte tlačítko **Menu, 2, 2, 7**.
- 3 Stisknutím tlačítka ▲ nebo ▼ zvolte možnost **Zap.** (nebo **Vyp.**).
Stiskněte tlačítko **OK**.
- 4 Stisknutím tlačítka ▲ nebo ▼ zvolte komentář.
Stiskněte tlačítko **OK**.

Použití tištěného titulního listu

Pokud chcete použít tištěný titulní list, na který lze psát, můžete si vytisknout vzorovou stránku a připojit ji k faxu.

- 1 Přejděte do režimu faxu .
- 2 Stiskněte tlačítko **Menu, 2, 2, 7**.
- 3 Stisknutím tlačítka ▲ nebo ▼ zvolte možnost **Tisk vzorku**.
Stiskněte tlačítko **OK**.
- 4 Stiskněte tlačítko **Mono Start** nebo **Colour Start (Barva Start)**.
- 5 Jakmile zařízení vytiskne kopii vašeho titulního listu, stiskněte tlačítko **Stop/Exit (Stop/Konec)**.

Přehled pollingu

Polling umožňuje nastavit zařízení tak, aby ostatní mohli přijímat vaše faxy, zatímco budou platit za volání. Také umožňuje, abyste vy volali na jiné faxové zařízení a dostávali z něj faxy, přičemž za volání platíte vy. Funkce polling musí být nastavená na obou zařízeních. Ne všechna faxová zařízení podporují polling.

Polling vysílání (pouze černobíle)

Polling vysílání vám umožňuje nastavit zařízení tak, aby čekalo s dokumentem a umožnilo tak jinému faxovému zařízení zavolat a načíst ho.

Nastavení pro polling vysílání

- 1 Přejděte do režimu faxu .
- 2 Vložte dokument.
- 3 Stiskněte tlačítko **Menu, 2, 2, 6**.
- 4 Stisknutím tlačítka **▲** nebo **▼** zvolte možnost **Standard**. Stiskněte tlačítko **OK**.
- 5 Když se na displeji LCD zobrazí následující hlášení, stisknutím tlačítka **2** zvolte **2.Ne** v případě, že nechcete zadávat žádná další nastavení:

```
22.Vysil.nastav.
Dalsi?
▲ 1.Ano
▼ 2.Ne
Vyber ▲▼ nebo OK
```

- 6 Stiskněte tlačítko **Mono Start**.

- 7 Pokud používáte sklo skeneru, zobrazí se na displeji LCD výzva k výběru jedné z následujících možností:

```
Fax z desky
Dalsi stranka?
▲ 1.Ano
▼ 2.Ne (odesilani)
Vyber ▲▼ nebo OK
```

- Stisknutím tlačítka **1** odešlete další stránku. Přejděte ke kroku **8**.
- Stisknutím tlačítka **2** nebo **Mono Start** odešlete dokument.

- 8 Položte další stranu na sklo skeneru a stiskněte tlačítko **OK**. Pro každou další stránku zopakujte kroky **7** a **8**.

Dokument bude uložen v paměti a bude čekat na polling.



Poznámka

Dokument se uloží a může ho převzít jiný fax, dokud ho nevymažete z paměti.

Chcete-li fax vymazat z paměti, stiskněte tlačítko **Menu, 2, 7**. (Viz *Kontrola a zrušení čekajících úloh* na straně 19.)

Nastavení polling vysílání s bezpečnostním kódem

Zabezpečený polling vám umožňuje omezit, kdo může získat dokumenty, které jste nastavili pro polling vysílání. Zabezpečený polling funguje pouze s faxovými zařízeními Brother. Pokud chce někdo jiný přijmout fax z vašeho zařízení, musí zadat bezpečnostní kód.

- 1 Přejděte do režimu faxu .
- 2 Vložte dokument.
- 3 Stiskněte tlačítko **Menu, 2, 2, 6**.
- 4 Stisknutím tlačítka **▲** nebo **▼** zvolte možnost **Zabezp.**. Stiskněte tlačítko **OK**.

- 5 Zadejte čtyřmístné číslo.
Stiskněte tlačítko **OK**.
- 6 Když se na displeji LCD zobrazí následující hlášení, stisknutím tlačítka **2** zvolte **2**. Ne v případě, že nechcete zadávat žádná další nastavení:

22.Vysil.nastav.
Dalsi?
▲ 1.Ano
▼ 2.Ne
Vyber ▲▼ nebo OK

- 7 Stiskněte tlačítko **Mono Start**.
- 8 Pokud používáte sklo skeneru, zobrazí se na displeji LCD výzva k výběru jedné z následujících možností:

Fax z desky
Dalsi stranka?
▲ 1.Ano
▼ 2.Ne (odesilani)
Vyber ▲▼ nebo OK

- Stisknutím tlačítka **1** odešlete další stránku.
Přejděte ke kroku 9.
 - Stisknutím tlačítka **2** nebo **Mono Start** odešlete dokument.
- 9 Položte další stranu na sklo skeneru a stiskněte tlačítko **OK**. Pro každou další stránku zopakujte kroky 8 a 9.
Zařízení automaticky odešle fax.

Funkce dálkového ovládání faxu (pouze černobíle)

Funkce dálkového ovládání faxu NEJSOU k dispozici u barevného faxu.

Funkce dálkového ovládání faxu vám umožní faxovat, i když nejste právě u zařízení.

Můžete využít vždy *jen jednu* funkci dálkového ovládání faxu.

Příjem bez papíru

Pokud se během příjmu faxů vyprázdní zásobník papíru, na displeji LCD se zobrazí zpráva *Není papír*. Vložte papír do zásobníku papíru. (Viz *Vkládání papíru a tiskových médií* v *Kapitole 2* příručky *Základní příručka uživatele*.)

Zařízení bude pokračovat v přijímání faxu, přičemž zbývající stránky budou ukládány do paměti, dokud bude k dispozici dostatek paměti.

Příchozí faxy se budou ukládat v paměti, dokud se paměť nezaplní nebo nebude do zásobníku doplněn papír. Až bude paměť plná, zařízení automaticky zastaví odpovídání na volání. Chcete-li faxy vytisknout, vložte do zásobníku nový papír.

Přesměrování faxu

Funkce Přesměrování faxu vám umožní automaticky přeposlat přijaté faxy na jiné zařízení. Pokud zvolíte možnost Zapnout záložní tisk, zařízení fax také vytiskne.

- 1 Stiskněte tlačítko **Menu**, **2**, **5**, **1**.
- 2 Stisknutím tlačítka **▲** nebo **▼** zvolte možnost *Fax Presmer..*. Stiskněte tlačítko **OK**. Displej LCD vás požádá o zadání faxového čísla, na které chcete faxy přeposílat.
- 3 Zadejte číslo pro přeposílání (až 20 číslic). Stiskněte tlačítko **OK**.
- 4 Stisknutím tlačítka **▲** nebo **▼** zvolte *Zap.* nebo *Vyp..*. Stiskněte tlačítko **OK**.

```
25.Funk.d.ovl.fax
Zalozni tisk
▲ Vyp.
▼ Zap.
Vyber ▲▼ nebo OK
```
- 5 Stiskněte tlačítko **Stop/Exit** (**Stop/Konec**).

! DŮLEŽITÉ

Pokud zvolíte možnost Zapnout záložní tisk, zařízení fax také vytiskne, abyste měli kopii faxu. Jedná se o funkci zabezpečení pro případ výpadku elektrického proudu nebo poruchy zařízení před přeposláním faxu.

Ukládání faxu

Funkce ukládání faxu vám umožňuje uložit přijaté faxy do paměti zařízení. Faxové zprávy můžete z paměti zařízení vyzvednout z jiného místa pomocí příkazů dálkového vyzvednutí. (Viz *Příjem faxových zpráv* na straně 28.) Zařízení automaticky vytiskne kopii uloženého faxu.

- 1 Stiskněte tlačítko **Menu, 2, 5, 1**.
- 2 Stisknutím tlačítka ▲ nebo ▼ zvolte možnost **Uložení dok..**
Stiskněte tlačítko **OK**.
- 3 Stiskněte tlačítko **Stop/Exit (Stop/Konec)**.



Poznámka

Je-li možnost **Uložení dok.** zapnuta, zařízení nemůže přijímat barevné faxy, pokud je odesílající zařízení nepřevede na černobílé.

PC-Fax příjem

Vyberete-li funkci PC-Fax příjem, zařízení uloží přijaté faxy do paměti a odešle je automaticky do počítače. Potom můžete počítač použít k zobrazení a uložení těchto faxů.

Dokonce i když počítač vypnete (například v noci nebo přes víkend), zařízení bude přijímat a ukládat faxy do paměti. Na displeji LCD se zobrazí počet uložených přijatých faxů, například: **PC fax zpr.:001**

Když zapnete počítač a spustíte program PC-Fax Příjem, zařízení přenesení faxy do počítače automaticky.

Chcete-li přenášet přijaté faxy do počítače, musíte v počítači spustit program PC-Fax Příjem. (Podrobnější informace naleznete v části *Příjem PC-FAXu* v příručce *Příručka uživatele programů*.)

- 1 Stiskněte tlačítko **Menu, 2, 5, 1**.
- 2 Stisknutím tlačítka ▲ nebo ▼ zvolte možnost **PC Fax Prijem**.
Stiskněte tlačítko **OK**.
- 3 Na displeji LCD se zobrazí upomínka ke spuštění programu PC-FAX Příjem na vašem počítači. Pokud jste program PC-FAX Příjem spustili, stiskněte tlačítko **OK**. Pokud jste program PC-FAX Příjem nespustili, viz *Příjem PC-FAXu* v příručce *Příručka uživatele programů*.
- 4 Stisknutím tlačítka ▲ nebo ▼ zvolte možnost **<USB>** nebo název vašeho počítače, je-li zařízení připojeno k síti.
Stiskněte tlačítko **OK**.

- 5 Stisknutím tlačítka ▲ nebo ▼ zvolte Zap. nebo Vyp. .

25. Funk. d. ovl. fax
Zalozni tisk
▲ Vyp.
▼ Zap.
Vyber ▲▼ nebo OK

Stiskněte tlačítko **OK**.

- 6 Stiskněte tlačítko **Stop/Exit (Stop/Konec)**.

! DŮLEŽITÉ

Pokud zvolíte možnost Zapnout záložní tisk, zařízení fax také vytiskne, abyste měli kopii faxu. Jedná se o funkci zabezpečení pro případ výpadku elektrického proudu nebo poruchy zařízení před přeposláním faxu.



Poznámka

- Před nastavením funkce PC-Fax příjem musíte do počítače nainstalovat program MFL-Pro Suite. Zkontrolujte, že je počítač zapnutý a připojený. (Podrobnější informace naleznete v části *Příjem PC-FAXu* v příručce *Příručka uživatele programů*.)
- Pokud má zařízení problém a nemůže tisknout faxy z paměti, můžete použít toto nastavení pro přenos faxů do počítače. (Podrobnosti viz *Chybová hlášení a zprávy o údržbě* v Příloze B příručky *Základní příručka uživatele*.)
- Funkce PC-Fax příjem není podporována operačním systémem Mac OS. (Viz *Příjem PC-FAXu* v *Příručce uživatele programů*.)
- I když jste zapnuli funkci PC-Fax příjem, nebudou barevné faxy přenášeny do PC. Zařízení tiskne přijaté barevné faxy.

Změna funkcí dálkového ovládání faxu

Pokud po přepnutí na jinou funkci dálkového ovládání faxu v paměti zařízení zůstaly přijaté faxy, na displeji LCD se zobrazí jedno z následujících hlášení:

25. Funk. d. ovl. fax
Vymaz vseh dok?
▲ 1. Ano
▼ 2. Ne
Vyber ▲▼ nebo OK

nebo

25. Funk. d. ovl. fax
Tisk cely fax?
▲ 1. Ano
▼ 2. Ne
Vyber ▲▼ nebo OK

- Pokud stisknete tlačítko **1**, faxy v paměti budou před změnou nastavení vymazány nebo vytištěny. Pokud již byla záložní kopie vytištěna, nebude se tisknout znovu.
- Stisknete-li tlačítko **2**, faxy v paměti se před změnami nastavení nevymažou a změny nebudou provedeny.

Pokud po přepnutí na možnost PC Fax Prijem z jiné funkce dálkového ovládání faxu (Fax Presmer. nebo Ulozeni dok.) v paměti zařízení zůstaly přijaté faxy, na displeji LCD se zobrazí jedno z následujících hlášení:

25. Funk. d. ovl. fax
Odesl. fax do PC?
▲ 1. Ano
▼ 2. Ne
Vyber ▲▼ nebo OK

- Stisknete-li tlačítko **1**, faxy v paměti budou před změnou nastavení odeslány do počítače.
- Stisknete-li tlačítko **2**, faxy v paměti se před změnami nastavení nevymažou ani nepřenesou do počítače a změny nebudou provedeny.

! DŮLEŽITÉ

Pokud zvolíte možnost Zapnout záložní tisk, zařízení fax také vytiskne, abyste měli kopii faxu. Jedná se o funkci zabezpečení pro případ výpadku elektrického proudu nebo poruchy zařízení před přeposláním faxu.

Vypnutí funkce dálkového ovládání faxu

- 1 Stiskněte tlačítko **Menu, 2, 5, 1**.
- 2 Stisknutím tlačítka ▲ nebo ▼ zvolte možnost Vyp...
Stiskněte tlačítko **OK**.



Poznámka

Pokud jsou v paměti zařízení stále přijaté faxy, displej LCD vám nabídne možnosti. (Viz *Změna funkcí dálkového ovládání faxu* na straně 26.)

- 3 Stiskněte tlačítko **Stop/Exit (Stop/Konec)**.

Dálkové vyzvednutí

Funkce dálkového vyzvednutí vám umožňuje získat uložené faxové zprávy, když nejste právě u zařízení. Zařízení můžete zavolat z jakéhokoli dotykového telefonu nebo faxu a pomocí kódu pro dálkový přístup vyzvednout faxovou zprávu.

Nastavení kódu pro dálkový přístup

Funkce Kód pro dálkový přístup vám poskytuje přístup k funkcím dálkového vyzvednutí, když se nenacházíte v blízkosti zařízení. Před použitím funkcí dálkového přístupu a vyzvednutí musíte nastavit vlastní kód. Kód nastavený z výroby je neaktivní: --*.

- 1 Stiskněte tlačítko **Menu, 2, 5, 2**.

25.Funk.d.ovl.fax 2.Dalk.pristup
Pristup.kod:---*
Zadej & stisk.OK

- 2 Zadejte trojmístný kód pomocí čísel **0 – 9, *** nebo **#**.
Stiskněte tlačítko **OK**.
- 3 Stiskněte tlačítko **Stop/Exit (Stop/Konec)**.



Poznámka

NEPOUŽÍVEJTE kód shodný s kódem pro dálkovou aktivaci (***51**) nebo kód pro dálkovou deaktivaci (**#51**). (Viz *Použití dálkových kódů* v *Kapitole 6 příručky Základní příručka uživatele*.)

Kód můžete kdykoliv změnit. Pokud chcete kód deaktivovat, stisknutím tlačítka **Clear (Zrušit)** a **OK** v kroku 2 obnovte výchozí nastavení --*.

Použití vašeho kódu pro dálkový přístup

- 1 Vytočte své faxové číslo z telefonu nebo jiného faxového zařízení s použitím tónové volby.
- 2 Jakmile zařízení odpoví, ihned zadejte kód pro dálkový přístup.
- 3 Zařízení signalizuje, jestli přijalo zprávy:
 - *Žádné signály*
Nebyly přijaty žádné zprávy.
 - *1 dlouhé pípnutí*
Byla přijata faxová zpráva.
- 4 Zařízení vás dvěma krátkými pípnutími vyzve k zadání příkazu. Pokud budete čekat déle než 30 sekund a příkaz nezadáte, zařízení automaticky zavěsí. Pokud zadáte neplatný příkaz, zařízení třikrát zapípá.
- 5 Po dokončení stisknutím tlačítka **9 0** zařízení resetujete.
- 6 Zavěste.



Poznámka

Pokud je na zařízení nastaven režim *Ručne*, máte i nadále přístup k funkcím dálkového vyzvednutí. Jako normálně vytočte faxové číslo a nechte zařízení zvonit. Po 100 sekundách uslyšíte dlouhé pípnutí, které vás vyzve k zadání kódu pro dálkový přístup. Poté máte 30 sekund na zadání kódu.

Příjem faxových zpráv

- 1 Vytočte své faxové číslo z telefonu nebo jiného faxového zařízení s použitím tónové volby.
- 2 Jakmile zařízení odpoví, zadejte kód pro dálkový přístup (3 číslice následované znakem *). Jedno dlouhé pípnutí oznamuje přítomnost zpráv.
- 3 Po dvou krátkých pípnutích stiskněte na číselné klávesnici tlačítko **9 6 2**.
- 4 Počkejte na dlouhé pípnutí a pak pomocí číselné klávesnice zadejte číslo vzdáleného faxového zařízení, na které chcete odeslat vaše faxové zprávy. Pak zadejte **##** (max. 20 číslic).
- 5 Po pípnutí zařízení zavěste. Zařízení zavolá zadaný fax, který poté vytiskne vaše faxové zprávy.



Poznámka

Pomocí tlačítka # můžete do faxového čísla vložit pauzu.

Změna čísla pro přesměrování faxu

Výchozí nastavení vašeho čísla pro přesměrování faxu můžete změnit z jiného telefonu nebo faxového zařízení s tónovou volbou.

- 1 Vytočte své faxové číslo z telefonu nebo jiného faxového zařízení s použitím tónové volby.
- 2 Jakmile zařízení odpoví, zadejte kód pro dálkový přístup (3 číslice následované znakem *). Jedno dlouhé pípnutí oznamuje přítomnost zpráv.
- 3 Po dvou krátkých pípnutích stiskněte na číselné klávesnici tlačítko **9 5 4**.
- 4 Počkejte na dlouhé pípnutí a pak pomocí číselné klávesnice zadejte číslo vzdáleného faxového zařízení, na které chcete odeslat vaše faxové zprávy. Pak zadejte **##** (max. 20 číslic).
- 5 Po dokončení stisknutím tlačítka **9 0** zařízení resetujete.
- 6 Po pípnutí zařízení zavěste.



Poznámka

Pomocí tlačítka # můžete do faxového čísla vložit pauzy.

Příkazy dálkového faxu

Pokud chcete přistupovat k funkcím, i když právě nejste u zařízení, postupujte podle následujících pokynů. Pokud zavoláte zařízení a zadáte kód pro dálkový přístup (3 číslice následované znakem *), systém dvakrát krátce pípne a vy musíte zadat dálkový příkaz.

Dálkové příkazy		Podrobnosti o operacích
95	Změnit nastavení přesměrování faxu nebo ukládání faxu	
	1 VYPNUTO	Jakmile jste načetli nebo vymazali všechny zprávy, můžete zvolit možnost <i>Vyp...</i>
	2 Přesměrování faxu	Jedno dlouhé pípnutí znamená, že je změna přijata. Pokud uslyšíte tři krátká pípnutí, nemůžete provést změnu, protože nebyly splněny podmínky (například registrace čísla pro přesměrování faxu). Můžete zaregistrovat maximální počet zvonění. (Viz <i>Změna čísla pro přesměrování faxu</i> na straně 29.) Po registraci čísla bude funkce přeposílání faxů fungovat.
	4 Číslo pro přesměrování faxu 6 Ukládání faxů	
96	Vyzvednout fax	
	2 Vyzvednout všechny faxy	Zadejte číslo vzdáleného faxu, abyste mohli převzít uložené faxové zprávy. (Viz <i>Příjem faxových zpráv</i> na straně 28.)
	3 Vymazat faxy z paměti	Jedno dlouhé pípnutí oznamuje, že faxové zprávy byly vymazány z paměti.
97	Zkontrolovat stav příjmu	
	1 Fax	Můžete zkontrolovat, jestli zařízení přijalo nějaké faxy. Pokud ano, uslyšíte jedno dlouhé pípnutí. Pokud ne, uslyšíte tři krátká pípnutí.
98	Změnit režim příjmu	
	1 Externí záznamník	Uslyšíte-li jedno dlouhé pípnutí, změna byla přijata.
	2 Fax/Tel.	
	3 Jen fax	
90	Ukončit	Stisknutím tlačítka 9 0 ukončíte dálkové vyzvednutí. Počkejte na dlouhé pípnutí, potom zavěste sluchátko.

Další operace příjmu

Tisk zmenšeného příchozího faxu

Vyberete-li možnost Zap., zařízení automaticky zmenší každou stránku příchozího faxu tak, aby se přizpůsobila formátu A4, Letter, Legal nebo Folio.

Zařízení vypočítá poměr zmenšení pomocí velikosti papíru faxu a vašeho nastavení Formát papíru (**Menu, 1, 2, 2**).

- 1 Přejděte do režimu faxu .
- 2 Stiskněte tlačítko **Menu, 2, 1, 5**.
- 3 Stisknutím tlačítka ▲ nebo ▼ zvolte Zap. nebo Vyp..
Stiskněte tlačítko **OK**.
- 4 Stiskněte tlačítko **Stop/Exit (Stop/Konec)**.

Oboustranný tisk pro Režim faxu

Vaše zařízení může automaticky tisknout přijaté faxy na obě strany papíru, pokud je funkce Oboustranný tisk nastavena na Zap..

Pro tuto funkci můžete použít velikost papíru A4 (60 až 105 g/m²).

- 1 Přejděte do režimu faxu .
- 2 Stiskněte tlačítko **Menu, 2, 1, 9**.
- 3 Stisknutím tlačítka ▲ nebo ▼ zvolte možnost Zap. (nebo Vyp.).
Stiskněte tlačítko **OK**.
- 4 Stiskněte tlačítko **Stop/Exit (Stop/Konec)**.



Poznámka

Je-li nastavení Oboustranný tisk zapnuto, budou příchozí faxy automaticky zmenšeny na velikost papíru v zásobníku.

Nastavení razítka příjmu faxu (pouze černobíle)

Zařízení můžete nastavit tak, aby na každé stránce faxu nahoře uprostřed vytisklo datum a čas přijetí.

- 1 Přejděte do režimu faxu .
- 2 Stiskněte tlačítko **Menu, 2, 1, 8**.
- 3 Stisknutím tlačítka ▲ nebo ▼ zvolte Zap. nebo Vyp. . .
Stiskněte tlačítko **OK**.
- 4 Stiskněte tlačítko **Stop/Exit (Stop/Konec)**.



Poznámka

- Datum a čas přijetí se nezobrazí, používáte-li internetový fax.
- Ujistěte se, že jste v zařízení nastavili aktuální datum a čas. (Viz *Stručný návod k obsluze*.)

Nastavení sytosti tisku

Sytost tisku můžete upravit tak, aby byly vytištěné stránky tmavší nebo světlejší.

- 1 Přejděte do režimu faxu .
- 2 Stiskněte tlačítko **Menu, 2, 1, 6**.
- 3 Stisknutím tlačítka ► tisk ztmavíte. Naopak stisknutím tlačítka ◀ tisk zesvětlíte.
Stiskněte tlačítko **OK**.
- 4 Stiskněte tlačítko **Stop/Exit (Stop/Konec)**.

Tisk faxu z paměti

Pokud používáte funkci Ukládání faxů (**Menu, 2, 5, 1**), můžete vytisknout fax z paměti, nacházíte-li se u zařízení. (Viz *Ukládání faxu* na straně 25.)

- 1 Stiskněte tlačítko **Menu, 2, 5, 3**.
- 2 Stiskněte tlačítko **Mono Start**.
- 3 Stiskněte tlačítko **Stop/Exit (Stop/Konec)**.

Přehled pollingu

Polling umožňuje nastavit zařízení tak, aby ostatní mohli přijímat vaše faxy, zatímco budou platit za volání. Také umožňuje, abyste vy volali na jiné faxové zařízení a dostávali z něj faxy, přičemž za volání platíte vy. Funkce polling musí být nastavená na obou zařízeních. Ne všechna faxová zařízení podporují polling.

Polling příjem

Funkce polling vám umožňuje zavolat na jiné faxové zařízení a přijmout fax.

- 1 Přejděte do režimu faxu .
- 2 Stiskněte tlačítko **Menu**, **2**, **1**, **7**.
- 3 Stisknutím tlačítka **▲** nebo **▼** zvolte možnost **Standard**. Stiskněte tlačítko **OK**.

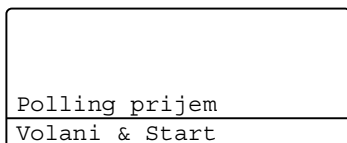

- 4 Zadejte faxové číslo, na které voláte v rámci pollingu. Stiskněte tlačítko **Mono Start** nebo **Colour Start (Barva Start)**.

Zabezpečený polling

Zabezpečený polling vám umožňuje omezit, kdo může získat dokumenty, které jste nastavili pro polling vysílání. Zabezpečený polling funguje pouze s faxovými zařízeními Brother. Pokud chcete získat fax ze zabezpečeného zařízení Brother, musíte zadat bezpečnostní kód.

- 1 Přejděte do režimu faxu .
- 2 Stiskněte tlačítko **Menu**, **2**, **1**, **7**.

- 3 Stisknutím tlačítka **▲** nebo **▼** zvolte možnost **Zabezp...**. Stiskněte tlačítko **OK**.
- 4 Zadejte čtyřmístný bezpečnostní kód. Stiskněte tlačítko **OK**.
Toto je bezpečnostní kód faxového zařízení, které bude vysílat v režimu polling.
- 5 Zadejte faxové číslo, na které voláte v rámci pollingu.
- 6 Stiskněte tlačítko **Mono Start** nebo **Colour Start (Barva Start)**.

Odložený polling

Odložený polling vám umožňuje nastavit zařízení tak, aby začalo s pollingem později. Můžete nastavit pouze *jednu* operaci odloženého pollingu.

- 1 Přejděte do režimu faxu .
- 2 Stiskněte tlačítko **Menu**, **2**, **1**, **7**.
- 3 Stisknutím tlačítka **▲** nebo **▼** zvolte možnost **Casovac**. Stiskněte tlačítko **OK**.
- 4 Zadejte čas (ve 24hodinovém formátu), kdy chcete zahájit polling.
Například zadejte 21:45 pro třičtvrtě na deset večer.
Stiskněte tlačítko **OK**.
- 5 Zadejte faxové číslo, na které voláte v rámci pollingu. Stiskněte tlačítko **Mono Start** nebo **Colour Start (Barva Start)**.
Zařízení provede přenos v rámci pollingu v čase, který jste zadali.

Sekvenční polling

Sekvenční polling vám umožňuje vyžadovat dokumenty od několika faxových zařízení v rámci jedné operace.

- 1 Přejděte do režimu faxu .

- 2 Stiskněte tlačítko **Menu, 2, 1, 7**.
- 3 Stisknutím tlačítka ▲ nebo ▼ zvolte možnost **Standard, Zabezp. nebo Casovac**.
Stiskněte tlačítko **OK**.
- 4 Vyberte některou z následujících možností:
 - Pokud jste vybrali možnost **Standard**, přejděte ke kroku 5.
 - Pokud jste vybrali možnost **Zabezp.**, zadejte čtyřmístné číslo, stiskněte tlačítko **OK** a přejděte ke kroku 5.
 - Pokud jste zvolili možnost **Casovac**, zadejte čas (ve 24hodinovém formátu), kdy chcete zahájit polling a stiskněte tlačítko **OK**. Potom přejděte ke kroku 5.
- 5 Zvolte cílová faxová zařízení, se kterými se chcete spojit v režimu polling, pomocí **Bleskové volby, Krátké volby, Vyhledávání, Skupiny** nebo **číselné klávesnice**. Mezi každým umístěním je třeba stisknout tlačítko **OK**.
- 6 Stiskněte tlačítko **Mono Start** nebo **Colour Start (Barva Start)**.

Zastavení pollingu

Pokud chcete polling zrušit, stiskněte tlačítko **Stop/Exit (Stop/Konec)**, zatímco zařízení vytáčí.

Pokud chcete zrušit všechny úlohy sekvenčního pollingu, stiskněte tlačítko **Menu, 2, 7**. (Viz *Kontrola a zrušení čekajících úloh* na straně 19.)

Další operace vytáčení

Kombinace čísel v paměti stanic

Při vytáčení můžete zkombinovat více než jedno číslo paměti stanic. Tato funkce je užitečná v případě, že potřebujete vytočit přístupový kód pro levnější tarif od jiného dodavatele služeb dálkového volání.

Například jste uložili „555“ v krátké volbě #003 a „7000“ v krátké volbě #002. Můžete je obě použít pro vytočení „555-7000“, pokud stisknete následující tlačítka:

Stiskněte tlačítko **▲ Speed Dial (Krátká volba)**, **003**.

Stiskněte tlačítko **▲ Speed Dial (Krátká volba)**, **002** a **Mono Start** nebo **Colour Start (Barva Start)**.

Číslo lze přidat ručně tak, že je zadáte na číselné klávesnici:

Stiskněte tlačítko **▲ Speed Dial (Krátká volba)**, **003**, **7001** (na číselné klávesnici) a **Mono Start** nebo **Colour Start (Barva Start)**.

Tímto způsobem byste vytočili číslo „555 – 7001“. Můžete také přidat pauzu stisknutím tlačítka **Redial/Pause (Opakování/Pauza)**.

Další způsoby, jak uložit čísla

Nastavení skupin pro oběžník

Potřebujete-li často odesílat stejnou faxovou zprávu na mnoho faxových čísel, můžete vytvořit skupinu.

Skupiny jsou uloženy pod tlačítkem Bleskové volby nebo pod číslem Krátké volby. Každá skupina používá tlačítko Bleskové volby nebo umístění Krátké volby. Poté můžete odeslat faxovou zprávu na všechna čísla uložená ve skupině pouze stisknutím tlačítka Bleskové volby nebo zadáním čísla Krátké volby a stisknutím tlačítka **Mono Start**.

Aby bylo možné přidávat čísla do skupiny, je třeba je uložit jako čísla bleskové volby nebo čísla krátké volby. Můžete vytvořit až 20 malých skupin nebo můžete přiřadit až 315 čísel jedné velké skupině.

- 1 Stiskněte tlačítko **Menu**, **2**, **3**, **3**.

23.Adresar
3.Nast. Skupiny
Skupina:
Zadej kratkou nebo ble

- 2 Zvolte tlačítko Blesková volba nebo umístění krátké volby, do kterého chcete uložit skupinu.

- Stiskněte tlačítko Bleskové volby.
- Stiskněte tlačítko **▲ Speed Dial (Krátká volba)** a zadejte třímístné umístění krátké volby.

Stiskněte tlačítko **OK**.

- 3 Pomocí číselné klávesnice zadejte číslo skupiny (01 až 20). Stiskněte tlačítko **OK**.

- 4 Chcete-li přidat čísla Bleskové volby nebo Krátké volby, postupujte podle následujících pokynů:
- V případě čísel Bleskové volby stiskněte postupně tlačítka Bleskové volby.
 - V případě čísel krátké volby stiskněte tlačítko **▲ Speed Dial (Krátká volba)** a zadejte třímístné umístění krátké volby.

Na displeji LCD se zobrazí vybraná čísla Bleskové volby se znakem * a čísla Krátké volby se znakem # (například *006, #009).

- 5 Po dokončení přidávání čísel stiskněte tlačítko **OK**.

- 6 Postupujte jedním z následujících způsobů:
- Zadejte jméno pomocí číselné klávesnice (až 15 znaků). Se zadáváním znaků vám pomůže tabulka na straně *Vkládání textu v Příloze C příručky Základní příručka uživatele*.

Stiskněte tlačítko **OK**.

- Když chcete uložit skupinu bez jména, stiskněte tlačítko **OK**.

- 7 Pokud chcete s číslem uložit také rozlišení faxu, zvolte jednu z níže uvedených možností:

- Chcete-li uložit rozlišení faxu, stisknutím tlačítka **▲** nebo **▼** vyberte možnost *Stand.*, *Jem.*, *Ex. Jem.* nebo *Foto*.

Stiskněte tlačítko **OK**.

- Pokud nechcete výchozí rozlišení měnit, stiskněte tlačítko **OK**.

- 8 Postupujte jedním z následujících způsobů:

- Chcete-li uložit další skupinu pro oběžník, přejděte ke kroku 2.
- Chcete-li ukončit ukládání skupin pro oběžník, stiskněte tlačítko **Stop/Exit (Stop/Konec)**.

Změna Skupinových čísel

Můžete změnit Číslo skupiny, které již bylo uloženo. Na displeji LCD se zobrazí název a číslo, a pokud má Skupina číslo přesměrování faxu, zobrazí se zpráva.

- 1 Stiskněte tlačítko **Menu**, **2**, **3**, **3**.

```
23.Adresar
 3.Nast. Skupiny

Skupina:
Zadej kratkou nebo ble
```

- 2 Vyberte klávesu Bleskové volby nebo Krátké volby, kde je skupina uložena. Postupujte jedním z následujících způsobů:

- Stiskněte tlačítko Bleskové volby. Stiskněte tlačítko **OK**.
- Stiskněte tlačítko **▲ Speed Dial (Krátká volba)** a poté zadejte třímístné číslo krátké volby. Stiskněte tlačítko **OK**.

- 3 Postupujte jedním z následujících způsobů:

- Chcete-li změnit uložená data, stiskněte tlačítko **1**. Přejděte ke kroku 4.
- Chcete-li činnost ukončit bez provedení změn, stiskněte tlačítko **Clear (Zrušit)**. Poté stiskněte tlačítko **Stop/Exit (Stop/Konec)**.

```
23.Adresar
G01:*001*002#001
▲ 1.Zmena
▼ 2.Vymaz
Vyber ▲▼ nebo OK
```

- 4 Přidejte nebo odstraňte čísla Bleskové volby nebo Krátké volby podle následujících pokynů:

- Chcete-li přidat čísla Bleskové volby, stiskem tlačítka **◀** nebo **▶** umístěte kurzor hned za poslední číslo. Poté stiskněte další klávesu Bleskové volby.
- Chcete-li přidat čísla Krátké volby, stiskem tlačítka **◀** nebo **▶** umístěte kurzor hned za poslední číslo. Stiskněte tlačítko **▲ Speed Dial (Krátká volba)** a zadejte třímístné umístění Krátké volby.
- Chcete-li odstranit čísla Bleskové volby nebo Krátké volby, přesuňte kurzor pod číslo, které si přejete odstranit, stiskem tlačítka **◀** nebo **▶** a poté stiskněte tlačítko **Clear (Zrušit)**.

Stiskněte tlačítko **OK**.

- 5 Upravte název podle následujících pokynů.

- Upravujete-li existující název, přesuňte kurzor pod znak, který chcete změnit, stiskem tlačítka **◀** nebo **▶**. Poté zadejte znaky nebo proveďte odstranění stiskem tlačítka **Clear (Zrušit)**.

Po dokončení úprav stiskněte tlačítko **OK**.

- 6 Chcete-li společně s číslem změnit i existující rozlišení faxu, vyberte požadované rozlišení stiskem tlačítka **▲** nebo **▼**. Stiskněte tlačítko **OK**.

- 7 Stiskněte tlačítko **Stop/Exit (Stop/Konec)**.

Odstranění Skupinových čísel

Můžete odstranit Číslo skupiny, které již bylo uloženo. Na displeji LCD se zobrazí název a číslo, a pokud má Skupina číslo přesměrování faxu, zobrazí se zpráva.

- 1 Stiskněte tlačítko **Menu, 2, 3, 3.**

```
23.Adresar
 3.Nast. Skupiny

Skupina:
Zadej kratkou nebo ble
```

- 2 Vyberte klávesu Bleskové volby nebo Krátké volby, kde je skupina uložena. Postupujte jedním z následujících způsobů:

- Stiskněte tlačítko Bleskové volby. Stiskněte tlačítko **OK**.
- Stiskněte tlačítko **▲ Speed Dial (Krátká volba)** a poté zadejte třímístné číslo krátké volby. Stiskněte tlačítko **OK**.

- 3 Chcete-li vymazat uložená data, stiskněte tlačítko **2**.

```
23.Adresar
G01:*001*002#001
▲ 1.Zmena
▼ 2.Vymaz
Vyber ▲▼ nebo OK
```

- 4 Postupujte jedním z následujících způsobů:

- Chcete-li vymazat uložená data, stiskněte tlačítko **1**.
- Chcete-li činnost ukončit bez odstranění skupiny, stiskněte tlačítko **2**.

```
23.Adresar
Vymaz akt.dat?
▲ 1.Ano
▼ 2.Ne
Vyber ▲▼ nebo OK
```

- 5 Stiskněte tlačítko **Stop/Exit (Stop/Konec)**.

Faxová hlášení

Některá faxová hlášení (ověření přenosu a faxový deník) lze vytisknout automaticky a ručně.

Hlášení o ověření přenosu

Hlášení o ověření přenosu můžete použít jako důkaz o odeslání faxu. (Podrobnosti o tom, jak nastavit požadovaný typ hlášení, viz *Hlášení o ověření přenosu v Kapitole 4 příručky Základní příručka uživatele.*)

Faxový deník

Zařízení lze nastavit tak, aby v zadaných intervalech (každých 50 faxů, 6, 12 nebo 24 hodin, 2 nebo 7 dní) tisklo faxový deník (výpis činnosti). Výchozí nastavení je

Po 50 faxech, tzn. že zařízení vytiskne deník, poté co zařízení uložilo 50 záznamů.

Pokud nastavíte interval na možnost *Vyp.*, můžete vytisknout výpis podle kroků na následující straně.

- 1 Stiskněte tlačítko **Menu**, **2**, **4**, **2**.
- 2 Stisknutím tlačítka **▲** nebo **▼** zvolte interval.
Stiskněte tlačítko **OK**.
Zvolíte-li 7 dnů, budete vyzváni, abyste zvolili den, od kterého má začít odpočítávání.
Pokud zvolíte Po 50 faxech, na displeji LCD se zobrazí *Potvrzeno*.
Potom přejděte ke kroku 4.
- 3 Zadejte čas zahájení tisku ve 24hodinovém formátu.
Například: zadejte 19:45 pro třičtvrtě na osm večer.
Stiskněte tlačítko **OK**.
- 4 Stiskněte tlačítko **Stop/Exit** (**Stop/Konec**).

Pokud zvolíte 6, 12, 24 hodin, 2 nebo 7 dnů, zařízení vytiskne zprávu ve zvoleném čase a pak ze své paměti vymaže všechny úlohy. Pokud se paměť zařízení zaplní 200 úlohami před uplynutím zadané doby, zařízení vytiskne deník dříve a pak všechny úlohy z paměti vymaže.

Chcete-li vytisknout další zprávu před nastaveným časem tisku, můžete ji vytisknout ručně, aniž byste z paměti vymazali úlohy.

Hlášení

K dispozici jsou následující hlášení:

- 1 `Vysilani over.`
Zobrazí hlášení o ověření přenosu pro posledních 200 odchozích faxů a vytiskne poslední hlášení.
- 2 `Napoveda`
Vytiskne seznam běžně používaných funkcí, který vám pomůže při programování zařízení.
- 3 `Tel.seznam`
Vytiskne seznam jmen a čísel uložených v paměti bleskové volby a paměti krátké volby, a to v číselném nebo abecedním pořadí.
- 4 `Denik`
Vytiskne seznam informací o posledních 200 příchozích a odchozích faxech. (TX: vysílání). (RX: příjem).
- 5 `Konfigurace`
Vytiskne seznam aktuálních nastavení.
- 6 `Sit.konfig.`
Uvádí seznam síťových nastavení.
- 7 `Tisk kon.tecek`
Tiskne kontrolní listy bodů fotoválce pro řešení problémů teček na tištěném listu.
- 8 `Objedn.form.`
Můžete vytisknout formulář objednávky příslušenství, který pak vyplníte a odešlete prodejci společnosti Brother.

Jak tisknout hlášení

- 1 Stiskněte tlačítko **Menu, 6**.
- 2 Postupujte jedním z následujících způsobů:
 - Stisknutím tlačítka **▲** nebo **▼** zvolte požadovanou zprávu.
Stiskněte tlačítko **OK**.
 - Zadejte číslo hlášení, které chcete tisknout. Například, stisknutím tlačítka **2** vytisknete Seznam nápovědy.
- 3 Stiskněte tlačítko **Mono Start** nebo **Colour Start (Barva Start)**.
- 4 Stiskněte tlačítko **Stop/Exit (Stop/Konec)**.

Nastavení kopírování

Chcete-li rychle změnit nastavení kopírování pro následující sadu kopií, použijte dočasná tlačítka **COPY (Kopie)**. Zvolit můžete různé kombinace.

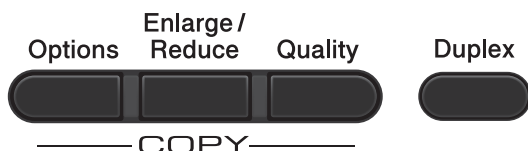

Zařízení se jednu minutu po kopírování vrátí do standardního nastavení, pokud jste nenastavili časovač režimu na 30 sekund nebo méně. (Viz *Časovač faxu* na straně 3.)

Chcete-li nastavení změnit, stiskněte tlačítko **COPY (Kopie)** a poté stiskněte tlačítko ▲ nebo ▼ a ◀ nebo ▶, pomocí kterých lze procházet nastavením KOPÍROVÁNÍ. Když je zvýrazněno požadované nastavení, stiskněte tlačítko **OK**.

Jakmile skončíte s volbou nastavení, stiskněte tlačítko **Mono Start** či **Colour Start (Barva Start)**.

Zastavení kopírování

Chcete-li kopírování zastavit, stiskněte tlačítko **Stop/Exit (Stop/Konec)**.

Zvětšování či zmenšování kopírovaného snímku

Můžete zvolit následující poměry zvětšení nebo zmenšení:

Stiskněte tlačítko	
	100%*
	97% LTR→A4
	94% A4→LTR
	91% cela str.
	85% LTR→EXE
	83% LGL→A4
	78% LGL→LTR
	70% A4→A5
	50%
	Rucne (25-400%)
	200%
	141% A5→A4
104% EXE→LTR	

* Tovární nastavení je zobrazeno tučně s hvězdičkou.

Možnost *Rucne* (25-400%) vám umožňuje zadat poměr od 25% do 400%.

Chcete-li provést zvětšení nebo zmenšení následující kopie, postupujte podle následujících pokynů:

- 1 Přejděte do režimu kopírování
- 2 Vložte dokument.
- 3 Pomocí číselné klávesnice zadejte požadovaný počet kopií (až 99).
- 4 Stiskněte tlačítko **Enlarge/Reduce (Zvětšení/Zmenšení)**, poté stiskněte tlačítko ▶.

- 5 Postupujte jedním z následujících způsobů:
- Stisknutím tlačítka ▲ nebo ▼ zvolte požadovaný poměr zvětšení nebo zmenšení.
Stiskněte tlačítko **OK**.
 - Stisknutím tlačítka ▲ nebo ▼ zvolte možnost **Ručne** (25-400%).
Stiskněte tlačítko **OK**.
Pomocí číselné klávesnice zadejte poměr zvětšení nebo zmenšení od 25% do 400%. (Např. stiskem tlačítka **5 3** zadejte 53%.)
Stiskněte tlačítko **OK**.

- 6 Stiskněte tlačítko **Mono Start** nebo **Colour Start (Barva Start)**.



Poznámka

Volby rozvržení stránky 2 na 1 (V), 2 na 1 (S), 2 na 1 (ID), 4 na 1 (V) a 4 na 1 (S) *nejsou* dostupné v nabídce Zvětšení / Zmenšení.

Zlepšení kvality kopírování

Můžete zvolit z řady nastavení kvality. Výchozím nastavením je **Auto**.

- **Auto**
Nastavení **Auto** je doporučeno pro běžné výtisky. Vhodné pro dokumenty obsahující text i fotografie.
- **Text**
Vhodné pro dokumenty obsahující hlavně text.
- **Foto**
Lepší kvalita kopírování fotografií.
- **Graf**
Vhodné pro kopírování úctenek.

Pokud chcete *dočasně* změnit nastavení kvality, postupujte podle následujících pokynů:

- 1 Přejděte do režimu kopírování .
- 2 Vložte dokument.
- 3 Pomocí číselné klávesnice zadejte požadovaný počet kopií (až 99).
- 4 Stiskněte tlačítko **Quality (Kvalita)**.
- 5 Stisknutím tlačítka ◀ nebo ▶ zvolte možnost **Auto**, **Text**, **Foto** nebo **Graf**. Stiskněte tlačítko **OK**.
- 6 Stiskněte tlačítko **Mono Start** nebo **Colour Start (Barva Start)**.

Chcete-li změnit *výchozí* nastavení, postupujte podle následujících pokynů:

- 1 Stiskněte tlačítko **Menu**, **3**, **1**.
- 2 Stisknutím tlačítka ▲ nebo ▼ zvolte kvalitu kopírování. Stiskněte tlačítko **OK**.
- 3 Stiskněte tlačítko **Stop/Exit (Stop/Konec)**.

Použití klávesy Volby

Pomocí tlačítka **Options (Volby)** rychle nastavíte následující dočasná nastavení kopírování pro následující kopii.

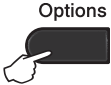
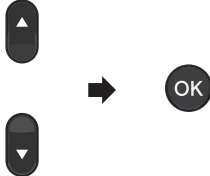
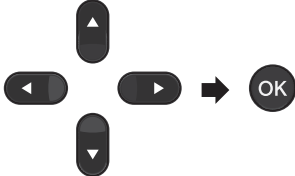
Stiskněte tlačítko	Položky nabídky	Možnosti	Strana
	Stiskněte tlačítko ▲ nebo ▼, poté stiskněte tlačítko OK 	Stiskněte tlačítko ▲, ▼, ◀ nebo ▶, poté stiskněte tlačítko OK 	
	Netridit/Tridit (Zobrazí se, pokud je dokument vložen v ADF)	Netridit* Tridit	44
	Jas	-■□□□+ -□■□□+ -□□■□+* -□□□■+ -□□□■+	45
	Kontrast	-■□□□+ -□■□□+ -□□■□+* -□□□■+ -□□□■+	44
	Soutisk	Vyp. (1 na 1) 2 na 1 (V) 2 na 1 (S) 2 na 1 (ID) 4 na 1 (V) 4 na 1 (S)	46
	Vyber zásobníku	DP>Z1* nebo D>Z1>Z2* ¹ Z1>DP nebo Z1>Z2>D ¹ #1 (XXX) ² #2 (XXX) ^{1 2} DP (XXX) ²	48
Tovární nastavení jsou zobrazena tučně s hvězdičkou.			

¹ T2 a #2 se zobrazí pouze v případě, že je nainstalován volitelný spodní zásobník.

² XXX je velikost papíru, kterou jste nastavili v **Menu, 1, 2, 2**.

Třídění kopií pomocí ADF

Můžete třídít vícenásobné kopie. Stránky budou kompletovány v pořadí 1 2 3, 1 2 3, 1 2 3 atd.

- 1 Přejděte do režimu kopírování .
- 2 Vložte dokument do ADF.
- 3 Pomocí číselné klávesnice zadejte požadovaný počet kopií (až 99).
- 4 Stiskněte tlačítko **Options (Volby)**. Stisknutím tlačítka ▲ nebo ▼ zvolte možnost *Netridit/Tridit*. Stiskněte tlačítko **OK**.
- 5 Stisknutím tlačítka ▲ nebo ▼ zvolte možnost *Tridit*. Stiskněte tlačítko **OK**.
- 6 Stiskněte tlačítko **Mono Start** nebo **Colour Start (Barva Start)**.

Nastavení kontrastu, barev a jasu

Kontrast

Přizpůsobením kontrastu můžete docílit ostřejšího a živějšího vzhledu obrázku.

Pokud chcete *dočasně* změnit nastavení kvality, postupujte podle následujících pokynů:

- 1 Přejděte do režimu kopírování .
- 2 Vložte dokument.
- 3 Pomocí číselné klávesnice zadejte požadovaný počet kopií (až 99).
- 4 Stiskněte tlačítko **Options (Volby)**. Stisknutím tlačítka ▲ nebo ▼ zvolte možnost *Kontrast*. Stiskněte tlačítko **OK**.
- 5 Stisknutím tlačítka ◀ nebo ▶ zvýšíte či snížíte kontrast. Stiskněte tlačítko **OK**.
- 6 Stiskněte tlačítko **Mono Start** nebo **Colour Start (Barva Start)**.

Chcete-li změnit *výchozí* nastavení, postupujte podle následujících pokynů:

- 1 Stiskněte tlačítko **Menu, 3, 3**.
- 2 Stisknutím tlačítka ◀ nebo ▶ zvýšíte či snížíte kontrast. Stiskněte tlačítko **OK**.
- 3 Stiskněte tlačítko **Stop/Exit (Stop/Konec)**.

Jas

Nastavením jasu lze ztmavit nebo zesvětlit kopie.

Pokud chcete *dočasně* změnit nastavení jasu, postupujte podle následujících pokynů:

- 1 Přejděte do režimu kopírování .
- 2 Vložte dokument.
- 3 Pomocí číselné klávesnice zadejte požadovaný počet kopií (až 99).
- 4 Stiskněte tlačítko **Options (Volby)**. Stisknutím tlačítka ▲ nebo ▼ zvolte možnost **Jas**. Stiskněte tlačítko **OK**.
- 5 Stiskněte tlačítko ◀ nebo ▶, chcete-li vytvořit světlejší nebo tmavší kopii. Stiskněte tlačítko **OK**.
- 6 Stiskněte tlačítko **Mono Start** nebo **Colour Start (Barva Start)**.

Chcete-li změnit *výchozí* nastavení, postupujte podle následujících pokynů:

- 1 Stiskněte tlačítko **Menu, 3, 2**.
- 2 Stiskněte tlačítko ◀ nebo ▶, chcete-li vytvořit světlejší nebo tmavší kopii. Stiskněte tlačítko **OK**.
- 3 Stiskněte tlačítko **Stop/Exit (Stop/Konec)**.

Barva Úprava (Sytost)

Výchozí nastavení sytosti barev můžete změnit.

Chcete-li změnit *výchozí* nastavení, postupujte podle následujících pokynů:

- 1 Stiskněte tlačítko **Menu, 3, 4**.
- 2 Stisknutím tlačítka ▲ nebo ▼ zvolte možnost 1 . R, 2 . G či 3 . B. Stiskněte tlačítko **OK**.
- 3 Stisknutím tlačítka ◀ nebo ▶ zvýšíte nebo snížíte saturaci barev. Stiskněte tlačítko **OK**.
- 4 Přejděte zpět ke kroku 2 a vyberte další barvu. Nebo stiskněte tlačítko **Stop/Exit (Stop/Konec)**.

Tvorba kopií N na 1 (rozvržení stránky)

Množství papíru spotřebovaného při kopírování můžete snížit pomocí funkce kopírování N na 1. Díky tomu máte možnost kopírovat dvě či čtyři stránky na jednu stránku. Chcete-li kopírovat obě strany identifikačního průkazu na jednu stranu, viz *Kopírování ID 2 na 1* na straně 47.

! DŮLEŽITÉ

- Velikost papíru musí být nastavena na Letter, A4, Legal nebo Folio.
- (V) znamená na výšku a (S) znamená na šířku.
- Nastavení Enlarge/Reduce (Zvětšení/Zmenšení) nelze používat s funkcí N na 1.

1 Přejděte do režimu kopírování .

2 Vložte dokument.

3 Pomocí číselné klávesnice zadejte požadovaný počet kopií (až 99).

4 Stiskněte tlačítko **Options (Volby)**. Stisknutím tlačítka ▲ nebo ▼ zvolte možnost **Soutisk**. Stiskněte tlačítko **OK**.

5 Stisknutím tlačítka ▲ nebo ▼ vyberte možnost **Vyp.** (1 na 1), 2 na 1 (V), 2 na 1 (S), 2 na 1 (ID)¹, 4 na 1 (V) nebo 4 na 1 (S). Stiskněte tlačítko **OK**.

¹ Podrobnosti o 2 na 1 (ID), viz *Kopírování ID 2 na 1* na straně 47.

6 Stisknutím tlačítka **Mono Start** nebo **Colour Start (Barva Start)** naskenujte stránku.

Jestliže jste umístili dokument do ADF, zařízení naskenuje stránky a začne tisknout.

Používáte-li sklo skeneru, přejděte ke kroku 7.

7 Jakmile zařízení naskenuje stranu, stisknutím tlačítka **1** naskenujete další stránku.

Kopírov.z desky
Dalsi stranka?
▲ 1.Ano
▼ 2.Ne
Vyber ▲▼ nebo OK

8 Umístěte další stránku na sklo skeneru. Stiskněte tlačítko **OK**.

Opakujte kroky 7 a 8 pro všechny stránky rozvržení.

9 Po naskenování všech stránek dokončete úlohu stisknutím tlačítka **2** v kroku 7.

Kopírujete-li z ADF:

Vložte dokument *lícem nahoru* směrem uvedeným níže:

■ 2 na 1 (V)



■ 2 na 1 (S)

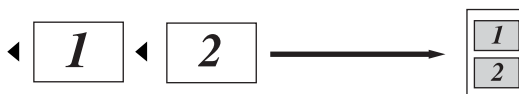

■ 4 na 1 (V)



■ 4 na 1 (S)

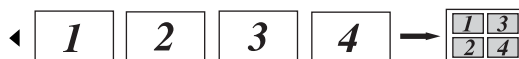

Kopírujete-li ze skla skeneru:

Vložte dokument *lícem dolů* směrem uvedeným níže:

■ 2 na 1 (V)

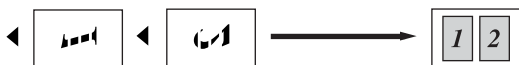

■ 2 na 1 (S)

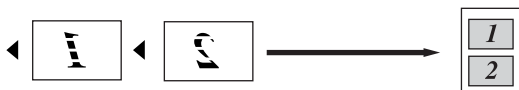

■ 4 na 1 (V)



■ 4 na 1 (S)



Kopírování ID 2 na 1

Můžete kopírovat obě strany vašeho identifikačního průkazu na jednu stranu a zachovat při tom původní velikost průkazu.



Poznámka

Identifikační průkaz je možné kopírovat pouze v souladu s platnými zákony. Viz *Nezákonné použití kopírovacího zařízení v brožuře Bezpečnostní předpisy a pokyny*.

- 1 Stiskněte tlačítko  (**COPY (Kopie)**).
- 2 Umístěte svůj identifikační průkaz *lícem dolů* na levou stranu skla skeneru.

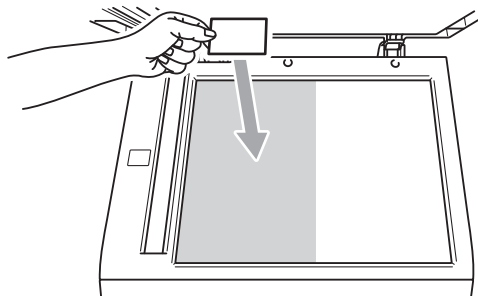

- Dokonce i když je na ADF umístěn nějaký dokument, zařízení skenuje data ze skla skeneru.
- 3 Stiskněte tlačítko **Options (Volby)**. Stisknutím tlačítka ▲ nebo ▼ zvolte možnost *Soutisk*. Stiskněte tlačítko **OK**.
 - 4 Stisknutím tlačítka ▲ nebo ▼ zvolte možnost 2 na 1 (ID). Stiskněte tlačítko **OK**.

- 5 Stiskněte tlačítko **Mono Start** nebo **Colour Start (Barva Start)**. Jakmile zařízení naskenuje první stranu průkazu, zobrazí se na displeji LCD následující pokyny.

```
Otočte ID
Pak stisk Start
```

- 6 Otočte identifikační průkaz a umístěte ji na levou stranu skla skeneru.
- 7 Stiskněte tlačítko **Mono Start** nebo **Colour Start (Barva Start)**. Zařízení oskenuje druhou stranu průkazu a vytiskne stránku.



Poznámka

Je-li vybrána možnost Kopírování ID 2 na 1, nastaví zařízení kvalitu na **Foto** a kontrast na +2 (-□□□□■+).

Výběr zásobníku

Zásobník lze změnit pouze pro další kopii.

- 1 Přejděte do režimu kopírování .
- 2 Vložte dokument.
- 3 Pomocí číselné klávesnice zadejte požadovaný počet kopií (až 99).
- 4 Stiskněte tlačítko **Options (Volby)**. Stisknutím tlačítka ▲ nebo ▼ zvolte možnost **Vyber zásobníku**. Stiskněte tlačítko **OK**.
- 5 Stisknutím tlačítka ◀ nebo ▶ zvolte možnost DP>Z1, D>Z1>Z2¹, Z1>DP, Z1>Z2>D¹, #1 (XXX)², #2 (XXX)^{1 2} nebo DP (XXX)².
 - ¹ T2 a #2 se zobrazí pouze v případě, že je nainstalován volitelný spodní zásobník.
 - ² XXX je velikost papíru, kterou jste nastavili v **Menu, 1, 2, 2**.
- 6 Stiskněte tlačítko **Mono Start** nebo **Colour Start (Barva Start)**.



Poznámka

Chcete-li změnit výchozí nastavení Výběru zásobníku, viz *Použití zásobníku v režimu kopírování* v *Kapitole 2 příručky Základní příručka uživatele*.

Oboustranné kopírování

Chcete-li použít funkci automatického kopírování duplex, umístěte dokument do ADF.

Pokud se během kopírování duplex objeví zpráva o Nedostatku paměti, zkuste nainstalovat další paměť. (Viz *Instalace další paměti* na straně 63.)

Kopírování Oboustranný tisk (otočení dlouhé strany)

MFC-9460CDN

■ jednostranný → oboustranný S

Na výšku

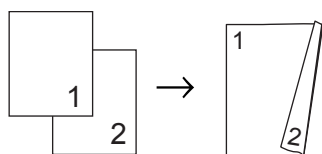

Na šířku

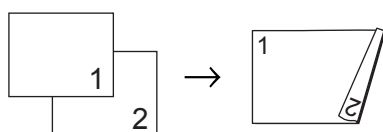

- 1 Přejděte do režimu kopírování .
- 2 Vložte dokument.
- 3 Zadejte počet kopií (až 99) pomocí číselné klávesnice.
- 4 Stisknutím tlačítka **Duplex** a **▲** nebo **▲** zvolte možnost 1str.→2str.S. Stiskněte tlačítko **OK**.
- 5 Stisknutím tlačítka **Mono Start** nebo **Colour Start (Barva Start)** zkopírujte dokument.

MFC-9465CDN

■ jednostranný → oboustranný

Na výšku

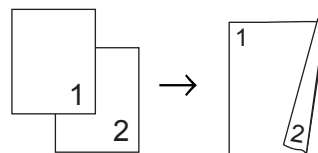

Na šířku

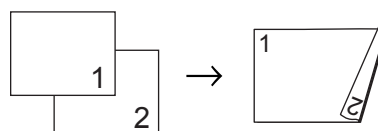

■ oboustranný → oboustranný

Na výšku

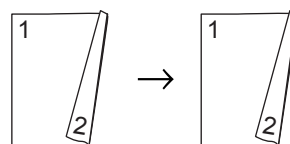

Na šířku

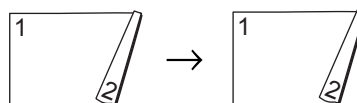

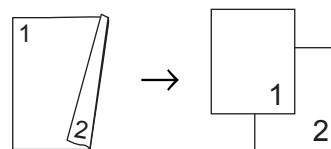

■ oboustranný → jednostranný

Na výšku

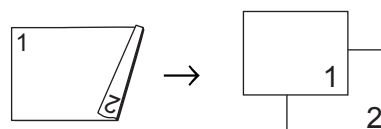

Na šířku



- 1 Přejděte do režimu kopírování .
- 2 Vložte dokument.
- 3 Zadejte počet kopií (až 99) pomocí číselné klávesnice.

- 4 Stisknutím tlačítka **Duplex** a ▲ nebo ▲ zvolte možnost 1str. → 2str., 2str. → 2str. nebo 2str. → 1str.. Stiskněte tlačítko **OK**.
- 5 Stisknutím tlačítka **Mono Start** nebo **Colour Start (Barva Start)** zkopírujte dokument.

Pokročilé kopírování Oboustranný tisk (otočení krátké strany)

MFC-9460CDN

■ jednostranný → oboustranný V

Na výšku

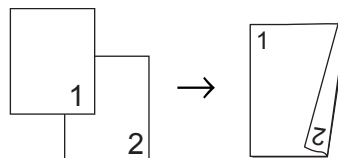

Na šířku

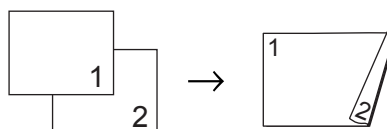

- 1 Přejděte do režimu kopírování .
- 2 Vložte dokument.
- 3 Zadejte počet kopií (až 99) pomocí číselné klávesnice.
- 4 Stisknutím tlačítka **Duplex** a ▲ nebo ▲ zvolte možnost 1str.→2str.V. Stiskněte tlačítko **OK**.
- 5 Stisknutím tlačítka **Mono Start** nebo **Colour Start (Barva Start)** zkopírujte dokument.

MFC-9465CDN**■ Pokročile oboustranný – jednostranný**

Na výšku

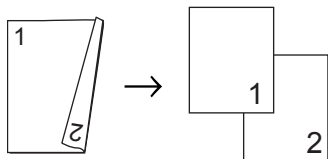

Na šířku

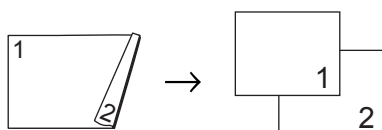
**■ Pokročile jednostranný – oboustranný**

Na výšku

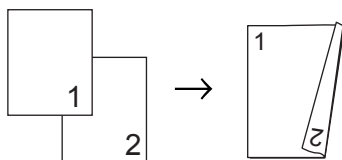

Na šířku

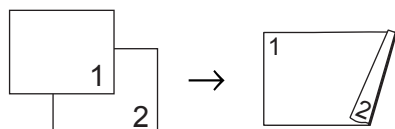

- 1 Přejděte do režimu kopírování .
- 2 Vložte dokument.
- 3 Zadejte počet kopií (až 99) pomocí číselné klávesnice.
- 4 Stisknutím tlačítka **Duplex** a ▲ nebo ▼ zvolte možnost **Pokročile**.
Stiskněte tlačítko **OK**.
- 5 Stisknutím tlačítka ▲ nebo ▼ zvolte možnost **2str. → 1str.** nebo **1str. → 2str.**.
Stiskněte tlačítko **OK**.
- 6 Stisknutím tlačítka **Mono Start** nebo **Colour Start (Barva Start)** zkopírujte dokument.

Čištění a kontrola zařízení

Pravidelně čistěte vnitřní i vnější část přístroje suchou látkou bez žmolků. Když vyměňujete tonerovou kazetu nebo fotovalec, nezapomeňte vyčistit vnitřek přístroje. Pokud jsou vytištěné stránky potřísněny tonerem, vyčistěte vnitřek přístroje suchou látkou bez žmolků.

VAROVÁNÍ

Pro čištění vnitřních ani vnějších částí přístroje **NEPOUŽÍVEJTE** žádné čisticí prostředky, které obsahují čpavek nebo alkohol, žádné spreje ani žádné hořlavé látky. Mohlo by dojít ke vzniku požáru nebo zásahu elektrickým proudem. Informace o čištění zařízení naleznete v části *Bezpečné používání produktu v brožuře Bezpečnostní předpisy a pokyny*.



Dávejte pozor, abyste toner nevdechli.

DŮLEŽITÉ

Používejte neutrální čisticí prostředky. Čištění těkavými tekutinami, jako je ředidlo nebo benzin, poškodí povrch přístroje.

Kontrola čítačů stránek

Je možné zobrazit čítače stránek přístroje pro kopírování, vytištěné stránky, hlášení a seznamy, faxy nebo celkový počet.

- 1 Stiskněte tlačítko **Menu**, **8**, **2**.
- 2 Stisknutím tlačítka **▲** nebo **▼** zobrazte možnosti **Celkem**, **Fax/List**, **Kopíř** nebo **Tisk**.
- 3 Stiskněte tlačítko **Stop/Exit** (**Stop/Konec**).

kontrola zbývající životnosti částí

Životnost fotoválce přístroje je možné zobrazit na displeji LCD.

- 1 Stiskněte tlačítko **Menu**, **8**, **3**.

83. Životnost dílu
1. Fotovalec
2. Jednotka pasu
3. Zapek. jednotka
Vyber ▲▼ nebo OK

- 2 Stisknutím tlačítka **▲** nebo **▼** vyberte možnost **1. Fotovalec**, **2. Jednotka pasu**, **3. Zapek. jednotka**, **4. Laser**, **5. PF kit DP**, **6. PF kit 1** nebo **7. PF kit 2**.
Stiskněte tlačítko **OK**.
- 3 Stiskněte tlačítko **Stop/Exit** (**Stop/Konec**).

Výměna součástí pravidelné údržby

Součástí pravidelné údržby je potřeba pravidelně vyměňovat, aby se udržela kvalita tisku. Níže uvedené součásti bude třeba vyměnit po vytištění přibližně 50 000 stránek ¹ pro PF Kit DP a 100 000 stránek ¹ pro PF Kit 1, PF Kit 2, fixační jednotku a laser. Až se na displeji LCD objeví následující hlášení, obraťte se na svého prodejce Brother.

¹ Jednostranné stránky formátu A4 nebo Letter.

Hlášení na displeji LCD	Popis
Vyměňte díly Zapekací jedn.	Vyměňte fixační jednotku.
Vyměňte díly Laser. jednotka	Vyměňte laserovou jednotku.
Vyměňte díly PF kit 1	Vyměňte soupravu na podávání papíru pro zásobník papíru.
Vyměňte díly PF kit 2	Vyměňte soupravu podavače papíru pro spodní zásobník papíru (volitelné).
Vyměňte díly PF kit DP	Vyměňte soupravu podavače papíru pro deskový podavač.

Balení a přeprava přístroje

! VAROVÁNÍ

Zařízení je těžké a jeho hmotnost je přibližně 26,5 kg. Má-li se zabránit možným poraněním, měli by zařízení zvedat minimálně dva lidé. Dávejte pozor, abyste si při pokládání přístroje nepřiskřípli prsty.

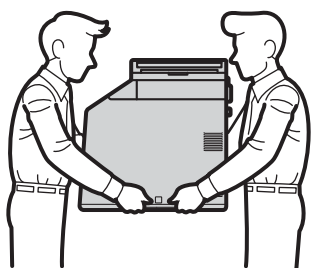

Používáte-li Spodní zásobník, přenášejte jej odděleně od zařízení.

! DŮLEŽITÉ

Při přepravě zařízení je třeba z něj odebrat nádobku na odpadní toner, vložit ji do plastového sáčku a pevně uzavřít. Pokud tyto součásti před přepravou nevyjmete a nevložíte je do plastových sáčků, můžete způsobit vážné poškození přístroje a zrušení záruky.



Poznámka

Pokud z nějakého důvodu musíte zařízení přepravovat, opatrně jej zabalte do původního balení, abyste se vyhnuli jakémukoliv poškození během přepravy. Zařízení by mělo být odpovídajícím způsobem pojištěno zprostředkovatelem přepravy.

Přesvědčte se, že máte připraveny tyto položky:

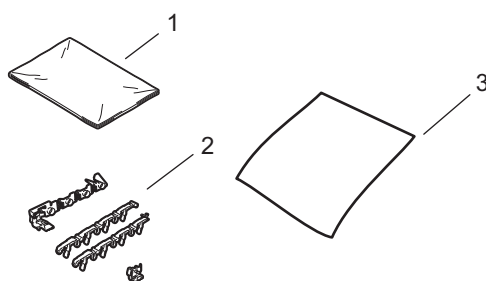

- 1 **Plastový sáček na nádobku s odpadním tonerem**
- 2 **Oranžové balicí materiál k uzamčení vnitřních částí (4 kusy)**
- 3 **List papíru (A4 či Letter) k ochraně pásové jednotky (Z vašich vlastních zásob)**

- 1 Vypněte přístroj. Odpojte nejprve kabel telefonní linky, potom všechny ostatní kabely a nakonec i kabel napájení z elektrické zásuvky.
- 2 Stiskněte tlačítko pro uvolnění předního krytu a otevřete přední kryt.

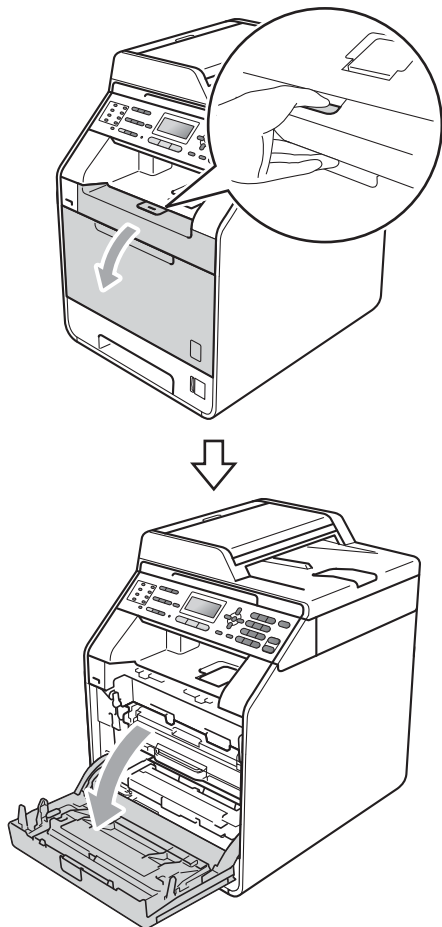

- 3 Podržte zelenou páčku jednotky fotoválce. Vytáhněte jednotku fotoválce, dokud se nezastaví.

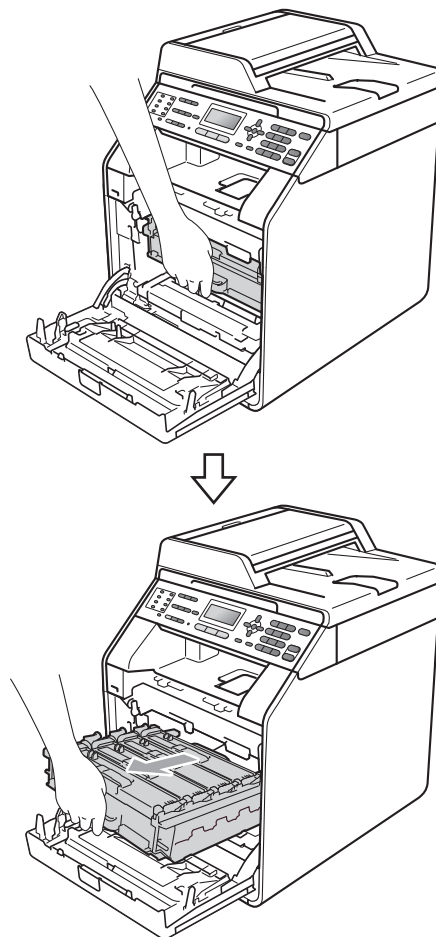

- 4 Otočte zelenou uzamykací páčkou (1) na levé straně zařízení proti směru hodinových ručiček do pozice pro uvolnění. Držte zelené páčky jednotky fotoválce, zvedněte přední část jednotky fotoválce a vyjměte ji ze zařízení.

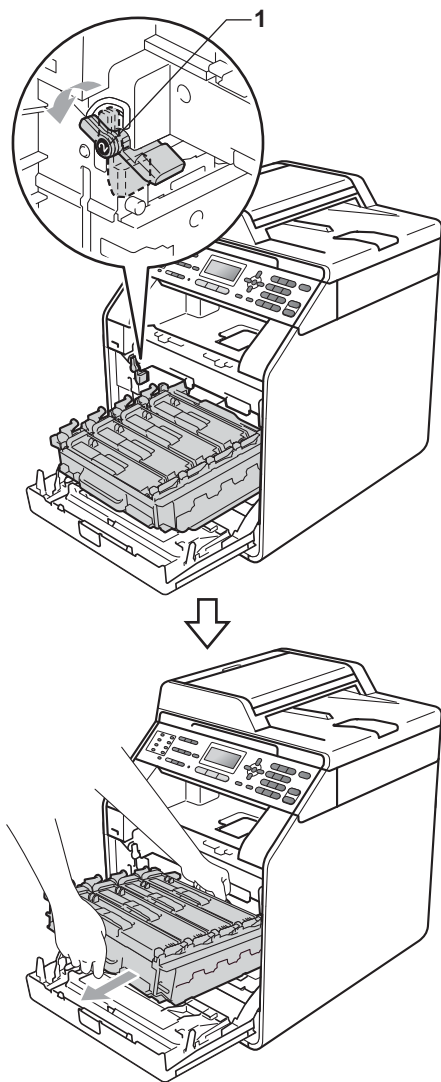

! DŮLEŽITÉ

- Při zvedání jednotky fotoválce ji držte za zelené páčky. **NEDRŽTE** jednotku fotoválce za boky.
- Doporučujeme, abyste jednotku fotoválce umístili na čistý, rovný povrch a podložili je papírem pro případ náhodného vysypání nebo rozptýlení toneru.
- S kazetou toneru a nádobkou na odpadní toner pracujte opatrně. Pokud vám toner znečistí ruce nebo oděv, ihned je otřete nebo omyjte studenou vodou.
- Aby se zabránilo poškození přístroje statickou elektřinou, **NEDOTÝKEJTE** se elektrod uvedených na obrázku.

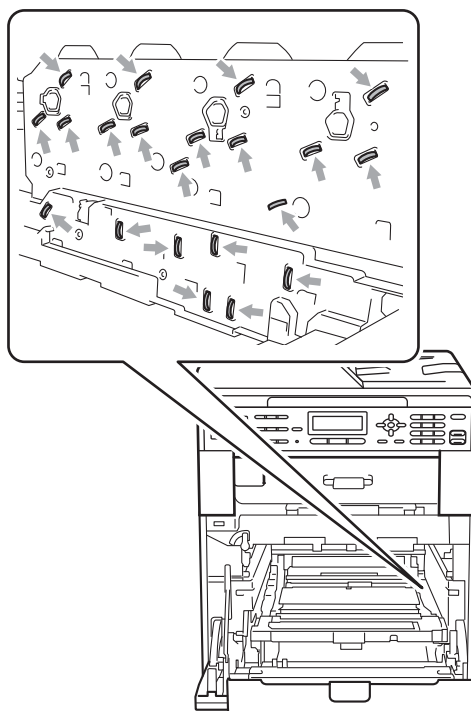

- 5 Podržte zelenou páčku pásové jednotky oběma rukama a jednotku nejprve zvedněte a potom vytáhněte ven.

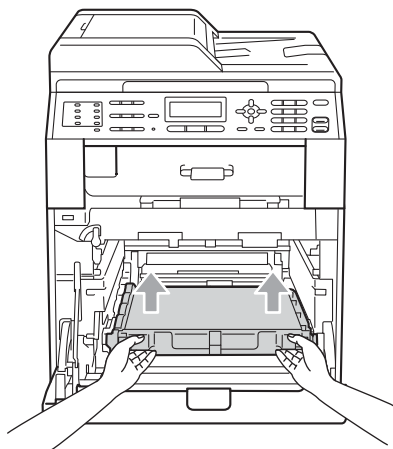

- 6 Odeberte dva kusy oranžového obalového materiálu a zbavte se jich.

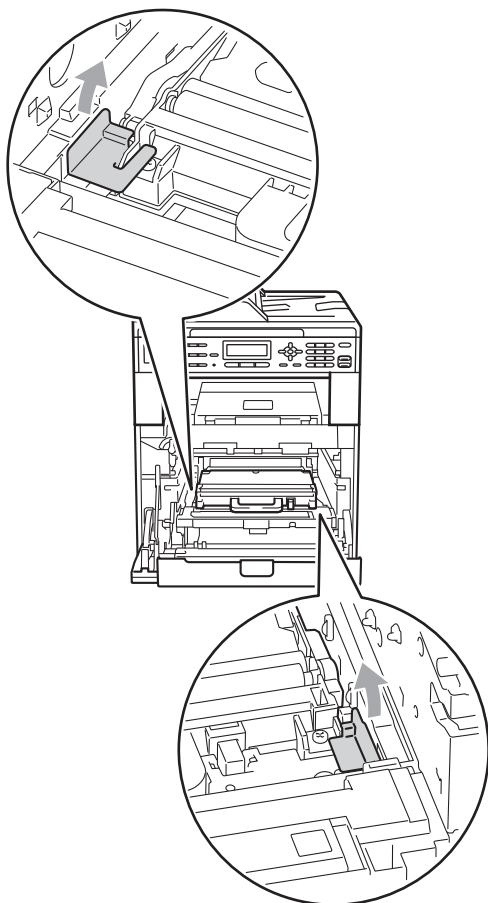

Poznámka

Tento krok je nezbytný pouze v případě, že vyměňujete nádobku na odpadní toner poprvé a není potřeba pro náhradní nádobku na odpadní toner. Oranžové části balení jsou opatřeny výrobce, aby byl přístroj chráněn při přepravě.

- 7 Pomocí zelených páček vyjměte z přístroje nádobku na odpadní toner, vložte ji do plastového sáčku a ten neprodyšně uzavřete.

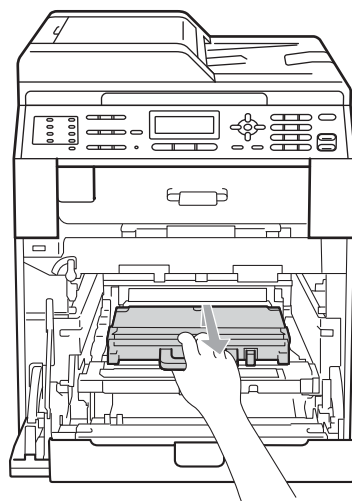

DŮLEŽITÉ

S nádobkou na odpadní toner manipulujte opatrně. Pokud vám toner znečistí ruce nebo oděv, ihned je otřete nebo omyjte studenou vodou.

- 8** Zasuňte pásovou jednotku zpět do přístroje. Ujistěte se, že je pásová jednotka v rovině a pevně zapadla na místo.

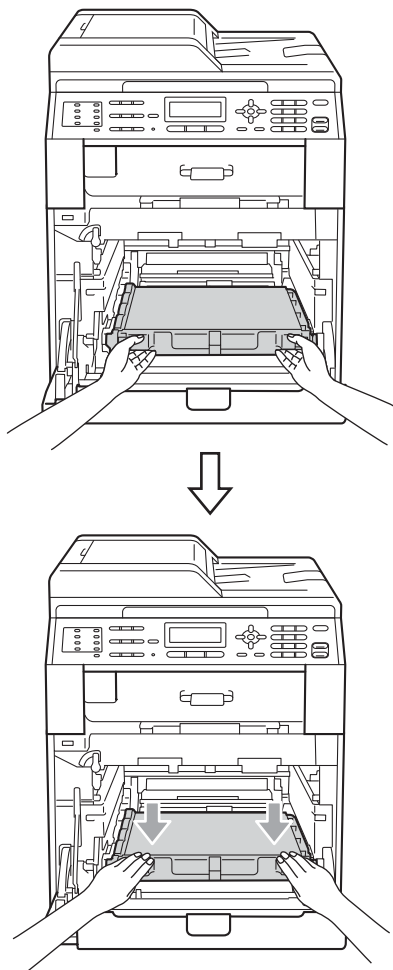

- Nasadte malý oranžový obalový materiál (3) na kovový nástavec na pravé straně jednotky fotoválce tak, jak je uvedeno na obrázku.

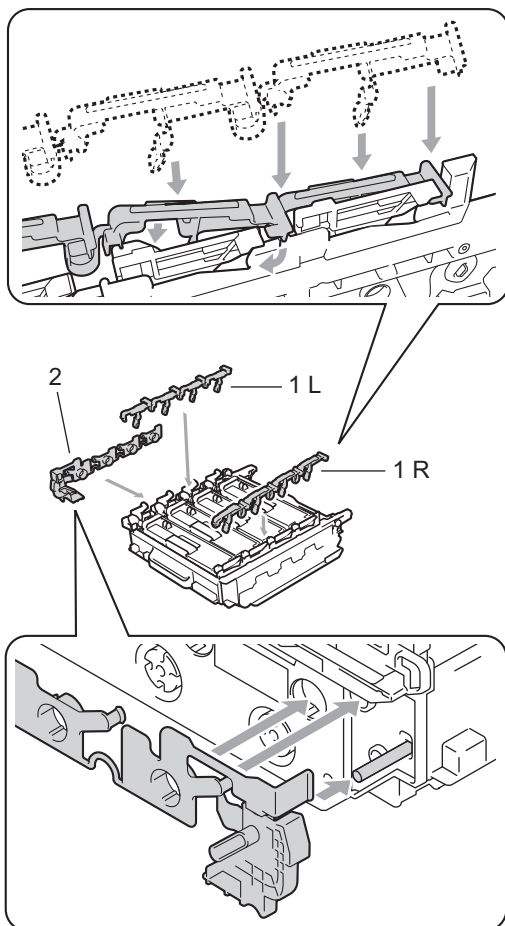

- 9** Oranžové balící materiály nainstalujte do jednotky fotoválce takto:

- Chcete-li zabezpečit kazety s tonerem, nainstalujte odpovídající oranžové proužky balení (1) (označené L a R) do jednotky fotoválce na levou a pravou stranu tak, jak je uvedeno na obrázku.
- Připevněte oranžový proužek balení (2) na levou stranu jednotky fotoválce tak, jak je uvedeno na obrázku.

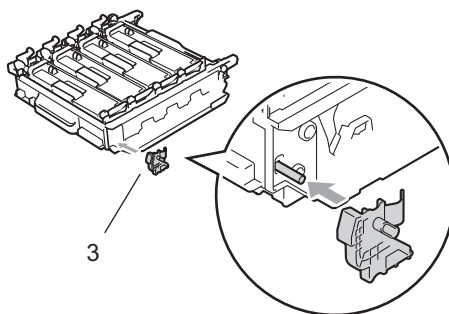

- 10 Umístěte kus papíru (A4 či Letter) na pásovou jednotku, čímž zabráníte poškození pásové jednotky.

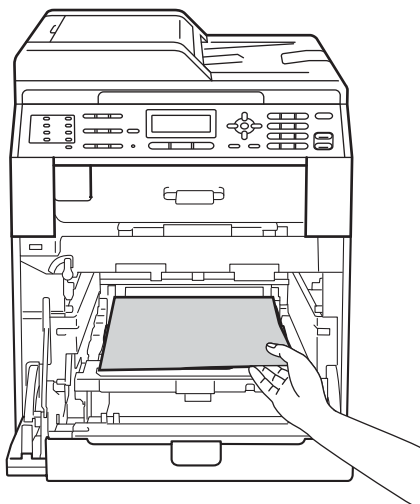

- 11 Ujistěte se, že je zelená uzamykací páčka (1) v pozici uvolnění tak, jak je uvedeno na obrázku.

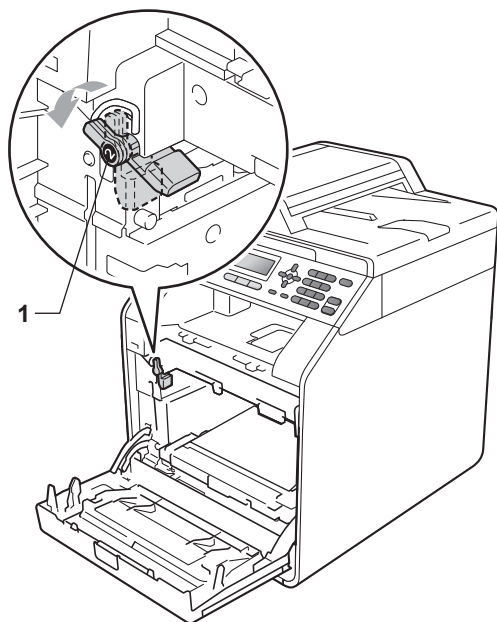

- 12 Zarovnejte konce vodičů (2) jednotky fotoválce se ► značkami (1) na obou stranách zařízení, poté jednotku fotoválce opatrně zasuňte do zařízení, dokud se nezastaví na zelené uzamykací páčce.

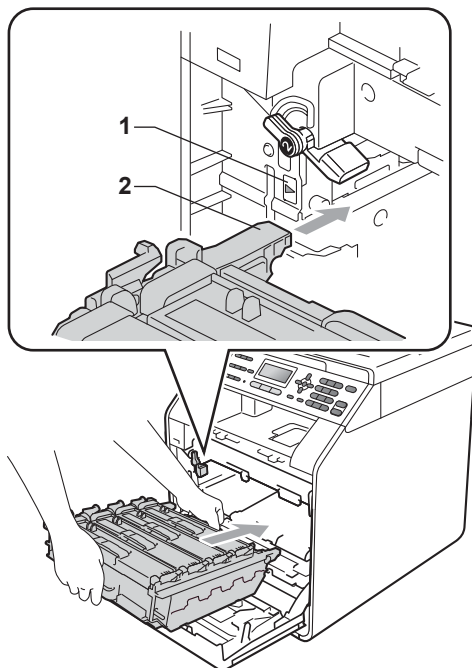

- 13 Otočte zelenou uzamykací páčkou (1) proti směru hodinových ručiček do polohy uzamčení.

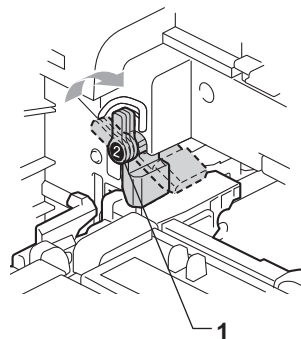

A

- 14 Zasuňte jednotku fotoválce, dokud se nezastaví.

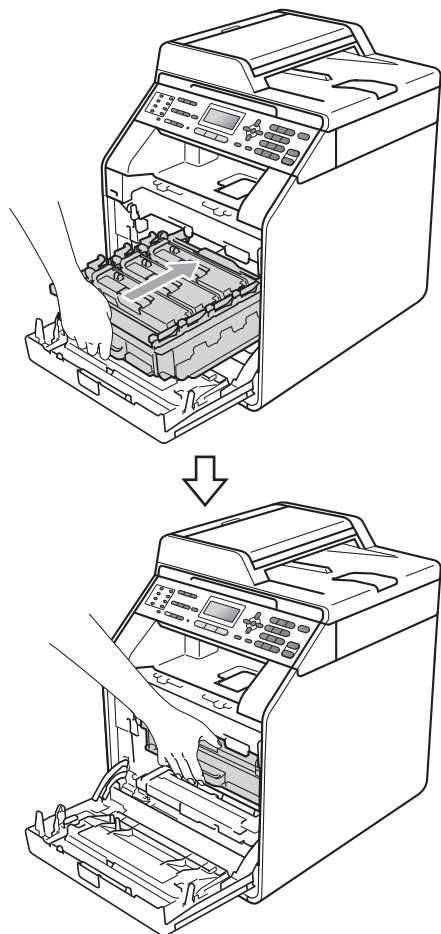

- 15 Zavřete přední kryt zařízení.

- 16 Umístěte polystyrenový odlitek (1) do krabice. Poté umístěte nádobku na odpadní toner do polystyrenového odlitku.

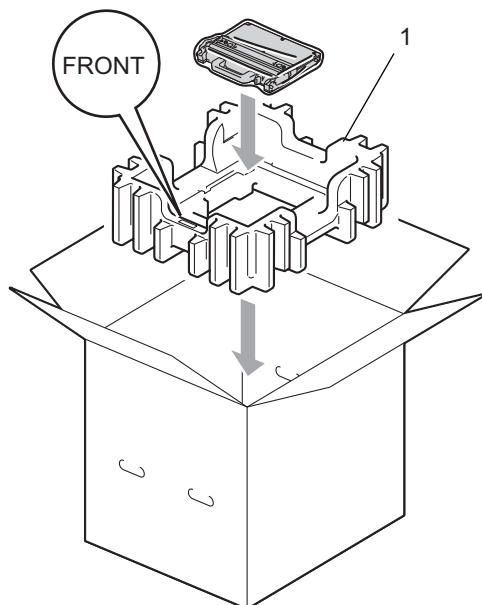

- 17 Zabalte zařízení do plastického sáčku. Umístěte zařízení do polystyrenového odlitku (1).

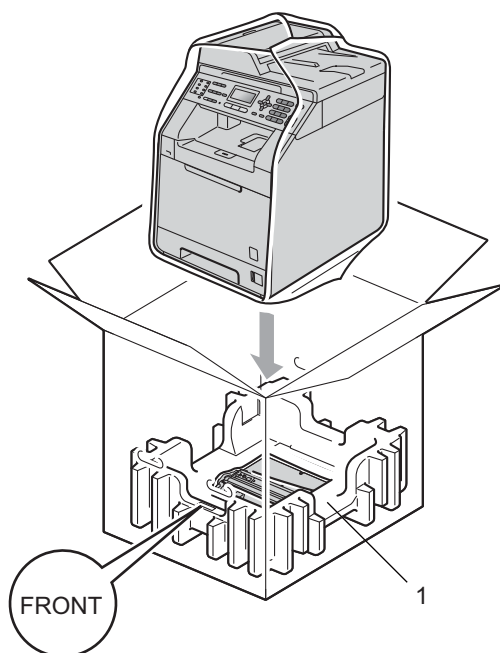

- 18 Umístěte oba polystyrénové odlitky (1) do krabice tak, aby byla pravá strana zařízení zarovnána se značkou „RIGHT“ na jednom z polystyrénových odlitků a levá strana se značkou „LEFT“ na druhém polystyrénovém odlitku. Umístěte původní napájecí kabel a vytištěné materiály do původní krabice tak, jak je uvedeno na obrázku.

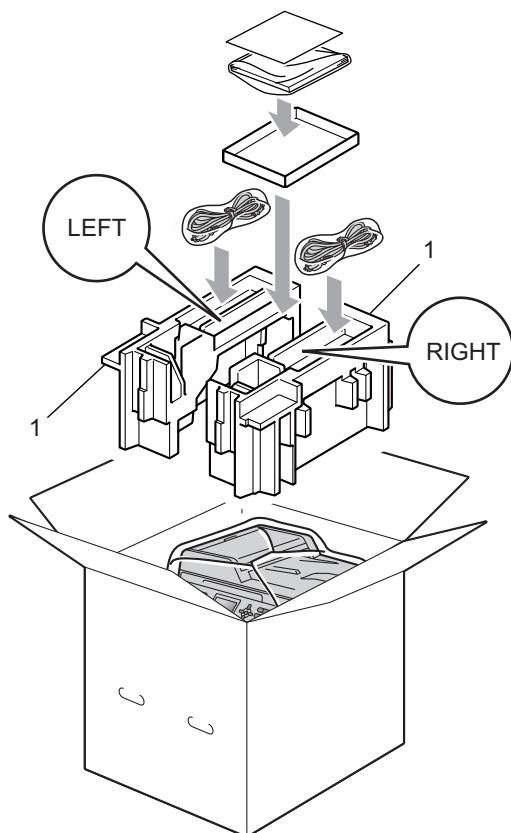

- 19 Krabici zavřete a zalepte izolepou.

Volitelný zásobník papíru (LT-300CL)

Je možné nainstalovat volitelný spodní zásobník, do kterého se vejde až 500 listů papíru 80 g/m².

Je-li nainstalován volitelný zásobník, vejde se do zařízení až 800 listů standardního papíru.

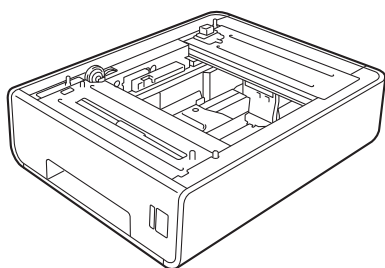

Informace o instalaci naleznete v Pokynech, které jsou dodávány s jednotkou spodního zásobníku.

Paměťový modul

MFC-9465CDN má 256 MB standardní paměti a MFC-9460CDN má 128 MB. Oba modely mají jeden slot pro volitelné rozšíření paměti. Můžete zvýšit paměť až na maximum 512 MB pro MFC-9465CDN a 384 MB pro MFC-9460CDN tím, že nainstalujete jeden paměťový modul SO-DIMM (Small Outline Dual In-line Memory Module).

Typy paměti SO-DIMM

Můžete nainstalovat následující paměti SO-DIMM:

- 128 MB Kingston KTH-LJ2015/128
- 256 MB Kingston KTH-LJ2015/256
- 128 MB Transcend TS128MHP422A
- 256 MB Transcend TS256MHP423A



Poznámka

- Další informace naleznete na webových stránkách společnosti Kingston Technology na adrese <http://www.kingston.com/>.
- Další informace naleznete na webových stránkách společnosti Transcend na adrese <http://www.transcend.com.tw/>.

Obecně platí, že paměti SO-DIMM musí mít následující specifikace:

Typ: 144pinová s 16bitovým výstupem

Čekací doba CAS: 4

Frekvence: 267 MHz (533 Mb/S/Pin) či více

Kapacita: 64, 128 nebo 256 MB

Výška: 30,0 mm (1,18 palce)

Typ DRAM: DDR2 SDRAM

Poznámka

- Mohou existovat některé paměti SO-DIMM, které s přístrojem nebudou fungovat.
- Další informace se dozvíte od prodejce, u něž jste zařízení koupili, nebo u zákaznické služby společnosti Brother.

Instalace další paměti

- 1 Vypněte přístroj. Odpojte kabel telefonní linky.
- 2 Odpojte od přístroje kabel rozhraní a potom i kabel napájení z elektrické zásuvky.

Poznámka

Před instalací nebo vyjmutím paměti SO-DIMM se přesvědčte, že je přístroj vypnutý.

- 3 Odstraňte plastový (1) a následně i kovový (2) kryt paměti SO-DIMM.

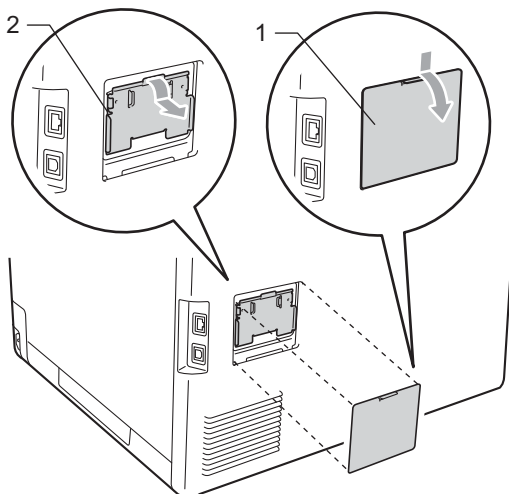

- 4 Rozbalte paměť SO-DIMM a držte ji za okraje.

DŮLEŽITÉ

Aby nedošlo k poškození přístroje statickou elektřinou, **NEDOTÝKEJTE SE** paměťových čipů nebo povrchu modulu.

- 5 Držte paměť SO-DIMM za okraje a vyrovnajte zářezy paměti SODIMM s výčnělkem ve slotu. Zasuňte paměť SO-DIMM šikmo (1) a potom ji nakloňte k desce rozhraní, dokud nezapadne na místo (2).

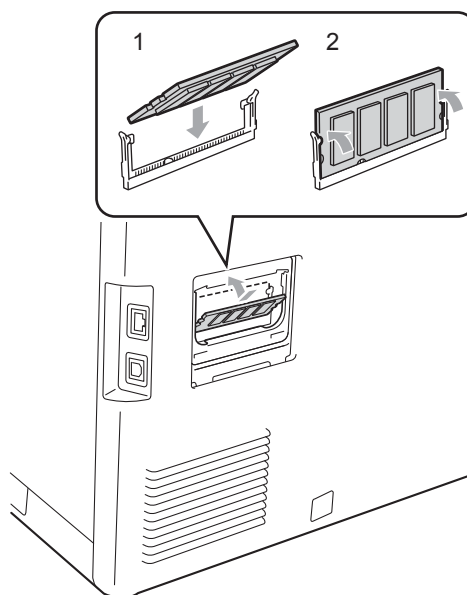

- 6 Vraťte kovový (1) a následně i plastový (2) kryt paměti SO-DIMM na místo.

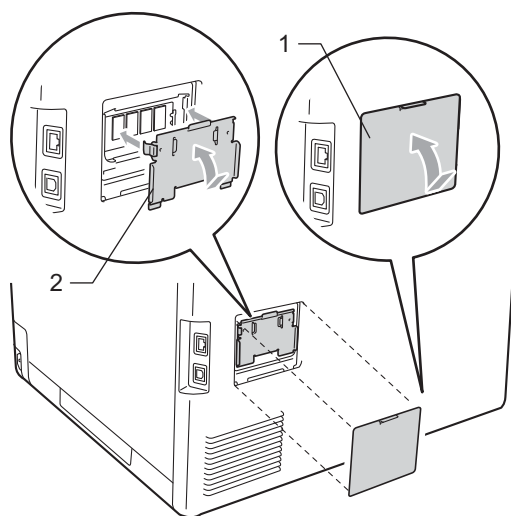

- 7 Zapojte nejprve kabel napájení přístroje zpět do elektrické zásuvky a potom připojte kabel rozhraní.
- 8 Zapojte kabel telefonní linky. Zapněte vypínač přístroje.



Poznámka

Vytištěním stránky uživatelských nastavení, která ukazuje aktuální velikost paměti, zjistíte, zda jste paměť SO-DIMM nainstalovali správně. (Viz *Jak tisknout hlášení* na straně 40.)

Toto je zevrubný popis vlastností a pojmů, které se vyskytují v příručkách Brother. Platnost těchto vlastností závisí na modelu, který jste si zakoupili.

ADF (automatický podavač dokumentů)

Dokument lze umístit do ADF a automaticky skenovat stránku po stránce.

Automatické opakování vytáčení

Funkce, která umožňuje, aby zařízení opakovaně vytáčelo poslední faxové číslo po pěti minutách, pokud fax neprošel, protože linka byla obsazena.

Automatické zmenšování

Zmenšuje velikost příchozích faxů.

Automatický přenos faxu

Odesílání faxu bez zvednutí sluchátka externího telefonu.

Blesková volba

Tlačítka na ovládacím panelu zařízení, kam lze uložit čísla pro snadné vytáčení. Stisknete-li tlačítko **Shift (Další)** a tlačítko bleskové volby současně, můžete uložit na každé tlačítko ještě druhé číslo.

Časovač

Odešle fax později – ve stejný den v určený čas.

Chyba komunikace (nebo Chyba kom.)

Chyba během odesílání nebo přijímání faxu, obvykle způsobená šumem na lince nebo statickou elektřinou.

Číslo skupiny

Kombinace Bleskové volby a čísel Krátké volby, která jsou uložena pod tlačítkem bleskové volby nebo v umístění krátké volby pro oběžník.

Detekce faxu

Umožňuje zařízení odpovědět na tóny CNG, pokud přerušíte faxové volání tím, že hovor přijmete.

Displej LCD (displej z tekutých krystalů)

Displej na zařízení, který během programování na displeji zobrazuje interaktivní hlášení, a v době nečinnosti zařízení datum a čas.

Doba vyzvánění F/T

Doba, po kterou zařízení Brother vyzvání (když je režim příjmu nastaven na Fax/Tel), aby vám oznámilo, že máte přijmout hlasové volání, který přijalo.

Dočasná nastavení

Můžete vybrat určité volby pro každý faxový přenos a kopírování bez změny výchozích nastavení.

ECM (Režim korekce chyb)

Detekuje chyby během faxového přenosu a znovu odešle stránky faxu, u kterých došlo k chybě.

Externí telefon

TAD (telefonní záznamník) nebo telefon, který je připojený k zařízení.

Fax/Tel.

Můžete přijímat faxy a telefonní hovory. Tento režim nepoužívejte, pokud používáte TAD (telefonní záznamník).

Faxový deník

Vypíše informace o posledních 200 příchozích a odchozích faxech. TX znamená Transmit (odeslané). RX znamená Receive (přijaté).

Hlášení xmit (hlášení o ověření přenosu)

Seznam pro každý přenos, který zobrazuje jeho datum, čas a číslo.

Hlasitost signálu

Nastavení hlasitosti signálu, když stisknete tlačítko nebo uděláte chybu.

Hlasitost vyzvánění

Nastavení hlasitosti vyzvánění zařízení.

ID stanice

Uložená informace, která se objevuje v horní části faxovaných stránek. Zahrnuje jméno odesílatele a faxové číslo.

Impulz

Forma kruhového vytáčení na telefonní lince.

Jemné rozlišení

Rozlišení je 203 × 196 dpi. Používá se pro malý tisk a grafy.

Kód pro dálkovou aktivaci

Tento kód stisknete (* 5 1), pokud přijmete faxové volání na linkovém nebo externím telefonu.

Kód pro dálkový přístup

Váš vlastní čtyřmístný kód (– – –*), který vám umožňuje volat a přistupovat k zařízení ze vzdáleného místa.

Kontrast

Nastavení pro kompenzaci tmavých nebo světlých dokumentů, které dělá faxy nebo kopie tmavých dokumentů světlejší a světlé dokumenty tmavší.

Krátká volba

Přednastavené číslo pro jednoduché vytáčení. Stisknete tlačítko ▲ **Speed Dial (Krátká volba)**, poté zadejte třímístné umístění krátké volby a stisknete tlačítko **Mono Start** nebo **Colour Start (Barva Start)**, čímž spustíte proces vytáčení.

Linkový telefon

Telefon s faxovým číslem, který je zapojený do samostatné telefonní zásuvky.

Metoda kódování

Metoda kódování informací obsažených v dokumentu. Všechna faxová zařízení musí používat minimální standard Modified Huffman (MH). Toto zařízení dosahuje větší komprese, Modified Read (MR), Modified Modified Read (MMR) a JBIG, když přijímající zařízení obsahuje stejnou funkci.

Oběžník

Možnost odesílat stejnou faxovou zprávu na více než jedno místo.

OCR (optické rozeznávání znaků)

ScanSoft™ PaperPort™ 12SE s OCR nebo Presto! Programová aplikace PageManager převádí obraz textu na text, který lze upravit.

Pauza

Umožňuje nastavení 3,5 sekundové mezičíselné pauzy při vytáčení pomocí klávesnice nebo při ukládání čísel bleskové volby nebo krátké volby. Stisknete tlačítko **Redial/Pauze (Opakování/Pauza)** tolikrát, kolikrát potřebujete pro delší pauzu.

Perioda deníku

Předprogramované časové období mezi automaticky vytištěnými zprávami z faxového deníku. Faxový deník můžete tisknout na vyžádání bez přerušení cyklu.

Počet zvonění

Počet zvonění předtím, než zařízení přijme volání v režimech Jen fax a Fax/Tel.

Polling

Proces, kdy faxové zařízení volá jinému faxovému zařízení, aby načetlo čekající faxové zprávy.

Přenos

Proces odesílání faxů z vašeho zařízení do přijímajícího faxového zařízení přes telefonní linky.

Přenos dávky

Za účelem úspory nákladů budou všechny odložené faxy na stejné faxové číslo odeslány v rámci jednoho přenosu.

Přenos v reálném čase

Když je paměť plná, můžete odesílat faxy v reálném čase.

Přesměrování faxu

Odešle fax přijatý do paměti na jiné předprogramované faxové číslo.

Příjem bez papíru

Přijímá faxy do paměti zařízení, když v zařízení dojde papír.

Přístup k dálkovému vyzvednutí

Schopnost přistupovat k zařízení dálkově z telefonu s tónovou volbou.

Režim nabídky

Režim programování pro změnu nastavení zařízení.

Rozlišení

Počet svislých a vodorovných řádků na palec.

Ruční fax

Když zvednete sluchátko externího telefonu, uslyšíte odpověď přijímajícího faxu před stisknutím tlačítka **Mono Start** nebo **Colour Start (Barva Start)** pro spuštění odesílání faxu.

Seznam nápovědy

Výtisk kompletní tabulky nabídky, který můžete použít pro programování zařízení, když s sebou nemáte Příručku uživatele.

Seznam uživatelských nastavení

Tištěná zpráva, která zobrazuje aktuální nastavení zařízení.

Skenování

Proces odesílání elektronického obrázku papírového dokumentu do počítače.

Skupinová kompatibilita

Schopnost faxového zařízení komunikovat s jiným faxovým zařízením. Kompatibilita je zajištěna mezi skupinami ITU-T.

Souběh činností

Zařízení může skenovat odchozí faxy nebo naplánované úlohy do paměti a současně odesílat fax nebo přijímat či tisknout příchozí fax.

Stupnice šedé

Odstíny šedé jsou k dispozici pro kopírování, skenování a faxování fotografií.

TAD (telefonní záznamník)

K zařízení můžete připojit externí TAD (telefonní záznamník).

Telefonní seznam

Můžete zkontrolovat, které naprogramované faxové úlohy čekají v paměti, a jednotlivé úlohy zrušit.

Telefonní seznam

Seznam jmen a čísel uložených v paměti bleskové volby a krátké volby v číselném pořadí.

Tón

Forma vytáčení v telefonní lince použitá pro telefony s tlačítkovým číselníkem.

Tóny CNG

Speciální tóny (signály) odesílané faxovými zařízeními během automatického přenosu, které sdělují přijímajícímu zařízení, že volá faxové zařízení.

Tóny faxu

Signály odesílané odesílajícím a přijímajícím faxovým zařízením během předávání informací.

Ukládání faxu

Faxy můžete ukládat do paměti.

Vyhledávání

Elektronický abecední seznam uložených čísel Bleskové volby, Krátké volby a čísel Skupiny.

Záložní tisk

Zařízení vytiskne kopii každého faxu přijatého a uloženého v paměti. Jde o bezpečnostní funkci bránící ztrátě zpráv v případě výpadku napájení.

Zámořský režim

Provádí dočasné změny tónů faxu pro přizpůsobení šumu a statickým poruchám na zámořských telefonních linkách.

Zrušit úlohu

Zruší naprogramovanou tiskovou úlohu a vymaže ji z paměti zařízení.

A	
Apple Macintosh	
Viz Příručka uživatele programů.	
B	
Bezdrátová síť	
Viz Stručný návod k obsluze a Příručka síťových aplikací.	
C	
ControlCenter2 (pro Macintosh)	
Viz Příručka uživatele programů.	
ControlCenter4 (pro Windows®)	
Viz Příručka uživatele programů.	
D	
Dálkové vyzvednutí	27
získání faxů	28
Displej LCD (displej z tekutých krystalů)	
Seznam nápovědy	40
Displej LCD (displej z tekutých krystalů)	
kontrast	3
Dočasná nastavení kopírování	41
F	
Fax, samostatné odesílání	
rozlišení	14
Fax, samostatný odesílání	12
do zámoří	18
kontrast	13
oběžník	16
odložená dávka	19
odložený fax	18
polling vysílání	22
přenos v reálném čase	17
ruční	15
z paměti (souběh činností)	15
zrušení z paměti	19
přijetí	
do paměti (ukládání faxu)	25
příjem	
polling příjem	33
přesměrování faxu	30
příjem ze vzdálené stránky	28, 30
razítko příjmu faxu	32
zmenšování na velikost papíru	31
Faxové kódy	
kód pro dálkový přístup	27
změna	27
H	
Hlášení	39, 40
Faxový deník	39, 40
perioda deníku	39
jak tisknout	40
konfigurace sítě	40
Ověření přenosu	39
Seznam nápovědy	40
Telefonní seznam	40
Uživatelská nastavení	40
I	
Informace o zařízení	
kontrola zbývající životnosti částí	52
počty stránek	52
J	
Jednotka fotoválce	
kontrola (zbývající životnost)	52
K	
Kopírování	
dočasná nastavení	41
Klávesa Volby	43
kontrast	44
Kopírování ID 2 na 1	47
kvalita	42
N na 1 (rozvržení stránky)	46
použití ADF	44
použití skla skeneru	46
tlačítka	41
Tlačítko Zvětšit / Zmenšit	41
třídít (pouze ADF)	44

Kvalita kopírování	42, 43
--------------------------	--------

M

Macintosh	
Viz Příručka uživatele programů.	

N

N na 1 (rozvržení stránky)	46
NÁPOVĚDA	40
Seznam nápovědy	40

O

Oběžník	16
nastavení skupin pro	35
Oboustranné kopírování	49
Odesílání oběžníku zrušení	17

P

Paměť	
přidání paměti DIMM (volitelné)	62
instalace	63
Paměť stanic	
oběžník	16
použití skupin	16
skupinové vytáčení	
nastavení skupin pro oběžník	35
PaperPort™ 12SE s OCR	
Viz Příručka uživatele programů a Nápověda aplikace PaperPort™ 12SE, kde naleznete informace o přístupu k příručkám.	
PC-Fax	
Viz Příručka uživatele programů.	
Polling	
polling příjem	33
polling vysílání	22
Presto! PageManager	
Viz Příručka uživatele programů. Viz též Nápověda v programu Presto! Aplikace PageManager.	
Přenos odložené dávky	19
Přesměrování faxu	
programování čísla	24
vzdálená změna	29, 30

R

Režim Hlubokého spánku	2
Režim Spánku	2
Rozlišení	
fax (standard, jemně, extra jemně, foto)	14
nastavení pro následující fax	14
Rozvržení stránky (N v 1)	46
Ruční přenos	15

S

Síťové	
faxování	
Viz Příručka uživatele programů.	
skenování	
Viz Příručka uživatele programů.	
Síťový tisk	
Viz Příručka síťových aplikací.	
Skenování	
Viz Příručka uživatele programů.	
Skupiny pro oběžník	35
Souběh činnosti	15

T

Tisk	
fax z paměti	32
hlášení	40
Viz Příručka uživatele programů.	
Titulní list	20
pouze pro další fax	21
pro všechny faxy	21
tištěný formulář	21
vlastní komentáře	20
Tlačítko Resolution	14
Tlačítko Zvětšit / Zmenšit	41
Třídít	44

U

Ukládání do paměti	1
Ukládání faxu	25
tisk z paměti	32
vypnutí	27
zapnutí	25
Uživatelé s omezenými oprávněními	6

Ú

Údržba, běžná	52
kontrola zbývajících životností částí	52
Úspora toneru	2

V

Vytáčení	
omezení vytáčení	10
skupiny (oběžník)	16
Výpadek napájení	1
Vzdálená instalace	
Viz Příručka uživatele programů.	
Vzdálené vyzvednutí	
přístupový kód	27, 28
Vzdálený příjem	
příkazy	30

W

Windows®	
Viz Příručka uživatele programů.	

Z

Zabezpečení	
Blokovací funkce	
heslo správce	5
Režim veřejného uživatele	6
uživatelé s omezenými oprávněními	6
Blokování nastavení	8
omezení vytáčení	10
Zmenšování	
kopie	41
příchozí faxy	31

Zrušení

faxové úlohy v paměti	19
odesílaného oběžníku	17
ukládání faxu	25
úlohy čekající na opětovné vytočení	19
volby vzdáleného faxu	27

brother[®]

Toto zařízení bylo schváleno k používání pouze v zemi zakoupení. Místní společnosti Brother nebo jejich prodejci poskytnou podporu pouze zařízením zakoupeným v jejich vlastních zemích.