

brother®

UITGEBREIDE GEBRUIKERSHANDLEIDING

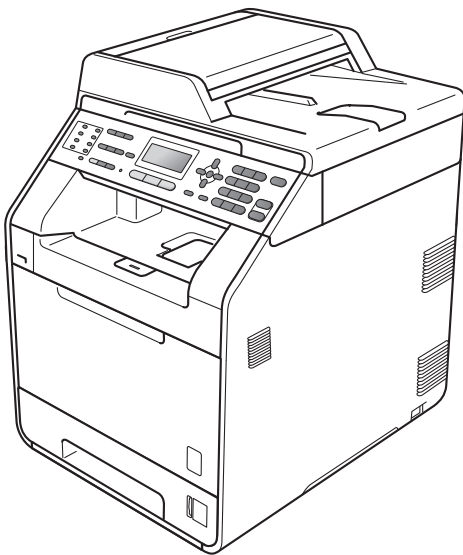

MFC-9460CDN
MFC-9465CDN

Niet alle modellen zijn leverbaar in alle landen.

Versie 0

DUT/BEL-DUT

Welke handleidingen zijn er en waar kan ik deze vinden?

Welke handleiding?	Inhoud?	Waar?
Veiligheid en wetgeving	Lees de veiligheidsinstructies voor u de machine installeert.	Gedrukt / in de verpakking
Installatiehandleiding	Lees deze handleiding eerst. Volg de instructies voor het instellen van uw machine en installeren van de drivers en software voor het besturingssysteem en het type verbinding dat u gebruikt.	Gedrukt / in de verpakking
Beknopte gebruikershandleiding	Hier vindt u meer informatie over de basis-, fax-, kopieer-, scan- en Direct Print-functies en over het vervangen van de verbruiksartikelen. Zie tips voor het oplossen van problemen.	Gedrukt / in de verpakking Voor HUN/BUL/ROM/POL/ SVK/CZE: PDF-bestand / documentatie-cd-rom / in de verpakking
Uitgebreide gebruikershandleiding	Hier vindt u meer informatie over geavanceerde functies: faxen, kopiëren, beveiliging, afdrukrapporten en het uitvoeren van routineonderhoud.	PDF-bestand / documentatie-cd-rom / in de verpakking
Softwarehandleiding	Volg deze instructies voor afdrukken, scannen, netwerkscannen, externe installatie, PC-Fax en het gebruik van Brother ControlCenter.	PDF-bestand / documentatie-cd-rom / in de verpakking
Verklarende woordenlijst Netwerk	In deze handleiding vindt u basisinformatie over geavanceerde netwerkfuncties van Brother-machines en algemene netwerk- en standaardterminologie.	PDF-bestand / documentatie-cd-rom / in de verpakking
Netwerkhandleiding	Deze handleiding biedt u nuttige informatie over bedrade en draadloze netwerkinstellingen en beveiligingsinstellingen bij het gebruik van uw Brother-machine. U kunt er eveneens informatie vinden over ondersteunde protocollen voor uw machine en gedetailleerde tips voor het oplossen van problemen.	PDF-bestand / documentatie-cd-rom / in de verpakking

Inhoudsopgave

1	Algemene instellingen	1
	Opslag in het geheugen	1
	Automatische zomer-/wintertijd.....	1
	Ecologische functies	2
	Tonerbespaarstand	2
	Slaapstand.....	2
	Stand diepe slaap.....	2
	LCD-contrast.....	3
	Timermodus.....	3
2	Beveiligingsfuncties	4
	Secure Function Lock 2.0	4
	Het beheerderswachtwoord instellen	5
	Het beheerderswachtwoord veranderen	5
	De modus openbare gebruiker instellen	6
	Beperkte gebruikers instellen	6
	Beveiligd functieslot aan-/uitzetten	7
	Gebruikers omschakelen	7
	Instelslot	8
	Het wachtwoord instellen.....	9
	Het wachtwoord voor het instelslot wijzigen	10
	Instelslot in-/uitschakelen	10
	Beperken kiezen	11
	Beperking kiestoetsen	11
	Beperking ééntoetsnummers.....	11
	Beperking snelkiezen	11
3	Een fax verzenden	12
	Aanvullende verzendopties.....	12
	De lay-out van een dubbelzijdige fax wijzigen.....	12
	Faxen met meerdere instellingen verzenden	12
	Contrast	13
	Faxresolutie veranderen	13
	Aanvullende verzendopties.....	14
	Een fax handmatig verzenden.....	14
	Tweevoudige werking (alleen zwart-wit).....	15
	Groepsverzenden (alleen zwart-wit).....	15
	Direct verzenden	17
	Internationale modus	17
	Uitgestelde fax (alleen zwart-wit).....	18
	Uitgestelde groepsverzending (alleen zwart-wit).....	18
	Taken in de wachtrij controleren en annuleren.....	19
	Elektronisch voorblad (alleen zwart-wit)	19
	Overzicht pollen.....	21
	Verzend pollen (alleen zwart-wit)	21

4	Een fax ontvangen	23
	Opties voor afstandsbediening (alleen zwart-wit)	23
	Ontvangst zonder papier	23
	Fax doorzenden	23
	Fax opslaan	24
	PC-Fax ontvangen	24
	Opties voor afstandsbediening wijzigen	25
	Afstandsbediening	26
	Opdrachten voor de afstandsbediening	29
	Aanvullende ontvangstfuncties	30
	Een verkleinde inkomende fax afdrukken	30
	Duplexafdrukken (dubbelzijdig) in de faxmodus	30
	De stempel faxontvangst instellen (alleen zwart-wit)	31
	Afdruktheid instellen	31
	Een fax uit het geheugen afdrukken	31
	Overzicht pollen	32
	Ontvang pollen	32
	Pollen stoppen	33
5	Kiezen en nummers opslaan	34
	Aanvullende kiesfuncties	34
	Snelkiesnummers combineren	34
	Bijkomende manieren om nummers op te slaan	34
	Groepen voor groepsverzenden instellen	34
	Groepsnummers wijzigen	35
	Groepsnummers verwijderen	36
6	Rapporten afdrukken	37
	Faxrapporten	37
	Verzendrapport	37
	Faxjournaal	37
	Rapporten	38
	Een rapport afdrukken	38
7	Kopiëren	39
	Kopieerinstellingen	39
	Kopiëren onderbreken	39
	De gekopieerde afbeelding vergroten of verkleinen	39
	Kopieer kwaliteit verbeteren	40
	De toets Opties gebruiken	41
	Kopieën sorteren met behulp van de ADF	42
	Contrast, kleur en helderheid aanpassen	42
	N op 1-kopieën maken (paginalay-out)	44
	Identiteitskaart kopiëren 2 op 1	45
	Ladeselectie	46
	Duplexkopiëren (dubbelzijdig)	47
	Duplexkopiëren (over de lange zijde)	47
	Geavanceerd duplexkopiëren (over de korte zijde)	48

A	Routineonderhoud	50
	De machine reinigen en controleren.....	50
	De paginatellers controleren.....	50
	De resterende levensduur van onderdelen controleren	50
	Periodieke onderhouds- onderdelen vervangen.....	51
	De machine inpakken en vervoeren	52
B	Opties	60
	Optionele papierlade (LT-300CL)	60
	Geheugenbord.....	60
	SO-DIMM-types.....	60
	Extra geheugen installeren.....	61
C	Verklarende woordenlijst	63
D	Index	67



Opslag in het geheugen

Uw menu-instellingen zijn permanent opgeslagen, en gaan *niet* verloren in geval van een stroomstoring. Tijdelijke instellingen (bijvoorbeeld contrast, internationale modus) gaan *wel* verloren. Tijdens een stroomstoring worden de datum, de tijd en geprogrammeerde faxberichten (bv. uitgestelde fax) tot 60 uur in het geheugen bewaard. Andere faxopdrachten in het geheugen van de machine blijven bewaard.

Automatische zomer-/wintertijd

U kunt de machine zo instellen dat de zomer-/wintertijd automatisch wordt gewijzigd. De machine zal automatisch in de lente een uur vooruit worden gezet en een uur terug in de herfst.

- 1 Druk op **Menu, 0, 2, 2**.
- 2 Druk op **▲** of **▼** om **Aan** of **Uit** te kiezen. Druk op **OK**.
- 3 Druk op **Stop/Eindigen**.

Ecologische functies

Tonerbespaarstand

Met deze functie kunt u toner besparen. Wanneer u de tonerbespaarstand op **Aan** zet, worden de afdrucken lichter. De standaardinstelling is **Uit**.

- 1 Druk op **Menu, 1, 4, 1**.
- 2 Druk op **▲** of **▼** om **Aan** of **Uit** te kiezen. Druk op **OK**.
- 3 Druk op **Stop/Eindigen**.



Opmerking

We raden u af de tonerbespaarstand te gebruiken voor het afdrucken van foto's of afbeeldingen in grijstinten.

Slaapstand

Door de slaapstand te gebruiken, kunt u het energieverbruik verminderen. Wanneer de machine zich in de slaapstand (energiebesparende stand) bevindt, gedraagt deze zich alsof de machine uitgeschakeld is. Als de machine gegevens ontvangt of als u een handeling uitvoert, wordt de machine uit de slaapstand gewekt tot de modus **Gereed**.

U kunt kiezen hoe lang de machine inactief moet zijn voor deze in de slaapstand schakelt. De timer wordt automatisch gereset wanneer de machine een fax of computergegevens ontvangt of een kopie maakt. De standaardinstelling is 3 minuten.

Wanneer de machine zich in slaapstand bevindt, wordt **Slaapstand** op het LCD-scherm weergegeven.

- 1 Druk op **Menu, 1, 4, 2**.
- 2 Voer in hoe lang de machine inactief moet zijn alvorens naar slaapstand over te schakelen. Druk op **OK**.
- 3 Druk op **Stop/Eindigen**.

Stand diepe slaap

Als de machine zich in de slaapstand bevindt en gedurende een bepaalde tijd geen opdrachten ontvangt, schakelt de machine automatisch over naar de stand diepe slaap en geeft het LCD-scherm **Slaapstand** weer. In de stand diepe slaap wordt er minder energie verbruikt dan in de slaapstand. Wanneer de machine een fax of computergegevens ontvangt, wanneer u een kopie maakt of wanneer u op een knop drukt op het bedieningspaneel, zal de machine ontwaken en beginnen op te warmen.

LCD-contrast

U kunt het contrast instellen zodat het LCD-scherm lichter of donkerder wordt.

- 1 Druk op **Menu, 1, 6**.
- 2 Druk op **▶** om het LCD-scherm donkerder te maken. Of druk op **◀** om het LCD-scherm lichter te maken. Druk op **OK**.
- 3 Druk op **Stop/Eindigen**.

Timermodus

Het bedieningspaneel van de machine bevat drie modustoetsen: **FAX**, **SCAN**, en **KOPIE**.

U kunt instellen hoe lang na de laatste kopie of scan de machine terugkeert naar de faxmodus. Als u **Uit** selecteert, blijft de machine in de laatstgebruikte modus.

Met deze instelling wordt ook de tijd bepaald waarop de machine overgaat van de individuele gebruiker op de openbare gebruiker, bij gebruik van het beveiligd functieslot. (Zie *Gebruikers omschakelen* op pagina 7.)



- 1 Druk op **Menu, 1, 1**.
- 2 Druk op **▲** of **▼** om 0 Sec., 30 Sec., 1 Min, 2 Min., 5 Min. of **Uit** te kiezen. Druk op **OK**.
- 3 Druk op **Stop/Eindigen**.

Secure Function Lock 2.0

Met de functie Beveiligd functieslot beperkt u openbare toegang tot de volgende machinefuncties:

- Fax Tx
- Fax Rx
- Kopiëren
- Scannen
- USB Direct
- Afdrukken via de pc
- In kleur afdrukken

Met deze functie kunt u ook toegang tot menu-instellingen beperken om te voorkomen dat gebruikers de standaardinstellingen wijzigen.

Voordat u de beveiligingsfuncties gebruikt, moet u eerst een beheerderswachtwoord invoeren.

Toegang tot beperkte handelingen kan worden geactiveerd door het creëren van een beperkte gebruiker. Beperkte gebruikers moeten een gebruikerswachtwoord invoeren om de machine te gebruiken.

Schrijf uw wachtwoord op een geheime plaats op. Als u het wachtwoord vergeet, moet het wachtwoord dat is opgeslagen in de machine worden gereset. Neem contact op met uw Brother-leverancier voor informatie over het resetten van het wachtwoord.



Opmerking

- U kunt het beveiligd functieslot handmatig instellen via het bedieningspaneel of met Beheer via een webbrowser. Wij raden u aan om deze functie in te stellen met Beheer via een webbrowser. Zie de *Netwerkhandleiding* voor meer informatie.
- Alleen beheerders kunnen beperkingen instellen en wijzigingen aanbrengen voor iedere gebruiker.
- Als het beveiligd functieslot is ingeschakeld, kunt u alleen 1. Contrast, 6. Verzend Pollen en 7. Voorblad inst. onder 2. Verzendmenu in het faxmenu gebruiken.
Als Fax Tx is gedeactiveerd, kunt u geen enkele functie in het faxmenu gebruiken.
- Ontvang pollen wordt alleen gedeactiveerd, wanneer zowel Fax Tx als Fax Rx zijn gedeactiveerd.

Het beheerderswachtwoord instellen

Het wachtwoord dat u in deze stappen instelt, is voor de beheerder. Dit wachtwoord wordt gebruikt om gebruikers in te stellen en om het Beveiligd functieslot aan of uit te zetten. (Zie *Beperkte gebruikers instellen* op pagina 6 en *Beveiligd functieslot aan-/uitzetten* op pagina 7.)

- 1 Druk op **Menu, 1, 7, 1**.
- 2 Toets een viercijferig nummer voor het wachtwoord in met behulp van de cijfers 0-9.
Druk op **OK**.
- 3 Voer het wachtwoord opnieuw in wanneer op het LCD-scherm **Nogmaals:** wordt weergegeven.
Druk op **OK**.
- 4 Druk op **Stop/Eindigen**.

Het beheerderswachtwoord veranderen

- 1 Druk op **Menu, 1, 7, 1**.
- 2 Druk op **▲** of **▼** om **Wachtw. inst. te kiezen**.
Druk op **OK**.
- 3 Voer het geregistreerde wachtwoord van vier cijfers in.
Druk op **OK**.
- 4 Toets een nummer van vier cijfers in voor het nieuwe wachtwoord.
Druk op **OK**.
- 5 Als op het LCD-scherm **Nogmaals:** wordt weergegeven, voert u het nieuwe wachtwoord opnieuw in.
Druk op **OK**.
- 6 Druk op **Stop/Eindigen**.

De modus openbare gebruiker instellen

De modus openbare gebruiker beperkt de functies die beschikbaar zijn voor openbare gebruikers. Openbare gebruikers hoeven geen wachtwoord in te voeren om toegang te krijgen tot de functies die via deze instelling beschikbaar zijn. U kunt een openbare gebruiker instellen.

- 1 Druk op **Menu, 1, 7, 1**.
- 2 Druk op ▲ of ▼ om `Id instellen` te kiezen.
Druk op **OK**.
- 3 Toets het beheerderswachtwoord in.
Druk op **OK**.
- 4 Druk op ▲ of ▼ om `Openbaar` te kiezen.
Druk op **OK**.
- 5 Druk op ▲ of ▼ om `Activeren of Deactiveren` te kiezen voor `Fax Tx`.
Druk op **OK**.
Als u `Fax Tx` hebt ingesteld, herhaalt u deze stap voor `Fax Rx`, `Kopiëren`, `Scan`, `USB direct`, `Afdr. pc` en `Kleur afdr.`. Als op het LCD-scherm `Stop wijziging` wordt weergegeven, drukt u op **OK**.
- 6 Druk op **Stop/Eindigen**.

Beperkte gebruikers instellen

U kunt gebruikers met beperkte rechten en een wachtwoord instellen voor de beschikbare functies. U kunt met `Beheer` via een webbrowser meer geavanceerde beperkte rechten instellen, zoals paginateller of de aanmeldnaam van de pc-gebruiker. (Zie de *Netwerkhandleiding* voor meer informatie.) U kunt maximaal 25 gebruikers met beperkte rechten en een wachtwoord instellen.

- 1 Druk op **Menu, 1, 7, 1**.
- 2 Druk op ▲ of ▼ om `Id instellen` te kiezen.
Druk op **OK**.
- 3 Toets het beheerderswachtwoord in.
Druk op **OK**.
- 4 Druk op ▲ of ▼ om `Gebr. 01` te kiezen.
Druk op **OK**.
- 5 Gebruik het numerieke toetsenbord om de gebruikersnaam in te voeren. (Zie *Tekst invoeren* in *Bijlage C* van de *Beknopte gebruikershandleiding*.)
Druk op **OK**.
- 6 Toets een viercijferig wachtwoord in voor de gebruiker.
Druk op **OK**.
- 7 Druk op ▲ of ▼ om `Activeren of Deactiveren` te kiezen voor `Fax Tx`.
Druk op **OK**.
Als u `Fax Tx` hebt ingesteld, herhaalt u deze stap voor `Fax Rx`, `Kopiëren`, `Scan`, `USB direct`, `Afdr. pc` en `Kleur afdr.`. Als op het LCD-scherm `Stop wijziging` wordt weergegeven, drukt u op **OK**.
- 8 Herhaal stappen 4 tot 7 om elke extra gebruiker en elk extra wachtwoord in te voeren.

- 9 Druk op **Stop/Eindigen**.



Opmerking

U kunt niet dezelfde naam gebruiken als een andere gebruikersnaam.

Beveiligd functieslot aan-/ uitzetten

Als u het verkeerde wachtwoord invoert, wordt op het LCD-scherm *Fout wachtwoord weergegeven*. Voer het juiste wachtwoord opnieuw in.

Beveiligd functieslot aanzetten

- 1 Druk op **Menu, 1, 7, 1**.
- 2 Druk op **▲** of **▼** om Slot *Uit*→*Aan* te kiezen.
Druk op **OK**.
- 3 Toets uw viercijferige beheerderwachtwoord in.
Druk op **OK**.

Beveiligd functieslot uitzetten

- 1 Druk op **Menu, 1, 7, 1**.
- 2 Druk op **▲** of **▼** om Slot *Aan*→*Uit* te kiezen.
Druk op **OK**.
- 3 Toets uw viercijferige beheerderwachtwoord in.
Druk op **OK**.

Gebruikers omschakelen

Met deze instelling kunt u schakelen tussen de geregistreerde gebruikers met beperkte rechten of de openbare modus als het beveiligd functieslot is ingeschakeld.

De modus beperkte gebruiker wijzigen

- 1 Houd **Shift** ingedrukt terwijl u op **Veilig Afdrukken** drukt.
- 2 Druk op **▲** of **▼** om ID te kiezen.
Druk op **OK**.
- 3 Voer uw wachtwoord van vier cijfers in.
Druk op **OK**.

De openbare modus wijzigen

Als een gebruiker met beperkte rechten klaar is met het gebruik van de machine, keert de machine terug naar de instelling Openbare gebruiker binnen de tijd die is opgegeven bij de instelling modustimer (**Menu, 1, 1**). (Zie *Timermodus* op pagina 3.) U kunt ook de modus beperkte gebruiker verlaten door op de modustoets te drukken van de modus is ingeschakeld, en op het LCD-scherm wordt dan *Ga naar Openbaar?* weergegeven.

Druk op **1** om **1** . *Ja* te kiezen.



Opmerking

- Als het huidige ID niet gemachtigd is om de gewenste functie te gebruiken, wordt **ToegangGeweigerd** weergegeven op het LCD-scherm, waarna de machine u om uw naam vraagt. Als u toegang krijgt tot de gewenste functie, drukt u op ▲ of ▼ om uw naam te kiezen en voert u uw wachtwoord van vier cijfers in.
- Als de gewenste functie beperkt is voor alle gebruikers, wordt **Niet beschikbaar** weergegeven op het LCD-scherm, waarna de machine terugkeert naar de stand **Gereed**. U krijgt geen toegang tot de gewenste functie. Contacteer uw beheerder om uw instellingen voor het beveiligd functieslot te controleren.
- Als er een paginabeperking ingesteld is voor uw ID en u het maximale aantal pagina's al hebt bereikt, wordt **Limiet bereikt** weergegeven op het LCD-scherm wanneer u gegevens afdrukt. Contacteer uw beheerder om uw instellingen voor het beveiligd functieslot te controleren.
- Als voor uw ID de beperkingen om af te drukken in kleur ingesteld zijn op **Deactiveren**, wordt **Geen toestemming** weergegeven op het LCD-scherm wanneer u gegevens afdrukt. De machine drukt de gegevens alleen af in zwart-wit.

Instelslot

Met het instelslot kunt u een wachtwoord instellen om ervoor te zorgen dat andere personen niet per ongeluk uw machine-instellingen wijzigen.

Schrijf uw wachtwoord op een geheime plaats op. Als u het wachtwoord vergeet, moeten de wachtwoorden die zijn opgeslagen in de machine worden gereset. Neem contact op met uw beheerder of met uw Brother-leverancier.

Als het instelslot op **Aan** staat, kunt u de volgende instellingen niet wijzigen zonder een wachtwoord:

- Timermodus
- Papier
- Volume
- Ecologie
- Ladegebruik
- LCD-contrast
- Beveiliging
- Documenten scannen
- Adresboek
- Kiezen beperken
- Printer (emulatie, duplex, uitvoerkleur, printer resetten, frequentie)
- Netwerkinstellingen (behalve status, MAC-adres, Scannen naar FTP, Scan naar netwerk)
- Ontvangststand
- Datum&Tijd
- Stations-ID
- Toon/puls (behalve BEL, NOR, SWE, DAN, FIN)
- Kiestoon
- Telefoonlijn instellen
- Resetten

De machine-instellingen kunnen evenmin worden gewijzigd via Externe installatie wanneer Instelslot ingesteld is op Aan.

Het wachtwoord instellen

- 1 Druk op **Menu, 1, 7, 2**.
- 2 Toets een viercijferig nummer voor het wachtwoord in met behulp van de cijfers 0-9.
Druk op **OK**.
- 3 Voer uw wachtwoord opnieuw in wanneer op het LCD-scherm **Nogmaals :** wordt weergegeven.
Druk op **OK**.
- 4 Druk op **Stop/Eindigen**.

Het wachtwoord voor het instelslot wijzigen

- 1 Druk op **Menu**, **1**, **7**, **2**.
- 2 Druk op ▲ of ▼ om Wachtw. inst. te kiezen.
Druk op **OK**.
- 3 Voer uw wachtwoord van vier cijfers in.
Druk op **OK**.
- 4 Toets een nummer van vier cijfers in voor het nieuwe wachtwoord.
Druk op **OK**.
- 5 Voer uw nieuwe wachtwoord opnieuw in wanneer op het LCD-scherm **Nogmaals:** wordt weergegeven.
Druk op **OK**.
- 6 Druk op **Stop/Eindigen**.

Instelslot in-/uitschakelen

Als u een verkeerd wachtwoord invoert terwijl u onderstaande instructies volgt, wordt op het LCD-scherm **Fout wachtwoord** weergegeven. Voer het juiste wachtwoord opnieuw in.

Instelslot inschakelen

- 1 Druk op **Menu**, **1**, **7**, **2**.
- 2 Druk op ▲ of ▼ om **Aan** te kiezen.
Druk op **OK**.
- 3 Voer uw wachtwoord van vier cijfers in.
Druk op **OK**.
- 4 Druk op **Stop/Eindigen**.

Instelslot uitschakelen

- 1 Druk op **Menu**, **1**, **7**, **2**.
- 2 Voer uw wachtwoord van vier cijfers in.
Druk twee keer op **OK**.
- 3 Druk op **Stop/Eindigen**.

Beperken kiezen

Deze functie voorkomt dat gebruikers per ongeluk een fax verzenden naar een verkeerd nummer of een verkeerd nummer bellen. U kunt de machine instellen op beperkt kiezen via de kiestoetsen, de ééntoetsnummers en snelkiesnummers.

Als u **Uit** kiest, beperkt de machine de kiesmethode niet.

Als u **voer # 2x in** kiest, vraagt de machine u om het nummer opnieuw in te voeren en als u hetzelfde nummer correct hebt ingevoerd, begint de machine met kiezen. Als u het verkeerde nummer invoert, wordt op het LCD-scherm een foutmelding weergegeven.

Als u **Aan** kiest, beperkt de machine alle faxverzendingen en uitgaande telefoongesprekken voor die kiesmethode.

Beperking kiestoetsen

- 1 Druk op **Menu, 2, 6, 1**.
- 2 Druk op **▲** of **▼** om **Uit**, **voer # 2x in** of **Aan** te kiezen.
Druk op **OK**.
- 3 Druk op **Stop/Eindigen**.

Beperking ééntoetsnummers

- 1 Druk op **Menu, 2, 6, 2**.
- 2 Druk op **▲** of **▼** om **Uit**, **voer # 2x in** of **Aan** te kiezen.
Druk op **OK**.
- 3 Druk op **Stop/Eindigen**.

Beperking snelkiezen

- 1 Druk op **Menu, 2, 6, 3**.
- 2 Druk op **▲** of **▼** om **Uit**, **voer # 2x in** of **Aan** te kiezen.
Druk op **OK**.
- 3 Druk op **Stop/Eindigen**.



Opmerking

- De instelling **voer # 2x in** werkt niet als u de hoorn van een externe telefoon oppakt voordat u het nummer invoert. U wordt niet gevraagd om het nummer nogmaals in te voeren.
- Als u **Aan** of **voer # 2x in** hebt gekozen, kunt u de functie groepsverzenden niet gebruiken en kunt u geen snelkiesnummers combineren om een nummer te kiezen.

3

Een fax verzenden

Aanvullende verzendopties

De lay-out van een dubbelzijdige fax wijzigen

U moet het duplexscanformaat selecteren voor u een dubbelzijdige fax verzendt. Het geselecteerde formaat hangt af van de lay-out van uw dubbelzijdige document.

- 1 Druk op **Menu**, 1, 8, 3.
- 2 Ga op een van de volgende manieren te werk:
 - Als uw document over de lange zijde wordt gekeerd, drukt u op ▲ of ▼ om **Lange rand** te selecteren.

Druk op **OK**.

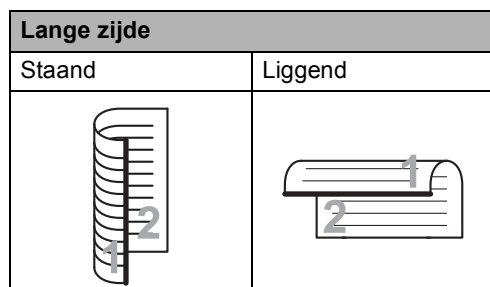

- Als uw document over de korte zijde wordt gekeerd, drukt u op ▲ of ▼ om **Korte rand** te selecteren.
- Druk op **OK**.

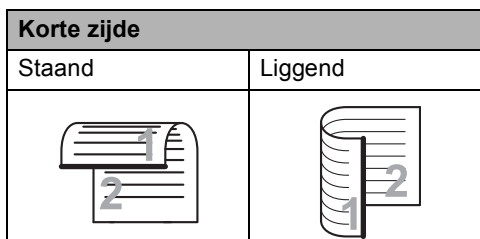

- 3 Druk op **Stop/Eindigen**.

Faxen met meerdere instellingen verzenden

Voordat u een fax gaat verzenden, kunt u een willekeurige combinatie van de volgende instellingen wijzigen: contrast, resolutie, internationale modus, timer voor uitgestelde faxen, pollen, directe verzendingen of instellingen van het voorblad.

- 1 Controleer of de faxmodus is ingeschakeld . Telkens nadat een instelling is geaccepteerd, wordt u gevraagd of u nog meer instellingen wilt invoeren.

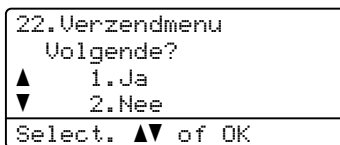

- 2 Ga op een van de volgende manieren te werk:
 - Om verdere instellingen te kiezen, drukt u op 1. Op het LCD-scherm wordt weer het **Verzendmenu**-menu weergegeven zodat u een andere instelling kunt kiezen.
 - Als u klaar bent met het kiezen van instellingen, drukt u op 2 en gaat u naar de volgende stap om de fax te verzenden.

Contrast

Voor de meeste documenten zorgt de standaardinstelling **Auto** voor de beste resultaten.

De machine selecteert automatisch het geschikte contrast voor uw document.

Als uw document erg licht of donker is, kan de kwaliteit van de fax worden verbeterd door het contrast te wijzigen.

Gebruik **Donker** om het gefaxte document lichter te maken.

Gebruik **Licht** om het gefaxte document donkerder te maken.

- 1 Controleer of de faxmodus is ingeschakeld .
- 2 Plaats het document.
- 3 Druk op **Menu, 2, 2, 1**.
- 4 Druk op **▲** of **▼** om **Auto**, **Licht** of **Donker** te kiezen.
Druk op **OK**.



Opmerking

Zelfs als u **Licht** of **Donker** kiest, wordt de fax verzonden met de instelling **Auto** als u **Foto** hebt gekozen als faxresolutie.

Faxresolutie veranderen

De kwaliteit van een fax kan worden verbeterd door de faxresolutie te wijzigen. De resolutie kan worden gewijzigd voor de volgende fax of voor alle faxen.

De faxresolutie voor de volgende fax wijzigen

- 1 Controleer of de faxmodus is ingeschakeld .
- 2 Plaats het document.
- 3 Druk op **Resolutie** en dan op **▲** of **▼** om de resolutie te kiezen.
Druk op **OK**.

De standaard faxresolutie wijzigen

- 1 Controleer of de faxmodus is ingeschakeld .
- 2 Druk op **Menu, 2, 2, 2**.
- 3 Druk op **▲** of **▼** om de gewenste resolutie te kiezen.
Druk op **OK**.

**Opmerking**

U kunt vier verschillende resolutie-instellingen voor zwart-witfaxen en twee voor kleurenfaxen kiezen.

Zwart-wit	
Standaard	Geschikt voor de meeste getypte documenten.
Fijn	Geschikt voor documenten met een klein lettertype en wordt iets langzamer verzonden dan met de standaardresolutie.
Superfijn	Geschikt voor documenten met een klein lettertype of artwork en wordt iets langzamer verzonden dan met de fijne resolutie.
Foto	Geschikt wanneer het document verschillende grijsstinten heeft of een foto is. Deze instelling heeft de langzaamste transmissietijd.

Kleur	
Standaard	Geschikt voor de meeste getypte documenten.
Fijn	Geschikt wanneer het document een foto is. De fax wordt langzamer verzonden dan bij een standaardresolutie.

Als u **Superfijn** of **Foto** kiest en dan de toets **Kleur Start** gebruikt om een fax te verzenden, verzendt de machine de fax met de instelling **Fijn**.

Aanvullende verzendopties

Een fax handmatig verzenden

Handmatig verzenden

Bij handmatige verzending hoort u de kiestoon, de beltonen en de faxontvangsttonen tijdens het verzenden van een fax.

- 1 Controleer of de faxmodus is ingeschakeld .
- 2 Plaats het document.
- 3 Pak de hoorn van een externe telefoon op en luister of u een kiestoon hoort.
- 4 Kies het faxnummer dat u wilt bereiken.
- 5 Als u de faxtoon hoort, drukt u op **Mono Start** of **Kleur Start**.
 - Als u de glasplaat gebruikt, gaat u naar stap 1 om een fax te verzenden.
- 6 Plaats de hoorn van de externe telefoon terug.

Tweevoudige werking (alleen zwart-wit)

U kunt een nummer kiezen en beginnen met de fax in het geheugen te scannen, zelfs wanneer de machine uit het geheugen zendt, faxen ontvangt of pc-gegevens afdrukt. Het LCD-scherm toont het nieuwe taaknummer.

Hoeveel pagina's u in het geheugen kunt scannen, is afhankelijk van hetgeen erop is afgedrukt.



Opmerking

Als de melding *Geheugen vol* wordt weergegeven wanneer u de eerste pagina van een fax scant, drukt u op **Stop/Eindigen** om het scannen te annuleren. Als de melding *Geheugen vol* wordt weergegeven terwijl u een volgende pagina scant, kunt u op **Mono Start** drukken om de tot dusver gescande pagina's te verzenden of kunt u op **Stop/Eindigen** drukken om de taak te annuleren.

Groepsverzenden (alleen zwart-wit)

Met groepsverzenden kunt u hetzelfde faxbericht naar meerdere faxnummers verzenden. U kunt een fax naar groepen, ééntoetsnummers, snelkiesnummers en maximaal 50 met de hand gekozen nummers tegelijkertijd sturen.

U kunt groepsverzendingen maken naar maximaal 366 verschillende nummers. Dit is afhankelijk van hoeveel groepen, toegangscode's of creditcardnummers u hebt opgeslagen, en van het aantal uitgestelde of opgeslagen faxen in het geheugen.

Voor u de groepsverzending begint

Eéntoets- en snelkiesnummers moeten in het geheugen van de machine worden opgeslagen voor deze kunnen worden gebruikt in een groepsverzending. (Zie *Eéntoetsnummers opslaan* en *Snelkiesnummers opslaan* in *Hoofdstuk 7* van de *Beknopte gebruikershandleiding*.)

Groepsnummers moeten ook in het geheugen van de machine worden opgeslagen voor deze kunnen worden gebruikt in een groepsverzending. Groepsnummers bevatten heel wat opgeslagen ééntoets- en snelkiesnummers om het kiezen eenvoudiger te maken. (Zie *Groepen voor groepsverzenden instellen* op pagina 34.)

Een fax verzenden naar een groep



Opmerking

Met **▼ Zoeken** kunt u nummers eenvoudig kiezen.

- 1 Controleer of de faxmodus is ingeschakeld .
- 2 Plaats het document.
- 3 Toets een nummer in. Druk op **OK**.
U kunt een ééntoetsnummer, een snelkiesnummer of een groepsnummer gebruiken, of u kunt het nummer op het bedieningspaneel invoeren. (Zie *Nummers kiezen* in Hoofdstuk 7 van de *Beknopte gebruikershandleiding*.)
- 4 Herhaal stap 3 totdat u alle faxnummers waarnaar u wilt verzenden, hebt ingevoerd.
- 5 Druk op **Mono Start**.

Als de groepsverzending is voltooid, drukt de machine een groepsverzendingrapport af zodat u de resultaten kunt bekijken.



Opmerking

Het scanprofiel van het ééntoetsnummer, snelkiesnummer of groepsnummer dat u eerst kiest wordt toegepast voor groepsverzenden.

Annuleren een verzending in behandeling

Tijdens het groepsverzenden kunt u de fax die verzonden wordt of de volledige groepsverzending annuleren.

- 1 Druk op **Menu, 2, 7**.
Op het LCD-scherm wordt het taaknummer van groepsverzenden weergegeven, gevolgd door het faxnummer dat wordt gekozen of de naam die wordt gekozen (bijvoorbeeld: #001 0123456789) en de nummers van de groepsverzending (bijvoorbeeld Groep-Zenden#001).

27.Rest. jobs
▲ #001 0123456789
▼ Groep-Zenden#001
Select. ▲▼ of OK

- 2 Druk op **▲** of **▼** om één van de volgende items te kiezen.
 - Kies het faxnummer dat wordt gekozen en druk op **OK**.
 - Kies het taaknummer van groepsverzenden en druk op **OK**.
- 3 Druk op **1** om het faxnummer of het taaknummer van groepsverzenden dat u hebt gekozen in stap 2 te annuleren, of druk op **2** om af te sluiten zonder te annuleren.
Als u in stap 2 hebt gekozen om alleen de fax die verzonden wordt te annuleren, vraagt het LCD-scherm u of u de groepsverzending wilt annuleren. Druk op **1** om het de groepsverzending te wissen of op **2** om af te sluiten.
- 4 Druk op **Stop/Eindigen**.

Direct verzenden

Als u een fax gaat verzenden, scant de machine de documenten eerst naar het geheugen voordat deze worden verzonden. Vervolgens, zodra de telefoonlijn vrij is, begint de machine met kiezen en verzenden.

Soms wilt u een belangrijk document onmiddellijk verzenden, zonder te wachten totdat het vanuit het geheugen wordt verzonden. U kunt **Direct Verzend** instellen op **Aan** voor alle documenten of **Volgende Fax:Aan** voor alleen de volgende fax.



Opmerking

- Als het geheugen vol is en u een fax in zwart-wit via de ADF wilt verzenden, verzendt de machine het document direct (ook als **Direct verzenden** is uitgeschakeld). Als het geheugen vol is, worden faxen via de glasplaat pas verzonden als u geheugen hebt vrijgemaakt.
- Bij direct verzenden werkt de functie voor opnieuw kiezen niet wanneer u de glasplaat gebruikt.

Direct verzenden voor alle faxen

- 1 Controleer of de faxmodus is ingeschakeld .
- 2 Druk op **Menu, 2, 2, 5**.
- 3 Druk op **▲** of **▼** om **Aan** te kiezen. Druk op **OK**.

Direct verzenden alleen voor de volgende fax

- 1 Controleer of de faxmodus is ingeschakeld .
- 2 Druk op **Menu, 2, 2, 5**.
- 3 Druk op **▲** of **▼** om **Volgende Fax:Aan** te kiezen. Druk op **OK**.

Alleen voor de volgende fax niet direct verzenden

- 1 Controleer of de faxmodus is ingeschakeld .
- 2 Druk op **Menu, 2, 2, 5**.
- 3 Druk op **▲** of **▼** om **Volgende Fax:Uit** te kiezen. Druk op **OK**.

Internationale modus

Als u door een slechte verbinding problemen hebt met het internationaal verzenden van een fax, dan kan het activeren van de internationale modus wellicht helpen.

Dit is een tijdelijke instelling die alleen actief zal zijn voor uw volgende fax.

- 1 Controleer of de faxmodus is ingeschakeld .
- 2 Plaats het document.
- 3 Druk op **Menu, 2, 2, 9**.
- 4 Druk op **▲** of **▼** om **Aan** of **Uit** te kiezen. Druk op **OK**.

Uitgestelde fax (alleen zwart-wit)

U kunt maximaal 50 faxen in het geheugen opslaan om deze binnen 24 uur te verzenden.

- 1 Controleer of de faxmodus is ingeschakeld .
- 2 Plaats het document.
- 3 Druk op **Menu, 2, 2, 3**.
- 4 Voer in wanneer de fax moet worden verzonden (in 24-uursformaat).
(Bijvoorbeeld: voer 19:45 in voor kwart voor acht 's avonds)
Druk op **OK**.



Opmerking

Het aantal pagina's dat u in het geheugen kunt scannen, is afhankelijk van de gegevens die op elke pagina zijn afgedrukt.

Uitgestelde groepsverzending (alleen zwart-wit)

Voordat de uitgestelde faxen worden verzonden, helpt uw machine u zo zuinig mogelijk te verzenden door alle faxen in het geheugen op bestemming en geprogrammeerde tijd te sorteren.

Alle uitgestelde faxen die geprogrammeerd zijn om op hetzelfde tijdstip naar hetzelfde faxnummer te worden verzonden, worden als één fax verzonden om transmissietijd te besparen.

- 1 Controleer of de faxmodus is ingeschakeld .
- 2 Druk op **Menu, 2, 2, 4**.
- 3 Druk op **▲** of **▼** om **Aan** of **Uit** te kiezen.
Druk op **OK**.
- 4 Druk op **Stop/Eindigen**.

Taken in de wachtrij controleren en annuleren

Controleer welke taken zich nog in het geheugen bevinden om te worden verzonden. Als er geen taken in het geheugen zijn, wordt op het LCD-scherm *Geen opdrachten weergegeven*. U kunt een faxtaak die in het geheugen is opgeslagen en op verzending wacht, annuleren.

- 1 Druk op **Menu, 2, 7**.
Het aantal nog te verzenden taken wordt weergegeven.
- 2 Ga op een van de volgende manieren te werk:
 - Druk op ▲ of ▼ om door de wachtende taken te bladeren, druk op **OK** om een taak te kiezen en druk dan op **1** om deze te annuleren.
 - Druk op **2** om af te sluiten zonder te annuleren.
- 3 Wanneer u klaar bent, drukt u op **Stop/Eindigen**.

Elektronisch voorblad (alleen zwart-wit)

Deze functie werkt *alleen* als u uw Stations-ID al geprogrammeerd hebt. (Zie de *Installatiehandleiding*.)

U kunt een voorblad automatisch met iedere fax meesturen. Op uw voorblad staan uw Stations-ID, een opmerking en de naam (of het nummer) die (dat) is opgeslagen in de ééntoetsnummers of het snelkiesgeheugen.

Door *Volgende Fax:Aan* te kiezen kunt u ook het aantal pagina's op het voorblad weergeven.

U kunt een van onderstaande opmerkingen kiezen.

1. *Geen opmerking*
2. *Bellen a.u.b.*
3. *Belangrijk*
4. *Vertrouwelijk*

In plaats van deze standaardopmerkingen kunt u ook twee persoonlijke opmerkingen invoeren van maximaal 27 tekens lang. Gebruik het schema op *Tekst invoeren* in *Bijlage C* van de *Beknopte gebruikershandleiding* voor hulp bij het invoeren van tekens.

(Zie *Uw eigen opmerkingen opstellen* op pagina 19.)

5. (Gebruikergedefinieerd)
6. (Gebruikergedefinieerd)

Uw eigen opmerkingen opstellen

U kunt zelf twee opmerkingen instellen.

- 1 Controleer of de faxmodus is ingeschakeld .
- 2 Druk op **Menu, 2, 2, 8**.
- 3 Druk op ▲ of ▼ om 5. of 6. te kiezen om uw eigen opmerking op te slaan. Druk op **OK**.

- 4 Voer uw eigen opmerking in op het bedieningspaneel.
Druk op **OK**.

Gebruik het schema op *Tekst invoeren* in *Bijlage C* van de *Beknopte gebruikershandleiding* voor hulp bij het invoeren van tekens.

Met de volgende fax een voorblad verzenden

Als u alleen met de volgende fax een voorblad wilt verzenden, vraagt uw machine u om het aantal te verzenden pagina's in te voeren, zodat dit op het voorblad kan worden afgedrukt.

- 1 Controleer of de faxmodus is ingeschakeld .
- 2 Plaats het document.
- 3 Druk op **Menu, 2, 2, 7**.
- 4 Druk op **▲** of **▼** om *Volgende Fax:Aan* (of *Volgende Fax:Uit*) te selecteren.
Druk op **OK**.
- 5 Druk op **▲** of **▼** om een opmerking te kiezen.
Druk op **OK**.
- 6 Toets twee cijfers in om aan te geven hoeveel pagina's u verzendt.
Druk op **OK**.
Toets bijvoorbeeld **0, 2** in voor 2 pagina's of **0, 0** als u dit vak leeg wilt laten. Als u een vergissing hebt gemaakt, drukt u op **◀** of **Wis** om terug te gaan en het aantal pagina's opnieuw in te voeren.

Voor elke fax een voorblad verzenden

U kunt de machine zo instellen dat met elke fax een voorblad wordt verzonden.

- 1 Controleer of de faxmodus is ingeschakeld .
- 2 Druk op **Menu, 2, 2, 7**.
- 3 Druk op **▲** of **▼** om *Aan* (of *Uit*) te selecteren.
Druk op **OK**.
- 4 Druk op **▲** of **▼** om een opmerking te kiezen.
Druk op **OK**.

Een afgedrukt voorblad gebruiken

Als u een voorblad wilt gebruiken waarop u bijvoorbeeld zelf nog informatie kunt schrijven, kunt u een voorblad eerst afdrucken en aan uw faxbericht toevoegen.

- 1 Controleer of de faxmodus is ingeschakeld .
- 2 Druk op **Menu, 2, 2, 7**.
- 3 Druk op **▲** of **▼** om *Print voorbeeld* te kiezen.
Druk op **OK**.
- 4 Druk op **Mono Start** of **Kleur Start**.
- 5 Nadat de machine een kopie van uw voorblad heeft afgedrukt, drukt u op **Stop/Eindigen**.

Overzicht pollen

Met de functie Pollen kunt u uw machine zodanig instellen dat andere mensen faxen van u kunnen ontvangen, maar dat zij voor de oproep betalen. Met deze functie kunt u ook de faxmachine van iemand anders bellen om te pollen, zodat u voor de oproep betaalt. De functie Pollen dient op beide machines te zijn ingesteld, opdat deze kan functioneren. Niet alle faxmachines ondersteunen het pollen.

Verzend pollen (alleen zwart-wit)

Met Verzend Pollen kunt u uw machine zodanig instellen dat deze met een document in de invoer wacht zodat een andere faxmachine kan bellen om het op te vragen.

Verzend pollen instellen

- 1 Controleer of de faxmodus is ingeschakeld .
- 2 Plaats het document.
- 3 Druk op **Menu, 2, 2, 6**.
- 4 Druk op **▲** of **▼** om **Stand.** te kiezen. Druk op **OK**.
- 5 Druk op **2** om **2.Nee** te selecteren als u geen instellingen meer wilt opgeven als de volgende melding wordt weergegeven:

```

22. Verzendmenu
  Volgende?
▲  1. Ja
▼  2. Nee
Select. ▲▼ of OK
  
```

- 6 Druk op **Mono Start**.

- 7 Als u de glasplaat gebruikt, wordt u gevraagd één van de onderstaande opties te kiezen:

```

Flatbed Fax
Volgende Pagina?
▲  1. Ja
▼  2. Nee (verzenden)
Select. ▲▼ of OK
  
```

- Druk op **1** om nog een pagina te verzenden. Ga naar stap 8.
- Druk op **2** of **Mono Start** om het document te verzenden.

- 8 Plaats de volgende pagina op de glasplaat en druk op **OK**. Herhaal stappen 7 en 8 voor elke extra pagina.

Het document wordt in het geheugen opgeslagen tot het wordt gepold.



Opmerking

Het document wordt opgeslagen en kan vanaf elk ander faxapparaat worden opgehaald totdat u de fax uit het geheugen verwijdert.

Om de fax uit het geheugen te verwijderen, drukt u op **Menu, 2, 7**. (Zie *Taken in de wachtrij controleren en annuleren* op pagina 19.)

Verzend Pollen met een beveiligingscode instellen

Met Beveiligd pollen kunt u de personen die de documenten die u voor pollen hebt ingesteld kunnen ontvangen, beperken. Beveiligd pollen werkt alleen met Brother-faxmachines. Als een andere persoon een fax van uw machine wil opvragen, dient deze de beveiligingscode in te voeren.

- 1 Controleer of de faxmodus is ingeschakeld .
- 2 Plaats het document.
- 3 Druk op **Menu, 2, 2, 6**.

- 4 Druk op ▲ of ▼ om **Beveilig** te kiezen.
Druk op **OK**.
- 5 Toets een nummer van vier cijfers in.
Druk op **OK**.
- 6 Druk op **2** om **2.Nee** te selecteren als u geen instellingen meer wilt opgeven als de volgende melding wordt weergegeven:

```
22.Verzendmenu
  Volgende?
▲   1.Ja
▼   2.Nee
Select. ▲▼ of OK
```

- 7 Druk op **Mono Start**.
- 8 Als u de glasplaat gebruikt, wordt u gevraagd één van de onderstaande opties te kiezen:

```
Flatbed Fax
  Volgende Pagina?
▲   1.Ja
▼   2.Nee (verzenden)
Select. ▲▼ of OK
```

- Druk op **1** om nog een pagina te verzenden.
Ga naar stap 9.
 - Druk op **2** of **Mono Start** om het document te verzenden.
- 9 Plaats de volgende pagina op de glasplaat en druk op **OK**. Herhaal stappen 8 en 9 voor elke extra pagina. Uw machine verzendt de fax automatisch.

Opties voor afstandsbediening (alleen zwart-wit)

De opties voor afstandsbediening zijn NIET beschikbaar voor kleurenfaxen.

Met Opties voor afstandsbediening kunt u faxen ontvangen, terwijl u niet in de buurt van de machine bent.

U kunt *slechts één* optie voor afstandsbediening tegelijkertijd gebruiken.

Ontvangst zonder papier

Als tijdens het ontvangen van een fax het papier op is, wordt op het LCD-scherm *Geen papier* weergegeven. Plaats papier in de papierlade. (Zie *Papier en afdrukmedia laden* in Hoofdstuk 2 van de *Beknopte gebruikershandleiding*.)

De machine gaat door met het ontvangen van de fax en de overige pagina's worden in het geheugen opgeslagen, als er voldoende geheugen beschikbaar is.

Verdere inkomende faxen worden ook in het geheugen opgeslagen totdat het geheugen vol is of er papier in de papierlade wordt geplaatst. Wanneer het geheugen vol is, houdt de machine automatisch op met het beantwoorden van oproepen. Om de faxen af te drukken, plaatst u papier in de lade.

Fax doorzenden

Met de functie Fax doorzenden kunt u de door u ontvangen faxen automatisch naar een andere machine doorzenden. Als u Reserveafdruk aan selecteert, drukt de machine de fax ook af.

- 1 Druk op **Menu, 2, 5, 1**.
- 2 Druk op **▲** of **▼** om **Fax Doorzenden** te kiezen.
Druk op **OK**.
U wordt gevraagd om het faxnummer in te voeren waarnaar de faxberichten moeten worden doorgestuurd.
- 3 Voer het doorzendnummer in (max. 20 cijfers).
Druk op **OK**.
- 4 Druk op **▲** of **▼** om **Aan** of **Uit** te kiezen.
Druk op **OK**.

25. Afstandsopties
Reserveafdruk
▲ Uit
▼ Aan
Select. ▲▼ of OK

- 5 Druk op **Stop/Eindigen**.

! BELANGRIJK

Als u Reserveafdruk aan selecteert, drukt de machine de fax ook op uw machine af zodat u een kopie hebt. Dit is een veiligheidsmaatregel in geval van een stroomstoring voordat de fax is doorgestuurd, of in geval van problemen bij de ontvangende machine.

Fax opslaan

Met de functie Fax opslaan kunt u de door u ontvangen faxen in het geheugen van de machine opslaan. U kunt opgeslagen faxen ophalen vanaf een faxmachine op een andere locatie met behulp van de codes voor afstandsbediening. (Zie *Faxberichten ophalen* op pagina 27.) Uw machine drukt automatisch een kopie van de opgeslagen fax af.

- 1 Druk op **Menu, 2, 5, 1**.
- 2 Druk op **▲** of **▼** om Fax Opslaan te kiezen.
Druk op **OK**.
- 3 Druk op **Stop/Eindigen**.



Opmerking

Als Fax Opslaan op uw machine is ingeschakeld, kan de machine geen kleurenfax ontvangen, behalve als de machine die de fax verzendt de fax omzet in zwart-wit.

PC-Fax ontvangen

Wanneer u de functie PC-Fax ontvangen inschakelt, slaat de machine ontvangen faxen automatisch op in het geheugen om deze door te sturen naar de pc. U kunt vervolgens uw pc gebruiken voor het weergeven en het opslaan van deze faxen.

Ook wanneer u de pc hebt uitgeschakeld (bijvoorbeeld 's nachts of in het weekend), ontvangt de machine faxen om deze op te slaan in het geheugen. Op het LCD-scherm wordt het aantal opgeslagen ontvangen faxen weergegeven, bijvoorbeeld:

PCfaxbericht:001

Als u uw pc opstart en de software voor PC-Fax ontvangen actief is, brengt uw machine automatisch uw faxen over naar uw pc.

Wanneer u de ontvangen faxen wilt overbrengen naar de pc, moet de software voor PC-Fax ontvangen op de pc actief zijn. (Zie *PC-FAX ontvangen* in de *Softwarehandleiding* voor meer informatie.)

- 1 Druk op **Menu, 2, 5, 1**.
- 2 Druk op **▲** of **▼** om PC-Fax ontv. te kiezen.
Druk op **OK**.
- 3 Op het LCD-scherm wordt een herinnering weergegeven voor het starten van het programma PC-Fax ontvangen op uw computer. Als u het programma PC-Fax ontvangen hebt gestart, drukt u op **OK**. Als u het programma PC-Fax ontvangen niet hebt gestart, raadpleegt u *PC-FAX ontvangen* in de *Softwarehandleiding*.
- 4 Druk op **▲** of **▼** om <USB> te kiezen of de naam van uw computer als de machine is aangesloten op een netwerk.
Druk op **OK**.

- 5 Druk op ▲ of ▼ om Aan of Uit te kiezen.

```

25.Afstandsopties
  Reserveafdruk
▲      Uit
▼      Aan
Select. ▲▼ of OK
  
```

Druk op **OK**.

- 6 Druk op **Stop/Eindigen**.

! BELANGRIJK

Als u Reserveafdruk aan selecteert, drukt de machine de fax ook op uw machine af zodat u een kopie hebt. Dit is een veiligheidsmaatregel in geval van een stroomstoring voordat de fax is doorgestuurd, of in geval van problemen bij de ontvangende machine.



Opmerking

- Voordat u PC-Fax ontvangen kunt instellen, moet u de software MFL-Pro Suite op uw pc installeren. Controleer of uw pc is aangesloten en ingeschakeld. (Zie *PC-FAX ontvangen* in de *Softwarehandleiding* voor meer informatie.)
- Als uw machine een probleem heeft en faxen in het geheugen niet kan afdrukken, kunt u deze instelling gebruiken om de faxen naar een pc over te brengen. (Zie *Fout- en onderhoudsmeldingen* in *Bijlage B* van de *Beknopte gebruikershandleiding* voor meer informatie.)
- Mac OS ondersteunt PC-Fax ontvangen niet. (Zie *PC-FAX ontvangen* in de *Softwarehandleiding*.)
- Zelfs als u de functie PC-Fax ontvangen ingeschakeld hebt, worden kleurfaxen niet overgezet naar uw pc. De machine drukt ontvangen kleurfaxen af.

Opties voor afstandsbediening wijzigen

Als er zich nog ontvangen faxen in het geheugen van uw machine bevinden wanneer u een optie voor de afstandsbediening verandert, wordt u het volgende gevraagd:

```

25.Afstandsopties
  Wis alle faxen ?
▲      1.Ja
▼      2.Nee
Select. ▲▼ of OK
  
```

of

```

25.Afstandsopties
  Tot. print fax?
▲      1.Ja
▼      2.Nee
Select. ▲▼ of OK
  
```

- Als u op **1** drukt, worden alle niet-afgedrukte faxen gewist of afgedrukt voordat de instelling wordt gewijzigd. Als er al een reservekopie is afgedrukt, wordt deze niet meer afgedrukt.
- Als u op **2** drukt, worden de faxen in het geheugen niet gewist of afgedrukt en blijft de instelling ongewijzigd.

Als er zich nog ontvangen faxen in het geheugen van de machine bevinden wanneer u de optie PC-Fax ontv. inschakelt vanuit een andere optie voor afstandsbediening (Fax Doorzenden of Fax Opslaan), wordt u het volgende gevraagd:

```

25.Afstandsopties
  Fax → PC zenden?
▲      1.Ja
▼      2.Nee
Select. ▲▼ of OK
  
```

- Als u op **1** drukt, worden alle faxen in het geheugen naar uw pc verzonden voordat de instelling wordt gewijzigd.

- Als u op **2** drukt, worden de faxen in het geheugen niet gewist of naar uw pc overgebracht en blijft de instelling ongewijzigd.

! BELANGRIJK

Als u Reserveafdruk aan selecteert, drukt de machine de fax ook op uw machine af zodat u een kopie hebt. Dit is een veiligheidsmaatregel in geval van een stroomstoring voordat de fax is doorgestuurd, of in geval van problemen bij de ontvangende machine.

Opties voor afstandsbediening uitschakelen

- 1 Druk op **Menu, 2, 5, 1**.
- 2 Druk op **▲** of **▼** om **Uit** te kiezen. Druk op **OK**.



Opmerking

Als zich nog ontvangen faxen in het geheugen van de machine bevinden, verschijnen enkele opties op het LCD-scherm. (Zie *Opties voor afstandsbediening wijzigen* op pagina 25.)

- 3 Druk op **Stop/Eindigen**.

Afstandsbediening

Met de functie afstandsbediening kunt u uw opgeslagen faxen opvragen wanneer u niet in de buurt van uw machine bent. U kunt uw machine bellen vanaf iedere willekeurige toetstelefoon of faxmachine, om vervolgens de toegangscode op afstand te gebruiken om uw berichten op te vragen.

Een toegangscode op afstand instellen

Met de functie toegangscode op afstand hebt u toegang tot de functies van de afstandsbediening als u niet in de buurt van de machine bent. U moet eerst uw eigen code instellen, pas dan kunt u vanaf een ander toestel toegang tot de functies van uw eigen machine krijgen. De standaardcode is een inactieve code: --*.

- 1 Druk op **Menu, 2, 5, 2**.

```
25.Afstandsopties
 2.Afst.bediening

Toegangscode:---*
Enter & OK-toets
```

- 2 Voer met de nummers **0 – 9, *** of **#** een code van drie cijfers in. Druk op **OK**.
- 3 Druk op **Stop/Eindigen**.



Opmerking

Gebruik NIET dezelfde code als de code voor Activeren op afstand (***51**) of de code voor Deactiveren op afstand (**#51**). (Zie *Codes voor afstandsbediening gebruiken* in Hoofdstuk 6 van de *Beknopte gebruikershandleiding*.)

U kunt uw code op elk gewenst moment wijzigen. Als u uw code wilt deactiveren, drukt u op **Wis** en **OK** in 2 om de standaardinstelling --* te herstellen.

Gebruik van de toegangscode op afstand

- 1 Kies op een toetstelefoon of op een andere faxmachine uw faxnummer.
- 2 Als uw machine antwoordt, voert u direct uw toegangscode op afstand in.
- 3 De machine geeft aan of er berichten zijn ontvangen:
 - *Geen tonen*
Geen berichten ontvangen.
 - *1 lange toon*
Faxbericht ontvangen.
- 4 De machine geeft twee korte geluidssignalen om aan te geven dat u een opdracht moet invoeren. Als u na 30 seconden nog geen opdracht hebt ingevoerd, wordt de verbinding verbroken. Als u een ongeldige opdracht invoert, hoort u drie piepjes.
- 5 Wanneer u klaar bent, drukt u op **9 0** om de machine te resetten.
- 6 Hang op.



Opmerking

Als de machine is ingesteld op *Handmatig* hebt u nog steeds toegang tot de functies voor afstandsbediening. Kies het faxnummer zoals gebruikelijk en laat de machine overgaan. Na 100 seconden hoort u een lange pieptoon om aan te geven dat u de toegangscode op afstand moet invoeren. U hebt vervolgens 30 seconden om de code in te voeren.

Faxberichten opvragen

- 1 Kies op een toetstelefoon of op een andere faxmachine uw faxnummer.
- 2 Zodra u de toon van uw machine hoort, toetst u onmiddellijk uw toegangscode op afstand in (3 cijfers gevolgd door *). Als u één lange toon hoort, zijn er berichten voor u.
- 3 Zodra u twee korte piepjes hoort, toetst u met de kiestoetsen **9 6 2** in.
- 4 Wacht op een lange toon en toets vervolgens met de kiestoetsen het nummer in van de faxmachine waar de faxberichten naartoe moeten worden gestuurd, gevolgd door **##** (max. 20 cijfers).
- 5 Wacht totdat u het piepje hoort en hang op. Uw machine belt het andere apparaat en dit apparaat drukt vervolgens uw faxberichten af.



Opmerking

U kunt een pauze in een faxnummer inlassen met behulp van de #-toets.

Het nummer voor fax doorzenden wijzigen

U kunt vanaf een andere telefoon of faxmachine met toetsen de standaardinstellingen voor het nummer voor Fax doorzenden wijzigen.

- 1 Kies op een toetstelefoon of op een andere faxmachine uw faxnummer.
- 2 Zodra u de toon van uw machine hoort, toetst u onmiddellijk uw toegangscode op afstand in (3 cijfers gevolgd door *). Als u één lange toon hoort, zijn er berichten voor u.
- 3 Zodra u twee korte piepjes hoort, toetst u met de kiestoetsen **9 5 4** in.
- 4 Wacht op een lange toon en toets vervolgens met de kiestoetsen het nieuwe nummer in van de faxmachine waar de faxberichten naartoe moeten worden gestuurd, gevolgd door **##** (max. 20 cijfers).
- 5 Wanneer u klaar bent, drukt u op **9 0** om de machine te resetten.
- 6 Wacht totdat u het piepje hoort en hang op.



Opmerking

U kunt een pauze in een faxnummer inlassen met behulp van de #-toets.

Opdrachten voor de afstandsbediening

U kunt uw machine vanaf een ander toestel bedienen met behulp van onderstaande opdrachten. Wanneer u de machine opbelt en uw toegangscode op afstand (3 cijfers gevolgd door *) invoert, hoort u twee korte piepjes om aan te geven dat u een opdracht moet invoeren.

Opdrachten op afstand		Wat u moet doen
95	Wijzig de instellingen voor Fax doorzenden of Fax opslaan	
	1 UIT	U kunt UIT selecteren nadat u alle berichten hebt opgehaald of gewist.
	2 Fax doorzenden	Eén lange toon betekent dat de wijziging is geaccepteerd. Als u drie korte piepjes hoort, kunt u geen wijzigingen maken omdat er niet aan een van de voorwaarden is voldaan (er is bijvoorbeeld geen nummer opgegeven waarnaar faxen moeten worden doorgestuurd). U kunt het maximale aantal beltonen registreren. (Zie <i>Het nummer voor fax doorzenden wijzigen</i> op pagina 28.) Wanneer u het nummer hebt ingevoerd, functioneert fax doorzenden.
	4 Nummer voor fax doorzenden	
	6 Fax opslaan	
96	Een fax opvragen	
	2 Alle faxen opvragen	Toets het nummer in van de faxmachine waarop het opgeslagen faxbericht moet worden ontvangen. (Zie <i>Faxberichten opvragen</i> op pagina 27.)
	3 Faxen in het geheugen wissen	Als u één lange toon hoort, zijn de faxberichten uit het geheugen gewist.
97	De ontvangststatus controleren	
	1 Fax	U kunt controleren of uw machine faxberichten heeft ontvangen. Als dat het geval is, hoort u één lange toon. Als er geen berichten zijn ontvangen, hoort u drie korte piepjes.
98	De ontvangststand wijzigen	
	1 Extern ANTW.APP.	Als u één lange toon hoort, is de wijziging geaccepteerd.
	2 Fax/Tel	
	3 Uitsluitend fax	
90	Afsluiten	Druk op 9 0 om de afstandsbediening af te sluiten. Wacht op de lange toon en leg vervolgens de hoorn op de haak.

Aanvullende ontvangstfuncties

Een verkleinde inkomende fax afdrukken

Wanneer u **Aan** kiest, verkleint de machine automatisch een binnenkomende fax zodat deze op een pagina van het formaat A4, Letter, Legal of Folio past.

De machine berekent de mate van verkleinen aan de hand van het paginaformaat van de fax en het door u ingestelde papierformaat (**Menu, 1, 2, 2**).

- 1 Controleer of de faxmodus is ingeschakeld .
- 2 Druk op **Menu, 2, 1, 5**.
- 3 Druk op **▲** of **▼** om **Aan** of **Uit** te kiezen. Druk op **OK**.
- 4 Druk op **Stop/Eindigen**.

Duplexafdrukken (dubbelzijdig) in de faxmodus

De machine kan ontvangen faxen automatisch dubbelzijdig afdrukken wanneer Duplex is ingesteld op **Aan**.

U kunt het papierformaat A4 gebruiken voor deze functie (60 tot 105 g/m²).

- 1 Controleer of de faxmodus is ingeschakeld .
- 2 Druk op **Menu, 2, 1, 9**.
- 3 Druk op **▲** of **▼** om **Aan** (of **Uit**) te selecteren. Druk op **OK**.
- 4 Druk op **Stop/Eindigen**.



Opmerking

Als Duplex ingeschakeld is, worden inkomende faxen automatisch verkleind tot het formaat van het papier in de papierlade.

De stempel faxontvangst instellen (alleen zwart-wit)

U kunt de machine zodanig instellen dat de ontvangsttijd en -datum in het midden bovenaan iedere ontvangen faxpagina worden afgedrukt.

- 1 Controleer of de faxmodus is ingeschakeld .
- 2 Druk op **Menu, 2, 1, 8**.
- 3 Druk op ▲ of ▼ om Aan of Uit te kiezen. Druk op **OK**.
- 4 Druk op **Stop/Eindigen**.



Opmerking

- Als u internetfax gebruikt worden de ontvangstdatum en -tijd niet afgedrukt.
- De huidige datum en tijd moeten wel op de machine ingesteld zijn. (Zie de *Installatiehandleiding*.)

Afdrukdichtheid instellen

U kunt de afdrukdichtheid instellen en zo de afgedrukte pagina's lichter of donkerder maken.

- 1 Controleer of de faxmodus is ingeschakeld .
- 2 Druk op **Menu, 2, 1, 6**.
- 3 Druk op ► om de afdruk donkerder te maken.
Of druk op ◀ om de afdruk lichter te maken.
Druk op **OK**.
- 4 Druk op **Stop/Eindigen**.

Een fax uit het geheugen afdrukken

Als u de functie Fax opslaan gebruikt (**Menu, 2, 5, 1**) kunt u nog steeds een fax in het geheugen afdrukken wanneer u bij de machine bent. (Zie *Fax opslaan* op pagina 24.)

- 1 Druk op **Menu, 2, 5, 3**.
- 2 Druk op **Mono Start**.
- 3 Druk op **Stop/Eindigen**.

Overzicht pollen

Met de functie Pollen kunt u uw machine zodanig instellen dat andere mensen faxen van u kunnen ontvangen, maar dat zij voor de oproep betalen. Met deze functie kunt u ook de faxmachine van iemand anders bellen om te pollen, zodat u voor de oproep betaalt. De functie Pollen dient op beide machines te zijn ingesteld, opdat deze kan functioneren. Niet alle faxmachines ondersteunen het pollen.

Ontvang pollen

Met Ontvang pollen kunt u een andere faxmachine bellen om een fax te ontvangen.

- 1 Controleer of de faxmodus is ingeschakeld .
- 2 Druk op **Menu, 2, 1, 7**.
- 3 Druk op **▲** of **▼** om **Stand.** te kiezen. Druk op **OK**.

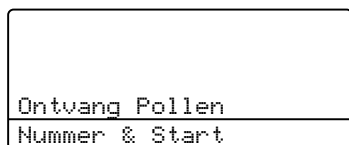

- 4 Toets het te pollen faxnummer in. Druk op **Mono Start** of **Kleur Start**.

Beveiligd pollen

Met Beveiligd pollen kunt u de personen die de documenten die u voor pollen hebt ingesteld kunnen ontvangen, beperken. Beveiligd pollen werkt alleen met Brother-faxmachines. Als u een fax wilt ontvangen van een beveiligde Brother-machine, dient u de beveiligingscode in te voeren.

- 1 Controleer of de faxmodus is ingeschakeld .
- 2 Druk op **Menu, 2, 1, 7**.
- 3 Druk op **▲** of **▼** om **Beveilig** te kiezen. Druk op **OK**.

- 4 Toets een beveiligingscode van vier cijfers in. Druk op **OK**. Dit is de beveiligingscode van de faxmachine die u gaat pollen.
- 5 Toets het te pollen faxnummer in.
- 6 Druk op **Mono Start** of **Kleur Start**.

Uitgesteld pollen

Met Uitgesteld pollen kunt u de machine zodanig instellen dat deze op een later tijdstip met Ontvang pollen begint. U kunt slechts één uitgestelde pollingtaak instellen.

- 1 Controleer of de faxmodus is ingeschakeld .
- 2 Druk op **Menu, 2, 1, 7**.
- 3 Druk op **▲** of **▼** om **Tijdklok** te kiezen. Druk op **OK**.
- 4 Voer in hoe laat u het pollen wilt starten (in 24-uursformaat). Bijvoorbeeld, voor 9:45 's avonds voert u 21:45 in. Druk op **OK**.
- 5 Toets het te pollen faxnummer in. Druk op **Mono Start** of **Kleur Start**. De machine begint op het door u ingevoerde tijdstip met het pollen.

Opeenvolgend pollen

Met Opeenvolgend pollen kunt u in één handeling documenten van diverse andere faxmachines opvragen.

- 1 Controleer of de faxmodus is ingeschakeld .
- 2 Druk op **Menu, 2, 1, 7**.
- 3 Druk op ▲ of ▼ om Stand., Beveilig of Tijdklok te kiezen. Druk op **OK**.
- 4 Kies één van onderstaande opties.
 - Als u Stand. kiest, gaat u naar 5.
 - Als u Beveilig kiest, voert u een nummer van vier cijfers in, drukt u op **OK** en gaat u naar stap 5.
 - Als u Tijdklok hebt gekozen, voert u de tijd in (in 24-uursformaat) wanneer u het pollen wilt starten, drukt u op **OK** en gaat u naar stap 5.
- 5 Specificeer de bestemmingsfaxmachines die u wilt pollen met behulp van ééntoetsnummers, snelkiesnummers, zoeken, een groep of de kiestoetsen. Druk tussen de locaties op **OK**.
- 6 Druk op **Mono Start** of **Kleur Start**.

Pollen stoppen

Druk op **Stop/Eindigen** als de machine een nummer kiest om het pollen te annuleren.

Om alle opeenvolgende pollingontvangstaken te annuleren, drukt u op **Menu, 2, 7**. (Zie *Taken in de wachtrij controleren en annuleren* op pagina 19.)

Aanvullende kiesfuncties

Snelkiesnummers combineren

U kunt bij het kiezen meer dan één snelkiesnummer combineren. Deze functie kan nuttig zijn als u een toegangscode moet kiezen voor een goedkoper tarief van een andere interlokale serviceprovider.

U kunt bijvoorbeeld '555' opslaan op snelkiesstoets #003 en '7000' op snelkiesstoets #002. U kunt beide gebruiken om het nummer '555-7000' te kiezen door onderstaande toetsen in te drukken:

Druk op ▲ **Snelkiezen**, **003**.

Druk op ▲ **Snelkiezen**, **002** en **Mono Start** of **Kleur Start**.

Er kunnen handmatig nummers worden toegevoegd door deze op het bedieningspaneel in te voeren:

Druk op ▲ **Snelkiezen**, **003**, **7001** (via de kiestoetsen) en **Mono Start** of **Kleur Start**.

Op deze manier kiest u '555-7001'. U kunt ook een pauze invoegen door op **Herkies/Pauze** te drukken.

Bijkomende manieren om nummers op te slaan

Groepen voor groepsverzenden instellen

Als u vaak hetzelfde faxbericht naar veel faxnummers wilt verzenden, kunt u een groep opstellen.

Groepen worden opgeslagen onder een ééntoetsnummer of een snelkiesnummer. Iedere groep gebruikt een ééntoetsnummer of een snelkiesnummer. U kunt vervolgens de fax verzenden naar alle nummers in die groep door op een toets voor een ééntoetsnummer te drukken of door een snelkiesnummer in te voeren en dan op **Mono Start** te drukken.

Voordat u nummers aan een groep kunt toevoegen, moeten deze als ééntoets- of snelkiesnummers worden opgeslagen. U kunt maximaal 20 kleine groepen hebben, of max. 315 nummers voor één grote groep.

- 1 Druk op **Menu**, **2**, **3**, **3**.

```
23.Adresboek
 3.Groep instell.

Groep:
Druk op een direktkies
```

- 2 Kies de locatie van het ééntoetsnummer of snelkiesnummer waar u de groep wilt opslaan.
 - Druk op een toets voor een ééntoetsnummer.
 - Druk op ▲ **Snelkiezen** en voer dan de snelkieslocatie van drie cijfers in. Druk op **OK**.

- 3 Toets het groepsnummer in met de kiestoetsen (01 tot 20).
Druk op **OK**.
- 4 Als u ééntoetsnummers of snelkiesnummers wilt toevoegen, volg dan onderstaande instructies.
- Voor ééntoetsnummers drukt u één voor één op de betreffende toetsen.
 - Voor snelkiesnummers drukt u op **▲ Snelkiezen** en voert u de snelkieslocatie van drie cijfers in.

Op het LCD-scherm verschijnen de geselecteerde ééntoetsnummers met een * en snelkiesnummers met een # (bijvoorbeeld *006, #009).

- 5 Druk op **OK** als u klaar bent met het toevoegen van nummers.
- 6 Ga op een van de volgende manieren te werk:
- Voer de naam in via het bedieningspaneel (max. 15 tekens). Gebruik het schema op *Tekst invoeren* in *Bijlage C* van de *Beknopte gebruikershandleiding* voor hulp bij het invoeren van letters.
Druk op **OK**.
 - Druk op **OK** om de groep zonder een naam op te slaan.
- 7 Als u samen met het nummer een faxresolutie wilt opslaan, kiest u een van de onderstaande opties:
- Om de faxresolutie op te slaan, drukt u op **▲** of **▼** om *Std*, *Fijn*, *S. Fijn* of *Foto* te selecteren.
Druk op **OK**.
 - Druk op **OK** als u de standaardresolutie niet wilt wijzigen.

- 8 Ga op een van de volgende manieren te werk:
- Ga naar stap 2 om een nog een groep voor groepsverzenden op te slaan.
 - Als u klaar bent met het opslaan van groepen voor groepsverzenden, drukt u op **Stop/Eindigen**.

Groepsnummers wijzigen

U kunt een reeds opgeslagen groepsnummer wijzigen. Op het LCD-scherm wordt de naam of het nummer weergegeven, en als de groep een faxdoorzendnummer bevat, wordt er een bericht weergegeven.

- 1 Druk op **Menu, 2, 3, 3**.

```
23.Adresboek
  3.Groep instell.

Groep:
Druk op een direktkies
```

- 2 Kies het ééntoets- of snelkiesnummer waaronder de groep opgeslagen is. Ga op een van de volgende manieren te werk:
- Druk op het ééntoetsnummer. Druk op **OK**.
 - Druk op **▲ Snelkiezen** en voer het snelkiesnummer van drie cijfers in. Druk op **OK**.
- 3 Ga op een van de volgende manieren te werk:
- Druk op **1** om de opgeslagen gegevens te wijzigen. Ga naar stap 4.
 - Druk op **Wis** om af te sluiten zonder wijzigingen. Druk daarna op **Stop/Eindigen**.

```
23.Adresboek
  G01:*001*002#001
▲ 1.Wijzig instell
▼ 2.Wis instelling
Select. ▲▼ of OK
```

- 4 Als u ééntoetsnummers of snelkiesnummers wilt toevoegen of verwijderen, volgt u de onderstaande instructies:
- Om ééntoetsnummers toe te voegen, drukt u op ◀ of ▶ om de cursor net na het laatste cijfer te plaatsen. Druk vervolgens op het bijkomende ééntoetsnummer.
 - Om snelkiesnummers toe te voegen, drukt u op ◀ of ▶ om de cursor net na het laatste cijfer te plaatsen. Druk op ▲ **Snelkiezen** en voer dan het bijkomende snelkiesnummer van drie cijfers in.
 - Om ééntoets- of snelkiesnummers te verwijderen, drukt u op ◀ of ▶ om de cursor onder het nummer dat u wilt verwijderen te plaatsen, en drukt u vervolgens op **Wis**.

Druk op **OK**.

- 5 Bewerk de naam door de onderstaande instructies te volgen.
- Wanneer u de bestaande naam wilt bewerken, drukt u op ◀ of ▶ om de cursor onder het teken dat u wilt wijzigen te plaatsen. Voer vervolgens tekens in of druk op **Wis** om een teken te verwijderen.
- Wanneer u klaar bent met bewerken, drukt u op **OK**.
- 6 Als u de bestaande faxresolutie samen met het nummer wilt wijzigen, drukt u op ▲ of ▼ om de gewenste resolutie te kiezen.
- Druk op **OK**.

- 7 Druk op **Stop/Eindigen**.

Groepsnummers verwijderen

U kunt een reeds opgeslagen groepsnummer verwijderen. Op het LCD-scherm wordt de naam of het nummer weergegeven, en als de groep een faxdoorzendnummer bevat, wordt er een bericht weergegeven.

- 1 Druk op **Menu, 2, 3, 3**.

```
23.Adresboek
  3.Groep instell.

Groep:
Druk op een direktkies
```

- 2 Kies het ééntoets- of snelkiesnummer waaronder de groep opgeslagen is. Ga op een van de volgende manieren te werk:

- Druk op het ééntoetsnummer. Druk op **OK**.
- Druk op ▲ **Snelkiezen** en voer het snelkiesnummer van drie cijfers in. Druk op **OK**.

- 3 Druk op **2** om de opgeslagen gegevens te verwijderen.

```
23.Adresboek
  G01:*001*002#001
▲      1.Wijzig instell
▼      2.Wis instelling
Select. ▲▼ of OK
```

- 4 Ga op een van de volgende manieren te werk:

- Druk op **1** om de opgeslagen gegevens te verwijderen.
- Druk op **2** om af te sluiten zonder de groep te verwijderen.

```
23.Adresboek
Gegevens wissen?
▲      1.Ja
▼      2.Nee
Select. ▲▼ of OK
```

- 5 Druk op **Stop/Eindigen**.

Faxrapporten

Sommige faxrapporten (verzendrapport en faxjournaal) kunnen automatisch of handmatig afgedrukt worden.

Verzendrapport

U kunt het verzendrapport gebruiken als bewijs dat u een fax hebt verzonden. (Meer informatie over het instellen van het gewenste type rapport vindt u bij *Verzendrapport in Hoofdstuk 4 van de Beknopte gebruikershandleiding.*)

Faxjournaal

U kunt de machine zodanig instellen dat er op vaste tijden een faxjournaal (activiteitenrapport) wordt afgedrukt (elke 50 faxen, elke 6, 12 of 24 uur, elke 2 of 7 dagen). De standaardinstelling is `Na 50 faxen` en dit betekent dat uw machine het journaal zal afdrukken als deze 50 taken heeft opgeslagen.

Als u het interval op `Uit` zet, kunt u het rapport afdrukken via de procedure op de volgende pagina.

- 1 Druk op **Menu, 2, 4, 2**.
- 2 Druk op **▲** of **▼** om een interval te kiezen. Druk op **OK**.
Als u 7 dagen kiest, wordt u gevraagd een dag te kiezen als eerste dag van de 7-daagse periode.
Als u `Na 50 faxen` kiest, wordt op het LCD-scherm `Geaccepteerd` weergegeven. Ga vervolgens naar stap 4.

- 3 Voer in 24-uursformaat het tijdstip in waarop het journaal moet worden afgedrukt.
Bijvoorbeeld: voer 19:45 voor 7:45 's avonds in.
Druk op **OK**.

- 4 Druk op **Stop/Eindigen**.

Als u 6, 12, 24 uur of 2 of 7 dagen selecteert, zal de machine het rapport op het geselecteerde tijdstip afdrukken waarna alle taken uit het geheugen worden gewist. Als het geheugen van de machine vol is omdat er 200 taken zijn opgeslagen en de door u geselecteerde tijd nog niet verstreken is, zal de machine het journaal voortijdig afdrukken en alle taken uit het geheugen wissen.

Als u een extra rapport wilt voordat het tijd is om dit automatisch af te drukken, kunt u dit handmatig afdrukken zonder dat de taken uit het geheugen worden gewist.

Rapporten

De volgende rapporten zijn beschikbaar:

- 1 **Verzendrapport**
Geeft het verzendrapport van de laatste 200 uitgaande faxen weer en drukt het meest recente rapport af.
- 2 **Help**
Hiermee kunt u een lijst afdrukken van veelgebruikte functies die u helpen bij het programmeren van uw machine.
- 3 **LijstTel-Index**
Hiermee kunt u een lijst van namen en nummers afdrukken die zijn opgeslagen in het geheugen voor ééntoetsnummers en snelkiesnummers. De nummers staan in numerieke of alfabetische volgorde in de lijst.
- 4 **Fax Journaal**
Hiermee kunt u een lijst afdrukken met informatie over de laatste 200 door u ontvangen en verzonden faxen. (TX: verzonden.) (RX: ontvangen.)
- 5 **Gebruikersinst**
Druk een lijst met de huidige instellingen af.
- 6 **Netwerk Conf.**
Een overzicht van uw netwerkinstellingen.
- 7 **Drum Dot Print**
Drukt de drumcontrolepagina af voor het oplossen van problemen met afgedrukte documenten waarop punten te zien zijn.
- 8 **Besteldocument**
U kunt een bestelformulier voor accessoires afdrukken. Wanneer u het formulier hebt ingevuld, verzendt u het naar uw Brother-dealer.

Een rapport afdrukken

- 1 Druk op **Menu, 6**.
- 2 Ga op een van de volgende manieren te werk:
 - Druk op **▲** of **▼** om het gewenste rapport te kiezen.
Druk op **OK**.
 - Toets het nummer in van het rapport dat u wilt afdrukken. Druk bijvoorbeeld op **2** om de helplijst af te drukken.
- 3 Druk op **Mono Start** of **Kleur Start**.
- 4 Druk op **Stop/Eindigen**.

Kopieerinstellingen

Als u de kopieerinstellingen snel tijdelijk voor de volgende kopie wilt wijzigen, drukt u op de tijdelijke toetsen **KOPIE**. U kunt verschillende combinaties gebruiken.



De machine keert één minuut na het kopiëren terug naar de standaardinstellingen, tenzij u de modustimer hebt ingesteld op 30 seconden of minder. (Zie *Timermodus* op pagina 3.)

Om een instelling te wijzigen, drukt u op **KOPIE** en vervolgens op ▲ of ▼ en ◀ of ▶ om door de kopieerinstellingen te bladeren. Wanneer de gewenste instelling gemarkeerd is, drukt u op **OK**.

Wanneer u klaar bent met het wijzigen van de instellingen, drukt u op **Mono Start** of **Kleur Start**.

Kopiëren onderbreken

Druk op **Stop/Eindigen** om het kopiëren te onderbreken.

De gekopieerde afbeelding vergroten of verkleinen

U kunt de volgende vergrotings- of verkleiningspercentages selecteren:

Druk op	100%*
	97% LTR→A4
	94% A4→LTR
	91% Full Page
	85% LTR→EXE
	83% LGL→A4
	78% LGL→LTR
	70% A4→A5
	50%
	Custom (25-400%)
	200%
	141% A5→A4
	104% EXE→LTR

* De fabrieksinstelling is dikgedrukt en met een asterisk weergegeven.

Met *Custom (25-400%)* kunt u het percentage wijzigen van 25% in 400%.

Volg onderstaande instructies om de volgende kopie te vergroten of te verkleinen:

- 1 Controleer of de kopieermodus is ingeschakeld .
- 2 Plaats het document.
- 3 Voer met het bedieningspaneel het aantal kopieën in (max. 99).
- 4 Druk op **Vergroot/Verklein** en vervolgens op ▶.

5 Ga op een van de volgende manieren te werk:

- Druk op ▲ of ▼ om het gewenste vergrotings- of verkleiningspercentage te selecteren.

Druk op **OK**.

- Druk op ▲ of ▼ om Custom (25-400%) te kiezen.

Druk op **OK**.

Voer via de kiestoetsen het vergrotings- of verkleiningspercentage in van 25% tot 400%. (Druk bijvoorbeeld op **5 3** om 53% in te voeren.)

Druk op **OK**.

6 Druk op **Mono Start** of **Kleur Start**.



Opmerking

Opties voor pagina-indeling 2 op 1 (P), 2 op 1 (L), 2 op 1 (id), 4 op 1 (P) en 4 op 1 (L) zijn *niet* beschikbaar bij vergroten/verkleinen.

Kopieerkwaliteit verbeteren

U kunt kiezen uit een serie kwaliteitsinstellingen. De standaardinstelling is *Auto*.

■ Auto

Auto is de aanbevolen stand voor normale afdrukken. Geschikt voor documenten die zowel tekst als foto's bevatten.

■ Tekst

Geschikt voor documenten die vooral tekst bevatten.

■ Foto

Betere kopieerkwaliteit voor foto's.

■ Grafiek

Geschikt voor het kopiëren van kwitanties.

Volg de onderstaande stappen om de kwaliteitsinstelling *tijdelijk* te wijzigen:

- 1 Controleer of de kopieermodus is ingeschakeld .
- 2 Plaats het document.
- 3 Voer met het bedieningspaneel het aantal kopieën in (max. 99).
- 4 Druk op **Kwaliteit**.
- 5 Druk op ◀ of ▶ om Auto, Tekst, Foto of Grafiek te kiezen.
Druk op **OK**.

6 Druk op **Mono Start** of **Kleur Start**.

Volg de onderstaande stappen om de *standaard*instelling te wijzigen:

- 1 Druk op **Menu**, **3**, **1**.
- 2 Druk op ▲ of ▼ om de kopieerkwaliteit te selecteren.
Druk op **OK**.
- 3 Druk op **Stop/Eindigen**.

De toets Opties gebruiken

Met de toets **Opties** kunt u snel de volgende kopieerinstellingen tijdelijk instellen voor de volgende kopie.

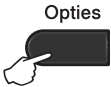
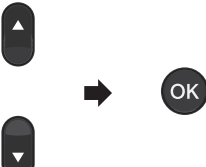
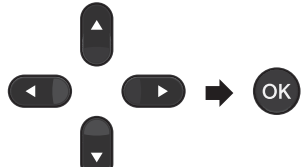
Druk op	Menuselecties	Opties	Pagina
	Druk op ▲ of ▼ en druk dan op OK 	Druk op ▲, ▼, ◀ of ▶ en daarna op OK . 	
	Stapel/Sorteer (Verschijnt wanneer het document zich in de ADF bevindt)	Stapelen* Sorteren	42
	Helderheid	-■□□□+ -□■□□+ -□□■□+* -□□□■+ -□□□■+	43
	Contrast	-■□□□+ -□■□□+ -□□■□+* -□□□■+ -□□□■+	42
	Pagina layout	Uit (1 op 1) 2 op 1 (P) 2 op 1 (L) 2 op 1 (id) 4 op 1 (P) 4 op 1 (L)	44
	Ladekeuze	MP>T1* of M>T1>T2* ¹ T1>MP of T1>T2>M ¹ #1 (XXX) ² #2 (XXX) ^{1 2} MP (XXX) ²	46
De fabrieksinstellingen zijn vetgedrukt en met een sterretje weergegeven.			

¹ T2 en #2 worden enkel weergegeven als de optionele onderste lade is geplaatst.

² XXX staat voor het papierformaat dat u hebt ingesteld in **Menu, 1, 2, 2**.

Kopieën sorteren met behulp van de ADF

U kunt meerdere kopieën sorteren. De pagina's worden gestapeld in de volgorde 1 2 3, 1 2 3, 1 2 3 enz.

- 1 Controleer of de kopieermodus is ingeschakeld .
- 2 Plaats het document in de ADF.
- 3 Voer met het bedieningspaneel het aantal kopieën in (max. 99).
- 4 Druk op **Opties**. Druk op ▲ of ▼ om *Stapel/Sorteer* te kiezen. Druk op **OK**.
- 5 Druk op ▲ of ▼ om *Sorteren* te kiezen. Druk op **OK**.
- 6 Druk op **Mono Start** of **Kleur Start**.

Contrast, kleur en helderheid aanpassen

Contrast

Pas het contrast aan om een beeld er scherper en levendiger te laten uitzien.

Volg de onderstaande stappen om de contrastinstelling *tijdelijk* te wijzigen:

- 1 Controleer of de kopieermodus is ingeschakeld .
- 2 Plaats het document.
- 3 Voer met het bedieningspaneel het aantal kopieën in (max. 99).
- 4 Druk op **Opties**. Druk op ▲ of ▼ om *Contrast* te kiezen. Druk op **OK**.
- 5 Druk op ◀ of ▶ om het contrast te verhogen of verlagen. Druk op **OK**.
- 6 Druk op **Mono Start** of **Kleur Start**.

Volg de onderstaande stappen om de *standaardinstelling* te wijzigen:

- 1 Druk op **Menu, 3, 3**.
- 2 Druk op ◀ of ▶ om het contrast te verhogen of verlagen. Druk op **OK**.
- 3 Druk op **Stop/Eindigen**.

Helderheid

Pas de helderheid aan om de kopieën donkerder of lichter te maken.

Volg de onderstaande stappen om de helderheidinstelling *tijdelijk* te wijzigen:

- 1 Controleer of de kopieermodus is ingeschakeld .
- 2 Plaats het document.
- 3 Voer met het bedieningspaneel het aantal kopieën in (max. 99).
- 4 Druk op **Opties**.
Druk op ▲ of ▼ om Helderheid te kiezen.
Druk op **OK**.
- 5 Druk op ◀ of ▶ om een kopie lichter of donkerder te maken.
Druk op **OK**.
- 6 Druk op **Mono Start** of **Kleur Start**.

Volg de onderstaande stappen om de *standaard*instelling te wijzigen:

- 1 Druk op **Menu, 3, 2**.
- 2 Druk op ◀ of ▶ om een kopie lichter of donkerder te maken.
Druk op **OK**.
- 3 Druk op **Stop/Eindigen**.

Kleur aanpassen (verzadiging)

U kunt de standaardinstelling voor kleurverzadiging instellen.

Volg de onderstaande stappen om de *standaard*instelling te wijzigen:

- 1 Druk op **Menu, 3, 4**.
- 2 Druk op ▲ of ▼ om 1. Rood, 2. Groen of 3. Blauw te kiezen.
Druk op **OK**.
- 3 Druk op ◀ of ▶ om de kleurverzadiging te verhogen of te verlagen.
Druk op **OK**.
- 4 Keer terug naar stap 2 om de volgende kleur te kiezen. Of druk op **Stop/Eindigen**.

N op 1-kopieën maken (paginalay-out)

U kunt de hoeveelheid papier die u gebruikt voor het kopiëren verminderen door de functie N op 1 kopiëren te gebruiken. U kunt zo twee of vier pagina's op één vel kopiëren. Raadpleeg *Identiteitskaart kopiëren 2 op 1* op pagina 45 als u beide kanten van een identiteitskaart op één vel wilt kopiëren.

! BELANGRIJK

- Controleer of het papierformaat is ingesteld op Letter, A4, Legal of Folio.
- (P) betekent Staand en (L) betekent Liggend.
- U kunt de instelling Vergroten/Verkleinen niet gebruiken met de functie N op 1.

- 1 Controleer of de kopieermodus is ingeschakeld .
- 2 Plaats het document.
- 3 Voer met het bedieningspaneel het aantal kopieën in (max. 99).
- 4 Druk op **Opties**. Druk op ▲ of ▼ om Pagina layout te kiezen. Druk op **OK**.
- 5 Druk op ▲ of ▼ om Uit (1 op 1), 2 op 1 (P), 2 op 1 (L), 2 op 1 (id)¹, 4 op 1 (P) of 4 op 1 (L) te kiezen. Druk op **OK**.

¹ Voor meer informatie over 2 op 1 (id), raadpleegt u *Identiteitskaart kopiëren 2 op 1* op pagina 45.

- 6 Druk op **Mono Start** of **Kleur Start** om de pagina te scannen. Als u het document in de ADF hebt geplaatst, worden de pagina's gescand en wordt het afdrukken gestart. **Als u de glasplaat gebruikt, gaat u naar stap 7.**

- 7 Nadat de machine de pagina gescand heeft, drukt u op 1 om de volgende pagina te scannen.

Flatbed kopie:
Volgende Pagina?
▲ 1.Ja
▼ 2.Nee
Select. ▲▼ of OK

- 8 Plaats de volgende pagina op de glasplaat. Druk op **OK**. Herhaal stap 7 en 8 voor elke pagina die u in deze indeling gebruikt.
- 9 Druk op 2 in stap 7 om te stoppen nadat alle pagina's zijn gescand.

Als u met behulp van de ADF kopieert:

Plaats het document *met de bedrukte zijde naar boven* zoals hieronder aangegeven:

■ 2 op 1 (P)



■ 2 op 1 (L)

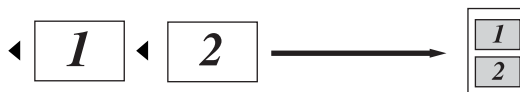

■ 4 op 1 (P)



■ 4 op 1 (L)

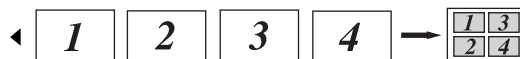

Als u met behulp van de glasplaat kopieert:

Plaats het document *met de bedrukte zijde naar beneden* zoals hieronder aangegeven:

■ 2 op 1 (P)



■ 2 op 1 (L)

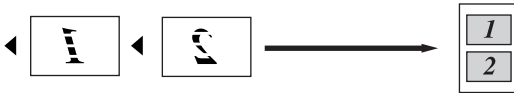

■ 4 op 1 (P)



■ 4 op 1 (L)



Identiteitskaart kopiëren 2 op 1

U kunt beide kanten van uw identiteitskaart op één pagina kopiëren en daarbij het originele formaat van de kaart behouden.

Opmerking

U kunt een identiteitskaart kopiëren voor zover dit wordt toegestaan door de geldende wetgeving. Zie *Onrechtmatig gebruik van kopieerapparatuur* in de *Boekje over veiligheid en wetgeving*.

- 1 Druk op  (**KOPIE**).
- 2 Plaats uw identiteitskaart *met de bedrukte zijde naar beneden* op de linkzijde van de glasplaat.

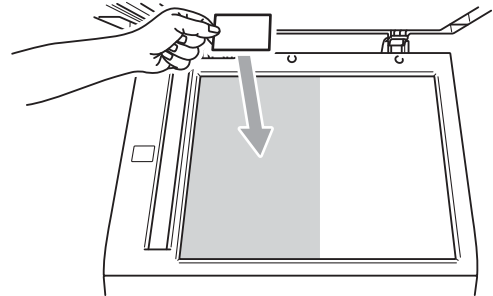

- Zelfs als er een document in de ADF is geplaatst, zal de machine de gegevens scannen met de glasplaat.
- 3 Druk op **Opties**. Druk op ▲ of ▼ om Pagina layout te kiezen. Druk op **OK**.
 - 4 Druk op ▲ of ▼ om 2 op 1 (id) te kiezen. Druk op **OK**.

- 5 Druk op **Mono Start** of **Kleur Start**. Wanneer de machine de eerste kant van de kaart heeft gescand, zal het LCD-scherm de volgende instructie weergeven.

```
Id omdraaien
En druk op Start
```

- 6 Draai uw identiteitskaart om en plaats deze op de linkerzijde van de glasplaat.
- 7 Druk op **Mono Start** of **Kleur Start**. De machine scant de andere kant van de kaart en drukt de pagina af.



Opmerking

Wanneer Identiteitskaart kopiëren 2 op 1 gekozen is, wordt de kwaliteit ingesteld op Foto en het contrast op +2 (-□□□□■+).

Ladeselectie

U kunt de gebruikte lade wijzigen voor de volgende kopie.

- 1 Controleer of de kopieermodus is ingeschakeld .
- 2 Plaats het document.
- 3 Voer met het bedieningspaneel het aantal kopieën in (max. 99).
- 4 Druk op **Opties**. Druk op ▲ of ▼ om Ladekeuze te kiezen. Druk op **OK**.
- 5 Druk op ◀ of ▶ om MP>T1, M>T1>T2 ¹, T1>MP, T1>T2>M ¹, #1 (XXX) ², #2 (XXX) ^{1 2} of MP (XXX) ². te selecteren.
 - ¹ T2 en #2 worden enkel weergegeven als de optionele onderste lade is geplaatst.
 - ² XXX staat voor het papierformaat dat u hebt ingesteld in **Menu, 1, 2, 2**.
- 6 Druk op **Mono Start** of **Kleur Start**.



Opmerking

Om de standaardinstelling voor de ladeselectie te wijzigen, raadpleegt u *Ladegebruik in de kopieermodus* in *Hoofdstuk 2 van de Beknopte gebruikershandleiding*.

Duplexkopiëren (dubbelzijdig)

Als u de functie voor automatisch duplexkopiëren wilt gebruiken, plaatst u het document in de ADF.

Als u de melding "Geheugen vol" krijgt wanneer u dubbelzijdig kopieert, dient u extra geheugen te installeren. (Zie *Extra geheugen installeren* op pagina 61.)

Duplexkopiëren (over de lange zijde)

MFC-9460CDN

■ 1-zijdig → 2-zijdig L

Staand

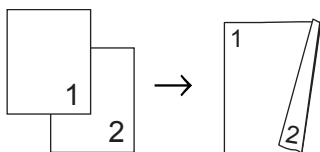

Liggend

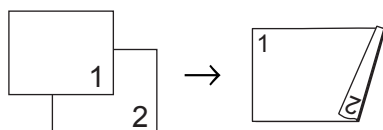

- 1 Controleer of de kopieermodus is ingeschakeld .
- 2 Plaats het document.
- 3 Voer het aantal kopieën in (max. 99) met de kiestoetsen.
- 4 Druk op **Dubbelzijdig** en **▲** of **▼** om 1-zijdig-2-z. L te selecteren. Druk op **OK**.
- 5 Druk op **Mono Start** of **Kleur Start** om het document te kopiëren.

MFC-9465CDN

■ 1-zijdig → 2-zijdig

Staand

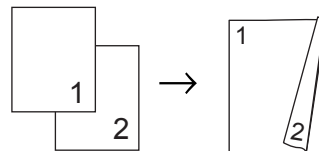

Liggend

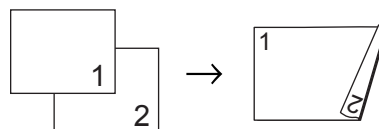

■ 2-zijdig → 2-zijdig

Staand

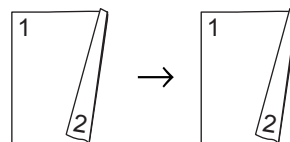

Liggend

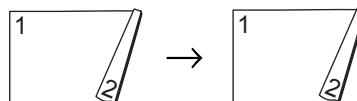

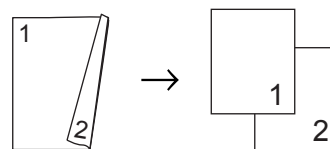

■ 2-zijdig → 1-zijdig

Staand

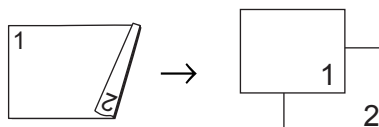

Liggend



- 1 Controleer of de kopieermodus is ingeschakeld .
- 2 Plaats het document.
- 3 Voer het aantal kopieën in (max. 99) met de kiestoetsen.
- 4 Druk op **Dubbelzijdig** en ▲ of ▼ om 1zijdig-2zijdig, 2zijdig-2zijdig of 2zijdig-1zijdig te selecteren. Druk op **OK**.
- 5 Druk op **Mono Start** of **Kleur Start** om het document te kopiëren.

Geavanceerd duplexkopiëren (over de korte zijde)

MFC-9460CDN

■ 1-zijdig → 2-zijdig K

Staand

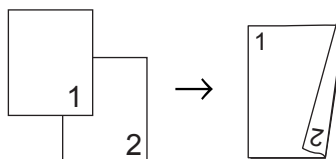

Liggend

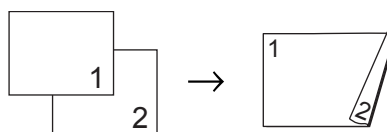

- 1 Controleer of de kopieermodus is ingeschakeld .
- 2 Plaats het document.
- 3 Voer het aantal kopieën in (max. 99) met de kiestoetsen.
- 4 Druk op **Dubbelzijdig** en ▲ of ▼ om 1-zijdig-2-z. K te selecteren. Druk op **OK**.
- 5 Druk op **Mono Start** of **Kleur Start** om het document te kopiëren.

MFC-9465CDN**■ Geavanceerd 2-zijdig → 1-zijdig**

Staand

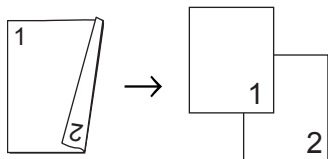

Liggend

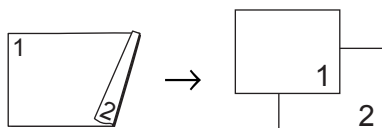
**■ Geavanceerd 1-zijdig → 2-zijdig**

Staand

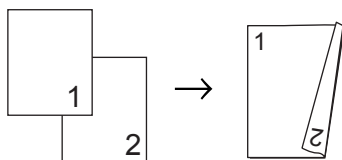

Liggend

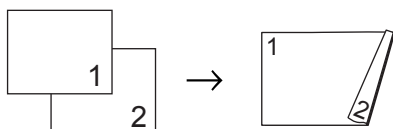

- 1 Controleer of de kopieermodus is ingeschakeld .
- 2 Plaats het document.
- 3 Voer het aantal kopieën in (max. 99) met de kiestoetsen.
- 4 Druk op **Dubbelzijdig** en **▲** of **▼** om Geavanceerd te selecteren. Druk op **OK**.
- 5 Druk op **▲** of **▼** om 2zijdig→1zijdig of 1zijdig→2zijdig te selecteren. Druk op **OK**.
- 6 Druk op **Mono Start** of **Kleur Start** om het document te kopiëren.

A

Routineonderhoud

De machine reinigen en controleren

Reinig de buiten- en binnenzijde van de machine regelmatig met een droge, pluisvrije doek. Reinig de binnenzijde van de machine wanneer u de tonercartridge of de drumeenheid vervangt. Als afgedrukte pagina's tonervlekken bevatten, reinigt u de binnenzijde van de machine met een droge, pluisvrije doek.

WAARSCHUWING

Maak de binnen- of buitenzijde van de machine NIET schoon met schoonmaakmiddelen die ammoniak of alcohol bevatten, en niet met sprays of brandbare stoffen. U kunt dan brand veroorzaken of een elektrische schok krijgen.

Zie *Veilig gebruik van het product* in de *Boekje over veiligheid en wetgeving* voor informatie over het reinigen van de machine.



Adem toner nooit in.

BELANGRIJK

Gebruik neutrale schoonmaakmiddelen. Wanneer u vluchtige vloeistoffen zoals thinner of wasbenzine gebruikt, wordt het oppervlak van de machine beschadigd.

De paginatellers controleren

U kunt de paginatellers van de machine bekijken voor kopieën, afgedrukte pagina's, rapporten en lijsten, faxen of een totaaloverzicht.

- 1 Druk op **Menu**, **8**, **2**.
- 2 Druk op **▲** of **▼** om **Totaal, Fax/Lijst, Kopie** of **Print** te bekijken.
- 3 Druk op **Stop/Eindigen**.

De resterende levensduur van onderdelen controleren

U kunt de levensduur van de onderdelen van de machine lezen op het LCD-scherm.

- 1 Druk op **Menu**, **8**, **3**.

83.DuurOnderdelen
1.Drumeenheid
2.Riemeenheid
3.Fuser
Select. ▲▼ of OK

- 2 Druk op **▲** of **▼** om 1.Drumeenheid, 2.Riemeenheid, 3.Fuser, 4.Laser, 5.PF-kit MP, 6.PF-kit 1 of 7.PF-kit 2 te selecteren. Druk op **OK**.
- 3 Druk op **Stop/Eindigen**.

Periodieke onderhoudsonderdelen vervangen

Periodieke onderhoudsonderdelen moeten regelmatig vervangen worden om de afdrukkwaliteit te behouden. De onderstaande onderdelen zullen na ongeveer 50.000 pagina's ¹ moeten worden vervangen voor PF Kit MP en na ongeveer 100.000 pagina's ¹ voor PF Kit 1, PF Kit 2, Fuser en Laser. Neem contact op met uw Brother-leverancier als de volgende melding op het LCD-scherm wordt weergegeven.

¹ Enkele pagina's van formaat A4 of Letter.

LCD-melding	Omschrijving
Onderdelen verv. Fuserunit	Vervang de fuseereenheid.
Onderdelen verv. Laserunit	Vervang de lasereenheid.
Onderdelen verv. PF-kit 1	Vervang de papertoevoerset voor de papierlade.
Onderdelen verv. PF-kit 2	Vervang de papertoevoerset voor de onderste lade (optie).
Onderdelen verv. PF-kit MP	Vervang de papertoevoerset voor de multifunctionele lade.

De machine inpakken en vervoeren

⚠ WAARSCHUWING

Deze machine is zwaar en weegt ongeveer 26,5 kg. Om mogelijke letsels te voorkomen, moet de machine altijd door minstens twee personen worden opgetild. Zorg dat uw vingers niet beklemd raken wanneer u de machine weer neerzet.

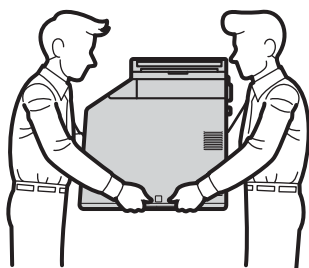

Als u een onderste lade gebruikt, draagt u deze los van de machine.

! BELANGRIJK

Verwijder de tonerbak uit de machine en verpak deze in een plastic zak die u sluit voordat u de machine vervoert. Als dit onderdeel niet verwijderd is en niet in een plastic zak is verpakt voordat de machine wordt vervoerd, kan de machine zwaar beschadigd raken en kan de garantie vervallen.



Opmerking

Als u de machine moet vervoeren, is het raadzaam om deze zorgvuldig te verpakken in de oorspronkelijke verpakking om eventuele beschadiging te voorkomen. Zorg er bovendien voor dat de machine tijdens vervoer voldoende verzekerd is.

Gebruik voor het verpakken het volgende:

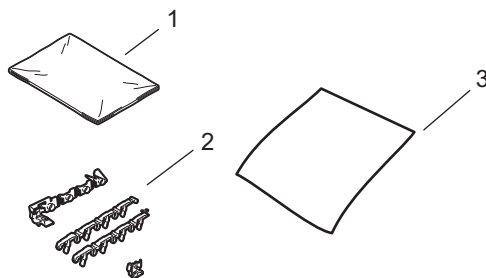

- 1 Plastic zak voor de tonerbak
- 2 Oranje verpakkingsmaterialen voor het vergrendelen van de inwendige onderdelen (4 stuks)
- 3 Een blad papier (A4 of Letter) om de riemen te beschermen (gelieve hier zelf voor te zorgen)

- 1 Zet de machine uit. Ontkoppel eerst het telefoonsnoer en vervolgens alle kabels en haal dan de stekker van het netsnoer uit het stopcontact.

- 2 Druk op de knop waarmee de voorklep wordt geopend en maak deze klep open.

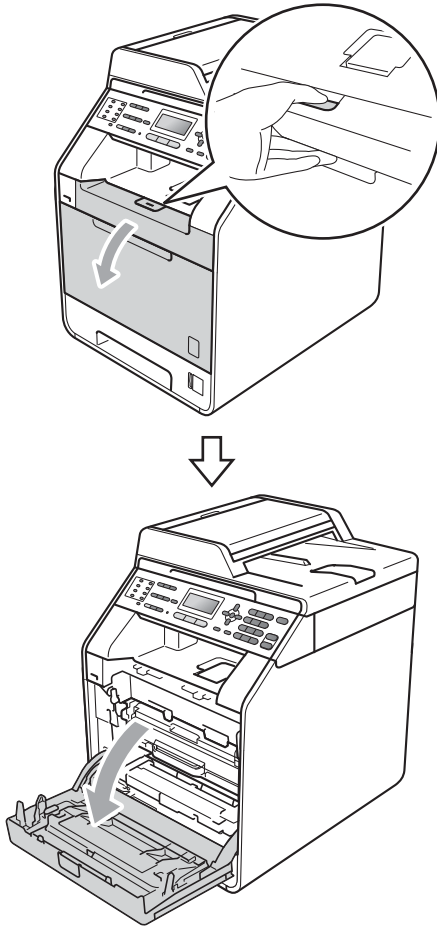

- 3 Neem het groene handvat van de drumeenheid vast. Trek de drumeenheid naar buiten tot deze stopt.

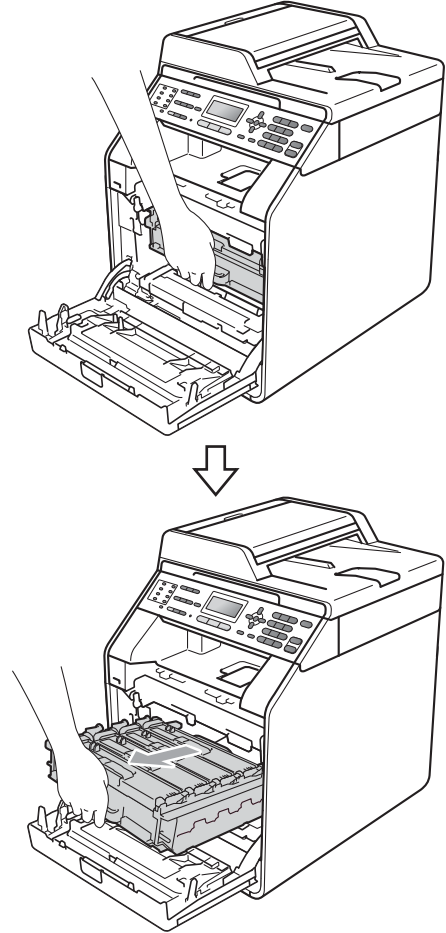

A

- 4 Draai de groene vergrendelingshendel (1) aan de linkerkant van de machine linksom naar de ontgrendelingspositie. Houd de groene handvaten van de drumeenheid vast, hef de voorkant van de drumeenheid op en verwijder deze uit de machine.

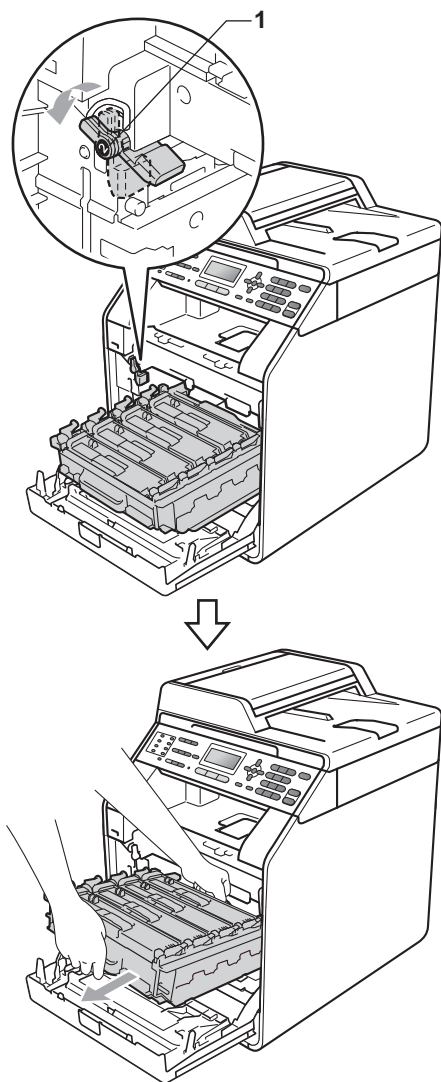

! BELANGRIJK

- Houd de drumeenheid vast bij de groene handvaten wanneer u deze draagt. Neem deze NIET vast bij de zijkanten.
- We raden u aan de drumeenheid op een vel wegwerppapier op een schone, vlakke ondergrond te plaatsen voor het geval u per ongeluk toner morst.
- Wees voorzichtig met de tonercartridge en de tonerbak. Wanneer u toner morst op uw handen of kleding, dient u de vlekken onmiddellijk te verwijderen met koud water.
- Raak NOOIT de elektroden aan die u in de afbeelding ziet, om schade aan de machine door statische elektriciteit te vermijden.

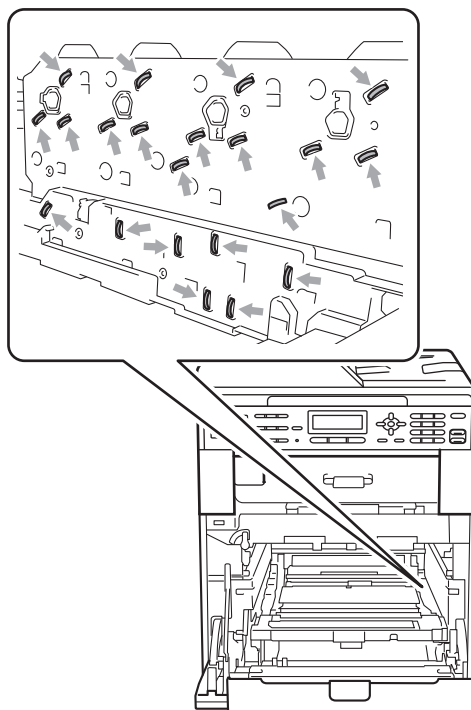

- 5 Houd de groene hendel van de riemeenheid met beide handen vast en breng de riemeenheid omhoog om deze er vervolgens uit te trekken.

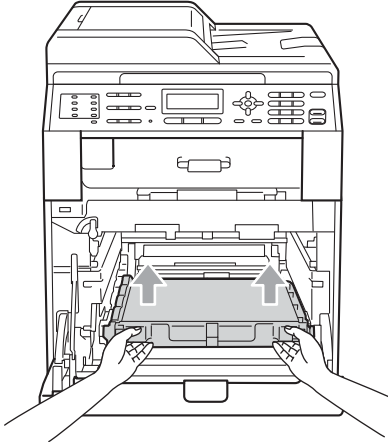

- 6 Verwijder de twee stukken oranje verpakking en gooi deze weg.

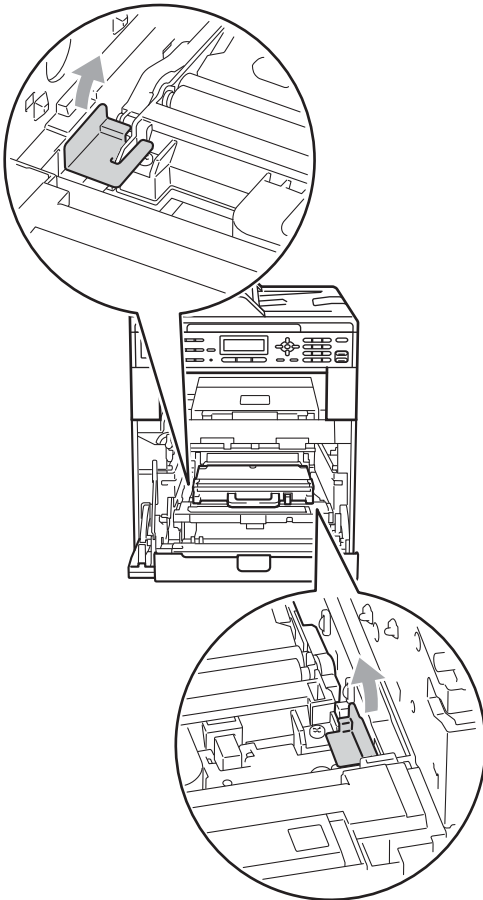

Opmerking

Deze stap is alleen nodig als u de afvalbak voor toner voor het eerst vervangt en is niet nodig voor vervangende afvalbakken voor toner. De oranje verpakkingsmaterialen zijn in de fabriek aangebracht om uw machine tijdens het transport te beschermen.

- 7 Verwijder de tonerbak uit de machine met behulp van de groene hendel en verpak deze in een plastic zak en maak de zak goed dicht.

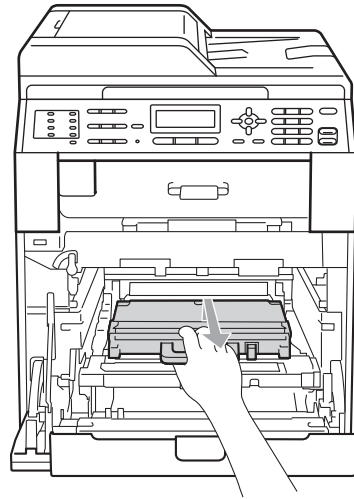

BELANGRIJK

Ga voorzichtig met de tonerbak om. Wanneer u toner morst op uw handen of kleding, dient u de vlekken onmiddellijk te verwijderen met koud water.

- 8 Plaats de riemeenheid weer in de machine. Zorg ervoor dat u de riemeenheid vlak en stevig plaatst.

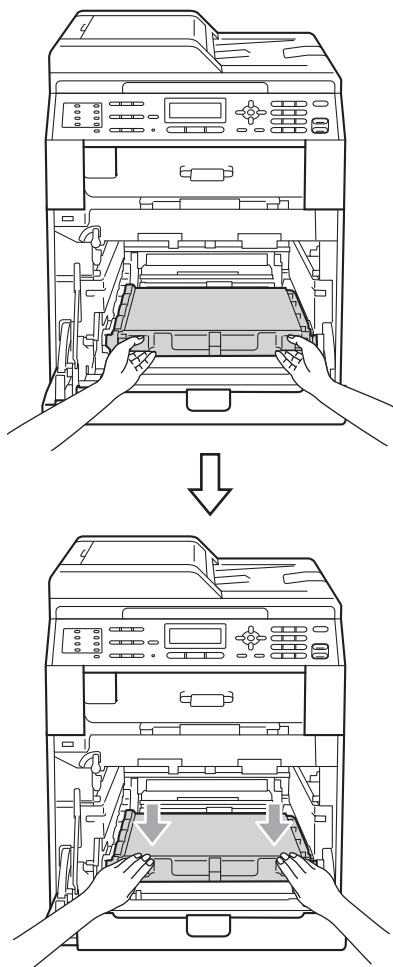

- Schuif het stukje oranje verpakkingsmateriaal (3) over de metalen schacht aan de rechterkant van de drumeenheid, zoals weergegeven op de illustratie.

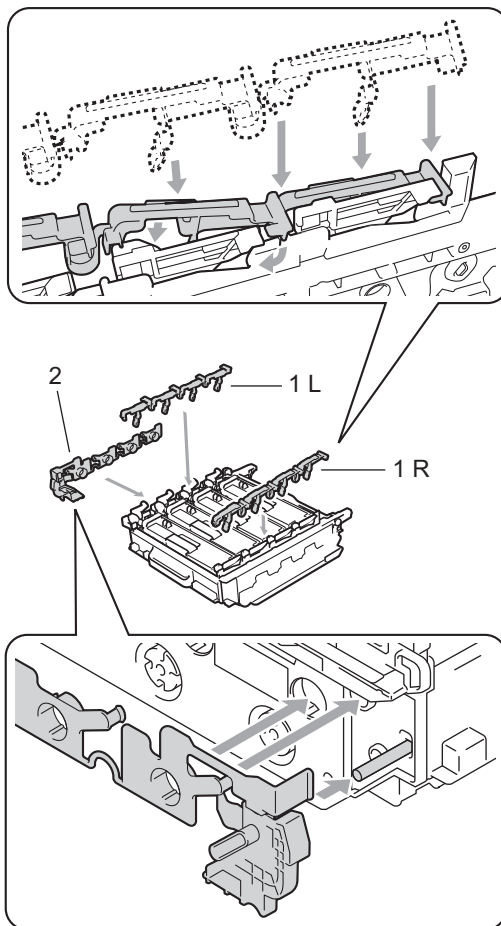

- 9 Plaats het oranje verpakkingsmateriaal als volgt in de drumeenheid:

- Om de tonercartridges vast te maken, bevestigt u de bijbehorende oranje verpakkingsstrips (1) (gemarkeerd met L en R) aan de linker- en rechterkant van de drumeenheid, zoals weergegeven op de illustratie.
- Bevestig de oranje verpakkingsstrip (2) aan de linkerkant van de drumeenheid, zoals weergegeven op de illustratie.

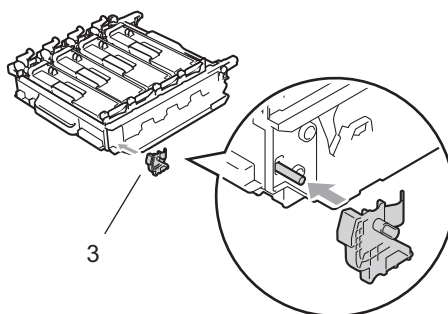

- 10 Plaats een vel papier (A4 of Letter) op de riemeenheid om schade aan de riem te voorkomen.

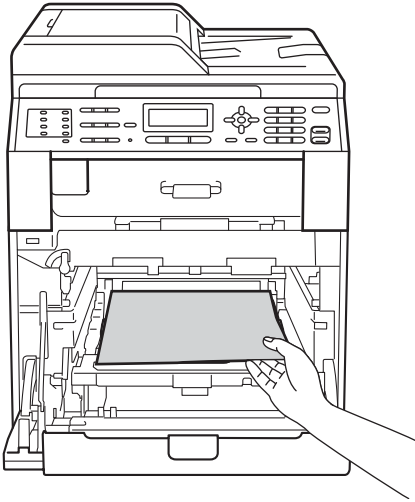

- 11 Zorg ervoor dat de groene vergrendelingshendel (1) op de ontgrendelingspositie staat zoals weergegeven in de afbeelding.

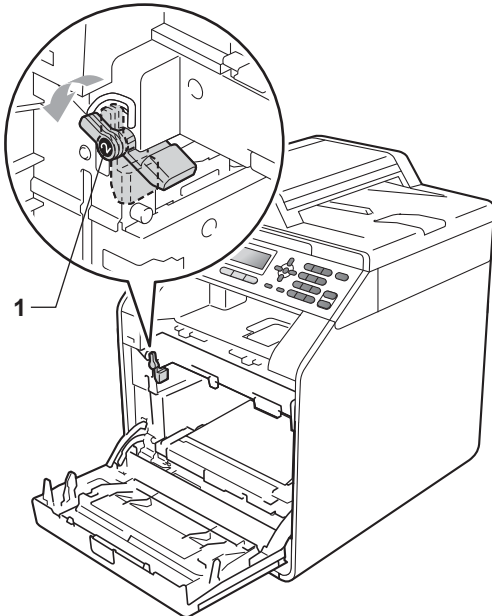

- 12 Richt de richtpunten (2) op de drumeenheid naar de ►-markeringen (1) op beide zijden van de machine en schuif vervolgens voorzichtig de drumeenheid in de machine tot deze stopt bij de groene vergrendelingshendel.

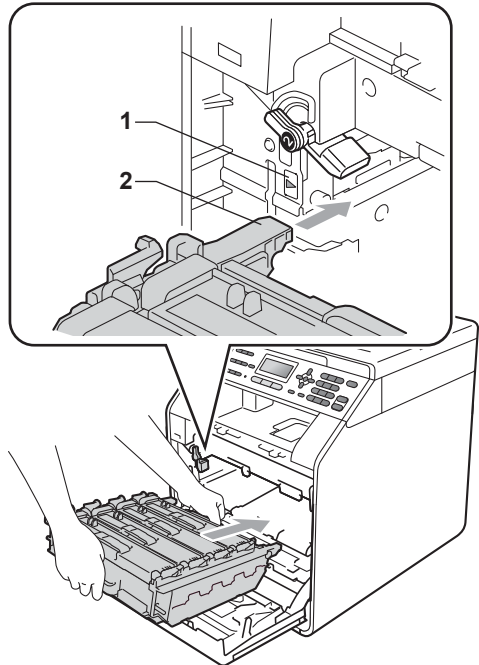

- 13 Draai de groene vergrendelingshendel (1) rechtsonder naar de vergrendelingspositie.

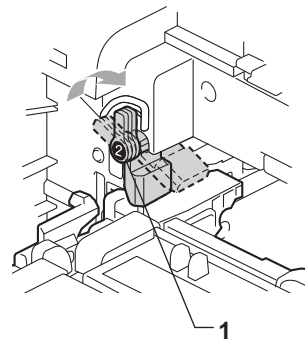

- 14 Duw de drumeenheid naar binnen tot deze stopt.

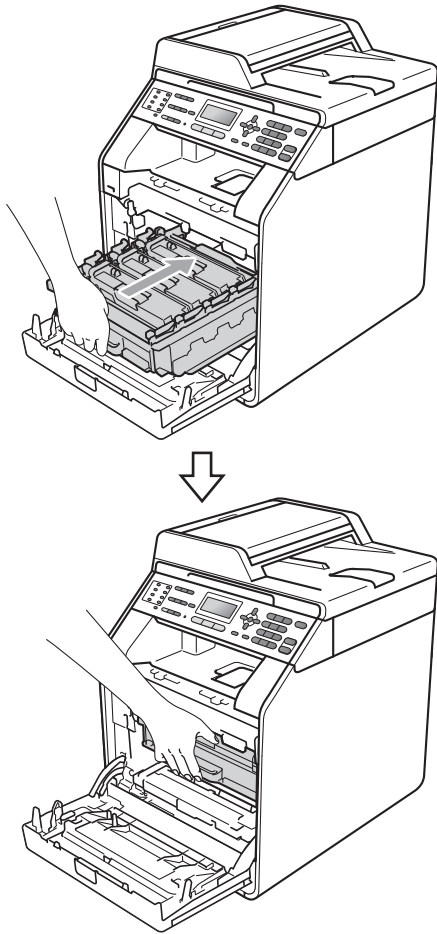

- 15 Sluit de voorklep van de machine.

- 16 Steek het onderdeel van piepschuim (1) in de doos. Plaats vervolgens de tonerbak in het onderdeel van piepschuim.

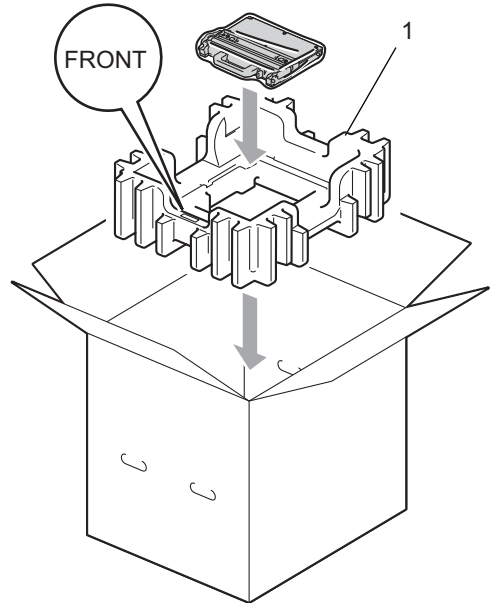

- 17 Wikkel de machine in een plastic zak. Plaats de machine op het onderdeel van piepschuim (1).

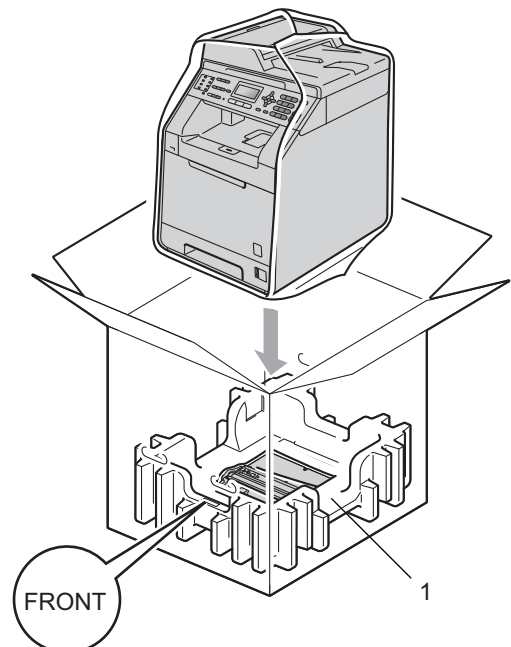

- 18 Plaats de twee stukken piepschuim (1) in de doos en zorg ervoor dat de rechterzijde van de machine gericht is naar het piepschuim gemarkeerd met "RIGHT" en de linkerzijde naar het piepschuim gemarkeerd met "LEFT". Plaats het stroomsnoer en de gedrukte documenten in de originele verpakking zoals weergegeven op de illustratie.

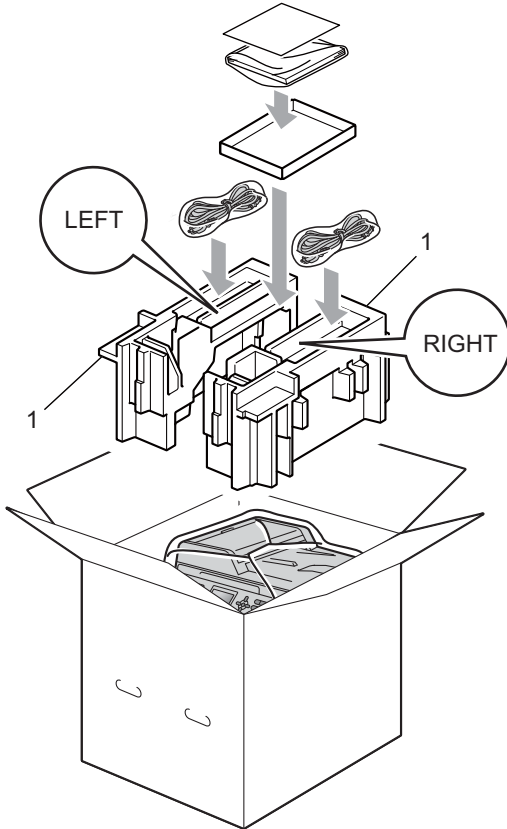

- 19 Sluit de doos en tape deze stevig dicht.

Optionele papierlade (LT-300CL)

Een optionele onderste lade kan worden geïnstalleerd met een capaciteit van maximaal 500 vellen papier van 80 g/m².

Wanneer een optionele lade is geplaatst, heeft de machine een maximale capaciteit van 800 vellen normaal papier.

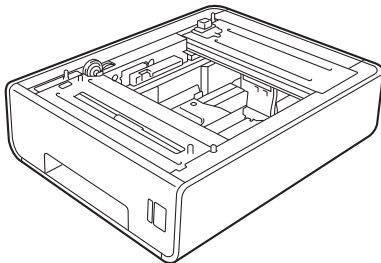

Raadpleeg de instructies bij de onderste lade voor de installatie.

Geheugenbord

MFC-9465CDN heeft standaard 256 MB geheugen en MFC-9460CDN 128 MB. Beide modellen beschikken over een uitbreidings sleuf voor extra geheugen. U kunt het geheugen verhogen tot maximaal 512 MB voor MFC-9465CDN en 384 MB voor MFC-9460CDN door één SO-DIMM (Small Outline Dual In-line Memory Module) te plaatsen.

SO-DIMM-types

U kunt de volgende SO-DIMM's plaatsen:

- 128 MB Kingston KTH-LJ2015/128
- 256 MB Kingston KTH-LJ2015/256
- 128 MB Transcend TS128MHP422A
- 256 MB Transcend TS256MHP423A



Opmerking

- Meer informatie vindt u op de website van Kingston Technology op <http://www.kingston.com/>.
- Meer informatie vindt u op de website van Transcend op <http://www.transcend.com.tw/>.

Algemeen moet de SO-DIMM de volgende technische gegevens hebben:

Type: 144-pins en 16 bitoutput

CAS-latentie: 4

Klokfrequentie: 267 MHz (533 MB/s/pin) of meer

Capaciteit: 64, 128 of 256 MB

Hoogte: 30,0 mm (1,18 in.)

DRAM-type: DDR2 SDRAM

Opmerking

- Het kan zijn dat sommige SO-DIMM's niet geschikt zijn voor de machine.
- Voor meer informatie kunt u zich wenden tot de wederverkoper waar u de machine hebt gekocht of tot de klantendienst van Brother.

Extra geheugen installeren

- 1 Schakel de machine uit via de stroomschakelaar. Ontkoppel het telefoonsnoer.
- 2 Ontkoppel de interfacekabel van de machine en haal vervolgens de stekker van het netsnoer uit het stopcontact.

Opmerking

Schakel de machine via de stroomschakelaar uit voordat u de SO-DIMM installeert of verwijdert.

- 3 Verwijder de plastic afdekking (1) en dan de metalen afdekking (2) van de SO-DIMM.

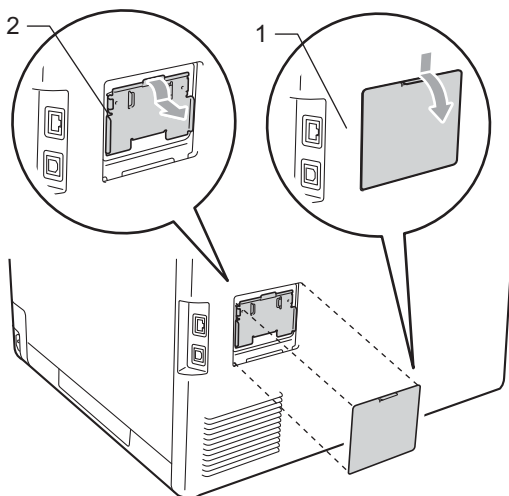

- 4 Haal de SO-DIMM uit de verpakking en houd deze aan de randen vast.

BELANGRIJK

Raak, om schade aan de machine veroorzaakt door statische elektriciteit te voorkomen, de geheugenchips of het kaartoppervlak NIET aan.

- 5 Houd de SO-DIMM aan de randen vast en lijn de inkepingen in de SO-DIMM uit met de uitsteeksels in de sleuf. Plaats de SO-DIMM diagonaal (1), en kantel het dan richting de interfacekaart tot het op zijn plaats klikt (2).

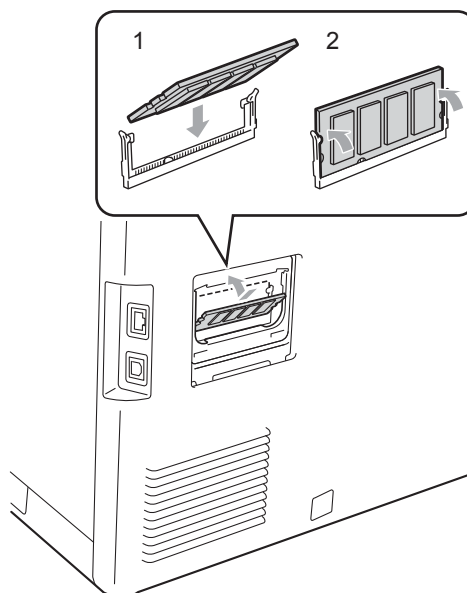

- 6 Plaats de metalen afdekking (2) en dan de plastic afdekking (1) van de SO-DIMM weer terug.

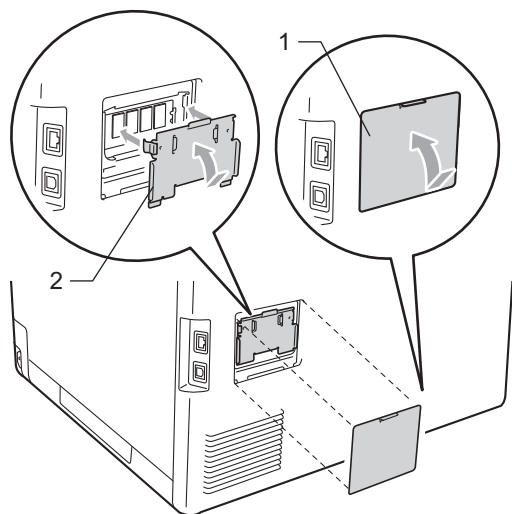

- 7 Steek de stekker van het netsnoer van de machine eerst in het stopcontact en sluit dan de interfacekabel aan.
- 8 Sluit het telefoonsnoer aan. Schakel de machine in via de stroomschakelaar.



Opmerking

Druk de pagina met gebruikersinstellingen af waarop de huidige grootte van het geheugen is vermeld om te controleren of u de SO-DIMM correct hebt geïnstalleerd. (Zie *Een rapport afdrukken* op pagina 38.)

Dit is een uitvoerige lijst van functies en termen die voorkomen in Brotherhandleidingen. Beschikbaarheid van deze functies is afhankelijk van het model dat u heeft aangeschaft.

ADF (automatische documentinvoer)

Het document kan in de ADF worden geplaatst, waarbij iedere pagina afzonderlijk automatisch wordt gescand.

Afstandsbediening

De mogelijkheid om via een toetstelefoon toegang krijgen tot uw machine.

ANTW. APP. (antwoordapparaat)

U kunt een extern antwoordapparaat op uw machine aansluiten.

Autom. verkleinen

Als deze functie is geactiveerd, wordt een inkomend faxbericht verkleind afgedrukt.

Automatisch een fax verzenden

Een fax verzenden zonder de hoorn van de externe telefoon op te nemen.

Automatisch opnieuw kiezen

Een functie waarmee uw machine het laatste faxnummer na vijf minuten opnieuw kan kiezen, als de fax niet kon worden verzonden omdat de lijn bezet was.

Belvertraging

Het aantal keren dat in de stand Alleen Fax en Fax/Telefoon het belsignaal overgaat voordat de machine de oproep beantwoordt.

Belvolume

Instelling van het volume van het belsignaal van de machine.

Code voor activeren op afstand

Toets deze code in (*5 1) als u een faxoproep aanneemt vanaf een extern of een tweede toestel.

Coderingsmethode

Methode voor het coderen van de informatie in een document. Alle faxmachines dienen de minimum standaard Modified Huffman (MH) te gebruiken. Uw machine is uitgerust met betere compressiemethodes, Modified Read (MR), Modified Modified Read (MMR), JBIG, en die werken als de ontvangende machine over dezelfde mogelijkheden beschikt.

Communicatiefout (of comm. fout)

Een fout tijdens het verzenden of ontvangen van een fax, meestal veroorzaakt door ruis of statische elektriciteit op de lijn.

Compatibiliteitsgroep

De mogelijkheid van een faxapparaat om met een ander faxapparaat te communiceren. Tussen de ITU-T-groepen is compatibiliteit verzekerd.

Contrast

Instelling om te compenseren voor donkere of lichte documenten. Faxen of kopieën van donkere documenten worden lichter en omgekeerd.

Direct verzenden

Als het geheugen vol is, kunt u faxen onmiddellijk verzenden.

ECM (Foutencorrectie)

Deze functie controleert tijdens een faxtransmissie of er fouten optreden en verzendt de pagina's met fouten opnieuw.

Eéntoetsnummer

Toetsen op het bedieningspaneel van de machine waarin u telefoonnummers kunt opslaan voor het snelkiezen. U kunt een tweede nummer onder elke toets opslaan als u op **Shift** drukt en tegelijkertijd de toets voor het ééntoetsnummer indrukt.

Extern toestel

Een antwoordapparaat of telefoon die op uw machine is aangesloten.

F/T-beltijd

Het aantal keren dat de Brother-machine snel dubbel over gaat om u te waarschuwen dat u een normaal telefoongesprek moet beantwoorden (wanneer de ontvangstmodus op Fax/Tel staat).

Fax doorzenden

Met deze functie wordt een ontvangen fax die in het geheugen is opgeslagen, doorgestuurd naar een ander vooraf geprogrammeerd nummer.

Fax opslaan

U kunt faxen in het geheugen opslaan.

Fax waarnemen

Deze functie zorgt ervoor dat uw machine toch op faxtonen reageert, als u de telefoon aanneemt en het een faxoproep blijkt te zijn.

Fax/Tel

In deze stand kunt u faxen en telefoontjes ontvangen. Gebruik deze stand niet als u een antwoordapparaat hebt aangesloten.

Faxjournaal

In het journaal staat informatie over de laatste 200 faxberichten die zijn ontvangen en verzonden. TX betekent verzonden. RX betekent ontvangen.

Faxtonen

De speciale tonen (geluidssignalen) die een faxmachine tijdens automatische transmissies uitzendt om de ontvangende machine te laten weten dat het een faxtransmissie betreft.

Faxtonen

De tonen die tijdens het verzenden en ontvangen van faxen door de faxmachines worden uitgezonden.

Fijne resolutie

Dit is een resolutie van 203×196 dpi. Wordt gebruikt voor afdrukken met kleine lettertjes en diagrammen.

Grijstinten

De grijstinten die beschikbaar zijn voor het kopiëren en faxen van foto's.

Groepsnummer

Een combinatie van ééntoets- en snelkiesnummers die zijn opgeslagen onder een ééntoetsnummer of een snelkieslocatie en die gebruikt wordt voor groepsverzenden.

Groepsverzenden

De mogelijkheid om één en hetzelfde faxbericht naar meer locaties zenden.

Groepsverzending

Een functie die kosten bespaart, en waarbij alle uitgestelde faxen naar hetzelfde faxnummer in één transmissie worden verzonden.

Handmatig faxen verzenden

Als u de hoorn van uw externe telefoon oppakt zodat u hoort dat de ontvangende faxmachine antwoordt voordat u op **Mono Start** of **Kleur Start** drukt om met verzenden te beginnen.

Helplijst

Een afdruk van de complete menutabel die u kunt gebruiken om uw machine te programmeren wanneer u de gebruikershandleiding niet bij de hand hebt.

Internationale modus

In deze stand worden de faxtonen tijdelijk gewijzigd om ruis en statische elektriciteit op internationale telefoonlijnen te onderdrukken.

Journaalperiode

De vooraf geprogrammeerde regelmaat waarmee de faxjournalen automatisch worden geprint. U kunt het faxjournaal desgewenst ook op elk ander tijdstip afdrukken zonder deze instelling op te heffen.

LCD-scherm (liquid crystal display)

Dit is het schermje op uw machine waarop tijdens het programmeren meldingen verschijnen. Wanneer de machine inactief is, worden op dit schermje de datum en de tijd weergegeven.

Lijst Gebruikersinstellingen

Een afgedrukt rapport met de huidige instellingen van de machine.

Lijst Tel-Index

Een lijst van namen en nummers die zijn opgeslagen in het geheugen voor ééntoets- en snelkiesnummers. De nummers staan in numerieke volgorde in de lijst.

Menumodus

De programmeermodus waarmee u de instellingen van uw machine kunt wijzigen.

OCR (optical character recognition)

De software ScanSoft™ PaperPort™ 12SE met OCR of Presto! PageManager zet een afbeelding van tekst om in tekst met een bewerkbaar formaat.

Ontvangst zonder papier

Als deze functie is geactiveerd en het papier in uw machine op is, worden ontvangen faxen in het geheugen van de machine opgeslagen.

Pauze

Hiermee kunt u een pauze van 3,5 seconden in de kiesreeks opnemen bij het kiezen met behulp van de kiestoetsen of wanneer u ééntoets- en snelkiesnummers opslaat. Druk herhaaldelijk op **Herkies/Pauze** om een langere pauze in te voegen.

Pollen

Het proces waarbij een faxmachine een andere faxmachine opbelt en daar faxberichten opvraagt.

Puls

Een kiesmethode met traditionele kiesschijf voor een telefoonlijn.

Reserveafdruk

Uw machine drukt een kopie van elke ontvangen fax af die in het geheugen is opgeslagen. Dit is een beveiligingsfunctie zodat tijdens een stroomstoring geen berichten verloren gaan.

Resolutie

Het aantal verticale en horizontale lijnen per inch.

Resterende taken

U kunt controleren welke geprogrammeerde faxtaken nog in het geheugen staan en deze taken afzonderlijk annuleren.

Scannen

De procedure waarmee een elektronische afbeelding van een papieren document naar uw computer wordt verzonden.

Snelkiezen

Een voorgeprogrammeerd nummer dat u snel kunt kiezen. Druk op **▲ Snelkiezen**, voer de snelkieslocatie van drie cijfers in en druk op **Mono Start** of **Kleur Start** om de machine het nummer te laten kiezen.

Stations-ID

De opgeslagen informatie die bovenaan gefaxte pagina's verschijnt. Het bevat de naam en het faxnummer van de verzender.

Taak annuleren

Hiermee annuleert u een geprogrammeerde afdruktaak en wist u het geheugen van de machine.

Tijdelijke instellingen

Voor elke faxtransmissie en kopie kunt u bepaalde opties selecteren zonder de standaardinstellingen te wijzigen.

Toegangscade op afstand

Uw eigen viercijferige code (– – –*) waarmee u uw machine kunt bellen en vanaf een ander toestel toegang tot uw machine kunt krijgen.

Toon

Een kiesmethode die gebruikt wordt bij toetstelefoons.

Transmissie

Het vanaf uw machine over de telefoonlijn verzenden van faxen naar een andere faxmachine.

Tweede toestel

Een telefoon op het faxnummer die in een afzonderlijke wandcontactdoos is gestoken.

Tweevoudige werking

Uw machine kan uitgaande faxen of geprogrammeerde taken in het geheugen scannen, terwijl deze een fax aan het verzenden is of een binnenkomende fax ontvangt of afdrukt.

Uitgestelde fax

Een fax die op een gespecificeerd later tijdstip van die dag wordt verzonden.

Verzendrapport

Dit is een lijst voor iedere transmissie met gegevens zoals datum, tijd en nummer.

Volume van de waarschuwingston

Instelling van het volume van het geluidssignaal dat u hoort wanneer u een toets indrukt of een vergissing maakt.

Zoeken

Een elektronische lijst van ééntoetsnummers, snelkiesnummers en groepsnummers. De nummers staan in alfabetische volgorde in de lijst.

D

Index

A

Afdrukken	
fax uit geheugen	31
Raadpleeg de softwarehandleiding.	
rapporten	38
Afstandsbediening	26
opdrachten	29
toegangscode	26, 27
uw faxen ophalen	27
Annuleren	
fax opslaan	24
faxtaken in het geheugen	19
opties voor afstandsbediening	26
taken die wachten op herhaald kiezen	19
verzending in behandeling	16
Apple Macintosh	
Raadpleeg de softwarehandleiding.	

B

Bepaalde gebruikers	6
Beveiliging	
Beveiligd functieslot	
beheerderswachtwoord	5
bepaalde gebruikers	6
Modus openbare gebruiker	6
Instelslot	8

C

ControlCenter2 (voor Macintosh)	
Raadpleeg de softwarehandleiding.	
ControlCenter4 (voor Windows®)	
Raadpleeg de softwarehandleiding.	

D

Draadloos netwerk	
Raadpleeg de installatiehandleiding en de netwerkhandleiding.	
Drumeenheid	
controleren (resterende levensduur)	50
Duplexkopiëren	47

E

Externe installatie	
Raadpleeg de softwarehandleiding.	

F

Fax doorzenden	
een nummer programmeren	23
op afstand veranderen	29
wijzigen op afstand	28
Fax opslaan	24
afdrukken uit geheugen	31
inschakelen	24
uitschakelen	26
Fax, stand-alone	
ontvangen	
fax doorzenden	29
in het geheugen (fax opslaan)	24
ontvang pollen	32
opvragen vanaf een ander toestel	27, 29
stempel faxontvangst	31
verkleinen om op het papier te passen	30
verzenden	12
annuleren uit het geheugen	19
contrast	13
direct verzenden	17
groepsverzenden	15
handmatig	14
internationaal	17
resolutie	13
uitgestelde fax	18
uitgestelde verzending	18
vanuit geheugen (tweevoudige werking)	15
verzend pollen	21
Faxcodes	
toegangscode op afstand	26
wijzigen	26

G

Geheugen	
DIMM toevoegen (optie)	60
plaatsen	61
opslag	1
Groepen voor groepsverzenden	34
Groepsverzenden	15
annuleren	16
groepen instellen voor	34

H

Handmatig	
verzenden	14
HELP	38
Help	38

I

Informatie over de machine	
paginatellers	50
resterende levensduur van onderdelen	
controleren	50

K

Kiezen	
groepen (groepsverzenden)	15
kiezen beperken	11
Kopiëren	
contrast	42
Identiteitskaart kopiëren 2 op 1	45
kwaliteit	40
met behulp van ADF	42
met behulp van de glasplaat	44
N op 1 (paginalay-out)	44
sorteren (uitsluitend ADF)	42
tijdelijke instellingen	39
Toets Opties	41
toetsen	39
Vergroot/Verklein-toets	39
Kwaliteit	
kopiëren	40, 41

L

LCD (Liquid Crystal Display)	
contrast	3
LCD-scherm (liquid crystal display)	
Help	38

M

Macintosh	
Raadpleeg de softwarehandleiding.	

N

N op 1 (paginalay-out)	44
Netwerk	
afdrukken	
Raadpleeg de netwerkhandleiding.	
faxen	
Raadpleeg de softwarehandleiding.	
scannen	
Raadpleeg de softwarehandleiding.	

O

Onderhoud, routine	50
de resterende levensduur van de	
onderdelen controleren	50

P

Pager	
uw pagernummer programmeren	23
Paginalay-out (N op 1)	44
PaperPort™ 12SE met OCR	
Raadpleeg de softwarehandleiding en Help	
in de toepassing PaperPort™ 12SE voor	
het openen van de Hoe-te-handleidingen.	
PC-Fax	
Raadpleeg de softwarehandleiding.	
Pollen	
ontvang pollen	32
verzend pollen	21
Presto! PageManager	
Raadpleeg de softwarehandleiding. Zie ook	
Help in de toepassing Presto!	
PageManager.	

Q

Quick-Dial	
groepsnummers	
groepen instellen voor	
groepsverzenden	34

R

Rapporten	37, 38
afdrukken	38
Faxjournaal	37, 38
journaalperiode	37
Gebruikersinstellingen	38
Helplijst	38
Lijst Tel-Index	38
Netwerkconfiguratie	38
Verzendrapport	37
Resolutie	
fax (standaard, fijn, superfijn, foto)	13
instelling voor volgende fax	13
Resolutieknop	13

S

Scannen	
Raadpleeg de softwarehandleiding.	
Slaapstand	2
Snelkiezen	
groepsverzenden	15
met behulp van groepen	15
Sorteren	42
Stand diepe slaap	2
Stroomstoring	1

T

Tijdelijke kopieerinstellingen	39
Tonerbespaarstand	2
Tweevoudige werking	15

U

Uitgestelde groepsverzending	18
------------------------------	----

V

Veiligheid	
kiezen beperken	11
Vergroot/Verklein-toets	39
Verkleinen	
binnenkomende faxen	30
kopieën	39
Voorblad	19
afgedrukt formulier	20
alleen voor de volgende fax	20
eigen opmerkingen	19
voor elke fax	20

W

Windows®	
Raadpleeg de softwarehandleiding.	

brother[®]

De machine is uitsluitend goedgekeurd voor gebruik in het land van aankoop. Lokale Brother-bedrijven of hun dealers voeren alleen servicewerkzaamheden uit aan machines die in eigen land zijn aangeschaft.