

brother®

# KIBŐVÍTETT HASZNÁLATI ÚTMUTATÓ

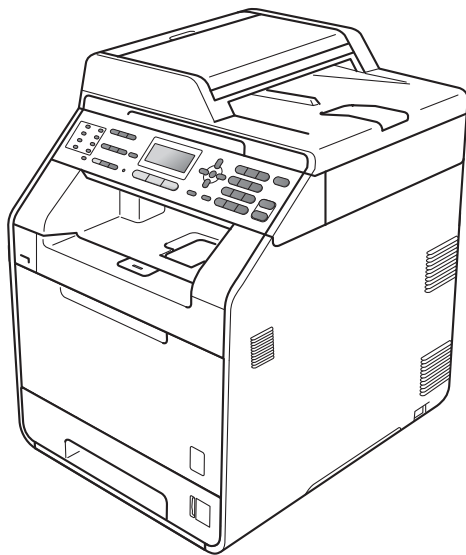

MFC-9460CDN  
MFC-9465CDN

Nem minden modell kapható az összes országban.

0 verzió

HUN

# A használati útmutatók és azok megtalálása

Melyik kézikönyv?	Mi található benne?	Hol található?
<b>Biztonsági előírások és jogi nyilatkozatok</b>	Olvassa el a Biztonsági előírásokat a készülék beállítása előtt.	Nyomtatott / A dobozban
<b>Gyors telepítési útmutató</b>	Először ezt az útmutatót olvassa el. Kövesse a készülék beállításával, valamint az operációs rendszer és a használt kapcsolattípus illesztőprogramjainak és szoftvereinek telepítésével kapcsolatos utasításokat.	Nyomtatott / A dobozban
<b>Használati útmutató</b>	Megismerheti a Fax, Másolás, Szkennelés és Közvetlen nyomtatás műveleteket, és hogy hogyan cserélheti ki a fogyóeszközöket. Lásd: hibaelhárítási tippek.	Nyomtatott / A dobozban HUN/BUL/ROM/POL/SVK/CZE nyelvekhez: PDF-fájl / Dokumentációs CD-ROM / A dobozban
<b>Kibővített használati útmutató</b>	További speciális műveletek megismerése: Fax, Másolás, biztonsági szolgáltatások, jelentések nyomtatása és a rendszeres karbantartás elvégzése.	PDF-fájl / Dokumentációs CD-ROM / A dobozban
<b>Szoftver használati útmutató</b>	Kövesse ezeket az utasításokat a Nyomtatáshoz, Szkenneléshez, Hálózati szkenneléshez, Távoli beállításhoz, PC-Fax műveletekhez és a Brother ControlCenter eszköz használatához.	PDF-fájl / Dokumentációs CD-ROM / A dobozban
<b>Hálózati szójegyzék</b>	Ez az útmutató alapvető információkat tartalmaz a Brother készülékek fejlett hálózati szolgáltatásairól, emellett általános jellegű hálózati, illetve egyéb gyakran használt fogalmakat is ismertet.	PDF-fájl / Dokumentációs CD-ROM / A dobozban
<b>Hálózati használati útmutató</b>	Ez az útmutató hasznos információt nyújt a Brother készülékkel kapcsolatos vezetékes és vezeték nélküli hálózati és biztonsági beállításokról. Emellett részletes hibaelhárítási tanácsokat és további információt olvashat a készülék által támogatott protokollokról.	PDF-fájl / Dokumentációs CD-ROM / A dobozban

# Tartalomjegyzék

<b>1</b>	<b>Általános beállítások</b>	<b>1</b>
	Tárolás a memóriában.....	1
	Automatikus nyári időszámítás.....	1
	Gazdaságosság.....	2
	Festéktakarékos mód.....	2
	Készenléti üzemmód.....	2
	Mély alvás üzemmód.....	2
	LCD kontrasztja.....	3
	Üzemmód-időzítő.....	3
<b>2</b>	<b>Biztonsági jellemzők</b>	<b>4</b>
	Secure Function Lock 2.0.....	4
	A rendszergazda jelszavának beállítása.....	5
	A rendszergazda jelszavának módosítása.....	5
	A nyilvános felhasználói mód beállítása.....	6
	Korlátozott felhasználók beállítása.....	6
	Biztonságos funkciózár be- és kikapcsolása.....	7
	Felhasználó váltása.....	7
	Beállítási zár.....	8
	Jelszó beállítása.....	9
	A beállítási zár jelszavának módosítása.....	10
	Beállítási zár be/kikapcsolása.....	10
	Híváskorlátozás.....	11
	Számgombok korlátozása.....	11
	Egygombos korlátozás.....	11
	Gyorstárcsázás korlátozás.....	11
<b>3</b>	<b>Fax küldése</b>	<b>12</b>
	További küldési lehetőségek.....	12
	A kétoldalas fax elrendezésének módosítása (csak MFC-9465CDN esetében).....	12
	Fax küldése összetett beállításokkal.....	12
	Kontraszt.....	13
	Fax felbontásának megváltoztatása.....	14
	További küldési műveletek.....	15
	Fax manuális küldése.....	15
	Kettős hozzáférés (csak fekete-fehér).....	15
	Körfaxolás (csak fekete-fehér).....	16
	Valós idejű küldés.....	17
	Tengerentúli üzemmód.....	18
	Késleltetett fax (csak fekete-fehér).....	18
	Késleltetett kötegelt küldés (csak fekete-fehér).....	19
	Várakozó feladatok ellenőrzése és törlése.....	19
	Elektronikus fedőlap (csak fekete-fehér).....	20
	Lehívás áttekintése.....	22
	Lehívó küldés (csak fekete-fehér).....	22

<b>4</b>	<b>Fax fogadása</b>	<b>24</b>
	Távoli fax opciók (csak fekete-fehér) .....	24
	Papír nélküli fogadás .....	24
	Fax továbbítása .....	24
	Fax tárolása .....	25
	PC-Fax fogadás .....	25
	Távoli fax-opciók módosítása .....	26
	Távoli fogadás .....	27
	Távoli fax parancsai .....	30
	További fogadási műveletek .....	31
	Kicsinyített beérkező fax nyomtatása .....	31
	Kétoldalas nyomtatás Fax üzemmódban .....	31
	A faxfogadási bélyegző beállítása (csak fekete-fehér) .....	32
	Nyomtatási fényerő beállítása .....	32
	Fax nyomtatása memóriából .....	32
	Lehívás áttekintése .....	33
	Lehívó fogadás .....	33
	Lehívás leállítása .....	34
<b>5</b>	<b>Tárcsázás és számok tárolása</b>	<b>35</b>
	További tárcsázási műveletek .....	35
	Gyorstárcsázási számok kombinálása .....	35
	Számok tárolásának további módjai .....	35
	Csoportok beállítása körfaxoláshoz .....	35
	Csoportszámok módosítása .....	37
	Csoportszámok törlése .....	38
<b>6</b>	<b>Jelentések nyomtatása</b>	<b>39</b>
	Faxjelentések .....	39
	Küldés-igazolási jelentés .....	39
	Faxnapló .....	39
	Jelentések .....	40
	Jelentés nyomtatása .....	40
<b>7</b>	<b>Másolatok készítése</b>	<b>41</b>
	Másolási beállítások .....	41
	Másolás leállítása .....	41
	A másolt kép nagyítása vagy kicsinyítése .....	41
	A másolási minőség javítása .....	42
	A Beállítás gomb használata .....	44
	Másolatok leválogatása az ADF használatával .....	45
	A kontraszt, szín és fényerő beállítása .....	45
	N az 1-ben másolatok készítése (oldalkép) .....	47
	2 az 1-ben igazolványmásolás .....	48
	Tálca kiválasztása .....	49
	Kétoldalas másolás .....	50
	Kétoldalas másolat (hosszú gerinc tükrözése) .....	50
	Speciális kétoldalas másolás (tükrözés a rövid gerinc mentén) .....	51

<b>A</b>	<b>Szokásos karbantartás</b>	<b>53</b>
	A készülék tisztítása és ellenőrzése .....	53
	Oldalszámlálók ellenőrzése .....	53
	Ellenőrzés: alkatrészek fennmaradó élettartama .....	53
	Az időszakos karbantartás által érintett elemek cseréje.....	54
	A készülék csomagolása és szállítása .....	55
<b>B</b>	<b>Választási lehetőségek</b>	<b>63</b>
	Opcionális papírtálca (LT-300CL).....	63
	Memóriaegység .....	63
	SO-DIMM-típusok .....	63
	További memória telepítése .....	64
<b>C</b>	<b>Szójegyzék</b>	<b>66</b>
<b>D</b>	<b>Index</b>	<b>70</b>



## Tárolás a memóriában

A menübeállításokat a memória rögzíti és áramszünet esetén *nem* vesznek el. Az ideiglenes beállítások (például a kontraszt, az országspecifikus beállítások, stb.) *azonban* elvesznek. Az áramkimaradás során a készülék azonban megőrzi a dátumot, az időt és a beprogramozott fax-időzítő feladatokat (pl. késleltetett fax) legfeljebb 60 óráig. A készülék memóriájában lévő egyéb faxfeladatok nem vesznek el.

## Automatikus nyári időszámítás

Beállíthatja a készüléket, hogy automatikusan váltson téli/nyári időszámításra. Tavasszal egy órával előre állítja magát, és egy órával vissza ősszel.

- 1 Nyomja meg a következő gombokat: **Menu (Menü), 0, 2, 2.**
- 2 Nyomja meg a ▲ vagy a ▼ gombot, és válassza a **Be** vagy a **Ki** beállítást. Nyomja meg (a) **OK** gombot.
- 3 Nyomja meg (a) **Stop/Exit (Stop/Kilépés)** gombot.

## Gazdaságosság

### Festéktakarékos mód

E funkció használatával festéket takaríthat meg. Ha **Be** állapotba kapcsolja a festékkímélő üzemmódot, akkor a nyomtatás világosabbnak tűnik. Az alapértelmezett beállítás: **Ki**.

- 1 Nyomja meg a következő gombokat: **Menu (Menü), 1, 4, 1**.
- 2 Nyomja meg a **▲** vagy a **▼** gombot, és válassza a **Be** vagy a **Ki** beállítást. Nyomja meg (a) **OK** gombot.
- 3 Nyomja meg (a) **Stop/Exit (Stop/Kilépés)** gombot.



#### Megjegyzés

Nem ajánlott a Festékkímélő funkció fotók vagy szürkeárnyalatú képek nyomtatásához.

## Készenléti üzemmód

A Készenléti üzemmód beállítással csökkenthető az áramfogyasztás. Amikor a készülék Készenléti üzemmódban (Energia-megtakarítás üzemmódban) van, olyan, mintha ki lenne kapcsolva. Ha adatokat fogad vagy műveletet kezd, a készülék a Készenléti üzemmódból Üzemkész módra vált.

Kiválaszthatja, hogy a készülék mennyi ideig tartó téllenség után lépjen be alvó üzemmódba. Ha a készülék faxot, számítógépes adatot fogad vagy másol, az időzítő újraindul. Az alapértelmezett beállítás 3 perc.

Amikor a készülék készenléti üzemmódban van, az LCD-n a **Készenlét** felirat jelenik meg.

- 1 Nyomja meg a következő gombokat: **Menu (Menü), 1, 4, 2**.
- 2 Állítsa be, hogy mennyi ideig legyen a készülék üresjáratban, mielőtt alvó állapotba kapcsolna. Nyomja meg (a) **OK** gombot.
- 3 Nyomja meg (a) **Stop/Exit (Stop/Kilépés)** gombot.

## Mély alvás üzemmód

Amikor a készülék Készenléti üzemmódban van, és bizonyos ideig nem fogad feladatot, a készülék automatikusan Mély alvás üzemmódra vált, és az LCD-n a **Alvómód** felirat jelenik meg. A Mély alvás üzemmód még kevesebb áramot használ, mint a Készenléti üzemmód. A készülék felébred, és elkezd bemelegedni, amikor faxot vagy számítógépes adatokat kap, illetve másolatot készít, vagy megnyom egy gombot a kezelőpaneljén.



## LCD kontrasztja

A kontraszt módosításával sötétebbé vagy világosabbá teheti az LCD-kijelzőt.

- 1 Nyomja meg a következő gombokat:  
**Menu (Menü), 1, 6.**
- 2 A ► gombbal sötétítheti az LCD-t. Vagy, a ◀ gombbal világosíthatja az LCD-t. Nyomja meg (a) **OK** gombot.
- 3 Nyomja meg (a) **Stop/Exit (Stop/Kilépés)** gombot.

## Üzem mód-időzítő

A készülék 3 üzemmód-billentyűvel rendelkezik a vezérlőpaneljén: **FAX, SCAN (Szkennel), és COPY (Másolás).**

Beállítható, mennyi idő múlva térjen vissza Fax üzemmódba az utolsó Másolási vagy Szkennelési műveletet követően. Ha a **Ki** opciót választja, a készülék abban az üzemmódban marad, amiben utoljára használta.

Ez a beállítás határozza meg azt az időt is, amikor a készülék átvált egyéni felhasználói módból nyilvános felhasználó módba, amikor a Biztonságos funkciózárát használja. (Lásd: *Felhasználó váltása* című részt a(z) 7. oldalon!.)



- 1 Nyomja meg a következő gombokat:  
**Menu (Menü), 1, 1.**
- 2 Nyomja meg a ▲ vagy ▼ gombot a 0 Mp., 30 Mp., 1 Min, 2 Min, 5 Min vagy **Ki** kiválasztásához. Nyomja meg (a) **OK** gombot.
- 3 Nyomja meg (a) **Stop/Exit (Stop/Kilépés)** gombot.

## Secure Function Lock 2.0

A Biztonságos funkciózár lehetővé teszi, hogy korlátozza az alábbi készülékfunkciók nyilvános elérését:

- Faxküldés
- Faxfogadás
- Másolás
- Szkennelés
- USB közvetlen
- PC nyomtatás
- Színes nyomtatás

Ez a funkció a Menü beállításainak hozzáférési korlátozásával megakadályozza a felhasználókat abban, hogy módosítsák a készülék alapértelmezett beállításait.

A biztonsági funkciók használata előtt először meg kell adnia egy rendszergazda jelszót.

A korlátozott műveletekhez való hozzáférés egy korlátozott felhasználó létrehozásával engedélyezhető. A korlátozott felhasználóknak meg kell adniuk egy felhasználói jelszót a készülék használatához.

Jól jegyezze le a jelszót. Ha elfelejti, akkor újra be kell állítania a készülékben tárolt jelszó értékét. A jelszó visszaállításával kapcsolatos információért hívja a Brother viszonteladóját.



### Megjegyzés

---

- A Biztonságos funkciózár kézzel állítható be a kezelőpanelt, vagy a web-alapú kezelőfelületet használva. A funkció beállításához javasolt a web-alapú kezelőfelület használata. További információ: *Hálózati használati útmutató*.
  - Csak a rendszergazdák állíthatják be a korlátozásokat, és módosíthatják az egyes felhasználók beállításait.
  - Amikor a Secure Function Lock biztonsági funkciót használja, a Fax menüben csak a 1.Kontraszt, 6.Lehívó adás és 7.Fedőlap beáll. lehetőségeket használhatja a 2.Küldés beáll. alatt.  
  
Ha a Faxátvitel ki van kapcsolva, akkor nem használhat egyetlen funkciót sem a Fax menüben.
  - A Faxlekérés csak akkor engedélyezett, ha a Faxátvitel és a Faxfogadás is engedélyezve van.
-

## A rendszergazda jelszavának beállítása

Az itt beállított jelszót a rendszergazda használja. Ezzel a jelszóval állíthatja be a felhasználókat, és be- vagy kikapcsolhatja a Biztonságos funkciózárát. (Lásd: *Korlátozott felhasználók beállítása* című részt a(z) 6. oldalon! és *Biztonságos funkciózár be- és kikapcsolása* című részt a(z) 7. oldalon!.)

- 1 Nyomja meg a következő gombokat: **Menu (Menü), 1, 7, 1.**
- 2 Adjon meg egy négy karakterből álló jelszót a 0–9 gombok használatával. Nyomja meg (a) **OK** gombot.
- 3 Adja meg újra a jelszót, amikor a kijelzőn a E11 . : felirat olvasható. Nyomja meg (a) **OK** gombot.
- 4 Nyomja meg (a) **Stop/Exit (Stop/Kilépés)** gombot.

## A rendszergazda jelszavának módosítása

- 1 Nyomja meg a következő gombokat: **Menu (Menü), 1, 7, 1.**
- 2 Használja a ▲ vagy a ▼ gombot a(z) **Jelszó** megadás opció kiválasztásához. Nyomja meg (a) **OK** gombot.
- 3 Írja be a regisztrált négyjegyű jelszót. Nyomja meg (a) **OK** gombot.
- 4 Írjon be egy négyjegyű számot az új jelszóhoz. Nyomja meg (a) **OK** gombot.
- 5 Adja meg újra a jelszót, ha a kijelzőn a E11 . : felirat olvasható. Nyomja meg (a) **OK** gombot.
- 6 Nyomja meg (a) **Stop/Exit (Stop/Kilépés)** gombot.

## A nyilvános felhasználói mód beállítása

A nyilvános felhasználói mód azon funkciók hozzáférését korlátozza, melyek valamennyi nyilvános felhasználó számára elérhetőek. A nyilvános felhasználóknak nem kell jelszót használniuk ahhoz, hogy az itt beállított funkciókat elérjék. Egy nyilvános felhasználót állíthat be.

- 1 Nyomja meg a következő gombokat:  
**Menu (Menü), 1, 7, 1.**
- 2 Használja a ▲ vagy a ▼ gombot a(z) Azon. beáll. opció kiválasztásához. Nyomja meg (a) **OK** gombot.
- 3 Adja meg a rendszergazdajelszót. Nyomja meg (a) **OK** gombot.
- 4 Használja a ▲ vagy a ▼ gombot a(z) Publikus opció kiválasztásához. Nyomja meg (a) **OK** gombot.
- 5 Nyomja meg a ▲ vagy ▼ gombot a Engedélyezés vagy Letiltás kiválasztásához a Fax Tx számára. Nyomja meg (a) **OK** gombot. Ha beállította a Fax Tx lehetőséget, akkor ismétlje meg ezt a lépést a Rax Rx, Másolás, Szkennelés, Közv. USB, PC nyomt. és Szín. nyomt. lehetőségekre. Ha az LCD-n az Kilép jelenik meg, akkor nyomja meg az **OK** gombot.
- 6 Nyomja meg (a) **Stop/Exit (Stop/Kilépés)** gombot.

## Korlátozott felhasználók beállítása

Beállíthat jelszóval rendelkező korlátozott felhasználókat, és olyan funkciókat, melyeket csak az így beállított jelszóval használhatnak ezen felhasználók. A web-alapú kezelőfelületet használva speciális korlátozásokat is megadhat (pl. oldalszám-korlátozás vagy PC felhasználói név). (További információ: *Hálózati használati útmutató*.) 25 jelszóval rendelkező korlátozott felhasználót állíthat be.

- 1 Nyomja meg a következő gombokat:  
**Menu (Menü), 1, 7, 1.**
- 2 Használja a ▲ vagy a ▼ gombot a(z) Azon. beáll. opció kiválasztásához. Nyomja meg (a) **OK** gombot.
- 3 Adja meg a rendszergazdajelszót. Nyomja meg (a) **OK** gombot.
- 4 Használja a ▲ vagy a ▼ gombot a(z) felh.01 opció kiválasztásához. Nyomja meg (a) **OK** gombot.
- 5 Használja a számgombokat a felhasználói név beírásához. (Lásd a *Használati útmutató C függelékének Szöveg beírása* részét.) Nyomja meg (a) **OK** gombot.
- 6 Írja be a felhasználó négyjegyű jelszavát. Nyomja meg (a) **OK** gombot.
- 7 Nyomja meg a ▲ vagy ▼ gombot a Engedélyezés vagy Letiltás kiválasztásához a Fax Tx számára. Nyomja meg (a) **OK** gombot. Ha beállította a Fax Tx lehetőséget, akkor ismétlje meg ezt a lépést a Rax Rx, Másolás, Szkennelés, Közv. USB, PC nyomt. és Szín. nyomt. lehetőségekre. Ha az LCD-n az Kilép jelenik meg, akkor nyomja meg az **OK** gombot.

- 8 Ismétlje meg a 4 - 7 lépéseket a további felhasználók és jelszavak megadásához.
- 9 Nyomja meg (a) **Stop/Exit (Stop/Kilépés)** gombot.



### Megjegyzés

Nem használhatja ugyanazt a nevet több felhasználó nevéként.

## Biztonságos funkciózár be- és kikapcsolása

Ha rossz jelszót ír be, akkor az LCD a *Rossz jelszó* üzenetet jeleníti meg. Adja meg újra a helyes jelszót.

### Biztonságos funkciózár bekapcsolása

- 1 Nyomja meg a következő gombokat: **Menu (Menü), 1, 7, 1.**
- 2 Használja a ▲ vagy a ▼ gombot a(z) *Zár Ki-Be* opció kiválasztásához. Nyomja meg (a) **OK** gombot.
- 3 Adja meg a rendszergazda négy számjegyű jelszavát. Nyomja meg (a) **OK** gombot.

### Biztonságos funkciózár kikapcsolása

- 1 Nyomja meg a következő gombokat: **Menu (Menü), 1, 7, 1.**
- 2 Használja a ▲ vagy a ▼ gombot a(z) *Zár Be-Ki* opció kiválasztásához. Nyomja meg (a) **OK** gombot.
- 3 Adja meg a rendszergazda négy számjegyű jelszavát. Nyomja meg (a) **OK** gombot.

## Felhasználó váltása

Ez a beállítás lehetővé teszi, hogy regisztrált korlátozott felhasználók és a nyilvános mód között váltson, akkor, ha a Biztonságos funkciózár lehetőség be van kapcsolva.

### A korlátozott felhasználói mód megváltoztatása

- 1 Tartsa lenyomva a **Shift (Váltás)** gombot a **Secure (Biztonságos)** megnyomásakor.
- 2 Nyomja meg a ▲ vagy ▼ gombot azonosítója kiválasztásához. Nyomja meg (a) **OK** gombot.
- 3 Adja meg négy számjegyű jelszavát. Nyomja meg (a) **OK** gombot.

### Váltás nyilvános módba

Miután a korlátozott felhasználó befejezte a készülék használatát, a készülék az üzemmód időzítő (**Menu (Menü), 1, 1**) által megadott idő múlva vissza fog állni a nyilvános üzemmódba. (Lásd: *Üzemmód-időzítő* című részt a(z) 3. oldalon!.) Úgy is kiléphet a korlátozott felhasználói üzemmódból, hogy megnyomja az aktuálisan használt üzemmódhoz tartozó módbillentyűt. Ezután az LCD képernyőn a következő üzenet jelenik meg: *Publikusra vált?*.

Nyomja meg a **1** gombot a *1. Igen* kiválasztásához.



## Megjegyzés

- Ha az aktuális azonosító a használni kívánt funkcióra van korlátozva, a **Belépés tiltva** üzenet jelenik meg az LCD-kijelzőn, és a készülék kéri a nevét. Ha hozzá tud férni a használni kívánt funkcióhoz, nyomja meg a **▲** vagy **▼** gombot a név kiválasztásához, és írja be a négyjegyű jelszavát.
- Ha a használni kívánt funkció minden felhasználó esetében korlátozott, a **Nem elérhető** szöveg jelenik meg a kijelzőn, és a készülék visszaáll Üzemkész módba. Nem tudja elérni a használni kívánt funkciót. Lépjen kapcsolatba a rendszergazdával a Biztonsági funkciózár beállításainak ellenőrzéséhez.
- Ha az azonosítóhoz lapfelhasználási korlátozás van beállítva, és már elérte a maximális lapszámot, a kijelzőn a **Korlát túllépés** szöveg jelenik meg, amikor adatokat nyomtat. Lépjen kapcsolatba a rendszergazdával a Biztonsági funkciózár beállításainak ellenőrzéséhez.
- Ha az azonosító Színes nyomtatás korlátozása **Letiltás** értékű, a kijelzőn a **Nincs engedély** szöveg jelenik meg az adatok nyomtatásakor. A készülék csak fekete-fehérben nyomtatja ki az adatokat.

## Beállítási zár

Beállítási zár alkalmazása során megadhat egy jelszót, így megakadályozhatja, hogy mások véletlenül módosítsák a készülék beállításait.

Jól jegyezze le a jelszót. Ha elfelejti, akkor újra be kell állítania a készülékben tárolt jelszavak értékét. Forduljon a rendszergazdához vagy Brother viszonteladójához.

Ha a Beállítási zár **Be** állapotban van, a következő beállítások csak a jelszóval módosíthatók:

- Üzem mód-időzítő
- Papír
- Hangerősség
- Gazdaságossági beállítások
- Tálcahasználat
- LCD kontraszt
- Biztonság
- Dokumentum szkennelése
- Címlista
- Híváskorlátozás
- Nyomtató (Emuláció, Kétoldalas, Kimeneti szín, Nyomtató visszaállítása, Frekvencia)
- Hálózati beállítások (kivéve az **Állapot**, **Mac cím**, **Szkennelés FTP-re**, **Szkennelés hálózatra** beállítások)
- Fogadási üzemmód
- Dátum és idő
- Állomás-azonosító
- Hangtárcsázó üzemmód/Impulzustárcsázó üzemmód (kivéve **BEL**, **NOR**, **SWE**, **DAN**, **FIN** esetén)
- Tárcsahang
- Telefonvonal beállítása
- Alaphelyzet

Ezenkívül a készülékbeállítások nem módosíthatók a Távoli beállításon keresztül, ha a Beállítási zár **Be** értékű.

## Jelszó beállítása

---

- 1 Nyomja meg a következő gombokat: **Menu (Menü), 1, 7, 2**.
- 2 Adjon meg egy négy karakterből álló jelszót a 0–9 gombok használatával. Nyomja meg (a) **OK** gombot.
- 3 Adja meg újra a jelszót, amikor az LCD-n a **E11 . .** üzenet látható. Nyomja meg (a) **OK** gombot.
- 4 Nyomja meg (a) **Stop/Exit (Stop/Kilépés)** gombot.

## A beállítási zár jelszavának módosítása

- 1 Nyomja meg a következő gombokat: **Menu (Menü), 1, 7, 2.**
- 2 Használja a ▲ vagy a ▼ gombot a(z) Jelszó megadás opció kiválasztásához.  
Nyomja meg (a) **OK** gombot.
- 3 Adja meg a négy számjegyű jelszavát.  
Nyomja meg (a) **OK** gombot.
- 4 Írjon be egy négyjegyű számot az új jelszóhoz.  
Nyomja meg (a) **OK** gombot.
- 5 Adja meg újra az új jelszót, amikor az LCD-n a E11. : üzenet látható.  
Nyomja meg (a) **OK** gombot.
- 6 Nyomja meg (a) **Stop/Exit (Stop/Kilépés)** gombot.

## Beállítási zár be/kikapcsolása

Ha az alábbi utasításokat követve rossz jelszót ad meg, az LCD-n a Rossz jelszó üzenet lesz látható. Adja meg újra a helyes jelszót.

### Beállítási zár bekapcsolása

- 1 Nyomja meg a következő gombokat: **Menu (Menü), 1, 7, 2.**
- 2 Használja a ▲ vagy a ▼ gombot a(z) Be opció kiválasztásához.  
Nyomja meg (a) **OK** gombot.
- 3 Adja meg a négy számjegyű jelszavát.  
Nyomja meg (a) **OK** gombot.
- 4 Nyomja meg (a) **Stop/Exit (Stop/Kilépés)** gombot.

### Beállítási zár kikapcsolása

- 1 Nyomja meg a következő gombokat: **Menu (Menü), 1, 7, 2.**
- 2 Adja meg a négy számjegyű jelszavát.  
Nyomja meg kétszer az **OK** gombot.
- 3 Nyomja meg (a) **Stop/Exit (Stop/Kilépés)** gombot.



## Híváskorlátozás

Ez a szolgáltatás megakadályozza a felhasználót abban, hogy faxot küldjön, vagy véletlenül rossz számot hívjon. Beállíthatja a készüléket úgy, hogy korlátozza a hívást a tárcsázófelület, az egygombos tárcsázás és a gyorstárcsázás használata esetén.

Ha a **Ki** lehetőséget választja, akkor a készülék nem korlátozza a hívás funkciót.

Ha a **Kétszer #** beállítást választja, akkor a készülék újra bekéri a számot, és ha ugyanazt a számot írja be újra, akkor a készülék tárcsázza a számot. Ha rossz számot ad meg, akkor a kijelzőn egy hibaüzenet jelenik meg.

Ha a **Be** beállítást választja, akkor a készülék minden faxküldést és kimenő hívást korlátozni fog, amelyet ezzel a hívási eljárással kezdeményeztek.

## Számgombok korlátozása

- 1 Nyomja meg a következő gombokat: **Menu (Menü), 2, 6, 1.**
- 2 Használja a **▲** vagy a **▼** gombot a(z) **Ki**, **Kétszer #** vagy a(z) **Be** opció kiválasztásához. Nyomja meg (a) **OK** gombot.
- 3 Nyomja meg (a) **Stop/Exit (Stop/Kilépés)** gombot.

## Egygombos korlátozás

- 1 Nyomja meg a következő gombokat: **Menu (Menü), 2, 6, 2.**
- 2 Használja a **▲** vagy a **▼** gombot a(z) **Ki**, **Kétszer #** vagy a(z) **Be** opció kiválasztásához. Nyomja meg (a) **OK** gombot.
- 3 Nyomja meg (a) **Stop/Exit (Stop/Kilépés)** gombot.

## Gyorstárcsázás korlátozás

- 1 Nyomja meg a következő gombokat: **Menu (Menü), 2, 6, 3.**
- 2 Használja a **▲** vagy a **▼** gombot a(z) **Ki**, **Kétszer #** vagy a(z) **Be** opció kiválasztásához. Nyomja meg (a) **OK** gombot.
- 3 Nyomja meg (a) **Stop/Exit (Stop/Kilépés)** gombot.



### Megjegyzés

- A **Kétszer #** beállítás nem fog működni, ha felemeli a külső kézibeszélőt a szám megadása előtt. Ekkor nem kéri a készülék a szám újbóli beírását.
- Ha a **Be** vagy **Kétszer #** beállítást választja, akkor nem használhatja a **Körfaxolás** funkciót, és nem kombinálhatja a gyorstárcsázható számokat a híváskor.



## További küldési lehetőségek

### A kétoldalas fax elrendezésének módosítása (csak MFC-9465CDN esetében)

Kétoldalas fax elküldése előtt ki kell választania a kétoldalas szkennelési formátumot. A választott formátum a kétoldalas dokumentum elrendezésétől függ.



- 1 Nyomja meg a következő gombokat: **Menu (Menü), 1, 8, 3.**
- 2 Válasszon az alábbi lehetőségek közül:
  - Ha a dokumentum a hosszú gerinc mentén van tükrözve, nyomja meg a **▲** vagy a **▼** gombot a **Hosszú oldal** kiválasztásához.

Nyomja meg (a) **OK** gombot.

Hosszú gerinc	
Álló	Fekvő
	

- Ha a dokumentum a rövid gerinc mentén van tükrözve, nyomja meg a **▲** vagy a **▼** gombot a **Rövid oldal** kiválasztásához.

Nyomja meg (a) **OK** gombot.

Rövid gerinc	
Álló	Fekvő
	

- 3 Nyomja meg (a) **Stop/Exit (Stop/Kilépés)** gombot.

### Fax küldése összetett beállításokkal

Mielőtt elküld egy faxot, az alábbiak bármely kombinációját módosíthatja: kontraszt, felbontás, tengerentúli/külföldi üzemmód, késleltetett fax-időzítő, lehívásos adás, valós idejű adás vagy fedőlap-beállítások.

- 1 Győződjön meg róla, hogy a készülék Fax üzemmódban van . Miután az egyes beállítások elfogadásra kerülnek, az LCD rákérdez, hogy kíván-e egyéb beállítást megadni, módosítani.

22. Küldés beáll. Következő? ▲ 1. Igen ▼ 2. Nem Vál. ▲▼vagy OK
--

## 2 Válasszon az alábbi lehetőségek közül:

- További beállítások megadásához nyomja meg az **1** gombot. Az LCD visszatér a **Küldés beáll.** menühöz, így új beállítást választhat ki.
- Ha befejezte a beállítások kiválasztását, nyomja meg a **2** gombot, és lépjen a faxküldés következő lépésére.

## Kontraszt

A legtöbb dokumentum esetében a(z) **Auto** alapértelmezett beállítása fogja a legjobb eredményt adni.

A készülék automatikusan kiválasztja a dokumentumhoz illő legjobb kontrasztot.

Ha viszont nagyon világos vagy nagyon sötét a dokumentum, a kontraszt módosítása javíthat a fax minőségén.

Válassza a **Sötét** opciót a faxolt dokumentum világosításához.

Válassza a **Világos** opciót a faxolt dokumentum sötétítéséhez.

- 1 Győződjön meg róla, hogy a készülék Fax üzemmódban van .
- 2 Helyezze be a dokumentumot.
- 3 Nyomja meg a következő gombokat: **Menu (Menü), 2, 2, 1**.
- 4 Használja a **▲** vagy a **▼** gombot a(z) **Auto, Világos** vagy a(z) **Sötét** opció kiválasztásához.  
Nyomja meg (a) **OK** gombot.



### Megjegyzés

Még ha a **Világos** vagy **Sötét** opciót választja is, a készülék a faxot **Auto** beállítással küldi, ha **Fotó** felbontást választott.

## Fax felbontásának megváltoztatása

A fax minősége javítható a fax felbontásának módosításával. A felbontás módosítható csak a következő faxra vagy az összes faxra vonatkozóan.

### A faxfelbontás beállításának módosítása a *következő* fax számára

- 1 Győződjön meg róla, hogy a készülék Fax üzemmódban van .
- 2 Helyezze be a dokumentumot.
- 3 Nyomja meg a **Resolution (Felbontás)** gombot, majd a ▲ vagy ▼ gombbal válasszon felbontást. Nyomja meg (a) **OK** gombot.

### Az alapértelmezett faxfelbontás módosítása

- 1 Győződjön meg róla, hogy a készülék Fax üzemmódban van .
- 2 Nyomja meg a következő gombokat: **Menu (Menü), 2, 2, 2**.
- 3 A kívánt felbontást a ▲ vagy a ▼ gomb használatával választhatja ki. Nyomja meg (a) **OK** gombot.



### Megjegyzés

Négy különböző felbontás választható fekete-fehér faxok esetében, kettő pedig színes faxok esetében.

Fekete-fehér	
Standard	A legtöbb dokumentumtípushoz megfelelő.
Finom	Kisebb nyomatokhoz megfelelő, de az átvitel lassabb a Standard felbontásnál.
Szuperfinom	Kisebb nyomatokhoz és képekhez megfelelő, de az átvitel lassabb a Finom felbontásnál.
Fotó	Akkor használja, ha a dokumentum a szürke különböző árnyalatait tartalmazza vagy fénykép. Ez a felbontás igényli a leghosszabb adásidőt.

Színes	
Standard	A legtöbb dokumentumtípushoz megfelelő.
Finom	Fényképek küldéséhez használja. Az átvitel lassabb a Standard felbontás esetében mutatottnál.

Ha a Szuperfinom vagy a Fotó lehetőséget választja, majd a **Colour Start (Színes Start)** gomb segítségével küldi el a faxot, akkor a készülék a Finom beállítást fogja használni.

# További küldési műveletek

## Fax manuális küldése

### Kézi küldés

A Kézi átvitel lehetővé teszi a tárcsázás, a csengetés, és a fax-vétel hangjelzéseinek követését a fax küldése közben.

- 1 Győződjön meg róla, hogy a készülék Fax üzemmódban van .
- 2 Helyezze be a dokumentumot.
- 3 A tárcsahang meghallgatásához vegye fel egy külső telefonkészülék telefonkagylóját.
- 4 Tárcsázza a faxszámot.
- 5 Ha hallja a faxhangot, akkor nyomja meg a **Mono Start** vagy a **Colour Start (Színes Start)** gombot.
  - Ha a szkennerveget használja, nyomja meg az **1** gombot a fax küldéséhez.
- 6 Tegye vissza a külső telefon kagylóját.

## Kettős hozzáférés (csak fekete-fehér)

Tárcsázhat egy számot, és elkezdheti a fax beolvasását a memóriába akkor is, ha a készülék a memóriából küldést végez, faxot fogad, vagy a PC-ről nyomtat. Az LCD megjeleníti az új feladatszámot.

A memóriába beolvasható oldalak számát befolyásolja a rajtuk található adatmennyiség.



### Megjegyzés

Ha Memória megtelt üzenetet kap az első faxoldal beolvasásakor, nyomja meg a **Stop/Exit (Stop/Kilépés)** gombot a szkennelés törléséhez. Ha Memória megtelt üzenetet kap egy következő faxoldal beolvasásakor, megnyomhatja a **Mono Start** gombot az eddig beolvasott oldalak küldéséhez, vagy a **Stop/Exit (Stop/Kilépés)** gombot a művelet törléséhez.

## Körfaxolás (csak fekete-fehér)

Körfaxolással ugyanazt a faxot egyszerre elküldheti több faxszámra. Ugyanabba az üzenetszórásba bevonhat Csoportokat, Egygombos vagy Gyorstárcsázás alatt tárolt számokat is és legfeljebb 50 manuálisan tárcsázott számot.

Legfeljebb 366 különböző számra küldhet faxot egyszerre Körfaxolással. Ez attól is függ, hogy hány csoportot, belépési kódot vagy hitelkártyaszámot tárol, valamint hány késleltetett vagy tárolt faxfeladat van a memóriában.

### A körfaxolás elkezdése előtt

Az Egygombos és Gyorstárcsázási számokat a készülék memóriájában kell tárolni, mielőtt körfaxolásban használhatná azokat. (Lásd: a *Használati útmutató 7. fejezetében lévő Egygombos tárcsázási számok tárolása és Gyorstárcsázó számok tárolása* részt.)

A Csoport számokat is a készülék memóriájában kell tárolni, mielőtt körfaxolásban használhatná azokat. A Csoport számok számos tárolt Egygombos tárcsázás és Gyorstárcsázási számot tartalmaznak a könnyebb tárcsázás érdekében. (Lásd: *Csoportok beállítása körfaxoláshoz* című részt a(z) 35. oldalon!.)

## Fax körbefaxolása



### Megjegyzés

A számok könnyebb kiválasztásához használja a ▼ **Search (Keres)** lehetőséget.

- 1 Győződjön meg róla, hogy a készülék Fax üzemmódban van .
- 2 Helyezze be a dokumentumot.
- 3 Írjon be egy számot. Nyomja meg (a) **OK** gombot. A szám lehet Egygombos, Gyorstárcsázási, Csoport vagy manuális tárcsázott szám. (Lásd: a *Használati útmutató 7. fejezetében lévő Tárcsázás* részt.)
- 4 Ismétlje a 3 lépést addig, amíg az összes számot be nem írta.
- 5 Nyomja meg (a) **Mono Start** gombot.

A körfaxolás befejezését követően a készülék jelentést nyomtat ki a körfaxolásról, amelyben tudatja az eredményt.



### Megjegyzés

Ha körfaxolást végez, és van tárolt beolvasási profilja a számhoz, akkor az elsőnek kiválasztott egygombos, gyorstárcsázott vagy csoportszám beolvasási profilját alkalmazza a készülék az körfaxoláshoz.

## Folyamatban lévő körfaxolás törlése

Körfaxolás közben törölheti az éppen küldött faxot, vagy akár az egész körfaxolási folyamatot.

- 1 Nyomja meg a következő gombokat: **Menu (Menü), 2, 7**. Az LCD-n a körfaxolási feladat száma, utána pedig az éppen hívott faxszám (például #001 0123456789), majd a körfaxolási feladat száma (például Adás#001) látható.

27.Feladattörlés ▲ #001 0123456789 ▼ Adás#001
Vál. ▲▼vagy OK

- 2 A ▲ vagy ▼ gombok segítségével válassza ki a következők egyikét:
  - Válassza ki a tárcsázott faxszámot, és nyomja meg az **OK** gombot.
  - Válassza ki a körfaxolási feladat számát, majd nyomja meg az **OK** gombot.
- 3 Nyomja meg az **1** gombot a **2** lépésben választott faxszám vagy körfaxolási feladat törléséhez, vagy nyomja meg a **2** gombot a kilépéshez törlés nélkül. Ha a **2** lépésnél csak az épp küldött fax leállítását választja, a kijelző meg fogja kérdezni, hogy a körfaxolási feladatot le kívánja-e állítani. Az egész körfaxolási feladat törléséhez nyomja meg az **1** gombot, vagy a kilépéshez a **2** gombot.
- 4 Nyomja meg (a) **Stop/Exit (Stop/Kilépés)** gombot.

## Valós idejű küldés

Amikor faxot küld, a készülék először beolvassa a dokumentumokat a memóriájába a küldés előtt. Ezután, amint a telefonvonal szabad lesz, a készülék elkezd a tárcsázást és a küldést.

Előfordulhat, hogy egy fontos dokumentumot azonnal akar majd küldeni, és nem kíván a memóriából történő küldésre várni. A **Közvetl.küld** funkciót kapcsolja **Be**, ha minden dokumentum, a **Követk.fax:Be** funkciót, ha csak a következő fax esetére kívánja alkalmazni a valós idejű küldést.



### Megjegyzés

- Ha a memória megtelt és Ön fekete-fehér faxot küld az ADF-ről, akkor a készülék valós időben küldi majd a dokumentumot (még akkor is, ha a Valós idejű átvitel lehetőség ki van kapcsolva). Ha a memória megtelt, akkor a szkennerveg nem használható faxok küldéséhez addig, amíg nem szabadít fel területet a memóriában.
- Valós idejű küldésnél az automatikus újratárcsázási funkció nem működik a szkennerveg használatakor.

## Valós idejű küldés minden fax esetében

- 1 Győződjön meg róla, hogy a készülék Fax üzemmódban van .
- 2 Nyomja meg a következő gombokat: **Menu (Menü), 2, 2, 5**.
- 3 Használja a ▲ vagy a ▼ gombot a(z) **Be** opció kiválasztásához. Nyomja meg (a) **OK** gombot.

## Valós idejű küldés csak a következő fax esetében

- 1 Győződjön meg róla, hogy a készülék Fax üzemmódban van .
- 2 Nyomja meg a következő gombokat: **Menu (Menü), 2, 2, 5.**
- 3 Használja a ▲ vagy a ▼ gombot a(z) *Követk. fax: Be* opció kiválasztásához.  
Nyomja meg (a) **OK** gombot.

## Nem valós idejű küldés csak a következő fax esetében

- 1 Győződjön meg róla, hogy a készülék Fax üzemmódban van .
- 2 Nyomja meg a következő gombokat: **Menu (Menü), 2, 2, 5.**
- 3 Használja a ▲ vagy a ▼ gombot a(z) *Követk. fax: Ki* opció kiválasztásához.  
Nyomja meg (a) **OK** gombot.

## Tengerentúli üzemmód

Amennyiben nem megfelelő kapcsolat miatt a fax tengerentúlra küldése nehézséget okoz, segíthet, ha bekapcsolja a tengerentúli üzemmódot.

Ez egy időleges beállítás amely csak a következő elküldött fagra lesz érvényes.

- 1 Győződjön meg róla, hogy a készülék Fax üzemmódban van .
- 2 Helyezze be a dokumentumot.
- 3 Nyomja meg a következő gombokat: **Menu (Menü), 2, 2, 9.**
- 4 Nyomja meg a ▲ vagy a ▼ gombot, és válassza a *Be* vagy a *Ki* beállítást.  
Nyomja meg (a) **OK** gombot.

## Késleltetett fax (csak fekete-fehér)

Maximum 50 olyan faxot tárolhat a memóriában, amelyet a következő 24 órás időszakon belül késleltetve küldhet el.

- 1 Győződjön meg róla, hogy a készülék Fax üzemmódban van .
- 2 Helyezze be a dokumentumot.
- 3 Nyomja meg a következő gombokat: **Menu (Menü), 2, 2, 3.**
- 4 Adja meg a fax kívánt küldési időpontját. (24 órás formátumban).  
*(Például adjon meg 19:45-öt délután 7:45 esetében)*  
Nyomja meg (a) **OK** gombot.



### Megjegyzés

A memóriába beolvasható oldalak száma az oldalakra nyomtatott adatmennyiségtől függ.



## Késleltetett köteget küldés (csak fekete-fehér)

Késleltetett faxok küldése esetén a készülék segíteni fog a művelet gazdaságosabbá tételében: szétválogatja a memóriában található faxokat címzett és küldési időpont szerint.

Minden azonos időben, azonos címre küldendő késleltetett faxot összegyűjt és egyetlen faxként küldi el őket, hogy küldési időt spóroljon meg.

- 1 Győződjön meg róla, hogy a készülék Fax üzemmódban van .
- 2 Nyomja meg a következő gombokat: **Menu (Menü), 2, 2, 4.**
- 3 Nyomja meg a **▲** vagy a **▼** gombot, és válassza a **Be** vagy a **Ki** beállítást. Nyomja meg (a) **OK** gombot.
- 4 Nyomja meg (a) **Stop/Exit (Stop/Kilépés)** gombot.

## Várakozó feladatok ellenőrzése és törlése

Ellenőrizze, mely feladatok várnak a memóriában küldésre. Ha nincs ilyen feladat, az LCD üzenete: *Nincs feladat.* Ön törölhet memóriában tárolt, várakozó feladatokat.

- 1 Nyomja meg a következő gombokat: **Menu (Menü), 2, 7.** Megjelenik a küldésre váró feladatok száma.
- 2 Válasszon az alábbi lehetőségek közül:
  - A **▲** és **▼** gombok segítségével végiggörgetheti a várakozó feladatokat. A feladat kiválasztásához nyomja meg az **OK** gombot, majd a törléséhez az **1** gombot.
  - Nyomja meg a **2** gombot, ha törlés nélkül ki szeretne lépni.
- 3 Ha befejezte, nyomja meg a **Stop/Exit (Stop/Kilépés)** gombot.

## Elektronikus fedőlap (csak fekete-fehér)

Ez a funkció *nem* fog működni mindaddig, amíg az állomásazonosítót be nem állította. (Lásd: *Gyors telepítési útmutató.*)

Automatikusan elküldetheti a fedőlapot minden egyes faxszal. A fedőlap tartalmazza az állomás-azonosítót, egy megjegyzést és az Egygombos vagy Gyorstárcsázási memóriában tárolt nevet vagy számot.

A *Követk. fax*: Be opció választásával a fax fedőlapján az összoldalszámot is megjelenítheti.

A következő, előre beállított megjegyzések közül választhat:

1. Üzenet KI
2. Kérem, hívjon
3. Sürgős
4. Bizalmas

Az előre beállított megjegyzések használata helyett két személyes, legfeljebb 27 karakteres megjegyzést is megadhat.

Használja a *Használati útmutató C függelékében* lévő *Szöveg beírása* részen található táblázatot a betűk beírásához.

(Lásd: *Egyéni megjegyzések létrehozása* című részt a(z) 20. oldalon!.)

5. (Felhasználó által megadott)
6. (Felhasználó által megadott)

## Egyéni megjegyzések létrehozása

2 db egyéni megjegyzést alakíthat ki.

- 1 Győződjön meg róla, hogy a készülék Fax üzemmódban van .
- 2 Nyomja meg a következő gombokat: **Menu (Menü), 2, 2, 8.**
- 3 A ▲ és ▼ gombbal válassza az 5. vagy a 6. helyet, ahova a megjegyzést eltárolja. Nyomja meg (a) **OK** gombot.
- 4 A tárcsázó billentyűzet használatával írja be saját megjegyzését. Nyomja meg (a) **OK** gombot.

Használja a *Használati útmutató C függelékében* lévő *Szöveg beírása* részen található táblázatot a betűk beírásához.

## Fedőlap küldése csak a következő faxnál

Ha a fedőlapot csak a következő faxnál kívánja elküldeni, a készülék rákérdez, hány oldalt küld, így az szerepelhet a fedőlapon.

- 1 Győződjön meg róla, hogy a készülék Fax üzemmódban van .
- 2 Helyezze be a dokumentumot.
- 3 Nyomja meg a következő gombokat: **Menu (Menü), 2, 2, 7.**
- 4 Használja a ▲ vagy a ▼ gombot a Követk. fax: Be (vagy Követk. fax: Ki) lehetőség kiválasztásához. Nyomja meg (a) **OK** gombot.
- 5 A ▲ vagy ▼ használatával válassza ki a megjegyzést. Nyomja meg (a) **OK** gombot.
- 6 Két helyiértékkel adja meg a küldendő faxoldalak számát. Nyomja meg (a) **OK** gombot. Írja be például a **0, 2** karaktereket, ha két oldalt küld, vagy a **0, 0** karaktert, ha az oldalak számát nem kívánja megadni. Ha hibázott, nyomja meg a ◀ vagy a **Clear (Törlés)** gombot a visszalépéshez, és írja be újból az oldalak számát.

## Fedőlap küldése minden faxnál

Beállítható, hogy minden egyes fax esetében küldésre kerüljön a fedőlap.

- 1 Győződjön meg róla, hogy a készülék Fax üzemmódban van .
- 2 Nyomja meg a következő gombokat: **Menu (Menü), 2, 2, 7.**
- 3 Használja a ▲ vagy a ▼ gombot a Be (vagy Ki) lehetőség kiválasztásához. Nyomja meg (a) **OK** gombot.
- 4 A ▲ vagy ▼ használatával válassza ki a megjegyzést. Nyomja meg (a) **OK** gombot.

## Nyomtatott formátumú fedőlap használata

Ha olyan kinyomtatott fedőlapot kíván használni, amelyre írni szeretne, kinyomtathatja a mintaoldalt, és csatolhatja a faxhoz.

- 1 Győződjön meg róla, hogy a készülék Fax üzemmódban van .
- 2 Nyomja meg a következő gombokat: **Menu (Menü), 2, 2, 7.**
- 3 Használja a ▲ vagy a ▼ gombot a(z) Minta nyomtatás opció kiválasztásához. Nyomja meg (a) **OK** gombot.
- 4 Nyomja meg a **Mono Start** vagy a **Colour Start (Színes Start)** gombot.
- 5 Miután a készülék kinyomtatta a fedőlapot, nyomja meg a **Stop/Exit (Stop/Kilépés)** gombot.

## Lehívás áttekintése

A lehívás beállításával mások az Ön készülékéről faxokat fogadhatnak, de ők fizetik a hívást. Emellett lehetőség van arra, hogy Ön is fogadhasson olyan faxokat, amelyeknek a hívásdíját Ön fizeti. Ahhoz, hogy a lehívás funkció működjön, azt mindkét készüléken be kell állítani. Nem minden faxkészülék támogatja a lehívás funkciót.

### Lehívó küldés (csak fekete-fehér)

Lehívás során beállíthatja készülékét, hogy egy másik készülékre várjon egy dokumentummal, amelyet a másik készülék majd lehívhat.

#### Beállítás lehívó küldéshez

- 1 Győződjön meg róla, hogy a készülék Fax üzemmódban van .
- 2 Helyezze be a dokumentumot.
- 3 Nyomja meg a következő gombokat: **Menu (Menü), 2, 2, 6**.
- 4 Használja a ▲ vagy a ▼ gombot a(z) Standard opció kiválasztásához. Nyomja meg (a) **OK** gombot.
- 5 Nyomja meg a **2** gombot a 2. Nem lehetőség kiválasztásához, ha nem szeretne több beállítást módosítani, amikor a kijelző a következőt kérdezi:

22. Küldés beáll.
Következő?
▲ 1. Igen
▼ 2. Nem
Vál. ▲▼vagy OK

- 6 Nyomja meg (a) **Mono Start** gombot.

- 7 Ha a szkennerveget használja, a kijelző arra kéri majd, hogy válasszon az alábbi lehetőségek közül:

Síkágys Fax:
Következő Oldal?
▲ 1. Igen
▼ 2. Nem (Küldés)
Vál. ▲▼vagy OK

- Nyomja meg az **1** gombot egy újabb oldal elküldéséhez. Ugorjon a **8**. lépéshez.
- Nyomja meg a **2** vagy **Mono Start** gombot a dokumentum elküldéséhez.

- 8 Tegye a következő lapot az expozíciós üveglapra, és nyomja meg az **OK** gombot. Ismételje meg a **7**. és a **8**. lépéseket minden további oldal esetében.

A dokumentum a memóriába kerül, és a lehívásra vár.



#### Megjegyzés

A dokumentum tárolásra kerül és bármely másik készülék lehívhatja, amíg nem törli azt a memóriából.

A fax a memóriából való törléséhez nyomja meg a következő gombokat: **Menu (Menü), 2, 7**. (Lásd: *Várakozó feladatok ellenőrzése és törlése* című részt a(z) 19. oldalon!.)

#### Biztonsági kódos lehívó küldés beállítása

Biztonságos lehívás során korlátozhatja, ki szerezheti meg az Ön által elérhetővé tett dokumentumokat lehíváskor. A biztonságos lehívás csak más Brother készülékekkel működik. Ha valaki az Ön gépéről szeretne faxot lehívni, be kell írnia a biztonsági kódot.

- 1 Győződjön meg róla, hogy a készülék Fax üzemmódban van .
- 2 Helyezze be a dokumentumot.

- 3 Nyomja meg a következő gombokat:  
**Menu (Menü), 2, 2, 6.**
- 4 Használja a ▲ vagy a ▼ gombot a(z)  
Védett opció kiválasztásához.  
Nyomja meg (a) **OK** gombot.
- 5 Adjon meg egy 4-jegyű számot.  
Nyomja meg (a) **OK** gombot.
- 6 Nyomja meg a **2** gombot a **2**. Nem  
lehetőség kiválasztásához, ha nem  
szeretne több beállítást módosítani,  
amikor a kijelző a következőt kérdezi:

22. Küldés beáll.	
Következő?	
▲	1. Igen
▼	2. Nem
Vál. ▲▼vagy OK	

- 7 Nyomja meg (a) **Mono Start** gombot.
- 8 Ha a szkennerveget használja, az LCD  
arra kéri majd, hogy válasszon az alábbi  
lehetőségek közül:

Síkágyas Fax:	
Következő Oldal?	
▲	1. Igen
▼	2. Nem (Küldés)
Vál. ▲▼vagy OK	

- Nyomja meg az **1** gombot egy újabb  
oldal elküldéséhez.  
Ugorjon a 9. lépéshez.
  - Nyomja meg a **2** vagy **Mono Start**  
gombot a dokumentum  
elküldéséhez.
- 9 Tegye a következő lapot az expozíciós  
üveglapra, és nyomja meg az **OK**  
gombot. Ismétlje meg a 8. és a 9.  
lépéseket minden további oldal  
esetében.  
A készülék automatikusan elküldi a  
faxot.

## Távoli fax opciók (csak fekete-fehér)

A távoli fax opciók NEM elérhetők színes faxok esetében.

A távolról használható fax opciók lehetővé teszik, hogy Ön faxokat fogadhasson akkor is, ha nem a készülék közelében tartózkodik.

Egyszerre csak egy távoli fax opciót használhat.

## Papír nélküli fogadás

Ha a papíradagolóból kifogy a papír fax vétele közben, akkor az LCD-n a *Nincs Papír* üzenet jelenik meg. Töltsön papírt a papíradagolóba. (Lásd a *Használati útmutató 2. fejezetében* lévő *Papír betöltése és nyomtatási adathordozó* szakaszt.)

A készülék folytatja a faxüzenet további oldalainak fogadását, a fennmaradó oldalakat pedig a memóriájában tárolja, ha ott van elegendő hely.

A készülék a bejövő faxokat továbbra is a memóriában tárolja, amíg a memória meg nem telik, vagy papírt nem tölt a papírtálcára. Ha a memória megtelik, a készülék nem fogja automatikusan megválaszolni a további hívásokat. A faxok kinyomtatásához töltsse fel a papírtálcát.

## Fax továbbítása

A fax továbbítási funkcióval a készülék a beérkezett faxokat automatikusan továbbítja egy másik készülékre. Ha bekapcsolja a biztonsági másolat nyomtatását, a készülék ki is nyomtatja a faxot.

- 1 Nyomja meg a következő gombokat: **Menu (Menü), 2, 5, 1.**
- 2 Használja a ▲ vagy a ▼ gombot a(z) Fax továbbítása opció kiválasztásához. Nyomja meg (a) **OK** gombot. Az LCD rákérdez a számra, amelyre a faxokat továbbítani kell.
- 3 Írja be a továbbítás célállomásának számát (maximum 20 számjegyet használva). Nyomja meg (a) **OK** gombot.
- 4 Nyomja meg a ▲ vagy a ▼ gombot, és válassza a **Be** vagy a **Ki** beállítást. Nyomja meg (a) **OK** gombot.

25. Távoli fax op.
Másolat Nyomt.
▲ Ki
▼ Be
Vál. ▲▼ vagy OK

- 5 Nyomja meg (a) **Stop/Exit (Stop/Kilépés)** gombot.

## ! FONTOS

Ha bekapcsolja a biztonsági másolat nyomtatását, a készülék ki is nyomtatja a faxot, így egy másolata is lesz. Ez egy biztonsági funkció a fax küldése előtti áramszünet esetére vagy abban az esetben, ha fogadó készülékkel van probléma.

## Fax tárolása

A fax tárolása funkcióval a beérkező faxok a gép memóriájában tárolhatók. Egy másik helyen található faxkészülék memóriájában tárolt faxokat is lehívhat a távoli hozzáférés parancsokkal. (Lásd: *Faxüzenetek lekérése* című részt a(z) 28. oldalon!.) Készüléke automatikusan kinyomtatja a tárolt fax egy másolatát.

- 1 Nyomja meg a következő gombokat:  
**Menu (Menü), 2, 5, 1.**
- 2 Használja a ▲ vagy a ▼ gombot a(z)  
Fax tárolása opció kiválasztásához.  
Nyomja meg (a) **OK** gombot.
- 3 Nyomja meg (a) **Stop/Exit**  
(**Stop/Kilépés**) gombot.



### Megjegyzés

Ha a Fax tárolása be van kapcsolva, a készülék nem tud színes faxot fogadni, hacsak a küldő fax nem konvertálja azt fekete-fehérre.

## PC-Fax fogadás

Ha bekapcsolja a PC-s faxfogadás funkciót, akkor a készülék tárolja a fogadott faxokat a memóriában, és automatikusan elküldi azokat a PC-re. Ezután a számítógépen megnézheti és tárolhatja ezeket a faxokat.

Még ha ki is kapcsolta a PC-t (például éjszakára vagy a hétvégére), a készülék akkor is fogadja és tárolja a faxokat a memóriában. A kijelző mutatni fogja a tárolt fogadott faxok számát, például:

PC faxüzenet:001

Ha elindítja a számítógépet, és a PC-s faxfogadás szoftvere fut, akkor a készülék automatikusan továbbítja a faxokat a számítógépre.

A fogadott faxok számítógépre továbbításához a számítógépen futnia kell a PC-FAX fogadása szoftvernek. (Részletekért lásd a *Szoftver használati útmutató PC-FAX fogadás* szakaszát.)

- 1 Nyomja meg a következő gombokat:  
**Menu (Menü), 2, 5, 1.**
- 2 Használja a ▲ vagy a ▼ gombot a(z)  
PC fax fogadás opció kiválasztásához.  
Nyomja meg (a) **OK** gombot.
- 3 Az LCD emlékeztetőt jelenít meg, hogy indítsa el a PC-FAX fogadása programot a számítógépen. Ha elindította a PC-FAX fogadása programot, nyomja meg az **OK** gombot. Ha nem indította el a PC-FAX fogadása programot, tekintse meg a *Szoftver használati útmutató* fejezet *PC-FAX fogadás* részét.
- 4 Használja a ▲ vagy a ▼ gombot az <USB> vagy a számítógép nevének kiválasztásához, ha a készülék hálózaton működik.  
Nyomja meg (a) **OK** gombot.

- 5 Nyomja meg a ▲ vagy a ▼ gombot, és válassza a Be vagy a Ki beállítást.

25.Távoli fax op. Másolat Nyomt.
▲ Ki
▼ Be
Vál. ▲▼vagy OK

Nyomja meg (a) OK gombot.

- 6 Nyomja meg (a) Stop/Exit (Stop/Kilépés) gombot.

## ! FONTOS

Ha bekapcsolja a biztonsági másolat nyomtatását, a készülék ki is nyomtatja a faxot, így egy másolata is lesz. Ez egy biztonsági funkció a fax küldése előtti áramszünet esetére vagy abban az esetben, ha fogadó készülékkel van probléma.



### Megjegyzés

- Mielőtt beállítja a PC-s faxfogadást, telepítenie kell az MFL-Pro Suite szoftvert a PC-re. Ellenőrizze, hogy a PC csatlakoztatva van-e, és be van-e kapcsolva. (Részletekért lásd a *Szoftver használati útmutató PC-FAX fogadás* szakaszát.)
- Ha a készülékkel gond van és képtelen a memóriából kinyomtatni a faxokat, használhatja ezt a funkciót a faxok számítógépre továbbításához. (Részletekért lásd a *Használati útmutató B függelékének Hiba- és karbantartási üzenetek* szakaszát.)
- A PC-s faxfogadás nem támogatott a Mac OS rendszerben. (Lásd a *Szoftver használati útmutató PC-FAX fogadás* szakaszát.)
- Még ha be is kapcsolta a PC-Fax fogadása funkciót, nem viheti át a színes faxokat a számítógépre. A készülék kinyomtatja a kapott színes faxokat.

## Távoli fax-opciók módosítása

Ha beérkezett faxok maradtak a készülék memóriájában, amikor Ön másik távoli fax beállításra vált, a készülék az LCD-kijelzőn megkérdezi a következőt:

25.Távoli fax op. Össz.dok.törl.?
▲ 1.Igen
▼ 2.Nem
Vál. ▲▼vagy OK

vagy

25.Távoli fax op. Össz. fax nyomt?
▲ 1.Igen
▼ 2.Nem
Vál. ▲▼vagy OK

- Ha az 1 gombot nyomja meg, a memóriában található faxok törlődnek vagy megtörténik a nyomtatásuk, mielőtt a beállítás módosul. Ha már készült biztonsági másolat, nem nyomtat újat.
- Ha a 2 gombot nyomja meg, a memóriában található faxok nem törlődnek és nem lesznek kinyomtatva, a beállítás nem módosul.

Ha beérkezett faxok maradtak a készülék memóriájában, amikor Ön a PC fax fogadás opciót választja egy másik távoli fax opció helyett (Fax továbbítása vagy Fax tárolása), a készülék kijelzője megkérdezi:

25.Távoli fax op. Faxküldés PC-nek
▲ 1.Igen
▼ 2.Nem
Vál. ▲▼vagy OK

- Ha az 1 gombot nyomja meg, a memóriában található faxokat a készülék a számítógépre küldi, mielőtt a beállítás módosul.



- Ha a **2** gombot nyomja meg, a memóriában található faxok nem törlődnek és nem kerülnek át a számítógépre, a beállítás nem módosul.

## ! FONTOS

Ha bekapcsolja a biztonsági másolat nyomtatását, a készülék ki is nyomtatja a faxot, így egy másolata is lesz. Ez egy biztonsági funkció a fax küldése előtti áramszünet esetére vagy abban az esetben, ha fogadó készülékkel van probléma.

### Távoli fax opciók kikapcsolása

- 1 Nyomja meg a következő gombokat: **Menu (Menü), 2, 5, 1.**
- 2 Használja a **▲** vagy a **▼** gombot a(z) **Ki** opció kiválasztásához. Nyomja meg (a) **OK** gombot.



#### Megjegyzés

Az LCD különböző lehetőségeket ajánl fel, ha még vannak beérkezett faxok a memóriában. (Lásd: *Távoli fax-opciók módosítása* című részt a(z) 26. oldalon!.)

- 3 Nyomja meg (a) **Stop/Exit (Stop/Kilépés)** gombot.

## Távoli fogadás

A távoli fogadás funkció hozzáférést biztosít a készülékben tárolt faxüzeneteihez, ha nem tartózkodik a készülék közelében. Bármely nyomógombos telefonról vagy faxkészülékről hívhatja készülékét, és a Távoli hozzáférési kóddal elérheti üzeneteit.

### Távoli hozzáférési kód beállítása

A távoli hozzáférés kódja lehetővé teszi a Lehívás távolról szolgáltatás használatát, így olyankor is tud műveleteket végezni a készüléken, mikor távol van tőle. Mielőtt használja a távoli hozzáférés és visszakeresés funkcióit, be kell állítania a saját kódját. Az alapértelmezett kód egy inaktív kód: -- -\*.

- 1 Nyomja meg a következő gombokat: **Menu (Menü), 2, 5, 2.**

```
25.Távoli fax op.
2.Táv.hozzáfér.
```

```
Hozzáf. kód:---*
Enter és OK Gomb
```

- 2 Írjon be egy háromjegyű kódot a **0 – 9, \*** vagy a **#** gomb használatával. Nyomja meg (a) **OK** gombot.
- 3 Nyomja meg (a) **Stop/Exit (Stop/Kilépés)** gombot.



#### Megjegyzés

NE használja ugyanazt a kódot, mint a távoli aktiváláshoz (**\*51**) vagy a távoli kikapcsoláshoz (**#51**). (Lásd: a *Használati útmutató 6. fejezetének Távoli kódok használata* szakaszát.)

Kódját bármikor megváltoztathatja. Ha hatástalanítani kívánja a kódot, nyomja meg a **Clear (Törlés)** és az **OK** gombot a **2**. lépésben az alapértelmezett -- -\* beállítás visszaállításához.

## A távoli hozzáférési kód használata

- 1 Tárcsázza faxszámát egy nyomógombos telefonról vagy másik faxkészülékről, a nyomógombokat használva.
- 2 Amikor a készülék válaszol, azonnal írja be a távoli hozzáférési kódot.
- 3 A készülék jelez, ha új faxüzenetek érkeztek:
  - *Nincs hangjelzés*  
Nincs beérkezett üzenet.
  - *1 hosszú jelzés*  
Érkezett faxüzenet.
- 4 A készülék kétszer röviden sípol, hogy jelezze Önnek: írjon be utasítást. A készülék megszakítja a kapcsolatot, ha több, mint 30 másodpercig vár az utasítás beírásával. Ha érvénytelen utasítást ad, a készülék 3 rövidet sípol.
- 5 Nyomja meg a **9 0** gombokat a készülék visszaállításához, miután befejezte.
- 6 Tegye le a telefont.



### Megjegyzés

Ha a készülék *Kézi* üzemmódban van, akkor is elérheti a távoli fogadási funkciókat. Tárcsázza a faxszámot a hagyományos módon, és hagyja kicsengeni a készüléket. 100 másodperc múlva hosszú hangjelzést hall majd, amellyel a gép felszólítja, hogy adja meg távoli hozzáférési kódját. 30 másodperce van a kód megadásához.

## Faxüzenetek lekérése

- 1 Tárcsázza faxszámát egy nyomógombos telefonról vagy másik faxkészülékről, a nyomógombokat használva.
- 2 Ha válaszol a készüléke, azonnal írja be a távoli hozzáférési kódját (3 számjegy, majd \*). Ha hosszú sípolást hall, üzenetei érkeztek.
- 3 Ha két rövid sípolást hall, a tárcsázófelületen nyomja meg a **9 6 2** gombokat.
- 4 Várja meg a hosszú hangjelzést, és ezután használja a tárcsázó felületet a távoli faxkészülék számának (legfeljebb 20 számjegy) beírásához, ahova a faxokat szeretné küldetni, majd nyomja meg a **##** gombokat.
- 5 Tegye le a kagylót, miután hallotta, hogy sípolt a készüléke. A készüléke hívni fogja a másik gépet, amely majd kinyomtatja a faxüzeneteket.



### Megjegyzés

A # billentyűvel illeszthet be szünetet a faxszámba.

## A fax továbbítási szám módosítása

Egy másik érintógombos telefonról vagy faxkészülékről módosíthatja a fax továbbítási szám alapbeállítását.

- 1 Tárcsázza faxszámát egy nyomógombos telefonról vagy másik faxkészülékről, a nyomógombokat használva.
- 2 Ha válaszol a készüléke, azonnal írja be a távoli hozzáférési kódját (3 számjegy, majd \*). Ha hosszú sípolást hall, üzenetei érkeztek.
- 3 Ha két rövid sípolást hall, a tárcsázófelületen nyomja meg a **9 5 4** gombokat.
- 4 Várja meg a hosszú hangjelzést, és ezután használja a tárcsázó felületet a távoli faxkészülék új számának (legfeljebb 20 számjegy) beírásához, ahova a faxokat szeretné továbbítani, majd nyomja meg a **##** gombokat.
- 5 Nyomja meg a **9 0** gombokat a készülék visszaállításához, miután befejezte.
- 6 Tegye le a kagylót, miután hallotta, hogy sípolt a készüléke.



### Megjegyzés

A # billentyűvel illeszthet be szünetet a faxszámba.

## Távoli fax parancsai

Kövesse az alábbi utasításokat, hogy hozzáférjen az egyes funkciókhoz, amikor távol van a készülékétől. Amikor felhívja a készülékét és beírja a Távoli hozzáférés kódját (3 számjegy, majd \*), a rendszer kétszer röviden sípol, ekkor be kell írnia a távoli utasítást.

Távoli utasítások		Művelet részletei
95	<b>Fax-továbbítási vagy faxtárolási beállítások módosítása</b>	
	1 KI	Kiválaszthatja a $\text{KI}$ lehetőséget, miután lekérte vagy törölte az összes üzenetét.
	2 Fax-továbbítás	Egy hosszú csengetés: a módosítás elfogadva. Ha három rövid sípolást hall, nem módosíthat, mert a feltételek nem feleltek meg (például egy fax-továbbítási szám regisztrálása).
	4 Fax-továbbítási szám 6 Faxok tárolása	Regisztrálhatja a csengetések maximális számát. (Lásd: <i>A fax továbbítási szám módosítása</i> című részt a(z) 29. oldalon!.) Mihelyt regisztrálta a számot, a továbbítás működni fog.
96	<b>Fax lekérése</b>	
	2 Minden fax lekérése	Írja be a távoli faxkészülék számát, ahol fogadja a tárolt faxüzeneteket. (Lásd: <i>Faxüzenetek lekérése</i> című részt a(z) 28. oldalon!.)
	3 Faxok törlése a memóriából	Ha egy hosszú sípolást hall, a faxüzenetek törlődtek a memóriából.
97	<b>Ellenőrizze a vételi állapotot</b>	
	1 Fax	Ellenőrizheti, hogy a készüléke fogadott-e bármilyen faxot. Ha igen, egy hosszú sípolást fog hallani. Ha nem, három rövid sípszót fog hallani.
98	<b>A vételi mód megváltoztatása</b>	
	1 Külső TAD	Ha egy hosszú sípolást hall, a változtatás elfogadásra került.
	2 Fax/Tel	
3 Csak Fax		
90	<b>Kilépés</b>	Nyomja meg a <b>9 0</b> gombokat a távoli visszakeresésből történő kilépéshez. Várjon a hosszú sípolásra, majd helyezze vissza a kagylót.

## További fogadási műveletek

### Kicsinyített beérkező fax nyomtatása

Ha **Be** kapcsolja, a készülék minden beérkező faxoldalt automatikusan a használt A4, Letter, Legal vagy Ívlap papírméretre kicsinyít.

A készülék úgy számítja ki a kicsinyítési arányt, hogy az a leginkább megfeleljen a fax papírméretének és a papírméret beállításnak (**Menu (Menü), 1, 2, 2**).

- 1 Győződjön meg róla, hogy a készülék Fax üzemmódban van .
- 2 Nyomja meg a következő gombokat: **Menu (Menü), 2, 1, 5**.
- 3 Nyomja meg a **▲** vagy a **▼** gombot, és válassza a **Be** vagy a **Ki** beállítást. Nyomja meg (a) **OK** gombot.
- 4 Nyomja meg (a) **Stop/Exit (Stop/Kilépés)** gombot.

### Kétoldalas nyomtatás Fax üzemmódban

A készülék automatikusan a papír mindkét oldalára nyomtatja a fogadott faxokat, ha a Kétoldalas beállítás értéke **Be**.

Ehhez a funkcióhoz A4 papírméretet (60–105 g/m<sup>2</sup>) használhat.

- 1 Győződjön meg róla, hogy a készülék Fax üzemmódban van .
- 2 Nyomja meg a következő gombokat: **Menu (Menü), 2, 1, 9**.
- 3 Használja a **▲** vagy a **▼** gombot a **Be** (vagy **Ki**) lehetőség kiválasztásához. Nyomja meg (a) **OK** gombot.
- 4 Nyomja meg (a) **Stop/Exit (Stop/Kilépés)** gombot.



#### Megjegyzés

Amikor be van kapcsolva a Kétoldalas funkció, a készülék automatikusan lecsökkenti a bejövő faxokat, hogy megfeleljenek a papírtálcán lévő papírméretnek.

## A faxfogadási bélyegző beállítása (csak fekete-fehér)

Beállíthatja készülékét, hogy minden egyes faxoldal érkezési napját és idejét megjelenítse a lap felső részének közepén.

- 1 Győződjön meg róla, hogy a készülék Fax üzemmódban van .
- 2 Nyomja meg a következő gombokat: **Menu (Menü), 2, 1, 8.**
- 3 Nyomja meg a ▲ vagy a ▼ gombot, és válassza a **Be** vagy a **Ki** beállítást. Nyomja meg (a) **OK** gombot.
- 4 Nyomja meg (a) **Stop/Exit (Stop/Kilépés)** gombot.



### Megjegyzés

- Internetfax vétele esetén a fogadás időpontja és dátuma nem fog megjelenni.
- Ellenőrizze, hogy a készülékben a pontos dátum és idő van beállítva. (Lásd: *Gyors telepítési útmutató.*)

## Nyomtatási fényerő beállítása

Módosíthatja a nyomtatási fényerőt, ha sötétebb vagy világosabb oldalakat kíván nyomtatni.

- 1 Győződjön meg róla, hogy a készülék Fax üzemmódban van .
- 2 Nyomja meg a következő gombokat: **Menu (Menü), 2, 1, 6.**
- 3 A ► gombbal sötétítheti a nyomtatást. A ◀ gombbal világosíthatja a nyomtatást. Nyomja meg (a) **OK** gombot.
- 4 Nyomja meg (a) **Stop/Exit (Stop/Kilépés)** gombot.

## Fax nyomtatása memóriából

A fax tárolása szolgáltatás használatakor (**Menu (Menü), 2, 5, 1**) is nyomtathat faxokat a memóriából, ha Ön épp a készüléknél van. (Lásd: *Fax tárolása* című részt a(z) 25. oldalon!.)

- 1 Nyomja meg a következő gombokat: **Menu (Menü), 2, 5, 3.**
- 2 Nyomja meg (a) **Mono Start** gombot.
- 3 Nyomja meg (a) **Stop/Exit (Stop/Kilépés)** gombot.

## Lehívás áttekintése

A hívás beállításával mások az Ön készülékéről faxokat fogadhatnak, de ők fizetik a hívást. Emellett lehetőség van arra, hogy Ön is fogadhasson olyan faxokat, amelyeknek a hívásdíját Ön fizeti. Ahhoz, hogy a hívás funkció működjön, azt mindkét készüléken be kell állítani. Nem minden faxkészülék támogatja a hívás funkciót.

## Lehívó fogadás

A hívás fogadása lehetővé teszi, hogy Ön egy másik faxkészüléket hívjon fel, és onnan faxot fogadjon.

- 1 Győződjön meg róla, hogy a készülék Fax üzemmódban van .
- 2 Nyomja meg a következő gombokat: **Menu (Menü), 2, 1, 7.**
- 3 Használja a **▲** vagy a **▼** gombot a(z) **Standard** opció kiválasztásához. Nyomja meg (a) **OK** gombot.

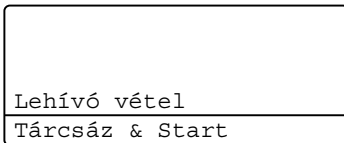

- 4 Adja meg a faxszámot, amellyel a hívást bonyolítja. Nyomja meg a **Mono Start** vagy a **Colour Start (Színes Start)** gombot.

## Biztonságos hívás

Biztonságos hívás során korlátozhatja, ki szerezheti meg az Ön által elérhetővé tett dokumentumokat híváskor. A biztonságos hívás csak más Brother készülékekkel működik. Ha egy másik Brother gépről szeretne faxot hívni, be kell írnia a biztonsági kódot.

- 1 Győződjön meg róla, hogy a készülék Fax üzemmódban van .

- 2 Nyomja meg a következő gombokat: **Menu (Menü), 2, 1, 7.**
- 3 Használja a **▲** vagy a **▼** gombot a(z) **Védett** opció kiválasztásához. Nyomja meg (a) **OK** gombot.
- 4 Adja meg a 4-jegyű biztonsági kódot. Nyomja meg (a) **OK** gombot. Ez annak a faxkészüléknek a biztonsági kódja, amellyel a hívást folytatja.
- 5 Adja meg a faxszámot, amellyel a hívást bonyolítja.
- 6 Nyomja meg a **Mono Start** vagy a **Colour Start (Színes Start)** gombot.

## Késleltetett hívás

Késleltetett hívás során a készülék egy Ön által megadott későbbi időpontban bonyolítja a hívó fogadást. Csak *egyetlen* késleltetett hívási művelet állítható be.

- 1 Győződjön meg róla, hogy a készülék Fax üzemmódban van .
- 2 Nyomja meg a következő gombokat: **Menu (Menü), 2, 1, 7.**
- 3 Használja a **▲** vagy a **▼** gombot a(z) **Időzítés** opció kiválasztásához. Nyomja meg (a) **OK** gombot.
- 4 Adja meg a hívás kezdetének idejét (24 órás formátumban). Például 21:45 este 9:45-öt jelent. Nyomja meg (a) **OK** gombot.
- 5 Adja meg a faxszámot, amellyel a hívást bonyolítja. Nyomja meg a **Mono Start** vagy a **Colour Start (Színes Start)** gombot. A készülék az Ön által megadott időpontban megkezdí a hívást.

## Szekvenciális lehívás

Szekvenciális lehívás során több faxkészülekről hívhat le dokumentumokat egyetlen műveleten belül.

- 1 Győződjön meg róla, hogy a készülék Fax üzemmódban van .
- 2 Nyomja meg a következő gombokat: **Menu (Menü), 2, 1, 7.**
- 3 Használja a ▲ vagy a ▼ gombot a(z) Standard, Védett vagy a(z) Időzítés opció kiválasztásához. Nyomja meg (a) **OK** gombot.
- 4 Válasszon az alábbi lehetőségek közül.
  - Ha a Standard lehetőséget választotta, ugorjon az 5. lépésre.
  - Ha a Védett lehetőséget választja, írjon be egy négyjegyű számot, nyomja meg az **OK** gombot, és folytassa az 5. lépéssel.
  - Ha a Időzítés lehetőséget választja, 24 órás időformátumban írja be a lehívás idejének kezdetét, nyomja meg az **OK** gombot, és folytassa az 5. lépéssel.
- 5 Adja meg a cél-faxkészülékeket, melyeket le akar kérdezni, az alábbi tárcsázási módok egyikén: egygombos, gyorstárcsázás, keresés, csoport vagy a szám begépelése a billentyűkkel. A lehívásban résztvevő faxeszámokat az **OK** billentyű megnyomásával választhatja el egymástól.
- 6 Nyomja meg a **Mono Start** vagy a **Colour Start (Színes Start)** gombot.

## Lehívás leállítása

A lehívási folyamat törléséhez nyomja meg a **Stop/Exit (Stop/Kilépés)** gombot, amíg a készülék tárcsáz.

Az összes sorozatos lehívó fogadási feladat törléséhez nyomja meg a következő gombokat: **Menu (Menü), 2, 7.** (Lásd: *Várakozó feladatok ellenőrzése és törlése* című részt a(z) 19. oldalon!.)



## További tárcsázási műveletek

### Gyorstárcsázási számok kombinálása

Tárcsázáskor több gyorstárcsázási számot is kombinálhat. Ez a funkció akkor lehet hasznos, ha például hozzáférési kódot kell betárcsáznia egy kedvezőbb árszintű távolsági szolgáltatáshoz.

Például, lehet, hogy eltárolta az „555”-öt a #003-as gyorstárcsázható számon és a „7000”-et a #002 gyorstárcsázó számon. Ha egyszerre használja azokat, tárcsázhatja az „555-7000” számot a következő gombok lenyomásával:

Nyomja meg a **▲ Speed Dial (Gyorstárcsázás)**, majd a **003** gombot.

Nyomja meg a **▲ Speed Dial (Gyorstárcsázás)**, **002** és **Mono Start** vagy a **Colour Start (Színes Start)** gombot.

További számokat is hozzáadhat manuálisan, ha beírja őket a billentyűzeten:

Nyomja meg a **▲ Speed Dial (Gyorstárcsázás)**, **003**, **7001** gombot (a tárcsázófelületen), és a **Mono Start** vagy **Colour Start (Színes Start)** gombot.

Ez a következőt jelenti: „555-7001”. Szünetet is beilleszthet a **Redial/Pause (Újratárcsáz/Leállít)** gomb megnyomásával.

## Számok tárolásának további módjai

### Csoportok beállítása körfaxoláshoz

Ha gyakran küldi ugyanazt a faxot több számra, akkor ezt megkönnyítendő beállíthat egy csoportot.

A csoportok egygombos vagy gyorstárcsázható számként rögzíthetők. Minden csoport egy egygombos billentyűt vagy egy gyorstárcsázási helyet használ fel. Ezt követően elküldheti a faxot a csoport összes tagja részére az Egygombos billentyű megnyomásával vagy a gyorstárcsázási szám beütésével, majd megnyomva a **Mono Start** gombot.

Mielőtt egy számot hozzáadna a csoporthoz, rögzítenie kell azt egygombos vagy gyorstárcsázható számként. Legfeljebb 20 kisebb csoporttal rendelkezhet, vagy maximum 315 számot rendelhet egy nagy csoporthoz.

- 1 Nyomja meg a következő gombokat: **Menu (Menü)**, **2**, **3**, **3**.

23. Címjegyzék 3. Csoport
Csoportnév.:
Kérjük nyomjon Gyorst

- 2 Adja meg az egygombos tárcsázás gombját vagy a gyorstárcsázható helyet a csoport tárolásához.
  - Nyomjon meg egy egygombos billentyűt.
  - Nyomja meg a **▲ Speed Dial (Gyorstárcsázás)** gombot, majd adjon meg egy háromjegyű gyorstárcsázható számhelyet.  
Nyomja meg (a) **OK** gombot.

3 Írjon be egy csoportszámot (01 - 20) a tárcsázó billentyűzeten.  
Nyomja meg (a) **OK** gombot.

4 Egygombos vagy gyors tárcsázható szám hozzáadásához kövesse az alábbi lépéseket:

- Egygombos számok esetén nyomja meg a kívánt számokhoz tartozó gombokat egymás után.
- Gyors tárcsázható számok esetében nyomja meg a **▲ Speed Dial (Gyors tárcsázás)** gombot, majd adja meg a gyors tárcsázási szám helyének háromjegyű azonosítóját.

A kijelző mutatni fogja a kiválasztott egygombos számokat \*-gal, és a gyors tárcsázható számokat # jellel (például: \*006, #009).

5 Ha befejezte a számok hozzáadását, nyomja meg az **OK** gombot.

6 Válasszon az alábbi lehetőségek közül:

- Írja be a nevet a tárcsázási billentyűzeten (legfeljebb 15 karakter). Használhatja a *Használati útmutató C függelékében* lévő *Szöveg beírása* táblázatot a betűk beírásához.

Nyomja meg (a) **OK** gombot.

- Nyomja meg az **OK** gombot a csoport név nélküli rögzítéséhez.

7 Ha a számmal együtt el kíván menteni egy faxfelbontást is, akkor válassza az alábbi opciók egyikét:

- A faxfelbontás tárolásához nyomja meg a **▲** vagy a **▼** gombot a *Stand.*, *Finom*, *S.Fin.* vagy *Fotó* lehetőség kiválasztásához.

Nyomja meg (a) **OK** gombot.

- Nyomja meg az **OK** gombot, ha nem kívánja módosítani az alapértelmezett felbontást.

8 Válasszon az alábbi lehetőségek közül:

- Ha újabb csoportot kíván üzenetszóráshoz rögzíteni, lépjen a **2.** lépésre.

- Ha befejezte a csoportok rögzítését üzenetszóráshoz, nyomja meg a **Stop/Exit (Stop/Kilépés)** gombot.

## Csoportszámok módosítása

Módosíthatja a már tárolt csoportszámokat. Az LCD-n megjelenik a név vagy szám, és ha a Csoport rendelkezik fax továbbítása számmal, megjelenik egy üzenet.

- 1 Nyomja meg a következő gombokat:  
**Menu (Menü), 2, 3, 3.**

23. Címjegyzék
3. Csoport
Csoportnév.:
Kérjük nyomjon Gyorst

- 2 Adja meg azon egygombos tárcsázás billentyűt vagy gyorstárcsázási számot, ahol a csoportot tárolja. Válasszon az alábbi lehetőségek közül:

- Nyomja meg azt az Egygombos billentyűt. Nyomja meg (a) **OK** gombot.
- Nyomja meg a **▲ Speed Dial (Gyorstárcsázás)** gombot, majd adjon meg egy háromjegyű gyorstárcsázható számot. Nyomja meg (a) **OK** gombot.

- 3 Válasszon az alábbi lehetőségek közül:

- A tárolt adatok módosításához nyomja meg az **1** gombot. Ugorjon a **4.** lépéshez.
- A változtatás nélküli kilépéshez nyomja meg a **Clear (Törlés)** gombot. Ezután nyomja meg a **Stop/Exit (Stop/Kilépés)** gombot.

23. Címjegyzék
G01:*001*002#001
▲ 1. Változtatás
▼ 2. Törlés
Vál. ▲▼ vagy OK

- 4 Az alábbi utasításokat követve adhat hozzá vagy törölhet Egygombos vagy Gyorstárcsázás számokat:
- Egygombos számok hozzáadásához nyomja meg a **◀** vagy **▶** gombot a kurzor az utolsó szám után történő elhelyezéséhez. Ezután nyomja meg a további Egygombos billentyűt.
  - Gyorstárcsázási számok hozzáadásához nyomja meg a **◀** vagy **▶** gombot a kurzor az utolsó szám után történő elhelyezéséhez. Ezután nyomja meg a **▲ Speed Dial (Gyorstárcsázás)** gombot, majd írja be a további háromjegyű Gyorstárcsázási számot.
  - Az Egygombos vagy Gyorstárcsázási számok törléséhez nyomja meg a **◀** vagy **▶** gombot a kurzor a törölni kívánt szám alatt történő elhelyezéséhez, majd nyomja meg a **Clear (Törlés)** gombot.

Nyomja meg (a) **OK** gombot.

- 5 A következő útmutatás alapján szerkesztheti a nevet.

- A meglévő név szerkesztésekor nyomja meg a **◀** vagy **▶** gombot a kurzor a módosítani kívánt karakter alá történő elhelyezéséhez. Ezután írja be a karaktereket, vagy nyomja meg a **Clear (Törlés)** gombot a törléshez.

Ha befejezte a szerkesztést, nyomja meg az **OK** gombot.

- 6 Ha módosítani szeretné a meglévő faxolási felbontást a számmal együtt, nyomja meg a **▲** vagy **▼** gombot a kívánt felbontás kiválasztásához. Nyomja meg (a) **OK** gombot.

- 7 Nyomja meg (a) **Stop/Exit (Stop/Kilépés)** gombot.

## Csoportszámok törlése

Törölheti a már tárolt csoportszámokat. Az LCD-n megjelenik a név vagy szám, és ha a Csoport rendelkezik fax továbbítása számmal, megjelenik egy üzenet.

- 1 Nyomja meg a következő gombokat:  
**Menu (Menü), 2, 3, 3.**

23.Címjegyzék
3.Csoport
Csoport hív.::
Kérjük nyomjon Gyorst

- 2 Adja meg azon egygombos tárcsázás billentyűt vagy gyorstárcsázási számot, ahol a csoportot tárolja. Válasszon az alábbi lehetőségek közül:

- Nyomja meg azt az Egygombos billentyűt. Nyomja meg (a) **OK** gombot.
- Nyomja meg a **▲ Speed Dial (Gyorstárcsázás)** gombot, majd adjon meg egy háromjegyű gyorstárcsázható számot. Nyomja meg (a) **OK** gombot.

- 3 A tárolt adatok törléséhez nyomja meg a **2** gombot.

23.Címjegyzék
G01:*001*002#001
▲ 1.Változtatás
▼ 2.Töröl
Vál. ▲▼vagy OK

- 4 Válasszon az alábbi lehetőségek közül:

- A tárolt adatok törléséhez nyomja meg a **1** gombot.
- A csoport törlése nélküli kilépéshez nyomja meg a **2** gombot.

23.Címjegyzék
Adatot törölni?
▲ 1.Igen
▼ 2.Nem
Vál. ▲▼vagy OK

- 5 Nyomja meg (a) **Stop/Exit (Stop/Kilépés)** gombot.

## Faxjelentések

Bizonyos faxjelentések (adásigazolás és időközi faxnapló) automatikusan és manuálisan is nyomtathatók.

### Küldés-igazolási jelentés

Az Átvitelt megerősítő jelentés funkció segítségével megbizonyosodhat a faxok sikeres átküldéséről. (A kívánt jelentéstípus beállításáról részleteket a *Használati útmutató 4. fejezetének Küldési-igazolási jelentés* szakaszában talál.)

### Faxnapló

Beállíthatja a készülékét, hogy az milyen időszakonként nyomtasson naplót (minden 50. fax után, 6, 12, vagy 24 óránként, 2 vagy 7 naponta). Az alapértelmezett beállítás Minden 50 fax, azaz a készülék minden 50. tárolt fax után nyomtat naplót.

Ha az intervallumot **Ki**-re állítja, továbbra is nyomtathat jelentést az alábbi lépések szerint.

- 1 Nyomja meg a következő gombokat: **Menu (Menü), 2, 4, 2.**
- 2 Az időtartam kiválasztásához használja a **▲** vagy a **▼** gombot. Nyomja meg (a) **OK** gombot. Amennyiben 7 napot választ, a kijelző megkéri, hogy válasszon egy napot, amikor a 7 napos visszszámítás megkezdődik. Ha az **Minden 50 fax** lehetőséget választotta, akkor az LCD az **Elfogadva** üzenetet jeleníti meg. Ugorjon a **4.** lépéshez.

- 3 24 órás időformátumban írja be a nyomtatás idejének kezdetét. Például adjon meg 19:45-öt este 7:45 esetében. Nyomja meg (a) **OK** gombot.

- 4 Nyomja meg (a) **Stop/Exit (Stop/Kilépés)** gombot.

Ha 6, 12, 24 órát, 2 vagy 7 napot választ, a készülék kinyomtatja a kiválasztott időpontban a jelentést, majd töröl minden feladatot a memóriából. Ha a készülék memóriája megtelik 200 feladattal, mielőtt az Ön által kiválasztott idő elérkezne, a készülék korábbi naplót nyomtat ki, majd töröl minden feladatot a memóriából.

Ha extra jelentést szeretne kinyomtatni, mielőtt esedékesé válik a nyomtatás, kinyomtathatja azt manuálisan anélkül, hogy törölné a feladatokat a memóriából.

## Jelentések

Kérhető jelentések:

### 1 Adásigaz. Ell.

Megjeleníti az utolsó 200 faxra vonatkozó Küldés-igazolási jelentést, és kinyomtatja az utolsó jelentést.

### 2 Segítség

Kinyomtatja azon gyakori használatú funkciók listáját, amelyekkel programozhatja a készüléket.

### 3 Telkönyv lista

Számsorrendben vagy betűrendben kinyomtatja az egygombos és gyorstárcsázási memóriában tárolt neveket és számokat.

### 4 Fax Napló

Kinyomtatja az utolsó 200 bejövő és kimenő fax adatait.  
(TX: adás, küldés.) (RX: fogadás.)

### 5 Felhasz. Beáll.

Kinyomtatja az aktuális beállítások listáját.

### 6 Hálózat Beáll.

Kinyomtatja a hálózati beállításokat.

### 7 Dob pont nyomt

A dob pont ellenőrző listát nyomtatja ki a pontozott nyomtatási probléma elhárítása érdekében.

### 8 Megrendelőlap

Kinyomtathat egy kiegészítőt rendelő űrlapot, hogy kitöltse és elküldje az Ön Brother viszonteladójához.

## Jelentés nyomtatása

- 1 Nyomja meg a **Menu (Menü)**, majd a **6** gombot.
- 2 Válasszon az alábbi lehetőségek közül:
  - A jelentést a **▲** vagy a **▼** gomb megnyomásával választhatja ki. Nyomja meg (a) **OK** gombot.
  - Írja be a jelentés számát, amelyet nyomtatni kíván. Nyomja meg például a **2** gombot a sűgőlista kinyomtatásához.
- 3 Nyomja meg a **Mono Start** vagy a **Colour Start (Színes Start)** gombot.
- 4 Nyomja meg (a) **Stop/Exit (Stop/Kilépés)** gombot.

## Másolási beállítások

Ha gyorsan meg akarja változtatni a másolás ideiglenes beállításait a következő másoláshoz, használja az ideiglenes **COPY (Másolás)** gombokat. Különböző kombinációkat használhat.

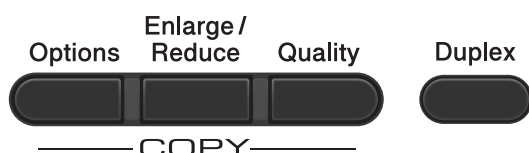

A készülék visszatér az alapértelmezett beállításaihoz egy perccel a másolás után, kivéve, ha az Üzem mód-időzítőt 30 másodpercre vagy kevesebbre állította. (Lásd: *Üzem mód-időzítő* című részt a(z) 3. oldalon!.)

Beállítás módosításához nyomja meg a **COPY (Másolás)** gombot, majd nyomja meg a ▲ vagy ▼ és a ◀ vagy ▶ gombot, hogy átgörögessen a másolási beállításokon. Amikor a kívánt beállítás van kiemelve, nyomja meg az **OK** gombot.

Amikor végzett a beállítások kiválasztásával, nyomja meg a **Mono Start** vagy **Colour Start (Színes Start)** gombot.

## Másolás leállítása

A másolás leállításához nyomja meg a **Stop/Exit (Stop/Kilépés)** gombot.

## A másolt kép nagyítása vagy kicsinyítése

Választhat az alábbi nagyítási vagy kicsinyítési arányok közül:

Nyomja meg  	100%*
	97% LTR→A4
	94% A4→LTR
	91% Teljes Old.
	85% LTR→EXE
	83% LGL→A4
	78% LGL→LTR
	70% A4→A5
	50%
	Egyéni (25-400%)
	200%
	141% A5→A4
104% EXE→LTR	

\* A gyári beállítást csillaggal jelzett félkövér betűtípus jelöli.

A Egyéni (25-400%) részben lehetőség van egy 25% - 400% közötti arány megadására.

A következő másolat nagyításához vagy kicsinyítéséhez kövesse az alábbi utasításokat:

- 1 Ellenőrizze, hogy a készülék Másolás üzemmódban van .
- 2 Helyezze be a dokumentumot.
- 3 Használja a tárcsázó felületet a másolatok számának beírásához (legfeljebb 99).
- 4 Nyomja meg az **Enlarge/Reduce (Nagyít/Kicsinyít)** gombot, majd nyomja meg a ▶ gombot.

5 Válasszon az alábbi lehetőségek közül:

- A ▲ vagy a ▼ gomb megnyomásával válassza ki a nagyítási vagy kicsinyítési arányt.

Nyomja meg (a) **OK** gombot.

- Használja a ▲ vagy a ▼ gombot a(z) Egyéni (25-400%) opció kiválasztásához.

Nyomja meg (a) **OK** gombot.

Használja a számgombokat a nagyítási vagy kicsinyítési arány megadásához 25% és 400% között. (Nyomja meg például az **5 3** gombokat az 53% érték beírásához.)

Nyomja meg (a) **OK** gombot.

6 Nyomja meg a **Mono Start** vagy a **Colour Start (Színes Start)** gombot.



### Megjegyzés

A 2 az 1-ben(Á), 2 az 1-ben(F), 2az1-ben(ID), 4 az 1-ben(Á) és 4 az 1-ben(F) elrendezési beállítások *nem* érhetők el nagyításkor/kicsinyítéskor.

## A másolási minőség javítása

Egy sor különböző minőség-beállítás közül választhat. Az alapértelmezett beállítás:

Auto.

### ■ Auto

Ez a beállítás ajánlott a megszokott nyomtatványokhoz. Szöveget és képeket is egyaránt tartalmazó dokumentumokhoz ajánlott.

### ■ Szöveg

Főleg szöveget tartalmazó dokumentumokhoz ajánlott.

### ■ Fotó

Jobb másolási minőséget biztosít a fényképekhez.

### ■ Ábra

Számlák másolásához ajánlott.

A minőség beállítás *ideiglenes* módosításához kövesse az alábbi utasításokat:

- 1 Ellenőrizze, hogy a készülék Másolás üzemmódban van .
- 2 Helyezze be a dokumentumot.
- 3 Használja a tárcsázó felületet a másolatok számának beírásához (legfeljebb 99).
- 4 Nyomja meg (a) **Quality (Minőség)** gombot.
- 5 Használja a ◀ vagy a ▶ gombot a Auto, Szöveg, Fotó vagy Ábra opció kiválasztásához. Nyomja meg (a) **OK** gombot.
- 6 Nyomja meg a **Mono Start** vagy a **Colour Start (Színes Start)** gombot.



Az *alapértelmezett* beállítás módosításához kövesse az alábbi utasításokat:

- 1 Nyomja meg a következő gombokat:  
**Menu (Menü), 3, 1.**
- 2 A másolási minőség kiválasztásához használja a ▲ vagy a ▼ gombot.  
Nyomja meg (a) **OK** gombot.
- 3 Nyomja meg (a) **Stop/Exit (Stop/Kilépés)** gombot.

## A Beállítás gomb használata

Használja az **Options (Opciók)** gombot, hogy gyorsan beállíthassa a másolás jellemzőit ideiglenesen, csak a következő másolás esetére.

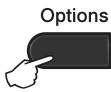
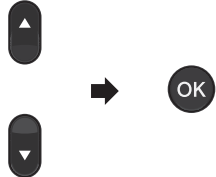
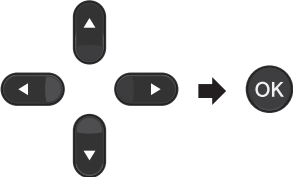
Nyomja meg 	Menü elemei	Választási lehetőségek	Oldal
	Nyomja meg a ▲ vagy a ▼ gombot, majd az OK gombot.  	Nyomja meg a ▲, ▼, ◀ vagy ▶, majd az OK gombot  	
	Gyűjt/Rendez (Megjelenik, ha a dokumentum az ADF-ben van)	Gyűjt* Rendez	45
	Világosság	-■□□□+ -□■□□+ -□□■□+* -□□□■+ -□□□■+	46
	Kontraszt	-■□□□+ -□■□□+ -□□■□+* -□□□■+ -□□□■+	45
	Oldal beáll.	Ki (1 az 1) 2 az 1-ben (Á) 2 az 1-ben (F) 2az1-ben (ID) 4 az 1-ben (Á) 4 az 1-ben (F)	47
	Tálca választás	TC>T1* vagy M>T1>T2* <sup>1</sup> T1>TC vagy T1>T2>M <sup>1</sup> #1 (XXX) <sup>2</sup> #2 (XXX) <sup>1,2</sup> TC (XXX) <sup>2</sup>	49

Az alapértelmezett gyári beállítások félkövéren vannak szedve és csillaggal vannak megjelölve.

<sup>1</sup> A T2 és #2 jel csak akkor jelenik meg, ha telepítve van az opcionális alsó tálca.

<sup>2</sup> Az XXX a **Menu (Menü)**, **1**, **2**, **2** gombok megnyomása után beállított papírméret.

## Másolatok leválogatása az ADF használatával

Leválogattathatja a többszörös másolatokat. Az oldalak 1 2 3, 1 2 3, 1 2 3, stb. sorrendben kerülnek leválogatásra.

- 1 Ellenőrizze, hogy a készülék Másolás üzemmódban van .
- 2 Töltse be a dokumentumát az ADF-be.
- 3 Használja a tárcsázó felületet a másolatok számának beírásához (legfeljebb 99).
- 4 Nyomja meg (a) **Options (Opciók)** gombot. Használja a ▲ vagy a ▼ gombot a(z) Gyűjt./Rendez opció kiválasztásához. Nyomja meg (a) **OK** gombot.
- 5 Használja a ▲ vagy a ▼ gombot a(z) Rendez opció kiválasztásához. Nyomja meg (a) **OK** gombot.
- 6 Nyomja meg a **Mono Start** vagy a **Colour Start (Színes Start)** gombot.

## A kontraszt, szín és fényerő beállítása

### Kontraszt

A kontraszt beállításával a kép élesebbé és élénkebbé tehető.

A kontraszt-beállítás *ideiglenes* módosításához kövesse az alábbi utasításokat:

- 1 Ellenőrizze, hogy a készülék Másolás üzemmódban van .
- 2 Helyezze be a dokumentumot.
- 3 Használja a tárcsázó felületet a másolatok számának beírásához (legfeljebb 99).
- 4 Nyomja meg (a) **Options (Opciók)** gombot. Használja a ▲ vagy a ▼ gombot a(z) **Kontraszt** opció kiválasztásához. Nyomja meg (a) **OK** gombot.
- 5 A ◀ vagy a ▶ megnyomásával növelje vagy csökkentse a kontrasztot. Nyomja meg (a) **OK** gombot.
- 6 Nyomja meg a **Mono Start** vagy a **Colour Start (Színes Start)** gombot.

Az *alapértelmezett* beállítás módosításához kövesse az alábbi utasításokat:

- 1 Nyomja meg a következő gombokat: **Menu (Menü), 3, 3**.
- 2 A ◀ vagy a ▶ megnyomásával növelje vagy csökkentse a kontrasztot. Nyomja meg (a) **OK** gombot.
- 3 Nyomja meg (a) **Stop/Exit (Stop/Kilépés)** gombot.

## Világosság

A másolás fényereje módosítható, így sötétebb vagy világosabb másolatok készülhetnek.

A másolási fényerő beállítás *ideiglenes* módosításához kövesse az alábbi lépéseket:

- 1 Ellenőrizze, hogy a készülék Másolás üzemmódban van .
- 2 Helyezze be a dokumentumot.
- 3 Használja a tárcsázó felületet a másolatok számának beírásához (legfeljebb 99).
- 4 Nyomja meg (a) **Options (Opciók)** gombot.  
Használja a ▲ vagy a ▼ gombot a(z) *Világosság* opció kiválasztásához. Nyomja meg (a) **OK** gombot.
- 5 Nyomja meg a ◀ vagy ▶ gombot világosabb másolatok vagy sötétebb másolatok készítéséhez. Nyomja meg (a) **OK** gombot.
- 6 Nyomja meg a **Mono Start** vagy a **Colour Start (Színes Start)** gombot.

Az *alapértelmezett* beállítás módosításához kövesse az alábbi utasításokat:

- 1 Nyomja meg a következő gombokat: **Menu (Menü), 3, 2.**
- 2 Nyomja meg a ◀ vagy ▶ gombot világosabb másolatok vagy sötétebb másolatok készítéséhez. Nyomja meg (a) **OK** gombot.
- 3 Nyomja meg (a) **Stop/Exit (Stop/Kilépés)** gombot.

## Szín beállítása (Telítettség)

Módosíthatja a szín telítettségének alapértelmezett beállítását.

Az *alapértelmezett* beállítás módosításához kövesse az alábbi utasításokat:

- 1 Nyomja meg a következő gombokat: **Menu (Menü), 3, 4.**
- 2 A ▲ és ▼ gombok segítségével válassza ki az 1. Vörös, 2. Zöld vagy 3. Kék lehetőséget.  
Nyomja meg (a) **OK** gombot.
- 3 Nyomja meg a ◀ vagy ▶ gombot a szín telítettségének növeléséhez vagy csökkentéséhez.  
Nyomja meg (a) **OK** gombot.
- 4 Térjen vissza a 2. lépéshez a következő szín kiválasztásához. Vagy nyomja meg: **Stop/Exit (Stop/Kilépés).**

## N az 1-ben másolatok készítése (oldalkép)

Csökkenheti a szükséges papírmennyiséget az N az 1-ben másolás funkcióval. Kettő vagy négy oldalt egy lapra nyomtathat. Ha egy igazolványkártya mindkét oldalát egy oldalra szeretné nyomtatni, tekintse meg a *2 az 1-ben igazolványmásolás* című részt a(z) 48. oldalon! részt.

### ! FONTOS

- Figyeljen arra, hogy a papírméret Letter, A4, Legal vagy Ívlap legyen.
- (Á) Álló tájolás és (F) Fekvő tájolás.
- A Nagyítás/Kicsinyítés funkció nem használható N az 1-ben funkcióval.

- 1 Ellenőrizze, hogy a készülék Másolás üzemmódban van .
- 2 Helyezze be a dokumentumot.
- 3 Használja a tárcsázó felületet a másolatok számának beírásához (legfeljebb 99).
- 4 Nyomja meg (a) **Options (Opciók)** gombot. Használja a ▲ vagy a ▼ gombot a(z) Oldal beáll. opció kiválasztásához. Nyomja meg (a) **OK** gombot.
- 5 Nyomja meg a ▲ vagy ▼ gombot a Ki (1 az 1), 2 az 1-ben (Á), 2 az 1-ben (F), 2az1-ben (ID)<sup>1</sup>, 4 az 1-ben (Á) vagy 4 az 1-ben (F) kiválasztásához. Nyomja meg (a) **OK** gombot.

<sup>1</sup> A 2az1-ben (ID) funkcióról további részletekért lásd: *2 az 1-ben igazolványmásolás* című részt a(z) 48. oldalon!.

- 6 Nyomja meg a **Mono Start** vagy a **Colour Start (Színes Start)** gombot az oldal beolvasásához. Ha az ADF-be helyezte a dokumentumot, a készülék elkezd az oldalakat beolvasni és nyomtatni. **Ha a szkennerrüveget használja, folytassa a 7 lépéssel.**
- 7 Az oldal beolvasását követően nyomja meg az **1** gombot a következő oldal beolvasásához.

Síkágvas másolás
Következő Oldal?
▲ 1. Igen
▼ 2. Nem
Vál. ▲▼ vagy OK

- 8 Helyezze a következő lapot a szkennerrüvegre. Nyomja meg (a) **OK** gombot. Ismételje meg a 7 és a 8 lépést az elrendezés minden oldalával.
- 9 Az összes oldal beolvasása után nyomja meg a **2** gombot a 7 lépésben a befejezéshez.

### ADF-ről történő másolás esetén:

Helyezze a dokumentumot másolandó oldalával *felfelé* az alább bemutatott irányba:

#### ■ 2 az 1-ben(Á)



#### ■ 2 az 1-ben(F)

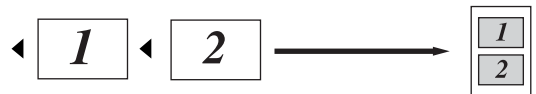

#### ■ 4 az 1-ben(Á)



#### ■ 4 az 1-ben(F)

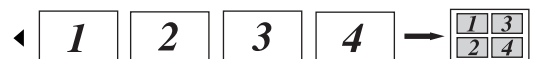

## A szkennervegről történő másolás esetén:

Helyezze a dokumentumot másolandó oldalával *lefelé* az alább bemutatott irányba:

### ■ 2 az 1-ben(Á)



### ■ 2 az 1-ben(F)

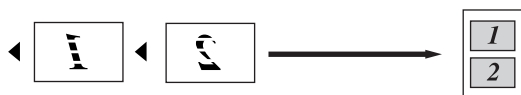

### ■ 4 az 1-ben(Á)



### ■ 4 az 1-ben(F)



## 2 az 1-ben igazolványmásolás

Az igazolványkártya mindkét oldalát egy lapra másolhatja, megőrizve a kártya eredeti méretét.



### Megjegyzés

Az igazolványkártyákat az érvényes törvények által engedélyezett mértékben másolhatja. Lásd a *Biztonsági előírások és jogi nyilatkozatok füzet*e dokumentum *A másolóberendezés törvénytelen használata* szakaszát.

- 1 Nyomja meg a  (COPY (Másolás)) gombot.
- 2 Az igazolványkártyát a beolvasni kívánt oldalával *lefelé* helyezze a szkennervegének bal oldalára.

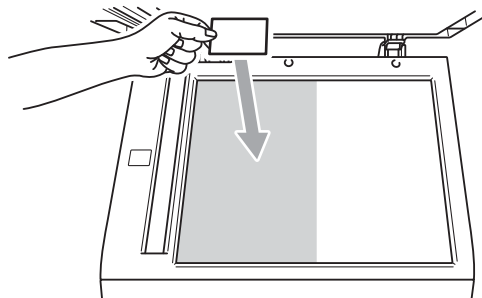

- Ha az ADF-be helyezte a dokumentumot, a készülék akkor is a szkennervegről szkenneli be az adatokat.
- 3 Nyomja meg (a) **Options (Opciók)** gombot. Használja a ▲ vagy a ▼ gombot a(z) Oldal beáll. opció kiválasztásához. Nyomja meg (a) **OK** gombot.
  - 4 Használja a ▲ vagy a ▼ gombot a(z) 2az1-ben (ID) opció kiválasztásához. Nyomja meg (a) **OK** gombot.

- 5 Nyomja meg a **Mono Start** vagy a **Colour Start (Színes Start)** gombot. Miután a készülék beszkenne a kártya első oldalát, az LCD-n a következő utasítás látható.

IDt fordítsa meg  
Majd ny Start g

- 6 Fordítsa át az igazolványkártyát, és helyezze a szkennер üvegének bal oldalára.
- 7 Nyomja meg a **Mono Start** vagy a **Colour Start (Színes Start)** gombot. A készülék beolvassa a kártya másik oldalát, és kinyomatja az oldalt.



### Megjegyzés

Amikor a 2 az 1-ben igazolványmásolást választja, a készülék a **Fotó** minőséget és a +2 kontrasztot állítja be (-□□□□■+).

## Tálca kiválasztása

A tálcahasználati beállításokat csak a következő másolatra vonatkozóan is megváltoztathatja.

- 1 Ellenőrizze, hogy a készülék Másolás üzemmódban van .
- 2 Helyezze be a dokumentumot.
- 3 Használja a tárcsázó felületet a másolatok számának beírásához (legfeljebb 99).
- 4 Nyomja meg (a) **Options (Opciók)** gombot. Használja a ▲ vagy a ▼ gombot a(z) **Tálca választás** opció kiválasztásához. Nyomja meg (a) **OK** gombot.
- 5 A ◀ vagy ▶ gombok segítségével válasszon a TC>T1, M>T1>T2<sup>1</sup>, T1>TC, T1>T2>M<sup>1</sup>, #1 (XXX)<sup>2</sup>, #2 (XXX)<sup>1 2</sup> vagy TC (XXX)<sup>2</sup> lehetőségek közül.
  - <sup>1</sup> A T2 és #2 jel csak akkor jelenik meg, ha telepítve van az opcionális alsó tálca.
  - <sup>2</sup> Az XXX a **Menu (Menü)**, **1**, **2**, **2** gombok megnyomása után beállított papírméret.
- 6 Nyomja meg a **Mono Start** vagy a **Colour Start (Színes Start)** gombot.



### Megjegyzés

A tálcakiválasztás alapértelmezett beállításának módosításáról lásd: a *Használati útmutató 2. fejezetének Tálca használata másolás üzemmódban* szakaszát.

## Kétoldalas másolás

Ha az automatikus kétoldalas másolás funkciót szeretné használni, helyezze a dokumentumot az ADF egységbe.

Ha a memória megtelt üzenet jelenik meg a kétoldalas másolatok készítése során, próbáljon meg további memóriát telepíteni. (Lásd: *További memória telepítése* című részt a(z) 64. oldalon!.)

## Kétoldalas másolat (hosszú gerinc tükrözése)

### MFC-9460CDN

#### ■ 1-oldalas → 2-oldalas hosszú

Álló

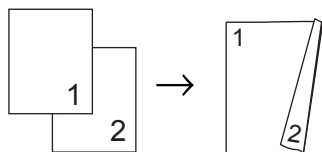

Fekvő

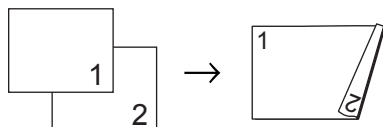

- 1 Ellenőrizze, hogy a készülék Másolás üzemmódban van .
- 2 Helyezze be a dokumentumot.
- 3 Írja be a másolatok számát (legfeljebb 99) a tárcsázófelületen.
- 4 Nyomja meg a **Duplex** és a **▲** vagy **▼** gombot a 1old.→2old. H. funkció kiválasztásához. Nyomja meg (a) **OK** gombot.
- 5 A dokumentum másolásához nyomja meg a **Mono Start** vagy **Colour Start (Színes Start)** gombot.

### MFC-9465CDN

#### ■ 1-oldalas → 2-oldalas

Álló

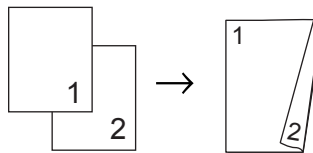

Fekvő

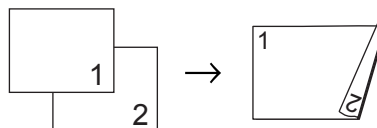

#### ■ 2-oldalas → 2-oldalas

Álló

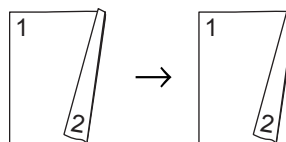

Fekvő

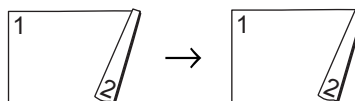

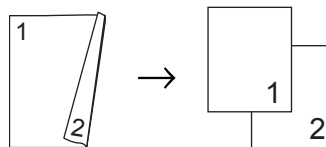

#### ■ 2-oldalas → 1-oldalas

Álló

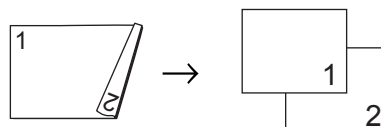

Fekvő



- 1 Ellenőrizze, hogy a készülék Másolás üzemmódban van .
- 2 Helyezze be a dokumentumot.



- 3 Írja be a másolatok számát (legfeljebb 99) a tárcsázófelületen.
- 4 Nyomja meg a **Duplex** és a ▲ vagy ▼ gombot a 1old. → 2old., 2old. → 2old. vagy 2old. → 1old. lehetőség kiválasztásához.  
Nyomja meg (a) **OK** gombot.
- 5 A dokumentum másolásához nyomja meg a **Mono Start** vagy **Colour Start (Színes Start)** gombot.

## Speciális kétoldalas másolás (tükrözés a rövid gerinc mentén)

### MFC-9460CDN

#### ■ 1-oldalas – 2-oldalas rövid

Álló

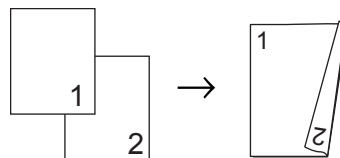

Fekvő

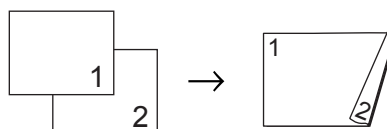

- 1 Ellenőrizze, hogy a készülék Másolás üzemmódban van .
- 2 Helyezze be a dokumentumot.
- 3 Írja be a másolatok számát (legfeljebb 99) a tárcsázófelületen.
- 4 Nyomja meg a **Duplex** és a ▲ vagy ▼ gombot a 1old.→2old. R. funkció kiválasztásához.  
Nyomja meg (a) **OK** gombot.
- 5 A dokumentum másolásához nyomja meg a **Mono Start** vagy **Colour Start (Színes Start)** gombot.

**MFC-9465CDN****■ Haladó 2-oldalas → 1-oldalas**

Álló

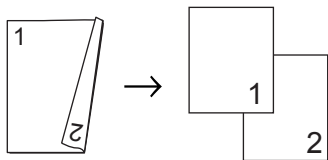

Fekvő

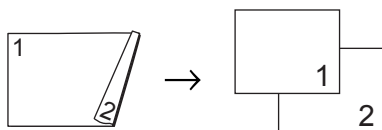
**■ Haladó 1-oldalas → 2-oldalas**

Álló

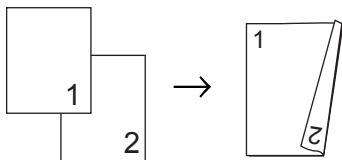

Fekvő

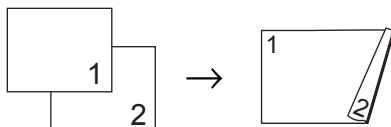

- 1 Ellenőrizze, hogy a készülék Másolás üzemmódban van .
- 2 Helyezze be a dokumentumot.
- 3 Írja be a másolatok számát (legfeljebb 99) a tárcsázófelületen.
- 4 Nyomja meg a **Duplex** és a ▲ vagy ▼ gombot a Haladó funkció kiválasztásához.  
Nyomja meg (a) **OK** gombot.
- 5 Nyomja meg a ▲ vagy a ▼ gombot a 2old. → 1old. vagy 1old. → 2old. kiválasztásához.  
Nyomja meg (a) **OK** gombot.

- 6 A dokumentum másolásához nyomja meg a **Mono Start** vagy **Colour Start (Színes Start)** gombot.

## A készülék tisztítása és ellenőrzése

Rendszeresen tisztítsa meg a készülék külsejét és belsejét száraz, szálmentes kendővel. Ha cseréli a festékkazettát vagy a dobegységet, akkor mindig tisztítsa ki a készülék belsejét. Ha a nyomtatott oldalakat a festék összekoszolja, tisztítsa meg a készülék belsejét egy száraz, szálmentes kendővel.

### ⚠ FIGYELEM

NE használjon alkoholt/ammóniát, és gyúlékony anyagot tartalmazó folyadékot vagy sprayt a készülék belsejének vagy külső részének tisztításához. Ez tüzet vagy áramütést okozhat.

A készülék tisztításáról további információért lásd a *A termék biztonságos használata* fejezetet a *Biztonsági előírások és jogi nyilatkozatok* füzetében dokumentumban.



Ügyeljen rá, hogy a kazettában levő festéket ne lélegezze be.

### ⚠ FONTOS

Semleges tisztítószerrel használjon. Az illékony folyadékokkal, például hígítóval vagy benzinnel végzett tisztítás károsítja a készülék felületét.

## Oldalszámlálók ellenőrzése

A készülék oldalszámlálói a másolt oldalak, a nyomtatott oldalak, a jelentések és listák, illetve faxok szerint, vagy összesítve tekintheti meg.

- 1 Nyomja meg a következő gombokat: **Menu (Menü)**, **8**, **2**.
- 2 Használja a **▲** vagy **▼** gombot a **Teljes**, **Fax/Lista**, **Másol** vagy **Nyomtat** megtekintéséhez.
- 3 Nyomja meg (a) **Stop/Exit** (**Stop/Kilépés**) gombot.

## Ellenőrzés: alkatrészek fennmaradó élettartama

A készülék alkatrészeinek élettartamával kapcsolatos információkat az LCD kijelzőn nézheti meg.

- 1 Nyomja meg a következő gombokat: **Menu (Menü)**, **8**, **3**.

83. Alkatr. Élet.
1. Dob
2. Szíjegység
3. Olvasztó
Vál. ▲▼ vagy OK

- 2 A **▲** és **▼** gombok segítségével válasszon a 1. Dob, 2. Szíjegység, 3. Olvasztó, 4. Lézer, 5. PF készlet TC, 6. PF készlet 1 vagy 7. PF készlet 2 lehetőségek közül. Nyomja meg (a) **OK** gombot.
- 3 Nyomja meg (a) **Stop/Exit** (**Stop/Kilépés**) gombot.

# Az időszakos karbantartás által érintett elemek cseréje

Az időszakos karbantartás által érintett elemek rendszeresen cserére szorulnak a nyomtatási minőség fenntartása érdekében. Az alábbi alkatrészeket le kell cserélni körülbelül 50 000 oldal<sup>1</sup> kinyomtatása után a többcélú tálca papíradagolója, illetve 100 000 oldal<sup>1</sup> után az 1. tálca papíradagolója, a 2. tálca papíradagolója, a beégető és a lézeres egység esetén. Forduljon Brother viszonteladójához, ha az alábbi üzenetek jelennek meg az LCD kijelzőn.

<sup>1</sup> A4 vagy Letter méretű, egyoldalas lapok.

LCD üzenet	Leírás
Alkatrész cseré Beégető egység	Cserélje ki a fixáló egységet.
Alkatrész cseré Lézer egység	Cserélje ki a lézeres egységet.
Alkatrész cseré PF készlet 1	Cserélje a papírtálcához tartozó papíradagoló szettet.
Alkatrész cseré PF készlet 2	Cserélje az (opcionális) alsó tálcához tartozó papíradagoló készletet.
Alkatrész cseré PF készlet TC	Cserélje a többcélú tálcához tartozó papíradagoló készletet.

## A készülék csomagolása és szállítása

### ⚠ FIGYELEM

Ez a készülék igen nehéz, és körülbelül 26,5 kg súlyú. Az esetleges sérülések elkerülése érdekében legalább két ember emelje a készüléket. Amikor a készüléket leteszi, ügyeljen arra, hogy az ujjai ne csipődjenek be.

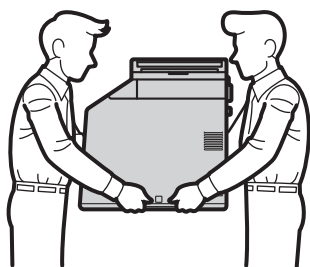

Alsó tálcagység használata esetén azt a készülékről leszerelve szállítsa.

### ⚠ FONTOS

A készülék szállításakor el kell távolítani a használtfesték-kazettát a készülékből, és egy műanyag zsákba kell helyezni, majd le kell zárni azt. Ha nem távolítja el és nem teszi műanyag zsákba szállítás előtt, súlyosan károsodhat a készülék, és ez érvényteleníti a garanciát.

### 📝 Megjegyzés

Ha valamilyen okból szállítani kell a készüléket, a szállítás során előforduló sérülések megelőzésére gondosan csomagolja be az eredeti csomagolásba. A készüléket a szállító cégnél megfelelően biztosítani kell.

Győződjön meg róla, hogy rendelkezik az alábbi részekkel a visszacsomagoláshoz:

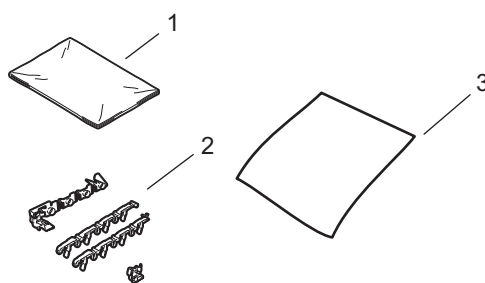

- 1 A használtfesték-kazetta műanyag zsákja
- 2 Narancssárga csomagolóanyagok a belső részek rögzítéséhez (4 darab)
- 3 Egy darab papírlap (A4 vagy Letter) a papírtovábbító egység védelméhez (biztosítsa saját kezűleg)

A

**1** Kapcsolja ki a készüléket. Először húzza ki a telefonvezetékét, csatlakoztasson le valamennyi csatlakozót, majd a tápkábelt is húzza ki az elektromos aljzatból.

**2** Nyomja meg az előlap nyitó gombját, és nyissa le az előlapot.

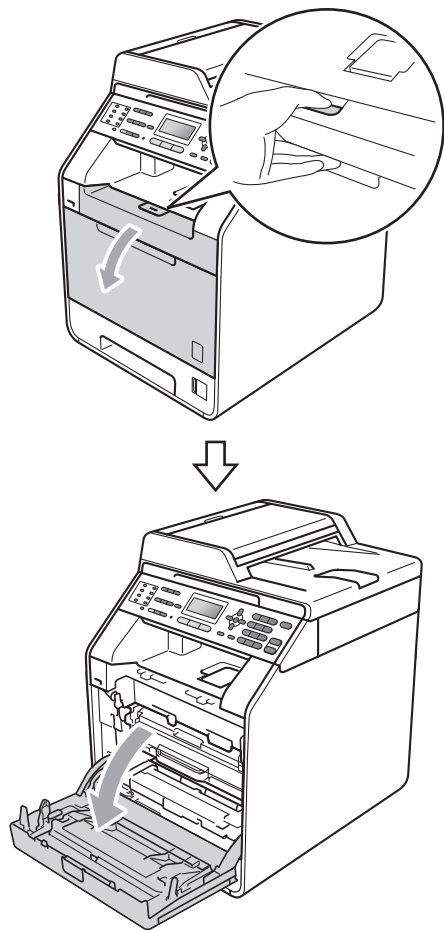

**3** Fogja meg a dobegység zöld fogantyúját. Húzza ki ütközésig a dobegységet.

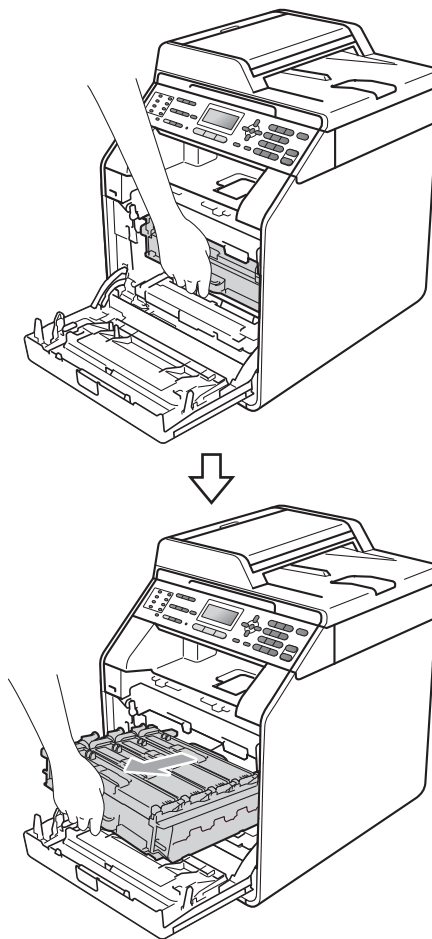

- 4 Fordítsa el a készülék bal oldalán a zöld rögzítőkart (1) kioldott pozícióba az óramutató járásával ellentétes irányba. A dobegység zöld fogantyúját tartva emelje meg a dobegység elejét, és távolítsa el az egységet a készülékből.

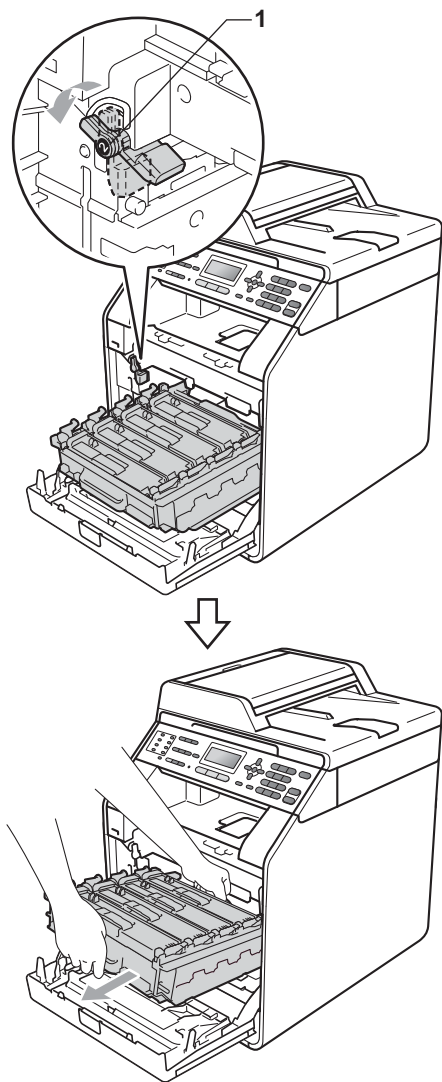

## ! FONTOS

- Szállításakor a dobegység zöld fogantyúját fogja. NE tartsa a dobegység oldalait.
- Javasoljuk, hogy a dobegységet tiszta, sima felületre tegye, és alá eldobható papírt helyezzen arra az esetre, ha a festék véletlenül kiborulna, kiszóródna.
- Óvatosan bánjon a festékkazettával és a használtfesték-kazettával. Ha a festék a kezére vagy a ruhájára ömlik, azonnal törölje le, vagy mossa le hideg vízzel.
- A statikus elektromosság okozta károk elkerülése érdekében NE érjen az alábbi ábrán látható elektródákhoz.

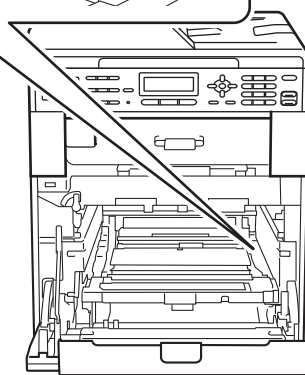
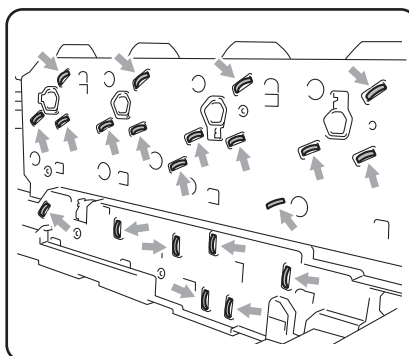

A

- 5 Mindkét kezével fogja meg a papírtovábbító egység zöld fogantyúját, emelje meg a papírtovábbító egységet, majd húzza ki azt.

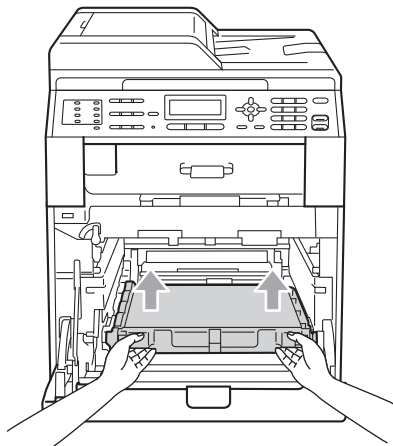

- 6 Távolítsa el a két narancssárga csomagolóanyag-darabot, és dobja ki azokat.

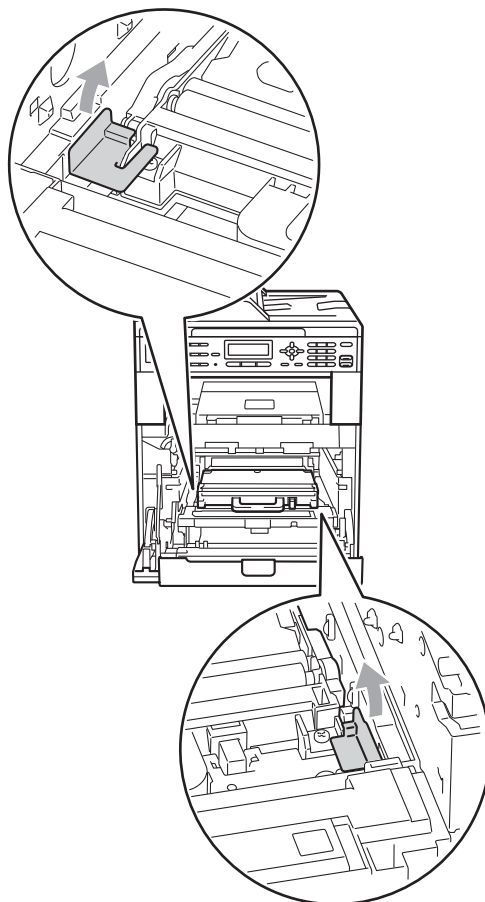

#### **Megjegyzés**

E lépés csak akkor szükséges, amikor először cseréli a használtfesték-kazettát, és nem szükséges a csere használtfesték-kazettához. A narancssárga csomagolórészek a gyárban kerülnek a csomagba, hogy védjék a készüléket a szállítás alatt.



- 7 A zöld fogantyú segítségével távolítsa el a használtfesték-kazettát a készülékből, majd tegye egy műanyag zsákba, és zárja le teljesen a zsákot.

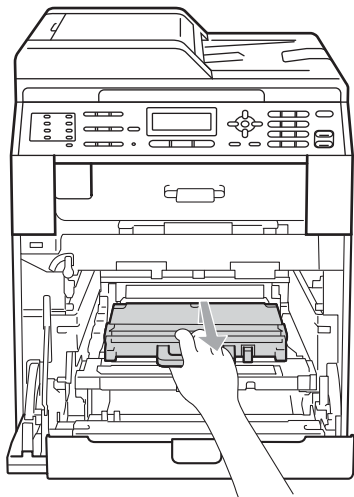

**! FONTOS**

Óvatosan bánjon használtfesték-kazettával. Ha a festék a kezére vagy a ruhájára ömlik, azonnal törölje le, vagy mossa le hideg vízzel.

- 8 Helyezze vissza a papírtovábbító egységet a készülékbe. Győződjön meg róla, hogy a papírtovábbító egység egyenesen áll, és szilárdan illeszkedik a helyére.

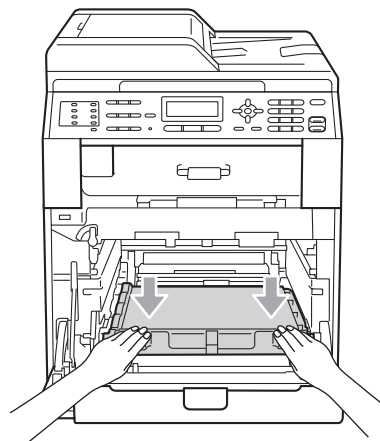
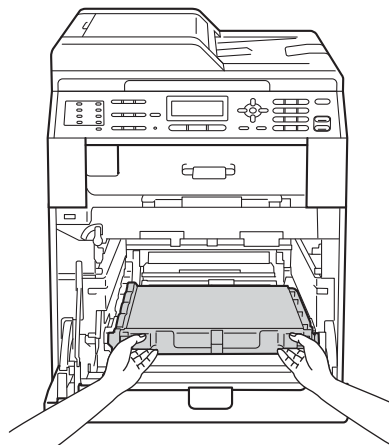

- 9 A következőképpen helyezze a narancssárga csomagolóanyagokat a dobegységre:

- A festékkazetták biztosításához helyezze a narancssárga csomagolóanyagot (1) (L és R jelű) a dobegységhez a jobb és bal oldalon az ábrán látható módon.
- Rögzítse a narancssárga csomagolóanyagot (2) a dobegység bal oldalára az ábrán látható módon.

- Csúsztassa a kis narancssárga csomagolóanyagot (3) a dobegység jobb oldalán lévő fém tengelybe az ábrán látható módon.

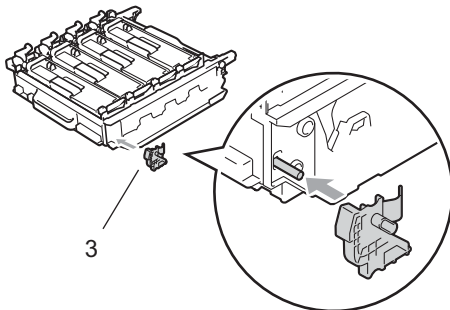
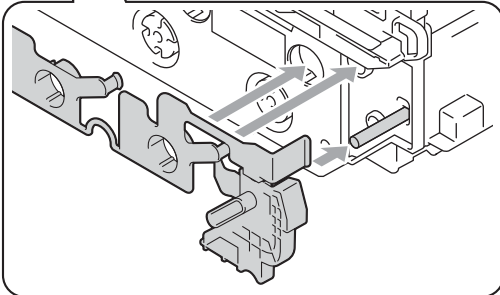
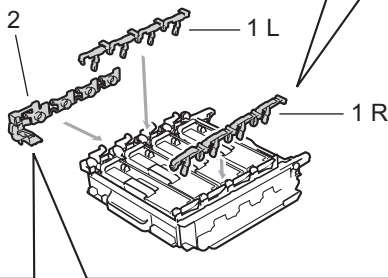
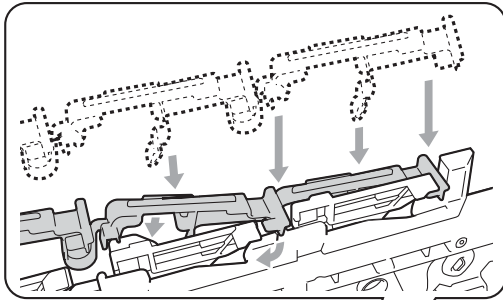

- 10 Tegyen egy darab papírlapot (A4 vagy Letter) a papírtovábbító egységre a papírtovábbító egység károsodásának megakadályozása érdekében.

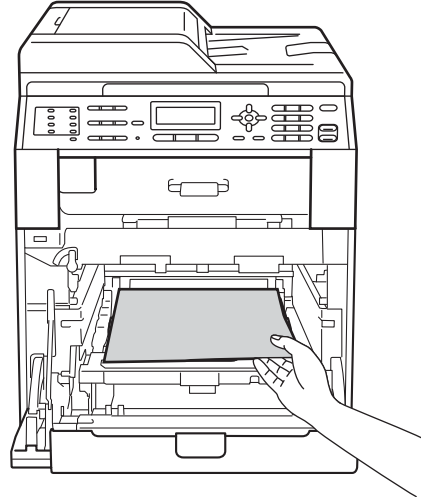

- 11 Győződjön meg róla, hogy a zöld rögzítőkar (1) kioldott pozícióban van, ahogy az ábrán látható.

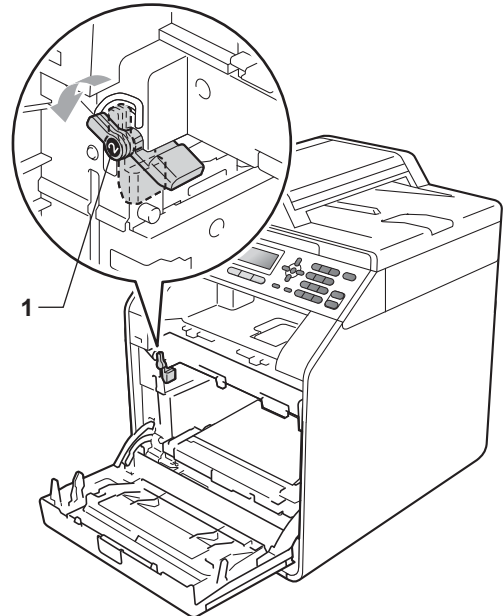

- 12 A készülék mindkét oldalán illessze a dobegység vezetőjének végeit (2) a ► jelekhez (1), majd óvatosan csúsztassa a dobegységet a készülékbe, amíg a zöld rögzítő karnál meg nem áll.

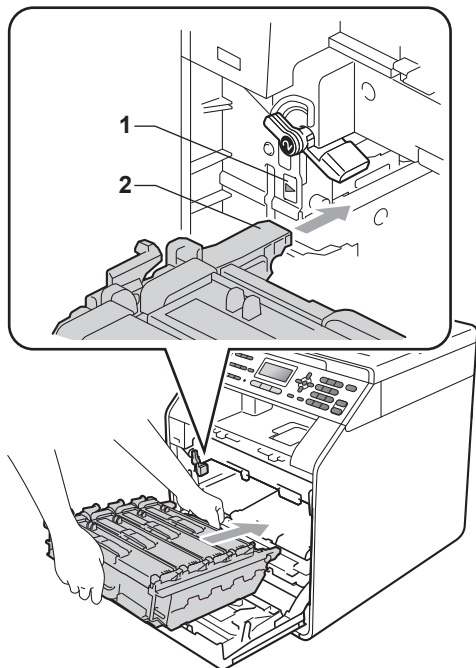

- 13 Fordítsa el a zöld rögzítő kart (1) zárolt pozícióba az óramutató járásával megegyező irányba.

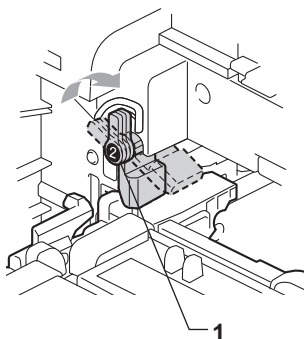

- 14 Tolja be ütközésig a dobegységet.

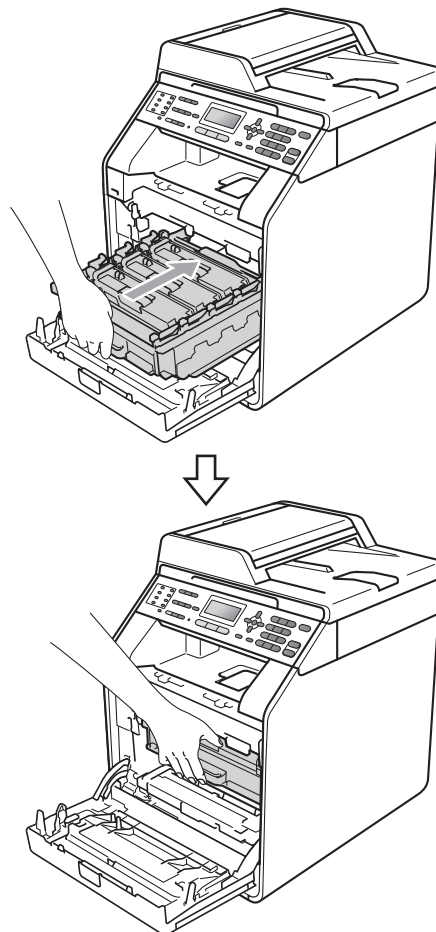

- 15 Zárja le a készülék előlapját.

A

- 16 Helyezze a polisztirolhab-darabot (1) a kartondobozba. Ezután helyezze a használtfesték-kazettát a polisztirolhab-darabba.

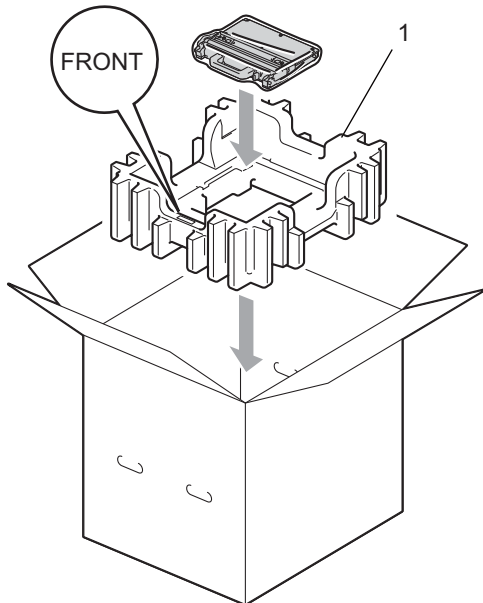

- 17 Csomagolja a készüléket egy műanyag zsákba. Tegye a készüléket a polisztirolhab-darabra (1).

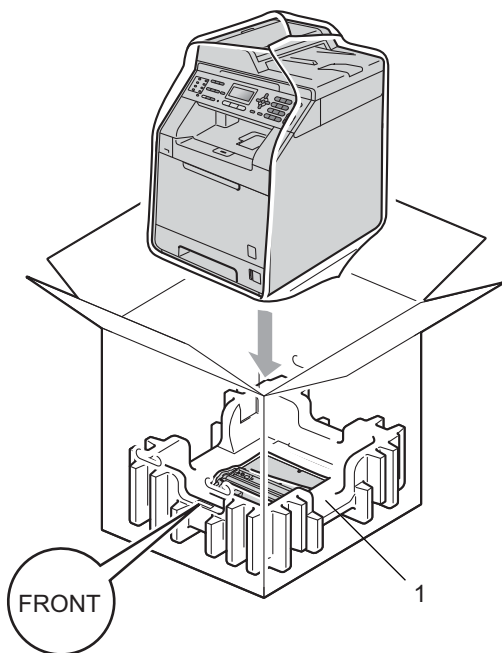

- 18 Tegye a két polisztirolhab-darabot (1) a dobozba úgy, hogy a készülék jobb oldalát az egyik polisztirolhab-darab „RIGHT” jeléhez, és a készülék bal oldalát a másik polisztirolhab-darab „LEFT” jeléhez igazítja. Tegye a hálózati tápkábel és a nyomtatott anyagokat az eredeti dobozba az ábra szerint.

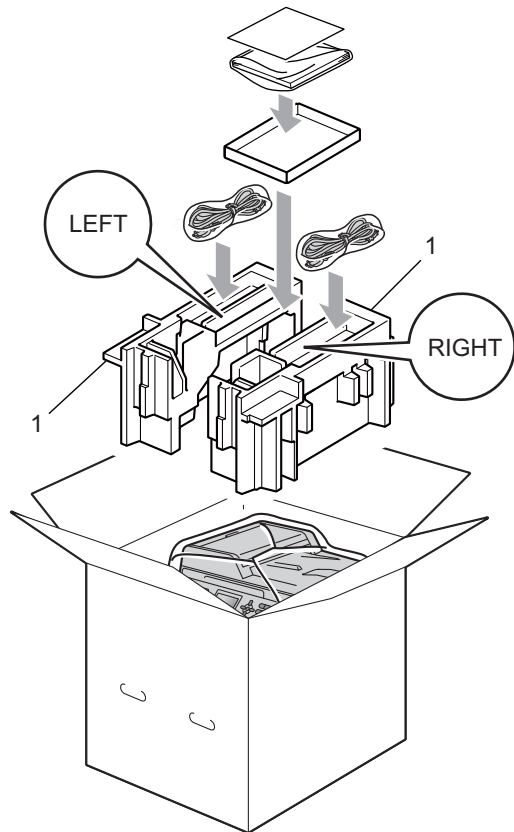

- 19 Csukja vissza dobozt, és zárja le ragasztószalaggal.

## Opcionális papírtálca (LT-300CL)

Telepíthető egy opcionális alsó tálca, amely legfeljebb 500 80 g/m<sup>2</sup> méretű papírlap tárolására alkalmas.

Az opcionális tálca telepítése esetén a készülék legfeljebb 800 normál papírlapot képes tárolni.

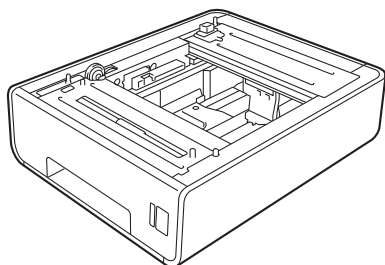

A beállításhoz tekintse meg az alsó tálcaegységhez mellékelt utasításokat.

## Memóriaegység

A MFC-9465CDN készülékben alapállapotban 256 MB, a MFC-9460CDN készülékben 128 MB memória található. Mindkét modellen található egy nyílás az opcionális memóriabővítéshez. A memóriát legfeljebb 512 MB-ra növelheti MFC-9465CDN esetén, és 384 MB-ra növelheti MFC-9460CDN esetén egy SO-DIMM (Small Outline Dual In-line Memory Module) beszerelésével.

### SO-DIMM-típusok

A következő SO-DIMM-típusokat szerelheti be:

- 128 MB Kingston KTH-LJ2015/128
- 256 MB Kingston KTH-LJ2015/256
- 128 MB Transcend TS128MHP422A
- 256 MB Transcend TS256MHP423A



### Megjegyzés

- További információt a Kingston Technology webhelyén, a <http://www.kingston.com/> címen talál.
- További információt a Transcend webhelyén, a <http://www.transcend.com.tw/> címen talál.

Általában a SO-DIMM modulok a következő műszaki adatokkal rendelkeznek:

Típus: 144 tűs és 16 bites kimenet

CAS látencia: 4

Órajel: 267 MHz (533 Mb/mp/tű) vagy több

Kapacitás: 64, 128 vagy 256 MB

Magasság: 30,0 mm

DRAM típusa: DDR2 SDRAM

## **Megjegyzés**

- Előfordulhat, hogy egyes SO-DIMM modulok nem működnek a készülékkel.
- További információért hívja fel a viszonteladót, akitől a készüléket vásárolta, vagy a Brother vevőszolgálatot.

## **További memória telepítése**

- 1 Kapcsolja ki a gép főkapcsolóját. Húzza ki a telefonzsinórt.
- 2 Húzza ki az interfészkábel, majd a hálózati kábelt az elektromos aljzatból.

## **Megjegyzés**

Mindenképpen kapcsolja ki a készülék főkapcsolóját, mielőtt telepítené vagy eltávolítaná a SO-DIMM modult.

- 3 Vegye le a műanyag (1), majd a fém (2) SO-DIMM fedelet.

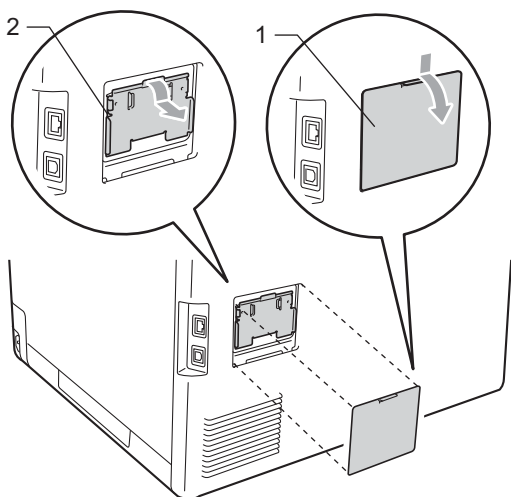

- 4 Csomagolja ki a SO-DIMM modulokat, és a szélüknél fogja meg.

## **FONTOS**

Hogy elkerülje a statikus elektromosság okozta kárt, **NE érintse a memória chipet vagy a kártya felszínét.**

- 5 A szélénél fogva tartsa a SO-DIMM modult, és illesse a SO-DIMM modulon lévő bevágásokat a nyílás kitüremkedéséhez. Ferdén helyezze be a SO-DIMM modult (1), majd döntse az illesztőkártya felé, amíg a helyére nem kattann (2).

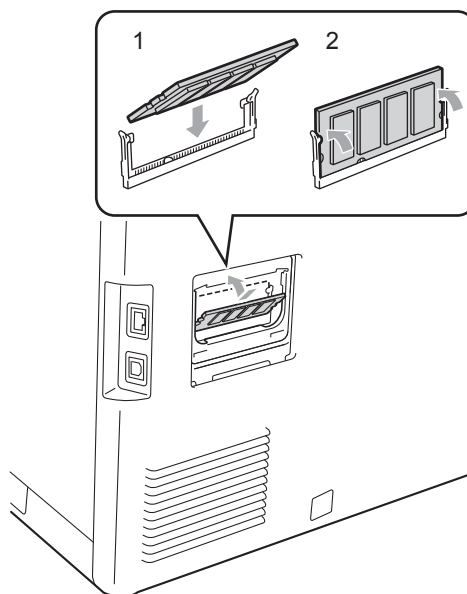

- 6 Tegye vissza a fém (2), majd a műanyag (1) SO-DIMM fedelet.

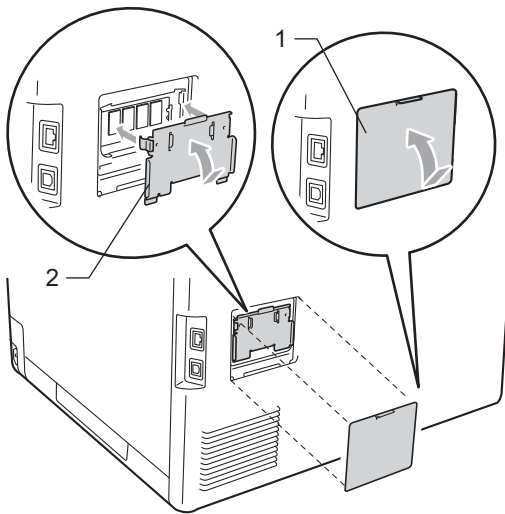

- 7 Először dugja vissza a tápkábelt az aljzatba, majd csatlakoztassa az interfészkábelt.
- 8 Dugja be a telefonkábel. Kapcsolja be a készülék főkapcsolóját.



### Megjegyzés

A SO-DIMM megfelelő telepítésének ellenőrzéséhez kinyomtathatja a felhasználói beállítások oldalát, amely megjeleníti a jelenlegi memóriaméretet is. (Lásd: *Jelentés nyomtatása* című részt a(z) 40. oldalon!.)

Ez a jellemzők és kifejezések egy minden részletre kiterjedő listája, ami Brother kézikönyvekben található. Ezen tulajdonságok érvényessége a vásárolt modell fajtájától függ.

## **ADF (automatikus dokumentum-adagoló)**

A dokumentum behelyezhető az ADF-be, majd oldalanként automatikusan beolvasható.

## **Állomás-azonosító**

A faxüzenetek tetején megjelenő tárolt információ. Tartalmazza a küldő nevét és faxszámát.

## **Automatikus faxküldés**

Fax küldése a külső telefonkészülék telefonkagylójának felemelése nélkül.

## **Automatikus kicsinyítés**

Csökkenti a beérkező faxok méretét.

## **Automatikus újratárcsázás**

Ezzel a funkcióval automatikusan újrahívhatja az utolsó faxszámot öt perc múlva, ha a faxot foglalt vonal miatt nem sikerült elküldeni.

## **Biztonsági másolat nyomtatása**

A készülék kinyomtatja az összes beérkező és a memóriában tárolt faxüzenetet. Ez a biztonsági funkció arra szolgál, hogy áramkimaradás esetén se vesszen el üzenete.

## **CNG hangok**

Olyan speciális hangok, amelyekkel a faxkészülékek az automatikus küldés közben a hívás kezdeményezését jelzik a fogadó készüléknek.

## **Csengetés hangereje**

A készülék csengetési hangerejének beállítása.

## **Csengetés-késleltetés**

Csengetések száma, mielőtt a készülék Csak fax és Fax/Tel üzemmódban válaszol.

## **Csipogó hangerő**

Egy billentyű lenyomását vagy hibát jelző csipogás hangerejének beállítása.

## **Csoportszám**

Az egygombos (egy billentyűn elérhető) és a gyorstárcsázású (gyorstárcsázási helyről elérhető) számok kombinációja Üzenetszórásra.

## **ECM (Hibajavítási mód (Error Correction Mode))**

Felismeri a fax küldése közben fellépő hibákat, és újraküldi a hibás oldalakat.

## **F/T csengetési idő**

Az az időtartam, ameddig a Brother készülék gyorsan kettős csengetést végez (ha a Fogadási üzemmód Fax/Tel) a fogadott telefonhívások megválaszolására való figyelmeztetéskor.

## **Fax észlelése**

A készülék válaszolhat a CNG hangokra, ha Ön megszakítja a faxot a hívás fogadásával.

## **Fax tárolása**

A memóriában faxokat tárolhat.

## **Fax továbbítása**

A memóriába fogadott faxot továbbküldi egy előre beprogramozott számra.

## **Fax/Tel**

Fogadhat faxot vagy telefonhívást. Ne használja ezt az üzemmódot üzenetrögzítő (TAD) készülék használata esetén.

## **Faxhangok**

Az információ átadása közben a küldő és fogadó készülékek által kiadott hangok.



**Faxnapló**

Kinyomatja az utolsó 200 bejövő és kimenő fax adatait. TX jelentése: Küldés. RX jelentése: Fogadás.

**Feladat törlése**

Beprogramozott nyomtatási feladatot töröl, és törli a készülék memóriáját is.

**Felbontás**

Egy hüvelykre eső függőleges és vízszintes vonalak száma.

**Felhasználói beállítások listája**

Nyomtatott jelentés a készülék aktuális beállításairól.

**Fennmaradó feladatok**

Ellenőrizheti a memóriában várakozó programozott feladatokat, és egyenként törölheti őket.

**Gyorsbillentyűk**

Gombok a készülék vezérlőpultján, amelyeken számokat tárolhat a gyorsított tárcsázáshoz. Minden billentyűn második számot is tárolhat, ha egyszerre megnyomja a **Shift (Váltás)** gombot és a választott gyorsbillentyűt.

**Gyorstárcsázás**

Előre programozott szám, mely biztosítja az egyszerű tárcsázást. Nyomja meg a **▲ Speed Dial (Gyorstárcsázás)** gombot, ezután írjon be egy háromjegyű Gyorshívási helyet, majd nyomja meg a **Mono Start** vagy **Colour Start (Színes Start)** gombot a hívási folyamat megkezdéséhez.

**Hangtárcsázó üzemmód**

Nyomógombos telefonokon használt tárcsázási módszer a telefonvonalon.

**Ideiglenes beállítások**

Minden faxátvitelhez eltérő beállításokat választhat az alapértelmezett beállítások módosítása nélkül.

**Impulzustárcsázó üzemmód**

A telefonvonalon történő körtárcsázás egy módja.

**Keresés**

A tárolt gyorsbillentyűs, gyorstárcsázási vagy csoportos számok elektronikus, betűrend szerinti listázása.

**Késleltetett fax**

Még aznap, de az Ön által meghatározott későbbi időpontban küldi el a faxot.

**Kettős hozzáférés**

A készülék memóriába másolhat kimenő faxot vagy beütemezett feladatokat, miközben faxot küld vagy faxot fogad, esetleg azt nyomtatja.

**Kézi fax**

Amikor felemeli a külső telefonkészülék telefonkagylóját, és a fogadó faxkészülék válaszának meghallása után megnyomja a **Mono Start** vagy **Colour Start (Színes Start)** gombot a küldés megkezdéséhez.

**Kódolási módszer**

A dokumentumban szereplő információk kódolásának módszere. Minden faxkészüléknek a Modified Huffman (MH) egy minimum szabványát kell használnia. Az Ön készüléke ennél nagyobb tömörítést lehetővé tevő módszereket is támogat: Modified Read (MR), Modified Modified Read (MMR) és JBIG. Ezek használatához szükség van a célállomás kompatibilitására is.

**Kommunikációs hiba (vagy Komm. hiba)**

Hiba a fax küldése közben. Jellemzően a telefonvonal zaja vagy elektrosztatikus töltés okozza.

**Kompatibilitás-csoport**

Egy adott készülék alkalmassága egy másikkal való kommunikációra. A kompatibilitás garantált ITU-T csoportok között.

**Kontraszt**

Ez a beállítás a túl sötét vagy túl világos dokumentumok kijavításához kínál megoldást. A beállítással az eredetinel világosabb vagy sötétebb másolatok készíthetők.

## **Körfaxolás**

Az a képesség, hogy a készülék ugyanazt a faxüzenetet egynél több célállomásra is el tudja küldeni.

## **Kötegelt küldés**

Költség-takarékossági funkció, amelynek során az egyazon faxszámra küldendő, késleltetett faxüzeneteket a készülék egyszerre küldi el.

## **Küldés**

A faxok átküldésének folyamata készülékéről a fogadó készülékre.

## **Külső telefonkészülék**

A készülékhez kapcsolt TAD (üzenetrögzítő) vagy telefonkészülék.

## **LCD (folyadékkristályos kijelző (liquid crystal display))**

A készülék kijelző képernyője, ahol az interaktív üzenetek jelennek meg a képernyőn történő programozáskor. Ha a készülék tétlen állapotban van, a képernyőn a dátum és az idő jelenik meg.

## **Lehívás**

Folyamat, amelynek során egy faxkészülék másik készüléket hív, hogy az fogadja a várakozó faxüzenetet.

## **Melléktelefon**

A faxszámon található telefon, amely egy különálló fali aljzathoz csatlakozik.

## **Menü üzemmód**

A készülék beállításainak módosítását lehetővé tevő programozási mód.

## **Nagy felbontás**

A felbontás 203 × 196 dpi. Kisméretű nyomtatáshoz valamint grafikonokhoz használatos.

## **Naplózási időszak**

Az automatikusan nyomtatott Faxnapló jelentések nyomtatása közötti, előzetesen meghatározott idő. A Faxnaplót soron kívül, a megadott rendszeresség megszakítása nélkül is kinyomtathatja.

## **OCR (optikai karakter-felismerés (optical character recognition))**

A ScanSoft™ PaperPort™ 12SE az OCR vagy Presto! PageManager szoftveralkalmazással egy szöveg képét olyan szöveggé konvertálja, amely már szerkeszthető.

## **Papír nélküli fogadás**

A beérkező faxokat a készülék memóriájában tárolja, ha kifogyott a papír.

## **Súgólista**

A teljes menüablázat nyomtatott listája, melyet a készülék programozásánál használhat, ha nincsen kéznél a használati útmutató.

## **Szkennelés**

Papírdokumentumról készült elektronikus kép küldése a számítógépre.

## **Szünet**

Egy 3,5 másodperces szünet beiktatását teszi lehetővé a tárcsázási szekvenciába a számgombokkal való tárcsázás közben, vagy ha Közvetlen- és Gyorshívó számokat tárol. Nyomja meg a **Redial/Pause (Újratárcsáz/Leállít)** gombot annyiszor, amilyen hosszú szünet beillesztésére szüksége van.

## **Szürkeárnyalat**

A szürke különböző árnyalatai, amelyek fényképek másolásához, faxolásához használhatók.

## **TAD (telefonos üzenetrögzítő berendezés)**

A készülékhez külső TAD-t csatlakoztathat.

## **Távoli aktiválási kód**

Írja be ezt a kódot (\* 5 1), ha külső vagy melléktelefonról válaszol egy faxhívásra.

## **Távoli hozzáférési kód**

Saját négyjegyű kódja (– – –\*), amely lehetővé teszi, hogy hívja és vezérelje készülékét egy távoli pontból.

**Távoli visszakeresési hozzáférés**

A képesség, hogy készülékét távolról, hangtárcsázós telefonról elérje.

**Tel. index lista**

A gyorsbillentyűs és a gyorstárcsázási memóriában tárolt nevek és számok listája számsorrendben.

**Tengerentúli üzemmód**

A faxhangot időlegesen módosítja, hogy az igazodjon a tengerentúli, külföldi vonalak esetleges zajához, légköri zavaraihoz.

**Valós idejű küldés**

Ha a memória betelt, küldhet faxot azonnali átadással.

**Xmit Report (Adásigazolási jelentés)**

Az elküldött faxok listázása, amely tartalmazza a üzenetküldés napját, időpontját és számát.

# D

# Index

- A**
- 
- Apple Macintosh  
Lásd: Szoftver használati útmutató.
- Á**
- 
- Áramkimaradás ..... 1
- B**
- 
- Biztonság  
Beállítási zár ..... 8  
Biztonságos funkciózár  
korlátozott felhasználók ..... 6  
Nyilvános felhasználói mód ..... 6  
rendszergazda jelszó ..... 5  
híváskorlátozás ..... 11
- C**
- 
- ControlCenter2 (Macintosh)  
Lásd: Szoftver használati útmutató.  
ControlCenter4 (Windows®)  
Lásd: Szoftver használati útmutató.
- CS**
- 
- Csoportok körfaxoláshoz ..... 35
- D**
- 
- Dobegység  
ellenőrzés (fennmaradó élettartam) ..... 53
- F**
- 
- Fax kódok  
módosítás ..... 27  
távoli hozzáférési kód ..... 27  
Fax tárolása ..... 25  
bekapcsolás ..... 25  
kikapcsolás ..... 27  
Fax továbbítás  
távoli módosítás ..... 29
- Fax továbbítása  
egy szám beprogramozása ..... 24  
távoli módosítás ..... 30
- Fax, önálló  
fogadás  
fax továbbítása ..... 30  
faxfogadási bélyegző ..... 32  
kicsinyítés a használt papír  
méretére ..... 31  
lehívó fogadás ..... 33  
lekérés egy távoli helyről ..... 28, 30  
fogadása  
memóriába (fax tárolása) ..... 25  
küldés ..... 12  
felbontás ..... 14  
Késleltetett fax ..... 18  
késleltetett köteget ..... 19  
kézi ..... 15  
kontraszt ..... 13  
körfax ..... 16  
lehívó küldés ..... 22  
memóriából (kettős hozzáférés) ..... 15  
tengerentúlra ..... 18  
törlés a memóriából ..... 19  
valós idejű küldés ..... 17
- Faxtárolás  
nyomtatás memóriából ..... 32
- Fedőlap ..... 20  
csak a következő faxnál ..... 21  
egyéni megjegyzések ..... 20  
minden faxnál ..... 21  
nyomtatott formátum ..... 21
- Felbontás  
beállítás a következő faxhoz ..... 14  
fax (normál, finom, szuperfinom,  
fénykép) ..... 14
- Felbontás gomb ..... 14
- Festéktakarékos mód ..... 2
- Folyamatban  
lévő körfaxolás törlése ..... 17

## GY

Gyorshívás	
csoportos hívás	
Csoportok létrehozása	
körfaxoláshoz .....	35
körfax .....	16
csoportok használatával .....	16

## H

Hálózati	
faxolás	
Lásd: Szoftver használati útmutató.	
nyomtatás	
Lásd: Hálózati használati útmutató.	
szkenelés	
Lásd: Szoftver használati útmutató.	
Hívás	
csoportok (körfax) .....	16
híváskorlátozás .....	11

## I

Ideiglenes másolási beállítások .....	41
---------------------------------------	----

## J

Jelentések .....	39, 40
Faxnapló .....	39, 40
naplózási időszak .....	39
Felhasználói beállítások .....	40
Hálózati konfiguráció .....	40
Küldési igazolás .....	39
nyomtatás .....	40
Súgó lista .....	40
Tel index lista .....	40

## K

Karbantartás, rutinműveletek .....	53
Karbantartás, szokásos	
ellenőrzés: alkatrészek fennmaradó	
élettartama .....	53
Kettős hozzáférés .....	15
Késleltetett kötegelt küldés .....	19
Készenléti üzemmód .....	2

Készülék információ	
ellenőrzés: alkatrészek fennmaradó	
élettartama .....	53
Készülékinformáció	
oldalszámlálók .....	53
Kétoldalas másolás .....	50
Kézi	
küldés .....	15
Kicsinyítés	
bejövő fax .....	31
másolatok .....	41
Korlátozott felhasználók .....	6
Körfaxolás .....	16
csoportok beállítása .....	35
törlése .....	17

## L

LCD (folyadékkristályos kijelző)	
kontraszt .....	3
Súgó lista .....	40
Lehívás	
lehívó fogadás .....	33
lehívó küldés .....	22
Leválogatás .....	45

## M

Macintosh	
Lásd: Szoftver használati útmutató.	
Másolás	
2 az 1-ben igazolmánymásolás .....	48
ADF használata .....	45
gombok .....	41
ideiglenes beállítások .....	41
kontraszt .....	45
leválogatás (csak ADF) .....	45
minőség .....	42
N az 1-ben (oldalkép) .....	47
Nagyítás/Kicsinyítés gomb .....	41
szkennerűveggel .....	47
Másolási	
Beállítás gomb .....	44
Memória	
DIMM behelyezése (opció)	
beszerelés .....	64
DIMM hozzáadása (opcionális) .....	63
tárolás .....	1

Mély alvás üzemmód .....	2
Minőség	
másolás .....	42, 44

## N

---

N az 1-ben (oldalkép) .....	47
Nagyítás/Kicsinyítés gomb .....	41

## NY

---

Nyomtatás	
fax a memóriából .....	32
jelentések .....	40
Lásd: Szoftver használati útmutató.	

## O

---

Oldalkép (N az 1-ben) .....	47
-----------------------------	----

## P

---

PaperPort™ 12SE OCR-rel	
Lásd: Szoftver használati útmutató és Súly	
a PaperPort™ 12SE alkalmazásban az	
útmutatók eléréséhez.	
PC-Fax	
Lásd: Szoftver használati útmutató.	
Presto! PageManager	
Lásd: Szoftver használati útmutató. Lásd a	
Presto! PageManager alkalmazás súgóját.	

## S

---

SÚGÓ .....	40
Súgó lista .....	40

## SZ

---

Személyhívó	
személyhívó szám beprogramozása ....	24
Szkennelés	
Lásd: Szoftver használati útmutató.	

## T

---

Távoli beállítás	
Lásd: Szoftver használati útmutató.	
Távoli lekérés	
faxok lekérése .....	28
hozzáférési kód .....	28
parancsok .....	30
Távoli visszakeresés .....	27
hozzáférési kód .....	27
Törlés	
fax tárolása .....	25
faxfeladatok a memóriában .....	19
távoli fax opciók .....	27
újrAhívásra váró feladatok .....	19

## V

---

Vezeték nélküli hálózat	
Lásd: Gyors telepítési útmutató és Hálózati	
használati útmutató.	

## W

---

Windows®	
Lásd: Szoftver használati útmutató.	

**brother®**

A készülék használata kizárólag a vásárlási országban kapott jóváhagyást. A helyi Brother cégek vagy viszonteladók csak a saját országukban vásárolt készülékeknek biztosítanak szervizhátteret.