

brother®

GRUNDLÆGGENDE BRUGSANVISNING

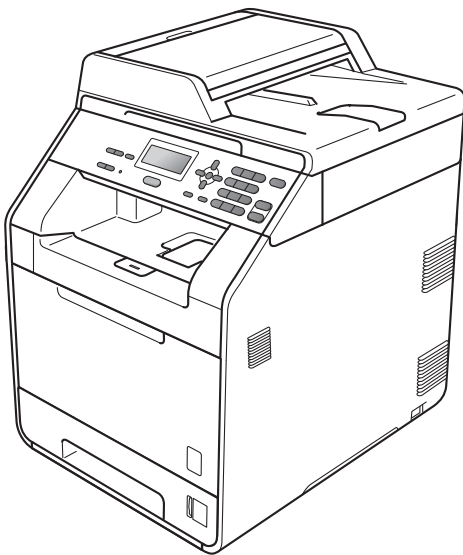

DCP-9055CDN

Version A

DAN

Hvis du har brug for at kontakte kundeservice

Udfyld følgende oplysninger til senere brug:

Modelnummer: DCP-9055CDN

Serienummer: ¹ _____

Købsdato: _____

Købssted: _____

- ¹ Serienummeret findes bag på enheden. Opbevar denne brugsanvisning sammen med kvitteringen, som et permanent købsbevis i tilfælde af tyveri, brand eller service på reklamationsretten.

Registrer dit produkt online på

<http://www.brother.com/registration/>

Brugeranvisninger og hvor finder jeg det?

Hvilken brugsanvisning?	Hvad står der i den?	Hvor findes den?
Sikkerhed og juridisk information	Læs Sikkerhedsinstruktioner, før du opsætter din maskine.	Trykt / I kassen
Hurtig installationsvejledning	Læs denne brugsanvisning først. Følg anvisningerne for opsætning af din maskine og installation af driverne samt softwaren til operativsystemet og den forbindelsestype, du anvender.	Trykt / I kassen
Grundlæggende brugsanvisning	Lær om de grundlæggende kopi- og scannefunktioner, og hvordan du udskifter forbrugsstoffer. Se tip om fejlfinding.	PDF-fil / Dokumentations-cd-rom / I kassen
Udvidet brugsanvisning	Lær mere om avancerede funktioner: Kopi, sikkerhedsfunktioner og udførelse af rutinevedligeholdelse.	PDF-fil / Dokumentations-cd-rom / I kassen
Softwarebrugsanvisning	Følg disse anvisninger for udskrivning, scanning, netværksscanning og brug af hjælpeprogrammet Brother ControlCenter.	PDF-fil / Dokumentations-cd-rom / I kassen
Netværksintroduktion	I denne brugsanvisning finder du grundlæggende oplysninger om avancerede netværksfunktioner til Brother-maskiner sammen med generelle netværk og fælles begreber.	PDF-fil / Dokumentations-cd-rom / I kassen
Netværksbrugsanvisning	Denne brugsanvisning indeholder nyttige oplysninger om indstillinger for kabelbaserede netværk og sikkerhedsindstillinger ved brug af Brother-maskinen. Du kan også finde oplysninger om understøttede protokoller for maskinen og detaljerede tip om fejlfinding.	PDF-fil / Dokumentations-cd-rom / I kassen

Indholdsfortegnelse

(GRUNDLÆGGENDE BRUGSANVISNING)

1	Generelle oplysninger	1
	Brug af dokumentationen.....	1
	Symboler og regler, der er anvendt i dokumentationen.....	1
	Adgang til Avanceret brugsanvisningen, Softwarebrugsanvisningen og netværksbrugsanvisningen.....	2
	Visning af dokumentation.....	2
	Adgang til Brother Support (Windows®).....	4
	Adgang til Brother Support (Macintosh).....	4
	Kontrolpaneloversigt.....	6
	Data lysdiodeindikationer.....	8
	Lydstyrkeindstillinger.....	9
	Bipperlydstyrke.....	9
2	Ilægning af papir	10
	Ilægning af papir og udskriftsmedier.....	10
	Ilægning af papir i standard papirbakken.....	10
	Ilægning af papir i multifunktionsbakken (MP-bakke).....	12
	Scanningsområde.....	18
	Område, der ikke kan udskrives, når du udskriver fra en computer.....	18
	Papirindstillinger.....	19
	Papirtype.....	19
	Papirstørrelse.....	19
	Brug af bakke ved kopiering.....	20
	Brug af bakke ved udskrivning.....	20
	Anbefalet papir og andre udskriftsmedier.....	21
	Anbefalet papir og andre udskriftsmedier.....	21
	Papirtype og -størrelse.....	21
	Håndtering og brug af specialpapir.....	23
3	Ilægning af dokumenter	26
	Sådan ilægges dokumenter.....	26
	Brug af den automatiske dokumentfremfører (ADF).....	26
	Brug af scannerglaspladen.....	27
4	Tage kopier	28
	Sådan kopierer du.....	28
	Stop kopiering.....	28
	Kopiindstillinger.....	28
5	Sådan udskriver du fra en computer	29
	Udskrivning af et dokument.....	29

6	Sådan scanner du til en computer	30
	Scanning af et dokument til PDF-fil vha. ControlCenter4 (Windows®)	30
	Ændring af indstillingerne for tasten SCAN	33
	Før scanning.....	33
	Indstillinger for tasten SCAN	33
	Scanning ved hjælp af tasten SCAN	35
A	Rutinevedligeholdelse	36
	Udskiftning af forbrugsstofferne.....	36
	Udskiftning af toner.....	40
	Udskiftning af tromlen	46
	Udskiftning af bælteenheden	53
	Udskiftning af spildtonerbeholderen	58
	Rengøring og kontrol af maskinen.....	65
	Rengøring af maskinens overflade	65
	Rengøring af scannerglasset.....	66
	Rengøring af laserscannervinduerne	67
	Rengøring af koronatrådene.....	71
	Rengøring af tromlen	74
	Rengøring af papiroptagningsrullerne	81
	Kalibrering	82
	Automatisk registrering.....	83
	Manuel registrering.....	83
	Frekvens (Farvekorrektion)	83
B	Fejlfinding	84
	Fejl- og vedligeholdelsesmeddelelser.....	84
	Dokumentet sidder fast øverst i ADF'en	90
	Dokument sidder fast under dokumentlåget.....	90
	Fjernelse af mindre dokumentstop i ADF'en.....	91
	Dokument sidder fast i papirbakken	91
	Papirstop i MP-bakken	92
	Papirstop i papirbakke 1 eller bakke 2.....	93
	Der er papirstop bagest i maskinen.....	94
	Der er papirstop indeni maskinen	96
	Papirstop neden under papirbakke 1.....	100
	Fejlfinding	103
	Hvis du har problemer med maskinen.....	103
	Forbedring af udskriftskvaliteten.....	107
	Maskininformation.....	114
	Kontrol af serienummeret	114
	Nulstil-funktioner	114
	Sådan nulstilles maskinen	114

C	Menu og funktioner	115
	Displayprogrammering.....	115
	Sådan får du adgang til menuilstanden	115
	Menutabel	116
	Indtastning af tekst.....	126
D	Specifikationer	128
	Generelt	128
	Dokumentstørrelse	130
	Udskriftsmedie	131
	Kopi.....	133
	Scanner	134
	Printer	135
	Stik.....	136
	Computerkrav	137
	Forbrugsstoffer	139
	Netværk (LAN).....	140
E	Indeks	141

Indholdsfortegnelse

(UDVIDET BRUGSANVISNING)

Udvidet brugsanvisning forklarer følgende funktioner og betjeninger. Du kan se Udvidet brugsanvisning på Dokumentations-cd-rom'en.

1 Generel opsætning

Hukommelseslager
Automatisk sommertid
Økologifunktioner
Display-kontrast
Liste med brugerindstillinger
Liste med netværkskonfiguration

2 Sikkerhedsfunktioner

Secure Function Lock 2.0

3 Kopiering

Kopiindstillinger
Duplexkopiering (2-sidet)

A Rutinemæssig vedligeholdelse

Rengøring og kontrol af maskinen
Udskiftning af dele ved periodisk vedligeholdelse
Pakning og forsendelse af maskinen

B Ekstraudstyr

Ekstra papirbakke (LT-300CL)
Hukommelseskort

C Ordliste

D Indeks



Brug af dokumentationen

Tak fordi du har købt en Brother-maskine! Du vil få mest ud af din maskine, hvis du læser dokumentationen.

Symboler og regler, der er anvendt i dokumentationen

De følgende symboler og regler er anvendt i hele dokumentationen.

Fed	Fed skrift identificerer taster på maskinens kontrolpanel eller på computerskærmen.
<i>Kursiv</i>	Kursiv skrift fremhæver et vigtigt punkt eller henviser til et relateret emne.
Courier New	Skrifttypen Courier New identificerer meddelelser på maskinens display.

ADVARSEL

ADVARSEL angiver, at der er en potentielt farlig situation, som kan resultere i dødsfald eller alvorlige personskader.

FORSIGTIG

FORSIGTIG angiver, at der er en potentielt farlig situation, som kan resultere i mindre eller moderate personskader.

VIGTIGT!

VIGTIGT! angiver, at der er en potentielt farlig situation, som kan resultere i materielle skader eller nedsat produktfunktionalitet.



Elektriske faresymboler advarer om risiko for elektrisk stød.



Ikoner for varme overflader advarer dig om ikke at komme i berøring med varme maskindele.



Bemærkning fortæller dig, hvordan du bør reagere på en situation, der kan opstå, eller giver tip om, hvordan den aktuelle betjening fungerer sammen med andre funktioner.

Adgang til Avanceret brugsanvisningen, Softwarebrugsanvisningen og netværksbrugsanvisningen

Denne Grundlæggende brugsanvisning indeholder ikke alle oplysninger om maskinen, som f.eks. brug af de avancerede funktioner til Kopi, Printer, Scanner og Netværk. Når du er parat til at lære de detaljerede oplysninger om disse funktioner, kan du læse **Udvidet brugsanvisning**, **Softwarebrugsanvisning**, **Netværksordliste** og **Netværksbrugsanvisning**, der findes på dokumentations-cd-rom'en.

Visning af dokumentation

- 1 Tænd for din computer. Sæt den medfølgende dokumentations-cd-rom i cd-rom-drevet.



Bemærk!

(Brugere af Windows®) Hvis skærbilledet ikke vises automatisk, skal du gå til **Denne Computer (Computer)**, dobbeltklikke på cd-rom-ikonet og derefter dobbeltklikke på **index.html**.

- 2 (Brugere af Macintosh) Dobbeltklik på dokumentations-cd-rom'en, og dobbeltklik derefter på **index.html**.

- 3 Klik på dit land.

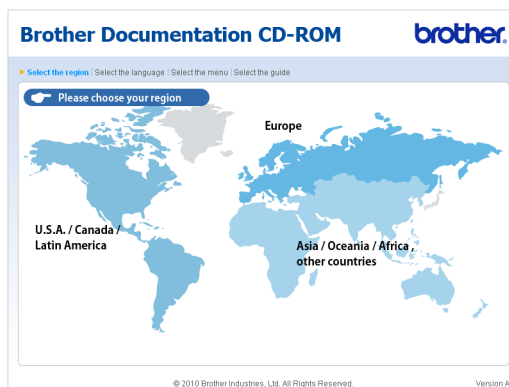

- 4 Peg på dit land, peg på **Vis vejledningen**, og klik derefter på den brugsanvisning, du vil læse.

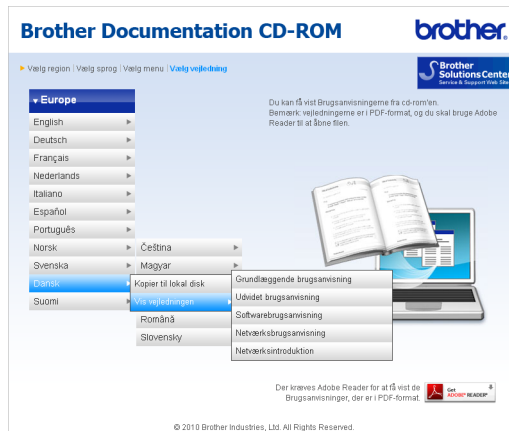

**Bemærk!**

- (Kun brugere af Windows®) Din webbrowser viser muligvis en gul linje øverst på siden, der indeholder en sikkerhedsadvarsel om Active X-kontrolfunktioner. For at få siden vist korrekt skal du klikke på linjen, klikke på **Tillad blokeret indhold** derefter klikke på **Ja** i dialogboksen Sikkerhedsadvarsel.
- (Kun brugere af Windows®) ¹ For at få hurtigere adgang kan du kopiere al brugerdokumentationen i PDF-format til en lokal mappe på din computer. Peg på dit sprog, klik derefter på **Kopier til lokal disk**.

¹ Microsoft® Internet Explorer® 6.0 eller højere.

Sådan finder du anvisningerne for scanning

Der er flere måder, du kan scanne dokumenter på. Du kan finde anvisningerne på følgende måde:

Softwarebrugsanvisning

- *Scanning*
- *ControlCenter*
- *Netværksscanning*

ScanSoft™ PaperPort™ 12SE med OCR How-to-Guides (Windows®)

- Den komplette ScanSoft™ PaperPort™ 12SE med anvisninger til at bruge OCR kan du få vist i Hjælp i programmet ScanSoft™ PaperPort™ 12SE.

Presto! PageManager brugsanvisning (Macintosh)

**Bemærk!**

Presto! PageManager skal indlæses og installeres før brug. Se *Adgang til Brother Support (Macintosh)* på side 4 for yderligere anvisninger.

- Den komplette Presto! PageManager brugsanvisning kan du få vist i Hjælp i programmet Presto! PageManager-programmet.

Sådan finder du anvisningerne til netværksopsætning

Din maskine kan tilsluttes et trådløst netværk. Du finder de grundlæggende anvisninger til opsætning i *Hurtig installationsvejledning*. Se *Netværksbrugsanvisning* på dokumentations-cd-rom'en for at få yderligere oplysninger om opsætning af netværk.

Adgang til Brother Support (Windows®)

Du kan finde alle de adresser, du har brug for, som f.eks. Websupport (Brother Solutions Center) på installations-cd-rom'en.

- Klik på **Brother support** i hovedmenuen. Følgende skærbillede vises:

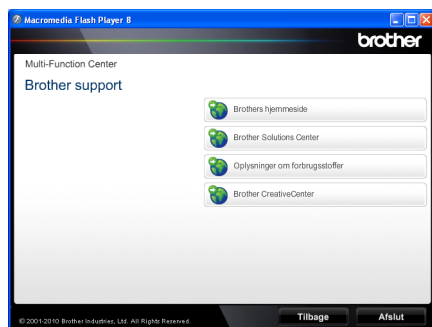

- Hvis du vil have adgang til vores websted (<http://www.brother.com>), skal du klikke på **Brothers hjemmeside**.
- Hvis du vil have de seneste nyheder og oplysninger om produktsupport (<http://solutions.brother.com>), skal du klikke på **Brother Solutions Center**.
- Hvis du vil besøge vores websted for originale Brother forbrugsstoffer (<http://www.brother.com/original/>), skal du klikke på **Oplysninger om forbrugsstoffer**.
- For at få adgang til Brother CreativeCenter (<http://www.brother.com/creativecenter/>) for GRATIS fotonprojekter og downloads, der kan udskrives, skal du klikke på **Brother CreativeCenter**.
- For at komme tilbage til hovedmenuen, skal du klikke på **Tilbage**, eller når du er færdig, skal du klikke på **Afslut**.

Adgang til Brother Support (Macintosh)

Du kan finde alle de adresser, du har brug for, som f.eks. Websupport (Brother Solutions Center) på installations-cd-rom'en.

- Dobbeltklik på ikonet **Brother support**. Følgende skærbillede vises:



- Hvis du vil downloade og installere Presto! PageManager, skal du klikke på **Presto! PageManager**.
- For at registrere din maskine på Brothers produktregistreringsside (<http://www.brother.com/registration/>), skal du klikke på **Onlineregistrering**.
- Hvis du vil have de seneste nyheder og oplysninger om produktsupport (<http://solutions.brother.com>), skal du klikke på **Brother Solutions Center**.
- Hvis du vil besøge vores websted for originale Brother forbrugsstoffer (<http://www.brother.com/original/>), skal du klikke på **Oplysninger om forbrugsstoffer**.

Kontrolpaneloversigt

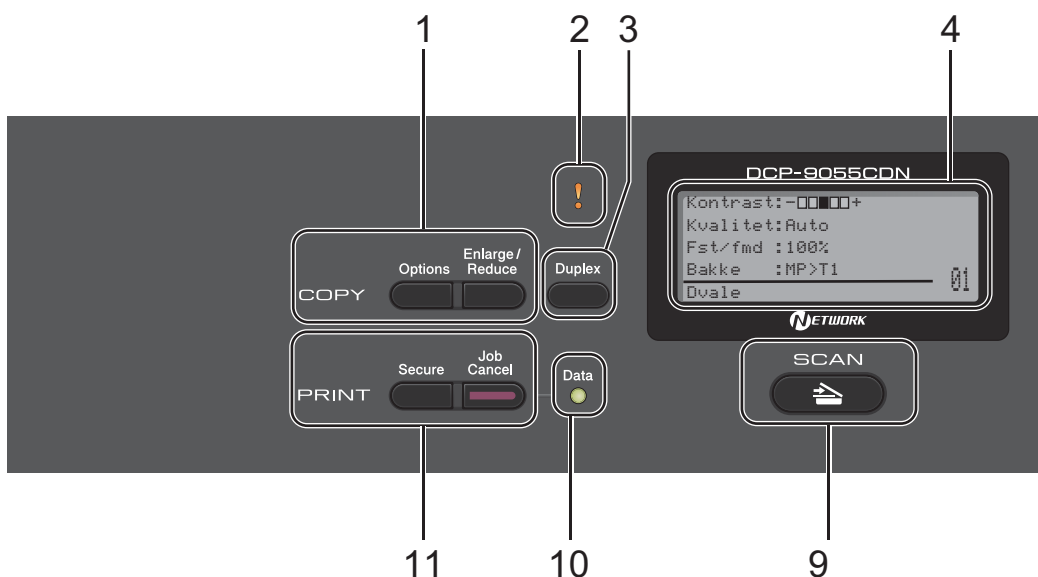

1 COPY-taster:

Options

Du kan hurtigt og nemt vælge midlertidige indstillinger til kopiering.

Enlarge/Reduce

Reducerer eller forstørrer kopier.

2 Lysdioden for fejl

Blinker orange, når displayet viser en fejl eller en vigtig statusmeddelelse.

3 Duplex

Du kan vælge Duplex for at kopiere på begge sider af papiret.

4 Display

Viser meddelelser, der hjælper dig til at opsætte og bruge maskinen.

5 Clear

Sletter de indtastede data eller giver dig mulighed for at annullere den aktuelle indstilling.

Menu

Giver dig adgang til menuen for at programmere dine indstillinger i maskinen.

OK

Giver dig mulighed for at gemme indstillingerne i maskinen.

Valgtaster:

◀ eller ▶

Tryk for at bladre tilbage eller frem gennem menuvalgene.

▲ eller ▼

Tryk for at bladre gennem menuerne og funktionerne.

6 Numeriske taster

Brug disse taster til at indtaste tekst.

7 Stop/Exit

Stopper en funktion eller afslutter en menu.

8 Start:

Colour

Giver dig mulighed for at begynde at tage kopier i fuld farve.

Mono

Giver dig mulighed for at begynde at tage kopier i fuld sort/hvid.

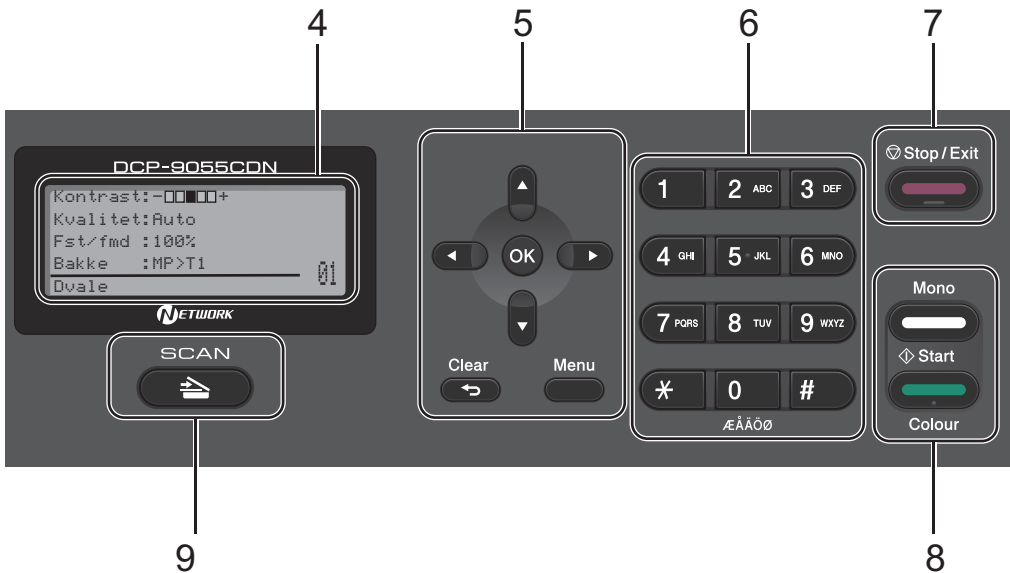

9 SCAN:



Sætter maskinen i scannefunktion.

10 Lysdioden Data

Lysdioden blinker afhængigt af maskinens status.

11 PRINT -taster:

Secure

Du kan udskrive data, der er gemt i hukommelsen, når du indtaster din firecifrede adgangskode. (Se *Softwarebrugsanvisning* for oplysninger om brug af Secure-tasten).

Når du bruger Secure Function Lock kan du skifte mellem begrænsede brugere ved at holde ◀ nede samtidig med, at du trykker på **Secure**. (Se *Secure Function Lock 2.0* i Kapitel 2 i *Udvidet brugsanvisning*).

Job Cancel

Annullerer et programmeret udskriftsjob og sletter det i maskinens hukommelse. Hvis du vil annullere flere udskriftsjob, skal du holde denne tast nede, indtil displayet viser Annul. Job (Alt).

Data lysdiodeindikationer

Data Lysdioden (LED (light emitting diode)) blinker afhængigt af maskinens status.



Lysdiode	Maskinens status	Beskrivelse
○	Klar tilstand	Maskinen er klar til at udskrive, i dvaletilstand, der er ingen udskriftsdata, eller afbryderen er slået fra.
☀ Grøn (blinker)	Modtager data	Maskinen modtager enten data fra computeren, behandler data i hukommelsen eller udskriver data.
● Grøn	Der er data tilbage i hukommelsen	Udskriftsdata forbliver i maskinens hukommelse.

Lydstyrkeindstillinger

Bipperlydstyrke

Når bipperen er slået til, bipper maskinen, hver gang du trykker på en tast eller begår en fejl. Du kan vælge en række lydstyrkeniveauer fra Høj til Fra.

- 1 Tryk på **Menu, 1, 2**.
- 2 Tryk på ▲ eller ▼ for at vælge Fra, Lav, Med eller Høj.
Tryk på **OK**.
- 3 Tryk på **Stop/Exit**.

2

Ilægning af papir

Ilægning af papir og udskriftsmedier

Maskinen kan indføre papir fra standard papirbakken, den ekstra nederste papirbakke eller multifunktionsbakken.

Når du lægger papir i papirbakken, skal du huske følgende:

- Hvis din programsoftware understøtter papirstørrelsen på udskriftsmenuen, kan du vælge den via softwaren. Hvis din programsoftware ikke understøtter den, kan du indstille papirstørrelsen i printerdriveren eller ved at bruge kontrolpanelknapperne.

Ilægning af papir i standard papirbakken

Du kan ilægge op til 250 ark i bakke 1 og 500 ark i bakke 2. Der kan lægges papir i op til maksimumpapirmærket (▼▼▼) på papirbredestyret. (Se *Papirkapacitet i papirbakker* på side 22 for at få oplysninger om den anbefalede papirtype).

Udskrivning på almindeligt papir, tyndt papir og genbrugspapir fra standard papirbakken

- 1 Træk papirbakken helt ud af maskinen.

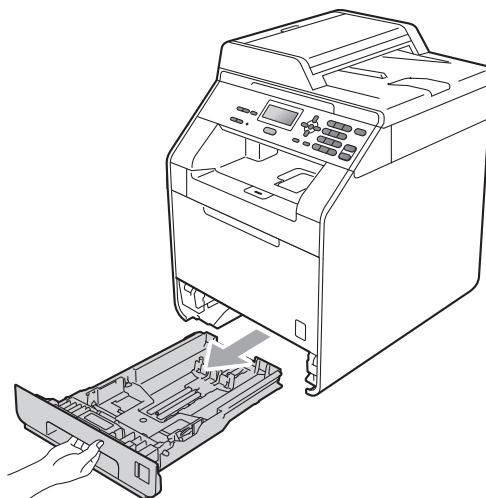

⚠ ADVARSEL

Du må IKKE røre ved de skraverede dele, som vist på illustrationen. Disse ruller kan rotere med høj hastighed.

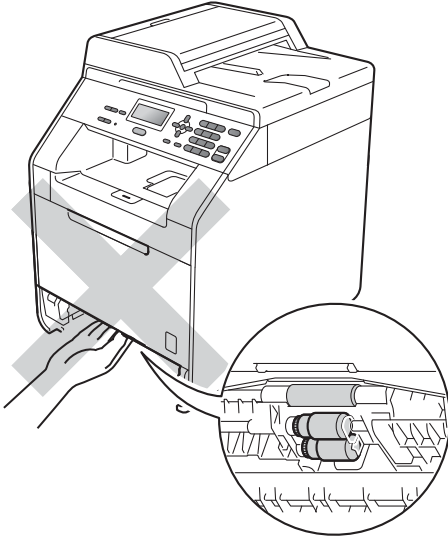

- 2 Tryk på det grønne udløserhåndtag til papirstyret (1), og lad det glide på plads, så det passer til den papirstørrelse, du lægger i bakken. Check, at styrene sidder fast i åbningerne.

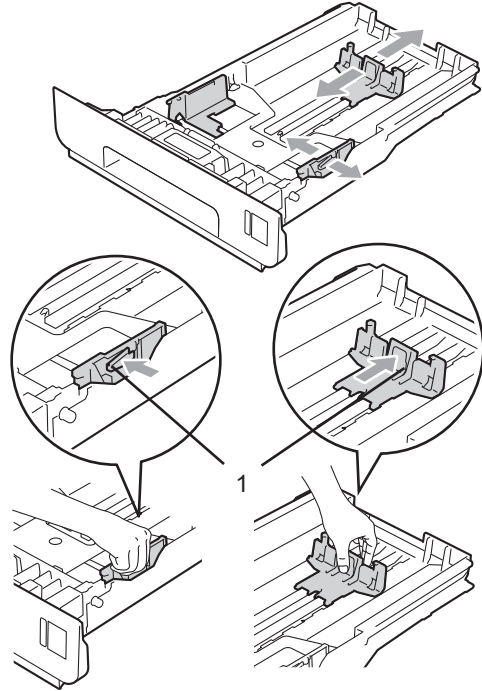

- 3 Luft papirstakken godt for at undgå papirstop og fremføringsfejl.

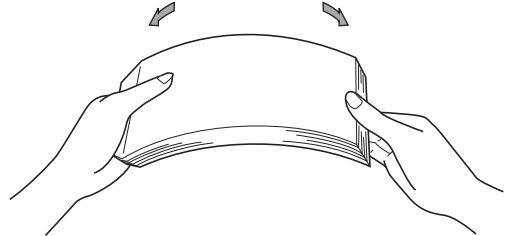

- 4 Læg papir i bakken, og sørg for, at:
- Papiret er under maksimumpapirmærket (▼▼▼) (1).
Overfyldning af papirbakken kan forårsage papirstop.
 - Siden, der skal udskrives på, skal vende med forsiden nedad.
 - Papirstyrene rører ved papirets sider, så det fremføres korrekt.

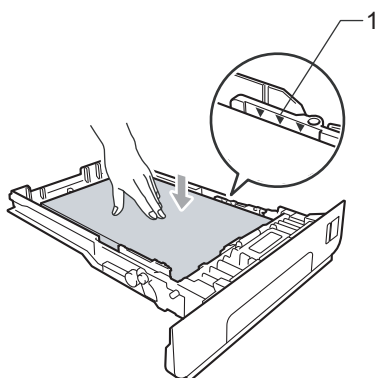

- 5 Sæt papirbakken helt tilbage i maskinen. Sørg for, at det er sat helt ind i maskinen.

- 6 Løft støttepladen (1) for at forhindre papiret i at glide af papirbakken til forsiden nedad, eller fjern siderne, efterhånden som de kommer ud af maskinen.

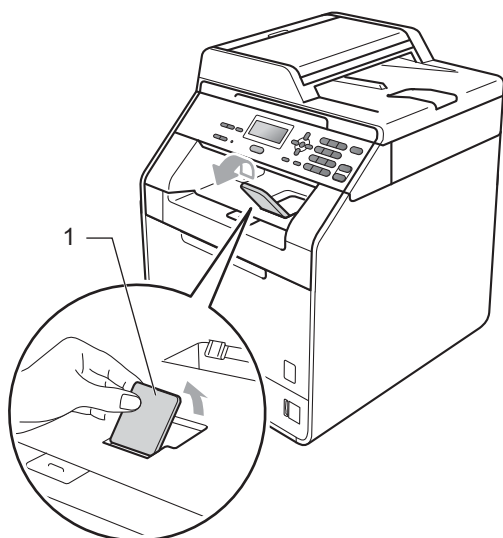

Ilægning af papir i multifunktionsbakken (MP-bakke)

Du kan ilægge op til 3 konvolutter eller særlige udskriftsmedier i MP-bakken eller op til 50 ark almindeligt papir. Brug denne bakke til at udskrive eller kopiere tykt papir, kontraktpapir, etiketter eller konvolutter. (Se *Papirkapacitet i papirbakker* på side 22 for at få oplysninger om den anbefalede papirtype).

Udskrivning på almindeligt papir, kontraktpapir, etiketter eller glittet papir fra MP-bakken

- 1 Åbn MP-bakken, og sænk den forsigtigt.

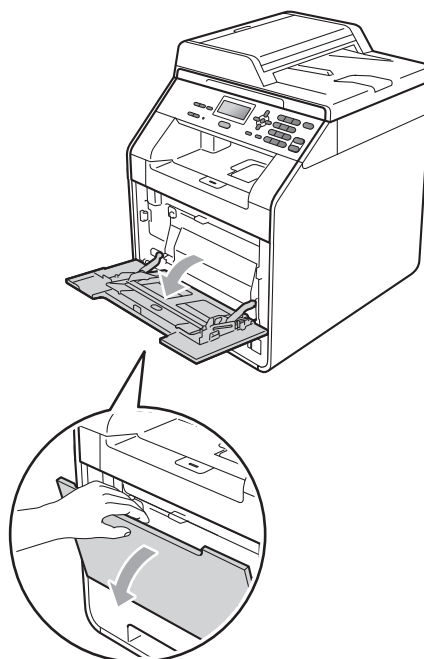

- 2 Træk støtteflappen til MP-bakken ud, og fold flappen ud (1).

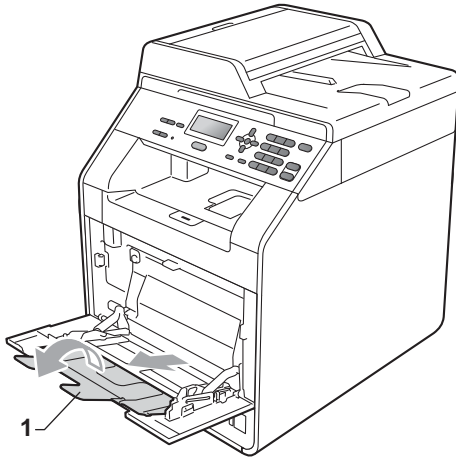

- 3 Læg papir i MP-bakken, og sørg for, at:

- Papiret er under maksimumpapirmærket (1).
- Papirets kanter anbringes mellem pilene (2).
- Den side, der skal udskrives på, skal vende opad, og toppen af papiret skal indføres først.

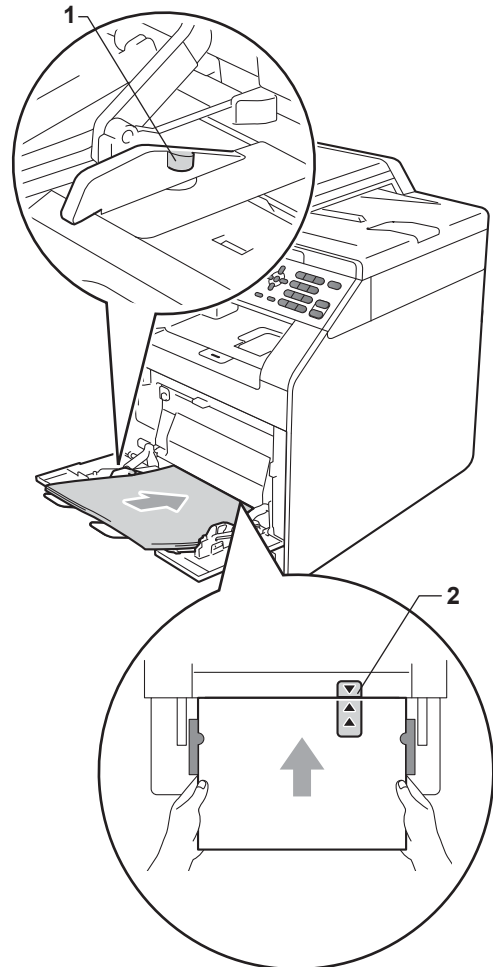

Bemærk!

Når du bruger glittet papir, skal du kun placere et enkelt ark ad gangen i MP-bakken for at undgå papirstop.

- 4 Løft støtteflappen for at forhindre papiret i at glide af papirbakken til forsiden nedad, eller fjern hver side, efterhånden som de kommer ud af maskinen.



Udskrivning på konvolutter og tykt papir fra MP-bakken

Tryk konvolutternes hjørner og sider sammen for at gøre dem så flade som muligt, før du lægger dem i.

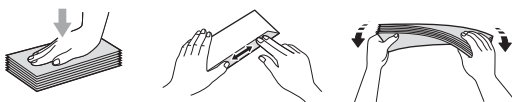

- 1 Åbn MP-bakken, og sænk den forsigtigt.

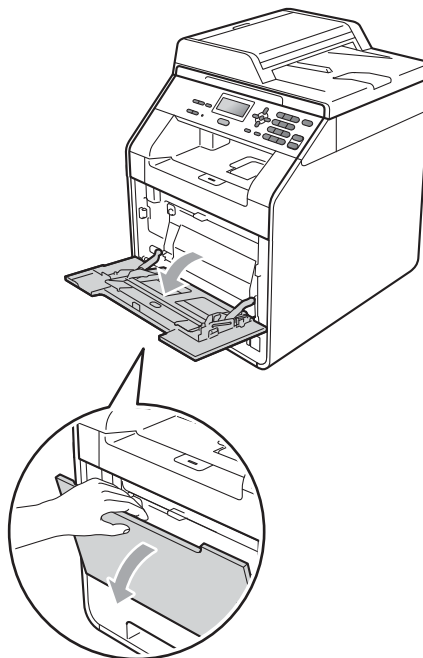

- 2 Træk støtteflappen til MP-bakken ud, og fold flappen ud (1).

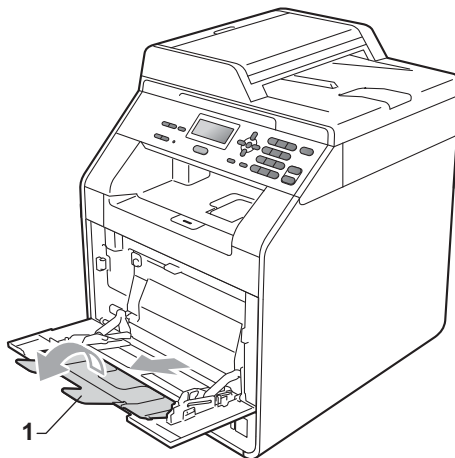

- 3 Løft støtteflappen for at forhindre konvolutter og tykt papir i at glide af papirbakken til forsiden nedad. Hvis støtteflappen er lukket, skal du fjerne hver konvolut, efterhånden som de kommer ud af maskinen.

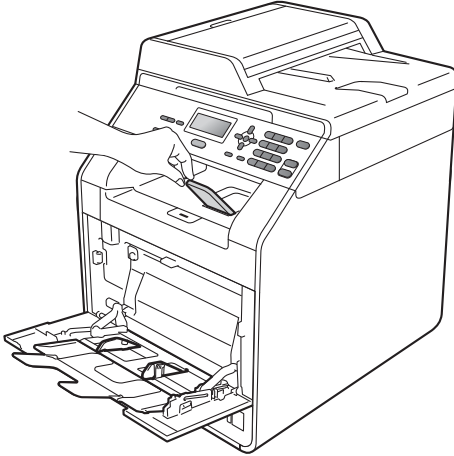

- 4 Anbring op til 3 konvolutter eller op til 25 ark tykt papir (163 g/m²) i MP-bakken. Hvis du kommer flere konvolutter eller mere papir i, kan det medføre papirstop. Sørg for, at:
- Konvoluttens øverste kant anbringes mellem pilene (1).
 - Siden, der skal udskrives, skal vende med forsiden opad.

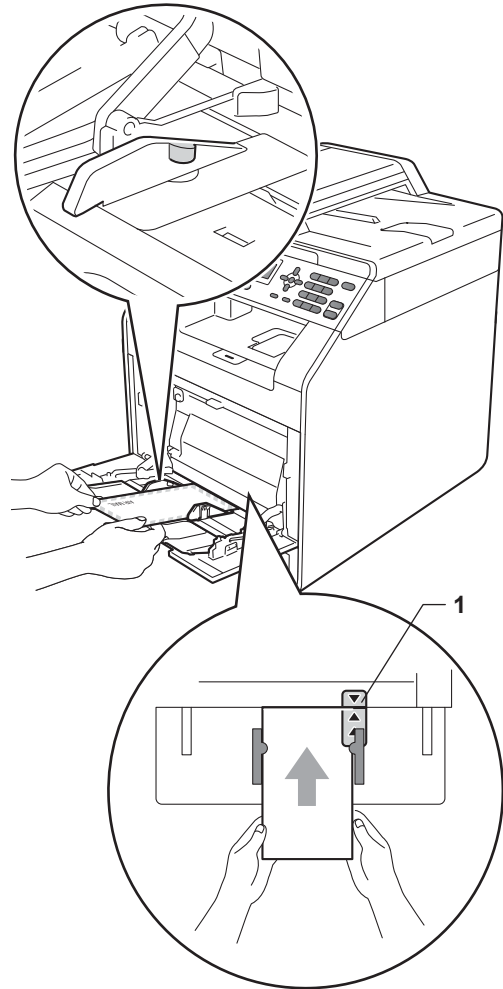

- 5 Åbn bagklappen (papirbakke til forsiden opad).

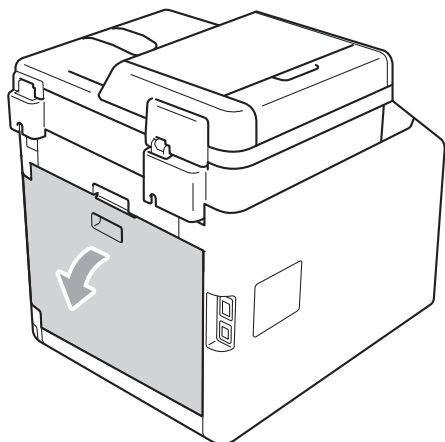

- 6 Træk de to grå håndtag ned, det ene i venstre side og det andet i højre side, til konvoluttens placering som vist på nedenstående illustration.

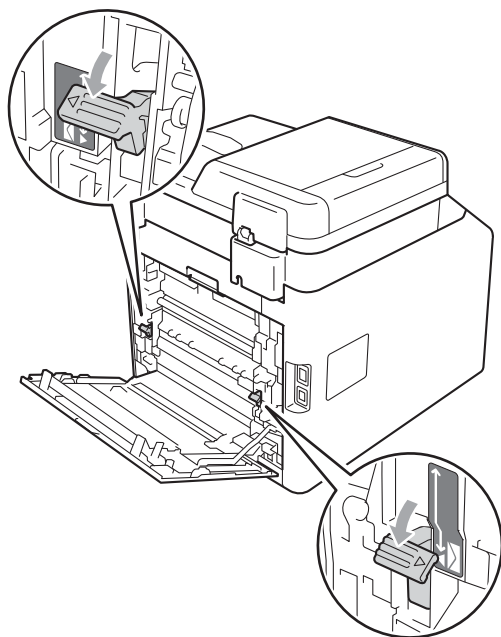

- 7 Luk bagklappen.
- 8 Start udskrivningen.
- 9 Når du er færdig med at udskrive, skal du åbne bagklappen og nulstille de to grå håndtag, som er trukket ned til trin 6, tilbage til deres oprindelige plads.



Bemærk!

- Fjern straks hver udskrevet konvolut for at forhindre et papirstop.
- Hvis det tykke papir krøller under udskrivningen, skal du kun anbringe ét ark ad gangen i MP-bakken og åbne bagklappen (bagerste papirbakke) for at lade de udskrevne sider komme ud i det bagerste papirbakke.
- For nemt at fjerne en lille udskrift fra outputbakken skal du løfte scanneren ved at bruge hænder, som vist på illustrationen.

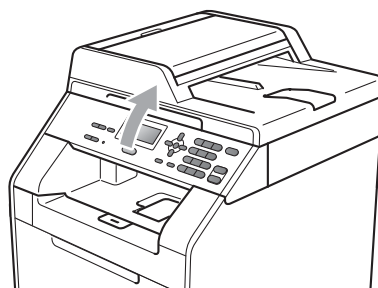

- Du kan fortsat bruge maskinen, selvom scanneren er oppe. Skub ned med begge hænder for at lukke scanneren.

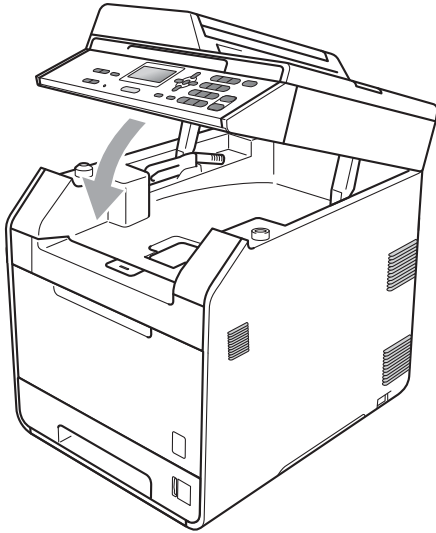

Scanningsområde

Figureerne herunder viser ikke-scanbare områder for kopiering.

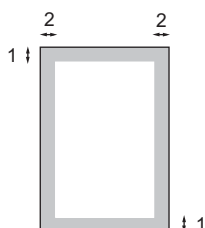

Dokumentstørrelse	Top (1)	Venstre (2)
	Bund (1)	Højre (2)
Letter	4 mm	3,96 mm
A4	4 mm	2 mm



Bemærk!

Det område, der ikke kan udskrives på, som er vist herover, er for en enkelt kopi eller en 1 i 1-kopi med A4-papirstørrelse. Området, der ikke kan scannes, varierer efter papirstørrelse.

Område, der ikke kan udskrives, når du udskriver fra en computer

Når du bruger standard printerdriveren, er det printbare mindre end papirstørrelsen. Figurene herunder viser områder, der ikke kan udskrives på.

Stående

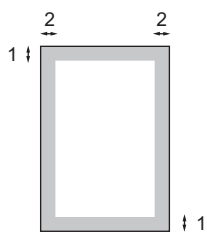

Liggende

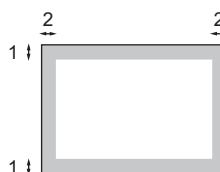

Windows®-printerdriver og Macintosh-printerdriver BRScript-printerdriver til Windows® og Macintosh	
1	4,23 mm
2	4,23 mm



Bemærk!

Det område, der ikke kan udskrives på, kan variere afhængigt af papirstørrelsen og den printerdriver, du bruger. Det område, der ikke kan udskrives på, er vist herover for A4-papirstørrelse.

Papirindstillinger

Papirtype

Indstil maskinen til den type papir, du bruger. Det giver den bedste udskriftskvalitet.

- 1 Gør et af følgende:
 - For at indstille papirtypen til MP Bk skal du trykke på **Menu, 1, 1, 1, 1**.
 - For at indstille papirtypen til Bakke 1 skal du trykke på **Menu, 1, 1, 1, 2**.
 - For at indstille papirtypen til Bakke 2¹ skal du trykke på **Menu, 1, 1, 1, 3**, hvis du installerede det ekstra bakke.

¹ Bakke 2 vises kun, hvis det ekstra bakke er installeret.

- 2 Tryk på ▲ eller ▼ for at vælge Tyndt, Almindelig, Tykt, Tykkere, Genbrugspapir eller Glittet papir. Tryk på **OK**.

- 3 Tryk på **Stop/Exit**.



Bemærk!

Du kan vælge Glittet papir til MP Bk.

Papirstørrelse

Du kan bruge ti papirstørrelser til udskrivning af kopier: A4, Letter, Legal, Executive, A5, A5 L, A6, B5, B6 og Folio (8,5" × 13").

Når du ændrer størrelsen på papiret i bakken, skal du også ændre indstillingen af papirstørrelse samtidigt, så din maskine kan tilpasses dokumentet.

- 1 Gør et af følgende:
 - For at indstille papirstørrelsen til MP Bk skal du trykke på **Menu, 1, 1, 2, 1**.
 - For at indstille papirstørrelsen til Bakke 1 skal du trykke på **Menu, 1, 1, 2, 2**.
 - For at indstille papirstørrelsen til Bakke 2¹ skal du trykke på **Menu, 1, 1, 2, 3**, hvis du installerede det ekstra bakke.

¹ Bakke 2 vises kun, hvis det ekstra bakke er installeret.

- 2 Tryk på ▲ eller ▼ for at vælge A4, Letter, Legal, Executive, A5, A5 L, A6, B5, B6, Folio eller Alle. Tryk på **OK**.

- 3 Tryk på **Stop/Exit**.



Bemærk!

- Indstillingen Alle vises kun, når du vælger MP-bakken.
- Hvis du vælger Alle til papirstørrelsen i MP-bakken: Du skal vælge Kun MP til indstillingen for brug af bakke. Du kan ikke bruge papirstørrelsesvalget Alle til MP-bakken, når du fremstiller N i 1 kopier. Du skal vælge en af de øvrige tilgængelige papirstørrelsesvalg til MP-bakken.
- A5 L- og A6-størrelsen kan ikke anvendes til Bakke 2.

Brug af bakke ved kopiering

Du kan ændre prioriteten af det bakke, som maskinen vil bruge til udskrivning af kopier.

Når du vælger **Bakke#1 Kun**, **Kun MP** eller **Bakke#2 Kun**¹, trækker maskinen kun papir fra dette bakke. Hvis det valgte bakke er løbet tør for papir, vises **Intet papir** på displayet. Kom papir i det tomme bakke.

For at ændre indstillingen for bakke skal du følge nedenstående anvisninger:

- 1 Tryk på **Menu**, **1**, **4**, **1**.
- 2 Tryk på **▲** eller **▼** for at vælge **Bakke#1 Kun**, **Bakke#2 Kun**¹, **Kun MP**, **MP>T1>T2**¹ eller **T1>T2**¹>MP.
Tryk på **OK**.

¹ **Bakke#2 Kun** eller **T2** vises kun, hvis det ekstra bakke er installeret.

- 3 Tryk på **Stop/Exit**.



Bemærk!

- Når maskinen indfører dokumenterne i ADF'en og **MP>T1>T2** eller **T1>T2>MP** er valgt, leder maskinen efter det bakke, der har det mest velegnede papir, og trækker papiret fra dette bakke. Hvis der ikke er noget bakke med det passende papir, tager maskinen papir fra bakken med den højeste prioritet.
- Når scannerglaspladen bruges, kopieres dokumentet fra bakken med den højeste prioritet, selv om der er mere passende papir i et andet papirbakke.

Brug af bakke ved udskrivning

Du kan ændre det standardbakke, som maskinen vil bruge til udskrivning fra din computer.

- 1 Tryk på **Menu**, **1**, **4**, **2**.
- 2 Tryk på **▲** eller **▼** for at vælge **Bakke#1 Kun**, **Bakke#2 Kun**¹, **Kun MP**, **MP>T1>T2**¹ eller **T1>T2**¹>MP.
Tryk på **OK**.

¹ **Bakke#2 Kun** eller **T2** vises kun, hvis det ekstra bakke er installeret.

- 3 Tryk på **Stop/Exit**.

Anbefalet papir og andre udskriftsmedier

Udskriftskvaliteten kan variere, afhængigt af den papirtype der anvendes.

Du kan bruge følgende typer udskriftsmedier: tyndt papir, almindeligt papir, tykt papir, kontraktpapir, genbrugspapir, glittet papir, etiketter eller konvolutter.

For at få de bedste resultater skal du følge nedenstående anvisninger:

- Læg IKKE forskellige papirtyper i papirbakken samtidigt, da der ellers kan opstå papirstop eller fejl i indføringen.
- For at opnå korrekt udskrivning skal du vælge den samme papirstørrelse i softwareprogrammet som i papirbakken.
- Undgå at berøre den udskrevne overflade af papiret lige efter udskrivning.
- Før du køber en masse papir, bør du teste en lille mængde for at kontrollere, om papiret er egnet til formålet.

Anbefalet papir og andre udskriftsmedier

Papirtype	Enhed
Almindeligt papir	Xerox Premier TCF 80 g/m ²
	Xerox Business 80 g/m ²
Genbrugspapir	Xerox Recycled Supreme 80 g/m ²
Etiketter	Avery laser label L7163
Konvolut	Antalis River-serien (DL)
Glittet papir	International Paper Rey ColorLaser Gloss 140 g/m ² A4

2

Papirtype og -størrelse

Maskinen indfører papir fra det installerede standard papirbakke, multifunktionsbakken eller det ekstra nederste bakke.

Navnet på papirbakkerne i printerdriveren og denne brugsanvisning er følgende:

Bakke og ekstra enhed	Navn
Standard papirbakke	Bakke 1
Multifunktionsbakke	MP-bakke
Ekstra nederste bakke	Bakke 2

Papirkapacitet i papirbakker

	Papirstørrelse	Papirtyper	Antal ark
Papirbakke (Bakke 1)	A4, Letter, Legal, B5, Executive, A5, A5 (Lang kant), A6, B6, Folio ¹	Almindeligt papir, tyndt papir og genbrugspapir	op til 250 [80 g/m ²]
Multifunktionsbakke (MP-bakke)	Bredde: 69,8 til 216 mm Længde: 116 til 406,4 mm	Almindeligt papir, tyndt papir, tykt papir, tykkere papir, kontraktpapir, genbrugspapir, konvolutter, etiketter og glittet papir	50 ark [80 g/m ²] 3 Konvolutter 1 Glittet papir
Ekstra nederste bakke (Bakke 2)	A4, Letter, Legal, B5, Executive, A5, B6, Folio ¹	Almindeligt papir, tyndt papir og genbrugspapir	op til 500 [80 g/m ²]

¹ Folio størrelse er 215,9 mm x 330,2 mm

Anbefalede papirspecifikationer

Papir med følgende specifikationer er velegnet til denne maskine.

Basisvægt	75-90 g/m ²
Tykkelse	80 - 110 µm
Ruhed	Højere end 20 sek.
Stivhed	90 - 150 cm ³ /100
Fiberretning	Lange fibre
Volumenmodstand	10e ⁹ - 10e ¹¹ ohm
Overflademodstand	10e ⁹ - 10e ¹² ohm-cm
Fyldstof	CaCO ₃ (Neutral)
Askeindhold	Under 23 wt%
Lysstyrke	Højere end 80%
Opacitet	Højere end 85%

- Brug almindeligt kopipapir.
- Brug papir på 75 til 90 g/m².
- Brug papir med lange fibre med en neutral PH-værdi og et fugtindhold på omkring 5%.
- Denne maskine kan anvende genbrugspapir, der overholder DIN 19309-standarderne.

Håndtering og brug af specialpapir

Maskinen er designet til at fungere godt med de fleste typer xerografisk papir og kontraktpapir. Men nogle papirvarianter kan have en effekt på udskriftskvaliteten eller håndteringspålideligheden. Test altid med en prøve af papiret, før du køber det, for at sikre det ønskede resultat. Opbevar papir i originalemballagen, og hold den lukket. Opbevar papiret fladt og væk fra fugt, direkte sollys og varme.

Nogle vigtige retningslinjer ved valg af papir er:

- Brug IKKE inkjetpapir, da det kan medføre papirstop eller beskadige maskinen.
- Fortrykt papir skal bruge blæk, som kan modstå temperaturen i maskinens fikseringsproces 200 grader C.
- Hvis du bruger kontraktpapir, papir med en grov overflade eller papir, der er krøllet, er der risiko for, at papirets ydelse forringes.
- Når du bruger glittet papir, skal du kun placere et enkelt ark ad gangen i MP-bakken for at undgå papirstop.

Papirtyper der skal undgås

! VIGTIGT!

Nogle papirtyper er ikke gode eller kan beskadige maskinen.

Brug IKKE papir:

- der har stærk tekstur
- der er meget glat eller skinnende
- der er krøllet eller deformeret

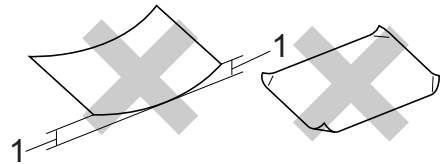

1 Krøl på 2 mm eller mere kan forårsage papirstop.

- der er coatet eller har en kemisk finish
- der er beskadiget, krøllet eller foldet
- der overstiger de anbefalede vægtspecifikationer i denne brugsanvisning
- med faner og hæfteklammer
- med brevhoveder med lavtemperaturfarver eller termografi
- der er flerlags eller gennemslagspapir
- der er beregnet til inkjet-udskrivning

Hvis du bruger en af de ovennævnte typer papir, kan det beskadige maskinen. En sådan skade dækkes muligvis ikke af reklamationsret eller serviceaftale.

Konvolutter

De fleste konvolutter, der er fremstillet til laserprintere, er velegnede til din maskine. Nogle konvolutter kan dog give problemer i forbindelse med indførelsen eller udskriftskvaliteten på grund af deres design. En passende konvolut bør have kanter med lige folder, og den forreste kant må ikke være tykkere end to ark papir. Konvolutten skal ligge fladt og må ikke være af udposende eller tynd konstruktion. Du bør købe kvalitetskonvolutter hos en leverandør, der ved, at du skal bruge dem i en laserprinter.

Vi anbefaler, at du udskriver en testkonvolut for at være sikker på, at udskrivningsresultaterne er som ønsket.

Typer du bør undgå

! VIGTIGT!

Brug IKKE konvolutter:

- der er beskadigede, krøllede, foldede eller med mærkelige faconer
- der er meget skinnende eller med tekstur
- med clips, hæfteklammer, snaplukning eller snore
- med selvklæbende lukninger
- der har posefacon
- der ikke er skarpt foldede
- der er prægede (med hævede skrifttyper)
- der tidligere har været udskrevet på en laserprinter
- der er fortrykte på indersiden
- der ikke kan lægges pænt, når de stables
- der er fremstillet af papir, som vejer for meget i forhold til specifikationerne for maskinen
- med kanter, der ikke er lige eller helt firkantede

- med ruder, huller, udskæringer eller perforeringer
- med lim på overfladen, som vist i nedenstående figur

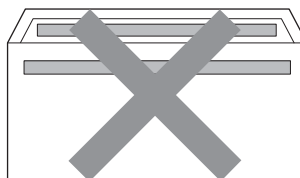

- med dobbeltklapper, som vist i nedenstående figur

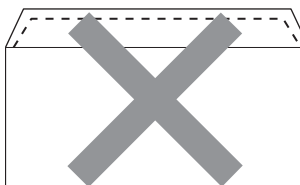

- med lukkeklapper, der ikke er foldet ned ved køb
- med lukkeklapper, som vist i nedenstående figur



- med hver side foldet, som vist i nedenstående figur

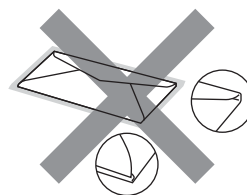

Hvis du bruger en af de konvoluttyper, der er angivet ovenfor, kan din maskine blive beskadiget. En sådan skade dækkes sandsynligvis ikke af reklamationsret eller serviceaftale.

Etiketter

Maskinen kan udskrive på de fleste typer etiketter, der er beregnet til brug i laserprintere. Etiketterne bør have en et klæbestof, der er akrylbaseret, da det er et mere stabilt materiale ved høje temperaturer i fikseringsenheden. Klæbestoffer må ikke komme i kontakt med nogen del af maskinen, da etiketten i så fald kan klæbe fast til tromlen eller rullerne og resultere i papirstop og problemer med udskriftskvaliteten. Der må ikke være synligt klæbestof mellem etiketterne. Etiketterne skal ordnes, så de dækker hele arkets bredde og længde. Bruges etiketter med mellemrum imellem, kan det resultere i, at etiketterne bliver skrællet af og giver alvorlige papirstop og udskriftsproblemer.

Alle etiketter, der bruges i denne maskine, skal kunne modstå en temperatur på 200 grader Celsius i 0,1 sekunder.

Etikettypen du bør undgå

Brug ikke etiketter, der er beskadigede, krøllede, foldede eller med mærkelige faconer.

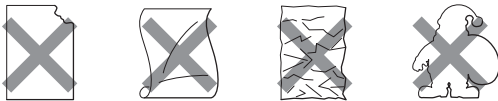

! VIGTIGT!

- Indfør IKKE delvis brugte etiketark. Det eksponerede bæreak vil beskadige maskinen.
- Etiketark må ikke overstige de specifikationer for papirvægt, der står i denne brugsanvisning. Etiketter, der overstiger disse specifikationer, indføres eller udskrives muligvis ikke korrekt og kan beskadige maskinen.
- Genbrug eller indsæt IKKE etiketter, der tidligere er blevet brugt eller mangler nogle få etiketter på arket.

3

Ilægning af dokumenter

Sådan ilægges dokumenter

Du kan tage kopier og scanne fra ADF'en (automatisk dokumentføder) og fra scannerglaspladen.

Brug af den automatiske dokumentfremfører (ADF)

ADF'en kan indeholde op til 35 sider og fremføre hvert ark enkeltvis. Brug standard 80 g/m² papir, og luft altid siderne, før du lægger dem i ADF'en.

Understøttede dokumentstørrelser

Længde:	147,3 - 356,0 mm
Bredde:	147,3 - 215,9 mm
Vægt:	64 til 90 g/m ²

Sådan ilægges dokumenter

! VIGTIGT!

- Efterlad IKKE tykke dokumenter på scannerglaspladen. Hvis du gør det, kan ADF'en blokere.
- Brug IKKE papir, der er krøllet, rynket, foldet, skævt, hæftet, med papirclips, sammenklistret eller forsynet med tape.
- Brug IKKE karton, avispapir eller stof.
- For at undgå, at maskinen går i stykker, når du bruger ADF'en, må du IKKE trække i dokumentet, mens det fremføres.



Bemærk!

- Se *Brug af scannerglaspladen* på side 27 for at scanne dokumenter, der ikke passer i ADF'en.
- Det er nemmere at bruge ADF'en, hvis du lægger et dokument på flere sider i.
- Sørg for, at dokumenter med flydende rettelak eller blæk er fuldstændig tørre.

- 1 Fold ADF-dokumentstøtten (1) og ADF-outputstøtteflappen (2) ud.

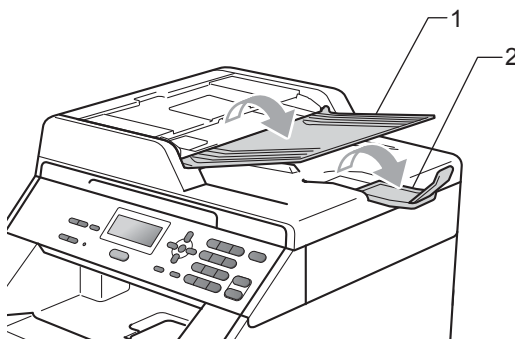

- 2 Luft siderne godt.
- 3 Anbring dokumenterne med **forsiden opad og øverste kant først** i ADF'en, indtil meddelelsen på displayet skifter, og du kan mærke, at de berører fremføringsrullerne.
- 4 Juster papirstyrene (1), indtil de passer til dokumentets bredde.

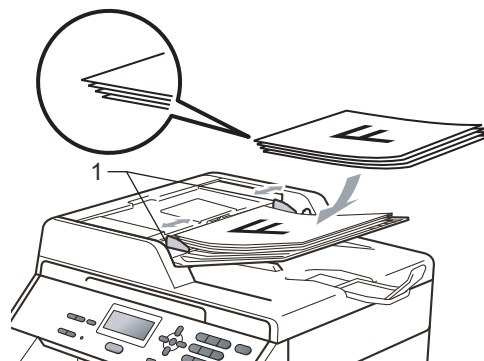

Brug af scannerglaspladen

Du kan bruge scannerglaspladen til at kopiere eller scanne sider i en bog, én side af gangen.

Understøttede dokumentstørrelser

Længde:	Op til 297,0 mm
Bredde:	Op til 215,9 mm
Vægt:	Op til 2,0 kg

Sådan ilægges dokumenter



Bemærk!

Når scannerglaspladen skal anvendes, skal ADF'en være tom.

- 1 Løft dokumentlåget.

- 2 Placer dokumentet med forsiden nedad i øverste venstre hjørne af scannerglaspladen vha. dokumentstyrene til venstre og øverst.

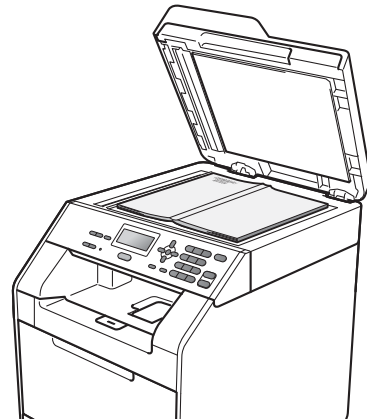
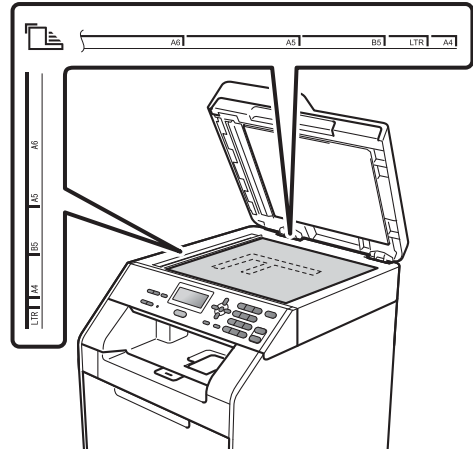

- 3 Luk dokumentlåget.

! VIGTIGT!

Hvis dokumentet er en bog eller er tykt, må du ikke smække låget ned eller trykke på det.

Sådan kopierer du

Følgende trin viser den grundlæggende kopiering. Se *Udvidet brugsanvisning* for oplysninger om hver funktion.

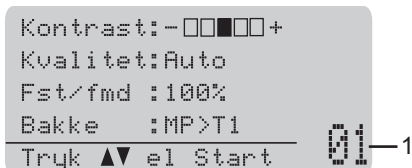

1 Antal kopier

Du kan indtaste det ønskede antal kopier vha. de numeriske taster.

- 1 Gør et af følgende for at ilægge dokumentet:
 - Anbring dokumentet i ADF'en med forsiden opad. (Se *Brug af den automatiske dokumentfremfører (ADF)* på side 26).
 - Læg dokumentet med forsiden nedad på scannerglaspladen. (Se *Brug af scannerglaspladen* på side 27).
- 2 Tryk på **Mono Start** eller **Colour Start**.



Bemærk!

Hvis displayet viser **vent**, og maskinen holder op med at kopiere, mens du er i gang med at tage flere kopier, skal du vente ca. 30 - 40 minutter, indtil maskinen afslutter farveregistreringen og rengøringen af bælteenheden.

Stop kopiering

Tryk på **Stop/Exit** for at stoppe kopieringen.

Kopiindstillinger

Du kan ændre følgende kopiindstillinger:

Tryk på ▲ eller ▼ for at bladre gennem kopiindstillingerne. Når den ønskede indstilling fremhæves, skal du trykke på **OK**. Se *Kopiindstillinger* i *Kapitel 3* i *Udvidet brugsanvisning* for at få oplysninger om ændring af de følgende kopiindstillinger.

- Fst/fmd (Enlarge/Reduce)
- Stak/Sortér
- Kvalitet
- Kontrast
- Lysstyrke
- Farvejustering
- Sidelayout
- Bakkevalg
- Duplex

Udskrivning af et dokument

Maskinen kan modtage data fra din computer og udskrive dem. Hvis du vil udskrive fra en computer, skal du installere printerdriveren.

(Se *Udskrivning* til Windows® eller *Udskrivning og faxafsending* til Macintosh i *Softwarebrugsanvisning* for oplysninger om udskriftsindstillingerne).

- 1 Installer Brother printerdriver på installations-cd-rom'en. (Se *Hurtig installationsvejledning*).
- 2 Fra programmet skal du vælge kommandoen Udskriv.
- 3 Vælg navnet på din maskine i dialogboksen **Udskriv**, og klik på **Egenskaber**.
- 4 Vælg de ønskede indstillinger i dialogboksen **Egenskaber**.
 - **Papirstørrelse**
 - **Papirretning**
 - **Kopier**
 - **Medietype**
 - **Udskriftskvalitet**
 - **Farve / sort-hvid**
 - **Flere sider**
 - **Duplex / Booklet**
 - **Papirkilde**
- 5 Klik på **OK** for at starte udskrivningen.

6

Sådan scanner du til en computer

Scanning af et dokument til PDF-fil vha. ControlCenter4 (Windows®)

(Brugere af Macintosh) Se *Scanning* i *Softwarebrugsanvisning*.



Bemærk!

Skærbillederne på din pc kan variere afhængigt af din model.

ControlCenter4 er et softwarehjælpeprogram, der giver dig hurtig og nem adgang til de programmer, du bruger mest. Med ControlCenter4 elimineres behovet for manuelt at starte specifikke programmer. Du kan bruge ControlCenter4 på din computer.

- 1 Ilæg dokumentet. (Se *Sådan ilægges dokumenter* på side 26).
- 2 Åbn ControlCenter4 ved at klikke på **start/Alle programmer/Brother/XXX-XXXX** (hvor XXX-XXXX er modellens navn)/**ControlCenter4**. Programmet ControlCenter4 åbnes.
- 3 Vælg **Starttilstand** eller **Avanceret tilstand** før du bruger ControlCenter4.

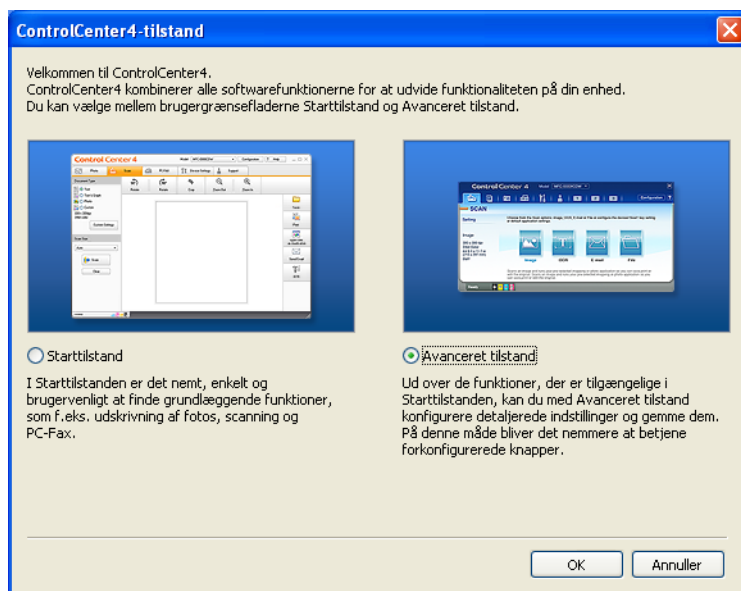

- 4 Sørg for, at maskinen er valgt på rullelisten til **Model**.

- 5 Indstil filtypen for at gemme i en mappe. Som standard gemmes de scannede data som **JPEG (*.jpg)**.

Klik på **Konfiguration**, og vælg derefter **Knapindstillinger, Scanning** og **Fil**.



Dialogboksen til konfiguration vises. Du kan ændre standardindstillingerne.

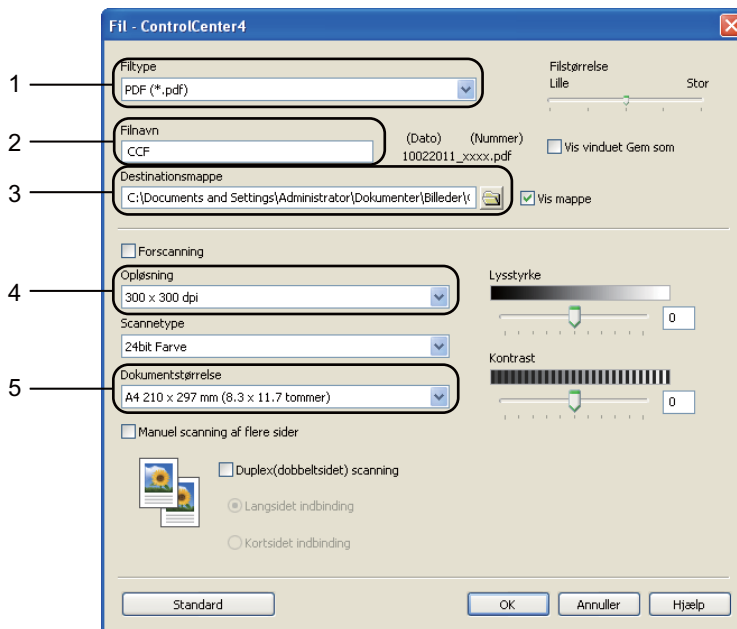

- 1 Vælg **PDF (*.pdf)** på rullelisten **Filtype**.
- 2 Du kan indtaste det ønskede filnavn til dokumentet.
- 3 Du kan gemme filen i standardmappen, eller vælge din foretrukne mappen ved at klikke på knappen  **Gennemse**.
- 4 Du kan vælge en scanningsopløsning på rullelisten **Opløsning**.
- 5 Du kan vælge dokumentstørrelsen på rullelisten.

- 6 Klik på **OK**.

- 7 Klik på **Fil**. Maskinen påbegynder scanningsprocessen. Mappen med de scannede data åbnes automatisk.

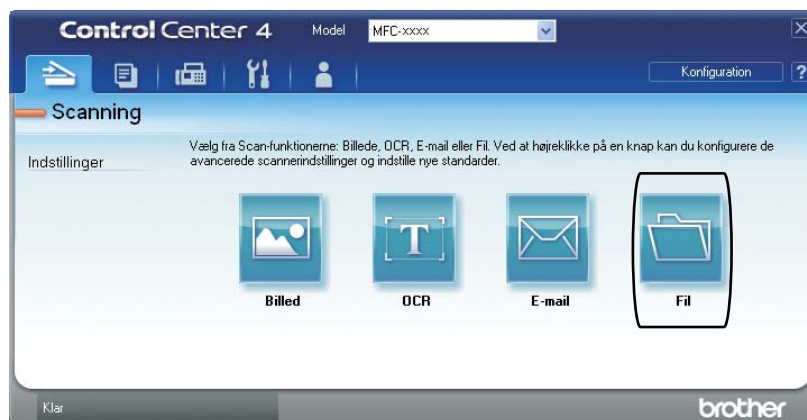

Ændring af indstillingerne for tasten SCAN.

Før scanning

Installer en scannerdriver for at bruge maskinen som en scanner. Hvis maskinen er på et netværk, skal du konfigurere den med en TCP/IP-adresse.

- Installer scannerdriverne fra installations cd-rom'en. (Se *Hurtig installationsvejledning*).
- Konfigurer maskinen med en TCP/IP-adresse, hvis netværksscanning ikke fungerer. (Se *Konfiguration af netværksscanning i Softwarebrugsanvisning*).

Indstillinger for tasten SCAN

Du kan ændre maskinens indstillinger for tasten **SCAN** vha. ControlCenter4.

- 1 Åbn ControlCenter4 ved at klikke på **start/Alle programmer/Brother/XXX-XXXX** (hvor XXX-XXXX er modellens navn)/**ControlCenter4**. Programmet ControlCenter4 åbnes.
- 2 Sørg for, at maskinen er valgt på rullelisten til **Model**.
- 3 Klik på fanen **Enhedsindstillinger**.
- 4 Klik på **Enhedens scannings-indstillinger**.



- 5 Klik på fanen **Fil**. Du kan ændre standardindstillingerne.

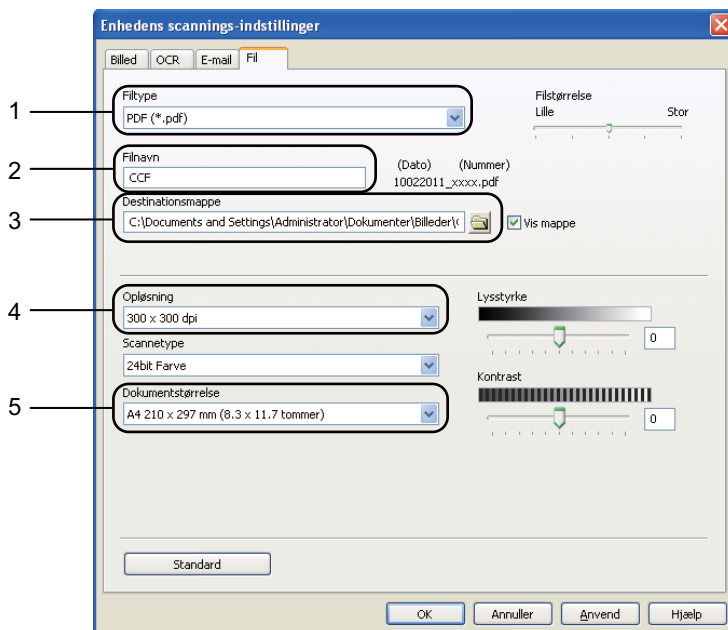

- 1 Du kan vælge filtypen på rullelisten.
- 2 Du kan indtaste det ønskede filnavn til dokumentet.
- 3 Du kan gemme filen i standardmappen, eller vælge din foretrukne mappen ved at klikke på knappen  **Gennemse**.
- 4 Du kan vælge en scanningsopløsning på rullelisten **Opløsning**.
- 5 Du kan vælge dokumentstørrelsen på rullelisten.

- 6 Klik på **OK**.

Scanning ved hjælp af tasten SCAN

- 1 Ilæg dokumentet. (Se *Sådan ilægges dokumenter* på side 26).
- 2 Tryk på  (**SCAN**).
- 3 Tryk på ▲ eller ▼ for at vælge **Scan til PC**.
Tryk på **OK**.
- 4 Tryk på ▲ eller ▼ for at vælge **Fil**.
Tryk på **OK**.
- 5 (Netværksbrugere)
Tryk på ▲ eller ▼ for at vælge den modtagercomputer, du vil sende til.
Tryk på **OK**.
Hvis displayet beder dig om at indtaste en PIN-kode, skal du indtaste den 4-cifrede PIN-kode til modtagercomputeren vha. opkaldstastaturet på kontrolpanelet.
Tryk på **OK**.
- 6 Tryk på **Mono Start** eller **Colour Start**.
Maskinen påbegynder scanningsprocessen.



Bemærk!

Vælg den ønskede scanningsfunktion.

Scan til:

- netværk
 - FTP
 - E-mail
 - Billede
 - OCR
 - Fil
-

A

Rutinevedligeholdelse

Udskiftning af forbrugsstofferne

Følgende meddelelser vises på displayet i Klar tilstanden. Disse meddelelser gives som advarsler om, at forbrugsstofferne skal udskiftes, før de løber tør. For at undgå problemer ønsker du måske at købe forbrugsstoffer i reserve, før maskinen stopper udskrivningen.

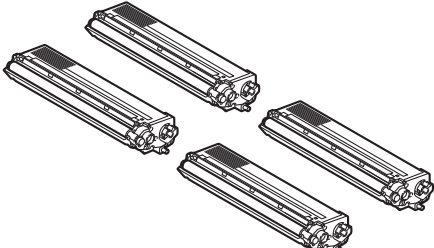
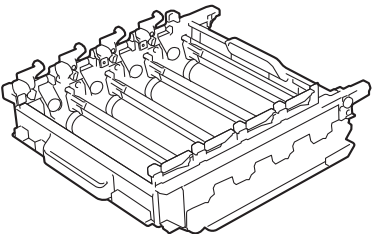
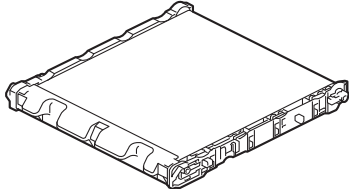
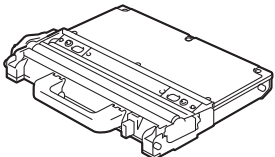
Toner	Tromle
<p>Se <i>Udskiftning af toner</i> på side 40.</p> <p>Modelnavn: TN-320BK, TN-325BK, TN-320C, TN-325C, TN-320M, TN-325M, TN-320Y, TN-325Y</p>	<p>Se <i>Udskiftning af tromlen</i> på side 46.</p> <p>Modelnavn: DR-320CL</p>
	
<p>Bælteenhed</p>	<p>Spildtonerbeholder</p>
<p>Se <i>Udskiftning af bælteenheden</i> på side 53.</p> <p>Modelnavn: BU-300CL</p>	<p>Se <i>Udskiftning af spildtonerbeholderen</i> på side 58.</p> <p>Modelnavn: WT-300CL</p>
	

Displaymeddelelser	Forbrugsstoffer, der skal udskiftes	Anslået rækkeevne	Sådan udskiftes	Modelnavn
Toner Lav Forbered ny X Tonerpatron.	Toner X = Sort, Cyan, Magenta, Gul	<Sort> 2.500 sider ^{1 2 3} 4.000 sider ^{1 2 4} <Cyan, Magenta, Gul> 1.500 sider ^{1 2 3} 3.500 sider ^{1 2 4}	Se side 40.	TN-320BK ³ , TN-325BK ⁴ , TN-320C ³ , TN-325C ⁴ , TN-320M ³ , TN-325M ⁴ , TN-320Y ³ , TN-325Y ⁴
Spildt. nær fuld	Spildtonerbeholder	50.000 sider ¹	Se side 58.	WT-300CL

¹ A4 eller enkelt-sided ark i Letter-format.

² Omtrentlig patronydelse er i overensstemmelse med ISO/IEC 19798.

³ Standardtoner

⁴ Toner med stor kapacitet

Du skal rengøre maskinen med jævne mellemrum og udskifte forbrugsstofferne, når følgende meddelelser vises på displayet.

Displaymeddelelser	Forbrugsstoffer, der skal udskiftes	Anslået rækkeevne	Sådan udskiftes	Modelnavn
Udskift toner	Toner	<Sort> 2.500 sider ^{1 2 5} 4.000 sider ^{1 2 6} <Cyan, Magenta, Gul> 1.500 sider ^{1 2 5} 3.500 sider ^{1 2 6}	Se side 40.	TN-320BK ⁵ , TN-325BK ⁶ , TN-320C ⁵ , TN-325C ⁶ , TN-320M ⁵ , TN-325M ⁶ , TN-320Y ⁵ , TN-325Y ⁶
Udskift dele Tromle	Tromle	25.000 sider ^{1 3 4}	Se side 47.	DR-320CL
Tromlestop				
Udskift dele Bælteenhed	Bælteenhed	50.000 sider ¹	Se side 53.	BU-300CL
Udsk. Spildtoner	Spildtonerbeholder	50.000 sider ¹	Se side 58.	WT-300CL
Udskift dele Varmeenhed	Fikseringsenhed	100.000 sider ¹	Kontakt din Brother-forhandler for at købe en ny fikseringsenhed.	
Udskift dele Laserenhed	Laserenhed	100.000 sider ¹	Kontakt din Brother-forhandler for at købe en ny laserenhed.	
Udskift dele PF kit 1	Papirfremføringskit 1	100.000 sider ¹	Kontakt din Brother-forhandler for at købe et nyt papirfremføringskit 1.	
Udskift dele PF kit 2	Papirfremføringskit 2	100.000 sider ¹	Kontakt din Brother-forhandler for at købe et nyt papirfremføringskit 2.	
Udskift dele PF kit MP	Papirfremføringskit MP	50.000 sider ¹	Kontakt din Brother-forhandler for at købe et nyt papirfremføringskit MP.	

¹ A4 eller enkelt-sided ark i Letter-format.

² Omtrentlig patronydelse er i overensstemmelse med ISO/IEC 19798.

³ 1 side pr. job.

⁴ Angivelsen af tromlens levetid er en anslået værdi og kan variere afhængigt af brug.

⁵ Standardtoner

⁶ Toner med stor kapacitet

**Bemærk!**

-
- Hvis du vælger ikke at returnere de brugte forbrugsstoffer, bedes du bortskaffe disse i henhold til lokale bestemmelser. Bortskaf dem ikke sammen med husholdningsaffald. Hvis du har spørgsmål, kan du kontakte den lokale renovationsafdeling. (Se *EU Direktiv 2002/96/EC* og *EN50419* i *Sikkerhed og juridisk pjece*).
 - Vi anbefaler, at du anbringer de brugte forbrugsstoffer på et stykke papir for at undgå utilsigtet spild eller sprøjt fra materialet.
 - Hvis du bruger papir, der ikke helt svarer til det anbefalede, kan levetiden for forbrugsstofferne og maskindelene blive reduceret.
 - Den forventede rækkeevne for toneren er baseret på ISO/IEC 19798. Udskiftningsfrekvensen varierer efter kompleksiteten af de udskrevne sider, dækningsprocenten og den anvendte medietype.
-

Udskiftning af toner

Modelnavn: For modelnavnet til tonere, henvises til *Udskiftning af forbrugsstofferne* på side 36.

En ny standardtoner kan udskrive ca. 2.500 sider (sort) eller ca. 1.500 sider (cyan, magenta, gul)¹. De højtydende tonere kan udskrive ca. 4.000 sider (sort) eller ca. 3.500 sider (cyan, magenta, gul)¹. Det aktuelle sideantal kan variere afhængigt af din type gennemsnitsdokument. Når en toner er ved at være tom, viser displayet `Toner Lav`.

De tonere, der fulgte med maskinen, er standardtonere.

¹ Omtrentlig tonerydelse er i overensstemmelse med ISO/IEC 19798.



Bemærk!

- Det er en god ide at have en ny toner klar til brug, når du ser advarslen `Toner Lav`.
 - Du opnår den bedst mulige udskriftskvalitet ved kun at bruge originale Brother-tonere. Når du ønsker at købe tonere, skal du kontakte din Brother-forhandler.
 - Vi anbefaler, at du rengør maskinen, når du udskifter toneren. Se *Rengøring og kontrol af maskinen* på side 65.
 - Hvis du ændrer indstillingen for udskriftsdensiteten, så den bliver lysere eller mørkere, ændres den anvendte mængde toner.
 - Pak først toneren ud umiddelbart før, den skal sættes i maskinen.
-

Toner lav



Hvis displayet viser `Toner Lav Forbered ny X Tonerpatron.`, skal du købe en ny toner og sørge for at have den ved hånden, før du får meddelelsen `Udskift toner`. Displayet viser den tonerfarve, hvis levetid næsten er udløbet (cyan, magenta, gul eller sort).

Udskift toner

Når følgende meddelelse vises på displayet, skal du udskifte toneren:

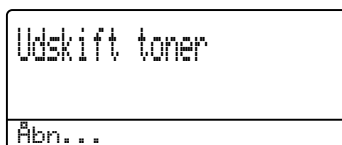

Meddelelsen på den sidste linje på displayet indikerer, hvilken farve du skal udskifte.

Maskinen stopper udskrivning, indtil du udskifter toneren. En ny og ubrugt original Brother-toner nulstiller tilstanden for udskiftning af toner.

Udskiftning af toneren

- 1 Sørg for, at maskinen er slukket.
- 2 Tryk på frontklappens udløserknop, og åbn den derefter.

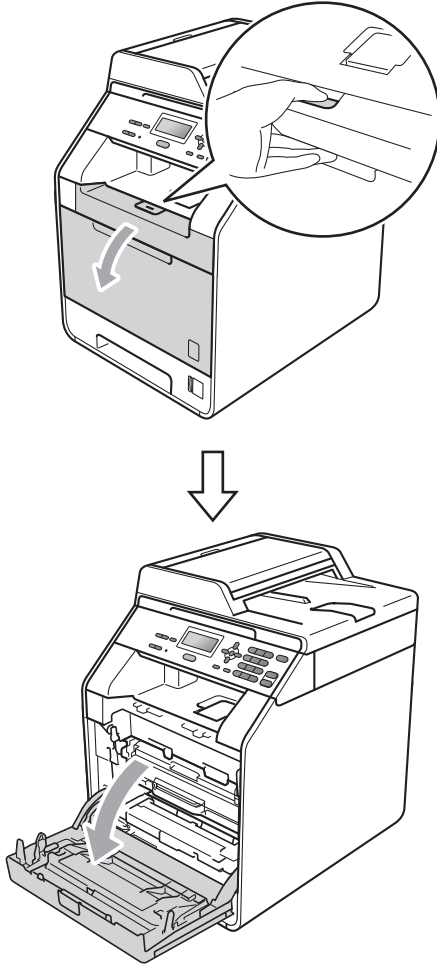

- 3 Hold i tromlens grønne håndtag. Træk tromlen ud, til den stopper.

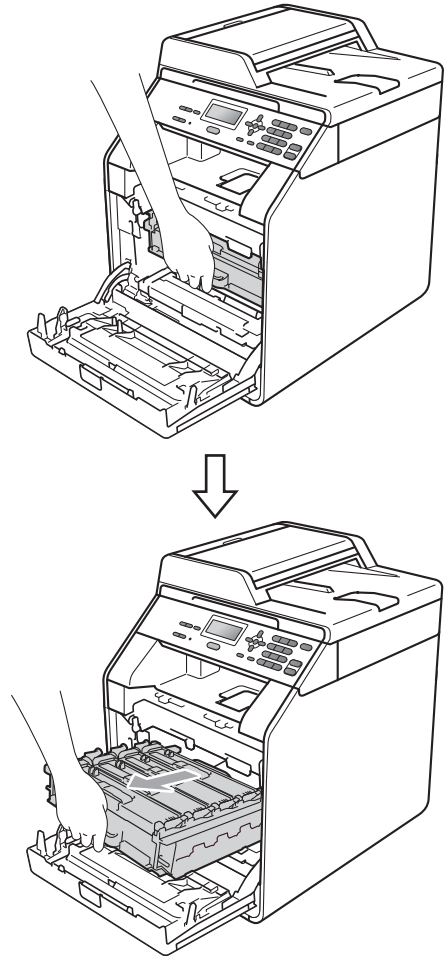

A

- 4 Hold i håndtaget til toneren, og skub den lidt mod maskinen, for at låse den op. Træk den derefter ud af tromlen. Gentag dette for hver toner.

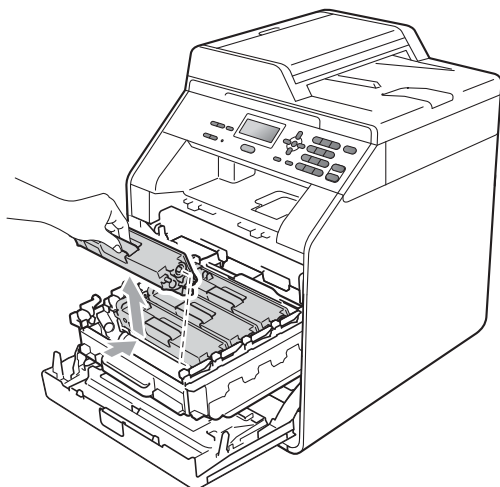

⚠ ADVARSEL

Anbring IKKE en toner på et bål. Den kan eksplodere og medføre personskade.

Brug IKKE rengøringsmaterialer, der indeholder ammoniak, sprit, nogen form for spray eller nogen form for brandfarlige stoffer til at rengøre maskinen indvendig eller udvendig. Dette kan forårsage brand eller elektrisk stød.

Se *Sikker brug af produktet* i *Sikkerhed og juridisk pjece* for rengøring af maskinen.



Indånd ikke toner.

! VIGTIGT!

- Vi anbefaler, at du anbringer tromlen og/eller toneren på en ren, flad og stabil overflade med et stykke papir eller en klud nedenunder i tilfælde af, at du ved et uheld kommer til at spilde eller sprøjte toner.
- Håndter tonerpatronen forsigtigt. Hvis der kommer toner på dine hænder eller dit tøj, skal du straks tørre eller vaske den af med koldt vand.
- For at undgå kvalitetsproblemer må du IKKE røre ved de skraverede dele på illustrationen.

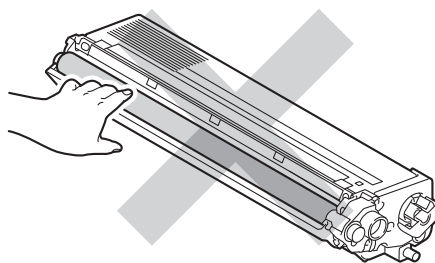

📄 Bemærk!

- Sørg for at forsegle toneren omhyggeligt i en passende pose, således at tonerpulveret ikke løber ud.
- Hvis du vælger ikke at returnere de brugte forbrugsstoffer, bedes du bortskaffe disse i henhold til lokale bestemmelser. Bortskaf dem ikke sammen med husholdningsaffald. Hvis du har spørgsmål, kan du kontakte den lokale renovationsafdeling. (Se *EU Direktiv 2002/96/EC* og *EN50419* i *Sikkerhed og juridisk pjece*).

- 5 Tryk for at løsne låsene på koronatrådlåget (1), og åbn derefter låget.

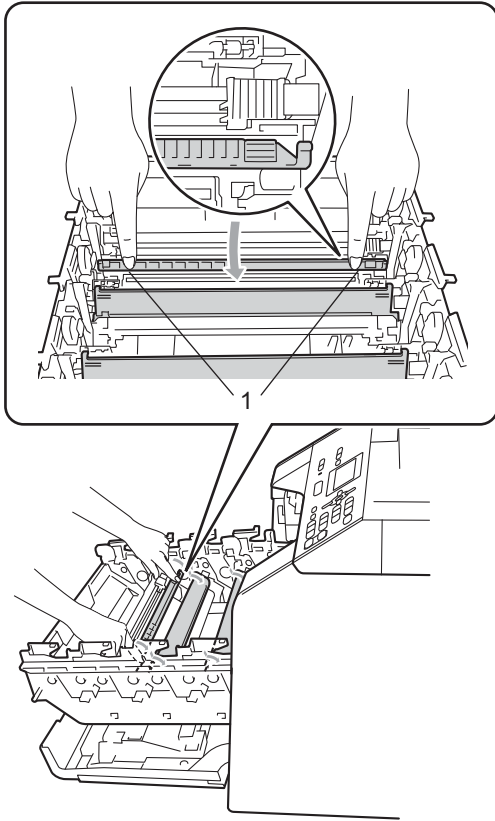

- 6 Rengør koronatråden i tromlen ved at skubbe den grønne tap forsigtigt fra venstre mod højre og omvendt flere gange.

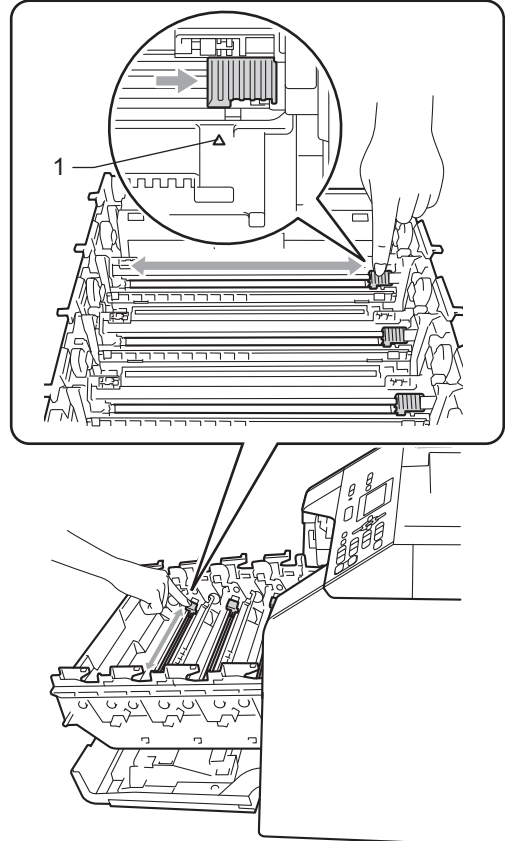

Bemærk!

Sørg for at sætte tappen tilbage i den oprindelige position (▲) (1). Hvis det ikke sker, kan de udskrevne sider få en lodret stribe.

- 7 Luk koronatrådlåget.

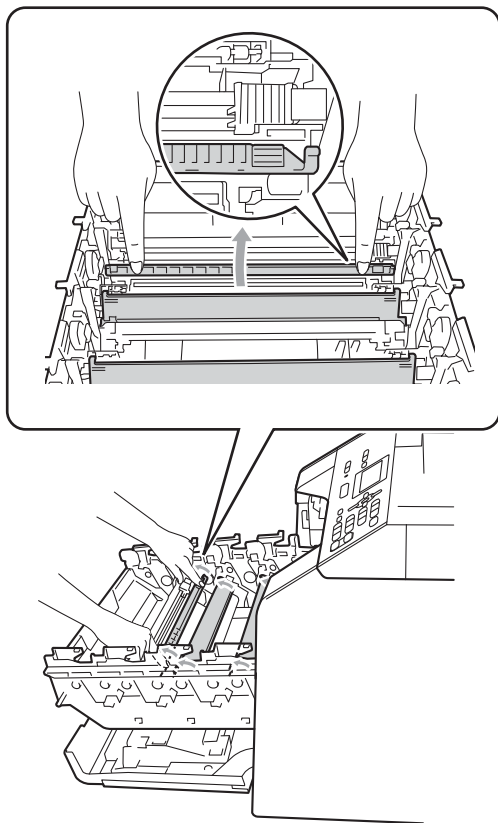

- 8 Gentag trin 5 til 7 for at rengøre hver af de tre resterende koronatråde.

- 9 Pak den nye toner ud. Vip den fra side til side flere gange for at fordele toneren jævnt.

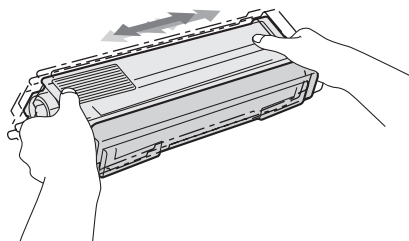

! VIGTIGT!

- Pak tonerpatronen ud lige før du sætter den i maskinen. Hvis en tonerpatron er pakket ud i længere tid, vil tonerens levetid blive afkortet.
- Hvis en udpakket tromle bliver udsat for direkte sollys eller indendørs belysning, kan den blive beskadiget.
- Brother-maskiner er designet til at fungere med toner med en bestemt specifikation, og de vil fungere optimalt, når de bruges sammen med originale Brother-tonere. Brother kan ikke garantere denne optimale ydelse, hvis der anvendes toner med andre specifikationer. Brother anbefaler derfor ikke brug af andre tonere end originale Brother-tonere til denne printer eller påfyldning af tomme patroner med toner fra andre kilder. Hvis der opstår skade på tromlen eller andre dele af denne maskine som følge af anvendelse af anden toner end originale Brother-produkter på grund af inkompatibilitet eller disse produkters manglende egnethed til denne maskine, vil ingen reparationer som følge heraf være dækket af reklamationsretten.

- 10 Fjern beskyttelsesdækslet.

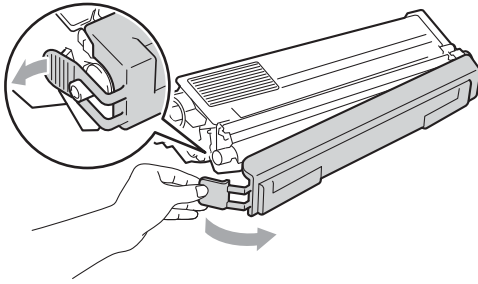

! VIGTIGT!

Sæt toneren i umiddelbart efter fjernelsen af beskyttelsesdækslet. Berør IKKE de grå områder, som er vist i illustrationerne, da dette kan medføre en forringelse af udskriftskvaliteten.

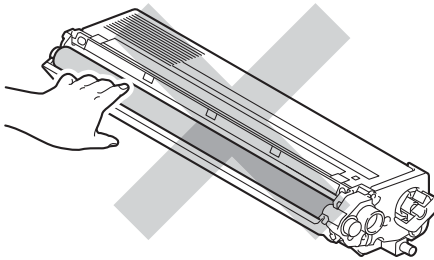

- 11 Hold i håndtaget til toneren, og skub toneren ind i tromlen, og træk den forsigtigt mod dig, indtil du hører, at den klikker på plads. Sørg for, at tonerens farve stemmer overens med tromlens farvemærkat. Gentag dette for hver toner.

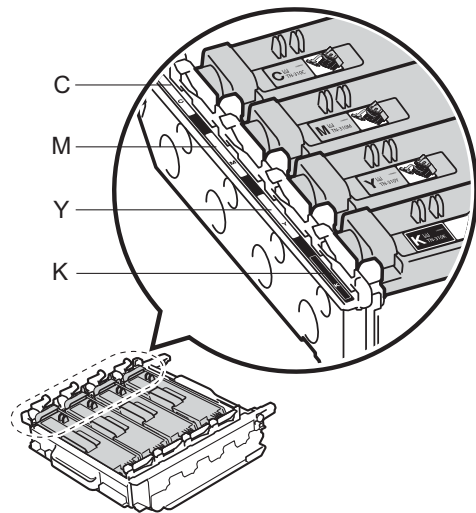
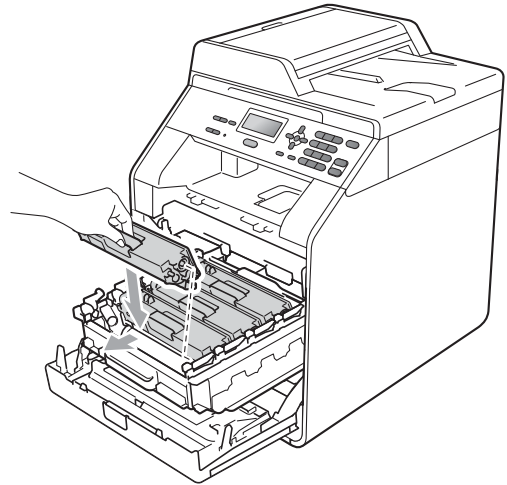

C - Cyan
Y - Gul

M - Magenta
K - Sort

- 12 Skub tromlen ind, til den stopper.

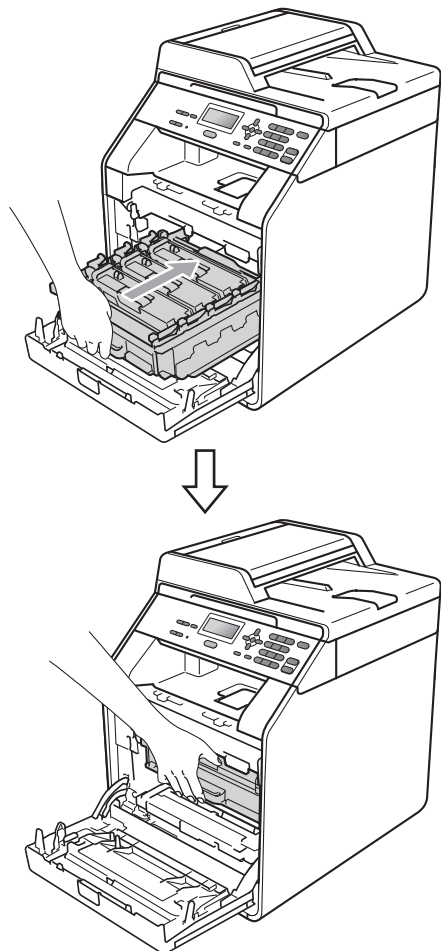

- 13 Luk maskinens frontklap.



Bemærk!

Når du har anbragt en toner igen, må du IKKE tænde for maskinen eller åbne frontklappen, før displayet viser meddelelsen *Vent*, og vender tilbage til Klar tilstand.

Udskiftning af tromlen

Modelnavn: DR-320CL

En ny tromle kan udskrive ca. 25.000 enkelsider i formatet A4 eller Letter.

! VIGTIGT!

Den bedste ydelse fås ved at bruge en original Brother-tromle og originale Brother-tonere. Udskrivning med en tromle eller toner fra andre producenter kan ikke blot reducere udskriftskvaliteten, men også selve maskinens levetid. Reklamationsretten dækker muligvis ikke problemer forårsaget af anvendelse af tromle eller toner fra andre producenter.

Tromlefejl

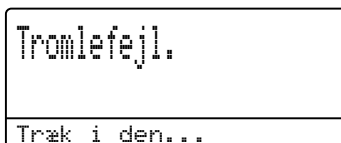

Koronatrådene er snavsede. Rengør koronatrådene i tromlen. (Se *Rengøring af koronatrådene* på side 71).

Hvis du rengjorte koronatrådene, og *Tromlefejl.* ikke blev afhjulpet, er tromlen ved at være udtjent. Udskift tromlen med en ny.

Udskift tromle

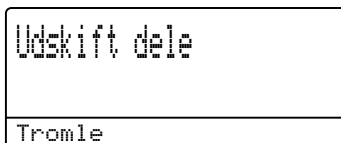

Tromlen har overskredet sin nominelle levetid. Udskift tromlen med en ny. Vi anbefaler, at der installeres en original Brother-tromle.

Efter udskiftningen, skal du nulstille tromletælleren ved at følge den vejledning, der fulgte med den nye tromle.

Tromlestop

Tromlestop

Vi kan ikke garantere udskriftskvaliteten. Udskift tromlen med en ny. Vi anbefaler, at der installeres en original Brother-tromle.

Efter udskiftningen, skal du nulstille tromletælleren ved at følge den vejledning, der fulgte med den nye tromle.

Udskiftning af tromlen

! VIGTIGT!

- Når du fjerner tromlen, så behandl den med forsigtighed, da den indeholder toner. Hvis der kommer toner på dine hænder eller dit tøj, skal du straks tørre eller vaske det af med koldt vand.
- Hver gang, du udskifter tromlen, skal maskinen rengøres indvendig. (Se *Rengøring og kontrol af maskinen* på side 65).

- 1 Sørg for, at maskinen er slukket.
- 2 Tryk på frontklappens udløserknop, og åbn den derefter.

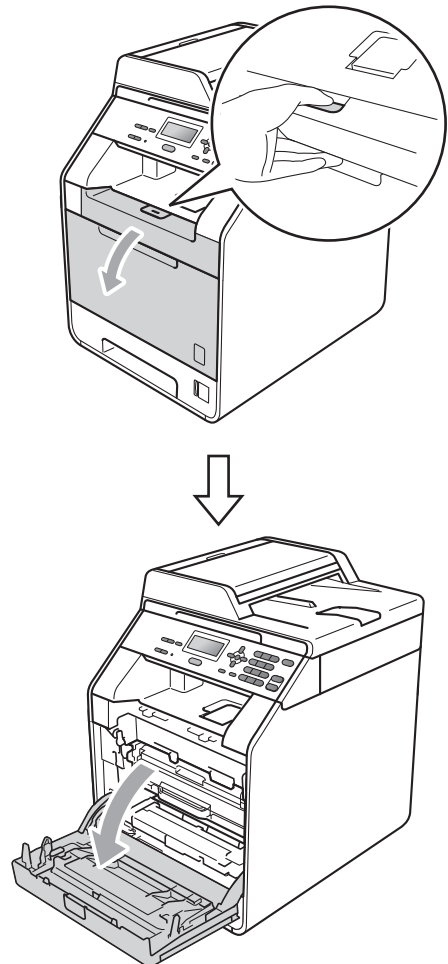

A

- 3 Hold i tromlens grønne håndtag. Træk tromlen ud, til den stopper.

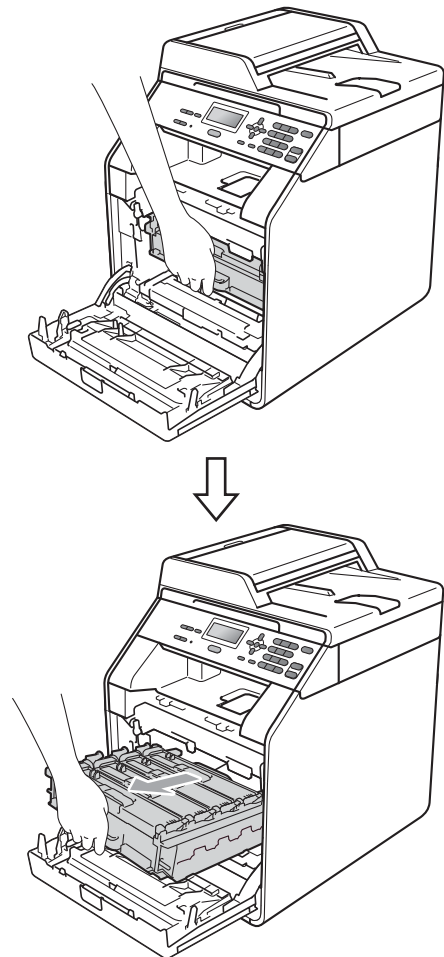

- 4 Drej det grønne låsehåndtag (1) på venstre side af maskinen mod uret til udløserpositionen. Mens du holder i tromlens grønne håndtag, skal du løfte tromlens front og fjerne det fra maskinen.

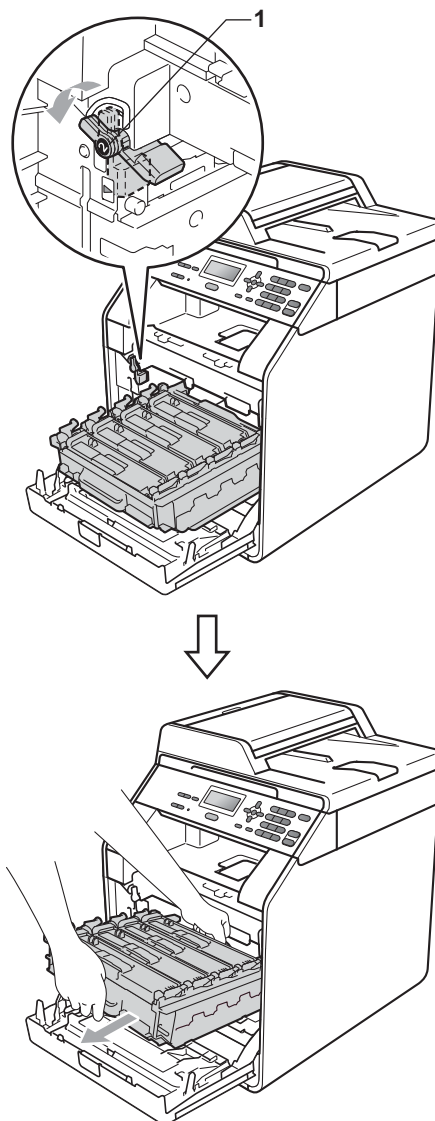

! VIGTIGT!

- Vi anbefaler, at du anbringer tromlen og/eller toneren på en ren, flad overflade med et stykke papir eller en klud nedenunder i tilfælde af, at du ved et uheld kommer til at spilde eller sprøjte toner.
- For at undgå at beskadige maskinen med statisk elektricitet må du **IKKE** berøre de elektroder, der er vist på illustrationen.

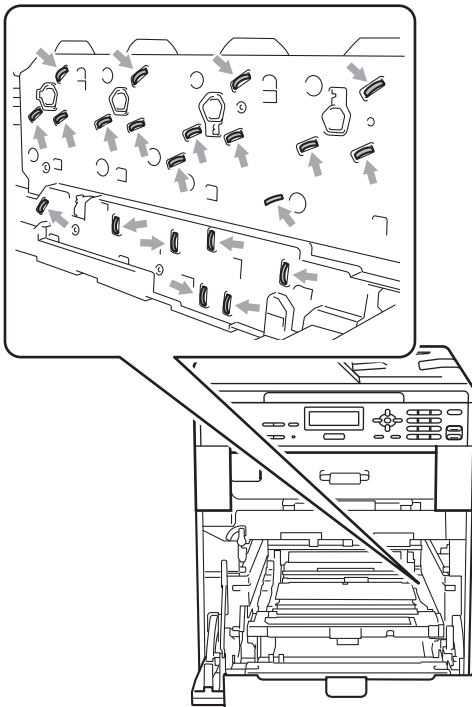

- Hold i tromlens grønne håndtag, når du bærer den. Hold **IKKE** på siden af tromlen.

- 5 Hold i tonerens håndtag, og skub den lidt, for at låse den op. Træk den derefter ud af tromlen. Gentag dette for hver toner.

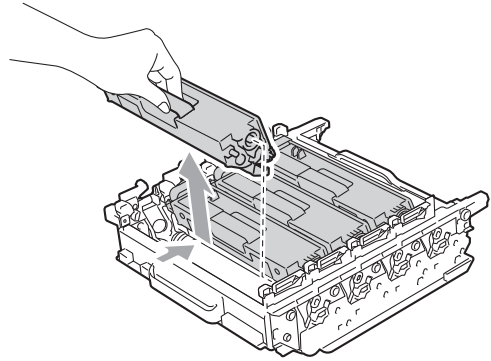
**! ADVARSEL**

Anbring **IKKE** en toner på et bål. Den kan eksplodere og medføre personskade.

Brug **IKKE** rengøringsmaterialer, der indeholder ammoniak, sprit, nogen form for spray eller nogen form for brandfarlige stoffer til at rengøre maskinen udvendig eller udvendig. Dette kan forårsage brand eller elektrisk stød.

Se *Sikker brug af produktet* i *Sikkerhed og juridisk pjece* for rengøring af maskinen.



Indånd ikke toner.

! VIGTIGT!

- Håndter tonerpatronen forsigtigt. Hvis der kommer toner på dine hænder eller dit tøj, skal du straks tørre eller vaske det af med koldt vand.
- Vi anbefaler, at du anbringer tromlen og/eller toneren på en ren, flad overflade med et stykke papir eller en klud nedenunder i tilfælde af, at du ved et uheld kommer til at spilde eller sprøjte toner.
- For at undgå kvalitetsproblemer må du IKKE røre ved de skraverede dele i illustrationerne.

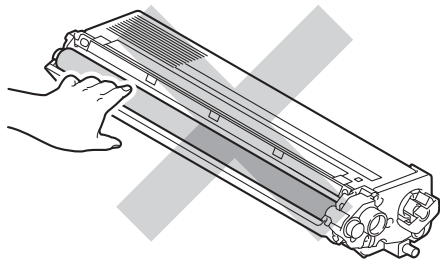

Bemærk!

- Sørg for at forsegle den brugte tromle omhyggeligt i en pose, således at tonerpulveret ikke løber ud.
- Hvis du vælger ikke at returnere de brugte forbrugsstoffer, bedes du bortskaffe disse i henhold til lokale bestemmelser. Bortskaf dem ikke sammen med husholdningsaffald. Hvis du har spørgsmål, kan du kontakte den lokale renovationsafdeling. (Se *EU Direktiv 2002/96/EC* og *EN50419 i Sikkerhed og juridisk pjece*).

- 6 Pak den nye tromle ud, og fjern beskyttelseslåget.

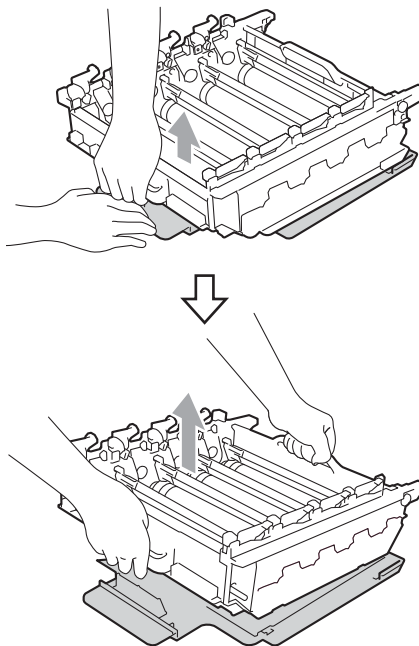

! VIGTIGT!

- For at undgå kvalitetsproblemer må du IKKE røre ved de skraverede dele i illustrationerne.

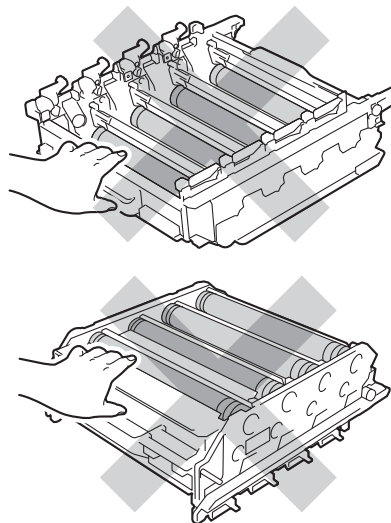

- Pak tromlen ud lige før du sætter den i maskinen. Tromlen kan blive beskadiget, hvis den udsættes for direkte sollys eller indendørs belysning.

- 7** Hold i håndtaget til toneren, og skub toneren ind i tromlen, og træk den nye toner forsigtigt mod dig, indtil du hører, at den klikker på plads. Sørg for, at tonerens farve stemmer overens med tromlens farvemærkat. Gentag dette for hver toner.

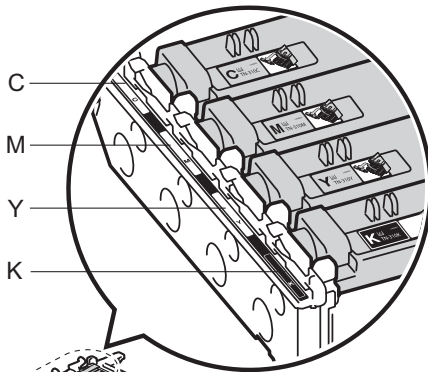
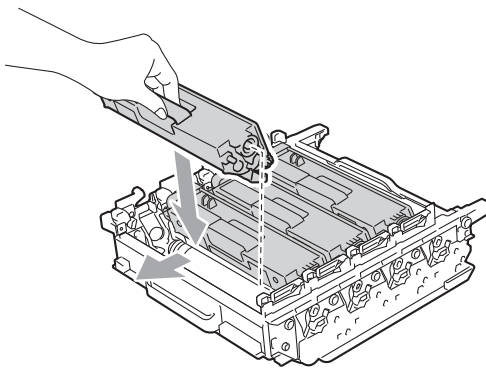

C - Cyan
Y - Gul

M - Magenta
K - Sort

- 8** Sørg for, at det grønne låsehåndtag (1) er i udløserposition som vist på illustrationen.

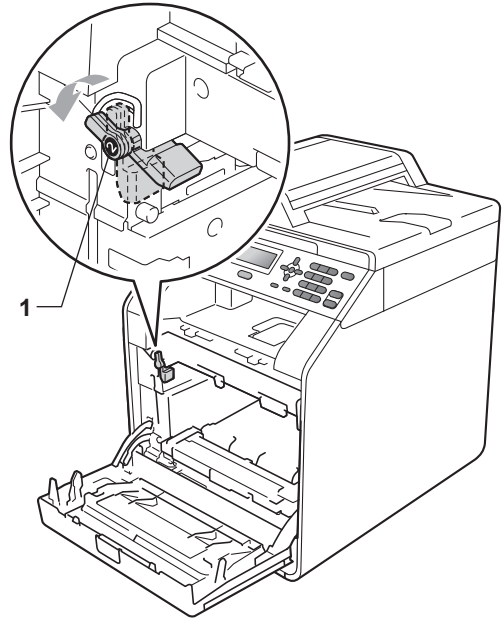

- 9** Når styrets ender (2) på tromlen svarer til ►-mærkerne (1) på begge sider af maskinen, sættes tromlen derefter forsigtigt ind i maskinen, indtil den stopper ved det grønne låsehåndtag.

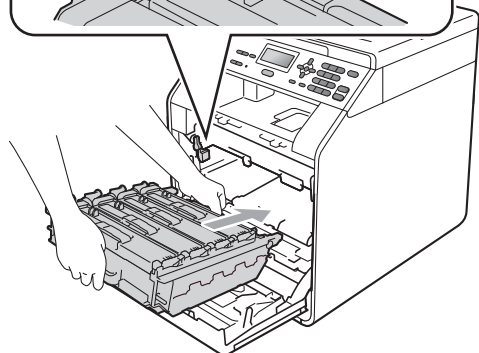
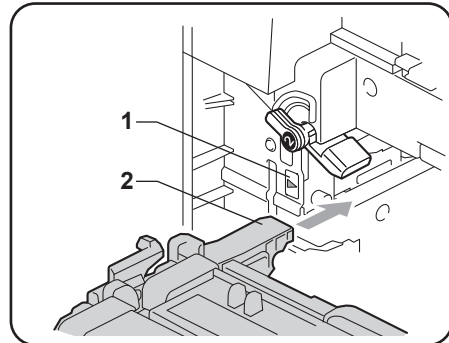

A

- 10 Drej det grønne låsehåndtag (1) med uret til låsepositionen.

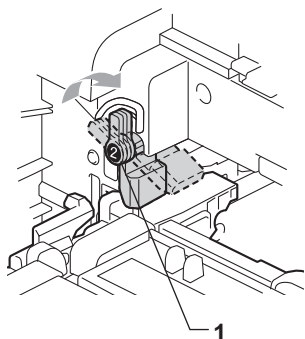

- 11 Skub tromlen ind, til den stopper.

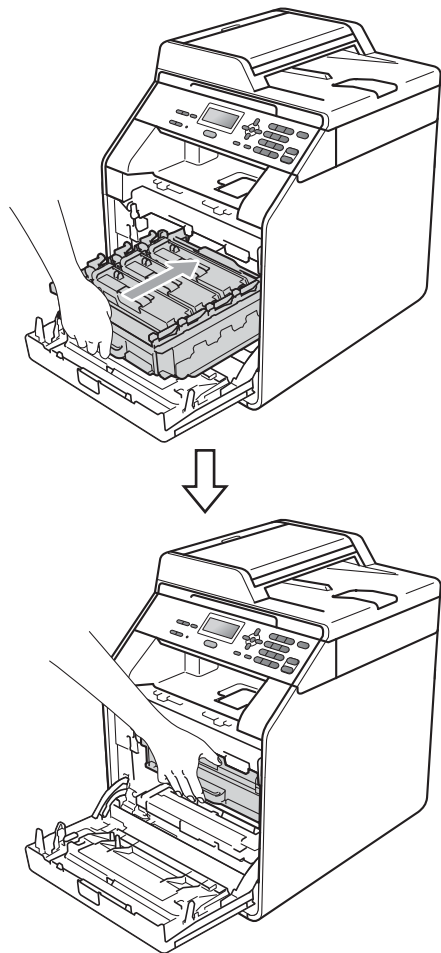

- 12 Luk maskinens frontklap.

Nulstilling af tromletælleren

Hver gang du udskifter tromlen, skal du nulstille tromletælleren ved at følge nedenstående trin:

- 1 Tryk på **Menu**, **5**, **8**.
- 2 Tryk på **▲** eller **▼** for at vælge **Tromle**. Tryk på **OK**.
- 3 Tryk på **1** for at nulstille tromletælleren.
- 4 Tryk på **Stop/Exit**.

Udskiftning af bælteenheden

Modelnavn: BU-300CL

En ny bælteenhed kan udskrive ca. 50.000 enkelsider i formatet A4 eller Letter.

Udskift bælte

Når følgende meddelelse vises på displayet, skal du udskifte bælteenheden:



! VIGTIGT!

- Rør IKKE ved bælteenhedens overflade. Hvis du rører ved den, kan det forringe udskriftskvaliteten.
- Skader, der opstår som følge af forkert håndtering af bælteenheden, kan gøre reklamationsretten ugyldig.

- 1 Sørg for, at maskinen er slukket.

- 2 Tryk på frontklappens udløserknop, og åbn den derefter.

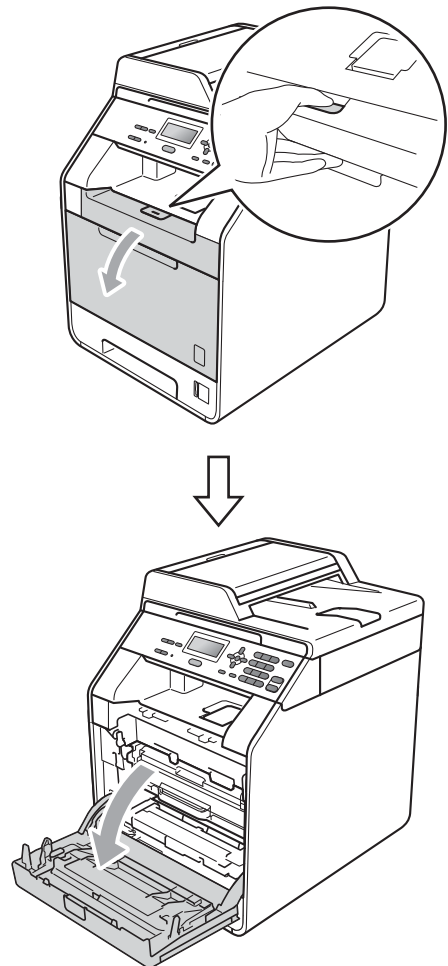

- 3 Hold i tromlens grønne håndtag. Træk tromlen ud, til den stopper.

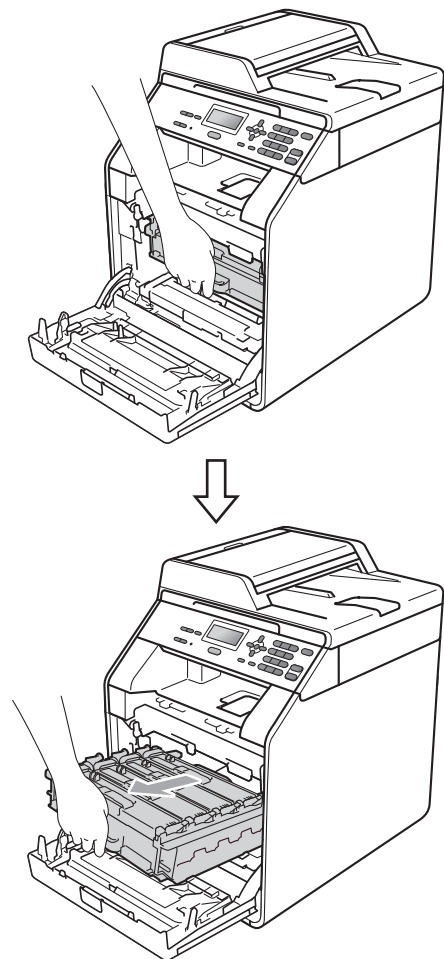

- 4 Drej det grønne låsehåndtag (1) på venstre side af maskinen mod uret til udløserpositionen. Mens du holder i tromlens grønne håndtag, skal du løfte tromlens front og fjerne det fra maskinen.

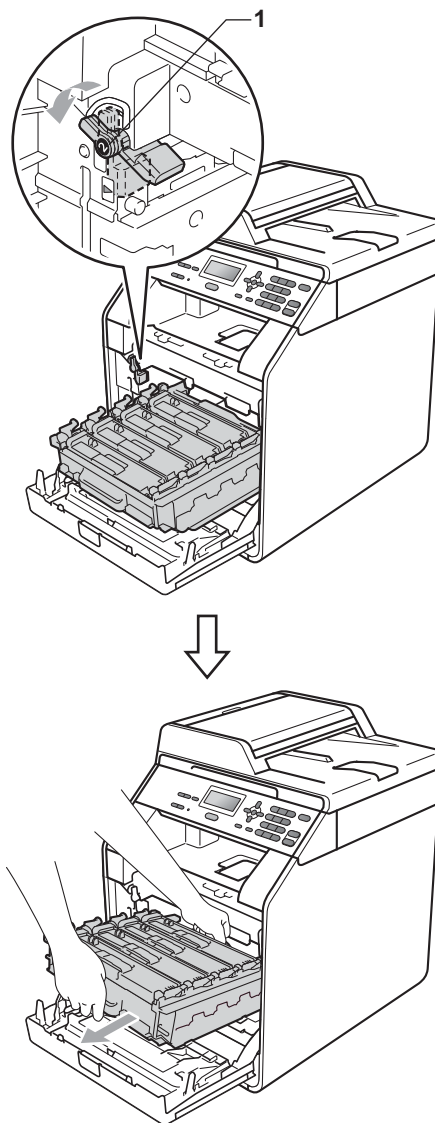

! VIGTIGT!

- Vi anbefaler, at du anbringer tromlen og/eller toneren på en ren, flad overflade med et stykke papir eller en klud nedenunder i tilfælde af, at du ved et uheld kommer til at spilde eller sprøjte toner.
- For at undgå at beskadige maskinen med statisk elektricitet må du IKKE berøre de elektroder, der er vist på illustrationen.

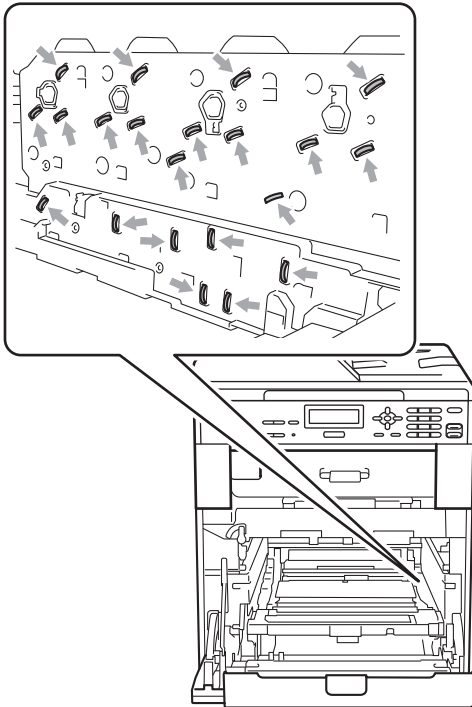

- Hold i tromlens grønne håndtag, når du bærer den. Hold IKKE på siden af tromlen.

- For at undgå kvalitetsproblemer må du IKKE røre ved de skraverede dele i illustrationerne.

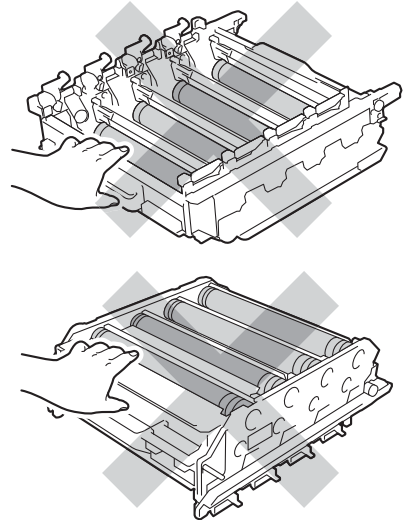

A

- 5 Hold i bæltehedens grønne håndtag med begge hænder, løft bælteenheden op, og træk den ud.

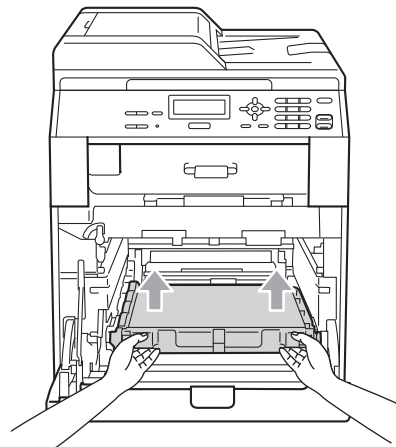

! VIGTIGT!

For at undgå kvalitetsproblemer må du IKKE røre ved de skraverede dele på illustrationen.

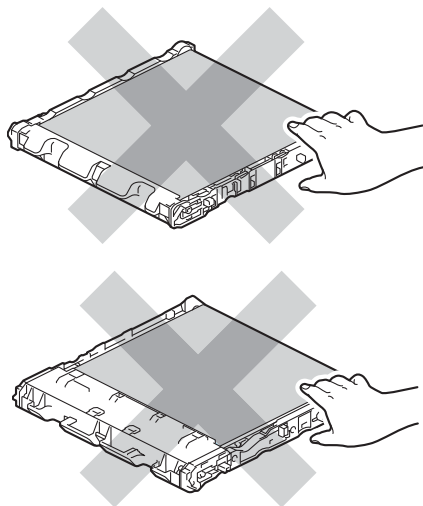

6 Pak den nye bælteenhed ud.

7 Sæt den nye bælteenhed ind i maskinen. Sørg for, at bælteenheden er på niveau og går helt på plads.

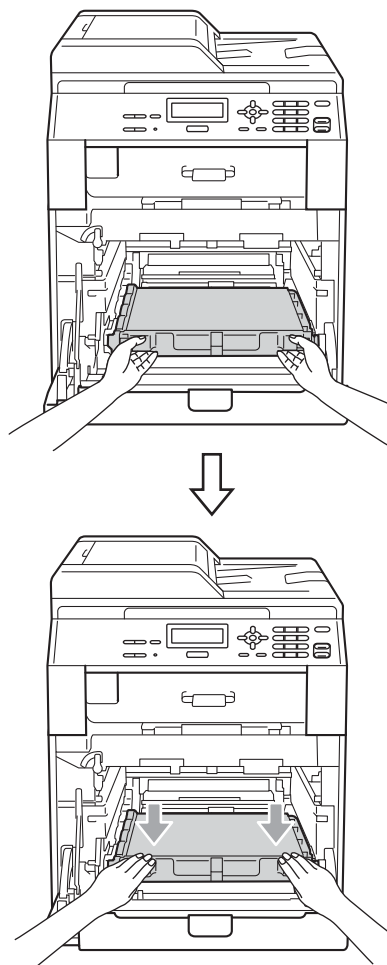

- 8 Sørg for, at det grønne låsehåndtag (1) er i udløserposition som vist på illustrationen.

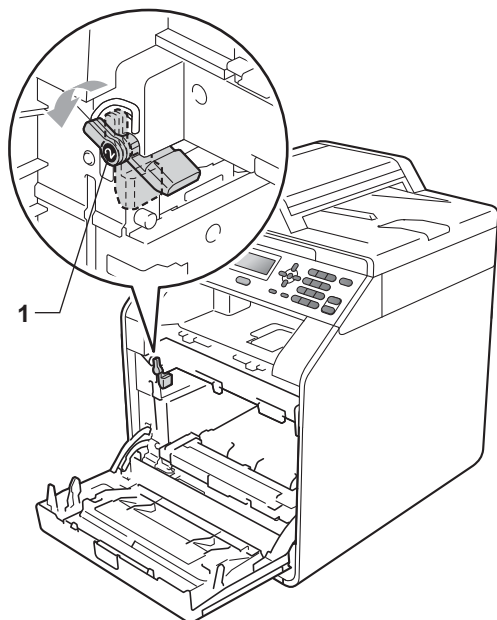

- 9 Når styrets ender (2) på tromlen svarer til ►-mærkerne (1) på begge sider af maskinen, sættes tromlen derefter forsigtigt ind i maskinen, indtil den stopper ved det grønne låsehåndtag.

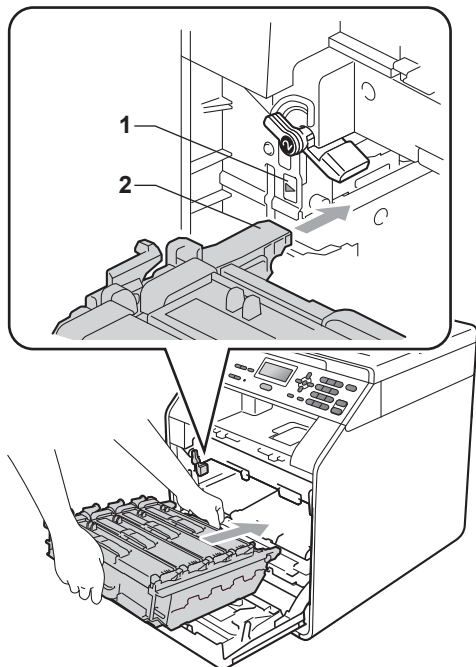

- 10 Drej det grønne låsehåndtag (1) med uret til låsepositionen.

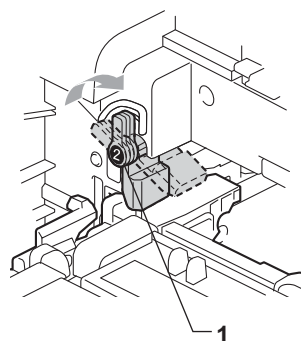

- 11 Skub tromlen ind, til den stopper.

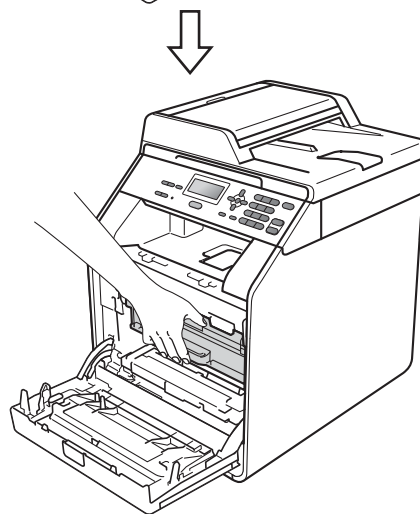
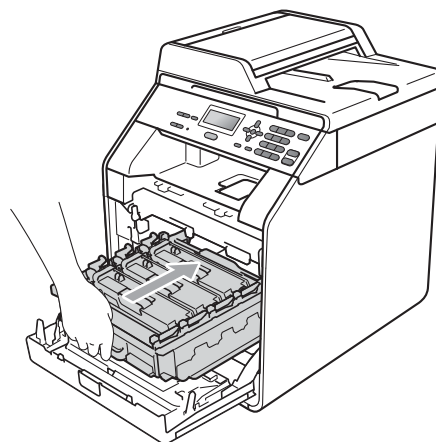

- 12 Luk maskinens frontklap.

Nulstilling af bælteenhedstælleren

Når du udskifter en bælteenhed med en ny, skal du nulstille bælteenhedstælleren ved at følge nedenstående trin:

- 1 Tryk på **Menu**, **5**, **8**.
- 2 Tryk på **▲** eller **▼** for at vælge **Bælteenhed**. Tryk på **OK**.
- 3 Tryk på **1** for at nulstille bælteenhedstælleren.
- 4 Tryk på **Stop/Exit**.

Udskiftning af spildtonerbeholderen

Modelnavn: WT-300CL

En ny spildtonerbeholder kan bruges til at udskrive ca. 50.000 enkeltsider i formatet A4 eller Letter.

Spildt. nær fuld

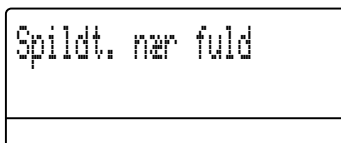

Hvis displayet viser *Spildt. nær fuld*, er spildtonerbeholderen ved at være udtjent. Køb en ny spildtonerbeholder, og sørg for at have den ved hånden, før meddelelsen *Udsk. Spildtoner vises*.

Udsk. Spildtoner

Når følgende meddelelse vises på displayet, skal du udskifte spildtonerbeholderen:

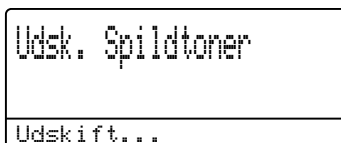

⚠ ADVARSEL

Kast IKKE spildtonerbeholderen på åben ild. Den kan eksplodere.

Pas på, at du ikke spilder toner. UNDGÅ at indånde toner, og pas på, at det ikke kommer i øjnene.

! VIGTIGT!

Du må IKKE genbruge spildtonerbeholderen.

- 1 Sørg for, at maskinen er slukket.
- 2 Tryk på frontklappens udløserknop, og åbn den derefter.

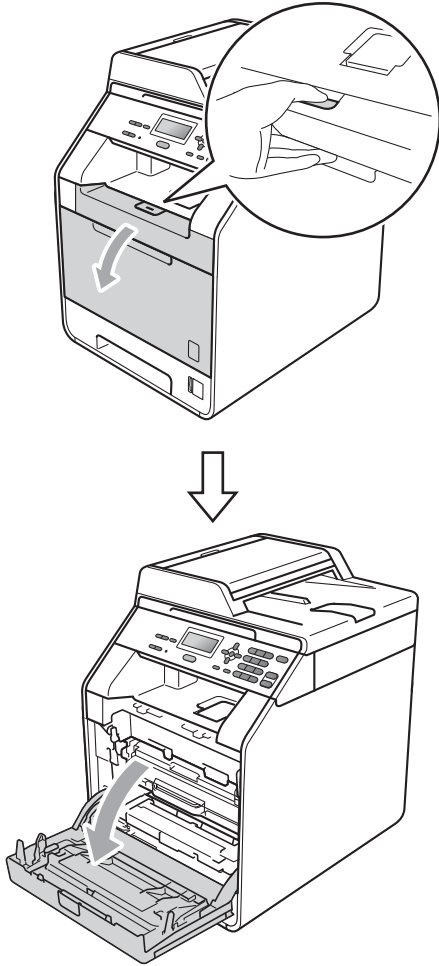

- 3 Hold i tromlens grønne håndtag. Træk tromlen ud, til den stopper.

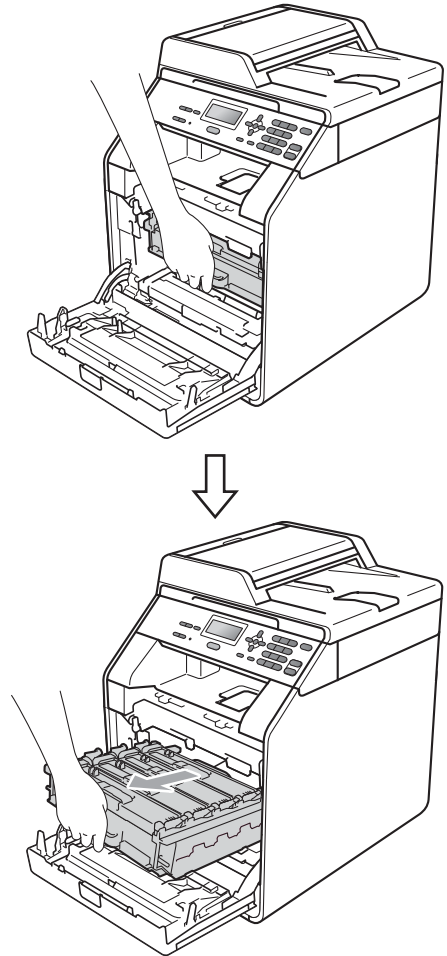

A

- 4 Drej det grønne låsehåndtag (1) på venstre side af maskinen mod uret til udløserpositionen. Mens du holder i tromlens grønne håndtag, skal du løfte tromlens front og fjerne det fra maskinen.

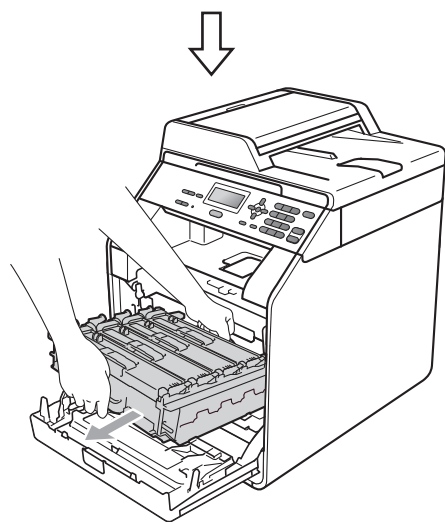
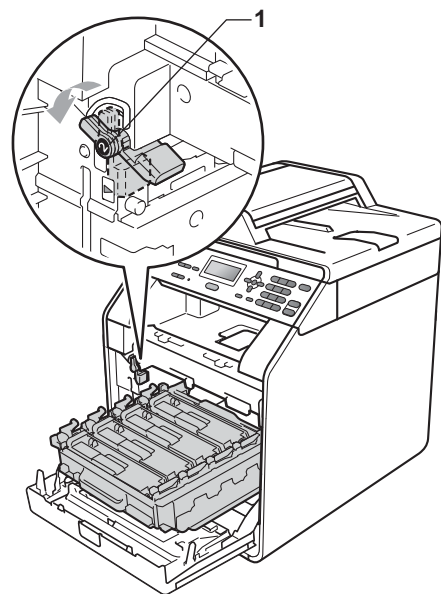

! VIGTIGT!

- Vi anbefaler, at du anbringer tromlen og/eller toneren på en ren, flad overflade med et stykke papir eller en klud nedenunder i tilfælde af, at du ved et uheld kommer til at spilde eller sprøjte toner.
- For at undgå at beskadige maskinen med statisk elektricitet må du IKKE berøre de elektroder, der er vist på illustrationen.

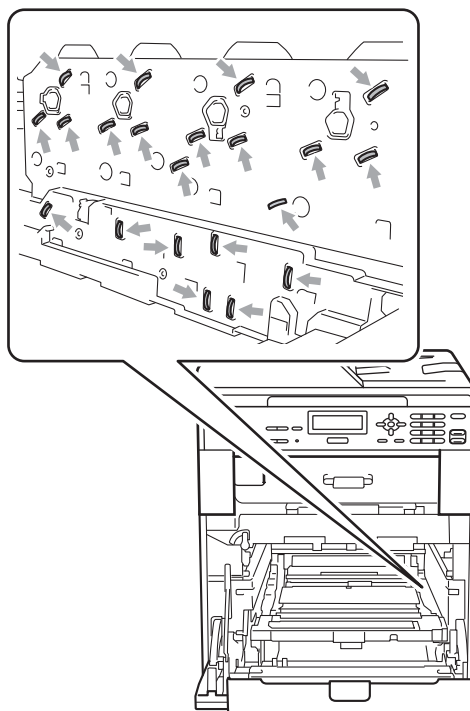

- Hold i tromlens grønne håndtag, når du bærer den. Hold IKKE på siden af tromlen.

- For at undgå kvalitetsproblemer må du IKKE røre ved de skraverede dele i illustrationerne.

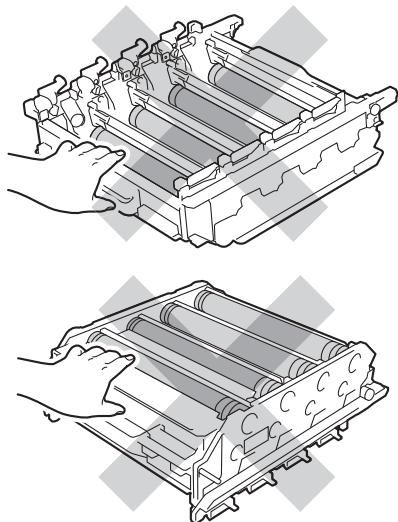

! VIGTIGT!

For at undgå kvalitetsproblemer må du IKKE røre ved de skraverede dele på illustrationen.

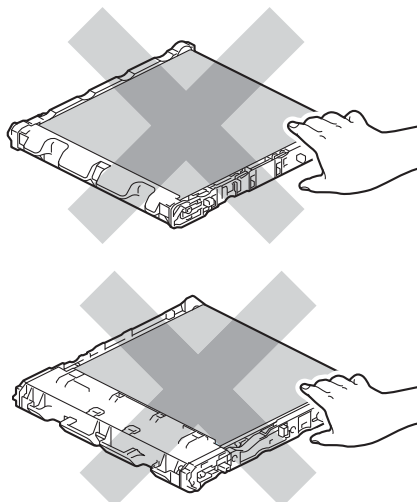

A

- 5 Hold i bælteenhedens grønne håndtag med begge hænder, løft bælteenheden op, og træk den ud.

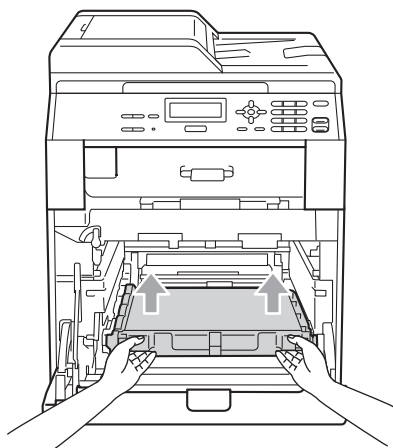

- 6 Fjern de to stykker orange indpakningsmateriale, og kassér dem.

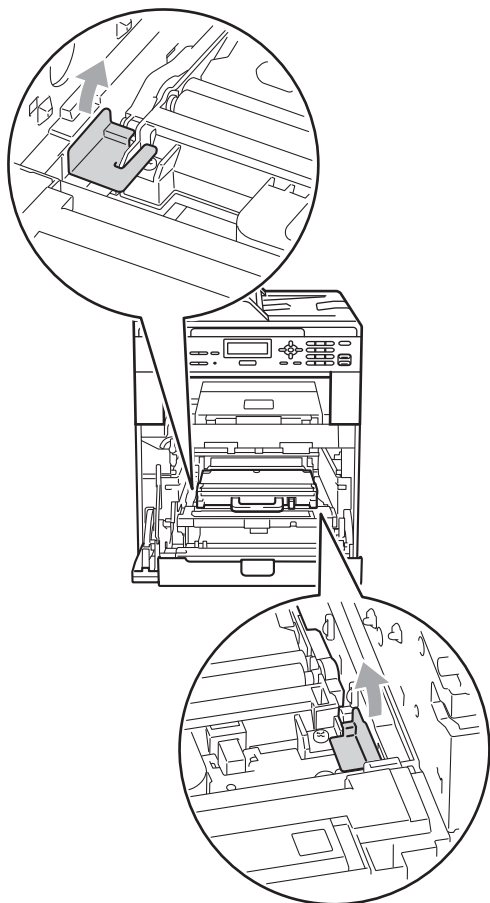

Bemærk!

Dette trin er kun nødvendigt, når du udskifter spildtonerbeholderen første gang. De orange indpakningsdele monteres på fabrikken for at beskytte maskinen under forsendelsen.

- 7 Tag fat i det grønne håndtag på spildtonerbeholderen og tag den ud af maskinen.

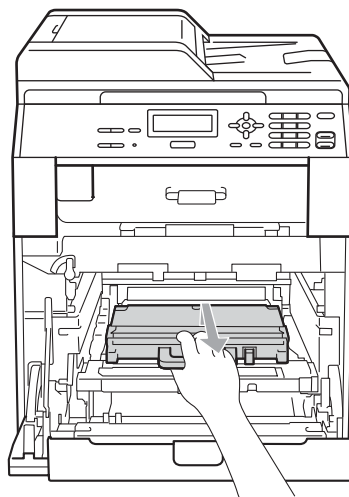

⚠ FORSIGTIG

Vær forsigtig ved håndteringen af spildtonerbeholderen, så du ikke ved et uheld spilder eller sprøjter med toner. Hvis der kommer toner på dine hænder eller dit tøj, skal du straks tørre eller vaske det af med koldt vand.



Bemærk!

Bortskaf spildtonerbeholderen i overensstemmelse med de lokale regulativer, og hold den adskilt fra husholdningsaffald. Hvis du har spørgsmål, kan du kontakte den lokale renovationsafdeling.

- 8 Pak den nye spildtonerbeholder ud, og sæt den i maskinen ved hjælp af det grønne håndtag. Sørg for, at spildtonerbeholderen er på niveau og går helt på plads.

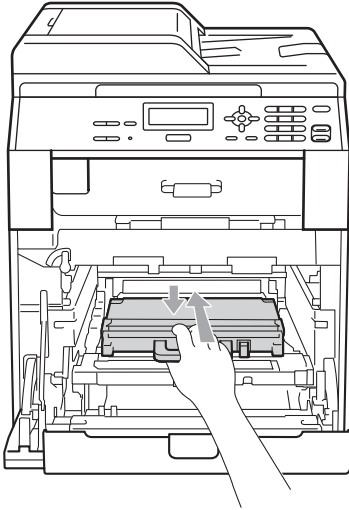

- 9 Sæt bælteenheden tilbage i maskinen. Sørg for, at bælteenheden er på niveau og går helt på plads.

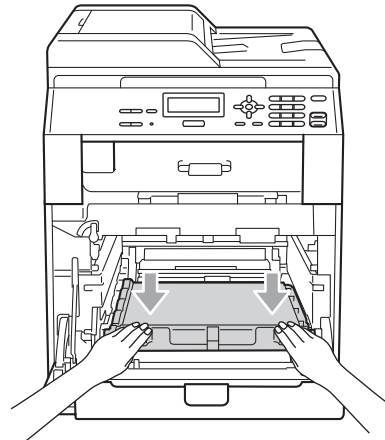
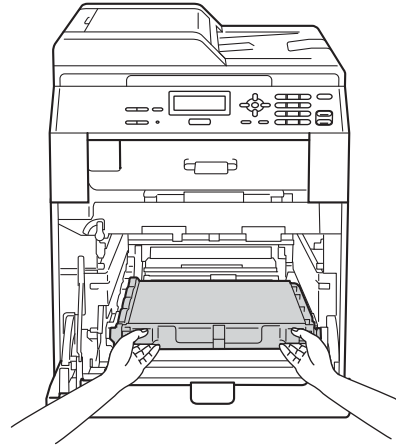

A

- 10 Sørg for, at det grønne låsehåndtag (1) er i udløserposition som vist på illustrationen.

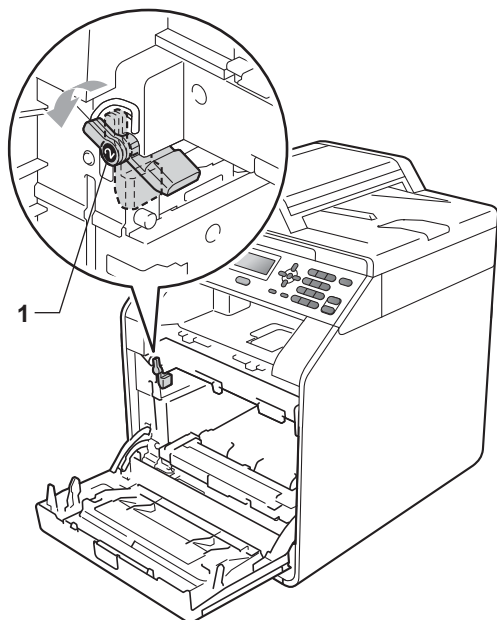

- 11 Når styrets ender (2) på tromlen svarer til ►-mærkerne (1) på begge sider af maskinen, sættes tromlen derefter forsigtigt ind i maskinen, indtil den stopper ved det grønne låsehåndtag.

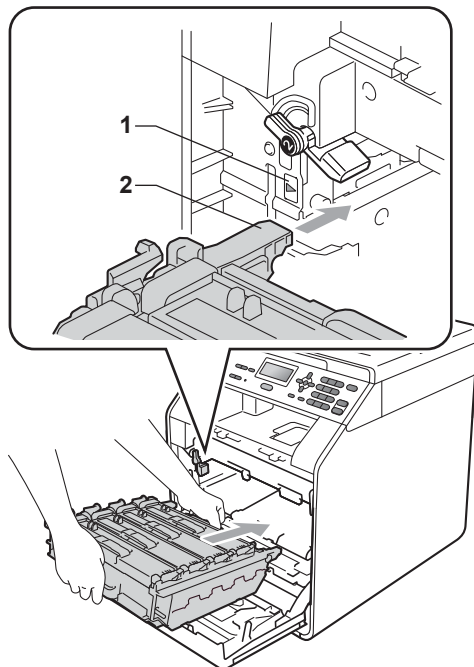

- 12 Drej det grønne låsehåndtag (1) med uret til låsepositionen.

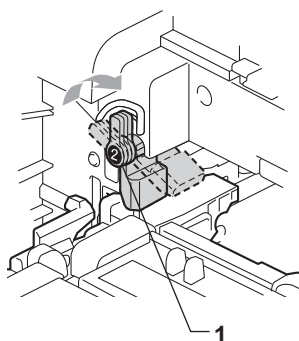

- 13 Skub tromlen ind, til den stopper.

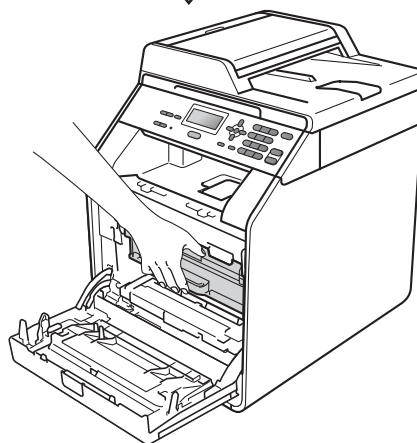
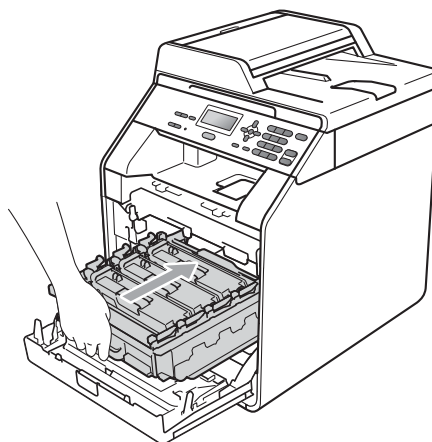

- 14 Luk maskinens frontklap.

Rengøring og kontrol af maskinen

Rengør maskinen udvendig og indvendig regelmæssigt med en tør, fnugfri klud. Hver gang, du udskifter toneren eller tromlen, skal maskinen rengøres indvendig. Hvis der kommer tonerpletter på de udskrevne sider, skal du rengøre maskinen indvendig med en tør, fnugfri klud.

⚠ ADVARSEL

Brug IKKE brandfarlige substanser, spray eller organisk opløsningsmiddel/væsker med sprit eller ammoniak til at rengøre maskinen indvendig og udvendig. Dette kan forårsage brand eller elektrisk stød.



Indånd ikke toner.

⚠ VIGTIGT!

Brug neutrale rengøringsmidler. Rengøring med fortyndere eller rensebenzin beskadiger maskinens overflade.

Rengøring af maskinens overflade

- 1 Sluk for maskinen. Frakobl alle kabler, og træk derefter netledningen ud af stikkontakten.
- 2 Træk papirbakken helt ud af maskinen.

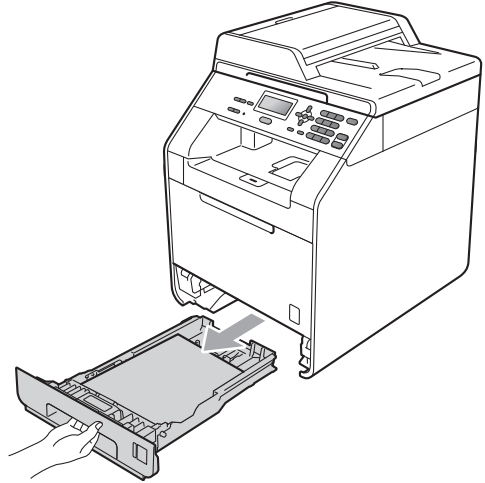

- 3 Tør maskinens overflade af med en tør, fnugfri blød klud for at fjerne støv.

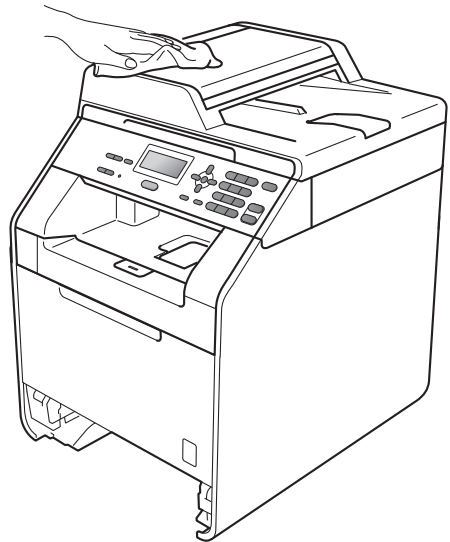

- 4 Fjern evt. papir i papirbakken.

- 5 Tør papirbakken af indvendt og udvendigt med en tør, fnugfri blød klud for at fjerne støv.

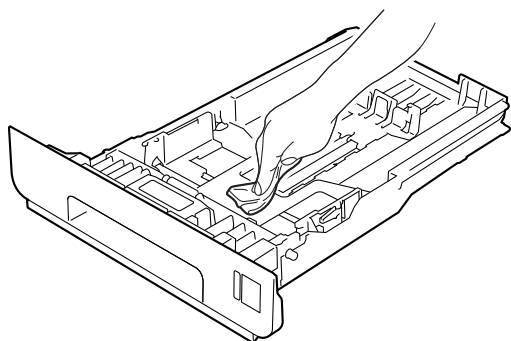

- 6 Læg papiret i igen, og skub papirbakken helt tilbage i maskinen.

- 7 Sæt først maskinens netledning i stikkontakten igen, og tilslut derefter interfacekablerne. Tænd maskinen.

Rengøring af scannerglasset

- 1 Sluk for maskinen. Frakobl alle kabler, og træk derefter netledningen ud af stikkontakten.
- 2 Løft dokumentlåget (1). Rengør den hvide plastikoverflade (2) og scannerglasset (3) under den med en blød fnugfri klud, der er fugtet med vand.

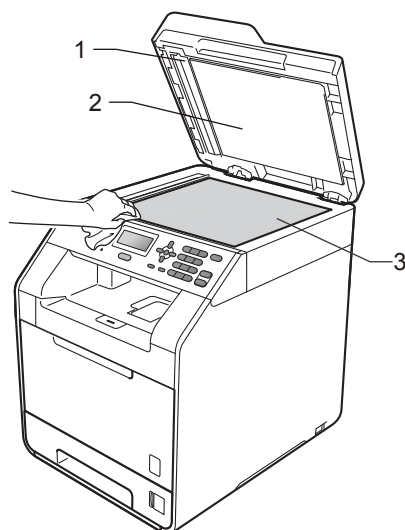

- 3 I ADF-enheden skal du rense den hvide plastikstav (1) og scannerglasstrimlen (2) under den med en blød fnugfri klud, der er fugtet med vand.

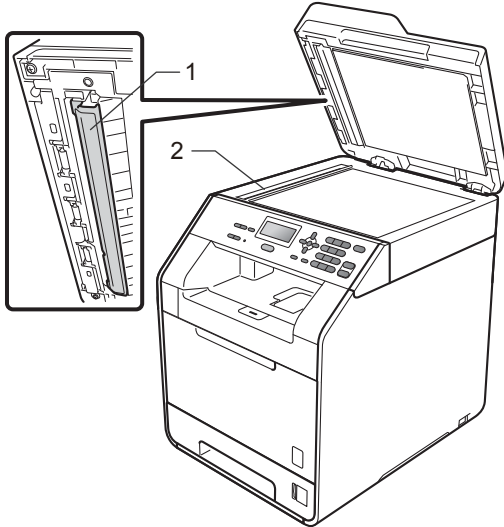

 **Bemærk!**

Samtidig med rengøring af scannerglasset og glasstrimlen med en blød fnugfri klud med vand skal du lade fingerspidsen køre hen over glaspladen for at se, om du kan føle noget på den. Hvis du kan føle snavs, skal glasset rengøres igen. Du kan være nødt til at gentage rengøringsprocessen tre eller fire gange. Tag en kopi efter rengøringen for en test.

- 4 Sæt først maskinens netledning i stikkontakten igen, og tilslut derefter interfacekablerne. Tænd maskinen.

Rengøring af laserscannervinduerne

- 1 Sluk for maskinen. Frakobl alle kabler, og træk derefter netledningen ud af stikkontakten.
- 2 Tryk på frontklappens udløserknop, og åbn den derefter.

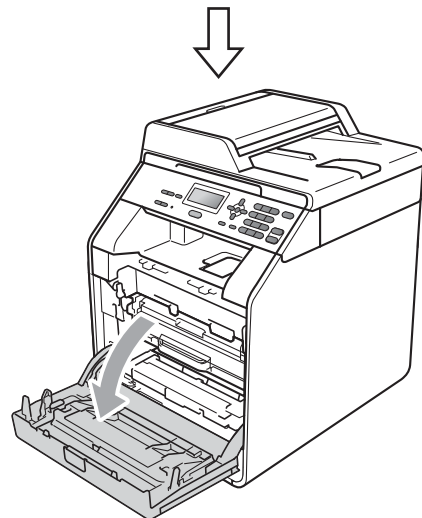
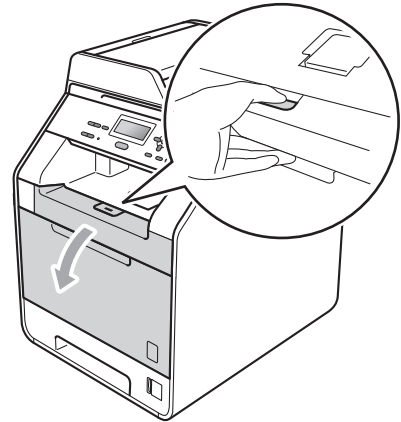

- 3 Hold i tromlens grønne håndtag. Træk tromlen ud, til den stopper.

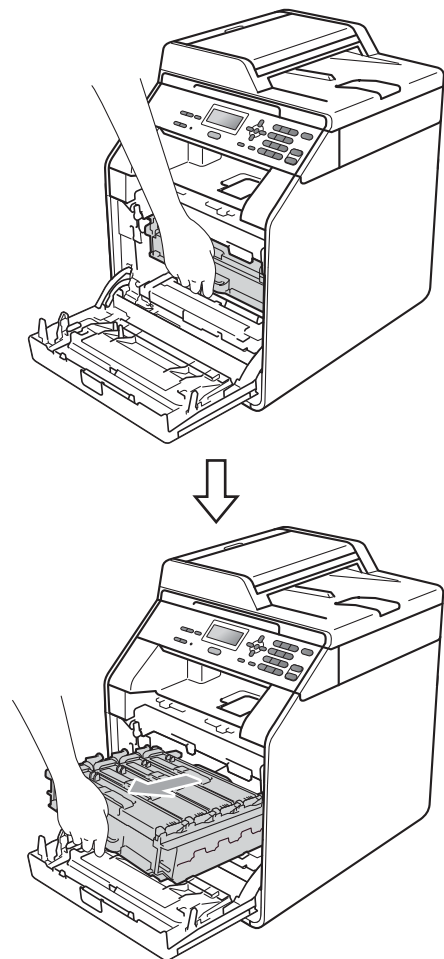

- 4 Drej det grønne låsehåndtag (1) på venstre side af maskinen mod uret til udløserpositionen. Mens du holder i tromlens grønne håndtag, skal du løfte tromlens front og fjerne det fra maskinen.

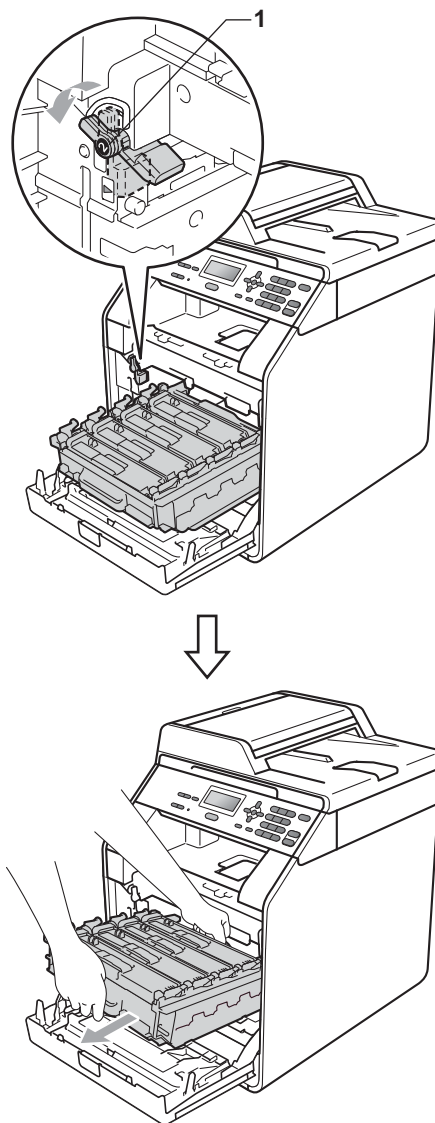

! VIGTIGT!

- Vi anbefaler, at du anbringer tromlen og/eller toneren på en ren, flad overflade med et stykke papir eller en klud nedenunder i tilfælde af, at du ved et uheld kommer til at spilde eller sprøjte toner.
- For at undgå at beskadige maskinen med statisk elektricitet må du IKKE berøre de elektroder, der er vist på illustrationen.

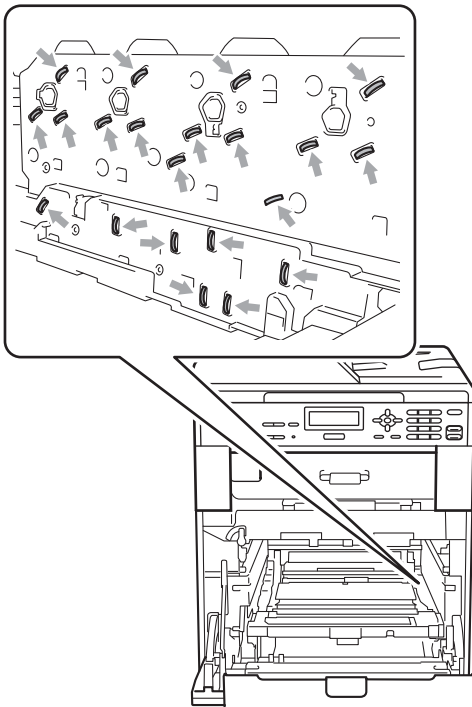

- Hold i tromlens grønne håndtag, når du bærer den. Hold IKKE på siden af tromlen.

- 5 Tør de fire scannervinduer (1) af med en tør, fnugfri klud.

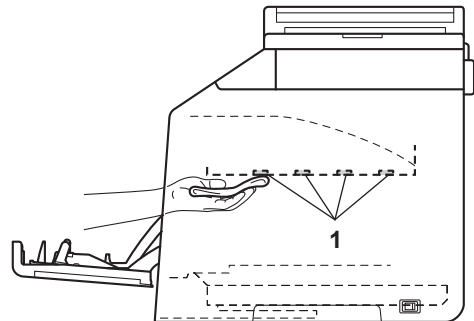
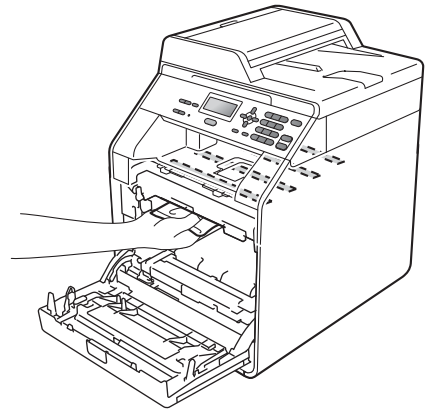

- 6 Sørg for, at det grønne låsehåndtag (1) er i udløserposition som vist på illustrationen.

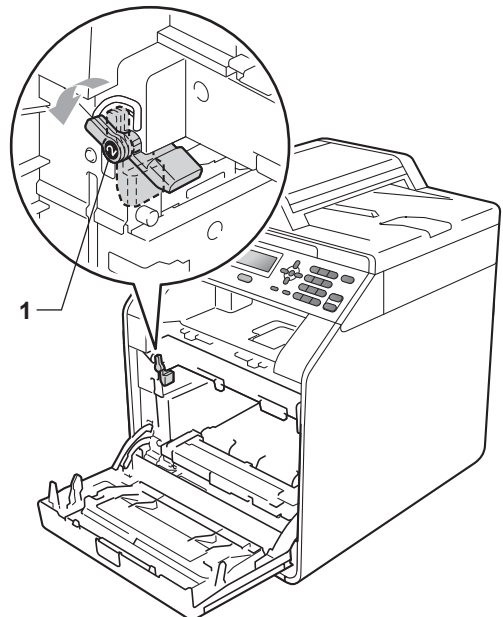

- 7 Når styrets ender (2) på tromlen svarer til ►-mærkerne (1) på begge sider af maskinen, sættes tromlen derefter forsigtigt ind i maskinen, indtil den stopper ved det grønne låsehåndtag.

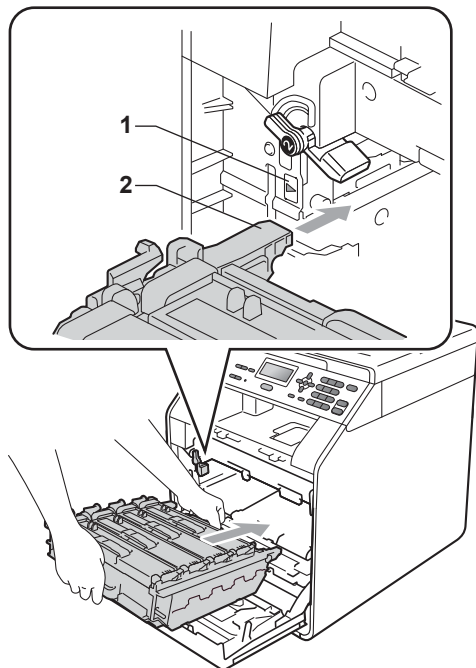

- 8 Drej det grønne låsehåndtag (1) med uret til låsepositionen.

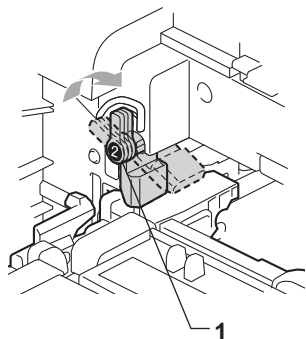

- 9 Skub tromlen ind, til den stopper.

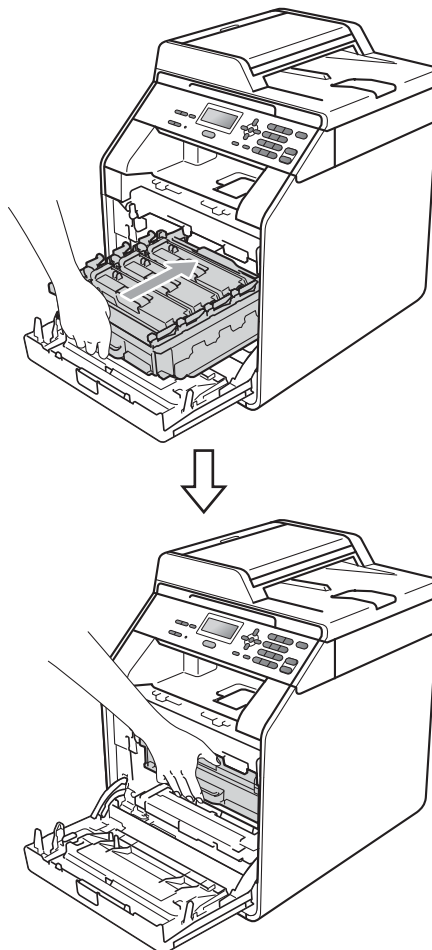

- 10 Luk maskinens frontklap.

- 11 Sæt først maskinens netledning i stikkontakten igen, og tilslut derefter interfacekablerne. Tænd maskinen.

Rengøring af koronatrådene

Hvis du har problemer med udskriftskvaliteten, skal du rense de fire koronatråde på følgende måde:

- 1 Tryk på frontklappens udløserknop, og åbn den derefter.

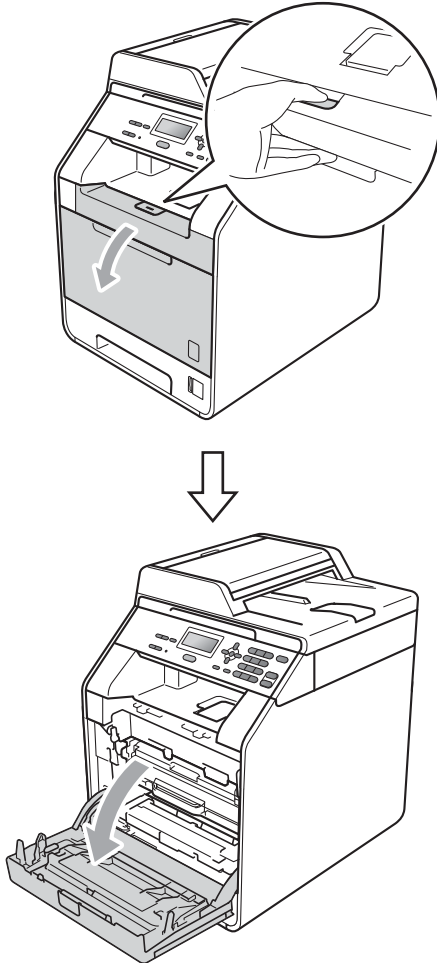

- 2 Hold i tromlens grønne håndtag. Træk tromlen ud, til den stopper.

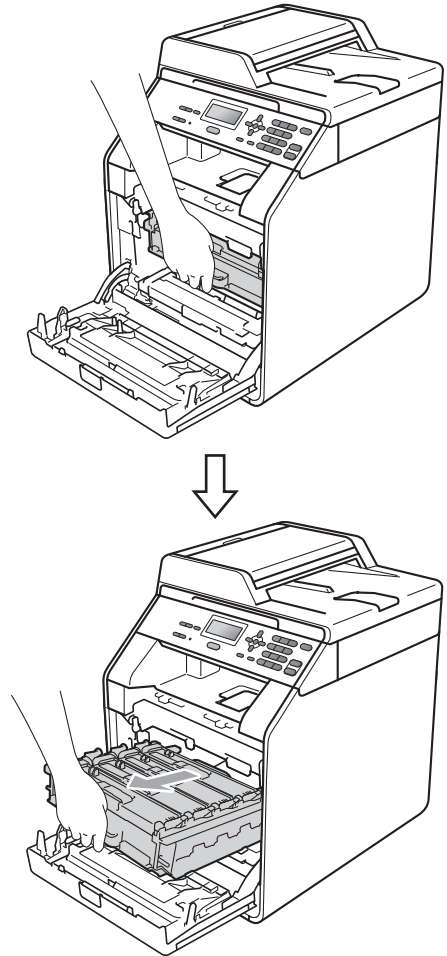

A

- 3 Hold i håndtaget til toneren, og skub den lidt mod maskinen, for at låse den op. Træk den derefter ud af tromlen. Gentag dette for hver toner.

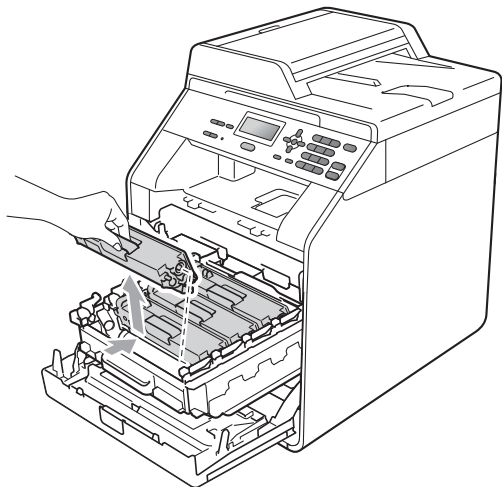

- 4 Tryk for at løsne låsene på koronatrådlåget (1), og åbn derefter låget.

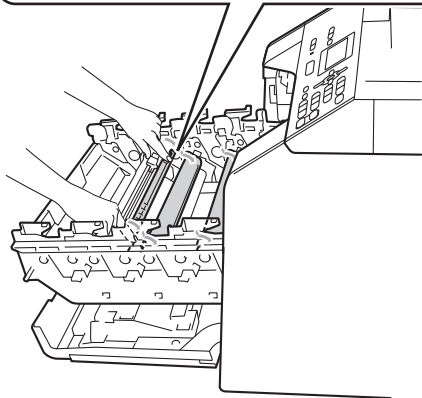
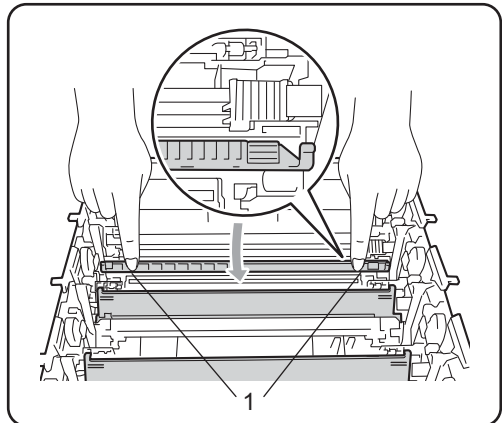

- 5 Rengør koronatråden i tromlen ved at skubbe den grønne tap forsigtigt fra venstre mod højre og omvendt flere gange.

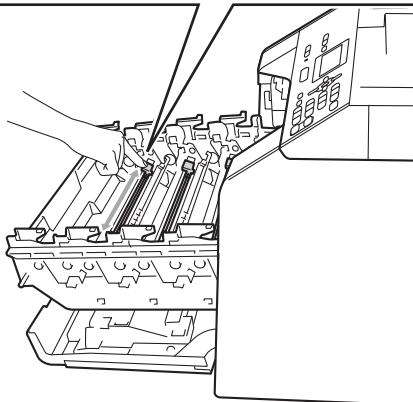
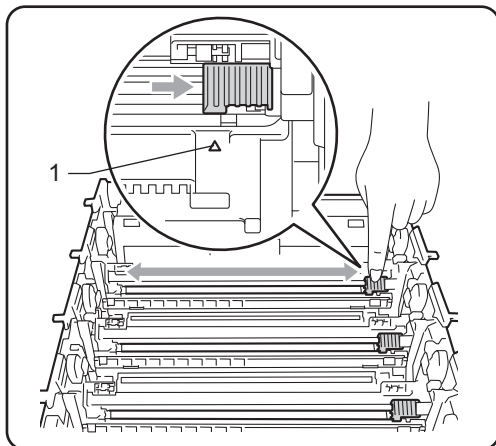

 **Bemærk!**

Sørg for at sætte tappen tilbage på den oprindelige position (▲) (1). Hvis det ikke sker, kan de udskrevne sider få en lodret stribe.

- 6 Luk koronatrådlåget.

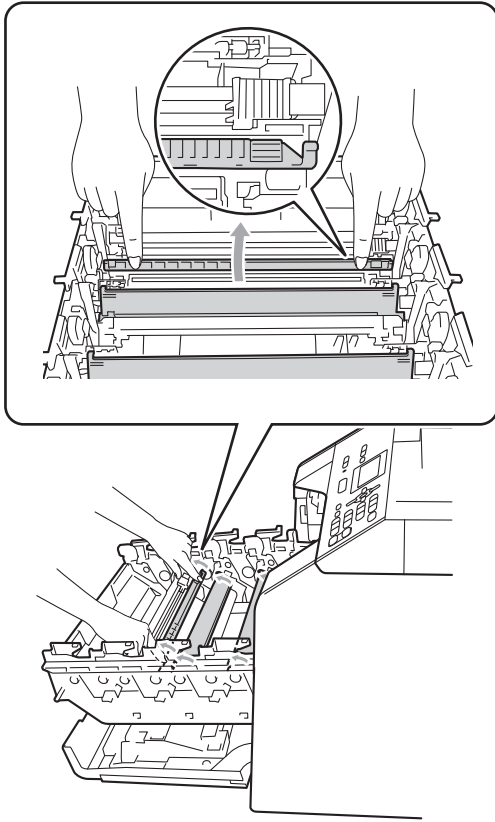

- 7 Gentag trin 4 til 6 for at rengøre hver af de tre resterende koronatråde.

- 8 Hold i håndtaget til toneren, og skub toneren ind i tromlen, og træk den forsigtigt mod dig, indtil du hører, at den klikker på plads. Sørg for, at tonerens farve stemmer overens med tromlens farvemærkat. Gentag dette for hver toner.

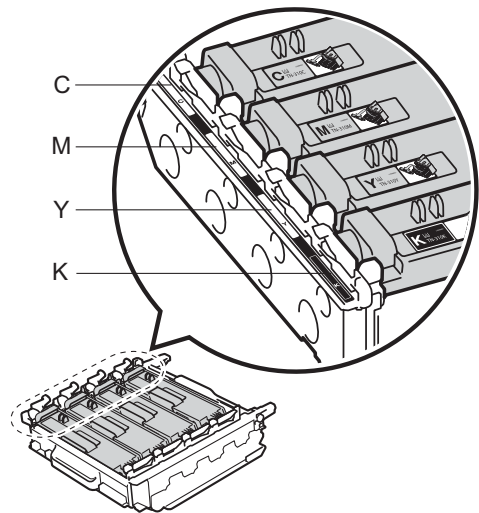
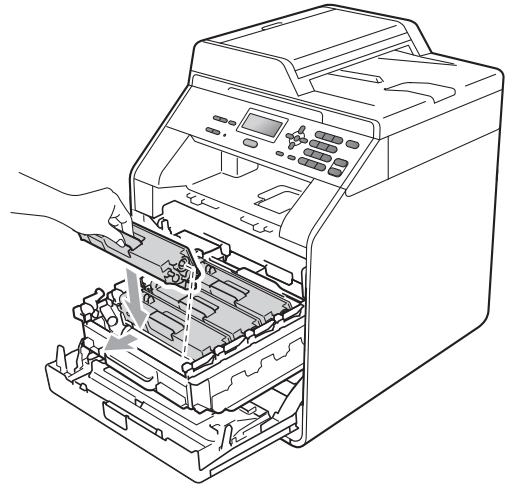

C - Cyan
Y - Gul

M - Magenta
K - Sort

- 9 Skub tromlen ind, til den stopper.

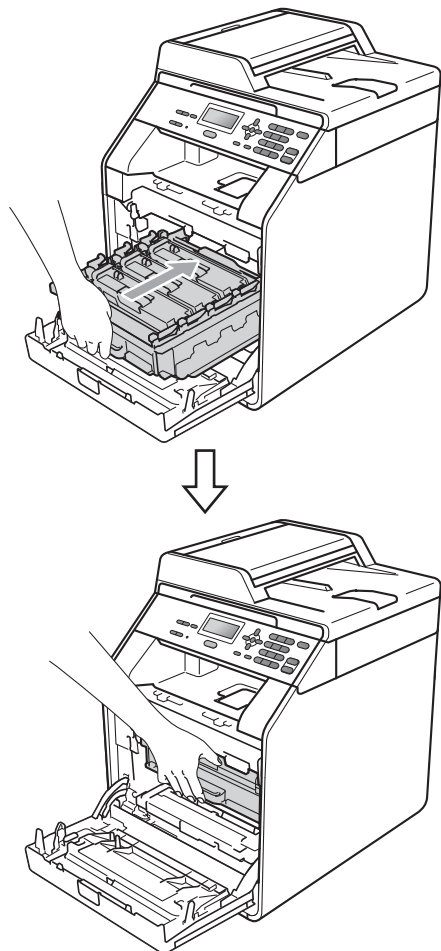

- 10 Luk maskinens frontklap.

Rengøring af tromlen

Hvis der på udskriften er farvede prikker for hver 94 mm, kan der sidde noget fast på tromlens overflade, såsom lim fra en etiket. Følg nedenstående trin for at løse problemet.

- 1 Kontroller, at maskinen er i Klar tilstand. Tryk på **Menu**, **5**, **6**, tryk derefter på **Mono Start** eller **Colour Start** for at udskrive punktcheckarket for tromlen.

```
56.Trom1.dotprint
```

```
Udskriver
```

- 2 Sluk for maskinen. Frakobl alle kabler, og træk derefter netledningen ud af stikkontakten.

- 3 Tryk på frontklappens udløserknop, og åbn den derefter.

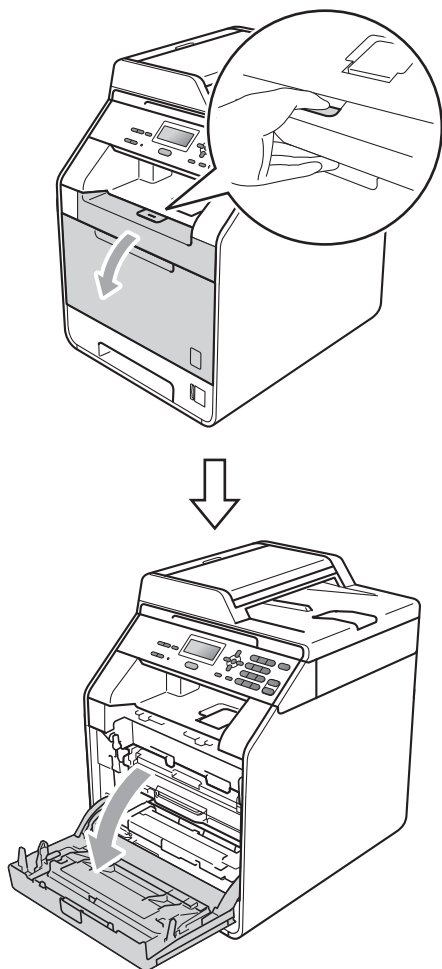

- 4 Hold i tromlens grønne håndtag. Træk tromlen ud, til den stopper.

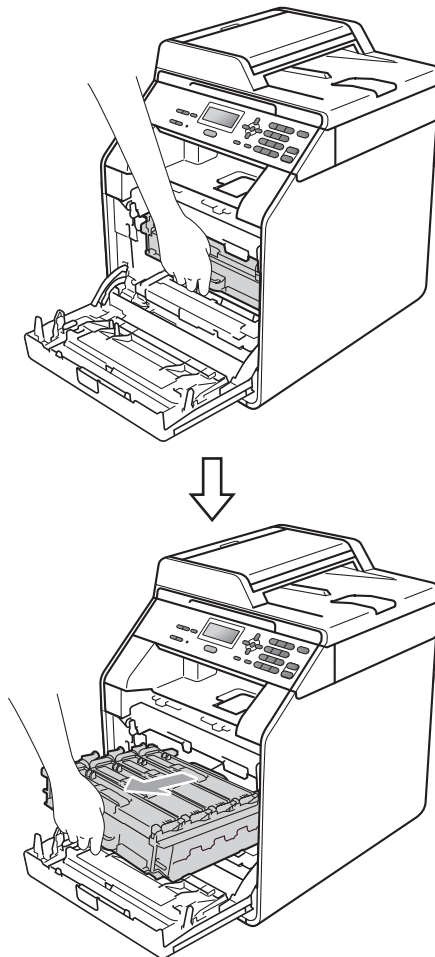

A

- 5 Drej det grønne låsehåndtag (1) på venstre side af maskinen mod uret til udløserpositionen. Mens du holder i tromlens grønne håndtag, skal du løfte tromlens front og fjerne det fra maskinen.

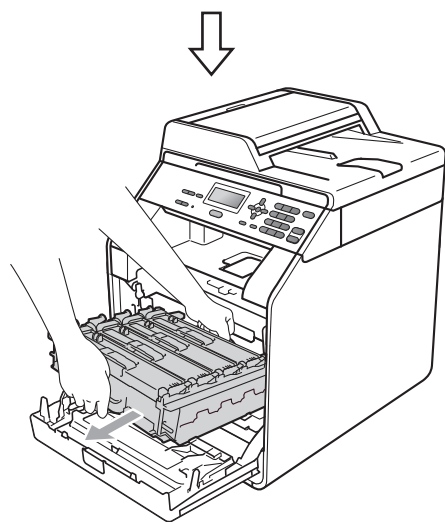
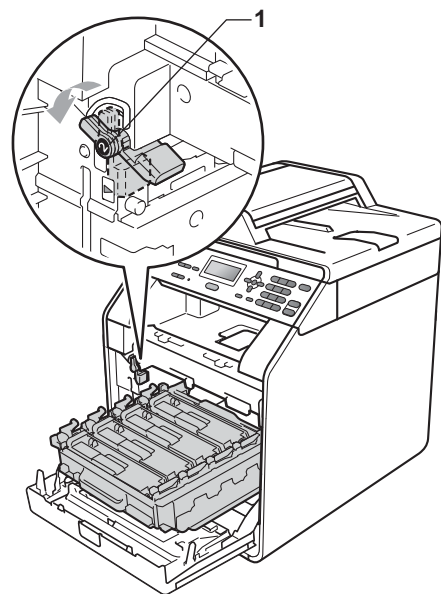

! VIGTIGT!

- Vi anbefaler, at du anbringer tromlen og/eller toneren på en ren, flad overflade med et stykke papir eller en klud nedenunder i tilfælde af, at du ved et uheld kommer til at spilde eller sprøjte toner.
- For at undgå at beskadige maskinen med statisk elektricitet må du IKKE berøre de elektroder, der er vist på illustrationen.

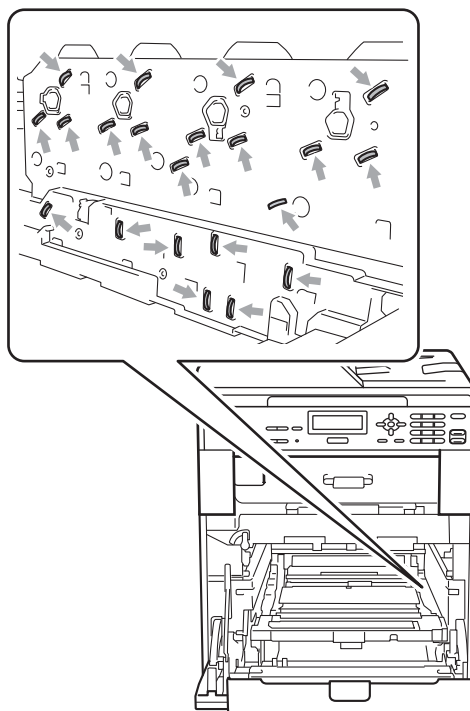

- Hold i tromlens grønne håndtag, når du bærer den. Hold IKKE på siden af tromlen.

- 6 Hold i tonerens håndtag, og skub den lidt, for at låse den op. Træk den derefter ud af tromlen. Gentag dette for hver toner.

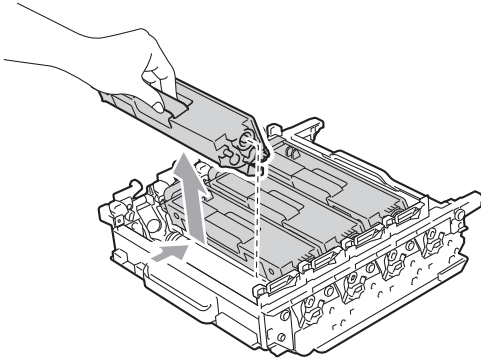

! VIGTIGT!

For at undgå kvalitetsproblemer må du IKKE røre ved de skraverede dele i illustrationerne.

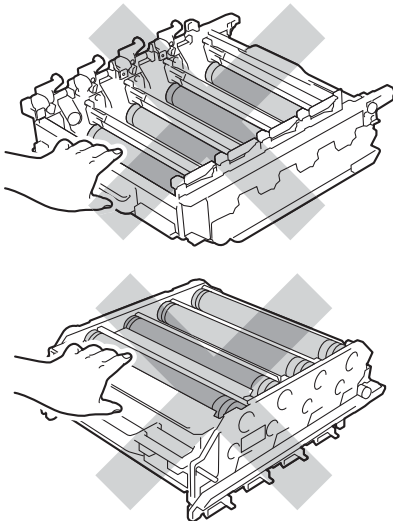

- 7 Vend tromlen om ved at holde i de grønne håndtag. Sørg derefter for, at tromlegearene (1) er på den venstre side.

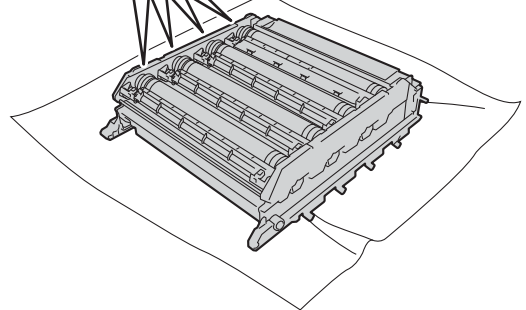
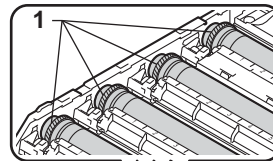
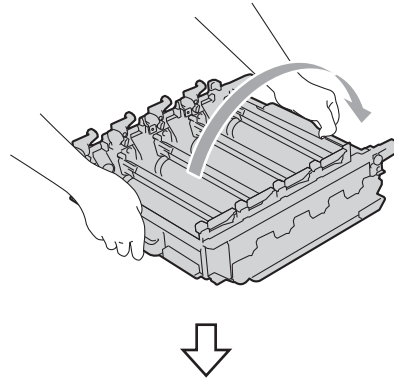

- 8 Bemærk følgende oplysninger på punktcheckarket for tromlen:

■ Prikfarve

F.eks. ville et mærke på cyan-tromlen generere en cyan prik på checkarket.

■ Prikplacering

Bemærk, hvilken af de udskrevne kolonner prikken vises i.

- 9 På den farvetromle, hvor problemet er, skal du bruge de nummererede markeringer ved siden af tromlerullen for at finde mærket. F.eks. ville en cyan prik i kolonne 2 på checkarket betyde, at der er et mærke på cyantromlen i område "2".

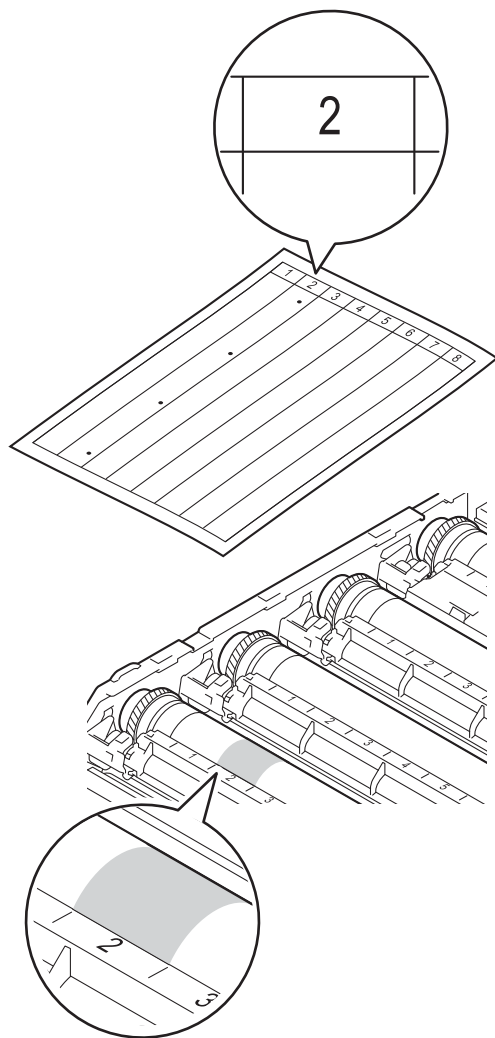

- 10 Drej tromlens gear mod dig med hånden, mens du undersøger overfladen på det område, der er under mistanke.

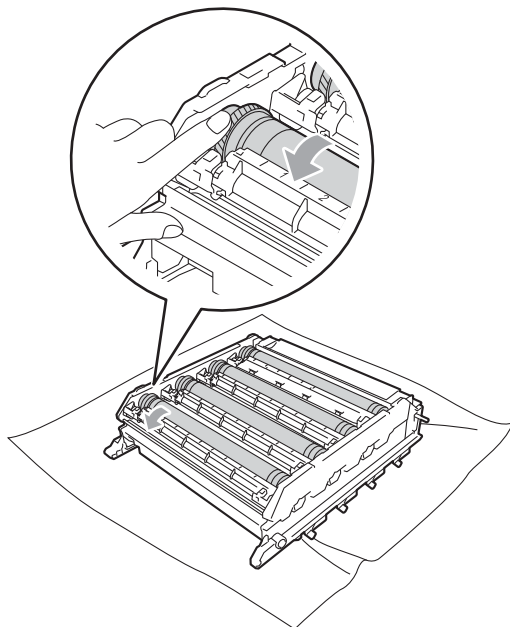

- 11 Når du har fundet det mærke på tromlen, der svarer til punktcheckarket for tromlen, skal du tørre tromlens overflade af med en vatpind, indtil støvet eller papirstøvet på overfladen er fjernet.

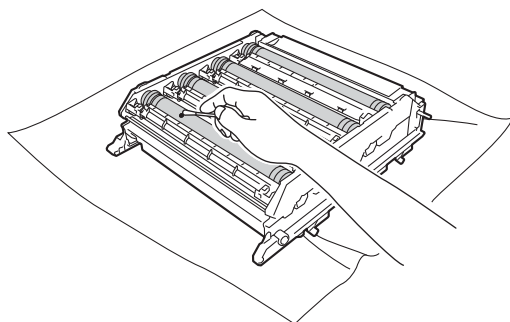

! VIGTIGT!

Forsøg IKKE at rengøre den lysfølsomme tromlens overflade med en skarp genstand.

- 12 Hold i håndtaget til toneren, og skub toneren ind i tromlen, og træk den forsigtigt mod dig, indtil du hører, at den klikker på plads. Sørg for, at tonerens farve stemmer overens med tromlens farvemærkat. Gentag dette for hver toner.

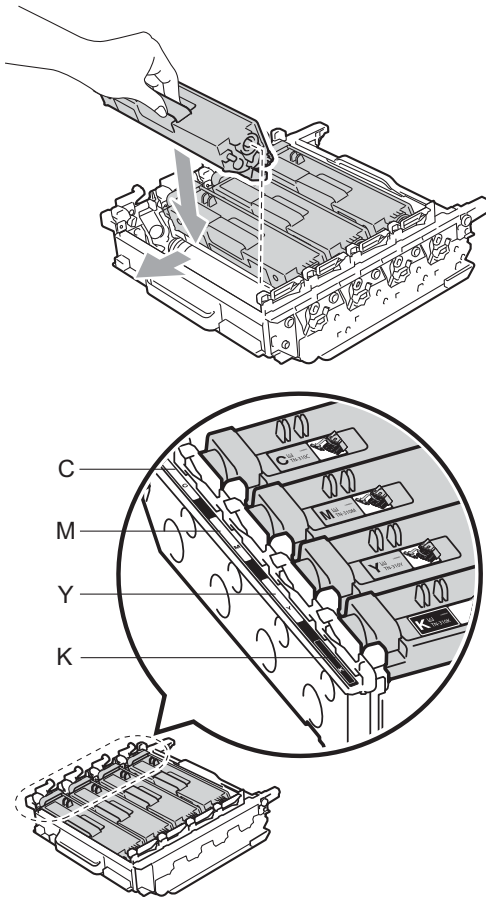

C - Cyan
Y - Gul

M - Magenta
K - Sort

- 13 Sørg for, at det grønne låsehåndtag (1) er i udløserposition som vist på illustrationen.

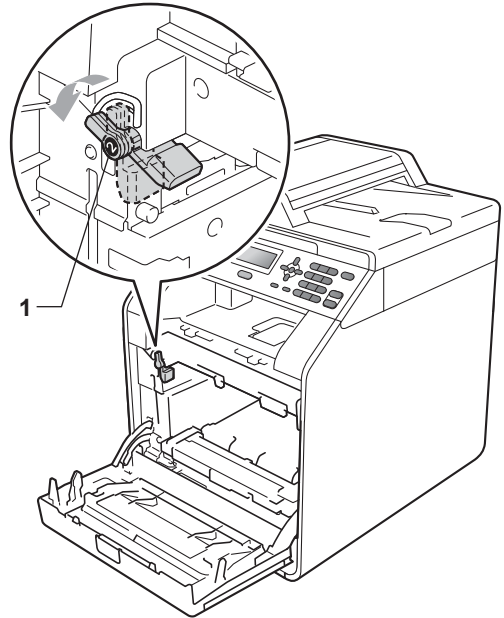

- 14 Når styrets ender (2) på tromlen svarer til ►-mærkerne (1) på begge sider af maskinen, sættes tromlen derefter forsigtigt ind i maskinen, indtil den stopper ved det grønne låsehåndtag.

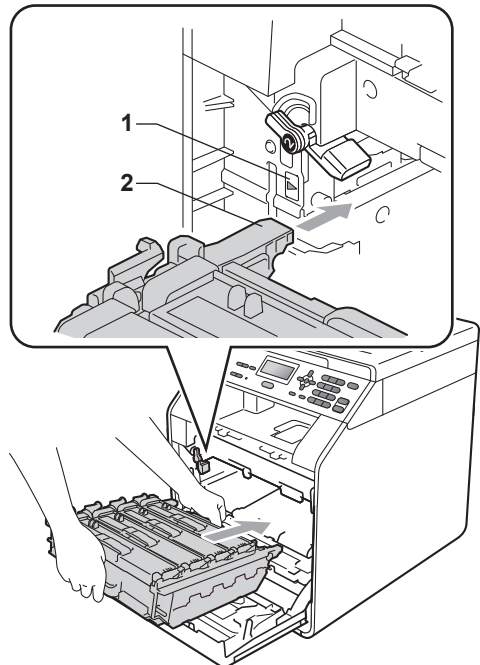

A

- 15 Drej det grønne låsehåndtag (1) med uret til låsepositionen.

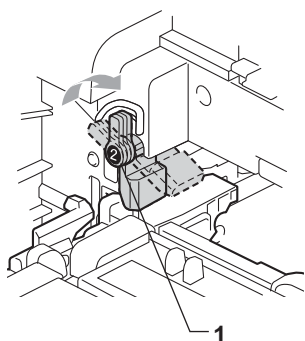

- 16 Skub tromlen ind, til den stopper.

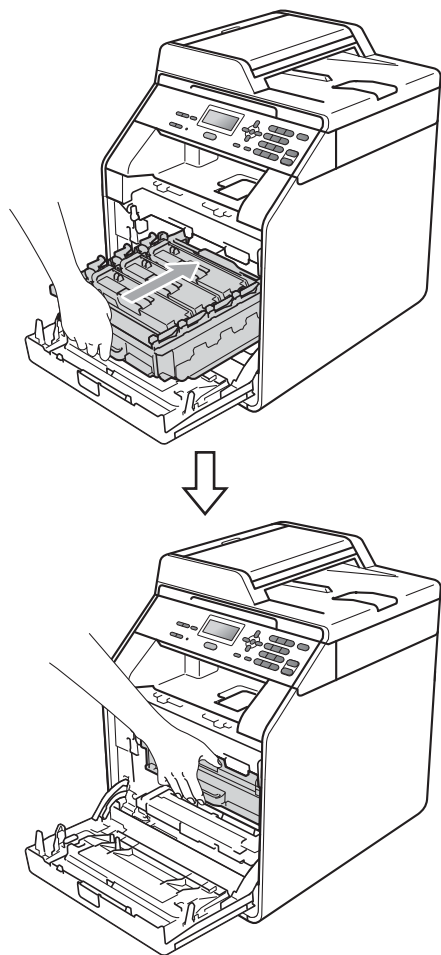

- 17 Luk maskinens frontklap.

- 18 Sæt først maskinens netledning i stikkontakten igen, og tilslut derefter interfacekablerne. Tænd maskinen.

Rengøring af papiroptagningsrullerne

Hvis du har problemer med papirfremføringen, skal du rengøre optagningsrullerne på følgende måde:

- 1 Sluk for maskinen. Træk stikket til maskinen ud af stikkontakten.
- 2 Træk papirbakken helt ud af maskinen.

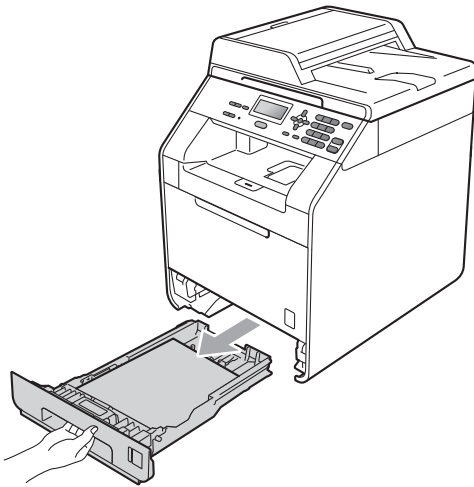

- 3 Vrid en fnugfri klud, der er fugtet med lunkent vand, og tør separatorpuden (1) på papirbakken af, så eventuelt støv fjernes.

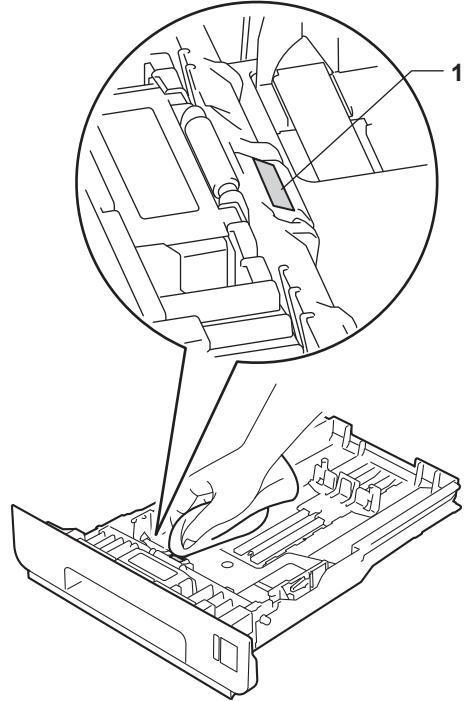

- 4 Tør de to optagningsruller (1) indeni maskinen af, så eventuelt støv fjernes.

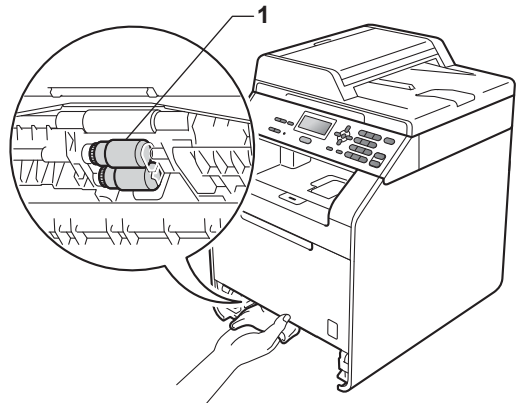

- 5 Sæt papirbakken tilbage i maskinen.
- 6 Sæt maskinens netledning tilbage i stikkontakten. Tænd maskinen.

Kalibrering

Farvetætheden for hver farve kan variere afhængigt af, hvilket miljø maskinen er i, såsom temperatur og luftfugtighed. Kalibrering er med til at forbedre farvetætheden.

- 1 Tryk på **Menu**, **3**, **6**.
- 2 Tryk på ▲ eller ▼ for at vælge *Kalibrer*.
- 3 Tryk på **OK**.
- 4 Tryk på **1** for at vælge *Ja*.
- 5 Tryk på **Stop/Exit**.

Du kan nulstille kalibreringsparametrene tilbage til de fabriksindstillede.

- 1 Tryk på **Menu**, **3**, **6**.
- 2 Tryk på ▲ eller ▼ for at vælge *Nulstil*.
- 3 Tryk på **OK**.
- 4 Tryk på **1** for at vælge *Ja*.
- 5 Tryk på **Stop/Exit**.



Bemærk!

- Hvis der vises en fejlmeddelelse, skal du trykke på **Stop/Exit** og prøve igen. (Yderligere oplysninger finde i *Fejl- og vedligeholdelsesmeddelelser* på side 84).
 - Hvis du udskriver med Windows®-printerdriveren, kalibrerer driveren dataene automatisk, hvis både **Brug kalibreringsdata** og **Hent automatisk enhedsdata** er indstillet. Standardindstillingerne er aktiveret. (Se *Fanen Avanceret* i *Softwarebrugsanvisning*).
 - Hvis du bruger Macintosh-printerdriveren, skal du udføre kalibreringen ved hjælp af **Status Monitor**. Efter **Status Monitor** er aktiveret, skal du vælge **Farvekalibrering** fra menuen **Kontrol**. (Se *Status Monitor* i *Softwarebrugsanvisning*). Når **StatusMonitor** er aktiveret, skal du vælge **Kontrol / Farvekalibrering** på menulinjen).
-

Automatisk registrering

Registrering

Hvis faste farveområder eller billeder har rande i cyan, magenta eller gul, kan du bruge den automatiske registreringsfunktion til at rette problemet.

- 1 Tryk på **Menu, 3, 7**.
- 2 Tryk på **1** for at starte.
Tryk på **2** for at afslutte.
- 3 Tryk på **Stop/Exit**.

Manuel registrering

Hvis farverne fortsat ser forkerte ud efter automatisk registrering, skal du udføre manuel registrering.

- 1 Tryk på **Menu, 3, 8, 1**.
- 2 Tryk på **Mono Start** eller **Colour Start** for at starte udskrivning af farveregistreringsskemaet.
- 3 Når maskinen er færdig med at udskrive registreringskemaet, skal du trykke på **2** (Indst. Regist.) for at rette farven manuelt.
- 4 Start ved **1** (1 magenta vens.) på skemaet, find ud af hvilken farvet linje, der har den mest ensartede udskriftsdensitet, og angiv nummeret i maskinen ved hjælp af tasterne **▲** og **▼**.
Tryk på **OK**.
Gentag for **2** (2 cyan venstre), **3** (3 gul venstre), **4, 5, 6 til 9**.
- 5 Tryk på **Stop/Exit**.

Frekvens (Farvekorrektion)

Du kan angive, hvor ofte farvekorrektionen (Farvekalibrering og Automatisk registrering) skal ske. Standardindstillingen er Normal. Farvekorrektionsprocessen forbruger en vis mængde toner.

- 1 Tryk på **Menu, 3, 9**.
- 2 Tryk på **▲** eller **▼** for at vælge **Normal**, **Lav** eller **Fra**.
Tryk på **OK**.
- 3 Tryk på **Stop/Exit**.

B

Fejlfinding

Fejl- og vedligeholdelsesmeddelelser

Som med alle moderne kontorprodukter, kan der opstå fejl, og det er muligvis nødvendigt at udskifte nogle forbrugsstoffer. Skulle det ske, identificerer din maskine fejlen eller kræver rutinevedligeholdelse og viser den relevante meddelelse. De mest almindelige fejl- og vedligeholdelsesmeddelelser er vist nedenfor.

Du kan selv fjerne de fleste fejl og selv udføre meddelelserne om rutinevedligeholdelse. Hvis du har behov for yderligere hjælp, tilbyder Brother Solutions Center de seneste FAQ'er (ofte stillede spørgsmål) og tips til fejlfinding:

Besøg os på <http://solutions.brother.com/>.

Fejlmeddelelse	Årsag	Handling
Adgang nægtet	Den ønskede funktion er begrænset af Secure Function Lock.	Kontakt din administrator for at få kontrolleret dine indstillinger for Secure Function Lock.
Check dokument	Dokumentet er ikke sat rigtigt i eller fremføres ikke korrekt, eller dokumentet, der er scannet fra ADF'en, var for langt.	Se <i>Dokumentet sidder fast øverst i ADF'en</i> på side 90 eller <i>Brug af den automatiske dokumentfremfører (ADF)</i> på side 26.
DIMM-fejl	<ul style="list-style-type: none"> ■ DIMM-modulet er ikke installeret korrekt. ■ DIMM-modulet er defekt. ■ DIMM-modulet overholder ikke de krævede specifikationer. 	<ul style="list-style-type: none"> ■ Sluk for maskinen, og fjern DIMM-modulet. ■ Bekræft, at DIMM-modulet overholder de krævede specifikationer. (Se <i>Hukommelseskort i Appendiks B i Udvidet brugsanvisning</i>). ■ Installer DIMM-modulet korrekt igen. Vent nogle få sekunder, og tænd den derefter igen. ■ Hvis denne fejlmeddelelse vises igen, skal DIMM-modulet udskiftes med et nyt. (Se <i>Installation af ekstra hukommelse i Appendiks B i Udvidet brugsanvisning</i>).
Duplex slået fra Læg papir i igen og tryk Start.	Selv om papirstørrelsen i papirbakken stemmer overens med den papirstørrelse, der er valgt på kontrolpanelet eller i printerdriveren, stoppede maskinen udskrivningen, da den registrerede en ekstra papirstørrelse i bakken.	Sørg for, at papirbakken kun indeholder den papirstørrelse, du valgte enten på kontrolpanelet eller printerdriveren, og tryk derefter på Mono Start eller Colour Start .
	Papirbakken blev trukket ud, før maskinen var færdig med at udskrive på begge sider af papiret.	Installer papirbakken igen, og tryk på Mono Start eller Colour Start .

Fejlmeddelelse	Årsag	Handling
Duplex slået fra Luk maskinens bagklap.	Maskinens bagklap er ikke helt lukket.	Luk bagklappen på maskinen.
EL-fejl	Der er opstået et mekanisk problem i maskinen.	Åbn frontklappen, og luk den igen.
Fixerfejl	Fikseringsenhedens temperatur stiger ikke til en angivet temperatur inden for den givne tid.	Sluk maskinen på afbryderen, vent et par sekunder, og tænd den derefter igen. Lad maskinen stå i 15 minutter med strømmen tændt.
	Fikseringsenheden er for varm.	
Forkert stør.	Papiret i det angivne bakke har ikke den korrekte størrelse.	Ilæg den korrekte papirstørrelse i bakken, og indstil "Papirstørrelse" (Menu, 1, 1, 2). (Se <i>Papirstørrelse</i> på side 19).
Forkert str. DX	Den definerede papirstørrelse i printerdriveren kan ikke bruges til automatisk duplexudskrivning.	Tryk på Mono Start eller Colour Start . Vælg en papirstørrelse, der understøttes af duplexbakken. (Se <i>Papirtype og -størrelse</i> på side 21).
Grænse overskr.	Udskrivningsgrænsen, der er indstillet af Secure Function Lock 2.0 er nået.	Kontakt din administrator for at få kontrolleret dine indstillinger for Secure Function Lock.
Hukommelse fuld	Maskinens hukommelse er fuld.	Gør et af følgende: <ul style="list-style-type: none"> ■ Tryk på Mono Start eller Colour Start for at kopiere de scannede sider. (Kopiering er i gang) ■ Tryk på Stop/Exit, vent indtil de andre igangværende funktioner er afsluttet, og prøv igen. ■ Reducer udskriftsopløsningen. (Se <i>Fanen Avanceret i Softwarebrugsanvisning</i>). ■ Tilføj ekstra hukommelse. (Se <i>Hukommelseskort i Appendiks B i Udvidet brugsanvisning</i>).
Ikke tilgængelig	Den ønskede funktion er begrænset af Secure Function Lock 2.0.	Kontakt din administrator for at få kontrolleret dine indstillinger for Secure Function Lock.
Ingen bælteenhed	Bælteenheden er ikke installeret korrekt.	Installer bælteenheden igen. (Se <i>Udskiftning af bælteenheden</i> på side 53).
Ingen bakke	Papirbakken, der er angivet på displayet, er ikke installeret rigtigt.	Installer det papirbakke, der er angivet på displayet, igen.
Ingen spildtoner	Spildtonerbeholderen er ikke installeret rigtigt.	Installer spildtonerbeholderen igen. (Se <i>Udskiftning af spildtonerbeholderen</i> på side 58).

Fejlmeddelelse	Årsag	Handling
Ingen tilladelse	Du har forsøgt på at udskrive i farver vha. en Secure Function Lock-id, der er begrænset til udskrivning i sort/hvid. Udskriftsjobbet annulleres.	Kontakt din administrator for at få kontrolleret dine indstillinger for Secure Function Lock.
Ingen toner	Toneren til farven, der er angivet på displayet, er ikke installeret korrekt.	Træk tromlen ud. Tag toneren for farven ud, som angivet på displayet, og sæt den derefter tilbage i tromlen.
Init umulig XX	Der er opstået et mekanisk problem i maskinen.	<ul style="list-style-type: none"> ■ Sluk maskinen, og tænd den derefter igen. ■ Kontakt Brother Support, hvis problemet fortsætter.
Intet papir	Maskinen mangler papir, eller papiret er ikke korrekt lagt i papirbakken.	Gør et af følgende: <ul style="list-style-type: none"> ■ Kom mere papir i papirbakken. ■ Fjern papiret, og læg det i igen. ■ Hvis problemet stadig ikke er løst, trænger papiroptagningsrullen muligvis til at blive rengjort. Rengør papiroptagningsrullen. (Se <i>Rengøring af papiroptagningsrulleme</i> på side 81).
Kalibrer	Kalibrering lykkedes ikke.	<p>Tryk på Mono Start eller Colour Start, og prøv igen.</p> <ul style="list-style-type: none"> ■ Sluk for maskinen. Vent et par sekunder, og tænd så for maskinen igen. ■ Sæt en ny tromle i. (Se <i>Udskiftning af tromlen</i> på side 47). ■ Sæt en ny bælteenhed i. (Se <i>Udskiftning af bælteenheden</i> på side 53). ■ Sæt en ny spildtonerbeholder i. (Se <i>Udskiftning af spildtonerbeholderen</i> på side 58). ■ Kontakt Brother Support, hvis problemet fortsætter.
Køler ned Vent lidt	Temperaturen i tromlen eller toneren er for høj. Maskinen holder pause i det aktuelle udskriftsjob og går i nedkølingstilstand. I nedkølingstilstanden hører du kølblæseren køre, mens displayet viser Køler ned og Vent lidt .	<p>Kontroller, om du kan høre blæseren i maskinen snurre og at udsugning ikke er blokeret af noget.</p> <p>Hvis blæseren snurrer, fjern enhver hindring der omgiver udsugning, og lad derefter maskinen være tændt, men undlad at bruge den i nogle minutter.</p> <p>Hvis blæseren ikke snurrer, skal du afbryde maskinen ved kontakten i nogle minutter og derefter tænde for den igen.</p>

Fejlmeddelelse	Årsag	Handling
Kondensering	Et af de problemer, der kan forårsage denne fejl, er den kondensering, der kan dannes inden i maskinen efter ændring af rumtemperaturen.	Lad den være tændt. Åbn frontklappen helt. Vent 30 minutter, sluk og luk klappen, og tænd derefter igen. Hvis dette ikke fjerner fejlen, kan du kontakte din Brother Support.
Kort papir	Længden af papiret i bakken er for kort til, at maskinen kan levere det i papirbakken til forsiden nedad.	Åbn bagklappen, så det udskrevne papir kan leveres til papirbakken på bagsiden. Fjern de udskrevne sider, og tryk derefter på Mono Start eller Colour Start .
Låge er åben	ADF-låget er ikke helt lukket.	Luk ADF-låget på maskinen.
	ADF'en er åben, mens der ilægges et dokument.	Luk ADF-låget på maskinen, og tryk derefter på Stop/Exit .
Låge er åben	Klappen til fikseringsenheden er ikke helt lukket, eller der opstod papirstop bagest i maskinen, da du tændte for strømmen.	<ul style="list-style-type: none"> ■ Luk klappen til fikseringsenheden på maskinen. ■ Sørg for, at der ikke er papirstop indeni maskinens bagende, og luk derefter klappen til fikseringsenheden, og tryk på Mono Start eller Colour Start.
Låget er åbent	Frontklappen er ikke helt lukket.	Luk maskinens frontklap.
Lav temperatur	Rumtemperaturen er for lav til, at maskinen kan fungere.	Øg rumtemperaturen for at maskinen kan fungere.
Papirstop bagtil	Der er papirstop bagest i maskinen.	(Se <i>Der er papirstop bagest i maskinen</i> på side 94).
Papirstop bakkel Papirstop bakke2	Der er papirstop i maskinens papirbakke.	(Se <i>Papirstop i papirbakke 1 eller bakke 2</i> på side 93).
Papirstop duplex	Der er papirstop neden under papirbakke 1.	(Se <i>Papirstop neden under papirbakke 1</i> på side 100).
Papirstop i MP	Der er papirstop i maskinens MP-bakke.	(Se <i>Papirstop i MP-bakken</i> på side 92).
Papirstop indeni	Der er papirstop i maskinen.	(Se <i>Der er papirstop indeni maskinen</i> på side 96).
Patronfejl ¹ Installér sort (K) tonerpatron i igen.	Toneren er ikke installeret korrekt.	Skub tromlen ud, og fjern toneren for den farve, der er indikeret på displayet, og installer derefter toneren i tromlen igen. Sæt tromlen tilbage i maskinen.
¹ Tonerens farve med problemet vises i meddelelsen.		

Fejlmeddelelse	Årsag	Handling
Registrering	Registrering lykkedes ikke.	Tryk på Mono Start eller Colour Start , og prøv igen. Gør et af følgende: <ul style="list-style-type: none"> ■ Sluk for maskinen på afbryderen. Vent et par sekunder, og tænd så for maskinen igen. ■ Prøv manuel registrering, Menu, 3, 8. (Se <i>Manuel registrering</i> på side 83). ■ Sæt en ny bælteenhed i. (Se <i>Udskiftning af bælteenheden</i> på side 53). ■ Kontakt Brother Support, hvis problemet fortsætter.
Scan umulig XX	Der er opstået et mekanisk problem i maskinen.	<ul style="list-style-type: none"> ■ Sluk maskinen, og tænd den derefter igen. ■ Kontakt Brother Support, hvis problemet fortsætter.
Småt papir	Den papirstørrelse, der er angivet i printerdriveren, er for lille til, at maskinen kan levere det i papirbakken til forsiden nedad.	Åbn bagklappen, så de udskrevne sider kan leveres til det bagerste papirbakke, og tryk derefter på Mono Start eller Colour Start .
Spildt. nær fuld	Spildtonerbeholderen er ved at være udtjent.	Køb en ny spildtonerbeholder, før du får beskeden meddelelsen Udsk. Spildtoner.
Toner Lav	Toneren er ved at være udtjent.	Køb en ny toner for den farve, som er angivet på displayet, før du får meddelelsen om udskiftning af toner.
Tonerfejl	En eller flere tonere er ikke installeret korrekt.	Træk tromlen ud. Tag alle tonerne ud, og sæt dem derefter tilbage i tromlen.
Tromlefejl.	Koronatråden på tromlen skal rengøres.	Rengør koronatråden i tromlen. (Se <i>Rengøring af koronatrådene</i> på side 71).
Tromlestop	Det er tid til at udskifte tromlen.	Udskift tromlen. (Se <i>Udskiftning af tromlen</i> på side 47).
Udsk. Spildtoner	Det er på tide at udskifte spildtonerbeholderen.	Udskift spildtonerbeholderen. (Se <i>Udskiftning af spildtonerbeholderen</i> på side 58).
Udskift dele Bælteenhed	Det er på tide at udskifte bælteenheden.	Udskift bælteenheden. (Se <i>Udskiftning af bælteenheden</i> på side 53).
Udskift dele PF kit 1 PF kit 2 PF kit MP	Papirfremføringskittet skal udskiftes.	Kontakt din Brother-forhandler eller autoriseret Brother-servicecenter, når du skal have udskiftet PF-kittet.

Fejlmeddelelse	Årsag	Handling
Udskift dele Tromle	Det er tid til at udskifte tromlen.	Udskift tromlen. (Se <i>Udskiftning af tromlen</i> på side 47).
	Tromletælleren blev ikke nulstillet, da der blev installeret en ny tromle.	Nulstil tromletælleren. (Se <i>Nulstilling af tromletælleren</i> på side 52).
Udskift dele Varmeenhed	Det er på tide at udskifte fikseringsenheden.	Kontakt din Brother-forhandler eller autoriseret Brother-servicecenter, når du skal have udskiftet fikseringsenheden.
Udskift toner	Toneren er ved at være udtjent.	Udskift toneren for den farve, der er angivet på displayet. (Se <i>Udskiftning af toner</i> på side 40).
Udskr. umulig XX	Der er opstået et mekanisk problem i maskinen.	Gør et af følgende: <ul style="list-style-type: none"> ■ Sluk maskinen på afbryderen, vent nogle minutter, og tænd den derefter igen. ■ Kontakt Brother Support, hvis problemet fortsætter.

Dokumentet sidder fast øverst i ADF'en

- 1 Tag alt det papir ud af ADF'en, der ikke sidder fast.
- 2 Åbn ADF-låget.
- 3 Træk det fastsiddende dokument ud til venstre.

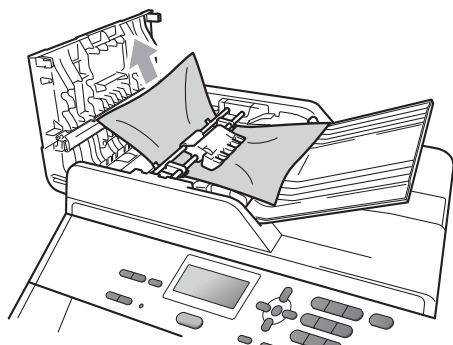

- 4 Luk ADF-låget.
- 5 Tryk på **Stop/Exit**.

Dokument sidder fast under dokumentlåget

- 1 Tag alt det papir ud af ADF'en, der ikke sidder fast.
- 2 Løft dokumentlåget.
- 3 Træk det fastsiddende dokument ud til højre.

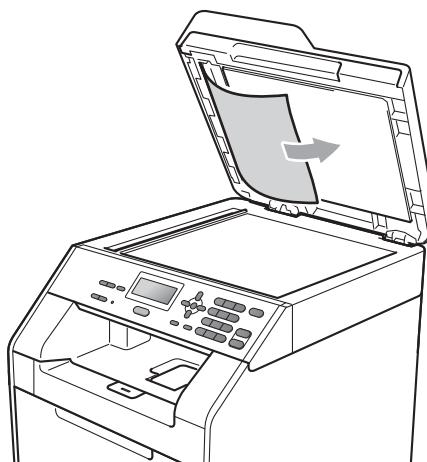

- 4 Luk dokumentlåget.
- 5 Tryk på **Stop/Exit**.

Fjernelse af mindre dokumentstop i ADF'en

- 1 Løft dokumentlåget.
- 2 Indsæt et stykke stift papir, som f.eks. karton, i ADF'en for at skubbe alle mindre papirstykker igennem.

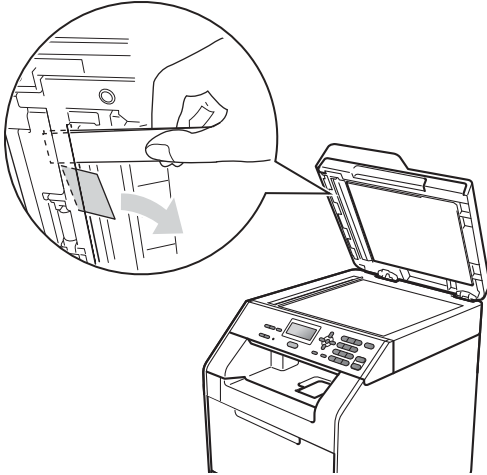

- 3 Luk dokumentlåget.
- 4 Tryk på **Stop/Exit**.

Dokument sidder fast i papirbakken

- 1 Tag alt det papir ud af ADF'en, der ikke sidder fast.
- 2 Træk det fastsiddende dokument ud til højre.

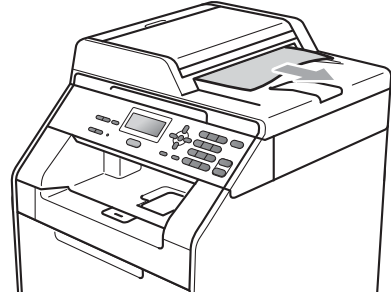

- 3 Tryk på **Stop/Exit**.

Papirstop i MP-bakken

Hvis displayet viser Papirstop i MP, skal du følge disse trin:

- 1 Fjern papiret fra MP-bakken.
- 2 Fjern alt fastsiddende papir i og omkring MP-bakken.

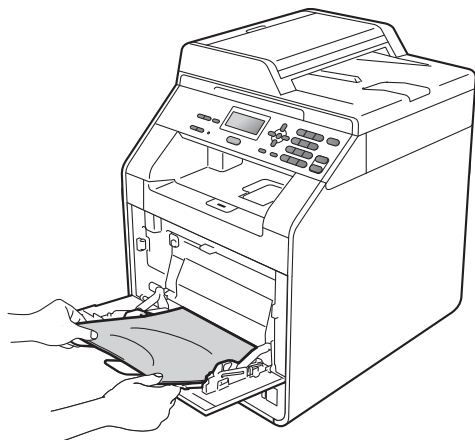

- 3 Luft papirstakken, og læg den tilbage i MP-bakken.

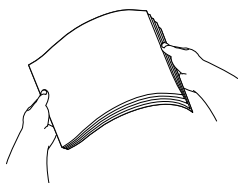

- 4 Når du lægger papir i MP-bakken, skal du sørge for, at papiret ikke kommer højere op end maksimummærkerne (1) på begge sider af bakken.

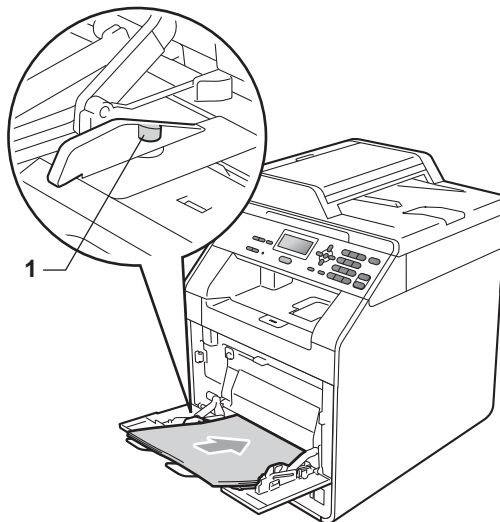

- 5 Tryk på **Mono Start** eller **Colour Start** for at fortsætte udskrivningen.

Papirstop i papirbakke 1 eller bakke 2

Hvis displayet viser Papirstop bakke1 eller Papirstop bakke2, skal du følge disse trin:

- 1 Træk papirbakken helt ud af maskinen.
Til Papirstop bakke1:

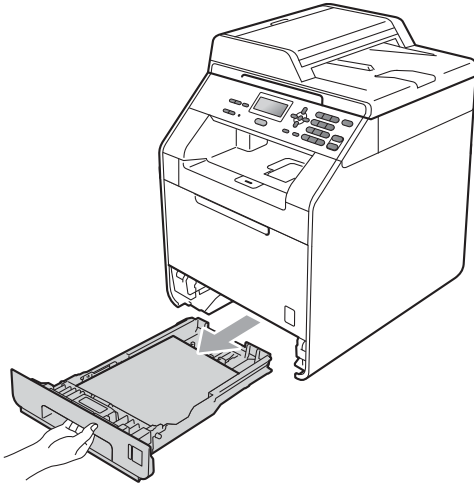

Til Papirstop bakke2:

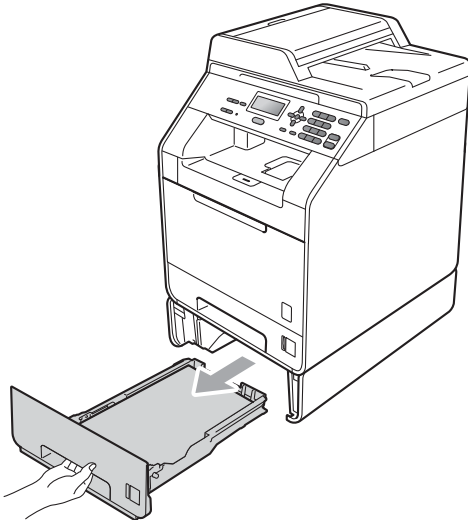

⚠ ADVARSEL

Du må IKKE røre ved de skraverede dele, som vist på illustrationen. Disse ruller kan rotere med høj hastighed.

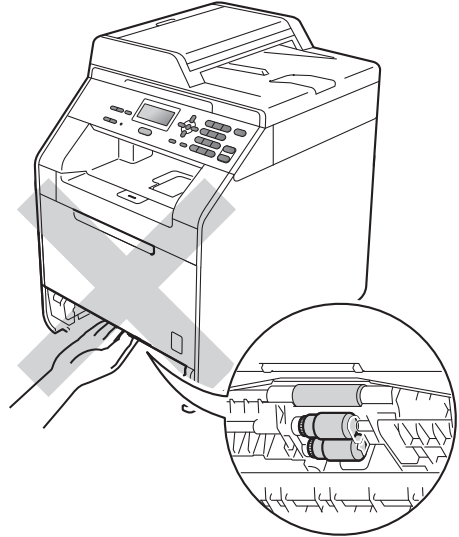

B

- 2 Brug begge hænder til langsomt at trække det fastsiddende papir ud.

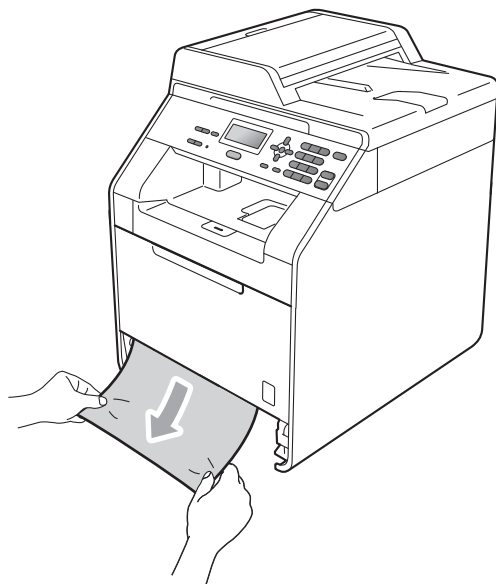

! VIGTIGT!

Hvis papiret ikke er nemt at fjerne i denne retning, skal du stoppe og følge anvisningerne for *Der er papirstop indeni maskinen* på side 96.



Bemærk!

Det er lettere at fjerne det fastklemte papir, hvis du trækker det nedad.

- 3 Sørg for, at papiret er under maksimumpapirmærket (▼▼▼) i papirbakken. Juster papirstyrene, så de passer til papirstørrelsen, mens du trykker på papirstyrets grønne udløserhåndtag. Check, at styrene sidder fast i åbningerne. (Se *Ilægning af papir i standard papirbakken* på side 10).
- 4 Sæt papirbakken helt tilbage i maskinen.

Der er papirstop bagest i maskinen

Hvis displayet viser *Papirstop bagtil*, er der opstået papirstop bag ved bagklappen. Følg disse trin:

- 1 Sluk maskinen, og lad den køle af i 10 minutter.
- 2 Åbn bagklappen.

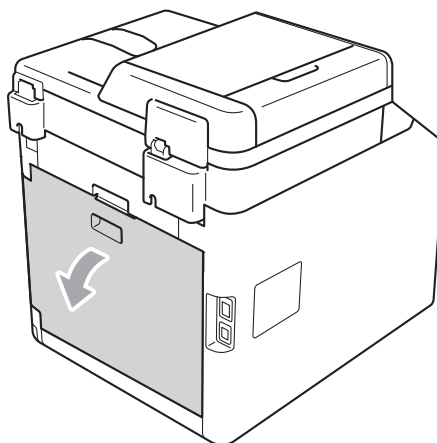

⚠ FORSIGTIG

⚠ VARM OVERFLADE

Hvis du lige har brugt maskinen, er visse indvendige dele i maskinen meget varme. Vent, indtil maskinen er kølet af, før du rører ved maskinens indvendige dele.

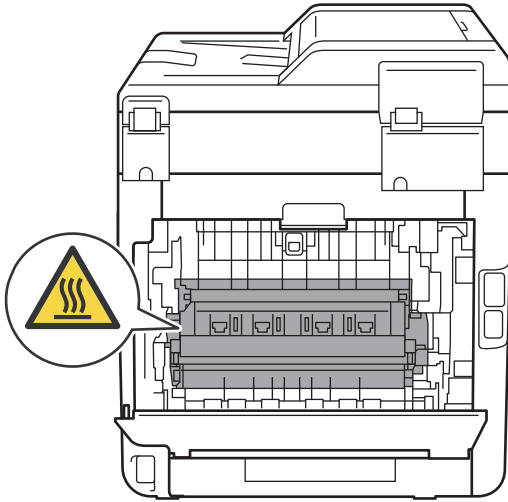

- 3 Fold klappen til fikseringsenheden ned (1) ved at trække de grønne tapper (2) i højre og venstre side mod dig selv.

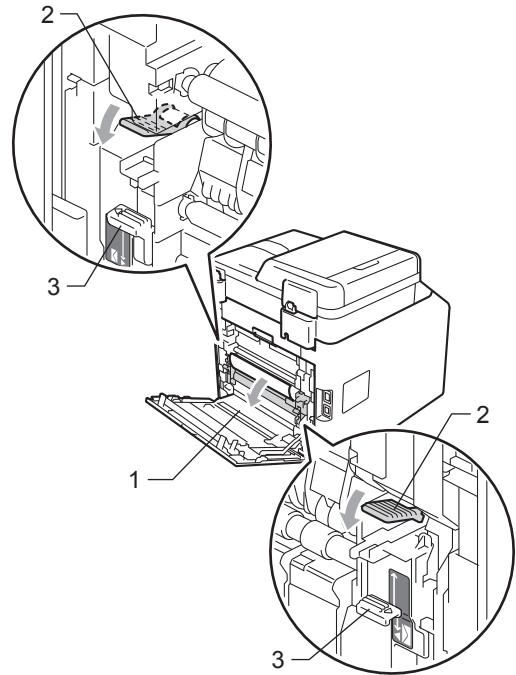

Bemærk!

Hvis håndtagene (3) til konvolutter inden i bagklappen trækkes ned til konvolutposition, skal du løfte disse håndtag til den oprindelige position, før du trækker i de grønne tappe (2) ned.

- 4 Træk forsigtigt det fastsiddende papir ud af fikseringsenheden med begge hænder.

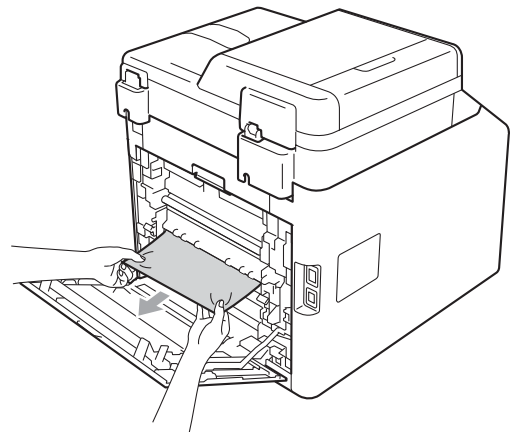

- 5 Luk klappen til fikseringsenheden (1).

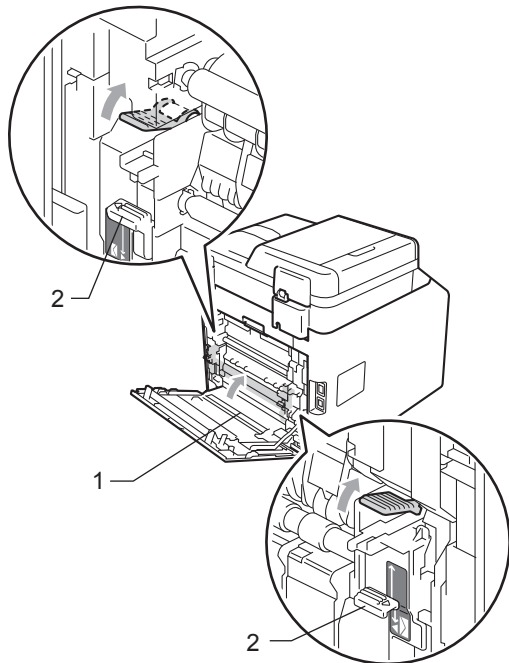

Bemærk!

Hvis du udskriver på konvolutter, skal du trække konvoluthåndtagene (2) til konvolutpositionen igen, før du lukker bagklappen.

- 6 Luk bagklappen helt.

Der er papirstop indeni maskinen

Hvis displayet viser Papirstop indeni, skal du følge disse trin:

- 1 Sluk for maskinen. Frakobl alle kabler, og træk derefter netledningen ud af stikkontakten.
- 2 Tryk på frontklappens udløserknop, og åbn den derefter.

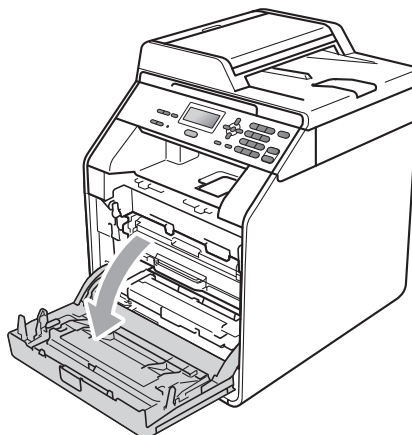
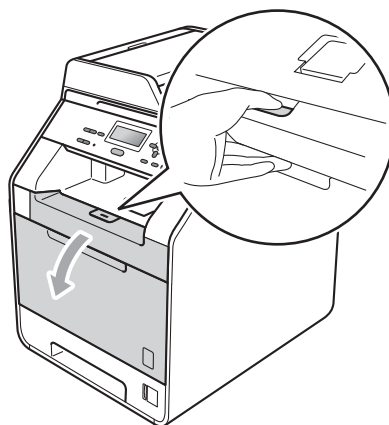

- 3 Hold i tromlens grønne håndtag. Træk tromlen ud, til den stopper.

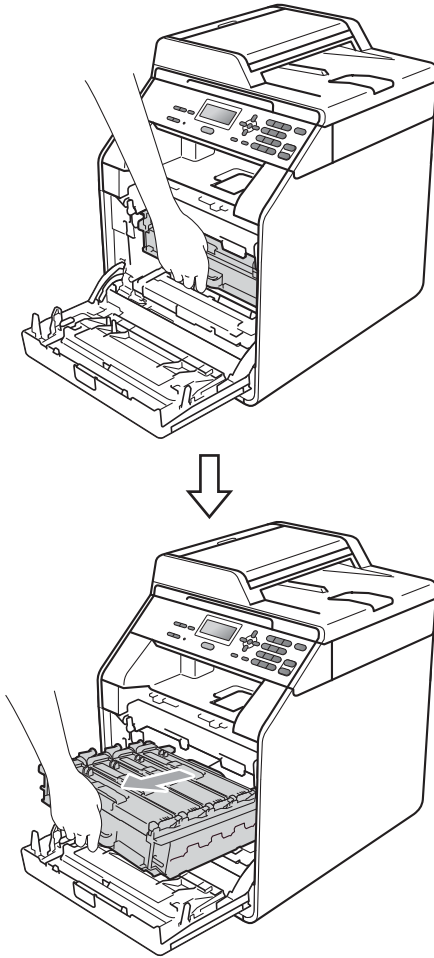

- 4 Drej det grønne låsehåndtag (1) på venstre side af maskinen mod uret til udløserpositionen. Mens du holder i tromlens grønne håndtag, skal du løfte tromlens front og fjerne det fra maskinen.

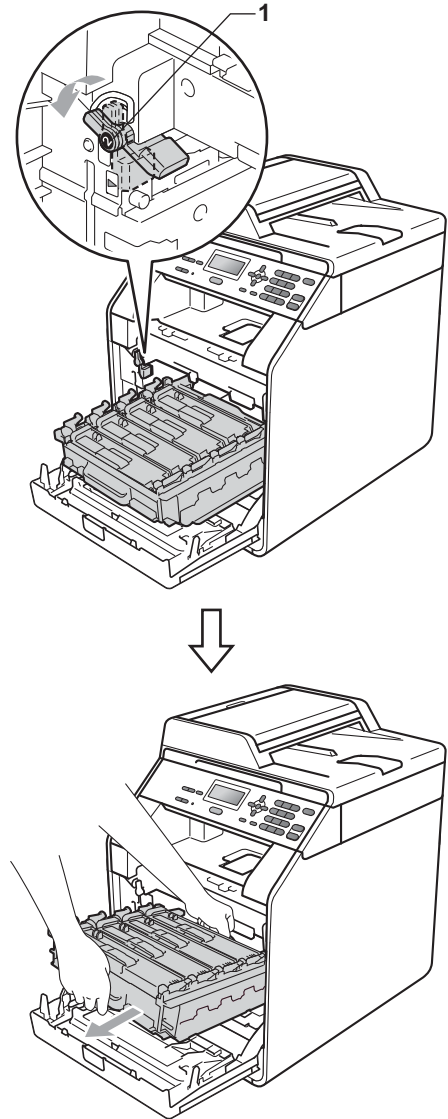

! VIGTIGT!

- Vi anbefaler, at du anbringer tromlen og toneren på en ren, flad overflade med et stykke papir eller en klud nedenunder i tilfælde af, at du ved et uheld kommer til at spilde eller sprøjte toner.
- For at undgå at beskadige maskinen med statisk elektricitet må du IKKE berøre de elektroder, der er vist på illustrationen.

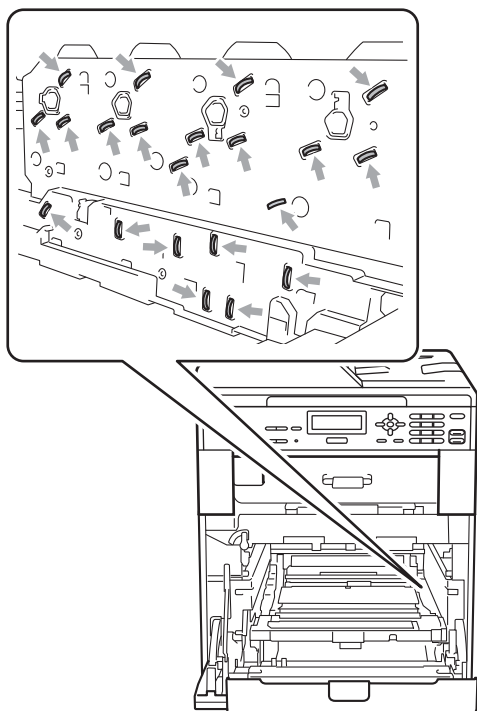

- Hold i tromlens grønne håndtag, når du bærer den. Hold IKKE på siden af tromlen.

- 5 Træk det fastklemede papir langsomt ud.

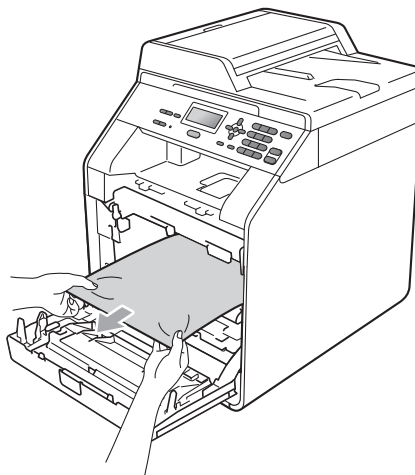

- 6 Sørg for, at det grønne låsehåndtag (1) er i udløserposition som vist på illustrationen.

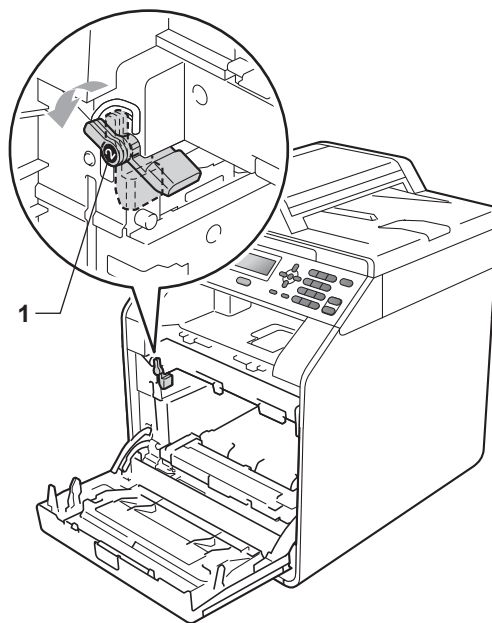

- 7 Når styrets ender (2) på tromlen svarer til ►-mærkerne (1) på begge sider af maskinen, sættes tromlen derefter forsigtigt ind i maskinen, indtil den stopper ved det grønne låsehåndtag.

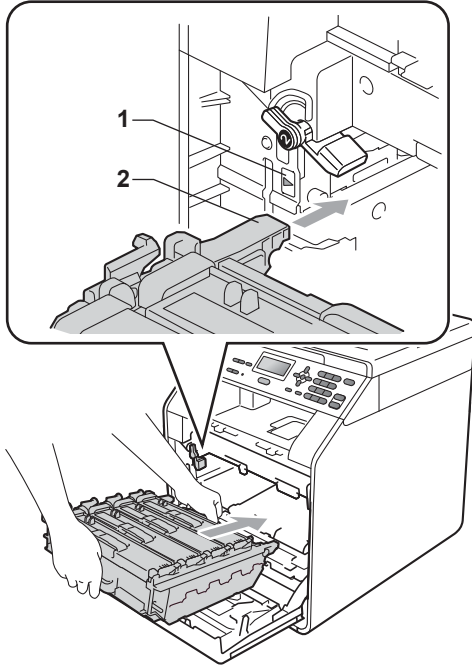

- 8 Drej det grønne låsehåndtag (1) med uret til låsepositionen.

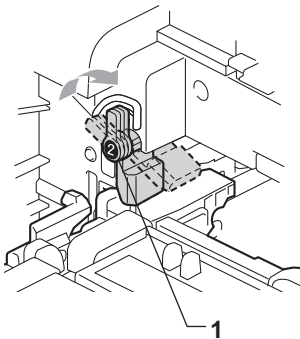

- 9 Skub tromlen ind, til den stopper.

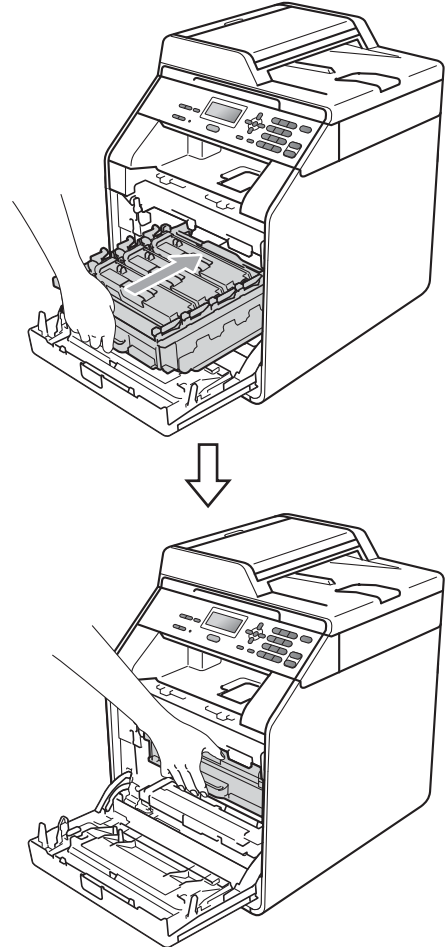

- 10 Luk maskinens frontklap.



Bemærk!

Hvis du slukker maskinen under Papirstop indeni., udskriver maskinen ufuldstændige data fra din computer. Før du slukker maskinen, skal du slette udskriftsspool-jobbet på din computer.

- 11 Sæt først maskinens netledning i stikkontakten igen, og tilslut derefter interfacekablerne. Tænd maskinen.

Papirstop neden under papirbakke 1

Hvis displayet viser **Papirstop duplex**, skal du følge disse trin:

- 1 Sluk maskinen, og lad den køle af i 10 minutter.
- 2 Træk papirmagasinet helt ud af maskinen.

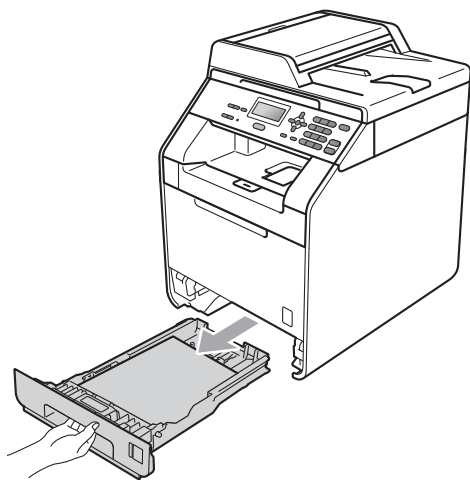

⚠ ADVARSEL

Rør IKKE ved de skraverede områder på illustrationen. Disse ruller kan rotere ved høj hastighed.

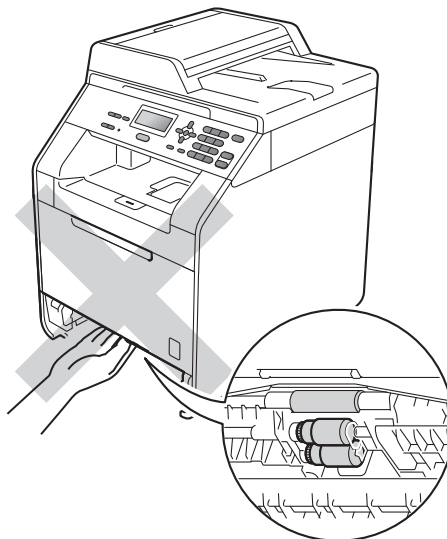

- 3 Hvis papiret ikke sidder fast inden i maskinen, skal du kontrollere nedenunder papirmagasinet.

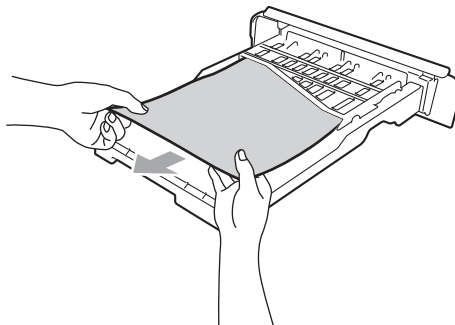

Bemærk!

Sæt IKKE papirmagasinet tilbage på dette tidspunkt.

- 4 Hvis papiret ikke sidder fast i papirmagasinet, skal du åbne bagklappen.

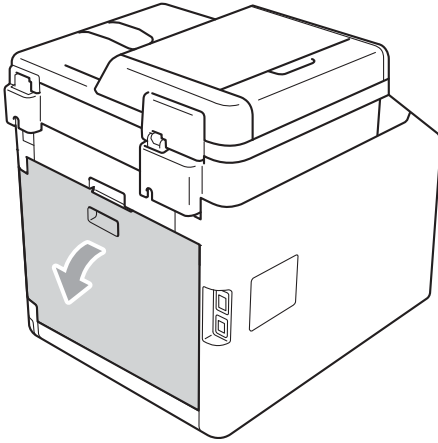

⚠ FORSIGTIG

⚠ VARM OVERFLADE

Når du lige har brugt maskinen, er de indvendige dele i maskinen meget varme. Vent, indtil maskinen er kølet af, før du rører ved maskinens indvendige dele.

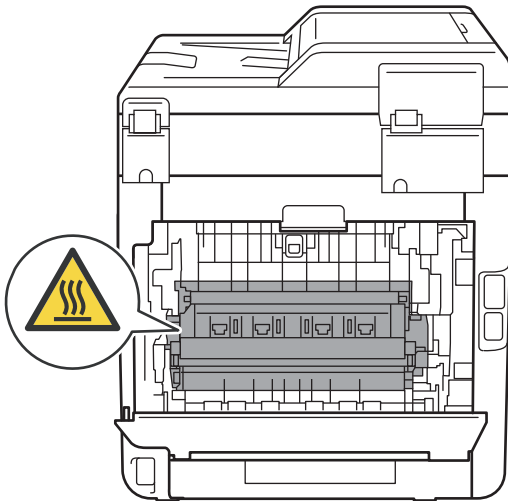

- 5 Tryk de grønne tapper i højre og venstre side ned og ind imod dig, og åbn derefter fikseringsenhedens låg (1).

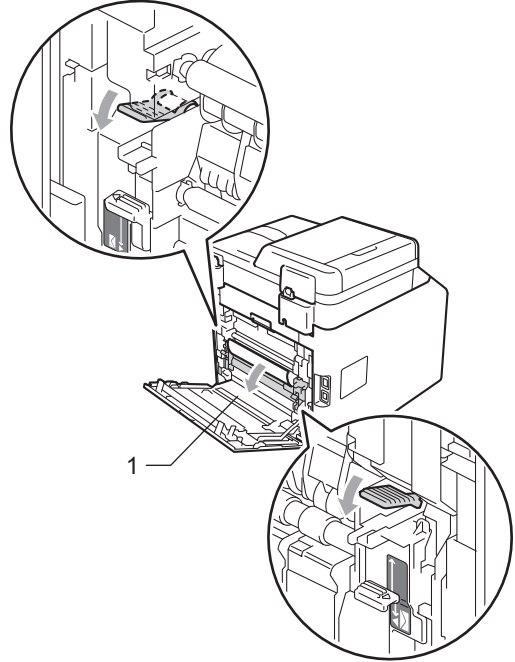

- 6 Træk forsigtigt med begge hænder det fastklemede papir ud.

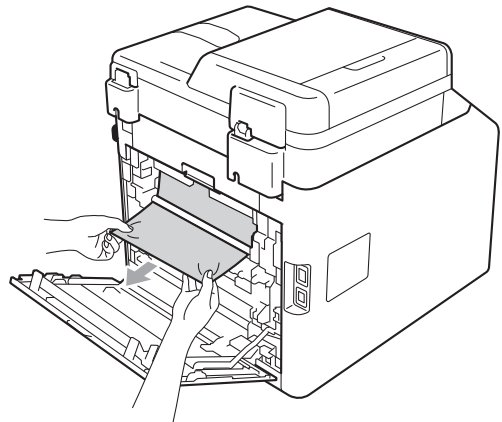

- 7 Luk fikseringsenhedens låg (1).

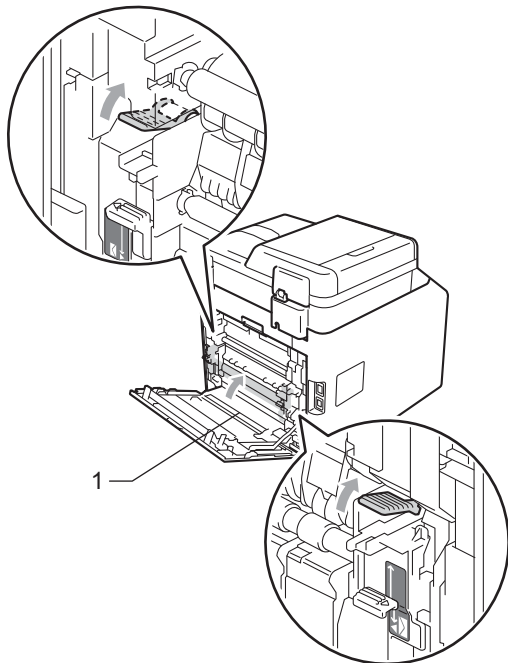

- 8 Luk bagklappen helt.

- 9 Sæt papirmagasinet helt tilbage i maskinen.

Fejlfinding

Hvis du mener, at der er et problem med din maskine, skal du se i skemaet herunder og følge fejlfindingstipene.

De fleste problemer kan du selv løse. Hvis du har behov for yderligere hjælp, tilbyder Brother Solutions Center de seneste FAQ'er (ofte stillede spørgsmål) og tip til fejlfinding.

Besøg os på <http://solutions.brother.com/>.

Hvis du har problemer med maskinen

Se nedenstående skema, og følg fejlfindingstip.

Kopiproblemer

Problemer	Forslag
Det er ikke muligt at tage en kopi	Kontakt din administrator for at få kontrolleret dine indstillinger for Secure Function Lock.
Der kommer lodrette sorte linjer på kopierne.	Lodrette sorte linjer på kopier skyldes typisk snavs eller rettelak på glasstrimlen, eller at en eller flere koronatråde er snavsede. (Se <i>Rengøring af scannerglasset</i> på side 66 og <i>Rengøring af koronatrådene</i> på side 71).
Kopierne er blanke.	Kontroller, at du har lagt dokumentet rigtigt i. (Se <i>Brug af den automatiske dokumentfremfører (ADF)</i> på side 26 eller <i>Brug af scannerglaspladen</i> på side 27).

Problemer med udskrivning

Problemer	Forslag
Ingen udskrivning.	<ul style="list-style-type: none"> ■ Kontroller, at maskinen er tilsluttet, og at der er tændt på afbryderen. ■ Kontroller, at toneren og tromlen er installeret korrekt. (Se <i>Udskiftning af tromlen</i> på side 47). ■ Kontroller tilslutning af interfacekablet både på maskinen og din computer. (Se <i>Hurtig installationsvejledning</i>). ■ Kontroller, at den korrekte printerdriver er installeret og valgt. ■ Kontroller, om displayet viser en fejlmeddelelse. (Se <i>Fejl- og vedligeholdelsesmeddelelser</i> på side 84). ■ Kontroller, om maskinen er online: (Windows® 7 og Windows Server® 2008 R2) Klik på knappen start og Enheder og printere. Højreklik på Brother DCP-XXXX Printer. Sørg for, at markeringen er fjernet fra Brug printer offline. (Windows Vista®) Klik på knappen Start, Kontrolpanel, Hardware og lyd og derefter på Printere. Højreklik på Brother DCP-XXXX Printer. Sørg for, at markeringen er fjernet fra Brug printer offline. (Windows® XP og Windows Server® 2003/2008) Klik på knappen start, og vælg Printere og faxenheder. Højreklik på Brother DCP-XXXX Printer. Sørg for, at markeringen er fjernet fra Brug printer offline. (Windows® 2000) Klik på knappen start, og vælg Indstillinger og derefter Printere. Højreklik på Brother DCP-XXXX Printer. Kontroller, at markeringen er fjernet fra Brug printer offline. ■ Kontakt din administrator for at få kontrolleret dine indstillinger for Secure Function Lock.

Problemer med udskrivning (Fortsat)

Problemer	Forslag
Maskinen udskriver uventet eller udskriver noget ulæseligt.	<ul style="list-style-type: none"> ■ Træk papirbakken ud, og vent til maskinen er færdig med at udskrive. Tænd derefter maskinen, og træk ledningen ud af stikkontakten i flere minutter. ■ Kontroller indstillingerne i dit program, så du er sikker på, at opsætningen fungerer for din maskine.
Maskinen udskriver de første par sider korrekt, men derefter mangler der tekst på nogle af siderne.	<ul style="list-style-type: none"> ■ Kontroller indstillingerne i dit program, så du er sikker på, at opsætningen fungerer for din maskine. ■ Din computer genkender ikke signal for, at maskinens inputbuffer er fuld. Kontroller, at interfacekablet er tilsluttet korrekt. (Se <i>Hurtig installationsvejledning</i>).
Sidehoved og -fod vises, når dokumentet vises på skærmen, men vises ikke, når det udskrives.	Der er et område, der ikke kan udskrives foroven og fornedden på siden. Indstil top- og bundmargenen i dokumentet, så der tages højde for dette. (Se <i>Scanningsområde</i> på side 18).
Maskinen udskriver ikke på begge sider af papiret, selvom printerdriverindstillingen er Duplex.	Kontroller indstillingen for papirstørrelse i printerdriveren. Du skal vælge A4 [60 - 105 g/m ²].
Maskinen udskriver ikke eller er holdt op med at udskrive.	Tryk på Job Cancel . Da maskinen annullerer jobbet og sletter det fra hukommelsen, kan det give en ufuldstændig udskrift.

Scanningsproblemer

Problemer	Forslag
Der vises TWAIN-fejl under scanning.	Kontroller, at Brother TWAIN-driveren er valgt som primær kilde. I PaperPort™ 12SE skal du klikke på Fil, Scan eller Hent Billede og markere Brother TWAIN-driveren.
OCR virker ikke.	Prøv at forøge scanningsopløsningen. (brugere af Macintosh) Presto! PageManager skal indlæses og installeres før brug. Se <i>Adgang til Brother Support (Macintosh)</i> på side 4 for yderligere anvisninger.
Netværksscanning virker ikke.	Se <i>Problemer med netværket</i> på side 106.
Kan ikke scanne.	Kontakt din administrator for at få kontrolleret dine indstillinger for Secure Function Lock.

Softwareproblemer

Problemer	Forslag
Det er ikke muligt at installere software eller udskrive.	Kør Reparér MFL-Pro Suite -programmet på cd-rom'en. Dette program reparerer og geninstallerer softwaren.
Det er ikke muligt at udføre '2 i 1' - eller '4 i 1'-udskrivning.	Kontroller, at indstillingen for papirstørrelse i programmet og i printerdriveren er den samme.
Maskinen udskriver ikke fra Adobe® Illustrator®.	Prøv at reducere udskriftsopløsningen. (Se <i>Fanen Avanceret i Softwarebrugsanvisning</i>).

Problemer med papirhåndtering

Problemer	Forslag
Maskinen fremfører ikke papiret. Displayet viser <i>Intet papir</i> eller en meddelelse om papirstop.	<ul style="list-style-type: none"> ■ Hvis der ikke er mere papir, skal du lægge en ny stak papir i papirbakken. ■ Sørg for, at papiret er lige, hvis der allerede er papir i papirbakken. Ret papiret ud, hvis det er krøllet. Sommetider er det nyttigt at fjerne papiret, vende stakken om og lægge papiret tilbage i papirbakken. ■ Reducer mængden af papir i papirbakken, og prøv igen. ■ Kontroller, at du ikke har valgt manuel indføring i printerdriveren. ■ Rengør papiroptagningsrullen. Se <i>Rengøring af papiroptagningsrullerne</i> på side 81. ■ Hvis displayet viser en meddelelse om papirstop, og du stadig har et problem, se <i>Fejl- og vedligeholdelsesmeddelelser</i> på side 84.
Maskinen indfører ikke papir fra MP-bakken.	<ul style="list-style-type: none"> ■ Kontroller, at MP-bakke er valgt i printerdriveren. ■ Luft papiret godt, og læg det ordentligt i igen.
Hvordan udskriver jeg en konvolut?	Du kan lægge konvolutter i MP-bakken. Dit program skal indstilles til at udskrive på den konvolutstørrelse, du bruger. Dette foretages normalt i menuen Sideopsætning eller Dokumentopsætning i dit program. (Se vejledningen til dit program for at få yderligere oplysninger).
Hvilken slags papir kan jeg bruge?	Du kan bruge tyndt papir, almindeligt papir, tykt papir, kontraktpapir, genbrugspapir, glittet papir, konvolutter og etiketter, der er fremstillet til laserprintere. (Se <i>Anbefalet papir og andre udskriftsmedier</i> på side 21 for at få flere oplysninger).
Der er opstået papirstop.	Fjern det fastklemt papir. (Se <i>Fejl- og vedligeholdelsesmeddelelser</i> på side 84).

Problemer med udskriftskvaliteten

Problemer	Forslag
De udskrevne sider er krøllede.	<ul style="list-style-type: none"> ■ Tyndt eller tykt papir af dårlig kvalitet eller ingen udskrivning på den anbefalede side af papiret kan medføre dette problem. Forsøg at vende stakken med papir i papirbakken. ■ Sørg for at vælge den Papirtype, som svarer til den udskriftsmedietype, du bruger. (Se <i>Anbefalet papir og andre udskriftsmedier</i> på side 21).
De udskrevne sider er udtværede.	Indstillingen Papirtype kan være forkert for den type udskriftsmedie, du bruger, eller udskriftsmediet kan være for tykt eller have en ru overflade. (Se <i>Anbefalet papir og andre udskriftsmedier</i> på side 21 og <i>Fanen Grundlæggende</i> i <i>Softwarebrugsanvisning</i>).
Udskrifterne er for lyse.	<ul style="list-style-type: none"> ■ Hvis dette problem opstår, når du tager kopier, skal du indstille Tonerbesparelse til Fra i maskinens menuindstillinger. (Se <i>Tonerbesparelse</i> i <i>Kapitel 1</i> i <i>Udvidet brugsanvisning</i>). ■ Indstil funktionen Tonerbesparelse til Fra under fanen Avanceret i printerdriveren. (Se <i>Fanen Avanceret</i> i <i>Softwarebrugsanvisning</i>). ■ Under fanen Grundlæggende i printerdriveren, skal du klikke på knappen Indstillinger og markere afkrydsningsfeltet Forbedret sort udskrivning.

Problemer med netværket

Problemer	Forslag
Det er ikke muligt at udskrive over et kabelført netværk.	<p>Hvis du har problemer med netværket, henvises til <i>Netværksbrugsanvisning</i> for at få flere oplysninger.</p> <p>Kontroller, at maskinen er tændt og online samt i Klar tilstand. Udskriv netværkskonfigurationsoversigten for at se dine aktuelle netværksindstillinger. (Se <i>Liste med netværkskonfiguration</i> i <i>Kapitel 1</i> i <i>Udvidet brugsanvisning</i>). Slut LAN-kablet til hub'en for at kontrollere, at kabelføringen og netværksforbindelserne er gode. Prøv om muligt at slutte maskinen til en anden port i din hub ved hjælp af et andet kabel. Du kan kontrollere status for det aktuelle kabelførte netværk fra netværksmenu på kontrolpanelet.</p>
Netværksscanningsfunktionen virker ikke.	<p>(Windows®) Det er nødvendigt at angive tredjeparts sikkerheds-/firewall-software for at tillade netværksscanning. Hvis du vil tilføje port 54925 til netværksscanning, skal du indtaste nedenstående oplysninger:</p> <ul style="list-style-type: none"> ■ I navn: Indtast en beskrivelse, f.eks. Brother NetScan. ■ I portnummer: Indtast 54925. ■ I protokol: UDP er valgt. <p>Se brugsanvisninger, der fulgte med tredjeparts sikkerheds-/firewall-software eller kontakt softwareproducenten.</p> <p>Du kan læse ofte stillede spørgsmål (FAQ'er) og forslag til fejlfinding på http://solutions.brother.com/ for at få flere oplysninger.</p> <p>(Macintosh) Vælg din maskine igen i programmet Device Selector, der findes i Macintosh HD/Bibliotek/Printers/Brother/Utilities/DeviceSelector eller på modellisten i ControlCenter2.</p>
Din computer kan ikke finde maskinen.	<p>(Windows®) Firewall-indstillingen på din pc afviser muligvis den nødvendige netværksforbindelse. (Se anvisningerne ovenfor for oplysninger).</p> <p>(Macintosh) Vælg din maskine igen i programmet Device Selector, der findes i Macintosh HD/Bibliotek/Printers/Brother/Utilities/DeviceSelector eller på pop op-menuen for modellen i ControlCenter2.</p>

Andet

Problemer	Forslag
Maskinen vil ikke tænde.	<p>Kritiske tilstande for strømforsyningen (som f.eks. lynnedslag eller overspænding) kan have aktiveret maskinens interne sikkerhedsmekanismer. Sluk for maskinen, og træk stikket ud. Vent i ti minutter, sæt så stikket i igen, og tænd for maskinen.</p> <p>Hvis problemet ikke er løst, skal du slukke for maskinen. Sæt netledningen i en andet stik, der virker, og tænd for maskinen.</p>

Forbedring af udskriftskvaliteten



Hvis du har problemer med udskriftskvaliteten, skal du først udskrive en testside (**Menu, 3, 2, 3**). Hvis udskriften ser pæn ud, ligger problemet sandsynligvis ikke i maskinen. Kontroller interfacekabelforbindelserne, eller prøv at udskrive et andet dokument. Hvis udskriften eller testsiden, der er udskrevet fra maskinen, har et kvalitetsproblem, skal du kontrollere de følgende trin først. Hvis du stadig har et problem med udskriftskvaliteten, skal du se i skemaet herunder og følge anbefalingerne.





Bemærk!

Brother anbefaler derfor, at du kun bruger originale Brother-tonere, eller at opfyldning af brugte tonerpatroner ikke sker med toner fra andre kilder.

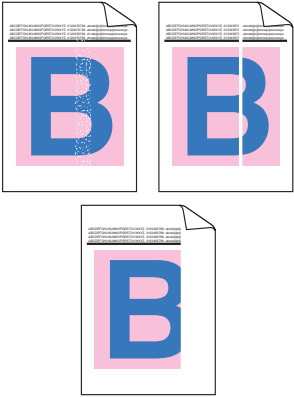
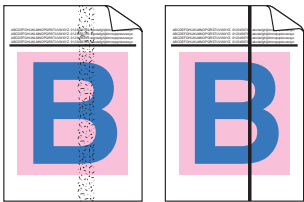
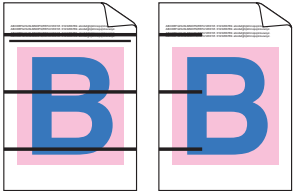

- 1 For at få den bedste udskriftskvalitet anbefaler vi, at du bruger det anbefalede papir. Kontroller, at du anvender papir, der opfylder specifikationerne. (Se *Anbefalet papir og andre udskriftsmedier* på side 21).
- 2 Kontroller, at tromlen og tonerne er installeret korrekt.

Eksempler på dårlig udskriftskvalitet	Anbefaling
Hvide streger, linjer eller bånd på tværs af siden 	<ul style="list-style-type: none"> ■ Sæt en ny tromle i. (Se <i>Udskiftning af tromlen</i> på side 47).
Farverne er lyse eller uklare på hele siden 	<ul style="list-style-type: none"> ■ Kontroller, at tilstanden Tonerbesparelse er deaktiveret på maskinens kontrolpanel eller printerdriveren. ■ Kontroller, at du vælger den korrekte medietype i printerdriveren eller i maskinens menuindstilling for Papirtype. (Se <i>Anbefalet papir og andre udskriftsmedier</i> på side 21 og <i>Fanen Grundlæggende i Softwarebrugsanvisning</i>). ■ Ryst alle fire tonere forsigtigt. ■ Tør laserscannervinduerne af med en tør, fnugfri blød klud. (Se <i>Rengøring af laserscannervinduerne</i> på side 67). ■ Udfør kalibreringen. (Se <i>Kalibrering</i> på side 82).

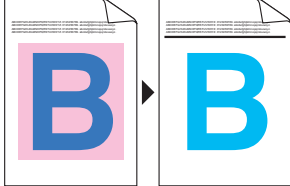
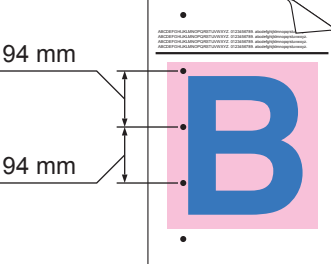
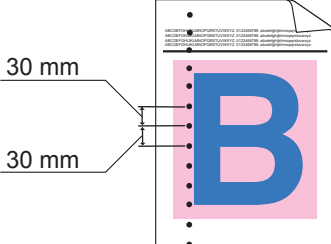
Eksempler på dårlig udskriftskvalitet	Anbefaling
<p>Hvide striber eller bånd ned ad siden</p> 	<ul style="list-style-type: none"> ■ Tør laserscannervinduerne af med en tør, fnugfri blød klud. (Se <i>Rengøring af laserscannervinduerne</i> på side 67). ■ Rengør tromlen. (Se <i>Rengøring af tromlen</i> på side 74). ■ Identificer den manglende farve, og sæt en ny toner i. (Se <i>Udskiftning af toner</i> på side 40). Besøg os på http://solutions.brother.com/ for at identificere tonerens farve og for at se vores ofte stillede spørgsmål (FAQ'er) og tips til fejlfinding.
<p>Farvede striber eller bånd ned ad siden</p> 	<ul style="list-style-type: none"> ■ Rengør alle fire koronatråde (en for hver farve) inden i tromlen ved at skubbe den grønne tap. (Se <i>Rengøring af koronatrådene</i> på side 71). ■ Sørg for, at koronatrådens grønne tapper er i udgangspositionerne (▲). ■ Rengør scannerglasset og scannerglasstrimlen. (Se <i>Rengøring af scannerglasset</i> på side 66). ■ Udskift toneren med den farve, der svarer til striben eller båndet. (Se <i>Udskiftning af toner</i> på side 40). Besøg os på http://solutions.brother.com/ for at identificere tonerens farve og for at se vores ofte stillede spørgsmål (FAQ'er) og tips til fejlfinding. ■ Sæt en ny tromle i. (Se <i>Udskiftning af tromlen</i> på side 47).
<p>Farvede linjer tværs over siden</p> 	<ul style="list-style-type: none"> ■ Hvis der vises farvede linjer for hver 30 mm, skal du udskifte den toner, der svarer til farven på linjen. (Se <i>Udskiftning af toner</i> på side 40). Besøg os på http://solutions.brother.com/ for at identificere tonerens farve og for at se vores ofte stillede spørgsmål (FAQ'er) og tips til fejlfinding. ■ Hvis der vises farvede linjer for hver 94 mm, skal du sætte en ny tromle i. (Se <i>Udskiftning af tromlen</i> på side 47).

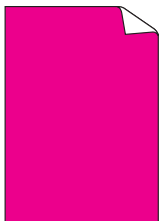
Eksempler på dårlig udskriftskvalitet	Anbefaling
<p>Hvide pletter eller udskrifter med huller</p> 	<ul style="list-style-type: none"> ■ Sørg for, at indstillingerne for medietypen i printerdriveren og Papirtype i maskinens menu svarer til den type papir, du bruger. (Se <i>Anbefalet papir og andre udskriftsmedier</i> på side 21 og <i>Fanen Grundlæggende</i> i <i>Softwarebrugsanvisning</i>). ■ Kontroller maskinens miljø. Forhold som høj fugtighed kan forårsage hvide pletter eller udfyldt udskrift. (Se <i>Sikker brug af produktet</i> i <i>Sikkerhed og juridisk pjece</i>).
<p>Helt blank, eller nogle farver mangler</p> 	<ul style="list-style-type: none"> ■ Sæt en ny toner i. (Se <i>Udskiftning af toner</i> på side 40). Besøg os på http://solutions.brother.com/ for at identificere tonerens farve og for at se vores ofte stillede spørgsmål (FAQ'er) og tips til fejlfinding. ■ Sæt en ny tromle i. (Se <i>Udskiftning af tromlen</i> på side 47).
<p>Farvede pletter ved 94 mm</p> 	<ul style="list-style-type: none"> ■ Hvis problemet ikke er løst efter udskrivning, kan der sidde fremmede materialer, såsom lim fra en etiket på tromlens overflade. Rengør tromlen. (Se <i>Rengøring af tromlen</i> på side 74). ■ Sæt en ny tromle i. (Se <i>Udskiftning af tromlen</i> på side 47).
<p>Farvede pletter ved 30 mm</p> 	<ul style="list-style-type: none"> ■ Identificer den farve, der forårsager problemet og sæt en ny toner i. (Se <i>Udskiftning af toner</i> på side 40). Besøg os på http://solutions.brother.com/ for at identificere tonerens farve og for at se vores ofte stillede spørgsmål (FAQ'er) og tips til fejlfinding.

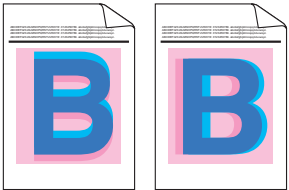
Eksempler på dårlig udskriftskvalitet	Anbefaling
<p>Tonersprøjt eller tonerpletter</p> 	<ul style="list-style-type: none"> ■ Kontroller maskinens miljø. Betingelser, såsom høj fugtighed og høj temperatur kan give problemer for udskriftskvaliteten. (Se <i>Valg af en placering i Sikkerhed og juridisk pjece</i>). ■ Identificer den farve, der forårsager problemet og sæt en ny toner i. (Se <i>Udskiftning af toner</i> på side 40). Besøg os på http://solutions.brother.com/ for at identificere tonerens farve og for at se vores ofte stillede spørgsmål (FAQ'er) og tips til fejlfinding. ■ Hvis problemet opstår igen, skal du sætte en ny tromle i. (Se <i>Udskiftning af tromlen</i> på side 47).
<p>Farven på dine udskrifter lever ikke op til dine forventninger</p>	<ul style="list-style-type: none"> ■ Kontroller, at tilstanden Tonerbesparelse er deaktiveret på maskinens kontrolpanel eller printerdriveren. ■ Udfør kalibreringen. (Se <i>Kalibrering</i> på side 82). ■ Juster farven ved at anvende den brugerdefinerede indstilling i printerdriveren og ved hjælp af maskinens kontrolpanel. Farver maskinen kan udskrive, og farver du ser på en skærm, er forskellige. Maskinen er måske ikke i stand til at reproducere de farver, der er på din skærm. ■ Hvis farver vises i de udskrevne grå områder, skal du kontrollere, at der er en markering i afkrydsningsfeltet Forbedret gråtone for printerdriveren. (Se <i>Fanen Grundlæggende</i> for Windows®-printerdriveren, <i>Fanen Avanceret</i> for Macintosh-printerdriveren eller <i>Funktioner</i> for Macintosh BR-Script-printerdriveren i <i>Softwarebrugsanvisning</i>). ■ Hvis skraverede områder ser matte ud, skal du slette markeringen Forbedret gråtone i afkrydsningsfeltet. ■ Hvis udskrevet sort grafik er for lys, skal du vælge tilstanden Forbedret sort udskrivning i printerdriveren. (Se <i>Indstillingsdialog</i> for Windows®-printerdriveren, <i>Avancerede indstillinger</i> for Windows® BR-Script-printerdriveren, <i>Udskriftsindstillinger</i> for Macintosh-printerdriveren eller <i>Printerfunktioner</i> for Macintosh BR-Script-printerdriveren i <i>Softwarebrugsanvisning</i>). ■ Identificer den farve, der forårsager problemet og sæt en ny toner i. (Se <i>Udskiftning af toner</i> på side 40). ■ Sæt en ny tromle i. (Se <i>Udskiftning af tromlen</i> på side 47).
<p>Kun én farve</p> 	<ul style="list-style-type: none"> ■ Sæt en ny tromle i. (Se <i>Udskiftning af tromlen</i> på side 47).

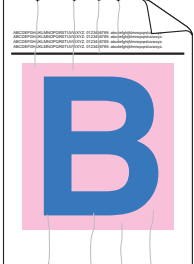
Eksempler på dårlig udskriftskvalitet	Anbefaling
<p>Farvefejlsregistrering</p> 	<ul style="list-style-type: none"> ■ Sørg for, at maskinen står på en fast og vandret overflade. ■ Udfør automatisk farveregistrering ved hjælp af kontrolpanelet (se <i>Automatisk registrering</i> på side 83), eller udfør manuel farveregistrering ved hjælp af kontrolpanelet (se <i>Manuel registrering</i> på side 83). ■ Sæt en ny tromle i. (Se <i>Udskiftning af tromlen</i> på side 47). ■ Sæt en ny bælteenhed i. (Se <i>Udskiftning af bælteenheden</i> på side 53).
<p>Der forekommer undertiden ujævn tæthed på tværs af siden</p> 	<ul style="list-style-type: none"> ■ Udfør kalibreringen. (Se <i>Kalibrering</i> på side 82). ■ Juster kontrasten eller lysstyrken, når maskinen er i kopifunktion. (Se <i>Justering af kontrast, farve og lysstyrke</i> i Kapitel 3 i <i>Udvidet brugsanvisning</i>). ■ Identificer den farve, der er ujævn, og sæt en ny toner i for den pågældende farve. (Se <i>Udskiftning af toner</i> på side 40). Besøg os på http://solutions.brother.com/ for at identificere tonerens farve og for at se vores ofte stillede spørgsmål (FAQ'er) og tips til fejlfinding. ■ Sæt en ny tromle i. (Se <i>Udskiftning af tromlen</i> på side 47).
<p>Tynde linjer udskrives ikke</p>	<ul style="list-style-type: none"> ■ Kontroller, at tilstanden Tonerbesparelse er deaktiveret på maskinens kontrolpanel eller printerdriveren. ■ Skift udskrivningsopløsningen. ■ Hvis du bruger en Windows®-printerdriver, skal du vælge Forbedring af mønsterudskrivning eller Forbedr tynd strek i Indstillinger under fanen Grundlæggende. (Se <i>Indstillingsdialog</i> i <i>Softwarebrugsanvisning</i>).
<p>Rynke</p> 	<ul style="list-style-type: none"> ■ Skift til den anbefalede papirtype. (Se <i>Anbefalet papir og andre udskriftsmedier</i> på side 21). ■ Sørg for, at bagklappen er helt lukket. ■ Kontroller, at de to grå håndtag under bagklappen er i opretstående position. ■ Sørg for, at indstillingerne for medietypen i printerdriveren og Papirtype i maskinens menu svarer til den type papir, du bruger. (Se <i>Anbefalet papir og andre udskriftsmedier</i> på side 21 og <i>Fanen Grundlæggende</i> i <i>Softwarebrugsanvisning</i>).

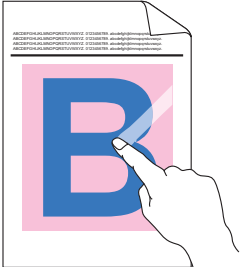
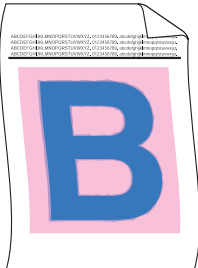
Eksempler på dårlig udskriftskvalitet	Anbefaling
<p>Forskudt billede</p> 	<ul style="list-style-type: none"> ■ Sørg for, at indstillingerne for medietypen i printerdriveren og Papirtype i maskinens menu svarer til den type papir, du bruger. (Se <i>Anbefalet papir og andre udskriftsmedier</i> på side 21 og <i>Fanen Grundlæggende</i> i <i>Softwarebrugsanvisning</i>). ■ Kontroller, at de to grå håndtag under bagklappen er i opretstående position. ■ Kontroller maskinens miljø. Forhold som f.eks. lave temperaturer kan forårsage dette problem med udskriftskvaliteten. (Se <i>Valg af en placering</i> i <i>Sikkerhed og juridisk pjøce</i>). ■ Sæt en ny tromle i. (Se <i>Udskiftning af tromlen</i> på side 47).
<p>Dårlig fiksering</p> 	<ul style="list-style-type: none"> ■ Sørg for, at indstillingerne for medietypen i printerdriveren og Papirtype i maskinens menu svarer til den type papir, du bruger. (Se <i>Anbefalet papir og andre udskriftsmedier</i> på side 21 og <i>Fanen Grundlæggende</i> i <i>Softwarebrugsanvisning</i>). ■ Kontroller, at de to grå håndtag under bagklappen er i opretstående position. ■ Vælg tilstanden Øg tonerfiksering i printerdriveren. (Se <i>Andre udskriftsindstillinger</i> (for Windows®-printer-driveren), <i>Avancerede muligheder</i> (for Windows® BR-Script-printer-driveren), <i>Printerindstillinger</i> (for Macintosh-printerdriveren) eller <i>Printerfunktioner</i> (for Macintosh BR-Script-printerdriveren) i <i>Softwarebrugsanvisning</i>). <p>Hvis dette valg ikke giver tilstrækkelig forbedring, kan du ændre printerdriverindstillingen i Medietype til en tyk indstilling.</p>
<p>Krøllet eller bøjet papir</p> 	<ul style="list-style-type: none"> ■ Vælg tilstanden Reducer papirkrølning i printerdriveren, når du ikke bruger det anbefalede papir. (Se <i>Andre udskriftsindstillinger</i> (for Windows®-printer-driveren), <i>Avancerede muligheder</i> (for Windows® BR-Script-printer-driveren), <i>Printerindstillinger</i> (for Macintosh-printerdriveren) eller <i>Printerfunktioner</i> (for Macintosh BR-Script-printerdriveren) i <i>Softwarebrugsanvisning</i>). ■ Hvis du ikke bruger maskinen særlig ofte, kan papiret have ligget for længe i papirbakken. Vend stakken om i papirbakken. Prøv også at lufte papirstakken, og drej derefter papiret 180° i papirbakken. ■ Opbevar papiret, hvor det ikke vil blive udsat for høje temperaturer og høj fugtighed. ■ Åbn bagklappen (papirbakken til forsiden opad), så det udskrevne papir kan leveres til det bagerste papirbakke.

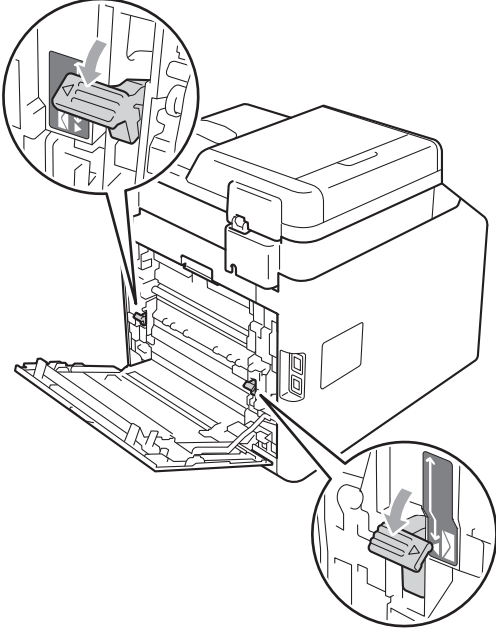
Eksempler på dårlig udskriftskvalitet	Anbefaling
<p data-bbox="139 293 340 320">Konvolutten folder</p> 	<ul style="list-style-type: none"><li data-bbox="504 293 1196 351">■ Sørg for, at konvoluthåndtaget er trukket ned, når du udskriver konvolutter.  <ul style="list-style-type: none"><li data-bbox="504 1027 1196 1105">■ Hvis der opstår krøl, skal du, med konvoluthåndtagene i konvolutposition, udskrive med bagklappen åben og indføre én konvolut ad gangen fra MP-bakken.

Maskininformation

Kontrol af serienummeret

Du kan se maskinens serienummer på displayet.

- 1 Tryk på **Menu**, **5**, **2**.
- 2 Tryk på **Stop/Exit**.

Nulstil-funktioner

Følgende nulstil-funktioner er tilgængelige:

1 Netværk

Du kan nulstille printserveren tilbage til fabriksindstillingerne, som f.eks. adgangskoden og IP-adressen.

2 Alle indstil.

Du kan nulstille alle maskinens indstillinger tilbage til de indstillinger, der blev indstillet fra fabrikken.

Brother anbefaler på det kraftigste, at du udfører denne funktion, når du bortskaffer maskinen.



Bemærk!

Træk interfacekablet ud, før du vælger **Netværk** eller **Alle indstil..**

Sådan nulstilles maskinen

- 1 Tryk på **Menu**, **1**, **8**.
- 2 Tryk på **▲** eller **▼** for at vælge den ønskede nulstil-funktion.
Tryk på **OK**.
- 3 Gør et af følgende:
 - Hvis du vil nulstille indstillingerne, skal du trykke på **1** og gå til trin **4**.
 - Hvis du vil afslutte, uden af foretage ændringer, skal du trykke på **2** og gå til trin **5**.
- 4 Du bliver bedt om at genstarte maskinen. Gør et af følgende:
 - Hvis du vil genstarte maskinen, skal du trykke på **1**. Maskinen starter nulstillingen.
 - Hvis du vil afslutte uden at genstarte maskinen, skal du trykke på **2**.
Fortsæt til trin **5**.
- 5 Tryk på **Stop/Exit**.



Bemærk!

Du kan også nulstille netværksindstillingerne ved at trykke på **Menu**, **4**, **0**.

Displayprogrammering

Din maskine er blevet designet til at være nem at bruge. Displayet giver mulighed for programmering på skærmen ved hjælp af menutasterne.

Vi har lavet trinvisse instruktioner på skærmen til at hjælpe dig med at programmere din maskine. Du skal bare følge instruktionerne efterhånden som de fører dig igennem menuvalgene og programmeringsmulighederne.

Sådan får du adgang til menutilstanden

- 1 Tryk på **Menu**.
- 2 Vælg en indstilling.
 - Tryk på **1** for menuen Gen. opsætning.
 - Tryk på **2** for menuen Kopi.
 - Tryk på **3** for menuen Printer.
 - Tryk på **4** for menuen Netværk.
 - Tryk på **5** for menuen Maskin-info.

Du kan også bladre gennem hvert menuniveau ved at trykke på ▲ eller ▼ for den retning, du ønsker:
- 3 Tryk på **OK**, når den ønskede indstilling vises på displayet. Displayet viser derefter det næste menuniveau.
- 4 Tryk på ▲ eller ▼ for at rulle til det næste menuvalg.
- 5 Tryk på **OK**. Når du er færdig med at indstille en funktion, viser displayet *Accepteret*.
- 6 Tryk på **Stop/Exit** for at afslutte menufunktionen.

Menutabel

Fabriksindstillingerne vises i fed skrift med en stjerne.

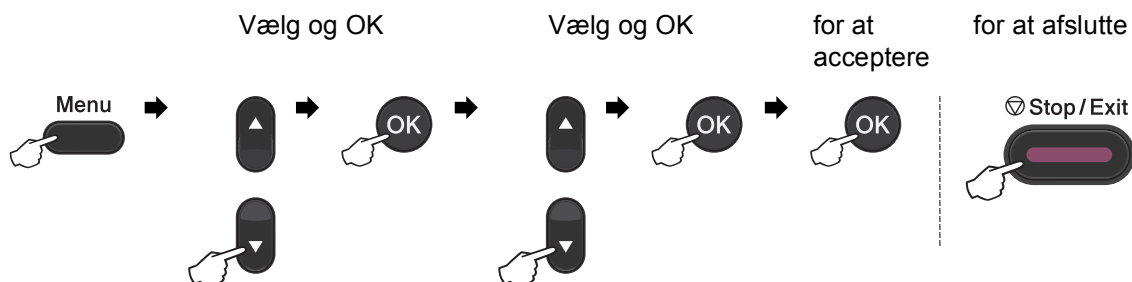

Niveau 1	Niveau 2	Niveau 3	Niveau 4	Ekstraudstyr	Beskrivelser	Side
1. Gen. opsætning	1. Papir	1. Papirtype	1. MP Bk	Tyndt Almindelig* Tykt Tykkere Genbrugspapir Glittet papir	Angiver typen af papir i papirbakken.	19
			2. Bakke 1	Tyndt Almindelig* Tykt Tykkere Genbrugspapir	Angiver typen af papir i papirbakken.	19
			3. Bakke 2 (Denne menu vises kun, hvis du har det ekstra bakke 2).	Tyndt Almindelig* Tykt Tykkere Genbrugspapir	Angiver typen af papir i papirbakken.	19
¹ Se <i>Udvidet brugsanvisning</i> . ² Se <i>Hurtig installationsvejledning</i> . ³ Se <i>Softwarebrugsanvisning</i> .						
 Fabriksindstillingerne vises i fed skrift med en stjerne.						

Niveau 1	Niveau 2	Niveau 3	Niveau 4	Ekstraudstyr	Beskrivelser	Side
1.Gen. opsætning (fortsat)	1.Papir (fortsat)	2.Papirstørrelse	1.MP Bk	A4* Letter Legal Executive A5 A5 L A6 B5 B6 Folio Alle	Angiver størrelsen af papir i papirbakken.	19
			2.Bakke 1	A4* Letter Legal Executive A5 A5 L A6 B5 B6 Folio	Angiver størrelsen af papir i papirbakken.	19
			3.Bakke 2 (Denne menu vises kun, hvis du har det ekstra bakke 2).	A4* Letter Legal Executive A5 B5 B6 Folio	Angiver størrelsen af papir i papirbakken.	19
	2.Bipper	—	—	Fra Lav Med* Høj	Justerer lydstyrkeniveau for bipperen.	9
<p>1 Se <i>Udvidet brugsanvisning</i>.</p> <p>2 Se <i>Hurtig installationsvejledning</i>.</p> <p>3 Se <i>Softwarebrugsanvisning</i>.</p>						
 Fabrikindsstillingerne vises i fed skrift med en stjerne.						

Niveau 1	Niveau 2	Niveau 3	Niveau 4	Ekstraudstyr	Beskrivelser	Side
1.Gen. opsætning (fortsat)	3.Økologi	1.Toner spar	—	Til Fra*	Øger tonerens kapacitet.	Se 1.
		2.Dvaletid	—	Omfanget varierer afhængigt af modellen. 003Min*	Sparer strøm.	
	4.Skuffevalg	1.Kopi	—	Bakke#1 Kun Bakke#2 Kun Kun MP MP>T1>T2* T1>T2>MP (Bakke 2 eller T2 vises kun, hvis du har installeret det ekstra papirbakke).	Vælger det bakke, du vil bruge til kopifunktion.	20
		2.Udskriv	—	Bakke#1 Kun Bakke#2 Kun Kun MP MP>T1>T2* T1>T2>MP (Bakke 2 eller T2 vises kun, hvis du har installeret det ekstra papirbakke).	Vælger det bakke, du vil bruge til udskrivningsfunktion.	20
	5.LCD Kontrast	—	—	-□□□■+ -□□□■+ -□■□□+* -□■□□+ -■□□□+	Justerer displayets kontrast.	Se 1.

- 1 Se *Udvidet brugsanvisning*.
- 2 Se *Hurtig installationsvejledning*.
- 3 Se *Softwarebrugsanvisning*.



Fabriksindstillingerne vises i fed skrift med en stjerne.

Niveau 1	Niveau 2	Niveau 3	Niveau 4	Ekstraudstyr	Beskrivelser	Side
1. Gen. opsætning (fortsat)	6. Funktionslås	—	—	—	Kan begrænse valgt maskinbetjening for op til 25 individuelle brugere og alle andre ikke-autoriserede offentlige brugere.	Se ¹ .
	7. Dokumentscan	1. Glasscanstr.	—	A4* Letter	Justerer scanneområdet på glaspladen til dokumentets størrelse.	Se ³ .
		2. Filstørrelse	1. Farve	Lille Mellem* Stor	Du kan indstille dine egne standardindstillinger for datakomprimeringshastigheden.	Se ³ .
	2. Grå			Lille Mellem* Stor		
	8. Nulstil	1. Netværk	—	1. Nulstil 2. Exit	Gendanner alle netværksindstillinger til fabriksstandarden.	114
		2. Alle indstil.	—	1. Nulstil 2. Exit	Gendanner alle maskinindstillinger til fabriksstandarden.	
0. Lokalt sprog	—	—	(Vælg dit sprog).	Giver dig mulighed for at ændre display-sproget for dit land.	Se ² .	
¹ Se <i>Udvidet brugsanvisning</i> . ² Se <i>Hurtig installationsvejledning</i> . ³ Se <i>Softwarebrugsanvisning</i> .						
 Fabriksindstillingerne vises i fed skrift med en stjerne.						

Niveau 1	Niveau 2	Niveau 3	Ekstraudstyr	Beskrivelser	Side	
2. Kopi	1. Kvalitet	—	Auto* Tekst Foto Graf	Du kan vælge kopiopløsningen til din type dokument.	Se ¹ .	
	2. Lysstyrke	—	-□□□■+ -□□□■+ -□□■□+* -□■□□+ -■□□□+	Justerer lysstyrken for kopier.		
	3. Kontrast	—	-□□□■+ -□□□■+ -□□■□+* -□■□□+ -■□□□+	Justerer kontrasten for kopier.		
	4. Farvejustering	1. Rød		-□□□■+ -□□□■+ -□□■□+* -□■□□+ -■□□□+		Justerer den røde farve på kopier.
		2. Grøn		-□□□■+ -□□□■+ -□□■□+* -□■□□+ -■□□□+		Justerer den grønne farve på kopier.
		3. Blå		-□□□■+ -□□□■+ -□□■□+* -□■□□+ -■□□□+		Justerer den blå farve på kopier.

¹ Se Udvidet brugsanvisning.





Fabriksindstillingerne vises i fed skrift med en stjerne.

Niveau 1	Niveau 2	Niveau 3	Ekstraudstyr	Beskrivelser	Side
3. Printer	1. Emulering	—	Auto* HP LaserJet BR-Script 3	Vælger emuleringsfunktion.	Se ¹ .
	2. Printvalg	1. Intern font	1. HP LaserJet 2. BR-Script 3	Udskriver en liste over maskinens interne skrifttyper.	
		2. Konfiguration	—	Udskriver en liste over maskinens printerindstillinger.	
		3. Test udskrift	—	Udskriver en testside.	
	3. Duplex	—	Fra* Til (Lang kant) Til (Kort kant)	Aktiverer eller deaktiverer duplexudskrivning. Du kan også vælge duplexudskrivning lang kant eller kort kant.	
	4. Outputfarve	—	Auto* Farve S-H	Vælger farve eller sort/hvid udskrevne dokumenter. Hvis du vælger Auto, vælger maskinen en passende funktion til dokumentet (Farve eller S-H).	
	5. Nulstil print	—	1. Nulstil 2. Exit	Gendanner printerindstillingerne til de originale standard fabriksindstillinger.	
6. Kalibrering	—	Kalibrer Nulstil	Justerer farvetætheden eller stiller farvekalibreringen tilbage til fabriksindstillingerne.	82	
7. Auto Regist.	—	1. Start 2. Exit	Justerer automatisk udskriftspositionen for hver farve.	83	
¹ Se <i>Softwarebrugsanvisning</i> .					
 Fabriksindstillingerne vises i fed skrift med en stjerne.					

Niveau 1	Niveau 2	Niveau 3	Ekstraudstyr	Beskrivelser	Side
3. Printer (fortsat)	8. Manuel Regist.	1. Udskriv skema	—	Udskriver diagrammet for manuelt at kontrollere registrering af farverne.	83
		2. Indst. Regist.	1 magenta vens. 2 cyan venstre 3 gul venstre 4 magenta midt 5 cyan midt 6 gul midt 7 magenta højre 8 cyan højre 9 gul højre	Indstiller korrektionsværdien på det diagram, du har udskrevet fra Udskriv skema.	
	9. Frekvens	—	Normal* Lav Fra	Indstiller den intervalltid, hvorved du vil udføre autoregistreringen og kalibreringen.	83
¹ Se <i>Softwarebrugsanvisning</i> .					
 Fabriksindstillingerne vises i fed skrift med en stjerne.					

Niveau 1	Niveau 2	Niveau 3	Niveau 4	Ekstraudstyr	Beskrivelser
4. Netværk	1. TCP/IP	1. Bootmetode	—	Auto* Static RARP BOOTP DHCP	Vælger den BOOT-metode, som passer bedst til dine behov.
		2. IP-adresse	—	[000-255]. [000-255]. [000-255]. [000-255]	Indtast IP-adressen.
		3. Subnet mask	—	[000-255]. [000-255]. [000-255]. [000-255]	Indtast undernetmasken.
		4. Router	—	[000-255]. [000-255]. [000-255]. [000-255]	Indtast gateway-adressen.
		5. Nodenavn	—	BRNXXXXXXXXXXXXXX	Indtast nodenavnet.
		6. Wins config	—	Auto* Static	Vælger WINS-konfigurationstilstanden.
		7. Wins server	—	Primary [000-255]. [000-255]. [000-255]. [000-255] Secondary [000-255]. [000-255]. [000-255]. [000-255]	Angiver IP-adressen på den primære eller sekundære WINS-server.
		8. Dns server	—	Primary [000-255]. [000-255]. [000-255]. [000-255] Secondary [000-255]. [000-255]. [000-255]. [000-255]	Angiver IP-adressen på den primære eller sekundære DNS-server.
		9. APIPA	—	Til* Fra	Tildeler automatisk IP-adressen fra det link-lokale adresseområde.
0. IPv6	—	Til Fra*	Aktiver eller deaktiver IPv6-protokollen. Hvis du vil bruge IPv6-protokollen, kan du besøge http://solutions.brother.com/ for at få flere oplysninger.		
Se <i>Netværksbrugsanvisning</i> .					
 Fabrikindsstillingerne vises i fed skrift med en stjerne.					

Niveau 1	Niveau 2	Niveau 3	Niveau 4	Ekstraudstyr	Beskrivelser
4. Netværk (fortsat)	2. Ethernet	—	—	Auto* 100B-FD 100B-HD 10B-FD 10B-HD	Vælger Ethernet link-funktionen.
	3. Status	—	—	Aktiv 100B-FD Aktiv 100B-HD Aktiv 10B-FD Aktiv 10B-HD Inaktiv	Viser Ethernet link-statusen.
	4. MAC-adresse	—	—	—	Viser MAC-adressen for maskinen.
	5. Scan til FTP	—	—	Farve 100 dpi* Farve 200 dpi Farve 300 dpi Farve 600 dpi Grå 100 dpi Grå 200 dpi Grå 300 dpi S&H 200 dpi S&H 200x100 dpi	Vælger filformatet til at sende de scannede data via FTP.
	6. Scan t.netværk	—	—	Farve 100 dpi* Farve 200 dpi Farve 300 dpi Farve 600 dpi Grå 100 dpi Grå 200 dpi Grå 300 dpi S&H 200 dpi S&H 200x100 dpi	Du kan scanne et sort/hvidt eller farvedokument direkte til en CIFS-server på dit lokale netværk eller internettet.
	0. Netværksnulst.	1. Nulstil	—	1. Ja 2. Nej	Gendanner alle netværksindstillinger til standardindstilling.
	2. Exit	—	—		
Se <i>Netværksbrugsanvisning</i> .					
 Fabriksindstillingerne vises i fed skrift med en stjerne.					

Niveau 1	Niveau 2	Niveau 3	Ekstraudstyr	Beskrivelser	Side
5. Maskin-info	1. Dato&Klokkeslæt	1. Dato&Klokkeslæt	—	Angiver datoen og klokkeslættet på displayet.	Se ² .
		2. Auto sommertid	Til* Fra	Skifter automatisk til sommertid.	Se ¹ .
		3. Tidszone	UTCXXX:XX	Indstiller tidszonen for dit land.	Se ³ .
	2. Serienummer	—	—	Du kan kontrollere maskinens serienummer.	114
	3. Sidetæller	—	Total Liste Kopi Udskriv	Du kan kontrollere det samlede antal sider, som maskinen har udskrevet i sin levetid.	Se ¹ .
	4. Brugerindstil.	—	—	Viser dine indstillinger.	
	5. Netværkskonfig	—	—	Viser dine netværksindstillinger.	
	6. Troml. dotprint	—	—	Udskriver punktcheckarket for tromlen.	74
	7. Part levetid	1. Tromle	—	Du kan kontrollere den procentdel af maskindelens levetid, der er tilbage. (PF Kit 2 vises kun, hvis du installerede det ekstra papirbakke).	Se ¹ .
		2. Bælteenhed	—		
3. Varmestation		—			
4. Laser		—			
5. PF kit MP		—			
6. PF kit 1		—			
7. PF kit 2		—			
¹ Se <i>Udvidet brugsanvisning</i> . ² Se <i>Hurtig installationsvejledning</i> . ³ Se <i>Netværksbrugsanvisning</i> .					
 Fabrikindsstillingerne vises i fed skrift med en stjerne.					

Indtastning af tekst

Når du angiver visse menuindstillinger, har du muligvis behov for at indtaste teksttegn. De numeriske taster har trykte bogstaver. Tasterne: **0**, **#** og ***** har *ikke* trykte bogstaver, fordi de bruges til specieltegn.

Tryk på den relevante numeriske tast det antal gange, der vises i denne referencetabel, for at få adgang til de ønskede tegn.

Tryk på tast	én gang	to gange	tre gange	fire gange	fem gange	seks gange	syv gange	otte gange	ni gange
1	@	.	/	1	@	.	/	1	@
2	a	b	c	A	B	C	2	a	b
3	d	e	f	D	E	F	3	d	e
4	g	h	i	G	H	I	4	g	h
5	j	k	l	J	K	L	5	j	k
6	m	n	o	M	N	O	6	m	n
7	p	q	r	s	P	Q	R	S	7
8	t	u	v	T	U	V	8	t	u
9	w	x	y	z	W	X	Y	Z	9

Brug referencetabellen til menuvalg, der ikke giver mulighed for valg af små bogstaver.

Tryk på tast	én gang	to gange	tre gange	fire gange	fem gange
2	A	B	C	2	A
3	D	E	F	3	D
4	G	H	I	4	G
5	J	K	L	5	J
6	M	N	O	6	M
7	P	Q	R	7	P
8	T	U	V	8	T
9	W	X	Y	9	W

Indsætter mellemrum

For at indtaste et mellemrum i et tal, skal du trykke på ► én gang mellem tallene. For at indsætte et mellemrum i et navn skal du trykke på ► to gange mellem tegnene.

Rettelser

Hvis du har indtastet et bogstav forkert og vil ændre det, skal du trykke på ◀ eller ▶ for at flytte markøren til det forkerte tegn og derefter trykke på **Clear**.

Gentagelse af bogstaver

For at indtaste et tegn på den samme tast som det forrige tegn, skal du trykke på ► for at flytte markøren til højre, før du trykker på tasten igen.

Specialtegn og symboler

Tryk på *, # eller 0, og tryk derefter på ◀ eller ▶ for at flytte markøren til det ønskede symbol eller tegn. Tryk på **OK** for at vælge det. Nedenstående symboler og tegn vises afhængig af menuindstillingerne.

Tryk på *	for	(mellemlrum) ! " # \$ % & ' () * + , - . /
Tryk på #	for	: ; < = > ? @ [] ^ _ \ ~ ' { }
Tryk på 0	for	À Æ Ð É Ê Ë Ì Í Î Ï Ñ Ò Ó Ô Õ Ö Ø Þ Ù Ú

Generelt

Printertype	Laser	
Printmetode	Elektrofotografering ved scanning med en halvlederlaser	
Hukommelseskapacitet	128 MB	
Display (LCD)	22 tegn × 5 linjer	
Strømkilde	220 - 240 V AC 50/60Hz	
Energiforbrug ¹	Spids:	1.200 W
	Kopiering (ca.):	Ca. 570 W ²
	Dyb dvaletilstand (ca.):	Ca. 1,2 W
	Klar (ca.):	Ca. 70 W

¹ USB-tilslutning til pc

² Når der tages en kopi af ét ark

Dimensioner

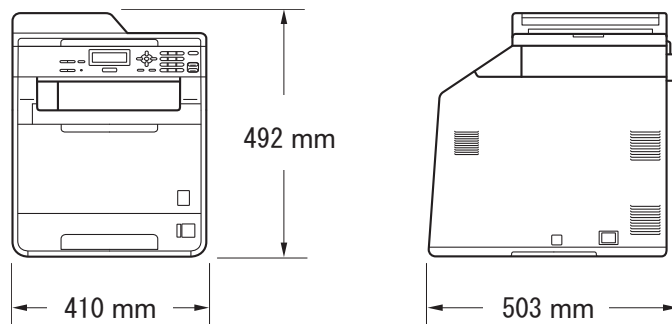

Vægt

Uden forbrugsstoffer: 26,5 kg

Støjniveau

Lydeffekt ¹

Drift (farvekopiering): LWAd = 6,68 B (A)

Drift (sort/hvid kopiering): LWAd = 6,67 B (A)

Kontorudstyr med LWAd > 63,0 B (A) er ikke egnet til brug i lokaler, hvor personer primært foretager tankemæssigt arbejde. Sådant udstyr bør anbringes i separate lokaler pga. udsendelse af støj.

Standby: LWAd = 4,26 B (A)

Lydtryk

Drift (udskrivning): LPAm = 57 dB (A)

Standby: LPAm = 33 dB (A)

¹ Målt i overensstemmelse med ISO 9296.

Temperatur

Drift: 10 - 32,5

Opbevaring: 0 - 40°C

Fugtighed

Drift: 20 - 80% (uden kondensering)

Opbevaring: 10 - 90% (uden kondensering)

ADF (automatisk dokumentfremfører)

Op til 35 sider (forskudt) [80 g/m²]

Dokumentstørrelse

Dokumentstørrelse (enkelt-sided)

ADF-bredde: 147,3 - 215,9 mm

ADF-længde: 147,3 - 356,0 mm

Scannerglaspladens
bredde: Maks. 215,9 mm

Scannerglaspladens
længde: Maks. 297 mm

Udskriftsmedie

Papirinput	Papirbakke	
	■ Papirtype:	Almindeligt papir, tyndt papir eller genbrugspapir
	■ Papirstørrelse:	Letter, A4, B5 (ISO/JIS), A5, A5 (Long Edge), B6 (ISO), A6, Executive, Legal og Folio
	■ Papirvægt:	60 - 105 g/m ²
	■ Maksimumkapacitet i papirbakke:	Op til 250 ark 80 g/m ² almindeligt papir
	Multifunktionsbakke (MP-bakke)	
	■ Papirtype:	Konvolut, Konvolut tynd, Konvolut tyk, Etiketter ¹ , Glittet papir, Tyndt papir, Tykt papir, Tykkere papir, Genbrugspapir, Kontraktpapir eller Almindeligt papir
	■ Papirstørrelse:	Bredde: 69,8 til 216 mm Længde: 116 til 406,4 mm
	■ Papirvægt:	60 - 163 g/m ² ²
	■ Maksimumkapacitet i papirbakke:	Op til 50 ark 80 g/m ² almindeligt papir
	Papirbakke 2 (ekstraudstyr)	
	■ Papirtype:	Almindeligt papir, tyndt papir eller genbrugspapir
	■ Papirstørrelse:	Letter, A4, B5 (ISO/JIS), A5, B6 (ISO), Executive, Legal og Folio
	■ Papirvægt:	60 - 105 g/m ²
	■ Maksimumkapacitet i papirbakke:	Op til 500 ark 80 g/m ² almindeligt papir
Papiroutput	Papirbakke til forsiden nedad	Op til 150 ark (forsiden nedad ved levering i papirbakke)
	Papirbakke til forsiden opad	Ét ark (forsiden opad ved levering i papirbakken til forsiden opad)

Duplexudskrivning	■ Manuel duplex:	Ja
	■ Automatisk duplex:	Ja
	■ Papirstørrelse (automatisk duplex):	A4
	■ Papirvægt (automatisk duplex):	60 - 105 g/m ²
	■ Papirtype (automatisk duplex):	Almindeligt papir, Tyndt papir, Genbrugspapir eller Glittet papir

¹ Ved udskrivning på etiketter anbefaler vi, at de udskrevne sider straks fjernes fra papirbakken, når de kommer ud af maskinen, for at undgå udtværing.

² 60 - 105 g/m² for duplexudskrivning.

Kopi

Farve/Sort	Ja/Ja
Kopibredde	Maks. 210 mm
Flere kopier	Stakker eller sorterer op til 99 sider
Forstør/formindsk	25% - 400% (i trin af 1%)
Opløsning	Op til 1200 × 600 dpi
Tid for første kopi (sort/hvid)	Mindre end 19 sekunder (fra KLAR tilstanden og standardbakke)
Tid for første kopi (farve)	Mindre end 21 sekunder (fra KLAR tilstanden og standardbakke)

Scanner

Farve/Sort	Ja/Ja
TWAIN-kompatibel	Ja (Windows® 2000 Professional/Windows® XP/ Windows® XP Professional x64 Edition/Windows Vista®/ Windows® 7) Mac OS X 10.4.11 - 10.6.x ¹
WIA-kompatibel	Ja (Windows® XP/Windows Vista®/Windows® 7)
Farvedybde	48-bit intern / 24-bit ekstern farve
Opløsning	Op til 19200 × 19200 dpi (interpoleret) ² Op til 1200 × 2400 dpi (optisk) ² (fra scannerplade) Op til 1200 × 600 dpi (optisk) ² (fra ADF)
Scanningsbredde	Maks. 210 mm
Gråskala	256 niveauer

¹ Du kan finde de seneste driveropdateringer om den Mac OS X, du bruger, ved at besøge os på <http://solutions.brother.com/>.

² Maksimum 1200 × 1200 dpi scanning med WIA-driver i Windows® XP, Windows Vista® og Windows® 7 (opløsning op til 19200 × 19200 dpi kan vælges vha. scannerhjælpeprogrammet)

Printer

Automatisk 2-sidet (duplex) udskrivning	Ja
Emuleringer	PCL6, BR-Script3 (PostScript® 3™)
Opløsning	600 dpi × 600 dpi, 2400 dpi (2400 × 600) kvalitet
Udskrivningshastighed (sort/hvid duplex)	Op til 14 sider/minut (op til 7 ark/minut) (A4-størrelse)
Udskrivningshastighed (farve duplex)	Op til 14 sider/minut (op til 7 ark/minut) (A4-størrelse)
Udskrivningshastighed (sort/hvid)	Op til 24 sider/minut (A4-størrelse) ¹
Udskrivningshastighed (farve)	Op til 24 sider/minut (A4-størrelse) ¹
Tid for første udskrift (sort/hvid)	Mindre end 16 sekunder (fra KLAR tilstanden og standardbakke)
Tid for første udskrift (farve)	Mindre end 16 sekunder (fra KLAR tilstanden og standardbakke)

¹ Udskrivningshastigheden kan ændre sig afhængigt af den dokumenttype, du udskriver.

Stik

USB Brug et USB 2.0-kabel (type A/B), der ikke er længere end 2 meter. ^{1 2}

Ethernet ³ Brug et Ethernet UTP-kabel kategori 5 eller højere.

¹ Din maskine er udstyret med et Hi-Speed USB 2.0-interface. Maskinen kan også tilsluttes en computer, der har et USB 1.1-interface.

² Tredjepart USB-porte er ikke understøttet.

³ Se *Netværk (LAN)* på side 140 og Netværksbrugsanvisning for detaljerede netværksspecifikationer.

Computerkrav

Minimumssystemkrav og understøttede pc-softwarefunktioner								
Computerplatform og operativsystemversion		Processors min. hastighed	Min. RAM	Anbefalet RAM	Plads på harddisk til installation		Understøttede funktioner til pc-software	Understøttet pc-interface ³
					Til drivere	Til programmer		
Windows®-operativsystem ¹	Windows® 2000 Professional ⁴	Intel® Pentium® II eller tilsvarende	64 MB	256 MB	150 MB	500 MB	Udskrivning, scanning	USB, 10/100 Base Tx (Ethernet)
	Windows® XP Home ^{2 5} Windows® XP Professional ^{2 5}		128 MB					
	Windows® XP Professional x64 Edition ^{2 5}	64-bit (Intel®64 eller AMD64) understøttet CPU	256 MB	512 MB	500 MB	1,2 GB		
	Windows Vista® ⁵	Intel® Pentium® 4 eller tilsvarende 64-bit (Intel®64 eller AMD64) understøttet CPU	512 MB	1 GB				
	Windows® 7 ⁵	Intel® Pentium® 4 eller tilsvarende 64-bit (Intel®64 eller AMD64) understøttet CPU	1 GB (32-bit) 2 GB (64-bit)	1 GB (32-bit) 2 GB (64-bit)	650 MB			



Minimumssystemkrav og understøttede pc-softwarefunktioner

Computerplatform og operativsystemversion	Processors min. hastighed	Min. RAM	Anbefalet RAM	Plads på harddisk til installation		Understøttede funktioner til pc-software	Understøttet pc-interface ³	
				Til drivere	Til programmer			
Windows®-operativsystem ¹	Windows Server® 2003 (udskrift kun via netværk)	Intel® Pentium® III eller tilsvarende	256 MB	512 MB	50 MB	ikke relevant	Udskrivning	10/100 Base Tx (Ethernet)
	Windows Server® 2003 x64 Edition (udskrift kun via netværk)							
	Windows Server® 2008 (udskrift kun via netværk)	Intel® Pentium® 4 eller tilsvarende 64-bit (Intel®64 eller AMD64) understøttet CPU	512 MB	2 GB				
	Windows Server® 2008 R2 (udskrift kun via netværk)	64-bit (Intel®64 eller AMD64) understøttet CPU						
Macintosh-operativsystem	Mac OS X 10.4.11 - 10.5.x	PowerPC G4/G5 Intel® Core™-processor	512 MB	1 GB	80 MB	400 MB	Udskrivning, scanning	USB, 10/100 Base Tx (Ethernet)
	Mac OS X 10.6.x	Intel® Core™-processor	1 GB	2 GB				

¹ Internet Explorer® 6.0 eller højere.

² Til WIA, 1200 x 1200 opløsning. Brother-scannerhjælpeprogrammet gør det muligt at forbedre op til 19200 x 19200 dpi.

³ Tredjepart USB-porte er ikke understøttet.

⁴ PaperPort™ 11SE understøtter Microsoft® SP4 eller højere til Windows® 2000.

⁵ PaperPort™ 12SE understøtter Microsoft® SP3 eller højere til Windows® XP og SP2 eller højere til Windows Vista® og Windows® 7.

Besøg <http://solutions.brother.com/> for de seneste driveropdateringer.

Alle varemærker, mærke- og produktnavne tilhører de respektive virksomheder.

Forbrugsstoffer

Toner, rækkeevne	Tonerpatron:	
	Sort	Ca. 2.500 sider (A4) ¹
	Cyan, magenta, gul	Ca. 1.500 sider (A4) ¹
	Standard toner:	
	TN-320BK (sort):	Ca. 2.500 sider (A4) ¹
	TN-320C (cyan):	Ca. 1.500 sider (A4) ¹
	TN-320M (magenta):	Ca. 1.500 sider (A4) ¹
	TN-320Y (gul):	Ca. 1.500 sider (A4) ¹
	Tonerpatron med stor kapacitet:	
	TN-325BK (sort):	Ca. 4.000 sider (A4) ¹
	TN-325C (cyan):	Ca. 3.500 sider (A4) ¹
	TN-325M (magenta):	Ca. 3.500 sider (A4) ¹
	TN-325Y (gul):	Ca. 3.500 sider (A4) ¹
Tromle	DR-320CL	Ca. 25.000 sider (A4) ²
Bælteenhed	BU-300CL	Ca. 50.000 sider (A4)
Spildtonerbeholder	WT-300CL	Ca. 50.000 sider (A4)

¹ Omtrentlig tonerydelse er i overensstemmelse med ISO/IEC 19798.

² Tromleydelse er en anslået værdi og kan variere afhængigt af brug.

Netværk (LAN)



Bemærk!

Se *Netværksbrugsanvisning* for oplysninger om de komplette netværksspecifikationer.

LAN

Du kan tilslutte maskinen til et netværk for Netværksudskrivning og Netværksscanning ¹. Network Management software er også inkluderet i Brother BRAdmin Light ².

Kabelført netværkssikkerhed

APOP, POP før SMTP, SMTP-AUTH, SSL/TLS (IPPS, HTTPS, SMTP, POP), SNMP v3, 802.1x (EAP-MD5, EAP-FAST, PEAP, EAP-TLS, EAP-TTLS), Kerberos

¹ Se *Computerkrav* på side 137.

² BRAdmin Professional og Web BRAdmin kan hentes på adressen <http://solutions.brother.com/>.

A

ADF (automatisk dokumentfremfører)	
bruge	26
Apple Macintosh	
Se Softwarebrugsanvisning.	

B

Bælteenhed	
udskifte	53

C

ControlCenter2 (for Macintosh)	
Se Softwarebrugsanvisning.	
ControlCenter4 (for Windows®)	
Se Softwarebrugsanvisning.	

D

Display (LCD)	6, 115
Dokument	
sådan ilægger du	27
dokument	
sådan ilægger du	26

E

Etiketter	12, 21, 22, 25
-----------------	----------------

F

Fejlfinding	103
dokumentstop	90, 91
fejlmeddelelser på displayet	84
hvis du har problemer	
kopikvalitet	103
hvis du har problemer med	
netværk	106
papirhåndtering	105
software	104
udskriftskvalitet	105, 107
udskrive	103

hvis du har problemer med at	
scanne	104
papirstop	92, 93, 94, 96, 100
vedligeholdelsesmeddelelser på	
displayet	84
Fejlmeddelelser på display	
Hukommelse fuld	85
Kan ikke init. XX	86
Kan ikke printe XX	89
Kan ikke scanne XX	88
Fejlmeddelelser på displayet	84
Intet papir	86
Folio	19, 22
Forbrugsstoffer	36, 37, 38
Funktion, indtaste	
kopiere	28
scanne	7

G

Gråskala	134
----------------	-----

H

HJÆLP	
Displaymeddelelser	115
Menutabel	116

K

Kontrolpaneloversigt	6
Konvolutter	14, 21, 22, 24
Kopi	
-taster	6
Kvalitet	
udskrive	105, 107

L

Lydstyrke, indstille	
bipper	9
Lysdioden Status	8

M

Macintosh	
Se Softwarebrugsanvisning.	
Maskininformation	
nulstil-funktioner	114
serienummer	114
sådan nulstilles maskinen	114
Maskinoplysninger	
statuslysdioder	8
Meddelelsen Hukommelse fuld	85
Menutabel	116

N

Netværk	
scanne	
Se Softwarebrugsanvisning.	
udskrive	
Se Netværksbrugsanvisning.	

O

Opløsning	
kopi	133
scanne	134
udskrive	135

P

PaperPort™ 12SE med OCR	
Se Softwarebrugsanvisning og Hjælp i	
PaperPort™ 12SE-programmet for at få	
adgang til How-to-Guides.	
Papir	21, 131
anbefalet	21, 22
bakkekapacitet	22
størrelse	19, 21
sådan ilægger du	10
i multifunktionsbakke	12
i papirbakken	10
type	19, 21
Presto! PageManager	
Se Softwarebrugsanvisning. Se også	
Hjælp i Presto! PageManager-programmet.	
Programmere din maskine	115

R

Rengøre	
koronatråde	71
laserscannervinduer	67
scanner	66
tromle	74

S

Scannerglasplade	
bruge	27
Scanning	
Se Softwarebrugsanvisning.	
Secure-tast	7
Serienummer	
sådan finder du	
Se indeni frontklappen	
Spildtonerbeholder	
udskifte	58

T

Tekst, indtaste	126
Toner	
udskifte	40
Tromle	
rengøre	71, 74
udskifte	46

U

Udskifte	
bælteenhed	53
spildtonerbeholder	58
toner	40
tromle	46
Udskrive	
drivere	135
kvalitet	105, 107
opløsning	135
problemer	103
Se Softwarebrugsanvisning.	
specifikationer	135

V

Vedligeholde, rutine	65
Vedligeholdelse, rutine	
udskifte	
bælteenhed	53
spildtonerbeholder	58
toner	40
tromle	46

W

Windows®	
Se Softwarebrugsanvisning.	

brother®

Maskinen er kun godkendt til brug i det land, hvor den er købt, lokale Brother-afdelinger yder kun support på maskiner, der er købt i deres respektive lande.