

brother®

# GRUNNLEGGENDE BRUKERMANUAL

---

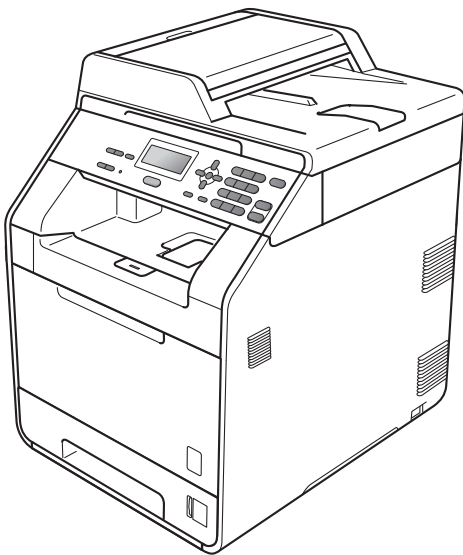

DCP-9055CDN

Version A

NOR

## Hvis du må ringe kundeservice

Fyll ut følgende informasjon for fremtidig referanse:

Modellnummer: DCP-9055CDN

Serienummer: <sup>1</sup> \_\_\_\_\_

Kjøpsdato: \_\_\_\_\_

Forhandler: \_\_\_\_\_

- <sup>1</sup> Du finner serienummeret på baksiden av enheten. Ta vare på denne brukermanualen sammen med kvitteringen, som et bevis på kjøpet i tilfelle tyveri, brann eller garantiservice.

Registrer produktet på nettet på

<http://www.brother.com/registration/>

# Brukermanual og hvor finner jeg den?

Hvilken manual?	Hva er i den?	Hvor er den?
<b>Sikkerhet og juridisk informasjon</b>	Les Sikkerhetsinstruksjoner før du setter opp maskinen din.	Trykt / i esken
<b>Hurtigstartguide</b>	Les denne guiden først. Følg instruksjonene for å sette opp maskinen din og installere driverne og programvaren for operativsystemet og tilkoblingstypen som du bruker.	Trykt / i esken
<b>Grunnleggende brukermanual</b>	Lær grunnleggende operasjoner for kopiering og skanning, samt hvordan du skifter ut forbruksvarer. Se tips om feilsøking.	PDF-fil / Dokumentasjons CD-plate / I esken
<b>Avansert brukermanual</b>	Lær mer avanserte operasjoner: Kopiering, sikkerhetsfunksjoner og utføre rutinemessig vedlikehold.	PDF-fil / Dokumentasjons CD-plate / I esken
<b>Programvarehåndbok</b>	Følg disse instruksjonene for utskrift, skanning, nettverksskanning og bruk av Brother ControlCenter-verktøyet.	PDF-fil / Dokumentasjons CD-plate / I esken
<b>Nettverks ordliste</b>	Denne guiden inneholder grunnleggende informasjon om avanserte nettverksfunksjoner på Brother-maskiner, samt generelle begreper og begreper relatert til nettverk.	PDF-fil / Dokumentasjons CD-plate / I esken
<b>Brukerhåndbok for nettverket</b>	Denne guiden inneholder nyttig informasjon om innstillinger for kablet nettverk og sikkerhetsinnstillinger for bruk av Brother-maskinen. Du finner også informasjon om protokoller som støttes av maskinen og detaljerte tips om feilsøking.	PDF-fil / Dokumentasjons CD-plate / I esken

# Innholdsfortegnelse

## (GRUNNLEGGENDE BRUKERMANUAL)

<b>1</b>	<b>Generell informasjon</b>	<b>1</b>
	Bruke dokumentasjonen .....	1
	Symboler og begreper som brukes i dokumentasjonen .....	1
	Tilgang til den avanserte brukermanualen, programvarehåndboken og brukerhåndboken for nettverket.....	2
	Vise dokumentasjonen .....	2
	Slik får du tilgang til Brother-kundestøtte (Windows®).....	4
	Slik får du tilgang til Brother-kundestøtte (Macintosh).....	4
	Kontrollpaneloversikt .....	6
	Data-LED-indikatorer .....	8
	Voluminnstillinger.....	9
	Volum til pipetone .....	9
<b>2</b>	<b>Legge i papir</b>	<b>10</b>
	Legge i papir og utskriftsmedia .....	10
	Legge papir i det vanlige papirmagasinet .....	10
	Legge papir i universalmagasinet (MP-skuff) .....	12
	Skannbart område .....	18
	Ikke skrivbart område ved utskrift fra datamaskin .....	18
	Papirinnstillinger .....	19
	Papirtype .....	19
	Papirstørrelse .....	19
	Bruk av magasin i kopieringsmodus .....	20
	Bruk av magasin i utskriftsmodus .....	20
	Godtatt papir og annet utskriftsmedie .....	21
	Anbefalt papir og utskriftsmedia .....	21
	Type og størrelse på papir.....	21
	Håndtere og bruke spesialpapir.....	23
<b>3</b>	<b>Legge i dokumenter</b>	<b>26</b>
	Slik legger du i dokumenter .....	26
	Ved å bruke automatisk dokumentmater (ADF) .....	26
	Ved å bruke skannerglassplaten .....	27
<b>4</b>	<b>Lage kopier</b>	<b>29</b>
	Slik kopierer du .....	29
	Stanse kopiering .....	29
	Kopiinnstillinger .....	29
<b>5</b>	<b>Slik skriver du ut fra en datamaskin</b>	<b>30</b>
	Skrive ut et dokument .....	30

<b>6</b>	<b>Slik skanner du til en datamaskin</b>	<b>31</b>
	Skanne et dokument som en PDF-fil med ControlCenter4 (Windows®) .....	31
	Endre SCAN-tasteinnstillingene .....	34
	Før skanning.....	34
	SCAN-tasteinnstillinger.....	34
	Skanne med SCAN-tasten .....	36
<b>A</b>	<b>Regelmessig vedlikehold</b>	<b>37</b>
	Bytte ut forbruksmaterieell.....	37
	Skifte ut en tonerkassett.....	41
	Skifte ut trommelenheten.....	47
	Skifte belteenheten.....	55
	Skifte ut beholder for toneravfall.....	61
	Rengjøre og kontrollere maskinen.....	68
	Rengjøre maskinen utvendig.....	68
	Rengjøre skannerglassplaten.....	69
	Rengjøre laserskannervinduene.....	70
	Rengjøre korona-tråder .....	74
	Rengjøre trommelenheten.....	78
	Rengjøre papirrullene.....	84
	Kalibrering .....	85
	Automatisk registrering.....	86
	Manuell registrering.....	86
	Frekvens (fargekorreksjon).....	87
<b>B</b>	<b>Feilsøking</b>	<b>88</b>
	Feil- og vedlikeholdsmeldinger .....	88
	Dokument sitter fast øverst i dokumentmaterenheten.....	94
	Dokumentet sitter fast under dokumentdekselet .....	94
	Fjerne små dokumenter som sitter fast i universalmagasinet .....	95
	Dokumentet sitter fast i utskuffen .....	95
	Papiret sitter fast i MP-magasinet.....	96
	Papiret sitter fast i papirmagasin 1 eller papirmagasin 2.....	97
	Papiret sitter fast bak i maskinen.....	98
	Papiret sitter fast inni maskinen.....	100
	Papiret sitter fast under papirskuff 1 .....	104
	Feilsøking .....	107
	Dersom du har problemer med maskinen din .....	107
	Forbedre utskriftskvaliteten .....	111
	Maskininformasjon.....	118
	Kontrollere serienummeret .....	118
	Tilbakestillingsfunksjoner.....	118
	Slik tilbakestill du maskinen.....	118

<b>C</b>	<b>Meny og funksjoner</b>	<b>119</b>
	Programmering på displayet.....	119
	Slik får du tilgang til menymodusen.....	119
	Menytabell .....	120
	Skrive inn tekst .....	130
<b>D</b>	<b>Spesifikasjoner</b>	<b>132</b>
	Generelt .....	132
	Dokumentstørrelse .....	134
	Utskriftsmedier .....	135
	Kopiering.....	137
	Skanner .....	138
	Skriver.....	139
	Grensesnitt .....	140
	Datamaskinkrav .....	141
	Forbruksmaterieil .....	143
	Nettverk (LAN).....	144
<b>E</b>	<b>Stikkordliste</b>	<b>145</b>

# Innholdsfortegnelse

## (AVANSERT BRUKERMANUAL)

Avansert brukermanual forklarer følgende funksjoner og operasjoner. Du kan se Avansert brukermanual på dokumentasjons CD-platen.

### **1 Hovedoppsett**

---

*Lagring i minnet*

*Automatisk skifting mellom  
sommertid/vintertid*

*Miljøfunksjoner*

*Displayets kontrast*

*Liste med brukerinnstillinger*

*Liste med nettverksinnstillinger*

### **2 Sikkerhetsfunksjoner**

---

*Secure Function Lock 2.0*

### **3 Ta kopier**

---

*Kopi-innstillinger*

*Tosidig (2-sidig) kopiering*

### **A Regelmessig vedlikehold**

---

*Rengjøre og kontrollere maskinen*

*Skifte periodiske vedlikeholdsartikler*

*Pakke og sende maskinen*

### **B Alternativer**

---

*Ekstra papirmagasin (LT-300CL)*

*Minnekort*

### **C Ordliste**

---

### **D Stikkordliste**

---





## Bruke dokumentasjonen

Takk for at du kjøpte en Brother-maskin! Du får mest ut av maskinen når du leser dokumentasjonen.

## Symboler og begreper som brukes i dokumentasjonen

Følgende symboler og begreper er brukt i dokumentasjonen.

<b>Fet skrift</b>	Fet skrift angir taster på maskinens kontrollpanel eller på datamaskinskjermen.
<i>Kursiv</i>	Tekst i kursiv fremhever et viktig punkt eller refererer til et relatert emne.
Courier New	Skrifttypen Courier New angir meldingene i displayet på maskinen.

## ADVARSEL

ADVARSEL viser en potensielt farlig situasjon som kan føre til dødsfall eller alvorlige personskader hvis den ikke unngås.

## FORSIKTIG

FORSIKTIG viser en potensielt farlig situasjon som kan føre til små eller moderate personskader hvis den ikke unngås.

## VIKTIG

VIKTIG viser en potensielt farlig situasjon som kan føre til skade på gjenstander eller som kan forårsake funksjonstap.



Symbolet for elektrisk fare varslers deg om mulig elektrisk støt.



Symbolet for varm overflate advarer deg om at du ikke bør berøre varme maskindeler.



Merknader forteller hva du bør gjøre i en bestemt situasjon eller gir tips om hvordan den aktuelle funksjonen fungerer sammen med andre funksjoner.

# Tilgang til den avanserte brukermanualen, programvarehåndboken og brukerhåndboken for nettverket

Denne Grunnleggende brukermanual inneholder ikke all informasjon om maskinen slik som hvordan man skal bruke de avanserte funksjonene for kopiering, skriver, skanner og nettverk. Når du er klar for å lære mer detaljert informasjon om disse operasjonene, kan du lese **Avansert brukermanual, Programvarehåndbok, Nettverks ordliste og Brukerhåndbok for nettverket** som er på dokumentasjons CD-platen.

## Vise dokumentasjonen

- 1 Slå datamaskinen på. Sett dokumentasjons CD-platen inn i CD-stasjonen.



### Merk

(Windows®-brukere) Hvis skjermen ikke vises automatisk, gå til **Min datamaskin (Datamaskin)**, dobbeltklikk på CD-stasjonsikonet og deretter på **index.html**.

- 2 (Macintosh-brukere) Dobbeltklikk på ikonet til dokumentasjons CD-platen og deretter på **index.html**.

- 3 Klikk på landet ditt.

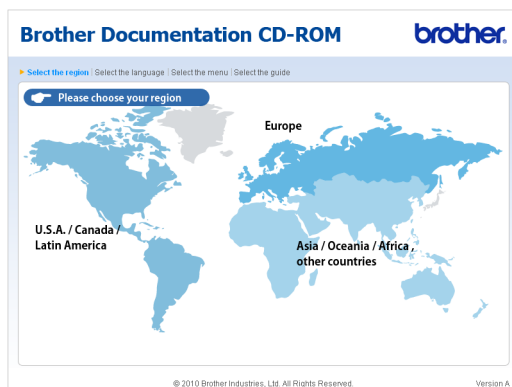

- 4 Pek til språket ditt, pek til **Se manual**, og klikk deretter på guiden som du vil lese.

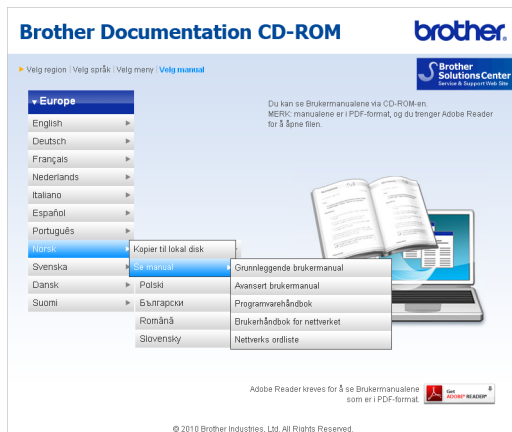

**Merk**

- (Kun Windows®-brukere) Din nettleser kan vise en gul linje på toppen av siden med et sikkerhetsvarsel om Active X-kontroller. For at siden skal vises riktig, må du klikke på linjen, så klikke på **Tillat blokkert innhold**, og deretter klikke på **Ja** i Sikkerhetsvarsel-dialogboksen.
- (Kun Windows®-brukere) <sup>1</sup> For raskere tilgang, kan du kopiere all brukerdokumentasjon i PDF-format til en lokal mappe på datamaskinen din. Pek til språket ditt, og klikk på **Kopier til lokal disk**.

<sup>1</sup> Microsoft® Internet Explorer® 6.0 eller senere.

**Slik finner du skanningsinstruksjoner**

Du kan skanne dokumenter på flere måter. Du finner instruksjonene her:

**Programvarehåndbok**

- *Skanning*
- *ControlCenter*
- *Nettverksskanning*

**ScanSoft™ PaperPort™ 12SE med OCR-brukerveiledninger (Windows®)**

- Du finner hele ScanSoft™ PaperPort™ 12SE med OCR-brukerveiledninger under Hjelp i programmet ScanSoft™ PaperPort™ 12SE.

**Presto! PageManager Brukermanual (Macintosh)****Merk**

Presto! PageManager må lastes ned og installeres før bruk. Se *Slik får du tilgang til Brother-kundestøtte (Macintosh)* på side 4 for ytterligere instruksjoner.

- Den komplette Presto! PageManager-brukermanualen er tilgjengelig fra Hjelp-delen i Presto! PageManager-programmet.

**Slik finner du instruksjoner for nettverksoppsett**

Maskinen kan kobles til et kablet nettverk. Du finner grunnleggende oppsettsinstruksjoner i *Hurtigstartguide*. For mer informasjon om nettverksoppsett, se *Brukerhåndbok for nettverket* på dokumentasjons CD-platen.

## Slik får du tilgang til Brother-kundestøtte (Windows®)

Du kan finne alle kontaktene du behøver, som Web-støtte (Brother Solutions Center), på installasjons CD-en.

- Klikk på **Brother kundestøtte** på hovedmenyen. Følgende skjermbilde vises:

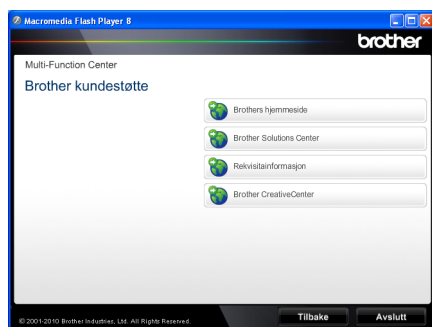

- For å få tilgang til websiden vår (<http://www.brother.com/>), klikk på **Brothers hjemmeside**.
- For de siste nyhetene og produktstøtteinformasjon (<http://solutions.brother.com/>), klikk på **Brother Solutions Center**.
- For å besøke websiden vår for originale Brother-forbruksvarer (<http://www.brother.com/original/>), klikk på **Rekvistainformasjon**.
- For tilgang til Brother CreativeCenter (<http://www.brother.com/creativecenter/>) for GRATIS fotoprojekter og nedlastinger du kan skrive ut, klikk på **Brother CreativeCenter**.
- For å gå tilbake til hovedsiden, klikk på **Tilbake**, eller klikk på **Avslutt** hvis du er ferdig.

## Slik får du tilgang til Brother-kundestøtte (Macintosh)

Du kan finne alle kontaktene du behøver, som Web-støtte (Brother Solutions Center), på installasjons CD-en.

- Dobbeltklikk på ikonet **Brother kundestøtte**. Følgende skjermbilde vises:

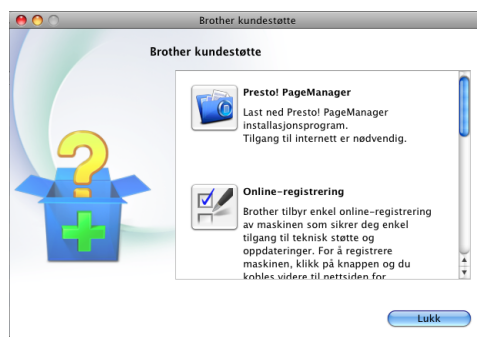

- For å laste ned og installere Presto! PageManager, klikk på **Presto! PageManager**.
- For å registrere maskinen din fra Brother-produktregistreringssiden (<http://www.brother.com/registration/>), klikk på **Online-registrering**.
- For de siste nyhetene og produktstøtteinformasjon (<http://solutions.brother.com/>), klikk på **Brother Solutions Center**.
- For å besøke websiden vår for originale Brother-forbruksvarer (<http://www.brother.com/original/>), klikk på **Rekvistainformasjon**.



# Kontrollpaneloversikt

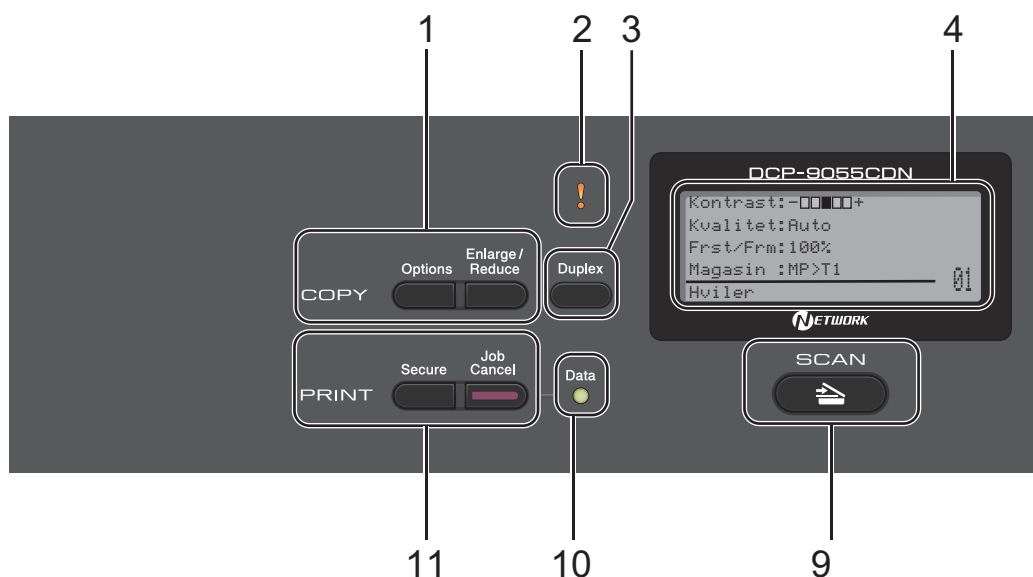

## 1 COPYtaster:

### Options

Du kan raskt og enkelt velge midlertidig innstilling for kopiering.

### Enlarge/Reduce

Forminsker eller forstørrer kopier.

## 2 Feil-LED

Blinker oransje når displayet viser en feil eller en viktig statusmelding.

## 3 Duplex

Velg Tosidig for å kopiere på begge sider av papiret.

## 4 Display

Viser meldinger som hjelper deg å stille inn og bruke maskinen.

## 5 Clear

Sletter de angitte dataene eller lar deg avbryte gjeldende innstilling.

## Menu

Gir deg tilgang til menyen der du kan programmere innstillingene for denne maskinen.

## OK

Lar deg lagre innstillingene på maskinen.

## Valgtaster:

◀ eller ▶

Trykk for å bla bakover eller framover gjennom menyvalgene.

▲ eller ▼

Trykk for å bla gjennom menyer og alternativer.

## 6 Talltaster

Bruk disse tastene til å skrive inn tekst.

## 7 Stop/Exit

Stopper en handling eller avslutter en meny.

## 8 Start:

### Colour

Brukes til å starte å ta kopier i farger.

### Mono

Brukes til å starte å ta kopier i svart/hvitt.

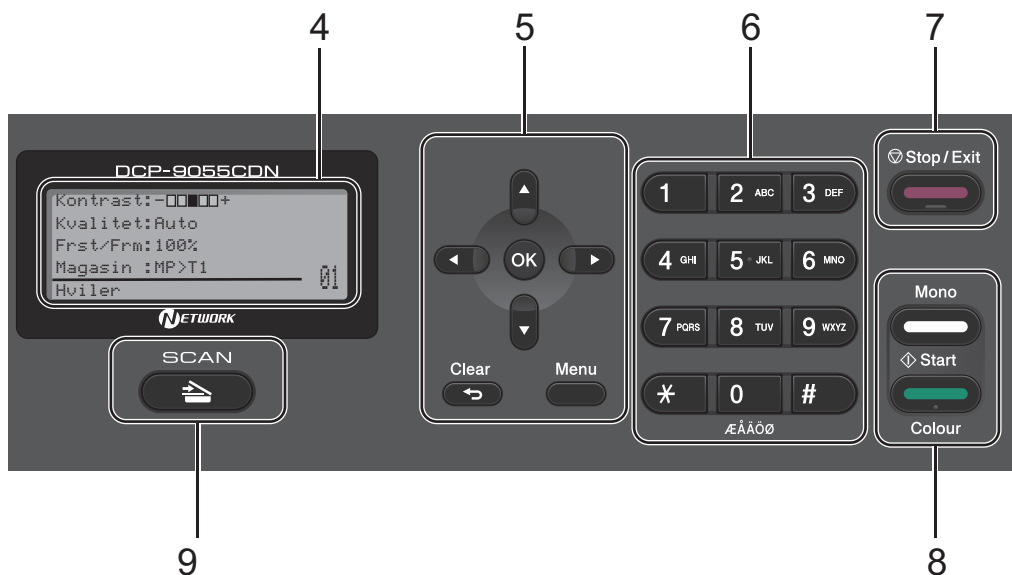
**9 SCAN:**

Setter maskinen i skannemodus.

**10 Data LED**

LED-lyset blinker i henhold til maskinens status.

**11 PRINT taster:****Secure**

Du kan skrive ut data som er lagret i minnet når du taster inn ditt firecifrede passord. (For detaljer om bruk av Secure-tasten, se *Programvarehåndbok*.)

Når du bruker Secure Function Lock kan du bytte mellom brukere med begrenset tilgang når du holder nede ◀ samtidig som du trykker på **Secure**. (Se *Secure Function Lock 2.0* i *Kapittel 2* i *Avansert brukermanual*.)



**Job Cancel**

Avbryter en programmert utskriftsjobb og fjerner den fra maskinens minne. For å avbryte flere utskriftsjobber, hold denne tasten nede til displayet viser Avb. jobb (Alle).

## Data-LED-indikatorer

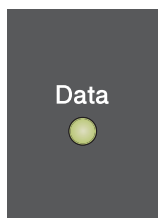
Data-LED (lysemitterende diode) blinker i henhold til maskinens status.



LED	Maskinstatus	Beskrivelse
	Driftsklar	Maskinen er klar til å skrive ut, er i hvilemodus, det er ingen data å skrive ut eller strømbryteren er slått av.
 Grønn (blinker)	Mottar data	Maskinen mottar enten data fra datamaskinen, behandler data i minnet eller skriver ut data.
 Grønn	Fremdeles data i minnet	Det er fremdeles utskriftsdata i maskinminnet.



# Voluminnstillinger

## Volum til pipetone

---

Når pipetonen er slått på, piper maskinen når du trykker på en tast eller gjør en feil. Du kan velge mellom flere volumnivåer, fra Høy til Av.

- 1 Trykk på **Menu, 1, 2**.
- 2 Trykk på ▲ eller ▼ for å velge Av, Lav, Med eller Høy.  
Trykk på **OK**.
- 3 Trykk på **Stop/Exit**.

# 2

## Legge i papir

### Legge i papir og utskriftsmedia

Maskinen kan mate inn papir fra det vanlige papirmagasinet, det nedre tilleggsmagasinet eller universalmagasinet.

Vær oppmerksom på følgende når du legger papiret i papirmagasinet:

- Hvis programmet støtter papirstørrelsesvalg på utskriftsmenyen, kan du velge papir i programmet. Hvis programmet ikke støtter dette, kan du angi papirstørrelsen i skriverdriveren eller ved hjelp av knappene på kontrollpanelet.

### Legge papir i det vanlige papirmagasinet

Du kan legge opptil 250 ark i papirmagasin 1 og 500 ark i papirmagasin 2. Papiret kan legges helt opp til merket for maks papirkapasitet (▼▼▼) på papirføreren med justerbar papirbredde. (For den anbefalte papirtypen som du bør bruke, se *Papirkapasitet i papirmagasinene* på side 22.)

### Utskrift på vanlig papir, tynt papir eller resirkulert papir fra det standard papirmagasinet

- 1 Trekk skuffen helt ut av maskinen.

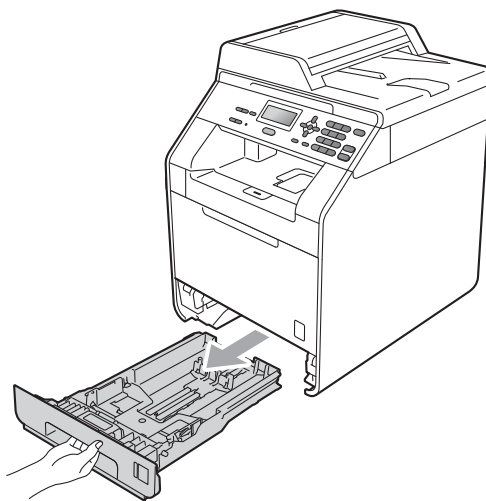

### ⚠ ADVARSEL

IKKE berør komponentene som er skyggelagt på tegningen. Disse rullene kan rotere ved en høy hastighet.

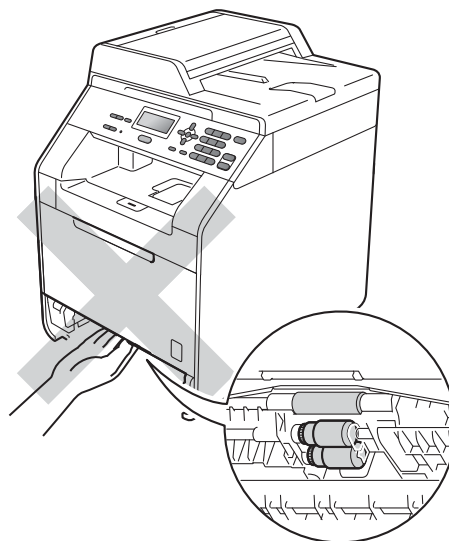

- 2 Trykk på den grønne utløserhendelen (1) samtidig som du skyver papirførerne slik at de tilpasses størrelsen på papiret som du legger i magasinet. Kontroller at papirførerne sitter godt fast i sporene.

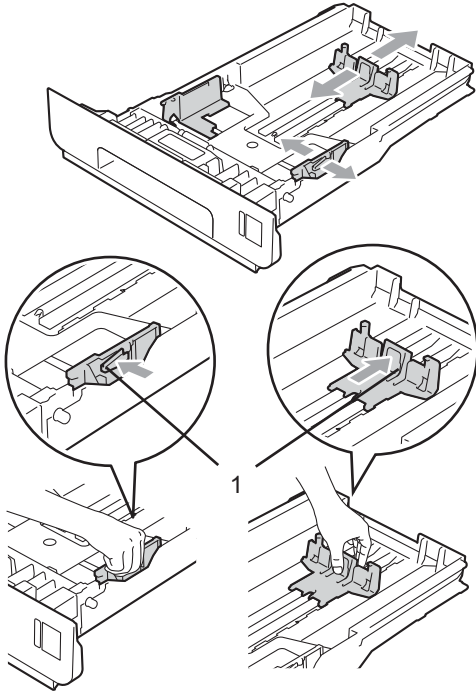

- 3 Luft papirbunken godt for å unngå papirstopp og feilmating.

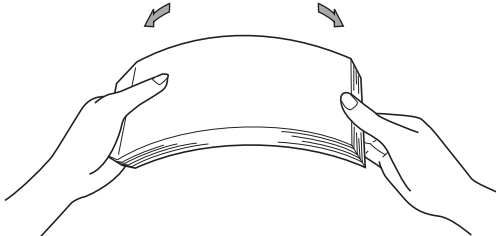

- 4 Legg papiret i papirmagasinet og sørg for at:

- Papiret er under merket for maks papirkapasitet (▼▼▼) (1).
- Overfylling av papirmagasinet vil føre til papirstopp.
- Papiret skal legges med utskriftssiden ned.
- Papirførerne berører sidene av papirbunken slik at papiret mates riktig.

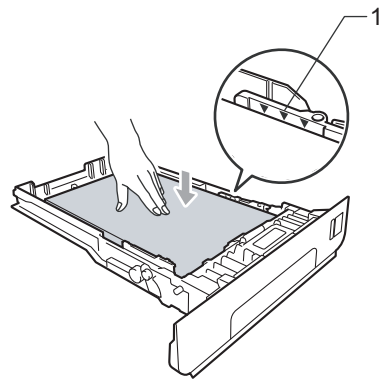

- 5 Legg papirbunken godt tilbake i maskinen. Sørg for at den settes helt inn i maskinen.

- 6 Løft opp støtteklaffen (1) for å unngå at papir glir av utskuffen for forsiden ned, eller fjern hvert ark så snart det kommer ut av maskinen.

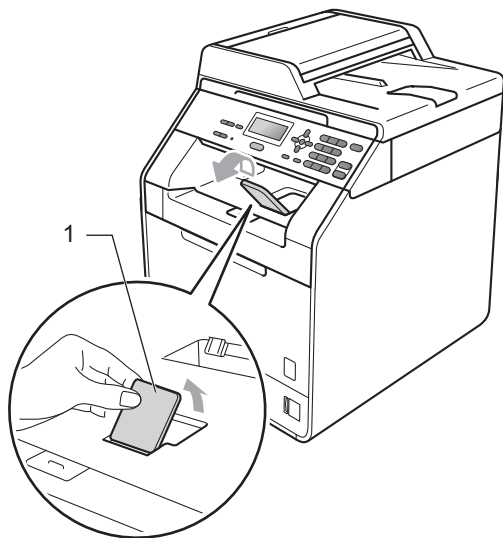

## Legge papir i universalmagasinet (MP-skuff)

Du kan legge inn opptil 3 konvolutter eller spesiell utskriftsmedia i MP-skuffen eller opptil 50 ark med vanlig papir. Bruk denne skuffen til å skrive ut eller kopiere på tykt papir, brevpapir, etiketter eller konvolutter. (For den anbefalte papirtypen som du bør bruke, se *Papirkapasitet i papirmagasinet* på side 22.)

### Utskrift på vanlig papir, brev-papir, etiketter eller glanset papir fra universalmagasinet

- 1 Åpne universalmagasinet og senk det forsiktig.

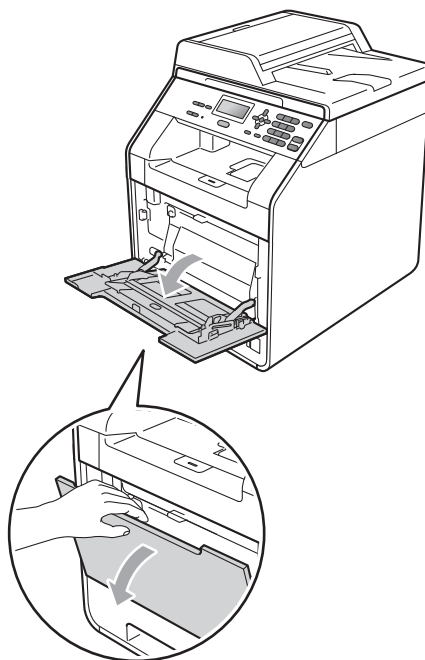

- 2** Trekk ut støtten for universalmagasinet og brett ned klaffen (1).

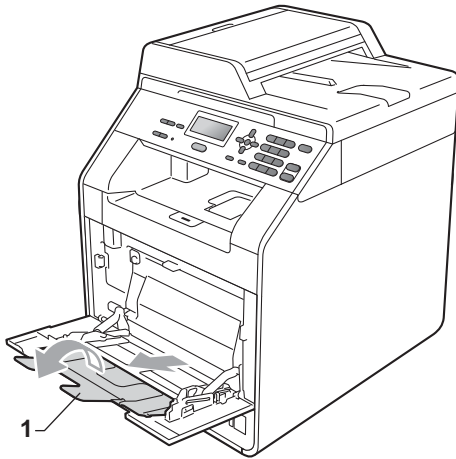

- 3** Legg papir i universalmagasinet og sørg for at:

- Papiret holder seg under merket for maks papirkapasitet (1).
- Papirkanten ligger mellom pilene (2).
- Siden som skal skrives ut først må ligge med forsiden opp, med innføringskanten (øvre del av arket) først.

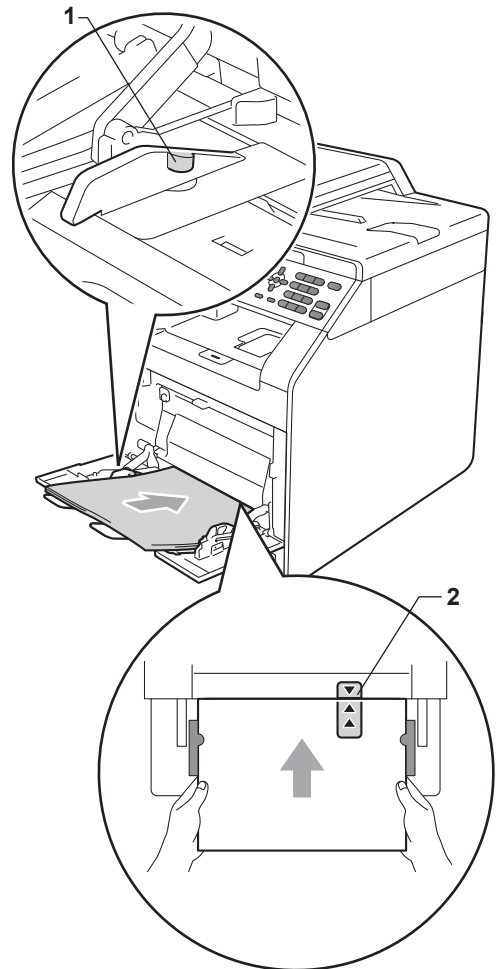



### Merk

Når du bruker glanset papir, bør du kun legge ett ark i om gangen i universalmagasinet for å unngå papirstopp.

- 4 Trekk ut støttebrettet for mottakeren for å forhindre at papiret glir av utgangsstøtten for dokumenter med forsiden ned, eller ta bort hvert ark så fort det kommer ut av maskinen.



### Skrive ut på konvolutter og tykt papir fra universalmagasinet

Før du legger i konvolutter, må du trykke på hjørnene og sidene til konvoluttene for å gjøre dem så flate som mulig.

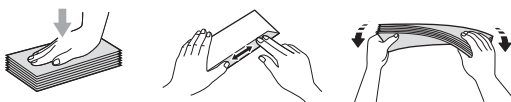

- 1 Åpne universalmagasinet og senk det forsiktig.

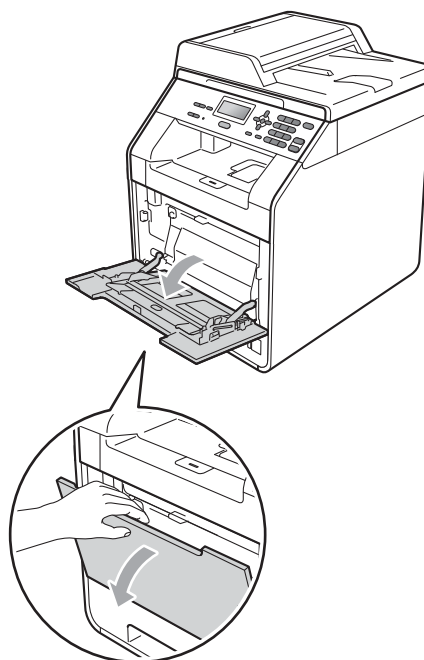

- 2 Trekk ut støtten for universalmagasinet og brett ned klaffen (1).

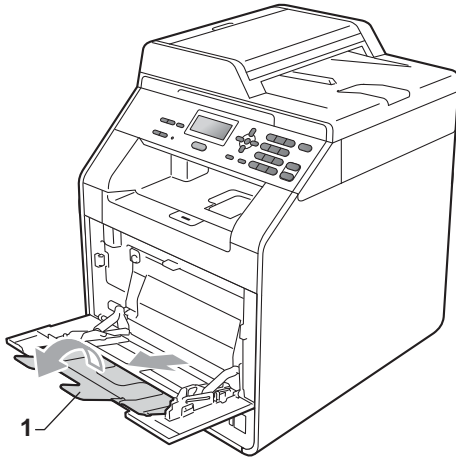

- 3 Løft opp støtteklaffen for å forhindre at konvolutter og tykt papir glir av utgangsstøtten for dokumenter med forsiden ned. Hvis støtteklaffen er lukket bør du ta bort hver konvolutt så fort den kommer ut av maskinen.



- 4 Legg opptil 3 konvolutter eller opptil 25 ark med tykt papir (163 g/m<sup>2</sup>) i universalmagasinet. Hvis du legger i flere konvolutter eller ark enn dette, kan det føre til papirstopp. Sørg for at:

- Toppen på konvoluttkanten ligger mellom pilene (1).
- Siden det skal skrives ut på, må vende opp.

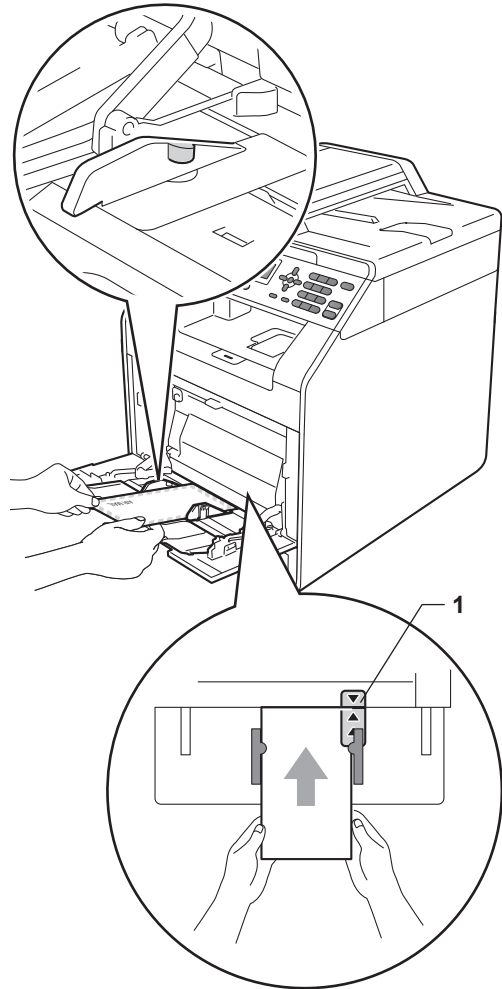

- 5 Åpne bakdekslet (forsiden-opp-mottaket).

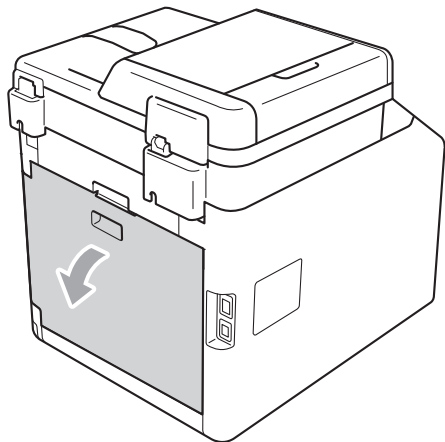

- 6 Trekk ned de to grå hendlene, én på venstre side og én på høyre side, til konvoluttposisjonen som vises på tegningen under.

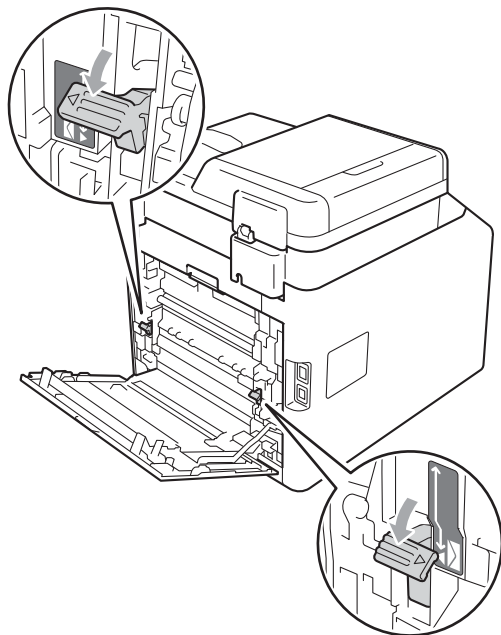

- 7 Lukk bakdekslet.  
8 Send utskriftsdataene til maskinen.

- 9 Når du har gjort ferdig utskriften, åpner du bakdekslet og tilbakestill de to grå hendlene som trekkes tilbake under trinn 6 til deres opprinnelige posisjon.



### Merk

- Fjern hver utskrevne konvolutt med én gang for å forhindre papirstopp.
- Dersom det tykke papiret krøller seg under utskriften, legger du i ett ark om gangen i universalmagasinet og åpner bakdekslet (bakre utskuff) slik at papirene føres ut til den bakre utskuffen.
- For å fjerne små utskrifter fra utskuffen på en enkel måte, løft skannerdekslet ved å bruke begge hendene som vist på illustrasjonen.

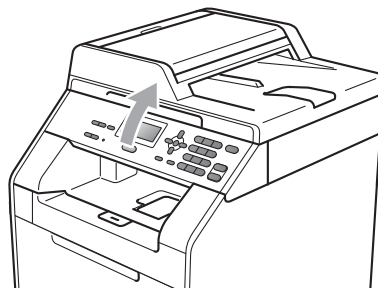



- Du kan fortsatt bruke maskinen selv om skannerdekslet er åpent. For å lukke skannerdekslet, presser du det ned med begge hender.

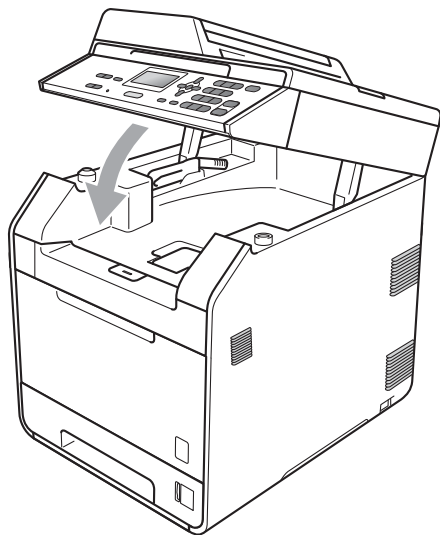

## Skannbart område

Oversikten nedenfor viser ikke-skannbare områder for kopiering.

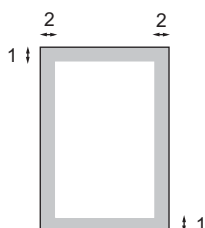

Dokument størrelse	Topp (1)	Venstre (2)
	Bunn (1)	Høyre (2)
Letter	4 mm	3,96 mm
A4	4 mm	2 mm



### Merk

Dette ikke-skannbare området som vises over, er for én enkel kopi eller en 1 i 1-kopi med papir i A4-størrelsen. Området som ikke kan skannes, vil variere etter papirstørrelsen.

## Ikke skrivbart område ved utskrift fra datamaskin

Når du bruker skriverdriveren, er utskriftsområdet mindre enn papirstørrelsen. Oversikten nedenfor viser ikke-skrivbare områder.

### Stående

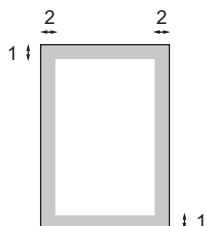

### Liggende

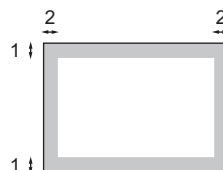

Windows®-skriverdriver og Macintosh-skriverdriver BRScript-skriverdriver for Windows® og Macintosh	
1	4,23 mm
2	4,23 mm



### Merk

Området som ikke er skrivbart, vil variere etter papirstørrelsen og skriverdriveren du bruker. Det ikke-skrivbare området over gjelder for A4-papir.

# Papirinnstillinger

## Papirtype

Still inn maskinen for den papirtypen du bruker. Dette gir den beste utskriftskvaliteten.

- 1 Velg ett av følgende alternativer:
  - For å stille inn papirtypen for MPSkuff, trykk på **Menu, 1, 1, 1, 1**.
  - For å stille inn papirtypen for Magasin 1, trykk på **Menu, 1, 1, 1, 2**.
  - For å stille inn papirtypen for Magasin 2<sup>1</sup>, trykk på **Menu, 1, 1, 1, 3** hvis du installerte tilleggsmagasinet.

<sup>1</sup> Magasin 2 vises hvis tilleggsskuffen er installert.

- 2 Trykk på ▲ eller ▼ for å velge Tynnt, Normal, Tykt, Tykkere, Resirk. papir eller Glanset papir. Trykk på **OK**.

- 3 Trykk på **Stop/Exit**.



### Merk

Du kan velge Glanset papir for MPSkuff.

## Papirstørrelse

Du kan bruke ti ulike papirstørrelser når du skriver ut kopier: A4, Letter, Legal, Executive, A5, A5 L, A6, B5, B6 og Folio (8,5 in. × 13 in.).

Når du endrer størrelsen på papiret i magasinet, må du samtidig endre innstillingen for papirstørrelse slik at maskinen kan tilpasse dokumentet.

- 1 Velg ett av følgende alternativer:
  - For å stille inn papirstørrelsen for MPSkuff, trykk på **Menu, 1, 1, 2, 1**.
  - For å stille inn papirstørrelsen for Magasin 1, trykk på **Menu, 1, 1, 2, 2**.
  - For å stille inn papirstørrelsen for Magasin 2<sup>1</sup>, trykk på **Menu, 1, 1, 2, 3** hvis du installerte tilleggsmagasinet.

<sup>1</sup> Magasin 2 vises hvis tilleggsskuffen er installert.

- 2 Trykk på ▲ eller ▼ for å velge A4, Letter, Legal, Executive, A5, A5 L, A6, B5, B6, Folio eller Enhver. Trykk på **OK**.

- 3 Trykk på **Stop/Exit**.



### Merk

- Enhver-alternativet vises kun når du velger MP-skuffen.
- Hvis du velger Enhver som papirstørrelse for MP-skuffen, må du velge Kun MP Skuff som innstillingen for magasinvalg. Du kan ikke bruke Enhver Papirstørrelse-valget for MP-skuffen når du lager N i 1-kopier. Du må velge ett av de andre tilgjengelige valgene for Papirstørrelse for MP-skuffen.
- A5 L- og A6-størrelser er ikke tilgjengelig for Magasin 2.

## Bruk av magasin i kopieringsmodus

Du kan endre prioritetsmagasinet som maskinen bruker for å skrive ut kopier.

Når du velger `Kun Mag#1`, `Kun MP Skuff` eller `Kun Mag#2`<sup>1</sup>, henter maskinen kun papir fra det magasinet. Hvis det valgte magasinet er tomt for papir, vises `Ikke papir` på displayet. Legg papiret inn i det tomme magasinet.

Følg trinnene nedenfor hvis du vil endre magasininnstillingen:

- 1 Trykk på **Menu, 1, 4, 1**.
- 2 Trykk på **▲** eller **▼** for å velge `Kun Mag#1`, `Kun Mag#2`<sup>1</sup>, `Kun MP Skuff`, `MP>T1>T2`<sup>1</sup> eller `T1>T2`<sup>1</sup>>MP. Trykk på **OK**.
 

<sup>1</sup> `Kun Mag#2` eller `T2` vises hvis tilleggsskuffen er installert.
- 3 Trykk på **Stop/Exit**.



### Merk

- Når du laster inn dokumenter i den automatiske dokumentmateren og `MP>T1>T2` eller `T1>T2>MP` er valgt, leter maskinen etter magasinet med papiret som passer best og henter papir fra det magasinet. Hvis ingen magasiner inneholder et papir som passer, henter maskinen papir fra magasinet med høyere prioritering.
- Når du bruker skannerglassplaten, kopieres dokumentet fra magasinet med høyere prioritering selv om et mer passende papir finnes i et annet papirmagasin.

## Bruk av magasin i utskriftsmodus

Du kan endre standardmagasinet som maskinen bruker for å skrive ut fra datamaskinen.

- 1 Trykk på **Menu, 1, 4, 2**.
- 2 Trykk på **▲** eller **▼** for å velge `Kun Mag#1`, `Kun Mag#2`<sup>1</sup>, `Kun MP Skuff`, `MP>T1>T2`<sup>1</sup> eller `T1>T2`<sup>1</sup>>MP. Trykk på **OK**.
 

<sup>1</sup> `Kun Mag#2` eller `T2` vises hvis tilleggsskuffen er installert.
- 3 Trykk på **Stop/Exit**.

## Godtatt papir og annet utskriftsmedie

Utskriftskvaliteten avhenger av hvilken papirtype du bruker.

Du kan bruke følgende typer utskriftsmedie: tynt papir, vanlig papir, tykt papir, brev-papir, resirkulert papir, glanset papir, etiketter eller konvolutter.

For best mulig resultat følger du anvisningene nedenfor:

- Du må IKKE plassere ulike papirtyper i papirmagasinet på samme tid, fordi dette kan forårsake papirstopp eller feil ved matingen.
- For korrekt utskrift må du velge samme papirstørrelse i programmet som papiret i magasinet har.
- Unngå å berøre den utskrevne siden av papiret rett etter utskrift.
- Skriv ut en liten mengde for å teste papirtypen før du kjøper store mengder med papir.

## Anbefalt papir og utskriftsmedia

Papirtype	Artikkel
Vanlig papir	Xerox Premier TCF 80 g/m <sup>2</sup>
	Xerox Business 80 g/m <sup>2</sup>
Resirkulert papir	Xerox Recycled Supreme 80 g/m <sup>2</sup>
Etiketter	Avery laseretiketter L7163
Konvolutt	Antalis River-serie (DL)
Glanset papir	International Paper Rey Color Laser Gloss 140 g/m <sup>2</sup> A4

## Type og størrelse på papir

Maskinen mater inn papir fra det installerte vanlige papirmagasinet, universalmagasinet eller det nedre papirmagasinet.

**Papirmagasinet i skriverdriveren og i denne brukermanualen har følgende navn:**

Magasin og tilleggsenhet	Navn
Vanlig papirmagasin	Magasin 1
Universalmagasin	Universalmagasin
Nedre tilleggsmagasin	Magasin 2

## Papirkapasitet i papirmagasinene

	Papirstørrelse	Papirtyper	Antall ark
Papirmagasin (Magasin 1)	A4, Letter, Legal, B5, Executive, A5, A5 (lang kant), A6, B6, Folio <sup>1</sup>	Vanlig papir, tynt papir og resirkulert papir	opptil 250 [80 g/m <sup>2</sup> ]
Universalmagasin (MP-magasin)	Bredde: 69,8 til 216 mm Lengde: 116 til 406,4 mm	Vanlig papir, tynt papir, tykt papir, tykkere papir, brev-papir, resirkulert papir, konvolutter, etiketter og glanset papir	50 ark [80 g/m <sup>2</sup> ] 3 konvolutter 1 glanset papir
Nedre tilleggsmagasin (Magasin 2)	A4, Letter, Legal, B5, Executive, A5, B6, Folio <sup>1</sup>	Vanlig papir, tynt papir og resirkulert papir	opptil 500 [80 g/m <sup>2</sup> ]

<sup>1</sup> Folio-størrelsen er 215,9 mm x 330,2 mm

## Anbefalte papirspesifikasjoner

Papirspesifikasjonene under egner seg for denne maskinen.

Papirvekt	75-90 g/m <sup>2</sup>
Tykkelse	80-110 µm
Ruhet	Høyere enn 20 sek.
Stivhet	90-150 cm <sup>3</sup> /100
Fiberretning	Langfibret
Gjennomgangsmotstand	10e <sup>9</sup> -10e <sup>11</sup> ohm
Spesifikk overflatemotstand	10e <sup>9</sup> -10e <sup>12</sup> ohm-cm
Fyllmateriale	CaCO <sub>3</sub> (nøytral)
Askeinnhold	Under 23 vekt i %
Lysstyrke	Høyere enn 80 %
Opasitet	Høyere enn 85 %

- Bruk papirkvalitet som er beregnet på vanlig kopiering.
- Bruk papir som er 75 til 90 g/m<sup>2</sup>.
- Bruk langfibret papir med nøytral pH-verdi og et fuktighetsinnhold på omtrent 5 %.
- Denne maskinen kan bruke resirkulert papir som overholder DIN 19309-spesifikasjonene.

## Håndtere og bruke spesialpapir

Maskinen er utviklet for å kunne håndtere de fleste typer xerografi- og brevpapir. Enkelte papirforskjeller kan derimot påvirke utskriftskvaliteten eller håndteringsevnen. Test alltid papiret før du kjøper det for å være sikker på at du oppnår det resultatet du vil ha. Oppbevar papir i originalemballasjen, og hold den forseglet. La papiret ligge flatt og beskyttet mot fuktighet, direkte sollys og varme.

Noen viktige retningslinjer ved valg av papir:

- IKKE bruk blekkpapir, fordi dette kan føre til papirstopp eller skade maskinen.
- Forhåndstrykt papir må bruke blekk som tåler temperaturen under maskinens fikseringsprosess på 200 grader celsius (392 grader Fahrenheit).
- Hvis du bruker fint papir, papir som har en ru overflate eller papir som er krøllet eller brettet, kan papiret ha nedsatt ytelse.
- Når du bruker glanset papir, bør du kun legge ett ark i om gangen i universalmagasinet for å unngå papirstopp.

## Papirtyper du bør unngå

### ! VIKTIG

Enkelte papirtyper fungerer dårlig eller de kan skade maskinen.

Bruk IKKE papir:

- som har mye struktur
- som er svært glatt eller skinnende
- som er krøllete eller vindskjevt

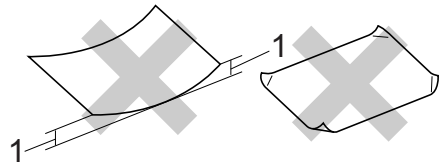

#### 1 En krøll på 2 mm eller mer kan føre til at det oppstår papirstopp.

- som er belagt eller kjemisk overflatebehandlet
- som er skadet, krøllete eller brettet
- som overstiger anbefalt vektspesifikasjon i denne brukermanualen
- med klaffer og stifter
- med brevhoder hvor det er brukt lave temperaturfarger eller termografi
- som er flersidig eller karbonfri
- som er utviklet for blekkskriver

Hvis du bruker noen av de nevnte papirtypene, kan de skade maskinen. Det kan hende at denne skaden ikke dekkes av Brothers garanti eller serviceavtale.

## Konvolutter

De fleste konvolutter som er utviklet for laserskrivere kan brukes i skriveren. Enkelte konvolutter kan derimot ha problemer med mating og utskriftskvaliteten som følge av hvordan de er produsert. En konvolutt bør ha rette, godt pressede brettekanter og forkanten bør ikke være tykkere enn to papirark. Konvoluttene må ligge flatt og ikke være posete eller skrøpelig. Du bør kjøpe konvolutter av høy kvalitet fra en leverandør som vet at du skal bruke dem i en lasermaskin.

Vi anbefaler at du skriver ut en testkonvolutt for å være sikker på at du oppnår ønsket resultat.

### Konvolutttyper du må unngå

#### ! VIKTIG

Bruk IKKE konvolutter:

- som er skadet, krøllete, rynkete eller med en uvanlig form
- som er svært skinnende eller med mye struktur
- med klaffer, stifter eller snører
- som er selvklebende
- som har løs konstruksjon
- som ikke er skarpt brettet
- som er preget (er påført hevet skrift)
- som tidligere er utskrevet av en lasermaskin
- som er forhåndstrykt på innsiden
- som ikke kan stables i en ryddig bunke
- som er laget av papir som overstiger spesifikasjonene for papirvekt for maskinen
- med kanter som ikke er rette eller helt firkantede
- med vinduer, hull, utskjæringer eller perforeringer

- med lim på området som vist på tegningen nedenfor

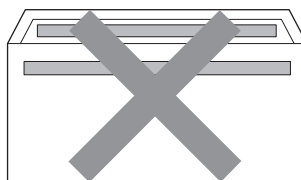

- med doble klaffer som vist på tegningen nedenfor

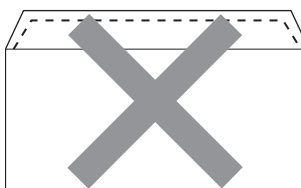

- med lukkeklaffer som ikke er brettet ned når du kjøper det
- med lukkeklaffer som vist på tegningen under

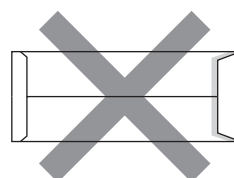

- med hver side brettet ned som vist på tegningen under

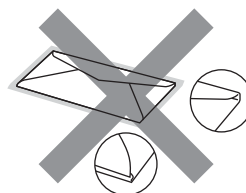

Hvis du bruker noen av konvolutttypene nevnt over, kan disse skade maskinen. Det kan hende at denne skaden ikke dekkes av Brothers garanti eller serviceavtale.



## Etiketter

Maskinen skriver ut på de fleste etikettyper som er beregnet for lasermaskiner. Etiketter bør ha akrylbasert lim siden dette materialet er mer stabilt ved de høye temperaturene i fikseringsenheten. Limet bør ikke komme i kontakt med deler i maskinen, fordi etikettene kan klebe seg til trommelen eller rullene, og dermed forårsake papirstopp og redusert utskriftskvalitet. Limet skal ikke være utildekket mellom etikettene. Etikettene bør være plassert slik at de dekker hele lengden og bredden til arket. Hvis det er avstand mellom etikettene, kan dette føre til at etiketter løsner og forårsaker alvorlig papirstopp eller utskriftsproblemer.

Alle etiketter som brukes i denne maskinen, må kunne tåle en temperatur på 200 grader celsius (392 grader Fahrenheit) for en periode på 0,1 sekund.

## Etikettyper du bør unngå

Bruk ikke etiketter som er skadet, krøllete, rynkete eller som har en uvanlig form.

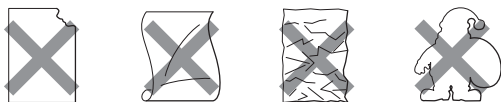

### ! VIKTIG

- IKKE mat inn delvis brukte etikettark. Det utildekkede arket vil skade maskinen.
- Etikettark bør ikke overstige spesifikasjonene for papirvekt som er beskrevet i denne brukermanualen. Etiketter som overstiger denne spesifikasjonen, vil kanskje ikke mates eller skrives ut slik de skal, og de kan skade maskinen.
- IKKE bruk om igjen eller sett inn etiketter som tidligere har vært brukt eller ark som mangler noen etiketter.

# 3

## Legge i dokumenter

### Slik legger du i dokumenter

Du kan lage kopier og skanne fra den automatiske dokumentmateren (ADF) og skannerglassplaten.

### Ved å bruke automatisk dokumentmater (ADF)

Den automatiske dokumentmateren har plass til opptil 35 sider, og den mater ett ark om gangen. Bruk standard 80 g/m<sup>2</sup>-papir, og luft alltid sidene før de legges i den automatiske dokumentmateren.

### Dokumentstørrelser som støttes

Lengde:	147,3 til 356,0 mm
Bredde:	147,3 til 215,9 mm
Vekt:	64 til 90 g/m <sup>2</sup>

### Slik legger du i dokumenter

#### ! VIKTIG

- Du må IKKE plassere tykke dokumenter på skannerglassplaten. Hvis du gjør dette, kan dokumentmateren låse seg.
- Du må IKKE bruke papir som er krøllete, rynkete, brettet, opprevet, stiftet, limt eller teipet, eller som er satt sammen med binders.
- Du må IKKE bruke papp, avispapir eller tekstiler.
- Når du bruker dokumentmateren, må du IKKE trekke i dokumentet når det mates, for ellers kan maskinen ta skade.



#### Merk

- Se *Ved å bruke skannerglassplaten* på side 27 for skanning av dokumenter som ikke er egnet for dokumentmateren.
- Det er enklere å bruke den automatiske dokumentmateren hvis du mater inn et dokument med flere sider.
- Sørg for at dokumenter med korrekturlakk eller som er skrevet med blekk, er helt tørre.

- 1 Brett ut ADF-dokumentstøtten (1) og klaffen på forlengelsen på dokumentutgangsstøtten (2).

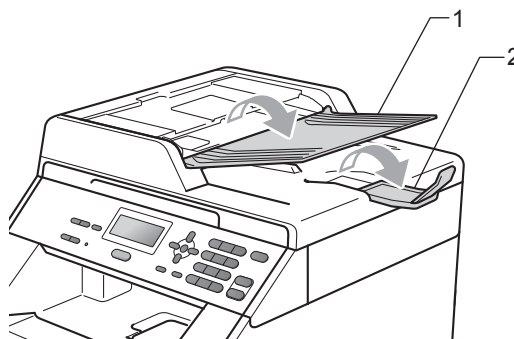

- 2 Luft arkene godt.
- 3 Legg dokumentene med **forsiden opp, øvre kant først** i den automatiske dokumentmateren, til meldingen i displayet endres, og du kjenner at de berører materrullen.

- 4 Juster papirførerne (1) slik at de tilpasses bredden på dokumentet.

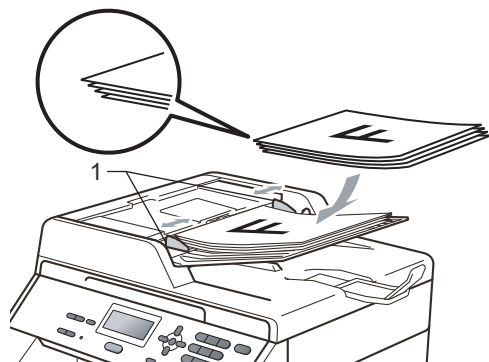

## Ved å bruke skannerglassplaten

Du kan bruke skannerglassplaten til å kopiere eller skanne alle sidene i en bok én side om gangen.

### Dokumentstørrelser som støttes

Lengde:	Opptil 297,0 mm
Bredde:	Opptil 215,9 mm
Vekt:	Opptil 2,0 kg

### Slik legger du i dokumenter



#### Merk

Dokumentmateren må være tom når du skal bruke skannerglassplaten.

- 1 Løft opp dokumentdekselet.

- 2 Bruk førerne på venstre side som hjelp til å plassere dokumentet med forsiden ned øverst i venstre hjørne av skannerglassplaten.

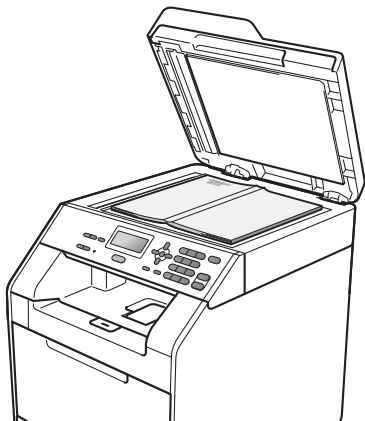
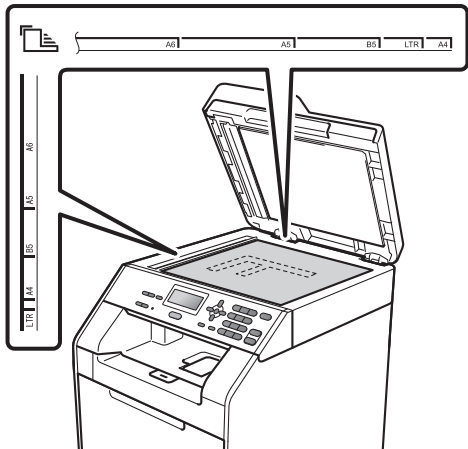

- 3 Lukk dokumentdekselet.

**!** VIKTIG

Hvis dokumentet er en bok eller det er tykt, må du ikke slå dekselet hardt igjen eller trykke det ned.

## Slik kopierer du

Følgende trinn viser grunnleggende kopiering. For detaljer om hvert alternativ, se *Avansert brukermanual*.

```
Kontrast:-□□■□□+
Kvalitet:Auto
Frst/Frm:100%
Magasin :MP>T1
Trykk▲▼ el Start 01—1
```

### 1 Antall kopier

Du kan taste inn antall kopier du vil ha ved hjelp av talltastene.

- Gjør ett av følgende for å mate inn dokumentet ditt:
  - Legg dokumentet i ADF-en med forsiden opp. (Se *Ved å bruke automatisk dokumentmater (ADF)* på side 26.)
  - Legg dokumentet med forsiden ned på skannerglassplaten. (Se *Ved å bruke skannerglassplaten* på side 27.)
- Trykk på **Mono Start** eller **Colour Start**.



### Merk

Hvis *Vennligst vent* vises i displayet og maskinen slutter å kopiere mens du lager flere kopier, bør du vente i 30–40 sekunder til maskinen fullfører fargeregistreringene og rengjøringsprosessen i belteenheten.

## Stanse kopiering

Vil du stanse kopieringen, trykker du på **Stop/Exit**.

## Kopiinnstillinger

Du kan endre følgende kopiinnstillinger:

Trykk på ▲ eller ▼ for å bla gjennom kopiinnstillingene. Når innstillingen som du vil bruke er uthevet, trykk på **OK**. For detaljer om endring av følgende kopiinnstillinger, se *Kopi-innstillinger* i *Kapittel 3* i *Avansert brukermanual*.

- Frst/Frm (Forstørrelse/forminskning)
- Bunke/Sorter
- Kvalitet
- Kontrast
- Lyshet
- Juster farge
- Side oppsett
- Velg magasin
- Dupleks

## Skrive ut et dokument

Maskinen kan motta data fra datamaskinen din og skrive den ut. For å skrive ut fra en datamaskin, må du installere skriverdriveren.

(Se *Utskrift for Windows*<sup>®</sup> eller *Skrive ut og fakse for Macintosh* i *Programvarehåndbok* for detaljer om utskriftsinnstillingene.)

- 1 Installer Brother-skriverdriveren på installasjons CD-platen.  
(Se *Hurtigstartguide*.)
- 2 Fra programmet, velg kommandoen Skriv ut.
- 3 Velg navnet på maskinen din i **Skriv ut**-dialogboksen og klikk på **Egenskaper**.
- 4 Velg innstillingene du vil bruke i **Egenskaper**-dialogboksen.
  - **Papirstørrelse**
  - **Orientering**
  - **Kopier**
  - **Medietype**
  - **Utskriftskvalitet**
  - **Farge / mono**
  - **Flersideutskrift**
  - **Tosidig / hefte**
  - **Papirkilde**
- 5 Klikk på **OK** for å starte utskriften.

## Skanne et dokument som en PDF-fil med ControlCenter4 (Windows®)

(For Macintosh-brukere) Se *Skanning i Programvarehåndbok*.



### Merk

Skjermbildene på PC-en din kan variere avhengig av hvilken modell du har.

ControlCenter4 er et hjelpeprogram som gir deg rask og enkel tilgang til programmene du bruker oftest. Ved hjelp av ControlCenter4 trenger du ikke åpne de enkelte programmene manuelt. Du kan bruke ControlCenter4 på datamaskinen din.

- 1 Legg i dokumentet. (Se *Slik legger du i dokumenter* på side 26.)
- 2 Åpne ControlCenter4 ved å klikke på **Start/Alle programmer/Brother/XXX-XXXX** (hvor XXX-XXXX er modellnavnet ditt)/**ControlCenter4**. ControlCenter4-programmet åpnes.
- 3 Velg **Hjemmemodus** eller **Avansert modus** før du bruker ControlCenter4.

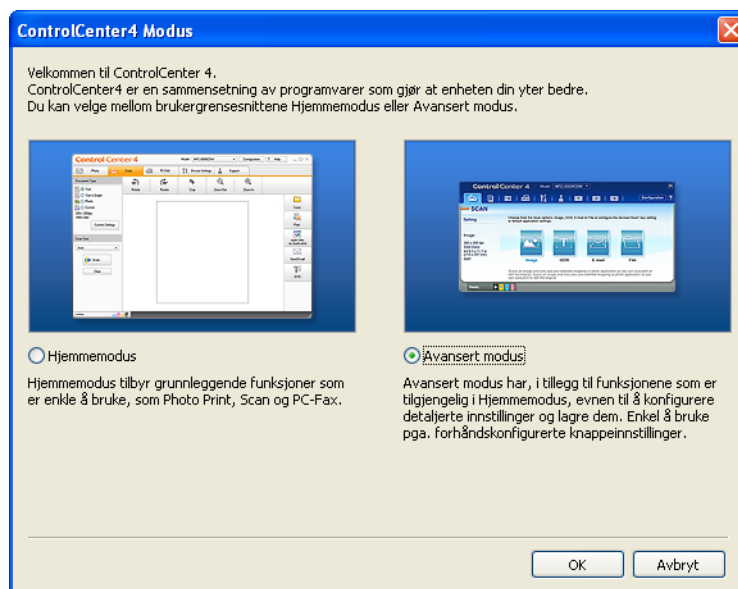

- 4 Sørg for at maskinen som du vil bruke er valgt fra **Modell**-rullegardinslisten.

- 5 Still inn filtypen for lagring til en mappe. Som standard, er den skannede dataen lagret som **JPEG (\*.jpg)**.

Klikk på **Konfigurasjon**, og velg deretter **Knappeinnstillinger, Skann** og **Fil**.



Konfigurasjonsdialogboksen vises. Du kan endre standardinnstillingene.

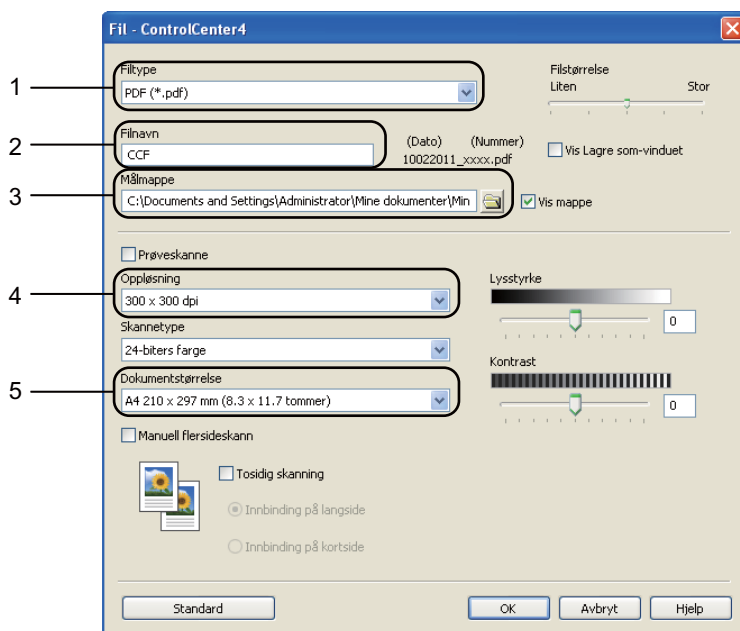

- 1 Velg **PDF (\*.pdf)** fra **Filtype**-rullegardinslisten.
- 2 Du kan angi filnavnet som du vil bruke for dokumentet.
- 3 Du kan lagre filen til standardmappen, eller velge foretrukket mappe ved å klikke på **Bla gjennom** -knappen.
- 4 Du kan velge en skanneoppløsning fra **Oppløsning**-rullegardinslisten.
- 5 Du kan velge dokumentstørrelsen fra rullegardinslisten.

- 6 Klikk på **OK**.



- 7 Klikk på **Fil**. Maskinen starter skanningen. Mappen hvor den skannede dataen er lagret, åpnes automatisk.

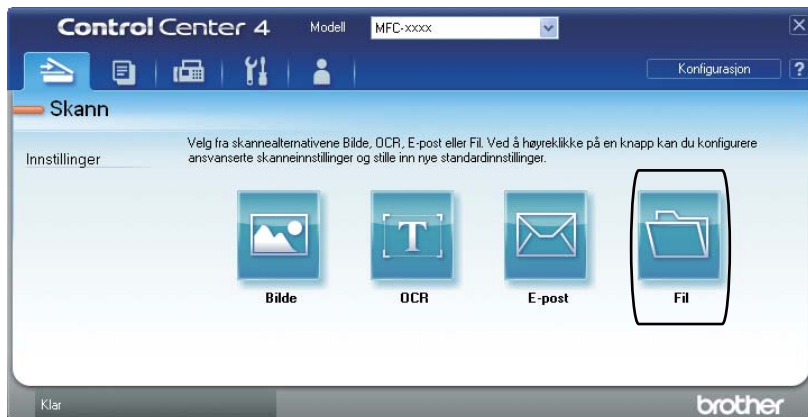

# Endre SCAN-tasteinnstillingene

## Før skanning

For å bruke maskinen som en skanner, må du installere en skannerdriver. Hvis maskinen er på et nettverk, kan du konfigurere den med en TCP/IP-adresse.

- Installer skannerdriverne på installasjons CD-platen. (Se *Hurtigstartguide*.)
- Konfigurer maskinen med en TCP/IP-adresse hvis nettverksskanning ikke fungerer. (Se *Konfigurere nettverksskanning i Programvarehåndbok*.)

## SCAN-tasteinnstillinger

Du kan endre maskinens **SCAN**-tasteinnstillinger med ControlCenter4.

- 1 Åpne ControlCenter4 ved å klikke på **Start/Alle programmer/Brother/XXX-XXXX** (hvor XXX-XXXX er modellnavnet ditt)/**ControlCenter4**. ControlCenter4-programmet åpnes.
- 2 Sørg for at maskinen som du vil bruke er valgt fra **Modell**-rullegardinslisten.
- 3 Klikk på kategorien **Enhetsinnstillinger**.
- 4 Klikk på **Enhetens skanne-innstillinger**.

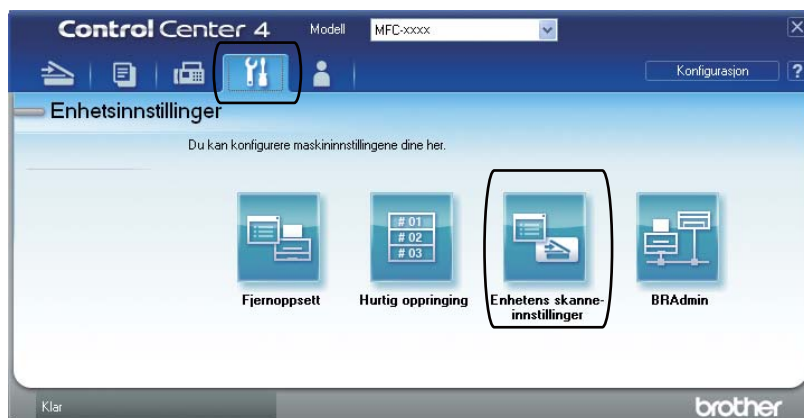

5 Velg kategorien **Fil**. Du kan endre standardinnstillingene.

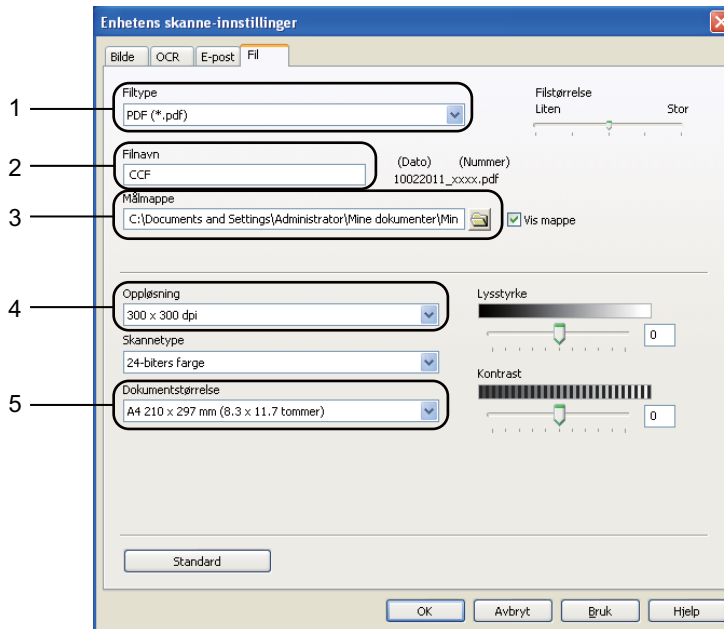

- 1 Du kan velge filtypen fra rullegardinslisten.
- 2 Du kan angi filnavnet som du vil bruke for dokumentet.
- 3 Du kan lagre filen til standardmappen, eller velge foretrukket mappe ved å klikke på **Bla gjennom**-knappen.
- 4 Du kan velge en skanneoppløsning fra **Oppløsning**-rullegardinslisten.
- 5 Du kan velge dokumentstørrelsen fra rullegardinslisten.

6 Klikk på **OK**.

## Skanne med SCAN-tasten

---

- 1 Legg i dokumentet. (Se *Slik legger du i dokumenter* på side 26.)
- 2 Trykk på  (**SCAN**).
- 3 Trykk på ▲ eller ▼ for å velge **Skann til PC**.  
Trykk på **OK**.
- 4 Trykk på ▲ eller ▼ for å velge **Fil**.  
Trykk på **OK**.
- 5 (For nettverksbrukere)  
Trykk på ▲ eller ▼ for å velge måldatamaskinen som du vil sende til.  
Trykk på **OK**.  
Hvis displayet ber deg om å angi en PIN-kode, angir du den firesifrede PIN-koden for måldatamaskinen på kontrollpanelet med talltastaturet.  
Trykk på **OK**.
- 6 Trykk på **Mono Start** eller **Colour Start**.  
Maskinen starter skanningen.



### **Merk**

---

Velg skannemodusen du vil bruke.

Skann til:

- nettv
  - FTP
  - E-post
  - Bilde
  - OCR
  - Fil
-

## A

# Regelmessig vedlikehold

## Bytte ut forbruksmateriell

Følgende meldinger vises på displayet i Driftsklar. Disse meldingene gir forhåndsvarsel om å skifte forbruksmateriell før de blir utbrukt. Du bør kjøpe ekstra forbruksmateriell før maskinen slutter å skrive hvis du vil unngå eventuelle besværlige situasjoner.

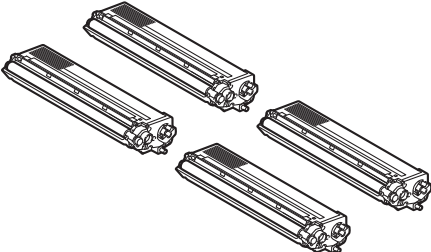
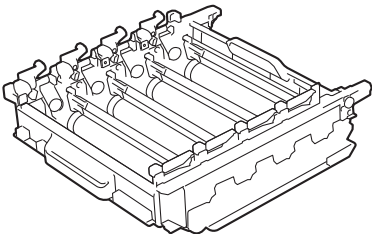
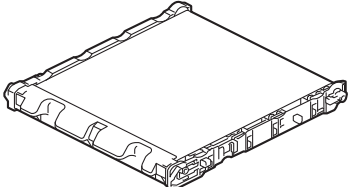
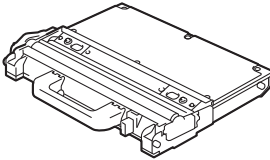
Tonerkassett	Trommelenhet
<p>Se <i>Skifte ut en tonerkassett</i> på side 41.</p> <p>Modellnavn: TN-320BK, TN-325BK, TN-320C, TN-325C, TN-320M, TN-325M, TN-320Y, TN-325Y</p>	<p>Se <i>Skifte ut trommelenheten</i> på side 47.</p> <p>Modellnavn: DR-320CL</p>
	
<p><b>Belteenhet</b></p>	<p><b>Beholder for toneravfall</b></p>
<p>Se <i>Skifte belteenheten</i> på side 55.</p> <p>Modellnavn: BU-300CL</p>	<p>Se <i>Skifte ut beholder for toneravfall</i> på side 61.</p> <p>Modellnavn: WT-300CL</p>
	

LCD-meldinger	Forbruksmaterieill å skifte ut	Ca. levetid	Skifte	Modellbetegnelse
Lite toner igjen Klargjør en ny X tonerkassett.	Tonerkassett X = svart, cyan, magenta, gul	<svart> 2500 sider <sup>1 2 3</sup> 4000 sider <sup>1 2 4</sup> <cyan, magenta, gul> 1500 sider <sup>1 2 3</sup> 3500 sider <sup>1 2 4</sup>	Se side 41.	TN-320BK <sup>3</sup> , TN-325BK <sup>4</sup> , TN-320C <sup>3</sup> , TN-325C <sup>4</sup> , TN-320M <sup>3</sup> , TN-325M <sup>4</sup> , TN-320Y <sup>3</sup> , TN-325Y <sup>4</sup>
T.samler sn full	Beholder for toneravfall	50 000 sider <sup>1</sup>	Se side 61.	WT-300CL

<sup>1</sup> Enkelt sider med størrelsen A4 eller Letter.

<sup>2</sup> Omtrentlig levetid på kassetten er angitt i henhold til ISO/IEC 19798.

<sup>3</sup> Standard tonerkassett

<sup>4</sup> Tonerkassett med høy kapasitet

Du må rengjøre maskinen ofte og skifte ut forbruksmateriellet når følgende meldinger vises på displayet.

LCD-meldinger	Forbruksmaterieill å skifte ut	Ca. levetid	Skifte	Modellbetegnelse
Bytt toner	Tonerkassett	<svart> 2500 sider <sup>1 2 5</sup> 4000 sider <sup>1 2 6</sup> <cyan, magenta, gul> 1500 sider <sup>1 2 5</sup> 3500 sider <sup>1 2 6</sup>	Se side 41.	TN-320BK <sup>5</sup> , TN-325BK <sup>6</sup> , TN-320C <sup>5</sup> , TN-325C <sup>6</sup> , TN-320M <sup>5</sup> , TN-325M <sup>6</sup> , TN-320Y <sup>5</sup> , TN-325Y <sup>6</sup>
Bytt deler Trommel	Trommelenhet	25 000 sider <sup>1 3 4</sup>	Se side 48.	DR-320CL
Trommelstans				
Bytt deler Belteenhet	Belteenhet	50 000 sider <sup>1</sup>	Se side 55.	BU-300CL
Bytt tonersaml.	Beholder for toneravfall	50 000 sider <sup>1</sup>	Se side 61.	WT-300CL
Bytt deler Fuserenhet	Fikseringsenhet	100 000 sider <sup>1</sup>	Ring Brother-forhandleren for en ny fikseringsenhet.	
Bytt deler Laserenhet	Laserenhet	100 000 sider <sup>1</sup>	Ring Brother-forhandleren for en ny laserenhet.	
Bytt deler PF-sett 1	Papirmatingssett 1	100 000 sider <sup>1</sup>	Ring Brother-forhandleren for et nytt papirmatingssett 1.	
Bytt deler PF-sett 2	Papirmatingssett 2	100 000 sider <sup>1</sup>	Ring Brother-forhandleren for et nytt papirmatingssett 2.	
Bytt deler PF-sett MP	Papirmatingssett MP	50 000 sider <sup>1</sup>	Ring Brother-forhandleren for et nytt papirmatingssett MP.	

- <sup>1</sup> Enkelt sider med størrelsen A4 eller Letter.
- <sup>2</sup> Omtrentlig levetid på kassetten er angitt i henhold til ISO/IEC 19798.
- <sup>3</sup> 1 side per jobb.
- <sup>4</sup> Levetiden til trommelen er omtrentlig, og kan variere etter hvordan den brukes.
- <sup>5</sup> Standard tonerkassett
- <sup>6</sup> Tonerkassett med høy kapasitet



## Merk

---

- Hvis du velger å ikke returnere brukt forbruksmateriell, må du kaste disse i henhold til lokale reguleringer, og ikke sammen med husholdningsavfall. Hvis du har noen spørsmål, kan du ringe ditt lokale avfallskontor. (Se *EU-direktiv 2002/96/EF* og *EN50419* i *Sikkerhets- og juridisk informasjonshefte*.)
  - Vi anbefaler å plassere brukt forbruksmateriell på et ark for å unngå søl eller sprut fra stoffet som er inni.
  - Hvis du bruker papir som ikke tilsvare anbefalt papirtype, kan levetiden til forbruksmateriell og maskindeler reduseres.
  - Forventet levetid for tonerkassetten er basert på ISO/IEC 19798. Utskriftningsfrekvens varierer med hvor komplekse utskriftsjobbene er, prosentvis dekning og medietypene som brukes.
-



## Skifte ut en tonerkassett

Modellnavn: For modellnavnet til tonerkassetter, se *Bytte ut forbruksmateriell* på side 37.

En standard tonerkassett kan skrive ut ca. 2500 sider (svart) eller ca. 1500 sider (cyan, magenta, gul)<sup>1</sup>. Tonerkassetten med lang levetid kan skrive ut ca. 4000 sider (svart) eller ca. 3500 sider (cyan, magenta, gul)<sup>1</sup>. Faktisk antall sider vil variere avhengig av gjennomsnittlig dokumenttype. Når tonerkassetten begynner å bli tom, vises *Lite toner igjen* på displayet.

Tonerkassetten som leveres med maskinen, er standard tonerkassett.

<sup>1</sup> Omtrentlig levetid på kassetten er angitt i henhold til ISO/IEC 19798.



### Merk

- Det er lurt å ha en ny tonerkassett klar til bruk når advarselen *Lite toner igjen* vises.
- For sikre høy utskriftskvalitet, anbefaler vi at du kun bruker originale Brother-tonerkassetter. Når du vil kjøpe tonerkassetter, kan du ringe Brother-forhandleren.
- Vi anbefaler at du rengjør maskinen når du bytter tonerkassetten. Se *Rengjøre og kontrollere maskinen* på side 68.
- Hvis du endrer innstillingene for utskriftstetthet for lysere eller mørkere utskrift, endres mengden toner som brukes.
- Vent med å pakke ut tonerkassetten til rett før du setter den inn i maskinen.

## Lite toner



Hvis displayet viser *Lite toner igjen* *Klargjør en ny X tonerkassett.*, kjøp en ny tonerkassett og ha den klar før du får meldingen *Bytt toner*. Displayet viser fargen på toneren som er i ferdig med å bli tom (cyan, magenta, gul eller svart).

## Bytt toner

Når følgende melding vises på displayet, må du skifte tonerkassetten:

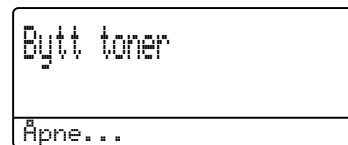

Meldingen i den siste linjen på displayet indikerer hvilken farge du må bytte ut.

Maskinen vil stoppe utskriften til du har skiftet ut tonerkassetten. En ny eller ubrukt original Brother-tonerkassett vil nullstille *Bytt toner-modusen*.

## Bytte tonerkassetten

- 1 Sørg for at maskinen er slått på.
- 2 Trykk på utløserknappen for dekslet, og åpne deretter frontdekslet.

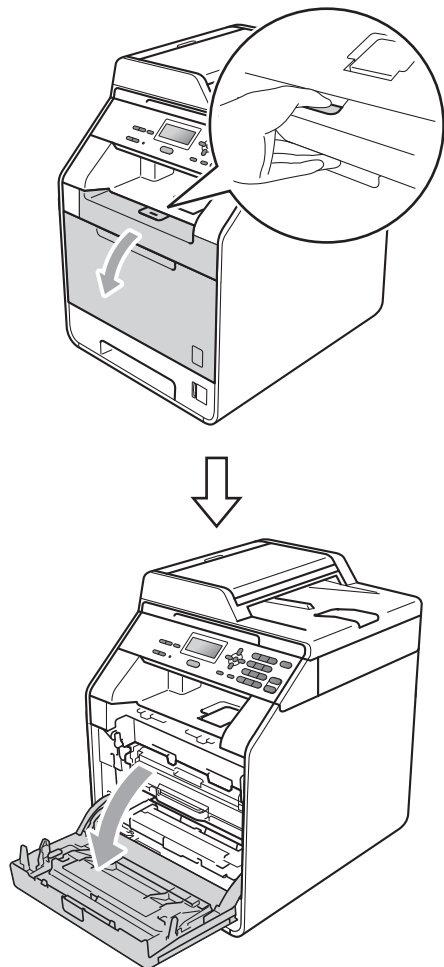

- 3 Hold det grønne håndtaket på trommelenheten. Trekk ut trommelenheten til den stopper.

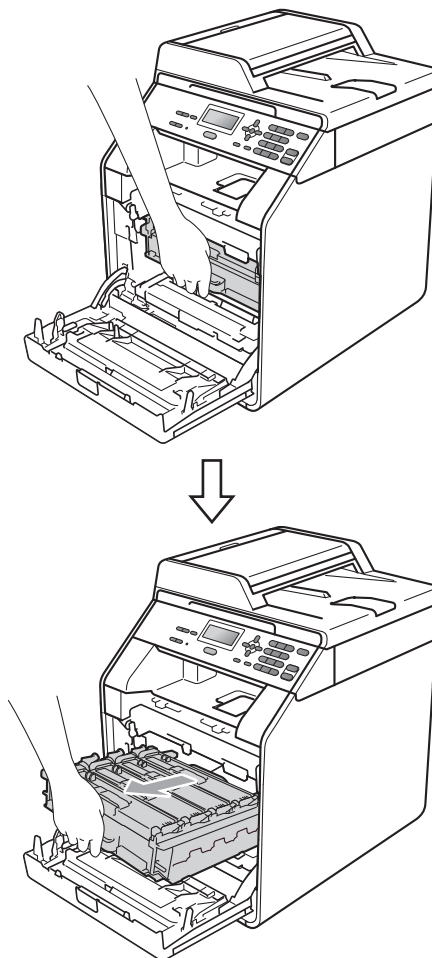

- 4 Hold håndtaket på tonerkassetten og dytt den lett mot maskinen for å låse den opp. Trekk deretter kassetten ut av trommelenheten. Gjenta dette for alle tonerkassetter.

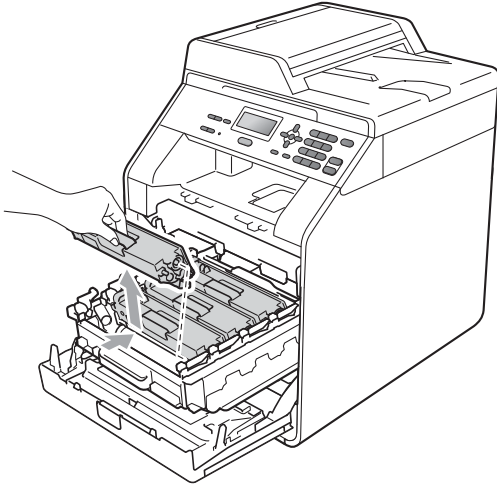

### ⚠ ADVARSEL

Tonerkassetten må IKKE utsettes for åpen flamme. Den kan eksplodere og forårsake skader.

IKKE bruk brennbare materialer som inneholder ammoniakk, alkohol, noen form for spray eller andre brennbare substanser når du skal rengjøre maskinen innvendig eller utvendig. Dette kan føre til brann eller elektrisk støt.

Se *Sikker bruk av produktet* i *Sikkerhets- og juridisk informasjonshefte* for hvordan du skal rengjøre maskinen.



Pass på at du ikke inhalerer toner.

### ! VIKTIG

- Vi anbefaler at du plasserer trommelenheten og/eller tonerkassetten hver for seg på et rent, flatt, jevnt og stabilt underlag som er beskyttet med papir eller et tøyestykke under i tilfelle du søler eller spruter toner.
- Håndter tonerkassetten varsomt. Hvis det kommer toner på hendene eller klærne dine, tørker eller vasker du den av med kaldt vann med én gang.
- For å unngå problemer med utskriftskvaliteten, må du IKKE berøre komponentene som er skyggelagt på tegningen.

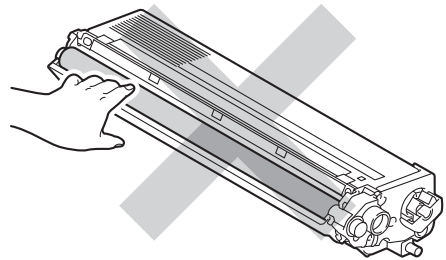

### 📝 Merk

- Sørg for å forsegle tonerkassetten forsvarlig i en egnet pose slik at tonerpulver ikke trenger ut av kassetten.
- Hvis du velger å ikke returnere brukt forbruksmateriell, må du kaste disse i henhold til lokale reguleringer, og ikke sammen med husholdningsavfall. Hvis du har noen spørsmål, kan du ringe ditt lokale avfallskontor. (Se *EU-direktiv 2002/96/EF* og *EN50419* i *Sikkerhets- og juridisk informasjonshefte*.)

- 5 Trykk for å frigjøre hakene på korona-tråddekslet (1), og åpne deretter dekslet.

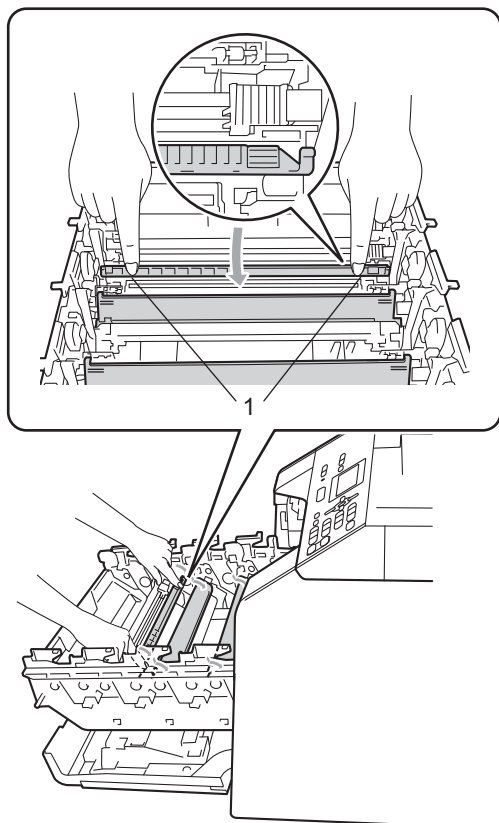

- 6 Rengjør korona-tråden i trommelenheten ved å skyve den grønne haken forsiktig fra venstre til høyre og høyre til venstre flere ganger.

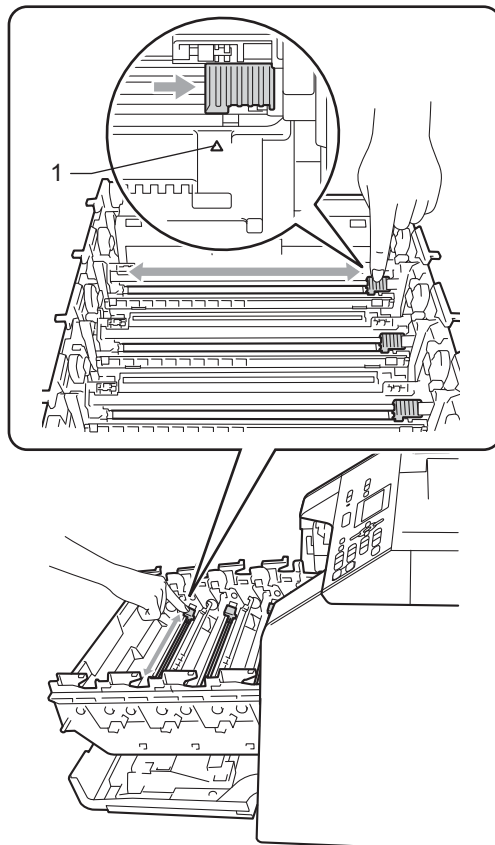

### Merk

Huske å skyve hendelen tilbake til utgangsposisjonen (▲) (1). Hvis du ikke gjør det, kan det komme en svart vertikal stripe på utskriftene.

## 7 Lukk korona-tråddekslet.

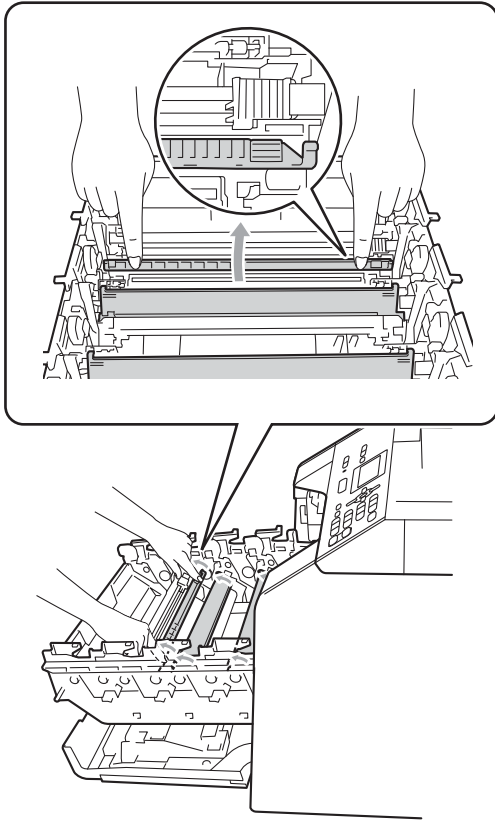

## 8 Gjenta trinn 5 til 7 for å rengjøre hver av de tre korona-trådene.

## 9 Pakk ut den nye tonerkassetten. Rist den flere ganger fra side til side for å fordele toneren jevnt inne i kassetten.

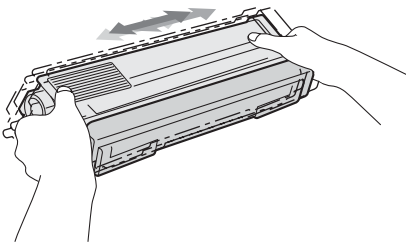

## ! VIKTIG

- Pakk opp tonerkassetten rett før du skal sette den inn i maskinen. Hvis tonerkassetten blir liggende åpent i lang tid, reduseres levetiden til toneren.
- Hvis trommelen ligger åpen i direkte sollys eller lys fra et rom, kan enheten bli skadet.
- Brother-maskiner er laget for å fungere med en toner med en bestemt spesifikkasjon, og vil gi optimal ytelse når de brukes med originale Brother-tonerkassetter. Brother kan ikke garantere denne optimale ytelsen hvis det brukes toner eller tonerkassetter med andre spesifikkasjoner. Brother fraråder derfor bruk av annet enn originale Brother-tonerkassetter eller påfylling av tomme kassetter med toner av annen opprinnelse. Hvis trommelenheten eller andre komponenter i maskinen blir skadet som følge av bruk av toner eller tonerkassetter andre enn originale Brother-produkter, dekker ikke garantien eventuell nødvendig reparasjon ettersom uoriginale produkter kanskje ikke er kompatible eller ikke egnet for bruk med denne maskinen.

- 10 Ta av beskyttelsesdekselet.

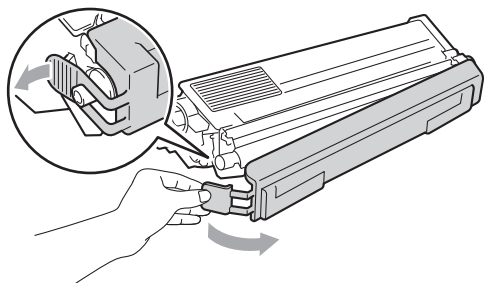

**! VIKTIG**

Plasser tonerkassetten i trommelenheten rett etter at du har fjernet beskyttelsen. For å unngå forringelse i utskriftskvaliteten, må du IKKE ta på komponentene som er skyggelagt på tegningene.

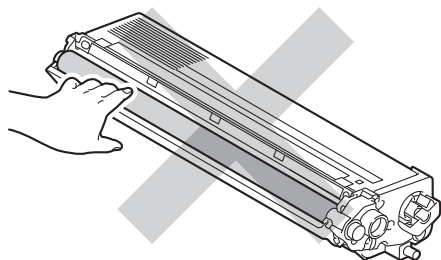

- 11 Hold i håndtaket på tonerkassetten og skyv tonerkassetten inn i trommelenheten, og trekk den deretter noe mot deg til du hører at den klikker på plass. Sørg for at du samsvarer fargen på tonerkassetten til den samme fargeetiketten på trommelenheten. Gjenta dette for alle tonerkassetter.

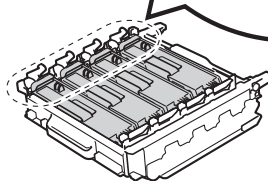
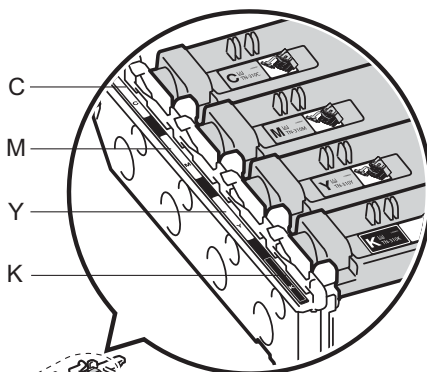
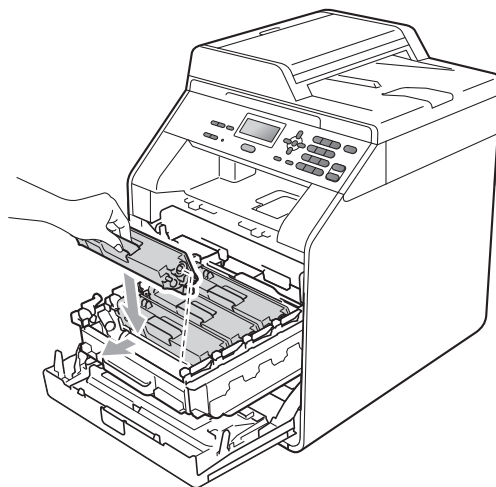

C - Cyan                      M - Magenta  
Y - Yellow (gul)            K - Black (svart)

- 12 Trykk inn trommelenheten til den stopper.

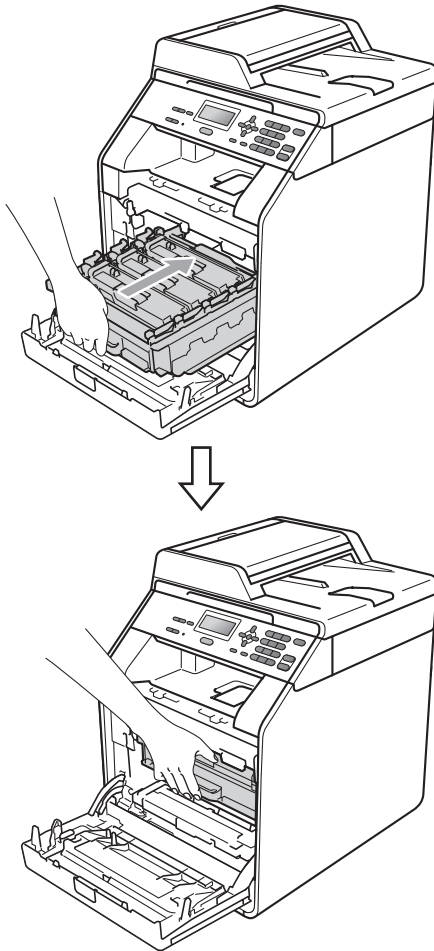

- 13 Lukk maskinens frontdeksel.



### Merk

Etter at du har skiftet ut en tonerkassett, må du IKKE slå av maskinens strømbryter eller åpne frontdekslet før displayet fjerner meldingen Vennligst vent og går tilbake til Driftsklar.

## Skifte ut trommelenheten

Modellnavn: DR-320CL

En ny trommelenhet kan skrive ut ca. 25 000 ensidige A4- eller Letter-sider.

### ! VIKTIG

Bruk kun original trommelenhet og originale tonerenheter fra Brother for best mulig resultat. Utskrift med en tredjeparts trommelenhet eller tonerenhet kan ikke bare føre til en redusert utskriftskvalitet, men også redusere kvaliteten og levetiden til selve maskinen. Garantien dekker ikke problemer som skyldes bruk av en uoriginal trommel eller tonerenheter.

### Trommelfeil



Korona-trådene har blitt skitne. Rengjør korona-trådene i trommelenheten. (Se *Rengjøre korona-tråder* på side 74.)

Hvis du har rengjort korona-trådene og Trommelfeil ikke ble borte, har trommelenheten nådd slutten av levetiden. Skift ut trommelenheten med en ny.

## Bytt trommel

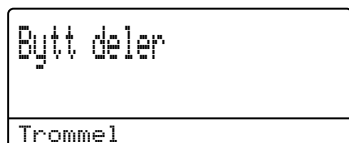

Trommelenheten har oversteget antatt levetid. Skift ut trommelenheten med en ny. Vi anbefaler at du installerer en original Brother-trommelenhet.

Etter at du har skiftet ut trommelenheten, må du nullstille trommeltelleren ved å følge instruksjonene som fulgte med den nye trommelenheten.

## Trommel stopp

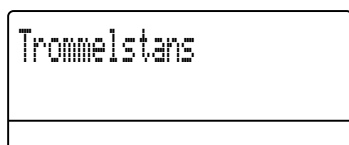

Vi kan ikke garantere utskriftskvaliteten. Skift ut trommelenheten med en ny. Vi anbefaler at du installerer en original Brother-trommelenhet.

Etter at du har skiftet ut trommelenheten, må du nullstille trommeltelleren ved å følge instruksjonene som fulgte med den nye trommelenheten.

## Bytte trommelenheten

### ! VIKTIG

- Når du tar ut trommelenheten, må du behandle den forsiktig, da det fremdeles kan være toner i den. Hvis det kommer toner på hendene eller klærne dine, tørker eller vasker du den av med kaldt vann med én gang.
- Hver gang du skifter trommelenhet, må du rengjøre innsiden av maskinen. (Se *Rengjøre og kontrollere maskinen* på side 68.)

- 1 Sørg for at maskinen er slått på.



- 2 Trykk på utløserknappen for dekslet, og åpne deretter frontdekslet.

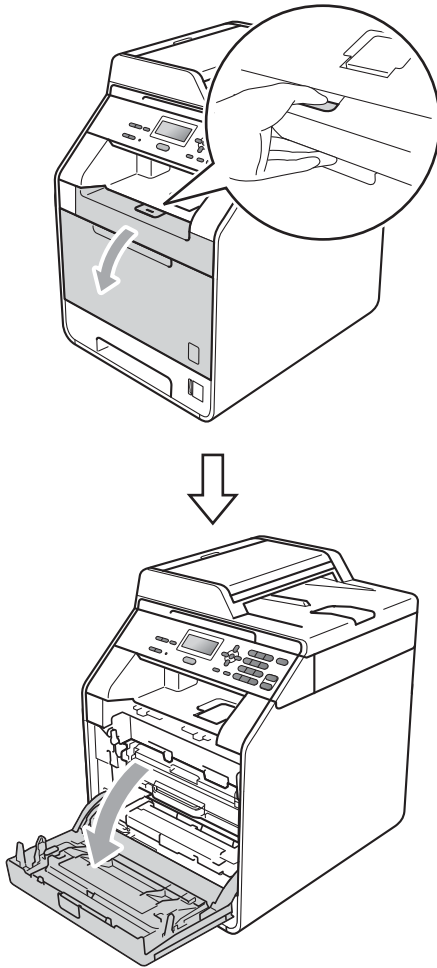

- 3 Hold det grønne håndtaket på trommelenheten. Trekk ut trommelenheten til den stopper.

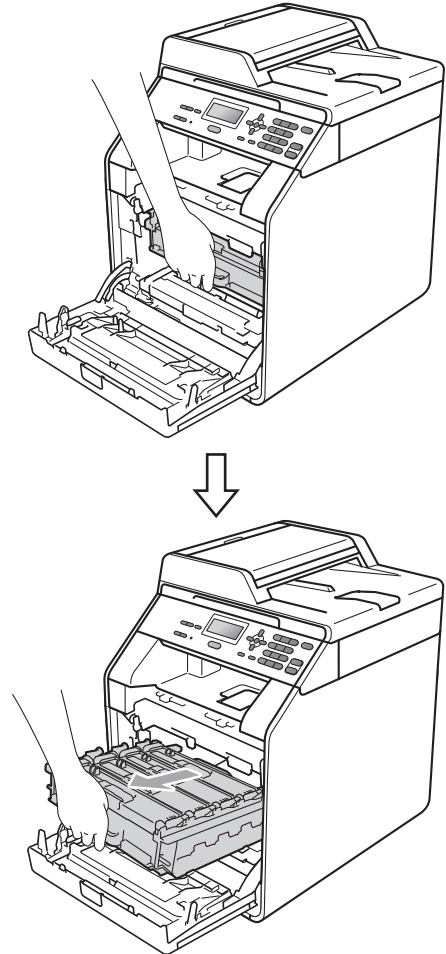

- 4 Vri den grønne låsehendelen (1) på venstre siden av maskinen mot urviseren til frigjøringsposisjonen. Mens du holder de grønne håndtakene på trommelenheten, løft opp fronten på trommelenheten og fjern den fra maskinen.

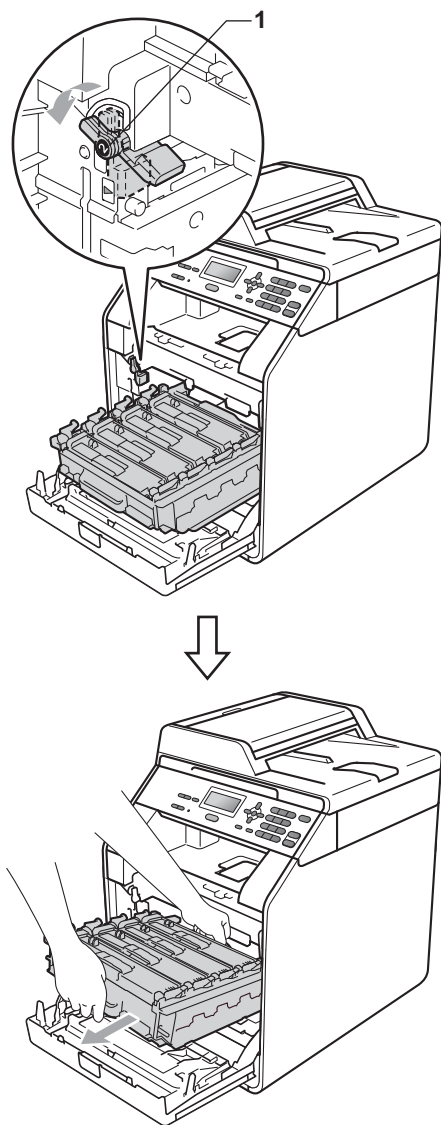

## ! VIKTIG

- Vi anbefaler at du plasserer trommelenheten og/eller tonerkassetten på et rent, flatt underlag som er beskyttet med papir eller et tøyestykke under i tilfelle du søler eller spruter toner.
- For å unngå skader på maskinen forårsaket av statisk elektrisitet må du IKKE berøre elektrodene som vises på tegningen.

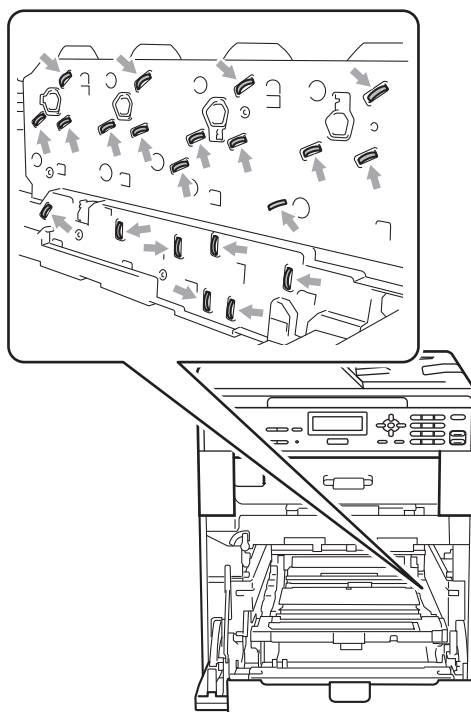

- Hold de grønne håndtakene på trommelenheten når du bærer den. IKKE hold i siden på trommelenheten.

- 5 Hold i håndtaket på tonerkassetten og dytt det lett for å låse opp. Trekk deretter kassetten ut av trommelenheten. Gjenta dette for alle tonerkassetter.

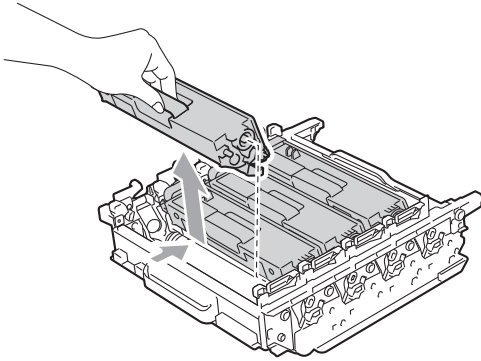

## ⚠ ADVARSEL

Tonerkassetten må IKKE utsettes for åpen flamme. Den kan eksplodere og forårsake skader.

IKKE bruk brennbare materialer som inneholder ammoniakk, alkohol, noen form for spray eller andre brennbare substanser når du skal rengjøre maskinen innvendig eller utvendig. Dette kan føre til brann eller elektrisk støt.

Se *Sikker bruk av produktet* i *Sikkerhets- og juridisk informasjonshefte* for hvordan du skal rengjøre maskinen.



Pass på at du ikke inhalerer toner.

## ! VIKTIG

- Hånder tonerkassetten varsomt. Hvis det kommer toner på hendene eller klærne dine, tørker eller vasker du den av med kaldt vann med én gang.
- Vi anbefaler at du plasserer trommelenheten og/eller tonerkassettene på et rent, flatt underlag som er beskyttet med papir eller et tøyestykke under i tilfelle du søler eller spruter toner.
- IKKE ta på det skyggelagte området som vises i illustrasjonene for å unngå problemer med utskriftskvaliteten.

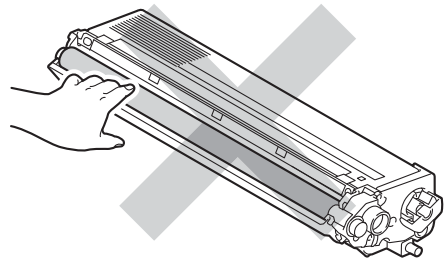

## 📄 Merk

- Sørg for å forsegle den brukte trommelenheten forsvarlig i en egnet pose slik at tonerpulver ikke trenger ut av enheten.
- Hvis du velger å ikke returnere brukt forbruksmateriell, må du kaste disse i henhold til lokale reguleringer, og ikke sammen med husholdningsavfall. Hvis du har noen spørsmål, kan du ringe ditt lokale avfallskontor. (Se *EU-direktiv 2002/96/EF* og *EN50419* i *Sikkerhets- og juridisk informasjonshefte*.)

- 6 Pakk ut den nye trommelenheten, og ta av beskyttelsesdekslet.

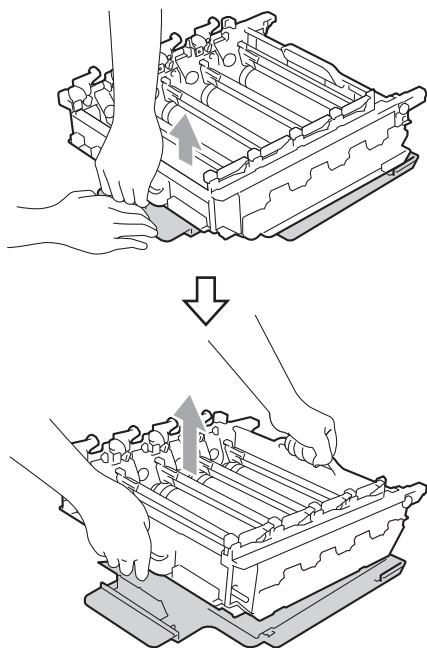

**! VIKTIG**

- IKKE ta på det skyggelagte området som vises i illustrasjonene for å unngå problemer med utskriftskvaliteten.

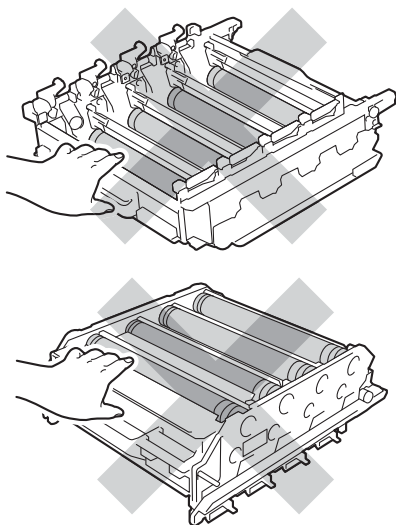

- Pakk opp trommelenheten rett før du skal sette den inn i maskinen. Trommelenheten kan ta skade av å bli utsatt for direkte sollys eller lys fra et rom.

- 7 Hold i håndtaket på tonerkassetten og skyv tonerkassetten inn i den nye enheten, og trekk den deretter noe mot deg til du hører at den klikker på plass. Sørg for at du samsvarer fargen på tonerkassetten til den samme fargeetiketten på trommelenheten. Gjenta dette for alle tonerkassetter.

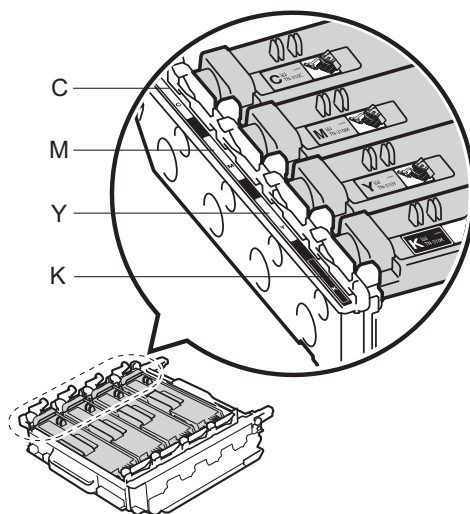
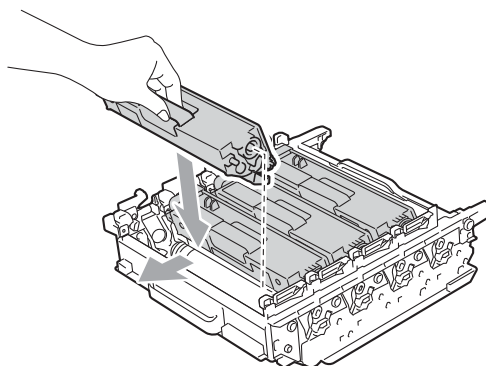

C - Cyan                      M - Magenta  
Y - Yellow (gul)            K - Black (svart)

- 8 Sørg for at den grønne låsehendelen (1) er i frigjøringsposisjonen som vist i illustrasjonen.

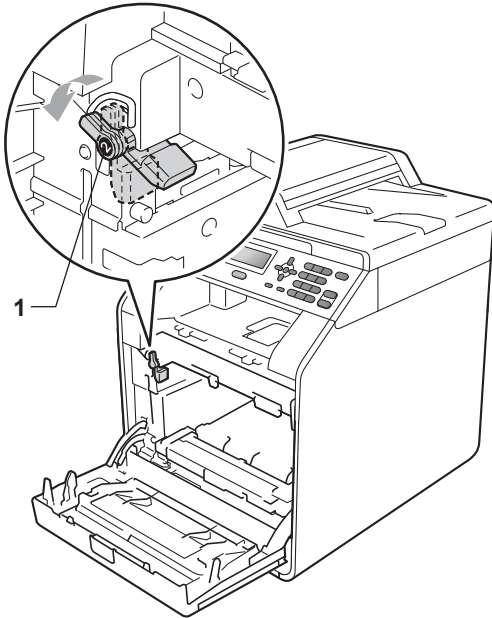

- 9 Samsvar førerendene (2) på trommelenheten til ►-merkene (1) på begge sidene av maskinen, før deretter trommelenheten forsiktig inn i maskinen til den stopper ved den grønne låsehendelen.

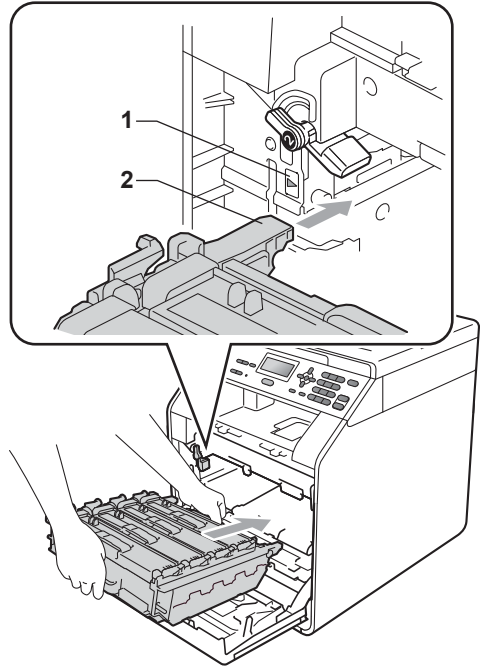

- 10 Vri den grønne låsehendelen (1) med urviseren til låseposisjonen.

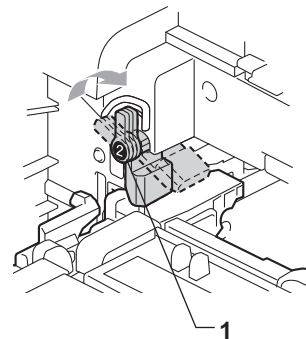

- 11 Trykk inn trommelenheten til den stopper.

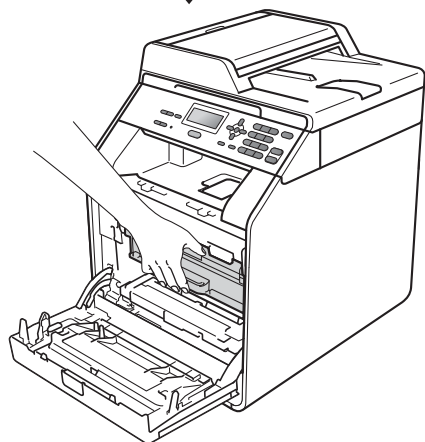
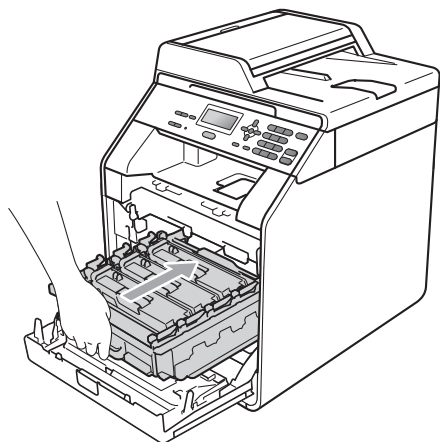

- 12 Lukk maskinens frontdeksel.

### Tilbake trommeltelleren

Når du bytter ut den gamle trommelenheten med en ny trommelenhet, må du tilbakestille trommeltelleren ved å fullføre følgende trinn:

- 1 Trykk på **Menu, 5, 8**.
- 2 Trykk på **▲** eller **▼** for å velge **Trommel**. Trykk på **OK**.
- 3 Trykk på **1** for å nullstille trommeltelleren.
- 4 Trykk på **Stop/Exit**.

## Skifte belteenheten

Modellnavn: BU-300CL

En ny belteenhet kan skrive ut ca. 50 000 ensidige A4- eller Letter-sider.

### Skift ut belte

Når følgende melding vises på displayet, må du skifte belteenhet:



### ! VIKTIG

- IKKE rør overflaten til belteenheten. Hvis du rører den, kan dette forringe utskriftskvaliteten.
- Skader som forårsakes av feil behandling av belteenheten, kan oppheve garantien.

- 1 Sørg for at maskinen er slått på.
- 2 Trykk på utløserknappen for dekslet, og åpne deretter frontdekslet.

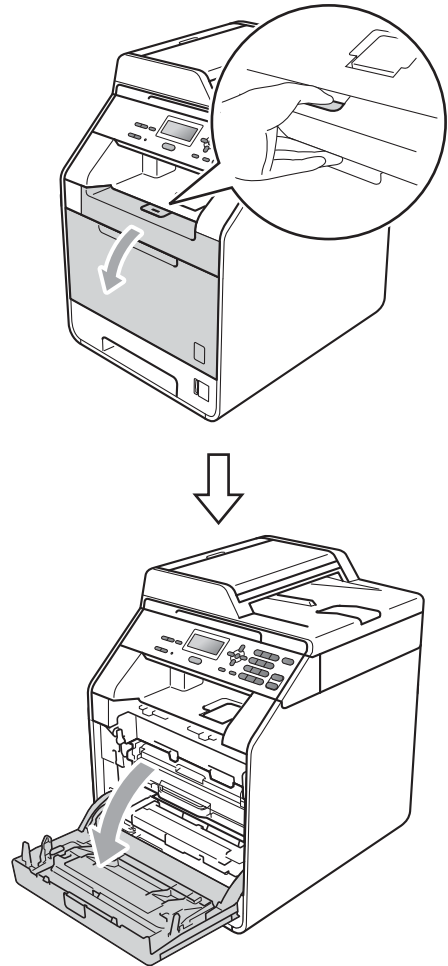

- 3 Hold det grønne håndtaket på trommelenheten. Trekk ut trommelenheten til den stopper.

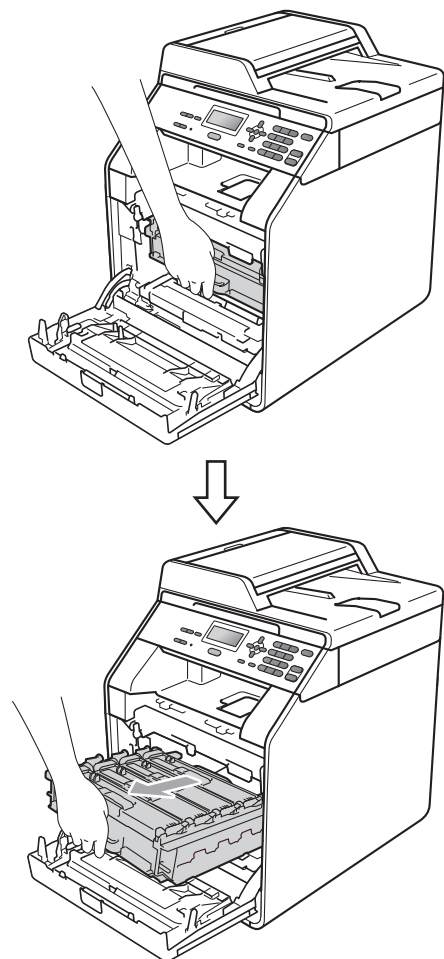

- 4 Vri den grønne låsehendelen (1) på venstre siden av maskinen mot urviseren til frigjøringsposisjonen. Mens du holder de grønne håndtakene på trommelenheten, løft opp fronten på trommelenheten og fjern den fra maskinen.

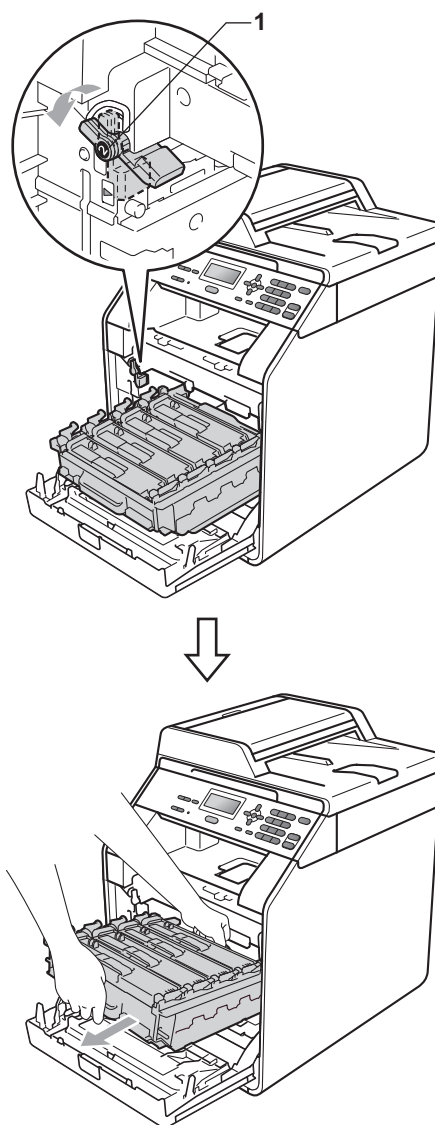



## ! VIKTIG

- Vi anbefaler at du plasserer trommelenheten og/eller tonerkassetten på et rent, flatt underlag som er beskyttet med papir eller et tøyestykke under i tilfelle du søler eller spruter toner.
- For å unngå skader på maskinen forårsaket av statisk elektrisitet må du IKKE berøre elektrodene som vises på tegningen.

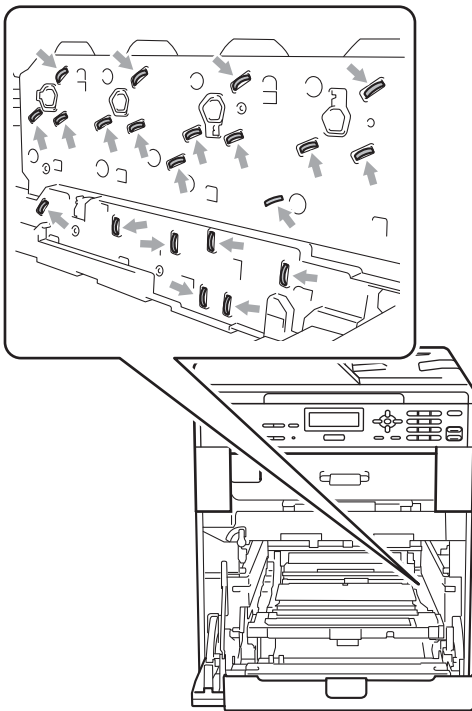

- Hold de grønne håndtakene på trommelenheten når du bærer den. IKKE hold i siden på trommelenheten.

- IKKE ta på det skyggelagte området som vises i illustrasjonene for å unngå problemer med utskriftskvaliteten.

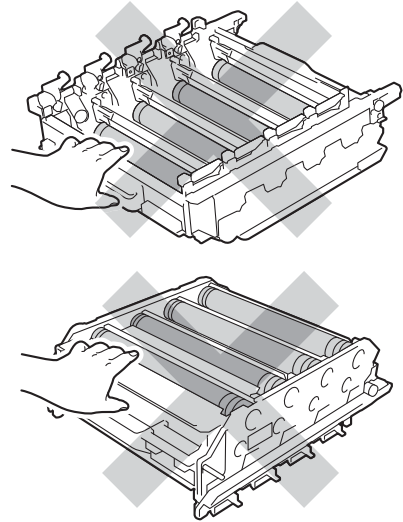

A

- 5 Hold den grønne hendelen på belteenheten med begge hender og løft belteenheten opp, og dra den deretter ut.

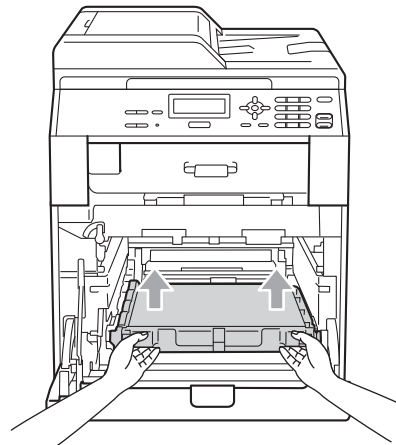

## ! VIKTIG

For å unngå problemer med utskriftskvaliteten, må du IKKE berøre komponentene som er skyggelagt på tegningen.

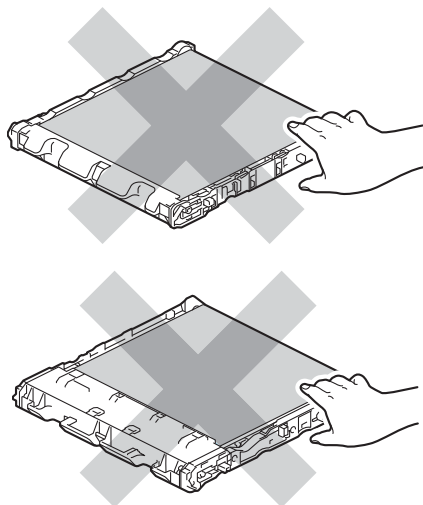

6 Pakk ut den nye belteenheten.

7 Plasser den nye belteenheten i maskinen igjen. Sørg for at belteenheten er likestilt og passer inn.

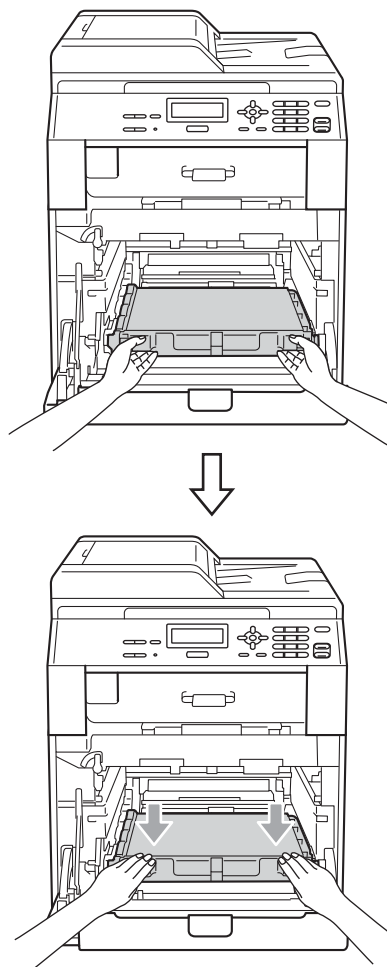

- 8 Sørg for at den grønne låsehendelen (1) er i frigjøringsposisjonen som vist i illustrasjonen.

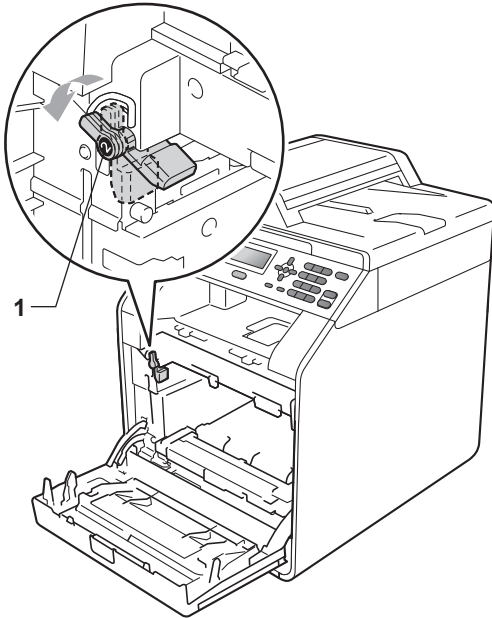

- 9 Samsvar førerendene (2) på trommelenheten til ►-merkene (1) på begge sidene av maskinen, før deretter trommelenheten forsiktig inn i maskinen til den stopper ved den grønne låsehendelen.

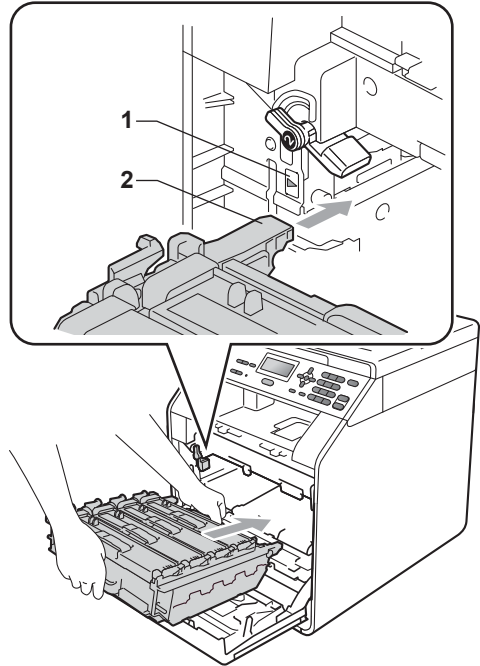

- 10 Vri den grønne låsehendelen (1) med urviseren til låseposisjonen.

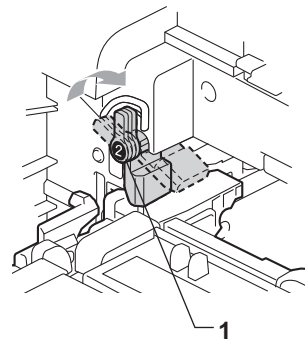

- 11 Trykk inn trommelenheten til den stopper.

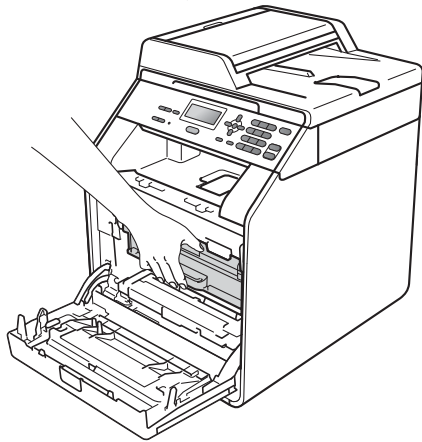
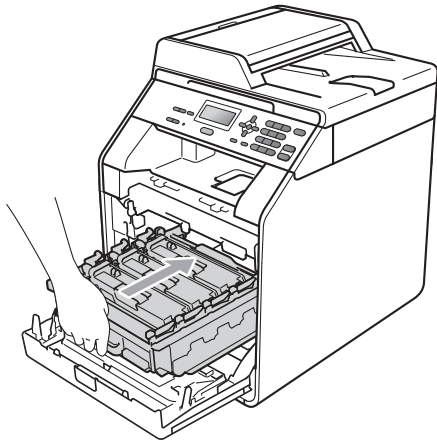

- 12 Lukk maskinens frontdeksel.

### Tilbakestill belteenhets telleren

Når du bytter ut den gamle belteenhets med en ny belteenhet, må du tilbakestille belteenhets telleren ved å fullføre følgende trinn:

- 1 Trykk på **Menu, 5, 8**.
- 2 Trykk på **▲** eller **▼** for å velge Belteenhet. Trykk på **OK**.
- 3 Trykk på **1** for å nullstille beltetelleren.
- 4 Trykk på **Stop/Exit**.

## Skifte ut beholder for toneravfall

Modellnavn: WT-300CL

En ny beholder for toneravfall kan skrive ut ca. 50 000 enkeltsider med størrelsen A4 eller Letter.

### T.samler sn full

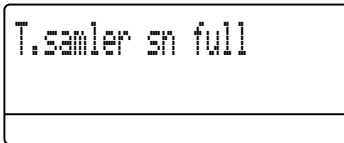

Hvis meldingen T.samler sn full vises i displayet, betyr det at beholderen for toneravfall snart er utbrukt. Kjøp en ny beholder for toneravfall og ha den klar før du får meldingen Bytt tonersaml..

### Bytt tonersaml

Når følgende melding vises i displayet, må du skifte beholderen for toneravfall:

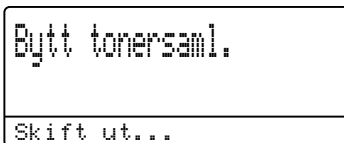

## ⚠ ADVARSEL

Beholderen for toneravfall må IKKE utsettes for åpen flamme. Den kan eksplodere.

Pass på at du ikke søler toner. IKKE pust inn eller få i øynene.

## ⚠ VIKTIG

Beholderen for toneravfall må IKKE brukes på nytt.

- 1 Sørg for at maskinen er slått på.
- 2 Trykk på utløserknappen for dekslet, og åpne deretter frontdekslet.

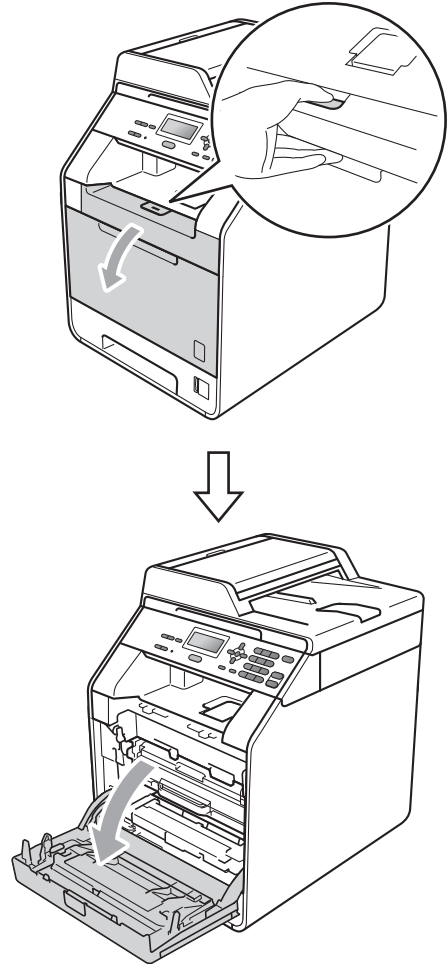

- 3 Hold det grønne håndtaket på trommelenheten. Trekk ut trommelenheten til den stopper.

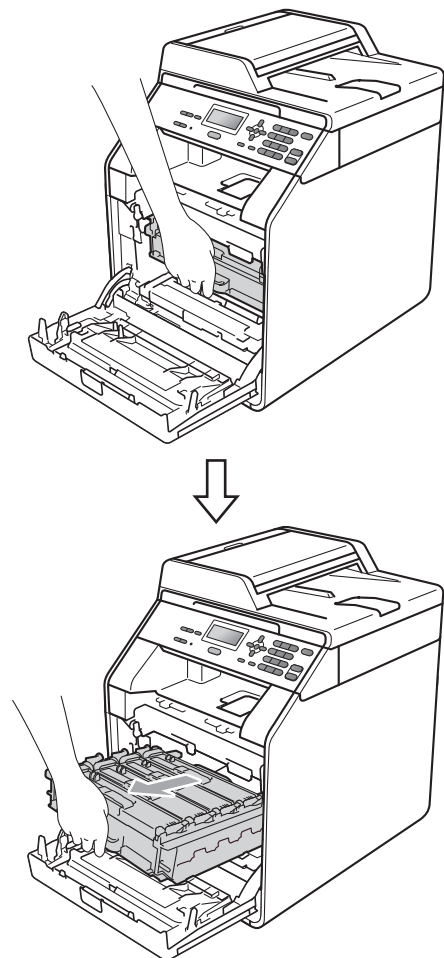

- 4 Vri den grønne låsehendelen (1) på venstre siden av maskinen mot urviseren til frigjøringsposisjonen. Mens du holder de grønne håndtakene på trommelenheten, løft opp fronten på trommelenheten og fjern den fra maskinen.

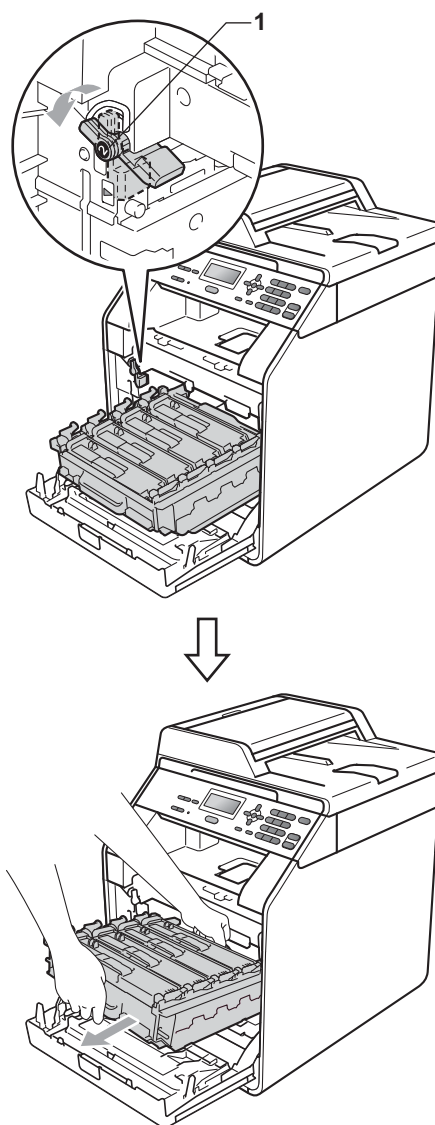

## ! VIKTIG

- Vi anbefaler at du plasserer trommelenheten og/eller tonerkassetten på et rent, flatt underlag som er beskyttet med papir eller et tøyestykke under i tilfelle du søler eller spruter toner.
- For å unngå skader på maskinen forårsaket av statisk elektrisitet må du IKKE berøre elektrodene som vises på tegningen.

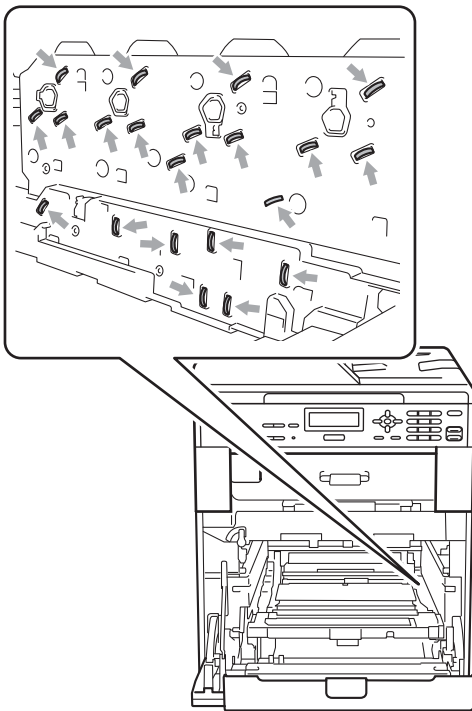

- Hold de grønne håndtakene på trommelenheten når du bærer den. IKKE hold i siden på trommelenheten.

- IKKE ta på det skyggelagte området som vises i illustrasjonene for å unngå problemer med utskriftskvaliteten.

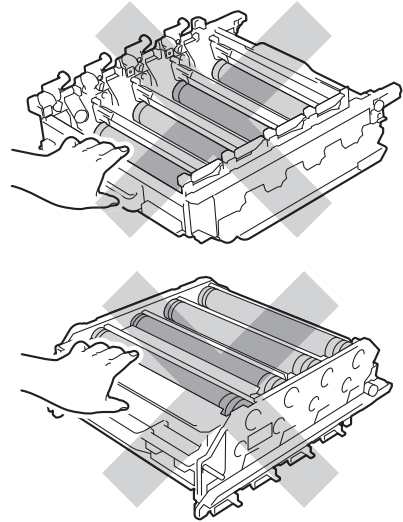

A

- 5 Hold den grønne hendelen på belteenheten med begge hender og løft belteenheten opp, og dra den deretter ut.

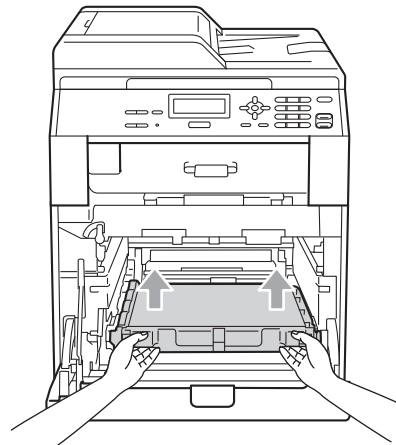

## ! VIKTIG

For å unngå problemer med utskriftskvaliteten, må du IKKE berøre komponentene som er skyggelagt på tegningen.

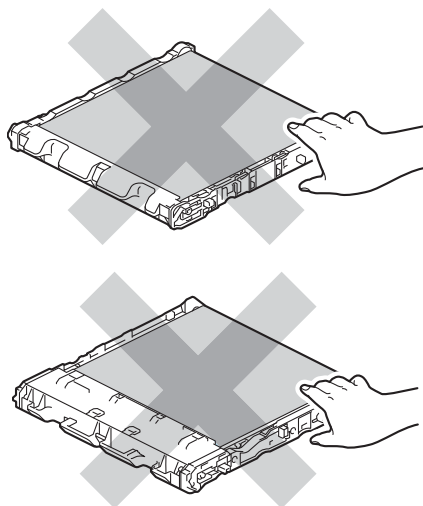

- 6 Fjern to biter oransje emballasjemateriell, og kast dem.

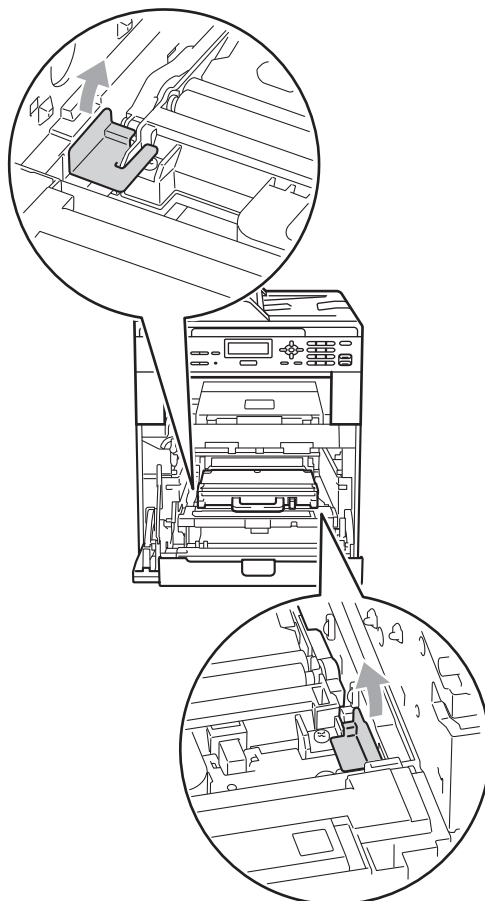

### Merk

Dette trinnet er bare nødvendig når du skifter beholderen for toneravfall for første gang, og er ikke nødvendig for skifting av beholderen for toneravfall. De oransje emballasjebitene installeres på fabrikken for å beskytte maskinen i løpet av forsendelsen.



- 7 Ta tak i den grønne hendelen på beholderen for toneravfall og fjern beholderen for toneravfall fra maskinen.

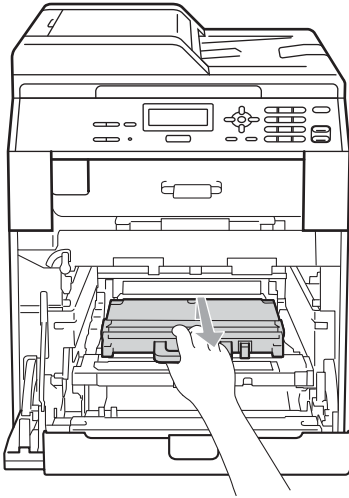

### ⚠ FORSIKTIG

Vær forsiktig når du håndterer beholderen for toneravfall i tilfelle du søler eller spruter toner ved et uhell. Hvis det kommer toner på hendene eller klærne dine, tørker eller vasker du den av med kaldt vann med én gang.



### Merk

Kast den brukte beholderen for toneravfall i henhold til lokale bestemmelser, og hold den atskilt fra husholdningsavfall. Hvis du har noen spørsmål, kan du ringe ditt lokale avfallskontor.

- 8 Pakk ut den nye beholderen for toneravfall og plasser den i maskinen ved hjelp av det grønne håndtaket. Sørg for at beholderen for toneravfall er likestilt og passer inn.

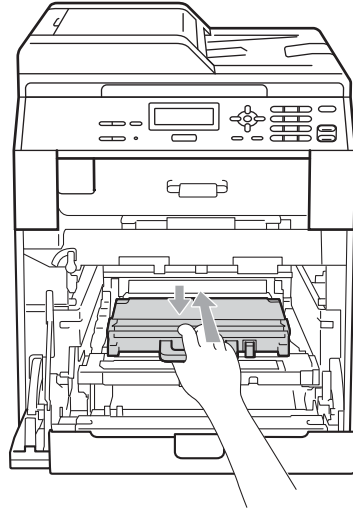

- 9 Plasser belteenheten tilbake i maskinen. Sørg for at belteenheten er likestilt og passer inn.

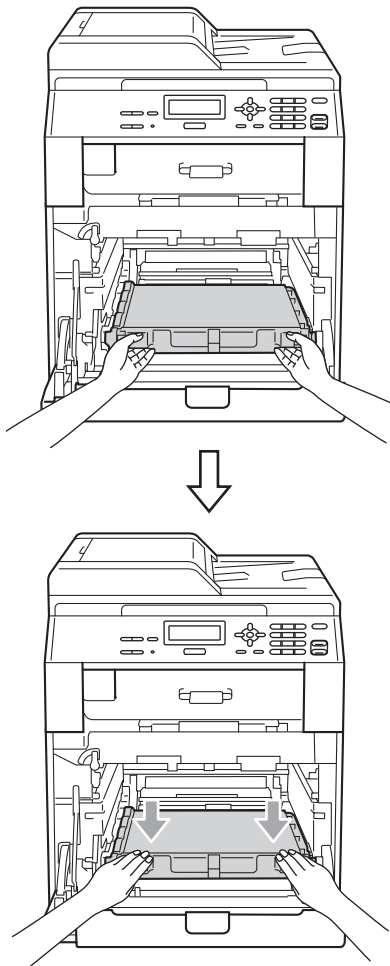

- 10 Sørg for at den grønne låsehendelen (1) er i frigjøringsposisjonen som vist i illustrasjonen.

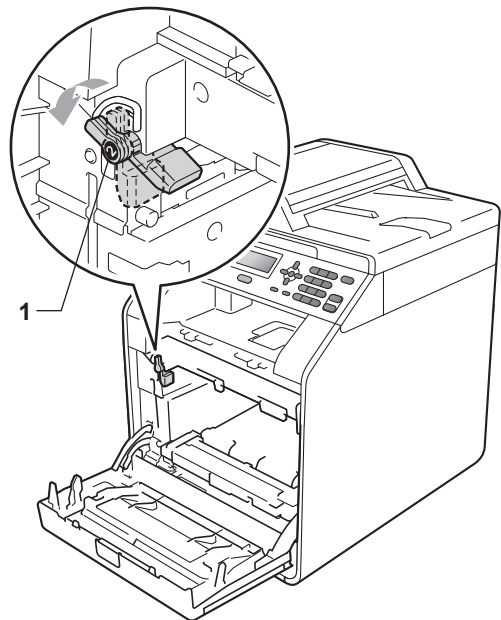

- 11** Samsvar førerendene (2) på trommelenheten til ►-merkene (1) på begge sidene av maskinen, før deretter trommelenheten forsiktig inn i maskinen til den stopper ved den grønne låsehendelen.

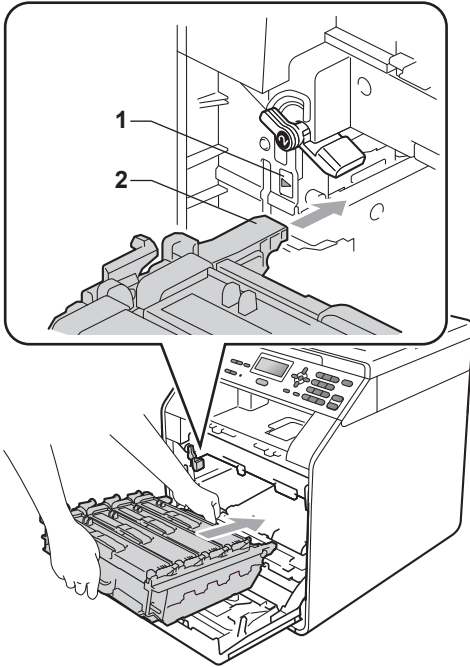

- 12** Vri den grønne låsehendelen (1) med urviseren til låseposisjonen.

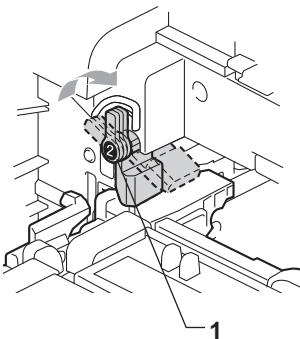

- 13** Trykk inn trommelenheten til den stopper.

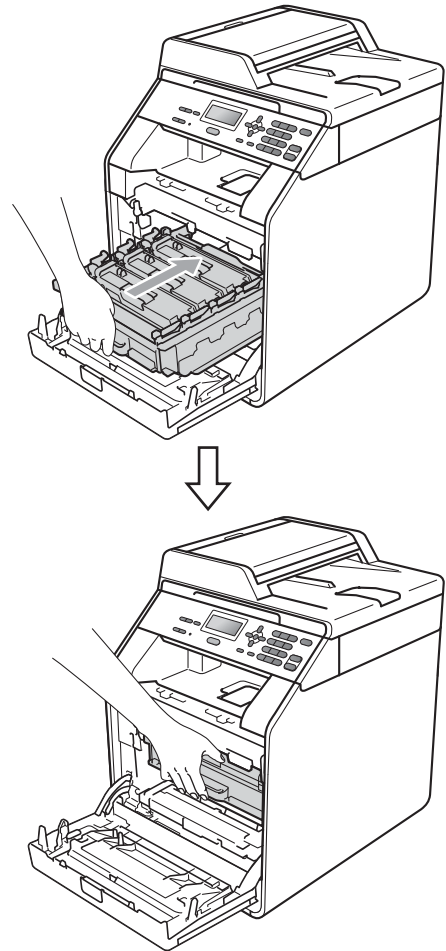

- 14** Lukk maskinens frontdeksel.

A

## Rengjøre og kontrollere maskinen

Rengjør utsiden og innsiden av maskinen med jevne mellomrom med en tørr, løfri klut. Når du skifter tonerkassett eller trommelenhet, må du passe på at du rengjør innsiden av maskinen. Hvis utskrevne sider har tonerflekker, må du rengjøre innsiden av maskinen med en tørr, løfri klut.

### ⚠ ADVARSEL

IKKE bruk rengjøringsmidler som inneholder ammoniakk, alkohol, noen form for spray eller andre typer brennbare substanser når du skal rengjøre maskinen innvendig eller utvendig. Dette kan føre til brann eller elektrisk støt.



Pass på at du ikke inhalerer toner.

### ⚠ VIKTIG

Bruk nøytrale vaskemidler. Hvis du rengjør sterke væsker, som fortynningsmiddel eller lettbensin, kan dette skade maskinens overflate.

## Rengjøre maskinen utvendig

- 1 Slå av maskinen. Koble fra alle kabler, og koble deretter strømledningen fra den elektriske kontakten.
- 2 Trekk skuffen helt ut av maskinen.

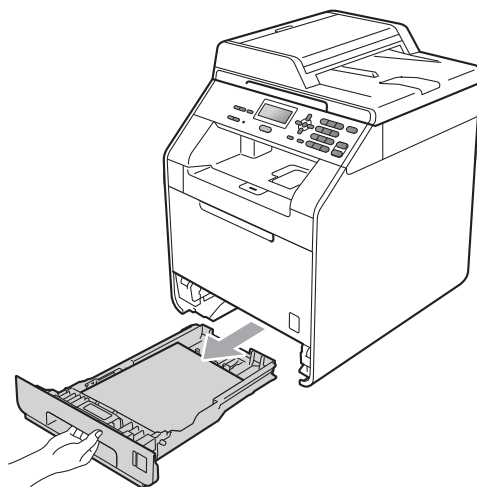

- 3 Tørk av maskinen utvendig med en tørr, løfri og myk klut for å fjerne støv.

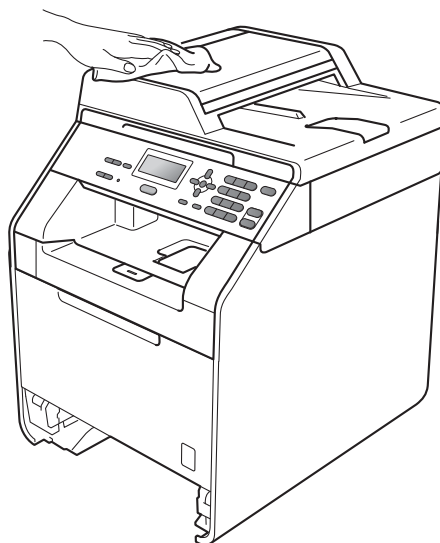

- 4 Fjern alt papir som er i papirmagasinet.

- 5 Tørk av papirmagasinet innvendig med en tørr, løfri myk klut for å fjerne støv.

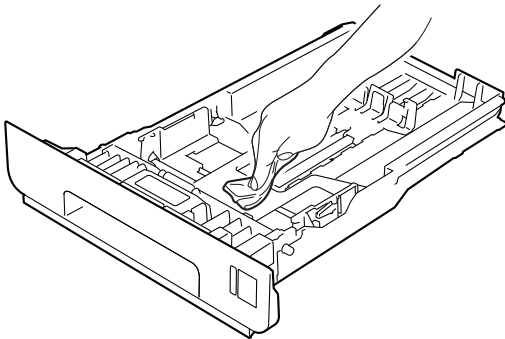

- 6 Legg tilbake papiret, og sett papirmagasinet godt tilbake i maskinen igjen.

- 7 Koble først til maskinens strømledning til den elektriske kontakten, deretter kobler du til alle kabler. Slå på maskinen.

## Rengjøre skannerglassplaten

- 1 Slå av maskinen. Koble fra alle kabler, og koble deretter strømledningen fra den elektriske kontakten.
- 2 Løft opp dokumentdekselet (1). Rengjør den hvite plastoverflaten (2) og skannerglassplaten (3) på undersiden av den med en myk, løfri klut fuktet med vann.

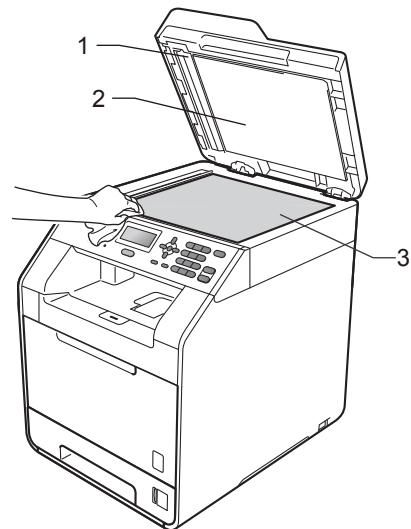

- 3 I dokumentmaterenheten rengjør du den hvite plaststangen (1) og glasslisten (2) under den med en myk, løfri klut fuktet med vann.

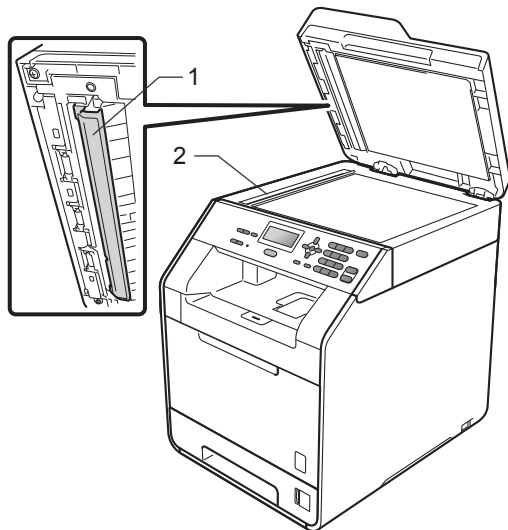

### Merk

I tillegg til å rengjøre skannerglassplaten og glasslisten med en myk og løfri klut fuktet med vann, stryk fingertuppen over glasset for å kjenne om det er noe der. Hvis du kjenner smuss, rengjør du glasset igjen noen ganger. Det kan hende du må gjenta rengjøringen tre eller fire ganger. Ta en kopi etter hver rengjøring for å teste.

- 4 Koble først til maskinens strømledning til den elektriske kontakten, deretter kobler du til alle kabler. Slå på maskinen.

## Rengjøre laserskannervinduene

- 1 Slå av maskinen. Koble fra alle kabler, og koble deretter strømledningen fra den elektriske kontakten.
- 2 Trykk på utløserknappen for dekslet, og åpne deretter frontdekslet.

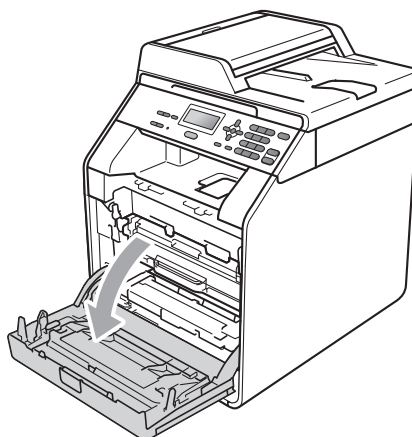
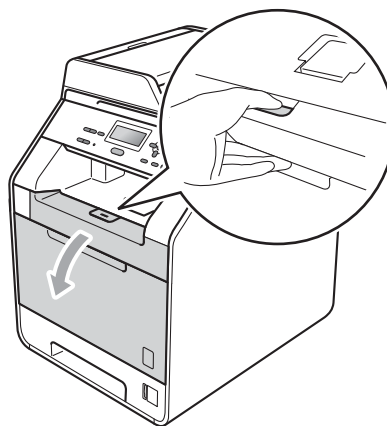

- 3 Hold det grønne håndtaket på trommelenheten. Trekk ut trommelenheten til den stopper.

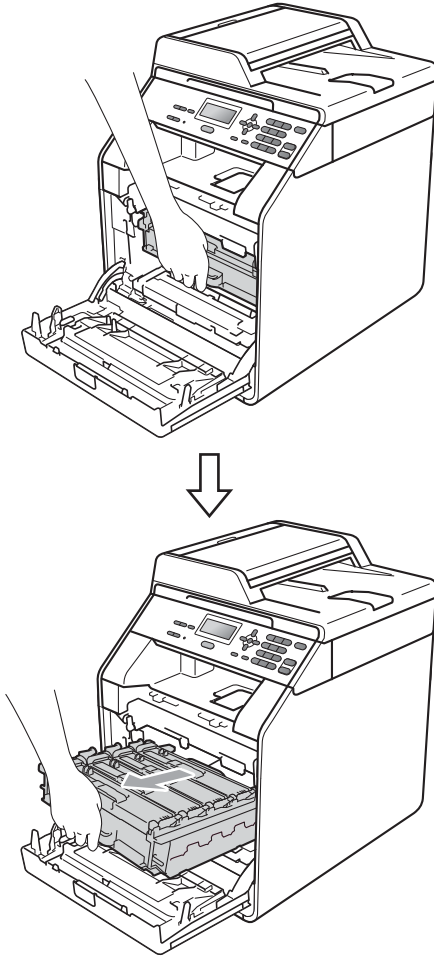

- 4 Vri den grønne låsehendelen (1) på venstre siden av maskinen mot urviseren til frigjøringsposisjonen. Mens du holder de grønne håndtakene på trommelenheten, løft opp fronten på trommelenheten og fjern den fra maskinen.

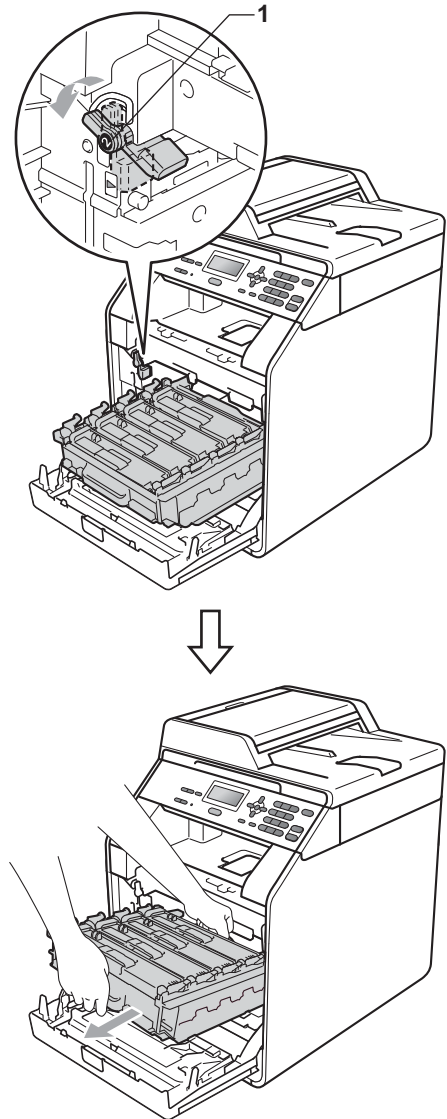

## ! VIKTIG

- Vi anbefaler at du plasserer trommelenheten og/eller tonerkassetten på et rent, flatt underlag som er beskyttet med papir eller et tøyestykke under i tilfelle du søler eller spruter toner.
- For å unngå skader på maskinen forårsaket av statisk elektrisitet må du IKKE berøre elektrodene som vises på tegningen.

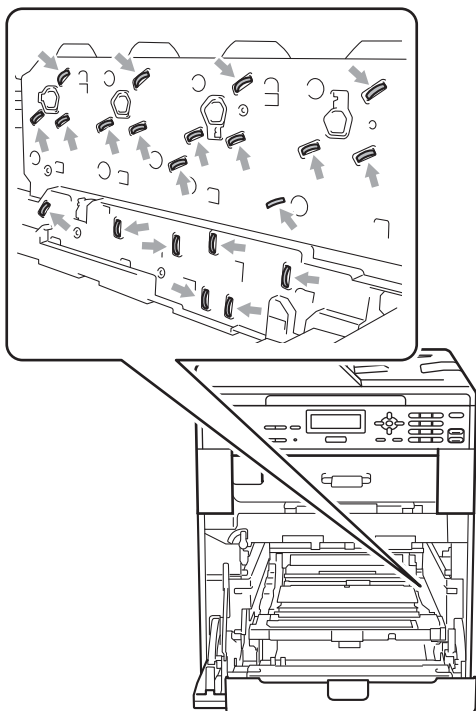

- Hold de grønne håndtakene på trommelenheten når du bærer den. IKKE hold i siden på trommelenheten.

- 5 Tørk av de fire skannervinduene (1) med en tørr, løfri klut.

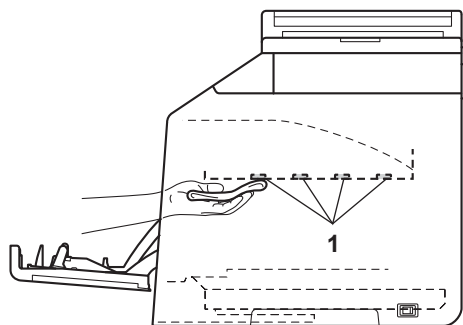
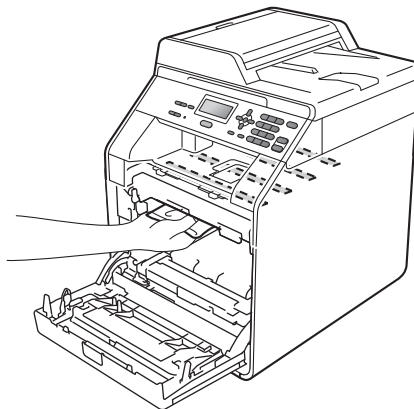

- 6 Sørg for at den grønne låsehendelen (1) er i frigjøringsposisjonen som vist i illustrasjonen.

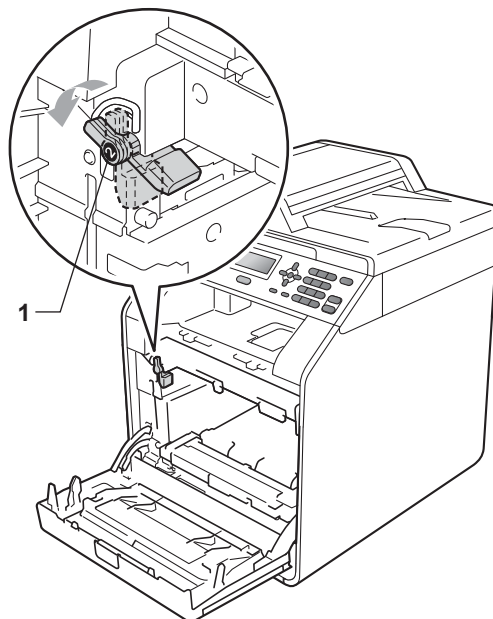



- 7** Samsvar førerendene (2) på trommelenheten til ►-merkene (1) på begge sidene av maskinen, før deretter trommelenheten forsiktig inn i maskinen til den stopper ved den grønne låsehendelen.

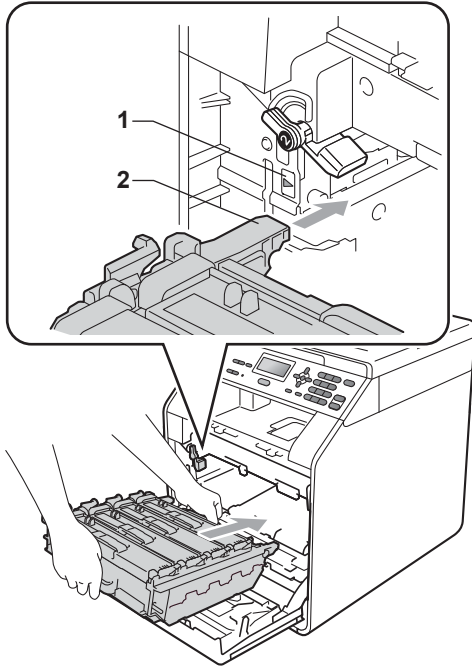

- 8** Vri den grønne låsehendelen (1) med urviseren til låseposisjonen.

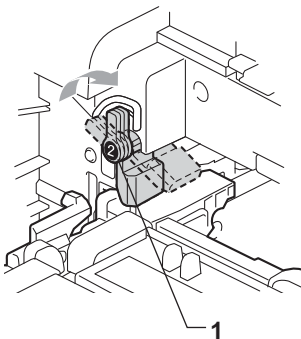

- 9** Trykk inn trommelenheten til den stopper.

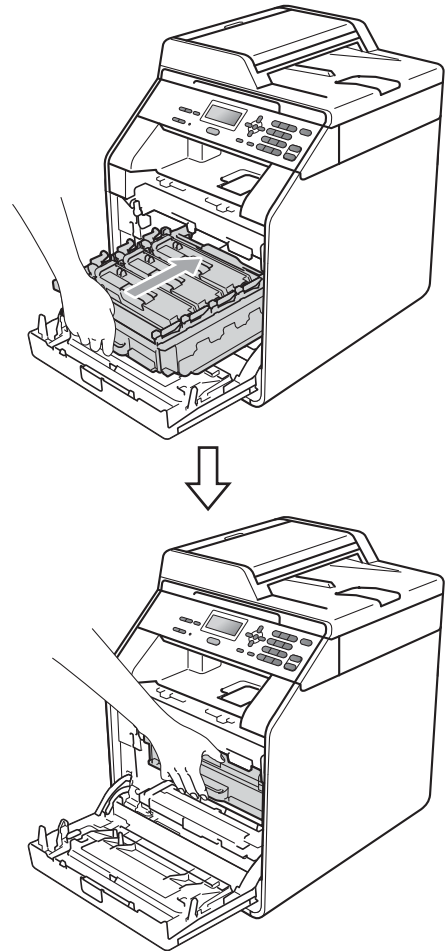

- 10** Lukk maskinens frontdeksel.
- 11** Koble først til maskinens strømledning til den elektriske kontakten, deretter kobler du til alle kabler. Slå på maskinen.

A

## Rengjøre korona-tråder

Hvis du har problemer med utskriftskvaliteten, kan du rengjøre de fire korona-trådene som vist nedenfor:

- 1 Trykk på utløserknappen for dekslet, og åpne deretter frontdekslet.

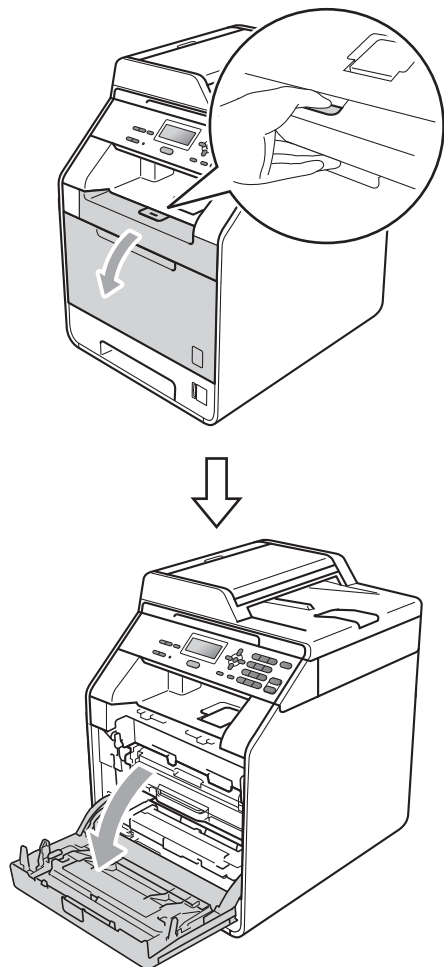

- 2 Hold det grønne håndtaket på trommelenheten. Trekk ut trommelenheten til den stopper.

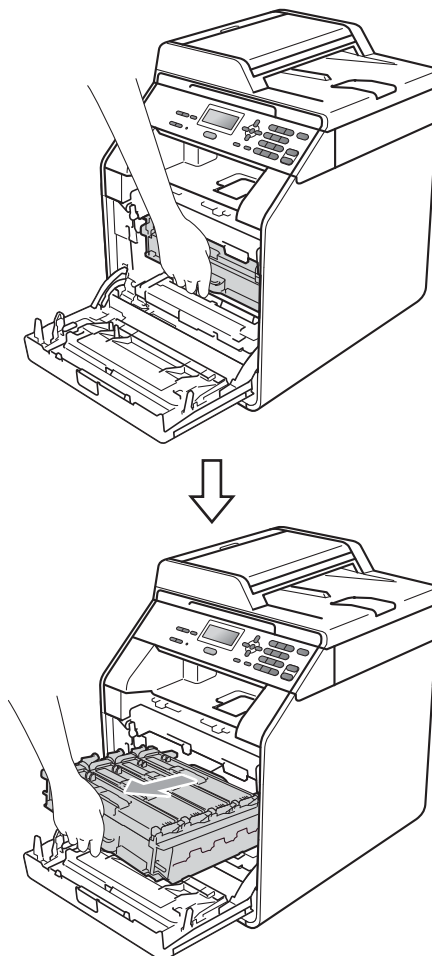

- 3 Hold håndtaket på tonerkassetten og dytt den lett mot maskinen for å låse den opp. Trekk deretter kassetten ut av trommelenheten. Gjenta dette for alle tonerkassetter.

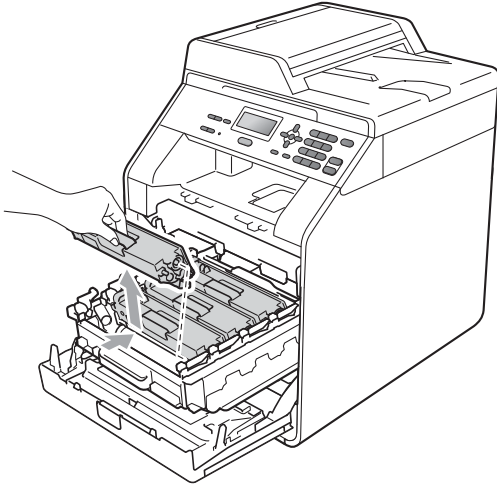

- 4 Trykk for å frigjøre hakene på koronatråddekslet (1), og åpne deretter dekslet.

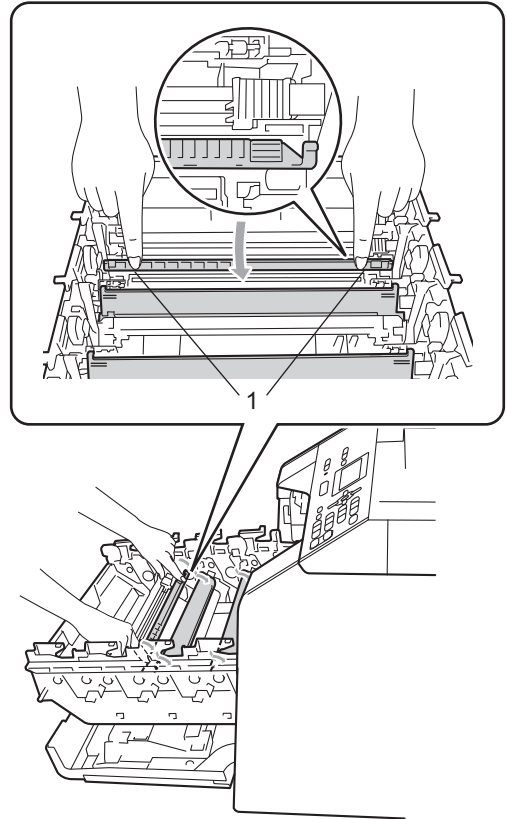

- 5 Rengjør korona-tråden i trommelenheten ved å skyve den grønne haken forsiktig fra venstre til høyre og høyre til venstre flere ganger.

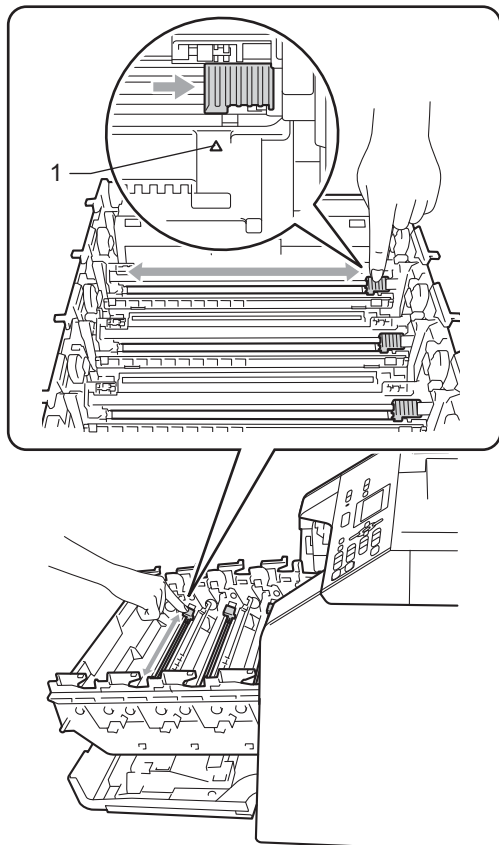

- 6 Lukk korona-tråddekslet.

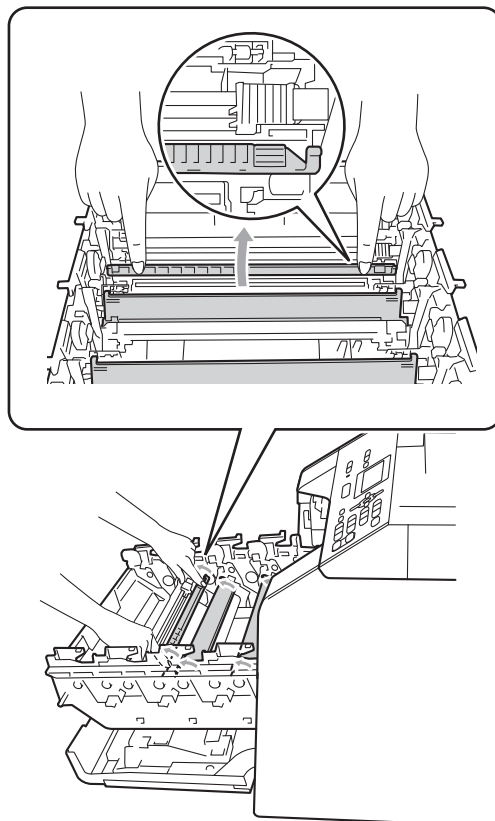

- 7 Gjenta trinn 4 til 6 for å rengjøre hver av de tre korona-trådene.



### Merk

Huske å skyve hendelen tilbake til utgangsposisjonen (▲) (1). Hvis du ikke gjør det, kan det komme en svart vertikal stripe på utskriftene.

- 8 Hold i håndtaket på tonerkassetten og skyv tonerkassetten inn i trommelenheten, og trekk den deretter noe mot deg til du hører at den klikker på plass. Sørg for at du samsvarer fargen på tonerkassetten til den samme fargeetiketten på trommelenheten. Gjenta dette for alle tonerkassetter.

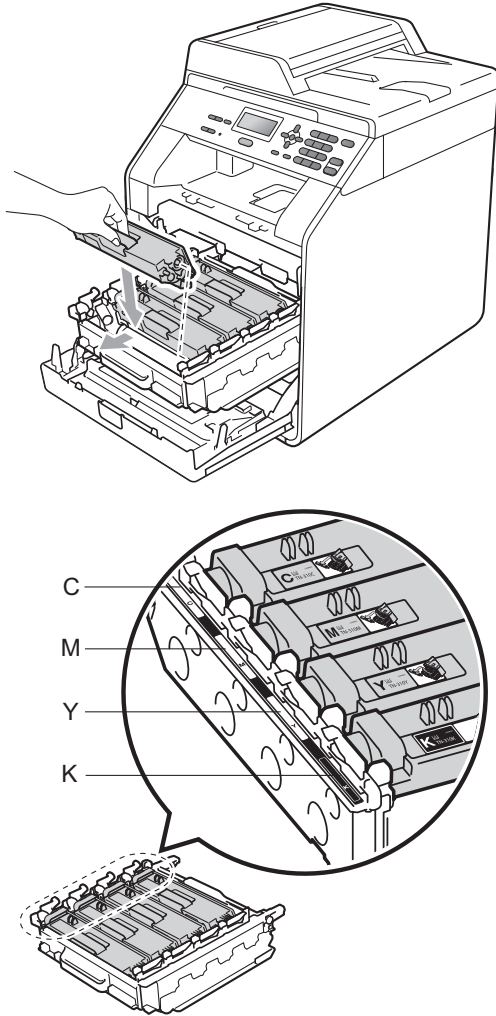

C - Cyan  
 M - Magenta  
 Y - Yellow (gul)  
 K - Black (svart)

- 9 Trykk inn trommelenheten til den stopper.

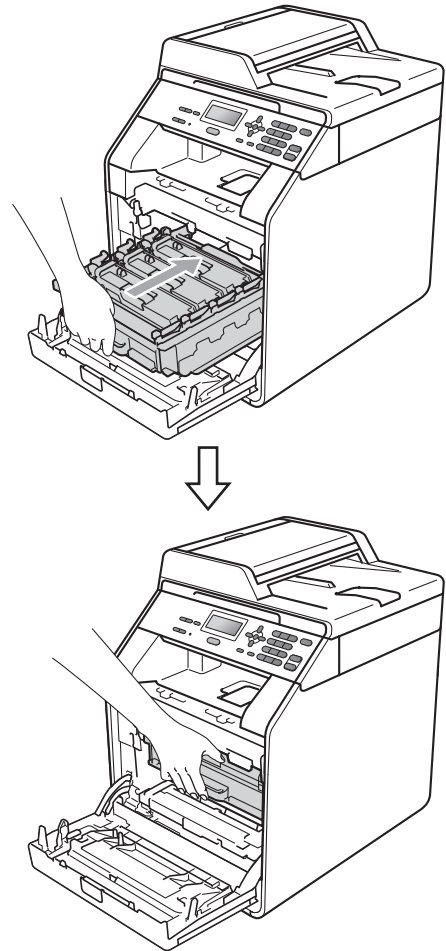

- 10 Lukk maskinens frontdeksel.

A

## Rengjøre trommelenheten

Hvis utskriften har fargelagte prikker ved 94 mm intervaller, kan det hende noe sitter fast på trommeloverflaten, som lim fra etiketter. Følg trinnene under for å løse problemet.

- 1 Kontroller at maskinen er i Driftsklar. Trykk på **Menu**, **5**, **6**, trykk deretter på **Mono Start** eller **Colour Start** for å skrive ut trommelens punktkontrollark.

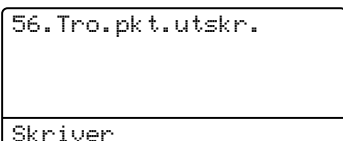

- 2 Slå av maskinen. Koble fra alle kabler, og koble deretter strømledningen fra den elektriske kontakten.

- 3 Trykk på utløserknappen for dekslet, og åpne deretter frontdekslet.

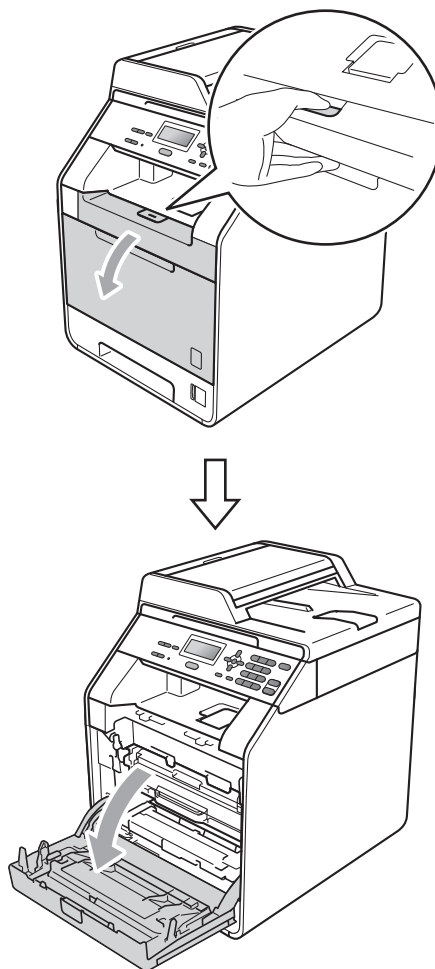

- 4 Hold det grønne håndtaket på trommelenheten. Trekk ut trommelenheten til den stopper.

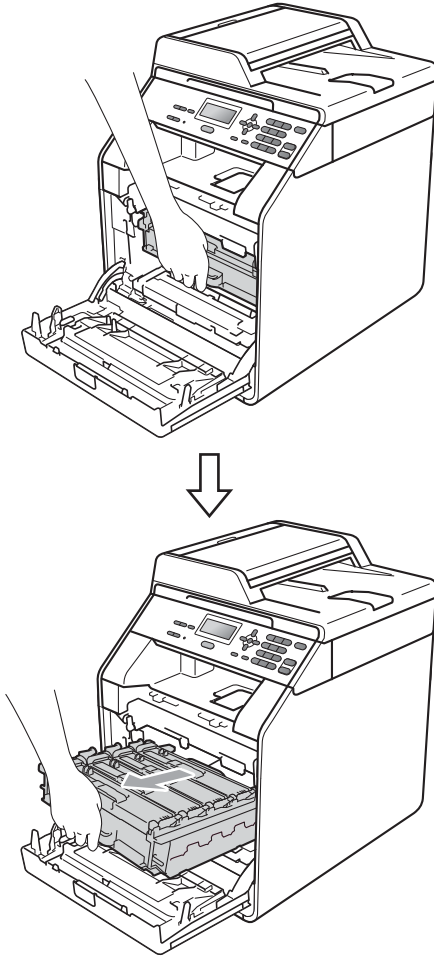

- 5 Vri den grønne låsehendelen (1) på venstre siden av maskinen mot urviseren til frigjøringsposisjonen. Mens du holder de grønne håndtakene på trommelenheten, løft opp fronten på trommelenheten og fjern den fra maskinen.

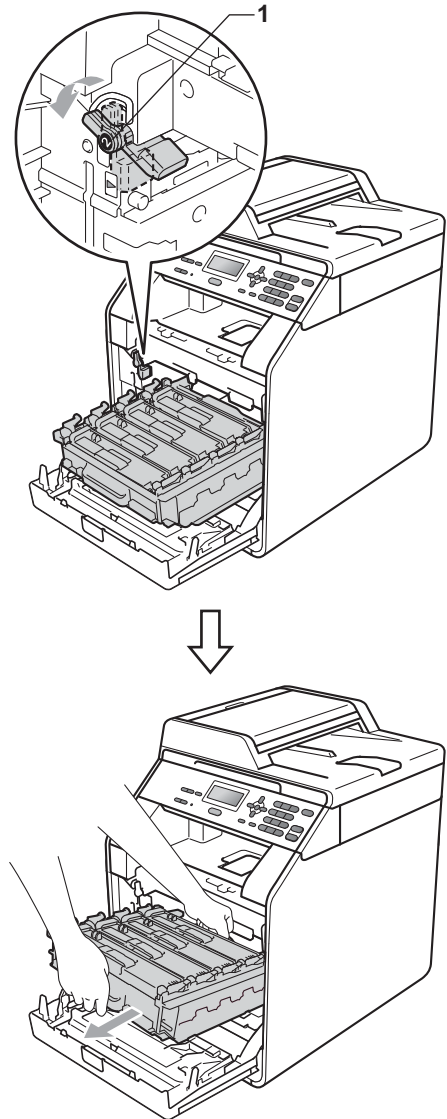

## ! VIKTIG

- Vi anbefaler at du plasserer trommelenheten og/eller tonerkassetten på et rent, flatt underlag som er beskyttet med papir eller et tøyestykke under i tilfelle du søler eller spruter toner.
- For å unngå skader på maskinen forårsaket av statisk elektrisitet må du IKKE berøre elektrodene som vises på tegningen.

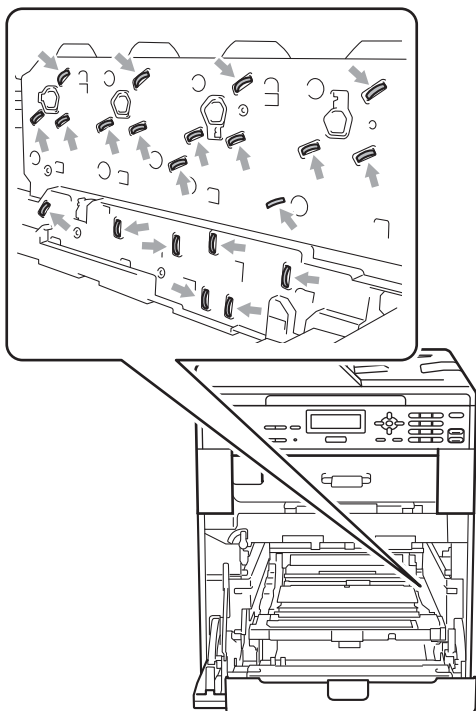

- Hold de grønne håndtakene på trommelenheten når du bærer den. IKKE hold i siden på trommelenheten.

- 6 Hold i håndtaket på tonerkassetten og dytt det lett for å låse opp. Trekk deretter kassetten ut av trommelenheten. Gjenta dette for alle tonerkassetter.

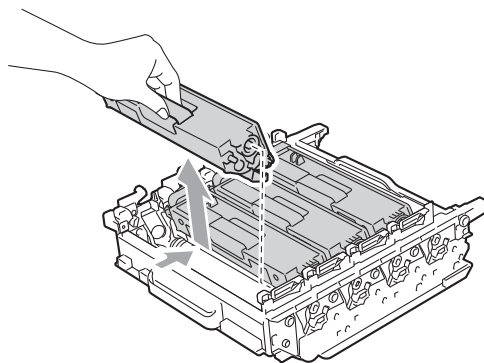

## ! VIKTIG

- IKKE ta på det skyggelagte området som vises i illustrasjonene for å unngå problemer med utskriftskvaliteten.

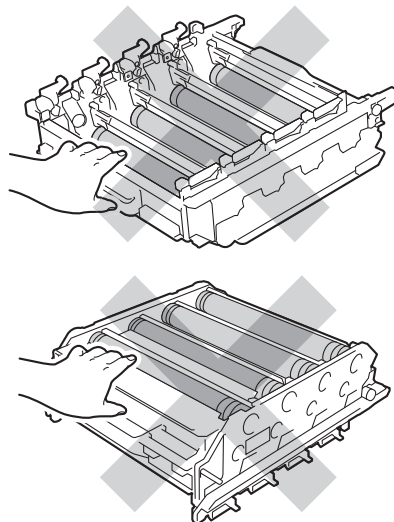



- 7** Snu trommelenheten mens du holder i de grønne håndtakene. Sørg for at trommelenhetens tannhjul (1) er på venstre side.

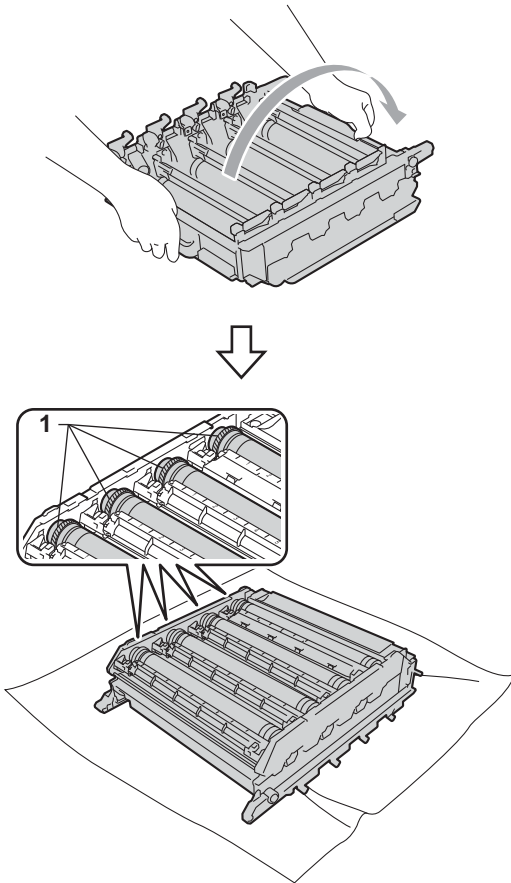

- 8** Legg merke til følgende informasjon fra trommelens punktkontrollark:

■ Punktfarge

For eksempel, et merke på cyan-trommelen kan gi et cyanfarget punkt på kontrollarket.

■ Punkt plassering

Legg merke til hvilken av de trykte kolonnene punktet vises i.

- 9** På trommelen med problemet, bruker du de nummererte markørene ved siden av trommelrulleren for å finne merket. For eksempel, et cyanfarget punkt i kolonne 2 på kontrollarket kan bety at det er et merke på cyan-trommelen i "2"-området.

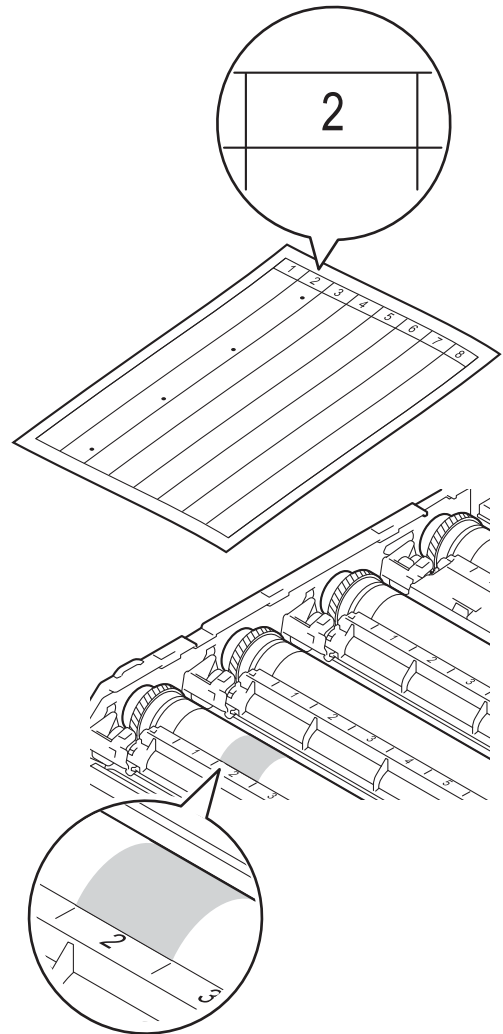

- 10 Snu trommelenheten tannhjul mot deg med hånden din mens du ser på overflaten til det mistenkte området.

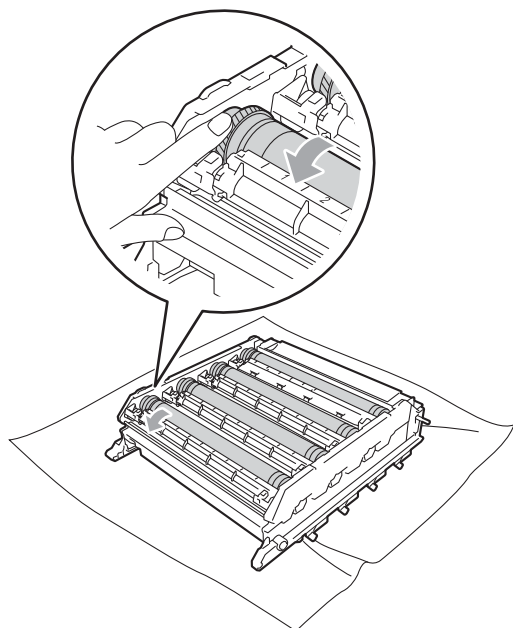

- 11 Når du har funnet merket på trommelen som svarer til merket på trommelens punktkontrollark, tørker du over overflaten med en bomullspinne til støvet eller papirstøvet på overflaten kommer av.

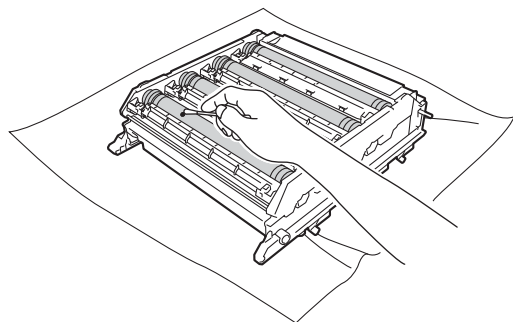

- 12 Hold i håndtaket på tonerkassetten og skyv tonerkassetten inn i trommelenheten, og trekk den deretter noe mot deg til du hører at den klikker på plass. Sørg for at du samsvarer fargen på tonerkassetten til den samme fargeetiketten på trommelenheten. Gjenta dette for alle tonerkassetter.

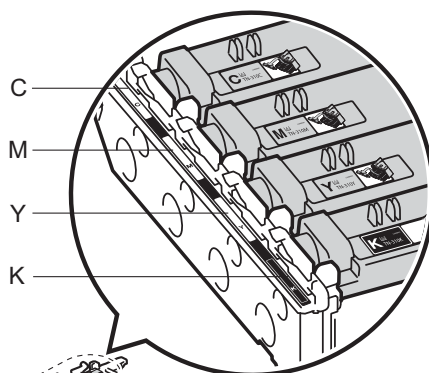
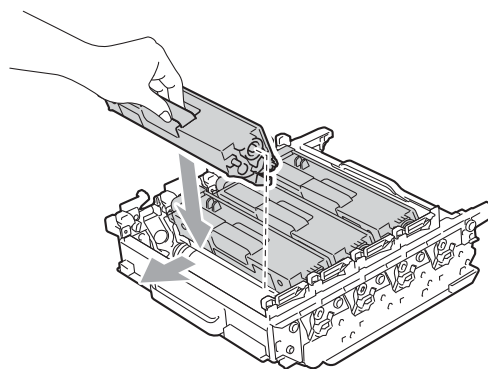

C - Cyan  
M - Magenta  
Y - Yellow (gul)  
K - Black (svart)

## ! VIKTIG

IKKE prøv å rengjøre overflaten på den lysfølsomme sylinderen med et skarpt objekt.

- 13 Sørg for at den grønne låsehendelen (1) er i frigjøringsposisjonen som vist i illustrasjonen.

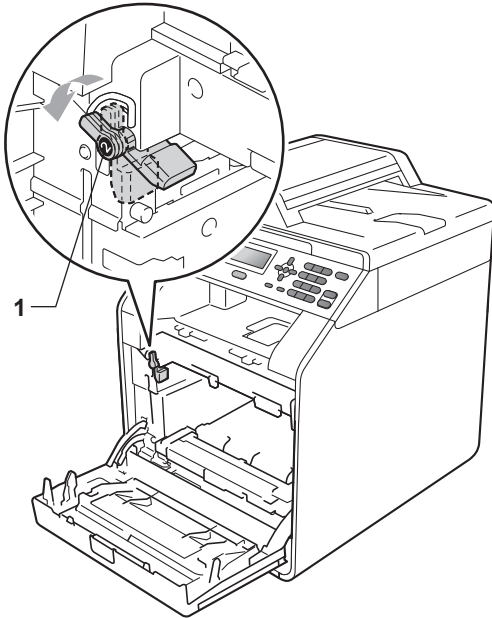

- 14 Samsvar førerendene (2) på trommelenheten til ►-merkene (1) på begge sidene av maskinen, før deretter trommelenheten forsiktig inn i maskinen til den stopper ved den grønne låsehendelen.

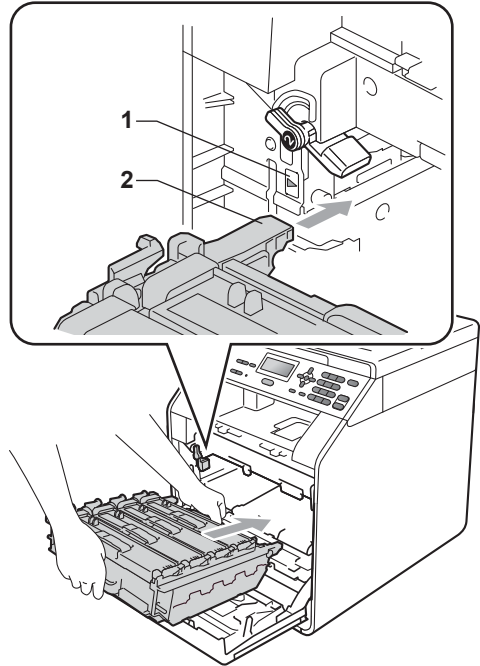

- 15 Vri den grønne låsehendelen (1) med urviseren til låseposisjonen.

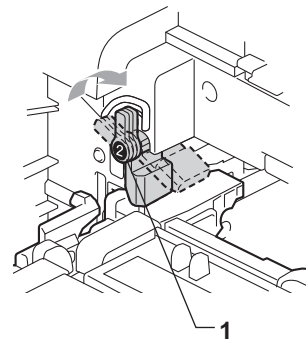

- 16 Trykk inn trommelenheten til den stopper.

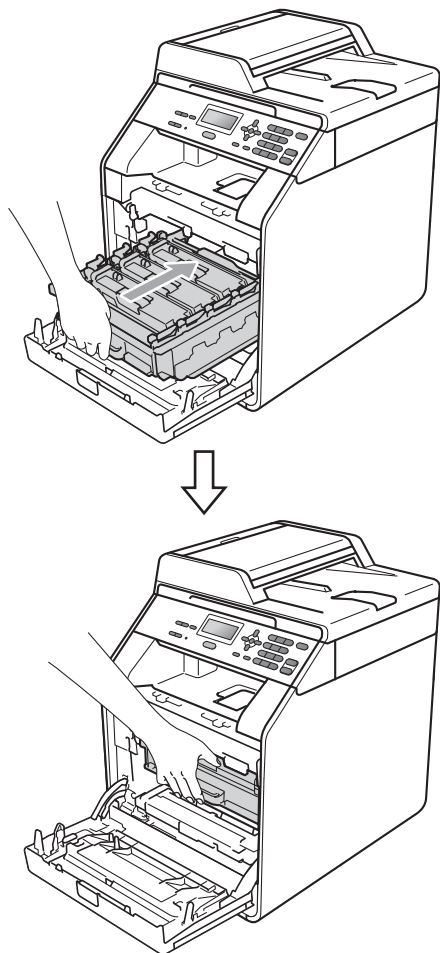

- 17 Lukk maskinens frontdeksel.
- 18 Koble først til maskinens strømledning til den elektriske kontakten, deretter kobler du til alle kabler. Slå på maskinen.

## Rengjøre papirrullene

Hvis du har problemer med papirmating, kan du rengjøre papirrullene som vist nedenfor:

- 1 Slå av maskinen. Trekk ut strømledningen fra stikkkontakten.
- 2 Trekk skuffen helt ut av maskinen.

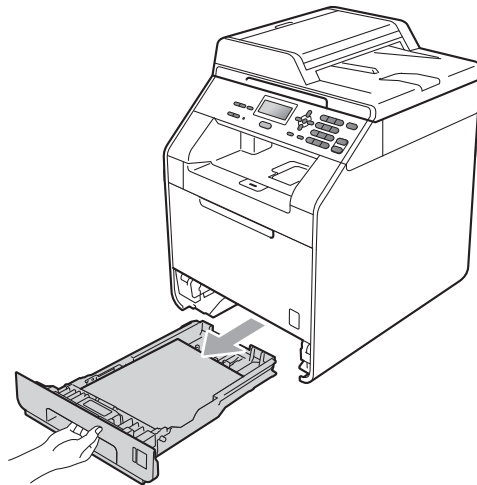

- 3 Fukt en myk klut med lunkent vann, vri den godt opp, og tørk av separatorplaten (1) i papirmagasinet for å fjerne støv.

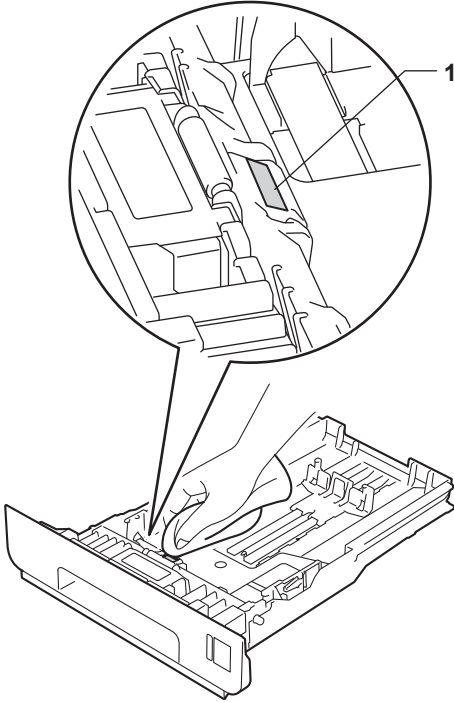

- 4 Tørk av de to rullene (1) på innsiden av maskinen for å fjerne støv.

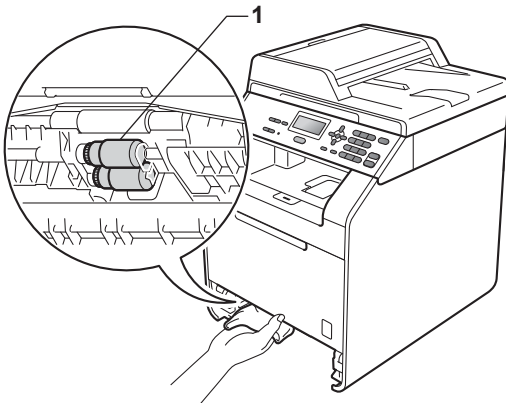

- 5 Sett papirmagasinet tilbake i maskinen.  
6 Koble til maskinens strømledning i stikkontakten igjen. Slå på maskinen.

## Kalibrering

Utskriftstettheten for hver farge kan variere avhengig av temperaturen og luftfuktigheten i miljøet maskinen er plassert i. Kalibrering hjelper deg forbedre fargetettheten.

- 1 Trykk på **Menu**, **3**, **6**.
- 2 Trykk på **▲** eller **▼** for å velge **Kalibrerer**.
- 3 Trykk på **OK**.
- 4 Trykk på **1** for å velge **Ja**.
- 5 Trykk på **Stop/Exit**.

Du kan tilbakestille kalibreringsparametrene til de som er innstilt på fabrikken.

- 1 Trykk på **Menu**, **3**, **6**.
- 2 Trykk på **▲** eller **▼** for å **Nullstill**.
- 3 Trykk på **OK**.
- 4 Trykk på **1** for å velge **Ja**.
- 5 Trykk på **Stop/Exit**.



## Merk

---

- Hvis det vises en feilmelding, trykker du på **Stop/Exit** og prøver på nytt. (For mer informasjon, se *Feil- og vedlikeholdsmeldinger* på side 88.)
  - Hvis du skriver ut med Windows®-skriverdriveren, vil driveren motta kalibreringsdataen automatisk hvis både **Bruk kalibreringsdata** og **Hent enhetsdata automatisk** er på. Standardinnstillingene er på. (Se *Kategorien Avansert* i *Programvarehåndbok*.)
  - Hvis du bruker Macintosh-skriverdriveren, må kalibreringen foretas fra **Status Monitor**. Etter at du har slått **Status Monitor** på, velg **Fargekalibrering** fra **Kontroll**-menyen. (Se *Status Monitor* i *Programvarehåndbok*. Når **StatusMonitor** er åpen, velg **Kontroll / Fargekalibrering** fra menylinjen.)
- 

## Automatisk registrering

---

### Registrering

Hvis fargeområder eller bilder har cyanfargede, magentafargede eller gule kanter, kan du bruke autoregistreringsfunksjonen til å korrigere problemet.

- 1 Trykk på **Menu**, **3**, **7**.
- 2 Trykk på **1** for å starte. Trykk på **2** for å avslutte.
- 3 Trykk på **Stop/Exit**.

### Manuell registrering

---

Hvis fargene fremdeles er feil etter autoregistrering, må du utføre manuell registrering.

- 1 Trykk på **Menu**, **3**, **8**, **1**.
- 2 Trykk på **Mono Start** eller **Colour Start** for å begynne å skrive ut fargeregistreringsdiagram.
- 3 Når maskinen har skrevet ut registreringsdiagrammet, trykker du på **2** (Sett registr.) for å korrigere fargen manuelt.
- 4 Begynn med **1** (1 Magenta venst.) på diagrammet og sjekk hvilken farget linje som har jevnest utskriftstetthet. Angi nummeret i maskinen med tastene **▲** og **▼**. Trykk på **OK**. Gjenta for **2** (2 Cyan venstre), **3** (3 Gul venstre), **4**, **5**, **6** til **9**.
- 5 Trykk på **Stop/Exit**.

## Frekvens (fargekorreksjon)

Du kan stille inn hvor ofte fargekorreksjonen (fargekalibrering og automatisk registrering) inntreffer. Standardinnstillingen er Normal. Fargekorreksjonsprosessen bruker noe toner.

- 1 Trykk på **Menu, 3, 9**.
- 2 Trykk på ▲ eller ▼ for å velge **Normal**, **Lav** eller **Av**.  
Trykk på **OK**.
- 3 Trykk på **Stop/Exit**.

## Feil- og vedlikeholdsmeldinger

Som for alle andre avanserte kontorprodukter, hender det at det oppstår feil og forbruksmateriell må skiftes ut. Dersom dette skjer identifiserer maskinen feilen eller det påkrevde rutinevedlikeholdet og viser de riktige meldinger. De vanligste meldingene om feil og vedlikehold vises nedenfor.

Du kan nullstille de fleste feilmeldinger og håndtere rutinemessige vedlikeholdsmeldinger selv. Hvis du trenger mer hjelp, vil Brother Solutions Center gi deg de siste vanlige spørsmål og feilsøkingstips:

Besøk oss på <http://solutions.brother.com/>.

Feilmelding	Årsak	Tiltak
Bytt deler Belteenhet	Det er på tide å skifte belteenheten.	Skift belteenheten. (Se <i>Skifte belteenheten</i> på side 55.)
Bytt deler Fuserenhet	Det er på tide å skifte fikseringsenheten.	Ring Brother-forhandleren din eller et Brother godkjent servicesenter for å skifte ut fikseringsenheten.
Bytt deler PF-sett 1 PF-sett 2 PF-sett MP	Det er på tide å skifte papirmatersett.	Ring Brother-forhandleren din eller et Brother godkjent servicesenter for å skifte ut PF-settet.
Bytt deler Trommel	Det er på tide å skifte trommelenheten.	Skift trommelenheten. (Se <i>Bytte trommelenheten</i> på side 48.)
	Trommelenheten ble ikke tilbakestilt da den nye trommelen ble installert.	Tilbakestill trommelenhetstilleren. (Se <i>Tilbake trommeltelleren</i> på side 54.)
Bytt toner	Tonerkassetten er snart utbrukt.	Skift tonerkassetten for fargen som er angitt på displayet. (Se <i>Skifte ut en tonerkassett</i> på side 41.)
Bytt tonersaml.	Det er på tide å skifte beholderen for toneravfall.	Skift beholderen for toneravfall. (Se <i>Skifte ut beholder for toneravfall</i> på side 61.)
Deksel er åpent	Dokumentmaterdekselet er ikke helt lukket.	Lukk dekslet på dokumentmateren (ADF) på maskinen.
	Den automatiske dokumentmateren er åpen mens et dokument mates inn.	Lukk dekslet på dokumentmateren, og trykk på <b>Stop/Exit</b> .
Deksel er åpent	Fikseringsenhetsdekselet er ikke helt lukket eller papiret satte seg fast på baksiden av maskinen da du slo på strømmen.	<ul style="list-style-type: none"> <li>■ Lukk maskinens fikseringsenhetsdekselet.</li> <li>■ Pass på at papiret ikke sitter fast inni baksiden av maskinen, og lukk deretter fikseringsenhetsdekselet og trykk på <b>Mono Start</b> eller <b>Colour Start</b>.</li> </ul>
Dekselet åpent	Frontdekslet er ikke helt lukket.	Lukk maskinens frontdeksel.



Feilmelding	Årsak	Tiltak
DIMM-feil	<ul style="list-style-type: none"> <li>■ DIMM er ikke korrekt installert.</li> <li>■ DIMM-minnet er ødelagt.</li> <li>■ DIMM-minnet møter ikke de nødvendige spesifikasjonene.</li> </ul>	<ul style="list-style-type: none"> <li>■ Slå av maskinen og fjern DIMM-minnet.</li> <li>■ Kontroller at DIMM-minnet møter nødvendige spesifikasjoner. (Se <i>Minnekort i Tillegg B i Avansert brukermanual.</i>)</li> <li>■ Sett DIMM-modulen riktig på plass. Vent i noen sekunder og slå den på igjen.</li> <li>■ Hvis feilmeldingen vises igjen, må du skifte ut DIMM-enheten. (Se <i>Installere mer minne i Tillegg B i Avansert brukermanual.</i>)</li> </ul>
El-feil	Maskinen har et mekanisk problem.	Åpne frontdekslet og lukk det igjen.
Feil størr. DX	Papirstørrelsen som er definert i skriverdriveren kan ikke brukes for automatisk tosidig utskrift.	Trykk på <b>Mono Start</b> eller <b>Colour Start</b> . Velg en papirstørrelse som støttes av magasinet for tosidig utskrift. (Se <i>Type og størrelse på papir</i> på side 21.)
Fuserfeil	Temperaturen på fikseringsenheten øker ikke til angitt temperatur innenfor en angitt tidsperiode.	Slå av strømbryteren, vent noen få sekunder, og slå den på igjen. La maskinen stå på i 15 minutter.
	Fikseringsenheten er for varm.	
Ikke papir	Maskinen er tom for papir eller papiret er ikke lagt i papirmagasinet på rett måte.	Velg ett av følgende alternativer: <ul style="list-style-type: none"> <li>■ Fyll på papiret i papirskuffen.</li> <li>■ Fjern papiret og legg det i på nytt.</li> <li>■ Hvis problemet vedvarer, kan det hende at papirinntrekksvalsen må rengjøres. Rengjør papirrullen. (Se <i>Rengjøre papirrullene</i> på side 84.)</li> </ul>
Ikke tilgj.	Funksjonen du prøve å bruke er begrenset av Secure Function Lock 2.0.	Kontakt administratoren din for å kontrollere dine Secure Function Lock-innstillinger.
Ingen belteenhet	Belteenheten er ikke installert på rett måte.	Installer belteenheten på nytt. (Se <i>Skifte belteenheten</i> på side 55.)
Ingen magasin	Papirmagasinet som er indikert på displayet er ikke riktig installert.	Installer på nytt papirmagasinet som er indikert på displayet.
Ingen tillatelse	Du har forsøkt å skrive ut i farge med en Secure Function Lock ID som er begrenset til svart/hvitt. Utskriftsjobben avbrytes.	Kontakt administratoren din for å kontrollere dine Secure Function Lock-innstillinger.
Ingen toner	Tonerkassetten for fargen som er indikert på displayet er ikke riktig installert.	Trekk ut trommelenheten. Ta ut tonerkassetten til fargen som er indikert på displayet, og sett den deretter på plass i trommelenheten igjen.

Feilmelding	Årsak	Tiltak
Ingen tonersaml.	Beholderen for toneravfall er ikke korrekt installert.	Installer beholderen for toneravfall på nytt. (Se <i>Skifte ut beholder for toneravfall</i> på side 61.)
Init utilgj. XX	Maskinen har et mekanisk problem.	<ul style="list-style-type: none"> <li>■ Slå av strømbryteren, og slå den deretter på igjen.</li> <li>■ Hvis problemet fortsetter, bør du ta kontakt med Brother-forhandleren.</li> </ul>
Kalibrer	Kalibrering mislyktes.	<p>Trykk på <b>Mono Start</b> eller <b>Colour Start</b> og prøv igjen.</p> <ul style="list-style-type: none"> <li>■ Slå av maskinen. Vent i noen sekunder og slå den på igjen.</li> <li>■ Sett inn en ny trommelenhet. (Se <i>Bytte trommelenheten</i> på side 48.)</li> <li>■ Installer en ny belteenhet. (Se <i>Skifte belteenheten</i> på side 55.)</li> <li>■ Sett inn en beholder for toneravfall. (Se <i>Skifte ut beholder for toneravfall</i> på side 61.)</li> <li>■ Hvis problemet fortsetter, bør du ta kontakt med Brother-forhandleren.</li> </ul>
Kjøler ned Vent et øyeblikk	Temperaturen i trommelenheten eller tonerkassetten er for høy. Maskinen vil stanse gjeldende utskriftsjobb midlertidig og gå over til avkjølingsmodus. Under avkjølingsmodus vil du høre at kjøleviften går, samtidig som Kjøler ned og Vent et øyeblikk vises på displayet.	<p>Kontroller at du kan høre viften på maskinen gå rundt, og at utblåsningsåpningen ikke er blokkert.</p> <p>Hvis viften går rundt, må du fjerne blokkeringer rundt utblåsningsåpningen, og deretter la maskinen være påslått uten at den benyttes i flere minutter.</p> <p>Hvis viften ikke går rundt, kobler du maskinen fra strømmen for flere minutter, før du kobler den til igjen.</p>
Kondens	Ett av problemene som kan forårsake denne feilen, er at det kan danne seg kondens inni maskinen etter endring i romtemperaturen.	La være slått PÅ. Åpne frontdekslet helt. Vent 30 minutter, slå AV og lukk dekslet, slå deretter PÅ. Hvis dette ikke fjerner feilen, ring Brother-forhandleren din.
Kort papir	Lengden på papiret i papirmagasinet er for kort til at maskinen kan levere det til utgangsstøtten for dokumenter med forsiden ned.	Åpne det bakre dekslet for å slippe utskriftene ut på det bakre mottaksbrettet. Fjern de utskrevne sidene og trykk på <b>Mono Start</b> eller <b>Colour Start</b> .
Lav Temperatur	Romtemperaturen er for lav til at maskinen kan fungere.	Øk romtemperaturen for at maskinen skal kunne fungere.

Feilmelding	Årsak	Tiltak
Lite papir	Papirstørrelsen som er spesifisert i skriverdriveren er for liten til at maskinen kan levere til utgangsstøtten for dokumenter med forsiden ned.	Åpne det bakre dekslet for å slippe utskriftene ut på det bakre mottaksbrettet og trykk deretter på <b>Mono Start</b> eller <b>Colour Start</b> .
Lite toner igjen	Tonerkassetten er snart utbrukt.	Kjøp en ny tonerkassett for fargen som er angitt på displayet, før du får meldingen om å bytte toner.
Minnet er fullt	Minnet på maskinen er fullt.	Velg ett av følgende alternativer: <ul style="list-style-type: none"> <li>■ Trykk på <b>Mono Start</b> eller <b>Colour Start</b> for å kopiere de skannede sidene. (Kopiering pågår)</li> <li>■ Trykk på <b>Stop/Exit</b>, vent til de andre operasjonene som pågår er ferdige, og prøv igjen.</li> <li>■ Reduser utskriftsoppløsningen. (Se <i>Kategorien Avansert i Programvarehåndbok.</i>)</li> <li>■ Legg til ekstra minne. (Se <i>Minnekort i Tillegg B i Avansert brukermanual.</i>)</li> </ul>
Over begrens.	Utskriftsgrensen som er stillt inn av Secure Function Lock 2.0 har blitt nådd.	Kontakt administratoren din for å kontrollere dine Secure Function Lock-innstillinger.
Papirkrøll bak	Papirstopp bak i maskinen.	(Se <i>Papiret sitter fast bak i maskinen</i> på side 98.)
Papirst. I MP.sk	Papirstopp i MP-skuffen.	(Se <i>Papiret sitter fast i MP-magasinet</i> på side 96.)
Papirstopp	Papirstopp inne i maskinen.	(Se <i>Papiret sitter fast inni maskinen</i> på side 100.)
Papirstopp mag1 Papirstopp mag2	Papirstopp i papirmagasinet.	(Se <i>Papiret sitter fast i papirmagasin 1 eller papirmagasin 2</i> på side 97.)
Registrering	Registrering mislyktes.	Trykk på <b>Mono Start</b> eller <b>Colour Start</b> og prøv på nytt. Velg ett av følgende alternativer: <ul style="list-style-type: none"> <li>■ Skru av maskinens strømbryter. Vent i noen sekunder og slå den på igjen.</li> <li>■ Prøv manuell registrering, <b>Menu, 3, 8</b>. (Se <i>Manuell registrering</i> på side 86.)</li> <li>■ Installer en ny belteenhet. (Se <i>Skifte belteenheten</i> på side 55.)</li> <li>■ Hvis problemet fortsetter, bør du ta kontakt med Brother-forhandleren.</li> </ul>

Feilmelding	Årsak	Tiltak
Sjekk dokument	Dokumentet ble ikke satt inn eller matet på riktig måte, eller dokumentet som ble skannet i den automatiske dokumentmateren, var for langt.	Se <i>Dokument sitter fast øverst i dokumentmaterenheten</i> på side 94 eller <i>Ved å bruke automatisk dokumentmater (ADF)</i> på side 26.
Skann utilgj. XX	Maskinen har et mekanisk problem.	<ul style="list-style-type: none"> <li>■ Slå av strømbryteren og slå den deretter på igjen.</li> <li>■ Hvis problemet fortsetter, bør du ta kontakt med Brother-forhandleren.</li> </ul>
Stopp i dupleks	Papiret sitter fast under papirmagasinet 1.	(Se <i>Papiret sitter fast under papirskuff 1</i> på side 104.)
T.samler sn full	Beholderen for toneravfall er snart utbrukt.	Kjøp en ny beholderen for toneravfall før du får meldingen <i>Bytt tonersaml..</i>
Tilgang nektet	Funksjonen du vil bruke er begrenset av Secure Function Lock.	Kontakt administratoren din for å kontrollere dine Secure Function Lock-innstillinger.
Tonerfeil	Én eller flere tonerkassetter er ikke riktig installert.	Trekk ut trommelenheten. Ta ut alle tonerkassetene, og sett dem inn i trommelenheten igjen.
Tonerkassettfeil <sup>1</sup> Sett inn svart tonerkassett (K) igjen. <sup>1</sup> Tonerkassetts farge med problemet vises i meldingen.	Tonerkassetten er ikke installert på riktig måte.	Trekk ut trommelenheten og fjern tonerkassetten for fargen som er indikert på displayet, og installer deretter tonerkassetten på nytt i trommelenheten. Plasser trommelenheten tilbake i maskinen igjen.
Tosidig deaktiv. Legg I papir og trykk på Start.	Selv om papirstørrelsen i papirmagasinet samsvarer med papirstørrelsen som ble valgt fra kontrollpanelet eller skriverdriveren, har maskinen stoppet utskriften når den møtte på en annen papirstørrelse i papirmagasinet.	Sørg for at papirmagasinet kun har papir av den papirstørrelsen du valgte i enten kontrollpanelet eller skriverdriveren, og trykk deretter på <b>Mono Start</b> eller <b>Colour Start</b> .
	Papirmagasinet ble trukket ut før maskinen var ferdig med å skrive ut på begge sider av papiret.	Installer papirmagasinet igjen og trykk på <b>Mono Start</b> eller <b>Colour Start</b> .
Tosidig deaktiv. Lukk bakdekslet på maskinen.	Baksiden av maskinen er ikke fullstendig lukket.	Lukk bakdekslet på maskinen.
Trommelfeil	Korona-tråden i trommelenheten må rengjøres.	Rengjør korona-tråden i trommelenheten. (Se <i>Rengjøre korona-tråder</i> på side 74.)
Trommelstans	Det er på tide å skifte trommelenheten.	Skift trommelenheten. (Se <i>Bytte trommelenheten</i> på side 48.)

Feilmelding	Årsak	Tiltak
Ulik papirstørr.	Papiret i magasinet har ikke riktig størrelse.	Legg i riktig papirstørrelse i skuffen og velg "Papirstørrelse" ( <b>Menu, 1, 1, 2</b> ). (Se <i>Papirstørrelse</i> på side 19.)
Utsk. utilgj. XX	Maskinen har et mekanisk problem.	Velg ett av følgende alternativer: <ul style="list-style-type: none"><li>■ Slå av strømbryteren, vent noen få minutter, og slå den på igjen.</li><li>■ Hvis problemet fortsetter, bør du ta kontakt med Brother-forhandleren.</li></ul>

## Dokument sitter fast øverst i dokumentmaterenheten

- 1 Fjern papir som ikke sitter fast, fra dokumentmateren.
- 2 Åpne dekselet på dokumentmateren.
- 3 Trekk det fastkjørte dokumentet ut mot venstre.

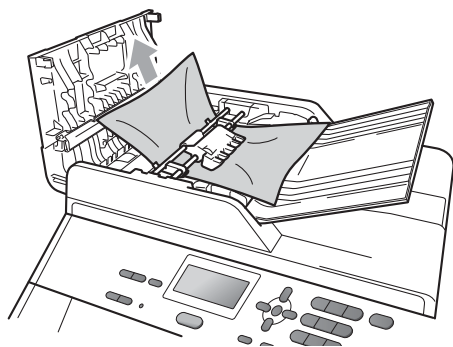

- 4 Lukk dekselet på dokumentmateren.
- 5 Trykk på **Stop/Exit**.

## Dokumentet sitter fast under dokumentdekselet

- 1 Fjern papir som ikke sitter fast, fra dokumentmateren.
- 2 Løft opp dokumentdekselet.
- 3 Trekk det fastkjørte dokumentet ut mot høyre.

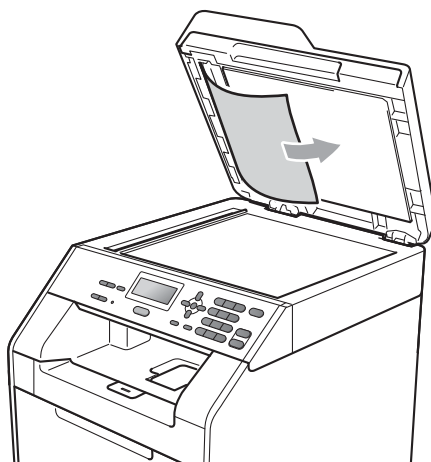

- 4 Lukk dokumentdekselet.
- 5 Trykk på **Stop/Exit**.

## Fjerne små dokumenter som sitter fast i universalmagasinet

- 1 Løft opp dokumentdekselet.
- 2 Sett inn et stivt papir, som et kort, inn i dokumentmaterenheten for å dytte små papirbiter gjennom.

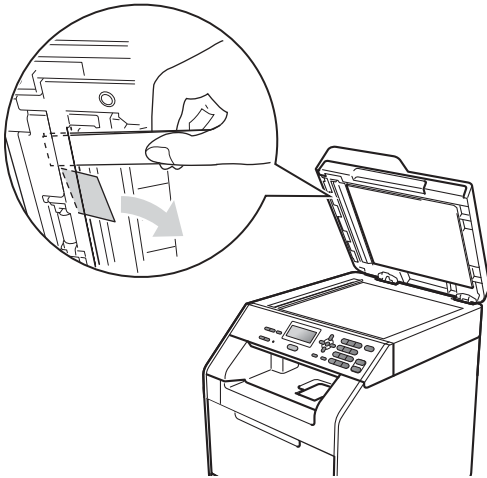

- 3 Lukk dokumentdekselet.
- 4 Trykk på **Stop/Exit**.

## Dokumentet sitter fast i utskuffen

- 1 Fjern papir som ikke sitter fast, fra dokumentmateren.
- 2 Trekk det fastkjørte dokumentet ut mot høyre.



- 3 Trykk på **Stop/Exit**.

## Papiret sitter fast i MP-magasinet

Hvis `Papirst. I MP.sk` vises på displayet, kan du følge disse trinnene:

- 1 Fjern papiret fra universalmagasinet.
- 2 Fjern eventuelt fastkjørt papir fra og rundt MP-skuffen.

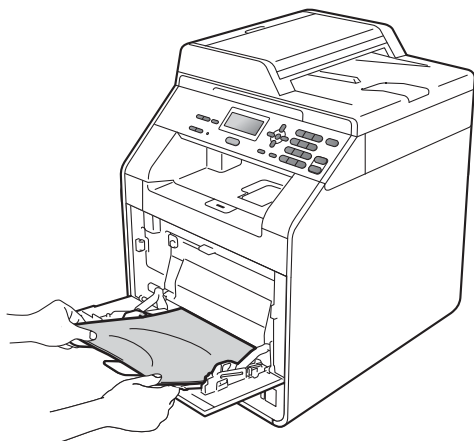

- 3 Luft papiret og legg det så tilbake i universalmagasinet.

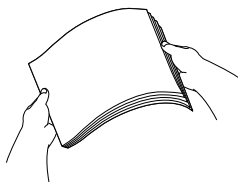

- 4 Når du legger papir i universalmagasinet, må du kontrollere at papiret er under papirførerne som indikerer maksimumshøyde (1) på begge sider av magasinet.

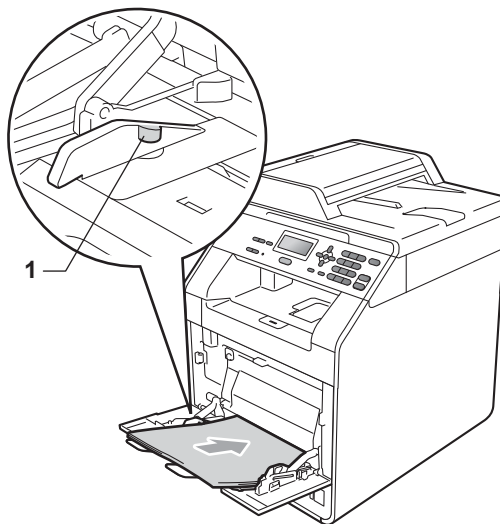

- 5 Trykk på **Mono Start** eller **Colour Start** for å fortsette utskriften.



## Papiret sitter fast i papirmagasin 1 eller papirmagasin 2

Hvis du ser meldingen Papirstopp mag1 eller Papirstopp mag2, følg disse trinnene:

- 1 Trekk skuffen helt ut av maskinen.  
For Papirstopp mag1:

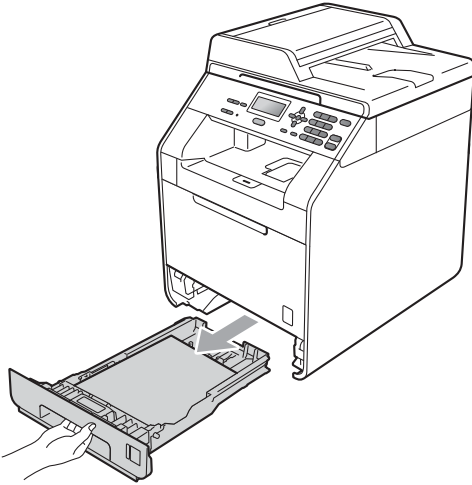

For Papirstopp mag2:

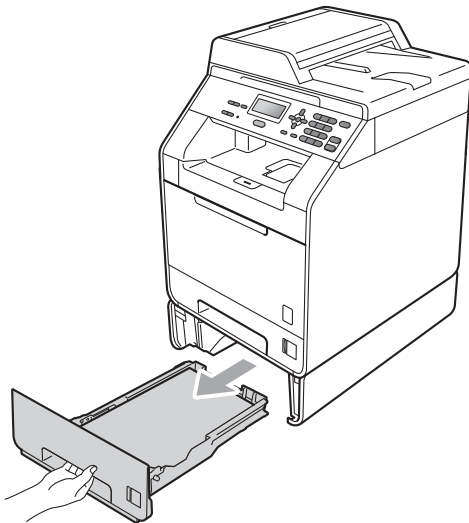

### ⚠ ADVARSEL

IKKE berør komponentene som er skyggelagt på tegningen. Disse rullene kan rotere ved en høy hastighet.

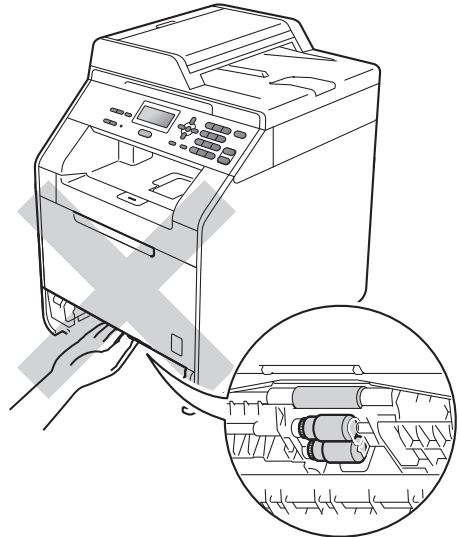

- 2 Trekk papiret sakte ut med begge hender.

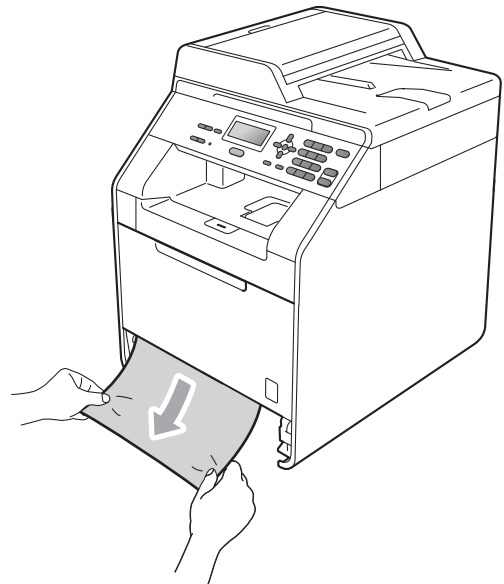

## ! VIKTIG

Hvis papiret ikke kan fjernes lett i denne retningen, stopper du og følger instruksjonene for *Papiret sitter fast inni maskinen* på side 100.



### Merk

Hvis du drar det fastkjørte papiret nedover, er det enklere å fjerne det.

- 3 Pass på at papiret er under merket for maks. papirkapasitet (▼▼▼) i papirmagasinet. Trykk på den grønne utløserhendelen samtidig som du skyver papirførerne slik at de tilpasses størrelsen på papiret. Kontroller at papirførerne sitter godt fast i sporene. (Se *Legge papir i det vanlige papirmagasinet* på side 10.)
- 4 Legg papirbunken godt tilbake i maskinen.

## Papiret sitter fast bak i maskinen

Hvis displayet viser *Papirkrøll bak*, har et papir satt seg fast bak bakdekslet. Følg disse trinnene:

- 1 La maskinen være slått på i 10 minutter slik at den kan kjøle seg ned.
- 2 Åpne bakdekslet.

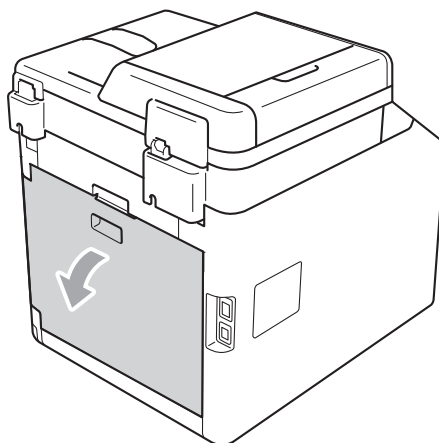

## ⚠ FORSIKTIG

### ⚠ VARM OVERFLATE

Når du nettopp har brukt maskinen, er enkelte komponenter inne i maskinen svært varme. Vent til maskinen kjøler seg ned før du tar på de innvendige delene av maskinen.

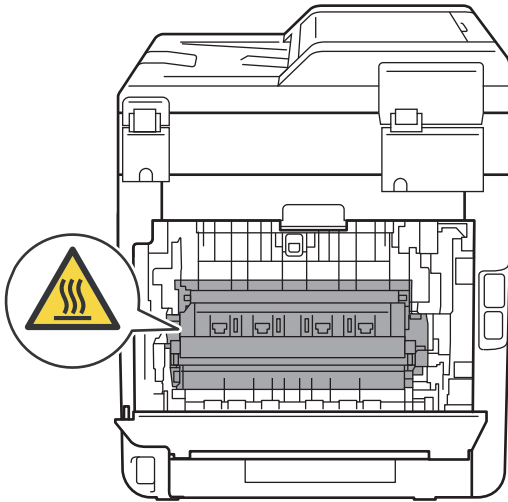

- 3 Trekk de grønne spakene (2) på venstre og høyre side mot deg og brett ned dekslet på fikseringsenheten (1).

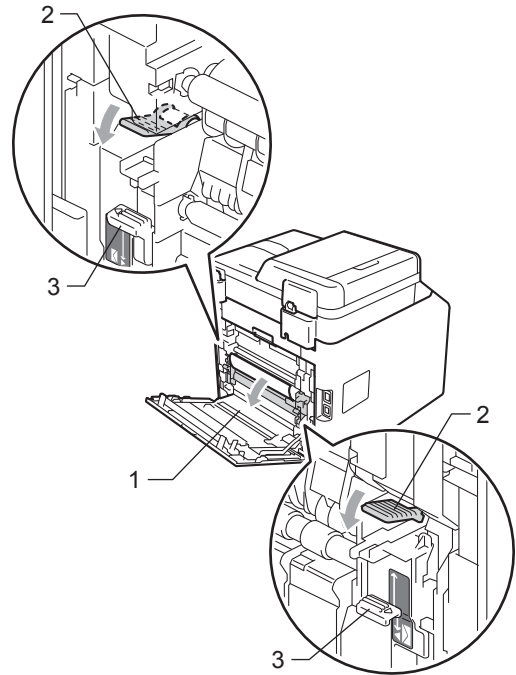

### ✍ Merk

Hvis konvolutthendelene (3) på innsiden av bakdekslet trekkes ned til konvoluttposisjonen, løft disse hendlene tilbake til deres originale posisjon før du trekker de grønne spakene (2) ned.

- 4 Bruke begge hendene og trekk ut det fastkjørte papiret fra fikseringsenheten.

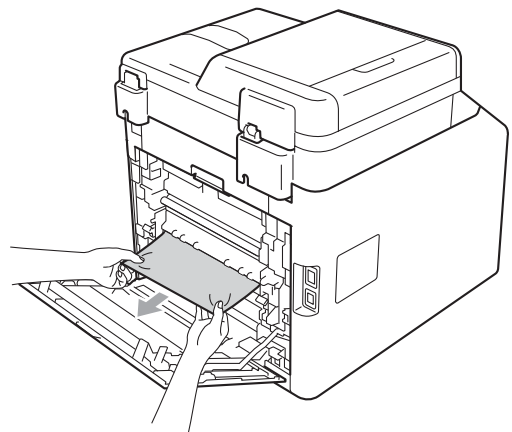

- 5 Lukk fikseringsdekslet (1).

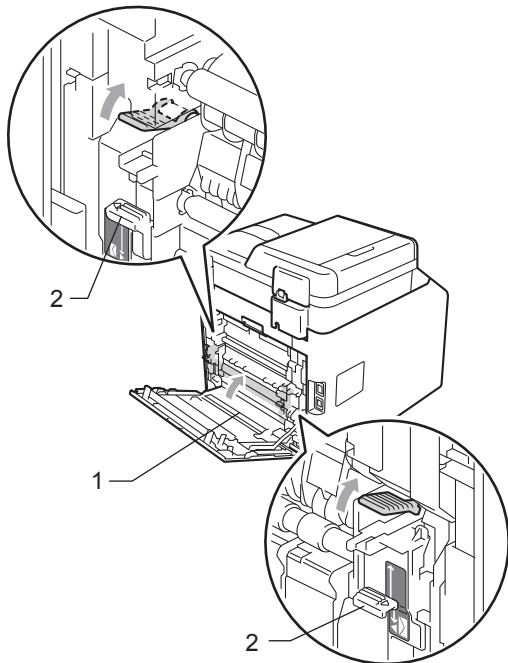

### Merk

Hvis du skriver ut på konvolutter, trekker du ned konvolutthendlene (2) til konvoluttposisjonen igjen før du lukker bakdekslet.

- 6 Lukk bakdekslet helt.

## Papiret sitter fast inni maskinen

Hvis **Papirstopp** vises på displayet, kan du følge disse trinnene:

- 1 Slå av maskinen. Koble fra alle kabler, og koble deretter strømfedningen fra den elektriske kontakten.
- 2 Trykk på utløserknappen for dekslet, og åpne deretter frontdekslet.

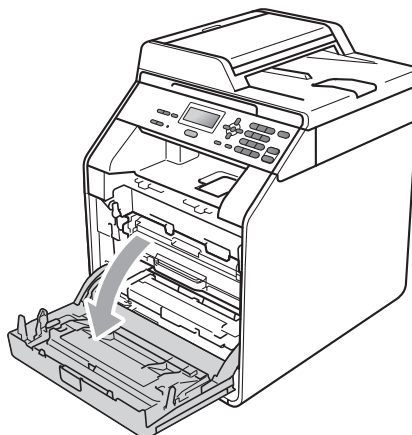
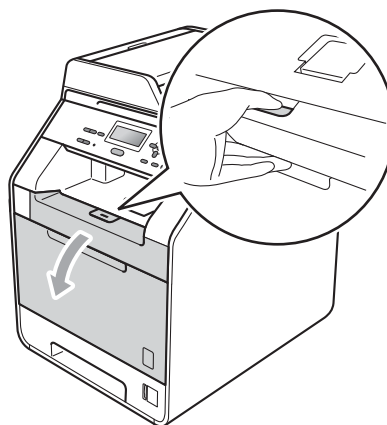

- 3 Hold det grønne håndtaket på trommelenheten. Trekk ut trommelenheten til den stopper.

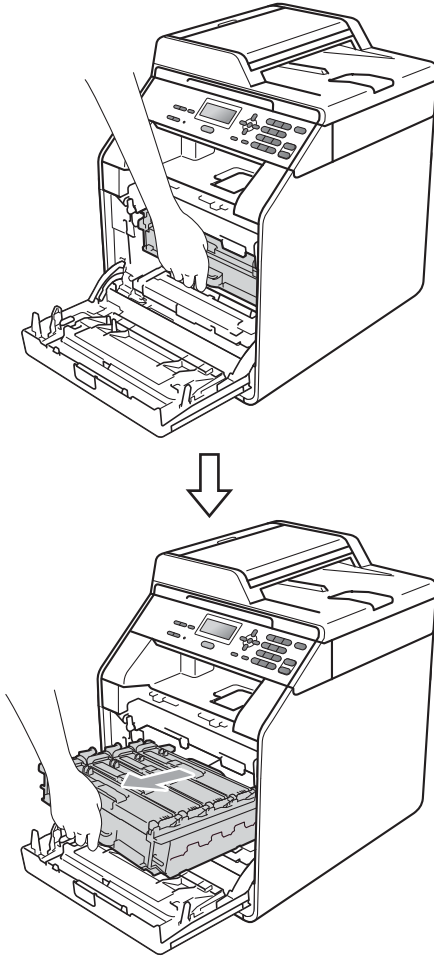

- 4 Vri den grønne låsehendelen (1) på venstre siden av maskinen mot urviseren til frigjøringsposisjonen. Mens du holder de grønne håndtakene på trommelenheten, løft opp fronten på trommelenheten og fjern den fra maskinen.

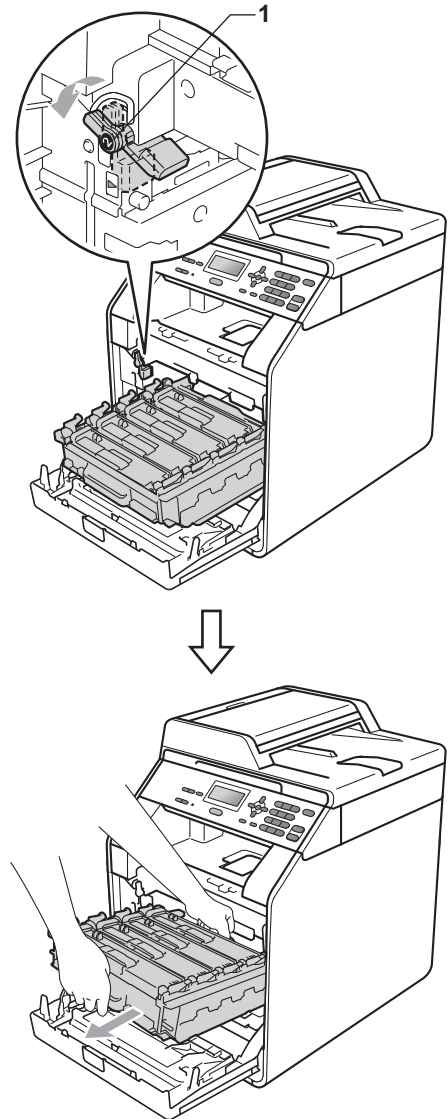

## ! VIKTIG

- Vi anbefaler at du plasserer trommelenheten og tonerkassetene hver for seg på et rent, flatt underlag som er beskyttet med papir eller et tøyestykke under i tilfelle du søler eller spruter toner ved et uhell.
- For å unngå skader på maskinen forårsaket av statisk elektrisitet må du IKKE berøre elektrodene som vises på tegningen.

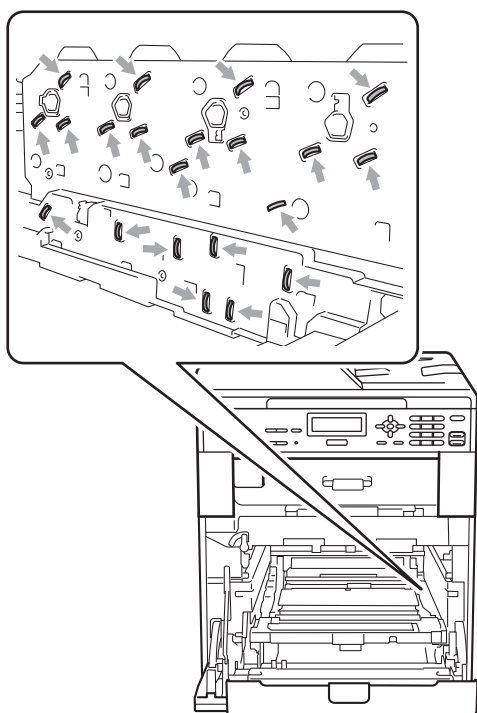

- Hold de grønne håndtakene på trommelenheten når du bærer den. IKKE hold i siden på trommelenheten.

- 5 Dra ut det fastkjørte papiret sakte.

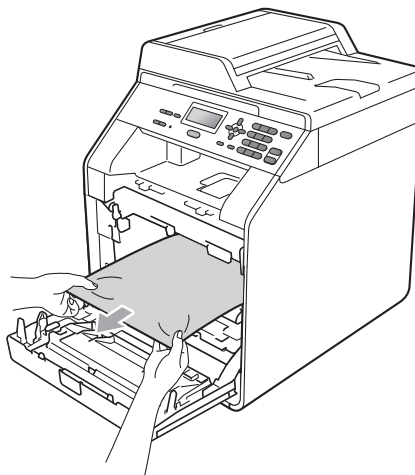

- 6 Sørg for at den grønne låsehendelen (1) er i frigjøringsposisjonen som vist i illustrasjonen.

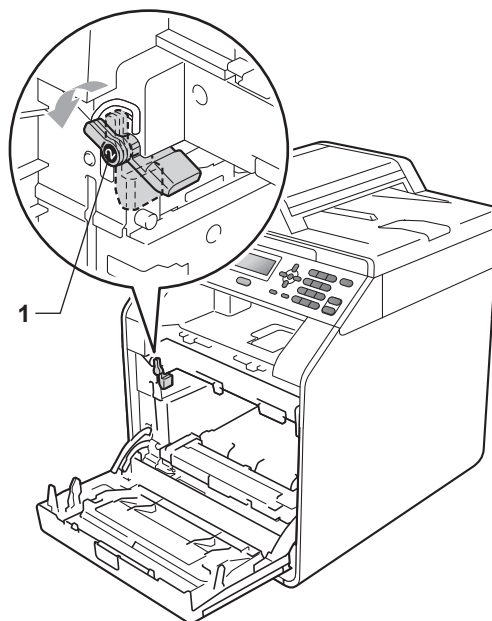

- 7 Samsvar førerendene (2) på trommelenheten til ►-merkene (1) på begge sidene av maskinen, før deretter trommelenheten forsiktig inn i maskinen til den stopper ved den grønne låsehendelen.

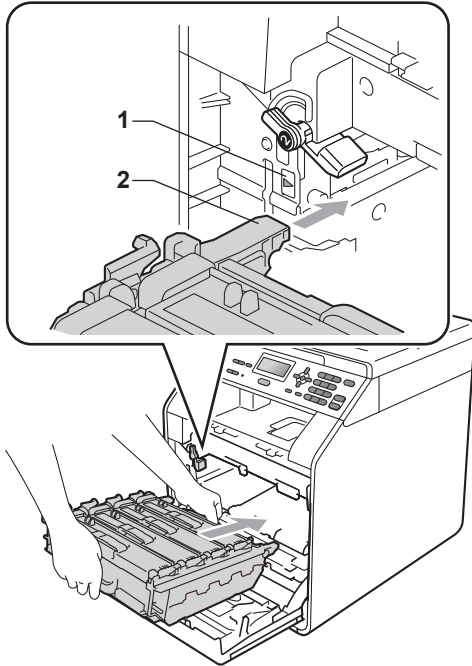

- 8 Vri den grønne låsehendelen (1) med urviseren til låseposisjonen.

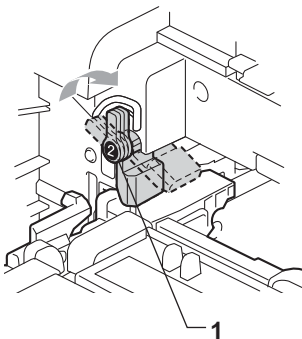

- 9 Trykk inn trommelenheten til den stopper.

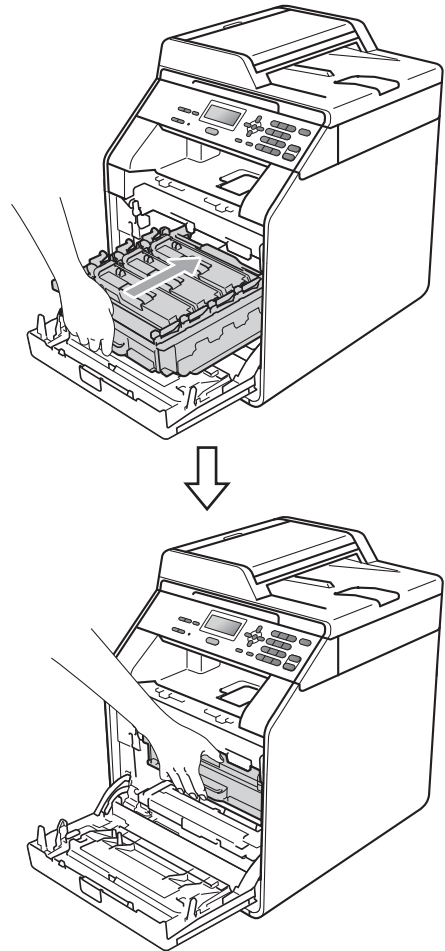

- 10 Lukk maskinens frontdeksel.



### Merk

Hvis du slår av maskinen under Papirstopp, vil maskinen skrive ut ufullstendig data fra datamaskinen. Før du slår på maskinen, må du slette utskriftsjobben fra utskriftskøen på datamaskinen.

- 11 Koble først til maskinens strømledning til stikkkontakten, deretter kobler du til alle kabler igjen. Slå på maskinen.

## Papiret sitter fast under papirskuff 1

Hvis Stopp i dupleks vises på displayet, kan du følge disse trinnene:

- 1 La maskinen være slått på i 10 minutter slik at den kan kjøle seg ned.
- 2 Trekk papirmagasinet helt ut av maskinen.

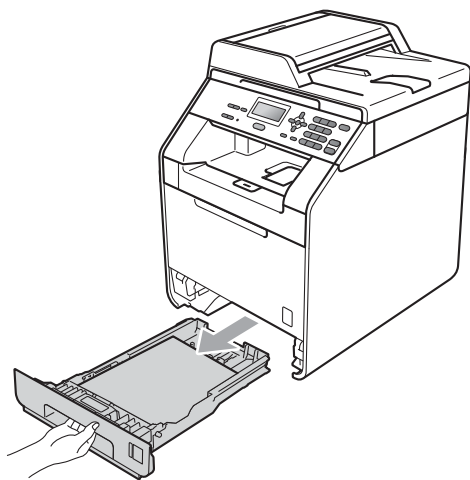

## ⚠ ADVARSEL

IKKE berør komponentene som er skyggelagt på tegningen. Disse rullene kan rotere ved en høy hastighet.

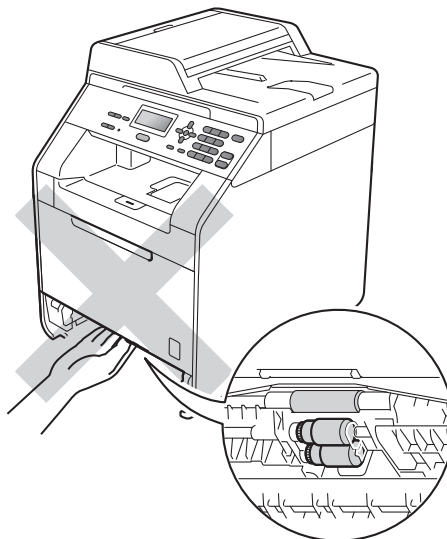

- 3 Hvis papiret ikke sitter fast inni maskinen, sjekk under papirmagasinet.

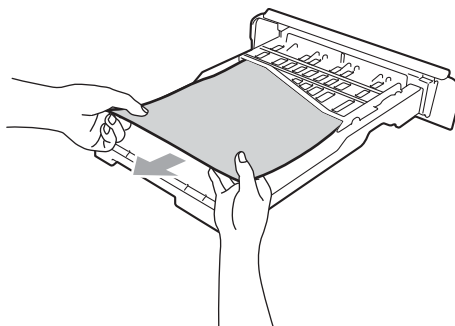

### Merk

IKKE sett papirmagasinet tilbake på dette punktet.



- 4 Hvis papiret ikke sitter fast i papirmagasinet, åpne bakdekslet.

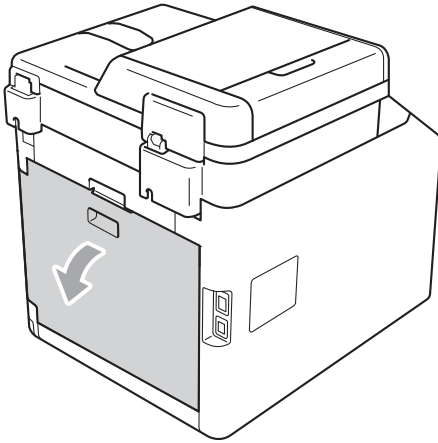

## ⚠ FORSIKTIG

### ⚠ VARM OVERFLATE

Når du nettopp har brukt maskinen, er enkelte komponenter inne i maskinen svært varme. Vent til maskinen kjøler seg ned før du tar på de innvendige delene av maskinen.

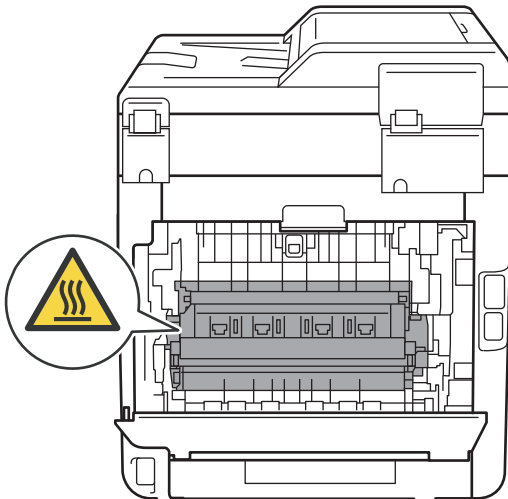

- 5 Trykk ned og dra de grønne hendlene på venstre og høyre side mot deg og brett ned fikseringsdekselet (1).

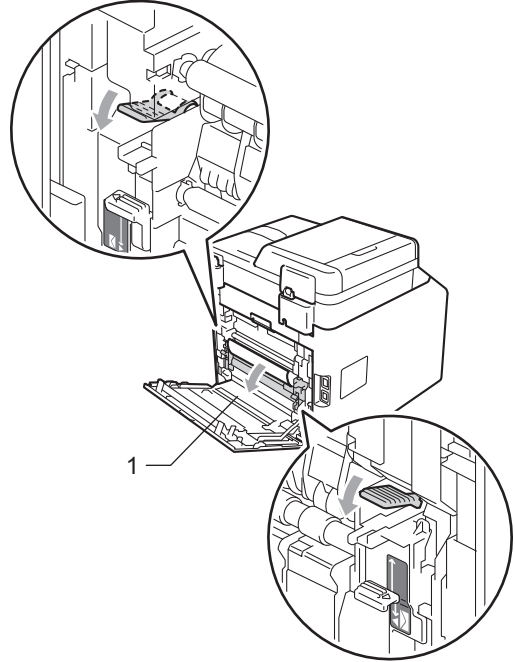

- 6 Bruk begge hender, og trekk forsiktig ut det fastkjørte papiret.

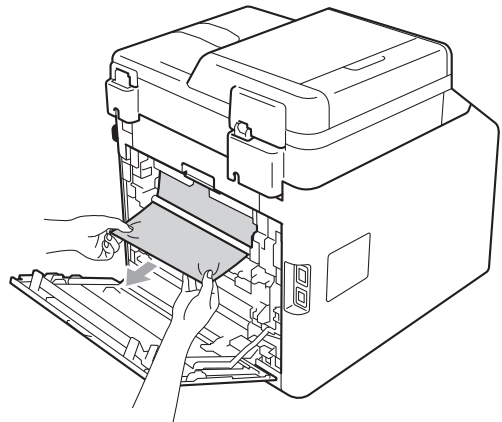

- 7 Lukk fikseringsdekslet (1).

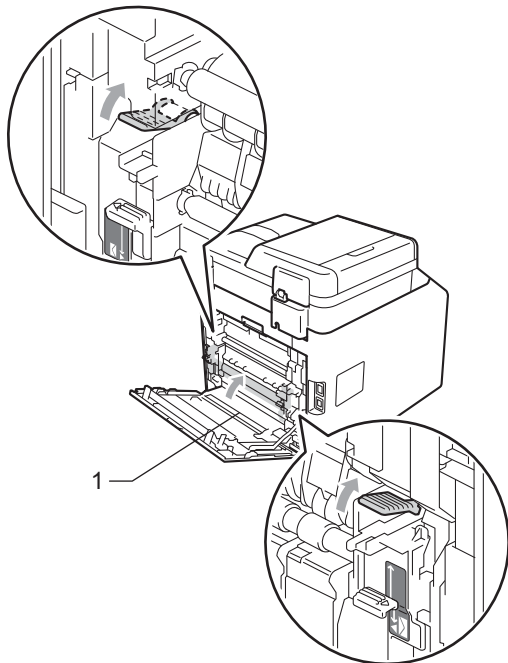

- 8 Lukk bakdekslet helt.

- 9 Legg papirbunken godt tilbake i maskinen.

## Feilsøking

Hvis du tror det er feil på maskinen, ser du i tabellen nedenfor og følger feilsøkingstipsene.

Du løser de fleste problemene enkelt selv. Hvis du trenger ekstra hjelp, har Brother Solutions Center det siste innen vanlige spørsmål (FAQ) og feilsøkingstips.

Besøk oss på <http://solutions.brother.com/>.

## Dersom du har problemer med maskinen din

Se i tabellen nedenfor, og følg tipsene for feilsøking.

### Kopiproblemer

Problem	Forslag
Kan ikke lage en kopi	Kontakt administratoren din for å sjekke Secure Function Lock-innstillingene.
Det vises vertikale, svarte streker på kopier.	Svarte, loddrette streker på kopier skyldes vanligvis smuss eller korrekturlakk på glasslisten, eller at minst én av korona-trådene er skitne. (Se <i>Rengjøre skannerglassplaten</i> på side 69 og <i>Rengjøre korona-tråder</i> på side 74.)
Kopiene er blanke.	Kontroller at du legger inn dokumentet korrekt. (Se <i>Ved å bruke automatisk dokumentmater (ADF)</i> på side 26 eller <i>Ved å bruke skannerglassplaten</i> på side 27.)

### Utskriftsproblemer

Problem	Forslag
Ingen utskrift.	<ul style="list-style-type: none"> <li>■ Kontroller at maskinens strømledning er koblet til stikkkontakten og at strømbryteren er slått på.</li> <li>■ Kontroller at tonerkassetten og trommelenheten er installert på riktig måte. (Se <i>Bytte trommelenheten</i> på side 48.)</li> <li>■ Kontroller tilkoblingen av grensesnittkabelen på både maskinen og datamaskinen. (Se <i>Hurtigstartguide</i>.)</li> <li>■ Kontroller at korrekt skriverdriver er installert og valgt.</li> <li>■ Sjekk om det vises en feilmelding på displayet. (Se <i>Feil- og vedlikeholdsmeldinger</i> på side 88.)</li> <li>■ Kontroller at maskinen er online: (Windows® 7 og Windows Server® 2008 R2) Klikk på <b>Start</b>-knappen og <b>Enheter og skrivere</b>. Høyreklikk på <b>Brother DCP-XXXX Printer</b>. Sørg for at <b>Bruk skriver frakoblet</b> ikke er krysset av. (Windows Vista®) Klikk på <b>Start</b>-knappen, <b>Kontrollpanel, Maskinvarer og lyd</b>, og deretter <b>Skrivere</b>. Høyreklikk på <b>Brother DCP-XXXX Printer</b>. Sørg for at <b>Bruk skriver frakoblet</b> ikke er krysset av. (Windows® XP og Windows Server® 2003/2008) Klikk på <b>Start</b>-knappen og velg <b>Skrivere og telefakser</b>. Høyreklikk på <b>Brother DCP-XXXX Printer</b>. Sørg for at <b>Bruk skriver frakoblet</b> ikke er krysset av. (Windows® 2000) Klikk på <b>Start</b>-knappen og velg <b>Innstillinger</b> og deretter <b>Skrivere</b>. Høyreklikk på <b>Brother DCP-XXXX Printer</b>. Kontroller at <b>Bruk skriver frakoblet</b> ikke er krysset av.</li> <li>■ Kontakt administratoren din for å sjekke Secure Function Lock-innstillingene.</li> </ul>

## Utskriftsproblemer (fortsettelse)

Problem	Forslag
Maskinen skriver ut uventet eller utskriften er uforståelig.	<ul style="list-style-type: none"><li>■ Trekk ut papirmagasinet, og vent til maskinen slutter å skrive ut. Deretter slår du av maskinen og kobler fra strømmen i flere minutter.</li><li>■ Kontroller innstillingene i programmet for å forsikre deg om at det er konfigurert for maskinen.</li></ul>
Maskinen skriver ut de første sidene riktig, men deretter mangler det tekst på noen av sidene.	<ul style="list-style-type: none"><li>■ Kontroller innstillingene i programmet for å forsikre deg om at det er konfigurert for maskinen.</li><li>■ Datamaskinen gjenkjenner ikke hele maskinens inndatabuffersignal. Forsikre deg om at du har festet grensesnittkabelen korrekt. (Se <i>Hurtigstartguide</i>.)</li></ul>
Toppteksten eller bunnteksten vises når et dokumentet vises på skjermen, men ikke når de skrives ut.	Det er et område øverst og nederst på siden som det ikke kan skrives ut på. Juster topp- og bunnmarginene i dokumentet for å ta hensyn til dette. (Se <i>Skannbart område</i> på side 18.)
Maskinen skriver ikke ut på begge sider av papiret selv om skriverdriver-innstillingen er tosidig.	Sjekk papirstørrelse-innstillingen i skriverdriveren. Du må velge A4 [60 til 105 g/m <sup>2</sup> ].
Maskinen skriver ikke ut eller har stanset utskrift.	Trykk på <b>Job Cancel</b> . Når maskinen avbryter jobben og sletter den fra minnet, kan det gir en ufullstendig utskrift.

## Skanneproblemer

Problem	Forslag
TWAIN-feilmeldinger vises under skanning.	Forsikre deg om at Brother TWAIN-driveren er valgt som primærkilde. I PaperPort™ 12SE, klikk på <b>Fil, Skanne eller Skaff foto</b> og velg Brother TWAIN-driveren.
OCR fungerer ikke.	Prøv å øke skanneoppløsningen. (Macintosh-brukere) Presto! PageManager må lastes ned og installeres før bruk. Se <i>Slik får du tilgang til Brother-kundestøtte (Macintosh)</i> på side 4 for ytterligere instruksjoner.
Nettverksskanning fungerer ikke.	Se <i>Nettverksproblemer</i> på side 110.
Kan ikke skanne.	Kontakt administratoren din for å kontrollere dine Secure Function Lock-innstillinger.

## Programvareproblemer

Problem	Forslag
Kan ikke installere programvaren eller skrive ut.	Kjør <b>Reparere MFL-Pro Suite</b> -programmet på CD-platen. Dette programmet reparerer og installerer programmet på nytt.
Kan ikke utføre '2 i 1'- eller '4 i 1'-utskrift.	Kontroller at innstillingen for papirstørrelse er den samme i både programmet og skriverdriveren.
Maskinen skriver ikke ut fra Adobe® Illustrator®.	Prøv å redusere utskriftsoppløsningen. (Se <i>Kategorien Avansert i Programvarehåndbok</i> .)

## Problemer med å håndtere papiret

Problem	Forslag
Papiret mates ikke inn i maskinen. Meldingen <i>Ikke papir</i> eller en melding om papirstopp vises på displayet.	<ul style="list-style-type: none"> <li>■ Hvis det er tomt for papir, legger du inn en ny bunke med papir i papirmagasinet.</li> <li>■ Hvis det er papir i papirmagasinet, kontrollerer du at det ligger rett. Hvis papiret er krøllete, glatter du det ut. Noen ganger hjelper det å ta ut papiret, vende papirbunken, og deretter legge papiret tilbake i magasinet.</li> <li>■ Reduser mengden papir i papirmagasinet, og prøv på nytt.</li> <li>■ Kontroller at manuell innmatingsmodus ikke er valgt i skriverdriveren.</li> <li>■ Rengjør papirrullen. Se <i>Rengjøre papirrullene</i> på side 84.</li> <li>■ Hvis det vises en melding om papirstopp på displayet og problemet vedvarer, se <i>Feil- og vedlikeholdsmeldinger</i> på side 88.</li> </ul>
Papiret mates ikke inn i maskinen fra universalmagasinet.	<ul style="list-style-type: none"> <li>■ Kontroller at <b>Universalmagasin</b> er valgt i skriverdriveren.</li> <li>■ Luft arkene godt og legg de tilbake i skuffen.</li> </ul>
Hvordan skriver jeg ut på konvolutter?	Du kan mate inn konvolutter i MP-skuffen. Programmet må være konfigurert til å skrive ut den konvoluttstørrelsen du bruker. Dette gjøres vanligvis i menyene <i>Utskriftsformat</i> eller <i>Dokumentoppsett</i> i programmet. (Se i programhåndboken for mer informasjon.)
Hvilket papir kan jeg bruke?	Du kan bruke tynt papir, vanlig papir, tykt papir, brevpapir, resirkulert papir, glanset papir, konvolutter og etiketter som er laget for lasermaskiner. (Du finner mer informasjon i <i>Godtatt papir og annet utskriftsmedie</i> på side 21.)
Det har oppstått papirstopp.	Fjern fastkjørt papir. (Se <i>Feil- og vedlikeholdsmeldinger</i> på side 88.)

B

## Problemer med utskriftskvalitet

Problem	Forslag
Krøllete utskrifter.	<ul style="list-style-type: none"> <li>■ Tykt eller tynt papir av dårlig kvalitet, eller hvis du skriver ut på feil side av papiret, kan forårsake dette problemet. Prøv igjen når du har snudd papirbunken i papirmagasinet.</li> <li>■ Forsikre deg om at du velger en papirtype som er egnet for utskriftsmedietypen du bruker. (Se <i>Godtatt papir og annet utskriftsmedie</i> på side 21.)</li> </ul>
Flekkete utskrifter.	Innstillingen for papirtype kan være feil for den typen utskriftsmedium du bruker, eller utskriftsmediet kan være for tykt eller ha en grov overflate. (Se <i>Godtatt papir og annet utskriftsmedie</i> på side 21 og <i>Kategorien Grunnleggende</i> i <i>Programvarehåndbok</i> .)
Utskriftene er for lyse.	<ul style="list-style-type: none"> <li>■ Hvis dette problemet inntreffer når du lager kopier, stiller du tonersparemodus til <b>Av</b> i maskinens menyinnstillinger. (Se <i>Tonersparing</i> i <i>Kapittel 1</i> i <i>Avansert brukermanual</i>.)</li> <li>■ Sett <i>Tonersparemodus</i> til <b>Av</b> i kategorien <b>Avansert</b> i skriverdriveren. (Se <i>Kategorien Avansert</i> i <i>Programvarehåndbok</i>.)</li> <li>■ I <b>Grunnleggende</b>-kategorien på skriverdriveren, klikk på <b>Innstillinger</b>-knappen og kryss av i <b>Forbedre svart utskrift</b>-boksen.</li> </ul>

## Nettverksproblemer

Problem	Forslag
Kan ikke skrive ut via kablet nettverk.	<p>Hvis du har nettverksproblemer, se <i>Brukerhåndbok for nettverket</i> for mer informasjon.</p> <p>Kontroller at maskinen er slått på, og at den er tilkoblet og driftsklar. Skriv ut en oversikt over nettverksinnstillingene for å vise gjeldende nettverksinnstillinger. (Se <i>Liste med nettverksinnstillinger</i> i <i>Kapittel 1</i> i <i>Avansert brukermanual</i>.) Koble LAN-kabelen til huben igjen for å kontrollere at kablingen og nettverkstilkoblingene er i orden. Om mulig, prøv å koble maskinen til en annen port på huben med en annen kabel. Du kan kontrollere gjeldende status for kablet nettverk fra Nettverk-kontrollpanelmenyen.</p>
Funksjonen nettverksskanning fungerer ikke.	<p><b>(Windows®)</b> Du må tillate nettverksskanning på tredjeparts sikkerhets-/brannmurprogramvare. For å legge til port 54925 for nettverksskanning, oppgi informasjonen nedenfor:</p> <ul style="list-style-type: none"><li>■ I Navn: Angi ønsket beskrivelse, f.eks. "Brother-NetScan".</li><li>■ I Portnummer: Skriv inn "54925".</li><li>■ I Protokoll: UDP er valgt.</li></ul> <p>Se brukerveiledningen som fulgte med din tredjeparts sikkerhets-/brannmurprogramvare eller kontakt programvarefabrikanten.</p> <p>For mer informasjon, kan du lese spørsmål og svar og tips om feilsøking på <a href="http://solutions.brother.com/">http://solutions.brother.com/</a>.</p> <p><b>(Macintosh)</b> Velg maskinen din på nytt i <b>Enhetsvelger</b>-programmet du finner i <b>Macintosh HD/Bibliotek/Printers/Brother/Utilities/DeviceSelector</b> eller fra modellisten i <b>ControlCenter2</b>.</p>
Datamaskinen finner ikke maskinen.	<p><b>(Windows®)</b> Brannmuringstillingen på datamaskinen kan avslå den nødvendige nettverkstilkoblingen. (Se instruksjonene ovenfor for mer informasjon.)</p> <p><b>(Macintosh)</b> Velg maskinen din på nytt i <b>Enhetsvelger</b>-programmet du finner i <b>Macintosh HD/Bibliotek/Printers/Brother/Utilities/DeviceSelector</b> eller fra modell-hurtigmenyen i <b>ControlCenter2</b>.</p>

## Annet

Problem	Forslag
Maskinen slås ikke på.	<p>Dårlige forhold i strømtilkoblingen (for eksempel lyn eller overspenning) kan ha utløst maskinens interne sikkerhetsmekanismer. Slå maskinen av og koble fra strømledningen. Vent ti minutter, koble til strømledningen igjen og slå på maskinen.</p> <p>Hvis problemet ikke løses, slår du av maskinen. Plugg strømledningen i en stikkontakt som du vet fungerer, og slå på maskinen.</p>

## Forbedre utskriftskvaliteten



Hvis du har problemer med utskriftskvaliteten, skriv først ut en testside (**Menu, 3, 2, 3**). Hvis utskriften ser bra ut, er problemet sannsynligvis ikke maskinen. Kontroller grensesnittkabeltilkoblingene eller prøv å skrive ut et annet dokument. Hvis utskriften eller testsiden du skrev ut fra maskinen har et kvalitetsproblem, kontrollerer du følgende først. Hvis du deretter fortsatt har et problem med utskriftskvaliteten, sjekker du diagrammet nedenfor og følger anbefalingene.



### Merk

Brother fraråder bruk av andre tonerkassetter enn originale Brother-tonerkassetter, eller påfylling av brukte kassetter med toner av annen opprinnelse.

- 1 For best utskriftskvalitet anbefaler vi at du benytter anbefalt papir. Kontroller at du bruker papir som oppfyller spesifikasjonene. (Se *Godtatt papir og annet utskriftsmedie* på side 21.)
- 2 Kontroller at trommelenheten og tonerkassetene er korrekt plassert i skriveren.

Eksempler på dårlig utskriftskvalitet	Anbefaling
<p>Hvite linjer, streker eller bånd tvers over siden</p> 	<ul style="list-style-type: none"> <li>■ Sett inn en ny trommelenhet. (Se <i>Bytte trommelenheten</i> på side 48.)</li> </ul>
<p>Farger er lyse eller utydelige på hele siden</p> 	<ul style="list-style-type: none"> <li>■ Kontroller at tonersparemodus er av i kontrollpanelet til maskinen eller skriverdriveren.</li> <li>■ Sørg for at du velger riktig medietype i skriverdriveren eller i maskinens Papirtype-meny. (Se <i>Godtatt papir og annet utskriftsmedie</i> på side 21 og <i>Kategorien Grunnleggende i Programvarehåndbok</i>.)</li> <li>■ Rist de fire tonerkassetene forsiktig.</li> <li>■ Tørk av laserskannervinduene med en tørr, løfri myk klut. (Se <i>Rengjøre laserskannervinduene</i> på side 70.)</li> <li>■ Utfør kalibrering. (Se <i>Kalibrering</i> på side 85.)</li> </ul>

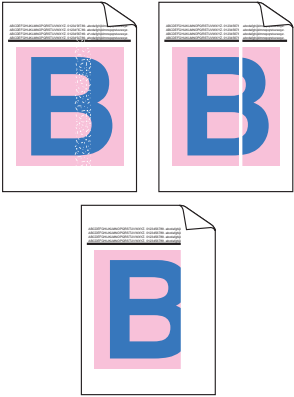
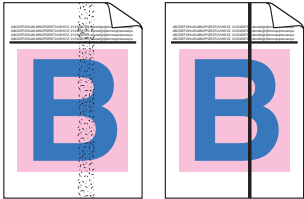
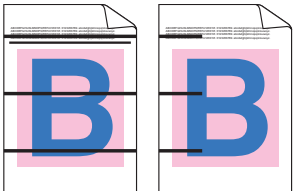
Eksempler på dårlig utskriftskvalitet	Anbefaling
<p>Hvite linjer eller bånd nedover siden</p> 	<ul style="list-style-type: none"> <li>■ Tørk av laserskannervinduene med en tørr, løfri myk klut. (Se <i>Rengjøre laserskannervinduene</i> på side 70.)</li> <li>■ Rengjør trommelenheten. (Se <i>Rengjøre trommelenheten</i> på side 78.)</li> <li>■ Identifiser manglende farge og sett inn en ny tonerkasset. (Se <i>Skifte ut en tonerkasset</i> på side 41.) For hjelp med å identifisere fargen på tonerkassetten, besøk oss på <a href="http://solutions.brother.com/">http://solutions.brother.com/</a> der du kan se vanlige spørsmål og svar, og se tips om feilsøking.</li> </ul>
<p>Fargelagte striper eller bånd på langs av siden</p> 	<ul style="list-style-type: none"> <li>■ Rengjør alle fire korona-trådene (en for hver farge) inni trommelenheten ved å skyve på den grønne hendelen. (Se <i>Rengjøre korona-tråder</i> på side 74.)</li> <li>■ Kontroller at de grønne korona-trådhendlene er i utgangsstillingen (▲).</li> <li>■ Rengjør skannerglassplaten og skannerglasstripen. (Se <i>Rengjøre skannerglassplaten</i> på side 69.)</li> <li>■ Skift tonerkassetten som tilsvarer fargen på stripen eller båndet. (Se <i>Skifte ut en tonerkasset</i> på side 41.) For hjelp med å identifisere fargen på tonerkassetten, besøk oss på <a href="http://solutions.brother.com/">http://solutions.brother.com/</a> der du kan se vanlige spørsmål og svar, og se tips om feilsøking.</li> <li>■ Sett inn en ny trommelenhet. (Se <i>Bytte trommelenheten</i> på side 48.)</li> </ul>
<p>Fargelagte linjer på tvers av siden</p> 	<ul style="list-style-type: none"> <li>■ Hvis fargelagte linjer vises ved intervaller på 30 mm, skifter du ut tonerkassetten som samsvarer med fargen til linjen. (Se <i>Skifte ut en tonerkasset</i> på side 41.) For hjelp med å identifisere fargen på tonerkassetten, besøk oss på <a href="http://solutions.brother.com/">http://solutions.brother.com/</a> der du kan se vanlige spørsmål og svar, og se tips om feilsøking.</li> <li>■ Hvis fargelagte linjer vises i intervaller på 94 mm, legg i en ny trommelenhet. (Se <i>Bytte trommelenheten</i> på side 48.)</li> </ul>

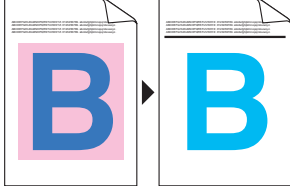
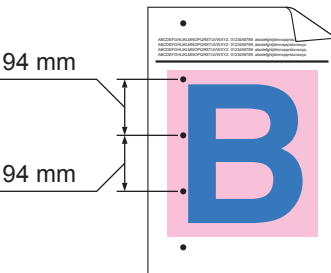
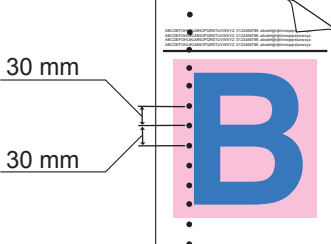

Eksempler på dårlig utskriftskvalitet	Anbefaling
<p>Hvite prikker eller ufullstendig trykk</p> 	<ul style="list-style-type: none"> <li>■ Pass på at medietypeinnstillingene i skriverdriveren og i maskinens Papirtype-meny stemmer overens med papirtypen du bruker. (Se <i>Godtatt papir og annet utskriftsmedie</i> på side 21 og <i>Kategorien Grunnleggende</i> i <i>Programvarehåndbok</i>.)</li> <li>■ Kontroller miljøet til maskinen. Forhold som høy luftfuktighet kan forårsake hvite prikker eller ufullstendig trykk. (Se <i>Sikker bruk av produktet</i> i <i>Sikkerhets- og juridisk informasjonshefte</i>.)</li> </ul>
<p>Fullstendig blankt eller noen farger mangler</p> 	<ul style="list-style-type: none"> <li>■ Sett inn en ny tonerkasset. (Se <i>Skifte ut en tonerkasset</i> på side 41.) For hjelp med å identifisere fargen på tonerkassetten, besøk oss på <a href="http://solutions.brother.com/">http://solutions.brother.com/</a> der du kan se vanlige spørsmål og svar, og se tips om feilsøking.</li> <li>■ Sett inn en ny trommelenhet. (Se <i>Bytte trommelenheten</i> på side 48.)</li> </ul>
<p>Fargede flekker med en avstand på 94 mm</p> 	<ul style="list-style-type: none"> <li>■ Hvis problemet ikke løses etter at du har skrevet ut, kan det hende at det er fremmedgjenstander, som lim fra etiketter, på overflaten til trommelen. Rengjør trommelenheten. (Se <i>Rengjøre trommelenheten</i> på side 78.)</li> <li>■ Sett inn en ny trommelenhet. (Se <i>Bytte trommelenheten</i> på side 48.)</li> </ul>
<p>Fargede flekker med en avstand på 30 mm</p> 	<ul style="list-style-type: none"> <li>■ Identifiser fargen som forårsaker problemer, og sett inn en ny tonerkasset. (Se <i>Skifte ut en tonerkasset</i> på side 41.) For hjelp med å identifisere fargen på tonerkassetten, besøk oss på <a href="http://solutions.brother.com/">http://solutions.brother.com/</a> der du kan se vanlige spørsmål og svar, og se tips om feilsøking.</li> </ul>

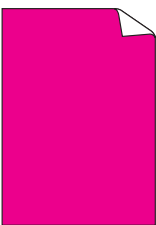
Eksempler på dårlig utskriftskvalitet	Anbefaling
<p>Tonersprut eller tonerflekker</p> 	<ul style="list-style-type: none"> <li>■ Kontroller miljøet rundt maskinen. Forhold som høy luftfuktighet og temperatur kan forårsake problemer med utskriftskvaliteten. (Se <i>Velge en plassering i Sikkerhets- og juridisk informasjonshefte.</i>)</li> <li>■ Identifiser fargen som forårsaker problemer, og sett inn en ny tonerkasset. (Se <i>Skifte ut en tonerkasset</i> på side 41.) For hjelp med å identifisere fargen på tonerkassetten, besøk oss på <a href="http://solutions.brother.com/">http://solutions.brother.com/</a> der du kan se vanlige spørsmål og svar, og se tips om feilsøking.</li> <li>■ Hvis problemet fortsetter, setter du inn en ny trommelenhet. (Se <i>Bytte trommelenheten</i> på side 48.)</li> </ul>
<p>Fargen på utskriften er ikke som forventet</p>	<ul style="list-style-type: none"> <li>■ Kontroller at <b>tonersparemodus</b> er av i kontrollpanelet til maskinen eller skriverdriveren.</li> <li>■ Utfør kalibrering. (Se <i>Kalibrering</i> på side 85.)</li> <li>■ Juster fargen ved å bruke den egendefinert innstillingen i skriverdriveren og bruke kontrollpanelet i maskinen. Fargene maskinen kan skrive ut og fargene du kan se på en skjerm er forskjellige. Maskinen kan kanskje ikke reproducere fargene på skjermen.</li> <li>■ Hvis farger vises i de trykte grå områdene, sørg for at det er krysset av for <b>Forbedre gråtoner</b>-boksen til skriverdriveren. (Se <i>Kategorien Grunnleggende</i> for Windows®-skriverdriver, <i>Kategorien Avansert</i> for Macintosh-skriverdriver eller <i>Funksjoner</i> for Macintosh BR-Script-skriverdriver i <i>Programvarehåndbok.</i>)</li> <li>■ Hvis de skyggelagte områdene ser matte ut, kan du fjernet merket for <b>Forbedre gråtoner</b>.</li> <li>■ Hvis en trykt svart figur er for lys, velger du <b>Forbedre svart utskrift</b> i skriverdriveren. (Se <i>Dialogboksen Innstillinger</i> for Windows®-skriverdriver, <i>Avanserte alternativer</i> for Windows® BR-Script-skriverdriver, <i>Utskriftsinnstillinger</i> for Macintosh-skriverdriver eller <i>Skriverfunksjoner</i> for Macintosh BR-Script-skriverdriver i <i>Programvarehåndbok.</i>)</li> <li>■ Identifiser fargen som forårsaker problemer, og sett inn en ny tonerkasset. (Se <i>Skifte ut en tonerkasset</i> på side 41.)</li> <li>■ Sett inn en ny trommelenhet. (Se <i>Bytte trommelenheten</i> på side 48.)</li> </ul>
<p>Alt i én farge</p> 	<ul style="list-style-type: none"> <li>■ Sett inn en ny trommelenhet. (Se <i>Bytte trommelenheten</i> på side 48.)</li> </ul>

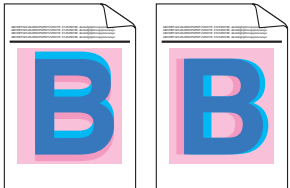
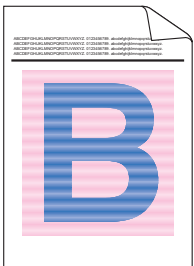
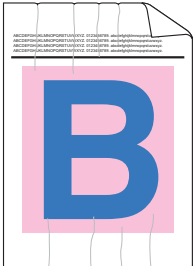
Eksempler på dårlig utskriftskvalitet	Anbefaling
<p>Feilregistrering av farge</p> 	<ul style="list-style-type: none"> <li>■ Kontroller at maskinen står på en solid og jevn overflate.</li> <li>■ Utfør automatisk fargeregistrering med kontrollpanelet (se <i>Automatisk registrering</i> på side 86) eller utfør manuell fargeregistrering med kontrollpanelet (se <i>Manuell registrering</i> på side 86).</li> <li>■ Sett inn en ny trommelenhet. (Se <i>Bytte trommelenheten</i> på side 48.)</li> <li>■ Installer en ny belteenhet. (Se <i>Skifte belteenheten</i> på side 55.)</li> </ul>
<p>Det er ujevn tetthet på tvers av siden</p> 	<ul style="list-style-type: none"> <li>■ Utfør kalibrering. (Se <i>Kalibrering</i> på side 85.)</li> <li>■ Juster kontrasten eller lysstyrken når du er i kopieringsmodus. (Se <i>Justere kontrast, farge og lysstyrke</i> i <i>Kapittel 3</i> i <i>Avansert brukermanual</i>.)</li> <li>■ Identifiser fargen som er ujevn, og sett inn en ny tonerkassett for denne fargen. (Se <i>Skifte ut en tonerkassett</i> på side 41.) For hjelp med å identifisere fargen på tonerkassetten, besøk oss på <a href="http://solutions.brother.com/">http://solutions.brother.com/</a> der du kan se vanlige spørsmål og svar, og se tips om feilsøking.</li> <li>■ Sett inn en ny trommelenhet. (Se <i>Bytte trommelenheten</i> på side 48.)</li> </ul>
<p>Tynne linjer skrives ikke ut</p>	<ul style="list-style-type: none"> <li>■ Kontroller at tonersparemodus er av i kontrollpanelet til maskinen eller skriverdriveren.</li> <li>■ Endre utskriftsoppløsningen.</li> <li>■ Hvis du bruker en Windows®-skriverdriver, velg <b>Forbedre utskrift av mønstre</b> eller <b>Forberede tynne linjer</b> i <b>Innstillinger</b> fra <b>Grunnleggende</b>-kategorien. (Se <i>Dialogboksen Innstillinger</i> i <i>Programvarehåndbok</i>.)</li> </ul>
<p>Rynker</p> 	<ul style="list-style-type: none"> <li>■ Endre til anbefalt type papir. (Se <i>Anbefalt papir og utskriftsmedia</i> på side 21.)</li> <li>■ Forsikre deg om at bakdekslet er ordentlig lukket.</li> <li>■ Kontroller at de to grå spakene på innsiden av det bakre dekslet er i oppreist stilling.</li> <li>■ Pass på at medietypeinnstillingene i skriverdriveren og i maskinens Papirtype-meny stemmer overens med papirtypen du bruker. (Se <i>Godtatt papir og annet utskriftsmedia</i> på side 21 og <i>Kategorien Grunnleggende</i> i <i>Programvarehåndbok</i>.)</li> </ul>

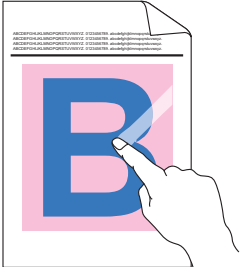
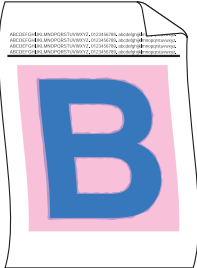
Eksempler på dårlig utskriftskvalitet	Anbefaling
<p>Forskjøvet bilde</p> 	<ul style="list-style-type: none"> <li>■ Pass på at medietypeinnstillingene i skriverdriveren og i maskinens Papirtype-meny stemmer overens med papirtypen du bruker. (Se <i>Godtatt papir og annet utskriftsmedie</i> på side 21 og <i>Kategorien Grunnleggende</i> i <i>Programvarehåndbok</i>.)</li> <li>■ Kontroller at de to grå spakene på innsiden av det bakre dekselet er i oppreist stilling.</li> <li>■ Kontroller miljøet til maskinen. Forhold som lav luftfuktighet og lave temperaturer kan forårsake dette utskriftskvalitetsproblemet. (Se <i>Velge en plassering</i> i <i>Sikkerhets- og juridisk informasjonshefte</i>.)</li> <li>■ Sett inn en ny trommelenhet. (Se <i>Bytte trommelenheten</i> på side 48.)</li> </ul>
<p>Dårlig feste</p> 	<ul style="list-style-type: none"> <li>■ Pass på at medietypeinnstillingene i skriverdriveren og i maskinens Papirtype-meny stemmer overens med papirtypen du bruker. (Se <i>Godtatt papir og annet utskriftsmedie</i> på side 21 og <i>Kategorien Grunnleggende</i> i <i>Programvarehåndbok</i>.)</li> <li>■ Kontroller at de to grå spakene på innsiden av det bakre dekselet er i oppreist stilling.</li> <li>■ Velg <b>Forbedre tonerfiksering</b>-modus i skriverdriveren. (Se <i>Andre utskriftsalternativer</i> (For Windows®-skriverdriver), <i>Avanserte alternativer</i> (For Windows® BR-Script-skriverdriver), <i>Utskriftsinnstillinger</i> (For Macintosh-skriverdriver) eller <i>Skriverfunksjoner</i> (For Macintosh BR-Script-skriverdriver) i <i>Programvarehåndbok</i>.)</li> </ul> <p>Hvis dette valget ikke gir bra nok forbedring, kan du endre skriverdriverinnstillingen i <b>Medietype</b> til en tykk innstilling.</p>
<p>Krøllet eller bølget</p> 	<ul style="list-style-type: none"> <li>■ Velg modusen <b>Redusere papirkjølling</b> i skriverdriveren når du ikke bruker papiret vi anbefaler. (Se <i>Andre utskriftsalternativer</i> (For Windows®-skriverdriver), <i>Avanserte alternativer</i> (For Windows® BR-Script-skriverdriver), <i>Utskriftsinnstillinger</i> (For Macintosh-skriverdriver) eller <i>Skriverfunksjoner</i> (For Macintosh BR-Script-skriverdriver) i <i>Programvarehåndbok</i>.)</li> <li>■ Hvis du ikke bruker maskinen ofte, kan det være at papiret har ligget for lenge i papirmagasinet. Snu papirbunken i papirmagasinet. Luft dessuten papirbunken, og roter deretter papiret 180° i papirmagasinet.</li> <li>■ Oppbevar papiret slik at det ikke utsettes for høy temperatur og høy luftfuktighet.</li> <li>■ Åpne bakdekslet (forsiden-opp-mottakeren) for å slippe utskriftene ut på det bakre mottaksbrettet.</li> </ul>

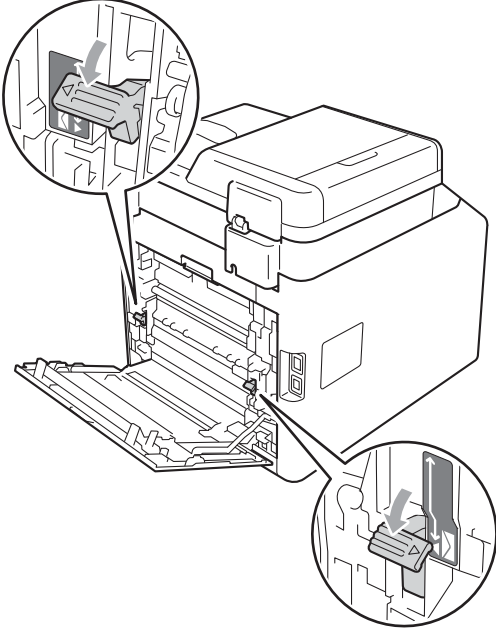
Eksempler på dårlig utskriftskvalitet	Anbefaling
<p data-bbox="141 291 391 320">Konvoluttet krøller seg</p> 	<ul style="list-style-type: none"><li data-bbox="504 291 1157 349">■ Pass på at konvoluttendelen er dratt ned når du skriver ut konvolutter.</li></ul>  <ul style="list-style-type: none"><li data-bbox="504 1025 1249 1110">■ Hvis krøller oppstår med konvoluttendelene i konvoluttposisjonen, skriv ut med bakdekslet åpent og mat inn konvolutter én om gangen fra universalmagasinet.</li></ul>

# Maskininformasjon

## Kontrollere serienummeret

---

Du kan se maskinens serienummer i displayet.

- 1 Trykk på **Menu**, **5**, **2**.
- 2 Trykk på **Stop/Exit**.

## Tilbakestillingsfunksjoner

---

Følgende tilbakestillingsfunksjoner er tilgjengelige:

### 1 Nettverk

Du kan tilbakestille utskriftsserveren til standard fabrikkinnstilling, for eksempel passord og IP-adresse.

### 2 Alle innstill.

Du kan tilbakestille alle maskininnstillingene til fabrikkinnstillingene.

Brother anbefaler på det sterkeste at du bruker denne funksjonen når du deponerer maskinen.



### Merk

---

Koble fra grensesnittkabelen før du velger **Nettverk** eller **Alle innstill..**

---

## Slik tilbakestiller du maskinen

---

- 1 Trykk på **Menu**, **1**, **8**.
- 2 Trykk på **▲** eller **▼** for å velge tilbakestillingsfunksjonen du vil bruke. Trykk på **OK**.
- 3 Gjør ett av følgende:
  - Hvis du vil tilbakestille innstillingene, trykker du på **1** og går til trinn **4**.
  - Hvis du vil avslutte uten å foreta endringer, trykker du på **2** og går til trinn **5**.
- 4 Du blir spurt om å starte maskinen på nytt. Gjør ett av følgende:
  - Trykk på **1** for å starte maskinen på nytt. Maskinen starter tilbakestillingen.
  - Trykk på **2** for å avslutte uten å starte maskinen på nytt. Gå til trinn **5**.
- 5 Trykk på **Stop/Exit**.



### Merk

---

Du kan også tilbakestille nettverksinnstillingene ved å trykke på **Menu**, **4**, **0**.

---

## Programmering på displayet

Maskinen er konstruert for å være enkel i bruk. Du kan programmere maskinen på displayet ved hjelp av menytabene.

Vi har laget trinnvise instruksjoner på displayet for å hjelpe deg å programmere maskinen. Alt du trenger å gjøre, er å følge trinnene når de fører deg gjennom menyvalgene og programmeringsalternativene.

## Slik får du tilgang til menymodus

- 1 Trykk på **Menu**.
- 2 Velg et alternativ.
  - Trykk på **1** for menyen Hovedoppsett.
  - Trykk på **2** for menyen Kopi.
  - Trykk på **3** for menyen Skriver.
  - Trykk på **4** for menyen Nettverk.
  - Trykk på **5** for menyen Maskin Info.

Du kan også bla deg gjennom hvert menynivå ved å trykke **▲** eller **▼** for ønsket retning.
- 3 Trykk på **OK** når ønsket alternativ vises på displayet.  
Neste menynivå vises på displayet.
- 4 Trykk på **▲** eller **▼** for å bla gjennom til neste menyvalg.
- 5 Trykk på **OK**.  
Når du har angitt en innstilling, vises **Godkjent** på displayet.
- 6 Trykk på **Stop/Exit** for å avslutte menymodus.

# Menytabell

Fabrikkinnstillingene vises i fet skrift og med en asterisk.

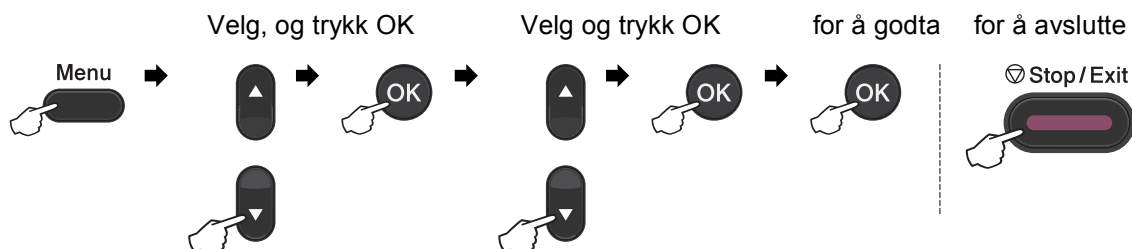

Nivå 1	Nivå 2	Nivå 3	Nivå 4	Alternativer	Beskrivelser	Side
1. Hovedoppsett	1. Papir	1. Papirtype	1. MPSkuff	Tynnt <b>Normal*</b> Tykt Tykkere Resirk. papir Glanset papir	Stiller inn papirtypen i papirmagasinet.	19
			2. Magasin 1	Tynnt <b>Normal*</b> Tykt Tykkere Resirk. papir	Stiller inn papirtypen i papirmagasinet.	19
			3. Magasin 2 (Denne menyen vises kun hvis du har tilleggsmagasinet nr. 2.)	Tynnt <b>Normal*</b> Tykt Tykkere Resirk. papir	Stiller inn papirtypen i papirmagasinet.	19
<sup>1</sup> Se <i>Avansert brukermanual</i> . <sup>2</sup> Se <i>Hurtigstartguide</i> . <sup>3</sup> Se <i>Programvarehåndbok</i> .						
 Fabrikkinnstillingene vises i fet skrift og med en asterisk.						



Nivå 1	Nivå 2	Nivå 3	Nivå 4	Alternativer	Beskrivelser	Side
1.Hovedoppsett (forts.)	1.Papir (forts.)	2.Papirstørrelse	1.MPSkuff	<b>A4*</b> Letter Legal Executive A5 A5 L A6 B5 B6 Folio Enhver	Stiller inn papirstørrelsen i papirmagasinet.	19
			2.Magasin 1	<b>A4*</b> Letter Legal Executive A5 A5 L A6 B5 B6 Folio	Stiller inn papirstørrelsen i papirmagasinet.	19
			3.Magasin 2 (Denne menyen vises kun hvis du har tilleggsmagasinet nr. 2.)	<b>A4*</b> Letter Legal Executive A5 B5 B6 Folio	Stiller inn papirstørrelsen i papirmagasinet.	19
	2.Signal	—	—	Av Lav <b>Med*</b> Høy	Justerer volumet på pipetonen.	9
<p>1 Se <i>Avansert brukermanual</i>.</p> <p>2 Se <i>Hurtigstartguide</i>.</p> <p>3 Se <i>Programvarehåndbok</i>.</p>						
 Fabrikkinnstillingene vises i fet skrift og med en asterisk.						

Nivå 1	Nivå 2	Nivå 3	Nivå 4	Alternativer	Beskrivelser	Side
1.Hovedoppsett (forts.)	3.Økologi	1.Toner spar	—	På <b>Av*</b>	Øker antall sider som kan skrives ut med tonerkassetten.	Se <sup>1</sup> .
		2.Hvilemodus	—	Området varierer avhengig av modell. <b>003Min*</b>	Sparer energi.	
	4.Bruk av mag.	1.Kopi	—	Kun Mag#1 Kun Mag#2 Kun MP Skuff <b>MP&gt;T1&gt;T2*</b> T1>T2>MP (Magasin nr 2. eller T2 vises kun hvis du har installert det ekstra papirmagasinet.)	Velger magasinet som skal brukes for kopieringsmodus.	20
		2.Skriv ut	—	Kun Mag#1 Kun Mag#2 Kun MP Skuff <b>MP&gt;T1&gt;T2*</b> T1>T2>MP (Magasin nr 2. eller T2 vises kun hvis du har installert det ekstra papirmagasinet.)	Velger magasinet som skal brukes for utskriftsmodus.	20
	5.LCD Kontrast	—	—	-□□□■+ -□□□■+ -□□□□+* -■□□□+ -■□□□+	Justerer kontrasten på skjermen.	Se <sup>1</sup> .
<sup>1</sup> Se <i>Avansert brukermanual</i> . <sup>2</sup> Se <i>Hurtigstartguide</i> . <sup>3</sup> Se <i>Programvarehåndbok</i> .						
 Fabrikkinnstillingene vises i fet skrift og med en asterisk.						

Nivå 1	Nivå 2	Nivå 3	Nivå 4	Alternativer	Beskrivelser	Side
1. Hovedoppsett (forts.)	6. Funksjonslås	—	—	—	Kan begrense valgte maskinoperasjoner for opptil 25 individuelle brukere og alle andre ikke- autoriserte offentlige brukere.	Se <sup>1</sup> .
	7. Dokumentskann.	1. Sk.st. glass	—	<b>A4*</b> Letter	Justerer skanneområdet på skannerglassplaten til størrelsen på dokumentet.	Se <sup>3</sup> .
		2. Filstørrelse	1. Farge	Liten <b>Mellom*</b> Stor	Du kan angi egne standardinnstillinger for datakomprimeringsgrad.	Se <sup>3</sup> .
				2. Gråtone		
	8. Tilbakestill	1. Nettverk	—	1. Reset 2. Stopp	Gjenoppretter alle nettverksinnstillingene til standardinnstillinger fra fabrikken.	118
		2. Alle innstill.	—	1. Reset 2. Stopp	Gjenoppretter alle maskininnstillinger til standardinnstillinger fra fabrikken.	
0. Lokalt språk	—	—	(Velg språket ditt.)	Lar deg endre display-språket for landet ditt.	Se <sup>2</sup> .	

<sup>1</sup> Se *Avansert brukermanual*.

<sup>2</sup> Se *Hurtigstartguide*.

<sup>3</sup> Se *Programvarehåndbok*.



Fabrikkinnstillingene vises i fet skrift og med en asterisk.

Nivå 1	Nivå 2	Nivå 3	Alternativer	Beskrivelser	Side	
2. Kopi	1. Kvalitet	—	Auto* Tekst Foto Graf	Du kan velge kopieringsoppløsningen for den aktuelle typen dokument.	Se <sup>1</sup> .	
	2. Lyshet	—	-□□□■+ -□□□■+ -□□□■+* -□■□□+ -■□□□+	Justerer lysstyrken til kopier.		
	3. Kontrast	—	-□□□■+ -□□□■+ -□□□■+* -□■□□+ -■□□□+	Justerer kontrasten på kopier.		
	4. Juster farge	1. Rød		-□□□■+ -□□□■+ -□□□■+* -□■□□+ -■□□□+		Justerer den røde fargen for kopier.
		2. Grønn		-□□□■+ -□□□■+ -□□□■+* -□■□□+ -■□□□+		Justerer den grønne fargen for kopier.
		3. Blå		-□□□■+ -□□□■+ -□□□■+* -□■□□+ -■□□□+		Justerer den blå fargen for kopier.

<sup>1</sup> Se *Avansert brukermanual*.



Fabrikkinstillingene vises i fet skrift og med en asterisk.

Nivå 1	Nivå 2	Nivå 3	Alternativer	Beskrivelser	Side
<b>3.Skriver</b>	<b>1.Emulering</b>	—	<b>Auto*</b> HP LaserJet BR-Script 3	Velger emuleringsmodus.	Se <sup>1</sup> .
	<b>2.Skriver valg</b>	<b>1.Intern font</b>	1.HP LaserJet 2.BR-Script 3	Skriver ut en oversikt over maskinens interne skrifttyper.	
		<b>2.Konfigurering</b>	—	Skriver ut en oversikt over maskinens skriverinnstillinger.	
		<b>3.Test utskrift</b>	—	Skriver ut en testside.	
	<b>3.Dupleks</b>	—	<b>Av*</b> På (lang kant) På (kort kant)	Aktiverer eller deaktiverer tosidig utskrift. Du kan også velge tosidig utskrift med lang kant eller kort kant.	
	<b>4.Utmatningsfarge</b>	—	<b>Auto*</b> Farge S&H	Velger utskrevne dokumenter i farge eller svart/hvitt. Hvis du velger Auto, velger maskinen et passende alternativ for dokumentet (Farge eller S&H).	
	<b>5.Reset skriver</b>	—	1.Reset 2.Stopp	Gjenoppretter skriverinnstillingene til de originale standardinnstillinger fra fabrikk.	
<b>6.Kalibrering</b>	—	Kalibrerer Nullstill	Justerer fargetettheten eller tilbakestiller fargekalibreringen til fabrikkinnstillingen.	85	
<b>7.Autoreg.</b>	—	1.Start 2.Avslutt	Justerer utskriftsposisjonen til hver farge automatisk.	86	
<sup>1</sup> Se <i>Programvarehåndbok</i> .					
 Fabrikkinnstillingene vises i fet skrift og med en asterisk.					

Nivå 1	Nivå 2	Nivå 3	Alternativer	Beskrivelser	Side
3. Skriver (forts.)	8. Manuell reg.	1. Utskr. diagram	—	Skriv ut diagrammet for å manuelt sjekke registreringen av fargene.	86
		2. Sett registr.	1 Magenta venst. 2 Cyan venstre 3 Gul venstre 4 Magenta midt. 5 Cyan midt. 6 Gul midt. 7 Magenta høyre 8 Cyan høyre 9 Gul høyre	Angir korrigeringsverdien på diagrammet du skrev ut fra Utskr. diagram.	
	9. Frekvens	—	<b>Normal*</b> Lav Av	Stiller inn intervalltiden for utføring av automatisk registrering og kalibreringen.	86
<sup>1</sup> Se <i>Programvarehåndbok</i> .					
 Fabrikkinnstillingene vises i fet skrift og med en asterisk.					

Nivå 1	Nivå 2	Nivå 3	Nivå 4	Alternativer	Beskrivelser
4. Nettverk	1. TCP/IP	1. Oppstartsmet.	—	<b>Auto*</b> Statisk RARP BOOTP DHCP	Du kan velge den BOOT-metoden som passer best for deg.
		2. IP adresse	—	[000-255]. [000-255]. [000-255]. [000-255]	Angi IP-adressen.
		3. Subnet mask	—	[000-255]. [000-255]. [000-255]. [000-255]	Angi nettverksmasken.
		4. Gateway	—	[000-255]. [000-255]. [000-255]. [000-255]	Angi gatewayadressen.
		5. Nodenavn	—	BRNXXXXXXXXXXXXXX	Tast inn nodenavnet.
		6. WINS config	—	<b>Auto*</b> Statisk	Velger WINS-konfigureringsmodus.
		7. WINS server	—	Primær [000-255]. [000-255]. [000-255]. [000-255] Sekundær [000-255]. [000-255]. [000-255]. [000-255]	Spesifiserer IP-adressen for den primære eller sekundære WINS-serveren.
		8. DNS server	—	Primær [000-255]. [000-255]. [000-255]. [000-255] Sekundær [000-255]. [000-255]. [000-255]. [000-255]	Spesifiserer IP-adressen for den primære eller sekundære DNS-serveren.
		9. APIPA	—	<b>På*</b> Av	IP-adressen tildeles automatisk fra koblingens lokale adresseområde.
0. IPv6	—	På <b>Av*</b>	Aktiverer eller deaktiverer IPv6-protokollen. Hvis du vil bruke IPv6-protokollen, kan du gå til <a href="http://solutions.brother.com/">http://solutions.brother.com/</a> for mer informasjon.		
Se Brukerhåndbok for nettverket.					
 Fabrikkinnstillingene vises i fet skrift og med en asterisk.					

Nivå 1	Nivå 2	Nivå 3	Nivå 4	Alternativer	Beskrivelser
4. Nettverk (forts.)	2. Ethernet	—	—	<b>Auto*</b> 100B-FD 100B-HD 10B-FD 10B-HD	Velger Ethernet link-modus.
	3. Status	—	—	Aktiv 100B-FD Aktiv 100B-HD Aktiv 10B-FD Aktiv 10B-HD Inaktiv	Viser Ethernet-tilkoblingsstatusen.
	4. MAC-adresse	—	—	—	Viser MAC-adressen til maskinen.
	5. Skann til FTP	—	—	<b>Farge 100 dpi*</b> Farge 200 dpi Farge 300 dpi Farge 600 dpi Grå 100 dpi Grå 200 dpi Grå 300 dpi S/H 200 dpi S/H 200x100 dpi	Velger filformat for å sende skannet data via FTP.
	6. Sk. til nettv	—	—	<b>Farge 100 dpi*</b> Farge 200 dpi Farge 300 dpi Farge 600 dpi Grå 100 dpi Grå 200 dpi Grå 300 dpi S/H 200 dpi S/H 200x100 dpi	Du kan skanne et svart/hvitt dokument eller fargedokument direkte til en CIFS-server på det lokale nettverket eller på internett.
	0. Tilb. st. nettv	1. <b>Reset</b>	—	—	1. Ja 2. Nei
2. <b>Stopp</b>		—	—	—	
Se Brukerhåndbok for nettverket.					
 Fabrikkinnstillingene vises i fet skrift og med en asterisk.					



Nivå 1	Nivå 2	Nivå 3	Alternativer	Beskrivelser	Side				
5.Maskin Info	1.Dato og klokke	1.Dato og klokke	—	Stiller inn datoen og klokkeslettet på displayet.	Se <sup>2</sup> .				
		2.Auto sommertid	På* Av	Skifter automatisk mellom sommer-/vintertid.	Se <sup>1</sup> .				
		3.Time zone	UTCXXX:XX	Angir tidssonen for landet ditt.	Se <sup>3</sup> .				
	2.Serienummer	—	—	Du kan kontrollere maskinens serienummer.	118				
	3.Sideteller	—	Total Rapport Kopi Print	—	Du kan kontrollere antall sider maskinen har skrevet ut totalt.	Se <sup>1</sup> .			
							4.Bruker valg	—	Viser innstillingene.
							5.Nettnettverk Konf.	—	Viser nettnettverksinnstillingene.
	6.Tro.pkt.utskr.	—	—	—	Skriver ut trommelens punkt kontrollark.	78			
	7.Delens levetid	—	1.Trommel	—	Du kan kontrollere en maskindels prosentvise resterende levetid.	Se <sup>1</sup> .			
			2.Belteenhet	—					
			3.Fuser	—					
			4.Laser	—	(PF-sett 2 vises kun hvis du har installert det ekstra papirmagasinet.)				
			5.PF-sett MP	—					
6.PF-sett 1			—						
7.PF-sett 2			—						
<sup>1</sup> Se <i>Avansert brukermanual</i> . <sup>2</sup> Se <i>Hurtigstartguide</i> . <sup>3</sup> Se <i>Brukerhåndbok for nettnettverket</i> .									
 Fabrikkinnstillingene vises i fet skrift og med en asterisk.									

## Skrive inn tekst

Når du stiller inn enkelte menyvalg, må du taste inn bokstaver. Talltastene har trykte bokstaver på seg. Tastene: **0**, **#** og **\*** har *ikke* trykte bokstaver fordi de brukes for spesialtegn.

Trykk på den aktuelle talltasten det antall ganger som vises i denne referansetabellen for å finne tegnet du ønsker.

Trykk på tast	én gang	to ganger	tre ganger	fire ganger	fem ganger	seks ganger	sju ganger	åtte ganger	ni ganger
1	@	.	/	1	@	.	/	1	@
2	a	b	c	A	B	C	2	a	b
3	d	e	f	D	E	F	3	d	e
4	g	h	i	G	H	I	4	g	h
5	j	k	l	J	K	L	5	j	k
6	m	n	o	M	N	O	6	m	n
7	p	q	r	s	P	Q	R	S	7
8	t	u	v	T	U	V	8	t	u
9	w	x	y	z	W	X	Y	Z	9

For menyvalg som ikke tillater bruk av små bokstaver, bruker du denne referansetabellen.

Trykk på tast	én gang	to ganger	tre ganger	fire ganger	fem ganger
2	A	B	C	2	A
3	D	E	F	3	D
4	G	H	I	4	G
5	J	K	L	5	J
6	M	N	O	6	M
7	P	Q	R	7	P
8	T	U	V	8	T
9	W	X	Y	9	W

### Legge inn mellomrom

For å legge til et mellomrom i et nummer, trykk én gang på ► mellom tall. Hvis du vil sette inn et mellomrom i navnet, trykker du ► to ganger mellom tegnene.

### Gjøre rettelser

Hvis du har tastet inn feil bokstav og vil endre den, trykker du ◀ eller ► for å flytte markøren til bokstaven som er feil, og deretter trykker du **Clear**.

### Gjenta bokstaver

Hvis du skal skrive inn et tegn som finnes på samme tast som forrige tegn, trykker du på ► for å flytte markøren mot høyre før du trykker på tasten på nytt.

## Spesialtegn og symboler

Trykk på \*, # eller 0, og trykk deretter på ◀ eller ▶ for å flytte markøren til ønsket symbol eller tegn. Trykk på OK for å velge den. Symbolene og tegnene nedenfor vises avhengig av menyvalget.

Trykk på *	for	(mellomrom) ! " # \$ % & ' ( ) * + , - . /
Trykk på #	for	: ; < = > ? @ [ ] ^ _ \ ~ '   { }
Trykk på 0	for	Ä Ë Ö Ü Æ Ø Å Ñ 0

## Generelt

<b>Skrivertype</b>	Laser
<b>Utskriftsmetode</b>	Elektrofotografisk med halvleder-laserstråleskanning
<b>Minnekapasitet</b>	128 MB
<b>Display (LCD)</b>	22 tegn × 5 linjer
<b>Strømkilde</b>	220 - 240 V AC 50/60 Hz
<b>Strømforbruk</b> <sup>1</sup>	Topp: 1200 W Kopiering (gjennomsnittlig): Ca. 570 W <sup>2</sup> Dyp hvilemodus (Gjennomsnittlig): Ca. 1,2 W Driftsklar (gjennomsnittlig): Ca. 70 W

<sup>1</sup> USB-tilkobling til PC

<sup>2</sup> Når du lager en kopi fra ett ark

### Dimensjoner

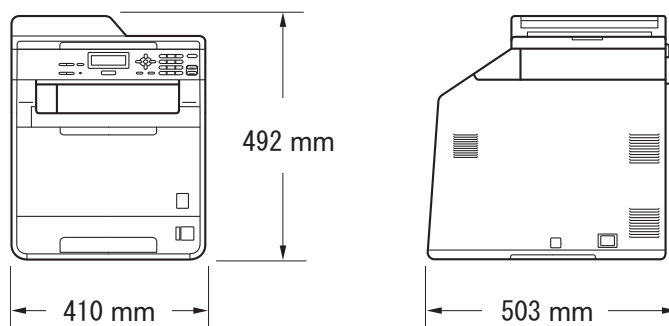

<b>Vekt</b>	Med forbruksvarer:	26,5 kg
-------------	--------------------	---------

**Støynivå****Lydeffekt**<sup>1</sup>

Under drift (fargekopiering): LWAd = 6,68 B (A)

Under drift (svart/hvitt-kopiering): LWAd = 6,67 B (A)

Kontorutstyr med LWAd > 6,30 B (A) er ikke egnet til bruk i rom hvor det primært jobbes med intelligent arbeid. Slikt utstyr bør plasseres i separate rom på grunn av støyen som avgis.

Ventemodus: LWAd = 4,26 B (A)

**Lydtrykk**

Under drift (utskrift): LPAM = 57 dB (A)

Ventemodus: LPAM = 33 dB (A)

<sup>1</sup> Målt i samsvar med ISO 9296.

**Temperatur**

Under drift: 10 til 32,5 °C

Lagring: 0 til 40 °C

**Fuktighet**

Under drift: 20 til 80 % (uten kondensering)

Lagring: 10 til 90 % (uten kondensering)

**Automatisk dokumentmater**

Opptil 35 sider (forskjøvet) [80 g/m<sup>2</sup>]

# Dokumentstørrelse

## Dokumentstørrelse (énsidig)

Bredde for dokumentmater: 147,3 til 215,9 mm

Lengde for dokumentmater: 147,3 til 356,0 mm

Bredde for skannerglassplate: Maks. 215,9 mm

Lengde for skannerglassplate: Maks. 297 mm

# Utskriftsmedier

<b>Papiringgang</b>	<b>Papirmagasin</b>	
	■ Papirtype:	Vanlig papir, tynt papir eller resirkulert papir
	■ Papirstørrelse:	Letter, A4, B5 (ISO/JIS), A5, A5 (lang kant), B6 (ISO), A6, Executive, Legal and Folio
	■ Papirvekt:	60 til 105 g/m <sup>2</sup>
	■ Maksimumskapasitet for papirmagasin:	Opptil 250 ark med 80 g/m <sup>2</sup> vanlig papir
	<b>Universalmagasin (univ.mag.)</b>	
	■ Papirtype:	Konvolutt, konv.tynn, konv.tykk, Etiketter <sup>1</sup> , Glanset papir, Tynt papir, Tykt papir, Tykkere papir, Resirkulert papir, Brev-papir eller Vanlig papir
	■ Papirstørrelse:	Bredde: 69,8 til 216 mm Lengde: 116 til 406,4 mm
	■ Papirvekt:	60 til 163 g/m <sup>2</sup>
	■ Maksimumskapasitet for papirmagasin:	Opptil 50 ark med 80 g/m <sup>2</sup> vanlig papir
	<b>Papirmagasin 2 (alternativ)</b>	
	■ Papirtype:	Vanlig papir, tynt papir eller resirkulert papir
	■ Papirstørrelse:	Letter, A4, B5 (ISO/JIS), A5, B6 (ISO), Executive, Legal og Folio
	■ Papirvekt:	60 til 105 g/m <sup>2</sup>
	■ Maksimumskapasitet for papirmagasin:	Opptil 500 ark med 80 g/m <sup>2</sup> vanlig papir
<b>Papirutmating</b>	<b>Utgangsstøtte for dokumenter med forsiden ned</b>	Opptil 150 ark (utmating med forsiden ned til utgangspapirskuffen)
	<b>Utgangsstøtte for dokumenter med forsiden opp</b>	Ett ark (utmating med forsiden opp til utgangsstøtten for dokumenter med forsiden opp)

**Tosidig  
utskrift**

■ Tosidig utskrift manuelt:	Ja
■ Automatisk tosidig:	Ja
■ Papirstørrelse (Automatisk tosidig):	A4
■ Papirvekt (Automatisk tosidig):	60 til 105 g/m <sup>2</sup>
■ Papirtype (Automatisk tosidig):	Vanlig papir, tynt papir, resirkulert papir eller glanset papir

<sup>1</sup> For etiketter anbefaler vi å fjerne trykte sider fra utskuffen øyeblikkelig etter at de kommer ut fra maskinen for å unngå muligheten for tilskitning.

<sup>2</sup> 60 til 105 g/m<sup>2</sup> for tosidig utskrift.



# Kopiering

<b>Farge/svart</b>	Ja/Ja
<b>Kopieringsbredde</b>	Maks. 210 mm
<b>Flere kopier</b>	Stabler eller sorterer opptil 99 sider
<b>Forstørrelse/forminskning</b>	25 % til 400 % (i trinn på 1 %)
<b>Oppløsning</b>	Opptil 1200 × 600 dpi
<b>Oppvarmingstid før første kopi (svart/hvitt)</b>	Mindre enn 19 sekunder (fra driftsklar modus og standard papirmagasin)
<b>Oppvarmingstid før første kopi (farge)</b>	Mindre enn 21 sekunder (fra driftsklar modus og standard papirmagasin)

# Skanner

<b>Farge/svart</b>	Ja/Ja
<b>TWAIN-kompatibilitet</b>	Ja (Windows® 2000 Professional/Windows® XP/ Windows® XP Professional x64 Edition/Windows Vista®/ Windows® 7) Mac OS X 10.4.11 – 10.6.x <sup>1</sup>
<b>WIA-kompatibilitet</b>	Ja (Windows® XP/Windows Vista®/Windows® 7)
<b>Fargedybde</b>	48 bit intern / 24 bit ekstern farge
<b>Oppløsning</b>	Opptil 19200 × 19200 dpi (interpolert) <sup>2</sup> Opptil 1200 × 2400 dpi (optisk) <sup>2</sup> (fra skannerglassplate) Opptil 1200 × 600 dpi (optisk) <sup>2</sup> (fra ADF)
<b>Skanningsbredde</b>	Maks. 210 mm
<b>Gråtone</b>	256 nivåer

<sup>1</sup> Du finner de nyeste driveroppdateringene for Mac OS X-versjonen du bruker, på <http://solutions.brother.com/>.

<sup>2</sup> Maksimum 1200 × 1200 dpi skanning med WIA-driver i Windows® XP, Windows Vista® og Windows® 7 (oppløsning på opptil 19200 × 19200 dpi kan velges ved å bruke skannerverktøyet)

# Skriver

<b>Automatisk tosidig utskrift</b>	Ja
<b>Emuleringer</b>	PCL6, BR-Script3 (PostScript® 3™)
<b>Oppløsning</b>	600 dpi × 600 dpi, 2400 dpi (2400 × 600) kvalitet
<b>Utskriftshastighet (svart/hvitt tosidig)</b>	Opptil 14 sider/minutt (opptil 7 ark/minutt) (A4-størrelse)
<b>Utskriftshastighet (farge Tosidig)</b>	Opptil 14 sider/minutt (opptil 7 ark/minutt) (A4-størrelse)
<b>Utskriftshastighet (svart/hvitt)</b>	Opptil 24 sider/minutt (A4-størrelse) <sup>1</sup>
<b>Utskriftshastighet (farge)</b>	Opptil 24 sider/minutt (A4-størrelse) <sup>1</sup>
<b>Oppvarmingstid før første utskrift (svart/hvitt)</b>	Mindre enn 16 sekunder (fra driftsklar modus og standard papirmagasin)
<b>Oppvarmingstid før første utskrift (farge)</b>	Mindre enn 16 sekunder (fra driftsklar modus og standard papirmagasin)

<sup>1</sup> Utskriftshastigheten kan variere avhengig av hvilken dokumenttype du skriver ut.

# Grensesnitt

## USB

Bruk en USB 2.0-kabel (Type A/B) som ikke er mer enn 2,0 meter lang.<sup>1 2</sup>

## Ethernet<sup>3</sup>

Bruk en Ethernet UTP-kabel kategori 5 eller større.

<sup>1</sup> Maskinen har et høyhastighets USB 2.0-grensesnitt. Maskinen kan også kobles til en datamaskin med et USB 1.1-grensesnitt.

<sup>2</sup> USB-porter fra tredjeparter støttes ikke.

<sup>3</sup> Se *Nettverk (LAN)* på side 144 og Brukerhåndbok for nettverket for detaljerte nettverksspesifikasjoner.

# Datamaskinkrav

Minimumskrav til system, og funksjoner i støttet programvare på datamaskinen								
Datamaskinplattform og versjon av operativsystem		Minimum prosessorhastighet	Minimum RAM	Anbefalt RAM	Nødvendig harddiskplass		Støttede programvare funksjoner	Støttet PC-grensesnitt <sup>3</sup>
					for drivere	for programmer		
Windows®-operativsystem <sup>1</sup>	Windows® 2000 Professional <sup>4</sup>	Intel® Pentium® II eller tilsvarende	64 MB	256 MB	150 MB	500 MB	Utskrift, skanning	USB, 10/100 Base Tx (Ethernet)
	Windows® XP Home <sup>2 5</sup> Windows® XP Professional <sup>2 5</sup>		128 MB					
	Windows® XP Professional x64 Edition <sup>2 5</sup>	64-bit (Intel®64 eller AMD64)-støttet CPU	256 MB	512 MB				
	Windows Vista® <sup>5</sup>	Intel® Pentium® 4 eller tilsvarende 64 biters (Intel®64 eller AMD64) støttet prosessor	512 MB	1 GB	500 MB	1,2 GB		
	Windows® 7 <sup>5</sup>	Intel® Pentium® 4 eller tilsvarende 64 biters (Intel®64 eller AMD64) støttet prosessor	1 GB (32-bit) 2 GB (64-bit)	1 GB (32-bit) 2 GB (64-bit)	650 MB			

Minimumskrav til system, og funksjoner i støttet programvare på datamaskinen								
Datamaskinplattform og versjon av operativsystem		Minimum prosessorhastighet	Minimum RAM	Anbefalt RAM	Nødvendig harddiskplass		Støttede programvare funksjoner	Støttet PC-grensesnitt <sup>3</sup>
					for drivere	for programmer		
Windows®-operativsystem <sup>1</sup>	Windows Server® 2003 (skriv kun ut via nettverk)	Intel® Pentium® III eller tilsvarende	256 MB	512 MB	50 MB	Ikke tilgjengelig	Utskrift	10/100 Base Tx (Ethernet)
	Windows Server® 2003 x64 Edition (skriv kun ut via nettverk)	64-bit (Intel®64 eller AMD64)-støttet CPU						
	Windows Server® 2008 (skriv kun ut via nettverk)	Intel® Pentium® 4 eller tilsvarende 64 biters (Intel®64 eller AMD64) støttet prosessor	512 MB	2 GB				
	Windows Server® 2008 R2 (skriv kun ut via nettverk)	64-bit (Intel®64 eller AMD64)-støttet CPU						
Macintosh-operativsystemer	Mac OS X 10.4.11 10.5.x	PowerPC G4/G5 Intel® Core™-prosessor	512 MB	1 GB	80 MB	400 MB	Utskrift, skanning	USB, 10/100 Base Tx (Ethernet)
	Mac OS X 10.6.x	Intel® Core™-prosessor	1 GB	2 GB				

<sup>1</sup> Internet Explorer® 6.0 eller senere.

<sup>2</sup> For WIA, 1200 x 1200 oppløsning. Med Brothers skannerverktøy kan du forbedre dette til opptil 19200 x 19200 dpi.

<sup>3</sup> USB-porter fra tredjeparter støttes ikke.

<sup>4</sup> PaperPort™ 11SE støtter Microsoft® SP4 eller høyere for Windows® 2000.

<sup>5</sup> PaperPort™ 12SE supports Microsoft® SP3 eller høyere for Windows® XP og SP2 eller høyere for Windows Vista® og Windows® 7.

For de nyeste driveroppdateringene besøker du <http://solutions.brother.com/>.

Alle varemerker, merker og produktnavn er eiendommen til deres respektive firmaer.

## Forbruksmateriell

<b>Levetid for tonerkassett</b>	Oppstartstonerkassett:	
	Svart	Ca. 2500 sider (A4) <sup>1</sup>
	Cyan, Magenta, Gul	Ca. 1500 sider (A4) <sup>1</sup>
	Standard tonerkassett:	
	<b>TN-320BK</b> (svart):	Ca. 2500 sider (A4) <sup>1</sup>
	<b>TN-320C</b> (cyan):	Ca. 1500 sider (A4) <sup>1</sup>
	<b>TN-320M</b> (magenta):	Ca. 1500 sider (A4) <sup>1</sup>
	<b>TN-320Y</b> (gul):	Ca. 1500 sider (A4) <sup>1</sup>
	Tonerkassett med høy kapasitet:	
	TN-325BK (svart):	Ca. 4000 sider (A4) <sup>1</sup>
	TN-325C (cyan):	Ca. 3500 sider A4 <sup>1</sup>
	TN-325M (magenta):	Ca. 3500 sider A4 <sup>1</sup>
	TN-325Y (gul):	Ca. 3500 sider A4 <sup>1</sup>
<b>Trommelenhet</b>	DR-320CL	Ca. 25 000 sider (A4) <sup>2</sup>
<b>Belte</b>	BU-300CL	Ca. 50 000 sider (A4)
<b>Beholder for toneravfall</b>	WT-300CL	Ca. 50 000 sider (A4)

<sup>1</sup> Omtrentlig levetid på kassetten er angitt i henhold til ISO/IEC 19798.

<sup>2</sup> Levetiden på trommelen er omtrentlig, og kan variere etter hvordan du bruker den.

# Nettverk (LAN)



## Merk

For detaljer om de fullstendige nettverksspesifikasjonene, se *Brukerhåndbok for nettverket*.

<b>LAN</b>	Du kan koble maskinen din til et nettverk for nettverksutskrift og nettverksskanning. <sup>1</sup> Brother BRAdmin Light <sup>2</sup> Network Management-programvaren er også inkludert.
<b>Sikkerhet for kablet nettverk</b>	APOP, POP before SMTP, SMTP-AUTH, SSL/TLS (IPPS, HTTPS, SMTP, POP), SNMP v3, 802.1x (EAP-MD5, EAP-FAST, PEAP, EAP-TLS, EAP-TTLS), Kerberos

<sup>1</sup> Se *Datamaskinkrav* på side 141.

<sup>2</sup> BRAdmin Professional og Web BRAdmin er tilgjengelige og kan lastes ned fra <http://solutions.brother.com/>.



# E

## Stikkordliste

### A

Apple Macintosh	
Se Programvarehåndbok.	
Automatisk dokumentmater	
ved å bruke .....	26

### B

Beholder for toneravfall	
skifte .....	61
Belteenheter	
skifte ut .....	55

### C

ControlCenter2 (for Macintosh)	
Se Programvarehåndbok.	
ControlCenter4 (for Windows®)	
Se Programvarehåndbok.	

### D

Display (LCD) .....	6, 119
Dokument	
hvordan legge i .....	27
dokument	
hvordan legge i .....	26

### E

Etiketter .....	12, 21, 22, 25
-----------------	----------------

### F

Feilmeldinger på displayet .....	88
Ikke nok minne .....	91
Ikke papir .....	89
Init utilgj. XX .....	90
Skann. utilgj. XX .....	92
Utsk. utilgj. XX .....	93

Feilsøking .....	107
dokumentstopp .....	94, 95
feilmeldinger på displayet .....	88
hvis du har problemer	
kopikvalitet .....	107
nettverk .....	110
papirhåndtering .....	109
programvare .....	108
skanning .....	108
utskrift .....	107
utskriftskvalitet .....	109, 111
papirstopp .....	96, 97, 98, 100, 104
vedlikeholdsmeldinger på displayet .....	88
Folio .....	19, 22
Forbruksmaterieell .....	37, 38, 39

### G

Gråtone .....	138
---------------	-----

### H

HJELP	
Meldinger på displayet .....	119
Menytabell .....	120

### I

Ikke nok minne-melding .....	91
------------------------------	----

### K

Kontrollpaneloversikt .....	6
Konvolutter .....	14, 21, 22, 24
Kopi	
taster .....	6
Kvalitet	
skrive ut .....	109, 111

## M

---

Macintosh	
Se Programvarehåndbok.	
Maskininformasjon	
serienummer .....	118
slik tilbakestill du maskinen .....	118
Status-LED .....	8
tilbakestillingsfunksjoner .....	118
Menytabell .....	120
Modus, aktivere	
kopi .....	29
Modus, gå inn i	
skanning .....	7

## N

---

Nettverk	
utskrift	
Se Brukerhåndbok for nettverket.	
Nettverks	
skanning	
Se Programvarehåndbok.	

## O

---

Oppløsning	
kopiering .....	137
skanning .....	138
utskrift .....	139

## P

---

PaperPort™ 12SE med OCR	
Se Programvarehåndbok og Hjelp i	
PaperPort™ 12SE-programvaren for	
tilgang til brukerveiledninger.	
Papir .....	21, 135
anbefalt .....	21, 22
legge i	
i papirmagasinet .....	10
i universalmagasinet .....	12
skuffkapasitet .....	22
slik legger du i .....	10
størrelse .....	19, 21
type .....	19, 21

Presto! PageManager	
Se Programvarehåndbok. Se også Hjelp i	
Presto! PageManager-programmet.	
Programmere maskinen .....	119

## R

---

Rengjøre	
korona-tråder .....	74
laserskannervinduer .....	70
skanner .....	69
trommelenhet .....	78

## S

---

Secure-tast .....	7
Serienummer	
slik finner du	
Se innsiden av frontdekslet	
Skannerglassplaten	
ved å bruke .....	27
Skanning	
Se Programvarehåndbok.	
Skifte	
beholder for toneravfall .....	61
belteenhet .....	55
Skifte ut	
tonerkassett .....	41
trommelenhet .....	47
Status-LED .....	8

## T

---

Tekst, skrive inn .....	130
Tonerkassett	
skifte ut .....	41
Trommelenhet	
rengjøre .....	74, 78
skifte ut .....	47

## U

---

Utskrift	
drivere .....	139
kvalitet .....	109, 111
oppløsning .....	139
problemer .....	107
Se Programvarehåndbok.	
spesifikasjoner .....	139

## V

---

Vedlikehold, regelmessig	
skifte	
beholder for toneravfall .....	61
utskifting	
tonerkassett .....	41
trommelenhet .....	47
Vedlikehold, rutine .....	68
skifte ut	
belteenhet .....	55
Volum, stille inn	
pipetone .....	9

## W

---

Windows®	
Se Programvarehåndbok.	

**brother**<sup>®</sup>

Maskinen er kun godkjent for bruk i det landet den ble kjøpt. Lokale Brother-avdelinger og deres forhandlere vil kun gi støtte til maskiner som er kjøpt i deres eget land.