

# UITGEBREIDE GEBRUIKERSHANDLEIDING

---

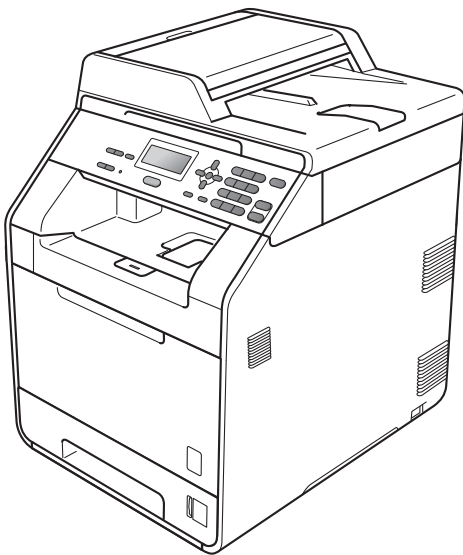

DCP-9055CDN

Niet alle modellen zijn leverbaar in alle landen.

# Welke handleidingen zijn er en waar kan ik deze vinden?

Welke handleiding?	Inhoud?	Waar?
<b>Veiligheid en wetgeving</b>	Lees de veiligheidsinstructies voor u de machine installeert.	Gedrukt / in de verpakking
<b>Installatiehandleiding</b>	Lees deze handleiding eerst. Volg de instructies voor het instellen van uw machine en installeren van de drivers en software voor het besturingssysteem en het type verbinding dat u gebruikt.	Gedrukt / in de verpakking
<b>Beknopte gebruikershandleiding</b>	Hier vindt u meer informatie over de basiskopieer- en scanfuncties en over het vervangen van de verbruiksartikelen. Zie tips voor het oplossen van problemen.	PDF-bestand / documentatie-cd-rom / in de verpakking
<b>Uitgebreide gebruikershandleiding</b>	Hier vindt u meer informatie over geavanceerde functies: kopiëren, beveiliging en het uitvoeren van routineonderhoud.	PDF-bestand / documentatie-cd-rom / in de verpakking
<b>Softwarehandleiding</b>	Volg deze instructies voor afdrukken, scannen, netwerkscannen en het gebruik van Brother ControlCenter.	PDF-bestand / documentatie-cd-rom / in de verpakking
<b>Verklarende woordenlijst Netwerk</b>	In deze handleiding vindt u basisinformatie over geavanceerde netwerkfuncties van Brother-machines en algemene netwerk- en standaardterminologie.	PDF-bestand / documentatie-cd-rom / in de verpakking
<b>Netwerkhandleiding</b>	Deze handleiding biedt u nuttige informatie over bedrade netwerkinstellingen en beveiligingsinstellingen bij het gebruik van uw Brother-machine. U kunt er eveneens informatie vinden over ondersteunde protocollen voor uw machine en gedetailleerde tips voor het oplossen van problemen.	PDF-bestand / documentatie-cd-rom / in de verpakking

# Inhoudsopgave

<b>1</b>	<b>Algemene instellingen</b>	<b>1</b>
	Opslag in het geheugen .....	1
	Automatische zomer-/wintertijd.....	1
	Ecologische functies .....	2
	Tonerbespaarstand .....	2
	Slaapstand.....	2
	Stand diepe slaap.....	2
	LCD-contrast.....	3
	Lijst Gebruikersinstellingen.....	3
	Netwerkconfiguratielijst.....	4
<b>2</b>	<b>Beveiligingsfuncties</b>	<b>5</b>
	Secure Function Lock 2.0.....	5
	Het beheerderswachtwoord instellen .....	5
	Het beheerderswachtwoord veranderen .....	6
	De modus openbare gebruiker instellen .....	6
	Beperkte gebruikers instellen .....	7
	Beveiligd functieslot aan-/uitzetten .....	7
	Gebruikers omschakelen .....	8
<b>3</b>	<b>Kopiëren</b>	<b>9</b>
	Kopieerinstellingen .....	9
	Kopiëren onderbreken .....	9
	De gekopieerde afbeelding vergroten of verkleinen .....	9
	De toets Opties gebruiken .....	11
	Kopieën sorteren met behulp van de ADF .....	12
	Kopieerkwaliteit verbeteren .....	12
	Contrast, kleur en helderheid aanpassen .....	13
	N op 1-kopieën maken (paginalay-out) .....	14
	Identiteitskaart kopiëren 2 op 1 .....	15
	Ladeselectie .....	16
	Duplexkopiëren (dubbelzijdig) .....	17
	Duplexkopiëren (over de lange zijde).....	17
	Geavanceerd duplexkopiëren (over de korte zijde).....	17
<b>A</b>	<b>Routineonderhoud</b>	<b>18</b>
	De machine reinigen en controleren.....	18
	De paginatellers controleren.....	18
	De resterende levensduur van onderdelen controleren .....	18
	Periodieke onderhouds-	
	onderdelen vervangen.....	19
	De machine inpakken en vervoeren .....	20

<b>B</b>	<b>Opties</b>	<b>28</b>
	Optionele papierlade (LT-300CL) .....	28
	Geheugenbord .....	28
	SO-DIMM-types .....	28
	Extra geheugen installeren .....	29
<b>C</b>	<b>Verklarende woordenlijst</b>	<b>31</b>
<b>D</b>	<b>Index</b>	<b>32</b>

## Opslag in het geheugen

Uw menu-instellingen zijn permanent opgeslagen, en gaan *niet* verloren in geval van een stroomstoring. Tijdelijke instellingen (bijvoorbeeld contrast) gaan *wel* verloren. Tijdens een stroomstoring worden de datum en de tijd tot 60 uur in het geheugen bewaard.

## Automatische zomer-/wintertijd

U kunt de machine zo instellen dat de zomer-/wintertijd automatisch wordt gewijzigd. De machine zal automatisch in de lente een uur vooruit worden gezet en een uur terug in de herfst.

- 1 Druk op **Menu**, **5**, **1**, **2**.
- 2 Druk op **▲** of **▼** om **Aan** of **Uit** te kiezen. Druk op **OK**.
- 3 Druk op **Stop/Eindigen**.

## Ecologische functies

### Tonerbespaarstand

---

Met deze functie kunt u toner besparen. Wanneer u de tonerbespaarstand op **Aan** zet, worden de afdrucken lichter. De standaardinstelling is **Uit**.

- 1 Druk op **Menu, 1, 3, 1**.
- 2 Druk op **▲** of **▼** om **Aan** of **Uit** te kiezen. Druk op **OK**.
- 3 Druk op **Stop/Eindigen**.



#### Opmerking

---

We raden u af de tonerbespaarstand te gebruiken voor het afdrucken van foto's of afbeeldingen in grijstinten.

---

### Slaapstand

---

Door de slaapstand te gebruiken, kunt u het energieverbruik verminderen.

Wanneer de machine zich in de slaapstand (energiebesparende stand) bevindt, gedraagt deze zich alsof de machine uitgeschakeld is. Als de machine gegevens ontvangt, wordt deze uit de slaapstand gewekt tot de modus **Gereed**.

U kunt kiezen hoe lang de machine inactief moet zijn voor deze in de slaapstand schakelt. De timer wordt automatisch gereset wanneer de machine computergegevens ontvangt of een kopie maakt. De standaardinstelling is 3 minuten.

Wanneer de machine zich in slaapstand bevindt, wordt **Slaapstand** op het LCD-scherm weergegeven.

- 1 Druk op **Menu, 1, 3, 2**.
- 2 Voer in hoe lang de machine inactief moet zijn alvorens naar slaapstand over te schakelen. Druk op **OK**.
- 3 Druk op **Stop/Eindigen**.

### Stand diepe slaap

---

Als de machine zich in de slaapstand bevindt en gedurende een bepaalde tijd geen opdrachten ontvangt, schakelt de machine automatisch over naar de stand diepe slaap en geeft het LCD-scherm **Slaapstand** weer. In de stand diepe slaap wordt er minder energie verbruikt dan in de slaapstand. Wanneer de machine computergegevens ontvangt of wanneer u een kopie maakt, zal de machine ontwaken en beginnen op te warmen.

## LCD-contrast

U kunt het contrast instellen zodat het LCD-scherm lichter of donkerder wordt.

- 1 Druk op **Menu, 1, 5**.
- 2 Druk op ► om het LCD-scherm donkerder te maken.  
Of druk op ◀ om het LCD-scherm lichter te maken.  
Druk op **OK**.
- 3 Druk op **Stop/Eindigen**.

## Lijst Gebruikersinstellingen

U kunt een lijst afdrukken met de geprogrammeerde instellingen.

- 1 Druk op **Menu, 5, 4**.
- 2 Druk op **Mono Start** of **Kleur Start**.
- 3 Druk op **Stop/Eindigen**.

# Netwerkconfiguratielijst

De netwerkconfiguratielijst is een rapport met een lijst van de huidige netwerkconfiguratie, inclusief de netwerkinstellingen van de afdrukserver.



## Opmerking

---

Naam van knooppunt: de naam van het knooppunt staat op de netwerkconfiguratielijst. De standaardnaam van het knooppunt is "BRNXXXXXXXXXXXXX".

---

- 1 Druk op **Menu, 5, 5**.
- 2 Druk op **Mono Start** of **Kleur Start**.
- 3 Druk op **Stop/Eindigen**.



## Secure Function Lock 2.0

Met de functie Beveiligd functieslot beperkt u openbare toegang tot de volgende machinefuncties:

- Kopiëren
- Scannen
- Afdrukken via de pc
- In kleur afdrukken

Met deze functie kunt u ook toegang tot menu-instellingen beperken om te voorkomen dat gebruikers de standaardinstellingen wijzigen.

Voordat u de beveiligingsfuncties gebruikt, moet u eerst een beheerderswachtwoord invoeren.

Toegang tot beperkte handelingen kan worden geactiveerd door het creëren van een beperkte gebruiker. Beperkte gebruikers moeten een gebruikerswachtwoord invoeren om de machine te gebruiken.

Schrijf uw wachtwoord op een geheime plaats op. Als u het wachtwoord vergeet, moet het wachtwoord dat is opgeslagen in de machine worden gereset. Neem contact op met uw Brother-leverancier voor informatie over het resetten van het wachtwoord.



### Opmerking

- U kunt het beveiligd functieslot handmatig instellen via het bedieningspaneel of met Beheer via een webbrowser. Wij raden u aan om deze functie in te stellen met Beheer via een webbrowser. Zie de *Netwerkhandleiding* voor meer informatie.
- Alleen beheerders kunnen beperkingen instellen en wijzigingen aanbrengen voor iedere gebruiker.

## Het beheerderswachtwoord instellen

Het wachtwoord dat u in deze stappen instelt, is voor de beheerder. Dit wachtwoord wordt gebruikt om gebruikers in te stellen en om het Beveiligd functieslot aan of uit te zetten. (Zie *Beperkte gebruikers instellen* op pagina 7 en *Beveiligd functieslot aan-/uitzetten* op pagina 7.)

- 1 Druk op **Menu, 1, 6**.
- 2 Toets een viercijferig nummer voor het wachtwoord in met behulp van de cijfers 0-9.  
Druk op **OK**.
- 3 Voer het wachtwoord opnieuw in wanneer op het LCD-scherm **Nogmaals**: wordt weergegeven.  
Druk op **OK**.
- 4 Druk op **Stop/Eindigen**.

## Het beheerderswachtwoord veranderen

---

- 1 Druk op **Menu**, **1**, **6**.
- 2 Druk op **▲** of **▼** om `Wachtw. inst.` te kiezen.  
Druk op **OK**.
- 3 Voer het geregistreerde wachtwoord van vier cijfers in.  
Druk op **OK**.
- 4 Toets een nummer van vier cijfers in voor het nieuwe wachtwoord.  
Druk op **OK**.
- 5 Als op het LCD-scherm `Nogmaals:` wordt weergegeven, voert u het nieuwe wachtwoord opnieuw in.  
Druk op **OK**.
- 6 Druk op **Stop/Eindigen**.

## De modus openbare gebruiker instellen

---

De modus openbare gebruiker beperkt de functies die beschikbaar zijn voor openbare gebruikers. Openbare gebruikers hoeven geen wachtwoord in te voeren om toegang te krijgen tot de functies die via deze instelling beschikbaar zijn. U kunt een openbare gebruiker instellen.

- 1 Druk op **Menu**, **1**, **6**.
- 2 Druk op **▲** of **▼** om `Id instellen` te kiezen.  
Druk op **OK**.
- 3 Toets het beheerderswachtwoord in.  
Druk op **OK**.
- 4 Druk op **▲** of **▼** om `Openbaar` te kiezen.  
Druk op **OK**.
- 5 Druk op **▲** of **▼** om `Activeren` of `Deactiveren` te kiezen voor `Kopiëren`.  
Druk op **OK**.  
Als u `Kopiëren` hebt ingesteld, herhaalt u deze stap voor `Scan`, `Afdr. pc` en `Kleur afdr.` Als op het LCD-scherm `Stop wijziging` wordt weergegeven, drukt u op **OK**.
- 6 Druk op **Stop/Eindigen**.

## Beperkte gebruikers instellen

U kunt gebruikers met beperkte rechten en een wachtwoord instellen voor de beschikbare functies. U kunt met Beheer via een webbrowser meer geavanceerde beperkte rechten instellen, zoals paginateller of de aanmeldnaam van de pc-gebruiker. (Zie de *Netwerkhandleiding* voor meer informatie.) U kunt maximaal 25 gebruikers met beperkte rechten en een wachtwoord instellen.

- 1 Druk op **Menu, 1, 6**.
- 2 Druk op ▲ of ▼ om `Id` instellen te kiezen.  
Druk op **OK**.
- 3 Toets het beheerderswachtwoord in.  
Druk op **OK**.
- 4 Druk op ▲ of ▼ om `Gebr. 01` te kiezen.  
Druk op **OK**.
- 5 Gebruik het numerieke toetsenbord om de gebruikersnaam in te voeren. (Zie *Tekst invoeren in Bijlage C van de Beknopte gebruikershandleiding*.)  
Druk op **OK**.
- 6 Toets een viercijferig wachtwoord in voor de gebruiker.  
Druk op **OK**.
- 7 Druk op ▲ of ▼ om `Activeren` of `Deactiveren` te kiezen voor `Kopiëren`.  
Druk op **OK**.  
Als u `Kopiëren` hebt ingesteld, herhaalt u deze stap voor `Scan`, `Afdr. pc` en `Kleur afdr.`. Als op het LCD-scherm `Stop wijziging` wordt weergegeven, drukt u op **OK**.
- 8 Herhaal stappen 4 tot 7 om elke extra gebruiker en elk extra wachtwoord in te voeren.

- 9 Druk op **Stop/Eindigen**.



### Opmerking

U kunt niet dezelfde naam gebruiken als een andere gebruikersnaam.

2

## Beveiligd functieslot aan- uitzetten

Als u het verkeerde wachtwoord invoert, wordt op het LCD-scherm

`Fout wachtwoord weergegeven`. Voer het juiste wachtwoord opnieuw in.

### Beveiligd functieslot aanzetten

- 1 Druk op **Menu, 1, 6**.
- 2 Druk op ▲ of ▼ om `Slot Uit→Aan` te kiezen.  
Druk op **OK**.
- 3 Toets uw viercijferige beheerderwachtwoord in.  
Druk op **OK**.

### Beveiligd functieslot uitzetten

- 1 Druk op **Menu, 1, 6**.
- 2 Druk op ▲ of ▼ om `Slot Aan→Uit` te kiezen.  
Druk op **OK**.
- 3 Toets uw viercijferige beheerderwachtwoord in.  
Druk op **OK**.

## Gebruikers omschakelen

---

Met deze instelling kunt u schakelen tussen de geregistreerde gebruikers met beperkte rechten of de openbare modus als het beveiligd functieslot is ingeschakeld.

### De modus beperkte gebruiker wijzigen

- 1 Houd **◀** ingedrukt terwijl u op **Veilig Afdrucken** drukt.
- 2 Druk op **▲** of **▼** om ID te kiezen. Druk op **OK**.
- 3 Voer uw wachtwoord van vier cijfers in. Druk op **OK**.

### De openbare modus wijzigen

U kunt de modus beperkte gebruiker verlaten door op de volgende toetsen te drukken:

- **Wis** in de kopieermodus.
- **(SCAN)** in de scanmodus.

Op het LCD-scherm wordt *Ga naar Openbaar?* weergegeven.

Druk op **1** om *1. Ja* te kiezen.



### Opmerking

---

- Als het huidige ID niet gemachtigd is om de gewenste functie te gebruiken, wordt *ToegangGeweigerd* weergegeven op het LCD-scherm, waarna de machine u om uw naam vraagt. Als u toegang krijgt tot de gewenste functie, drukt u op **▲** of **▼** om uw naam te kiezen en voert u uw wachtwoord van vier cijfers in.
  - Als de gewenste functie beperkt is voor alle gebruikers, wordt *Niet beschikbaar* weergegeven op het LCD-scherm, waarna de machine terugkeert naar de stand *Gereed*. U krijgt geen toegang tot de gewenste functie. Contacteer uw beheerder om uw instellingen voor het beveiligd functieslot te controleren.
  - Als er een paginabeperking ingesteld is voor uw ID en u het maximale aantal pagina's al hebt bereikt, wordt *Limiet bereikt* weergegeven op het LCD-scherm wanneer u gegevens afdrukt. Contacteer uw beheerder om uw instellingen voor het beveiligd functieslot te controleren.
  - Als voor uw ID de beperkingen om af te drukken in kleur ingesteld zijn op *Deactiveren*, wordt *Geen toestemming* weergegeven op het LCD-scherm wanneer u gegevens afdrukt. De machine drukt de gegevens alleen af in zwart-wit.
-

## Kopieerinstellingen

Als u de kopieerinstellingen snel tijdelijk voor de volgende kopie wilt wijzigen, drukt u op de tijdelijke toetsen **KOPIE**. U kunt verschillende combinaties gebruiken.

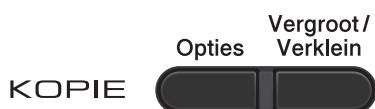

De machine keert één minuut na het kopiëren terug naar de standaardinstellingen.

Om een instelling te wijzigen, drukt u op ▲ of ▼ en ◀ of ▶ om door de kopieerinstellingen te bladeren. Wanneer de gewenste instelling gemarkeerd is, drukt u op **OK**.

Wanneer u klaar bent met het wijzigen van de instellingen, drukt u op **Mono Start** of **Kleur Start**.

## Kopiëren onderbreken

Druk op **Stop/Eindigen** om het kopiëren te onderbreken.

## De gekopieerde afbeelding vergroten of verkleinen

U kunt de volgende vergrotings- of verkleiningspercentages selecteren:

Druk op	<b>100%*</b>
	97% LTR→A4
	94% A4→LTR
	91% Full Page
	85% LTR→EXE
	83% LGL→A4
	78% LGL→LTR
	70% A4→A5
	50%
	Custom (25-400%)
	200%
	141% A5→A4
	104% EXE→LTR

\* De fabrieksinstelling is dikgedrukt en met een asterisk weergegeven.

Met *Custom (25-400%)* kunt u het percentage wijzigen van 25% in 400%.

Volg onderstaande instructies om de volgende kopie te vergroten of te verkleinen:

- 1 Plaats het document.
- 2 Voer met de cijfertoetsen het aantal kopieën in (max. 99).
- 3 Druk op **Vergroot/Verklein** en vervolgens op ▶.

4 Ga op een van de volgende manieren te werk:

- Druk op ▲ of ▼ om het gewenste vergrotings- of verkleiningspercentage te selecteren.

Druk op **OK**.

- Druk op ▲ of ▼ om Custom (25-400%) te kiezen.

Druk op **OK**.

Voer met de cijfertoetsen het vergrotings- of verkleiningspercentage in van 25% tot 400%. (Druk bijvoorbeeld op **5 3** om 53% in te voeren.)

Druk op **OK**.

5 Druk op **Mono Start** of **Kleur Start**.



#### Opmerking

---

Opties voor pagina-indeling 2 op 1 (P), 2 op 1 (L), 2 op 1 (id), 4 op 1 (P) en 4 op 1 (L) zijn *niet* beschikbaar bij vergroten/verkleinen.

---

## De toets Opties gebruiken

Met de toets **Opties** kunt u snel de volgende kopieerinstellingen tijdelijk instellen voor de volgende kopie.

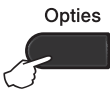
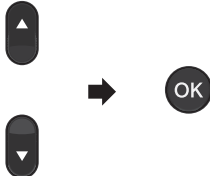
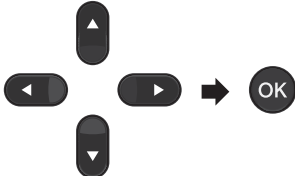
Druk op	Menuselecties	Opties	Pagina
	Druk op ▲ of ▼ en druk dan op <b>OK</b> 	Druk op ▲, ▼, ◀ of ▶ en daarna op <b>OK</b> . 	
	Stapel/Sorteer (Verschijnt wanneer het document zich in de ADF bevindt)	<b>Stapelen*</b> Sorteren	12
	Kwaliteit	<b>Auto*</b> Tekst Foto Grafiek	12
	Helderheid	-■□□□+ -□■□□+ -□□■□+* -□□□■+ -□□□■+	13
	Contrast	-■□□□+ -□■□□+ -□□■□+* -□□□■+ -□□□■+	13
	Pagina layout	Uit (1 op 1) 2 op 1 (P) 2 op 1 (L) 2 op 1 (id) 4 op 1 (P) 4 op 1 (L)	14
	Ladekeuze	<b>MP&gt;T1*</b> of <b>M&gt;T1&gt;T2*</b> <sup>1</sup> T1>MP of T1>T2>M <sup>1</sup> #1 (XXX) <sup>2</sup> #2 (XXX) <sup>1 2</sup> MP (XXX) <sup>2</sup>	16
De fabrieksinstellingen zijn vetgedrukt en met een sterretje weergegeven.			

<sup>1</sup> T2 en #2 worden enkel weergegeven als de optionele onderste lade is geplaatst.

<sup>2</sup> XXX staat voor het papierformaat dat u hebt ingesteld in **Menu, 1, 1, 2**.

## Kopieën sorteren met behulp van de ADF

U kunt meerdere kopieën sorteren. De pagina's worden gestapeld in de volgorde 1 2 3, 1 2 3, 1 2 3 enz.

- 1 Plaats het document in de ADF.
- 2 Voer met de cijfertoetsen het aantal kopieën in (max. 99).
- 3 Druk op **Opties**. Druk op ▲ of ▼ om *Stapel/Sorteer* te kiezen. Druk op **OK**.
- 4 Druk op ▲ of ▼ om *Sorteren* te kiezen. Druk op **OK**.
- 5 Druk op **Mono Start** of **Kleur Start**.

## Kopieerkwaliteit verbeteren

U kunt kiezen uit een serie kwaliteitsinstellingen. De standaardinstelling is *Auto*.

- **Auto**  
Auto is de aanbevolen stand voor normale afdrukken. Geschikt voor documenten die zowel tekst als foto's bevatten.
- **Tekst**  
Geschikt voor documenten die vooral tekst bevatten.
- **Foto**  
Betere kopieerkwaliteit voor foto's.
- **Grafiek**  
Geschikt voor het kopiëren van kwitanties.

Volg de onderstaande stappen om de kwaliteitsinstelling *tijdelijk* te wijzigen:

- 1 Plaats het document.
- 2 Voer met de cijfertoetsen het aantal kopieën in (max. 99).
- 3 Druk op **Opties**. Druk op ▲ of ▼ om *Kwaliteit* te kiezen. Druk op **OK**.
- 4 Druk op ◀ of ▶ om *Auto*, *Tekst*, *Foto* of *Grafiek* te kiezen. Druk op **OK**.
- 5 Druk op **Mono Start** of **Kleur Start**.

Volg de onderstaande stappen om de *standaard*instelling te wijzigen:

- 1 Druk op **Menu**, **2**, **1**.
- 2 Druk op ▲ of ▼ om de kopieerkwaliteit te selecteren. Druk op **OK**.
- 3 Druk op **Stop/Eindigen**.



## Contrast, kleur en helderheid aanpassen

### Contrast

Pas het contrast aan om een beeld er scherper en levendiger te laten uitzien.

Volg de onderstaande stappen om de contrastinstelling *tijdelijk* te wijzigen:

- 1 Plaats het document.
- 2 Voer met de cijfertoetsen het aantal kopieën in (max. 99).
- 3 Druk op **Opties**.  
Druk op ▲ of ▼ om **Contrast** te kiezen.  
Druk op **OK**.
- 4 Druk op ◀ of ▶ om het contrast te verhogen of verlagen.  
Druk op **OK**.
- 5 Druk op **Mono Start** of **Kleur Start**.

Volg de onderstaande stappen om de *standaard*instelling te wijzigen:

- 1 Druk op **Menu, 2, 3**.
- 2 Druk op ◀ of ▶ om het contrast te verhogen of verlagen.  
Druk op **OK**.
- 3 Druk op **Stop/Eindigen**.

### Helderheid

Pas de helderheid aan om de kopieën donkerder of lichter te maken.

Volg de onderstaande stappen om de helderheidinstelling *tijdelijk* te wijzigen:

- 1 Plaats het document.
- 2 Voer met de cijfertoetsen het aantal kopieën in (max. 99).

- 3 Druk op **Opties**.  
Druk op ▲ of ▼ om **Helderheid** te kiezen.  
Druk op **OK**.
- 4 Druk op ◀ of ▶ om een kopie lichter of donkerder te maken.  
Druk op **OK**.

- 5 Druk op **Mono Start** of **Kleur Start**.

Volg de onderstaande stappen om de *standaard*instelling te wijzigen:

- 1 Druk op **Menu, 2, 2**.
- 2 Druk op ◀ of ▶ om een kopie lichter of donkerder te maken.  
Druk op **OK**.
- 3 Druk op **Stop/Eindigen**.

### Kleur aanpassen (verzadiging)

U kunt de standaardinstelling voor kleurverzadiging instellen.

Volg de onderstaande stappen om de *standaard*instelling te wijzigen:

- 1 Druk op **Menu, 2, 4**.
- 2 Druk op ▲ of ▼ om 1. Rood, 2. Groen of 3. Blauw te kiezen.  
Druk op **OK**.
- 3 Druk op ◀ of ▶ om de kleurverzadiging te verhogen of te verlagen.  
Druk op **OK**.
- 4 Keer terug naar stap 2 om de volgende kleur te kiezen. Of druk op **Stop/Eindigen**.

## N op 1-kopieën maken (paginalay-out)

U kunt de hoeveelheid papier die u gebruikt voor het kopiëren verminderen door de functie N op 1 kopiëren te gebruiken. U kunt zo twee of vier pagina's op één vel kopiëren. Raadpleeg *Identiteitskaart kopiëren 2 op 1* op pagina 15 als u beide kanten van een identiteitskaart op één vel wilt kopiëren.

### ! BELANGRIJK

- Controleer of het papierformaat is ingesteld op Letter, A4, Legal of Folio.
- (P) betekent Staand en (L) betekent Liggend.
- U kunt de instelling Vergroten/Verkleinen niet gebruiken met de functie N op 1.

- 1 Plaats het document.
- 2 Voer met de cijfertoetsen het aantal kopieën in (max. 99).
- 3 Druk op **Opties**. Druk op ▲ of ▼ om Pagina layout te kiezen. Druk op **OK**.
- 4 Druk op ▲ of ▼ om Uit (1 op 1), 2 op 1 (P), 2 op 1 (L), 2 op 1 (id)<sup>1</sup>, 4 op 1 (P) of 4 op 1 (L) te kiezen. Druk op **OK**.
 

<sup>1</sup> Voor meer informatie over 2 op 1 (id), raadpleegt u *Identiteitskaart kopiëren 2 op 1* op pagina 15.
- 5 Druk op **Mono Start** of **Kleur Start** om de pagina te scannen. Als u het document in de ADF hebt geplaatst, worden de pagina's gescand en wordt het afdrukken gestart. **Als u de glasplaat gebruikt, gaat u naar stap 6.**

- 6 Nadat de machine de pagina gescand heeft, drukt u op **1** om de volgende pagina te scannen.

```
Flatbed kopie:
  Volgende Pagina?
▲ 1.Ja
▼ 2.Nee
Select. ▲▼ of OK
```

- 7 Plaats de volgende pagina op de glasplaat. Druk op **OK**. Herhaal stap 6 en 7 voor elke pagina die u in deze indeling gebruikt.
- 8 Druk op **2** in stap 6 om te stoppen nadat alle pagina's zijn gescand.

### Als u met behulp van de ADF kopieert:

Plaats het document met de bedrukte zijde naar boven zoals hieronder aangegeven:

#### ■ 2 op 1 (P)



#### ■ 2 op 1 (L)

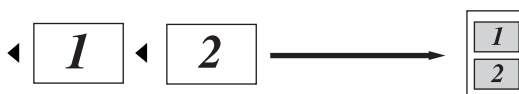

#### ■ 4 op 1 (P)



#### ■ 4 op 1 (L)

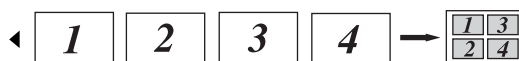

## Als u met behulp van de glasplaat kopieert:

Plaats het document met de bedrukte zijde naar beneden zoals hieronder aangegeven:

### ■ 2 op 1 (P)



### ■ 2 op 1 (L)

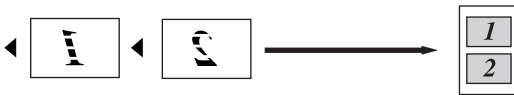

### ■ 4 op 1 (P)



### ■ 4 op 1 (L)



## Identiteitskaart kopiëren 2 op 1

U kunt beide kanten van uw identiteitskaart op één pagina kopiëren en daarbij het originele formaat van de kaart behouden.



### Opmerking

U kunt een identiteitskaart kopiëren voor zover dit wordt toegestaan door de geldende wetgeving. Zie *Onrechtmatig gebruik van kopieerapparaat uur* in de *Boekje over veiligheid en wetgeving*.

- 1 Plaats uw identiteitskaart met de bedrukte zijde naar beneden op de linkerzijde van de glasplaat.

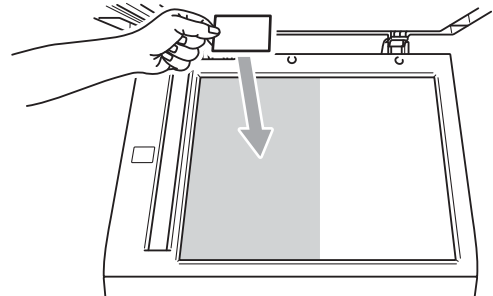

- Zelfs als er een document in de ADF is geplaatst, zal de machine de gegevens scannen met de glasplaat voor Identiteitskaart kopiëren 2 op 1.
- 2 Druk op **Opties**. Druk op ▲ of ▼ om *Pagina layout* te kiezen. Druk op **OK**.
  - 3 Druk op ▲ of ▼ om 2 op 1 (id) te kiezen. Druk op **OK**.

- 4 Druk op **Mono Start** of **Kleur Start**. Wanneer de machine de eerste kant van de kaart heeft gescand, zal het LCD-scherm de volgende instructie weergeven.

```
Id omdraaien
En druk op Start
```

- 5 Draai uw identiteitskaart om en plaats deze op de linkerzijde van de glasplaat.
- 6 Druk op **Mono Start** of **Kleur Start**. De machine scant de andere kant van de kaart en drukt de pagina af.



### Opmerking

Wanneer Identiteitskaart kopiëren 2 op 1 gekozen is, wordt de kwaliteit ingesteld op **Foto** en het contrast op +2 (-□□□□■+.).

## Ladeselectie

U kunt de gebruikte lade wijzigen voor de volgende kopie.

- 1 Plaats het document.
- 2 Voer met de cijfertoetsen het aantal kopieën in (max. 99).
- 3 Druk op **Opties**. Druk op ▲ of ▼ om **Ladekeuze** te kiezen. Druk op **OK**.
- 4 Druk op ◀ of ▶ om MP>T1, M>T1>T2 <sup>1</sup>, T1>MP, T1>T2>M <sup>1</sup>, #1 (XXX) <sup>2</sup>, #2 (XXX) <sup>1 2</sup> of MP (XXX) <sup>2</sup>. te selecteren.
  - <sup>1</sup> T2 en #2 worden enkel weergegeven als de optionele onderste lade is geplaatst.
  - <sup>2</sup> XXX staat voor het papierformaat dat u hebt ingesteld in **Menu, 1, 1, 2**.
- 5 Druk op **Mono Start** of **Kleur Start**.



### Opmerking

Om de standaardinstelling voor de ladeselectie te wijzigen, raadpleegt u *Ladegebruik in de kopieermodus* in *Hoofdstuk 2 van de Beknopte gebruikershandleiding*.

## Duplexkopiëren (dubbelzijdig)

Als u de functie voor automatisch duplexkopiëren wilt gebruiken, plaatst u het document in de ADF.

Als u de melding "Geheugen vol" krijgt wanneer u dubbelzijdig kopieert, dient u extra geheugen te installeren. (Zie *Extra geheugen installeren* op pagina 29.)

## Duplexkopiëren (over de lange zijde)

### ■ 1-zijdig → 2-zijdig L

Staand

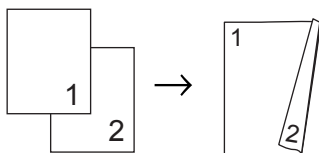

Liggend

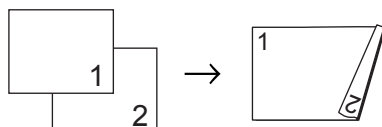

- 1 Plaats het document.
- 2 Voer het aantal kopieën in (max. 99) met de cijfertoetsen.
- 3 Druk op **Dubbelzijdig** en ▲ of ▼ om 1-zijdig→2-z. L te selecteren. Druk op **OK**.
- 4 Druk op **Mono Start** of **Kleur Start** om het document te kopiëren.

## Geavanceerd duplexkopiëren (over de korte zijde)

### ■ 1-zijdig → 2-zijdig K

Staand

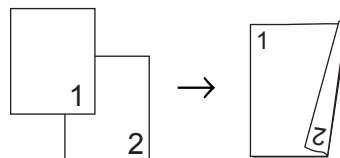

Liggend

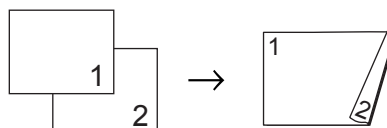

- 1 Plaats het document.
- 2 Voer het aantal kopieën in (max. 99) met de cijfertoetsen.
- 3 Druk op **Dubbelzijdig** en ▲ of ▼ om 1-zijdig→2-z. K te selecteren. Druk op **OK**.
- 4 Druk op **Mono Start** of **Kleur Start** om het document te kopiëren.

# A

## Routineonderhoud

### De machine reinigen en controleren

Reinig de buiten- en binnenzijde van de machine regelmatig met een droge, pluisvrije doek. Reinig de binnenzijde van de machine wanneer u de tonercartridge of de drumeenheid vervangt. Als afgedrukte pagina's tonervlekken bevatten, reinigt u de binnenzijde van de machine met een droge, pluisvrije doek.

#### WAARSCHUWING

Maak de binnen- of buitenzijde van de machine NIET schoon met schoonmaakmiddelen die ammoniak of alcohol bevatten, en niet met sprays of brandbare stoffen. U kunt dan brand veroorzaken of een elektrische schok krijgen.

Zie *Veilig gebruik van het product* in de *Boekje over veiligheid en wetgeving* voor informatie over het reinigen van de machine.



Adem toner nooit in.

#### BELANGRIJK

Gebruik neutrale schoonmaakmiddelen. Wanneer u vluchtige vloeistoffen zoals thinner of wasbenzine gebruikt, wordt het oppervlak van de machine beschadigd.

### De paginatellers controleren

U kunt de paginatellers van de machine bekijken voor kopieën, afgedrukte pagina's, rapporten en lijsten, of een totaaloverzicht.

- 1 Druk op **Menu**, **5**, **3**.
- 2 Druk op **▲** of **▼** om **Totaal**, **Lijst**, **Kopie** of **Print** te bekijken.
- 3 Druk op **Stop/Eindigen**.

### De resterende levensduur van onderdelen controleren

U kunt de levensduur van de onderdelen van de machine lezen op het LCD-scherm.

- 1 Druk op **Menu**, **5**, **7**.

57.DuurOnderdelen
1.Drumeenheid
2.Riemeenheid
3.Fuser
Select. ▲▼ of OK

- 2 Druk op **▲** of **▼** om 1.Drumeenheid, 2.Riemeenheid, 3.Fuser, 4.Laser, 5.PF-kit MP, 6.PF-kit 1 of 7.PF-kit 2 te selecteren. Druk op **OK**.
- 3 Druk op **Stop/Eindigen**.

## Periodieke onderhoudsonderdelen vervangen

Periodieke onderhoudsonderdelen moeten regelmatig vervangen worden om de afdrukkwaliteit te behouden. De onderstaande onderdelen zullen na ongeveer 50.000 pagina's <sup>1</sup> moeten worden vervangen voor PF KitMP en na ongeveer 100.000 pagina's <sup>1</sup> voor PF Kit 1, PF Kit 2, Fuser en Laser. Neem contact op met uw Brother-leverancier als de volgende melding op het LCD-scherm wordt weergegeven.

<sup>1</sup> Enkele pagina's van formaat A4 of Letter.

LCD-melding	Omschrijving
Onderdelen verv. Fuserunit	Vervang de fuseereenheid.
Onderdelen verv. Laserunit	Vervang de lasereenheid.
Onderdelen verv. PF-kit 1	Vervang de papertoevoerset voor de papierlade.
Onderdelen verv. PF-kit 2	Vervang de papertoevoerset voor de onderste lade (optie).
Onderdelen verv. PF-kit MP	Vervang de papertoevoerset voor de multifunctionele lade.

## De machine inpakken en vervoeren

### ⚠ WAARSCHUWING

Deze machine is zwaar en weegt ongeveer 26,5 kg. Om mogelijke letsels te voorkomen, moet de machine altijd door minstens twee personen worden opgetild. Zorg dat uw vingers niet beklemd raken wanneer u de machine weer neerzet.

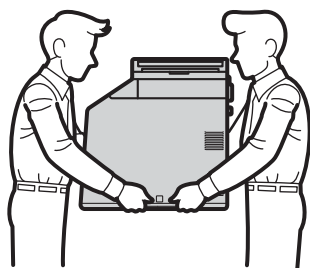

Als u een onderste lade gebruikt, draagt u deze los van de machine.

### ! BELANGRIJK

Verwijder de tonerbak uit de machine en verpak deze in een plastic zak die u sluit voordat u de machine vervoert. Als dit onderdeel niet verwijderd is en niet in een plastic zak is verpakt voordat de machine wordt vervoerd, kan de machine zwaar beschadigd raken en kan de garantie vervallen.

### 📄 Opmerking

Als u de machine moet vervoeren, is het raadzaam om deze zorgvuldig te verpakken in de oorspronkelijke verpakking om eventuele beschadiging te voorkomen. Zorg er bovendien voor dat de machine tijdens vervoer voldoende verzekerd is.

Gebruik voor het verpakken het volgende:

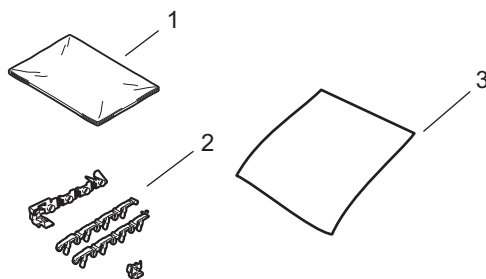

- 1 Plastic zak voor de tonerbak
- 2 Oranje verpakkingsmaterialen voor het vergrendelen van de inwendige onderdelen (4 stuks)
- 3 Een blad papier (A4 of Letter) om de riemenheid te beschermen (gelieve hier zelf voor te zorgen)

- 1 Zet de machine uit. Koppel alle kabels los en haal de stekker van het netsnoer uit het stopcontact.



- 2 Druk op de knop waarmee de voorklep wordt geopend en maak deze klep open.

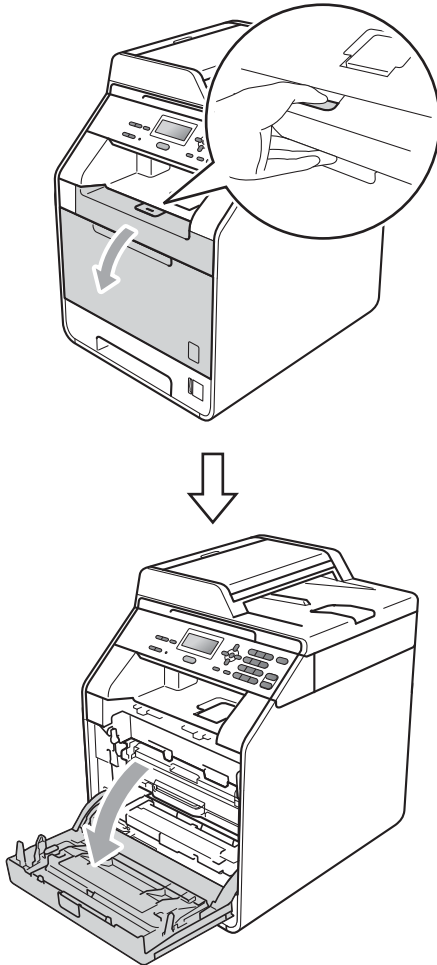

- 3 Neem het groene handvat van de drumeenheid vast. Trek de drumeenheid naar buiten tot deze stopt.

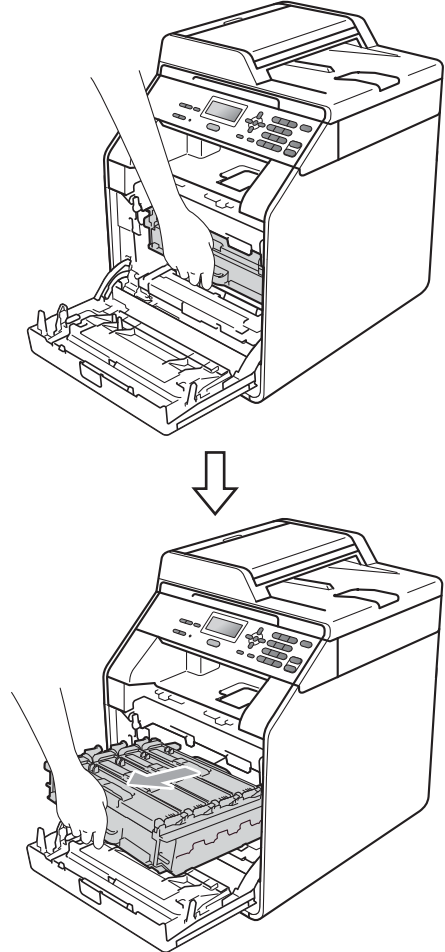

A

- 4 Draai de groene vergrendelingshendel (1) aan de linkerkant van de machine linksom naar de ontgrendelingspositie. Houd de groene handvaten van de drumeenheid vast, hef de voorzijde van de drumeenheid op en verwijder deze uit de machine.

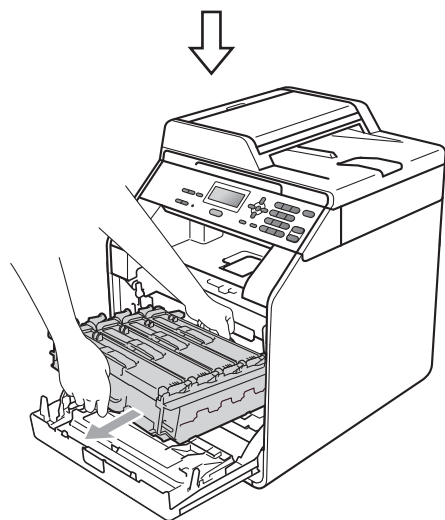
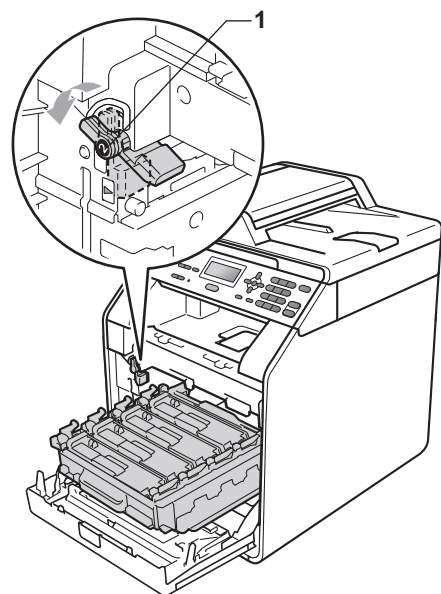

## ! BELANGRIJK

- Houd de drumeenheid vast bij de groene handvaten wanneer u deze draagt. Neem deze NIET vast bij de zijkanten.
- We raden u aan de drumeenheid op een vel wegwerppapier op een schone, vlakke ondergrond te plaatsen voor het geval u per ongeluk toner morst.
- Wees voorzichtig met de tonercartridge en de tonerbak. Wanneer u toner morst op uw handen of kleding, dient u de vlekken onmiddellijk te verwijderen met koud water.
- Raak NOOIT de elektroden aan die u in de afbeelding ziet, om schade aan de machine door statische elektriciteit te vermijden.

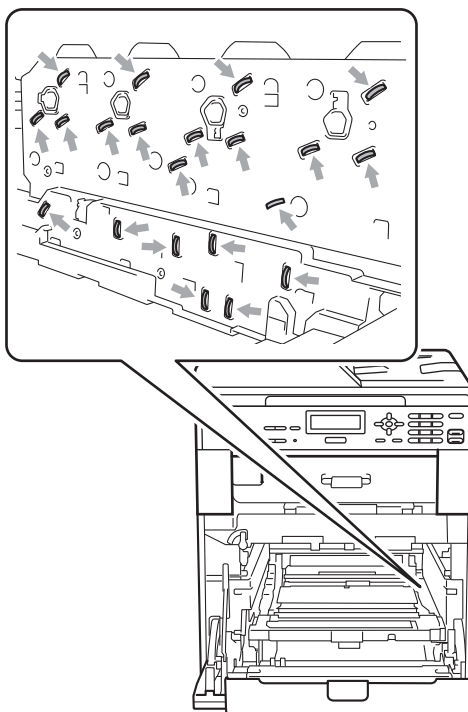

- 5 Houd de groene hendel van de riemeenheid met beide handen vast en breng de riemeenheid omhoog om deze er vervolgens uit te trekken.

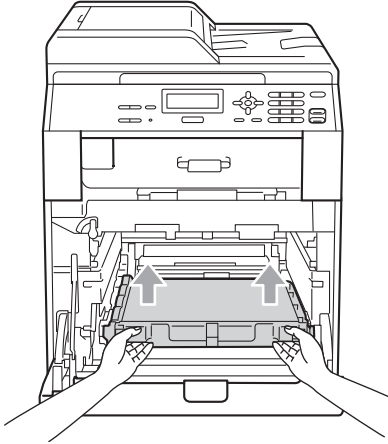

- 6 Verwijder de twee stukken oranje verpakking en gooi deze weg.

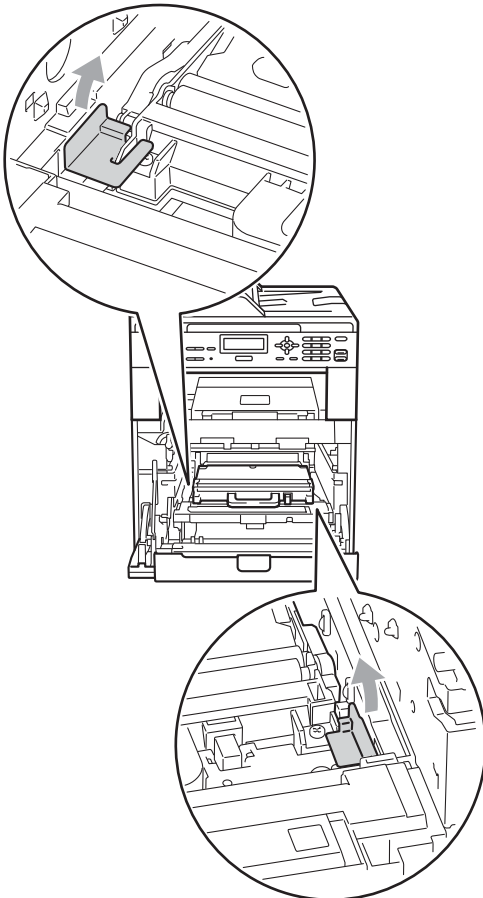

### **Opmerking**

Deze stap is alleen nodig als u de afvalbak voor toner voor het eerst vervangt en is niet nodig voor vervangende afvalbakken voor toner. De oranje verpakkingsmaterialen zijn in de fabriek aangebracht om uw machine tijdens het transport te beschermen.

- 7 Verwijder de tonerbak uit de machine met behulp van de groene hendel en verpak deze in een plastic zak en maak de zak goed dicht.

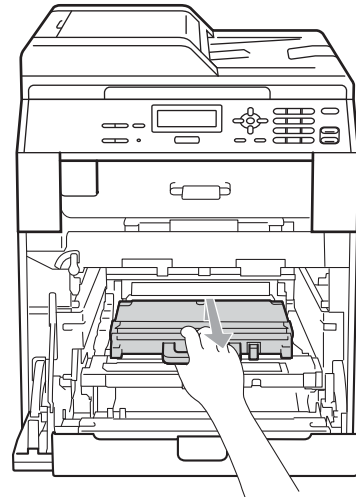

### **BELANGRIJK**

Ga voorzichtig met de tonerbak om. Wanneer u toner morst op uw handen of kleding, dient u de vlekken onmiddellijk te verwijderen met koud water.

- 8 Plaats de riemeenheid weer in de machine. Zorg ervoor dat u de riemeenheid vlak en stevig plaatst.

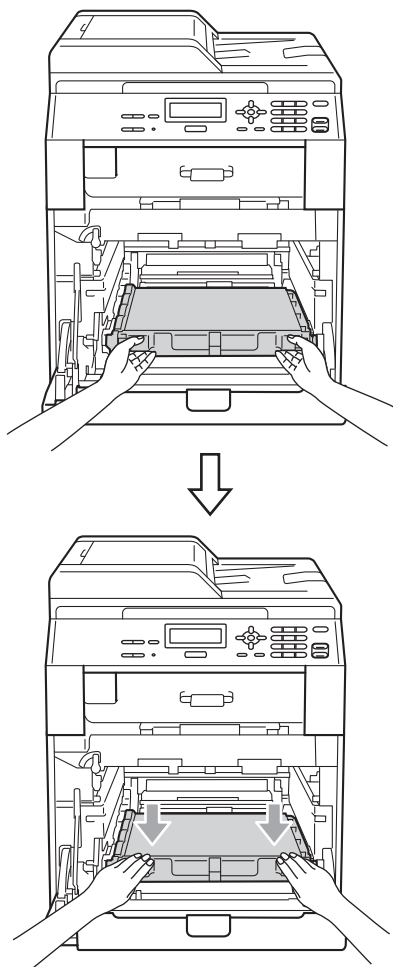

- Bevestig aan rechterzijde een oranje verpakking (3) aan de uitstekende zijkant van de drumeenheid.

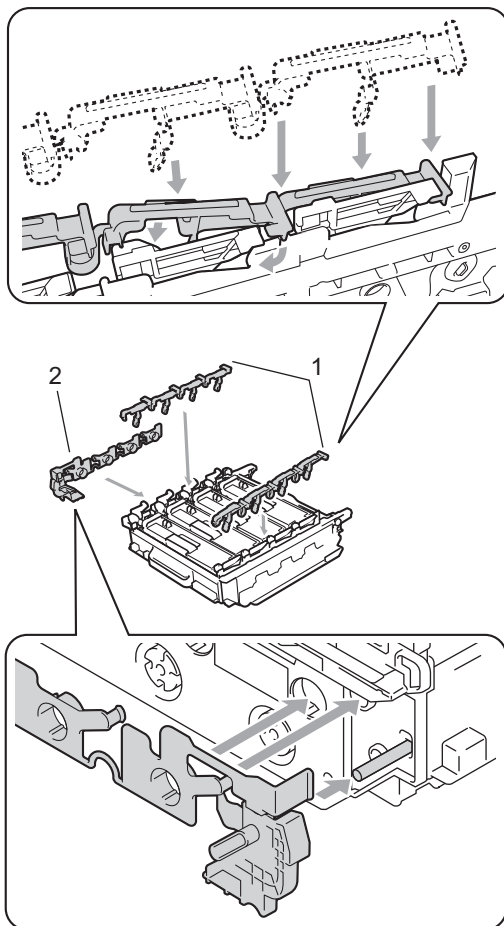

- 9 Plaats het oranje verpakkingsmateriaal als volgt in de drumeenheid:

- Plaats respectievelijk aan de linker- en rechterzijde een oranje verpakking (1) om de tonercartridges te bevestigen aan de drumeenheid.
- Bevestig een oranje verpakking (2) aan de linkerzijde van het zijoppervlak van de drumeenheid (gekeken langs de voorzijde).

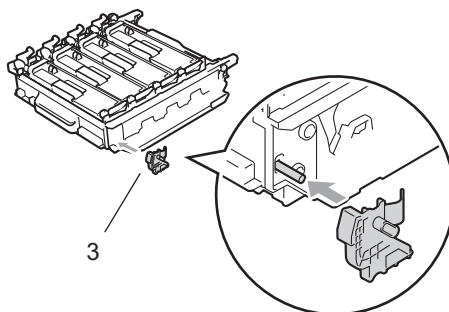

- 10 Plaats een vel papier (A4 of Letter) op de riemeenheid om schade aan de riem te voorkomen.

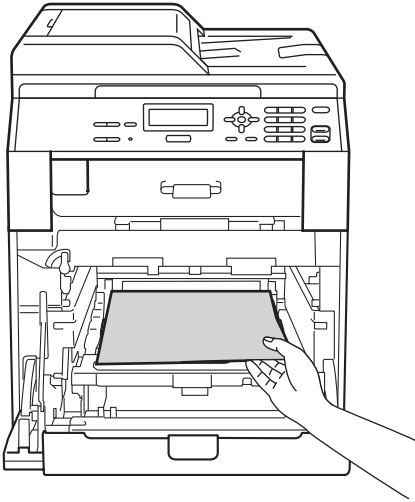

- 11 Zorg ervoor dat de groene vergrendelingshendel (1) op de ontgrendelingspositie staat zoals weergegeven in de afbeelding.

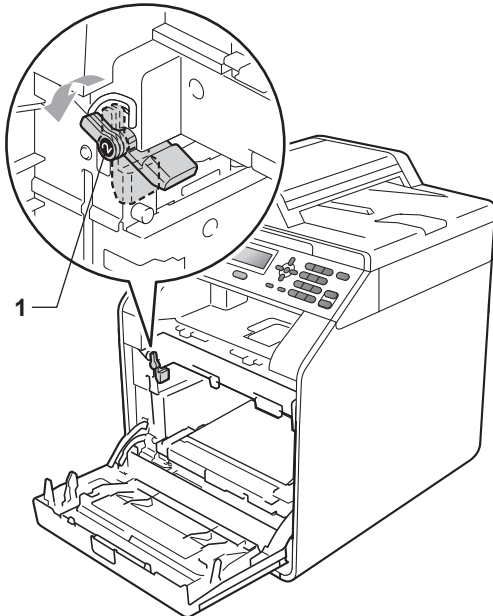

- 12 Richt de richtpunten (2) op de drumeenheid naar de ►-markeringen (1) op beide zijden van de machine en schuif vervolgens voorzichtig de drumeenheid in de machine tot deze stopt bij de groene vergrendelingshendel.

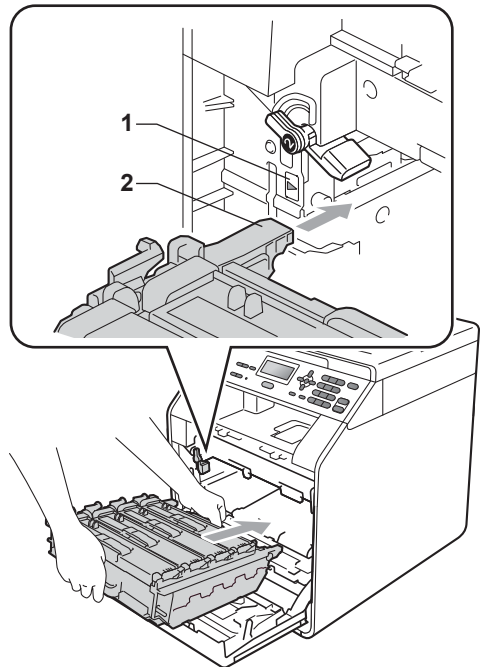

- 13 Draai de groene vergrendelingshendel (1) rechtsonder naar de vergrendelingspositie.

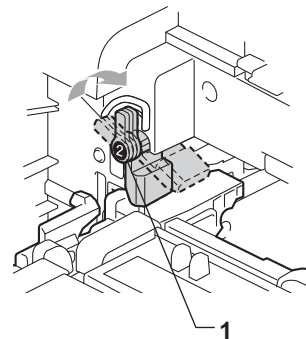

- 14 Duw de drumeenheid naar binnen tot deze stopt.

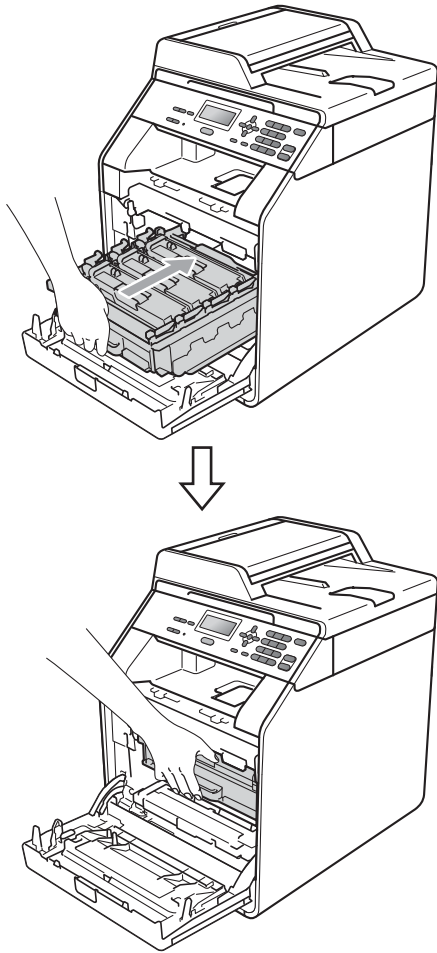

- 15 Sluit de voorklep van de machine.

- 16 Steek het onderdeel van piepschuim (1) in de doos. Plaats vervolgens de tonerbak in het onderdeel van piepschuim.

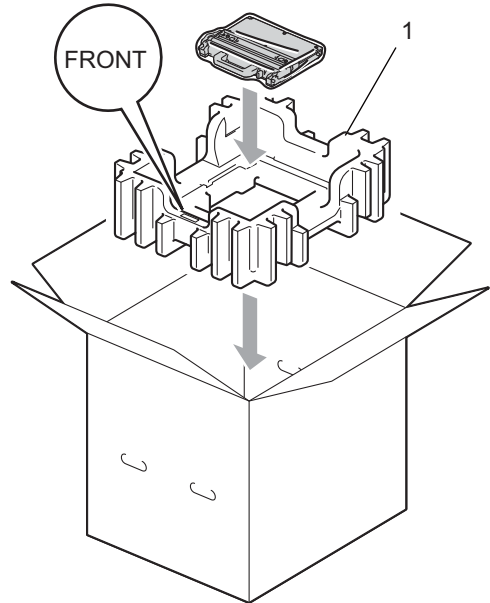

- 17 Wikkel de machine in een plastic zak. Plaats de machine op het onderdeel van piepschuim (1).

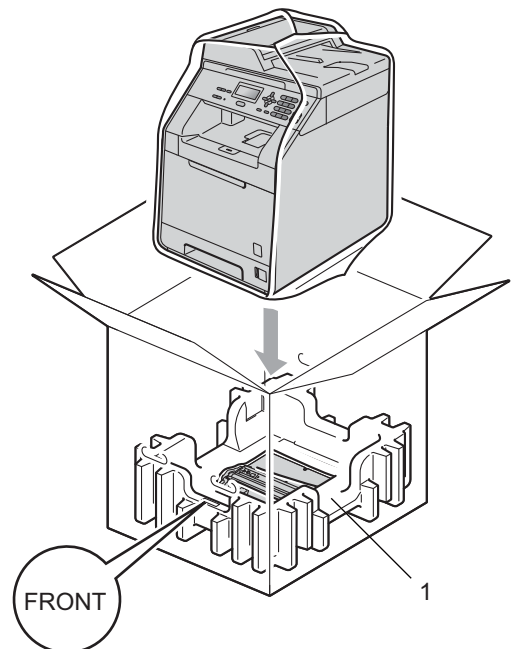

- 18 Plaats de twee stukken piepschuim (1) in de doos en zorg ervoor dat de rechterzijde van de machine gericht is naar het piepschuim gemarkeerd met "RIGHT" en de linkerzijde naar het piepschuim gemarkeerd met "LEFT". Plaats het stroomsnoer en de gedrukte documenten in de originele verpakking zoals weergegeven op de illustratie.

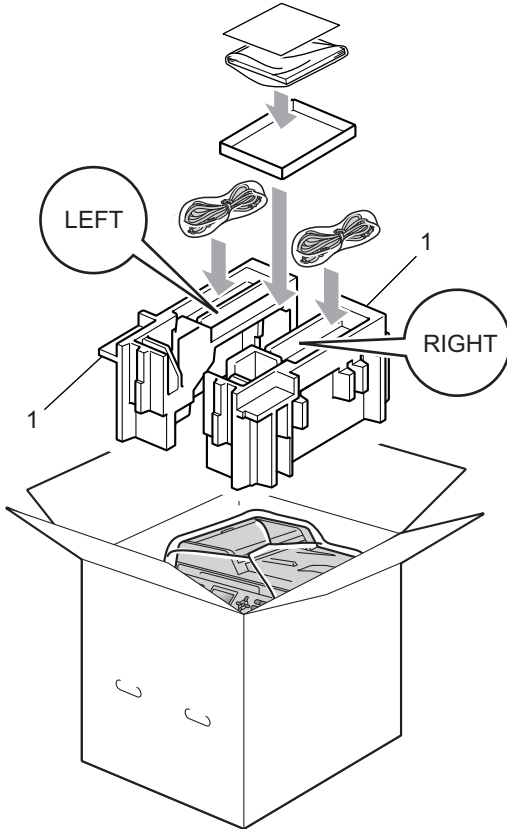

- 19 Sluit de doos en tape deze stevig dicht.

## Optionele papierlade (LT-300CL)

Een optionele onderste lade kan worden geïnstalleerd met een capaciteit van maximaal 500 vellen papier van 80 g/m<sup>2</sup>.

Wanneer een optionele lade is geplaatst, heeft de machine een maximale capaciteit van 800 vellen normaal papier.

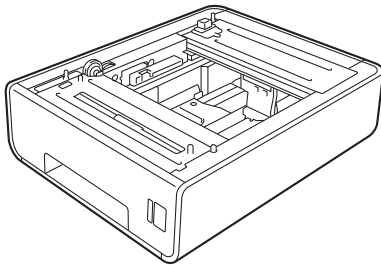

Raadpleeg de instructies bij de onderste lade voor de installatie.

## Geheugenbord

DCP-9055CDN heeft standaard 128 MB geheugen. De machine beschikt over een uitbreidings sleuf voor extra geheugen. U kunt het geheugen verhogen tot maximaal 384 MB door één SO-DIMM (Small Outline Dual In-line Memory Module) te plaatsen.

### SO-DIMM-types

U kunt de volgende SO-DIMM's plaatsen:

- 128 MB Kingston KTH-LJ2015/128
- 256 MB Kingston KTH-LJ2015/256
- 128 MB Transcend TS128MHP422A
- 256 MB Transcend TS256MHP423A



### Opmerking

- Meer informatie vindt u op de website van Kingston Technology op <http://www.kingston.com/>.
- Meer informatie vindt u op de website van Transcend op <http://www.transcend.com.tw/>.

Algemeen moet de SO-DIMM de volgende technische gegevens hebben:

Type: 144-pins en 16 bitoutput

CAS-latentie: 4

Klokfrequentie: 267 MHz (533 MB/s/pin) of meer

Capaciteit: 64, 128 of 256 MB

Hoogte: 30,0 mm (1,18 in.)

DRAM-type: DDR2 SDRAM



**Opmerking**

- Het kan zijn dat sommige SO-DIMM's niet geschikt zijn voor de machine.
- Voor meer informatie kunt u zich wenden tot de wederverkoper waar u de machine hebt gekocht of tot de klantendienst van Brother.

**Extra geheugen installeren**

- 1 Zet de machine uit.
- 2 Ontkoppel de interfacekabels van de machine en haal vervolgens de stekker van het netsnoer uit het stopcontact.

**Opmerking**

Schakel de machine via de stroomschakelaar uit voordat u de SO-DIMM installeert of verwijdert.

- 3 Verwijder de plastic afdekking (1) en dan de metalen afdekking (2) van de SO-DIMM.

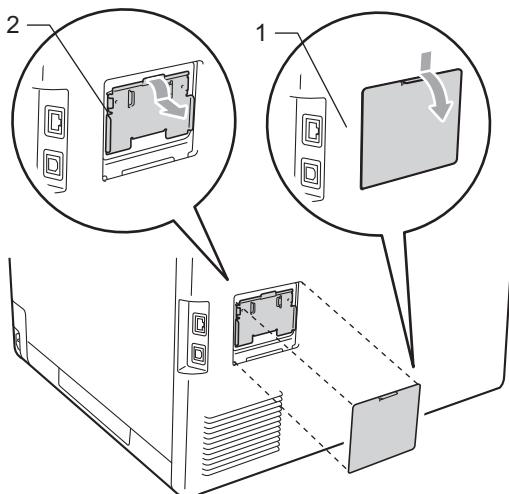

- 4 Haal de SO-DIMM uit de verpakking en houd deze aan de randen vast.

**! BELANGRIJK**

Raak, om schade aan de machine veroorzaakt door statische elektriciteit te voorkomen, de geheugenchips of het kaartoppervlak NIET aan.

- 5 Houd de SO-DIMM aan de randen vast en lijn de inkepingen in de SO-DIMM uit met de uitsteeksels in de sleuf. Plaats de SO-DIMM diagonaal (1), en kantel het dan richting de interfacekaart tot het op zijn plaats klikt (2).

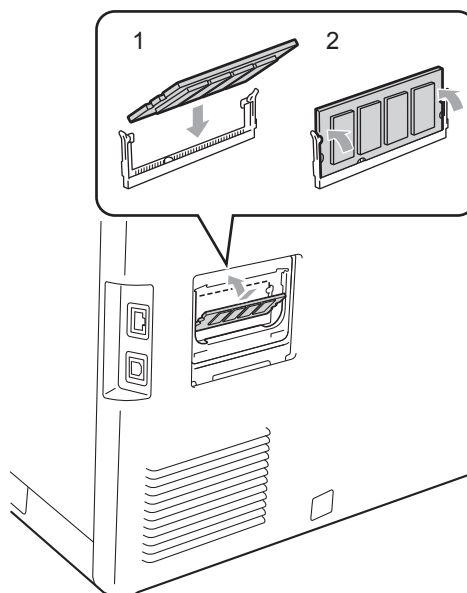

- 6 Plaats de metalen afdekking (2) en dan de plastic afdekking (1) van de SO-DIMM weer terug.

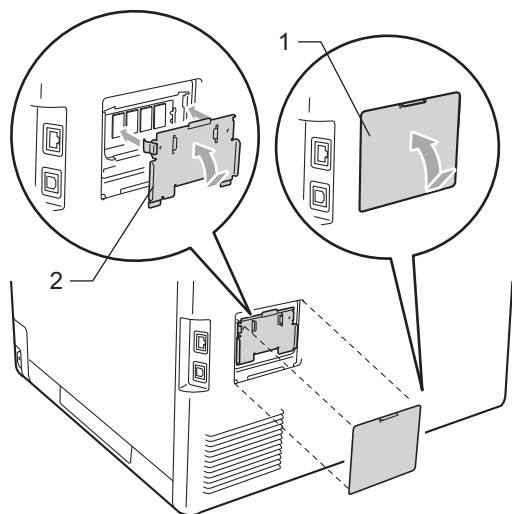

- 7 Steek de stekker van het netsnoer van de machine eerst in het stopcontact en sluit dan de interfacekabels aan.

- 8 Schakel de machine in via de stroomschakelaar.



### Opmerking

Druk de pagina met gebruikersinstellingen af waarop de huidige grootte van het geheugen is vermeld om te controleren of u de SO-DIMM correct hebt geïnstalleerd. (Zie *Lijst Gebruikersinstellingen* op pagina 3.)

Dit is een uitvoerige lijst van functies en termen die voorkomen in Brotherhandleidingen. Beschikbaarheid van deze functies is afhankelijk van het model dat u heeft aangeschaft.

**ADF (automatische documentinvoer)**

Het document kan in de ADF worden geplaatst, waarbij iedere pagina afzonderlijk automatisch wordt gescand.

**Contrast**

Instelling om te compenseren voor donkere of lichte documenten. Kopieën van donkere documenten worden lichter en omgekeerd.

**Fijne resolutie**

Dit is een resolutie van 203 × 196 dpi. Wordt gebruikt voor afdrukken met kleine lettertjes en diagrammen.

**Grijstinten**

De grijs tinten die beschikbaar zijn voor het kopiëren van foto's.

**Helplijst**

Een afdruk van de complete menutabel die u kunt gebruiken om uw machine te programmeren wanneer u de gebruikershandleiding niet bij de hand hebt.

**LCD-scherm (liquid crystal display)**

Dit is het schermje op uw machine waarop tijdens het programmeren meldingen verschijnen. Wanneer de machine inactief is, worden op dit schermje de datum en de tijd weergegeven.

**Lijst Gebruikersinstellingen**

Een afgedrukt rapport met de huidige instellingen van de machine.

**Menumodus**

De programmeermodus waarmee u de instellingen van uw machine kunt wijzigen.

**OCR (optical character recognition)**

De software ScanSoft™ PaperPort™ 12SE met OCR of Presto! PageManager zet een afbeelding van tekst om in tekst met een bewerkbaar formaat.

**Resolutie**

Het aantal verticale en horizontale lijnen per inch.

**Scannen**

De procedure waarmee een elektronische afbeelding van een papieren document naar uw computer wordt verzonden.

**Taak annuleren**

Hiermee annuleert u een geprogrammeerde afdruktaak en wist u het geheugen van de machine.

**Tijdelijke instellingen**

U kunt bepaalde kopie-opties selecteren zonder de standaardinstellingen te wijzigen.

**Volume van de waarschuwingstoon**

Instelling van het volume van het geluidssignaal dat u hoort wanneer u een toets indrukt of een vergissing maakt.

# D

# Index

## A

---

- Afdrukken
  - Raadpleeg de softwarehandleiding.
- Apple Macintosh
  - Raadpleeg de softwarehandleiding.

## B

---

- Beperkte gebruikers .....7
- Beveiliging
  - Beveiligd functieslot
    - beheerderswachtwoord .....5
    - beperkte gebruikers .....7
    - Modus openbare gebruiker .....6

## C

---

- ControlCenter2 (voor Macintosh)
  - Raadpleeg de softwarehandleiding.
- ControlCenter4 (voor Windows®)
  - Raadpleeg de softwarehandleiding.

## D

---

- Drumeenheid
  - controleren (resterende levensduur) .....18
- Duplexkopiëren .....17

## G

---

- Geheugen
  - DIMM toevoegen (optie) .....28
  - plaatsen .....29
  - opslag .....1

## I

---

- Informatie over de machine
  - paginatellers .....18
  - resterende levensduur van onderdelen controleren .....18

## K

---

- Kopiëren
  - contrast .....13
  - Identiteitskaart kopiëren 2 op 1 .....15
  - kwaliteit .....12
  - met behulp van ADF .....12
  - met behulp van de glasplaat .....14
  - N op 1 (paginalay-out) .....14
  - sorteren (uitsluitend ADF) .....12
  - tijdelijke instellingen .....9
  - Toets Opties .....11
  - toetsen .....9
  - Vergroot/Verklein-toets .....9
- Kwaliteit
  - kopiëren .....11, 12

## L

---

- LCD (Liquid Crystal Display)
  - contrast .....3

## M

---

- Macintosh
  - Raadpleeg de softwarehandleiding.

## N

---

- N op 1 (paginalay-out) .....14
- Netwerk
  - afdrukken
    - Raadpleeg de netwerkhandleiding.
  - scannen
    - Raadpleeg de softwarehandleiding.

## O

---

- Onderhoud, routine .....18
  - de resterende levensduur van de onderdelen controleren .....18

## P

---

- Paginalay-out (N op 1) ..... 14
- PaperPort™ 12SE met OCR
  - Raadpleeg de softwarehandleiding en Help in de toepassing PaperPort™ 12SE voor het openen van de Hoe-te-handleidingen.
- Presto! PageManager
  - Raadpleeg de softwarehandleiding. Zie ook Help in de toepassing Presto! PageManager

## S

---

- Scannen
  - Raadpleeg de softwarehandleiding.
- Slaapstand ..... 2
- Sorteren ..... 12
- Stand diepe slaap ..... 2
- Stroomstoring ..... 1

## T

---

- Tijdelijke kopieerinstellingen ..... 9
- Tonerbespaarstand ..... 2

## V

---

- Vergroot/Verklein-toets ..... 9
- Verkleinen
  - kopieën ..... 9

## W

---

- Windows®
  - Raadpleeg de softwarehandleiding.

**brother**<sup>®</sup>

De machine is uitsluitend goedgekeurd voor gebruik in het land van aankoop. Lokale Brother-bedrijven of hun dealers voeren alleen servicewerkzaamheden uit aan machines die in eigen land zijn aangeschaft.