

brother®

GUIDE DE L'UTILISATEUR AVANCÉ

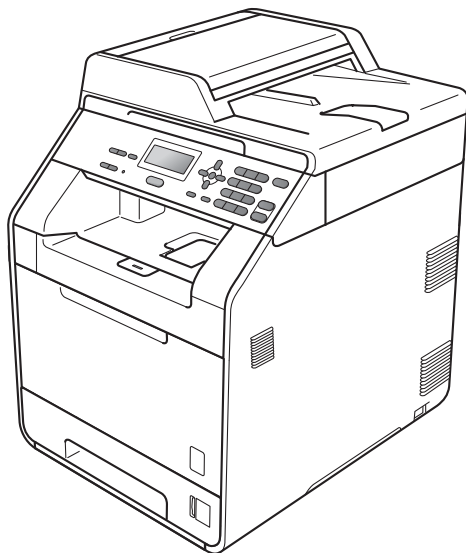

DCP-9055CDN

Certains modèles ne sont pas disponibles dans tous les pays.

Version 0

FRE/SWI-FRE/BEL-FRE

Où trouver les manuels ?

Titre du manuel	Contenu	Emplacement
Sécurité et réglementation	Avant de configurer cet appareil, veuillez lire les instructions de sécurité.	Document imprimé / Dans le carton
Guide d'installation rapide	Veuillez lire ce guide en premier. Pour configurer l'appareil ainsi que pour installer les pilotes et les logiciels, conformez-vous aux instructions correspondant au système d'exploitation et au type de connexion utilisés.	Document imprimé / Dans le carton
Guide de l'utilisateur	Découvrez les opérations de copie et de numérisation de base, ainsi que la procédure à suivre pour remplacer les consommables. Consultez les conseils en matière de dépannage des pannes.	Fichier PDF / CD-ROM de documentation / Dans le carton
Guide de l'utilisateur avancé	Apprenez-en davantage sur les opérations avancées : copie, fonctions de sécurité et réalisation d'une opération de maintenance périodique.	Fichier PDF / CD-ROM de documentation / Dans le carton
Guide utilisateur - Logiciel	Conformez-vous à ces instructions pour l'impression, la numérisation, la numérisation réseau, ainsi que pour l'utilisation de l'utilitaire Brother ControlCenter.	Fichier PDF / CD-ROM de documentation / Dans le carton
Glossaire réseau	Ce guide fournit des informations de base sur les fonctions réseau avancées des appareils Brother, ainsi que la terminologie générale courante et celle propre aux réseaux.	Fichier PDF / CD-ROM de documentation / Dans le carton
Guide utilisateur - Réseau	Ce guide fournit des informations utiles sur les paramètres du réseau filaire ainsi que sur les paramètres de sécurité de l'appareil Brother. Vous trouverez également des informations sur les protocoles pris en charge par votre appareil et des conseils de dépannage des pannes détaillés.	Fichier PDF / CD-ROM de documentation / Dans le carton

Table des matières

1	Configuration générale	1
	Autonomie de la mémoire.....	1
	Heure d'été automatique	1
	Fonctions écologiques.....	2
	Économie de toner	2
	Mode Veille.....	2
	Mode Veille profonde.....	2
	Contraste de l'écran ACL.....	3
	Liste des paramètres de l'utilisateur	3
	Liste de configuration réseau.....	4
2	Fonctions de sécurité	5
	Secure Function Lock 2.0.....	5
	Paramétrage du mot de passe de l'administrateur	5
	Modification du mot de passe de l'administrateur	6
	Configuration du mode Utilisateur public.....	6
	Configuration des utilisateurs restreints	7
	Activation/Désactivation de Secure Function Lock.....	7
	Changement d'utilisateurs	8
3	Réalisation de copies	9
	Paramètres de copie.....	9
	Arrêt de la copie	9
	Agrandissement ou réduction de l'image copiée.....	9
	Utilisation de la touche Options	11
	Tri des copies avec le chargeur.....	12
	Amélioration de la qualité de copie.....	12
	Réglage du contraste, de la couleur et de la luminosité.....	13
	Faire des copies N en 1 (disposition)	14
	Copie de carte d'identité 2 en 1	16
	Sélection de bac	17
	Copie recto-verso	17
	Copie recto-verso (retournement sur le bord long).....	17
	Copie recto-verso avancée (retournement sur le bord court).....	18
A	Maintenance de routine	19
	Nettoyage et vérification de l'appareil.....	19
	Vérification des compteurs de pages	19
	Vérification de la durée de vie restante des pièces	19
	Remplacement des pièces de maintenance périodique.....	20
	Emballage et expédition de l'appareil	21

B	Options	29
	Bac à papier en option (LT-300CL)	29
	Carte mémoire	29
	Types de modules SO-DIMM	29
	Installation d'une mémoire supplémentaire	30
C	Glossaire	32
D	Index	33

Autonomie de la mémoire

Vos paramètres de menu sont enregistrés de manière permanente et ils *ne seront pas* perdus en cas de panne de courant. Les réglages provisoires (par exemple, *Contraste*) *seront* perdus. En cas de panne de courant, l'appareil conserve la date et l'heure pendant 60 heures maximum.

Heure d'été automatique

Vous avez la possibilité de paramétrer l'appareil pour qu'il passe automatiquement à l'heure d'été. Il avance de lui-même d'une heure au printemps et recule d'une heure en automne.

- 1 Appuyez sur **Menu**, **5**, **1**, **2**.
- 2 Appuyez sur ▲ ou sur ▼ pour sélectionner **Oui** ou **Non**. Appuyez sur **OK**.
- 3 Appuyez sur **Arrêt/Sortie**.

Fonctions écologiques

Économie de toner

Vous pouvez économiser le toner à l'aide de cette fonction. Lorsque vous paramétrez la fonction d'économie de toner sur **Oui**, l'impression apparaît plus claire. Le paramètre par défaut est **Non**.

- 1 Appuyez sur **Menu, 1, 3, 1**.
- 2 Appuyez sur ▲ ou sur ▼ pour sélectionner **Oui** ou **Non**. Appuyez sur **OK**.
- 3 Appuyez sur **Arrêt/Sortie**.



Remarque

Nous vous déconseillons d'utiliser la fonction d'économie de toner pour imprimer des photos ou des images en échelle de gris.

Mode Veille

Le paramètre Mode Veille permet de réduire la consommation d'énergie.

Lorsque l'appareil est en Mode Veille (mode d'économie d'énergie), il fonctionne comme s'il était éteint. Lors de la réception de données, l'appareil passe du mode Veille au mode Prêt.

Vous pouvez sélectionner la durée d'inactivation de l'appareil avant qu'il ne passe en mode Veille. Lorsque l'appareil reçoit des données d'un ordinateur ou qu'il fait une copie, le minuteur est réinitialisé. Le paramètre par défaut est 3 minutes.

Lorsque l'appareil est en mode Veille, l'écran ACL affiche **Veille**.

- 1 Appuyez sur **Menu, 1, 3, 2**.
- 2 Saisissez le délai d'inactivité de l'appareil avant le passage en mode Veille. Appuyez sur **OK**.
- 3 Appuyez sur **Arrêt/Sortie**.

Mode Veille profonde

Si l'appareil est en mode Veille et ne reçoit aucune tâche pendant un certain temps, il passe automatiquement en mode Veille profonde et l'écran ACL indique **Veille prof..** Le mode Veille profonde permet de réduire la consommation électrique davantage qu'en mode Veille. L'appareil passe en phase de préchauffage lorsqu'il reçoit des données d'un ordinateur, ou encore lorsqu'il réalise une copie.

Contraste de l'écran ACL

Vous pouvez modifier le contraste pour rendre l'écran ACL plus clair ou plus foncé.

- 1 Appuyez sur **Menu, 1, 5**.
- 2 Appuyez sur ► pour assombrir l'écran ACL ou appuyez sur ◀ pour l'éclaircir. Appuyez sur **OK**.
- 3 Appuyez sur **Arrêt/Sortie**.

Liste des paramètres de l'utilisateur

Vous pouvez imprimer une liste des paramètres programmés.

- 1 Appuyez sur **Menu, 5, 4**.
- 2 Appuyez sur **Marche Mono** ou sur **Marche Couleur**.
- 3 Appuyez sur **Arrêt/Sortie**.

Liste de configuration réseau

La Liste de configuration réseau est un rapport répertoriant la configuration réseau actuelle, y compris les paramètres du serveur d'impression réseau.



Remarque

Nom de nœud : nom de nœud qui apparaît dans la Liste de configuration réseau. Le nom de nœud par défaut est « BRNXXXXXXXXXXXX ».

- 1 Appuyez sur **Menu, 5, 5**.
- 2 Appuyez sur **Marche Mono** ou sur **Marche Couleur**.
- 3 Appuyez sur **Arrêt/Sortie**.

Secure Function Lock 2.0

Secure Function Lock vous permet de limiter l'accès public aux fonctions suivantes de l'appareil :

- Copie
- Numérisation
- Impression depuis un PC
- Impression couleur

Cette fonction empêche également les utilisateurs de modifier les paramètres par défaut de l'appareil en limitant l'accès aux paramètres du menu.

Pour pouvoir utiliser les fonctions de sécurité, vous devez d'abord saisir un mot de passe d'administrateur.

L'accès aux opérations restreintes peut être activé en créant un utilisateur restreint. Les utilisateurs restreints doivent saisir un mot de passe d'utilisateur pour pouvoir utiliser l'appareil.

Prenez soin de noter votre mot de passe. Si vous l'oubliez, vous devrez réinitialiser le mot de passe enregistré dans l'appareil. Pour des informations sur la réinitialisation du mot de passe, contactez votre revendeur Brother.



Remarque

- Secure Function Lock peut être paramétré manuellement sur le panneau de commande ou à l'aide de l'application de gestion via le Web. Nous vous recommandons d'utiliser l'application de gestion via le Web pour configurer cette fonction. Pour plus d'informations, voir le *Guide utilisateur - Réseau*.
- Seuls les administrateurs peuvent paramétrer des restrictions et effectuer des modifications pour chaque utilisateur.

Paramétrage du mot de passe de l'administrateur

Le mot de passe paramétré au cours de ces étapes concerne l'administrateur. Ce mot de passe permet de configurer des utilisateurs et d'activer ou de désactiver Secure Function Lock. (Voir *Configuration des utilisateurs restreints* à la page 7 et *Activation/Désactivation de Secure Function Lock* à la page 7.)

- 1 Appuyez sur **Menu, 1, 6**.
- 2 Saisissez un numéro à quatre chiffres pour le mot de passe en entrant des valeurs comprises entre 0 et 9. Appuyez sur **OK**.
- 3 Ressaisissez le mot de passe quand **Vérif. :** s'affiche sur l'écran ACL. Appuyez sur **OK**.
- 4 Appuyez sur **Arrêt/Sortie**.

Modification du mot de passe de l'administrateur

- 1 Appuyez sur **Menu, 1, 6**.
- 2 Appuyez sur ▲ ou sur ▼ pour sélectionner `Entrer Mot Passe`. Appuyez sur **OK**.
- 3 Saisissez le mot de passe enregistré à quatre chiffres. Appuyez sur **OK**.
- 4 Saisissez un numéro à quatre chiffres pour le nouveau mot de passe. Appuyez sur **OK**.
- 5 Si l'écran ACL affiche `Vérif. :`, ressaisissez le nouveau mot de passe. Appuyez sur **OK**.
- 6 Appuyez sur **Arrêt/Sortie**.

Configuration du mode Utilisateur public

Le mode Utilisateur public restreint les fonctions qui sont disponibles pour les utilisateurs publics. Les utilisateurs publics n'ont pas besoin de saisir de mot de passe pour accéder aux fonctions rendues disponibles avec ce paramètre. Vous pouvez configurer un seul utilisateur public.

- 1 Appuyez sur **Menu, 1, 6**.
- 2 Appuyez sur ▲ ou sur ▼ pour sélectionner `Conf. de l'ID`. Appuyez sur **OK**.
- 3 Saisissez le mot de passe d'administrateur. Appuyez sur **OK**.
- 4 Appuyez sur ▲ ou sur ▼ pour sélectionner `Public`. Appuyez sur **OK**.
- 5 Appuyez sur ▲ ou sur ▼ pour sélectionner `Activer` ou `Désactiver` pour `Copie`. Appuyez sur **OK**.
Lorsque vous avez paramétré `Copie`, répétez cette étape pour `Scan`, `Imp. via PC` et `Imp. couleurs`.
Lorsque l'écran ACL affiche `Quitter`, appuyez sur **OK**.
- 6 Appuyez sur **Arrêt/Sortie**.

Configuration des utilisateurs restreints

Vous pouvez configurer les utilisateurs avec des restrictions et un mot de passe pour les fonctions qui leur sont accessibles. Vous pouvez configurer des restrictions plus avancées, par exemple par nombre de pages ou par nom de connexion d'utilisateur sur l'ordinateur, via l'application de gestion via le Web. (Pour plus d'informations, voir le *Guide utilisateur - Réseau*.) Vous pouvez configurer jusqu'à 25 utilisateurs restreints avec des restrictions et un mot de passe.

- 1 Appuyez sur **Menu, 1, 6**.
- 2 Appuyez sur ▲ ou sur ▼ pour sélectionner `Conf. de l'ID`. Appuyez sur **OK**.
- 3 Saisissez le mot de passe d'administrateur. Appuyez sur **OK**.
- 4 Appuyez sur ▲ ou sur ▼ pour sélectionner `Utilis.01`. Appuyez sur **OK**.
- 5 Utilisez les touches numériques pour saisir le nom d'utilisateur. (Voir *Saisie de texte* dans l'*Annexe C* du *Guide de l'utilisateur*.) Appuyez sur **OK**.
- 6 Saisissez un mot de passe à quatre chiffres pour l'utilisateur. Appuyez sur **OK**.
- 7 Appuyez sur ▲ ou sur ▼ pour sélectionner `Activer` ou `Désactiver` pour `Copie`. Appuyez sur **OK**.
Lorsque vous avez paramétré `Copie`, répétez cette étape pour `Scan`, `Imp. via PC` et `Imp. couleurs`.
Lorsque l'écran ACL affiche `Quitter`, appuyez sur **OK**.

- 8 Répétez les étapes 4 à 7 pour saisir chaque utilisateur et chaque mot de passe supplémentaires.

- 9 Appuyez sur **Arrêt/Sortie**.



Remarque

Vous ne pouvez pas utiliser le même nom que celui d'un autre utilisateur.

2

Activation/Désactivation de Secure Function Lock

Si vous saisissez le mauvais mot de passe, l'écran ACL affiche `Erreur m.passe`. Ressaisissez le mot de passe correct.

Activation de Secure Function Lock

- 1 Appuyez sur **Menu, 1, 6**.
- 2 Appuyez sur ▲ ou sur ▼ pour sélectionner `Verr.OFF-ON`. Appuyez sur **OK**.
- 3 Saisissez votre mot de passe d'administrateur à quatre chiffres. Appuyez sur **OK**.

Désactivation de Secure Function Lock

- 1 Appuyez sur **Menu, 1, 6**.
- 2 Appuyez sur ▲ ou sur ▼ pour sélectionner `Verr.ON-OFF`. Appuyez sur **OK**.
- 3 Saisissez votre mot de passe d'administrateur à quatre chiffres. Appuyez sur **OK**.

Changement d'utilisateurs

Ce paramètre vous permet de basculer entre les utilisateurs restreints enregistrés ou le mode Public lorsque Secure Function Lock est activé.

Passage en mode Utilisateur restreint

- 1 Maintenez la touche ◀ enfoncée lorsque vous appuyez sur **Sécurité**.
- 2 Appuyez sur ▲ ou sur ▼ pour sélectionner l'ID. Appuyez sur **OK**.
- 3 Saisissez votre mot de passe à quatre chiffres. Appuyez sur **OK**.

Passage au mode Public

Vous pouvez quitter le mode Utilisateur restreint en appuyant sur les touches suivantes :

- **Effacer** lorsque vous êtes en mode Copie.
- **(SCAN)** lorsque vous êtes en mode Numérisation.

Le message `Ret.mode public?` s'affiche sur l'écran ACL.

Appuyez sur **1** pour sélectionner `1.Oui`.



Remarque

- Si l'ID actuel est limité à la fonction que vous souhaitez utiliser, `Refus d'accès` apparaît sur l'écran ACL, puis l'appareil vous demande votre nom. Si vous êtes autorisé à accéder à la fonction que vous souhaitez utiliser, appuyez sur ▲ ou sur ▼ pour sélectionner votre nom et saisir votre mot de passe à quatre chiffres.
- Si la fonction que vous souhaitez utiliser est restreinte pour l'ensemble des utilisateurs, `Non disponible` apparaît sur l'écran ACL, puis l'appareil revient en mode Prêt. Vous ne pouvez pas accéder à la fonction que vous souhaitez utiliser. Contactez votre administrateur pour qu'il vérifie les paramètres de Secure Function Lock.
- Si un nombre limite de pages est défini pour votre ID et si vous l'avez déjà atteint, l'écran ACL indique `Limite dépassée` lorsque vous imprimez des données. Contactez votre administrateur pour qu'il vérifie les paramètres de Secure Function Lock.
- Si les restrictions d'impression couleur sont réglées sur `Désactiver` pour votre ID, l'écran ACL indique `Pas autorisation` lorsque vous imprimez des données. L'appareil imprime les données en noir et blanc seulement.

Paramètres de copie

Quand vous voulez modifier rapidement les paramètres de copie de façon temporaire pour la copie suivante, utilisez les touches **COPIE** temporaires. Vous pouvez utiliser différentes combinaisons.

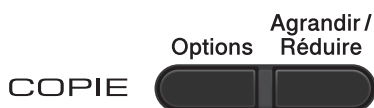

L'appareil restaure les paramètres par défaut dans un délai d'une minute après la copie.

Pour modifier un paramètre, appuyez sur ▲ ou sur ▼ et sur ◀ ou sur ▶ pour faire défiler les paramètres de COPIE. Lorsque le paramètre souhaité apparaît en surbrillance, appuyez sur **OK**.

Lorsque vous avez terminé de sélectionner les paramètres, appuyez sur **Marche Mono** ou **Marche Couleur**.

Arrêt de la copie

Pour arrêter la copie, appuyez sur **Arrêt/Sortie**.

Agrandissement ou réduction de l'image copiée

Vous pouvez sélectionner les facteurs d'agrandissement ou de réduction suivants :

Appuyez sur	
	100%*
	97% LTR→A4
	94% A4→LTR
	91% Full Page
	85% LTR→EXE
	83% LGL→A4
	78% LGL→LTR
	70% A4→A5
	50%
	Manuel (25-400%)
	200%
	141% A5→A4
	104% EXE→LTR

* Le paramètre d'usine est indiqué en gras avec un astérisque.

Manuel (25-400%) permet de saisir un facteur compris entre 25% et 400%.

Pour agrandir ou réduire la copie suivante, suivez les instructions données ci-dessous :

- 1 Chargez votre document.
- 2 Utilisez les touches numériques pour saisir le nombre de copies (jusqu'à 99).
- 3 Appuyez sur **Agrandir/Réduire**, puis sur ▶.

4 Exécutez l'une des actions suivantes :

- Appuyez sur ▲ ou sur ▼ pour sélectionner le facteur d'agrandissement ou de réduction souhaité.

Appuyez sur **OK**.

- Appuyez sur ▲ ou sur ▼ pour sélectionner Manuel (25-400%).

Appuyez sur **OK**.

Utilisez les touches numériques pour saisir un facteur d'agrandissement ou de réduction compris entre 25% et 400%. (Par exemple, appuyez sur **5 3** pour saisir 53%.)

Appuyez sur **OK**.

5 Appuyez sur **Marche Mono** ou sur **Marche Couleur**.



Remarque

Les options de disposition des pages 2 en 1 (P), 2 en 1 (L), 2 en 1 (ID), 4 en 1 (P) et 4 en 1 (L) ne sont *pas* disponibles avec Agrand./Réduc.

Utilisation de la touche Options

Utilisez la touche **Options** pour paramétrer rapidement et temporairement les paramètres de copie suivants pour la copie suivante.

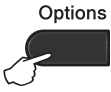
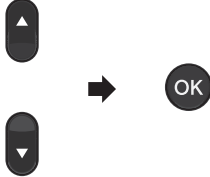
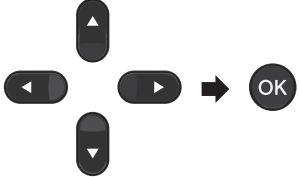
Appuyez sur	Sélections des menus	Options	Page
<p>Options</p> 	<p>Appuyez sur ▲ ou sur ▼, puis appuyez sur OK</p> 	<p>Appuyez sur ▲, sur ▼, sur ◀ ou sur ▶, puis appuyez sur OK</p> 	
	<p>Empil./Trier (Apparaît lorsque le document se trouve dans le chargeur)</p>	<p>Empil* Trier</p>	12
	<p>Qualité</p>	<p>Auto* Texte Photo Graph.</p>	12
	<p>Luminosité</p>	<p>-■□□□+ -□■□□+ -□□■□+* -□□□■+ -□□□■+</p>	13
	<p>Contraste</p>	<p>-■□□□+ -□■□□+ -□□■□+* -□□□■+ -□□□■+</p>	13
	<p>Mise en page</p>	<p>Non (1 en 1) 2 en 1 (P) 2 en 1 (L) 2 en 1 (ID) 4 en 1 (P) 4 en 1 (L)</p>	14
	<p>Sélection bac</p>	<p>MP>T1* ou M>T1>T2*¹ T1>MP ou T1>T2>M¹ #1 (XXX)² #2 (XXX)^{1 2} MP (XXX)²</p>	17

Les paramètres d'usine sont affichés en gras avec un astérisque.

¹ T2 et #2 apparaît uniquement si le bac inférieur en option est installé.

² XXX est le format de papier défini dans **Menu, 1, 1, 2**.

Tri des copies avec le chargeur

Vous pouvez trier plusieurs copies. Les pages seront empilées dans l'ordre 1 2 3, 1 2 3, 1 2 3, etc.

- 1 Chargez votre document dans le chargeur.
- 2 Utilisez les touches numériques pour saisir le nombre de copies (jusqu'à 99).
- 3 Appuyez sur **Options**. Appuyez sur ▲ ou sur ▼ pour sélectionner `Empil./Trier`. Appuyez sur **OK**.
- 4 Appuyez sur ▲ ou sur ▼ pour sélectionner `Trier`. Appuyez sur **OK**.
- 5 Appuyez sur **Marche Mono** ou sur **Marche Couleur**.

Amélioration de la qualité de copie

Vous pouvez choisir parmi une gamme de paramètres de qualité. Le paramètre par défaut est `Auto`.

- `Auto`
Le mode `Auto` est recommandé pour les impressions normales. Convient aux documents contenant à la fois du texte et des photos.
- `Texte`
Convient aux documents composés principalement de texte.
- `Photo`
Meilleure qualité de copie des photos.
- `Graph.`
Convient à la copie de quittances.

Pour modifier *temporairement* le paramètre `Qualité`, suivez les étapes ci-dessous :

- 1 Chargez votre document.
- 2 Utilisez les touches numériques pour saisir le nombre de copies (jusqu'à 99).
- 3 Appuyez sur **Options**. Appuyez sur ▲ ou sur ▼ pour sélectionner `Qualité`. Appuyez sur **OK**.
- 4 Appuyez sur ◀ ou sur ▶ pour sélectionner `Auto`, `Texte`, `Photo` ou `Graph..` Appuyez sur **OK**.
- 5 Appuyez sur **Marche Mono** ou sur **Marche Couleur**.

Pour modifier le paramètre *par défaut*, suivez les étapes ci-dessous :

- 1 Appuyez sur **Menu, 2, 1**.
- 2 Appuyez sur ▲ ou sur ▼ pour sélectionner la qualité de copie. Appuyez sur **OK**.
- 3 Appuyez sur **Arrêt/Sortie**.

Réglage du contraste, de la couleur et de la luminosité

Contraste

Ajustez le contraste pour rendre une image plus nette et plus vive.

Pour modifier *temporairement* le paramètre **Contraste**, suivez les étapes ci-dessous :

- 1 Chargez votre document.
- 2 Utilisez les touches numériques pour saisir le nombre de copies (jusqu'à 99).
- 3 Appuyez sur **Options**. Appuyez sur ▲ ou sur ▼ pour sélectionner **Contraste**. Appuyez sur **OK**.
- 4 Appuyez sur ◀ ou sur ▶ pour augmenter ou diminuer le contraste. Appuyez sur **OK**.
- 5 Appuyez sur **Marche Mono** ou sur **Marche Couleur**.

Pour modifier le paramètre *par défaut*, suivez les étapes ci-dessous :

- 1 Appuyez sur **Menu, 2, 3**.
- 2 Appuyez sur ◀ ou sur ▶ pour augmenter ou diminuer le contraste. Appuyez sur **OK**.
- 3 Appuyez sur **Arrêt/Sortie**.

Luminosité

Ajustez la luminosité de la copie pour assombrir ou éclaircir les copies.

Pour modifier *temporairement* le paramètre de luminosité de la copie, suivez les étapes ci-dessous :

- 1 Chargez votre document.
- 2 Utilisez les touches numériques pour saisir le nombre de copies (jusqu'à 99).

- 3 Appuyez sur **Options**. Appuyez sur ▲ ou sur ▼ pour sélectionner **Luminosité**. Appuyez sur **OK**.
- 4 Appuyez sur ◀ ou sur ▶ pour réaliser une copie plus claire ou plus foncée. Appuyez sur **OK**.
- 5 Appuyez sur **Marche Mono** ou sur **Marche Couleur**.

Pour modifier le paramètre *par défaut*, suivez les étapes ci-dessous :

- 1 Appuyez sur **Menu, 2, 2**.
- 2 Appuyez sur ◀ ou sur ▶ pour réaliser une copie plus claire ou plus foncée. Appuyez sur **OK**.
- 3 Appuyez sur **Arrêt/Sortie**.

Réglage des couleurs (Saturation)

Vous pouvez modifier le paramètre par défaut de la saturation des couleurs.

Pour modifier le paramètre *par défaut*, suivez les étapes ci-dessous :

- 1 Appuyez sur **Menu, 2, 4**.
- 2 Appuyez sur ▲ ou sur ▼ pour sélectionner 1. Rouge, 2. Vert ou 3. Bleu. Appuyez sur **OK**.
- 3 Appuyez sur ◀ ou sur ▶ pour augmenter ou diminuer la saturation des couleurs. Appuyez sur **OK**.
- 4 Retournez à l'étape 2 pour sélectionner la couleur suivante. Ou appuyez sur **Arrêt/Sortie**.

Faire des copies N en 1 (disposition)

Vous pouvez réduire la quantité de papier utilisée pour la copie au moyen de la fonction de copie N en 1. Cette fonction vous permet de copier deux ou quatre pages sur une seule page. Si vous souhaitez copier le recto et le verso d'une carte d'identité sur une seule page, consultez la section *Copie de carte d'identité 2 en 1* à la page 16.

! IMPORTANT

- Assurez-vous que le format du papier est paramétré sur Letter, A4, Legal ou sur Folio.
- (P) signifie Portrait et (L) Paysage.
- Vous ne pouvez pas utiliser Agrand./Réduc. avec la fonction N en 1.

- 1 Chargez votre document.
- 2 Utilisez les touches numériques pour saisir le nombre de copies (jusqu'à 99).
- 3 Appuyez sur **Options**. Appuyez sur ▲ ou sur ▼ pour sélectionner **Mise en page**. Appuyez sur **OK**.
- 4 Appuyez sur ▲ ou sur ▼ pour sélectionner Non (1 en 1), 2 en 1 (P), 2 en 1 (L), 2 en 1 (ID)¹, 4 en 1 (P) ou 4 en 1 (L). Appuyez sur **OK**.

¹ Pour plus de détails sur 2 en 1 (ID), consultez la section *Copie de carte d'identité 2 en 1* à la page 16.
- 5 Appuyez sur **Marche Mono** ou sur **Marche Couleur** pour numériser la page. Si vous avez placé le document dans le chargeur, l'appareil numérise les pages et commence l'impression. **Si vous utilisez la vitre du scanner, passez à l'étape 6.**

- 6 Une fois que l'appareil a numérisé la page, appuyez sur **1** pour numériser la page suivante.

```

Copie à plat
Page suivante?
▲ 1.Oui
▼ 2.Non
Sélect. ▲▼ ou OK
  
```

- 7 Placez la page suivante sur la vitre du scanner.
Appuyez sur **OK**.
Répétez les étapes 6 et 7 pour chaque page de la disposition.

- 8 Une fois toutes les pages numérisées, appuyez sur **2** à l'étape 6 pour terminer.

Si vous réalisez la copie à partir du chargeur :

Insérez votre document face imprimée dessus dans le sens indiqué ci-dessous :

■ 2 en 1 (P)



■ 2 en 1 (L)

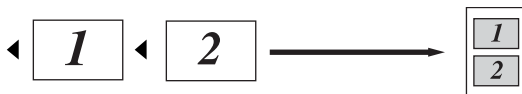

■ 4 en 1 (P)



■ 4 en 1 (L)

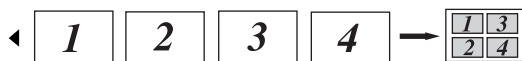

Si vous réalisez la copie à partir de la vitre du scanner :

Insérez votre document face imprimée dessous dans le sens indiqué ci-dessous :

■ 2 en 1 (P)

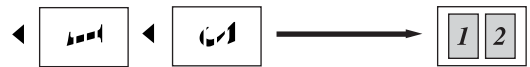

■ 2 en 1 (L)

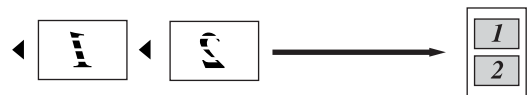

■ 4 en 1 (P)



■ 4 en 1 (L)



Copie de carte d'identité 2 en 1

Vous pouvez effectuer une copie du recto et du verso de votre carte d'identité sur une seule page en conservant son format original.



Remarque

Vous pouvez copier une carte d'identité dans le respect de la législation en vigueur. Voir *Utilisation illégale d'un équipement de copie dans le Livret sur la sécurité et la réglementation.*

- 1 Placez votre carte d'identité face imprimée vers le bas sur le côté gauche de la vitre du scanner.

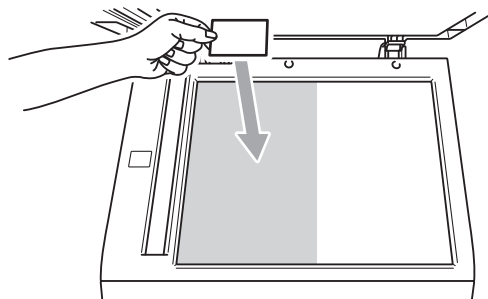

- Même si un document est placé dans le chargeur, l'appareil numérise les données à partir de la vitre du scanner en cas de copie de carte d'identité 2 en 1.

- 2 Appuyez sur **Options**. Appuyez sur ▲ ou sur ▼ pour sélectionner **Mise en page**. Appuyez sur **OK**.
- 3 Appuyez sur ▲ ou sur ▼ pour sélectionner **2 en 1 (ID)**. Appuyez sur **OK**.

- 4 Appuyez sur **Marche Mono** ou sur **Marche Couleur**. Lorsque l'appareil a numérisé la première face de la carte, l'écran ACL affiche l'instruction suivante.

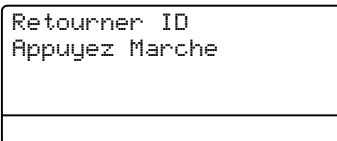

- 5 Retournez votre carte d'identité et posez-la du côté gauche de la vitre du scanner.
- 6 Appuyez sur **Marche Mono** ou sur **Marche Couleur**. L'appareil numérise l'autre face de la carte et imprime la page.



Remarque

Si vous choisissez la Copie de carte d'identité 2 en 1, l'appareil sélectionne le réglage de qualité **Photo** et règle le contraste sur +2 (-□□□□■+.).

Sélection de bac

Vous pouvez uniquement modifier l'utilisation du bac pour la copie suivante.

- 1 Chargez votre document.
- 2 Utilisez les touches numériques pour saisir le nombre de copies (jusqu'à 99).
- 3 Appuyez sur **Options**. Appuyez sur ▲ ou sur ▼ pour sélectionner `Sélection bac`. Appuyez sur **OK**.
- 4 Appuyez sur ◀ ou sur ▶ pour sélectionner `MP>T1`, `M>T1>T2`¹, `T1>MP`, `T1>T2>M`¹, `#1 (XXX)`², `#2 (XXX)`^{1 2} ou `MP (XXX)`².
 - ¹ T2 et #2 apparaît uniquement si le bac inférieur en option est installé.
 - ² XXX est le format de papier défini dans **Menu**, 1, 1, 2.
- 5 Appuyez sur **Marche Mono** ou sur **Marche Couleur**.



Remarque

Pour modifier le paramètre par défaut pour la Sélection de bac, consultez la section *Bac à utiliser en mode Copie* du Chapitre 2 du Guide de l'utilisateur.

Copie recto-verso

Si vous souhaitez utiliser la fonctionnalité de copie recto-verso, insérez votre document dans le chargeur.

Si le message *Mémoire saturée* s'affiche pendant la réalisation de copies recto-verso, essayez d'installer de la mémoire supplémentaire. (Voir *Installation d'une mémoire supplémentaire* à la page 30.)

Copie recto-verso (retournement sur le bord long)

■ recto - recto verso L

Portrait

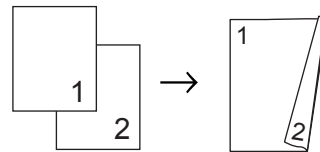

Paysage

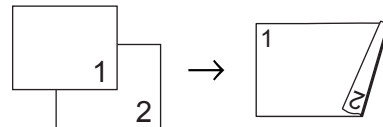

- 1 Chargez votre document.
- 2 Saisissez le nombre de copies (jusqu'à 99) à l'aide des touches numériques.
- 3 Appuyez sur **Duplex** et sur ▲ ou sur ▼ pour sélectionner `recto-r/v L`. Appuyez sur **OK**.
- 4 Appuyez sur **Marche Mono** ou sur **Marche Couleur** pour copier le document.

Copie recto-verso avancée (retournement sur le bord court)

■ recto → recto verso C

Portrait

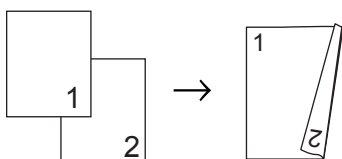

Paysage

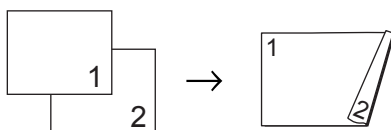

- 1 Chargez votre document.
- 2 Saisissez le nombre de copies (jusqu'à 99) à l'aide des touches numériques.
- 3 Appuyez sur **Duplex** et sur ▲ ou sur ▼ pour sélectionner *recto→r/v C*. Appuyez sur **OK**.
- 4 Appuyez sur **Marche Mono** ou sur **Marche Couleur** pour copier le document.

Nettoyage et vérification de l'appareil

Nettoyez régulièrement l'extérieur et l'intérieur de l'appareil avec un chiffon sec non pelucheux. Lorsque vous remplacez la cartouche de toner ou le tambour, pensez à nettoyer l'intérieur de l'appareil. Si les pages imprimées sont tachées de toner, nettoyez l'intérieur de l'appareil avec un chiffon sec non pelucheux.

⚠ AVERTISSEMENT

N'utilisez PAS de produits de nettoyage contenant de l'ammoniaque, de l'alcool, tout type d'aérosol ou de substance inflammable pour nettoyer l'extérieur ou l'intérieur de l'appareil. Il pourrait en résulter un incendie ou une électrocution. Consultez la section *Pour utiliser le produit en toute sécurité* du *Livret sur la sécurité et la réglementation* pour des informations sur le nettoyage de l'appareil.



Veillez à ne pas inhaler le toner.

! IMPORTANT

Utilisez des détergents neutres. Un nettoyage avec des liquides volatiles tels qu'un diluant ou de la benzine endommagera la surface de l'appareil.

Vérification des compteurs de pages

Vous pouvez voir les compteurs des copies, des pages imprimées, des rapports, des listes ou du total récapitulatif de l'appareil.

- 1 Appuyez sur **Menu, 5, 3**.
- 2 Appuyez sur ▲ ou sur ▼ pour voir **Total, Liste, Copie ou Impr..**
- 3 Appuyez sur **Arrêt/Sortie**.

Vérification de la durée de vie restante des pièces

Vous pouvez voir la durée de vie des pièces de l'appareil sur l'écran ACL.

- 1 Appuyez sur **Menu, 5, 7**.

```
57.Durée de vie
  1.Tambour
  2.Unité courroie
  3.Unité fusion
Sélect. ▲▼ ou OK
```

- 2 Appuyez sur ▲ ou sur ▼ pour sélectionner 1.Tambour, 2.Unité courroie, 3.Unité fusion, 4.Laser, 5.Kit PF MP, 6.Kit1 PF ou 7.Kit2 PF. Appuyez sur **OK**.
- 3 Appuyez sur **Arrêt/Sortie**.

Remplacement des pièces de maintenance périodique

Les pièces de maintenance périodique doivent être remplacées régulièrement afin de préserver la qualité d'impression. Les pièces ci-dessous doivent être remplacées après avoir imprimé environ 50 000 pages¹ pour le kit d'alimentation du papier du bac multifonction et 100 000 pages¹ pour le kit d'alimentation du papier 1, le kit d'alimentation du papier 2, l'unité de fusion et l'unité laser. Veuillez contacter votre revendeur Brother lorsque les messages suivants s'affichent sur l'écran ACL.

¹ Pages imprimées d'un seul côté au format A4 ou Letter.

Message sur l'écran ACL	Description
Remplacer pièces Unité de fusion	Remplacez l'unité de fusion.
Remplacer pièces Unité laser	Remplacez l'unité laser.
Remplacer pièces Kit1 PF	Remplacez le kit d'alimentation du papier du bac à papier.
Remplacer pièces Kit2 PF	Remplacez le kit d'alimentation du papier du bac inférieur (en option).
Remplacer pièces Kit PF MP	Remplacez le kit d'alimentation du papier du bac multifonction.

Emballage et expédition de l'appareil

⚠ AVERTISSEMENT

Cet appareil est lourd. Il pèse environ 26,5 kg. Pour éviter tout risque de blessure, deux personnes au moins doivent le soulever. Veillez à ne pas vous coincer les doigts lorsque vous reposez l'appareil.

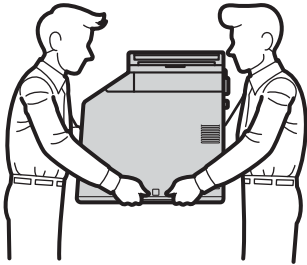

Si vous utilisez un bac inférieur, transportez-le séparément de l'appareil.

⚠ IMPORTANT

Lors du transport de l'appareil, vous devez retirer le bac de récupération du toner usagé, le mettre dans un sac en plastique, puis le refermer correctement. Sinon, vous risquez d'endommager sérieusement l'appareil et d'annuler la garantie.



Remarque

Si vous devez transporter l'appareil pour quelque motif que ce soit, veuillez le remballer avec soin dans son conditionnement d'origine pour éviter de l'endommager lors du transport. L'appareil doit être assuré auprès du transporteur.

Vous devez disposer des éléments suivants pour procéder au remballage :

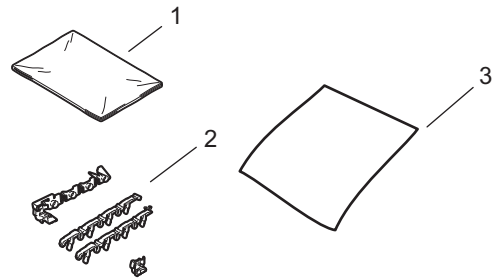

- 1 Sac en plastique pour le bac de récupération du toner usagé
- 2 Éléments d'emballage orange pour bloquer les composants internes (4 éléments)
- 3 Une feuille de papier (A4 ou Letter) pour protéger la courroie (veuillez la fournir vous-même)

- 1 Mettez l'appareil hors tension. Débranchez tous les câbles, puis débranchez le cordon d'alimentation de la prise électrique.

- 2 Appuyez sur le bouton de déblocage du capot avant pour l'ouvrir.

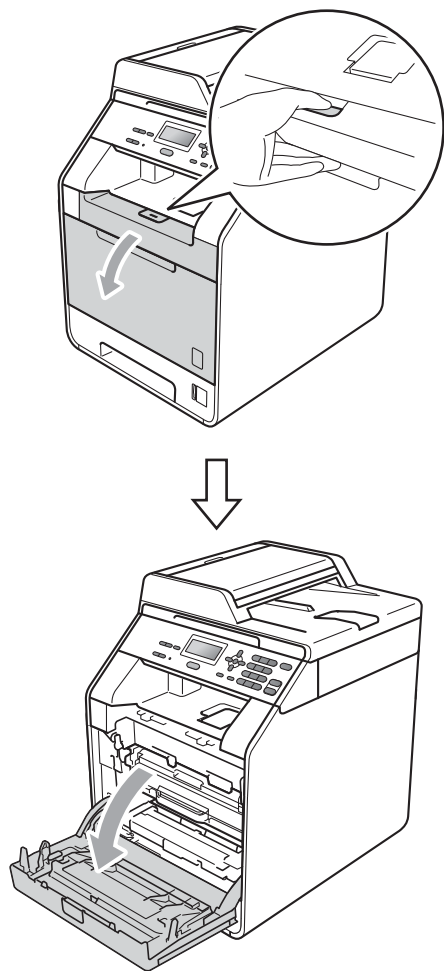

- 3 Saisissez la poignée verte du tambour. Tirez le tambour pour l'extraire jusqu'à la butée.

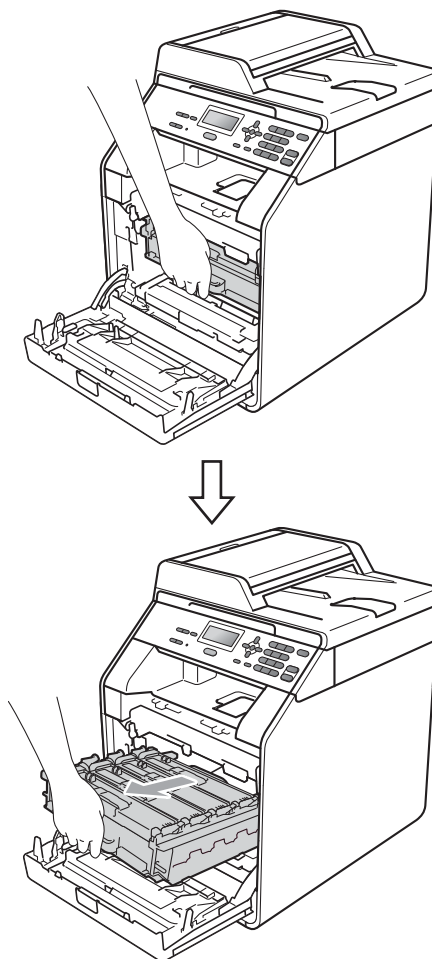

- 4 Tournez le levier de blocage vert (1) situé à gauche de l'appareil dans le sens antihoraire vers la position de déblocage. Saisissez les poignées vertes du tambour, soulevez l'avant du tambour et retirez-le de l'appareil.

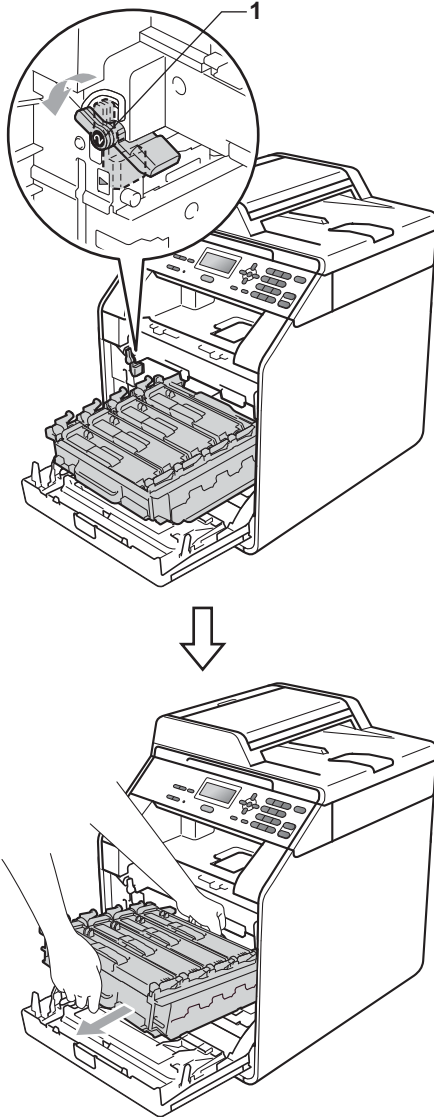

! IMPORTANT

- Saisissez les poignées vertes du tambour lorsque vous le transportez. **NE touchez PAS** le tambour par les côtés.
- Nous vous recommandons de placer le tambour sur une surface plane et propre protégée par un papier ou un chiffon jetable au cas où le toner viendrait à couler ou à se renverser accidentellement.
- Manipulez la cartouche de toner et le bac de récupération du toner usagé avec précaution. Si du toner se répand sur vos mains ou vos vêtements, essuyez-le ou nettoyez-le immédiatement à l'eau froide.
- Pour éviter que l'électricité statique n'endommage l'appareil, **NE touchez PAS** les électrodes présentées dans l'illustration.

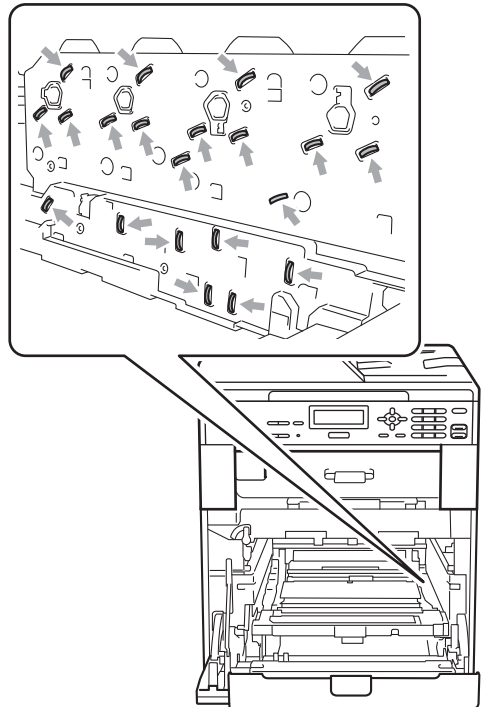

A

- 5 Tenez la poignée verte de la courroie des deux mains et soulevez la courroie, puis retirez-la.

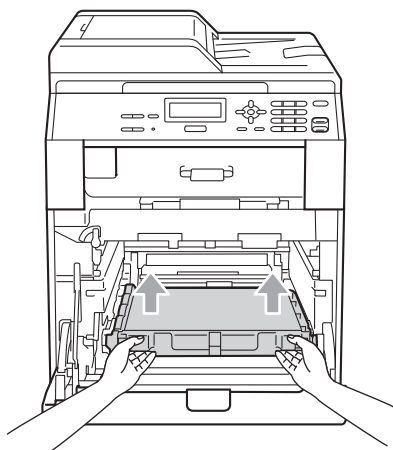

- 6 Retirez les deux éléments d'emballage orange et jetez-les.

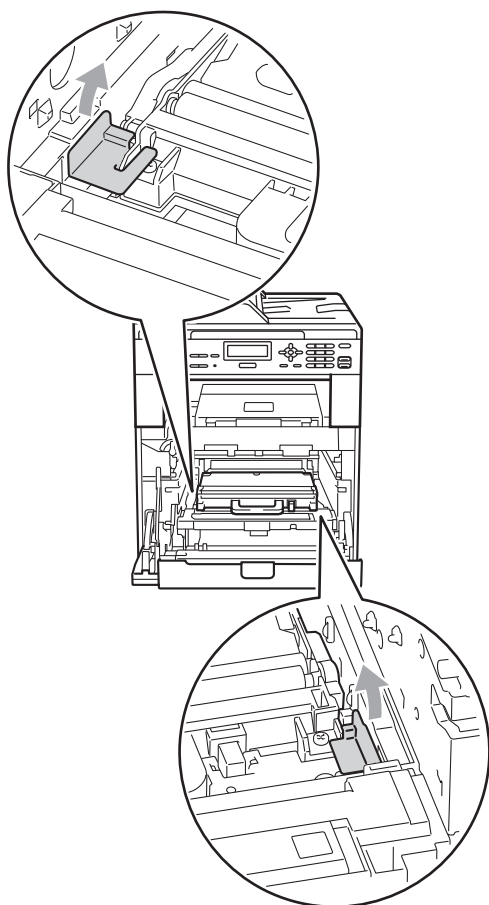

Remarque

Cette étape n'est nécessaire que lorsque vous remplacez le bac de récupération du toner usagé pour la première fois. Elle n'est pas obligatoire pour les bacs de récupération du toner usagé de rechange. Les éléments d'emballage orange sont mis en place en usine pour protéger votre appareil pendant le transport.

- 7 Retirez le bac de récupération du toner usagé de l'appareil à l'aide de la poignée verte, puis mettez-le dans un sac en plastique et scellez le sac.

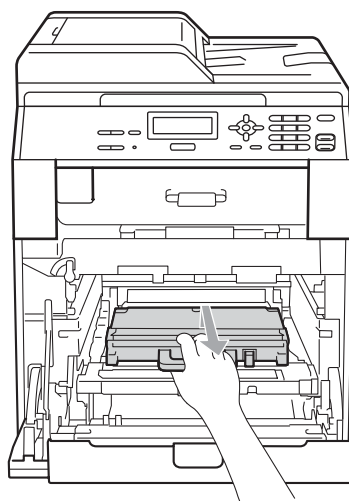

IMPORTANT

Manipulez le bac de récupération du toner usagé avec précaution. Si du toner se répand sur vos mains ou vos vêtements, essuyez-le ou nettoyez-le immédiatement à l'eau froide.

- 8 Réinstallez la courroie dans l'appareil. Vérifiez que la courroie est à niveau et solidement installée.

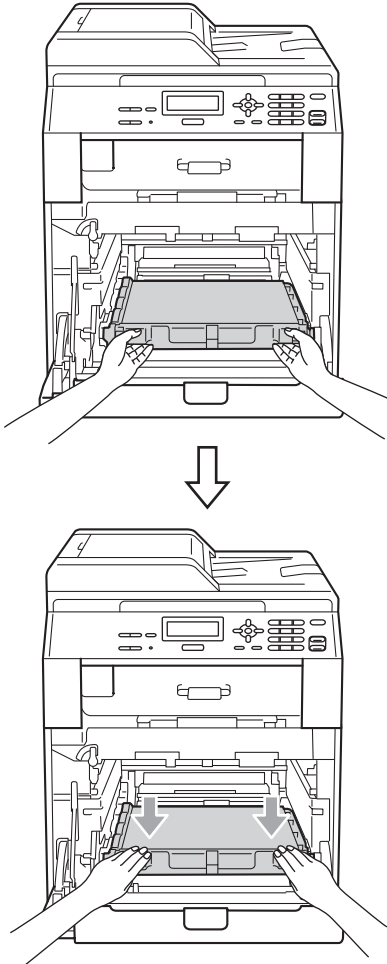

- Installez un élément d'emballage orange (3) sur la partie saillante latérale du tambour, du côté droit.

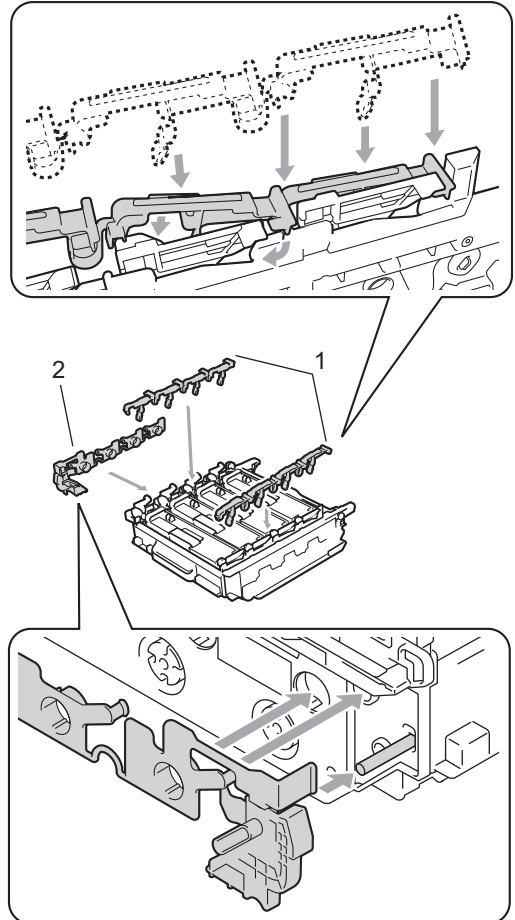

A

- 9 Installez les éléments d'emballage orange sur le tambour comme suit :

- Installez un élément d'emballage orange (1) pour fixer les cartouches de toner au tambour, des côtés gauche et droit respectivement.
- Installez un élément d'emballage orange (2) sur la surface latérale du tambour, uniquement du côté gauche, quand l'appareil est vu de face.

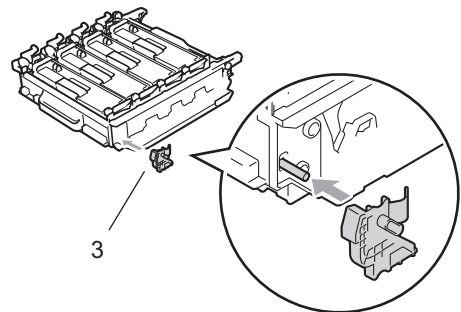

- 10 Posez une feuille de papier (A4 ou Letter) sur la courroie pour éviter de l'endommager.

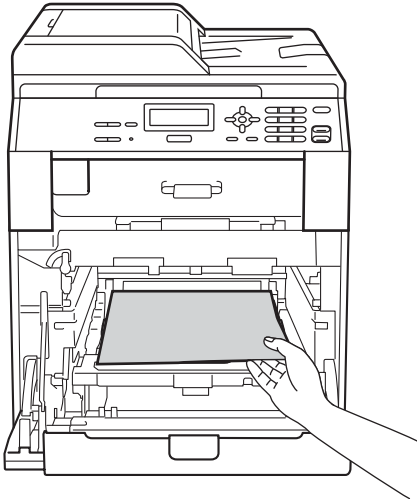

- 11 Vérifiez que le levier de blocage vert (1) est en position de déblocage comme illustré ci-après.

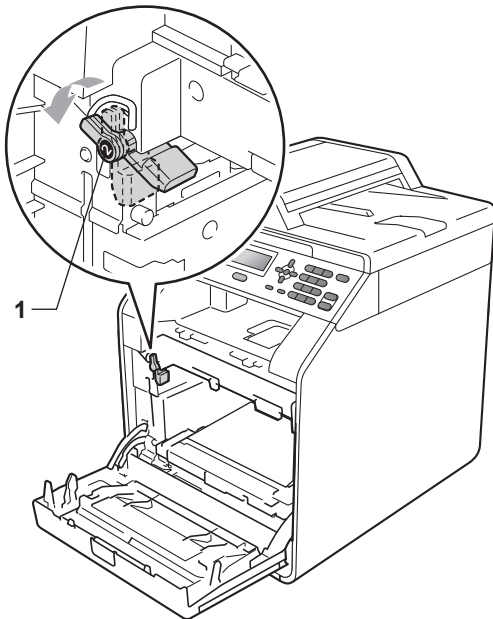

- 12 Faites correspondre les extrémités du guide (2) du tambour avec les repères (1) situés de part et d'autre de l'appareil, puis faites glisser délicatement le tambour dans l'appareil jusqu'à la butée, au niveau du levier de blocage vert.

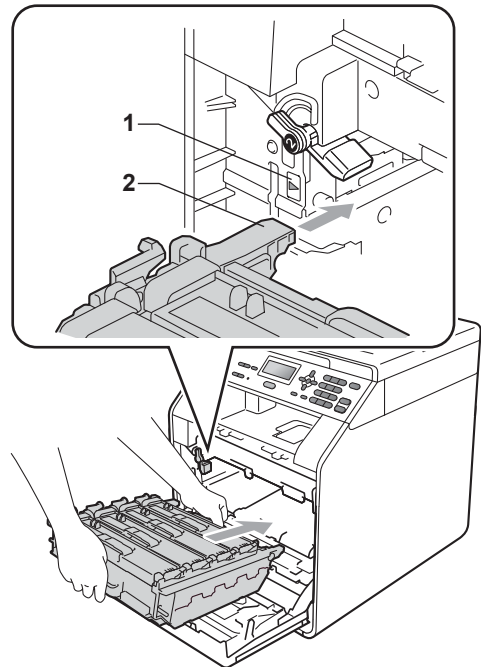

- 13 Tournez le levier de blocage vert (1) dans le sens horaire jusqu'à la position de blocage.

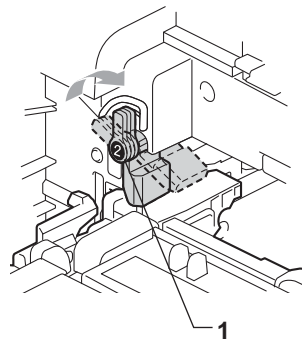

- 14 Appuyez sur le tambour jusqu'à la butée.

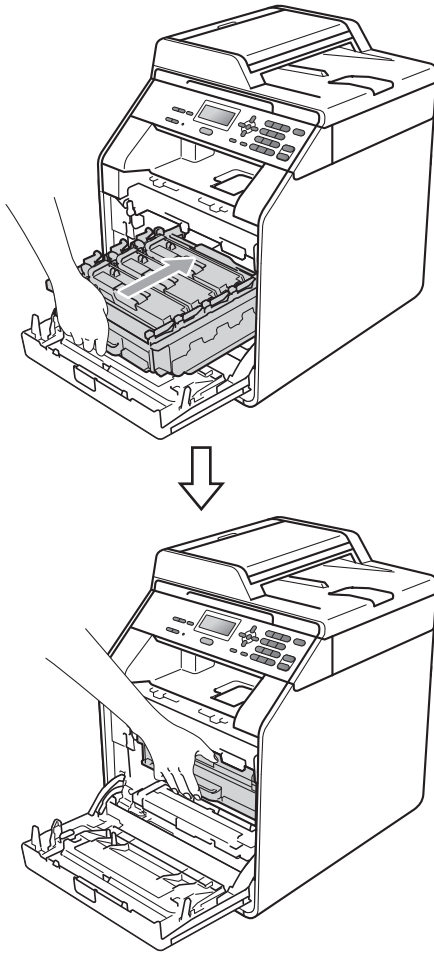

- 15 Fermez le capot avant de l'appareil.

- 16 Placez le morceau de mousse en polystyrène (1) dans le carton. Ensuite, insérez le bac de toner usagé dans le morceau de mousse en polystyrène.

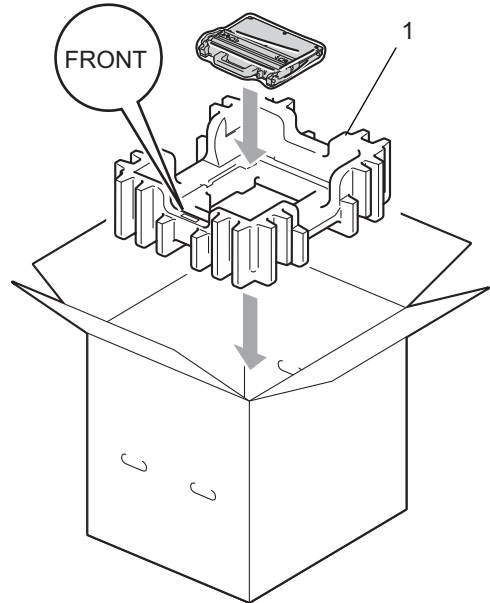

- 17 Enveloppez l'appareil dans un sac en plastique. Installez l'appareil sur le morceau de mousse en polystyrène (1).

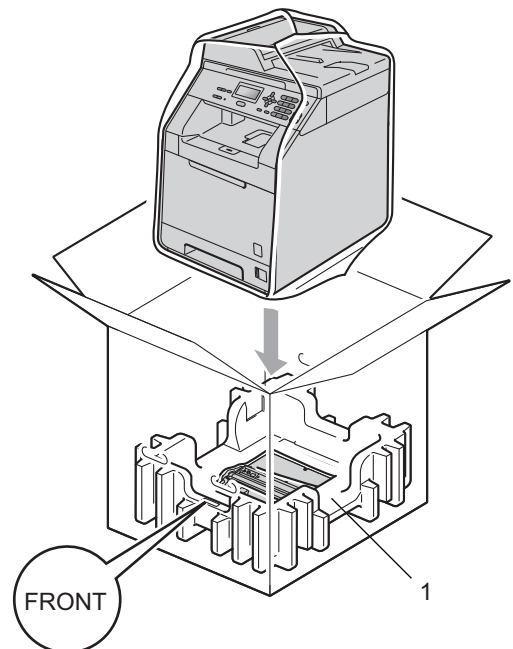

A

- 18 Placez les deux morceaux de mousse en polystyrène (1) dans le carton en faisant concorder le côté droit de l'appareil avec le repère « RIGHT » apposé sur un des morceaux de mousse et le côté gauche de l'appareil avec le repère « LEFT » apposé sur l'autre morceau de mousse. Placez le cordon d'alimentation CA et la documentation imprimée dans le carton d'origine, comme illustré.

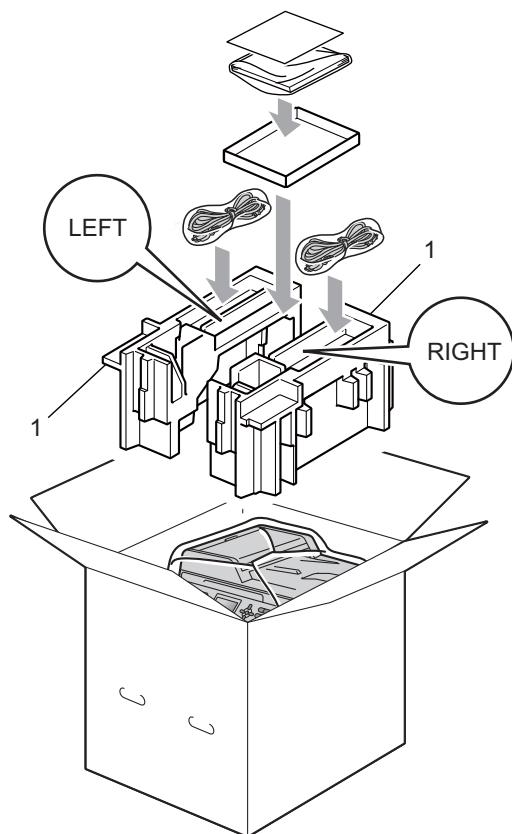

- 19 Fermez le carton et scotchez-le.

Bac à papier en option (LT-300CL)

Il est possible d'installer un bac inférieur en option pouvant contenir jusqu'à 500 feuilles de papier 80 g/m².

Si un bac en option est installé, la machine peut contenir jusqu'à 800 feuilles de papier ordinaire.

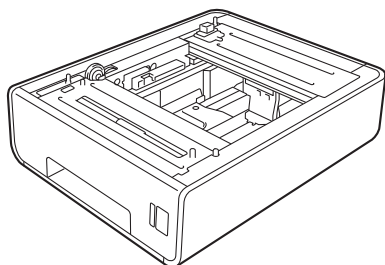

Pour l'installation, reportez-vous aux instructions qui accompagnent le bac inférieur.

Carte mémoire

DCP-9055CDN possède 128 Mo de mémoire standard. L'appareil est muni d'une fente pour l'ajout d'une barrette de mémoire en option. Vous pouvez augmenter la mémoire jusqu'à 384 Mo en installant un module SO-DIMM (Small Outline Dual In-line Memory Module).

Types de modules SO-DIMM

Vous pouvez installer les modules SO-DIMM suivants :

- Kingston KTH-LJ2015/128 128 Mo
- Kingston KTH-LJ2015/256 256 Mo
- Transcend TS128MHP422A 128 Mo
- Transcend TS256MHP423A 256 Mo



Remarque

- Pour plus d'informations, visitez le site Web de Kingston Technology à l'adresse <http://www.kingston.com/>.
- Pour plus d'informations, visitez le site Web de Transcend à l'adresse <http://www.transcend.com.tw/>.

Généralement, le module SO-DIMM doit posséder les caractéristiques suivantes :

Type : 144 broches et sortie 16 bits

Latence CAS : 4

Fréquence d'horloge : 267 MHz
(533 Mbit/s/broche) minimum

Capacité : 64, 128 ou 256 Mo

Hauteur : 30,00 mm (1,18 po.)

Type DRAM : DDR2 SDRAM

Remarque

- Certains modules SO-DIMM peuvent ne pas fonctionner avec l'appareil.
- Pour obtenir des informations supplémentaires, veuillez contacter le revendeur qui vous a vendu l'appareil ou le service à la clientèle de Brother.

Installation d'une mémoire supplémentaire

- 1 Mettez l'appareil hors tension.
- 2 Déconnectez les câbles d'interface de l'appareil, puis débranchez le cordon d'alimentation de la prise électrique.

Remarque

Veillez à mettre l'interrupteur d'alimentation de l'appareil sur Arrêt avant d'installer ou de retirer le module SO-DIMM.

- 3 Retirez le capot en plastique (1), puis le capot en métal (2) du module SO-DIMM.

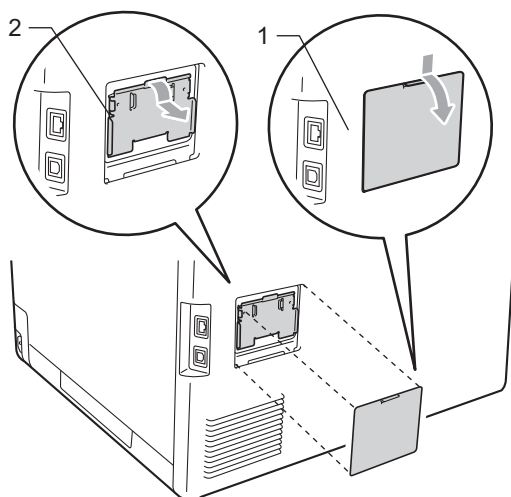

- 4 Déballez le module SO-DIMM et tenez-le par ses bords.

IMPORTANT

Pour éviter d'endommager l'appareil avec l'électricité statique, NE touchez NI les puces mémoire NI la surface de la carte.

- 5 Tenez le module SO-DIMM par les bords et alignez les crans du module SO-DIMM avec les parties saillantes de la fente. Insérez le module SO-DIMM en diagonale (1), puis inclinez-le vers la carte d'interface jusqu'à ce qu'il s'encliquète (2).

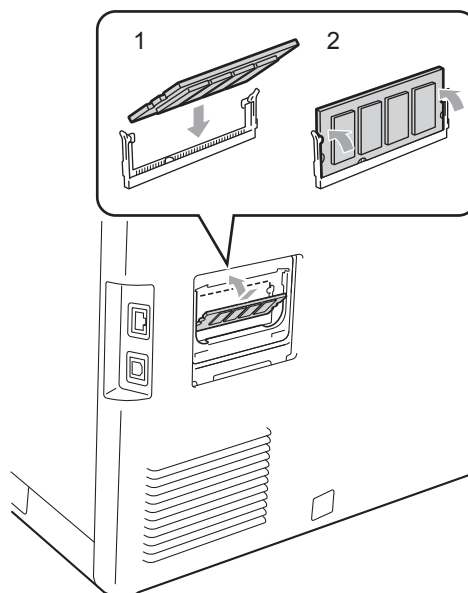

- 6 Remettez le capot en métal (2), puis le capot en plastique (1) du module SO-DIMM en place.

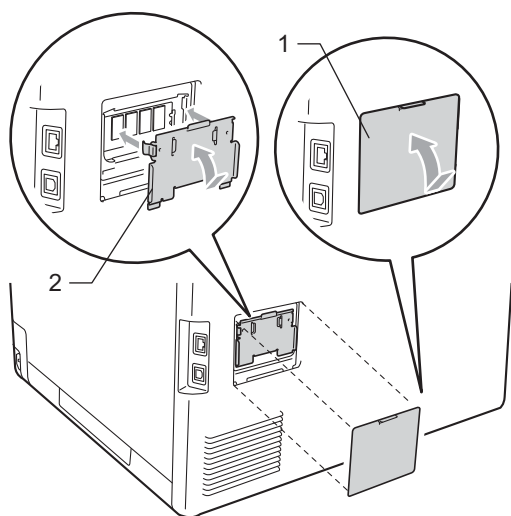

- 7 Rebranchez le cordon d'alimentation de l'appareil dans la prise électrique, puis connectez les câbles d'interface.
- 8 Mettez l'interrupteur d'alimentation de l'appareil sur Marche.



Remarque

Pour vérifier que vous avez installé correctement le module SO-DIMM, vous pouvez imprimer la page des paramètres de l'utilisateur qui indique la taille actuelle de la mémoire. (Voir *Liste des paramètres de l'utilisateur* à la page 3.)

Voici une liste complète des caractéristiques et des termes qui apparaissent dans les guides de Brother. La disponibilité de ces caractéristiques dépend du modèle acheté.

ACL (écran à cristaux liquides)

Écran d'affichage de l'appareil qui indique des messages interactifs lors de la programmation à l'écran et qui affiche la date et l'heure lorsque l'appareil est en veille.

Annulation tâche

Annule une tâche d'impression programmée et efface la mémoire de l'appareil.

Chargeur (chargeur automatique de documents)

Le document peut être placé dans le chargeur et numérisé automatiquement une page à la fois.

Contraste

Paramètre permettant de compenser les documents foncés ou clairs en produisant des copies plus claires lorsque les documents sont foncés ou plus foncées lorsque les documents sont clairs.

Échelle de gris

Tons de gris disponibles pour copier des photos.

Liste d'aide

Sortie papier du tableau complet des menus que vous pouvez utiliser pour programmer votre appareil quand vous n'avez pas les guides de l'utilisateur à portée de main.

Liste des paramètres de l'utilisateur

Rapport imprimé indiquant les paramètres actuels de l'appareil.

Mode Menu

Mode de programmation permettant de modifier les paramètres de l'appareil.

Numérisation

Processus d'envoi de l'image électronique d'un document papier vers votre ordinateur.

OCR (reconnaissance optique de caractères)

L'application logicielle ScanSoft™ PaperPort™ 12SE avec OCR ou Presto! PageManager permet de convertir une image texte en texte modifiable.

Réglages provisoires

Vous pouvez sélectionner certaines options pour la copie sans modifier les paramètres par défaut.

Résolution

Nombre de lignes verticales et horizontales par pouce.

Résolution Fin

Résolution de 203 × 196 ppp. Elle est utilisée pour les graphiques et les impressions de petite taille.

Volume du bip sonore

Paramètre du volume du bip émis lorsque vous appuyez sur une touche ou faites une erreur.

D

Index

A

- ACL (écran à cristaux liquides)
 contraste 3
- Apple Macintosh
 Consultez le Guide utilisateur - Logiciel.

C

- ControlCenter2 (pour Macintosh)
 Consultez le Guide utilisateur - Logiciel.
- ControlCenter4 (pour Windows®)
 Consultez le Guide utilisateur - Logiciel.
- Copie
 contraste 13
- Copie de carte d'identité 2 en 1 16
- N en 1 (disposition) 14
- paramètres temporaires 9
- qualité 12
- touche Agrand./Réduc. 9
- touche Options 11
- touches 9
- tri (chargeur uniquement) 12
- utilisation de la vitre du scanner 14
- utilisation du chargeur 12
- Copie recto-verso 17

D

- Disposition (N en 1) 14

E

- Économie de toner 2

I

- Impression
 Consultez le Guide utilisateur - Logiciel.
- réseau
 Consultez le Guide utilisateur - Réseau.
- Informations sur l'appareil
 nombre de pages 19
- vérification de la durée de vie restante
 des pièces 19

M

- Macintosh
 Consultez le Guide utilisateur - Logiciel.
- Maintenance, routine 19
- vérification de la durée de vie restante
 des pièces 19
- Mémoire
 ajout d'un module DIMM (en option) 29
- installation 30
- autonomie 1
- Mode Veille 2
- Mode Veille profonde 2

N

- N en 1 (disposition) 14
- Numérisation
 Consultez le Guide utilisateur - Logiciel.

P

- Panne de courant 1
- PaperPort™ 12SE avec OCR
 Consultez le Guide utilisateur - Logiciel et la
 section Aide de l'application PaperPort™
 12SE pour accéder aux guides pratiques.
- Paramètres de copie temporaires 9
- Presto! PageManager
 Consultez le Guide utilisateur - Logiciel.
 Consultez également la section Aide de
 l'application Presto! PageManager.

Q

- Qualité
 copie 11, 12

R

- Réduction
 copies 9
- Réseau
 numérisation
 Consultez le Guide utilisateur - Logiciel.

S

Sécurité

Secure Function Lock	
Mode Utilisateur public	6
mot de passe d'administrateur	5
utilisateurs restreints	7

T

Tambour

vérification (durée de vie restante)	19
Touche Agrand./Réduc.	9
Tri	12

U

Utilisateurs restreints	7
-------------------------------	---

W

Windows®

Consultez le Guide utilisateur - Logiciel.

brother[®]

L'appareil a été approuvé pour être utilisé dans le pays d'achat uniquement. Les sociétés et les distributeurs locaux de Brother ne prendront en charge que les appareils achetés dans leur propre pays.