

brother®

MANUAL AVANSAT DE UTILIZARE

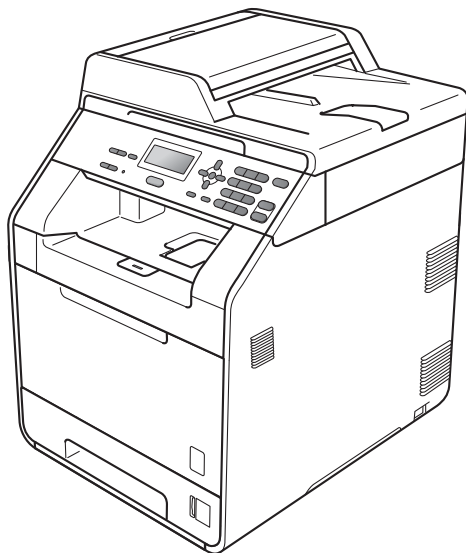

DCP-9055CDN

Nu toate modelele sunt disponibile în toate țările.

Versiunea 0

ROM

Ghidurile utilizatorului și unde le găsec?

Ce manual?	Ce conține?	Unde se află?
Siguranța și conformitatea	Citiți Instrucțiunile de siguranță înainte de a vă seta aparatul.	Imprimat/în pachet
Ghid de instalare și configurare rapidă	Citiți mai întâi prezentul Ghid. Urmăriți instrucțiunile pentru configurarea aparatului și pentru instalarea driverelor și a programelor software pentru sistemul de operare și tipul de conexiune pe care îl utilizați.	Imprimat/în pachet
Manual de utilizare	Aflați despre operațiile de bază Copiere și Scanare și cum să înlocuiți consumabilele. Consultați sfaturile pentru depanare.	Fișier PDF/ CD-ROM cu documentația/ În pachet
Manual avansat de utilizare	Aflați mai multe despre operații avansate: Copiere, funcții de securitate și întreținerea de rutină.	Fișier PDF/ CD-ROM cu documentația/ În pachet
Ghidul utilizatorului de software	Urmăriți aceste instrucțiuni pentru imprimare, scanare, scanare în rețea și pentru folosirea utilitarului Brother ControlCenter.	Fișier PDF/ CD-ROM cu documentația/ În pachet
Glosar de rețea	Acest Ghid oferă informații de bază despre funcțiile avansate de lucru în rețea ale aparatelor Brother, precum și informații de bază despre lucrul în rețea și termeni frecvenți.	Fișier PDF/ CD-ROM cu documentația/ În pachet
Ghidul utilizatorului de rețea	Acest Ghid oferă informații utile despre setările pentru rețelele prin cablu și despre setările de securitate utilizând aparatul Brother. De asemenea, puteți găsi informații despre protocoalele acceptate pentru aparatul dvs. și sfaturi detaliate pentru depanare.	Fișier PDF/ CD-ROM cu documentația/ În pachet

Cuprins

1	Setări generale	1
	Stocare în memorie	1
	Ora de vară / iarnă se schimbă automat.....	1
	Funcții ecologice	2
	Economisire toner.....	2
	Modul Sleep.....	2
	Modul Deep Sleep	2
	Contrast LCD	3
	Lista setărilor utilizatorului	3
	Lista Configurare rețea	4
2	Funcțiile de securitate	5
	Secure Function Lock 2.0.....	5
	Definirea parolei de administrator	5
	Schimbarea parolei pentru administrator.....	6
	Configurarea modului utilizator public	6
	Configurarea utilizatorilor restricționați	7
	Activarea/dezactivarea Blocării de siguranță a funcțiilor	7
	Comutarea utilizatorilor.....	8
3	Efectuarea copiilor	9
	Setări pentru copiere	9
	Oprire copiere	9
	Mărirea sau reducerea unei imagini copiate.....	9
	Utilizarea tastei Opțiuni.....	11
	Sortarea copiilor utilizând ADF	12
	Îmbunătățirea calității de copiere	12
	Reglare contrast, culoare și luminozitate.....	13
	Realizarea unor copii N în 1 (aspect pagină)	14
	Copierea 2 în 1 a actelor de identitate.....	16
	Selectarea tăvii	17
	Imprimarea duplex (față-verso).....	17
	Copierea duplex (pe lungime)	17
	Copierea duplex avansată (pe lățime).....	18
A	Întreținerea periodică	19
	Curățarea și verificarea aparatului.....	19
	Verificarea contoarelor de pagini	19
	Verificarea duratei de funcționare rămase a pieselor	19
	Înlocuirea periodică a pieselor	20
	Ambalarea și expedierea aparatului	21

B	Opțiuni	29
	Tavă de hârtie opțională (LT-300CL).....	29
	Placa de memorie.....	29
	Tipuri SO-DIMM.....	29
	Instalarea memoriei suplimentare	30
C	Glosar	32
D	Index	33

Stocare în memorie

Setările dumneavoastră de meniu sunt stocate permanent, și în cazul unei căderi de tensiune, *nu* vor fi pierdute. Setările temporare (de exemplu Contrast) *vor fi* pierdute. În plus, în timpul unei căderi de tensiune, aparatul va reține data și ora timp de maximum 60 de ore.

Ora de vară / iarnă se schimbă automat

Puteți seta aparatul să schimbe automat ora de vară / iarnă. Aceasta va fi setată cu o oră înainte primăvara și înapoi cu o oră toamna.

- 1 Apăsați pe **Menu (Meniu)**, **5**, **1**, **2**.
- 2 Apăsați **▲** sau **▼** pentru a alege **Pornit** sau **Oprit**.
Apăsați **OK**.
- 3 Apăsați **Stop/Exit (Stop/leșire)**.

Funcții ecologice

Economisire toner

Puteți economisi tonerul folosind această funcție. Când selectați funcția de economisire a tonerului la Pornit, documentele imprimate vor fi mai deschise. Setarea implicită este Oprit.

- 1 Apăsați pe **Menu (Meniu)**, **1**, **3**, **1**.
- 2 Apăsați ▲ sau ▼ pentru a alege Pornit sau Oprit.
Apăsați **OK**.
- 3 Apăsați **Stop/Exit (Stop/leșire)**.



Notă

Nu recomandăm folosirea funcției de economisire a tonerului la imprimarea fotografiilor sau a imaginilor în tonuri de gri.

Modul Sleep

Setarea Mod Sleep poate diminua consumul de energie.

Când este în Modul Sleep (modul Funcționare economică), aparatul se comportă ca și cum ar fi oprit. În timpul recepționării de date, aparatul trece din modul Sleep în modul Gata de operare.

Puteți defini intervalul de timp în care aparatul trebuie să rămână inactiv înainte de a intra în modul de repaus. Când aparatul primește date de la computer sau când face o copie, temporizatorul va fi resetat. Setarea implicită este de 3 minute.

Când aparatul este în modul Sleep, pe ecranul LCD se va afișa Hibernare.

- 1 Apăsați pe **Menu (Meniu)**, **1**, **3**, **2**.
- 2 Introduceți intervalul de timp în care aparatul este inactiv înainte de a intra în modul Sleep.
Apăsați **OK**.
- 3 Apăsați **Stop/Exit (Stop/leșire)**.

Modul Deep Sleep

Dacă este în modul Sleep și nu primește nicio activitate pentru o anumită perioadă, aparatul va intra automat în modul Deep Sleep, iar pe ecranul LCD se va afișa Hibernare. Modul Deep Sleep diminuează consumul de energie într-o proporție mai mare decât modul Sleep. Aparatul va ieși din acest mod și va începe să se încălzească atunci când primește date de la computer sau când face o copie.

Contrast LCD

Puteți schimba contrastul pentru a face afișajul LCD să apară mai luminos sau mai întunecat.

- 1 Apăsați pe **Menu (Meniu)**, **1**, **5**.
- 2 Apăsați ► pentru a face afișajul LCD mai întunecat.
Sau apăsați pe ◀ pentru a face afișajul LCD să pară mai luminos.
Apăsați **OK**.
- 3 Apăsați **Stop/Exit (Stop/leșire)**.

Lista setărilor utilizatorului

Puteți imprima o listă cu setările pe care le-ați programat.

- 1 Apăsați pe **Menu (Meniu)**, **5**, **4**.
- 2 Apăsați **Mono Start** sau **Colour Start (Color Start)**.
- 3 Apăsați **Stop/Exit (Stop/leșire)**.

Lista Configurare rețea

Lista Configurare rețea este un raport în care se afișează configurările curente ale rețelei, inclusiv setările serverului de imprimare în rețea.



Notă

Nume nod: numele nodului se afișează în lista Configurare rețea. Numele implicit al nodului este „BRNXXXXXXXXXXXX”.

- 1 Apăsați pe **Menu (Meniu)**, **5**, **5**.
- 2 Apăsați **Mono Start** sau **Colour Start (Color Start)**.
- 3 Apăsați **Stop/Exit (Stop/leșire)**.

Secure Function Lock 2.0

Secure function lock (Blocare de securitate) permite restricționarea accesului public la anumite funcții ale aparatului:

- Copiere
- Scanare
- Imprimare PC
- Imprimare color

De asemenea, această funcție previne schimbarea setărilor implicite ale aparatului de către utilizatori, limitând accesul la setările meniului.

Înainte de a utiliza funcțiile de securitate, trebuie să introduceți o parolă de administrator.

Accesul la operațiunile restricționate poate fi activat prin crearea unui utilizator restricționat. Utilizatorii restricționați trebuie să introducă o parolă de utilizator pentru a utiliza aparatul.

Memorați bine parola. Dacă ați uitat parola, trebuie să resetați parola memorată în aparat. Pentru informații despre reinițializarea parolei, contactați distribuitorul Brother.



Notă

- Puteți seta manual funcția Secure Function Lock (Blocare de securitate) din panoul de control sau utilizând Web Based Management (tehnologie de management de sisteme). Vă recomandăm să utilizați Web Based Management (tehnologie de management de sisteme) pentru a configura această funcție. Pentru informații suplimentare, consultați *Ghidul utilizatorului de rețea*.
- Numai administratorii pot seta limitări și face schimbări pentru fiecare utilizator.

Definirea parolei de administrator

Parola pe care ați setat-o în acești pași este pentru administrator. Această parolă este folosită pentru a seta utilizatori și pentru a porni sau opri Blocarea de siguranță a funcțiilor. (Consultați *Configurarea utilizatorilor restricționați* la pagina 7 și *Activarea/dezactivarea Blocării de siguranță a funcțiilor* la pagina 7.)

- 1 Apăsați pe **Menu (Meniu)**, **1**, **6**.
- 2 Pentru a defini parola, introduceți un număr format din patru cifre, folosind cifre de la 0 la 9.
Apăsați **OK**.
- 3 Reintroduceți parola când afișajul LCD arată *Verificare:*.
Apăsați **OK**.
- 4 Apăsați **Stop/Exit (Stop/leșire)**.

Schimbarea parolei pentru administrator

- 1 Apăsați pe **Menu (Meniu)**, **1**, **6**.
- 2 Apăsați ▲ sau ▼ pentru a alege *Seteaza Parola*. Apăsați **OK**.
- 3 Introduceți parola înregistrată, formată din patru cifre. Apăsați **OK**.
- 4 Introduceți un număr format din patru cifre pentru noua parolă. Apăsați **OK**.
- 5 Dacă pe ecranul LCD se afișează *Verificare:*, reintroduceți noua parolă. Apăsați **OK**.
- 6 Apăsați **Stop/Exit (Stop/leșire)**.

Configurarea modului utilizator public

Modul utilizator public limitează funcțiile la care au acces utilizatorii publici. Utilizatorii publici nu trebuie să introducă o parolă pentru a accesa funcțiile disponibile prin această setare. Puteți defini un singur utilizator public.

- 1 Apăsați pe **Menu (Meniu)**, **1**, **6**.
- 2 Apăsați ▲ sau ▼ pentru a alege *Configurare ID*. Apăsați **OK**.
- 3 Introduceți parola de administrator. Apăsați **OK**.
- 4 Apăsați ▲ sau ▼ pentru a alege *Public*. Apăsați **OK**.
- 5 Apăsați ▲ sau ▼ pentru a alege *Permite sau Oprește pentru Copiere*. Apăsați **OK**. După ce ați definit *Copiere*, repetați acest pas pentru *Scanare*, *Tiparire PC și Tip. color*. Dacă pe ecranul LCD este afișat mesajul *Iesire*, apăsați **OK**.
- 6 Apăsați **Stop/Exit (Stop/leșire)**.

Configurarea utilizatorilor restricționați

Puteți seta utilizatorii care au accesul restricționat și o parolă pentru funcțiile la care aceștia au acces. Cu Web Based Management (tehnologie de management de sisteme), puteți configura restricții mai avansate, cum ar fi numărul de pagini sau numele de utilizator al PC-ului. (Pentru informații suplimentare, consultați *Ghidul utilizatorului de rețea*.) Puteți defini maxim 25 de utilizatori cu acces limitat folosind restricțiile și o parolă.

- 1 Apăsați pe **Menu (Meniu)**, **1**, **6**.
- 2 Apăsați ▲ sau ▼ pentru a alege **Configurare ID**. Apăsați **OK**.
- 3 Introduceți parola de administrator. Apăsați **OK**.
- 4 Apăsați ▲ sau ▼ pentru a alege **Utilizator01**. Apăsați **OK**.
- 5 Folosiți tastele numerice pentru a introduce numele utilizatorului. (Consultați *Introducerea textului* din *Anexa C din Manual de utilizare*.) Apăsați **OK**.
- 6 Introduceți o parolă formată din patru cifre pentru utilizator. Apăsați **OK**.
- 7 Apăsați ▲ sau ▼ pentru a alege **Permite** sau **Oprește** pentru **Copiere**. Apăsați **OK**. După ce ați definit **Copiere**, repetați acest pas pentru **Scanare**, **Tiparire PC** și **Tip. color**. Dacă pe ecranul LCD este afișat mesajul **Iesire**, apăsați **OK**.
- 8 Repetați pașii de la 4 la 7 pentru a introduce fiecare utilizator și parolă suplimentari.

- 9 Apăsați **Stop/Exit (Stop/Iesire)**.



Notă

Nu puteți folosi același nume de utilizator de mai multe ori.

Activarea/dezactivarea Blocării de siguranță a funcțiilor

Dacă ați introdus greșit parola, pe ecranul LCD va fi afișat mesajul **Parola Gresita**. Reintroduceți parola corectă.

Activarea Secure Function Lock (Blocare de securitate)

- 1 Apăsați pe **Menu (Meniu)**, **1**, **6**.
- 2 Apăsați ▲ sau ▼ pentru a alege **Blocare Off→On**. Apăsați **OK**.
- 3 Introduceți parola de administrator, formată din patru cifre. Apăsați **OK**.

Dezactivarea Secure Function Lock (Blocare de securitate)

- 1 Apăsați pe **Menu (Meniu)**, **1**, **6**.
- 2 Apăsați ▲ sau ▼ pentru a alege **Blocare On→Off**. Apăsați **OK**.
- 3 Introduceți parola de administrator, formată din patru cifre. Apăsați **OK**.

Comutarea utilizatorilor

Această setare permite trecerea de la utilizator restricționat înregistrat la modul public dacă opțiunea Secure function lock (Blocare de securitate) este activată.

Trecerea la modul utilizator restricționat

- 1 Țineți apăsată tasta ◀ în timp ce apăsați pe **Secure (Protectie)**.
- 2 Apăsați pe ▲ sau pe ▼ pentru a alege ID-ul.
Apăsați **OK**.
- 3 Introduceți parola formată din patru cifre.
Apăsați **OK**.

Trecerea în modul public

Puteți ieși din modul utilizator restricționat apăsând pe următoarele taste:

- **Clear (Șterge)** când sunteți în modul copiere.
- **(SCAN (Scanare))** când sunteți în modul scanare.

Apoi, pe ecranul LCD se va afișa mesajul Muta pe Public.

Apăsați pe **1** pentru a alege 1.Da.



Notă

- Dacă ID-ul curent nu poate utiliza funcția dorită din cauza unor restricții, pe ecranul LCD se va afișa *Acces refuzat*, apoi aparatul vă va solicita numele. Dacă aveți dreptul de a accesa funcția pe care doriți să o utilizați, apăsați pe ▲ sau pe ▼ pentru a selecta numele și introduceți parola formată din patru cifre.
- Dacă funcția pe care doriți să o utilizați este restricționată pentru toți utilizatorii, pe ecranul LCD se va afișa *Nedisponibil*, iar aparatul va reveni la modul Gata de operare. Nu puteți accesa funcția pe care doriți să o utilizați. Contactați administratorul pentru a verifica setările pentru Secure Function Lock (Blocare de securitate).
- Dacă pentru ID-ul dvs. au fost setate restricții pentru numărul de pagini și ați ajuns deja la numărul maxim de pagini, pe ecranul LCD se va afișa *Limită depășită când imprimați date*. Contactați administratorul pentru a verifica setările pentru Secure Function Lock (Blocare de securitate).
- Dacă pentru ID-ul dvs. imprimarea color este setată la *Oprește*, pe ecranul LCD se va afișa *Fără permisiune când imprimați date*. Aparatul imprimă date numai alb & negru.

Setări pentru copiere

Dacă doriți să schimbați rapid și temporar setările de copiere pentru următoarea copie, utilizați tastele temporare **COPY (Copiere)**. Puteți utiliza diferite combinații.

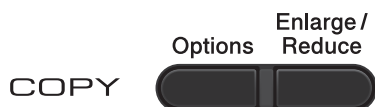

Aparatul revine la setările implicite la un minut după copiere.

Pentru a schimba o setare, apăsați pe ▲ sau pe ▼ și pe ◀ sau pe ▶ pentru a derula setările de COPIERE. Când este evidențiată setarea pe care o doriți, apăsați pe **OK**.

După ce ați terminat de selectat setările, apăsați pe **Mono Start** sau pe **Colour Start (Color Start)**.

Oprire copiere

Pentru a opri copierea, apăsați pe **Stop/Exit (Stop/leșire)**.

Mărirea sau reducerea unei imagini copiate

Puteți alege următoarele proporții de mărire sau de micșorare:

Apăsați 	100%*
	97% LTR→A4
	94% A4→LTR
	91% Pag. Intreag
	85% LTR→EXE
	83% LGL→A4
	78% LGL→LTR
	70% A4→A5
	50%
	Uzual (25-400%)
	200%
	141% A5→A4
	104% EXE→LTR

*Setarea din fabricație este afișată în caractere grase cu un asterisc.

Uzual (25-400%) pentru a introduce un raport cuprins între 25% și 400%.

Pentru mărirea sau micșorarea următoarei copii, urmați instrucțiunile de mai jos:

- 1 Încărcați documentul.
- 2 Folosiți tastele numerice pentru a introduce numărul de copii (maxim 99).
- 3 Apăsați pe **Enlarge/Reduce (Mărire/Micșorare)**, apoi apăsați pe ▶.

- 4 Procedați conform uneia dintre metodele de mai jos:
- Apăsați ▲ sau ▼ pentru a alege procentul de mărire sau micșorare dorit.
Apăsați **OK**.
 - Apăsați ▲ sau ▼ pentru a alege Uzual (25-400%).
Apăsați **OK**.
Utilizați tastele numerice pentru a introduce un raport de micșorare sau de mărire de la 25% la 400%. (De exemplu, apăsați pe **5 3** pentru a introduce 53%.)
Apăsați **OK**.

- 5 Apăsați **Mono Start** sau **Colour Start (Color Start)**.





Notă

Opțiunile de punere în pagină 2 in 1 (P), 2 in 1 (L), 2 în 1 (id), 4 in 1 (P) și 4 in 1 (L) *nu* sunt disponibile împreună cu funcția Mărire/Micșorare.

Utilizarea tastei Opțiuni

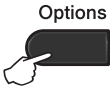
Utilizați tasta **Options (Opțiuni)** pentru a defini rapid următorii parametri temporari de copiere pentru următoarea copie.

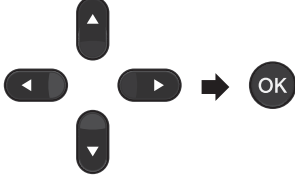
Apăsăți	Selecțiile de meniu	Opțiuni	Pagina
<p>Options</p> 	<p>Apăsăți pe ▲ sau ▼, apoi pe OK</p> 	<p>Apăsăți pe ▲, ▼, ◀ sau pe ▶, apoi apăsați OK</p> 	
	Nesort./Sort. (Apare când documentul este în ADF)	Nesortat* Sortat	12
	Calitate	Auto* Text Foto Grafic	12
	Luminozitate	-■□□□+ -□■□□+ -□□■□+* -□□□■+ -□□□■+	13
	Contrast	-■□□□+ -□■□□+ -□□■□+* -□□□■+ -□□□■+	13
	Asezare in Pag.	Oprit (1 in 1) 2 in 1 (P) 2 in 1 (L) 2 în 1 (id) 4 in 1 (P) 4 in 1 (L)	14
	Selectează Tava	MP>T1* sau M>T1>T2* ¹ T1>MP sau T1>T2>M ¹ #1 (XXX) ² #2 (XXX) ^{1 2} MF (XXX) ²	17

Setările din fabrică sunt afișate cu caractere îngroșate și un asterisc.

¹ T2 și #2 apar numai dacă tava inferioară opțională este instalată.

² XXX este formatul hârtiei pe care l-ați setat în **Menu (Meniu)**, 1, 1, 2.

Sortarea copiilor utilizând ADF

Puteți sorta copii multiple. Paginile vor fi stivuite în ordinea 1 2 3, 1 2 3, 1 2 3 și așa mai departe.

- 1 Încărcați documentul în ADF.
- 2 Folosiți tastele numerice pentru a introduce numărul de copii (maxim 99).
- 3 Apăsați **Options (Optiuni)**. Apăsați ▲ sau ▼ pentru a alege *Nesort./Sort..* Apăsați **OK**.
- 4 Apăsați ▲ sau ▼ pentru a alege *Sortat*. Apăsați **OK**.
- 5 Apăsați **Mono Start** sau **Colour Start (Color Start)**.

Îmbunătățirea calității de copiere

Aveți la dispoziție o gamă variată de setări de calitate din care puteți alege. Setarea implicită este *Auto*.

- *Auto*
Auto este modul recomandat pentru imprimările normale. Adecvat pentru documentele care conțin atât text, cât și poze.
- *Text*
Adecvat pentru documentele care conțin în special text.
- *Foto*
Calitate mai bună pentru copierea fotografiilor.
- *Grafic*
Adecvat pentru copierea facturilor.

Pentru schimbarea *temporară* a setărilor de calitate, urmați pașii de mai jos:

- 1 Încărcați documentul.
- 2 Folosiți tastele numerice pentru a introduce numărul de copii (maxim 99).
- 3 Apăsați **Options (Optiuni)**. Apăsați ▲ sau ▼ pentru a alege *Calitate*. Apăsați **OK**.
- 4 Apăsați ◀ sau ▶ pentru a alege *Auto*, *Text*, *Foto* sau *Grafic*. Apăsați **OK**.
- 5 Apăsați **Mono Start** sau **Colour Start (Color Start)**.

Pentru modificarea setărilor *implicite*, urmați pașii de mai jos:

- 1 Apăsați pe **Menu (Meniu)**, 2, 1.
- 2 Apăsați ▲ sau ▼ pentru alegerea calității de copiere.
Apăsați **OK**.
- 3 Apăsați **Stop/Exit (Stop/leșire)**.

Reglare contrast, culoare și luminozitate

Contrastul

Reglați contrastul pentru ca imaginea să arate mai clară și mai strălucitoare.

Pentru modificarea *temporară* a setărilor de contrast, urmați pașii de mai jos:

- 1 Încărcați documentul.
- 2 Folosiți tastele numerice pentru a introduce numărul de copii (maxim 99).
- 3 Apăsați **Options (Optiuni)**.
Apăsați ▲ sau ▼ pentru a alege Contrast.
Apăsați **OK**.
- 4 Apăsați ◀ sau ▶ pentru mărirea sau scăderea contrastului.
Apăsați **OK**.
- 5 Apăsați **Mono Start** sau **Colour Start (Color Start)**.

Pentru modificarea setării *implicite*, urmați pașii de mai jos:

- 1 Apăsați pe **Menu (Meniu)**, 2, 3.
- 2 Apăsați ◀ sau ▶ pentru mărirea sau scăderea contrastului.
Apăsați **OK**.
- 3 Apăsați **Stop/Exit (Stop/leșire)**.

Luminozitate

Reglarea luminozității copiei pentru a obține copii mai închise sau mai deschise.

Pentru modificarea *temporară* a setărilor de luminozitate a copiei, urmați pașii de mai jos:

- 1 Încărcați documentul.

- 2 Folosiți tastele numerice pentru a introduce numărul de copii (maxim 99).
- 3 Apăsați **Options (Optiuni)**. Apăsați ▲ sau ▼ pentru a alege *Luminozitate*. Apăsați **OK**.
- 4 Apăsați pe ◀ sau pe ▶ pentru a face o copie mai deschisă sau mai întunecată. Apăsați **OK**.
- 5 Apăsați **Mono Start** sau **Colour Start (Color Start)**.

Pentru modificarea setării *implicite*, urmați pașii de mai jos:

- 1 Apăsați pe **Menu (Meniu)**, 2, 2.
- 2 Apăsați pe ◀ sau pe ▶ pentru a face o copie mai deschisă sau mai întunecată. Apăsați **OK**.
- 3 Apăsați **Stop/Exit (Stop/leșire)**.

Reglarea culorilor (saturația)

Dacă modificați setările implicite definite pentru saturația culorii.

Pentru modificarea setării *implicite*, urmați pașii de mai jos:

- 1 Apăsați pe **Menu (Meniu)**, 2, 4.
- 2 Apăsați pe ▲ sau pe ▼ pentru a alege 1. Rosu, 2. Verde sau 3. Albastru. Apăsați **OK**.
- 3 Apăsați ◀ sau ▶ pentru mărirea sau micșorarea saturației culorii. Apăsați **OK**.
- 4 Revenire la pasul 2 pentru a selecta următoarea culoare. Sau apăsați pe **Stop/Exit (Stop/leșire)**.

Realizarea unor copii N în 1 (aspect pagină)

Puteți reduce cantitatea de hârtie utilizată la copiere prin folosirea facilității de copiere N în 1. Aceasta vă permite să copiați două sau patru pagini pe o singură pagină. Dacă doriți să copiați ambele părți ale unui act pe identitate pe o singură pagină, consultați *Copierea 2 în 1 a actelor de identitate* la pagina 16.

! IMPORTANT

- Vă rugăm să vă asigurați că mărimea hârtiei este setată la Letter, A4, Legal sau Folio.
- (P) înseamnă Portret și (L) înseamnă Vedere.
- Nu puteți folosi setarea Mărire/Micșorare cu facilitatea N în 1.

- 1 Încărcați documentul.
- 2 Folosiți tastele numerice pentru a introduce numărul de copii (maxim 99).
- 3 Apăsați **Options (Optiuni)**. Apăsați ▲ sau ▼ pentru a alege *Asezare in Pag..* Apăsați **OK**.
- 4 Apăsați pe ▲ sau pe ▼ pentru a alege *Oprit (1 in 1), 2 in 1 (P), 2 in 1 (L), 2 în 1 (id)¹, 4 in 1 (P) sau 4 in 1 (L)*. Apăsați **OK**.

¹ Pentru detalii despre 2 în 1 (id), consultați *Copierea 2 în 1 a actelor de identitate* la pagina 16.
- 5 Apăsați pe **Mono Start** sau **Colour Start (Color Start)** pentru a scana pagina. Dacă ați pus documentul în ADF, aparatul scanează paginile și începe tipărirea. **Dacă utilizați sticla scannerului, treceți la pasul 6.**

- 6 După ce aparatul scanează pagina, apăsați pe **1** pentru a scana pagina următoare.

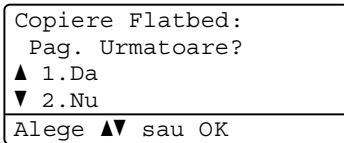

- 7 Puneți pagina următoare pe sticla scannerului.
Apăsați **OK**.
Repețiți pașii 6 și 7 pentru fiecare pagină a formatului.

- 8 După ce ați scanat toate paginile, apăsați pe **2** la pasul 6 pentru terminare.

Dacă la copiere folosiți unitatea ADF:

Introduceți documentul cu fața în sus, în direcția ilustrată mai jos:

■ 2 in 1 (P)



■ 2 in 1 (L)

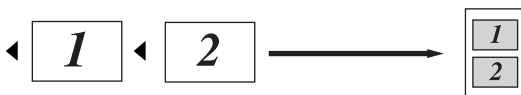

■ 4 in 1 (P)



■ 4 in 1 (L)

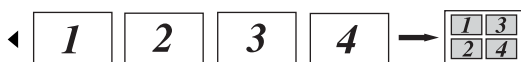

Dacă la copiere folosiți fereastra de scanare:

Introduceți documentul cu fața în jos, în direcția ilustrată mai jos:

■ 2 in 1 (P)



■ 2 in 1 (L)

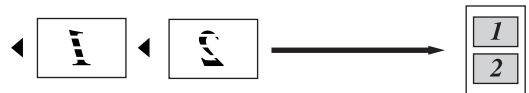

■ 4 in 1 (P)



■ 4 in 1 (L)



Copierea 2 în 1 a actelor de identitate

Puteți copia ambele părți ale actului de identitate pe o singură pagină, păstrând dimensiunile originale ale cardului.



Notă

Puteți copia acte de identitate în măsura în care acest lucru este permis de legislația în vigoare. Consultați *Utilizarea ilegală a echipamentului de copiere* din *Ghid de siguranță și conformitate*.

- 1 Așezați actul de identitate cu fața în jos, pe partea stângă a sticlei scannerului.

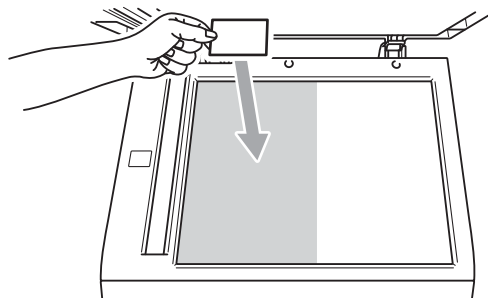

- Chiar dacă un document este așezat în ADF, aparatul scanează datele de pe sticla scannerului pentru copierea 2 în 1 a actului de identitate.

- 2 Apăsați **Options (Optiuni)**. Apăsați ▲ sau ▼ pentru a alege **Asezare in Pag..** Apăsați **OK**.
- 3 Apăsați ▲ sau ▼ pentru a alege **2 în 1 (id)**. Apăsați **OK**.

- 4 Apăsați **Mono Start** sau **Colour Start (Color Start)**.

După ce aparatul scanează prima parte a actului de identitate, pe ecranul LCD se va afișa următoarea instrucțiune.

Inversare id
Apoi apăș. Start

- 5 Întoarceți actul de identitate și așezați-l pe partea stângă a sticlei scannerului.

- 6 Apăsați **Mono Start** sau **Colour Start (Color Start)**.

Aparatul scanează cealaltă parte a actului de identitate și imprimă pagina.



Notă

Atunci când selectați Copiere 2 în 1 a actelor de identitate, aparatul setează calitatea la Foto și contrastul la +2 (-□□□■+).

Selectarea tăvii

Puteți schimba destinația tăvii numai pentru următoarea activitate de copiere.

- 1 Încărcați documentul.
- 2 Folosiți tastele numerice pentru a introduce numărul de copii (maxim 99).
- 3 Apăsați **Options (Optiuni)**. Apăsați ▲ sau ▼ pentru a alege Selecteaza Tava. Apăsați **OK**.
- 4 Apăsați pe ◀ sau pe ▶ pentru a alege MP>T1, M>T1>T2 ¹, T1>MP, T1>T2>M ¹, #1 (XXX) ², #2 (XXX) ^{1 2} sau MF (XXX) ².
 - ¹ T2 și #2 apar numai dacă tava inferioară opțională este instalată.
 - ² XXX este formatul hârtiei pe care l-ați setat în **Menu (Meniu)**, 1, 1, 2.
- 5 Apăsați **Mono Start** sau **Colour Start (Color Start)**.



Notă

Pentru a schimba setarea implicită pentru Selectare tavă, consultați *Utilizare tavă în modul copiere* din *Capitolul 2* din *Manual de utilizare*.

Imprimarea duplex (față-verso)

Dacă doriți să utilizați funcția de copiere duplex automată, încărcați documentul în ADF.

Dacă, în timp ce faceți copii duplex, se afișează mesajul Memorie insuficientă, încercați să instalați module de memorie suplimentare. (Consultați *Instalarea memoriei suplimentare* la pagina 30.)

Copierea duplex (pe lungime)

■ 1 față → 2 fețe L

Tip portret

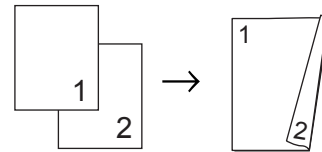

Tip vedere

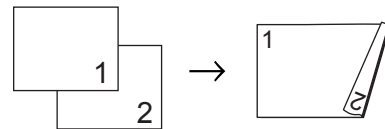

- 1 Încărcați documentul.
- 2 Introduceți numărul de copii (până la 99) utilizând tastele numerice.
- 3 Apăsați pe **Duplex** și pe ▲ sau pe ▼ pentru a selecta 1 față-2 fețe L. Apăsați **OK**.
- 4 Apăsați pe **Mono Start** sau pe **Colour Start (Color Start)** pentru a copia documentul.

Copierea duplex avansată (pe lățime)

■ 1 față → 2 fețe S

Tip portret

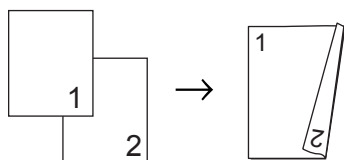

Tip vedere

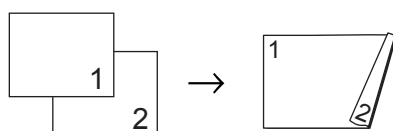

- 1 Încărcați documentul.
- 2 Introduceți numărul de copii (până la 99) utilizând tastele numerice.
- 3 Apăsați pe **Duplex** și pe ▲ sau pe ▼ pentru a selecta 1 față→2 fețe S. Apăsați **OK**.
- 4 Apăsați pe **Mono Start** sau pe **Colour Start (Color Start)** pentru a copia documentul.

Curățarea și verificarea aparatului

Curățați periodic interiorul și exteriorul aparatului folosind o lavetă uscată, fără scame. La înlocuirea cartușului de toner sau a unității de cilindru, nu uitați să curățați aparatul la interior. Dacă paginile imprimate sunt murdare de toner, curățați aparatul în interior folosind o lavetă uscată, fără scame.

⚠ AVERTIZARE

NU folosiți materiale de curățare care conțin amoniac, alcool, sau orice tip de spray sau orice substanțe inflamabile pentru a curăța interiorul sau exteriorul aparatului. Acest lucru poate duce la izbucnirea unui incendiu sau la producerea de șocuri electrice. Pentru instrucțiuni despre curățarea acestui aparat, consultați *Pentru a utiliza produsul în siguranță* din *Ghid de siguranță și conformitate*.



Procedați cu atenție, nu inhalați tonerul.

⚠ IMPORTANT

Folosiți detergenți neutri. Curățarea cu lichide volatile precum diluanții sau benzina va deteriora suprafața aparatului.

Verificarea contoarelor de pagini

Puteți vedea contoarele de pagini pentru copii, pagini imprimate, rapoarte și liste sau un total rezumat.

- 1 Apăsați pe **Menu (Meniu)**, **5, 3**.
- 2 Apăsați **▲** sau **▼** pentru a vedea **Total**, **Lista**, **Copiere** sau **Imprimare**.
- 3 Apăsați **Stop/Exit (Stop/leșire)**.

Verificarea duratei de funcționare rămase a pieselor

Puteți vedea durata de funcționare a pieselor aparatului pe ecranul LCD.

- 1 Apăsați pe **Menu (Meniu)**, **5, 7**.

57.Viata Compon.
1.Cilindru
2.Ansamblu Curea
3.Cuptor

Alege **▲▼** sau **OK**

- 2 Apăsați pe **▲** sau pe **▼** pentru a alege 1.Cilindru, 2.Ansamblu Curea, 3.Cuptor, 4.Laser, 5.Kit Alim. MF, 6.Kit Alim. 1 sau 7.Kit Alim. 2.
Apăsați **OK**.
- 3 Apăsați **Stop/Exit (Stop/leșire)**.

Înlocuirea periodică a pieselor

Pentru a păstra calitatea imprimării, înlocuirea periodică a pieselor trebuie să se facă regulat. Piese enumerate mai jos trebuie înlocuite după imprimarea a aproximativ 50.000 de pagini ¹ pentru setul PF KitMP și 100.000 de pagini ¹ pentru seturile PF Kit 1, PF Kit 2, Fuser și Laser. Vă rugăm să telefonați distribuitorului Brother dacă pe ecranul LCD este afișat următorul mesaj.

¹ Pagini în format A4 sau Letter, imprimate pe o singură parte.

Mesaj LCD	Descrierea
Înlocuire piese Unit. Siguranță	Înlocuiți unitatea de fuziune.
Înlocuire piese Unitate Laser	Înlocuiți unitatea laser.
Înlocuire piese Kit Alim. 1	Înlocuiți setul de alimentare cu hârtie pentru tava de hârtie.
Înlocuire piese Kit Alim. 2	Înlocuiți setul de alimentare cu hârtie pentru tava inferioară (opțională).
Înlocuire piese Kit Alim. MF	Înlocuiți setul de alimentare cu hârtie pentru tava multifuncțională.

Ambalarea și expedierea aparatului

⚠️ AVERTIZARE

Acest aparat este greu și cântărește aproximativ 26,5 kg. Pentru a evita eventualele accidente, aparatul trebuie ridicat de cel puțin două persoane. Fiți atenți să nu vă prindeți degetele atunci când așezați aparatul jos.

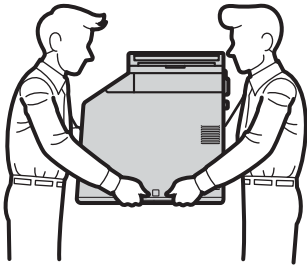

Dacă utilizați o tavă inferioară, transportați-o separat de aparat.

❗ IMPORTANT

Când expediați aparatul, cutia pentru reziduurile de toner trebuie scoasă din aparat și ambalată într-o pungă de plastic, care va fi sigilată. Dacă această componentă nu este scoasă și ambalată într-o pungă de plastic înainte de expediere, aparatul poate suferi defecțiuni grave și veți pierde garanția.

📝 Notă

Dacă trebuie să expediați aparatul, indiferent de motiv, reambalați-l cu atenție în ambalajul original pentru a evita deteriorarea acestuia în timpul transportului. Transportatorul trebuie să asigure aparatul în mod corespunzător.

Verificați dacă următoarele piese sunt pregătite pentru reambalare:

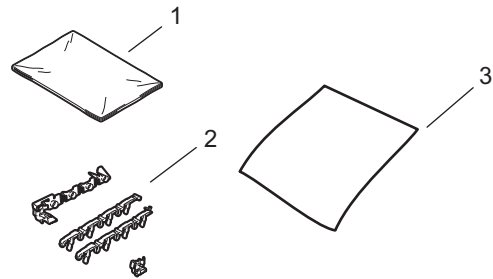

- 1 Pungă de plastic pentru cutia pentru reziduurile de toner
- 2 Materiale de ambalare portocalii pentru blocarea părților interne (4 piese)
- 3 O coală de hârtie (format A4 sau Letter) pentru protejarea unității de transfer (Vă rugăm să includeți coala de hârtie)

1 Opriți aparatul. Deconectați toate cablurile, apoi deconectați cablul de alimentare de la priza electrică.

2 Apăsați butonul de eliberare a capacului frontal, apoi deschideți capacul frontal.

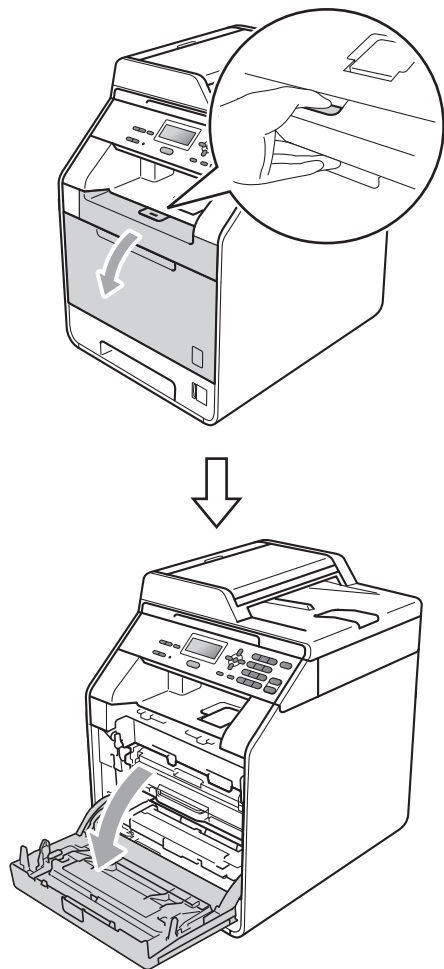

3 Țineți de mânerul verde al unității cilindru. Trageți unitatea cilindru în afară până când se oprește.

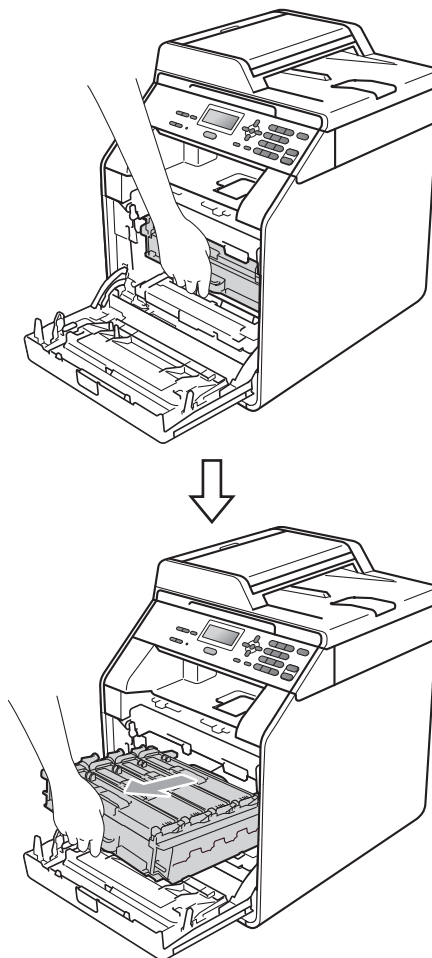

- 4 Rotiți pârghia verde de fixare (1) în stânga aparatului, în sens invers acelor de ceasornic, în poziția de deblocare. Ținând unitatea cilindru de mânerle verzi, ridicați partea frontală a unității cilindru și scoateți-o din aparat.

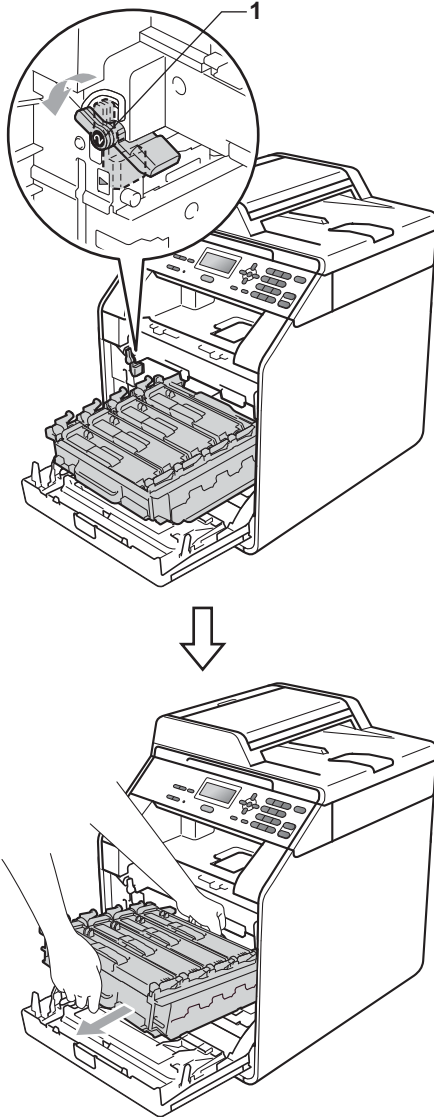

! IMPORTANT

- Țineți unitatea cilindru de mânerle verzi în timp ce o transportați. **NU** țineți unitatea cilindru de părțile laterale.
- Vă recomandăm să așezați unitatea cilindru pe o suprafață plană și curată, cu o foaie de hârtie sub el, pentru a proteja suprafața în cazul în care vărsați sau împrăștiati toner în mod accidental.
- Umblați cu grijă cu cartușul de toner și cu cutia pentru reziduurile de toner. Dacă tonerul se scurge pe mâinile sau hainele dumneavoastră, ștergeți-l sau spălați-l imediat cu apă rece.
- Pentru a preveni deteriorarea aparatului datorită electricității statice, **NU** atingeți electrozii indicați în figură.

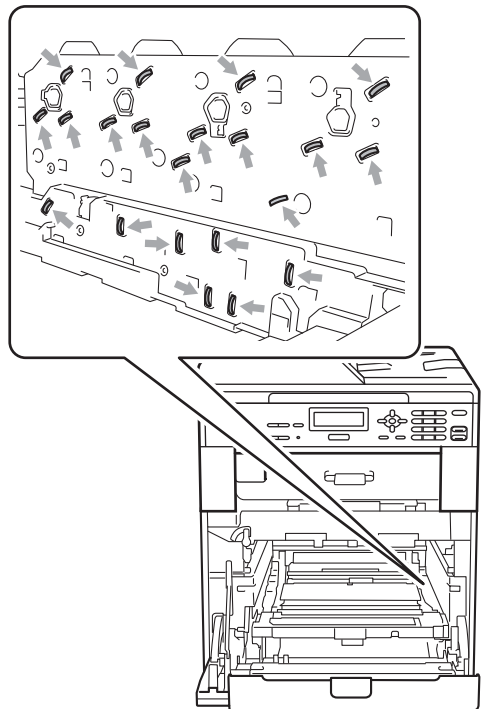

A

- 5 Țineți mânerul verde al unității de transfer cu ambele mâini și ridicați unitatea, iar apoi scoateți-o din imprimantă.

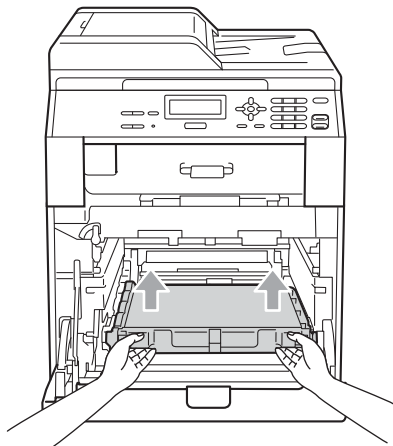

- 6 Scoateți cele două materiale de ambalare portocalii și aruncați-le.

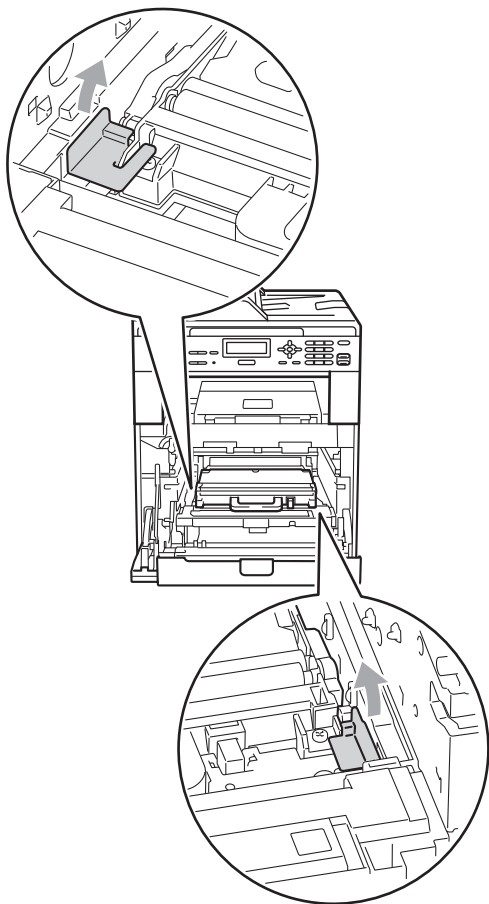

Notă

Acest pas este necesar numai atunci când înlocuiți cutia pentru reziduurile de toner pentru prima dată și nu este obligatoriu pentru înlocuirea cutiei pentru reziduurile de toner. Ambalajele portocalii sunt adăugate în fabrică pentru a proteja aparatul în timpul transportului.

- 7 Scoateți cutia pentru reziduurile de toner din aparat, utilizând mânerul verde, și așezați-o într-o pungă de plastic pe care o sigilați.

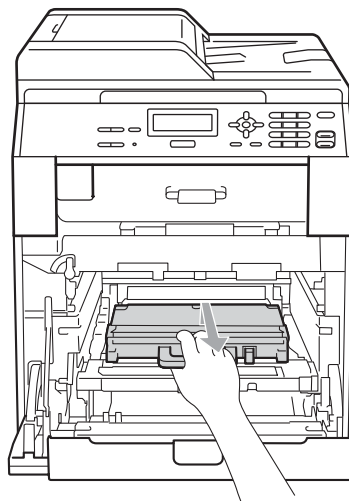

IMPORTANT

Umblați cu atenție cu cutia pentru reziduurile de toner. Dacă tonerul se scurge pe mâinile sau hainele dumneavoastră, ștergeți-l sau spălați-l imediat cu apă rece.

- 8** Montați în aparat unitatea de transfer. Asigurați-vă că unitatea de transfer este dreaptă și fixată corespunzător.

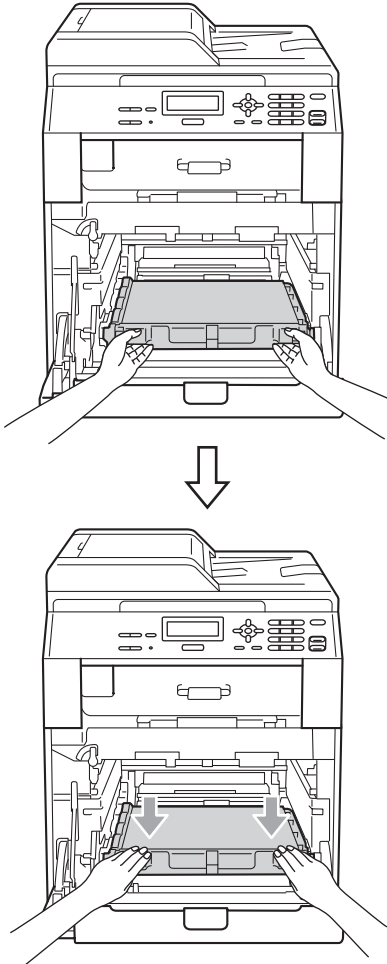

- Instalați un material de ambalare portocaliu (3) pe secțiunea în relief a cilindrului, din partea dreaptă.

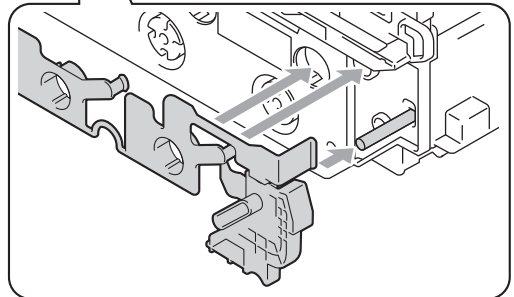
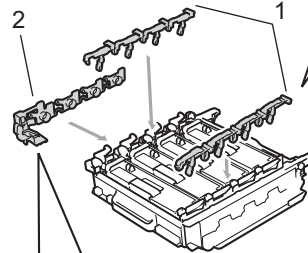
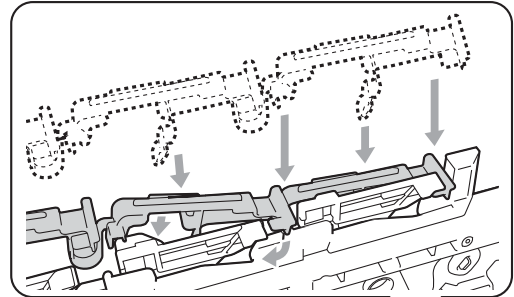

A

- 9** Adăugați materiale de ambalare portocalii la unitatea cilindru, după cum urmează:

- Instalați un material de ambalare portocaliu (1) pentru a fixa cartușele de toner pe unitatea cilindru pe partea stângă, respectiv pe partea dreaptă.
- Instalați un material de ambalare portocaliu (2) pe suprafața laterală a cilindrului, numai pe partea stângă, din fața aparatului.

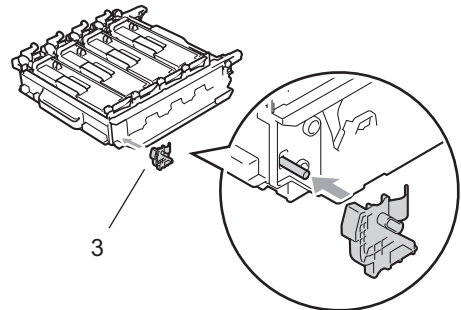

- 10** Așezați o coală de hârtie (format A4 sau Letter) pe unitatea de transfer pentru a evita deteriorarea acesteia.

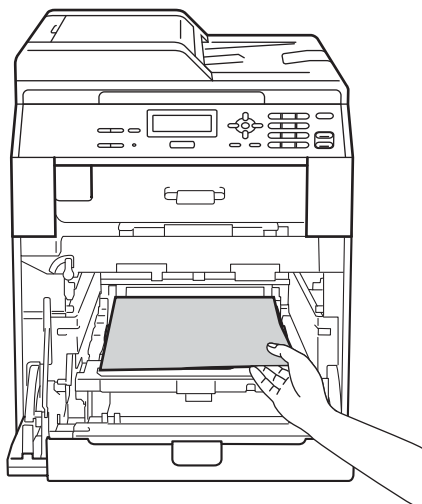

- 11** Asigurați-vă că pârghia verde de fixare (1) este în poziția de deblocare, după cum se arată în imagine.

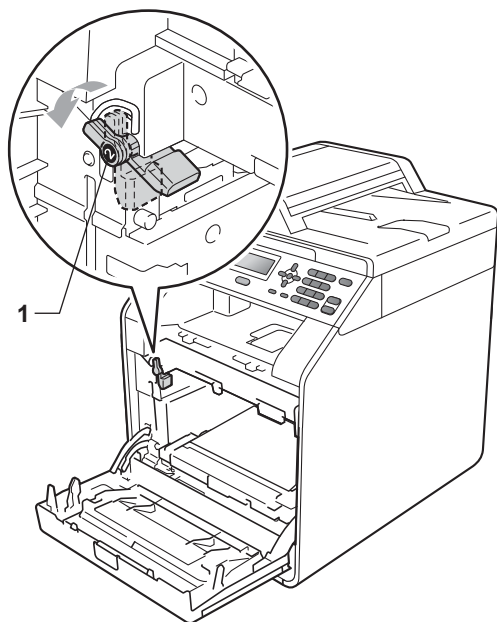

- 12** Asociați capetele ghidajelor (2) unității cilindru cu ► marcajele (1) de pe ambele părți ale aparatului, apoi introduceți ușor unitatea cilindru în aparat până când aceasta se oprește în dreptul pârgheii verzi de fixare.

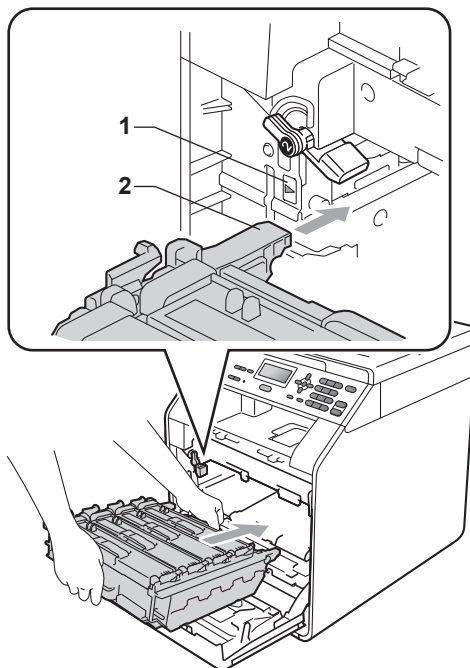

- 13** Rotiți pârghia verde de fixare (1) în sensul acelor de ceasornic, în poziția de blocare.

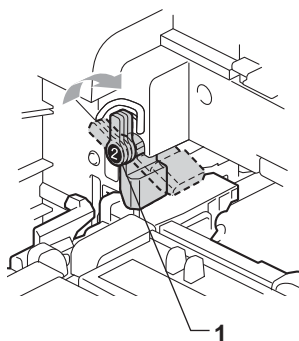

- 14 Împingeți unitatea cilindru în interior până când se oprește.

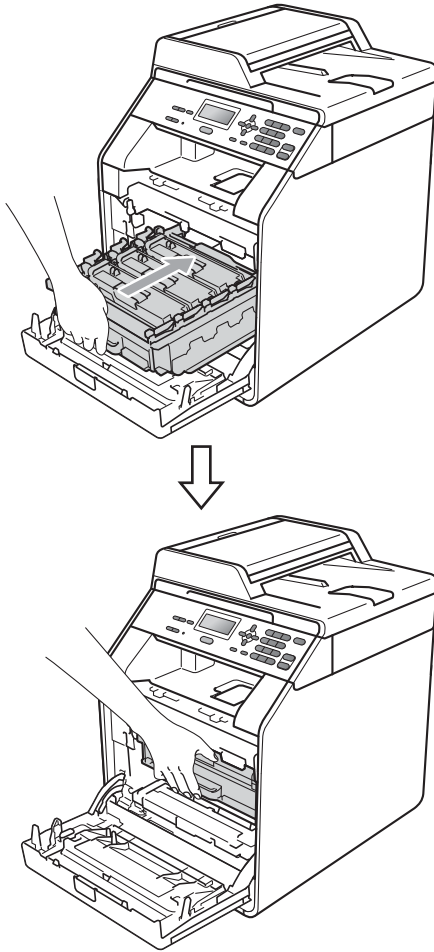

- 15 Închideți capacul frontal al aparatului.

- 16 Așezați foaia de Styrofoam (1) în cutia de carton. Apoi, așezați cutia pentru reziduurile de toner pe foaia de Styrofoam.

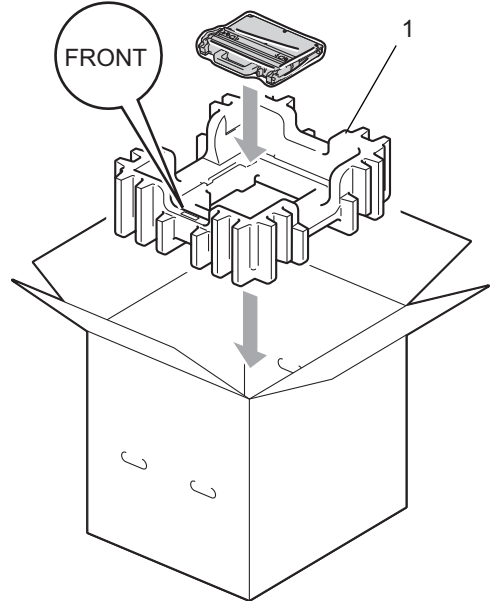

- 17 Ambalați aparatul într-o pungă din plastic. Așezați aparatul pe foaia de Styrofoam (1).

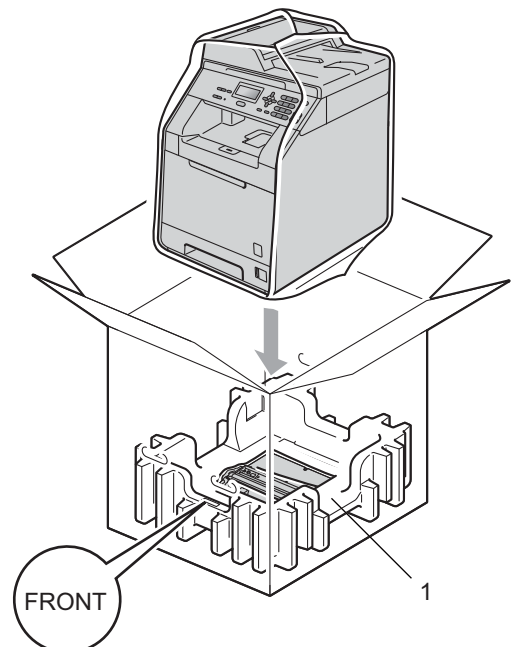

- 18** Așezați două foi de styrofoam (1) în cutia de carton, asociind partea dreaptă a aparatului cu marcajul "RIGHT" de pe una dintre foile de styrofoam, iar partea stângă a aparatului cu marcajul "LEFT" de pe cealaltă foaie de styrofoam. Puneți cablul de alimentare cu curent alternativ și materialele imprimate în cutia de carton originală, după cum se arată în imagine.

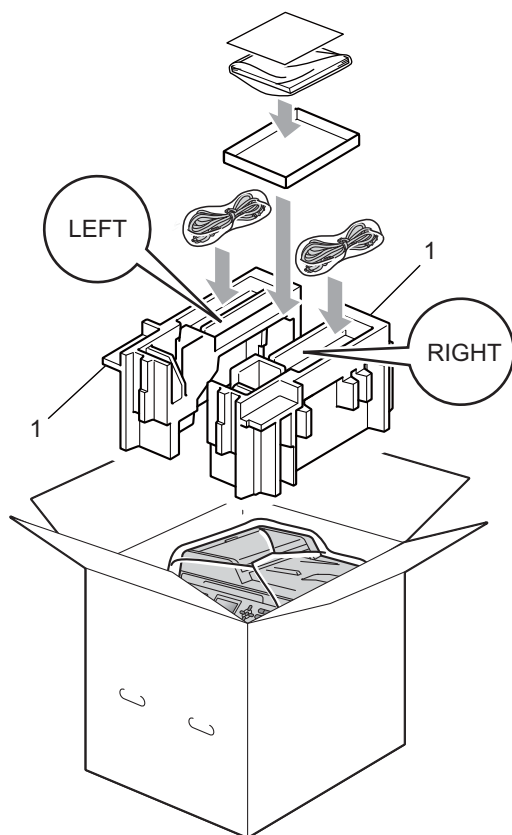

- 19** Închideți cutia de carton și aplicați bandă de sigilare.

Tavă de hârtie opțională (LT-300CL)

Puteți instala o tavă de hârtie opțională, în care se pot încărca până la 500 de coli de hârtie de 80 g/m².

Atunci când instalați o tavă opțională, în aparat se pot încărca până la 800 de coli de hârtie obișnuită.

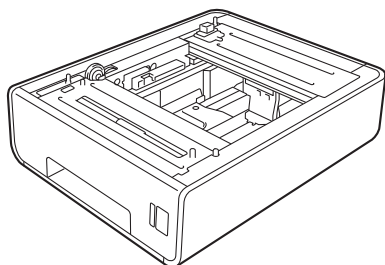

Pentru configurare, consultați Instrucțiunile furnizate împreună cu tava inferioară.

Placa de memorie

DCP-9055CDN are o memorie standard de 128 MB. Aparatul are un slot pentru extinderea opțională a memoriei. Puteți mări memoria până la maximum 384 MB, instalând un modul SO-DIMM (Small Outline Dual In-line Memory Module).

Tipuri SO-DIMM

Puteți instala următoarele module SO-DIMM:

- Kingston KTH-LJ2015/128 de 128 MB
- Kingston KTH-LJ2015/256 de 256 MB
- Transcend TS128MHP422A de 128 MB
- Transcend TS256MHP423A de 256 MB



Notă

- Pentru mai multe informații, vizitați site-ul web al Kingston Technology, la adresa <http://www.kingston.com/>.
- Pentru mai multe informații, vizitați site-ul web al Transcend, la adresa <http://www.transcend.com.tw/>.

În general, modulele SO-DIMM trebuie să aibă următoarele specificații:

Tip: 144 pini și ieșire pe 16 biți

Latență CAS: 4

Frecvență de sincronizare: 267 MHz (533 Mb/S/Pin) sau mai mare

Capacitate: 64, 128 sau 256 MB

Înălțime: 30,0 mm (1,18 inchi)

Tip DRAM: SDRAM DDR2



Notă

- Este posibil ca anumite module SO-DIMM să nu funcționeze pe acest aparat.
- Pentru mai multe informații, contactați dealerul de la care ați cumpărat aparatul sau Service-ul clienți Brother.

Instalarea memoriei suplimentare

- 1 Opriți aparatul.
- 2 Deconectați cablurile de interfață de la aparat și apoi scoateți cablul de alimentare din priza electrică.



Notă

Nu uitați să opriți aparatul de la întrerupătorul de rețea înainte de a instala sau a scoate modulele SO-DIMM.

- 3 Scoateți capacele din plastic (1) și apoi pe cele de metal (2) ale modulelor SO-DIMM.

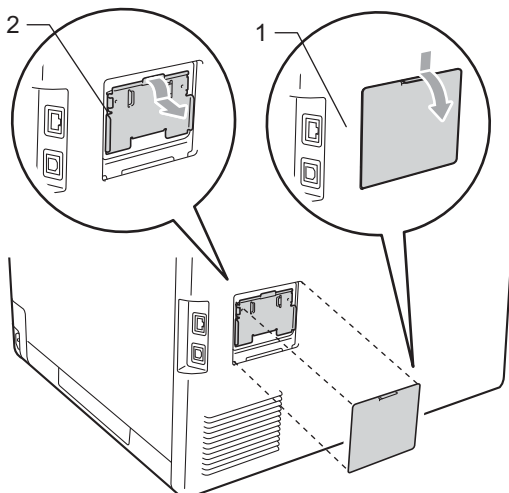

- 4 Despachetați modulul SO-DIMM și prindeți modulul ținând de margini.

! IMPORTANT

Pentru a preveni deteriorarea aparatului datorită descărcărilor electrostatice, NU atingeți circuitul de memorie sau suprafața plăcii.

- 5 Țineți modulul SO-DIMM de margini și aliniați marcele de pe SO-DIMM cu proeminențele slotului. Introduceți modulul SO-DIMM pe diagonală (1), apoi înclinați-l către placa de interfață până când acesta se fixează în poziție (2).

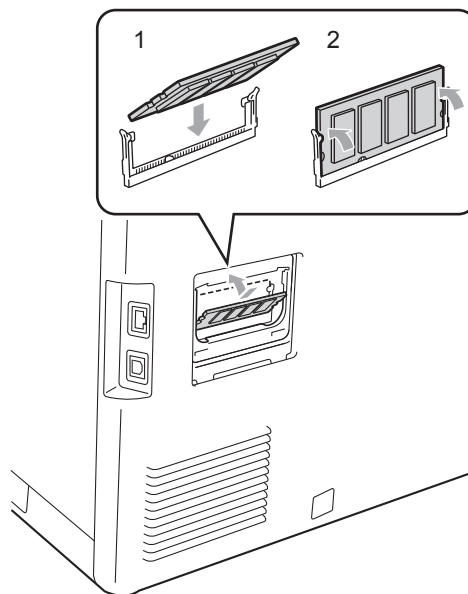

- 6 Montați din nou capacele de metal (2) și apoi pe cel de plastic (1) ale modului SO-DIMM.

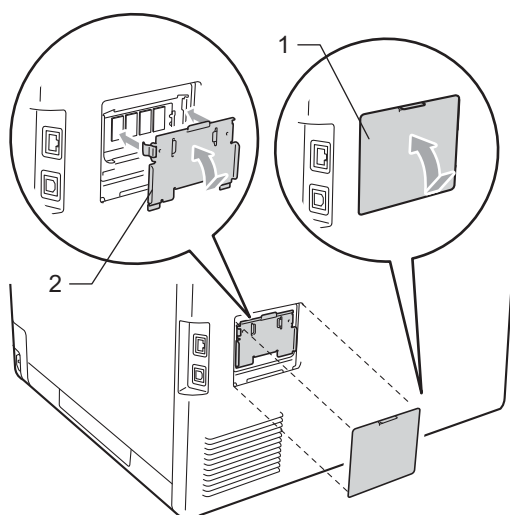

- 7 Reintroduceți mai întâi cablul de alimentare în priza electrică și apoi conectați cablurile de interfață.
- 8 Deschideți aparatul de la întrerupătorul de rețea.



Notă

Pentru a verifica dacă ați instalat corect modulul SO-DIMM, puteți tipări fișa cu parametrii utilizatorului, care va include și dimensiunea actuală a memoriei. (Consultați *Lista setărilor utilizatorului* la pagina 3.)

Aceasta este o listă ce conține caracteristicile și termenii ce apar în manualele Brother. Disponibilitatea acestor caracteristici depinde de modelul pe care l-ați achiziționat.

ADF (unitate de alimentare automată a documentelor)

Documentul poate fi așezat în ADF și scanat automat pagină cu pagină.

Anularea acțiunii

Anulează o acțiune de imprimare programată a unui document și șterge memoria aparatului.

Contrastul

Setare pentru compensarea documentelor prea deschise sau prea închise, estompând copiile documentelor închise și accentuându-le pe cele ale documentelor deschise.

LCD (afișaj cu cristale lichide)

Afișajul aparatului, pe care apar mesaje interactive în timpul programării pe ecran și care arată data și ora când aparatul este inactiv.

Listă ajutor

Un material imprimat al tabelului complet cu meniuri, pe care îl puteți folosi pentru a vă programa aparatul când nu aveți Manualele utilizatorului la dumneavoastră.

Lista setărilor utilizatorului

Un raport imprimat care arată setările actuale ale aparatului.

Modul meniu

Modul de programare pentru schimbarea setărilor aparatului.

OCR (recunoaștere optică a caracterelor)

ScanSoft™ PaperPort™ 12SE cu aplicațiile software OCR sau Presto! PageManager convertește o imagine a unui text în text editabil.

Rezoluție

Numărul de linii verticale și orizontale pe un țol.

Rezoluție fină

Rezoluția este 203 × 196 dpi. Este folosită pentru activități de imprimare reduse și grafice.

Scanarea

Procesul de trimitere a unei imagini electronice a unui document de hârtie în computerul dumneavoastră.

Setări temporare

Puteți alege anumite opțiuni pentru copiere fără a schimba setările implicite.

Tonuri de gri

Tonurile de gri disponibile pentru copierea fotografiilor.

Volumul alarmei sonore

Setarea volumului pentru alarma sonoră când apăsați o tastă sau comiteți o eroare.

D

Index

A

Apple Macintosh
 Consultați Ghidul Utilizatorului de Software.
Aspect pagină (N în 1) 14

C

Calitate
 copiere 11, 12
Cădere de tensiune 1
ControlCenter2 (pentru Macintosh)
 Consultați Ghidul Utilizatorului de Software.
ControlCenter4 (pentru Windows®)
 Consultați Ghidul Utilizatorului de Software.
Copiere
 calitate 12
 contrast 13
Copiere 2 în 1 a actelor de identitate 16
Mărire/Reducere (tastă) 9
N în 1 (aspect pagină) 14
setări temporare 9
sortare (numai ADF) 12
Tasta Opțiuni 11
taste 9
 utilizarea ADF 12
 utilizând sticla scannerului 14
Copiere duplex 17

E

Economisire toner 2

I

Imprimarea
 Consultați Ghidul Utilizatorului de Software.
Informații despre aparat
 contoare de pagini 19
 verificarea duratei de funcționare
 rămase a pieselor 19

Î

Întreținere, periodică
 verificarea duratei de funcționare
 rămasă a pieselor 19
Întreținere, rutină 19

L

LCD (ecran cu cristale lichide)
 contrast 3

M

Macintosh
 Consultați Ghidul Utilizatorului de Software.
Mărire/Reducere (tastă) 9
Memorie
 adăugare DIMM (opțional) 29
 instalare 30
Modul Deep Sleep 2
Modul Sleep 2

N

N în 1 (aspect pagină) 14

P

PaperPort™ 12SE cu OCR
 Consultați Ghidul Utilizatorului de Software
 și meniul Ajutor din aplicația PaperPort™
 12SE pentru a accesa ghidurile
 introductive.
Presto! PageManager
 Consultați Ghidul utilizatorului de software.
 Consultați și meniul Ajutor din aplicația
 Presto! PageManager.

R

Reducere	
copii	9
Rețea	
imprimare	
Consultați Ghidul Utilizatorului de Rețea.	
scanare	
Consultați Ghidul Utilizatorului de Software.	

S

Scanarea	
Consultați Ghidul Utilizatorului de Software.	
Securitate	
Secure function lock (Blocare de securitate)	
Modul utilizator public	6
parolă administrator	5
utilizatori restricționați	7
Setări temporare copiere	9
Sortare	12
Stocare	
în memorie	1

U

Unitate cilindru	
verificare (durată de funcționare rămasă)	19
Utilizatori restricționați	7

W

Windows®	
Consultați Ghidul Utilizatorului de Software.	

brother[®]

Aparatul este aprobat spre utilizare doar în țara unde a fost cumpărat, iar companiile Brother locale sau distribuitorii acestora pot efectua operațiuni de întreținere și reparație doar pentru produsele cumpărate în propriile țări.