

brother®

UITGEBREIDE GEBRUIKERSHANDLEIDING

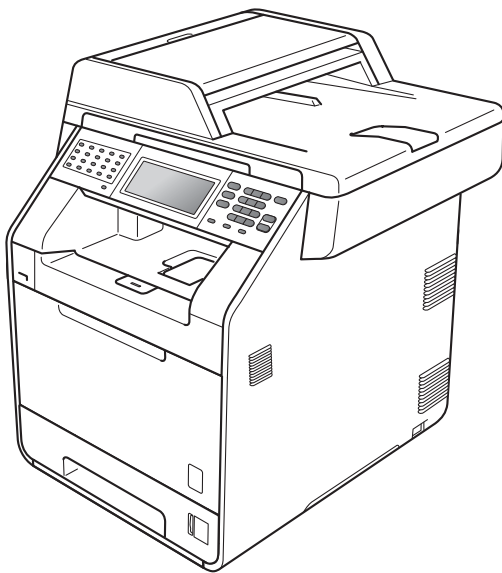

MFC-9970CDW

Versie 0

DUT/BEL-DUT

Welke handleidingen zijn er en waar kan ik deze vinden?

Welke handleiding?	Inhoud?	Waar?
Veiligheid en wetgeving	Lees deze handleiding eerst. Lees de veiligheidsinstructies voor u de machine installeert. Raadpleeg deze gids voor handelsmerken en wettelijke beperkingen.	Gedrukt / in de verpakking
Installatiehandleiding	Volg de instructies voor het instellen van uw machine en installeren van de drivers en software voor het besturingssysteem en het type verbinding dat u gebruikt.	Gedrukt / in de verpakking
Beknopte gebruikershandleiding	Hier vindt u meer informatie over de basis-, fax-, kopieer-, scan- en Direct Print-functies en over het vervangen van de verbruiksartikelen. Zie tips voor het oplossen van problemen.	Gedrukt / in de verpakking Voor HUN/BUL/ROM/POL/ SVK/CZE: PDF-bestand / Documentatie-cd-rom / In de verpakking
Uitgebreide gebruikershandleiding	Hier vindt u meer informatie over geavanceerde functies: faxen, kopiëren, beveiliging, afdrukrapporten en het uitvoeren van routineonderhoud.	PDF-bestand / Documentatie-cd-rom / In de verpakking
Softwarehandleiding	Volg deze instructies voor afdrukken, scannen, netwerkscannen, externe installatie, PC-Fax en het gebruik van Brother ControlCenter.	PDF-bestand / Documentatie-cd-rom / In de verpakking
Verklarende woordenlijst Netwerk	In deze handleiding vindt u basisinformatie over geavanceerde netwerkfuncties van Brother-machines en uitleg betreffende algemene netwerk- en standaardterminologie.	PDF-bestand / Documentatie-cd-rom / In de verpakking
Netwerkhandleiding	Deze handleiding biedt u nuttige informatie over bedrade en draadloze netwerkinstellingen en beveiligingsinstellingen bij het gebruik van uw Brother-machine. U kunt er eveneens informatie vinden over ondersteunde protocollen voor uw machine en gedetailleerde tips voor het oplossen van problemen.	PDF-bestand / Documentatie-cd-rom / In de verpakking

Inhoudsopgave

1	Algemene instellingen	1
	Opslag in het geheugen	1
	Automatische zomer-/wintertijd.....	1
	Ecologische functies	2
	Tonerbespaarstand	2
	Slaapstand.....	2
	Stand diepe slaap.....	3
	LCD-scherm.....	3
	De helderheid van de achtergrondverlichting instellen.....	3
	De dimtimer instellen voor de achtergrondverlichting.....	4
	Tijd klokstand.....	4
2	Beveiligingsfuncties	5
	Secure Function Lock 2.0.....	5
	Het beheerderswachtwoord instellen en wijzigen.....	6
	De modus openbare gebruiker instellen en wijzigen	7
	Beperkte gebruikers instellen en wijzigen	8
	Beveiligd functieslot aan-/uitzetten	10
	Gebruikers omschakelen	10
	Instelslot	11
	Het wachtwoord instellen.....	12
	Het wachtwoord voor het instelslot wijzigen	12
	Instelslot in-/uitschakelen	13
	Beperken kiezen	13
	Beperking kiestoetsen	13
	Beperking één-toetsnummers.....	14
	Beperking snelkiezen	14
	LDAP-serverbeperking	14
3	Een fax verzenden	15
	Aanvullende verzendopties.....	15
	Faxen met meerdere instellingen verzenden	15
	De lay-out van een dubbelzijdige fax wijzigen.....	16
	Contrast.....	16
	Faxresolutie veranderen.....	16

Aanvullende verzendopties.....	17
Een fax handmatig verzenden.....	17
Tweevoudige werking (alleen zwart-wit).....	18
Groepsverzenden (alleen zwart-wit).....	18
Direct verzenden.....	20
Internationale modus.....	20
Uitgestelde fax (alleen zwart-wit).....	21
Uitgestelde groepsverzending (alleen zwart-wit).....	21
Taken in de wachtrij controleren en annuleren.....	22
De wijzigingen instellen als de nieuwe standaardinstellingen.....	22
Alle faxinstellingen herstellen naar de fabrieksinstellingen.....	22
Elektronisch voorblad (alleen zwart-wit).....	23
Overzicht pollen.....	25
Verzend pollen (alleen zwart-wit).....	25

4 Een fax ontvangen 27

Opties voor afstandsbediening (alleen zwart-wit).....	27
Ontvangst zonder papier.....	27
Fax doorzenden.....	27
Fax opslaan.....	28
PC-Fax ontvangen.....	29
Opties voor afstandsbediening wijzigen.....	30
Afstandsbediening.....	31
Opdrachten voor de afstandsbediening.....	33
Aanvullende ontvangstfuncties.....	34
Een verkleinde inkomende fax afdrukken.....	34
Duplexafdrukken (dubbelzijdig) in de faxmodus.....	34
De stempel faxontvangst instellen (alleen zwart-wit).....	35
Afdruktheid instellen.....	35
Een fax uit het geheugen afdrukken.....	35
Overzicht pollen.....	36
Ontvang pollen.....	36

5 Kiezen en nummers opslaan 38

Aanvullende kiesfuncties.....	38
Snelkiesnummers combineren.....	38
Bijkomende manieren om nummers op te slaan.....	38
Groepen voor groepsverzenden instellen.....	38
Opties voor het instellen van groepen.....	41
Groepsnummers wijzigen.....	43
Groepsnummers verwijderen.....	44

6 Rapporten afdrukken 45

Faxrapporten.....	45
Verzendrapport.....	45
Faxjournaal.....	45
Rapporten.....	46
Een rapport afdrukken.....	47

7	Kopiëren	48
	Kopieerinstellingen	48
	Kopiëren onderbreken	48
	Kopieerkwaliteit verbeteren	48
	De gekopieerde afbeelding vergroten of verkleinen	49
	Duplexkopiëren (dubbelzijdig)	50
	Ladeselectie	51
	De helderheid en het contrast aanpassen	52
	Kopieën sorteren met behulp van de ADF	52
	N op 1-kopieën maken (paginalay-out)	53
	Identiteitskaart kopiëren 2 op 1	54
	De kleur (verzadiging) aanpassen	55
	De wijzigingen instellen als de nieuwe standaardinstellingen	55
	Alle kopieerinstellingen herstellen naar de fabrieksinstellingen	55
	Uw favorieten instellen	56
A	Routineonderhoud	57
	De machine reinigen en controleren	57
	De paginatellers controleren	57
	De resterende levensduur van onderdelen controleren	58
	Periodieke onderhouds-onderdelen vervangen	58
	De machine inpakken en vervoeren	59
B	Opties	68
	Optionele papierlade (LT-300CL)	68
	Geheugenbord	68
	SO-DIMM-types	68
	Extra geheugen installeren	69
C	Verklarende woordenlijst	71
D	Index	75

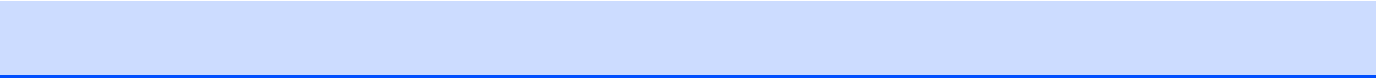

Opslag in het geheugen

Uw menu-instellingen zijn permanent opgeslagen, en gaan *niet* verloren in geval van een stroomstoring. Tijdelijke instellingen (bijvoorbeeld contrast, internationale modus) gaan *wel* verloren. Tijdens een stroomstoring worden de datum, de tijd en geprogrammeerde faxberichten (bv. uitgestelde fax) tot 60 uur in het geheugen bewaard. Andere faxopdrachten in het geheugen van de machine blijven bewaard.

Automatische zomer-/wintertijd

U kunt de machine zo instellen dat de zomer-/wintertijd automatisch wordt gewijzigd. De machine zal automatisch in de lente een uur vooruit worden gezet en een uur terug in de herfst.

- 1 Druk op MENU.
- 2 Druk op ▲ of ▼ om *Stand. instel.* weer te geven.
Druk op *Stand. instel..*
- 3 Druk op ▲ of ▼ om *Datum&Tijd* weer te geven.
Druk op *Datum&Tijd.*
- 4 Druk op *Aut. zomertijd.*
- 5 Druk op *Aan of Uit.*
- 6 Druk op **Stop/Eindigen.**

Ecologische functies

Tonerbespaarstand

Met deze functie kunt u toner besparen. Wanneer u de tonerbespaarstand op **Aan** zet, worden de afdrucken lichter. De standaardinstelling is **Uit**.

- 1 Druk op **MENU**.
- 2 Druk op **▲** of **▼** om **Standaardinst.** weer te geven.
Druk op **Standaardinst..**
- 3 Druk op **▲** of **▼** om **Ecologie** weer te geven.
Druk op **Ecologie**.
- 4 Druk op **Toner besparen**.
- 5 Druk op **Aan** of **Uit**.
- 6 Druk op **Stop/Eindigen**.



Opmerking

We raden u af de tonerbespaarstand te gebruiken voor het afdrucken van foto's of afbeeldingen in grijstinten.

Slaapstand

Door de slaapstand te gebruiken, kunt u het energieverbruik verminderen. Wanneer de machine zich in de slaapstand (energiebesparende stand) bevindt, gedraagt deze zich alsof de machine uitgeschakeld is. Als de machine gegevens ontvangt of als u een handeling uitvoert, wordt de machine uit de slaapstand gewekt tot de modus **Gereed**.

De timer zal herstarten als er een handeling wordt uitgevoerd op de machine, zoals een fax of computergegevens ontvangen of een kopie maken. De standaardinstelling is 3 minuten.

Wanneer de machine overschakelt naar de slaapstand, wordt de achtergrondverlichting van het LCD-scherf uitgeschakeld.

- 1 Druk op **MENU**.
- 2 Druk op **▲** of **▼** om **Standaardinst.** weer te geven.
Druk op **Standaardinst..**
- 3 Druk op **▲** of **▼** om **Ecologie** weer te geven.
Druk op **Ecologie**.
- 4 Druk op **Tijd slaapstand**.
- 5 Voer met behulp van de kiestoetsen op het Touchscreen in hoe lang de machine inactief moet zijn alvorens naar de slaapstand over te schakelen.
Druk op **OK**.
- 6 Druk op **Stop/Eindigen**.

Stand diepe slaap

Als de machine zich in de slaapstand bevindt en gedurende een bepaalde tijd geen opdrachten ontvangt, schakelt de machine automatisch over naar de stand diepe slaap. In de diepe slaapstand wordt er minder energie verbruikt dan in de slaapstand. Wanneer de machine een fax of computergegevens ontvangt, of wanneer u op het Touchscreen of op een knop op het bedieningspaneel drukt, zal de machine ontwaken en beginnen op te warmen.

Wanneer de diepe slaapstand geactiveerd is op de machine, is de achtergrondverlichting van het LCD-scherm uitgeschakeld en zijn de modustoetsen gedimd.

Als er een draadloos netwerk geactiveerd is, schakelt de machine niet over naar de diepe slaapstand. Om het draadloze netwerk uit te schakelen, raadpleegt u *Hoofdstuk 5* in de *Netwerkhandleiding*.

Als er beveiligde afdrukgegevens aanwezig zijn in de machine, schakelt deze niet over naar de diepe slaapstand.

LCD-scherm

De helderheid van de achtergrondverlichting instellen

U kunt de helderheid van de LCD-achtergrondverlichting aanpassen. Als u het LCD-scherm moeilijk kunt lezen, kunt u dit oplossen door de helderheidsinstelling te wijzigen.

- 1 Druk op MENU.
- 2 Druk op ▲ of ▼ om Standaardinst. weer te geven.
Druk op Standaardinst..
- 3 Druk op ▲ of ▼ om LCD instell. weer te geven.
Druk op LCD instell..
- 4 Druk op Schermverlicht.
- 5 Druk op Licht, Half of Donker.
- 6 Druk op **Stop/Eindigen**.

De dimtimer instellen voor de achtergrondverlichting

U kunt instellen hoe lang de LCD-achtergrondverlichting ingeschakeld blijft nadat u terugkeert naar het scherm Gereed.

- 1 Druk op MENU.
- 2 Druk op ▲ of ▼ om Standaardinst. weer te geven.
Druk op Standaardinst..
- 3 Druk op ▲ of ▼ om LCD instell. weer te geven.
Druk op LCD instell..
- 4 Druk op Lichtdim-timer.
- 5 Druk op Uit, 10 Sec., 20 Sec. of 30 Sec..
- 6 Druk op **Stop/Eindigen**.

Tijdklokstand

Het bedieningspaneel van de machine bevat drie modustoetsen: **FAX**, **SCAN**, en **KOPIE**.

U kunt instellen hoe lang na de laatste kopie of scan de machine terugkeert naar de faxmodus. Als u **Uit** selecteert, blijft de machine in de laatstgebruikte modus.

Met deze instelling wordt ook de tijd bepaald waarop de machine overgaat van een beperkte gebruiker op de openbare gebruiker, bij gebruik van het beveiligd functieslot. (Zie *Gebruikers omschakelen* op pagina 10.)



- 1 Druk op MENU.
- 2 Druk op ▲ of ▼ om Standaardinst. weer te geven.
Druk op Standaardinst..
- 3 Druk op ▲ of ▼ om Tijdklokstand weer te geven.
Druk op Tijdklokstand.
- 4 Druk op 0 Sec., 30 Sec., 1 Min., 2 Min., 5 Min. of Uit.
- 5 Druk op **Stop/Eindigen**.

Secure Function Lock 2.0

Met de functie Beveiligd functieslot beperkt u openbare toegang tot de volgende machinefuncties:

- Fax Tx
- Fax Rx
- Kopiëren
- Scannen
- Rechtstreeks afdrucken
- Afdrucken
- In kleur afdrucken

Met deze functie kunt u ook toegang tot MENU-instellingen beperken om te voorkomen dat gebruikers de standaardinstellingen wijzigen.

Voordat u de beveiligingsfuncties gebruikt, moet u eerst een beheerderswachtwoord invoeren.

Toegang tot beperkte handelingen kan worden geactiveerd door het creëren van een beperkte gebruiker. Beperkte gebruikers moeten een gebruikerswachtwoord invoeren om de machine te gebruiken.

Schrijf uw wachtwoord op een geheime plaats op. Als u het wachtwoord vergeet, moet het wachtwoord dat is opgeslagen in de machine worden gereset. Neem contact op met uw Brother-leverancier voor informatie over het resetten van het wachtwoord.



Opmerking

- U kunt het beveiligd functieslot handmatig instellen via het bedieningspaneel of met Beheer via een webbrowser. Wij raden u aan om deze functie in te stellen met Beheer via een webbrowser. Zie de *Netwerkhandleiding* voor meer informatie.
- Alleen beheerders kunnen beperkingen instellen en wijzigingen aanbrengen voor iedere gebruiker.
- Ontvang pollen wordt alleen gedeactiveerd, wanneer zowel Fax Tx als Fax Rx zijn gedeactiveerd.

Het beheerderswachtwoord instellen en wijzigen

Het wachtwoord instellen

Het wachtwoord dat u in deze stappen instelt, is voor de beheerder. Dit wachtwoord wordt gebruikt om gebruikers in te stellen en om het Beveiligd functieslot aan of uit te zetten. (Zie *Beperkte gebruikers instellen en wijzigen* op pagina 8 en *Beveiligd functieslot aan/uitzetten* op pagina 10.)



Opmerking

Schrijf het beheerderswachtwoord op een geheime plaats op. Als u het verkeerde wachtwoord invoert, wordt op het LCD-scherm `Fout wachtwoord` weergegeven. Voer het juiste wachtwoord opnieuw in. Als u het wachtwoord bent vergeten, neemt u contact op met uw Brother-leverancier voor service.

- 1 Druk op `MENU`.
- 2 Druk op `▲` of `▼` om `Standaardinst.` weer te geven.
Druk op `Standaardinst..`
- 3 Druk op `▲` of `▼` om `Beveiliging` weer te geven.
Druk op `Beveiliging.`
- 4 Druk op `Functieslot.`
- 5 Toets een viercijferig nummer voor het wachtwoord in met behulp van de toetsen op het Touchscreen.
Druk op `OK.`
- 6 Voer het wachtwoord opnieuw in wanneer op het LCD-scherm `Nogmaals: wordt weergegeven.`
Druk op `OK.`
- 7 Druk op **Stop/Eindigen.**

Het wachtwoord wijzigen

- 1 Druk op `MENU`.
- 2 Druk op `▲` of `▼` om `Standaardinst.` weer te geven.
Druk op `Standaardinst..`
- 3 Druk op `▲` of `▼` om `Beveiliging` weer te geven.
Druk op `Beveiliging.`
- 4 Druk op `Functieslot.`
- 5 Druk op `Wachtw. inst..`
- 6 Toets het opgeslagen viercijferige wachtwoord in met behulp van de toetsen op het Touchscreen.
Druk op `OK.`
- 7 Toets een viercijferig nummer voor het nieuwe wachtwoord in met behulp van de toetsen op het Touchscreen.
Druk op `OK.`
- 8 Voer het wachtwoord opnieuw in wanneer op het LCD-scherm `Nogmaals: wordt weergegeven.`
Druk op `OK.`
- 9 Druk op **Stop/Eindigen.**

De modus openbare gebruiker instellen en wijzigen

De modus openbare gebruiker beperkt de functies die beschikbaar zijn voor openbare gebruikers. Openbare gebruikers hoeven geen wachtwoord in te voeren om toegang te krijgen tot de functies die via deze instelling beschikbaar zijn. U kunt een openbare gebruiker instellen.

- 1 Druk op MENU.
- 2 Druk op ▲ of ▼ om Standaardinst. weer te geven.
Druk op Standaardinst..
- 3 Druk op ▲ of ▼ om Beveiliging weer te geven.
Druk op Beveiliging.
- 4 Druk op Functieslot.
- 5 Druk op Id instellen.
- 6 Toets het beheerderswachtwoord in met behulp van de toetsen op het Touchscreen.
Druk op OK.
- 7 Druk op ▲ of ▼ om Openbaar weer te geven.
Druk op Openbaar.
- 8 Ga op een van de volgende manieren te werk:
 - Om een openbare gebruiker in te stellen, drukt u als volgt op Activeren of Deactiveren voor elke handeling: druk op Fax Tx. Druk dan op Activeren of Deactiveren. Als u Fax Tx hebt ingesteld, herhaalt u deze stappen voor Fax Rx, Kopie, Scan, Direct afdrukken, Afdrukken en Afdrukken in kleur.
 - Om de instellingen voor openbare gebruikers te wijzigen, drukt u op ▲ of ▼ om de instelling weer te geven die u wilt wijzigen. Druk op de instelling en druk vervolgens op Activeren of Deactiveren. Herhaal deze stap tot u klaar bent met het wijzigen van instellingen.
- 9 Druk op **Stop/Eindigen**.

Beperkte gebruikers instellen en wijzigen

U kunt gebruikers met beperkte rechten en een wachtwoord instellen voor de beschikbare functies. U kunt met Beheer via een webbrowser meer geavanceerde beperkte rechten instellen, zoals paginateller of de aanmeldnaam van de pc-gebruiker. (Zie de *Netwerkhandleiding* voor meer informatie.) U kunt maximaal 25 gebruikers met beperkte rechten en een wachtwoord instellen.

Beperkte gebruikers instellen

- 1 Druk op MENU.
- 2 Druk op ▲ of ▼ om Standaardinst. weer te geven.
Druk op Standaardinst..
- 3 Druk op ▲ of ▼ om Beveiliging weer te geven.
Druk op Beveiliging.
- 4 Druk op Functieslot.
- 5 Druk op Id instellen.
- 6 Toets het viercijferige beheerderswachtwoord in met behulp van de toetsen op het Touchscreen.
Druk op OK.
- 7 Druk op ▲ of ▼ om Gebruiker01 weer te geven.
Druk op Gebruiker01.
- 8 Toets de gebruikersnaam in met behulp van de toetsen op het Touchscreen. (Zie *Tekst invoeren in Bijlage C* van de *Beknopte gebruikershandleiding*.)
Druk op OK.
- 9 Toets een viercijferig gebruikerswachtwoord in met behulp van de toetsen op het Touchscreen.
Druk op OK.

- 10 Om een beperkte gebruiker in te stellen, drukt u als volgt op Activeren of Deactiveren voor elke handeling: druk op Fax Tx. Druk dan op Activeren of Deactiveren. Als u Fax Tx hebt ingesteld, herhaalt u deze stappen voor Fax Rx, Kopie, Scan, Direct afdrukken, Afdrukken en Afdrukken in kleur.

- 11 Herhaal stappen 7 tot 10 om elke extra gebruiker en elk extra wachtwoord in te voeren.

- 12 Druk op Stop/Eindigen.



Opmerking

U kunt niet dezelfde naam gebruiken als een andere gebruikersnaam.

De gebruikersnaam, het wachtwoord of de instellingen wijzigen voor beperkte gebruikers

- 1 Druk op MENU.
- 2 Druk op ▲ of ▼ om Standaardinst. weer te geven.
Druk op Standaardinst..
- 3 Druk op ▲ of ▼ om Beveiliging weer te geven.
Druk op Beveiliging.
- 4 Druk op Functieslot.
- 5 Druk op Id instellen.
- 6 Toets het viercijferige beheerderswachtwoord in met behulp van de toetsen op het Touchscreen.
Druk op OK.
- 7 Druk op ▲ of ▼ om de bestaande beperkte gebruiker die u wilt wijzigen weer te geven.
Druk op de gebruikersnaam.

- 8 Druk op **Wijzigen**.
Om de gebruikersnaam te wijzigen, voert u een nieuwe gebruikersnaam in met behulp van de toetsen op het Touchscreen. (Zie *Tekst invoeren* in *Bijlage C* van de *Beknopte gebruikershandleiding*.)
Druk op **OK**.
- 9 Om het wachtwoord te wijzigen, voert u een nieuw viercijferig gebruikerswachtwoord in met behulp van de toetsen op het Touchscreen.
Druk op **OK**.
- 10 Om de instellingen voor een beperkte gebruiker te wijzigen, drukt u op **▲** of **▼** om de instelling weer te geven die u wilt wijzigen. Druk op de instelling en druk vervolgens op **Activeren** of **Deactiveren**. Herhaal deze stap tot u klaar bent met het doorvoeren van wijzigingen.
- 11 Druk op **Stop/Eindigen**.



Opmerking

U kunt niet dezelfde naam gebruiken als een andere gebruikersnaam.

Bestaande beperkte gebruikers resetten

- 1 Druk op **MENU**.
- 2 Druk op **▲** of **▼** om **Standaardinst.** weer te geven.
Druk op **Standaardinst..**
- 3 Druk op **▲** of **▼** om **Beveiliging** weer te geven.
Druk op **Beveiliging**.
- 4 Druk op **Functieslot**.
- 5 Druk op **Id instellen**.

Beveiligd functieslot aan-/uitzetten

Beveiligd functieslot aanzetten

- 1 Druk op MENU.
- 2 Druk op ▲ of ▼ om Standaardinst. weer te geven.
Druk op Standaardinst..
- 3 Druk op ▲ of ▼ om Beveiliging weer te geven.
Druk op Beveiliging.
- 4 Druk op Functieslot.
- 5 Druk op Slot Uit→Aan.
- 6 Toets het opgeslagen viercijferige beheerderswachtwoord in met behulp van de toetsen op het Touchscreen.
Druk op OK.

Beveiligd functieslot uitzetten

- 1 Druk op Openbaar of xxxxxx (waarbij xxxxx de gebruikersnaam is).
- 2 Druk op Slot Aan→Uit.
- 3 Toets het opgeslagen viercijferige beheerderswachtwoord in met behulp van de toetsen op het Touchscreen.
Druk op OK.



Opmerking

Als u het verkeerde wachtwoord invoert, wordt op het LCD-scherm Fout wachtwoord weergegeven. Voer het juiste wachtwoord opnieuw in.

Gebruikers omschakelen

Met deze instelling kunt u schakelen tussen de geregistreerde gebruikers met beperkte rechten of de openbare modus als het beveiligd functieslot is ingeschakeld.

De modus beperkte gebruiker wijzigen

- 1 Druk op Openbaar of xxxxxx (waarbij xxxxx de gebruikersnaam is).
Druk op Wijzig Gebruiker.
- 2 Druk op ▲ of ▼ om uw gebruikersnaam weer te geven.
- 3 Druk op uw gebruikersnaam.
- 4 Toets het opgeslagen viercijferige gebruikerswachtwoord in met behulp van de toetsen op het Touchscreen.
Druk op OK.

De openbare modus wijzigen

- 1 Druk op `xxxxx`. (waarbij `xxxxx` de gebruikersnaam is).
- 2 Druk op `Ga naar Openb..`



Opmerking

- Als een gebruiker met beperkte rechten klaar is met het gebruik van de machine, keert de machine terug naar de instelling Openbare gebruiker binnen de tijd die is opgegeven bij de instelling modustimer. (Zie *Tijdklokstand* op pagina 4.)
- Als er een paginabeperking ingesteld is voor uw ID en u het maximale aantal pagina's al hebt bereikt, wordt *Limiet overschreden weergegeven* op het LCD-scherm wanneer u gegevens afdrukt. Contacteer uw beheerder om uw instellingen voor het beveiligd functieslot te controleren.
- Als voor uw ID de beperkingen om af te drukken in kleur ingesteld zijn op *Deactiveren*, wordt *Geen toestemming weergegeven* op het LCD-scherm wanneer u kleur gegevens probeert af te drukken. De machine drukt de gegevens alleen af in zwart-wit.

Instelslot

Met het instelslot kunt u een wachtwoord instellen om ervoor te zorgen dat andere personen niet per ongeluk uw machine-instellingen wijzigen.

Schrijf uw wachtwoord op een geheime plaats op. Als u het wachtwoord vergeet, moeten de wachtwoorden die zijn opgeslagen in de machine worden gereset. Neem contact op met uw beheerder of met uw Brother-leverancier.

Wanneer Instelslot ingesteld is op *Aan*, kunt u de functies *MENU* en *Adres- boek* niet gebruiken.

De machine-instellingen kunnen evenmin worden gewijzigd via *Externe installatie* wanneer Instelslot ingesteld is op *Aan*.

Het wachtwoord instellen

- 1 Druk op MENU.
- 2 Druk op ▲ of ▼ om Standaardinst. weer te geven.
Druk op Standaardinst..
- 3 Druk op ▲ of ▼ om Beveiliging weer te geven.
Druk op Beveiliging.
- 4 Druk op Instelblokk..
- 5 Toets een viercijferig nummer voor het wachtwoord in met behulp van de toetsen op het Touchscreen.
Druk op OK.
- 6 Voer het wachtwoord opnieuw in wanneer op het LCD-scherm
Nogmaals: wordt weergegeven.
Druk op OK.
- 7 Druk op **Stop/Eindigen**.

Het wachtwoord voor het instelslot wijzigen

- 1 Druk op MENU.
- 2 Druk op ▲ of ▼ om Standaardinst. weer te geven.
Druk op Standaardinst..
- 3 Druk op ▲ of ▼ om Beveiliging weer te geven.
Druk op Beveiliging.
- 4 Druk op Instelblokk..
- 5 Druk op Wachtw. inst..
- 6 Toets het opgeslagen viercijferige wachtwoord in met behulp van de toetsen op het Touchscreen.
Druk op OK.
- 7 Toets een viercijferig nummer voor het nieuwe wachtwoord in met behulp van de toetsen op het Touchscreen.
Druk op OK.
- 8 Voer het wachtwoord opnieuw in wanneer op het LCD-scherm
Nogmaals: wordt weergegeven.
Druk op OK.
- 9 Druk op **Stop/Eindigen**.

Instelslot in-/uitschakelen

Als u een verkeerd wachtwoord invoert terwijl u onderstaande instructies volgt, wordt op het LCD-scherm **Fout wachtwoord** weergegeven. Voer het juiste wachtwoord opnieuw in.

Instelslot inschakelen

- 1 Druk op **MENU**.
- 2 Druk op **▲** of **▼** om **Standaardinst.** weer te geven.
Druk op **Standaardinst..**
- 3 Druk op **▲** of **▼** om **Beveiliging** weer te geven.
Druk op **Beveiliging.**
- 4 Druk op **Instelblokk..**
- 5 Druk op **Slot Uit→Aan.**
- 6 Toets het opgeslagen viercijferige beheerderswachtwoord in met behulp van de toetsen op het Touchscreen.
Druk op **OK.**

Instelslot uitschakelen

- 1 Druk op **Instelblokk.** op het LCD-scherm.
- 2 Toets het opgeslagen viercijferige beheerderswachtwoord in met behulp van de toetsen op het Touchscreen.
Druk op **OK.**

Beperken kiezen

Deze functie voorkomt dat gebruikers per ongeluk een fax verzenden naar een verkeerd nummer of een verkeerd nummer bellen. U kunt de machine instellen op beperkt kiezen via de kiestoetsen, de ééntoetsnummers en snelkiesnummers.

Als u **Uit** kiest, beperkt de machine de kiesmethode niet.

Als u **#** tweemaal kiest, vraagt de machine u om het nummer opnieuw in te voeren en als u hetzelfde nummer correct hebt ingevoerd, begint de machine met kiezen. Als u het verkeerde nummer invoert, wordt op het LCD-scherm een foutmelding weergegeven.

Als u **Aan** kiest, beperkt de machine alle faxverzendingen en uitgaande telefoongesprekken voor die kiesmethode.

Beperking kiestoetsen

- 1 Druk op **MENU**.
- 2 Druk op **▲** of **▼** om **Fax** weer te geven.
Druk op **Fax.**
- 3 Druk op **▲** of **▼** om **Kiezen beperken** weer te geven.
Druk op **Kiezen beperken.**
- 4 Druk op **Cijfertoetsen.**
- 5 Druk op **Uit, #** tweemaal of **Aan.**
- 6 Druk op **Stop/Eindigen.**

Beperking ééntoetsnummers

- 1 Druk op MENU.
- 2 Druk op ▲ of ▼ om Fax weer te geven.
Druk op Fax.
- 3 Druk op ▲ of ▼ om Kiezen beperken weer te geven.
Druk op Kiezen beperken.
- 4 Druk op Directkies.
- 5 Druk op Uit, # tweemaal of Aan.
- 6 Druk op **Stop/Eindigen**.

Beperking snelkiezen

- 1 Druk op MENU.
- 2 Druk op ▲ of ▼ om Fax weer te geven.
Druk op Fax.
- 3 Druk op ▲ of ▼ om Kiezen beperken weer te geven.
Druk op Kiezen beperken.
- 4 Druk op Snelkies.
- 5 Druk op Uit, # tweemaal of Aan.
- 6 Druk op **Stop/Eindigen**.

LDAP-serverbeperking

- 1 Druk op MENU.
- 2 Druk op ▲ of ▼ om Fax weer te geven.
Druk op Fax.
- 3 Druk op ▲ of ▼ om Kiezen beperken weer te geven.
Druk op Kiezen beperken.
- 4 Druk op LDAP-server.
- 5 Druk op Uit, # tweemaal of Aan.
- 6 Druk op **Stop/Eindigen**.



Opmerking

- De instelling # tweemaal werkt niet als u de hoorn van een externe telefoon oppakt voordat u het nummer invoert. U wordt niet gevraagd om het nummer nogmaals in te voeren.
 - De machine kan het kiezen via **Herkies/Pauze** niet beperken.
 - Als u Aan of # tweemaal hebt gekozen, kunt u de functie groepsverzenden niet gebruiken en kunt u geen snelkiesnummers combineren om een nummer te kiezen.
-

Aanvullende verzendopties

Faxen met meerdere instellingen verzenden

Voordat u een fax gaat verzenden, kunt u een willekeurige combinatie van de volgende instellingen wijzigen: duplexfax, contrast, resolutie, internationale modus, timer voor uitgestelde faxen, pollen, directe verzendingen, groepsverzenden, formaat glasplaat of instellingen van het voorblad.

- 1 Druk op  (FAX).
Het LCD-scherm toont:

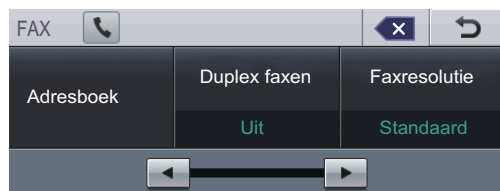

- 2 Druk op ◀ of ▶ om een instelling weer te geven die u wilt wijzigen. Druk op de instelling en druk vervolgens op de gewenste optie.

- 3 Ga op een van de volgende manieren te werk:

- Herhaal stap 2 om meer instellingen te wijzigen.
- Als u klaar bent met het kiezen van instellingen, gaat u naar de volgende stap om de fax te verzenden.





Opmerking

- De meeste instellingen zijn tijdelijk en de machine keert terug naar de standaardinstellingen na het versturen van een fax.
- U kunt sommige van de instellingen die u het meest gebruikt als standaard instellen. Deze instellingen blijven ongewijzigd tot u deze opnieuw wijzigt. (Zie *De wijzigingen instellen als de nieuwe standaardinstellingen* op pagina 22.)



De lay-out van een dubbelzijdige fax wijzigen

U moet het duplexscanformaat selecteren voor u een dubbelzijdige fax verzendt. Het geselecteerde formaat hangt af van de lay-out van uw dubbelzijdige document.

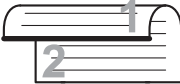
- 1 Druk op  (**FAX**).
- 2 Druk op ◀ of ▶ om Duplex faxen weer te geven.
Druk op Duplex faxen.
- 3 Ga op een van de volgende manieren te werk:
 - Als uw document over de lange zijde wordt gekeerd, drukt u op DuplexScan :lange zijde.

Lange zijde	
Staand	Liggend
	

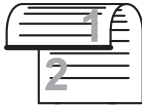
- Als uw document over de korte zijde wordt gekeerd, drukt u op DuplexScan :korte zijde.

Korte zijde	
Staand	Liggend
	

- 4 Druk op **Stop/Eindigen**.

Contrast

Voor de meeste documenten zorgt de standaardinstelling **Auto** voor de beste resultaten.

Auto selecteert automatisch het geschikte contrast voor uw document.

Als uw document erg licht of donker is, kan de kwaliteit van de fax worden verbeterd door het contrast te wijzigen.

Gebruik **Donker** om het gefaxte document lichter te maken.

Gebruik **Licht** om het gefaxte document donkerder te maken.

- 1 Druk op  (**FAX**).
- 2 Druk op ◀ of ▶ om Contrast weer te geven.
Druk op Contrast.
- 3 Druk op **Auto**, **Licht** of **Donker**.



Opmerking

Zelfs als u **Licht** of **Donker** kiest, wordt de fax verzonden met de instelling **Auto** als u **Foto** hebt gekozen als faxresolutie.

Faxresolutie veranderen

De kwaliteit van een fax kan worden verbeterd door de faxresolutie te wijzigen. U kunt de faxresolutie wijzigen voor de volgende fax.

- 1 Druk op  (**FAX**).
- 2 Druk op ◀ of ▶ om Faxresolutie weer te geven.
Druk op Faxresolutie.
- 3 Druk op **Standaard**, **Fijn**, **Superfijn** of **Foto**.

**Opmerking**

U kunt vier verschillende resolutie-instellingen voor zwart-witfaxen en twee voor kleurenfaxen kiezen.

Zwart-wit	
Standaard	Geschikt voor de meeste getypte documenten.
Fijn	Geschikt voor documenten met een klein lettertype en wordt iets langzamer verzonden dan met de standaardresolutie.
Superfijn	Geschikt voor documenten met een klein lettertype of artwork en wordt iets langzamer verzonden dan met de fijne resolutie.
Foto	Geschikt wanneer het document verschillende grijsstinten heeft of een foto is. Deze instelling heeft de langzaamste transmissietijd.

Kleur	
Standaard	Geschikt voor de meeste getypte documenten.
Fijn	Geschikt wanneer het document een foto is. De fax wordt langzamer verzonden dan bij een standaardresolutie.

Als u **Superfijn** of **Foto** kiest en dan de toets **Kleur Start** gebruikt om een fax te verzenden, verzendt de machine de fax met de instelling **Fijn**.

Aanvullende verzendopties

Een fax handmatig verzenden

Handmatig verzenden

Bij handmatige verzending hoort u de kiestoon, de beltonen en de faxontvangsttonen tijdens het verzenden van een fax.

- 1 Controleer of de faxmodus is ingeschakeld  (**FAX**).
- 2 Plaats het document.
- 3 Pak de hoorn van een externe telefoon op en luister of u een kiestoon hoort.
- 4 Kies het faxnummer dat u wilt bereiken.
- 5 Als u de faxtonen hoort, drukt u op **Mono Start** of **Kleur Start**.
 - Als u de glasplaat gebruikt, drukt u op **Verzenden**.
- 6 Plaats de hoorn van de externe telefoon terug.

Tweevoudige werking (alleen zwart-wit)

U kunt een nummer kiezen en beginnen met de fax in het geheugen te scannen, zelfs wanneer de machine uit het geheugen zendt, faxen ontvangt of pc-gegevens afdruckt. Het LCD-scherm toont het nieuwe taaknummer.

Hoeveel pagina's u in het geheugen kunt scannen, is afhankelijk van hetgeen erop is afgedrukt.



Opmerking

Als de melding *Geheugen vol* wordt weergegeven wanneer u de eerste pagina van een fax scant, drukt u op **Stop/Eindigen** om het scannen te annuleren. Als de melding *Geheugen vol* wordt weergegeven terwijl u een volgende pagina scant, kunt u op **Mono Start** drukken om de tot dusver gescande pagina's te verzenden of kunt u op **Stop/Eindigen** drukken om de taak te annuleren.

Groepsverzenden (alleen zwart-wit)

Met groepsverzenden kunt u hetzelfde faxbericht naar meerdere faxnummers verzenden. U kunt een fax naar groepen, ééntoetsnummers, snelkiesnummers en maximaal 50 met de hand gekozen nummers tegelijkertijd sturen.

U kunt groepsverzendingen maken naar maximaal 390 verschillende nummers. Dit is afhankelijk van hoeveel groepen, toegangscode's of creditcardnummers u hebt opgeslagen, en van het aantal uitgestelde of opgeslagen faxen in het geheugen.

Voor u de groepsverzending begint

Eéntoets- en snelkiesnummers moeten in het geheugen van de machine worden opgeslagen voor deze kunnen worden gebruikt in een groepsverzending. (Zie *Eéntoetsnummers opslaan* en *Snelkiesnummers opslaan* in *Hoofdstuk 7* van de *Beknopte gebruikershandleiding*.)



Groepsnummers moeten ook in het geheugen van de machine worden opgeslagen voor deze kunnen worden gebruikt in een groepsverzending. Groepsnummers bevatten heel wat opgeslagen ééntoets- en snelkiesnummers om het kiezen eenvoudiger te maken. (Zie *Groepen voor groepsverzenden instellen* op pagina 38.)

Een fax verzenden naar een groep



Opmerking

Om nummers eenvoudig te selecteren, drukt u op **Adres- boek** of  (zoeken).

- 1 Druk op  (**FAX**).
- 2 Plaats het document.
- 3 Druk op ◀ of ▶ om **Rondsturen** weer te geven.
Druk op **Rondsturen**.
- 4 U kunt op de volgende manieren nummers toevoegen aan de groepsverzending:
 - Druk op **Handmatig** en toets een nummer in met behulp van de toetsen op het Touchscreen. (Zie *Nummers kiezen* in *Hoofdstuk 7* van de *Beknopte gebruikershandleiding*.)
Druk op **OK**.
 - Druk op **Adresboek**. Druk op  om op alfabetische of numerieke volgorde te zoeken. Vink het selectievakje aan naast elk nummer dat u wilt opnemen in de groepsverzending.
Druk op **OK**.



Opmerking

Eéntoetsnummers beginnen met *.
Snelkiesnummers beginnen met #.

- 5 Nadat u alle faxnummers ingevoerd hebt door stap 4 te herhalen, drukt u op **OK**.
- 6 Druk op **Mono Start**.

Als de groepsverzending is voltooid, drukt de machine een groepsverzendingrapport af zodat u de resultaten kunt bekijken.



Opmerking

Het scanprofiel van het ééntoetsnummer, snelkiesnummer of groepsnummer dat u *eerst* kiest wordt toegepast voor groepsverzenden.

Annuleren een verzending in behandeling

Tijdens het groepsverzenden kunt u de fax die verzonden wordt of de volledige groepsverzending annuleren.

- 1 Druk op **Stop/Eindigen**.
- 2 Ga op een van de volgende manieren te werk:
 - Druk op **Volledige zending** om het groepsverzenden te annuleren. Ga naar stap 3.
 - Om de huidige taak te annuleren, drukt u op de knop die het nummer weergeeft dat gekozen is. Ga naar stap 4.
 - Druk op **Stop/Eindigen** om af te sluiten zonder te annuleren.
- 3 Wanneer het LCD-scherm u vraagt of u de volledige groepsverzending wilt annuleren, voert u één van de volgende handelingen uit:
 - Druk op **Ja** om te bevestigen.
 - Druk op **Nee** of **Stop/Eindigen** om af te sluiten zonder te annuleren.
- 4 Ga op een van de volgende manieren te werk:
 - Om de huidige taak te annuleren, drukt u op **Ja**.
 - Druk op **Nee** of **Stop/Eindigen** om af te sluiten zonder te annuleren.

Direct verzenden

Als u een fax gaat verzenden, scant de machine de documenten eerst naar het geheugen voordat deze worden verzonden. Vervolgens, zodra de telefoonlijn vrij is, begint de machine met kiezen en verzenden.

Soms wilt u een belangrijk document onmiddellijk verzenden, zonder te wachten totdat het vanuit het geheugen wordt verzonden. U kunt **Direct verzenden** inschakelen.



Opmerking

- Als het geheugen vol is en u een fax in zwart-wit via de ADF wilt verzenden, verzendt de machine het document direct (ook als **Direct verzenden** is uitgeschakeld). Als het geheugen vol is, worden faxen via de glasplaat pas verzonden als u geheugen hebt vrijgemaakt.
- Bij **direct verzenden** werkt de functie voor opnieuw kiezen niet wanneer u de glasplaat gebruikt.

- 1 Druk op  (**FAX**).
- 2 Plaats het document.
- 3 Druk op ◀of▶ om **Direct verzenden** weer te geven.
Druk op **Direct verzenden**.
- 4 Druk op **Aan**.

Internationale modus

Als u door een slechte verbinding problemen hebt met het internationaal verzenden van een fax, dan kan het activeren van de internationale modus wellicht helpen.

Dit is een tijdelijke instelling die alleen actief zal zijn voor uw volgende fax.

- 1 Druk op  (**FAX**).
- 2 Plaats het document.
- 3 Druk op ◀of▶ om **Inter- nationaal** weer te geven.
Druk op **Inter- nationaal**.
- 4 Druk op **Aan**.

Uitgestelde fax (alleen zwart-wit)

U kunt maximaal 50 faxen in het geheugen opslaan om deze binnen 24 uur te verzenden.

- 1 Druk op  (**FAX**).
- 2 Plaats het document.
- 3 Druk op ◀ of ▶ om **Tijdklok** weer te geven.
Druk op **Tijdklok**.
- 4 Druk op **Aan**.
- 5 Voer in wanneer de fax moet worden verzonden (in 24-uursformaat) met behulp van de toetsen op het Touchscreen. (Bijvoorbeeld: voer 19:45 in voor kwart voor acht 's avonds.) Druk op **OK**.



Opmerking

Het aantal pagina's dat u in het geheugen kunt scannen, is afhankelijk van de gegevens die op elke pagina zijn afgedrukt.

Uitgestelde groepsverzending (alleen zwart-wit)

Voordat de uitgestelde faxen worden verzonden, helpt uw machine u zo zuinig mogelijk te verzenden door alle faxen in het geheugen op bestemming en geprogrammeerde tijd te sorteren.

Alle uitgestelde faxen die geprogrammeerd zijn om op hetzelfde tijdstip naar hetzelfde faxnummer te worden verzonden, worden als één fax verzonden om transmissietijd te besparen.

- 1 Druk op **MENU**.
- 2 Druk op ▲ of ▼ om **Fax** weer te geven.
Druk op **Fax**.
- 3 Druk op ▲ of ▼ om **Verzenden instellen weer te geven**.
Druk op **Verzenden instellen**.
- 4 Druk op **Verzamelen**.
- 5 Druk op **Aan of Uit**.
- 6 Druk op **Stop/Eindigen**.

Taken in de wachtrij controleren en annuleren

Controleer welke taken zich nog in het geheugen bevinden om te worden verzonden. Als er geen taken in het geheugen zijn, wordt op het LCD-scherm *Geen opdrachten weergegeven*. U kunt een faxtaak die in het geheugen is opgeslagen en op verzending wacht, annuleren.

- 1 Druk op **MENU**.
- 2 Druk op **▲** of **▼** om *Fax* weer te geven. Druk op *Fax*.
- 3 Druk op **▲** of **▼** om *Rest. jobs* weer te geven. Druk op *Rest. jobs*. Wachtende taken worden weergegeven op het LCD-scherm.
- 4 Druk op **▲** of **▼** om door te taken te bladeren, en druk op de taak die u wilt annuleren. Druk op **OK**.
- 5 Ga op een van de volgende manieren te werk:
 - Druk op **Ja** om te annuleren. Als u nog een taak wilt annuleren, gaat u naar stap 4.
 - Druk op **Nee** om af te sluiten zonder te annuleren.
- 6 Wanneer u klaar bent met het annuleren van taken, drukt u op **Stop/Eindigen**.

De wijzigingen instellen als de nieuwe standaardinstellingen

U kunt de faxinstellingen voor *Faxresolutie*, *Contrast*, *Direct verzenden*, *Scanformaat glas* en *Voorpagina* instellen die u het meest gebruikt als standaard instellen. Deze instellingen blijven ongewijzigd tot u deze opnieuw wijzigt.

- 1 Druk op  (**FAX**).
- 2 Druk op **◀** of **▶** om de instelling te selecteren die u wilt wijzigen, en druk vervolgens op de nieuwe optie. Herhaal deze stap voor iedere instelling die u wilt wijzigen.
- 3 Na het wijzigen van de laatste instelling, drukt u op **◀** of **▶** om *Nieuwe standaard instellen* weer te geven. Druk op *Nieuwe standaard instellen*.
- 4 Druk op **Ja**.
- 5 Druk op **Stop/Eindigen**.

Alle faxinstellingen herstellen naar de fabrieksinstellingen

U kunt alle gewijzigde faxinstellingen herstellen naar de fabrieksinstellingen. Deze instellingen blijven ongewijzigd tot u deze opnieuw wijzigt.

- 1 Druk op  (**FAX**).
- 2 Na het wijzigen van de laatste instelling, drukt u op **◀** of **▶** om *Fabrieksinstellingen* weer te geven. Druk op *Fabrieksinstellingen*.
- 3 Druk op **Ja**.
- 4 Druk op **Stop/Eindigen**.

Elektronisch voorblad (alleen zwart-wit)

Deze functie werkt *alleen* als u uw Stations-ID al geprogrammeerd hebt. (Zie de *Installatiehandleiding*.)

U kunt een voorblad automatisch met iedere fax meesturen. Op uw voorblad staan uw Stations-ID, een opmerking en de naam (of het nummer) die (dat) is opgeslagen in de ééntoetsnummers of het snelkiesgeheugen.

Door Aan te kiezen kunt u ook het aantal pagina's op het voorblad weergeven.

U kunt een van onderstaande opmerkingen kiezen.

1. Opmerking uit
2. Bellen a.u.b.
3. Belangrijk
4. Vertrouwelijk

In plaats van deze standaardopmerkingen kunt u ook twee persoonlijke opmerkingen invoeren van maximaal 27 tekens lang. Gebruik het schema op *Tekst invoeren* in *Bijlage C* van de *Beknopte gebruikershandleiding* voor hulp bij het invoeren van tekens.

(Zie *Uw eigen opmerkingen opstellen* op pagina 23.)

5. (Gebruikergedefinieerd)
6. (Gebruikergedefinieerd)

Uw eigen opmerkingen opstellen

U kunt zelf twee opmerkingen instellen.

- 1 Druk op MENU.
- 2 Druk op ▲ of ▼ om Fax weer te geven. Druk op Fax.
- 3 Druk op ▲ of ▼ om Verzendmenu weer te geven. Druk op Verzenden instellen.
- 4 Druk op Voorpagina-instelling.

- 5 Druk op Voorblad Opm..
- 6 Druk op 5. of 6. om uw eigen opmerking op te slaan.
- 7 Toets uw eigen opmerking in met behulp van de toetsen op het Touchscreen. Druk op OK. Gebruik het schema op *Tekst invoeren* in *Bijlage C* van de *Beknopte gebruikershandleiding* voor hulp bij het invoeren van tekens.
- 8 Druk op **Stop/Eindigen**.

Voor elke fax een voorblad verzenden

U kunt de machine zo instellen dat met elke fax een voorblad wordt verzonden.

- 1 Druk op  (FAX).
- 2 Druk op ◀ of ▶ om Voorpagina instellen weer te geven. Druk op Voorpagina instellen.
- 3 Druk op Aan (of Uit).
- 4 Druk op de opmerking die u wilt toevoegen.
- 5 Toets twee cijfers in om aan te geven hoeveel pagina's u verzendt. Druk op OK. Toets bijvoorbeeld 0, 2 in voor 2 pagina's of 0, 0 als u dit vak leeg wilt laten. Als u een vergissing hebt gemaakt, drukt u op wis om terug te gaan en het aantal pagina's opnieuw in te voeren.

Een afgedrukt voorblad gebruiken

Als u een voorblad wilt gebruiken waarop u bijvoorbeeld zelf nog informatie kunt schrijven, kunt u een voorblad eerst afdrukken en aan uw faxbericht toevoegen.

- 1 Druk op **MENU**.
- 2 Druk op **▲** of **▼** om **Fax weer te geven**.
Druk op **Fax**.
- 3 Druk op **▲** of **▼** om **Verzendmenu weer te geven**.
Druk op **Verzenden instellen**.
- 4 Druk op **Voorpagina-instelling**.
- 5 Druk op **Print voorbeeld**.
- 6 Druk op **Mono Start** of **Kleur Start**.
- 7 Nadat de machine een kopie van uw voorblad heeft afgedrukt, drukt u op **Stop/Eindigen**.

Overzicht pollen

Met de functie Pollen kunt u uw machine zodanig instellen dat andere mensen faxen van u kunnen ontvangen, maar dat zij voor de oproep betalen. Met deze functie kunt u ook de faxmachine van iemand anders bellen om te pollen, zodat u voor de oproep betaalt. De functie Pollen dient op beide machines te zijn ingesteld, opdat deze kan functioneren. Niet alle faxmachines ondersteunen het pollen.

Verzend pollen (alleen zwart-wit)

Met Verzend Pollen kunt u uw machine zodanig instellen dat deze met een document in de invoer wacht zodat een andere faxmachine kan bellen om het op te vragen.

Verzend pollen instellen

- 1 Druk op  (FAX).
- 2 Plaats het document.
- 3 Druk op ◀ of ▶ om `Verzenden polling` weer te geven. Druk op `Verzenden polling`.
- 4 Druk op `Stand..`
- 5 Druk op **Mono Start**.
- 6 Als u de glasplaat gebruikt, wordt u gevraagd één van de volgende opties te kiezen:
 - Druk op `Ja` om nog een pagina te scannen. Ga naar stap 7.
 - Druk op `Nee` of **Mono Start** om het document te verzenden.
- 7 Plaats de volgende pagina op de glasplaat en druk op **Mono Start**. Herhaal stappen 6 en 7 voor elke extra pagina.

- 8 Uw machine verzendt de fax automatisch.



Opmerking

Het document wordt opgeslagen en kan vanaf elk ander faxapparaat worden opgehaald totdat u de fax uit het geheugen verwijdert.

Om de fax uit het geheugen te verwijderen, drukt u op `MENU`, `Fax`, `Rest. jobs`. (Zie *Taken in de wachtrij controleren en annuleren* op pagina 22.)

Verzend Pollen met een beveiligingscode instellen

Met Beveiligd pollen kunt u de personen die de documenten die u voor pollen hebt ingesteld kunnen ontvangen, beperken. Beveiligd pollen werkt alleen met Brother-faxmachines. Als een andere persoon een fax van uw machine wil opvragen, dient deze de beveiligingscode in te voeren.

- 1 Druk op  (FAX).
- 2 Plaats het document.
- 3 Druk op ◀ of ▶ om `Verzenden polling` weer te geven. Druk op `Verzenden polling`.
- 4 Druk op `Beveilig`.
- 5 Toets een nummer van vier cijfers in. Druk op `OK`.
- 6 Druk op **Mono Start**.
- 7 Als u de glasplaat gebruikt, wordt u gevraagd één van de volgende opties te kiezen:
 - Druk op `Ja` om nog een pagina te scannen. Ga naar stap 8.
 - Druk op `Nee` of **Mono Start** om het document te verzenden.

- 8 Plaats de volgende pagina op de glasplaat en druk op **Mono Start**. Herhaal stappen 7 en 8 voor elke extra pagina.
- 9 Uw machine verzendt de fax automatisch.

Opties voor afstandsbediening (alleen zwart-wit)

De opties voor afstandsbediening zijn NIET beschikbaar voor kleuren faxen.

Met Opties voor afstandsbediening kunt u faxen ontvangen, terwijl u niet in de buurt van de machine bent.

U kunt *slechts één* optie voor afstandsbediening tegelijkertijd gebruiken.

Ontvangst zonder papier

Als tijdens het ontvangen van een fax het papier op is, wordt op het LCD-scherm *Geen papier weergegeven*. Plaats papier in de papierlade. (Zie *Papier en afdrukmedia laden* in *Hoofdstuk 2* van de *Beknopte gebruikershandleiding*.)

De machine gaat door met het ontvangen van de fax en de overige pagina's worden in het geheugen opgeslagen, als er voldoende geheugen beschikbaar is.

Verdere inkomende faxen worden ook in het geheugen opgeslagen totdat het geheugen vol is of er papier in de papierlade wordt geplaatst. Wanneer het geheugen vol is, houdt de machine automatisch op met het beantwoorden van oproepen. Om de faxen af te drukken, plaatst u papier in de lade.

Fax doorzenden

Met de functie Fax doorzenden kunt u de door u ontvangen faxen automatisch naar een andere machine doorzenden. Als u Reserveafdruk aan selecteert, drukt de machine de fax ook af.

- 1 Druk op MENU.
- 2 Druk op ▲ of ▼ om Fax weer te geven. Druk op Fax.
- 3 Druk op ▲ of ▼ om Ontvangstmenu weer te geven. Druk op Ontvangstmenu.
- 4 Druk op ▲ of ▼ om Drzenden/Opnl weer te geven. Druk op Drzenden/Opnl.
- 5 Druk op Fax Doorzenden.
- 6 Ga op een van de volgende manieren te werk:
 - Druk op Handmatig om het nummer voor fax doorzenden (tot 20 tekens) of het e-mailadres (tot 60 tekens) in te voeren met behulp van de toetsen op het Touchscreen. (Zie *Tekst invoeren* in *Bijlage C* van de *Beknopte gebruikershandleiding*.)
Druk op OK.
 - Druk op Adresboek.
Druk op ▲ of ▼ om te bladeren tot u het gewenste faxnummer of e-mailadres hebt gevonden waarnaar u de faxen wilt doorsturen.
Druk op het faxnummer of e-mailadres dat u wilt gebruiken.



Opmerking

- U kunt een e-mailadres invoeren door te drukken op  op het Touchscreen.
- U kunt uw opgeslagen nummers en e-mailadressen weergeven in alfabetische volgorde door te drukken op  op het Touchscreen.
- U kunt geen doorzendnummer invoeren met behulp van een ééntoetsnummer op het bedieningspaneel.
- Afhankelijk van het gekozen e-mailadres, zal u gevraagd worden naar het bestandstype. Selecteer TIFF of PDF en ga naar stap 7.
- Als u een groepsnummer kiest uit het adresboek, zullen de faxen doorgestuurd worden naar meerdere faxnummers.

- 7 Druk op Backup Print:Aan of Backup Print:Uit.

! BELANGRIJK

Als u Reserveafdruk aan selecteert, drukt de machine ontvangen faxen ook op uw machine af zodat u een kopie hebt. Dit is een veiligheidsmaatregel in geval van een stroomstoring voordat de fax is doorgestuurd, of in geval van problemen bij de ontvangende machine.

- 8 Druk op **Stop/Eindigen**.

Fax opslaan

Met de functie Fax opslaan kunt u de door u ontvangen faxen in het geheugen van de machine opslaan. U kunt opgeslagen faxen opvragen vanaf een faxmachine op een andere locatie met behulp van de codes voor afstandsbediening. (Zie *Faxberichten opvragen* op pagina 32.) Uw machine drukt automatisch een kopie van de opgeslagen fax af.

- 1 Druk op MENU.
- 2 Druk op ▲ of ▼ om Fax weer te geven. Druk op Fax.
- 3 Druk op ▲ of ▼ om Ontvangstmenu weer te geven. Druk op Ontvangstmenu.
- 4 Druk op ▲ of ▼ om Drzenden/Opsln weer te geven. Druk op Drzenden/Opsln.
- 5 Druk op Fax Opslaan.
- 6 Druk op **Stop/Eindigen**.

PC-Fax ontvangen

Wanneer u de functie PC-Fax ontvangen inschakelt, slaat de machine ontvangen faxen automatisch op in het geheugen om deze door te sturen naar de pc. U kunt vervolgens uw pc gebruiken voor het weergeven en het opslaan van deze faxen.

Ook wanneer u de pc hebt uitgeschakeld (bijvoorbeeld 's nachts of in het weekend), ontvangt de machine faxen om deze op te slaan in het geheugen. Het aantal ontvangen faxen dat opgeslagen is in het geheugen wordt weergegeven op het LCD-scherm.

Als u uw pc opstart en de software voor PC-Fax ontvangen actief is, brengt uw machine automatisch uw faxen over naar uw pc.

Wanneer u de ontvangen faxen wilt overbrengen naar de pc, moet de software voor PC-Fax ontvangen op de pc actief zijn. (Zie *PC-FAX ontvangen* in de *Softwarehandleiding* voor meer informatie.)

- 1 Druk op **MENU**.
- 2 Druk op **▲** of **▼** om **Fax** weer te geven. Druk op **Fax**.
- 3 Druk op **▲** of **▼** om **Ontvangstmenu** weer te geven. Druk op **Ontvangstmenu**.
- 4 Druk op **▲** of **▼** om **Drzenden/Opsln** weer te geven. Druk op **Drzenden/Opsln**.
- 5 Druk op **PC-Fax ontv..**
- 6 Op het LCD-scherm worden opties weergegeven die u hebt ingesteld met het programma PC-Fax ontvangen op uw pc. Als u het programma PC-Fax ontvangen opgestart hebt op uw computer, drukt u op **OK**. (Zie *PC-FAX ontvangen* in de *Softwarehandleiding*.)

- 7 Druk op **▲** of **▼** om **<USB>** te kiezen of de naam van uw computer als de machine is aangesloten op een netwerk. Druk op **OK**.
- 8 Druk op **Backup Print:Aan** of **Backup Print:Uit**.
- 9 Druk op **Stop/Eindigen**.

BELANGRIJK

Als u **Reserveafdruk** aan selecteert, drukt de machine de fax ook op uw machine af zodat u een kopie hebt. Dit is een veiligheidsmaatregel in geval van een stroomstoring voordat de fax is doorgestuurd, of in geval van problemen bij de ontvangende machine.



Opmerking

- Voordat u PC-Fax ontvangen kunt instellen, moet u de software MFL-Pro Suite op uw pc installeren. Controleer of uw pc is aangesloten en ingeschakeld. (Zie *PC-FAX ontvangen* in de *Softwarehandleiding* voor meer informatie.)
- Als uw machine een probleem heeft en faxen in het geheugen niet kan afdrucken, kunt u deze instelling gebruiken om de faxen naar een pc over te brengen. (Zie *Faxen of faxjournaal overbrengen* in *Bijlage B* van de *Beknopte gebruikershandleiding* voor meer informatie.)
- Mac OS ondersteunt PC-Fax ontvangen niet.
- Zelfs als u de functie PC-Fax ontvangen ingeschakeld hebt, worden kleurfaxen niet overgezet naar uw pc. De machine drukt ontvangen kleurfaxen af.

Opties voor afstandsbediening wijzigen

Als er zich nog ontvangen faxen in het geheugen van uw machine bevinden wanneer u een optie voor de afstandsbediening verandert, wordt u het volgende gevraagd:

- Wis alle faxen ?
- Tot. print fax?
 - Als u op **Ja** drukt, worden alle niet-afgedrukte faxen gewist of afgedrukt voordat de instelling wordt gewijzigd. Als er al een reservekopie is afgedrukt, wordt deze niet meer afgedrukt.
 - Als u op **Nee** drukt, worden de faxen in het geheugen niet gewist of afgedrukt en blijft de instelling ongewijzigd.

Als er zich nog ontvangen faxen in het geheugen van de machine bevinden wanneer u de optie **PC-Fax ontv.** inschakelt vanuit een andere optie voor afstandsbediening (**Fax Doorzenden** of **Fax Opslaan**), wordt u het volgende gevraagd:

- Fax → PC zenden?
 - Als u op **Ja** drukt, worden alle faxen in het geheugen naar uw pc verzonden voordat de instelling wordt gewijzigd.
 - Als u op **Nee** drukt, worden de faxen in het geheugen niet gewist of naar uw pc overgebracht en blijft de instelling ongewijzigd.
- Backup Print:Aan
Backup Print:Uit

Druk op **Backup Print:Aan** of **Backup Print:Uit**.

! BELANGRIJK

Als u **Reserveafdruk** aan selecteert, drukt de machine ontvangen faxen ook op uw machine af zodat u een kopie hebt. Dit is een veiligheidsmaatregel in geval van een stroomstoring voordat de fax is doorgestuurd, of in geval van problemen bij de ontvangende machine.

Opties voor afstandsbediening uitschakelen

- 1 Druk op **MENU**.
- 2 Druk op **▲** of **▼** om **Fax weer** te geven. Druk op **Fax**.
- 3 Druk op **▲** of **▼** om **Ontvangstmenu weer** te geven. Druk op **Ontvangstmenu**.
- 4 Druk op **▲** of **▼** om **Drzenden/Opsln weer** te geven. Druk op **Drzenden/Opsln**.
- 5 Druk op **Uit**.



Opmerking

Als zich nog ontvangen faxen in het geheugen van de machine bevinden, verschijnen meer opties op het LCD-scherm. (Zie *Opties voor afstandsbediening wijzigen* op pagina 30.)

- 6 Druk op **Stop/Eindigen**.

Afstandsbediening

Met de functie afstandsbediening kunt u uw opgeslagen faxen opvragen wanneer u niet in de buurt van uw machine bent. U kunt uw machine bellen vanaf iedere willekeurige toetstelefoon of faxmachine, om vervolgens de toegangscode op afstand te gebruiken om uw berichten op te vragen.

Een toegangscode op afstand instellen

Met de functie toegangscode op afstand hebt u toegang tot de functies van de afstandsbediening als u niet in de buurt van de machine bent. U moet eerst uw eigen code instellen, pas dan kunt u vanaf een ander toestel toegang tot de functies van uw eigen machine krijgen. De standaardcode is de inactieve code --*.

- 1 Druk op MENU.
- 2 Druk op ▲ of ▼ om Fax weer te geven. Druk op Fax.
- 3 Druk op ▲ of ▼ om Afst. bediening weer te geven. Druk op Afst. bediening.
- 4 Voer met de nummers 0 – 9, * of # een code van drie cijfers in. Druk op OK.
- 5 Druk op Stop/Eindigen.



Opmerking

Gebruik NIET dezelfde code als de code voor Activeren op afstand (*51) of de code voor Deactiveren op afstand (#51). (Zie *Codes voor afstandsbediening gebruiken* in Hoofdstuk 6 van de *Beknopte gebruikershandleiding*.)

U kunt uw code op elk gewenst moment wijzigen. Als u uw code wilt deactiveren, drukt u op wis en OK in 4 om de standaardinstelling --* te herstellen.

Gebruik van de toegangscode op afstand

- 1 Kies op een toetstelefoon of op een andere faxmachine uw faxnummer.
- 2 Als uw machine antwoordt, voert u direct uw toegangscode op afstand in.
- 3 De machine geeft aan of er berichten zijn ontvangen:
 - *Geen tonen*
Geen berichten ontvangen.
 - *1 lange toon*
Faxbericht ontvangen.
- 4 De machine geeft twee korte geluidssignalen om aan te geven dat u een opdracht moet invoeren. Als u na 30 seconden nog geen opdracht hebt ingevoerd, wordt de verbinding verbroken. Als u een ongeldige opdracht invoert, hoort u drie piepjes.
- 5 Wanneer u klaar bent, drukt u op 9 0 om de machine te resetten.
- 6 Hang op.



Opmerking

Als de machine is ingesteld op *Handmatig* hebt u nog steeds toegang tot de functies voor afstandsbediening. Kies het faxnummer zoals gebruikelijk en laat de machine overgaan. Na 100 seconden hoort u een lange pieptoon om aan te geven dat u de toegangscode op afstand moet invoeren. U hebt vervolgens 30 seconden om de code in te voeren.

Faxberichten opvragen

- 1 Kies op een toetstelefoon of op een andere faxmachine uw faxnummer.
- 2 Zodra u de toon van uw machine hoort, toetst u onmiddellijk uw toegangscode op afstand in (3 cijfers gevolgd door *). Als u één lange toon hoort, zijn er berichten voor u.
- 3 Zodra u twee korte piepjes hoort, toetst u met de kiestoetsen **9 6 2** in.
- 4 Wacht op een lange toon en toets vervolgens met de kiestoetsen het nummer in van de faxmachine waar de faxberichten naartoe moeten worden gestuurd, gevolgd door **##** (max. 20 cijfers).
- 5 Wacht totdat u het piepje hoort en hang op. Uw machine belt het andere apparaat en dit apparaat drukt vervolgens uw faxberichten af.



Opmerking

U kunt een pauze in een faxnummer inlassen met behulp van de #-toets.

Het nummer voor fax doorzenden wijzigen

U kunt vanaf een andere telefoon of faxmachine met toetsen de standaardinstellingen voor het nummer voor Fax doorzenden wijzigen.

- 1 Kies op een toetstelefoon of op een andere faxmachine uw faxnummer.
- 2 Zodra u de toon van uw machine hoort, toetst u onmiddellijk uw toegangscode op afstand in (3 cijfers gevolgd door *). Als u één lange toon hoort, zijn er berichten voor u.
- 3 Zodra u twee korte piepjes hoort, toetst u met de kiestoetsen **9 5 4** in.
- 4 Wacht op een lange toon en toets vervolgens met de kiestoetsen het nieuwe nummer in van de faxmachine waar de faxberichten naartoe moeten worden gestuurd, gevolgd door **##** (max. 20 cijfers).
- 5 Wanneer u klaar bent, drukt u op **9 0** om de machine te resetten.
- 6 Wacht totdat u het piepje hoort en hang op.



Opmerking

U kunt een pauze in een faxnummer inlassen met behulp van de #-toets.

Opdrachten voor de afstandsbediening

U kunt uw machine vanaf een ander toestel bedienen met behulp van onderstaande opdrachten. Wanneer u de machine opbelt en uw toegangscode op afstand (3 cijfers gevolgd door *) invoert, hoort u twee korte piepjes om aan te geven dat u een opdracht moet invoeren.

Opdrachten op afstand		Wat u moet doen
95	Wijzig de instellingen voor Fax doorzenden of Fax opslaan	
	1 UIT	U kunt UIT selecteren nadat u alle berichten hebt opgehaald of gewist.
	2 Fax doorzenden	Eén lange toon betekent dat de wijziging is geaccepteerd. Als u drie korte piepjes hoort, kunt u geen wijzigingen maken omdat er niet aan een van de voorwaarden is voldaan (er is bijvoorbeeld geen nummer opgegeven waarnaar faxen moeten worden doorgestuurd). U kunt het maximale aantal beltonen registreren. (Zie <i>Het nummer voor fax doorzenden wijzigen</i> op pagina 32.) Wanneer u het nummer hebt ingevoerd, functioneert fax doorzenden.
	4 Nummer voor fax doorzenden	
	6 Fax opslaan	
96	Een fax opvragen	
	2 Alle faxen opvragen	Toets het nummer in van de faxmachine waarop het opgeslagen faxbericht moet worden ontvangen. (Zie <i>Faxberichten opvragen</i> op pagina 32.)
	3 Faxen in het geheugen wissen	Als u één lange toon hoort, zijn de faxberichten uit het geheugen gewist.
97	De ontvangststatus controleren	
	1 Fax	U kunt controleren of uw machine faxberichten heeft ontvangen. Als dat het geval is, hoort u één lange toon. Als er geen berichten zijn ontvangen, hoort u drie korte piepjes.
98	De ontvangststand wijzigen	
	1 Extern ANTW.APP.	Als u één lange toon hoort, is de wijziging geaccepteerd.
	2 Fax/Tel	
	3 Uitsluitend fax	
90	Afsluiten	Druk op 90 om de afstandsbediening af te sluiten. Wacht op de lange toon en leg vervolgens de hoorn op de haak.

Aanvullende ontvangstfuncties

Een verkleinde inkomende fax afdrukken

Wanneer u **Aan** kiest, verkleint de machine automatisch een binnenkomende fax zodat deze op een pagina van het formaat A4, Letter, Legal of Folio past.

De machine berekent de mate van verkleinen aan de hand van het paginaformaat van de fax en het door u ingestelde papierformaat (MENU, Standaardinst., Lade-instell., Fax:lade). Raadpleeg *Type en formaat van het papier* in Hoofdstuk 2 van de *Beknopte gebruikershandleiding*.

- 1 Druk op MENU.
- 2 Druk op ▲ of ▼ om Fax weer te geven. Druk op Fax.
- 3 Druk op ▲ of ▼ om Ontvangstmenu weer te geven. Druk op Ontvangstmenu.
- 4 Druk op ▲ of ▼ om Auto reductie weer te geven. Druk op Auto reductie.
- 5 Druk op Aan of Uit.
- 6 Druk op **Stop/Eindigen**.

Duplexafdrukken (dubbelzijdig) in de faxmodus

De machine kan ontvangen faxen automatisch dubbelzijdig afdrukken wanneer Duplex is ingesteld op **Aan**.

U kunt het papierformaat A4 gebruiken voor deze functie (60 tot 105 g/m²).

- 1 Druk op MENU.
- 2 Druk op ▲ of ▼ om Fax weer te geven. Druk op Fax.
- 3 Druk op ▲ of ▼ om Ontvangstmenu weer te geven. Druk op Ontvangstmenu.
- 4 Druk op ▲ of ▼ om Duplex weer te geven. Druk op Duplex.
- 5 Druk op Aan of Uit.
- 6 Druk op **Stop/Eindigen**.



Opmerking

- Wanneer u Duplex inschakelt, wordt de functie Automatische verkleining eveneens ingeschakeld.
- Wanneer Duplex ingesteld is op **Aan**, wordt  (Duplexpictogram) weergegeven op het LCD-scherm.

De stempel faxontvangst instellen (alleen zwart-wit)

U kunt de machine zodanig instellen dat de ontvangsttijd en -datum in het midden bovenaan iedere ontvangen faxpagina worden afgedrukt.

- 1 Druk op MENU.
- 2 Druk op ▲ of ▼ om Fax weer te geven. Druk op Fax.
- 3 Druk op ▲ of ▼ om Ontvangstmenu weer te geven. Druk op Ontvangstmenu.
- 4 Druk op ▲ of ▼ om Faxontvangststempel weer te geven. Druk op Faxontvangststempel.
- 5 Druk op Aan of Uit.
- 6 Druk op **Stop/Eindigen**.



Opmerking

- Als u internetfax gebruikt worden de ontvangstdatum en -tijd niet afgedrukt.
- De huidige datum en tijd moeten wel op de machine ingesteld zijn. (Zie de *Installatiehandleiding*.)

Afdrukdichtheid instellen

U kunt de afdrukdichtheid instellen en zo de afgedrukte pagina's lichter of donkerder maken.

- 1 Druk op MENU.
- 2 Druk op ▲ of ▼ om Fax weer te geven. Druk op Fax.
- 3 Druk op ▲ of ▼ om Ontvangstmenu weer te geven. Druk op Ontvangstmenu.
- 4 Druk op ▲ of ▼ om Afdrukdichtheid weer te geven. Druk op Afdrukdichtheid.
- 5 Druk op ► om de afdruk donkerder te maken. Of druk op ◀ om de afdruk lichter te maken. Druk op OK.
- 6 Druk op **Stop/Eindigen**.

Een fax uit het geheugen afdrukken

Als u de functie Fax opslaan gebruikt (MENU, Fax, Ontvangstmenu, Drzenden/Opsln) kunt u nog steeds een fax in het geheugen afdrukken wanneer u bij de machine bent. (Zie *Fax opslaan* op pagina 28.)

- 1 Druk op MENU.
- 2 Druk op ▲ of ▼ om Fax weer te geven. Druk op Fax.
- 3 Druk op ▲ of ▼ om Print document weer te geven. Druk op Print document.
- 4 Druk op **Mono Start**.
- 5 Druk op **Stop/Eindigen**.

Overzicht pollen

Met de functie Pollen kunt u uw machine zodanig instellen dat andere mensen faxen van u kunnen ontvangen, maar dat zij voor de oproep betalen. Met deze functie kunt u ook de faxmachine van iemand anders bellen om te pollen, zodat u voor de oproep betaalt. De functie Pollen dient op beide machines te zijn ingesteld, opdat deze kan functioneren. Niet alle faxmachines ondersteunen het pollen.

Ontvang pollen

Met Ontvang pollen kunt u een andere faxmachine bellen om een fax te ontvangen.

- 1 Druk op  (FAX).
- 2 Druk op ◀ of ▶ om Ontvangen polling weer te geven. Druk op Ontvangen polling.
- 3 Druk op Stand..
- 4 Toets het te pollen faxnummer in met behulp van een ééntoetsnummer, snelkiesnummer of de kiestoetsen. Druk op **Mono Start** of **Kleur Start**.

Beveiligd pollen

Met Beveiligd pollen kunt u de personen die de documenten die u voor pollen hebt ingesteld kunnen ontvangen, beperken. Beveiligd pollen werkt alleen met Brother-faxmachines. Als u een fax wilt ontvangen van een beveiligde Brother-machine, dient u de beveiligingscode in te voeren.

- 1 Druk op  (FAX).
- 2 Druk op ◀ of ▶ om Ontvangen polling weer te geven. Druk op Ontvangen polling.
- 3 Druk op Beveilig.
- 4 Toets een nummer van vier cijfers in. Druk op OK.

- 5 Toets het te pollen faxnummer in. Druk op **Mono Start** of **Kleur Start**.

Uitgesteld pollen

Met Uitgesteld pollen kunt u de machine zodanig instellen dat deze op een later tijdstip met Ontvang pollen begint. U kunt slechts één uitgestelde pollingtaak instellen.

- 1 Druk op  (FAX).
- 2 Druk op ◀ of ▶ om Ontvangen polling weer te geven. Druk op Ontvangen polling.
- 3 Druk op Tijd klok.
- 4 Voer in hoe laat u het pollen wilt starten (in 24-uursformaat). Bijvoorbeeld, voor 9:45 's avonds voert u 21:45 in. Druk op OK.
- 5 Toets het te pollen faxnummer in. Druk op **Mono Start** of **Kleur Start**. De machine begint op het door u ingevoerde tijdstip met het pollen.

Opeenvolgend pollen

Met Opeenvolgend pollen kunt u in één handeling documenten van diverse andere faxmachines opvragen.

- 1 Druk op  (FAX).
- 2 Druk op ◀ of ▶ om Ontvangen polling weer te geven. Druk op Ontvangen polling.
- 3 Druk op Stand., Beveilig of Tijd klok.

- 4 Kies één van onderstaande opties.
 - Als u *Stand.* kiest, gaat u naar 5.
 - Als u *Beveilig* kiest, voert u een nummer van vier cijfers in, drukt u op OK en gaat u naar stap 5.
 - Als u *Tijd klok* hebt gekozen, voert u de tijd in (in 24-uursformaat) wanneer u het pollen wilt starten, drukt u op OK en gaat u naar stap 5.
- 5 Druk op ◀ of ▶ om *Rondsturen* weer te geven.
Druk op *Rondsturen*.
- 6 Ga op een van de volgende manieren te werk:
 - Druk op *Handmatig* en toets een nummer in met behulp van de toetsen op het Touchscreen.
Druk op OK.
 - Druk op *Adresboek*. Druk op  om alfabetische of numerieke volgorde te kiezen. Druk op ▲ of ▼ om een nummer te selecteren.
Druk op OK.



Opmerking

Eéntoetsnummers beginnen met *.
Snelkiesnummers beginnen met #.

- 7 Nadat u alle faxnummers ingevoerd hebt door stap 6 te herhalen, drukt u op OK.
- 8 Druk op **Mono Start**.
De machine polt elk nummer of groepsnummer om beurten voor een document.

Druk op **Stop/Eindigen** als de machine een nummer kiest om het pollen te annuleren.

Raadpleeg *Een opeenvolgende pollingtaak annuleren* op pagina 37 om alle opeenvolgende pollingontvangstaken te annuleren.

Een opeenvolgende pollingtaak annuleren

- 1 Druk op **Stop/Eindigen**.
- 2 Ga op een van de volgende manieren te werk:
 - Druk op *Voll. opeenv. pollingtaak* om de taak voor opeenvolgend pollen te annuleren. Ga naar stap 3.
 - Om de huidige taak te annuleren, drukt u op de knop die het nummer weergeeft dat gekozen is. Ga naar stap 4.
 - Druk op **Stop/Eindigen** om af te sluiten zonder te annuleren.
- 3 Wanneer het LCD-scherm u vraagt of u de volledige taak voor opeenvolgend pollen wilt annuleren, voert u één van de volgende handelingen uit:
 - Druk op *Ja* om te bevestigen.
 - Druk op *Nee* of **Stop/Eindigen** om af te sluiten zonder te annuleren.
- 4 Ga op een van de volgende manieren te werk:
 - Om de huidige taak te annuleren, drukt u op *Ja*.
 - Druk op *Nee* of **Stop/Eindigen** om af te sluiten zonder te annuleren.

Aanvullende kiesfuncties

Snelkiesnummers combineren

Mogelijk wilt u kiezen uit verschillende interlokale serviceproviders voor het versturen van een fax. De tarieven kunnen verschillen afhankelijk van het tijdstip en de bestemming. Om voordeel te halen uit lage tarieven, kunt u de toegangscode van interlokale serviceproviders en creditcardnummers opslaan als ééntoets- en snelkiesnummers. U kunt deze lange kiessequenties opslaan door deze op te splitsen en in te stellen als afzonderlijke ééntoets- en snelkiesnummers in om het even welke combinatie. U kunt dit zelfs combineren met handmatig kiezen met behulp van de kiestoetsen. Raadpleeg *Nummers opslaan in Hoofdstuk 7 van de Beknopte gebruikershandleiding*.

U kunt bijvoorbeeld '555' opslaan op snelkiestoets #003 en '7000' op snelkiestoets #002. U kunt beide gebruiken om het nummer '555-7000' te kiezen door onderstaande toetsen in te drukken:

Druk op Adres- boek, #003 en Fax versturen.

Druk op Adres- boek, #002, Fax versturen en **Mono Start** of **Kleur Start**.

Er kunnen handmatig nummers worden toegevoegd door deze op het bedieningspaneel in te voeren:

Druk op Adres- boek, #003, Fax versturen, **7001** (via de kiestoetsen) en **Mono Start** of **Kleur Start**.

Op deze manier kiest u '555-7001'. U kunt ook een pauze invoegen door op **Herkies/Pauze** te drukken.

Bijkomende manieren om nummers op te slaan

Groepen voor groepsverzenden instellen

Als u vaak hetzelfde faxbericht naar veel faxnummers wilt verzenden, kunt u een groep opstellen.

Groepen worden opgeslagen onder een ééntoetsnummer of een snelkiesnummer. Iedere groep gebruikt een ééntoetsnummer of een snelkiesnummer. U kunt vervolgens de fax verzenden naar alle nummers in die groep door op een toets voor een ééntoetsnummer te drukken of door een snelkiesnummer in te voeren en dan op **Mono Start** te drukken.

Voordat u nummers aan een groep kunt toevoegen, moeten deze als ééntoets- of snelkiesnummers worden opgeslagen. U kunt maximaal 20 kleine groepen hebben, of max. 339 nummers voor één grote groep.

- 1 Druk op Adres- boek.
- 2 Druk op Meer.
- 3 Druk op Groepen instellen.
- 4 Druk op Snelkies inst. of Directkiezen inst. afhankelijk van waar u de nieuwe groep wilt opslaan.



Opmerking

De machine kent automatisch een beschikbaar snelkiesnummer of een beschikbare ééntoetslocatie toe aan de nieuwe groep.

- 5 Toets de groepsnaam (tot 15 tekens) in met behulp van de toetsen op het Touchscreen. Gebruik het schema op *Tekst invoeren in Bijlage C* van de *Beknopte gebruikershandleiding* voor hulp bij het invoeren van letters. Druk op OK.
- 6 Toets het groepsnummer in met behulp van de toetsen op het Touchscreen. Druk op OK.
- 7 Om het telecommunicatiemedium en het bestandstype te selecteren, drukt u op ◀ of ▶ om
Fax/IFAX,
E-mail z/w PDF,
E-mail z/w TIFF,
E-mail kleur PDF,
E-mail kleur JPEG,
E-mail kleur XPS,
E-mail grijs PDF,
E-mail grijs JPEG of
E-mail grijs XPS weer te geven.
Druk op de gewenste optie.
- 8 Voeg ééntoets- of snelkiesnummers toe aan de groep door het selectievakje te selecteren zodat er een rood vinkje weergegeven wordt. Als u de nummers in alfabetische volgorde wilt weergeven, drukt u op . Druk op OK.



Opmerking

- Ééntoetsnummers beginnen met *.
Snelkiesnummers beginnen met #.
- Als het opgeslagen telecommunicatiemedium of een ééntoets- of snelkiesnummer niet compatibel is met het telecommunicatiemedium dat geselecteerd werd in stap 7, wordt het ééntoets- of snelkiesnummer gedimd weergegeven op het LCD-scherm.

- 9 Om de fax-/scanresolutie te selecteren voor het groepsnummer, gaat u naar de juiste stap zoals weergegeven in de volgende tabel.

Optie geselecteerd in stap 7	Ga naar stap
Fax/IFAX	10
E-mail kleur PDF	11
E-mail kleur JPEG	
E-mail kleur XPS	
E-mail grijs PDF	12
E-mail grijs JPEG	
E-mail grijs XPS	
E-mail z/w PDF	13
E-mail z/w TIFF	

- 10 Selecteer de resolutie uit Standaard, Fijn, Superfijn¹ of Foto en ga naar stap 15.

¹ Superfijn is beschikbaar als de groep alleen uit faxnummers bestaat.

- 11 Selecteer de resolutie uit 100 dpi, 200 dpi, 300 dpi of 600 dpi.
- Als u E-mail kleur PDF hebt gekozen, gaat u naar stap 14.
 - Als u E-mail kleur JPEG of E-mail kleur XPS hebt gekozen, gaat u naar 15.
- 12 Selecteer de resolutie uit 100 dpi, 200 dpi of 300 dpi.
- Als u E-mail grijs PDF hebt gekozen, gaat u naar stap 14.
 - Als u E-mail grijs JPEG of E-mail grijs XPS hebt gekozen, gaat u naar 15.
- 13 Selecteer de resolutie uit 200 dpi of 200 x 100 dpi.
- Als u E-mail z/w PDF hebt gekozen, gaat u naar stap 14.
 - Als u E-mail z/w TIFF hebt gekozen, gaat u naar stap 15.

- 14 Selecteer het type PDF dat zal worden gebruikt voor het versturen van e-mails uit PDF, PDF/A, Veilige PDF of Ondert. PDF.



Opmerking

Als u Veilige PDF selecteert, wordt u gevraagd een wachtwoord van vier cijfers (tussen 0 en 9) op de machine in te voeren voordat met scannen wordt begonnen.

- 15 Druk op OK om te bevestigen.
- 16 Druk op **Stop/Eindigen**.

Opties voor het instellen van groepen

In de volgende tabel krijgt u een overzicht van de keuzemogelijkheden voor het instellen van groepsnummers.

Wanneer u een nummer opslaat, vraagt het LCD-scherm u te kiezen uit de opties die worden weergegeven in de volgende stappen.

Stap 1 Groepslocatie invoeren	Stap 2 Groepsn aam invoeren	Stap 3 Naam invoeren	Stap 4 Registratietype selecteren	Stap 5 Opgeslagen ééntoets- en snelkiesnummers toevoegen aan de groep	Stap 6 Resolutie selecteren	Stap 7 Bestandstype selecteren
Eéntoetsnummer of snelkiesnummer	(Naam) Druk op OK	(1 tot 40)	Fax/IFAX	Faxnummer of e-mailadres	Standaard, Fijn, Superfijn ¹ , Foto	-
			E-mail kleur PDF	E-mailadres	100 dpi, 200 dpi, 300 dpi, 600 dpi	PDF, PDF/A, Veilige PDF, Ondert. PDF
			E-mail kleur JPEG		100 dpi, 200 dpi, 300 dpi, 600 dpi	-
			E-mail kleur XPS		100 dpi, 200 dpi, 300 dpi, 600 dpi	-
			E-mail grijs PDF		100 dpi, 200 dpi, 300 dpi	PDF, PDF/A, Veilige PDF, Ondert. PDF
			E-mail grijs JPEG		100 dpi, 200 dpi, 300 dpi	-
			E-mail grijs XPS		100 dpi, 200 dpi, 300 dpi	-
			E-mail z/w PDF		200 dpi, 200 x 100 dpi	PDF, PDF/A, Veilige PDF, Ondert. PDF
			E-mail z/w TIFF		200 dpi, 200 x 100 dpi	-

¹ Superfijn wordt niet weergegeven als u een e-mailadres toevoegt in stap 5.



Opmerking

- Als u kiest voor Signed PDF, moet u een certificaat installeren op uw machine met behulp van Beheer via een webbrowser. Selecteer **Configuratie ondertekend PDF** bij **Beheerderinstellingen** in Beheer via een webbrowser. Raadpleeg de *Netwerkhandleiding* voor informatie over het installeren van een certificaat.
 - PDF/A is een PDF-bestandsindeling voor langetermijnopslag. Deze indeling bevat alle nodige informatie om het document opnieuw te kunnen opvragen na een lange opslagtermijn.
 - Een Signed PDF helpt knoeien met gegevens en het zich vals voordoen als een auteur te voorkomen door een digitaal certificaat te integreren in het document.
-

Groepsnummers wijzigen

U kunt een reeds opgeslagen groepsnummer wijzigen. Als een groep een nummer voor fax doorzenden bevat, wordt deze gedimd weergegeven op het LCD-scherm. U kunt het nummer niet selecteren om wijzigingen aan te brengen.

Een groepsnaam, resolutie of PDF-type wijzigen

- 1 Druk op **Adres- boek**.
- 2 Druk op **Meer**.
- 3 Druk op **Wijzigen**.
- 4 Druk op **▲** of **▼** om de groep die u wilt wijzigen weer te geven.
Druk op de groep.
- 5 Ga op een van de volgende manieren te werk:
 - Als u **Naam** hebt gekozen, toetst u de naam (tot 15 tekens) in met behulp van de toetsen op het Touchscreen.
Druk op **OK**.
 - Als u **Resolutie** hebt gekozen, drukt u op een van de beschikbare resolutieopties op het LCD-scherm.
 - Als u **PDF-type** hebt gekozen, drukt u op een van de beschikbare bestandstypeopties op het LCD-scherm.

De nieuwe instelling wordt weergegeven op het LCD-scherm.



Opmerking

De opgeslagen naam of het opgeslagen nummer wijzigen:

Als u een teken wilt wijzigen, drukt u op **◀** of **▶** om de cursor onder het teken te plaatsen dat u wilt wijzigen, en drukt u vervolgens op **⊗**. Voer het teken opnieuw in.

- 6 Druk op **OK**.
- 7 Druk op **Stop/Eindigen**.

Nummers toevoegen aan een groep of verwijderen uit een groep

- 1 Druk op **Adres- boek**.
- 2 Druk op **Meer**.
- 3 Druk op **Wijzigen**.
- 4 Druk op **▲** of **▼** om de groep die u wilt wijzigen weer te geven.
Druk op de groep.
- 5 Druk op **Toev/verw**.
- 6 Druk op **▲** of **▼** om het nummer weer te geven dat u wilt toevoegen of verwijderen.
- 7 Druk op het selectievakje van het nummer dat u wilt toevoegen om het aan te vinken.
Druk op het selectievakje van het nummer dat u wilt verwijderen om het uit te vinken.
Druk op **OK** om te bevestigen.
- 8 Druk op **OK**.
- 9 Druk op **Stop/Eindigen**.

Groepsnummers verwijderen

U kunt een reeds opgeslagen groepsnummer verwijderen. Als een groep een geplande opdracht of een nummer voor fax doorzenden bevat, wordt deze gedimd weergegeven op het LCD-scherm. U kunt het nummer niet selecteren om het te verwijderen.

- 1 Druk op **Adres- boek**.
- 2 Druk op **Meer**.
- 3 Druk op **Verwijder**.
- 4 Druk op **▲** of **▼** om de groep die u wilt verwijderen weer te geven.
Druk op het selectievakje van de groep die u wilt verwijderen om deze aan te vinken.
Druk op **OK**.
- 5 Ga op een van de volgende manieren te werk:
 - Druk op **Ja** om de groep te verwijderen.
 - Druk op **Nee** om af te sluiten zonder de groep te verwijderen.
- 6 Druk op **Stop/Eindigen**.

Faxrapporten

Sommige faxrapporten (verzendrapport en faxjournaal) kunnen automatisch of handmatig afgedrukt worden.

Verzendrapport

U kunt het verzendrapport gebruiken als bewijs dat u een fax hebt verzonden. (Meer informatie over het instellen van het gewenste type rapport vindt u bij *Verzendrapport in Hoofdstuk 4 van de Beknopte gebruikershandleiding.*)

Faxjournaal

U kunt de machine zodanig instellen dat er op vaste tijden een faxjournaal (activiteitenrapport) wordt afgedrukt (elke 50 faxen, elke 6, 12 of 24 uur, elke 2 of 7 dagen). De standaardinstelling is **Na 50 faxen** en dit betekent dat uw machine het journaal zal afdrukken als deze 50 taken heeft opgeslagen.

Als u het interval op **Uit** zet, kunt u het rapport afdrukken via de procedure op de volgende pagina.

- 1 Druk op **MENU**.
- 2 Druk op **▲** of **▼** om **Fax** weer te geven. Druk op **Fax**.
- 3 Druk op **▲** of **▼** om **Kies rapport weer te geven**. Druk op **Kies rapport**.
- 4 Druk op **Journaal tijd**.

- 5 Druk op **◀** of **▶** om een interval te kiezen

- 6, 12, 24 uur, 2 of 7 dagen

De machine drukt het rapport af op het gekozen tijdstip en verwijdert vervolgens alle taken uit het geheugen.

Als het geheugen van de machine vol is omdat er 200 taken zijn opgeslagen en de door u geselecteerde tijd nog niet verstreken is, zal de machine het journaal voortijdig afdrukken en alle taken uit het geheugen wissen. Als u een extra rapport wilt voordat het tijd is om dit automatisch af te drukken, kunt u dit afdrukken zonder dat de taken uit het geheugen worden gewist.

- Elke 50 faxen

De machine drukt het journaal af wanneer er 50 taken opgeslagen zijn.

- 6 Ga op een van de volgende manieren te werk:

- Als u **Elke 50 faxen** hebt geselecteerd

Ga naar stap 7.

- Als u **Elke 6, 12, 24 uur of 2 dagen** hebt geselecteerd

Voer in 24-uursformaat het tijdstip in waarop het journaal moet worden afgedrukt. (Bijvoorbeeld: voer 19:45 in voor kwart voor acht 's avonds.)

Druk op **OK**.

- Als u Elke 7 dagen hebt geselecteerd

Voer in 24-uursformaat het tijdstip in waarop het journaal moet worden afgedrukt. (Bijvoorbeeld: voer 19:45 in voor kwart voor acht 's avonds.)

Druk op **OK**.

Druk op **◀** of **▶** om de dag van de week te selecteren.

- 7 Druk op **Stop/Eindigen**.

Rapporten

De volgende rapporten zijn beschikbaar:

- 1 Verzendrapport

Geeft het verzendrapport van de laatste 200 uitgaande faxen weer en drukt het meest recente rapport af.

- 2 Help

Hiermee kunt u een lijst afdrukken van veelgebruikte functies die u helpen bij het programmeren van uw machine.

- 3 Telefoonindex

Hiermee kunt u een lijst van namen en nummers afdrukken die zijn opgeslagen in het geheugen voor ééntoetsnummers en snelkiesnummers. De nummers staan in numerieke of alfabetische volgorde in de lijst.

- 4 Fax Journaal

Hiermee kunt u een lijst afdrukken met informatie over de laatste 200 door u ontvangen en verzonden faxen. (TX: verzonden.) (RX: ontvangen.)

- 5 Gebruikersinst

Druk een lijst met de huidige instellingen af.

- 6 Netwerk Conf.

Een overzicht van uw netwerkinstellingen.

- 7 Drumdot afdrukken

Drukt de drumcontrolepagina af voor het oplossen van problemen met afgedrukte documenten waarop punten te zien zijn.

- 8 WLAN-rapport

Drukt het resultaat van de verbindingdiagnose voor draadloos LAN af.

- 9 Besteldocument

U kunt een bestelformulier voor accessoires afdrukken. Wanneer u het formulier hebt ingevuld, verzendt u het naar uw Brother-dealer.

Een rapport afdrukken

- 1 Druk op **MENU**.
- 2 Druk op **▲** of **▼** om **Print lijsten** weer te geven.
Druk op **Print lijsten**.
- 3 Druk op **▲** of **▼** om het rapport dat u wilt afdrukken weer te geven.
Druk op het rapport dat u wilt afdrukken.
- 4 Ga op een van de volgende manieren te werk:
 - Als u **Verzendrapport** geselecteerd hebt, drukt u op **Print rapport**.
 - Als u **Telefoonindex** geselecteerd hebt, drukt u op **Nummervolgorde** of **Alfabet. volgorde**.
 - Als u iets anders dan **Verzendrapport** of **Telefoonindex** hebt gekozen, gaat u naar 5.
- 5 Druk op **Mono Start** of **Kleur Start**.
- 6 Druk op **Stop/Eindigen**.

Kopieerinstellingen

U kunt de kopieerinstellingen tijdelijk wijzigen voor de volgende kopie.

Deze instellingen zijn tijdelijk, en de machine keert één minuut na het kopiëren terug naar de standaardinstellingen, tenzij u de modustimer hebt ingesteld op 30 seconden of minder. (Zie *Tijdklokstand* op pagina 4.)

Om een instelling te wijzigen, drukt u op  (**KOPIE**) en vervolgens op ◀ of ▶ om door de kopieerinstellingen te bladeren. Wanneer de gewenste instelling weergegeven wordt, drukt u op de knop.

Wanneer u klaar bent met het wijzigen van de instellingen, drukt u op **Mono Start** of **Kleur Start**.

Kopiëren onderbreken

Druk op **Stop/Eindigen** om het kopiëren te onderbreken.

Kopieerkwaliteit verbeteren

U kunt kiezen uit een serie kwaliteitsinstellingen. De standaardinstelling is *Automatisch*.

■ Automatisch

Auto is de aanbevolen stand voor normale afdrukken. Geschikt voor documenten die zowel tekst als foto's bevatten.

■ Tekst

Geschikt voor documenten die vooral tekst bevatten.

■ Foto

Betere kopieerkwaliteit voor foto's.

■ Grafiek

Geschikt voor het kopiëren van kwitanties.

- 1 Druk op  (**KOPIE**).
- 2 Plaats het document.
- 3 Voer het gewenste aantal kopieën in.
- 4 Druk op ◀ of ▶ om *Kwaliteit* weer te geven.
Druk op *Kwaliteit*.
- 5 Druk op *Automatisch*, *Tekst*, *Foto* of *Grafiek*.
- 6 Als u geen verdere instellingen wilt wijzigen, drukt u op **Mono Start** of **Kleur Start**.

De gekopieerde afbeelding vergroten of verkleinen

Volg onderstaande instructies om de volgende kopie te vergroten of te verkleinen:

- 1 Druk op  (**KOPIE**).
- 2 Plaats het document.
- 3 Voer het gewenste aantal kopieën in.
- 4 Druk op ◀ of ▶ om Vergroten/ Verkleinen weer te geven.
Druk op Vergroten/ Verkleinen.
- 5 Druk op 100%, Vergroten, Verkleinen of Aangepast (25-400%).
- 6 Ga op een van de volgende manieren te werk:
 - Als u Vergroten of Verkleinen geselecteerd hebt, drukt u op de gewenste knop voor het vergrotings- of verkleiningspercentage.
 - Als u Aangepast (25-400%) geselecteerd hebt, voert u een vergrotings- of verkleiningspercentage in tussen 25% en 400%.
Druk op OK.
 - Als u 100% hebt gekozen, gaat u naar stap 7.

100%*
104% EXE → LTR
141% A5 → A4
200%
50%
70% A4 → A5
78% LGL → LTR
83% LGL → A4
85% LTR → EXE
91% Volle pagina
94% A4 → LTR
97% LTR → A4
Aangepast (25-400%)

- 7 Als u geen verdere instellingen wilt wijzigen, drukt u op **Mono Start** of **Kleur Start**.



Opmerking

Opties voor pagina-indeling 2 op 1 (P), 2 op 1(L), 2-op-1 (id), 4 op 1 (P) en 4 op 1 (L) zijn *niet* beschikbaar bij vergroten/verkleinen.

Duplexkopiëren (dubbelzijdig)

Als u de functie voor automatisch duplexkopiëren wilt gebruiken, plaatst u het document in de ADF.

Als u de melding "Geheugen vol" krijgt wanneer u dubbelzijdig kopieert, dient u extra geheugen te installeren. (Zie *Extra geheugen installeren* op pagina 69.)

U dient een dubbelzijdige kopielay-out te selecteren uit de volgende opties vooraleer u kunt duplexkopiëren. De dubbelzijdige kopielay-out die u kiest, hangt af van de lay-out van uw document.

■ dubbelzijdig-dubbelzijdig

Staand

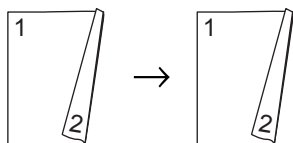

Liggend

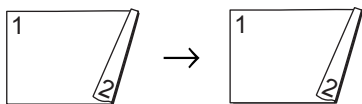

■ enkelzijdig-dubbelzijdig over de lange zijde

Staand

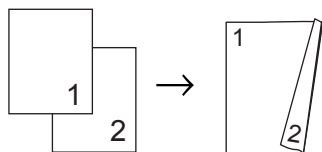

Liggend

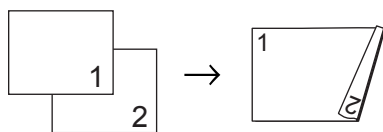

■ dubbelzijdig-enkelzijdig over de lange zijde

Staand

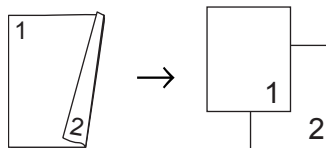

Liggend

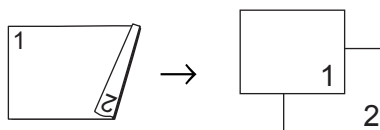

■ enkelzijdig-dubbelzijdig over de korte zijde

Staand

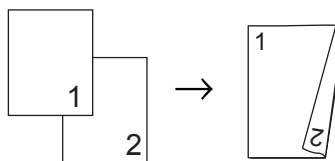

Liggend

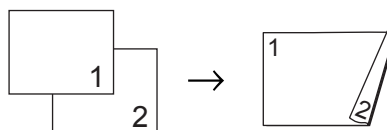

■ dubbelzijdig-enkelzijdig over de korte zijde

Staand

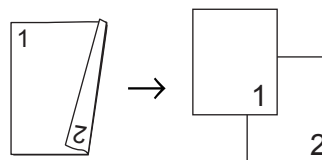

Liggend

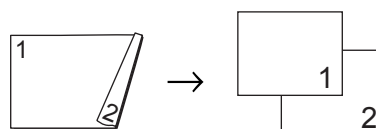

1 Druk op  (KOPIE).

- 2 Plaats het document.
- 3 Voer het gewenste aantal kopieën in.
- 4 Druk op ◀ of ▶ om
Dubbelz. kopiëren weer te geven.
Druk op Dubbelz. kopiëren.
- 5 Druk op ◀ of ▶ om de volgende lay-
outopties weer te geven:
2zijdig→2zijdig,
1zijd.-→2zijd. Lange zijde,
2zijd.-1zijd. Lange zijde,
1zijd.-→2zijd. Korte zijde,
2zijd.-1zijd. Korte zijde,
Uit

Druk op de gewenste optie.
- 6 Als u geen verdere instellingen wilt
wijzigen, drukt u op **Mono Start** of
Kleur Start.

Ladeselectie

U kunt de gebruikte lade tijdelijk wijzigen voor de volgende kopie.

- 1 Druk op  (**KOPIE**).
- 2 Plaats het document.
- 3 Voer het gewenste aantal kopieën in.
- 4 Druk op ◀ of ▶ om Ladegebruik weer
te geven.
Druk op Ladegebruik.
- 5 Druk op MF>L1, MF>L1>L2¹, L1>MF,
L1>L2>MF¹, Alleen lade 1,
Alleen lade 2¹ of Alleen MF.

¹ L2 en Alleen lade 2 worden enkel
weergegeven als de optionele onderste lade is
geplaatst.
- 6 Als u geen verdere instellingen wilt
wijzigen, drukt u op **Mono Start** of
Kleur Start.



Opmerking

Om de standaardinstelling voor het ladegebruik te wijzigen, raadpleegt u *Ladegebruik in de kopieermodus* in *Hoofdstuk 2 van de Beknopte gebruikershandleiding*.

De helderheid en het contrast aanpassen

Helderheid

Pas de helderheid aan om de kopieën donkerder of lichter te maken.

- 1 Druk op  (**KOPIE**).
- 2 Plaats het document.
- 3 Voer het gewenste aantal kopieën in.
- 4 Druk op ◀ of ▶ om Helderheid weer te geven.
Druk op Helderheid.
- 5 Druk op ◀ om een kopie donkerder te maken of druk op ▶ om een kopie lichter te maken.
Druk op OK.
- 6 Als u geen verdere instellingen wilt wijzigen, drukt u op **Mono Start** of **Kleur Start**.

Contrast

Pas het contrast aan om een beeld er scherper en levendiger te laten uitzien.

- 1 Druk op  (**KOPIE**).
- 2 Plaats het document.
- 3 Voer het gewenste aantal kopieën in.
- 4 Druk op ◀ of ▶ om Contrast weer te geven.
Druk op Contrast.
- 5 Druk op ◀ om het contrast te verlagen of op ▶ om het te verhogen.
Druk op OK.
- 6 Als u geen verdere instellingen wilt wijzigen, drukt u op **Mono Start** of **Kleur Start**.

Kopieën sorteren met behulp van de ADF

U kunt meerdere kopieën sorteren. De pagina's worden gestapeld in de volgorde 1 2 3, 1 2 3, 1 2 3 enz.

- 1 Druk op  (**KOPIE**).
- 2 Plaats het document in de ADF.
- 3 Voer het gewenste aantal kopieën in.
- 4 Druk op ◀ of ▶ om Stapelen/srt. weer te geven.
Druk op Stapelen/srt..
- 5 Druk op Sorteer.
- 6 Als u geen verdere instellingen wilt wijzigen, drukt u op **Mono Start** of **Kleur Start**.



Opmerking

Sorteren is alleen beschikbaar wanneer het document zich in de ADF bevindt.

N op 1-kopieën maken (paginalay-out)

U kunt de hoeveelheid papier die u gebruikt voor het kopiëren verminderen door de functie N op 1 kopiëren te gebruiken. U kunt zo twee of vier pagina's op één vel kopiëren. Raadpleeg

Identiteitskaart kopiëren 2 op 1 op pagina 54 als u beide kanten van een identiteitskaart op één vel wilt kopiëren.

! BELANGRIJK

- Controleer of het papierformaat is ingesteld op A4, Letter, Legal of Folio.
- U kunt de instelling Vergroten/Verkleinen niet gebruiken met de functie N op 1.
- (P) betekent Staand en (L) betekent Liggend.

- 1 Druk op  (**KOPIE**).
- 2 Plaats het document.
- 3 Voer het gewenste aantal kopieën in.
- 4 Druk op ◀ of ▶ om Pagina layout weer te geven.
Druk op Pagina layout.
- 5 Druk op ◀ of ▶ om Uit (1 op 1), 2 op 1 (P), 2 op 1 (L), 2-op-1 | 00H, 0DH, 00H, 0AH | (id)¹, 4 op 1 (P) of 4 op 1 (L) weer te geven.
Druk op de gewenste knop.

¹ Voor meer informatie over 2-op-1 | 00H, 0DH, 00H, 0AH | (id), raadpleegt u *Identiteitskaart kopiëren 2 op 1* op pagina 54.

- 6 Als u geen verdere instellingen wilt wijzigen, drukt u op **Mono Start** of **Kleur Start** om de pagina te scannen. Als u het document in de ADF hebt geplaatst, worden de pagina's gescand en wordt het afdrukken gestart.

Als u de glasplaat gebruikt, gaat u naar stap 7.

- 7 Nadat de machine de pagina gescand heeft, drukt u op **Ja** om de volgende pagina te scannen.
- 8 Plaats de volgende pagina op de glasplaat.
Druk op **Mono Start** of **Kleur Start**.
Herhaal stap 7 en 8 voor elke pagina die u in deze indeling gebruikt.
- 9 Druk op **Nee** in stap 7 om te stoppen nadat alle pagina's zijn gescand.

Als u met behulp van de ADF kopieert:

Plaats het document *met de bedrukte zijde naar boven* zoals hieronder aangegeven:

■ 2 op 1 (P)



■ 2 op 1 (L)

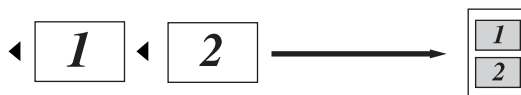

■ 4 op 1 (P)



■ 4 op 1 (L)

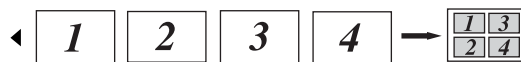

Als u met behulp van de glasplaat kopieert:

Plaats het document *met de bedrukte zijde naar beneden* zoals hieronder aangegeven:

■ 2 op 1 (P)



■ 2 op 1 (L)

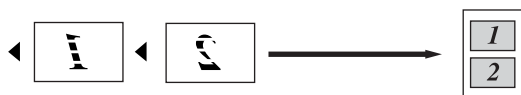

■ 4 op 1 (P)



■ 4 op 1 (L)

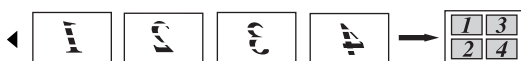

Identiteitskaart kopiëren 2 op 1

U kunt de beide zijden van uw identiteitskaart in het originele formaat op één pagina afdrukken.



Opmerking

U kunt een identiteitskaart kopiëren voor zover dit wordt toegestaan door de geldende wetgeving. Zie *Onrechtmatig gebruik van kopieerapparatuur* in de *Boekje over veiligheid en wetgeving*.

- 1 Druk op (KOPIE).

- 2 Plaats uw identiteitskaart *met de bedrukte zijde naar beneden* op de linkerzijde van de glasplaat.

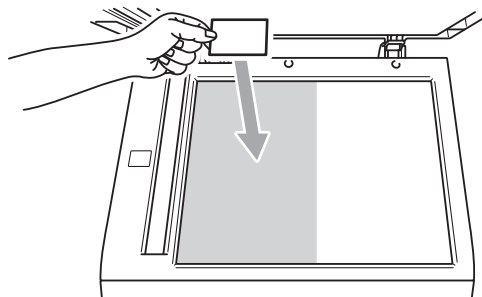

- Zelfs als er een document in de ADF is geplaatst, zal de machine de gegevens scannen met de glasplaat.

- 3 Voer het gewenste aantal kopieën in.
- 4 Druk op ◀ of ▶ om Pagina layout weer te geven.
Druk op Pagina layout.
- 5 Druk op ◀ of ▶ om 2-op-1 (id) weer te geven.
Druk op 2-op-1 (id).
- 6 Druk op **Mono Start** of **Kleur Start**. Wanneer de machine de eerste kant van de kaart heeft gescand, zal het LCD-scherm **Draai id-kaart om** Druk vervolgens op **Start** weergeven.
- 7 Draai uw identiteitskaart om en plaats deze op de linkerzijde van de glasplaat.
- 8 Druk op **Mono Start** of **Kleur Start**. De machine scant de andere kant van de kaart en drukt de pagina af.



Opmerking

Wanneer Identiteitskaart kopiëren 2 op 1 gekozen is, wordt de kwaliteit ingesteld op Foto en het contrast op +2.

De kleur (verzadiging) aanpassen

U kunt de standaardinstelling voor kleurverzadiging instellen.

- 1 Druk op  (**KOPIE**).
- 2 Plaats het document.
- 3 Voer het gewenste aantal kopieën in.
- 4 Druk op ◀ of ▶ om **Kleur aanpassen** weer te geven.
Druk op **Kleur aanpassen**.
- 5 Druk op **Rood**, **Groen** of **Blauw**.
- 6 Druk op ◀ om de kleur verzadiging te verlagen en op ▶ om deze te verhogen.
Druk op **OK**.
- 7 Herhaal stap 5 en 6 als u het volgende kleur wilt aanpassen. Druk op .
- 8 Als u geen verdere instellingen wilt wijzigen, drukt u op **Mono Start** of **Kleur Start**.

De wijzigingen instellen als de nieuwe standaardinstellingen

U kunt de kopieerinstellingen voor **Kwaliteit**, **Helderheid**, **Contrast** en **Kleur aanpassen** die u het meest gebruikt als standaard instellen. Deze instellingen blijven ongewijzigd tot u deze opnieuw wijzigt.

- 1 Druk op  (**KOPIE**).
- 2 Druk op ◀ of ▶ om de instelling te selecteren die u wilt wijzigen, en druk vervolgens op de nieuwe optie.
Herhaal deze stap voor iedere instelling die u wilt wijzigen.
- 3 Na het wijzigen van de laatste instelling, drukt u op ◀ of ▶ om **Nieuwe standaard** weer te geven.
Druk op **Nieuwe standaard**.
- 4 Druk op **Ja**.
- 5 Druk op **Stop/Eindigen**.



Alle kopieerinstellingen herstellen naar de fabrieksinstellingen

U kunt alle gewijzigde kopieerinstellingen herstellen naar de fabrieksinstellingen. Deze instellingen blijven ongewijzigd tot u deze opnieuw wijzigt.

- 1 Druk op  (**KOPIE**).
- 2 Na het wijzigen van de laatste instelling, drukt u op ◀ of ▶ om **Fabrieks- instellingen weer te geven**.
Druk op **Fabrieks- instellingen**.
- 3 Druk op **Ja**.
- 4 Druk op **Stop/Eindigen**.

Uw favorieten instellen

U kunt de kopieerinstellingen die u het meest gebruikt opslaan als favorieten. U kunt tot drie favorieten instellen.

- 1 Druk op  (**KOPIE**).
- 2 Kies de kopieeropties en de instellingen die u wilt opslaan.
- 3 Druk op ◀ of ▶ om Favoriete instellingen weer te geven.
Druk op Favoriete instellingen.
- 4 Druk op Opslaan.
- 5 Druk op de locatie waar u de instelling wilt opslaan voor Favoriet: 1, Favoriet: 2 of Favoriet: 3.
- 6 Ga op een van de volgende manieren te werk:
 - Als u de instelling wilt hernoemen, drukt u op  om tekens te verwijderen. Voer vervolgens de nieuwe naam in (tot 12 tekens). Druk op OK.
 - Als u de instelling niet wilt hernoemen, drukt u op OK.
- 7 Druk op **Stop/Eindigen**.

Uw favoriete instelling oproepen

Als u een van uw sets met favoriete instellingen wilt gebruiken, kunt u deze oproepen.

- 1 Druk op  (**KOPIE**).
- 2 Druk op Favoriet.
- 3 Druk op de favoriete instelling die u wilt oproepen.
- 4 Druk op **Mono Start** of **Kleur Start**.

Uw favoriete instelling hernoemen

Wanneer u uw favoriete instelling opgeslagen hebt, kunt u deze hernoemen.

- 1 Druk op  (**KOPIE**).
- 2 Druk op ◀ of ▶ om Favoriete instellingen weer te geven.
Druk op Favoriete instellingen.
- 3 Druk op Naam wijzigen.
- 4 Druk op de favoriete instelling die u wilt hernoemen.
- 5 Voer de nieuwe naam in (tot 12 tekens).
- 6 Druk op OK.
- 7 Druk op **Stop/Eindigen**.

De machine reinigen en controleren

Reinig de buiten- en binnenzijde van de machine regelmatig met een droge, pluisvrije doek. Reinig de binnenzijde van de machine wanneer u de tonercartridge of de drumeenheid vervangt. Als afgedrukte pagina's tonervlekken bevatten, reinigt u de binnenzijde van de machine met een droge, pluisvrije doek.

⚠ WAARSCHUWING

Maak de binnen- of buitenzijde van de machine NIET schoon met schoonmaakmiddelen die ammoniak of alcohol bevatten, en niet met sprays of brandbare stoffen. U kunt dan brand veroorzaken of een elektrische schok krijgen.

Zie *Veilig gebruik van het product* in de *Boekje over veiligheid en wetgeving* voor informatie over het reinigen van de machine.



Adem toner nooit in.

⚠ BELANGRIJK

Gebruik neutrale schoonmaakmiddelen. Wanneer u vluchtige vloeistoffen zoals thinner of wasbenzine gebruikt, wordt het oppervlak van de machine beschadigd.

De paginatellers controleren

U kunt de paginatellers van de machine bekijken voor kopieën, afgedrukte pagina's, rapporten en lijsten, faxen of een totaaloverzicht.

- 1 Druk op **MENU**.
- 2 Druk op **▲** of **▼** om **Machine-info** weer te geven.
Druk op **Machine-info**.
- 3 Druk op **Paginateller**.
Op het LCD-scherm wordt het aantal pagina's weergegeven voor **Totaal**, **Fax/lijst**, **Kopie** of **Afdrukken**.
- 4 Druk op **Totaal**, **Fax/lijst**, **Kopie** of **Afdrukken** om de paginatellers te bekijken voor kleur en zwart-wit.
- 5 Ga op een van de volgende manieren te werk:
 - Druk op **↵** om de andere opties te bekijken.
 - Druk op **Stop/Eindigen** om af te sluiten.

De resterende levensduur van onderdelen controleren

U kunt de levensduur van de onderdelen van de machine lezen op het LCD-scherm.

- 1 Druk op **MENU**.
- 2 Druk op **▲** of **▼** om **Machine-info** weer te geven.
Druk op **Machine-info**.
- 3 Druk op **Levensduur onderdelen**.
- 4 Druk op **▲** of **▼** om de resterende levensduur (bij benadering) te bekijken van **Drumeenheid**, **Riemenheid**, **Fusereenheid**, **Laser**, **Papiertoevoerkit MF**, **Papiertoevoerkit 1** en **Papiertoevoerkit 2**.
- 5 Druk op **Stop/Eindigen**.

Periodieke onderhouds- onderdelen vervangen

Periodieke onderhoudsonderdelen moeten regelmatig vervangen worden om de afdrukkwaliteit te behouden. De onderstaande onderdelen zullen na ongeveer 50.000 pagina's ¹ moeten worden vervangen voor PF Kit MP en na ongeveer 100.000 pagina's ¹ voor PF Kit 1, PF Kit 2, Fuser en Laser. Neem contact op met uw Brother-leverancier als de volgende melding op het LCD-scherm wordt weergegeven.

¹ Enkele pagina's van formaat A4 of Letter.

LCD-melding	Omschrijving
Onderdelen vervangen Fusereenheid	Vervang de fuseereenheid.
Onderdelen vervangen Lasereenheid	Vervang de lasereenheid.
Onderdelen vervangen Pap.toev.kit 1	Vervang de papiertoevoersset voor de papierlade.
Onderdelen vervangen Pap.toev.kit 2	Vervang de papiertoevoersset voor de onderste lade (optie).
Onderdelen vervangen Pap.toev.kit MF	Vervang de papiertoevoersset voor de multifunctionele lade.

De machine inpakken en vervoeren

⚠ WAARSCHUWING

Deze machine is zwaar en weegt ongeveer 28,5 kg. Om mogelijke letsels te voorkomen, moet de machine altijd door minstens twee personen worden opgetild. Zorg dat uw vingers niet beklemd raken wanneer u de machine weer neerzet.

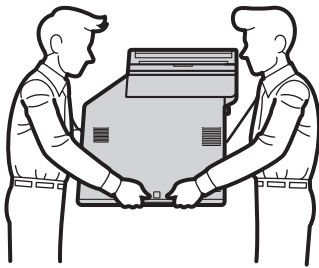

Als u een onderste lade gebruikt, draagt u deze los van de machine.

! BELANGRIJK

Verwijder de tonerbak uit de machine en verpak deze in een plastic zak voordat u de machine vervoert. Als dit onderdeel niet verwijderd is en niet in een plastic zak is verpakt voordat de machine wordt vervoerd, kan de machine zwaar beschadigd raken en kan de garantie vervallen.



Opmerking

Als u de machine moet vervoeren, is het raadzaam om deze zorgvuldig te verpakken in de oorspronkelijke verpakking om eventuele beschadiging te voorkomen. Zorg er bovendien voor dat de machine tijdens vervoer voldoende verzekerd is.

Gebruik voor het verpakken het volgende:

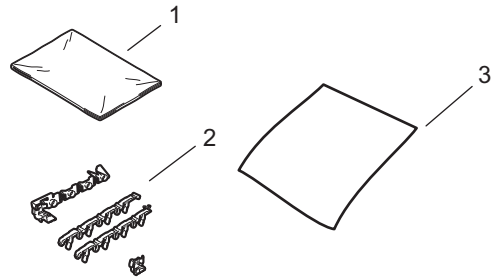

- 1 Plastic zak voor de tonerbak
- 2 Oranje verpakkingsmaterialen voor het vergrendelen van de inwendige onderdelen (4 stuks)
- 3 Een blad papier (A4 of Letter) om de riemeenheid te beschermen (gelieve hier zelf voor te zorgen)

- 1 Zet de machine uit. Ontkoppel eerst het telefoonsnoer en vervolgens alle kabels en haal dan de stekker van het netsnoer uit het stopcontact.

- 2 Druk op de knop waarmee de voorklep wordt geopend en maak deze klep open.

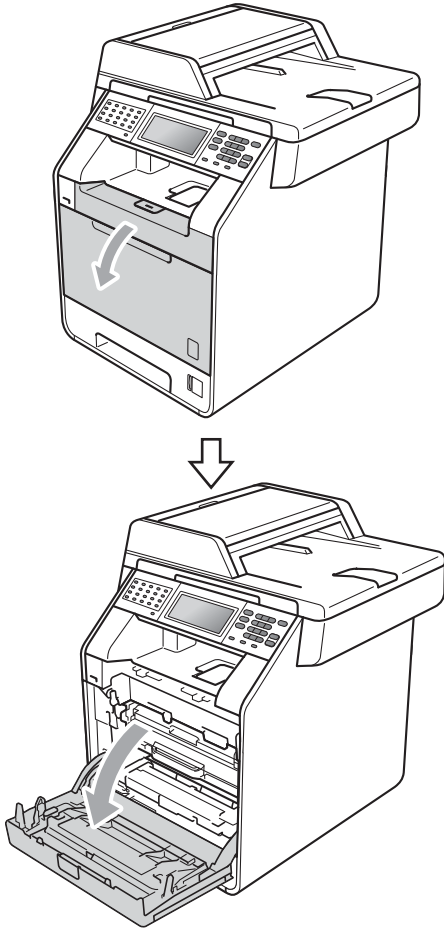

- 3 Neem het groene handvat van de drumeenheid vast. Trek de drumeenheid naar buiten tot deze stopt.

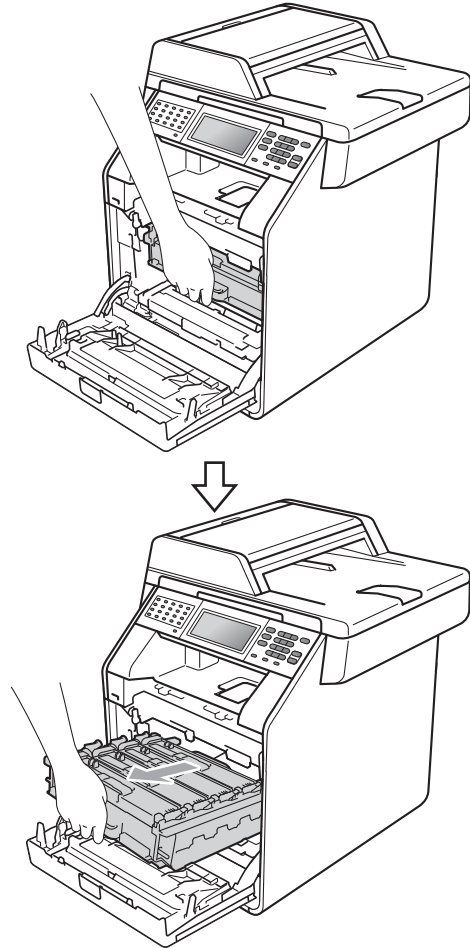

- 4 Draai de groene vergrendelingshendel (1) aan de linkerkant van de machine linksom naar de ontgrendelingspositie. Houd de groene handvaten van de drumeenheid vast, hef de voorzijde van de drumeenheid op en verwijder deze uit de machine.

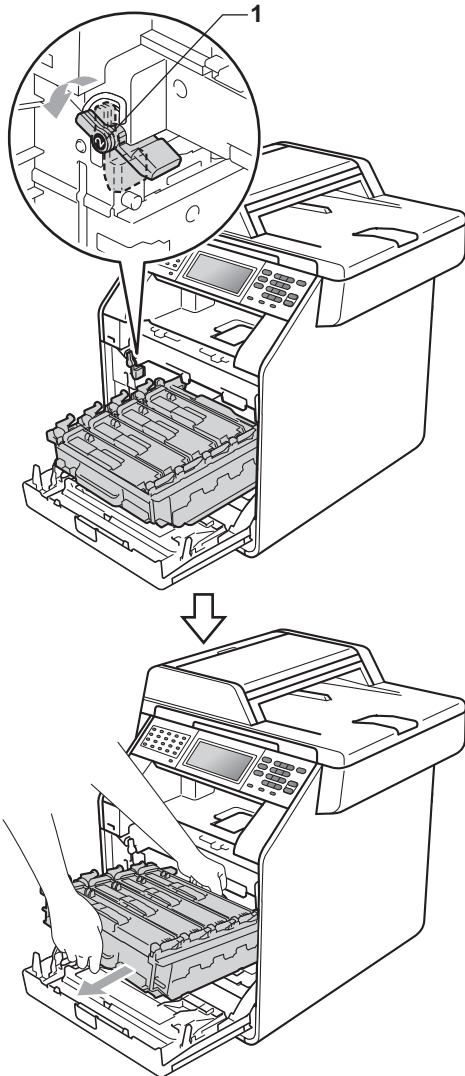

! BELANGRIJK

- Houd de drumeenheid vast bij de groene handvaten wanneer u deze draagt. Neem deze NIET vast bij de zijkanten.
- We raden u aan de drumeenheid op een vel wegwerppapier op een schone, vlakke ondergrond te plaatsen voor het geval u per ongeluk toner morst.
- Wees voorzichtig met de tonercartridge en de tonerbak. Wanneer u toner morst op uw handen of kleding, dient u de vlekken te verwijderen met koud water.
- Raak NOOIT de elektroden aan die u in de afbeelding ziet, om schade aan de machine door statische elektriciteit te vermijden.

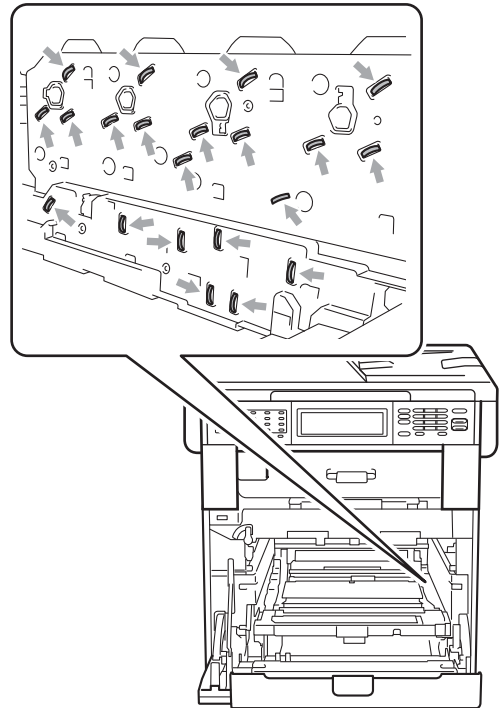

- 5 Houd de groene hendel van de riemenheid met beide handen vast en breng de riemenheid omhoog om deze er vervolgens uit te trekken.

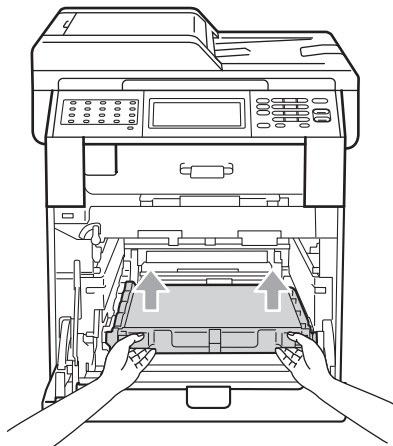

- 6 Verwijder de twee stukken oranje verpakking en gooi deze weg.

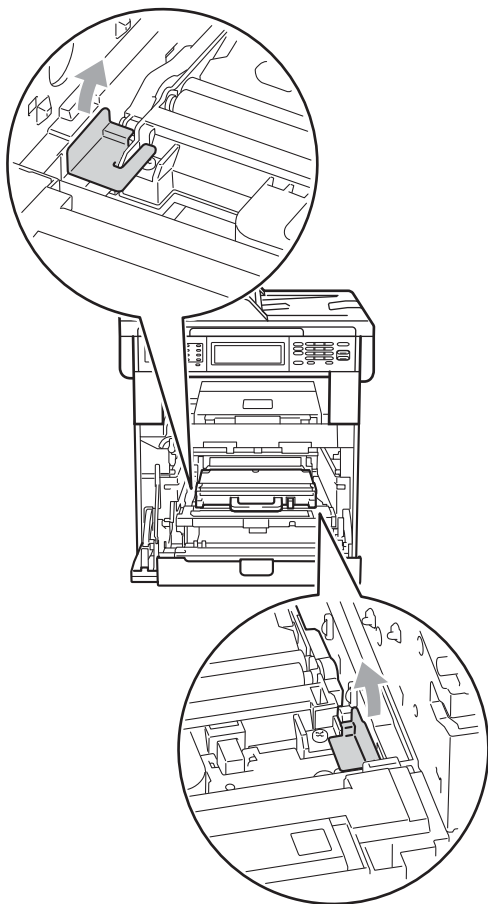

Opmerking

Deze stap is alleen nodig als u de afvalbak voor toner voor het eerst vervangt en is niet nodig voor vervangende afvalbakken voor toner. De oranje verpakkingsmaterialen zijn in de fabriek aangebracht om uw machine tijdens het transport te beschermen.

- 7 Verwijder de tonerbak uit de machine met behulp van de groene hendel en verpak deze in een plastic zak en maak de zak goed dicht.

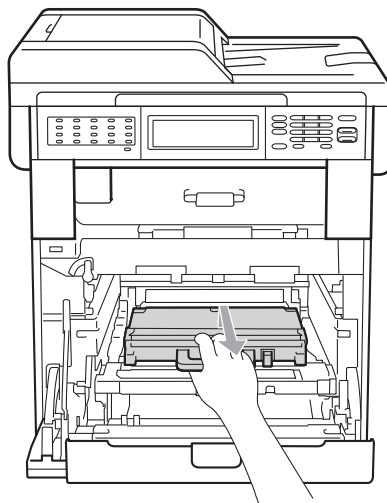

BELANGRIJK

Ga voorzichtig met de tonerbak om. Wanneer u toner morst op uw handen of kleding, dient u de vlekken te verwijderen met koud water.

- 8 Plaats de riemeenheid weer in de machine. Zorg ervoor dat u de riemeenheid vlak en stevig plaatst.

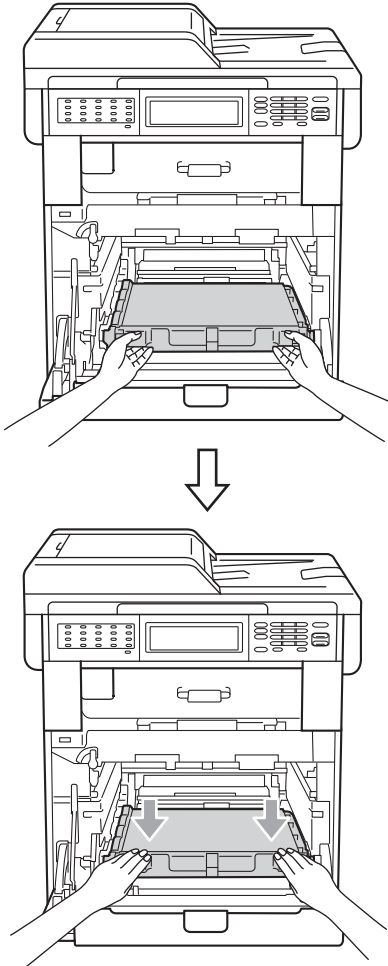

- Schuif het stukje oranje verpakkingsmateriaal (3) over de metalen schacht aan de rechterkant van de drumeenheid, zoals weergegeven op de illustratie.

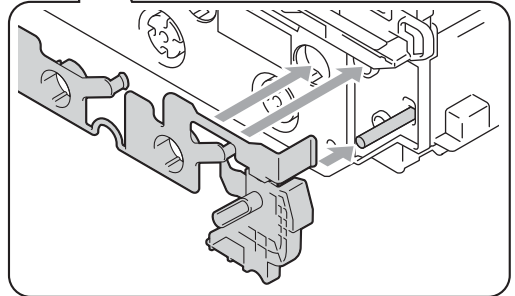
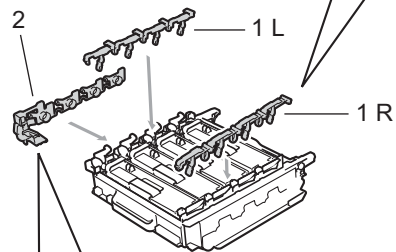
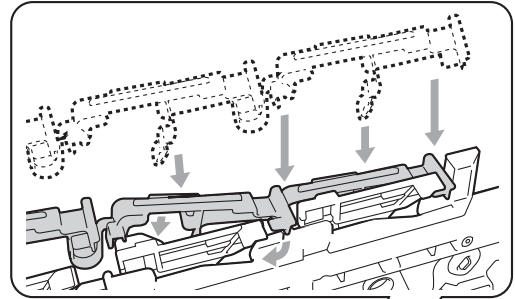

- 9 Plaats het oranje verpakkingsmateriaal als volgt in de drumeenheid:

- Om de tonercartridges vast te maken, bevestigt u de bijbehorende oranje verpakkingsstrips (1) (gemarkeerd met L en R) aan de linker- en rechterkant van de drumeenheid, zoals weergegeven op de illustratie.
- Bevestig de oranje verpakkingsstrip (2) aan de linkerkant van de drumeenheid, zoals weergegeven op de illustratie.

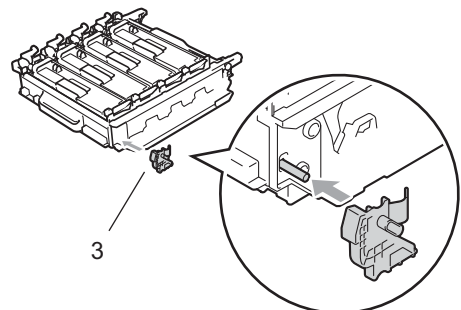

- 10 Plaats een vel papier (A4 of Letter) op de riemeenheid om schade aan de riem te voorkomen.

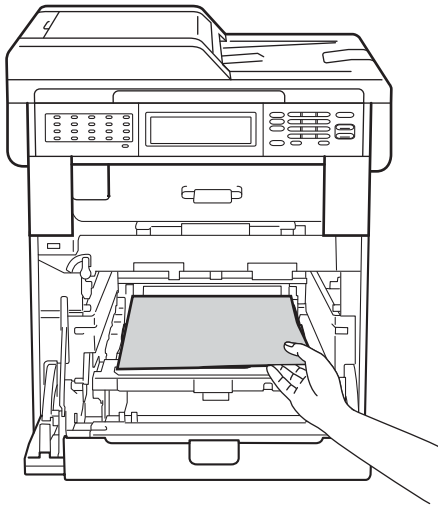

- 11 Zorg ervoor dat de groene vergrendelingshendel (1) op de ontgrendelingspositie staat zoals weergegeven in de afbeelding.

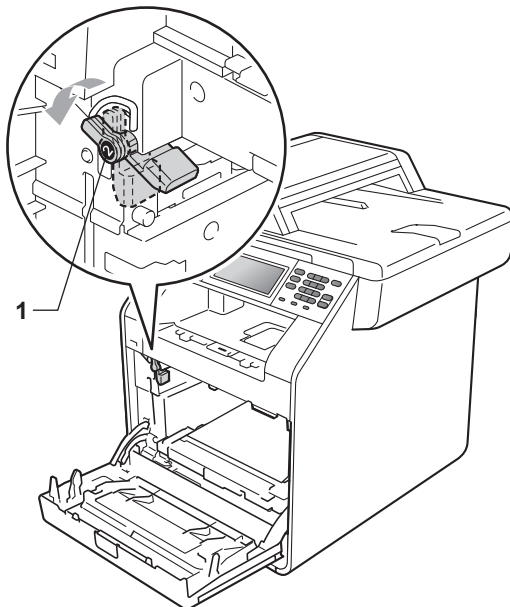

- 12 Richt de richtpunten (2) op de drumeenheid naar de ►-markeringen (1) op beide zijden van de machine en plaats vervolgens de drumeenheid in de machine tot deze stopt bij de groene vergrendelingshendel in de ontgrendelingspositie.

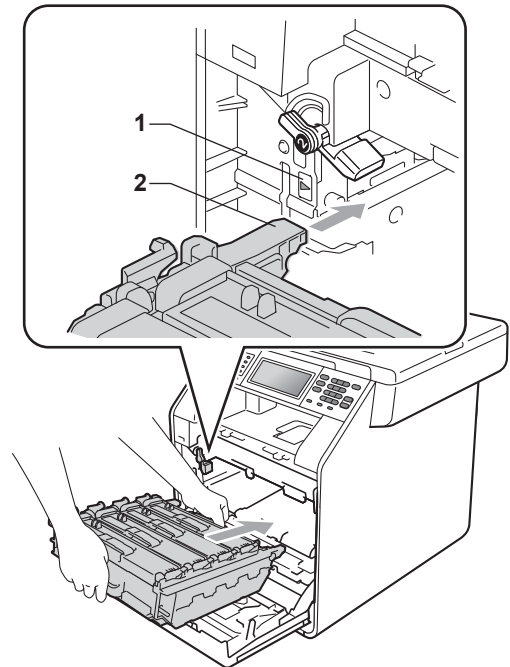

- 13 Draai de groene vergrendelingshendel (1) rechtsom naar de vergrendelingspositie.

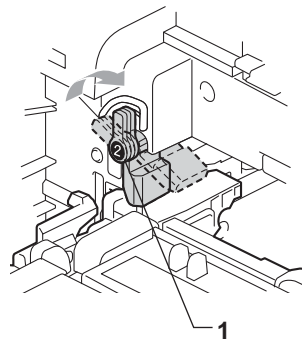

- 14 Duw de drumeenheid naar binnen tot deze stopt.

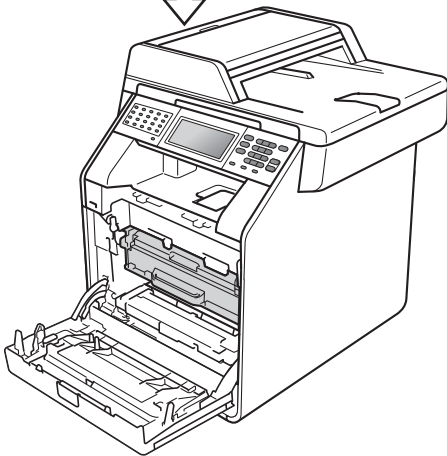
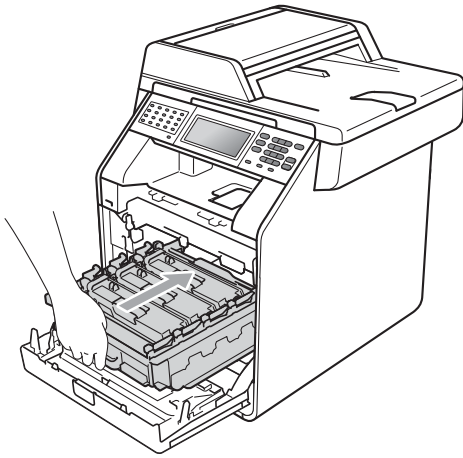

- 15 Sluit de voorklep van de machine.

- 16 Steek het onderdeel van piepschuim (2) in het onderste kartonnen deel (1). Plaats vervolgens de tonerbak in het onderdeel van piepschuim.

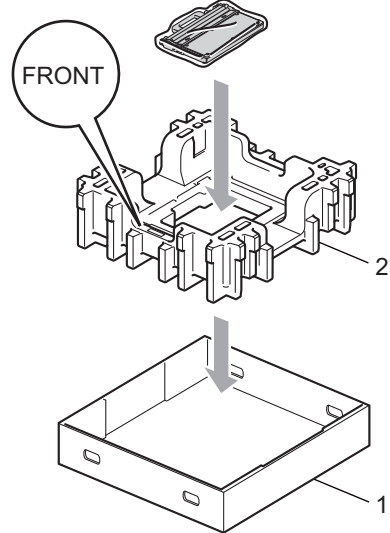

- 17 Wikkel de machine in een plastic zak. Plaats de machine op het onderdeel van piepschuim (1).

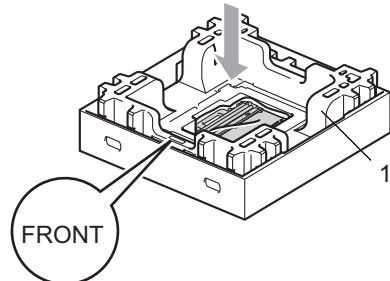
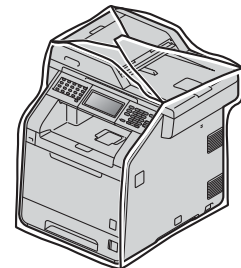

A

- 18 Steek het onderdeel van piepschuim (2) in de achterzijde van het onderdeel van piepschuim (1) zoals weergegeven op de afbeelding.

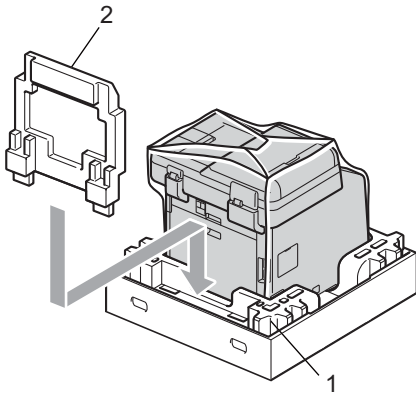

- 19 Plaats het bovenste kartonnen deel (1) over de machine en het onderste kartonnen deel (2). Zorg ervoor dat de openingen van het bovenste kartonnen deel op één lijn liggen met de openingen van het onderste kartonnen deel. Bevestig het bovenste kartonnen deel aan het onderste kartonnen deel met behulp van de vier plastic bevestigingselementen (3) zoals weergegeven op de afbeelding.

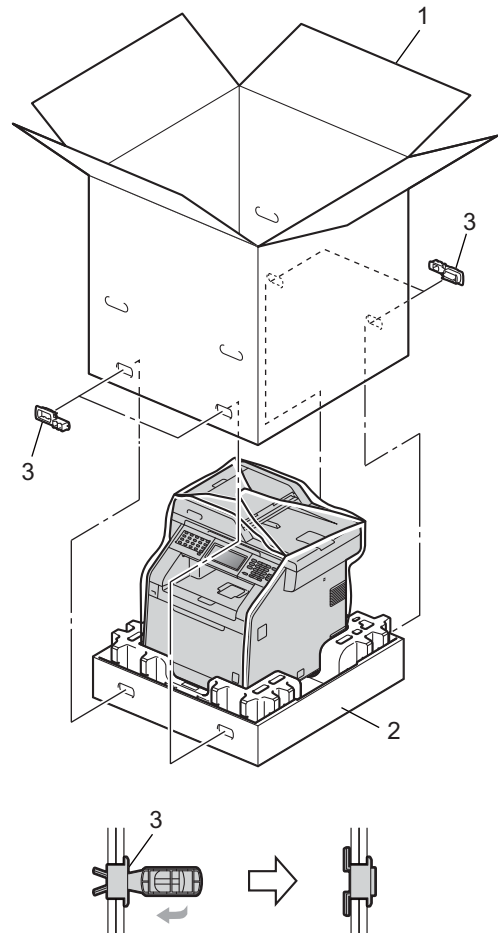

- 20 Plaats de twee stukken piepschuim (1) in de doos en zorg ervoor dat de rechterzijde van de machine gericht is naar het piepschuim gemarkeerd met "RIGHT" en de linkerzijde naar het piepschuim gemarkeerd met "LEFT". Plaats het stroomsnoer en de gedrukte documenten in de originele verpakking zoals weergegeven op de illustratie.

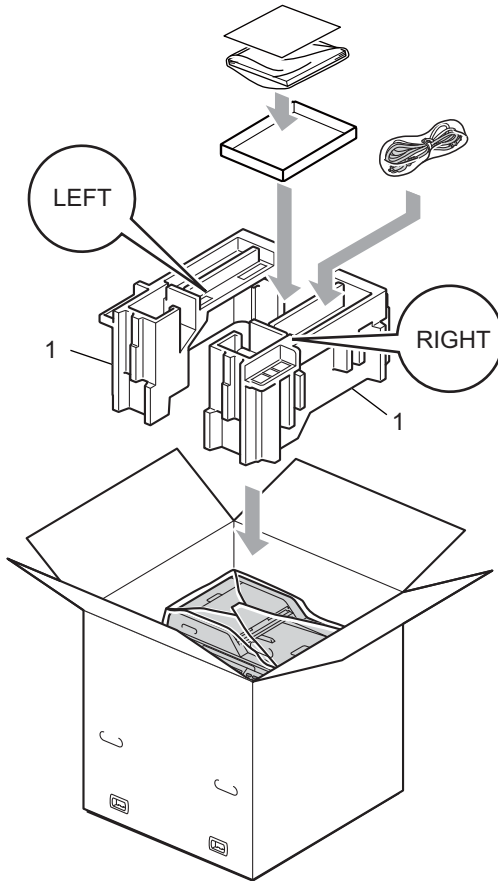

- 21 Sluit de doos en tape deze stevig dicht.

Optionele papierlade (LT-300CL)

Een optionele onderste lade kan worden geïnstalleerd met een capaciteit van maximaal 500 vellen papier van 80 g/m².

Wanneer een optionele lade is geplaatst, heeft de machine een maximale capaciteit van 800 vellen normaal papier.

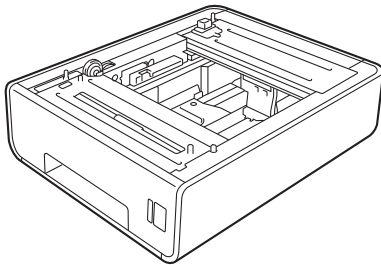

Raadpleeg de instructies bij de onderste lade voor de installatie.

Geheugenbord

MFC-9970CDW heeft standaard 256 MB geheugen. De machine beschikt over een uitbreidings sleuf voor extra geheugen. U kunt het geheugen verhogen tot maximaal 512 MB door één SO-DIMM (Small Outline Dual In-line Memory Module) te plaatsen.

SO-DIMM-types

U kunt de volgende SO-DIMM's plaatsen:

- 128 MB Kingston KTH-LJ2015/128
- 256 MB Kingston KTH-LJ2015/256
- 128 MB Transcend TS128MHP422A
- 256 MB Transcend TS256MHP423A



Opmerking

- Meer informatie vindt u op de website van Kingston Technology op <http://www.kingston.com/>.
- Meer informatie vindt u op de website van Transcend op <http://www.transcend.com.tw/>.

Algemeen moet de SO-DIMM de volgende technische gegevens hebben:

Type: 144-pins en 16 bitoutput

CAS-latentie: 4

Klokfrequentie: 267 MHz (533 MB/s/pin) of meer

Capaciteit: 64, 128 of 256 MB

Hoogte: 30,0 mm (1,18 in.)

DRAM-type: DDR2 SDRAM

 **Opmerking**

- Het kan zijn dat sommige SO-DIMM's niet geschikt zijn voor de machine.
- Voor meer informatie kunt u zich wenden tot de wederverkoper waar u de machine hebt gekocht of tot de klantendienst van Brother.

Extra geheugen installeren

- 1 Schakel de machine uit via de stroomschakelaar. Ontkoppel het telefoonsnoer.
- 2 Ontkoppel de interfacekabel van de machine en haal vervolgens de stekker van het netsnoer uit het stopcontact.

 **Opmerking**

Schakel de machine via de stroomschakelaar uit voordat u de SO-DIMM installeert of verwijdert.

- 3 Verwijder de plastic afdekking (1) en dan de metalen afdekking (2) van de SO-DIMM.

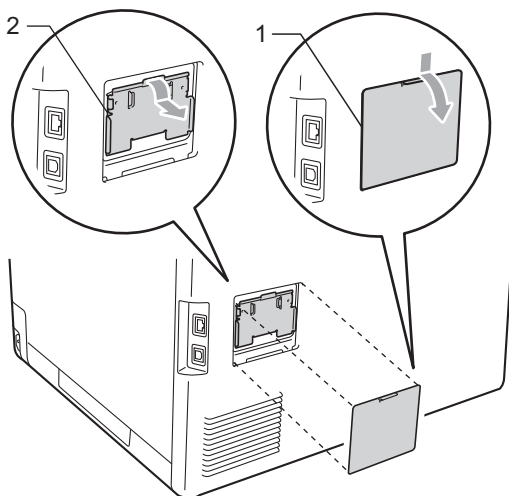

- 4 Haal de SO-DIMM uit de verpakking en houd deze aan de randen vast.

! BELANGRIJK

Raak, om schade aan de machine veroorzaakt door statische elektriciteit te voorkomen, de geheugenchips of het kaartoppervlak NIET aan.

- 5 Houd de SO-DIMM aan de randen vast en lijn de inkepingen in de SO-DIMM uit met de uitsteeksels in de sleuf. Plaats de SO-DIMM diagonaal (1), en kantel het dan richting de interfacekaart tot het op zijn plaats klikt (2).

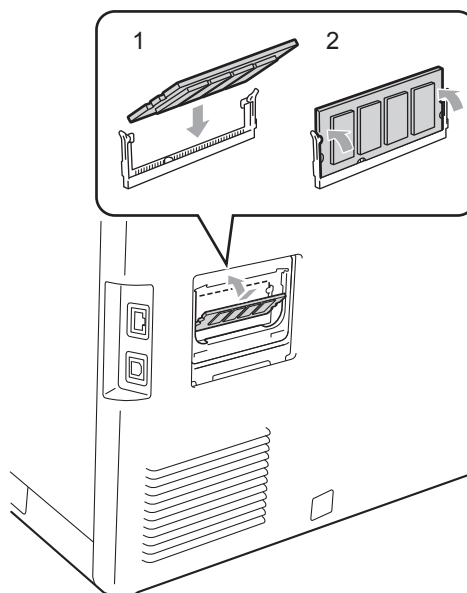

- 6 Plaats de metalen afdekking (2) en dan de plastic afdekking (1) van de SO-DIMM weer terug.

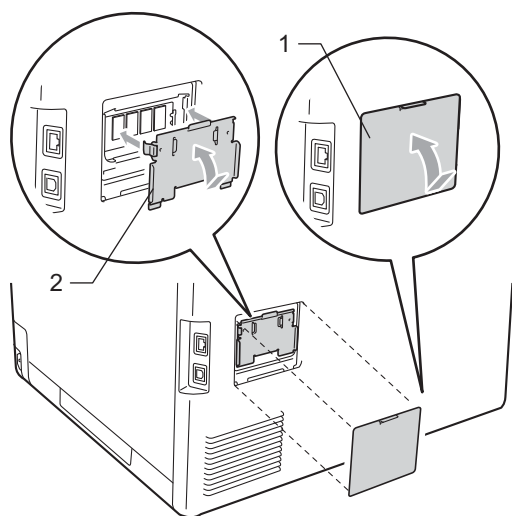

- 7 Steek de stekker van het netsnoer van de machine eerst in het stopcontact en sluit dan de interfacekabel aan.
- 8 Sluit het telefoonsnoer aan. Schakel de machine in via de stroomschakelaar.



Opmerking

Druk de pagina met gebruikersinstellingen af waarop de huidige grootte van het geheugen is vermeld om te controleren of u de SO-DIMM correct hebt geïnstalleerd. (Zie *Een rapport afdrukken* op pagina 47.)

Dit is een uitvoerige lijst van functies en termen die voorkomen in Brotherhandleidingen. Beschikbaarheid van deze functies is afhankelijk van het model dat u heeft aangeschaft.

ADF (automatische documentinvoer)

Het document kan in de ADF worden geplaatst, waarbij iedere pagina afzonderlijk automatisch wordt gescand.

Afstandsbediening

De mogelijkheid om via een toetstelefoon toegang krijgen tot uw machine.

ANTW. APP. (antwoordapparaat)

U kunt een extern antwoordapparaat op uw machine aansluiten.

Autom. verkleinen

Als deze functie is geactiveerd, wordt een inkomend faxbericht verkleind afgedrukt.

Automatisch een fax verzenden

Een fax verzenden zonder de hoorn van de externe telefoon op te nemen.

Automatisch opnieuw kiezen

Een functie waarmee uw machine het laatste faxnummer na vijf minuten opnieuw kan kiezen, als de fax niet kon worden verzonden omdat de lijn bezet was.

Belvertraging

Het aantal keren dat in de stand Alleen Fax en Fax/Telefoon het belsignaal overgaat voordat de machine de oproep beantwoordt.

Belvolume

Instelling van het volume van het belsignaal van de machine.

Code voor activeren op afstand

Toets deze code in (*5 1) als u een faxoproep aanneemt vanaf een extern of een tweede toestel.

Coderingsmethode

Methode voor het coderen van de informatie in een document. Alle faxmachines dienen de minimum standaard Modified Huffman (MH) te gebruiken. Uw machine is uitgerust met betere compressiemethodes, Modified Read (MR), Modified Modified Read (MMR), JBIG, en die werken als de ontvangende machine over dezelfde mogelijkheden beschikt.

Communicatiefout (of comm. fout)

Een fout tijdens het verzenden of ontvangen van een fax, meestal veroorzaakt door ruis of statische elektriciteit op de lijn.

Compatibiliteitsgroep

De mogelijkheid van een faxapparaat om met een ander faxapparaat te communiceren. Tussen de ITU-T-groepen is compatibiliteit verzekerd.

Contrast

Instelling om te compenseren voor donkere of lichte documenten. Faxen of kopieën van donkere documenten worden lichter en omgekeerd.

Direct verzenden

Als het geheugen vol is, kunt u faxen onmiddellijk verzenden.

ECM (Foutencorrectie)

Deze functie controleert tijdens een faxtransmissie of er fouten optreden en verzendt de pagina's met fouten opnieuw.

Eéntoetsnummer

Toetsen op het bedieningspaneel van de machine waarin u telefoonnummers kunt opslaan voor het snelkiezen. U kunt een tweede nummer onder elke toets opslaan als u op **21-40** drukt en tegelijkertijd de toets voor het ééntoetsnummer indrukt.

Extern toestel

Een antwoordapparaat of telefoon die op uw machine is aangesloten.

F/T-beltijd

Het aantal keren dat de Brother-machine snel dubbel over gaat om u te waarschuwen dat u een normaal telefoongesprek moet beantwoorden (wanneer de ontvangstmodus op Fax/Tel staat).

Fax doorzenden

Met deze functie wordt een ontvangen fax die in het geheugen is opgeslagen, doorgestuurd naar een ander vooraf geprogrammeerd nummer.

Fax opslaan

U kunt faxen in het geheugen opslaan.

Fax waarnemen

Deze functie zorgt ervoor dat uw machine toch op faxtonen reageert, als u de telefoon aanneemt en het een faxoproep blijkt te zijn.

Fax/Tel

In deze stand kunt u faxen en telefoontjes ontvangen. Gebruik deze stand niet als u een antwoordapparaat hebt aangesloten.

Faxjournaal

In het journaal staat informatie over de laatste 200 faxberichten die zijn ontvangen en verzonden. TX betekent verzonden. RX betekent ontvangen.

Faxtonen

De tonen die tijdens het verzenden en ontvangen van faxen door de faxmachines worden uitgezonden.

Faxtonen

De speciale tonen (geluidsignalen) die een faxmachine tijdens automatische transmissies uitzendt om de ontvangende machine te laten weten dat het een faxtransmissie betreft.

Fijne resolutie

Dit is een resolutie van 203×196 dpi. Wordt gebruikt voor afdrukken met kleine lettertjes en diagrammen.

Grijstinten

De grijstinten die beschikbaar zijn voor het kopiëren en faxen van foto's.

Groepsnummer

Een combinatie van ééntoets- en snelkiesnummers die zijn opgeslagen onder een ééntoetsnummer of een snelkieslocatie en die gebruikt wordt voor groepsverzenden.

Groepsverzenden

De mogelijkheid om één en hetzelfde faxbericht naar meer locaties zenden.

Groepsverzending

Een functie die kosten bespaart, en waarbij alle uitgestelde faxen naar hetzelfde faxnummer in één transmissie worden verzonden.

Handmatig faxen verzenden

Als u de hoorn van uw externe telefoon oppakt zodat u hoort dat de ontvangende faxmachine antwoordt voordat u op **Mono Start** of **Kleur Start** drukt om met verzenden te beginnen.

Helplijst

Een afdruk van de complete menutabel die u kunt gebruiken om uw machine te programmeren wanneer u de gebruikershandleiding niet bij de hand hebt.

Internationale modus

In deze stand worden de faxtonen tijdelijk gewijzigd om ruis en statische elektriciteit op internationale telefoonlijnen te onderdrukken.

Journaalperiode

De vooraf geprogrammeerde regelmaat waarmee de faxjournalen automatisch worden geprint. U kunt het faxjournaal desgewenst ook op elk ander tijdstip afdrukken zonder deze instelling op te heffen.

LCD-scherm (liquid crystal display)

Dit is het schermje op uw machine waarop tijdens het programmeren meldingen verschijnen. Wanneer de machine inactief is, worden op dit schermje de datum en de tijd weergegeven.

Lijst Gebruikersinstellingen

Een afgedrukt rapport met de huidige instellingen van de machine.

Lijst Tel-Index

Een lijst van namen en nummers die zijn opgeslagen in het geheugen voor ééntoets- en snelkiesnummers. De nummers staan in numerieke volgorde in de lijst.

Menumodus

De programmeermodus waarmee u de instellingen van uw machine kunt wijzigen.

OCR (optical character recognition)

De software ScanSoft™ PaperPort™ 12SE met OCR of Presto! PageManager zet een afbeelding van tekst om in tekst met een bewerkbaar formaat.

Ontvangst zonder papier

Als deze functie is geactiveerd en het papier in uw machine op is, worden ontvangen faxen in het geheugen van de machine opgeslagen.

Pauze

Hiermee kunt u een pauze van 3,5 seconden in de kiesreeks opnemen bij het kiezen met behulp van de kiestoetsen of wanneer u ééntoets- en snelkiesnummers opslaat. Druk herhaaldelijk op **Herkies/Pauze** om een langere pauze in te voegen.

Pollen

Het proces waarbij een faxmachine een andere faxmachine opbelt en daar faxberichten opvraagt.

Puls

Een kiesmethode met traditionele kiesschijf voor een telefoonlijn.

Reserveafdruk

Uw machine drukt een kopie van elke ontvangen fax af die in het geheugen is opgeslagen. Dit is een beveiligingsfunctie zodat tijdens een stroomstoring geen berichten verloren gaan.

Resolutie

Het aantal verticale en horizontale lijnen per inch.

Resterende taken

U kunt controleren welke geprogrammeerde faxtaken nog in het geheugen staan en deze taken afzonderlijk annuleren.

Scannen

De procedure waarmee een elektronische afbeelding van een papieren document naar uw computer wordt verzonden.

Snelkiezen

Een voorgeprogrammeerd nummer dat u snel kunt kiezen. Druk op **Adres-boek**, voer de snelkieslocatie van drie cijfers in, druk op **Fax versturen** of **E-mail verzenden** en druk vervolgens op **Mono Start** of **Kleur Start** om de machine het nummer te laten kiezen.

Stations-ID

De opgeslagen informatie die bovenaan gefaxte pagina's verschijnt. Het bevat de naam en het faxnummer van de verzender.

Taak annuleren

Hiermee annuleert u een geprogrammeerde afdruktaak en wist u het geheugen van de machine.

Tijdelijke instellingen

Voor elke faxtransmissie en kopie kunt u bepaalde opties selecteren zonder de standaardinstellingen te wijzigen.

Toegangscade op afstand

Uw eigen viercijferige code (– – –*) waarmee u uw machine kunt bellen en vanaf een ander toestel toegang tot uw machine kunt krijgen.

Toon

Een kiesmethode die gebruikt wordt bij toetstelefoons.

Transmissie

Het vanaf uw machine over de telefoonlijn verzenden van faxen naar een andere faxmachine.

Tweede toestel

Een telefoon op het faxnummer die in een afzonderlijke wandcontactdoos is gestoken.

Tweevoudige werking

Uw machine kan uitgaande faxen of geprogrammeerde taken in het geheugen scannen, terwijl deze een fax aan het verzenden is of een binnenkomende fax ontvangt of afdrukt.

Uitgestelde fax

Een fax die op een gespecificeerd later tijdstip van die dag wordt verzonden.

Verzendrapport

Dit is een lijst voor iedere transmissie met gegevens zoals datum, tijd en nummer.

Volume van de waarschuwingston

Instelling van het volume van het geluidssignaal dat u hoort wanneer u een toets indrukt of een vergissing maakt.

Zoeken

Een elektronische lijst van ééntoetsnummers, snelkiesnummers, groepsnummers en LDAP. De nummers staan in alfabetische volgorde in de lijst.

A

Afdrukken	
fax uit geheugen	35
Raadpleeg de softwarehandleiding.	
rapporten	46
Afstandsbediening	31
opdrachten	33
toegangscode	31
uw faxen ophalen	32
Annuleren	
fax opslaan	28
faxtaken in het geheugen	22
opties voor afstandsbediening	30
taken die wachten op herhaald kiezen	22
verzending in behandeling	19
Apple Macintosh	
Raadpleeg de softwarehandleiding.	

B

Bepaalde gebruikers	8
Beveiliging	
Beveiligd functieslot	
beheerderswachtwoord	6
bepaalde gebruikers	8
Modus openbare gebruiker	7
Instelslot	11

C

ControlCenter2 (voor Macintosh)	
Raadpleeg de softwarehandleiding.	
ControlCenter3 (voor Windows®)	
Raadpleeg de softwarehandleiding.	

D

Draadloos netwerk	
Raadpleeg installatiehandleiding en de netwerkhandleiding.	
Drumeenheid	
controleren (resterende levensduur)	58
Duplexkopiëren	50

E

Externe installatie	
Raadpleeg de softwarehandleiding.	

F

Fax doorzenden	
een nummer programmeren	27
op afstand veranderen	33
wijzigen op afstand	32
Fax opslaan	28
afdrukken uit geheugen	35
inschakelen	28
uitschakelen	30
Fax, stand-alone	
ontvangen	
fax doorzenden	27, 33
in het geheugen (fax opslaan)	28
naar de pc	29
ontvang pollen	36
opvragen vanaf een ander toestel	32, 33
stempel faxontvangst	35
verkleinen om op het papier te passen	34
verzenden	15
annuleren uit het geheugen	22
contrast	16
direct verzenden	20
groepsverzenden	18
handmatig	17
internationaal	20
resolutie	16
uitgestelde fax	21
uitgestelde verzending	21
vanuit geheugen (tweevoudige werking)	18
verzend pollen	25
Faxcodes	
toegangscode op afstand	31
wijzigen	31

G

Geheugen	
DIMM toevoegen (optie)	68
plaatsen	69
opslag	1
Groepen voor groepsverzenden	38
Groepsverzenden	18
annuleren	19
groepen instellen voor	38

H

Handmatig	
verzenden	17
HELP	47
Help	47
Herkies/Pauze-toets	73

I

Informatie over de machine	
paginatellers	57
resterende levensduur van onderdelen	
controleren	58

K

Kiezen	
groepen (groepsverzenden)	18
kiezen beperken	13
Kopiëren	
contrast	52
helderheid	52
Identiteitskaart kopiëren 2 op 1	54
kwaliteit	48
met behulp van ADF	52
met behulp van de glasplaat	53
N op 1 (paginalay-out)	53
sorteren (uitsluitend ADF)	52
tijdelijke instellingen	48
toets	48
Vergroten/Verkleinen	49
Kwaliteit	
kopiëren	48

L

LCD (Liquid Crystal Display)	
helderheid van de	
achtergrondverlichting	3
LCD-scherm (liquid crystal display)	
Help	46

M

Macintosh	
Raadpleeg de softwarehandleiding.	

N

N op 1 (paginalay-out)	53
Netwerk	
afdrukken	
Raadpleeg de netwerkhandleiding.	
faxen	
Raadpleeg de softwarehandleiding.	
scannen	
Raadpleeg de softwarehandleiding.	

O

Onderhoud, routine	57
de resterende levensduur van de	
onderdelen controleren	58

P

Paginalay-out (N op 1)	53
PaperPort™ 12SE met OCR	
Raadpleeg de softwarehandleiding en Help	
in PaperPort™ 12SE voor het openen van	
de Hoe-te-handleidingen.	
PC-Fax	
Raadpleeg de softwarehandleiding.	
Pollen	
ontvang pollen	36
verzend pollen	25

Q

Quick-Dial	
groepsnummers	
groepen instellen voor	
groepsverzenden	38

R

Rapporten	45, 46
afdrukken	47
Faxjournaal	45, 46
journaalperiode	45
Gebruikersinstellingen	46
Helplijst	46
Lijst Tel-Index	46
Netwerkconfiguratie	46
Verzendrapport	45
Resolutie	
fax (standaard, fijn, superfijn, foto)	16
instelling voor volgende fax	16

S

Scannen	
Raadpleeg de softwarehandleiding.	
Slaapstand	2
Snelkiezen	
groepsverzenden	18
met behulp van groepen	18
Sorteren	52
Stand diepe slaap	3
Stroomstoring	1

T

Tijdelijke kopieerinstellingen	48
Timer voor modustoetsen	4
Tonerbespaarstand	2
Tweevoudige werking	18

U

Uitgestelde groepsverzending	21
------------------------------	----

V

Veiligheid	
kiezen beperken	13
Vergroten/Verkleinen	49
Verkleinen	
binnenkomende faxen	34
kopieën	49
Voorblad	23
afgedrukt formulier	24
eigen opmerkingen	23
voor elke fax	23

W

Windows®	
Raadpleeg de softwarehandleiding.	

Z

Zomer-/wintertijd	1
-------------------	---

brother®

De machine is uitsluitend goedgekeurd voor gebruik in het land van aankoop. Lokale Brother-bedrijven of hun dealers voeren alleen servicewerkzaamheden uit aan machines die in eigen land zijn aangeschaft.