

brother®

ROZSZERZONY PODRĘCZNIK UŻYTKOWNIKA



MFC-9970CDW

Wersja 0

POL

Instrukcje obsługi i ich lokalizacja?

Który podręcznik?	Co w nim się znajduje?	Gdzie on się znajduje?
Bezpieczeństwo i zgodność z prawem	Najpierw przeczytaj ten Podręcznik. Przed rozpoczęciem konfigurowania urządzenia należy przeczytać Instrukcje dotyczące bezpieczeństwa. Informacje na temat znaków handlowych oraz ograniczeń prawnych znajdują się w niniejszym Podręczniku.	W formie drukowanej / W pudełku
Podręcznik szybkiej obsługi	Postępuj zgodnie z instrukcjami konfigurowania urządzenia i instalowania sterowników oprogramowania dla danego systemu operacyjnego i typu połączenia.	W formie drukowanej / W pudełku
Podstawowy Podręcznik Użytkownika	Uzyskaj podstawowe informacje na temat faksowania, kopiowania, skanowania i druku bezpośredniego, oraz informacje na temat wymiany materiałów eksploatacyjnych. Patrz wskazówki dotyczące rozwiązywania problemów.	W formie drukowanej / W pudełku W przypadku języków HUN/BUL/ROM/POL/SVK/CZE: plik PDF/ CD-ROM z dokumentacją/ W pudełku
Rozszerzony Podręcznik Użytkownika	Uzyskaj informacje na temat bardziej zaawansowanych operacji: faksowania, kopiowania, funkcji zabezpieczeń, drukowania raportów i wykonywania konserwacji rutynowej.	Plik PDF/ Płyta CD-ROM z dokumentacją/ W pudełku
Instrukcja oprogramowania	Postępuj zgodnie z tymi instrukcjami w celu korzystania z funkcji drukowania, skanowania, skanowania sieciowego, konfiguracji zdalnej, PC-Fax oraz korzystania z programu narzędziowego Brother ControlCenter.	Plik PDF/ Płyta CD-ROM z dokumentacją/ W pudełku
Przewodnik Sieciowy	Niniejszy Podręcznik zawiera podstawowe informacje na temat zaawansowanych funkcji sieciowych urządzeń Brother, a także objaśnienia pojęć ogólnych i związanych z siecią.	Plik PDF/ Płyta CD-ROM z dokumentacją/ W pudełku
Instrukcja obsługi dla sieci	Niniejszy Podręcznik zawiera przydatne informacje na temat ustawień sieci przewodowej i bezprzewodowej oraz ustawień zabezpieczeń w urządzeniu Brother. Można również uzyskać informacje na temat protokołu obsługiwanego przez urządzenie oraz związane wskazówki dotyczące rozwiązywania problemów.	Plik PDF/ Płyta CD-ROM z dokumentacją/ W pudełku

Spis Treści

1	Konfiguracja ogólna	1
	Zapisywanie w pamięci.....	1
	Automatyczny czas letni	1
	Funkcje oszczędzania	2
	Oszczędzanie toneru	2
	Tryb spoczynku	2
	Tryb głębokiego spoczynku	3
	Wyświetlacz LCD.....	3
	Ustawianie jasności podświetlenia	3
	Ustawianie Timera przyciemniania podświetlenia	4
	Tryb zegara.....	4
2	Funkcje zabezpieczeń	5
	Secure Function Lock 2.0.....	5
	Ustawianie i zmienianie hasła administratora.....	6
	Konfigurowanie i zmiana trybu użytkownika publicznego.....	7
	Konfigurowanie i zmienianie użytkowników z ograniczonym dostępem.....	8
	Włączanie/wyłączanie kontroli dostępu do urządzenia	10
	Przełączanie między użytkownikami	10
	Blokada ustawień.....	11
	Ustawianie hasła	12
	Zmiana hasła blokady ustawień	12
	Włączanie/wyłączanie blokady ustawień	13
	Ograniczanie nawiązywania połączenia.....	13
	Ograniczenia dla klawiatury.....	13
	Ograniczenia dla wybierania jedнопrzyciskowego	14
	Ograniczenia dla szybkiego wybierania	14
	Ograniczenie serwera LDAP	14
3	Wysyłanie faksu	15
	Dodatkowe opcje wysyłania.....	15
	Wysyłanie faksów z różnymi ustawieniami.....	15
	Zmiana układu faksu 2-stronnego	16
	Kontrast	16
	Zmiana rozdzielczości faksu.....	16

Dodatkowe operacje wysyłania	17
Ręczne wysyłanie faksów	17
Podwójny dostęp (tylko tryb czarno-biały)	18
Rozsyłanie (tylko tryb czarno-biały)	18
Transmisja w czasie rzeczywistym	20
Tryb zagraniczny	20
Wysyłanie faksu z opóźnieniem (tylko tryb czarno-biały)	20
Opóźniona transmisja wsadowa (tylko tryb czarno-biały)	21
Sprawdzanie i anulowanie oczekujących zadań	21
Ustawianie wprowadzonych zmian jako nowe ustawienia domyślne	22
Przywracanie wszystkich ustawień faksu do ustawień fabrycznych	22
Elektroniczna strona tytułowa (tylko tryb czarno-biały)	23
Przegląd pollingu	25
Przesyłanie przez polling (tylko tryb czarno-biały)	25

4 Odbieranie faksu 27

Opcje zdalnego faksu (tylko tryb czarno-biały)	27
Odbiór po wyczerpaniu papieru	27
Przekazywanie faksów	27
Zapisywanie faksów	28
Odbieranie faksu przez komputer	29
Przełączanie opcji zdalnego faksu	30
Zdalne odbieranie	31
Zdalne polecenia faksu	34
Dodatkowe operacje odbierania	35
Drukowanie zmniejszonego faksu przychodzącego	35
Drukowanie dwustronne dla trybu faksu	35
Ustawianie stempla odbioru faksu (tylko tryb czarno-biały)	36
Ustawianie gęstości druku	36
Drukowanie faksu z pamięci	37
Przegląd pollingu	38
Odbieranie przez polling	38

5 Wybieranie i zapisywanie numerów 41

Dodatkowe operacje wybierania	41
Łączenie numerów szybkiego wybierania	41
Dodatkowe sposoby zapisywania numerów	42
Konfigurowanie grup do rozsyłania	42
Opcje konfiguracji grup	44
Zmiana numerów grup	46
Usuwanie numerów grup	47

6 Drukowanie raportów 48

Raporty faksów	48
Raport weryfikacji transmisji	48
Dziennik faksów	48
Raporty	49
Jak wydrukować raport	50

7	Wykonywanie kopii	51
	Ustawienia kopiowania	51
	Zatrzymywanie kopiowania	51
	Poprawianie jakości kopiowania	51
	Powiększanie i zmniejszanie kopiowanego obrazu	52
	Kopiowanie dwustronne	53
	Wybór tacy.....	54
	Regulacja jasności i kontrastu	55
	Sortowanie kopii przy użyciu podajnika ADF.....	55
	Drukowanie N kopii na 1 stronie (układ strony).....	56
	Kopiowanie dowodu tożsamości 2 w 1	57
	Dostosowywanie kolorów (Nasycenie).....	58
	Ustawianie wprowadzonych zmian jako nowe ustawienia domyślne	59
	Przywracanie wszystkich ustawień kopiowania do ustawień fabrycznych	59
	Ustawianie ulubionych.....	59
A	Rutynowa konserwacja	61
	Czyszczenie i sprawdzanie urządzenia	61
	Sprawdzanie liczników stron	62
	Sprawdzanie pozostałej żywotności części	62
	Wymiana elementów wymagających okresowej konserwacji.....	63
	Pakowanie i transport urządzenia.....	64
B	Opcje	74
	Opcjonalna taca papieru (LT-300CL)	74
	Pamięć.....	74
	Typy modułów pamięci SO-DIMM	74
	Instalacja dodatkowej pamięci.....	75
C	Słownik	77
D	Indeks	81



Zapisywanie w pamięci

Ustawienia menu są zapisywane trwale i w przypadku awarii zasilania *nie* zostaną utracone. Ustawienia tymczasowe (np. kontrast, tryb zagraniczny) *zostaną* utracone. Ponadto, w przypadku awarii zasilania urządzenie zachowuje datę i godzinę oraz zaprogramowane zadania faksu z opóźnieniem (np. Faks opóźniony) na okres do 60 godzin. Inne zadania faksów w pamięci urządzenia nie zostaną utracone.

Automatyczny czas letni

Istnieje możliwość ustawienia urządzenia tak, aby automatycznie przestawiało godzinę. Urządzenie przestawi zegar o godzinę do przodu wiosną i o godzinę do tyłu jesienią.

- 1 Naciśnij przycisk MENU.
- 2 Naciśnij przycisk ▲ lub ▼, aby wyświetlić Wstępne ustaw..
Naciśnij przycisk Wstępne ustaw..
- 3 Naciśnij przycisk ▲ lub ▼, aby wyświetlić Data i godzina.
Naciśnij przycisk Data i godzina.
- 4 Naciśnij przycisk Auto zm. czasu.
- 5 Naciśnij przycisk Wł. lub Wył..
- 6 Naciśnij przycisk **Stop/Zakończ**.

Funkcje oszczędzania

Oszczędzanie toneru

Funkcja ta umożliwia oszczędzanie toneru. Po ustawieniu funkcji oszczędzania toneru na **Wł.** wydruki są jaśniejsze. Ustawieniem domyślnym jest **Wył.**

- 1 Naciśnij przycisk **MENU**.
- 2 Naciśnij przycisk **▲** lub **▼**, aby wyświetlić **Ustawienia**.
Naciśnij przycisk **Ustawienia**.
- 3 Naciśnij przycisk **▲** lub **▼**, aby wyświetlić **Ekologia**.
Naciśnij przycisk **Ekologia**.
- 4 Naciśnij przycisk **Oszczędzanie toneru**.
- 5 Naciśnij przycisk **Wł.** lub **Wył.**
- 6 Naciśnij przycisk **Stop/Zakończ**.



Informacja

Nie zaleca się włączania funkcji oszczędzania toneru podczas drukowania zdjęć lub obrazów w skali szarości.

Tryb spoczynku

Ustawienie Tryb spoczynku może zmniejszyć zużycie energii. Gdy urządzenie znajduje się w Trybie spoczynku (trybie oszczędzania energii), zachowuje się tak, jakby było wyłączone. Odebranie danych lub rozpoczęcie czynności spowoduje przełączenie urządzenia z trybu spoczynku do Trybu gotowości.

Zegar zostanie zresetowany, jeśli na urządzeniu zostanie wykonana jakakolwiek czynność, na przykład odbiór faksu lub danych z komputera, albo wykonanie kopii. Ustawienie domyślne to 3 minuty.

Gdy urządzenie przechodzi w Tryb spoczynku, wyłącza się podświetlenie wyświetlacza LCD.

- 1 Naciśnij przycisk **MENU**.
- 2 Naciśnij przycisk **▲** lub **▼**, aby wyświetlić **Ustawienia**.
Naciśnij przycisk **Ustawienia**.
- 3 Naciśnij przycisk **▲** lub **▼**, aby wyświetlić **Ekologia**.
Naciśnij przycisk **Ekologia**.
- 4 Naciśnij przycisk **Czas uśpien..**
- 5 Za pomocą klawiatury ekranu dotykowego wprowadź czas, przez który urządzenie ma pozostać bezczynne, zanim przejdzie w tryb spoczynku.
Naciśnij przycisk **OK**.
- 6 Naciśnij przycisk **Stop/Zakończ**.

Tryb głębokiego spoczynku

Jeśli urządzenie znajduje się w trybie spoczynku i nie odbierze żadnych zadań przez dany okres czasu, automatycznie przejdzie w tryb głębokiego spoczynku, a na wyświetlaczu LCD zostanie wyświetlony komunikat. Tryb głębokiego spoczynku pozwala na mniejsze zużycie energii niż tryb spoczynku. W przypadku odebrania faksu, danych z komputera lub naciśnięcia przycisku na ekranie dotykowym lub klawisza na panelu sterowania urządzenie uruchomi się i rozpocznie nagrzewanie.

Gdy urządzenie znajduje się w trybie głębokiego spoczynku, podświetlenie wyświetlacza LCD jest wyłączone, a klawisze trybu są przyciemnione.

Jeśli uruchomiona jest sieć bezprzewodowa, urządzenie nie przejdzie w tryb głębokiego spoczynku. Aby wyłączyć sieć bezprzewodową, zobacz *Rozdział 5 w Instrukcja obsługi dla sieci*.

Jeśli urządzenie zawiera dane bezpiecznego drukowania, nie przejdzie w tryb głębokiego spoczynku.

Wyświetlacz LCD

Ustawianie jasności podświetlenia

Istnieje możliwość dostosowania jasności podświetlenia wyświetlacza LCD. Jeśli występują trudności z odczytaniem wyświetlacza LCD, należy spróbować zmienić ustawienie jasności.

- 1 Naciśnij przycisk **MENU**.
- 2 Naciśnij przycisk **▲** lub **▼**, aby wyświetlić **Ustawienia**.
Naciśnij przycisk **Ustawienia**.
- 3 Naciśnij przycisk **▲** lub **▼**, aby wyświetlić **Ustawienia LCD**.
Naciśnij przycisk **Ustawienia LCD**.
- 4 Naciśnij przycisk **Podświetlenie**.
- 5 Naciśnij przycisk **Jasny, Średnio** lub **Ciemny**.
- 6 Naciśnij przycisk **Stop/Zakończ**.

Ustawianie Timera przyciemniania podświetlenia

Można ustawić czas, przez jaki podświetlenie wyświetlacza LCD pozostaje włączone po powrocie do ekranu gotowości.

- 1 Naciśnij przycisk MENU.
- 2 Naciśnij przycisk ▲ lub ▼, aby wyświetlić Ustawienia.
Naciśnij przycisk Ustawienia.
- 3 Naciśnij przycisk ▲ lub ▼, aby wyświetlić Ustawienia LCD.
Naciśnij przycisk Ustawienia LCD.
- 4 Naciśnij przycisk Wł. timera.
- 5 Naciśnij przycisk Wył., 10 Sek., 20 Sek. lub 30 Sek..
- 6 Naciśnij przycisk **Stop/Zakończ**.

Tryb zegara

Na panelu sterowania urządzenia znajdują się trzy przyciski trybów: **FAKS**, **SKANUJ** i **KOPIUJ**.

Można ustawić czas, po jakim urządzenie ma powrócić do trybu faksu po ostatnim kopiowaniu lub skanowaniu. W przypadku wyboru opcji Wył. urządzenie pozostanie w używanym ostatnio trybie.

Funkcja ta ustawia ponadto czas, po którym urządzenie ma przełączyć się z trybu użytkownika z ograniczonym dostępem na tryb użytkownika publicznego, gdy używana jest funkcja kontroli dostępu do urządzenia. (Patrz *Przełączanie między użytkownikami* na stronie 10).



- 1 Naciśnij przycisk MENU.
- 2 Naciśnij przycisk ▲ lub ▼, aby wyświetlić Ustawienia.
Naciśnij przycisk Ustawienia.
- 3 Naciśnij przycisk ▲ lub ▼, aby wyświetlić Timer trybu.
Naciśnij przycisk Timer trybu.
- 4 Naciśnij przycisk 0 Sek, 30 Sek., 1 Min, 2 Min., 5 Min. lub Wył..
- 5 Naciśnij przycisk **Stop/Zakończ**.

Secure Function Lock 2.0

Funkcja kontroli dostępu do urządzenia umożliwia ograniczenie publicznego dostępu do następujących funkcji urządzenia:

- Wysyłanie faksów
- Odbieranie faksów
- Kopiowanie
- Skanowanie
- Druk bezpośredni
- Drukowanie
- Drukowanie kolorowe

Ponadto funkcja ta uniemożliwia użytkownikom zmienianie domyślnych ustawień urządzenia poprzez ograniczenie dostępu do ustawień menu.

Przed skorzystaniem z opcji bezpieczeństwa należy podać hasło administratora.

Dostęp do czynności z ograniczonym dostępem może zostać umożliwiony poprzez zdefiniowanie użytkownika z ograniczonym dostępem. Użytkownik z ograniczonym dostępem musi wprowadzić hasło użytkownika przed skorzystaniem z urządzenia.

Należy zwrócić szczególną uwagę na hasło. W przypadku zapomnienia hasła konieczne będzie zresetowanie hasła zapisanego w urządzeniu. Aby uzyskać informacje na temat sposobu resetowania hasła, skontaktuj się ze sprzedawcą produktów Brother.



Informacja

- Funkcja kontroli dostępu do urządzenia może być ustawiona ręcznie z poziomu panelu sterowania lub za pomocą Zarządzania przez przeglądarkę WWW. Zalecamy konfigurowanie tej funkcji za pomocą Zarządzania przez przeglądarkę WWW. Więcej informacji zawiera część *Instrukcja obsługi dla sieci*.
- Do określania ograniczeń i dokonywania zmian uprawniony jest wyłącznie administrator.
- Odbieranie przez polling jest możliwe wyłącznie, gdy włączone są funkcje: transmisja faksu i odbieranie faksu.

Ustawianie i zmienianie hasła administratora

Ustawianie hasła

Poniższe czynności opisują ustawianie hasła administratora. Hasło to służy do ustalania użytkowników oraz włączania i wyłączania kontroli dostępu do urządzenia. (Patrz *Konfigurowanie i zmienianie użytkowników z ograniczonym dostępem* na stronie 8 i *Włączanie/wyłączanie kontroli dostępu do urządzenia* na stronie 10).



Informacja

Należy zwrócić szczególną uwagę na hasło administratora. W przypadku wprowadzenia nieprawidłowego hasła na wyświetlaczu LCD pojawi się komunikat *Błędne hasło*. Wprowadź ponownie prawidłowe hasło. Jeśli zapomniałeś hasło, skontaktuj się ze sprzedawcą produktów Brother.

- 1 Naciśnij przycisk MENU.
- 2 Naciśnij przycisk ▲ lub ▼, aby wyświetlić Ustawienia.
Naciśnij przycisk Ustawienia.
- 3 Naciśnij przycisk ▲ lub ▼, aby wyświetlić Bezpieczeństwo.
Naciśnij przycisk Bezpieczeństwo.
- 4 Naciśnij przycisk Blokada funk..
- 5 Wprowadź hasło w postaci czterocyfrowej liczby, naciskając przyciski na ekranie dotykowym.
Naciśnij przycisk OK.
- 6 Gdy na wyświetlaczu LCD pojawi się napis *Weryfikuj:*, wprowadź ponownie hasło.
Naciśnij przycisk OK.
- 7 Naciśnij przycisk **Stop/Zakończ**.

Zmiana hasła

- 1 Naciśnij przycisk MENU.
- 2 Naciśnij przycisk ▲ lub ▼, aby wyświetlić Ustawienia.
Naciśnij przycisk Ustawienia.
- 3 Naciśnij przycisk ▲ lub ▼, aby wyświetlić Bezpieczeństwo.
Naciśnij przycisk Bezpieczeństwo.
- 4 Naciśnij przycisk Blokada funk..
- 5 Naciśnij przycisk Ustaw hasło.
- 6 Wprowadź zarejestrowane hasło w postaci czterocyfrowej liczby, naciskając przyciski na ekranie dotykowym.
Naciśnij przycisk OK.
- 7 Wprowadź nowe hasło w postaci czterocyfrowej liczby, naciskając przyciski na ekranie dotykowym.
Naciśnij przycisk OK.
- 8 Gdy na wyświetlaczu LCD pojawi się napis *Weryfikuj:*, wprowadź ponownie hasło.
Naciśnij przycisk OK.
- 9 Naciśnij przycisk **Stop/Zakończ**.

Konfigurowanie i zmiana trybu użytkownika publicznego

W trybie użytkownika publicznego funkcje urządzenia są ograniczone do tych dostępnych dla użytkowników publicznych. Użytkownicy publiczni nie muszą wprowadzać hasła, aby uzyskać dostęp do funkcji udostępnionych poprzez tę konfigurację. Można skonfigurować jednego użytkownika publicznego.

- 1 Naciśnij przycisk MENU.
- 2 Naciśnij przycisk ▲ lub ▼, aby wyświetlić Ustawienia.
Naciśnij przycisk Ustawienia.
- 3 Naciśnij przycisk ▲ lub ▼, aby wyświetlić Bezpieczeństwo.
Naciśnij przycisk Bezpieczeństwo.
- 4 Naciśnij przycisk Blokada funk..
- 5 Naciśnij przycisk Ust. id..
- 6 Wprowadź hasło administratora, naciskając przyciski na ekranie dotykowym.
Naciśnij przycisk OK.
- 7 Naciśnij przycisk ▲ lub ▼, aby wyświetlić Publiczny.
Naciśnij przycisk Publiczny.
- 8 Wykonaj jedną z następujących czynności:
 - Aby skonfigurować użytkownika publicznego, naciśnij przycisk Aktywuj lub Deaktywuj dla każdej czynności, w następujący sposób: Naciśnij Fax Tx. Następnie naciśnij Aktywuj lub Deaktywuj. Po skonfigurowaniu Fax Tx, powtórz te czynności dla Fax Rx, Kopia, Skan, Druk bezpośredni, Drukuj oraz Druk w kolorze.
 - Aby zmienić ustawienia użytkownika publicznego, naciśnij ▲ lub ▼, aby wyświetlić ustawienie, które chcesz zmienić. Naciśnij ustawienie, a następnie naciśnij przycisk Aktywuj lub Deaktywuj. Powtarzaj tę czynność aż do zakończenia wprowadzania zmian w ustawieniach.
- 9 Naciśnij przycisk Stop/Zakończ.

Konfigurowanie i zmienianie użytkowników z ograniczonym dostępem

Można skonfigurować użytkowników z ograniczonym dostępem oraz hasło do udostępnionych im funkcji. Za pośrednictwem Zarządzania przez przeglądarkę WWW można skonfigurować bardziej zaawansowane ograniczenia, na przykład na liczbę stron lub nazwę logowania użytkownika komputera PC. (Więcej informacji zawiera część *Instrukcja obsługi dla sieci*). Można skonfigurować do 25 użytkowników z ograniczonym dostępem i hasłem.

Konfigurowanie użytkowników z ograniczonym dostępem

- 1 Naciśnij przycisk MENU.
- 2 Naciśnij przycisk ▲ lub ▼, aby wyświetlić Ustawienia.
Naciśnij przycisk Ustawienia.
- 3 Naciśnij przycisk ▲ lub ▼, aby wyświetlić Bezpieczeństwo.
Naciśnij przycisk Bezpieczeństwo.
- 4 Naciśnij przycisk Blokada funk..
- 5 Naciśnij przycisk Ust. id..
- 6 Wprowadź hasło administratora składające się z czterocyfrowej liczby, naciskając przyciski na ekranie dotykowym.
Naciśnij przycisk OK.
- 7 Naciśnij przycisk ▲ lub ▼, aby wyświetlić Użytkownik01.
Naciśnij przycisk Użytkownik01.
- 8 Wprowadź nazwę użytkownika, naciskając przyciski na ekranie dotykowym. (Patrz *Wprowadzanie tekstu w Załączniku C* podręcznika *Podstawowy Podręcznik Użytkownika*).
Naciśnij przycisk OK.

- 9 Wprowadź hasło użytkownika składające się z czterocyfrowej liczby, naciskając przyciski na ekranie dotykowym.
Naciśnij przycisk OK.
- 10 Aby skonfigurować użytkownika z ograniczonym dostępem, naciśnij przycisk Aktywuj lub Deaktywuj dla każdej czynności, w następujący sposób: Naciśnij Fax Tx. Następnie naciśnij Aktywuj lub Deaktywuj. Po skonfigurowaniu Fax Tx, powtórz te czynności dla Fax Rx, Kopia, Skan, Druk bezpośredni, Drukuj oraz Druk w kolorze.
- 11 Powtórz czynności od 7 do 10, aby wprowadzić kolejnych użytkowników i hasła.
- 12 Naciśnij przycisk **Stop/Zakończ**.



Informacja

Kilku użytkowników nie może mieć tej samej nazwy.

Zmiana nazwy użytkownika, hasła lub ustawień w przypadku użytkowników z ograniczonym dostępem

- 1 Naciśnij przycisk MENU.
- 2 Naciśnij przycisk ▲ lub ▼, aby wyświetlić Ustawienia.
Naciśnij przycisk Ustawienia.
- 3 Naciśnij przycisk ▲ lub ▼, aby wyświetlić Bezpieczeństwo.
Naciśnij przycisk Bezpieczeństwo.
- 4 Naciśnij przycisk Blokada funk..
- 5 Naciśnij przycisk Ust. id..
- 6 Wprowadź hasło administratora składające się z czterocyfrowej liczby, naciskając przyciski na ekranie dotykowym.
Naciśnij przycisk OK.

- 7 Naciśnij ▲ lub ▼, aby wyświetlić istniejącego użytkownika z ograniczonym dostępem, którego chcesz zmienić.
Naciśnij nazwę użytkownika.
 - 8 Naciśnij przycisk Błąd. Aby zmienić nazwę użytkownika, wprowadź nową nazwę użytkownika za pomocą przycisków na ekranie dotykowym. (Patrz *Wprowadzanie tekstu w Załączniku C podręcznika Podstawowy Podręcznik Użytkownika*). Naciśnij przycisk OK.
 - 9 Aby zmienić hasło, wprowadź nowe czterocyfrowe hasło użytkownika za pomocą przycisków na ekranie dotykowym.
Naciśnij przycisk OK.
 - 10 Aby zmienić ustawienia użytkownika z ograniczonym dostępem, naciśnij ▲ lub ▼, aby wyświetlić ustawienie, które chcesz zmienić. Naciśnij ustawienie, a następnie naciśnij przycisk Aktywuj lub Deaktywuj. Powtarzaj tę czynność aż do zakończenia wprowadzania zmian w ustawieniach.
 - 11 Naciśnij przycisk **Stop/Zakończ**.
- 4 Naciśnij przycisk Blokada funk..
 - 5 Naciśnij przycisk Ust. id..
 - 6 Wprowadź hasło administratora składające się z czterocyfrowej liczby, naciskając przyciski na ekranie dotykowym.
Naciśnij przycisk OK.
 - 7 Naciśnij ▲ lub ▼, aby wyświetlić istniejącego użytkownika z ograniczonym dostępem, którego chcesz zresetować.
Naciśnij nazwę użytkownika.
 - 8 Naciśnij przycisk Reset.
 - 9 Naciśnij Tak, aby zresetować istniejącego użytkownika z ograniczonym dostępem.
 - 10 Naciśnij przycisk **Stop/Zakończ**.



Informacja

Kilku użytkowników nie może mieć tej samej nazwy.

Resetowanie istniejących użytkowników z ograniczonym dostępem

- 1 Naciśnij przycisk MENU.
- 2 Naciśnij przycisk ▲ lub ▼, aby wyświetlić Ustawienia.
Naciśnij przycisk Ustawienia.
- 3 Naciśnij przycisk ▲ lub ▼, aby wyświetlić Bezpieczeństwo.
Naciśnij przycisk Bezpieczeństwo.

Włączanie/wyłączanie kontroli dostępu do urządzenia

Włączanie funkcji kontroli dostępu do urządzenia

- 1 Naciśnij przycisk MENU.
- 2 Naciśnij przycisk ▲ lub ▼, aby wyświetlić Ustawienia.
Naciśnij przycisk Ustawienia.
- 3 Naciśnij przycisk ▲ lub ▼, aby wyświetlić Bezpieczeństwo.
Naciśnij przycisk Bezpieczeństwo.
- 4 Naciśnij przycisk Blokada funk..
- 5 Naciśnij przycisk Wył. →wł..
- 6 Wprowadź zarejestrowane hasło administratora składające się z czterocyfrowej liczby za pomocą przycisków na ekranie dotykowym.
Naciśnij przycisk OK.

Wyłączanie funkcji kontroli dostępu do urządzenia

- 1 Naciśnij Publiczny lub xxxxx (gdzie xxxxx to nazwa użytkownika).
- 2 Naciśnij przycisk Wł. →wył..
- 3 Wprowadź zarejestrowane hasło administratora składające się z czterocyfrowej liczby za pomocą przycisków na ekranie dotykowym.
Naciśnij przycisk OK.



Informacja

W przypadku wprowadzenia nieprawidłowego hasła na wyświetlaczu LCD pojawi się komunikat *Błędne hasło. Wprowadź ponownie prawidłowe hasło.*

Przełączanie między użytkownikami

Funkcja ta umożliwia przełączanie pomiędzy zarejestrowanymi użytkownikami z ograniczonym dostępem lub trybem publicznym, gdy kontrola dostępu do urządzenia jest włączona.

Przełączanie na tryb użytkownika z ograniczonym dostępem

- 1 Naciśnij Publiczny lub xxxxx (gdzie xxxxx to nazwa użytkownika).
Naciśnij przycisk Zmiana użytk..
- 2 Naciśnij ▲ lub ▼, aby wyświetlić swoją nazwę użytkownika.
- 3 Naciśnij swoją nazwę użytkownika.
- 4 Wprowadź zarejestrowane hasło użytkownika składające się z czterocyfrowej liczby za pomocą przycisków na ekranie dotykowym.
Naciśnij przycisk OK.

Przełączanie na tryb publiczny

- 1 Naciśnij przycisk `xxxxxx`. (gdzie `xxxxx` to nazwa użytkownika).
- 2 Naciśnij przycisk `Zmieni na publ..`



Informacja

- Po zakończeniu korzystania z urządzenia przez użytkownika z ograniczonym dostępem urządzenie powróci do trybu publicznego po upływie czasu określonego w trybie zegara. (Patrz *Tryb zegara* na stronie 4).
- Jeśli ID użytkownika ma ustawione ograniczenie na liczbę stron i maksymalna liczba stron została już osiągnięta, w przypadku drukowania danych na wyświetlaczu LCD zostanie wyświetlony komunikat *Przekroczony limit*. Skontaktuj się z administratorem, aby sprawdzić ustawienia funkcji kontroli dostępu do urządzenia.
- Jeśli ID użytkownika posiada ograniczenie na druk kolorowy, ustawione na *Deaktywuj*, w przypadku drukowania danych kolorowych na wyświetlaczu LCD zostanie wyświetlony komunikat *Brak zgody*. Urządzenie będzie drukować dane tylko w trybie czarno-białym.

Blokada ustawień

Blokada ustawień pozwala na ustalenie hasła, które uniemożliwia innym osobom dokonanie przypadkowej zmiany ustawień urządzenia.

Należy zwrócić szczególną uwagę na hasło. W przypadku zapomnienia hasła konieczne będzie zresetowanie haseł zapisanych w urządzeniu. Skontaktuj się ze swoim administratorem lub sprzedawcą produktów Brother.

Gdy Blokada ustawień jest ustawiona na `wł.`, funkcje `MENU` i `Książka adres` są niedostępne.

Ponadto, ustawień urządzenia nie można zmienić za pomocą narzędzia *Konfiguracja zdalna*, gdy Blokada ustawień ustawiona jest na `wł..`

Ustawianie hasła

- 1 Naciśnij przycisk MENU.
- 2 Naciśnij przycisk ▲ lub ▼, aby wyświetlić Ustawienia.
Naciśnij przycisk Ustawienia.
- 3 Naciśnij przycisk ▲ lub ▼, aby wyświetlić Bezpieczeństwo.
Naciśnij przycisk Bezpieczeństwo.
- 4 Naciśnij przycisk Ust. blokady.
- 5 Wprowadź hasło w postaci czterocyfrowej liczby, naciskając przyciski na ekranie dotykowym.
Naciśnij przycisk OK.
- 6 Gdy na wyświetlaczu LCD pojawi się napis Weryfikuj:, wprowadź ponownie hasło.
Naciśnij przycisk OK.
- 7 Naciśnij przycisk **Stop/Zakończ**.

Zmiana hasła blokady ustawień

- 1 Naciśnij przycisk MENU.
- 2 Naciśnij przycisk ▲ lub ▼, aby wyświetlić Ustawienia.
Naciśnij przycisk Ustawienia.
- 3 Naciśnij przycisk ▲ lub ▼, aby wyświetlić Bezpieczeństwo.
Naciśnij przycisk Bezpieczeństwo.
- 4 Naciśnij przycisk Ust. blokady.
- 5 Naciśnij przycisk Ustaw hasło.
- 6 Wprowadź zarejestrowane hasło w postaci czterocyfrowej liczby, naciskając przyciski na ekranie dotykowym.
Naciśnij przycisk OK.
- 7 Wprowadź nowe hasło w postaci czterocyfrowej liczby, naciskając przyciski na ekranie dotykowym.
Naciśnij przycisk OK.
- 8 Gdy na wyświetlaczu LCD pojawi się napis Weryfikuj:, wprowadź ponownie hasło.
Naciśnij przycisk OK.
- 9 Naciśnij przycisk **Stop/Zakończ**.

Włączanie/wyłączanie blokady ustawień

W przypadku wprowadzenia nieprawidłowego hasła w czasie wykonywania poniższych czynności na wyświetlaczu LCD pojawi się komunikat **Błędne hasło**. Wprowadź ponownie prawidłowe hasło.

Włączanie blokady ustawień

- 1 Naciśnij przycisk **MENU**.
- 2 Naciśnij przycisk **▲** lub **▼**, aby wyświetlić **Ustawienia**.
Naciśnij przycisk **Ustawienia**.
- 3 Naciśnij przycisk **▲** lub **▼**, aby wyświetlić **Bezpieczeństwo**.
Naciśnij przycisk **Bezpieczeństwo**.
- 4 Naciśnij przycisk **Ust. blokady**.
- 5 Naciśnij przycisk **Wył. → wł..**
- 6 Wprowadź zarejestrowane hasło administratora składające się z czterocyfrowej liczby za pomocą przycisków na ekranie dotykowym.
Naciśnij przycisk **OK**.

Wyłączanie blokady ustawień

- 1 Naciśnij przycisk **Ust. blokady** na wyświetlaczu LCD.
- 2 Wprowadź zarejestrowane hasło administratora składające się z czterocyfrowej liczby za pomocą przycisków na ekranie dotykowym.
Naciśnij przycisk **OK**.

Ograniczanie nawiązywania połączenia

Ta funkcja zabezpiecza przed błędnym wysłaniem faksu lub wybraniem połączenia z nieprawidłowym numerem. W urządzeniu można ustawić ograniczenie wybierania przy użyciu klawiatury, wybierania jednoprzyciskowego oraz szybkiego wybierania.

Jeśli została wybrana opcja **Wył.**, urządzenie nie ogranicza metody nawiązywania połączenia.

Jeśli wybrano opcję **Dwa razy naciśnij#**, urządzenie poprosi o ponowne wprowadzenie numeru. Jeśli ponownie zostanie poprawnie wprowadzony ten sam numer, urządzenie rozpocznie nawiązywanie połączenia. Jeśli za drugim razem wprowadzony zostanie nieprawidłowy numer, na wyświetlaczu LCD pojawi się komunikat o błędzie.

Jeśli została wybrana opcja **Wł.**, urządzenie ograniczy wysyłanie faksów i połączenia wychodzące do tej metody wybierania.

Ograniczenia dla klawiatury

- 1 Naciśnij przycisk **MENU**.
- 2 Naciśnij przycisk **▲** lub **▼**, aby wyświetlić **Fax**.
Naciśnij przycisk **Fax**.
- 3 Naciśnij przycisk **▲** lub **▼**, aby wyświetlić **Wybieranie ograniczone**.
Naciśnij przycisk **Wybieranie ograniczone**.
- 4 Naciśnij przycisk **Klaw. telef..**
- 5 Naciśnij przycisk **Wył.**,
Dwa razy naciśnij# lub **Wł..**
- 6 Naciśnij przycisk **Stop/Zakończ**.

Ograniczenia dla wybierania jednoprzyciskowego

- 1 Naciśnij przycisk MENU.
- 2 Naciśnij przycisk ▲ lub ▼, aby wyświetlić Fax.
Naciśnij przycisk Fax.
- 3 Naciśnij przycisk ▲ lub ▼, aby wyświetlić Wybieranie ograniczone.
Naciśnij przycisk Wybieranie ograniczone.
- 4 Naciśnij przycisk Wyb.1 przycisk.
- 5 Naciśnij przycisk Wył.,
Dwa razy naciśnij# lub Wł..
- 6 Naciśnij przycisk **Stop/Zakończ**.

Ograniczenia dla szybkiego wybierania

- 1 Naciśnij przycisk MENU.
- 2 Naciśnij przycisk ▲ lub ▼, aby wyświetlić Fax.
Naciśnij przycisk Fax.
- 3 Naciśnij przycisk ▲ lub ▼, aby wyświetlić Wybieranie ograniczone.
Naciśnij przycisk Wybieranie ograniczone.
- 4 Naciśnij przycisk Wyb. skrócone.
- 5 Naciśnij przycisk Wył.,
Dwa razy naciśnij# lub Wł..
- 6 Naciśnij przycisk **Stop/Zakończ**.

Ograniczenie serwera LDAP

- 1 Naciśnij przycisk MENU.
- 2 Naciśnij przycisk ▲ lub ▼, aby wyświetlić Fax.
Naciśnij przycisk Fax.
- 3 Naciśnij przycisk ▲ lub ▼, aby wyświetlić Wybieranie ograniczone.
Naciśnij przycisk Wybieranie ograniczone.
- 4 Naciśnij przycisk Serwer LDAP.
- 5 Naciśnij przycisk Wył.,
Dwa razy naciśnij# lub Wł..
- 6 Naciśnij przycisk **Stop/Zakończ**.



Informacja

- Ustawienie Dwa razy naciśnij# nie zadziała, jeśli przed wprowadzeniem numeru zostanie podniesiona słuchawka zewnętrznego telefonu. Nie zostanie wówczas wyświetlona prośba o ponowne wprowadzenie numeru.
- Urządzenie nie ogranicza wybierania przy użyciu funkcji **Powtórz wybieranie/Pauza**.
- Po wybraniu opcji Wł. lub Dwa razy naciśnij# użytkownik nie może korzystać z funkcji rozsyłania i nie może łączyć numerów szybkiego wybierania.

Dodatkowe opcje wysyłania

Wysyłanie faksów z różnymi ustawieniami

Przed wysłaniem faksu można zmienić następujące ustawienia: faks dwustronny, kontrast, rozdzielczość, tryb zagraniczny, zegar wysyłania faksu z opóźnieniem, transmisja pollingu, transmisja w czasie rzeczywistym, rozsyłanie, rozmiar szyby skanera lub ustawienia strony tytułowej.

- 1 Naciśnij przycisk  (FAKS). Na wyświetlaczu LCD pokazuje się komunikat:

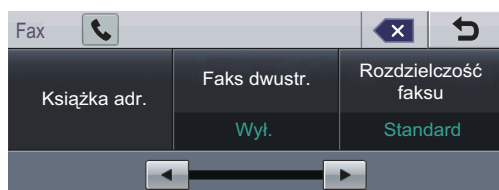

- 2 Naciśnij przycisk ◀ lub ▶, aby wyświetlić ustawienie, które chcesz zmienić, a następnie naciśnij ustawienie, po czym naciśnij żądaną opcję.
- 3 Wykonaj jedną z następujących czynności:
 - Powtórz krok 2, aby zmienić kolejne ustawienia.
 - Po zakończeniu wprowadzania ustawień przejdź do następnej czynności, aby wysłać faks.





Informacja

- Większość ustawień jest tymczasowa i po wysłaniu faksu urządzenie powraca do ustawień domyślnych.
- Niektóre z ustawień, z których korzystasz najczęściej można zapisać, ustawiając je jako domyślne. Ustawienia te pozostaną aktywne, dopóki nie zostaną zmienione. (Patrz *Ustawianie wprowadzonych zmian jako nowe ustawienia domyślne* na stronie 22).



Zmiana układu faksu 2-stronnego

Przed wysłaniem faksu 2-stronnego należy wybrać format skanowania dwustronnego. Wybrany format będzie zależał od układu dokumentu 2-stronnego.

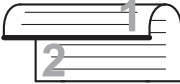
- 1 Naciśnij przycisk  (**FAKS**).
- 2 Naciśnij przycisk ◀ lub ▶, aby wyświetlić Faks dwustr..
Naciśnij przycisk Faks dwustr..
- 3 Wykonaj jedną z następujących czynności:
 - Jeśli dokument jest odbity wzdłuż dłuższej krawędzi, naciśnij przycisk Skan.dwustr.:Długi brzeg.

Dłuższa krawędź	
Pionowo	Poziomo
	

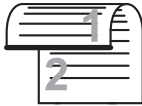
- Jeśli dokument jest odbity wzdłuż krótszej krawędzi, naciśnij przycisk Skan.dwustr.:Krót. brzeg.

Krótsza krawędź	
Pionowo	Poziomo
	

- 4 Naciśnij przycisk **Stop/Zakończ**.

Kontrast

W przypadku większości dokumentów najlepsze efekty uzyskuje się z ustawieniem domyślnym **Auto**. Ustawienie **Auto** automatycznie dobiera właściwy kontrast do dokumentu.

Jeśli dokument jest bardzo jasny lub ciemny, zmiana kontrastu może poprawić jakość faksu.

Opcja **Ciemny** umożliwia rozjaśnienie faksowanego dokumentu.

Opcja **Jasny** umożliwia przyciemnienie faksowanego dokumentu.

- 1 Naciśnij przycisk  (**FAKS**).
- 2 Naciśnij przycisk ◀ lub ▶, aby wyświetlić Kontrast.
Naciśnij przycisk Kontrast.
- 3 Naciśnij przycisk **Auto**, **Jasny** lub **Ciemny**.



Informacja

Jeśli dla rozdzielczości faksu wybrano opcję **Jasny**, nawet po wybraniu opcji **Ciemny** lub **Auto** urządzenie wyśle faks, korzystając z ustawienia **Foto**.

Zmiana rozdzielczości faksu

Jakość faksu można poprawić, zmieniając jego rozdzielczość. Rozdzielczość można zmienić dla następnego faksu.

- 1 Naciśnij przycisk  (**FAKS**).
- 2 Naciśnij przycisk ◀ lub ▶, aby wyświetlić Rozdzielczość faksu.
Naciśnij przycisk Rozdzielczość faksu.
- 3 Naciśnij przycisk **Standard**, **Wysoka**, **B.wysoka** lub **Foto**.



Informacja

Dla faksów czarno-białych można wybrać cztery różne ustawienia rozdzielczości, a dla faksów kolorowych — dwa ustawienia.

Czarno-białe	
Standard	Odpowiednia dla większości dokumentów tekstowych.
Wysoka	Odpowiednia dla małych wydruków; przesyłanie nieco wolniejsze niż w przypadku rozdzielczości standardowej.
B. wysoka	Odpowiednia dla małych wydruków lub ilustracji; przesyłanie nieco wolniejsze niż w przypadku rozdzielczości wysokiej.
Foto	Należy jej używać w przypadku dokumentów o różnych odcieniach szarości lub zdjęć. Najdłuższy czas przesyłania.

Kolorowe	
Standard	Odpowiednia dla większości dokumentów tekstowych.
Wysoka	Odpowiednia dla zdjęć. Czas wysyłania jest dłuższy niż w przypadku rozdzielczości standardowej.

Jeśli wybrane zostanie ustawienie **B. wysoka** lub **Foto**, a następnie naciśnięty przycisk **Kolor Start** w celu wysłania faksu, urządzenie wyśle faks z ustawieniem **Wysoka**.

Dodatkowe operacje wysyłania

Ręczne wysyłanie faksów

Ręczna transmisja

Ręczne wysyłanie faksu pozwala słyszeć sygnały wybierania, dzwonienia i odbioru faksu.

- 1 Upewnij się, że urządzenie znajduje się w Trybie faksu  (**FAKS**).
- 2 Włóż dokument.
- 3 Podnieś słuchawkę telefonu zewnętrznego i sprawdź, czy słyhać sygnał wybierania.
- 4 Wybierz żądany numer faksu.
- 5 Po usłyszeniu tonów faksu naciśnij przycisk **Mono Start** lub **Kolor Start**.
 - Jeśli korzystasz z szyby skanera, naciśnij przycisk **Wyślij**.
- 6 Odłóż słuchawkę telefonu zewnętrznego.

Podwójny dostęp (tylko tryb czarno-biały)

Nawet jeśli urządzenie jest w trakcie wysyłania z pamięci, odbierania faksów lub drukowania danych z komputera, można wybrać numer i rozpocząć skanowanie faksu do pamięci. Na wyświetlaczu LCD pojawi się nowy numer zadania.

Liczba stron, jakie można zeskanować, będzie różna w zależności od drukowanych danych.



Informacja

Jeśli podczas skanowania pierwszej strony faksu wyświetlony zostanie komunikat **Brak pamięci**, naciśnij przycisk **Stop/Zakończ**, aby anulować skanowanie. Jeśli komunikat **Brak pamięci** pojawi się podczas skanowania jednej z kolejnych stron, można nacisnąć przycisk **Mono Start**, aby wysłać już zeskanowane strony, lub przycisk **Stop/Zakończ**, aby anulować operację.

Rozsyłanie (tylko tryb czarno-biały)

Rozsyłanie umożliwia wysłanie tego samego faksu pod więcej niż jeden numer. Jedna operacja rozsyłania może obejmować grupy, numery wybierania jedнопrzciskowego, numery szybkiego wybierania oraz do 50 ręcznie wybieranych numerów.

Rozsyłanie może obejmować do 390 różnych numerów. Będzie to zależało od liczby zachowanych grup, kodów dostępu lub numerów kart kredytowych oraz od faksów zachowanych w pamięci urządzenia.

Przed rozpoczęciem rozsyłania

Numery wybierania jedнопrzciskowego oraz szybkiego wybierania muszą być zapisane w pamięci urządzenia, zanim będzie ich można użyć w rozsyłaniu. (Patrz *Zapisywanie numerów wybierania jedнопrzciskowego* oraz *Zapisywanie numerów szybkiego wybierania* w *Rozdziale 7* podręcznika *Podstawowy Podręcznik Użytkownika*).

Numery grup również muszą być zapisane w pamięci urządzenia, zanim będzie ich można użyć w rozsyłaniu. Numery grup zawierają wiele zapisanych numerów wybierania jedнопrzciskowego oraz szybkiego wybierania, dla ułatwienia wybierania. (Patrz *Konfigurowanie grup do rozsyłania* na stronie 42).

Jak rozesłać faks



Informacja

Aby móc łatwiej wybierać numery, naciśnij przycisk **Książka adres** lub (wyszukiwanie).

- 1 Naciśnij przycisk (**FAKS**).
- 2 Włóż dokument.
- 3 Naciśnij przycisk **◀** lub **▶**, aby wyświetlić **Nadawanie**.
Naciśnij przycisk **Nadawanie**.
- 4 Numery do rozsyłania można dodawać w następujący sposób:
 - Naciśnij **Ręcznie** i wprowadź numer za pomocą przycisków na ekranie dotykowym. (Patrz *Jak wybierać numer w Rozdziale 7 podręcznika Podstawowy Podręcznik Użytkownika*).
Naciśnij przycisk **OK**.
 - Naciśnij przycisk **Książka adr..**
Naciśnij **#001 A**, aby wyszukać w porządku alfabetycznym lub w porządku numerycznym. Zaznacz poszczególne pola wyboru obok numerów, które chcesz włączyć do rozsyłania.
Naciśnij przycisk **OK**.



Informacja

Numery Wybierania jedнопrzyciskowego rozpoczynają się od *. Numery szybkiego wybierania rozpoczynają się od #.

- 5 Po wprowadzeniu wszystkich numerów faksu poprzez powtórzenie kroku 4, naciśnij **OK**.
- 6 Naciśnij przycisk **Mono Start**.

Po zakończeniu rozsyłania zostanie wydrukowany raport rozsyłania z wynikami.



Informacja

Do rozsyłania będzie stosowany początkowo wybrany profil skanowania numeru wybierania jedнопrzyciskowego, szybkiego wybierania lub grupy.

anulowanie procesu rozsyłania

W trakcie trwania rozsyłania można anulować faks, który jest w danej chwili wysyłany, bądź całe zadanie rozsyłania.

- 1 Naciśnij przycisk **Stop/Zakończ**.
- 2 Wykonaj jedną z następujących czynności:
 - Aby anulować całe rozsyłanie, naciśnij przycisk **Całość nadawania**. Przejdź do kroku 3.
 - Aby anulować bieżące zadanie, naciśnij przycisk, który wyświetla wybierany numer. Przejdź do kroku 4.
 - Aby zakończyć bez anulowania, naciśnij klawisz **Stop/Zakończ**.
- 3 Jeśli na wyświetlaczu LCD zostanie wyświetlone zapytanie, czy chcesz anulować całe rozsyłanie, wykonaj jedną z poniższych czynności:
 - Naciśnij przycisk **Tak**, aby potwierdzić.
 - Aby zakończyć bez anulowania, naciśnij klawisz **Nie** lub **Stop/Zakończ**.
- 4 Wykonaj jedną z następujących czynności:
 - Aby anulować bieżące zadanie, naciśnij **Tak**.
 - Aby zakończyć bez anulowania, naciśnij klawisz **Nie** lub **Stop/Zakończ**.

Transmisja w czasie rzeczywistym

Przed wysłaniem faksu urządzenie skanuje dokumenty do pamięci. Następnie, po zwolnieniu linii telefonicznej, urządzenie rozpoczyna wybieranie i wysyłanie.

Niekiedy może zaistnieć konieczność natychmiastowego wysłania ważnego dokumentu, bez oczekiwania na transmisję z pamięci. Można włączyć Wysyłka na bieżąco.



Informacja

- Jeśli pamięć jest pełna i wysłany jest czarno-biały faks z podajnika ADF, urządzenie wyśle dokument w czasie rzeczywistym (nawet jeśli transmisja w czasie rzeczywistym jest wyłączona). Jeśli pamięć jest pełna, nie można wysłać faksów z szyby skanera, zanim nie zostanie zwolnione miejsce w pamięci.
- Jeśli podczas transmisji w czasie rzeczywistym używana jest szyba skanera, funkcja automatycznego powtarzania wybierania nie działa.

- 1 Naciśnij przycisk  (FAKS).
- 2 Włóż dokument.
- 3 Naciśnij przycisk ◀ lub ▶, aby wyświetlić Wysyłka na bieżąco. Naciśnij przycisk Wysyłka na bieżąco.
- 4 Naciśnij przycisk Wł...

Tryb zagraniczny

W przypadku problemów z wysłaniem faksu za granicę z powodu złego połączenia, pomoc może włączyć trybu zagranicznego.

Jest to ustawienie tymczasowe i będzie aktywne tylko dla jednego faksu.

- 1 Naciśnij przycisk  (FAKS).
- 2 Włóż dokument.
- 3 Naciśnij przycisk ◀ lub ▶, aby wyświetlić Tryb międzynar... Naciśnij przycisk Tryb międzynar...
- 4 Naciśnij przycisk Wł...

Wysyłanie faksu z opóźnieniem (tylko tryb czarno-biały)

W pamięci można zapisać maksymalnie 50 faksów do wysłania w ciągu 24 godzin.

- 1 Naciśnij przycisk  (FAKS).
- 2 Włóż dokument.
- 3 Naciśnij przycisk ◀ lub ▶, aby wyświetlić Faks z opóźn... Naciśnij przycisk Faks z opóźn...
- 4 Naciśnij przycisk Wł...
- 5 Wprowadź godzinę, o której faks ma zostać wysłany (w formacie 24-godzinnym), za pomocą przycisków na ekranie dotykowym. (Na przykład wpisz 19:45, aby faks był wysłany o 7:45 wieczorem). Naciśnij przycisk OK.



Informacja

Liczba stron, jakie można zeskanować do pamięci, zależy od ilości danych drukowanych na każdej stronie.

Opóźniona transmisja wsadowa (tylko tryb czarno- biały)

Przed wysłaniem faksów opóźnionych urządzenie zapisze wszystkie fakсы w pamięci, sortując je według miejsca docelowego i zaplanowanej godziny.

Wszystkie fakсы opóźnione, które mają zostać wysłane o tej samej godzinie, pod ten sam numer, zostaną wysłane jako jeden faks, aby skrócić czas transmisji.

- 1 Naciśnij przycisk MENU.
- 2 Naciśnij przycisk ▲ lub ▼, aby wyświetlić Fax.
Naciśnij przycisk Fax.
- 3 Naciśnij przycisk ▲ lub ▼, aby wyświetlić Ust. wysyłania.
Naciśnij przycisk Ust. wysyłania.
- 4 Naciśnij przycisk Wysyłka partiami.
- 5 Naciśnij przycisk Wł. lub Wył..
- 6 Naciśnij przycisk **Stop/Zakończ**.

Sprawdzanie i anulowanie oczekujących zadań

Sprawdź, które zadania nadal oczekują w pamięci na wysłanie. Jeśli w pamięci nie ma żadnego zadania, na wyświetlaczu LCD pojawi się komunikat *Nie ma zadań*. Zadanie faksowania zapisane i oczekujące w pamięci można anulować.

- 1 Naciśnij przycisk MENU.
- 2 Naciśnij przycisk ▲ lub ▼, aby wyświetlić Fax.
Naciśnij przycisk Fax.
- 3 Naciśnij przycisk ▲ lub ▼, aby wyświetlić Fax w oczekiw..
Naciśnij przycisk Fax w oczekiw..
Na wyświetlaczu LCD pojawią się oczekujące zadania.
- 4 Naciśnij ▲ lub ▼, aby przewinąć zadania, a następnie naciśnij zadanie, które chcesz anulować. Naciśnij przycisk OK.
- 5 Wykonaj jedną z następujących czynności:
 - Aby anulować, naciśnij przycisk Tak.
Aby anulować inne zadanie, przejdź do kroku 4.
 - Aby zakończyć bez anulowania, naciśnij klawisz Nie.
- 6 Po zakończeniu anulowania zadań naciśnij przycisk **Stop/Zakończ**.

Ustawianie wprowadzonych zmian jako nowe ustawienia domyślne

Niektóre z ustawień faksu dla opcji Rozdzielczość faksu, Kontrast, Wysyłka na bieżąco, Rozm. z szyby skanui Ust. strony test., z których korzystasz najczęściej można zapisać, ustawiając je jako domyślne. Ustawienia te pozostaną aktywne, dopóki nie zostaną zmienione.

- 1 Naciśnij przycisk  (**FAKS**).
- 2 Naciśnij ◀ lub ▶, aby wybrać ustawienie, które chcesz zmienić, a następnie naciśnij nową opcję. Powtórz ten krok dla każdego ustawienia, które chcesz zmienić.
- 3 Po zmianie ostatniego ustawienia naciśnij przycisk ◀ lub ▶, aby wyświetlić Nowe ustawienia. Naciśnij przycisk Nowe ustawienia.
- 4 Naciśnij przycisk Tak.
- 5 Naciśnij przycisk **Stop/Zakończ**.

Przywracanie wszystkich ustawień faksu do ustawień fabrycznych

Wszystkie zmienione ustawienia faksu można przywrócić do ustawień fabrycznych. Ustawienia te pozostaną aktywne, dopóki nie zostaną zmienione.

- 1 Naciśnij przycisk  (**FAKS**).
- 2 Po zmianie ostatniego ustawienia naciśnij przycisk ◀ lub ▶, aby wyświetlić Reset ustawień. Naciśnij przycisk Reset ustawień.
- 3 Naciśnij przycisk Tak.
- 4 Naciśnij przycisk **Stop/Zakończ**.

Elektroniczna strona tytułowa (tylko tryb czarno-biały)

Funkcja ta *nie* będzie działać, jeśli nie został zaprogramowany identyfikator stacji. (Patrz *Podręcznik szybkiej obsługi*).

Z każdym faksem automatycznie może być wysyłana strona tytułowa. Strona tytułowa zawiera identyfikator stacji, komentarz i nazwę (lub numer), które zostały zapisane w pamięci wybierania jedнопrzyciskowego lub szybkiego wybierania.

Wybierając opcję w1. można również wyświetlić na stronie tytułowej liczbę stron.

Można wybrać jeden z wstępnie ustawionych komentarzy.

1. bez notatki
2. zadzwoń
3. pilne
4. poufne

Zamiast używania wstępnie ustawionych komentarzy można wprowadzić dwa własne, składające się z maksymalnie 27 znaków. Użyj tabeli w *Wprowadzanie tekstu w Załączniku C w Podstawowy Podręcznik Użytkownika*, aby uzyskać pomoc dotyczącą wprowadzania znaków.

(Patrz *Tworzenie własnych komentarzy* na stronie 23).

5. (Zdefiniowane przez użytkownika)
6. (Zdefiniowane przez użytkownika)

Tworzenie własnych komentarzy

Można utworzyć dwa własne komentarze.

- 1 Naciśnij przycisk MENU.
- 2 Naciśnij przycisk ▲ lub ▼, aby wyświetlić Fax.
Naciśnij przycisk Fax.
- 3 Naciśnij przycisk ▲ lub ▼, aby wyświetlić Ust. wysyłania.
Naciśnij przycisk Ust. wysyłania.
- 4 Naciśnij przycisk Ustawienia strony testowej.
- 5 Naciśnij przycisk Str. tyt. -tekst.
- 6 Naciśnij przycisk 5. lub 6., aby zapisać komentarz.
- 7 Wprowadź swój komentarz naciskając przyciski na ekranie dotykowym.
Naciśnij przycisk OK.
Użyj tabeli w *Wprowadzanie tekstu w Załączniku C w Podstawowy Podręcznik Użytkownika*, aby uzyskać pomoc dotyczącą wprowadzania znaków.
- 8 Naciśnij przycisk **Stop/Zakończ**.

Wysyłanie strony tytułowej ze wszystkimi faksami

Urządzenie można ustawić tak, aby wysyłało stronę tytułową z każdym wysyłanym faksem.

- 1 Naciśnij przycisk  (**FAKS**).
- 2 Naciśnij przycisk ◀ lub ▶, aby wyświetlić Ust. strony test..
Naciśnij przycisk Ust. strony test..
- 3 Naciśnij przycisk Wł. (lub Wył).
- 4 Naciśnij komentarz, który chcesz dodać.
- 5 Wprowadź dwie cyfry, aby wyświetlić liczbę wysyłanych stron.
Naciśnij przycisk OK.
Na przykład, wpisz 0, 2 w przypadku 2 stron, lub 0, 0, aby pozostawić pole liczby stron puste. W przypadku pomyłki naciśnij przycisk Czyść, aby się cofnąć i ponownie wprowadzić liczbę stron.

Używanie drukowanej strony tytułowej

Aby użyć drukowanej strony tytułowej, po której można pisać, wydrukuj stronę przykładową i dołącz ją do faksu.

- 1 Naciśnij przycisk MENU.
- 2 Naciśnij przycisk ▲ lub ▼, aby wyświetlić Fax.
Naciśnij przycisk Fax.
- 3 Naciśnij przycisk ▲ lub ▼, aby wyświetlić Ust. wysyłania.
Naciśnij przycisk Ust. wysyłania.
- 4 Naciśnij przycisk Ustawienia strony testowej.
- 5 Naciśnij przycisk Wydruk próbny.
- 6 Naciśnij przycisk **Mono Start** lub **Kolor Start**.
- 7 Gdy urządzenie wydrukuje kopię strony tytułowej, naciśnij przycisk **Stop/Zakończ**.

Przegląd pollingu

Polling umożliwia ustawienie urządzenia w taki sposób, aby inne osoby płaciły za odbieranie faksów z urządzenia. Funkcja umożliwia wybranie numeru faksu i płatne odebranie faksu. Aby możliwe było korzystanie z funkcji pollingu, należy ją skonfigurować w obydwu urządzeniach. Nie wszystkie urządzenia obsługują polling.

Przesyłanie przez polling (tylko tryb czarno-biały)

Przesyłanie przez polling umożliwia skonfigurowanie urządzenia w taki sposób, aby opóźniło wysłanie dokumentu w celu nawiązania połączenia i odebrania dokumentu przez inne urządzenie.

Konfiguracja przesyłania przez polling

- 1 Naciśnij przycisk  (**FAKS**).
- 2 Włóż dokument.
- 3 Naciśnij przycisk ◀ lub ▶, aby wyświetlić Wysłano z pobieraniem. Naciśnij przycisk Wysłano z pobieraniem.
- 4 Naciśnij przycisk Standard.
- 5 Naciśnij przycisk **Mono Start**.
- 6 W przypadku korzystania z szyby skanera na wyświetlaczu LCD pojawią się następujące opcje:
 - Naciśnij przycisk Tak, aby zeskanować kolejną stronę. Przejdź do kroku 7.
 - Naciśnij przycisk Nie lub **Mono Start**, aby wysłać dokument.
- 7 Połóż kolejną stronę na szybie skanera i naciśnij przycisk **Mono Start**. Powtórz czynności 6 oraz 7 dla każdej kolejnej strony.

- 8 Urządzenie automatycznie wyśle faks.



Informacja

Dokument zostanie zapisany i możliwe będzie odebranie go z dowolnego urządzenia faksowego — do czasu usunięcia go z pamięci.

Aby usunąć faks z pamięci, naciśnij przyciski MENU, Fax, Fax w oczekiw.. (Patrz *Sprawdzanie i anulowanie oczekujących zadań* na stronie 21).

Konfiguracja przesyłania przez polling z kodem zabezpieczeń

Bezpieczny polling umożliwia zdefiniowanie numerów, z których mogą być pobierane dokumenty (dla których ustawiono polling). Bezpieczny polling jest możliwy tylko w przypadku urządzeń faksowych Brother. W celu pobrania faksu w przypadku ustawienia kodu zabezpieczeń konieczne jest podanie kodu.

- 1 Naciśnij przycisk  (**FAKS**).
- 2 Włóż dokument.
- 3 Naciśnij przycisk ◀ lub ▶, aby wyświetlić Wysłano z pobieraniem. Naciśnij przycisk Wysłano z pobieraniem.
- 4 Naciśnij przycisk Zabezp..
- 5 Wprowadź czterocyfrowy numer. Naciśnij przycisk OK.
- 6 Naciśnij przycisk **Mono Start**.
- 7 W przypadku korzystania z szyby skanera na wyświetlaczu LCD pojawią się następujące opcje:
 - Naciśnij przycisk Tak, aby zeskanować kolejną stronę. Przejdź do kroku 8.
 - Naciśnij przycisk Nie lub **Mono Start**, aby wysłać dokument.

- 8 Połóż kolejną stronę na szybie skanera i naciśnij przycisk **Mono Start**. Powtórz czynności 7 oraz 8 dla każdej kolejnej strony.
- 9 Urządzenie automatycznie wyśle faks.

Opcje zdalnego faksu (tylko tryb czarno-biały)

Opcje zdalnego faksu NIE są dostępne dla faksu kolorowego.

Opcje zdalnego faksu umożliwiają zdalne odbieranie faksów, kiedy użytkownik nie jest przy urządzeniu.

Jednocześnie można korzystać *tylko z jednej* opcji zdalnego faksu.

Odbiór po wyczerpaniu papieru

Gdy podczas odbierania faksu na tacy zabraknie papieru, na wyświetlaczu LCD pojawi się komunikat **Brak papieru**. Włóż papier do tacy. (Patrz *Wkładanie papieru i nośników druku w Rozdziale 2, Podstawowy Podręcznik Użytkownika*).

Urządzenie będzie nadal odbierać faks, a pozostałe strony zostaną zapisane do pamięci, pod warunkiem że dostępna jest niezbędna ilość pamięci.

Faksy przychodzące będą zapisane w pamięci, aż pamięć zapełni się lub papier zostanie załadowany do tacy papieru. Jeśli pamięć jest pełna, urządzenie przestanie odbierać połączenia. Aby wydrukować fakсы, włóż papier do tacy.



Przekazywanie faksów

Funkcja przekazywania faksów umożliwia automatyczne przekazywanie odebranych faksów na inne urządzenie. Jeśli włączona jest opcja drukowania kopii zapasowej, urządzenie również wydrukuje faks.

- 1 Naciśnij przycisk **MENU**.
- 2 Naciśnij przycisk **▲** lub **▼**, aby wyświetlić **Fax**.
Naciśnij przycisk **Fax**.
- 3 Naciśnij przycisk **▲** lub **▼**, aby wyświetlić **Ustaw. odbiór**.
Naciśnij przycisk **Ustaw. odbiór**.
- 4 Naciśnij przycisk **▲** lub **▼**, aby wyświetlić **Przełącz/zapisz**.
Naciśnij przycisk **Przełącz/zapisz**.
- 5 Naciśnij przycisk **Przekaz faksu**.
- 6 Wykonaj jedną z następujących czynności:
 - Naciśnij **Ręcznie**, aby wprowadzić numer wysyłki faksu (do 20 znaków) lub adres e-mail (do 60 znaków) za pomocą ekranu dotykowego. (Patrz *Wprowadzanie tekstu w Załączniku C podręcznika Podstawowy Podręcznik Użytkownika*).
Naciśnij przycisk **OK**.
 - Naciśnij przycisk **Książka adr..**
Naciśnij **▲** lub **▼**, aby przewijać listę, w celu znalezienia numeru faksu lub adresu e-mail, na który fakсы mają zostać przesłane.
Naciśnij numer faksu lub adres e-mail, którego chcesz użyć.



Informacja

- Adres e-mail można wprowadzić naciskając przycisk  na ekranie dotykowym.
- Zapisane numery lub adresy e-mail można wyświetlić w porządku alfabetycznym, naciskając przycisk  na ekranie dotykowym.
- Nie można wpisać numerów do wysyłki za pomocą klawisza wybierania jedнопrzyciskowego na panelu sterowania.
- W zależności od wybranego adresu e-mail zostanie wyświetlone zapytanie o typ pliku. Wybierz TIFF lub PDF, a następnie przejdź do kroku 7.
- W przypadku wybrania numeru Grupy z Książki adresowej faksy zostaną przesłane na wiele numerów faksu.

- 7 Naciśnij przycisk `Druk backup:wł.` lub `Druk backup:wył..`

! WAŻNE

Jeśli włączona jest opcja drukowania kopii zapasowej, urządzenie wydrukuje odebrane faksy. Jest to funkcja zabezpieczająca na wypadek awarii zasilania, zanim faks zostanie przesłany lub problemów z urządzeniem odbierającym.

- 8 Naciśnij przycisk **Stop/Zakończ**.

Zapisywanie faksów

Funkcja zapisywania faksów umożliwia zapisanie odebranych faksów w pamięci urządzenia. Funkcja zdalnego odbierania pozwala pobrać zapisane faksy z urządzenia faksowego znajdującego się w innym miejscu. (Patrz *Odbieranie faksów* na stronie 32). Urządzenie automatycznie wydrukuje kopię zapisanego faksu.

- 1 Naciśnij przycisk `MENU`.
- 2 Naciśnij przycisk `▲` lub `▼`, aby wyświetlić `Fax`.
Naciśnij przycisk `Fax`.
- 3 Naciśnij przycisk `▲` lub `▼`, aby wyświetlić `Ustaw.odbiór`.
Naciśnij przycisk `Ustaw.odbiór`.
- 4 Naciśnij przycisk `▲` lub `▼`, aby wyświetlić `Przełącz/zapisz`.
Naciśnij przycisk `Przełącz/zapisz`.
- 5 Naciśnij przycisk `Rejestr dok..`
- 6 Naciśnij przycisk **Stop/Zakończ**.

Odbieranie faksu przez komputer

Jeśli funkcja odbierania faksów przez komputer jest włączona, urządzenie będzie zapisywać odebrane fakсы w pamięci i automatycznie przesyłać je do komputera. Można wtedy używać komputera do oglądania i zapisywania tych faksów.

Nawet jeśli komputer jest wyłączony (na przykład w nocy lub podczas weekendu), urządzenie odbierze i zapisze fakсы w pamięci. Liczba odebranych faksów zapisanych w pamięci zostanie wyświetlona na wyświetlaczu LCD.

Po włączeniu komputera i uruchomieniu oprogramowania do dobierania faksów przez komputer urządzenie automatycznie prześle fakсы do komputera.

Aby przesłać odebrane fakсы do komputera, na komputerze musi być uruchomione oprogramowanie do odbierania faksów przez komputer. (Aby uzyskać szczegółowe informacje, patrz *Odbieranie faksów przy użyciu funkcji PC-FAX w Instrukcja oprogramowania.*)

- 1 Naciśnij przycisk MENU.
- 2 Naciśnij przycisk ▲ lub ▼, aby wyświetlić Fax.
Naciśnij przycisk Fax.
- 3 Naciśnij przycisk ▲ lub ▼, aby wyświetlić Ustaw.odbiór.
Naciśnij przycisk Ustaw.odbiór.
- 4 Naciśnij przycisk ▲ lub ▼, aby wyświetlić Przekaż/zapisz.
Naciśnij przycisk Przekaż/zapisz.
- 5 Naciśnij przycisk Odbiór pc fax.

- 6 Wyświetlacz LCD podaje opcje, które zostały skonfigurowane w programie do odbierania faksów na komputerze, zainstalowanym na danym komputerze. Jeśli na komputerze został uruchomiony program do odbierania faksów na komputerze, naciśnij przycisk OK. (Patrz *Odbieranie faksów przy użyciu funkcji PC-FAX na stronie Instrukcja oprogramowania.*)
- 7 Przy użyciu przycisku ▲ lub ▼ wybierz opcję <USB> lub nazwę komputera, jeśli urządzenie jest podłączone do sieci. Naciśnij przycisk OK.
- 8 Naciśnij przycisk Druk backup:wł.
lub Druk backup:wył..
- 9 Naciśnij przycisk **Stop/Zakończ**.

! WAŻNE

Jeśli włączona jest opcja drukowania kopii zapasowej, urządzenie wydrukuje faks. Jest to funkcja zabezpieczająca na wypadek awarii zasilania, zanim faks zostanie przesłany lub problemów z urządzeniem odbierającym.



Informacja

- Przed skonfigurowaniem odbierania faksu przez komputer na komputerze należy zainstalować program MFL-Pro Suite. Należy sprawdzić, czy komputer jest podłączony i włączony. (Aby uzyskać szczegółowe informacje, patrz *Odbieranie faksów przy użyciu funkcji PC-FAX w Instrukcja oprogramowania*).
- Jeżeli w urządzeniu wystąpi problem i nie będzie możliwe drukowanie faksów z pamięci, można użyć tego ustawienia do przesyłania faksów do komputera. (Aby uzyskać szczegółowe informacje, patrz *Przesyłanie faksów lub raportu Dziennika faksów w Załączniku B podręcznika Podstawowy Podręcznik Użytkownika*).
- Funkcja odbierania faksów przez komputer nie jest obsługiwana w systemach Mac OS.
- Nawet jeśli włączona zostanie funkcja PC-Fax Receive, fakсы kolorowe nie będą przesyłane do komputera. Urządzenie drukuje odebrane fakсы kolorowe.

Przełączanie opcji zdalnego faksu

Jeśli odebrane fakсы znajdują się w pamięci urządzenia w momencie przełączania na inną opcję zdalnego faksu, na wyświetlaczu LCD pojawi się jedno z następujących pytań:

- **Kas . wszys . dok . ?**
- **Druk . cały fax?**
 - Po naciśnięciu przycisku **Tak** fakсы zostaną usunięte z pamięci i wydrukowane przed zmianą ustawień. Jeśli kopia zapasowa została już wydrukowana, nie będzie drukowana ponownie.
 - Po naciśnięciu przycisku **Nie** fakсы nie będą usuwane z pamięci ani drukowane, a ustawienie pozostanie bez zmian.

Jeśli odebrane fakсы znajdują się w pamięci urządzenia w momencie przełączania na tryb **Odbiór pc fax** z innej opcji zdalnego faksu (**Przekaz faxu** lub **Rejestr dok.**), na wyświetlaczu LCD pojawi się następujące zapytanie:

- **Słać fax do pc?**
 - Po naciśnięciu przycisku **Tak** fakсы znajdujące się w pamięci zostaną wysłane do komputera przed zmianą ustawień.
 - Po naciśnięciu przycisku **Nie** fakсы nie będą usuwane z pamięci ani przesyłane do komputera, a ustawienie pozostanie bez zmian.

- **Druk backup:wł .**
Druk backup:wył .

Naciśnij przycisk **Druk backup:wł .** lub **Druk backup:wył .**

! WAŻNE

Jeśli włączona jest opcja drukowania kopii zapasowej, urządzenie wydrukuje odebrane fakсы. Jest to funkcja zabezpieczająca na wypadek awarii zasilania, zanim faks zostanie przesłany lub problemów z urządzeniem odbierającym.

Wyłączanie opcji zdalnego faksu

- 1 Naciśnij przycisk MENU.
- 2 Naciśnij przycisk ▲ lub ▼, aby wyświetlić Fax.
Naciśnij przycisk Fax.
- 3 Naciśnij przycisk ▲ lub ▼, aby wyświetlić Ustaw. odbiór.
Naciśnij przycisk Ustaw. odbiór.
- 4 Naciśnij przycisk ▲ lub ▼, aby wyświetlić Przekaż/zapisz.
Naciśnij przycisk Przekaż/zapisz.
- 5 Naciśnij przycisk Wył..

**Informacja**

Jeśli w pamięci urządzenia nadal znajdują się fakсы, na wyświetlaczu LCD pojawi się więcej opcji do wyboru. (Patrz *Przełączanie opcji zdalnego faksu* na stronie 30).

- 6 Naciśnij przycisk **Stop/Zakończ**.

Zdalne odbieranie

Funkcja zdalnego odbierania umożliwia zdalne odbieranie zapisanych faksów. Można zadzwonić pod numer swojego urządzenia z dowolnego telefonu tonowego lub faksu, a następnie użyć kodu zdalnego dostępu w celu odebrania wiadomości.

Ustawianie kodu zdalnego dostępu

Funkcja kody zdalnego dostępu umożliwia uzyskanie dostępu do funkcji zdalnego odbierania, gdy użytkownika nie ma przy urządzeniu. Aby możliwe było użycie funkcji zdalnego dostępu i odbierania, należy skonfigurować swój własny kod. Domyślny kod jest kodem nieaktywnym: -- -*.

- 1 Naciśnij przycisk MENU.
- 2 Naciśnij przycisk ▲ lub ▼, aby wyświetlić Fax.
Naciśnij przycisk Fax.
- 3 Naciśnij przycisk ▲ lub ▼, aby wyświetlić Zdalny dostęp.
Naciśnij przycisk Zdalny dostęp.
- 4 Wprowadź trzycyfrowy kod, używając cyfr 0 – 9, * lub symbolu #.
Naciśnij przycisk OK.
- 5 Naciśnij przycisk **Stop/Zakończ**.

**Informacja**

NIE WOLNO używać tego samego kodu jako Kodu zdalnej aktywacji (*51) i Kodu zdalnej dezaktywacji (#51). (Patrz *Używanie kodów zdalnych w Rozdziale 6 podręcznika Podstawowy Podręcznik Użytkownika*).

Można zmienić swój kod w dowolnym czasie. Aby dezaktywować swój kod, naciśnij przycisk **Czyść** i OK w czynności 4, aby przywrócić ustawienie domyślne -- -*.

Korzystanie z kodu zdalnego dostępu

- 1 Wybierz numer swojego faksu z telefonu lub innego urządzenia faksowego, używając wybierania tonowego.
- 2 Gdy urządzenie odpowie, natychmiast wprowadź swój kod zdalnego dostępu
- 3 Jeśli urządzenie odebrało wiadomości, zasygnalizuje to:
 - *Brak sygnałów*
Nie odebrało żadnych wiadomości.
 - *1 długi sygnał*
Odebrany faks.
- 4 Urządzenie wygeneruje dwa krótkie sygnały, prosząc o wprowadzenie polecenia. Jeżeli upłynie ponad 30 sekund bez wprowadzenia żadnego polecenia, urządzenie rozłączy się. Jeżeli zostanie wprowadzone niewłaściwe polecenie, urządzenie wygeneruje trzy sygnały.
- 5 Po zakończeniu naciśnij przycisk **9 0** w celu zresetowania urządzenia.
- 6 Rozłącz się.



Informacja

Jeśli w urządzeniu ustawiono tryb *Ręczny*, nadal można korzystać z funkcji zdalnego odbierania. Wybierz numer faksu w normalny sposób i pozwól, aby urządzenie dzwoniło. Po upływie 100 sekund zostanie wyemitowany długi sygnał informujący o konieczności wprowadzenia kodu zdalnego dostępu. Wprowadź kod w ciągu 30 sekund.

Odbieranie faksów

- 1 Wybierz numer swojego faksu z telefonu lub innego urządzenia faksowego, używając wybierania tonowego.
- 2 Gdy urządzenie odbierze połączenie, natychmiast wprowadź kod zdalnego dostępu (3 cyfry i *). Jeden długi sygnał oznacza, że zostały odebrane wiadomości faksowe.
- 3 Po usłyszeniu dwóch krótkich sygnałów wprowadź z klawiatury **9 6 2**.
- 4 Poczekaj na długi sygnał, a następnie za pomocą klawiatury wprowadź numer zdalnego urządzenia faksowego, na który mają być wysłane wiadomości faksowe, a następnie naciśnij **##** (do 20 cyfr).
- 5 Po usłyszeniu sygnału swojego urządzenia odłóż słuchawkę. Urządzenie zadzwoni na numer innego urządzenia faksowego, które następnie wydrukuje wiadomości faksowe.



Informacja

Aby wprowadzić pauzę w numerze faksu, użyj klawisza **#**.

Zmiana numeru wysyłki faksów

Domyślnie ustawiony numer przekazywania faksów z innego telefonu lub urządzenia faksowego można zmienić za pomocą wybierania tonowego.

- 1 Wybierz numer swojego faksu z telefonu lub innego urządzenia faksowego, używając wybierania tonowego.
- 2 Gdy urządzenie odbierze połączenie, natychmiast wprowadź kod zdalnego dostępu (3 cyfry i *). Jeden długi sygnał oznacza, że zostały odebrane wiadomości faksowe.
- 3 Po usłyszeniu dwóch krótkich sygnałów wprowadź z klawiatury **9 5 4**.
- 4 Poczekaj na długi sygnał, a następnie za pomocą klawiatury wprowadź nowy numer zdalnego urządzenia faksowego, na który mają być przekazane wiadomości faksowe. Następnie wprowadź **##** (do 20 cyfr).
- 5 Po zakończeniu naciśnij przycisk **9 0** w celu zresetowania urządzenia.
- 6 Po usłyszeniu sygnału swojego urządzenia odłóż słuchawkę.



Informacja

Aby wprowadzić pauzę w numerze faksu, użyj klawisza #.

Zdalne polecenia faksu

Aby uzyskać dostęp do funkcji podczas przebywania z dala od urządzenia, użyj poniższych poleceń. Jeśli wybierasz połączenie z maszyną i wprowadzasz swój Kod zdalnego dostępu (3 cyfry, po których występuje symbol *), system wyemituje dwa krótkie sygnały dźwiękowe, po czym należy wprowadzić polecenie zdalne.

Polecenia zdalne		Szczegóły operacji
95	Zmiana ustawień przekazywania lub zapisywania faksów	
	1 WYŁ.	Można wybrać opcję <i>wył.</i> po odebraniu lub usunięciu wszystkich wiadomości.
	2 Przekazywanie faksów	Jeden długi sygnał oznacza, że zmiana została zatwierdzona.
	4 Numer przekazywania faksów	Trzy krótkie sygnały oznaczają, że nie można dokonać zmiany, ponieważ nie zostały spełnione warunki (na przykład numer do przekazywania faksów nie został zarejestrowany). Można zarejestrować maksymalną liczbę dzwonek. (Patrz <i>Zmiana numeru wysyłki faksów</i> na stronie 33). Po zarejestrowaniu numeru przekazywanie faksów będzie działało.
6 Zapisywanie faksów		
96	Odbieranie faksów	
	2 Odbieranie wszystkich faksów	Wprowadź numer zdalnego faksu w celu odebrania zapisanych wiadomości faksowych. (Patrz <i>Odbieranie faksów</i> na stronie 32).
	3 Usuwanie faksów z pamięci	Jeden długi sygnał oznacza, że wiadomości faksowe zostały usunięte z pamięci.
97	Sprawdzanie stanu odbierania	
	1 Faks	Można sprawdzić, czy urządzenie odebrało fakсы. Jeżeli tak, zostanie wyemitowany jeden długi sygnał. Jeżeli nie, zostaną wyemitowane trzy krótkie sygnały.
98	Zmiana trybu odbierania	
	1 Zewnętrzny automat zgłoszeniowy (TAD)	Jeden długi sygnał oznacza, że wprowadzona zmiana została przyjęta.
	2 Faks/telefon	
	3 Tylko faks	
90	Wyjście	Naciśnij 9 0 w celu wyjścia z trybu zdalnego odbierania. Poczekaj na długi sygnał, a następnie odłóż słuchawkę.

Dodatkowe operacje odbierania

Drukowanie zmniejszonego faksu przychodzącego

Jeśli została wybrana opcja **Wł.**, urządzenie automatycznie zmniejsza każdą stronę przychodzącego faksu, dopasowując ją do rozmiaru papieru A4, Letter, Legal lub Folio.

Urządzenie oblicza współczynnik zmniejszenia na podstawie rozmiaru papieru faksu i ustawienia rozmiaru papieru (**MENU**, **Ustawienia**, **Ustaw. tacy**, **Wyb. tace: fax**). Patrz *Rozmiar i typ papieru w Rozdziale 2, Podstawowy Podręcznik Użytkownika*.

- 1 Naciśnij przycisk **MENU**.
- 2 Naciśnij przycisk **▲** lub **▼**, aby wyświetlić **Fax**.
Naciśnij przycisk **Fax**.
- 3 Naciśnij przycisk **▲** lub **▼**, aby wyświetlić **Ustaw.odbiór**.
Naciśnij przycisk **Ustaw.odbiór**.
- 4 Naciśnij przycisk **▲** lub **▼**, aby wyświetlić **Auto redukcja**.
Naciśnij przycisk **Auto redukcja**.
- 5 Naciśnij przycisk **Wł.** lub **Wył.**.
- 6 Naciśnij przycisk **Stop/Zakończ**.

Drukowanie dwustronne dla trybu faksu

Urządzenie może automatycznie drukować odebrane fakсы po obu stronach papieru, jeśli opcja **Druk dwustronny** zostanie ustawiona na **Wł.**.

Dla tej funkcji można użyć papieru o rozmiarze A4 (60 do 105 g/m²).

- 1 Naciśnij przycisk **MENU**.
- 2 Naciśnij przycisk **▲** lub **▼**, aby wyświetlić **Fax**.
Naciśnij przycisk **Fax**.
- 3 Naciśnij przycisk **▲** lub **▼**, aby wyświetlić **Ustaw.odbiór**.
Naciśnij przycisk **Ustaw.odbiór**.
- 4 Naciśnij przycisk **▲** lub **▼**, aby wyświetlić **Dwustronny**.
Naciśnij przycisk **Dwustronny**.
- 5 Naciśnij przycisk **Wł.** lub **Wył.**.
- 6 Naciśnij przycisk **Stop/Zakończ**.



Informacja

- Gdy druk dwustronny jest włączony, fakсы przychodzące są automatycznie zmniejszane, aby zmieściły się na papierze z tacy papieru.
- Gdy opcja **Dwustronny** jest ustawiona na **Wł.**, na wyświetlaczu LCD pojawia się

 (ikona trybu dwustronnego).

Ustawianie stempla odbioru faksu (tylko tryb czarno-biały)

W urządzeniu można ustawić opcję drukowania daty i godziny odbioru faksu — informacje te będą drukowane na środku górnej części każdej strony faksu.

- 1 Naciśnij przycisk **MENU**.
- 2 Naciśnij przycisk ▲ lub ▼, aby wyświetlić **Fax**.
Naciśnij przycisk **Fax**.
- 3 Naciśnij przycisk ▲ lub ▼, aby wyświetlić **Ustaw.odbiór**.
Naciśnij przycisk **Ustaw.odbiór**.
- 4 Naciśnij przycisk ▲ lub ▼, aby wyświetlić **Znacznik Fax Rx**.
Naciśnij przycisk **Znacznik Fax Rx**.
- 5 Naciśnij przycisk **Wł.** lub **Wył.**
- 6 Naciśnij przycisk **Stop/Zakończ**.



Informacja

- Data i godzina odbioru nie będą drukowane w przypadku używania faksu internetowego.
- Upewnij się, że w urządzeniu ustawiono aktualną datę i godzinę. (Patrz *Podręcznik szybkiej obsługi*).

Ustawianie gęstości druku

Istnieje możliwość dostosowania gęstości druku w celu drukowania jaśniejszych lub ciemniejszych stron.

- 1 Naciśnij przycisk **MENU**.
- 2 Naciśnij przycisk ▲ lub ▼, aby wyświetlić **Fax**.
Naciśnij przycisk **Fax**.
- 3 Naciśnij przycisk ▲ lub ▼, aby wyświetlić **Ustaw.odbiór**.
Naciśnij przycisk **Ustaw.odbiór**.
- 4 Naciśnij przycisk ▲ lub ▼, aby wyświetlić **Gęstość druku**.
Naciśnij przycisk **Gęstość druku**.
- 5 Naciśnij przycisk ►, aby zwiększyć gęstość wydruku.
Lub naciśnij przycisk ◀, aby zmniejszyć gęstość wydruku.
Naciśnij przycisk **OK**.
- 6 Naciśnij przycisk **Stop/Zakończ**.

Drukowanie faksu z pamięci

Jeśli używana jest funkcja zapisywania faksów (MENU, Fax, Ustaw. odbiór, Przekaż/zapisz), po podejściu do urządzenia można wydrukować faks z pamięci. (Patrz *Zapisywanie faksów* na stronie 28).

- 1 Naciśnij przycisk MENU.
- 2 Naciśnij przycisk ▲ lub ▼, aby wyświetlić Fax.
Naciśnij przycisk Fax.
- 3 Naciśnij przycisk ▲ lub ▼, aby wyświetlić Druk dokumentu.
Naciśnij przycisk Druk dokumentu.
- 4 Naciśnij przycisk **Mono Start**.
- 5 Naciśnij przycisk **Stop/Zakończ**.

Przegląd pollingu

Polling umożliwia ustawienie urządzenia w taki sposób, aby inne osoby płaciły za odbieranie faksów z urządzenia. Funkcja umożliwia wybranie numeru faksu i płatne odebranie faksu. Aby możliwe było korzystanie z funkcji pollingu, należy ją skonfigurować w obydwu urządzeniach. Nie wszystkie urządzenia obsługują polling.

Odbieranie przez polling

Odbieranie przez polling umożliwia zadzwonienie na numer innego faksu w celu odebrania faksu.

- 1 Naciśnij przycisk  (**FAKS**).
- 2 Naciśnij przycisk ◀ lub ▶, aby wyświetlić Odbieranie z pobieraniem. Naciśnij przycisk Odbieranie z pobieraniem.
- 3 Naciśnij przycisk Standard.
- 4 Wprowadź numer faksu dla funkcji pollingu za pomocą funkcji Wybierania jedноп przyciskowego, Szybkiego wybierania lub klawiatury. Naciśnij przycisk **Mono Start** lub **Kolor Start**.

Bezpieczny polling

Bezpieczny polling umożliwia zdefiniowanie numerów, z których mogą być pobierane dokumenty (dla których ustawiono polling). Bezpieczny polling jest możliwy tylko w przypadku urządzeń faksowych Brother. Aby pobrać faks z zabezpieczonego urządzenia Brother, wprowadź kod zabezpieczeń.

- 1 Naciśnij przycisk  (**FAKS**).
- 2 Naciśnij przycisk ◀ lub ▶, aby wyświetlić Odbieranie z pobieraniem. Naciśnij przycisk Odbieranie z pobieraniem.
- 3 Naciśnij przycisk Zabezp..

- 4 Wprowadź czterocyfrowy numer. Naciśnij przycisk OK.
- 5 Wprowadź numer faksu dla funkcji pollingu. Naciśnij przycisk **Mono Start** lub **Kolor Start**.



Opóźniony polling

Opóźniony polling umożliwia takie skonfigurowanie urządzenia, aby rozpoczynało polling w późniejszym terminie. Można zdefiniować *jedną* operację opóźnionego pollingu.

- 1 Naciśnij przycisk  (**FAKS**).
- 2 Naciśnij przycisk ◀ lub ▶, aby wyświetlić Odbieranie z pobieraniem. Naciśnij przycisk Odbieranie z pobieraniem.
- 3 Naciśnij przycisk Timer.
- 4 Wprowadź godzinę (w formacie 24-godzinnym) rozpoczęcia pollingu. Na przykład 21:45 dla godziny 9:45 po południu. Naciśnij przycisk OK.
- 5 Wprowadź numer faksu dla funkcji pollingu. Naciśnij przycisk **Mono Start** lub **Kolor Start**. Urządzenie wykona połączenie typu polling we wskazanym czasie.

Polling sekwencyjny

Polling sekwencyjny umożliwia pobranie dokumentów z kilku urządzeń faksowych w jednej operacji.

- 1 Naciśnij przycisk  (**FAKS**).
- 2 Naciśnij przycisk ◀ lub ▶, aby wyświetlić Odbieranie z pobieraniem. Naciśnij przycisk Odbieranie z pobieraniem.
- 3 Naciśnij przycisk Standard, Zabezp. lub Timer.
- 4 Wybierz jedną z poniższych opcji.
 - W przypadku wybrania opcji Standard przejdź do czynności 5.
 - W przypadku wybrania opcji Zabezp. wprowadź czterocyfrowy numer, naciśnij przycisk OK i przejdź do czynności 5.
 - W przypadku wybrania opcji Timer wpisz godzinę (w formacie 24-godzinnym), o której chcesz rozpocząć polling, naciśnij przycisk OK i przejdź do czynności 5.
- 5 Naciśnij przycisk ◀ lub ▶, aby wyświetlić Nadawanie. Naciśnij przycisk Nadawanie.
- 6 Wykonaj jedną z następujących czynności:
 - Naciśnij Ręcznie i wprowadź numer za pomocą przycisków na ekranie dotykowym. Naciśnij przycisk OK.
 - Naciśnij przycisk Książka adr.. Naciśnij , aby wybrać kolejność alfabetyczną lub numeryczną. Naciśnij przycisk ▲ lub ▼, aby wybrać numer. Naciśnij przycisk OK.



Informacja

Numerzy Wybierania jedнопrzyciskowego rozpoczynają się od *. Numerzy szybkiego wybierania rozpoczynają się od #.

- 7 Po wprowadzeniu wszystkich numerów faksu przez powtórzenie kroku 6, naciśnij OK.
- 8 Naciśnij przycisk **Mono Start**. Urządzenie wykonuje kolejno polling każdego numeru lub numeru grupy dla dokumentu.

Aby anulować proces pollingu, naciśnij przycisk **Stop/Zakończ**, gdy urządzenie wybiera numer.

Aby anulować wszystkie zadania odbierania przez polling sekwencyjny, zobacz *Anulowanie zadania pollingu sekwencyjnego* na stronie 40.

Anulowanie zadania pollingu sekwencyjnego

- 1 Naciśnij przycisk **Stop/Zakończ**.
- 2 Wykonaj jedną z następujących czynności:
 - Aby anulować całe zadanie pollingu sekwencyjnego, naciśnij przycisk **Całość rozsył. Sekw. Przejdź do kroku 3**.
 - Aby anulować bieżące zadanie, naciśnij przycisk, który wyświetla wybierany numer. Przejdź do kroku 4.
 - Aby zakończyć bez anulowania, naciśnij klawisz **Stop/Zakończ**.
- 3 Jeśli na wyświetlaczu LCD zostanie wyświetlone zapytanie, czy chcesz anulować całe zadanie pollingu sekwencyjnego, wykonaj jedną z poniższych czynności:
 - Naciśnij przycisk **Tak**, aby potwierdzić.
 - Aby zakończyć bez anulowania, naciśnij klawisz **Nie** lub **Stop/Zakończ**.
- 4 Wykonaj jedną z następujących czynności:
 - Aby anulować bieżące zadanie, naciśnij **Tak**.
 - Aby zakończyć bez anulowania, naciśnij klawisz **Nie** lub **Stop/Zakończ**.

Dodatkowe operacje wybierania

Łączenie numerów szybkiego wybierania

Czasami wysyłając faks użytkownik może chcieć wybrać jednego z dostawców połączeń długodystansowych. Opłaty mogą różnić się w zależności od czasu oraz miejsca docelowego. Aby skorzystać z niższych taryf, można zapisać kody dostępu dostawców połączeń długodystansowych oraz numery kart kredytowych jako numery Wybierania jedнопrzyciskowego. Te sekwencje wybierania długodystansowego można zapisać dzieląc je i konfigurując jako osobne numery wybierania jedнопrzyciskowego lub numery szybkiego wybierania w dowolnej kombinacji. Można też włączyć wybieranie ręczne za pomocą klawiatury. Zobacz *Zapisywanie numerów w Rozdziale 7, Podstawowy Podręcznik Użytkownika*.

Na przykład numer „555” można zapisać pod numerem szybkiego wybierania #003, a „7000” pod numerem szybkiego wybierania #002. Za pomocą tych dwóch numerów można wybrać numer „555-7000” — w tym celu naciśnij następujące klawisze:

Naciśnij przycisk **Książka adres, #003** i **Wysyłanie faxu**.

Naciśnij przycisk **Książka adres, #002**, **Wysyłanie faxu** i **Mono Start** lub **Kolor Start**.

Numery można dodawać ręcznie — w tym celu należy wprowadzić je z klawiatury:

Naciśnij **Książka adres, #003**, **Wysyłanie faxu**, **7001** (na klawiaturze) i **Mono Start** lub **Kolor Start**.

W ten sposób zostanie wybrany numer „555-7001”. Można również wprowadzić pauzę poprzez naciśnięcie klawisza **Powtórz wybieranie/Pauza**.

Dodatkowe sposoby zapisywania numerów

Konfigurowanie grup do rozsyłania

Jeśli ta sama wiadomość faksowa ma zostać wysłana pod wiele numerów, można skonfigurować Grupę.

Grupy są zapisywane pod klawiszami wybierania jednoprzyciskowego lub klawiszami szybkiego wybierania. Do każdej Grupy przypisany jest osobny klawisz wybierania jednoprzyciskowego lub klawisz szybkiego wybierania. Można wysłać wiadomość faksową do wszystkich numerów zapisywanych w grupie, naciskając tylko przycisk wybierania jednoprzyciskowego lub wprowadzając numer szybkiego wybierania, a następnie naciskając klawisz **Mono Start**.

Przed dodaniem numerów do Grupy należy zapisać je jako numery wybierania jednoprzyciskowego lub szybkiego wybierania. Maksymalnie można utworzyć 20 małych grup lub można przydzielić maksymalnie 339 numerów do jednej dużej Grupy.

- 1 Naciśnij przycisk **Książka adres.**
- 2 Naciśnij przycisk **Więcej.**
- 3 Naciśnij przycisk **Ustaw. grup.**
- 4 Naciśnij przycisk **Ust. Szybkiewyb** lub **Ustaw wyb.1 przyc.**, pod którym chcesz zapisać nową Grupę.



Informacja

Urządzenie automatycznie przypisuje dostępną lokalizację Numeru szybkiego wybierania lub Wybierania jednoprzyciskowe do nowej Grupy.

- 5 Wprowadź nazwę Grupy (maksymalnie 15 znaków), naciskając przyciski na ekranie dotykowym. Użyj tabeli w *Wprowadzanie tekstu w Załączniku C, Podstawowy Podręcznik Użytkownika*, aby uzyskać pomoc przy wprowadzaniu liter.
Naciśnij przycisk **OK**.
- 6 Wprowadź numer Grupy, naciskając przyciski na ekranie dotykowym.
Naciśnij przycisk **OK**.
- 7 Aby wybrać nośnik telekomunikacyjny oraz typ pliku, naciśnij **◀** lub **▶**, aby wyświetlić
Faks/IFAKS,
E-mail cz-b PDF,
E-mail cz-b TIFF,
E-mail kolor PDF,
E-mail kolor JPEG,
E-mail kolor XPS,
E-mail szary PDF,
E-mail szary JPEG lub
E-mail szary XPS.
Naciśnij żądaną opcję.
- 8 Dodaj numery Wybierania jednoprzyciskowego lub Szybkiego wybierania do Grupy, naciskając pole wyboru, aby wyświetlić czerwony symbol zaznaczenia.
Aby wyświetlić listę numerów w porządku alfabetycznym, naciśnij . Naciśnij przycisk **OK**.



Informacja

- Numery Wybierania jednoprzyciskowego rozpoczynają się od *. Numery szybkiego wybierania rozpoczynają się od #.
- Jeśli zapisany nośnik telekomunikacyjny numeru Wybierania jednodotkowego lub numeru Szybkiego wybierania nie jest zgodny z nośnikiem telekomunikacyjnym wybranym w kroku 7, numer Wybierania jednodotkowego lub Szybkiego wybierania będzie przyciemniony na wyświetlaczu LCD.

- 9 Aby wybrać rozdzielczość faksu/skanu dla numeru Grupy, przejdź do odpowiedniego następnego kroku, zgodnie z poniższą tabelą.

Opcja wybrana w kroku 7	Przejdź do kroku
Faks/IFAKS	10
E-mail kolor PDF	11
E-mail kolor JPEG	
E-mail kolor XPS	
E-mail szary PDF	12
E-mail szary JPEG	
E-mail szary XPS	
E-mail cz-b PDF	13
E-mail cz-b TIFF	

- 10 Wybierz rozdzielczość spośród Standard, Wysoka, B. wysoka¹ lub Foto, a następnie przejdź do kroku 15.

¹ Opcja B. wysoka jest dostępna, jeśli na Grupę składają się tylko numery faksu.

- 11 Wybierz rozdzielczość spośród 100 dpi, 200 dpi, 300 dpi lub 600 dpi.
- W przypadku wybrania opcji E-mail kolor PDF przejdź do czynności 14.
 - W przypadku wybrania opcji E-mail kolor JPEG lub E-mail kolor XPS przejdź do czynności 15.

- 12 Wybierz rozdzielczość spośród 100 dpi, 200 dpi lub 300 dpi.
- W przypadku wybrania opcji E-mail szary PDF przejdź do czynności 14.
 - W przypadku wybrania opcji E-mail szary JPEG lub E-mail szary XPS przejdź do czynności 15.

- 13 Wybierz rozdzielczość spośród 200 dpi lub 200 x 100 dpi.
- W przypadku wybrania opcji E-mail cz-b PDF przejdź do czynności 14.
 - W przypadku wybrania opcji E-mail cz-b TIFF przejdź do czynności 15.

- 14 Wybierz typ pliku PDF, który zostanie użyty do wysłania wiadomości e-mail, spośród PDF, PDF/A, Zabezp. PDF lub Podpisany PDF.



Informacja

W przypadku wybrania opcji Zabezp. PDF, przed rozpoczęciem skanowania urządzenie wyświetli monit o wprowadzenie czterocyfrowego hasła z użyciem liczb 0-9.

- 15 Naciśnij przycisk OK, aby potwierdzić.
- 16 Naciśnij przycisk **Stop/Zakończ**.

Opcje konfiguracji grup

Poniższa tabela przedstawia wybory dotyczące konfiguracji numerów grup. Podczas zapisywania numerów, na wyświetlaczu LCD wyświetlany jest monit, aby wybrać spośród opcji pokazanych w kolejnych krokach.

Krok 1 Wprowadź lokalizację grupy	Krok 2 Wprowadź nazwę grupy	Krok 3 Wprowadź nazwę	Krok 4 Wybierz typ rejestracji	Krok 5 Dodawanie zapisanych numerów wybierania jednoprzyciskowego oraz szybkiego wybierania do grupy	Krok 6 Wybierz rozdzielczość	Krok 7 Wybierz typ pliku
Wybieranie jednodotykowe lub szybkie wybieranie	(Nazwa) Naciśnij OK	(1 do 40)	Faks/IFAKS	Numer faksu lub adres e-mail	Standard, Wysoka, B.wysoka ¹ , Foto	-
			E-mail kolor PDF	Adres e-mail	100 dpi, 200 dpi, 300 dpi, 600 dpi	PDF, PDF/A, Zabezp. PDF, Podpisany PDF
			E-mail kolor JPEG		100 dpi, 200 dpi, 300 dpi, 600 dpi	-
			E-mail kolor XPS		100 dpi, 200 dpi, 300 dpi, 600 dpi	-
			E-mail szary PDF		100 dpi, 200 dpi, 300 dpi	PDF, PDF/A, Zabezp. PDF, Podpisany PDF
			E-mail szary JPEG		100 dpi, 200 dpi, 300 dpi	-
			E-mail szary XPS		100 dpi, 200 dpi, 300 dpi	-
			E-mail cz-b PDF		200 dpi, 200 x 100 dpi	PDF, PDF/A, Zabezp. PDF, Podpisany PDF
			E-mail cz-b TIFF		200 dpi, 200 x 100 dpi	-

¹ Opcja B.wysoka nie pojawia się, jeśli w kroku 5 został dodany adres e-mail.



Informacja

- Jeśli został wybrany PDF z podpisem, w urządzeniu należy zainstalować certyfikat za pomocą funkcji Zarządzanie przez przeglądarkę WWW. Wybierz **Configure Signed PDF Settings** (Konfiguruj ustawienia podpisanego pliku PDF) z **Administrator Settings** (Ustawienia administratora) w aplikacji Zarządzanie przez przeglądarkę WWW. Instrukcje dotyczące instalacji certyfikatu znajdują się w podręczniku *Instrukcja obsługi dla sieci*.
 - PDF/A to format pliku PDF przeznaczony do długoterminowej archiwizacji. Ten format zawiera wszystkie niezbędne informacje, umożliwiające odtworzenie dokumentu po długotrwałym przechowywaniu.
 - PDF z podpisem pomaga zapobiec manipulowaniu danymi oraz przywłaszczeniu tożsamości autora poprzez dołączenie do dokumentu cyfrowego certyfikatu.
-

Zmiana numerów grup

Można zmienić numer grupy, który został już zapisany. Jeśli Grupa posiada numer wysyłki faksu, zostanie ona przyciemniona na wyświetlaczu LCD. Nie można wybrać numeru, aby wprowadzić zmiany.

Zmianianie nazwy Grupy, rozdzielczości lub typu pliku PDF

- 1 Naciśnij przycisk **Książka adres.**
- 2 Naciśnij przycisk **Więcej.**
- 3 Naciśnij przycisk **Zmiana.**
- 4 Naciśnij ▲ lub ▼, aby wyświetlić Grupę, w której chcesz wprowadzić zmiany. Naciśnij Grupę.
- 5 Wykonaj jedną z następujących czynności:
 - Jeśli wybierzesz **Nazwę**, wprowadź nazwę (do 15 znaków) za pomocą przycisków na ekranie dotykowym. Naciśnij przycisk **OK.**
 - W przypadku wybrania **Rozdzielczości** naciśnij jedną z dostępnych opcji rozdzielczości wyświetlonych na wyświetlaczu LCD.
 - W przypadku wybrania **Typu pliku PDF** naciśnij jeden z dostępnych typów pliku wyświetlonych na wyświetlaczu LCD.

Na wyświetlaczu LCD pokazane zostanie nowe ustawienie.



Informacja

Jak zmienić zapisaną nazwę lub numer:

Aby zmienić znak, naciśnij przycisk ◀ lub ▶, aby umieścić kursor pod znakiem, który chcesz zmienić, a następnie naciśnij przycisk **✕**. Wpisz znak ponownie.

- 6 Naciśnij przycisk **OK.**
- 7 Naciśnij przycisk **Stop/Zakończ.**

Dodawanie i usuwanie numerów z Grup

- 1 Naciśnij przycisk **Książka adres.**
- 2 Naciśnij przycisk **Więcej.**
- 3 Naciśnij przycisk **Zmiana.**
- 4 Naciśnij ▲ lub ▼, aby wyświetlić Grupę, w której chcesz wprowadzić zmiany. Naciśnij Grupę.
- 5 Naciśnij przycisk **Dod/usuń.**
- 6 Naciśnij przycisk ▲ lub ▼, aby wyświetlić numer, który chcesz dodać lub usunąć.
- 7 Naciśnij pole wyboru numeru, aby zaznaczyć go w celu dodania. Naciśnij pole wyboru numeru, aby odznaczyć go w celu usunięcia. Naciśnij przycisk **OK**, aby potwierdzić.
- 8 Naciśnij przycisk **OK.**
- 9 Naciśnij przycisk **Stop/Zakończ.**

Usuwanie numerów grup

Można usunąć numer grupy, który został już zapisany. Jeśli Grupa posiada zaplanowane zadanie lub numer wysyłki faksu, zostanie ona przyciemniona na wyświetlaczu LCD. Nie można wybrać numeru, aby go usunąć.

- 1 Naciśnij przycisk **Książka adres.**
- 2 Naciśnij przycisk **Więcej.**
- 3 Naciśnij przycisk **Kasuj.**
- 4 Naciśnij **▲** lub **▼**, aby wyświetlić Grupę, którą chcesz usunąć.
Naciśnij pole wyboru Grupy, aby zaznaczyć ją w celu usunięcia.
Naciśnij przycisk **OK.**
- 5 Wykonaj jedną z następujących czynności:
 - Aby usunąć Grupę, naciśnij **Tak.**
 - Aby wyjść bez usuwania Grupy, naciśnij przycisk **Nie.**
- 6 Naciśnij przycisk **Stop/Zakończ.**

Raporty faksów

Niektóre raporty faksów (weryfikacja transmisji i dziennik faksów) mogą być drukowane automatycznie lub ręcznie.

Raport weryfikacji transmisji

Raport weryfikacji transmisji może służyć jako dowód, że faks został wysłany. (Aby uzyskać szczegółowe informacje na temat konfigurowania żadanego typu raportu, patrz *Raport weryfikacji transmisji* w *Rozdziale 4* podręcznika *Podstawowy Podręcznik Użytkownika*).

Dziennik faksów

Można skonfigurować urządzenie tak, aby drukowało dziennik faksów (raport o aktywności) z określoną częstotliwością (co 50 faksów, 6, 12 lub 24 godziny, 2 lub 7 dni). Ustawieniem domyślnym jest Co 50 faksów, co oznacza, że urządzenie będzie drukowało dziennik co 50 zapisanych zadań.

Jeśli częstotliwość zostanie ustawiona na Wył., raport można nadal wydrukować, wykonując czynności opisane na następnym stronie.

- 1 Naciśnij przycisk MENU.
- 2 Naciśnij przycisk ▲ lub ▼, aby wyświetlić Fax.
Naciśnij przycisk Fax.
- 3 Naciśnij przycisk ▲ lub ▼, aby wyświetlić Ustaw. raportu.
Naciśnij przycisk Ustaw. raportu.
- 4 Naciśnij przycisk Journal.

- 5 Naciśnij przycisk ◀ lub ▶, aby wybrać odstęp
- 6, 12, 24 godziny, 2 lub 7 dni
Urządzenie wydrukuje raport o wybranej godzinie, a następnie usunie wszystkie zadania z pamięci. Jeżeli w pamięci urządzenia przed upływem określonego czasu znajdzie się 200 zadań, urządzenie wydrukuje dziennik wcześniej, a następnie usunie wszystkie zadania z pamięci. Jeżeli wymagany jest dodatkowy raport przed nadejściem terminu drukowania, można go wydrukować bez kasowania zadań z pamięci.
 - Co 50 faksów
Urządzenie wydrukuje Dziennik, gdy zapisze 50 zadań.
- 6 Wykonaj jedną z następujących czynności:
- Jeśli została wybrana opcja Co 50 faksów
Przejdź do kroku 7.
 - Jeśli wybrana została opcja Co 6, 12, 24 godziny lub 2 dni
Wpisz godzinę rozpoczęcia drukowania w formacie 24-godzinnym. (Na przykład: 19:45 dla 7:45 wieczorem.)
Naciśnij przycisk OK.
 - W przypadku wybrania opcji Co 7 dni
Wpisz godzinę rozpoczęcia drukowania w formacie 24-godzinnym. (Na przykład: 19:45 dla 7:45 wieczorem.)
Naciśnij przycisk OK.
Naciśnij przycisk ◀ lub ▶, aby wybrać dzień tygodnia.

- 7 Naciśnij przycisk **Stop/Zakończ**.

Raporty

Dostępne są następujące raporty:

- 1 Weryf.raport
Pokazuje raport weryfikacji transmisji dla ostatnich 200 wychodzących faksów i drukuje ostatni raport.
- 2 Pomoc
Drukuje listę najczęściej używanych funkcji, aby pomóc w zaprogramowaniu urządzenia.
- 3 Lista indexu tel
Drukuje listę nazw i numerów zapisanych w pamięci wybierania jednoprzyciskowego i szybkiego wybierania w kolejności liczbowej lub alfabetycznej.
- 4 Dziennik faxu
Drukuje informacje o ostatnich 200 przychodzących oraz wychodzących faksach.
(TX: transmisja) (RX: odbiór)
- 5 Ustaw.użytkow.
Drukuje listę bieżących ustawień.
- 6 Konfig sieci
Lista ustawień sieciowych.
- 7 Bęben Druk igłowy
Drukuje arkusz sprawdzania punktów bębna w celu rozwiązywania problemów z wydrukiem punktowym.
- 8 Raport WLAN
Drukuje wyniki diagnostyki łączności bezprzewodowej sieci LAN.
- 9 Zamówienie
Umożliwia wydrukowanie formularza zamawiania akcesoriów w celu wypełnienia go i wysłania do dealera Brother.

Jak wydrukować raport

- 1 Naciśnij przycisk MENU.
- 2 Naciśnij przycisk ▲ lub ▼, aby wyświetlić Druk raportów.
Naciśnij przycisk Druk raportów.
- 3 Naciśnij przycisk ▲ lub ▼, aby wyświetlić raport, który chcesz wydrukować.
Naciśnij raport, który chcesz wydrukować.
- 4 Wykonaj jedną z następujących czynności:
 - W przypadku wybrania opcji Weryf. raport, naciśnij DRUK RAPORTU.
 - W przypadku wybrania opcji Lista indexu tel naciśnij Porządek numer. lub Porządek alfabetyczny.
 - W przypadku wybrania innej opcji niż Weryf. raport lub Lista indexu tel przejdź do czynności 5.
- 5 Naciśnij przycisk **Mono Start** lub **Kolor Start**.
- 6 Naciśnij przycisk **Stop/Zakończ**.

Ustawienia kopiowania

Ustawienia kopiowania można tymczasowo zmienić na potrzeby następnej kopii.

Ustawienia te są tymczasowe i w urządzeniu przywrócone zostają ustawienia domyślne po minucie od kopiowania, chyba że Tryb zegara ustawiono na 30 sekund lub mniej. (Patrz *Tryb zegara* na stronie 4).

Aby zmienić ustawienie, naciśnij przycisk  (**KOPIUJ**), a następnie naciśnij ◀ lub ▶, aby przewinąć ustawienia kopiowania. Gdy zostanie wyświetlone żądane ustawienie, naciśnij przycisk.

Po zakończeniu wybierania ustawień naciśnij przycisk **Mono Start** lub **Kolor Start**.

Zatrzymywanie kopiowania

Aby zatrzymać kopiowanie, naciśnij przycisk **Stop/Zakończ**.

Poprawianie jakości kopiowania

Dostępny jest pełny zakres ustawień jakości. Ustawieniem domyślnym jest **Auto**.

- **Auto**
Tryb **Auto** jest zalecany dla zwykłych wydruków. Odpowiedni dla dokumentów zawierających tekst i zdjęcia.
- **Tekst**
Odpowiedni dla dokumentów zawierających głównie tekst.
- **Foto**
Lepsza jakość kopiowania w przypadku zdjęć.
- **Grafika**
Odpowiedni do kopiowania paragonów.

- 1 Naciśnij przycisk  (**KOPIUJ**).
- 2 Włóż dokument.
- 3 Wpisz żadaną liczbę kopii.
- 4 Naciśnij przycisk ◀ lub ▶, aby wyświetlić **Jakość**.
Naciśnij przycisk **Jakość**.
- 5 Naciśnij przycisk **Auto**, **Tekst**, **Foto** lub **Grafika**.
- 6 Jeśli nie chcesz zmieniać dodatkowych ustawień, naciśnij klawisz **Mono Start** lub **Kolor Start**.

Powiększanie i zmniejszanie kopiowanego obrazu

Aby powiększyć lub zmniejszyć kolejną kopię, wykonaj następujące czynności:

- 1 Naciśnij przycisk  (**KOPIUJ**).
- 2 Włóż dokument.
- 3 Wpisz żądaną liczbę kopii.
- 4 Naciśnij przycisk ◀ lub ▶, aby wyświetlić Powiększ/ zmniejsz.
Naciśnij przycisk Powiększ/ zmniejsz.
- 5 Naciśnij przycisk 100%, Powiększ, Pomniejsz lub Wybór (25-400%).
- 6 Wykonaj jedną z następujących czynności:
 - W przypadku wybrania opcji Powiększ lub Pomniejsz naciśnij żądany stopień powiększenia lub pomniejszenia.
 - W przypadku wybrania opcji Wybór (25-400%) wprowadź stopień powiększenia lub zmniejszenia w zakresie od 25% do 400%.
Naciśnij przycisk OK.
 - W przypadku wybrania opcji 100% przejdź do czynności 7.

100%*
104% EXE → LTR
141% A5 → A4
200%
50%
70% A4 → A5
78% LGL → LTR
83% LGL → A4
85% LTR → EXE
91% Cała strona
94% A4 → LTR
97% LTR → A4
Wybór (25-400%)

- 7 Jeśli nie chcesz zmieniać dodatkowych ustawień, naciśnij klawisz **Mono Start** lub **Kolor Start**.



Informacja

Opcje układu strony 2 na 1 (P), 2 na 1 (L), 2 na 1 (ID), 4 na 1 (P) i 4 na 1 (L) *nie są* dostępne dla funkcji Zwiększania/Pomniejszania.

Kopiowanie dwustronne

Aby użyć funkcji automatycznego kopiowania dwustronnego, załaduj dokument do podajnika ADF.

Jeśli podczas wykonywania kopii dwustronnych wyświetlony zostanie komunikat o braku pamięci, spróbuj zainstalować dodatkową pamięć. (Patrz *Instalacja dodatkowej pamięci* na stronie 75).

Zanim możliwe będzie rozpoczęcie kopiowania dwustronnego, należy wybrać układ kopiowania dwustronnego spośród poniższych opcji. Układ dokumentu określa, który z układów kopiowania dwustronnego należy wybrać.

■ 2bok~2bok

Pionowo

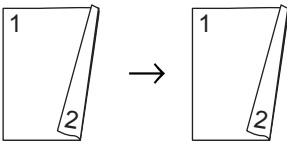

Poziomo

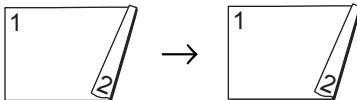

■ 1bok~2bok odbicie wzdłuż dłuższej krawędzi

Pionowo

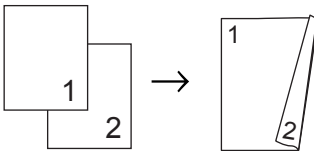

Poziomo

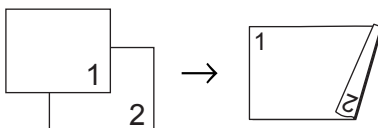

■ 2bok~1bok odbicie wzdłuż dłuższej krawędzi

Pionowo

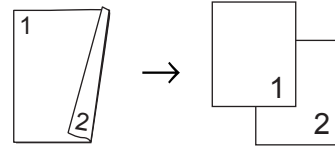

Poziomo

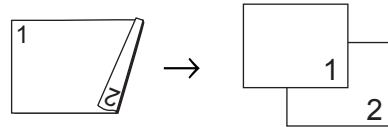

■ 1bok~2bok odbicie wzdłuż krótszej krawędzi

Pionowo

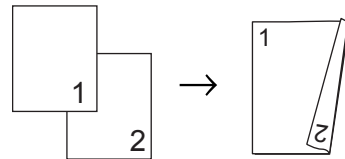

Poziomo

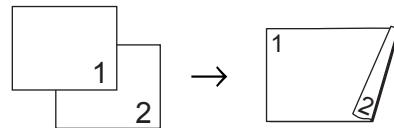

■ 2bok~1bok odbicie wzdłuż krótszej krawędzi

Pionowo

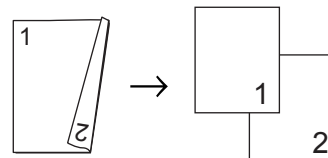

Poziomo

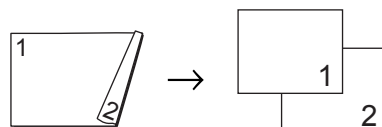

1 Naciśnij przycisk  (KOPIUJ).

- 2 Włóż dokument.
- 3 Wpisz żadaną liczbę kopii.
- 4 Naciśnij przycisk ◀ lub ▶, aby wyświetlić Kopia dwustronna.
Naciśnij przycisk Kopia dwustronna.

- 5 Naciśnij przycisk ◀ lub ▶, aby wyświetlić następujące opcje układu:

2 str → 2 str,
 1 str → 2 str Odb.dł.brzeg,
 2 str → 1 str Odb.dł.brzeg,
 1 str → 2 str Odb.kr.brzeg,
 2 str → 1 str Odb.kr.brzeg,
 Wył.

Naciśnij żadaną opcję.

- 6 Jeśli nie chcesz zmieniać dodatkowych ustawień, naciśnij klawisz **Mono Start** lub **Kolor Start**.

Wybór tacy

Można tymczasowo zmienić opcję Użycia tacy wyłącznie dla następczej kopii.

- 1 Naciśnij przycisk  (**KOPIUJ**).
- 2 Włóż dokument.
- 3 Wpisz żadaną liczbę kopii.
- 4 Naciśnij przycisk ◀ lub ▶, aby wyświetlić Wyb.tacę.
Naciśnij przycisk Wyb.tacę.
- 5 Naciśnij przycisk MP>T1, MP>T1>T2¹, T1>MP, T1>T2>MP¹, Tylko taca#1, Tylko taca#2¹ lub Tylko p.wiel..

¹ Opcje T2 i Tylko taca#2 pojawiają się tylko wtedy, gdy zainstalowana jest opcjonalna taca dolna.

- 6 Jeśli nie chcesz zmieniać dodatkowych ustawień, naciśnij klawisz **Mono Start** lub **Kolor Start**.



Informacja

Aby zmienić domyślne ustawienia Użycia tacy, patrz *Użycie tacy w trybie kopiowania* w *Rozdziale 2, Podstawowy Podręcznik Użytkownika*.

Regulacja jasności i kontrastu

Jasność

Regulacja jasności pozwala zaciemnić lub rozjaśnić kopie.

- 1 Naciśnij przycisk  (**KOPIUJ**).
- 2 Włóż dokument.
- 3 Wpisz żądaną liczbę kopii.
- 4 Naciśnij przycisk ◀ lub ▶, aby wyświetlić *Jasność*.
Naciśnij przycisk *Jasność*.
- 5 Naciśnij przycisk ◀, aby uzyskać ciemniejszą kopię lub naciśnij przycisk ▶, aby uzyskać jaśniejszą kopię.
Naciśnij przycisk **OK**.
- 6 Jeśli nie chcesz zmieniać dodatkowych ustawień, naciśnij klawisz **Mono Start** lub **Kolor Start**.

Kontrast

Wyregulowanie kontrastu pomaga w wyostreniu i ożywieniu obrazu.

- 1 Naciśnij przycisk  (**KOPIUJ**).
- 2 Włóż dokument.
- 3 Wpisz żądaną liczbę kopii.
- 4 Naciśnij przycisk ◀ lub ▶, aby wyświetlić *Kontrast*.
Naciśnij przycisk *Kontrast*.
- 5 Naciśnij przycisk ◀, aby zmniejszyć kontrast, lub naciśnij przycisk ▶, aby zwiększyć kontrast.
Naciśnij przycisk **OK**.
- 6 Jeśli nie chcesz zmieniać dodatkowych ustawień, naciśnij klawisz **Mono Start** lub **Kolor Start**.

Sortowanie kopii przy użyciu podajnika ADF

Można sortować wielokrotne kopie. Strony zostaną ułożone na stosie w kolejności: 1 2 3, 1 2 3, 1 2 3 i tak dalej.

- 1 Naciśnij przycisk  (**KOPIUJ**).
- 2 Włóż dokument do podajnika ADF.
- 3 Wpisz żądaną liczbę kopii.
- 4 Naciśnij przycisk ◀ lub ▶, aby wyświetlić *Plik/sort*.
Naciśnij przycisk *Plik/sort*.
- 5 Naciśnij przycisk *Sort*.
- 6 Jeśli nie chcesz zmieniać dodatkowych ustawień, naciśnij klawisz **Mono Start** lub **Kolor Start**.



Informacja

Opcja Sortowanie jest dostępna tylko jeśli dokument znajduje się w podajniku ADF.

Drukowanie N kopii na 1 stronie (układ strony)

Za pomocą funkcji N w 1 można zmniejszyć ilość papieru używanego podczas kopiowania. Ta funkcja umożliwia kopiowanie dwóch lub czterech stron na jednej stronie. Aby kopiować obie strony dowodu tożsamości na jednej stronie, patrz *Kopiowanie dowodu tożsamości 2 w 1* na stronie 57.

! WAŻNE

- Upewnij się, że rozmiar papieru jest ustawiony na A4, Letter, Legal lub Folio.
- W trybie N w 1 nie można używać funkcji powiększania/zmniejszania.
- (P) oznacza układ pionowy, a (L) poziomy.

- 1 Naciśnij przycisk  (**KOPIUJ**).
- 2 Włóż dokument.
- 3 Wpisz żadaną liczbę kopii.
- 4 Naciśnij przycisk ◀ lub ▶, aby wyświetlić Układ strony. Naciśnij przycisk Układ strony.
- 5 Naciśnij przycisk ◀ lub ▶, aby wyświetlić Wył. (1na1), 2na1 (P), 2na1 (L), 2na1 (ID)¹, 4na1 (P) lub 4na1 (L). Naciśnij żądany przycisk.

¹ Aby uzyskać szczegółowe informacje na temat opcji 2na1 (ID), patrz *Kopiowanie dowodu tożsamości 2 w 1* na stronie 57.

- 6 Jeśli nie chcesz zmieniać dodatkowych ustawień, naciśnij klawisz **Mono Start** lub **Kolor Start**, aby zeskanować stronę.

Jeśli dokument jest umieszczony w podajniku ADF, urządzenie zeskanuje strony i rozpocznie drukowanie.

W przypadku korzystania z szyby skanera, przejdź do kroku 7.

- 7 Po zeskanowaniu strony naciśnij przycisk **Tak**, aby zeskanować kolejną stronę.
- 8 Połóż kolejną stronę na szybie skanera. Naciśnij przycisk **Mono Start** lub **Kolor Start**. Powtórz czynności 7 i 8 dla każdej strony układu.
- 9 Aby zakończyć po zeskanowaniu wszystkich stron, naciśnij przycisk **Nie** w kroku 7.

W przypadku kopiowania z podajnika ADF:

Włóż dokument *zadrukowaną stroną do góry* w kierunku pokazanym poniżej:

■ 2 na 1 (P)



■ 2 na 1 (L)

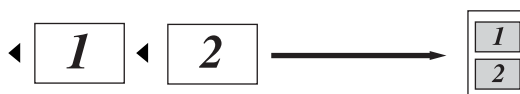

■ 4 na 1 (P)



■ 4 na 1 (L)

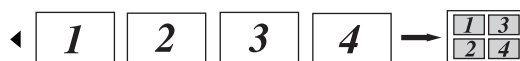

W przypadku kopiowania z szyby skanera:

Włóż dokument *stroną zadrukowaną w dół* w kierunku pokazanym poniżej:

■ 2 na 1 (P)

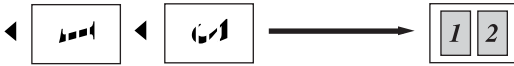

■ 2 na 1 (L)

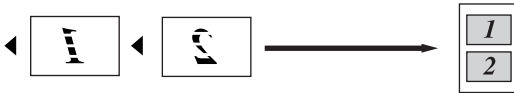

■ 4 na 1 (P)



■ 4 na 1 (L)



Kopiowanie dowodu tożsamości 2 w 1

Obie strony dowodu tożsamości można skopiować na jednej stronie, z zachowaniem oryginalnego rozmiaru dowodu tożsamości.

Informacja

Dowody tożsamości można kopiować w zakresie dozwolonym przez obowiązujące prawo. Patrz *Bezprawne wykorzystywanie urządzeń kopiujących w podręczniku Broszura dotycząca bezpieczeństwa i zgodności z prawem*.

- 1 Naciśnij przycisk  (**KOPIUJ**).
- 2 Umieść dowód tożsamości *stroną zadrukowaną w dół*, po lewej stronie szyby skanera.

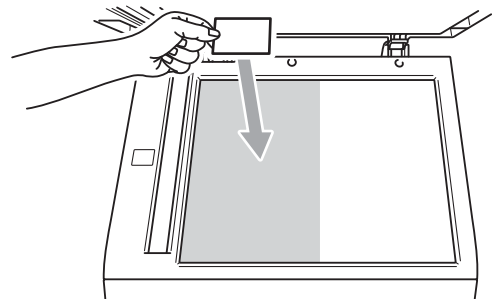

- Nawet jeśli w podajniku ADF zostanie umieszczony dokument, urządzenie będzie skanować dane z szyby skanera.
- 3 Wpisz żądaną liczbę kopii.
 - 4 Naciśnij przycisk ◀ lub ▶, aby wyświetlić Układ strony. Naciśnij przycisk Układ strony.
 - 5 Naciśnij przycisk ◀ lub ▶, aby wyświetlić 2na1 (ID). Naciśnij przycisk 2na1 (ID).

- 6 Naciśnij przycisk **Mono Start** lub **Kolor Start**.
Gdy urządzenie zeskanuje pierwszą stronę dowodu tożsamości, na wyświetlaczu LCD zostanie wyświetlony komunikat **Odwróć identyfikator**. Naciśnij **Start**.
- 7 Obróć dowód tożsamości i umieść go po lewej stronie szyby skanera.
- 8 Naciśnij przycisk **Mono Start** lub **Kolor Start**. Urządzenie zeskanuje drugą stronę dowodu tożsamości i wydrukuje stronę.





Informacja

W przypadku wybrania opcji **Kopiowanie** dowodu tożsamości 2 w 1 urządzenie ustawi jakość na **Foto**, a kontrast na **+2**.

Dostosowywanie kolorów (Nasycenie)

Można zmienić domyślne ustawienie nasycenia kolorów.

- 1 Naciśnij przycisk  (**KOPIUJ**).
- 2 Włóż dokument.
- 3 Wpisz żadaną liczbę kopii.
- 4 Naciśnij przycisk ◀ lub ▶, aby wyświetlić **Regulacja koloru**.
Naciśnij przycisk **Regulacja koloru**.
- 5 Naciśnij przycisk **R**, **G** lub **B**.
- 6 Naciśnij przycisk ◀, aby zmniejszyć lub ▶, aby zwiększyć nasycenie koloru.
Naciśnij przycisk **OK**.
- 7 Powtórz czynności 5 i 6, aby dostosować następny kolor. Naciśnij przycisk .
- 8 Jeśli nie chcesz zmieniać dodatkowych ustawień, naciśnij klawisz **Mono Start** lub **Kolor Start**.

Ustawianie wprowadzonych zmian jako nowe ustawienia domyślne

Niektóre z ustawień kopiowania dla opcji Jakość, Jasność, Kontrast i Regulacja koloru, z których korzystasz najczęściej można zapisać, ustawiając je jako domyślne. Ustawienia te pozostaną aktywne, dopóki nie zostaną zmienione.

- 1 Naciśnij przycisk  (**KOPIUJ**).
- 2 Naciśnij ◀ lub ▶, aby wybrać ustawienie, które chcesz zmienić, a następnie naciśnij nową opcję. Powtórz ten krok dla każdego ustawienia, które chcesz zmienić.
- 3 Po zmianie ostatniego ustawienia naciśnij przycisk ◀ lub ▶, aby wyświetlić Nowe ustaw. dom.. Naciśnij przycisk Nowe ustaw. dom..
- 4 Naciśnij przycisk Tak.
- 5 Naciśnij przycisk **Stop/Zakończ**.



Przywracanie wszystkich ustawień kopiowania do ustawień fabrycznych

Wszystkie zmienione ustawienia kopiowania można przywrócić do ustawień fabrycznych. Ustawienia te pozostaną aktywne, dopóki nie zostaną zmienione.

- 1 Naciśnij przycisk  (**KOPIUJ**).
- 2 Po zmianie ostatniego ustawienia naciśnij przycisk ◀ lub ▶, aby wyświetlić Reset ustawień. Naciśnij przycisk Reset ustawień.
- 3 Naciśnij przycisk Tak.
- 4 Naciśnij przycisk **Stop/Zakończ**.

Ustawianie ulubionych

Istnieje możliwość zapisania najczęściej używanych ustawień kopiowania poprzez ustawienie ich jako ulubione. Można skonfigurować maksymalnie trzy ulubione ustawienia.

- 1 Naciśnij przycisk  (**KOPIUJ**).
- 2 Wybierz opcję kopiowania oraz ustawienia, które chcesz zapisać.
- 3 Naciśnij przycisk ◀ lub ▶, aby wyświetlić Ulubione ustawienia. Naciśnij przycisk Ulubione ustawienia.
- 4 Naciśnij przycisk Zachowaj.
- 5 Naciśnij lokalizację, w której chcesz zapisać swoje ustawienie dla Ulubione:1, Ulubione:2 lub Ulubione:3.
- 6 Wykonaj jedną z następujących czynności:
 - Aby zmienić nazwę ustawienia, naciśnij przycisk , aby usunąć znaki. Następnie wpisz nową nazwę (do 12 znaków). Naciśnij przycisk OK.
 - Jeśli nie chcesz zmieniać nazwy ustawienia, naciśnij klawisz OK.
- 7 Naciśnij przycisk **Stop/Zakończ**.

Przywracanie ulubionego ustawienia

Jeśli jesteś gotów do użycia jednego ze swoich ulubionych ustawień, możesz je przywołać.

- 1 Naciśnij przycisk  (**KOPIUJ**).
- 2 Naciśnij przycisk Ulubione.
- 3 Naciśnij ulubione ustawienie, które chcesz przywrócić.

- 4 Naciśnij przycisk **Mono Start** lub **Kolor Start**.

Zmianianie nazwy ulubionego ustawienia

Po zapisaniu ulubionego ustawienia, można zmienić jego nazwę.

- 1 Naciśnij przycisk  (**KOPIUJ**).
- 2 Naciśnij przycisk ◀ lub ▶, aby wyświetlić Ulubione ustawienia.
Naciśnij przycisk Ulubione ustawienia.
- 3 Naciśnij przycisk Zmien nazwę.
- 4 Naciśnij ulubione ustawienie, którego nazwę chcesz zmienić.
- 5 Wprowadź nową nazwę (do 12 znaków).
- 6 Naciśnij przycisk OK.
- 7 Naciśnij przycisk **Stop/Zakończ**.

Czyszczenie i sprawdzanie urządzenia

Regularnie czyść zewnętrzne części i wnętrze urządzenia suchą, niestrzępiącą się szmatką. Przy wymianie toneru lub zespołu bębna pamiętaj o oczyszczeniu wnętrza urządzenia. Jeśli drukowane strony są poplamione tonerem, oczyść wnętrze urządzenia suchą, niestrzępiącą się szmatką.

! OSTRZEŻENIE

NIE używaj środków czyszczących zawierających amoniak, alkohol ani jakichkolwiek rodzajów sprayów lub substancji łatwopalnych do czyszczenia wewnętrznych lub zewnętrznych części urządzenia. Może to doprowadzić do pożaru lub porażenia prądem.

Patrz *Bezpieczne użytkowanie urządzenia w Broszura dotycząca bezpieczeństwa i zgodności z prawem*, aby uzyskać informacje na temat czyszczenia urządzenia.



Uważaj, aby nie wdychać toneru.

! WAŻNE

Używaj obojętnych detergentów. Czyszczenie przy użyciu środków lotnych, takich jak rozcieńczalniki lub benzyna, może uszkodzić powierzchnię urządzenia.

Sprawdzanie liczników stron

Istnieje możliwość wyświetlania liczników kopii, wydrukowanych stron, raportów, list, faksów lub podsumowania.

- 1 Naciśnij przycisk **MENU**.
- 2 Naciśnij przycisk ▲ lub ▼, aby wyświetlić **Specyf. aparatu**.
Naciśnij przycisk **Specyf. aparatu**.
- 3 Naciśnij przycisk **Licznik stron**.
Na wyświetlaczu LCD wyświetlana jest liczba stron do zadań **Wszystko**, **Faks/Lista**, **Kopia** lub **Drukuj**.
- 4 Naciśnij przycisk **Wszystko**, **Faks/Lista**, **Kopia** lub **Drukuj**, aby wyświetlić licznik stron dla opcji **Kolor** i **Czarno-białe**.
- 5 Wykonaj jedną z następujących czynności:
 - Aby zobaczyć inne opcje, naciśnij przycisk .
 - Aby zakończyć, naciśnij przycisk **Stop/Zakończ**.

Sprawdzanie pozostałej żywotności części

Informację o żywotności części urządzenia można odczytać na wyświetlaczu LCD.

- 1 Naciśnij przycisk **MENU**.
- 2 Naciśnij przycisk ▲ lub ▼, aby wyświetlić **Specyf. aparatu**.
Naciśnij przycisk **Specyf. aparatu**.
- 3 Naciśnij przycisk **Trwałość części**.
- 4 Naciśnij przycisk ▲ lub ▼, aby wyświetlić przybliżoną żywotność części **Bęben**, **Moduł pasa**, **Nagrzewnica**, **Laser**, **PF Zestaw pod. wielof.**, **PF Zestaw 1** oraz **PF Zestaw 2**.
- 5 Naciśnij przycisk **Stop/Zakończ**.

Wymiana elementów wymagających okresowej konserwacji

Elementy wymagające okresowej konserwacji wymagają regularnych wymian w celu zachowania jakości druku. Części wymienione poniżej będą musiały być wymienione po wydrukowaniu około 50 000 stron¹ w przypadku zespołu podajnika papieru MP i 100 000 stron¹ w przypadku zespołu podajnika papieru 1, zespołu podajnika papieru 2, nagrzewnicy i lasera. Gdy na wyświetlaczu LCD pojawią się poniższe komunikaty, skontaktuj się ze sprzedawcą produktów Brother.

¹ Arkusze jednostronne w formacie A4 lub Letter.

Komunikat na ekranie LCD	Opis
Wymień części Moduł nagrzew.	Wymień zespół nagrzewnicy.
Wymień części Moduł lasera	Wymień moduł lasera.
Wymień części PF Zestaw 1	Wymień zespół podajnika papieru do tacy papieru.
Wymień części PF Zestaw 2	Wymień komplet podajników papieru do tacy dolnej (opcjonalnej).
Wymień części PF Zestaw p.w.	Wymień zespół podajnika papieru do tacy wielofunkcyjnej.

Pakowanie i transport urządzenia

⚠ OSTRZEŻENIE

To urządzenie jest ciężkie i waży około 28,5 kg. Aby zapobiec obrażeniom, urządzenie powinny podnosić co najmniej dwie osoby. Przy ponownym stawianiu urządzenia należy zachować ostrożność, aby nie przyciąć palców.

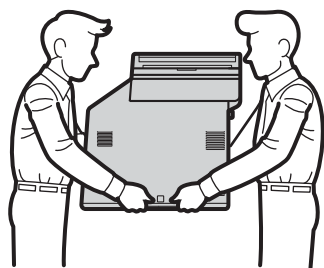

Jeśli używana jest taca dolna, należy ją przenosić oddzielnie.

! WAŻNE

Na czas transportu urządzenia pojemnik na zużyty toner musi zostać z niego wyjęty i umieszczony w plastikowym worku, który należy szczelnie zamknąć. Pozostawienie tych elementów i nieumieszczenie ich w plastikowym worku przed transportem urządzenia może doprowadzić do poważnych uszkodzeń i unieważnienia gwarancji.

📄 Informacja

Jeśli z jakiegoś powodu konieczny jest transport urządzenia, należy uważnie spakować urządzenie w oryginalne opakowanie, aby uniknąć jego uszkodzenia podczas transportu. Urządzenie powinno zostać odpowiednio ubezpieczone u przewoźnika.

Upewnij się, że są dostępne następujące elementy opakowaniowe:

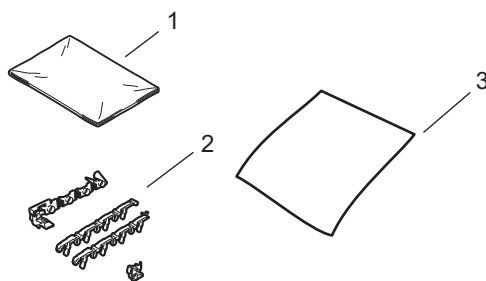

- 1 Plastikowy worek na pojemnik na zużyty toner
- 2 Pomarańczowe materiały pakunkowe do blokowania części wewnętrznych (4 elementy)
- 3 Kawałek papieru (format A4 lub Letter) do osłony modułu taśmy. (Należy go dostarczyć samemu)

- 1 Wyłącz urządzenie. W pierwszej kolejności odłącz przewód linii telefonicznej, odłącz wszystkie przewody, a następnie odłącz przewód zasilania od gniazdka elektrycznego.
- 2 Naciśnij przycisk otwierania przedniej części obudowy, a następnie otwórz przednią pokrywę.

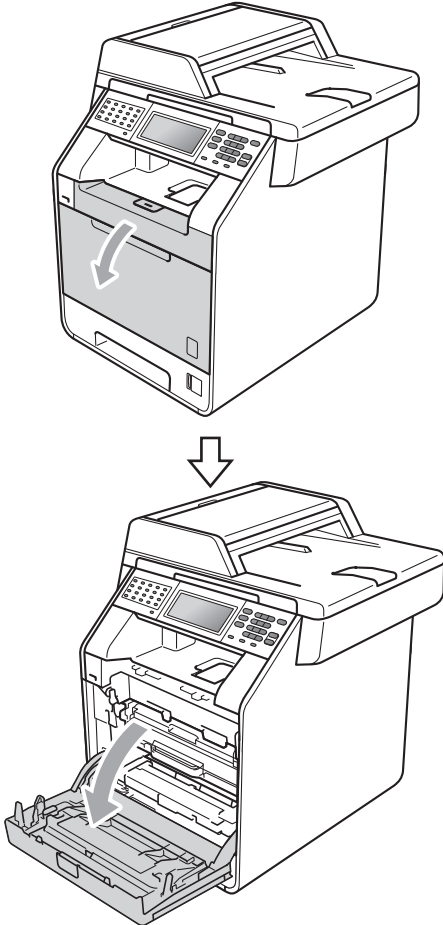

- 3 Chwyć zielony uchwyt zespołu bębna. Wyciągnij zespół bębna, aż się zatrzyma.

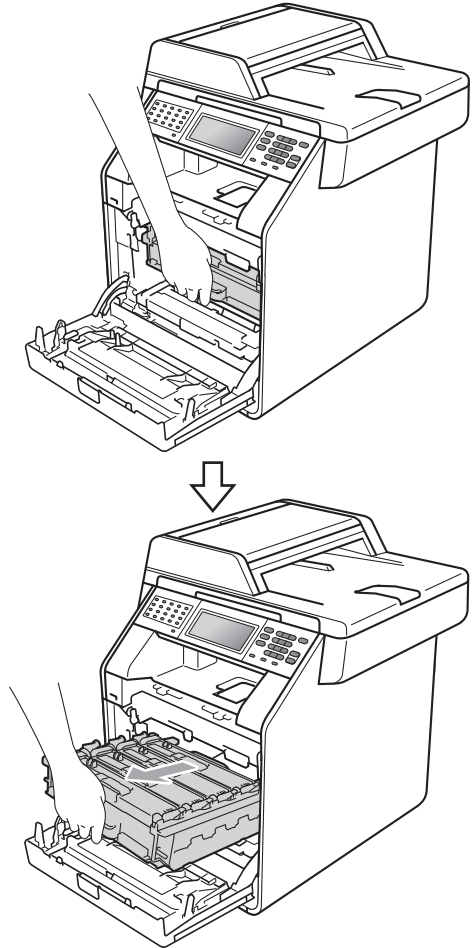

- 4 Przekręć zieloną dźwignię blokującą (1) po lewej stronie urządzenia w kierunku przeciwnym do ruchu wskazówek zegara do położenia zwolnienia. Trzymając zielone uchwyty zespołu bębna, unieś przód zespołu bębna i wyjmij go z urządzenia.

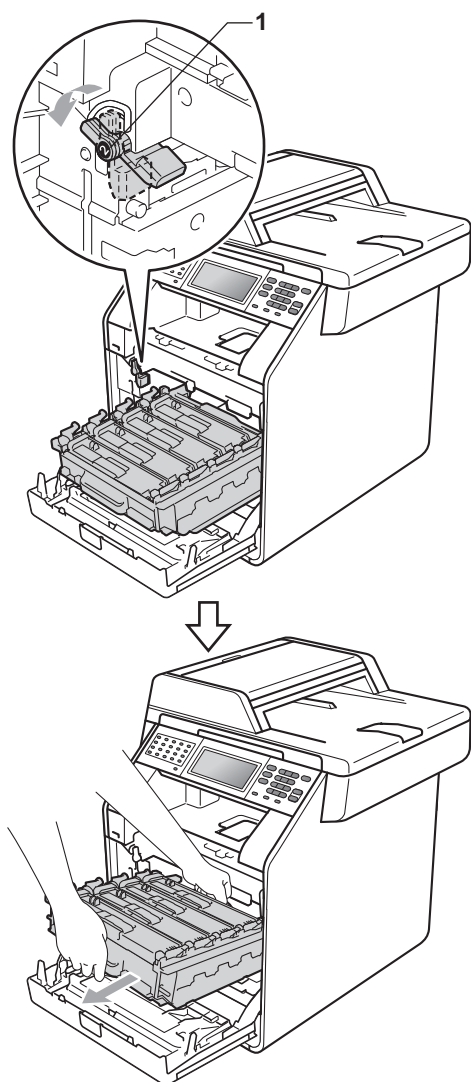

! WAŻNE

- Podczas przenoszenia trzymaj zielone uchwyty zespołu bębna. **NIE WOLNO** trzymać zespołu bębna po bokach.
- Zalecamy położenie zespołu bębna na arkuszu papieru, umieszczonym na czystej, płaskiej powierzchni, na wypadek przypadkowego rozlania lub rozsypania się toneru.
- Należy ostrożnie przenosić toner i pojemnik na zużyty toner. Jeśli toner rozsypie się na ręce lub odzież, natychmiast zetrzyj lub zmyj zimną wodą.
- W celu uniknięcia uszkodzenia urządzenia na skutek wyładowania elektrostatycznego **NIE** dotykaj elektrod pokazanych na ilustracji.

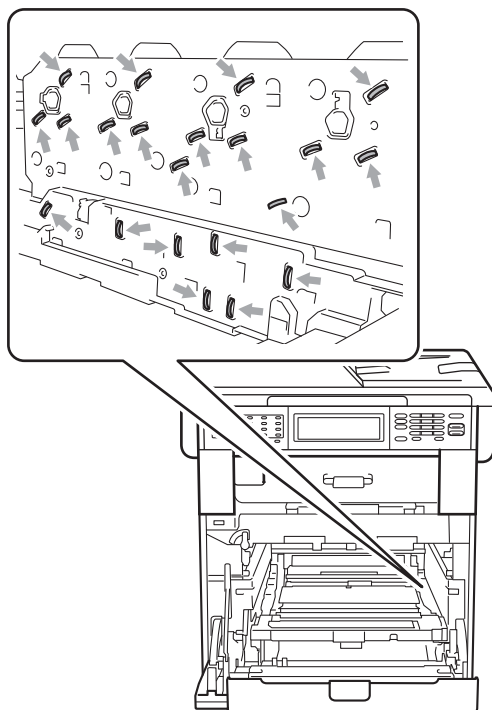

- 5 Chwyć zielony uchwyt moduł taśmy obiema rękami i unieś moduł taśmy, a następnie wyciągnij go.

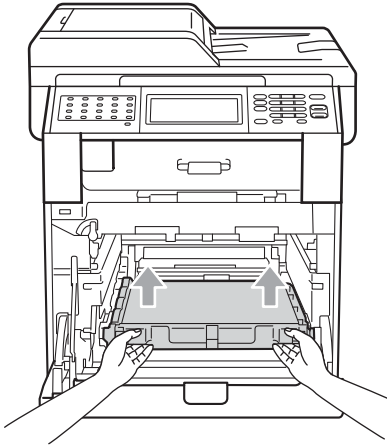

- 6 Wymij dwa elementy pomarańczowego materiału opakowaniowego i wyrzuć je.

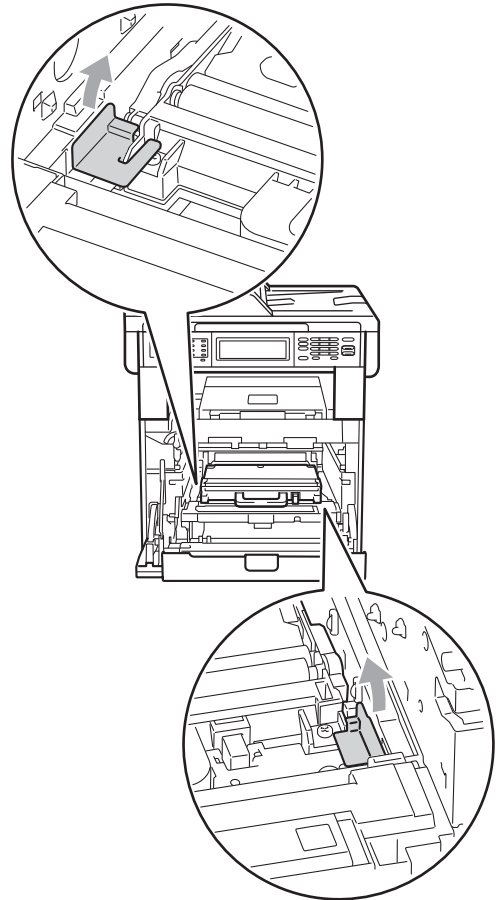

Informacja

Ta czynność jest niezbędna tylko przy pierwszej wymianie pojemnika na zużyty toner i nie jest wymagana w przypadku kolejnych wymian pojemników na zużyty toner. Pomarańczowe elementy opakowaniowe są zakładane fabrycznie w celu zabezpieczenia urządzenia podczas transportu.

- 7 Wymij pojemnik na zużyty toner z urządzenia za pomocą zielonego uchwytu, a następnie włóż go do plastikowego worka i dokładnie zamknij worek.

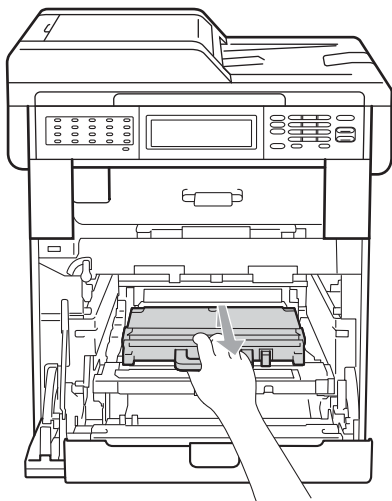

! WAŻNE

Należy ostrożnie przenosić pojemnik na zużyty toner. Jeśli toner rozsypie się na ręce lub odzież, natychmiast zetrzyj lub zmyj zimną wodą.

- 8 Umieść moduł taśmy w urządzeniu. Upewnij się, że moduł taśmy ustawiony jest poziomo i jest dobrze umieszczony na swoim miejscu.

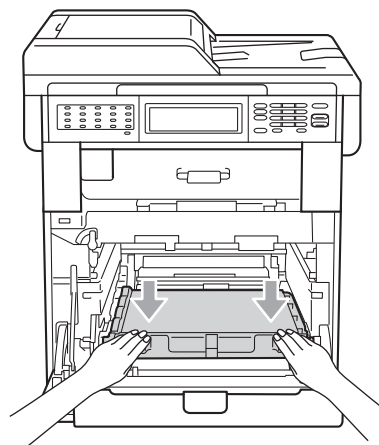
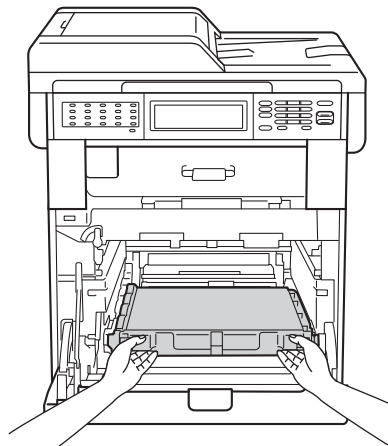

- 9 Zainstaluj pomarańczowe materiały pakunkowe w zespole bębna w następujący sposób:
- Aby zabezpieczyć tonery, zainstaluj pasujące pomarańczowe paski pakunkowe (1) (oznaczone literami L i R) na zespole bębna, po lewej i prawej stronie, tak jak to pokazano na ilustracji.
 - Przymocuj pomarańczowy pasek pakunkowy (2) po lewej stronie zespołu bębna, tak jak to pokazano na ilustracji.

- Wsuń mały pomarańczowy materiał pakunkowy (3) na metalowy wałek po prawej stronie zespołu bębna, tak jak to pokazano na ilustracji.

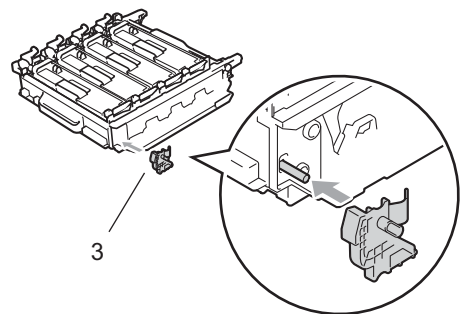
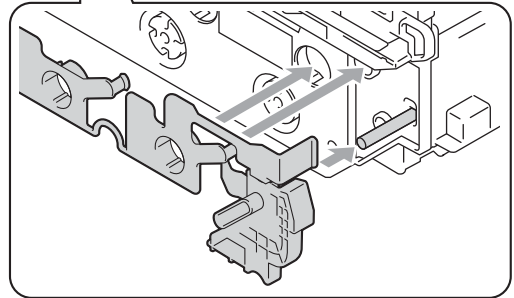
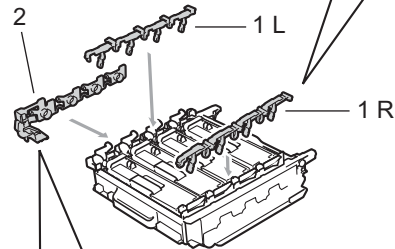
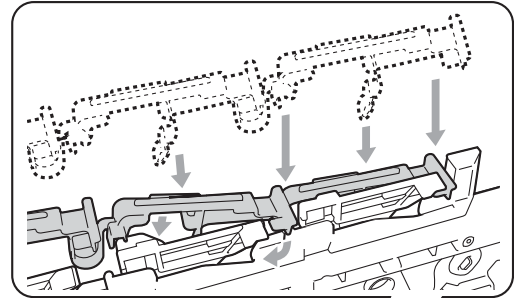

- 10** Umieść kartkę papieru (A4 lub Letter) na zespole bębna, aby zapobiec uszkodzeniom zespołu bębna.

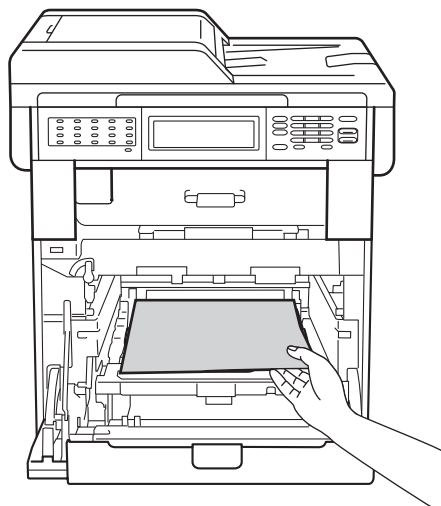

- 11** Upewnij się, że zielona dźwignia blokująca (1) znajduje się w położeniu zwolnienia, tak jak to pokazano na ilustracji.

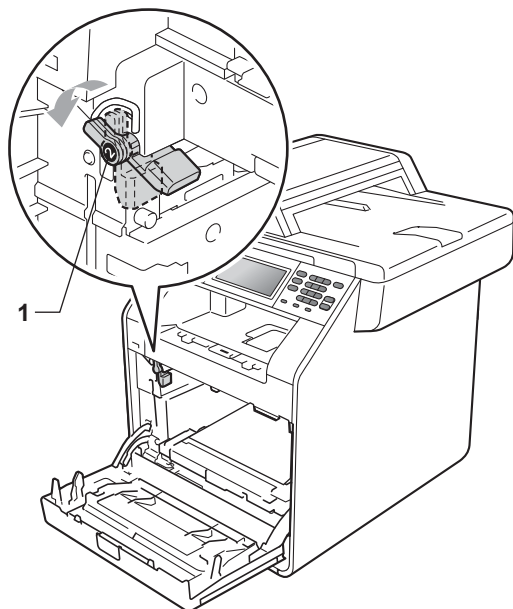

- 12** Dopasuj końce prowadnic (2) zespołu bębna z oznaczeniami ► (1) po obu stronach urządzenia, a następnie delikatnie wsuń zespół bębna do urządzenia, aż zatrzyma się na zielonej dźwigni blokującej.

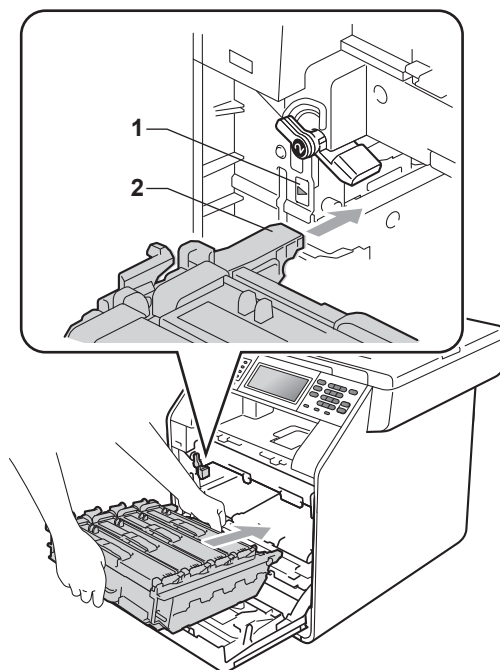

- 13** Przekręć zieloną dźwignię blokującą (1) w kierunku zgodnym z ruchem wskazówek zegara, do położenia zablokowania.

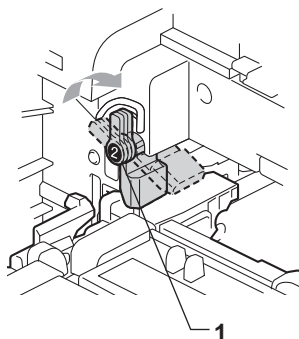

- 14 Wepchnij zespół bębna, aż się zatrzyma.

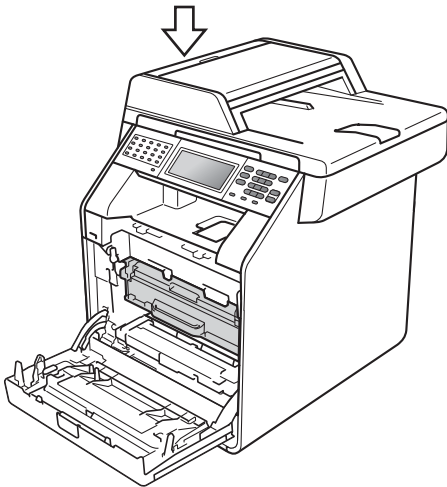
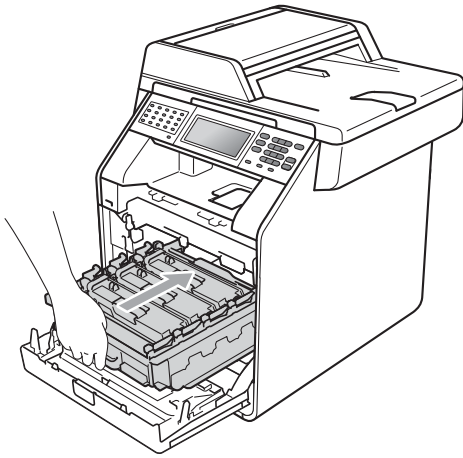

- 15 Zamknij pokrywę przednią urządzenia.

- 16 Umieść element styropianowy (2) w niższym pudełku (1). Następnie włóż pojemnik na zużyty toner w element styropianowy.

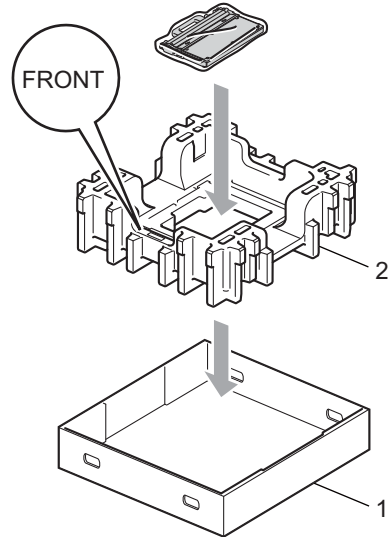

- 17 Owiń urządzenie plastikowym workiem. Postaw urządzenie na elemencie styropianowym (1).

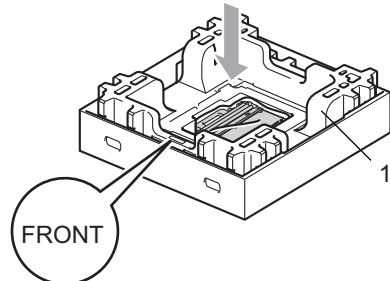
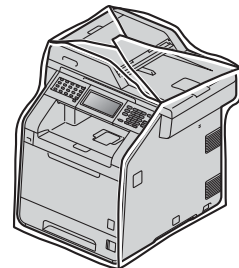

- 18 Umieść element styropianowy (2) w tylnej stronie elementu styropianowego (1) zgodnie z ilustracją.

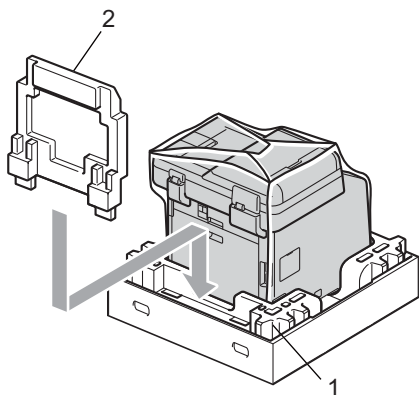

- 19 Załóż górny karton (1) na urządzenie, razem z dolnym kartonem (2). Wyrównaj otwory łączące górnego kartonu z otworami łączącymi dolnego kartonu. Przymocuj górny karton do dolnego za pomocą czterech plastikowych łączników (3) zgodnie z ilustracją.

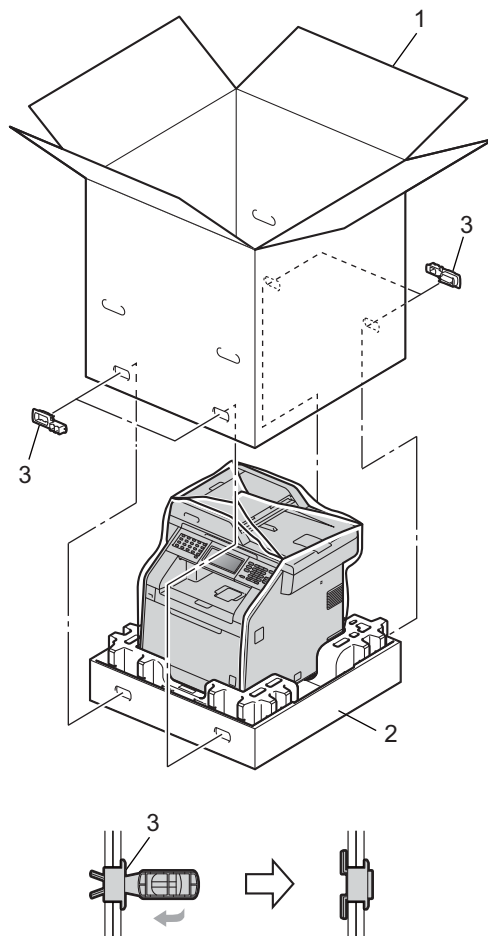

- 20 Włóż dwa elementy styropianowe (1) do kartonu, dopasowując prawą stronę urządzenia z oznaczeniem „RIGHT” na elemencie styropianowym, oraz lewą stronę urządzenia z oznaczeniem „LEFT” na drugim elemencie styropianowym. Włóż przewód zasilający i materiały drukowane do oryginalnego pudełka, tak jak to pokazano na ilustracji.

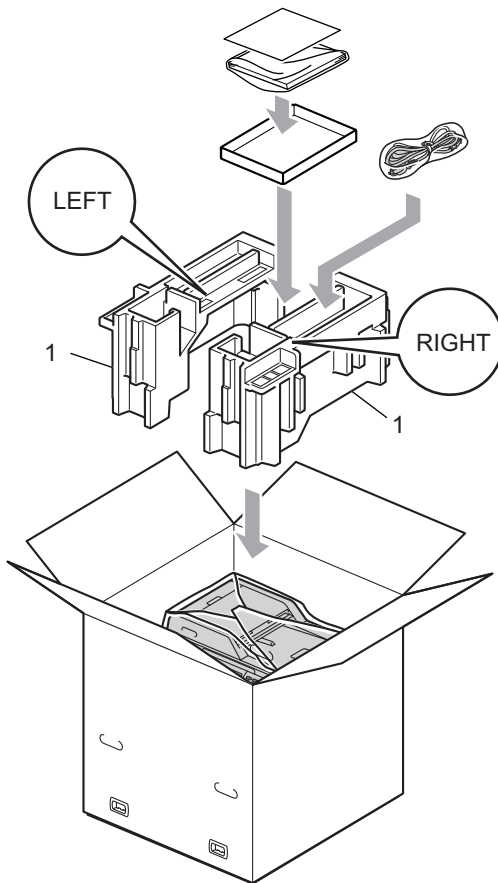

- 21 Zamknij karton i oklej taśmą.

Opcjonalna taca papieru (LT-300CL)

Istnieje możliwość zainstalowania opcjonalnej tacy dolnej, która może pomieścić do 500 arkuszy papieru o gramaturze 80 g/m².

Gdy opcjonalna taca zostanie zainstalowana, urządzenie będzie mogło pomieścić do 800 arkuszy zwykłego papieru.

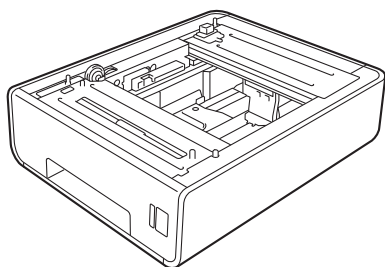

Aby uzyskać informacje na temat konfiguracji, patrz instrukcje dostarczone z tacą dolną.

Pamięć

MFC-9970CDW posiada 256 MB pamięci standardowej. Urządzenie posiada jedno gniazdo na opcjonalne rozszerzenie pamięci. Pamięć urządzenia można powiększyć do maksymalnie 512 MB poprzez zainstalowanie jednego modułu SO-DIMM.

Typy modułów pamięci SO-DIMM

Można zainstalować następujące moduły pamięci SO-DIMM:

- 128 MB Kingston KTH-LJ2015/128
- 256 MB Kingston KTH-LJ2015/256
- 128 MB Transcend TS128MHP422A
- 256 MB Transcend TS256MHP423A



Informacja

- Aby uzyskać więcej informacji, odwiedź stronę internetową firmy Kingston Technology pod adresem <http://www.kingston.com/>.
- Aby uzyskać więcej informacji, odwiedź stronę internetową firmy Transcend pod adresem <http://www.transcend.com.tw/>.

Ogólnie, moduł pamięci SO-DIMM musi być zgodny z następującą specyfikacją:

Typ: wyjście 144-stykowe i 16-bitowe

Czas oczekiwania CAS: 4

Częstotliwość zegara: 267 MHz (533 Mb/S/Pin) lub więcej

Pojemność: 64, 128 lub 256 MB

Wysokość: 30,0 mm (1,18 cala)

Typ DRAM: DDR2 SDRAM

Informacja

- Niektóre moduły SO-DIMM mogą nie być obsługiwane przez to urządzenie.
- Aby uzyskać więcej informacji, skontaktuj się ze sprzedawcą, u którego kupiono urządzenie, lub z Biurem obsługi klienta firmy Brother.

Instalacja dodatkowej pamięci

- 1 Wyłącz urządzenie przy użyciu przełącznika zasilania. Odłącz przewód telefoniczny.
- 2 Odłącz od urządzenia przewód interfejsu, a następnie odłącz przewód zasilania od gniazdka elektrycznego.

Informacja

Pamiętaj o wyłączeniu urządzenia przełącznikiem zasilania przed przystąpieniem do instalacji lub usuwania modułu SO-DIMM.

- 3 Zdejmij plastikową (1), a następnie metalową (2) pokrywę modułu SO-DIMM.

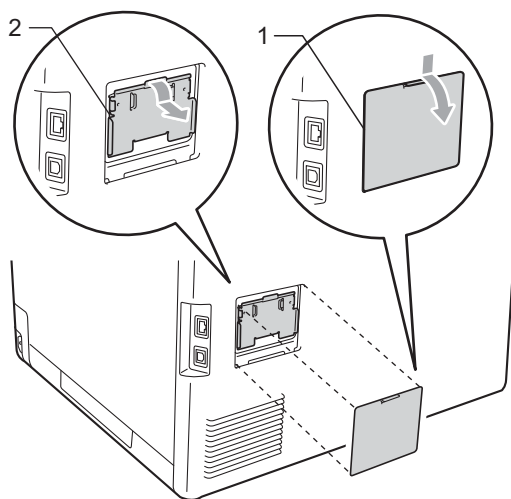

- 4 Rozpakuj moduł SO-DIMM i chwyć za krawędzie.

WAŻNE

Aby zapobiec uszkodzeniu urządzenia na skutek oddziaływania elektryczności statycznej, NIE dotykaj układów pamięci ani powierzchni płytki.

- 5 Trzymając moduł SO-DIMM za krawędzie, wyrównaj nacięcia w module SO-DIMM z wypustkami w gnieździe. Włóż moduł SO-DIMM po przekątnej (1), a następnie przechyl go w stronę płytki interfejsu aż do jego zatrzaśnięcia w miejscu (2).

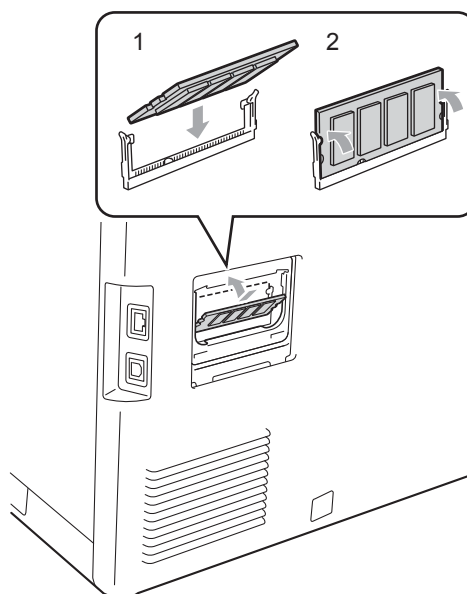

- 6 Załóż metalową (2), a następnie plastikową (1) pokrywę modułu SO-DIMM.

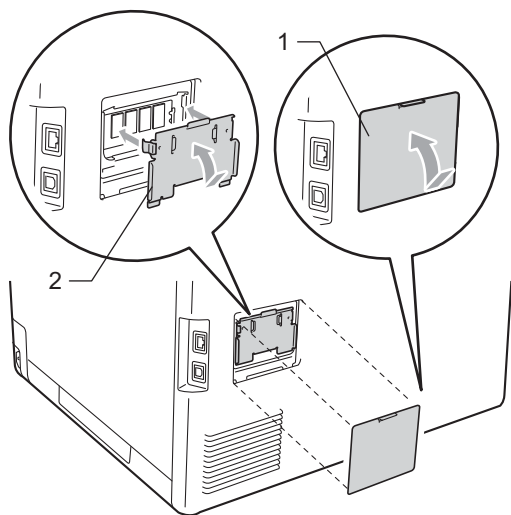

- 7 Podłącz w pierwszej kolejności przewód zasilania urządzenia do gniazdka elektrycznego, a następnie podłącz przewód interfejsu.
- 8 Podłącz przewód telefoniczny. Włącz urządzenie przy użyciu przełącznika zasilania.



Informacja

Aby upewnić się, że moduł SO-DIMM został prawidłowo zainstalowany, można wydrukować stronę ustawień użytkownika, na której widoczny będzie aktualny rozmiar pamięci. (Patrz *Jak wydrukować raport* na stronie 50).

To jest pełne zestawienie funkcji i terminów, które się pojawiają się w instrukcjach obsługi Brother. Dostępność tych funkcji zależy od modelu jaki zakupiłeś.

ADF (automatyczny podajnik dokumentów)

W podajniku ADF można umieścić dokument i strony są z niego drukowane pojedynczo.

Anuluj zadanie

Anuluje zaprogramowane zadanie drukowania i kasuje dane w pamięci urządzenia.

Automatyczna redukcja

Zmniejsza rozmiar przychodzących faksów.

Automatyczna transmisja faksu

Wysyłanie faksu bez podnoszenia słuchawki telefonu zewnętrznego.

Automatyczne wybieranie ponowne

Funkcja umożliwiająca urządzeniu ponowne wybieranie ostatniego numeru faksu po pięciu minutach od momentu, w którym faks nie został wysłany, ponieważ linia była zajęta.

Błąd komunikacji (lub Błąd kom.)

Błąd podczas wysyłania lub odbierania faksu spowodowany zwykle tymczasowym zakłóceniem na linii.

Czas dzwonka F/T

Czas, przez jaki urządzenie Brother generuje szybkie podwójne dzwonki (jeśli tryb odbierania to faks/telefon), informując o oczekującym połączeniu głosowym.

Dostęp do zdalnego odtwarzania

Możliwość uzyskania zdalnego dostępu do urządzenia z telefonu działającego w trybie wybierania tonowego.

Drukowanie kopii zapasowej

Urządzenie drukuje kopię każdego odbieranego faksu zachowanego w pamięci. Jest to funkcja bezpieczeństwa, dzięki której w przypadku braku zasilania przychodzące wiadomości nie zostaną utracone.

Dziennik faksów

Pokazuje informacje o ostatnich 200 przychodzących oraz wychodzących faksach. TX oznacza transmisję. RX oznacza odbiór.

ECM (Tryb korekcji błędów)

Wykrywa błędy podczas transmisji faksu i wysyła ponownie strony, w czasie wysyłania których pojawił się błąd.

Faks opóźniony

Wysyła faks z określonym opóźnieniem w danym dniu.

Faks/telefon

Można odbierać fakсы i połączenia telefoniczne. Nie należy korzystać z tego trybu w przypadku korzystania z telefonu wyposażonego w automat zgłoszeniowy (TAD).

Głośność dzwonienia

Ustawienie głośności dzwonka urządzenia.

Głośność sygnalizatora

Ustawienie głośności sygnału emitowanego przy naciśnięciu przycisków i błędach.

Grupa kompatybilności

Zdolność jednego urządzenia faksującego do komunikacji z innym. Kompatybilność jest zapewniona pomiędzy grupami ITU-T.

ID stacji

Zapisana informacja pojawiająca się na początku faksowanych stron. Zawiera nazwę nadawcy i numer faksu.

Impuls

Metoda obrotowego wybierania numeru na linii telefonicznej.

Kod zdalnego dostępu

Własny czterocyfrowy kod (– – –*) umożliwiający wywołanie i dostęp do urządzenia z lokalizacji zdalnej.

Kod zdalnej aktywacji

Kod ten (* 5 1) jest wprowadzany w przypadku odpowiadania na połączenie faksowe w telefonie zewnętrznym lub wewnętrznym.

Kontrast

Ustawiany w celu kompensacji ciemnego lub jasnego dokumentu, poprzez wykonywanie jaśniejszych kopii ciemnych dokumentów i ciemniejszych kopii jasnych dokumentów.

LCD (wyświetlacz ciekłokrystaliczny)

Ekran wyświetlacza pokazuje komunikaty interaktywne podczas programowania na ekranie oraz wskazuje, gdy urządzenie działa w trybie spoczynku.

Lista indeksu tel.

Zawiera nazwy i numery zapisane w pamięci wybierania jedнопrzyciskowego i szybkiego, w porządku numerycznym.

Lista pomocy

Wydruk pełnej tabeli menu, z której można korzystać przy programowaniu urządzenia, gdy nie ma się w pobliżu Podręczników użytkownika.

Lista ustawień użytkownika

Wydrukowany raport zawierający bieżące ustawienia urządzenia.

Metoda kodowania

Metoda kodowania informacji zawartych w dokumencie. Wszystkie urządzenia faksujące muszą korzystać z minimalnego standardu kompresji danych Modified Huffman (MH). W urządzeniu mogą być wykorzystywane bardziej zaawansowane metody kompresji, Modified Read (MR), Modified Modified Read (MMR) i JBIG, jeśli urządzenie odbierające ma taką samą możliwość.

Numer grupy

Kombinacja numerów wybierania jedнопrzyciskowego i szybkiego wybierania zaprogramowanych pod klawiszem wybierania jedнопrzyciskowego lub kodem szybkiego wybierania do rozsyłania.

OCR (optyczne rozpoznawanie znaków)

ScanSoft™ PaperPort™ 12SE z OCR lub Presto! Program PageManager umożliwiający konwersję obrazu zawierającego tekst na edytowalny tekst.

Odbiór po wyczerpaniu papieru

Odbiera fakсы do pamięci urządzenia, gdy w urządzeniu zabraknie papieru.

Okres sprawozdawczy

Zaprogramowany okres pomiędzy automatycznie drukowanymi raportami z dziennika faksów. Dziennik faksów można również drukować na żądanie bez zakłócania cyklu.

Opóźnienie dzwonienia

Liczba dzwonek przed zainicjowaniem przez urządzenie odpowiedzi w trybach Tylko fx i Fax/Tel.

Pauza

Pozwala na zastosowanie 3,5-sekundowej przerwy przed wybraniem sekwencji przy wybieraniu za pomocą klawiatury lub zapisywaniu numerów wybierania jedнопrzyciskowego lub szybkiego. Aby wprowadzić dłuższą przerwę, naciśnij przycisk **Powtórz wybieranie/Pauza** kilkakrotnie.

Podwójny dostęp

Urządzenie może skanować wychodzące fakсы lub zaplanowane zadania do pamięci w tym samym czasie, gdy wysyła faks, odbiera lub drukuje przychodzący faks.

Polling

Proces występujący w urządzeniu faksowym, polegający na wywołaniu innego urządzenia faksowego w celu odtworzenia oczekujących wiadomości faksowych.

Przekazywanie faksów

Wysyła odebrany faks zapisany w pamięci na inny wcześniej zaprogramowany numer faksu.

Raport Xmit (raport weryfikacji transmisji)

Informuje o każdej transmisji, jej dacie, godzinie i numerze.

Ręczne wysyłanie faksu

Wysyłanie faksu polegające na podniesieniu słuchawki telefonu zewnętrznego i oczekiwaniu na odpowiedź urządzenia odbierającego, a następnie naciśnięciu przycisku **Mono Start** lub **Kolor Start** w celu wysłania faksu.

Rozdzielczość

Liczba pionowych i poziomych linii na cal.

Rozsyłanie

Możliwość wysyłania tego samego faksu do więcej niż jednej lokalizacji.

Skala szarości

Odcienie szarości dostępne dla kopiowania i wysyłania faksem fotografii.

Skanowanie

Proces wysyłania elektronicznego obrazu papierowego dokumentu do komputera.

Szybkie wybieranie

Wstępnie zaprogramowany numer do łatwego wybierania. Naciśnij przycisk *Książka adres*, a następnie wprowadź trzycyfrowy numer szybkiego wybierania i naciśnij przycisk *Wysyłanie faxu* lub *Wyślij e-mail*, po czym naciśnij **Mono Start** lub **Kolor Start**, aby rozpocząć proces nawiązywania połączenia.

TAD (telefoniczny automat zgłoszeniowy)

Zewnętrzny TAD (telefoniczny automat zgłoszeniowy) można podłączyć do urządzenia.

Telefon wewnętrzny

Telefon korzystający z tego samego numeru co faks, lecz podłączony do oddzielnego gniazdka ściennego.

Telefon zewnętrzny

TAD (telefoniczny automat zgłoszeniowy) lub telefon, który jest podłączony do urządzenia.

Ton

Metoda wybierania numeru na linii telefonicznej, stosowana w telefonach z wybieraniem tonowym.

Tony CNG

Tony specjalne wysyłane przez urządzenie faksujące podczas automatycznej transmisji, powiadamiające urządzenie odbierające, że dzwoni urządzenie faksujące.

Tony faksu

Sygnaly nadawane przez wysyłające i odbierające urządzenia faksowe podczas przekazywania informacji.

Transmisja

Proces wysyłania faksu za pomocą linii telefonicznej z jednego urządzenia do urządzenia odbierającego.

Transmisja w czasie rzeczywistym

Gdy pamięć jest zapelniona, można wysłać fakсы w czasie rzeczywistym.

Transmisja wsadowa

Funkcja umożliwiająca zmniejszenie kosztów: wszystkie opóźnione fakсы do tego samego numeru faksu są wysyłane w trakcie jednego połączenia.

Tryb menu

Tryb programowania umożliwiający zmianę ustawień urządzenia.

Tryb zagraniczny

Wprowadza tymczasowe zmiany do tonów faksu w celu zniwelowania zakłóceń na międzynarodowych liniach telefonicznych.

Ustawienia tymczasowe

Można wybrać określone opcje dla każdej transmisji faksu i kopii bez zmiany ustawień domyślnych.

Wybieranie jedнопrzyciskowe

Klawisze znajdujące się na panelu sterowania urządzenia, którym można przypisać numery, co ułatwia wybieranie numerów. Każdemu klawiszowi można przypisać również drugi numer, wywoływany poprzez jednoczesne naciśnięcie przycisku **21-40** i klawisza wybierania jedнопrzyciskowego.

Wykrywanie faksu

Umożliwia urządzeniu odpowiedź na ton CNG w przypadku przerwania odbierania faksu przez podniesienie słuchawki.

Wysoka rozdzielczość

Rozdzielczość wynosi 203×196 dpi. Jest używana do małych wydruków i do wykresów.

Wyszukiwanie

Elektroniczne, alfabetyczne wyszukiwanie zapisanych numerów wybierania jedнопrzyciskowego, szybkiego wybierania, grup i LDAP.

Zadania oczekujące

Można sprawdzić, które zaprogramowane zadania faksowania znajdują się w pamięci i anulować wybrane zadania.

Zapisywanie faksów

Fakсы można zapisywać w pamięci.

D

Indeks

A

Anulowanie	
opcje zdalnego faksu	31
proces rozsyłania	19
zadania faksu w pamięci	21
zadania oczekujące na ponowne wybranie	21
zapisywanie faksów	28
Apple Macintosh	
Patrz Instrukcja oprogramowania.	
Awaria zasilania	1

B

Bezpieczeństwo	
kontrola dostępu do urządzenia	
hasło administratora	6
Tryb użytkownika publicznego	7
użytkownicy z ograniczonym dostępem	8

C

ControlCenter2 (dla komputerów Macintosh)	
Patrz Instrukcja oprogramowania.	
ControlCenter4 (dla systemu Windows®)	
Patrz Instrukcja oprogramowania.	
Czas letni	1

D

Drukowanie	
faksu z pamięci	37
Patrz instrukcja oprogramowania.	
raporty	49

F

Faks, urządzenie wolnostojące	
odbieranie	
do pamięci (zapisywanie faksów)	28
na komputer	29
odbieranie przez polling	38
odbieranie z innego miejsca	32, 34
przekazywanie faksów	27, 34
stempel odbioru faksu	36
zmniejszanie w celu dopasowania do papieru	35
wysyłanie	15
anulowanie z pamięci	21
faks opóźniony	20
kontrast	16
opóźniona transmisja wsadowa	21
przesyłanie przez polling	25
ręczne	17
rozdzielczość	16
rozesyłanie	18
transmisja w czasie rzeczywistym	20
z pamięci (podwójny dostęp)	18
za granicę	20

G

Grupy rozsyłania	42
------------------------	----

I

Informacje o urządzeniu	
liczniki stron	62
sprawdzanie pozostałej żywotności części	62

J

Jakość	
kopiowanie	51

K

klawisz Redial/Pause (Powtórz wybieranie/Pauza)	78
Kody faksu	
kod zdalnego dostępu	31
zmiana	31
Konfiguracja zdalna	
Patrz instrukcja oprogramowania.	
Konserwacja, rutynowa	61
sprawdzanie pozostałej żywotności części	62
Kopiowanie	
jakość	51
jasność	55
klawisz	51
kontrast	55
Kopiowanie dowodu tożsamości 2 w 1	57
korzystanie z szyby skanera	56
N w 1 (układ strony)	56
przy użyciu podajnika ADF	55
sortowanie (tylko podajnik ADF)	55
ustawienia tymczasowe	51
Zwiększenie/Pomniejszenie	52
Kopiowanie dwustronne	53

L

LCD (wyświetlacz ciekłokrystaliczny)	
jasność podświetlenia	3
Lista pomocy	49

M

Macintosh	
Patrz Instrukcja oprogramowania.	

N

N w 1 (układ strony)	56
Nawiązywanie połączenia	
grupy (rozsyłanie)	18
ograniczanie nawiązywania połączenia	13

O

Obsługa ręczna	
wysyłanie	17
Opóźniona transmisja wsadowa	21
Oszczędzanie toneru	2

P

Pamięć	
dodawanie modułu DIMM (opcjonalnego)	74
instalacja	75
zapisywanie	1
PaperPort™ 12SE z OCR	
Aby uzyskać dostęp przewodników, patrz Instrukcja oprogramowania oraz Pomoc aplikacji PaperPort™ 12SE.	
PC-Fax	
Patrz instrukcja oprogramowania.	
Podwójny dostęp	18
Polling	
odbieranie przez polling	38
przesyłanie przez polling	25
POMOC	50
Lista pomocy	50
Presto! PageManager	
Patrz Instrukcja oprogramowania. Patrz również Pomoc aplikacji Presto! PageManager.	
Przekazywanie faksów	
zmienianie zdalne	34

R

Raporty	48, 49
Dziennik faksów	48, 49
okres sprawozdawczy	48
jak drukować	50
konfiguracja sieci	49
Lista indeksu tel.	49
Lista pomocy	49
Ustawienia użytkownika	49
Weryfikacja transmisji	48
Rozdzielczość	
faks (standardowa, wysoka, bardzo wysoka, foto)	16
ustawianie dla następnego faksu	16

Rozsyłanie	18
anulowanie	19
konfigurowanie grup	42

S

Sieć	
drukowanie	
Patrz Instrukcja obsługi dla sieci.	
skanowanie	
Patrz Instrukcja oprogramowania.	
wysyłanie faksów	
Patrz Instrukcja oprogramowania.	
Sieć bezprzewodowa	
Patrz Podręcznik szybkiej obsługi i	
Instrukcja obsługi dla sieci.	
Skanowanie	
Patrz instrukcja oprogramowania.	
Sortowanie	55
Strona tytułowa	23
dla wszystkich faksów	24
drukowana	24
własne komentarze	23
Szybkie wybieranie numeru	
rozsyłanie	18
korzystanie z grup	18
Szybkiego wybierania	
wybieranie grupowe	
konfigurowanie grup do	
rozsyłania	42

T

Timer klawiszy trybu	4
Tryb głębokiego spoczynku	3
Tryb spoczynku	2
Tymczasowe ustawienia kopiowania	51

U

Układ strony (N w 1)	56
Użytkownicy z ograniczonym dostępem	8

W

Windows®	
Patrz instrukcja oprogramowania.	
Wysyłka faksów	
programowanie numeru	27
zmienianie zdalne	33

Z

Zabezpieczenie	
Blokada ustawień	11
ograniczanie nawiązywania	
połączenia	13
Zapisywanie faksów	28
drukowanie z pamięci	37
włączanie	28
wyłączanie	31
Zdalne odbieranie	31
kod dostępu	31, 32
odbieranie faksów	32
polecenia	34
Zespół bębna	
sprawdzanie (pozostała żywotność)	62
Zmniejszanie	
faksy przychodzące	35
kopie	52
Zwiększenie/Pomniejszenie	52

brother[®]

To urządzenie jest dopuszczone do użytkowania tylko w kraju, w którym zostało zakupione. Lokalne przedstawicielstwa firmy Brother lub ich sprzedawcy będą obsługiwać tylko urządzenia zakupione w ich własnych krajach.