

brother®

GRUNDLÆGGENDE BRUGSANVISNING

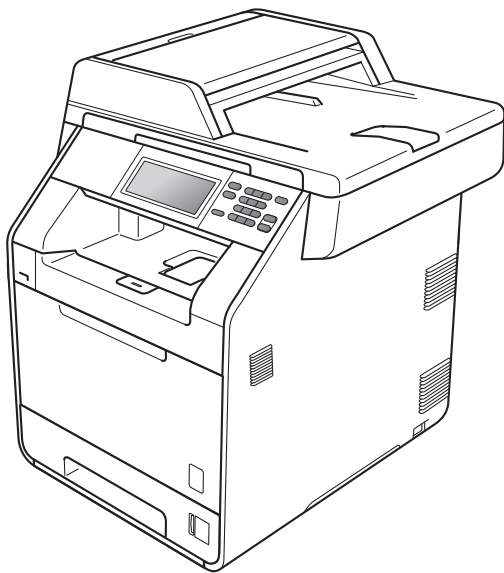

DCP-9270CDN

Version A

DAN

Hvis du har brug for at kontakte kundeservice

Udfyld følgende oplysninger til senere brug:

Modelnummer: DCP-9270CDN

Serienummer: ¹ _____

Købsdato: _____

Købssted: _____

- ¹ Serienummeret findes bag på enheden. Opbevar denne brugsanvisning sammen med kvitteringen som et permanent købsbevis i tilfælde af tyveri, brand eller service på reklamationsretten.

Registrer dit produkt online på adressen

<http://www.brother.com/registration/>

Brugsanvisninger, og hvor finder jeg den?

Hvilken vejledning?	Hvad står der i den?	Hvor er den?
Sikkerhed og juridisk information	Læs denne vejledning først. Læs Sikkerhedsinstruktioner, før du opsætter maskinen. Se denne vejledning ang. varemærker og lovmæssige begrænsninger.	Trykt / Medfølger
Hurtig installationsvejledning	Følg anvisningerne for opsætning af din maskine, og installer driverne og softwaren til operativsystemet og den tilslutningstype, du anvender.	Trykt / Medfølger
Grundlæggende brugsanvisning	Lær de grundlæggende betjening til kopiering, scanning og direkte udskrivning, og hvordan forbrugsstoffer udskiftes. Se tip om fejlfinding.	PDF-fil/ Dokumentations-cd-rom / Medfølger
Udvidet brugsanvisning	Lær mere avancerede betjening: Kopierings-, sikkerhedsfunktioner, udskrivning og udførelse af rutinemæssig vedligeholdelse.	PDF-fil/ Dokumentations-cd-rom / Medfølger
Softwarebrugsanvisning	Følg disse anvisninger for udskrivning, scanning, netværksscanning og brug af hjælpeprogrammet Brother ControlCenter.	PDF-fil/ Dokumentations-cd-rom / Medfølger
Netværksintroduktion	I denne vejledning finder du grundlæggende oplysninger om avancerede netværksfunktioner til Brother-maskiner sammen med forklaringer om generelle netværk og fælles begreber.	PDF-fil/ Dokumentations-cd-rom / Medfølger
Netværksbrugsanvisning	Denne vejledning indeholder nyttige oplysninger om indstillinger for kabelbaserede og trådløse netværk samt sikkerhedsindstillinger ved brug af Brother-maskinen. Du kan også finde oplysninger om understøttede protokoller for maskinen og detaljerede tip om fejlfinding.	PDF-fil/ Dokumentations-cd-rom / Medfølger

Indholdsfortegnelse

(GRUNDLÆGGENDE BRUGSANVISNING)

1	Generel information	1
	Brug af dokumentationen.....	1
	Symboler og regler, der er anvendt i dokumentationen.....	1
	Adgang til den avancerede brugsanvisning, softwarebrugsanvisningen og netværksbrugsanvisningen.....	2
	Sådan får du vist dokumentation.....	2
	Adgang til Brother Support (Windows®).....	4
	Adgang til Brother-support (Macintosh).....	4
	Kontrolpaneloversigt.....	6
	Berøringsskærm.....	8
	Grundlæggende funktioner.....	8
	Lydstyrkeindstillinger.....	9
	Bipperlydstyrke.....	9
2	Ilægning af papir	10
	Ilægning af papir og udskriftsmedier.....	10
	Ilægning af papir i standardpapirbakken (Bakke 1).....	10
	Ilægning af papir i multifunktionsbakken (MP-bakke).....	12
	Områder, der ikke kan scannes eller udskrives.....	17
	Papirindstillinger.....	18
	Papirstørrelse og -type.....	18
	Brug af bakke i kopifunktionen.....	19
	Brug af bakke i udskriftsfunktionen.....	20
	Anbefalet papir og andre udskriftsmedier.....	20
	Anbefalet papir og andre udskriftsmedier.....	21
	Papirtype og -størrelse.....	21
	Håndtering og brug af specialpapir.....	23
3	Ilægning af dokumenter	26
	Sådan ilægges dokumenter.....	26
	Brug af den automatiske dokumentfremfører (ADF).....	26
	Brug af scannerpladen.....	27
4	Kopiere	28
	Sådan kopierer du.....	28
	Stop kopiering.....	28
	Kopiindstillinger.....	28

5	Udskrivning af data i USB Flash-hukommelsesdrevet eller et digitalt kamera, der understøtter Mass Storage	29
	Oprettelse af en PRN- eller PostScript® 3™-fil til direkte udskrivning	29
	Udskrivning af data direkte i USB Flash-hukommelsesdrevet eller et digitalt kamera, der understøtter Mass Storage	30
	Ændring af standardindstillingerne for direkte udskrivning	31
6	Sådan udskriver du fra en computer	32
	Udskrivning af et dokument	32
7	Sådan scanner du til en computer	33
	Scanning af et dokument til PDF-fil vha. ControlCenter4 (Windows®)	33
	Ændring af indstillingerne for tasten SCAN	36
	Før scanning	36
	Indstillinger for tasten SCAN	36
	Scanning ved hjælp af tasten SCAN	38
A	Regelmæssig vedligeholdelse	39
	Udskiftning af forbrugsstofferne	39
	Udskiftning af tonerpatron	43
	Udskiftning af tromlen	49
	Udskiftning af bæltet	56
	Udskiftning af affaldstonerbeholderen	62
	Rengøring og kontrol af maskinen	69
	Rengøring af maskinens overflade	69
	Rengøring af scannerglasset	70
	Rengøring af laserscannervinduerne	71
	Rengøring af koronatrådene	75
	Rengøring af tromlen	78
	Rengør papirindføringsrullerne	85
	Kalibrering	86
	Automatisk registrering	87
	Manuel registrering	87
	Frekvens (Farvekorrektio)	88
B	Fejlfinding	89
	Fejl- og vedligeholdelsesmeddelelser	89
	Dokumentstop	95
	Dokumentet sidder fast øverst i ADF'en	95
	Dokumentet sidder fast under dokumentlåget	95
	Fjernelse af mindre dokumentstop i ADF'en	96
	Dokument sidder fast i outputbakken	96

Papirstop.....	97
Papirstop i MP-bakken	97
Papirstop i papirbakke 1 eller bakke 2.....	98
Papirstop bagest i maskinen	99
Papirstop indeni maskinen	101
Papirstop nedenunder papirbakke 1	105
Hvis du har problemer med maskinen	108
Forbedring af udskriftskvaliteten	114
Maskinoplysninger	121
Kontrol af serienummeret	121
Nulstil-funktioner	121
Sådan nulstilles maskinen	121
C	122
Menu og funktioner	
Displayprogrammering.....	122
Menutabel	122
MENU-knap og funktionstaster	122
Menutabel	123
Indtastning af tekst.....	150
D	151
Specifikationer	
Generelt	151
Dokumentstørrelse	153
Udskriftmedier.....	154
Kopi.....	156
Scanner	157
Printer	158
Stik.....	159
Funktion til direkte udskrivning	160
Scan til USB-funktion	161
Computerkrav	162
Forbrugsstoffer	164
Netværk (LAN).....	165
E	166
Indeks	

Indholdsfortegnelse (UDVIDET BRUGSANVISNING)

Udvidet brugsanvisning forklarer følgende funktioner og betjeninger.

Du kan få vist Udvidet brugsanvisning på den medfølgende Dokumentations-cd-rom.

1 Generel opsætning

Hukommelseslager

Automatisk skift til sommertid

Økologifunktioner

Display (LCD)

Brugerindstillingsrapport

Netværkskonfigurationsrapport

2 Sikkerhedsfunktioner

Secure Function Lock 2.0

3 Udskrivning af rapporter

Rapporter

4 Kopiering

Kopiindstillinger

A Regelmæssig vedligeholdelse

Rengøring og kontrol af maskinen

*Udskiftning af dele - periodisk
vedligeholdelse*

Pakning og forsendelse af maskinen

B Muligheder

Ekstra nederste bakke (LT-300CL)

Hukommelseskort

C Ordliste

D Indeks



Brug af dokumentationen

Tak fordi du har købt en Brother-maskine! Du vil få mest ud af din maskine, hvis du læser dokumentationen.

Symboler og regler, der er anvendt i dokumentationen

De følgende symboler og regler bruges i hele dokumentationen.

Fed	Fed skrift identificerer taster på maskinens kontrolpanel eller på computerskærmen.
<i>Kursiv</i>	Kursiv skrift fremhæver et vigtigt punkt eller henviser til et relateret emne.
Courier New	Skrifttypen Courier New identificerer meddelelser på maskinens display.

ADVARSEL

ADVARSEL angiver, at der er en potentielt farlig situation, som kan resultere i dødsfald eller alvorlige personskader.

FORSIGTIG

FORSIGTIG angiver, at der er en potentielt farlig situation, som kan resultere i mindre eller moderate personskader.

VIGTIGT!

VIGTIGT! angiver, at der er en potentielt farlig situation, som kan resultere i materielle skader eller nedsat produktfunktionalitet.



Ikoner for elektrisk fare giver dig besked om, hvordan du undgår elektrisk stød.



Ikoner for varme overflader advarer dig om ikke at komme i berøring med varme maskindele.



Bemærk fortæller dig, hvordan du skal reagere på en situation, der kan opstå, eller giver dig tip til, hvordan den aktuelle funktion virker sammen med andre funktioner.

Adgang til den avancerede brugsanvisning, softwarebrugsanvisningen og netværksbrugsanvisningen

Denne Grundlæggende brugsanvisning indeholder ikke alle oplysninger om maskinen, som f.eks. brug af de avancerede funktioner til Kopi, Printer, Scanner og Netværk. Når du er parat til at læse de detaljerede oplysninger om disse betjenerer, kan du læse **Udvidet brugsanvisning, Softwarebrugsanvisning, Netværksbrugsanvisning og Netværksordliste**, der findes på Dokumentations-cd-rom'en.

Sådan får du vist dokumentation

- 1 Tænd for din computer. Sæt dokumentations cd-rom'en i cd-rom-drevet.

Bemærk!

(Brugere af Windows®) Hvis skærbilledet ikke vises automatisk, skal du fortsætte til **Denne Computer (Computer)**, dobbeltklikke på cd-rom-ikonet og derefter dobbeltklikke på **index.html**.

- 2 (Brugere af Macintosh) Dobbeltklik på dokumentations cd-rom-ikonet, og dobbeltklik på **index.html**.

- 3 Klik på dit land.

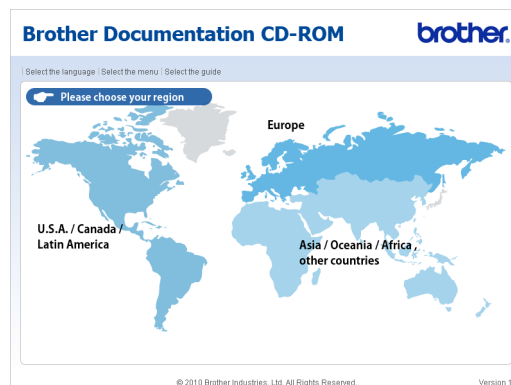

- 4 Peg på dit sprog, peg på **Vis vejledningen**, og klik derefter på den brugsanvisning, du vil læse.

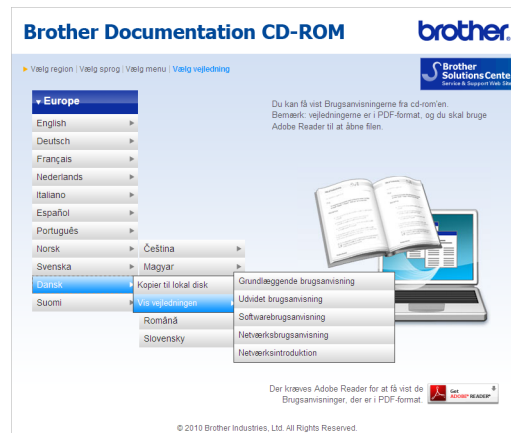

**Bemærk!**

- (Kun brugere af Windows®) Din webbrowser kan vise en gul bjælke øverst på siden, der indeholder en sikkerhedsadvarsel om Active X-kontrolfunktioner. For at vise siden korrekt skal du klikke på **Tillad blokeret indhold** og derefter klikke på **Ja** i dialogboksen Sikkerhedsadvarsel.
- (Kun brugere af Windows®) ¹ Du kan kopiere al brugerdokumentationen i PDF-format til den lokale mappe på din computer for hurtigere adgang. Peg på dit sprog, og klik derefter på **Kopier til lokal disk**.

¹ Microsoft® Internet Explorer® 6.0 eller højere.

Sådan finder du scanningsinstruktioner

Der er flere måder, du kan scanne dokumenter på. Du kan finde instruktionerne på følgende måde:

Softwarebrugsanvisning

- *Scanning*
- *ControlCenter*
- *Netværksscanning*

ScanSoft™ PaperPort™ 12SE med OCR How-to-Guides

(Windows®)

- Den komplette ScanSoft™ PaperPort™ 12SE med anvisninger til at bruge OCR kan du få vist i afsnittet Hjælp i programmet ScanSoft™ PaperPort™ 12SE.

Presto! PageManager brugsanvisning

(Macintosh)

**Bemærk!**

Presto! PageManager skal hentes og installeres før brug. Se *Adgang til Brother-support (Macintosh)* på side 4 for yderligere instruktioner.

- Den komplette Presto! PageManager brugsanvisning kan ses i afsnittet Hjælp i Presto! PageManager-programmet.

Sådan finder du instruktioner om netværksopsætning

Din maskine kan tilsluttes et kabelført netværk. Du finder de grundlæggende opsætningsinstruktioner i *Hurtig installationsvejledning*. Yderligere oplysninger om opsætning af netværk, se *Netværksbrugsanvisning* på dokumentations cd-rom'en.

Adgang til Brother Support (Windows®)

Du kan finde alle de kontaktinformationer, du har brug for, f.eks. websupport (Brother Solutions Center) på installations cd-rom'en.

- Klik på **Brother support** på hovedmenuen. Følgende skærbillede vises:

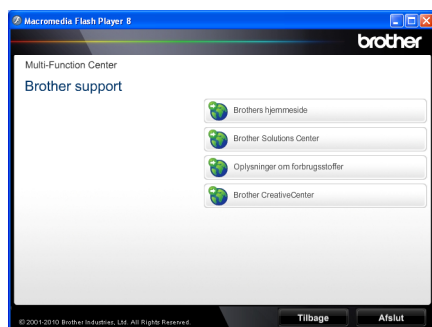

- Hvis du vil have adgang til vores websted (<http://www.brother.com/>), skal du klikke på **Brothers hjemmeside**.
- For de seneste nyheder og oplysninger om produktsupport (<http://solutions.brother.com/>) skal du klikke på **Brother Solutions Center**.
- Hvis du vil besøge vores websted for originale Brother forbrugsstoffer (<http://www.brother.com/original/>), skal du klikke på **Oplysninger om forbrugsstoffer**.
- Klik på **Brother CreativeCenter** for at få adgang til Brother CreativeCenter (<http://www.brother.com/creativecenter/>) til adgang GRATIS til fotoprojekter og downloads, der kan udskrives.
- Klik på **Tilbage** for at gå tilbage til hovedsiden eller på **Afslut**, hvis du er færdig.

Adgang til Brother-support (Macintosh)

Du kan finde alle de kontaktinformationer, du har brug for, f.eks. websupport (Brother Solutions Center) på installations cd-rom'en.

- Dobbeltklik på symbolet **Brother support**. Følgende skærbillede vises:



- Hvis du vil hente og installere Presto! PageManager, skal du klikke på **Presto! PageManager**.
- Klik på **Onlineregistrering** for at registrere din maskine på Brother's produktregistreringsside (<http://www.brother.com/registration/>).
- For de seneste nyheder og oplysninger om produktsupport (<http://solutions.brother.com/>) skal du klikke på **Brother Solutions Center**.
- Hvis du vil besøge vores websted for originale Brother forbrugsstoffer (<http://www.brother.com/original/>), skal du klikke på **Oplysninger om forbrugsstoffer**.

Kontrolpaneloversigt



1 Display

Dette er en berøringsskærm. Du kan få adgang til menuerne og indstillinger ved at trykke på de knapper, der vises på displayet.

2 Tilstandstaster:

 **SCAN**

Sætter maskinen i scanfunktion.

 **COPY**

Sætter maskinen i kopifunktion.

3 Numeriske taster

Brug disse taster til at indtaste tekst.

4 Stop/Exit

Stopper en funktion eller afslutter fra en menu.

5 Start:

Colour

Giver dig mulighed for at begynde at tage kopier i fuld farve.

Mono

Giver dig mulighed for at begynde at tage kopier i fuld sort/hvid.



6 Print Data / Job Cancel

annullerer et programmeret udskriftsjob og sletter det fra maskinens hukommelse. For at annullere flere udskriftsjob skal du holde denne tast nede, indtil displayet viser

Annuller udskrivning (alle).

Denne tast blinker også afhængigt af maskinens status.



Maskinens status	Beskrivelse
Tilstanden Klar 	Denne maskine er parat til at udskrive, i dvaletilstand, der er ingen udskriftsdata eller der er slukket for strømmen.
Modtager data  Grøn (blinker)	Maskinen modtager enten data fra computeren, behandler data i hukommelsen eller udskriver data.
Der er data tilbage i hukommelsen  Grøn	Udskriftsdata forbliver i maskinens hukommelse.

Berøringsskærm

Displayet viser den aktuelle maskinstatus, når maskinen er inaktiv.

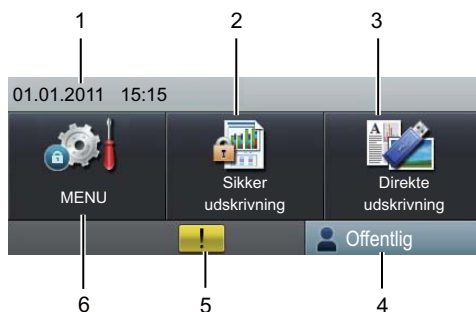

1 Dato og klokkeslæt

Giver dig mulighed for at se dato og klokkeslæt.

2 Sikker udskrift

Giver adgang til menuen for sikker udskrift. Aktiveres kun, når maskinen har sikker dataudskrivning.

3 Direkte udskrivning

Giver dig mulighed for at udskrive data fra et USB flash-hukommelsesdrev eller et digitalt kamera, der understøtter Mass Storage, direkte til maskinen. (Se *Udskrivning af data direkte i USB Flash-hukommelsesdrevet eller et digitalt kamera, der understøtter Mass Storage* på side 30).

Er kun aktiv, når du isætter et USB flash-hukommelsesdrev eller digitale kamera i maskinens direkte USB-interface.

4 Sikkerhedsindikator

Viser maskinens sikkerhedsstatus, når Sikker funktionslås er slået til.

5 Advarselsikon !

Vises, når der er en fejl- eller vedligeholdelsesmeddelelse; tryk på advarselsikonet for at se den, og tryk derefter på **Stop/Exit** for at vende tilbage til Klar-skærbilledet.

6 MENU

Giver adgang til hovedmenuen.

Grundlæggende funktioner

Brug ved betjening af berøringsskærmen din finger til at trykke på menuen eller indstillingsknappen direkte på displayet.

Tryk på ◀▶ eller ▲▼ for at få vist eller få adgang til alle menuerne på skærmen eller funktioner i en indstilling og rulle gennem dem.

Tryk på ↶ for at returnere til den forrige menu.

! VIGTIGT!

Tryk IKKE på berøringsskærmen med en skarp genstand, f.eks. en pen. Det kan medføre skade på maskinen.

De følgende trin viser, hvordan du kan ændre en indstilling i maskinen. I dette eksempel ændres indstillingen for baggrundslys fra *Lys* til *Mørk*.

- 1 Tryk på MENU.
- 2 Tryk på ▲ eller ▼ for at få vist Gen. opsætning.
Tryk på Gen. opsætning.

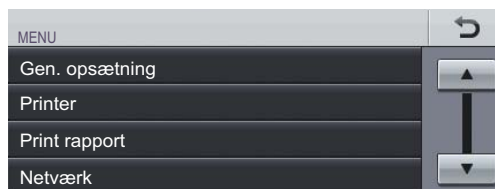

- 3 Tryk på ▲ eller ▼ for at få vist LCD-indstill..
Tryk på LCD-indstill..



4 Tryk på Baggrundslys.

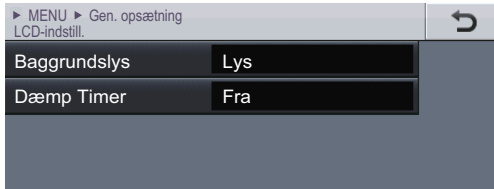

5 Tryk på Mørk.

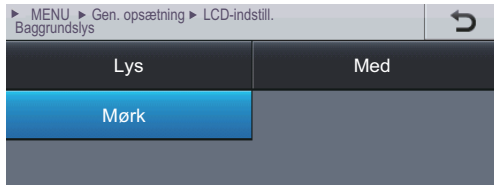

6 Tryk på **Stop/Exit**.

Lydstyrkeindstillinger

Bipperlydstyrke

Når bipperen er slået til, bipper maskinen, hver gang du trykker på en tast eller begår en fejl. Du kan vælge en række lydstyrkeniveauerne fra Høj til Fra.

- 1 Tryk på MENU.
- 2 Tryk på ▲ eller ▼ for at få vist Gen. opsætning.
Tryk på Gen. opsætning.
- 3 Tryk på ▲ eller ▼ for at få vist Bipper.
Tryk på Bipper.
- 4 Tryk på Lav, Med, Høj eller Fra.
- 5 Tryk på **Stop/Exit**.

2

Ilægning af papir

Ilægning af papir og udskriftsmedier

Maskinen kan indføre papir fra standard papirbakken, det ekstra nederste papirbakke eller multifunktionsbakken.

Når du lægger papir i papirbakken, skal du huske følgende:

- Hvis din programsoftware understøtter papirstørrelsen på udskriftsmenuen, kan du vælge den via softwaren. Hvis din programsoftware ikke understøtter den, kan du indstille papirstørrelsen i printerdriveren eller trykke på knapperne på berørings-skærmen.

Ilægning af papir i standardpapirbakken (Bakke 1)

Du kan ilægge op til 250 ark i Bakke 1 og 500 ark i det ekstra nederste bakke (Bakke 2). Papir kan ilægges op til maksimum papirmærket (▼▼▼) på papirbreddestyret. (Se *Papirkapacitet i papirbakker* på side 22 for at få oplysninger om den anbefalede papirtype).

Udskrivning på almindeligt papir, tyndt papir eller genbrugspapir fra standard papirbakken

- 1 Træk papirbakken helt ud af maskinen.

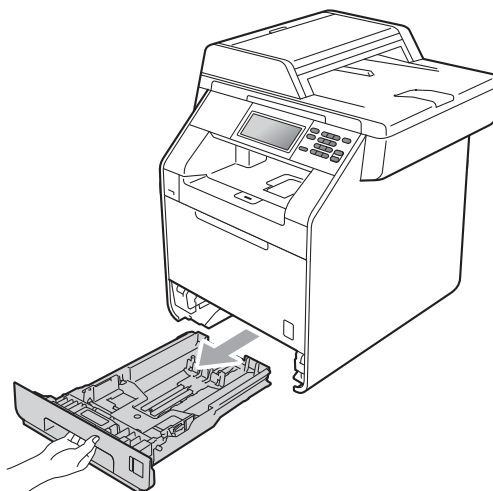

⚠ ADVARSEL

Rør IKKE ved de skraverede områder på illustrationen. Disse ruller kan rotere ved høj hastighed.

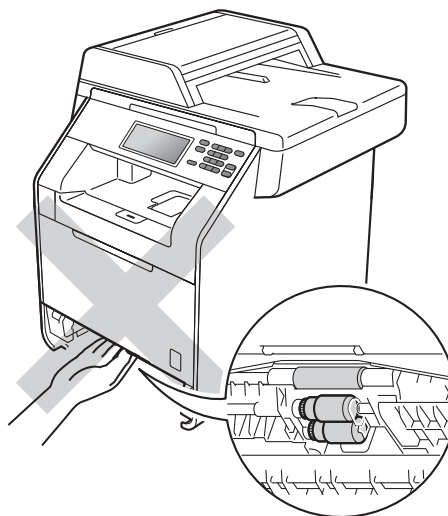

- 2 Tryk på det grønne udløserhåndtag (1) til papirstyret, og lad det glide på plads, så det passer til papirstørrelsen, du lægger i bakken. Sørg for, at styrene sidder fast i åbningerne.

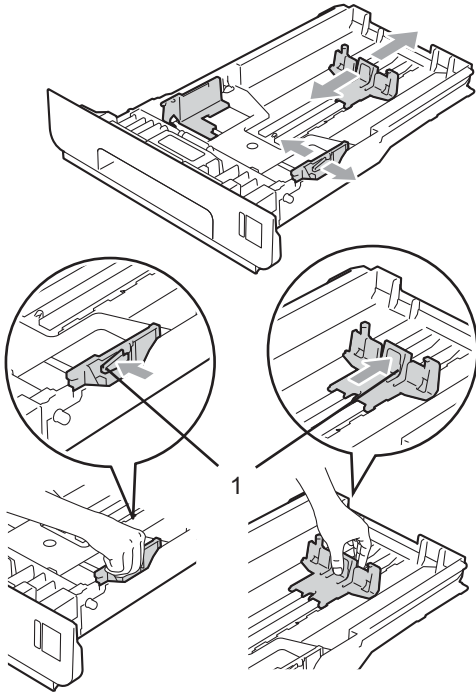

- Papirstyrene rører ved papirets sider, så det fremføres korrekt.

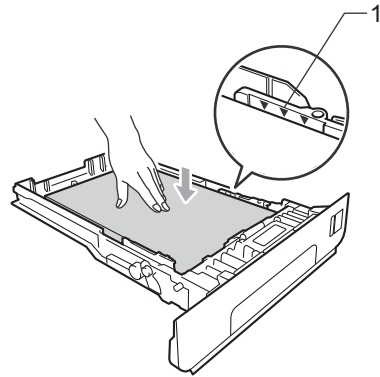

- 5 Sæt papirbakken helt tilbage i maskinen. Sørg for, at det er sat helt ind i maskinen.
- 6 Løft støttepladen (1) for at forhindre papiret i at glide af papirbakken til *forsiden nedad*, eller fjern siderne, efterhånden som de kommer ud af maskinen.

- 3 Luft papirstakken for at undgå papirstop og forkert indføring.

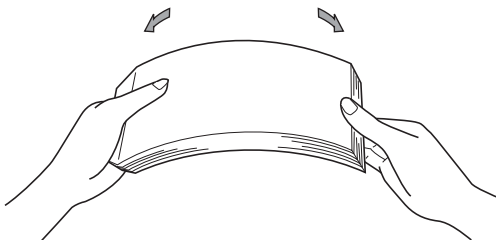

- 4 Læg papir i bakken og, sørg for, at:

- Papiret er under maksimumpapirmærket (▼▼▼) (1).

Overfyldes papirbakken, kan det forårsage papirstop.

- Siden, der skal udskrives på, skal vende med *forsiden nedad*.

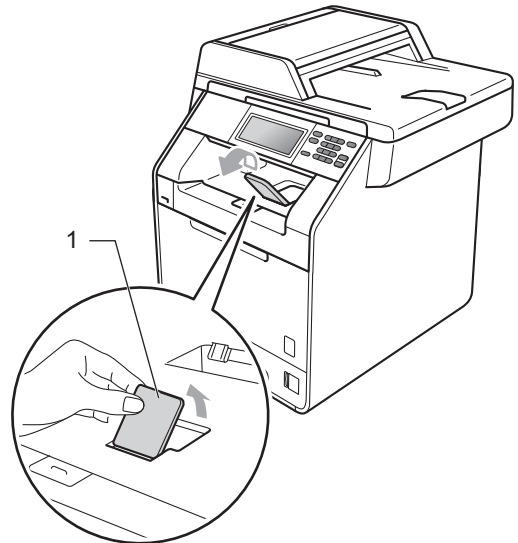

Ilægning af papir i multifunktionsbakken (MP-bakke)

Du kan ilægge op til 3 konvolutter eller særlige udskriftsmedier i MP-bakken eller op til 50 ark almindeligt papir. Brug denne bakke til at udskrive eller kopiere på trykt papir, kontraktpapir, glittet papir, etiketter eller konvolutter. (Se *Papirkapacitet i papirbakker* på side 22 for at få oplysninger om den anbefalede papirtype).

Udskrivning på almindeligt papir, kontraktpapir, etiketter eller glittet papir fra MP-bakken

- 1 Åbn MP-bakken, og sænk den forsigtigt.

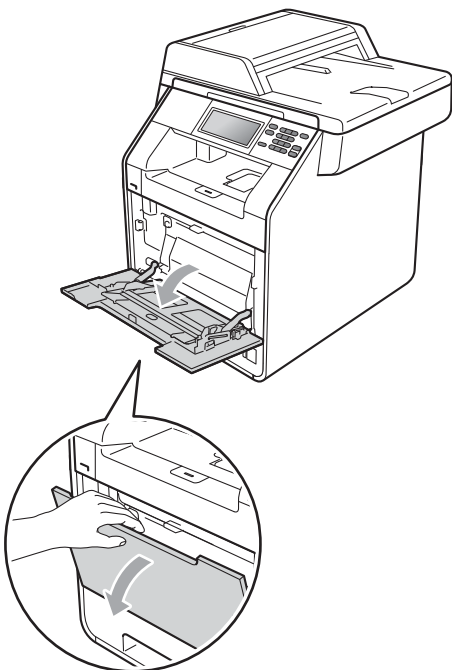

- 2 Træk støtteflappen til MP-bakken ud, og fold flappen ud (1).

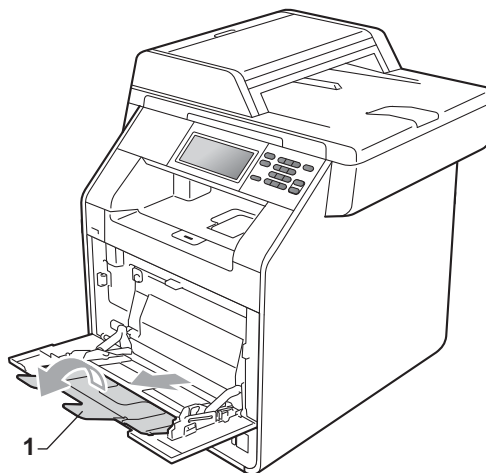

- 3 Læg papir i MP-bakken, og sørg for, at:
- Papiret er under maksimummærket (1).
 - Papirets øverste kant anbringes mellem pilene (2).
 - Den side, der skal udskrives på, skal vende med *forsiden opad*, og øverste kant af papiret skal indføres først.

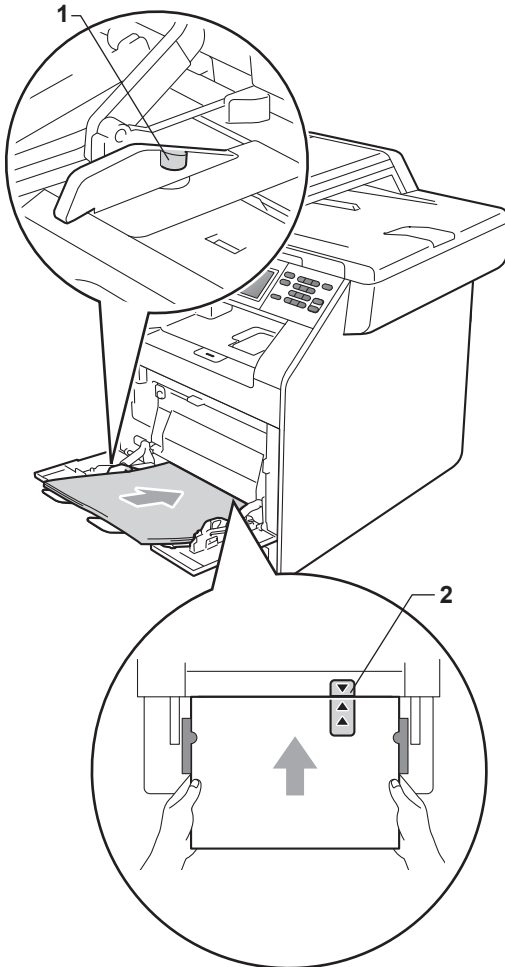

- 4 Løft støtteflappen for at forhindre papiret i at glide af papirbakken til *forsiden nedad*, eller fjern hver side, efterhånden som de kommer ud af maskinen.



Bemærk!

Når du bruger glittet papir, må du kun lægge ét ark i ad gangen i PM-bakken for at undgå et papirstop.

Udskrivning på konvolutter og tykt papir fra MP-bakken

Tryk konvolutternes hjørner og sider sammen for at gøre dem så flade som muligt, før du lægger dem i.

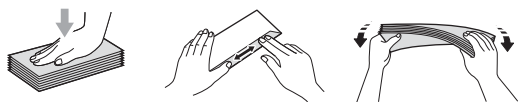

- 1 Åbn MP-bakken, og sænk den forsigtigt.

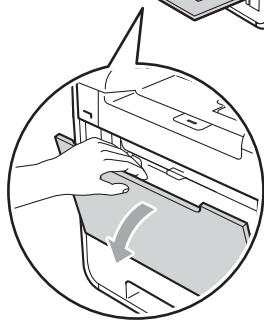
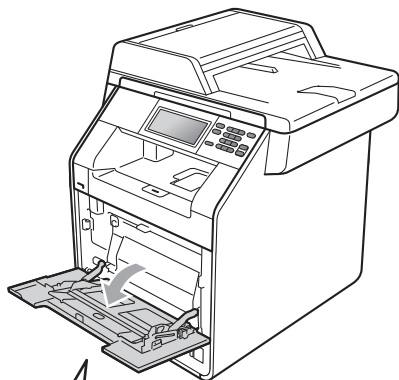

- 2 Træk støtteflappen til MP-bakken ud, og fold flappen ud (1).

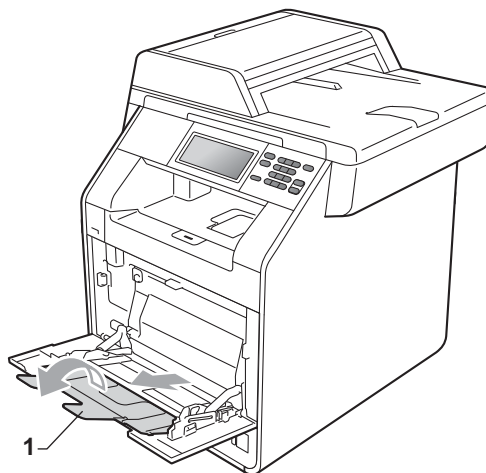

- 3 Løft støtteflappen for at forhindre konvolutter eller ark af tykt papir i at glide af papirbakken til *forsiden nedad*. Hvis støtteklappen er lukket, bør du fjerne hver konvolut, så snart den kommer ud af maskinen.



- 4 Læg op til 3 konvolutter eller op til 25 ark tykt papir (163 g/m²) i MP-bakken. Hvis du lægger flere konvolutter eller mere papir i, kan det forårsage papirstop. Sørg for at:

- Konvoluttens øverste kant anbringes mellem pilene (1).
- Siden, der skal udskrives på, skal vende med *forsiden opad*.

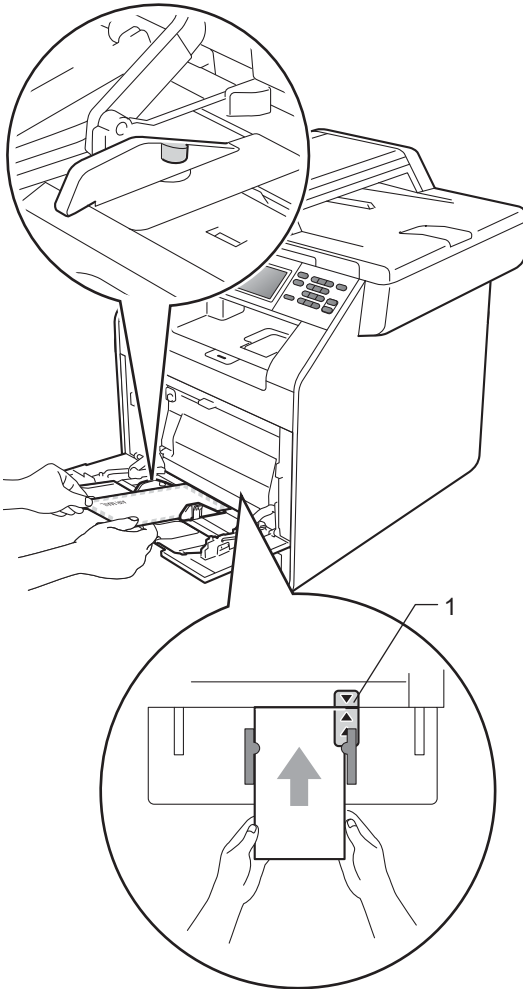

- 5 Åbn bagklappen (outputbakke til *forsiden opad*).

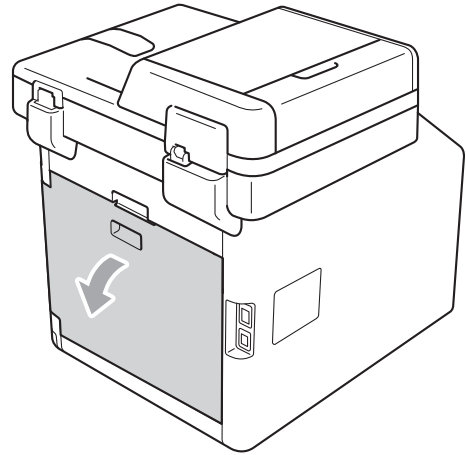

- 6 Træk de to grå håndtag ned, det ene i venstre side og det andet i højre side, til konvoluttens placering som vist på nedenstående illustration.

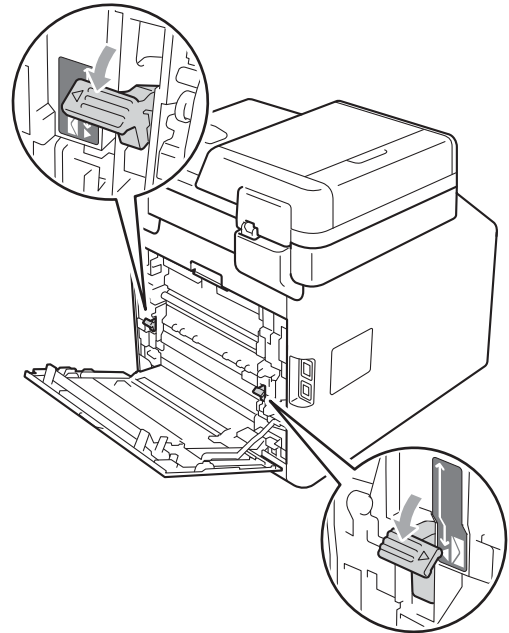

- 7 Luk bagklappen.

- 8 Start udskrivningen.

- 9 Når du er færdig med at udskrive, skal du åbne bagklappen og nulstille de to grå håndtag, som er trukket ned i trin 6, tilbage til deres oprindelige pladser.



Bemærk!

- Fjern hver udskrevet konvolut umiddelbart efter udskrivning for at undgå papirstop.
 - Hvis det tykke papir krøller under udskrivningen, skal du kun lægge ét ark i MP-bakken og åbne bagklappen (outputbakke til *forsiden opad*) for at lade de udskrevne sider komme ud i outputbakken til *forsiden opad*.
-

Områder, der ikke kan scannes eller udskrives

I figurene nedenfor vises maksimale områder, der ikke kan scannes eller udskrives. Områderne, der ikke kan scannes eller udskrives, kan variere afhængigt af papirstørrelsen eller indstillingerne i det program, du bruger.

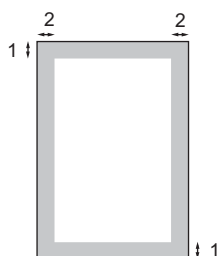

Brug af	Dokumentstørrelse	Øverst (1) Nederst (1)	Venstre (2) Højre (2)
Kopiere*	Letter	4 mm	4 mm
	A4	4 mm	4 mm
*en enkelt kopi eller en 1 i 1 kopi	Letter	3 mm	3 mm
	A4	3 mm	3 mm
Scanning	Letter	3 mm	3 mm
	A4	3 mm	3 mm
Udskrift	Letter	4 mm	4 mm
	A4	4 mm	4 mm

Papirindstillinger

Papirstørrelse og -type

Når du ændrer størrelsen på papiret i bakken, skal du også ændre indstillingen af papirstørrelse samtidigt, så din maskine kan tilpasses dokumentet.

Du kan bruge følgende størrelse papir til udskrivning af kopier: A4, Letter, Legal, Executive, A5, A5 L, A6, B5, B6 og Folio (8,5" × 13").

Ved at følge indstillingen til papirstørrelse kan du konfigurere maskinen til den type af papir, du bruger. Det giver den bedste udskriftskvalitet.

- 1 Tryk på **MENU**.
- 2 Tryk på ▲ eller ▼ for at få vist **Gen. opsætning**.
Tryk på **Gen. opsætning**.
- 3 Tryk på ▲ eller ▼ for at få vist **Kassetteindst..**
Tryk på **Kassetteindst..**
- 4 Gør et af følgende:
 - Hvis du vil angive papirtypen til **MP-bakke** skal du trykke på ▲ eller ▼ for at få vist **MP-bakke**.
Tryk på **MP-bakke**.
 - Hvis du vil angive papirtypen for **Kassette 1**, skal du trykke på ▲ eller ▼ for at få vist **Kassette 1**.
Tryk på **Kassette 1**.
 - Hvis du vil angive papirtypen for **Kassette 2**, skal du trykke på ▲ eller ▼ for at få vist **Kassette 2**.
Tryk på **Kassette 2**¹, hvis du installerede det ekstra bakke.

¹ Knappen **Kassette 2** kan vælges, hvis det ekstra bakke er installeret.

- 5 Tryk på ◀ eller ▶ for at få vist indstillingsmuligheder for papirstørrelsen.
Tryk på **A4, Letter, Legal, Executive, A5, A5 L, A6, B5, B6, Folio** eller **Alle**.



Bemærk!

- Indstillingen **Alle** vises kun, når du vælger **MP-bakken**.
- Hvis du vælger **Alle** til **MP-bakkens papirstørrelse**: Du skal vælge **Kun MP** til indstillingen til brug af bakken. Du kan ikke bruge papirstørrelsesvalget **Alle** til **MP-bakken**, når du fremstiller **N i 1** kopier. Du skal vælge en af de øvrige tilgængelige papirstørrelsesvalg til **MP-bakken**.
- **A5 L** og **A6-størrelsen** kan ikke anvendes til **Kassette 2**.

- 6 Tryk på **Tyndt, Almindelig, Tykt, Tykkere, Genbrugspapir** eller **Glittet**.

- 7 Tryk på **Stop/Exit**.



Bemærk!

Du kan vælge **Glittet** for **MP-bakke**.

Brug af bakke i kopifunktionen

Du kan ændre prioriteten af det bakke, som maskinen vil bruge til udskrivning af kopier.

Når du vælger **Kun kassette 1**, **Kun MP** eller **Kun kassette 2**¹, trækker maskinen kun papir fra dette bakke. Hvis det valgte bakke er løbet tør for papir, vises **Intet papir** på displayet. Kom papir i det tomme bakke.

For at ændre bakkeindstillingen skal du følge nedenstående instruktioner:

- 1 Tryk på **MENU**.
- 2 Tryk på **▲** eller **▼** for at få vist **Gen. opsætning**.
Tryk på **Gen. opsætning**.
- 3 Tryk på **▲** eller **▼** for at få vist **Kassetteindst..**
Tryk på **Kassetteindst..**
- 4 Tryk på **▲** eller **▼** for at få vist **Bakkeanv:Kopi**.
Tryk på **Bakkeanv:Kopi**.
- 5 Tryk på **Kun kassette 1**, **Kun kassette 2**¹, **Kun MP**, **MP>T1>T2**¹ eller **T1>T2**¹**>MP**.

¹ Kun kassette 2 eller T2 vises kun, hvis det ekstra bakke er installeret.
- 6 Tryk på **Stop/Exit**.



Bemærk!

- Når maskinen indfører dokumenterne i ADF'en, og **MP>T1>T2** eller **T1>T2>MP** er valgt, leder maskinen efter det bakke, der har det mest velegnede papir, og trækker papiret fra dette bakke. Hvis der ikke er noget bakke med det passende papir, tager maskinen papir fra bakken med den højeste prioritet.
- Når scannerglaspladen bruges, kopieres dokumentet fra bakken med den højeste prioritet, selv om der er mere passende papir i et andet papirbakke.

Brug af bakke i udskriftsfunktionen

Du kan ændre det standardbakke, som maskinen vil bruge til udskrivning fra din computer.

- 1 Tryk på MENU.
- 2 Tryk på ▲ eller ▼ for at få vist Gen. opsætning.
Tryk på Gen. opsætning.
- 3 Tryk på ▲ eller ▼ for at få vist Kasetteindst..
Tryk på Kasetteindst..
- 4 Tryk på ▲ eller ▼ for at få vist Bakkeanv.:Udskriv.
Tryk på Bakkeanv.:Udskriv.
- 5 Tryk på Kun kassette 1,
Kun kassette 2¹, Kun MP,
MP>T1>T2¹ eller T1>T2¹>MP.

¹ Kun kassette 2 eller T2 vises kun, hvis det ekstra bakke er installeret.
- 6 Tryk på **Stop/Exit**.

Anbefalet papir og andre udskriftsmedier

Udskriftskvaliteten kan variere, afhængigt af den papirtype der anvendes.

Du kan bruge følgende typer udskriftsmedier: tyndt papir, almindeligt papir, tykt papir, kontraktpapir, genbrugspapir, glittet papir, etiketter eller konvolutter.

For at få de bedste resultater skal du følge nedenstående instruktioner:

- Læg IKKE forskellige papirtyper i papirbakken samtidig, da der ellers kan opstå papirstop eller fejl i indføringen.
- For korrekt udskrivning skal du vælge den samme papirstørrelse i softwareprogrammet som i papirbakken.
- Undgå at berøre den udskrevne overflade af papiret lige efter udskrivning.
- Før du køber en masse papir, bør du teste en lille mængde, så du er sikker på, at papiret er egnet til formålet.

Anbefalet papir og andre udskriftsmedier

Papirtype	Element
Almindeligt papir	Xerox Premier TCF 80 g/m ² Xerox Business 80 g/m ²
Genbrugspapir	Xerox Recycled Supreme 80 g/m ²
Etiketter	Avery laseretiketter L7163
Konvolut	Antalis River-serien (DL)
Glittet papir	International Paper Rey ColorLaser Gloss 140g/m ² A4

Papirtype og -størrelse

Maskinen føder papir fra det installerede standard papirbakke, multifunktionsbakken eller det ekstra nederste bakke.

Navnet til papirbakken i printerdriveren i denne vejledning er som følger:

Bakke og ekstra enhed	Navn
Standard papirbakke	Bakke 1
Multifunktionsbakke	MP-bakke
Ekstra nederste bakke	Bakke 2

Papirkapacitet i papirbakker

	Papirstørrelse	Papirtyper	Antal ark
Papirbakke (bakke 1)	A4, Letter, Legal, B5, Executive, A5, A5 (lang kant), A6, B6, Folio ¹	Almindeligt papir, tyndt papir og genbrugspapir	op til 250 [80 g/m ²]
Multifunktionsbakke (MP-bakke)	Bredde: 69,8 til 216 mm Længde: 116 til 406,4 mm	Almindeligt papir, tyndt papir, tykt papir, tykkere papir, kontraktpapir, genbrugspapir, konvolutter, etiketter og glittet papir	50 ark [80 g/m ²] 3 Konvolutter 1 Glittet papir
Ekstra nederste bakke (bakke 2)	A4, Letter, Legal, B5, Executive, A5, B6, Folio ¹	Almindeligt papir, tyndt papir og genbrugspapir	op til 500 [80 g/m ²]

¹ Folio-størrelse er 8,5" × 13" (215,9 mm x 330,2 mm)

Anbefalede papirspecifikationer

Papir med følgende specifikationer er velegnet til denne maskine.

Basisvægt	75-90 g/m ²
Tykkelse	80-110 µm
Ruhed	Højere end 20 sek.
Stivhed	90-150 cm ³ /100
Fiberretning	Lange fibre
Volumenmodstand	10e ⁹ -10e ¹¹ ohm
Overflademodstand	10e ⁹ -10e ¹² ohm-cm
Filler	CaCO ₃ (Neutral)
Askeindhold	Under 23 wt%
Lysstyrke	Højere end 80%
Opacitet	Højere end 85%

- Brug almindeligt kopipapir.
- Brug papir, der er 75 til 90 g/m².
- Brug papir med lange fibre og en neutral PH-værdi og et fugtindhold på omkring 5%.
- Denne maskine kan anvende genbrugspapir, der overholder DIN 19309-standarderne.

Håndtering og brug af specialpapir

Maskinen er designet til at kunne udskrive på de fleste typer xerografisk papir og kontraktpapir. Men nogle papirvarianter kan have en effekt på udskriftskvaliteten eller håndteringspålideligheden. Test altid med en prøve af papiret, før du køber det, for at sikre det ønskede resultat. Opbevar papir i originalemballagen, og hold denne lukket. Opbevar papiret fladt og væk fra fugt, direkte sollys og varme.

Nogle vigtige retningslinjer ved valg af papir er:

- Brug IKKE inkjetpapir, da det kan medføre papirstop eller beskadige maskinen.
- Fortrykt papir skal bruge blæk, som kan modstå temperaturen i maskinens fikseringsproces 200 grader C.
- Hvis du bruger kontraktpapir, papir med ru overflade eller krøllet og foldet papir, er der risiko for, at papirets ydelse forringes.
- Når du bruger glittet papir, må du kun lægge ét ark i ad gangen i PM-bakken for at undgå et papirstop.

Papirtyper, der skal undgås

! VIGTIGT!

Nogle papirtyper er ikke gode eller kan beskadige maskinen.

Brug IKKE papir:

- der har stærk tekstur
- der er meget glat eller skinnende
- der er krøllet eller deformeret

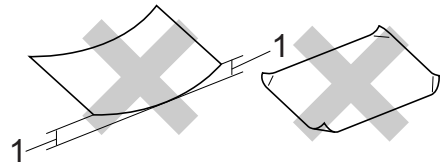

1 En krølning på 2 mm eller mere kan evt. forårsage papirstop.

- der er coated eller har en kemisk finish
- der er beskadiget, krøllet eller foldet
- der overstiger de anbefalede vægtspecifikationer i denne brugsanvisning
- med faner og hæfteklammer
- med brevhoveder med lavtemperaturfarver eller termografi
- der er flerlags- eller gennemslagspapir
- der er beregnet til inkjet-udskrivning

Hvis du bruger en af de typer papir, der er angivet, kan de beskadige maskinen. En sådan skade er ikke dækket af reklamationsret eller serviceaftale.

Konvolutter

De fleste konvolutter, der er fremstillet til laserprintere er velegnede til din maskine. Nogle konvolutter kan dog give problemer med indføring og udskriftskvalitet pga. deres fremstillingsmåde. En passende konvolut skal have kanter med lige folder, og den forreste kant må ikke være tykkere end to stykker papir. Konvolutten skal ligge fladt og må ikke være af udposende eller tynd konstruktion. Du bør købe kvalitetskonvolutter hos en leverandør, der ved, at du skal bruge dem i en laserprinter.

Vi anbefaler, at du udskriver en testkonvolut for at være sikker på, at udskrivningsresultaterne er som ønsket.

Typer du bør undgå

! VIGTIGT!

Brug IKKE konvolutter:

- der er beskadigede, krøllede, foldede eller med mærkelige faconer
- der er meget skinnende eller med tekstur
- med clips, hæfteklammer, snaplukning eller snore
- med selvklæbende lukninger
- der har posefacon
- der ikke er skarpt foldede
- der er prægede (med hævede skrifttyper)
- der tidligere har været udskrevet på en laserprinter
- der er fortrykte på indersiden
- der ikke kan lægges pænt, når de stables
- der er fremstillet af papir, som vejer for meget i forhold til specifikationerne for maskinen
- med kanter, der ikke er lige eller helt firkantede

- med ruder, huller, udskæringer eller perforeringer
- med lim på overfladen som vist i nedenstående figur

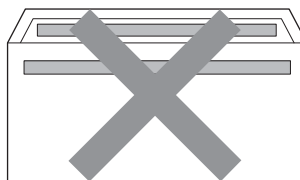

- med dobbeltflapper som vist i nedenstående figur

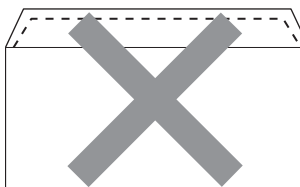

- med lukkeklapper, der ikke foldet, når du køber dem
- med lukkeklapper som vist i nedenstående figur



- med hver side foldet som vist i nedenstående figur

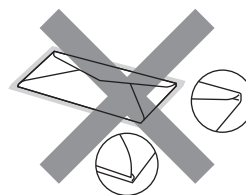

Hvis du bruger en af de konvoluttyper, der er angivet ovenfor, kan din maskine blive beskadiget. En sådan skade dækkes sandsynligvis ikke af reklamationsret eller serviceaftale.

Etiketter

Maskinen kan udskrive på de fleste typer etiketter, der er beregnet til brug i laserprintere. Etiketterne skal have en lim, der er akrylbaseret, da det er mere stabilt ved høje temperaturer i fikseringsenheden. Klæbestoffer må ikke komme i kontakt med nogen del af maskinen, da etiketten i så fald kan klæbe fast til tromlen eller rullerne og resultere i papirstop og problemer med udskriftskvaliteten. Der må ikke være synligt klæbestof mellem etiketterne. Etiketterne skal være placeret, så de dækker hele arkets bredde og længde. Bruges etiketter med mellemrum imellem, kan det resultere i, at etiketterne bliver skrællet af og giver alvorlige papirstop og udskriftsproblemer.

Alle etiketter, der bruges i denne maskine, skal kunne modstå en temperatur på 200 grader C i 0,1 sekund.

Etikettypen, du bør undgå

Brug ikke etiketter, der er beskadigede, krøllede, foldede eller med mærkelige faconer.

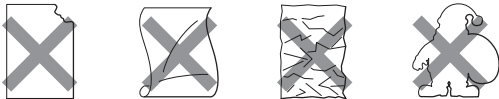

! VIGTIGT!

- Indfør IKKE delvis brugte etiketark. Det eksponerede bærearke vil beskadige maskinen.
- Etiketark må ikke overstige de specifikationer for papirvægt, der står i denne brugsanvisning. Etiketter, der ikke overholder disse specifikationer, indføres eller udskrives muligvis ikke korrekt, kan medføre dårlig kvalitet og evt. beskadige maskinen.
- Genbrug eller indsæt IKKE etiketter, der tidligere er blevet brugt, eller der mangler nogle få etiketter på arket.

3

Ilægning af dokumenter

Sådan ilægges dokumenter

Du kan tage kopier og scanne fra ADF'en (automatisk dokumentfremfører) og fra scannerglaspladen.

Brug af den automatiske dokumentfremfører (ADF)

ADF'en kan indeholde op til 50 sider og indfører hvert ark enkeltvist. Brug standard 80 g/m² papir, og luft altid siderne, før du lægger dem i ADF'en.

Understøttede dokumentstørrelser

Højde:	147,3 til 356,0 mm
Bredde:	147,3 til 215,9 mm
Vægt:	64 til 90 g/m ²

Sådan ilægges dokumenter

! VIGTIGT!

- Lad IKKE tykke dokumenter ligge på scannerglaspladen. Hvis du gør det, kan ADF'en blokere.
- Brug IKKE papir, der er krøllet, rynket, foldet, skævt, hæftet, med papirclips, sammenklistret eller forsynet med tape.
- Brug IKKE karton, avispapir eller stof.
- For at undgå, at maskinen går i stykker, når du bruger ADF'en, må du IKKE trække i dokumentet, mens det fremføres.



Bemærk!

- Se *Brug af scannerglaspladen* på side 27 for oplysninger om at scanne dokumenter, der ikke er egnet til ADF'en.
- Det er nemt at bruge ADF'en, hvis du ilægger et flersidet dokument.
- Sørg for, at dokumenter med retteblæk, eller der er skrevet med blæk, er helt tørre.

- 1 Fold ADF-dokumentstøtten (1) ud. Løft ADF-dokumentoutputstøtteklappen (2) op, og fold den ud.

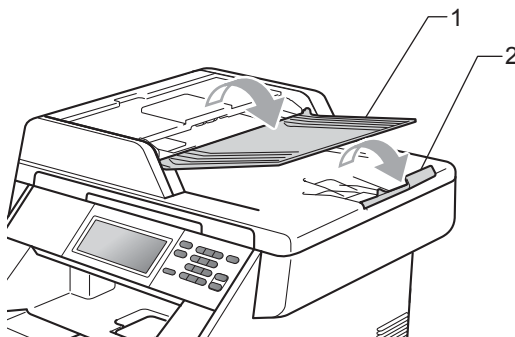

- 2 Luft siderne godt.
- 3 Sørg for at anbringe dokumentet med *forsiden opad og øverste kant først* i ADF'en, indtil meddelelsen på displayet skifter, og du kan mærke, at det berører fremføringsrullerne.

- 4 Indstil papirstyrene (1), så de passer til dokumentets bredde.

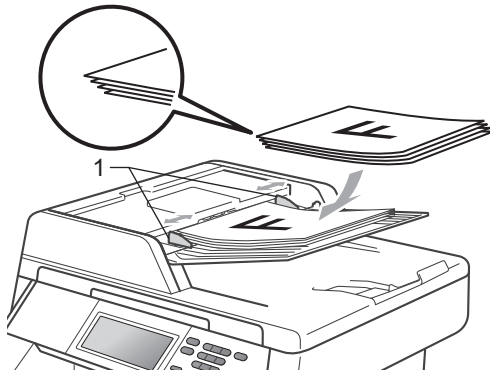

Bemærk!

- For at undgå, at maskinen går i stykker, når du bruger ADF'en, må du IKKE trække i dokumentet, mens det fremføres.
- For at scanne ikke-standard dokumenter, se *Brug af scannerglaspladen* på side 27.

Brug af scannerglaspladen

Du kan bruge scannerglaspladen til at kopiere eller scanne sider i en bog, én side af gangen.

Understøttede dokumentstørrelser

Højde:	Op til 355,6 mm
Bredde:	Op til 215,9 mm
Vægt:	Op til 2,0 kg

Sådan ilægges dokumenter

Bemærk!

Når scannerglaspladen skal anvendes, skal ADF'en være tom.

- 1 Løft dokumentlåget.

- 2 Brug dokumentstyrene til venstre og øverst, og placer dokumentet med *forsiden nedad* i øverste venstre hjørne på scannerglaspladen.

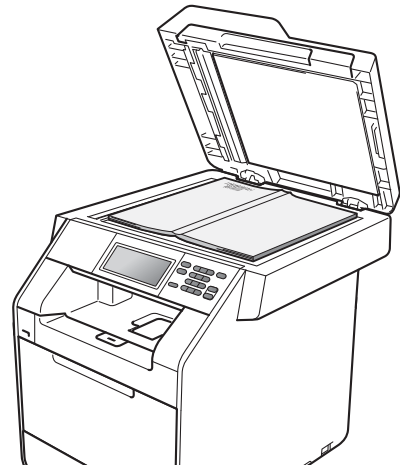
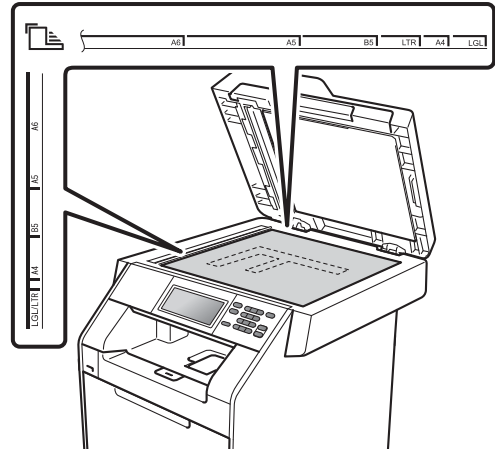

- 3 Luk dokumentlåget.

! VIGTIGT!

Hvis dokumentet er en bog eller er tykt, må du ikke smække eller trykke på låget.

4

Kopiere

Sådan kopierer du

De følgende trin viser basiskopieringen. Se *Udvidet brugsanvisning* for at få flere oplysninger.

- 1 Når du ønsker at tage en kopi, skal du trykke på  (**COPY**) for at få den til at lyse blåt.
 - Sørg for, at maskinen er i Kopifunktion.

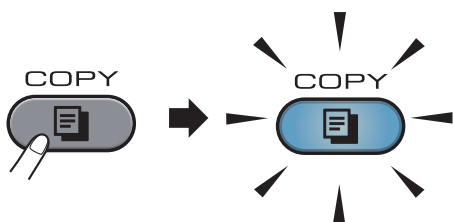

- Displayet viser:

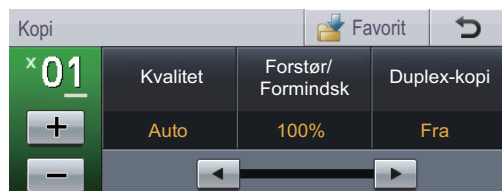

Du kan indtaste antal ønskede kopier ved at trykke på knapperne + og - på berøringsskærmen.

- 2 Gør et af følgende for at ilægge dit dokument:
 - Anbring dokumentet i ADF'en med *forsiden opad*. (Se *Brug af den automatiske dokumentfremfører (ADF)* på side 26).
 - Læg dokumentet med *forsiden nedad* på scannerglaspladen. (Se *Brug af scannerglaspladen* på side 27).
- 3 Tryk på **Mono Start** eller **Colour Start**.



Bemærk!

Hvis *Vent* vises på displayet, og maskinen stopper under kopiering, mens du er ved at tage flere kopier, skal du vente i 30 til 40 sekunder, indtil maskinen er færdig med farveregistreringerne og rengøringsprocessen på bælteenheden.

Stop kopiering

Hvis du vil stoppe kopieringen, skal du trykke på **Stop/Exit**.

Kopiindstillinger

Tryk på **COPY**, og tryk derefter på ► eller ◀ for at vælge den ønskede indstilling. Se *Kopiindstillinger* i *Kapitel 4* i *Udvidet brugsanvisning* for at få oplysninger om ændring af kopiindstillingerne.

Du kan ændre følgende kopiindstillinger:

- Kvalitet
- Forstør/ Formindsk
- Duplex-kopi
- Bakkeanv. (Bakkevalg)
- Lysstyrke
- Kontrast
- Stak/Sortér
- Sidelayout
- 2i1(id)
- Farve-justering (Farvemætning)
- Indstil ny standard
- Fabriks-nulstilling
- Favorit-indstil.

5

Udskrivning af data i USB Flash-hukommelsesdrevet eller et digitalt kamera, der understøtter Mass Storage

Med funktionen Direkte udskrivning behøver du ikke en computer for at udskrive data. Du kan udskrive ved blot at sætte dit USB Flash-hukommelsesdrev i maskinens USB Direct-interface. Du kan også tilslutte og udskrive direkte fra en kameraindstilling til USB Mass Storage-tilstand.



Bemærk!

- Nogle USB Flash-hukommelsesdrev fungerer muligvis ikke sammen med maskinen.
- Hvis dit kamera er i PictBridge-tilstand, kan du ikke udskrive data. Se dokumentationen, der fulgte med dit kamera for at skifte fra PictBridge-tilstand til Mass Storage-tilstand.

Oprettelse af en PRN- eller PostScript® 3™-fil til direkte udskrivning



Bemærk!

Skærbillederne i dette afsnit kan variere afhængigt af program og operativsystem.

- 1 Fra menulinjen i programmet skal du klikke på **Fil** og derefter på **Udskriv**.

- 2 Vælg **Brother DCP-XXXX Printer** (1), og kontroller **Skriv til fil** feltet (2). Klik på **Udskriv**.

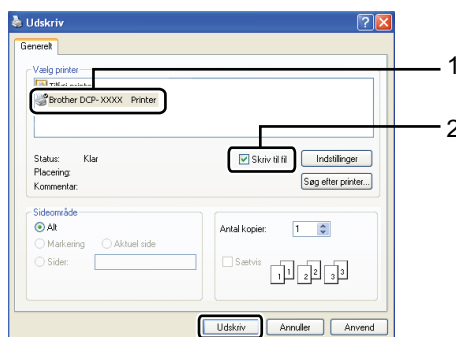

- 3 Vælg den mappe, hvor du vil gemme filen, og indtast filnavnet, hvis du bliver bedt om det.

Hvis du kun bliver bedt om at angive et filnavn, kan du også angive den mappe, du vil gemme filen i, ved at indtaste biblioteksnavnet. Eksempel:

C:\Temp\Filnavn.prn

Hvis du har sluttet et USB Flash-hukommelsesdrev eller et digitalt kamera til computeren, kan du gemme filen direkte på USB Flash-hukommelsesdrevet.

Udskrivning af data direkte i USB Flash-hukommelsesdrevet eller et digitalt kamera, der understøtter Mass Storage

- 1 Slut USB Flash-hukommelsesdrevet til det digitale kamera til USB Direct-interface (1) foran på maskinen. Tryk på **Direkte udskrivning** på berøringsskærmen. Funktionen Direkte udskrivning startes på maskinen.

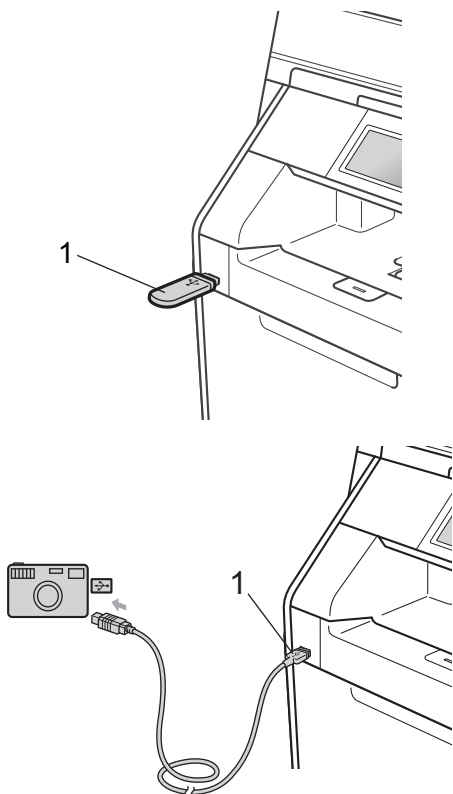

Bemærk!

- Sørg for, at dit digitale kamera er tændt.
- Hvis maskinen har været indstillet til Sikker funktionslås **Til**, er du muligvis ikke i stand til at få adgang til Direkte udskrivning. (Se *Skift af bruger* i Kapitel 2 i *Udvidet brugsanvisning*).

- 2 Tryk på ▲ eller ▼ for at vælge navnet på den mappe eller fil, du vil udskrive. Hvis du har valgt et mappenavn, skal du trykke på ▲ eller ▼ for at vælge navnet på den fil, du vil udskrive.

Bemærk!

- Dit digitale kamera skal omskiftes fra PictBridge-funktion til Mass Storage-funktion.
- Hvis du ønsker at udskrive et indeks over filerne, skal du trykke på **Indeks-udskr.** på berøringsskærmen. Tryk på **Mono Start** eller **Colour Start** for at udskrive dataene.
- Når maskinen er i Dyb dvaletilstand, viser displayet ingen oplysninger, selvom du tilslutter et USB flash-hukommelsesdrev til det direkte USB-interfacestik. Tryk på berøringsskærmen eller en vilkårlig tast for at vække maskinen. Ved tryk på **Direkte udskrivning** på berøringsskærmen viser displayet menuen til direkte udskrivning.

- 3 Vælg det ønskede antal kopier ved at trykke på knapperne + og - på berøringsskærmen.

- 4 Gør et af følgende:

- Tryk på **Udskriftsindst..**
Fortsæt til trin 5.
- Hvis du ikke har brug for at ændre de aktuelle standardindstillinger, skal du gå til trin 7.

- Tryk på ▲ eller ▼ for at få vist det indstillingsvalg, du vil ændre.
Tryk på valget for at ændre indstillingen.



Bemærk!

- Du kan vælge følgende indstillinger:

Papirstørrelse

Papirtype

Flere sider

Orientering

Duplex

Sætvis

Bakkeanv.

Print kvalitet

PDF-indstilling

- Afhængigt af filtypen vises nogle af disse indstillinger muligvis ikke.

- Gør et af følgende:

- Gentag trin 5, hvis du vil ændre andre indstillingsvalg.
- Hvis du ikke vil ændre andre valg, skal du trykke på  og gå til trin 7.

- Tryk på **Mono Start** eller **Colour Start** for at udskrive dataene.

! VIGTIGT!

- Slut IKKE andre enheder end et digitalkamera eller et USB flash-hukommelsesdrev til USB Direct-interfaceset for at undgå beskadigelse af maskinen.
- Fjern IKKE USB flash-hukommelsesdrevet eller digitalkameraet fra direkte USB-interfaceset, før maskinen er færdig med at udskrive.

Ændring af standardindstillingerne for direkte udskrivning

Du kan ændre standardindstillingen for Direkte udskrivning.

- Slut USB Flash-hukommelsesdrevet til det digitale kamera til USB Direct-interfaceset foran på maskinen.
- Tryk på **Direkte udskrivning** på berøringsskærmen.
- Tryk på **Standard indstil..**
- Tryk på ▲ eller ▼ for at få vist den indstilling, du vil ændre.
Tryk på indstillingen.
- Tryk på den ønskede nye funktion.
Gentag trin 4 til 5 for hver indstilling, du vil ændre.



Bemærk!

Sådan vises alle tilgængelige funktioner:

Når displayet viser knapperne ◀ og ▶, skal du trykke på ◀ eller ▶ for at få vist alle tilgængelige funktioner.

Udskrivning af et dokument

Maskinen kan modtage data fra din computer og udskrive dem. Installer printerdriveren for at udskrive fra en computer. (Se *Udskrivning* til Windows® eller *Udskrivning og faxafsending* til Macintosh i *Softwarebrugsanvisning* for oplysninger om udskrivningsindstillingerne).

- 1 Installer Brother printerdriver på installations cd-rom'en. (Se *Hurtig installationsvejledning*).
- 2 Vælg udskriftskommandoen i dit program.
- 3 Vælg navnet på din maskine i dialogboksen **Udskriv**, og klik på **Egenskaber**.
- 4 Vælg de ønskede indstillinger i dialogboksen **Egenskaber**.
 - **Papirstørrelse**
 - **Papirretning**
 - **Kopier**
 - **Medietype**
 - **Udskriftskvalitet**
 - **Farve / sort-hvid**
 - **Flere sider**
 - **Duplex / Booklet**
 - **Papirkilde**
- 5 Klik på **OK** for at starte udskrivningen.

Scanning af et dokument til PDF-fil vha. ControlCenter4 (Windows®)

(Brugere af Macintosh) Se *Scanning* i *Softwarebrugsanvisning*.



Bemærk!

Skærbillederne på din pc kan variere afhængigt af din model.

ControlCenter4 er et softwarehjælpeprogram, der giver dig hurtig og nem adgang til de programmer, du bruger mest. Med ControlCenter4 elimineres behovet for manuelt at starte specifikke programmer. Du kan bruge ControlCenter4 på din computer.

- 1 Ilæg dokumentet. (Se *Sådan ilægges dokumenter* på side 26).
- 2 Åbn ControlCenter4 ved at klikke på **start/Alle programmer/Brother/XXX-XXXX** (hvor XXX-XXXX er modellens navn)/**ControlCenter4**. Programmet ControlCenter4 åbnes.
- 3 Vælg **Starttilstand** eller **Avanceret tilstand** før du bruger ControlCenter4.

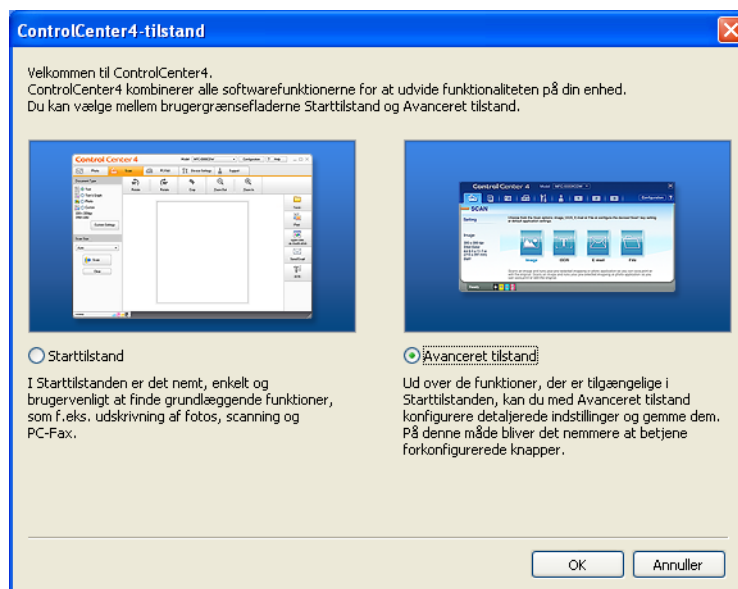

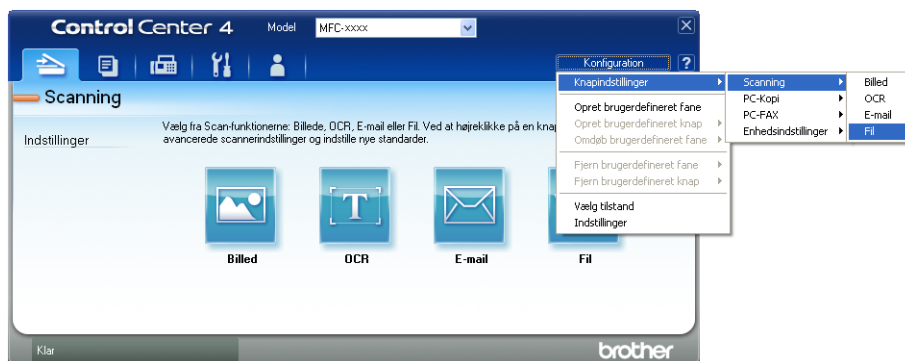

- 4 Sørg for, at maskinen er valgt på rullelisten til **Model**.

- 5 Indstil filtypen for at gemme i en mappe. Som standard gemmes de scannede data som **JPEG (*.jpg)**.
 Klik på **Konfiguration**, og vælg derefter **Knapindstillinger, Scanning** og **Fil**.

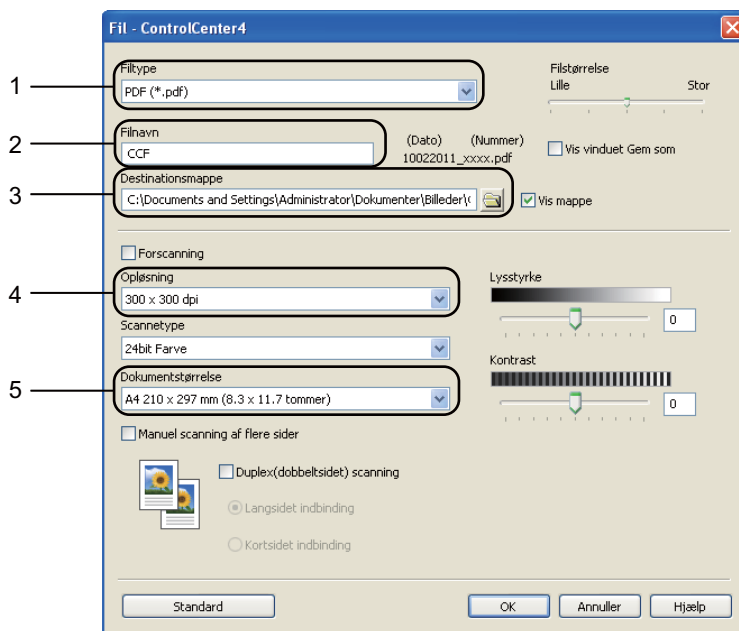

Dialogboksen til konfiguration vises. Du kan ændre standardindstillingerne.



- 1 Vælg **PDF (*.pdf)** på rullelisten **Filtype**.
- 2 Du kan indtaste det ønskede filnavn til dokumentet.
- 3 Du kan gemme filen i standardmappen, eller vælge din foretrukne mappen ved at klikke på knappen  **Gennemse**.
- 4 Du kan vælge en scanningsopløsning på rullelisten **Opløsning**.
- 5 Du kan vælge dokumentstørrelsen på rullelisten.

- 6 Klik på **OK**.

- 7 Klik på **Fil**.
Maskinen påbegynder scanningsprocessen. Mappen med de scannede data åbnes automatisk.



Ændring af indstillingerne for tasten SCAN

Før scanning

Installer en scannerdriver for at bruge maskinen som en scanner. Hvis maskinen er på et netværk, skal du konfigurere den med en TCP/IP-adresse.

- Installer scannerdriverne fra installations cd-rom'en. (Se *Hurtig installationsvejledning*).
- Konfigurer maskinen med en TCP/IP-adresse, hvis netværksscanning ikke fungerer. (Se *Konfiguration af netværksscanning* i *Softwarebrugsanvisning*).

Indstillinger for tasten SCAN

Du kan ændre maskinens indstillinger for tasten **SCAN** vha. ControlCenter4.

- 1 Åbn ControlCenter4 ved at klikke på **start/Alle programmer/Brother/XXX-XXXX** (hvor XXX-XXXX er modellens navn)/**ControlCenter4**. Programmet ControlCenter4 åbnes.
- 2 Sørg for, at maskinen er valgt på rullelisten til **Model**.
- 3 Klik på fanen **Enhedsindstillinger**.
- 4 Klik på **Enhedens scannings-indstillinger**.



- 5 Klik på fanen **Fil**. Du kan ændre standardindstillingerne.

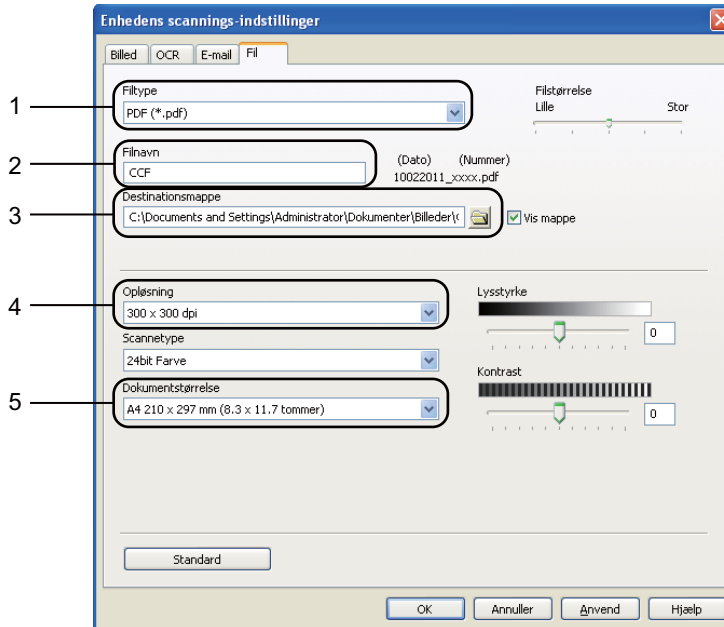

- 1 Du kan vælge filtypen på rullelisten.
- 2 Du kan indtaste det ønskede filnavn til dokumentet.
- 3 Du kan gemme filen i standardmappen, eller vælge din foretrukne mappen ved at klikke på knappen  **Gennemse**.
- 4 Du kan vælge en scanningsopløsning på rullelisten **Opløsning**.
- 5 Du kan vælge dokumentstørrelsen på rullelisten.

- 6 Klik på **OK**.

Scanning ved hjælp af tasten SCAN

- 1 Ilæg dokumentet. (Se *Sådan ilægges dokumenter* på side 26).
- 2 Tryk på  (**SCAN**).
- 3 Tryk på `Scan til pc`.
- 4 Tryk på `Fil`.
- 5 (Netværksbrugere)
Tryk på `▲` eller `▼` for at vælge den modtagercomputer, du vil sende til.
Tryk på `OK`.
Hvis displayet beder dig om at indtaste en PIN-kode, skal du indtaste den 4-cifrede PIN-kode til modtagercomputeren vha. opkaldstastaturet på kontrolpanelet.
Tryk på `OK`.
- 6 Gør et af følgende:
 - Tryk på `Duplex- scanning`, hvis du vil ændre duplexindstillingen. Tryk derefter på `Fra, Duplexscan:Lang kant` eller `Duplexscan:Kort kant`.
 - Gå til trin 7 for at påbegynde scanningen uden at ændre flere indstillinger.
- 7 Tryk på **Mono Start** eller **Colour Start**.
Maskinen påbegynder scanningsprocessen.



Bemærk!

Vælg den ønskede scanningsfunktion.

Scan til:

- USB
- netværk
- FTP
- e-mail (Server)¹
- E-mail
- Billede
- OCR
- Fil

¹ Hvis maskinen er tilsluttet din LDAP-server, kan du søge efter oplysninger, såsom e-mail-adresser, på din server. (Se *Netværksbrugsanvisning* angående oplysninger om, hvordan LDAP konfigureres).

Udskiftning af forbrugsstofferne

Følgende meddelelser vises på displayet i Klar-tilstand. Disse meddelelser giver forvarsler om, at forbrugsstofferne skal udskiftes, før de løber tør. Det kan være en god ide at anskaffe ekstra forbrugsstoffer, inden maskinen ikke kan udskrive mere.

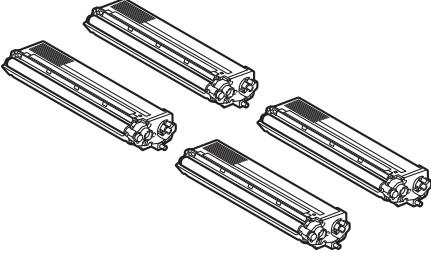
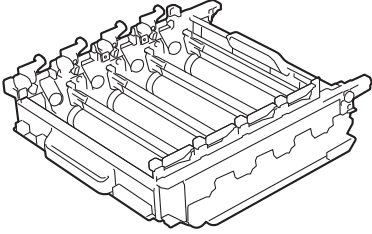
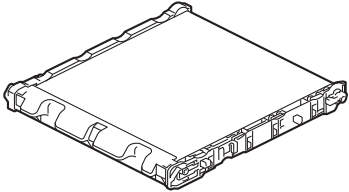
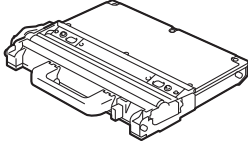
Toner	Tromle
<p>Se <i>Udskiftning af tonerpatron</i> på side 43.</p> <p>Modelnavn: TN-320BK, TN-325BK, TN-328BK, TN-320C, TN-325C, TN-328C, TN-320M, TN-325M, TN-328M, TN-320Y, TN-325Y, TN-328Y,</p>	<p>Se <i>Udskiftning af tromlen</i> på side 49.</p> <p>Modelnavn: DR-320CL</p>
	
Bælteenhed	Affaldstonerenhed
<p>Se <i>Udskiftning af bæltet</i> på side 56.</p> <p>Modelnavn: BU-300CL</p>	<p>Se <i>Udskiftning af affaldstonerbeholderen</i> på side 62.</p> <p>Modelnavn: WT-300CL</p>
	

Displaymeddelelser	Forbrugsstoffer, der skal udskiftes	Anslået rækkeevne	Sådan udskiftes	Modelnavn
Lav toner Forbered ny toner.X	Toner X = Sort, Cyan, Magenta, Gul	<Sort> 2.500 sider ^{1 2 3} 4.000 sider ^{1 2 4} 6.000 sider ^{1 2 5} <Cyan, Magenta, Gul> 1.500 sider ^{1 2 3} 3.500 sider ^{1 2 4} 6.000 sider ^{1 2 5}	Se side 43.	TN-320BK ³ , TN-325BK ⁴ , TN-328BK ⁵ , TN-320C ³ , TN-325C ⁴ , TN-328C ⁵ , TN-320M ³ , TN-325M ⁴ , TN-328M ⁵ , TN-320Y ³ , TN-325Y ⁴ , TN-328Y ⁵
Udskift dele Spildt. nær fuld	Affaldstonerenhed	50.000 sider ¹	Se side 62.	WT-300CL

¹ A4 eller Letter-størrelse enkeltsidede ark.

² Omtrentlig tonerydelse oplyses i overensstemmelse med ISO/IEC 19798.

³ Standardtoner

⁴ Toner med høj kapacitet

⁵ Toner med super stor kapacitet

Du skal rengøre maskinen regelmæssigt og udskifte forbrugsstofferne, når følgende meddelelser vises på displayet:

Displaymeddelelser	Forbrugsstoffer, der skal udskiftes	Anslået rækkeevne	Sådan udskiftes	Modelnavn
Udskift tonerX	Toner	<Sort> 2.500 sider ^{1 2 5} 4.000 sider ^{1 2 6} 6.000 sider ^{1 2 7} <Cyan, Magenta, Gul> 1.500 sider ^{1 2 5} 3.500 sider ^{1 2 6} 6.000 sider ^{1 2 7}	Se side 43.	TN-320BK ⁵ , TN-325BK ⁶ , TN-328BK ⁷ , TN-320C ⁵ , TN-325C ⁶ , TN-328C ⁷ , TN-320M ⁵ , TN-325M ⁶ , TN-328M ⁷ , TN-320Y ⁵ , TN-325Y ⁶ , TN-328Y ⁷
Udskift dele Tromle Tromlestop	Tromle	25.000 sider ^{1 3 4}	Se side 50.	DR-320CL
Udskift dele Bælteenhed	Bælteenhed	50.000 sider ¹	Se side 56.	BU-300CL
Udskift spildtonerboks	Affaldstonerenhed	50.000 sider ¹	Se side 62.	WT-300CL
Udskift dele Fikseringsenhed	Fikseringsenhed	100.000 sider ¹	Kontakt din Brother-forhandler for udskiftning af fikseringsenheden.	
Udskift dele Laserenhed	Laserenhed	100.000 sider ¹	Kontakt din Brother-forhandler for udskiftning af laserenheden.	
Udskift dele PF-kit 1	Papirfremføringssæt 1	100.000 sider ¹	Kontakt din Brother-forhandler for udskiftning af papirfremføringssæt 1.	
Udskift dele PF-kit 2	Papirfremføringssæt 2	100.000 sider ¹	Kontakt din Brother-forhandler for udskiftning af papirfremføringssæt 2.	
Udskift dele PF-kit MP	Papirfremføringssæt MP	50.000 sider ¹	Kontakt din Brother-forhandler for udskiftning af papirfremføringssæt MP.	

¹ A4 eller Letter-størrelse enkelt-sidede ark.

² Omtrentlig tonerydelse oplyses i overensstemmelse med ISO/IEC 19798.

³ 1 side pr. job.

⁴ Angivelsen af tromlens levetid er en anslået værdi og kan variere afhængigt af brug.

⁵ Standardtoner

⁶ Toner med høj kapacitet

⁷ Toner med super stor kapacitet



Bemærk!

- Gå til <http://www.brother.com/original/index.html> for oplysninger om, hvordan du returnerer dine brugte forbrugsvarer til Brothers indsamlingsprogram. Hvis du vælger ikke at returnere brugte forbrugsstoffer, skal du bortskaffe dem i henhold til de lokale regulativer og holde dem adskilt fra husholdningsaffald. Hvis du har spørgsmål, kan du kontakte den lokale renovationsafdeling. (Se *EU Direktiv 2002/96/EC* og *EN50419* i *Sikkerhed og juridisk pjece*).
 - Vi anbefaler, at du anbringer de brugte forbrugsstoffer på et stykke papir for at undgå utilsigtet spild eller sprøjt fra materialet.
 - Hvis du bruger papir, der ikke helt svarer til det anbefalede, kan levetiden for forbrugsstofferne og maskindelene blive reduceret.
 - Tonerens skønnede levetid er baseret på ISO/IEC 19798. Udskiftningsfrekvensen varierer efter kompleksiteten af de udskrevne sider, dækningsprocenten og den anvendte medietype.
-

Udskiftning af tonerpatron

Modelnavn: For modelnavnet til tonerpatroner, se *Udskiftning af forbrugsstofferne* på side 39.

Standardtoner kan udskrive ca. 2.500 sider (sort) eller ca. 1.500 sider (cyan, magenta, gul)¹. Højtydende toner kan udskrive ca. 4.000 sider (sort) eller ca. 3.500 sider (cyan, magenta, gul)¹. Toner med super høj ydelse kan udskrive ca. 6.000 sider (sort, cyan, magenta, gul)¹. Antal udskrevne sider afhænger af dokumentets type. Når en toner er ved at være tom, viser displayet *Lav toner*.

Den toner, der følger med maskinen, er standardtoner.

¹ Omtrentlig tonerydelse oplyses i overensstemmelse med ISO/IEC 19798.



Bemærk!

- Det er en god ide at have nye tonere klar til brug, når du ser advarslen *Lav toner*.
- Af hensyn til udskriftskvaliteten anbefaler vi, at du kun bruger original Brother-toner. Kontakt din Brother-forhandler, når du vil købe tonere.
- Vi anbefaler, at du rengør maskinen, når du udskifter toneren. Se *Rengøring og kontrol af maskinen* på side 69.
- Hvis du ændrer indstillingen for udskrivningstæthed til lysere eller mørkere udskrivning, ændres den anvendte mængde toner.
- Vent med at pakke toneren ud, indtil lige før du sætter den i maskinen.

Skift toner

Hvis displayet viser *Lav toner* *Forbered ny toner.X*, skal du købe en ny toner og have den klar, før du får en *Udskift toner*-meddelelse. Displayet viser den tonerfarve, der er ved at være opbrugt (cyan, magenta, gul eller sort).

Udskift toner

Når displayet viser *Udskift toner*, stopper maskinen udskrivningen, indtil du har udskiftet toneren. Meddelelsen på displayet angiver, hvilken farve du skal udskifte. En ny eller ubrugt original Brother-toner nulstiller *Udskift toner*-tilstanden.

Udskiftning af tonerne

- 1 Sørg for, at maskinen er tændt.
- 2 Tryk på udløserknappen til frontklappen, og åbn den derefter.

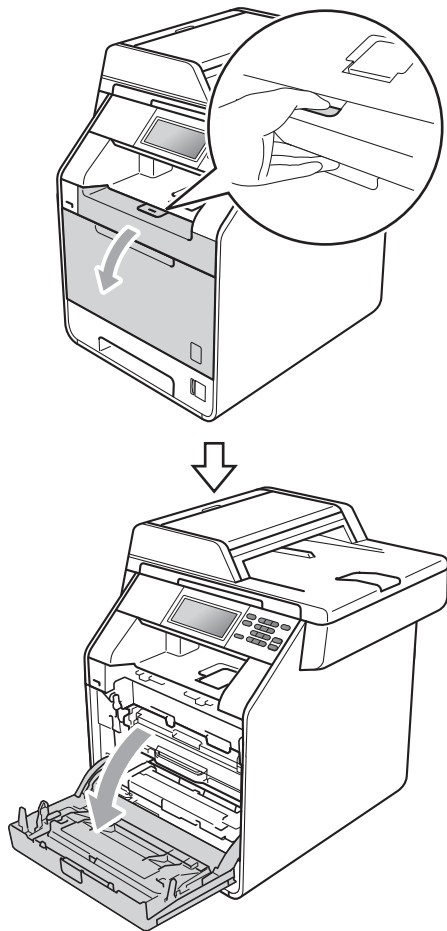

- 3 Hold i tromlens grønne håndtag. Træk tromlen ud, til den stopper.

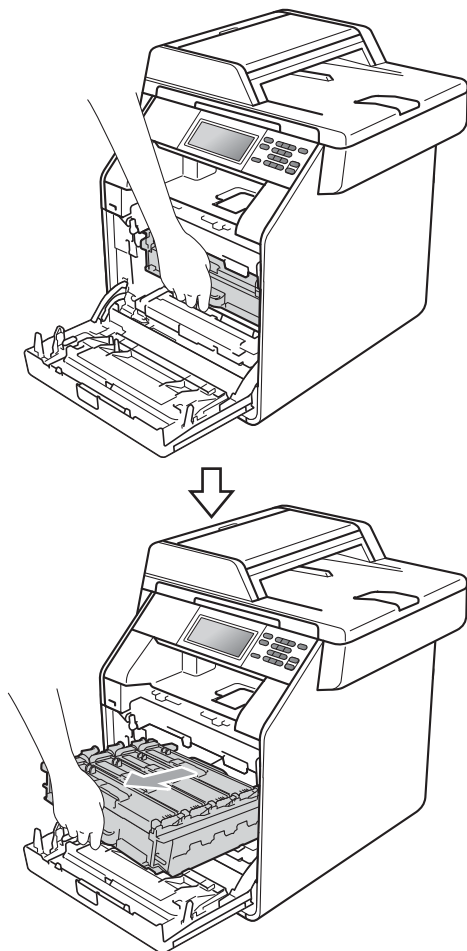

- 4 Hold i håndtaget til toneren, og skub den lidt mod maskinen, for at låse den op. Træk den derefter ud af tromlen. Gentag dette for hver toner.

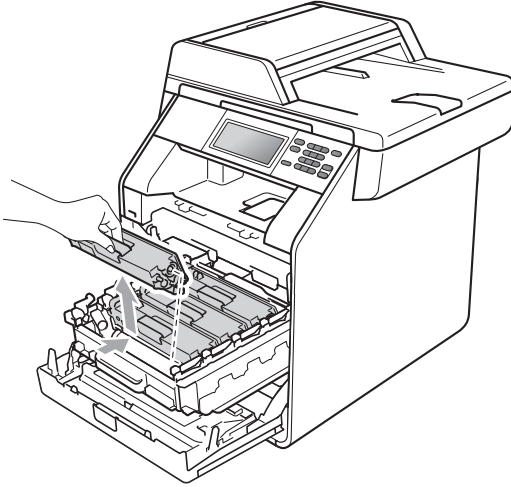

⚠ ADVARSEL

Kast IKKE tonere på åben ild. De kan eksplodere og medføre personskade.

Brug IKKE rengøringsmaterialer, der indeholder ammoniak, sprit, nogen form for spray eller nogen form for brændbar væske til rengøring af maskinen indvendigt eller udvendigt. Dette kan forårsage brand eller elektrisk stød.

Se *Sikker brug af produktet* i *Sikkerhed og juridisk pjece* for at få oplysninger om, hvordan du renser maskinen.



Pas på ikke at indånde toner.

! VIGTIGT!

- Vi anbefaler, at du anbringer tromlen og/eller toneren separat på et stykke affaldspapir på en ren, flad overflade i tilfælde af, at du kommer til at spilde eller sprede toner.
- Håndter toneren forsigtigt. Hvis toneren kommer på dine hænder eller dit tøj, skal tørre eller vaske den af med koldt vand.
- Rør IKKE ved de skraverede dele på illustrationen for at undgå kvalitetsproblemer.

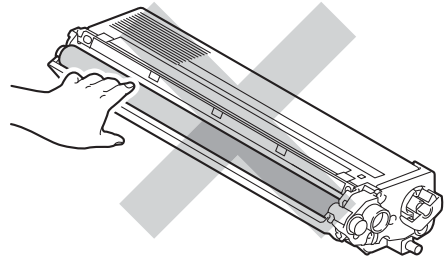

📄 Bemærk!

- Luk toneren tæt i en passende pose, så der ikke kan løbe tonerpulver ud af patronen.
- Gå til <http://www.brother.com/original/index.html> for oplysninger om, hvordan du returnerer dine brugte forbrugsvarer til Brothers indsamlingsprogram. Hvis du vælger ikke at returnere brugte forbrugsstoffer, skal du bortskaffe dem i henhold til de lokale regulativer og holde dem adskilt fra husholdningsaffald. Hvis du har spørgsmål, kan du kontakte den lokale renovationsafdeling. (Se *EU Direktiv 2002/96/EC* og *EN50419* i *Sikkerhed og juridisk pjece*)

- 5 Tryk for at løsne låsene på korona-trådlåget (1), og åbn derefter låget.

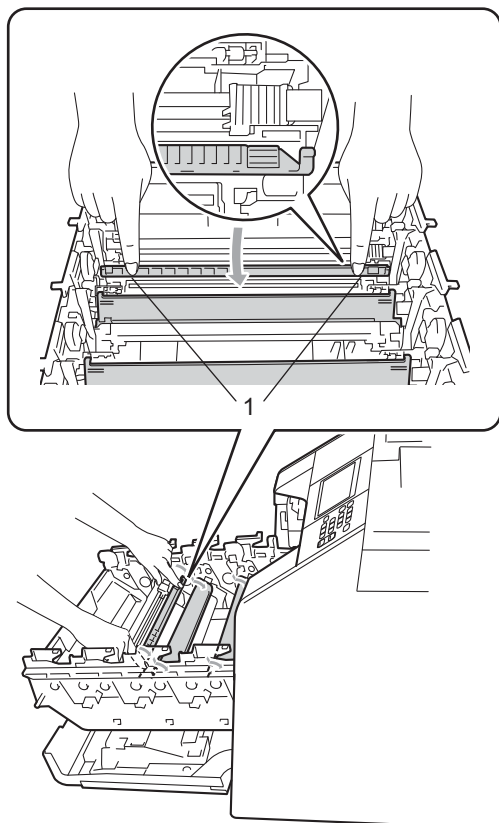

- 6 Rengør korona-tråden i tromlen ved at skubbe den grønne tap forsigtigt fra venstre mod højre og omvendt flere gange.

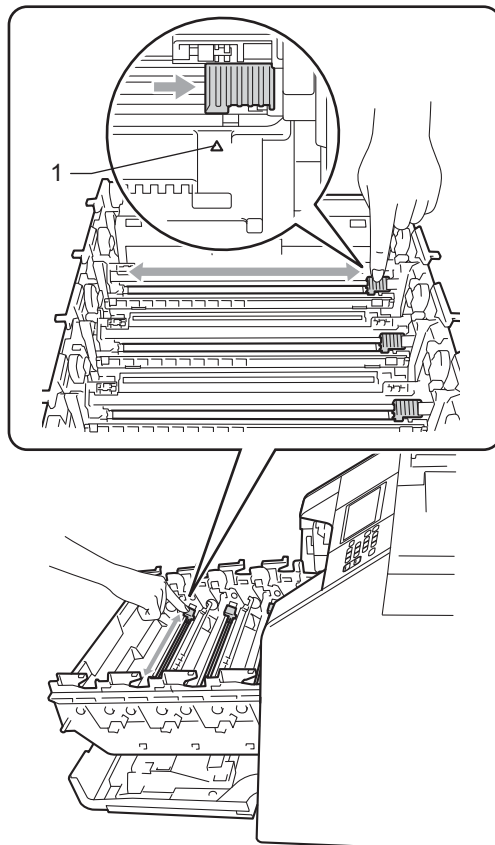

 **Bemærk!**

Sørg for at sætte tappen tilbage i den oprindelige position (▲) (1). Hvis det ikke sker, kan de udskrevne sider få en lodret stribe.

7 Luk korona-trådlåget.

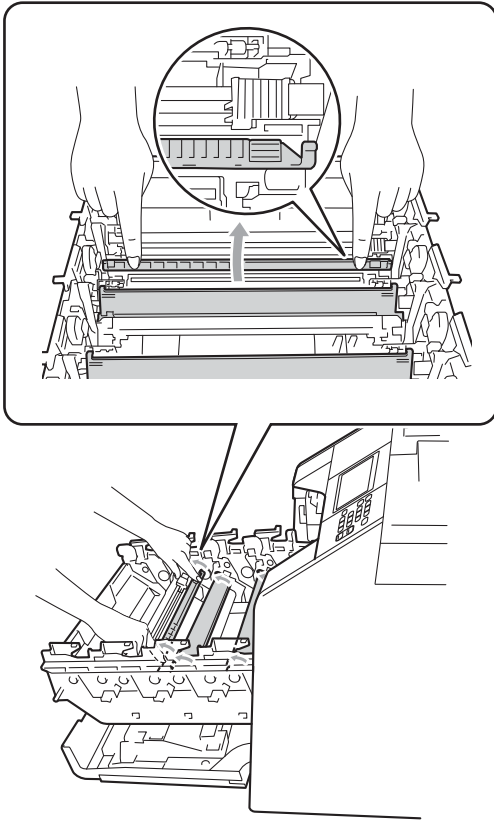

8 Gentag trin **5** til **7** for at rengøre hver af de tre resterende korona-tråde.

9 Pak den nye toner ud. Ryst den forsigtigt fra side til side flere gange for at fordele toneren jævnt inde i patronen.

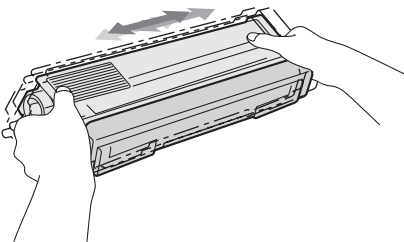

! VIGTIGT!

- Pak toneren ud lige før du sætter den i maskinen. Hvis en toner er pakket ud i længere tid, vil tonerens levetid blive afkortet.
- Hvis en uindpakket tromle udsættes for direkte sollys eller almindelig belysning, kan enheden blive beskadiget.
- Brother-maskiner er designet til at fungere med toner med en bestemt specifikation, og den vil fungere optimalt, når den bruges sammen med originale Brother-tonere. Brother kan ikke garantere denne optimale ydelse, hvis der anvendes toner med andre specifikationer. Brother anbefaler derfor ikke brug af andre tonere end original Brother-toner til denne maskine eller påfyldning af tomme patroner med toner fra andre kilder. Hvis der opstår skade på tromleenheden eller andre dele af maskinen som følge af anvendelse af anden toner eller andre tonere end originale Brother-produkter på grund af inkompatibilitet eller disse produkters manglende egnethed til denne maskine, vil ingen reparationer som følge heraf være dækket af reklamationsretten.

- 10 Tag det beskyttende dæksel af.

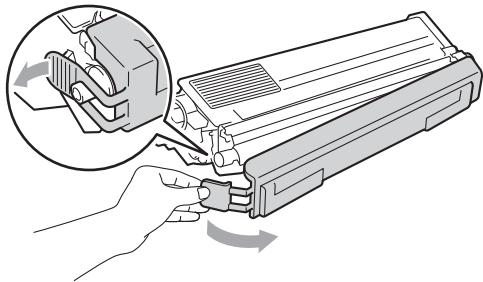

! VIGTIGT!

Sæt toneren i tromlen, umiddelbart efter, at du har fjernet den beskyttende indpakning. Rør IKKE ved de skraverede dele på illustrationerne nedenfor for at undgå forringelse af udskriftskvaliteten.

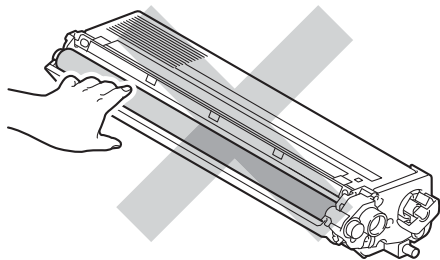

- 11 Hold i håndtaget til toneren, skub toneren ind i tromlen, og træk den forsigtigt mod dig, indtil du hører, at den klikker på plads. Sørg for, at tonerens farve passer med farvemærkatene på tromlen. Gentag dette for hver toner.

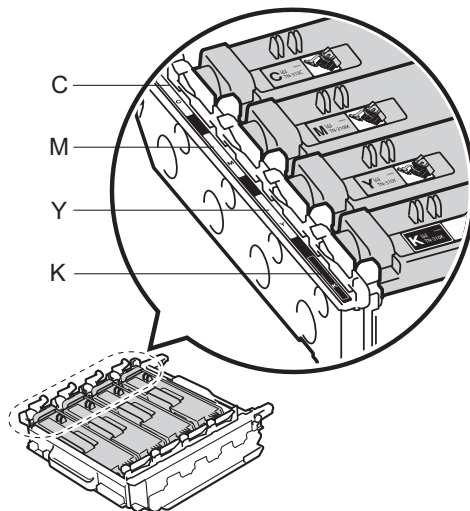
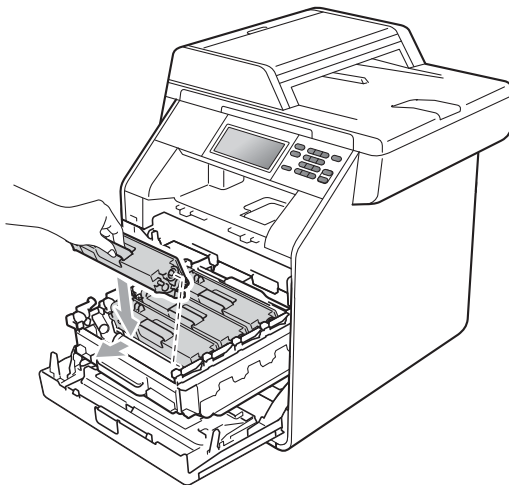

C - Cyan
Y - Gul

M - Magenta
K - Sort

- 12 Skub tromlen ind, til den stopper.

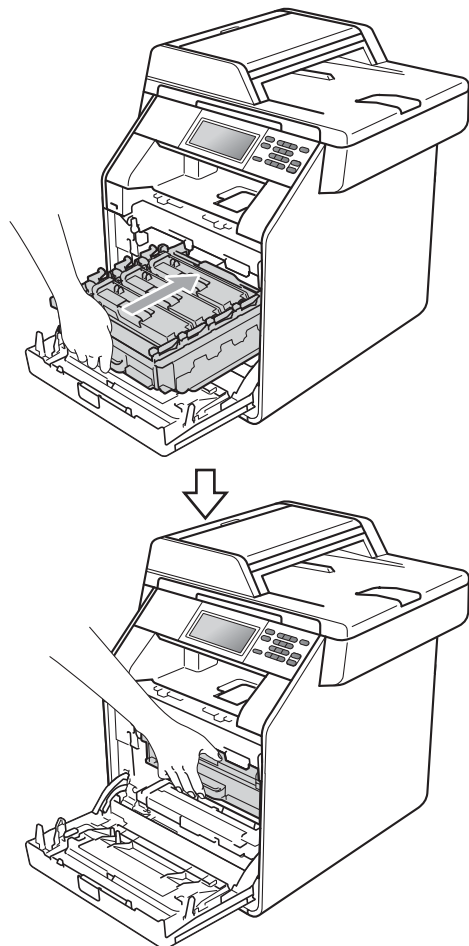

- 13 Luk frontklappen på maskinen.



Bemærk!

Når du har udskiftet en toner, skal du IKKE slukke for maskinen på kontakten eller åbne frontlågen, før displayet sletter Vent-meddelelsen og vender tilbage til Klar-tilstand.

Udskiftning af tromlen

Modelnavn: DR-320CL

En ny tromleenhed kan udskrive cirka 25.000 enkelsider i A4 eller Letter-størrelse.

! VIGTIGT!

Den bedste ydelse opnås ved at anvende en original Brother-tromleenhed og originale Brother-tonere. Udskrivning med en tromle eller en toner fra en anden leverandør kan ikke blot forringe udskriftskvaliteten, men også selve maskinens kvalitet og levetid. Reklamationsretten omfatter sandsynligvis ikke problemer forårsaget ved anvendelse af tromler eller tonere fra andre producenter.

Tromlefejl

Korona-trådene er blevet snavsede. Rengør tromlens korona-tråde. (Se *Rengøring af koronatrådene* på side 75).

Hvis du rengjorde korona-trådene, og *Tromlefejl* ikke blev rengjort, er tromlens levetid ved at være slut. Udskift tromlen med en ny.

Udskift tromle

Tromlen har overskredet sin levetid. Udskift tromlen med en ny. Vi anbefaler, at du denne gang installerer en original tromleenhed fra Brother.

Når den er udskiftet, skal du nulstille tromletælleren ved at følge de instruktioner, der fulgte med den nye tromle.

Tromlestop

Vi kan ikke garantere for udskriftskvaliteten. Udskift tromlen med en ny. Vi anbefaler, at du denne gang installerer en original tromleenhed fra Brother.

Når den er udskiftet, skal du nulstille tromletælleren ved at følge de instruktioner, der fulgte med den nye tromle.

Udskiftning af tromlen

! VIGTIGT!

- Når du fjerner tromlen, så behandl den med forsigtighed, da den indeholder toner. Hvis toneren kommer på dine hænder eller dit tøj, skal tørre eller vaske den af med koldt vand.
- Hver gang du udskifter tromlen, skal du rengøre maskinen indvendigt. (Se *Rengøring og kontrol af maskinen* på side 69).

- 1 Sørg for, at maskinen er tændt.

- 2 Tryk på udløserknappen til frontklappen, og åbn den derefter.

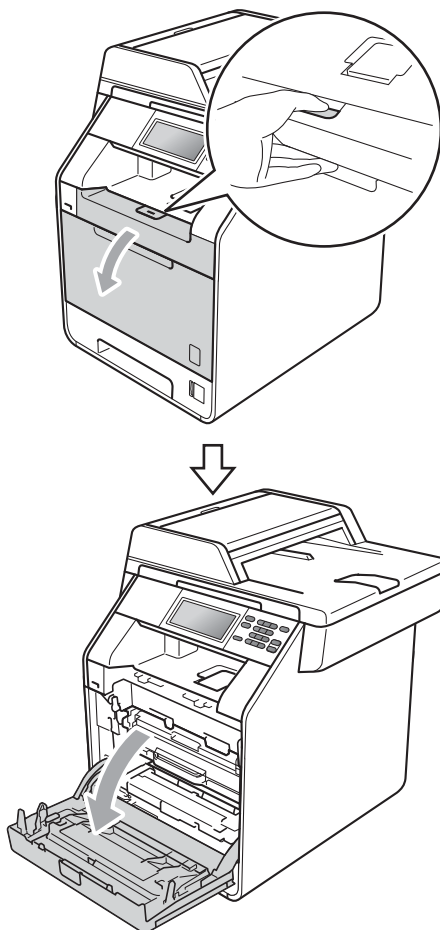

- 3 Hold i tromlens grønne håndtag. Træk tromlen ud, til den stopper.

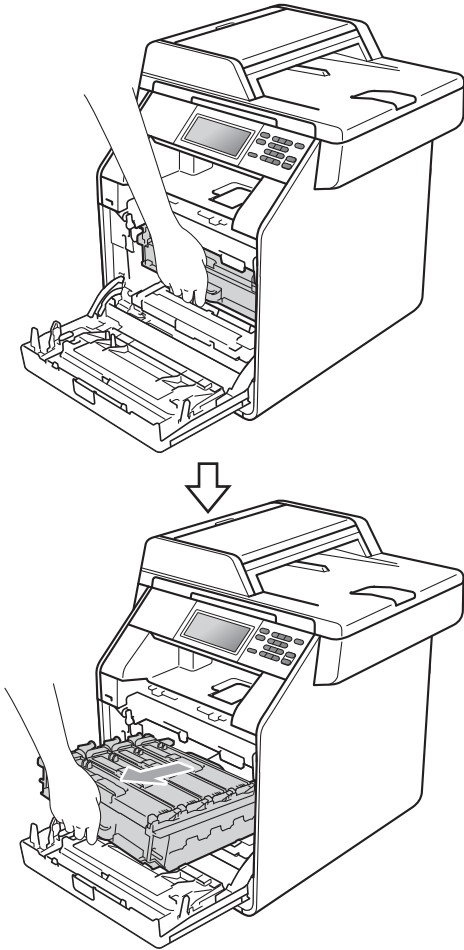

- 4 Drej det grønne låsehåndtag (1) på venstre side af maskinen mod uret til udløserpositionen. Mens du holder i tromlens grønne håndtag, skal du løfte tromlens front og fjerne den fra maskinen.

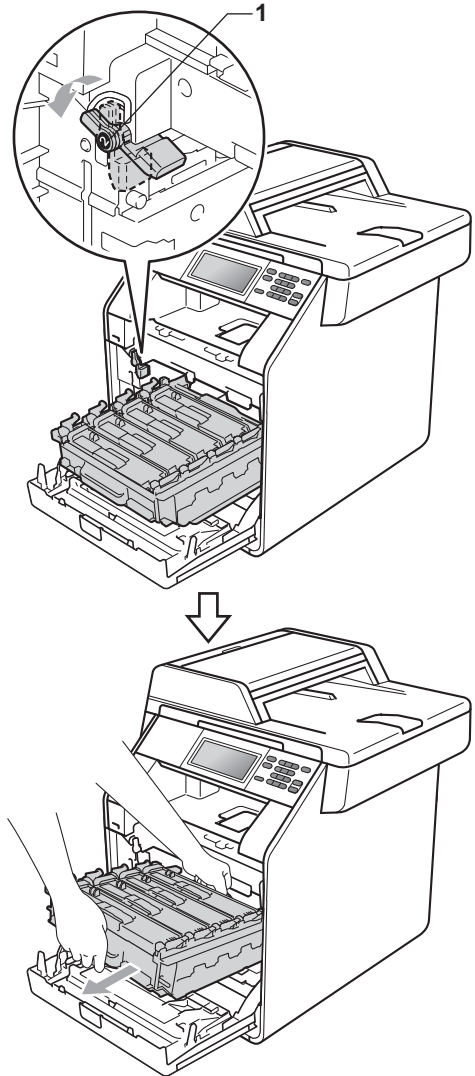

! VIGTIGT!

- Vi anbefaler, at du anbringer tromlen og/eller toneren på et stykke affaldspapir på en ren, flad overflade i tilfælde af, at du kommer til at spilde eller sprede toner.
- Rør IKKE ved de elektroder, der er vist på illustrationen, for at undgå at beskadige maskinen med statisk elektricitet.

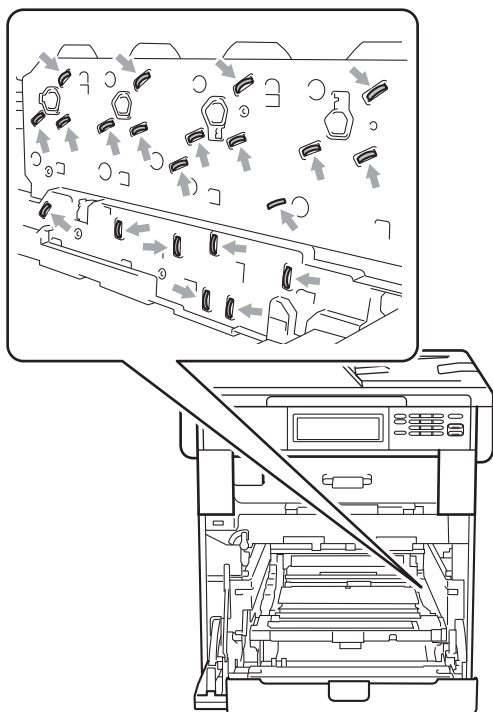

- Hold i tromlens grønne håndtag, når du bærer den. Hold IKKE på tromlens sider.

- 5 Hold i håndtaget til toneren, og skub den lidt, for at låse den op. Træk den derefter ud af tromlen. Gentag dette for hver toner.

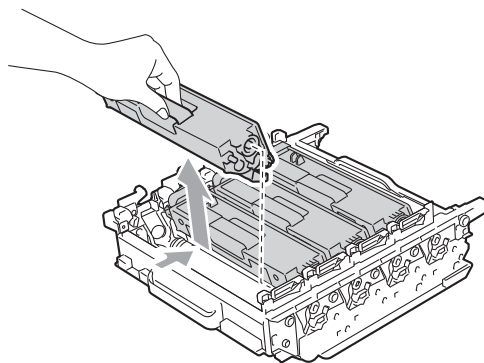

! ADVARSEL

Kast IKKE tonere på åben ild. De kan eksplodere og medføre personskaade.

Brug IKKE rengøringsmaterialer, der indeholder ammoniak, sprit, nogen form for spray eller nogen form for brændbar væske til rengøring af maskinen indvendigt eller udvendigt. Dette kan forårsage brand eller elektrisk stød.

Se *Sikker brug af produktet* i *Sikkerhed og juridisk pjece* for at få oplysninger om, hvordan du renser maskinen.



Pas på ikke at indånde toner.

! VIGTIGT!

- Håndter toneren forsigtigt. Hvis toneren kommer på dine hænder eller dit tøj, skal tørre eller vaske den af med koldt vand.
- Vi anbefaler, at du anbringer tromlen og/eller toneren på et stykke affaldspapir på en ren, flad overflade i tilfælde af, at du kommer til at spilde eller sprede toner.
- Rør IKKE ved de skraverede områder på illustrationerne for at undgå kvalitetsproblemer.

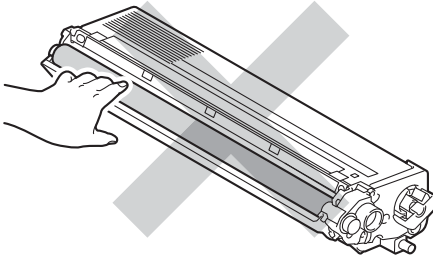

Bemærk!

- Sørg for at den brugte tromleenhed er forseglet tæt i en pose, så der ikke kan løbe tonerpulver ud af enheden.
- Gå til <http://www.brother.com/original/index.html> for oplysninger om, hvordan du returnerer dine brugte forbrugsvarer til Brothers indsamlingsprogram. Hvis du vælger ikke at returnere brugte forbrugsstoffer, skal du bortskaffe dem i henhold til de lokale regulativer og holde dem adskilt fra husholdningsaffald. Hvis du har spørgsmål, kan du kontakte den lokale renovationsafdeling. (Se *EU Direktiv 2002/96/EC* og *EN50419* i *Sikkerhed og juridisk pjece*)

- 6 Pak den nye tromle ud, og fjern beskyttelsen.

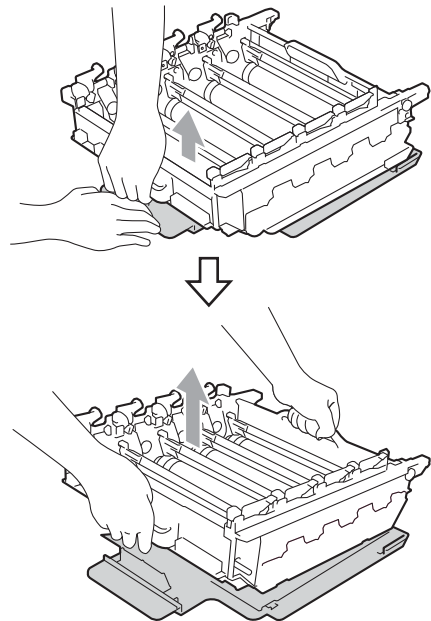

! VIGTIGT!

- Rør IKKE ved de skraverede områder på illustrationerne for at undgå kvalitetsproblemer.

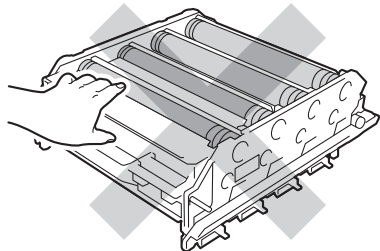
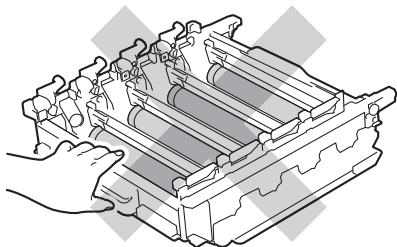

- Pak tromlen ud, lige før du skal sætte den i maskinen. Tromlen kan tage skade, hvis den udsættes for direkte sollys eller almindelig belysning.

- 7 Hold i håndtaget til toneren, skub toneren ind i tromlen, og træk den nye toner forsigtigt mod dig, indtil du hører, at den klikker på plads. Sørg for, at tonerens farve passer med farvemærkatene på tromlen. Gentag dette for hver toner.

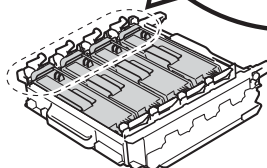
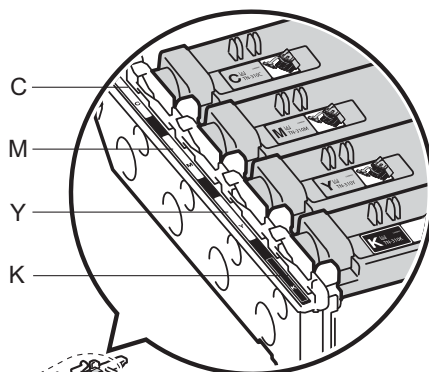
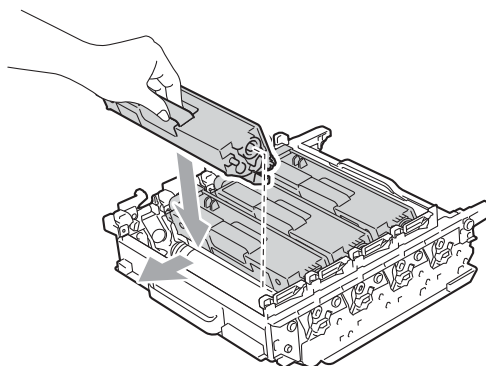

C - Cyan

M - Magenta

Y - Gul

K - Sort

- 8 Sørg for, at det grønne låsehåndtag (1) er i udløserposition som vist på illustrationen.

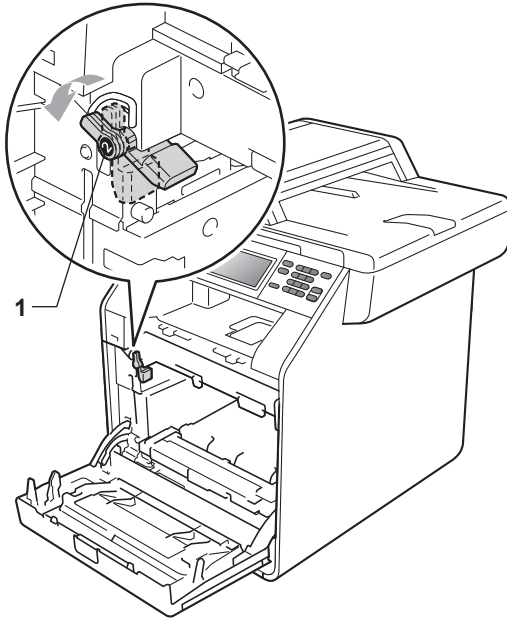

- 9 Når styrets ender (2) på tromlen svarer til ►-mærkerne (1) på begge sider af maskinen, sættes tromlen derefter forsigtigt ind i maskinen, indtil den stopper ved det grønne låsehåndtag.

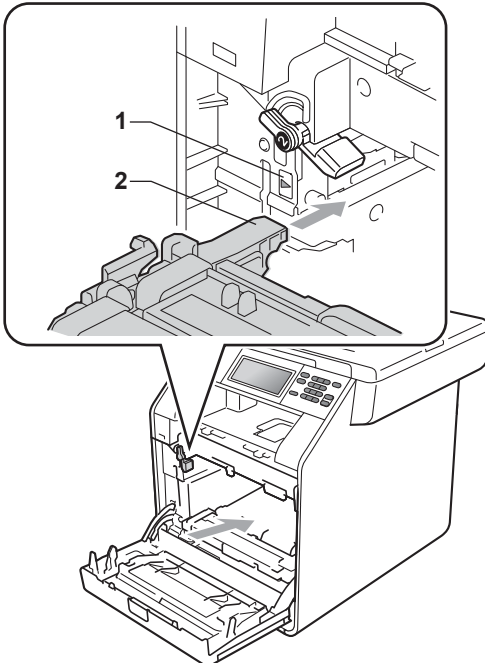

- 10 Drej det grønne låsehåndtag (1) med uret til låsepositionen.

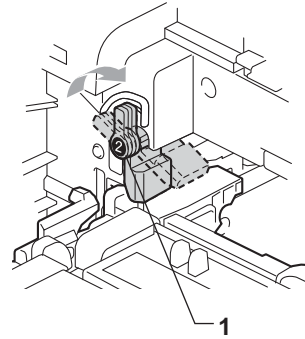

- 11 Skub tromlen ind, til den stopper.

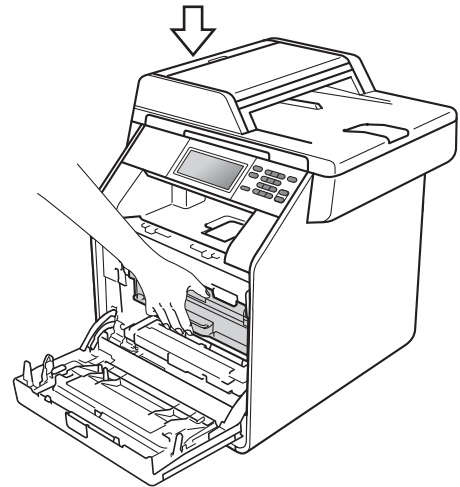
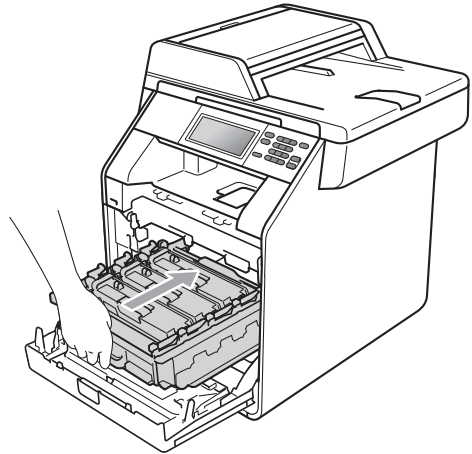

- 12 Luk frontklappen på maskinen.

Nulstilling af tromletælleren

Hver gang du udskifter tromlen, er det nødvendigt at nulstille tromletælleren ved at følge nedenstående trin:

- 1 Tryk på **MENU**.
- 2 Tryk på **▲** eller **▼** for at få vist **Maskin-info**.
Tryk på **Maskin-info**.
- 3 Tryk på **Nulstil menu**.
- 4 Tryk på **Tromle**.
- 5 Maskinen viser **Nulstil tromle?**.
- 6 Tryk på **Ja**, og tryk derefter på **Stop/Exit**.

Udskiftning af bæltet

Modelnavn: BU-300CL

En ny bælteenhed kan udskrive ca. 50.000 enkelsider i A4 eller Letter-størrelse.

Udskifte dele Bælteenhed

Når meddelelsen **Udskift dele Bælteenhed** vises på displayet, skal du udskifte bælteenheden:

! VIGTIGT!

- Rør IKKE bælteenhedens overflade. Hvis du rører ved den, kan det forringe udskriftskvaliteten.
- Skader, der skyldes forkert håndtering af bælteenheden, kan medføre, at reklamationsretten bortfalder.

- 1 Sørg for, at maskinen er tændt.

- 2 Tryk på udløserknappen til frontklappen, og åbn den derefter.

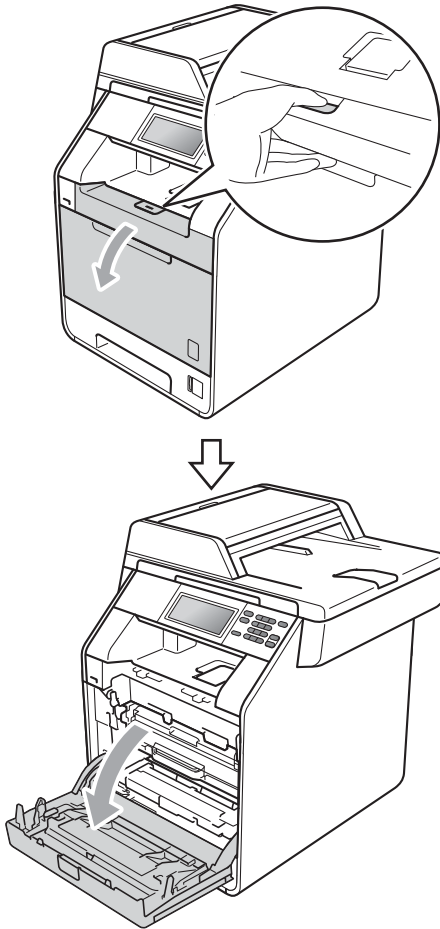

- 3 Hold i tromlens grønne håndtag. Træk tromlen ud, til den stopper.

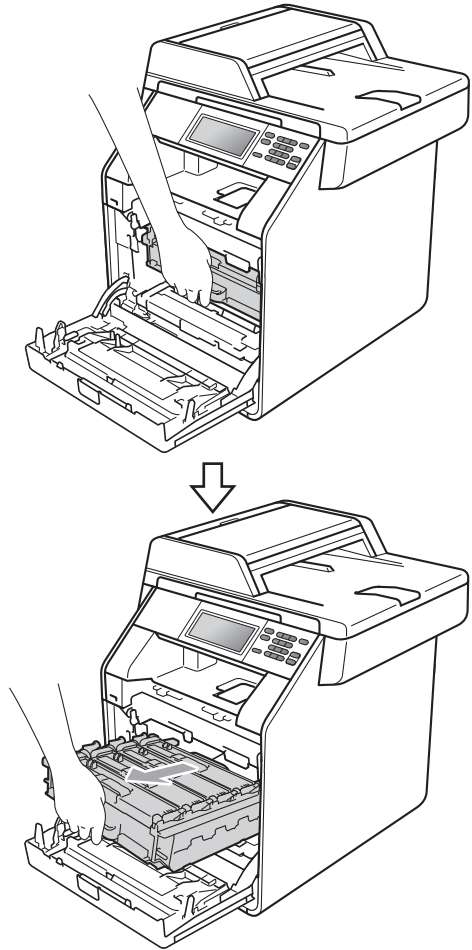

- 4 Drej det grønne låsehåndtag (1) på venstre side af maskinen mod uret til udløserpositionen. Mens du holder i tromlens grønne håndtag, skal du løfte tromlens front og fjerne den fra maskinen.

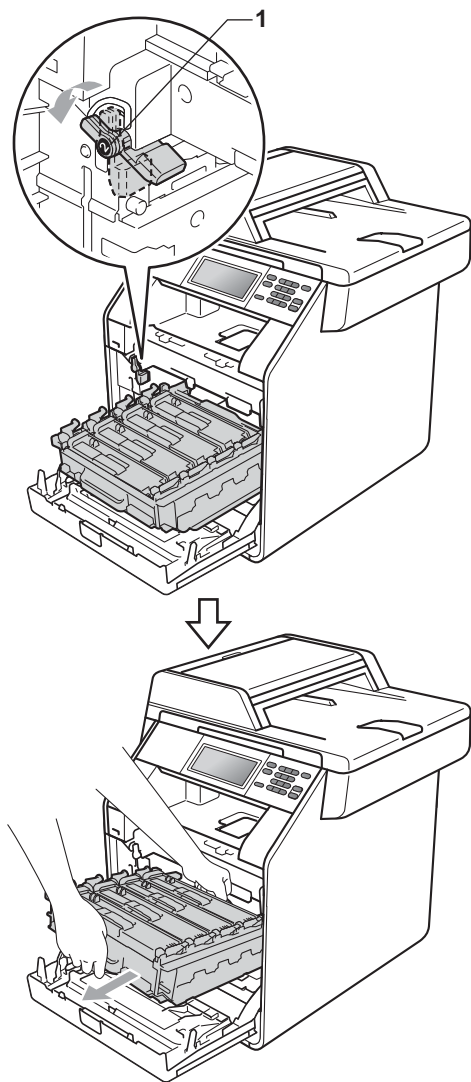

! VIGTIGT!

- Vi anbefaler, at du anbringer tromlen og/eller toneren på et stykke affaldspapir på en ren, flad overflade i tilfælde af, at du kommer til at spilde eller sprede toner.
- Rør IKKE ved de elektroder, der er vist på illustrationen, for at undgå at beskadige maskinen med statisk elektricitet.

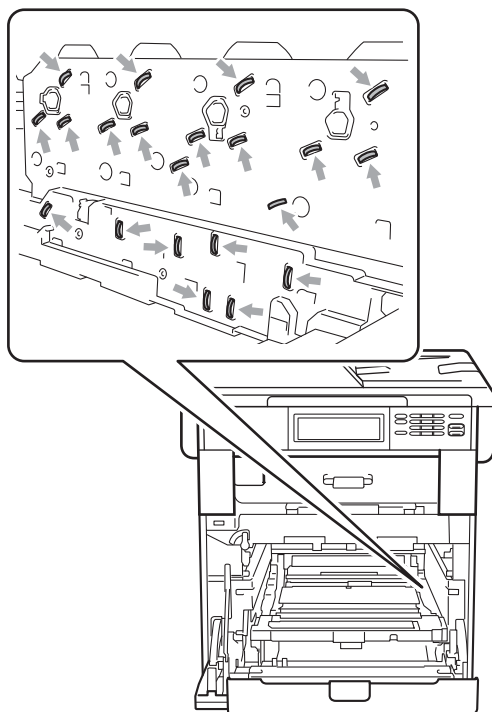

- Hold i tromlens grønne håndtag, når du bærer den. Hold IKKE på tromlens sider.

- Rør IKKE ved de skraverede områder på illustrationerne for at undgå kvalitetsproblemer.

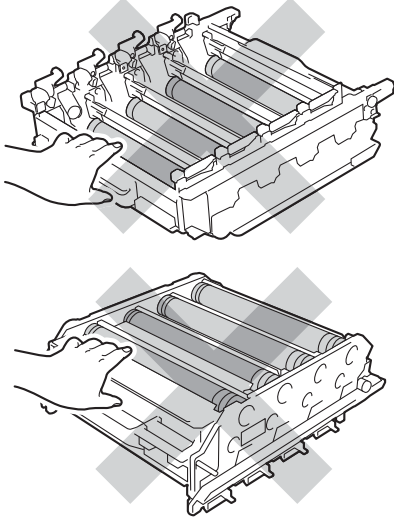

! VIGTIGT!

Rør IKKE ved de skraverede dele på illustrationen for at undgå kvalitetsproblemer.

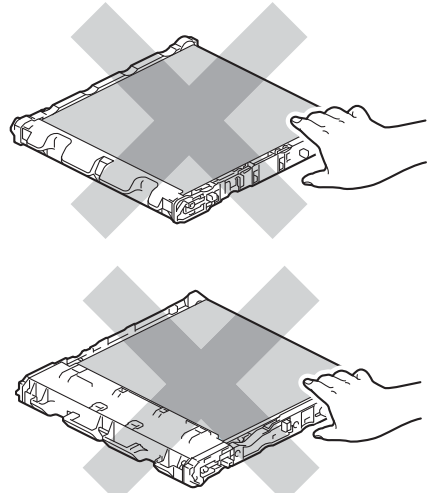

- 5 Hold i bælteenhedens grønne håndtag med begge hænder, løft bælteenheden op, og træk den ud.

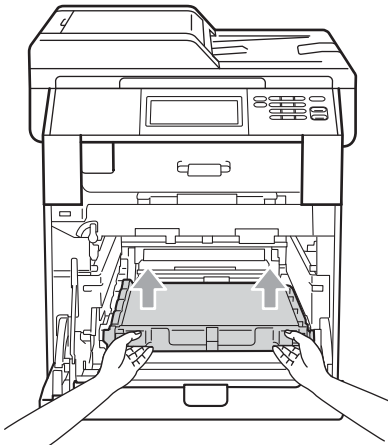

- 6 Pak den nye bælteenhed ud.
- 7 Sæt den nye bælteenhed ind i maskinen. Sørg for, at bælteenheden er på niveau og går helt på plads.

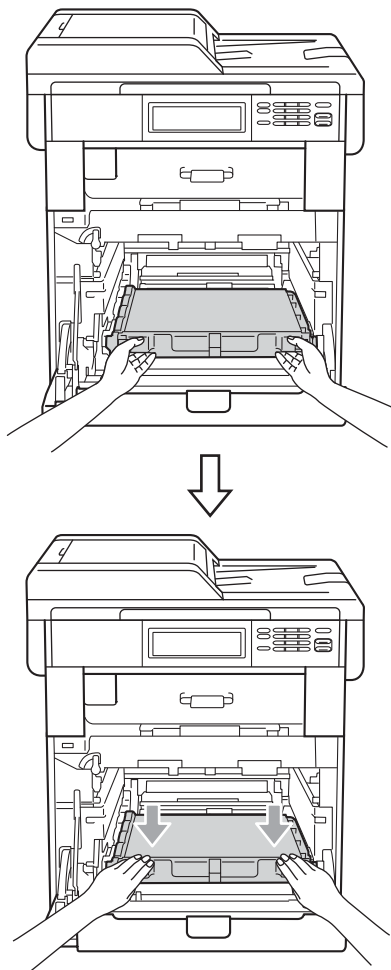

- 8 Sørg for, at det grønne låsehåndtag (1) er i udløserposition som vist på illustrationen.

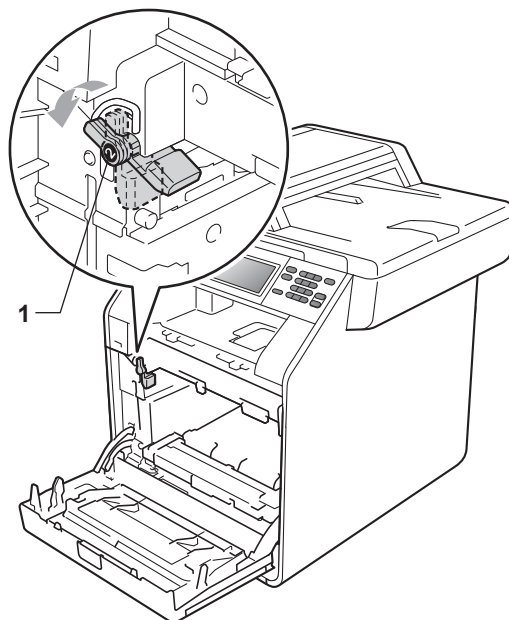

- 9 Når styrets ender (2) på tromlen svarer til ►-mærkerne (1) på begge sider af maskinen, sættes tromlen derefter forsigtigt ind i maskinen, indtil den stopper ved det grønne låsehåndtag.

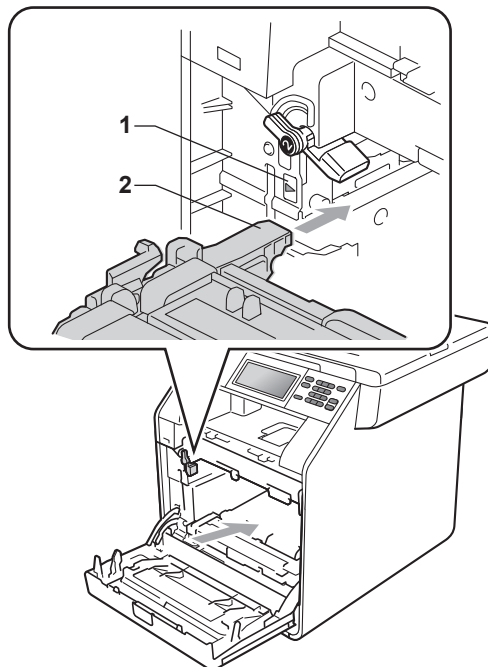

- 10 Drej det grønne låsehåndtag (1) med uret til låsepositionen.

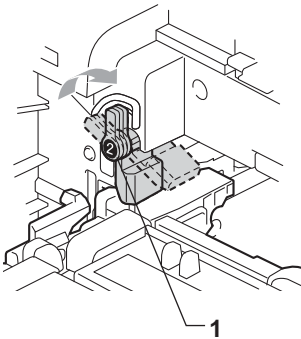

- 11 Skub tromlen ind, til den stopper.

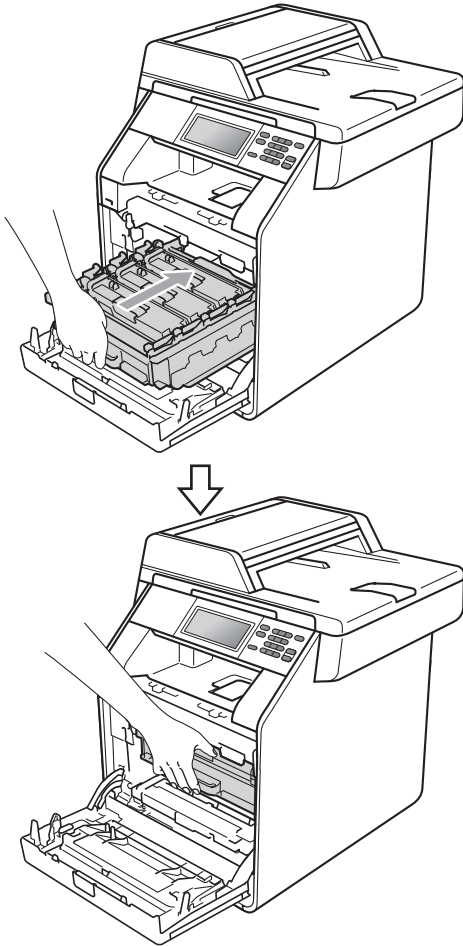

- 12 Luk frontklappen på maskinen.

Nulstilling af bælteenhedens tæller

Hver gang du udskifter bælteenheden, er det nødvendigt at nulstille bæltestælleren ved at følge nedenstående trin:

- 1 Tryk på MENU.
- 2 Tryk på ▲ eller ▼ for at få vist Maskin-info.
Tryk på Maskin-info.
- 3 Tryk på Nulstil menu.
- 4 Tryk på Bælteenhed.
- 5 Maskinen viser Nulstil bælteenhed.
- 6 Tryk på Ja, og tryk derefter på Stop/Exit.

Udskiftning af affaldstonerbeholderen

Modelnavn: WT-300CL

En ny affaldstonerenhed kan udskrive ca. 50.000 enkelt-sidede ark i A4- eller Letter-størrelse.

Udskift delene Spildt. nær fuld

Hvis displayet viser Udskift dele Spildt. nær fuld, er affaldstonerbeholderen ved at være udtjent. Køb en ny affaldstonerenhed, og sørg for at have den klar, inden du får meddelelsen Udskift spildtonerboks.

Udsk. Spildtoner

Når følgende meddelelse Udskift spildtonerboks vises på displayet, skal du udskifte affaldstonerenheden:

⚠ ADVARSEL

Kast IKKE affaldstonerenheden på åben ild. Den kan eksplodere.

Pas på, at du ikke spilder toner. Indånd IKKE toner, og undgå at få det i øjnene.

⚠ VIGTIGT!

Genanvend IKKE affaldstonerenheden.

1 Sørg for, at maskinen er tændt.

2 Tryk på udløserknappen til frontklappen, og åbn den derefter.

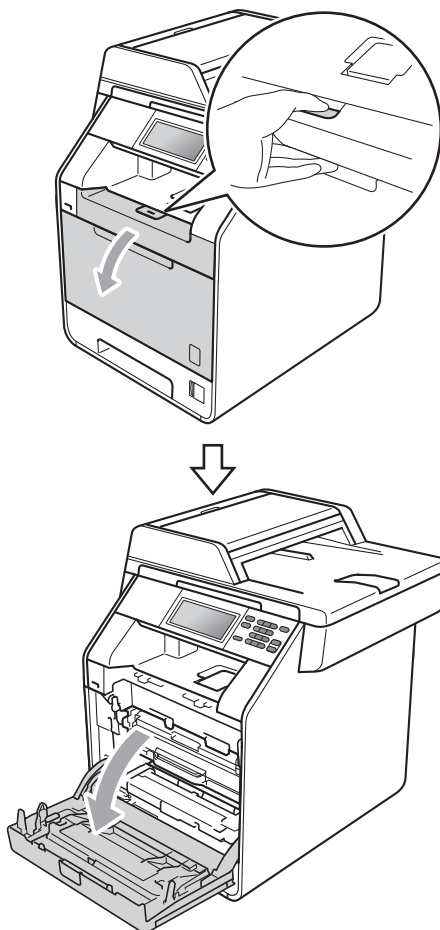

- 3 Hold i tromlens grønne håndtag. Træk tromlen ud, til den stopper.

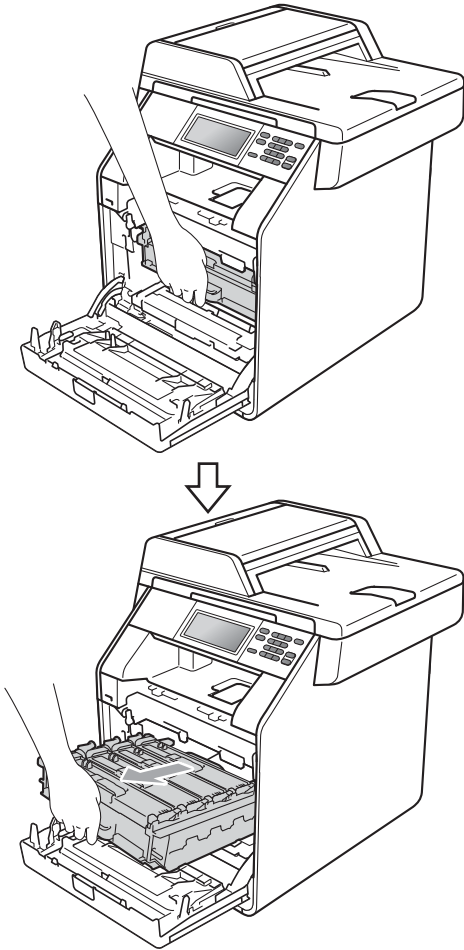

- 4 Drej det grønne låsehåndtag (1) på venstre side af maskinen mod uret til udløserpositionen. Mens du holder i tromlens grønne håndtag, skal du løfte tromlens front og fjerne den fra maskinen.

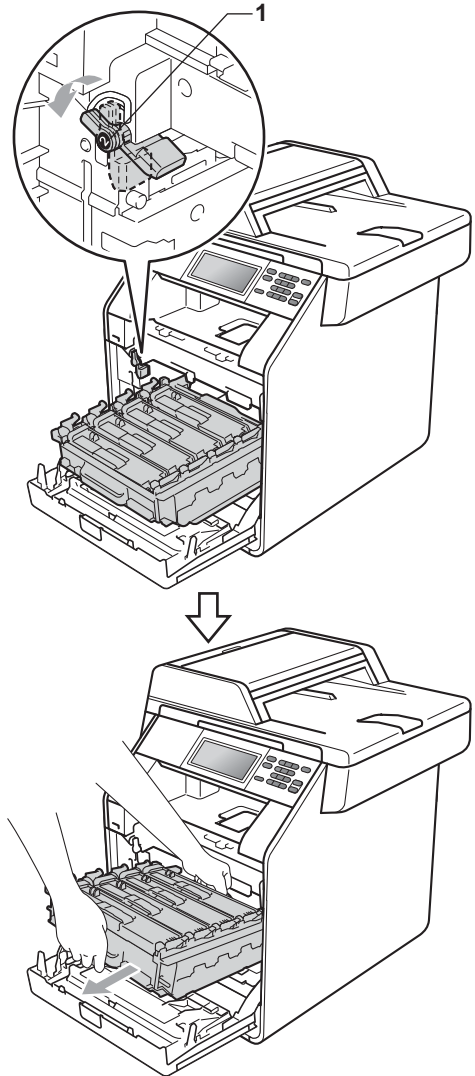

! VIGTIGT!

- Vi anbefaler, at du anbringer tromlen og/eller toneren på et stykke affaldspapir på en ren, flad overflade i tilfælde af, at du kommer til at spilde eller sprede toner.
- Rør IKKE ved de elektroder, der er vist på illustrationen, for at undgå at beskadige maskinen med statisk elektricitet.

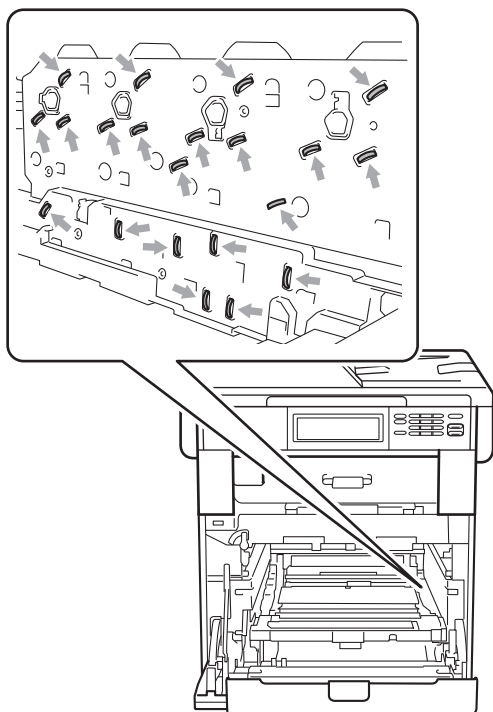

- Hold i tromlens grønne håndtag, når du bærer den. Hold IKKE på tromlens sider.

- Rør IKKE ved de skraverede områder på illustrationerne for at undgå kvalitetsproblemer.

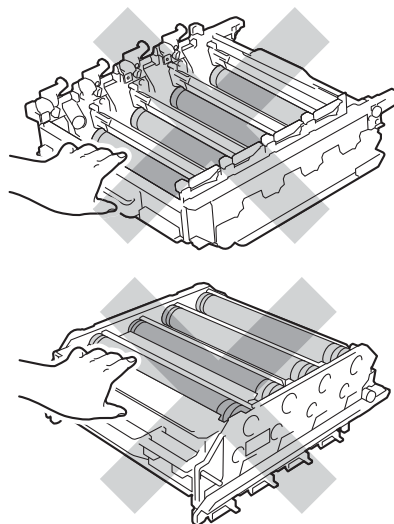

- 5 Hold i bælteenhedens grønne håndtag med begge hænder, løft bælteenheden op, og træk den ud.

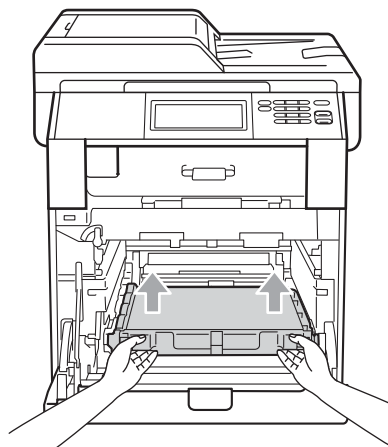

! VIGTIGT!

Rør IKKE ved de skraverede dele på illustrationen for at undgå kvalitetsproblemer.

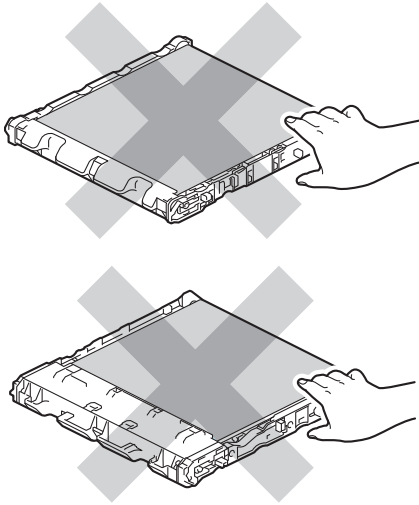

- 6 Fjern de to stykker orange indpakningsmateriale, og kassér dem.

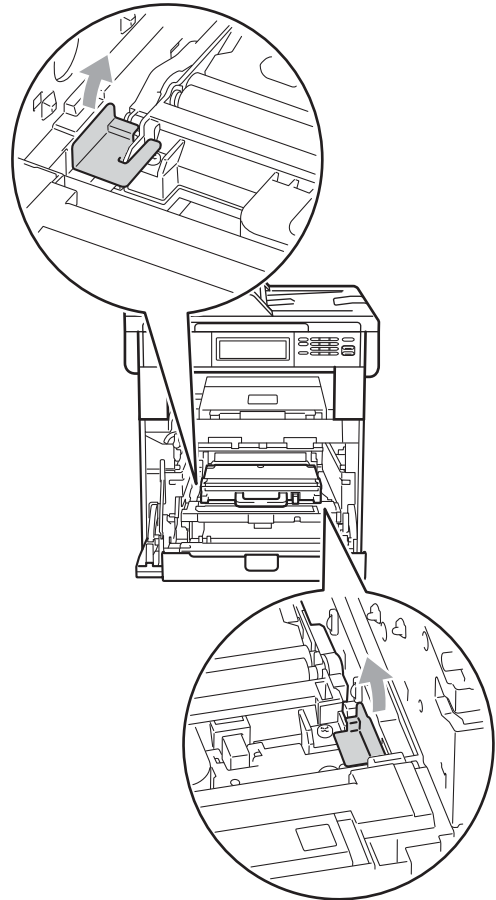

Bemærk!

Dette trin er kun nødvendigt, når du udskifter spildtonerbeholderen første gang, og kræves ikke ved udskiftningsspildtonerbeholderen. Det orange indpakningsmateriale monteres på fabrikken for at beskytte maskinen under forsendelsen.

- 7 Hold i det grønne håndtag på boksen til overskydende toner, og tag den ud af maskinen.

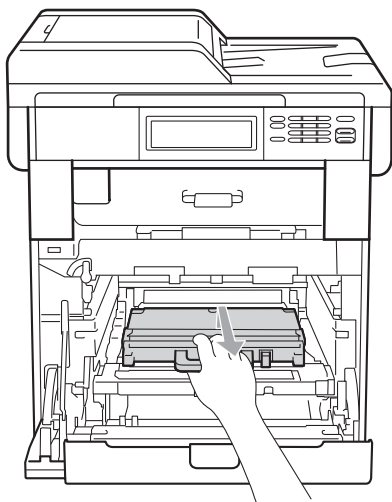

⚠ FORSIGTIG

Håndter affaldstonerenheden forsigtigt, så du ikke ved et uheld spilder eller spreder toner. Hvis toneren kommer på dine hænder eller dit tøj, skal tørre eller vaske den af med koldt vand.



Bemærk!

Bortskaf affaldstonerenheden i overensstemmelse med de lokale regulativer, og hold den adskilt fra husholdningsaffald. Hvis du har spørgsmål, kan du kontakte den lokale renovationsafdeling.

- 8 Pak den nye spildtonerbeholder ud, og sæt den i maskinen ved hjælp af det grønne håndtag. Sørg for, at spildtonerbeholderen er på niveau og går helt på plads.

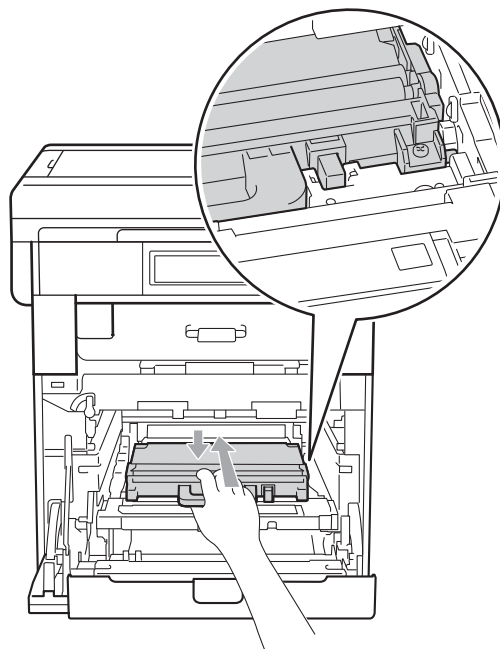

- 9 Sæt bælteenheden tilbage i maskinen. Sørg for, at bælteenheden er på niveau og går helt på plads.

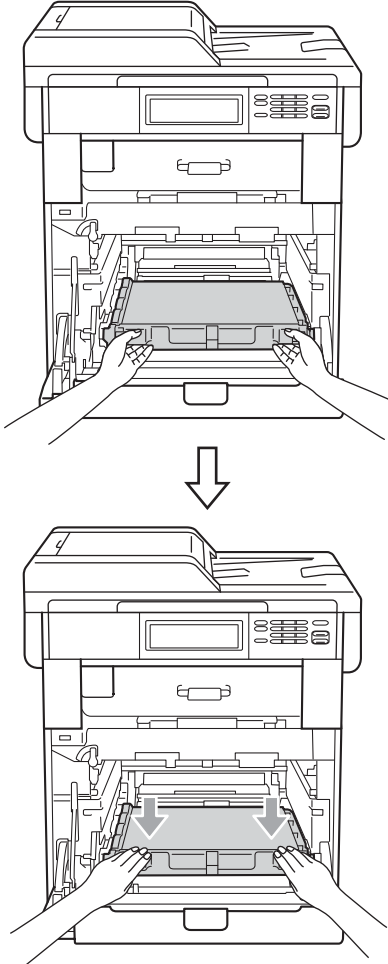

- 10 Sørg for, at det grønne låsehåndtag (1) er i udløserposition som vist på illustrationen.

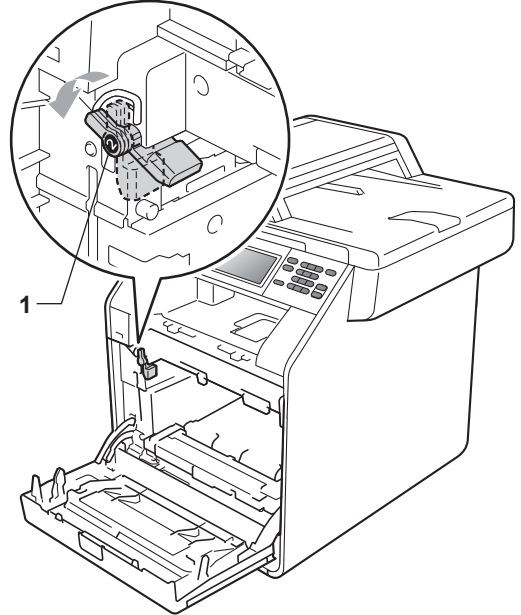

- 11 Når styrets ender (2) på tromlen svarer til ►-mærkerne (1) på begge sider af maskinen, sættes tromlen derefter forsigtigt ind i maskinen, indtil den stopper ved det grønne låsehåndtag.

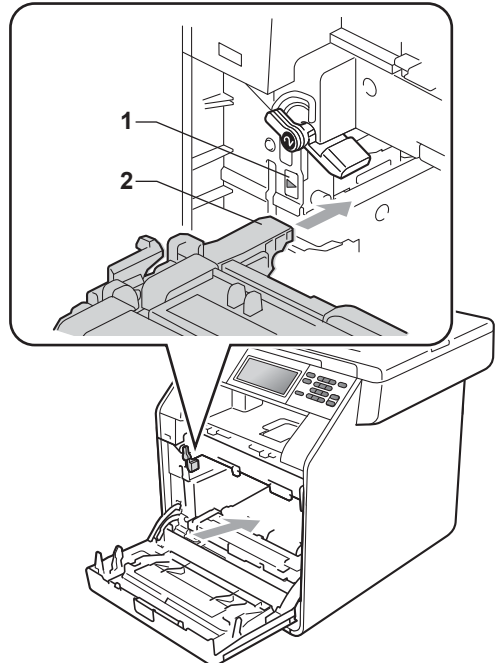

- 12 Drej det grønne låsehåndtag (1) med uret til låsepositionen.

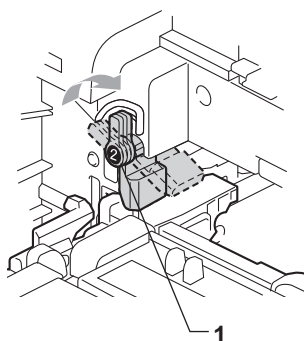

- 13 Skub tromlen ind, til den stopper.

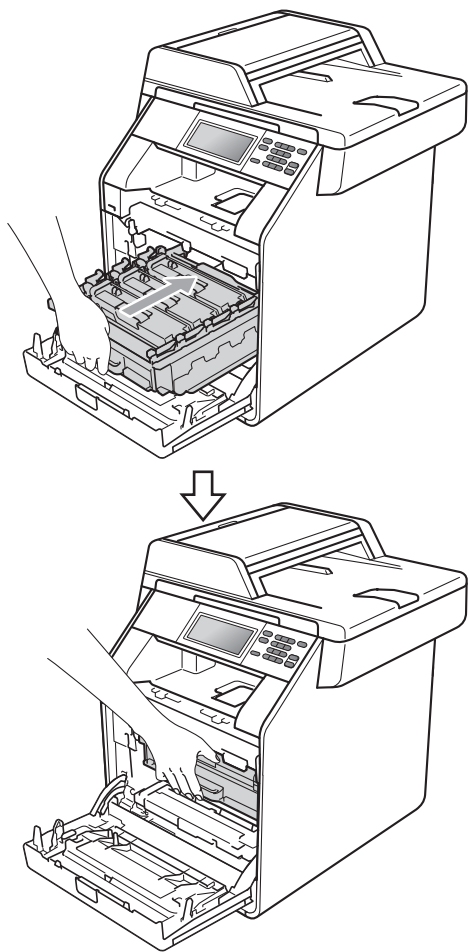

- 14 Luk frontklappen på maskinen.

Rengøring og kontrol af maskinen

Rengør maskinen udvendig og indvendig regelmæssigt med en tør, fnugfri klud. Hver gang, du udskifter toneren eller tromlen, skal maskinen rengøres indvendig. Hvis der kommer tonerpletter på de udskrevne sider, skal du rengøre maskinen indvendig med en tør, fnugfri klud.

⚠ ADVARSEL

Brug **INGEN** former for brændbare væsker, spray eller organiske opløsningsmidler, der indeholder sprit eller ammoniak til at rense indersiden eller ydersiden af maskinen. Dette kan forårsage brand eller elektrisk stød.



Pas på ikke at indånde toner.

⚠ VIGTIGT!

Brug neutrale rengøringsmidler. Rengøring med flygtige væsker, som fortynder eller benzin, beskadiger maskinens overflade.

Rengøring af maskinens overflade

- 1 Sluk for maskinen. Frakobl alle kabler, og træk derefter netledningen ud af stikkontakten.
- 2 Træk papirbakken helt ud af maskinen.

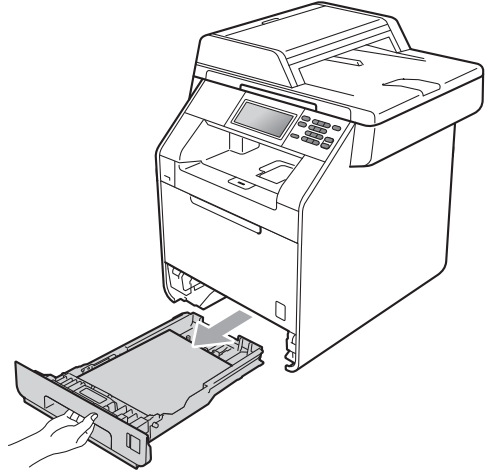

- 3 Tør maskinoverfladen af med en tør, fnugfri, blød klud for at fjerne støv.



- 4 Fjern eventuelt papir i papirbakken.

- 5 Tør papirbakken af indvendigt og udvendigt med en tør, frugfri, blød klud for at fjerne støv.

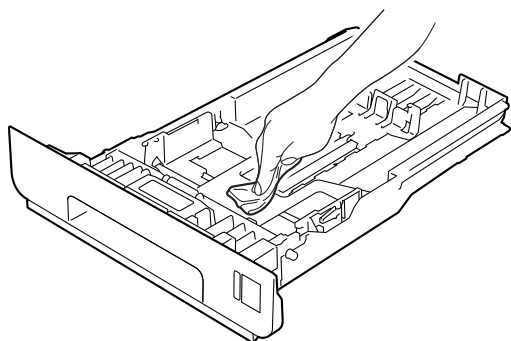

- 6 Læg papiret i igen, og skub papirbakken helt tilbage i maskinen.
- 7 Sæt først maskinens netledning i stikkontakten igen, og tilslut derefter interfacekablerne. Tænd for maskinen.

Rengøring af scannerglasset

- 1 Sluk for maskinen. Frakobl alle kabler, og træk derefter netledningen ud af stikkontakten.
- 2 Fold ADF-dokumentstøtten (1) ud, og åbn derefter ADF-låget (2). Rengør den hvide stang (3) og scannerglasstrimlen (4) under den med en blød, frugfri klud, der er fugtet med vand. Luk ADF-låget (2), og fold ADF-dokumentstøtten (1) sammen.

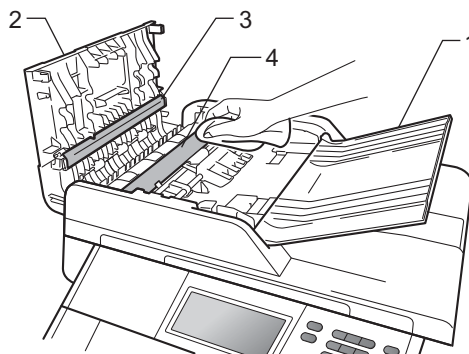

- 3 Løft dokumentlåget (1). Rengør den hvide plastikoverflade (2) og scannerglaslåget (3) under den med en blød, frugfri klud, der er fugtet med vand.

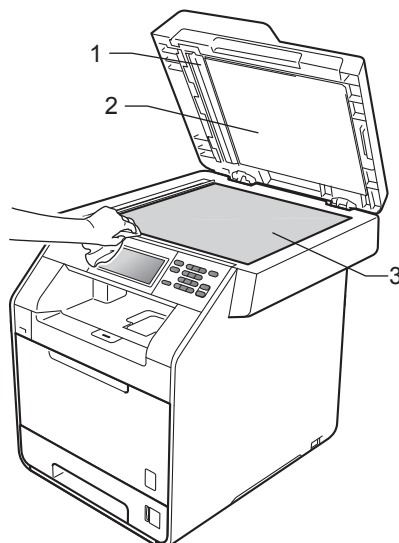

- 4 I ADF-enheden skal du rense den hvide stang (1) og scannerglasstrimlen (2) neden under den med en blød, fnugfri klud, der er fugtet med vand.

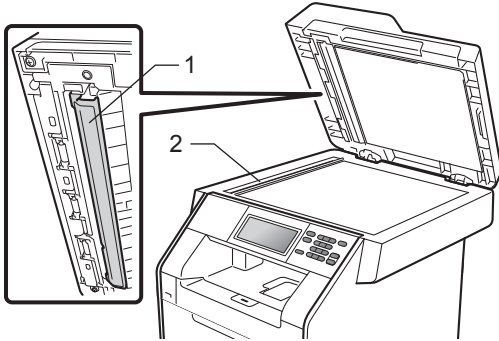

Bemærk!

Ud over at rense scannerglaspladen og glasstrimlen med en blød, fnugfri klud, der er fugtet med vand, skal du køre fingerspidsen over glasset for at føle, om du kan mærke noget på det. Hvis du kan mærke smuds eller snavs, skal du rengøre glasset igen og koncentrere dig om det pågældende område. Måske skal du gentage rengøringsprocessen tre eller fire gange. Tag en kopi efter rengøringen for en test.

- 5 Sæt først maskinens netledning i stikkontakten igen, og tilslut derefter interfacekablerne. Tænd for maskinen.

Rengøring af laserscannervinduerne

- 1 Sluk for maskinen. Frakobl alle kabler, og træk derefter netledningen ud af stikkontakten.
- 2 Tryk på udløserknappen til frontklappen, og åbn den derefter.

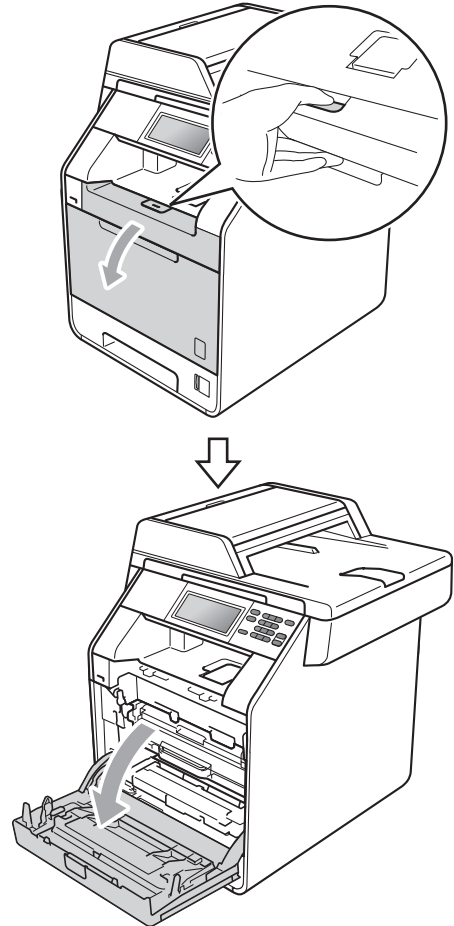

- 3 Hold i tromlens grønne håndtag. Træk tromlen ud, til den stopper.

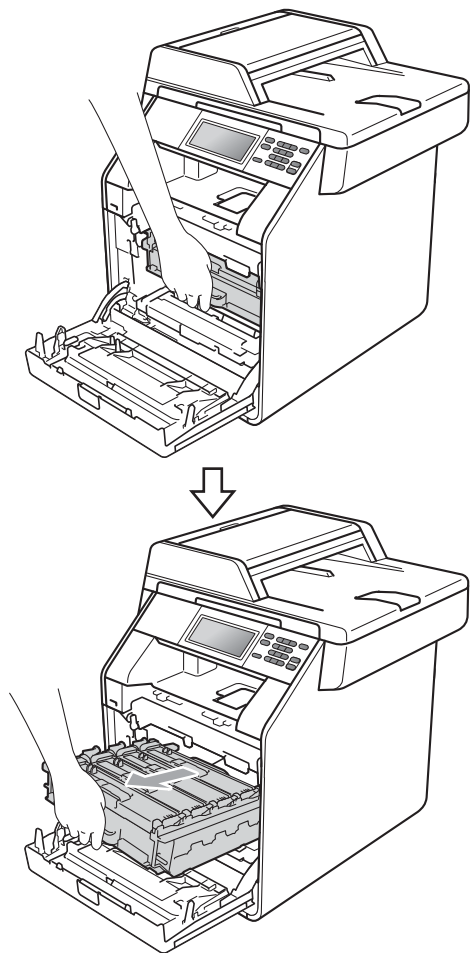

- 4 Drej det grønne låsehåndtag (1) på venstre side af maskinen mod uret til udløserpositionen. Mens du holder i tromlens grønne håndtag, skal du løfte tromlens front og fjerne den fra maskinen.

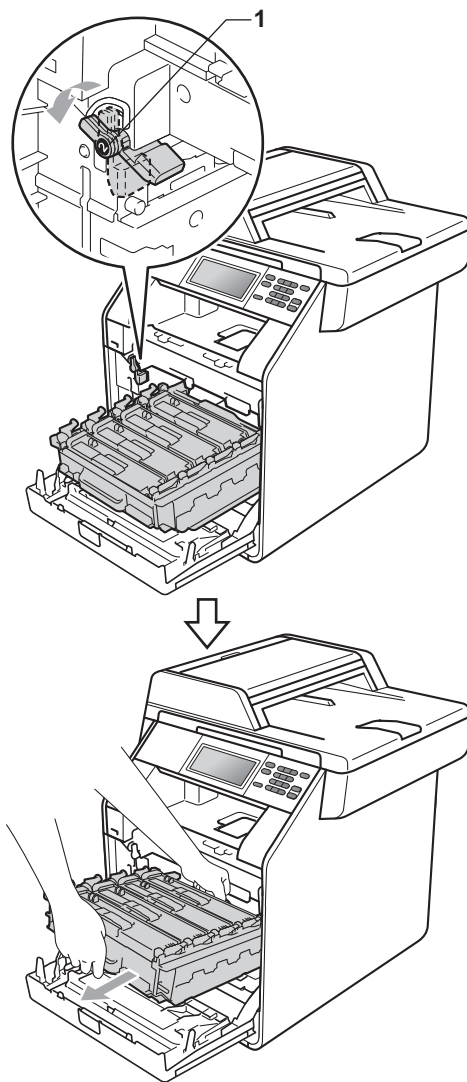

! VIGTIGT!

- Vi anbefaler, at du anbringer tromlen og/eller toneren på et stykke affaldspapir på en ren, flad overflade i tilfælde af, at du kommer til at spilde eller sprede toner.
- Rør IKKE ved de elektroder, der er vist på illustrationen, for at undgå at beskadige maskinen med statisk elektricitet.

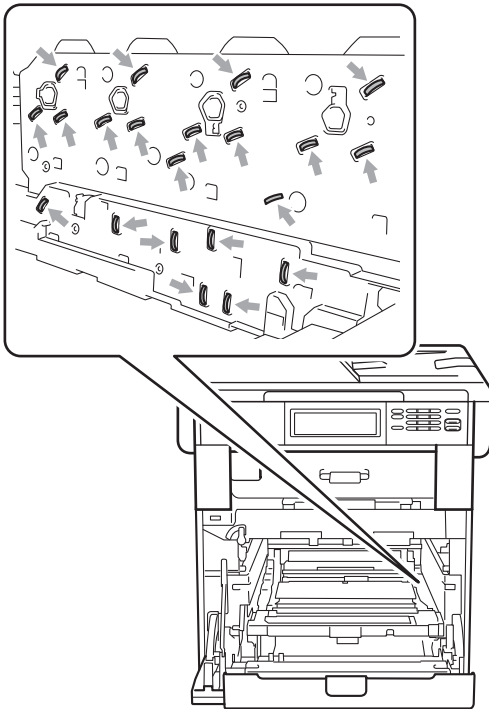

- Hold i tromlens grønne håndtag, når du bærer den. Hold IKKE på tromlens sider.

- 5 Tør de fire scannervinduer (1) af med en tør, fnugfri klud.

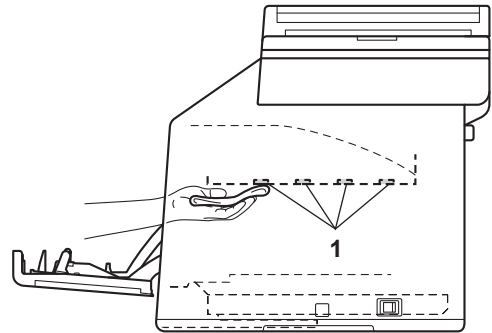
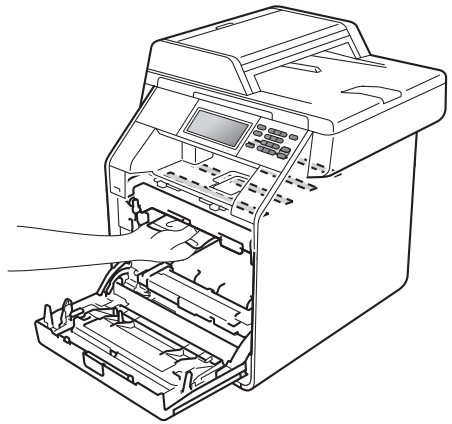

- 6 Sørg for, at det grønne låsehåndtag (1) er i udløserposition som vist på illustrationen.

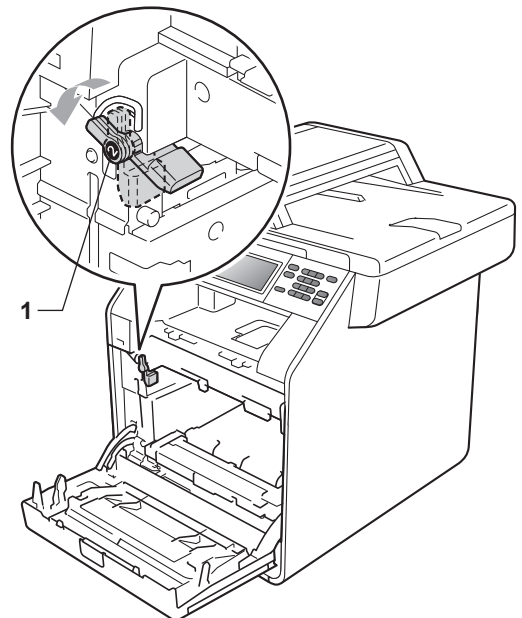

- 7 Når styrets ender (2) på tromlen svarer til ►-mærkerne (1) på begge sider af maskinen, sættes tromlen derefter forsigtigt ind i maskinen, indtil den stopper ved det grønne låsehåndtag.

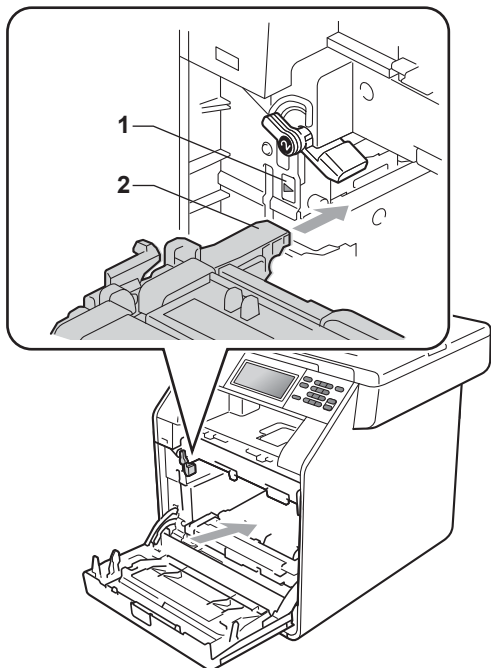

- 8 Drej det grønne låsehåndtag (1) med uret til låsepositionen.

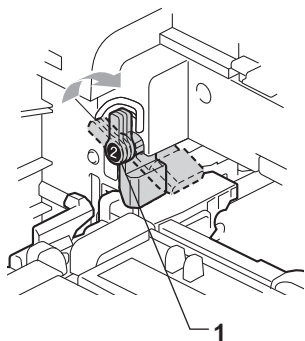

- 9 Skub tromlen ind, til den stopper.

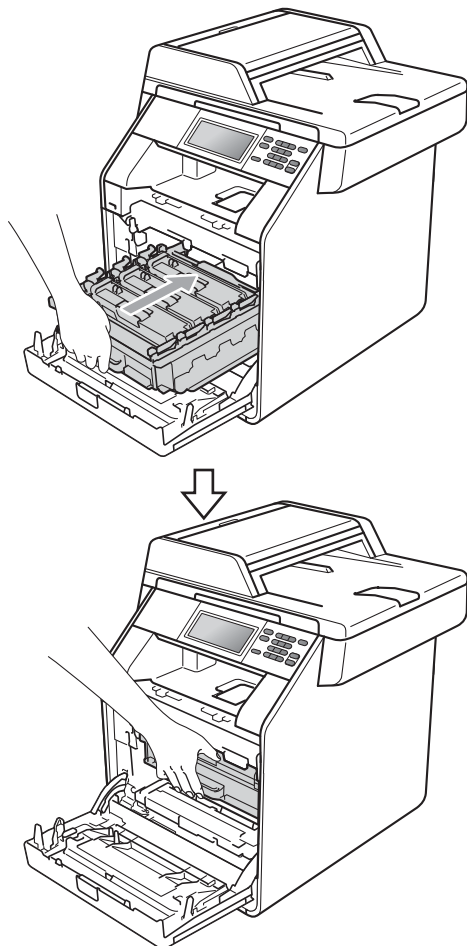

- 10 Luk frontklappen på maskinen.

- 11 Sæt først maskinens netledning i stikkontakten igen, og tilslut derefter interfacekablerne. Tænd for maskinen.

Rengøring af koronatrådene

Hvis du har problemer med udskriftskvaliteten, skal du rense de fire korona-tråde på følgende måde:

- 1 Tryk på udløserknappen til frontklappen, og åbn den derefter.

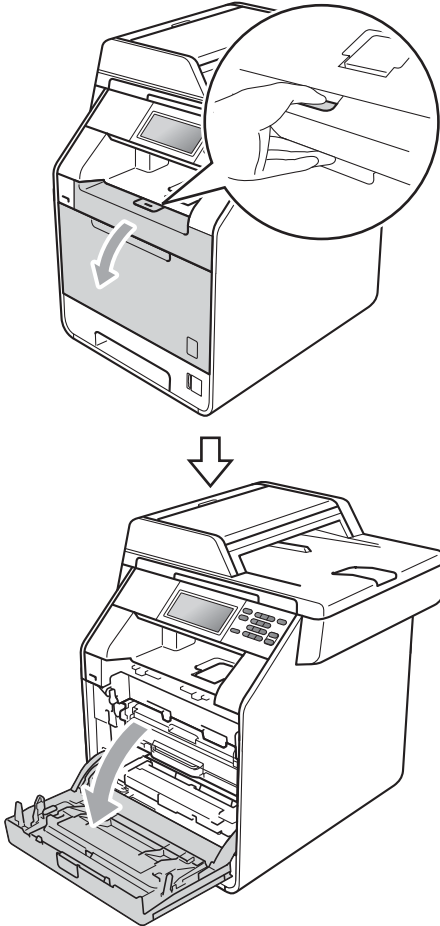

- 2 Hold i tromlens grønne håndtag. Træk tromlen ud, til den stopper.

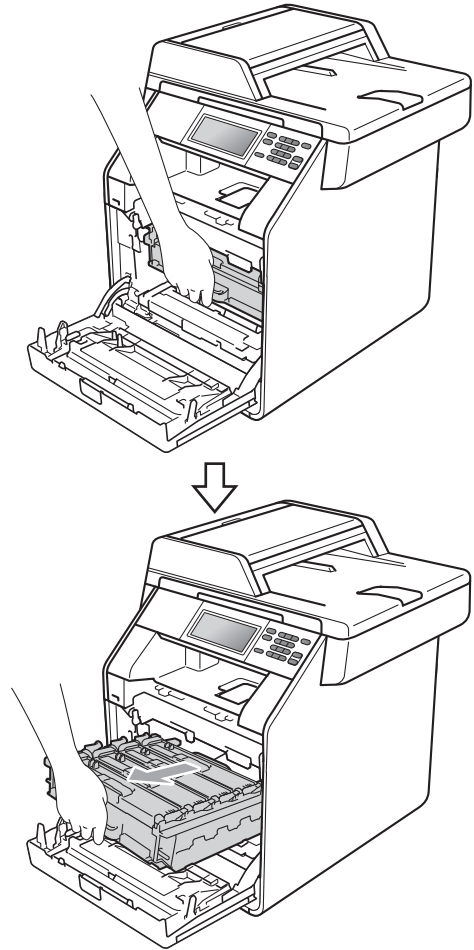

A

- 3 Hold i håndtaget til toneren, og skub den lidt mod maskinen, for at låse den op. Træk den derefter ud af tromlen. Gentag dette for hver toner.

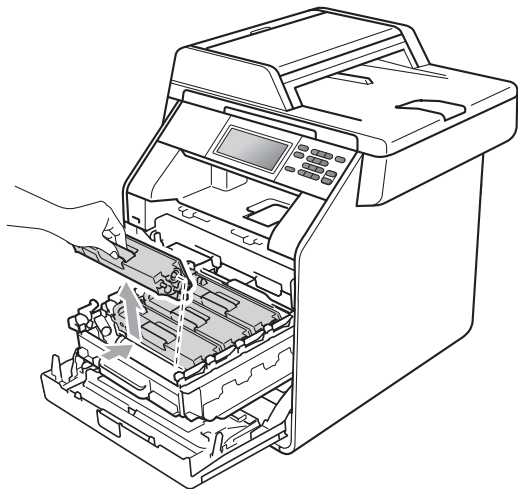

- 4 Tryk for at løsne låsene på korona-trådlåget (1), og åbn derefter låget.

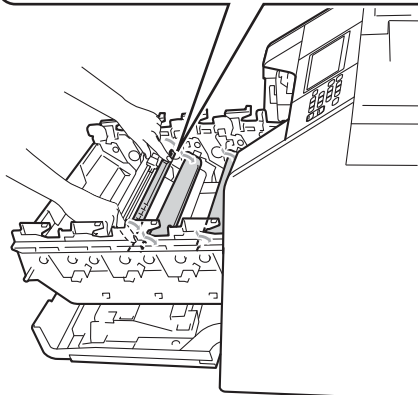
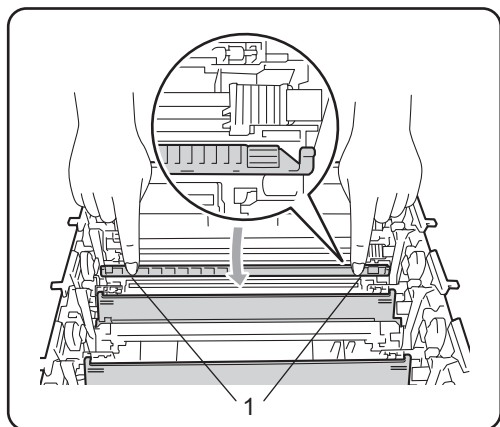

- 5 Rengør korona-tråden i tromlen ved at skubbe den grønne tap forsigtigt fra venstre mod højre og omvendt flere gange.

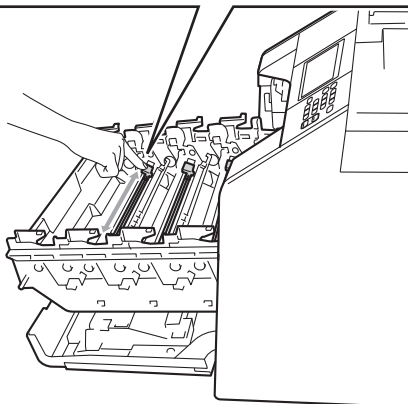
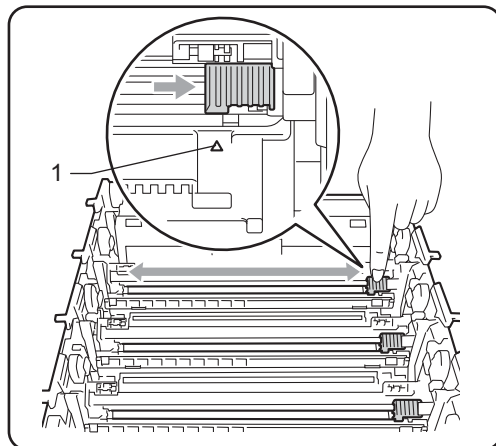

 **Bemærk!**

Sørg for at sætte tappen tilbage i den oprindelige position (▲) (1). Hvis det ikke sker, kan de udskrevne sider få en lodret stribe.

- 6 Luk korona-trådlåget.

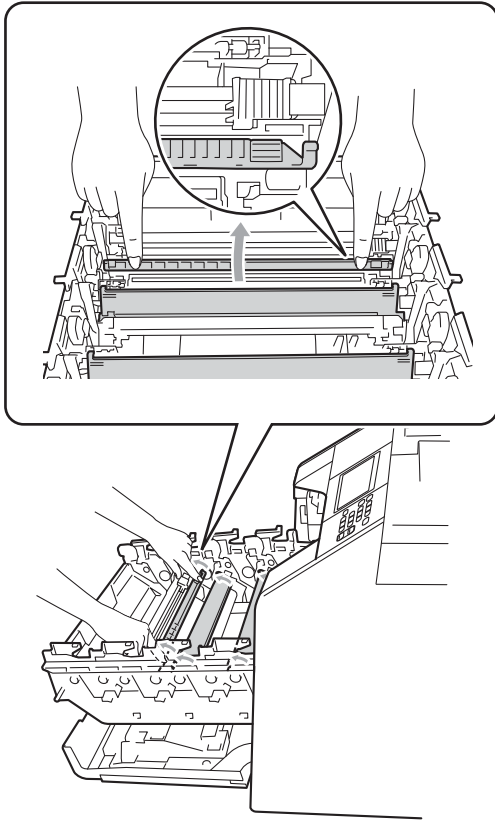

- 7 Gentag trin 4 til 6 for at rengøre hver af de tre resterende korona-tråde.

- 8 Hold i håndtaget til toneren, skub toneren ind i tromlen, og træk den forsigtigt mod dig, indtil du hører, at den klikker på plads. Sørg for, at tonerens farve passer med farvemærkaten på tromlen. Gentag dette for hver toner.

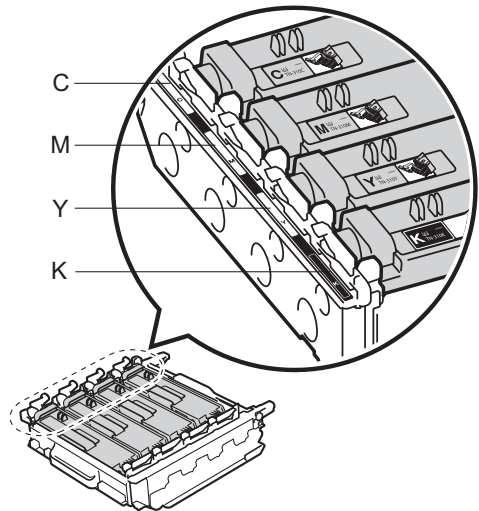
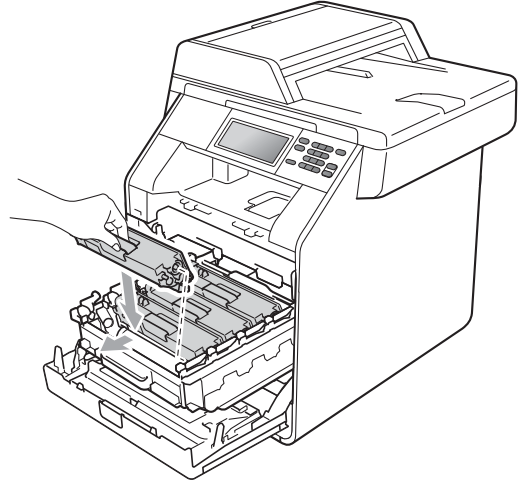

C - Cyan
Y - Gul

M - Magenta
K - Sort

- 9 Skub tromlen ind, til den stopper.

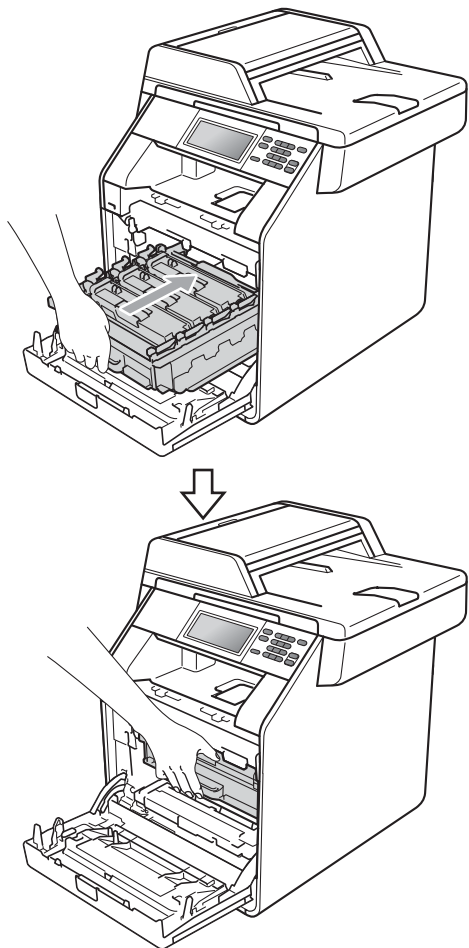

- 10 Luk frontklappen på maskinen.

Rengøring af tromlen

Hvis udskriften har farvede prikker i intervaller på 94 mm, skal du følge trinene nedenfor for at løse problemet.

- 1 Kontroller, at maskinen er i Klar-tilstand.
- 2 Tryk på MENU.
- 3 Tryk på ▲ eller ▼ for at få vist Print rapport.
Tryk på Print rapport.
- 4 Tryk på Tromlepunktudskrivning.
- 5 Maskinen viser Tryk Start.
Tryk på **Mono Start** eller **Colour Start**.
- 6 Maskinen udskriver tromlens punkttestudskrift. Tryk derefter på **Stop/Exit**.
- 7 Sluk for maskinen. Frakobl alle kabler, og træk derefter netledningen ud af stikkontakten.

- 8 Tryk på udløserknappen til frontklappen, og åbn den derefter.

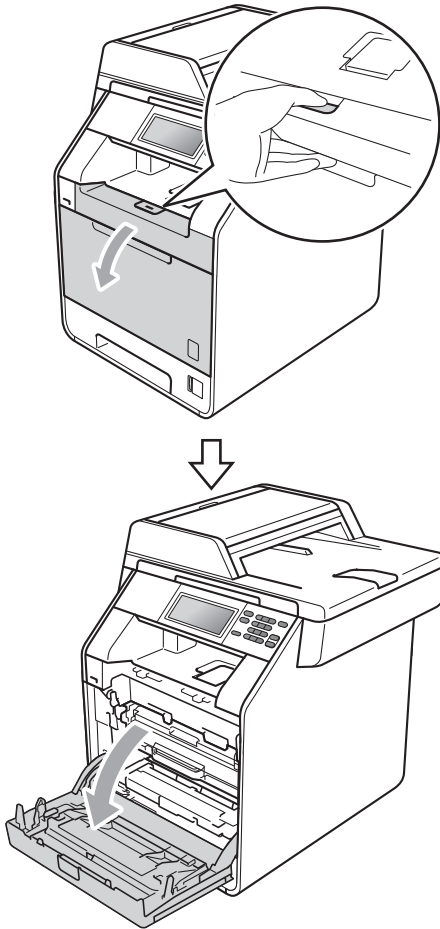

- 9 Hold i tromlens grønne håndtag. Træk tromlen ud, til den stopper.

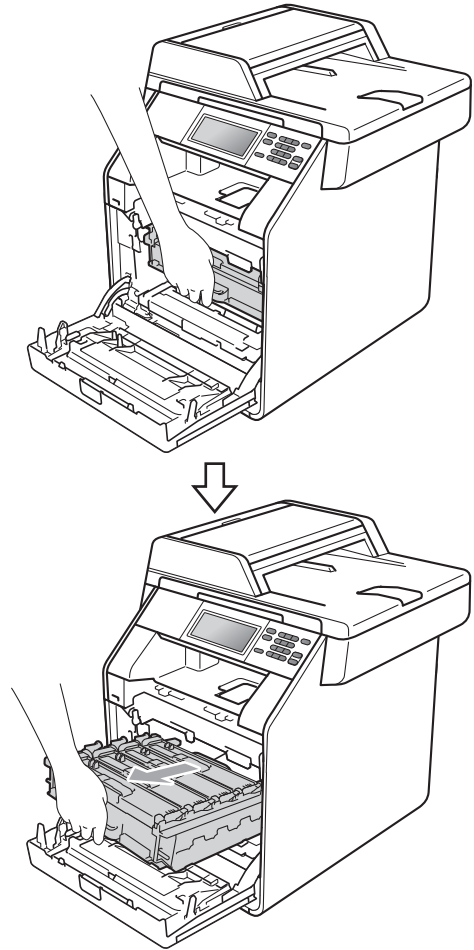

- 10 Drej det grønne låsehåndtag (1) på venstre side af maskinen mod uret til udløserpositionen. Mens du holder i tromlens grønne håndtag, skal du løfte tromlens front og fjerne den fra maskinen.

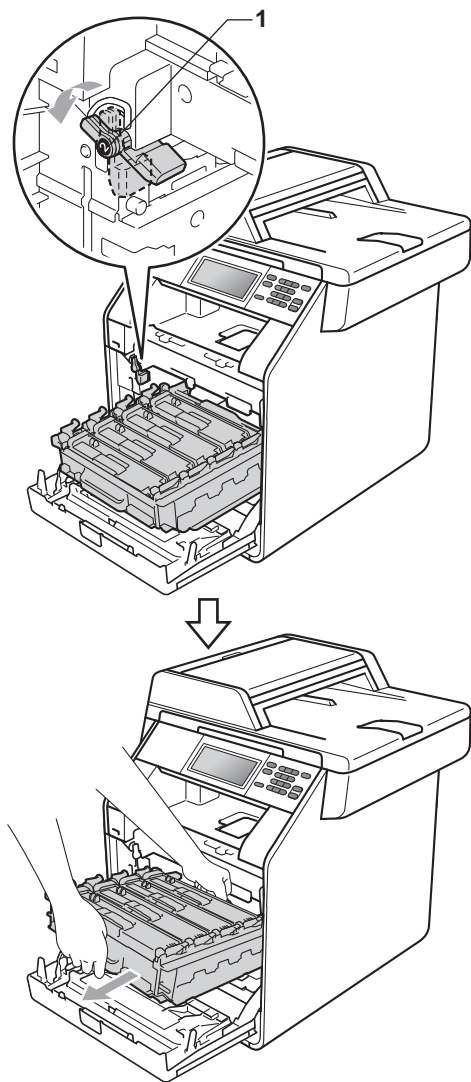

! VIGTIGT!

- Vi anbefaler, at du anbringer tromlen og/eller toneren på et stykke affaldspapir på en ren, flad overflade i tilfælde af, at du kommer til at spilde eller sprede toner.
- Rør IKKE ved de elektroder, der er vist på illustrationen, for at undgå at beskadige maskinen med statisk elektricitet.

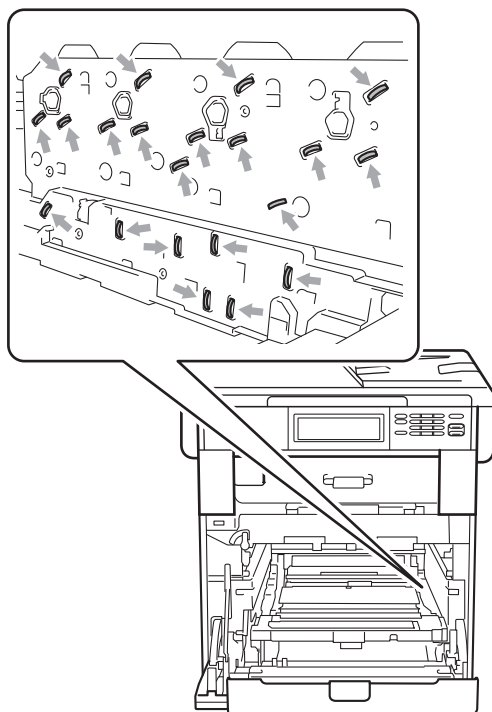

- Hold i tromlens grønne håndtag, når du bærer den. Hold IKKE på tromlens sider.

- 11 Hold i håndtaget til toneren, og skub den lidt, for at låse den op. Træk den derefter ud af tromlen. Gentag dette for hver toner.

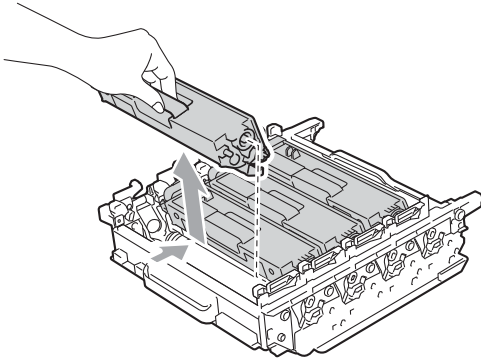

! VIGTIGT!

Rør IKKE ved de skraverede områder på illustrationerne for at undgå kvalitetsproblemer.

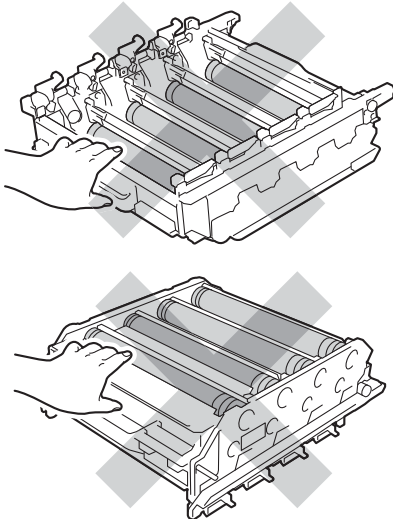

- 12 Vend tromlen om ved at holde i de grønne håndtag. Sørg derefter for, at tromlegearene (1) er på den venstre side.

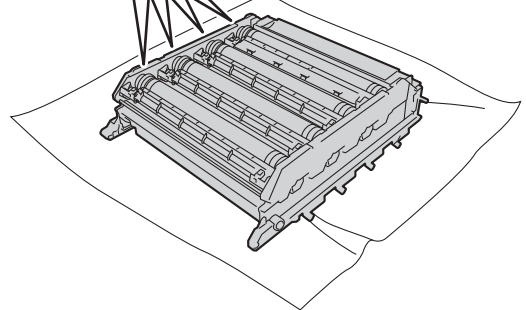
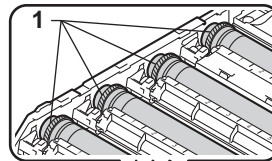
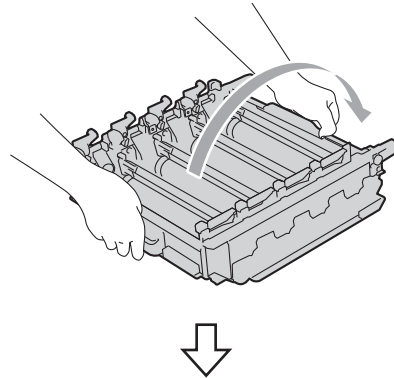

- 13 Bemærk følgende oplysninger på punktcheckarket for tromlen:

- Prikfarve
F.eks vil et mærke på tromlen med cyan give en cyan prik på checkarket.
- Prikplacering
Bemærk, hvilken af de udskrevne kolonner prikken viser sig i.

A

- 14 På den tromle, hvor problemet er, skal du bruge de nummererede mærker ved siden af tromlerullen for at finde mærket. F.eks. vil en cyan prik i kolonne 2 på checkarket betyde, at der er et mærke på tromlen med cyan i "2"-området.

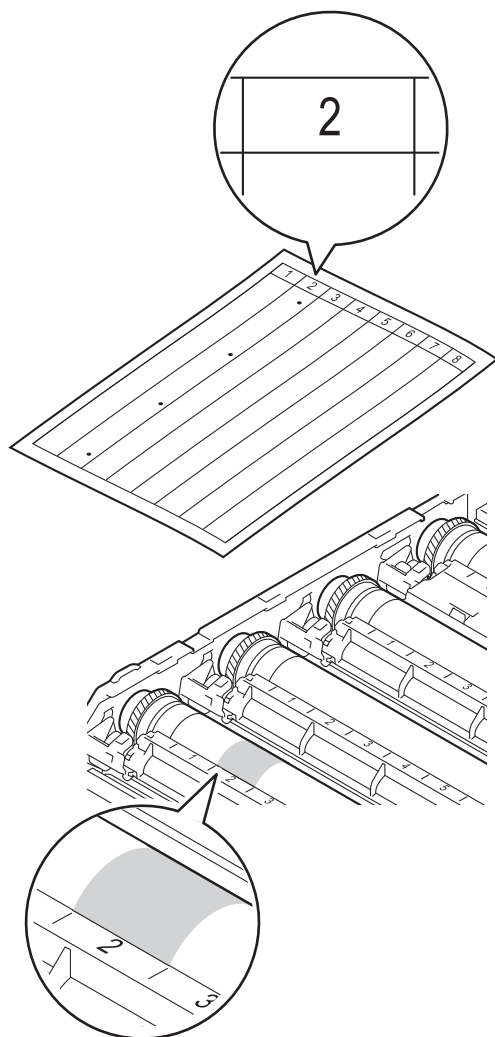

- 15 Drej tromlens gear mod dig med hånden, mens du undersøger overfladen på det område, der er under mistanke.

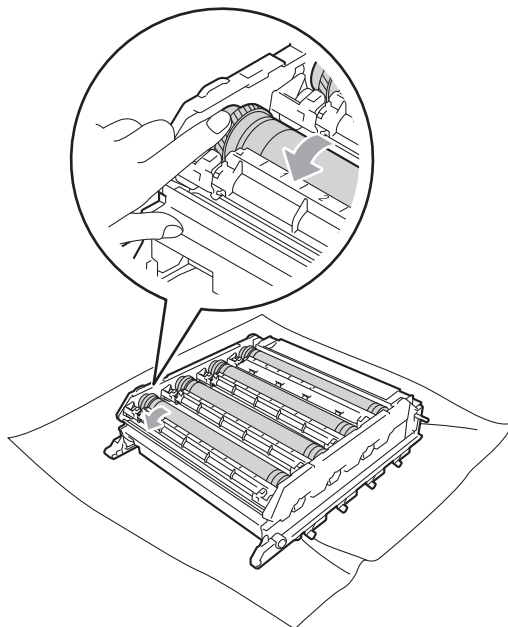

- 16 Når du har fundet det mærke på tromlen, der svarer til punktcheckarket for tromlen, skal du tørre tromlens overflade af med en vatpind, indtil støvet eller papirstøvet på overfladen er fjernet.

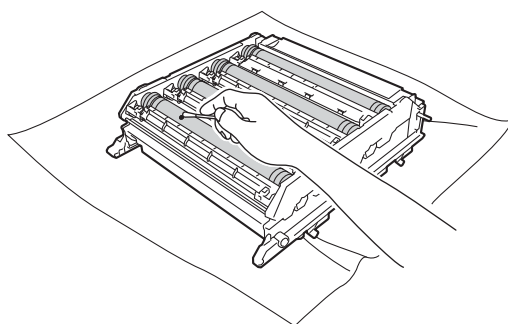

! VIGTIGT!

Forsøg IKKE at rengøre den fotosensitive tromle overflade med en skarp genstand eller væsker.

- 17 Vend tromlen om ved at holde i de grønne håndtag.
- 18 Hold i håndtaget til toneren, skub toneren ind i tromlen, og træk den forsigtigt mod dig, indtil du hører, at den klikker på plads. Sørg for, at tonerens farve passer med farvemærkatene på tromlen. Gentag dette for hver toner.

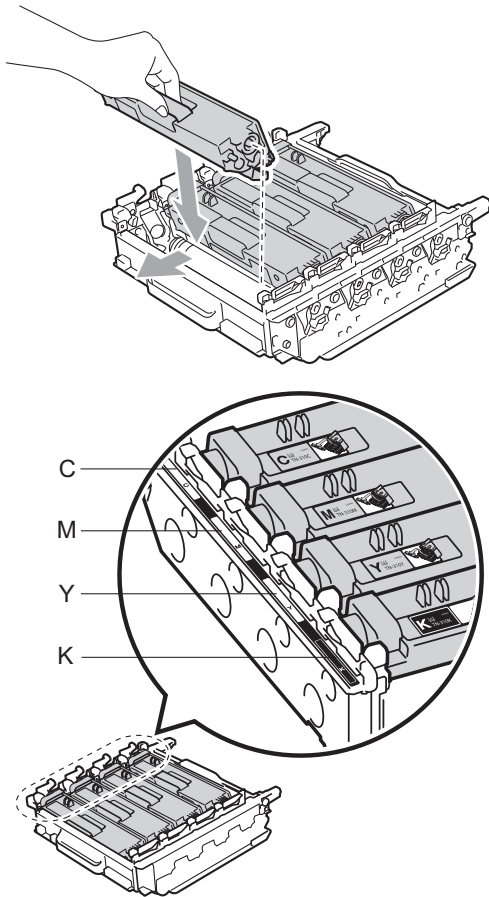

C - Cyan
 M - Magenta
 Y - Gul
 K - Sort

- 19 Sørg for, at det grønne låsehåndtag (1) er i udløserposition som vist på illustrationen.

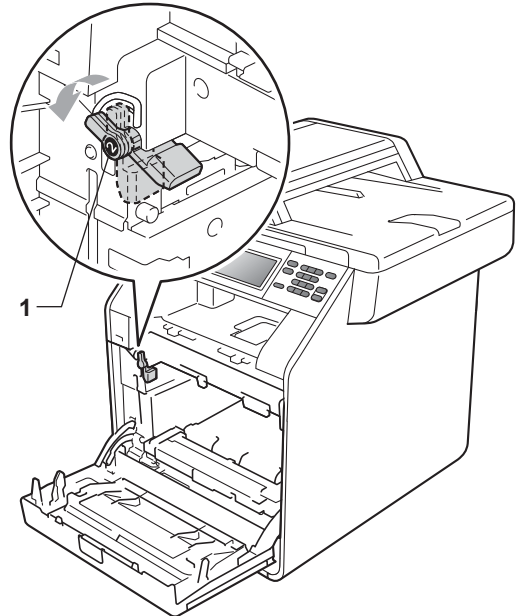

- 20 Når styrets ender (2) på tromlen svarer til ►-mærkerne (1) på begge sider af maskinen, sættes tromlen derefter forsigtigt ind i maskinen, indtil den stopper ved det grønne låsehåndtag.

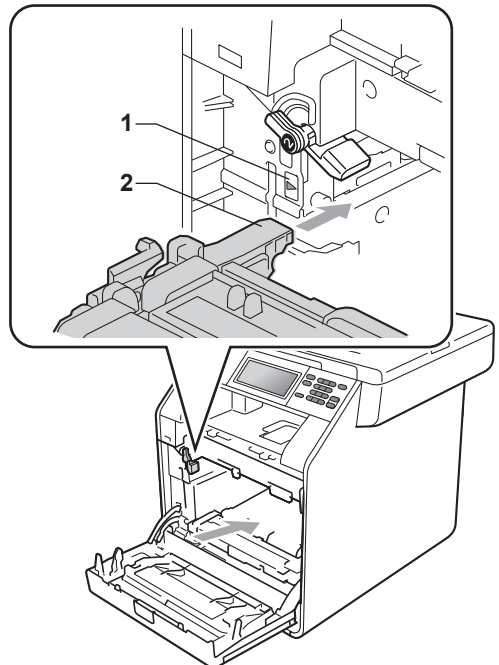

- 21 Drej det grønne låsehåndtag (1) med uret til låsepositionen.

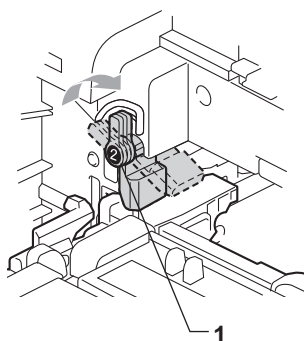

- 24 Sæt først maskinens netledning i stikkontakten igen, og tilslut derefter interfacekablerne. Tænd for maskinen.

- 22 Skub tromlen ind, til den stopper.

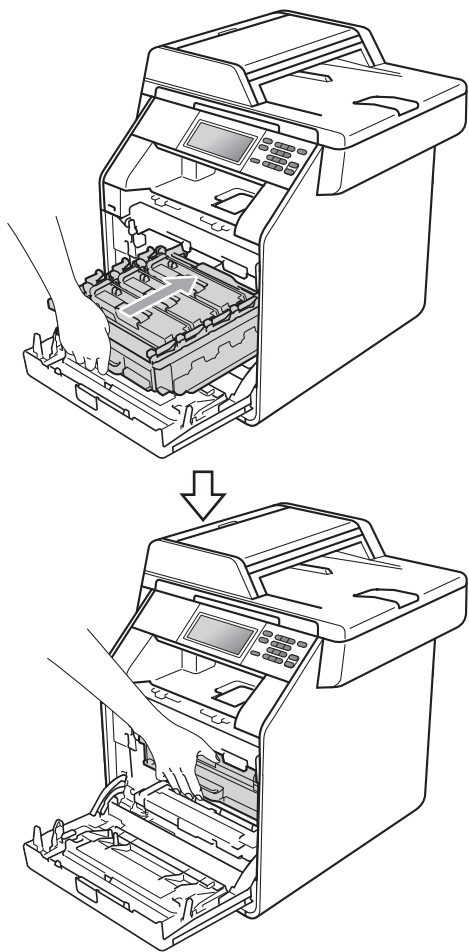

- 23 Luk frontklappen på maskinen.

Rengør papirindføringsrullerne

Hvis du har problemer med papirfremføring, skal du rengøre papirfremføringsrullerne på følgende måde:

- 1 Sluk for maskinen. Tag netledningen ud af stikkontakten.
- 2 Træk papirbakken helt ud af maskinen.

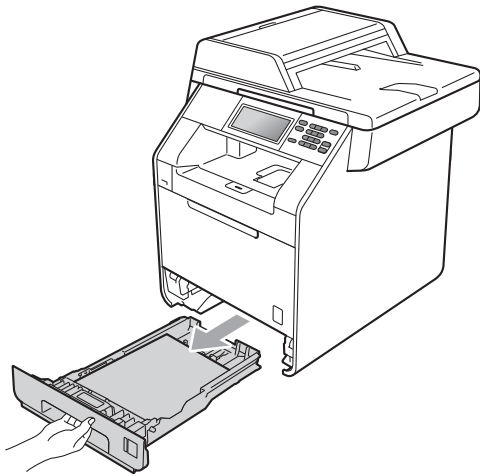

- 3 Vrid en fnugfri klud, der er fugtet med lunkent vand, og tør separatorpuden (1) på papirbakken af, så eventuel støv fjernes.

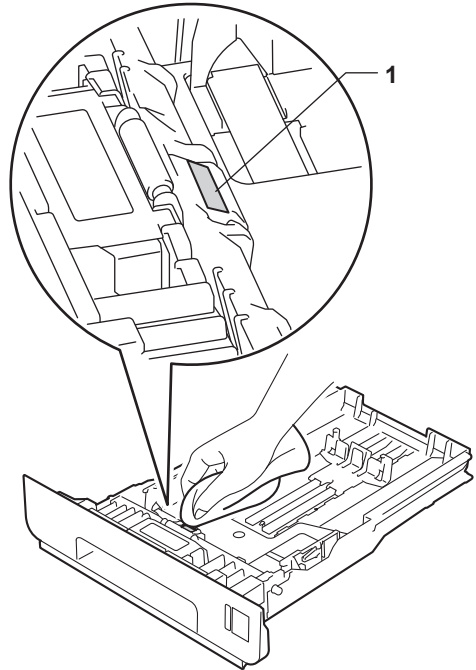

- 4 Aftør de to papirindføringsruller (1) indeni maskinen for at fjerne støv.

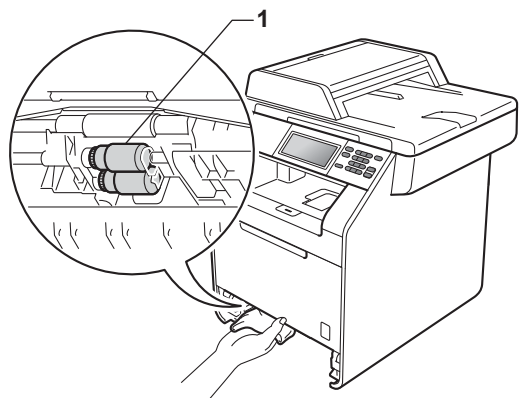

- 5 Sæt papirbakken tilbage i maskinen.
- 6 Sæt maskinens netledning i stikkontakten igen. Tænd for maskinen.

Kalibrering

Udskriftsdensiteten for hver farve kan variere afhængigt af maskinens miljø, som f.eks. temperatur og fugtighed. Kalibreringen er med til at forbedre farvedensiteten.

- 1 Tryk på MENU.
- 2 Tryk på ▲ eller ▼ for at få vist Printer. Tryk på Printer.
- 3 Tryk på ▲ eller ▼ for at få vist Kalibrering. Tryk på Kalibrering.
- 4 Tryk på Kalibrer.
- 5 Maskinen viser Kalibrer?. Tryk på Ja for at bekræfte.
- 6 Maskinen viser Færdig.
- 7 Tryk på **Stop/Exit**.

Du kan nulstille kalibreringsparameterne tilbage til deres fabriksindstillinger.

- 1 Tryk på MENU.
- 2 Tryk på ▲ eller ▼ for at få vist Printer. Tryk på Printer.
- 3 Tryk på ▲ eller ▼ for at få vist Kalibrering. Tryk på Kalibrering.
- 4 Tryk på Nulstil.
- 5 Maskinen viser Nulstil?. Tryk på Ja for at bekræfte.
- 6 Maskinen viser Færdig.
- 7 Tryk på **Stop/Exit**.



Bemærk!

- Hvis der vises en fejlmeddelelse, skal du trykke på **Mono Start** eller **Colour Start** og forsøge igen. (Se *Fejl- og vedligeholdelsesmeddelelser* på side 89 for yderligere oplysninger).
- Hvis du udskriver vha. Windows®-printerdriveren, vil driveren automatisk få kalibreringsdataene, hvis både **Brug kalibreringsdata** og **Hent automatisk enhedsdata** er aktiveret. Standardindstillingerne er aktiveret. (Se *Fanen Avanceret* i *Softwarebrugsanvisning*).
- Hvis du bruger Macintosh-printerdriveren, skal du udføre kalibreringen ved hjælp af **Status Monitor**. Efter **Status Monitor** er aktiveret, skal du vælge Farvekalibrering i kontrolmenuen. (Se *Status Monitor* i *Softwarebrugsanvisning*. Når **Status Monitor** er åben, skal du vælge **Kontrol / Farvekalibrering** på menulinjen).

Automatisk registrering

Registrering

Hvis farveområder eller billeder har cyan, magenta eller gule kanter, kan du løse problemet med funktionen til automatisk registrering.

- 1 Tryk på **MENU**.
- 2 Tryk på **▲** eller **▼** for at få vist **Printer**. Tryk på **Printer**.
- 3 Tryk på **▲** eller **▼** for at få vist **Automatisk registrering**. Tryk på **Automatisk registrering**.
- 4 Maskinen viser **Registrering?**. Tryk på **Ja**.
- 5 Maskinen viser **Færdig**.
- 6 Tryk på **Stop/Exit**.

Manuel registrering

Hvis farven stadig vises forkert efter den automatiske registrering, skal du udføre en manuel registrering.

- 1 Tryk på **MENU**.
- 2 Tryk på **▲** eller **▼** for at få vist **Printer**. Tryk på **Printer**.
- 3 Tryk på **▲** eller **▼** for at få vist **Manuel registrering**. Tryk på **Manuel registrering**.
- 4 Tryk på **Udskriv diagram**.
- 5 Tryk på **Mono Start** eller **Colour Start**.
- 6 Når maskinen har udskrevet registreringdiagrammet, skal du trykke på **Indstil registrering** for at rette farven manuelt.
- 7 Start ved 1 Magenta venstre på skemaet, find ud af, hvilken farvet linje der har den mest ensartede udskrivningstæthed. Tryk på 1 Magenta venstre, og vælg tallet på berøringsskærmen. Du kan bruge **◀** eller **▶** for at få vist flere tal, hvis det er nødvendigt. Gentag for 2 Cyan venstre, 3 Gul venstre, 4, 5, 6 til 9.
- 8 Tryk på **OK**, når du er færdig med at indtaste numrene.
- 9 Tryk på **Stop/Exit**.

Frekvens (Farvekorrektion)

Du kan angive, hvor ofte farveregistreringen (Farvekalibrering og Automatisk registrering) skal ske. Standardindstillingen er Normal. Farvekorrektionsprocessen forbruger en vis mængde toner.

- 1 Tryk på MENU.
- 2 Tryk på ▲ eller ▼ for at få vist Printer.
Tryk på Printer.
- 3 Tryk på ▲ eller ▼ for at få vist Hyppighed.
Tryk på Hyppighed.
- 4 Tryk på Normal, Lav eller Fra.
- 5 Tryk på **Stop/Exit**.

Fejl- og vedligeholdelsesmeddelelser

Som med ethvert avanceret kontorprodukt kan der ske fejl, og forbrugsstoffer skal til tider skiftes. Hvis dette er tilfældet, vil maskinen identificere fejlen eller kræve en rutinevedligeholdelse og vise en passende meddelelse. De mest almindelige fejl- og vedligeholdelsesmeddelelser er vist nedenfor.

Du kan selv fjerne de fleste fejl og udføre de vedligeholdelsesrutiner, der angives i meddelelserne. Hvis du har brug for mere hjælp, har Brother Solutions Center de seneste FAQ'er (Ofte stillede spørgsmål) samt tips til fejlfinding:

Besøg os på <http://solutions.brother.com/>.

Fejlmeddelelse	Årsag	Handling
Adgang nægtet	Den ønskede funktion er begrænset af Sikker funktionslås.	Kontakt administratoren for at kontrollere dine Sikker funktionslås-indstillinger.
Beskyttet enhed	Beskyttelsesindstillingen på USB flash-hukommelsesdrevet er slået til.	Slå beskyttelsesindstillingen på USB flash-hukommelsesdrevet fra.
DIMM Error	<ul style="list-style-type: none"> ■ DIMM-modulet er ikke installeret korrekt. ■ DIMM-modulet er defekt. ■ DIMM-modulet overholder ikke de krævede specifikationer. 	<ul style="list-style-type: none"> ■ Sluk for maskinen, og fjern DIMM-modulet. ■ Bekræft, at DIMM-modulet overholder de krævede specifikationer. (Se <i>Hukommelseskort</i> i <i>Appendiks B</i> i <i>Udvidet brugsanvisning</i>). ■ Installer DIMM-modulet korrekt igen. Vent nogle få sekunder, og tænd den derefter igen. ■ Hvis denne fejlmeddelelse vises igen, skal DIMM-modulet udskiftes med et nyt. (Se <i>Installation af ekstra hukommelse</i> i <i>Appendiks B</i> i <i>Udvidet brugsanvisning</i>).
Dokumentstop	Dokumentet er ikke sat rigtigt i eller fremføres ikke korrekt, eller et dokument scannet med ADF'en var for langt.	Se <i>Dokumentstop</i> på side 95 eller <i>Brug af den automatiske dokumentfremfører (ADF)</i> på side 26.

Fejlmeddelelse	Årsag	Handling
Duplex deaktiveret Ilæg papir igen, og tryk Start.	Selvom papirstørrelsen stemmer overens med den størrelse af papir, der blev valgt på kontrolpanelet eller printerdriveren, holder maskinen op med at udskrive, når den registrerer endnu en anden papirstørrelse i papirbakken.	Sørg for, at papirbakken kun indeholder den papirstørrelse, du valgte, enten på kontrolpanelet eller printerdriveren, og tryk derefter på Mono Start eller Colour Start .
	Papirbakken blev trukket ud, før maskinen var færdig med at udskrive på begge sider af papiret.	Installer papirbakken igen, og tryk på Mono Start eller Colour Start .
Duplex deaktiveret Luk maskinens bagklap .	Maskinens bagside er ikke helt lukket.	Luk bagklappen på maskinen.
Fiks. fejl	Fikseringsenhedens temperatur stiger ikke til en angivet temperatur inden for den givne tid.	Sluk maskinen på afbryderen, vent et par sekunder, og tænd den derefter igen. Lad maskinen stå i 15 minutter med strømmen tændt.
	Fikseringsenheden er for varm.	
For mange filer	Der er gemt for mange filer på USB flash-hukommelsesdrevet.	Mindsk antallet af filer på USB flash-hukommelsesdrevet.
Forkert størrelse	Papiret, der er lagt i bakken, er ikke i den rigtige størrelse.	Læg den korrekte papirstørrelse i bakken, og indstil "Papirstørrelse" (MENU, Gen. opsætning, Kasetteindst.). (Se <i>Papirstørrelse og -type</i> på side 18).
Grænse overskredet	Udskrivningsgrænsen, der er angivet af Secure Function Lock 2.0, var nået. Udskrivningsjobbet annulleres.	Kontakt administratoren for at kontrollere dine Sikker funktionslås-indstillinger.
Hukommelse fuld	Maskinens hukommelse er fuld.	<p>Kopiering er i gang</p> <p>Gør et af følgende:</p> <ul style="list-style-type: none"> ■ Tryk på Mono Start eller Colour Start for at kopiere de scannede sider. ■ Tryk på Stop/Exit, og vent, indtil de andre igangværende opgaver er afsluttet, og prøv derefter igen. ■ Tilføj ekstra hukommelse. (Se <i>Hukommelseskort</i> i <i>Appendiks B</i> i <i>Udvidet brugsanvisning</i>). <p>Udskrivning er i gang</p> <p>Sådan gør du:</p> <ul style="list-style-type: none"> ■ Reducer udskriftskvaliteten. (Se <i>Fanen Grundlæggende</i> i <i>Softwarebrugsanvisning</i>).

Fejlmeddelelse	Årsag	Handling
Ingen bælteenhed	Bælteenheden er ikke installeret korrekt.	Installer bælteenheden igen. (Se <i>Udskiftning af bæltet</i> på side 56).
Ingen bakke	Papirbakken, der er angivet på displayet, er ikke installeret ordentligt.	Installer papirbakken, der er angivet på displayet, igen.
Ingen spildtoner	Affaldstonerenheden er ikke installeret ordentligt.	Geninstaller affaldstonerenheden. (Se <i>Udskiftning af affaldstonerbeholderen</i> på side 62).
Ingen tilladelse	Du har forsøgt at udskrive i farve ved brug af et Sikker funktionslås-id, som er begrænset til kun at udskrive i sort/hvid. Udskrivningsjobbet annulleres.	Kontakt administratoren for at kontrollere dine Sikker funktionslås-indstillinger.
Ingen toner	Toneren til den farve, der blev indikeret på displayet, er ikke installeret korrekt.	Træk tromlen ud. Tag toneren til den farve, der blev indikeret på displayet, ud, og sæt den tilbage i tromlen igen.
Intet papir	Maskinen mangler papir, eller papiret er ikke lagt korrekt i papirbakken.	Gør et af følgende: <ul style="list-style-type: none"> ■ Kom papir i papirbakken igen. ■ Fjern papiret, og læg det i igen. ■ Hvis problemet stadig ikke er løst, trænger papiropsamlingsrullen muligvis til at blive rengjort. Rengør papirindføringsrullen. (Se <i>Rengør papirindføringsrullerne</i> på side 85).
Kalibrering mislykkedes.	Kalibrering lykkedes ikke.	<ul style="list-style-type: none"> ■ Sluk for maskinen. Vent i et par sekunder, og tænd derefter for maskinen igen. ■ Sæt en ny tromle i. (Se <i>Udskiftning af tromlen</i> på side 50). ■ Sæt en ny bælteenhed i. (Se <i>Udskiftning af bæltet</i> på side 56). ■ Sæt en ny affaldstonerenhed i. (Se <i>Udskiftning af affaldstonerbeholderen</i> på side 62). ■ Hvis problemet fortsætter, skal du kontakte din Brother-forhandler.
Kan ikke scanne XX	Der er opstået et mekanisk problem i maskinen.	<ul style="list-style-type: none"> ■ Sluk maskinen, og tænd den derefter igen. ■ Hvis problemet fortsætter, skal du kontakte din Brother-forhandler.
	Dokumentet er for langt til duplexscanning.	Tryk på Stop/Exit . Brug den passende papirstørrelse til duplexscanning. (Se <i>Dokumentstørrelse</i> på side 153).

Fejlmeddelelse	Årsag	Handling
Kan ikke udskrive XX	Der er opstået et mekanisk problem i maskinen.	Gør et af følgende: <ul style="list-style-type: none"> ■ Sluk maskinen, vent nogle minutter, og tænd den derefter igen. ■ Hvis problemet fortsætter, skal du kontakte din Brother-forhandler.
Køler ned Vent lidt	Temperaturen i tromlen eller toneren er for høj. Maskinen holder pause i det aktuelle udskriftsjob og går i nedkølingstilstand. I nedkølingstilstanden hører du kølblæseren køre, mens displayet viser <i>Køler ned</i> og <i>Vent lidt</i> .	Kontroller, at du kan høre blæseren i maskinen snurre, og at udsugningens ikke er blokeret. Hvis blæseren snurrer, fjernes enhver hindring, der omgiver udsugningen, og lad derefter maskinen være tændt, men undlad at bruge den i nogle minutter. Hvis blæseren ikke snurrer mere, skal du afbryde maskinen ved kontakten, vente i flere minutter og derefter tænde for den igen.
Kondensering	Et af de problemer, der kan forårsage denne fejl, er den kondensering, der kan dannes inden i maskinen efter ændring af rumtemperaturen.	Lad maskinen være tændt, og åbn frontklappen helt. Vent i 30 minutter, sluk maskinen, luk klappen, tænd derefter maskinen igen. Hvis fejlen ikke forsvinder, skal du kontakte din Brother-forhandler.
Kort papirstørrelse	Længden af papiret i bakken er for kort til, at maskinen kan levere det i outputbakken til <i>forsiden nedad</i> .	Åbn bagklappen (outputbakken til <i>forsiden opad</i>), så det udskrevne papir kan leveres i outputbakken til <i>forsiden opad</i> . Fjern de udskrevne sider, og tryk derefter på Mono Start eller Colour Start .
Låge er åben.	ADF-låget er ikke helt lukket.	Luk ADF-låget på maskinen.
	ADF'en er åben ved ilægning af et dokument.	Luk ADF-lågen på maskinen, og tryk derefter på Stop/Exit .
Låget er åbent	Lågen til varmeenheden er ikke helt lukket, eller der sad papir fast i den bagerste del af maskinen, da maskinen blev tændt.	<ul style="list-style-type: none"> ■ Luk lågen til varmeenheden på maskinen. ■ Kontroller, at der ikke sidder papir fast i den bageste del af maskinen, og luk derefter lågen til varmeenheden, og tryk på Mono Start eller Colour Start.
Låget er åbent.	Frontklappen er ikke helt lukket.	Luk frontklappen på maskinen.
Lav temperatur	Rumtemperaturen er for lav til, at maskinen kan fungere.	Øg rumtemperaturen for at maskinen kan fungere.
Lav toner	Toneren er ved at være udtjent.	Køb en ny toner for den farve, der er angivet på displayet, før du får besked på at udskifte toner.
Omdøb filen	Der findes allerede en fil på USB flash-hukommelsesdrevet med samme navn som den fil, du prøver at gemme.	Rediger navnet på filen på USB Flash-hukommelsesdrevet eller på den fil, du forsøger at gemme.

Fejlmeddelelse	Årsag	Handling
Papirstop i bakke 1 Papirstop i bakke 2	Der er papirstop i maskinens papirbakke.	(Se <i>Papirstop i papirbakke 1 eller bakke 2</i> på side 98).
Papirstop i duplex	Der er papirstop neden under papirbakke 1 eller i fikseringsenheden.	(Se <i>Papirstop nedenunder papirbakke 1</i> på side 105).
Papirstop i MP	Der er papirstop i maskinens MP-bakke.	(Se <i>Papirstop i MP-bakken</i> på side 97).
Papirstop indvendig	Der er papirstop i maskinen.	(Se <i>Papirstop indeni maskinen</i> på side 101).
Papirstop på bagside	Der er papirstop bagest i maskinen.	(Se <i>Papirstop bagest i maskinen</i> på side 99).
Patronfejl Isæt den sorte (K) toner igen. ¹ ¹ Tonerens farve med problemet vises i meddelelsen.	Toneren er ikke installeret korrekt.	Træk tromlen ud, og fjern toneren for den farve, der er indikeret på displayet, og installer toneren i tromleenheden igen. Sæt tromlen tilbage i maskinen.
Registrering mislykkedes.	Registreringen lykkedes ikke.	Gør et af følgende: <ul style="list-style-type: none"> ■ Sluk for maskinen på afbryderen. Vent i et par sekunder, og tænd derefter for maskinen igen. ■ Forsøg manuel registrering, MENU, Printer, Manuel registrering. (Se <i>Manuel registrering</i> på side 87). ■ Sæt en ny bælteenhed i. (Se <i>Udskiftning af bælten</i> på side 56). ■ Hvis problemet fortsætter, skal du kontakte din Brother-forhandler.
Småt papir	Den papirstørrelse, der er angivet i printerdriveren, er for lille til, at maskinen kan levere det i outputbakken til <i>forsiden nedad</i> .	Åbn bagklappen (outputbakken til <i>forsiden opad</i>), så det udskrevne dokument kan leveres i outputbakken til <i>forsiden opad</i> . Tryk derefter på Mono Start eller Colour Start .
Str. fejl DX	Den definerede papirstørrelse i printerdriveren kan ikke bruges til automatisk duplexudskrivning.	Tryk på Mono Start eller Colour Start . Vælg en papirstørrelse, der understøttes af duplexbakken. (Se <i>Udskriftmedier</i> på side 154).
Tilgangsfejl	Enheden fjernes fra det direkte direkte USB-interface, mens dataene behandles.	Tryk på Stop/Exit . Sæt enheden i igen, og forsøg at udskrive med direkte udskrivning.
Tonerfejl	En eller flere tonere er ikke installeret korrekt.	Træk tromlen ud. Tag alle tonerne ud, og sæt dem derefter tilbage i tromlen.

Fejlmeddelelse	Årsag	Handling
Tromlefejl	Korona-tråden på tromlen skal rengøres.	Rengør tromlens korona-tråd. (Se <i>Rengøring af koronatrådene</i> på side 75).
Tromlestop	Det er tid til at udskifte tromlen.	Udskift tromlen. (Se <i>Udskiftning af tromlen</i> på side 50).
Ubrugelig enhed	En inkompatibel eller defekt enhed er blevet sluttet til det direkte USB-interface.	Fjern USB flash-hukommelsesdrevet fra det direkte USB-interface.
Udskift dele Bælteenhed	Det er på tide at udskifte bælteenheden.	Udskift bælteenheden. (Se <i>Udskiftning af bæltet</i> på side 56).
Udskift dele Fikseringsenhed	Det er på tide at udskifte fikseringsenheden.	Kontakt din Brother-forhandler eller et autoriseret Brother-servicecenter, når du skal have udskiftet fikseringsenheden.
Udskift dele PF-kit 1 PF-kit 2 PF-kit MP	Det er tid til at udskifte papirfremføringssættet.	Kontakt din Brother-forhandler eller et autoriseret Brother-servicecenter, når du skal have udskiftet PF-sættet.
Udskift dele Spildt. nær fuld	Affaldstonerenheden er ved at være udtjent.	Køb en ny affaldstonerenhed, før du får en Udskift spildtonerboks-meddelelse.
Udskift dele Tromle	Det er tid til at udskifte tromlen.	Udskift tromlen. (Se <i>Udskiftning af tromlen</i> på side 50).
	Tromlens tæller blev ikke nulstillet, da en ny tromle blev installeret.	Nulstil tromlens tæller. (Se <i>Nulstilling af tromletælleren</i> på side 56).
Udskift spildtonerboks	Det er på tide at udskifte affaldstonerenheden.	Udskift affaldstonerenheden. (Se <i>Udskiftning af affaldstonerbeholderen</i> på side 62).
Udskift toner	Tonerens levetid er slut.	Udskift toneren for den farve, der er angivet på displayet. (Se <i>Udskiftning af tonerpatron</i> på side 43).

Dokumentstop

Dokumentet sidder fast øverst i ADF'en

- 1 Tag alt det papir ud af ADF'en, der ikke sidder fast.
- 2 Åbn ADF-låget.
- 3 Træk det fastsiddende dokument ud til venstre.

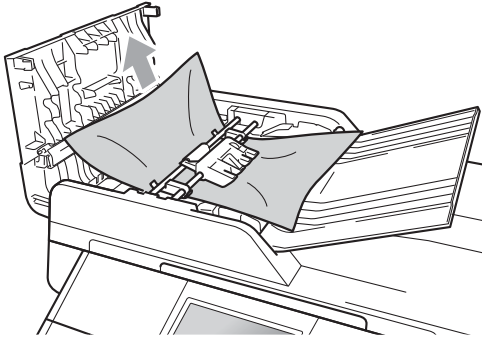

- 4 Luk ADF-låget.
- 5 Tryk på **Stop/Exit**.

Dokumentet sidder fast under dokumentlåget

- 1 Tag alt det papir ud af ADF'en, der ikke sidder fast.
- 2 Løft dokumentlåget.
- 3 Træk det fastsiddende dokument ud til højre.

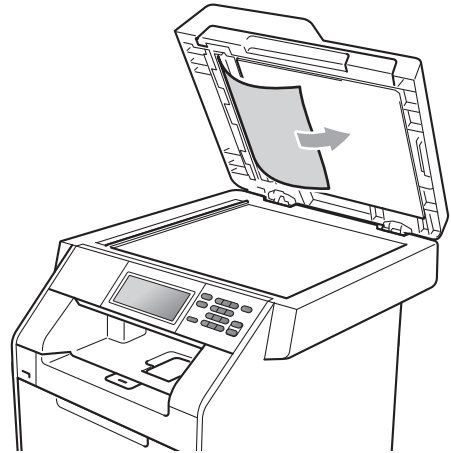

- 4 Luk dokumentlåget.
- 5 Tryk på **Stop/Exit**.

Fjernelse af mindre dokumentstop i ADF'en

- 1 Løft dokumentlåget.
- 2 Sæt et stykke stift papir, f.eks. karton, i ADF'en for at skubbe små papirstykker igennem.

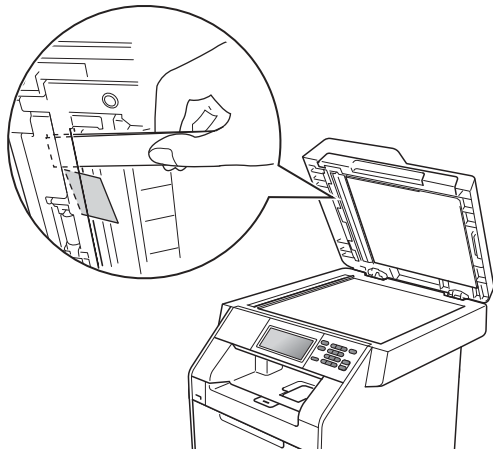

- 3 Luk dokumentlåget.
- 4 Tryk på **Stop/Exit**.

Dokument sidder fast i outputbakken

- 1 Tag alt det papir ud af ADF'en, der ikke sidder fast.
- 2 Træk det fastsiddende dokument ud til højre.



- 3 Tryk på **Stop/Exit**.

Papirstop

Papirstop i MP-bakken

Hvis displayet viser **Papirstop** i MP, skal du følge disse trin:

- 1 Fjern papiret fra MP-bakken.
- 2 Fjern alt fastsiddende papir i og omkring MP-bakken.

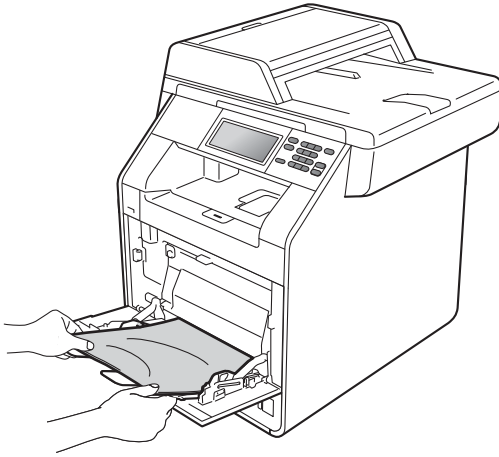

- 3 Luft papirstakken, og læg det tilbage i MP-bakken.

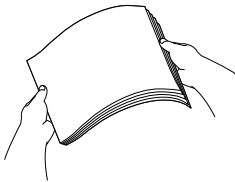

- 4 Når du lægger papir i MP-bakken, skal du sørge for, at papiret ikke kommer højere op end det maksimale papirmærke (1) i begge sider af bakken.

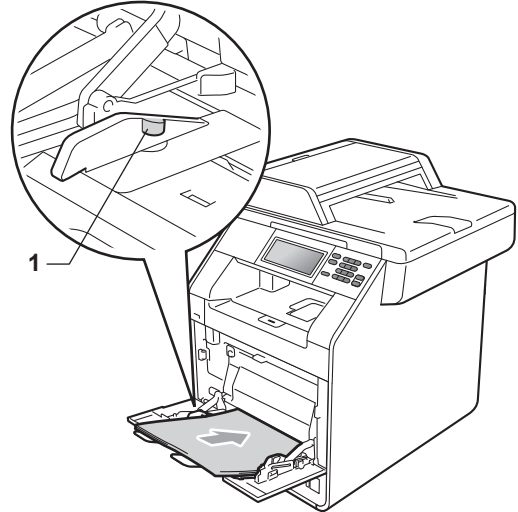

- 5 Tryk på **Mono Start** eller **Colour Start** for at genoptage udskrivningen.

Papirstop i papirbakke 1 eller bakke 2

Hvis displayet viser Papirstop i bakke 1 eller Papirstop i bakke 2, skal du følge disse trin:

- 1 Træk papirbakken helt ud af maskinen.
For Papirstop i bakke 1

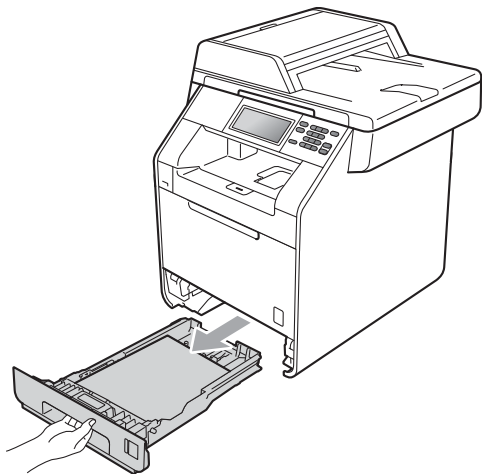

For Papirstop i bakke 2

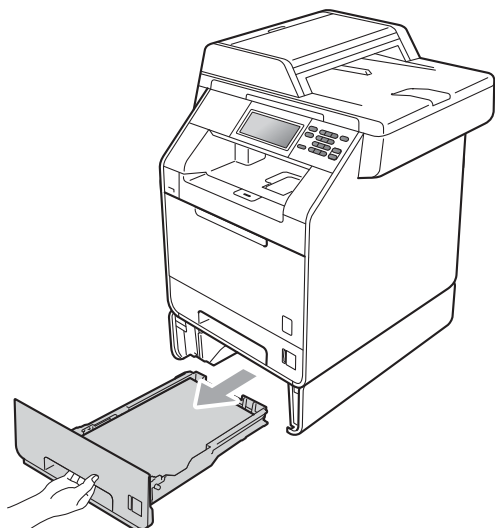

⚠ ADVARSEL

Rør IKKE ved de skraverede områder på illustrationen. Disse ruller kan rotere ved høj hastighed.

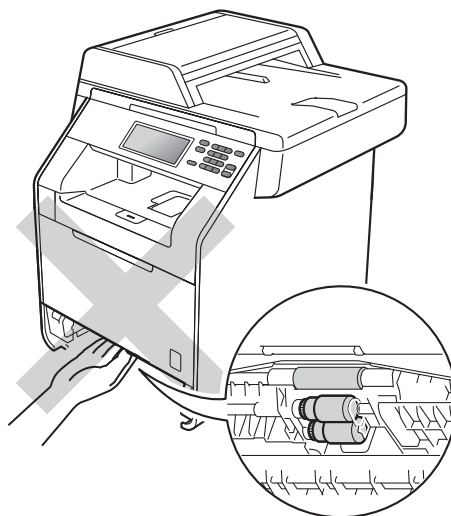

- 2 Brug begge hænder til at langsomt at trække det stoppede papir ud.

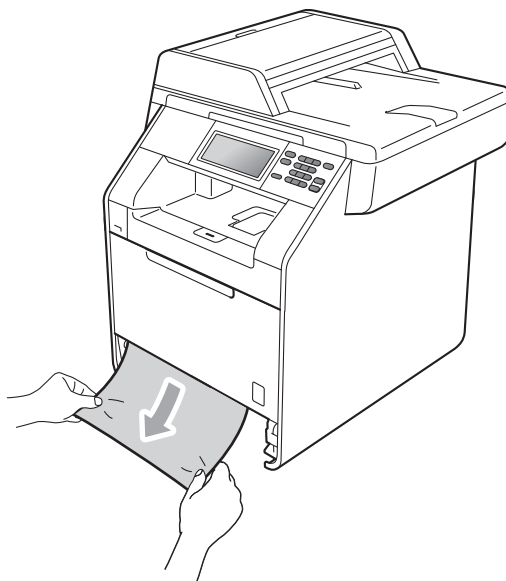

! VIGTIGT!

Hvis det ikke er let at fjerne papiret i denne retning, skal du holde op, og følge instrukserne for *Papirstop indeni maskinen* på side 101.

**Bemærk!**

Hvis du trækker nedad i det stoppede papir, er det lettere at fjerne.

- 3 Sørg for, at papiret ikke overstiger mærket for den maksimale mængde papir (▼▼▼) (1) papirbakken. Juster papirstyrene, så de passer til papirstørrelsen, mens du trykker på papirstyreets grønne udløserhåndtag. Sørg for, at styrene sidder fast i åbningerne. (Se *Ilægning af papir i standardpapirbakken (Bakke 1)* på side 10).

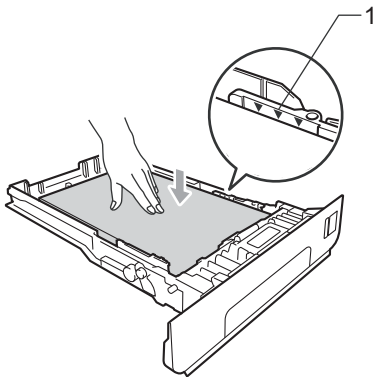

- 4 Sæt papirbakken helt tilbage i maskinen.

Papirstop bagest i maskinen

Hvis displayet viser *Papirstop* på bagside, er der papirstop bag bagklappen. Følg disse trin:

- 1 Lad maskinen stå tændt i 10 minutter, for at den kan køle af.
- 2 Åbn bagklappen.

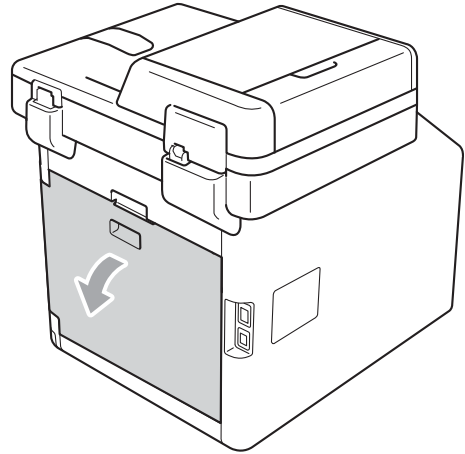

⚠ FORSIGTIG

⚠ VARM OVERFLADE

Når du lige har brugt maskinen, er de indvendige dele i maskinen meget varme. Vent, indtil maskinen er kølet af, før du rører ved maskinens indvendige dele.

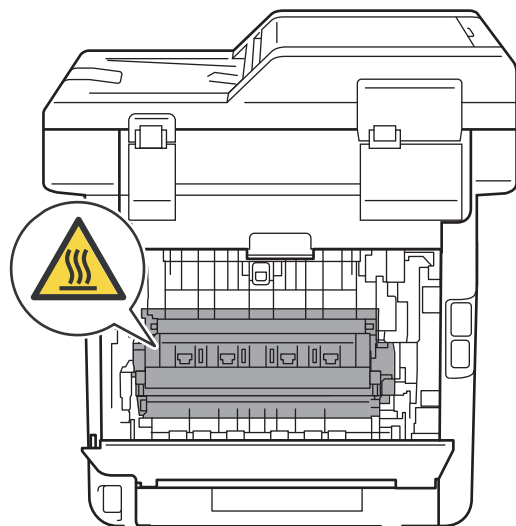

- 3** Fold klappen til fikseringsenheden ned (1) ved at trække de grønne tapper (2) i højre og venstre side mod dig selv.

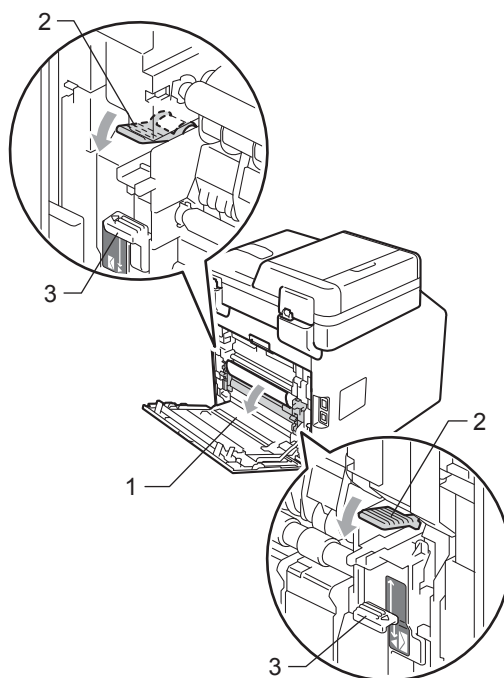

✍ Bemærk!

Hvis håndtagene (3) til konvolutter inden i bagklappen trækkes ned til konvolutposition, skal du løfte disse håndtag til den oprindelige position, før du trækker i de grønne tappe (2) ned.

- 4 Brug begge hænder til forsigtigt at trække papirstoppet ud af fikseringsenheden.

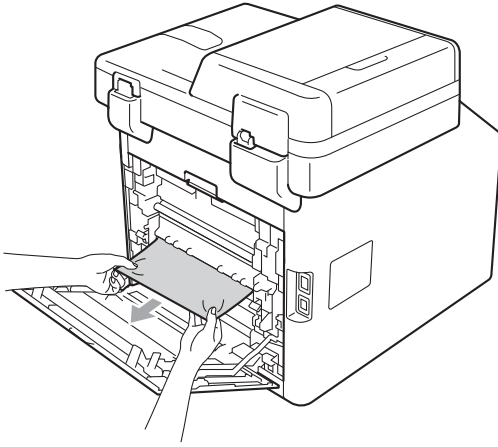

- 5 Luk fikseringsenhedens låg (1).

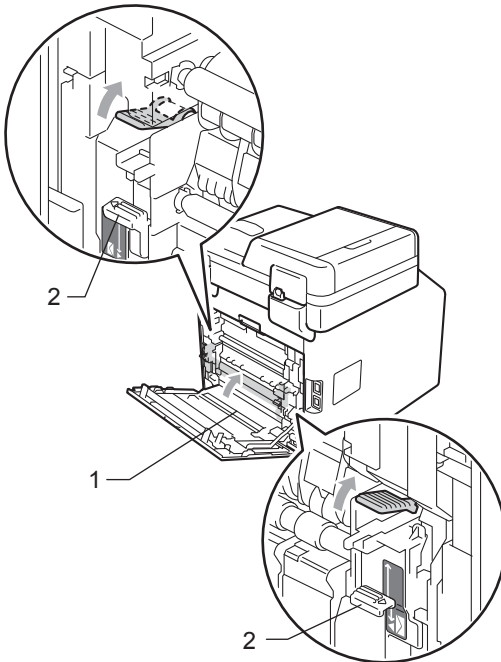

Bemærk!

Hvis du udskriver på konvolutter, skal du trække konvoluthåndtagene (2) til konvolutpositionen igen, før du lukker bagklappen.

- 6 Luk bagklappen helt.

Papirstop indeni maskinen

Hvis displayet viser Papirstop indvendig, skal du følge disse trin:

- 1 Sluk for maskinen. Frakobl alle kabler, og træk derefter netledningen ud af stikkontakten.
- 2 Tryk på udløserknappen til frontklappen, og åbn den derefter.

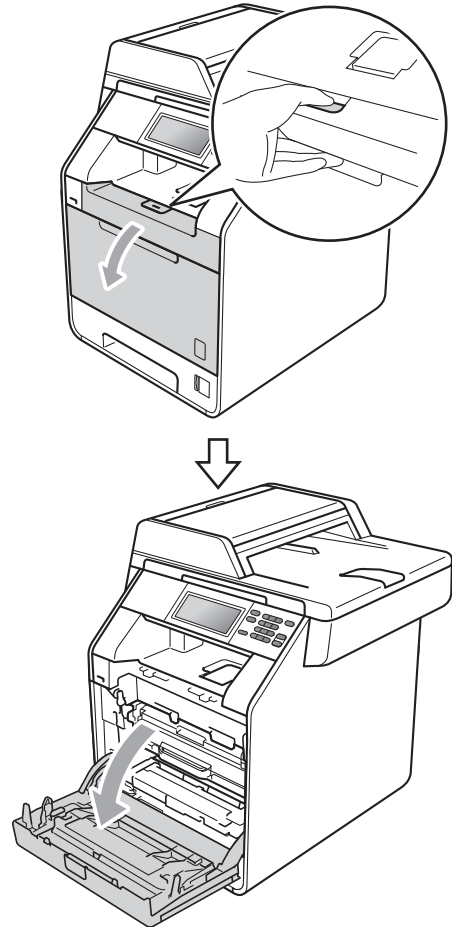

- 3 Hold i tromlens grønne håndtag. Træk tromlen ud, til den stopper.

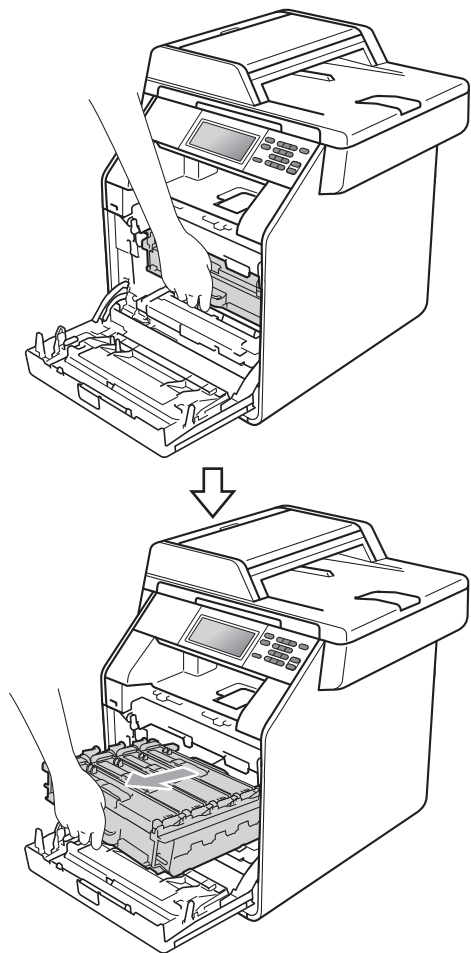

- 4 Drej det grønne låsehåndtag (1) på venstre side af maskinen mod uret til udløserpositionen. Mens du holder i tromlens grønne håndtag, skal du løfte tromlens front og fjerne den fra maskinen.

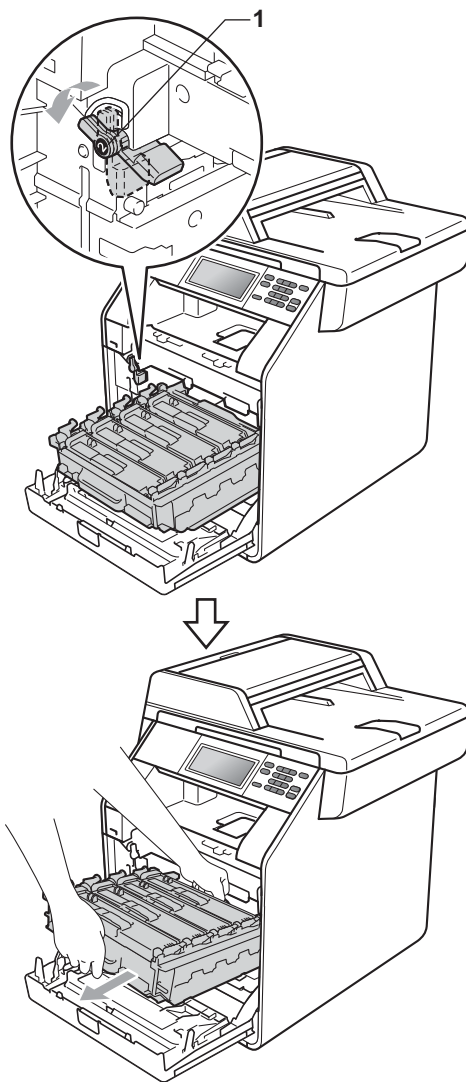

! VIGTIGT!

- Vi anbefaler, at du anbringer tromlen og toneren på et stykke affaldspapir på en ren, flad overflade i tilfælde af, at du kommer til at spilde eller sprede toner.
- Rør IKKE ved de elektroder, der er vist på illustrationen, for at undgå at beskadige maskinen med statisk elektricitet.

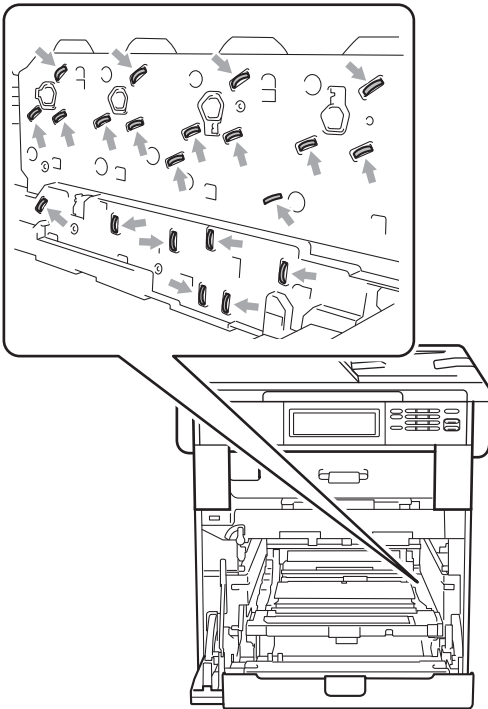

- Hold i tromles grønne håndtag, når du bærer den. Hold IKKE på tromlens sider.

- 5 Træk det fastklemte papir langsomt ud.

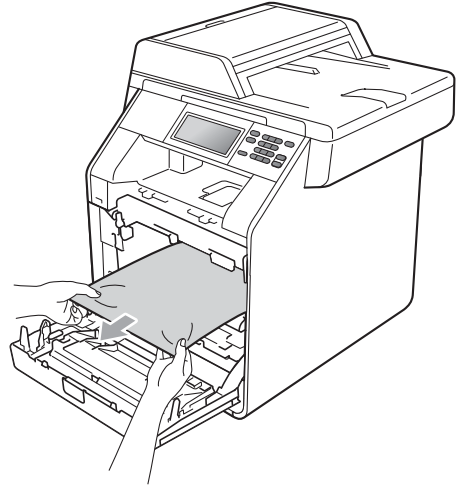

- 6 Sørg for, at det grønne låsehåndtag (1) er i udløserposition som vist på illustrationen.

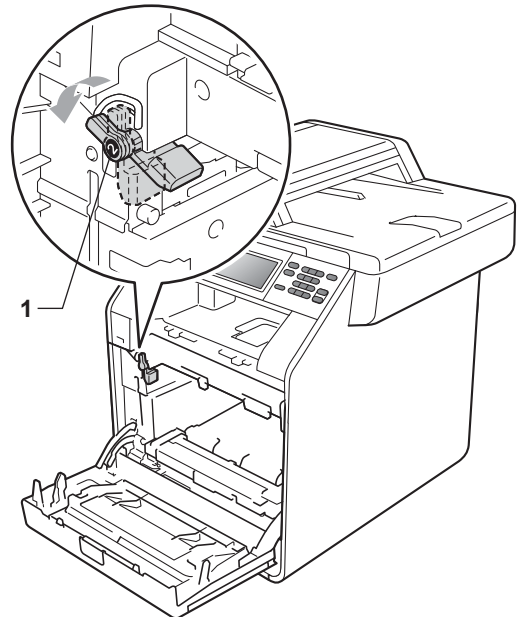

- 7 Når styrets ender (2) på tromlen svarer til ►-mærkerne (1) på begge sider af maskinen, sættes tromlen derefter forsigtigt ind i maskinen, indtil den stopper ved det grønne låsehåndtag.

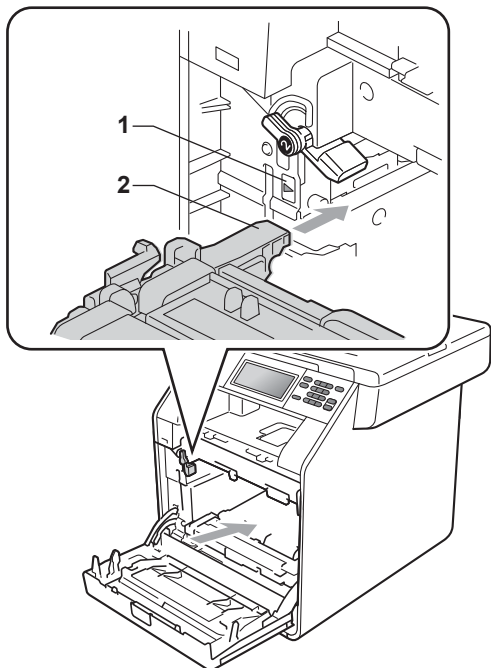

- 8 Drej det grønne låsehåndtag (1) med uret til låsepositionen.

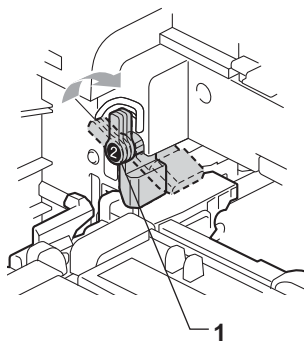

- 9 Skub tromlen ind, til den stopper.

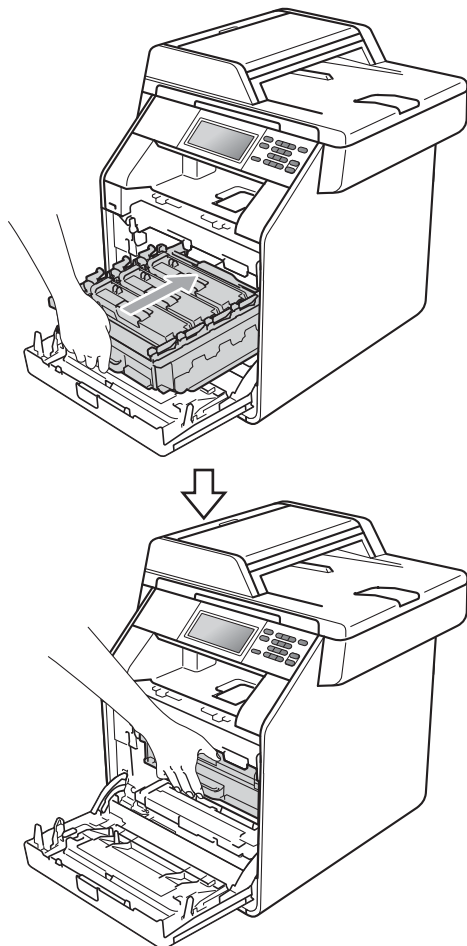

- 10 Luk frontklappen på maskinen.



Bemærk!

Hvis du slukker for maskinen, mens displayet viser **Papirstop** indvendig, udskriver maskinen ufuldstændige data fra din computer. Før du tænder for maskinen, skal du slette udskriftsspooljobbet på din computer.

- 11 Sæt først maskinens netledning i stikkontakten igen, og tilslut derefter interfacekablerne. Tænd for maskinen.

Papirstop nedenunder papirbakke 1

Hvis displayet viser **Papirstop i duplex**, skal du følge disse trin:

- 1 Lad maskinen stå tændt i 10 minutter, for at den kan køle af.
- 2 Træk papirbakken helt ud af maskinen.

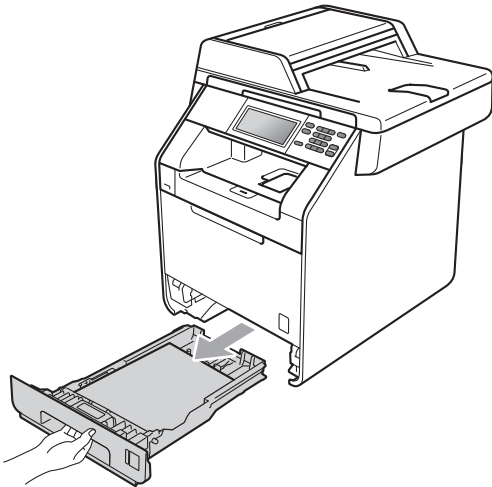

⚠ ADVARSEL

Rør IKKE ved de skraverede områder på illustrationen. Disse ruller kan rotere ved høj hastighed.

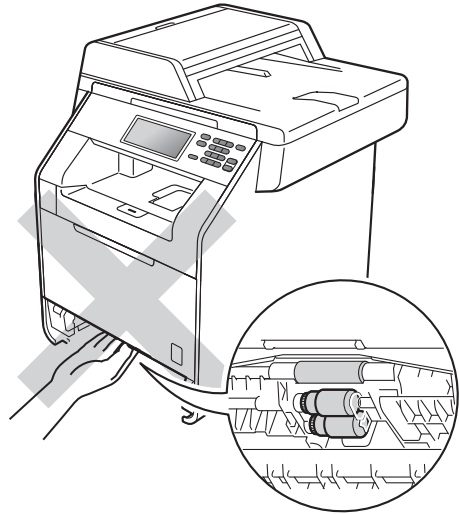

- 3 Hvis papiret ikke fanges i maskinen, skal du vende papirbakken om og kontrollere papirbakken nedenunder.

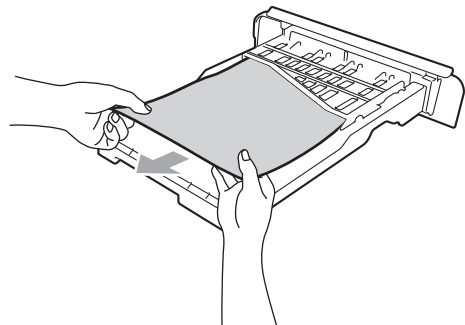

Bemærk!

Sæt IKKE papirbakken tilbage på dette tidspunkt.

- 4 Hvis papiret ikke sidder fast i papirbakken, skal du åbne bagklappen.

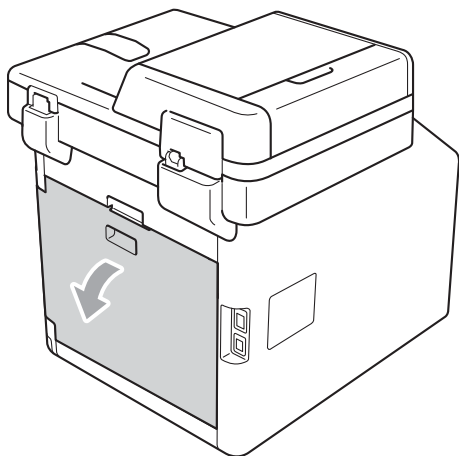

⚠ FORSIGTIG

⚠ VARM OVERFLADE

Når du lige har brugt maskinen, er de indvendige dele i maskinen meget varme. Vent, indtil maskinen er kølet af, før du rører ved maskinens indvendige dele.

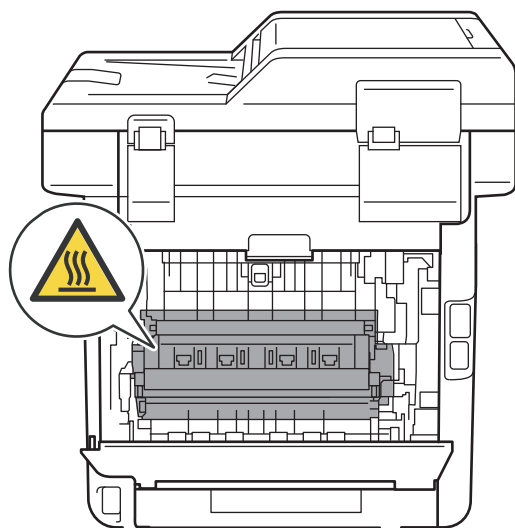

- 5 Tryk de grønne tapper i højre og venstre side ned og ind imod dig, og åbn derefter fikseringsenhedens låg (1).

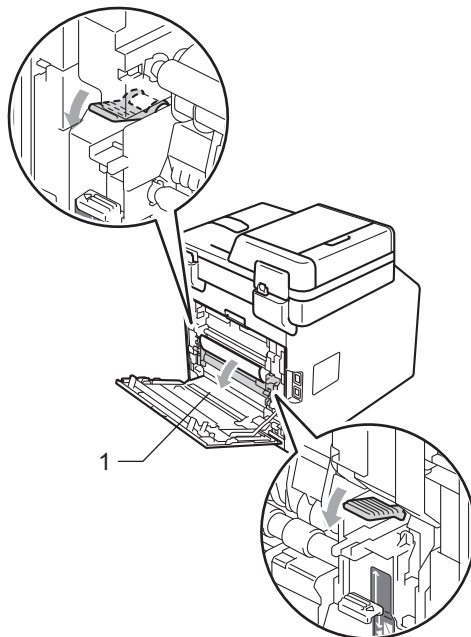

- 6 Træk forsigtigt med begge hænder det fastklemede papir ud.

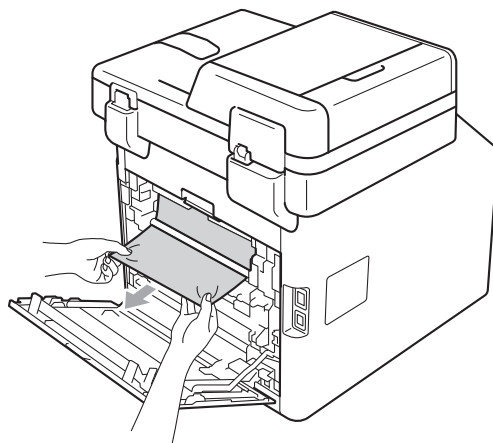

- 7** Luk fikseringsenhedens låg (1).

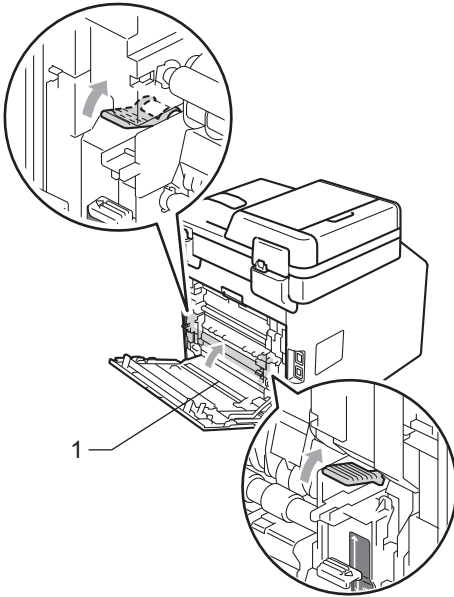

- 8** Luk bagklappen helt.
- 9** Sæt papirbakken helt tilbage i maskinen.

Hvis du har problemer med maskinen

Hvis du mener, at der er et problem med din maskine, skal du se i tabellen herunder og følge fejlfindingstipsene.

De fleste problemer kan du nemt selv løse. Hvis du har behov for yderligere hjælp, tilbyder Brother Solutions Center de seneste FAQ'er (ofte stillede spørgsmål) og tips til fejlfinding.

Besøg os på <http://solutions.brother.com/>.

Kopieringsproblemer

Problemer	Forslag
Det er ikke muligt at tage en kopi.	<ul style="list-style-type: none">■ Kontroller, at COPY  lyser. (Se <i>Sådan kopierer du</i> på side 28).■ Kontakt administratoren for at kontrollere dine Sikker funktionslås-indstillinger.
Der kommer lodrette sorte linjer på kopierne.	Lodrette sorte linjer på kopier skyldes typisk snavs eller retteblæk på glasstrimlen, eller at en eller flere korona-tråde er snavsede. (Se <i>Rengøring af scannerglasset</i> på side 70 og <i>Rengøring af koronatrådene</i> på side 75).
Kopier er blanke.	Sørg for, at du ilægger dokumentet korrekt. (Se <i>Brug af den automatiske dokumentfremfører (ADF)</i> på side 26 eller <i>Brug af scannerglaspladen</i> på side 27).

Udskrivningsproblemer

Problemer	Forslag
Ingen udskrivning.	<ul style="list-style-type: none"> ■ Kontroller, at maskinen er tilsluttet, og at der er tændt på afbryderen. ■ Kontroller, at toneren og tromlen er installeret korrekt. (Se <i>Udskiftning af tromlen</i> på side 50). ■ Kontroller tilslutning af interfacekablet både på maskinen og din computer. (Se <i>Hurtig installationsvejledning</i>). ■ Kontroller, at den korrekte printerdriver er installeret og valgt. ■ Kontroller, om displayet viser en fejlmeddelelse. (Se <i>Fejl- og vedligeholdelsesmeddelelser</i> på side 89). ■ Kontroller, om maskinen er online: (Windows® 7 og Windows Server® 2008 R2) Klik på knappen start og Enheder og printere. Højreklik på Brother DCP-XXXX Printer. Sørg for, at Brug printer offline er markeret. (Windows Vista®) Klik på knappen start, Kontrolpanel, Hardware og lyd og derefter på Printere. Højreklik på Brother DCP-XXXX Printer. Sørg for, at markeringen er fjernet fra Brug printer offline. (Windows® XP og Windows Server® 2003/2008) Klik på knappen start, og vælg Printere og faxenheder. Højreklik på Brother DCP-XXXX Printer. Sørg for, at markeringen er fjernet fra Brug printer offline. (Windows® 2000) Klik på knappen start, og vælg Indstillinger og Printere. Højreklik på Brother DCP-XXXX Printer. Kontroller, at markeringen er fjernet fra Brug printer offline. ■ Kontakt administratoren for at kontrollere dine Sikker funktionslås-indstillinger. ■ Hvis du under udskrivningen af et farvedokument løber tør for cyan, magenta eller gul toner, kan jobbet ikke færdiggøres. Du kan vælge at starte udskriftsjobbet igen i Mono-tilstanden, så længe der er sort toner tilbage. Se <i>Fanen Grundlæggende</i> under <i>Softwarebrugsanvisning</i>.
Maskinen udskriver uventet eller udskriver noget ulæseligt.	<ul style="list-style-type: none"> ■ Tryk på Job Cancel for at annullere udskriftsjob. ■ Kontroller indstillingerne i dit program, så du er sikker på, at opsætningen fungerer for din maskine.
Maskinen udskriver de første par sider korrekt, men derefter mangler der tekst på nogle af siderne.	<ul style="list-style-type: none"> ■ Kontroller indstillingerne i dit program, så du er sikker på, at opsætningen fungerer for din maskine. ■ Din computer genkender ikke signalet for, at maskinens inputbuffer er fuld. Kontroller, at interfacekablet er tilsluttet korrekt. (Se <i>Hurtig installationsvejledning</i>).
Sidehoved og -fod vises, når dokumentet vises på skærmen, men vises ikke, når det udskrives.	Der er et område, der ikke kan udskrives foroven og forneden på siden. Indstil top- og bundmargenen i dokumentet, så der tages højde for dette. (Se <i>Områder, der ikke kan scannes eller udskrives</i> på side 17).
Maskinen udskriver ikke på begge sider af papiret, selvom printerdriverindstillingen er Duplex.	Kontroller papirstørrelsen i printerdriveren. Du skal vælge A4 [60 til 105 g/m ²].

Udskrivningsproblemer (Fortsat)

Problemer	Forslag
Maskinen udskriver ikke eller er ophørt med at udskrive.	<ul style="list-style-type: none">■ Hvis du under udskrivningen af et farvedokument løber tør for cyan, magenta eller gul toner, kan jobbet ikke færdiggøres. Du kan vælge at starte udskriftsjobbet igen i Mono-tilstanden, så længe der er sort toner tilbage. Se <i>Fanen Grundlæggende</i> under <i>Softwarebrugsanvisning</i>.■ Tryk på Job Cancel. Når jobbet annulleres på maskinen, og det fjernes fra hukommelsen, kan det medføre en ufuldstændig udskrift.
Maskinen skifter ikke til Direkte udskrivningstilstand, når USB flash-hukommelsesdrevet er tilsluttet til det direkte USB-interface.	Når maskinen er i Dyb dvaletilstand, vågner maskinen ikke, når der er tilsluttet en USB flash-hukommelsesdrev til det direkte USB-interface. Tryk på displayet eller en vilkårlig tast for at vække maskinen. Tryk derefter på <i>Direkte udskrivning</i> på displayet for at få vist menuen til Direkte udskrift.

Scanningsproblemer

Problemer	Forslag
Der vises TWAIN-fejl under scanning.	Kontroller, at Brother TWAIN-driveren er valgt som primær kilde. I PaperPort™ 12SE skal du klikke på Fil, Scan eller Hent Billede og vælge Brother TWAIN-driveren.
OCR virker ikke.	Prøv at øge opløsningen for scanningen. (Brugere af Macintosh) Presto! PageManager skal hentes og installeres før brug. Se <i>Adgang til Brother-support (Macintosh)</i> på side 4 for yderligere instruktioner.
Netværksscanning virker ikke.	Se <i>Netværksproblemer</i> på side 112.
Kan ikke scanne.	Kontakt administratoren for at kontrollere dine Sikker funktionslås-indstillinger.

Softwareproblemer

Problemer	Forslag
Det er ikke muligt at installere software eller udskrive.	Kør programmet Reparer MFL-Pro Suite på cd-rom'en. Dette program reparerer og geninstallerer softwaren.
Det er ikke muligt at udføre "2 i 1"- eller "4 i 1"-udskrivning.	Kontroller, at indstillingen for papirstørrelse i programmet og i printerdriveren er den samme.
Maskinen udskriver ikke fra Adobe® Illustrator®.	Prøv at reducere udskriftskvaliteten. (Se <i>Fanen Grundlæggende</i> i <i>Softwarebrugsanvisning</i>).

Problemer med papirhåndtering

Problemer	Forslag
Maskinen fremfører ikke papiret. Displayet viser <i>Intet papir</i> eller en meddelelse om papirstop.	<ul style="list-style-type: none"> ■ Hvis der ikke er mere papir, skal du lægge en ny stak papir i papirbakken. ■ Sørg for, at papiret er lige, hvis der allerede er papir i papirbakken. Ret papiret ud, hvis det er krøllet. Sommetider er det nyttigt at fjerne papiret, vende stakken om og lægge papiret tilbage i papirbakken. ■ Reducer mængden af papir i papirbakken, og prøv igen. ■ Kontroller, at der ikke er valgt manuel fødning i printerdriveren. ■ Rengør papirindføringsrullen. Se <i>Rengør papirindføringsrullerne</i> på side 85. ■ Se <i>Fejl- og vedligeholdelsesmeddelelser</i> på side 89, hvis displayet viser en papirstopmeddelelse, og du stadig har et problem.
Maskinen fremfører ikke papir fra MP-bakken.	<ul style="list-style-type: none"> ■ Kontroller, at der er valgt MP-bakke i printerdriveren. ■ Luft papiret godt, og læg det ordentligt i igen.
Hvordan udskriver jeg på konvolutter?	Du kan lægge konvolutter i fra MP-bakken. Dit program skal indstilles til at udskrive på den konvolutstørrelse, du bruger. Dette foretages normalt i menuen Sideopsætning eller Dokumentopsætning i dit program. (Se vejledningen til dit program for at få yderligere oplysninger).
Hvilken slags papir kan jeg bruge?	Du kan bruge tyndt papir, almindeligt papir, tykt papir, kontraktpapir, genbrugspapir, glittet papir, konvolutter og etiketter, der er fremstillet til lasermaskiner. Se <i>Anbefalet papir og andre udskriftsmedier</i> på side 20 for oplysninger.
Der er opstået papirstop.	Fjern det fastklemt papir. (Se <i>Fejl- og vedligeholdelsesmeddelelser</i> på side 89).

Problemer med udskriftskvaliteten

Problemer	Forslag
De udskrevne sider er krøllede.	<ul style="list-style-type: none"> ■ Tyndt eller tykt papir af dårlig kvalitet eller ingen udskrivning på den anbefalede side af papiret kan medføre dette problem. Forsøg at vende stakken med papir i papirbakken. ■ Sørg for at vælge den papirtype, som svarer til den medietype, du bruger til udskrivning. (Se <i>Anbefalet papir og andre udskriftsmedier</i> på side 20).
De udskrevne sider er udtværede.	Indstillingen Papirtype kan være forkert for den type udskriftsmedie, du bruger, eller udskriftsmediet kan være for tykt eller have en ru overflade. (Se <i>Anbefalet papir og andre udskriftsmedier</i> på side 20 og <i>Fanen Grundlæggende</i> i <i>Softwarebrugsanvisning</i>).
Udskrifterne er for lyse.	<ul style="list-style-type: none"> ■ Hvis dette problem opstår, når du tager kopier, skal du indstille Tonerbesparelse til Fra i maskinens menuindstillinger. (Se <i>Tonerbesparelse</i> i <i>Kapitel 1</i> i <i>Udvidet brugsanvisning</i>). ■ Fjern markeringen i afkrydsningsfeltet Tonerbesparelse under fanen Avanceret i printerdriveren. (Se <i>Fanen Avanceret</i> i <i>Softwarebrugsanvisning</i>). ■ Under fanen Grundlæggende i printerdriveren skal du klikke på knappen Indstillinger og markere afkrydsningsfeltet Forbedret sort udskrivning.

Netværksproblemer

Problemer	Forslag
Det er ikke muligt at udskrive over et kabelført netværk.	<p>Hvis du har problemer med netværket, se <i>Netværksbrugsanvisning</i> for at få flere oplysninger.</p> <p>Kontrollér, at maskinen er tændt og online samt i Klar tilstand. Udskriv netværkskonfigurationsrapporten for at få vist dine aktuelle netværksindstillinger. (Se <i>Rapporter i Kapitel 3 i Udvidet brugsanvisning</i>). Slut LAN-kablet til hub'en for at kontrollere, at kabelføringen og netværksforbindelserne er gode. Prøv om muligt at tilslutte maskinen til en anden port i din hub vha. et andet kabel. Du kan kontrollere den aktuelle kabelførte netværksstatus i netværkets kontrolpanelmenu.</p>
Funktionen til netværksscanning virker ikke.	<p>(Windows®)</p> <p>Det er nødvendigt at indstille tredjeparts sikkerheds/firewall-software til netværksscanning. For at tilføje port 54925 til netværksscanning skal du indtaste nedenstående oplysninger:</p> <ul style="list-style-type: none"> ■ I Navn: Indtast en beskrivelse, f.eks. "Brother NetScan". ■ I Portnummer: Indtast 54925. ■ I Protokol: UDP er valgt. <p>Der henvises til brugsanvisningen, der fulgte med din tredjeparts sikkerheds/firewall-software, eller kontakt til softwareproducenten.</p> <p>Hvis du vil have yderligere oplysninger, kan du læse FAQ'er (ofte stillede spørgsmål) på http://solutions.brother.com/.</p> <p>(Macintosh)</p> <ul style="list-style-type: none"> ■ Netværksscanningsfunktionen fungerer muligvis ikke på grund af firewall-indstillingerne. Rediger eller deaktiver firewall-indstillingerne. Hvis du bruger en tredjeparts personlig firewall-software, skal du se i Softwarebrugsanvisning eller kontakte softwareproducenten. ■ Vælg igen din maskine i programmet Device Selector, der findes i Macintosh HD/Bibliotek/Printers/Brother/Utilities/DeviceSelector eller på modellisten i ControlCenter2.
Din computer kan ikke finde din maskine.	<p>(Windows®)</p> <p>Firewall-indstillingen på din pc afviser muligvis den nødvendige netværksforbindelse. (Hvis du vil have yderligere oplysninger, skal du se instruktionerne ovenfor).</p> <p>(Macintosh)</p> <ul style="list-style-type: none"> ■ Computeren kan være ude af stand til at registrere maskinen pga. firewall-indstillingerne. Rediger eller deaktiver firewall-indstillingerne. Hvis du bruger en tredjeparts personlig firewall-software, skal du se i Softwarebrugsanvisning eller kontakte softwareproducenten. ■ Vælg igen din maskine i programmet Device Selector, der findes i Macintosh HD/Bibliotek/Printers/Brother/Utilities/DeviceSelector eller på modellens pop op-menu i ControlCenter2.

Andet

Problemer	Forslag
Maskinen vil ikke tænde.	<p>Uhensigtsmæssige tilstande i strømforsyningen (f.eks. lyn eller en spændingsbølge) kan have aktiveret maskinens interne sikkerhedsmekanismer. Sluk for maskinen, og træk stikket ud. Vent i ti minutter, sæt så stikket i igen, og tænd for maskinen.</p> <p>Sluk for maskinen, hvis problemet ikke løses. Sæt ledningen i en anden stikkontakt, du ved fungerer, og tænd for maskinen.</p>

Forbedring af udskriftskvaliteten



Hvis du har problemer med udskriftskvaliteten, skal du først udskrive en testside (MENU, Printer, Udskriftsindstillinger, Test udskrift). Hvis udskriften ser pæn ud, er maskinen sandsynligvis ikke årsag til problemet. Kontroller netværkskablets forbindelser, eller forsøg at udskrive et andet dokument. Hvis der stadig er problemer med udskriftens eller testsidens udskriftskvalitet, skal du først kontrollere nedenstående forhold. Hvis du stadig har et problem med udskriftskvaliteten, skal du kontrollere skemaet herunder og følge anbefalingerne.





Bemærk!

Brother anbefaler ikke brug af andre patroner end originale Brother-patroner eller fyldning af brugte patroner med toner fra andre kilder.

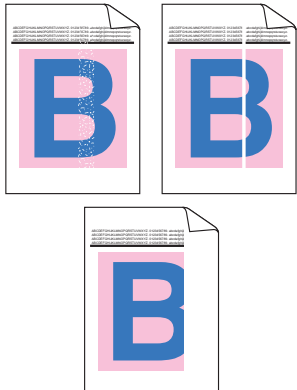
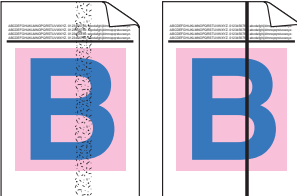
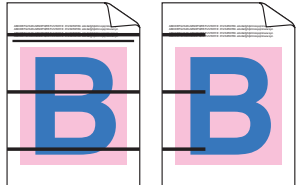

- 1 Vi anbefaler, at du bruger det anbefalede papir for at få den bedste udskriftskvalitet. Kontroller, at du anvender det papir, der opfylder specifikationerne. (Se *Anbefalet papir og andre udskriftsmedier* på side 20).
- 2 Kontroller, at tromlen og tonerne er installeret korrekt.

Eksempler på dårlig udskriftskvalitet	Anbefaling
Hvide linjer, bånd eller streger på tværs af siden 	<ul style="list-style-type: none">■ Sæt en ny tromle i. (Se <i>Udskiftning af tromlen</i> på side 50).
Farverne er lyse eller uklare på hele siden 	<ul style="list-style-type: none">■ Kontroller, at funktionen til tonerbesparelse er slået fra i maskinens kontrolpanel eller i printerdriveren.■ Kontroller, at den korrekte medietype er valgt i printerdriveren eller i maskinens menuindstilling for papirtype. (Se <i>Anbefalet papir og andre udskriftsmedier</i> på side 20 og <i>Fanen Grundlæggende i Softwarebrugsanvisning</i>).■ Ryst alle fire tonere forsigtigt.■ Tør laserscannervinduerne af med en tør, fnugfri, blød klud. (Se <i>Rengøring af laserscannervinduerne</i> på side 71).■ Udfør kalibreringen. (Se <i>Kalibrering</i> på side 86).

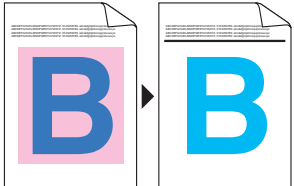
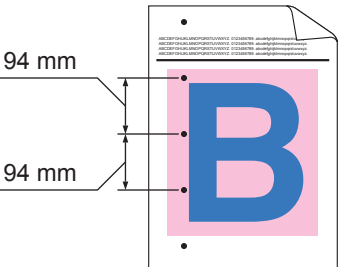
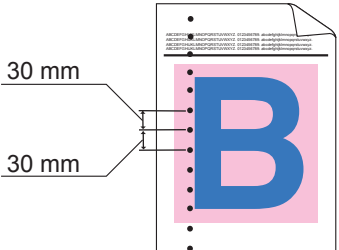
Eksempler på dårlig udskriftskvalitet	Anbefaling
<p>Hvide striber eller bånd ned ad siden</p> 	<ul style="list-style-type: none"> ■ Rengør scannerpladen og scannerstrimlen. (Se <i>Rengøring af scannerpladen</i> på side 70). ■ Tør laserscannervinduerne af med en tør, fugtfri, blød klud. (Se <i>Rengøring af laserscannervinduerne</i> på side 71). ■ Rengør tromlen. (Se <i>Rengøring af tromlen</i> på side 78). ■ Identificer den manglende farve, og sæt en ny toner i. (Se <i>Udskiftning af tonerpatron</i> på side 43). Besøg os på http://solutions.brother.com/ for at se vores ofte stillede spørgsmål (FAQ'er) og råd for fejlfinding for at identificere farven på toneren.
<p>Farvede striber eller bånd ned ad siden.</p> 	<ul style="list-style-type: none"> ■ Rengør alle fire korona-tråde (en for hver farve) i tromlen ved at flytte den grønne tap. (Se <i>Rengøring af koronatrådene</i> på side 75). ■ Sørg for, at korona-trådenes grønne tapper er i udgangspositionerne (▲). ■ Rengør scannerpladen og scannerstrimlen. (Se <i>Rengøring af scannerpladen</i> på side 70). ■ Udskift toneren for den farve, der svarer til strimlen eller båndet. (Se <i>Udskiftning af tonerpatron</i> på side 43). Besøg os på http://solutions.brother.com/ for at se vores ofte stillede spørgsmål (FAQ'er) og råd for fejlfinding for at identificere farven på toneren. ■ Sæt en ny tromle i. (Se <i>Udskiftning af tromlen</i> på side 50).
<p>Farvede linjer tværs over siden.</p> 	<ul style="list-style-type: none"> ■ Hvis der optræder farvede linjer med 30 mm intervaller, skal du udskifte den toner, der svarer til linjens farve. (Se <i>Udskiftning af tonerpatron</i> på side 43). Besøg os på http://solutions.brother.com/ for at se vores ofte stillede spørgsmål (FAQ'er) og råd for fejlfinding for at identificere farven på toneren. ■ Hvis der vises farvede linjer for hver 94 mm, skal du sætte en ny tromle i. (Se <i>Udskiftning af tromlen</i> på side 50).

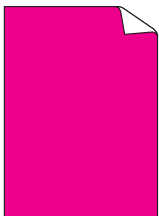
Eksempler på dårlig udskriftskvalitet	Anbefaling
<p>Hvide pletter eller udskrifter med huller</p> 	<ul style="list-style-type: none"> ■ Rengør tromlen. (Se <i>Rengøring af tromlen</i> på side 78). ■ Kontroller, at medietypeindstillingerne i printerdriveren og maskinens menuindstilling for papirtype passer til den type papir, du bruger. (Se <i>Anbefalet papir og andre udskriftsmedier</i> på side 20 og <i>Fanen Grundlæggende</i> i <i>Softwarebrugsanvisning</i>). ■ Kontroller maskinens miljø. Forhold, som f.eks. høj luftfugtighed, kan forårsage hvide pletter eller udskrifter med huller. (Se <i>Valg af en placering</i> i <i>Sikkerhed og juridisk pjece</i>).
<p>Helt blank eller nogle farver mangler</p> 	<ul style="list-style-type: none"> ■ Sæt en ny toner i. (Se <i>Udskiftning af tonerpatron</i> på side 43). Besøg os på http://solutions.brother.com/ for at se vores ofte stillede spørgsmål (FAQ'er) og råd for fejlfinding for at identificere farven på toneren. ■ Sæt en ny tromle i. (Se <i>Udskiftning af tromlen</i> på side 50).
<p>Farvede prikker ved 94 mm</p> 	<ul style="list-style-type: none"> ■ Hvis problemet ikke er løst efter udskrivning, kan der sidde f.eks. lim fast på tromlen fra en mærkat på tromlens overflade. Rengør tromlen. (Se <i>Rengøring af tromlen</i> på side 78). ■ Sæt en ny tromle i. (Se <i>Udskiftning af tromlen</i> på side 50).
<p>Farvede prikker ved 30 mm</p> 	<ul style="list-style-type: none"> ■ Identificer den farve, der skaber problemet, og sæt en ny toner i. (Se <i>Udskiftning af tonerpatron</i> på side 43). Besøg os på http://solutions.brother.com/ for at se vores ofte stillede spørgsmål (FAQ'er) og råd for fejlfinding for at identificere farven på toneren.

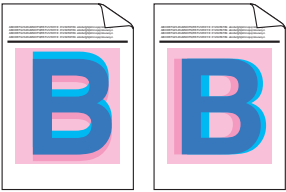
Eksempler på dårlig udskriftskvalitet	Anbefaling
<p>Spredd toner eller tonerpletter</p> 	<ul style="list-style-type: none"> ■ Kontroller maskinens miljø. Problem med udskriftskvaliteten kan skyldes høj luftfugtighed og høje temperaturer. (Se <i>Valg af en placering</i> i <i>Sikkerhed og juridisk pjece</i>). ■ Identificer den farve, der skaber problemet, og sæt en ny toner i. (Se <i>Udskiftning af tonerpatron</i> på side 43). Besøg os på http://solutions.brother.com/ for at se vores ofte stillede spørgsmål (FAQ'er) og råd for fejlfinding for at identificere farven på toneren. ■ Hvis problemet opstår igen, skal du sætte en ny tromle i. (Se <i>Udskiftning af tromlen</i> på side 50).
<p>Farven på dine udskrifter lever ikke op til dine forventninger</p>	<ul style="list-style-type: none"> ■ Kontroller, at funktionen Tonerbesparelse er slået fra i maskinens kontrolpanel eller i printerdriveren. ■ Udfør kalibreringen. (Se <i>Kalibrering</i> på side 86). ■ Tilpas farven ved at vælge en brugerdefineret indstilling i printerdriveren og ved at bruge maskinens kontrolpanel. Farver maskinen kan udskrive, og farver du ser på en skærm, er forskellige. Maskinen er måske ikke i stand til at reproducere de farver, der er på din skærm. ■ Hvis farver vises i de udskrevne grå områder, skal du kontrollere, at der er en markering i afkrydsningsfeltet Forbedret gråtone for printerdriveren. (Se <i>Fanen Grundlæggende</i> for Windows®-printerdriveren, <i>Fanen Avanceret</i> for Macintosh-printerdriveren eller <i>Funktioner</i> for Macintosh BR-Script-printerdriveren i <i>Softwarebrugsanvisning</i>). ■ Hvis gråtoneområder ser mørke ud, skal du markere afkrydsningsfeltet Forbedret gråtone. ■ Hvis udskrevet sort grafik er for lys, skal du vælge tilstanden Forbedret sort udskrivning i printerdriveren. (Se <i>Indstillingsdialog</i> for Windows®-printerdriveren, <i>Avancerede muligheder</i> for Windows® BR-Script-printerdriveren, <i>Printerindstillinger</i> for Macintosh-printerdriveren eller <i>Printerfunktioner</i> for Macintosh BR-Script-printerdriveren i <i>Softwarebrugsanvisning</i>). ■ Identificer den farve, der skaber problemet, og sæt en ny toner i. (Se <i>Udskiftning af tonerpatron</i> på side 43). ■ Sæt en ny tromle i. (Se <i>Udskiftning af tromlen</i> på side 50).
<p>Alt har samme farve</p> 	<ul style="list-style-type: none"> ■ Sæt en ny tromle i. (Se <i>Udskiftning af tromlen</i> på side 50).

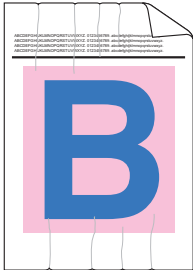
Eksempler på dårlig udskriftskvalitet	Anbefaling
<p>Forkert farveregistrering</p> 	<ul style="list-style-type: none"> ■ Sørg for, at maskinen står på en fast og vandret overflade. ■ Udfør automatisk farveregistrering ved hjælp af kontrolpanelet (se <i>Automatisk registrering</i> på side 87), eller udfør manuel farveregistrering ved hjælp af kontrolpanelet (se <i>Manuel registrering</i> på side 87). ■ Sæt en ny tromle i. (Se <i>Udskiftning af tromlen</i> på side 50). ■ Sæt en ny bælteenhed i. (Se <i>Udskiftning af bæltet</i> på side 56).
<p>Der forekommer undertiden ujævn tæthed på tværs af siden</p> 	<ul style="list-style-type: none"> ■ Udfør kalibreringen. (Se <i>Kalibrering</i> på side 86). ■ Rengør scannerglaspladen og scannerglasstrimlen. (Se <i>Rengøring af scannerglasset</i> på side 70). ■ Identificer den farve, der er ujævn, og sæt en ny toner i for den pågældende farve. (Se <i>Udskiftning af tonerpatron</i> på side 43). Besøg os på http://solutions.brother.com/ for at se vores ofte stillede spørgsmål (FAQ'er) og råd for fejlfinding for at identificere farven på toneren. ■ Sæt en ny tromle i. (Se <i>Udskiftning af tromlen</i> på side 50).
<p>Tynde streger udskrives ikke</p>	<ul style="list-style-type: none"> ■ Kontroller, at funktionen til tonerbesparelse er slået fra i maskinens kontrolpanel eller i printerdriveren. ■ Skift udskrivningsopløsningen. ■ Hvis du bruger en Windows®-printerdriver, skal du vælge Forbedring af mønsterudskrivning eller Forbedr tynd strek i Indstillinger under fanen Grundlæggende. (Se <i>Indstillingsdialog i Softwarebrugsanvisning</i>).
<p>Krøllet papir</p> 	<ul style="list-style-type: none"> ■ Skift til den anbefalede papirtype. (Se <i>Anbefalet papir og andre udskriftsmedier</i> på side 21). ■ Sørg for, at bagklappen er helt lukket. ■ Kontroller, at de to grå håndtag under bagklappen er i opretstående position. Når du anvender tykt papir eller konvolutter, skal du sørge for, at de grå håndtag er i nedstillingen for at undgå krølning. ■ Kontroller, at medietypeindstillingerne i printerdriveren og maskinens menuindstilling for papirtype passer til den type papir, du bruger. (Se <i>Anbefalet papir og andre udskriftsmedier</i> på side 20 og <i>Fanen Grundlæggende</i> i <i>Softwarebrugsanvisning</i>).

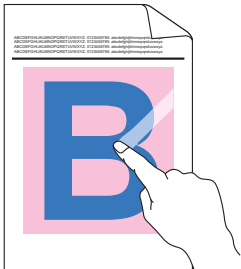
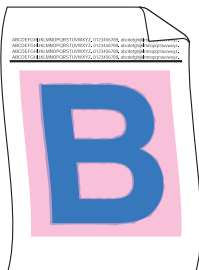
Eksempler på dårlig udskriftskvalitet	Anbefaling
<p>Forskudt billede</p> 	<ul style="list-style-type: none"> ■ Kontroller, at medietypeindstillingerne i printerdriveren og maskinens menuindstilling for papirtype passer til den type papir, du bruger. (Se <i>Anbefalet papir og andre udskriftsmedier</i> på side 20 og <i>Fanen Grundlæggende</i> i <i>Softwarebrugsanvisning</i>). ■ Kontroller, at de to grå håndtag under bagklappen er i opretstående position. ■ Kontroller maskinens miljø. Forhold som f.eks. lav luftfugtighed og lave temperaturer kan forårsage dette problem med udskriftskvaliteten. (Se <i>Valg af en placering</i> i <i>Sikkerhed og juridisk pjece</i>). ■ Sæt en ny tromle i. (Se <i>Udskiftning af tromlen</i> på side 50).
<p>Dårlig fiksering</p> 	<ul style="list-style-type: none"> ■ Kontroller, at medietypeindstillingerne i printerdriveren og maskinens menuindstilling for papirtype passer til den type papir, du bruger. (Se <i>Anbefalet papir og andre udskriftsmedier</i> på side 20 og <i>Fanen Grundlæggende</i> i <i>Softwarebrugsanvisning</i>). ■ Kontroller, at de to grå håndtag under bagklappen er i opretstående position. ■ Vælg tilstanden Øg tonerfiksering i printerdriveren. (Se <i>Andre udskriftsindstillinger</i> (for Windows®-printerdriveren), <i>Andre udskriftsindstillinger</i> (for Windows® BR-Script-printerdriveren), <i>Printerindstillinger</i> (for Macintosh-printerdriveren) eller <i>Printerfunktioner</i> (for Macintosh BR-Script-printerdriveren) i <i>Softwarebrugsanvisning</i>). <p>Hvis dette valg ikke giver tilstrækkelig forbedring, kan du ændre printerdriverindstillingen under Medietype til en tyk indstilling.</p>
<p>Krøllet eller bølget papir</p> 	<ul style="list-style-type: none"> ■ Vælg tilstanden Reducer papirkrolning i printerdriveren, når du ikke bruger det anbefalede papir. (Se <i>Printerfunktioner</i> (for Windows®-printerdriveren), <i>Avancerede muligheder</i> (for Windows® BR-Script-printerdriveren), <i>Printerindstillinger</i> (for Macintosh-printerdriveren) eller <i>Printerfunktioner</i> (for Macintosh BR-Script-printerdriveren) i <i>Softwarebrugsanvisning</i>). ■ Hvis du ikke bruger maskinen ofte, kan papiret have ligget for længe i papirbakken. Vend stakken om i papirbakken. Prøv også at lufte papirstakken, og drej derefter papiret 180° i papirbakken. ■ Opbevar papiret på et sted, hvor det ikke udsættes for høje temperaturer og høj luftfugtighed. ■ Åbn bagklappen (outputbakke til <i>forsiden opad</i>), så maskinen kan skubbe udskrevne sider til outputbakke til <i>forsiden opad</i>.

Eksempler på dårlig udskriftskvalitet

Konvolutter folder



Anbefaling

- Kontroller, at de to grå konvoluthåndtag er trykket ned, når du udskriver konvolutter.

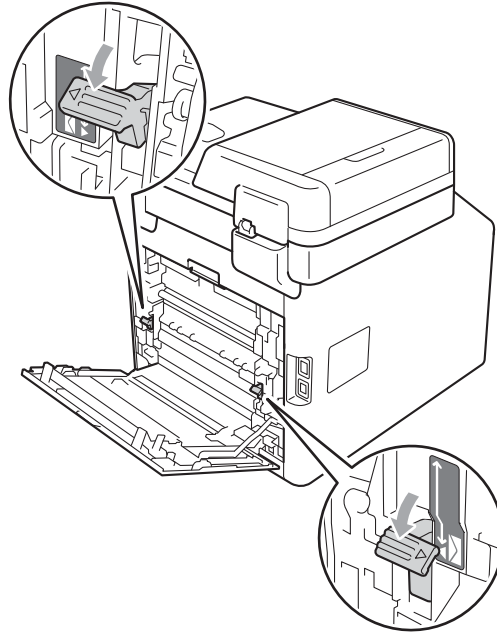

- Hvis der opstår krøl, skal du, med konvoluthåndtagene i konvolutposition, udskrive med bagklappen åben og indføre én konvolut ad gangen fra MP-bakken.

Maskinoplysninger

Kontrol af serienummeret

Du kan se maskinens serienummer på displayet.

- 1 Tryk på **MENU**.
- 2 Tryk på **▲** eller **▼** for at få vist **Maskin-info**.
Tryk på **Maskin-info**.
- 3 Maskinen viser serienummeret på displayet.
- 4 Tryk på **Stop/Exit**.

Nulstil-funktioner

Følgende nulstillingsfunktioner er tilgængelige:

1 Netværk

Du kan nulstille den interne printserveren til standardfabriksindstilling, som f.eks. adgangskoden og IP-adressen.

2 Alle indst.

Du kan nulstille alle maskinindstillingerne tilbage til standard fabriksindstillingerne.

Brother anbefaler kraftigt, at du gør dette, når du bortskaffer maskinen.



Bemærk!

Træk interfacekablet ud, før du vælger **Netværk** eller **Alle indst..**

Sådan nulstilles maskinen

- 1 Tryk på **MENU**.
- 2 Tryk på **▲** eller **▼** for at få vist **Grundindst..**
Tryk på **Grundindst..**
- 3 Tryk på **Nulstil**.
- 4 Tryk på **Netværk** eller **Alle indst.** for at vælge den nulstillingsfunktion, du vil bruge.
- 5 Gør et af følgende:
 - Hvis du vil nulstille indstillingerne, skal du trykke på **Ja** og fortsætte til trin 6.
 - Hvis du vil afslutte uden at foretage ændringer, skal du trykke på **Nej** og fortsætte til trin 7.
- 6 Du bliver bedt om at genstarte maskinen. Gør et af følgende:
 - Hvis du vil genstarte maskinen, skal du trykke på **Ja** i 2 sekunder. Maskinen begynder genstarten.
 - Hvis du vil afslutte uden at genstarte maskinen, skal du trykke på **Nej**. Fortsæt til trin 7.
- 7 Tryk på **Stop/Exit**.



Bemærk!

Du kan også nulstille netværksindstillingerne ved at trykke på **MENU**, **Netværk**, **Netværksnulst..**

Displayprogrammering





Din maskine er udviklet, så den er nem at betjene med programmering på berøringsskærmens menuknapper. Den brugervenlige programmering hjælper dig med at få det fulde udbytte af alle de menuvalg, maskinen har.

Da programmeringen udføres på displayet, har vi fremstillet en trinvis instruktion på displayet som hjælp til at programmere maskinen. Alt, hvad du behøver, er at følge instruktionerne, da de fører dig gennem alle menuvalg og programmeringsindstillinger.

Menutabel

Du kan programmere maskinen ved hjælp af menutabellen, der begynder på side 123. Disse sider viser menuvalgene og mulighederne.

MENU-knap og funktionstaster

 <p>MENU</p>	Åbn hovedmenuen.
<p>SCAN</p>  <p>COPY</p> 	Åbner alle funktioner og deres menuer med midlertidige indstillinger.
<p>⏏ Stop / Exit</p> 	Forlad menuen, eller stop den aktuelle funktion.

Menutabel

Ved hjælp af menutabellen kan du lettere forstå de menuvalg og funktioner, der ligger i maskinens programmer. Fabriksindstillingerne vises i fed skrift med en stjerne.



Niveau 1	Niveau 2	Niveau 3	Niveau 4	Indstillinger	Beskrivelser	Side
Gen. opsætning	Kassetteindst.	MP-bakke	—	Papirstørrelse A4* Letter Legal Executive A5 A5 L A6 B5 B6 Folio Alle Papirtype Tyndt Almindelig* Tykt Tykkere Genbrugspapir Glittet	Indstiller papirets størrelse og type i MP-bakken.	18
¹ Se <i>Udvidet brugsanvisning</i> .						
 Fabriksindstillingerne vises i fed skrift med en stjerne.						

Niveau 1	Niveau 2	Niveau 3	Niveau 4	Indstillinger	Beskrivelser	Side
Gen. opsætning (fortsat)	Kassetteindst. (fortsat)	Kassette 1	—	Papirstørrelse A4* Letter Legal Executive A5 A5 L A6 B5 B6 Folio	Indstiller papirets størrelse og type i papirbakke nr. 1.	18
				Papirtype Tyndt Almindelig* Tykt Tykkere Genbrugspapir		
		Kassette 2 (Denne menu vises kun, hvis du har det ekstra bakke 2).	—	Papirstørrelse A4* Letter Legal Executive A5 B5 B6 Folio	Indstiller papirets størrelse og type i papirbakke nr. 2.	18
¹ Se Udvidet brugsanvisning.						
 Fabriksindstillingerne vises i fed skrift med en stjerne.						

Niveau 1	Niveau 2	Niveau 3	Niveau 4	Indstillinger	Beskrivelser	Side
Gen. opsætning (fortsat)	Kassetteindst. (fortsat)	Bakkeanv.:Kopi	—	Kun kassette 1 Kun kassette 2 Kun MP MP>T1>T2* T1>T2>MP (Kassette 2 eller T2 vises kun, hvis du har installeret det ekstra papirbakke).	Vælger det bakke, du vil bruge til kopifunktion.	18
		Bakkeanv.:Udskriv	—	Kun kassette 1 Kun kassette 2 Kun MP MP>T1>T2* T1>T2>MP (Kassette 2 eller T2 vises kun, hvis du har installeret det ekstra papirbakke).	Vælger det bakke, du vil bruge til udskriftsfunktion.	18
	Bipper	—	—	Fra Lav Med* Høj	Justerer biperlydstyrken.	9
	Økologi	Tonerbesparelse	—	Til Fra*	Forøger tonerens ydelse.	Se ¹ .
		Dvaletid	—	Område varierer alt afhængigt af modeller. 3 Min*	Sparer strøm.	
	LCD-indstill.	Baggrundslys	—	Lys* Med Mørk	Du kan justere belysningen til displayets baggrundsbelysning.	
Dæmp Timer		—	Fra* 10 Sek 20 Sek 30 Sek	Du kan fastlægge, hvor længe baggrundsbelysningens på LCD'et skal være tændt efter sidste tastetryk.		

¹ Se Udvidet brugsanvisning.



Fabriksindstillingerne vises i fed skrift med en stjerne.

Niveau 1	Niveau 2	Niveau 3	Niveau 4	Indstillinger	Beskrivelser	Side
Gen. opsætning (fortsat)	Funktionslås	Indst. password Lås Fra-Til ID-opsætning	—	—	Du kan begrænse valgte maskinbetjeninger for op til 25 begrænsede brugere og alle andre ikke-autoriserede offentlige brugere.	Se 1.

¹ Se *Udvidet brugsanvisning*.



Fabriksindstillingerne vises i fed skrift med en stjerne.



Niveau 1	Niveau 2	Niveau 3	Niveau 4	Indstillinger	Beskrivelser	Side
Printer	Emulering	—	—	Auto* HP LaserJet BR-Script 3	Vælg emuleringsfunktionen.	Se ¹ .
	Udskriftsindstillinger	Intern skrifttype	—	HP LaserJet BR-Script 3	Udskriver en liste over maskinens interne skrifttyper.	
		Konfiguration	—	—	Udskriver en liste over maskinens printerindstillinger.	
		Test udskrift	—	—	Udskriver en testside.	
	Duplex	—	—	Fra* Lang kant Kort kant	Aktiverer eller deaktiverer duplexudskrivning. Du kan også vælge duplexudskrivning lang kant eller kort kant.	
	Udskriftsfarve	—	—	Auto* Farve S/H	Vælger farve eller sort/hvid til udskrevne dokumenter. Hvis du vælger Auto, vælger maskinen en passende indstilling til dokumentet (farve eller sort/hvid).	
	Nulstil printer	—	—	Ja Nej	Gendanner printerindstillingerne tilbage til standardindstillingen.	
	Kalibrering	Kalibrer	—	Ja Nej	Justerer farvetætheden, eller nulstiller farvekalibreringen til fabriksstandard.	86
Nulstil		—	Ja Nej			
	Automatisk registrering	—	—	Ja Nej	Justerer automatisk udskriftspositionen for hver farve.	87
¹ Se <i>Softwarebrugsanvisning</i> .						
 Fabriksindstillingerne vises i fed skrift med en stjerne.						

Niveau 1	Niveau 2	Niveau 3	Niveau 4	Indstillinger	Beskrivelser	Side
Printer (fortsat)	Manuel registrering	Udskriv diagram	—	—	Udskriv diagrammet for manuelt at kontrollere registrering af farver.	87
		Indstil registrering	1 Magenta venstre 2 Cyan venstre 3 Gul venstre 4 Magenta midt 5 Cyan midt 6 Gul midt 7 Magenta højre 8 Cyan højre 9 Gul højre	—	Indstiller korrektionsværdien på det diagram, du har udskrevet fra Udskriv diagram.	
	Hypighed	—	—	Normal* Lav Fra	Indstiller den intervaltid, hvorved du vil udføre autoregistreringen og -kalibreringen.	87
¹ Se <i>Softwarebrugsanvisning</i> .						
 Fabriksindstillingerne vises i fed skrift med en stjerne.						



Niveau 1	Niveau 2	Niveau 3	Niveau 4	Indstillinger	Beskrivelser	Side
Print rapport	Journalrapport	—	—	—	Udskriver en liste over oplysninger om de sidste 200 udgående e-mails.	Se ¹ .
	Brugerindstil.	—	—	—	Viser dine indstillinger.	
	Netværkskonfig	—	—	—	Viser dine netværksindstillinger.	
	Tromlepunktudskrivning	—	—	—	Udskriver punktcheckarket for tromlen.	78
¹ Se <i>Udvidet brugsanvisning</i> .						
 Fabriksindstillingerne vises i fed skrift med en stjerne.						



Niveau 1	Niveau 2	Niveau 3	Niveau 4	Niveau 5	Indstillinger	Beskrivelser
Netværk ¹	Kablet LAN	TCP/IP	Boot metode	—	Auto* Static RARP BOOTP DHCP	Vælger den BOOT-metode, som passer bedst til dine behov.
			(IP-bootforsøg)		3 [00000-32767]	Angiver antallet af indstillingsforsøg, når Boot metode giver mulighed for automatisk IP-indstilling.
			IP-adresse	—	[000-255]. [000-255]. [000-255]. [000-255]	Indtast IP-adressen.
			Subnet mask	—	[000-255]. [000-255]. [000-255]. [000-255]	Indtast undernetmasken.
			Router	—	[000-255]. [000-255]. [000-255]. [000-255]	Indtast Gateway-adressen.
			Nodenavn	—	BRNXXXXXXXXXX	Indtast nodenaavnet. (Op til 32 tegn)
			Wins config	—	Auto* Static	Vælger WINS-konfigurationstilstanden.
Wins server	—	Primær [000-255]. [000-255]. [000-255]. [000-255] Sekundær [000-255]. [000-255]. [000-255]. [000-255]	Angiver IP-adressen på den primære eller sekundære WINS-server.			
¹ Se <i>Netværksbrugsanvisning</i> .						
 Fabriksindstillingerne vises i fed skrift med en stjerne.						

Niveau 1	Niveau 2	Niveau 3	Niveau 4	Niveau 5	Indstillinger	Beskrivelser
Netværk ¹ (fortsat)	Kablet LAN (fortsat)	TCP/IP (fortsat)	Dns server	—	Primær [000-255]. [000-255]. [000-255]. [000-255] Sekundær [000-255]. [000-255]. [000-255]. [000-255]	Angiver IP-adressen på den primære eller sekundære DNS-server.
			APIPA	—	Til* Fra	Tildeler automatisk IP-adressen fra det link-lokale adresseområde.
			IPv6	—	Til Fra*	Aktiverer eller deaktiverer IPv6-protokollen. Hvis du vil bruge IPv6-protokollen, skal du besøge http://solutions.brother.com/ for at få flere oplysninger.
		Ethernet	—	—	Auto* 100B-FD 100B-HD 10B-FD 10B-HD	Vælger Ethernet link-funktionen.
		Kablet status	—	—	Aktiv 100B-FD Aktiv 100B-HD Aktiv 10B-FD Aktiv 10B-HD Inaktiv Kablet FRA	Du kan se den aktive kabelstatus.
		MAC-adresse	—	—	—	Viser MAC-adressen for maskinen.
		Indstil til standard	—	—	Ja Nej	Gendanner alle kabelbaserede netværksindstillinger til fabriksstandard.
		Aktiver kablet LAN	—	—	Til* Fra	Manuel aktivering eller deaktivering af kabelbaseret LAN.

¹ Se *Netværksbrugsanvisning*.



Fabriksindstillingerne vises i fed skrift med en stjerne.

Niveau 1	Niveau 2	Niveau 3	Niveau 4	Niveau 5	Indstillinger	Beskrivelser	
Netværk ¹ (fortsat)	E-mail	Mailadresse	—	—	—	Indtast e-mail-adressen. (Op til 60 tegn)	
		Serveropsætn.	SMTP	SMTP server	Navn (Op til 64 tegn) IP adresse [000-255]. [000-255]. [000-255]. [000-255]	Indtast SMTP-serveradressen.	
					SMTP Port	25* [00001-65535]	Indtast SMTP-portnummeret.
					Aut. for SMTP	Ingen* SMTP-AUTH POP førSMTP	Vælger sikkerhedsmetoden til e-mail-besked.
					SMTP SSL/TLS	Ingen* SSL TLS	Du kan sende eller modtage en e-mail via en e-mail-server, der kræver sikker SSL/TLS-kommunikation.
					Verificer SMTPCert.	Til Fra*	Bekræfter SMTP-servercertifikatet automatisk.
			POP3	POP3 server	Navn (Op til 64 tegn) IP adresse [000-255]. [000-255]. [000-255]. [000-255]	Indtast POP3-serveradressen.	
			POP3 Port	110* [00001-65535]	Indtast POP3-portnummeret.		
			Mailboks navn	—	Indtast mailboksnavnet. (Op til 60 tegn)		
		Mailboks pswd	—	Indtast adgangskoden for at logge på POP3-serveren. (Op til 32 tegn)			
¹ Se <i>Netværksbrugsanvisning</i> .							
 Fabriksindstillingerne vises i fed skrift med en stjerne.							

Niveau 1	Niveau 2	Niveau 3	Niveau 4	Niveau 5	Indstillinger	Beskrivelser	
Netværk ¹ (fortsat)	E-mail (fortsat)	Serveropsætn. (fortsat)	POP3 (fortsat)	POP3 SSL/TLS	Ingen*	Du kan sende eller modtage en e-mail via en e-mail-server, der kræver sikker SSL/TLS-kommunikation.	
				Verificer POP3Cert.	Til Fra*	Bekræfter POP3-servercertifikatet automatisk.	
				APOP	Til Fra*	Aktiverer eller deaktiverer APOP.	
			Setup mail TX	Sender subject	—	—	Viser det emne, der er vedhæftet Internet Fax-dataene.
				Begrænsning	—	Til Fra*	Begrænser størrelsen af e-mail-dokumenter.
				Meddelelse	—	Til Fra*	Sender meddelelsesbeskeder.
		Netværksnulst.	—	—	—	Ja Nej	Gendanner alle netværksindstillinger til fabriksstandardindstilling.
	¹ Se <i>Netværksbrugsanvisning</i> .						
 Fabriksindstillingerne vises i fed skrift med en stjerne.							



Niveau 1	Niveau 2	Niveau 3	Niveau 4	Indstillinger	Beskrivelser	Side
Maskin-info	Serienummer	—	—	—	Du kan kontrollere maskinens serienummer.	121
	Sidetæller	—	—	I alt Liste Kopi Udskriv	Du kan kontrollere det samlede antal sider, som maskinen har udskrevet i sin levetid.	Se ¹ .
	Delenes levetid	Tromle	—	—	Du kan kontrollere procentværdien for en maskindels resterende levetid. (PF-sæt 2 vises kun, hvis du installerede en ekstra LT-300CL-papirbakke).	
		Bælteenhed	—	—		
		Fiksering	—	—		
		Laser	—	—		
		PF-kit MP	—	—		
		PF-kit 1	—	—		
PF-kit 2	—	—				

¹ Se *Udvidet brugsanvisning*.

 Fabriksindstillingerne vises i fed skrift med en stjerne.



Niveau 1	Niveau 2	Niveau 3	Niveau 4	Indstillinger	Beskrivelser	Side
Grundindst.	Dato&Klokkeslæt	Dato&Klokkeslæt	—	—	Angiver datoen og klokkeslættet på displayet.	Se ² .
		Auto sommertid	—	Til* Fra	Skifter automatisk til sommertid.	Se ¹ .
		Tidszone	—	UTCXXX:XX	Indstiller tidszonen for dit land.	Se ³ .
	Nulstil	Netværk	—	Ja Nej	Gendanner alle netværksindstillinger til fabriksstandard.	121
		Alle indst.	—	Ja Nej	Gendanner alle maskinens indstillinger til fabriksstandarden.	121
	Lokalt sprog	—	—	(Vælg dit sprog).	Giver dig mulighed for at ændre display-sproget for dit land.	Se ² .
¹ Se <i>Udvidet brugsanvisning</i> . ² Se <i>Hurtig installationsvejledning</i> . ³ Se <i>Netværksbrugsanvisning</i> .						
 Fabriksindstillingerne vises i fed skrift med en stjerne.						

COPY ()

Niveau 1	Niveau 2	Niveau 3	Funktioner 1	Funktioner 2	Beskrivelser	Side
Kvalitet	—	—	Auto* Tekst Foto Diagram	—	Du kan vælge kopiopløsningen til din type dokument.	Se ¹ .
Forstør/ Formindsk	—	—	100%*	—	—	
			Forstør	104% EXE → LTR 141% A5 → A4 200%	Du kan vælge forstørrelsesforhold for den næste kopi.	
			Reducer	50% 70% A4 → A5 78% LGL → LTR 83% LGL → A4 85% LTR → EXE 91% Fuld Side 94% A4 → LTR 97% LTR → A4	Du kan vælge formindskelsesforhold for den næste kopi.	
			Bruger (25-400%)	—	Du kan vælge forstørrelses- eller formindskelsesforhold for den næste kopi.	
Duplex-kopi	—	—	Fra* 2sided-2sided 1sided-2sided Vend l. kant 2sided-1sided Vend l. kant 1sided-2sided Vend k. kant 2sided-1sided Vend k. kant	—	Aktiverer eller deaktiverer duplexudskrivning. Du kan også vælge duplexudskrivning lang kant eller kort kant.	
¹ Se Udvidet brugsanvisning.						
 Fabriksindstillingerne vises i fed skrift med en stjerne.						

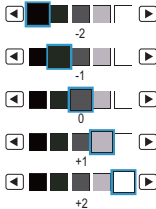
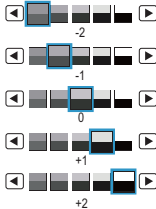
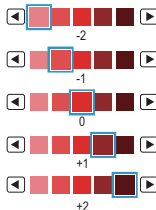
Niveau 1	Niveau 2	Niveau 3	Funktioner 1	Funktioner 2	Beskrivelser	Side
Bakkeanv.	—	—	Kun bakke 1 Kun bakke 2 Kun MP MP>T1>T2* T1>T2>MP (Bakke#2 eller T2 vises kun, hvis du har installeret det ekstra papirbakke).	—	Vælger det bakke, du vil bruge til kopifunktionen.	Se ¹ .
Lysstyrke	—	—		—	Justerer lysstyrken for kopier.	
Kontrast	—	—		—	Justerer kontrasten for kopier.	
Stak/Sortér	—	—	Stak* Sortér	—	Du kan vælge at stakke eller sortere flere kopier.	
Sidelayout	—	—	Fra (1i1)* 2i1 (P) 2i1 (L) 2i1 (id) 4i1 (P) 4i1 (L)	—	Du kan tage N i 1 og 2 i 1 id-kopier.	
Farve-justering	—	—	Rød		Justerer den røde farve på kopier.	

¹ Se Udvidet brugsanvisning.



Fabriksindstillingerne vises i fed skrift med en stjerne.

Niveau 1	Niveau 2	Niveau 3	Funktioner 1	Funktioner 2	Beskrivelser	Side
Farve-justering (fortsat)	—	—	Grøn		Justerer den grønne farve på kopier.	Se ¹ .
			Blå		Justerer den blå farve på kopier.	
Indstil ny standard	—	—	Kvalitet Lysstyrke Kontrast Farvejustering	—	Du kan gemme dine kopiindstillinger som standardindstillinger.	
Fabriks- mulstilling	—	—	—	—	Du kan sætte alle kopindstillinger tilbage til fabriksindstillingerne.	
Favorit- indstil.	gem	Favorit:1	Omdøb	Kvalitet	Du kan gemme dine favoritindstillinger.	
		Favorit:2	Omdøb	Forstør/ Formindsk		
		Favorit:3	Omdøb	Duplex-kopi Bakkeanv. Lysstyrke Kontrast Stak/Sortér Sidelayou Farve-justering		
	omdøb	Favorit:1	Omdøb	—		Du kan omdøbe dine favoritindstillinger.
		Favorit:2	Omdøb	—		
		Favorit:3	Omdøb	—		
Favorit	—	—	Favorit:1 Favorit:2 Favorit:3	—	Du kan anvende dine favoritindstillinger som standardindstillinger.	
¹ Se Udvidet brugsanvisning.						
 Fabriksindstillingerne vises i fed skrift med en stjerne.						

SCAN ()

Niveau 1	Niveau 2	Niveau 3	Niveau 4	Indstillinger	Beskrivelser	Side
Scan til USB	Kvalitet	—	—	Farve 100 dpi* Farve 200 dpi Farve 300 dpi Farve 600 dpi Grå 100 dpi Grå 200 dpi Grå 300 dpi S/H 200 dpi S/H 200x100 dpi	Du kan vælge scanneopløsning og filformat for dit dokument.	Se ¹ .
	Filtype	—	—	(Hvis du vælger en Farve- eller Grå-indstilling i indstillingen Kvalitet) PDF* PDF/A Sikker PDF Signeret PDF JPEG XPS (Hvis du vælger en sort/hvid-indstilling i indstillingen Kvalitet) PDF* PDF/A Sikker PDF Signeret PDF TIFF		
	Duplex- scanning	—	—	Fra* Duplexscan: Lang kant Duplexscan: Kort kant	Vælger scanningsformatet til duplex.	
	Filnavn	—	—	—	Indtast et filnavn for de scannede data.	



¹ *Softwarebrugsanvisning*



Fabriksindstillingerne vises i fed skrift med en stjerne.

Niveau 1	Niveau 2	Niveau 3	Niveau 4	Indstillinger	Beskrivelser	Side
Scan til USB (fortsat)	Glasscane- størrelse	—	—	A4* Letter Legal/Folio	Hvis du vil scanne et dokument i Letter-, Legal- eller Folio-størrelse, skal du ændre indstillingen for glasscannestørrelsen.	Se 1.
	Filstr.	—	—	Lille Medium* Stor	Du kan vælge filstørrelsen for farve- eller gråtone-scanning.	
	Indst. ny standard	—	—	Kvalitet Filtype Glasscannestr. Filstr.	Du kan gemme dine scanneindstillinger til USB-indstillinger som standardindstillinger.	
	Fabriks- nulstilling	—	—	—	Du kan sætte alle scanninger til USB-indstillinger tilbage til fabriksindstillingerne.	
Scan til netværk	(Profilnavn)	Kvalitet	—	Farve 100 dpi* Farve 200 dpi Farve 300 dpi Farve 600 dpi Grå 100 dpi Grå 200 dpi Grå 300 dpi S/H 200 dpi S/H 200x100 dpi	Du kan vælge scanneopløsning og filformat for dit dokument.	
		Filtype	—	(Hvis du vælger en Farve- eller Grå-indstilling i indstillingen Kvalitet) PDF* PDF/A Sikker PDF Signeret PDF JPEG XPS		
¹ <i>Softwarebrugsanvisning</i>						
 Fabriksindstillingerne vises i fed skrift med en stjerne.						

Niveau 1	Niveau 2	Niveau 3	Niveau 4	Indstillinger	Beskrivelser	Side
Scan til netværk (fortsat)	(Profilnavn) (fortsat)	Filtype (fortsat)	—	(Hvis du vælger en sort/hvid-indstilling i indstillingen Kvalitet) PDF* PDF/A Sikker PDF Signeret PDF TIFF		Se ¹ .
		Duplex- scanning	—	Fra* Duplexscan: Lang kant Duplexscan: Kort kant	Vælger scanningsformatet til duplex.	
		Glasscane- størrelse	—	A4* Letter Legal/Folio	Hvis du vil scanne et dokument i Letter-, Legal- eller Folio- størrelse, skal du ændre indstillingen for glasscannestørrelsen.	
		Filstr.	—	Lille Medium* Stor	Du kan vælge filstørrelsen for farve- eller gråtone-scanning.	
		Filnavn	—	BRNXXXXXXXXXX* Estimate Report Order sheet Contract sheet Check Receipt <Manuel>	Du kan vælge forudindstillede filnavne. Hvis du vælger <Manuel>, kan du give filen et vilkårligt navn.	
¹ <i>Softwarebrugsanvisning</i>						
 Fabriksindstillingerne vises i fed skrift med en stjerne.						

Niveau 1	Niveau 2	Niveau 3	Niveau 4	Indstillinger	Beskrivelser	Side
Scan til FTP	(Profilnavn)	Kvalitet	—	Farve 100 dpi* Farve 200 dpi Farve 300 dpi Farve 600 dpi Grå 100 dpi Grå 200 dpi Grå 300 dpi S/H 200 dpi S/H 200x100 dpi	Du kan vælge scanneopløsning og filformat for dit dokument.	Se 1.
		Filtype	—	(Hvis du vælger en Farve- eller Grå-indstilling i indstillingen Kvalitet) PDF* PDF/A Sikker PDF Signeret PDF JPEG XPS (Hvis du vælger en sort/hvid-indstilling i indstillingen Kvalitet) PDF* PDF/A Sikker PDF Signeret PDF TIFF		
		Duplex- scanning	—	Fra* Duplexscan: Lang kant Duplexscan: Kort kant		
¹ Softwarebrugsanvisning						
 Fabriksindstillingerne vises i fed skrift med en stjerne.						

Niveau 1	Niveau 2	Niveau 3	Niveau 4	Indstillinger	Beskrivelser	Side
Scan til FTP (fortsat)	(Profilnavn) (fortsat)	Glasscanner- størrelse	—	A4* Letter Legal/Folio	Hvis du vil scanne et dokument i Letter-, Legal- eller Folio- størrelse, skal du ændre indstillingen for glasscannestørrelsen.	Se ¹ .
		Filstr.	—	Lille Medium* Stor	Du kan vælge filstørrelsen for farve- eller gråtone-scanning.	
		Filnavn	—	BRNXXXXXXXXXX* Estimate Report Order sheet Contract sheet Check Receipt <Manuel>	Du kan vælge forudindstillede filnavne. Hvis du vælger <Manuel>, kan du give filen et vilkårligt navn.	
Scan til e-mail	Manuelt/ 	Kvalitet	—	Farve 100 dpi* Farve 200 dpi Farve 300 dpi Farve 600 dpi Grå 100 dpi Grå 200 dpi Grå 300 dpi S/H 200 dpi S/H 200x100 dpi	Du kan vælge scanneopløsning og filformat for dit dokument.	
		Filtype	—	(Hvis du vælger en Farve- eller Grå-indstilling i indstillingen Kvalitet) PDF* PDF/A Sikker PDF Signeret PDF JPEG XPS		
¹ Softwarebrugsanvisning						
 Fabrikindsstillingerne vises i fed skrift med en stjerne.						

Niveau 1	Niveau 2	Niveau 3	Niveau 4	Indstillinger	Beskrivelser	Side
Scan til e-mail (fortsat)	Manuelt/  (fortsat)	Filtype (fortsat)	—	(Hvis du vælger en sort/hvid-indstilling i indstillingen Kvalitet) PDF* PDF/A Sikker PDF Signeret PDF TIFF		Se ¹ .
		Duplex-scanning	—	Fra* Duplexscan: Lang kant Duplexscan: Kort kant	Vælger scanningsformatet til duplex.	
		Glasscanner-størrelse	—	A4* Letter Legal/Folio	Hvis du vil scanne et dokument i Letter-, Legal- eller Folio-størrelse, skal du ændre indstillingen for glasscannerstørrelsen.	
		Filstr.	—	Lille Medium* Stor	Du kan vælge filstørrelsen for farve- eller gråtone-scanning.	
		Antal modtagere	—	—	Du kan tilføje flere destinations-e-mail-adresser.	
		Indst. ny standard	—	Kvalitet Filtype Glasscannestr. Filstr.	Du kan gemme dine scan til e-mail-indstillinger som standardindstillinger.	
		Fabriks-nulstilling	—	—	Du kan sætte alle scanninger til e-mail-indstillinger tilbage til fabriksindstillingerne.	
Scan til pc	E-mail	—	—	—	Du kan scanne et dokument i sort/hvid eller farve til dit e-mail-program.	
	Billede	—	—	—	Du kan scanne et farvebillede ind i dit grafikprogram.	
¹ Softwarebrugsanvisning						
 Fabriksindstillingerne vises i fed skrift med en stjerne.						

Niveau 1	Niveau 2	Niveau 3	Niveau 4	Indstillinger	Beskrivelser	Side
Scan til pc (fortsat)	OCR	—	—	—	Du kan få dit tekstdokument konverteret til en redigerbar tekstfil.	Se ¹ .
	Fil	—	—	—	Du kan scanne et dokument i sort/hvid eller farve til din computer.	
¹ <i>Softwarebrugsanvisning</i>						
 Fabriksindstillingerne vises i fed skrift med en stjerne.						

Andre funktioner

Niveau 1	Niveau 2	Niveau 3	Niveau 4	Indstillinger	Beskrivelser	Side
Direkte udskrivning	(Vælg fil)	Udskriftsindst. / (Kopier sider (001–999))	Papirstørrelse	A4* Letter Legal Executive A5 A5 L A6 B5 B6 Folio	Indstiller papirstørrelse, når du udskriver direkte fra USB flash-hukommelsesdrevet.	30
			Papirtype	Tyndt Almindelig* Tykt Tykkere Genbrugspapir Glittet	Indstiller udskriftsmedietypen, når du udskriver direkte fra USB flash-hukommelsesdrevet.	30
			Flere sider	1 i 1* 2 i 1 4 i 1 9 i 1 16 i 1 25 i 1 1 i 2x2 sider 1 i 3x3 sider 1 i 4x4 sider 1 i 5x5 sider	Indstiller sidelayout ved direkte udskrivning af flere sider fra USB flash-hukommelsesdrevet.	30
			Orientering	Portræt* Landskab	Indstiller sideretning ved direkte udskrivning fra USB Flash-hukommelsesdrevet.	30
			Duplex	Fra* Lang kant Kort kant	Vælger duplexudskriftsformatet ved direkte udskrivning fra USB Flash-hukommelsesdrevet.	30
			<p>¹ Se <i>Softwarebrugsanvisning</i>.</p>			



Fabriksindstillingerne vises i fed skrift med en stjerne.

Menuen *Direkte udskrivning* vises, når et USB flash-hukommelsesdrev tilsluttes det direkte USB-interface.

Niveau 1	Niveau 2	Niveau 3	Niveau 4	Indstillinger	Beskrivelser	Side
Direkte udskrivning (fortsat)	(Vælg fil) (fortsat)	Udskriftsindst. / (Kopier sider (001–999)) (fortsat)	Sætvis	Til* Fra	Aktiverer eller deaktiverer sætvis udskrivning ved direkte udskrivning fra USB Flash-hukommelsesdrevet.	30
			Bakkeanv.	Auto* Kun MP Kun bakke 1 Kun bakke 2 (Bakke#2 vises kun, hvis du har installeret det ekstra papirbakke).	Vælger bakken ved direkte udskrivning fra USB flash-hukommelsesdrevet.	30
			Print kvalitet	Normal* Fin	Indstiller udskriftskvaliteten ved direkte udskrivning fra USB Flash-hukommelsesdrevet.	30
			PDF-indstilling	Dokument* Dokument & format Dok. og stempler	Angiver indstillingen til direkte USB-udskrivning for at udskrive enten kommentarer (Markup) eller stempler i PDF-filen sammen med teksten.	30
Indeks- udskr.	—	—	—	—	Du kan udskrive en side med miniaturebillede.	31
Standard indstil.	Papirstørrelse	—	A4* Letter Legal Executive A5 A5 L A6 B5 B6 Folio	Indstiller standard papirstørrelse, når du udskriver direkte fra USB flash-hukommelsesdrevet.	31	

¹ Se *Softwarebrugsanvisning*.



Fabriksindstillingerne vises i fed skrift med en stjerne.

Menuen **Direkte udskrivning** vises, når et USB flash-hukommelsesdrev tilsluttes det direkte USB-interface.

Niveau 1	Niveau 2	Niveau 3	Niveau 4	Indstillinger	Beskrivelser	Side
Direkte udskrivning (fortsat)	Standard indstil. (fortsat)	Papirtype	—	Tyndt Almindelig* Tykt Tykkere Genbrugspapir Glittet	Indstiller standard medietypen, når du udskriver direkte fra USB flash-hukommelsesdrevet.	31
		Flere sider	—	1 i 1* 2 i 1 4 i 1 9 i 1 16 i 1 25 i 1 1 i 2x2 sider 1 i 3x3 sider 1 i 4x4 sider 1 i 5x5 sider	Indstiller standard sidelayoutet ved direkte udskrivning af flere sider fra USB flash-hukommelsesdrevet.	31
		Orientering	—	Portræt* Landskab	Indstiller standard sideretning ved direkte udskrivning fra USB flash-hukommelsesdrevet.	31
		Sætvis	—	Til* Fra	Aktiverer eller deaktiverer standard sætvis udskrivning ved direkte udskrivning fra USB Flash-hukommelsesdrevet.	31
		Print kvalitet	—	Normal* Fin	Indstiller standard udskriftskvaliteten ved direkte udskrivning fra USB flash-hukommelsesdrevet.	31
		PDF-indstilling	—	Dokument* Dokument & format Dok. og stempler	Angiver standard indstillingen til direkte USB-udskrivning for at udskrive enten kommentarer (Markup) eller stempler i PDF-filen sammen med teksten.	31

¹ Se *Softwarebrugsanvisning*.



Fabriksindstillingerne vises i fed skrift med en stjerne.

Menuen *Direkte udskrivning* vises, når et USB flash-hukommelsesdrev tilsluttes det direkte USB-interface.

Niveau 1	Niveau 2	Niveau 3	Niveau 4	Indstillinger	Beskrivelser	Side
Direkte udskrivning (fortsat)	Standard indstil. (fortsat)	Indeksudskrivning	—	Enkel* Detaljer	Indstiller standard indeksfunktion, enkelt format eller detaljer.	31
Sikker udskrivning	(Vælg bruger)	(Vælg Sikker udskriftsjob)	Adgangskode:	Udskriv Slet	Du kan udskrive data, der er gemt i hukommelsesdrevet, når du indtaster din firecifrede adgangskode. (Knappen Sikker udskrivning på displayet bliver aktiv, når der er sikre data).	Se ¹ .
¹ Se <i>Softwarebrugsanvisning</i> .						
 Fabriksindstillingerne vises i fed skrift med en stjerne. Menuen Direkte udskrivning vises, når et USB flash-hukommelsesdrev tilsluttes det direkte USB-interface.						

Indtastning af tekst

Når du indstiller visse menufunktioner, har du muligvis behov for at indtaste tekst i maskinen.

Tryk på **A 1 @** gentagne gange for at vælge mellem bogstaver, tal eller specialtegn. Tryk på **↑** for at skifte mellem store og små bogstaver.



Indsættelse af mellemrum

Tryk på mellemrumstangenten eller på **▶** for at indtaste et mellemrum.

Foretage korrektioner

Hvis du har indtastet et forkert tegn og vil ændre det, skal du bruge pilknapperne til at flytte markøren hen under det forkerte tegn. Tryk derefter på **⌫**. Indtast det rigtige tegn. Du kan også indsætte bogstaver ved at flytte markøren og indtaste et tegn.



Bemærk!

- Tegnene kan variere afhængigt af land.
- Tastaturlayoutet kan være forskelligt afhængigt af den funktion, du indstiller.

Generelt



Bemærk!

Dette kapitel giver en oversigt over maskinens specifikationer. Besøg <http://www.brother.com/> for yderligere specifikationer om detaljer.

Printertype	Laser								
Printmetode	Elektrofotografering ved scanning med en halvlederlaser								
Hukommelseskapacitet	256 MB								
Display (LCD)	Berøringsskærm 5" (12,6 cm) farvedisplay ¹								
Strømkilde	220 - 240 V AC 50/60Hz								
Energiforbrug ²	<table> <tr> <td>Spids:</td> <td>1.200 W</td> </tr> <tr> <td>Kopiering (gennemsnitlig):</td> <td>Ca. 615 W ³</td> </tr> <tr> <td>Dyb dvale (gennemsnitlig):</td> <td>Ca. 1,5 W</td> </tr> <tr> <td>Klar (gennemsnitlig):</td> <td>Ca. 75 W</td> </tr> </table>	Spids:	1.200 W	Kopiering (gennemsnitlig):	Ca. 615 W ³	Dyb dvale (gennemsnitlig):	Ca. 1,5 W	Klar (gennemsnitlig):	Ca. 75 W
Spids:	1.200 W								
Kopiering (gennemsnitlig):	Ca. 615 W ³								
Dyb dvale (gennemsnitlig):	Ca. 1,5 W								
Klar (gennemsnitlig):	Ca. 75 W								

¹ Målt diagonalt

² USB-tilslutning til pc

³ Ved kopiering af et enkelt ark.

Dimensioner

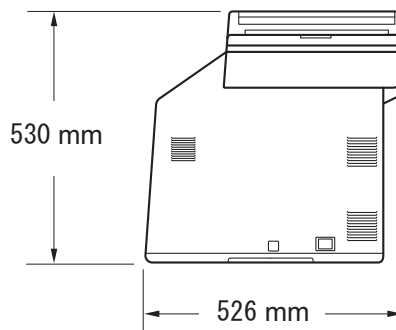
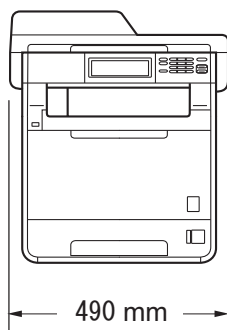

Vægt

Med forbrugsstoffer: 28,5 kg

Støjniveau

Lydeffekt ¹

Drift (farvekopiering): LWAd = 6,70 B (A)

Drift (sort/hvid kopiering): LWAd = 6,67 B (A)

Kontorudstyr med LWAd > 6,30 B (A) er ikke egnet til brug i et lokale, hvor personer primært foretager tankemæssigt arbejde. Sådant udstyr bør anbringes i separate lokaler pga. udsendelse af støj.

Klar: LWAd = 4,21 B (A)

Lydtryk

Drift (udskrivning): LPAm = 57 dB (A)

Klar: LPAm = 33 dB (A)

¹ Målt i overensstemmelse med ISO 9296.

Temperatur

Drift: 10 til 32,5°C

Opbevaring: 0 til 40°C

Fugtighed

Drift: 20 til 80% (uden kondensering)

Opbevaring: 10 til 90% (uden kondensering)

ADF (automatisk dokumentfremfører)

Op til 50 sider (forskudt) [80 g/m²]

Dokumentstørrelse

Dokumentstørrelse (enkelt-sided)	ADF-bredde:	147,3 til 215,9 mm
	ADF-længde:	147,3 til 356,0 mm
	Scannerglasbredde:	Maks. 215,9 mm
	Scannerglaslængde:	Maks. 355,6 mm
Dokumentstørrelse (2-sided (duplex))	ADF-bredde:	147,3 til 215,9 mm
	ADF-længde:	147,3 til 356,0 mm

Udskriftmedier

Papir input	Papirbakke	
	■ Papirtype:	Almindeligt papir, tyndt papir eller genbrugspapir
	■ Papirstørrelse:	Letter, A4, B5 (ISO/JIS), A5, A5 (lang kant), B6 (ISO), A6, Executive, Legal og Folio
	■ Papirvægt:	60 til 105 g/m ²
	■ Maksimum papirbakkekapacitet:	Op til 250 ark 80 g/m ² almindeligt papir
	Multifunktionsbakke (MP-bakke)	
	■ Papirtype:	Konvolut, Knv. Tynd konvolut Tykt, Etiketter ¹ , Glittet papir, Tyndt papir, Tykt papir, Tykkere papir, Genbrugspapir, Kontraktpapir eller Almindeligt papir
	■ Papirstørrelse:	Bredde: 69,8 til 216 mm Længde: 116 til 406,4 mm
	■ Papirvægt:	60 til 163 g/m ²
	■ Maksimum papirbakkekapacitet:	Op til 50 ark 80 g/m ² almindeligt papir
	Papirbakke 2 (tilbehør)	
	■ Papirtype:	Almindeligt papir, tyndt papir eller genbrugspapir
	■ Papirstørrelse:	Letter, A4, B5 (ISO/JIS), A5, B6 (ISO), Executive, Legal og Folio
	■ Papirvægt:	60 til 105 g/m ²
	■ Maksimum papirbakkekapacitet:	Op til 500 ark 80 g/m ² almindeligt papir
Papiroutput	Outputbakke til forsiden nedad	Op til 150 ark (<i>forsiden nedad</i> ved levering i outputbakke til <i>forsiden nedad</i>)
	Outputbakke til forsiden opad	Ét ark (<i>forsiden opad</i> ved levering i outputbakke til <i>forsiden opad</i>)

Duplexudskrivning	■ Manuel duplex:	Ja
	■ Automatisk duplex:	Ja
	■ Papirstørrelse (Automatisk duplex):	A4
	■ Papirvægt (Automatisk duplex):	60 til 105 g/m ²
	■ Papirtype (Automatisk duplex):	Almindeligt papir, Tyndt papir, Genbrugspapir eller Glittet papir

¹ Til etiketter anbefaler vi at fjerne udskrevne sider fra outputpapirbakken umiddelbart efter udskrivningen for hermed at undgå, at de sværter hinanden til.

Kopi

Farve/Sort	Ja/Ja
Kopieringsbredde	Maks. 210 mm
Automatisk 2-sidet kopiering (duplex)	Ja (fra ADF)
Flere kopier	Stakker eller sorterer op til 99 sider
Reducere/Forstørre	25 til 400% (i trin på 1%)
Opløsning	Op til 1200 × 600 dpi
Tid for første kopi (sort/hvid)	Mindre end 19 sekunder (fra tilstanden KLAR og standardbakken)
Tid for første kopi (farve)	Mindre end 21 sekunder (fra tilstanden KLAR og standardbakken)

Scanner

Farve/Sort	Ja/Ja
TWAIN-kompatibel	Ja (Windows® 2000 Professional/Windows® XP/ Windows® XP Professional x64 Edition/Windows Vista®/ Windows® 7) Mac OS X 10.4.11 - 10.6.x ¹
WIA-kompatibel	Ja (Windows® XP/Windows Vista®/Windows® 7)
ICA-kompatibel	Ja (Mac OS X 10.6.x)
Farvedybde	48-bit intern/24-bit ekstern farve
Opløsning	Op til 19200 × 19200 dpi (interpoleret) ² Op til 1200 × 2400 dpi (optisk) ² (fra scannerglaspladen) Op til 1200 × 600 dpi (optisk) ² (fra ADF'en)
Scanningsbredde	Maks. 210 mm
Automatisk 2-sidet scanning (duplex)	Ja (fra ADF)
Gråskala	256 niveauer

¹ Du kan finde de seneste driveropdateringer til den Mac OS X, du bruger, på <http://solutions.brother.com/>.

² Maksimum 1200 × 1200 dpi scanning med WIA-driver i Windows® XP, Windows Vista® og Windows® 7 (opløsning op til 19200 × 19200 dpi kan vælges vha. scannerhjælpeprogrammet)

Printer

Automatisk 2-sidet udskrivning (duplex)	Ja
Emuleringer	PCL6, BR-Script3 (PostScript® 3™)
Opløsning	600 dpi × 600 dpi, 2400 dpi (2400 × 600) kvalitet
Udskrivningshastighed (sort/hvid duplex)	Op til 14 sider/minut (7 ark/minut) (A4-størrelse) ¹
Udskrivningshastighed (farve duplex)	Op til 14 sider/minut (7 ark/minut) (A4-størrelse) ¹
Udskrivningshastighed (sort/hvid)	Op til 28 sider/minut (A4-størrelse) ¹
Udskrivningshastighed (farve)	Op til 28 sider/minut (A4-størrelse) ¹
Tid for første udskrift (sort/hvid)	Mindre end 16 sekunder (fra tilstanden KLAR og standardbakken)
Tid for første udskrift (farve)	Mindre end 16 sekunder (fra tilstanden KLAR og standardbakken)

¹ Udskrivningshastigheden kan variere afhængigt af det dokument, du udskriver.

Stik

USB Det anbefales, at du bruger et USB 2.0-kabel (type A/B) med en længde på højst 2 m.^{1 2}

Ethernet³ Brug et Ethernet UTP-kabel kategori 5 eller højere.

¹ Din maskine er udstyret med et Hi-Speed USB 2.0-interface. Maskinen kan også tilsluttes en computer, der har et USB 1.1-interface.

² Tredjepart USB-porte er ikke understøttet.

³ Se *Netværk (LAN)* på side 165 og Netværksbrugsanvisning vedrørende detaljerede netværksspecifikationer.

Funktion til direkte udskrivning

Kompatibilitet

PDF version 1.7 ¹, JPEG, Exif + JPEG, PRN (oprettet med Brother printerdriver), TIFF (scannet med alle Brother MFC- eller DCP-modeller), PostScript® 3™ (oprettet med Brother BR-Script 3-printerdriver), XPS version 1.0.

Stik

Direkte USB-stik

¹ PDF-data, der indeholder en JBIG2-billedfil, en JPEG2000-billedfil eller en transparentfil, understøttes ikke.

Scan til USB-funktion

Filformater

Sort/hvid

TIFF, PDF, PDF/A, Secure PDF, Signed PDF

Dokument i farve og grå

JPEG, PDF, PDF/A, Secure PDF, Signed PDF, XPS

Computerkrav

Minimumssystemkrav og understøttede pc-softwarefunktioner								
Computerplatform og operativsystemversion		Processors min. hastighed	Min. RAM	Anbefalet RAM	Plads på harddisk til installation		Understøttede funktioner til pc-software	Understøttet pc-interface ³
					Til drivere	Til programmer		
Windows®-operativsystem ¹	Windows® 2000 Professional ⁴	Intel® Pentium® II eller tilsvarende	64 MB	256 MB	150 MB	500 MB	Udskrivning, scanning	USB, 10/100 Base Tx (Ethernet)
	Windows® XP Home ^{2 5} Windows® XP Professional ^{2 5}		128 MB					
	Windows® XP Professional x64 Edition ^{2 5}	64-bit-understøttet CPU (Intel®64 eller AMD64)	256 MB	512 MB				
	Windows Vista® ^{2 5}	Intel® Pentium® 4 eller tilsvarende 64-bit understøttet CPU (Intel®64 eller AMD64)	512 MB	1 GB	500 MB	1,2 GB		
	Windows® 7 ^{2 5}	Intel® Pentium® 4 eller tilsvarende 64-bit understøttet CPU (Intel®64 eller AMD64)	1 GB (32-bit) 2 GB (64-bit)	1 GB (32-bit) 2 GB (64-bit)	650 MB			

Minimumssystemkrav og understøttede pc-softwarefunktioner								
Computerplatform og operativsystemversion	Processors min. hastighed	Min. RAM	Anbefalet RAM	Plads på harddisk til installation		Understøttede funktioner til pc-software	Understøttet pc-interface ³	
				Til drivere	Til programmer			
	Windows Server® 2003 (kun udskrivning via netværk)	Intel® Pentium® III eller tilsvarende	256 MB	512 MB	50 MB	ikke relevant	Udskrivning	10/100 Base Tx (Ethernet)
	Windows Server® 2003 x64 Edition (kun udskrivning via netværk)	64-bit-understøttet CPU (Intel®64 eller AMD64)						
	Windows Server® 2008 (kun udskrivning via netværk)	Intel® Pentium® 4 eller tilsvarende 64-bit understøttet CPU (Intel®64 eller AMD64)	512 MB	2 GB				
	Windows Server® 2008 R2 (kun udskrivning via netværk)	64-bit-understøttet CPU (Intel®64 eller AMD64)						
Macintosh-operativsystem	Mac OS X 10.4.11 10.5.x	PowerPC G4/G5 Intel® Core™-processor	512 MB	1 GB	80 MB	400 MB	Udskrivning, scanning	USB, 10/100 Base Tx (Ethernet)
	Mac OS X 10.6.x	Intel® Core™-processor	1 GB	2 GB				

¹ Internet Explorer® 6.0 eller højere.

² Til WIA, 1200 x 1200 opløsning. Brother-scannerhjælpeprogrammet gør det muligt at forbedre op til 19200 x 19200 dpi.

³ Tredjepart USB-porte er ikke understøttet.

⁴ PaperPort™ 11SE understøtter Microsoft® SP4 eller højere til Windows® 2000. (Tilgængeligt via internettet)

⁵ PaperPort™ 12SE understøtter Microsoft® SP3 eller højere til Windows® XP og SP2 eller højere til Windows Vista® og Windows® 7.

Besøg <http://solutions.brother.com/> for de seneste driveropdateringer.

Alle varemærker, mærke- og produktnavne tilhører de respektive virksomheder.

Forbrugsstoffer

Tonerens levetid	Standardtoner:	
	TN-320BK (sort):	Ca. 2.500 sider (A4 eller Letter) ¹
	TN-320C (cyan):	Ca. 1.500 sider (A4 eller Letter) ¹
	TN-320M (magenta):	Ca. 1.500 sider (A4 eller Letter) ¹
	TN-320Y (gul):	Ca. 1.500 sider (A4 eller Letter) ¹
	Højtydende toner:	
	TN-325BK (sort):	Ca. 4.000 sider (A4 eller Letter) ¹
	TN-325C (cyan):	Ca. 3.500 sider (A4 eller Letter) ¹
	TN-325M (magenta):	Ca. 3.500 sider (A4 eller Letter) ¹
	TN-325Y (gul):	Ca. 3.500 sider (A4 eller Letter) ¹
	Tonerpatron med super stor kapacitet:	
	TN-328BK (sort):	Ca. 6.000 sider (A4 eller Letter) ¹
	TN-328C (cyan):	Ca. 6.000 sider (A4 eller Letter) ¹
	TN-328M (magenta):	Ca. 6.000 sider (A4 eller Letter) ¹
TN-328Y (gul):	Ca. 6.000 sider (A4 eller Letter) ¹	
Tromle	DR-320CL	Ca. 25.000 sider (A4 eller Letter) ²
Bælteenhed	BU-300CL	Ca. 50.000 sider (A4 eller Letter) ³
Affaldstonerenhed	WT-300CL	Ca. 50.000 sider (A4 eller Letter) ³

¹ Omtrentlig tonerydelse oplyses i overensstemmelse med ISO/IEC 19798.

² Tromleeffektiviteten er en cirkaværdi og kan variere afhængigt af brug.

³ Ca. ydelse er baseret på A4 eller Letter enkeltsider.

Netværk (LAN)



Bemærk!

Se *Netværksbrugsanvisning* for oplysninger om komplette netværksspecifikationer.

LAN

Du kan tilslutte maskinen til et netværk for Netværksudskrivning og Netværksscanning. Network Management software er også inkluderet i Brother BRAdmin Light ¹.

Sikkerhedsprotokoller

■ Kabelbaseret

APOP, POP before SMTP, SMTP-AUTH, SSL/TLS (IPPS, HTTPS, SMTP, POP), SNMP v3, 802.1x (EAP-MD5, EAP-FAST, PEAP, EAP-TLS, EAP-TTLS), Kerberos

¹ BRAdmin Professional og Web BRAdmin kan hentes på adressen <http://solutions.brother.com/>.

A	
ADF (automatisk dokumentfremfører)	
bruge	26
Affaldstønerbeholder	
udskifte	62
Apple Macintosh	
Se Softwarebrugsanvisning.	
B	
Bælte	
udskifte	56
C	
ControlCenter2 (for Macintosh)	
Se Softwarebrugsanvisning.	
ControlCenter4 (for Windows®)	
Se Softwarebrugsanvisning.	
D	
Direkte udskrivning	29
Direct-tast	30
specifikation	160
Display (LCD)	6, 122
Dokument	
sådan ilægges du	26, 27
E	
Ekstern opsætning	
Se Softwarebrugsanvisning.	
Etiketter	12, 21, 22, 25
F	
Fejlfinding	108
dokumentstop	95, 96
fejlmeldelser på displayet	89
hvis du har problemer	
kopikvalitet	108
netværk	112
papirhåndtering	111
scanne	110
software	110
udskriftskvalitet	111, 114
udskrive	109
papirstop	97, 98, 99, 101, 105
vedligeholdelsesmeddelelser på	
displayet	89
Fejlmeldelser på displayet	89
Hukommelse fuld	90
Intet papir	91
Scan umulig XX	91
Udskr. umulig XX	92
Folio	18, 22
Forbrugsstoffer	39, 40, 41
Funktion, indtaste	
scanne	6
G	
Gråskala	157
H	
HJÆLP	
LCD-meddelelser	122
Menutabel	123
K	
Kontrolpaneloversigt	6
Konvolutter	14, 21, 22, 24
Kvalitet	
udskrive	111, 114
L	
Lydstyrke, indstille	
bipper	9

M

Macintosh	
Se Softwarebrugsanvisning.	
Maskinoplysninger	
nulstil-funktioner	121
serienummer	121
sådan nulstilles maskinen	121
Meddelelsen Hukommelse fuld	90
Menutabel	123

N

Netværk	
scanne	
Se Softwarebrugsanvisning.	
udskrive	
Se Netværksbrugsanvisning.	

O

Opløsning	
kopi	156
scanne	157
udskrive	158

P

PaperPort™ 12SE med OCR	
Se Softwarebrugsanvisning og Hjælp i	
PaperPort™ 12SE-programmet for at få	
adgang til How-to-Guides.	
Papir	20, 154
anbefalet	21, 22
bakkekapacitet	22
størrelse	18, 21
sådan ilægger du	10
i multifunktionsbakken	12
i papirbakken	10
type	18, 21
Presto! PageManager	
Se Softwarebrugsanvisning. Se også	
Hjælp i Presto! PageManager-programmet.	
Programmering af din maskine	122

R

Rengøre	
koronatråde	75
laserscannervinduer	71
scanner	70
tromle	78

S

Scannerglasplade	
bruge	27
Scanning	
Se Softwarebrugsanvisning.	
Serienummer	
sådan finder du	
Se frontklappens inderside	

T

Tekst, indtaste	150
Tilstand, indtaste	
kopi	28
Tonerpatron	
udskifte	43
Tromle	
rengøre	75, 78
udskifte	49

U

Udskifte	
bælteenhed	56
toner	43
Udskiftning	
affaldstonerbeholder	62
tromle	49
Udskrift	
kvalitet	114
problemer	109
Udskrive	
drivere	158
kvalitet	111
opløsning	158
specifikationer	158
Udskrivning	
Se Softwarebrugsanvisning.	

V

Vedligeholdelse, rutine	69
udskifte	
affaldstonerenhed	62
bælteenhed	56
toner	43
tromle	49

W

Windows®
Se Softwarebrugsanvisning.

brother[®]

Maskinen er kun godkendt til brug i det land, hvor den er købt. Lokale afdelinger hos Brother eller deres forhandlere vil kun servicere de maskiner, der er købt i deres egne lande.