

brother®

GRUNDLÄGGANDE BRUKSANVISNING

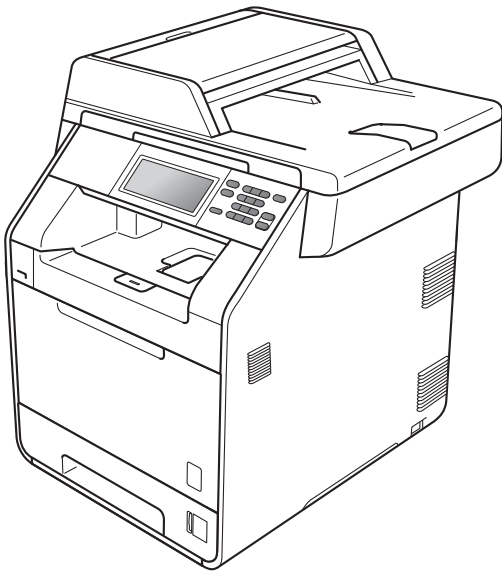

DCP-9270CDN

Version A

SWE

Om du behöver ringa kundtjänst

Fyll i uppgifterna nedan och spara dem för eventuella framtida behov:

Modellnummer: DCP-9270CDN

Serienummer: ¹ _____

Inköpsdatum: _____

Inköpsställe: _____

¹ Serienumret finns på baksidan av enheten. Förvara bruksanvisningen tillsammans med inköpskvittot som bevis på ditt inköp i händelse av stöld, brand eller garantiservice.

Registrera produkten online på

<http://www.brother.com/registration/>

Bruksanvisningar och var de finns

Vilken bruksanvisning?	Vad innehåller den?	Var finns den?
Säkerhet och juridisk information	Läs denna bruksanvisning först. Läs säkerhetsföreskrifterna innan du ställer in maskinen. Se denna guide för varumärken och juridiska begränsningar.	Tryckt / I kartongen
Snabbguide	Följ anvisningarna för inställning av maskinen och installation av drivrutinerna och programvaran för det operativsystem och anslutningstyp du använder.	Tryckt / I kartongen
Grundläggande bruksanvisning	Lär dig de grundläggande procedurer för kopiering, skanning och direktutskrift samt för hur du byter förbrukningsmaterial. Se felsökningstips.	PDF-fil / Dokumentations-cd-skiva / I kartongen
Avancerad bruksanvisning	Lär dig mer avancerade funktioner: kopiering, säkerhetsfunktioner, rapportutskrift och rutinmässigt underhåll.	PDF-fil / Dokumentations-cd-skiva / I kartongen
Bruksanvisning för programanvändare	Följ dessa anvisningar för utskrift, skanning, nätverksskanning och användning av verktyget Brother ControlCenter.	PDF-fil / Dokumentations-cd-skiva / I kartongen
Nätverksordlista	I denna bruksanvisning finns grundläggande information om avancerade nätverksfunktioner i Brothers maskiner, allmän information om nätverk samt nätverksterminologi.	PDF-fil / Dokumentations-cd-skiva / I kartongen
Bruksanvisning för nätverksanvändare	Denna bruksanvisning ger användbar information om inställningar för trådbundna och trådlösa nätverk och säkerhetsinställningar vid användning av Brothers maskin. Du hittar också information om stödda protokoll för maskinen och ingående felsökningstips.	PDF-fil / Dokumentations-cd-skiva / I kartongen

Innehållsförteckning

(GRUNDLÄGGANDE BRUKSANVISNING)

1	Allmän information	1
	Använda dokumentationen	1
	Symboler och begrepp som används i den här dokumentationen	1
	Tillgång till den avancerade bruksanvisningen, bruksanvisningen för programanvändare och bruksanvisningen för nätverksanvändare	2
	Visa dokumentation	2
	Tillgång till Brother support (Windows®)	4
	Tillgång till Brother support (Macintosh)	4
	Översikt över kontrollpanelen	6
	LCD-pekskärm	8
	Grundläggande procedurer	8
	Volyminställningar	9
	Knappvolym	9
2	Fylla på papper	10
	Fylla på papper och utskriftsmedia	10
	Fylla på papper i standardpappersfacket (Fack 1)	10
	Fylla på papper i kombifacket	12
	Område som inte kan skannas och inte skrivs ut	17
	Pappersinställningar	18
	Pappersstorlek och typ	18
	Val av fack i kopieringsläge	19
	Val av fack i utskriftsläge	20
	Godkänt papper och annat utskriftsmedia	20
	Rekommenderat papper och utskriftsmedia	21
	Papperstyp och -storlek	21
	Hantera och använd specialpapper	23
3	Placera dokument	26
	Fylla på dokument	26
	Använda den automatiska dokumentmataren (ADF)	26
	Använda kopieringsglaset	27
4	Kopiering	28
	Att kopiera	28
	Avbryta kopieringen	28
	Kopieringsinställningar	28

5	Skriva ut data från ett USB Flash-minne eller en digitalkamera med stöd för masslagring	29
	Generera en PRN- eller PostScript® 3™-fil för direktutskrift	29
	Skriva ut data från ett USB-minne eller en digitalkamera med stöd för masslagring	30
	Ändra standardinställningarna för direktutskrift	31
6	Så här skriver du ut från en dator	32
	Skriva ut dokument	32
7	Så här skannar du in till en dator	33
	Skanna ett dokument som PDF-fil med hjälp av ControlCenter4 (Windows®)	33
	Ändra SCAN-knappinställningar	36
	Före skanning	36
	SCAN-knappinställningar	36
	Skanna med SCAN-knappen	38
A	Rutinunderhåll	39
	Byta ut förbrukningsmaterial	39
	Byta tonerkassett	43
	Byta trumma	49
	Byta bältenhet	56
	Byta spilltonerlåda	61
	Rengöring och kontroll av maskinen	68
	Rengöra maskinens utsida	68
	Rengöra kopieringsglaset	69
	Rengöra laserskannerglasets	71
	Rengöra coronatrådarna	74
	Rengöra trumman	78
	Rengöra pappersmatningsrullar	84
	Kalibrering	85
	Automatisk registrering	86
	Manuell registrering	87
	Frekvens (färgkorrigering)	87
B	Felsökning	88
	Fel- och underhållsmeddelanden	88
	Dokumentstopp	94
	Ett dokument har fastnat längst upp i dokumentmataren	94
	Dokument har fastnat under maskinens lock	94
	Avlägsna dokument som fastnat i dokumentmataren	95
	Dokument har fastnat vid utmatningsfacket	95

Pappersstopp.....	96
Papper har fastnat i kombifacket	96
Papper har fastnat i pappersfack 1 eller 2	97
Papper har fastnat i maskinens bakre del	98
Papper har fastnat inuti maskinen	100
Papper har fastnat under pappersfack 1	104
Om du har problem med maskinen	107
Förbättra utskriftskvaliteten.....	112
Maskininformation.....	119
Kontrollera serienumret	119
Återställningsfunktioner	119
Återställa maskinen	119
C Menyer och funktioner	120
Skärmprogrammering	120
Funktionvalstabell	120
Menyknappen och lägesknapparna	120
Funktionvalstabell	121
Skriva text.....	148
D Specifikationer	149
Allmänt.....	149
Dokumentstorlek.....	151
Utskriftsmedier	152
Kopiering.....	154
Skanner	155
Skrivare.....	156
Gränssnitt	157
Direktutskriftsfunktionen	158
Funktion för skanning till USB.....	159
Datorkrav	160
Förbrukningsmaterial	162
Nätverk	163
E Register	164

Innehållsförteckning

(AVANCERAD BRUKSANVISNING)

I Avancerad bruksanvisning förklaras följande funktioner och procedurer.

Du kan visa Avancerad bruksanvisning på dokumentations-cd-skivan i kartongen.

1 Grundinställningar

Minneslagring

Automatisk sommartid

Miljöfunktioner

LCD-skärm

Användarinställningsrapport

Nätverkskonfigurationsrapport

2 Säkerhetsfunktioner

Secure Function Lock 2.0

3 Skriva ut rapporter

Rapporter

4 Kopiering

Kopieringsinställningar

A Rutinunderhåll

Rengöring och kontroll av maskinen

Byta ut periodiska underhållsdelar

Förpacka och transportera maskinen

B Alternativ

Tillvalsäck (LT-300CL)

Minneskort

C Ordlista

D Register



Använda dokumentationen

Tack för att du köpt den här Brother-maskinen! Genom att läsa dokumentationen kommer du att få ut mesta möjliga av maskinen.

Symboler och begrepp som används i den här dokumentationen

Nedanstående symboler och begrepp används i dokumentationen.

Fet stil	Text med fet stil motsvarar knappar på maskinens kontrollpanel eller datorskärmen.
<i>Kursiv stil</i>	Text med kursiv stil gör dig uppmärksam på en viktig punkt eller hänvisar dig till ett närliggande avsnitt.
Courier New	Meddelanden på maskinens LCD-skärm visas med typsnittet Courier New.

VARNING

VARNING indikerar en potentiellt farlig situation som kan leda till allvarliga skador eller dödsfall.

VAR FÖRSIKTIG

VAR FÖRSIKTIG indikerar en potentiellt farlig situation som kan leda till lättare eller mindre skador.

VIKTIGT

VIKTIGT indikerar en potentiellt farlig situation som kan leda till skador på egendom eller utrustning.



Ikoner för elektriska faror varnar dig för elektriska stötar.



Ikoner för het yta varnar dig att inte vidröra maskinens varma delar.



Information om hur du agerar i en viss situation eller hur du kan använda den aktuella funktionen tillsammans med andra funktioner.

Tillgång till den avancerade bruksanvisningen, bruksanvisningen för programanvändare och bruksanvisningen för nätverksanvändare

Denna Grundläggande bruksanvisning innehåller inte all information om maskinen såsom hur du använder avancerade funktioner för kopiering, skrivare, skanner och nätverk. När du behöver mer detaljerad information om dessa funktioner kan du läsa **Avancerad bruksanvisning**, **Bruksanvisning för programanvändare**, **Bruksanvisning för nätverksanvändare** och **Nätverksordlista** som finns på dokumentations-cd-skivan.

Visa dokumentation

- 1 Koppla på datorn. Sätt in dokumentations-cd-skivan i cd-enheten.

Obs

(Windows®-användare) Om skärmen inte visas automatiskt, öppna **Den här datorn (Dator)** och dubbelklicka på ikonen för cd-läsaren samt **index.html**.

- 2 (Macintosh-användare) Dubbelklicka på ikonen för dokumentations-cd-skivan och dubbelklicka på **index.html**.

- 3 Klicka på ditt land.

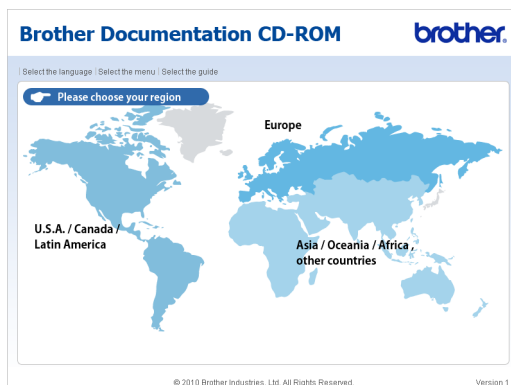

- 4 Peka på ditt språk, peka på **Visa bruksanvisning** och klicka sedan på den bruksanvisning du vill läsa.



**Obs**

- (Endast Windows®-användare) Du kan eventuellt se ett gult fält överst på sidan i webbläsaren som innehåller en säkerhetsvarning om Active X-kontroller. För att sidan ska visas korrekt måste du klicka på **Tillåt innehåll som har blockerats** och sedan klicka på **Ja** i dialogrutan Säkerhetsvarning.
- (Endast Windows®-användare) ¹ Du kan kopiera all användardokumentation i PDF-format till en lokal mapp på din dator om du vill ha snabbare åtkomst till den. Peka på ditt språk och klicka på **Kopiera till lokal disk**.

¹ Microsoft® Internet Explorer® 6.0 eller senare.

Här hittar du skanneranvisningar

Det finns flera sätt att skanna in dokument. Anvisningar finns på följande platser:

Bruksanvisning för programanvändare

- *Skanning*
- *ControlCenter*
- *Nätverksskanning*

Instruktioner för ScanSoft™ PaperPort™ 12SE med OCR**(Windows®)**

- Den fullständiga bruksanvisningen för ScanSoft™ PaperPort™ 12SE med instruktioner för OCR kan öppnas via hjälpavsnittet i programmet ScanSoft™ PaperPort™ 12SE.

Presto! Bruksanvisning till PageManager (Macintosh)**Obs**

Presto! PageManager måste laddas ned och installeras innan den används. Vidare instruktioner finns i *Tillgång till Brother support (Macintosh)* på sidan 4.

- Den kompletta bruksanvisningen för Presto! Bruksanvisning till PageManager hittar du i hjälpavsnittet i programmet Presto! PageManager.

Här hittar du instruktioner för nätverksinställning

Din maskin kan anslutas till ett trådbundet nätverk. Du hittar grundläggande inställningsinstruktioner i *Snabbguide*. För mer information om nätverksinställningen, se *Bruksanvisning för nätverksanvändare* på dokumentations-cd-skivan.

Tillgång till Brother support (Windows[®])

Du hittar alla kontakter du behöver, som t.ex. Webbsupport (Brother Solutions Center), på installations-cd-skivan.

- Klicka på **Brother support** i huvudmenyn. Följande skärm visas:

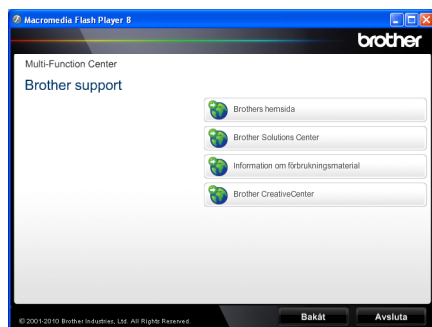

- Om du vill öppna webbplatsen (<http://www.brother.com>), klicka på **Brothers hemsida**.
- För senaste nyheter och produktsupportinformation (<http://solutions.brother.com/>), klicka på **Brother Solutions Center**.
- För att besöka vår webbsida för originalförbrukningsmaterial från Brother (<http://www.brother.com/original/>), klicka på **Information om förbrukningsmaterial**.
- Om du vill öppna Brother CreativeCenter (<http://www.brother.com/creativecenter/>) och hitta GRATIS fotoprojekt och ladda ned utskrivbara objekt, klicka på **Brother CreativeCenter**.
- Om du vill återgå till huvudsidan klickar du på **Bakåt**. Om du redan är klar klickar du på **Avsluta**.

Tillgång till Brother support (Macintosh)

Du hittar alla kontakter du behöver, som t.ex. Webbsupport (Brother Solutions Center), på installations-cd-skivan.

- Dubbelklicka på **Brother support**-ikonen. Följande skärm visas:



- För att ladda ned och installera Presto! PageManager, klicka på **Presto! PageManager**.
- För att registrera din maskin på Brothers produktregistreringssida (<http://www.brother.com/registration/>), klicka på **Onlineregistrering**.
- För senaste nyheter och produktsupportinformation (<http://solutions.brother.com/>), klicka på **Brother Solutions Center**.
- För att besöka vår webbsida för originalförbrukningsmaterial från Brother (<http://www.brother.com/original/>), klicka på **Information om förbrukningsmaterial**.

Översikt över kontrollpanelen



1 LCD

Detta är en tryckkänslig LCD-skärm. Du kan komma åt menyer och alternativ genom att trycka på knapparna på skärmen.

2 Lägesknappar:



SCAN

Aktiverar skannerläget.



COPY

Aktiverar kopieringsläget.

3 Siffertangenter

Använd dessa knappar för att ange text.

4 Stop/Exit

Avbryter en operation eller lämnar en meny.

5 Start:

Colour

Ger dig möjlighet att göra kopior i fullfärg.

Mono

Ger dig möjlighet att göra kopior i svartvitt.

6 Print Data / Job Cancel

Avbryter ett programmerat utskriftsjobb och tar bort det från maskinens minne. För att avbryta flera utskriftsjobb, håll ned denna knapp tills LCD-skärmen visar

Avbryt utskrift (alla).

Dessutom kommer denna knapp att blinka beroende på maskinens status.

Maskinstatus	Beskrivning
Beredskapsläge 	Maskinen är klar att skriva ut, i viloläge, det finns ingen utskriftsdata, eller strömbrytaren är av.
Tar emot data  Grön (blinkar)	Maskinen tar antingen emot data från datorn, bearbetar data i minnet eller skriver ut data.
Data som är kvar i minnet  Grön	Utskriftsdata blir kvar i maskinminnet.



LCD-pekskärm

LCD-skärmen visar maskinens aktuella status när maskinen befinner sig i beredskapsläge.

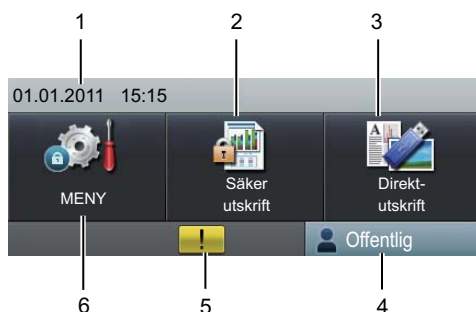

1 datum och tid

Gör att du kan se datum och tid.

2 Säker utskrift

Öppnar menyn för säker utskrift.

Endast aktiverad när maskinen har data för säker utskrift.

3 Direktutskrift

Gör att du kan skriva data direkt från ett USB-flashminne eller en digital kamera som stödjer masslagring direkt till maskinen. (Se *Skriva ut data från ett USB-minne eller en digitalkamera med stöd för masslagring* på sidan 30.)

Endast aktiverad när du ansluter ett USB-minne eller en digitalkamera till maskinens USB-port.

4 Säkerhetsindikator

Visar maskinens säkerhetsstatus när säkerhetsfunktionslåset är aktiverat.

5 Varningsikon

Visas när det finns ett fel- eller underhållsmeddelande. Tryck på varningsikonen för att visa det och tryck sedan på **Stop/Exit** för att återgå till beredskapsskärmen.

6 MENY

Öppnar huvudmenyn.

Grundläggande procedurer

Använd pekskärmen genom att trycka med fingret på meny- eller alternativknappen direkt på LCD-skärmen.

Om du vill visa och komma åt alla menyer eller alternativ i en inställning trycker du på ▲ ▼ eller ◀ ▶ för att bläddra igenom dem.

Om du vill återgå till föregående meny trycker du på .

VIKTIGT

Tryck INTE på pekskärmen med ett vasst föremål, t.ex. en penna eller något spetsigt. Det kan skada maskinen.

Följande steg visar hur du ändrar en inställning i maskinen. I det här exemplet ändras inställningen för LCD-skärmens bakgrundsbelysning från Ljus till Mörk.

- 1 Tryck på **MENY**.
- 2 Tryck på ▲ eller ▼ för att visa Allmän inställ.
Tryck på Allmän inställ.

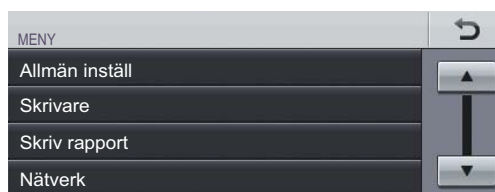

- 3 Tryck på ▲ eller ▼ för att visa LCD-inställn..
Tryck på LCD-inställn..



- 4 Tryck på **Bakgrundsljus**.

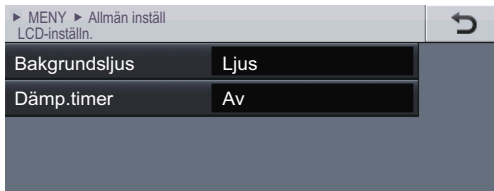

- 5 Tryck på **Mörk**.

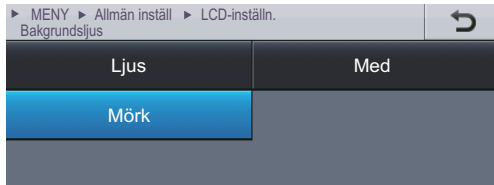

- 6 Tryck på **Stop/Exit**.

Volyminställningar

Knappvolym

När knappvolymen är aktiverad hörs en ton från maskinen när du trycker på en tangent eller gör ett misstag. Du kan ställa in volymen från **Hög** till **Av**.

- 1 Tryck på **MENY**.
- 2 Tryck på **▲** eller **▼** för att visa Allmän inställ.
Tryck på Allmän inställ.
- 3 Tryck på **▲** eller **▼** för att visa Knappvolym.
Tryck på Knappvolym.
- 4 Tryck på **Låg**, **Med**, **Hög** eller **Av**.
- 5 Tryck på **Stop/Exit**.

2

Fylla på papper

Fylla på papper och utskriftsmedia

Maskinen kan mata papper från standardpappersfacket, ett lägre tillvalsfack eller universalfacket.

Observera följande när du lägger papper i pappersfacket:

- Om du ska välja pappersformat via utskriftsmenyn i programmet. Om du inte kan ange pappersformat i programmet ska du ställa in det via skrivardrivrutinen eller med knapparna på pekskärmen.

Fylla på papper i standardpappersfacket (Fack 1)

Du kan fylla på upp till 250 ark i fack 1 och 500 ark för det valfria nedre facket (fack 2). Papper kan fyllas på upp till linjen som anger högsta tillåtna arkhöjd (▼▼▼) på den rörliga pappersguiden. (Information om vilket papper som rekommenderas finns i *Papperskapacitet i pappersfacken* på sidan 22.)

Utskrift på vanligt papper, tunt papper eller återvunnet papper från standardpappersfacket

- 1 Dra ut pappersfacket helt ur maskinen.

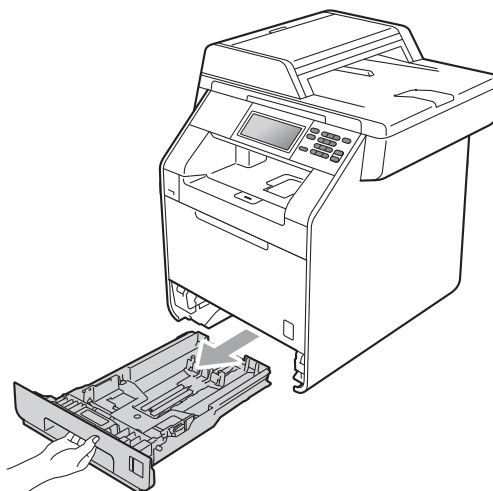

⚠ VARNING

Vidrör INTE de delar som är skuggade på bilden. Dessa rullar kan snurra med hög hastighet.

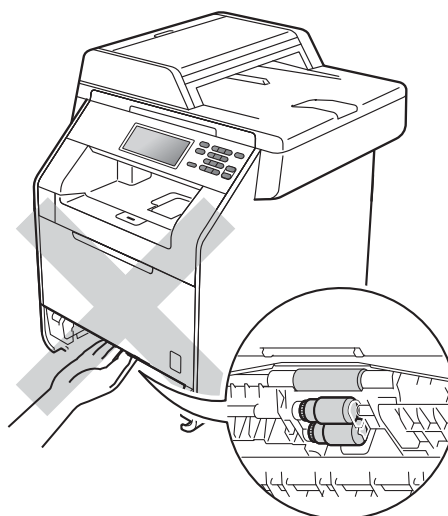

- 2 Ställ in pappersguiderna efter pappersstorleken som du fyller på i facket samtidigt som du trycker på den gröna spärren (1) för pappersguiderna. Kontrollera att pappersguiderna sitter ordentligt fast i spårerna.

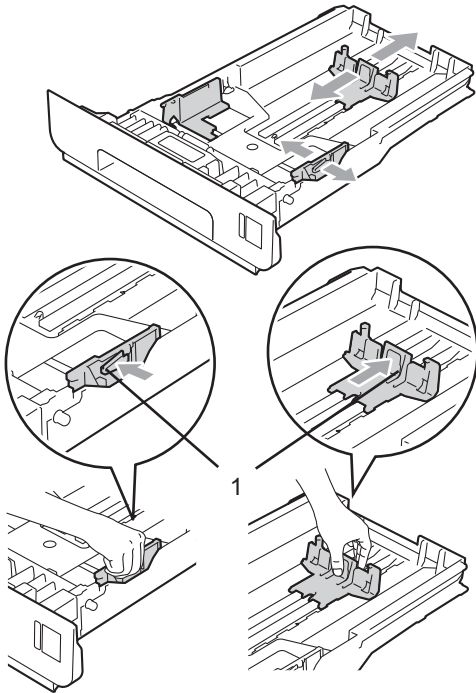

- 3 Om du luftar pappersarken väl minskar du risken för att papper fastnar eller matas fel.

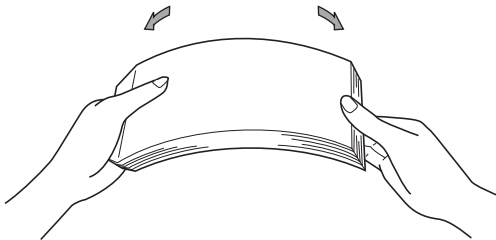

- 4 Lägg papper i facket och se till att:
- Papperet ligger under linjen som anger högst tillåtna arkhöjd (▼▼▼) (1).
- Överfyllning av pappersfacket kommer att orsaka pappersstopp.
- Den sida som ska skrivas på ska vara *nedåt*.

- Pappersguiderna är kant i kant med pappren så att matningen blir riktig.

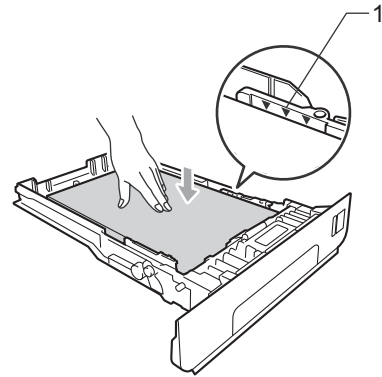

- 5 Sätt försiktigt tillbaka pappersfacket i maskinen. Kontrollera att det är helt inskjutet i maskinen.
- 6 Lyft stödfliken (1) för att förhindra att papperet glider av utmatningsfacket med *textsidan nedåt* eller ta bort respektive ark så snart det matas ut från maskinen.

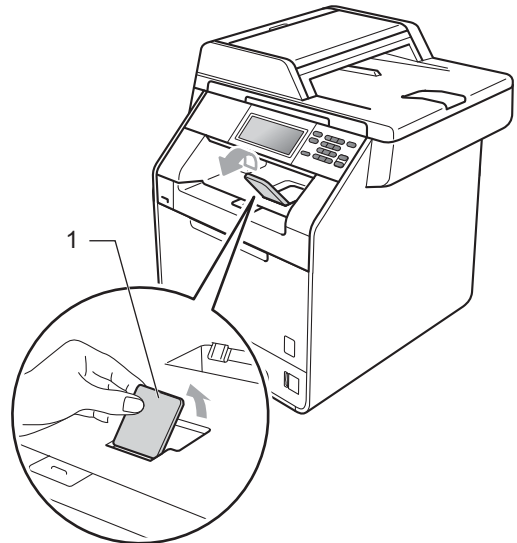

Fylla på papper i kombifacket

Du kan fylla på upp till 3 kuvert eller specialutskriftsmaterial i universalfacket eller upp till 50 ark vanligt papper. Använd detta fack för utskrift eller kopiering på tjockt papper, brevpapper, glättat papper, etiketter eller kuvert. (Information om vilket papper som rekommenderas finns i *Papperskapacitet i pappersfacken* på sidan 22.)

Skriva ut på vanligt papper, brevpapper, etiketter eller glättat papper från kombifacket

- 1 Öppna kombifacket och fäll ned det försiktigt.

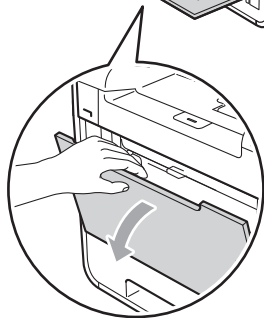
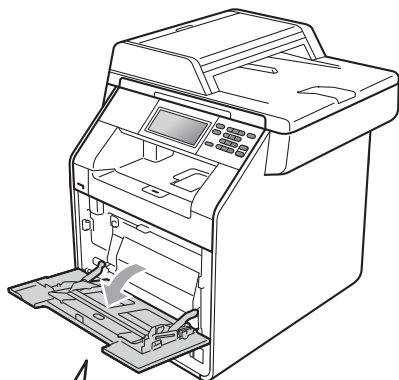

- 2 Dra ut kombifackets stöd och vik upp fliken (1).



- 3 Lagg papper i KF-facket och se till att:
- Papperet ligger under linjen som anger högst tillåtna arkhöjd (1).
 - Överdelen av papperskanten hamnar mellan pilarna (2).
 - Sidan som utskriften ska göras på är *vänd uppåt* med papperets främre kant (ovankant) först in i maskinen.

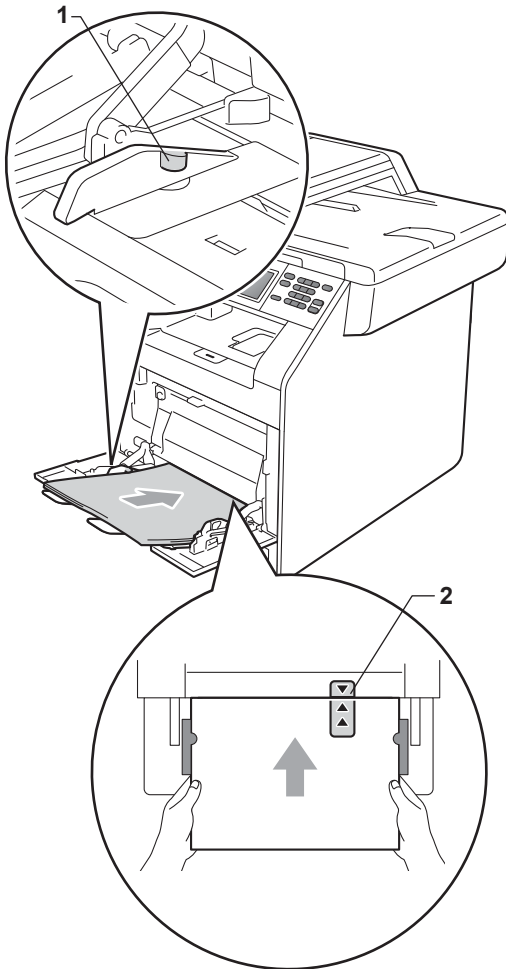

- 4 Lyft upp stödfliken så att papperet inte glider av utmatningsfacket med *textsidan nedåt* eller ta bort varje ark direkt när det kommer ut ur maskinen.



2



Obs

När du använder glättat papper lägger du endast ett ark åt gången i kombifacket för att undvika pappersstockning.

Skriva ut på kuvert och tjockt papper från kombifacket

Innan du laddar maskinen ska du se till att kuverten ligger så plant och jämnt som möjligt.

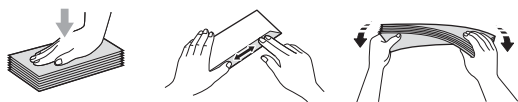

- 1 Öppna kombifacket och fäll ned det försiktigt.

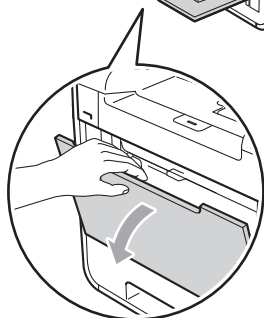
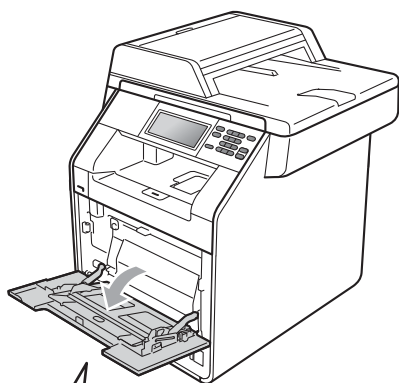

- 2 Dra ut kombifackets stöd och vik upp fliken (1).

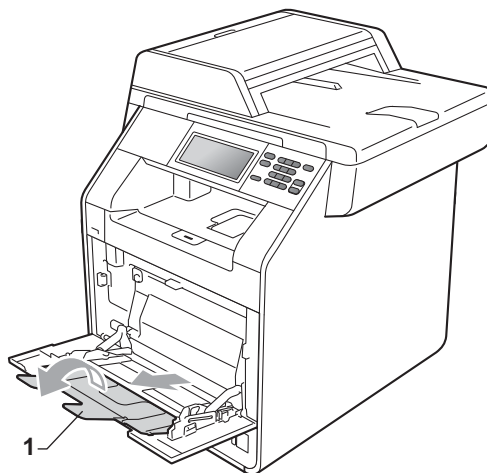

- 3 Lyft upp stödfliken så att kuvert och tjocka ark inte glider av utmatningsfacket med *textsidan nedåt*. Om stödfliken är stängd bör du avlägsna varje kuvert när de matas ut ur maskinen.



- 4 Placera upp till 3 kuvert eller upp till 25 ark tjockt papper (163 g/m²) i kombifacket. Det finns risk för pappersstopp om för många kuvert eller tjocka papper placeras där. Se till att:

- Överdelen av kuvertkanten hamnar mellan pilarna (1).
- Den sida som ska skrivas på ska vara *uppåt*.

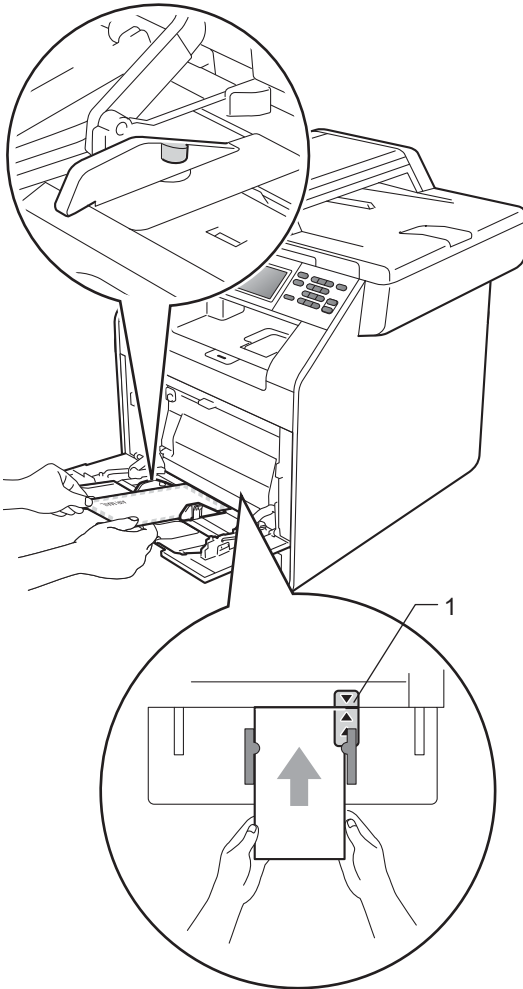

- 5 Öppna den bakre luckan (utmatningsfack med textsidan uppåt).

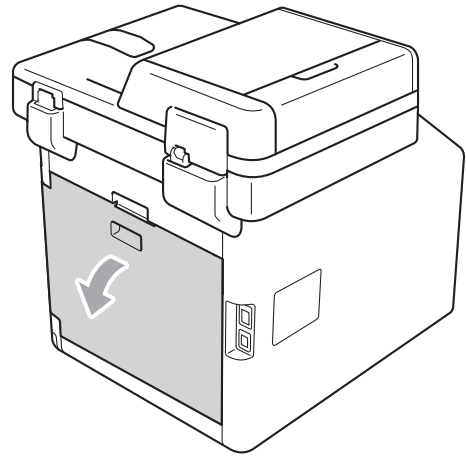

- 6 Dra ned de två grå spakarna, den ena på vänster sida och den andra på höger sida, till kuvertläget så som bilden nedan visar.

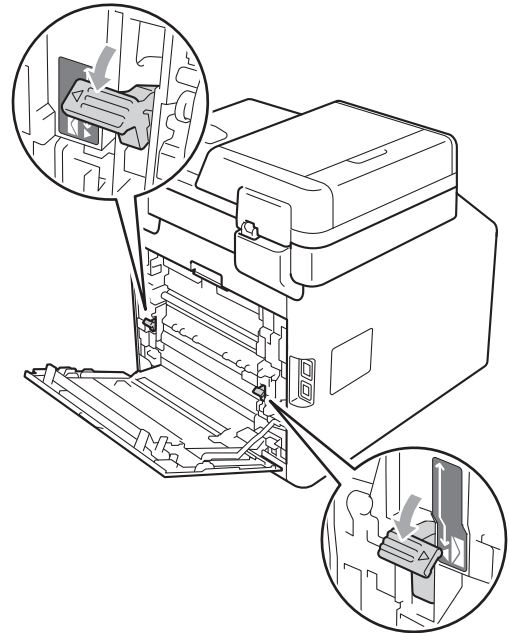

- 7 Stäng den bakre luckan.
8 Skicka utskriftsdata till maskinen.

- 9 När du är klar med utskriften öppnar du den bakre luckan och återställer du de två grå spakarna som du drog ned i steg 6 till sitt ursprungliga läge.



Obs

- Ta bort respektive utskrivet kuvert direkt för att förhindra pappersstopp.
 - Om ditt tjocka papper blir böjt under utskriften kan du placera ett papper i taget i kombifacket och sedan öppna den bakre luckan (*utmatningsfack med textsidan uppåt*) så att utskriften matas ut till *utmatningsfacket med textsidan uppåt*.
-

Område som inte kan skannas och inte skrivas ut

Figurena nedan visar områden som inte kan skannas och inte skrivas ut. De områden som inte kan skannas och inte skrivas ut kan variera beroende på pappersstorleken och inställningarna i det program du använder.

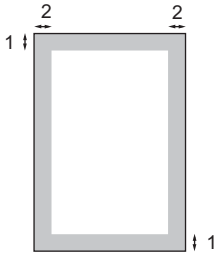

Användning	Dokumentstorlek	Överst (1) Nederst (1)	Vänster (2) Höger (2)
Kopiering* *en enstaka kopia eller en 1 på 1-kopia	Letter	4 mm	4 mm
	A4	4 mm	4 mm
Skanning	Letter	3 mm	3 mm
	A4	3 mm	3 mm
Utskrift	Letter	4 mm	4 mm
	A4	4 mm	4 mm

Pappersinställningar

Pappersstorlek och typ

När du byter pappersstorlek i facket måste du även ändra inställningen för pappersstorlek så att maskinen kan anpassa dokumentet.

Du kan använda följande olika pappersstorlekar för att skriva ut kopior: A4, Letter, Legal, Executive, A5, A5 L, A6, B5, B6 och Folio (8,5 × 13 tum).

Efter inställningen av pappersstorlek kan du ställa in maskinen för den typ av papper du använder. Det ger den bästa utskriftskvaliteten.

- 1 Tryck på **MENY**.
- 2 Tryck på ▲ eller ▼ för att visa **Allmän inställ.**
Tryck på **Allmän inställ.**
- 3 Tryck på ▲ eller ▼ för att visa **Fackinst..**
Tryck på **Fackinst..**
- 4 Gör något av följande:
 - Du anger papperstyp för **Kombifack** genom att trycka på ▲ eller ▼ för att visa **Kombifack**.
Tryck på **Kombifack**.
 - Du anger papperstyp för **Fack 1** genom att trycka på ▲ eller ▼ för att visa **Fack 1**.
Tryck på **Fack 1**.
 - Du anger papperstyp för **Fack 2** genom att trycka på ▲ eller ▼ för att visa **Fack 2**.
Tryck på **Fack 2**¹ om det valfria facket har installerats.

¹ Knappen **Fack 2** kan väljas om det valfria facket har installerats.

- 5 Tryck på ◀ eller ▶ för att visa alternativ för pappersstorlek.
Tryck på **A4, Letter, Legal, Executive, A5, A5 L, A6, B5, B6, Folio** eller **Alla**.



Obs

- Alternativet **Alla** visas endast när du har valt kombifacket.
- Om du väljer **Alla** som format för universalfacket: Du måste välja **Endast kombi** som inställning för facket. Du kan inte använda **Alla** för val av pappersformat i universalfacket när du gör N på 1-kopior. Du måste välja ett av de tillgängliga alternativen av pappersstorlek för universalfacket.
- Formaten **A5 L** och **A6** är inte tillgängliga för **Fack 2**.

- 6 Tryck på **Tunt, Vanligt, Tjockt, Tjockare, Återvunnet papper** eller **Glättat**.

- 7 Tryck på **Stop/Exit**.



Obs

Du kan välja **Glättat** för **Kombifack**.

Val av fack i kopieringsläge

Du kan byta prioriterat fack som ska användas i maskinen vid utskrift av kopior.

Om du väljer `Endast fack 1`, `Endast kombi` eller `Endast fack 2`¹ hämtar maskinen papper endast från det facket. Om papperet är slut i det valda facket visas `Papper slut` på skärmen. Sätt i papper i det tomma facket.

Följ instruktionerna nedan om du vill ändra fackinställningen:

- 1 Tryck på `MENY`.
 - 2 Tryck på `▲` eller `▼` för att visa `Allmän inställ.`
Tryck på `Allmän inställ.`
 - 3 Tryck på `▲` eller `▼` för att visa `Fackinst..`
Tryck på `Fackinst..`
 - 4 Tryck på `▲` eller `▼` för att visa `Fack:Kopiera.`
Tryck på `Fack:Kopiera.`
 - 5 Tryck på `Endast fack 1`, `Endast fack 2`¹, `Endast kombi`, `MP>T1>T2`¹ eller `T1>T2`¹`>MP`.
- ¹ `Endast fack 2` eller `T2` visas bara om tillvalsfacket har monterats.
- 6 Tryck på **Stop/Exit**.



Obs

- Om du lägger dokument i dokumentmataren när du har valt `MP>T1>T2` eller `T1>T2>MP` väljer maskinen fack med det lämpligaste papperet och hämtar automatiskt papper från det facket. Om det inte finns lämpligt papper i något av facken hämtar maskinen papper från facket med den högsta prioriteten.
- När du använder kopieringsglaset kopieras dokumentet från facket med den högsta prioriteten även om det finns lämpligare papper i ett annat fack.

Val av fack i utskriftsläge

Du kan byta standardfack som ska användas i maskinen vid utskrift från datorn.

- 1 Tryck på **MENY**.
- 2 Tryck på **▲** eller **▼** för att visa Allmän inställ.
Tryck på Allmän inställ.
- 3 Tryck på **▲** eller **▼** för att visa Fackinst..
Tryck på Fackinst..
- 4 Tryck på **▲** eller **▼** för att visa Fack:Utskrift.
Tryck på Fack:Utskrift.
- 5 Tryck på Endast fack 1,
Endast fack 2¹, Endast kombi,
MP>T1>T2¹ eller T1>T2¹>MP.

¹ Endast fack 2 eller T2 visas bara om tillvalsfacket har monterats.
- 6 Tryck på **Stop/Exit**.

Godkänt papper och annat utskriftsmedia

Utskriftskvaliteten kan variera beroende på papperstypen som används.

Du kan använda följande typer av utskriftsmedier: tunt papper, vanligt papper, tjockt papper, brevpapper, återvunnet papper, glättat papper, etiketter eller kuvert.

Följ instruktionerna nedan för bästa resultat:

- Fyll INTE på olika papperstyper i pappersfacket samtidigt eftersom det kan leda till att papper fastnar eller matas fel.
- För korrekt utskrift ska du välja samma pappersstorlek i programmet som det som finns i pappersfacket.
- Undvik att ta på den utskrivna pappersytan direkt efter utskrift.
- Innan du köper en större mängd papper bör du prova att skriva ut på ett mindre antal ark så att du vet att papperstypen är lämplig.

Rekommenderat papper och utskriftsmedia

Papperstyp	Artikelnummer
Vanligt papper	Xerox Premier TCF 80 g/m ² Xerox Business 80 g/m ²
Återvunnet papper	Xerox Recycled Supreme 80 g/m ²
Etiketter	Avery laseretikett L7163
Kuvert	Antalis River-serien (DL)
Glättat papper	International Paper Rey Color Laser Gloss 140g/m ² A4

Papperstyp och -storlek

Maskinen matar papper från det monterade standardpappersfacket, kombifacket eller det nedre facket (tillval).

Namnet för pappersfacken i skrivardrivrutinen i den här bruksanvisningen är följande:

Fack och tillvalsfack	Namn
Standardpappersfack	Fack 1
Kombifack	KF-fack
Lägre tillvalsfack	Fack 2

Papperskapacitet i pappersfacken

	Pappersstorlek	Papperstyper	Antal ark
Pappersfack (fack 1)	A4, Letter, Legal, B5, Executive, A5, A5 (Lång kant), A6, B6, Folio ¹	Vanligt papper, tunt papper och återvunnet papper	upp till 250 [80 g/m ²]
Kombifack (KF)	Bredd: 69,8 till 216 mm Längd: 116-406,4 mm	Vanligt papper, tunt papper, tjockt papper, tjockare papper, brevpapper, återanvänt papper, kuvert, etiketter och glättat papper	50 ark [80 g/m ²] 3 kuvert 1 Glättat papper
Nedre fack (tillval) (fack 2)	A4, Letter, Legal, B5, Executive, A5, B6, Folio ¹	Vanligt papper, tunt papper och återvunnet papper	upp till 500 [80 g/m ²]

¹ Foliostorlek är 215,9 mm x 330,2 mm

Specifikationer för rekommenderade papper

Papper med nedanstående specifikationer rekommenderas för maskinen.

Vikt	75-90 g/m ²
Tjocklek	80-110 µm
Grovhet	Över 20 sek.
Styvhet	90-150 cm ³ /100
Fiberriktning	Vertikal fiberriktning
Inre resistivitet	10e ⁹ -10e ¹¹ ohm
Ytresistivitet	10e ⁹ -10e ¹² ohm-cm
Fyllnad	CaCO ₃ (Neutral)
Askhalt	Under 23 wt%
Ljusstyrka	Över 80 %
Opacitet	Över 85%

- Använd vanligt kopieringspapper.
- Använd papper som är 75 till 90 g/m².
- Använd papper med vertikal fiberriktning, ett neutralt Ph-värde och en fukthalt som ligger runt 5 %.
- I den här maskinen kan man använda återvunnet papper som uppfyller specifikationerna i DIN 19309.

Hantera och använda specialpapper

Maskinen är utformad att fungera bra med de flesta kopierings- och brevpapper. Vissa variabler kan dock påverka utskriftskvaliteten eller hanteringen. Prova alltid att skriva ut för att se att papperet fungerar bra innan du köper det. Förvara pappersarken i de förseglade originalförpackningarna. Se till att arken ligger plant och på behörigt avstånd från fukt, direkt solljus och värme.

Viktiga riktlinjer när du väljer papper:

- Använd INTE bläckstrålepapper eftersom det kan orsaka pappersstopp eller skada maskinen.
- Förtryckt papper måste använda bläck som kan motstå temperaturen i maskinens fixeringsprocess 200 grader Celsius.
- Om du använder brevpapper, papper som har en sträv yta eller papper som är skrynkligt eller trasigt kan papperet uppvisa försämrade prestanda.
- När du använder glättat papper lägger du endast ett ark åt gången i kombifacket för att undvika pappersstockning.

Papperstyper som bör undvikas

! VIKTIGT

Vissa papperstyper fungerar dåligt eller kan skada maskinen.

Använd INTE papper:

- som är mycket texturerat
- som är mycket glatt eller glansigt
- som är böjt eller skevt

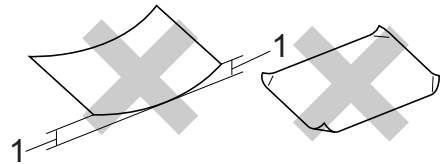

1 En böjning på 2 mm eller större kan orsaka pappersstopp.

- som är bestruket eller har en kemisk ytbehandling
- som är skadat, skrynkligt eller vikt
- som överskrider vikterna som anges i den här bruksanvisningen
- med flikar eller häftklamrar
- med brevhuvuden i tryckfärg för låga temperaturer eller termografi
- som är i flera delar eller karbonfritt
- som är utformat för bläckstråleskrivare

Papperstyperna som anges kan skada maskinen. Sådana skador täcks inte av Brother garantier eller serviceavtal.

Kuvert

De flesta kuvert som tillverkats för laserskrivare kan användas i maskinen. Vissa kuvert kan dock leda till problem med matningen eller utskriftskvaliteten beroende på hur de är tillverkade. Ett lämpligt kuvert har kanter med raka och välgjorda vikningar och framkanten bör inte vara tjockare än två pappersark. Kuvertet ska ligga plant och får inte vara pösigt eller dåligt tillverkat. Du bör köpa kvalitetskuvert från en leverantör som känner till att de ska användas i en laserskrivare.

Vi rekommenderar att du skriver ut ett kuvert som test för att kontrollera resultatet.

Kuverttyper som bör undvikas

! VIKTIGT

Använd INTE kuvert:

- som är skadade, krusiga, skrynkliga eller har ovanlig form
- som är mycket glansiga eller texturerade
- med klämmor, häftklamrar, spännen eller band
- med självhäftande förseglingar
- som är pösiga
- som saknar skarpa vikningar
- som är präglade (med upphöjda mönster)
- som tidigare skrivits ut med en lasermaskin
- som är förtryckta på insidan
- som inte kan buntas ordentligt
- som är tillverkade av papper som väger mer än de vikter som specificeras för maskinen
- med kanter som inte är raka eller rätvinkliga
- med fönster, hål, utskurna delar eller perforeringar

- med lim på delen som visas på bilden nedan

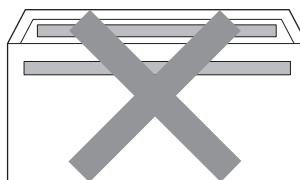

- med dubbla flikar så som visas på bilden nedan

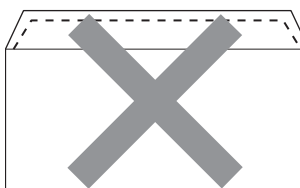

- med egenhändigt vikta förseglingar
- med förseglingar som visas i figuren nedan

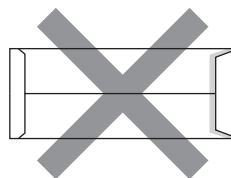

- med sidorna vikta så som visas i figuren nedan

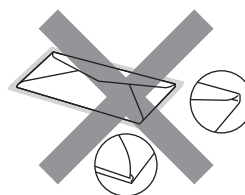

Kuverttyperna som anges ovan kan skada maskinen. Sådana skador kanske inte täcks av Brother garantier eller serviceavtal.

Etiketter

Maskinen skriver ut på de flesta etiketter som är utformade för lasermaskiner. Etiketterna bör ha ett akrylbaserat lim eftersom det bättre motstår de höga temperaturerna i fixeringsenheten. Limmet får inte komma i kontakt med några delar i maskinen eftersom etiketter då kan fastna på trumman eller rullarna och orsaka pappersstopp och problem med utskriftskvaliteten. Lim får inte synas mellan etiketterna. Etiketterna ska vara placerade så att de täcker hela arkets längd och bredd. Om du använder etiketter med mellanrum kan etiketterna lossna och orsaka allvarliga pappersstopp eller utskriftsproblem.

Alla etiketter som används i maskinen måste motstå en temperatur på 200 grader Celsius i 0,1 sekund.

Typer av etiketter som du bör undvika

Använd inte etiketter som är skadade, krusiga, skrynkliga eller har ovanlig form.

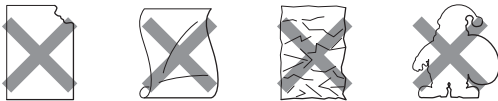

! VIKTIGT

- Mata INTE delvis förbrukade etikettark. Underlagsarket kan skada maskinen.
- Etikettarken får inte överskrida pappersvikterna som specificeras i den här bruksanvisningen. Etiketter som överstiger specifikationerna kanske inte matas eller skrivs ut på rätt sätt och kan skada maskinen.
- ÅTERANVÄND INTE eller sätt i etiketter som redan använts eller ark där etiketter saknas.

3

Placera dokument

Fylla på dokument

Du kan göra kopior och skanna från dokumentmataren (ADF) och kopieringsglaset.

Använda den automatiska dokumentmataren (ADF)

Dokumentmataren rymmer upp till 50 ark och matar varje ark individuellt. Använd vanligt 80 g/m² papper och bläddra igenom sidorna innan du lägger dem i dokumentmataren.

Stödda dokumentformat

Längd:	147,3-356,0 mm
Bredd:	147,3-215,9 mm
Vikt:	64 till 90 g/m ²

Fylla på dokument

! VIKTIGT

- Låt **INTE** tjocka dokument ligga kvar på kopieringsglaset. Pappersstopp kan uppstå i dokumentmataren om du gör det.
- Använd **INTE** papper som är krusigt, skrynkligt, vikt, rivet, häftat, som har gem eller är limmat eller tejpat.
- Använd **INTE** kartong, tidningspapper eller tyger.
- Dra **INTE** i dokumentet när det matas in av dokumentmataren, det kan skada maskinen.



Obs

- För att skanna dokument som inte är lämpliga för dokumentmataren, se *Använda kopieringsglaset* på sidan 27.
- Det är lättare att använda dokumentmataren om du fyller på med ett flersidigt dokument.
- Se till att dokument med korrigeringsvätska eller som är skrivna med bläck är helt torra.

- 1 Fäll ut pappersmatarens dokumentstöd (1). Lyft upp och vik upp stödfliken på pappersmatarens dokumentstöd (2).

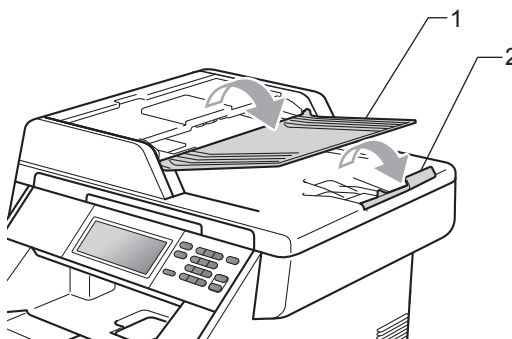

- 2 Bläddra igenom sidorna noga.
- 3 Placera dokumentet i dokumentmataren med *texten uppåt* och *den övre kanten först* tills meddelandet på LCD-displayen ändras och du känner att det nuddar matarrullen.

- 4 Justera pappersguiderna (1) efter dokumentets bredd.

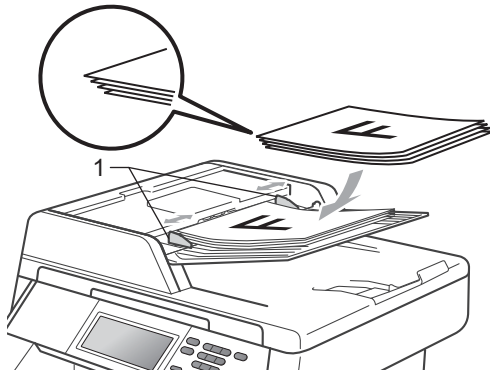

Obs

- Dra INTE i dokumentet när det matas in av dokumentmataren, det kan skada maskinen.
- För att skanna icke-standarddokument, se *Använda kopieringsglaset* på sidan 27.

Använda kopieringsglaset

Du kan använda kopieringsglaset för att kopiera eller skanna sidor ur en bok en sida åt gången.

Stödda dokumentformat

Längd:	Upp till 355,6 mm
Bredd:	Upp till 215,9 mm
Vikt:	Upp till 2,0 kg

Fylla på dokument



Obs

Dokumentmataren måste vara tom när du använder kopieringsglaset.

- 1 Lyft på maskinens lock.

- 2 Placera dokumentet med *texten nedåt* i det övre vänstra hörnet av kopieringsglaset med hjälp av markeringarna till vänster och överst.

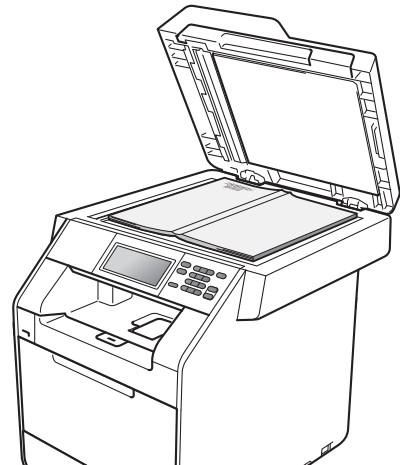
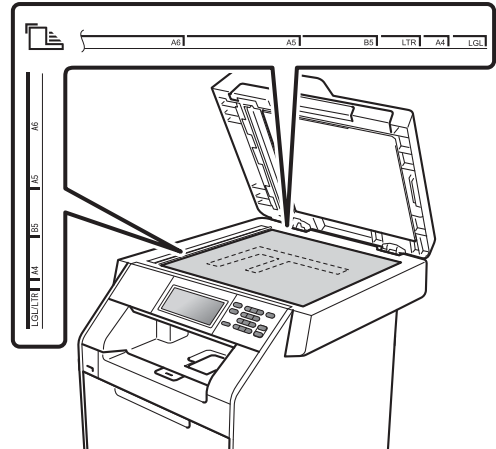

- 3 Stäng maskinens lock.

! VIKTIGT

Smäll eller tryck inte ned locket över en bok eller grovt papper som ska kopieras.

4

Kopiering

Att kopiera

Följande steg visar det grundläggande kopieringsförfarandet. Mer information om respektive alternativ finns i *Avancerad bruksanvisning*.

- 1 När du vill göra en kopia trycker du på  (**COPY**) för att upplysa det i blått.
 - Kontrollera att du befinner dig i kopieringsläget.

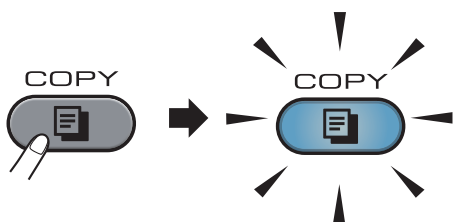

- På LCD-skärmen visas:

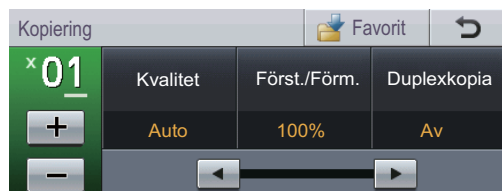

Du kan ange hur många kopior du vill ha genom att trycka på + och - på pekskärmen.

- 2 Placera dokumentet genom att göra något av följande:
 - Placera dokumentet med *texten uppåt* i dokumentmataren. (Se *Använda den automatiska dokumentmataren (ADF)* på sidan 26.)
 - Placera dokumentet med *texten nedåt* på kopieringsglaset. (Se *Använda kopieringsglaset* på sidan 27.)
- 3 Tryck på **Mono Start** eller **Colour Start**.



Obs

Om LCD-skärmen visar *Var god vänta* och maskinen slutar kopiera medan du kör ut flera kopior, vänta 30 till 40 sekunder tills dess maskinen avslutar färgregistreringen och rengöringen av bältenheten.

Avbryta kopieringen

För att avbryta kopieringen, tryck på **Stop/Exit**.

Kopieringsinställningar

Tryck på **COPY** och tryck sedan på ◀ eller ▶ för att välja önskad inställning. Mer information om ändring av kopieringsinställningarna finns i *Kopieringsinställningar* i *kapitel 4* i *Avancerad bruksanvisning*.

Du kan ändra följande kopieringsinställningar:

- Kvalitet
- Först./Förm.
- Duplexkopia
- Fack (Val av fack)
- Ljusstyrka
- Kontrast
- Stapla/Sortera
- Sidlayout
- 2på1 (ID)
- Färgjust. (mättnad)
- Ställ in ny standard
- Fabriks- återställn.
- Favoritin- ställning

5

Skriva ut data från ett USB Flash-minne eller en digitalkamera med stöd för masslagring

Med funktionen för direktutskrift behöver du ingen dator för att skriva ut data. Du kan skriva ut genom att bara ansluta ditt USB-minne till maskinens USB-port. Du kan även ansluta och skriva ut direkt från en kamera som är inställd för USB-masslagring.



Obs

- Det kan hända att en del USB-minnen inte fungerar med maskinen.
- Om din kamera är inställd i PictBridge-läge kan du inte skriva ut data. Läs dokumentationen som medföljde till din kamera om hur du ändrar inställningen av PictBridge-läget till masslagringsläge.

Generera en PRN- eller PostScript® 3™-fil för direktutskrift



Obs

Skärmarna i det här avsnittet kan variera beroende på vilket program och operativsystem som du använder.

- 1 Gå till menyraden i ett program och klicka på **Arkiv**. Klicka sedan på **Skriv ut**.

- 2 Välj **Brother DCP-XXXX Printer** (1) och markera rutan **Skriv till fil** (2). Klicka på **Skriv ut**.

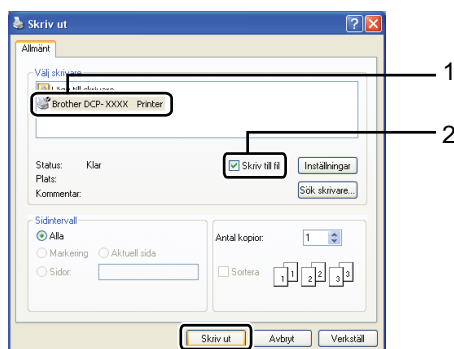

- 3 Välj den mapp du vill spara filen i och ange filnamnet om du blir tillfrågad. Om du bara tillfrågas efter filnamn kan du också ange den mapp som du vill spara filen i genom att ange mappens namn. Till exempel:
C:\Temp\FileName.prn
Om du har ett USB-minne eller en digitalkamera ansluten till din dator kan du spara filen direkt på USB-minnet.

Skriva ut data från ett USB-minne eller en digitalkamera med stöd för masslagring

- 1 Anslut ditt USB Flash-minne eller din digitalkamera i USB-porten (1) på framsidan av maskinen. Tryck på **Direkt- utskrift** på pekskärmen. Maskinen kommer att gå in i läget för direktutskrift.

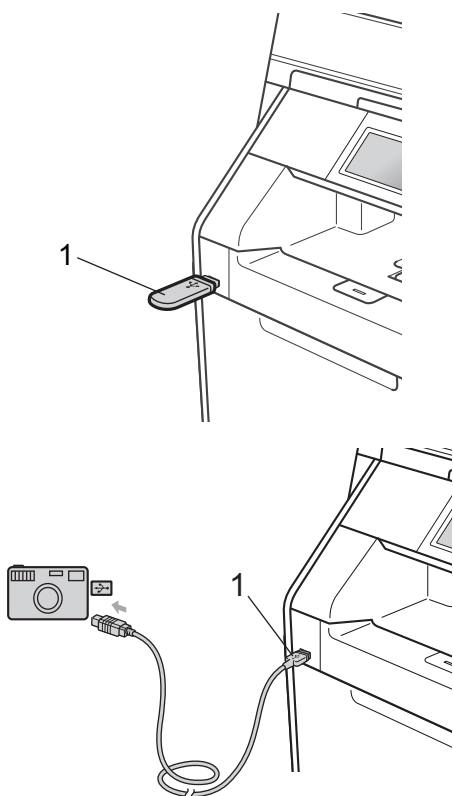

Obs

- Kontrollera att digitalkameran är på.
- Om din maskin har ställts in på säkerhetsfunktionslås På kanske du inte kan använda Direktutskrift. (Se *Byta användare* i kapitel 2 i *Avancerad bruksanvisning*)

- 2 Tryck på ▲ eller ▼ för att välja mappens namn och filnamnet på den fil du vill skriva ut. Om du har valt mappens namn, tryck på ▲ eller ▼ för att välja namnet på den fil du vill skriva ut.

Obs

- Din digitalkamera måste växlas över från PictBridge-läge till masslagringsläge.
- Om du vill skriva ut ett register på filerna trycker du på **Index- utskrift** på pekskärmen. Tryck på **Mono Start** eller **Colour Start** för att skriva ut data.
- När maskinen befinner sig i djupt viloläge visas ingen information på LCD-displayen ens om du ansluter ett USB flash-minne till USB-porten. Tryck på pekskärmen eller valfri knapp för att aktivera maskinen. Tryck på **Direkt- utskrift** på pekskärmen så visar LCD-skärmen menyn för direktutskrift.

- 3 Ange hur många kopior du vill ha genom att trycka på knapparna + och - på pekskärmen.
- 4 Gör något av följande:
 - Tryck på **Utskriftsinst..** Gå till steg 5.
 - Om du inte behöver ändra aktuell förinställd inställning, gå till steg 7.
- 5 Tryck på ▲ eller ▼ för att visa ett alternativ som du behöver ändra. Tryck på alternativet och ändra inställningen.



Obs

- Du kan välja följande inställningar:
 - Pappersformat
 - Papperstyp
 - Flera sidor
 - Orientering
 - Dubbelsidig
 - Sortera
 - Fack
 - Utskr kvalitet
 - PDF-alternativ
- Beroende på filtypen kanske inte alla inställningar visas.

6

Gör något av följande:

- Om du vill ändra andra alternativ upprepar du steg 5.
- Om du inte vill ändra fler alternativ trycker du på  och går till steg 7.

7

Tryck på **Mono Start** eller **Colour Start** för att skriva ut data.

! VIKTIGT

- För att förhindra att din maskin förstörs, anslut INTE någon enhet förutom digitalkamera eller USB-minne till USB-porten.
- Koppla INTE loss USB-minnet eller digitalkameran från USB-porten förrän maskinen har slutat skriva ut.

Ändra standardinställningarna för direktutskrift

Du kan ändra standardinställningarna för direktutskrift.

- 1 Anslut ditt USB Flash-minne eller din digitalkamera i USB-porten på framsidan av maskinen.
- 2 Tryck på **Direkt- utskrift** på pekskärmen.
- 3 Tryck på **Standard inställ..**
- 4 Tryck på **▲** eller **▼** för att visa den inställning som du vill ändra. Tryck på inställningen.
- 5 Tryck på önskat alternativ. Upprepa steg 4 till 5 för varje inställning som du vill ändra.



Obs

Så här visar du alla tillgängliga alternativ:

När displayen visar knapparna **◀** och **▶** trycker du på **◀** eller **▶** för att visa alla tillgängliga alternativ.

Skriva ut dokument

Maskinen kan ta emot data från din dator och skriva ut dem. Om du vill skriva ut från en dator, installera skrivardrivrutinen. (Se *Utskrift för Windows*[®] eller *Utskrift och fax för Macintosh* i *Bruksanvisning för programanvändare* för information om utskriftsinställningarna.)

- 1 Installera Brothers skrivardrivrutin som finns på installations-cd-skivan. (se *Snabbguide*).
- 2 Klicka på utskriftskommandot i det program du använder.
- 3 Välj namnet på din dator i dialogrutan **Skriv ut** och klicka på **Egenskaper**.
- 4 Du kan välja de inställningar du vill ha i dialogrutan **Egenskaper**.
 - Pappersstorlek
 - Orientering
 - Kopior
 - Papperstyp
 - Utskriftskvalitet
 - Färg / Mono
 - Flersidig utskrift
 - Duplex / Häfte
 - Papperskälla
- 5 Klicka på **OK** för att påbörja utskriften.

Skanna ett dokument som PDF-fil med hjälp av ControlCenter4 (Windows®)

(För Macintosh-användare) Se *Skanna* i *Bruksanvisning för programanvändare*.



Obs

Det kan hända att skärmbilderna på din dator skiljer sig åt beroende på vilken modell du har.

ControlCenter4 är ett programverktyg där du snabbt och enkelt får åtkomst till de program du använder ofta. Genom att använda ControlCenter4 behöver du inte starta specifika program manuellt. Du kan använda ControlCenter4 på din dator.

- 1 Ladda dokumentet. (Se *Fylla på dokument* på sidan 26.)
- 2 Öppna ControlCenter4 genom att klicka på **Start/Alla program/Brother/XXX-XXXX** (där XXX-XXXX är modellnamnet)/**ControlCenter4**. Programmet ControlCenter4 öppnas.
- 3 Välj **Standardläge** eller **Avancerat läge** innan du använder ControlCenter4.

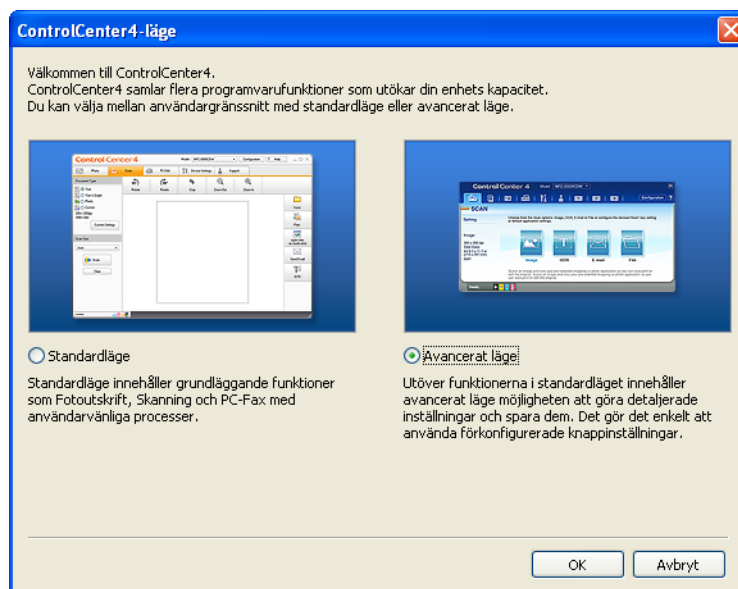



- 4 Se till att välja den maskinen du vill använda i **Modell**-rullgardinsmeny.

- 5 Ställ in filtyp för att spara i en mapp. Skannade data sparas som standard som **JPEG (*.jpg)**. Klicka på **Konfiguration** och välj sedan **Knappinställningar**, **Skanna** och **Fil**.

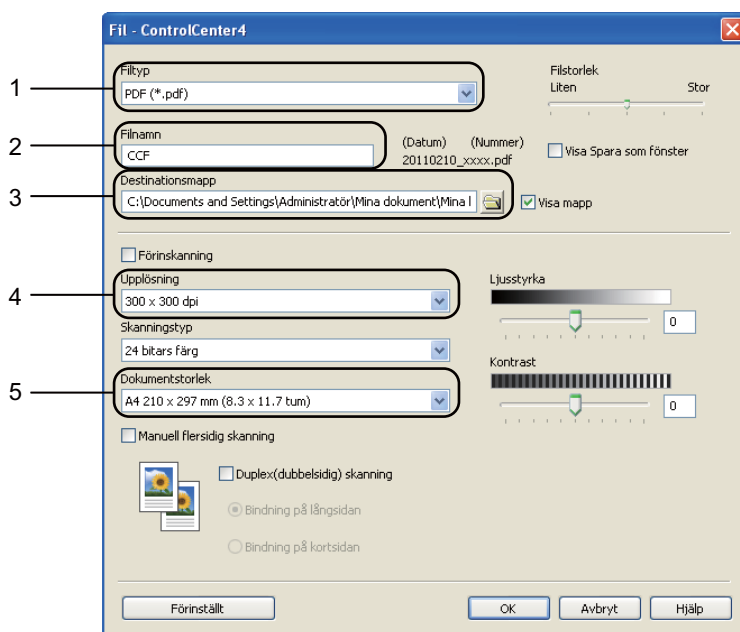

Dialogrutan konfiguration visas. Du kan ändra standardinställningar.



- 1 Välj **PDF (*.pdf)** i **Filtyp**-rullgardinslistan.
- 2 Du kan ange vilket filnamn du vill använda för dokumentet.
- 3 Du kan spara filen i standardmappen eller välja vilken mapp du föredrar genom att klicka på knappen  **Bläddra**.
- 4 Du kan välja en skanningsupplösning i **Upplösning**-rullgardinsmenyn.
- 5 Du kan välja dokumentstorlek i rullgardinsmenyn.

- 6 Klicka på **OK**.

- 7 Klicka på **Fil**. Maskinen börjar skanningsförfarandet. Mappen där skannade data sparas öppnas automatiskt.



Ändra SCAN-knappinställningar

Före skanning

Om du vill använda maskinen som skanner, installera en skannerdrivrutin. Om maskinen befinner sig i ett nätverk bör den konfigureras med en TCP/IP-adress.

- Installera skannerdrivrutinen som finns på installations-cd-skivan. (se *Snabbguide*).
- Konfigurera maskinen med en TCP/IP-adress om skanning i nätverk inte fungerar. (Se *Konfigurera nätverksskanning i Bruksanvisning för programanvändare.*)

SCAN-knappinställningar

Du kan ändra din maskins **SCAN**-knappinställningar med hjälp av ControlCenter4.

- 1 Öppna ControlCenter4 genom att klicka på **Start/Alla program/Brother/XXX-XXXX** (där XXX-XXXX är modellnamnet)/**ControlCenter4**. Programmet ControlCenter4 öppnas.
- 2 Se till att välja den maskinen du vill använda i **Modell**-rullgardinsmeny.
- 3 Klicka på fliken **Enhetsinställningar**.
- 4 Klicka på **Enhetens skanningsinställningar**.



- 5 Välj fliken **Fil**. Du kan ändra standardinställningar.

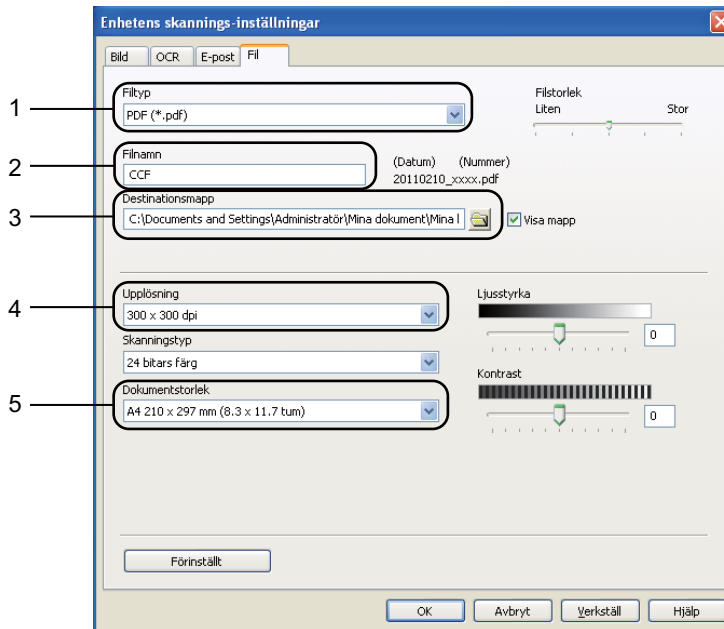

- 1 Du kan välja filtyp i rullgardinsmenyn.
- 2 Du kan ange vilket filnamn du vill använda för dokumentet.
- 3 Du kan spara filen i standardmappen eller välja vilken mapp du föredrar genom att klicka på knappen  **Bläddra**.
- 4 Du kan välja en skanningsupplösning i **Upplösning**-rullgardinsmenyn.
- 5 Du kan välja dokumentstorlek i rullgardinsmenyn.

- 6 Klicka på **OK**.

Skanna med SCAN-knappen

- 1 Ladda dokumentet. (Se *Fylla på dokument* på sidan 26.)
- 2 Tryck på  (**SCAN**).
- 3 Tryck på Skanna > PC.
- 4 Tryck på Fil.
- 5 (För nätverksanvändare)
Tryck på ▲ eller ▼ för att välja den dator du vill skicka till.
Tryck på OK.
Om LCD-skärmen ber dig ange ett PIN-nummer anger du datorns 4-siffriga PIN-nummer via kontrollpanelens kombinerade siffer- och bokstavsknappar.
Tryck på OK.
- 6 Gör något av följande:
 - Om du vill ändra duplexinställningen trycker du på Duplex- skanning. Tryck sedan på Av, Duplexskann:Långsida eller Duplexskann:Kortsida.
 - För att starta skanningen utan att ändra ytterligare inställningar gå till steg 7.
- 7 Tryck på **Mono Start** eller **Colour Start**.
Maskinen börjar skanningsförfarandet.



Obs

Välj det skanningsläge som du vill ha.

Skanna till:

- USB
- nätverk
- FTP
- e-post (Server)¹
- E-post
- Bild
- OCR
- Fil

¹ Om maskinen är ansluten till din LDAP-server kan du söka information som t.ex. e-postadresser på servern. (Information om hur du konfigurerar LDAP ges i *Bruksanvisning för nätverksanvändare*.)

Byta ut förbrukningsmaterial

Nedanstående meddelanden visas på skärmen i beredskapsläget. Dessa meddelanden lämnar avancerade varningar beträffande byte av förbrukningsmaterial innan livslängden är slut. För att undvika störningar kan du köpa förbrukningsmaterial innan maskinen slutar fungera.

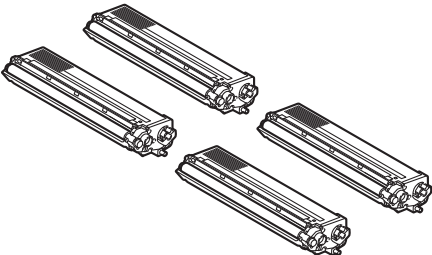
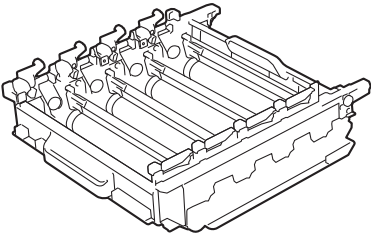
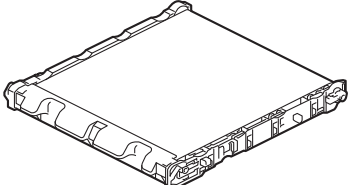
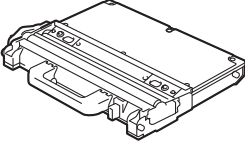
Tonerkassett	Trumma
<p>Se <i>Byta tonerkassett</i> på sidan 43.</p> <p>Modellnamn: TN-320BK, TN-325BK, TN-328BK, TN-320C, TN-325C, TN-328C, TN-320M, TN-325M, TN-328M, TN-320Y, TN-325Y, TN-328Y,</p>	<p>Se <i>Byta trumma</i> på sidan 49.</p> <p>Modellnamn: DR-320CL</p>
	
Bältenhet	Toneruppsamlare
<p>Se <i>Byta bältenhet</i> på sidan 56.</p> <p>Modellnamn: BU-300CL</p>	<p>Se <i>Byta spilltonerlåda</i> på sidan 61.</p> <p>Modellnamn: WT-300CL</p>
	

LCD-meddelanden	Förbrukningsartiklar att byta ut	Ungefärlig livslängd	Så här byter du	Modellnamn
Toner låg Förbered en ny tonerkassett.X	Tonerkassett X = Svart, Cyan, Magenta, Gul	<svart> 2 500 sidor ^{1 2 3} 4 000 sidor ^{1 2 4} 6 000 sidor ^{1 2 5} <cyan, magenta, gul> 1 500 sidor ^{1 2 3} 3 500 sidor ^{1 2 4} 6 000 sidor ^{1 2 5}	Se sidan 43.	TN-320BK ³ , TN-325BK ⁴ , TN-328BK ⁵ , TN-320C ³ , TN-325C ⁴ , TN-328C ⁵ , TN-320M ³ , TN-325M ⁴ , TN-328M ⁵ , TN-320Y ³ , TN-325Y ⁴ , TN-328Y ⁵
Byt ut delar Spilltonerbyte	Toneruppsamlare	50 000 sidor ¹	Se sidan 61.	WT-300CL

¹ Enkelsidiga utskrifter med A4- eller Letter-format.

² Kassettens ungefärliga livslängd är beskriven i enlighet med ISO/IEC 19798.

³ Tonerkassett av standardmodell

⁴ Tonerkassett med hög kapacitet

⁵ Tonerkassett med extra hög kapacitet

Du måste rengöra maskinen regelbundet och byta ut förbrukningsmaterial när följande meddelanden visas på LCD-displayen.

LCD-meddelanden	Förbrukningsartiklar att byta ut	Ungefärlig livslängd	Så här byter du	Modellnamn
Byt tonerX	Tonerkassett	<svart> 2 500 sidor ^{1 2 5} 4 000 sidor ^{1 2 6} 6 000 sidor ^{1 2 7} <cyan, magenta, gul> 1 500 sidor ^{1 2 5} 3 500 sidor ^{1 2 6} 6 000 sidor ^{1 2 7}	Se sidan 43.	TN-320BK ⁵ , TN-325BK ⁶ , TN-328BK ⁷ , TN-320C ⁵ , TN-325C ⁶ , TN-328C ⁷ , TN-320M ⁵ , TN-325M ⁶ , TN-328M ⁷ , TN-320Y ⁵ , TN-325Y ⁶ , TN-328Y ⁷
Byt ut delar Trumenhet Trumstopp	Trumma	25 000 sidor ^{1 3 4}	Se sidan 50.	DR-320CL
Byt ut delar Bältenhet	Bältenhet	50 000 sidor ¹	Se sidan 56.	BU-300CL
Byt spilltonerlådan	Toneruppsamlare	50 000 sidor ¹	Se sidan 61.	WT-300CL
Byt ut delar Fixeringsenhet	Fixeringsenhet	100 000 sidor ¹	Kontakta din Brother-återförsäljare för utbyte av fixeringsenheten.	
Byt ut delar Laserenhet	Laserenhet	100 000 sidor ¹	Kontakta din Brother-återförsäljare för utbyte av laserenheten.	
Byt ut delar PM-kit 1	Pappersmatningssats 1	100 000 sidor ¹	Kontakta din Brother-återförsäljare för utbyte av pappersmatningssats 1.	
Byt ut delar PM-kit 2	Pappersmatningssats 2	100 000 sidor ¹	Kontakta din Brother-återförsäljare för utbyte av pappersmatningssats 2.	
Byt ut delar PM-kit KF	Pappersmatningssats kombi	50 000 sidor ¹	Kontakta din Brother-återförsäljare för utbyte av pappersmatningssats MP.	

¹ Enkelsidiga utskrifter med A4- eller Letter-format.

² Kassettens ungefärliga livslängd är beskriven i enlighet med ISO/IEC 19798.

³ 1 sida per jobb.

⁴ Trummans livslängd är ungefärlig, och kan variera beroende på typ av användning.

⁵ Tonerkassett av standardmodell

⁶ Tonerkassett med hög kapacitet

⁷ Tonerkassett med extra hög kapacitet



Obs

- Gå till <http://www.brother.com/original/index.html> för anvisningar om hur du återlämnar använda förbrukningsartiklar till Brothers insamlingsprogram. Om du väljer att inte återvinna använda förbrukningsartiklar ska de slängas i enlighet med lokala bestämmelser. De får inte slängas i hushållssoporna. Kontakta de lokala renhållningsmyndigheterna om du har några frågor. (Se *EU-direktiv 2002/96/EC* och *EN50419* i *Säkerhets- och juridikhäfte*.)
 - Vi rekommenderar att du placerar använda förbrukningsartiklar på ett papper så att materialet inuti inte spills eller sprids ut.
 - Förbrukningsartiklarnas och maskindelarnas livslängd kan förkortas om du använder papper som inte direkt motsvarar det rekommenderade papperet.
 - Tonerkassetternas uppskattade livslängd baseras på ISO/IEC 19798. Hur ofta artiklarna måste bytas varierar beroende på de utskrivna sidornas komplexitet, täckningsprocenten och medietypen som används.
-

Byta tonerkassett

Modellnamn: För modellnamnet för tonerkassetter, se *Byta ut förbrukningsmaterial* på sidan 39.

Standardtonerkassetterna kan skriva ut ca 2 500 sidor (svart) eller ca 1 500 sidor (cyan, gul, magenta)¹. Tonerkassetterna med hög kapacitet kan skriva ut ca 4 000 sidor (svart) eller ca 3 500 sidor (cyan, gul, magenta)¹. Tonerkassetterna med extra hög kapacitet kan skriva ut ca 6 000 sidor (svart, cyan, magenta, gul)¹. Det aktuella antalet sidor varierar beroende på den genomsnittliga dokumenttypen. När en tonerkassett börjar ta slut visas *Toner låg* på skärmen.

Tonerkassetterna som medföljer maskinen är standardtonerkassetter.

¹ Kassettens ungefärliga livslängd är beskriven i enlighet med ISO/IEC 19798.



Obs

- Det är praktiskt om du har en ny tonerkassett redo när du ser meddelandet *Toner låg*.
- För att du ska få högkvalitativa utskrifter, rekommenderar vi att du endast använder Brother Original tonerkassetter. När du behöver köpa tonerkassetter, kontakta din Brother-återförsäljare.
- Vi rekommenderar att du rengör maskinen när du byter tonerkassetten. Se *Rengöring och kontroll av maskinen* på sidan 68.
- Om du ändrar inställningen för svärtningsgraden till ljusare eller mörkare utskrift kommer tonerförbrukningen att ändras.
- Vänta med att packa upp tonerkassetten tills du ska stoppa in den i maskinen.

Låg tonernivå

Om *Toner låg*

Förbered en ny tonerkassett. X visas på LCD-skärmen bör du köpa en ny tonerkassett och ha den i beredskap innan du får meddelandet *Byt toner*. LCD-displayen visar den toner färg som håller på att ta slut (cyan, magenta, gul eller svart).

Byt toner

När LCD-skärmen visar *Byt toner* kommer maskinen att sluta att skriva ut tills du byter ut tonerkassetten. Meddelandet på skärmen anger vilken färg som behöver bytas. En ny eller oanvänd Brother original tonerkassett gör att tonerbytesläget återställs.

Byta ut tonerkassetter

- 1 Kontrollera att maskinen är påslagen.
- 2 Tryck på knappen för att frigöra den främre luckan, och öppna sedan luckan.

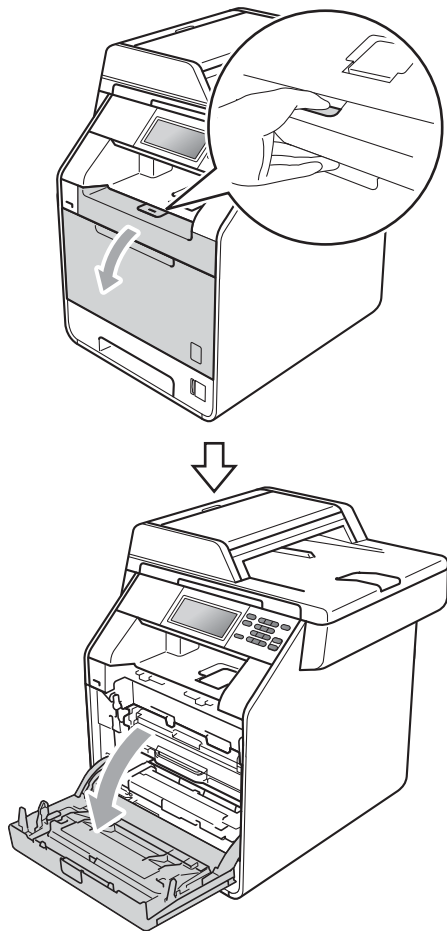

- 3 Håll i trummans gröna handtag. Dra ut trumman tills den tar stopp.

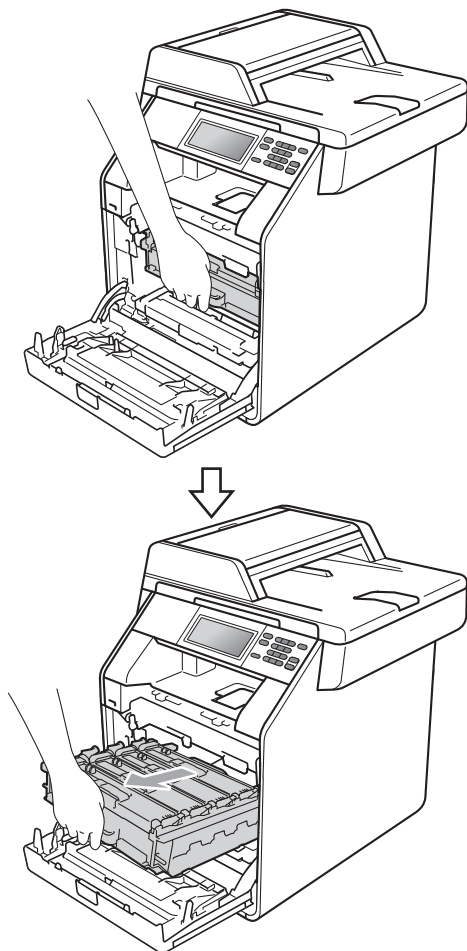

- 4 Håll i tonerkassetten handtag och tryck den lätt i riktning mot maskinen för att låsa upp den. Dra sedan ut den ur trumenheten. Upprepa detta för alla tonerkassetter.

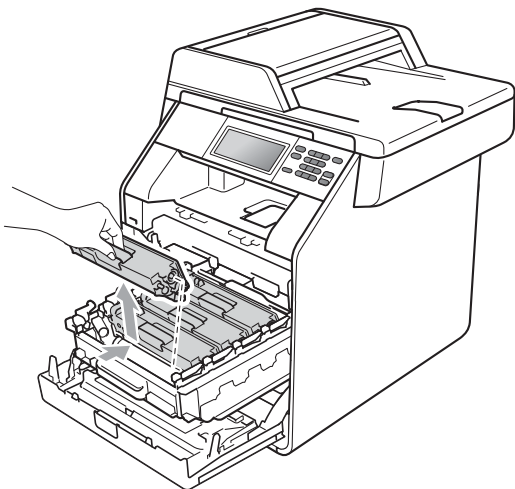

⚠ VARNING

Kasta INTE en tonerkassett i öppen eld. Den kan explodera och orsaka skador.

Använd INTE rengöringsmedel som innehåller ammoniak, alkohol, någon typ av spray eller lättantändligt medel för att rengöra maskinens in- och utsida. Det kan leda till brand eller elektriska stötar.

Se *Använda produkten på ett säkert sätt* i *Säkerhets- och juridikhäfte* angående rengöring av maskinen.



Andas inte in toner.

! VIKTIGT

- Vi rekommenderar att du placerar trumman och/eller tonerkassetten på en ren, plan och stabil yta som skyddas av ett papper eller en trasa om toner spills eller sprids ut.
- Handskas försiktigt med tonerkassetterna. Om du får toner på händerna eller kläderna ska du torka eller tvätta bort det med kallt vatten.
- Ta INTE på de skuggade delarna som visas på bilden för att undvika problem med utskriftskvaliteten.

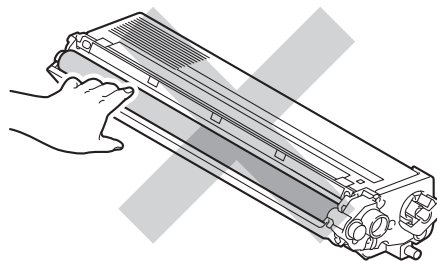

📄 Obs

- Kom ihåg att försegla den förbrukade tonerkassetten ordentligt i en lämplig påse så att toner inte spills ut ur kassetten.
- Gå till <http://www.brother.com/original/index.html> för anvisningar om hur du återlämnar använda förbrukningsartiklar till Brothers insamlingsprogram. Om du väljer att inte återvinna använda förbrukningsartiklar ska de slängas i enlighet med lokala bestämmelser. De får inte slängas i hushållssoporna. Kontakta de lokala renhållningsmyndigheterna om du har några frågor. (Se *EU-direktiv 2002/96/EC* och *EN50419* i *Säkerhets- och juridikhäfte*)

- 5 Tryck för att frigöra spärrarna på koronaloeket (1) och öppna locket.

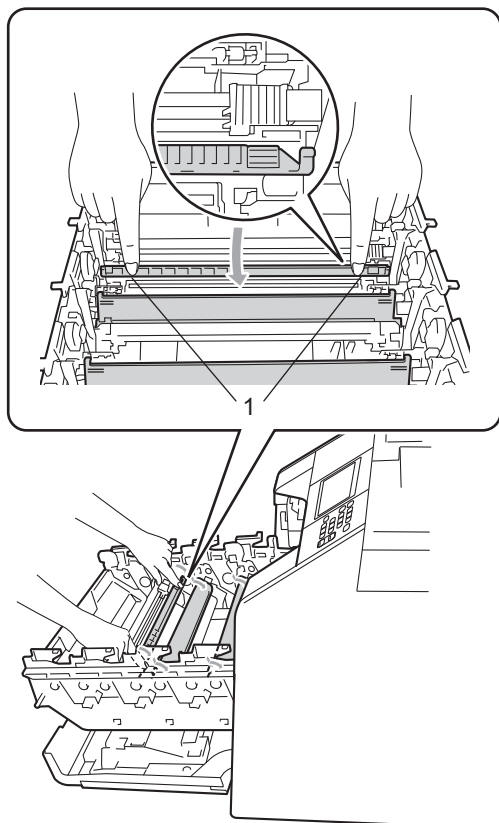

- 6 Rengör koronatråden inuti trumman genom att försiktigt skjuta på den gröna fliken från vänster till höger och från höger till vänster flera gånger.

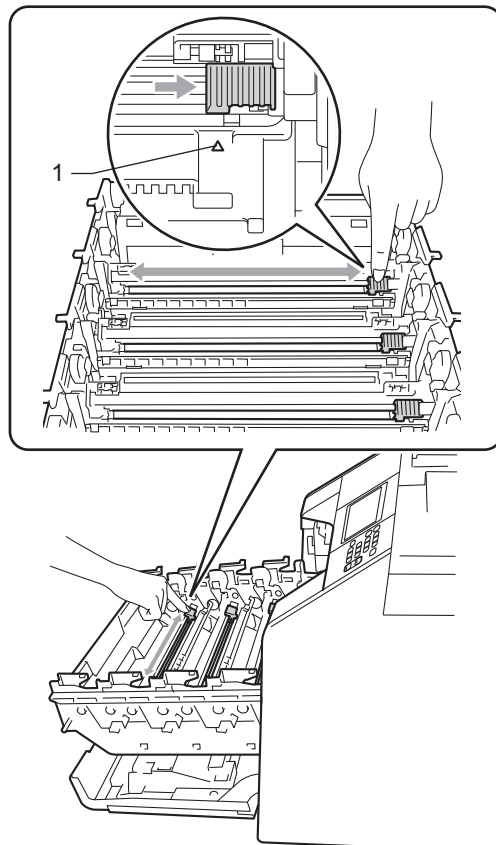

Obs

Kom ihåg att föra tillbaka tungan till ursprungsläget (▲) (1). Om du inte gör det kan en lodrät rand synas på utskrifterna.

7 Stäng koronaloeket.

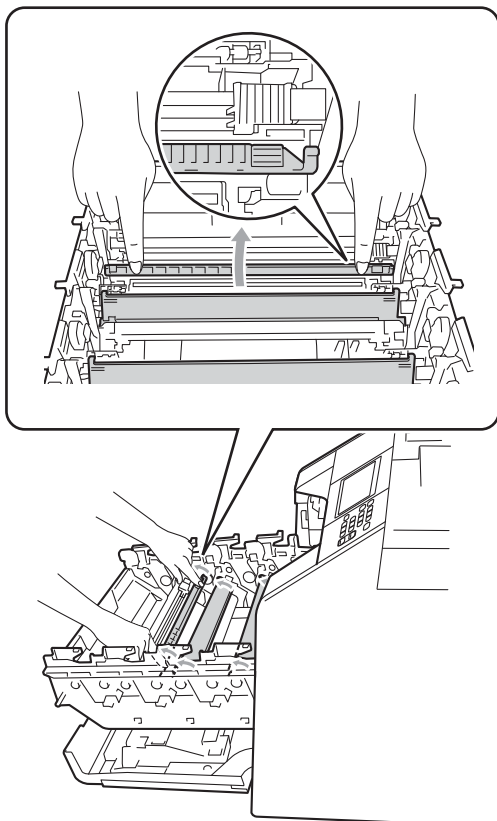

8 Upprepa steg 5 - 7 för att rengöra de tre återstående huvudkoronorna.

9 Packa upp den nya tonerkassetten. Skaka den försiktigt från sida till sida flera gånger för att fördela tonern jämnt inuti kassetten.

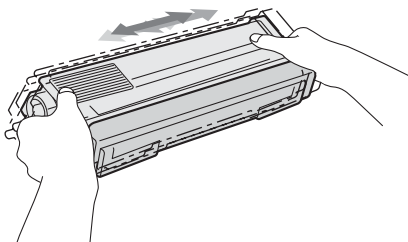

! VIKTIGT

- Packa upp tonerkassetten precis innan du sätter in den i maskinen. Om tonerkassetten lämnas upppackad under en längre tid kommer tonern att få kortare livslängd än normalt.
- Om en upppackad trumma ställs i direkt solljus eller rumsbelysning, kan enheten skadas.
- Brother-maskinerna är konstruerade för att fungera med toner av en särskild specifikation och kommer att fungera optimalt när de används tillsammans med Brother original tonerkassetter. Brother kan inte garantera bästa möjliga prestanda om toner och/eller tonerkassetter av annan specifikation används. Brother rekommenderar därför att endast Brother Original kassetter används i den här maskinen och att tomma kassetter inte fylls med andra tonersorter. Garantin täcker inte reparationer som måste utföras på grund av skador som genom inkompatibilitet eller olämplighet orsakas på trumman eller andra maskindelar när tonerkassetter eller toner som ej är Brother original används.

- 10 Dra bort skyddsomslaget.

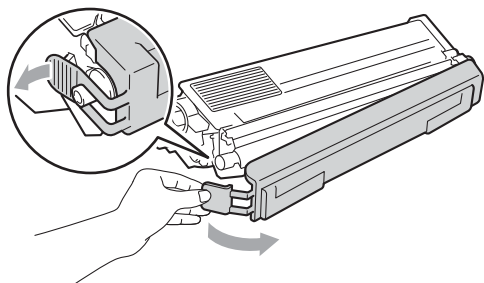

! VIKTIGT

Lägg tonerkassetten i trumman så fort du har tagit av skyddsomslaget. Ta INTE på de skuggade delarna som visas på bilderna för att undvika att utskriftskvaliteten försämras.

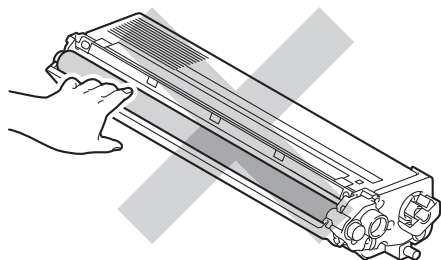

- 11 Håll i handtaget på tonerkassetten och skjut tonerkassetten in i trumman och dra den sedan lätt emot dig tills du hör att den klickar på plats. Kontrollera att tonerkassettsens färg matchar motsvarande färgetikett på trumman. Upprepa detta för alla tonerkassetter.

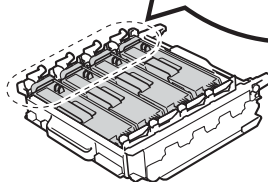
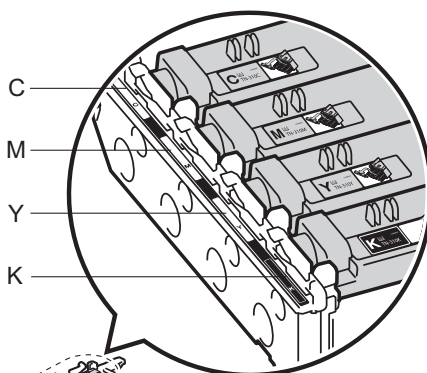
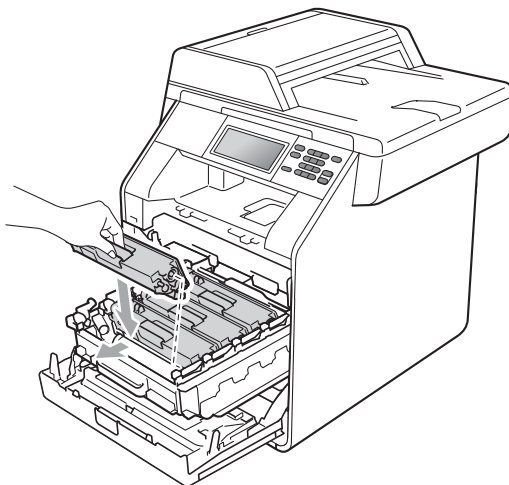

C - Cyan

M - Magenta

Y - Gul

K - Svart

- 12 Tryck in trumman tills den tar stopp.

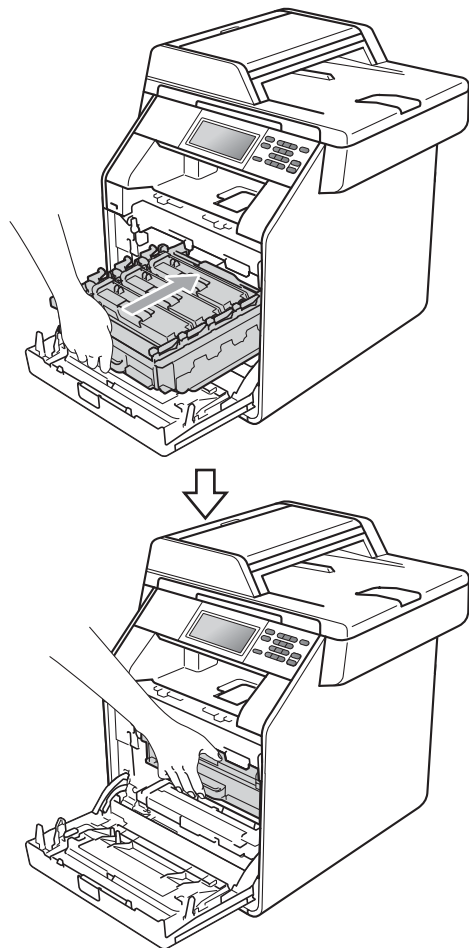

- 13 Stäng maskinens främre lucka.



Obs

När du har bytt tonerkassetten, stäng INTE av maskinen med strömbrytaren och öppna INTE den främre luckan förrän Var god vänta försvinner på LCD-displayen och maskinen återgår till beredskapsläget.

Byta trumma

Modellnamn: DR-320CL

En ny trumenhet kan användas till att skriva ut cirka 25 000 enkelsidiga sidor i formatet A4 eller Letter.

! VIKTIGT

Bäst resultat får du om du bara använder Brother original trumenhet och tonerkassetter. Utskrifter med tredje parts trummor eller toner kan minska inte bara utskriftskvaliteten utan också kvaliteten och livslängden på själva maskinen. Garantin täcker inte problem som har orsakats av att trumenheter eller tonerkassetter från en annan tillverkare har använts.

Fel på trumenhet

Koronatrådarna har blivit smutsiga. Rengör trummans koronatrådar. (Se *Rengöra koronatrådarna* på sidan 74.)

Om du rengjort huvudkoronorna och *Trumfel* inte rensades har trumman nått slutet av sin livslängd. Byt ut trumman mot en ny.

Byt trumma

Trummans nominella livslängd är slut. Byt ut trumman mot en ny. Vi rekommenderar att du nu installerar en Original Brother-trumma.

Efter bytet, återställ trumräknaren genom att följa instruktionerna som medföljer den nya trumman.

Trumstopp

Vi kan inte garantera utskriftskvaliteten. Byt ut trumman mot en ny. Vi rekommenderar att du nu installerar en Original Brother-trumma.

Efter bytet, återställ trumräknaren genom att följa instruktionerna som medföljer den nya trumman.

Byta ut trummenheten

! VIKTIGT

- Hantera trumman med varsamhet när du avlägsnar den. Den kan innehålla toner. Om du får toner på händerna eller kläderna ska du torka eller tvätta bort det med kallt vatten.
- Varje gång du byter trumma, rengör maskinens insida. (Se *Rengöring och kontroll av maskinen* på sidan 68.)

1 Kontrollera att maskinen är påslagen.

2 Tryck på knappen för att frigöra den främre luckan, och öppna sedan luckan.

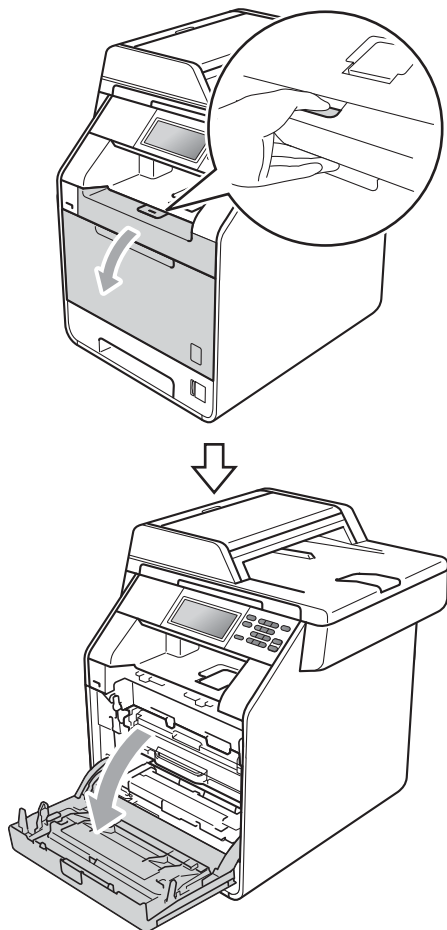

3 Håll i trummans gröna handtag. Dra ut trumman tills den tar stopp.

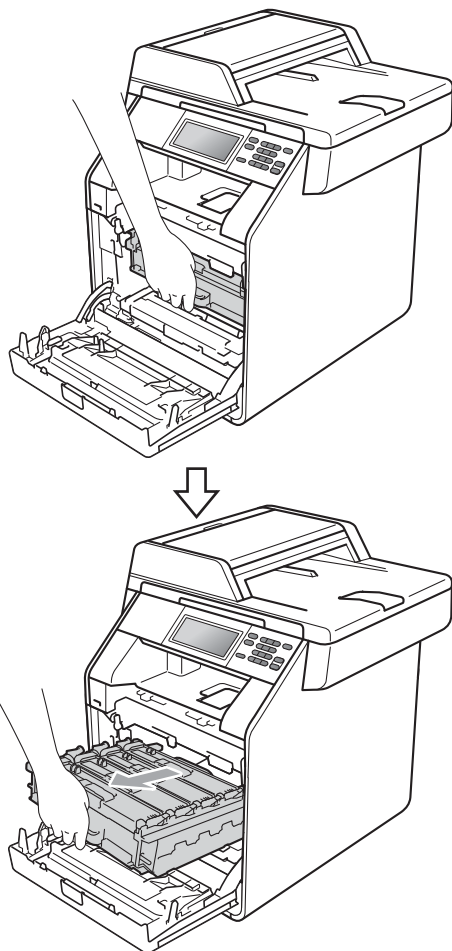

- 4 Vrid den gröna låsspaken (1) på maskinens vänstra sida moturs till frigöringsläget. Håll i trummans gröna handtag och lyft upp trummans främre del och ta bort den från maskinen.

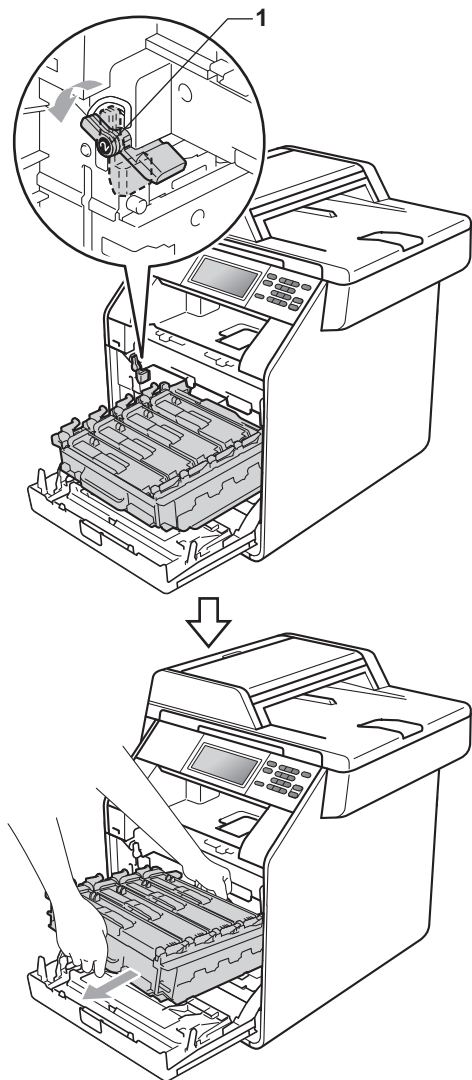

! VIKTIGT

- Vi rekommenderar att du placerar trumman och/eller tonerkassetten på en ren, plan yta som skyddas av ett papper eller en trasa om toner spills eller sprids ut.
- Undvik att maskinen skadas på grund av statisk elektricitet genom att INTE vidröra elektroden som visas på bilden nedan.

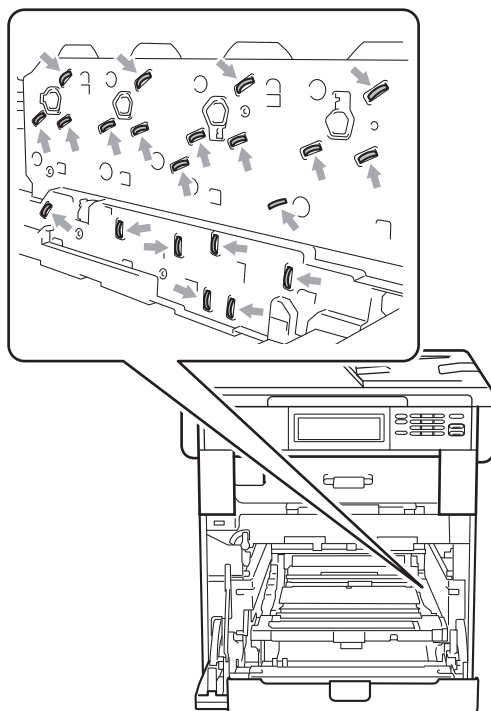

- Håll trumman i de gröna handtagen när du bär den. Håll INTE i sidorna på trumman.

- 5 Håll i tonerkassettsens handtag och tryck in den lätt för att låsa upp den. Dra sedan ut den ur trummenheten. Upprepa detta för alla tonerkassetter.

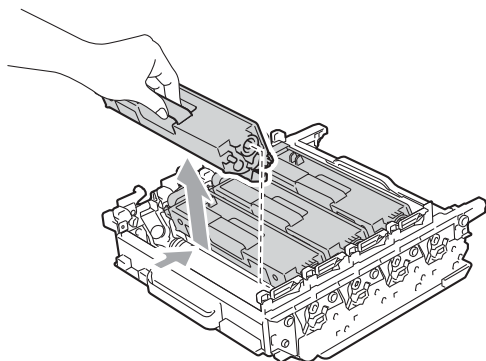

! VARNING

Kasta INTE en tonerkassett i öppen eld. Den kan explodera och orsaka skador.

Använd INTE rengöringsmedel som innehåller ammoniak, alkohol, någon typ av spray eller lättantändligt medel för att rengöra maskinens in- och utsida. Det kan leda till brand eller elektriska stötar.

Se *Använda produkten på ett säkert sätt* i *Säkerhets- och juridikhäfte* angående rengöring av maskinen.



Andas inte in toner.

! VIKTIGT

- Handskas försiktigt med tonerkassetterna. Om du får toner på händerna eller kläderna ska du torka eller tvätta bort det med kallt vatten.
- Vi rekommenderar att du placerar trumman och/eller tonerkassetten på en ren, plan yta som skyddas av ett papper eller en trasa om toner spills eller sprids ut.
- Ta INTE på de skuggade delarna som visas på bilderna för att undvika problem med utskriftskvaliteten.

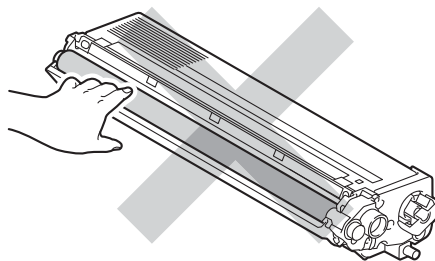

Obs

- Var noga med att försegla den förbrukade trumman ordentligt i en påse så att tonerpulver inte spills ur enheten.
- Gå till <http://www.brother.com/original/index.html> för anvisningar om hur du återlämnar använda förbrukningsartiklar till Brothers insamlingsprogram. Om du väljer att inte återvinna använda förbrukningsartiklar ska de slängas i enlighet med lokala bestämmelser. De får inte slängas i hushållssoporna. Kontakta de lokala renhållningsmyndigheterna om du har några frågor. (Se *EU-direktiv 2002/96/EC* och *EN50419* i *Säkerhets- och juridikhäfte*)

- 6 Packa upp den nya trumman och ta bort skyddet.

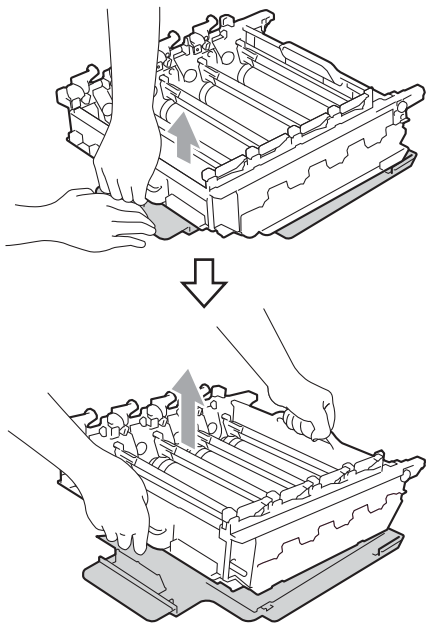

! VIKTIGT

- Ta INTE på de skuggade delarna som visas på bilderna för att undvika problem med utskriftskvaliteten.

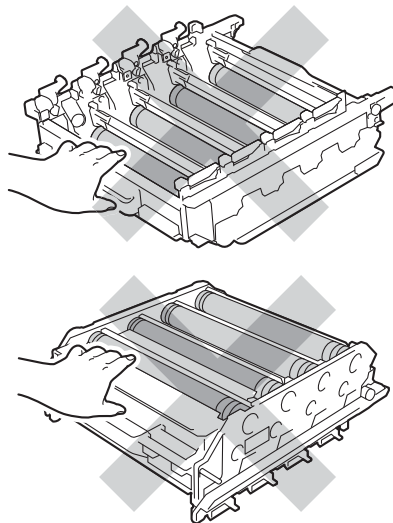

- Packa upp trumman precis innan du sätter in den i maskinen. Exponering i direkt solljus eller rumsbelysning kan skada trumman.

A

- 7** Håll i handtaget på tonerkassetten och skjut tonerkassetten in i den nya trumman och dra den sedan lätt emot dig tills du hör att den klickar på plats. Kontrollera att tonerkassettsens färg matchar motsvarande färgetikett på trumman. Upprepa detta för alla tonerkassetter.

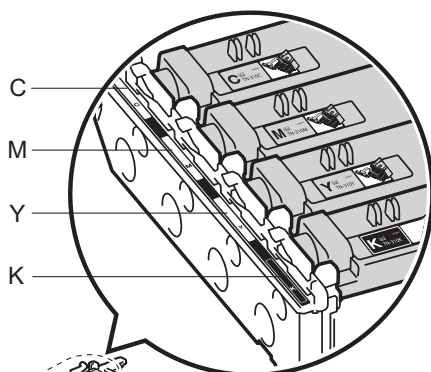
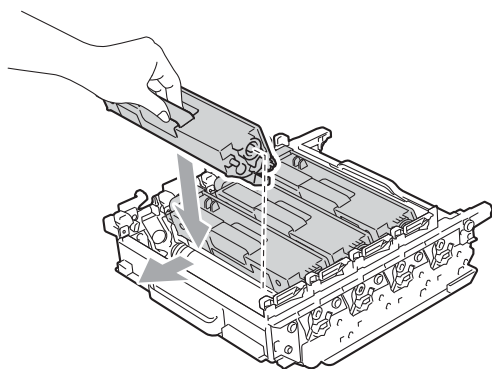

C - Cyan
Y - Gul

M - Magenta
K - Svart

- 8** Kontrollera att den gröna låsspaken (1) befinner sig i frigöringsläget enligt bilden.

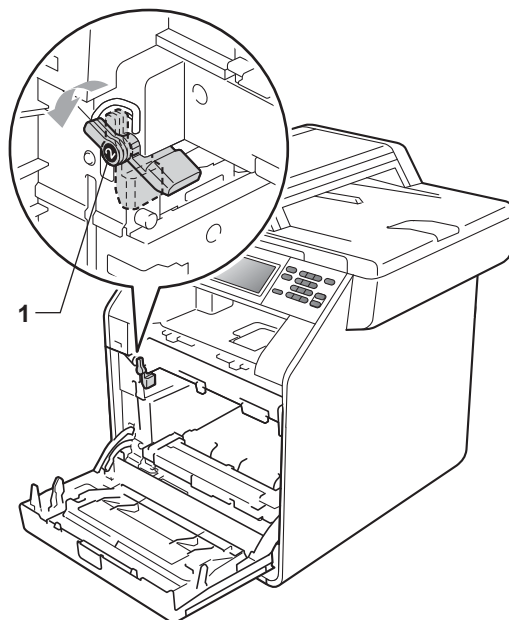

- 9** Rikta in de guideändarna (2) på trumman mot ► markeringarna (1) på båda sidorna av maskinen och skjut försiktigt in trumman i maskinen till den tar stopp vid den gröna låsspaken.

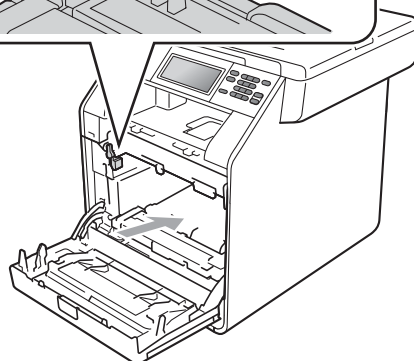
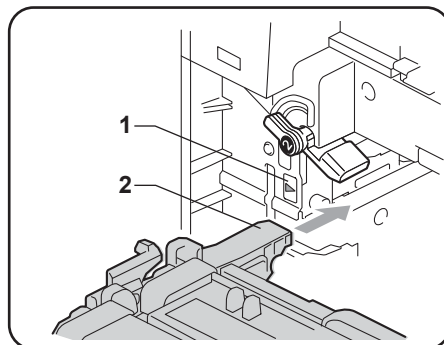

- 10 Vrid det gröna låsspaken (1) medurs till låsningläget.

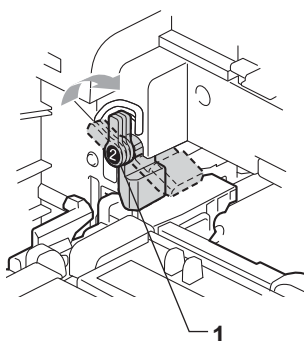

- 11 Tryck in trumman tills den tar stopp.

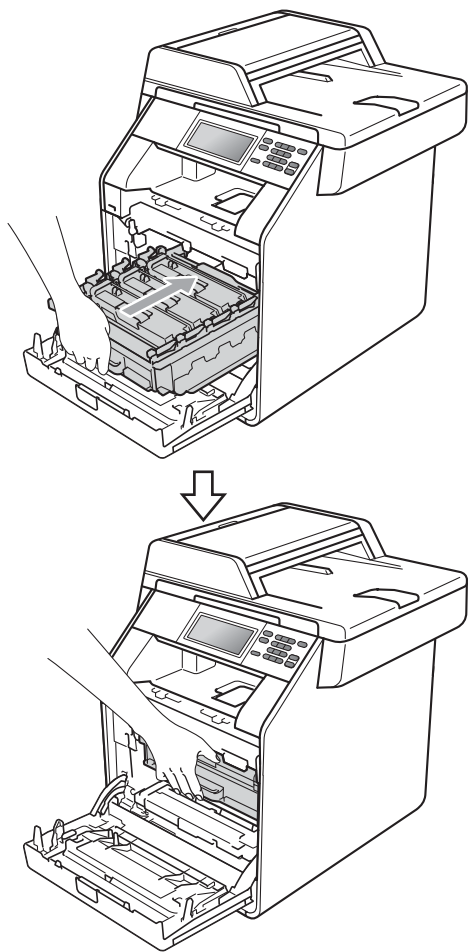

- 12 Stäng maskinens främre lucka.

Återställa trummans räkneverk

När du byter en trumma mot en ny, måste du återställa trummans räkneverk genom att utföra följande steg:

- 1 Tryck på **MENY**.
- 2 Tryck på **▲** eller **▼** för att visa Maskininform..
Tryck på Maskininform..
- 3 Tryck på **Återställningsmeny**.
- 4 Tryck på **Trumma**.
- 5 Maskinen kommer att visa Återställ trumma?.
- 6 Tryck på **Ja** och tryck sedan på **Stop/Exit**.

Byta bältenhet

Modellnamn: BU-300CL

En ny bältenhet kan användas till att skriva ut cirka 50 000 sidor i formatet A4 eller Letter.

Byt ut delar Bältenhet

När meddelandet *Byt ut delar*
Bältenhet visas på LCD-skärmen behöver du byta bältenheten:

! VIKTIGT

- Rör INTE bältenhetens yta. Om du rör den kan utskriftskvaliteten försämrans.
- Skada orsakad av inkorrekt hantering av bältenheten kan ogiltigförklara garantin.

- 1 Kontrollera att maskinen är påslagen.

- 2 Tryck på knappen för att frigöra den främre luckan, och öppna sedan luckan.

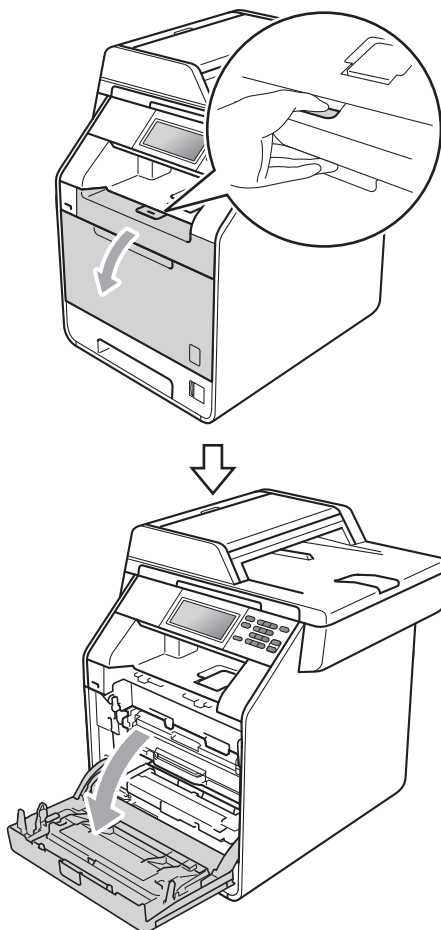

- 3 Håll i trummans gröna handtag. Dra ut trumman tills den tar stopp.

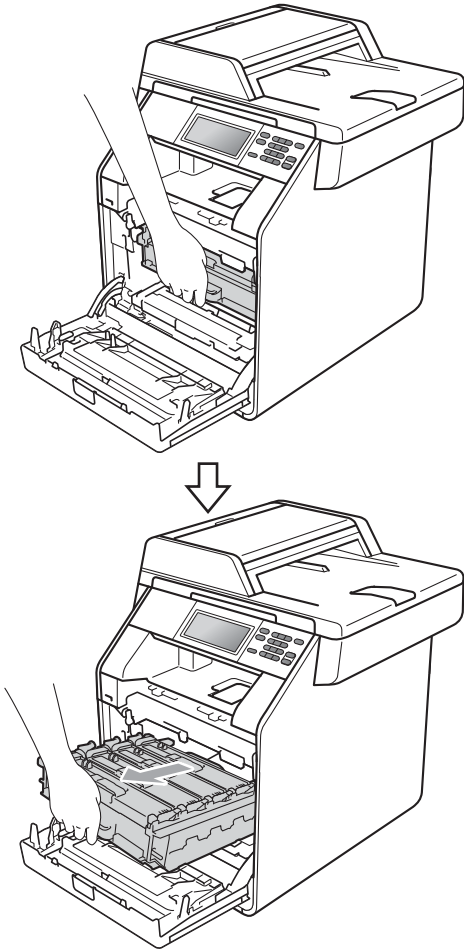

- 4 Vrid den gröna låsspaken (1) på maskinens vänstra sida moturs till frigöringsläget. Håll i trummans gröna handtag och lyft upp trummans främre del och ta bort den från maskinen.

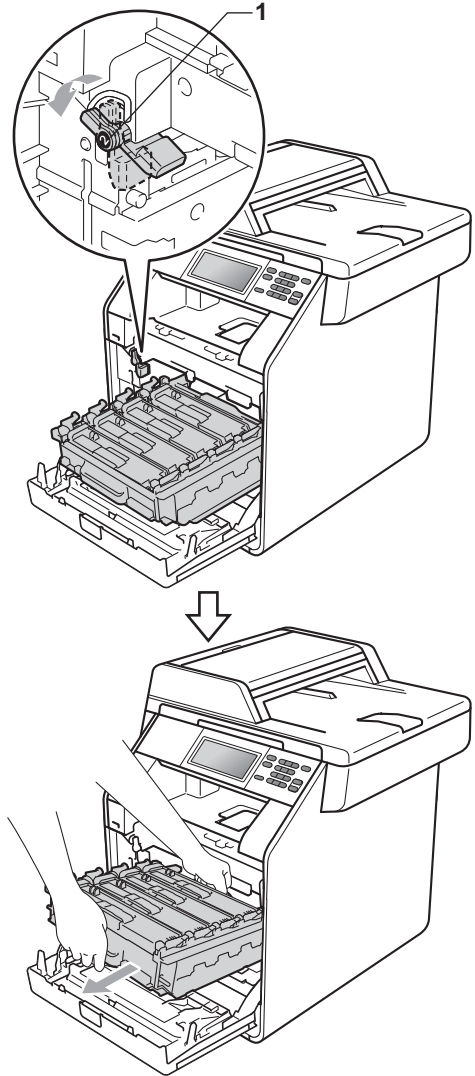

! VIKTIGT

- Vi rekommenderar att du placerar trumman och/eller tonerkassetten på en ren, plan yta som skyddas av ett papper eller en trasa om toner spills eller sprids ut.
- Undvik att maskinen skadas på grund av statisk elektricitet genom att INTE vidröra elektroderna som visas på bilden nedan.

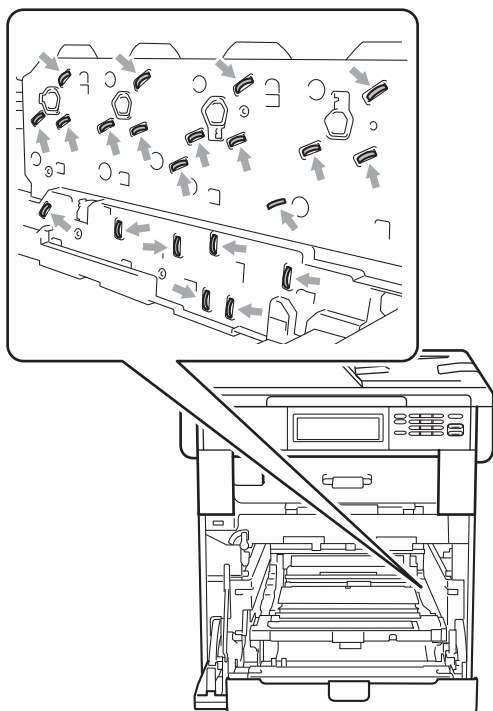

- Håll trumman i de gröna handtagen när du bär den. Håll INTE i sidorna på trumman.

- Ta INTE på de skuggade delarna som visas på bilderna för att undvika problem med utskriftskvaliteten.

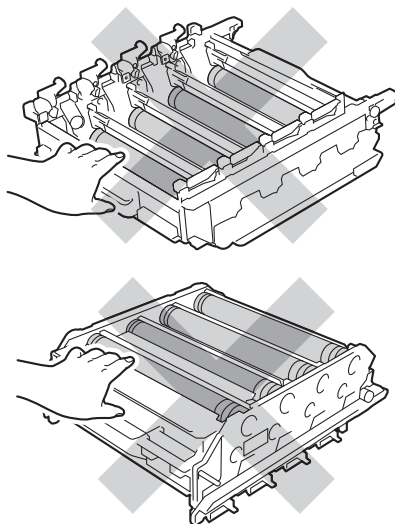

- 5 Håll i det gröna handtaget på bältenheten med båda händerna, lyft upp bältenheten och dra ut den.

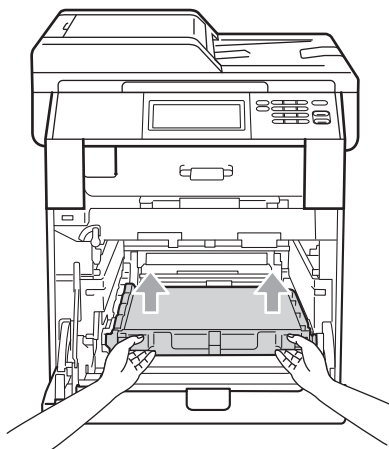

! VIKTIGT

Ta INTE på de skuggade delarna som visas på bilden för att undvika problem med utskriftskvaliteten.

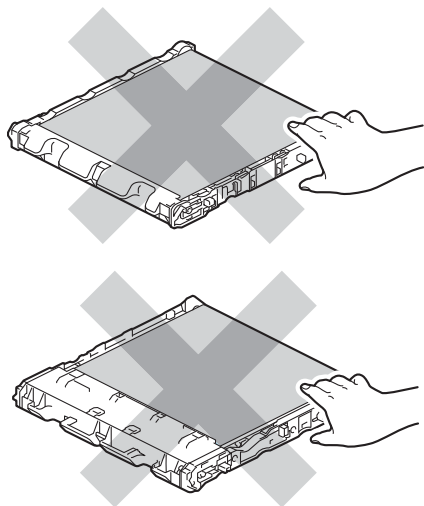

- 6 Packa upp den nya bältenheten.
- 7 Sätt den nya bältenheten tillbaka i maskinen. Kontrollera att bältenheten är vågrät och sitter ordentligt på plats.

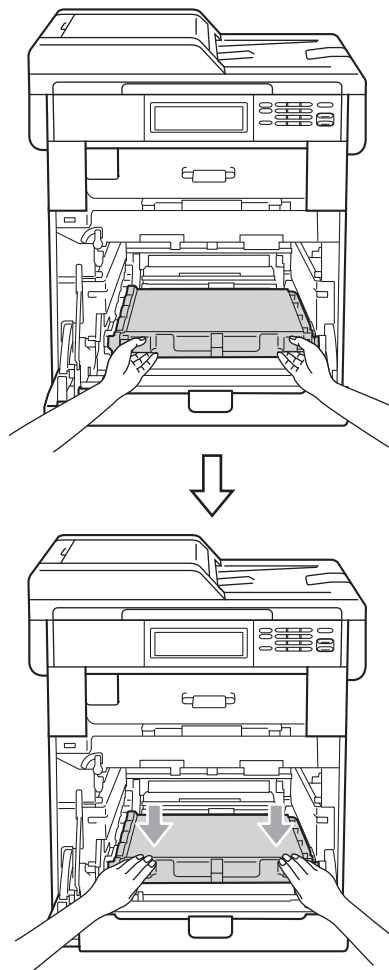

A

- 8 Kontrollera att den gröna låsspaken (1) befinner sig i frigöringsläget enligt bilden.

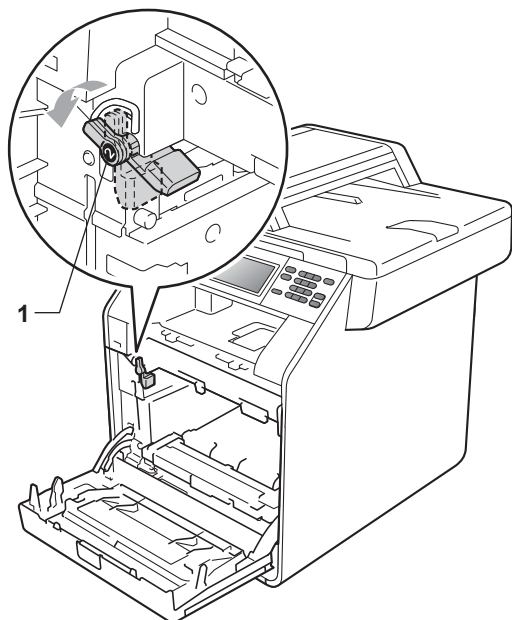

- 9 Rikta in de guideändarna (2) på trumman mot ► markeringarna (1) på båda sidorna av maskinen och skjut försiktigt in trumman i maskinen till den tar stopp vid den gröna låsspaken.

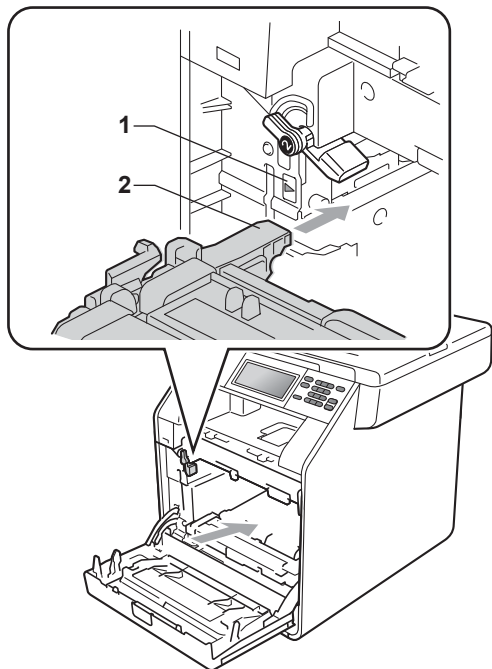

- 10 Vrid det gröna låsspaken (1) medurs till låsningsläget.

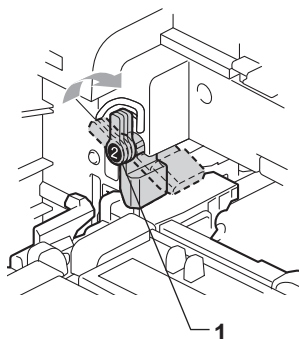

- 11 Tryck in trumman tills den tar stopp.

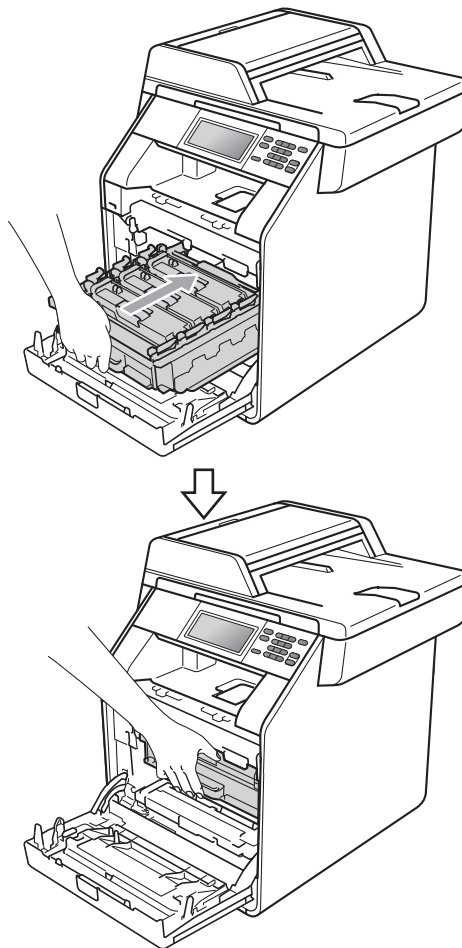

- 12 Stäng maskinens främre lucka.

Återställer bältenhetens räkneverk

När du byter en bältenhet mot en ny, måste du återställa bältenhetens räkneverk genom att utföra följande steg:

- 1 Tryck på **MENY**.
- 2 Tryck på **▲** eller **▼** för att visa **Maskininform..**
Tryck på **Maskininform..**
- 3 Tryck på **Återställningsmeny**.
- 4 Tryck på **Bältenhet**.
- 5 Maskinen kommer att visa **Återställ bältenhet?**.
- 6 Tryck på **Ja** och tryck sedan på **Stop/Exit**.

Byta spilltonerlåda

Modellnamn: WT-300CL

En ny toneruppsamlare kan skriva ut ca 50 000 enkelsidiga utskrifter med A4- eller Letter-format.

Byt ut delar

Toneruppsamlare snart slut

Om LCD-skärmen visar **Byt ut delar Spilltonerbyte**, innebär det att spilltonerlådans livslängd snart är slut. Köp en ny toneruppsamlare och ha den i beredskap innan du får meddelandet **Byt spilltonerlådan**.

Byt spilltoner

När meddelandet **Byt spilltonerlådan** visas på LCD-skärmen måste du byta toneruppsamlare:

VARNING

Kasta **INTE** toneruppsamlaren i öppen eld. Den kan explodera.

Var försiktig så att du inte spiller toner. Andas **INTE** in den och undvik att få toner i ögonen.

VIKTIGT

Återanvänd **INTE** toneruppsamlaren.

- 1 Kontrollera att maskinen är påslagen.

- 2 Tryck på knappen för att frigöra den främre luckan, och öppna sedan luckan.

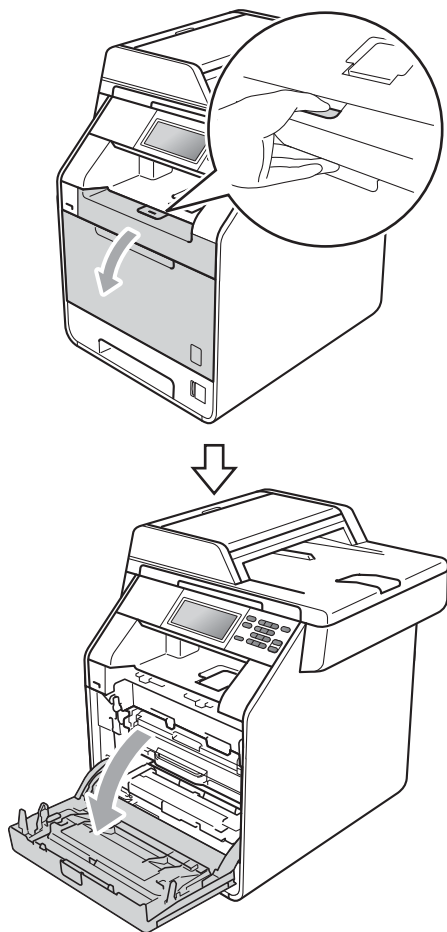

- 3 Håll i trummans gröna handtag. Dra ut trumman tills den tar stopp.

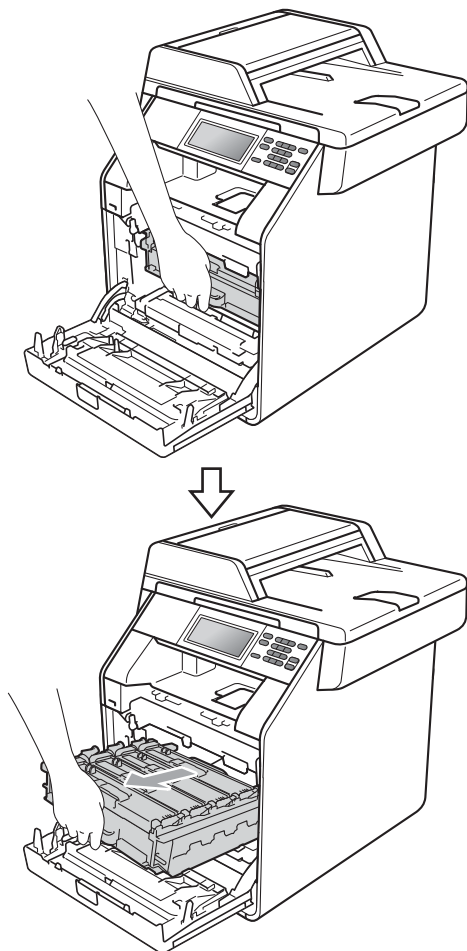

- 4 Vrid den gröna låsspaken (1) på maskinens vänstra sida moturs till frigöringsläget. Håll i trummans gröna handtag och lyft upp trummans främre del och ta bort den från maskinen.

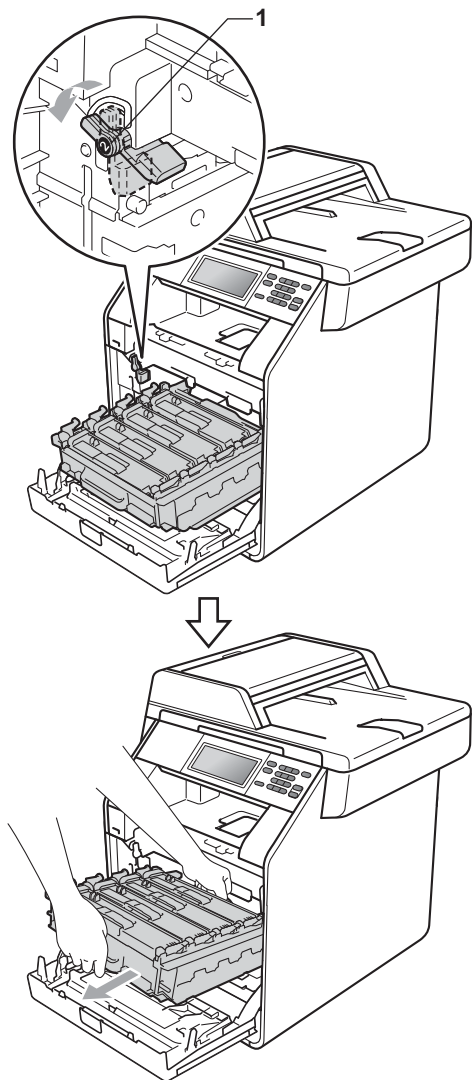

! VIKTIGT

- Vi rekommenderar att du placerar trumman och/eller tonerkassetten på en ren, plan yta som skyddas av ett papper eller en trasa om toner spills eller sprids ut.
- Undvik att maskinen skadas på grund av statisk elektricitet genom att INTE vidröra elektroden som visas på bilden nedan.

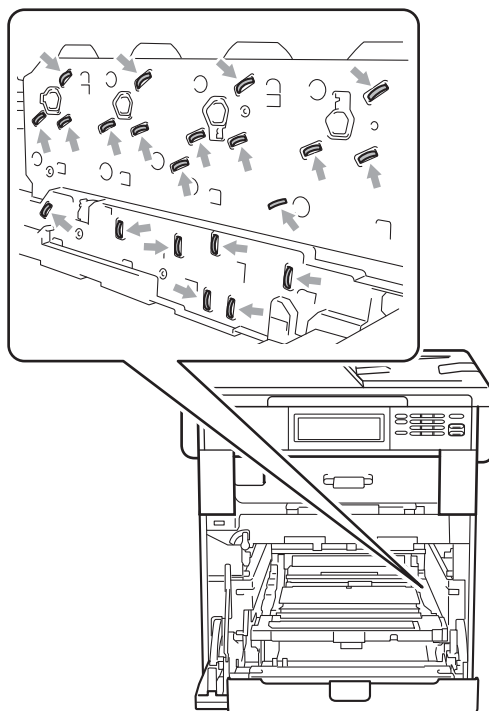

- Håll trumman i de gröna handtagen när du bär den. Håll INTE i sidorna på trumman.

- Ta INTE på de skuggade delarna som visas på bilderna för att undvika problem med utskriftskvaliteten.

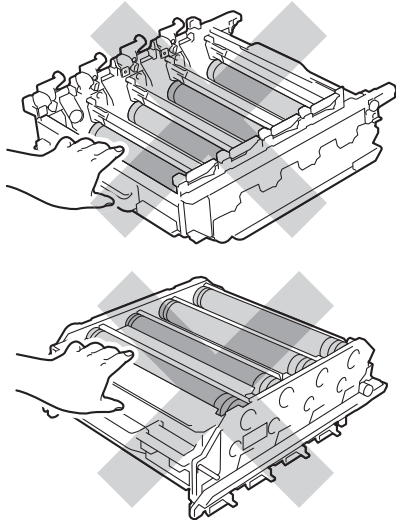

! VIKTIGT

Ta INTE på de skuggade delarna som visas på bilden för att undvika problem med utskriftskvaliteten.

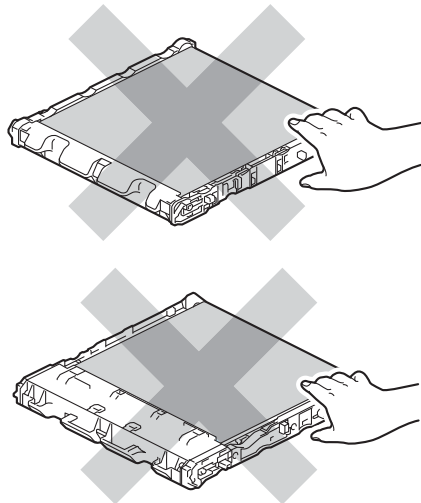

- 5 Håll i det gröna handtaget på bältenheten med båda händerna, lyft upp bältenheten och dra ut den.

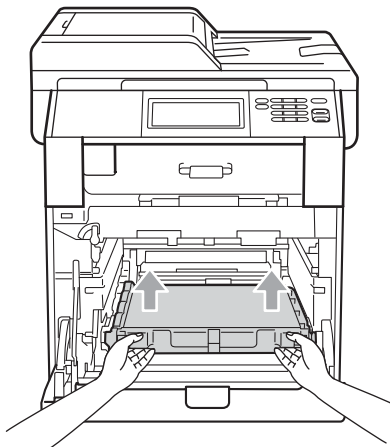

- 6 Ta bort det orange förpackningsmaterialets två delar och kasta dem.

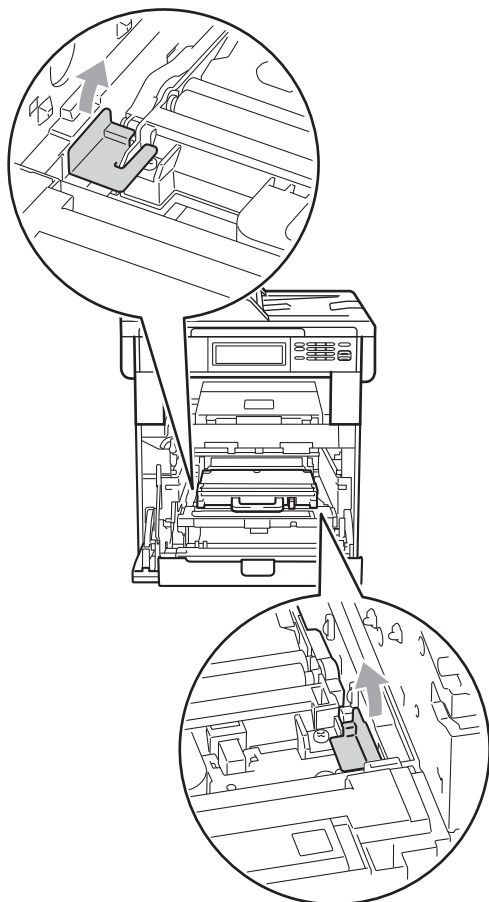

 **Obs**

Detta steg är endast nödvändigt när du byter spilltonerlådan för första gången och krävs inte för nya spilltonerlådor. Det orange förpackningsmaterialet monteras vid fabrik och har till uppgift att skydda maskinen under transporten.

- 7 Håll i toneruppsamlarens gröna handtag och ta bort toneruppsamlaren från maskinen.

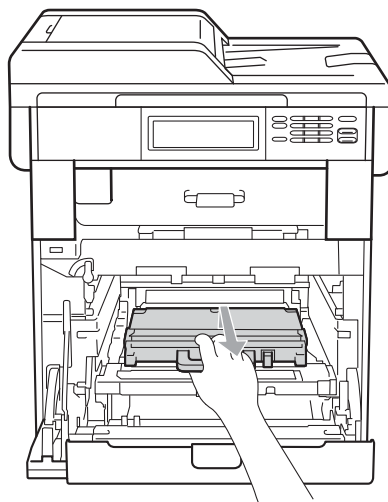

 **VAR FÖRSIKTIG**

Handtera toneruppsamlaren försiktigt ifall du av misstag skulle spilla eller sprida ut toner. Om du får toner på händerna eller kläderna ska du torka eller tvätta bort det med kallt vatten.

A

 **Obs**

Släng den använda toneruppsamlaren enligt lokala föreskrifter, separat från hushållsavfallet. Kontakta de lokala renhållningsmyndigheterna om du har några frågor.

- 8 Packa upp den nya spilltonerlådan och sätt i den i maskinen med det gröna handtaget. Kontrollera att spilltonerlådan är vågrät och sitter ordentligt på plats.

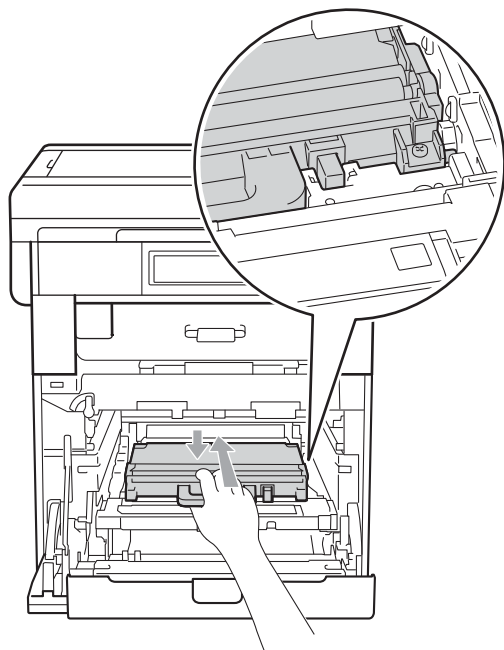

- 9 Sätt tillbaka bältenheten in i maskinen. Kontrollera att bältenheten är vågrät och sitter ordentligt på plats.

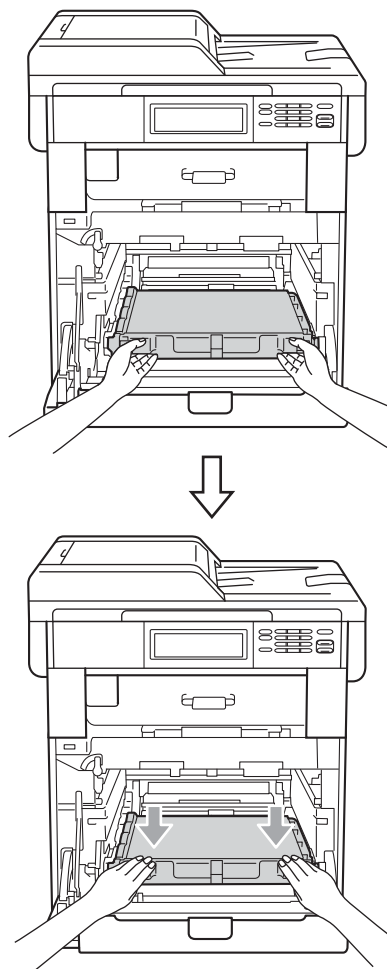

- 10 Kontrollera att den gröna låsspaken (1) befinner sig i frigöringsläget enligt bilden.

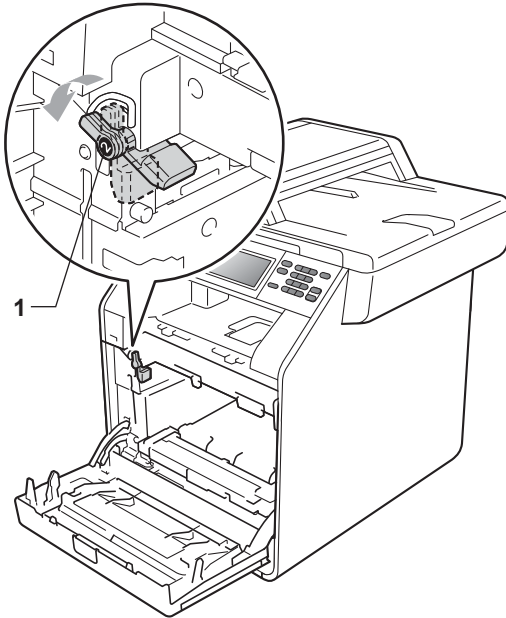

- 11 Rikta in de guideändarna (2) på trumman mot ► markeringarna (1) på båda sidorna av maskinen och skjut försiktigt in trumman i maskinen till den tar stopp vid den gröna låsspaken.

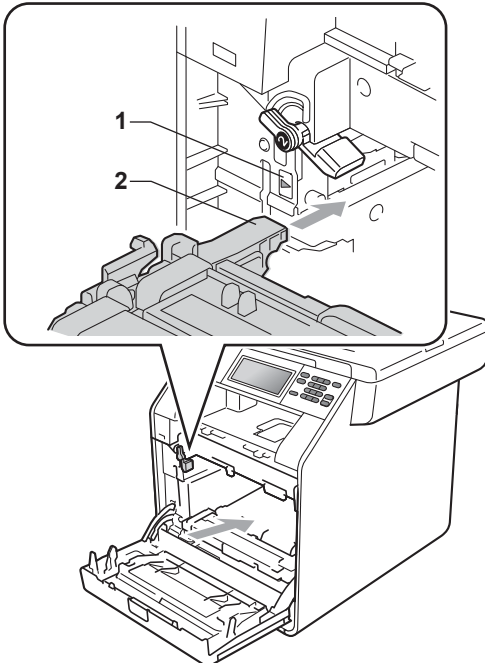

- 12 Vrid det gröna låsspaken (1) medurs till låsningläget.

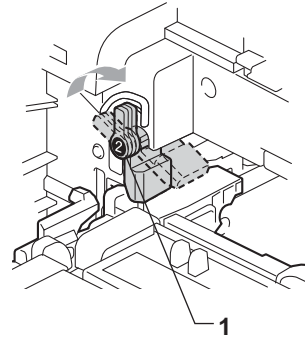

- 13 Tryck in trumman tills den tar stopp.

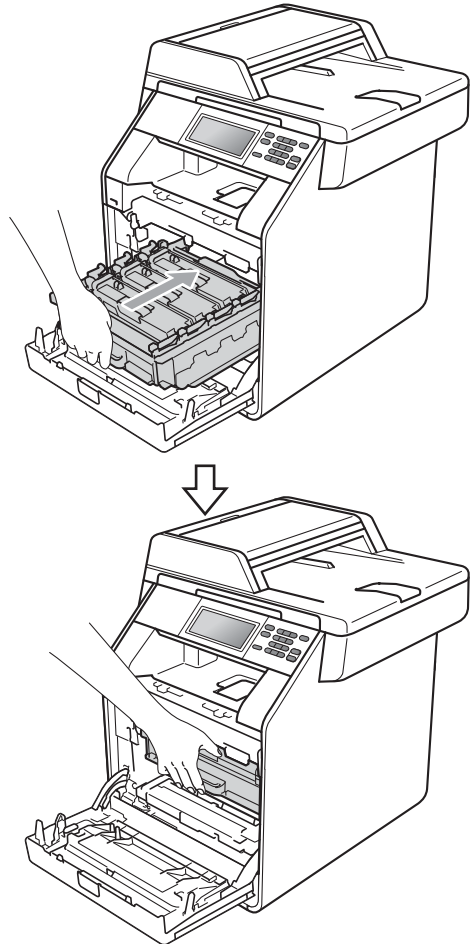

- 14 Stäng maskinens främre lucka.

Rengöring och kontroll av maskinen

Använd en torr, luddfri trasa för att rengöra maskinens utsida och insida med jämna mellanrum. När du sätter tillbaka tonerkassetten eller trumman, se till att rengöra maskinens insida. Om de utskrivna sidorna fläckas av toner bör du rengöra maskinens insida med en torr, luddfri trasa.

! VARNING

Använd INTE några lättantändliga medel, sprayer eller organiska lösningar/vätskor som innehåller alkohol/ammoniak när maskinens in- eller utsida rengörs. Det kan leda till brand eller elektriska stötar.



Andas inte in toner.

! VIKTIGT

Använd neutralt tvättmedel. Rengöring med flyktiga vätskor som thinner och bensin kommer att förstöra maskinens yta.

Rengöra maskinens utsida

- 1 Stäng av maskinen. Koppla från alla kablar och sedan nätkabeln från eluttaget.
- 2 Dra ut pappersfacket helt ur maskinen.

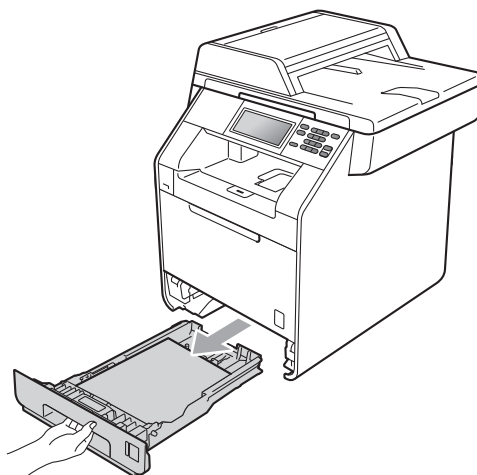

- 3 Avlägsna damm genom att torka maskinens utsida med en mjuk, torr och luddfri trasa.



- 4 Ta bort allt papper som finns i pappersfacket.

- 5 Avlägsna damm genom att torka pappersfackets insida och utsida med en torr, luddfri, mjuk trasa.

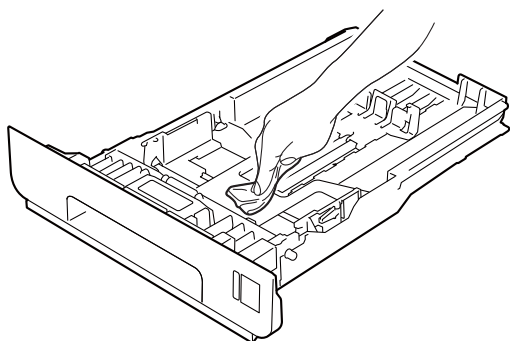

- 6 Fyll på paper och sätt noggrant tillbaka pappersfacket i maskinen.
- 7 Anslut maskinens nätkabel till eluttaget igen och anslut sedan alla andra kablar. Sätt på maskinen.

Rengöra kopieringsglaset

- 1 Stäng av maskinen. Koppla från alla kablar och sedan nätkabeln från eluttaget.
- 2 Fäll ut pappersmatarens dokumentstöd (1) och öppna sedan dokumentmatarens lock (2). Rengör den vita stängen (3) och kopieringsglasets remsa (4) nedanför den med en mjuk, luddfri trasa som fuktats med vatten. Stäng dokumentmatarens lock (2) och fäll in dokumentmatarens dokumentstöd (1).

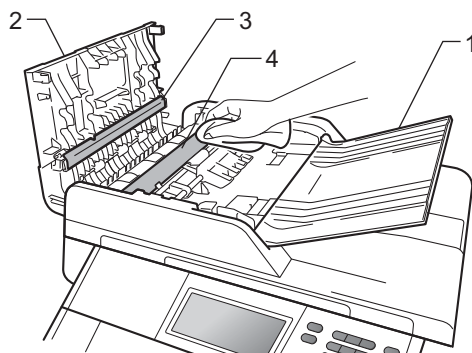

- 3 Lyft på maskinens lock (1). Rengör den vita plastytan (2) och kopieringsglaset (3) under den med en mjuk, luftfri trasa som fuktats med vatten.

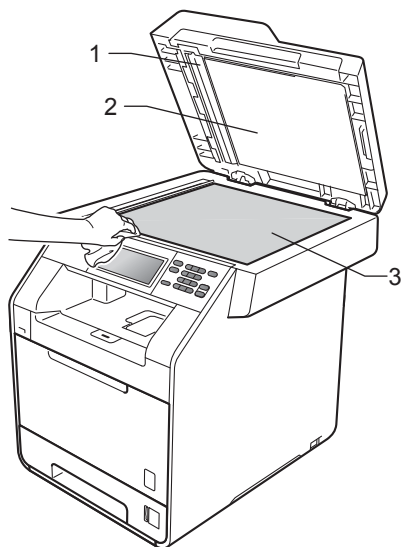

- 4 I dokumentmataren ska du rengöra den vita plaststången (1) och kopieringsglaset (2) nedanför den med en mjuk, luftfri trasa som fuktats med vatten.

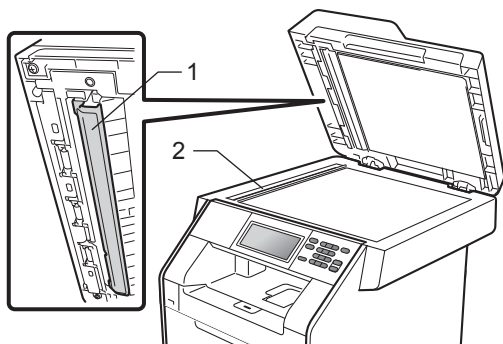

Obs

Utöver rengöring av skannerglasets och glasremsan med en mjuk luftfri trasa som fuktats med vatten, bör du dra fingret längs glasremsan för att se om du kan känna någon beläggning. Om du känner smuts eller skräp, rengör glasremsan igen och koncentrera dig på smutsfläcken. Du kanske måste upprepa rengöringen tre eller fyra gånger. Gör en kopia efter varje rengöring för att testa resultatet.

- 5 Anslut maskinens nätkabel till eluttaget igen och anslut sedan alla andra kablar. Sätt på maskinen.

Rengöra laserskannerglaset

- 1 Stäng av maskinen. Koppla från alla kablar och sedan nätkabeln från eluttaget.
- 2 Tryck på knappen för att frigöra den främre luckan, och öppna sedan luckan.

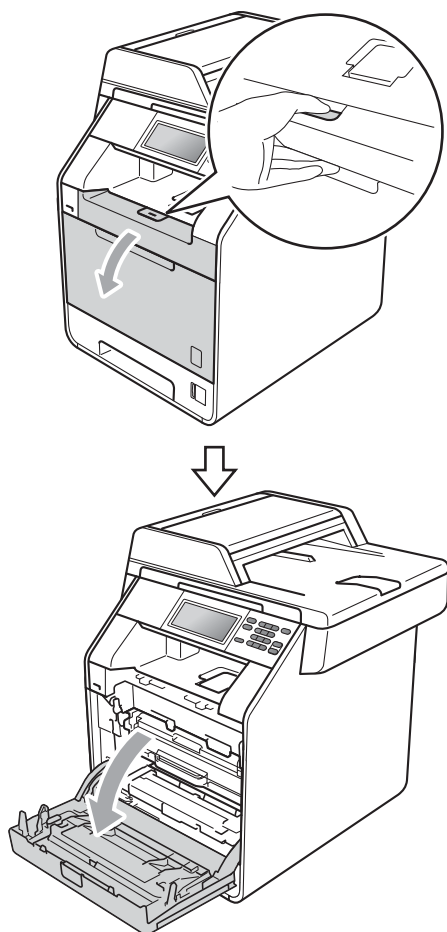

- 3 Håll i trummans gröna handtag. Dra ut trumman tills den tar stopp.

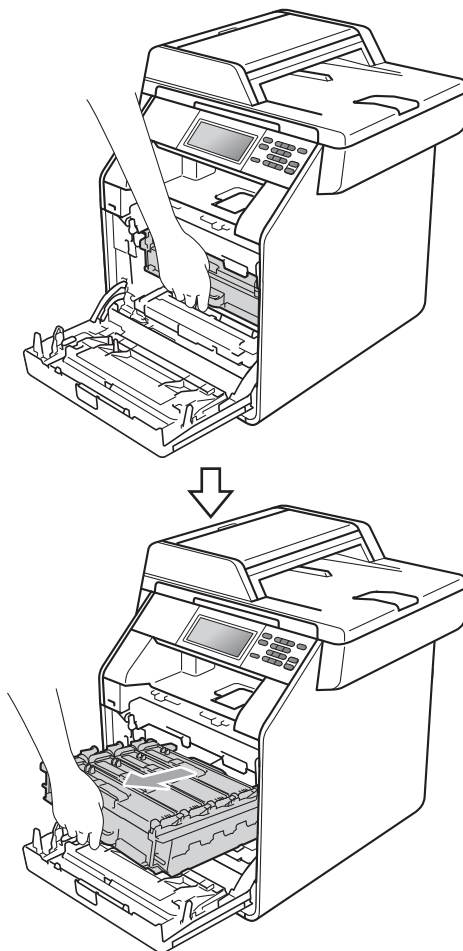

A

- 4 Vrid den gröna låsspaken (1) på maskinens vänstra sida moturs till frigöringsläget. Håll i trummans gröna handtag och lyft upp trummans främre del och ta bort den från maskinen.

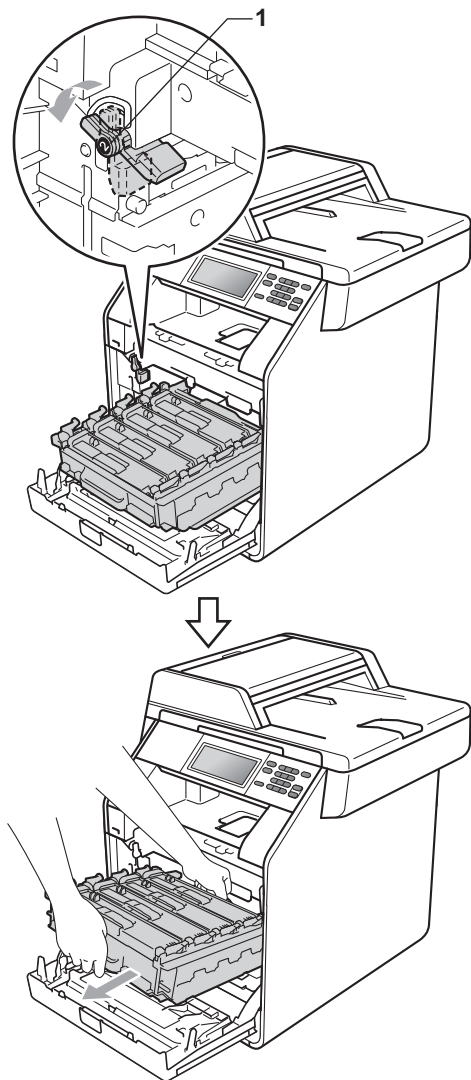

! VIKTIGT

- Vi rekommenderar att du placerar trumman och/eller tonerkassetten på en ren, plan yta som skyddas av ett papper eller en trasa om toner spills eller sprids ut.
- Undvik att maskinen skadas på grund av statisk elektricitet genom att INTE vidröra elektroderna som visas på bilden nedan.

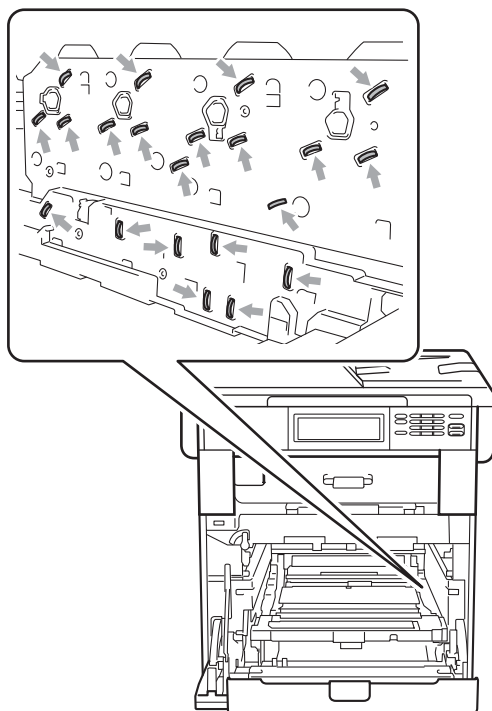

- Håll trumman i de gröna handtagen när du bär den. Håll INTE i sidorna på trumman.

- 5 Torka av de fyra skannerfönstren (1) med en torr, luddfri trasa.

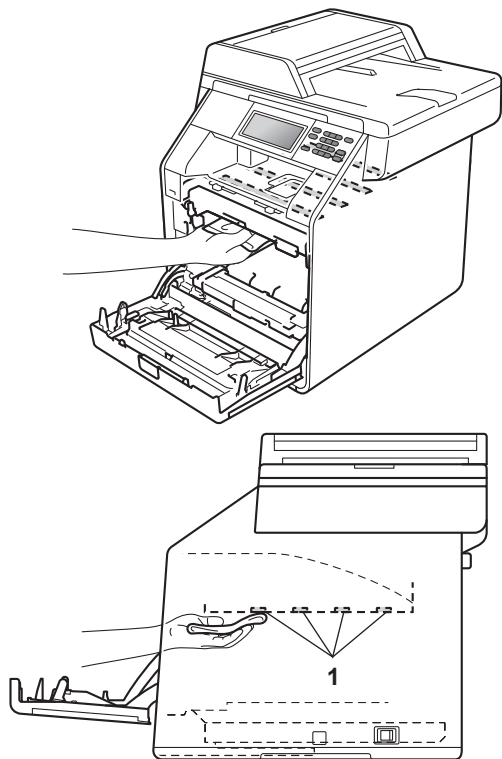

- 6 Kontrollera att den gröna låsspaken (1) befinner sig i frigöringsläget enligt bilden.

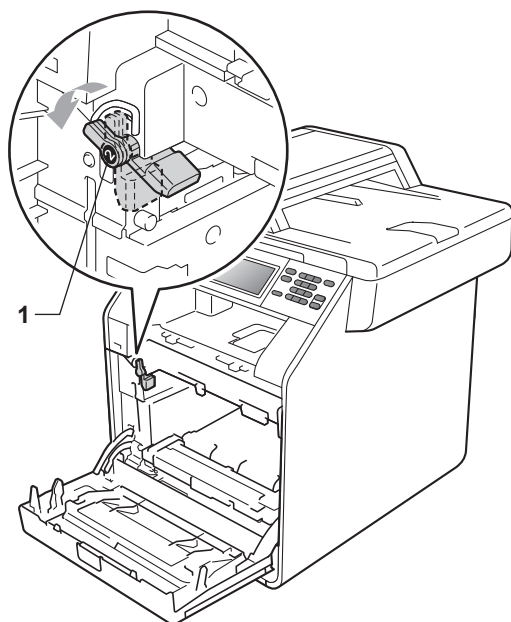

- 7 Rikta in de guideändarna (2) på trumman mot ► markeringarna (1) på båda sidorna av maskinen och skjut försiktigt in trumman i maskinen till den tar stopp vid den gröna låsspaken.

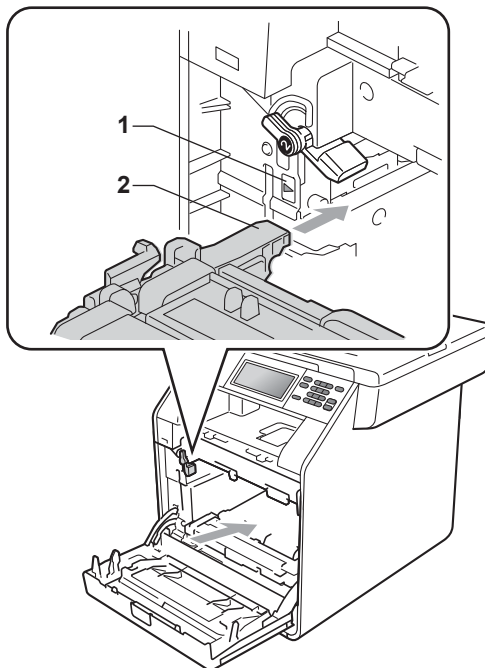

- 8 Vrid det gröna låsspaken (1) medurs till låsningsläget.

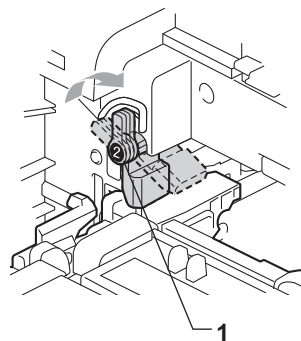

- 9 Tryck in trumman tills den tar stopp.

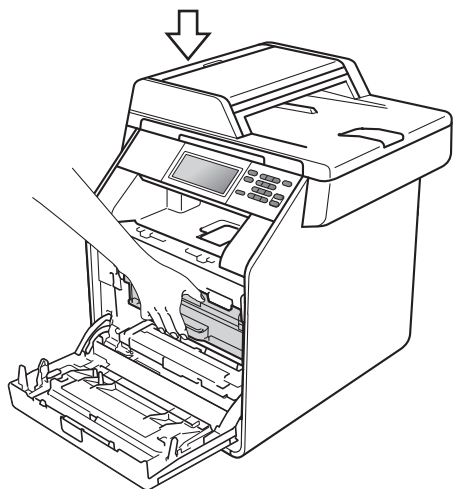
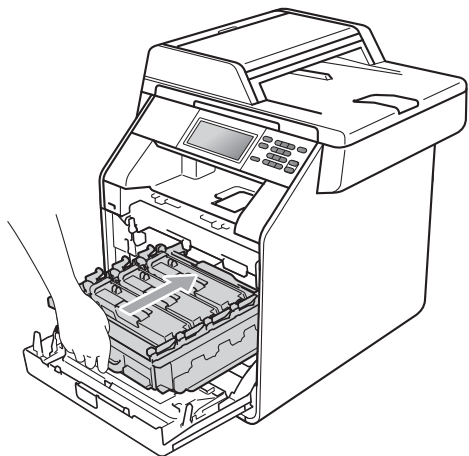

- 10 Stäng maskinens främre lucka.
- 11 Anslut maskinens nätkabel till eluttaget igen och anslut sedan alla andra kablar. Sätt på maskinen.

Rengöra coronatrådarna

Rengör de fyra coronatrådarna på följande sätt om du har problem med utskriftskvaliteten:

- 1 Tryck på knappen för att frigöra den främre luckan, och öppna sedan luckan.

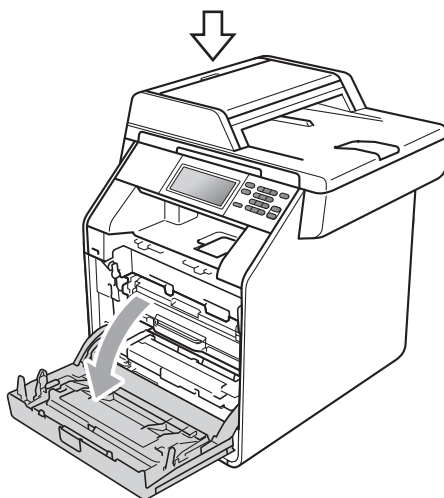
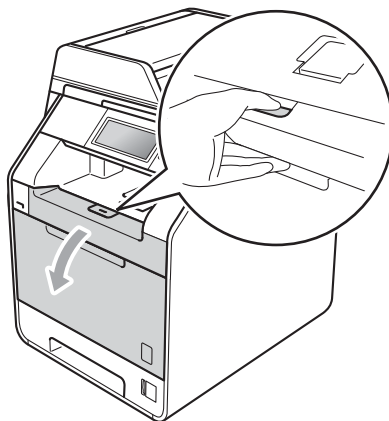

- 2 Håll i trummans gröna handtag. Dra ut trumman tills den tar stopp.

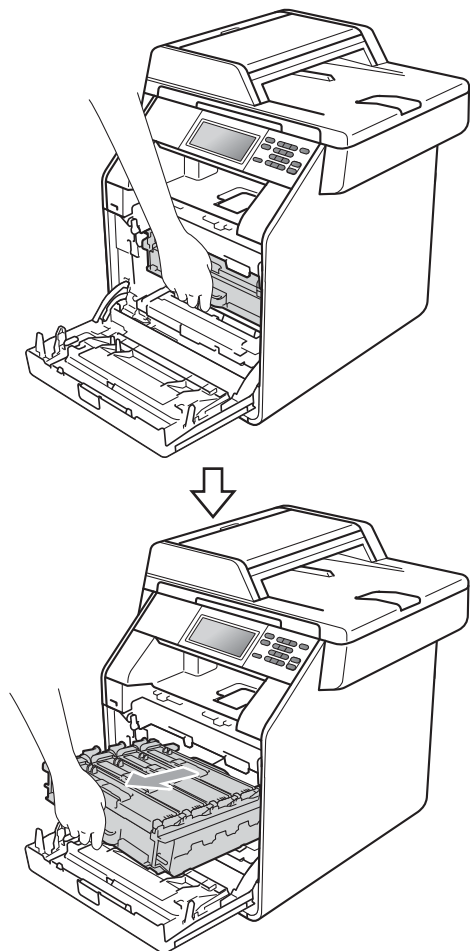

- 3 Håll i tonerkassetten handtag och tryck den lätt i riktning mot maskinen för att låsa upp den. Dra sedan ut den ur trummenheten. Upprepa detta för alla tonerkassetter.

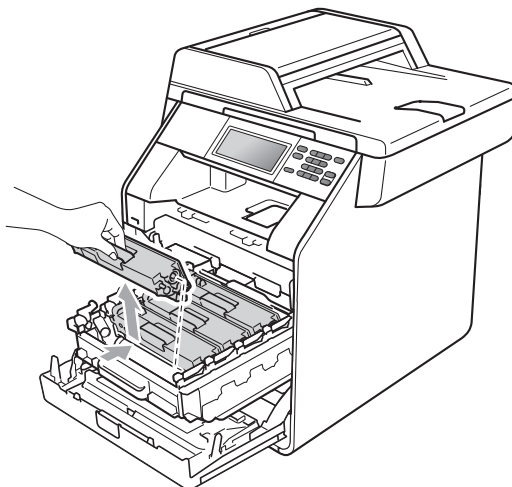

- 4 Tryck för att frigöra spärrarna på koronaloeket (1) och öppna locket.

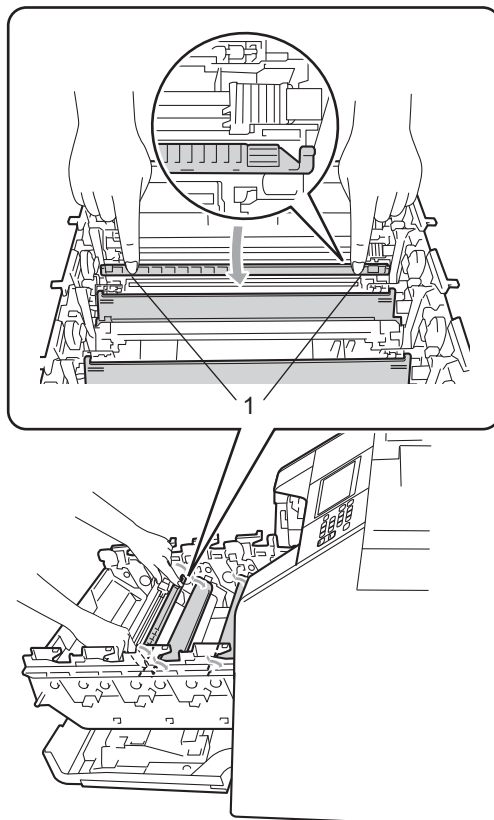

- 5 Rengör koronatråden inuti trumman genom att försiktigt skjuta på den gröna fliken från vänster till höger och från höger till vänster flera gånger.

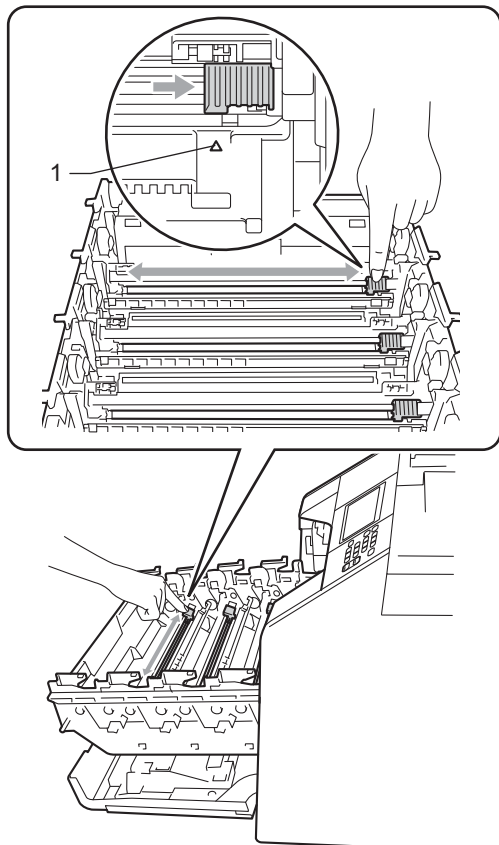

- 6 Stäng koronaloeket.

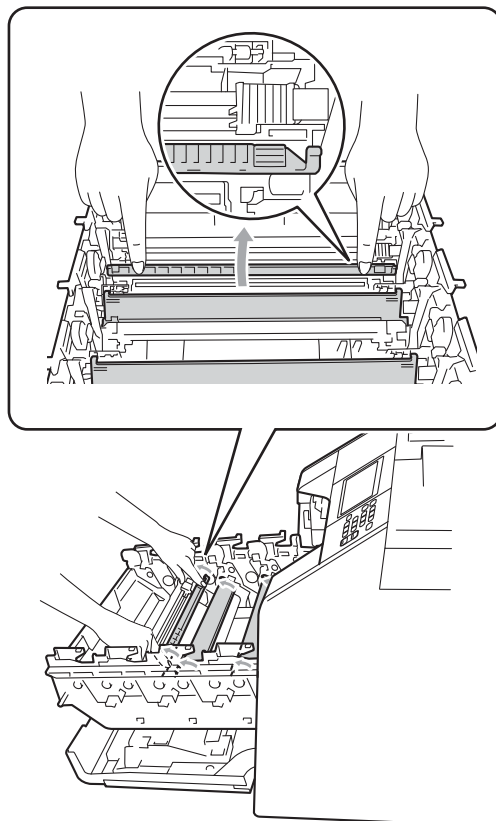

- 7 Upprepa steg 4 - 6 för att rengöra de tre återstående huvudkoronorna.



Obs

Kom ihåg att föra tillbaka tungan till ursprungsläget (▲) (1). Om du inte gör det kan en lodrät rand synas på utskrifterna.

- 8 Håll i handtaget på tonerkassetten och skjut tonerkassetten in i trumman och dra den sedan lätt emot dig tills du hör att den klickar på plats. Kontrollera att tonerkassettsens färg matchar motsvarande färgetikett på trumman. Upprepa detta för alla tonerkassetter.

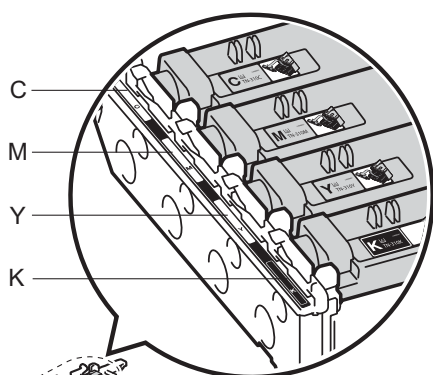
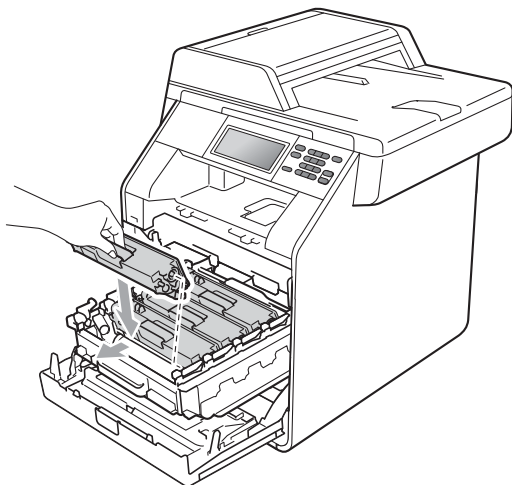

C - Cyan
Y - Gul

M - Magenta
K - Svart

- 9 Tryck in trumman tills den tar stopp.

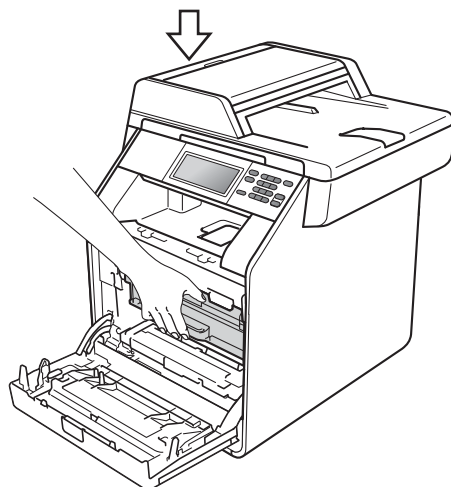
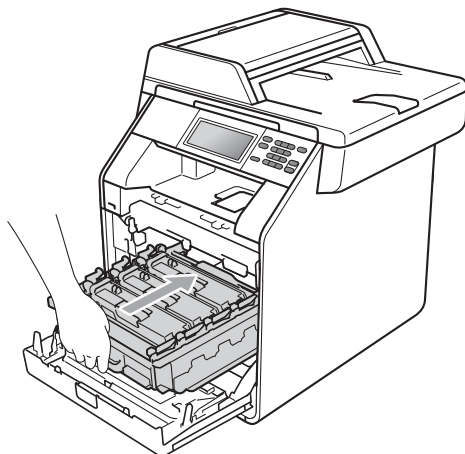

- 10 Stäng maskinens främre lucka.

A

Rengöra trumman

Om utskrifterna har färgade fläckar med 94 mm intervall, följ stegen nedan för att lösa problemet.

- 1 Kontrollera att maskinen är i beredskapsläget.
- 2 Tryck på **MENY**.
- 3 Tryck på **▲** eller **▼** för att visa **Skriv rapport**.
Tryck på **Skriv rapport**.
- 4 Tryck på **Trumpunktsutskrift**.
- 5 Maskinen kommer att visa **Start**.
Tryck på **Mono Start** eller **Colour Start**.
- 6 Maskinen skriver ut trummans punktkontrollblad. Tryck sedan på **Stop/Exit**.
- 7 Stäng av maskinen. Koppla från alla kablar och sedan nätkabeln från eluttaget.

- 8 Tryck på knappen för att frigöra den främre luckan, och öppna sedan luckan.

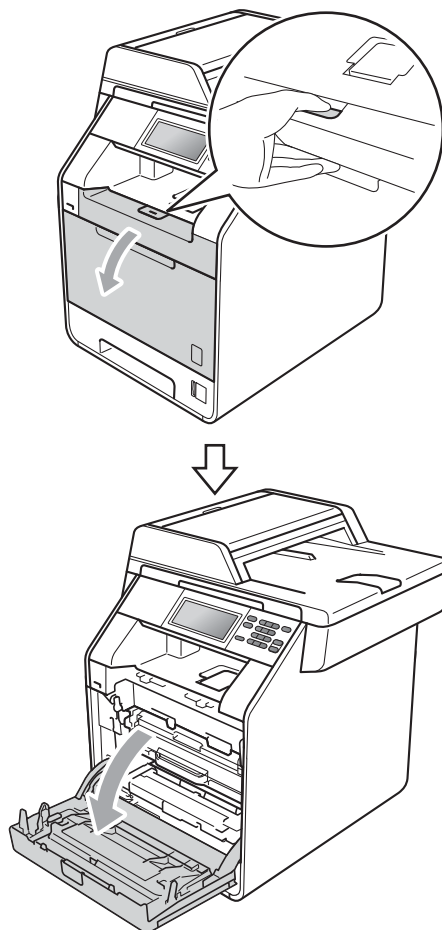

- 9 Håll i trummans gröna handtag. Dra ut trumman tills den tar stopp.

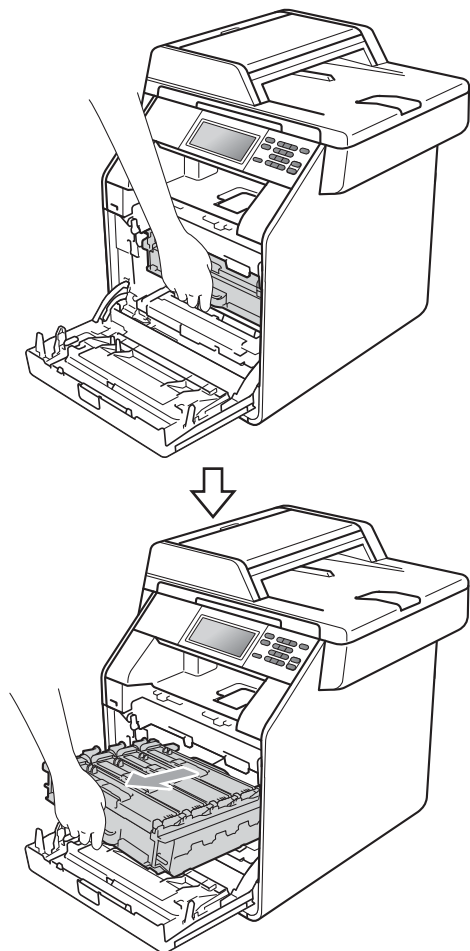

- 10 Vrid den gröna låsspaken (1) på maskinens vänstra sida moturs till frigöringsläget. Håll i trummans gröna handtag och lyft upp trummans främre del och ta bort den från maskinen.

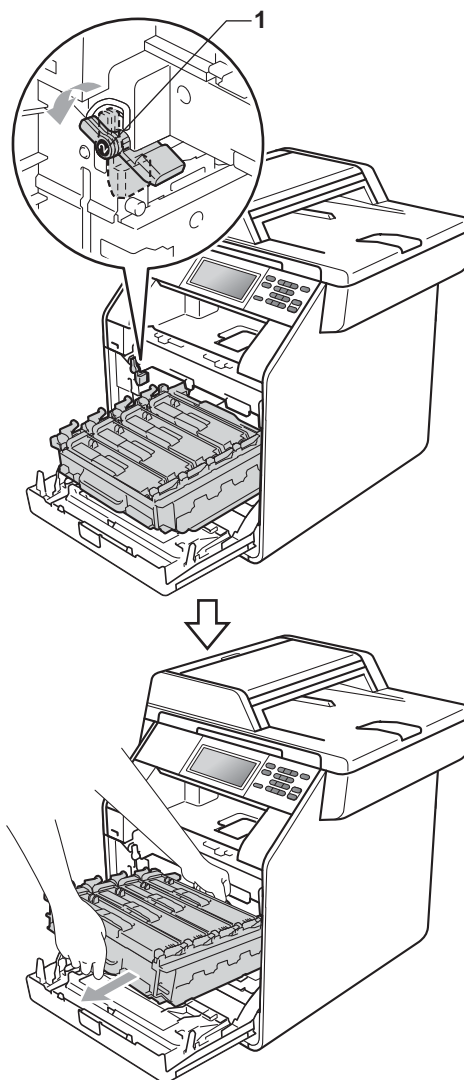

! VIKTIGT

- Vi rekommenderar att du placerar trumman och/eller tonerkassetten på en ren, plan yta som skyddas av ett papper eller en trasa om toner spills eller sprids ut.
- Undvik att maskinen skadas på grund av statisk elektricitet genom att INTE vidröra elektroderna som visas på bilden nedan.

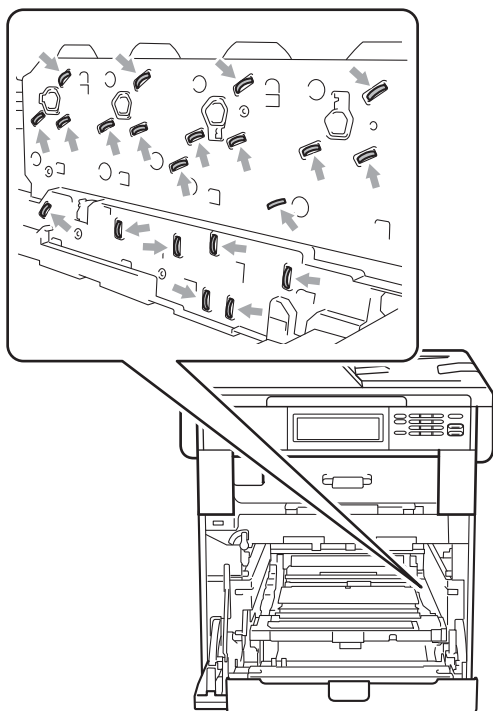

- Håll trumman i de gröna handtagen när du bär den. Håll INTE i sidorna på trumman.

- 11 Håll i tonerkassetten handtag och tryck in den lätt för att låsa upp den. Dra sedan ut den ur trummenheten. Upprepa detta för alla tonerkassetter.

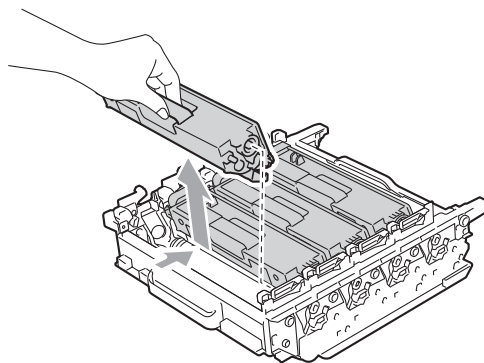

! VIKTIGT

Ta INTE på de skuggade delarna som visas på bilderna för att undvika problem med utskriftskvaliteten.

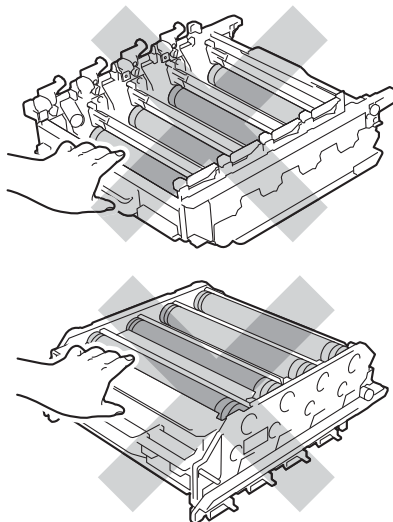

- 12 Vänd trumenheten upp och ned med de gröna handtagen. Kontrollera att trumenhetens kuggar (1) finns på vänster sida.

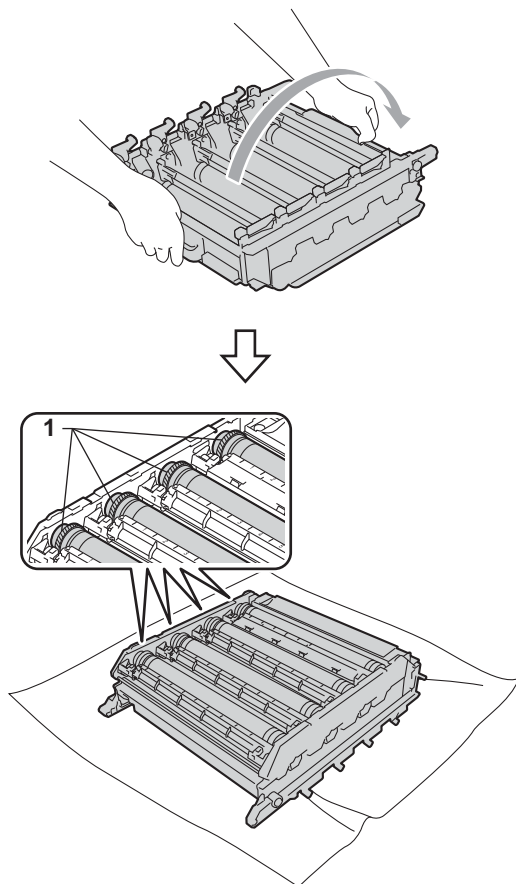

- 13 Notera följande information på trummans punktkontrollblad:

■ Punktfärg

Ett märke på cyantrumman, till exempel, skulle ge en punkt i cyan på kontrollböadet.

■ Punktplacering

Notera vilken av de utskrivna kolumnerna punkten finns i.

- 14 På trumman med problemfärgen, använd de numrerade markörerna bredvid trumvalsen för att hitta märket. En punkt i cyan i kolumn 2 på kontrollbladet, till exempel, skulle innebära att det finns ett märke på cyantrumman i området märkt med en tvåa.

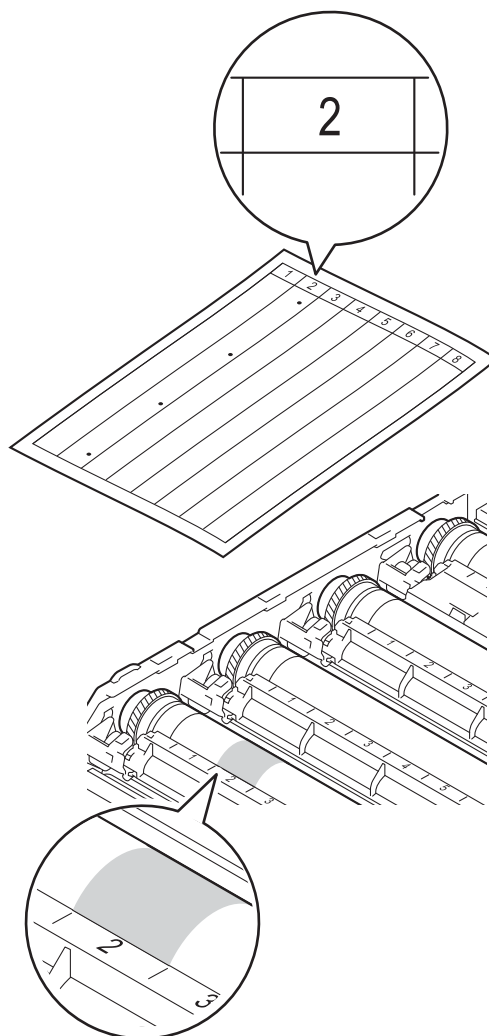

- 15 Vrid trumman mot dig för hand och observera ytan på det misstänkta området.

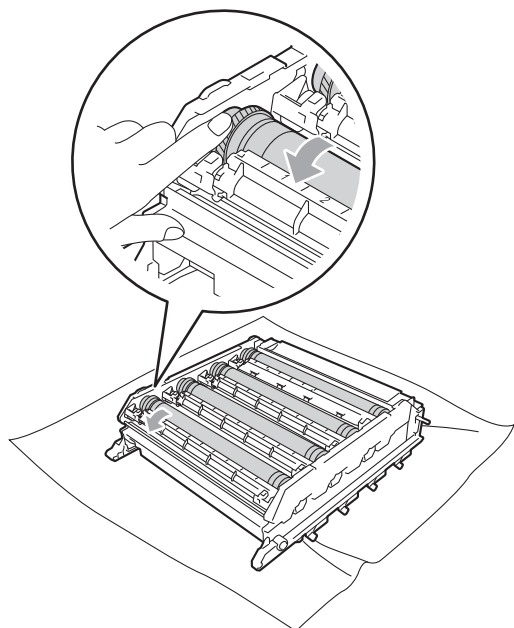

- 16 När du har hittat märket på trumman som motsvarar trumman punktkontrollblad ska du torka av ytan på trumman med en torr bomullstuss till dess att dammet eller papperspulvret på ytan försvinner.

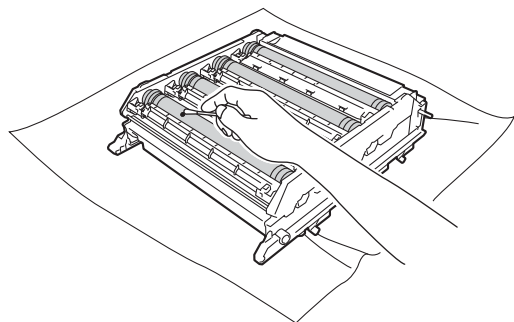

- 18 Håll i handtaget på tonerkassetten och skjut tonerkassetten in i trumman och dra den sedan lätt emot dig tills du hör att den klickar på plats. Kontrollera att tonerkassetten färg matchar motsvarande färgetikett på trumman. Upprepa detta för alla tonerkassetter.

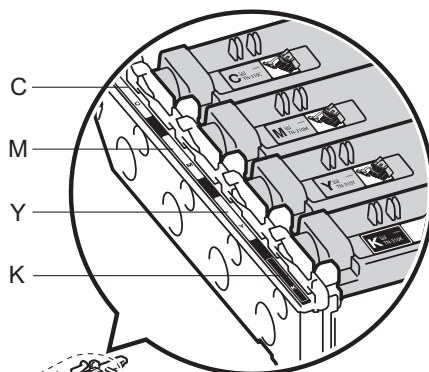
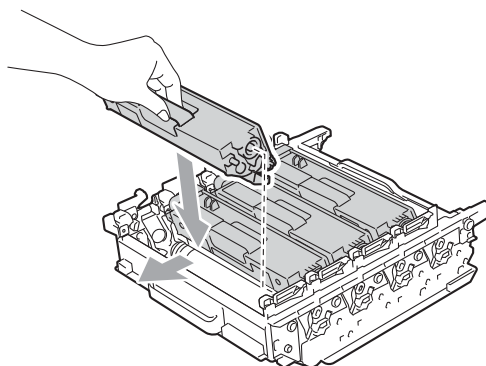

C - Cyan
Y - Gul

M - Magenta
K - Svart

! VIKTIGT

Rengör INTE ytan på den fotokänsliga trumman med ett vassa föremål eller någon vätska.

- 17 Vänd trumenheten upp och ned med de gröna handtagen.

- 19 Kontrollera att den gröna låsspaken (1) befinner sig i frigöringsläget enligt bilden.

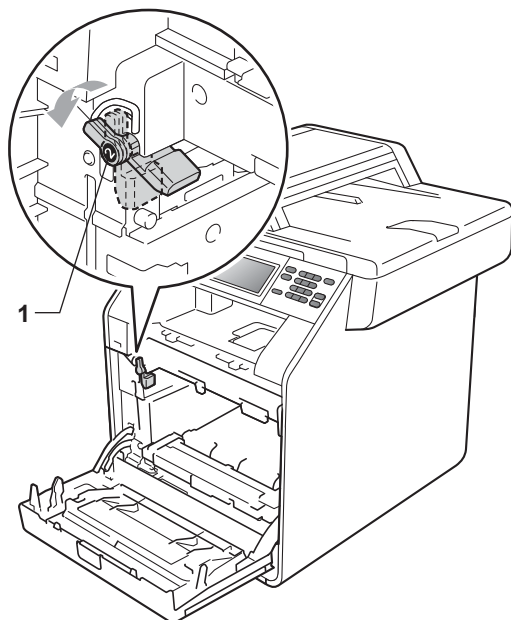

- 20 Rikta in de guideändarna (2) på trumman mot ► markeringarna (1) på båda sidorna av maskinen och skjut försiktigt in trumman i maskinen till den tar stopp vid den gröna låsspaken.

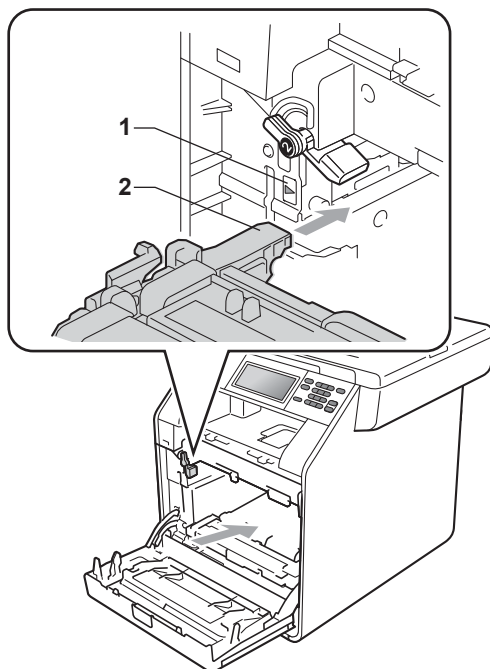

- 21 Vrid det gröna låsspaken (1) medurs till låsningläget.

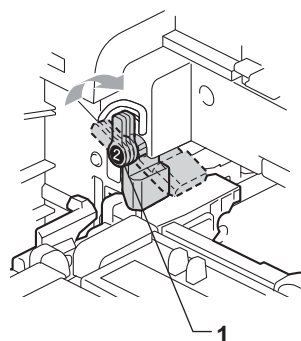

- 22 Tryck in trumman tills den tar stopp.

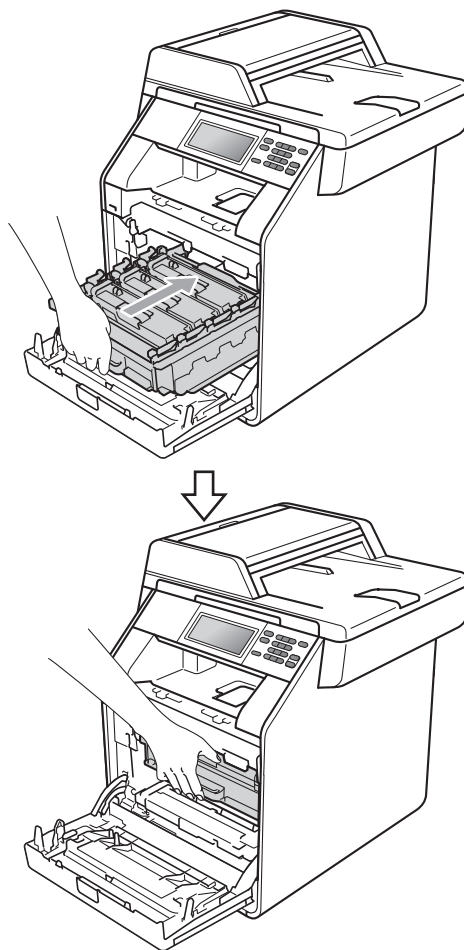

- 23 Stäng maskinens främre lucka.

- 24 Anslut maskinens nätkabel till eluttaget igen och anslut sedan alla andra kablar. Sätt på maskinen.

Rengöra pappersmatningsrullar

Om du har problem med pappersmatningen, rengör matningsrullarna enligt följande:

- 1 Stäng av maskinen. Dra ut nätkabeln från det elektriska uttaget.
- 2 Dra ut pappersfacket helt ur maskinen.

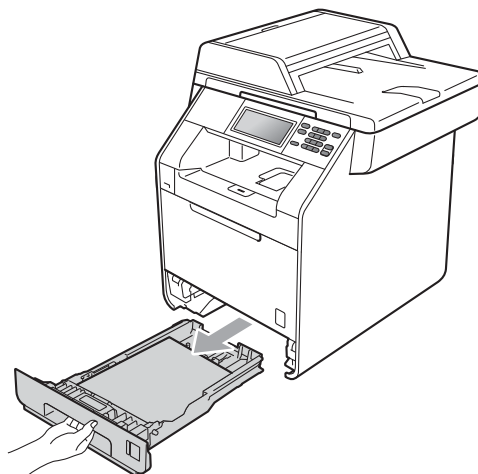

- 3 Torka bort damm från separeringsplattan (1) på pappersfacket med en luddfri trasa som är doppad i ljummet vatten och väl urvriden.

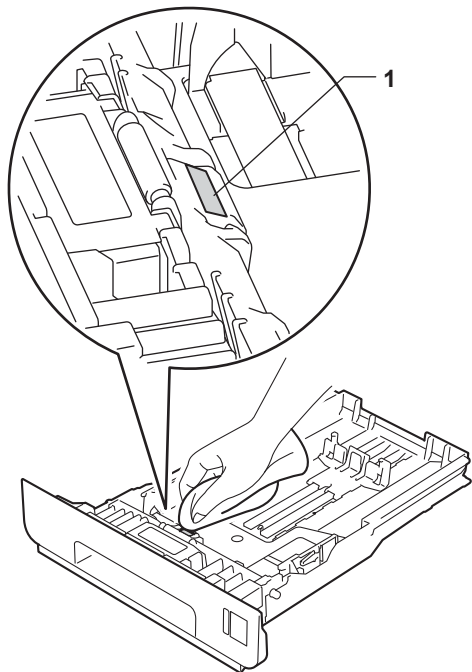

- 4 Torka av de två matningsrullarna (1) i maskinen för att ta bort damm.

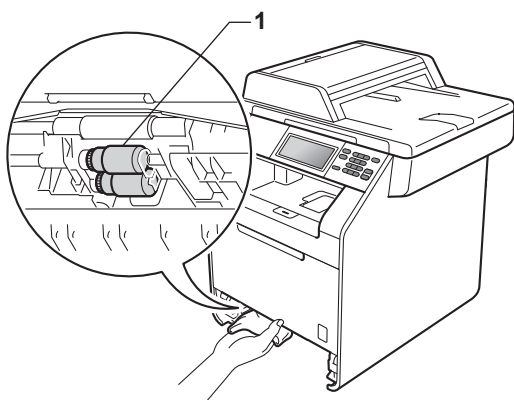

- 5 Sätt tillbaka pappersfacket i maskinen.
- 6 Anslut maskinens nätkabel till eluttaget. Sätt på maskinen.

Kalibrering

Utskriftstätheten för respektive färg kan variera beroende den miljö som maskinen befinner sig i, t.ex. temperatur och luftfuktighet. Med kalibrering får du förbättrad färgtäthet.

- 1 Tryck på **MENY**.
- 2 Tryck på **▲** eller **▼** för att visa **Skrivare**. Tryck på **Skrivare**.
- 3 Tryck på **▲** eller **▼** för att visa **Kalibrering**. Tryck på **Kalibrering**.
- 4 Tryck på **Kalibrera**.
- 5 Maskinen kommer att visa **Kalibrera?**. Tryck på **Ja** för att bekräfta.
- 6 Maskinen kommer att visa **Slutförd**.
- 7 Tryck på **Stop/Exit**.

Du kan återställa kalibreringsparametrarna till sina fabriksinställningar.

- 1 Tryck på **MENY**.
- 2 Tryck på **▲** eller **▼** för att visa **Skrivare**. Tryck på **Skrivare**.
- 3 Tryck på **▲** eller **▼** för att visa **Kalibrering**. Tryck på **Kalibrering**.
- 4 Tryck på **Återställ**.
- 5 Maskinen kommer att visa **Återställ?**. Tryck på **Ja** för att bekräfta.
- 6 Maskinen kommer att visa **Slutförd**.

7 Tryck på **Stop/Exit**.



Obs

- Om ett felmeddelande visas, tryck på **Mono Start** eller **Colour Start** och försök på nytt. (För ytterligare information, se *Fel- och underhållsmeddelanden* på sidan 88.)
- Om du skriver ut med Windows® skrivardrivrutin får drivrutinen kalibreringsinformationen automatiskt om både **Använd kalibreringsdata** och **Hämta enhetsdata automatiskt** är på. Standardinställningarna är aktiverade. (Se *Fliken Avancerat i Bruksanvisning för programanvändare*.)
- Om du skriver ut via Macintosh-skrivardrivrutinen måste du göra kalibreringen med **Status Monitor**. När **Status Monitor** är aktiverad, välj färgkalibrering i kontrollmenyn. (Se *Status Monitor i Bruksanvisning för programanvändare*. När **Status Monitor** har öppnats, välj **Kontroll / Färgkalibrering** i menyfältet.)

Automatisk registrering

Registrering

Om solida färgområden eller bilder har cyan, magenta eller gula kanter kan du korrigera problemet med funktionen för automatisk registrering.

- 1 Tryck på **MENY**.
- 2 Tryck på ▲ eller ▼ för att visa **Skrivare**. Tryck på **Skrivare**.
- 3 Tryck på ▲ eller ▼ för att visa **Auto regist..**. Tryck på **Auto regist..**.
- 4 Maskinen kommer att visa **Registrering?**. Tryck på **Ja**.
- 5 Maskinen kommer att visa **Slutförd**.
- 6 Tryck på **Stop/Exit**.

Manuell registrering

Om du fortfarande inte får rätt färg efter automatisk registrering, måste du göra manuell registrering.

- 1 Tryck på **MENY**.
- 2 Tryck på ▲ eller ▼ för att visa **Skrivare**.
Tryck på **Skrivare**.
- 3 Tryck på ▲ eller ▼ för att visa
Manuell regist..
Tryck på **Manuell regist..**
- 4 Tryck på **Skriv ut tabell**.
- 5 Tryck på **Mono Start** eller **Colour Start**.
- 6 När maskinen har skrivit klart registreringsdiagrammet trycker du på **Ange regist. för att korrigera färgen manuellt**.
- 7 Kontrollera vilket färgat fält som har den jämnaste svärtningsgraden med början vid 1 Magenta vänster i tabellen. Tryck på 1 Magenta vänster och välj numret på pekskärmen, använd ◀ eller ▶ för att visa fler nummer vid behov.
Upprepa för 2 Cyan vänster, 3 Gul vänster, 4, 5, 6 till 9.
- 8 Tryck på **OK** om du har skrivit in alla siffror.
- 9 Tryck på **Stop/Exit**.

Frekvens (färgkorrigering)

Du kan ställa in hur ofta färgkorrigering (färgkalibrering och automatisk registrering) sker. Grundinställningen är Normal. Under färgkorrigeringsprocessen går det åt en viss mängd toner.

- 1 Tryck på **MENY**.
- 2 Tryck på ▲ eller ▼ för att visa **Skrivare**.
Tryck på **Skrivare**.
- 3 Tryck på ▲ eller ▼ för att visa **Frekvens**.
Tryck på **Frekvens**.
- 4 Tryck på **Normal**, **Låg** eller **Av**.
- 5 Tryck på **Stop/Exit**.

Fel- och underhållsmeddelanden

Som med alla sofistikerade kontorsprodukter kan fel uppstå och förbrukningsmaterial behöver bytas. Om så sker identifierar maskinen felet eller begär rutinunderhåll och visar lämpligt meddelande. De flesta vanliga fel- och underhållsmeddelanden visas nedan.

Du kan åtgärda de flesta felen och utföra rutinunderhåll själv. Om du behöver hjälp, erbjuder Brother Solutions Center de senaste vanliga frågorna (FAQ) och felsökningstipsen:

Besök oss på <http://solutions.brother.com/>.

Felmeddelande	Orsak	Åtgärd
Åtkomstfel	Enheten tas bort från USB-porten medan data bearbetas.	Tryck på Stop/Exit . Anslut enheten igen och försök skriva ut med direktutskrift.
Byt filnamn	Det finns redan en fil på USB-minnet med samma namn som på filen du försöker spara.	Ändra namnet på filen i USB Flash-minnet eller på filen du försöker spara.
Byt spilltonerlådan	Det är dags att byta toneruppsamlaren.	Byt toneruppsamlaren. (Se <i>Byta spilltonerlåda</i> på sidan 61.)
Byt toner	Tonerkassetten livslängd är nästan slut.	Byt tonerkassetten för färgen som anges på LCD-skärmen. (Se <i>Byta tonerkassett</i> på sidan 43.)
Byt ut delar Bältenhet	Det är dags att byta ut bältenheten.	Byt bältenheten. (Se <i>Byta bältenhet</i> på sidan 56.)
Byt ut delar Fixeringsenhet	Det är dags att byta fixeringsenheten.	Ring din Brother-återförsäljare eller ett av Brother auktoriserat servicecenter för att byta fixeringsenheten.
Byt ut delar PM-kit 1 PM-kit 2 PM-kit KF	Det är dags att byta pappersmatningssats.	Ring din Brother-återförsäljare eller ett av Brother auktoriserat servicecenter för att byta pappersmatningssatsen.
Byt ut delar Spilltonerbyte	Toneruppsamlarens livslängd är nästan slut.	Köp en ny toneruppsamlare innan du får meddelandet <i>Byt spilltonerlådan</i> .
Byt ut delar Trumenhet	Det är dags att byta ut trumman.	Byt trumman. (Se <i>Byta ut trumenheten</i> på sidan 50.)
	Trummans räkneverk återställdes inte när en ny trumma installerades.	Återställ trumenheternas räkneverk. (Se <i>Återställa trummans räkneverk</i> på sidan 55.)

Felmeddelande	Orsak	Åtgärd
DIMM Error	<ul style="list-style-type: none"> ■ DIMM är inte korrekt installerad. ■ DIMM-minnet är trasig. ■ DIMM-minnet motsvarar inte de krävda specifikationerna. 	<ul style="list-style-type: none"> ■ Slå av maskinen och ta bort DIMM-minnet. ■ Kontrollera att DIMM-minnet uppfyller de krävda specifikationerna. (Se <i>Minneskort i bilaga B till Avancerad bruksanvisning.</i>) ■ Installera om DIMM korrekt. Vänta några sekunder, och sätt sedan på den igen. ■ Om dessa felmeddelanden visas igen, byt ut DIMM mot en ny. (Se <i>Installera extra minne i bilaga B till Avancerad bruksanvisning.</i>)
Dokumentstopp	Dokumentet placerades eller matades in fel, eller dokumentet som skannades från dokumentmataren var för långt.	Se <i>Dokumentstopp</i> på sidan 94 eller <i>Använda den automatiska dokumentmataren (ADF)</i> på sidan 26.
Dubbelzijdig avaktiverad Fyll på papier och tryck på Start.	Trots att pappersformatet i pappersfacket stämmer med pappersformatet som valts i kontrollpanelen eller skrivardrivrutinen slutade maskinen skriva ut när den påträffade ett nytt, annorlunda pappersformat i facket.	Kontrollera att pappersfacket bara innehåller det pappersformat du väljer i antingen i kontrollpanelen eller skrivardrivrutinen och tryck sedan på Mono Start eller Colour Start .
	Pappersfacket drogs ut innan maskinen var färdig med att skriva ut på bägge sidorna på papperet.	Sätt in pappersfacket igen och tryck på Mono Start eller Colour Start .
Dubbelzijdig avaktiverad Stäng den bakre luckan på maskinen.	Maskinens baksida är inte helt stängd.	Stäng maskinens baklucka.
Fel storlek	Papperet i facket har inte korrekt storlek.	Fyll på papier av korrekt storlek i facket, och ställ in "Pappersformat" (MENY, Allmän inställ, Fackinst.). (Se <i>Pappersstorlek och typ</i> på sidan 18.)
Fel storlek DX	Pappersformatet som definieras i skrivardrivrutinen kan inte användas till automatisk duplexutskrift.	Tryck på Mono Start eller Colour Start . Välj ett pappersformat som stöds av duplexfacket. (Se <i>Utskriftsmedier</i> på sidan 152.)
Fixeringsenhetsfel	Fixeringsenhetens temperatur stiger inte till specificerad temperatur inom bestämd tid.	Stäng av strömmen, vänta några sekunder och slå sedan på den igen. Låt maskinen stå i 15 minuter med strömmen påslagen.
	Fixeringsenheten är för varm.	
För många filer	Det finns för många filer sparade på USB-minnet.	Minska antalet filer som är sparade på USB-minnet.

Felmeddelande	Orsak	Åtgärd
Gränsen överskreds	Den utskriftsgräns som är satt av Secure Function Lock 2.0 är uppnådd. Utskriftsjobbet kommer att avbrytas.	Kontakta din administratör för kontroll av inställningarna för säkerhetsfunktionslåset.
Ingen bältenhet	Bältenheten är inte korrekt installerad.	Installera bältenheten på nytt. (Se <i>Byta bältenhet</i> på sidan 56.)
Inget fack	Det pappersfack som anges på LCD-displayen är inte korrekt installerad.	Sätt i pappersfacket som visas på LCD-displayen.
Inget tillstånd	Du har försökt att skriva ut i färg med ett ID för säkerhetsfunktionslås som begränsar dig att enbart skriva ut i svartvitt. Utskriftsjobbet kommer att avbrytas.	Kontakta din administratör för kontroll av inställningarna för säkerhetsfunktionslåset.
Kalibreringen misslyckades.	Kalibreringen misslyckades.	<ul style="list-style-type: none"> ■ Stäng av maskinen. Vänta några sekunder, sätt sedan på den igen. ■ Montera en ny trumma. (Se <i>Byta ut trumenheten</i> på sidan 50.) ■ Montera en ny bältenhet. (Se <i>Byta bältenhet</i> på sidan 56.) ■ Sätt i en ny toneruppsamlare. (Se <i>Byta spilltonerlåda</i> på sidan 61.) ■ Om problemet kvarstår, kontakta din Brother-återförsäljare.
Kan ej skanna XX	Ett mekaniskt fel har uppstått i maskinen.	<ul style="list-style-type: none"> ■ Stäng av maskinen och slå sedan på den igen. ■ Om problemet kvarstår, kontakta din Brother-återförsäljare.
	Dokumentet är för långt för duplexskanning.	Tryck på Stop/Exit . Använd lämpligt pappersformat för duplexskanning. (Se <i>Dokumentstorlek</i> på sidan 151.)
Kan ej skriva XX	Ett mekaniskt fel har uppstått i maskinen.	Gör något av följande: <ul style="list-style-type: none"> ■ Stäng av maskinen, vänta några minuter och slå sedan på den igen. ■ Om problemet kvarstår, kontakta din Brother-återförsäljare.
Kassettfel Sätt tillbaka den svarta (K) tonerkassetten. ¹	Tonerkassetten är inte korrekt installerad.	Dra ut trumman, ta ut tonerkassetten för den färg som indikeras på LCD-skärmen och sätt tillbaka tonerkassetten i trumman igen. Sätt tillbaka trumenheten in i maskinen.

¹ Färgen på tonerkassetten som har problem visas i meddelandet.

Felmeddelande	Orsak	Åtgärd
Kondensering	En anledning till att det här felet uppstår är att kondensation kan bildas i maskinen när rumstemperaturen har ändrats.	Låt maskinen vara påslagen och öppna den främre luckan helt. Vänta i 30 minuter, stäng AV och stäng luckan och slå sedan PÅ. Kontakta din Brother-återförsäljare om felet kvarstår.
Kortfibrigt papper	Papperet i facket är för kort för att maskinen ska kunna mata ut det till utmatningsfacket med <i>textsidan nedåt</i> .	Öppna bakre luckan (utmatningsfacket med <i>textsidan uppåt</i>) så att utskriften kan matas ut på utmatningsfacket med <i>textsidan uppåt</i> . Ta bort de utskrivna sidorna och tryck sedan på Mono Start eller Colour Start .
Låg temperatur	Rumstemperaturen och luftfuktigheten är för låga för att maskinen ska fungera.	Höj rumstemperaturen så att maskinen fungerar.
Litet papper	Pappersformatet som angivits i skrivardrivrutinen är för litet för att maskinen ska kunna mata ut det till utmatningsfacket med <i>textsidan nedåt</i> .	Öppna bakre luckan (utmatningsfacket med <i>textsidan uppåt</i>) så att utskriften kan matas ut på utmatningsfacket med <i>textsidan uppåt</i> . Tryck sedan på Mono Start eller Colour Start .
Luckan är öppen	Dokumentmatarens lock är inte helt stängt.	Stäng dokumentmatarens lock.
	Dokumentmataren är öppen när ett dokument placeras.	Stäng dokumentmatarens lock på maskinen, och tryck sedan på Stop/Exit .
Luckan är öppen	Fixeringslocket är inte helt stängt eller papperet har matats fel på maskinens baksida när du kopplade på strömmen.	<ul style="list-style-type: none"> ■ Stäng fixeringslocket på maskinen. ■ Kontrollera så att papper inte har fastnat i maskinens baksida, och stäng sedan fixeringslocket och tryck på Mono Start eller Colour Start.
Luckan är öppen.	Den främre luckan är inte helt stängd.	Stäng maskinens främre lucka.
Minnet är fullt	Minnet i maskinen är fullt.	<p>Kopiering pågår</p> <p>Gör något av följande:</p> <ul style="list-style-type: none"> ■ Tryck på Mono Start eller Colour Start för att kopiera de skannade sidorna. ■ Tryck på Stop/Exit och vänta tills annan pågående drift avslutas, och försök sedan igen. ■ Lägg till mer minne. (Se <i>Minneskort i bilaga B till Avancerad bruksanvisning</i>.) <p>Utskrift pågår</p> <p>Gör följande:</p> <ul style="list-style-type: none"> ■ Minska utskriftskvaliteten. (Se <i>Fliken Grundläggande i Bruksanvisning för programanvändare</i>.)
Oanvändbar enhet	En inkompatibel eller trasig enhet har anslutits i USB-porten.	Ta bort USB-minnet från USB-porten.

Felmeddelande	Orsak	Åtgärd
Papper slut	Papperet är slut eller har inte placerats på rätt sätt i pappersfacket.	Gör något av följande: <ul style="list-style-type: none"> ■ Fyll på med papper i pappersfacket. ■ Ta ut papperet och stoppa i det igen. ■ Om problemet kvarstår kan pappersinmatningshjulen vara smutsiga. Rengör pappersmatningsrullen. (Se <i>Rengöra pappersmatningsrullar</i> på sidan 84.)
Pappersstopp fack 1 Pappersstopp fack 2	Papper har fastnat i maskinens pappersfack.	(Se <i>Papper har fastnat i pappersfack 1 eller 2</i> på sidan 97.)
Pappersstopp kombi	Papper har fastnat i maskinens universalfack.	(Se <i>Papper har fastnat i kombifacket</i> på sidan 96.)
Registreringen misslyckades.	Registreringen misslyckades.	Gör något av följande: <ul style="list-style-type: none"> ■ Stäng av maskinens strömbrytare. Vänta några sekunder, sätt sedan på den igen. ■ Försök med manuell registrering, MENY, Skrivare, Manuell regist.. (Se <i>Manuell registrering</i> på sidan 87.) ■ Montera en ny bältenhet. (Se <i>Byta bältenhet</i> på sidan 56.) ■ Om problemet kvarstår, kontakta din Brother-återförsäljare.
Skyddad enhet	Skyddsomkopplaren för USB-minnet är på.	Stäng av skyddsomkopplaren för USB-minnet.
Spilltonerlåda saknas	Toneruppsamlaren är inte korrekt installerad.	Ominstallera toneruppsamlaren. (Se <i>Byta spilltonerlåda</i> på sidan 61.)
Stopp bak	Papper har fastnat i maskinens bakre del.	(Se <i>Papper har fastnat i maskinens bakre del</i> på sidan 98.)
Stopp dubbelsidig	Papperet har fastnat under pappersfack 1 eller i fixeringsenheten.	(Se <i>Papper har fastnat under pappersfack 1</i> på sidan 104.)
Stopp inuti	Papper har fastnat i maskinen.	(Se <i>Papper har fastnat inuti maskinen</i> på sidan 100.)

Felmeddelande	Orsak	Åtgärd
Svalnar Vänta en stund	Trumman eller tonerkassetten är för varm. Maskinen gör ett avbrott i utskriftsarbetet och går in i nedkylningsläge. I nedkylningsläget kan du höra kylfläkten och Svalnar och Vänta en stund visas på LCD-skärmen.	Kontrollera att fläkten roterar i maskinen och att ventilationsöppningen inte blockeras av något. Om fläkten är igång, avlägsna föremål omkring luftutsläppen och låt sedan maskinen stå på men använd den inte under flera minuter. Om fläkten inte är igång ska du koppla bort maskinen från strömkällan i flera minuter. Anslut den sedan igen.
Tillgång nekad	Den funktion du vill använda begränsas av säkerhetsfunktionslås.	Kontakta din administratör för kontroll av inställningarna för säkerhetsfunktionslåset.
Toner låg	Tonerkassetten livslängd är nästan slut.	Köp en ny tonerkassett för den färg som anges på LCD-skärmen innan du får meddelandet Byt tonerkassett.
Toner saknas	Tonerkassetten för den färg som visas på LCD-displayen har inte installerats på rätt sätt.	Dra ut trumman. Ta ut tonerkassetten för den färg som visas på andra raden på LCD-displayen och sätt sedan tillbaka den i trumman.
Tonerfel	En eller flera tonerkassetter har inte installerats på rätt sätt.	Dra ut trumman. Ta ut alla tonerkassetter och sätt sedan tillbaka dem i trumman.
Trumfel	Coronatråden i trumman måste rengöras.	Rengör trummans coronatråd. (Se Rengöra coronatrådarna på sidan 74.)
Trumstopp	Det är dags att byta ut trumman.	Byt trumman. (Se Byta ut trumheten på sidan 50.)

Dokumentstopp

Ett dokument har fastnat längst upp i dokumentmataren

- 1 Avlägsna allt löst papper från dokumentmataren.
- 2 Öppna dokumentmatarens lock.
- 3 Dra ut dokumentet mot maskinens vänstra sida.

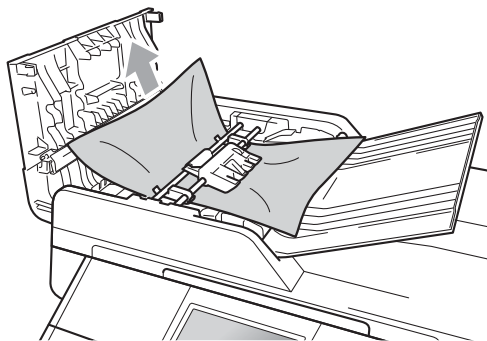

- 4 Stäng dokumentmatarens lock.
- 5 Tryck på **Stop/Exit**.

Dokument har fastnat under maskinens lock

- 1 Avlägsna allt löst papper från dokumentmataren.
- 2 Lyft på maskinens lock.
- 3 Dra ut dokumentet mot maskinens högra sida.



- 4 Stäng maskinens lock.
- 5 Tryck på **Stop/Exit**.

Avlägsna dokument som fastnat i dokumentmataren

- 1 Lyft på maskinens lock.
- 2 För in en bit styvt papper, exempelvis en bit kartong, i dokumentmataren för att trycka igenom små pappersrester.

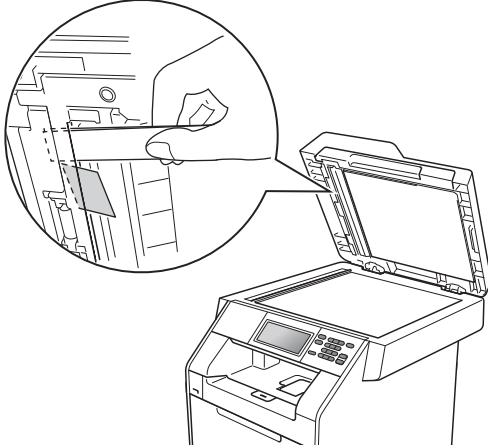

- 3 Stäng maskinens lock.
- 4 Tryck på **Stop/Exit**.

Dokument har fastnat vid utmatningsfacket

- 1 Avlägsna allt löst papper från dokumentmataren.
- 2 Dra ut dokumentet mot maskinens högra sida.



- 3 Tryck på **Stop/Exit**.

Pappersstopp

Papper har fastnat i kombifacket

Om LCD-skärmen visar Pappersstopp kombi, följ dessa steg:

- 1 Ta ut papperet ur kombifacket.
- 2 Ta bort papper som har fastnat i och omkring universalfacket.

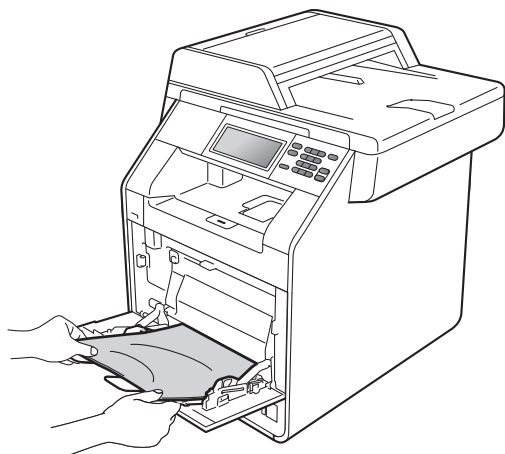

- 3 Lufta pappersbunten och lägg tillbaka den i kombifacket.

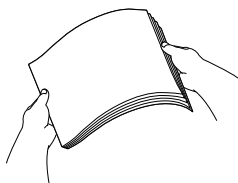

- 4 När du fyller på papper i universalfacket, se till att papperet ligger under den maxnivå som markeras av höjdmärkningarna (1) på båda sidor av facket.

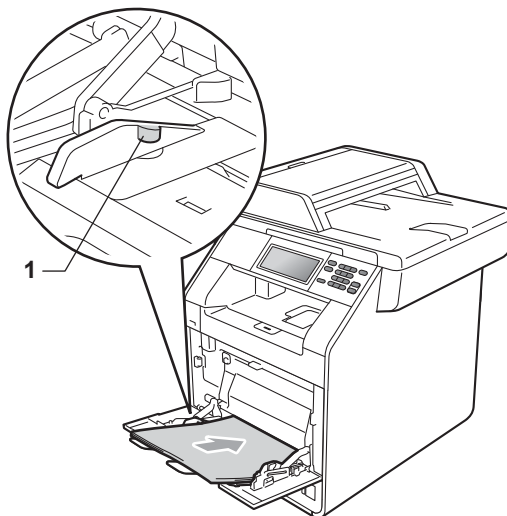

- 5 Tryck på **Mono Start** eller **Colour Start** för att återuppta utskriften.

Papper har fastnat i pappersfack 1 eller 2

Om Pappersstopp fack 1 eller Pappersstopp fack 2 visas på LCD-skärmen följer du dessa steg:

- 1 Dra ut pappersfacket helt ur maskinen.
För Pappersstopp fack 1:

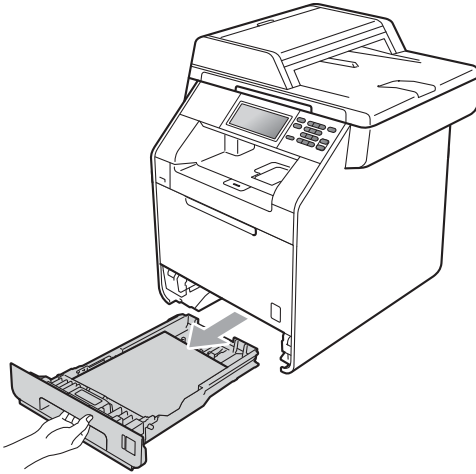

För Pappersstopp fack 2:

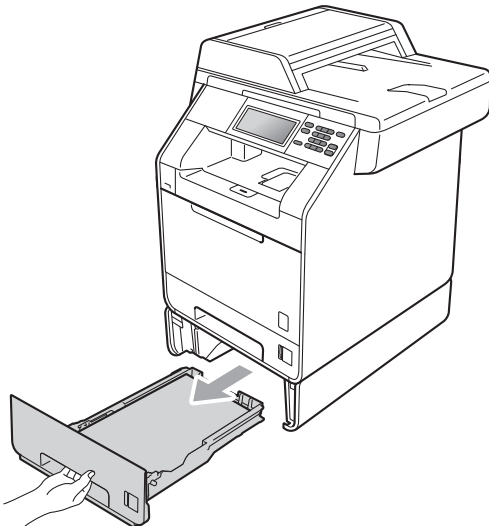

⚠ VARNING

Vidrör INTE de delar som är skuggade på bilden. Dessa rullar kan snurra med hög hastighet.

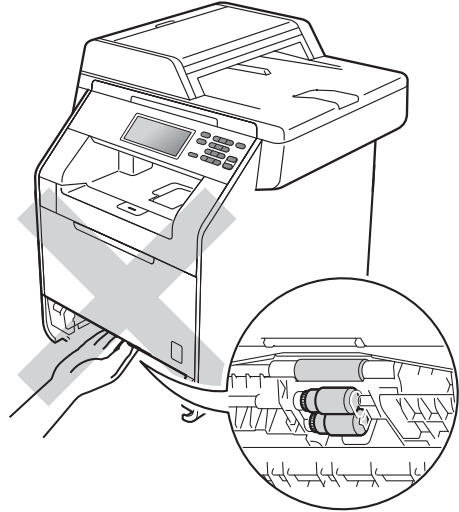

- 2 Använd båda händerna för att sakta dra ut felmatat papper.

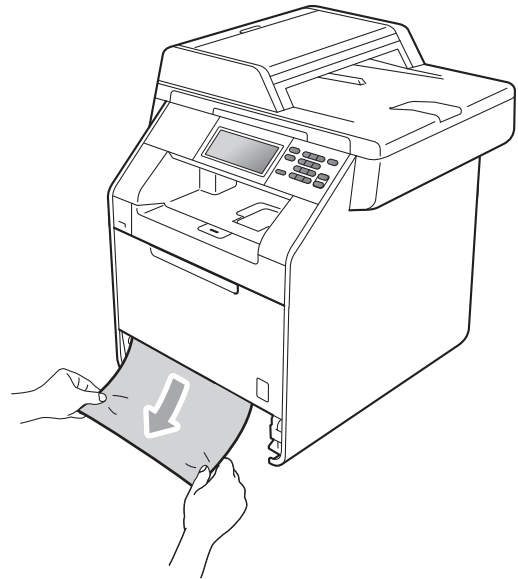

B

! VIKTIGT

Om det är svårt att ta bort papperet i den här riktningen, följer du anvisningarna för *Papper har fastnat inuti maskinen* på sidan 100.



Obs

Om du drar ut det felmatade papperet nedåt kan du få loss det lättare.

- 3 Kontrollera att papperet är under linjen som anger högsta tillåtna arkhöjd (▼▼▼) (1) på pappersfacket. Ställ in pappersguiderna efter pappersstorleken samtidigt som du trycker på den gröna spärren för pappersguiderna. Kontrollera att pappersguiderna sitter ordentligt fast i spåren. (Se *Fylla på papper i standardpappersfacket (Fack 1)* på sidan 10.)

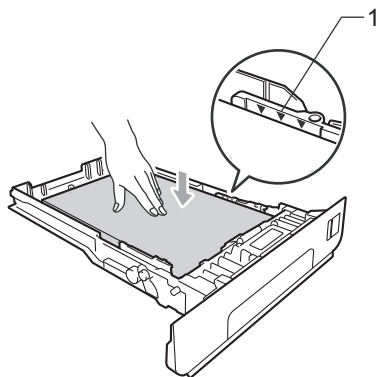

- 4 Sätt försiktigt tillbaka pappersfacket i maskinen.

Papper har fastnat i maskinens bakre del

Om skärmen visar *Stopp bak* har ett pappersstopp inträffat bakom det bakre locket. Följ dessa steg:

- 1 Låt maskinen vara igång och svalna i 10 minuter.
- 2 Öppna den bakre luckan.

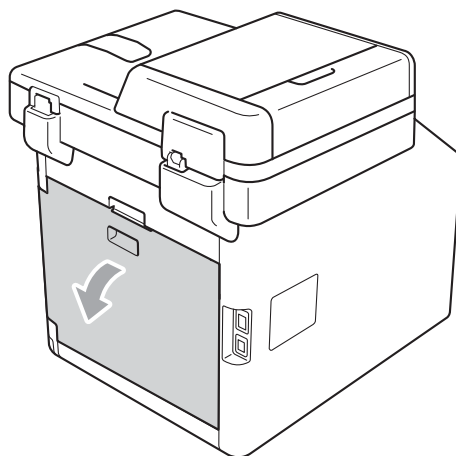

⚠ VAR FÖRSIKTIG

🔥 HET YTA

Vissa invändiga maskindelar är mycket varma när maskinen just har använts. Vänta till dess att maskinen har svalnat innan du vidrör några inre delar.

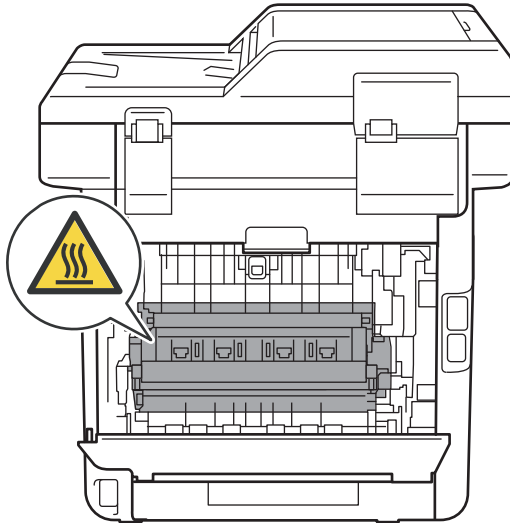

- 3 Dra de gröna hakarna (2) på vänster och höger sida mot dig och vik ned fixeringsluckan (1).

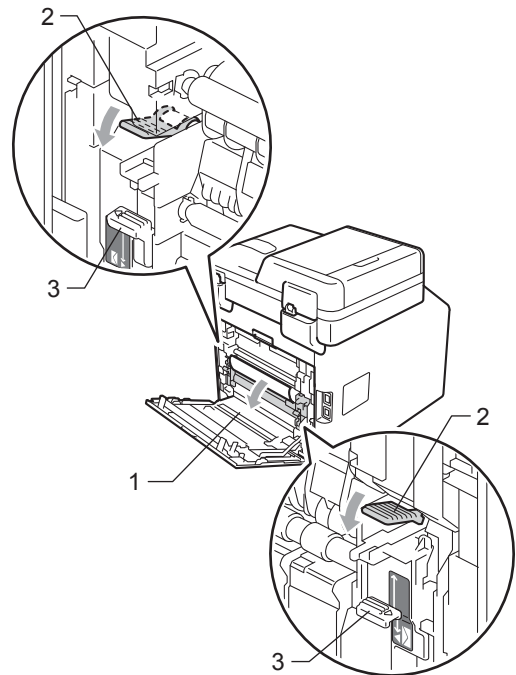

Obs

Om kuverthakarna (3) inuti bakre luckan har fällts ned i kuvertläge, lyft dessa hakar till det ursprungliga läget innan du drar ned de gröna hakarna (2).

- 4 Dra försiktigt ut det felmatade papperet från fixeringsenheten med båda händerna.

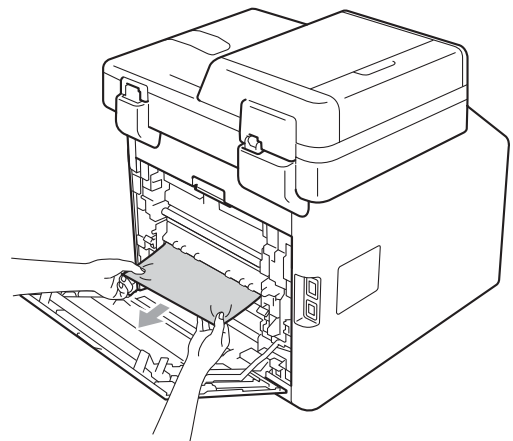

- 5 Stäng fixeringslocket (1).

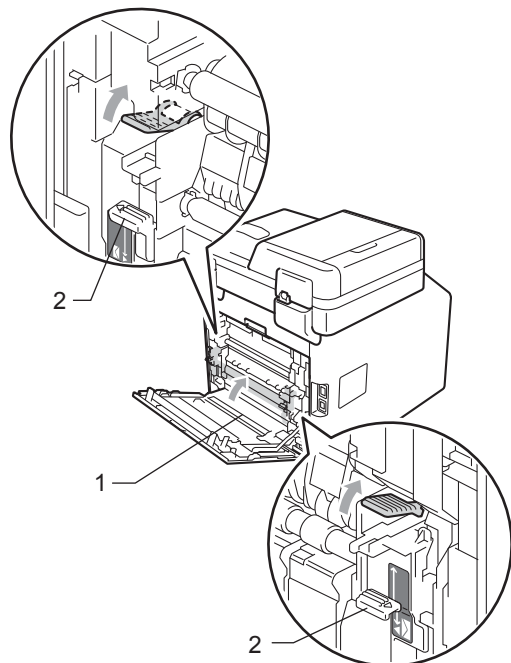

Obs

Om du skriver ut på kuvert ska du dra ner kuvertspakarna (2) till kuvertläget igen innan du stänger den bakre luckan.

- 6 Stäng fixeringslocket helt.

Papper har fastnat inuti maskinen

Om LCD-skärmen visar *Stopp inuti*, följ dessa steg:

- 1 Stäng av maskinen. Koppla från alla kablar och sedan nätkabeln från eluttaget.
- 2 Tryck på knappen för att frigöra den främre luckan, och öppna sedan luckan.

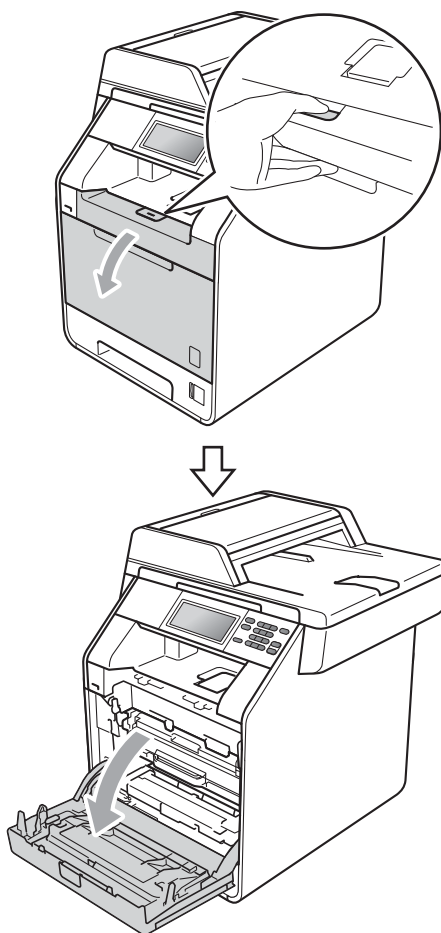

- 3 Håll i trummans gröna handtag. Dra ut trumman tills den tar stopp.

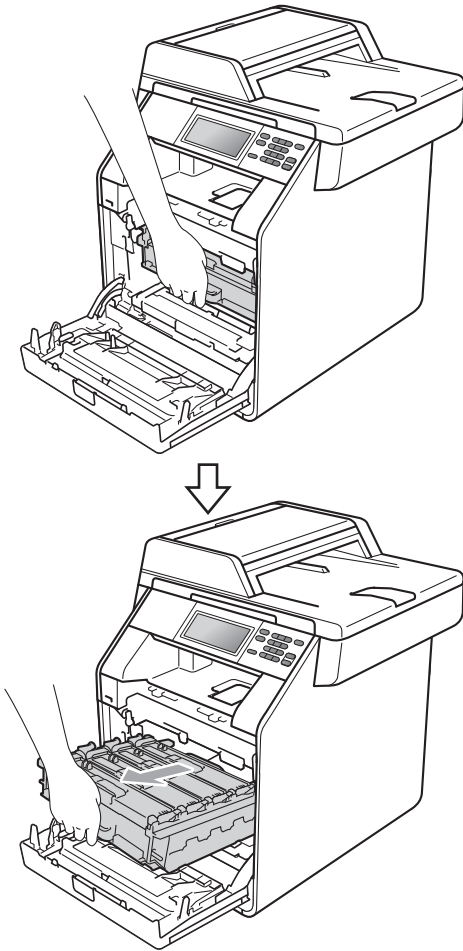

- 4 Vrid den gröna låsspaken (1) på maskinens vänstra sida moturs till frigöringsläget. Håll i trummans gröna handtag och lyft upp trummans främre del och ta bort den från maskinen.

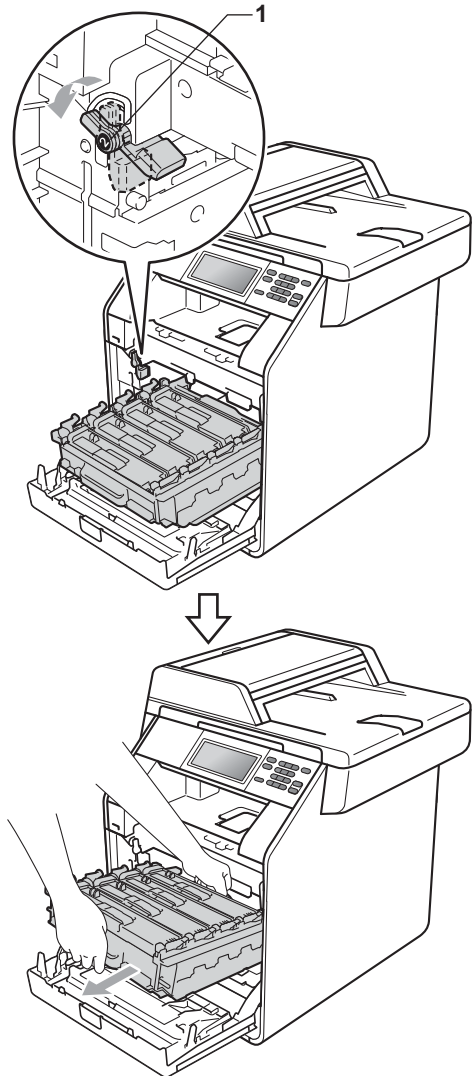

! VIKTIGT

- Vi rekommenderar att du placerar trumman och tonerkassetterna på en ren, plan yta som skyddas av ett papper eller en trasa om toner spills eller sprids ut.
- Undvik att maskinen skadas på grund av statisk elektricitet genom att INTE vidröra elektroderna som visas på bilden nedan.

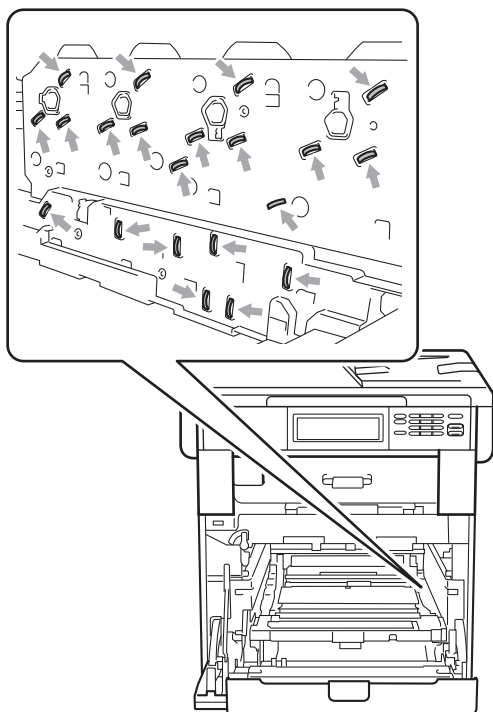

- Håll trumman i de gröna handtagen när du bär den. Håll INTE i sidorna på trumman.

- 5 Dra sakta ut felmatat papper.

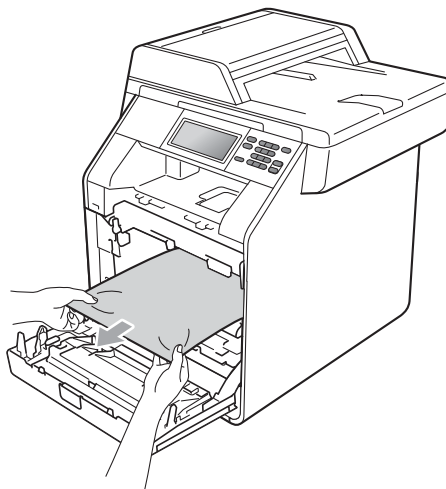

- 6 Kontrollera att den gröna låsspaken (1) befinner sig i frigöringsläget enligt bilden.

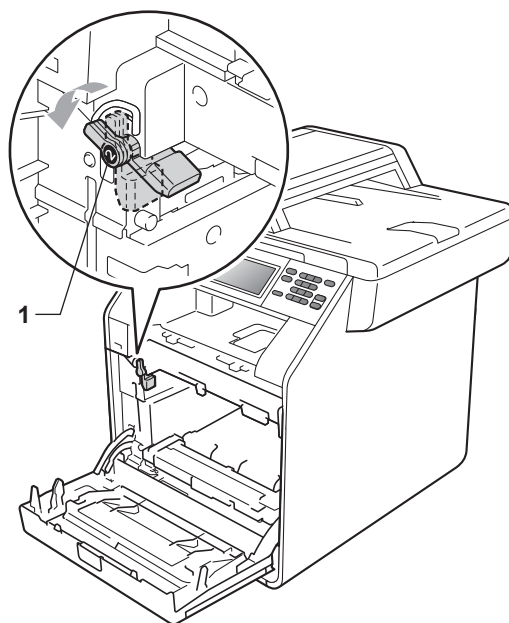

- 7 Rikta in de guideändarna (2) på trumman mot ► markeringarna (1) på båda sidorna av maskinen och skjut försiktigt in trumman i maskinen till den tar stopp vid den gröna låsspaken.

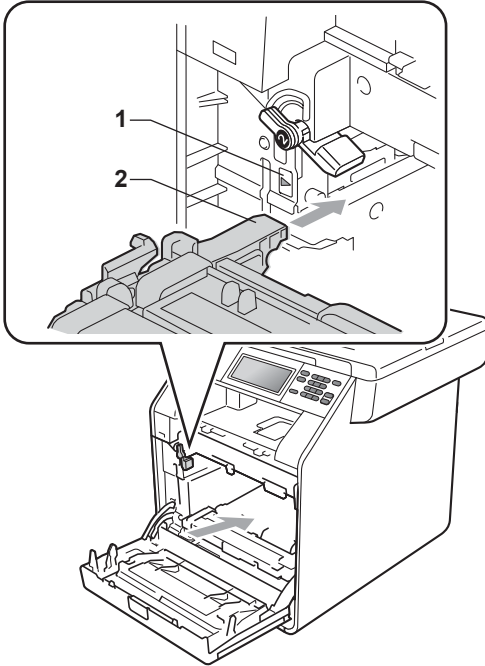

- 8 Vrid det gröna låsspaken (1) medurs till låsningsläget.

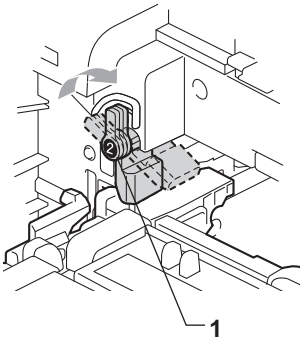

- 9 Tryck in trumman tills den tar stopp.

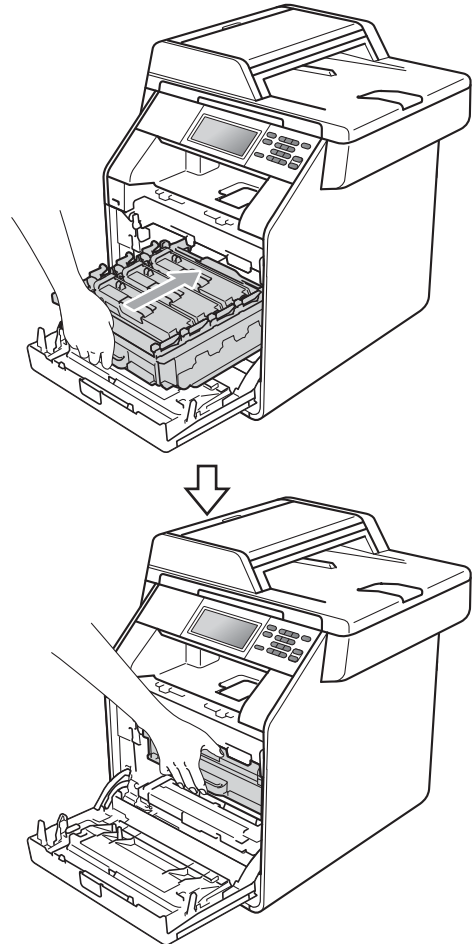

- 10 Stäng maskinens främre lucka.



Obs

Om stänger av maskinen medan Stopp inuti visas på LCD-displayen skriver maskinen ut ofullständiga data från datorn. Innan du slår på maskinen, töm utskriftsbufferen på din dator.

- 11 Anslut först maskinens nätkabel till eluttaget och anslut sedan alla andra kablar. Sätt på maskinen.

Papper har fastnat under pappersfack 1

Om LCD-skärmen visar Stopp dubbelsidig, följ dessa steg:

- 1 Låt maskinen vara igång och svalna i 10 minuter.
- 2 Dra ut pappersfacket helt ur maskinen.

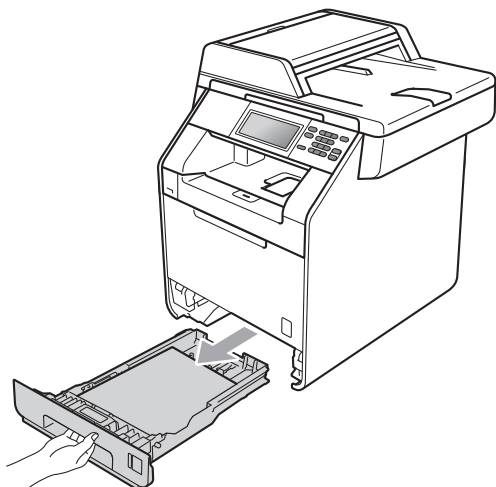

! VARNING

Vidrör INTE de delar som är skuggade på bilden. Dessa rullar kan snurra med hög hastighet.

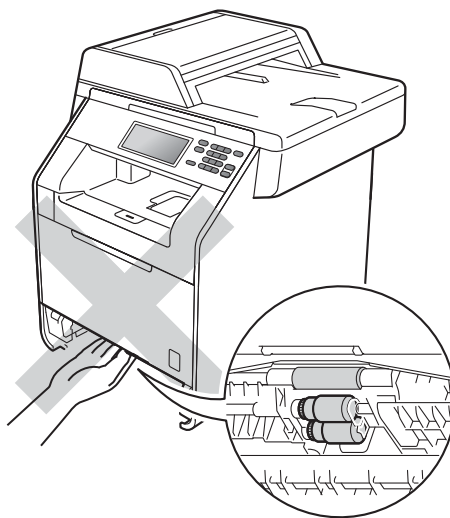

- 3 Om inget papper har fastnat inuti maskinen vänder du på pappersfacket och kontrollerar under det.

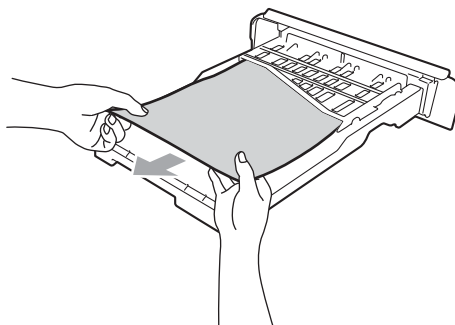

Obs

Sätt INTE in pappersfacket igen nu.

- 4 Om papperet inte har fastnat i pappersfacket, öppna bakre luckan.

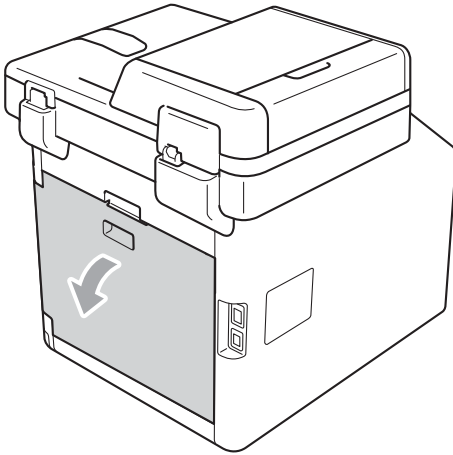

⚠ VAR FÖRSIKTIG

⚠ HET YTA

Vissa invändiga maskindelar är mycket varma när maskinen just har använts. Vänta till dess att maskinen har svalnat innan du vidrör några inre delar.

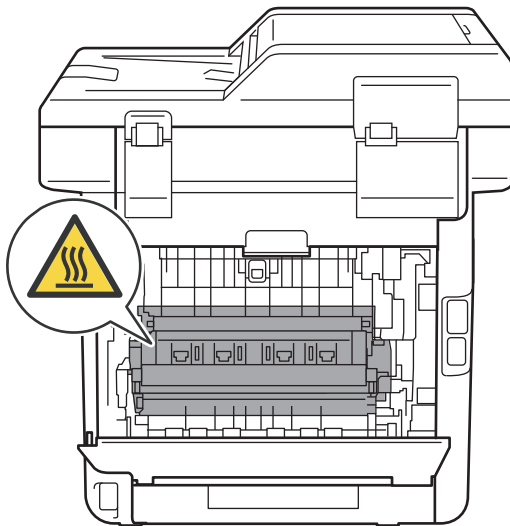

- 5 Tryck ner och dra de två gröna tungorna på vänster och höger sida mot dig och fäll ner fixeringslocket (1).

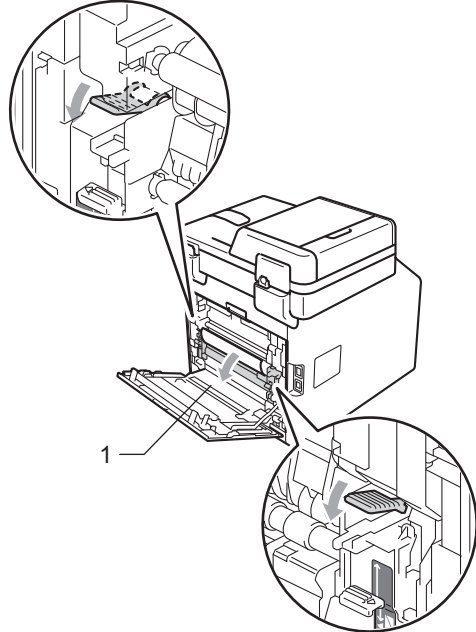

- 6 Använd båda händerna för att försiktigt dra ut papperet som fastnat.

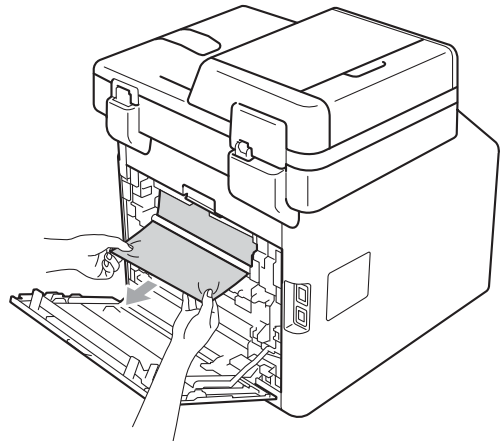

- 7 Stäng fixeringslocket (1).

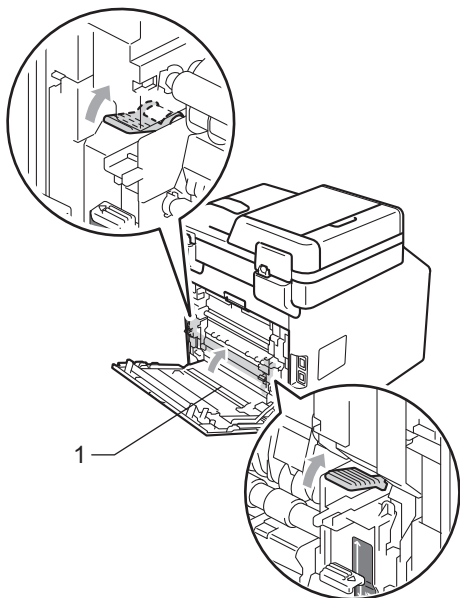

- 8 Stäng fixeringslocket helt.
- 9 Sätt försiktigt tillbaka pappersfacket i maskinen.

Om du har problem med maskinen

Om du har problem med maskinen följer du felsökningsanvisningarna i nedanstående tabell.

Du kan lätt lösa de flesta problemen själv. Om du behöver mer hjälp kan du få svar på vanliga frågor (FAQ) och läsa felsökningstips på webbplatsen Brother Solutions Center.

Besök oss på <http://solutions.brother.com/>.

Kopieringsproblem

Problem	Förslag
Det går inte att kopiera.	<ul style="list-style-type: none"> ■ Kontrollera att knappen COPY  är upplyst. (Se <i>Att kopiera</i> på sidan 28.) ■ Kontakta din administratör för kontroll av inställningarna för säkerhetsfunktionslåset.
Vertikala svarta linjer syns på kopior.	Vertikala svarta linjer på kopior orsakas oftast av smuts eller korrigeringsvätska på glasremsan eller en eller flera smutsiga koronatrådar. (Se <i>Rengöra kopieringsglaset</i> på sidan 69 och <i>Rengöra coronatrådarna</i> på sidan 74.)
Kopiorna har inget innehåll.	Kontrollera att du har placerat dokumentet korrekt. (Se <i>Använda den automatiska dokumentmataren (ADF)</i> på sidan 26 eller <i>Använda kopieringsglaset</i> på sidan 27.)

Utskriftsproblem

Problem	Förslag
Ingen utskrift.	<ul style="list-style-type: none"> ■ Kontrollera att maskinen är korrekt ansluten och strömbrytaren är påslagen. ■ Kontrollera att tonerkassetten och trumman är rätt installerade. (Se <i>Byta ut trummenheten</i> på sidan 50.) ■ Kontrollera kabelanslutningen på både maskinen och datorn. (se <i>Snabbguide</i>). ■ Kontrollera att korrekt skrivardrivrutin har installerats och valts. ■ Kontrollera om ett felmeddelande visas på LCD-skärmen. (Se <i>Fel- och underhållsmeddelanden</i> på sidan 88.) ■ Kontrollera att maskinen är Internet-ansluten (Windows® 7 och Windows Server® 2008 R2) Klicka på knappen Start och Enheter och skrivare. Högerklicka på Brother DCP-XXXX Printer. Kontrollera att Använd skrivaren offline inte är markerad. (Windows Vista®) Klicka på Start-knappen, Kontrollpanelen, Maskinvara och ljud och sedan på Skrivare. Högerklicka på Brother DCP-XXXX Printer. Kontrollera att Använd skrivaren offline inte är markerad. (Windows® XP och Windows Server® 2003/2008) Klicka på Start-knappen och välj Skrivare och fax. Högerklicka på Brother DCP-XXXX Printer. Kontrollera att Använd skrivaren offline inte är markerad. (Windows® 2000) Klicka på Start-knappen, Inställningar, och sedan på Skrivare. Högerklicka på Brother DCP-XXXX Printer. Kontrollera att Använd skrivaren offline är avmarkerat. ■ Kontakta din administratör för kontroll av inställningarna för säkerhetsfunktionslåset. ■ Om antingen cyan, magenta eller gul toner tar slut under utskriften av ett färgdokument kan utskriften inte slutföras. Du kan välja att starta om utskriften i svartvitt om svart toner finns tillgänglig. Se <i>Fliken Grundläggande i Bruksanvisning för programanvändare</i>.
Maskinen gör oväntade utskrifter eller skriver ut skräpdata.	<ul style="list-style-type: none"> ■ Tryck på Job Cancel för att avbryta utskrifterna. ■ Kontrollera att programinställningarna är inställda att fungera med maskinen.
Maskinen skriver ut de första sidorna korrekt, men efterföljande sidor saknar viss text.	<ul style="list-style-type: none"> ■ Kontrollera att programinställningarna är inställda att fungera med maskinen. ■ Datorn känner inte igen maskinens signal när inbufferten är full. Se till att gränssnittskabeln är ansluten på rätt sätt. (se <i>Snabbguide</i>).
Rubriker eller sidfottexter i dokumentet visas på skärmen, men inte när dokumentet skrivs ut.	Ett område skrivs inte ut uppe och nere på sidan. Kompensera för det genom att justera den övre och undre marginalen i dokumentet. (Se <i>Område som inte kan skannas och inte skrivs ut</i> på sidan 17.)
Maskinen skriver inte ut på båda sidor av papperet även om inställningen Duplex har valts i skrivardrivrutinen.	Kontrollera inställningen av format i skrivardrivrutinen. Du måste välja A4 [60-105 g/m ²].
Maskinen skriver inte ut eller har stoppat utskriften.	<ul style="list-style-type: none"> ■ Om antingen cyan, magenta eller gul toner tar slut under utskriften av ett färgdokument kan utskriften inte slutföras. Du kan välja att starta om utskriften i svartvitt om svart toner finns tillgänglig. Se <i>Fliken Grundläggande i Bruksanvisning för programanvändare</i>. ■ Tryck på Job Cancel. <p>När maskinen avbryter jobbet och raderar det från minnet kan det medföra en ofullständig utskrift.</p>

Utskriftsproblem (forts.)

Problem	Förslag
Maskinen ändras inte till läget direktutskrift när ett USB flash-minne är anslutet till USB-porten.	När maskinen befinner sig i djupt viloläge, vaknar den inte när ett USB flash-minne ansluts till USB-porten. Tryck på LCD-skärmen eller valfri knapp för att aktivera maskinen. Tryck sedan på <i>Direkt- utskrift</i> på skärmen för att visa menyerna för direktutskrift.

Skanningsproblem

Problem	Förslag
TWAIN-fel uppstår vid skanning.	Kontrollera att Brother TWAIN-drivrutinen är vald som primärkälla. Klicka på Arkiv, Skanna eller hämta foto i PaperPort™ 12SE och välj Brothers TWAIN-drivrutin.
OCR fungerar inte.	Försök att öka skanningsupplösningen. (Macintosh-användare) Presto! PageManager måste laddas ned och installeras innan den används. Vidare instruktioner finns i <i>Tillgång till Brother support (Macintosh)</i> på sidan 4.
Nätverksskanning fungerar inte.	Se <i>Nätverksproblem</i> på sidan 110.
Det går inte att skanna.	Kontakta din administratör för kontroll av inställningarna för säkerhetsfunksionslåset.

Programvaruproblem

Problem	Förslag
Det går inte att installera program eller skriva ut.	Kör programmet Reparera installationen av programsviten MFL-Pro från cd-skivan. Programmet reparerar och installerar om programvaran.
Det går inte att skriva ut med 2 på 1 eller 4 på 1.	Kontrollera att inställningarna för pappersformat är lika i programmet och skrivardrivrutinen.
Maskinen skriver inte ut från Adobe® Illustrator®.	Minska utskriftens kvalitet. (Se <i>Fliken Grundläggande i Bruksanvisning för programanvändare.</i>)

Pappershanteringsproblem

Problem	Förslag
Maskinen matar inte papper. Meddelandet <i>Papper slut</i> eller ett meddelande om pappersstopp visas på LCD-skärmen.	<ul style="list-style-type: none"> ■ Fyll på mer papper i pappersfacket om det behövs. ■ Se till att det papper som redan finns i facket ligger rakt. Råta ut skrynkligt papper. Ibland hjälper det att ta ut pappersbunten, vända på den och sätta tillbaka den i pappersfacket. ■ Minska antalet pappersark i pappersfacket och försök igen. ■ Kontrollera att det manuella matningsläget inte är valt i skrivardrivrutinen. ■ Rengör pappersmatningsrullen. Se <i>Rengöra pappersmatningsrullen</i> på sidan 84. ■ Om skärmen visar ett meddelande att papper fastnat och problemet finns kvar, se <i>Fel- och underhållsmeddelanden</i> på sidan 88.
Maskinen matar inte papper från kombifacket.	<ul style="list-style-type: none"> ■ Kontrollera att Kombifack har valts i skrivardrivrutinen. ■ Bläddra igenom pappersbunten och sätt tillbaka den i facket.

Pappershanteringsproblem (forts.)

Problem	Förslag
Hur skriver jag ut på kuvert?	Du kan mata kuvert i kombifacket. Programmet måste vara inställt för att skriva ut med den kuvertstorlek som används. Det görs oftast via programmets sid- eller dokumentinställningsmeny. (Mer information finns i programmets användarhandbok.)
Vilket papper kan jag använda?	Du kan använda tunt papper, vanligt papper, tjockt papper, brevpapper, återvunnet papper, glättat papper, kuvert och etiketter som är avsedda för lasermaskiner. (Mer information finns i <i>Godkänt papper och annat utskriftsmedia</i> på sidan 20.)
Papper har fastnat.	Ta bort det felmatade papperet. (Se <i>Fel- och underhållsmeddelanden</i> på sidan 88.)

Problem med utskriftskvalitet

Problem	Förslag
Utskrifterna är rullade.	<ul style="list-style-type: none">■ Detta problem kan orsakas av tunt eller grovt papper eller om du inte skriver ut på den rekommenderade sidan av papperet. Försök att vända på pappersbunten i pappersfacket.■ Kontrollera att du väljer en papperstyp som passar det papper du använder. (Se <i>Godkänt papper och annat utskriftsmedia</i> på sidan 20.)
Utskrifterna är fläckiga.	Inställningen av papperstyp överensstämmer inte med det papper du använder eller papperet är för grovt eller har för ojämn yta. (Se <i>Godkänt papper och annat utskriftsmedia</i> på sidan 20 och <i>Fliken Grundläggande</i> i <i>Bruksanvisning för programanvändare</i> .)
Utskrifterna är för ljusa.	<ul style="list-style-type: none">■ Om detta problem uppstår när du kopierar, ställ in maskinens tonerbesparingsfunktion till AV i maskinens menyinställningar. (Se <i>Tonerbesparing</i> i <i>kapitel 1</i> i <i>Avancerad bruksanvisning</i>)■ Ta bort markeringen i kryssrutan Tonerbesparing på fliken Avancerat för skrivardrivrutinen. (Se <i>Fliken Avancerat</i> i <i>Bruksanvisning för programanvändare</i>.)■ På fliken Grundläggande i skrivardrivrutinen, klicka på knappen Inställningar och markera rutan Förbättra svart utskrift.

Nätverksproblem

Problem	Förslag
Jag kan inte skriva ut över ett kabelanslutet nätverk.	Om du har nätverksproblem se <i>Bruksanvisning för nätverksanvändare</i> för mer information. Kontrollera att maskinen är påslagen, online och att den befinner sig i beredskapsläget. Skriv ut en nätverkskonfigurationsrapport för att granska de aktuella nätverksinställningarna. (Se <i>Rapporter</i> i <i>kapitel 3</i> i <i>Avancerad bruksanvisning</i> .) Kontrollera att kablarna och nätverksanslutningarna fungerar som de ska genom att ansluta nätverkskabeln till navet igen. Anslut om möjligt maskinen till en annan port på navet med en annan kabel. Du kan kontrollera aktuell status för det trådbundna nätverket i kontrollpanelens meny Nätverk .

Nätverksproblem (forts.)

Problem	Förslag
Nätverksskanningen fungerar inte.	<p>(Windows®) Det är nödvändigt att ställa tredje parts säkerhets-/brandväggsprogram så att nätverksskanning tillåts. Ange informationen nedan för att lägga till port 54925 för nätverksskanning:</p> <ul style="list-style-type: none"> ■ I Namn: Ange en beskrivning. t.ex. Brother nätskanning. ■ I Portnummer: Ange 54925. ■ I Protokoll: UDP väljs. <p>Mer information hittar du i den bruksanvisning som levererades med tredje parts säkerhets-/brandväggsprogram, eller kontakta programtillverkaren.</p> <p>Mer information finns i Vanliga frågor och felsökningstips på http://solutions.brother.com/.</p> <p>(Macintosh)</p> <ul style="list-style-type: none"> ■ Funktionen nätverksskanning kanske inte fungerar på grund av brandväggsinställningar. Ändra eller inaktivera brandväggsinställningarna. Se programmets användarhandbok eller kontakta tillverkaren om du använder en brandvägg från någon annan tillverkare. ■ Välj maskinen igen i programmet Enhetsväljare i Macintosh HD/Bibliotek/Printers/Brother/Utilities/DeviceSelector eller på modellistan i ControlCenter2.
Datorn kan inte hitta maskinen.	<p>(Windows®) Brandväggsinställningen på din dator kan avslå den nödvändiga nätverksanslutningen. (För ytterligare information, se anvisningarna ovan.)</p> <p>(Macintosh)</p> <ul style="list-style-type: none"> ■ Datorn kanske inte kan identifiera maskinen på grund av brandväggsinställningarna. Ändra eller inaktivera brandväggsinställningarna. Se programmets användarhandbok eller kontakta tillverkaren om du använder en brandvägg från någon annan tillverkare. ■ Välj maskinen igen i programmet Enhetsväljare i Macintosh HD/Bibliotek/Printers/Brother/Utilities/DeviceSelector eller på snabbmenyn Modell i ControlCenter2.

Övrigt

Problem	Förslag
Maskinen sätts inte på.	<p>Skador på strömanslutningen (t.ex. blixtnedslag eller spänningsvariationer) kan ha utlöst maskinens inre säkerhetsmekanismer. Stäng av maskinen och dra ut nätkabeln. Vänta i tio minuter, sätt sedan in nätkabeln och sätt på maskinen.</p> <p>Stäng av maskinen om detta inte löser problemet. Sätt in nätkabeln i ett annat uttag som du vet fungerar och slå på maskinen.</p>

Förbättra utskriftskvaliteten



Om utskriftskvaliteten försämras ska du börja med att skriva ut en testsida (MENY, Skrivare, Utskriftsval, Testutskrift). Om den ser bra ut är det antagligen inte maskinen som är problemet. Kontrollera kabelanslutningen eller testa att skriva ut ett annat dokument. Om utskriften eller en testsida som skrivs ut från maskinen har kvalitetsproblem, kontrollerar du följande steg först: Om kvalitetsproblemen kvarstår följer du rekommendationerna i nedanstående tabell.







Obs

Brother rekommenderar därför att endast Brother originalkassetter används och att tomma kassetter inte fylls med andra tonersorter.

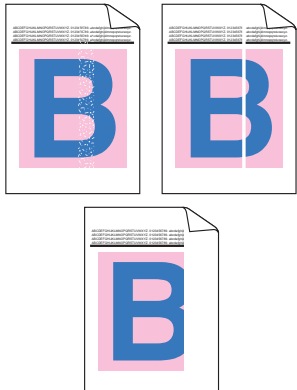
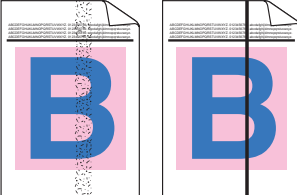
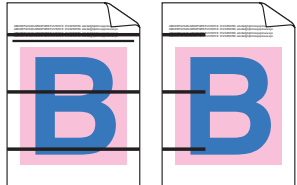

- 1 Vi föreslår att du använder rekommenderat papper för bäst utskriftskvalitet. Kontrollera att du använder papper som uppfyller specifikationerna. (Se *Godkänt papper och annat utskriftsmedia* på sidan 20.)
- 2 Kontrollera att trumenheten och tonerkassetterna har satts i på rätt sätt.

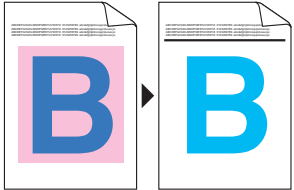
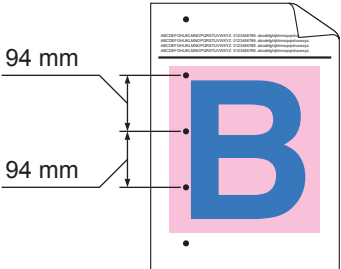
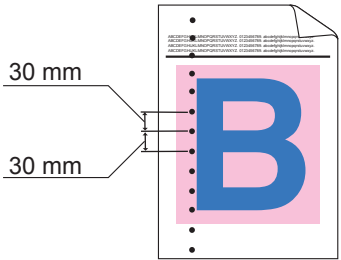
Exempel på dålig utskriftskvalitet	Rekommendation
<p>Vita linjer, band eller ränder tvärs över sidan</p> 	<ul style="list-style-type: none">■ Montera en ny trumma. (Se <i>Byta ut trumenheten</i> på sidan 50.)
<p>Färgerna är ljusa eller otydliga på hela sidan</p> 	<ul style="list-style-type: none">■ Kontrollera att tonerbesparingsfunktionen är av i kontrollpanelen i maskinen eller i skrivardrivrutinen.■ Välj rätt papperstyp i skrivardrivrutinen eller i maskinens menyalternativ Papperstyp. (Se <i>Godkänt papper och annat utskriftsmedia</i> på sidan 20 och <i>Fliken Grundläggande i Bruksanvisning för programanvändare</i>.)■ Skaka försiktigt alla fyra tonerkassetterna.■ Torka av laserglaset med en torr, luddfri, mjuk trasa. (Se <i>Rengöra laserskannerglaset</i> på sidan 71.)■ Utför kalibreringen. (Se <i>Kalibrering</i> på sidan 85.)

Exempel på dålig utskriftskvalitet	Rekommendation
<p>Vita streck eller band nedåt på sidan</p> 	<ul style="list-style-type: none"> ■ Rengör kopieringsglaset och kopieringsglasremsan. (Se <i>Rengöra kopieringsglaset</i> på sidan 69.) ■ Torka av laserglaset med en torr, luddfri, mjuk trasa. (Se <i>Rengöra laserskannerglaset</i> på sidan 71.) ■ Rengör trumman. (Se <i>Rengöra trumman</i> på sidan 78.) ■ Identifiera vilken färg som saknas, och sätt i en ny tonerkassett. (Se <i>Byta tonerkassett</i> på sidan 43.) För att identifiera färgen på tonerkassetten, besök oss på http://solutions.brother.com/ för att läsa våra Vanliga frågor och felsökningstips.
<p>Färgade ränder eller band längs sidan</p> 	<ul style="list-style-type: none"> ■ Rengör de fyra coronatrådarna (en för varje färg) i trumman genom att flytta på den gröna tungan. (Se <i>Rengöra coronatrådarna</i> på sidan 74.) ■ Kontrollera att coronatrådens gröna hakar är i sina utgångslägen (▲). ■ Rengör kopieringsglaset och kopieringsglasremsan. (Se <i>Rengöra kopieringsglaset</i> på sidan 69.) ■ Byt den tonerkassett som motsvarar färgen på strecket eller bandet. (Se <i>Byta tonerkassett</i> på sidan 43.) För att identifiera färgen på tonerkassetten, besök oss på http://solutions.brother.com/ för att läsa våra Vanliga frågor och felsökningstips. ■ Montera en ny trumma. (Se <i>Byta ut trummenheten</i> på sidan 50.)
<p>Färgade linjer tvärs över sidan</p> 	<ul style="list-style-type: none"> ■ Om färgade linjer syns med 30 mm mellanrum, byt ut tonerkassetten som motsvarar färgen på linjen. (Se <i>Byta tonerkassett</i> på sidan 43.) För att identifiera färgen på tonerkassetten, besök oss på http://solutions.brother.com/ för att läsa våra Vanliga frågor och felsökningstips. ■ Om färgade linjer syns med 94 mm mellanrum, sätt i en ny trummenhet. (Se <i>Byta ut trummenheten</i> på sidan 50.)
<p>Vita fläckar eller dålig utskrift</p> 	<ul style="list-style-type: none"> ■ Rengör trumman. (Se <i>Rengöra trumman</i> på sidan 78.) ■ Kontrollera att inställningen av papperstyp i skrivardrivrutinen och i maskinens menyalternativ Papperstyp överensstämmer med den typ av papper som du använder. (Se <i>Godkänt papper och annat utskriftsmedia</i> på sidan 20 och <i>Fliken Grundläggande i Bruksanvisning för programanvändare</i>.) ■ Undersök maskinens omgivning. Villkor som hög luftfuktighet kan orsaka vita fläckar eller dålig utskrift. (Se <i>Så här väljer du en lämplig plats</i> i <i>Säkerhets- och juridikhäfte</i>.)

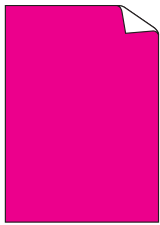
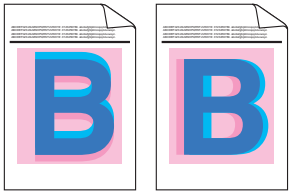
Exempel på dålig utskriftskvalitet	Rekommendation
<p>Helt tomt, eller vissa färger saknas</p> 	<ul style="list-style-type: none"> ■ Montera en ny tonerkasset. (Se <i>Byta tonerkasset</i> på sidan 43.) För att identifiera färgen på tonerkassetten, besök oss på http://solutions.brother.com/ för att läsa våra Vanliga frågor och felsökningstips. ■ Montera en ny trumma. (Se <i>Byta ut trummenheten</i> på sidan 50.)
<p>Färg fläckar vid 94 mm</p> 	<ul style="list-style-type: none"> ■ Om problemet inte försvinner efter att du har skrivit ut kan det t.ex. finnas etikettlim på trummans yta. Rengör trumman. (Se <i>Rengöra trumman</i> på sidan 78.) ■ Montera en ny trumma. (Se <i>Byta ut trummenheten</i> på sidan 50.)
<p>Färg fläckar vid 30 mm</p> 	<ul style="list-style-type: none"> ■ Identifiera den färg som orsakar problem, och sätt i en ny tonerkasset. (Se <i>Byta tonerkasset</i> på sidan 43.) För att identifiera färgen på tonerkassetten, besök oss på http://solutions.brother.com/ för att läsa våra Vanliga frågor och felsökningstips.
<p>Utspilld toner eller tonerfläckar</p> 	<ul style="list-style-type: none"> ■ Undersök maskinens omgivning. Hög luftfuktighet och höga temperaturer kan till exempel orsaka detta problem. (Se <i>Så här väljer du en lämplig plats</i> i <i>Säkerhets- och juridikhäfte</i>.) ■ Identifiera den färg som orsakar problem, och sätt i en ny tonerkasset. (Se <i>Byta tonerkasset</i> på sidan 43.) För att identifiera färgen på tonerkassetten, besök oss på http://solutions.brother.com/ för att läsa våra Vanliga frågor och felsökningstips. ■ Sätt i en ny trummenhet om problemet kvarstår. (Se <i>Byta ut trummenheten</i> på sidan 50.)

Exempel på dålig utskriftskvalitet	Rekommendation
<p>Färgen på utskrifterna är inte som du förväntar dig</p>	<ul style="list-style-type: none"> ■ Kontrollera att funktionen Tonerbesparing är av i kontrollpanelen i maskinen eller i skrivardrivrutinen. ■ Utför kalibreringen. (Se <i>Kalibrering</i> på sidan 85.) ■ Justera färgen genom att använda de anpassade inställningarna i skrivardrivrutinen och genom att använda maskinens kontrollpanel. De färger som skrivs ut skiljer sig från de färger som visas på bildskärmen. Det är inte säkert att maskinen kan återskapa de färger som visas på bildskärmen. ■ Om det förekommer färger i de grå områdena i utskrifterna, kontrollera att kryssrutan Förbättra gråskala i skrivardrivrutinen är markerad. (Se <i>Fliken Grundläggande</i> för Windows®-skrivardrivrutinen, <i>Fliken Avancerat</i> för Macintosh-skrivardrivrutinen eller <i>Funktioner</i> för Macintoshs BR-Script-skrivardrivrutinen <i>Bruksanvisning för programanvändare</i>.) ■ Om skuggade områden ser suddiga ut, ta bort markeringen i kryssrutan för Förbättra gråskala. ■ Välj läget Förbättra svart utskrift i skrivardrivrutinen om svart grafik som skrivs ut är för ljus. (Se <i>Dialogrutan Inställningar</i> för Windows®-skrivardrivrutinen, <i>Avancerade alternativ</i> för Windows® BR-Script-skrivardrivrutin, <i>Utskriftsinställningar</i> för Macintosh-skrivardrivrutinen eller <i>Utskriftsinställningar</i> för Macintoshs BR-Script-skrivardrivrutinen i <i>Bruksanvisning för programanvändare</i>.) ■ Identifiera den färg som orsakar problem, och sätt i en ny tonerkasset. (Se <i>Byta tonerkasset</i> på sidan 43.) ■ Montera en ny trumma. (Se <i>Byta ut trummenheten</i> på sidan 50.)
<p>Allt är i en färg</p> 	<ul style="list-style-type: none"> ■ Montera en ny trumma. (Se <i>Byta ut trummenheten</i> på sidan 50.)
<p>Färgerna registreras på fel sätt</p> 	<ul style="list-style-type: none"> ■ Kontrollera att maskinen står på en stadig jämn yta. ■ Utför automatisk färg registrering med hjälp av kontrollpanelen (se <i>Automatisk registrering</i> på sidan 86) eller utför den manuella färg registreringen med hjälp av kontrollpanelen (se <i>Manuell registrering</i> på sidan 87). ■ Montera en ny trumma. (Se <i>Byta ut trummenheten</i> på sidan 50.) ■ Montera en ny bältenhet. (Se <i>Byta bältenhet</i> på sidan 56.)

Exempel på dålig utskriftskvalitet	Rekommendation
<p>Ojämnheter syns ibland på sidan</p> 	<ul style="list-style-type: none"> ■ Utför kalibreringen. (Se <i>Kalibrering</i> på sidan 85.) ■ Rengör kopieringsglaset och kopieringsglasremsan. (Se <i>Rengöra kopieringsglaset</i> på sidan 69.) ■ Identifiera färgen som är ojämn och montera en ny tonerkassetts för den färgen. (Se <i>Byta tonerkassetts</i> på sidan 43.) För att identifiera färgen på tonerkassetten, besök oss på http://solutions.brother.com/ för att läsa våra Vanliga frågor och felsökningstips. ■ Montera en ny trumma. (Se <i>Byta ut trummenheten</i> på sidan 50.)
<p>Tunna linjer skrivs inte ut</p>	<ul style="list-style-type: none"> ■ Kontrollera att tonerbesparingsfunktionen är av i kontrollpanelen i maskinen eller i skrivardrivrutinen. ■ Ändra skrivarens upplösning. ■ Om du använder en Windows®-skrivardrivrutin, välj Förbättra mönsterutskrifter eller Förbättra tunna linjer i Inställningar på fliken Grundläggande. (Se <i>Dialogrutan Inställningar i Bruksanvisning för programanvändare</i>.)
<p>Skrynkligt</p> 	<ul style="list-style-type: none"> ■ Byt till den rekommenderade papperstypen. (Se <i>Rekommenderat papper och utskriftsmedia</i> på sidan 21.) ■ Kontrollera att den bakre luckan är stängd ordentligt. ■ Kontrollera att de två grå spakarna innanför den bakre luckan är i sitt övre läge. När du använder tjockt papper eller kuvert ska du se till att de grå spakarna är neddragna för att förhindra skrynkling. ■ Kontrollera att inställningen av papperstyp i skrivardrivrutinen och i maskinens menyalternativ Papperstyp överensstämmer med den typ av papper som du använder. (Se <i>Godkänt papper och annat utskriftsmedia</i> på sidan 20 och <i>Fliken Grundläggande i Bruksanvisning för programanvändare</i>.)
<p>Förskjuten bild</p> 	<ul style="list-style-type: none"> ■ Kontrollera att inställningen av papperstyp i skrivardrivrutinen och i maskinens menyalternativ Papperstyp överensstämmer med den typ av papper som du använder. (Se <i>Godkänt papper och annat utskriftsmedia</i> på sidan 20 och <i>Fliken Grundläggande i Bruksanvisning för programanvändare</i>.) ■ Kontrollera att de två grå spakarna innanför den bakre luckan är i sitt övre läge. ■ Undersök maskinens omgivning. Faktorer som t.ex. låg luftfuktighet och låga temperaturer kan ge detta problem med utskriftskvaliteten. (Se <i>Så här väljer du en lämplig plats i Säkerhets- och juridikhäfte</i>.) ■ Montera en ny trumma. (Se <i>Byta ut trummenheten</i> på sidan 50.)

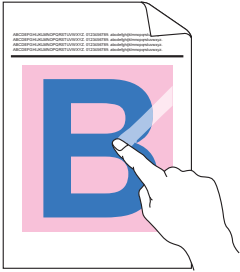
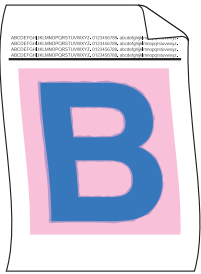
Exempel på dålig utskriftskvalitet	Rekommendation
<p>Dålig fixering</p> 	<ul style="list-style-type: none"> ■ Kontrollera att inställningen av papperstyp i skrivardrivrutinen och i maskinens menyalternativ Papperstyp överensstämmer med den typ av papper som du använder. (Se <i>Godkänt papper och annat utskriftsmedia</i> på sidan 20 och <i>Fliken Grundläggande i Bruksanvisning för programanvändare</i>.) ■ Kontrollera att de två grå spakarna innanför den bakre luckan är i sitt övre läge. ■ Välj läget Förbättra tonerns fästförmåga i skrivardrivrutinen. (Se <i>Övriga utskriftsalternativ</i> (för Windows®-skrivardrivrutinen), <i>Övriga utskriftsalternativ</i> (för Windows® BR-Script-skrivardrivrutin), <i>Utskriftsinställningar</i> (för Macintosh-skrivardrivrutinen) eller <i>Utskriftsinställningar</i> (för Macintoshs BR-Script-skrivardrivrutinen) i <i>Bruksanvisning för programanvändare</i>.) Om detta val inte ger en tillräckligt stor förbättring, ändra skrivardrivrutinens inställning i Papperstyp till en tjock inställning.
<p>Krulligt eller vågformat</p> 	<ul style="list-style-type: none"> ■ Välj Motverka att papperet böjer sig-läget i skrivardrivrutinen när du inte använder rekommenderat papper. (Se <i>Utskriftsinställningar</i> (för Windows®-skrivardrivrutinen), <i>Avancerade alternativ</i> (för Windows® BR-Script-skrivardrivrutin), <i>Utskriftsinställningar</i> (för Macintosh-skrivardrivrutinen) eller <i>Utskriftsinställningar</i> (för Macintoshs BR-Script-skrivardrivrutinen) i <i>Bruksanvisning för programanvändare</i>.) ■ Om du inte använder maskinen ofta, kan papperet ha varit i pappersfacket för länge. Vänd på pappersbunten i pappersfacket. Bläddra också igenom pappersbunten, och rotera den 180° i pappersfacket. ■ Förvara papperet där det inte utsätts för höga temperaturer och hög luftfuktighet. ■ Öppna bakre luckan (utmatningsfacket med <i>textsidan uppåt</i>) så att utskriften kan matas ut i utmatningsfacket med <i>textsidan uppåt</i>.

**Exempel på dålig
utskriftskvalitet**

Kuvert skrynklas



Rekommendation

- Kontrollera att de två grå kuvertspakarna är neddragna när du skriver ut kuvert.

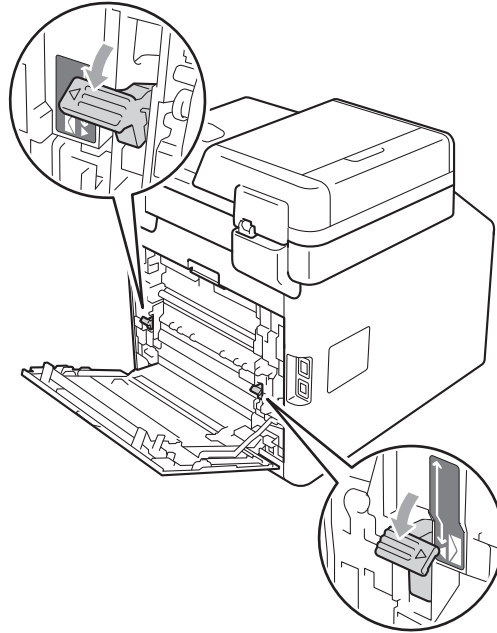

- Om papperet skrynklas när kuvertspakarna är i kuvertläget, skriv ut med den bakre luckan öppen och mata kuverten ett och ett från kombifacket.

Maskininformation

Kontrollera serienumret

Du kan se maskinens serienummer på LCD-skärmen.

- 1 Tryck på **MENY**.
- 2 Tryck på **▲** eller **▼** för att visa Maskininform..
Tryck på Maskininform..
- 3 Maskinen kommer att visa maskinens serienummer på LCD-skärmen.
- 4 Tryck på **Stop/Exit**.

Återställningsfunktioner

Följande återställningsfunktioner finns tillgängliga:

1 Nätverk

Du kan återställa den interna skrivarservern till fabriksinställningarna, saker som lösenord och information om IP-adress.

2 Alla inställn.

Du kan återställa alla maskininställningar till de inställningar som var standardfabriksinställningar.

Brother rekommenderar att du utför denna funktion när du ska göra dig av med maskinen.



Obs

Dra ut gränssnittskabeln innan du väljer Nätverk eller Alla inställn..

Återställa maskinen

- 1 Tryck på **MENY**.
- 2 Tryck på **▲** eller **▼** för att visa Grundinställn..
Tryck på Grundinställn..
- 3 Tryck på **Återställ**.
- 4 Tryck på **Nätverk** eller **Alla inställn.** och välj den återställningsfunktion du vill använda.
- 5 Gör något av följande:
 - För att återställa inställningarna, tryck på **Ja** och gå till steg 6.
 - För att avsluta utan att göra ändringar, tryck på **Nej** och gå till steg 7.
- 6 Du blir tillfrågad om du vill starta om maskinen. Gör något av följande:
 - Om du vill starta om maskinen trycker du på **Ja** i minst 2 sekunder. Maskinen kommer att påbörja omstartningen.
 - För att avsluta utan att starta om maskinen, tryck på **Nej**.
Gå till steg 7.
- 7 Tryck på **Stop/Exit**.



Obs

Du kan även återställa nätverksinställningarna genom att trycka på **MENY**, **Nätverk**, **Nätv.återst..**

Skärmprogrammering





Maskinen har utformats att vara enkel att använda med programmering direkt på LCD-skärmen med menyknapparna på pekskärmen. Användarvänlig programmering hjälper dig att maximalt utnyttja alla funktionsval som maskinen erbjuder.

Eftersom programmeringen sker på LCD-displayen har vi skapat instruktioner som steg för steg hjälper dig att programmera maskinen. Allt du behöver göra är att följa instruktionerna som vägleder dig genom meny- och programmeringsalternativen.

Funktionvalstabell

Du kan programmera maskinen med hjälp av den Funktionvalstabell som startar på sidan 121. Sidorna visar funktionsvalen och alternativen.

Menyknappen och lägesknapparna

 <p>MENY</p>	Öppnar huvudmenyn.
<p>SCAN</p>  <p>COPY</p> 	Gå till varje läge och dess meny med tillfälliga inställningar.
<p>Stop / Exit</p> 	Stänga menyn eller avsluta aktuell åtgärd.

Funktionvalstabell

Funktionvalstabell hjälper dig att förstå de menyval och alternativ som kan användas i maskinens program. Grundinställningen visas med fet stil och en asterisk.



Nivå 1	Nivå 2	Nivå 3	Nivå 4	Alternativ	Beskrivning	Sida
Allmän inställ	Fackinst.	Kombifack	—	<p>Pappersstorlek</p> <p>A4*</p> <p>Letter</p> <p>Legal</p> <p>Executive</p> <p>A5</p> <p>A5 L</p> <p>A6</p> <p>B5</p> <p>B6</p> <p>Folio</p> <p>Alla</p> <hr/> <p>Papperstyp</p> <p>Tunt</p> <p>Vanligt*</p> <p>Tjockt</p> <p>Tjockare</p> <p>Återvunnet papper</p> <p>Glättat</p>	Ställer in storlek och typ av papper för kombifacket.	18
<p>¹ Se <i>Avancerad bruksanvisning</i></p>						
<p> Grundinställningen visas med fet stil och en asterisk.</p>						

Nivå 1	Nivå 2	Nivå 3	Nivå 4	Alternativ	Beskrivning	Sida
Allmän inställ (forts.)	Fackinst. (forts.)	Fack 1	—	Pappersstorlek A4* Letter Legal Executive A5 A5 L A6 B5 B6 Folio	Ställer in storlek och typ av papper i pappersfack 1.	18
		Fack 2 (Denna meny visas endast om du har fack 2 (tillval).)	—	Pappersstorlek A4* Letter Legal Executive A5 B5 B6 Folio		
				Papperstyp Tunt Vanligt* Tjockt Tjockare Återvunnet papper		
				Papperstyp Tunt Vanligt* Tjockt Tjockare Återvunnet papper		
¹ Se <i>Avancerad bruksanvisning</i>						
 Grundinställningen visas med fet stil och en asterisk.						

Nivå 1	Nivå 2	Nivå 3	Nivå 4	Alternativ	Beskrivning	Sida
Allmän inställ (forts.)	Fackinst. (forts.)	Fack:Kopiera	—	Endast fack 1 Endast fack 2 Endast kombi MP>T1>T2* T1>T2>MP (Fack 2 visas endast om du har monterat ett tillvalsack.)	Väljer vilket fack som ska användas för kopieringsläge.	18
		Fack:Utskrift	—	Endast fack 1 Endast fack 2 Endast kombi MP>T1>T2* T1>T2>MP (Fack 2 visas endast om du har monterat ett tillvalsack.)	Väljer vilket fack som ska användas för utskriftsläge.	18
	Knappvolym	—	—	Av Låg Med* Hög	Justerar knappvolymen.	9
	Miljö	Tonerbesparing	—	På Av*	Ökar antalet sidor för en tonerkassett.	Se 1.
		Vilolägestid	—	Intervall varierar beroende på modell. 3 Min.*	Sparar ström.	
LCD-inställn.	Bakgrundsljus	—	Ljus* Med Mörk	Du kan ändra ljusstyrkan för LCD-skärmens bakgrundsbelysning.		
	Dämp.timer	—	Av* 10 Sek. 20 Sek. 30 Sek.	Du kan ställa in hur länge LCD-skärmens bakgrundsbelysning ska vara tänd efter den sista knapptryckningen.		
¹ Se <i>Avancerad bruksanvisning</i>						
 Grundinställningen visas med fet stil och en asterisk.						

Nivå 1	Nivå 2	Nivå 3	Nivå 4	Alternativ	Beskrivning	Sida
Allmän inställ (forts.)	Funktionslås	Ange lösenord Lås Av-På Ställ in ID	—	—	Du kan begränsa valda maskinhanteringar för upp till 25 begränsade användare och alla icke-behöriga allmänna användare.	Se ¹ .
¹ Se <i>Avancerad bruksanvisning</i>						
 Grundinställningen visas med fet stil och en asterisk.						



Nivå 1	Nivå 2	Nivå 3	Nivå 4	Alternativ	Beskrivning	Sida
Skrivare	Emulering	—	—	Auto* HP LaserJet BR-Script 3	Välj emuleringsläget.	Se ¹ .
	Utskriftsval	Internt teckensnitt	—	HP LaserJet BR-Script 3	Skriver ut en lista med maskinens interna fonter.	
		Konfigurering	—	—	Skriver ut en lista med maskinens skrivarinställningar.	
		Testutskrift	—	—	Skriver ut en testsida.	
	Dubbelsidig	—	—	Av* Längsida Kortsida	Aktiverar eller inaktiverar duplexutskrift. Du kan även välja duplexutskrift med långsidan eller kortsidan.	
	Utmatningsfärg	—	—	Auto* Färg S/V	Väljer utskrivna dokument i färg eller svartvitt. Maskinen väljer ett lämpligt alternativ för dokumentet (färg eller svartvitt) om du anger Auto.	
	Återställ skrivare	—	—	Ja Nej	Återställer skrivarinställningarna till de ursprungliga fabriksinställningarna.	
	Kalibrering	Kalibrera	—	Ja Nej	Justerar färgens densitet, eller återställer färg kalibreringen till fabriksinställningarna.	85
		Återställ	—	Ja Nej		
Auto regist.	—	—	Ja Nej	Justerar utskriftsläget för varje färg automatiskt.	86	
¹ Se <i>Bruksanvisning för programanvändare</i>						
 Grundinställningen visas med fet stil och en asterisk.						

Nivå 1	Nivå 2	Nivå 3	Nivå 4	Alternativ	Beskrivning	Sida
Skrivare (forts.)	Manuell regist.	Skriv ut tabell	—	—	Skriv ut diagrammet för att manuellt kontrollera registreringen av färgerna.	87
		Ange regist.	1 Magenta vänster 2 Cyan vänster 3 Gul vänster 4 Magenta mitt 5 Cyan mitt 6 Gul mitt 7 Magenta höger 8 Cyan höger 9 Gul höger	—	Ställer in korrektionsvärdet på diagrammet som du skrev ut från Skriv ut tabell.	
	Frekvens	—	—	Normal* Låg Av	Ställer in intervalltiden för när du vill utföra den automatiska registreringen och kalibreringen.	86
¹ Se <i>Bruksanvisning för programanvändare</i>						
 Grundinställningen visas med fet stil och en asterisk.						



MENY

Nivå 1	Nivå 2	Nivå 3	Nivå 4	Alternativ	Beskrivning	Sida
Skriv rapport	Journalrapport	—	—	—	Skriver ut en lista med information om de senaste 200 sända e-postmeddelandena.	Se ¹ .
	Systeminställ.	—	—	—	Gör en lista över dina inställningar.	
	Nätverksinst.	—	—	—	Gör en lista över dina nätverksinställningar.	
	Trumppunktsutskrift	—	—	—	Skriver ut trummans punktkontrollblad.	78
¹ Se <i>Avancerad bruksanvisning</i>						
 Grundinställningen visas med fet stil och en asterisk.						



Nivå 1	Nivå 2	Nivå 3	Nivå 4	Nivå 5	Alternativ	Beskrivning
Nätverk ¹	Trådbundet LAN	TCP/IP	Boot metod	—	Auto* Statisk RARP BOOTP DHCP 3 [00000-32767]	Väljer den BOOT-metod som passar dig bäst. Anger antalet inställningsförsök när Boot metod tillåter automatisk IP-inställning.
			IP-adress	—	[000-255]. [000-255]. [000-255]. [000-255]	Ange IP-adressen.
			Nätmask	—	[000-255]. [000-255]. [000-255]. [000-255]	Ange nätmasken.
			Gateway	—	[000-255]. [000-255]. [000-255]. [000-255]	Ange gateway-adressen.
			Nodnamn	—	BRNXXXXXXXXXX	Ställ in nodnamn. (Högst 32 tecken)
			WINS-konfig	—	Auto* Statisk	Väljer WINS-konfigurationsläge.
			WINS server	—	Primär [000-255]. [000-255]. [000-255]. [000-255] Sekundär [000-255]. [000-255]. [000-255]. [000-255]	Specificerar den primära eller sekundära WINS-servers IP-adress.
¹ Se Bruksanvisning för nätverksanvändare						
 Grundinställningen visas med fet stil och en asterisk.						

Nivå 1	Nivå 2	Nivå 3	Nivå 4	Nivå 5	Alternativ	Beskrivning
Nätverk ¹ (forts.)	Trådbundet LAN (forts.)	TCP/IP (forts.)	DNS server	—	Primär [000-255]. [000-255]. [000-255]. [000-255] Sekundär [000-255]. [000-255]. [000-255]. [000-255]	Specificerar den primära eller sekundära DNS-servrens IP-adress.
			APIPA	—	På* Av	Tilldelar IP-adress automatiskt från lokalt adressomfång.
			IPv6	—	På Av*	Aktivera eller inaktivera IPv6-protokollet. Om du vill använda IPv6-protokollet, besök http://solutions.brother.com/ för mer information.
		Ethernet	—	—	Auto* 100B-FD 100B-HD 10B-FD 10B-HD	Väljer Ethernet-läget.
		Trådbunden status	—	—	Aktiv 100B-FD Aktiv 100B-HD Aktiv 10B-FD Aktiv 10B-HD Inaktiv Trådbundet AV	Du kan se det aktuella trådbundna nätverkets status.
		MAC-adress	—	—	—	Visar maskinens MAC-adress.
		Ställ in standard	—	—	Ja Nej	Återställer de trådbundna nätverksinställningarna till fabriksinställningarna.
		Aktivera kabelansl.	—	—	På* Av	Aktivera eller inaktivera trådbundet LAN manuellt.

¹ Se Bruksanvisning för nätverksanvändare



Grundinställningen visas med fet stil och en asterisk.

Nivå 1	Nivå 2	Nivå 3	Nivå 4	Nivå 5	Alternativ	Beskrivning		
Nätverk ¹ (forts.)	E-post	E-postadress	—	—	—	Ange e-postadressen. (Högst 60 tecken)		
		Konfig. server	SMTP	SMTP server	Namn (Högst 64 tecken)	Ange SMTP-servers adress.		
					IP-adress [000-255]. [000-255]. [000-255]. [000-255]			
					SMTP port		25* [00001-65535]	Ange SMTP-portnummer.
					Aukt. för SMTP		Ingen* SMTP-AUKT POP inn. SMTP	Väljer säkerhetsmetod för e-postmeddelanden.
					SMTP SSL/TLS		Ingen* SSL TLS	Du kan skicka eller ta emot e-post via en e-postserver som kräver säker SSL/TLS-anslutning.
			Verifiera SMTPCert.	På Av*	Kontrollera SMTP-servers certifikat automatiskt.			
			POP3	POP3 server	Namn (Högst 64 tecken)	Ange POP3-servers adress.		
					IP-adress [000-255]. [000-255]. [000-255]. [000-255]			
					POP3 port		110* [00001-65535]	Ange POP3-portnummer.
					Postlådenamn		—	Ange namn för brevlådan. (Högst 60 tecken)
		Postlådelösen	—	Ange lösenordet för inloggning på POP3-servern. (Högst 32 tecken)				

¹ Se Bruksanvisning för nätverksanvändare



Grundinställningen visas med fet stil och en asterisk.

Nivå 1	Nivå 2	Nivå 3	Nivå 4	Nivå 5	Alternativ	Beskrivning
Nätverk ¹ (forts.)	E-post (forts.)	Konfig. server (forts.)	POP3 (forts.)	POP3 SSL/TLS	Ingen*	Du kan skicka eller ta emot e-post via en e-postserver som kräver säker SSL/TLS-anslutning.
				Verifiera POP3Cert.	På Av*	Kontrollera POP3-serverns certifikat automatiskt.
				APOP	På Av*	Aktiverar eller inaktiverar APOP.
		Kon. e-post TX	Avsändarämne	—	—	Visar ämnesraden för Internet-fax.
			Storleksbegr.	—	På Av*	Begränsar storleken för e-postdokument.
			Bekräftelse	—	På Av*	Skickar meddelanden.
	Nätv.återst.	—	—	—	Ja Nej	Återställer alla nätverksinställningar till fabriksinställningar.
¹ Se <i>Bruksanvisning för nätverksanvändare</i>						
 Grundinställningen visas med fet stil och en asterisk.						



Nivå 1	Nivå 2	Nivå 3	Nivå 4	Alternativ	Beskrivning	Sida	
Maskininform.	Serienummer	—	—	—	Du kan kontrollera maskinens serienummer.	119	
	Sidräknare	—	—	Totalt lista Kopiering Skriv ut	Du kan kontrollera det totala antalet sidor som maskinen har skrivit ut under dess livslängd.	Se ¹ .	
	Dellivslängd	Trumma	—	—	—	Du kan kontrollera hur många procent som återstår av en maskindels livslängd. (Pappersmatningssats 2 visas bara om det valfria facket LT 300CL har installerats.)	
		Bältenhet	—	—	—		
		Fixeringsenhet	—	—	—		
		Laser	—	—	—		
		PM-kit KF	—	—	—		
PM-kit 1	—	—	—	—			
PM-kit 2	—	—	—	—			
¹ Se <i>Avancerad bruksanvisning</i>							
 Grundinställningen visas med fet stil och en asterisk.							



MENY

Nivå 1	Nivå 2	Nivå 3	Nivå 4	Alternativ	Beskrivning	Sida
Grundinställn.	Datum och tid	Datum och tid	—	—	Datum och tid visas på LCD-skärmen.	Se ² .
		Auto Sommartid	—	På* Av	Ändrar till sommartid automatiskt.	Se ¹ .
		Tidszon	—	UTCXXX:XX	Ställer in tidszonen för ditt land.	Se ³ .
	Återställ	Nätverk	—	Ja Nej	Återställer alla nätverksinställningar till fabriksinställningar.	119
		Alla inställn.	—	Ja Nej	Återställer alla maskininställningar till fabriksinställningarna.	119
	Lokalt språk	—	—	(Välj ditt språk.)	Ger dig möjlighet att ändra språket på LCD-skärmen.	Se ² .
¹ Se <i>Avancerad bruksanvisning</i> . ² Se <i>Snabbguide</i> . ³ Se <i>Bruksanvisning för nätverksanvändare</i> .						
 Grundinställningen visas med fet stil och en asterisk.						



COPY ()

Nivå 1	Nivå 2	Nivå 3	Alternativ 1	Alternativ 2	Beskrivning	Sida
Kvalitet	—	—	Auto* Text Foto Diagram	—	Du kan välja kopieringsupplösning för dokumenttypen.	Se ¹ .
Först./Förm.	—	—	100%*	—	—	
			Förstora	104% EXE → LTR 141% A5 → A4 200%	Du kan välja förstöringsförhållande för nästa kopia.	
			Förminska	50% 70 % A4 → A5 78% LGL → LTR 83% LGL → A4 85% LTR → EXE 91% Full sida 94% A4 → LTR 97% LTR → A4	Du kan välja förminskningsgrad för nästa kopia.	
			Anpassa (25-400 %)	—	Du kan välja förstöringsförhållande eller förminskningsgrad för nästa kopia.	
Duplexkopia	—	—	Av* 2-sidigt→ 2-sidigt 1-sid→2-sid Vänd långsida 2-sid→1-sid Vänd långsida 1-sid→2-sid Vänd kortsida 2-sid→1-sid Vänd kortsida	—	Aktiverar eller inaktiverar duplexutskrift. Du kan även välja duplexutskrift med långsidan eller kortsidan.	

¹ Se *Avancerad bruksanvisning*



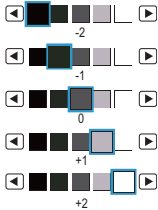
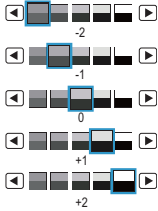
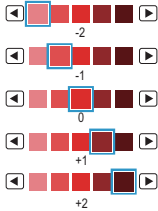

Grundinställningen visas med fet stil och en asterisk.

Nivå 1	Nivå 2	Nivå 3	Alternativ 1	Alternativ 2	Beskrivning	Sida
Fack	—	—	Endast fack 1 Endast fack 2 Endast kombi MP>T1>T2* T1>T2>MP (Fack 2 visas endast om du har monterat ett tillvalsfack.)	—	Väljer vilket fack som ska användas för kopieringsåtgärden.	Se 1.
Ljusstyrka	—	—		—	Justerar kopiornas ljusstyrka.	
Kontrast	—	—		—	Justerar kopieringskontrasten.	
Stapla/Sortera	—	—	Stapla* Sortera	—	Du kan välja att bunta eller sortera flera kopior.	
Sidlayout	—	—	Av (1på1) * 2på1 (S) 2på1 (L) 2på1 (ID) 4på1 (S) 4på1 (L)	—	Du kan göra kopior N i 1 och 2 i 1 ID.	
Färgjust.	—	—	Röd		Justerar den röda färgen för kopior.	
<p>¹ Se <i>Avancerad bruksanvisning</i></p> <p> Grundinställningen visas med fet stil och en asterisk.</p>						

Nivå 1	Nivå 2	Nivå 3	Alternativ 1	Alternativ 2	Beskrivning	Sida
Färgjust. (forts.)	—	—	Grön		Justerar den gröna färgen för kopior.	Se ¹ .
			Blå		Justerar den blåa färgen för kopior.	
Ställ in ny standard	—	—	Kvalitet Ljusstyrka Kontrast Färgjustering	—	Du kan spara kopieringsinställningen som standardinställning.	
Fabriks- återställn.	—	—	—	—	Du kan återställa alla kopieringsinställningar till fabriksinställningarna.	
Favoritin- ställning	lagra	Favorit:1	Byt namn	Kvalitet	Du kan spara dina favoritinställningar.	
		Favorit:2	Byt namn	Först./Förm.		
		Favorit:3	Byt namn	Duplexkopia Fack Ljusstyrka Kontrast Stapla/Sortera Sidlayout Färgjust.		
	byt namn	Favorit:1	Byt namn	—		Du kan byta namn på dina favoritinställningar.
		Favorit:2	Byt namn	—		
		Favorit:3	Byt namn	—		
Favorit	—	—	Favorit:1 Favorit:2 Favorit:3	—	Du kan tillämpa dina favoritinställningar som standardinställningen.	
¹ Se <i>Avancerad bruksanvisning</i>						
 Grundinställningen visas med fet stil och en asterisk.						



SCAN ()



Nivå 1	Nivå 2	Nivå 3	Nivå 4	Alternativ	Beskrivning	Sida	
Skanna > USB	Kvalitet	—	—	Färg 100 dpi* Färg 200 dpi Färg 300 dpi Färg 600 dpi Grå 100 dpi Grå 200 dpi Grå 300 dpi S/V 200 dpi S/V 200x100 dpi	Du kan välja skanningsupplösning och filformat för dokumentet.	Se 1.	
	Filtyp	—	—	(Om du väljer färg eller gråton i kvalitetsinställningen) PDF* PDF/A Säker PDF Signerad PDF JPEG XPS (Om du väljer svartvitt i kvalitetsinställningen) PDF* PDF/A Säker PDF Signerad PDF TIFF			
	Duplex- skanning	—	—	Av* Duplexskann: Långsida Duplexskann: Kortsida			Väljer duplexskanningformatet.
	Filnamn	—	—	—			Skriv in ett filnamn för skannade data.
¹ <i>Bruksanvisning för programanvändare</i>							
 Grundinställningen visas med fet stil och en asterisk.							

Nivå 1	Nivå 2	Nivå 3	Nivå 4	Alternativ	Beskrivning	Sida
Skanna > USB (forts.)	Glas skann.- storlek	—	—	A4* Letter Legal/folio	Om du vill skanna ett dokument av storleken Letter, Legal eller Folio måste du ändra inställningen för skanningsstorlek.	Se 1.
	Filstorlek	—	—	Liten Medel* Stor	Du kan välja filstorlek skanning i färg eller gråskala.	
	Ange som ny standard?	—	—	Kvalitet Filtyp Glas skanningsstorl Filstorlek	Du kan spara inställningen för skanning till USB-enhet som standardinställning.	
	Fabriks- återställn.	—	—	—	Du kan återställa alla inställningar för skanning till USB-enhet till fabriksinställningarna.	
Skanna > nätverk	(Profilnamn)	Kvalitet	—	Färg 100 dpi* Färg 200 dpi Färg 300 dpi Färg 600 dpi Grå 100 dpi Grå 200 dpi Grå 300 dpi S/V 200 dpi S/V 200x100 dpi	Du kan välja skanningsupplösning och filformat för dokumentet.	
		Filtyp	—	(Om du väljer färg eller gråton i kvalitetsinställningen) PDF* PDF/A Säker PDF Signerad PDF JPEG XPS		
1 <i>Bruksanvisning för programanvändare</i>						
 Grundinställningen visas med fet stil och en asterisk.						

Nivå 1	Nivå 2	Nivå 3	Nivå 4	Alternativ	Beskrivning	Sida
Skanna > nätverk (forts.)	(Profilnamn) (forts.)	Filtyp (forts.)	—	(Om du väljer svartvitt i kvalitetsinställningen) PDF* PDF/A Säker PDF Signerad PDF TIFF		Se ¹ .
		Duplex- skanning	—	Av* Duplexskann: Långsida Duplexskann: Kortsida	Väljer duplexskanningformatet.	
		Glas skann.- storlek	—	A4* Letter Legal/folio	Om du vill skanna ett dokument av storleken Letter, Legal eller Folio måste du ändra inställningen för skanningsstorlek.	
		Filstorlek	—	Liten Medel* Stor	Du kan välja filstorlek skanning i färg eller gråskala.	
		Filnamn	—	BRNXXXXXXXXX* Estimate Report Order sheet Contract sheet Check Receipt <Manuell>	Du kan välja förvalda filnamn. Om du väljer <Manuell> kan du ange önskat namn för filen.	
¹ <i>Bruksanvisning för programanvändare</i>						
 Grundinställningen visas med fet stil och en asterisk.						

Nivå 1	Nivå 2	Nivå 3	Nivå 4	Alternativ	Beskrivning	Sida	
Skanna > FTP	(Profilnamn)	Kvalitet	—	Färg 100 dpi* Färg 200 dpi Färg 300 dpi Färg 600 dpi Grå 100 dpi Grå 200 dpi Grå 300 dpi S/V 200 dpi S/V 200x100 dpi	Du kan välja skanningsupplösning och filformat för dokumentet.	Se 1.	
		Filtyp	—	(Om du väljer färg eller gråton i kvalitetsinställningen) PDF* PDF/A Säker PDF Signerad PDF JPEG XPS (Om du väljer svartvitt i kvalitetsinställningen) PDF* PDF/A Säker PDF Signerad PDF TIFF			
		Duplex- skanning	—	Av* Duplexskann: Långsida Duplexskann: Kortsida			Väljer duplexskanningformatet.
		Glas skann.- storlek	—	A4* Letter Legal/folio			Om du vill skanna ett dokument av storleken Letter, Legal eller Folio måste du ändra inställningen för skanningsstorlek.
¹ <i>Bruksanvisning för programanvändare</i>							
 Grundinställningen visas med fet stil och en asterisk.							

Nivå 1	Nivå 2	Nivå 3	Nivå 4	Alternativ	Beskrivning	Sida
Skanna > FTP (forts.)	(Profilnamn) (forts.)	Filstorlek	—	Liten Medel* Stor	Du kan välja filstorlek skanning i färg eller gråskala.	Se 1.
		Filnamn	—	BRNXXXXXXXXX* Estimate Report Order sheet Contract sheet Check Receipt <Manuell>	Du kan välja förvalda filnamn. Om du väljer <Manuell> kan du ange önskat namn för filen.	
Skanna > e-post	Manuellt/ 	Kvalitet	—	Färg 100 dpi* Färg 200 dpi Färg 300 dpi Färg 600 dpi Grå 100 dpi Grå 200 dpi Grå 300 dpi S/V 200 dpi S/V 200x100 dpi	Du kan välja skanningsupplösning och filformat för dokumentet.	
		Filtyp	—	(Om du väljer färg eller gråton i kvalitetsinställningen) PDF* PDF/A Säker PDF Signerad PDF JPEG XPS		
¹ <i>Bruksanvisning för programanvändare</i>						
 Grundinställningen visas med fet stil och en asterisk.						

Nivå 1	Nivå 2	Nivå 3	Nivå 4	Alternativ	Beskrivning	Sida
Skanna > e-post (forts.)	Manuellt/  (forts.)	Filtyp (forts.)	—	(Om du väljer svartvitt i kvalitetsinställningen) PDF* PDF/A Säker PDF Signerad PDF TIFF		Se ¹ .
		Duplex- skanning	—	Av* Duplexskann: Långsida Duplexskann: Kortsida	Väljer duplexskanningformatet.	
		Glas skann.- storlek	—	A4* Letter Legal/folio	Om du vill skanna ett dokument av storleken Letter, Legal eller Folio måste du ändra inställningen för skanningsstorlek.	
		Filstorlek	—	Liten Medel* Stor	Du kan välja filstorlek skanning i färg eller gråskala.	
		Antal mottagare	—	—	Du kan lägga till flera mottagande e-postadresser.	
		Ange som ny standard?	—	Kvalitet Filtyp Glas skanningsstorl Filstorlek	Du kan spara inställningen för skanning till e-post som standardinställning.	
		Fabriks- återställn.	—	—	Du kan återställa alla inställningar för skanning till e-post till fabriksinställningarna.	
Skanna > PC	E-post	—	—	—	Du kan skanna ett dokument i svartvitt eller färg till ditt e-postprogram.	
	Bild	—	—	—	Du kan skanna en färgbild till ditt grafikprogram.	
¹ <i>Bruksanvisning för programanvändare</i>						
 Grundinställningen visas med fet stil och en asterisk.						

Nivå 1	Nivå 2	Nivå 3	Nivå 4	Alternativ	Beskrivning	Sida
Skanna > PC (forts.)	OCR	—	—	—	Du kan få ditt textdokument konverterat till en redigerbar textfil.	Se ¹ .
	Fil	—	—	—	Du kan skanna ett dokument i svartvitt eller färg till datorn.	
¹ <i>Bruksanvisning för programanvändare</i>						
 Grundinställningen visas med fet stil och en asterisk.						

Övriga funktioner

Nivå 1	Nivå 2	Nivå 3	Nivå 4	Alternativ	Beskrivning	Sida
Direkt- utskrift	(Välj fil)	Utskriftsinst. / (Kopiera sidorna (001-999))	Pappersformat	A4* Letter Legal Executive A5 A5 L A6 B5 B6 Folio	Ställer in pappersstorleken vid utskrift direkt från USB-porten.	30
			Papperstyp	Tunt Vanligt* Tjockt Tjockare Återvunnet papper Glättat	Ställer in papperstypen vid utskrift direkt från USB-minnet.	30
			Flera sidor	1på1* 2på1 4på1 9på1 16på1 25på1 1 på 2x2 sidor 1 på 3x3 sidor 1 på 4x4 sidor 1 på 5x5 sidor	Ställer in sidans layout när flera sidor skrivs ut direkt från USB-minnet.	30
			Orientering	Stående* Liggande	Ställer in sidorienteringen vid utskrift direkt från USB-minnet.	30
			Dubbelsidig	Av* Långsida Kortsida	Väljer dubbelsidig utskrift vid utskrift direkt från USB-minnet.	30

¹ Se Bruksanvisning för programanvändare



Grundinställningen visas med fet stil och en asterisk.

Direkt- utskrift-meny visas när ett USB-minne är anslutet till USB-porten.

Nivå 1	Nivå 2	Nivå 3	Nivå 4	Alternativ	Beskrivning	Sida
Direkt- utskrift (forts.)	(Välj fil) (forts.)	Utskriftsinst. / (Kopiera sidorna (001-999)) (forts.)	Sortera	På* Av	Aktiverar eller avaktiverar sortering av sidor vid utskrift direkt från USB- minnet.	30
			Fack	Auto* Endast kombi Endast fack 1 Endast fack 2 (Fack#2 visas endast om du har monterat ett tillvalsfack.)	Väljer pappersfack vid utskrift direkt från USB-minnet.	30
			Utskr kvalit	Normal* Fin	Ställer in alternativet utskriftskvalitet vid utskrift direkt från USB-minnet.	30
			PDF-alternativ	Dokument* Dokument&markering Dokument&stämplar	Ställer in alternativ för direktutskrift från USB, t.ex. om du vill skriva ut anmärkningar eller stämplar i PDF-filen tillsammans med texten.	30
Index- utskrift	—	—	—	—	Du kan skriva ut en miniatyrsida.	31
Standard inställ.	Pappersformat	—	—	A4* Letter Legal Executive A5 A5 L A6 B5 B6 Folio	Ställer in standardpappersstorleken vid utskrift direkt från USB-porten.	31

¹ Se *Bruksanvisning för programanvändare*



Grundinställningen visas med fet stil och en asterisk.

Direkt- utskrift-menyn visas när ett USB-minne är anslutet till USB-porten.

Nivå 1	Nivå 2	Nivå 3	Nivå 4	Alternativ	Beskrivning	Sida
Direkt- utskrift (forts.)	Standard inställ. (forts.)	Papperstyp	—	Tunt Vanligt* Tjockt Tjockare Återvunnet papper Glättat	Ställer in standardpapperstypen vid utskrift direkt från USB-minnet.	31
		Flera sidor	—	1på1* 2på1 4på1 9på1 16på1 25på1 1 på 2x2 sidor 1 på 3x3 sidor 1 på 4x4 sidor 1 på 5x5 sidor	Ställer in sidans standardstil när flera sidor skrivs ut direkt från USB-minnet.	31
		Orientering	—	Stående* Liggande	Ställer in standardsidororienteringen vid utskrift direkt från USB-minnet.	31
		Sortera	—	På* Av	Aktiverar eller avaktiverar standardsortering av sidor vid utskrift direkt från USB-minnet.	31
		Utskr kvalitet	—	Normal* Fin	Ställer in standardutskriftskvalitet vid utskrift direkt från USB-minnet.	31
		PDF-alternativ	—	Dokument* Dokument&markering Dokument&stämplar	Ställer in standardalternativ för direktutskrift från USB, t.ex. om du vill skriva ut anmärkningar eller stämplar i PDF-filen tillsammans med texten.	31
		Indexutskrift	—	Enkel* Information	Ställer in standardalternativet för indexutskrift, enkelt format eller detaljer.	31

¹ Se Bruksanvisning för programanvändare



Grundinställningen visas med fet stil och en asterisk.

Direkt- utskrift-menyn visas när ett USB-minne är anslutet till USB-porten.

Nivå 1	Nivå 2	Nivå 3	Nivå 4	Alternativ	Beskrivning	Sida
Säker utskrift	(Välj användare)	(Välj jobb för säker utskrift)	Lösenord:	Skriv ut Ta bort	Du kan skriva ut data som lagrats i minnet om du anger ett fyrsiffrigt lösenord. (Knappen Säker utskrift på LCD-skärmen aktiveras när det finns skyddade data.)	Se 1.
<p>¹ Se <i>Bruksanvisning för programanvändare</i></p>						
<p> Grundinställningen visas med fet stil och en asterisk. Direkt- utskrift-menyn visas när ett USB-minne är anslutet till USB-porten.</p>						

Skriva text

När du använder vissa menyalternativ kan du behöva skriva in text.

Tryck upprepade gånger på **A 1 @** för att välja mellan siffror, bokstäver eller specialtecken. Tryck på **↑** för att ändra mellan versaler och gemener.



Infoga mellanslag

Tryck på mellanslagstangenten eller **▶** för att ange ett mellanslag.

Korrigera

Om du angav ett felaktigt tecken och vill ändra det använder du pilknapparna för att flytta markören tills den är under det felaktiga tecknet. Tryck sedan på **✕**. Ange rätt tecken. Du kan även infoga bokstäver genom att flytta markören och ange ett tecken.



Obs

- Vilka tecken som finns tillgängliga kan skilja sig från land till land.
- Tangentbordets layout kan skilja sig åt beroende på vilken funktion du ställer in.

Allmänt



Obs

Detta kapitel innehåller en sammanfattning av maskinens specifikationer. Besök <http://www.brother.com/> för att se ytterligare specifikationsuppgifter.

Skrivartyp	Laser	
Utskriftsmetod	Elektrofotografi genom skanning med laserstråle	
Minneskapacitet	256 MB	
LCD-skärm (Liquid Crystal Display)	Pekskärm 5-tums (12,6 cm) LCD-skärm i färg ¹	
Strömkälla	220 - 240 V AC 50/60 Hz	
Elförbrukning ²	Topp:	1200 W
	Kopiering (medel):	Ung. 615 W ³
	Djupt viloläge (medel):	Ung. 1,5 W
	Klar (medel):	Ung. 75 W

¹ Mätt diagonalt

² USB-anslutning till dator

³ När du gör en kopia från ett ark.

Mått

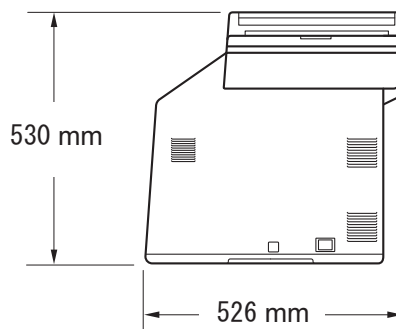
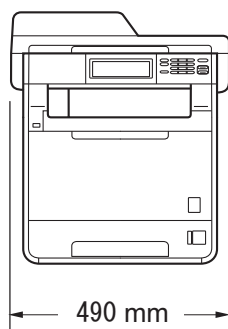

Vikt

Med förbrukningsmaterial: 28,5 kg

Ljudnivå

Ljudstyrka ¹

Drift (färgkopiering): LWAd = 6,70 B (A)

Drift (monokrom kopiering): LWAd = 6,67 B (A)

Kontorsutrustning med LWAd > 6,30 B (A) är inte lämplig att användas i rum där människor i huvudsak behöver jobba ostört. Sådan utrustning bör placeras i enskilda rum för att undvika störningar.

Klar: LWAd = 4,21 B (A)

Ljudtryck

Drift (utskrift): LPAm = 57 dB (A)

Klar: LPAm = 33 dB (A)

¹ Mätt enligt ISO 9296.

Temperatur

Drift: 10-32,5 °C

Förvaring: 0-40 °C

Luffuktighet

Drift: 20-80 % (utan kondensering)

Förvaring: 10-90 % (utan kondensering)

Dokumentmatare (ADF)

Upp till 50 sidor (i följd) [80 g/m²]

Dokumentstorlek

Dokumentstorlek (enkelsidig)	Dokumentmatarens bredd:	147,3-215,9 mm
	Dokumentmatarens längd:	147,3-356,0 mm
	Kopieringsglasets bredd:	Max. 215,9 mm
	Kopieringsglasets längd:	Max. 355,6 mm
Dokumentstorlek (tvåsidig (Duplex))	Dokumentmatarens bredd:	147,3-215,9 mm
	Dokumentmatarens längd:	147,3-356,0 mm

Utskriftsmedier

Inmatning	Pappersfack	
	■ Papperstyp:	Vanligt papper, tunt papper eller återanvänt papper
	■ Pappersstorlek:	Letter, A4, B5 (ISO/JIS), A5, A5 (lång kant), B6 (ISO), A6, Executive, Legal och Folio
	■ Pappersvikt:	60-105 g/m ²
	■ Maximal kapacitet för pappersfack:	Upp till 250 ark med 80 g/m ² Vanligt papper
	Universalsock	
	■ Papperstyp:	Kuvert, kuv. Tunt, kuv. Tjocka, etiketter ¹ , glättat papper, tunt papper, tjockt papper, tjockare papper, återvunnet papper, brevpapper eller vanligt papper
	■ Pappersstorlek:	Bredd: 69,8 till 216 mm Längd: 116-406,4 mm
	■ Pappersvikt:	60-163 g/m ²
	■ Maximal kapacitet för pappersfack:	Upp till 50 ark 80 g/m ² vanligt papper
	Pappersfack 2 (tillval)	
	■ Papperstyp:	Vanligt papper, tunt papper eller återanvänt papper
■ Pappersstorlek:	Letter, A4, B5 (ISO/JIS), A5, B6 (ISO), Executive, Legal och Folio	
■ Pappersvikt:	60-105 g/m ²	
■ Maximal kapacitet för pappersfack:	Upp till 500 ark med 80 g/m ² Vanligt papper	
Utmatning	Utmatningsfack för nedåtvänd utskrift	Upp till 150 ark (utskrifter matas ut med <i>textsidan nedåt</i> till utmatningsfacket med <i>textsidan nedåt</i>)
	Utmatningsfack för uppåtvänd utskrift	Ett ark (utskrift till utmatningsfacket med <i>textsidan uppåt</i> med <i>textsidan uppåt</i>)

Duplexutskrif ter	■ Manuell duplex:	Ja
	■ Automatisk duplex:	Ja
	■ Pappersformat (automatisk duplex):	A4
	■ Pappersvikt (automatisk duplex):	60-105 g/m ²
	■ Papperstyp (automatisk duplex):	Vanligt papper, tunt papper, återvunnet papper eller glättat papper

¹ För etikettark rekommenderar vi att du tar bort de utskrivna arken från pappersutmatningsfacket direkt efter att de har matats ut från maskinen för att undvika att de smetar.

Kopiering

Färg/svart	Ja/Ja
Kopieringsbredd	Max. 210 mm
Automatisk dubbelsidig (duplex) kopiering	Ja (från dokumentmataren)
Flera kopior	Stapling eller sortering av upp till 99 sidor
Förminska/Förstora	25-400 % (i steg om 1 %)
Upplösning	Upp till 1200 × 600 dpi
Tid för utmatning av första kopian (monokrom)	Mindre än 19 sekunder (från beredskapsläge och standardfack)
Tid för utmatning av första kopia (färg)	Mindre än 21 sekunder (från beredskapsläge och standardfack)

Skanner

Färg/svart	Ja/Ja
TWAIN-kompatibel	Ja (Windows® 2000 Professional/Windows® XP/ Windows® XP Professional x64 Edition/Windows Vista®/ Windows® 7) Mac OS X 10.4.11 - 10.6.x ¹
WIA-kompatibel	Ja (Windows® XP/Windows Vista®/Windows® 7)
ICA-kompatibel	Ja (Mac OS X 10.6.x)
Färgdjup	48 bitar internt / 24 bitar externt färg
Upplösning	Upp till 19 200 × 19 200 dpi (interpolerad) ² Upp till 1 200 × 2 400 dpi (optisk) ² (från kopieringsglaset) Upp till 1 200 × 600 dpi (optisk) ² (från dokumentmataren)
Skannerbredd	Max. 210 mm
Automatisk dubbelsidig (duplex) skanning	Ja (från dokumentmataren)
Gråskala	256 nivåer

¹ De senaste drivrutinerna till den Mac OS X du använder finns på <http://solutions.brother.com/>.

² Högst 1200 × 1200 dpi skanning med WIA-drivrutinen i Windows® XP, Windows Vista® och Windows® 7 (upplösning upp till 19200 × 19200 dpi kan väljas med skannerverktyget)

Skrivare

Automatisk dubbelsidig (duplex) utskrift	Ja
Emuleringar	PCL6, BR-Script3 (PostScript® 3™)
Upplösning	600 dpi × 600 dpi, 2 400 dpi (2 400 × 600) kvalitet
Utskriftshastighet (svartvitt duplex)	Upp till 14 sidor/minut (upp till 7 ark/minut) (A4-format) ¹
Utskriftshastighet (färg duplex)	Upp till 14 sidor/minut (upp till 7 ark/minut) (A4-format) ¹
Utskriftshastighet (monokrom)	Upp till 28 sidor/minut (A4-storlek) ¹
Utskriftshastighet (färg)	Upp till 28 sidor/minut (A4-storlek) ¹
Tid för utmatning av första utskriften (monokrom)	Mindre än 16 sekunder (från beredskapsläge och standardfack)
Tid för utmatning av första utskriften (färg)	Mindre än 16 sekunder (från beredskapsläge och standardfack)

¹ Utskriftshastigheten kan variera beroende på typen av dokument som skrivs ut.

Gränssnitt

USB

Det rekommenderas att du använder en kabel för USB 2.0 (typ A/B) som inte är mer än 2 meter lång.^{1 2}

Ethernet³

Använd en Ethernet UTP-kabel kategori 5 eller högre.

- ¹ Din maskin har ett höghastighets-USB 2.0-gränssnitt. Maskinen kan även kopplas till en dator som har ett USB 1.1-gränssnitt.
- ² USB-portar från tredje part stöds inte.
- ³ Se *Nätverk* på sidan 163 och Bruksanvisning för nätverksanvändare för detaljerade nätverksspecifikationer.

Direktutskriftsfunktionen

Kompatibilitet PDF version 1.7 ¹, JPEG, Exif + JPEG, PRN (genereras från Brother-skrivardrivrutin), TIFF (skannas av alla Brothers MFC- och DCP-modeller), PostScript® 3™ (genereras med Brothers BR-Script 3-skrivardrivrutin), XPS version 1.0.

Gränssnitt USB-port

¹ PDF-data inklusive JBIG2-bildfiler, JPEG2000-bildfiler eller OH-filmfiler stöds inte.

Funktion för skanning till USB

Filformat

Svartvitt

TIFF, PDF, PDF/A, säker PDF, signerad PDF

Färg- och gråskaledokument

JPEG, PDF, PDF/A, säker PDF, signerad PDF, XPS

Datorkrav

Lägsta systemkrav och programfunktioner som stöds								
Datorplattform och operativsystemsversion		Lägsta processorhastighet	Minsta RAM	Rekommenderat RAM	Utrymme på hårddisken för installation		Programfunktioner som stöds	PC-gränssnitt som stöds ³
					för drivrutiner	för program		
Operativsystemet Windows [®] 1	Windows [®] 2000 Professional ⁴	Intel [®] Pentium [®] II eller motsvarande	64 MB	256 MB	150 MB	500 MB	Skriver ut, skannar	USB, 10/100 Base Tx (Ethernet)
	Windows [®] XP Home ^{2 5} Windows [®] XP Professional ^{2 5}		128 MB					
	Windows [®] XP Professional x64 Edition ^{2 5}	64-bit (Intel [®] 64 eller AMD64) supported CPU	256 MB	512 MB				
	Windows Vista [®] 2 5	Intel [®] Pentium [®] 4 eller motsvarande 64-bitars (Intel [®] 64 eller AMD64) stöd av CPU	512 MB	1 GB	500 MB	1,2 GB		
	Windows [®] 7 2 5	Intel [®] Pentium [®] 4 eller motsvarande 64-bitars (Intel [®] 64 eller AMD64) stöd av CPU	1 GB (32-bitar) 2 GB (64-bitar)	1 GB (32-bitar) 2 GB (64-bitar)	650 MB			

Lägsta systemkrav och programfunktioner som stöds								
Datorplattform och operativsystemsversion		Lägsta processorhastighet	Minsta RAM	Rekommenderat RAM	Utrymme på hårddisken för installation		Programfunktioner som stöds	PC-gränssnitt som stöds ³
					för drivrutiner	för program		
	Windows Server® 2003 (endast utskrift via nätverk)	Intel® Pentium® III eller motsvarande	256 MB	512 MB	50 MB	Ej tillämpligt	Utskrift	10/100 Base Tx (Ethernet)
	Windows Server® 2003 x64 Edition (endast utskrift via nätverk)	64-bit (Intel®64 eller AMD64) supported CPU						
	Windows Server® 2008 (endast utskrift via nätverk)	Intel® Pentium® 4 eller motsvarande 64-bitars (Intel®64 eller AMD64) stöd av CPU	512 MB	2 GB				
	Windows Server® 2008 R2 (endast utskrift via nätverk)	64-bit (Intel®64 eller AMD64) supported CPU						
Macintosh operativsystem	Mac OS X 10.4.11 10.5.x	PowerPC G4/G5 Intel® Core™ Processor	512 MB	1 GB	80 MB	400 MB	Skriverut, skannar	USB, 10/100 Base Tx (Ethernet)
	Mac OS X 10,6.x	Intel® Core™ Processor	1 GB	2 GB				

¹ Internet Explorer® 6,0 eller senare.

² För WIA, 1200 x 1200 upplösning. Brother skannerverktyg gör att du kan öka upplösningen till 19 200 × 19 200 dpi.

³ USB-portar från tredje part stöds inte.

⁴ PaperPort™ 11SE har stöd för Microsoft® SP4 eller senare för Windows® 2000. (finns tillgänglig på Internet)

⁵ PaperPort™ 12SE har stöd för Microsoft® SP3 eller senare för Windows® XP och SP2 eller senare för Windows Vista® och Windows® 7.

På <http://solutions.brother.com/> kan du hämta de senaste uppdateringarna av drivrutinerna.

Alla varumärken, märken och produktnamn tillhör sina respektive företag.

Förbrukningsmaterial

Tonerkassetts livslängd	Standardtonerkassett:	
	TN-320BK (svart):	Cirka 2 500 sidor (A4 eller Letter) ¹
	TN-320C (cyan):	Cirka 1 500 sidor (A4 eller Letter) ¹
	TN-320M (magenta):	Cirka 1 500 sidor (A4 eller Letter) ¹
	TN-320Y (gul):	Cirka 1 500 sidor (A4 eller Letter) ¹
	Tonerkassett med hög kapacitet:	
	TN-325BK (svart):	Cirka 4 000 sidor (A4 eller Letter) ¹
	TN-325C (cyan):	Cirka 3 500 sidor (A4 eller Letter) ¹
	TN-325M (magenta):	Cirka 3 500 sidor (A4 eller Letter) ¹
	TN-325Y (gul):	Cirka 3 500 sidor (A4 eller Letter) ¹
	Tonerkassett med extra hög kapacitet:	
	TN-328BK (svart):	Cirka 6 000 sidor (A4 eller Letter) ¹
	TN-328C (cyan):	Cirka 6 000 sidor (A4 eller Letter) ¹
	TN-328M (magenta):	Cirka 6 000 sidor (A4 eller Letter) ¹
TN-328Y (gul):	Cirka 6 000 sidor (A4 eller Letter) ¹	
Trumma	DR-320CL	Cirka 25 000 sidor (A4 eller Letter) ²
Bältenhet	BU-300CL	Cirka 50 000 sidor (A4 eller Letter) ³
Toneruppsamlare	WT-300CL	Cirka 50 000 sidor (A4 eller Letter) ³

¹ Kassettens ungefärliga livslängd är beskriven i enlighet med ISO/IEC 19798.

² Trummans livslängd är uppskattad och kan variera beroende på typ av användning.

³ Den beräknade kapaciteten baseras på enkelsidiga sidor i formatet A4 eller Letter.

Nätverk



Obs

Se *Bruksanvisning för nätverksanvändare* för detaljerade om fullständiga nätverksspecifikationer.

Lokalt nätverk

Du kan anslut din maskin till ett nätverk för nätverksutskrift och nätverksskanning. Även programvaran Brother BRAdmin Light ¹ för nätverkshantering ingår.

Säkerhetsprotokoll

■ Kabelansluten

APOP, POP före SMTP, SMTP-AUTH, SSL/TLS (IPPS, HTTPS, SMTP, POP), SNMP v3, 802.1x (EAP-MD5, EAP-FAST, PEAP, EAP-TLS, EAP-TTLS), Kerberos

¹ BRAdmin Professional och Web BRAdmin kan hämtas från <http://solutions.brother.com/>.

E

Register

A	
ADF (automatisk dokumentmatare)	
använda	26
Apple Macintosh	
Se bruksanvisningen för programanvändare.	
B	
Byta	
bältenhet	56
spilltonerlåda	61
tonerkassett	43
trumma	49
Bältenhet	
byta	56
C	
ControlCenter2 (för Macintosh)	
Se bruksanvisningen för programanvändare.	
ControlCenter4 (för Windows®)	
Se bruksanvisningen för programanvändare.	
D	
Direktutskrift	29
Direct-knapp	30
specifikation	158
Dokument	
fylla på	26, 27
E	
Etiketter	12, 21, 22, 25
F	
Felmeddelanden på LCD-skärmen	88
Inget papper	92
Kan ej skanna XX	90
Kan ej skriva XX	90
Slut på minne	91
Felsökning	107
dokumentstopp	94, 95
felmeddelanden på LCD-skärmen	88
om du har problem med	
kopieringskvalitet	107
nätverk	110
pappershantering	109
programvara	109
skanning	109
utskrift	108
utskriftskvalitet	110, 112
pappersstopp	96, 97, 98, 100, 104
underhållsmeddelanden på LCD-skärmen	88
Fjärrinställning	
Se bruksanvisningen för programanvändare.	
Folio	18, 22
Funktionvalstabell	121
Förbrukningsartiklar	40, 41
Förbrukningsmaterial	39
G	
Gråskala	155
H	
HJÄLP	
Funktionvalstabell	121
LCD-meddelanden	120
K	
Kopieringsglas	
använda	27
Kuvert	14, 21, 22, 24
Kvalitet	
utskrift	110, 112
L	
LCD-skärm (liquid crystal display)	6, 120
Läge, aktivera	
kopiering	28
skanna	6

M

Macintosh	
Se bruksanvisningen för programanvändare.	
Maskininformation	
serienummer	119
återställa maskinen	119
återställningsfunktioner	119
Meddelande om fullt minne	91

N

Nätverk	
skanning	
Se bruksanvisningen för programanvändare.	
Nätverks	
utskrift	
Se bruksanvisningen för nätverksanvändare.	

P

PaperPort™ 12SE med OCR	
Se Bruksanvisning för programanvändare på och Hjälp i programmet PaperPort™ 12SE för att komma åt instruktionerna.	
Papper	20, 152
fylla på	10
i kombifacket	12
i pappersfacket	10
rekommenderat	21, 22
storlek	18
Pappers	
kapacitet för fack	22
storlek	21
typ	18, 21
Presto! PageManager	
Se bruksanvisningen för programanvändare. Se även Hjälp i programmet Presto! PageManager.	
Programmera maskinen	120

R

Rengöra	
trumma	78
Rengöring	
coronatrådarna	74
kopieringsglas	69
laserskannerglaset	71

S

Serienummer	
hitta	
Se främre luckans insida	
Skanning	
Se bruksanvisningen för programanvändare.	
Skriva ut	
specifikationer	156
Spilltonerlåda	
byta	61

T

Text, inmatning	148
Tonerkassett	
byta	43
Trumma	
rengöra	78
rengöring	74
trumma	
byta	49

U

Underhåll, rutin	68
byta	
bältenhet	56
tonerkassett	43
trumma	49
Underhålla, rutin	
byta	
toneruppsamlare	61
Upplösning	
kopiering	154
skanna	155
utskrift	156

Utskrift	
drivrutiner	156
kvalitet	110, 112
problem	108
Se bruksanvisningen för programanvändare.	
upplösning	156

V

Volym, inställning	
knappvolym	9

W

Windows®	
Se bruksanvisningen för programanvändare.	

Ö

Översikt över kontrollpanelen	6
-------------------------------------	---

brother[®]

Denna maskin är enbart godkänd för användning i det land där den är inköpt. Lokala Brother-företag eller deras återförsäljare kommer endast att ge service för maskiner som köpts i deras land.