

brother®

PODROBNÁ PŘÍRUČKA UŽIVATELE

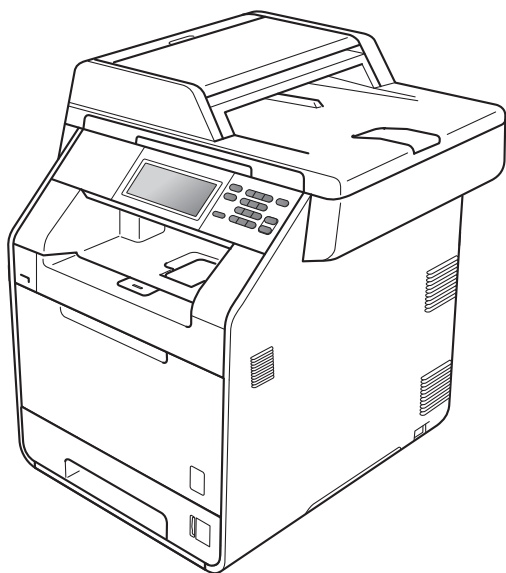

DCP-9270CDN

Verze 0

CZE

Příručky uživatele a kde je najdu?

Jaká příručka?	Co v ní je?	Kde je?
Bezpečnostní předpisy a pokyny	Tuto příručku si přečtete jako první. Před instalací zařízení si prosím přečtete Bezpečnostní pokyny. V této příručce naleznete ochranné známky a právní omezení.	Vytištěno / V balení
Stručný návod k obsluze	Postupujte podle pokynů k instalaci zařízení a nainstalujte ovladače a program pro operační systém a typ připojení, který používáte.	Vytištěno / V balení
Základní příručka uživatele	Naučte se základy týkající se operací kopírování, skenování, přímého tisku a toho, jak vyměnit spotřební materiál. Viz Tipy pro odstraňování problémů.	Soubor PDF / CD-ROM s dokumentací / V balení
Podrobná příručka uživatele	Naučte se pokročilejší operace: kopírování, bezpečnostní funkce, tisk hlášení a provádění běžné údržby.	Soubor PDF / CD-ROM s dokumentací / V balení
Příručka uživatele programů	Postupujte podle pokynů k tisku, skenování, síťovému skenování a použití nástroje Brother ControlCenter.	Soubor PDF / CD-ROM s dokumentací / V balení
Síťový glosář	V této Příručce jsou obsaženy základní informace týkající se síťových funkcí zařízení Brother společně s vysvětlením obecných běžných a síťových termínů.	Soubor PDF / CD-ROM s dokumentací / V balení
Příručka síťových aplikací	Tato Příručka poskytuje užitečné informace o nastavení drátových a bezdrátových sítí a bezpečnostních nastaveních zařízení Brother. Rovněž zde můžete najít informace o podporovaných protokolech pro vaše zařízení a podrobné tipy pro řešení problémů.	Soubor PDF / CD-ROM s dokumentací / V balení

Obsah

1	Základní nastavení	1
	Ukládání do paměti.....	1
	Automatická změna na letní čas.....	1
	Ekologické funkce.....	2
	Úspora toneru	2
	Režim Spánku	2
	Režim Hlubokého spánku.....	3
	Displej LCD.....	3
	Nastavení jasu podsvícení	3
	Nastavení časovače ztmavení podsvícení	3
	Hlášení o uživatelských nastaveních.....	4
	Hlášení o konfiguraci sítě	4
2	Bezpečnostní funkce	5
	Secure Function Lock 2.0.....	5
	Nastavení a změna hesla správce	5
	Nastavení a změna režimu veřejného uživatele.....	6
	Nastavení a změna uživatelů s omezenými oprávněními	7
	Zapnutí a vypnutí Blokovací funkce.....	9
	Přepínání uživatelů.....	9
3	Tisk hlášení	10
	Hlášení	10
	Jak vytisknout hlášení	10
4	Kopírování	11
	Nastavení kopírování.....	11
	Zastavení kopírování	11
	Zlepšení kvality kopírování	11
	Zvětšování či zmenšování kopírovaného snímku.....	12
	Duplexní (oboustranné) kopírování	13
	Výběr zásobníku.....	14
	Úprava jasu a kontrastu.....	15
	Třídění kopií pomocí ADF.....	15
	Tvorba kopií N na 1 (rozvržení stránky)	16
	Kopírování ID 2 na 1.....	17
	Úprava Barva (Sytost)	18
	Nastavení vašich změn jako výchozího nastavení	19
	Obnova všech nastavení kopírování na tovární nastavení.....	19
	Nastavení oblíbených	20

A	Běžná údržba	21
	Čištění a kontrola zařízení	21
	Kontrola čítačů stránek	21
	Kontrola zbývající životnosti částí	22
	Výměna součástí pravidelné údržby	22
	Balení a přeprava přístroje	23
B	Možnosti	33
	Volitelný zásobník papíru (LT-300CL)	33
	Paměťový modul	33
	Typy paměti SO-DIMM	33
	Instalace další paměti	34
C	Glosář	36
D	Rejstřík	37

Ukládání do paměti

Nastavení nabídky jsou trvale uložena a v případě výpadku napájení *nebudou* ztracena. Dočasná nastavení (například kontrast) *budou* ztracena. Při výpadku napájení si zařízení rovněž uchová datum a čas až po dobu 60 hodin.

Automatická změna na letní čas

Zařízení lze nastavit tak, aby automaticky provádělo změnu na letní čas. Automaticky se přenastaví o jednu hodinu dopředu na jaře a o jednu hodinu dozadu na podzim.

- 1 Stiskněte tlačítko MENU.
- 2 Stisknutím tlačítka ▲ nebo ▼ zobrazíte možnost Pocat.nastav..
Stiskněte tlačítko Pocat.nastav..
- 3 Stiskněte tlačítko Datum a čas.
- 4 Stiskněte tlačítko Aut.zmena casu.
- 5 Stiskněte tlačítko Zap. nebo Vyp..
- 6 Stiskněte tlačítko **Stop/Exit (Stop/Konec)**.

Ekologické funkce

Úspora toneru

Pomocí této funkce můžete šetřit toner. Nastavíte-li úsporu toneru na možnost Zap., výtisky budou světlejší. Výchozím nastavením je Vyp..

- 1 Stiskněte tlačítko MENU.
- 2 Stisknutím tlačítka ▲ nebo ▼ zobrazíte možnost Zaklad.nastav.. Stiskněte tlačítko Zaklad.nastav..
- 3 Stisknutím tlačítka ▲ nebo ▼ zobrazíte možnost Ekologie. Stiskněte tlačítko Ekologie.
- 4 Stiskněte tlačítko Úspora toneru.
- 5 Stiskněte tlačítko Zap. nebo Vyp..
- 6 Stiskněte tlačítko **Stop/Exit (Stop/Konec)**.



Poznámka

Nedoporučujeme používat funkci Úspora toneru pro tisk fotografií a obrázků v odstínech šedé.

Režim Spánku

Nastavení režimu Spánku může snížit spotřebu energie. Je-li zařízení v režimu Spánku (Úsporný režim), chová se, jako by bylo vypnuto. Přijetí dat či zahájené operace zařízení probudí z režimu Spánku do režimu Připraven.

Můžete si sami zvolit, jak dlouho musí být přístroj nečinný, než se přepne do režimu spánku. Když zařízení přijme data z počítače nebo udělá kopii, časovač bude vynulován. Výchozí nastavení jsou 3 minuty.

Když zařízení přejde do režimu Spánku, vypne se podsvícení displeje LCD.

- 1 Stiskněte tlačítko MENU.
- 2 Stisknutím tlačítka ▲ nebo ▼ zobrazíte možnost Zaklad.nastav.. Stiskněte tlačítko Zaklad.nastav..
- 3 Stisknutím tlačítka ▲ nebo ▼ zobrazíte možnost Ekologie. Stiskněte tlačítko Ekologie.
- 4 Stiskněte tlačítko Cas do spanku.
- 5 Pomocí číselné klávesnice na dotykovém displeji zadejte dobu, po kterou zůstane zařízení nečinné, než přejde do režimu Spánku. Stiskněte tlačítko OK.
- 6 Stiskněte tlačítko **Stop/Exit (Stop/Konec)**.

Režim Hlubokého spánku

Pokud je zařízení v režimu Spánku a nepřijme žádné úlohy po určitou dobu, přejde zařízení automaticky do režimu Hlubokého spánku. Režim Hlubokého spánku snižuje spotřebu energie ještě více než režim Spánku. Zařízení se probudí a začne se zahřívat ve chvíli, kdy přijme počítačová data nebo když stisknete tlačítko na ovládacím panelu.

Je-li zařízení v režimu Hlubokého spánku, podsvícení displeje LCD je vypnuto a tlačítka režimu jsou ztmavena.

Pokud se v něm vyskytnou data zabezpečeného tisku, zařízení nepřejde do režimu Hlubokého spánku.

Displej LCD

Nastavení jasu podsvícení

Můžete upravit jas podsvícení displeje LCD. Pokud máte problémy se čtením textu na displeji LCD, zkuste změnit nastavení jasu.

- 1 Stiskněte tlačítko **MENU**.
- 2 Stisknutím tlačítka **▲** nebo **▼** zobrazíte možnost **Zaklad.nastav..**
Stiskněte tlačítko **Zaklad.nastav..**
- 3 Stisknutím tlačítka **▲** nebo **▼** zobrazíte možnost **Nastaveni LCD.**
Stiskněte tlačítko **Nastaveni LCD.**
- 4 Stiskněte tlačítko **Podsviceni.**
- 5 Stiskněte tlačítko **Svetly, Stred** nebo **Tmavy.**
- 6 Stiskněte tlačítko **Stop/Exit (Stop/Konec).**

Nastavení časovače ztmavení podsvícení

Můžete nastavit, jak dlouho zůstane podsvícení displeje LCD zapnuto od chvíle, co se vrátíte na zobrazení **Připraven.**

- 1 Stiskněte tlačítko **MENU**.
- 2 Stisknutím tlačítka **▲** nebo **▼** zobrazíte možnost **Zaklad.nastav..**
Stiskněte tlačítko **Zaklad.nastav..**
- 3 Stisknutím tlačítka **▲** nebo **▼** zobrazíte možnost **Nastaveni LCD.**
Stiskněte tlačítko **Nastaveni LCD.**
- 4 Stiskněte tlačítko **Casovac jasu.**
- 5 Stiskněte tlačítko **Vyp., 10 Sec., 20 Sec.** nebo **30 Sec..**
- 6 Stiskněte tlačítko **Stop/Exit (Stop/Konec).**

Hlášení o uživatelských nastaveních

Můžete vytisknout hlášení o vašich naprogramovaných nastaveních.

- 1 Stiskněte tlačítko **MENU**.
- 2 Stisknutím tlačítka **▲** nebo **▼** zobrazíte možnost **Tisk hlaseni**.
Stiskněte tlačítko **Tisk hlaseni**.
- 3 Stiskněte tlačítko **Konfigurace**.
- 4 Stiskněte tlačítko **Mono Start** nebo **Colour Start (Barva Start)**.
- 5 Stiskněte tlačítko **Stop/Exit (Stop/Konec)**.

Hlášení o konfiguraci sítě

Můžete vytisknout hlášení zobrazující aktuální konfiguraci sítě, včetně nastavení vnitřního tiskového serveru.

- 1 Stiskněte tlačítko **MENU**.
- 2 Stisknutím tlačítka **▲** nebo **▼** zobrazíte možnost **Tisk hlaseni**.
Stiskněte tlačítko **Tisk hlaseni**.
- 3 Stiskněte tlačítko **Sit.konfig..**
- 4 Stiskněte tlačítko **Mono Start** nebo **Colour Start (Barva Start)**.
- 5 Stiskněte tlačítko **Stop/Exit (Stop/Konec)**.

Secure Function Lock 2.0

Blokovací funkce vám umožňuje omezit veřejný přístup k následujícím funkcím zařízení:

- Kopírování
- Skenování
- Přímý tisk
- Tisk
- Barevný tisk

Tato funkce také uživatelům brání ve změnách výchozích nastavení zařízení omezením přístupu k nastavením nabídky.

Před použitím bezpečnostních funkcí musíte nejprve zadat heslo správce.

Přístup k omezeným operacím lze zajistit vytvořením uživatele s omezenými oprávněními. Aby mohli uživatelé s omezenými oprávněními zařízení používat, musí zadat uživatelské heslo.

Heslo si pečlivě poznamenejte. Pokud je zapomenete, budete muset resetovat heslo uložené v zařízení. Informace o tom, jak resetovat heslo, získáte od svého prodejce zařízení Brother.



Poznámka

- Blokovací funkci lze nastavit ručně na ovládacím panelu nebo pomocí webové správy. Doporučujeme ke konfiguraci této funkce použít webovou správu. Více informací naleznete v části *Příručka síťových aplikací*.
- Pouze správci mohou nastavovat omezení a provádět změny u jednotlivých uživatelů.

Nastavení a změna hesla správce

Nastavení hesla

Heslo, které nastavíte v těchto krocích, je určeno pro správce. Toto heslo se používá k nastavení uživatelů a k zapnutí nebo vypnutí Blokovací funkce. (Viz *Nastavení a změna uživatelů s omezenými oprávněními* na straně 7 a *Zapnutí a vypnutí Blokovací funkce* na straně 9.)



Poznámka

Heslo správce si pečlivě poznamenejte. Pokud zadáte nesprávné heslo, na displeji LCD se zobrazí *Chybné heslo*. Znovu zadejte správné heslo. Pokud jste jej zapomněli, dozvíte se informace o dalším postupu od svého prodejce zařízení Brother.

- 1 Stiskněte tlačítko **MENU**.
- 2 Stisknutím tlačítka **▲** nebo **▼** zobrazíte možnost *Zaklad.nastav..*
Stiskněte tlačítko *Zaklad.nastav..*
- 3 Stisknutím tlačítka **▲** nebo **▼** zobrazíte možnost *Blok.funkce*.
Stiskněte tlačítko *Blok.funkce*.
- 4 Pomocí číselných tlačítek na dotykovém displeji zadejte čtyřmístné heslo.
Stiskněte tlačítko **OK**.
- 5 Když se na displeji LCD zobrazí *Overit:*, zadejte heslo znovu.
Stiskněte tlačítko **OK**.
- 6 Stiskněte tlačítko **Stop/Exit (Stop/Konec)**.

Změna hesla

- 1 Stiskněte tlačítko MENU.
- 2 Stisknutím tlačítka ▲ nebo ▼ zobrazíte možnost *Zaklad.nastav..*
Stiskněte tlačítko *Zaklad.nastav..*
- 3 Stisknutím tlačítka ▲ nebo ▼ zobrazíte možnost *Blok.funkce.*
Stiskněte tlačítko *Blok.funkce.*
- 4 Stiskněte tlačítko *Zadej heslo.*
- 5 Pomocí tlačítek na dotykovém displeji zadejte registrované čtyřmístné heslo.
Stiskněte tlačítko OK.
- 6 Pomocí číselných tlačítek na dotykovém displeji zadejte nové čtyřmístné heslo.
Stiskněte tlačítko OK.
- 7 Když se na displeji LCD zobrazí *Overit:*, zadejte heslo znovu.
Stiskněte tlačítko OK.
- 8 Stiskněte tlačítko **Stop/Exit (Stop/Konec).**

Nastavení a změna režimu veřejného uživatele

Režim veřejného uživatele omezuje funkce dostupné veřejným uživatelům. Veřejní uživatelé nemusí zadávat heslo pro přístup k funkcím, které jsou dostupné v tomto nastavení. Můžete nastavit jednoho veřejného uživatele.

- 1 Stiskněte tlačítko MENU.
- 2 Stisknutím tlačítka ▲ nebo ▼ zobrazíte možnost *Zaklad.nastav..*
Stiskněte tlačítko *Zaklad.nastav..*
- 3 Stisknutím tlačítka ▲ nebo ▼ zobrazíte možnost *Blok.funkce.*
Stiskněte tlačítko *Blok.funkce.*
- 4 Stiskněte tlačítko *Id nastaveni.*

- 5 Pomocí tlačítek na dotykovém displeji zadejte heslo správce.
Stiskněte tlačítko OK.
- 6 Stisknutím tlačítka ▲ nebo ▼ zobrazíte možnost *Verejny.*
Stiskněte tlačítko *Verejny.*
- 7 Postupujte jedním z následujících způsobů:
 - Chcete-li nastavit veřejného uživatele, stiskněte pro každou operaci volbu *Povolit* nebo *Zakazat*, následovně: Stiskněte *Kopir*. Poté stiskněte tlačítko *Povolit* nebo *Zakazat*. Jakmile nastavíte *Kopir*, opakujte tyto kroky pro *Skenovani*, *Prímy tisk*, *Tisk a Barevny tisk*.
 - Chcete-li změnit nastavení veřejného uživatele, zobrazte stiskem tlačítka ▲ nebo ▼ nastavení, které chcete změnit. Vyberte nastavení a stiskněte tlačítko *Povolit* nebo *Zakazat*. Tento krok opakujte, dokud nebudete hotoví se změnami nastavení.
- 8 Stiskněte tlačítko **Stop/Exit (Stop/Konec).**

Nastavení a změna uživatelů s omezenými oprávněními

Můžete nastavit uživatele s omezeními a heslo pro funkce, které jim jsou k dispozici. Pokročilá omezení, jako počet stránek nebo přihlašovací jméno k počítači, můžete nastavit prostřednictvím webové správy. (Více informací naleznete v části *Příručka síťových aplikací.*) Můžete nastavit až 25 uživatelů s omezeními a heslem.

Nastavení uživatelů s omezenými oprávněními

- 1 Stiskněte tlačítko MENU.
- 2 Stisknutím tlačítka ▲ nebo ▼ zobrazíte možnost Zaklad.nastav.. Stiskněte tlačítko Zaklad.nastav..
- 3 Stisknutím tlačítka ▲ nebo ▼ zobrazíte možnost Blok.funkce. Stiskněte tlačítko Blok.funkce.
- 4 Stiskněte tlačítko Id nastaveni.
- 5 Pomocí tlačítek na dotykovém displeji zadejte čtyřmístné heslo správce. Stiskněte tlačítko OK.
- 6 Stisknutím tlačítka ▲ nebo ▼ zobrazíte možnost Uzivatelska01. Stiskněte tlačítko Uzivatelska01.
- 7 Pomocí tlačítek na dotykovém displeji zadejte uživatelské jméno. (Viz *Vkládání textu v Příloze C příručky Základní příručka uživatele.*) Stiskněte tlačítko OK.
- 8 Pomocí tlačítek na dotykovém displeji zadejte čtyřmístné uživatelské heslo. Stiskněte tlačítko OK.

- 9 Chcete-li nastavit uživatele s omezenými oprávněními, stiskněte pro každou operaci volbu Povolit nebo Zakázat, následovně: Stiskněte Kopir. Poté stiskněte tlačítko Povolit nebo Zakázat. Jakmile nastavíte Kopir, opakujte tyto kroky pro Skenovani, Primy tisk, Tisk a Barevny tisk.

- 10 Opakováním kroků 6 až 9 zadejte každého dalšího uživatele a heslo.

- 11 Stiskněte tlačítko Stop/Exit (Stop/Konec).



Poznámka

Stejné jméno nelze použít pro více uživatelů.

Změna uživatelského jména, hesla nebo nastavení pro uživatele s omezenými oprávněními

- 1 Stiskněte tlačítko MENU.
- 2 Stisknutím tlačítka ▲ nebo ▼ zobrazíte možnost Zaklad.nastav.. Stiskněte tlačítko Zaklad.nastav..
- 3 Stisknutím tlačítka ▲ nebo ▼ zobrazíte možnost Blok.funkce. Stiskněte tlačítko Blok.funkce.
- 4 Stiskněte tlačítko Id nastaveni.
- 5 Pomocí tlačítek na dotykovém displeji zadejte čtyřmístné heslo správce. Stiskněte tlačítko OK.
- 6 Stiskem tlačítka ▲ nebo ▼ zobrazíte existujícího uživatele, kterého chcete změnit. Zadejte uživatelské jméno.

- 7 Stiskněte tlačítko `Zmena`.
Chcete-li změnit uživatelské jméno, zadejte nové uživatelské jméno pomocí tlačítek na dotykovém displeji. (Viz *Vkládání textu v Příloze C příručky Základní příručka uživatele*.)
Stiskněte tlačítko `OK`.
- 8 Chcete-li změnit heslo, zadejte nové čtyřmístné uživatelské heslo pomocí tlačítek na dotykovém displeji.
Stiskněte tlačítko `OK`.
- 9 Chcete-li změnit nastavení uživatele s omezenými oprávněními, zobrazte stiskem tlačítka `▲` nebo `▼` nastavení, které chcete změnit. Vyberte nastavení a stiskněte tlačítko `Povolit` nebo `Zakázat`. Tento krok opakujte, dokud nebudete hotoví se změnami.
- 10 Stiskněte tlačítko **Stop/Exit (Stop/Konec)**.



Poznámka

Stejné jméno nelze použít pro více uživatelů.

Reset existujícího uživatele s omezenými oprávněními

- 1 Stiskněte tlačítko `MENU`.
- 2 Stisknutím tlačítka `▲` nebo `▼` zobrazíte možnost `Zaklad.nastav..`
Stiskněte tlačítko `Zaklad.nastav..`
- 3 Stisknutím tlačítka `▲` nebo `▼` zobrazíte možnost `Blok.funkce`.
Stiskněte tlačítko `Blok.funkce`.
- 4 Stiskněte tlačítko `Id nastaveni`.
- 5 Pomocí tlačítek na dotykovém displeji zadejte čtyřmístné heslo správce.
Stiskněte tlačítko `OK`.

Zapnutí a vypnutí Blokovací funkce

Zapnutí Blokovací funkce

- 1 Stiskněte tlačítko MENU.
- 2 Stisknutím tlačítka ▲ nebo ▼ zobrazíte možnost Zaklad.nastav.. Stiskněte tlačítko Zaklad.nastav..
- 3 Stisknutím tlačítka ▲ nebo ▼ zobrazíte možnost Blok.funkce. Stiskněte tlačítko Blok.funkce.
- 4 Stiskněte tlačítko Blok.Vyp.-Zap..
- 5 Pomocí tlačítek na dotykovém displeji zadejte registrované čtyřmístné heslo správce. Stiskněte tlačítko OK.

Vypnutí Blokovací funkce

- 1 Stiskněte tlačítko Verejny nebo xxxx na displeji LCD. (Kde xxxx je uživatelské jméno.)
- 2 Stiskněte tlačítko Blok. Zap.-Vyp..
- 3 Pomocí tlačítek na dotykovém displeji zadejte registrované čtyřmístné heslo správce. Stiskněte tlačítko OK.



Poznámka

Pokud zadáte nesprávné heslo, na displeji LCD se zobrazí *Chybne heslo*. Znovu zadejte správné heslo.

Přepínání uživatelů

Toto nastavení vám umožňuje přepínat mezi registrovanými uživateli s omezenými oprávněními nebo veřejným režimem, když je zapnuta Blokovací funkce.

Změna na režim uživatele s omezenými oprávněními

- 1 Stiskněte tlačítko Verejny nebo xxxx (kde xxxx je uživatelské jméno). Stiskněte tlačítko Zmena uzivatele.
- 2 Stisknutím tlačítka ▲ nebo ▼ zobrazíte své uživatelské jméno.
- 3 Zadejte své uživatelské jméno.
- 4 Pomocí tlačítek na dotykovém displeji zadejte registrované čtyřmístné uživatelské heslo. Stiskněte tlačítko OK.

Změna na veřejný režim

- 1 Stiskněte tlačítko xxxx (kde xxxx je uživatelské jméno).
- 2 Stiskněte tlačítko Prep.na verej..



Poznámka

- Poté, co uživatel s omezenými oprávněními přestane zařízení používat, vrátí se zařízení do dvou minut do veřejného nastavení.
- Pokud má vaše ID nastaveno omezení počtu stránek a již bylo dosaženo maximálního počtu stránek, zobrazí se při tisku dat na displeji LCD *Prekrocen limit*. Obráťte se na správce, aby zkontroloval nastavení funkce Blokovací funkce.
- Pokud má vaše ID nastaveno omezení Barevného tisku na *Zakazat*, zobrazí se při pokusu o tisk barevných dat na displeji LCD *Nemas povoleni*. Zařízení tiskne data pouze černobíle.

Hlášení

K dispozici jsou následující hlášení:

- 1 Hlasení deníku
Vytiskne seznam informací o posledních 200 odchozích e-mailech.
- 2 Konfigurace
Vytiskne seznam aktuálních nastavení.
- 3 Sit.konfig.
Uvádí seznam síťových nastavení.
- 4 Fotovalec - tisk bodu
Tiskne kontrolní listy bodů fotoválce pro řešení problémů teček na tištěném listu.

Jak vytisknout hlášení

- 1 Stiskněte tlačítko MENU.
- 2 Stisknutím tlačítka ▲ nebo ▼ zobrazíte možnost Tisk hlasení.
Stiskněte tlačítko Tisk hlasení.
- 3 Vyberte hlášení, které chcete vytisknout.
- 4 Stiskněte tlačítko **Mono Start** nebo **Colour Start (Barva Start)**.
- 5 Stiskněte tlačítko **Stop/Exit (Stop/Konec)**.

Nastavení kopírování

Pro další kopírování můžete nastavení dočasně změnit.

Tato nastavení jsou dočasná a zařízení se vrátí ke svému výchozímu nastavení minutu po kopírování.

Chcete-li nastavení změnit, stiskněte tlačítko  (**COPY (Kopie)**) a poté stiskněte tlačítko ◀ nebo ▶, pomocí kterých lze procházet nastavením kopírování. Když je zobrazeno požadované nastavení, stiskněte tlačítko .

Jakmile skončíte s volbou nastavení, stiskněte tlačítko **Mono Start** či **Colour Start (Barva Start)**.

Zastavení kopírování

Chcete-li kopírování zastavit, stiskněte tlačítko **Stop/Exit (Stop/Konec)**.

Zlepšení kvality kopírování

Můžete zvolit z řady nastavení kvality. Výchozím nastavením je **Auto**.

- **Auto**
Nastavení **Auto** je doporučeno pro běžné výtisky. Vhodné pro dokumenty obsahující text i fotografie.
- **Text**
Vhodné pro dokumenty obsahující hlavně text.
- **Foto**
Lepší kvalita kopírování fotografií.
- **Graf**
Vhodné pro kopírování úctenek.

- 1 Stiskněte tlačítko  (**COPY (Kopie)**).
- 2 Vložte dokument.
- 3 Zadejte požadovaný počet kopií.
- 4 Stisknutím tlačítka ◀ nebo ▶ zobrazíte možnost **Kvalita**. Stiskněte tlačítko **Kvalita**.
- 5 Stiskněte tlačítko **Auto**, **Text**, **Foto** nebo **Graf**.
- 6 Pokud nechcete měnit další nastavení, stiskněte tlačítko **Mono Start** nebo **Colour Start (Barva Start)**.

Zvětšování či zmenšování kopírovaného snímku

Chcete-li provést zvětšení nebo zmenšení následující kopie, postupujte podle následujících pokynů:

- 1 Stiskněte tlačítko  (**COPY (Kopie)**).
- 2 Vložte dokument.
- 3 Zadejte požadovaný počet kopií.
- 4 Stisknutím tlačítka ◀ nebo ▶ zobrazíte možnost Zvětšení/ Zmenš.. Stiskněte tlačítko Zvětšení/ Zmenš..
- 5 Stiskněte tlačítko 100%, Zvětšit, Zmenšit nebo Vlastní (25-400%).
- 6 Postupujte jedním z následujících způsobů:
 - Vyberete-li volbu Zvětšit nebo Zmenšit, stiskněte tlačítko požadovaného poměru zvětšení nebo zmenšení.
 - Vyberete-li volbu Vlastní (25-400%), zadejte poměr zvětšení nebo zmenšení mezi 25 % a 400 %.
Stiskněte tlačítko OK.
 - Pokud jste vybrali možnost 100%, přejděte ke kroku 7.

100%*
104% EXE → LTR
141% A5 → A4
200%
50%
70% A4 → A5
78% LGL → LTR
83% LGL → A4
85% LTR → EXE
91% Cela stránka
94% A4 → LTR
97% LTR → A4
Vlastní (25-400%)

- 7 Pokud nechcete měnit další nastavení, stiskněte tlačítko **Mono Start** nebo **Colour Start (Barva Start)**.



Poznámka

Volby rozvržení stránky 2 na 1 (V), 2na1(S), 2 na 1 (ID), 4 na 1 (V) a 4 na 1 (S) nejsou dostupné v nabídce Zvětšení / Zmenšení.

Duplexní (oboustranné) kopírování

Chcete-li použít funkci automatického duplexního kopírování, umístěte dokument do ADF.

Pokud se během duplexního kopírování objeví zpráva o Nedostatku paměti, zkuste nainstalovat další paměť. (Viz *Instalace další paměti* na straně 34.)

Před zahájením duplexního kopírování musíte z následujících možností vybrat rozvržení oboustranného kopírování. Rozvržení vašeho dokumentu určuje, jaké rozvržení oboustranného kopírování byste měli zvolit.

■ Oboustranné–Oboustranné

Na výšku

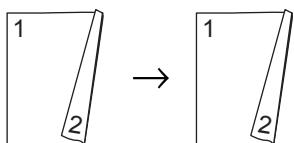

Na šířku

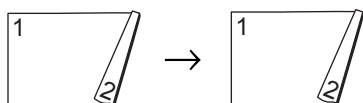

■ Jednostranné–Oboustranné otočení dlouhé strany

Na výšku

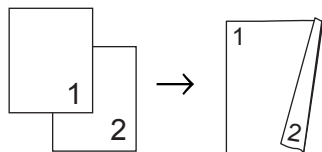

Na šířku

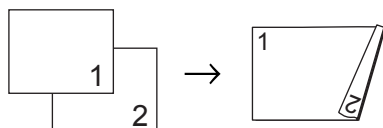

■ Oboustranné–Jednostranné otočení dlouhé strany

Na výšku

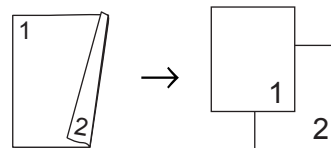

Na šířku

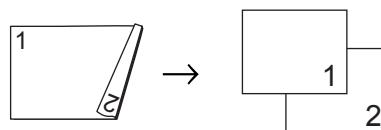

■ Jednostranné–Oboustranné otočení krátké strany

Na výšku

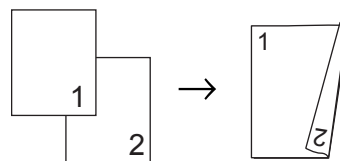

Na šířku

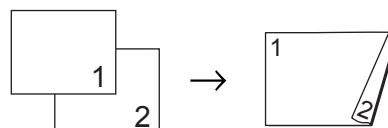

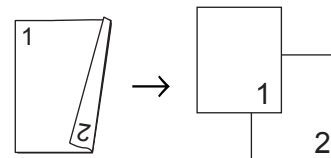

■ Oboustranné–Jednostranné otočení krátké strany

Na výšku

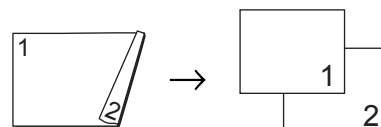

Na šířku



- 1 Stiskněte tlačítko  (COPY (Kopie)).

- 2 Vložte dokument.
- 3 Zadejte požadovaný počet kopií.
- 4 Stisknutím tlačítka ◀ nebo ▶ zobrazíte možnost Duplexní kopírování. Stiskněte tlačítko Duplexní kopírování.
- 5 Stisknutím tlačítka ◀ nebo ▶ zobrazte následující volby rozvržení:
2str-2str,
1str-2str Otac.po delce,
2str-1str Otac.po delce,
1str-2str Otac.po sirce,
2str-1str Otac.po sirce,
Vyp.

Vyberte požadovanou možnost.
- 6 Pokud nechcete měnit další nastavení, stiskněte tlačítko **Mono Start** nebo **Colour Start (Barva Start)**.

Výběr zásobníku

Volbu zásobníku lze dočasně změnit pro další kopii.

- 1 Stiskněte tlačítko  (**COPY (Kopie)**).
- 2 Vložte dokument.
- 3 Zadejte požadovaný počet kopií.
- 4 Stisknutím tlačítka ◀ nebo ▶ zobrazíte možnost Použit. zasob. Stiskněte tlačítko Použit. zasob.
- 5 Stiskněte tlačítko DP>T1, DP>T1>T2¹, T1>DP, T1>T2>DP¹, Jen zasobnik1, Jen zasobnik2¹ nebo Jen DP.

¹ T2 a Jen zasobnik2 se zobrazí pouze v případě, že je nainstalován volitelný spodní zásobník.
- 6 Pokud nechcete měnit další nastavení, stiskněte tlačítko **Mono Start** nebo **Colour Start (Barva Start)**.



Poznámka

Chcete-li změnit výchozí nastavení Použití zásobníku, viz *Použití zásobníku v režimu kopírování* v *Kapitole 2 příručky Základní příručka uživatele*.

Úprava jasu a kontrastu

Jas

Nastavením jasu lze ztmavit nebo zesvětlit kopie.

- 1 Stiskněte tlačítko  (**COPY (Kopie)**).
- 2 Vložte dokument.
- 3 Zadejte požadovaný počet kopií.
- 4 Stisknutím tlačítka ◀ nebo ▶ zobrazíte možnost **Jas**.
Stiskněte tlačítko **Jas**.
- 5 Stisknutím tlačítka ◀ kopii ztmavíte nebo stisknutím tlačítka ▶ kopii zesvětlíte.
Stiskněte tlačítko **OK**.
- 6 Pokud nechcete měnit další nastavení, stiskněte tlačítko **Mono Start** nebo **Colour Start (Barva Start)**.

Kontrast

Prizpůsobením kontrastu můžete docílit ostřejšího a živějšího vzhledu obrázku.

- 1 Stiskněte tlačítko  (**COPY (Kopie)**).
- 2 Vložte dokument.
- 3 Zadejte požadovaný počet kopií.
- 4 Stisknutím tlačítka ◀ nebo ▶ zobrazíte možnost **Kontrast**.
Stiskněte tlačítko **Kontrast**.
- 5 Stiskem tlačítka ◀ kontrast snížíte nebo stiskem tlačítka ▶ kontrast zvýšíte.
Stiskněte tlačítko **OK**.
- 6 Pokud nechcete měnit další nastavení, stiskněte tlačítko **Mono Start** nebo **Colour Start (Barva Start)**.

Třídění kopií pomocí ADF

Můžete třídit vícenásobné kopie. Stránky budou kompletovány v pořadí 1 2 3, 1 2 3, 1 2 3 atd.

- 1 Stiskněte tlačítko  (**COPY (Kopie)**).
- 2 Vložte dokument do ADF.
- 3 Zadejte požadovaný počet kopií.
- 4 Stisknutím tlačítka ◀ nebo ▶ zobrazíte možnost **Netridit/Tridit**.
Stiskněte tlačítko **Netridit/Tridit**.
- 5 Stiskněte tlačítko **Tridit**.
- 6 Pokud nechcete měnit další nastavení, stiskněte tlačítko **Mono Start** nebo **Colour Start (Barva Start)**.



Poznámka

Třídění je dostupné jen v případě, že je dokument založen v ADF.

Tvorba kopií N na 1 (rozvržení stránky)

Množství papíru spotřebovaného při kopírování můžete snížit pomocí funkce kopírování N na 1. Díky tomu máte možnost kopírovat dvě či čtyři stránky na jednu stránku. Chcete-li kopírovat obě strany identifikačního průkazu na jednu stranu, viz *Kopírování ID 2 na 1* na straně 17.

! DŮLEŽITÉ

- Velikost papíru musí být nastavena na A4, Letter, Legal nebo Folio.
- Nastavení Enlarge/Reduce (Zvětšení/Zmenšení) nelze používat s funkcí N na 1.
- (v) znamená na výšku a (s) znamená na šířku.

- 1 Stiskněte tlačítko  (**COPY (Kopie)**).
- 2 Vložte dokument.
- 3 Zadejte požadovaný počet kopií.
- 4 Stisknutím tlačítka ◀ nebo ▶ zobrazíte možnost **Soutisk**. Stiskněte tlačítko **Soutisk**.
- 5 Stisknutím tlačítka ◀ nebo ▶ vyberte možnost **Vyp.** (1na1), 2na1 (V), 2na1 (S), 2na1 (ID)¹, 4na1 (V) nebo 4na1 (S). Vyberte požadované tlačítko.

¹ Podrobnosti o 2na1 (ID), viz *Kopírování ID 2 na 1* na straně 17.

- 6 Pokud nechcete měnit další nastavení, stiskem tlačítka **Mono Start** nebo **Colour Start (Barva Start)** oskenujete stránku. Jestliže jste umístili dokument do ADF, zařízení naskenuje stránky a začne tisknout.

Používáte-li sklo skeneru, přejděte ke kroku 7.

- 7 Jakmile zařízení naskenuje stranu, stisknutím tlačítka **Ano** naskenujete další stránku.
- 8 Umístěte další stránku na sklo skeneru. Stiskněte tlačítko **Mono Start** nebo **Colour Start (Barva Start)**. Opakujte kroky 7 a 8 pro všechny stránky rozvržení.
- 9 Po naskenování všech stránek dokončete úlohu stisknutím tlačítka **Ne** v kroku 7.

Kopírujete-li z ADF:

Vložte dokument *lícem nahoru* směrem uvedeným níže:

■ 2 na 1 (V)



■ 2na1(S)

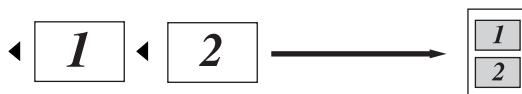

■ 4 na 1 (V)



■ 4 na 1 (S)



Kopírujete-li ze skla skeneru:

Vložte dokument *lícem dolů* směrem uvedeným níže:

■ 2 na 1 (V)



■ 2na1(S)

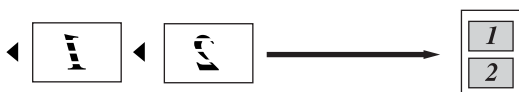

■ 4 na 1 (V)



■ 4 na 1 (S)



Kopírování ID 2 na 1

Můžete kopírovat obě strany vašeho identifikačního průkazu na jednu stranu a zachovat při tom původní velikost průkazu.



Poznámka

Identifikační průkaz je možné kopírovat pouze v souladu s platnými zákony. Viz *Nezákonné použití kopírovacího zařízení* v příručce *Bezpečnostní předpisy a pokyny*.

- 1 Stiskněte tlačítko  (**COPY (Kopie)**).
- 2 Umístěte svůj identifikační průkaz *lícem dolů* na levou stranu skla skeneru.

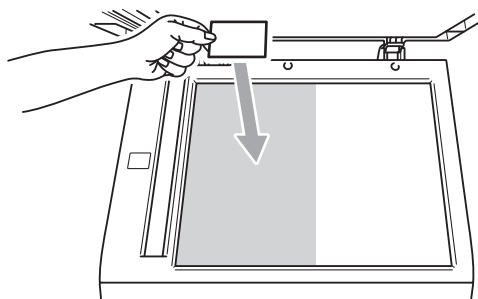

- Dokonce i když je na ADF umístěn nějaký dokument, zařízení skenuje data ze skla skeneru.

- 3 Zadejte požadovaný počet kopií.
- 4 Stisknutím tlačítka ◀ nebo ▶ zobrazíte možnost *Soutisk*. Stiskněte tlačítko *Soutisk*.
- 5 Stisknutím tlačítka ◀ nebo ▶ zobrazíte možnost *2na1 (ID)*. Stiskněte tlačítko *2na1 (ID)*.
- 6 Stiskněte tlačítko **Mono Start** nebo **Colour Start (Barva Start)**. Jakmile zařízení naskenuje první stranu průkazu, zobrazí se na displeji LCD *Prepni ID kartu Pak stiskni Start*.

- 7 Otočte identifikační průkaz a umístěte ji na levou stranu skeneru.
- 8 Stiskněte tlačítko **Mono Start** nebo **Colour Start (Barva Start)**. Zařízení oskenuje druhou stranu průkazu a vytiskne stránku.





Poznámka

Je-li vybrána možnost Kopírování ID 2 na 1, nastaví zařízení kvalitu na **Photo** a kontrast na +2.

Úprava Barva (Sytost)

Výchozí nastavení sytosti barev můžete změnit.

- 1 Stiskněte tlačítko  (**COPY (Kopie)**).
- 2 Vložte dokument.
- 3 Zadejte požadovaný počet kopií.
- 4 Stisknutím tlačítka ◀ nebo ▶ zobrazíte možnost **Nast. barev.**
Stiskněte tlačítko **Nast. barev.**
- 5 Stiskněte tlačítko **R, G** nebo **B**.
- 6 Stisknutím tlačítka ◀ zvýšíte sytost nebo stisknutím tlačítka ▶ snížíte sytost barev.
Stiskněte tlačítko **OK**.
- 7 Opakujte kroky 5 a 6, pokud chcete upravit další barvu. Stiskněte tlačítko .
- 8 Pokud nechcete měnit další nastavení, stiskněte tlačítko **Mono Start** nebo **Colour Start (Barva Start)**.

Nastavení vašich změn jako výchozího nastavení

Nastavení kopírování pro *Kvalita, Jas, Kontrast a Nast. barev*, která používáte nejčastěji, můžete uložit tak, že je nastavíte jako výchozí nastavení. Tato nastavení zůstanou v platnosti, dokud je opět nezměníte.

- 1 Stiskněte tlačítko  (**COPY (Kopie)**).
- 2 Stiskem tlačítka ◀ nebo ▶ vyberte nastavení, které chcete změnit a potom vyberte novou možnost. Opakujte tento krok pro všechna nastavení, která chcete změnit.
- 3 Po změně posledního nastavení stiskněte tlačítko ◀ nebo ▶, čímž zobrazíte
Uložit novou předvolbu.
Stiskněte tlačítko
Uložit novou předvolbu.
- 4 Stiskněte tlačítko **Ano**.
- 5 Stiskněte tlačítko **Stop/Exit (Stop/Konec)**.



Obnova všech nastavení kopírování na tovární nastavení

Všechny změny, které jste provedli, můžete vrátit zpět na tovární nastavení. Tato nastavení zůstanou v platnosti, dokud je opět nezměníte.

- 1 Stiskněte tlačítko  (**COPY (Kopie)**).
- 2 Po změně posledního nastavení stiskněte tlačítko ◀ nebo ▶, čímž zobrazíte *Tovární nastavení*. Stiskněte tlačítko *Tovární nastavení*.
- 3 Stiskněte tlačítko **Ano**.
- 4 Stiskněte tlačítko **Stop/Exit (Stop/Konec)**.

Nastavení oblíbených

Nastavení kopírování, která používáte nejčastěji, můžete uložit tak, že je nastavíte jako oblíbená. Můžete nastavit až tři oblíbená nastavení.

- 1 Stiskněte tlačítko  (**COPY (Kopie)**).
- 2 Vyberte možnost a nastavení kopírování, které chcete uložit.
- 3 Stisknutím tlačítka ◀ nebo ▶ zobrazíte možnost Oblibena nastaveni. Stiskněte tlačítko Oblibena nastaveni.
- 4 Stiskněte tlačítko Ulozit.
- 5 Vyberte umístění, kam si přejete uložit nastavení pro Oblibene: 1, Oblibene: 2 nebo Oblibene: 3.
- 6 Postupujte jedním z následujících způsobů:
 - Pokud chcete nastavení přejmenovat, stiskem  smažte znaky. Potom zadejte nový název (až 12 znaků). Stiskněte tlačítko OK.
 - Pokud nechcete nastavení přejmenovat, stiskněte tlačítko OK.
- 7 Stiskněte tlačítko **Stop/Exit (Stop/Konec)**.

Načtení vašich oblíbených nastavení

Jakmile jste připraveni použít jednu z oblíbených sad nastavení, můžete ji aktivovat.

- 1 Stiskněte tlačítko  (**COPY (Kopie)**).
- 2 Stiskněte tlačítko Oblibene.
- 3 Vyberte oblíbené nastavení, které chcete načíst.

- 4 Stiskněte tlačítko **Mono Start** nebo **Colour Start (Barva Start)**.

Přejmenujte svá oblíbená nastavení

Po uložení oblíbeného nastavení jej můžete přejmenovat.

- 1 Stiskněte tlačítko  (**COPY (Kopie)**).
- 2 Stisknutím tlačítka ◀ nebo ▶ zobrazíte možnost Oblibena nastaveni. Stiskněte tlačítko Oblibena nastaveni.
- 3 Stiskněte tlačítko Přejmenovat.
- 4 Vyberte oblíbené nastavení, které chcete přejmenovat.
- 5 Zadejte nový název (až 12 znaků).
- 6 Stiskněte tlačítko OK.
- 7 Stiskněte tlačítko **Stop/Exit (Stop/Konec)**.

Čištění a kontrola zařízení

Pravidelně čistěte vnitřní i vnější část přístroje suchou látkou bez žmolků. Když vyměňujete tonerovou kazetu nebo fotoválec, nezapomeňte vyčistit vnitřek přístroje. Pokud jsou vytištěné stránky potřísněny tonerem, vyčistěte vnitřek přístroje suchou látkou bez žmolků.

! VAROVÁNÍ

Pro čištění vnitřních ani vnějších částí přístroje **NEPOUŽÍVEJTE** žádné čisticí prostředky, které obsahují čpavek nebo alkohol, žádné spreje ani žádné hořlavé látky. Mohlo by dojít ke vzniku požáru nebo zásahu elektrickým proudem.

Informace o čištění zařízení naleznete v části *Bezpečné používání produktu* v příručce *Bezpečnostní předpisy a pokyny*.



Dávejte pozor, abyste toner nevdechli.

! DŮLEŽITÉ

Používejte neutrální čisticí prostředky. Čištění těkavými tekutinami, jako je ředidlo nebo benzin, poškodí povrch přístroje.

Kontrola čítačů stránek

Je možné zobrazit čítače stránek přístroje pro kopírování, vytištěné stránky, hlášení a seznamy nebo celkový počet.

- 1 Stiskněte tlačítko **MENU**.
- 2 Stisknutím tlačítka **▲** nebo **▼** zobrazíte možnost **Prist. info..** Stiskněte tlačítko **Prist. info..**
- 3 Stiskněte tlačítko **Citac stran.** Displej LCD ukazuje počet stránek pro **Celkem, Seznam, Kopir** nebo **Tisk**.
- 4 Stiskem **Celkem, Seznam, Kopir** nebo **Tisk** zobrazíte čítače stránek pro barevné a černobílé.
- 5 Postupujte jedním z následujících způsobů:
 - Chcete-li zobrazit další volby, stiskněte tlačítko **↔**.
 - Chcete-li skončit, stiskněte tlačítko **Stop/Exit (Stop/Konec)**.

Kontrola zbývající životnosti částí

Životnost fotoválce přístroje je možné zobrazit na displeji LCD.

- 1 Stiskněte tlačítko **MENU**.
- 2 Stisknutím tlačítka **▲** nebo **▼** zobrazíte možnost **Prist. info..**
Stiskněte tlačítko **Prist. info..**
- 3 Stiskněte tlačítko **Zivotost dilu**.
- 4 Stiskem tlačítka **▲** nebo **▼** zobrazte přibližnou zbývající životnost částí **Valec, Jednotka pasu, Zapekaci pec, Laser, PF kit DP, PF kit 1 a PF kit 2.**
- 5 Stiskněte tlačítko **Stop/Exit (Stop/Konec)**.

Výměna součástí pravidelné údržby

Součásti pravidelné údržby je potřeba pravidelně vyměňovat, aby se udržela kvalita tisku. Níže uvedené součásti bude třeba vyměnit po vytištění přibližně 50 000 stránek¹ pro PF Kit DP a 100 000 stránek¹ pro PF Kit 1, PF Kit 2, fixační jednotku a laser. Až se na displeji LCD objeví následující hlášení, obraťte se na svého prodejce Brother.

¹ Jednostranné stránky formátu A4 nebo Letter.

Hlášení na displeji LCD	Popis
Vymen dily Zapekaci pec	Vyměňte fixační jednotku.
Vymen dily Laser. jednotka	Vyměňte laserovou jednotku.
Vymen dily PF kit 1	Vyměňte soupravu na podávání papíru pro zásobník papíru.
Vymen dily PF kit 2	Vyměňte soupravu podavače papíru pro spodní zásobník papíru (volitelné).
Vymen dily PF kit DP	Vyměňte soupravu podavače papíru pro deskový podavač.

Balení a přeprava přístroje

! VAROVÁNÍ

Přístroj je těžký, váží přibližně 28,5 kg. Abyste předešli zraněním, přenášejte jej alespoň ve dvou lidech. Dávejte pozor, abyste si při pokládání přístroje nepřiskřípli prsty.

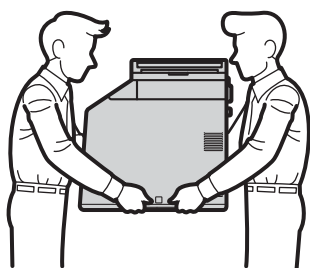

Používáte-li Spodní zásobník, přenášejte jej odděleně od zařízení.

! DŮLEŽITÉ

Při přepravě zařízení je třeba z něj odebrat nádobku na odpadní toner, vložit ji do plastového sáčku a pevně uzavřít. Pokud tyto součásti před přepravou nevyjmete a nevložíte je do plastových sáčků, můžete způsobit vážné poškození přístroje a zrušení záruky.



Poznámka

Pokud z nějakého důvodu musíte zařízení přepravovat, opatrně jej zabalte do původního balení, abyste se vyhnuli jakémukoliv poškození během přepravy. Zařízení by mělo být odpovídajícím způsobem pojištěno zprostředkovatelem přepravy.

Přesvědčte se, že máte připraveny tyto položky:

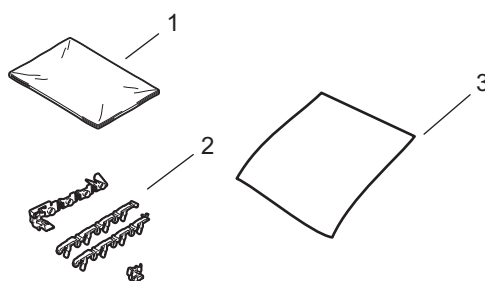

- 1 **Plastový sáček na nádobku s odpadním tonerem**
- 2 **Oranžové balicí materiál k uzamčení vnitřních částí (4 kusy)**
- 3 **List papíru (A4 či Letter) k ochraně jednotky pásu (Z vašich vlastních zásob)**

1 Vypněte přístroj. Odpojte všechny kabely a poté vytáhněte kabel napájení z elektrické zásuvky.

2 Stiskněte tlačítko pro uvolnění předního krytu a otevřete přední kryt.

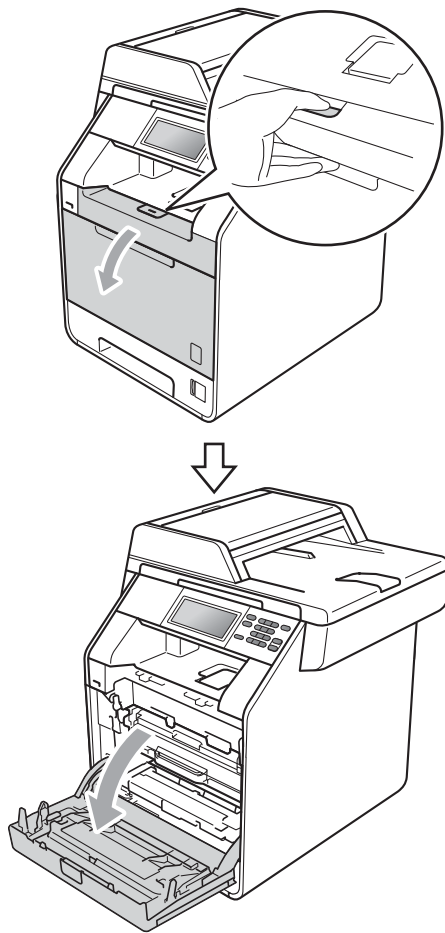

3 Podržte zelenou páčku jednotky fotoválce. Vytáhněte jednotku fotoválce, dokud se nezastaví.

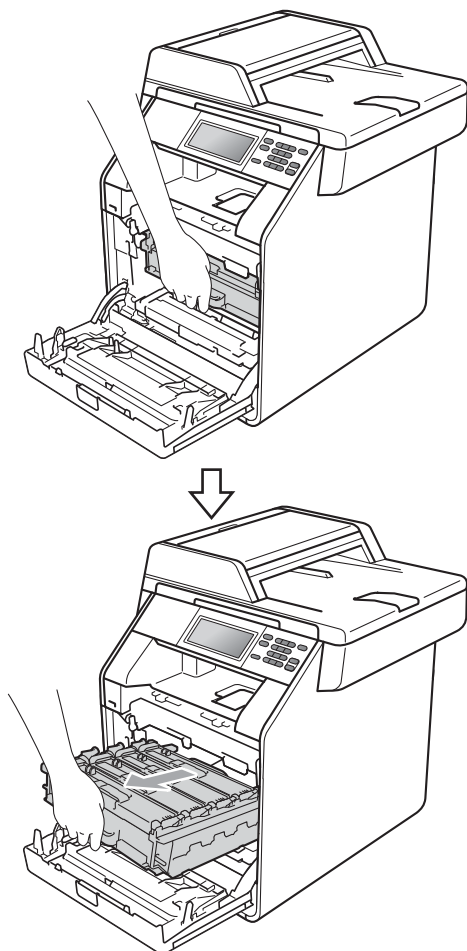

- 4 Otočte zelenou uzamykací páčkou (1) na levé straně zařízení proti směru hodinových ručiček do pozice pro uvolnění. Držte zelené páčky jednotky fotoválce, zvedněte přední část jednotky fotoválce a vyjměte ji ze zařízení.

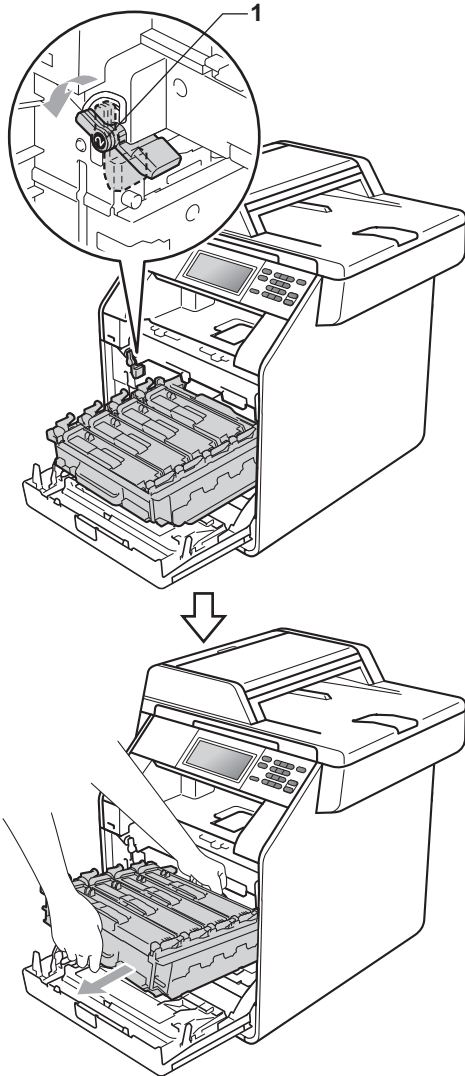

! DŮLEŽITÉ

- Při zvedání jednotky fotoválce ji držte za zelené páčky. **NEDRŽTE** jednotku fotoválce za boky.
- Doporučujeme, abyste jednotku fotoválce umístili na čistý, rovný povrch a podložili je papírem pro případ náhodného vysypání nebo rozptýlení toneru.
- S kazetou toneru a nádobkou na odpadní toner pracujte opatrně. Pokud vám toner znečistí ruce nebo oděv, otřete je nebo omyjte studenou vodou.
- Aby se zabránilo poškození přístroje statickou elektřinou, **NEDOTÝKEJTE** se elektrod uvedených na obrázku.

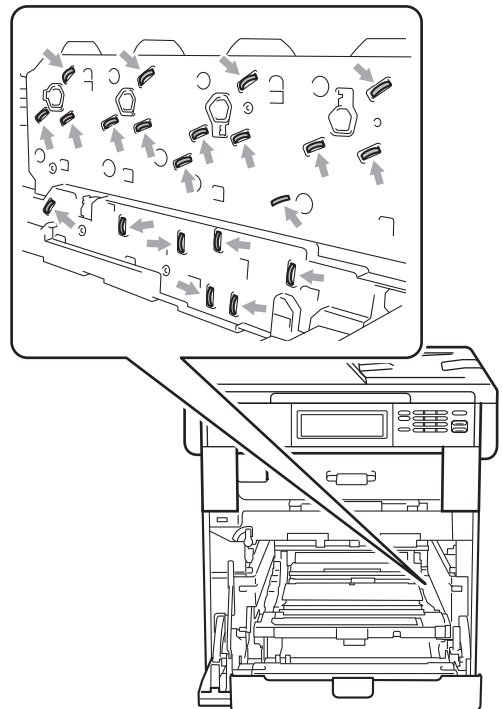

A

- 5 Podržte zelenou páčku pásové jednotky oběma rukama a jednotku nejprve zvedněte a potom vytáhněte ven.

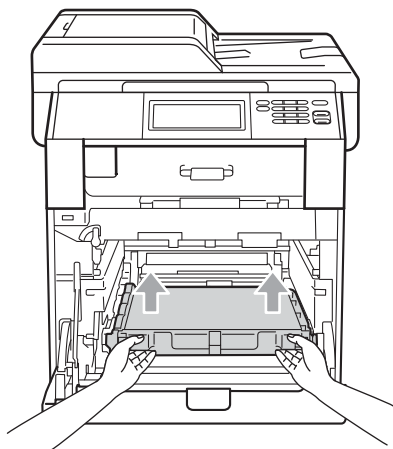

- 6 Odeberte dva kusy oranžového obalového materiálu a zbavte se jich.

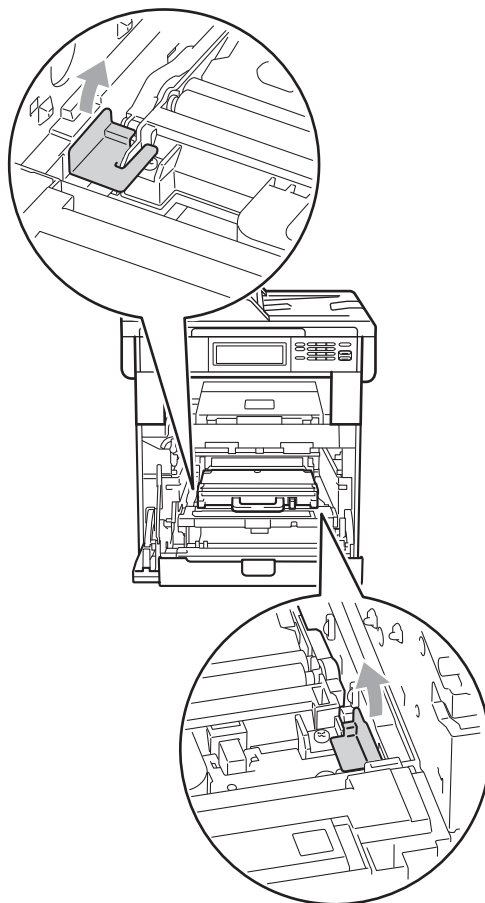

Poznámka

Tento krok je nezbytný pouze v případě, že vyměňujete nádobku na odpadní toner poprvé a není potřeba pro náhradní nádobku na odpadní toner. Oranžové části balení jsou opatřeny výrobce, aby byl přístroj chráněn při přepravě z továrny.

- 7 Pomocí zelených páček vyjměte z přístroje nádobku na odpadní toner, vložte ji do plastového sáčku a ten neprodyšně uzavřete.

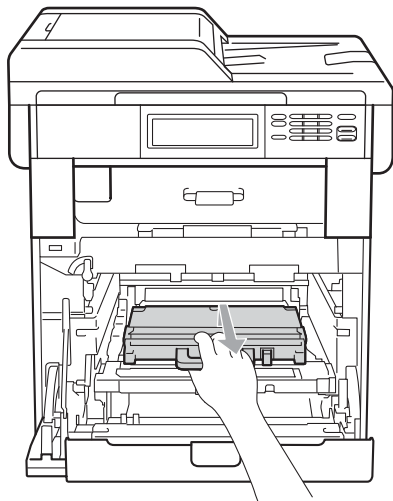

! DŮLEŽITÉ

S nádobkou na odpadní toner manipulujte opatrně. Pokud vám toner znečistí ruce nebo oděv, otřete je nebo omyjte studenou vodou.

- 8 Zasuňte pásovou jednotku zpět do přístroje. Ujistěte se, že je pásová jednotka v rovině a pevně zapadla na místo.

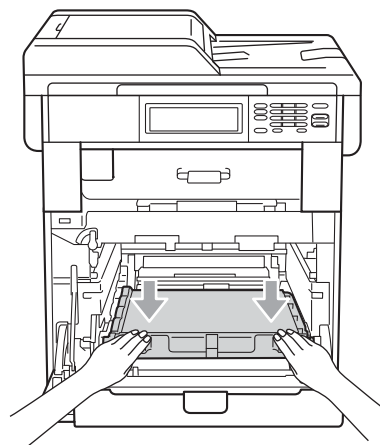
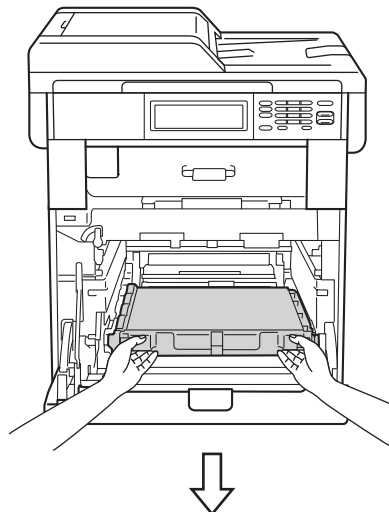

A

9 Oranžové balící materiály nainstalujte do jednotky fotoválce takto:

- Chcete-li zabezpečit kazety s tonerem, nainstalujte odpovídající oranžové proužky balení (1) (označené L a R) do jednotky fotoválce na levou a pravou stranu tak, jak je uvedeno na obrázku.
- Připevněte oranžový proužek balení (2) na levou stranu jednotky fotoválce tak, jak je uvedeno na obrázku.

- Nasadte malý oranžový obalový materiál (3) na kovový nástavec na pravé straně jednotky fotoválce tak, jak je uvedeno na obrázku.

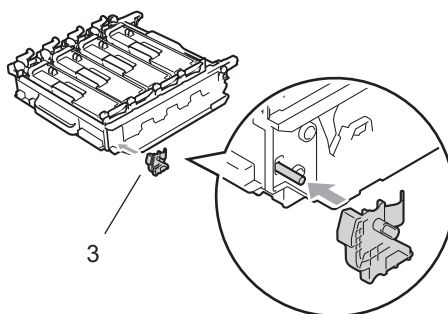
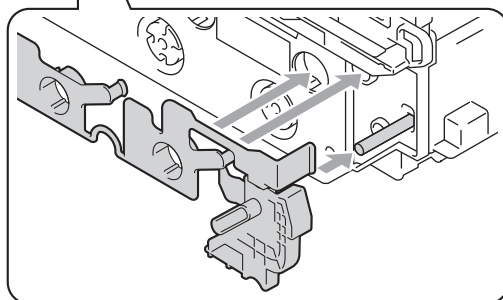
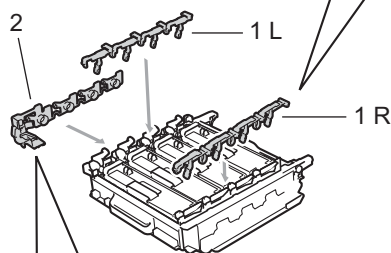
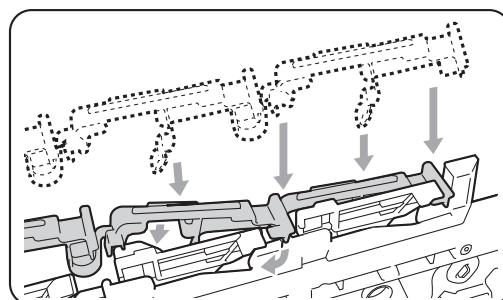

- 10 Umístěte kus papíru (A4 či Letter) na pásovou jednotku, čímž zabráníte poškození pásové jednotky.

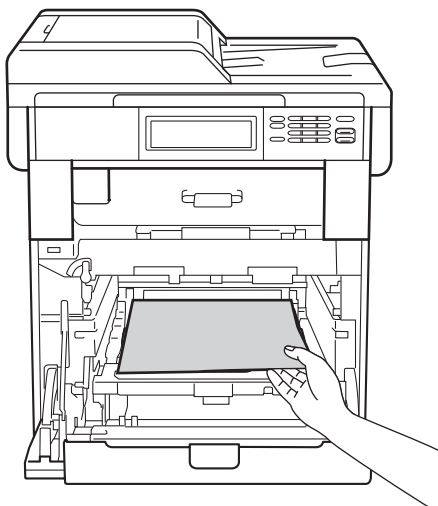

- 11 Ujistěte se, že je zelená uzamykací páčka (1) v pozici uvolnění tak, jak je uvedeno na obrázku.

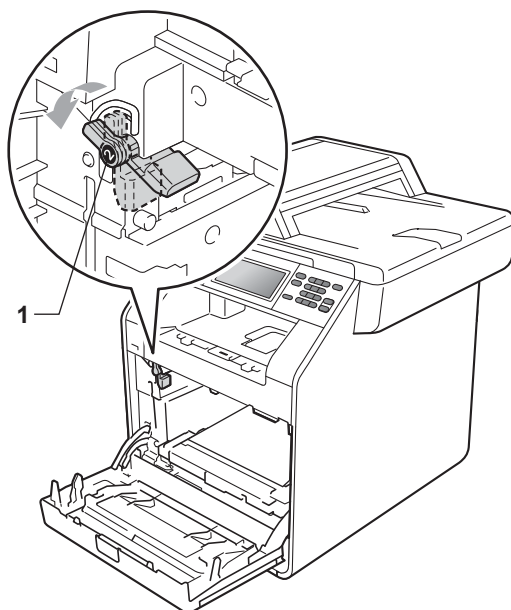

- 12 Zarovnejte konce vodičů (2) jednotky fotoválce se ► značkami (1) na obou stranách zařízení, poté jednotku fotoválce opatrně zasuňte do zařízení, dokud se nezastaví na zelené uzamykací páčce.

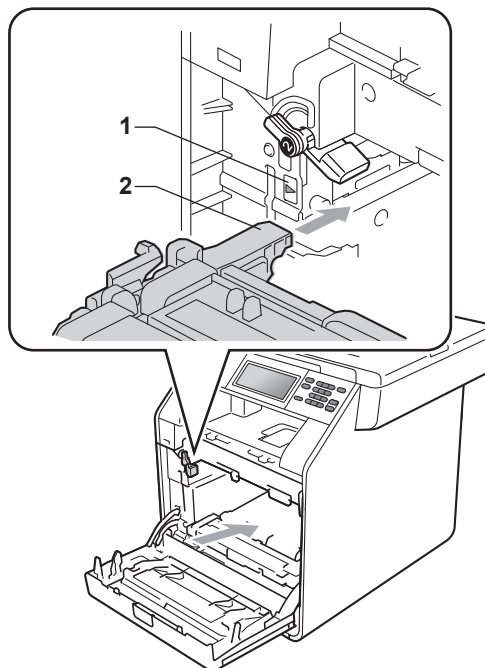

- 13 Otočte zelenou uzamykací páčkou (1) proti směru hodinových ručiček do polohy uzamčení.

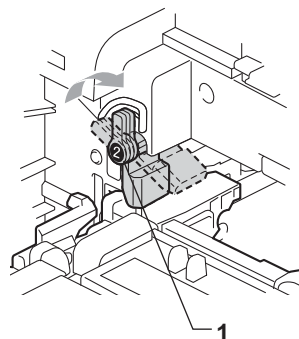

A

- 14 Zasuňte jednotku fotoválce, dokud se nezastaví.

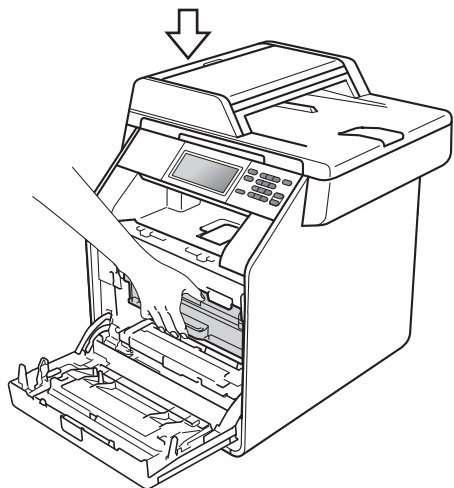
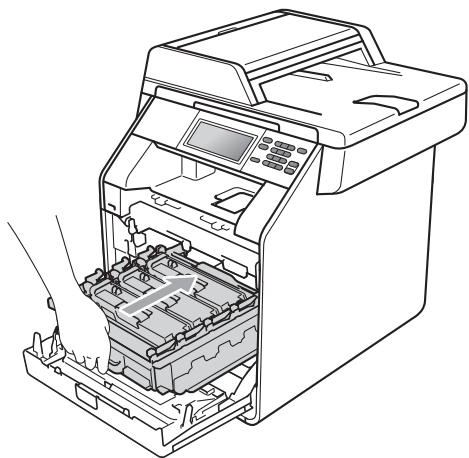

- 15 Zavřete přední kryt zařízení.

- 16 Umístěte polystyrenový odlitek (2) do spodní krabice (1). Poté umístěte nádobku na odpadní toner do polystyrenového odlitku.

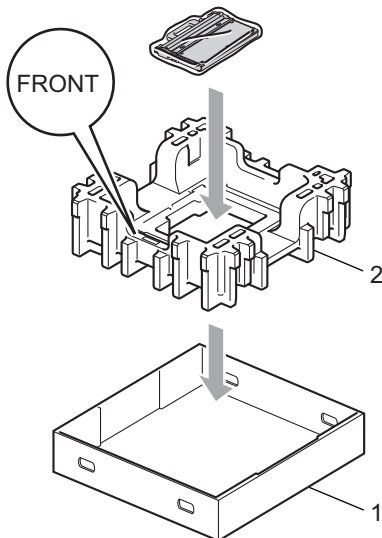

- 17 Zabalte zařízení do plastického sáčku. Umístěte zařízení do polystyrenového odlitku (1).

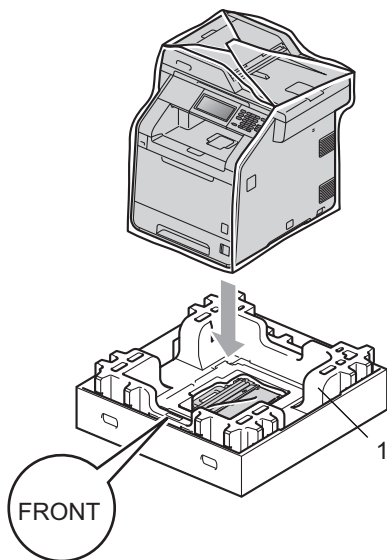

- 18 Vložte kus polystyrenu (2) do zadní strany kusu polystyrenu (1) tak, jak je ukázáno na obrázku.

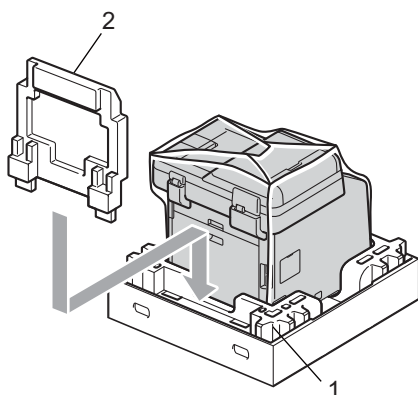

- 19 Umístěte horní krabici (1) nad zařízení a spodní krabici (2). Srovnejte otvory na horní krabici s otvory na spodní krabici. Upevněte horní krabici ke spodní pomocí čtyř plastových spojů (3), jak je ukázáno na obrázku.

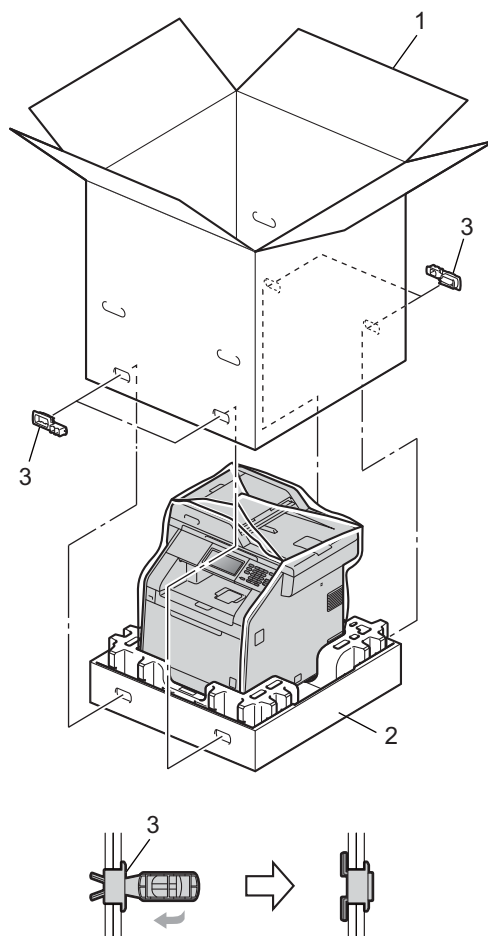

A

- 20 Umístěte oba polystyrenové odlitky (1) do krabice tak, aby byla pravá strana zařízení zarovnána se značkou „RIGHT“ na jednom z polystyrenových odlitků a levá strana se značkou „LEFT“ na druhém polystyrenovém odlitku. Umístěte původní napájecí kabel a vytištěné materiály do původní krabice tak, jak je uvedeno na obrázku.

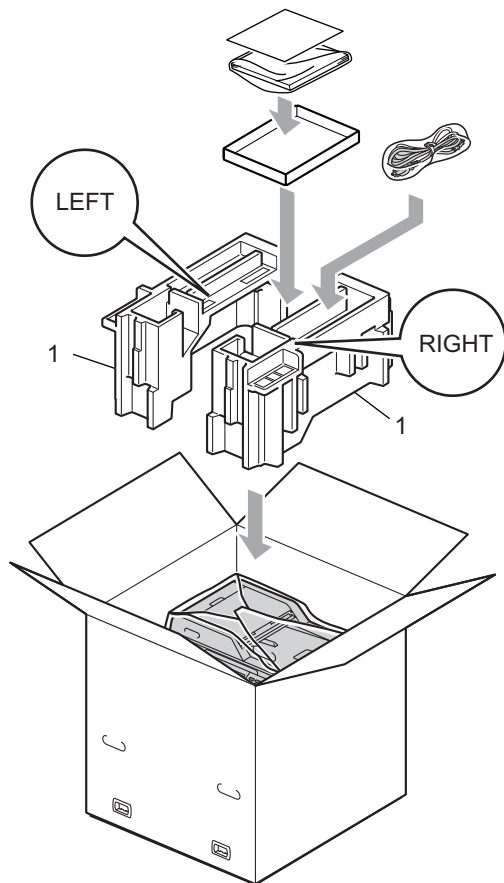

- 21 Krabici zavřete a zalepte izolepou.

Volitelný zásobník papíru (LT-300CL)

Je možné nainstalovat volitelný spodní zásobník, do kterého se vejde až 500 listů papíru 80 g/m².

Je-li nainstalován volitelný zásobník, vejde se do zařízení až 800 listů standardního papíru.

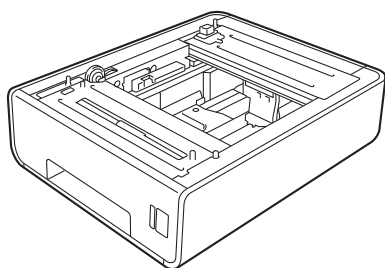

Informace o instalaci naleznete v Pokynech, které jsou dodávány s jednotkou spodního zásobníku.

Paměťový modul

DCP-9270CDN má 256 MB standardní paměti. Zařízení má jeden slot pro volitelné rozšíření paměti. Můžete zvýšit paměť až na maximum 512 MB tím, že nainstalujete jeden paměťový modul SO-DIMM (Small Outline Dual In-line Memory Module).

Typy paměti SO-DIMM

Můžete nainstalovat následující paměti SO-DIMM:

- 128 MB Kingston KTH-LJ2015/128
- 256 MB Kingston KTH-LJ2015/256
- 128 MB Transcend TS128MHP422A
- 256 MB Transcend TS256MHP423A



Poznámka

- Další informace naleznete na webových stránkách společnosti Kingston Technology na adrese <http://www.kingston.com/>.
- Další informace naleznete na webových stránkách společnosti Transcend na adrese <http://www.transcend.com.tw/>.

Obecně platí, že paměti SO-DIMM musí mít následující specifikace:

Typ: 144pinová s 16bitovým výstupem

Čekací doba CAS: 4

Frekvence: 267 MHz (533 Mb/S/Pin) či více

Kapacita: 64, 128 nebo 256 MB

Výška: 30,0 mm (1,18 palce)

Typ DRAM: DDR2 SDRAM



Poznámka

- Mohou existovat některé paměti SO-DIMM, které s přístrojem nebudou fungovat.
- Další informace se dozvíte od prodejce, u nějž jste zařízení koupili, nebo u zákaznické služby společnosti Brother.

Instalace další paměti

- 1 Vypněte přístroj.
- 2 Odpojte od přístroje kabel rozhraní a potom i kabel napájení z elektrické zásuvky.



Poznámka

Před instalací nebo vyjmutím paměti SO-DIMM se přesvědčte, že je přístroj vypnutý.

- 3 Odstraňte plastový (1) a následně i kovový (2) kryt paměti SO-DIMM.

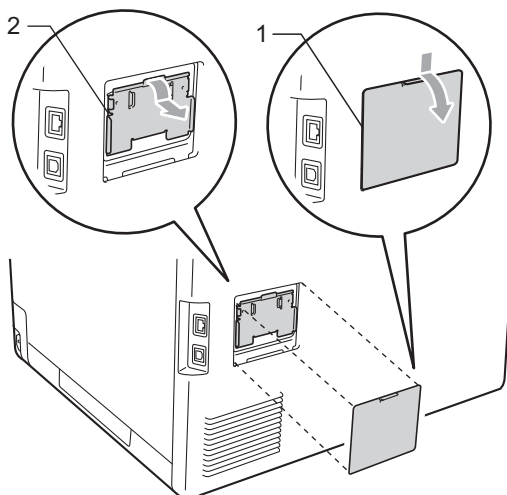

- 4 Rozbalte paměť SO-DIMM a držte ji za okraje.

! DŮLEŽITÉ

Aby nedošlo k poškození přístroje statickou elektřinou, **NEDOTÝKEJTE SE** paměťových čipů nebo povrchu modulu.

- 5 Držte paměť SO-DIMM za okraje a vyrovnajte zářezy paměti SO-DIMM s výčnělkem ve slotu. Zasuňte paměť SO-DIMM šikmo (1) a potom ji nakloňte k desce rozhraní, dokud nezapadne na místo (2).

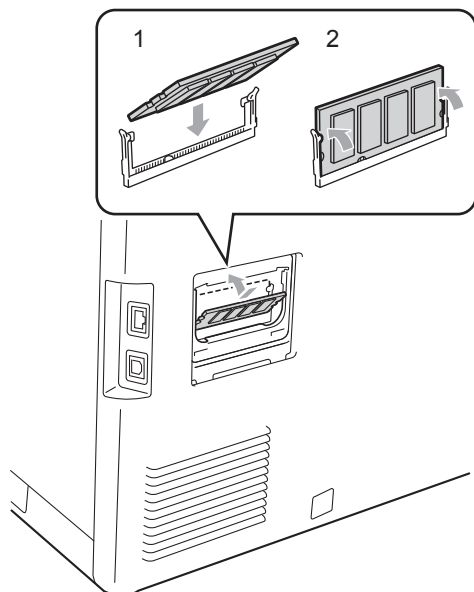

- 6 Vraťte kovový (1) a následně i plastový (2) kryt paměti SO-DIMM na místo.

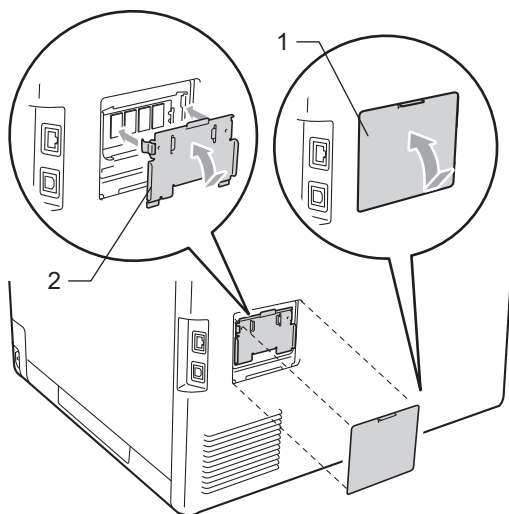

- 7 Zapojte nejprve kabel napájení přístroje zpět do elektrické zásuvky a potom připojte kabel rozhraní.

- 8 Zapněte vypínač přístroje.



Poznámka

Vytištěním stránky uživatelských nastavení, která ukazuje aktuální velikost paměti, zjistíte, zda jste paměť SO-DIMM nainstalovali správně. (Viz *Hlášení o uživatelských nastaveních* na straně 4.)

C

Glosář

Toto je zevrubný popis vlastností a pojmů, které se vyskytují v příručkách Brother. Platnost těchto vlastností závisí na modelu, který jste si zakoupili.

Displej LCD (displej z tekutých krystalů)

Displej na zařízení, který během programování na displeji zobrazuje interaktivní hlášení, a v době nečinnosti zařízení datum a čas.

Dočasná nastavení

Můžete vybrat určité volby pro každé kopírování bez změny výchozích nastavení.

Hlasitost signálu

Nastavení hlasitosti signálu, když stisknete tlačítko nebo uděláte chybu.

Jemné rozlišení

Rozlišení je 203 × 196 dpi. Používá se pro malý tisk a grafy.

OCR (optické rozeznávání znaků)

ScanSoft™ PaperPort™ 12SE s OCR nebo Presto! Programová aplikace PageManager převádí obraz textu na text, který lze upravit.

Režim nabídky

Režim programování pro změnu nastavení zařízení.

Rozlišení

Počet svislých a vodorovných řádků na palec.

Seznam nápovědy

Výtisk kompletní tabulky nabídky, který můžete použít pro programování zařízení, když s sebou nemáte Příručku uživatele.

Seznam uživatelských nastavení

Tištěná zpráva, která zobrazuje aktuální nastavení zařízení.

Skenování

Proces odesílání elektronického obrázku papírového dokumentu do počítače.

Stupnice šedé

Odstíny šedé jsou k dispozici pro kopírování.

Vyhledávání

Elektronický abecední seznam položek LDAP.

Zrušit úlohu

Zruší naprogramovanou tiskovou úlohu a vymaže ji z paměti zařízení.

A

Apple Macintosh
Viz Příručka uživatele programů.

C

ControlCenter2 (pro Macintosh)
Viz Příručka uživatele programů.
ControlCenter4 (pro Windows®)
Viz Příručka uživatele programů.

D

Displej LCD (displej z tekutých krystalů)
jas podsvícení3
Dočasná nastavení kopírování11
Duplexní kopírování13

H

Hlášení
Konfigurace sítě4
konfigurace sítě10

I

Informace o zařízení
kontrola zbývajících životnosti částí22
počty stránek21

J

Jednotka fotoválce
kontrola (zbývajících životnost)22

K

Kopírování
dočasná nastavení11
jas15
kontrast15
Kopírování ID 2 na 117
kvalita11
N na 1 (rozvržení stránky)16
použití ADF15
použití skla skeneru16

tlačítko11
Tlačítko Zvětšit / Zmenšit12
třídít (pouze ADF)15
Kvalita
kopírování11

M

Macintosh
Viz Příručka uživatele programů.

N

N na 1 (rozvržení stránky)16

P

Paměť
přidání paměti DIMM (volba)33
instalace34
PaperPort™ 12SE s OCR
Viz Příručka uživatele programů a
Nápověda aplikace PaperPort™ 12SE, kde
naleznete informace o přístupu k
příručkám.
Presto! PageManager
Viz Příručka uživatele programů. Viz též
Nápověda v programu Presto! Aplikace
PageManager.

R

Režim Hlubokého spánku3
Režim Spánku2
Rozvržení stránky (N na 1)16

S

Síťové
skenování
Viz Příručka uživatele programů.
Síťový
tisk
Viz Příručka síťových aplikací.
Skenování
Viz Příručka uživatele programů.

T

Tisk

Viz Příručka uživatele programů.

Tlačítko Zvětšit / Zmenšit 12

Třídít 15

U

Ukládání

do paměti 1

Uživatelé s omezenými oprávněními 7

Ú

Údržba, běžná 21

kontrola zbývajících životností částí 22

Úspora toneru 2

V

Výpadek napájení 1

Vzdálená instalace

Viz Příručka uživatele programů.

W

Windows®

Viz Příručka uživatele programů.

Z

Zabezpečení

Blokovací funkce

heslo správce 5

Režim veřejného uživatele 6

uživatelé s omezenými oprávněními 7

Zmenšování

kopie 12

Změna na letní čas 1

brother[®]

Toto zařízení je schváleno k použití pouze v zemi, kde bylo zakoupeno. Místní společnosti Brother a jejich dodavatelé budou poskytovat podporu pouze zařízením zakoupeným v jejich zemích.