

brother®

UDVIDET BRUGSANVISNING



DCP-9270CDN

Version 0

DAN

Brugsanvisninger, og hvor finder jeg dem?

Hvilken vejledning?	Hvad står der i den?	Hvor er den?
Sikkerhed og juridisk information	Læs denne vejledning først. Læs Sikkerhedsinstruktioner, før du opsætter maskinen. Se denne vejledning ang. varemærker og lovmæssige begrænsninger.	Trykt / Medfølger
Hurtig installationsvejledning	Følg anvisningerne for opsætning af din maskine, og installer driverne og softwaren til operativsystemet og den tilslutningstype, du anvender.	Trykt / Medfølger
Grundlæggende brugsanvisning	Lær de grundlæggende betjening til kopiering, scanning og direkte udskrivning, og hvordan forbrugsstoffer udskiftes. Se tip om fejlfinding.	PDF-fil/ Dokumentations-cd-rom / Medfølger
Udvidet brugsanvisning	Lær mere avancerede betjening: Kopierings-, sikkerhedsfunktioner, udskrivning og udførelse af rutinemæssig vedligeholdelse.	PDF-fil/ Dokumentations-cd-rom / Medfølger
Softwarebrugsanvisning	Følg disse anvisninger for udskrivning, scanning, netværksscanning og brug af hjælpeprogrammet Brother ControlCenter.	PDF-fil/ Dokumentations-cd-rom / Medfølger
Netværksintroduktion	I denne vejledning finder du grundlæggende oplysninger om avancerede netværksfunktioner til Brother-maskiner sammen med forklaringer om generelle netværk og fælles begreber.	PDF-fil/ Dokumentations-cd-rom / Medfølger
Netværksbrugsanvisning	Denne vejledning indeholder nyttige oplysninger om indstillinger for kabelbaserede og trådløse netværk samt sikkerhedsindstillinger ved brug af Brother-maskinen. Du kan også finde oplysninger om understøttede protokoller for maskinen og detaljerede tip om fejlfinding.	PDF-fil/ Dokumentations-cd-rom / Medfølger

Indholdsfortegnelse

1	Generel opsætning	1
	Hukommelseslager	1
	Automatisk skift til sommertid	1
	Økologifunktioner	2
	Tonerbesparelse	2
	Dvaletilstand	2
	Dyb dvaletilstand	3
	Display (LCD)	3
	Indstilling af baggrundsbelysningen	3
	Indstilling af dæmpningstimeren for baggrundsbelysning	4
	Brugerindstillingsrapport	4
	Netværkskonfigurationsrapport	5
2	Sikkerhedsfunktioner	6
	Secure Function Lock 2.0	6
	Indstilling og ændring af koden for administrator	6
	Opsætning og ændring af den offentlige brugertilstand	7
	Opsætning og ændring af begrænsede brugere	8
	Slå Sikker funktionslås til/fra	10
	Skift af bruger	10
3	Udskrivning af rapporter	11
	Rapporter	11
	Sådan udskrives en rapport	11
4	Kopiering	12
	Kopiindstillinger	12
	Stop kopiering	12
	Forbedret kopikvalitet	12
	Forstørrelse og reducere af det kopierede billede	13
	Duplexkopiering (2-sidet)	14
	Bakkevalg	15
	Justering af lysstyrke og kontrast	16
	Sortering af kopier ved hjælp af ADF'en	16
	Udskrivning af N i 1 kopi (sidelayou)	17
	2 i 1 id-kopi	18
	Justering af farve (mætning)	19
	Indstille dine ændringer som den nye standard	20
	Gendannelse af alle kopiindstillinger til fabriksindstillingerne	20
	Indstilling af dine favoritter	21

A	Regelmæssig vedligeholdelse	22
	Rengøring og kontrol af maskinen	22
	Aflæsning af sidetællerne	22
	Aflæsning af resterende levetid for dele	22
	Udskiftning af dele - periodisk vedligeholdelse	23
	Pakning og forsendelse af maskinen	24
B	Muligheder	34
	Ekstra nederste bakke (LT-300CL).....	34
	Hukommelseskort	34
	SO-DIMM-typer	34
	Installation af ekstra hukommelse	35
C	Ordliste	37
D	Indeks	38

Hukommelseslager

Dine menuindstillinger er lagret permanent, og i tilfælde af strømsvigt vil de *ikke* gå tabt. Midlertidige indstillinger (f.eks. Kontrast) *går* tabt. Maskinen vil også under et strømsvigt bevare dato og klokkeslæt i op til 60 timer.

Automatisk skift til sommertid

Du kan indstille maskinen til automatisk at ændre til sommertid. Den stiller sig selv en time frem om foråret og en time tilbage om efteråret.

- 1 Tryk på MENU.
- 2 Tryk på ▲ eller ▼ for at få vist Grundindst..
Tryk på Grundindst..
- 3 Tryk på Dato&Klokkeslæt.
- 4 Tryk på Auto sommertid.
- 5 Tryk på Til eller Fra.
- 6 Tryk på **Stop/Exit**.

Økologifunktioner

Tonerbesparelse

Du kan spare toner ved at bruge denne funktion. Når du indstiller Tonerbesparelse til **Til**, udskrives der noget lysere. Standardindstillingen er **Fra**.

- 1 Tryk på **MENU**.
- 2 Tryk på **▲** eller **▼** for at få vist **Gen. opsætning**.
Tryk på **Gen. opsætning**.
- 3 Tryk på **▲** eller **▼** for at få vist **økologi**.
Tryk på **økologi**.
- 4 Tryk på **Tonerbesparelse**.
- 5 Tryk på **Til** eller **Fra**.
- 6 Tryk på **Stop/Exit**.



Bemærk!

Vi fraråder tonerbesparelse til udskrivning af fotos eller billeder i grå skala.

Dvaletilstand

Indstillingen Dvaletilstand kan reducere strømforbruget. Når maskinen er i Dvaletilstand (Strømsparefunktion), reagerer den, som var den slukket. Modtagelse af data eller start af en handling får maskinen til at gå i Klar tilstand fra Dvaletilstand.

Du kan vælge, hvor længe maskinen skal være inaktiv, før den går i dvaletilstand. Når maskinen modtager computerdata eller tager en kopi, nulstilles timeren. Standardindstillingen er 3 minutter.

Når maskinen går i Dvaletilstand, slukker displayets baggrundsbelysning.

- 1 Tryk på **MENU**.
- 2 Tryk på **▲** eller **▼** for at få vist **Gen. opsætning**.
Tryk på **Gen. opsætning**.
- 3 Tryk på **▲** eller **▼** for at få vist **økologi**.
Tryk på **økologi**.
- 4 Tryk på **Dvaletid**.
- 5 Ved hjælp af opkaldstastaturet på touchscreen skal du indtaste, hvor længe maskinen skal være ledig, før den går i dvaletilstand.
Tryk på **OK**.
- 6 Tryk på **Stop/Exit**.

Dyb dvaletilstand

Hvis maskinen er i Dvaletilstand og ikke modtager job i længere tid, går maskinen automatisk i Dyb dvaletilstand. Dyb dvaletilstand bruger mindre strøm end Dvaletilstand. Maskinen vågner og begynder at varme op, når maskinen modtager computerdata, eller når du trykker på en tast på touchscreen eller en tast på kontrolpanelet.

Når maskinen er i Dyb dvaletilstand, slukkes displayets baggrundsbelysning, og tilstandstasterne nedtones.

Hvis maskinen har sikre udskriftsdata, gå den ikke i Dyb dvaletilstand.

Display (LCD)

Indstilling af baggrundsbelysningen

Du kan justere lysstyrken af displayets baggrundsbelysning. Hvis du har svært ved at læse displayet, kan du ændre indstillingen for belysningen.

- 1 Tryk på **MENU**.
- 2 Tryk på **▲** eller **▼** for at få vist **Gen. opsætning**.
Tryk på **Gen. opsætning**.
- 3 Tryk på **▲** eller **▼** for at få vist **LCD-indstill..**
Tryk på **LCD-indstill..**
- 4 Tryk på **Baggrundsllys**.
- 5 Tryk på **Lys, Med** eller **Mørk**.
- 6 Tryk på **Stop/Exit**.

Indstilling af dæmpningstimeren for baggrundbelysning

Du kan angive, hvor længe displayets baggrundsbelysning fortsætter, når du går tilbage til Klar-skærbilledet.

- 1 Tryk på MENU.
- 2 Tryk på ▲ eller ▼ for at få vist Gen. opsætning.
Tryk på Gen. opsætning.
- 3 Tryk på ▲ eller ▼ for at få vist LCD-indstill..
Tryk på LCD-indstill..
- 4 Tryk på Dæmp Timer.
- 5 Tryk på Fra, 10 Sek, 20 Sek eller 30 Sek.
- 6 Tryk på **Stop/Exit**.

Brugerindstillingsrapport

Du kan udskrive en rapport over dine programindstillinger.

- 1 Tryk på MENU.
- 2 Tryk på ▲ eller ▼ for at få vist Print rapport.
Tryk på Print rapport.
- 3 Tryk på Brugerindstil..
- 4 Tryk på **Mono Start** eller **Colour Start**.
- 5 Tryk på **Stop/Exit**.

Netværkskonfigurationsrapport

Du kan udskrive en rapport, der viser den aktuelle netværkskonfiguration, inkl. de interne printserverindstillinger.

- 1 Tryk på MENU.
- 2 Tryk på ▲ eller ▼ for at få vist Print rapport.
Tryk på Print rapport.
- 3 Tryk på Netværkskonfig.
- 4 Tryk på **Mono Start** eller **Colour Start**.
- 5 Tryk på **Stop/Exit**.

Secure Function Lock 2.0

Sikker funktionslås kan forhindre offentlig adgang til følgende maskinfunktioner:

- Kopiering
- Scanning
- Direkte udskrivning
- Udskrift
- Farveudskrivning

Denne funktion forhindrer også brugere i at ændre maskinens standardindstillinger ved at begrænse adgangen til indstillingerne i menuen.

Før sikkerhedsfunktionerne anvendes, skal du først indtaste en administratoradgangskode.

Der kan gives adgang til begrænsede betjeninger ved at oprette en begrænset bruger. Begrænsede brugere skal indtaste en brugeradgangskode for at kunne anvende maskinen.

Skriv adgangskoden ned et sikkert sted. Hvis du glemmer den, skal du nulstille den adgangskode, der er lagret på maskinen. Få yderligere oplysninger om, hvordan du nulstiller adgangskoden, ved at kontakte Brother Support.



Bemærk!

- Sikker funktionslås kan indstilles manuelt på kontrolpanelet eller ved hjælp af webbaseret styring. Vi anbefaler, at du anvender webbaseret styring til konfiguration af denne funktion. Se *Netværksbrugsanvisning* for at få yderligere oplysninger.
- Kun administratorer kan indstille begrænsninger og foretage ændringer for hver bruger.

Indstilling og ændring af koden for administrator

Opsætning af adgangskoden

Adgangskoden, du indstiller i disse trin, gælder for administratoren. Denne adgangskode anvendes til at opsætte brugere og til slå Sikker funktionslås til eller fra. (Se *Opsætning og ændring af begrænsede brugere* på side 8 og *Slå Sikker funktionslås til/fra* på side 10).



Bemærk!

Skriv adgangskoden for administratoren ned et sikkert sted. Hvis du indtaster den forkerte adgangskode, vil displayet vise *Forkert password*. Indtast den rigtige adgangskode igen. Hvis du har glemt den, skal du kontakte Brother Support.

- 1 Tryk på MENU.
- 2 Tryk på ▲ eller ▼ for at få vist *Gen. opsætning*.
Tryk på *Gen. opsætning*.
- 3 Tryk på ▲ eller ▼ for at få vist *Funktionslås*.
Tryk på *Funktionslås*.
- 4 Indtast det firecifrede nummer for adgangskoden ved at trykke på knapperne på touchscreen.
Tryk på OK.
- 5 Indtast adgangskoden igen, når displayet viser *Bekræft* :.
Tryk på OK.
- 6 Tryk på **Stop/Exit**.

Ændring af adgangskoden

- 1 Tryk på **MENU**.
- 2 Tryk på ▲ eller ▼ for at få vist Gen. opsætning.
Tryk på Gen. opsætning.
- 3 Tryk på ▲ eller ▼ for at få vist Funktionslås.
Tryk på Funktionslås.
- 4 Tryk på Indst. password.
- 5 Indtast den registrerede firecifrede adgangskode ved at trykke på knapperne på touchscreen.
Tryk på OK.
- 6 Indtast det firecifrede nummer for den nye adgangskode ved at trykke på knapperne på touchscreen.
Tryk på OK.
- 7 Indtast adgangskoden igen, når displayet viser Bekræft:.
Tryk på OK.
- 8 Tryk på **Stop/Exit**.

Opsætning og ændring af den offentlige brugertilstand

Offentlig bruger-tilstand begrænser de funktioner, der er tilgængelige for offentlige brugere. Offentlige brugere behøver ikke at indtaste en adgangskode for at få adgang til de funktioner, der er tilgængelige via denne indstilling. Du kan opsætte én offentlig bruger.

- 1 Tryk på **MENU**.
- 2 Tryk på ▲ eller ▼ for at få vist Gen. opsætning.
Tryk på Gen. opsætning.
- 3 Tryk på ▲ eller ▼ for at få vist Funktionslås.
Tryk på Funktionslås.
- 4 Tryk på ID-opsætning.
- 5 Indtast adgangskoden for administratoren ved at trykke på knapperne på touchscreen.
Tryk på OK.
- 6 Tryk på ▲ eller ▼ for at få vist Offentlig.
Tryk på Offentlig.
- 7 Gør et af følgende:
 - Hvis du vil indstille den offentlige bruger, skal du trykke på **Aktiver** eller **Deaktiver** for hver handling på følgende måde: Tryk på **Kopi**. Tryk derefter på **Aktiver** eller **Deaktiver**. Når du har indstillet **Kopi**, skal du gentage disse trin for **Scan**, **Direkte udskrivning**, **Udskriv** og **Farveudskrivning**.
 - Hvis du vil ændre de offentlige brugerindstillinger, skal du trykke på ▲ eller ▼ for at få vist de indstillinger, du vil ændre. Tryk på indstillingen, og tryk på **Aktiver** eller **Deaktiver**. Gentag dette trin, indtil du er færdig med at ændre indstillinger.

- 8 Tryk på **Stop/Exit**.

Opsætning og ændring af begrænsede brugere

Du kan angive brugere med begrænsninger og en adgangskode til funktioner, der er tilgængelige for dem. Du kan opsætte avancerede begrænsninger, såsom efter sideantal eller pc-brugerens logonnavn via webbaseret styring. (Se *Netværksbrugsanvisning* for yderligere oplysninger). Du kan angive op til 25 tilladte brugere med tilladelser og en adgangskode.

Angivelse af tilladte brugere

- 1 Tryk på MENU.
- 2 Tryk på ▲ eller ▼ for at få vist Gen. opsætning.
Tryk på Gen. opsætning.
- 3 Tryk på ▲ eller ▼ for at få vist Funktionslås.
Tryk på Funktionslås.
- 4 Tryk på ID-opsætning.
- 5 Indtast den firecifrede adgangskode for administratoren ved at trykke på knapperne på touchscreen.
Tryk på OK.
- 6 Tryk på ▲ eller ▼ for at få vist Bruger01.
Tryk på Bruger01.
- 7 Indtast brugernavnet ved at trykke på knapperne på touchscreen. (Se *Indtastning af tekst i Appendiks C i Grundlæggende brugsanvisning*).
Tryk på OK.
- 8 Indtast den firecifrede brugeradgangskode ved at trykke på knapperne på touchscreen.
Tryk på OK.

- 9 Hvis du vil indstille den begrænsede bruger, skal du trykke på **Aktiver** eller **Deaktiver** for hver handling på følgende måde: Tryk på **Kopi**. Tryk derefter på **Aktiver** eller **Deaktiver**. Når du har indstillet **Kopi**, skal du gentage disse trin for **Scan**, **Direkte udskrivning**, **Udskriv** og **Farveudskrivning**.

- 10 Gentag trin 6 til 9 for indtastning af hver yderligere bruger og adgangskode.

- 11 Tryk på **Stop/Exit**.



Bemærk!

Du kan ikke anvende det samme navn som en anden brugers navn.

Ændring af brugernavn, adgangskode eller indstillinger for begrænsede brugere

- 1 Tryk på MENU.
- 2 Tryk på ▲ eller ▼ for at få vist Gen. opsætning.
Tryk på Gen. opsætning.
- 3 Tryk på ▲ eller ▼ for at få vist Funktionslås.
Tryk på Funktionslås.
- 4 Tryk på ID-opsætning.
- 5 Indtast den firecifrede adgangskode for administratoren ved at trykke på knapperne på touchscreen.
Tryk på OK.
- 6 Tryk på ▲ eller ▼ for at få vist den eksisterende begrænsede bruger, du vil ændre.
Tryk på brugernavnet.

- 7 Tryk på **Ændre**.
Hvis du vil ændre brugernavnet, skal du indtaste et nyt brugernavn ved at trykke på knapperne på touchscreen. (Se *Indtastning af tekst* i *Appendiks C* i *Grundlæggende brugsanvisning*).
Tryk på **OK**.
- 8 Hvis du vil ændre adgangskoden, skal du indtaste den firecifrede brugeradgangskode ved at trykke på knapperne på touchscreen.
Tryk på **OK**.
- 9 Hvis du vil ændre en begrænset brugers indstillinger, skal du trykke på **▲** eller **▼** for at få vist den indstilling, du vil ændre. Tryk på indstillingen, og tryk på **Aktiver** eller **Deaktiver**. Gentag dette trin, indtil du er færdig med at foretage ændringer.
- 10 Tryk på **Stop/Exit**.



Bemærk!

Du kan ikke anvende det samme navn som en anden brugers navn.

Nulstil eksisterende begrænsede brugere

- 1 Tryk på **MENU**.
- 2 Tryk på **▲** eller **▼** for at få vist **Gen. opsætning**.
Tryk på **Gen. opsætning**.
- 3 Tryk på **▲** eller **▼** for at få vist **Funktionslås**.
Tryk på **Funktionslås**.
- 4 Tryk på **ID-opsætning**.
- 5 Indtast den firecifrede adgangskode for administratoren ved at trykke på knapperne på touchscreen.
Tryk på **OK**.

Slå Sikker funktionslås til/fra

Aktivering af Sikker funktionslås

- 1 Tryk på MENU.
- 2 Tryk på ▲ eller ▼ for at få vist Gen. opsætning.
Tryk på Gen. opsætning.
- 3 Tryk på ▲ eller ▼ for at få vist Funktionslås.
Tryk på Funktionslås.
- 4 Tryk på Lås Fra-Til.
- 5 Indtast den registrerede firecifrede adgangskode for administrator ved at trykke på knapperne på touchscreen.
Tryk på OK.

Deaktivering af Sikker funktionslås

- 1 Tryk på Offentlig eller xxxx på displayet. (Hvor xxxx er brugerens navn).
- 2 Tryk på Lås Til-Fra.
- 3 Indtast den registrerede firecifrede adgangskode for administrator ved at trykke på knapperne på touchscreen.
Tryk på OK.



Bemærk!

Hvis du indtaster den forkerte adgangskode, vil displayet vise Forkert password. Indtast den rigtige adgangskode igen.

Skift af bruger

Denne indstilling gør det muligt for dig at skifte mellem registrerede brugere eller offentlig tilstand, når Sikker funktionslås er aktiveret.

Ændring af begrænset bruger-tilstand

- 1 Tryk på Offentlig eller xxxx (hvor xxxx er brugerens navn).
Tryk på Skift bruger.
- 2 Tryk på ▲ eller ▼ for at få vist dit brugernavn.
- 3 Tryk på dit brugernavn.
- 4 Indtast den registrerede firecifrede brugeradgangskode ved at trykke på knapperne på touchscreen.
Tryk på OK.

Skift til offentlig tilstand

- 1 Tryk på xxxx (hvor xxxx er brugerens navn).
- 2 Tryk på Gå til Off..



Bemærk!

- Når en begrænset bruger er færdig med at bruge maskinen, vil maskinen efter to minutter vende tilbage til den offentlige indstilling.
- Hvis dit id har indstillet sidebegrænsninger og allerede er nået det maksimale antal sider, viser displayet Grænse overskredet, når du udskriver data. Kontakt administratoren for at kontrollere dine Sikker funktionslås-indstillinger.
- Hvis dit id har indstillet farveudskrivningsbegrænsning til Deaktiver, viser displayet Ingen tilladelse, når du forsøger af udskrive farvede data. Maskinen udskriver kun data i sort/hvid.

Rapporter

Følgende rapporter er tilgængelige:

- 1 Journalrapport
Udskriver en liste over oplysninger om de sidste 200 udgående e-mail-meddelelser.
- 2 Brugerindstil.
Udskriver en liste over dine aktuelle indstillinger.
- 3 Netværkskonfig
Viser dine netværksindstillinger.
- 4 Tromlepunktudskrivning
Udskriver punktcheckarket for tromlen til fejlfinding af et punktudskriftsproblem.

Sådan udskrives en rapport

- 1 Tryk på MENU.
- 2 Tryk på ▲ eller ▼ for at få vist Print rapport.
Tryk på Print rapport.
- 3 Tryk på den rapport, du vil udskrive.
- 4 Tryk på **Mono Start** eller **Colour Start**.
- 5 Tryk på **Stop/Exit**.

Kopiindstillinger

Du kan ændre kopiindstillingerne midlertidigt for den næste kopi.

Disse indstillinger er midlertidige, og maskinen vender tilbage til standardindstillingerne ét minut efter kopiering.

Hvis du vil ændre en indstilling, skal du trykke på  (**COPY**) og derefter trykke på ◀ eller ▶ for at rulle gennem kopiindstillingerne. Når den ønskede indstilling vises, skal du trykke på knappen.

Når du har valgt indstillinger, skal du trykke på **Mono Start** eller **Colour Start**.

Stop kopiering

Tryk på **Stop/Exit** for at stoppe kopieringen.

Forbedret kopikvalitet

Du kan vælge mellem en række kvalitetsindstillinger. Standardindstillingen er **Auto**.

■ Auto

Auto er den anbefalede funktion for almindelige udskrifter. Egnede til dokumenter, der indeholder både tekst og fotos.

■ Tekst

Egnede til dokumenter, der hovedsageligt indeholder tekst.

■ Foto

Bedre kopikvalitet til fotografier.

■ Diagram

Egnede til kopiering af kvitteringer.

- 1 Tryk på  (**COPY**).
- 2 Ilæg dokumentet.
- 3 Indtast det ønskede antal kopier.
- 4 Tryk på ◀ eller ▶ for at få vist **Kvalitet**. Tryk på **Kvalitet**.
- 5 Tryk på **Auto**, **Tekst**, **Foto** eller **Diagram**.
- 6 Hvis du ikke vil ændre yderligere indstillinger, skal du trykke på **Mono Start** eller **Colour Start**.

Forstørrelse og reducere af det kopierede billede

Hvis du vil forstørre eller formindske den næste kopi, skal du følge nedenstående anvisninger:

- 1 Tryk på  (**COPY**).
- 2 Ilæg dokumentet.
- 3 Indtast det ønskede antal kopier.
- 4 Tryk på ◀ eller ▶ for at få vist Forstør/ Formindsk.
Tryk på Forstør/ Formindsk.
- 5 Tryk på 100%, Forstør, Reducer eller Bruger (25-400%).
- 6 Gør et af følgende:
 - Hvis du vælger Reducer eller Forstør, skal du trykke på den ønskede alternativknop til forstørrelse eller formindskelse.
 - Hvis du vælger Bruger (25-400%), skal du indtaste et forstørrelses- eller formindskelsesforhold fra 25% til 400%.
Tryk på OK.
 - Hvis du vælger 100%, skal du gå til trin 7.

100%*
104% EXE → LTR
141% A5 → A4
200%
50%
70% A4 → A5
78% LGL → LTR
83% LGL → A4
85% LTR → EXE
91% Fuld Side
94% A4 → LTR
97% LTR → A4
Bruger (25-400%)

- 7 Hvis du ikke vil ændre yderligere indstillinger, skal du trykke på **Mono Start** eller **Colour Start**.



Bemærk!

Sidelayoutfunktioner 2 i 1 (P), 2 i 1 (L), 2 i 1 (id), 4 i 1 (P) og 4 i 1 (L) er *ikke* tilgængelige sammen med Forstør/Formindsk.

Duplexkopiering (2-sidet)

Hvis du vil bruge den automatiske duplexkopieringsfunktion, skal du lægge dokumentet i ADF'en.

Hvis meddelelsen Hukommelse fuld vises, mens du tager duplexkopier, skal du installere ekstra hukommelse. (Se *Installation af ekstra hukommelse* på side 35).

Du skal vælge et 2-sidet kopilayout fra de følgende funktioner, før du kan starte duplexkopiering. Layoutet på dit dokument bestemmer, hvilket 2-sidet kopilayout du skal vælge.

■ 2-sidet-2-sidet

Stående

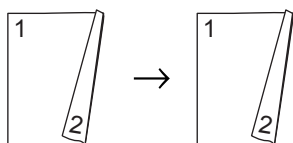

Liggende

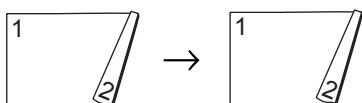

■ 1-sidet-2-sidet vending langs den lange kant

Stående

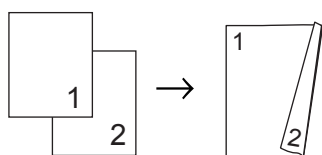

Liggende

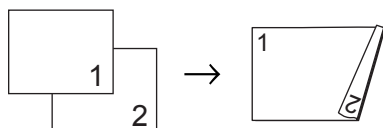

■ 2-sidet-1-sidet vending langs den lange kant

Stående

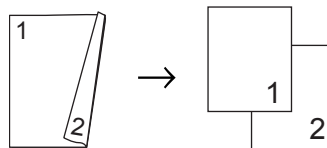

Liggende

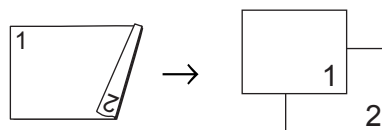

■ 1-sidet-2-sidet vending langs den korte kant

Stående

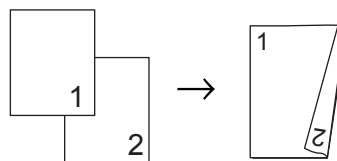

Liggende

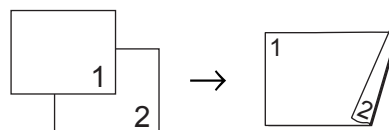

■ 2-sidet-1-sidet vending langs den korte kant

Stående

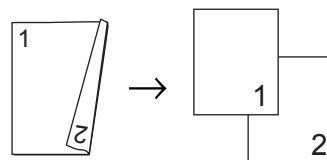

Liggende

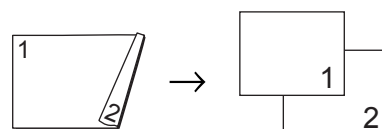

1 Tryk på  (COPY).

- 2 Ilæg dokumentet.
 - 3 Indtast det ønskede antal kopier.
 - 4 Tryk på ◀ eller ▶ for at få vist Duplex-kopi.
Tryk på Duplex-kopi.
 - 5 Tryk på ◀ eller ▶ for at få vist følgende layoutindstillinger:
2sided-2sided,
1sided-2sided Vend l. kant,
2sided-1sided Vend l. kant,
1sided-2sided Vend k. kant,
2sided-1sided Vend k. kant,
Fra
- Tryk på den ønskede funktion.
- 6 Hvis du ikke vil ændre yderligere indstillinger, skal du trykke på **Mono Start** eller **Colour Start**.

Bakkevalg

Du kan midlertidigt ændre indstillingen for den valgte bakke for den næste kopi.

- 1 Tryk på  (**COPY**).
 - 2 Ilæg dokumentet.
 - 3 Indtast det ønskede antal kopier.
 - 4 Tryk på ◀ eller ▶ for at få vist Bakkeanv..
Tryk på Bakkeanv..
 - 5 Tryk på MP>T1, MP>T1>T2¹, T1>MP, T1>T2>MP¹, Kun bakke 1, Kun bakke 2¹ eller Kun MP.
- ¹ T2 og Kun bakke 2 vises kun, hvis den ekstra nederste papirbakke er installeret.
- 6 Hvis du ikke vil ændre yderligere indstillinger, skal du trykke på **Mono Start** eller **Colour Start**.



Bemærk!

Hvis du vil ændre standardindstillingen for bakkevalg, skal du se *Brug af bakke i kopifunktionen* i Kapitel 2 i *Grundlæggende brugsanvisning*.

Justering af lysstyrke og kontrast

Lysstyrke

Juster lysstyrken ved kopiering for at gøre kopier mørkere eller lysere.

- 1 Tryk på  (**COPY**).
- 2 Ilæg dokumentet.
- 3 Indtast det ønskede antal kopier.
- 4 Tryk på ◀ eller ▶ for at få vist **Lysstyrke**.
Tryk på **Lysstyrke**.
- 5 Tryk på ◀ for at gøre kopien mørkere, eller tryk på ▶ for at gøre kopien lysere.
Tryk på **OK**.
- 6 Hvis du ikke vil ændre yderligere indstillinger, skal du trykke på **Mono Start** eller **Colour Start**.

Kontrast

Juster kontrasten for at få et billede til at se mere skarpt og livagtigt ud.

- 1 Tryk på  (**COPY**).
- 2 Ilæg dokumentet.
- 3 Indtast det ønskede antal kopier.
- 4 Tryk på ◀ eller ▶ for at få vist **Kontrast**.
Tryk på **Kontrast**.
- 5 Tryk på ◀ for at formindske kontrasten, eller tryk på ▶ for at øge kontrasten.
Tryk på **OK**.
- 6 Hvis du ikke vil ændre yderligere indstillinger, skal du trykke på **Mono Start** eller **Colour Start**.

Sortering af kopier ved hjælp af ADF'en

Du kan sortere flere kopier. Siderne stakkes i rækkefølgen 1 2 3, 1 2 3, 12 3, osv.

- 1 Tryk på  (**COPY**).
- 2 Læg dokumentet i ADF'en.
- 3 Indtast det ønskede antal kopier.
- 4 Tryk på ◀ eller ▶ for at få vist **Stak/Sortér**.
Tryk på **Stak/Sortér**.
- 5 Tryk på **Sortér**.
- 6 Hvis du ikke vil ændre yderligere indstillinger, skal du trykke på **Mono Start** eller **Colour Start**.



Bemærk!

Sorter er kun tilgængelig, når dokumentet er i ADF'en.

Udskrivning af N i 1 kopi (sidelayout)

Du kan reducere antallet af papirark ved kopiering ved at bruge N i 1 kopifunktion. Dette giver dig mulighed for at kopiere to eller fire sider på én side.

Se *2 i 1 id-kopi* på side 18, hvis du vil kopiere begge sider af et id-kort på én side.

! VIGTIGT!

- Sørg for, at papirstørrelsen er indstillet til A4, Letter, Legal eller Folio.
- Du kan ikke bruge indstillingen Forstør/Formindsk sammen med funktionen N i 1.
- (P) betyder Stående (L) betyder Liggende.

- 1 Tryk på  (COPY).
- 2 Ilæg dokumentet.
- 3 Indtast det ønskede antal kopier.
- 4 Tryk på ◀ eller ▶ for at få vist Sidelayout. Tryk på Sidelayout.
- 5 Tryk på ◀ eller ▶ for at vælge Fra (1i1), 2i1 (P), 2i1 (L), 2i1 (id)¹, 4i1 (P) eller 4i1 (L). Tryk på den ønskede knap.

¹ Se *2 i 1 id-kopi* på side 18 for at få flere oplysninger 2i1 (id).
- 6 Hvis du ikke vil ændre flere indstillinger, skal du trykke på **Mono Start** eller **Colour Start** for at scanne siden. Hvis du har anbragt dokumentet i ADF'en, scanner maskinen siderne og starter udskrivningen.

Hvis du bruger scannerglaspladen, så gå til trin 7.

- 7 Når maskinen scanner siden, skal du trykke på Ja for at scanne den næste side.
- 8 Læg den næste side på scannerglaspladen. Tryk på **Mono Start** eller **Colour Start**. Gentag trin 7 og 8 for hver side i layoutet.
- 9 Når alle siderne er blevet scannet, skal du trykke på Nej i trin 7 for at afslutte.

Hvis du kopierer fra ADF'en:

Indsæt dokumentet med *forsiden opad* i den retning, der er vist herunder:

■ 2 i 1 (P)



■ 2 i 1 (L)

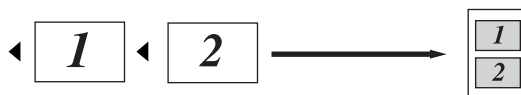

■ 4 i 1 (P)



■ 4 i 1 (L)



Hvis du kopierer fra scannerglaspladen:

Indsæt dokumentet med *forsiden nedad* i den retning, der er vist herunder:

■ 2 i 1 (P)



■ 2 i 1 (L)

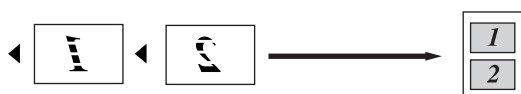

■ 4 i 1 (P)



■ 4 i 1 (L)

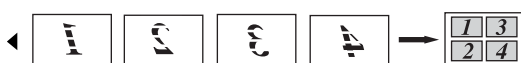

2 i 1 id-kopi

Du kan kopiere begge sider af dit id-kort på til én side, og fastholde den oprindelige kortstørrelse.



Bemærk!

Du kan kopiere et id-kort i den udstrækning, som de gældende love tillader det. Se *Ulovligt brug af kopieringsudstyr* i *Sikkerhed og juridisk pjece*.

- 1 Tryk på (COPY).
- 2 Anbring id-kortet med *forsiden nedad* på venstre side på scannerglaspladen.

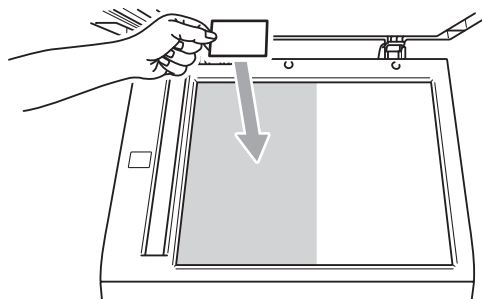

- Selvom et dokument er placeret på ADF'en, scanner maskinen dataene fra scannerglaspladen.

- 3 Indtast det ønskede antal kopier.
- 4 Tryk på ◀ eller ▶ for at få vist Sidelayout.
Tryk på Sidelayout.
- 5 Tryk på ◀ eller ▶ for at få vist 2i1(id).
Tryk på 2i1(id).
- 6 Tryk på **Mono Start** eller **Colour Start**.
Når maskinen scanner den første side af kortet, viser displayet Vend ID-kortet Tryk derefter på Start.
- 7 Vend id-kortet, og anbring det på venstre side på scannerglaspladen.

- 8 Tryk på **Mono Start** eller **Colour Start**. Maskinen scanner den anden side af kortet og udskriver siden.





Bemærk!

Når 2 i 1 id-kopi vælges, indstiller maskinen kvaliteten til Foto og kontrasten til +2.

Justering af farve (mætning)

Du kan ændre standardindstillingen for farvemætning.

- 1 Tryk på  (**COPY**).
- 2 Ilæg dokumentet.
- 3 Indtast det ønskede antal kopier.
- 4 Tryk på ◀ eller ▶ for at få vist Farve-justering.
Tryk på Farve-justering.
- 5 Tryk på Rød, Grøn eller Blå.
- 6 Tryk på ◀ for at mindske eller ▶ for at øge farvemætningen.
Tryk på OK.
- 7 Gentag trin 5 og 6, hvis du vil justere den næste farve. Tryk på .
- 8 Hvis du ikke vil ændre yderligere indstillinger, skal du trykke på **Mono Start** eller **Colour Start**.

Indstille dine ændringer som den nye standard

Du kan gemme kopiindstillingerne til Kvalitet, Lysstyrke, Kontrast og Farve-justering, du bruger oftest, ved at indstille dem som standard. Disse indstillinger forbliver faste, indtil du ændrer dem igen.

- 1 Tryk på  (**COPY**).
- 2 Tryk på ◀ eller ▶ for at vælge den indstilling, du vil ændre, og tryk derefter på den nye funktion. Gentag dette trin for hver indstilling, du vil ændre.
- 3 Efter ændring af den sidste indstilling, skal du trykke på ◀ eller ▶ for at få vist *Indstil ny standard*. Tryk på *Indstil ny standard*.
- 4 Tryk på *Ja*.
- 5 Tryk på **Stop/Exit**.



Gendannelse af alle kopiindstillinger til fabriksindstillingerne

Du kan gendanne alle kopiindstillingerne, du har ændret til fabriksindstillingerne. Disse indstillinger forbliver faste, indtil du ændrer dem igen.

- 1 Tryk på  (**COPY**).
- 2 Efter ændring af den sidste indstilling, skal du trykke på ◀ eller ▶ for at få vist *Fabriks-nulstilling*. Tryk på *Fabriks-nulstilling*.
- 3 Tryk på *Ja*.
- 4 Tryk på **Stop/Exit**.

Indstilling af dine favoritter

Du kan lagre kopiindstillingerne, du bruger mest, ved at indstille dem som en favorit. Du kan opsætte tre favoritter.

- 1 Tryk på  (**COPY**).
- 2 Vælg de kopifunktioner og -indstillinger, du vil lagre.
- 3 Tryk på ◀ eller ▶ for at få vist Favorit- indstil..
Tryk på Favorit- indstil..
- 4 Tryk på gem.
- 5 Tryk på det sted, hvor du vil lagre dine indstillinger for Favorit:1, Favorit:2 eller Favorit:3.
- 6 Gør et af følgende:
 - Hvis du vil omdøbe indstillingerne, skal du trykke på  for at slette tegn. Derefter skal du indtaste det nye navn (op til 12 tegn). Tryk på OK.
 - Hvis du ikke vil omdøbe indstillingerne, skal du trykke på OK.
- 7 Tryk på **Stop/Exit**.

Modtagelse af dine favoritindstillinger

Når du er klar til at bruge en af dine favoritsæt af indstillinger, kan du hente det frem.

- 1 Tryk på  (**COPY**).
- 2 Tryk på Favorit.
- 3 Tryk på den favoritindstilling, du vil hente.
- 4 Tryk på **Mono Start** eller **Colour Start**.

Omdøb din favoritindstilling

Når du har lagret din favoritindstilling, kan du omdøbe den.

- 1 Tryk på  (**COPY**).
- 2 Tryk på ◀ eller ▶ for at få vist Favorit- indstil..
Tryk på Favorit- indstil..
- 3 Tryk på omdøb.
- 4 Tryk på den favoritindstilling, du vil omdøbe.
- 5 Indtast det nye navn (op til 12 tegn).
- 6 Tryk på OK.
- 7 Tryk på **Stop/Exit**.

A

Regelmæssig vedligeholdelse

Rengøring og kontrol af maskinen

Rengør maskinen udvendig og indvendig regelmæssigt med en tør, fnugfri klud. Hver gang, du udskifter toneren eller tromlen, skal maskinen rengøres indvendig. Hvis der kommer tonerpletter på de udskrevne sider, skal du rengøre maskinen indvendig med en tør, fnugfri klud.

ADVARSEL

Brug IKKE rengøringsmaterialer, der indeholder ammoniak, alkohol, nogen form for spray eller nogen form for brandfarlige stoffer til at rengøre maskinens ydre eller indre. Dette kan forårsage brand eller elektrisk stød.

Se *Sikker brug af produktet* i *Sikkerhed og juridisk pjece* for at få oplysninger om, hvordan du renser maskinen.



Indånd ikke toner.

VIGTIGT!

Brug neutrale rengøringsmidler. Rengøring med fortyndere eller rensebenzin beskadiger maskinens overflade.

Aflæsning af sidetællerne

Du kan se maskinens sidetællere for kopier, udskrevne sider, rapporter og lister eller en samlet oversigt.

- 1 Tryk på MENU.
- 2 Tryk på ▲ eller ▼ for at få vist Maskin-info.
Tryk på Maskin-info.
- 3 Tryk på Sidetæller.
Displayet viser antal sider for I alt, Liste, Kopi eller Udskriv.
- 4 Tryk på I alt, Liste, Kopi eller Udskriv for at få vist sidetællerne for farve og sort/hvid.
- 5 Gør et af følgende:
 - Tryk på  for at få vist andre funktioner.
 - Tryk på **Stop/Exit** for at afslutte.

Aflæsning af resterende levetid for dele

Du kan kontrollere levetiden for maskinens dele på displayet.

- 1 Tryk på MENU.
- 2 Tryk på ▲ eller ▼ for at få vist Maskin-info.
Tryk på Maskin-info.
- 3 Tryk på Delenes levetid.
- 4 Tryk på ▲ eller ▼ for at få vist omtrentlig resterende levetid for dele for Tromle, Bælteenhed, Fiksering, Laser, PF-kit MP, PF-kit 1 og PF-kit 2.
- 5 Tryk på **Stop/Exit**.

Udskiftning af dele - periodisk vedligeholdelse

Udskiftning af dele under periodisk vedligeholdelse, udføres for at sikre udskriftskvaliteten. Nedenstående dele skal udskiftes efter udskrivning af ca. 50.000 sider¹ for papirfremføringssættet MP og 100.000 sider¹ for papirfremføringssættet 1, papirfremføringssættet 2, fikserings- og laserenhed. Kontakt din Brother-forhandler, når følgende meddelelse vises på displayet.

¹ A4 eller Letter-format enkeltstidet.

Displaymeddelelse	Beskrivelse
Udskift dele Fikseringsenhed	Udskift fikserenheden.
Udskift dele Laserenhed	Udskift laserenheden.
Udskift dele PF-kit 1	Udskift papirfremføringssættet til papirbakken.
Udskift dele PF-kit 2	Udskift papirfremføringssættet til nederste bakken (ekstra tilbehør).
Udskift dele PF-kit MP	Udskift papirfremføringssættet til MP-papirbakken.

Pakning og forsendelse af maskinen

⚠ ADVARSEL

Denne maskine er tung og vejer ca. 28,5 kg. Der skal være mindst to personer til at løfte maskinen for at undgå personskade. Pas på ikke at klemme fingrene, når maskinen sættes ned.

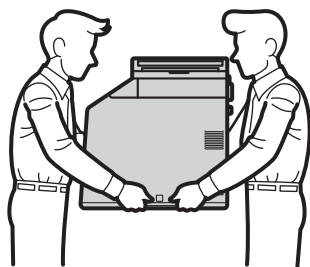

Hvis du bruger en Nedre bakke, skal du bære den adskilt fra maskinen.

⚠ VIGTIGT!

Når maskinen transporteres, skal spildtonerbeholderen fjernes fra maskinen og lægges i en plastikpose og derefter forsegles. Det kan forårsage alvorlig skade på maskinen og kan gøre reklamationsretten ugyldig, hvis spildtonerbeholderen ikke fjernes og lægges i en plastikpose.



Bemærk!

Hvis du skal transportere maskinen, skal den pakkes omhyggeligt ind i den oprindelige emballage for at undgå beskadigelse under forsendelsen. Maskinen skal være passende forsikret hos transportøren.

Kontroller, at du har nedpakket følgende dele:

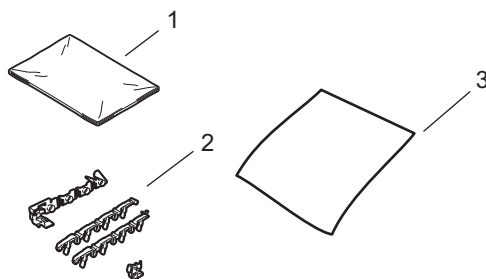

- 1 Plastikpose til affaldstonerenheden
- 2 Orange indpakningsmateriale til låsning af de interne dele (4 stykker)
- 3 Et stykke papir (A4 eller Letter) til at beskytte bælteenheden (du selv fremskaffer)

1 Sluk for maskinen. Frakobl alle kabler, og træk derefter netledningen ud af stikkontakten.

2 Tryk på udløserknappen til frontlågen, og åbn den derefter.

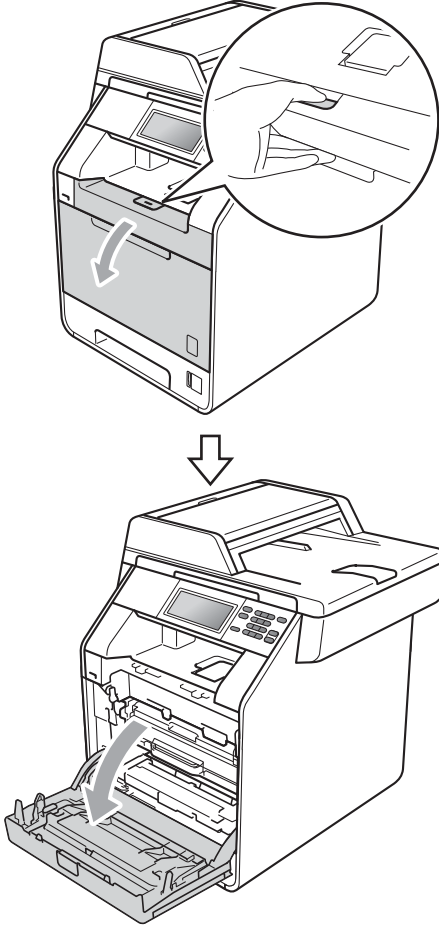

3 Hold i tromleenhedens grønne håndtag. Træk tromlen ud, til den stopper.

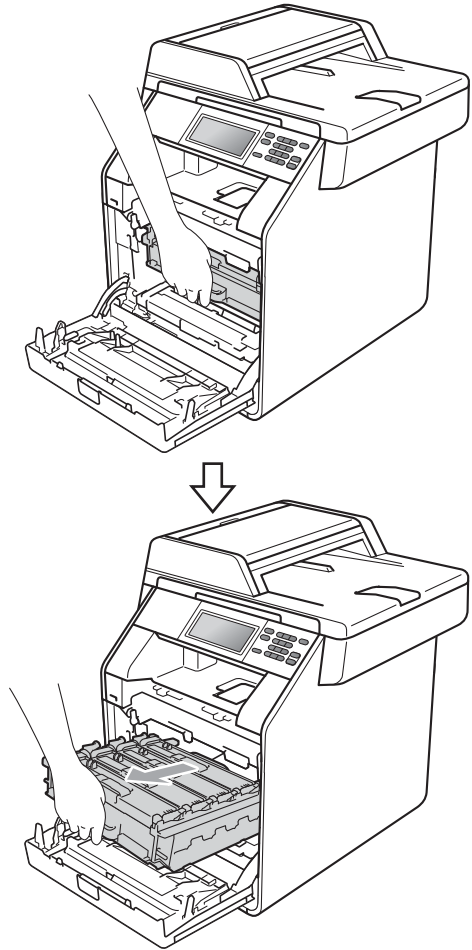

A

- 4 Drej det grønne låsehåndtag (1) på venstre side af maskinen mod uret til udløserpositionen. Mens du holder i tromlens grønne håndtag, skal du løfte tromlens front og fjerne den fra maskinen.

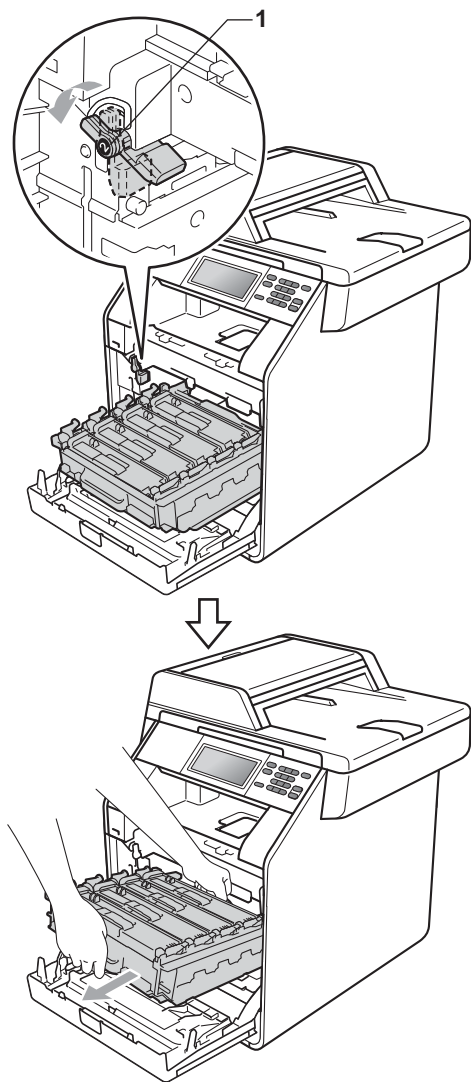

! VIGTIGT!

- Hold i tromlens grønne håndtag, når du bærer den. Hold IKKE på tromlens sider.
- Vi anbefaler, at du anbringer tromleenheden på et stykke affaldspapir på en ren, flad overflade i tilfælde af, at du kommer til at spilde eller sprøjte toner.
- Håndter toneren og spildtonerbeholderen omhyggeligt. Hvis toneren kommer på dine hænder eller dit tøj, skal tørre eller vaske den af med koldt vand.
- For at undgå at beskadige maskinen med statisk elektricitet skal du IKKE berøre de elektroder, der er vist på illustrationen.

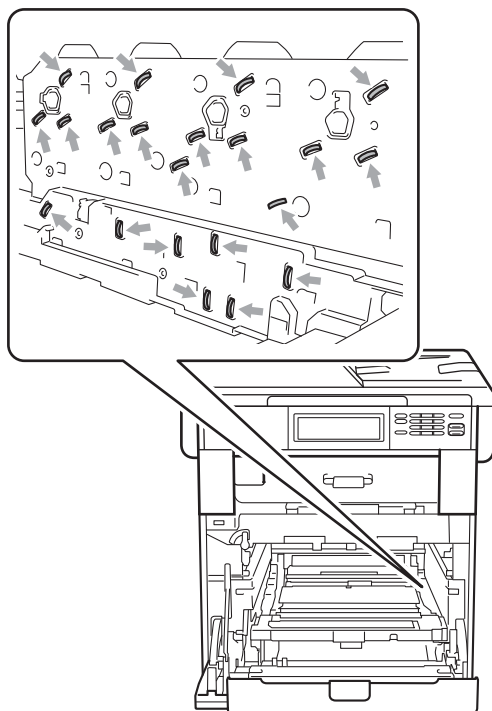

- 5 Hold i bælteenhedens grønne håndtag med begge hænder, løft bælteenheden op, og træk den ud.

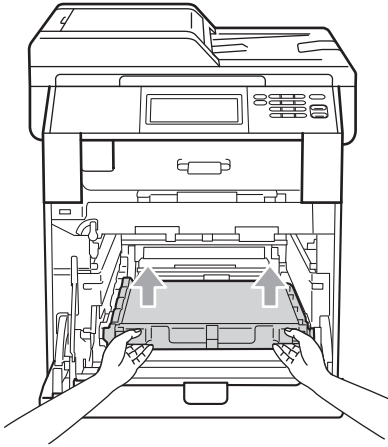

- 6 Fjern de to stykker orange indpakningsmateriale, og kassér dem.

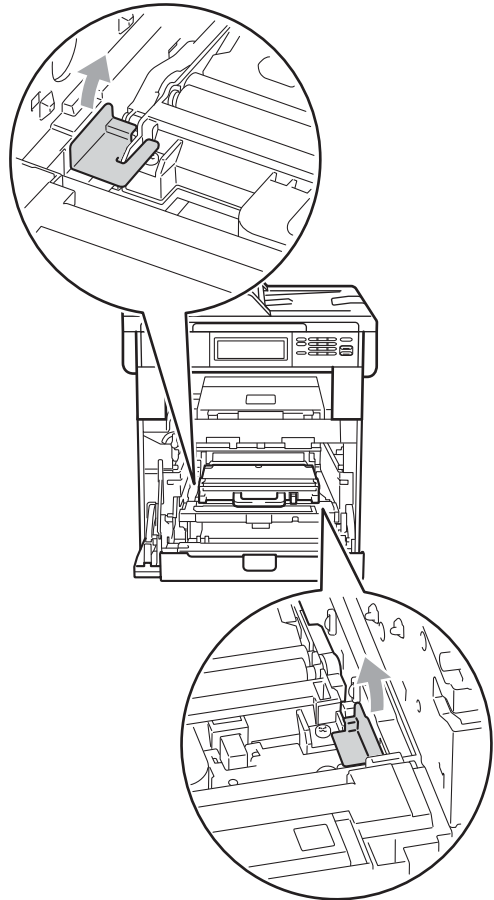

A



Bemærk!

Dette trin er kun nødvendigt, når du udskifter spildtonerbeholderen første gang, og kræves ikke ved udskiftningsspildtonerbeholderen. Det orange indpakningsmateriale er monteret fra fabrikken for at beskytte maskinen under transporten.

- 7 Fjern spildtonerbeholderen fra maskinen ved hjælp af det grønne håndtag, læg den i en plastikpose, og forsegl posen helt.

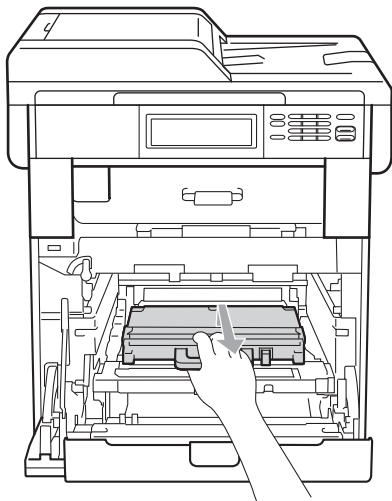

! VIGTIGT!

Behandl affaldstonerenheden forsigtigt. Hvis toneren kommer på dine hænder eller dit tøj, skal tørre eller vaske den af med koldt vand.

- 8 Sæt bælteenheden tilbage i maskinen. Sørg for, at bælteenheden er på niveau og går helt på plads.

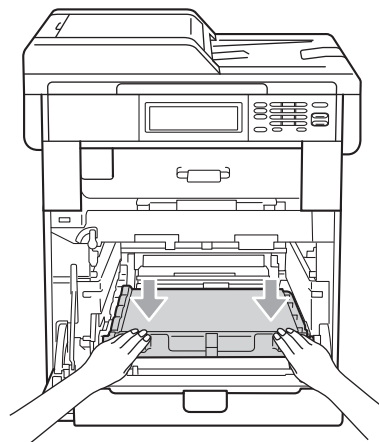
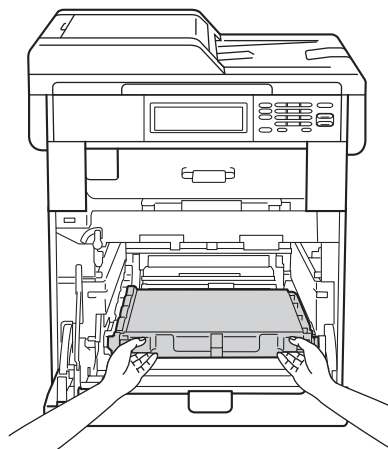

9 Anbring det orange indpakningsmateriale på tromlen på følgende måde:

- For at fastgøre tonerne skal du installere de tilsvarende orange indpakningsstrimler (1) (markeret med V og H) på tromlen på venstre og højre side, som vist på illustrationen.
- Monter de orange indpakningsstrimler (2) på venstre side af tromlen, som vist på illustrationen.

- Sæt det lille stykke orange indpakningsmateriale (3) på metaldækslet på højre side af tromlen, som vist på illustrationen.

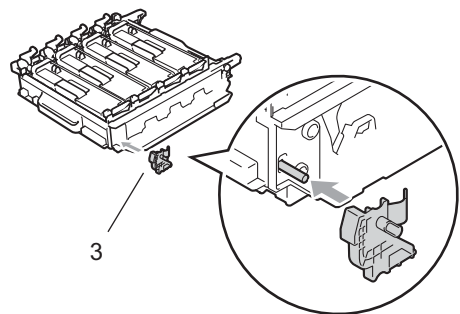
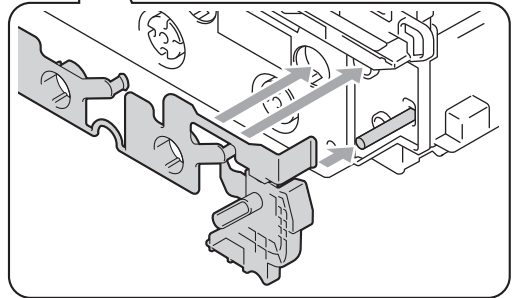
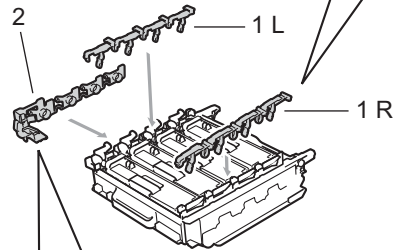
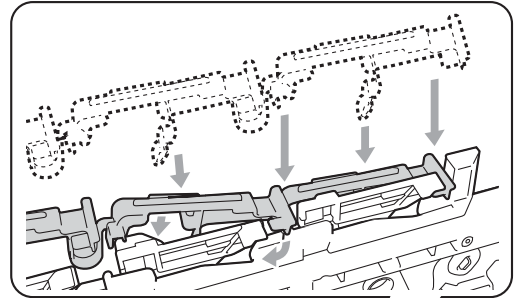

- 10 Sæt et stykke papir (A4 eller Letter) på bælteenheden for at forhindre skader på bælteenheden.

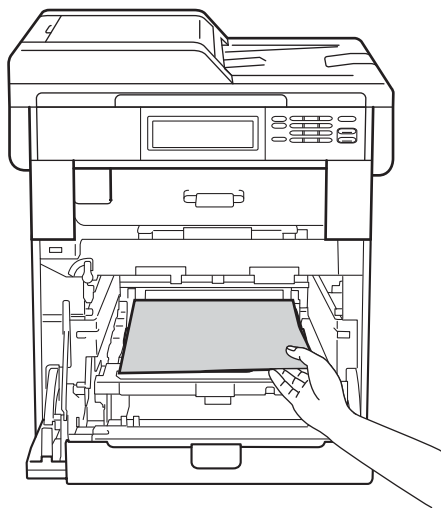

- 11 Sørg for, at det grønne låsehåndtag (1) er i udløserposition som vist i illustrationen.

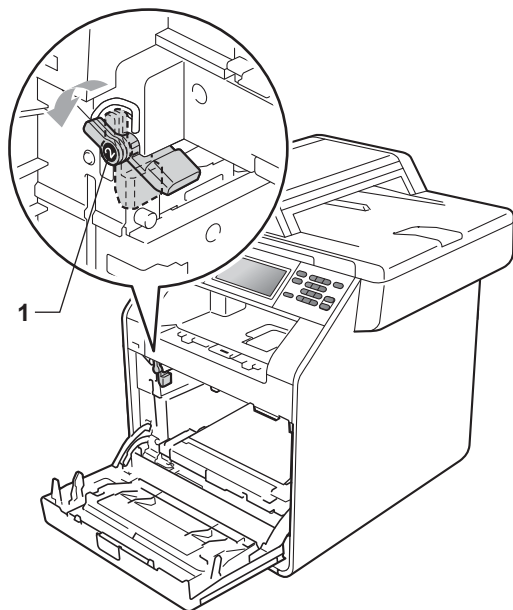

- 12 Når styrets ender (2) på tromleenheden svarer til ►-mærkerne (1) på begge sider af maskinen, sættes tromlen derefter forsigtigt ind i maskinen, indtil den stopper ved det grønne låsehåndtag.

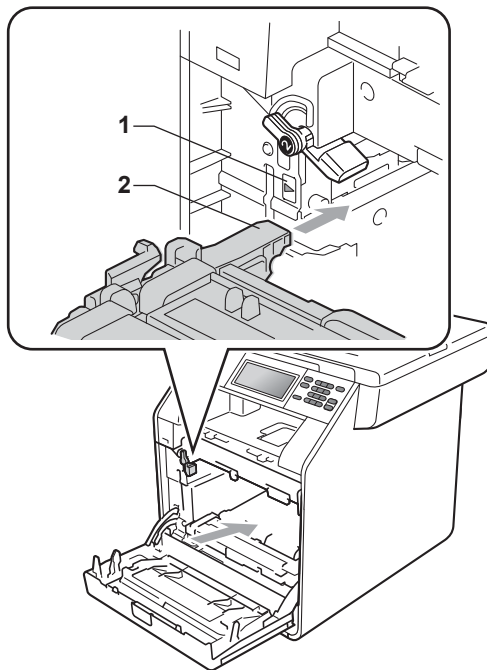

- 13 Drej det grønne låsehåndtag (1) med uret til låsepositionen.

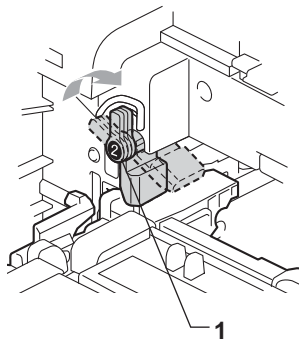

- 14 Tryk tromleenheden ned, til den stopper.

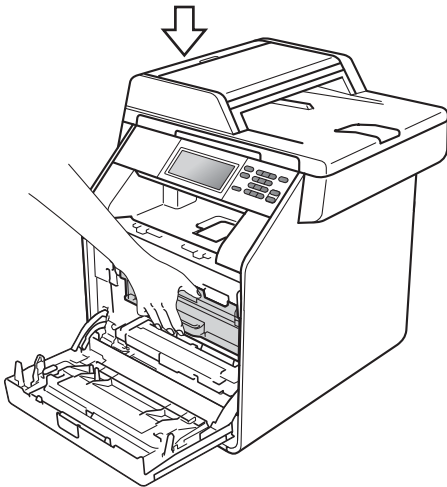
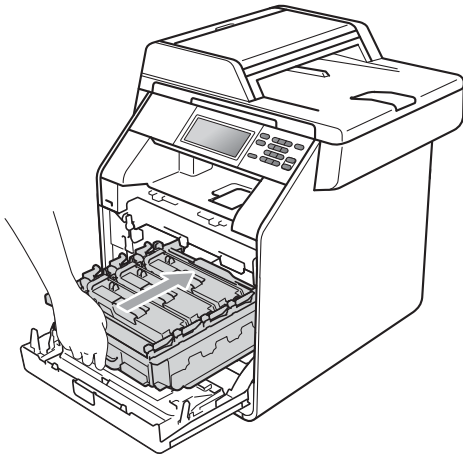

- 15 Luk frontlågen på maskinen.

- 16 Sæt styrofoam-stykket (2) i den nederste kasse (1). Sæt derefter spildtonerbeholderen i styrofoam-stykket.

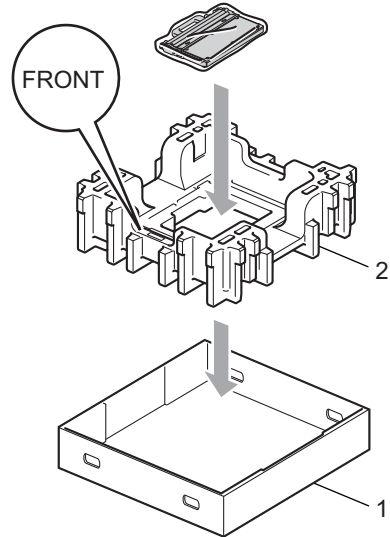

- 17 Pak maskinen ind i en plastikpose. Anbring maskinen på styrofoam-stykket (1).

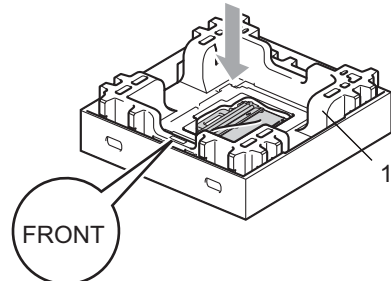
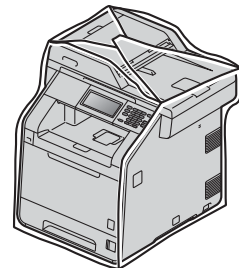

- 18 Sæt styrofoam-stykket (2) på bagsiden af styrofoam-stykket (1) som vist på illustrationen.

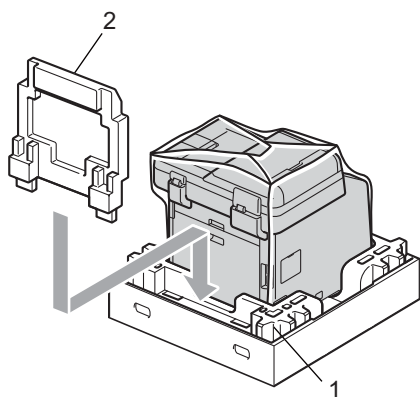

- 19 Anbring det øverste kasse (1) over maskinen og den nederste kasse (2). Ret justeringshullerne i den øverste kasse ind efter justeringshullerne i den nederste kasse. Fastgør den øverste kasse til den nederste kasse vha. de fire plastiksamlinger (3) som vist på illustrationen.

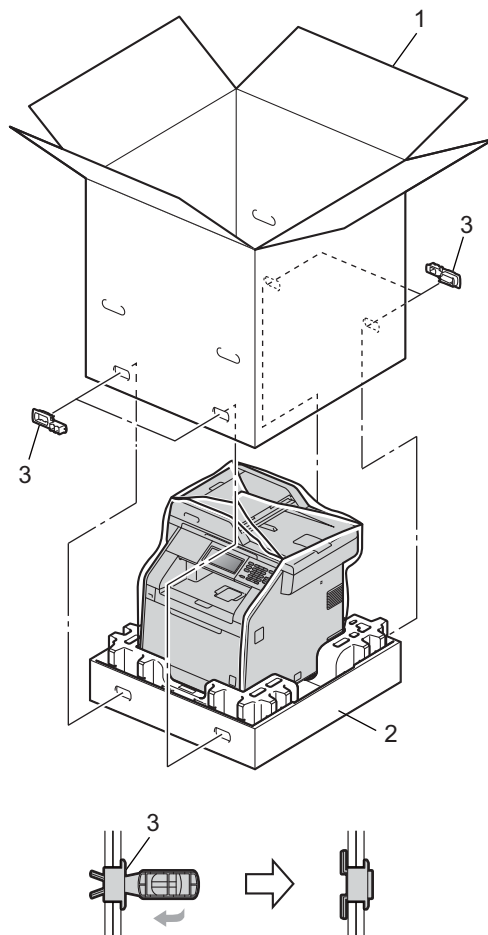

- 20 Anbring de to styrofoam-stykker (1) i kassen, der svarer til den højre del af maskinens "RIGHT"-mærke på ét af styrofoam-stykkerne og den venstre del af maskinens "LEFT"-mærke på det andet styrofoam-stykke. Anbring netledningen og det udskrevne materiale i den originale kasse, som vist på illustrationen.

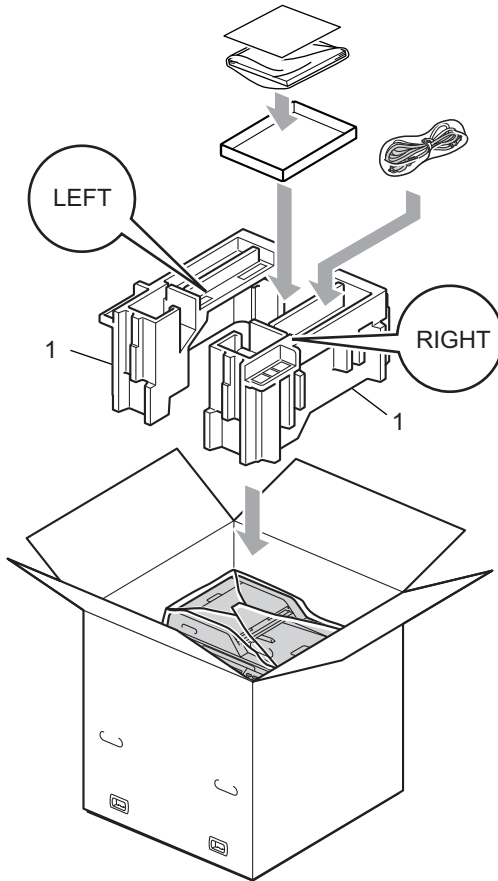

- 21 Luk kassen med tape.

Ekstra nederste bakke (LT-300CL)

Der kan installeres en ekstra nederste bakke, som kan indeholde op til 500 ark 80 g/m² papir.

Når der er installeret en ekstra bakke, kan maskinen indeholde op til 800 ark almindeligt papir.

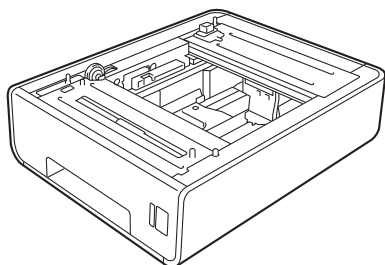

Se instruktionerne, som vi leverede sammen med den nedre bakkeenhed, for at få nærmere oplysninger om installationen.

Hukommelseskort

DCP-9270CDN har 256 MB standardhukommelse. Maskinen har én plads til ekstra hukommelse. Du kan udvide hukommelsen op til maks. 512 MB ved at installere et SO-DIMM (Small Outline Dual In-line Memory Module).

SO-DIMM-typer

Du kan installere følgende SO-DIMM'er:

- 128 MB Kingston KTH-LJ2015/128
- 256 MB Kingston KTH-LJ2015/256
- 128 MB Transcend TS128MHP422A
- 256 MB Transcend TS256MHP423A



Bemærk!

- Yderligere oplysninger får du ved at besøge Kingston Technology webstedet på <http://www.kingston.com/>.
- Yderligere oplysninger får du ved at besøge Transcend's websted på <http://www.transcend.com.tw/>.

Generelt skal SO-DIMM'en have følgende specifikationer:

Type: 144-ben og 16-bit output

CAS latens: 4

Klokkfrekvens: 267 MHz (533 Mb/s/ben) eller mere

Kapacitet: 64, 128 eller 256 MB

Højde: 30,0 mm

DRAM-type: DDR2 SDRAM

**Bemærk!**

- Der kan være nogle SO-DIMM'er, som ikke vil virke med denne maskine.
- Kontakt din Brother-forhandler eller Brother Support, for flere oplysninger.

Installation af ekstra hukommelse

- 1 Sluk for maskinen på afbryderen.
- 2 Tag interface-kablet ud af maskinen, og tag derefter netledningen ud af stikkontakten.

**Bemærk!**

Sørg for at slukke på maskinens afbryderkontakt, inden du installerer eller fjerner SO-DIMM-enheden.

- 3 Fjern plastikdækslet (1) og derefter metaldækslet (2) til SO-DIMM-enheden.

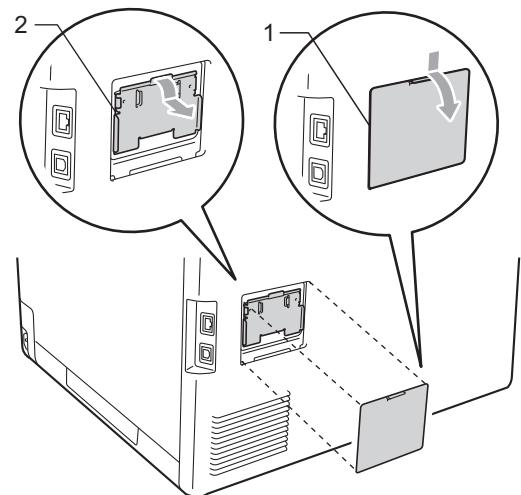

- 4 Pak SO-DIMM-modulet ud, og hold det langs kanterne.

! VIGTIGT!

For at undgå skader på maskinen pga. statisk elektricitet må du IKKE berøre hukommelseschippene eller kortets overflade.

- 5 Sørg for, at udskæringerne på SO-DIMM-modulet sidder ud for fremspringene i åbningen, mens du holder SO-DIMM-modulet langs kanterne. Sæt SO-DIMM-modulet i diagonalt (1), og vip det derefter mod interfacekortet, indtil det klikker på plads (2).

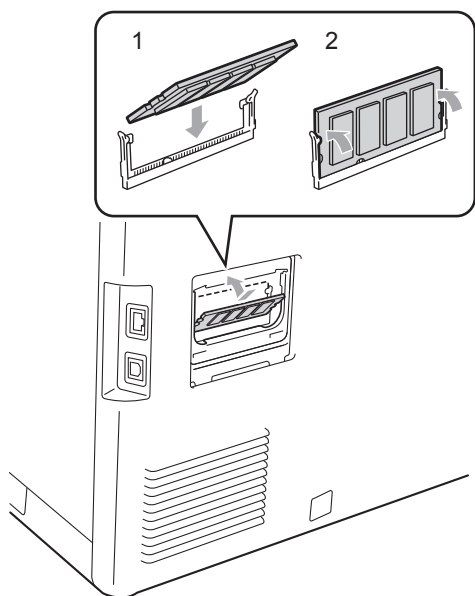

- 6 Sæt metal (2) og dernæst plastik (1) SO-DIMM-dækslerne på igen.

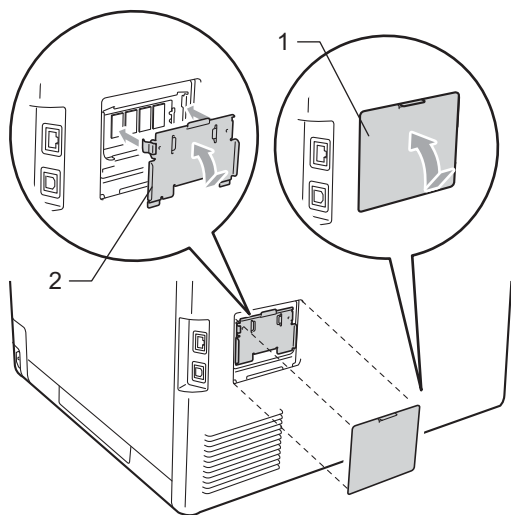

- 7 Sæt først maskinens netledning i stikket igen, og tilslut derefter interfacekablet.

- 8 Tænd på maskinens afbryderkontakt.



Bemærk!

Du kan kontrollere, om SO-DIMM-enheden er monteret korrekt ved at udskrive siden med brugerindstillinger, der viser størrelsen af den aktuelle hukommelse. (Se *Brugerindstillingsrapport* på side 4).

Dette er en omfattende liste over de funktioner og betegnelser, der forekommer i Brothers brugsanvisninger. Tilgængeligheden af disse funktioner afhænger af den model, du har købt.

Annuler job

Annulerer et programmeret udskriftsjob og sletter maskinens hukommelse.

Bipperlydstyrke

Lydstyrkeindstilling for bippet, når du trykker på en tast, eller der opstår en fejl.

Display (Display (LCD - liquid crystal display))

Displayet på maskinen, der viser interaktive beskeder under programmeringen på skærmen og viser dato og klokkeslæt for, hvornår maskinen er ledig.

Fin-opløsning

Opløsningen er 203 × 196 dpi. Den bruges til mindre udskrifter og grafik.

Gråskala

De gråtoner, der er tilgængelige ved kopiering.

Hjælpeliste

En udskrift af hele den menutabel, du kan bruge til at programmere maskinen, når du ikke har brugsanvisningen hos dig.

Liste med brugerindstillinger

En udskrevet rapport, der viser maskinens aktuelle indstillinger.

Menufunktion

Programmeringstilstand til ændring af maskinens indstillinger.

Midlertidige indstillinger

Du kan vælge visse indstillinger for hver kopi uden at ændre standardindstillingerne.

OCR (Optical Character Recognition)

ScanSoft™ PaperPort™ 12SE med OCR eller Presto! PageManager-softwareprogrammet konvertere et tekstbillede til tekst, du kan redigere.

Opløsning

Antallet af lodrette og vandrette linjer pr. tomme.

Scanning

Processen med at sende et elektronisk billede af et papirdokument til din computer.

Søg

En elektronisk, alfabetisk liste over LDAP-indgange.

D

Indeks

A	
<hr/>	
Apple Macintosh	
Se Softwarebrugsanvisning.	
B	
<hr/>	
Begrænsede brugere	8
C	
<hr/>	
ControlCenter2 (for Macintosh)	
Se Softwarebrugsanvisning.	
ControlCenter4 (for Windows®)	
Se Softwarebrugsanvisning.	
D	
<hr/>	
Duplexkopi	14
Dvaletilstand	2
Dyb dvaletilstand	3
E	
<hr/>	
Ekstern opsætning	
Se Softwarebrugsanvisning.	
F	
<hr/>	
Forstør/formindsk	13
H	
<hr/>	
Hukommelse	
lager	1
tilføje DIMM (funktion)	34
installere	35
K	
<hr/>	
Kopi	
2 i 1 id-kopiering	18
bruge scannerglasplade	17
Forstør/formindsk	13
kontrast	16
kvalitet	12
lysstyrke	16
midlertidige kopiindstillinger	12
N i 1 (sidelayout)	17
sortere (kun ADF)	16
tast	12
Kopiere	
bruge ADF	16
Kvalitet	
kopiere	12
L	
<hr/>	
LCD (liquid crystal display)	
baggrundsbelysning	3
M	
<hr/>	
Macintosh	
Se Softwarebrugsanvisning.	
Maskinoplysninger	
kontrollere resterende levetid	
for dele	22
sidetællere	22
Midlertidige kopiindstillinger	12
N	
<hr/>	
N i 1 (sidelayout)	17
Netværk	
scanne	
Se Softwarebrugsanvisning.	
udskrive	
Se Netværksbrugsanvisning.	
P	
<hr/>	
PaperPort™ 12SE med OCR	
Se Softwarebrugsanvisning og Hjælp i	
PaperPort™ 12SE-programmet for at få	
adgang til How-to-Guides.	
Presto! PageManager	
Se Softwarebrugsanvisning. Se også	
Hjælp i Presto! PageManager-programmet.	

R

Rapporter	
Netværkskonfiguration	5, 11
Reducere	
kopier	13

S

Scanning	
Se Softwarebrugsanvisning.	
Sidelayout (N i 1)	17
Sikkerhed	
Secure Function Lock	
Offentlig bruger-tilstand	7
Sikker funktionslås	
administratoradgangskode	6
begrænsede brugere	8
Sommertid	1
Sortere	16
Strømsvigt	1

T

Tonerbesparelse	2
Tromleenhed	
kontrollerer (resterende levetid)	22

U

Udskrivning	
Se Softwarebrugsanvisning.	

V

Vedligeholde, rutine	22
Vedligeholdelse, rutine	
kontrollere resterende levetid	
for dele	22

W

Windows®	
Se Se Softwarebrugsanvisning.	

brother[®]

Maskinen er kun godkendt til brug i det land, hvor den er købt. Lokale afdelinger hos Brother eller deres forhandlere vil kun servicere de maskiner, der er købt i deres egne lande.