

brother®

# GUIDA PER UTENTI AVANZATI

---

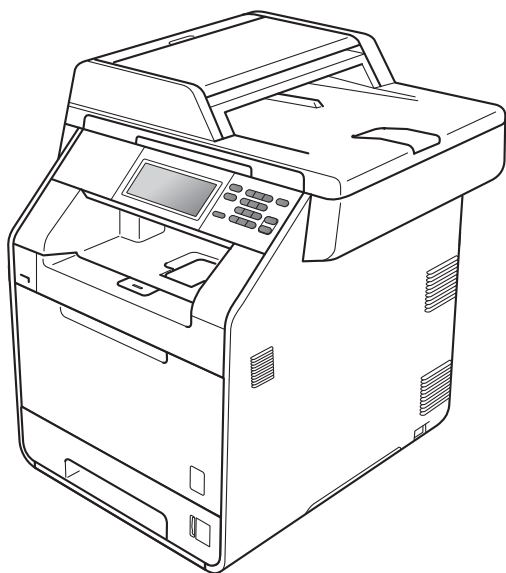

DCP-9270CDN

Versione 0

ITA

# Guide dell'utente

<b>Manuale</b>	<b>Contenuto</b>	<b>Posizione</b>
<b>Sicurezza e restrizioni legali</b>	Leggere per primo questo manuale. Leggere le istruzioni per la sicurezza prima di configurare l'apparecchio. Consultare la Guida per i marchi registrati e le restrizioni di legge.	Stampato / Nella confezione
<b>Guida di installazione rapida</b>	Attenersi alle istruzioni per la configurazione dell'apparecchio e per l'installazione dei driver e del software per il sistema operativo e il tipo di connessione in uso.	Stampato / Nella confezione
<b>Guida per utenti base</b>	Consente di apprendere le operazioni di base per la copia, la scansione e la stampa diretta nonché le modalità di sostituzione dei materiali di consumo. Consultare i suggerimenti per la risoluzione dei problemi.	File PDF / CD-ROM della documentazione / Nella confezione
<b>Guida per utenti avanzati</b>	Consente di apprendere le operazioni più avanzate: copia, funzionalità di protezione, stampa di rapporti ed esecuzione della manutenzione ordinaria.	File PDF / CD-ROM della documentazione / Nella confezione
<b>Guida software dell'utente</b>	Attenersi alle seguenti istruzioni per le operazioni di stampa, scansione, scansione in rete e utilizzo dell'utility Brother ControlCenter.	File PDF / CD-ROM della documentazione / Nella confezione
<b>Glossario di rete</b>	Nella Guida sono disponibili informazioni di base sulle funzionalità di rete avanzate degli apparecchi Brother e spiegazioni sui termini comuni relativi alle reti.	File PDF / CD-ROM della documentazione / Nella confezione
<b>Guida dell'utente in rete</b>	Nella Guida sono disponibili utili informazioni sulle impostazioni delle reti cablate e senza fili e sulle impostazioni di protezione dell'apparecchio Brother. Sono inoltre disponibili informazioni sui protocolli supportati dall'apparecchio e suggerimenti dettagliati per la risoluzione dei problemi.	File PDF / CD-ROM della documentazione / Nella confezione

# Sommario

<b>1</b>	<b>Impostazione generale</b>	<b>1</b>
	Memorizzazione.....	1
	Ora legale estiva automatica .....	1
	Funzioni ecologia.....	2
	Risparmio toner .....	2
	Modalità riposo .....	2
	Modalità riposo avanzato.....	3
	Schermo LCD .....	3
	Impostazione della luminosità di retroilluminazione .....	3
	Impostazione del timer di retroilluminazione .....	4
	Rapporto impostazioni utente.....	4
	Rapporto configurazione di rete.....	5
<b>2</b>	<b>Funzioni sicurezza</b>	<b>6</b>
	Secure Function Lock 2.0.....	6
	Impostazione e modifica della password per l'Amministratore.....	7
	Impostazione e modifica della modalità utente pubblico .....	8
	Impostazione e modifica degli utenti con accesso limitato .....	9
	Attivazione/Disattivazione Blocco funzioni sicurezza .....	11
	Cambio utenti .....	11
<b>3</b>	<b>Stampa rapporti</b>	<b>13</b>
	Rapporti .....	13
	Come stampare un rapporto.....	13
<b>4</b>	<b>Riproduzione di copie</b>	<b>14</b>
	Impostazioni di copia .....	14
	Interruzione copia .....	14
	Miglioramento della qualità di copia .....	14
	Ingrandimento o riduzione dell'immagine copiata .....	15
	Copia fronte-retro (duplex) (su 2 lati).....	16
	Selezione dei vassoi.....	17
	Regolazione di luminosità e contrasto .....	18
	Ordinamento di copie tramite ADF .....	18
	Esecuzione di N copie in 1 (layout di pagina).....	19
	Copia ID 2 in 1 .....	21
	Regolazione del colore (saturazione).....	22
	Configurazione delle modifiche come impostazioni predefinite .....	22
	Ripristino di tutte le impostazioni di copia alle impostazioni predefinite di fabbrica.....	23
	Configurazione delle impostazioni preferite.....	23

<b>A</b>	<b>Manutenzione ordinaria</b>	<b>25</b>
	Pulizia e controllo dell'apparecchio.....	25
	Controllo dei contapagine .....	25
	Controllo della durata rimanente dei componenti .....	26
	Sostituzione delle parti con manutenzione periodica.....	26
	Imballaggio e spedizione dell'apparecchio .....	27
<b>B</b>	<b>Opzioni</b>	<b>36</b>
	Vassoio carta opzionale (LT-300CL) .....	36
	Scheda di memoria.....	36
	Tipi di SO-DIMM .....	36
	Installazione di memoria aggiuntiva .....	37
<b>C</b>	<b>Glossario</b>	<b>39</b>
<b>D</b>	<b>Indice</b>	<b>40</b>

## Memorizzazione

Le impostazioni sono memorizzate in modo permanente e in caso di interruzione di corrente elettrica *non* andranno perse. Le impostazioni provvisorie (ad esempio, *Contrasto*) *andranno* perse. Inoltre, durante un'interruzione della corrente elettrica l'apparecchio conserva la data e l'ora per un massimo di 60 ore.

## Ora legale estiva automatica

È possibile impostare l'apparecchio per il cambiamento automatico nell'ora legale estiva. Si reimposta automaticamente un'ora avanti in primavera e un'ora indietro in Autunno.

- 1 Premere MENU.
- 2 Premere ▲ o ▼ per visualizzare Imp.iniziale.  
Premere Imp.iniziale.
- 3 Premere Data&Ora.
- 4 Premere Autom. giorno.
- 5 Premere Sì o No.
- 6 Premere **Stop/Uscita**.

## Funzioni ecologia

### Risparmio toner

Si può risparmiare il toner per mezzo di questa funzione. Impostando il Risparmio Toner su Sì, le stampe si presentano più chiare. L'impostazione predefinita è No.

- 1 Premere MENU.
- 2 Premere ▲ o ▼ per visualizzare Setup generale.  
Premere Setup generale.
- 3 Premere ▲ o ▼ per visualizzare Ecologia.  
Premere Ecologia.
- 4 Premere Risparmio toner.
- 5 Premere Sì o No.
- 6 Premere **Stop/Uscita**.



#### Nota

Non si consiglia la modalità Risparmio toner per la stampa di immagini di foto o in scala di grigi.

### Modalità riposo

L'impostazione della modalità riposo consente di ridurre il consumo di energia. Quando l'apparecchio è nella modalità riposo (modalità di risparmio energetico), si comporta come se fosse spento. La ricezione di dati o l'avvio di un'operazione ridestano l'apparecchio dalla modalità riposo riportandolo alla modalità Ready.

Si può scegliere quanto tempo l'apparecchio deve restare inattivo prima che vada in modalità Riposo. Quando l'apparecchio riceve dati dal computer oppure effettua una copia, il timer viene reimpostato. L'impostazione predefinita è 3 minuti.

Quando l'apparecchio entra in modalità riposo, la luce posteriore del display si spegne.

- 1 Premere MENU.
- 2 Premere ▲ o ▼ per visualizzare Setup generale.  
Premere Setup generale.
- 3 Premere ▲ o ▼ per visualizzare Ecologia.  
Premere Ecologia.
- 4 Premere Tempo inattività.
- 5 Usando la tastiera sul touchscreen, inserire per quanto tempo l'apparecchio deve restare inattivo prima di passare in modalità riposo.  
Premere OK.
- 6 Premere **Stop/Uscita**.

## Modalità riposo avanzato

---

Se è nella modalità riposo e non riceve alcun lavoro per diverso tempo, l'apparecchio entra automaticamente nella modalità riposo avanzato. La modalità riposo avanzato comporta un minore consumo energetico rispetto alla modalità riposo. L'apparecchio si riattiva e inizia il riscaldamento nel momento in cui riceve dati del computer o quando si preme il Touchscreen o un tasto sul pannello dei comandi.

Quando l'apparecchio è in modalità riposo avanzato, la retroilluminazione del display è disattivata e i tasti modalità sono oscurati.

Se l'apparecchio ha dati di stampa protetti, non passa alla modalità riposo avanzato.

## Schermo LCD

### Impostazione della luminosità di retroilluminazione

---

È possibile regolare la luminosità della retroilluminazione del display LCD. Se si incontrano difficoltà nella lettura del display LCD, è possibile provare a cambiare l'impostazione di luminosità.

- 1 Premere **MENU**.
- 2 Premere **▲** o **▼** per visualizzare **Setup generale**.  
Premere **Setup generale**.
- 3 Premere **▲** o **▼** per visualizzare **Imp. Display**.  
Premere **Imp. Display**.
- 4 Premere **Sfondo**.
- 5 Premere **Chiaro**, **Medio** o **Scuro**.
- 6 Premere **Stop/Uscita**.

## Impostazione del timer di retroilluminazione

---

È possibile impostare il tempo di accensione della retroilluminazione del display LCD dopo il ritorno alla schermata Pronto.

- 1 Premere **MENU**.
- 2 Premere ▲ o ▼ per visualizzare **Setup generale**.  
Premere **Setup generale**.
- 3 Premere ▲ o ▼ per visualizzare **Imp. Display**.  
Premere **Imp. Display**.
- 4 Premere **Attesa**.
- 5 Premere **No, 10 Sec., 20 Sec. o 30 Sec..**
- 6 Premere **Stop/Uscita**.

## Rapporto impostazioni utente

È possibile stampare un rapporto delle impostazioni programmate.

- 1 Premere **MENU**.
- 2 Premere ▲ o ▼ per visualizzare **Stamp.rapporto**.  
Premere **Stamp.rapporto**.
- 3 Premere **Imp.utente**.
- 4 Premere **Inizio Mono o Inizio Colore**.
- 5 Premere **Stop/Uscita**.



# Rapporto configurazione di rete

È possibile stampare un rapporto che mostri l'attuale configurazione di rete, comprese le impostazioni del server di stampa interno.

- 1 Premere **MENU**.
- 2 Premere **▲** o **▼** per visualizzare **Stamp.rapporto**.  
Premere **Stamp.rapporto**.
- 3 Premere **Config.Rete**.
- 4 Premere **Inizio Mono** o **Inizio Colore**.
- 5 Premere **Stop/Uscita**.

## Secure Function Lock 2.0

Il Blocco funzioni sicurezza consente di limitare il pubblico accesso ad alcune funzioni dell'apparecchio:

- Copia
- Scansione
- Stampa diretta
- Stampa
- Stampa colori

La funzione impedisce inoltre agli utenti di modificare le impostazioni predefinite dell'apparecchio limitando l'accesso alle impostazioni del Menu.

Prima di usare le funzioni di sicurezza, occorre inserire una password dell'amministratore.

L'accesso alle operazioni limitate può essere attivato creando un utente ad accesso limitato. Per utilizzare l'apparecchio, gli utenti con accesso limitato devono inserire la password.

Annotarsi la password. Se si dimentica, occorre ripristinare la password memorizzata nell'apparecchio. Per informazioni sul ripristino della password rivolgersi al rivenditore Brother di zona per assistenza.



### Nota

---

- Il Blocco funzioni di sicurezza può essere impostato manualmente nel pannello dei comandi o utilizzando la Gestione basata su Web. Si consiglia di utilizzare la Gestione basata su Web per configurare questa funzione. Per ulteriori informazioni, consultare la *Guida dell'utente in rete*.
  - Solo gli amministratori possono impostare restrizioni ed effettuare modifiche per ogni utente.
-

## Impostazione e modifica della password per l'Amministratore

---

### Impostazione password

La password che si imposta con questa procedura è per uso degli amministratori. Questa password viene utilizzata per impostare gli utenti e attivare o disattivare la Funzione blocco sicurezza. (Consultare *Impostazione e modifica degli utenti con accesso limitato* a pagina 9 e *Attivazione/Disattivazione Blocco funzioni sicurezza* a pagina 11.)



#### Nota

Annotarsi la password dell'amministratore. Se si inserisce una Password errata, il display visualizza Password errata. Reinscrivere la password corretta. Se si dimentica, contattare il rivenditore Brother per l'assistenza.

- 1 Premere MENU.
- 2 Premere ▲ o ▼ per visualizzare Setup generale.  
Premere Setup generale.
- 3 Premere ▲ o ▼ per visualizzare Blocco funz..  
Premere Blocco funz..
- 4 Immettere un numero di quattro cifre per la password, premendo i tasti sul touchscreen.  
Premere OK.
- 5 Reinscrivere la password quando il display visualizza Verifica:..  
Premere OK.
- 6 Premere **Stop/Uscita**.

### Modifica della password

- 1 Premere MENU.
- 2 Premere ▲ o ▼ per visualizzare Setup generale.  
Premere Setup generale.
- 3 Premere ▲ o ▼ per visualizzare Blocco funz..  
Premere Blocco funz..
- 4 Premere Imp.password.
- 5 Immettere la password di quattro cifre registrata premendo i tasti sul touchscreen.  
Premere OK.
- 6 Immettere un numero di quattro cifre per la nuova password premendo i tasti sul touchscreen.  
Premere OK.
- 7 Reinscrivere la password quando il display visualizza Verifica:..  
Premere OK.
- 8 Premere **Stop/Uscita**.

## Impostazione e modifica della modalità utente pubblico

La modalità Utente pubblico limita le funzioni disponibili per gli Utenti pubblici. Gli utenti con accesso pubblico non devono inserire la password per accedere alle funzioni disponibili attraverso questa impostazione. È possibile impostare un Utente pubblico.

- 1 Premere MENU.
- 2 Premere ▲ o ▼ per visualizzare Setup generale.  
Premere Setup generale.
- 3 Premere ▲ o ▼ per visualizzare Blocco funz..  
Premere Blocco funz..
- 4 Premere Codice di attivazione.
- 5 Immettere la password per l'Amministratore premendo i tasti sul touchscreen.  
Premere OK.
- 6 Premere ▲ o ▼ per visualizzare Modal.pubblica.  
Premere Modal.pubblica.
- 7 Procedere nel modo seguente:
  - Per configurare l'utente pubblico, premere Attiva o Disattiva per ogni operazione, come riportato di seguito: premere Copia. Premere quindi Attiva o Disattiva. Dopo aver impostato Copia, ripetere questi passaggi per Scansionare, Stampa diretta, Stampa e Stampa colore.

- Per cambiare le impostazioni dell'utente pubblico, premere ▲ o ▼ per visualizzare l'impostazione da modificare. Premere in corrispondenza dell'impostazione, quindi premere Attiva o Disattiva. Ripetere questa operazione fino a completare la modifica delle impostazioni.

- 8 Premere Stop/Uscita.

## Impostazione e modifica degli utenti con accesso limitato

È possibile impostare utenti con accesso limitato e una password per le funzioni che hanno a disposizione. È possibile impostare più limitazioni avanzate, come ad esempio il numero delle pagine o il nome di accesso dell'utente PC, attraverso la Gestione basata su Web. (Per ulteriori informazioni, consultare la *Guida dell'utente in rete*.) È possibile impostare fino a 25 utenti con accesso limitato e una password.

### Impostazione utenti con accesso limitato

- 1 Premere **MENU**.
- 2 Premere ▲ o ▼ per visualizzare **Setup generale**.  
Premere **Setup generale**.
- 3 Premere ▲ o ▼ per visualizzare **Blocco funz..**.  
Premere **Blocco funz..**.
- 4 Premere **Codice di attivazione**.
- 5 Inserire la password amministratore di quattro cifre premendo i tasti sul Touchscreen.  
Premere **OK**.
- 6 Premere ▲ o ▼ per visualizzare **Nome utente01**.  
Premere **Nome utente01**.
- 7 Immettere il nome utente premendo i tasti sul touchscreen. (Vedere *Immissione di testo* nell'Appendice C della *Guida per utenti base*.)  
Premere **OK**.
- 8 Immettere una password di quattro cifre per l'utente premendo i tasti sul touchscreen.  
Premere **OK**.

- 9 Per configurare l'utente con accesso limitato, premere **Attiva** o **Disattiva** per ciascuna operazione, nel modo seguente: Premere **Copia**. Premere quindi **Attiva** o **Disattiva**. Dopo aver impostato **Copia**, ripetere questi punti per **Scansionare**, **Stampa diretta**, **Stampa e Stampa colore**.

- 10 Ripetere i passaggi da 6 a 9 per ogni utente e password aggiunti.

- 11 Premere **Stop/Uscita**.



#### Nota

Non è possibile usare un nome identico a quello di un altro utente.

### Modifica di nome utente, password per l'utente o impostazioni dell'utente per gli utenti con accesso limitato

- 1 Premere **MENU**.
- 2 Premere ▲ o ▼ per visualizzare **Setup generale**.  
Premere **Setup generale**.
- 3 Premere ▲ o ▼ per visualizzare **Blocco funz..**.  
Premere **Blocco funz..**.
- 4 Premere **Codice di attivazione**.
- 5 Inserire la password amministratore di quattro cifre premendo i tasti sul Touchscreen.  
Premere **OK**.
- 6 Premere ▲ o ▼ per visualizzare l'utente con accesso limitato che si desidera modificare.  
Premere in corrispondenza del nome utente.

- 7 Premere **Modifica**.  
Per modificare il nome utente, inserire un nuovo nome utente premendo i tasti sul touchscreen. (Vedere *Immissione di testo* nell'Appendice C della *Guida per utenti base*.)  
Premere **OK**.
- 8 Per modificare la password, inserire una nuova password utente di quattro cifre premendo i tasti sul Touchscreen.  
Premere **OK**.
- 9 Per cambiare le impostazioni di un utente con accesso limitato, premere ▲ o ▼ per visualizzare l'impostazione da modificare. Premere in corrispondenza dell'impostazione, quindi premere **Attiva** o **Disattiva**. Ripetere questa operazione fino a completare le modifiche.
- 10 Premere **Stop/Uscita**.



#### **Nota**

Non è possibile usare un nome identico a quello di un altro utente.

### **Ripristinare gli utenti con accesso limitato esistenti**

- 1 Premere **MENU**.
- 2 Premere ▲ o ▼ per visualizzare **Setup generale**.  
Premere **Setup generale**.
- 3 Premere ▲ o ▼ per visualizzare **Blocco funz..**.  
Premere **Blocco funz..**.
- 4 Premere **Codice di attivazione**.
- 5 Inserire la password amministratore di quattro cifre premendo i tasti sul Touchscreen.  
Premere **OK**.

- 6 Premere ▲ o ▼ per visualizzare l'utente con accesso limitato che si desidera ripristinare.  
Premere in corrispondenza del nome utente.
- 7 Premere **Resettare**.
- 8 Premere **Sì** per ripristinare l'utente con accesso limitato esistente.
- 9 Premere **Stop/Uscita**.

## Attivazione/Disattivazione Blocco funzioni sicurezza

### Attivazione Blocco funzioni di sicurezza

- 1 Premere MENU.
- 2 Premere ▲ o ▼ per visualizzare Setup generale.  
Premere Setup generale.
- 3 Premere ▲ o ▼ per visualizzare Blocco funz..  
Premere Blocco funz..
- 4 Premere Blocco Off → On.
- 5 Inserire la password amministratore registrata di quattro cifre premendo i tasti sul Touchscreen.  
Premere OK.

### Disattivazione Blocco funzioni di sicurezza

- 1 Premere Modal.pubblica o xxxxx sul display. (Dove xxxxx è il nome utente.)
- 2 Premere Blocco On-Off.
- 3 Inserire la password amministratore registrata di quattro cifre premendo i tasti sul Touchscreen.  
Premere OK.



#### Nota

Se si inserisce una Password errata, il display visualizza password errata. Reinserire la password corretta.

## Cambio utenti

Questa impostazione consente di passare da un utente con accesso limitato all'altro o alla modalità Pubblico durante l'attivazione del Blocco funzioni sicurezza.

### Passare alla modalità utente con accesso limitato

- 1 Premere Modal.pubblica o xxxxx (xxxxx corrisponde al nome dell'utente).  
Premere Cambio utente.
- 2 Premere ▲ o ▼ per visualizzare il proprio nome utente.
- 3 Premere in corrispondenza del proprio nome utente.
- 4 Inserire la password utente registrata di quattro cifre premendo i tasti sul Touchscreen.  
Premere OK.

### Passare alla modalità Pubblico

- 1 Premere xxxxx (xxxxx corrisponde al nome dell'utente).
- 2 Premere Passa a Pubblico.



### Nota

---

- Dopo che un utente con accesso limitato ha finito di usare l'apparecchio, quest'ultimo torna all'impostazione di accesso pubblico nel giro di due minuti.
  - Se il proprio ID presenta limitazioni relative al numero di pagine e tale numero è già stato raggiunto, sul display LCD viene visualizzato `Limite superato` durante la stampa dei dati. Rivolgersi all'amministratore per verificare le impostazioni del Blocco funzioni di sicurezza.
  - Se per il proprio ID le limitazioni relative alla stampa a colori sono state impostate su `Disattiva`, sul display viene visualizzato `Manca autorizzazione` durante la stampa dei dati a colori. L'apparecchio stampa solo dati in bianco e nero.
-



## Rapporti

Sono disponibili i rapporti che seguono:

- 1 Rapporto giornale  
Stampa un elenco di dati delle ultime 200 e-mail in uscita.
- 2 Imp.utente  
Stampare una lista delle impostazioni correnti.
- 3 Config.Rete  
Elenca le impostazioni di rete.
- 4 Stampa punti Tamburo  
Consente di stampare il foglio di verifica dei punti del tamburo per la risoluzione dei problemi legati alle stampe con punti visibili.

## Come stampare un rapporto

---

- 1 Premere **MENU**.
- 2 Premere **▲** o **▼** per visualizzare **Stamp.rapporto**.  
Premere **Stamp.rapporto**.
- 3 Premere in corrispondenza del rapporto da stampare.
- 4 Premere **Inizio Mono** o **Inizio Colore**.
- 5 Premere **Stop/Uscita**.

## Impostazioni di copia

È possibile cambiare temporaneamente le impostazioni di copia per la copia successiva.

Queste impostazioni sono provvisorie, quindi l'apparecchio ritorna alle impostazioni predefinite un minuto dopo la copia.

Per modificare un'impostazione, premere  (**COPIA**), quindi premere ◀ o ▶ per scorrere le impostazioni di copia. Una volta visualizzata l'impostazione desiderata, premere il pulsante.

Una volta terminata la selezione delle impostazioni, premere **Inizio Mono** o **Inizio Colore**.

## Interruzione copia

Per interrompere la copia, premere **Stop/Uscita**.

## Miglioramento della qualità di copia

È possibile scegliere tra una gamma di impostazioni sulla qualità. L'impostazione predefinita è *Auto*.

### ■ Auto

La modalità automatica è consigliata per le normali operazioni di stampa. Idonea per documenti che contengono sia testo che fotografie.

### ■ Testo

Idonea per documenti che contengono soprattutto testo.

### ■ Foto

Qualità di copia migliore per le fotografie.

### ■ Grafica

Idonea per copiare gli scontrini e le ricevute.

- 1 Premere  (**COPIA**).
- 2 Caricare il documento.
- 3 Immettere il numero di copie desiderate.
- 4 Premere ◀ o ▶ per visualizzare *Qualità*.  
Premere *Qualità*.
- 5 Premere *Auto*, *Testo*, *Foto* o *Grafica*.
- 6 Se non si desidera modificare ulteriori impostazioni, premere **Inizio Mono** o **Inizio Colore**.

## Ingrandimento o riduzione dell'immagine copiata

Per ingrandire o ridurre la copia successiva, procedere nel modo seguente:

- 1 Premere  (**COPIA**).
- 2 Caricare il documento.
- 3 Immettere il numero di copie desiderate.
- 4 Premere ◀ o ▶ per visualizzare Ingrandisci/ Riduci. Premere Ingrandisci/ Riduci.
- 5 Premere 100%, Ingrandimento, Riduzione o Personalizza (25-400%).
- 6 Procedere nel modo seguente:
  - Se si sceglie Ingrandimento o Riduzione, premere il pulsante relativo al rapporto di ingrandimento o riduzione desiderato.
  - Se si sceglie Personalizza (25-400%), immettere un valore compreso tra 25% e 400% per il rapporto di ingrandimento o riduzione.  
Premere OK.
  - Se si sceglie 100% passare al punto 7.

100%*
104% EXE → LTR
141% A5 → A4
200%
50%
70% A4 → A5
78% LGL → LTR
83% LGL → A4
85% LTR → EXE
91% Pagina completa
94% A4 → LTR
97% LTR → A4
Personalizza (25-400%)

- 7 Se non si desidera modificare ulteriori impostazioni, premere **Inizio Mono** o **Inizio Colore**.



### Nota

Le Opzioni Layout pagina 2 in 1 (P), 2 in 1 (L), 2 in 1 (ID), 4 in 1 (P) e 4 in 1 (L) *non* sono disponibili con Ingrandimento/Riduzione.

## Copia fronte-retro (duplex) (su 2 lati)

Se si desidera utilizzare la funzionalità di copia fronte-retro (duplex) automatica, caricare il documento nell'ADF.

Se viene visualizzato un messaggio di memoria esaurita durante la realizzazione di copie fronte-retro (duplex), provare a installare altra memoria. (Consultare *Installazione di memoria aggiuntiva* a pagina 37.)

È necessario selezionare un layout di copia su 2 lati tra le seguenti opzioni prima di poter iniziare la copia fronte-retro (duplex). Il layout di copia su 2 lati va scelto in base al layout del documento.

### ■ 2 lati-2 lati

Verticale

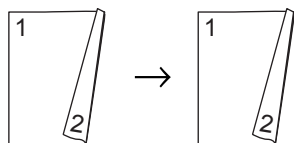

Orizzontale

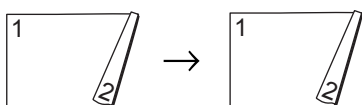

### ■ 1 lato-2 lati Lato lungo

Verticale

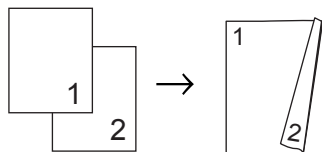

Orizzontale

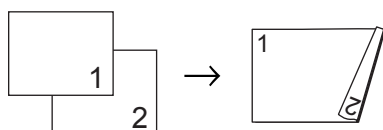

### ■ 2 lati-1 lato Lato lungo

Verticale

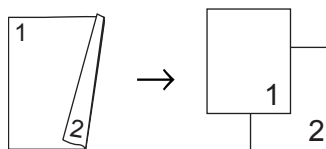

Orizzontale

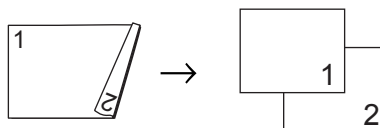

### ■ 1 lato-2 lati Lato corto

Verticale

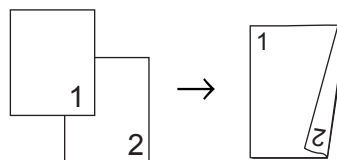

Orizzontale

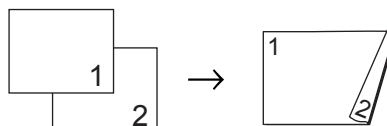

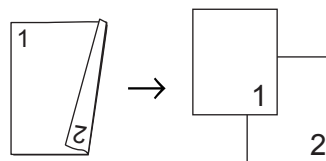

### ■ 2 lati-1 lato Lato corto

Verticale

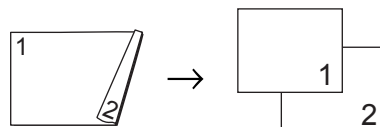

Orizzontale



- 1 Premere  (**COPIA**).
- 2 Caricare il documento.
- 3 Immettere il numero di copie desiderate.

- 4 Premere ◀ o ▶ per visualizzare Copia duplex.  
Premere Copia duplex.
  - 5 Premere ◀ o ▶ per visualizzare le seguenti opzioni di layout:  
2lati-2lati,  
1lato-2lati Cap.lato lun.,  
2lati-1lato Cap.lato lun.,  
1lato-2lati Cap.lato cor.,  
2lati-1lato Cap.lato cor.,  
No
- Premere in corrispondenza dell'opzione desiderata.
- 6 Se non si desidera modificare ulteriori impostazioni, premere **Inizio Mono** o **Inizio Colore**.

## Selezione dei vassoi

È possibile modificare temporaneamente l'opzione di uso dei vassoi solo per la copia successiva.

- 1 Premere  (**COPIA**).
- 2 Caricare il documento.
- 3 Immettere il numero di copie desiderate.
- 4 Premere ◀ o ▶ per visualizzare Vassoio.  
Premere Vassoio.
- 5 Premere MP>T1, MP>T1>T2<sup>1</sup>, T1>MP, T1>T2>MP<sup>1</sup>, Solo vass. #1, Solo vass.#2<sup>1</sup> o Solo MP.
  - <sup>1</sup> T2 e Solo vass.#2 vengono visualizzati solo se è installato il vassoio inferiore opzionale.
- 6 Se non si desidera modificare ulteriori impostazioni, premere **Inizio Mono** o **Inizio Colore**.



### Nota

Per modificare l'impostazione predefinita di selezione del vassoio, vedere *Uso del vassoio nella modalità Copia* nel Capitolo 2 della *Guida per utenti base*.

## Regolazione di luminosità e contrasto

### Luminosità

Regolare la luminosità della copia rendendo le copie più scure o più chiare.

- 1 Premere  (**COPIA**).
- 2 Caricare il documento.
- 3 Immettere il numero di copie desiderate.
- 4 Premere ◀ o ▶ per visualizzare Luminosità.  
Premere Luminosità.
- 5 Premere ◀ per rendere la copia più scura oppure premere ▶ per renderla più chiara.  
Premere OK.
- 6 Se non si desidera modificare ulteriori impostazioni, premere **Inizio Mono** o **Inizio Colore**.

### Contrasto

È possibile regolare il contrasto per ottenere immagini più nitide e più vivaci.

- 1 Premere  (**COPIA**).
- 2 Caricare il documento.
- 3 Immettere il numero di copie desiderate.
- 4 Premere ◀ o ▶ per visualizzare Contrasto.  
Premere Contrasto.
- 5 Premere ◀ per diminuire il contrasto o ▶ per aumentarlo.  
Premere OK.
- 6 Se non si desidera modificare ulteriori impostazioni, premere **Inizio Mono** o **Inizio Colore**.

## Ordinamento di copie tramite ADF

È possibile ordinare copie multiple. Le pagine saranno impilate nell'ordine 1 2 3, 1 2 3, 1 2 3 e così via.

- 1 Premere  (**COPIA**).
- 2 Caricare il documento nell'alimentatore automatico.
- 3 Immettere il numero di copie desiderate.
- 4 Premere ◀ o ▶ per visualizzare Impila/Ordina.  
Premere Impila/Ordina.
- 5 Premere Ordina.
- 6 Se non si desidera modificare ulteriori impostazioni, premere **Inizio Mono** o **Inizio Colore**.



### Nota

Ordina è disponibile solo quando il documento si trova nell'alimentatore automatico.

## Esecuzione di N copie in 1 (layout di pagina)

È possibile ridurre la quantità di carta utilizzata quando si esegue la copia utilizzando la funzione N in 1. Ciò consente di copiare due o quattro pagine su una sola pagina. Se si desidera copiare entrambi i lati di un documento di identità su una pagina, vedere *Copia ID 2 in 1* a pagina 21.

### ! IMPORTANTE

- Accertarsi di aver impostato il formato carta su A4, Letter, Legal o Folio.
- Non è possibile utilizzare l'impostazione Ingrand/Riduzione con la funzione N in 1.
- (P) significa Verticale (Portrait) e (L) significa Orizzontale (Landscape).

- 1 Premere  (**COPIA**).
- 2 Caricare il documento.
- 3 Immettere il numero di copie desiderate.
- 4 Premere ◀ o ▶ per visualizzare Layout pagina.  
Premere Layout pagina.
- 5 Premere ◀ o ▶ per visualizzare No (1 in 1), 2 in 1 (P), 2 in 1 (L), 2 in 1 (ID)<sup>1</sup>, 4 in 1 (P) o 4 in 1 (L).  
Premere il pulsante desiderato.

<sup>1</sup> Per i particolari su 2 in 1 (ID), vedere *Copia ID 2 in 1* a pagina 21.

- 6 Se non si desidera modificare ulteriori impostazioni, premere **Inizio Mono** o **Inizio Colore** per effettuare la scansione della pagina.  
Se è stato inserito il documento nell'ADF, l'apparecchio esegue la scansione delle pagine e avvia la stampa.

**Se si utilizza il piano dello scanner, procedere al punto 7.**

- 7 Quando l'apparecchio esegue la scansione della pagina, premere **Si** per eseguire la scansione della pagina successiva.
- 8 Posizionare la pagina successiva sul piano dello scanner.  
Premere **Inizio Mono** o **Inizio Colore**.  
Ripetere i punti 7 e 8 per ciascuna pagina del layout.
- 9 Dopo aver eseguito la scansione di tutte le pagine, premere **No** nel punto 7 per completare l'operazione.

**Se si effettuano copie dell'alimentatore automatico:**

Posizionare il documento con la stampa *rivolta verso l'alto* nella direzione indicata in basso:

■ 2 in 1 (P)



■ 2 in 1 (L)

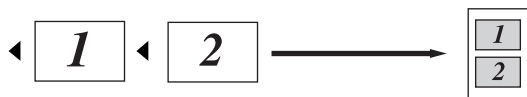

■ 4 in 1 (P)



■ 4 in 1 (L)

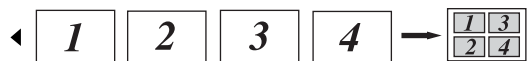

**Se si effettuano copie dal piano dello scanner:**

Posizionare il documento con la stampa *rivolta verso il basso* nella direzione indicata in basso:

■ 2 in 1 (P)

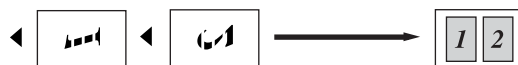

■ 2 in 1 (L)

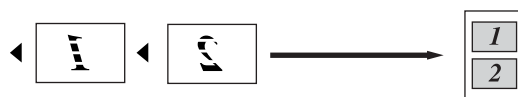

■ 4 in 1 (P)



■ 4 in 1 (L)

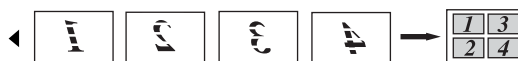



## Copia ID 2 in 1

È possibile copiare entrambi i lati dei documenti di identità su una sola pagina mantenendo il formato originale.



### Nota

È possibile copiare un documento di identità nei limiti previsti dalle leggi in vigore. Consultare *Utilizzo illegale dell'apparecchio* nella *Opuscolo su Sicurezza e restrizioni legali*.

- 1 Premere  (**COPIA**).
- 2 Posizionare un documento di identità con il lato di stampa *rivolto verso il basso* sul lato sinistro del piano dello scanner.
 
  - Anche se il documento viene collocato sull'ADF, l'apparecchio esegue la scansione dei dati dal piano dello scanner.
- 3 Immettere il numero di copie desiderate.
- 4 Premere ◀ o ▶ per visualizzare Layout pagina.  
Premere Layout pagina.
- 5 Premere ◀ o ▶ per visualizzare 2in1 (ID).  
Premere 2in1 (ID).

- 6 Premere **Inizio Mono** o **Inizio Colore**. Dopo che l'apparecchio ha eseguito la scansione del primo lato del documento, sul display LCD viene visualizzato Capovolgere Documento di identità Quindi, premere Inizio.
- 7 Capovolgere il documento di identità e posizionarlo sul lato sinistro del piano dello scanner.
- 8 Premere **Inizio Mono** o **Inizio Colore**. L'apparecchio esegue la scansione dell'altro lato del documento e stampa la pagina.





### Nota

Scegliendo Copia ID 2 in 1, l'apparecchio imposta la qualità su Foto e il contrasto su +2.

## Regolazione del colore (saturazione)

È possibile modificare le impostazioni predefinite per la saturazione del colore.

- 1 Premere  (**COPIA**).
- 2 Caricare il documento.
- 3 Immettere il numero di copie desiderate.
- 4 Premere ◀ o ▶ per visualizzare Regolazione colore.  
Premere Regolazione colore.
- 5 Premere Rosso, Verde o Blu.
- 6 Premere ◀ per diminuire o ▶ per aumentare la saturazione del colore.  
Premere OK.
- 7 Ripetere i punti 5 e 6 se si desidera regolare il colore successivo. Premere .
- 8 Se non si desidera modificare ulteriori impostazioni, premere **Inizio Mono** o **Inizio Colore**.

## Configurazione delle modifiche come impostazioni predefinite

È possibile salvare le impostazioni di copia utilizzate più spesso per Qualità, Luminosità, Contrasto e Regolazione colore come impostazioni predefinite. Queste impostazioni rimangono attive fino alla successiva modifica.

- 1 Premere  (**COPIA**).
- 2 Premere ◀ o ▶, quindi scegliere l'impostazione da modificare e premere in corrispondenza della nuova opzione. Ripetere questa operazione per ogni impostazione da modificare.
- 3 Dopo aver modificato l'ultima impostazione, premere ◀ o ▶ per visualizzare Impos. nuova predef. Premere Impos. nuova predef.
- 4 Premere Sì.
- 5 Premere **Stop/Uscita**.



## Ripristino di tutte le impostazioni di copia alle impostazioni predefinite di fabbrica

È possibile ripristinare tutte le impostazioni di copia modificate alle impostazioni predefinite. Queste impostazioni rimangono attive fino alla successiva modifica.

- 1 Premere  (**COPIA**).
- 2 Dopo aver modificato l'ultima impostazione, premere ◀ o ▶ per visualizzare Ripristina predefinite.  
Premere Ripristina predefinite.
- 3 Premere Sì.
- 4 Premere **Stop/Uscita**.

## Configurazione delle impostazioni preferite

È possibile memorizzare le impostazioni di copia utilizzate più spesso configurandole come preferite. È possibile configurare fino a tre impostazioni preferite.

- 1 Premere  (**COPIA**).
- 2 Scegliere l'opzione di copia e le impostazioni da memorizzare.
- 3 Premere ◀ o ▶ per visualizzare Impostazioni preferite.  
Premere Impostazioni preferite.
- 4 Premere Memorizza.
- 5 Premere in corrispondenza della posizione in cui memorizzare le impostazioni per Favorito:1, Favorito:2 o Favorito:3.
- 6 Procedere nel modo seguente:
  - Se si desidera rinominare l'impostazione, premere  per eliminare i caratteri. Inserire quindi il nuovo nome (fino a 12 caratteri).  
Premere OK
  - Se non si desidera rinominare l'impostazione, premere OK.
- 7 Premere **Stop/Uscita**.

## Recupero delle impostazioni preferite

Quando si è pronti per utilizzare uno dei set di impostazioni preferite, è possibile richiamarlo.

- 1 Premere  (**COPIA**).
- 2 Premere Prefer..
- 3 Premere in corrispondenza dell'impostazione preferita che si desidera recuperare.
- 4 Premere **Inizio Mono** o **Inizio Colore**.

## Ridenominazione delle impostazioni preferite

Dopo aver memorizzato le impostazioni preferite è possibile rinominarle.

- 1 Premere  (**COPIA**).
- 2 Premere ◀ o ▶ per visualizzare Impostazioni preferite.  
Premere Impostazioni preferite.
- 3 Premere Rinomina.
- 4 Premere in corrispondenza dell'impostazione preferita che si desidera rinominare.
- 5 Immettere il nuovo nome (fino a 12 caratteri).
- 6 Premere OK.
- 7 Premere **Stop/Uscita**.

## Pulizia e controllo dell'apparecchio

Pulire l'interno e l'esterno dell'apparecchio con un panno asciutto e privo di peli. Quando si sostituisce la cartuccia toner o il gruppo tamburo, accertarsi di pulire l'interno dell'apparecchio. Se le pagine stampate sono macchiate con il toner, pulire l'interno dell'apparecchio con un panno asciutto e privo di peli.

### ⚠ AVVERTENZA

NON utilizzare materiali per la pulizia contenenti ammoniaca, alcol e qualsiasi tipo di spray o di sostanza infiammabile per pulire l'interno o l'esterno dell'apparecchio. In questo modo potrebbe verificarsi una scossa elettrica o un incendio.

Consultare *Per un utilizzo sicuro del prodotto* in *Opuscolo su Sicurezza e restrizioni legali* sulle modalità di pulizia dell'apparecchio.



Fare attenzione a non inalare il toner.

### ⚠ IMPORTANTE

Usare detergenti neutri. Se si esegue la pulizia con liquidi volatili come diluenti o benzene la superficie dell'apparecchio verrà danneggiata.

## Controllo dei contapagine

È possibile visualizzare i contapagine dell'apparecchio per le copie, le stampe, i rapporti e gli elenchi, oppure un totale riepilogativo.

- 1 Premere **MENU**.
- 2 Premere **▲** o **▼** per visualizzare **Info. macchina**.  
Premere **Info. macchina**.
- 3 Premere **Contatore pag..**.  
Sul display LCD viene visualizzato il numero di pagine per **Totale, Elenco, Copia** o **Stampa**.
- 4 Premere **Totale, Elenco, Copia** o **Stampa** per visualizzare i contapagine per **Colore e Bianco e nero**.
- 5 Procedere nel modo seguente:
  - Per vedere le altre opzioni, premere .
  - Per uscire, premere **Stop/Uscita**.

## Controllo della durata rimanente dei componenti

La vita utile dei componenti dell'apparecchio è indicata sul display.

- 1 Premere **MENU**.
- 2 Premere **▲** o **▼** per visualizzare **Info. macchina**.  
Premere **Info. macchina**.
- 3 Premere **Durata dei pezzi**.
- 4 Premere **▲** o **▼** per visualizzare la durata rimanente (approssimativa) dei componenti **Tamburo**, **Gruppo Cinghia**, **Fusore**, **Laser**, **PF Kit MP**, **PF Kit 1** e **PF Kit 2**.
- 5 Premere **Stop/Uscita**.

## Sostituzione delle parti con manutenzione periodica

Le parti di manutenzione periodica devono essere sostituite regolarmente in modo da conservare la qualità di stampa. Le parti elencate di seguito dovranno essere sostituite dopo la stampa di 50.000 pagine circa <sup>1</sup> per PF Kit MP e 100.000 pagine circa <sup>1</sup> per PF Kit 1, PF Kit 2, Fusore e Laser. Rivolgersi al rivenditore locale Brother quando i messaggi riportati di seguito compaiono sul display.

<sup>1</sup> Pagine a un lato in formato lettera o A4.

Messaggio LCD	Descrizione
Sostituire le parti Gruppo fusore	Sostituire il gruppo fusore.
Sostituire le parti Gruppo laser	Sostituire il gruppo laser.
Sostituire le parti PK Kit 1	Sostituire il kit PF per il vassoio.
Sostituire le parti PF Kit 2	Sostituire il kit di alimentazione carta per il vassoio inferiore (optional).
Sostituire le parti PF Kit MP	Sostituire il kit di alimentazione carta per il vassoio multifunzione.

## Imballaggio e spedizione dell'apparecchio

### ⚠ AVVERTENZA

Questo apparecchio è pesante e pesa circa 28,5 kg. Per prevenire potenziali infortuni far sollevare l'apparecchio da almeno due persone. Attenzione a non schiacciarsi le dita quando si appoggia l'apparecchio.

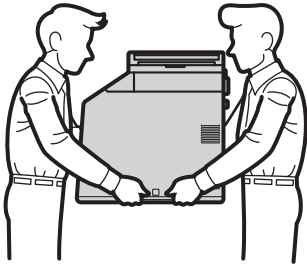

Se si utilizza un vassoio inferiore, trasportarlo separatamente dall'apparecchio.

### ⚠ IMPORTANTE

Quando l'apparecchio viene spedito, la vaschetta di recupero toner deve essere rimossa dall'apparecchio e inserita in un sacchetto di plastica. Se l'elemento non viene rimosso e inserito in un sacchetto di plastica prima della spedizione potrebbero verificarsi gravi danni all'apparecchio e la garanzia potrebbe essere invalidata.

### ✍ Nota

Se per qualsiasi motivo l'apparecchio deve essere spedito, imballarlo con cura nella confezione originale per evitare danni durante il trasporto. L'apparecchio deve essere adeguatamente assicurata con il vettore.

Accertarsi di avere a disposizione i seguenti componenti per eseguire un nuovo imballaggio:

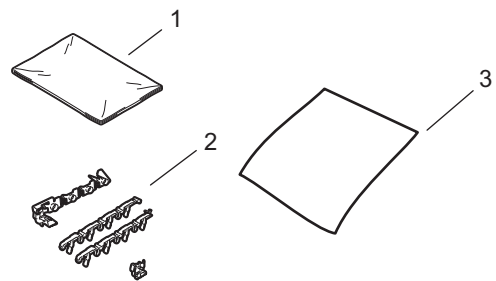

- 1 **Sacchetto di plastica per la vaschetta di recupero toner**
- 2 **Materiale di imballaggio arancione per il blocco delle parti interne (4 pezzi)**
- 3 **Foglio di carta (A4 o Letter) per proteggere il gruppo cinghia (Non in dotazione)**

1 Spegnere l'apparecchio. Scollegare tutti i cavi, quindi disinserire il cavo di alimentazione dalla presa elettrica.

2 Premere il pulsante di sblocco del coperchio anteriore e aprire il coperchio.

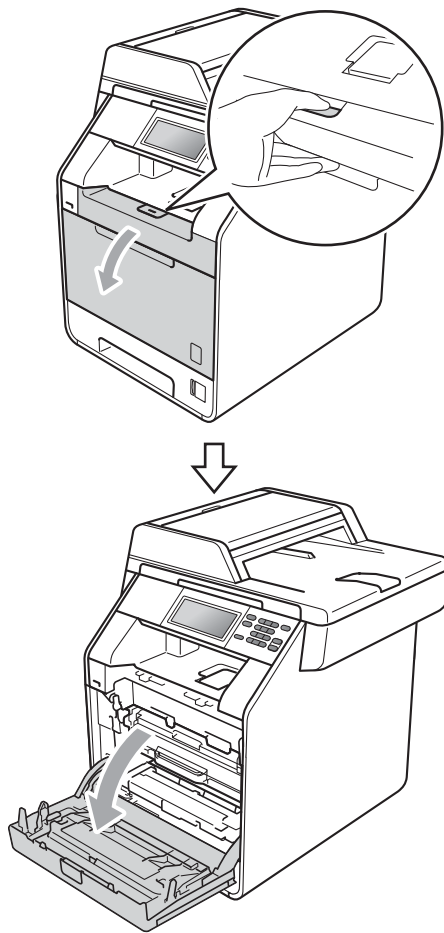

3 Afferrare l'impugnatura verde del gruppo tamburo. Estrarre il gruppo tamburo fino all'arresto.

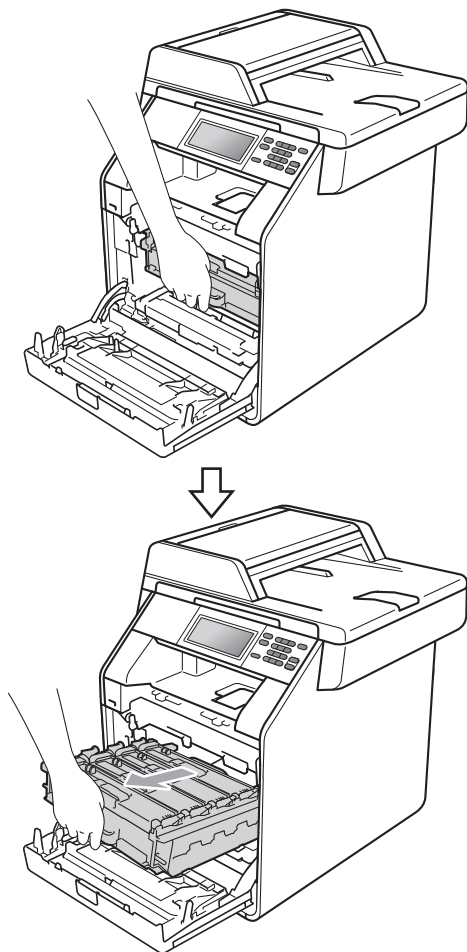



- 4 Ruotare in senso antiorario la leva di blocco verde (1) sul lato sinistro dell'apparecchio fino alla posizione di sblocco. Afferrare le impugnature verdi del gruppo tamburo e sollevare la parte anteriore del gruppo in modo da estrarlo dall'apparecchio.

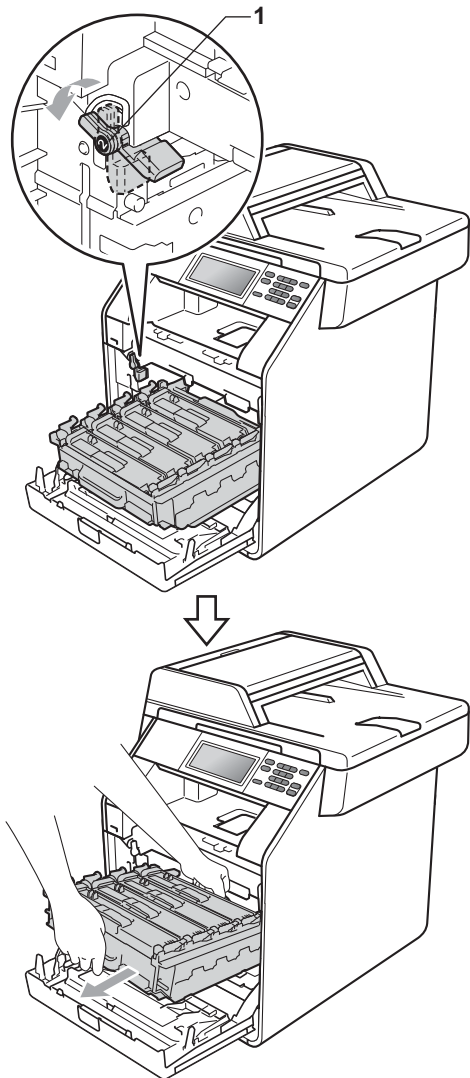

## ! IMPORTANTE

- Afferrare le impugnature verdi del gruppo tamburo per il trasporto. Non tenere i lati del gruppo tamburo.
- Si raccomanda di collocare il gruppo tamburo su una superficie piana pulita e di appoggiarlo su un foglio di carta o su un panno, da gettare dopo l'uso, in caso di spargimento accidentale di toner.
- Maneggiare con cura le cartucce toner e la vaschetta di recupero toner. Pulire o rimuovere con acqua fredda, dalle mani o dai vestiti, il toner che eventualmente esce dalla cartuccia.
- Per evitare danni all'apparecchio a causa delle cariche statiche, **NON** toccare gli elettrodi indicati in figura.

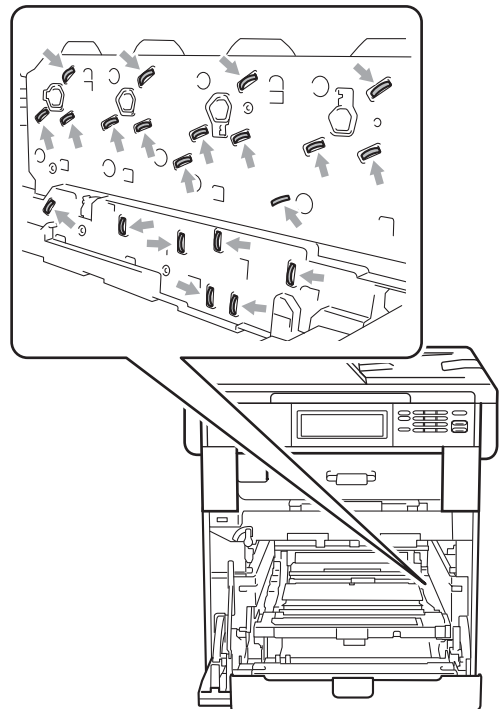

A

- 5 Afferrare la maniglia verde del gruppo cinghia con entrambe le mani e sollevare il gruppo cinghia, quindi estrarlo.

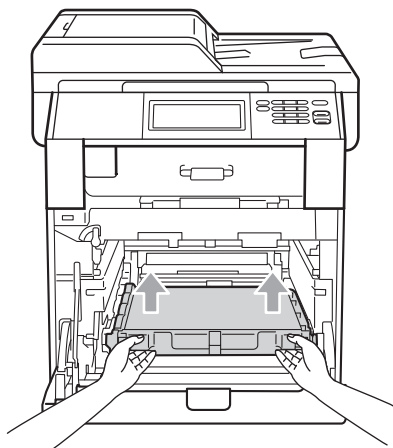

- 6 Rimuovere i due pezzi di materiale da imballaggio arancione e gettarli.

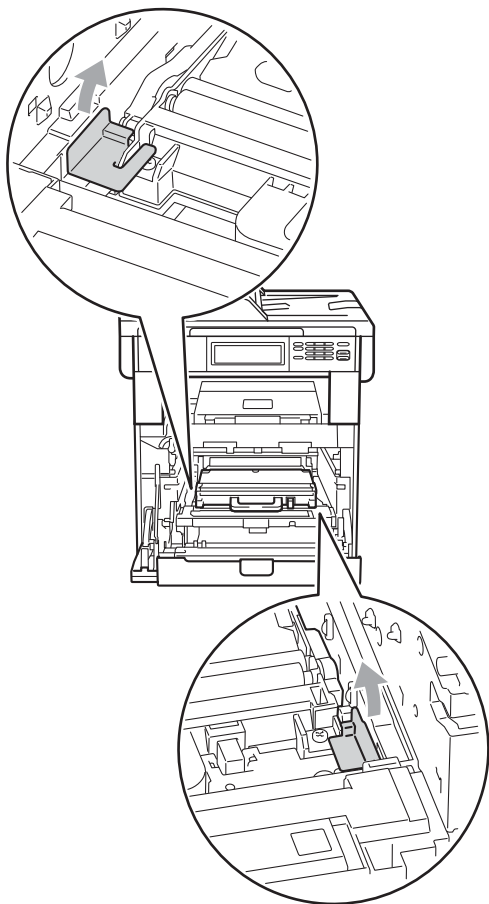

 **Nota**

Questo passaggio è necessario solo quando si sostituisce la vaschetta di recupero toner per la prima volta e non è necessario per la vaschetta di recupero toner sostitutiva. Il materiale di imballaggio arancione è installato in fabbrica per proteggere l'apparecchio durante la spedizione dalla fabbrica.

- 7 Rimuovere la vaschetta di recupero toner dall'apparecchio, utilizzando l'impugnatura verde, quindi inserirla in un sacchetto di plastica e sigillare completamente il sacchetto.

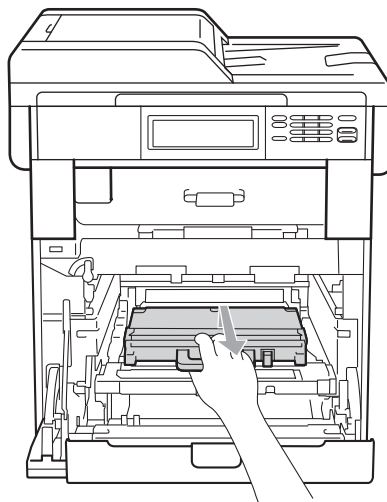

**! IMPORTANTE**

Maneggiare con cura la vaschetta di recupero toner. Pulire o rimuovere con acqua fredda, dalle mani o dai vestiti, il toner che eventualmente esce dalla cartuccia.

- 8** Reinserire il gruppo cinghia nell'apparecchio. Assicurarsi che il gruppo cinghia sia in piano e correttamente inserito in posizione.

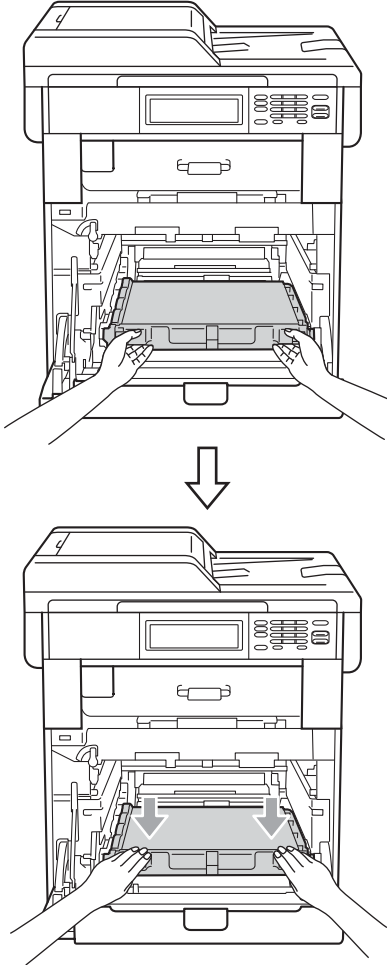

- Far scorrere il piccolo materiale da imballaggio arancione (3) sull'asta di metallo sul lato destro del gruppo tamburo, come mostrato in figura.

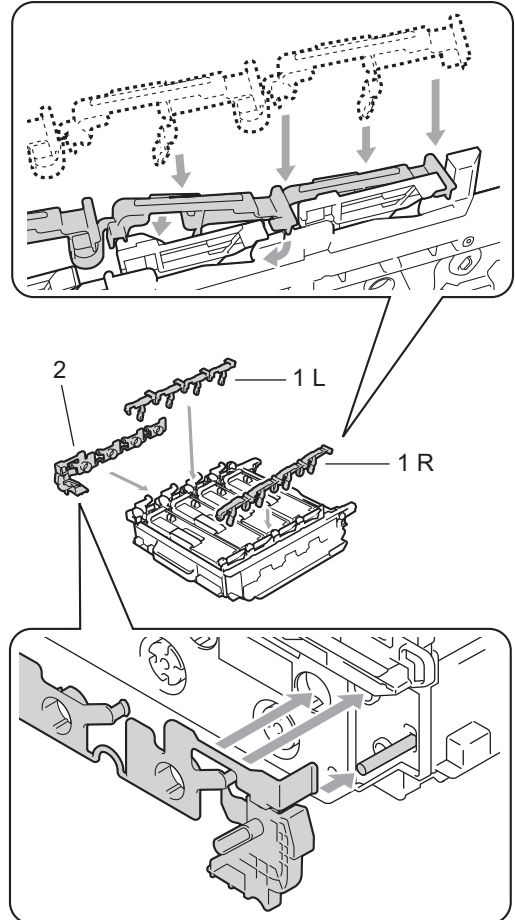

A

- 9** Inserire il materiale di imballaggio arancione sul gruppo tamburo, come indicato di seguito:

- Per proteggere le cartucce toner, installare le strisce di imballaggio arancioni corrispondenti (1) (contrassegnate con L e R) sul gruppo tamburo a sinistra e a destra, come mostrato in figura.
- Fissare la striscia di imballaggio arancione (2) sul lato sinistro del gruppo tamburo, come mostrato in figura.

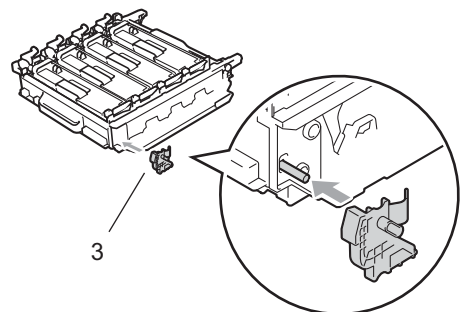

- 10 Posizionare un foglio di carta (A4 o Letter) sul gruppo cinghia per evitare danni al gruppo.

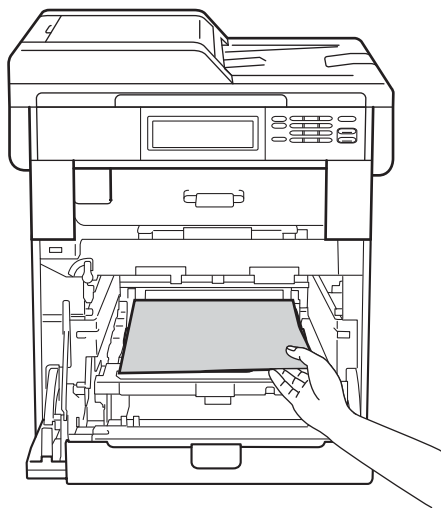

- 11 Assicurarsi che la leva di blocco verde (1) sia nella posizione di sblocco, come mostrato nella figura.

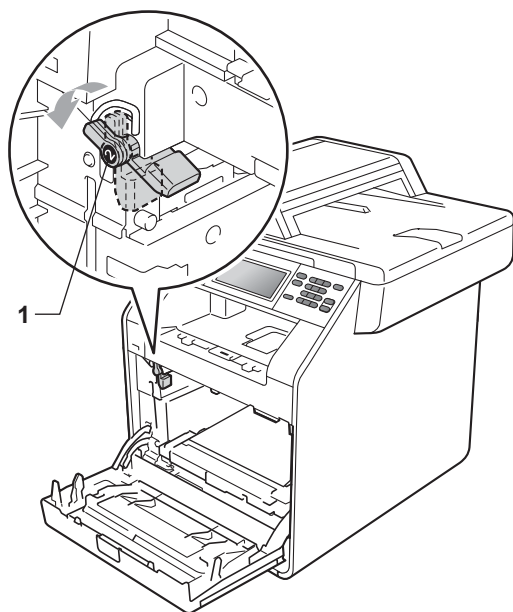

- 12 Far corrispondere le estremità di guida (2) del gruppo tamburo ai simboli ► (1) su entrambi i lati dell'apparecchio, quindi inserire il gruppo tamburo nell'apparecchio fino all'arresto in corrispondenza della leva di blocco verde nella posizione di sblocco.

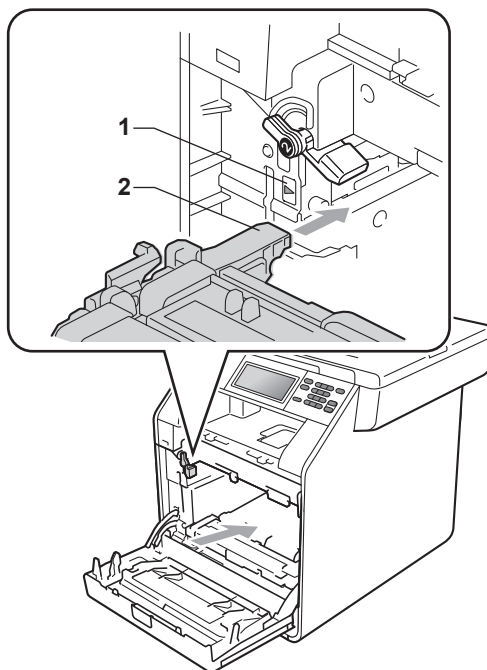

- 13 Ruotare in senso orario la leva di blocco verde (1) nella posizione di blocco.

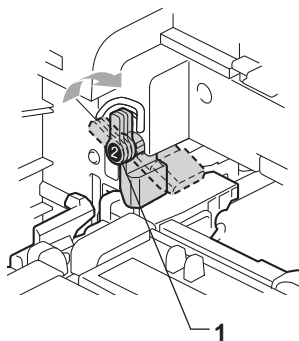

- 14 Inserire il gruppo tamburo fino all'arresto.

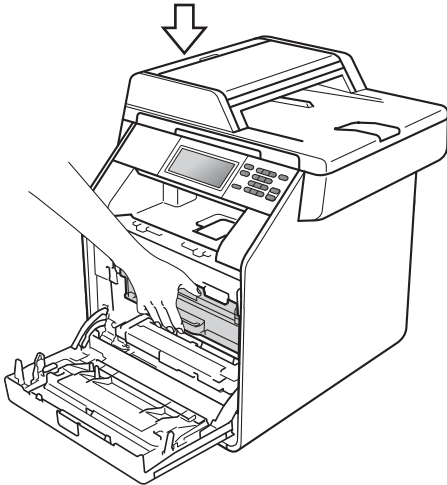
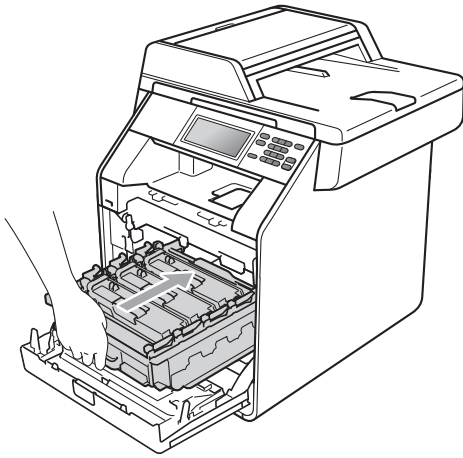

- 15 Chiudere il coperchio anteriore dell'apparecchio.

- 16 Inserire il pezzo di polistirene (2) nel cartone inferiore (1). Inserire quindi la vaschetta di recupero toner nel pezzo di polistirene.

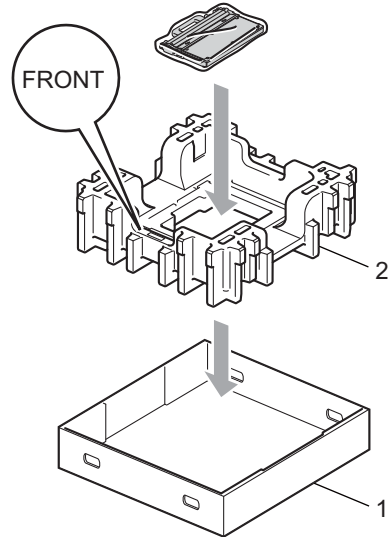

- 17 Avvolgere l'apparecchio in un sacchetto di plastica. Inserire l'apparecchio nel pezzo di polistirene (1).

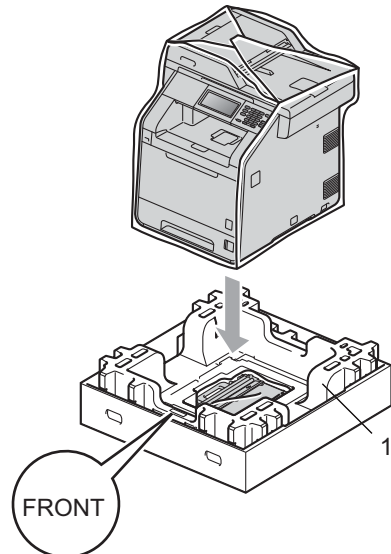

A

- 18 Inserire il pezzo di polistirene (2) nel lato posteriore del pezzo di polistirene (1) come mostrato nell'illustrazione.

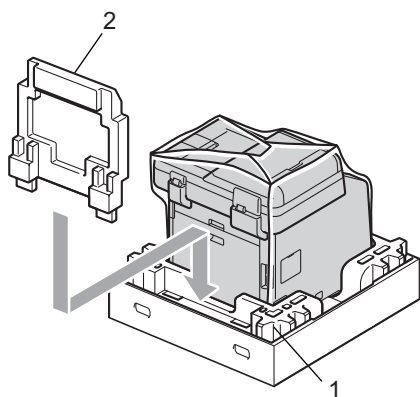

- 19 Collocare il cartone superiore (1) sopra l'apparecchio e il cartone inferiore (2). Allineare i fori di connessione del cartone superiore con quelli del cartone inferiore. Fissare il cartone superiore a quello inferiore usando i quattro giunti di plastica (3) come mostrato nell'illustrazione.

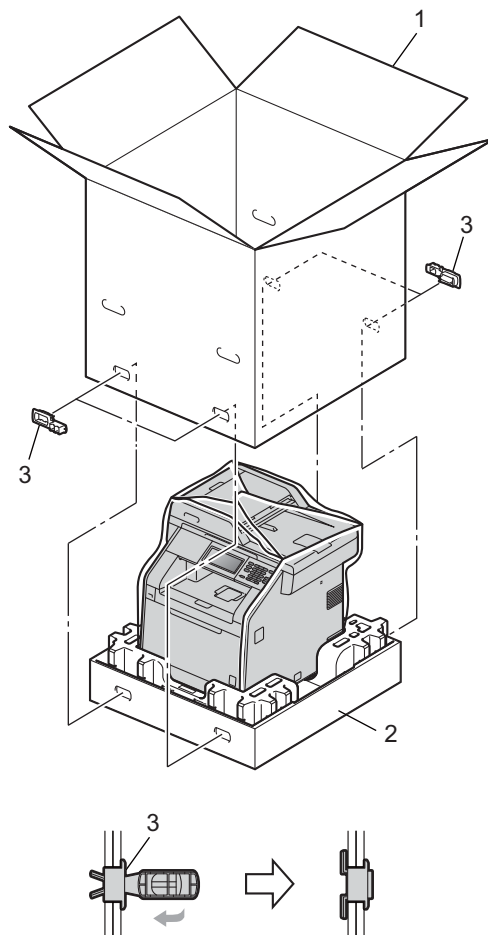

- 20 Inserire i due pezzi di polistirene (1) nel cartone, facendo corrispondere il lato destro dell'apparecchio al simbolo "RIGHT" su uno dei pezzi e il lato sinistro dell'apparecchio al simbolo "LEFT" sull'altro pezzo. Inserire il cavo di alimentazione CA e la documentazione stampata nel cartone originale, come mostrato nella figura.

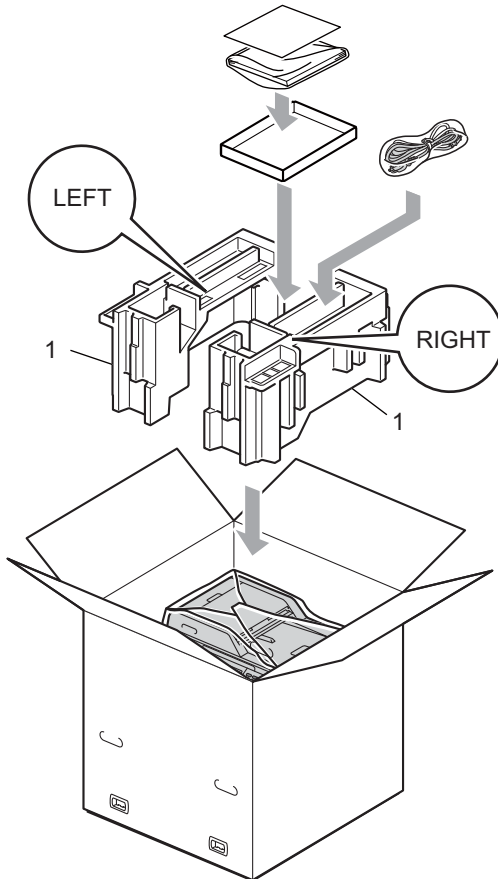

- 21 Chiudere il cartone e fissarlo con nastro da imballaggio.

## Vassoio carta opzionale (LT-300CL)

È possibile installare un vassoio carta opzionale che può contenere fino a 500 fogli da 80 g/m<sup>2</sup>.

Se è installato un vassoio opzionale, l'apparecchio è in grado di contenere fino a 800 fogli di carta normale.

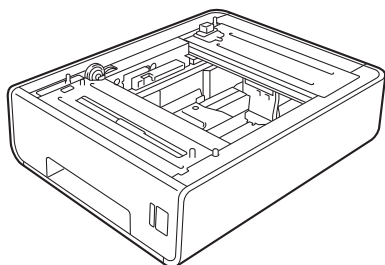

Per l'installazione, consultare le istruzioni in dotazione con il vassoio inferiore.

## Scheda di memoria

DCP-9270CDN dispone di 256 MB di memoria standard. L'apparecchio dispone di uno slot di espansione della memoria opzionale. È possibile aumentare la memoria fino a un massimo di 512 MB installando un modulo SO-DIMM (Small Outline Dual In-line Memory Module).

### Tipi di SO-DIMM

È possibile inserire i moduli SO-DIMM indicati di seguito:

- Kingston KTH-LJ2015/128 da 128 MB
- Kingston KTH-LJ2015/256 da 256 MB
- Transcend TS128MHP422A da 128 MB
- Transcend TS256MHP423A da 256 MB



#### Nota

- Per ulteriori informazioni, visitare il sito Web di Kingston Technology all'indirizzo <http://www.kingston.com/>.
- Per ulteriori informazioni, visitare il sito Web di Transcend all'indirizzo <http://www.transcend.com.tw/>.

In generale, i moduli SO-DIMM devono presentare le seguenti caratteristiche:

Tipo: 144 pin e uscita a 16 bit

Latenza CAS: 4

Frequenza di clock: 267 MHz (533 Mb/S/Pin) o superiore

Capacità: 64, 128 o 256 MB

Altezza: 30,0 mm

Tipo DRAM: DDR2 SDRAM



 **Nota**

- Alcuni moduli SO-DIMM potrebbero non funzionare con l'apparecchio.
- Per ulteriori informazioni, rivolgersi al rivenditore presso cui è stato acquistato l'apparecchio o all'Assistenza Clienti Brother.

## Installazione di memoria aggiuntiva

- 1 Disattivare l'interruttore di alimentazione dell'apparecchio.
- 2 Disconnettere il cavo di interfaccia dall'apparecchio, quindi scollegare il cavo di alimentazione dalla presa elettrica.

 **Nota**

Assicurarsi di aver disattivato l'interruttore di alimentazione dell'apparecchio prima di installare o rimuovere la SO-DIMM.

- 3 Rimuovere i coperchi in plastica (1) e in metallo (2) della SO-DIMM.

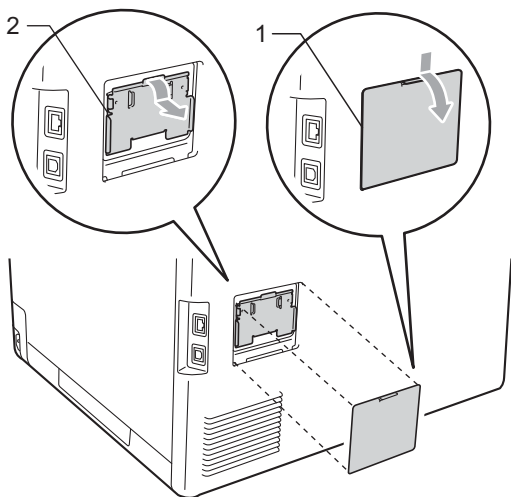

- 4 Togliere l'imballaggio della SO-DIMM e tenerlo per i bordi.

**! IMPORTANTE**

Per evitare di danneggiare l'apparecchio con l'energia statica, **NON** toccare i chip di memoria o la superficie della scheda.

- 5 Tenere i bordi della SO-DIMM e allineare gli incavi nella SO-DIMM con le sporgenze nella fessura. Inserire la SO-DIMM (1) in senso diagonale, quindi inclinarla verso la scheda di interfaccia fino a bloccarla in posizione (2).

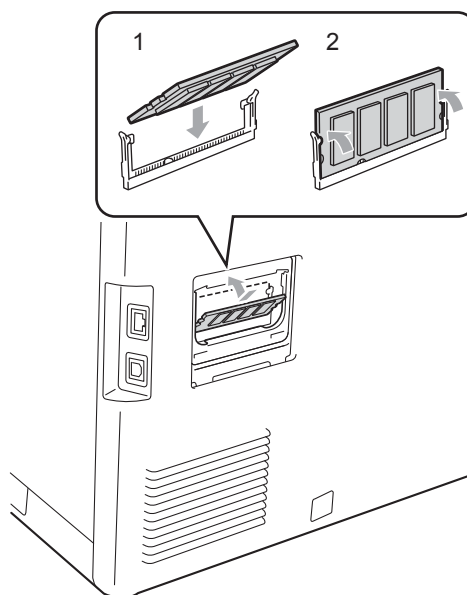

B

- 6 Reinserire i coperchi in metallo (2) e in plastica (1) della SO-DIMM.

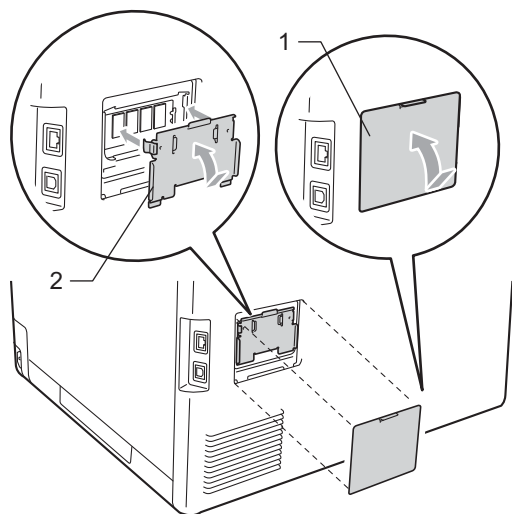

- 7 Prima di tutto inserire nuovamente il cavo di alimentazione dell'apparecchio nella presa elettrica, quindi collegare il cavo di interfaccia.

- 8 Attivare l'interruttore di alimentazione dell'apparecchio.



### Nota

Per verificare di aver installato correttamente la SO-DIMM, stampare la pagina delle impostazioni dell'utente, che riporta le dimensioni attuali della memoria. (Consultare *Rapporto impostazioni utente* a pagina 4.)

L'elenco riporta una lista completa di funzioni e termini che compaiono nei manuali Brother. La disponibilità di tali funzioni varia a seconda del modello acquistato.

**Annullamento di un'operazione**

Annulla un'operazione di stampa programmata e cancella la memoria dell'apparecchio.

**Elenco impostazioni utente**

Un rapporto di stampa che mostra le impostazioni attuali dell'apparecchio.

**Impostazioni temporanee**

È possibile scegliere alcune opzioni per ciascuna copia senza modificare le impostazioni predefinite.

**LCD (display a cristalli liquidi)**

Il display dell'apparecchio che mostra i messaggi interattivi durante la programmazione a schermo e riporta la data e l'ora quando l'apparecchio non viene utilizzato.

**Lista aiuti**

Una stampa della tabella Menu completa che è possibile utilizzare per programmare l'apparecchio quando non si hanno le Guide dell'utente a portata di mano.

**Modalità Menu**

Modalità di programmazione per modificare le impostazioni dell'apparecchio.

**OCR (riconoscimento ottico caratteri)**

ScanSoft™ PaperPort™ 12SE con OCR o Presto! L'applicazione software PageManager consente di convertire un'immagine di testo in testo modificabile.

**Ricerca**

Un elenco elettronico, in ordine alfabetico, di valori LDAP.

**Risoluzione**

Il numero di linee verticali e orizzontali per pollice.

**Risoluzione fine**

Questa risoluzione è pari a 203 × 196 dpi. Viene utilizzata per la stampa di caratteri piccoli e di grafici.

**Scala di grigi**

Le sfumature di grigio disponibili per copiare.

**Scansione**

L'operazione di invio al computer dell'immagine elettronica di un documento cartaceo.

**Volume segnale acustico**

L'impostazione del volume dei segnali acustici quando si preme un tasto o si commette un errore.

# D

# Indice

## A

---

Apple Macintosh  
Vedere la Guida software dell'utente.

## C

---

ControlCenter2 (per Macintosh)  
Vedere la Guida software dell'utente.  
ControlCenter4 (per Windows®)  
Vedere la Guida software dell'utente.  
Copia  
  contrasto .....18  
  copia ID 2 in 1 .....21  
  dal piano dello scanner .....19  
  impostazioni provvisorie .....14  
  Ingrandimento/Riduzione .....15  
  luminosità .....18  
  N in 1 (layout di pagina) .....19  
  ordinamento (solo ADF) .....18  
  qualità .....14  
  tasti .....14  
  tramite ADF .....18  
Copia fronte-retro .....16

## G

---

Gruppo tamburo  
  controllo (durata rimanente) .....26

## I

---

Impostazione remota  
Vedere la Guida software dell'utente.  
Impostazioni di copia provvisorie .....14  
Informazioni sull'apparecchio  
  Contapagine .....25  
  controllo della durata rimanente dei  
  componenti .....26  
Ingrandimento/Riduzione .....15  
interruzione della corrente elettrica .....1

## L

---

Layout di pagina (N in 1) .....19  
LCD (display a cristalli liquidi)  
  luminosità di retroilluminazione .....3

## M

---

Macintosh  
Vedere la Guida software dell'utente.  
Manutenzione, ordinaria .....25  
  controllo della durata rimanente dei  
  componenti .....26  
Memoria  
  aggiunta di DIMM (optional) .....36  
  Installazione .....37  
  memorizzazione .....1  
Modalità riposo .....2  
Modalità riposo avanzato .....3

## N

---

N in 1 (layout di pagina) .....19

## O

---

Ora legale estiva .....1  
Ordinamento .....18

## P

---

PaperPort™ 12SE con OCR  
Vedere la Guida software dell'utente e la  
Guida dell'applicazione PaperPort™ 12SE  
per accedere alle Guide dell'utente.  
Presto! PageManager  
Vedere la Guida software dell'utente.  
Vedere inoltre la Guida dell'applicazione  
Presto! PageManager.

## Q

---

Qualità  
  copia .....14

## R

---

Rapporti	
Configurazione di rete .....	5, 13
Rete	
Scansione	
Vedere la Guida software dell'utente.	
stampa	
Vedere la Guida dell'utente in rete.	
Riduzione	
copie .....	15
Risparmio toner .....	2

## S

---

Scansione	
Vedere la Guida software dell'utente.	
Sicurezza	
Blocco funzioni sicurezza	
Modalità Utente pubblico .....	8
Secure Function Lock	
Password dell'amministratore .....	7
Utenti con accesso limitato .....	9
Stampa	
Vedere la Guida software dell'utente.	

## U

---

Utenti con accesso limitato .....	9
-----------------------------------	---

## W

---

Windows®	
Vedere la Guida software dell'utente.	

**brother**<sup>®</sup>

L'uso di questo apparecchio è consentito solo nel Paese in cui è stato acquistato. Le aziende Brother locali o i rivenditori forniranno assistenza solo agli apparecchi acquistati nei rispettivi Paesi.