

brother®

GRUNDLÄGGANDE BRUKSANVISNING

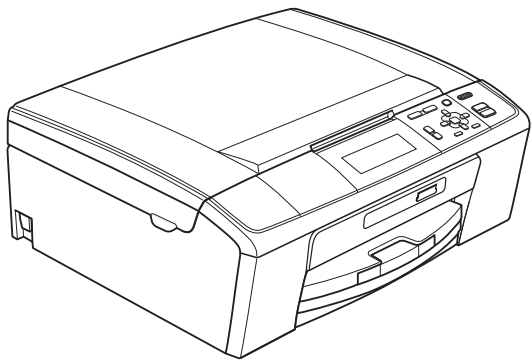

DCP-J515W
DCP-J715W

Version 0

SWE

Om du behöver ringa vår kundtjänst

Fyll i uppgifterna nedan och spara dem för framtida behov:

Modellnummer: DCP-J515W, DCP-J715W
(Ringa in ditt modellnummer)

Serienummer: ¹ _____

Inköpsdatum: _____

Inköpsort: _____

¹ Serienumret finns på enhetens baksida. Förvara bruksanvisningen tillsammans med inköpskvittot som ett bevis på ditt inköp i händelse av stöld eller brand och vid garantiservice.

Registrera produkten online på

<http://www.brother.com/registration/>

Genom registreringen hos Brother kommer du att registreras som den ursprungliga ägaren av produkten. Registreringen kan också användas:

- som en bekräftelse på inköpsdatum om du skulle tappa bort kvittot
- för att bestyrka en fordran om du förlorar en försäkrad produkt.

Var hittar jag bruksanvisningarna?

Vilken bruksanvisning?	Vad innehåller den?	Var finns den?
Säkerhet och juridisk information	Läs igenom säkerhetsföreskrifterna innan du installerar maskinen.	Tryckt / i förpackningen
Snabbguide	Läs igenom den här bruksanvisningen först. Följ de angivna instruktionerna för att installera maskinen, drivrutinerna och programvaran för ditt operativsystem och din anslutningstyp.	Tryckt / i förpackningen
Grundläggande bruksanvisning	Läs om de grundläggande funktionerna för kopiering, skanning, PhotoCapture Center™ och om att byta ut förbrukningsartiklar. Se felsökningstipsen.	Tryckt / i förpackningen
Avancerad bruksanvisning	Läs mer om de avancerade funktionerna: kopiering, utskriftsrapporter och rutinunderhåll.	PDF-fil / cd-skivan med dokumentation
Bruksanvisning för programanvändare	Följ de här instruktionerna för utskrifter, skanning, nätverksskanning, PhotoCapture Center™ och programmet Brother ControlCenter.	PDF-fil / cd-skivan med dokumentation
Bruksanvisning för nätverksanvändare	Den här bruksanvisningen innehåller mer avancerad information om att konfigurera trådlösa nätverksanslutningar och Ethernetanslutningar. Dessutom innehåller den information om nätverksverktyg, nätverksutskrifter, felsökningstips och vilka nätverksspecifikationer som stöds.	PDF-fil / cd-skivan med dokumentation

Innehållsförteckning

(GRUNDLÄGGANDE BRUKSANVISNING)

1	Allmän information	1
	Använda dokumentationen	1
	Symboler i den här dokumentationen	1
	Öppna den Avancerade bruksanvisningen, Bruksanvisningen för programanvändare och Bruksanvisningen för nätverksanvändare	1
	Visa dokumentationen	1
	Öppna Brother Support (Windows®)	3
	Öppna Brother Support (Macintosh)	3
	Genomgång av kontrollpanelen	4
	Meddelanden på LCD-skärmen	5
	Grundläggande användning	6
	Varningslysdioder	6
	LCD-skärm	7
	Ställa in bakgrundens ljusstyrka	7
2	Ladda papper	8
	Ladda papper och andra utskriftsmedia	8
	Ladda kuvert och vykort	10
	Fylla på fotopapper	12
	Ta bort små utskrifter från maskinen	14
	Utskrivbart område	15
	Pappersinställningar	16
	Papperstyp	16
	Pappersformat	16
	Godkända papper och andra utskriftsmedia	17
	Rekommenderat papper	17
	Hantera och använda utskriftsmedia	18
	Välja rätt utskriftsmedia	19
3	Ladda dokument	21
	Ladda dokument	21
	Använda dokumentmataren (endast DCP-J715W)	21
	Använda kopieringsglaset	21
	Skanningsbart område	22
4	Kopiering	23
	Kopiera	23
	Avbryta kopieringen	23
	Kopieringsinställningar	23
	Pappersalternativ	24

5	Skriva ut foton från ett minneskort eller USB-minne	25
	PhotoCapture Center™-funktioner	25
	Använda ett minneskort eller ett USB-minne.....	25
	Komma igång.....	26
	Skriva ut bilder	28
	Visa foton.....	28
	PhotoCapture Center™-utskriftsinställningar	28
	Skanna till ett minneskort eller ett USB-minne	29
6	Skriva ut från en dator	31
	Skriva ut ett dokument.....	31
7	Skanna till en dator	32
	Skanna ett dokument.....	32
	Skanna med skanningsknappen.....	32
	Skanna med en skannerdrivrutin	32
A	Rutinunderhåll	33
	Byta bläckpatroner.....	33
	Rengöring och kontroll av maskinen.....	35
	Rengöra kopieringsglaset.....	35
	Rengöra pappersmatarrullarna.....	36
	Rengöra skrivhuvudet.....	37
	Kontrollera utskriftskvaliteten.....	37
	Kontrollera utskriftsjusteringen	38
B	Felsökning	39
	Fel- och underhållsmeddelanden	39
	Felanimering.....	43
	Dokumentstopp (endast DCP-J715W)	43
	Skrivarstopp eller pappersstopp	44
	Felsökning	46
	Driftsproblem	46
	Maskininformation.....	51
	Kontrollera serienummer	51
	Återställningsfunktioner	51
	Återställa maskinen	51
C	Meny och funktioner	52
	Programmering på skärmen	52
	Funktionsvalstabell	53
	Skriva in text	68
	Infoga specialtecken.....	68
	Rätta till fel.....	68

D Specifikationer 69

Allmänt.....	69
Utskriftsmedia	71
Kopiera	72
PhotoCapture Center™	73
PictBridge (endast DCP-J715W)	74
Skanner	75
Skrivare.....	76
Gränssnitt	77
Datorkrav	78
Förbrukningsmaterial.....	79
Nätverk (LAN).....	80

E Register 81

Innehållsförteckning

(AVANCERAD BRUKSANVISNING)

I den *avancerade bruksanvisningen* förklaras följande funktioner och åtgärder.

Om du vill öppna den *avancerade bruksanvisningen* går du till cd-skivan med dokumentation.

1 Grundinställningar

Minneslagring
Viloläge
LCD-skärm

2 Skriva ut rapporter

Rapporter

3 Kopiering

Kopieringsinställningar

4 Skriva ut foton från ett minneskort eller USB-minne

PhotoCapture Center™-funktioner
Skriva ut bilder
*PhotoCapture Center™-
utskriftsinställningar*
Skanna till minneskort eller USB-minne

5 Skriva ut foton från en kamera (endast DCP-J715W)

Skriva ut foton direkt från en PictBridge-kamera
Skriva ut foton direkt från en digitalkamera (utan PictBridge)

A Rutinunderhåll

Rengöring och kontroll av maskinen
Förpacka och transportera maskinen

B Förklaringar av ord och begrepp

C Register



Använda dokumentationen

Tack för att du har valt att köpa en Brother-maskin! Läs igenom dokumentationen för att få ut det mesta av maskinen.

Symboler i den här dokumentationen

Följande symboler och anvisningar används i dokumentationen:

Fet	Text med fetstil motsvarar specifika knappar på maskinens kontrollpanel eller på datorskärmen.
<i>Kursiv</i>	Text med kursiv stil gör dig uppmärksam på en viktig punkt eller hänvisar dig till ett annat avsnitt.
Courier New	Text på maskinens LCD-skärm visas med typsnittet Courier New.

VARNING

VARNING indikerar en potentiellt farlig situation som kan leda till allvarliga skador eller dödsfall.

VAR FÖRSIKTIG

VAR FÖRSIKTIG indikerar en potentiellt farlig situation som kan leda till lättare eller mindre skador.

VIKTIGT

VIKTIGT indikerar en potentiellt farlig situation som kan leda till skador på egendom eller på utrustningen.



Information om hur du agerar i en viss situation eller hur du kan använda funktionen tillsammans med andra funktioner.



Ikonen varnar dig för möjliga elektriska stötar.

Öppna den Avancerade bruksanvisningen, Bruksanvisningen för programanvändare och Bruksanvisningen för nätverksanvändare

Den här grundläggande bruksanvisningen innehåller inte all information om maskinen. Du får till exempel inte veta hur du använder de avancerade funktionerna för kopiering, PhotoCapture Center™, skrivare, skanner och nätverk. När du vill veta mer om dessa funktioner läser du **Avancerad bruksanvisning, Bruksanvisning för programanvändare och Bruksanvisning för nätverksanvändare** som finns på cd-skivan med dokumentation.

Visa dokumentationen

- 1 Starta datorn. Sätt i cd-skivan med dokumentation i cd-läsaren.



Obs

(Windows®-användare)
Om skärmen inte visas automatiskt går du till **Den här datorn (Dator)**. Dubbelklicka på ikonen för cd-skivan och sedan på **index.html**.

- 2 (Macintosh-användare)
Dubbelklicka på ikonen för cd-skivan och sedan på **index.html**.

3 Klicka på ditt land.

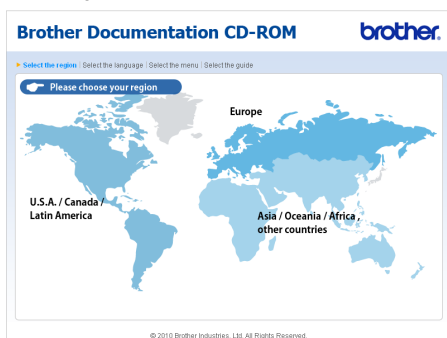

4 Peka på ditt språk och därefter på **Visa bruksanvisning**. Klicka sedan på den bruksanvisning som du vill öppna.

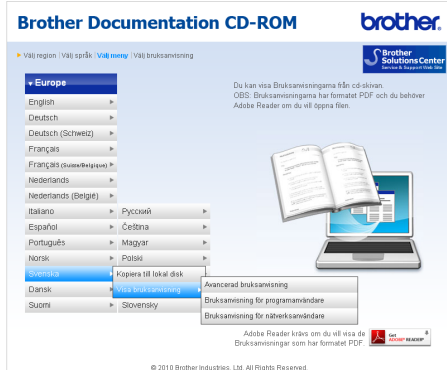
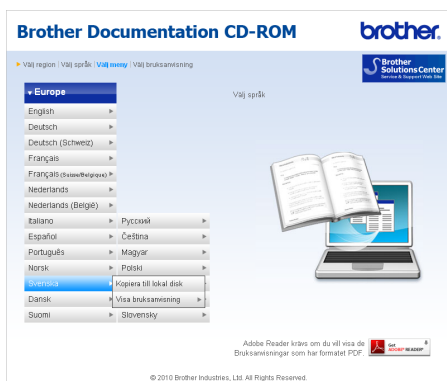

Obs

- (Endast Windows®-användare)
Om det visas ett gult fält överst på sidan i din webbläsare är det en säkerhetsvarning om Active X-kontroller. Om du vill visa sidan korrekt måste du klicka i det gula fältet och välja **Tillåt innehåll som har blockerats**. Därefter klickar du på **Ja** i dialogrutan med säkerhetsvarningen.
- (Endast Windows®-användare)¹
Om du kopierar användardokumentationen i PDF-format till en lokal mapp på din dator öppnas de snabbare. Peka på ditt språk och klicka sedan på **Kopiera till lokal disk**.

¹ Microsoft® Internet Explorer® 6.0 eller senare.

Så här hittar du skanneranvisningar

Det finns flera sätt att skanna in dokument. Du hittar anvisningar här:

Bruksanvisning för programanvändare

- Skanning
- ControlCenter
- Nätverksskanning

ScanSoft™ PaperPort™ 11SE med OCR-bruksanvisning (endast DCP-J715W)

- Du kan läsa den fullständiga bruksanvisningen för ScanSoft™ PaperPort™ 11SE med OCR-bruksanvisning från Hjälp-menyn i ScanSoft™ PaperPort™ 11SE.

Presto! PageManager-bruksanvisning (endast DCP-J715W)

Obs

Du måste hämta och installera Presto! PageManager innan du kan använda programmet. Se *Öppna Brother Support (Macintosh)* på sidan 3 för ytterligare instruktioner.

- Du kan läsa hela bruksanvisningen till Presto! PageManager från Help (Hjälp) i Presto! PageManager-programmet.

Så här hittar du anvisningar om nätverksinställningar

Din maskin kan anslutas till ett trådlöst eller trådbundet nätverk. (Trådbundet nätverk är inte tillgängligt med modellen DCP-J515W.) Grundläggande installationsinstruktioner finns i snabbguiden. Om din trådlösa åtkomstpunkt eller router stöder Wi-Fi Protected Setup eller AOSS™ följer du instruktionerna i snabbguiden. Mer information om nätverksinställningar finns i *bruksanvisningen för nätverksanvändare* på cd-skivan med dokumentation.

Öppna Brother Support (Windows®)

Du hittar all kontaktinformation du behöver, t.ex. webbsupporten (Brother Solutions Center) på installations-cd-skivan.

- Klicka på **Brother support** i **Huvudmenyn**. Följande skärm visas:



- Öppna vår webbsida (<http://www.brother.com>) genom att klicka på **Brothers hemsida**.
- Klicka på **Brother Solutions Center** för att läsa mer om nyheter och produktsupport (<http://solutions.brother.com/>).
- Mer information om originalförbrukningsmaterial från Brother finns på vår webbsida (<http://www.brother.com/original/>). Klicka på **Information om förbrukningsmaterial**.
- Klicka på **Brother CreativeCenter** för att gå till Brother CreativeCenter (<http://www.brother.com/creativecenter/>) där du hittar KOSTNADSFRIA fotoprojekt och utskrivningsbara nedladdningar.
- Om du vill återgå till **Huvudmenyn** klickar du på **Bakåt** och om du vill avsluta klickar du på **Avsluta**.

Öppna Brother Support (Macintosh)

Du hittar all kontaktinformation du behöver, t.ex. webbsupporten (Brother Solutions Center) på installations-cd-skivan.

- Dubbelklicka på ikonen för **Brother support**. Följande skärm visas:



- (Endast DCP-J715W)
Om du vill hämta och installera Presto! PageManager klickar du på **Presto! PageManager**.
- Om du vill registrera din maskin på webbsidan för registrering av Brother-produkter (<http://www.brother.com/registration/>) klickar du på **Onlineregistrering**.
- Klicka på **Brother Solutions Center** för att läsa mer om nyheter och produktsupport (<http://solutions.brother.com/>).
- Mer information om originalförbrukningsmaterial från Brother finns på vår webbsida (<http://www.brother.com/original/>). Klicka på **Information om förbrukningsmaterial**.

Genomgång av kontrollpanelen

DCP-J515W och DCP-J715W har samma knappar på kontrollpanelen.

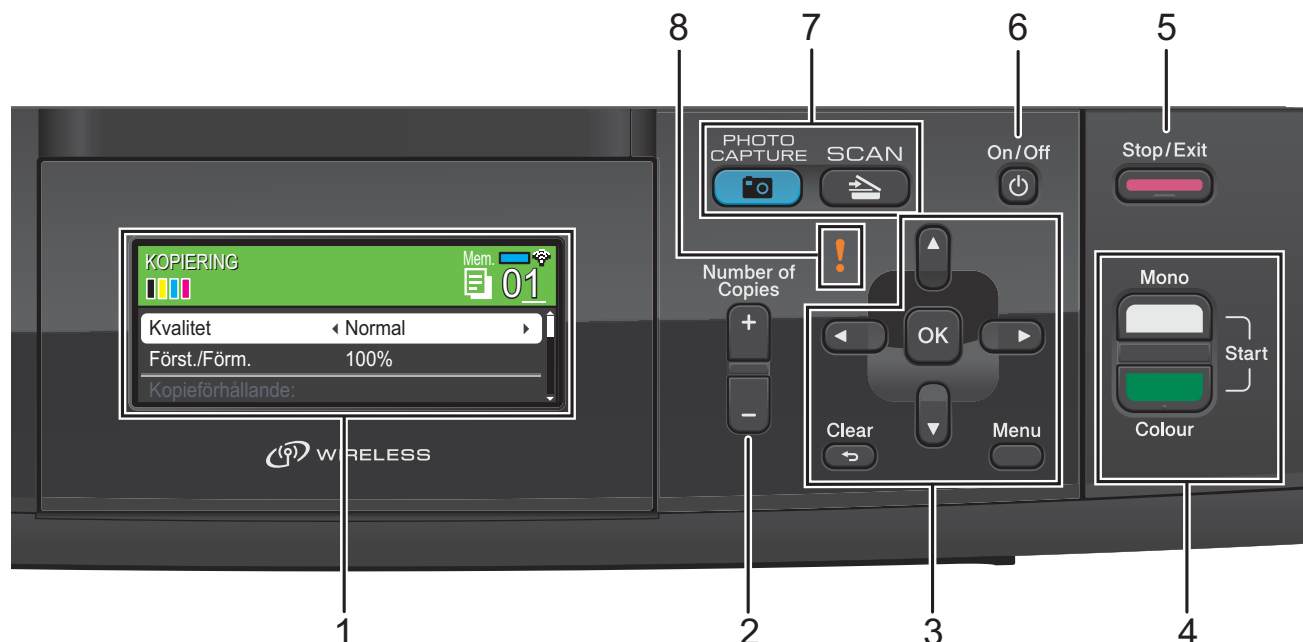

1 LCD-skärm (liquid crystal display)

Visar meddelanden på LCD-skärmen som hjälper dig att ställa in och använda maskinen.

Du kan även ställa in vinkeln på LCD-skärmen genom att lyfta den.

2 Number of Copies

Använd den här knappen för att göra flera kopior.

3 Menyknappar:

- ◀ eller ▶

Tryck för att bläddra framåt eller bakåt till ett menyval.

Tryck även för att välja alternativ.

- ▲ eller ▼

Tryck för att bläddra i menyer och bland alternativ.

- **Clear**

Tryck för att gå tillbaka till föregående menynivå.

- **Menu**

Ger dig åtkomst till huvudmenyn så att du kan programmera maskinen.

- **OK**

Här bekräftar du ditt val.

4 Startknappar:

-  **Mono Start**

Gör att du kan börja kopiera i svartvitt. Gör att du kan starta en skanning (i färg eller sv/v, beroende på skanningsinställningarna i programvaran ControlCenter).

-  **Colour Start**

Gör att du kan börja kopiera i fullfärg. Gör att du kan starta en skanning (i färg eller sv/v, beroende på skanningsinställningarna i programvaran ControlCenter).

- 5  **Stop/Exit**

Avbryter en åtgärd eller stänger en meny.

- 6 **On/Off**

Du kan sätta på eller stänga av maskinen.

Om du stänger av maskinen kommer den ändå att regelbundet rengöra skrivhuvudet för att bevara utskriftskvaliteten. Maskinen bör alltid vara ansluten till strömmen för att förlänga skrivhuvudets livslängd, ge god bläckekonomi samt för att upprätthålla utskriftskvaliteten.

7 Lägesknappar:**SCAN**

Gör att du kan öppna skanningsläget.

**PHOTO CAPTURE**

Gör att du kan aktivera PhotoCapture Center™-läget.

8 ! Varnings-LED

Blinkar orange när LCD-skärmen visar ett fel eller ett viktigt statusmeddelande.

**Obs**

De flesta illustrationerna i den här bruksanvisningen visar DCP-J515W.

Meddelanden på LCD-skärmen

LCD-skärmen visar vilket läge maskinen är i, aktuella inställningar och tillgänglig bläckvolym.

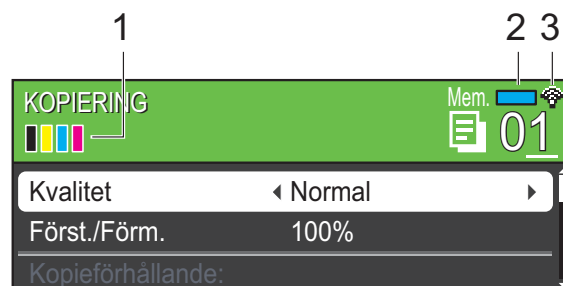
**1 Bläckindikator**

Visar tillgänglig bläcknivå.

2 Minnesstatus

Visar tillgängligt minne i maskinen.

3 Status för det trådlösa nätverket

Om du använder den trådlösa anslutningen visar en indikator med fyra nivåer den trådlösa signalstyrkan.

Varningsikonen **!** visas vid fel eller vid underhållsmeddelanden. Mer information finns i *Fel- och underhållsmeddelanden* på sidan 39.

Grundläggande användning

Följande steg beskriver hur man ändrar inställningar i maskinen. I det här exemplet ändras inställningen för papperstyp från Vanligt papper till Bläckst.papper.

- 1 Tryck på **Menu**.
- 2 Tryck på ▲ eller ▼ för att välja Allmän inställ.

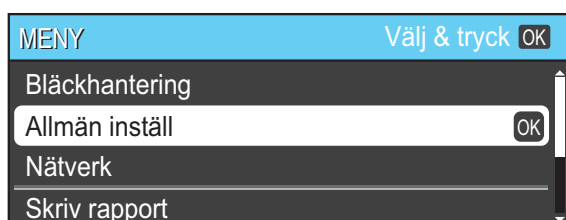

Tryck på **OK**.

- 3 Tryck på ▲ eller ▼ för att välja Papperstyp.
- 4 Tryck på ◀ eller ▶ för att välja Bläckst.papper.
Tryck på **OK**.
Du kan se aktuell inställning på LCD-skärmen:

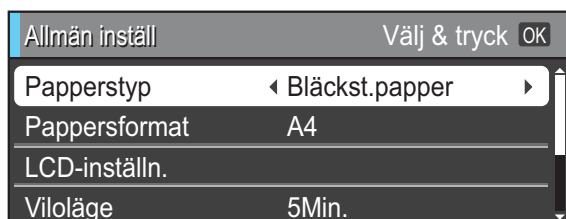

- 5 Tryck på **Stop/Exit**.

Varningslysdioder

Varningslysdioderna är lampor som visar maskinens status enligt tabellen.

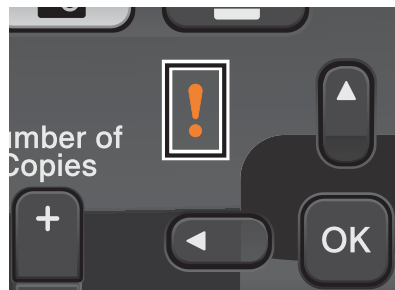

LED	DCP-status	Beskrivning
! (Vit)	Klar	DCP är klar att användas.
! (Orange)	Lucka öppen	Luckan är öppen. Stäng luckan. (Se <i>Fel- och underhållsmeddelanden</i> på sidan 39.)
! (Orange)	Kan inte skriva ut	Ersätt bläckpatronen med en ny. (Se <i>Byta bläckpatroner</i> på sidan 33.)
! (Orange)	Pappersfel	Lägg papper i facket eller rensa bort papper som har fastnat. Kontrollera meddelandet på LCD-skärmen. (Se <i>Fel- och underhållsmeddelanden</i> på sidan 39.)
! (Orange)	Övriga meddelanden	Kontrollera meddelandet på LCD-skärmen. (Se <i>Fel- och underhållsmeddelanden</i> på sidan 39.)

LCD-skärm

Ställa in bakgrundens ljusstyrka

Prova att ändra ljusstyrkan om du har svårt att se vad som står på LCD-skärmen.

- 1 Tryck på **Menu**.
- 2 Tryck på ▲ eller ▼ för att välja Allmän inställ.
Tryck på **OK**.
- 3 Tryck på ▲ eller ▼ för att välja LCD-inställn.
Tryck på **OK**.
- 4 Tryck på ▲ eller ▼ för att välja Bakgrundsljus.
- 5 Tryck på ◀ eller ▶ och välj Ljus, Med eller Mörk.
Tryck på **OK**.
- 6 Tryck på **Stop/Exit**.

2

Ladda papper

Ladda papper och andra utskriftsmedia



Obs

Om du vill skriva ut på Foto- (10 × 15 cm) eller Foto L-papper (89 × 127 mm) måste du använda fotopappersfacket. (Se *Fylla på fotopapper* på sidan 12.)

- 1 Om stödfliken är öppen ska du stänga den och sedan stänga pappersstödet. Dra ut pappersfacket helt ur maskinen.

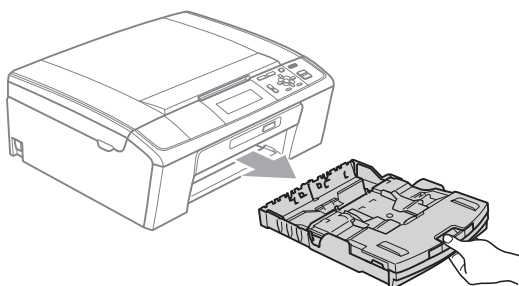

- 2 Öppna pappersutmatningsfackets lock (1).

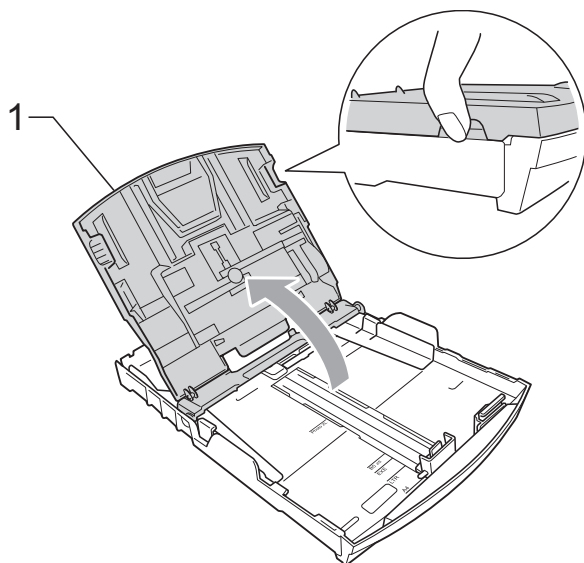

- 3 Tryck försiktigt och flytta först sidoguiderna (1) och sedan längdguiden (2) med båda händerna så att de passar papperets storlek. Kontrollera att de triangulära markeringarna (3) på sidoguiderna (1) och längdguiden (2) riktas in mot märkena för det pappersformat du använder.

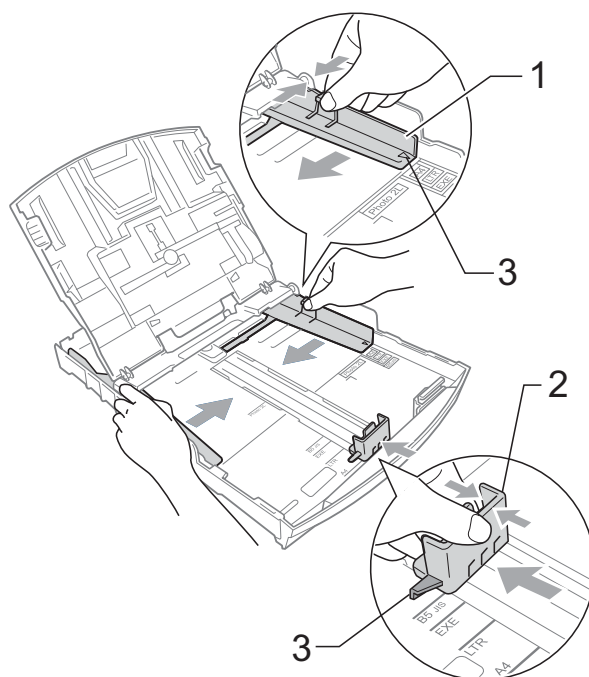

**Obs**

Om du använder papper med storleken Legal ska du trycka på och hålla ned universalguidens frigöringsknapp (1) när du drar ut pappersfackets främre del.

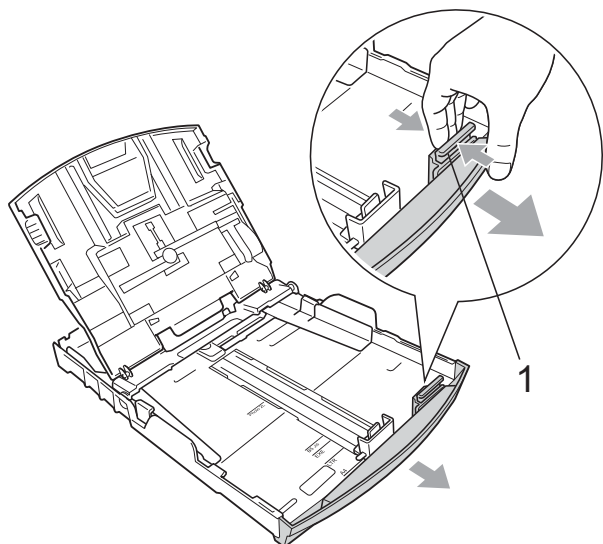

- 4 Om du bläddrar igenom pappersarken väl minskar du risken för pappersstopp i maskinen.

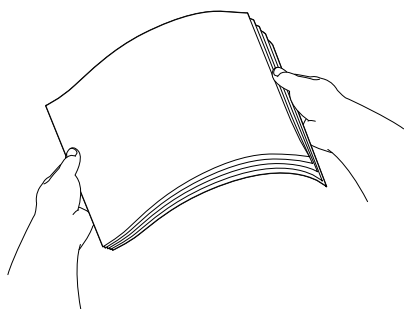
**! VIKTIGT**

Kontrollera att papperet inte har vikt sig.

- 5 Placera papperet i pappersfacket med textsidan nedåt och med den övre kanten inåt. Kontrollera att papperet ligger platt i facket.

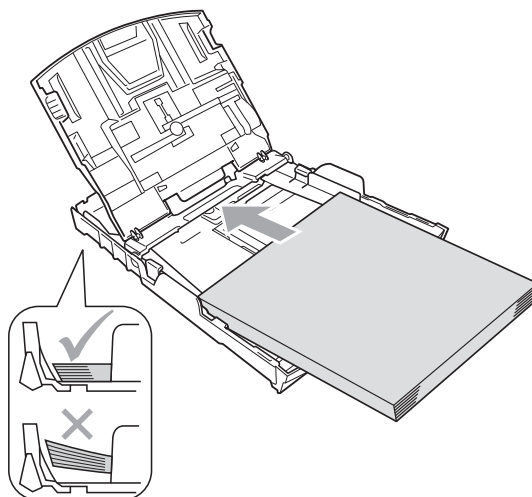
**! VIKTIGT**

Skjut inte in papperet för långt i pappersfacket så att det trycks upp mot baksidan av facket och orsakar matningsproblem.

- 6 Justera försiktigt sidoguiderna (1) med båda händerna så att de passar papperet. Kontrollera att pappersguiderna vid sidorna ligger mot papperet.

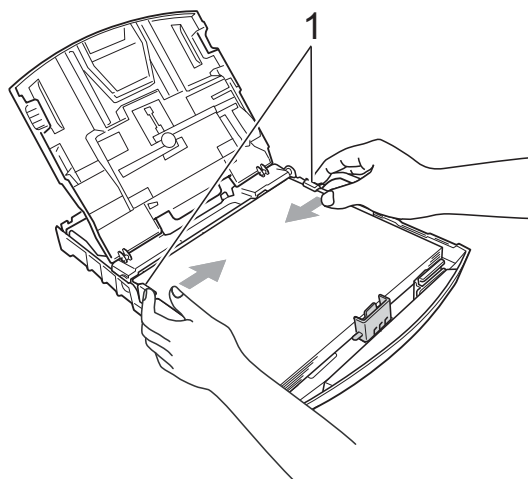

- 7 Stäng pappersutmatningsfackets lock.

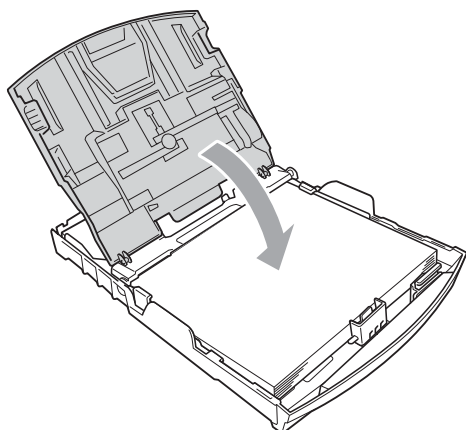

- 8 Tryck *långsamt* och noggrant in papperskassetten i maskinen.

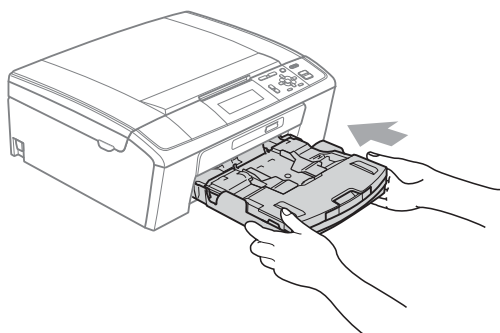

- 9 Samtidigt som du håller pappersfacket på plats drar du ut pappersstödet (1) tills det klickar på plats och viker sedan ut stödfliken (2).

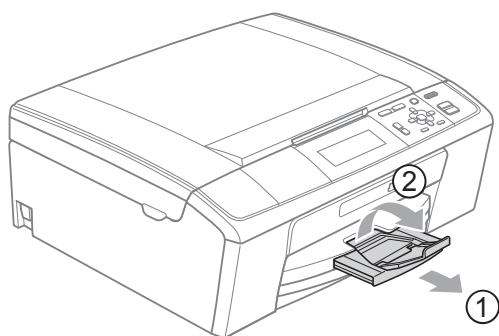

! VIKTIGT

Använd **INTE** stödfliken för papper i formatet Legal.

Ladda kuvert och vykort

Om kuvert

- Använd kuvert som väger mellan 80 och 95 g/m².
- För vissa kuvert krävs att du ändrar marginalinställningarna i programmet. Gör alltid en testutskrift innan du skriver ut många kuvert.

! VIKTIGT

Använd **INTE** någon av följande typer av kuvert då de kan orsaka problem med pappersmatningen:

- Fodrade.
- Med relief (upphöjd skrift).
- Med spännen eller klamrar.
- Kuvert som är förtryckta på insidan.

Lim	Dubbelflik

Ibland kan det uppstå pappersmatningsfel på grund av tjockleken, storleken och flikens form på kuverten som du använder.

Ladda kuvert och vykort

- 1 Innan du laddar maskinen ska du se till att kuverten eller vykortet ligger så plant och jämnt som möjligt.

! VIKTIGT

Om kuvert eller vykort "dubbelmatas" måste du ladda pappersfacket med ett kuvert eller vykort åt gången.

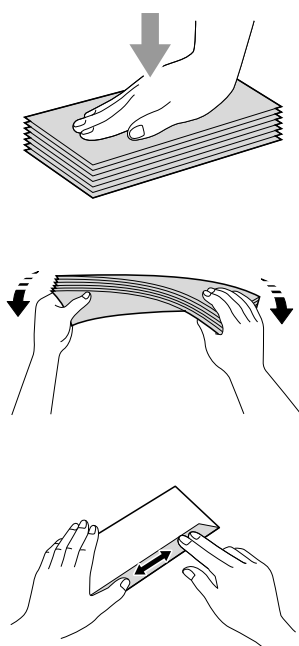

- 2 Placera kuvert eller vykort i pappersfacket med adressidan vänd nedåt och framkanten (kuvertens överdel) inåt. Tryck och skjut sidoguiderna (1) och längdguiden (2) försiktigt med båda händerna så att de passar kuvertens eller vykortens storlek.

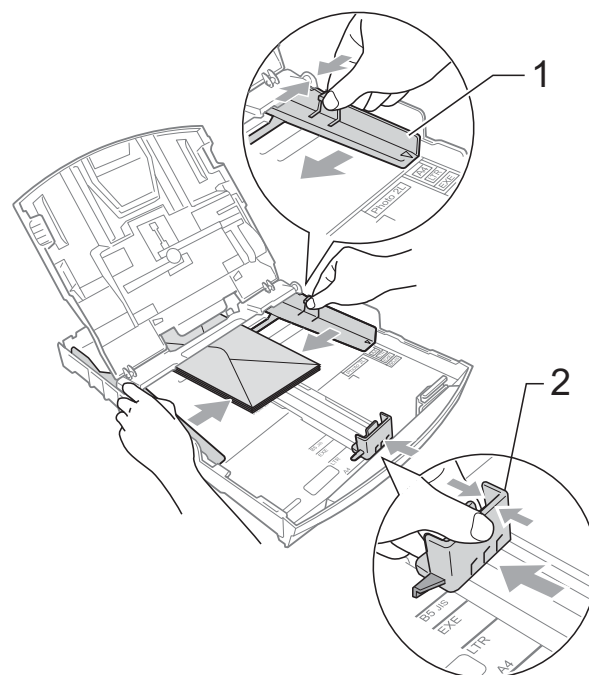

Om du har problem när du skriver ut på kuvert med fliken på kortsidan kan du försöka med följande:

- 1 Öppna kuvertfliken.
- 2 Lägg kuvert i pappersfacket med adressidan nedåt och fliken placerad så som visas på bilden.

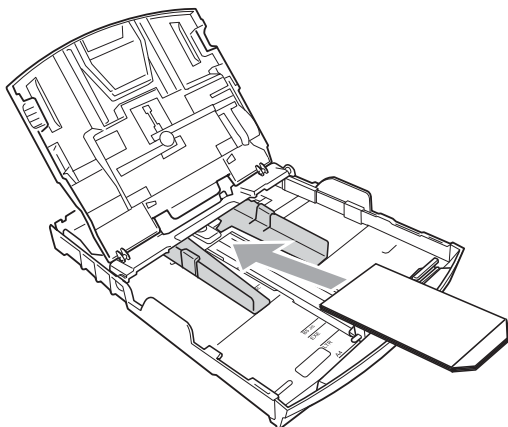

- 3 Justera storleken och marginalerna i programmet.

Fylla på fotopapper

Använd fotopappersfacket som sitter ovanpå pappersutmatningsfackets lock för att skriva ut på Foto- (10 × 15 cm) och Foto L- (89 × 127 mm) -papper. Du behöver inte ta ut papperet i facket under när du använder fotopappersfacket.

- 1 Tryck in den blå frigöringsknappen för fotopappersfacket (1) med höger pekfinger och tumme och tryck fotopappersfacket framåt tills det klickar i fotoutskriftsläge (2).

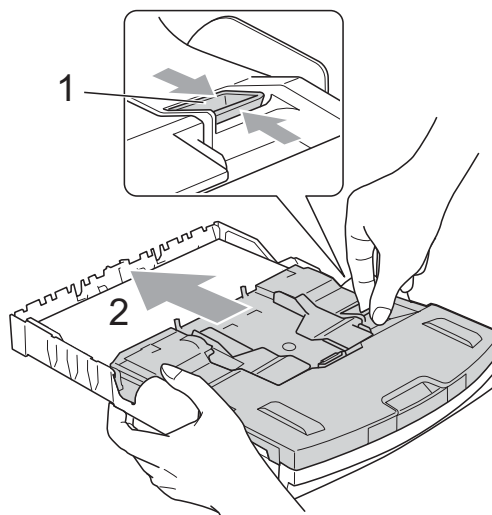

Fotopappersfacket

- 2 Tryck in och skjut sidoguiderna (1) och längdguiden (2) så att de stämmer överens med pappersformatet.

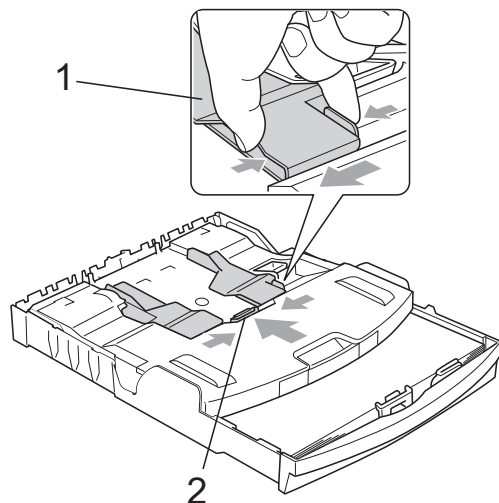

- 3 Placera fotopappret i fotopappersfacket och skjut försiktigt sidoguiderna mot pappret. Kontrollera att pappersguiderna vid sidorna ligger mot papperet. Kontrollera att papperet ligger platt i facket.



Obs

- Skjut inte in papperet för långt i pappersfacket så att det trycks upp mot baksidan av facket och orsakar matningsproblem.
- Kontrollera att papperet inte är skrynkligt eller har vikt sig.

- 4 När du har skrivit ut fotona återställer du fotopappersfacket till det *Normala* utskriftsläget. Tryck in den blå frigöringsknappen för fotopappersfacket (1) med höger pekfinger och tumme och dra tillbaka fotopappersfacket tills det klickar (2).

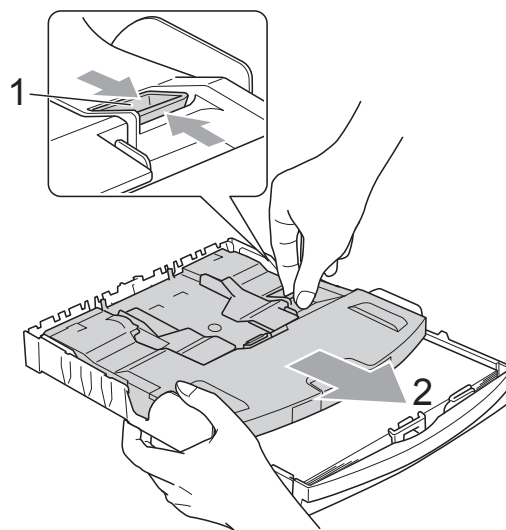

! VIKTIGT

Om du inte återställer fotopappersfacket till det *normala* utskriftsläget när du har skrivit ut fotona visas felmeddelandet *Inget papper* när du vill skriva ut med vanliga papper.

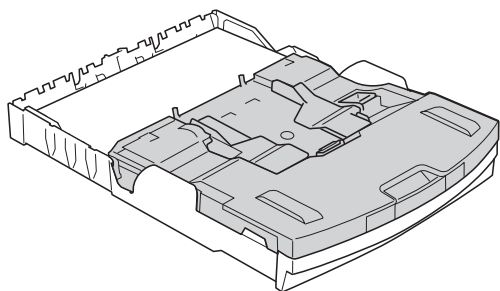

Fotopappersfacket i det normala utskriftsläget

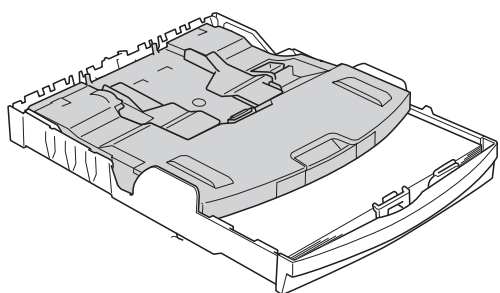

Fotopappersfacket i utskriftsläget för foton

Ta bort små utskrifter från maskinen

Då maskinen matar ut små papper i pappersutmatningsfacket kan du kanske inte nå dem. Kontrollera att utskriften är klar och dra sedan ut pappersfacket helt ur maskinen.

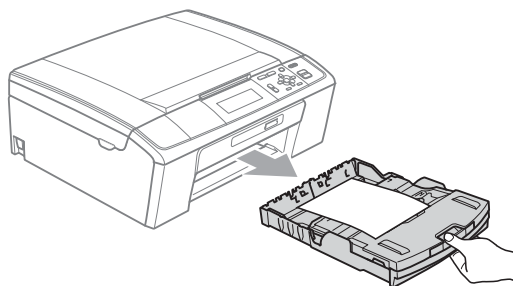

Utskrivbart område

Hur stort det utskrivbara området är beror på inställningarna i det program du använder. Nedan anges hur stort detta område är på pappersark och kuvert. Maskinen kan skriva ut på de skuggade områdena på pappersark när funktionen för utskrift utan kanter är tillgänglig och aktiverad.

(Se *Utskrift för Windows®* eller *Utskrift och faxesändning för Macintosh* i *bruksanvisningen för programanvändare*.)

Pappersark

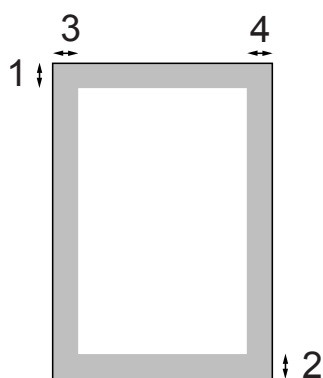

Kuvert

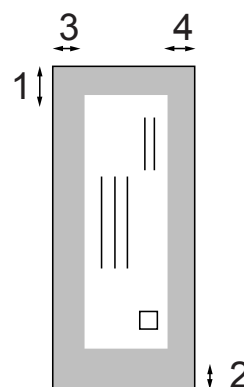

	Överdel (1)	Underdel (2)	Vänster (3)	Höger (4)
Pappersark	3 mm	3 mm	3 mm	3 mm
Kuvert	12 mm	24 mm	3 mm	3 mm



Obs

Funktionen för utskrift utan kanter är inte tillgänglig när du skriver ut på kuvert.

Pappersinställningar

Papperstyp

Du får bästa utskriftskvalitet om du ställer in maskinen på den papperstyp du använder.

- 1 Tryck på **Menu**.
- 2 Tryck på ▲ eller ▼ för att välja Allmän inställ.
Tryck på **OK**.
- 3 Tryck på ▲ eller ▼ för att välja Papperstyp.
- 4 Tryck på ◀ eller ▶ för att välja Vanligt papper, Bläckst.papper, Brother BP71, Brother BP61, Annat glättat eller OH-Film.
Tryck på **OK**.
- 5 Tryck på **Stop/Exit**.



Obs

Papperet matas ut med texten uppåt på pappersutmatningsfacket på maskinens framsida. Om du använder OH-film eller glättat papper förhindrar du nedfläckning av andra kopior eller att papper fastnar om du avlägsnar varje ark så snart det har skrivits ut.

Pappersformat

Du kan använda fem pappersformat när du skriver ut kopior: A4, A5 Letter, Legal och 10 × 15 cm. Om du fyller på ett annat pappersformat i maskinen måste du ändra pappersformatinställningen samtidigt.

- 1 Tryck på **Menu**.
- 2 Tryck på ▲ eller ▼ för att välja Allmän inställ.
Tryck på **OK**.
- 3 Tryck på ▲ eller ▼ för att välja Pappersformat.
- 4 Tryck på ◀ eller ▶ och välj A4, A5, 10x15cm, Letter eller Legal.
Tryck på **OK**.
- 5 Tryck på **Stop/Exit**.

Godkända papper och andra utskriftsmedia

Utskriftskvaliteten kan påverkas av vilken papperstyp som används i maskinen.

Du uppnår bästa utskriftskvalitet för den inställning du har valt genom att ställa in papperstypen så att den överensstämmer med papperet som ligger i mataren.

Du kan använda normalt papper, papper för bläckstråleskrivare (bestruket papper), glättat papper, OH-film och kuvert.

Vi rekommenderar att du provar dig fram innan du köper en större mängd papper.

Använd Brother-papper för bästa resultat.

- När du skriver ut på bläckstrålepapper (bestruket papper), OH-film och glättade papper måste du välja rätt utskriftsmedia på fliken **Grundläggande** i skrivardrivrutinen eller i papperstypinställningen på menyn. (Se *Papperstyp* på sidan 24.)
- Lägg in ett extra ark av samma fotopapper i pappersfacket om du skriver ut på Brother-fotopapper. Ett extra ark medföljer i pappersförpackningen för detta syfte.
- Om du använder OH-film eller fotopapper förhindrar du nedfläckning av andra kopior eller att papper fastnar om du avlägsnar varje ark så snart det har skrivits ut.
- Undvik att vidröra den utskrivna ytan omedelbart efter utskrift, eftersom ytan kanske inte är torr och du kan få fläckar på fingrarna.

Rekommenderat papper

För att få det bästa utskriftsresultatet bör du använda Brother-papper. (Se nedanstående tabell.)

Om det inte går att få tag i Brother-papper rekommenderar vi att du testat olika papper innan du köper större mängder.

Vi rekommenderar att du använder "3M Transparency Film" när du skriver ut på OH-film.

Brother-papper

Papperstyp	Post
A4 Vanligt papper	BP60PA
A4 Glättat fotopapper	BP71GA4
A4 Bläckstråleskrivare (matt)	BP60MA
10 × 15 cm Glättat	BP71GP

Hantera och använda utskriftsmedia

- Förvara pappersarken i de förseglade originalförpackningarna. Se till att arken ligger plant och på behörigt avstånd från fukt, direkt solljus och värme.
- Undvik att vidröra fotopapperets blanka (bestrukna) sida. Lägg i fotopapper med den blanka sidan nedåt.
- Undvik att vidröra någon sida av OH-filmen eftersom denna typ av material lätt absorberar fukt och svett, vilket försämrar utskriftskvaliteten. OH-film som är avsedd för laserskrivare/kopieringsmaskiner kan smutsa ned nästa dokument. Använd endast OH-film som är avsedd för bläckstråleutskrift.

! VIKTIGT

Använd INTE följande papperstyper:

- Trasigt, vikt, skrynkligt eller oregelbundet format papper.

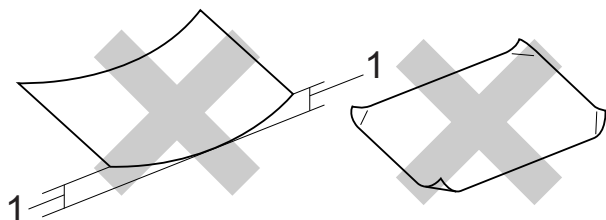

- 1 Om papperet är böjt 2 mm eller mer kan det leda till att det fastnar.**
- Extremt blankt papper eller papper med mycket struktur.
 - Papper som inte kan placeras jämnt i trave.
 - Papper med låg kornighet.

Papperskapacitet för pappersutmatningsfackets lock

Upp till 50 ark 80 g/m² A4-papper.

- OH-film och fotopapper måste tas bort från pappersutmatningsfackets lock så fort ett ark har matats ut för att förhindra nedfläckning.

Välja rätt utskriftsmedia

Papperstyp och pappersformat för olika funktioner

Papperstyp	Pappersformat		Hantering		
			Kopiering	Photo Capture	Skrivare
Pappersark	A4	210 × 297 mm	Ja	Ja	Ja
	Letter	215,9 × 279,4 mm	Ja	Ja	Ja
	Legal	215,9 × 355,6 mm	Ja	–	Ja
	Executive	184 × 267 mm	–	–	Ja
	JIS B5	182 × 257 mm	–	–	Ja
	A5	148 × 210 mm	Ja	–	Ja
	A6	105 × 148 mm	–	–	Ja
Kort	Foto	10 × 15 cm	Ja	Ja	Ja
	Foto L	89 × 127 mm	–	–	Ja
	Foto 2L	13 × 18 cm	–	Ja	Ja
	Registerkort	127 × 203 mm	–	–	Ja
	Vykort 1	100 × 148 mm	–	–	Ja
	Vykort 2 (dubbelt)	148 × 200 mm	–	–	Ja
Kuvert	C5-kuvert	162 × 229 mm	–	–	Ja
	DL-kuvert	110 × 220 mm	–	–	Ja
	COM-10	105 × 241 mm	–	–	Ja
	Monarch	98 × 191 mm	–	–	Ja
	JE4-kuvert	105 × 235 mm	–	–	Ja
OH-film	A4	210 × 297 mm	Ja	–	Ja
	Letter	215,9 × 279,4 mm	Ja	–	Ja
	Legal	215,9 × 355,6 mm	Ja	–	Ja
	A5	148 × 210 mm	Ja	–	Ja

Pappersvikt, tjocklek och kapacitet

Papperstyp		Vikt	Tjocklek	Ant. ark
Pappersark	Vanligt papper	64 till 120 g/m ²	0,08 till 0,15 mm	100 ¹
	Bläckpapper	64 till 200 g/m ²	0,08 till 0,25 mm	20
	Glättat papper	Upp till 220 g/m ²	Upp till 0,25 mm	20 ^{2 3}
Kort	Fotokort	Upp till 220 g/m ²	Upp till 0,25 mm	20 ^{2 3}
	Registerkort	Upp till 120 g/m ²	Upp till 0,15 mm	30
	Vykort	Upp till 200 g/m ²	Upp till 0,25 mm	30
Kuvert		75 till 95 g/m ²	Upp till 0,52 mm	10
OH-film		–	–	10

¹ Upp till 100 ark 80 g/m²-papper.

² Använd fotopappersfacket för Foto 10 × 15 cm, och Foto L 89 × 127 mm. (Se *Fylla på fotopapper* på sidan 12.)

³ BP71-papper 260 g/m² är speciellt utformat för Brother-bläckstrålemaskiner.

Ladda dokument

Du kan kopiera och skanna från dokumentmataren och kopieringsglaset.

Använda dokumentmataren (endast DCP-J715W)

Dokumentmataren rymmer cirka 15 ark som matas individuellt genom maskinen. Använd standardark 80 g/m² och bläddra igenom arken innan du placerar dem i dokumentmataren.

Dokumentstorlekar som stöds

Papper:	80 g/m ² A4
Längd:	148 till 355,6 mm
Bredd:	148 till 215,9 mm
Vikt:	64 till 90 g/m ²

Ladda dokument

! VIKTIGT

- Dra INTE i dokumentet medan det matas.
- Använd INTE böjda, skrynkliga, vikta eller rivna papper eller papper som har klamrar, gem, lim eller tejp.
- Använd INTE kartong, tidningar eller tyger.

Kontrollera att dokument som har skrivits med bläck är helt torra.

- 1 Vik ut stödfliken för dokumentutmatning (1).
- 2 Bläddra igenom sidorna noga.
- 3 Justera pappersguiderna (2) så att de passar dokumentets bredd.
- 4 Placera dokumenten med texten **nedåt** och den **övre kanten först** i guiderna i dokumentmataren tills du känner att de når fram till matarrullen och ADF-redo visas på LCD-skärmen.

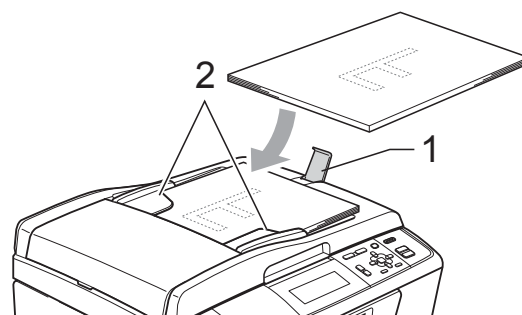

! VIKTIGT

Lägg INTE tjocka dokument på kopieringsglaset. Om du gör detta kan det bli stopp i dokumentmataren.

Använda kopieringsglaset

Från kopieringsglaset kan du kopiera och skanna sidor ur en bok eller enstaka sidor.

Dokumentstorlekar som stöds

Längd:	Upp till 297 mm
Bredd:	Upp till 215,9 mm
Vikt:	Upp till 2 kg

Ladda dokument



Obs

Dokumentmataren måste vara tom när du använder kopieringsglaset. (Endast DCP-J715W)

- 1 Lyft på maskinens lock.
- 2 Använd dokumentmarkeringarna överst och till vänster och lägg dokumentet med framsidan nedåt i övre vänstra hörnet av kopieringsglaset.

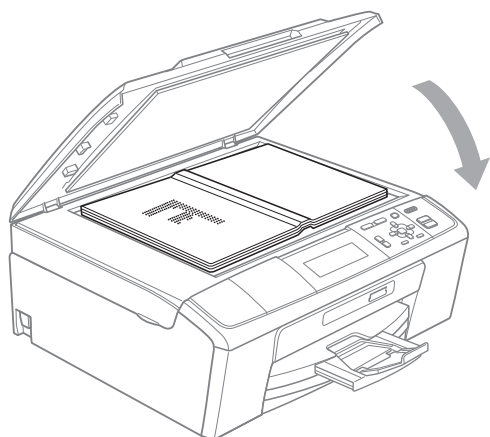
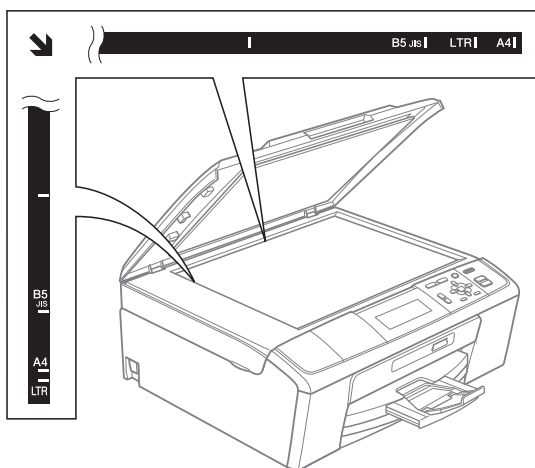

- 3 Stäng maskinens lock.

! VIKTIGT

Om du skannar en bok eller ett tjockt dokument får du INTE slå igen locket hårt eller trycka på det.

Skanningsbart område

Hur stort det skanningsbara området är beror på inställningarna i det program du använder. Figuren nedan visar de områden som inte kan skannas.

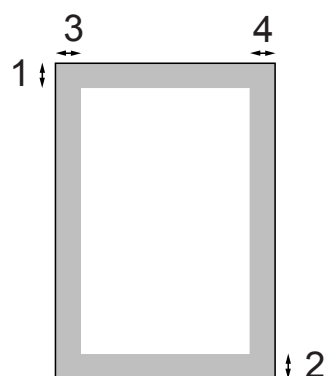

Hantering	Dokumentstorlek	Överdel (1)	Vänster (3)
		Underdel (2)	Höger (4)
Kopiera	A4	3 mm	3 mm
	Letter	3 mm	3 mm
Skanna	A4	3 mm	3 mm
	Letter	3 mm	3 mm

Kopiera

I följande steg visas de grundläggande kopieringsfunktionerna. Mer information om de olika alternativen finns i den *avancerade bruksanvisningen*.

- 1 Ladda dokumentet på något av följande sätt:

- Placera dokumentet med framsidan *nedåt* i dokumentmataren. (Endast DCP-J715W)

(Se *Använda dokumentmataren (endast DCP-J715W)* på sidan 21.)

- Placera dokumentet med framsidan *nedåt* på kopieringsglaset.

(Se *Använda kopieringsglaset* på sidan 21.)

- 2 Tryck på **+** eller **-** flera gånger tills du får fram antalet kopior du vill göra (upp till 99).

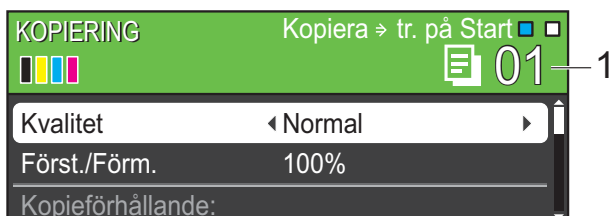

1 **Antal kopior**

- 3 Tryck på **Mono Start** eller **Colour Start**.



Obs

Använd dokumentmataren om du vill sortera kopiorna. (Endast DCP-J715W)

Avbryta kopieringen

Tryck på **Stop/Exit** för att avbryta kopieringen.

Kopieringsinställningar

Du kan ändra följande kopieringsinställningar. Tryck på **▲** eller **▼** och bläddra i kopieringsinställningarna. När inställningen som du vill ha är markerad trycker du på **OK**.

(Grundläggande bruksanvisning)

Mer information om hur du ändrar följande kopieringsinställningar finns på sidan 24.

- Papperstyp
- Pappersformat

(Avancerad bruksanvisning)

Mer information om hur du ändrar följande kopieringsinställningar finns i kapitel 3:

- Kvalitet
- Först./Förm.
- Täthet
- Bläcksparläge
- Stapla/Sortera (Endast DCP-J715W)
- Sidlayout
- Bokkopia
- Vattenstämpel
- Som ny standard?
- Fabriksåterst.

Pappersalternativ

Papperstyp

Om du använder specialpapper vid kopieringen ska du ställa in maskinen på rätt papperstyp för att få bästa möjliga utskriftskvalitet.

- 1 Ladda dokumentet.
- 2 Ange det antal kopior som ska skrivas ut.
- 3 Tryck på ▲ eller ▼ för att välja Papperstyp.
- 4 Tryck på ◀ eller ▶ för att välja Vanligt papper, Bläckst.papper, Brother BP71, Brother BP61, Annat glättat eller OH-Film.
Tryck på **OK**.
- 5 Tryck på **Mono Start** eller **Colour Start** om du inte vill ändra några fler inställningar.

Pappersformat

Om du kopierar på något annat än A4-papper måste du ändra inställningarna för pappersformat.

Du kan bara kopiera på papper med formaten A4, Legal, Letter, A5 eller fotopapper 10 × 15 cm.

- 1 Ladda dokumentet.
- 2 Ange det antal kopior som ska skrivas ut.
- 3 Tryck på ▲ eller ▼ för att välja Pappersformat.
- 4 Tryck på ◀ eller ▶ och välj A4, A5, 10x15cm, Letter eller Legal.
Tryck på **OK**.
- 5 Tryck på **Mono Start** eller **Colour Start** om du inte vill ändra några fler inställningar.

PhotoCapture Center™-funktioner



Obs

USB-minne är inte tillgängligt med modellen DCP-J515W.

Även om maskinen inte är ansluten till datorn kan du skriva ut foton direkt från digitalkameramedier eller ett USB-minne. (Se *Skriva ut bilder* på sidan 28.)

Du kan skanna dokument och spara dem direkt till ett minneskort eller USB-minne. (Se *Skanna till ett minneskort eller ett USB-minne* på sidan 29.)

Du kan komma åt ett minneskort eller ett USB-minne som sitter på maskinens framsida från datorn.

(Se *PhotoCapture Center™* för Windows® eller *Fjärrinställning och PhotoCapture Center™* för Macintosh i *bruksanvisningen för programanvändare*.)

Använda ett minneskort eller ett USB-minne

Brother-maskinen har mediaenheter (uttag) som kan användas med följande populära digitalkameramedia: Memory Stick™, Memory Stick PRO™, Memory Stick Duo™, Memory Stick PRO Duo™, SD, SDHC och USB-minnen.

Med funktionen PhotoCapture Center™ kan du skriva ut digitala fotografier från din digitalkamera och erhålla utskrifter av hög kvalitet.

Komma igång

Sätt i ett minneskort eller USB-minne ordentligt i korrekt uttag.

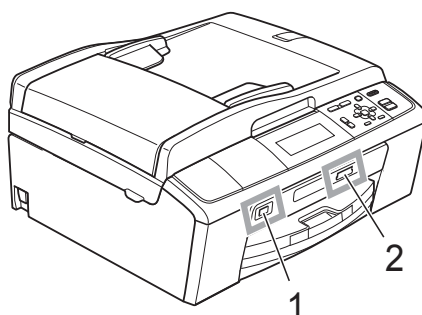



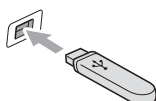

1 USB-minne (endast DCP-J715W)

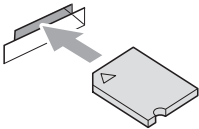

! VIKTIGT

Direkt till USB-porten kan du endast ansluta ett USB-minne, en PictBridge-kompatibel kamera eller en digitalkamera som använder sig av standarden USB-massminne. Andra USB-enheter stöds inte.

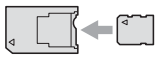
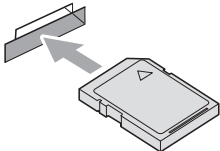
2 Minneskortplats

Kortplats	Kompatibla minneskort	
Övre kortplatsen 		Memory Stick™ Memory Stick PRO™
		Memory Stick Duo™ Memory Stick PRO Duo™
		Memory Stick Micro™ (kräver adapter)
Nedre kortplatsen 		SD SDHC
		mini SD (kräver adapter) micro SD (kräver adapter)

! VIKTIGT

ANVÄND INTE Memory Stick Duo™ i den nedre SD-kortplatsen, eftersom det kan orsaka skador på maskinen.

PHOTO CAPTURE-knappens indikationer:

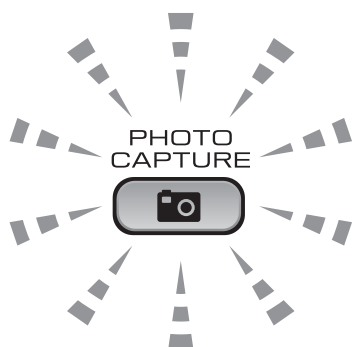

- **PHOTO CAPTURE** lyser, minneskortet eller USB-minnet är korrekt isatt.
- **PHOTO CAPTURE** lyser inte, minneskortet eller USB-minnet är inte korrekt isatt.
- **PHOTO CAPTURE** blinkar, minneskortet eller USB-minnet läses eller skrivs till.

! VIKTIGT

Dra **INTE** ut nätsladden och ta inte bort minneskortet eller USB-minnet från mediaenheten (kortplatsen) eller USB-porten när maskinen läser av eller skriver till minneskortet eller USB-minnet (knappen **PHOTO CAPTURE** blinkar). **Du kan förlora data eller skada kortet.**

Maskinen kan bara läsa en enhet åt gången.

Skriva ut bilder

Visa foton

Du kan förhandsgranska dina foton på LCD-skärmen innan du skriver ut dem. Om bilderna är stora filer kan det uppstå en fördröjning innan varje foto visas på LCD-skärmen.

- 1 Kontrollera att du har satt i minneskortet eller USB-minnet i korrekt uttag.
Tryck på  (**PHOTO CAPTURE**).
- 2 Tryck på ▲ eller ▼ för att välja
Visa foto(n).
Tryck på **OK**.
- 3 Tryck på ◀ eller ▶ för att välja ditt foto.
- 4 Tryck på + eller - flera gånger för att ange hur många kopior du vill ha.
- 5 Upprepa steg 3 och 4 tills du har valt alla foton.



Obs

Tryck på **Clear** för att gå tillbaka till föregående nivå.

- 6 När du har valt alla foton gör du något av följande:
 - Tryck på **OK** och ändra skrivarinställningarna. (Se *PhotoCapture Center™-utskriftsinställningar* på sidan 28.)
 - Tryck på **Colour Start** om du inte vill ändra några inställningar.

PhotoCapture Center™ - utskriftsinställningar

Du kan tillfälligt ändra utskriftsinställningarna för nästa utskrift.

Maskinen återgår till sina standardinställningar efter tre minuter.



Obs

Du sparar de vanligaste utskriftsinställningarna genom att ange dem som standardinställningar. (Se *Ställa in dina ändringar som en ny standard i kapitel 4* i den *avancerade bruksanvisningen*.)

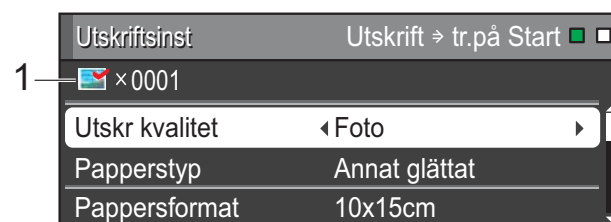

1 Antal utskrifter

(För Visa foton, Sök efter datum, Bildspel)
Du kan se det totala antal foton som kommer att skrivas ut.

(För Skriv ut alla foton, Fotoutskrift, Fotoeffekter, Beskränning)

Du kan se det totala antalet kopior som kommer att skrivas ut av varje foto.

(För DPOF-utskrift)

Detta visas inte.

Skanna till ett minneskort eller ett USB-minne

Du kan skanna dokument i svartvitt eller färg till ett minneskort eller ett USB-minne. Svartvita dokument sparas i filformaten PDF (*.PDF) eller TIFF (*.TIF). Färgdokument kan sparas i filformaten PDF (*.PDF) eller JPEG (*.JPG). Standardinställningen är Färg 150 och standardfilformatet är PDF. Maskinen skapar automatiskt filnamn efter innevarande datum. (Mer information finns i *snabbguiden*.) Exempel: Den femte bilden som skannas den 1 juli 2010 får namnet 01071005.PDF. Du kan ändra färgen och kvaliteten.

Kvalitet	Tillgängliga filformat
Färg 150	JPEG / PDF
Färg 300	JPEG / PDF
Färg 600	JPEG / PDF
S/V 200x100	TIFF / PDF
S/V 200	TIFF / PDF

- 1 Kontrollera att du har satt i minneskortet eller USB-minnet i korrekt uttag.

! VIKTIGT

Ta INTE ut minneskortet eller USB-minnet när **PHOTO CAPTURE** blinkar. Det kan skada kortet, USB-minnet eller de data som finns på enheterna.

- 2 Ladda dokumentet.
- 3 Tryck på  (**SCAN**) för att skanna till ett minneskort eller ett USB-minne.

- 4 Tryck på ▲ eller ▼ för att välja Skanna > media.

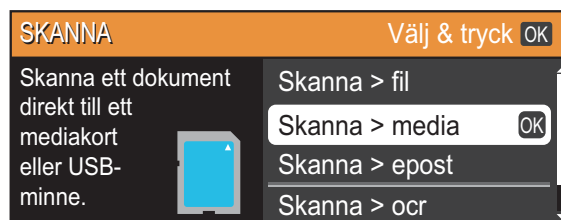

Tryck på **OK**.

- 5 Gör något av följande:
 - Ändra kvalitet genom att trycka på ▲ eller ▼ för att välja Kvalitet. Fortsätt med steg 6.
 - Tryck på **Mono Start** eller **Colour Start** om du vill börja skanna utan att ändra några fler inställningar.

- 6 Tryck på ◀ eller ▶ för att välja Färg 150, Färg 300, Färg 600, S/V 200x100 eller S/V 200. Tryck på **OK**.

- 7 Gör något av följande:
 - Gå till steg 8 för att ändra filtypen.
 - Tryck på **Mono Start** eller **Colour Start** om du vill börja skanna utan att ändra några fler inställningar.

- 8 Tryck på ▲ eller ▼ för att välja Filtyp. Tryck på ◀ eller ▶ och välj JPEG, PDF eller TIFF. Tryck på **OK**.



Obs

- Om du väljer upplösningen Färg i steg 6 kan du inte välja TIFF.
- Om du väljer upplösningen S/V i steg 6 kan du inte välja JPEG.

- 9 Gör något av följande:
 - Om du vill ändra filnamnet går du till steg 10.
 - Tryck på **Mono Start** eller **Colour Start** om du vill börja skanna utan att ändra några fler inställningar.

- 10 Filnamnet anges automatiskt men du kan ange ett eget filnamn med knapparna ▲, ▼, ◀ eller ▶. Tryck på ▲ eller ▼ för att välja `Filnamn`. Tryck på **OK**. Ange ett nytt namn. (Se *Skriva in text* på sidan 68.) Du kan bara ändra de 6 första tecknen. Tryck på ▲, ▼, ◀ eller ▶ och välj . Tryck sedan på **OK**.
- 11 Tryck på **Mono Start** eller **Colour Start**.



Obs

Du kan lägga flera dokument på kopieringsglaset och skanna dem som separata filer. (Se *Autobeskrining i kapitel 4* i den *avancerade bruksanvisningen*.)

Skriva ut ett dokument

Maskinen kan ta emot och skriva ut information från en dator. Om du vill skriva ut från en dator installerar du skrivardrivrutinen.

(Mer information om utskriftsinställningarna finns i *Utskrift för Windows*[®] eller *Utskrift och faxesändning* för Macintosh i *bruksanvisningen för programanvändare*.)

- 1 Installera Brother-skrivardrivrutinen från installations-cd-skivan.
(Se *snabbguiden*.)
- 2 Välj kommandot för att skriva ut i ditt program.
- 3 Välj din maskin i dialogrutan **Skriv ut** och klicka på **Egenskaper**.
- 4 I dialogrutan Egenskaper anger du inställningarna.
 - Papperstyp/Kvalitet
 - Pappersformat
 - Sidlayout
 - Färginställningar
 - Skalning
 - Använd vattenstämpel
 - Skriv ut datum & tid
- 5 Klicka på **OK**.
- 6 Starta utskriften genom att klicka på **OK**.

Skanna ett dokument

Det finns flera sätt att skanna in dokument. Du kan använda knappen **SCAN** på maskinen eller skannerdrivrutinen i datorn.

- 1 Om du vill använda maskinen som skanner installerar du skannerdrivrutinen. Om maskinen finns i ett nätverk konfigurerar du TCP/IP-adressen.
 - Installera skannerdrivrutinen från installations-cd-skivan. (Se *snabbguiden och Skanning i bruksanvisningen för programanvändare.*)
 - Konfigurera TCP/IP-adressen för maskinen om nätverksskanningen inte fungerar. (Se *Konfigurera nätverksskanning i bruksanvisningen för programanvändare.*)
- 2 Ladda dokumentet. (Se *Ladda dokument* på sidan 21.)
 - Du kan använda dokumentmataren om du vill skanna flera dokument. Den matar automatiskt in de enskilda arken. (Endast DCP-J715W)
 - Med hjälp av kopieringsglaset kan du skanna sidor ur böcker eller enskilda ark.
- 3 Gör något av följande:
 - Om du vill skanna med knappen **SCAN** går du till *Skanna med skanningsknappen*.
 - Om du vill använda en skannerdrivrutin i datorn går du till *Skanna med en skannerdrivrutin*.

Skanna med skanningsknappen

Mer information finns under *Använda Scan-knappen i bruksanvisningen för programanvändare*.

- 1 Tryck på knappen **SCAN**.
- 2 Välj skanningsläge.
 - Skanna > fil
 - Skanna > media
 - Skanna > epost
 - Skanna > ocr¹
 - Skanna > bild
- 1 Endast DCP-J715W (Macintosh-användare)
Du måste hämta och installera Presto! PageManager innan du kan använda programmet. Se *Öppna Brother Support (Macintosh)* på sidan 3 för ytterligare instruktioner.
- 3 (För nätverksanvändare)
Välj till vilken dator du vill skicka informationen.
- 4 Starta skanningen genom att trycka på **Start**.

Skanna med en skannerdrivrutin

Mer information finns i *Skanna dokument med TWAIN-drivrutinen* eller *Skanna ett dokument med WIA-drivrutinen i bruksanvisningen för programanvändare*.

- 1 Starta skanningsprogrammet och klicka på knappen **Skanna**.
- 2 Du kan till exempel justera inställningarna för **Upplösning**, **Ljusstyrka** och **Skantyp** i dialogrutan **Skannerinställning**.
- 3 Starta skanningen genom att klicka på **Start** eller **Skanna**.

Byta bläckpatroner

I maskinen finns en bläckpunktsräknare. Bläckpunktsräknaren håller reda på hur mycket bläck som finns kvar i de fyra patronerna. Ett meddelande visas på LCD-skärmen när bläckpunktsräknaren registrerar att en patron är på väg att bli tom.

På LCD-skärmen visas vilken bläckpatron som håller på att ta slut och vilken som behöver ersättas. Byt bläckpatronerna i den ordning som anges på LCD-skärmen.

Det finns en liten mängd bläck kvar i bläckpatronen trots att maskinen anger att en bläckpatron behöver bytas. Det måste finnas lite bläck kvar i patronen så att den inte torkar ut och skadar skrivhuvudet.

! VIKTIGT

Brother-multifunktionsmaskiner är avsedda att använda en viss typ av bläck och fungerar bäst med Brother-originalbläckpatroner. Brother kan inte garantera prestandan om bläck och/eller patroner av annan specifikation används. Brother rekommenderar därför att endast Brother-originalpatroner används och att använda patroner inte fylls med andra bläcksorter. Om skador uppstår på skrivhuvudet eller andra delar av maskinen på grund av delar som inte är kompatibla med maskinen kan det hända att garantin inte täcker eventuella reparationer som behövs.

- 1 Öppna skyddet för färgpatronerna. Om en eller flera bläckpatroner har tagit slut visar LCD-skärmen
Endast svartvitt eller
Kan ej skriva ut.
- 2 Tryck på frigöringsspaken så som visas för att lossa patronen som anges på LCD-skärmen. Ta ut patronen ur maskinen.

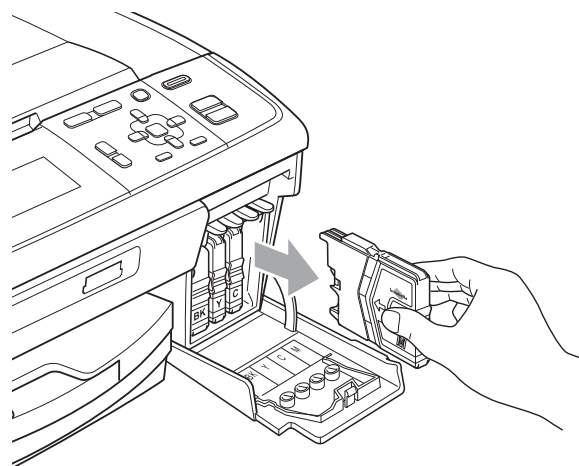
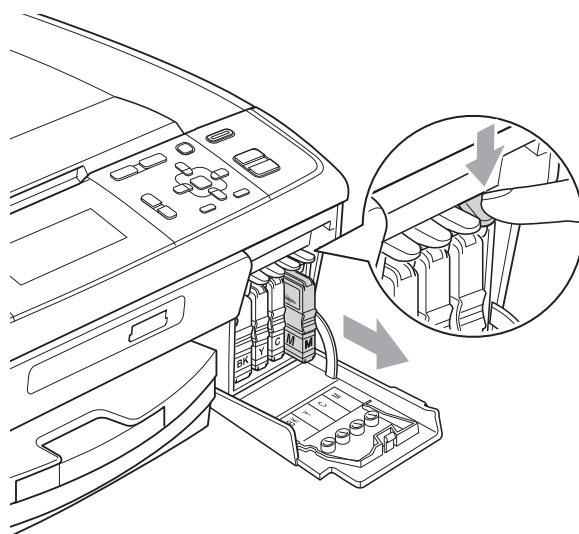

- 3 Öppna den nya bläckpatronsförpackningen för den färg som anges på LCD-skärmen och ta ut färgpatronen.

- 4 Bryt vakuumsörseglingen genom att vrida den gröna ratten på det gula skyddslocket medurs tills du hör ett klickande ljud, och ta därefter bort skyddet (1).

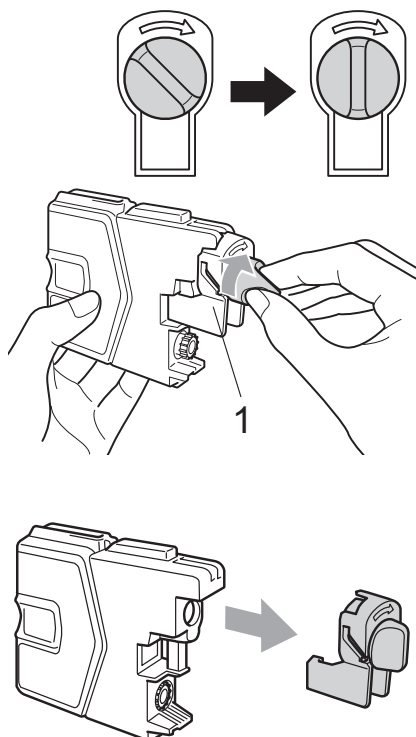

- 5 Varje färg har sin egen plats. Installera bläckpatronen i riktning med pilen på etiketten.

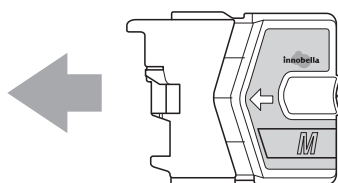

- 6 Tryck försiktigt ned bläckpatronen tills den klickar och stäng därefter skyddet för färgpatronerna.

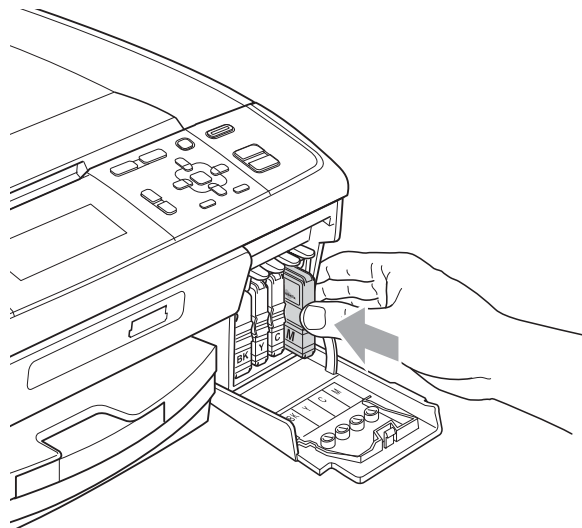

- 7 Maskinen återställer bläckpunktsräknaren automatiskt.

 **Obs**

- Om du byter en bläckpatron, exempelvis den svarta, uppmanas du att bekräfta att den installerade patronen är helt ny (till exempel Har du bytt **BK** Svart). För varje ny patron du har installerat trycker du på + (Ja) för att automatiskt återställa bläckpunktsräknaren för den färgen. Tryck på - (Nej) om bläckpatronen som du installerade inte var helt ny.
- Om meddelandet Ingen bläckpat. eller Kan inte hitta visas på LCD-skärmen när du har installerat bläckpatronerna ska du kontrollera att bläckpatronerna är korrekt installerade.

 **VAR FÖRSIKTIG**

Om du får bläck i ögonen ska du omedelbart skölja dem med vatten. Kontakta läkare vid behov.

! VIKTIGT

- Ta INTE ut bläckpatroner som inte behöver bytas ut. Bläckmängden kan minska, vilket leder till att maskinen inte kan registrera hur mycket färg som finns kvar i patronen.
- Rör INTE patronöppningarna. Du kan få bläck på dig.
- Om du får bläck på huden eller kläderna ska du genast tvätta bort det med tvål eller rengöringsmedel.
- Om du blandar ihop färgerna genom att installera en bläckpatron på fel plats gör du rent skrivhuvudet flera gånger efter att du satt bläckpatronerna rätt.
- Installera bläckpatronen i maskinen omedelbart efter att du har öppnat förpackningen och förbruka bläcket inom sex månader från installationen. Använd öppnade bläckpatroner före sista förbrukningsdag som anges på förpackningen.
- Ta INTE isär eller fingra på bläckpatronen eftersom den kan börja läcka.

Rengöring och kontroll av maskinen

Rengöra kopieringsglaset

- 1 Lyft på maskinens lock (1). Rengör kopieringsglaset (2) och den vita plasten (3) med en mjuk luddfri duk som fuktats med ett icke-brandfarligt glasrengöringsmedel.

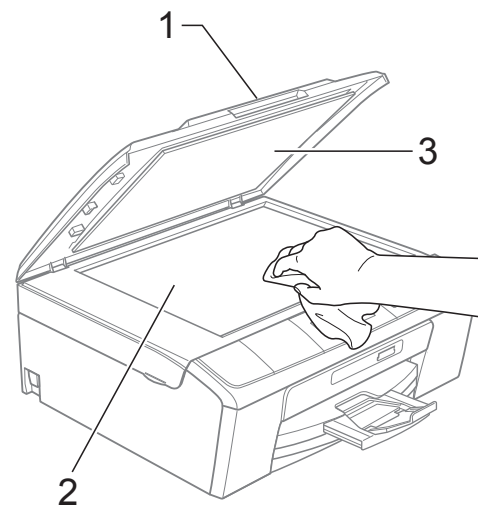

- 2 (Endast DCP-J715W)
I dokumentmataren rengör du den vita listen (1) och glaslisten (2) med en mjuk och luddfri trasa fuktad med ett icke brandfarligt glasrengöringsmedel.

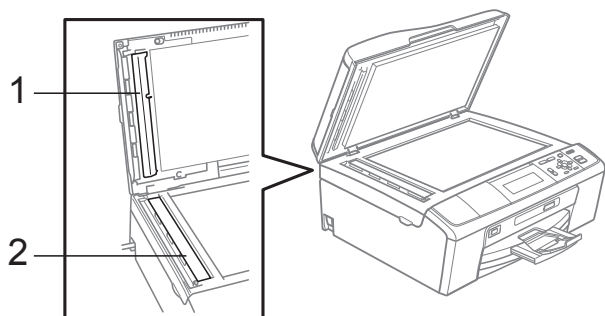

Obs

När du har rengjort glaslisten med ett icke-brandfarligt glasrengöringsmedel drar du fingret över glaslisten. Om du känner smuts eller skräp rengör du glaslisten en gång till och koncentrerar dig på det smutsiga stället. Du kan behöva upprepa rengöringsprocessen tre till fyra gånger. Gör en kopia efter varje rengöring för att testa.

Rengöra pappersmatarrullarna

- 1 Dra ut pappersfacket helt ur maskinen.
- 2 Dra ut maskinens nätkabel ur eluttaget och öppna luckan för pappersstopp (1) på maskinens baksida.

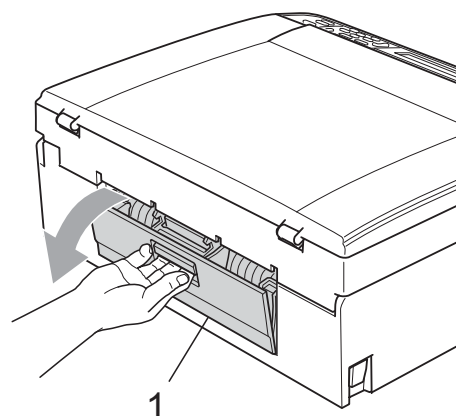

- 3 Rengör pappersmatarrullarna (1) med isopropylalkohol på en bomullspinne.

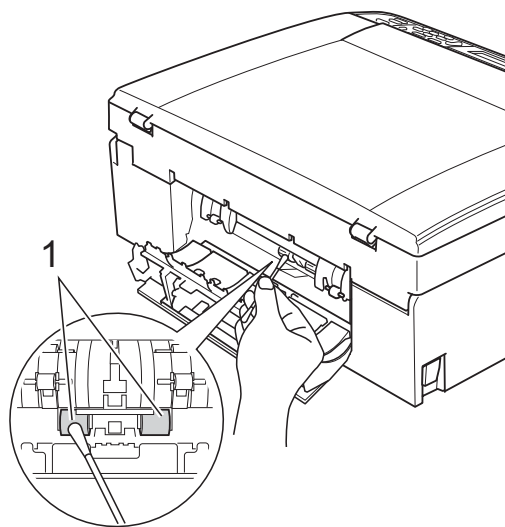

- 4 Stäng luckan för pappersstopp.
Se till att luckan är ordentligt stängd.
- 5 Sätt i nätkabeln igen.
- 6 Tryck långsamt in pappersfacket helt i maskinen.

Rengöra skrivhuvudet

Maskinen rengör vid behov skrivhuvudet automatiskt för att behålla en god utskriftskvalitet. Du kan starta rengöringsprocessen manuellt om det är problem med utskriftskvaliteten.

Rengör skrivhuvudet och bläckpatronerna om en horisontell linje eller tomma textrader skrivs ut på varje text- eller bildkopia. Du kan välja att rengöra bara svart, tre färger samtidigt (cyan/magenta/gul) eller alla fyra färgerna samtidigt.

Bläck förbrukas vid rengöring av skrivhuvudet. Rengöring alltför ofta leder till onödig bläckförbrukning.

❗ VIKTIGT

Vidrör INTE skrivhuvudet. Du riskerar att orsaka permanent skada och sätta skrivhuvudets garanti ur spel.

- 1 Tryck på **Menu**.
- 2 Tryck på ▲ eller ▼ för att välja **Bläckhantering**.
Tryck på **OK**.
- 3 Tryck på ▲ eller ▼ för att välja **Rengör**.
Tryck på **OK**.
- 4 Tryck på ▲ eller ▼ och välj **Svart**, **Färg** eller **Alla**.
Tryck på **OK**.
Maskinen rengör skrivhuvudet i fråga.
Maskinen intar automatiskt beredskapsläge efter avslutad rengöring.

📝 Obs

Om du rengör skrivhuvudet minst fem gånger utan att utskriften förbättras kan du prova att installera en ny Brother Innobella™-originalpatron för varje problemfärg. Prova att rengöra skrivhuvudet igen upp till fem gånger. Ring en Brother-återförsäljare om utskriften inte förbättras.

Kontrollera utskriftskvaliteten

Om färgerna blir bleka eller randiga på utskrifterna kan några munstycken vara igentäppta. Du kontrollerar detta genom att göra en testutskrift och titta på munstyckenas mönster.

- 1 Tryck på **Menu**.
- 2 Tryck på ▲ eller ▼ för att välja **Bläckhantering**.
Tryck på **OK**.
- 3 Tryck på ▲ eller ▼ för att välja **Testutskrift**.
Tryck på **OK**.
- 4 Tryck på ▲ eller ▼ för att välja **Utskriftskval**.
Tryck på **OK**.
- 5 Tryck på **Colour Start**.
Maskinen börjar skriva ut en testutskrift.
- 6 Kontrollera kvaliteten på de fyra färgblocken på utskriften.
- 7 Gör något av följande:
 - Om alla linjer är klara och tydliga trycker du på **+** för att välja **Ja** och gå till steg 11.
 - Tryck på **-** för att välja **Nej** om du ser att korta linjer saknas som på bilden nedan.

OK



Dålig



- 8 Du tillfrågas om utskriftskvaliteten är bra för svart och de tre färgerna.
Tryck på **+** (Ja) eller **-** (Nej).
- 9 Du tillfrågas om du vill börja rengöringen.
Tryck på **+** (Ja).
Maskinen börjar rengöringen av skrivhuvudet.

- 10 Tryck på **Colour Start** efter avslutad rengöring. Maskinen skriver återigen ut en testutskrift. Gå tillbaka till steg 6.
- 11 Tryck på **Stop/Exit**. Byt ut bläckpatronen för den tilltänkta färgen om du upprepar denna procedur minst fem gånger och testutskriften fortfarande är dålig. Gör en testutskrift när du har bytt bläckpatron. Gör ytterligare fem testutskrifter (minst) för den nya bläckpatronen om du inte är nöjd med färgåtergivningen. Kontakta din Brother-återförsäljare om det fortfarande saknas bläck på testutskriften.

! VIKTIGT

Vidrör **INTE** skrivhuvudet. Du riskerar att orsaka permanent skada och sätta skrivhuvudets garanti ur spel.

Obs



Om mynningen på skrivhuvudet är tilltäppt blir utskriften dålig.



Ett rengjort munstycke på skrivhuvudet ger en utskrift utan horisontella linjer.

Kontrollera utskriftsjusteringen

Om du har transporterat maskinen kan du behöva justera utskriftsinställningen om texten blir otydlig eller om bilderna blir bleka.

- 1 Tryck på **Menu**.
- 2 Tryck på ▲ eller ▼ för att välja **Bläckhantering**. Tryck på **OK**.
- 3 Tryck på ▲ eller ▼ för att välja **Testutskrift**. Tryck på **OK**.
- 4 Tryck på ▲ eller ▼ för att välja **Justering**. Tryck på **OK**.
- 5 Tryck på **Mono Start** eller **Colour Start**. Maskinen börjar skriva ut en justeringskontroll.
- 6 Kontrollera 600 dpi- och 1 200 dpi-testutskrifterna för att se om nr 5 stämmer bäst överens med nr 0.
 - Om nummer 5-proven för både 600 dpi- och 1 200 dpi-testutskrifterna är de som stämmer bäst överens trycker du på + (Ja) för att avsluta justeringskontrollen och går till steg 9.
 - Om något annat testutskriftsnummer överensstämmer bäst för antingen 600 dpi eller 1 200 dpi trycker du på - (Nej) för att välja det.
- 7 Tryck på ◀ eller ▶ för att välja det testutskriftsnummer som bäst överensstämmer med prov nummer 0 (1–8) för 600 dpi. Tryck på **OK**.
- 8 Tryck på ◀ eller ▶ för att välja det testutskriftsnummer som bäst överensstämmer med prov nummer 0 (1–8) för 1 200 dpi. Tryck på **OK**.
- 9 Tryck på **Stop/Exit**.

Fel- och underhållsmeddelanden

Fel kan ibland uppstå på kontorsmaskiner, inklusive den här maskinen, och förbrukningsartiklar kan behöva bytas ut. Om detta inträffar identifierar i regel maskinen felet och visar ett felmeddelande. De flesta vanliga fel- och underhållsmeddelanden visas nedan.

De flesta meddelanden om fel och rutinunderhåll kan du åtgärda själv. Om du behöver mer hjälp kan du få svar på vanliga frågor (FAQs) och felsökningstips på webbplatsen Brother Solutions Center.

Besök <http://solutions.brother.com/>

Felmeddelande	Orsak	Åtgärd
Bild för liten.	Bilden är för liten för att beskära.	Välj en större bild.
Bild för lång.	Bildens proportioner är oregelbundna, så inga effekter kan läggas till.	Välj en bild med regelbundna proportioner.
Bläckabs. nästan full	Bläckuppsamlingsbehållaren eller rengöringsbehållaren är nästan full.	Kontakta Brothers kundtjänst eller din Brother-återförsäljare.
Bläckabsorbering full	Intern service krävs. Det här problemet kan uppkomma om du inte använder Brother-originalpatroner eller om tomma patroner har fyllts på med bläck från andra källor. Om det uppstår skador på skrivhuvudet eller andra delar av maskinen på grund av bläck eller bläckpatroner från andra leverantörer kan det hända att garantin inte täcker eventuella reparationer som behövs.	Kontakta Brothers kundtjänst eller din Brother-återförsäljare.
Data i minnet	Utskriftsdata finns kvar i maskinens minne.	Tryck på Stop/Exit . Maskinen avbryter utskriften och raderar den från minnet. Prova att skriva ut på nytt.
Dokumenttrassel (Endast DCP-J715W)	Dokumentet laddades inte eller matades fel, eller dokumentet som skannades från dokumentmataren var för långt.	(Se <i>Använda dokumentmataren (endast DCP-J715W)</i> på sidan 21.) (Se <i>Dokumentstopp (endast DCP-J715W)</i> på sidan 43.)

Felmeddelande	Orsak	Åtgärd
Endast svartvitt Byt bläckpatron	<p>Minst en bläckpatron är snart slut.</p> <p>Du kan använda maskinen i svartvitt läge i cirka fyra veckor beroende på det antal sidor du skriver ut.</p> <p>När det här meddelandet visas på LCD-skärmen fungerar varje funktion på följande sätt:</p> <ul style="list-style-type: none"> ■ Utskrift Om du klickar på Gråskala på fliken Avancerat i skrivardrivrutinen kan du använda maskinen som en svartvit skrivare. ■ Kopiering Om papperstypen är inställd på Vanligt papper eller Bläckst.papper kan du göra svartvita kopior. <p>Om papperstypen är inställd på Annat glättat, Brother BP71 eller Brother BP61 kommer maskinen att stoppa alla utskrifter. <i>Om du kopplar ur maskinen eller tar ur en bläckpatron kan du inte använda maskinen förrän du har bytt till en ny bläckpatron.</i></p>	Byt bläckpatronerna. (Se <i>Byta bläckpatroner</i> på sidan 33.)
Fel pappersform.	Fel pappersformat.	Se till att maskinens inställning för pappersformat överensstämmer med det papper som har laddats i facket. Fyll på rätt pappersstorlek och tryck sedan på Mono Start eller Colour Start . (Se <i>Pappersformat</i> på sidan 16.)
Fel på mediakort	Minneskortet är antingen skadat, felaktigt formaterat eller också är det något annat problem med minneskortet.	Sätt i kortet på kortplatsen och se till att det sitter rätt. Om felet kvarstår ska du kontrollera mediaenheten (kortplatsen) på maskinen genom att sätta i ett annat minneskort som du vet fungerar.
Hubben är obrukbar.	En hubb eller en USB-enhet med hubb har anslutits till USB-gränssnittet.	En hubb eller en USB-minne med hubb stöds inte. Koppla ur enheten från USB-porten.
Hög temperatur	Skrivhuvudet är för varmt.	Låt maskinen svalna.
Ingen bläckpat.	En bläckpatron har installerats på fel sätt.	Ta ut bläckpatronen och sätt tillbaka den igen så att den hamnar ordentligt i läge. (Se <i>Byta bläckpatroner</i> på sidan 33.)

Felmeddelande	Orsak	Åtgärd
Ingen fil	Minneskortet eller USB-minnet i mediaenheten innehåller inte någon JPG-fil.	Sätt i korrekt minneskort eller USB-minne i uttaget igen.
Inget papper	Fotopappersfacket är i utskriftsläget <i>Foto</i> .	Kontrollera att Fotopappersfacket är i utskriftsläget <i>Normal</i> . (Se steg 4 och den viktiga kommentaren i <i>Fylla på fotopapper</i> på sidan 12.)
	Maskinen har slut på papper, eller papperet har inte laddats på rätt sätt i pappersfacket.	Gör något av följande: <ul style="list-style-type: none"> ■ Fyll på papper i pappersfacket och tryck sedan på Mono Start eller Colour Start. ■ Ta bort papperet, fyll på det igen och tryck sedan på Mono Start eller Colour Start. (Se <i>Ladda papper och andra utskriftsmedia</i> på sidan 8.)
	Papper har fastnat i maskinen.	Ta bort papperet som har fastnat genom att följa stegen i <i>Skrivarstopp eller pappersstopp</i> på sidan 44.
	Luckan för pappersstopp är inte ordentligt stängd.	Kontrollera att luckan för pappersstopp är stängd i båda ändarna. (Se <i>Skrivarstopp eller pappersstopp</i> på sidan 44.)
Kan ej skriva ut Byt bläckpatron	Minst en bläckpatron är snart slut. Maskinen gör inga utskrifter av något slag.	Byt bläckpatronerna. (Se <i>Byta bläckpatroner</i> på sidan 33.)
Kan inte hitta	Du installerade en ny bläckpatron för snabbt och maskinen kände inte av det.	Ta ut den nya bläckpatronen och återinstallera den långsamt .
	Om du använder en bläckpatron som inte är en Brother-originalpatron kan det hända att maskinen inte kan identifiera den.	Byt ut bläckpatronen mot en originalfärgpatron från Brother. Kontakta din Brother-återförsäljare om felet kvarstår.
	En bläckpatron har installerats på fel sätt.	Ta ut den nya bläckpatronen och återinstallera den långsamt tills det klickar. (Se <i>Byta bläckpatroner</i> på sidan 33.)
Kan inte rengöra XX Initieringsfel XX Kan inte skriva XX Kan inte skanna XX	Maskinen har ett mekaniskt problem. –ELLER– Ett främmande föremål har fastnat i maskinen, t.ex. ett gem eller ett trasigt papper.	Öppna skannerlocket och ta bort eventuella föremål och pappersbitar ur maskinen. Om felmeddelandet kvarstår kopplar du bort strömmen några minuter, sätter tillbaka kontakten och gör ett nytt försök.
Luckan är öppen	Skannerlocket är inte helt stängt.	Lyft på skannerlocket och stäng det igen.
	Skyddet för färgpatronerna är inte helt stängt.	Stäng skyddet för färgpatronerna ordentligt.
Låg bläcknivå	Minst en bläckpatron är snart slut.	Beställ en ny bläckpatron.

Felmeddelande	Orsak	Åtgärd
Låg temperatur	Skrivhuvudet är för kallt.	Låt maskinen värma upp.
Media fullt.	Minneskortet eller USB-minnet du använder innehåller redan 999 filer.	Maskinen kan bara spara till minneskortet eller USB-minnet om det innehåller färre än 999 filer. Ta bort oanvända filer för att göra plats och försök igen.
Minnet är fullt	Maskinens minne är fullt.	Kopiering pågår: Tryck på Stop/Exit och vänta tills annan pågående drift avslutas, och försök sedan igen.
	Minneskortet eller USB-minnet som du använder har inte tillräckligt med plats för att dokumenten ska kunna skannas.	Radera oanvända filer från minneskortet eller USB-minnet för att skapa utrymme och försök igen.
Oanvändbar enhet Koppla från enheten från främre kontakten och starta om maskinen	En trasig enhet har anslutits till USB-porten.	Dra ut enhetens kontakt ur USB-porten och tryck på On/Off för att stänga av maskinen och sätt sedan på den igen.
Oanvändbar enhet Koppla från USB-enheten.	En USB-enhet eller ett USB-minne som inte fungerar har anslutits direkt till USB-porten. (Mer information finns på http://solutions.brother.com/)	Koppla ur enheten från USB-porten.
Papperstrassel	Papper har fastnat i maskinen.	Ta bort papperet som har fastnat genom att följa stegen i <i>Skrivarstopp</i> eller <i>pappersstopp</i> på sidan 44.
		Se till att längdguiden ställs in efter pappersformatet.

Felanimering

Felanimeringar visar stegvisa instruktioner när det uppstår pappersstopp. Du kan läsa stegen i din egen takt genom att trycka på ► för att se nästa steg och ◀ för att gå tillbaka.

Dokumentstopp (endast DCP-J715W)

Dokumentet kan fastna i dokumentmataren om de inte placeras eller matas korrekt eller om de är för långa. Följ stegen nedan för att avlägsna ett dokument som har fastnat.

Dokument fastnar längst upp i dokumentmataren

- 1 Avlägsna allt löst papper från dokumentmataren.
- 2 Öppna luckan till dokumentmataren.
- 3 Dra ut dokumentet uppåt och till vänster.

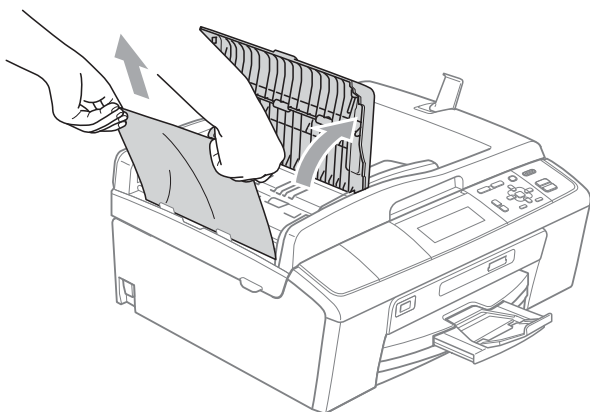

- 4 Stäng luckan till dokumentmataren.
- 5 Tryck på **Stop/Exit**.

! VIKTIGT

För att undvika att dokument fastnar ska du stänga dokumentmatarens lock korrekt genom att försiktigt trycka ned det på mitten.

Dokument fastnar i dokumentmataren

- 1 Avlägsna allt löst papper från dokumentmataren.
- 2 Lyft på maskinens lock.
- 3 Dra ut dokumentet mot maskinens vänstra sida.

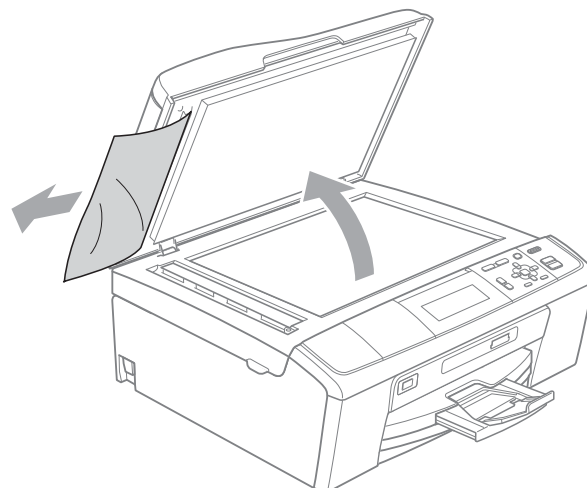

- 4 Stäng maskinens lock.
- 5 Tryck på **Stop/Exit**.

Skrivarstopp eller pappersstopp

Avlägsna papper som har fastnat beroende på var i maskinen det har fastnat.

- 1 Dra ut maskinens nätkabel ur eluttaget.
- 2 Öppna luckan för pappersstopp (1) på maskinens baksida. Dra ut papperet från maskinen.

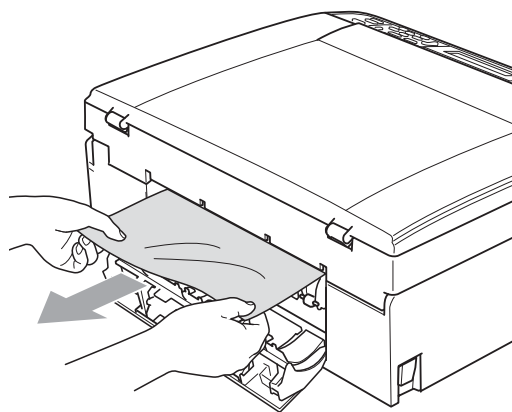
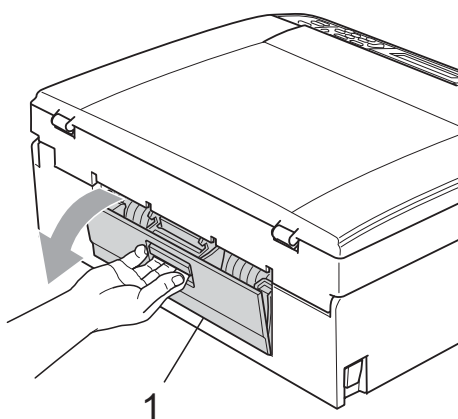

- 3 Stäng luckan för pappersstopp. Se till att luckan är ordentligt stängd.

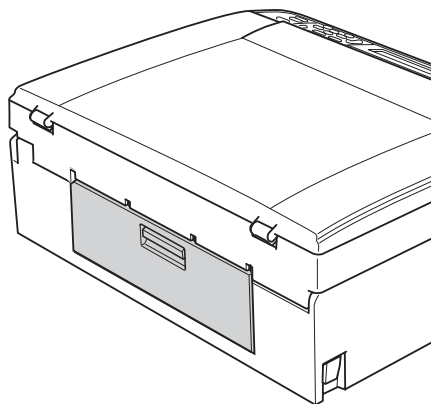

- 4 Om stödfliken är öppen ska du stänga den och sedan stänga pappersstödet. Dra ut pappersfacket helt ur maskinen.

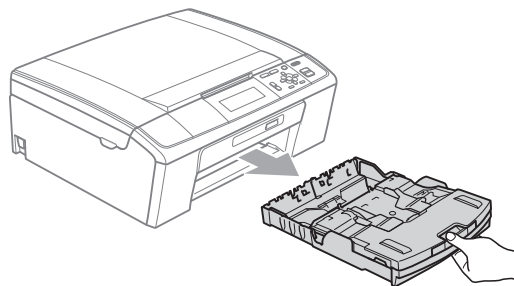

- 5 Dra ut papperet som fastnat (1).

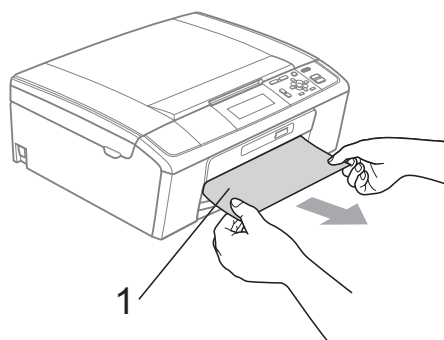

- 6 Ta tag i plastflikarna på båda sidorna av maskinen med båda händerna och lyft skannerlocket (1) tills det säkert låses fast i öppet läge.

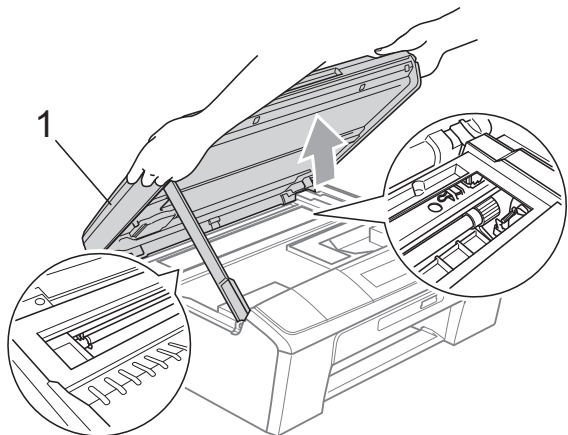

Flytta skrivhuvudet (vid behov) så att du kan ta ut eventuella papper som finns kvar. Kontrollera att det inte finns papper kvar i hörnen inuti maskinen. Kontrollera *båda* ändarna av skrivarvagnen.

 **Obs**

Om skrivhuvudet har stannat i högra hörnet (som visas på bilden) så går det inte att flytta det. Anslut nätsladden och tryck ned **Stop/Exit** tills skrivhuvudet förflyttar sig till mitten. Koppla sedan bort strömmen från maskinen och ta bort papperet.

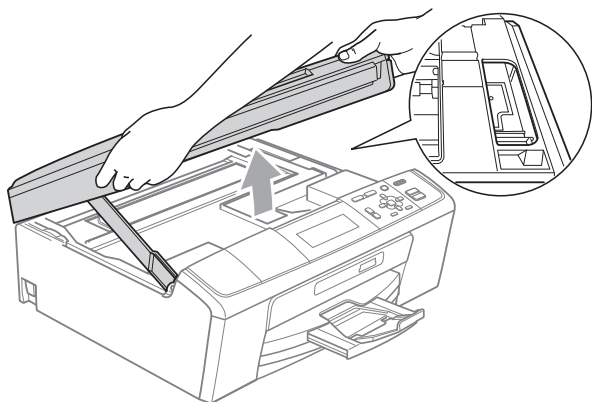

 **VIKTIGT**

Om du får bläck på huden eller kläderna ska du genast tvätta bort det med tvål eller rengöringsmedel.

- 7 Lyft upp skannerlocket för att låsa upp låset (1). Tryck försiktigt ned skannerlokets stöd (2) och stäng skannerlocket (3) med båda händerna.

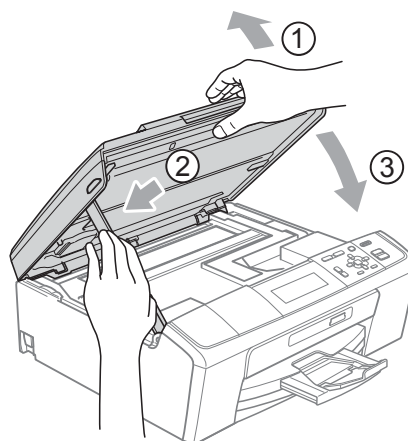

- 8 Tryck tillbaka pappersfacket i maskinen.
- 9 Samtidigt som du håller pappersfacket på plats drar du ut pappersstödet (1) tills det klickar på plats och viker sedan ut stödfliken (2).

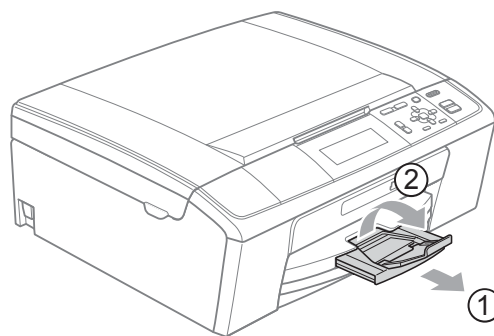

Se till att du drar ut pappersstödet tills du hör ett klickljud.

 **VIKTIGT**

Använd **INTE** stödfliken för papper i formatet Legal.

- 10 Sätt i nätkabeln igen.

Felsökning

Om du har problem med maskinen följer du felsökningsanvisningarna i nedanstående tabell.

Du kan själv lösa de flesta problemen. Om du behöver mer hjälp kan du få svar på vanliga frågor (FAQs) och felsökningstips på webbplatsen Brother Solutions Center.

Besök <http://solutions.brother.com/>

Driftsproblem

Utskrift

Problem	Lösningar
Ingen utskrift	Kontrollera gränssnittskabeln på både maskinen och datorn. (Se <i>snabbguiden</i> .)
	Kontrollera att maskinens nätkabel är inkopplad och att maskinen inte är avstängd.
	Kontrollera om ett felmeddelande visas på LCD-skärmen. (Se <i>Fel- och underhållsmeddelanden</i> på sidan 39.)
	Minst en bläckpatron är snart slut. (Se <i>Byta bläckpatroner</i> på sidan 33.)
	Om LCD-skärmen visar <i>Kan ej skriva ut</i> och <i>Byt bläckpatron</i> ser du <i>Byta bläckpatroner</i> på sidan 33.
	Kontrollera att den korrekta skrivardrivrutinen har installerats och valts.
	Kontrollera att maskinen är online. Klicka på Start och sedan på Skrivare och fax . Välj Brother DCP-XXXX (där XXXX är modellnamnet) och kontrollera sedan att Använd skrivaren offline är avmarkerat.
	När du väljer inställningarna Skriv ut udda sidor och Skriv ut jämna sidor kan den hända att ett felmeddelande visas på datorn eftersom maskinen gör pauser under utskriften. Felmeddelandet försvinner när maskinen startar utskriften igen.
Dålig utskriftskvalitet	Använd bara förbrukningsmaterial från Brother, eftersom bläckpatroner från andra tillverkare kan orsaka problem med utskriftskvaliteten.
	Kontrollera utskriftskvaliteten. (Se <i>Kontrollera utskriftskvaliteten</i> på sidan 37.)
	Kontrollera att inställningen för Papperstyp i skrivardrivrutinen eller inställningen <i>Papperstyp</i> i maskinens menyalternativ överensstämmer med den typ av papper som du använder. (Se <i>Utskrift för Windows®</i> eller <i>Utskrift och faxesändning för Macintosh i bruksanvisningen för programanvändare</i> och <i>Papperstyp</i> på sidan 16.)
	Kontrollera att bläckpatronerna fortfarande går att använda. Följande kan orsaka att bläcket klibbar sig: <ul style="list-style-type: none">■ Sista förbrukningsdatum som anges på förpackningen har gått ut. (Originalbläckpatroner från Brother är användbara i upp till två år om de förvaras i originalförpackningen.)■ Bläckpatronen har suttit i maskinen i över sex månader.■ Bläckpatronen kanske inte har förvarats på rätt sätt före användning.
	Använd rekommenderat specialpapper. (Se <i>Godkända papper och andra utskriftsmedia</i> på sidan 17.)
	Rekommenderad omgivning för maskinen är mellan 20 °C och 33 °C.

Utskrift (forts.)

Problem	Lösningar
Vita horisontella linjer visas i text eller grafik.	Rengör skrivhuvudet. (Se <i>Rengöra skrivhuvudet</i> på sidan 37.)
	Se till att du använder Innobella™-originalbläck från Brother.
	Använd rätt papperstyper. (Se <i>Godkända papper och andra utskriftsmedia</i> på sidan 17.)
	Om du ska skriva ut på papperen foto 10 × 15 cm eller foto L 89 × 127 mm ska du använda fotopappersfacket. (Se <i>Fylla på fotopapper</i> på sidan 12.)
Maskinen skriver ut tomma sidor.	Rengör skrivhuvudet. (Se <i>Rengöra skrivhuvudet</i> på sidan 37.)
Tecken och linjer skrivs ovanpå varandra.	Kontrollera utskriftsjusteringen. (Se <i>Kontrollera utskriftsjusteringen</i> på sidan 38.)
Text och bilder blir sneda.	Kontrollera att papperet har lagts in på rätt sätt i pappersfacket och att sidoguiderna har justerats på rätt sätt. (Se <i>Ladda papper och andra utskriftsmedia</i> på sidan 8.)
	Se till att luckan för pappersstopp är ordentligt stängd.
Fläckar längst upp i mitten på utskriften.	Kontrollera att papperet inte är för grovt eller skrynkligt. (Se <i>Godkända papper och andra utskriftsmedia</i> på sidan 17.)
Fläckar i höger eller vänster hörn på den utskrivna sidan.	Kontrollera att papperet inte har vikt sig när du ska skriva ut på baksidan av papperet med inställningarna Skriv ut udda sidor och Skriv ut jämna sidor .
Smutsig utskrift eller rinnande bläck.	Kontrollera att du använder rekommenderade papperstyper. (Se <i>Godkända papper och andra utskriftsmedia</i> på sidan 17.) Vidrör inte papperet förrän bläcket är torrt.
	Om du använder fotopapper bör du kontrollera att du har ställt in rätt papperstyp. Om du skriver ut ett foto från datorn ställer du in Papperstyp på fliken Grundläggande i skrivardrivrutinen.
	Se till att du använder Innobella™-originalbläck från Brother.
Fläckar på utskriftens baksida eller längst ner på utskriften.	Kontrollera att skrivarvalsen inte är nedsmutsad med bläck. (Se <i>Rengöra maskinens skrivarvals i bilaga A i den avancerade bruksanvisningen</i> .)
	Kontrollera att du använder pappersstödet. (Se <i>Ladda papper och andra utskriftsmedia</i> på sidan 8.)
Maskinen skriver ut täta linjer på sidan.	Markera Omvänd ordning på fliken Grundläggande i skrivardrivrutinen.
Utskrifterna blir vågiga i sidled.	På fliken Avancerat i skrivardrivrutinen klickar du på Färginställningar och avmarkerar Tvåvägsutskrift .
	Se till att du använder Innobella™-originalbläck från Brother.
Det går inte att skriva ut med Sidlayout.	Kontrollera att applikationen och skrivardrivrutinen är inställd på samma pappersformat.
Utskriftshastigheten är för låg.	Försök att ändra skrivardrivrutinens inställning. Hög upplösning kräver längre tid för databearbetning, sändning och utskrift. Testa de andra kvalitetsinställningarna på fliken Avancerat i skrivardrivrutinen. Klicka även på Färginställningar och kontrollera att Färgförstärkning är avmarkerat.
	Stäng av funktionen för utskrift utan kanter. Utskrift utan kanter är långsammare än normal utskrift. (Se <i>Utskrift för Windows®</i> eller <i>Utskrift och faxesändning för Macintosh i bruksanvisningen för programanvändare</i> .)
Färgförstärkning fungerar inte korrekt.	Om bilddata inte är inställda på fullfärg i programmet (som 256 färger) fungerar inte Färgförstärkning. Välj minst 24 bitars färg när du använder funktionen Färgförstärkning.

Utskrift (forts.)

Problem	Lösningar
Fotopapper matas inte på rätt sätt.	Lägg in ett extra ark av samma fotopapper i pappersfacket om du skriver ut på Brother-fotopapper. Ett extra ark medföljer i pappersförpackningen för detta syfte. Rengör pappersmatarrullarna. (Se <i>Rengöra pappersmatarrullarna</i> på sidan 36.)
Maskinen matar ut flera sidor.	Kontrollera att papperet ligger rätt i pappersfacket. (Se <i>Ladda papper och andra utskriftsmedia</i> på sidan 8.) Kontrollera att det inte finns fler än två papperstyper i pappersfacket samtidigt.
Det finns ett pappersstopp.	Se till att längdguiden anpassas till rätt pappersformat. Dra inte ut pappersfacket när du fyller på papper i formatet A5 eller mindre. (Se <i>Skrivarstopp eller pappersstopp</i> på sidan 44.)
Utskrifterna staplas inte ordentligt.	Kontrollera att du använder pappersstödet. (Se <i>Ladda papper och andra utskriftsmedia</i> på sidan 8.)
Maskinen gör inga utskrifter från Adobe® Illustrator®.	Minska utskriftens upplösning. (Se <i>Utskrift för Windows®</i> eller <i>Utskrift och faksändring för Macintosh i bruksanvisningen för programanvändare</i> .)

Kopieringsproblem

Problem	Lösningar
Svarta vertikala linjer eller streck syns på kopiorna.	Svarta vertikala linjer eller streck på kopior orsakas vanligtvis av smuts eller korrigeringsvätska på skannern. Rengör kopieringsglaset och den vita plastdelen över det. (Se <i>Rengöra kopieringsglaset</i> på sidan 35.)
Dålig kopiering när dokumentmataren används. (Endast DCP-J715W)	Försök med att använda kopieringsglaset. (Se <i>Använda kopieringsglaset</i> på sidan 21.)
Svarta vertikala linjer eller streck syns på kopiorna. (Endast DCP-J715W)	Svarta vertikala linjer eller streck på kopior orsakas vanligtvis av smuts eller korrigeringsvätska på glaslisten. Rengör glaslisten. (Se <i>Rengöra kopieringsglaset</i> på sidan 35.)
Anpassa till sida fungerar inte som det ska.	Kontrollera att dokumentet inte ligger snett på kopieringsglaset. Placera dokumentet på nytt och försök igen.

Skanningsproblem

Problem	Lösningar
TWAIN/WIA-fel visas när du börjar skanna.	Kontrollera att Brother TWAIN/WIA-drivrutinen är vald som primärkälla. Klicka på Arkiv, Skanna eller hämta foto i PaperPort™ 11SE med OCR och klicka på Markera för att välja Brother TWAIN/WIA-drivrutinen. (Endast DCP-J715W)
Dålig skanning när dokumentmataren används. (Endast DCP-J715W)	Försök med att använda kopieringsglaset. (Se <i>Använda kopieringsglaset</i> på sidan 21.)
OCR fungerar inte. (Endast DCP-J715W)	Prova att öka skanningsupplösningen. (Macintosh-användare) Du måste hämta och installera Presto! PageManager innan du kan använda programmet. Se <i>Öppna Brother Support (Macintosh)</i> på sidan 3 för ytterligare instruktioner.

Programvaruproblem

Problem	Lösningar
Det går inte att installera programmet eller skriva ut.	(Endast Windows®-användare) Kör programmet Reparera installationen av MFL-Pro Suite från installations-cd-skivan. Programmet reparerar och installerar om programmet.
"Enheten är upptagen"	Kontrollera om några felmeddelanden visas på LCD-skärmen.
Det går inte att skriva ut bilder från FaceFilter Studio.	Om du vill använda FaceFilter Studio måste du installera programmet FaceFilter Studio från installations-cd-skivan som medföljer maskinen. Installationsinstruktioner för FaceFilter Studio finns i <i>snabbguiden</i> . Innan du startar FaceFilter Studio för första gången måste du kontrollera att Brother-maskinen är påslagen och ansluten till datorn. På det här sättet får du tillgång till alla funktionerna i FaceFilter Studio.

PhotoCapture Center™-problem

Problem	Lösningar
Flyttbar disk fungerar inte korrekt.	<ol style="list-style-type: none"> Har du installerat uppdateringen för Windows® 2000? Om inte gör du så här: <ol style="list-style-type: none"> Koppla från USB-kabeln. Installera Windows® 2000-uppdateringen med någon av följande metoder: <ul style="list-style-type: none"> Installera MFL-Pro Suite från installations-cd-skivan. (Se <i>snabbguiden</i>.) Ladda ned det senaste servicepaketet från Microsofts webbplats. Vänta cirka en minut efter att du startat om datorn och anslut sedan USB-kabeln. Ta ut minneskortet eller USB-minnet och sätt i det igen. Om du har valt Mata ut från Windows® ska du ta ut minneskortet eller USB-minnet innan du fortsätter. Om ett felmeddelande visas när du försöker mata ut minneskortet eller USB-minnet håller kortet på att läsas. Vänta ett tag och försök igen. Om inget av ovanstående hjälper ska du stänga av datorn och maskinen och starta dem igen. (Du måste stänga av maskinen genom att koppla bort nätkabeln.)
Det går inte att nå den flyttbara disken från skrivbordsikonen.	Kontrollera att minneskortet eller USB-minnet är rätt isatta.
En del av fotot saknas när det skrivs ut.	Kontrollera att Kantfri utskrift och Beskrining är avstängda. (Se <i>Kantfri utskrift</i> i <i>kapitel 4</i> och <i>Beskrining</i> i <i>kapitel 4</i> i den <i>avancerade bruksanvisningen</i> .)

Nätverksproblem

Problem	Lösningar
Det går inte att skriva ut över nätverket.	<p>Kontrollera att maskinen är påslagen och nätansluten och att den är i beredskapsläge. Skriv ut en nätverkskonfigurationslista (se <i>Skriva ut rapporter i kapitel 2</i> i den <i>avancerade bruksanvisningen</i>) och kontrollera de aktuella nätverksinställningarna i listan.</p> <p>(Endast DCP-J715W) Återanslut LAN-kabeln till hubben för att kontrollera att kablar och nätverksanslutningar fungerar. Anslut om möjligt maskinen till en annan port med en annan kabel. Om anslutningarna fungerar visar maskinen LAN aktivt i 2 sekunder. (Om du har nätverksproblem finns mer information i <i>bruksanvisningen för nätverksanvändare</i>.)</p>
Funktionen för nätverksskanning fungerar inte.	<p>(Windows®-användare) Du måste konfigurera säkerhets- och brandväggsprogramvaror från tredje part så att de tillåter nätverksskanning. Om du vill lägga till port 54925 för nätverksskanning anger du informationen nedan: Namn: Ange en beskrivning, till exempel Brother NetScan. Portnummer: Ange 54925. Protokoll: UDP är valt. Om du vill ha mer information går du till bruksanvisningen för programvaran från tredje part eller kontaktar programvarutillverkaren.</p> <p>(Macintosh-användare) Välj maskinen igen i programmet Enhetsväljaren i Macintosh HD/Bibliotek/Printers/Brother/Utilities/DeviceSelector eller i listan med modeller i ControlCenter2.</p>
Det går inte att installera Brother-programvaran.	<p>(Windows®-användare) Tillåt nätverksåtkomst för följande program om din säkerhetsprogramvara visar en varning under installationen av MFL-Pro Suite. BrC3Rgin.exe BrnIPMon Brother Status Monitor (nätverk) ControlCenter Program Generic Host Process f... Setup.exe Spooler SubSystem App wdsW MFC-programmet</p> <p>(Macintosh-användare) Välj maskinen igen i programmet Enhetsväljaren i Macintosh HD/Bibliotek/Printers/Brother/Utilities/DeviceSelector eller i listan med modeller i ControlCenter2.</p>
Det går inte att ansluta till ett trådlöst nätverk.	<p>Använd WLAN-rapport för att undersöka problemet. Tryck på knappen Menu och välj <i>Skriv rapport</i> och tryck sedan på OK. Välj WLAN-rapport. Mer information finns i <i>bruksanvisningen för nätverksanvändare</i>.</p>
Återställ nätverksinställningarna.	<p>Tryck på knappen Menu och välj Nätverk och tryck sedan på OK. Välj Nätv. återst. Mer information finns i <i>bruksanvisningen för nätverksanvändare</i>.</p>

Maskininformation

Kontrollera serienummer

Du kan se maskinens serienummer på LCD-skärmen.

- 1 Tryck på **Menu**.
- 2 Tryck på ▲ eller ▼ för att välja **Maskininform.**
Tryck på **OK**.
- 3 Tryck på ▲ eller ▼ för att välja **Serienummer**.
Tryck på **OK**.
- 4 Tryck på **Stop/Exit**.

Återställningsfunktioner

Följande återställningsfunktioner är tillgängliga:

1 Nätverk

Du kan återställa skrivarserverns fabriksinställningar, t.ex. IP-adress.

2 Alla inställn.

Du kan återställa alla maskinens fabriksinställningar.

Brother rekommenderar att du använder denna funktion i samband med att du gör dig av med maskinen.



Obs

Dra ut gränssnittskabeln ur maskinen innan du väljer **Nätverk** eller **Alla inställn.** (Endast DCP-J715W)

Återställa maskinen

- 1 Tryck på **Menu**.
- 2 Tryck på ▲ eller ▼ för att välja **Grundinställn.**
Tryck på **OK**.
- 3 Tryck på ▲ eller ▼ för att välja **Återställ.**
Tryck på **OK**.
- 4 Tryck på ▲ eller ▼ för att välja den återställningsfunktion som du vill använda.
Tryck på **OK**.
Tryck på **+** för att bekräfta.
- 5 Tryck på **+** för att starta om maskinen.

Programmering på skärmen

Maskinen är utrustad med skärmprogrammering (LCD) som är enkel att använda med hjälp av menyknapparna. Den användarvänliga programmeringen hjälper dig att få ut mesta möjliga av maskinens samtliga menyfunktioner.

Vi har skapat stegvisa instruktioner som visas på LCD-skärmen när du programmerar maskinen. Allt du behöver göra är att följa instruktionerna i takt med att funktionsmenyer och programmeringsalternativ visas.

Funktionsvalstabell

Funktionsvalstabellen hjälper dig att förstå meningen med de menyval och menyalternativ som finns i maskinens program. Fabriksinställningarna visas i fet stil med en asterisk.

Menu ()

Nivå1	Nivå2	Nivå3	Alternativ	Beskrivning	Sida
Bläckhantering	Testutskrift	—	Utskriftskval. Justering	Kontrollerar utskriftskvaliteten eller justeringen.	37
	Rengör	—	Svart Färg Alla	Rengör skrivhuvudet.	37
	Bläcknivå	—	—	Visar aktuell bläcknivå.	Se ¹ .
Allmän inställ	Papperstyp	—	Vanligt papper* Bläckst.papper Brother BP71 Brother BP61 Annat glättat OH-Film	Ställer in papperstyp i pappersfacket.	16
	Pappersformat	—	A4* A5 10x15cm Letter Legal	Ställer in pappersformat i pappersfacket.	16
	LCD-inställn.	Bakgrundsljus	Ljus* Med Mörk	Du kan ställa in bakgrundsbelysningens ljusstyrka på LCD-skärmen.	7
Dämp.timer		Av 10Sek. 20Sek. 30Sek.*	Du kan ställa in hur länge LCD-bakgrundsbelysningen ska lysa efter att du går tillbaka till utgångsläget.	Se ¹ .	
¹ Se den avancerade bruksanvisningen.					
 Fabriksinställningarna visas i fet stil med en asterisk.					

Nivå1	Nivå2	Nivå3	Alternativ	Beskrivning	Sida
Allmän inställ (Fortsättning)	Viloläge	—	1Min. 2Min. 3Min. 5Min.* 10Min. 30Min. 60Min.	Du kan välja hur länge maskinen ska vara i beredskapsläge innan den går in i viloläge.	Se ¹ .
¹ Se den <i>avancerade bruksanvisningen</i> .					
 Fabriksinställningarna visas i fet stil med en asterisk.					

Nätverksmenyn (DCP-J515W)

Nivå1	Nivå2	Nivå3	Alternativ	Beskrivning
Nätverk	TCP/IP	BOOT metod	Auto* Statisk RARP BOOTP DHCP	Väljer den BOOT-metod som passar dig bäst.
		IP-adress	[000-255]. [000-255]. [000-255]. [000-255]	Anger IP-adressen.
		Nätmask	[000-255]. [000-255]. [000-255]. [000-255]	Anger subnätmasken.
		Gateway	[000-255]. [000-255]. [000-255]. [000-255]	Anger gateway-adressen.
		Nodnamn	BRWXXXXXXXXXXXXXX	Du kan se aktuellt nodnamn.
		WINS-konfig	Auto* Statisk	Du kan välja WINS-konfigureringsläge.
Se bruksanvisningen för nätverksanvändare.				
 Fabriksinställningarna visas i fet stil med en asterisk.				

Nivå1	Nivå2	Nivå3	Alternativ	Beskrivning
Nätverk (Fortsättning)	TCP/IP (Fortsättning)	WINS server	(Primär) 000.000.000.000 (Sekundär) 000.000.000.000	Anger primär- eller sekundärserverns IP-adress.
		DNS server	(Primär) 000.000.000.000 (Sekundär) 000.000.000.000	Anger primär- eller sekundärserverns IP-adress.
		APIPA	På* Av	Tilldelar IP-adress automatiskt från lokalt adressomfång.
	Inställn. guide	—	—	Du kan konfigurera utskriftsservern manuellt om du vill ansluta till ett trådlöst nätverk.
	WPS/AOSS	—	—	Du kan enkelt konfigurera inställningarna för det trådlösa nätverket med hjälp av en knapptryckning.
	WPS med pinkod	—	—	Du kan enkelt konfigurera det trådlösa nätverket med hjälp av WPS med en PIN-kod.
	WLAN-status	Status	—	Du kan se aktuell status för det trådlösa nätverket.
		Signal	—	Du kan se aktuell signalstyrka för det trådlösa nätverket.
		SSID	—	Du kan se aktuell SSID.
		Komm. läge	—	Du kan se aktuellt kommunikationsläge.
	MAC-adress	—	—	Du kan se maskinens MAC-adress på kontrollpanelen.
	WLAN Aktiv	—	På Av*	Gör att du kan använda den trådlösa nätverksanslutningen.
	Nätv. återst.	—	—	Återställer alla nätverksinställningar till fabriksinställningarna.
Se bruksanvisningen för nätverksanvändare.				
	Fabriksinställningarna visas i fet stil med en asterisk.			

Nätverksmenyn (DCP-J715W)

Nivå1	Nivå2	Nivå3	Nivå4	Alternativ	Beskrivning
Nätverk	Trådbundet LAN	TCP/IP	BOOT metod	Auto* Statisk RARP BOOTP DHCP	Väljer den BOOT-metod som passar dig bäst.
			IP-adress	[000-255]. [000-255]. [000-255]. [000-255]	Anger IP-adressen.
			Nätmask	[000-255]. [000-255]. [000-255]. [000-255]	Anger subnätmasken.
			Gateway	[000-255]. [000-255]. [000-255]. [000-255]	Anger gateway-adressen.
			Nodnamn	BRNXXXXXXXXXXXX	Ställ in nodnamn.
			WINS-konfig	Auto* Statisk	Väljer WINS-konfigureringsläge.
			WINS server	(Primär) 000.000.000.000 (Sekundär) 000.000.000.000	Anger primär- eller sekundärservens IP-adress.
			DNS server	(Primär) 000.000.000.000 (Sekundär) 000.000.000.000	Anger primär- eller sekundärservens IP-adress.
			APIPA	På* Av	Tilldelar IP-adressen automatiskt från lokalt adressomfång.
			<i>Se bruksanvisningen för nätverksanvändare.</i>		
 Fabriksinställningarna visas i fet stil med en asterisk.					

Nivå1	Nivå2	Nivå3	Nivå4	Alternativ	Beskrivning
Nätverk (Fortsättning)	Trådbundet LAN (Fortsättning)	Ethernet	—	Auto* 100B-FD 100B-HD 10B-FD 10B-HD	Väljer Ethernet-länkläge.
		MAC-adress	—	—	Du kan se maskinens MAC-adress på kontrollpanelen.
	WLAN	TCP/IP	BOOT metod	Auto* Statisk RARP BOOTP DHCP	Väljer den BOOT-metod som passar dig bäst.
			IP-adress	[000-255]. [000-255]. [000-255]. [000-255]	Anger IP-adressen.
			Nätmask	[000-255]. [000-255]. [000-255]. [000-255]	Anger subnätmasken.
			Gateway	[000-255]. [000-255]. [000-255]. [000-255]	Anger gateway-adressen.
			Nodnamn	BRWXXXXXXXXXXXX	Ställ in nodnamn.
			WINS-konfig	Auto* Statisk	Väljer WINS-konfigureringsläge.
			WINS server	(Primär) 000.000.000.000 (Sekundär) 000.000.000.000	Anger primär- eller sekundärserverns IP-adress.
			DNS server	(Primär) 000.000.000.000 (Sekundär) 000.000.000.000	Anger primär- eller sekundärserverns IP-adress.
Se bruksanvisningen för nätverksanvändare.					
	Fabriksinställningarna visas i fet stil med en asterisk.				

Nivå1	Nivå2	Nivå3	Nivå4	Alternativ	Beskrivning
Nätverk (Fortsättning)	WLAN (Fortsättning)	TCP/IP (Fortsättning)	APIPA	På* Av	Tilldelar IP-adressen automatiskt från lokalt adressomfång.
		Inställn.guide	—	—	Du kan konfigurera utskriftsservern manuellt om du vill ansluta till ett trådlöst nätverk.
		WPS/AOSS	—	—	Du kan enkelt konfigurera det trådlösa nätverket med hjälp av en knapptryckning.
		WPS med pinkod	—	—	Du kan enkelt konfigurera det trådlösa nätverket med hjälp av WPS med en PIN-kod.
		WLAN-status	Status	—	Du kan se aktuell status för det trådlösa nätverket.
			Signal	—	Du kan se aktuell signalstyrka för det trådlösa nätverket.
			SSID	—	Du kan se aktuell SSID.
			Komm. läge	—	Du kan se aktuellt kommunikationsläge.
	MAC-adress	—	—	Du kan se maskinens MAC-adress på kontrollpanelen.	
	Nätverks I/F	—	Trådbundet LAN* WLAN	—	Du kan välja typ av nätverksanslutning.
	Nätv.återst.	—	Ja Nej	—	Återställer alla trådburna och trådlösa nätverksinställningar till grundinställningarna.

Se bruksanvisningen för nätverksanvändare.



Fabriksinställningarna visas i fet stil med en asterisk.

Meny () (fortsättning)

Nivå1	Nivå2	Nivå3	Alternativ	Beskrivning	Sida
Skriv rapport	Hjälplista	—	—	Du kan skriva ut dessa listor och rapporter.	Se ¹ .
	Systeminställ.	—	—		
	Nätverksinst.	—	—		
	WLAN-rapport	—	—		
Maskininform.	Serienummer	—	—	Gör att du kan kontrollera maskinens serienummer.	51
Grundinställn.	Datum och tid	—	—	Ställer in datum och tid i maskinen.	Se ² .
	Återställ	Nätverk	—	Återställer skrivarservers fabrikinställningar, t.ex. IP-adress.	51
		Alla inställn.	—	Återställer maskinens fabrikinställningar.	51
	Lokalt språk		(Välj det språk du vill använda)	Gör att du kan ändra LCD-skärmens språk.	Se ¹ .
¹ Se den <i>avancerade bruksanvisningen</i> . ² Se <i>snabbguiden</i> .					
 Fabriksinställningarna visas i fet stil med en asterisk.					



Kopiera (standardvisning)

Nivå1	Nivå2	Nivå3	Alternativ	Beskrivning	Sida
Kvalitet	—	—	Snabb Normal* Bästa	Välj kopieringsupplösning för aktuell dokumenttyp.	Se ¹ .
Först./Förm.	100%*	—	—	—	
	Förstora	—	142% A5→A4 186% 10x15cm→LTR 198% 10x15cm→A4	Du kan välja förstöringsgraden för nästa kopia.	
	Förminska	—	47% A4→10x15cm 69% A4→A5 (DCP-J515W) 83% 93% A4→LTR 97% LTR→A4 (DCP-J715W) 83% LGL→A4 93% A4→LTR 97% LTR→A4	Du kan välja förminskningsgraden för nästa kopia.	
	Anp. till sida	—	—	Maskinen justerar storleken automatiskt till det pappersformat som du har ställt in.	
	Eget (25-400%)	—	—	Du kan välja förstörings- eller förminskningsgraden för nästa kopia.	
Papperstyp	—	—	Vanligt papper* Bläckst.papper Brother BP71 Brother BP61 Annat glättat OH-Film	Välj den papperstyp som stämmer överens med papperet i pappersfacket.	24
Pappersformat	—	—	A4* A5 10x15cm Letter Legal	Välj det pappersformat som stämmer överens med papperet i pappersfacket.	24

¹ Se den avancerade bruksanvisningen.

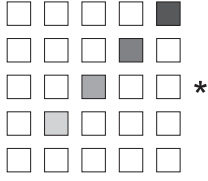

Fabriksinställningarna visas i fet stil med en asterisk.

Nivå1	Nivå2	Nivå3	Alternativ	Beskrivning	Sida
Täthet	—	—		Justerar tätheten för kopior.	Se ¹ .
Bläcksparläge	—	—	På Av*	Du kan spara bläck.	
Stapla/Sortera (Endast DCP-J715W)	—	—	Stapla* Sortera	Du kan stapla eller sortera flera kopior.	
Sidlayout	—	—	Av (1 på 1) * 2 på 1 (S) 2 på 1 (L) 4 på 1 (S) 4 på 1 (L) Affisch (3 x 3)	Du kan göra N på 1-kopia eller affisch.	
Bokkopia	På	—	—	Korrigerar mörka konturer och lutning vid kopiering från kopieringsglaset.	
	På (förhandsg.)	(Lutningsjustering)	—		
		(Skuggkorrigerig)	—		
Av*	—	—	—		
Vattenstämpel	Vattenstämpel	—	På Av* (Om du väljer På ser du inställningarna för vattenstämpel i följande tabell.)	Det går att infoga en logotyp eller text som vattenstämpel i dokument.	
	Aktuell inställn	—	—		
	Stäng	—	—		
Som ny standard?	—	—	—	Du kan spara dina kopieringsinställningar.	
Fabriksåterst.	—	—	—	Du kan återställa alla inställningar till fabriksinställningarna.	
¹ Se den avancerade bruksanvisningen.					
 Fabriksinställningarna visas i fet stil med en asterisk.					

Inställningar för vattenstämpel

Alternativ1	Alternativ2	Alternativ3	Alternativ 4	Beskrivning	Sida
Mall	—	Text	KONFIDENTIELL* UTKAST KOPIA	Placerar text i dokumentet som vattenstämpel med en mall.	Se ¹ .
		Position	A B C D E* F G H I Mönster		
		Storlek	Liten Medel* Stor		
		Vinkel	-90° -45°* 0° 45° 90°		
		Transparant	-2 -1 0* +1 +2		
		Färg	Röd Orange Gul Blå Grön Lila Svart*		
		Verkställ	—		

¹ Se den avancerade bruksanvisningen.



Fabriksinställningarna visas i fet stil med en asterisk.









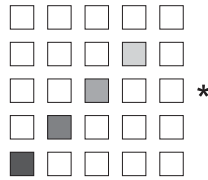
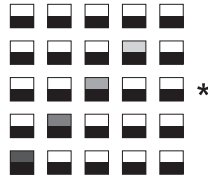

Alternativ1	Alternativ2	Alternativ3	Alternativ 4	Beskrivning	Sida
Media	(Välj bild från media)	Position	A B C D E* F G H I Mönster	Placerar en logotyp eller text i dokumentet som vattenstämpel med en bild från flyttbara media.	Se ¹ .
		Storlek	Liten Medel* Stor		
		Vinkel	-90° -45°* 0° 45° 90°		
		Transparant	-2 -1 0* +1 +2		
		Verkställ	—		
Skanna	(Ställ in sida och tryck på Start)	Transparant	-2 -1 0* +1 +2	Placerar en logotyp eller text i dokumentet som vattenstämpel med en skannad bild.	
		Verkställ	—		
¹ Se den <i>avancerade bruksanvisningen</i> .					
 Fabriksinställningarna visas i fet stil med en asterisk.					

PHOTO CAPTURE ()

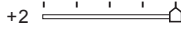
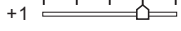
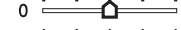
Nivå1	Nivå2	Nivå3	Alternativ	Beskrivning	Sida
Visa foto(n)	—	—	Se utskriftsinställningarna i följande tabell.	Du kan förhandsgranska dina foton på LCD-skärmen.	28
Skriv ut index	Layoutformat	—	6 Bilder/Rad* 5 Bilder/Rad	Du kan skriva ut en miniatyrsida.	Se ¹ .
	Papperstyp		Vanligt papper* Bläckst.papper Brother BP71 Brother BP61 Annat glättat		
	Pappersformat		A4* Letter		
Skriv ut foton	—	—	Se utskriftsinställningarna i följande tabell.	Du kan skriva ut en enskild bild.	
Fotoeffekter	Autokorrigerering	—		Du kan justera foton med de här inställningarna.	
	Förb. hudtoner Förb. naturbild Rad. röda ögon Monokrom Sepia				
Sök på datum	—	—		Du kan söka bland foton i datumordning.	
Skriv alla foton	—	—		Du kan skriva ut alla foton på minneskortet eller USB-minnet.	
Bildspel	—	—		Maskinen startar ett bildspel med dina bilder.	
Beskärning	—	—		Du kan beskära ditt foto och skriva ut en del av bilden.	
¹ Se den <i>avancerade bruksanvisningen</i> .					
 Fabriksinställningarna visas i fet stil med en asterisk.					

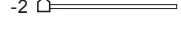
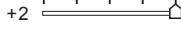
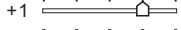
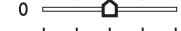
Utskriftsinställningar

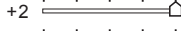
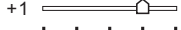
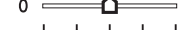
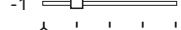
Alternativ1	Alternativ2	Alternativ3	Alternativ 4	Beskrivning	Sida
Utskr kvalit (Visas inte vid DPOF-utskrift.)	Normal Foto*	—	—	Välj utskriftskvalitet.	Se ¹ .
Papperstyp	Vanligt papper Bläckst.papper Brother BP71 Brother BP61 Annat glättat*	—	—	Välj papperstyp.	
Pappersformat	10x15cm* 13x18cm A4 Letter	(Om Letter eller A4 väljs) 8x10cm 9x13cm 10x15cm 13x18cm 15x20cm Max. Storlek*	—	Välj pappers- och utskriftsstorlek.	
Ljusstyrka (Visas inte när Fotoeffekter väljs.)		—	—	Justerar ljusstyrkan.	
Kontrast (Visas inte när Fotoeffekter väljs.)		—	—	Justerar kontrasten.	
¹ Se den avancerade bruksanvisningen.					
 Fabriksinställningarna visas i fet stil med en asterisk.					

Alternativ1	Alternativ2	Alternativ3	Alternativ 4	Beskrivning	Sida
Färgförstärkn. (Visas inte när Fotoeffekter väljs.)	På Av*	Vitbalans	+2  +1  0  -1  -2 	Justerar den vita färgtonen.	Se ¹ .
		Skärpa	+2  +1  0  -1  -2 	Förbättrar detaljskärpan.	
		Färgtäthet	+2  +1  0  -1  -2 	Justerar den totala färgmängden i bilden.	
Beskär	På* Av	—	—	Beskär bilderna runt marginalen för att passa pappers- och utskriftsstorleken. Stäng av den här funktionen om du vill skriva ut hela bilder eller förhindra oönskad beskärning.	
Kantfri	På* Av	—	—	Ökar det utskrivbara området för att anpassa det efter papperskanterna.	
Datumutskrift (Visas inte när man har valt DPOF-utskrift.)	På Av*	—	—	Skriver ut datumet på fotot.	
Som ny standard?	—	—	—	Du kan spara dina utskriftsinställningar.	
Fabriksåterst.	—	—	—	Du kan återställa alla inställningar till fabriksinställningarna.	
¹ Se den avancerade bruksanvisningen.					
 Fabriksinställningarna visas i fet stil med en asterisk.					

SCAN ()

Nivå1	Alternativ1	Alternativ2	Alternativ3	Beskrivning	Sida		
Skanna > fil	—	—	—	Du kan skanna ett svartvitt dokument eller ett färgdokument till din dator.	Se ¹ .		
Skanna > media (Använda ett minneskort eller ett USB-minne.)	Kvalitet	—	Färg 150* Färg 300 Färg 600 S/V 200x100 S/V 200	Du kan välja skanningsupplösning och filformat för ditt dokument.	29		
	Filtyper	—	(Om du väljer alternativet Färg i kvalitetsinställningen) PDF* JPEG (Om du väljer alternativet sv/v i kvalitetsinställningen) PDF* TIFF				
	Filnamn	—	—				
	Autobeskränning	—	På Av*			Skanna flera dokument samtidigt från kopieringsglaset till ett minneskort eller ett USB-minne.	Se ² .
	Som ny standard?	—	—			Du kan spara skanningsinställningarna.	
	Fabriksåterst.	—	—			Du kan återställa alla inställningar till fabriksinställningarna.	
Skanna > epost	—	—	—	Du kan skanna ett svartvitt dokument eller ett färgdokument till ditt e-postprogram.	Se ¹ .		
Skanna > ocr ³ (Endast DCP-J715W)	—	—	—	Du kan konvertera ett textdokument till en redigerbar textfil.			
Skanna > bild	—	—	—	Du kan skanna en färgbild till ditt grafikprogram.			
<p>¹ Se bruksanvisningen för programanvändare.</p> <p>² Se den avancerade bruksanvisningen.</p> <p>³ (Macintosh-användare) Du måste hämta och installera Presto! PageManager innan du kan använda programmet. Se <i>Öppna Brother Support (Macintosh)</i> på sidan 3 för ytterligare instruktioner.</p>							
 Fabriksinställningarna visas i fet stil med en asterisk.							

Skriva in text

Tryck på ▲, ▼, ◀ eller ▶ och välj siffror eller bokstäver. Tryck sedan på **OK** tills filnamnet är fullständigt.

Tryck på ▲, ▼, ◀ eller ▶ och välj . Tryck sedan på **OK**.

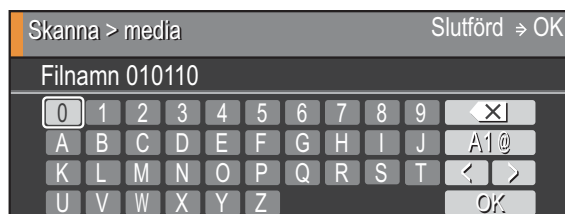

Infoga specialtecken

Om du vill infoga specialtecken trycker du på ▲, ▼, ◀ eller ▶ och väljer . Tryck sedan på **OK**.

Rätta till fel

Om du har valt fel bokstav ändrar du den genom att trycka på ▲, ▼, ◀ eller ▶ och välja eller . Tryck på **OK** flera gånger för att placera markören under det felaktiga tecknet. Tryck på ▲, ▼, ◀ eller ▶ och välj . Tryck sedan på **OK**. Ange korrekt bokstav.

Allmänt

Skrivartyp	Bläckstråle
Utskriftsmetod	SV/V: Piezo med 94 × 1 munstycken Färg: Piezo med 94 × 3 munstycken
Minneskapacitet	40 MB
LCD-skärm (liquid crystal display)	Bredd 3,3 tum (82,79 mm) TFT färg-LCD
Strömkälla	Växelström 220 till 240 V 50/60 Hz
Strömförbrukning ¹	(DCP-J515W) Kopieringsläge: Cirka 17 W ² Beredskapsläge: Cirka 3,5 W Viloläge: Cirka 2 W Av: Cirka 0,5 W (DCP-J715W) Kopieringsläge: Cirka 17 W ³ Beredskapsläge: Cirka 6 W Viloläge: Cirka 3,5 W Av: Cirka 0,5 W

¹ När alla lägen är anslutna till USB.

² Vid upplösning: standard, utkast: utskriftsmönstren ISO/IEC24712.

³ Vid användning av dokumentmatare, upplösning: standard, utkast: utskriftsmönstren ISO/IEC24712.

Mått

(DCP-J515W)

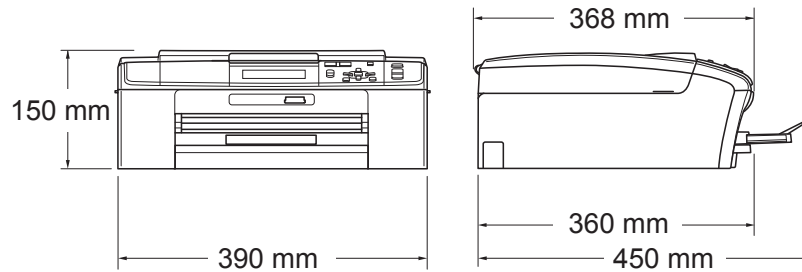

(DCP-J715W)

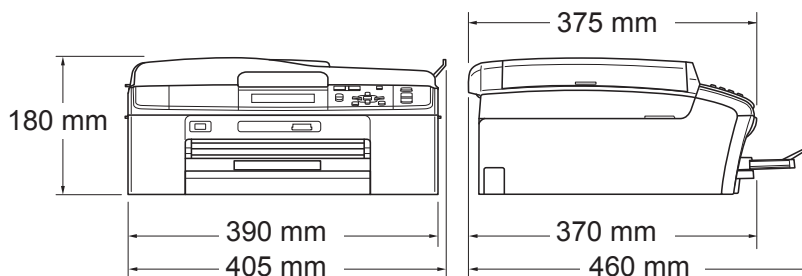

Vikt

(DCP-J515W) 6,9 kg

(DCP-J715W) 7,5 kg

Buller

Drift: LPAm = 50 dB (A) eller lägre ¹

Buller enligt ISO9296

Drift: LWAd = 62,3 dB (A) (SV/V)

LWAd = 56,7 dB (A) (Färg)

Kontorsutrustning med LWAd > 63,0 dB (A) är inte lämplig för användning i rum där personer primärt utför intellektuellt arbete. Sådan utrustning bör placeras i enskilda rum på grund av sitt oljud.

Temperatur

Drift: 10–35 °C

Bästa utskriftskvalitet: 20–33 °C

Luftfuktighet

Drift: 20–80 % (utan kondensering)

Bästa utskriftskvalitet: 20–80 % (utan kondensering)

Dokumentmatare (endast DCP-J715W)

Upp till 15 sidor

Papper: 80 g/m² A4 eller Letter

Dokumentstorlek

Dokumentmatarens bredd (DCP-J715W): 148 mm till 215,9 mm

Dokumentmatarens längd (DCP-J715W): 148 mm till 355,6 mm

Kopieringsglasets bredd: Max. 215,9 mm

Kopieringsglasets längd: Max. 297 mm

¹ Buller beror på utskriftsförhållandena.

Utskriftsmedia

Pappersinmatning

Pappersfack

- Papperstyp:

Vanligt papper, bläckpapper (bestruket papper), glättat papper ¹, OH-film ^{1 2} och Kuvert

- Pappersformat:

A4, Legal, Executive, Letter, A5, A6, JIS B5, kuvert (kommersiella nr 10, DL, C5, Monarch, JE4), Foto 10 × 15 cm, Foto 2L 13 × 18 cm, Registerkort och Vykort ³

Bredd: 98 mm– 215,9 mm

Längd: 148 mm–355,6 mm

Mer information finns i *Pappersvikt, tjocklek och kapacitet* på sidan 20.

- Maximal kapacitet för pappersfack:

Upp till 100 ark 80 g/m² vanligt papper

Fotopappersfacket

- Papperstyp:

Vanligt papper, bläckpapper (bestruket papper) och glättat papper ¹

- Pappersformat:

Foto 10 × 15 cm och Foto L 89 × 127 mm

Bredd: 89 mm–102 mm

Längd: 127 mm–152 mm

- Maximal kapacitet för pappersfack:

Upp till 20 ark

Pappersutmatning

Upp till 50 ark vanligt A4-papper (utskrifter levereras med texten uppåt i pappersutmatningsfacket) ¹

¹ För glättat papper och OH-film rekommenderar vi att de utskrivna sidorna tas bort från pappersutmatningsfacket direkt efter att de lämnar maskinen så att de inte smetar av sig.

² Använd endast OH-film som är avsedd för bläckstråleutskrift.

³ Se *Papperstyp och pappersformat för olika funktioner* på sidan 19.

Kopiera

Färg/svartvitt

Ja/Ja

Kopieringsbredd

Max. 210 mm

Flera kopior

Staplar upp till 99 sidor

Förstora/förminska

25 % till 400 % (i steg om 1 %)

Upplösning

(Svartvitt)

- Skriver ut upp till 1 200 × 1 200 dpi

(Färg)

- Skriver ut upp till 600 × 1 200 dpi

PhotoCapture Center™

Kompatibla media ¹	Memory Stick™ (16 MB–128 MB) Memory Stick PRO™ (256 MB–16 GB) Memory Stick Duo™ (16 MB–128 MB) Memory Stick PRO Duo™ (256 MB–16 GB) Memory Stick Micro™ (M2™) med adapter SD (16 MB till 2 GB) SDHC (4 GB till 16 GB) microSD med adapter miniSD med adapter USB-minne ² (endast DCP-J715W)
Upplösning	Upp till 1 200 × 2 400 dpi
Filnamnstillägg (Medieformat)	DPOF (ver.1.0, ver.1.1), Exif DCF (upp till ver.2.1) Fotoutskrift: JPEG ³ , AVI ⁴ , MOV ⁴
(Bildformat)	Skanna till media: JPEG, PDF (färg) TIFF, PDF (svartvit)
Antal filer	Upp till 999 filer (Mappen på ett minneskort eller USB-minne räknas också.)
Mapp	Filen måste sparas i den 4:e mappnivån på minneskortet eller USB-minnet.
Utan kanter	A4, Letter, Foto 10 × 15 cm, Foto 2L 13 × 18 cm ⁵

¹ Minneskort, adaptrar och USB-minne ingår inte.

² USB 2.0 standard
USB-massminne standard från 16 MB till 32 GB
Stöder format: FAT12/FAT16/FAT32

³ Progressivt JPEG-format stöds inte.

⁴ Endast MJPEG (Motion JPEG)

⁵ Se *Papperstyp och pappersformat för olika funktioner* på sidan 19.

PictBridge (endast DCP-J715W)

Kompatibilitet

Stöder Camera & Imaging Products Associations
PictBridge-standard CIPA DC-001.

Mer information finns på <http://www.cipa.jp/pictbridge>

Gränssnitt

USB-port

Skanner

Färg/svartvitt	Ja/Ja
Överensstämmer med TWAIN	Ja (Windows® 2000 Professional/Windows® XP/ Windows® XP Professional x64 Edition/Windows Vista®/ Windows® 7) Mac OS X 10.4.11–10.5.x–10.6.x ¹
Överensstämmer med WIA	Ja (Windows® XP ² /Windows Vista®/Windows® 7)
Överensstämmer med ICA	Ja (Mac OS X 10.6.x)
Färgdjup	36 bitars färgbehandling (inmatning) 24 bitars färgbehandling (utmatning) (Faktisk inmatning: 30 bitars färg/faktisk utmatning: 24 bitars färg)
Upplösning	Upp till 19 200 × 19 200 dpi (interpolerad) ³ Upp till 1 200 × 2 400 dpi (optiskt) (kopieringsglas) Upp till 1 200 × 600 dpi (optisk) (dokumentmatare) (DCP-J715W)
Skanningshastighet	Svartvitt: upp till 3,44 sek. Färg: Upp till 4,83 sek. (A4-storlek med 100 × 100 dpi)
Skanningsbredd	Upp till 210 mm
Skanningslängd	Upp till 291 mm
Gråskala	256 nivåer

¹ De senaste drivrutinerna till din version av Mac OS X finns på <http://solutions.brother.com/>

² Windows® XP i denna bruksanvisning inkluderar Windows® XP Home Edition, Windows® XP Professional och Windows® XP Professional x64 Edition.

³ Skanning med maximalt 1 200 × 1 200 dpi vid användning av WIA-drivrutinen för Windows® XP, Windows Vista® och Windows® 7 (upplösning upp till 19 200 × 19 200 dpi kan väljas med Brother-skannerverktyg).

Skrivare

Upplösning	Upp till 1 200 × 6 000 dpi
Utskriftsbredd	204 mm [210 mm (kantfri) ¹] ³
Utan kanter	A4, Letter, A6, Foto 10 × 15 cm, Registerkort 127 × 203 mm, Foto L 89 × 127 mm, Foto 2L 13 × 18 cm, Vykort 1 100 × 148 mm ²

¹ Om funktionen för utskrift utan kanter är aktiverad.

² Se *Papperstyp och pappersformat för olika funktioner* på sidan 19.

³ Vid utskrifter på vanligt A4-papper.

Gränssnitt

USB^{1 2}

Använd en USB 2.0-kabel som inte är längre än 2 m.

LAN-kabel³
(endast DCP-J715W)

Använd en Ethernet UTP-kabel kategori 5 eller högre.

Trådlöst LAN

IEEE 802.11b/g (Infrastruktur- och Ad-hoc-läge)

- ¹ Maskinen har ett Hi-Speed USB 2.0-gränssnitt (endast DCP-J715W). Maskinen kan även kopplas till en dator som har ett USB 1.1-gränssnitt.
- ² USB-portar från tredje part stöds inte.
- ³ Se *Nätverk (LAN)* på sidan 80 och *bruksanvisningen för nätverksanvändare* för detaljerade nätverksspecifikationer.

Datorkrav

OPERATIVSYSTEM OCH PROGRAMFUNKTIONER SOM STÖDS									
Datorplattform och operativsystemsversion		Programfunktioner som stöds	Datorgränssnitt	Lägsta processorhastighet	Minsta RAM	Rekommenderat RAM	Ledigt utrymme på hårddisken för installation		
							För drivrutiner	För program	
Windows®-operativsystem ¹	Windows® 2000 Professional ⁴	Utskrift, skanning, flyttbar disk ⁵	USB, 10/100Base-TX (Ethernet) (DCP-J715W) Trådlöst 802.11b/g	Intel® Pentium® II eller motsvarande	64 MB	256 MB	110 MB	340 MB	
	Windows® XP Home ^{2 4}				128 MB			110 MB	340 MB
	Windows® XP Professional ^{2 4}								
	Windows® XP Professional x64 Edition ²				64-bitars CPU (Intel®64 eller AMD64)	256 MB	512 MB	110 MB	340 MB
	Windows Vista® ²				Intel® Pentium® 4 eller motsvarande	512 MB	1 GB	600 MB	530 MB
	Windows® 7 ²				64-bitars CPU (Intel®64 eller AMD64)	1 GB (32 bitar) 2 GB (64 bitar)	1 GB (32 bitar) 2 GB (64 bitar)	650 MB	530 MB
	Windows Server® 2003 (utskrift endast via nätverk)	Utskrift	10/100 Base-TX (Ethernet) (DCP-J715W) Trådlöst 802.11b/g	Intel® Pentium® III eller motsvarande	256 MB	512 MB	50 MB	N/A	
	Windows Server® 2003 x64 Edition (utskrift endast via nätverk)			64-bitars CPU (Intel®64 eller AMD64)					
	Windows Server® 2003 R2 (utskrift endast via nätverk)			Intel® Pentium® III eller motsvarande					
	Windows Server® 2003 R2 x64 Edition (utskrift endast via nätverk)			64-bitars CPU (Intel®64 eller AMD64)	512 MB	1 GB			
	Windows Server® 2008 (utskrift endast via nätverk)			Intel® Pentium® 4 eller motsvarande 64-bitars CPU (Intel®64 eller AMD64)		2 GB			
	Windows Server® 2008 R2 (utskrift endast via nätverk)			64-bitars CPU (Intel®64 eller AMD64)					
Macintosh-operativsystem	Mac OS X 10.4.11–10.5.x	Utskrift, skanning, flyttbar disk ⁵	USB ³ , 10/100Base-TX (Ethernet) (DCP-J715W) Trådlöst 802.11b/g	PowerPC G4/G5	512 MB	1 GB	80 MB	400 MB	
	Mac OS X 10.6.x			Intel® Core™-processor	1 GB				2 GB
Villkor:				Du hittar de senaste drivrutinsuppdateringarna på http://solutions.brother.com/ Alla varumärken, märkes- och produktnamn tillhör respektive företag.					
1 Microsoft® Internet Explorer® 5.5 eller senare.									
2 Upplösning 1 200 × 1 200 för WIA. Brother-skannerverktyg gör att du kan öka upplösningen till 19 200 × 19 200 dpi.									
3 USB-portar från tredje part stöds inte.									
4 PaperPort™ 11SE stöder Microsoft® SP4 eller senare för Windows® 2000 och SP2 eller senare för XP (endast DCP-J715W).									
5 Flyttbar disk är en funktion i PhotoCapture Center™.									

Förbrukningsmaterial

Bläck	Maskinen använder bläckpatroner med färgerna svart, gul, cyan samt magenta, och de är avskilda från skrivhuvudet.
Bläckpatronernas livslängd	Första gången en uppsättning bläckpatroner installeras kommer maskinen att fylla på bläckmatningsledningarna för att ge utskrift med hög kvalitet. Processen använder en liten mängd bläck och utförs bara den första gången. De patroner som följer med maskinen har av den anledningen mindre kapacitet än standardpatronerna (65 %). Med efterföljande bläckpatroner kan du skriva ut det specificerade antalet sidor.
Förbrukningsmaterial	<p>(DCP-J515W)</p> <p><Svart Low Yield> LC985BK, <Cyan Low Yield> LC985C, <Magenta Low Yield> LC985M, <Gul Low Yield> LC985Y</p> <p>Svart – ca 300 sidor ¹</p> <p>Cyan, Magenta, Gul – ca 260 sidor ¹</p> <p>(DCP-J715W)</p> <p><Svart standard> LC1100BK, <Cyan standard> LC1100C, <Magenta standard> LC1100M, <Gul standard> LC1100Y</p> <p>Svart – ca 450 sidor ¹</p> <p>Cyan, Magenta, Gul – ca 325 sidor ¹</p> <p>¹ Ungefärlig utskrift per patron deklarerats i enlighet med ISO/IEC 24711</p> <p>Mer information om förbrukningsartiklar finns på www.brother.com/pageyield</p>

Vad är Innobella™?

Innobella™ är en serie originalförbrukningsmaterial som erbjuds av Brother. Namnet "Innobella™" kommer från orden "innovation" och "bella" (som betyder "vacker" på italienska) och står för en "innovativ" teknologi som ger ett "vackert" och "långlivat" utskriftsresultat.

När du skriver ut fotografiska bilder rekommenderar Brother ett glättat Innobella™-fotopapper (BP71-serien) för hög kvalitet. Blanka utskrifter fås enklare med Innobella™-bläck och -papper.



Nätverk (LAN)



Obs

Information om de fullständiga nätverksspecifikationerna finns i *bruksanvisningen för nätverksanvändare*.

LAN	Du kan ansluta en maskin till ett nätverk för nätverksutskrift och nätverksskanning, och komma åt foton från PhotoCapture Center™ ¹ . Dessutom ingår programvaran Brother BRAdmin Light ² Network Management.	
Säkerhet för trådlösa nätverk	SSID (32 teck.), WEP 64/128 bitar, WPA-PSK (TKIP/AES), WPA2-PSK (AES)	
Inställningssupport	AOSS™	Ja
	WPS	Ja

¹ Se tabellen över datorkrav på sidan 78.

² Om du behöver mer avancerade skrivarfunktioner kan du använda den senaste versionen av Brother BRAdmin Professional-verktyget som kan hämtas från <http://solutions.brother.com/>

A

Apple Macintosh
Se Bruksanvisningen för
programanvändare.

B

bläckpatroner
bläckpunktsräknare 33
byta 33

C

ControlCenter
Se Bruksanvisningen för
programanvändare.

D

dokument
ladda 21, 22
dokumentmatare (ADF) 21

F

felmeddelanden på LCD-skärmen 39
data i minnet 39
dokumentstopp 39
endast Sv/v 40
ingen bläckpat. 40
inget papper 41
initieringsfel 41
kan inte rengöra 41
kan inte skanna 41
kan inte skriva 41
kan inte skriva ut 41
luckan är öppen 41
låg bläcknivå 41
minnet är fullt 42
pappersstopp 42
felsökning 46
dokumentstopp 43
felmeddelanden på LCD-skärmen 39

om du har problem

kopiering 48
nätverk 50
PhotoCapture Center™ 49
programvaran 49
skanning 48
utskrift 46
pappersstopp 44
utskriftsjustering 38
utskriftskvalitet 37
fotopappersfacket 12
förbrukningsmaterial 79

G

genomgång av kontrollpanelen 4
gråskala 75

H

hjälp
funktionsvalstabell 53
meddelanden på LCD-skärmen 52

I

Innobella™ 79

K

knappen för antal kopior 4
kopiering
med kopieringsglaset 21
pappersformat 24
papperstyp 24
kopieringsglas
använda 21
rengöra 35
kuvert 10, 11, 12, 19, 20

L

LCD-skärm (liquid crystal display) 52
ljusstyrka 7
läge, aktivera
PhotoCapture 5
skanning 5

M

- Macintosh
 - Se Bruksanvisningen för programanvändare.
- meddelande om att minnet är fullt42

N

- nätverk
 - skanning
 - Se Bruksanvisningen för programanvändare.
 - utskrift
 - Se Bruksanvisningen för nätverksanvändare.

O

- OH-film 16, 17, 18, 19, 20, 71

P

- PaperPort™ 11SE med OCR
 - Se Bruksanvisningen för programanvändare. Se även hjälpen i programmet PaperPort™ 11SE.
- papper 17, 71
 - dokumentstorlek21
 - format 16, 19
 - fylla på fotopapper12
 - kapacitet20
 - ladda8, 10, 12
 - ladda kuvert och vykort10
 - typ 16, 19
 - utskrivbart område 15
- PhotoCapture Center™
 - från PC
 - Se Bruksanvisningen för programanvändare.
 - förhandsgranska foton28
 - Memory Stick PRO™25
 - Memory Stick™25
 - SD25
 - SDHC25
 - specifikationer73
 - utskriftsinställningar
 - kvalitet28

- Presto! PageManager
 - Se Bruksanvisningen för programanvändare. Se även hjälpen för programmet Presto! PageManager.
- Programmera maskinen 52
- på-/av-knapp 4

R

- rengöra
 - pappersmatarrullen 36
 - skannern 35
 - skrivhuvudet 37
- rutinunderhåll
 - byta bläckpatroner 33

S

- serienummer
 - hitta.....Se det främre omslagets insida
- skanning
 - Se Bruksanvisningen för programanvändare.
- skanningsbart område 22
- stopp
 - dokument 43
 - papper 44

U

- upplösning
 - kopiera 72
 - skanna 75
 - skriva ut 76
- utskrift
 - förbättra kvaliteten 37
 - område 15
 - pappersstopp 44
 - på litet papper 14
 - specifikationer 76
 - svårigheter 46
 - upplösning 76

W

- Windows®
 - Se Bruksanvisningen för programanvändare.

brother®

Besök oss på Internet
<http://www.brother.com>

Denna maskin har endast godkänts för användning i inköpslandet. Lokala Brother-företag och deras återförsäljare ger endast support för maskiner som inköpts i deras egna länder.