

# AVANCERAD BRUKSANVISNING

---

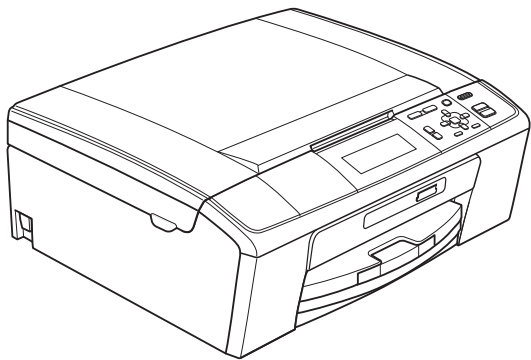

DCP-J515W  
DCP-J715W

# Var hittar jag bruksanvisningarna?

Vilken bruksanvisning?	Vad innehåller den?	Var finns den?
<b>Säkerhet och juridisk information</b>	Läs igenom säkerhetsföreskrifterna innan du installerar maskinen.	Tryckt / i förpackningen
<b>Snabbguiden</b>	Läs igenom den här bruksanvisningen först. Följ de angivna instruktionerna för att installera maskinen, drivrutinerna och programvaran för ditt operativsystem och din anslutningstyp.	Tryckt / i förpackningen
<b>Grundläggande bruksanvisning</b>	Läs om de grundläggande funktionerna för kopiering, skanning, PhotoCapture Center™ och om att byta ut förbrukningsartiklar. Se felsökningstipsen.	Tryckt / i förpackningen
<b>Avancerad bruksanvisning</b>	Läs om de avancerade funktionerna: kopiering, rapportutskrifter och rutinunderhåll.	PDF-fil / cd-skivan med dokumentation
<b>Bruksanvisningen för programanvändare</b>	Följ de här instruktionerna för utskrift, skanning, nätverksskanning, PhotoCapture Center™ och programmet Brother ControlCenter.	PDF-fil / cd-skivan med dokumentation
<b>Bruksanvisningen för nätverksanvändare</b>	Den här bruksanvisningen innehåller mer avancerad information om att konfigurera trådlösa nätverksanslutningar och Ethernet-anslutningar. Dessutom innehåller den information om nätverksverktyg, nätverksutskrifter, felsökningstips och vilka nätverksspecifikationer som stöds.	PDF-fil / cd-skivan med dokumentation

# Innehållsförteckning

<b>1</b>	<b>Grundinställningar</b>	<b>1</b>
	Minneslagring .....	1
	Viloläge .....	1
	LCD-skärm.....	2
	Ändra språk på LCD-skärmen .....	2
	Ställa in bakgrundsbelysningens dämpningstimer .....	2
<b>2</b>	<b>Skriva ut rapporter</b>	<b>3</b>
	Rapporter.....	3
	Skriva ut en rapport .....	3
<b>3</b>	<b>Kopiering</b>	<b>4</b>
	Kopieringsinställningar.....	4
	Avbryta kopieringen .....	4
	Ändra kopieringshastighet och -kvalitet .....	4
	Förstora eller förminska den kopierade bilden .....	5
	Göra N på 1-kopior eller en affisch (sidlayout) .....	6
	Sortera kopior med dokumentmataren (endast DCP-J715W).....	7
	Justera täthet.....	7
	Bläcksparläge .....	8
	Bokkopiering.....	9
	Vattenstämpelkopiering .....	9
	Ställa in dina ändringar som en ny standard .....	11
	Återställa alla inställningar till fabriksinställningarna.....	11
<b>4</b>	<b>Skriva ut foton från ett minneskort eller USB-minne</b>	<b>12</b>
	PhotoCapture Center™-funktioner .....	12
	Minneskort eller en mappstruktur på ett USB-minne .....	12
	Filmutskrift .....	12
	Skriva ut bilder .....	13
	Utskriftsindex (miniatyrbilder) .....	13
	Skriva ut foton.....	13
	Skriva ut alla foton .....	14
	Fotoeffekter .....	14
	Söka på datum .....	17
	Bildspel .....	18
	Beskränning.....	18
	DPOF-utskrift.....	19

PhotoCapture Center™-utskriftsinställningar .....	19
Utskriftskvalitet .....	20
Pappersalternativ.....	20
Justera ljusstyrka, kontrast och färg .....	21
Beskränning.....	22
Kantfri utskrift.....	23
Datumutskrift .....	23
Ställa in dina ändringar som en ny standard .....	23
Återställa alla inställningar till fabriksinställningarna.....	23
Skanna till minneskort eller USB-minne .....	24
Autobeskränning.....	24
Ställa in en ny standard .....	25
Återställa fabriksinställningarna.....	25

---

## **5 Skriv ut foton från en kamera (endast DCP-J715W) 26**

Skriv ut foton direkt från en PictBridge-kamera .....	26
Krav för PictBridge.....	26
Ställa in digitalkameran .....	26
Skriv ut bilder.....	27
DPOF-utskrift.....	27
Skriv ut foton direkt från en digitalkamera (utan PictBridge).....	28
Skriv ut bilder.....	28

---

## **A Rutinunderhåll 29**

Rengöring och kontroll av maskinen.....	29
Rengöra maskinens utsida .....	29
Rengöra maskinens skrivarvals.....	30
Kontrollera bläcknivån .....	30
Förpacka och transportera maskinen .....	31

---

## **B Förklaringar av ord och begrepp 33**

---

## **C Register 34**

---

## Minneslagring

Menyinställningarna lagras permanent och raderas inte vid ett strömavbrott. Om du har valt *Som ny standard?* raderas inte inställningarna i läget **PHOTO CAPTURE**. Tillfälliga inställningar (till exempel *Kontrast*) raderas.

## Viloläge

Du kan ställa in hur länge maskinen ska befinna sig i beredskapsläget (från 1 till 60 minuter) innan den går in i viloläget. Timern kommer att startas om i det fall då någon funktion används på maskinen.

- 1 Tryck på **Menu**.
- 2 Tryck på ▲ eller ▼ för att välja *Allmän inställ.*  
Tryck på **OK**.
- 3 Tryck på ▲ eller ▼ för att välja *Viloläge*.
- 4 Tryck på ◀ eller ▶ för att välja *1Min., 2Min., 3Min., 5Min., 10Min., 30Min. eller 60Min.* vilket är den tid maskinen är i beredskapsläge innan den går in i viloläge.  
Tryck på **OK**.
- 5 Tryck på **Stop/Exit**.

## LCD-skärm

### Ändra språk på LCD-skärmen

---

Du kan ändra språket på LCD-skärmen.

- 1 Tryck på **Menu**.
- 2 Tryck på ▲ eller ▼ för att välja Grundinställn.  
Tryck på **OK**.
- 3 Tryck på ▲ eller ▼ för att välja Lokalt språk.  
Tryck på **OK**.
- 4 Tryck på ▲ eller ▼ för att välja önskat språk.  
Tryck på **OK**.
- 5 Tryck på **Stop/Exit**.

### Ställa in bakgrundsbelysningens dämpningstimer

---

Du kan ställa in hur länge LCD-bakgrundsbelysningen ska lysa efter att du går tillbaka till utgångsläget.

- 1 Tryck på **Menu**.
- 2 Tryck på ▲ eller ▼ för att välja Allmän inställ.  
Tryck på **OK**.
- 3 Tryck på ▲ eller ▼ för att välja LCD-inställn.  
Tryck på **OK**.
- 4 Tryck på ▲ eller ▼ för att välja Dämp.timer.
- 5 Tryck på ◀ eller ▶ för att välja 10Sek., 20Sek., 30Sek. eller Av.  
Tryck på **OK**.
- 6 Tryck på **Stop/Exit**.

## Rapporter

Följande rapporter är tillgängliga:

- **Hjälplista**  
En hjälplista visar hur du kan programmera maskinen.
- **Systeminställ.**  
Innehåller dina inställningar.
- **Nätverksinst.**  
Innehåller dina nätverksinställningar.
- **WLAN-rapport**  
Skriver ut en WLAN-anslutningsrapport.

## Skriva ut en rapport

---

- 1 Tryck på **Menu**.
- 2 Tryck på ▲ eller ▼ för att välja  
Skriv rapport.  
Tryck på **OK**.
- 3 Tryck på ▲ eller ▼ för att välja önskad  
rapport.  
Tryck på **OK**.
- 4 Tryck på **Mono Start**.
- 5 Tryck på **Stop/Exit**.

## Kopieringsinställningar

Du kan tillfälligt ändra kopieringsinställningarna om du vill göra flera kopior.

Maskinen återgår till sina standardinställningar efter en minut.

Tryck på ▲ eller ▼ för att bläddra i kopieringsinställningarna om du vill ändra en inställning. När den inställning som du vill ha är markerad trycker du på **OK**.

När du är färdig med inställningarna trycker du på **Mono Start** eller **Colour Start**.



### Obs

Du kan spara dina vanligaste inställningar genom att ange dem som standardinställningar. Dessa inställningar gäller tills du ändrar dem på nytt. (Se *Ställa in dina ändringar som en ny standard* på sidan 11.)

## Avbryta kopieringen

Tryck på **Stop/Exit** för att avbryta kopieringen.

## Ändra kopieringshastighet och -kvalitet

Du kan välja kopieringskvalitet. Fabriksinställningen är **Normal**.

Snabb	Hög kopieringshastighet och lägsta möjliga mängd bläck används. Använd den här inställningen för att spara tid vid utskrift av dokument som ska korrekturläsas, omfattande dokument eller många kopior.  Även om du använder det här alternativet kommer kopieringshastigheten att bli lägre när <b>Bläcksparläge</b> , <b>Bokkopia</b> eller <b>Vattenstämpel</b> är påslaget.
Normal	Rekommenderad inställning för vanliga utskrifter. Hög kopieringskvalitet med tillräcklig kopieringshastighet.
Bästa	Rekommenderas för kopiering av detaljerade bilder, exempelvis fotografier. Högsta upplösning och lägsta hastighet.

- 1 Ladda dokumentet.
- 2 Ange det antal kopior som ska skrivas ut.
- 3 Tryck på ▲ eller ▼ för att välja Kvalitet.
- 4 Tryck på ◀ eller ▶ och välj Snabb, Normal eller Bästa. Tryck på **OK**.
- 5 Tryck på **Mono Start** eller **Colour Start** om du inte vill ändra på fler inställningar.



## Förstora eller förminska den kopierade bilden

Du kan välja en förstorings- eller förminskningsgrad. Om du väljer Anp. till sida justerar maskinen automatiskt storleken till det pappersformat som du har ställt in.

- 1 Ladda dokumentet.
- 2 Ange det antal kopior som ska skrivas ut.
- 3 Tryck på ▲ eller ▼ för att välja Först./Förm.
- 4 Tryck på ◀ eller ▶ och välj 100%, Förstora, Förminska, Anp. till sida eller Eget (25-400%).
- 5 Gör något av följande:
  - Om du väljer Förstora eller Förminska ska du trycka på **OK** och sedan trycka på ◀ eller ▶ för att välja den förstorings- eller förminskningsgrad som du vill ha. Tryck på **OK** och gå till steg 6.
  - Om du väljer Eget (25-400%) ska du trycka på **OK** och sedan på ▶. Tryck på ▲, ▼, ◀ eller ▶ för att välja ett nummer och tryck sedan på **OK** flera gånger tills du har angett numret. Tryck på ▲, ▼, ◀ eller ▶ för att välja  och tryck sedan på **OK**. Gå till steg 6.
  - Om du väljer 100% eller Anp. till sida ska du trycka på **OK**. Gå till steg 6.

198% 10x15cm→A4
186% 10x15cm→LTR
142% A5→A4
100%
97% LTR→A4
93% A4→LTR
(DCP-J515W) 83%
(DCP-J715W) 83% LGL→A4
69% A4→A5
47% A4→10x15cm
Anp. till sida
Eget (25-400%)

- 6 Tryck på **Mono Start** eller **Colour Start** om du inte vill ändra på fler inställningar.



### Obs

- Sidlayout är inte tillgängligt med Först./Förm.
- Sidlayout, Bokkopia, Sortera och Vattenstämpel är inte tillgängliga med Anp. till sida.
- Anp. till sida fungerar inte på rätt sätt om dokumentet på kopieringsglaset ligger mer än tre grader snett. Använd markeringarna överst och till vänster och placera dokumentet med texten nedåt i det övre vänstra hörnet av kopieringsglaset.
- (Endast DCP-J715W)  
Anp. till sida är inte tillgängligt när dokumentmataren används.

## Göra N på 1-kopior eller en affisch (sidlayout)

Med funktionen N på 1-kopia kan du spara papper genom att kopiera två eller fyra sidor på en sida.

Du kan också göra en affisch. När du använder affischfunktionen delar maskinen upp ditt dokument i delar som sedan förstoras så att du kan sätta ihop dem till en affisch. Använd kopieringsglaset om du vill kopiera en affisch.

### ! VIKTIGT

- Se till att pappersformatet är inställt på A4 eller Letter.
- Du kan inte använda inställningarna Först./Förm. och Stapla/Sortera (DCP-J715W) med N på 1- och affischfunktionerna.
- Om du vill skriva ut flera färgkopior är inte N på 1-kopia tillgängligt.
- (S) betyder stående (L) betyder liggande.
- Du kan endast göra en affischkopia åt gången.

### Obs

Vattenstämpel, Bokkopia, Bläcksparläge, Stapla/Sortera och Först./Förm. är inte tillgängliga med Sidlayout.

- 1 Ladda dokumentet.
- 2 Ange det antal kopior som ska skrivas ut.
- 3 Tryck på ▲ eller ▼ för att välja Sidlayout.

4 Tryck på ◀ eller ▶ för att välja Av(1 på 1), 2 på 1 (S), 2 på 1 (L), 4 på 1 (S), 4 på 1 (L) eller Affisch(3 x 3). Tryck på **OK**.

5 Om du inte vill ändra fler inställningar trycker du på **Mono Start** eller **Colour Start** för att skanna sidan. Om du gör en affisch skannar maskinen sidorna och börjar skriva ut. Gå till steg 6. Om du har placerat dokumentet i dokumentmataren (DCP-J715W) eller om du gör en affisch skannar maskinen sidorna och börjar skriva ut.

**Om du använder kopieringsglaset går du till steg 6.**

6 När maskinen har skannat sidan ska du trycka på + (Ja) för att skanna nästa sida.

7 Placera nästa sida på kopieringsglaset. Tryck på **OK**. Upprepa 6 och 7 för varje sida i layouten.

8 När alla sidor har skannats avslutar du genom att trycka på - (Nej).

### Obs

Om du har valt fotpapper i papperstypsinställningen för N på 1-kopior skriver maskinen ut bilderna som om vanligt papper hade valts.

Placera dokumentet med texten nedåt i den riktning som visas i bilden nedan.

■ 2 på 1 (S)



■ 2 på 1 (L)

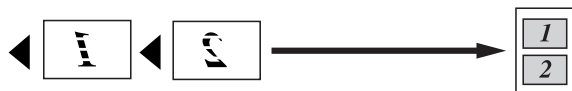

■ 4 på 1 (S)



■ 4 på 1 (L)



■ Affisch (3 x 3)

Du kan förstora ett fotografi till affischstorlek när du kopierar.

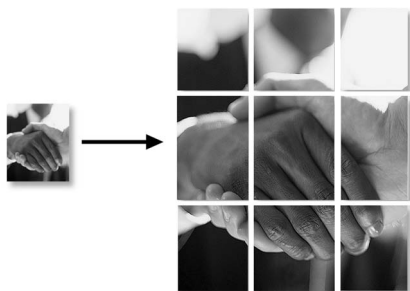

## Sortera kopior med dokumentmataren (endast DCP-J715W)

Du kan sortera flera kopior. Sidorna sorteras i omvänd ordning, 3 2 1, 3 2 1, 3 2 1 och så vidare.

- 1 Ladda dokumentet.
- 2 Ange det antal kopior som ska skrivas ut.
- 3 Tryck på ▲ eller ▼ för att välja Stapla/Sortera.
- 4 Tryck på ◀ eller ▶ för att välja Sortera. Tryck på **OK**.
- 5 Tryck på **Mono Start** eller **Colour Start** om du inte vill ändra på fler inställningar.



### Obs

Anp. till sida, Sidlayout och Bokkopia är inte tillgängliga med Sortera.

## Justera täthet

Du kan justera tätheten vid kopiering för att göra mörkare eller ljusare kopior.

- 1 Ladda dokumentet.
- 2 Ange det antal kopior som ska skrivas ut.
- 3 Tryck på ▲ eller ▼ för att välja Täthet.
- 4 Tryck på ◀ eller ▶ för att göra kopian ljusare eller mörkare. Tryck på **OK**.
- 5 Tryck på **Mono Start** eller **Colour Start** om du inte vill ändra på fler inställningar.

## Bläcksparläge

Bläcksparläge kan hjälpa dig att spara bläck. Maskinen skriver ut färgerna i ljusare toner och förstärker bildernas konturer enligt nedan.

Hur mycket bläck som sparas beror på dokumentet.

### Bläcksparläge: Av

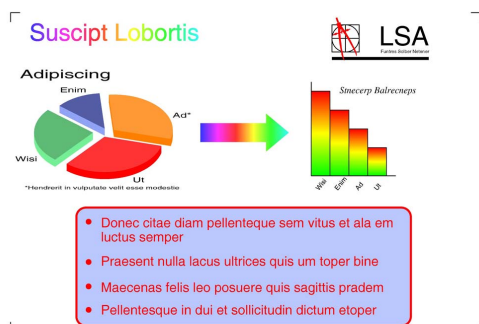

### Obs

- Vattenstämpel, Bokkopia och Sidlayout är inte tillgängliga med Bläcksparläge.
- Bläcksparläge kan göra att utskrifterna ser annorlunda ut än originaldokumentet.
- Funktionen Bläcksparläge stöds av teknik från Reallusion, Inc. 

### Bläcksparläge: På

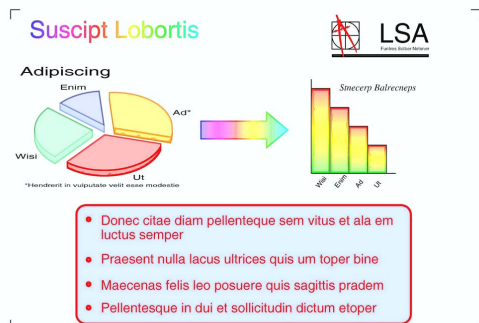

- 1 Ladda dokumentet.
- 2 Ange det antal kopior som ska skrivas ut.
- 3 Tryck på ▲ eller ▼ för att välja Bläcksparläge.
- 4 Tryck på ◀ eller ▶ för att välja På (eller Av).  
Tryck på **OK**.
- 5 Tryck på **Mono Start** eller **Colour Start** om du inte vill ändra på fler inställningar.

## Bokkopiering

Vid bokkopiering korrigeras mörka konturer och lutning. Maskinen kan korrigeras data automatiskt eller så kan du göra specifika korrigeringar.

- 1 Ladda dokumentet.
- 2 Ange det antal kopior som ska skrivas ut.
- 3 Tryck på ▲ eller ▼ för att välja Bokkopia.
- 4 Gör något av följande:
  - Om du vill korrigeras data själv ska du trycka på ◀ eller ▶ för att välja På (förhandsg.).  
Tryck på **OK**.  
Tryck på **Mono Start** eller **Colour Start** och gå till steg 5.
  - Om du vill att maskinen ska korrigeras data automatiskt ska du trycka på ◀ eller ▶ för att välja På och sedan trycka på **OK**.  
Gå till steg 6.
- 5 Justera skeva data med ▲ eller ▼.  
Ta bort skuggor med + eller -.
- 6 Om du är klar med korrigeringarna ska du trycka på **Mono Start** eller **Colour Start**.



### Obs

- Sidlayout, Sortera, Bläcksparläge, Anp. till sida och Vattenstämpel är inte tillgängliga med Bokkopia.
- Funktionen Bokkopia stöds av teknik från Reallusion, Inc. 

## Vattenstämpelkopiering

Det går att infoga en logotyp eller text som vattenstämpel i ett dokument. Du kan välja en av mallvattenstämplarna (KONFIDENTIELL, UTKAST eller KOPIA), data från minneskort och USB-minne eller skannade data.



### Obs

- Anp. till sida, Sidlayout, Bläcksparläge och Bokkopia är inte tillgängliga med Vattenstämpel.
- Funktionen Vattenstämpel stöds av teknik från Reallusion, Inc. 

## Använda mall data

- 1 Ladda dokumentet.
- 2 Ange det antal kopior som ska skrivas ut.
- 3 Tryck på ▲ eller ▼ för att välja Vattenstämpel.  
Tryck på **OK**.
- 4 Tryck på ◀ eller ▶ för att välja På.
- 5 Tryck på ▲ eller ▼ för att välja Aktuell inställn.  
Tryck på **OK**.
- 6 Tryck på ▲ eller ▼ för att välja Mall.  
Tryck på **OK**.
- 7 Ändra inställningarna från alternativet på LCD-skärmen vid behov.
- 8 Tryck på **Mono Start** eller **Colour Start** om du inte vill ändra på fler inställningar.

## Använda data från minneskort eller USB-minne

- 1 Ladda dokumentet.
- 2 Ange det antal kopior som ska skrivas ut.
- 3 Tryck på ▲ eller ▼ för att välja *Vattenstämpel*. Tryck på **OK**.
- 4 Tryck på ◀ eller ▶ för att välja *På*.
- 5 Tryck på ▲ eller ▼ för att välja *Aktuell inställn.* Tryck på **OK**.
- 6 Tryck på ▲ eller ▼ för att välja *Media*. Sätt i ett minneskort eller ett USB-minne.
- 7 Tryck på **OK** och tryck på ◀ eller ▶ för att välja de data du vill använda till vattenstämpeln.



### Obs

Du kan använda en egen bild på upp till 1 280 × 1 280 bildpunkter som vattenstämpel.

- 8 Tryck på **OK** och ändra eventuella extra inställningar från alternativen på LCD-skärmen.
- 9 Tryck på **Mono Start** eller **Colour Start** om du inte vill ändra på fler inställningar.

## ! VIKTIGT

Ta INTE ut minneskortet eller USB-minnet när **PHOTO CAPTURE** blinkar så att du inte skadar kortet, USB-minnet eller de data som finns på dem.

## Använd ett skannat pappersdokument som vattenstämpel

- 1 Ange det antal kopior som ska skrivas ut.
- 2 Tryck på ▲ eller ▼ för att välja *Vattenstämpel*. Tryck på **OK**.
- 3 Tryck på ◀ eller ▶ för att välja *På*.
- 4 Tryck på ▲ eller ▼ för att välja *Aktuell inställn.* Tryck på **OK**.
- 5 Tryck på ▲ eller ▼ för att välja *Skanna*. Tryck på **OK** och lägg den sida som du vill använda som vattenstämpel på kopieringsglaset.
- 6 Tryck på **Mono Start** eller **Colour Start**.
- 7 Ta bort vattenstämpeldokumentet och lägg dit det dokument du ska kopiera.
- 8 Tryck på ◀ eller ▶ för att ändra *Transparant* för vattenstämpeln. Tryck på **OK**.
- 9 Tryck på **Mono Start** eller **Colour Start** om du inte vill ändra på fler inställningar.



### Obs

Du kan inte förstora eller förminska den inskannade vattenstämpeln.

## Ställa in dina ändringar som en ny standard

---

Du kan spara kopieringsinställningarna för Kvalitet, Först./Förm., Täthet, Bläcksparläge och Sidlayout som du använder ofta genom att ställa in dem som standardinställningar. Dessa inställningar gäller tills du ändrar dem på nytt.

- 1 Tryck på ▲ eller ▼ och ◀ eller ▶ för att välja den nya inställningen.  
Tryck på **OK**.  
Upprepa steget för alla inställningar som du vill ändra.
- 2 När du har ändrat alla inställningar trycker du på ▲ eller ▼ för att välja Som ny standard?.  
Tryck på **OK**.
- 3 Tryck på + för att välja Ja.
- 4 Tryck på **Stop/Exit**.

## Återställa alla inställningar till fabriksinställningarna

---

Du kan återställa kopieringsinställningarna Kvalitet, Först./Förm., Täthet, Bläcksparläge och Sidlayout som du har ändrat till fabriksinställningarna.

- 1 Tryck på ▲ eller ▼ för att välja Fabriksåterst.  
Tryck på **OK**.
- 2 Tryck på + för att välja Ja.
- 3 Tryck på **Stop/Exit**.

# Skriva ut foton från ett minneskort eller USB-minne

## PhotoCapture Center™-funktioner

### Minneskort eller en mappstruktur på ett USB-minne

Maskinen har konstruerats för att vara kompatibel med bildfiler, minneskort och USB-minnen för moderna digitalkameror. Läs dock igenom anvisningarna nedan för att undvika fel:

- Bildfilens filnamnställäg måste vara .JPG (andra filnamnställäg för bildfiler som t.ex. .JPEG, .TIF, .GIF och så vidare kan inte användas).
- Direkt PhotoCapture Center™-utskrift måste utföras separat från PhotoCapture Center™-funktioner på datorn. (Samtidig användning är inte möjlig.)
- Maskinen kan läsa upp till 999 filer på ett minneskort eller USB-minne.
- DPOF-filen på minneskortet måste ha rätt DPOF-format. (Se *DPOF-utskrift* på sidan 19.)

Uppmärksamma följande:

- Vid utskrift av index eller bilder kommer PhotoCapture Center™ att skriva ut samtliga giltiga bilder även om några bilder är förstörda. Skadade bilder skrivs inte ut.
- (Minneskortsanvändare)  
Maskinen kan läsa minneskort som har formaterats i en digitalkamera.

När en digitalkamera formaterar ett minneskort skapar den en särskild mapp där bilddata sparas. Om du vill redigera bilddata som är lagrade på ett minneskort med datorn, rekommenderar vi att du inte ändrar mappstrukturen som skapades av digitalkameran. När du sparar nya eller ändrade bildfiler på minneskortet rekommenderar vi även att du använder samma mapp som används av digitalkameran. Om informationen inte sparas i samma mapp kan maskinen eventuellt inte läsa filen eller skriva ut bilden.

- (USB-minnesanvändare)  
(endast DCP-J715W)

Denna maskin stöder USB-minnen som har formaterats av Windows®.

### Filmutskrift

Du kan skriva ut bilder från filmfiler som har sparats på ett minneskort eller USB-minne.

Filmfiler delas automatiskt upp i nio delar enligt längd, och placeras sedan i tre rader så att du kan se och skriva ut scenerna.



#### Obs

- Du kan inte välja en särskild filmscen.
- Du kan använda filformaten AVI eller MOV. Men om storleken på en AVI-fil är 1 GB eller större (filmens längd är ungefär 30 minuter) eller en MOV-fil är 2 GB eller större (filmens längd är ungefär 60 minuter) kan filerna inte skrivas ut.



# Skriva ut bilder

## Utskriftsindex (miniatyrbilder)

I PhotoCapture Center™ tilldelas bilderna ett nummer (t.ex. nr 1, nr 2, nr 3 och så vidare).



→ NO.1  
DEI.JPG      01.01.2009  
100KB

PhotoCapture Center™ använder dessa nummer för att identifiera varje bild. Du kan skriva ut en miniatyrsida. Sidan visar alla bilder på minneskortet.



### Obs

Endast filnamn med högst åtta tecken skrivs ut korrekt på indexbladet.

- 1 Kontrollera att du har satt i minneskortet eller USB-minnet i korrekt kortplats.  
Tryck på  (PHOTO CAPTURE).
- 2 Tryck på ▲ eller ▼ för att välja  
Skriv ut index.  
Tryck på **OK**.
- 3 Tryck på ▲ eller ▼ för att välja  
Layoutformat. Tryck på ◀ eller ▶ för att  
välja 6 Bilder/Rad eller  
5 Bilder/Rad.  
Tryck på **OK**.

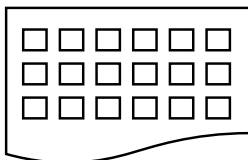

6 Bilder/Rad

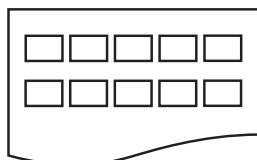

5 Bilder/Rad

Utskriftstiden för 5 Bilder/Rad är långsammare än för 6 Bilder/Rad, men kvaliteten är bättre.

- 4 Tryck på ▲ eller ▼ för att välja pappersinställningar, Papperstyp och Pappersformat.  
Gör något av följande:

- Om du väljer Papperstyp ska du trycka på ◀ eller ▶ för att välja vilken typ av papper du använder, Vanligt papper, Bläckst.papper, Brother BP71, Brother BP61 eller Annat glättat.

Tryck på **OK**.

- Om du väljer Pappersformat ska du trycka på ◀ eller ▶ för att välja vilken typ av papper du använder, A4 eller Letter.

Tryck på **OK**.

- Om du inte vill ändra pappersinställningar ska du gå till steg 5.

- 5 Tryck på **Colour Start** för att skriva ut.

## Skriva ut foton

Innan du kan skriva ut en bild måste du känna till dess nummer.

- 1 Kontrollera att du har satt i minneskortet eller USB-minnet i korrekt kortplats.  
Tryck på  (PHOTO CAPTURE).
- 2 Skriv ut indexet. (Se *Utskriftsindex (miniatyrbilder)* på sidan 13.)
- 3 Tryck på ▲ eller ▼ för att välja  
Skriv ut foton.  
Tryck på **OK**.

- 4 Tryck på ▲ flera gånger för att ange numret på den bild som du vill skriva ut från miniatyrbildernas index. Om du vill välja ett tvåsiffrigt tal ska du trycka på ► för att flytta markören till nästa siffra. (Ange till exempel 1, ►, 6 för att skriva ut bild nr 16.) Tryck på **OK**.

**Obs**

Tryck på ▼ för att minska bildnumret.

- 5 Upprepa steg 4 tills du har angett alla bildnummer som du vill skriva ut. (Ange till exempel **1, OK, 3, OK, 6, OK** om du vill skriva ut bild nr 1, 3 och 6.)

**Obs**

Du kan ange upp till 12 tecken (inklusive komman) för de bildnummer som du vill skriva ut.

- 6 När du har valt bildnummer trycker du på **OK** igen.
- 7 Tryck på + eller - flera gånger för att ange hur många kopior du vill ha.
- 8 Gör något av följande:
  - Ändra utskriftsinställningar. (Se *PhotoCapture Center™-utskriftsinställningar* på sidan 19.)
  - Om du inte vill ändra på några inställningar ska du trycka på **Colour Start** för att skriva ut.

## Skriva ut alla foton

Du kan skriva ut alla foton på minneskortet eller USB-minnet.

- 1 Kontrollera att du har satt i minneskortet eller USB-minnet i korrekt kortplats. Tryck på  (**PHOTO CAPTURE**).

- 2 Tryck på ▲ eller ▼ för att välja *Skriv alla foton*. Tryck på **OK**.
- 3 Tryck på + eller - flera gånger för att ange hur många kopior du vill ha.
- 4 Gör något av följande:
  - Ändra utskriftsinställningar. (Se *PhotoCapture Center™-utskriftsinställningar* på sidan 19.)
  - Om du inte vill ändra på några inställningar ska du trycka på **Colour Start** för att skriva ut.

## Fotoeffekter

Du kan redigera eller lägga till effekter till dina foton och visa dem på LCD-skärmen före utskrift.

**Obs**

- När du har lagt till en effekt kan du förstora bildvyn genom att trycka på +. Om du vill gå tillbaka till ursprungsstorleken ska du trycka på + igen.
- Funktionen *Fotoeffekter* stöds av teknik från Reallusion, Inc. 

## Autokorrigerig

De flesta foton kan korrigeras automatiskt. Maskinen avgör lämplig effekt för bilden.

- 1 Kontrollera att du har satt i minneskortet eller USB-minnet i korrekt kortplats. Tryck på  (**PHOTO CAPTURE**).
- 2 Tryck på ▲ eller ▼ för att välja *Fotoeffekter*. Tryck på **OK**.
- 3 Tryck på ◀ eller ▶ för att välja foto. Tryck på **OK**.

- 4 Tryck på ▲ eller ▼ för att välja Autokorrigerig.  
Tryck på **OK**.



### Obs

- Om Rad. rödög. visas på LCD-skärmen ska du trycka på ▲ för att försöka ta bort röda ögon på bilden.
- Tryck på **Clear** för att ångra effekten.

- 5 Tryck på **OK**. Tryck på + eller - flera gånger för att ange hur många kopior du vill ha.
- 6 Gör något av följande:
  - Tryck på **OK** och ändra utskriftsinställningarna. (Se *PhotoCapture Center™-utskriftsinställningar* på sidan 19.)
  - Om du inte vill ändra på några inställningar ska du trycka på **Colour Start** för att skriva ut.

## Förbättra hudtoner

Funktionen för att förbättra hudtoner används för att justera porträttfoton. Den känner av hudtoner på bilderna och justerar färgen.

- 1 Kontrollera att du har satt i minneskortet eller USB-minnet i korrekt kortplats.  
Tryck på  (**PHOTO CAPTURE**).
- 2 Tryck på ▲ eller ▼ för att välja Fotoeffekter.  
Tryck på **OK**.
- 3 Tryck på ◀ eller ▶ för att välja foto.  
Tryck på **OK**.
- 4 Tryck på ▲ eller ▼ för att välja Förb. hudtoner.  
Tryck på **OK**.

- 5 Gör något av följande:
  - Tryck på **OK** om du inte vill ändra några inställningar.
  - Tryck på ▲ eller ▼ för att justera effektnivån manuellt. Tryck på **OK** när du är färdig.
- 6 Tryck på + eller - flera gånger för att ange hur många kopior du vill ha.
- 7 Gör något av följande:
  - Tryck på **OK** och ändra utskriftsinställningarna. (Se *PhotoCapture Center™-utskriftsinställningar* på sidan 19.)
  - Om du inte vill ändra på några inställningar ska du trycka på **Colour Start** för att skriva ut.

## Förbättra naturbilder

Funktionen för att förbättra naturbilder används för att justera landskapsfoton. Den markerar gröna och blå områden på fotot så att landskapet ser skarpare och livfullare ut.

- 1 Kontrollera att du har satt i minneskortet eller USB-minnet i korrekt kortplats.  
Tryck på  (**PHOTO CAPTURE**).
- 2 Tryck på ▲ eller ▼ för att välja Fotoeffekter.  
Tryck på **OK**.
- 3 Tryck på ◀ eller ▶ för att välja foto.  
Tryck på **OK**.
- 4 Tryck på ▲ eller ▼ för att välja Förb. naturbild.  
Tryck på **OK**.
- 5 Gör något av följande:
  - Tryck på **OK** om du inte vill ändra några inställningar.
  - Tryck på ▲ eller ▼ för att justera effektnivån manuellt. Tryck på **OK** när du är färdig.

- 6 Tryck på **+** eller **-** flera gånger för att ange hur många kopior du vill ha.
- 7 Gör något av följande:
  - Tryck på **OK** och ändra utskriftsinställningarna. (Se *PhotoCapture Center™-utskriftsinställningar* på sidan 19.)
  - Om du inte vill ändra på några inställningar ska du trycka på **Colour Start** för att skriva ut.

## Ta bort röda ögon

Maskinen känner igen ögon på bilderna och försöker ta bort röda ögon.

### Obs

I vissa fall kan röda ögon inte tas bort.

- När ansiktet är för litet i bilden.
- När ansiktet är vänt för långt uppåt, nedåt, åt vänster eller höger.

- 1 Kontrollera att du har satt i minneskortet eller USB-minnet i korrekt kortplats.  
Tryck på  (**PHOTO CAPTURE**).
- 2 Tryck på **▲** eller **▼** för att välja *Fotoeffekter*.  
Tryck på **OK**.
- 3 Tryck på **◀** eller **▶** för att välja foto.  
Tryck på **OK**.

- 4 Tryck på **▲** eller **▼** för att välja *Rad. röda ögon*.  
Tryck på **OK**.
  - När funktionen *Rad. röda ögon* har lyckats visas fotot med effekten. Den justerade delen visas i en röd ram. Tryck på **OK**.
  - När funktionen *Rad. röda ögon* inte har lyckats visas *Kan inte hitta*.  
Tryck på **OK** för att gå tillbaka till föregående nivå.

### Obs

Tryck på **▲** för att försöka använda funktionen *Rad. röda ögon igen*.

- 5 Tryck på **+** eller **-** flera gånger för att ange hur många kopior du vill ha.
- 6 Gör något av följande:
  - Tryck på **OK** och ändra utskriftsinställningarna. (Se *PhotoCapture Center™-utskriftsinställningar* på sidan 19.)
  - Om du inte vill ändra på några inställningar ska du trycka på **Colour Start** för att skriva ut.

## Svartvitt

Du kan ändra dina foton till svartvitt.

- 1 Kontrollera att du har satt i minneskortet eller USB-minnet i korrekt kortplats.  
Tryck på  (**PHOTO CAPTURE**).
- 2 Tryck på **▲** eller **▼** för att välja *Fotoeffekter*.  
Tryck på **OK**.
- 3 Tryck på **◀** eller **▶** för att välja foto.  
Tryck på **OK**.
- 4 Tryck på **▲** eller **▼** för att välja *Monokrom*.  
Tryck på **OK**.

- 5 Tryck på **OK**. Tryck på **+** eller **-** flera gånger för att ange hur många kopior du vill ha.
- 6 Gör något av följande:
  - Tryck på **OK** och ändra utskriftsinställningarna. (Se *PhotoCapture Center™-utskriftsinställningar* på sidan 19.)
  - Om du inte vill ändra på några inställningar ska du trycka på **Colour Start** för att skriva ut.

## Sepia

Du kan ändra färgen på fotot till sepia.

- 1 Kontrollera att du har satt i minneskortet eller USB-minnet i korrekt kortplats. Tryck på  (**PHOTO CAPTURE**).
- 2 Tryck på **▲** eller **▼** för att välja Fotoeffekter. Tryck på **OK**.
- 3 Tryck på **◀** eller **▶** för att välja foto. Tryck på **OK**.
- 4 Tryck på **▲** eller **▼** för att välja Sepia. Tryck på **OK**.
- 5 Tryck på **OK**. Tryck på **+** eller **-** flera gånger för att ange hur många kopior du vill ha.
- 6 Gör något av följande:
  - Tryck på **OK** och ändra utskriftsinställningarna. (Se *PhotoCapture Center™-utskriftsinställningar* på sidan 19.)
  - Om du inte vill ändra på några inställningar ska du trycka på **Colour Start** för att skriva ut.

## Söka på datum

Du kan söka foton efter datum.

- 1 Kontrollera att du har satt i minneskortet eller USB-minnet i korrekt kortplats. Tryck på  (**PHOTO CAPTURE**).
- 2 Tryck på **▲** eller **▼** för att välja Sök på datum. Tryck på **OK**.
- 3 Tryck på **▲** eller **▼** för att välja det datum som du vill söka efter. Tryck på **OK**.
- 4 Tryck på **◀** eller **▶** för att välja foto.



### Obs

Du kan visa foton med andra datum genom att trycka på **◀** eller **▶** flera gånger. Tryck på **◀** för att visa ett äldre foto och **▶** för att visa ett mer aktuellt foto.

- 5 Tryck på **+** eller **-** flera gånger för att ange hur många kopior du vill ha.
- 6 Upprepa stegen 4 och 5 tills du har valt alla foton.
- 7 När du har valt alla foton ska du göra ett av följande:
  - Tryck på **OK** och ändra utskriftsinställningarna. (Se *PhotoCapture Center™-utskriftsinställningar* på sidan 19.)
  - Om du inte vill ändra på några inställningar ska du trycka på **Colour Start** för att skriva ut.

## Bildspel

Du kan förhandsgranska dina foton på LCD-skärmen med **Bildspel**. Du kan även välja ett foto under åtgärden.

- 1 Kontrollera att du har satt i minneskortet eller USB-minnet i korrekt kortplats. Tryck på  (**PHOTO CAPTURE**).
- 2 Tryck på ▲ eller ▼ för att välja **Bildspel**. Tryck på **OK**.
- 3 Tryck på **Stop/Exit** för att avsluta bildspelet.

### Skriva ut ett foto under ett bildspel

- 1 Tryck på **OK** för att stanna på en bild medan bildspelet pågår.
- 2 Tryck på + eller - flera gånger för att ange hur många kopior du vill ha.
- 3 Gör något av följande:
  - Tryck på **OK** och ändra utskriftsinställningarna. (Se *PhotoCapture Center™-utskriftsinställningar* på sidan 19.)
  - Om du inte vill ändra på några inställningar ska du trycka på **Colour Start** för att skriva ut.

## Beskärning

Du kan beskära fotot och skriva ut en del av bilden.



### Obs

Om fotot är mycket litet eller har oregelbundna proportioner kanske det inte går att beskära det. Bild för liten. eller Bild för lång. visas på LCD-skärmen.

- 1 Kontrollera att du har satt i minneskortet eller USB-minnet i korrekt kortplats. Tryck på  (**PHOTO CAPTURE**).
- 2 Tryck på ▲ eller ▼ för att välja **Beskärning**. Tryck på **OK**.
- 3 Tryck på ◀ eller ▶ för att välja foto. Tryck på **OK**.
- 4 Justera den röda ramen runt fotot. Delen innanför ramen skrivs ut.
  - Tryck på + eller - för att förstora eller förminska ramens storlek.
  - Tryck på piltangenterna för att flytta ramen.
  - Tryck på **Menu** för att rotera ramen.
  - Tryck på **OK** när du har justerat raminställningarna.
- 5 Tryck på + eller - flera gånger för att ange hur många kopior du vill ha.
- 6 Gör något av följande:
  - Tryck på **OK** och ändra utskriftsinställningarna. (Se *PhotoCapture Center™-utskriftsinställningar* på sidan 19.)
  - Om du inte vill ändra på några inställningar ska du trycka på **Colour Start** för att skriva ut.

## DPOF-utskrift

DPOF står för Digital Print Order Format.

De stora tillverkarna av digitalkameror (Canon Inc., Eastman Kodak Company, FUJIFILM Corporation, Panasonic Corporation och Sony Corporation) har skapat den här standarden för att göra det enklare att skriva ut bilder från digitalkameror.

Om du kan göra DPOF-utskrifter med din digitalkamera, väljer du på kamerans display vilka bilder som ska skrivas ut och hur många.

När ett minneskort som innehåller DPOF-information har satts in i maskinen kan du enkelt skriva ut bilden.

1 Kontrollera att minneskortet är isatt på rätt plats.

Tryck på  (**PHOTO CAPTURE**). Maskinen frågar om du vill använda DPOF-inställningarna.

2 Tryck på + för att välja Ja.

3 Gör något av följande:

- Ändra utskriftsinställningar. (Se *PhotoCapture Center™-utskriftsinställningar* på sidan 19.)
- Om du inte vill ändra på några inställningar ska du trycka på **Colour Start** för att skriva ut.

### Obs

- Felet Ogiltig DPOF-fil kan inträffa om utskriftsbeställningen som skapades på kameran har förstörts. Radera och återskapa utskriftsbeställningen med kameran för att korrigera problemet. Anvisningar om hur du raderar och skapar en ny utskriftsbeställning finns på kameratillverkarens supportwebbplats eller i dokumentationen som medföljde kameran.
- Du kan inte skriva ut filmfiler med DPOF-funktionen.

## PhotoCapture Center™ - utskriftsinställningar

Du kan tillfälligt ändra utskriftsinställningarna för nästa utskrift.

Maskinen återgår till sina standardinställningar efter tre minuter.

### Obs

Du sparar de vanligaste utskriftsinställningarna genom att ange dem som standardinställningar. (Se *Ställa in dina ändringar som en ny standard* på sidan 23.)

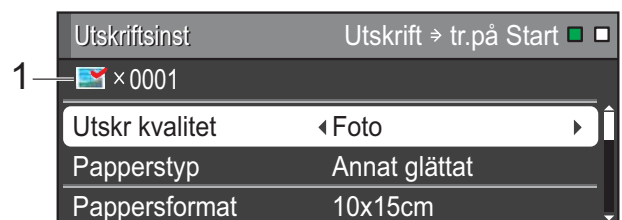

### 1 Antal utskrifter

(För Visa foton, Sök efter datum, Bildspel)  
Du kan se det totala antal foton som kommer att skrivas ut.

(För Skriv ut alla foton, Fotoutskrift, Fotoeffekter, Beskrining)

Du kan se det totala antalet kopior som kommer att skrivas ut av varje foto.

(För DPOF-utskrift)  
Visas inte.



## Utskriftskvalitet

- 1 Tryck på ▲ eller ▼ för att välja Utskr kvaliteten.
- 2 Tryck på ◀ eller ▶ för att välja Normal eller Foto. Tryck på **OK**.
- 3 Om du inte vill ändra på några andra inställningar ska du trycka på **Colour Start** för att skriva ut.



## Pappersalternativ

### Papperstyp

- 1 Tryck på ▲ eller ▼ för att välja Paperstyp.
- 2 Tryck på ◀ eller ▶ för att välja vilken typ av papper du använder, Vanligt papper, Bläckst.papper, Brother BP71, Brother BP61 eller Annat glättat. Tryck på **OK**.
- 3 Om du inte vill ändra på några andra inställningar ska du trycka på **Colour Start** för att skriva ut.

## Pappers- och utskriftsstorlek

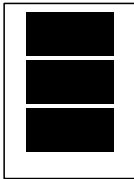
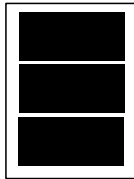
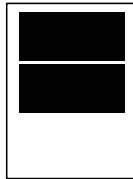
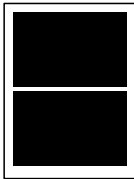
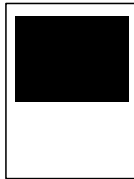
- 1 Tryck på ▲ eller ▼ för att välja Pappersformat.
- 2 Tryck på ◀ eller ▶ för att välja vilken typ av papper du använder, 10x15cm, 13x18cm, A4 eller Letter. Tryck på **OK**.
- 3 Om du väljer A4 eller Letter ska du trycka på ▼. Tryck sedan på ◀ eller ▶ för att välja utskriftsformat. Tryck på **OK**.

Exempel: Utskriftsläge för A4-papper		
1 8x10cm	2 9x13cm	3 10x15cm
		
4 13x18cm	5 15x20cm	6 Max. Storlek
		

- 4 Om du inte vill ändra på några andra inställningar ska du trycka på **Colour Start** för att skriva ut.



## Justera ljusstyrka, kontrast och färg

### Ljusstyrka

- 1 Tryck på ▲ eller ▼ för att välja Ljusstyrka.
- 2 Tryck på ◀ eller ▶ för att göra utskriften mörkare eller ljusare. Tryck på **OK**.
- 3 Om du inte vill ändra på några andra inställningar ska du trycka på **Colour Start** för att skriva ut.

### Kontrast

Med den här funktionen ställer du in kontrasten. Ökad kontrast ger skarpare och mer livfulla bilder.

- 1 Tryck på ▲ eller ▼ för att välja Kontrast.
- 2 Tryck på ◀ eller ▶ för att ändra kontrasten. Tryck på **OK**.
- 3 Om du inte vill ändra på några andra inställningar ska du trycka på **Colour Start** för att skriva ut.

### FärgFörstärkning

Du kan göra mer livfulla kopior med färgförstärkningsfunktionen. Utskriftstiden blir längre.

- 1 Tryck på ▲ eller ▼ för att välja Färgförstärkn. Tryck på **OK**.
- 2 Gör något av följande:
  - Om du vill anpassa Vitbalans, Skärpa eller Färgtäthet ska du trycka på ◀ eller ▶ för att välja På och sedan gå till steg 3.
  - Om du inte vill anpassa ska du trycka på ◀ eller ▶ för att välja Av. Tryck på **OK** och gå sedan till steg 6.
- 3 Tryck på ▲ eller ▼ för att välja Vitbalans, Skärpa eller Färgtäthet.
- 4 Tryck på ◀ eller ▶ för att justera inställningens grad. Tryck på **OK**.
- 5 Gör något av följande:
  - Om du vill anpassa en annan färgförstärkning ska du trycka på ▲ eller ▼ och välja ett annat alternativ.
  - Om du vill ändra andra inställningar ska du trycka på ▲ eller ▼ för att välja Avbryt och sedan trycka på **OK**.
- 6 Om du inte vill ändra på några andra inställningar ska du trycka på **Colour Start** för att skriva ut.

## Obs

### • Vitbalans

Den här inställningen justerar bildens färgbalans. Ljussättning, kamerainställningar och annat påverkar vitbalansen. Bildens färgbalans kan vara lätt rosa, gul eller någon annan färg. Genom att använda denna funktion kan du korrigera sådana effekter och göra de vita detaljerna helvita igen.

### • Skärpa

Den här inställningen förstärker detaljerna på en bild, som när man ställer in fokus på en kamera. Om bilden inte är i fokus och du inte kan se detaljerna justerar du skärpan.

### • Färgtäthet

Den här inställningen justerar den totala färgmängden på bilden. Du kan öka eller minska mängden färg i bilden för att förbättra en urblekt eller matt bild.

## Beskärning

Om fotot är för långt eller för brett för att passa på den tillgängliga ytan i den valda layouten kommer delar av bilden automatiskt att beskäras.

Fabriksinställningen är På. Om du vill skriva ut hela bilden ändrar du den här inställningen till Av. När du ställer in **Beskär** till **Av** ska du även ställa in **Kantfri** till **Av**. (Se *Kantfri utskrift* på sidan 23.)

- 1 Tryck på ▲ eller ▼ för att välja **Beskär**.
- 2 Tryck på ◀ eller ▶ för att välja **Av** (eller **På**).  
Tryck på **OK**.
- 3 Om du inte vill ändra på några andra inställningar ska du trycka på **Colour Start** för att skriva ut.

**Beskär: På**

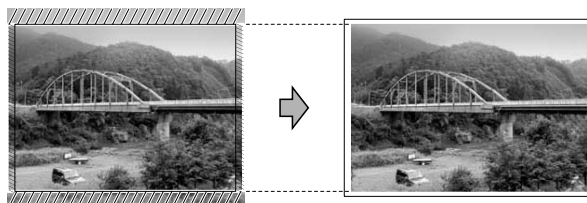

**Beskär: Av**

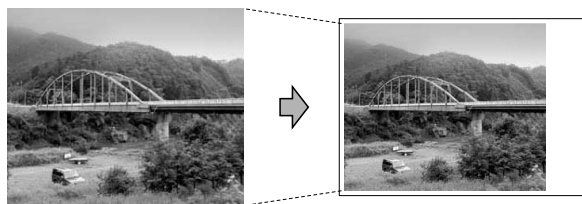

## Kantfri utskrift

---

Den här funktionen utökar det utskrivbara området så att det anpassas efter papperskanterna. Utskriftstiden blir en aning längre.

- 1 Tryck på ▲ eller ▼ för att välja **Kantfri**.
- 2 Tryck på ◀ eller ▶ för att välja **Av** (eller **På**).  
Tryck på **OK**.
- 3 Om du inte vill ändra på några andra inställningar ska du trycka på **Colour Start** för att skriva ut.

## Datumutskrift

---

Du kan skriva ut datumet om det redan finns i uppgifterna om ditt foto. Datumet kommer att skrivas ut i det nedre högra hörnet. Om uppgifterna om ditt foto inte innehåller datuminformation kan du inte använda den här funktionen.

- 1 Tryck på ▲ eller ▼ för att välja **Datumutskrift**.
- 2 Tryck på ◀ eller ▶ för att välja **På** (eller **Av**).  
Tryck på **OK**.
- 3 Om du inte vill ändra på några andra inställningar ska du trycka på **Colour Start** för att skriva ut.



### Obs

- DPOF-inställningen på din kamera måste vara avstängd om du ska kunna använda funktionen **Datumutskrift**.
- Den här funktionen finns inte tillgänglig för filformaten AVI eller MOV.

## Ställa in dina ändringar som en ny standard

---

Du kan spara dina vanligaste utskriftsinställningar genom att ange dem som standardinställningar. Dessa inställningar gäller tills du ändrar dem på nytt.

- 1 Tryck på ▲ eller ▼ och ◀ eller ▶ för att välja den nya inställningen.  
Tryck på **OK**.  
Upprepa steget för alla inställningar som du vill ändra.
- 2 När du har ändrat alla inställningar trycker du på ▲ eller ▼ för att välja **Som ny standard?**.  
Tryck på **OK**.
- 3 Tryck på + för att välja **Ja**.
- 4 Tryck på **Stop/Exit**.

## Återställa alla inställningar till fabriksinställningarna

---

Du kan återställa **PhotoCapture-inställningarna** **Utskr kvalit**et, **Papperstyp**, **Pappersformat**, **Ljusstyrka**, **Kontrast**, **Färgförstärkn.**, **Beskär**, **Kantfri** och **Datumutskrift** som du har ändrat till **fabriksinställningarna**.

- 1 Tryck på ▲ eller ▼ för att välja **Fabriksåterst.**  
Tryck på **OK**.
- 2 Tryck på + för att välja **Ja**.
- 3 Tryck på **Stop/Exit**.

# Skanna till minneskort eller USB-minne

## Autobeskränning

Flera dokument kan läggas på kopieringsglaset och skannas samtidigt. Enskilda dokument kan förhandsgranskas på LCD-skärmen innan de sparas. När du väljer *Autobeskränning* skannar maskinen varje dokument och skapar separata filer. Om du till exempel lägger tre dokument på kopieringsglaset skannar maskinen dem och skapar tre separata filer. Välj *PDF* eller *TIFF* för *Filtyp* om du vill skapa en tresidig fil. (Om du väljer *JPEG* skapas varje dokument som tre separata filer.)

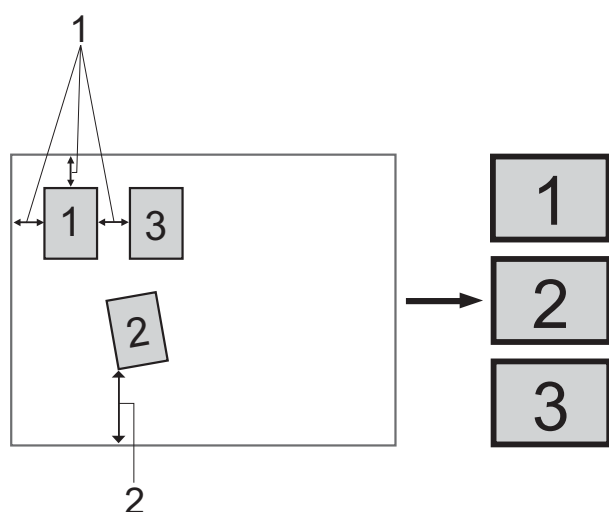

1 10 mm eller större (överst, vänster, höger)

2 20 mm eller större (längst ned)



### Obs

Autobeskränning stöds av teknik från

Reallusion, Inc. 

- 1 Kontrollera att du har satt i minneskortet eller USB-minnet i korrekt kortplats.
- 2 Ladda dokumentet.
- 3 Tryck på  (**SCAN**).
- 4 Tryck på ▲ eller ▼ för att välja *Skanna > media*. Tryck på **OK**.
- 5 Tryck på ▲ eller ▼ för att välja *Autobeskränning*.
- 6 Tryck på ◀ eller ▶ för att välja *På*. Tryck på **OK**.
- 7 Om du inte vill ändra några andra inställningar trycker du på **Mono Start** eller **Colour Start** för att starta skanningen.
- 8 Antalet skannade dokument visas på LCD-skärmen. Tryck på **OK**.
- 9 Tryck på ◀ eller ▶ om du vill förhandsgranska alla dokumentdata.
- 10 Tryck på **OK** för att spara uppgifterna.

## Obs

- Autobeskränning är tillgängligt för dokument med alla fyra hörn i 90 grader. Om en av vinklarna inte är rätvinklig kan Autobeskränning inte känna av dokumentet.
- Om dokumentet är för långt eller brett fungerar inte inställningen som den ska.
- Dokumenten måste läggas på avstånd från kopieringsglasets kanter i enlighet med bilden.
- Dokumenten måste läggas minst 10 mm från varandra.
- Autobeskränning justerar dokumentets lutning på kopieringsglasets, men om dokumentet ligger snett med mer än 10 grader fungerar inte inställningen.
- (Endast DCP-J715W)  
Dokumentmataren måste vara tom för att du ska kunna använda Autobeskränning.
- Funktionen Autobeskränning kan användas till högst 16 dokument, beroende på storlek.

## VIKTIGT

Ta INTE ut minneskortet eller USB-minnet när **PHOTO CAPTURE** blinkar så att du inte skadar kortet, USB-minnet eller de data som finns på dem.

## Ställa in en ny standard

Du kan spara dina vanligaste inställningar för skanning till media (Kvalitet, Filtyp och Autobeskränning) genom att ange dem som standardinställningar. Dessa inställningar gäller tills du ändrar dem på nytt.

- 1 Tryck på  (**SCAN**).
- 2 Tryck på ▲ eller ▼ för att välja Skanna > media.  
Tryck på **OK**.
- 3 Tryck på ▲ eller ▼ för att välja Som ny standard?.  
Tryck på **OK**.
- 4 Tryck på + för att välja Ja.
- 5 Tryck på **Stop/Exit**.

## Återställa fabriksinställningarna

Du kan återställa alla inställningar för skanning till media som du har ändrat (Kvalitet, Filtyp och Autobeskränning) till fabriksinställningarna.

- 1 Tryck på  (**SCAN**).
- 2 Tryck på ▲ eller ▼ för att välja Skanna > media.  
Tryck på **OK**.
- 3 Tryck på ▲ eller ▼ för att välja Fabriksåterst.  
Tryck på **OK**.
- 4 Tryck på + för att välja Ja.
- 5 Tryck på **Stop/Exit**.

# Skriva ut foton från en kamera (endast DCP-J715W)

## Skriva ut foton direkt från en PictBridge-kamera



Din Brother-maskin stöder PictBridge-standarden som gör att du kan ansluta till och skriva ut foton direkt från en PictBridge-kompatibel digitalkamera.

Om din kamera använder USB-masslagringsstandarden kan du även skriva ut foton från en digitalkamera utan PictBridge. Se *Skriva ut foton direkt från en digitalkamera (utan PictBridge)* på sidan 28.

### Krav för PictBridge

Kom ihåg följande punkter för att undvika fel:

- Maskinen och digitalkameran måste anslutas med hjälp av en lämplig USB-kabel.
- Bildfilens filnamnstillägg måste vara .JPG (andra filnamnstillägg för bildfiler som t.ex. .JPEG, .TIF, .GIF och så vidare kan inte användas).
- PhotoCapture Center™-funktioner är inte tillgängliga vid användning av PictBridge-funktionen.
- Funktionen för filmutskrift stöds inte av PictBridge.

## Ställa in digitalkameran

Kontrollera att kameran är i PictBridge-läge. Följande PictBridge-inställningar måste vara tillgängliga från LCD-skärmen på din PictBridge-kompatibla kamera.

Beroende på din kamera kan några av dessa inställningar eventuellt inte vara tillgängliga.

Kameramenyalternativ	Alternativ
Pappersstorlek	A4, Letter, 10 × 15 cm, Skrivarinställningar (grundinställning) <sup>2</sup>
Papperstyp	Vanligt papper, Glättat papper, Bläckpapper, Skrivarinställningar (grundinställning) <sup>2</sup>
Layout	Kantfri: På, Kantfri: Av, Skrivarinställningar (grundinställning) <sup>2</sup>
DPOF-inställning <sup>1</sup>	-
Utskriftskvalitet	Normal, Fin, Skrivarinställningar (grundinställning) <sup>2</sup>
Färg förstärkning	På, Av, Skrivarinställningar (grundinställning) <sup>2</sup>
Datumutskrift	På, Av, Skrivarinställningar (grundinställning) <sup>2</sup>

<sup>1</sup> Se *DPOF-utskrift* på sidan 27 för mer information.

<sup>2</sup> Om din kamera är inställd på att använda skrivarinställningar (grundinställning) kommer maskinen att skriva ut foton med hjälp av inställningarna nedan.

Inställningar	Alternativ
Pappersstorlek	10 × 15 cm
Papperstyp	Glättat papper
Layout	Kantfri: På
Utskriftskvalitet	Fin
Färgförstärkning	Av
Datumutskrift	Av

- När kameran inte har några menyalternativ används även dessa inställningar.
- Namnen och tillgängligheten för respektive inställning beror på din kameran specifikation.

Se dokumentationen som medföljer kameran för mer information om hur du ändrar PictBridge-inställningar.

## Skriva ut bilder

### Obs

Ta ut minneskort eller USB-minnen från maskinen innan du ansluter en digitalkamera.

- 1 Kontrollera att kameran är avstängd. Anslut kameran till USB-porten (1) på maskinen med USB-kabeln.

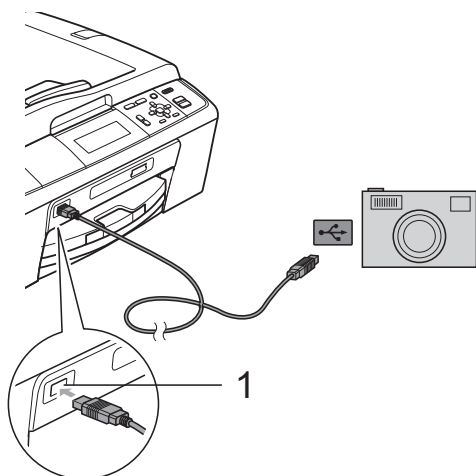

1 USB-port  
(endast DCP-J715W)

- 2 Slå på kameran. När maskinen har känt av kameran visas Kamera ansluten på LCD-skärmen.
- 3 Välj fotot du vill skriva ut enligt kameraanvisningarna. När maskinen börjar skriva ut ett foto visas Skriver på LCD-skärmen.

### ! VIKTIGT

För att förhindra skada på maskinen ska du inte ansluta någon annan enhet än en digitalkamera eller USB-minne till USB-porten.

5

## DPOF-utskrift

DPOF står för Digital Print Order Format.

De stora tillverkarna av digitalkameror (Canon Inc., Eastman Kodak Company, FUJIFILM Corporation, Panasonic Corporation och Sony Corporation) har skapat den här standarden för att göra det enklare att skriva ut bilder från digitalkameror.

Om du kan göra DPOF-utskrifter med din digitalkamera, väljer du på kamerans display vilka bilder som ska skrivas ut och hur många.

### Obs

Felet Ogiltig DPOF-fil kan inträffa om utskriftsbeställningen som skapades på kameran har förstörts. Radera och skapa en ny utskriftsbeställning med kameran för att korrigera problemet. Anvisningar om hur du raderar eller skapar en ny utskriftsbeställning finns på kameratillverkarens supportwebbplats eller i dokumentationen som medföljde kameran.

## Skriva ut foton direkt från en digitalkamera (utan PictBridge)

Om kameran stöder USB-masslagringsstandarden så kan du ansluta kameran i lagringsläget. Det ger dig möjlighet att skriva ut foton från kameran.

Se *Skriva ut foton direkt från en PictBridge-kamera* på sidan 26 om du vill skriva ut foton i PictBridge-läget.

### Obs

Namnet, tillgängligheten och hanteringen skiljer sig mellan digitalkameror. Mer information, t.ex. hur du byter från PictBridge-läge till masslagringsläge, finns i dokumentationen som medföljer kameran.

## Skriva ut bilder

### Obs

Ta ut minneskort eller USB-minnen från maskinen innan du ansluter en digitalkamera.

- 1 Kontrollera att kameran är avstängd. Anslut kameran till USB-porten (1) på maskinen med USB-kabeln.

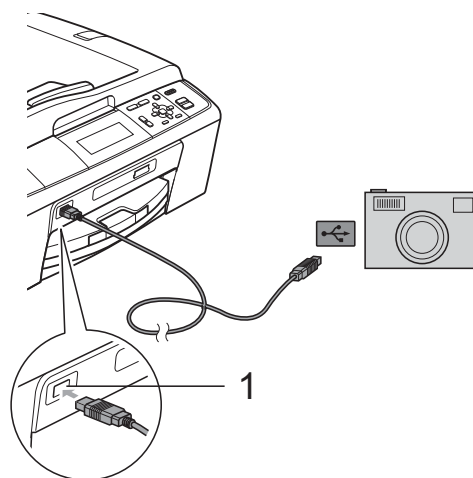

**1 USB-port  
(endast DCP-J715W)**

- 2 Slå på kameran.
- 3 Följ stegen i *Skriva ut bilder* på sidan 13.

### ! VIKTIGT

För att förhindra skada på maskinen ska du inte ansluta någon annan enhet än en digitalkamera eller USB-minne till USB-porten.



## Rengöring och kontroll av maskinen

### Rengöra maskinens utsida

#### ! VIKTIGT

- Använd milda rengöringsmedel. Rengöring med flyktiga vätskor som thinner eller tvättbensin kan skada maskinens utvändiga yta.
- Använd INTE rengöringsmedel som innehåller ammoniak.
- Rengör INTE kontrollpanelen med isopropylalkohol. Panelen kan spricka.

#### Rengör maskinens utsida på följande sätt:

- 1 Dra ut pappersfacket (1) helt ur maskinen.

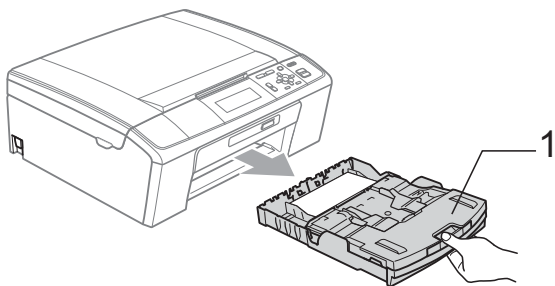

- 2 Avlägsna damm genom att torka maskinens utsida med en torr och luddfri mjuk trasa.

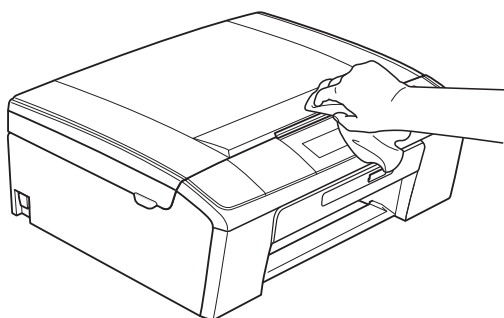

- 3 Öppna pappersfackets lock och ta bort eventuella föremål som har fastnat i pappersfacket.
- 4 Avlägsna damm genom att torka pappersfackets insida och utsida med en torr och luddfri mjuk trasa.

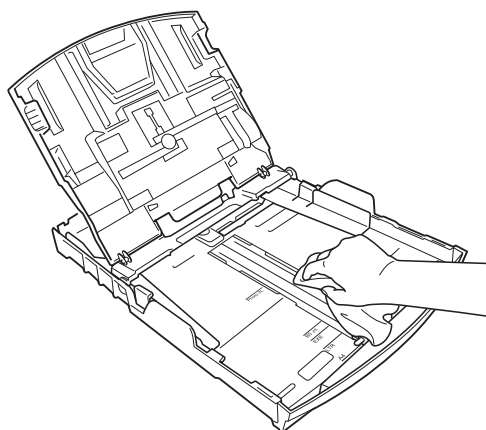

- 5 Stäng pappersutmatningsfackets lock och sätt in pappersfacket i maskinen igen.

## Rengöra maskinens skrivarvals

### ⚠ VAR FÖRSIKTIG

Koppla bort maskinen från eluttaget innan du rengör skrivarvalsen (1).

- 1 Lyft skannerlocket tills det låses fast säkert i öppet läge.
- 2 Rengör maskinens skrivarvals (1) och området kring den och torka bort bläckfläckar med en *torr* och luddfri mjuk trasa.

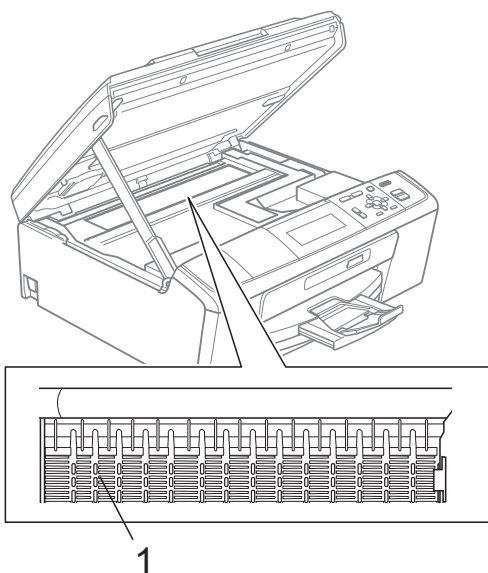

## Kontrollera bläcknivån

Även om en bläcknivåsymbol visas på LCD-skärmen kan du använda knappen **Menu** för att se ett större diagram som visar hur mycket bläck som finns kvar i varje patron.

- 1 Tryck på **Menu**.
- 2 Tryck på ▲ eller ▼ för att välja **Bläckhantering**. Tryck på **OK**.
- 3 Tryck på ▲ eller ▼ för att välja **Bläcknivå**. Tryck på **OK**. Aktuell bläcknivå visas på LCD-skärmen.
- 4 Tryck på **Stop/Exit**.



### Obs

Du kan kontrollera bläcknivån från datorn. (Se *Utskrift för Windows®* eller *Utskrift och faxsändning för Macintosh* i *bruksanvisningen för programanvändare*.)

## Förpacka och transportera maskinen

Använd originalförpackningen när du transporterar maskinen. Följ anvisningarna nedan för att packa maskinen på rätt sätt. Skador som åsamkas maskinen under transport täcks inte av garantin.

### ! VIKTIGT

Du måste se till att skrivhuvudet är "parkerat" efter en utskrift. Lyssna noga innan du stänger av strömmen så att alla mekaniska ljud har tystnat. Om maskinen inte har parkerat skrivhuvudet kan det uppstå utskriftsproblem och eventuella skador på skrivhuvudet.

- 1 Öppna bläckpatronsluckan.
- 2 Avlägsna alla fyra bläckpatroner. Tryck på frigöringsspaken ovanför varje patron för att lossa den.  
(Se *Byta bläckpatroner* i *bilaga A* i *grundläggande bruksanvisning*.)
- 3 Sätt i det gröna transportskyddet och stäng sedan bläckpatronsluckan.

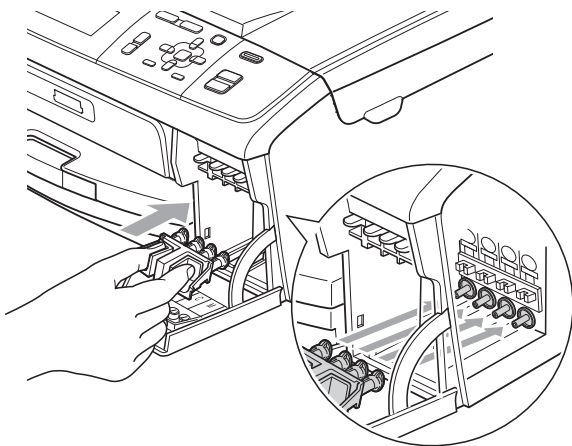

### ! VIKTIGT

- Kontrollera att plastflikarna på båda sidorna av det gröna transportskyddet (1) har klickat på plats (2) ordentligt.

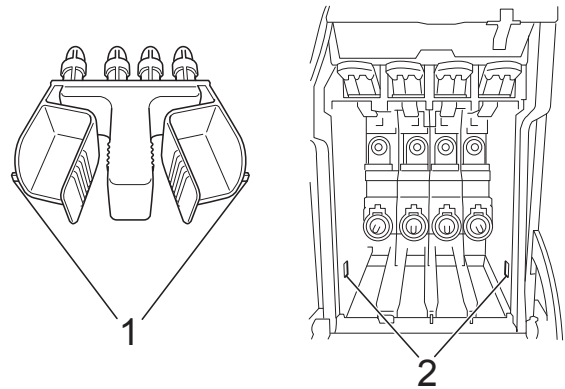

- Om du inte kan hitta det gröna transportskyddet ska du INTE avlägsna bläckpatronerna före transporten. Det är mycket viktigt att det gröna transportskyddet eller bläckpatronerna sitter på plats när maskinen transporteras. Du riskerar att skada maskinen eller att garantin upphävs om du varken har transportskydd eller patroner på plats.

- 4 Lyft maskinens främre del och haka fast den långa änden (1) av det gröna transportskyddet i det T-formade hålet under maskinen. Tryck dit den grenade änden (2) ovanpå pappersfacket.

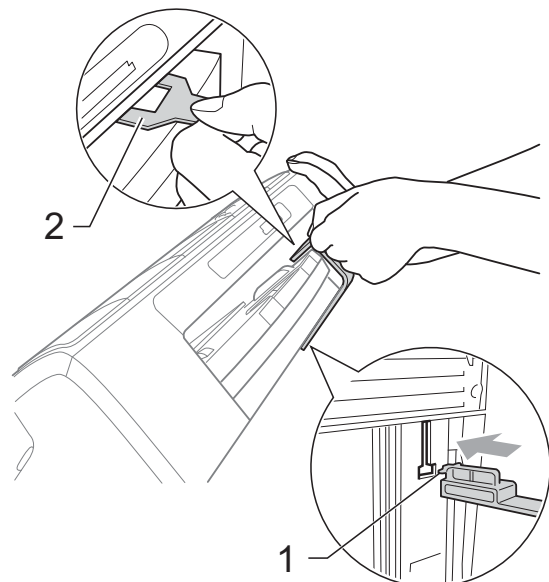

5 Dra ut maskinens nätkabel ur eluttaget.

6 Med hjälp av båda händerna och plastflikarna på båda sidorna av maskinen lyfter du upp skannerlocket tills det säkert låses fast i öppet läge. Dra ur gränssnittskabeln från maskinen om den är ansluten.

7 Lyft upp skannerlocket för att låsa upp låset (1). Tryck försiktigt ned stödet för skannerlocket (2) och stäng skannerlocket (3).

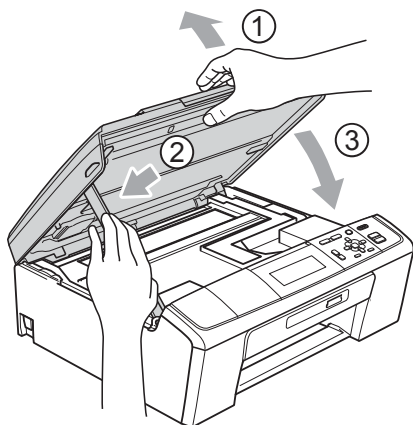

8 Placera maskinen i påsen.

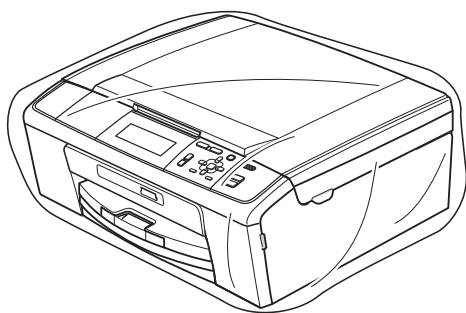

9 Packa maskinen och det tryckta materialet i originalkartongen med originalemballaget så som visas nedan. Packa inte ner använda bläckpatroner i kartongen.

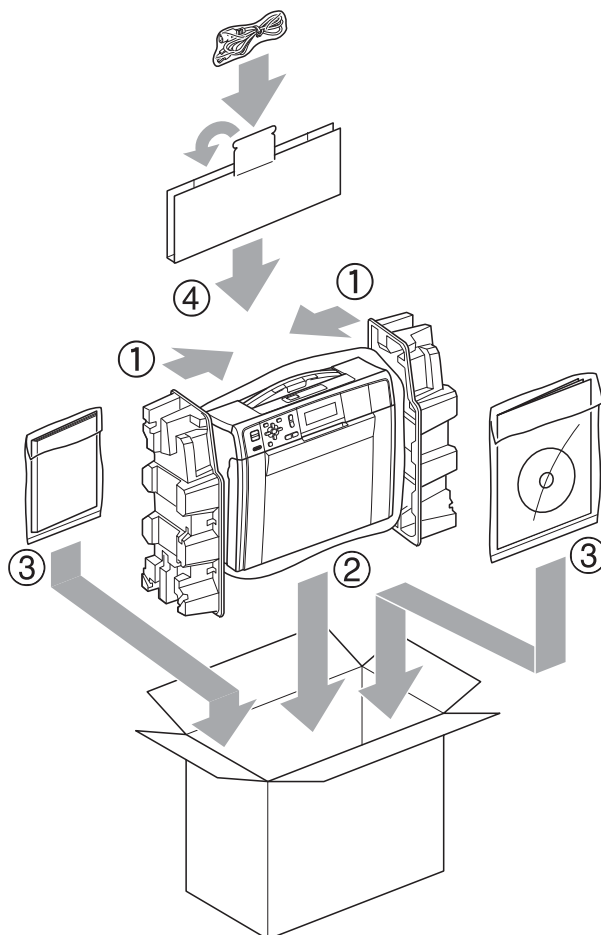

10 Stäng förpackningen och tejpa fast locket.

Detta är en fullständig lista över de funktioner och begrepp som finns i Brother-bruksanvisningarna. Om funktionerna finns tillgängliga beror på vilken modell du köpt.

## **ADF (automatisk dokumentmatare)**

Dokumentet kan läggas i dokumentmataren och automatiskt skannas en sida i taget.

## **Användarinställningar**

En utskrift som innehåller maskinens aktuella inställningar.

## **Färgförstärkning**

Ändrar färgen i bilden för bättre utskriftskvalitet genom att förbättra skärpan, vitbalansen och färgtätheten.

## **Gråskala**

Tillgänglig gråskala för kopiering och skanning.

## **Hjälplista**

En utskrift av samtliga menyer som du kan använda när du programmerar maskinen. Lämpligt om du inte har tillgång till den grundläggande bruksanvisningen.

## **Innobella™**

Innobella™ är en serie originalförbrukningsmaterial som erbjuds av Brother. För bästa utskriftskvalitet rekommenderar Brother Innobella™-bläck och -papper.

## **Kontrast**

En inställning som kompenserar för mörka eller ljusa dokument genom att göra kopior av mörka dokument ljusare och kopior av ljusa dokument mörkare.

## **LCD (Liquid Crystal Display)**

Maskinens skärm som visar interaktiva meddelanden under skärmprogrammeringen.

## **Ljusstyrka**

Du kan ställa in ljusstyrkan för att erhålla en ljusare eller mörkare bild.

## **Menyläge**

Programmeringsläget där du kan ändra maskinens inställningar.

## **OCR (optisk teckenigenkänning)**

Programmen ScanSoft™ PaperPort™ 11SE med OCR eller Presto! PageManager konverterar en bild med text till text som du kan redigera.

## **PhotoCapture Center™**

Med den här funktionen kan du skriva ut högkvalitativa, digitala fotografier med hög upplösning från din digitalkamera.

## **PictBridge**

Med den här funktionen kan du skriva ut högkvalitativa, digitala fotografier med hög upplösning direkt från din digitalkamera.

## **Skanna till mediaenhet**

Du kan skanna en bild i svartvitt eller färg till ett minneskort eller USB-minne. Svartvita bilder kan vara i TIFF- eller PDF-format och färgbilder kan vara i PDF- eller JPEG-format.

## **Skanning**

Sändning av en elektronisk bild av ett pappersdokument till datorn.

## **Tillfälliga inställningar**

Du kan välja olika alternativ för varje kopia utan att behöva ändra standardinställningarna.

## **Täthet**

Du kan ändra tätheten för att erhålla en ljusare eller mörkare bild.

## **WLAN-rapport**

En utskrift som innehåller resultatet av WLAN-anslutningen.

# C

# Register

## A

---

Apple Macintosh  
Se Bruksanvisningen för  
programanvändare.

## B

---

bläckpatroner  
kontrollera bläcknivån .....30

## C

---

ControlCenter  
Se Bruksanvisningen för  
programanvändare.

## D

---

direkt utskrift  
från en kamera utan PictBridge .....28  
från en PictBridge-kamera .....26

## F

---

felsökning  
kontrollera bläcknivån .....30  
filmutskrift .....12  
förminska kopior .....5  
förpacka och transportera maskinen .....31

## K

---

kopiering  
bläcksparläge .....8  
bok .....9  
förstora/förminska .....5  
kvalitet .....4  
sidlayout (N på 1, affisch) .....6  
sortera (endast dokumentmatare)  
med dokumentmatare .....7  
ställa in ny standard .....11  
täthet .....7

vattenstämpel ..... 9  
med ett minneskort ..... 10  
med ett pappersdokument ..... 10  
med ett USB-minne ..... 10  
med mall ..... 9  
återställa fabriksinställningarna ..... 11

## L

---

LCD-skärm (Liquid Crystal Display)  
dämpningstimer ..... 2  
hjälplista ..... 3  
språk ..... 2

## M

---

Macintosh  
Se Bruksanvisningen för  
programanvändare.  
minneslagring ..... 1

## N

---

nätverk  
skanning  
Se Bruksanvisningen för  
programanvändare.  
utskrift  
Se Bruksanvisningen för  
nätverksanvändare.

## P

---

PaperPort™ 11SE med OCR  
Se bruksanvisningen för  
programanvändare. Se även hjälpen i  
programmet PaperPort™ 11SE.  
PhotoCapture Center™  
beskrining ..... 18, 22  
bildspel ..... 18  
datumutskrift ..... 23  
DPOF-utskrift ..... 19

fotoeffekter	
autokorrigerig	14
förbättra hudtoner	15
förbättra naturbilder	15
sepia	17
svartvitt	16
ta bort röda ögon	16
från PC	
Se Bruksanvisningen för programanvändare.	
kantfri	23
lägga till effekt	14
skanna till media	
autobeskrning	24
minneskort	24
USB-minne	24
söka efter datum	17
utskrift	
alla foton	14
foton	13
index	13
utskriftsinställningar	
färgförstärkning	21
kontrast	21
kvalitet	19, 20
ljusstyrka	21
papperstyp och storlek	20
ställa in ny standard	23
återställa fabriksinställningarna	23
PictBridge	
DPOF-utskrift	27
Presto! PageManager	
Se bruksanvisningen för programanvändare. Se även hjälpen i programmet Presto! PageManager.	

## R

---

rapporter	
användarinställningar	3
hjälpista	3
nätverkskonfiguration	3
skriva ut	3
WLAN-rapport	3
rengöring	
skrivarvalsen	30

## S

---

skanning	
Se Bruksanvisningen för programanvändare.	
strömavbrott	1

## T

---

transportera maskinen	31
-----------------------	----

## U

---

utskrift	
rapporter	3

## V

---

viloläge	1
----------	---

## W

---

Windows®	
Se Bruksanvisningen för programanvändare.	

# brother®

**Besök oss på Internet**  
**<http://www.brother.com>**

Denna maskin har endast godkänts för användning i inköpslandet. Lokala Brother-företag och deras återförsäljare ger endast support för maskiner som inköpts i deras egna länder.