

brother®

# 進階使用說明書

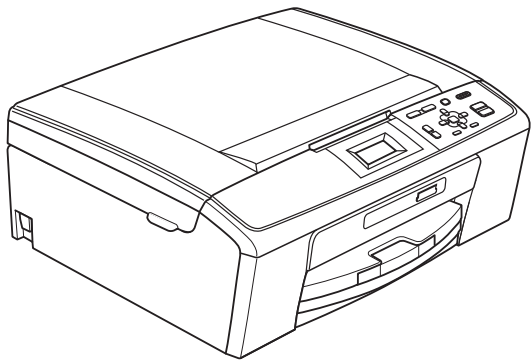

DCP-J125  
DCP-J315W

版本 0

TCHN

## 使用說明書及提供方式

說明書名稱	說明書描述	提供方式
安全及法規	設置本設備前，請閱讀安全說明。	印刷物 / 包裝箱內
快速設置指導手冊	請先閱讀此手冊。遵循其中的說明設置本設備及安裝作業系統與所用連接類型的驅動程式和軟體。	印刷物 / 包裝箱內
基本使用說明書	獲悉複印、掃描和 PhotoCapture Center™ ( 影像擷取中心 ) 的基本操作方法以及如何更換耗材。參閱故障排除提示。	印刷物 / 包裝箱內
進階使用說明書	瞭解更高級的操作方法：複印、列印報告和執行日常維護。	PDF 檔案 / 說明書光碟
軟體使用說明書	請遵循這些說明進行列印、掃描、網路掃描、PhotoCapture Center™ ( 影像擷取中心 ) 操作和使用 Brother ControlCenter 公用程式。	PDF 檔案 / 說明書光碟
網路使用說明書 ( 僅適用 DCP-J315W )	該說明書提供有關設置無線網路連接的更高級資訊。此外，您還可以從中查找有關網路公用程式、網路列印、故障排除提示和所支援網路規格的資訊。	PDF 檔案 / 說明書光碟

# 目錄

<b>1</b>	<b>一般設定</b>	<b>1</b>
	記憶體儲存 .....	1
	休眠模式 .....	1
	液晶螢幕顯示 .....	1
	變更液晶螢幕語言 .....	1
	液晶螢幕對比度 .....	1
	設定背光燈設置 .....	2
<b>2</b>	<b>列印報告</b>	<b>3</b>
	報告 .....	3
	如何列印報告 .....	3
<b>3</b>	<b>複印</b>	<b>4</b>
	複印設定 .....	4
	停止複印 .....	4
	變更複印速度和品質 .....	4
	放大或縮小複印影像 .....	5
	N 合 1 複印或海報製作 (版面配置) .....	6
	調整濃度 .....	7
	將變更設定為新預設值 .....	7
	將所有設定恢復到出廠設定 .....	8
<b>4</b>	<b>列印記憶卡中的照片</b>	<b>9</b>
	PhotoCapture Center™ (影像擷取中心) 操作 .....	9
	記憶卡資料夾結構 .....	9
	列印影像 .....	10
	列印索引 (縮圖) .....	10
	列印照片 .....	11
	列印所有照片 .....	11
	DPOF 列印 .....	12

PhotoCapture Center™ (影像擷取中心) 列印設定 .....	13
列印品質 .....	13
紙張選項 .....	13
調整亮度、對比度和色彩 .....	14
裁剪 .....	14
無邊列印 .....	15
日期列印 .....	15
將變更設定為新預設值 .....	15
將所有設定恢復到出廠設定 .....	15
掃描到記憶卡 .....	16
如何設定新預設值 .....	16
如何恢復出廠設定 .....	16

---

## **A 日常維護 17**

清潔和檢查設備 .....	17
清潔設備的外部 .....	17
清潔印表機壓滾軸 .....	18
檢查墨水餘量 .....	18
包裝和運輸設備 .....	19

---

## **B 術語表 21**

---

## **C 索引 22**

## 記憶體儲存

選單設定會被永久儲存，即使發生斷電，也不會丟失。如果您已選擇設定新預設值，**圖像處理**模式中的設定將不會丟失，而對比度等暫時設定則會丟失。

## 休眠模式

您可以選擇設備進入休眠模式前的閒置時長 (1~ 60 分鐘)。如果在設備閒置時執行了任何操作，計時器將重新開始計時。

- 1 按功能鍵。
- 2 按▲或▼鍵選擇常規設定。  
按確定鍵。
- 3 按▲或▼鍵選擇休眠模式。  
按確定鍵。
- 4 按▲或▼鍵選擇設備進入休眠模式前的閒置時長：1 分鐘、2 分鐘、3 分鐘、5 分鐘、10 分鐘、30 分鐘或 60 分鐘。  
按確定鍵。
- 5 按停止 / 退出鍵。

## 液晶螢幕顯示

### 變更液晶螢幕語言

您可以變更液晶螢幕語言。

- 1 按功能鍵。
- 2 按▲或▼鍵選擇初始設定。  
按確定鍵。
- 3 按▲或▼鍵選擇語言。  
按確定鍵。
- 4 按▲或▼鍵選擇所需語言。  
按確定鍵。
- 5 按停止 / 退出鍵。

### 液晶螢幕對比度

您可以調整液晶螢幕的對比度，以實現更清晰、更逼真的顯示效果。如果液晶螢幕上顯示的訊息不清晰，請嘗試變更對比度設定。

- 1 按功能鍵。
- 2 按▲或▼鍵選擇常規設定。  
按確定鍵。
- 3 按▲或▼鍵選擇液晶螢幕設定。  
按確定鍵。
- 4 按▲或▼鍵選擇液晶螢幕對比度。  
按確定鍵。
- 5 按◀鍵降低對比度，或者按▶鍵增加對比度。  
按確定鍵。
- 6 按停止 / 退出鍵。

## 設定背光燈設置

---

您可以設定返回“準備就緒”液晶螢幕後螢幕背光燈的亮顯時長。

- 1 按功能鍵。
- 2 按▲或▼鍵選擇常規設定。  
按確定鍵。
- 3 按▲或▼鍵選擇液晶螢幕設定。  
按確定鍵。
- 4 按▲或▼鍵選擇背光燈設置。  
按確定鍵。
- 5 按▲或▼鍵選擇 10 秒、20 秒、  
30 秒或關。  
按確定鍵。
- 6 按停止 / 退出鍵。

## 報告

您可以選擇列印以下幾種報告：

- 說明選單  
說明如何對設備進行程式設計。
- 用戶設定  
列出您的設定。
- 網路設置 (僅適用於 DCP-J315W)  
列出您的網路設定。
- WLAN 報表 (僅適用於 DCP-J315W)  
列印無線區域網路連接報告。

## 如何列印報告

---

- 1 按功能鍵。
- 2 按 ▲ 或 ▼ 鍵選擇列印報告。  
按確定鍵。
- 3 按 ▲ 或 ▼ 鍵選擇您需要的報告。  
按確定鍵。
- 4 按黑白啟動鍵。
- 5 按停止 / 退出鍵。

# 3

## 複印

### 複印設定

您可以為多份複印暫時變更複印設定。

複印完成 1 分鐘後，設備會自動恢復其預設設定。

若要變更設定，請按 ▲ 或 ▼ 鍵滾動顯示複印設定。加亮顯示所需設定時，請按**確定**鍵。

如果您已完成選項設定，請按**黑白啟動**或**彩色啟動**鍵。



您可以儲存最常用的設定，只需將其設置為預設設定即可。在您再次變更設定前，這些設定會一直保持不變。(請參閱第 7 頁上的 *將變更設定為新預設值*。)

### 停止複印

若要停止複印，請按**停止 / 退出**鍵。

### 變更複印速度和品質

您可以選擇複印品質。出廠設定為正常。

快速	此模式的複印速度高，墨水耗用量最少，所需時間較短，用於複印待校對的文件或大容量文件，或者用於進行多份複印。
正常	進行普通列印時，建議使用此模式。此模式的複印速度較高，複印品質也較好。
最佳	此模式用於複印如照片之類的精確影像，其複印解析度最佳，而複印速度也最低。

- 1 放入原稿。
- 2 輸入您需要的複印數量。
- 3 按 ▲ 或 ▼ 鍵選擇品質。  
按**確定**鍵。
- 4 按 ▲ 或 ▼ 鍵選擇快速、正常或最佳。  
按**確定**鍵。
- 5 如果您不想變更其他設定，請按**黑白啟動**或**彩色啟動**鍵。



## 放大或縮小複印影像

您可以選擇放大或縮小的比例。如果您選擇符合頁面，設備會自動調整尺寸以符合您設定的紙張尺寸。

- 1 放入原稿。
- 2 輸入您需要的複印數量。
- 3 按 ▲ 或 ▼ 鍵選擇放大 / 縮小。按**確定**鍵。
- 4 按 ▲ 或 ▼ 鍵選擇 100%、放大、縮小、符合頁面、自訂 (25-400%)。
- 5 執行以下操作之一：
  - 如果您已選擇放大或縮小，請按**確定**鍵，然後按 ▲ 或 ▼ 鍵選擇您需要的放大或縮小比例。按**確定**鍵，然後轉到步驟 6。
  - 如果您已選擇自訂 (25-400%)，請按**確定**鍵。按 ▲、▼、◀ 或 ▶ 鍵選擇一個數值，然後重複按**確定**鍵直到您輸入完該數值。  
按 ▲、▼、◀ 或 ▶ 鍵選擇 ，然後按**確定**鍵，轉到步驟 6。
  - 如果您已選擇 100% 或符合頁面，請按**確定**鍵，轉到步驟 6。

198% 10x15cm→A4
186% 10x15cm→LTR
142% A5→A4
100%
97% LTR→A4
93% A4→LTR
83%
69% A4→A5
47% A4→10x15cm
符合頁面
自訂 (25-400%)

- 6 如果您不想變更其他設定，請按**黑白啟動**或**彩色啟動**鍵。



### 註釋

- 版面配置選項不能與放大 / 縮小和符合頁面選項同時使用。
- 如果掃描器玻璃上的文件歪斜超過 3 度時，無法正常使用符合頁面選項。將文件正面朝下放在掃描器玻璃的左上角，對準左側和上端的文件指示線。

## N 合 1 複印或海報製作 (版面配置)

透過 N 合 1 複印功能，您可以將兩頁或四頁文件複印在一張紙上，從而有效地節約紙張。

您也可以製作海報。當您使用海報功能時，設備會先將文件分成幾個部分，然後再將各部分放大，以便您將它們合併成海報。

### ! 重要事項

- 確保紙張尺寸設定為 A4 或 Letter。
- 使用 N 合 1 複印和海報功能時，放大 / 縮小設定不可用。
- 如果您正在複印多份彩色文件，N 合 1 複印功能不可用。
- (縱向) 表示縱向，(橫向) 表示橫向。
- 每次僅可以製作一張海報。

### 📝 註釋

放大 / 縮小選項不能與版面配置選項同時使用。

- 1 放入原稿。
- 2 輸入您需要的複印數量。
- 3 按 ▲ 或 ▼ 鍵選擇版面配置。按確定鍵。
- 4 按 ▲ 或 ▼ 鍵選擇關 (1 合 1)、2 合 1 (縱向)、2 合 1 (橫向)、4 合 1 (縱向)、2 合 1 (橫向) 或海報 (3x3)。按確定鍵。
- 5 如果您不想變更其他設定，請按黑白啟動或彩色啟動鍵掃描此頁面。如果您正在製作海報，設備會掃描頁面並開始列印。請轉到步驟 6。
- 6 待設備掃描目前頁面後，按 + (是) 鍵掃描下一頁。
- 7 將下一頁放到掃描器玻璃上。按確定鍵。重複執行步驟 6 和 7 完成所有頁面掃描。
- 8 掃描全部頁面後，按 - (否) 鍵結束操作。

### 📝 註釋

如果已選擇照片紙作為 N 合 1 複印的紙張類型，設備將如同選擇了普通紙般列印影像。

請按下圖所示方向將文件正面朝下放置。

### ■ 2 合 1 (縱向)



### ■ 2 合 1 (橫向)

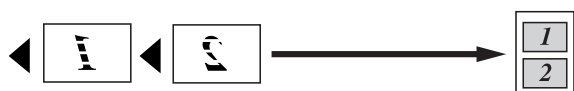

### ■ 4 合 1 (縱向)



### ■ 4 合 1 (橫向)



### ■ 海報 (3 x 3)

您可以製作尺寸與海報相當的照片副本。

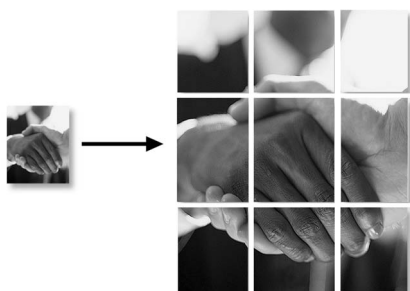

## 調整濃度

透過調整複印濃度，您可以使副本變暗或變亮。

- 1 放入原稿。
- 2 輸入您需要的複印數量。
- 3 按 ▲ 或 ▼ 鍵選擇濃度。  
按**確定**鍵。
- 4 按 ◀ 鍵增加副本的亮度，或者按 ▶ 鍵降低副本的亮度。  
按**確定**鍵。
- 5 如果您不想變更其他設定，請按**黑白啟動**或**彩色啟動**鍵。

## 將變更設定為新預設值

您可以儲存最常用的複印設定（品質、放大 / 縮小、濃度和版面配置），只需將其設置為預設設定即可。在您再次變更設定前，這些設定會一直保持不變。

- 1 按 ▲ 或 ▼ 鍵選擇新設定。  
按**確定**鍵。  
重複執行此步驟變更各項設定。
- 2 變更最後一項設定後，按 ▲ 或 ▼ 鍵選擇設定新預設值。  
按**確定**鍵。
- 3 按 + 鍵選擇是。
- 4 按**停止 / 退出**鍵。

## 將所有設定恢復到出廠設定

您可以將已變更的複印設定 ( 品質、放大 / 縮小、濃度和版面配置 ) 恢復到出廠設定。

- 1 按 ▲ 或 ▼ 鍵選擇出廠設定。  
按**確定**鍵。
- 2 按 + 鍵選擇是。
- 3 按**停止 / 退出**鍵。

## PhotoCapture Center™ ( 影像擷取中心 ) 操作

### 記憶卡資料夾結構

您的設備兼容先進的數位相機影像檔案和記憶卡，但為了避免發生錯誤，請閱讀以下說明：

- 影像檔案的副檔名必須為 .JPG ( 無法識別 .JPEG、.TIF、.GIF 等其他影像檔案副檔名 )。
- 不使用電腦而列印 PhotoCapture Center™ ( 影像擷取中心 ) 中的資料時，必須與透過電腦執行的 PhotoCapture Center™ ( 影像擷取中心 ) 操作分開進行。( 不可以同時操作。)
- 本設備可以讀取記憶卡中最多 999 個檔案。
- 記憶卡中的 DPOF 檔案必須為有效的 DPOF 格式。( 請參閱第 12 頁上的 *DPOF 列印*。)

請注意以下事項：

- 當列印索引或影像時，即使有一個或多個影像已損壞，PhotoCapture Center™ ( 影像擷取中心 ) 仍然會列印全部有效影像，但不列印已損壞的影像。
- ( 記憶卡用戶 )

您的設備可以讀取使用數位相機格式化的記憶卡。

數位相機會在格式化記憶卡時，建立用於儲存影像資料副本的特殊資料夾。如果您需要使用電腦修改儲存在記憶卡中的影像資料，我們建議您不要修改由數位相機建立的資料夾結構。當將新建或修改的影像檔案儲存到記憶卡時，我們也建議您將其儲存到數位相機所用的資料夾中。否則，設備可能無法讀取檔案或列印影像。

## 列印影像

### 列印索引 (縮圖)

PhotoCapture Center™ (影像擷取中心) 會自行指定影像序號 (例如：1 號、2 號、3 號等)。



→ NO.1  
DEI.JPG      01\_01\_2009  
100KB

PhotoCapture Center™ (影像擷取中心) 使用這些序號識別各圖像。您可以列印縮圖頁面，列出記憶卡中的所有圖像。



#### 註釋

索引頁上僅列印由 8 位或以下字元組成的檔案名稱。

- 1 確保您已將記憶卡插入正確的插槽。按  (圖像處理) 鍵。
- 2 按 ▲ 或 ▼ 鍵選擇列印索引。按確定鍵。

- 3 按 ▲ 或 ▼ 鍵選擇每行 6 個圖片或每行 5 個圖片。按確定鍵。

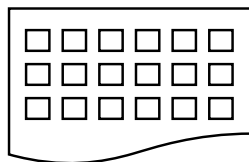

每行 6 個圖片

每行 5 個圖片

相較於每行 6 個圖片，每行 5 個圖片需要的列印時間較長，但列印品質也更佳。

- 4 按 ▲ 或 ▼ 鍵選擇紙張設定 (紙張類型和紙張尺寸)。執行以下操作之一：

- 如果您選擇紙張類型，請按確定鍵，然後按 ▲ 或 ▼ 鍵選擇您正在使用的紙張類型：普通紙、噴墨專用紙、Brother BP71、Brother BP61 或其它相片紙。

按確定鍵。

- 如果您選擇紙張尺寸，請按確定鍵，然後按 ▲ 或 ▼ 鍵選擇您正在使用的紙張尺寸：A4 或 Letter。

按確定鍵。

- 如果您不想變更紙張設定，請轉到步驟 5。

- 5 按彩色啟動鍵開始列印。

## 列印照片

列印某個影像前，您必須先知道該影像的序號。

- 1 確保您已將記憶卡插入正確的插槽。  
按  (圖像處理) 鍵。
- 2 列印索引。(請參閱第 10 頁上的 *列印索引 (縮圖)*。)
- 3 按 ▲ 或 ▼ 鍵選擇列印照片。  
按 **確定** 鍵。
- 4 重複按 ▲ 鍵選擇您想列印的影像在索引頁面 (縮圖) 中的序號。  
如果您想選擇一個兩位數字的序號，請按 ► 鍵將游標移到第二位數字。  
(例如，依次按數字鍵 1、► 鍵和數字鍵 6 可以列印 16 號影像。)  
按 **確定** 鍵。



### 註釋

若要輸入更小的影像序號，請按 ▼ 鍵。

- 5 重複執行步驟 4，直到您輸入完您想列印的所有影像序號。  
(例如，依次按數字鍵 1、**確定** 鍵、數字鍵 3、**確定** 鍵、數字鍵 6 和 **確定** 鍵可以列印 1 號、3 號和 6 號影像。)



### 註釋

輸入需要列印的影像的序號時，您可以輸入最多 12 位字元 (包括逗號)。

- 6 選擇您想列印的所有影像後，再次按 **確定** 鍵。

- 7 重複按 + 或 - 鍵輸入您需要的副本數量。
- 8 執行以下操作之一：
  - 變更列印設定。(請參閱第 13 頁上的 *PhotoCapture Center™ (影像擷取中心) 列印設定*。)
  - 如果您不想變更任何設定，請按 **彩色啟動** 鍵開始列印。

## 列印所有照片

您可以列印記憶卡中的全部照片。

- 1 確保您已將記憶卡插入正確的插槽。  
按  (圖像處理) 鍵。
- 2 按 ▲ 或 ▼ 鍵選擇列印所有照片。  
按 **確定** 鍵。
- 3 重複按 + 或 - 鍵輸入您需要的副本數量。
- 4 執行以下操作之一：
  - 變更列印設定。(請參閱第 13 頁上的 *PhotoCapture Center™ (影像擷取中心) 列印設定*。)
  - 如果您不想變更任何設定，請按 **彩色啟動** 鍵開始列印。

## DPOF 列印

DPOF 表示 Digital Print Order Format (數位列印命令格式)。

此標準由主要的數位相機製造商 (佳能公司、柯達公司、富士照相軟片股份有限公司、松下電器產業股份有限公司和索尼公司) 共同建立，旨在簡化數位相機影像的列印操作。

如果您的數位相機支援 DPOF 列印，您便可以在數位相機螢幕上選擇您想列印的影像和副本數量。

您只需將包含 DPOF 資訊的記憶卡插入本設備，即可輕鬆地列印選定的影像。

- 1 確保您已將記憶卡插入正確的插槽。按  (圖像處理) 鍵。設備將在液晶螢幕上顯示提示以詢問您是否想使用 DPOF 設定。記憶卡中的 DPOF 檔案必須為有效的 DPOF 格式。
- 2 按 + 鍵選擇是。
- 3 執行以下操作之一：
  - 變更列印設定。(請參閱第 13 頁上的 *PhotoCapture Center*™ (影像擷取中心) 列印設定。)
  - 如果您不想變更任何設定，請按彩色啟動鍵開始列印。

### 註釋

如果在相機上建立的列印指令已損壞，則可能會發生 DPOF 檔案錯誤。此時，請透過相機刪除並重新建立列印指令，以解決此問題。有關刪除或重新建立列印指令的說明，請瀏覽相機製造商的支援網站或參閱相機附帶的說明書。



## PhotoCapture Center™ (影像擷取中心) 列印設定

您可以為下一份列印暫時變更列印設定。  
列印完成 3 分鐘後，設備會自動恢復其預設設定。

### 註釋

您可以儲存最常用的列印設定，只需將其設置為預設設定即可。  
(請參閱第 15 頁上的 *將變更設定為新預設值*。)

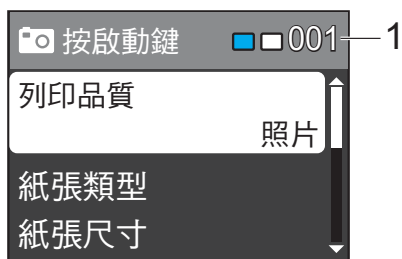

### 1 列印數量

(對於查看照片)

您可以查看將要列印的照片總數。

(對於列印所有照片、列印照片)

您可以查看將要列印的各照片的副本數量。

(對於 DPOF 列印)

不顯示該資訊。

### 列印品質

- 1 按 ▲ 或 ▼ 鍵選擇列印品質。  
按確定鍵。
- 2 按 ▲ 或 ▼ 鍵選擇正常或照片。  
按確定鍵。
- 3 如果您不想變更其它設定，請按彩色啟動鍵開始列印。

## 紙張選項

### 紙張類型

- 1 按 ▲ 或 ▼ 鍵選擇紙張類型。  
按確定鍵。
- 2 按 ▲ 或 ▼ 鍵選擇您正在使用的紙張類型：普通紙、噴墨專用紙、Brother BP71、Brother BP61 或其它相片紙。  
按確定鍵。
- 3 如果您不想變更其它設定，請按彩色啟動鍵開始列印。

### 紙張和列印尺寸

- 1 按 ▲ 或 ▼ 鍵選擇紙張尺寸。  
按確定鍵。
- 2 按 ▲ 或 ▼ 鍵選擇您正在使用的紙張尺寸：10x15cm、13x18cm、A4 或 Letter。  
按確定鍵。
- 3 如果您已選擇 A4 或 Letter，請按 ▲ 或 ▼ 鍵選擇列印尺寸。  
按確定鍵。

例如：A4 紙張的列印位置		
1 8 x 10cm	2 9 x 13cm	3 10 x 15cm
4 13 x 18cm	5 15 x 20cm	6 最大尺寸

- 4 如果您不想變更其它設定，請按彩色啟動鍵開始列印。

## 調整亮度、對比度和色彩

### 亮度

- 1 按 ▲ 或 ▼ 鍵選擇亮度。  
按確定鍵。
- 2 按 ◀ 鍵增加列印亮度，或者按 ▶ 鍵降低列印亮度。  
按確定鍵。
- 3 如果您不想變更其它設定，請按彩色啟動鍵開始列印。

### 對比度

您可以選擇對比度設定。增加對比度可以使影像更清晰，色彩更鮮明。

- 1 按 ▲ 或 ▼ 鍵選擇對比度。  
按確定鍵。
- 2 按 ◀ 或 ▶ 鍵變更對比度。  
按確定鍵。
- 3 如果您不想變更其它設定，請按彩色啟動鍵開始列印。

## 裁剪

如果您的照片太長或太寬而不符合選定版面配置的可用空間，設備會自動裁剪掉部分影像。

出廠設定為開。如果您想列印整個影像，請將此設定變更為關。當您將裁剪設定為關時，請同時將無邊列印設定為關。(請參閱第 15 頁上的 *無邊列印*。)

- 1 按 ▲ 或 ▼ 鍵選擇裁剪。  
按確定鍵。
- 2 按 ▲ 或 ▼ 鍵選擇關 (或開)。  
按確定鍵。
- 3 如果您不想變更其它設定，請按彩色啟動鍵開始列印。

#### 裁剪：開

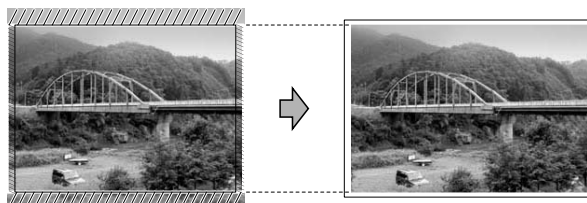

#### 裁剪：關

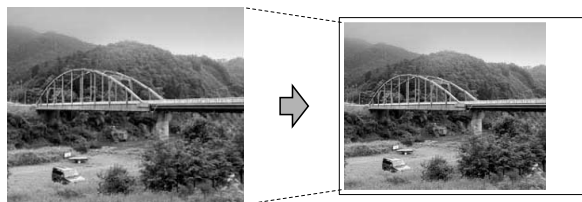

## 無邊列印

此功能將可列印區域擴展至整頁紙張。列印時間將稍微延長。

- 1 按 ▲ 或 ▼ 鍵選擇無邊列印。  
按**確定**鍵。
- 2 按 ▲ 或 ▼ 鍵選擇關 ( 或開 )。  
按**確定**鍵。
- 3 如果您不想變更其它設定，請按**彩色啟動**鍵開始列印。

## 日期列印

如果您的照片資料中包含日期，您便可以列印該日期。日期將會列印在照片的右下角。如果資料中不包含日期資訊，則此功能不可用。

- 1 按 ▲ 或 ▼ 鍵選擇日期列印。  
按**確定**鍵。
- 2 按 ▲ 或 ▼ 鍵選擇開 ( 或關 )。  
按**確定**鍵。
- 3 如果您不想變更其它設定，請按**彩色啟動**鍵開始列印。



### 註釋

若要使用日期列印功能，則必須關閉相機的 DPOF 設定。

## 將變更設定為新預設值

您可以儲存最常用的列印設定，只需將其設置為預設設定即可。在您再次變更設定前，這些設定會一直保持不變。

- 1 按 ▲ 或 ▼ 鍵選擇您的新設定。  
按**確定**鍵。  
重複執行此步驟變更各項設定。
- 2 變更最後一項設定後，按 ▲ 或 ▼ 鍵選擇設定新預設值。  
按**確定**鍵。
- 3 按 + 鍵選擇是。
- 4 按**停止 / 退出**鍵。

## 將所有設定恢復到出廠設定

您可以將已變更的圖像處理設定 ( 列印品質、紙張類型、紙張尺寸、亮度、對比度、裁剪、無邊列印和日期列印 ) 恢復為出廠設定。

- 1 按 ▲ 或 ▼ 鍵選擇出廠設定。  
按**確定**鍵。
- 2 按 + 鍵選擇是。
- 3 按**停止 / 退出**鍵。

## 掃描到記憶卡

### 如何設定新預設值

---

您可以儲存最常用的掃描到媒體卡設定 (品質和檔案類型)，只需將其設置為預設設定即可。在您再次變更設定前，這些設定會一直保持不變。

- 1 按  (掃描) 鍵。
- 2 按 ▲ 或 ▼ 鍵選擇掃描到媒體卡。  
按**確定**鍵。
- 3 按 ▲ 或 ▼ 鍵選擇設定新預設值。  
按**確定**鍵。
- 4 按 + 鍵選擇是。
- 5 按**停止 / 退出**鍵。

### 如何恢復出廠設定

---

您可以將已變更的掃描到媒體卡設定 (品質和檔案類型)，恢復到出廠設定。

- 1 按  (掃描) 鍵。
- 2 按 ▲ 或 ▼ 鍵選擇掃描到媒體卡。  
按**確定**鍵。
- 3 按 ▲ 或 ▼ 鍵選擇出廠設定。  
按**確定**鍵。
- 4 按 + 鍵選擇是。
- 5 按**停止 / 退出**鍵。

## 清潔和檢查設備

### 清潔設備的外部

#### ！重要事項

- 請使用中性洗滌劑。使用如稀釋劑或苯之類的揮發性液體會損壞設備的外部表面。
- 切勿使用含氨的清潔材料。
- 切勿使用異丙醇清除控制面板上的污漬，否則可能會損壞面板。

請遵循以下說明清潔設備的外部：

- 1 從設備中完全拉出紙匣 (1)。

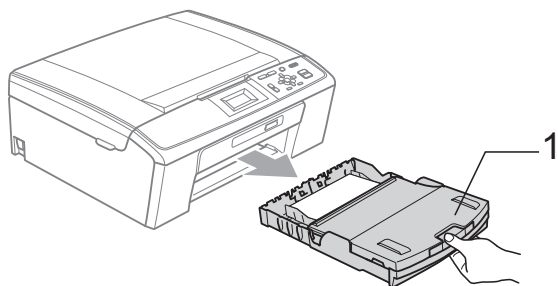

- 2 用乾燥的無絨軟布拭去設備外部的灰塵。

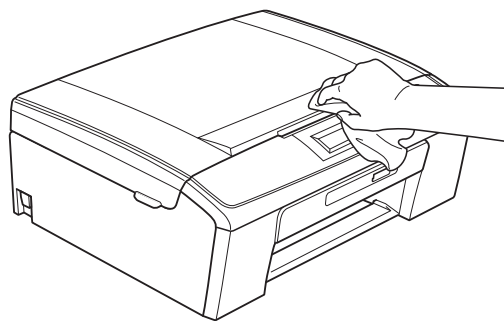

- 3 抬起出稿紙匣蓋，清除附著在紙匣內部的污物。

- 4 用乾燥的無絨軟布拭去紙匣內部和外部的灰塵。

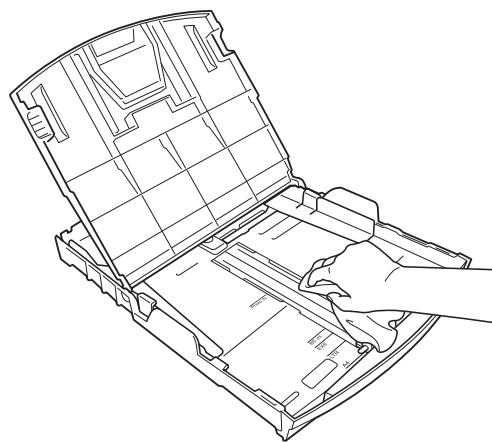

- 5 關上出稿紙匣蓋，並將紙匣完全推入設備。

## 清潔印表機壓滾軸

### ⚠ 注意

在清潔印表機壓滾軸 (1) 之前，請務必從電源插座上拔掉設備電源線插頭。

- 1 抬起掃描器頂蓋，直到其牢固地鎖定在打開位置。
- 2 清潔設備的印表機壓滾軸 (1) 及其四周，用乾燥的無絨軟布拭去散落的墨水。

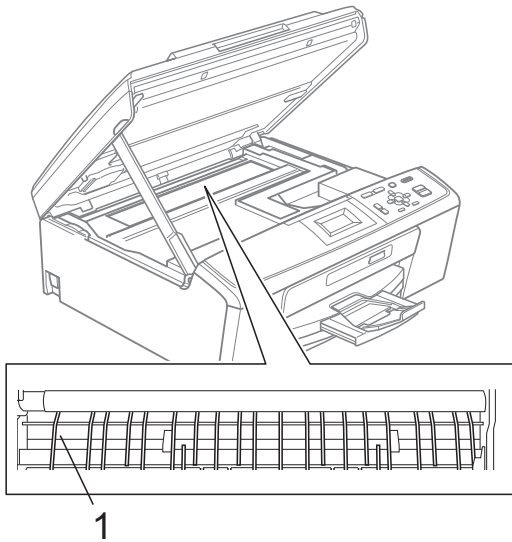

## 檢查墨水餘量

雖然液晶螢幕上會顯示墨水餘量圖示，您仍然可以使用功能鍵查看顯示各墨水匣中墨水餘量的大圖表。

- 1 按功能鍵。
- 2 按 ▲ 或 ▼ 鍵選擇墨水管理。按確定鍵。
- 3 按 ▲ 或 ▼ 鍵選擇剩餘墨水量。按確定鍵。液晶螢幕上會顯示墨水餘量。
- 4 按停止 / 退出鍵。

### 📝 註釋

您可以在電腦上查看墨水餘量。  
(請參閱軟體使用說明書中的 *Printing (列印)* (適用於 Windows®) 或 *Printing and Faxing (列印和傳真)* (適用於 Macintosh)。

## 包裝和運輸設備

當您運輸設備時，請使用隨機附帶的包裝及保護材料。請遵循以下說明正確包裝設備。運輸過程中造成的設備損壞不屬於保修範圍。

### ! 重要事項

列印工作完成後，請務必待設備的列印頭“歸位”後才中斷電源。拔掉設備電源線插頭前，請仔細傾聽設備發出的聲響，以確保沒有任何機械操作聲。如果在列印頭沒有完全歸位時中斷電源，則可能會造成列印故障或損壞列印頭。

- 1 打開墨水匣蓋。
- 2 移除全部四個墨水匣。按各個墨水匣上面的墨水釋放桿釋放墨水匣。  
(請參閱基本使用說明書附錄 A 中的 *Replacing the ink cartridges* (更換墨水匣) )。
- 3 安裝綠色保護部件，然後關上墨水匣蓋。

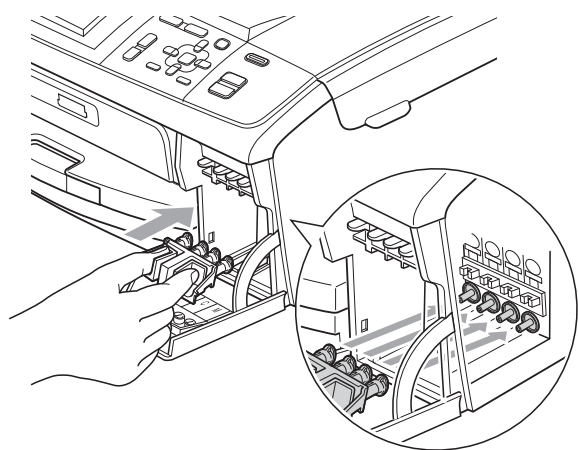

### ! 重要事項

- 確保綠色保護部件 (1) 兩側的塑膠保護耳均已穩妥地嵌入位置 (2)。

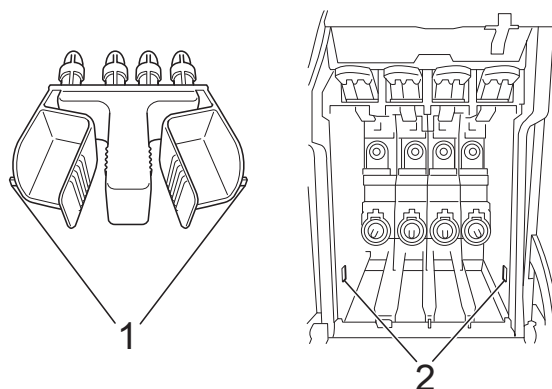

- 如果您找不到綠色保護部件，運輸前切勿取出墨水匣。運輸設備前，必須安裝綠色保護部件或將墨水匣穩妥地裝入設備。否則，運輸過程中會造成設備損壞，而此類損壞不屬於保修範圍。如果運輸時墨水匣仍保留在設備中，請保持設備直立，以防止墨水泄漏。

- 4 抬起設備前端，然後將綠色保護部件的長端 (1) 鉤入設備底部的 T 形孔。將叉形端 (2) 推入紙匣頂端。

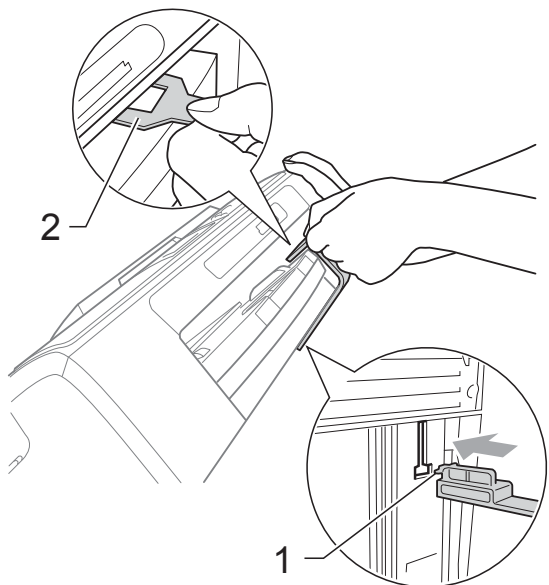

- 5 從電源插座上拔掉設備電源線插頭。

- 6 用雙手握住設備兩側的塑膠護耳，抬起掃描器頂蓋，直到其牢固地鎖定在打開位置。然後，從設備上拔掉介面線 (如果已連接)。

- 7 抬起掃描器頂蓋以釋放鎖定桿 (1)。向下輕推掃描器頂蓋支架 (2)，然後關上掃描器頂蓋 (3)。

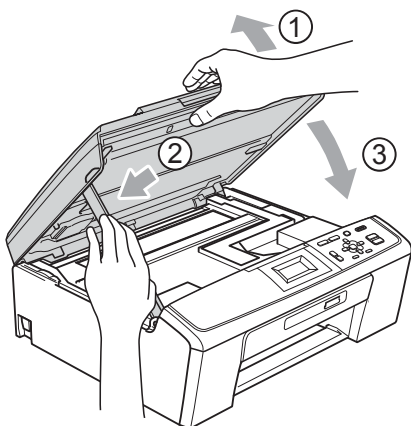

- 8 用塑膠袋包著設備。

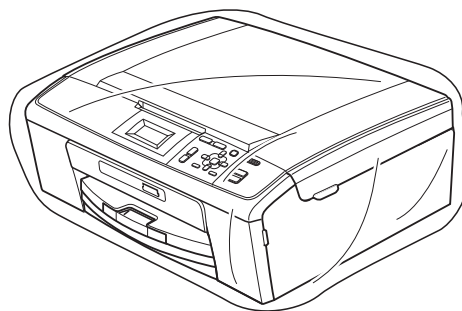

- 9 將設備和列印材料連同原包裝材料一起裝入原裝紙箱 (如下圖所示)。切勿將使用過的墨水匣裝入紙箱。

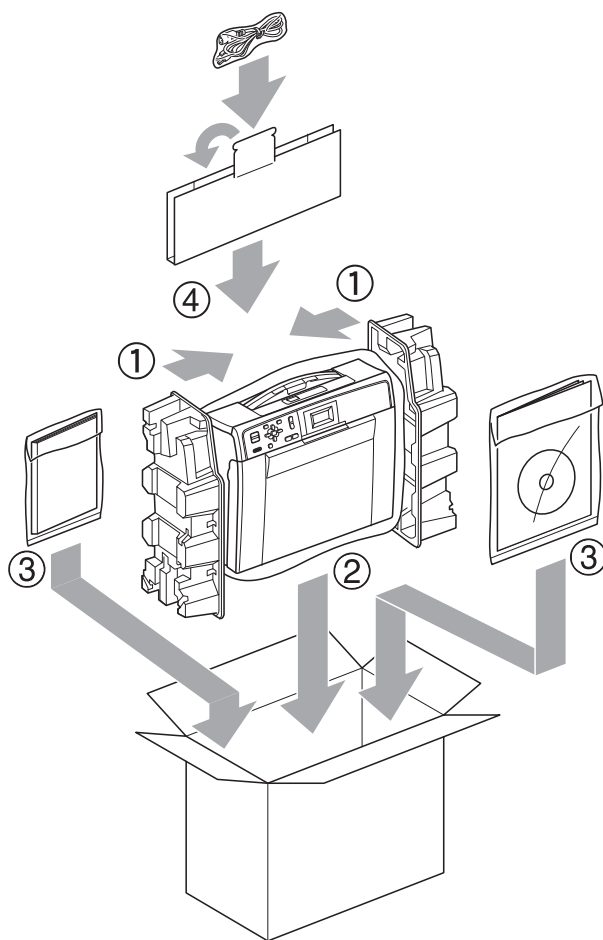

- 10 關上紙箱，然後用膠帶密封。



# B

## 術語表

該綜合列表列出了在 Brother 各手冊中出現的功能及術語。機件可用功能隨所購買型號的不同而有所差異。

### 亮度

變更亮度可以使整個影像變得更亮或更暗。

### 對比度

用於深色文件或淺色文件的補償設定，可以使深色文件的副本變得更亮、淺色文件的副本變得更暗。

### 濃度

變更濃度可以使整個影像變得更亮或更暗。

### 灰階

複印和掃描時可以使用的灰度底紋。

### 說明選單

當您沒有基本使用說明書時，您可以列印一份完整的選單表以幫助您對本設備進程式設計。

### Innobella™

Innobella™ 是由 Brother 提供的一系列原裝耗材。Brother 建議您使用 Innobella™ 墨水和紙張，以實現最佳列印效果。

### LCD ( 液晶螢幕 )

進行螢幕程式設計時，設備的液晶螢幕上顯示交互訊息。

### 選單模式

用於變更設備設定的程式設計模式。

### PhotoCapture Center™ ( 影像擷取中心 )

您能夠以高解析度直接列印數位相機中的數位照片，實現照片級的列印效果。

### 掃描

將紙質文件的電子影像傳輸到電腦的處理過程。

### 掃描到媒體卡

您可以將黑白或彩色文件掃描到記憶卡中。黑白影像檔案可以儲存為 TIFF 或 PDF 格式，彩色影像檔案可以儲存為 PDF 或 JPEG 格式。

### 臨時設定

您可以為每次複印設定某些選項，而不變更預設設定。

### 用戶設定

顯示設備目前設定的列印報告。

### 無線區域網路報告

顯示無線區域網路連接結果的列印報告。

# C

## 索引

### A

---

Apple Macintosh  
請參閱軟體使用說明書。

### C

---

ControlCenter  
請參閱軟體使用說明書。

### L

---

LCD ( 液晶螢幕 )  
背光燈設置 ..... 2  
對比度 ..... 1  
語言 ..... 1  
說明選單 ..... 3

### M

---

Macintosh  
請參閱軟體使用說明書。

### P

---

PhotoCapture Center™ ( 影像擷取中心 )  
DPOF 列印 ..... 12  
日期列印 ..... 15  
列印  
所有照片 ..... 11  
索引 ..... 10  
照片 ..... 11  
列印設定  
亮度 ..... 14  
品質 ..... 13  
恢復到出廠設定 ..... 15  
紙張類型與尺寸 ..... 13  
設定新預設值 ..... 15  
對比度 ..... 14  
從電腦  
請參閱軟體使用說明書。

掃描到媒體卡  
記憶卡 ..... 16  
無邊列印 ..... 15  
裁剪 ..... 14

### W

---

Windows®  
請參閱軟體使用說明書。

### 五畫

---

包裝和運輸設備 ..... 19

### 六畫

---

休眠模式 ..... 1  
列印  
報告 ..... 3

### 九畫

---

故障排除  
檢查墨水餘量 ..... 18

### 十畫

---

記憶體儲存 ..... 1

### 十一畫

---

掃描  
請參閱軟體使用說明書。  
清潔  
印表機壓滾軸 ..... 18

## 十二畫

---

### 報告

用戶設定 .....	3
如何列印 .....	3
無線區域網路報告 .....	3
網路設置 .....	3
說明選單 .....	3

## 十三畫

---

運輸設備 .....	19
------------	----

## 十四畫

---

### 網路

#### 列印

請參閱網路使用說明書。

#### 掃描

請參閱軟體使用說明書。

## 十五畫

---

### 墨水匣

檢查墨水餘量 .....	18
--------------	----

### 複印

放大 / 縮小 .....	5
版面配置 (N 合 1 複印、海報) .....	6
品質 .....	4
恢復到出廠設定 .....	8
設定新預設值 .....	7
濃度 .....	7

## 十七畫

---

縮小份數 .....	5
------------	---

## 十八畫

---

斷電 .....	1
----------	---

# brother®

請瀏覽我們的全球網站：  
<http://www.brother.com/>

本設備僅允許在購買國使用。當地 Brother 公司或其經銷商僅為在該國購買的設備提供技術支援。