

brother®

GUIDE DE L'UTILISATEUR

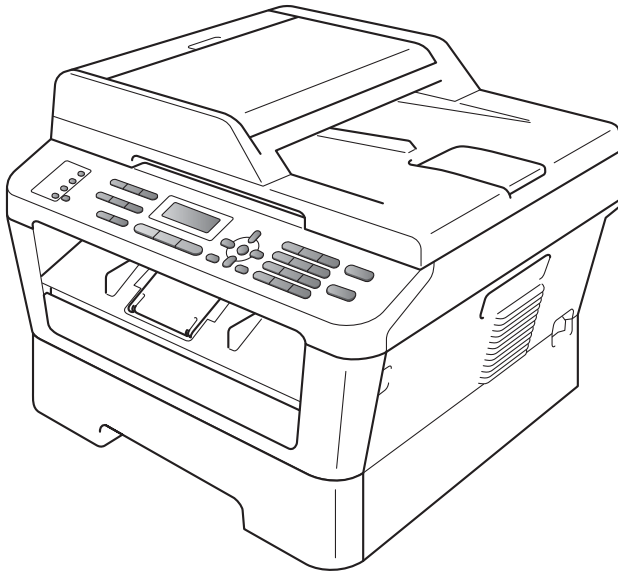

MFC-7360N
MFC-7460DN
MFC-7860DW

Tous les modèles ne sont pas offerts dans tous les pays.

Version B

CAN-FRE

Si vous avez besoin de contacter le service à la clientèle

**Nous vous prions de nous donner les informations
suivantes, à titre de référence :**

**Numéro de modèle : MFC-7360N, MFC-7460DN et
MFC-7860DW**

(Encerclez votre numéro de modèle)

Numéro de série : ¹ _____

Date d'achat : _____

Lieu d'achat : _____

**¹ Le numéro de série se trouve à l'arrière de l'appareil.
Gardez ce guide de l'utilisateur avec votre reçu de
caisse à titre de preuve d'achat en cas de vol,
d'incendie ou d'appel à la garantie.**

Enregistrez votre produit en ligne à l'adresse

<http://www.brother.com/registration/>

Si vous enregistrez votre produit auprès de Brother, vous serez inscrit en tant que propriétaire d'origine. Votre enregistrement auprès de Brother :

- peut servir de confirmation de la date d'achat de votre produit, au cas où vous perdriez la facture ;
- tient lieu de pièce justificative si vous introduisez une déclaration de sinistre suite à la perte du produit si celui-ci est couvert par l'assurance ;
- servira de fiche de rappel nous permettant de vous informer de nos promotions et des mises à jour pour votre produit.

La manière la plus pratique et la plus efficace d'enregistrer votre nouveau produit est de le faire en ligne à l'adresse

<http://www.brother.com/registration/>.

La langue d'utilisation de votre appareil

Cet appareil est un modèle bilingue; vous pouvez donc le faire fonctionner en français ou en anglais. L'anglais est réglé en usine. Pour le faire fonctionner en français, procédez comme suit :

- 1 Veuillez coller les étiquettes incluses dans la boîte sur les noms correspondants du panneau de contrôle.



- 2 Les messages de l'écran ACL peuvent apparaître en français. Pour changer de langue :

- 1 Appuyez sur **Menu**, **0**, **0**.
L'écran affiche.

```
Initial Setup
0.Local Language
```

- 2 Appuyez sur **▲** ou **▼** pour sélectionner **Français**.
- 3 Appuyez sur **OK**.
- 4 Appuyez sur **Arrêt / Sortie**.

Numéros de Brother

! IMPORTANT

Pour obtenir une aide technique, veuillez appeler le service à la clientèle dans le pays où vous avez acheté votre appareil. Les appels doivent **être effectués à partir** du pays concerné.

Enregistrement de votre produit

Si vous enregistrez votre produit auprès de la Corporation Internationale Brother, vous serez inscrit en tant que propriétaire d'origine. Votre enregistrement auprès de Brother :

- peut servir de confirmation de la date d'achat de votre produit, au cas où vous perdriez la facture ;
- tient lieu de pièce justificative si vous introduisez une déclaration de sinistre suite à la perte du produit si celui-ci est couvert par l'assurance ;
- servira de fiche de rappel nous permettant de vous informer de nos promotions et des mises à jour pour votre produit.

Veuillez remplir et télécopier votre fiche de garantie Brother et la feuille d'essai. Pour plus de facilité, enregistrez votre nouveau produit en ligne à l'adresse

<http://www.brother.com/registration/>

FAQ (foire aux questions)

Le centre de solutions Brother (Brother Solutions Center) est votre guichet unique pour tous vos besoins concernant le télécopieur et le centre multifonction. Vous pouvez télécharger les logiciels et les utilitaires les plus récents, ainsi que consulter la foire aux questions (FAQ) et les conseils de dépistage des pannes pour apprendre à tirer le meilleur parti de votre produit Brother.

<http://solutions.brother.com/>



Remarque

Vous pouvez également télécharger les mises à niveau des pilotes Brother dont vous avez besoin.

Pour maintenir les fonctionnalités de votre appareil à jour, vérifiez ici s'il existe une mise à niveau du microprogramme.

Pour le Service à la clientèle

Aux États- 1 877 BROTHER (1 877 276-8437)

Unis : 1 901 379-1215 (télécopieur)

Au Canada : 1 877 BROTHER

514 685-4898 (télécopieur)

Répertoire des centres de service (États-Unis uniquement)

Pour connaître l'adresse du centre de service autorisé de Brother le plus près de chez vous, composez le 1 877 BROTHER (1 877 276-8437) ou visitez notre site Web au <http://www.brother-usa.com/service/>.

Emplacements des centres de service (Canada seulement)

Pour obtenir l'adresse d'un centre de service agréé Brother, veuillez composer le 1 877 BROTHER.

Commander des accessoires et des consommables

Pour obtenir les meilleurs résultats possible, n'utilisez que des accessoires de marque Brother en vente chez la plupart des revendeurs agréés. Si vous ne trouvez pas l'accessoire recherché et si vous avez une carte de crédit Visa, MasterCard, Discover, ou American Express, nous vous invitons à le commander directement chez Brother. (Vous pouvez visiter notre site Web pour consulter la gamme complète des accessoires et consommables de la marque Brother.)



Remarque

Au Canada, seules les cartes Visa et MasterCard sont acceptées.

Aux États-Unis : 1 877 552-MALL (1 877 552-6255)
1 800 947-1445 (télécopieur)

<http://www.brothermall.com/>

Au Canada : 1 877 BROTHER

<http://www.brother.ca/>

Description	Article
Cartouche de toner	TN-420 (environ 1 200 pages) ^{1 2 3}
	TN-450 (environ 2 600 pages) ^{1 2 4}
Tambour	DR-420 (environ 12 000 pages) ^{5 6}
Cordon de ligne téléphonique	LG3077001
Guide de l'utilisateur	LX5016001 (en anglais pour les États-Unis et le Canada)
	LX5016002 (en français pour le Canada)
Guide d'installation rapide	(MFC-7360N et MFC-7460DN) LX5112001 (en anglais pour les États-Unis et le Canada)
	(MFC-7860DW) LX5688001 (en anglais pour les États-Unis et le Canada)
	(MFC-7360N et MFC-7460DN) LX5112002 (en français pour le Canada)
	(MFC-7860DW) LX5688002 (en français pour le Canada)

¹ Pages recto de format Lettre ou A4.

² Le nombre de pages approximatif est déclaré conformément à la norme ISO/CEI 19752.

³ Cartouche de toner standard

⁴ Cartouche de toner haute capacité

⁵ 1 page par travail.

⁶ La durée de vie du tambour est approximative et peut varier selon la manière d'utilisation.

Avis d'exclusion de garanties (États-Unis et Canada)

LE OU LES BAILLEURS DE LICENCES DE BROTHER ET LEURS DIRECTEURS, REPRÉSENTANTS, EMPLOYÉS OU AGENTS (COLLECTIVEMENT DÉSIGNÉS « BAILLEURS DE LICENCES DE BROTHER ») N'ASSURENT AUCUNE GARANTIE, EXPRESSE OU TACITE, Y COMPRIS, MAIS NON DE FAÇON LIMITATIVE, LES GARANTIES TACITES DE QUALITÉ MARCHANDE ET D'APTITUDE À UN USAGE DONNÉ, À L'ÉGARD DU LOGICIEL. LE OU LES BAILLEURS DE LICENCES DE BROTHER N'ASSURENT AUCUNE GARANTIE ET NE FONT AUCUNE DÉCLARATION À L'ÉGARD DE L'UTILISATION OU DES RÉSULTATS DÉCOULANT DE L'UTILISATION DU LOGICIEL POUR CE QUI EST DE L'EXACTITUDE, DE LA FIABILITÉ, DE LA MISE À NIVEAU OU AUTRE DE CE DERNIER. TOUT RISQUE LIÉ AUX RÉSULTATS ET AUX PERFORMANCES DU LOGICIEL EST INTÉGRALEMENT ASSUMÉ PAR VOUS. L'EXCLUSION DES GARANTIES TACITES N'EST PAS AUTORISÉE DANS CERTAINS ÉTATS DES ÉTATS-UNIS OU DANS CERTAINES PROVINCES DU CANADA. L'EXCLUSION CI-DESSUS PEUT NE PAS S'APPLIQUER À VOTRE CAS.

EN AUCUN CAS, LE OU LES BAILLEURS DE LICENCES DE BROTHER NE SAURAIENT ÊTRE TENUS RESPONSABLES DES DOMMAGES ACCESSOIRES, ACCIDENTELS OU INDIRECTS (Y COMPRIS LES DOMMAGES-INTÉRÊTS POUR LA PERTE DE BÉNÉFICES, L'INTERRUPTION DES AFFAIRES, LA PERTE D'INFORMATIONS COMMERCIALES OU AUTRE) DÉCOULANT DE L'UTILISATION OU DE L'IMPOSSIBILITÉ D'UTILISER CE LOGICIEL MÊME SI LES BAILLEURS DE LICENCES DE BROTHER ONT ÉTÉ AVISÉS DE LA POSSIBILITÉ DE CES DOMMAGES. CERTAINS ÉTATS DES ÉTATS-UNIS OU CERTAINES PROVINCES DU CANADA N'AUTORISANT PAS L'EXCLUSION OU LA LIMITATION DES RESPONSABILITÉS POUR LES DOMMAGES ACCESSOIRES OU ACCIDENTELS, LES LIMITATIONS CI-DESSUS PEUVENT NE PAS S'APPLIQUER À VOTRE CAS. DANS TOUS LES CAS, LA RESPONSABILITÉ QUE LES BAILLEURS DE LICENCES DE BROTHER ONT ENVERS VOUS À L'ÉGARD DES DOMMAGES RÉELS, QUELLE QU'EN SOIT L'ORIGINE ET QUELLE QUE SOIT LA FORME DE L'ACTION (CONTRAT, TORT (Y COMPRIS LA NÉGLIGENCE), RESPONSABILITÉ DU FAIT DU PRODUIT OU AUTRE), SERA LIMITÉE À 50 \$.

Avis de rédaction et de publication

Le présent guide décrivant le produit et ses spécifications les plus récentes a été rédigé et publié sous la supervision de Brother Industries Ltd.

Le contenu du présent guide et les caractéristiques de ce produit peuvent être modifiés sans préavis.

La société Brother se réserve le droit d'apporter des modifications sans préavis aux caractéristiques et aux informations contenues dans la documentation. Elle ne saurait être tenue responsable de quelque dommage que ce soit (y compris des dommages consécutifs) résultant de la confiance accordée aux informations présentées, y compris, mais sans limitation, les erreurs typographiques ou autres en rapport avec la publication.

CENTRE MULTIFONCTION BROTHER / TÉLÉCOPIEUR GARANTIE LIMITÉE (Canada seulement)

Dans le cadre de la présente garantie limitée d'un (1) an à compter de la date d'achat pour la main-d'œuvre et les pièces détachées, La Corporation Internationale Brother (Canada) Ltée (« Brother »), ou ses centres de service autorisés, réparera ou remplacera sur place (à la discrétion de Brother) l'appareil MFC/Fax sans frais s'il présente des défauts de matériaux ou de fabrication. La présente garantie ne s'applique qu'aux produits achetés et utilisés au Canada.

Cette garantie limitée exclut le nettoyage, les produits consommables (y compris, à titre non limitatif, cartouche de toner, les tambours, les courroies OPC, le bloc de fixation, les têtes d'impressions, les rouleaux d'alimentation du papier, les rouleaux de transfert, les rouleaux de nettoyage, les contenants de toner usé, les bouteilles d'huile) ou les dommages provoqués par suite d'accidents, de négligence, de mauvaise utilisation, d'installation ou de fonctionnement non conforme, ainsi que les dommages résultant de réparations, de l'entretien, de modifications ou de tentatives de réparations effectuées par toute personne non agréée par Brother ou si l'appareil est expédié hors du pays.

L'utilisation de fournitures ou consommables autres que ceux de Brother peut entraîner l'annulation de votre garantie. Cette garantie limitée s'annule aussitôt que l'appareil est loué, vendu ou mis hors service. L'utilisation de l'appareil MFC/Fax de façon non-conforme à ses spécifications ou le retrait du numéro de série ou de la fiche signalétique sera considéré comme abusif et la responsabilité de toutes les réparations qui s'ensuivront incombera entièrement à l'acheteur/utilisateur final.

Pour obtenir un service couvert par la garantie, vous devez livrer ou expédier l'appareil MFC/Fax à un centre de service Brother avec fret payé d'avance par l'acheteur/l'utilisateur final et accompagné de votre preuve d'achat canadienne sous la forme d'une facture.

Avant d'expédier ou de transporter votre appareil MFC/Fax, veuillez vous référer au Mode d'emploi pour connaître le mode d'emballage approprié.

Pour les unités laser : le défaut de retirer la cartouche de toner (le tambour, les contenants de toner usé ou les bouteilles d'huile sur certains modèles) lors de l'expédition ou du transport, causera des dommages à l'appareil /MFC/télécopieur laser et annulera la garantie.

Pour les unités à jet d'encre : (avant d'expédier votre appareil MFC/Fax à jet d'encre, enlevez les cartouches d'encre et remplacez-les par les pièces de protection d'origine. Si ces pièces ne sont pas accessibles, laissez les cartouches d'encre en place. Veuillez éviter d'expédier l'appareil sans les pièces de protection d'origine ou les cartouches d'encre.) Des dommages à vos têtes d'impression résultant d'un emballage de l'appareil MFC/Fax à jet d'encre sans les cartouches d'encre ou les pièces de protection, annuleront la garantie.

Un emballage inadéquat peut causer de graves dommages à l'appareil pendant le transport et entraîner l'annulation de la garantie.

BROTHER N'ACCORDE AUCUNE AUTRE GARANTIE EXPRESSE OU IMPLICITE Y COMPRIS, À TITRE NON LIMITATIF, AUCUNE GARANTIE DE QUALITÉ MARCHANDE OU D'ADAPTATION À UN USAGE PARTICULIER, SAUF DANS LES CAS OU DE TELLES GARANTIES IMPLICITES NE PEUVENT ÊTRE EXCLUES EN RAISON DE LA LÉGISLATION EN VIGUEUR.

Aucune information, directive ou représentation verbale ou écrite de Brother, ses centres de service autorisés, distributeurs, concessionnaires, agents ou employés ne pourra modifier la présente garantie ou en créer une différente. Dans le cas d'une défaillance quelconque de l'appareil MFC/Fax, la société Brother n'a pas d'autre obligation et le client n'a pas d'autres recours que ceux stipulés dans la présente garantie.

Ni Brother, ni personne d'autre impliqué dans la mise au point, la production ou la livraison de l'appareil MFC/Fax ne sera tenue responsable pour dommages, indirects, fortuits, particuliers, ou exemplaires, y compris tout manque à gagner résultant de l'utilisation ou de l'impossibilité d'utiliser le produit, même si l'acheteur/utilisateur informe Brother de la possibilité de tels dommages. Certaines provinces ne reconnaissant pas l'exclusion de tels dommages, celle-ci pourrait ne pas s'appliquer à votre cas particulier.

La présente garantie limitée vous accorde des droits légaux spécifiques : il se peut que vous jouissiez également d'autres droits qui varient d'une province à l'autre.

Les réparations sous garantie peuvent être effectuées dans les centres de service autorisés Brother n'importe où au Canada. Pour obtenir du soutien technique ou le nom et les coordonnées du centre de service autorisé le plus proche, appelez le 1 877 BROTHER.

The logo for Brother, consisting of the word "brother" in a bold, lowercase, sans-serif font, followed by a registered trademark symbol (®).

Soutien par Internet : support@brother.ca ou visitez le site web de Brother au www.brother.ca.

Guides de l'utilisateur et leur emplacement

Quel manuel?	Que contient-il?	Où le trouve-t-on?
Sécurité et consignes légales	Lisez ce guide en premier. Veuillez lire les Consignes de sécurité avant de configurer votre appareil. Consultez ce guide pour connaître les marques de commerce et les limites juridiques.	Copie imprimée dans la boîte
Guide d'installation rapide	Pour configurer votre appareil et installer les pilotes et le logiciel, lisez les instructions adaptées à votre système d'exploitation et au type de connexion que vous utilisez.	
Guide de l'utilisateur	Apprenez le fonctionnement de base des fonctions Télécopie, Copie et Numérisation et comment remplacer les consommables. Consultez les conseils de dépannage des pannes.	
Guide de l'utilisateur avancé	Renseignez-vous davantage sur les fonctions évoluées : télécopie, copie, fonctions de sécurité, rapports d'impression et exécution de l'entretien régulier.	Fichier PDF / Documentation CD-ROM / Dans la boîte
Guide utilisateur - Logiciel	Suivez ces instructions pour l'impression, la numérisation, la numérisation réseau, la configuration à distance, PC-Fax et l'utilitaire ControlCenter de Brother.	
Glossaire réseau	Ce guide vous renseigne sur les fonctions réseau avancées des appareils Brother ainsi que sur la réseautique générale et les termes courants.	
Guide utilisateur - Réseau	Ce guide fournit des renseignements utiles sur les paramètres de réseau câblé et sans fil et sur les paramètres de sécurité qu'utilise l'appareil Brother. Vous trouverez également des renseignements sur les protocoles pris en charge par votre appareil et des conseils détaillés de dépannage des pannes.	

Table des matières

(GUIDE DE L'UTILISATEUR)

1	Information générale	1
	Utilisation de la documentation.....	1
	Symboles et conventions utilisés dans cette documentation	1
	Accès à Guide de l'utilisateur avancé, Guide utilisateur - Logiciel et Guide utilisateur - Réseau.....	2
	Consultation de la documentation	2
	Accès au service de soutien de Brother (Windows®)	4
	Accès au service de soutien de Brother (Macintosh)	5
	Vue d'ensemble du panneau de commande	6
2	Chargement de papier	10
	Chargement de papier et de supports d'impression	10
	Chargement du papier dans le bac à papier standard	10
	Chargement du papier dans le dispositif d'alimentation manuelle.....	12
	Zones non numérisables et non imprimables.....	17
	Paramètres du papier	18
	Type de papier.....	18
	Format du papier	18
	Papier et autres supports d'impression acceptables	18
	Papier et supports d'impression recommandés.....	18
	Type et format de papier	19
	Manipulation et utilisation de papier spécial	20
3	Chargement des documents	23
	Chargement des documents.....	23
	Utilisation du chargeur automatique de documents (CAD)	23
	Utilisation de la vitre du scanner.....	24
4	Envoi d'une télécopie	26
	Comment envoyer une télécopie	26
	Télécopie de documents de format A4 à partir de la vitre du scanner	27
	Annulation d'une télécopie en cours.....	27
	Rapport de vérification de l'envoi.....	27

5	Réception d'une télécopie	29
	Modes de réception	29
	Sélectionnez le bon mode de réception	29
	Utilisation des modes de réception	31
	Fax seulement	31
	Fax/Tél.....	31
	Manuel.....	31
	Répondeur téléphonique externe	31
	Paramètres du mode de réception	32
	Longueur de sonnerie.....	32
	Durée de la sonnerie du télécopieur/téléphone (mode Fax/Tél seulement) ..	32
	Réception simplifiée	33
6	Services téléphoniques et appareils externes	34
	Services téléphoniques.....	34
	Messagerie vocale.....	34
	Sonnerie distincte	35
	Branchement d'un REP (répondeur téléphonique)externe	37
	Branchements	38
	Enregistrement d'un message sortant	38
	Branchements multi-lignes (PBX).....	39
	Téléphones supplémentaires et téléphones externes	39
	Branchement d'un téléphone externe ou supplémentaire	39
	Utilisation de téléphones supplémentaires et téléphones externes	40
	Utilisation d'un combiné externe sans fil d'une marque autre que Brother ...	40
	Utilisation des codes à distance	41
7	Composition et enregistrement de numéros	42
	Comment composer un numéro	42
	Composition manuelle	42
	Compositionmonotouche	42
	Numéros abrégés	42
	Recherche	43
	Recomposition du numéro de télécopieur	43
	Enregistrement de numéros	44
	Options des monotouches et des numéros abrégés	45
	Enregistrer une pause	46
	Enregistrement de numéros monotouches.....	46
	Enregistrement de numéros abrégés	48
	Changement des numéros monotouches et abrégés.....	50
	Suppression de numéros de monotouche et de numéros abrégés.....	52
8	Faire des copies	53
	Comment copier	53
	Arrêt de la copie	53
	Réglages de copie	53

9	Comment imprimer à partir d'un ordinateur	54
	Impression d'un document.....	54
10	Comment numériser vers un ordinateur	55
	Numérisation d'un document en tant que fichier PDF à l'aide de ControlCenter4 (Windows®).....	55
	Modification des paramètres de la touche NUMÉRISER	58
	Avant de numériser	58
	Paramètres de la touche NUMÉRISER.....	58
	Numérisation à l'aide de la touche NUMÉRISER.....	60
A	Entretien régulier	61
	Remplacement des consommables.....	61
	Remplacement de la cartouche de toner.....	62
	Nettoyage du fil corona primaire.....	67
	Remplacement du tambour	68
B	Dépistage des pannes	74
	Messages d'erreur et d'entretien	74
	Transfert de télécopies ou rapport du journal des télécopies.....	80
	Bourrages de documents.....	81
	Le document est coincé dans la partie supérieure du chargeur automatique de documents	81
	Le document est coincé sous le capot des documents	82
	Retrait des petits documents coincés dans le chargeur automatique de documents	82
	Le document est coincé dans le bac de sortie	83
	Bourrages de papier	83
	Le papier est coincé dans le bac à papier standard	83
	Le papier est coincé à l'arrière de l'appareil	84
	Le papier est coincé dans l'appareil	87
	Du papier est coincé dans le bac recto verso (MFC-7460DN et MFC-7860DW).....	91
	Si vous avez des problèmes avec votre appareil	94
	Paramétrage de la détection de la tonalité	105
	Interférence sur la ligne téléphonique	105
	Améliorer la qualité de l'impression	106
	Informations relatives à l'appareil	116
	Vérification du numéro de série.....	116
	Fonctions de réinitialisation	116
	Comment réinitialiser l'appareil.....	117
C	Menu et fonctions	118
	Programmation à l'écran.....	118
	Tableau des menus	118
	Accès au mode Menu.....	118
	Tableau des menus	119
	Saisie de texte	137

D Spécifications **139**

Généralités	139
Format du document.....	141
Supports d'impression	142
Télécopie	143
Copie	144
Scanner	145
Imprimante.....	146
Interfaces	147
Configuration requise	148
Consommables.....	151
Réseau (réseau local).....	152

E Index **153**

Table des matières

(GUIDE DE L'UTILISATEUR AVANCÉ)

Le Guide de l'utilisateur avancé explique les fonctions suivantes. Vous pouvez consulter le Guide de l'utilisateur avancé sur le CD-ROM de documentation.

1 Configuration générale

Mémorisation
Réglage du volume
Heure d'été automatique
Fonctions d'écologie
Réglages du toner
Contraste de l'écran ACL
Préfixe de numérotation
Temporisation de mode

2 Fonctions de sécurité

Sécurité

3 Envoi d'une télécopie

Options d'envoi supplémentaires
Opérations d'envoi supplémentaires
Présentation de la relève

4 Réception d'une télécopie

Options de télécopie à distance
Opérations de réception supplémentaires
Présentation de la relève

5 Composition et enregistrement de numéros

Services téléphoniques
Opérations de numérotation supplémentaires
Autres méthodes d'enregistrement des numéros

6 Impression de rapports

Rapports de télécopie
Rapports

7 Faire des copies

Réglages de copie
Copie recto verso (une face vers deux faces)
(MFC-7460DN et MFC-7860DW)

A Entretien régulier

Nettoyage de l'appareil
Vérification de l'appareil
Emballage et transport de l'appareil

B Glossaire

C Index

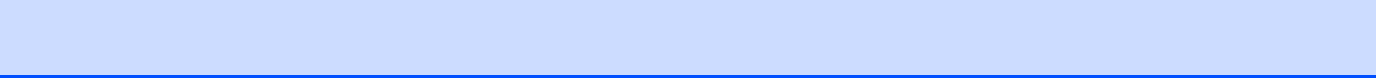

Utilisation de la documentation

Merci d'avoir choisi un appareil Brother! Cette documentation vous permettra de tirer le maximum de votre appareil.

Symboles et conventions utilisés dans cette documentation

Les symboles et conventions utilisés dans cette documentation sont les suivants.

Caractères gras	Les caractères gras identifient les touches sur le panneau de commande de l'appareil ou à l'écran de l'ordinateur.
<i>Caractères en italique</i>	Les caractères en italique mettent en valeur un point important ou signalent un sujet connexe.
Police Courier New	La police de caractères Courier New identifie les messages qui s'affichent à l'écran ACL de l'appareil.

AVERTISSEMENT

AVERTISSEMENT signale une situation potentiellement dangereuse susceptible d'entraîner des blessures physiques graves, voire mortelles.

ATTENTION

ATTENTION signale une situation potentiellement dangereuse susceptible d'entraîner des blessures mineures.

IMPORTANT

IMPORTANT signale une situation potentiellement dangereuse susceptible d'endommager l'équipement ou de compromettre son fonctionnement.



Les icônes de danger électrique vous avertissent d'un danger de décharges électriques.



Les icônes de surface chaude vous avertissent d'un danger de brûlure si vous touchez les pièces chaudes de l'appareil.



Les remarques vous indiquent comment réagir dans une situation donnée ou proposent des conseils sur les autres fonctionnalités que l'opération en cours peut utiliser.

Accès à Guide de l'utilisateur avancé, Guide utilisateur - Logiciel et Guide utilisateur - Réseau

Ce Guide de l'utilisateur ne contient pas toute l'information sur l'appareil, telle que l'utilisation des caractéristiques avancées du télécopieur, du photocopieur, de l'imprimante, du scanner, de PC-Fax et du réseau. Pour vous renseigner sur ces fonctions, lisez le **Guide de l'utilisateur avancé**, **Guide utilisateur - Logiciel**, **Glossaire réseau**, et le **Guide utilisateur - Réseau** qui se trouvent sur le CD-ROM de documentation.

Consultation de la documentation

- 1 Allumez votre ordinateur. Insérez le CD-ROM de documentation dans votre lecteur de CD-ROM. Pour les utilisateurs de Windows®, passez à l'étape 3.



Remarque

(Utilisateurs de Windows®) Si l'écran ne s'affiche pas automatiquement, allez à **Poste de travail (Ordinateur)**, double-cliquez sur l'icône du CD-ROM, puis sur **index.html**.

- 2 (Utilisateurs Macintosh) double-cliquez sur l'icône du CD-ROM de documentation, puis sur **index.html**.

- 3 Cliquez sur votre pays.

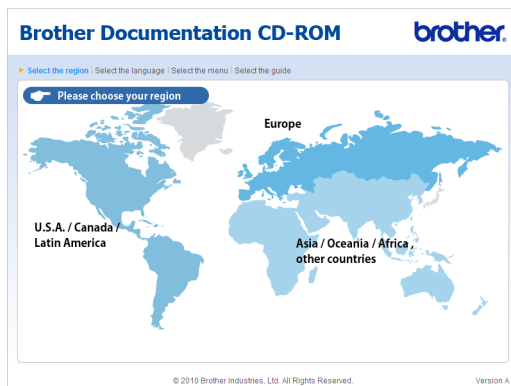

- 4 Pointez votre langue, pointez **Visualiser le Guide**, puis cliquez sur le guide que vous souhaitez lire.





Remarque

- (Utilisateurs Windows® seulement) Votre navigateur Web peut afficher une barre jaune en haut de la page contenant un avertissement de sécurité sur les contrôles Active X. Pour que la page s'affiche correctement, cliquez sur la barre, sur **Autoriser le contenu bloqué...**, puis sur **Oui** dans la boîte de dialogue Avertissement de sécurité.
- (Pour les utilisateurs Windows® seulement)¹ Pour un accès rapide, vous pouvez copier toute la documentation utilisateur en format PDF dans un dossier local sur votre ordinateur. Pointez votre langue, puis cliquez sur **Copier sur le disque dur local**.

¹ Microsoft® Internet Explorer® 6.0 ou une version supérieure.

Instructions de numérisation

Il existe plusieurs façons de numériser des documents. Vous trouverez les instructions appropriées comme suit :

Guide utilisateur - Logiciel

- *Numérisation*
- *ControlCenter*
- *Numérisation réseau*

Guides d'instructions ScanSoft™ PaperPort™ 12SE avec ROC

(Windows®)

- L'ensemble des guides d'instructions de ScanSoft™ PaperPort™ 12SE avec ROC peut être consulté en sélectionnant Aide dans l'application ScanSoft™ PaperPort™ 12SE.

Guide de l'utilisateur de Presto! PageManager

(Macintosh)



Remarque

Vous pouvez télécharger Presto! PageManager à partir du site http://nj.newsoft.com.tw/download/brother/PM9SEInstaller_BR_multilang.dmg

- Le Guide de l'utilisateur complet de Presto! PageManager peut être visualisé en sélectionnant Aide dans l'application Presto! PageManager.

Trouver les instructions de numérisation réseau

Votre appareil peut être connecté à un réseau sans fil ou câblé. Vous trouverez les instructions d'installation de base dans le *Guide d'installation rapide*. Si votre point d'accès ou routeur sans fil prend en charge Wi-Fi Protected Setup ou AOSS™, vous pouvez également suivre la procédure décrite dans le *Guide d'installation rapide*. Pour plus d'informations sur l'installation en réseau, reportez-vous au *Guide utilisateur - Réseau*.

Accès au service de soutien de Brother (Windows®)

Vous trouverez toutes les ressources nécessaires, comme le soutien technique en ligne (Brother Solutions Center), le service à la clientèle et les centres de service autorisés de Brother sous *Numéros de Brother* à la page ii et sur le CD-ROM d'installation.

- Cliquez sur **Support Brother** sur le menu principal. La fenêtre suivante s'affiche :

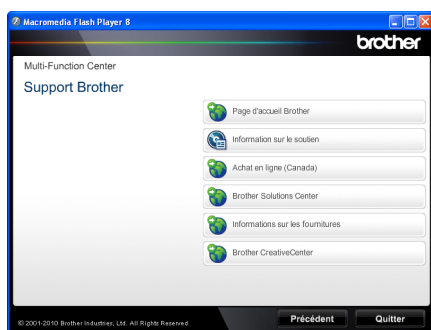

- Pour accéder à notre site Web (<http://www.brother.com/>) cliquez sur **Page d'accueil Brother**.
- Pour consulter tous les numéros de Brother, y compris les numéros du service à la clientèle aux États-Unis et au Canada, cliquez sur **Information sur le soutien**.
- Pour accéder à la boutique en ligne de Brother au Canada (<http://www.brother.ca/>) pour plus d'informations sur les produits et les services, cliquez sur **Achat en ligne (Canada)**.
- Pour avoir les dernières nouvelles et obtenir des informations de soutien sur les produits (<http://solutions.brother.com/>), cliquez sur **Brother Solutions Center**.
- Pour visiter le site Web des consommables authentiques de Brother (<http://www.brother.com/original/>), cliquez sur **Informations sur les fournitures**.

- Pour accéder au Brother CreativeCenter (<http://www.brother.com/creativecenter/>) afin d'obtenir des projets de photo et des téléchargements imprimables GRATUITS, cliquez sur **Brother CreativeCenter**.

Pour revenir à la page principale, cliquez sur **Précédent**.

Ou, si vous avez terminé, cliquez sur **Quitter**.

Accès au service de soutien de Brother (Macintosh)

Vous trouverez toutes les ressources nécessaires, comme le soutien technique en ligne (le Brother Solutions Center), le service à la clientèle et les centres de service autorisés de Brother sous *Numéros de Brother* à la page ii et sur le CD-ROM d'installation.

- Double-cliquez sur l'icône **Support Brother**. La fenêtre suivante s'affiche :



- Pour télécharger et installer Presto! PageManager, cliquez sur **Presto! PageManager**.
- Pour enregistrer votre appareil à partir de la page d'enregistrement de produit Brother (<http://www.brother.com/registration/>), cliquez sur **Enregistrement en ligne**.
- Pour consulter tous les numéros de Brother, y compris les numéros du service à la clientèle aux États-Unis et au Canada, cliquez sur **Information sur le soutien**.
- Pour avoir les dernières nouvelles et obtenir des informations de soutien sur les produits (<http://solutions.brother.com/>), cliquez sur **Brother Solutions Center**.
- Pour visiter notre site Web des consommables authentiques de Brother (<http://www.brother.com/original/>), cliquez sur **Informations sur les fournitures**.

Vue d'ensemble du panneau de commande

MFC-7460DN et MFC-7860DW ont les mêmes touches.

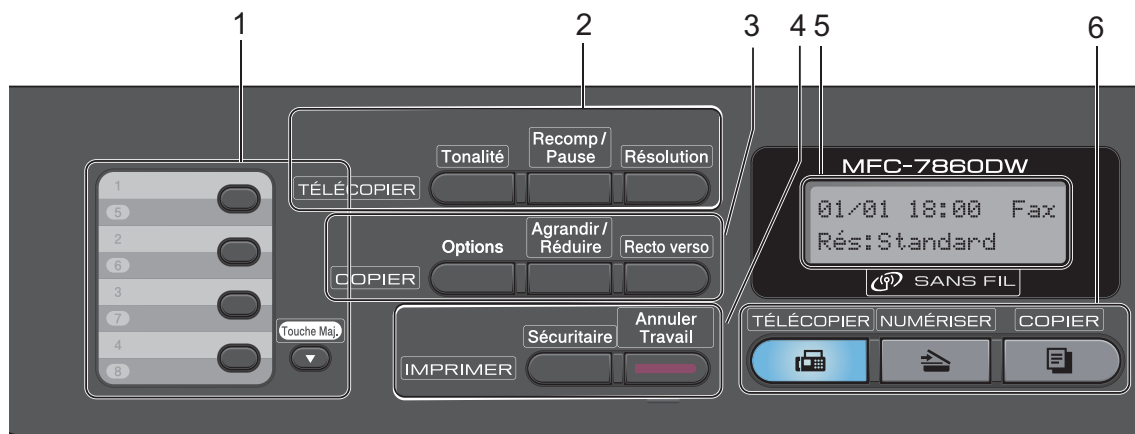

MFC-7360N

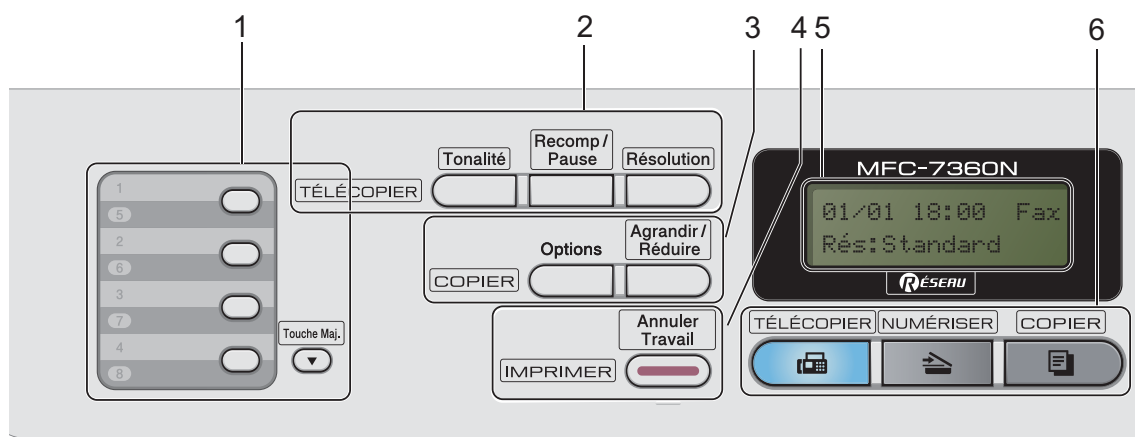

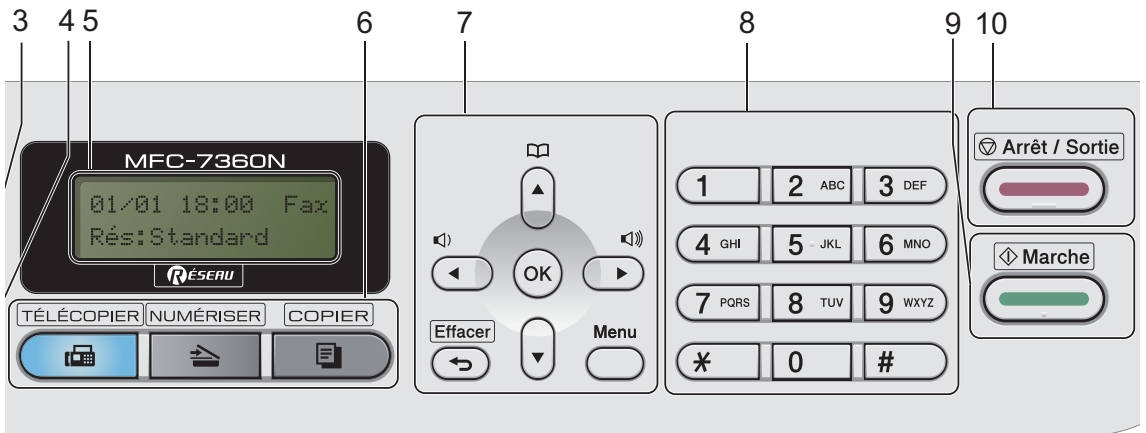
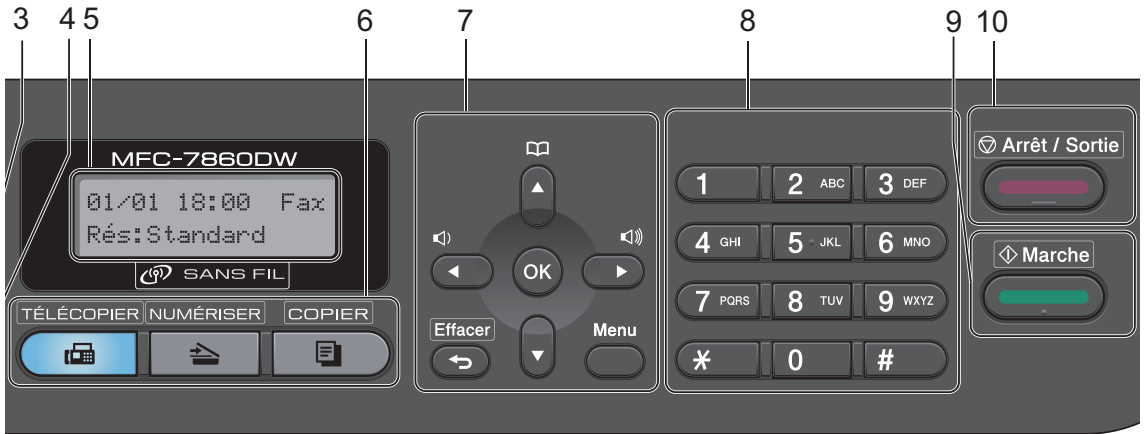

1 Monotouches

Ces 4 touches offrent un accès instantané à 8 numéros déjà mis en mémoire.

Touche Maj.

Une pression sur cette touche permet d'avoir accès aux numéros de monotouche 5 à 8.

2 TÉLÉCOPIER touches :

Tonalité

Appuyez sur cette touche avant de composer le numéro pour vérifier qu'un télécopieur répond, puis appuyez sur **Marche**. De même, vous pouvez appuyer sur cette touche après avoir décroché le combiné d'un téléphone externe pendant la sonnerie du télécopieur/téléphone (pseudo-sonneries doubles).

Recomp / Pause

Cette touche permet de recomposer le dernier numéro appelé. Elle sert également à insérer une pause pour la programmation des numéros abrégés ou en cours de numérotation manuelle.

Résolution

Cette touche permet de régler la résolution d'une télécopie à envoyer.

3 Touches COPIER :

Options

Vous pouvez rapidement et facilement sélectionner des réglages provisoires pour copier.

Agrandir / Réduire

Réduit ou agrandit des copies.

Recto verso

(Pour MFC-7460DN et MFC-7860DW)

Vous pouvez choisir la fonction Recto verso pour copier des deux côtés de la feuille.

4 IMPRIMER touches :

Sécuritaire

(pour MFC-7460DN et MFC-7860DW)

Vous pouvez imprimer les données dans la mémoire lorsque vous entrez votre mot de passe à quatre chiffres. (Pour plus de détails sur l'utilisation de la touche Sécuritaire, référez-vous au *Guide utilisateur - Logiciel*.)

Lorsque vous utilisez Secure Function Lock, vous pouvez basculer les utilisateurs réservés en enfonçant la touche **Touche Maj.** pendant que vous appuyez sur **Sécuritaire**. (Consultez *Secure Function Lock 2.0* au chapitre 2 de *Guide de l'utilisateur avancé*.)

Annuler Travail

Cette touche permet d'annuler une tâche d'impression programmée et de l'effacer de la mémoire de l'appareil. Pour annuler plusieurs tâches d'impression, enfoncez le bouton, tant que l'ACL affiche `Annul trav -tous`.

5 ACL

Affiche des messages qui vous aident à configurer et à utiliser votre appareil.

(MFC-7860DW)

En mode Fax et Scan, un indicateur à quatre niveaux affiche la puissance actuelle du signal sans fil si vous utilisez une connexion sans fil.



6 Touches de mode :

TÉLÉCOPIER

Cette touche sert à mettre l'appareil en mode Fax.

NUMÉRISER

Cette touche sert à mettre l'appareil en mode Fax.

COPIER

Cette touche sert à mettre l'appareil en mode Copie.

7 Touches de menu :

Effacer

Supprime les données entrées ou permet d'annuler le paramétrage actif.

Menu

Permet d'accéder au menu pour programmer les paramètres de l'appareil.

OK

Permet d'enregistrer les paramètres dans l'appareil.

Touches de volume :

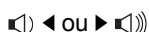

Appuyez sur ces touches pour avancer ou reculer dans les sélections de menus. En mode Fax ou en mode Veille, ces touches permettent de changer le volume.



Appuyez sur ces touches pour faire défiler les menus et les options.

 **Carnet d'adr.**

Vous donne un accès direct aux numéros abrégés.

8 Pavé numérique

Utilisez ces touches pour composer les numéros de téléphone et de télécopie, et en tant que clavier pour entrer les informations dans l'appareil.

(Canada seulement) La touche # permute temporairement le mode de numérotation d'impulsion en tonalité pendant un appel téléphonique.

9 Marche

Vous permet d'envoyer des télécopies ou de faire des copies.

10 Arrêt / Sortie

Cette touche permet d'annuler une opération ou de quitter un menu.

2

Chargement de papier

Chargement de papier et de supports d'impression

L'appareil peut charger le papier à partir du bac à papier standard ou du dispositif d'alimentation manuelle.

Lors du chargement du papier dans le bac à papier, notez les points suivants :

- Si le logiciel que vous utilisez prend en charge la sélection du format du papier dans le menu d'impression, vous pourrez le sélectionner via votre logiciel. Si ce n'est pas le cas, vous pouvez définir le format du papier dans le pilote de l'imprimante ou en utilisant les boutons du panneau de commande.

Chargement du papier dans le bac à papier standard

Vous pouvez charger jusqu'à 250 feuilles. On peut charger le papier jusqu'au repère de papier maximum (▼▼▼) sur le guide de largeur coulissant. (Pour le papier recommandé à utiliser, consultez la section *Capacité des bacs à papier* à la page 19.)

Impression sur papier ordinaire, papier fin ou papier recyclé à partir du bac à papier standard

- 1 Retirez complètement le bac à papier de l'appareil.

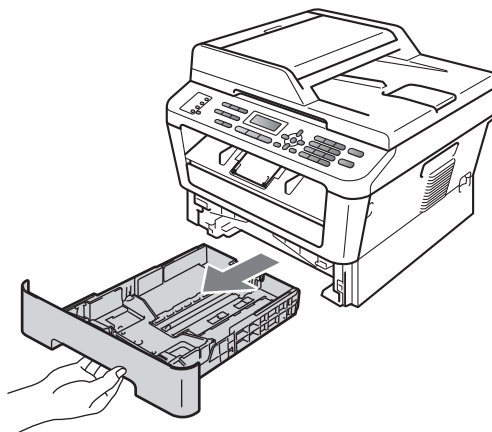

- 2 Tout en appuyant sur le levier de déverrouillage du guide-papier vert, faites coulisser les guides-papier pour qu'ils s'adaptent au format du papier que vous êtes en train de charger dans le bac. Assurez-vous que les guides sont bien bloqués dans les fentes.

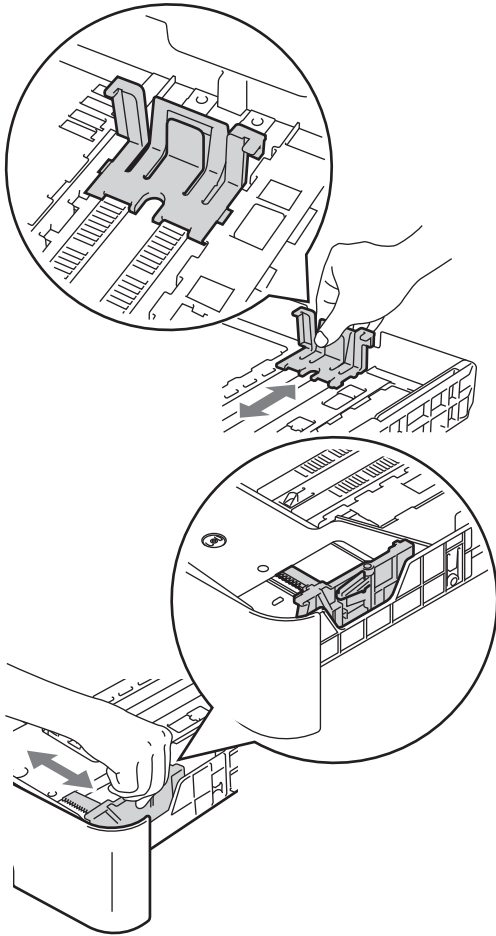

 **Remarque**

Pour le papier de format Légal ou Folio, appuyez sur le bouton de déverrouillage au bas du bac à papier, puis retirez-en l'arrière. (Le format Légal ou Folio n'est pas disponible dans certaines régions.)

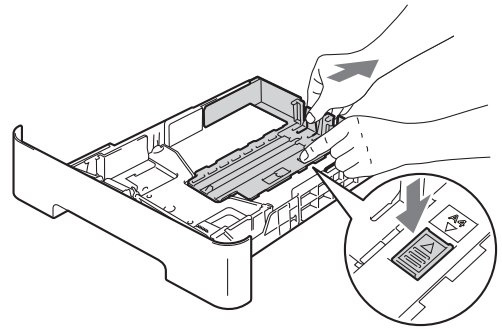

- 3 Ventilez la pile de papier pour éviter les bourrages papier et les problèmes d'introduction.

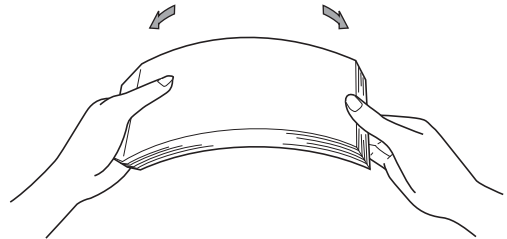

- 4 Posez les feuilles dans le bac et assurez-vous que :
- Le papier est sous le repère de papier maximum (▼▼▼) (1).
Trop remplir le bac engendrera des bourrages papier.
 - Le côté à imprimer doit être *vers le bas*.
 - Les guides-papier doivent toucher les côtés du papier pour le charger correctement.

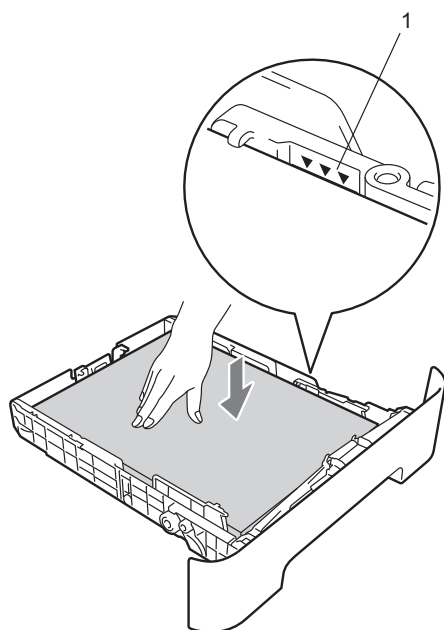

- 5 Réinstallez convenablement le bac à papier dans l'appareil. Assurez-vous qu'il est complètement inséré dans l'appareil.

- 6 Déployez le volet du support (1) pour empêcher le papier de glisser du bac de sortie face imprimée vers le bas.

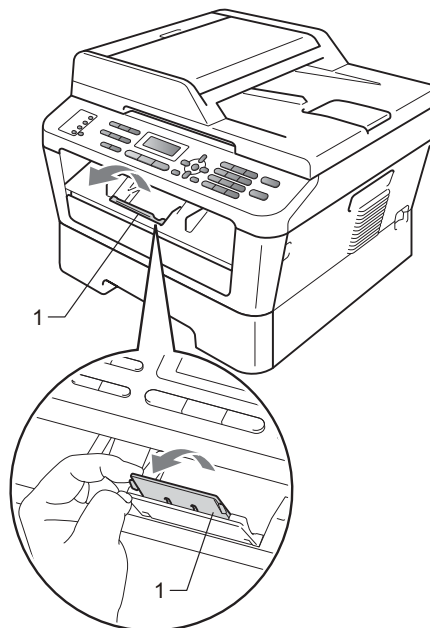

Chargement du papier dans le dispositif d'alimentation manuelle

Vous pouvez charger individuellement dans ce dispositif des enveloppes et des supports d'impression. Utilisez le dispositif d'alimentation manuelle pour imprimer ou copier des étiquettes, des enveloppes ou du papier épais.



Remarque

L'appareil se met automatiquement en mode d'alimentation manuelle lorsque vous mettez du papier dans le dispositif.

Impression sur papier ordinaire, papier fin ou papier recyclé à partir du bac à papier standard

- 1 Déployez le volet du support (1) pour empêcher le papier de glisser du bac de sortie face imprimée vers le bas, ou enlevez chaque page immédiatement après sa sortie de l'appareil.

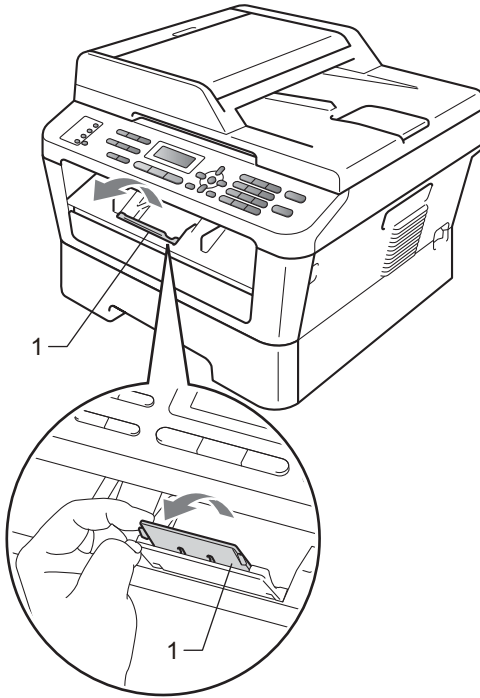

- 2 Ouvrez le couvercle du dispositif d'alimentation manuelle.

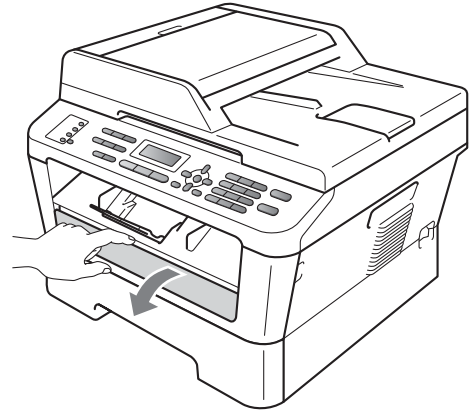

- 3 En vous servant de vos deux mains, faites coulisser les guides-papier du dispositif d'alimentation manuelle en fonction de la largeur du papier que vous allez utiliser.

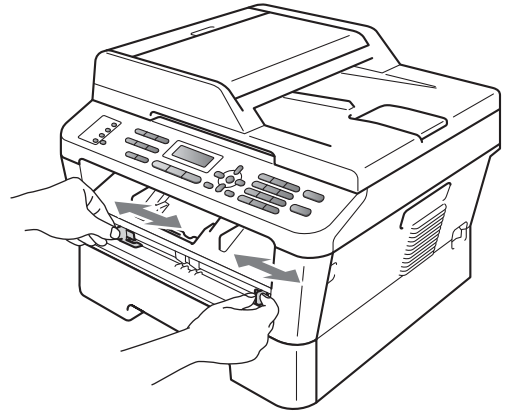

- 4 En vous servant de vos deux mains, insérez une feuille de papier dans le dispositif d'alimentation manuelle jusqu'à ce que le rebord avant du papier touche le rouleau d'alimentation. Lorsque vous sentez que l'appareil attire le papier, relâchez-le.

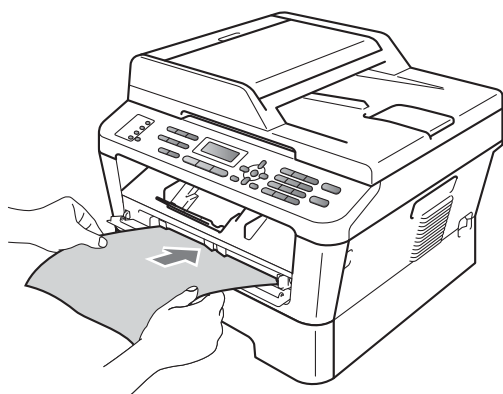

Impression sur du papier épais, du papier bond, des étiquettes ou des enveloppes

Lorsque le bac de sortie arrière est abaissé, l'appareil permet un passage du papier directement du dispositif d'alimentation manuelle jusqu'à l'arrière. Utilisez cette méthode d'alimentation et de sortie du papier lorsque vous voulez imprimer des étiquettes, des enveloppes ou du papier épais.



Remarque

Retirez immédiatement chaque feuille imprimée ou chaque enveloppe pour éviter le risque de bouchage papier.

- 1 Ouvrez le capot arrière (bac de sortie).

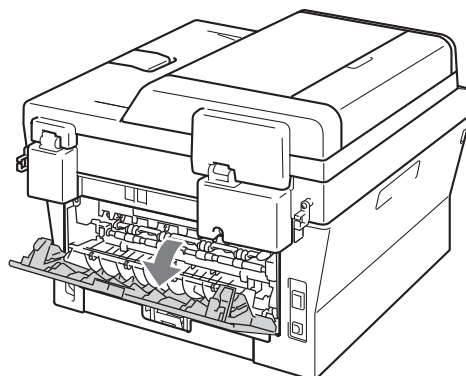
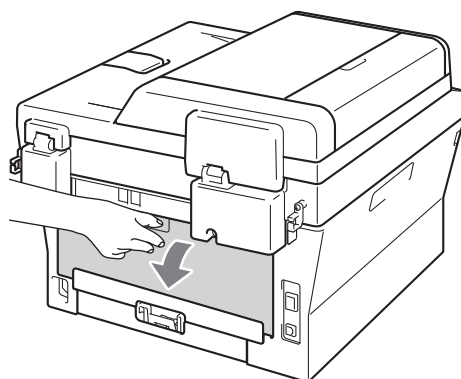

**Remarque**

<Pour enveloppes seulement>
Abaissez les deux leviers verts, l'un sur le côté gauche et l'autre sur le côté droit, tel qu'illustré ci-dessous.

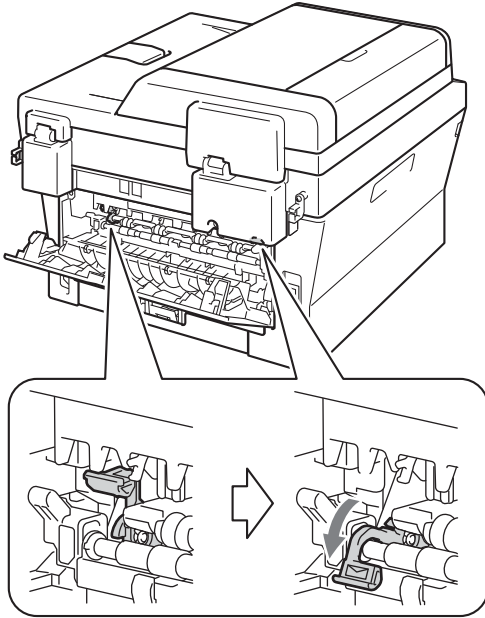

- 2 Ouvrez le couvercle du dispositif d'alimentation manuelle.

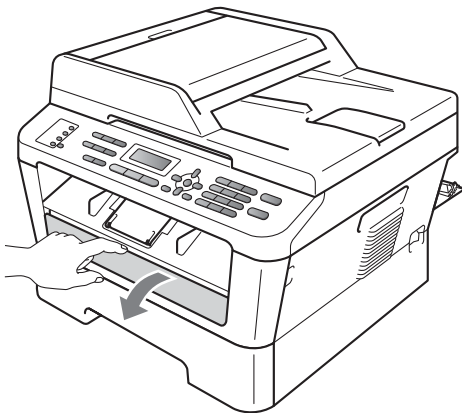

- 3 En vous servant de vos deux mains, faites coulisser les guides-papier du dispositif d'alimentation manuelle en fonction de la largeur du papier que vous allez utiliser.

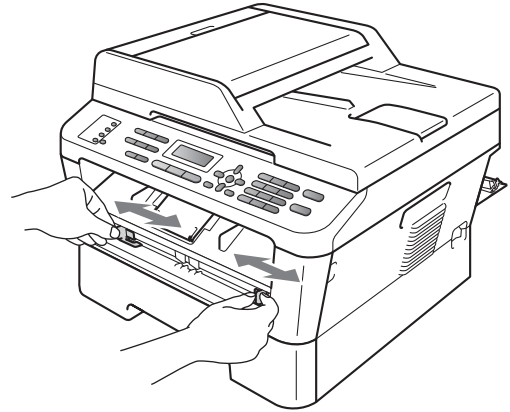

- 4 En vous servant de vos deux mains, insérez une feuille de papier ou une enveloppe dans le dispositif d'alimentation manuelle jusqu'à ce que le rebord avant du papier ou de l'enveloppe touche le rouleau d'alimentation. Lorsque vous sentez que l'appareil attire le papier, relâchez-le.

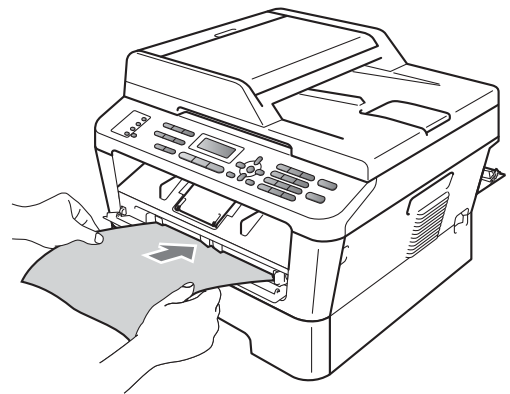

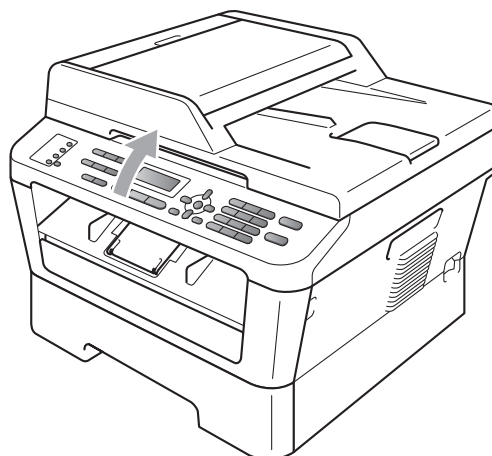
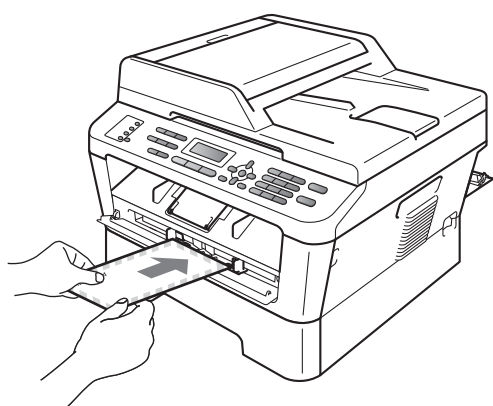

 **Remarque**

- Insérez le papier dans le dispositif d'alimentation manuelle le côté à imprimer vers le haut.
- Assurez-vous que les supports d'impression sont bien droits et en position correcte dans le dispositif d'alimentation manuelle. Si ce n'est pas le cas, il se peut que le papier ne soit pas chargé correctement entraînant ainsi un tirage de travers ou un bourrage papier.
- N'insérez pas plus d'une feuille de papier dans le dispositif d'alimentation manuelle pour éviter un bourrage.
- Si vous insérez un support d'impression dans le dispositif d'alimentation manuelle avant que l'appareil soit en mode Prêt, ce support peut être éjecté sans avoir été imprimé.
- Pour retirer facilement un petit tirage du bac de sortie, levez le scanner des deux mains comme le montre l'illustration ci-dessous.

- Vous pouvez continuer à utiliser l'appareil tandis que le scanner est levé. Pour fermer le couvercle du scanner, abaissez-le avec les deux mains.

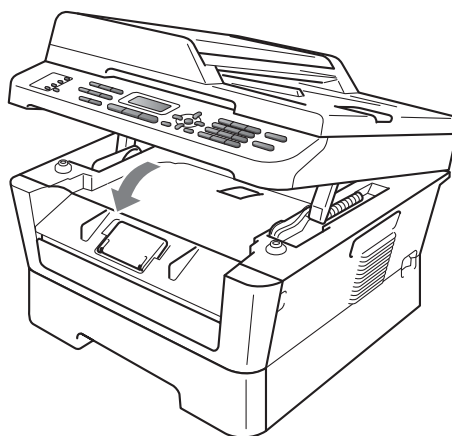

Zones non numérisables et non imprimables

Les chiffres ci-dessous indiquent les zones maximum non numérisables et non imprimables. Les zones non numérisables et non imprimables peuvent varier selon le format du papier ou les paramètres de l'application que vous utilisez.

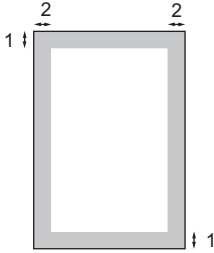

Utilisation	Format du document	Haut (1) Bas (1)	Gauche (2) Droite (2)
Télécopie (envoi)	Lettre	0,12 po (3 mm)	0,16 po (4 mm)
	A4	0,12 po (3 mm)	0,12 po (3 mm)
Copie *une copie simple ou 1 : 1	Lettre	0,12 po (3 mm)	0,16 po (4 mm)
	A4	0,12 po (3 mm)	0,12 po (3 mm)
Numérisation	Lettre	0,12 po (3 mm)	0,12 po (3 mm)
	A4	0,12 po (3 mm)	0,12 po (3 mm)
Impression	Lettre	0,16 po (4 mm)	0,25 po (6,35 mm)
	A4	0,16 po (4 mm)	0,25 po (6,35 mm)

Paramètres du papier

Type de papier

Il convient d'adapter les paramètres de l'appareil au type de papier utilisé. Cela garantira la meilleure qualité d'impression.

- 1 Appuyez sur **Menu, 1, 2, 1.**

Papier
1.Type papier

- 2 Appuyez sur ▲ ou ▼ pour sélectionner Fin, Ordinaire, Épais, Plus épais, Papier recyclé ou Etiquette.
Appuyez sur **OK.**

- 3 Appuyez sur **Arrêt / Sortie.**

Format du papier

Vous pouvez utiliser différentes tailles de papier pour imprimer des copies : Lettre, Légal, Executive, A4, A5, A5L, A6, B5, B6, et Folio (8,5 po x 13 po).

Lorsque vous changez le format de papier dans le bac, vous devez aussi changer en même temps le paramétrage du format de papier afin que votre appareil puisse adapter le document ou la télécopie à la feuille de papier.

- 1 Appuyez sur **Menu, 1, 2, 2.**

Papier
2.Taille papier

- 2 Appuyez sur ▲ ou ▼ pour sélectionner A4, Lettre, Légal, Exécutif, A5, A5 L, A6, B5, B6, ou Folio.
Appuyez sur **OK.**

- 3 Appuyez sur **Arrêt / Sortie.**

Papier et autres supports d'impression acceptables

La qualité d'impression peut varier selon le type de papier utilisé.

Vous pouvez utiliser les types de support d'impression suivants : papier fin, papier ordinaire, papier épais, papier bond, papier recyclé, étiquettes ou enveloppes.

Pour obtenir les meilleurs résultats, suivez les étapes ci-dessous :

- NE placez PAS simultanément différents types de papier dans le bac à papier, cela pourrait engendrer des bourrages papier ou des problèmes d'alimentation.
- Pour une impression correcte, vous devez sélectionner dans le logiciel le format de papier correspondant au papier dans le bac.
- Ne touchez pas la surface imprimée du papier immédiatement après l'impression.
- Avant d'acheter beaucoup de papier, testez une petite quantité pour vérifier que le papier est conforme.

Papier et supports d'impression recommandés

Type de papier	Article
Papier ordinaire	Xerox 4200DP 20 lb
	Hammermill Laser Print (24 lb=90 g/m ²)
Papier recyclé	Aucune marque précise recommandée
Étiquettes	Étiquettes laser de format Avery blanc #5160
Enveloppe	Aucune marque précise recommandée

Type et format de papier

L'appareil charge le papier à partir du bac à papier standard installé ou du dispositif d'alimentation manuelle.

Ce guide mentionne les noms suivants de bac à papier dans le pilote d'imprimante :

Bac et unité en option	Nom
Bac à papier standard	Bac 1
Dispositif d'alimentation manuelle	Manuel

Capacité des bacs à papier

	Format de papier	Types de papier	Nombre de feuilles
Bac à papier (Bac 1)	A4, Letter, B5, Executive, A5, A5 (bord long), A6, B6, Folio ^{1 2} , Légal ²	Papier ordinaire, papier fin et papier recyclé	jusqu'à 250 [20 lb (80 g/m ²)]
Dispositif d'alimentation manuelle	Largeur : 3 à 8,5 po (76,2 à 216 mm) Longueur : 4,6 à 16 po (116 à 406,4 mm)	Papier ordinaire, papier fin, papier épais, papier bond, papier recyclé, enveloppes et étiquettes	Feuille simple [20 lb (80 g/m ²)]

¹ Format Folio : 8,5 po x 13 po (215,9 mm x 330,2 mm)

² Les formats Légal ou Folio ne sont pas disponibles dans certaines régions à l'extérieur des États-Unis et du Canada.

Caractéristiques recommandées du papier

Cet appareil accepte du papier présentant les caractéristiques suivantes.

Grammage du papier	20-24 lb (75-90 g/m ²)
Épaisseur	80-110 µm
Grain	Supérieure à 20 sec.
Raideur	90-150 cm ³ /100
Sens des fibres	Grain long
Résistivité de volume	10e ⁹ -10e ¹¹ ohm
Résistivité de surface	10e ⁹ -10e ¹² ohm-cm
Charge	CaCO ₃ (neutre)
Teneur en cendres	Inférieure à 23 % du poids
Blancheur	Supérieure à 80%
Opacité	Supérieure à 85 %

- Utilisez du papier conçu pour la copie sur papier ordinaire.
- Utilisez du papier 20 à 24 lb (75 à 90 g/m²).
- Utilisez du papier à grain long avec une valeur pH neutre et un taux d'humidité d'environ 5 %.
- Cet appareil peut utiliser du papier recyclé conforme aux spécifications DIN 19309.

Manipulation et utilisation de papier spécial

L'appareil est conçu pour accepter la plupart des types de papier xérographiques et bond. Cependant, certaines caractéristiques variables du papier peuvent influencer la qualité de l'impression ou la fiabilité de la manipulation. Nous vous recommandons par conséquent de toujours essayer un échantillon du papier avant l'achat afin de déterminer s'il vous convient. Le papier doit être conservé dans son emballage d'origine bien fermé. Il doit être rangé à plat, à l'abri de l'humidité, de la lumière directe du soleil et de la chaleur.

Veuillez tenir compte des principes importants suivants lors de la sélection du papier :

- N'utilisez PAS de papier à jet d'encre car cela risque de provoquer un bourrage papier ou d'endommager l'appareil.
- Tout papier préimprimé doit utiliser des encres qui peuvent résister à la température du processus de fusion de l'appareil de 200 degrés centigrades (392 degrés Fahrenheit).
- Si vous utilisez un papier bond, un papier présentant une surface rugueuse ou un papier qui est froissé ou chiffonné, la qualité de l'impression peut être dégradée.

Types de papier à éviter

❗ IMPORTANT

Certains types de papier peuvent ne pas présenter de bons résultats, ou peuvent endommager l'appareil.

N'utilisez PAS un papier :

- fort granité
- extrêmement lisse ou brillant

- recroquevillé ou déformé

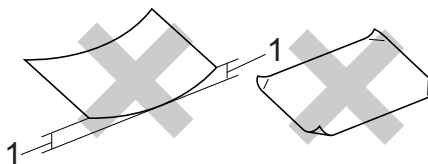

1 Une ondulation de 0,08 po (2 mm) ou plus peut occasionner des bourrages.

- enrobé ou revêtu d'un film chimique
- endommagé, chiffonné ou plié
- présentant un grammage hors spécification
- avec des onglets ou des agrafes attachés
- avec en-tête contenant des teintes basse température ou thermographiques
- à feuilles multiples ou autocopiant
- destiné à l'impression à jet d'encre

L'utilisation d'un des types de papier mentionnés ci-dessus peut endommager l'appareil. Tout dommage de ce type est exclu de la garantie ou du contrat d'entretien Brother.

Enveloppes

La plupart des types d'enveloppe conçues pour les imprimantes laser conviennent à l'appareil. Cependant, certaines enveloppes peuvent engendrer des problèmes de qualité d'impression par leur conception même. L'enveloppe doit présenter des bords droits, des plis bien marqués et le bord entrant ne doit pas présenter une épaisseur de plus de deux feuilles. L'enveloppe doit être parfaitement plate, elle ne doit être ni trop ample ni trop mince. Nous vous recommandons de vous procurer des enveloppes de qualité chez un fournisseur conscient de ce que les enveloppes seront utilisées dans une imprimante laser.

On peut charger individuellement les enveloppes à partir du dispositif d'alimentation manuelle. Avant d'acheter une quantité importante d'enveloppes, nous vous recommandons d'en imprimer une comme test pour vous assurer que le résultat correspond à vos attentes.

Types d'enveloppes à éviter

! IMPORTANT

N'utilisez PAS d'enveloppes :

- endommagées, gondolées, froissées ou de forme inhabituelle
- spécialement brillantes ou granitées
- auxquelles des spirales, des agrafes, des fermoirs ou des pinces sont attachés
- avec des fermetures autoadhésives
- de conception ample
- non pliées avec précision
- bosselées (avec des écritures en relief)
- ayant précédemment été imprimées à l'aide d'une imprimante laser
- préimprimées à l'intérieur
- difficilement empilables
- en papier dont le grammage est supérieur aux spécifications de l'appareil
- dont les bords ne sont pas droits ou réguliers
- avec des fenêtres, des trous, des découpes ou des perforations
- dont une surface est encollée, comme sur l'illustration ci-dessous

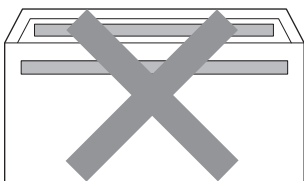

- à double patte, comme sur l'illustration ci-dessous

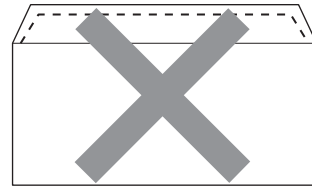

- dont les pattes de fermeture ne sont pas pliées lors de l'achat
- dont les pattes de fermeture correspondent à l'illustration ci-dessous

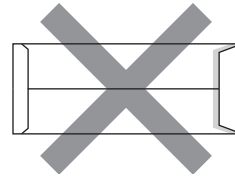

- dont chaque côté est plié comme dans l'illustration ci-dessous

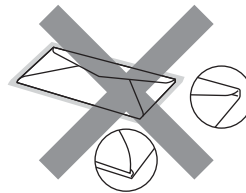

L'utilisation d'un de ces types d'enveloppes peut endommager l'appareil. Tout dommage de ce type peut être exclu de la garantie ou du contrat d'entretien Brother.

Étiquettes

L'appareil peut imprimer la plupart des types d'étiquettes compatibles avec les imprimantes laser. La substance adhésive des étiquettes doit être à base d'acrylique, car cette matière est plus stable aux hautes températures de l'unité de fusion. L'adhésif ne doit pas entrer en contact avec une partie quelconque de l'appareil, faute de quoi la feuille d'étiquettes pourrait coller au tambour ou aux rouleaux, et provoquer des problèmes de bourrage ou de qualité d'impression. L'adhésif ne doit pas apparaître entre les étiquettes. Les étiquettes doivent être disposées de façon à couvrir l'intégralité de la longueur et de la largeur de la feuille. L'utilisation d'étiquettes entrecoupées d'espaces peut provoquer le décollage des étiquettes et engendrer des bourrages ou des problèmes d'impression sérieux.

Toutes les étiquettes utilisées dans cet appareil doivent pouvoir résister à une température de 200 degrés centigrades (392 degrés Fahrenheit) pendant une durée de 0,1 seconde.

Ne chargez pas une feuille d'étiquettes plus d'une fois dans l'appareil.

Types d'étiquettes à éviter

N'utilisez pas des étiquettes endommagées, gondolées, froissées ou de forme inhabituelle.

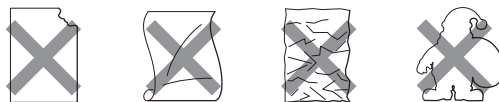

! IMPORTANT

- Évitez d'introduire des étiquettes dont la feuille est en partie à nu, elle pourrait endommager l'appareil.
- Les feuilles d'étiquettes ne doivent pas dépasser les spécifications indiquées dans ce guide en ce qui concerne le grammage. Les étiquettes qui dépassent cette spécification peuvent ne pas se charger ou s'imprimer correctement et endommager l'appareil.
- NE PAS réutiliser ou insérer des étiquettes qui ont déjà été utilisées ou des feuilles sur lesquelles des étiquettes manquent.

Chargement des documents

Vous pouvez envoyer une télécopie, faire des copies et numériser à partir du chargeur automatique de documents et de la vitre du scanner.

Utilisation du chargeur automatique de documents (CAD)

Le chargeur automatique de documents peut contenir jusqu'à 35 pages et charger chaque page individuellement. Utilisez du papier standard de 20 lb (80 g/m²) et veillez à bien le ventiler avant de le placer dans le chargeur automatique de documents.

Formats de documents pris en charge

Longueur :	5,8 à 14 po (147,3 à 355,6 mm)
Largeur :	5,8 à 8,5 po (147,3 à 215,9 mm)
Poids :	17 à 24 lb (64 à 90 g/m ²)

! IMPORTANT

- N'utilisez PAS de papier gondolé, froissé, plié, déchiré, agrafé, attaché par des trombones, collé ou maintenu par du papier collant.
- N'utilisez PAS de carton, des journaux ou de tissu.
- NE tirez PAS sur le document pendant son alimentation afin d'éviter que l'appareil ne soit endommagé pendant l'utilisation du chargeur automatique de documents.

Remarque

- Pour numériser des documents incompatibles avec le chargeur automatique de documents, voir *Utilisation de la vitre du scanner* à la page 24.
- C'est plus facile d'utiliser le chargeur automatique de documents si vous chargez un document à plusieurs pages.
- Assurez-vous que les documents comportant du fluide de correction ou du texte imprimé sont complètement secs.

Chargement des documents

- 1 Soulevez et dépliez le rabat du chargeur automatique de documents (1). Dépliez le rabat du chargeur automatique de documents (2).

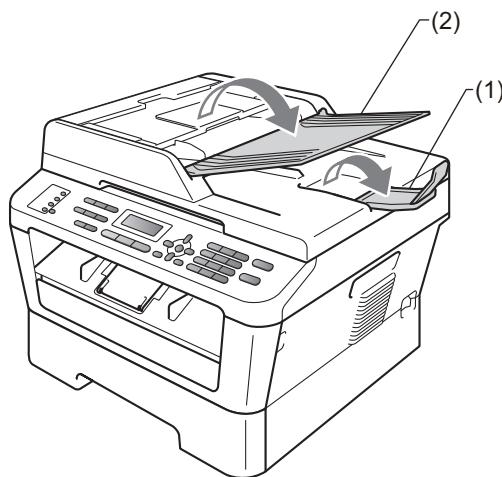

- 2 Ventilez bien les pages.

- Échelonnez les pages de votre document *face vers le haut bord supérieur en premier*, dans le chargeur automatique de documents jusqu'à ce que le message de l'écran ACL change et que vous sentiez que le document touche les rouleaux d'alimentation.

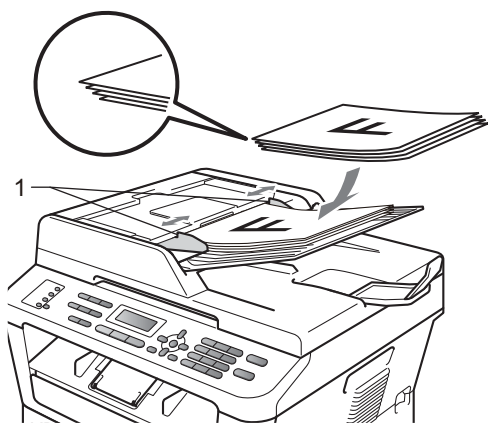

- Régalez les guides-papier (1) en fonction de la largeur de votre document.

! IMPORTANT

NE tirez PAS sur le document pendant son alimentation afin d'éviter que l'appareil ne soit endommagé pendant l'utilisation du chargeur automatique de documents.

Utilisation de la vitre du scanner

Vous pouvez utiliser la vitre du scanner pour télécopier, copier ou numériser les pages d'un livre une page à la fois.

Formats de documents pris en charge

Longueur :	Jusqu'à 11,7 po (297 mm)
Largeur :	Jusqu'à 8,5 po (215,9 mm)
Poids :	Jusqu'à 4,4 lb (2 kg)

! IMPORTANT

NE laissez PAS de document épais sur la vitre d'exposition du scanner. Dans le cas contraire, le chargeur automatique pourrait provoquer un bourrage.

Chargement des documents



Remarque

Lorsque vous utilisez la vitre du scanner, assurez-vous que le chargeur automatique de documents ne contient pas de papier.

- 1 Soulevez le capot document.
- 2 À l'aide des lignes repères situées sur la gauche et en haut, placez le document *face vers le bas* dans le coin supérieur gauche de la vitre du scanner.

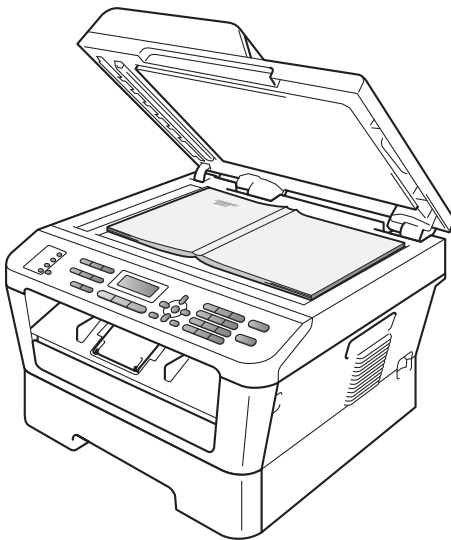
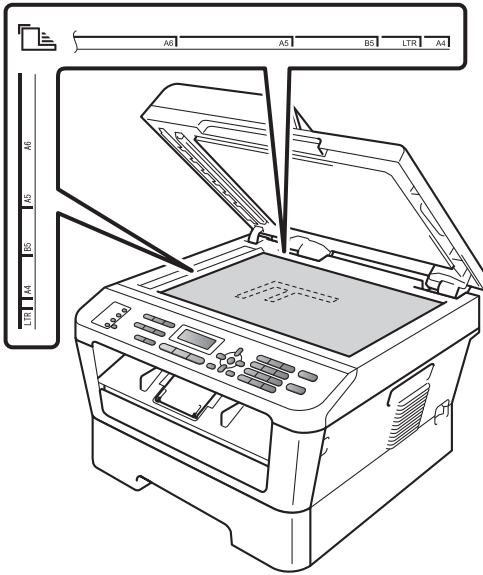

- 3 Refermez le capot document.

! IMPORTANT

Si le document est trop épais ou s'il s'agit d'un livre, veillez à ne pas fermer le capot brusquement ni exercer de pression.

4

Envoi d'une télécopie

Comment envoyer une télécopie

Les étapes suivantes expliquent comment envoyer une télécopie.

- 1 Pour envoyer une télécopie ou modifier les paramètres d'envoi ou de réception de télécopies, appuyez sur la touche  (**TÉLÉCOPIER**) pour l'illuminer en bleu.

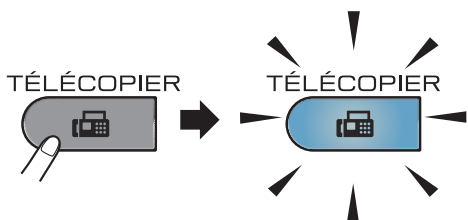

- 2 Effectuez l'une des actions suivantes pour charger votre document :
 - Placez le document *face vers le haut* sur le chargeur automatique de documents. (Consultez *Utilisation du chargeur automatique de documents (CAD)* à la page 23.)
 - Placez le document *face vers le bas* sur la vitre du scanner. (Consultez *Utilisation de la vitre du scanner* à la page 24.)
- 3 Réglez la taille de la vitre du scanner, la résolution ou le contraste de la télécopie, au besoin.
Pour des opérations et des paramètres d'envoi de télécopie plus évolués, consultez *Envoyer une télécopie* dans le *chapitre 3* du *Guide de l'utilisateur avancé* :
 - Diffusion
 - Envoi différé
 - Transm lot

- TX Immédiat
- Relevé TX
- Mode Outre-mer
- Résolution Fax
- Contraste
- Préparer PG
- Note pg couv

- 4 Entrez le numéro de télécopieur à l'aide du pavé numérique, d'une monotouche ou  (**Carnet d'adr.**) et saisissez le numéro à trois chiffres.
- 5 Appuyez sur **Marche**.

Envoi d'une télécopie à partir du chargeur automatique de documents

- L'appareil commence la numérisation du document.

Envoi d'une télécopie à partir de la vitre du scanner

- Si vous appuyez sur **Marche**, l'appareil amorce la numérisation de la première page.

Effectuez l'une des opérations suivantes :

- Pour envoyer une seule page, appuyez sur **2** pour sélectionner Non (Env) (ou appuyez de nouveau sur **Marche**). L'appareil commence l'envoi du document.

- Pour envoyer plus d'une page, appuyez sur **1** pour sélectionner **Oui** et placez la page suivante sur la vitre du scanner. Appuyez sur **OK**. L'appareil commence la numérisation de la page. (Répétez cette étape pour chaque page supplémentaire.) Si vous appuyez sur **Start**, l'appareil démarre l'envoi du document.



Remarque

Pour annuler, appuyez sur **Arrêt / Sortie**.

Télécopie de documents de format A4 à partir de la vitre du scanner

Lors de la télécopies de documents de format A4, vous devrez régler la taille de la vitre de numérisation à A4; faute de quoi vos télécopies ne seront pas complètes.

- 1 Vérifiez que vous êtes en mode Fax



- 2 (MFC-7360N)
Appuyez sur **Menu, 1, 7**.
(MFC-7460DN et MFC-7860DW)
Appuyez sur **Menu, 1, 7, 1**.

```
Numér document
1.Taill num plat
```

- 3 Appuyez sur **▲** ou sur **▼** pour sélectionner **A4**. Appuyez sur **OK**.
- 4 Appuyez sur **Arrêt / Sortie**.

Annulation d'une télécopie en cours

Appuyez sur **Arrêt / Sortie** pour annuler la télécopie. Si vous appuyez sur **Arrêt / Sortie** pendant que l'appareil est en cours de numérotation ou d'envoi, l'écran ACL affichera le message ci-dessous :

```
Compos. #XXX
1.Annul 2.Quitte
```

```
Envoyer #XXX
1.Annul 2.Quitte
```

Appuyez sur **1** pour annuler la télécopie.

Rapport de vérification de l'envoi

Le rapport de vérification de l'envoi sert de preuve d'expédition d'une télécopie. Ce rapport énumère le numéro du correspondant ou son numéro de télécopieur, la date et l'heure de la transmission, la durée de la transmission et le nombre de pages envoyées, et si la transmission s'est déroulée correctement ou non.

Plusieurs paramètres sont disponibles pour le rapport de vérification de l'envoi :

- **Activé** : imprime un rapport après chaque télécopie envoyée.
- **Activé+Image** : imprime un rapport après chaque télécopie envoyée. Une partie de la première page de la télécopie figure sur le rapport.
- **Désactivé** : imprime un rapport si la télécopie échoue suite à une erreur de transmission. Le paramètre est désactivé par défaut.
- **Désactivé+Image** : imprime un rapport si la télécopie échoue suite à une erreur de transmission. Une partie de la première page de la télécopie figure sur le rapport.

- 1 Appuyez sur **Menu, 2, 4, 1**.

```
Réglage rapp  
1.Transmission
```

- 2 Appuyez sur ▲ ou sur ▼ pour sélectionner **Activé**, **Activé+Image**, **Désactivé** ou **Désactivé+Image**. Appuyez sur **OK**.

- 3 Appuyez sur **Arrêt / Sortie**.



Remarque

- Si vous sélectionnez **Activé+Image** ou **Désactivé+Image**, l'image n'apparaît que dans le Rapport de vérification de l'envoi si Envoi en temps réel est réglé à **Désactivé**. (Consultez *Envoi en temps réel* au chapitre 3 du *Guide de l'utilisateur avancé*.)
 - Si la transmission réussit, **OK** apparaîtra en regard de **RÉSULTAT** sur le rapport de vérification de l'envoi. En cas d'échec, **ERREUR** apparaîtra en regard de **RÉSULTAT**.
-

Modes de réception

Sélectionnez le bon mode de réception

Le mode de réception est déterminé par les appareils externes et les services téléphoniques par abonnement (messagerie vocale, sonnerie distincte, etc.) que vous utilisez (ou utiliserez) sur la même ligne que l'appareil Brother.

Utiliserez-vous un numéro de sonnerie distincte pour recevoir des télécopies?

Brother utilise l'expression « Sonnerie distincte », mais les opérateurs téléphoniques utilisent différents noms pour ce service, tels que Custom Ringing, RingMaster, Personalized Ring, Sonnerie ado (Teen Ring), Sonnerie personnalisée (Ident-A-Ring), Appel personnalisé (Ident-A-Call), Data Ident-A-Call, Smart Ring, Télécopie Simple Biz et sonnerie de second numéro. (Voir *Sonnerie distincte* à la page 35 pour des instructions sur la configuration de cette fonction sur votre appareil.)

Utiliserez-vous une messagerie vocale sur la même ligne téléphonique que votre appareil Brother?

Si la ligne téléphonique sur laquelle est installé votre appareil Brother est munie d'une messagerie vocale, il est très possible que celle-ci et l'appareil entrent en conflit lors de la réception d'appels. (Voir *Messagerie vocale* à la page 34 pour des instructions sur la configuration de ce service sur votre appareil.)

Utiliserez-vous un répondeur sur la même ligne téléphonique que votre appareil Brother?

Votre répondeur (REP) répond automatiquement à chaque appel. Les messages vocaux sont stockés sur le répondeur externe et les messages de télécopie sont imprimés. Choisissez Tél *ext/rép* comme mode de réception. (Consultez *Branchement d'un REP (répondeur téléphonique) externe* à la page 37.)

Utiliserez-vous votre appareil Brother sur une ligne réservée à la transmission/réception de télécopies?

Votre appareil traite automatiquement chaque appel comme s'il s'agissait d'une télécopie. Choisissez Fax *seulement* comme mode de réception. (Consultez *Fax seulement* à la page 31.)

Utiliserez-vous votre appareil Brother sur la même ligne téléphonique que votre téléphone?

Voulez-vous recevoir automatiquement des messages vocaux et des télécopies?

Le mode de réception Fax/Tél est utilisé lorsque l'appareil Brother et votre téléphone partagent la même ligne. Choisissez Fax/Tél comme mode de réception. (Consultez *Fax/Tél* à la page 31.)

Remarque importante : Vous ne pourrez pas recevoir des messages vocaux sur la messagerie vocale ou un répondeur téléphonique si vous choisissez le mode Fax/Tél.

Vous attendez-vous à recevoir très peu de télécopies?

Choisissez Manuel comme mode de réception. Vous contrôlez la ligne téléphonique et devez répondre personnellement à chaque appel. (Consultez *Manuel* à la page 31.)

Suivez les instructions ci-dessous pour configurer le mode de réception :

- 1 Appuyez sur **Menu, 0, 1**.

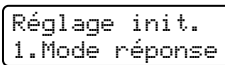

Réglage init.
1.Mode réponse

- 2 Appuyez sur ▲ ou sur ▼ pour sélectionner un mode de réception.
Appuyez sur **OK**.

- 3 Appuyez sur **Arrêt / Sortie**.

L'écran ACL affiche le mode de réception actuel.

Utilisation des modes de réception

Certains modes de réception répondent automatiquement (*Fax seulement* et *Fax/Tél*). Il peut être utile de changer la longueur de sonnerie avant d'utiliser ces modes. (Consultez *Longueur de sonnerie* à la page 32.)

Fax seulement

Le mode *Fax seulement* répond automatiquement à chaque appel de type télécopie.

Fax/Tél

Le mode *Fax/Tél* vous aide à gérer automatiquement les appels entrants en identifiant s'il s'agit de télécopies ou d'appels vocaux et en les traitant d'une des manières suivantes :

- Les télécopies seront reçues automatiquement.
- Les appels vocaux déclenchent la sonnerie du télécopieur/téléphone pour vous inviter à décrocher. La sonnerie du télécopieur/téléphone est une double sonnerie rapide émise par l'appareil.

(Voir aussi *Longueur de sonnerie* à la page 32 et *Durée de la sonnerie du télécopieur/téléphone (mode Fax/Tél seulement)* à la page 32.)

Manuel

Le mode *Manuel* désactive toutes les fonctions de réponse automatique, sauf si vous utilisez la fonction Réception sonnerie distincte.

Pour recevoir une télécopie en mode *Manuel*, décrochez le combiné du téléphone externe ou appuyez sur **Tonalité**. Lorsque vous entendez des tonalités de télécopieur (signaux sonores brefs répétés), appuyez sur **Marche**, puis sur **2** pour recevoir une télécopie. Vous pouvez aussi utiliser la fonction Réception simplifiée pour recevoir des télécopies en décrochant un combiné sur la même ligne que l'appareil.

(Voir aussi *Réception simplifiée* à la page 33.)

Répondeur téléphonique externe

Le mode *Tél ext/rép* permet à un répondeur externe de gérer tous vos appels entrants. Les appels entrants seront traités comme suit :

- Les télécopies seront reçues automatiquement.
- Les appelants vocaux peuvent enregistrer un message sur le répondeur externe.

(Pour plus d'informations, voir *Branchement d'un REP (répondeur téléphonique) externe* à la page 37.)

Paramètres du mode de réception

Longueur de sonnerie

Le réglage de longueur de sonnerie détermine le nombre de sonneries qui doivent retentir avant que l'appareil réponde dans les modes **Fax seulement** et **Fax/Tél.**

Si vous avez des téléphones externes ou supplémentaires sur la même ligne que l'appareil, conservez le réglage de longueur de sonnerie sur 4. (Consultez *Réception simplifiée* à la page 33.)

- 1 Vérifiez que vous êtes en mode Fax



- 2 Appuyez sur **Menu, 2, 1, 1.**

```
Réglage récep.
1.Long.Sonnerie
```

- 3 Appuyez sur ▲ ou ▼ pour sélectionner 00, 01, 02, 03 or 04 selon le nombre souhaité de sonneries avant que l'appareil réponde. Appuyez sur **OK.**



Remarque

Si vous sélectionnez 00, l'appareil répondra immédiatement et la ligne ne sonnera pas du tout.

- 4 Appuyez sur **Arrêt / Sortie.**

Durée de la sonnerie du télécopieur/téléphone (mode Fax/Tél seulement)

Quand quelqu'un appelle votre appareil, vous et votre appelant entendez la sonnerie normale du téléphone. Le nombre de sonneries est défini par le paramétrage de la longueur de sonnerie.

Si l'appel est une télécopie, votre appareil la reçoit; par contre, s'il s'agit d'un appel vocal, l'appareil émet la sonnerie de télécopieur/téléphone (une double sonnerie rapide) pendant la durée que vous avez définie dans le paramétrage de durée de sonnerie du télécopieur/téléphone. Si vous entendez la sonnerie du télécopieur/téléphone, c'est que vous avez un appel vocal sur la ligne.

Comme la sonnerie du télécopieur/téléphone est émise par l'appareil, les téléphones supplémentaires et téléphones externes ne *sonnent pas*, mais vous pouvez quand même répondre à l'appel sur n'importe quel téléphone. (Pour plus d'informations, voir *Utilisation des codes à distance* à la page 41.)

- 1 Vérifiez que vous êtes en mode Fax



- 2 Appuyez sur **Menu, 2, 1, 2.**

```
Réglage récep.
2.Durée sonn F/T
```

- 3 Appuyez sur ▲ ou sur ▼ afin de sélectionner le nombre de sonneries que devra émettre l'appareil pour vous prévenir d'un appel vocal (20, 30, 40 ou 70 secondes). Appuyez sur **OK.**

- 4 Appuyez sur **Arrêt / Sortie.**

Réception simplifiée

Si la réception simplifiée est **Activé** :

L'appareil peut recevoir une télécopie automatiquement, même si vous répondez à l'appel. Lorsque **Réception** s'affiche sur l'écran ACL ou que vous entendez un déclic sur la ligne téléphonique via le combiné que vous utilisez, raccrochez simplement le combiné. Votre appareil s'occupe du reste.

Si la réception simplifiée est **Désactivé** :

Si vous vous trouvez auprès de l'appareil et que vous répondez tout d'abord à un appel de télécopie en décrochant le combiné externe, appuyez sur **Marche**, puis sur **2** pour recevoir.

Si vous avez répondu à un téléphone supplémentaire, appuyez sur ***51**.



Remarque

- Si cette fonction est réglée à **Activé**, mais que votre appareil ne prend pas un appel de télécopie lorsque vous décrochez un combiné de téléphone supplémentaire, appuyez sur le code de réception de télécopie ***51**.
- Si vous envoyez des télécopies à partir d'un ordinateur partageant la même ligne téléphonique et que l'appareil les intercepte, réglez la fonction **Réception simplifiée** à **Désactivé**.

- 1 Vérifiez que vous êtes en mode Fax



- 2 Appuyez sur **Menu**, **2**, **1**, **3**.

```
Réglage récep.  
3.Récep facile
```

- 3 Appuyez sur **▲** ou **▼** pour sélectionner **Activé** ou **Désactivé**. Appuyez sur **OK**.

- 4 Appuyez sur **Arrêt / Sortie**.

Services téléphoniques

Messagerie vocale

Si la ligne téléphonique sur laquelle est installé votre appareil Brother est munie d'une messagerie vocale, il se peut que celle-ci et l'appareil entrent en conflit lors de la réception d'appels.

Si par exemple la messagerie vocale doit répondre aux appels dans un délai de quatre sonneries et l'appareil Brother dans un délai de deux sonneries, alors l'appareil Brother va répondre le premier. Cela ne permettra pas aux appelants vocaux de laisser un message sur la messagerie vocale.

De même, si votre appareil Brother doit répondre aux appels dans un délai de quatre sonneries et la messagerie vocale dans un délai de deux sonneries, alors la messagerie vocale va répondre la première. Cela ne permettra pas à l'appareil Brother de recevoir des télécopies entrantes, puisque la messagerie vocale ne peut pas les transférer à l'appareil Brother.

Pour éviter des conflits entre l'appareil Brother et le service de la messagerie vocale, effectuez l'une des opérations suivantes :

Obtenez le service de sonnerie distincte de votre opérateur téléphonique. La sonnerie distincte est une fonction de l'appareil Brother qui permet à une personne qui n'a qu'une seule ligne de recevoir des appels vocaux et des télécopies de deux numéros différents sur cette ligne. Brother utilise l'expression « Sonnerie distincte », mais les opérateurs téléphoniques utilisent différents noms pour ce service, tels que Custom Ringing, Personalized Ring, Smart Ring, RingMaster, Ident-A-Ring, Ident-A-Call, Data Ident-A-Call,

Teen Ring et SimpleBiz Fax & Alternate Number Ringing. Ce service établit un second numéro de téléphone relié à la même ligne que le nombre existant. Chaque numéro possède alors sa propre sonnerie. En général, le numéro initial a une sonnerie standard et reçoit des appels vocaux, tandis que le second numéro a une sonnerie différente et reçoit des télécopies. (Consultez *Sonnerie distincte* à la page 35.)

OU

Réglez le mode de réception de votre appareil Brother à « Manuel ». En mode manuel, vous devez répondre vous-même à tous les appels entrants si vous voulez être en mesure de recevoir une télécopie. Si l'appel entrant est un appel téléphonique, alors terminez l'appel comme d'habitude. Si vous entendez des bips de réception de télécopie, vous devez transférer l'appel vers l'appareil Brother. (Consultez *Utilisation de téléphones supplémentaires et téléphones externes* à la page 40.) Les télécopies et appels vocaux sans réponse passeront à votre messagerie vocale. (Pour régler l'appareil en mode **MANUEL**, voir *Sélectionnez le bon mode de réception* à la page 29.)

Sonnerie distincte

La sonnerie distincte est une fonction de l'appareil Brother qui permet à une personne n'ayant qu'une seule ligne de recevoir des appels vocaux et des télécopies sur deux numéros de téléphone différents de cette ligne. Brother utilise l'expression « Sonnerie distincte », mais les opérateurs téléphoniques présentent ce service sous de noms différents, tels que Smart Ring, Ring Master ou Ident-a-Ring. Ce service établit un second numéro de téléphone relié à la même ligne que le nombre existant. Chaque numéro possède alors sa propre sonnerie. En général, le numéro initial a une sonnerie standard et reçoit des appels vocaux, tandis que le second numéro a une sonnerie différente et reçoit des télécopies.



Remarque

- Avant de pouvoir configurer la sonnerie distincte sur votre appareil, vous devez vous abonner au service de sonnerie distincte proposé par votre opérateur téléphonique.
- Appelez votre opérateur téléphonique pour connaître les tarifs et la disponibilité de ce service dans votre localité.

Quels sont les avantages de la « sonnerie distincte » de votre opérateur téléphonique ?

Le service de sonnerie distincte de votre opérateur téléphonique vous permet d'avoir plus d'un numéro sur la même ligne téléphonique. **Si vous avez besoin de plus d'un numéro de téléphone, c'est moins cher que de payer pour une ligne additionnelle.** Chaque numéro de téléphone possède sa propre sonnerie distincte, ce qui vous permet d'identifier le numéro qui sonne. C'est aussi le moyen le plus pratique d'affecter un numéro distinct à votre appareil.



Remarque

Appelez votre opérateur téléphonique pour connaître les tarifs et la disponibilité de ce service dans votre localité.

Quels sont les avantages de la « sonnerie distincte » de Brother ?

L'appareil Brother possède une fonction de sonnerie distincte afin que vous puissiez pleinement bénéficier du service de sonnerie distincte offert par votre opérateur téléphonique. Le nouveau numéro de votre ligne téléphonique existante est réservé exclusivement à la réception de télécopies.



Remarque

Avant de pouvoir configurer la sonnerie distincte sur votre appareil, vous devez d'abord vous abonner au service de sonnerie distincte offert par votre opérateur téléphonique.

Utilisez-vous le service de messagerie vocale ?

Si vous avez la messagerie vocale sur la ligne téléphonique à laquelle vous brancherez votre appareil, *il est très possible que celui-ci et la messagerie vocale entrent en conflit lors de la réception d'appels.*

Néanmoins, la fonction de sonnerie distincte vous permet d'utiliser plusieurs numéros sur la ligne sans que la messagerie vocale et l'appareil éprouvent de la difficulté à fonctionner ensemble. Si chacun a son propre numéro, aucun n'interférera dans les opérations de l'autre.





Si vous choisissez le service de sonnerie distincte offert par votre opérateur téléphonique, vous devrez suivre les étapes ci-dessous pour « enregistrer » le type de sonnerie associé au nouveau numéro. Ainsi, votre appareil sera capable de distinguer les appels téléphoniques des télécopies.

Remarque

Vous pouvez modifier ou annuler le type de sonnerie distincte à tout moment. Vous pouvez également le désactiver temporairement, et le réactiver ultérieurement. Lorsque vous changez de numéro de télécopieur, n'oubliez pas de reconfigurer la fonction.

Avant de choisir le type de sonnerie à enregistrer

Vous ne pouvez enregistrer qu'un seul type de sonnerie distincte sur votre appareil. Certains types de sonnerie ne peuvent pas être enregistrés. Les types de sonnerie distincte illustrés dans le tableau ci-dessous sont pris en charge par l'appareil Brother. Enregistrez le type de sonnerie que votre opérateur téléphonique vous a attribué.

Type de sonnerie	Sonnerie	
1	long-long	
2	court-long-court	
3	court-court-long	
4	très long (type usuel)	

Remarque

- Le type de sonnerie n° 1, souvent appelé « court-court », est le plus courant.
- Si le type de sonnerie de votre nouveau numéro ne figure pas dans ce tableau, **prenez contact avec votre opérateur téléphonique et demandez-lui de vous attribuer un type qui convienne à votre appareil.**

- L'appareil ne répondra qu'aux appels destinés au numéro qui lui a été assigné.
- Les deux premiers coups de sonnerie sur l'appareil sont silencieux. C'est parce que le télécopieur « écoute » le type de sonnerie (en le comparant au type « enregistré »). (Les autres téléphones reliés à la même ligne émettent une sonnerie.)
- Si vous programmez l'appareil correctement, celui-ci reconnaîtra le type de sonnerie de son « numéro de télécopieur » après deux coups de sonnerie et répondra par la tonalité de télécopie. Si l'appareil découvre qu'il s'agit d'un « numéro vocal », il ne répondra pas.

Enregistrement du type de sonnerie distincte Très important !

Après avoir activé la fonction de sonnerie distincte, votre numéro de sonnerie distincte recevra les télécopies automatiquement. Le mode de réception est défini automatiquement à Manuel et ce mode ne peut pas être modifié tant que la fonction de sonnerie distincte est activée. Cela garantit que l'appareil Brother ne répondra qu'au numéro de la sonnerie distincte et n'interviendra pas quand on appelle votre numéro de téléphone principal.

- 1 Appuyez sur **Menu, 2, 0, 2.**

Divers
 2.Spéciale

- 2 Appuyez sur ▲ ou sur ▼ pour sélectionner Régler.
- 3 Appuyez sur **OK.**

- 4 Appuyez sur ▲ ou sur ▼ afin de sélectionner le type de sonnerie prédéfini à utiliser.
Appuyez sur **OK**.
(Vous allez entendre tour à tour chacun des types de sonnerie à mesure que vous les faites défiler. Assurez-vous de choisir le type que votre opérateur téléphonique vous a attribué.)
- 5 Appuyez sur **Arrêt / Sortie**.
La fonction de sonnerie distincte est maintenant activée.

Désactivation de la sonnerie distincte

- 1 Appuyez sur **Menu, 2, 0, 2**.

Divers
 2. Spéciale
- 2 Appuyez sur ▲ ou sur ▼ pour sélectionner **Désactivé**.
Appuyez sur **OK**.
- 3 Appuyez sur **Arrêt / Sortie**.



Remarque

Si vous ne voulez pas recevoir de télécopies sur votre numéro de sonnerie distincte, vous pouvez désactiver cette fonction. L'appareil demeurera en mode réception et **Manuel** vous devrez donc le configurer à nouveau. (Consultez *Sélectionnez le bon mode de réception* à la page 29.)

Branchement d'un REP (répondeur téléphonique) externe

Vous pouvez connecter un répondeur externe (REP) sur la même ligne que votre appareil. Lorsque le répondeur externe répond à un appel, votre appareil va « interpréter » la tonalité CNG (appel de télécopie) envoyée par un télécopieur émetteur. S'il peut l'interpréter, l'appareil prend l'appel et reçoit la télécopie. S'il ne peut pas l'interpréter, il laisse le répondeur prendre le message vocal et l'afficheur affiche **Téléphone**.

Le répondeur externe doit répondre aux appels dans un délai maximum de quatre sonneries (la configuration recommandée est de deux sonneries). Tant que le répondeur externe n'aura pas répondu à l'appel, l'appareil ne pourra pas discerner la tonalité CNG. La tonalité CNG émise par l'appareil émetteur ne dure que de huit à dix secondes. Il n'est pas conseillé d'utiliser la fonction de réduction des coûts d'appel téléphonique sur le répondeur externe si celle-ci dépasse quatre sonneries.

À moins que vous n'utilisiez la sonnerie distincte, le répondeur doit être branché sur la prise **EXT.** de l'appareil.

Avant de brancher un REP (répondeur) externe TAD, retirez le capuchon de protection (2) de la prise **EXT.** de l'appareil.

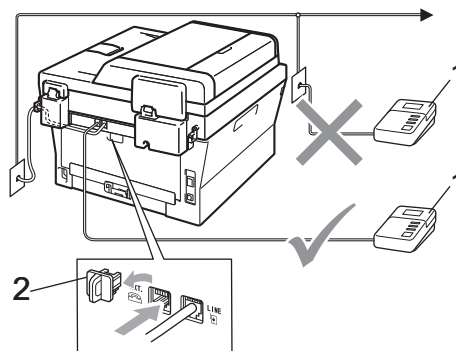

- 1 REP
- 2 Capuchon de protection



Remarque

Si vous avez des problèmes lors de la réception de télécopies, réduisez la longueur de sonnerie sur le répondeur externe.

Branchements

Le répondeur téléphonique externe doit être branché à l'arrière de l'appareil, sur la prise EXT. Si vous branchez le répondeur externe sur une prise murale, votre appareil ne pourra pas fonctionner correctement (à moins que vous n'utilisiez une sonnerie distincte).

- 1 Branchez le cordon de ligne téléphonique de la prise murale téléphonique sur la prise marquée LINE à l'arrière de l'appareil.
- 2 Branchez le cordon de ligne téléphonique du répondeur externe sur la prise marquée EXT à l'arrière de l'appareil. (Sur le répondeur, assurez-vous que ce cordon est branché sur la prise de la ligne téléphonique et non sur la prise du combiné.)
- 3 Configurez votre REP externe à quatre sonneries ou moins. (Le paramétrage de la longueur de sonnerie de l'appareil n'est pas pris en compte.)
- 4 Enregistrez le message sortant sur votre répondeur externe.
- 5 Mettez le répondeur en mode de réception des appels.
- 6 Paramétrez le mode de réception à Tél ext / rép. (Consultez *Sélectionnez le bon mode de réception* à la page 29.)

Enregistrement d'un message sortant

- 1 Enregistrez un silence de 5 secondes au début du message. Ce délai permettra à l'appareil de discerner les tonalités de télécopieur.
- 2 Assurez-vous que le message ne dépasse pas 20 secondes.
- 3 Terminer votre message de 20-secondes en indiquant votre code de réception de télécopie à l'intention des correspondants qui veulent vous envoyer une télécopie manuellement. Par exemple : « Après le signal sonore, laissez un message ou appuyez sur *51 et **Marche** pour envoyer une télécopie. »



Remarque

Votre appareil étant incapable de détecter la tonalité de télécopie en présence de voix fortes, nous vous recommandons de commencer votre message sortant par un silence de cinq secondes. Vous pouvez, si vous le préférez, ne pas enregistrer cette pause. Cependant, si votre appareil a des problèmes de réception, ré-enregistrez le message sortant en commençant par cette pause.

Branchements multi-lignes (PBX)

Nous vous conseillons de demander à la compagnie qui a installé votre autocommutateur privé (PBX) de brancher votre appareil. Si vous avez un système multiligne, nous vous conseillons de demander à l'installateur de brancher l'appareil sur la dernière ligne du système. Cela permettra d'éviter que l'appareil ne s'enclenche chaque fois que le système reçoit des appels téléphoniques. Si tous les appels entrants sont pris en charge par un standardiste, il est conseillé de régler le mode de réception à *Manuel*.

Nous ne pouvons pas garantir le bon fonctionnement de votre appareil dans toutes les circonstances s'il est relié à un autocommutateur privé. Si vous éprouvez des problèmes lors de l'envoi ou de la réception de télécopies, communiquez avec la compagnie responsable de la gestion de votre autocommutateur privé.

Téléphones supplémentaires et téléphones externes

Branchement d'un téléphone externe ou supplémentaire

Vous pouvez brancher un téléphone distinct directement à l'appareil comme indiqué sur la figure ci-dessous.

Branchez le cordon de ligne téléphonique sur la prise marquée EXT.

Avant de brancher un téléphone externe, retirez le capuchon de protection (3) de la prise EXT. de l'appareil.

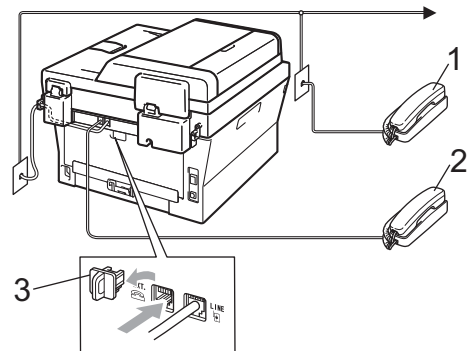

1 Téléphone supplémentaire

2 Téléphone externe

3 Capuchon de protection

Lorsque vous utilisez un téléphone externe, l'écran ACL indique *Téléphone*.

Utilisation de téléphones supplémentaires et téléphones externes

Utilisation de téléphones supplémentaires

Si vous répondez à un appel de télécopieur sur votre poste supplémentaire, vous pouvez faire basculer la télécopie sur votre appareil en appuyant sur le code de réception de télécopie *51.

Si l'appareil reçoit un appel vocal et émet des pseudo-sonneries doubles pour vous demander d'y répondre, vous pouvez faire basculer l'appel sur votre poste supplémentaire en appuyant sur le code de réponse téléphonique #51. (Consultez *Durée de la sonnerie du télécopieur/téléphone (mode Fax/Tél seulement)* à la page 32.)

Utilisation d'un téléphone externe (branché sur la prise EXT. de l'appareil)

Si vous répondez à un appel de télécopieur sur un téléphone externe branché sur la prise EXT de l'appareil, vous pouvez faire basculer la télécopie sur votre appareil en appuyant sur **Marche** et en sélectionnant **Recevoir**.

Si l'appareil reçoit un appel vocal et émet des pseudo-sonneries doubles pour vous demander d'y répondre, vous pouvez faire basculer l'appel sur le téléphone externe en appuyant sur **Tonalité**.

Si vous répondez à un appel et que personne n'est en ligne :

Il s'agit sans doute d'une télécopie que vous êtes en train de recevoir manuellement.

Appuyez sur *51 et attendez la tonalité de réception de télécopie (sons stridents) ou le message Réception sur l'écran ACL, puis raccrochez.



Remarque

Vous pouvez également utiliser la fonction Réception facile pour faire basculer automatiquement l'appel sur votre appareil. (Consultez *Réception simplifiée* à la page 33.)

Utilisation d'un combiné externe sans fil d'une marque autre que Brother

Si votre téléphone sans fil d'une marque autre que Brother est branché à la prise EXT. de l'appareil (voir *Branchement d'un téléphone externe ou supplémentaire* à la page 39) et que vous vous déplacez souvent avec le combiné sans fil, le mieux est de répondre aux appels pendant la durée de la sonnerie.

Si vous laissez l'appareil répondre en premier, vous devrez vous rendre à l'appareil pour appuyer sur **Tonalité** afin de transférer l'appel au combiné sans fil.

Utilisation des codes à distance

Code de réception de télécopie

Si vous répondez à un appel de télécopieur sur votre poste supplémentaire, vous pouvez faire basculer la télécopie sur votre appareil en appuyant sur le code de réception de télécopie *51. Attendez les sons stridents, puis raccrochez le combiné. (Consultez *Réception simplifiée* à la page 33.)

Si vous répondez à un appel de télécopie sur le téléphone externe, vous pouvez faire basculer la télécopie sur l'appareil en appuyant sur **Marche**.

Code de réception téléphonique

Si vous recevez un appel vocal et que l'appareil se trouve en mode Fax/Tél, il laissera retentir la double sonnerie du télécopieur/téléphone après le temps de sonnerie initial. Si vous répondez à l'appel sur un téléphone supplémentaire, vous pouvez désactiver la sonnerie du télécopieur/téléphone en appuyant sur **#51** (assurez-vous d'appuyer sur ces touches *entre* les sonneries).

Si l'appareil reçoit un appel vocal et émet des pseudo/doubles sonneries pour vous demander d'y répondre, vous pouvez faire basculer l'appel sur le téléphone externe en appuyant sur **Tonalité**.

Modification des codes d'accès à distance

Le code prédéfini de Réception de télécopie est *51. Le code prédéfini de Réponse téléphonique est #51. Si votre communication est constamment coupée lorsque vous interrogez votre répondeur externe, essayez de changer les codes d'accès à distance à trois chiffres, par exemple, ### et 999.

- 1 Vérifiez que vous êtes en mode Fax



- 2 Appuyez sur **Menu, 2, 1, 4.**

Réglage récep.
4. Code distance

- 3 Appuyez sur ▲ ou ▼ pour sélectionner **Activé (ou Désactivé)**. Appuyez sur **OK**.

- 4 Si vous avez sélectionné **Activé** à l'étape 3, entrez le nouveau Code de réception de télécopie. Appuyez sur **OK**.

- 5 Entrez le nouveau Code de réponse téléphonique. Appuyez sur **OK**.

- 6 Appuyez sur **Arrêt / Sortie**.

7

Composition et enregistrement de numéros

Comment composer un numéro

Vous pouvez composer un numéro de plusieurs façons.

Composition manuelle

Utilisez le pavé numérique pour entrer tous les chiffres du numéro de téléphone ou de télécopie.



Composition monotouche

Appuyez sur la monotouche sur laquelle le numéro que vous voulez appeler est enregistré. (Consultez *Enregistrement de numéros monotouches* à la page 46.)

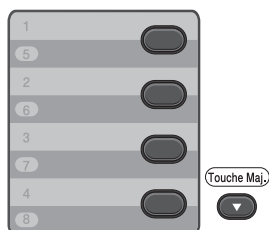

Pour composer les numéros de monotouche 5 à 8, enfoncez la touche **Touche Maj.** pendant que vous appuyez sur la monotouche.

Numéros abrégés

Appuyez sur  (**Carnet d'adr.**), puis entrez le numéro abrégé à trois chiffres. (Consultez *Enregistrement de numéros abrégés* à la page 48.)



Numéro à trois chiffres



Remarque

Si l'écran ACL affiche **Enr maintenant?** lorsque vous entrez un numéro de monotouche ou un numéro abrégé, cela signifie qu'aucun numéro n'y est enregistré.

Recherche

Vous pouvez rechercher dans l'ordre alphabétique les noms enregistrés dans la mémoire des numéros de monotouche et dans celle des numéros abrégés. (Voir *Enregistrement de numéros monotouches* à la page 46 et *Enregistrement de numéros abrégés* à la page 48.)

- 1 Appuyez deux fois sur  (**Carnet d'adr.**).
- 2 Appuyez sur la touche du pavé numérique pour les premières lettres du nom. (Utilisez le tableau de la section *Saisie de texte* à la page 137 pour vous aider à entrer les lettres.) Appuyez sur **OK**.
- 3 Appuyez sur ▲ ou ▼ pour faire défiler la liste jusqu'à ce que vous trouviez le nom que vous cherchez. Appuyez sur **OK**.
- 4 Appuyez sur **Marche**.



Remarque

- Si vous n'entrez aucune lettre et que vous appuyez sur **OK** à l'étape 2, tous les noms enregistrés apparaissent. Appuyez sur ▲ ou ▼ pour faire défiler la liste jusqu'à ce que vous trouviez le nom que vous cherchez.
- Si l'écran ACL indique `Auc cntct` trouvé quand vous entrez la première lettre du nom, c'est qu'aucun nom correspondant à cette lettre n'a encore été enregistré.

Recomposition du numéro de télécopieur

Si vous envoyez une télécopie manuellement et que la ligne est occupée, appuyez sur **Recomp / Pause** et essayez de nouveau. Vous pouvez appeler le dernier numéro composé en appuyant sur **Recomp / Pause**. **Recomp / Pause** ne fonctionne que si vous avez composé à partir du panneau de commande.

Si vous envoyez automatiquement une télécopie et que la ligne est occupée, l'appareil recomposera automatiquement le numéro une fois au bout de cinq minutes.

Enregistrement de numéros

Vous pouvez configurer votre appareil pour qu'il effectue les types suivants de compositionsimplifiée : monotouche, numéro abrégé et groupes pour la diffusion de télécopies. Vous pouvez aussi spécifier la résolution par défaut pour chaque numéro de monotouche et abrégé. Quand vous composez un numéro abrégé, l'écran ACL présente le nom, si vous l'avez enregistré, ou le numéro de votre correspondant. Vous pouvez aussi enregistrer un profil de numérisation avec le numéro de télécopieur.

En cas de coupure de courant, les numéros abrégés enregistrés dans la mémoire sont conservés.

Un profil de numérisation mémorise la résolution et les autres réglages de numérisation que vous choisissez quand vous enregistrez un numéro. Par exemple, on vous demandera de sélectionner la résolution standard, fine, ou photo si vous avez sélectionné la fonction I-FAX. Ou on vous demandera de choisir entre TIFF noir et blanc, PDF noir et blanc, JPG gris, PDF gris, XPS gris XPS, JPG couleur, PDF couleur ou XPS couleur si vous avez sélectionné la fonction Courriel. (On peut télécharger les fonctions I-FAX et Courriel pour MFC-7460DN et MFC-7860DW uniquement.)

Options des monotouches et des numéros abrégés

Le tableau suivant présente les options pour la mémorisation de monotouches ou de numéros abrégés après avoir téléchargé les options IFAX et courriel pour MFC-7460DN et MFC-7860DW.

Étape 1 Entrez la monotouche ou l'emplacement de numéro abrégé	Étape 2 Sélectionner le type d'enregistrement	Étape 3 Entrez le numéro ou l'adresse courriel	Étape 4 Entrez le nom	Étape 5 Sélectionnez la résolution	Étape 6 Sélectionnez le type de fichier
Monotouche ou numéro abrégé	F/T	Numéro de télécopie ou de téléphone	(Nom) Appuyez sur OK.	Std, Fin, S.Fin, Photo	—
	IFAX	l'adresse courriel		Std, Fin, Photo	—
	Courr. - PDF cl			100 ppp, 200 ppp, 300 ppp, 600 ppp	PDF, SPDF
	Courr. - JPG cl			100 ppp, 200 ppp, 300 ppp, 600 ppp	—
	Courr. - XPS cl			100 ppp, 200 ppp, 300 ppp, 600 ppp	—
	Cour - PDF gr			100 ppp, 200 ppp, 300 ppp	PDF, SPDF
	Cour - JPG gr			100 ppp, 200 ppp, 300 ppp	—
	Cour - XPS gr			100 ppp, 200 ppp, 300 ppp	—
	Cour - PDF N&B			200 ppp, 200x100 ppp	PDF, SPDF
	Cour - TIFF N&B			200 ppp, 200x100 ppp	—

Enregistrer une pause

Appuyez sur **Recomp / Pause** pour insérer une pause de 3,5-secondes entre les numéros. Vous pouvez appuyer sur **Recomp / Pause** autant de fois que nécessaire pour augmenter la durée de la pause.

Enregistrement de numéros monotouches

Votre appareil a 4 monotouches où vous pouvez enregistrer 8 numéros de télécopieur ou de téléphone pour une numérotation automatique. Pour accéder aux numéros 5 à 8, enfoncez la touche **Touche Maj.** pendant que vous appuyez sur la monotouche.

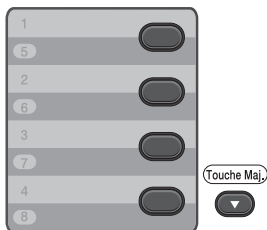

- 1 Appuyez sur la monotouche où vous souhaitez enregistrer le numéro. Si aucun numéro n'y est encore enregistré, l'écran ACL affiche `Enr maintenant?` Appuyez sur **1** pour sélectionner `Oui`.
- 2 Entrez le numéro de téléphone ou de télécopieur (maximum 20 caractères). Appuyez sur **OK**.
- 3 Choisissez l'une des actions suivantes :
 - Entrez le nom à l'aide du pavé numérique (maximum 15 caractères). Utilisez le tableau *Saisie de texte* à la page 137 pour vous aider à entrer les lettres. Appuyez sur **OK**.
 - Appuyez sur **OK** pour enregistrer le numéro sans nom.

- 4 (Pour MFC-7460DN et MFC-7860DW) Si vous voulez sauvegarder une résolution de télécopie avec le numéro, choisissez l'une des actions suivantes :

- Pour enregistrer la résolution de télécopie, appuyez sur **▲** ou **▼** pour sélectionner `Std`, `Fin`, `S. Fin` ou `Photo`.

Appuyez sur **OK**.

- Appuyez sur **OK** si vous ne voulez pas changer la résolution par défaut.

Si vous avez téléchargé les options I-FAX et Courriel (pour MFC-7460DN et MFC-7860DW)

- 1 Appuyez sur la monotouche où vous souhaitez enregistrer le numéro. Si aucun numéro n'y est encore enregistré, l'écran ACL affiche `Enr maintenant?`. Appuyez sur **1** pour sélectionner `Oui`.
- 2 Appuyez sur **▲** ou sur **▼** pour sélectionner l'une des options suivantes :
 - F/T
 - IFAX
 - Courr. - PDF cl
 - Courr. - JPG cl
 - Courr. - XPS cl
 - Cour - PDF gr
 - Cour - JPG gr
 - Cour - XPS gr
 - Cour - PDF N&B
 - Cour - TIFF N&B
 Appuyez sur **OK**.

- 3 Entrez le numéro de téléphone, de télécopie (maximum 20 caractères) ou l'adresse courriel (maximum 60 caractères chaque adresse). Utilisez le tableau *Saisie de texte* à la page 137 pour vous aider à entrer les lettres. Appuyez sur **OK**.

**Remarque**

- Si vous avez sélectionné un type de mémorisation de courriel à l'étape ② et enregistré l'adresse courriel, vous ne pourrez utiliser celle-ci qu'en mode Scan.
- Si vous avez sélectionné le type d'enregistrement I-FAX à l'étape ② et enregistré l'adresse courriel, vous ne pourrez utiliser celle-ci qu'en mode Fax.

4

Effectuez l'une des opérations suivantes :

- Entrez le nom à l'aide du pavé numérique (maximum 15 caractères).
Appuyez sur **OK**.
- Appuyez sur **OK** pour enregistrer le numéro sans nom.

5

Effectuez l'une des opérations suivantes :

- Si vous voulez enregistrer une résolution de télécopie/numérisation en même temps que le numéro, passez à l'étape appropriée tel qu'illustré dans le tableau suivant :
- Si vous ne voulez pas changer la résolution par défaut, appuyez sur **OK**, puis passez à l'étape ⑫.

Option choisie à l'étape ②	Passez à l'étape
F/T	⑥
IFAX	⑦
Courr. - PDF cl	⑧
Courr. - JPG cl	
Courr. - XPS cl	
Cour - PDF gr	⑨
Cour - JPG gr	
Cour - XPS gr	
Cour - PDF N&B	⑩
Cour - TIFF N&B	

**Remarque**

- Lorsque vous faites une diffusion et que vous avez enregistré un profil de numérisation en même temps que le numéro ou l'adresse courriel, ce profil du numéro monotouche, abrégé ou de groupe que vous avez d'abord choisi sera appliqué à la diffusion.
- Vous pouvez aussi enregistrer le numéro en appuyant sur **Menu, 2, 3, 1**.
- Pour des détails sur le format de fichier, consultez le *Guide utilisateur - Logiciel*.

6

Appuyez sur ▲ ou sur ▼ pour sélectionner Std, Fin, S. Fin ou Photo.

Appuyez sur **OK** et passez à l'étape ⑫.

7

Appuyez sur ▲ ou ▼ pour sélectionner Std, Fin ou Photo.

Appuyez sur **OK** et passez à l'étape ⑫.

8

Appuyez sur ▲ ou sur ▼ pour sélectionner 100 ppp, 200 ppp, 300 ppp ou 600 ppp.

Appuyez sur **OK**.

- Si vous avez choisi Courr. - PDF cl, passez à l'étape ⑪.

- Si vous avez choisi Courr. - JPG cl ou Courr. - XPS cl, passez à l'étape ⑫.

9

Appuyez sur ▲ ou sur ▼ pour sélectionner 100 ppp, 200 ppp ou 300 ppp.

Appuyez sur **OK**.

- Si vous avez choisi Cour - PDF gr, passez à l'étape ⑪.

- Si vous avez choisi Cour - JPG gr ou Cour - XPS gr, passez à l'étape ⑫.

10

Appuyez sur ▲ ou sur ▼ pour sélectionner 200x100 ppp ou 200 ppp.

Appuyez sur **OK**.

7

- Si vous avez choisi **Cour** - PDF N&B, passez à l'étape 11.
- Si vous avez choisi **Cour** - TIFF N&B, passez à l'étape 12.

11 Sélectionnez le type de PDF à partir de PDF ou SPDF (Secure PDF) que vous utiliserez pour envoi à votre PC. Appuyez sur **OK** et passez ensuite à l'étape 12.

12 Appuyez sur **Arrêt / Sortie**.

Enregistrement de numéros abrégés

Vous pouvez enregistrer les numéros fréquemment utilisés en tant que numéros abrégés. Ainsi, pour composer, vous n'aurez qu'à appuyer sur quelques touches ( **(Carnet d'adr.)**, le numéro à trois chiffres et **Marche**). L'appareil peut enregistrer 200 numéros abrégés (001 - 200).

1 Appuyez sur  **(Carnet d'adr.)** et entrez un numéro abrégé à trois chiffres (001-200). Si aucun numéro n'y est encore enregistré, l'écran ACL affiche **Enr maintenant?**. Appuyez sur **1** pour sélectionner **Oui**.

2 Entrez le numéro de téléphone ou de télécopieur (maximum 20 caractères). Utilisez le tableau *Saisie de texte* à la page 137 pour vous aider à entrer les lettres. Appuyez sur **OK**.

3 Effectuez l'une des opérations suivantes :

- Entrez le nom à l'aide du pavé numérique (maximum 15 caractères). Appuyez sur **OK**.
- Appuyez sur **OK** pour enregistrer le numéro sans nom.

4 (Pour MFC-7460DN et MFC-7860DW) Si vous voulez sauvegarder une résolution de télécopie avec le numéro, choisissez l'une des actions suivantes :

- Pour enregistrer la résolution de télécopie, appuyez sur **▲** ou **▼** pour sélectionner **Std**, **Fin**, **S. Fin** ou **Photo**.

Appuyez sur **OK**.

- Appuyez sur **OK** si vous ne voulez pas changer la résolution par défaut.

Si vous avez téléchargé les options I-FAX et Courriel (pour MFC-7460DN et MFC-7860DW)

1 Appuyez sur  **(Carnet d'adr.)** et entrez un numéro abrégé à trois chiffres (001-200).

Si aucun numéro n'y est encore enregistré, l'écran ACL affiche **Enr maintenant?**.

Appuyez sur **1** pour sélectionner **Oui**.

2 Appuyez sur **▲** ou sur **▼** pour sélectionner l'une des options suivantes :

F/T
IFAX
Courr. - PDF cl
Courr. - JPG cl
Courr. - XPS cl
Cour - PDF gr
Cour - JPG gr
Cour - XPS gr
Cour - PDF N&B
Cour - TIFF N&B
Appuyez sur **OK**.

3 Entrez le numéro de téléphone, de télécopie (maximum 20 caractères) ou l'adresse courriel (maximum 60 caractères chaque adresse). Utilisez le tableau *Saisie de texte* à la page 137 pour vous aider à entrer les lettres. Appuyez sur **OK**.

**Remarque**

- Si vous avez sélectionné un type de mémorisation de courriel à l'étape ② et enregistré l'adresse courriel, vous ne pourrez utiliser celle-ci qu'en mode Scan.
- Si vous avez sélectionné le type d'enregistrement I-FAX à l'étape ② et enregistré l'adresse courriel, vous ne pourrez utiliser celle-ci qu'en mode Fax.

4

Effectuez l'une des opérations suivantes :

- Entrez le nom à l'aide du pavé numérique (maximum 15 caractères).
Appuyez sur **OK**.
- Appuyez sur **OK** pour enregistrer le numéro sans nom.

5

Effectuez l'une des opérations suivantes :

- Si vous voulez enregistrer une résolution de télécopie/numérisation en même temps que le numéro, passez à l'étape appropriée tel qu'illustré dans le tableau suivant :
- Si vous ne voulez pas changer la résolution par défaut, appuyez sur **OK**, puis passez à l'étape ⑫.

Option choisie à l'étape ②	Passez à l'étape
F/T	⑥
IFAX	⑦
Courr. - PDF cl	⑧
Courr. - JPG cl	
Courr. - XPS cl	
Cour - PDF gr	⑨
Cour - JPG gr	
Cour - XPS gr	
Cour - PDF N&B	⑩
Cour - TIFF N&B	

**Remarque**

- Lorsque vous faites une diffusion et que vous avez enregistré un profil de numérisation en même temps que le numéro ou l'adresse courriel, ce profil du numéro monotouche, abrégé ou de groupe que vous avez d'abord choisi sera appliqué à la diffusion.
- Vous pouvez aussi enregistrer le numéro en appuyant sur **Menu, 2, 3, 2**.
- Pour des détails sur le format de fichier, consultez le *Guide utilisateur - Logiciel*.

6

Appuyez sur ▲ ou sur ▼ pour sélectionner Std, Fin, S. Fin ou Photo.

Appuyez sur **OK** et passez à l'étape ⑫.

7

Appuyez sur ▲ ou ▼ pour sélectionner Std, Fin ou Photo.

Appuyez sur **OK** et passez à l'étape ⑫.

8

Appuyez sur ▲ ou sur ▼ pour sélectionner 100 ppp, 200 ppp, 300 ppp ou 600 ppp.

Appuyez sur **OK**.

- Si vous avez choisi Courr. - PDF cl, passez à l'étape ⑪.

- Si vous avez choisi Courr. - JPG cl ou Courr. - XPS cl, passez à l'étape ⑫.

9

Appuyez sur ▲ ou sur ▼ pour sélectionner 100 ppp, 200 ppp ou 300 ppp.

Appuyez sur **OK**.

- Si vous avez choisi Cour - PDF gr, passez à l'étape ⑪.

- Si vous avez choisi Cour - JPG gr ou Cour - XPS gr, passez à l'étape ⑫.

10

Appuyez sur ▲ ou sur ▼ pour sélectionner 200x100 ppp ou 200 ppp.

Appuyez sur **OK**.

7

- Si vous avez choisi **Cour** - PDF N&B, passez à l'étape 11.
- Si vous avez choisi **Cour** - TIFF N&B, passez à l'étape 12.

11 Sélectionnez le type de PDF à partir de PDF ou SPDF (Secure PDF) que vous utiliserez pour envoi à votre PC. Appuyez sur **OK** et passez à l'étape 12.

12 Appuyez sur **Arrêt / Sortie**.

Changement des numéros monotouches et abrégés

Si vous tentez de changer un numéro existant monotouche ou abrégé, l'écran ACL affichera le nom ou le numéro déjà enregistré. Si le numéro existant monotouche ou abrégé que vous tentez de changer a déjà une tâche programmée ou a été configuré pour un transfert à un numéro de télécopieur, l'écran ACL vous demandera si vous voulez changer le nom ou le numéro.

1 Effectuez l'une des opérations suivantes :

- Pour changer un numéro monotouche enregistré, appuyez sur **Menu, 2, 3, 1**.

```
Carnet d'adr.
1.Num Monotouche
```

Appuyez sur le numéro de monotouche à modifier.

- Pour changer un numéro abrégé enregistré, appuyez sur **Menu, 2, 3, 2**.

```
Carnet d'adr.
2.Comp.abrégée
```

Entrez le numéro abrégé à modifier, puis appuyez sur **OK**.

2 Effectuez l'une des opérations suivantes :

- Pour changer les données enregistrées, appuyez sur **1**. Passez à l'étape 3.
- Pour quitter le menu sans apporter aucune modification, appuyez sur **Arrêt / Sortie**.

```
#005:MIKE
1.Modif. 2.Eff.
```

3 Modifiez le numéro et le nom en procédant comme suit. Lorsque vous avez terminé, appuyez sur **OK**.

- Pour modifier le nom ou le numéro enregistré, appuyez sur ◀ ou ▶ pour placer le curseur sous le caractère à modifier, puis appuyez sur **Effacer**. Ensuite, saisissez le bon caractère.

4 (Pour MFC-7460DN et MFC-7860DW) Si vous voulez sauvegarder une résolution de télécopie avec le numéro, choisissez l'une des actions suivantes :

- Pour enregistrer la résolution de télécopie, appuyez sur ▲ ou ▼ pour sélectionner Std, Fin, S.Fin ou Photo. Appuyez sur **OK**.
- Appuyez sur **OK** si vous ne voulez pas changer la résolution par défaut.

5 Appuyez sur **Arrêt / Sortie**.

Si vous avez téléchargé les options I-FAX et Courriel (pour MFC-7460DN et MFC-7860DW)

1 Effectuez l'une des opérations suivantes :

- Pour changer un numéro monotouche enregistré, appuyez sur **Menu, 2, 3, 1**.

```
Num Monotouche
Sél Monot.
```

Appuyez sur le numéro de monotouche à modifier.

- Pour changer un numéro abrégé enregistré, appuyez sur **Menu**, **2**, **3**, **2**.

```
Comp. abrégée
Comp. abr. ?#
```

Choisissez le numéro abrégé à modifier, puis appuyez sur **OK**.

- 2 Effectuez l'une des opérations suivantes :

- Pour changer le numéro enregistré, appuyez sur **1**.
- Pour quitter le menu sans apporter aucune modification, appuyez sur **Arrêt / Sortie**.

```
#005:MIKE
1.Modif. 2.Eff.
```

- 3 Appuyez sur **▲** ou sur **▼** pour sélectionner l'une des options suivantes :

```
F/T
IFAX
Courr. - PDF cl
Courr. - JPG cl
Courr. - XPS cl
Cour - PDF gr
Cour - JPG gr
Cour - XPS gr
Cour - PDF N&B
Cour - TIFF N&B
```

Appuyez sur **OK**.

- 4 Appuyez sur **◀** ou **▶** pour placer le curseur sous le caractère que vous voulez changer et appuyez ensuite sur **Effacer** pour l'effacer. Répétez pour chaque caractère que vous voulez effacer.
Entrez un nouveau numéro ou caractère.
Appuyez sur **OK**.

- 5 Suivez les consignes commençant à l'étape 4 dans les sections Enregistrement de numéros monotouches et Enregistrement de numéros abrégés. (Voir *Enregistrement de numéros monotouches* à la page 46 et *Enregistrement de numéros abrégés* à la page 48.)

- 6 Appuyez sur **Arrêt / Sortie**.

Suppression de numéros de monotouche et de numéros abrégés

Si vous tentez d'effacer un numéro existant monotouche ou abrégé, l'écran ACL affichera le nom ou le numéro déjà enregistré. Si le numéro existant monotouche ou abrégé que vous tentez de changer a déjà une tâche programmée ou a été configuré pour un transfert à un numéro de télécopieur, l'écran ACL vous demandera si vous voulez changer le nom ou le numéro.

1 Effectuez l'une des opérations suivantes :

- Pour effacer un numéro monotouche enregistré, appuyez sur **Menu, 2, 3, 1.**

```
Carnet d'adr.
1.Num Monotouche
```

Appuyez sur le numéro de monotouche à effacer.

- Pour effacer un numéro abrégé enregistré, appuyez sur **Menu, 2, 3, 2.**

```
Carnet d'adr.
2.Comp.abrégée
```

Entrez le numéro abrégé à effacer, puis appuyez sur **OK.**

2 Pour supprimer les données enregistrées, appuyez sur **2.**

```
#005:MIKE
1.Modif. 2.Eff.
```

3 Effectuez l'une des opérations suivantes :

- Pour supprimer les données enregistrées, appuyez sur **1.**

- Pour quitter sans supprimer les données enregistrées, appuyez sur **2.**

```
Effacer données?
1.Oui 2.Non
```

4 Appuyez sur **Arrêt / Sortie.**

Comment copier

Les étapes suivantes expliquent l'opération de copie de base. Pour des détails sur chaque option, consultez le *Guide de l'utilisateur avancé* sur le CD-ROM.

- 1 Si vous souhaitez faire une copie, appuyez sur  (**COPIER**) pour l'allumer en bleu.
 - Vérifiez que vous êtes en mode Copie.

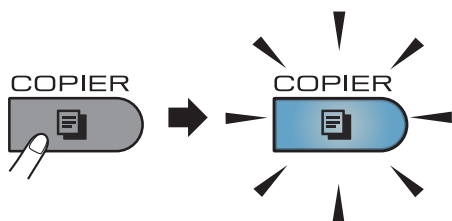

- L'écran ACL affiche :

```
Empil  Copies:01
100%   [ ] [ ] [ ] [ ] Auto
```



Remarque

Le paramètre par défaut est le mode Fax. Vous pouvez modifier le délai pendant lequel l'appareil reste en mode Copie après la dernière opération de copie. (Voir *Mode Minuterie* dans le *chapitre 1* du *Guide de l'utilisateur avancé*)

- 2 Effectuez l'une des actions suivantes pour charger votre document :
 - Placez le document *face vers le haut* dans le chargeur automatique de documents. (Consultez *Utilisation du chargeur automatique de documents (CAD)* à la page 23.)

- Placez le document *face vers le bas* sur la vitre du scanner. (Consultez *Utilisation de la vitre du scanner* à la page 24.)

- 3 Appuyez sur **Marche**.

Arrêt de la copie

Pour arrêter la copie, appuyez sur **Arrêt / Sortie**.

Réglages de copie

Appuyez sur les touches temporaires **COPIER**. Vous pouvez utiliser **Options**, **Agrandir / Réduire** ou **Recto verso**¹.

Pour plus de détails sur le changement des paramètres de la copie, consultez *Réglages de copie* au *chapitre 7* du *Guide de l'utilisateur avancé*.

Vous pouvez modifier les réglages de copie suivants :

- AgrandirRéduire
- Qualité
- Emp/Trier
- Luminosité
- Contraste
- Visualis page
- Duplex¹

¹ Copie recto verso (recto vers recto verso) pour MFC-7460DN et MFC-7860DW

Impression d'un document

L'appareil peut imprimer des données reçues d'un ordinateur. Pour imprimer à partir d'un ordinateur, installez le pilote d'imprimante.

(Voir *Impression* pour Windows® ou *Impression et télécopie* pour Macintosh dans *Guide utilisateur - Logiciel* pour de plus amples renseignements sur les paramètres d'impression.)

- 1 Installez le pilote d'imprimante Brother sur le CD-ROM d'installation. (Voir le *Guide d'installation rapide*.)
- 2 Dans votre application, sélectionnez la commande Imprimer.
- 3 Sélectionnez le nom de votre appareil dans la boîte de dialogue **Imprimer**, puis cliquez sur **Propriétés**.
- 4 Sélectionnez les paramètres souhaités dans la boîte de dialogue **Propriétés**.
 - **Format papier**
 - **Orientation**
 - **Copies**
 - **Type de support**
 - **Résolution**
 - **Paramètres d'impression**
 - **Imp. multi-pages**
 - **Recto verso / Livret**
 - **Alimentation**
- 5 Cliquez sur **OK** pour lancer l'impression.

Numérisation d'un document en tant que fichier PDF à l'aide de ControlCenter4 (Windows®)

(Pour les utilisateurs de Macintosh) Consultez *Numérisation* dans le *Guide utilisateur - Logiciel*.



Remarque

Les écrans de votre ordinateur peuvent varier en fonction de votre modèle.

ControlCenter4 est un utilitaire logiciel qui vous permet d'accéder rapidement et facilement aux applications que vous utilisez le plus souvent. Grâce à ControlCenter4, vous n'avez plus à lancer manuellement des applications spécifiques. Vous pouvez utiliser ControlCenter4 sur votre ordinateur.

- 1 Chargez le document. (Consultez *Chargement des documents* à la page 23.)
- 2 Ouvrez ControlCenter4 en cliquant sur **démarrer/Tous les programmes/Brother/XXX-XXXX** (où XXX-XXXX est le nom de votre modèle)/**ControlCenter4**. L'application ControlCenter4 s'ouvre.
- 3 Sélectionnez **Mode Accueil** ou **Mode Avancé** avant d'utiliser ControlCenter4.

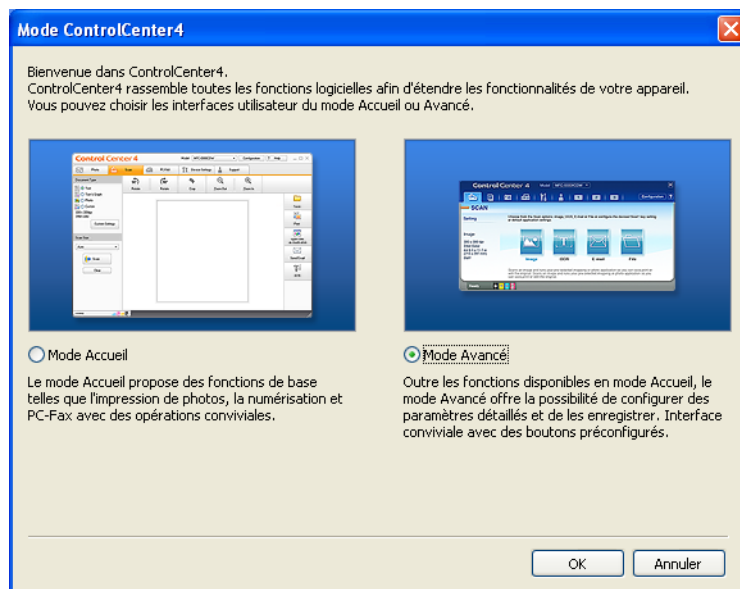



- 4 Assurez-vous que l'appareil que vous voulez utiliser est sélectionné dans la liste déroulante **Modèle**.

- 5 Réglez le type de fichier à enregistrer dans un dossier. Par défaut, les données numérisées sont enregistrés en tant que **JPEG (*.jpg)**. Cliquez sur **Configuration**, puis sélectionnez **Paramètres du bouton, Numérisation et Fichier**.

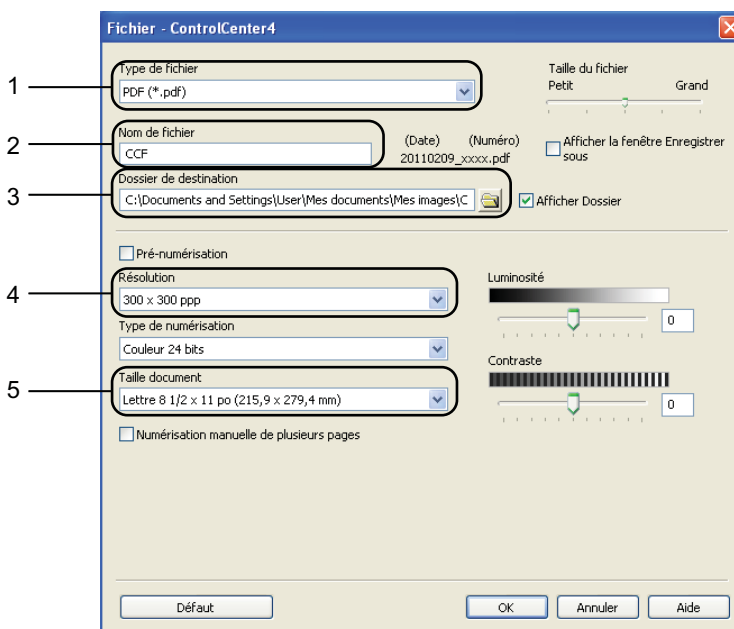

La boîte de dialogue de configuration s'affiche. Vous pouvez modifier les réglages par défaut.



- 1 Sélectionnez **PDF (*.pdf)** dans la liste déroulante **Type de fichier**.
- 2 Vous pouvez entrer le nom de fichier à utiliser pour le document.
- 3 Vous pouvez enregistrer le fichier dans le dossier par défaut ou en choisir un différent en cliquant sur le bouton  **Parcourir**.
- 4 Vous pouvez choisir une résolution de numérisation dans la liste déroulante **Résolution**.
- 5 Vous pouvez choisir le format du document dans la liste déroulante.

- 6 Cliquez sur **OK**.

- 7 Cliquez sur **Fichier**.
L'appareil commence le processus de numérisation. Le dossier dans lequel les données numérisées sont enregistrées s'ouvre automatiquement.



Modification des paramètres de la touche NUMÉRISER

Avant de numériser

Pour utiliser l'appareil comme un scanner, installez un pilote de scanner. Si l'appareil se trouve sur un réseau, configurez-le à l'aide d'une adresse TCP/IP.

- Installez les pilotes de scanner sur le CD-ROM d'installation. (Voir le *Guide d'installation rapide*.)
- Configurez l'appareil à l'aide d'une adresse TCP/IP si la numérisation en réseau ne fonctionne pas. (Voir *Configuration de la numérisation réseau* dans le *Guide utilisateur - Logiciel*.)

Paramètres de la touche NUMÉRISER

Vous pouvez modifier les paramètres de la touche **NUMÉRISER** de votre appareil à l'aide de ControlCenter4.

- 1 Ouvrez ControlCenter4 en cliquant sur **démarrer/Tous les programmes/Brother/XXX-XXXX** (où XXX-XXXX est le nom de votre modèle)/**ControlCenter4**. L'application ControlCenter4 s'ouvre.
- 2 Assurez-vous que l'appareil que vous voulez utiliser est sélectionné dans la liste déroulante **Modèle**.
- 3 Cliquez sur l'onglet **Paramètres de l'appareil**.
- 4 Cliquez sur **Paramètres de numérisation vers périphérique**.



- 5 Sélectionnez l'onglet **Fichier**. Vous pouvez modifier les réglages par défaut.

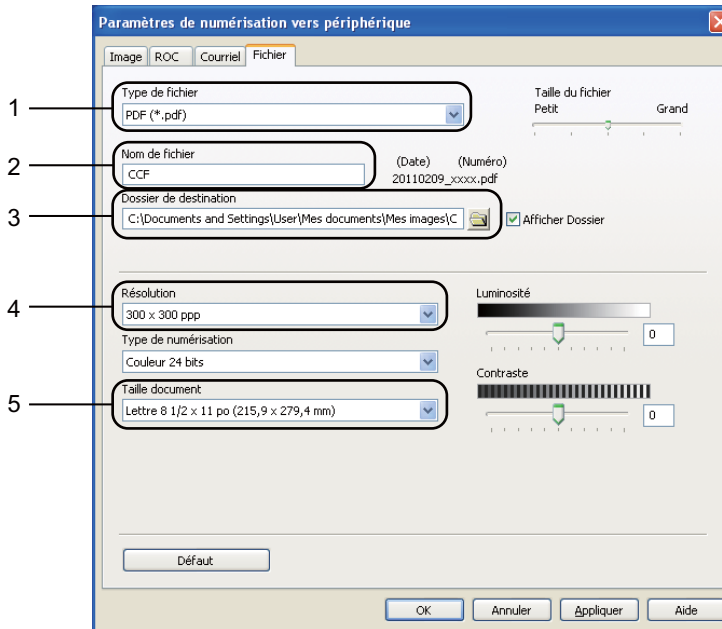

- 1 Vous pouvez choisir le type de fichier dans la liste déroulante.
- 2 Vous pouvez entrer le nom de fichier à utiliser pour le document.
- 3 Vous pouvez enregistrer le fichier dans le dossier par défaut ou en choisir un différent en cliquant sur le bouton  **Parcourir**.
- 4 Vous pouvez choisir une résolution de numérisation dans la liste déroulante **Résolution**.
- 5 Vous pouvez choisir le format du document dans la liste déroulante.

10

- 6 Cliquez sur **OK**.

Numérisation à l'aide de la touche NUMÉRISER

- 1 Chargez le document. (Consultez *Chargement des documents* à la page 23.)
- 2 Appuyez sur  (**NUMÉRISER**).
- 3 Appuyez sur ▲ ou sur ▼ pour sélectionner `Num. vers PC`.
Appuyez sur **OK**.
- 4 Appuyez sur ▲ ou sur ▼ pour sélectionner `Fichier`.
Appuyez sur **OK**.
- 5 (Pour les utilisateurs réseau)
Appuyez sur ▲ ou ▼ pour sélectionner l'ordinateur de destination.
Appuyez sur **OK**.
Si l'écran ACL vous demande d'entrer un NIP, entrez le NIP à quatre chiffres de l'ordinateur de destination au moyen du pavé numérique du panneau de commande.
Appuyez sur **OK**.
- 6 Appuyez sur **Marche**.
L'appareil commence le processus de numérisation.



Remarque

Sélectionnez le mode de numérisation souhaité.

Numérisez vers :

- FTP¹
- Courriel (Numérisation vers un ordinateur)
- Image (Numérisation vers un ordinateur)
- ROC (Numérisation vers un ordinateur)
- Fichier (Numérisation vers un ordinateur)

¹ Pour MFC-7460DN et MFC-7860DW

Remplacement des consommables

L'appareil indiquera le moment où il faut remplacer les consommables. (Voir *Remplacement de la cartouche de toner* à la page 62 et *Remplacement du tambour* à la page 68.)

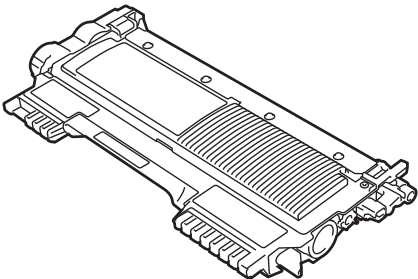
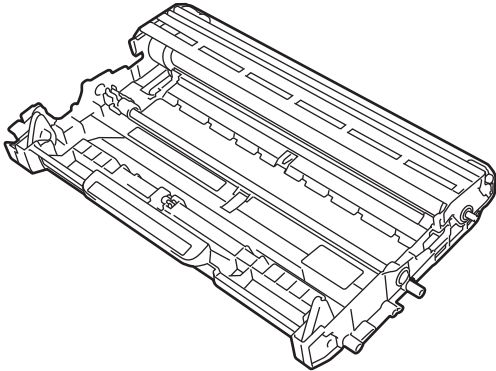
Cartouche de toner	Tambour
Consultez <i>Remplacement de la cartouche de toner</i> à la page 62. Commande n° TN-420, TN-450	Consultez <i>Remplacement du tambour</i> à la page 68. Commande n° DR-420
	



Remarque

- Allez sur <http://www.brother.com/original/index.html> pour savoir comment retourner les consommables usagés dans le cadre du programme de récupération de Brother. Si vous décidez de ne pas les retourner, veuillez en disposer selon les règlements locaux et ne pas les jeter avec les ordures ménagères. Si vous avez des questions, téléphonez à votre déchetterie locale.
- Nous vous recommandons de placer les consommables usagés sur un morceau de papier pour éviter toute éclaboussure ou tout épanchement de leur contenu.
- L'utilisation d'un papier qui ne correspond pas exactement au papier recommandé peut réduire la durée de vie des consommables et des pièces de l'appareil.
- La durée de vie prévue des cartouches de toner est basée sur la norme ISO/CEI 19752. La fréquence de remplacement peut varier selon la complexité des pages imprimées, le pourcentage de couverture et le type de support utilisé.

Remplacement de la cartouche de toner

Numéro de commande : pour les numéros de commande des cartouches de toner, consultez *Remplacement des consommables* à la page 61.

La cartouche de toner standard peut imprimer environ 1 200 pages¹. La cartouche de toner haut rendement peut imprimer environ 2 600 pages¹. Le nombre de pages réel varie selon le type de document que vous utilisez d'ordinaire. Lorsqu'une cartouche de toner est presque vide, l'écran ACL affiche `Toner presq vide`.

La cartouche de toner fournie avec l'appareil est une cartouche de démarrage que vous devrez remplacer après 700 pages environ¹.

¹ Le nombre de pages approximatif est déclaré conformément à la norme ISO/CEI 19752.



Remarque

- Il est conseillé de conserver une nouvelle cartouche de toner à proximité pour le moment où l'avertissement `Toner presq vide` apparaîtra.
- Pour garantir une qualité d'impression élevée, nous vous recommandons d'utiliser uniquement des cartouches de toner de marque Brother originale. Lorsque vous souhaitez acheter des cartouches de toner, contactez le Service à la clientèle de Brother.
- Nous vous recommandons de nettoyer l'appareil lorsque vous remplacez la cartouche de toner. Consultez *Nettoyage de l'appareil* dans l'annexe A du *Guide de l'utilisateur avancé*.
- Si vous modifiez le paramétrage de densité d'impression pour une impression plus claire ou plus foncée, la quantité de toner utilisée change.
- Ne déballez la nouvelle cartouche de toner qu'immédiatement avant son installation dans l'appareil.

Niveau toner bas

`Toner presq vide`

Si l'écran ACL affiche `Toner presq vide`, achetez une nouvelle cartouche de toner et ayez-la sous la main avant de recevoir un message `Remplacer toner`.

Remplacez le toner

Lorsque le message suivant apparaît sur l'écran ACL, vous devez remplacer la cartouche de toner :

`Remplacer toner`

L'appareil cesse d'imprimer tant que vous n'aurez pas remplacé la cartouche de toner. Une nouvelle cartouche de toner inutilisée de marque Brother originale réinitialise le mode `Remplacer toner`.



Remarque

Pour forcer l'appareil à continuer l'impression quand l'écran ACL affiche `Remplacer toner`, réglez l'appareil en mode **Continuer** (**Menu, 1, 8**, et choisissez **Continuer**). L'appareil continuera d'imprimer jusqu'à ce que l'écran ACL affiche `Toner épuisé`. (Pour des détails sur le changement des paramètres du toner, consultez *Paramètres du toner* dans le *chapitre 1* du *Guide de l'utilisateur avancé*.)

Toner épuisé

Lorsque le message suivant apparaît sur l'écran ACL, vous devez remplacer la cartouche de toner :

`Toner épuisé`

L'appareil cesse d'imprimer jusqu'à ce que vous remplaciez la cartouche de toner par une nouvelle cartouche. (Consultez *Remplacement de la cartouche de toner* à la page 63.)

Remplacement de la cartouche de toner

- 1 Assurez-vous que l'appareil est allumé.
- 2 Ouvrez le capot avant et laissez l'appareil allumé pendant 10 minutes pour qu'il refroidisse.

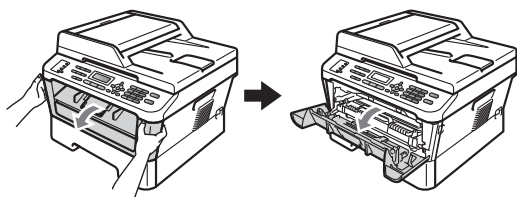

⚠ AVERTISSEMENT

🔥 SURFACE CHAUDE

Si vous venez d'utiliser l'appareil, certaines de ses pièces internes seront extrêmement chaudes. Attendez que l'appareil refroidisse avant de toucher ses pièces internes.

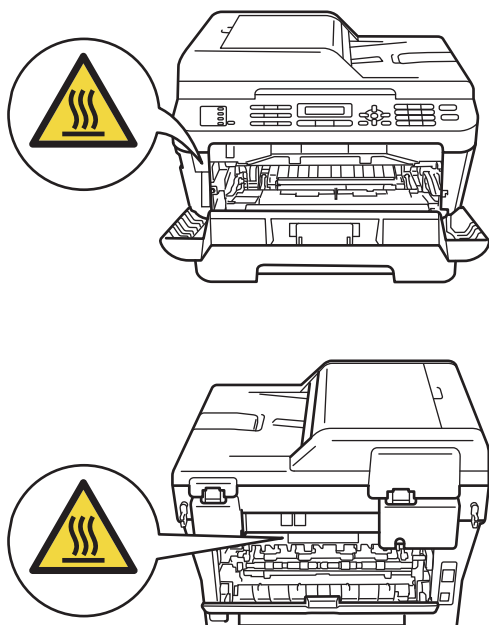

- 3 Retirez le tambour et la cartouche de toner.

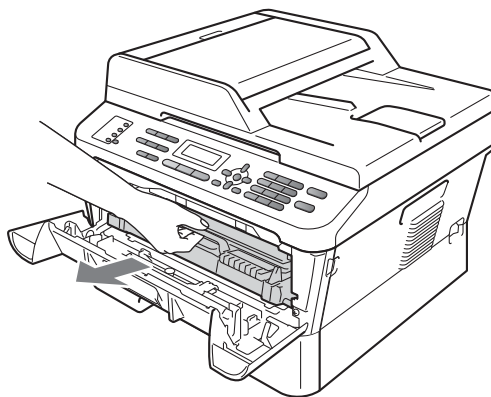

- 4 Abaissez le levier de verrouillage vert et retirez la cartouche de toner du tambour.

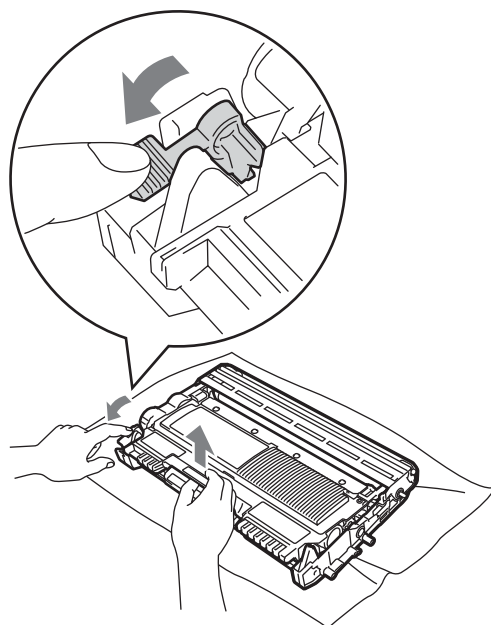

A

⚠ AVERTISSEMENT

Ne JAMAIS jeter une cartouche de toner au feu. Elle pourrait exploser et causer des blessures.

N'utilisez PAS de produits nettoyants contenant de l'ammoniac ou de l'alcool, d'aérosol ou de substance inflammable pour nettoyer l'extérieur ou l'intérieur de l'appareil. Cela risquerait de provoquer un incendie ou des décharges électriques. Consultez *Pour utiliser le produit sans risque* dans le *livret Sécurité et consignes légales* pour apprendre à nettoyer l'appareil.



Veillez à ne pas inhaler de toner.

⚠ IMPORTANT

- Nous vous conseillons de poser le tambour et/ou la cartouche de toner sur une feuille de papier jetable ou un chiffon placé sur une surface propre et plane, afin de contenir les éventuelles éclaboussures de toner.
- Manipulez la cartouche de toner avec précaution. Si du toner se répand sur vos mains ou sur vos vêtements, essuyez les éclaboussures ou nettoyez-les immédiatement à l'eau froide.

- Pour éviter les problèmes de qualité d'impression, ne JAMAIS toucher les pièces présentées en gris sur les illustrations.

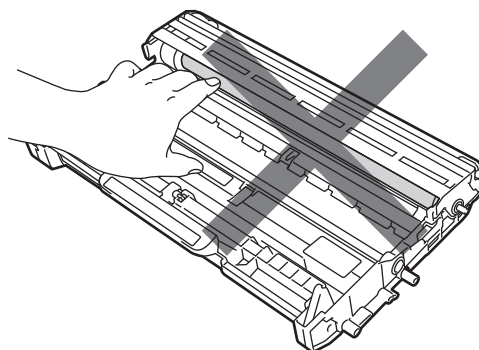
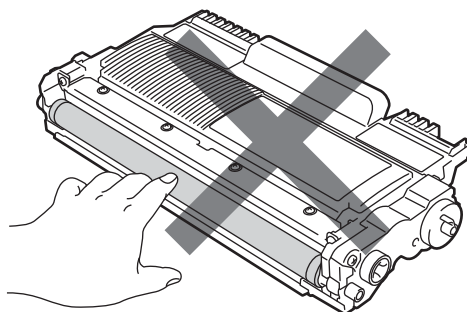

Remarque

- Veuillez fermer hermétiquement le sac de la cartouche de toner afin d'éviter que de la poudre de toner ne s'en échappe.
- Allez sur <http://www.brother.com/original/index.html> pour savoir comment retourner les consommables usagés dans le cadre du programme de récupération de Brother. Si vous décidez de ne pas les retourner, veuillez en disposer selon les règlements locaux et ne pas les jeter avec les ordures ménagères. Si vous avez des questions, téléphonez à votre déchetterie locale.

- 5 Déballiez la nouvelle cartouche de toner. Maintenez la cartouche droite des deux mains et agitez-la doucement latéralement à plusieurs reprises afin de répartir le toner de manière égale à l'intérieur.

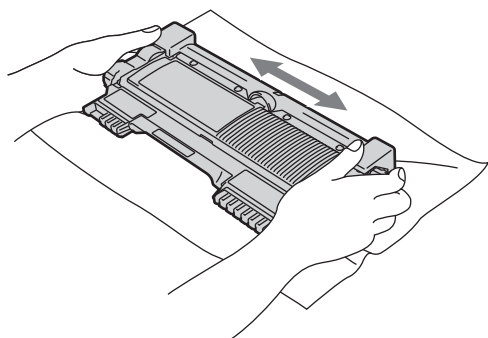

! IMPORTANT

- Ne déballez la nouvelle cartouche de toner qu'immédiatement avant son installation dans l'appareil. Si une cartouche de toner reste déballée pendant longtemps, la durée de vie du toner sera raccourcie.
- Brother vous recommande vivement de NE PAS recharger les cartouches de toner fournies avec votre appareil. De plus, nous vous recommandons vivement d'utiliser uniquement des cartouches de toner de remplacement de marque originale Brother. L'utilisation ou la tentative d'utilisation d'un toner et/ou de cartouches de toner non compatibles avec l'appareil Brother risque d'endommager ce dernier et/ou peut donner des résultats d'impression

insatisfaisants. Notre garantie ne s'étend pas aux problèmes techniques découlant de l'utilisation d'un toner ou d'une cartouche de toner d'un autre fabricant. Pour protéger votre investissement et bénéficier des performances supérieures de l'appareil Brother, nous vous recommandons vivement de n'utiliser que des consommables de marque originale Brother.

- 6 Retirez la protection.

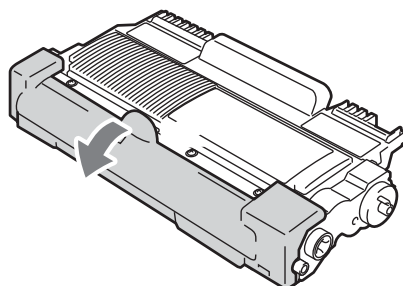

! IMPORTANT

Placez la cartouche de toner dans le tambour immédiatement après avoir ôté le capuchon de protection. Pour éviter toute dégradation de la qualité d'impression, ne JAMAIS toucher les pièces présentées en gris sur les illustrations.

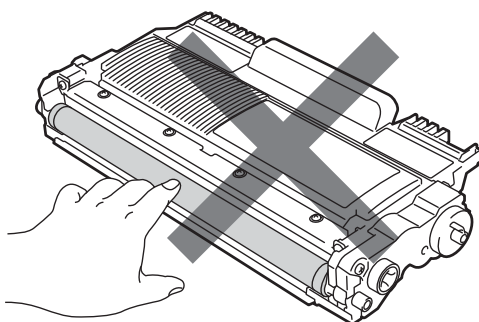

A

- 7 Remplacez la cartouche de toner dans le tambour jusqu'à entendre le déclic du verrouillage. Si vous avez correctement remplacé la cartouche, le levier de verrouillage vert remontera automatiquement.

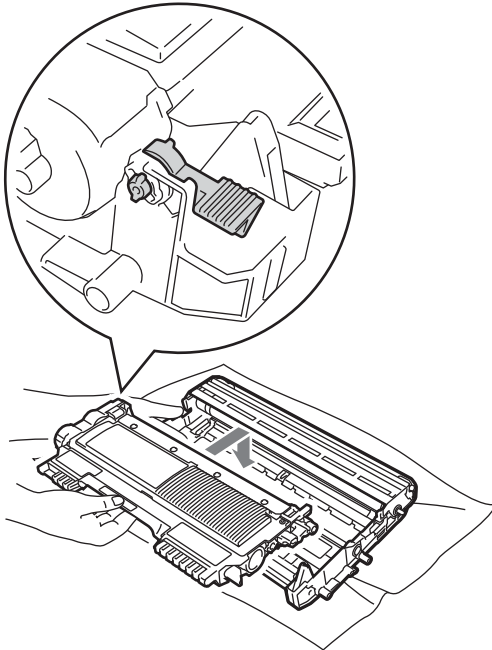
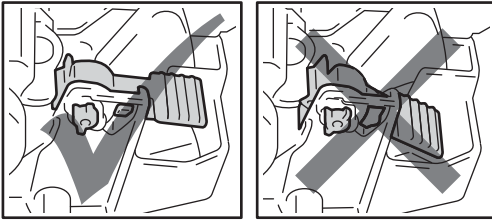

- 8 Nettoyez le fil corona à l'intérieur du tambour en faisant coulisser délicatement la languette verte de gauche à droite et de droite à gauche à plusieurs reprises.

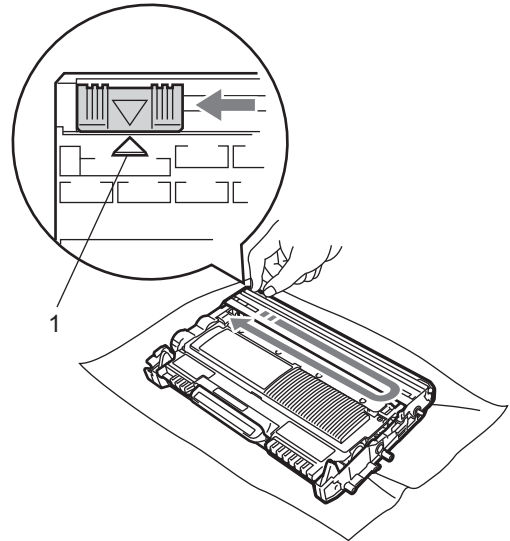

 **Remarque**

Veillez à ce que la languette revienne en position initiale (▲) (1). Si vous ne le faites pas, les pages imprimées seront marquées d'une bande verticale.

- 9 Remplacez le tambour et la cartouche de toner dans l'appareil. Fermez le capot avant.

 **Remarque**

Assurez-vous d'installer correctement la cartouche de toner pour éviter qu'elle se sépare du tambour.

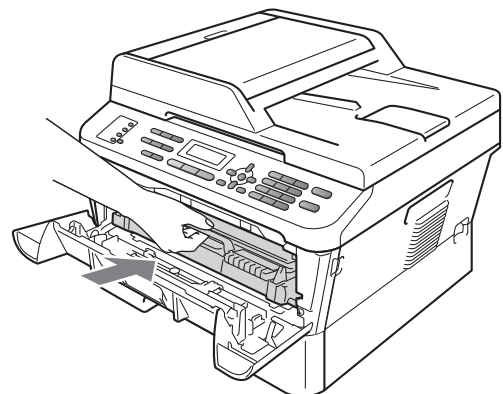

 **Remarque**

Après avoir remplacé une cartouche de toner, n'éteignez PAS l'appareil à l'aide de l'interrupteur d'alimentation et n'ouvrez PAS le capot avant tant que l'écran ACL affiche le message *Attendre s.v.p.* et jusqu'au retour au mode Prêt.

Nettoyage du fil corona primaire

Si vous rencontrez des problèmes de qualité d'impression, nettoyez le fil corona primaire comme suit :

- 1 Ouvrez le capot avant et laissez l'appareil allumé pendant 10 minutes pour qu'il refroidisse.

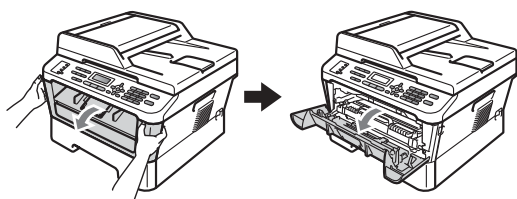
**⚠ AVERTISSEMENT****⚠ SURFACE CHAUDE**

Si vous venez d'utiliser l'appareil, certaines de ses pièces internes seront extrêmement chaudes. Attendez que l'appareil refroidisse avant de toucher ses pièces internes.

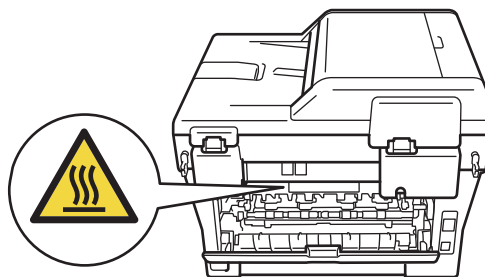
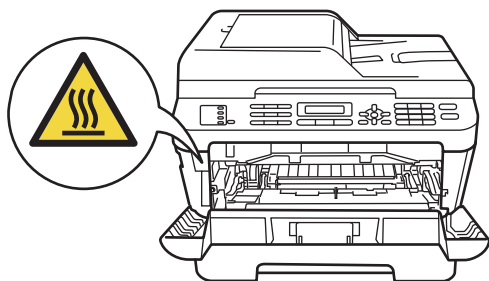

- 2 Sortez lentement le tambour et la cartouche de toner.

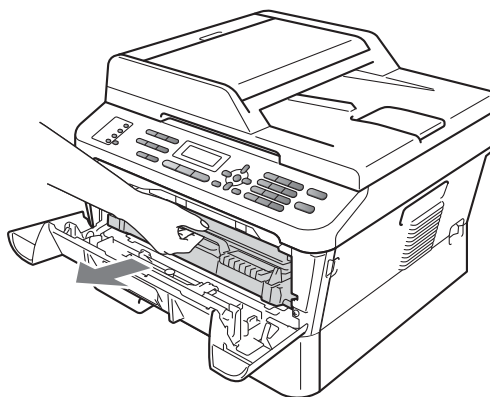
**⚠ ATTENTION**

Nous vous recommandons de placer le tambour et la cartouche de toner sur une surface propre et plane avec une feuille de papier ou du tissu jetable en dessous au cas où vous renverseriez accidentellement du toner.

Manipulez la cartouche de toner avec précaution. Si du toner se répand sur vos mains ou sur vos vêtements, essuyez les éclaboussures ou nettoyez-les immédiatement à l'eau froide.

Pour éviter que l'appareil ne soit endommagé par de l'électricité statique, ne touchez PAS les électrodes illustrées ci-dessous.

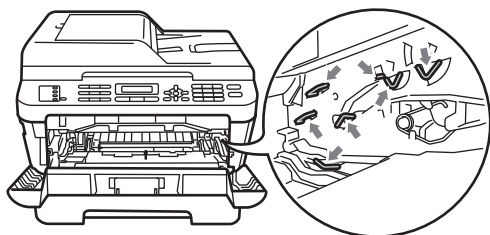

- 3 Nettoyez le fil corona à l'intérieur du tambour en faisant coulisser délicatement la languette verte de gauche à droite et de droite à gauche à plusieurs reprises.

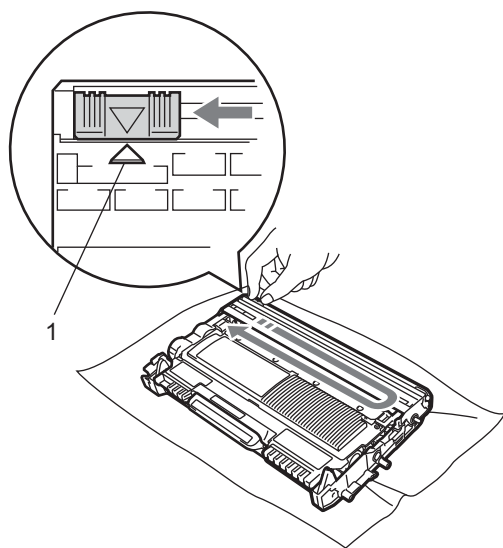

Remarque

Veillez à ce que la languette revienne en position initiale (▲) (1). Si vous ne le faites pas, les pages imprimées seront marquées d'une bande verticale.

- 4 Remplacez le tambour et la cartouche de toner dans l'appareil. Fermez le capot avant.

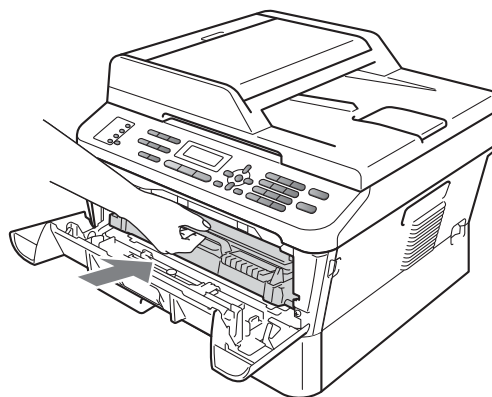

Remplacement du tambour

Commande n° DR-420

Un tambour neuf peut imprimer environ 12 000 pages recto au format lettre ou A4.

Remarque

- De nombreux facteurs permettent de déterminer la durée de vie du tambour, tels que la température ambiante, le taux d'humidité, le type de papier, la quantité de toner etc. Dans des conditions idéales, la durée de vie moyenne d'un tambour est estimée à 12 000 pages environ. Le nombre réel de pages pouvant être imprimées par votre tambour peut être bien inférieur à cette estimation. Comme la durée de vie réelle du tambour est liée à de nombreux impondérables, il n'est pas possible de garantir la quantité minimale de pages qui sera imprimée par le tambour.
- Pour des performances optimales, utilisez uniquement du toner de marque Brother. L'appareil doit être utilisé dans un environnement propre et non poussiéreux, équipé d'une ventilation adéquate.

- Si vous imprimez à l'aide d'un tambour d'une marque autre que Brother, vous risquez de réduire non seulement la qualité d'impression, mais également la qualité et la durée de l'appareil lui-même. La garantie ne couvre pas les problèmes résultant de l'utilisation d'un tambour d'une marque autre que Brother.

Erreur de tambour

Erreur tambour

Le fil corona s'est sali. Nettoyez le fil corona du tambour. (Consultez *Nettoyage du fil corona primaire* à la page 67.)

Si vous avez nettoyé le fil corona et que `Erreur tambour` apparaît toujours, remplacez le tambour par un neuf.

Remplacez le tambour

Remplacer tambour

Veuillez remplacer le tambour par un nouveau. Nous vous conseillons alors d'installer un vrai tambour de marque Brother.

Après le remplacement, réinitialisez le compteur du tambour en suivant les instructions qui accompagnent le nouveau tambour.

Arrêt de tambour

Arrêt tambour

Nous ne pouvons pas garantir la qualité de l'impression. Veuillez remplacer le tambour par un nouveau. Nous vous conseillons alors d'installer un vrai tambour de marque Brother.

Après le remplacement, réinitialisez le compteur du tambour en suivant les instructions qui accompagnent le nouveau tambour.

Remplacement du tambour

! IMPORTANT

- En déplaçant le tambour, maniez-le soigneusement car il peut contenir du toner. Si du toner se répand sur vos mains ou sur vos vêtements, essuyez les éclaboussures ou nettoyez-les immédiatement à l'eau froide.
- Chaque fois que vous remplacez le tambour, nettoyez l'intérieur de l'appareil. (Consultez *Nettoyage de l'appareil* à l'annexe A du *Guide de l'utilisateur avancé*.)

- 1 Assurez-vous que l'appareil est allumé.
- 2 Ouvrez le capot avant et laissez l'appareil allumé pendant 10 minutes pour qu'il refroidisse.

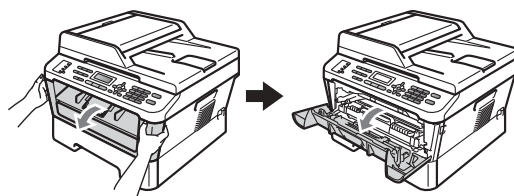

AVERTISSEMENT

SURFACE CHAUDE

Si vous venez d'utiliser l'appareil, certaines de ses pièces internes seront extrêmement chaudes. Attendez que l'appareil refroidisse avant de toucher ses pièces internes.

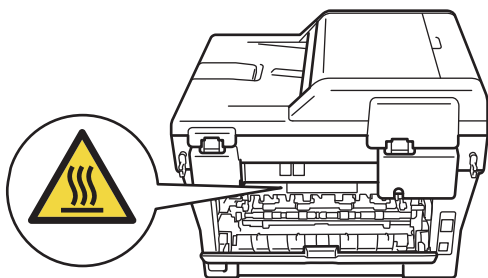
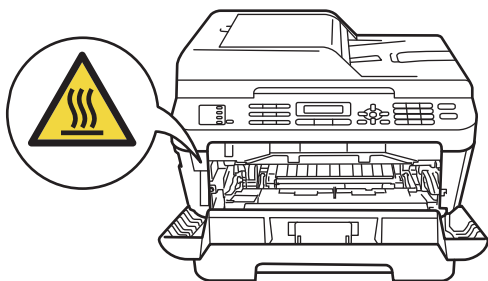

- 3 Retirez le tambour et la cartouche de toner.

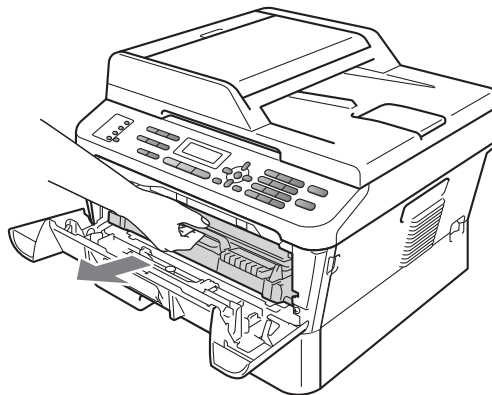

- 4 Abaissez le levier de verrouillage vert et retirez la cartouche de toner du tambour.

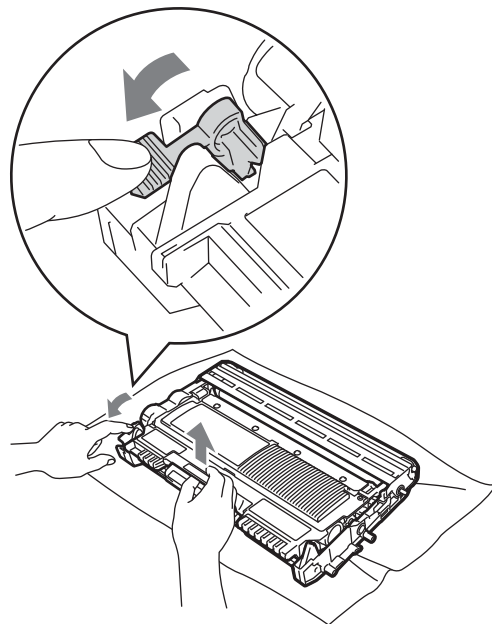

⚠ AVERTISSEMENT

Ne JAMAIS jeter une cartouche de toner au feu. Elle pourrait exploser et causer des blessures.

N'utilisez PAS de produits nettoyants contenant de l'ammoniac ou de l'alcool, d'aérosol ou de substance inflammable pour nettoyer l'extérieur ou l'intérieur de l'appareil. Cela risquerait de provoquer un incendie ou des décharges électriques. Consultez *Pour utiliser le produit sans risque* dans le *livret Sécurité et consignes légales* pour apprendre à nettoyer l'appareil.



Veillez à ne pas inhaler de toner.

! IMPORTANT

- Pour éviter que l'appareil ne soit endommagé par de l'électricité statique, ne touchez PAS les électrodes illustrées ci-dessous.

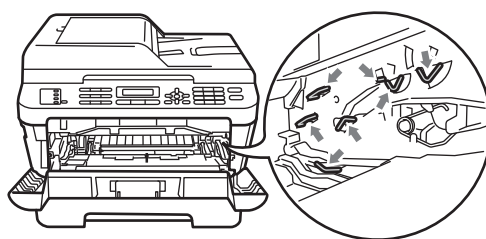

- Manipulez la cartouche de toner avec précaution. Si du toner se répand sur vos mains ou sur vos vêtements, essuyez les éclaboussures ou nettoyez-les immédiatement à l'eau froide.
- Nous vous conseillons de poser le tambour et/ou la cartouche de toner sur une feuille de papier jetable ou un chiffon placé sur une surface propre et plane, afin de contenir les éventuelles éclaboussures de toner.
- Pour éviter les problèmes de qualité d'impression, ne JAMAIS toucher les pièces présentées en gris sur les illustrations.

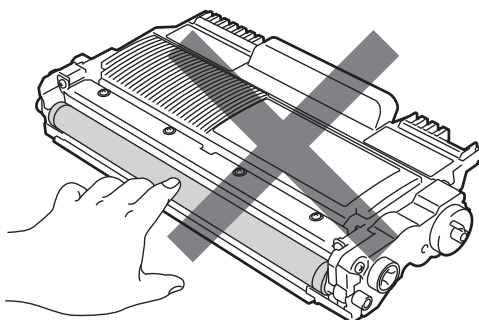

A

Remarque

- Veuillez fermer hermétiquement le sac de la cartouche de toner afin d'éviter que de la poudre de toner ne s'en échappe.
- Allez sur <http://www.brother.com/original/index.html> pour savoir comment retourner les consommables usagés dans le cadre du programme de récupération de Brother. Si vous décidez de ne pas les retourner, veuillez en disposer selon les règlements locaux et ne pas les jeter avec les ordures ménagères. Si vous avez des questions, téléphonez à votre déchetterie locale.

5 Déballer le nouveau tambour.

IMPORTANT

- Pour éviter les problèmes de qualité d'impression, ne JAMAIS toucher les pièces présentées en gris sur les illustrations.

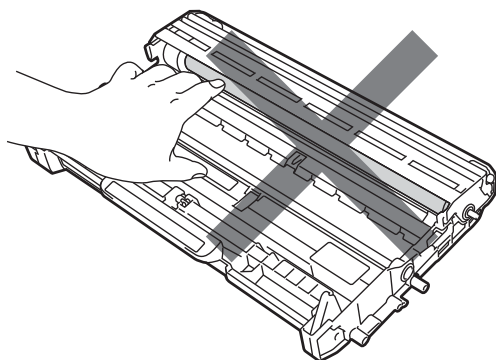

- Ne déballez la nouvelle cartouche de toner qu'immédiatement avant son installation dans l'appareil. L'exposition directe à la lumière du soleil ou de l'éclairage ambiant peut endommager le tambour.

- 6 Installez fermement la nouvelle cartouche de toner dans le tambour jusqu'à ce qu'elle s'enclenche avec un déclic. Si vous avez correctement remplacé la cartouche, le levier de verrouillage vert remontera automatiquement.

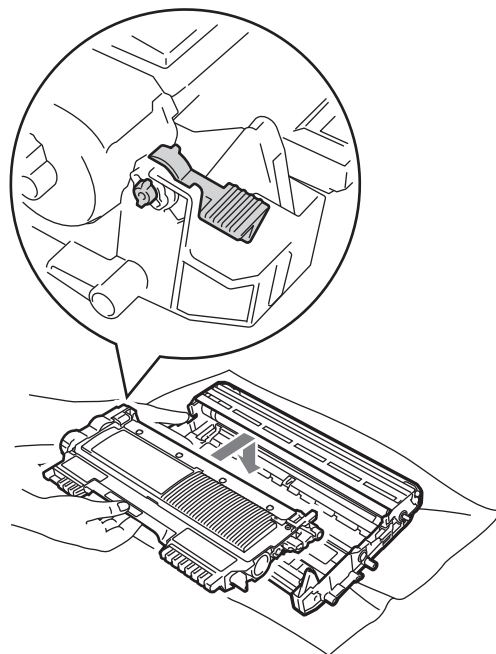
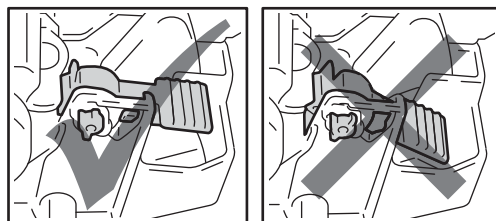

Remarque

Assurez-vous d'installer correctement la cartouche de toner pour éviter qu'elle se sépare du tambour.

- 7 Nettoyez le fil corona à l'intérieur du tambour en faisant coulisser délicatement la languette verte de gauche à droite et de droite à gauche à plusieurs reprises.

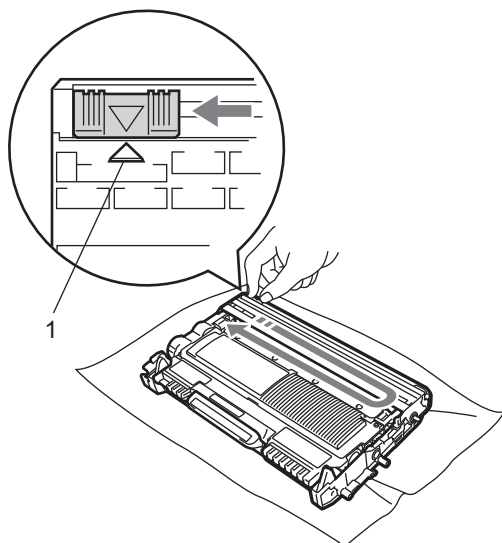

Remarque

Veillez à ce que la languette revienne en position initiale (▲) (1). Si vous ne le faites pas, les pages imprimées seront marquées d'une bande verticale.

- 8 Remettez le nouveau tambour et la nouvelle cartouche de toner dans l'appareil.

Réinitialisation du compteur du tambour

Lorsque vous installez un nouveau tambour, vous devez réinitialiser le compteur en procédant comme suit :

- 1 Appuyez sur **Effacer**.
Pour confirmer l'installation d'un nouveau tambour, appuyez sur **1**.
- 2 Lorsque l'écran ACL affiche **Confirmé**, refermez le capot avant.

Messages d'erreur et d'entretien

Comme avec toute machine de bureau sophistiquée, des erreurs peuvent survenir et il peut être nécessaire de remplacer des consommables. Si tel est le cas, votre appareil identifie l'erreur ou la procédure d'entretien régulier requise et affiche le message approprié. Les messages d'erreur et d'entretien les plus courants sont décrits ci-dessous.

Vous pouvez corriger vous-même la plupart des erreurs et faire l'entretien régulier. Si vous avez besoin d'aide supplémentaire, reportez-vous au Brother Solutions Center pour consulter la foire aux questions (FAQ) ainsi que les conseils de dépistage des pannes :

Visitez notre site <http://solutions.brother.com/>.

Message d'erreur	Cause	Action
Accès refusé	La fonction que vous souhaitez utiliser est restreinte par Secure Function Lock.	Contactez votre administrateur pour vérifier vos paramètres Secure Function Lock.
Alim. manuelle	La fonction Alim. manuelle a été sélectionnée comme source de papier alors qu'il n'y a pas de papier dans le dispositif d'alimentation manuelle.	Placez une feuille de papier dans le dispositif d'alimentation manuelle. (Consultez <i>Chargement du papier dans le dispositif d'alimentation manuelle</i> à la page 12.)
Arrêt tambour	Il est temps de remplacer le tambour.	Remplacez le tambour. (Consultez <i>Remplacement du tambour</i> à la page 68.)
Bourr à l'intér	Le papier est coincé à l'intérieur de l'appareil.	(Consultez <i>Le papier est coincé dans l'appareil</i> à la page 87.)
Bourrage arrière	Le papier est coincé dans la partie arrière de l'appareil.	(Consultez <i>Le papier est coincé à l'arrière de l'appareil</i> à la page 84.)
Bourrage bac	Le papier est coincé dans le bac à papier de l'appareil.	(Consultez <i>Le papier est coincé dans le bac à papier standard</i> à la page 83.)
Bourrage duplex	Le papier est coincé dans le bac d'impression recto-verso à l'arrière de l'appareil.	(Consultez <i>Du papier est coincé dans le bac recto verso (MFC-7460DN et MFC-7860DW)</i> à la page 91.)
Capot ouvert	Le capot du chargeur automatique de documents n'est pas complètement fermé.	Fermez le capot du chargeur automatique de documents de l'appareil.
	Le chargeur automatique de documents est ouvert lors du chargement d'un document.	Fermez le capot du chargeur automatique de documents de l'appareil, puis appuyez sur Arrêt / Sortie .
Capot ouvert	Le couvercle de l'unité de fusion n'est pas complètement fermé ou il y avait du papier coincé à l'arrière de l'appareil quand vous l'avez allumé.	<ul style="list-style-type: none"> ■ Fermez le couvercle de l'unité de fusion de l'appareil. ■ Vérifiez qu'il n'y a pas de papier coincé à l'arrière de l'appareil, puis fermez le capot de l'unité de fusion, et appuyez sur Marche.

Message d'erreur	Cause	Action
Déconnecté	L'appel a été interrompu par votre correspondant ou par son télécopieur.	Réessayez d'envoyer ou de recevoir la télécopie.
Err Élec	L'appareil présente un problème d'ordre mécanique.	Ouvrez le capot avant et refermez-le.
Err unité fusion	La température de l'unité de fusion n'augmente pas jusqu'à une température spécifiée dans le temps spécifié. L'unité de fusion est trop chaude.	(Pour MFC-7360N et MFC-7460DN) Les messages reçus toujours en mémoire seront perdus à l'extinction de l'appareil. Consultez <i>Transfert de télécopies ou rapport du journal des télécopies</i> à la page 80 avant de débrancher l'appareil afin de ne pas perdre de message important. Mettez ensuite l'appareil hors tension, attendez quelques secondes, puis rallumez-le. Laissez l'appareil allumé pendant 15 minutes. (Pour MFC-7860DW) Mettez l'appareil hors tension, attendez quelques secondes, puis rallumez-le. Laissez l'appareil allumé pendant 15 minutes.
Err. Connexion	Vous avez essayé d'émettre ou de recevoir une télécopie en provenance d'un télécopieur qui n'est pas programmé en mode d'attente de relève.	Vérifiez le paramétrage de la fonction de relève de l'autre télécopieur.
Erreur cartouche	La cartouche du toner n'est pas installée correctement.	Retirez le tambour et enlevez la cartouche de toner, puis réinstallez celle-ci dans le tambour.
Erreur comm	Erreur de communication causée par la mauvaise qualité de la ligne téléphonique.	Réexpédiez la télécopie ou branchez l'appareil à une autre ligne téléphonique. Si le problème persiste, appelez votre opérateur téléphonique afin de faire vérifier votre ligne.
Erreur de format	Le papier dans le bac n'est pas au bon format.	Chargez un format adéquat de papier dans le bac et reconfigurez le « Format du papier » (Menu, 1, 2, 2). (Consultez <i>Format du papier</i> à la page 18.)
Erreur format DX	Le papier dans le bac n'est pas au format adéquat pour l'impression recto-verso.	Chargez du papier format Lettre, Légal ou Folio pour l'impression recto-verso automatique, puis appuyez sur Marche . (Consultez <i>Supports d'impression</i> à la page 142.)
Erreur tambour	Le fil corona du tambour doit être nettoyé.	Nettoyez le fil corona du tambour. (Consultez <i>Nettoyage du fil corona primaire</i> à la page 67.)
Face av. Ouverte	Le capot avant n'est pas complètement fermé.	Fermez le capot avant de l'appareil.

Message d'erreur	Cause	Action
Impr impossible XX	L'appareil présente un problème d'ordre mécanique.	<p>Effectuez l'une des opérations suivantes :</p> <ul style="list-style-type: none"> ■ (Pour MFC-7360N et MFC-7460DN) <i>Transfert de télécopies ou rapport du journal des télécopies</i> à la page 80 avant de débrancher l'appareil afin de ne pas perdre de message important. Débranchez ensuite l'appareil de la source de courant pendant quelques minutes, puis rebranchez-le. (Pour MFC-7860DW) Débranchez l'appareil de la source de courant pendant quelques minutes, puis rebranchez-le. ■ Si le problème persiste, contactez le Service à la clientèle Brother.
Incap. Numér XX	L'appareil présente un problème d'ordre mécanique.	<ul style="list-style-type: none"> ■ (Pour MFC-7360N et MFC-7460DN) Consultez <i>Transfert de télécopies ou rapport du journal des télécopies</i> à la page 80 avant de débrancher l'appareil afin de ne pas perdre de message important. Débranchez ensuite l'appareil de la source de courant pendant quelques minutes, puis rebranchez-le. (Pour MFC-7860DW) Débranchez l'appareil de la source de courant pendant quelques minutes, puis rebranchez-le. ■ Si le problème persiste, contactez le Service à la clientèle Brother.
Incapac. Init XX	L'appareil présente un problème d'ordre mécanique.	<ul style="list-style-type: none"> ■ (Pour MFC-7360N et MFC-7460DN) Les messages reçus toujours en mémoire seront perdus à l'extinction de l'appareil. Consultez <i>Transfert de télécopies ou rapport du journal des télécopies</i> à la page 80 avant de débrancher l'appareil afin de ne pas perdre de message important. Débranchez ensuite l'appareil de la source de courant pendant quelques minutes, puis rebranchez-le. (Pour MFC-7860DW) Débranchez l'appareil de la source de courant pendant quelques minutes, puis rebranchez-le. ■ Si le problème persiste, contactez le Service à la clientèle Brother.

Message d'erreur	Cause	Action
Limite dépassée	Vous avez atteint la limite du nombre de pages programmée dans Secure Function Lock 2.0 pour votre identifiant.	Contactez votre administrateur pour vérifier vos paramètres Secure Function Lock.
Mémoire épuisée	La mémoire de l'appareil est saturée.	<p>Opération d'envoi d'une télécopie ou de copie en cours</p> <p>Effectuez l'une des opérations suivantes :</p> <ul style="list-style-type: none"> ■ Appuyez sur Marche pour envoyer ou copier les pages numérisées. ■ Appuyez sur Arrêt / Sortie et attendez que les autres opérations en cours se terminent, puis réessayez. ■ Supprimez les télécopies de la mémoire. <p>Imprimez les télécopies enregistrées en mémoire pour libérer l'espace mémoire à 100 %. Puis, désactivez la fonction de mise en mémoire des télécopies pour ne plus conserver de télécopies en mémoire. (Consultez <i>Imprimer une télécopie à partir de la mémoire</i> dans le chapitre 4 du Guide de l'utilisateur avancé et <i>Mise en mémoire de la télécopie</i> dans le chapitre 4 du Guide de l'utilisateur avancé.)</p> <p>Impression en cours</p> <p>Effectuez l'une des opérations suivantes :</p> <ul style="list-style-type: none"> ■ Réduisez la résolution d'impression. (Consultez <i>Onglet de base</i> dans le Guide utilisateur - Logiciel.) ■ Supprimez les télécopies de la mémoire. (Voir les explications ci-dessus.)
Mode sd en march	L'appareil est réglé en mode sonnerie distincte. Vous ne pouvez pas passer du mode de réception manuelle à un autre mode.	Réglez sonnerie distincte sur Désactivé . (Consultez <i>Désactivation de la sonnerie distincte</i> à la page 37.)
Non disponible	La fonction demandée n'est pas autorisée pour tous les identifiants par Secure Function Lock 2.0.	Contactez votre administrateur pour vérifier vos paramètres Secure Function Lock.
Pas rép/occupé	Le numéro composé ne répond pas ou est occupé.	Vérifiez le numéro et composez-le à nouveau.
Pas de toner	La cartouche du toner n'est pas installée correctement.	Retirez le tambour. Retirez la cartouche de toner puis remplacez-la dans le tambour.

Message d'erreur	Cause	Action
Plus de papier	L'appareil n'a plus de papier ou le papier n'est pas correctement chargé dans le bac à papier.	Effectuez l'une des opérations suivantes : <ul style="list-style-type: none"> ■ Remettez du papier dans le bac et appuyez sur Marche. ■ Retirez le papier et chargez-le à nouveau. Appuyez ensuite sur Marche. ■ Si le problème n'est pas résolu, il se peut que le rouleau de chargement du papier doive être nettoyé. Nettoyez le rouleau de chargement du papier. (Consultez <i>Nettoyage des rouleaux de chargement du papier</i> dans l'<i>annexe A</i> du <i>Guide de l'utilisateur avancé</i>.)
Recto/verso dés.	Le bac d'impression recto verso est enlevé ou n'est pas correctement installé.	Installez soigneusement le bac d'impression recto-verso dans l'appareil jusqu'à ce qu'il s'enclenche avec un déclic.
	Le capot arrière de l'appareil n'est pas complètement fermé.	Fermez le capot arrière de l'appareil.
Refroidissement Patientez s.v.p.	La température du tambour ou de la cartouche de toner est trop élevée. L'appareil interrompt la tâche d'impression en cours et se met en mode de refroidissement. Pendant le mode de refroidissement, vous entendrez le ventilateur de refroidissement fonctionner, tandis que l'écran ACL indique <i>Refroidissement</i> et <i>Patientez s.v.p.</i> .	Assurez-vous que vous pouvez entendre le ventilateur tourner dans l'appareil et que la sortie d'échappement n'est pas obstruée. Si le ventilateur tourne, enlevez tout corps qui entoure la sortie d'échappement, et laissez l'appareil activé mais ne l'utilisez pas pendant quelques minutes. Si le ventilateur ne tourne pas, effectuez l'une des opérations suivantes : (pour MFC-7360N et MFC-7460DN) Consultez <i>Transfert de télécopies ou rapport du journal des télécopies</i> à la page 80 avant de débrancher l'appareil afin de ne pas perdre de message important. Débranchez ensuite l'appareil de la source de courant pendant quelques minutes, puis rebranchez-le. (Pour MFC-7860DW) Débranchez l'appareil de la source de courant pendant quelques minutes, puis rebranchez-le.
Replacer tambour	Il est temps de remplacer le tambour.	Remplacez le tambour. (Consultez <i>Remplacement du tambour</i> à la page 68.)
	Le compteur du tambour n'a pas été remis à zéro lors de l'installation du nouveau tambour.	Réinitialisez le compteur du tambour. (Consultez <i>Remplacement du tambour</i> à la page 69.)

Message d'erreur	Cause	Action
Remplacer toner	L'appareil cesse d'imprimer tant que vous n'aurez pas remplacé la cartouche de toner.	<p>Si vous avez programmé le réglage du toner sur <i>Arrêter</i>, installez une nouvelle cartouche de toner inutilisée de marque Brother. Cela réinitialisera le mode Remplacer le toner. (Consultez <i>Remplacement de la cartouche de toner</i> à la page 62.)</p> <p>Si vous avez programmé le réglage du toner sur <i>Continuer</i>, l'appareil continuera d'imprimer des données jusqu'à ce que l'écran ACL affiche <i>Toner épuisé</i>. Pour savoir comment faire fonctionner l'appareil en mode Continuer, consultez <i>Réglages du toner</i> dans le <i>chapitre 1</i> du <i>Guide de l'utilisateur avancé</i>.</p>
Toner épuisé	Il est temps de remplacer la cartouche de toner.	Installez une nouvelle cartouche de toner. (Consultez <i>Remplacement de la cartouche de toner</i> à la page 62.)
Toner presq vide	Le toner est presque vide.	Achetez une nouvelle cartouche de toner avant de recevoir le message Remplacer le toner.
Vérif original	Le document n'a pas été introduit ou chargé correctement, ou le document numérisé à partir du chargeur automatique des documents était trop long.	Voir <i>Le document est coincé dans la partie supérieure du chargeur automatique de documents</i> à la page 81 ou <i>Utilisation du chargeur automatique de documents (CAD)</i> à la page 23.

Transfert de télécopies ou rapport du journal des télécopies

Si l'écran ACL affiche :

- Incapac. Init XX
- Impr impossible XX
- Incap. Numér XX

(MFC-7360N et MFC-7460DN)

S'il est nécessaire de débrancher l'appareil de la source de courant, nous vous recommandons de transférer vos télécopies sur un autre appareil ou sur votre PC avant d'effectuer cette opération. (Voir *Transfert de télécopies vers un autre télécopieur* à la page 80 ou *Transfert de télécopies sur votre ordinateur* à la page 80.)

Vous pouvez également transférer le rapport du journal des télécopies pour voir s'il y a des télécopies à transférer. (Consultez *Transfert du rapport du journal des télécopies vers un autre télécopieur* à la page 81.)



Remarque

S'il y a un message d'erreur sur l'écran ACL de l'appareil après le transfert des télécopies, débranchez l'appareil de la source de courant pendant quelques minutes, puis rebranchez-le.

Transfert de télécopies vers un autre télécopieur

Si vous n'avez pas configuré votre identification de poste, vous ne pouvez pas entrer le mode transfert de télécopies. (Consultez *Configurer votre identification de poste* dans le *Guide d'installation rapide*.)

- 1 Appuyez sur **Menu, 9, 0, 1**.

- 2 Effectuez l'une des opérations suivantes :
 - Si l'écran ACL indique *Aucune donnée*, c'est qu'il n'y a aucune télécopie dans la mémoire de l'appareil. Appuyez sur **Arrêt / Sortie**.
 - Entrez le numéro du télécopieur auquel les télécopies seront réadressées. Appuyez sur **Marche**.

Transfert de télécopies sur votre ordinateur

Vous pouvez transférer les télécopies de la mémoire de votre appareil vers votre ordinateur.

- 1 Vérifiez que vous avez installé **MFL-Pro Suite** sur votre ordinateur, puis activez **Réception PC-FAX** sur l'ordinateur. (Pour plus de détails sur la Réception PC-Fax, consultez *Réception PC-FAX* dans le *Guide utilisateur - Logiciel*.)
- 2 Assurez-vous que **Récept PC FAX** est activé sur l'appareil. (Consultez *Réception PC-Fax* au *chapitre 4* du *Guide de l'utilisateur avancé*.) Si la mémoire de l'appareil contient des télécopies quand vous réglez la réception PC-Fax, l'écran ACL vous demande si vous voulez transférer les télécopies sur votre ordinateur.
- 3 Effectuez l'une des opérations suivantes :
 - Pour transférer toutes les télécopies vers le PC, appuyer sur **1**. Le système vous demandera si vous voulez utiliser l'impression de sauvegarde.
 - Pour quitter et laisser les télécopies dans la mémoire, appuyez sur **2**.
- 4 Appuyez sur **Arrêt / Sortie**.

Transfert du rapport du journal des télécopies vers un autre télécopieur

Si vous n'avez pas configuré votre identification de poste, vous ne pouvez pas entrer le mode transfert de télécopies. (Consultez *Configurer votre identification de poste* dans le *Guide d'installation rapide*.)

- 1 Appuyez sur **Menu, 9, 0, 2**.
- 2 Entrez le numéro du télécopieur auquel les télécopies seront réadressées.
- 3 Appuyez sur **Marche**.

Bourrages de documents

Le document est coincé dans la partie supérieure du chargeur automatique de documents

- 1 Retirez les feuilles qui ne sont pas coincées dans le chargeur automatique de documents.
- 2 Ouvrez le capot du chargeur.
- 3 Enlevez le document coincé en tirant vers la gauche.

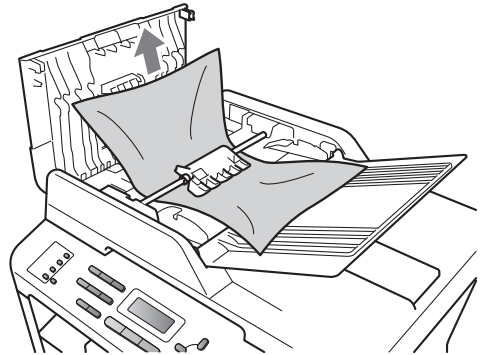

- 4 Refermez le capot du chargeur.
- 5 Appuyez sur **Arrêt / Sortie**.

B

Le document est coincé sous le capot des documents

- 1 Retirez les feuilles qui ne sont pas coincées dans le chargeur automatique de documents.
- 2 Soulevez le capot document.
- 3 Enlevez le document coincé en tirant vers la droite.

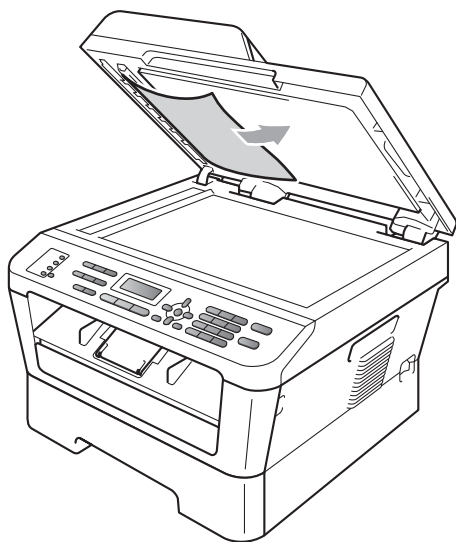

- 4 Refermez le capot document.
- 5 Appuyez sur **Arrêt / Sortie**.

Retrait des petits documents coincés dans le chargeur automatique de documents

- 1 Soulevez le capot document.
- 2 Insérez un bout de papier raide, comme du carton, dans le chargeur automatique de documents, pour pousser toutes les pièces de papier coincées.

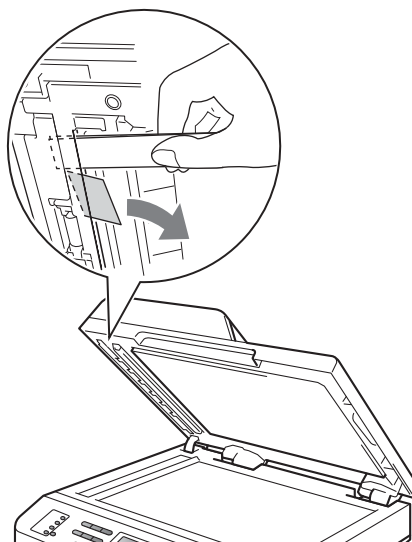

- 3 Refermez le capot document.
- 4 Appuyez sur **Arrêt / Sortie**.

Le document est coincé dans le bac de sortie

- 1 Retirez les feuilles qui ne sont pas coincées dans le chargeur automatique de documents.
- 2 Enlevez le document coincé en tirant vers la droite.

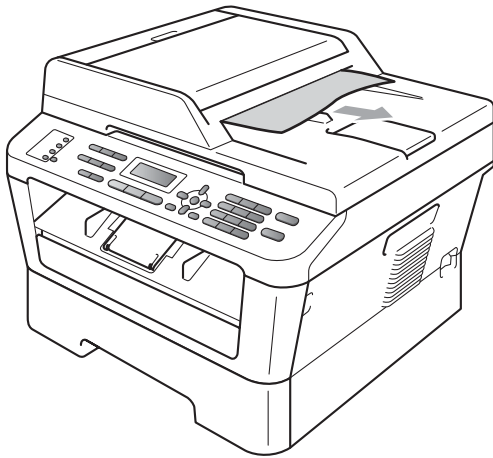

- 3 Appuyez sur **Arrêt / Sortie**.

Bourrages de papier

Le papier est coincé dans le bac à papier standard

Si l'écran ACL affiche **Bourrage bac**, procédez comme suit :

- 1 Retirez complètement le bac à papier de l'appareil.

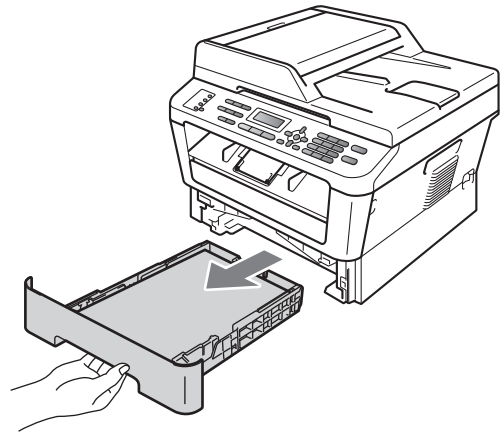

- 2 Dégagez lentement le papier coincé en utilisant vos deux mains.

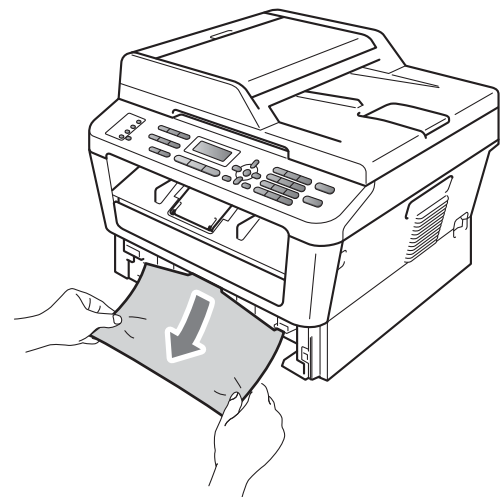

B

! IMPORTANT

S'il n'est pas possible de retirer facilement le papier dans cette direction, arrêtez et suivez les instructions de la section *Le papier est coincé dans l'appareil* à la page 87.



Remarque

Vous pourrez dégager le papier plus facilement en tirant le papier coincé vers le bas.

3

Vérifiez que le papier se trouve sous le repère de papier maximum (▼▼▼) (1) du bac à papier. En appuyant sur le levier de libération du guide-papier vert, faites coulisser les guides-papier pour qu'ils s'adaptent au format du papier. Assurez-vous que les guides sont bien bloqués dans les fentes. (Consultez *Chargement du papier dans le bac à papier standard* à la page 10.)

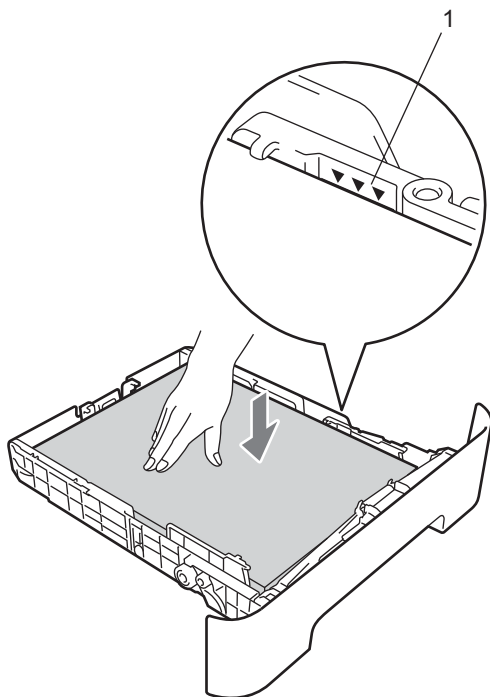

4

Remplacez convenablement le bac à papier dans l'appareil.

Le papier est coincé à l'arrière de l'appareil

Si l'écran ACL affiche *Bourrage arrière*, c'est qu'un bourrage papier s'est produit derrière le capot arrière. Procédez comme suit :

1

Ouvrez le capot avant de l'appareil. Laissez l'appareil allumé pendant 10 minutes pour qu'il refroidisse.

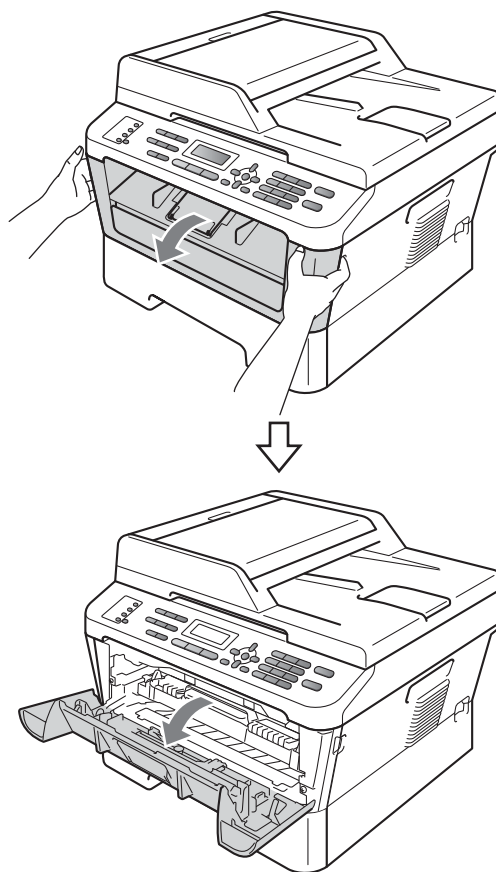

⚠ AVERTISSEMENT

🔥 SURFACE CHAUDE

Si vous venez d'utiliser l'appareil, certaines de ses pièces internes seront extrêmement chaudes. Attendez que l'appareil refroidisse avant de toucher ses pièces internes.

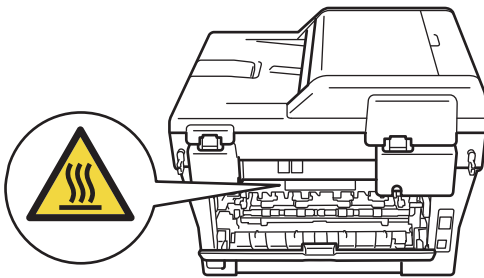
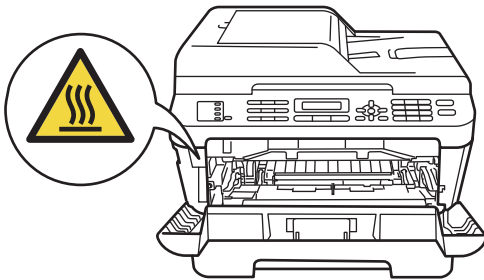

- 2 Sortez lentement le tambour et la cartouche de toner.

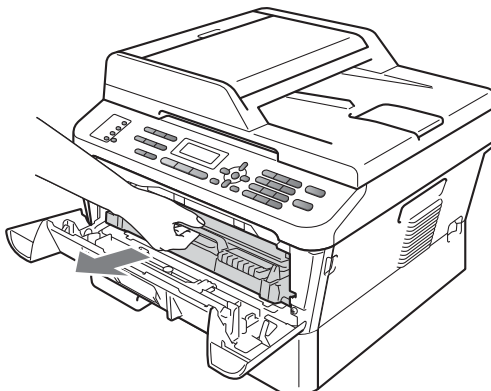

⚠ IMPORTANT

- Nous vous conseillons de poser le tambour et/ou la cartouche de toner sur une feuille de papier jetable ou un chiffon placé sur une surface propre et plane, afin de contenir les éventuelles éclaboussures de toner.
- Pour éviter que l'appareil ne soit endommagé par de l'électricité statique, ne touchez PAS les électrodes illustrées ci-dessous.

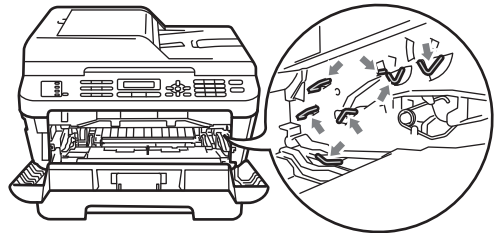

- 3 Ouvrez le capot arrière (le bac de sortie face vers le haut).

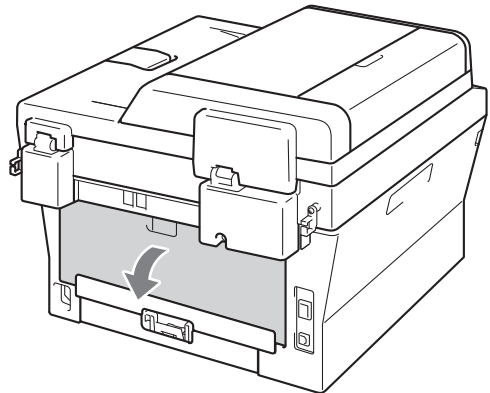

B

- 4 Abaissez les languettes sur les côtés gauche et droit pour ouvrir le capot de l'unité de fusion (1).

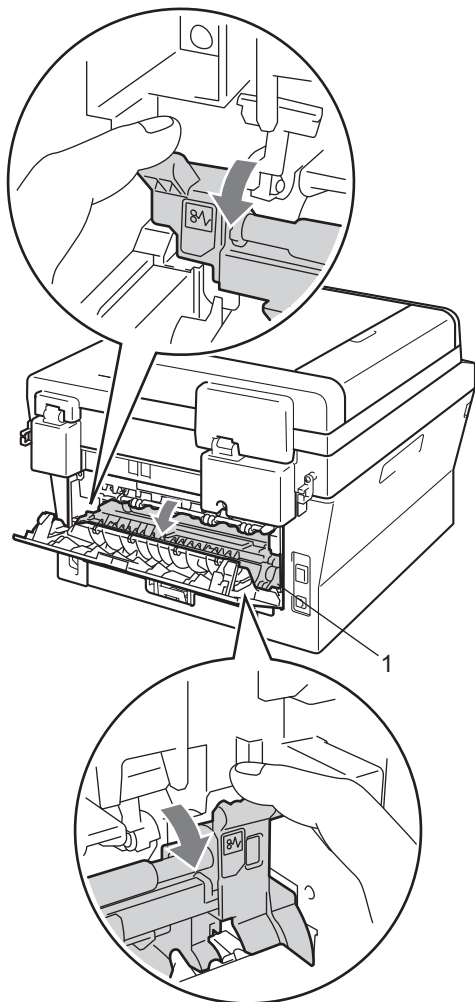

- 5 En vous servant de vos deux mains, retirez sans forcer le papier coincé de l'unité de fusion.

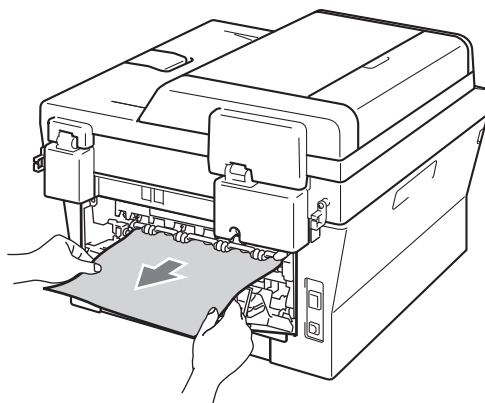

- 6 Fermez le capot arrière (le bac de sortie face vers le haut) et celui de l'unité de fusion.

- 7 Remettez le tambour et la cartouche de toner dans l'appareil.

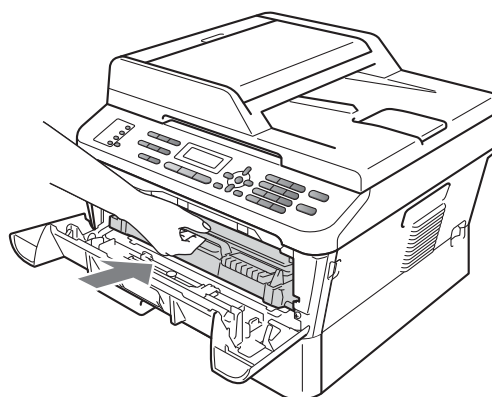

- 8 Fermez le capot avant. Si l'appareil ne commence pas à imprimer automatiquement, appuyez sur **Marche**.

Le papier est coincé dans l'appareil

Si l'écran ACL affiche **Bourr** à l'intér, procédez comme suit :

- 1 Ouvrez le capot avant de l'appareil. Laissez l'appareil allumé pendant 10 minutes pour qu'il refroidisse.

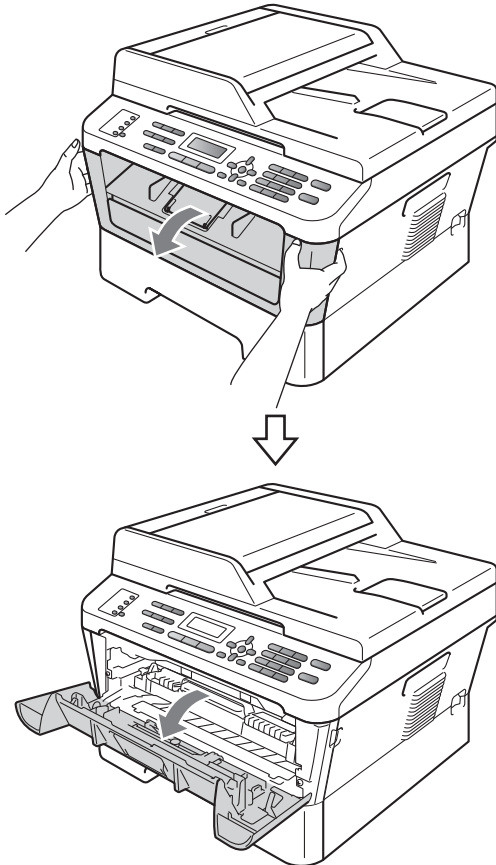

⚠ AVERTISSEMENT

⚠ SURFACE CHAUDE

Si vous venez d'utiliser l'appareil, certaines de ses pièces internes seront extrêmement chaudes. Attendez que l'appareil refroidisse avant de toucher ses pièces internes.

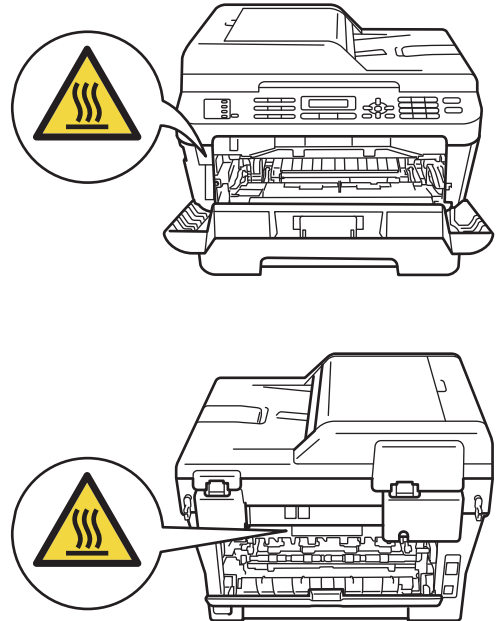

- 2 Sortez lentement le tambour et la cartouche de toner. Le papier coincé peut être retiré en enlevant le tambour et la cartouche de toner, ou en libérant le papier afin de pouvoir le retirer de l'intérieur de l'appareil.

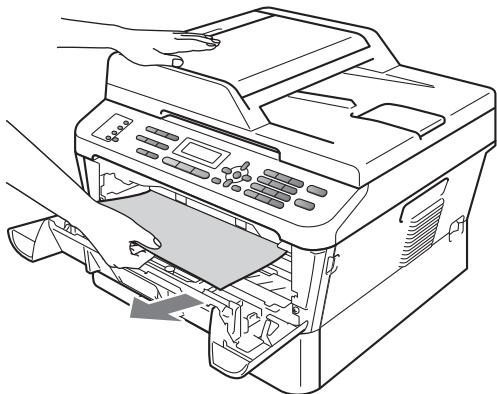
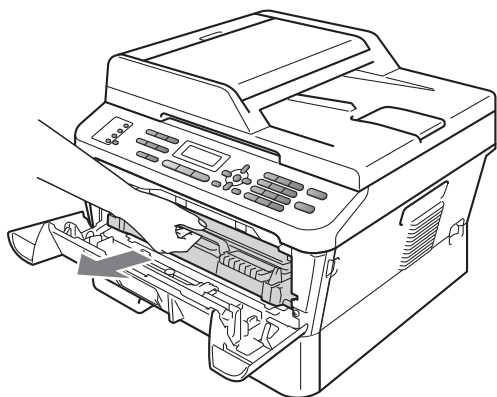

! IMPORTANT

- Nous vous recommandons de placer le tambour et la cartouche de toner sur une surface propre et plane avec une feuille de papier ou du tissu jetable en dessous au cas où vous renverseriez accidentellement du toner.
- Pour éviter que l'appareil ne soit endommagé par de l'électricité statique, ne touchez PAS les électrodes illustrées ci-dessous.

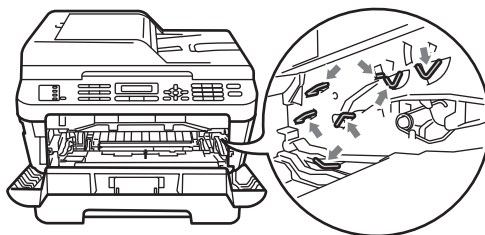

- 3 Abaissez le levier de verrouillage vert et retirez la cartouche de toner du tambour. Dégagez le papier éventuellement coincé dans le tambour.

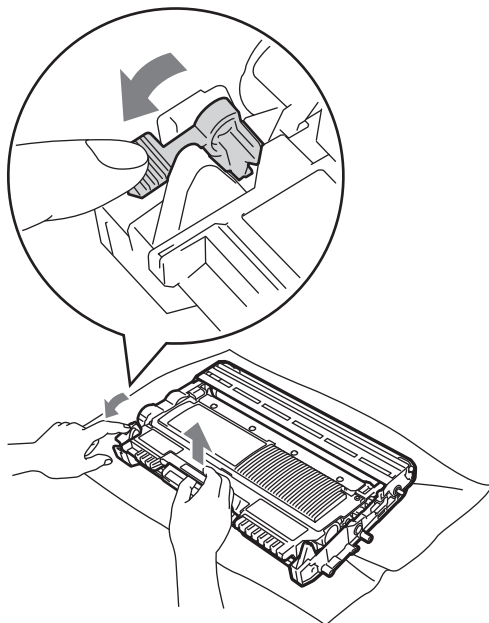

! IMPORTANT

- Manipulez la cartouche de toner avec précaution. Si du toner se répand sur vos mains ou sur vos vêtements, essuyez les éclaboussures ou nettoyez-les immédiatement à l'eau froide.

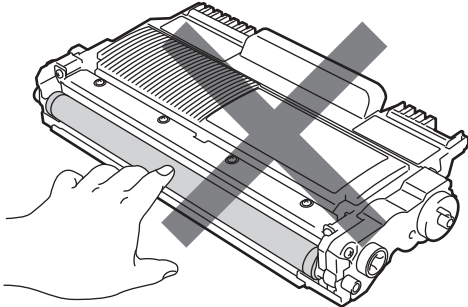

- Pour éviter les problèmes de qualité d'impression, ne JAMAIS toucher les pièces présentées en gris sur les illustrations.

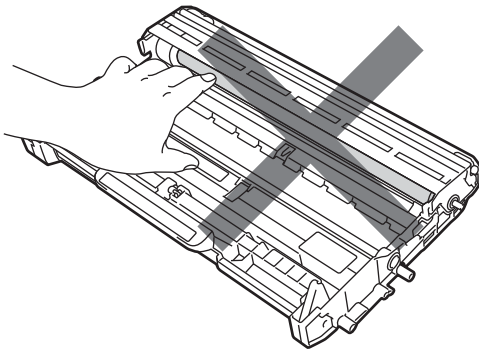

- 4 Remettez la cartouche de toner dans le tambour jusqu'à ce qu'elle s'enclenche avec un déclic. Si vous avez correctement replacé la cartouche, le levier de verrouillage vert remontera automatiquement.

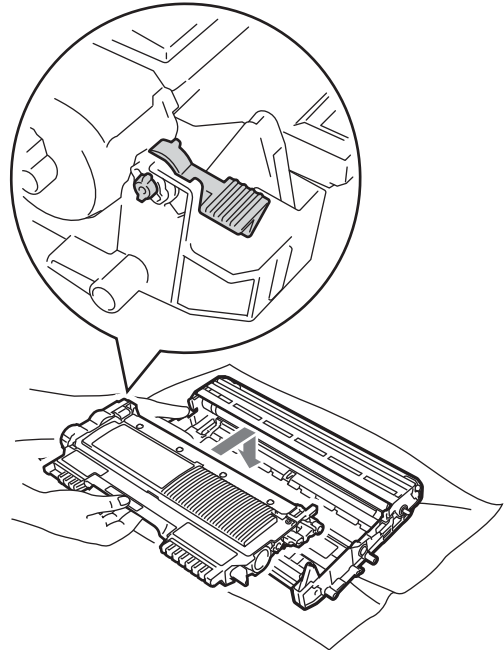
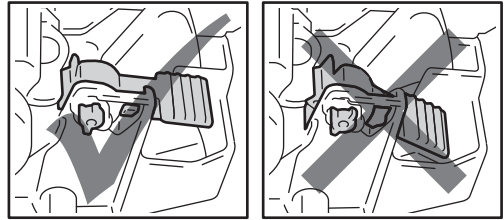

5 Effectuez l'une des opérations suivantes :

- Si vous avez pu enlever le tambour, la cartouche de toner et le papier coincé, passez à l'étape **10**.
- Si vous ne pouvez pas enlever facilement le tambour et la cartouche de toner, ne forcez pas. Ouvrez plutôt le capot du scanner.

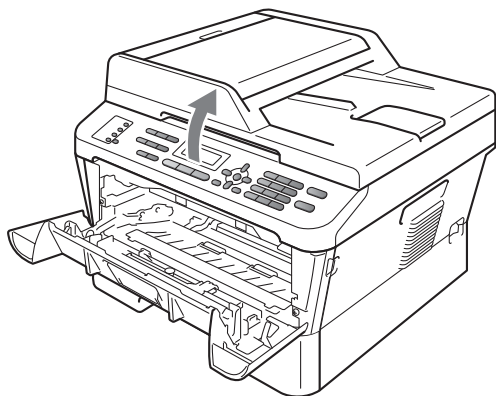

Dégagez lentement le papier coincé vers le haut et vers l'extérieur du bac de sortie en utilisant vos deux mains.

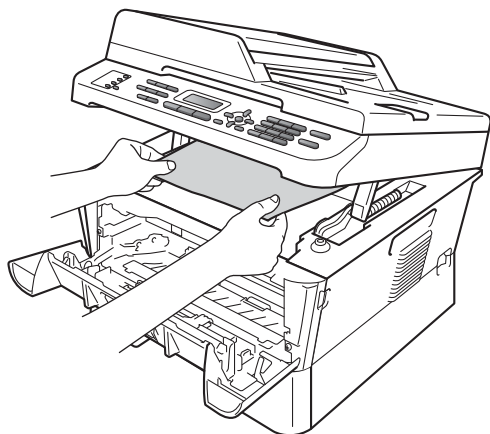

6 Refermez le capot du scanner.

7 Si vous n'avez pu dégager et retirer le papier coincé à l'intérieur de l'appareil comme illustré à l'étape **5**, retirez complètement le bac à papier de l'appareil.

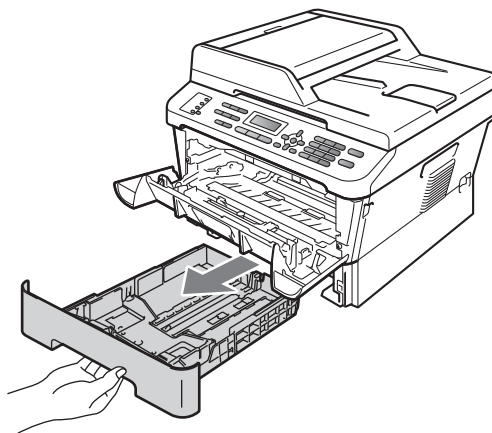

8 Retirez le papier coincé de l'ouverture du bac à papier.

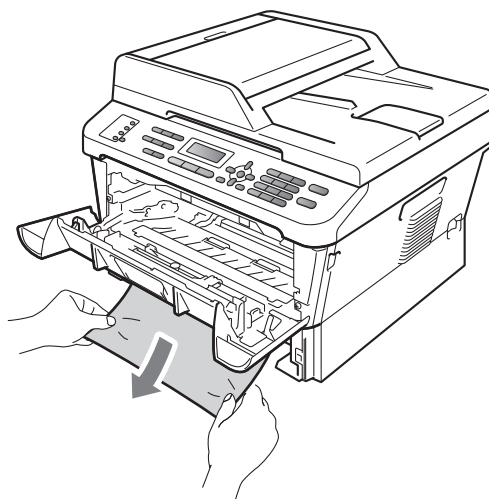

9 Réinstallez le bac à papier dans l'appareil.

- 10 Remettez le tambour et la cartouche de toner dans l'appareil.

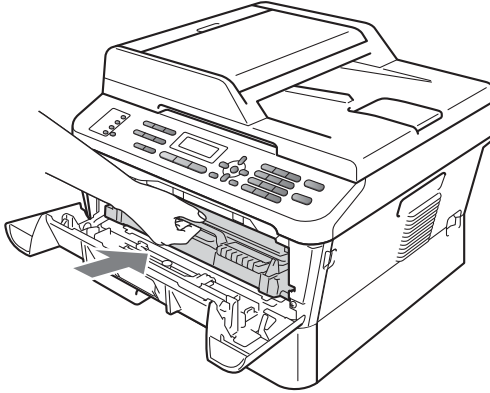

- 11 Fermez le capot avant de l'appareil. Si l'appareil ne commence pas à imprimer automatiquement, appuyez sur **Marche**.



Remarque

Si vous éteignez l'appareil lorsque l'écran ACL affiche **Bourr** à l'intér, l'appareil imprime des données incomplètes à partir de votre ordinateur.

Du papier est coincé dans le bac recto verso (MFC-7460DN et MFC-7860DW)

Si l'écran ACL affiche **Bourrage duplex**, procédez comme suit :

- 1 Laissez l'appareil allumé pendant 10 minutes pour qu'il refroidisse.

⚠ AVERTISSEMENT



SURFACE CHAUDE

Si vous venez d'utiliser l'appareil, certaines de ses pièces internes seront extrêmement chaudes. Attendez que l'appareil refroidisse avant de toucher ses pièces internes.

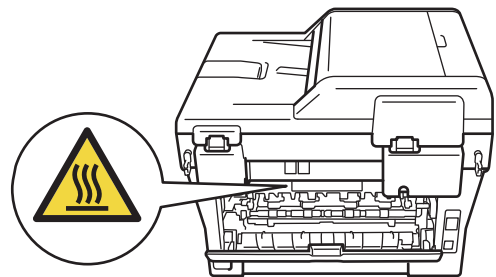
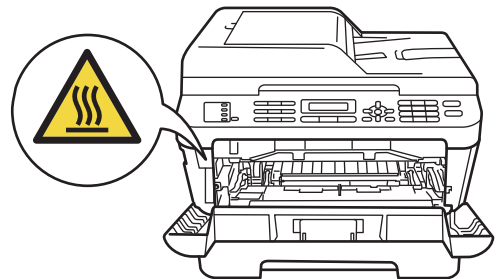

- 2 Retirez complètement le bac à papier recto verso de l'appareil.

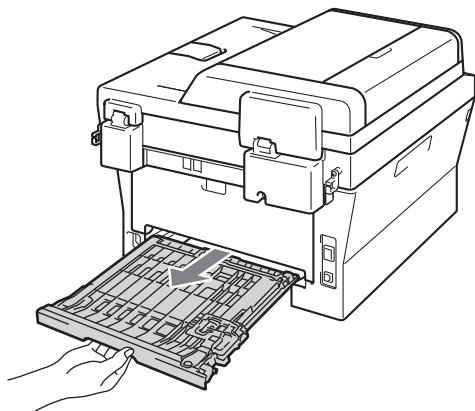

- 3 Retirez le papier coincé de l'appareil ou du bac recto verso.

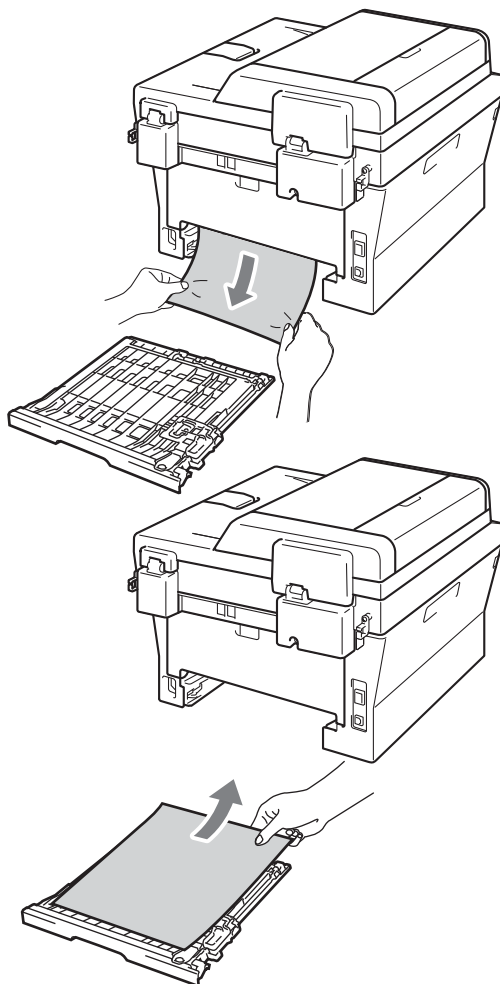

- 4 Assurez-vous que le papier coincé ne demeure pas sous l'appareil sous l'effet de l'électricité statique.

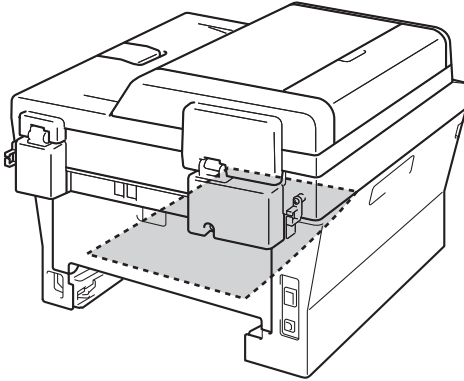

- 5 Remettez le bac à papier recto verso dans l'appareil.

Si vous avez des problèmes avec votre appareil

! IMPORTANT

Pour obtenir une aide technique, veuillez appeler le Service à la clientèle dans le pays où vous avez acheté votre appareil. Les appels doivent **être effectués à partir** du pays concerné.

Si vous pensez qu'il y a un problème, vérifiez sur le tableau ci-dessous et suivez les conseils de dépannage. Vous pouvez résoudre vous-même la plupart des problèmes.

Si vous avez besoin d'aide supplémentaire, référez-vous au Centre de solutions Brother (Brother Solutions Center), qui vous offre une FAQ (foire aux questions) ainsi que des conseils de dépannage des pannes.

Visitez notre site <http://solutions.brother.com/>.

Impression de documents ou de télécopies reçues

Problèmes	Suggestions
<ul style="list-style-type: none">■ Impression condensée■ Stries horizontales■ Parties inférieures et supérieures des caractères coupées■ Lignes manquantes	Ces situations sont généralement causées par une mauvaise connexion téléphonique. Si la copie fonctionne correctement, il s'agit probablement d'une mauvaise connexion due à la présence de parasites ou d'interférences sur la ligne téléphonique. Demandez à votre correspondant de renvoyer la télécopie.
Qualité d'impression médiocre	Consultez <i>Améliorer la qualité de l'impression</i> à la page 106.
Des lignes noires verticales apparaissent lors de la réception des télécopies	Il est possible que le fil corona d'impression soit sale. Nettoyez le fil corona du tambour. (Consultez <i>Nettoyage du fil corona primaire</i> à la page 67.)
	Le scanner de votre correspondant est peut-être sale. Demandez à l'expéditeur de faire une photocopie pour déterminer si le problème provient de son télécopieur. Essayez de recevoir une télécopie d'un autre télécopieur.
	Si le problème persiste, appelez le Service à la clientèle Brother au 1-877-BROTHER (1-877-276-8437) (aux États-Unis) ou 1-877-BROTHER (au Canada).
Les télécopies reçues apparaissent coupées ou comportent des pages blanches.	Si les télécopies reçues sont divisées et imprimées sur deux pages ou si une page blanche supplémentaire est imprimée, il se peut que le réglage du format de papier ne convienne pas au type de papier utilisé. (Consultez <i>Format du papier</i> à la page 18.)
	Activez la fonction de réduction automatique. (Consultez <i>Impression d'une télécopie entrante réduite</i> au chapitre 4 du <i>Guide de l'utilisateur avancé</i> .)

Ligne téléphonique ou branchements

Problèmes	Suggestions
La numérotation ne fonctionne pas.	Vérifiez la tonalité.
	Modifiez le paramétrage Tonal/Impuls.. (Consultez le <i>Guide d'installation rapide.</i>) (Canada seulement)
	Vérifiez toutes les connexions téléphoniques.
	Vérifiez que l'appareil est branché et allumé.
	Envoyez une télécopie manuelle en appuyant sur Tonalité ou en soulevant le combiné du téléphone externe et en composant le numéro. Attendez d'entendre les tonalités de réception de télécopie avant d'appuyer sur Marche .
L'appareil ne répond pas aux appels.	Assurez-vous que l'appareil est réglé sur le mode de réception qui convient à la configuration utilisée. (Consultez <i>Paramètres du mode de réception</i> à la page 32.) Vérifiez la tonalité. Si cela est possible, appelez votre appareil pour savoir s'il répond. S'il ne répond toujours pas, vérifiez la connexion du cordon de la ligne téléphonique. Si vous n'entendez aucune sonnerie lorsque vous appelez votre appareil, communiquez avec votre opérateur téléphonique pour faire vérifier la ligne téléphonique.

Réception de télécopies

Problèmes	Suggestions
Il n'est pas possible de recevoir une télécopie.	Vérifiez que votre appareil a une tonalité en appuyant sur la touche Tonalité . Si vous entendez des parasites ou des interférences sur votre ligne de télécopie, contactez votre opérateur téléphonique local.
	Vérifiez toutes les connexions téléphoniques. Vérifiez que le cordon de ligne téléphonique est branché sur la prise murale et la prise LINE de l'appareil. Si vous vous abonnez à des services DSL ou VoIP, veuillez contacter votre fournisseur de services pour obtenir les instructions de connexion.

Réception de télécopies (Suite)

Problèmes	Suggestions
<p>Il n'est pas possible de recevoir une télécopie.</p>	<p>Assurez-vous que l'appareil est réglé sur le mode de réception adapté. Celui-ci est déterminé par les périphériques externes et les services téléphoniques par abonnement qui se trouvent sur la même ligne que votre appareil Brother. (Consultez <i>Paramètres du mode de réception</i> à la page 32.)</p> <p>Si vous utilisez une ligne de télécopie dédiée et que vous voulez que votre appareil Brother réponde automatiquement à toutes les télécopies entrantes, vous devriez sélectionner le mode <i>Fax seulement</i>.</p> <p>Si votre appareil Brother partage une ligne avec un répondeur externe, vous devriez sélectionner le mode <i>Tél ext/rép</i>. En mode <i>Tél ext/rép</i>, votre appareil Brother recevra automatiquement les télécopies entrantes et les appelants vocaux pourront laisser un message sur votre répondeur.</p> <p>Si votre appareil Brother partage la ligne avec un service par abonnement à la messagerie vocale, veuillez vous reporter à la section <i>Messagerie vocale</i> à la page 34.</p> <p>Si votre appareil Brother se trouve sur une ligne utilisant le service de sonnerie distincte par abonnement, veuillez vous reporter à la section <i>Sonnerie distincte</i> à la page 35.</p> <p>Si votre appareil Brother partage une ligne avec d'autres téléphones et que vous voulez qu'il réponde automatiquement à toutes les télécopies entrantes, vous devriez sélectionner le mode <i>Fax/Tél</i>. En mode <i>Fax/Tél</i>, votre appareil Brother reçoit automatiquement des télécopies et émet une pseudo/double-sonnerie pour vous avertir de répondre aux appels vocaux.</p> <p>Si vous ne voulez pas que votre appareil Brother réponde automatiquement aux télécopies entrantes, vous devriez sélectionner le mode <i>Manuel</i>. En mode <i>Manuel</i>, vous devez répondre à tout appel entrant et activer l'appareil de manière à ce qu'il reçoive les télécopies.</p>
	<p>Un autre périphérique ou service sur votre site répond peut-être à l'appel avant votre appareil Brother. À des fins de tests, diminuez le réglage de durée de sonnerie :</p> <ul style="list-style-type: none"> ■ Si le mode de réponse est réglé sur <i>Fax seulement</i> ou <i>Fax/Tél</i>, réduisez la durée de sonnerie à 1 sonnerie. (Consultez <i>Longueur de sonnerie</i> à la page 32.) ■ Si le mode de réponse est réglé à <i>Tél ext/rép</i>, réduisez à 2 le nombre de sonneries programmées sur votre répondeur. ■ Si le mode de réponse est réglé à <i>Manuel</i>, NE réglez PAS le paramètre de durée de sonnerie. <p>Demandez à un correspondant de vous envoyer une télécopie test :</p> <ul style="list-style-type: none"> ■ Si vous recevez la télécopie test sans problème, votre appareil fonctionne correctement. Pensez à réinitialiser la durée de sonnerie ou le répondeur pour restaurer les réglages d'origine. Si des problèmes de réception se produisent après la réinitialisation de la durée de la sonnerie, cela signifie qu'une personne, un périphérique ou un service par abonnement répond à l'appel de télécopie avant que l'appareil ait la possibilité de répondre. ■ Si vous n'avez pas pu recevoir la télécopie, cela signifie qu'un autre périphérique ou service par abonnement interfère peut-être avec la réception de télécopie, ou qu'il y a un problème avec votre ligne de télécopie.

Réception de télécopies (Suite)

Problèmes	Suggestions
Il n'est pas possible de recevoir une télécopie. (suite)	<p>Si vous utilisez un répondeur (mode <i>Tél ext/rép</i>) sur la même ligne que l'appareil Brother, vérifiez que le répondeur est correctement configuré. (Consultez <i>Branchement d'un REP (répondeur téléphonique) externe</i> à la page 37.)</p> <ol style="list-style-type: none"> 1 Branchez le cordon de ligne téléphonique directement depuis la prise téléphonique murale sur la prise LINE de votre appareil Brother. 2 Retirez le capuchon de protection de la prise EXT de l'appareil Brother, puis branchez le cordon de ligne téléphonique du répondeur dans la prise EXT. 3 Configurez votre répondeur pour qu'il réponde dans les 4 sonneries. Si vous rencontrez des problèmes pour recevoir des télécopies ou des messages vocaux, configurez votre répondeur pour qu'il réponde dans les 2 ou 3 sonneries. 4 Enregistrez le message sortant sur votre répondeur. <ul style="list-style-type: none"> ■ Enregistrez un silence de cinq secondes au début du message sortant. ■ Assurez-vous que le message ne dépasse pas 20 secondes. ■ Terminez votre message sortant en indiquant votre code de réception de fax à l'intention des correspondants qui veulent vous envoyer une télécopie manuellement. Par exemple : « Après le signal sonore, laissez un message ou appuyez sur *51 et Start pour envoyer une télécopie. » 5 Configurez votre répondeur pour qu'il réponde aux appels vocaux. 6 Configurez le mode de réception de l'appareil Brother à <i>Tél ext/rép</i>. (Consultez <i>Paramètres du mode de réception</i> à la page 32.) <p>Assurez-vous que la fonction Réception simplifiée de votre appareil Brother est activée. La réception simplifiée est une fonction qui vous permet de recevoir une télécopie même si vous avez répondu à l'appareil sur un téléphone externe ou supplémentaire. (Consultez <i>Réception simplifiée</i> à la page 33.)</p> <p>Si vous rencontrez souvent des erreurs d'envoi en raison des interférences éventuelles sur votre ligne téléphonique, essayez de changer la configuration de compatibilité à <i>De base (VoIP)</i>. (Consultez <i>Interférence sur la ligne téléphonique</i> à la page 105.)</p> <p>(Pour MFC-7860DW) Contactez votre administrateur pour vérifier vos paramètres Secure Function Lock.</p>

Envoi de télécopies

Problèmes	Suggestions
Transmission de mauvaise qualité.	Essayez de changer la résolution à <i>Fin</i> ou <i>Sup. Fin</i> . Faites une copie pour vérifier si le scanner de l'appareil fonctionne bien. Si la qualité de la copie n'est pas bonne, nettoyez le scanner. (Consultez <i>Nettoyage du scanner</i> à l'annexe A du <i>Guide de l'utilisateur avancé</i> .)

Envoi de télécopies (Suite)

Problèmes	Suggestions
Le rapport de vérification de l'envoi indique RÉSULTAT:ERREUR.	<p>Il y a probablement des interférences ou des parasites transitoires sur la ligne. Réessayez d'envoyer la télécopie. Si vous envoyez un message PC-Fax et que le rapport de vérification de l'envoi indique RÉSULTAT:ERREUR, il est possible que la mémoire de l'appareil soit saturée. Pour libérer de la mémoire, vous pouvez désactiver la fonction de mise en mémoire des télécopies (voir <i>Changer les options de télécopie à distance</i> au chapitre 4 du <i>Guide de l'utilisateur avancé</i>), imprimer les télécopies enregistrées en mémoire (voir <i>Imprimer une télécopie à partir de la mémoire</i> au chapitre 4 du <i>Guide de l'utilisateur avancé</i>) ou annuler une tâche de télécopie en différé ou de relève (voir <i>Vérifier et annuler des messages en attente</i> au chapitre 3 du <i>Guide de l'utilisateur avancé</i>). Si le problème persiste, communiquez avec votre opérateur téléphonique pour faire vérifier la ligne téléphonique.</p> <p>Si vous rencontrez souvent des erreurs d'envoi en raison des interférences éventuelles sur votre ligne téléphonique, essayez de changer la configuration de compatibilité à De base (VoIP). (Consultez <i>Interférence sur la ligne téléphonique</i> à la page 105.)</p>
Les télécopies envoyées sont vides.	Vérifiez si vous chargez le document correctement. (Consultez <i>Chargement des documents</i> à la page 23.)
Stries verticales noires lors de l'envoi de télécopies.	Les lignes verticales noires sur les télécopies que vous envoyez sont généralement causées par des saletés ou des traces de fluide de correction sur la bande de verre. (Consultez <i>Nettoyage du scanner</i> à l'annexe A du <i>Guide de l'utilisateur avancé</i> .)
Il n'est pas possible d'envoyer une télécopie.	(Pour MFC-7860DW) Contactez votre administrateur pour vérifier vos paramètres Secure Function Lock.

Gestion des appels entrants

Problèmes	Suggestions
L'appareil « interprète » une voix comme une tonalité CNG.	Si le mode Réception simplifiée est activé, votre appareil est plus sensible aux sons. Il peut, par erreur, interpréter certaines voix ou de la musique sur la ligne comme un appel de télécopieur et répondre par la tonalité de réception de télécopie. Désactivez l'appareil en appuyant sur Arrêt / Sortie . Essayez d'éviter ce problème en désactivant la fonction Réception simplifiée. (Consultez <i>Réception simplifiée</i> à la page 33.)
Envoi d'un appel de télécopie vers l'appareil.	Si vous avez répondu sur un téléphone externe ou supplémentaire, appuyez sur Code de réception de fax (la valeur par défaut est *51). Raccrochez dès que l'appareil répond à l'appel.
Services personnalisés sur une seule ligne.	<p>Si une ligne téléphonique sur laquelle vous avez connecté votre appareil est munie d'un ou de plusieurs services personnalisés (appel en attente, appel en attente/identification de la ligne appelante, RingMaster, (sonnerie distincte), messagerie vocale, permanence téléphonique, système d'alarme, etc.), il se peut que la réception et l'envoi de télécopies soient perturbés.</p> <p>Par exemple : si vous êtes abonné à un service de mise en attente des appels ou à un autre service personnalisé et que vous recevez ou émettez une télécopie durant l'émission du signal de ce service, ce signal peut temporairement interrompre ou gêner la transmission des télécopies. La fonction ECM de Brother aide à résoudre ce problème. Ce problème est imputable au réseau téléphonique et commun à tous les périphériques émetteurs ou récepteurs d'informations sur une ligne partagée sur laquelle des services personnalisés sont activés. Si vos affaires ne tolèrent aucune interruption, une ligne distincte, exempte de services personnalisés, serait tout indiquée pour vous.</p>

Problèmes d'accès aux menus

Problèmes	Suggestions
L'appareil émet un signal sonore chaque fois que vous accédez aux menus Configuration de la réception et Configuration de l'envoi.	Si TÉLÉCOPIER  n'est pas allumé, appuyez dessus pour activer le mode Fax. Les paramètres Configuration de la réception (Menu, 2, 1) et Configuration de l'envoi (Menu, 2, 2) ne sont disponibles que lorsque l'appareil est en mode Fax.

Problèmes de copie

Problèmes	Suggestions
Il n'est pas possible de réaliser une copie.	<ul style="list-style-type: none"> ■ Vérifiez que COPIER  est allumé. (Consultez <i>Comment copier</i> à la page 53.) ■ (Pour MFC-7860DW) Contactez votre administrateur pour vérifier vos paramètres Secure Function Lock.
Des lignes verticales noires apparaissent sur les copies.	Les lignes verticales noires sur les copies sont généralement causées par des saletés ou des traces de fluide de correction sur la bande de verre. Il peut aussi arriver que le fil corona soit sale. (Consultez <i>Nettoyage du scanner à l'annexe A du Guide de l'utilisateur avancé</i> et <i>Nettoyage du fil corona primaire</i> à la page 67.)
Les copies sont vides.	Vérifiez si vous chargez le document correctement. (Voir <i>Utilisation du chargeur automatique de documents (CAD)</i> à la page 23 ou <i>Utilisation de la vitre du scanner</i> à la page 24.)

Problèmes d'impression

Problèmes	Suggestions
Pas d'impression.	<ul style="list-style-type: none"> ■ Vérifiez que l'appareil est branché et que l'interrupteur d'alimentation est allumé. ■ Vérifiez que la cartouche de toner et le tambour sont installés correctement. (Consultez <i>Remplacement du tambour</i> à la page 68.) ■ Vérifiez la connexion du câble d'interface sur l'appareil et sur votre ordinateur. (Voir le <i>Guide d'installation rapide</i>.) ■ Vérifiez que le bon pilote d'imprimante a été installé et sélectionné. ■ Contrôlez si l'écran ACL indique un message d'erreur. (Consultez <i>Messages d'erreur et d'entretien</i> à la page 74.) ■ Vérifiez que l'appareil est en ligne. (Windows® 7 et Windows Server® 2008 R2). Cliquez sur le bouton Démarrer et Périphériques et imprimantes. Cliquez avec le bouton droit de la souris sur Brother MFC-XXXX Printer. Assurez-vous que l'option Utiliser l'imprimante hors connexion n'est pas activée. (Windows Vista®) Cliquez sur le bouton Démarrer, Panneau de configuration, Matériel et audio, puis Imprimantes. Cliquez avec le bouton droit de la souris sur Brother MFC-XXXX Printer. Assurez-vous que l'option Utiliser l'imprimante hors connexion n'est pas activée. (Windows® XP et Windows Server® 2003/2008) Cliquez sur le bouton Démarrer puis sélectionnez Imprimantes et télécopieurs. Cliquez avec le bouton droit de la souris sur Brother MFC-XXXX Printer. Assurez-vous que l'option Utiliser l'imprimante hors connexion n'est pas activée. (Windows® 2000) Cliquez sur le bouton Démarrer, puis sélectionnez Paramètres et Imprimantes. Cliquez avec le bouton droit de la souris sur Brother MFC-XXXX Printer. Assurez-vous que l'option Utiliser l'imprimante hors connexion n'est pas activée. ■ (Pour MFC-7860DW) Contactez votre administrateur pour vérifier vos paramètres Secure Function Lock.
L'appareil lance une impression soudaine ou imprime des données superflues.	<ul style="list-style-type: none"> ■ Appuyez sur Annuler Travail pour annuler les tâches d'impression. ■ Vérifiez les paramètres de votre application pour vous assurer de sa compatibilité avec votre appareil. ■ Retirez le bac à papier et attendez que l'appareil cesse d'imprimer. Mettez l'appareil hors tension à l'aide de l'interrupteur et débranchez-le de la source d'alimentation pendant plusieurs minutes. (Pour MFC-7360N et MFC-7460DN) Les télécopies en mémoire seront effacées. Consultez <i>Transfert de télécopies ou rapport du journal des télécopies</i> à la page 80 avant de débrancher l'appareil afin de ne pas perdre de message important.
L'appareil imprime les premières pages correctement, puis il manque du texte dans certaines pages.	<ul style="list-style-type: none"> ■ Vérifiez les paramètres de votre application pour vous assurer de sa compatibilité avec votre appareil. ■ Votre ordinateur ne reconnaît pas le signal complet du tampon d'entrée de l'appareil. Assurez-vous que le câble d'interface est connecté correctement. (Voir le <i>Guide d'installation rapide</i>.)
Les en-têtes ou les pieds de page apparaissent quand le document s'affiche à l'écran, mais ils n'apparaissent pas sur la copie imprimée.	Il y a une zone non imprimable en haut et en bas de la page. Ajustez les marges supérieures et inférieures de votre document. (Consultez <i>Zones non numérisables et non imprimables</i> à la page 17.)

Problèmes d'impression (Suite)

Problèmes	Suggestions
L'appareil n'imprime pas des deux côtés de la feuille, même si le paramètre du pilote d'imprimante est réglé sur Recto verso.	Vérifiez le paramètre du format de papier dans le pilote d'imprimante. Vous devez sélectionner Lettre, Légal ou Folio [16 à 28 lb (60 à 105 g/m ²)].
L'appareil n'imprime pas ou a cessé d'imprimer.	Appuyez sur Annuler Travail . Lorsque l'appareil annule la tâche et l'efface de la mémoire, cela peut produire un tirage incomplet.

Problèmes de numérisation

Problèmes	Suggestions
Des erreurs liées au protocole TWAIN se produisent lors de la numérisation.	Assurez-vous que le pilote TWAIN de Brother est sélectionné comme source principale. Dans PaperPort™ 12SE, cliquez sur Fichier, Numériser ou importer une photo puis sélectionnez le pilote TWAIN Brother.
ROC ne fonctionne pas.	Essayez d'augmenter la résolution de numérisation. (Utilisateurs Macintosh) Assurez-vous d'avoir téléchargé et installé Presto! PageManager à partir de http://nj.newsoft.com.tw/download/brother/PM9SEInstaller_BR_multilang.dmg
La numérisation en réseau ne fonctionne pas.	Consultez <i>Problèmes de réseau (modèles réseau seulement)</i> à la page 103.
Il n'est pas possible de numériser.	(Pour MFC-7860DW) Contactez votre administrateur pour vérifier vos paramètres Secure Function Lock.

Problèmes de logiciel

Problèmes	Suggestions
Il n'est pas possible d'installer le logiciel ou d'imprimer.	(Windows® seulement) Exécutez le programme Réparer MFL-Pro Suite sur le CD-ROM d'installation. Ce programme va réparer et réinstaller le logiciel.
L'impression « 2 en 1 » ou « 4 en 1 » n'est pas possible.	Vérifiez que le paramètre du format de papier dans l'application utilisée correspond à celui du pilote d'imprimante.
L'appareil n'imprime pas à partir d'Adobe® Illustrator®.	Essayez de réduire la résolution d'impression. (Consultez <i>Onglet de base</i> dans le <i>Guide utilisateur - Logiciel</i> .)

Problèmes de gestion du papier

Problèmes	Suggestions
L'appareil ne charge pas le papier. L'écran ACL affiche le message <i>Plus de papier</i> ou indique un bourrage de papier.	<ul style="list-style-type: none"> ■ S'il n'y a pas de papier, chargez une nouvelle feuille dans le bac à papier. ■ S'il y a du papier dans le bac à papier, assurez-vous qu'il est bien droit. Si le papier est gondolé, aplatissez-le. Il est parfois utile de sortir le papier, de le retourner et de le remettre dans le bac à papier. ■ Réduisez la quantité de papier contenue dans le bac à papier et recommencez l'opération. ■ Assurez-vous que le mode d'alimentation manuel est sélectionné dans le pilote d'imprimante. ■ Nettoyez le rouleau de chargement du papier. Consultez <i>Nettoyage des rouleaux de chargement du papier</i> à l'annexe A du <i>Guide de l'utilisateur avancé</i>. ■ Si l'écran ACL affiche le message indiquant qu'un bourrage s'est produit et que le problème persiste, voir <i>Messages d'erreur et d'entretien</i> à la page 74.
Comment imprimer sur des enveloppes ?	Vous pouvez charger des enveloppes à partir du dispositif d'alimentation manuelle. Votre application doit être configurée pour l'impression à la taille des enveloppes utilisées. Cela est généralement effectué à partir du menu Mise en page ou Configuration du document de l'application.
Quel papier puis-je utiliser?	<p>Vous pouvez utiliser du papier fin, du papier ordinaire, du papier bond, du papier recyclé, des enveloppes et des étiquettes convenant aux imprimantes laser. (Pour plus de détails, voir <i>Papier et autres supports d'impression acceptables</i> à la page 18.)</p> <p>Vous pouvez charger des enveloppes à partir du dispositif d'alimentation manuelle.</p>
Il y a un bourrage papier.	Dégagez le papier coincé. (Consultez <i>Bourrages de papier</i> à la page 83.)

Problèmes de qualité d'impression

Problèmes	Suggestions
Les pages imprimées sont gondolées.	<ul style="list-style-type: none"> ■ Du papier fin ou épais de qualité inférieure ou une impression sur le mauvais côté du papier peuvent en être la cause. Essayez de retourner la pile de papier dans le bac d'alimentation. ■ Veuillez bien sélectionner un type de papier correspondant au type de support d'impression utilisé. (Consultez <i>Papier et autres supports d'impression acceptables</i> à la page 18.)
Les pages imprimées sont maculées d'encre.	Le réglage du type de papier peut être incorrect pour le type de support d'impression utilisé ou le support d'impression est trop épais ou sa surface rugueuse. (Consultez <i>Papier et autres supports d'impression acceptables</i> à la page 18 et <i>Onglet Élémentaire</i> dans le <i>Guide utilisateur - Logiciel</i> .)
L'impression est trop claire.	<ul style="list-style-type: none"> ■ Si ce problème se produit lorsque vous effectuez des copies ou imprimez des télécopies reçues, désactivez le mode Économie de toner dans les paramètres du menu de l'appareil. (Consultez <i>Économie de toner</i> au chapitre 1 du <i>Guide de l'utilisateur avancé</i>.) ■ Désactivez le mode Économie de toner dans l'onglet Avancé du pilote d'imprimante. (Consultez <i>Onglet avancé</i> dans le <i>Guide utilisateur - Logiciel</i>.)

Problèmes de réseau (modèles réseau seulement)

Problèmes	Suggestions
Impossible d'imprimer sur un réseau câblé.	<p>En cas de problèmes, consultez <i>Guide utilisateur - Réseau</i> pour de plus amples informations.</p> <p>Assurez-vous que l'appareil est sous tension, qu'il est en ligne et en mode Prêt. Imprimez la liste Configuration réseau pour voir les paramètres de réseau actifs. (Consultez <i>Rapports</i> au chapitre 6 du <i>Guide de l'utilisateur avancé</i>.) Connectez le câble réseau au concentrateur pour vérifier si le câblage et les connexions réseau sont corrects. Si possible, connectez l'appareil à un port différent de votre concentrateur à l'aide d'un câble différent. Vous pouvez vérifier l'état actuel du réseau câblé à partir du menu du panneau de commande Réseau.</p>
La numérisation réseau ne fonctionne pas.	<p>(Windows®)</p> <p>Il est nécessaire de régler le logiciel de Sécurité/Pare-feu de tiers de sorte à autoriser la numérisation en réseau. Pour ajouter le port 54925 pour la numérisation en réseau, entrez les informations suivantes :</p> <ul style="list-style-type: none"> ■ Dans Nom : Saisissez la description de votre choix, par exemple « NetScan Brother ». ■ Dans Numéro du port : Entrez « 54925 ». ■ Dans Protocole : UDP est sélectionné. <p>Consultez le manuel d'instructions qui accompagnait votre logiciel de Sécurité/Pare-feu de tiers ou contactez le fabricant du logiciel.</p> <p>Pour de plus amples renseignements, vous pouvez lire la FAQ et des suggestions de dépistage des pannes sur le site http://solutions.brother.com/.</p> <p>(Macintosh)</p> <ul style="list-style-type: none"> ■ La numérisation réseau peut ne pas fonctionner à cause des paramètres du pare-feu. Changez ou désactivez les paramètres du pare-feu. Si vous utilisez un logiciel tiers de pare-feu personnel, reportez-vous au Guide de l'utilisateur de ce logiciel ou contactez son fabricant. ■ Sélectionnez à nouveau votre appareil dans l'application DeviceSelector située dans Macintosh HD/Bibliothèque/Printers/Brother/Utilities/DeviceSelector ou à partir de la liste des modèles dans ControlCenter2.
La fonction Réception PC-Fax réseau ne marche pas.	<p>(Windows® seulement)</p> <p>Il est nécessaire de régler le logiciel de Sécurité/Pare-feu de tiers de sorte à autoriser la réception PC-FAX. Pour ajouter le port 54926 pour la réception PC-FAX réseau, entrez les informations ci-dessous :</p> <ul style="list-style-type: none"> ■ Dans Nom : Entrez la description de votre choix, par exemple « Brother réception PC-Fax ». ■ Dans Numéro du port : Entrez « 54926 ». ■ Dans Protocole : UDP est sélectionné. <p>Consultez le manuel d'instructions qui accompagnait votre logiciel de Sécurité/Pare-feu de tiers ou contactez le fabricant du logiciel.</p> <p>Pour de plus amples renseignements, vous pouvez lire la FAQ et des suggestions de dépistage des pannes sur le site http://solutions.brother.com/.</p>

Problèmes de réseau (modèles réseau seulement) (Suite)

Problèmes	Suggestions
Votre ordinateur ne parvient pas à trouver votre appareil.	<p>(Windows®) Il se peut que le réglage du pare-feu sur votre PC rejette la connexion réseau nécessaire. (Pour de plus amples détails, consultez les instructions ci-dessus.)</p> <p>(Macintosh)</p> <ul style="list-style-type: none">■ Il est possible que l'ordinateur soit incapable de détecter l'appareil à cause des paramètres du pare-feu. Changez ou désactivez les paramètres du pare-feu. Si vous utilisez un logiciel tiers de pare-feu personnel, reportez-vous au Guide de l'utilisateur de ce logiciel ou contactez son fabricant.■ Sélectionnez à nouveau votre appareil dans l'application DeviceSelector située dans Macintosh HD/Bibliothèque/Printers/Brother/Utilities/DeviceSelector ou à partir de la liste des modèles dans ControlCenter2.
Impossible de se connecter au réseau sans fil. (MFC-7860DW)	Analysez le problème à l'aide du Rapport WLAN . Appuyez sur Menu, 5, 7 , puis sur Marche . Pour plus d'informations, consultez <i>Guide d'installation rapide</i> .

Autres

Problèmes	Suggestions
L'appareil ne s'allume pas.	<p>Il est possible que des conditions défavorables pour la connexion d'alimentation (par exemple la foudre ou une surtension) aient déclenché les mécanismes de sécurité internes de l'appareil. Éteignez l'appareil et débranchez le cordon d'alimentation. Patientez pendant dix minutes, puis branchez le cordon d'alimentation et mettez l'appareil sous tension.</p> <p>Si le problème n'est pas résolu, éteignez l'appareil. Branchez le cordon d'alimentation sur une autre prise de courant dont vous savez qu'elle fonctionne correctement, et allumez l'appareil.</p>

Paramétrage de la détection de la tonalité

Régler la tonalité à `Détection` réduira la pause de détection de tonalité.

- 1 (États-Unis) Appuyez sur **Menu, 0, 4.**
(Canada) Appuyez sur **Menu, 0, 5.**

```
Réglage init.
4.Tonalité
```

- 2 Appuyez sur **▲** ou **▼** pour sélectionner `Détection` ou `Non détecté.`
Appuyez sur **OK.**

- 3 Appuyez sur **Arrêt / Sortie.**

Interférence sur la ligne téléphonique

Si vous avez des difficultés à envoyer ou à recevoir une télécopie à cause d'interférences potentielles sur la ligne téléphonique, nous vous conseillons de sélectionner `Égalisation` pour la compatibilité afin de réduire la vitesse du modem pour les opérations du télécopieur.

- 1 Appuyez sur **Menu, 2, 0, 1.**

```
Divers
1.Compatibilité
```

- 2 Appuyez sur **▲** ou **▼** pour sélectionner `De base (VoIP)`, `Normal` ou `Haut.`
(MFC-7860DW)

- `De base (VoIP)` réduit la vitesse du modem à 9 600 bit/s et désactive le mode de correction des erreurs (ECM).

Avec une ligne téléphonique standard : Si votre ligne téléphonique subit régulièrement des interférences, essayez ce paramétrage.

Si vous utilisez la voix sur IP (VoIP) : Les fournisseurs de services VoIP prennent en charge la télécopie selon plusieurs normes. Si vous rencontrez régulièrement des erreurs de transmission de télécopie, essayez ce paramétrage.

- `Normal` configure la vitesse du modem à 14 400 bit/s.
- `Haut` configure la vitesse du modem à 33 600 bit/s. (MFC-7860DW uniquement)

Appuyez sur **OK.**

- 3 Appuyez sur **Arrêt / Sortie.**



Remarque

Lorsque vous changez la compatibilité à `De base (VoIP)`, la fonctionnalité de correction des erreurs (ECM) est uniquement disponible pour l'envoi de télécopies.

Améliorer la qualité de l'impression

Si vous rencontrez un problème de qualité d'impression, commencez par imprimer une page de test (**Menu, 4, 2, 3**). Si le tirage est correct, c'est que le problème ne trouve probablement pas son origine dans l'appareil. Vérifiez les branchements du câble d'interface ou essayez d'imprimer un autre document. Si le tirage ou la page de test imprimée par l'appareil présente toujours un problème de qualité, vérifiez d'abord les points suivants. Ensuite, si le problème de qualité d'impression persiste, vérifiez le tableau ci-dessous et suivez les recommandations.









Remarque

L'utilisation de consommables d'une marque autre que Brother peut affecter la qualité d'impression, les performances du matériel et la fiabilité de l'appareil.



- 1 Pour obtenir la meilleure qualité d'impression, nous vous conseillons d'utiliser le type de papier recommandé. Assurez-vous d'utiliser du papier qui respecte nos spécifications. (Consultez *Papier et autres supports d'impression acceptables* à la page 18.)
- 2 Vérifiez si le tambour et la cartouche de toner sont installés correctement.

Exemples de qualité d'impression médiocre	Recommandations
 <p>Impression faible</p>	<ul style="list-style-type: none">■ Retirez le tambour et la cartouche de toner. Maintenez le levier de la cartouche des deux mains et agitez-la doucement latéralement à plusieurs reprises afin de répartir le toner de manière égale à l'intérieur.■ Vérifiez si le réglage <i>Rempl. toner</i> du toner est <i>Continuer</i> (mode <i>Continuer</i>) en appuyant sur Menu, 1, 8. (Consultez <i>Réglages du toner</i> dans le <i>chapitre 1</i> du <i>Guide de l'utilisateur avancé</i>.)■ Vérifiez l'environnement de l'appareil. Des conditions telles qu'un taux d'humidité élevé, des températures élevées, etc., peuvent être à l'origine de ce problème de qualité d'impression. (Consultez le <i>livret Sécurité et consignes légales</i>.)■ Si la page entière est trop claire, il est possible que le mode <i>Économie de toner</i> soit activé. Désactivez le mode <i>Économie encre</i> dans les paramètres du menu de l'appareil ou le mode Mode économie dans les Propriétés « imprimante » du pilote. (Consultez <i>Économie de toner</i> dans le <i>chapitre 1</i> du <i>Guide de l'utilisateur avancé</i> ou <i>Onglet avancé</i> dans le <i>Guide utilisateur - Logiciel</i>.)■ Nettoyez le fil corona du tambour. (Consultez <i>Nettoyage du fil corona primaire</i> à la page 67.)■ Installez une nouvelle cartouche de toner. (Consultez <i>Remplacement de la cartouche de toner</i> à la page 62.)■ Installez un nouveau tambour. (Consultez <i>Remplacement du tambour</i> à la page 68.)

Exemples de qualité d'impression médiocre	Recommandations
 <p data-bbox="234 589 422 616">Arrière-plan gris</p>	<ul style="list-style-type: none"> <li data-bbox="546 295 1252 382">■ Assurez-vous d'utiliser du papier qui respecte nos spécifications. (Consultez <i>Papier et autres supports d'impression acceptables</i> à la page 18.) <li data-bbox="546 394 1252 510">■ Vérifiez l'environnement de l'appareil. Des conditions telles qu'un taux d'humidité élevé et des températures élevées peuvent accroître l'intensité du gris en arrière-plan. (Consultez le <i>livret Sécurité et consignes légales</i>.) <li data-bbox="546 521 1149 581">■ Installez une nouvelle cartouche de toner. (Consultez <i>Remplacement de la cartouche de toner</i> à la page 62.) <li data-bbox="546 593 1215 653">■ Installez un nouveau tambour. (Consultez <i>Remplacement du tambour</i> à la page 68.)
 <p data-bbox="214 960 443 987">Impression fantôme</p>	<ul style="list-style-type: none"> <li data-bbox="546 668 1252 784">■ Assurez-vous d'utiliser du papier qui respecte nos spécifications. Du papier à surface rugueuse ou un support d'impression épais peut causer ce problème. (Consultez <i>Papier et autres supports d'impression acceptables</i> à la page 18.) <li data-bbox="546 795 1252 942">■ Assurez-vous que vous utilisez le type de support approprié dans le pilote d'imprimante ou dans la configuration du menu Type de papier de l'appareil. (Consultez <i>Papier et autres supports d'impression acceptables</i> à la page 18 et <i>Onglet Élémentaire</i> dans le <i>Guide utilisateur - Logiciel</i>.) <li data-bbox="546 954 1229 1043">■ Sélectionnez le mode Réduire l'impression fantôme dans le pilote d'imprimante. (Consultez <i>Réglage de la réduction d'impression fantôme</i> dans le <i>Guide utilisateur - Logiciel</i>.) <li data-bbox="546 1054 1149 1114">■ Installez une nouvelle cartouche de toner. (Consultez <i>Remplacement de la cartouche de toner</i> à la page 62.) <li data-bbox="546 1126 1215 1186">■ Installez un nouveau tambour. (Consultez <i>Remplacement du tambour</i> à la page 68.) <li data-bbox="546 1197 1195 1257">■ L'unité de fusion peut être infectée. Appelez le Service à la clientèle de Brother.
 <p data-bbox="179 1561 480 1588">Effets mouchetés du toner</p>	<ul style="list-style-type: none"> <li data-bbox="546 1267 1252 1383">■ Assurez-vous d'utiliser du papier qui respecte nos spécifications. Le papier à surface rugueuse peut causer le problème. (Consultez <i>Papier et autres supports d'impression acceptables</i> à la page 18.) <li data-bbox="546 1394 1252 1483">■ Nettoyez le fil corona et le tambour. (Consultez <i>Nettoyage du fil corona primaire</i> à la page 67 et <i>Nettoyage du tambour à l'annexe A</i> du <i>Guide de l'utilisateur avancé</i>.) <li data-bbox="546 1495 1236 1555">■ Le tambour est peut-être endommagé. Installez un nouveau tambour. (Consultez <i>Remplacement du tambour</i> à la page 68.) <li data-bbox="546 1566 1195 1626">■ L'unité de fusion peut être infectée. Appelez le Service à la clientèle de Brother.

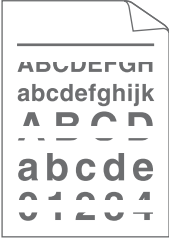
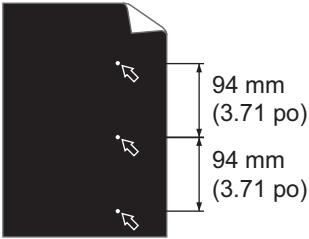
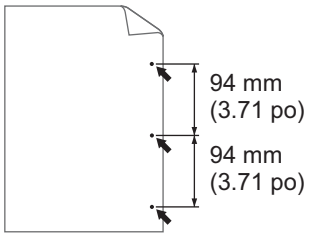
Exemples de qualité d'impression médiocre	Recommandations
 <p data-bbox="172 589 422 614">Zones non imprimées</p>	<ul style="list-style-type: none"> <li data-bbox="514 291 1215 378">■ Assurez-vous d'utiliser du papier qui respecte nos spécifications. (Consultez <i>Papier et autres supports d'impression acceptables</i> à la page 18.) <li data-bbox="514 392 1215 537">■ Sélectionnez le mode Papier épais dans le pilote d'imprimante, sélectionnez <i>Épais</i> dans les paramètres du menu Type de papier de l'appareil ou utilisez un papier plus fin. (Consultez <i>Type de papier</i> à la page 18 et <i>Onglet Élémentaire</i> dans le <i>Guide utilisateur - Logiciel</i>.) <li data-bbox="514 550 1215 637">■ Vérifiez l'environnement de l'appareil. Des conditions comme une humidité élevée peuvent produire des zones non imprimées. (Consultez le <i>livret Sécurité et consignes légales</i>.) <li data-bbox="514 651 1215 707">■ Le tambour est peut-être endommagé. Installez un nouveau tambour. (Consultez <i>Remplacement du tambour</i> à la page 68.)
 <p data-bbox="245 1020 349 1045">Tout noir</p>	<ul style="list-style-type: none"> <li data-bbox="514 722 1215 836">■ Nettoyez le fil corona dans le tambour en faisant coulisser la languette verte. Veillez à ce que la languette revienne en position initiale (▲). (Consultez <i>Nettoyage du fil corona primaire</i> à la page 67.) <li data-bbox="514 850 1215 906">■ Le tambour est peut-être endommagé. Installez un nouveau tambour. (Consultez <i>Remplacement du tambour</i> à la page 68.) <li data-bbox="514 919 1215 975">■ L'unité de fusion peut être infectée. Appelez le Service à la clientèle de Brother.
 <p data-bbox="122 1354 477 1410">Des lignes blanches traversent la page</p>	<ul style="list-style-type: none"> <li data-bbox="514 1056 1215 1143">■ Assurez-vous d'utiliser du papier qui respecte nos spécifications. Du papier à surface rugueuse ou un support d'impression épais peut causer ce problème. <li data-bbox="514 1157 1215 1302">■ Assurez-vous que vous utilisez le type de support approprié dans le pilote d'imprimante ou dans la configuration du menu Type de papier de l'appareil. (Consultez <i>Papier et autres supports d'impression acceptables</i> à la page 18 et <i>Onglet Élémentaire</i> dans le <i>Guide utilisateur - Logiciel</i>.) <li data-bbox="514 1315 1215 1402">■ Le problème peut disparaître de lui-même. Imprimez des pages multiples pour régler ce problème, surtout si vous n'avez pas utilisé l'appareil depuis longtemps. <li data-bbox="514 1416 1215 1472">■ Le tambour est peut-être endommagé. Installez un nouveau tambour. (Consultez <i>Remplacement du tambour</i> à la page 68.)

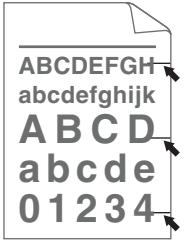
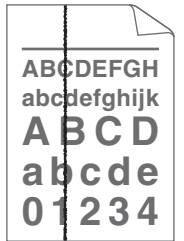
Exemples de qualité d'impression médiocre	Recommandations
 <p>Des lignes en travers de la page</p>	<ul style="list-style-type: none"> ■ Nettoyez le fil corona du tambour. (Consultez <i>Nettoyage du fil corona primaire</i> à la page 67.) ■ Le tambour est peut-être endommagé. Installez un nouveau tambour. (Consultez <i>Remplacement du tambour</i> à la page 68.)
 <p>Des lignes blanches, des bandes ou des vergeures apparaissent sur la page</p>	<ul style="list-style-type: none"> ■ Vérifiez l'environnement de l'appareil. Des conditions telles qu'un taux d'humidité élevé et des températures élevées peuvent être à l'origine de ce problème de qualité d'impression. ■ Si le problème n'est pas résolu après l'impression de quelques pages, installez un nouveau tambour. (Consultez <i>Remplacement du tambour</i> à la page 68.)
 <p>Des taches blanches sur le texte et les graphiques en noir à intervalles de 94 mm (3,71 po.)</p>  <p>Des taches noires à intervalles de 94 mm (3,71 po.)</p>	<ul style="list-style-type: none"> ■ Faites dix copies d'une feuille de papier blanche et vierge. (Consultez <i>Comment copier</i> à la page 53.) Si le problème n'est pas résolu, le tambour a peut-être de la colle provenant d'une étiquette collée sur la surface du tambour OPC. Nettoyez le tambour. (Consultez <i>Nettoyage du tambour</i> à l'annexe A du <i>Guide de l'utilisateur avancé</i>.) ■ Le tambour est peut-être endommagé. Installez un nouveau tambour. (Consultez <i>Remplacement du tambour</i> à la page 68.)

Exemples de qualité d'impression médiocre	Recommandations
 <p data-bbox="134 589 463 643">Des marques d'encre noire à travers la page</p>	<ul style="list-style-type: none"> ■ Si vous utilisez des feuilles d'étiquettes pour imprimantes laser, il peut arriver quelquefois que la colle provenant de ces feuilles adhère à la surface du tambour OPC. Nettoyez le tambour. (Consultez <i>Nettoyage du tambour à l'annexe A du Guide de l'utilisateur avancé.</i>) ■ Assurez-vous d'utiliser du papier qui respecte nos spécifications. (Consultez <i>Papier et autres supports d'impression acceptables</i> à la page 18.) ■ N'utilisez pas du papier muni de clips ou d'agrafes, car cela pourrait endommager la surface du tambour. ■ L'exposition du tambour emballé à la lumière directe du soleil ou de l'éclairage ambiant peut l'endommager. ■ La cartouche de toner peut être endommagée. Installez une nouvelle cartouche de toner. (Consultez <i>Remplacement de la cartouche de toner</i> à la page 62.) ■ Le tambour est peut-être endommagé. Installez un nouveau tambour. (Consultez <i>Remplacement du tambour</i> à la page 68.)
 <p data-bbox="152 1159 444 1186">Lignes noires sur la page</p> <p data-bbox="116 1201 480 1255">Les pages imprimées sont pleines de taches d'encre.</p>	<ul style="list-style-type: none"> ■ Nettoyez le fil corona dans le tambour en faisant coulisser la languette verte. (Consultez <i>Nettoyage du fil corona primaire</i> à la page 67.) ■ Veillez à ce que la languette verte revienne en position initiale (▲). ■ Le tambour est peut-être endommagé. Installez un nouveau tambour. (Consultez <i>Remplacement du tambour</i> à la page 68.) ■ La cartouche de toner peut être endommagée. Installez une nouvelle cartouche de toner. (Consultez <i>Remplacement de la cartouche de toner</i> à la page 62.) ■ L'unité de fusion peut être infectée. Appelez le Service à la clientèle de Brother.
 <p data-bbox="116 1561 480 1588">Des lignes blanches sur la page</p>	<ul style="list-style-type: none"> ■ La cartouche de toner peut être endommagée. Installez une nouvelle cartouche de toner. (Consultez <i>Remplacement de la cartouche de toner</i> à la page 62.) ■ Le tambour est peut-être endommagé. Installez un nouveau tambour. (Consultez <i>Remplacement du tambour</i> à la page 68.) ■ Vérifiez si le réglage <i>Rempl. toner</i> du toner est <i>Continuer</i> (mode Continuer), en appuyant sur Menu, 1, 8. (Consultez <i>Réglages du toner</i> dans le <i>chapitre 1</i> du <i>Guide de l'utilisateur avancé.</i>) ■ Assurez-vous qu'aucun morceau de papier n'est coincé à l'intérieur de l'appareil empêchant ainsi le scanner de fonctionner.

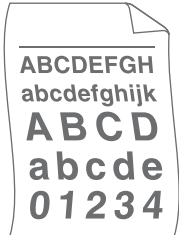
Exemples de qualité d'impression médiocre	Recommandations
 <p data-bbox="238 585 418 610">Page de travers</p>	<ul style="list-style-type: none"> ■ Assurez-vous que le papier et autres supports d'impression sont correctement chargés dans le bac à papier et que les guides ne sont pas trop serrés ou trop lâches contre la pile de papier. ■ Réglez les guides papier correctement. (Consultez <i>Chargement de papier</i> à la page 10.) ■ Si vous utilisez le dispositif d'alimentation naturelle, consultez <i>Chargement du papier dans le dispositif d'alimentation manuelle</i> à la page 12. ■ Le bac à papier est peut-être trop plein. (Consultez <i>Chargement de papier</i> à la page 10.) ■ Vérifiez le type et la qualité du papier. (Consultez <i>Papier et autres supports d'impression acceptables</i> à la page 18.) ■ Vérifiez la présence d'objets libres, comme du papier tordu, à l'intérieur de l'appareil. ■ Vérifiez que les deux leviers verts pour les enveloppes à l'intérieur du capot arrière sont réglés à la même position. ■ Vérifiez que les deux leviers gris anti-ondulation à l'intérieur du capot arrière sont réglés à la même position. ■ Si le problème se produit pendant une impression laser recto-verso, vérifiez s'il y a du papier tordu dans le bac recto-verso, si ce dernier est inséré tout à fait et si le capot arrière est complètement fermé.
 <p data-bbox="219 1342 437 1367">Gondolé ou ondulé</p>	<ul style="list-style-type: none"> ■ Vérifiez le type et la qualité du papier. Des températures élevées et une forte humidité peuvent faire onduler le papier. (Consultez <i>Papier et autres supports d'impression acceptables</i> à la page 18.) ■ Si l'appareil est rarement utilisé, il se peut que le papier soit resté trop longtemps dans le bac à papier. Retournez la pile de papier dans le bac d'alimentation. Ventilez également le papier et faites-lui faire une rotation à 180° dans le bac à papier. ■ Ouvrez le capot arrière (le bac de sortie face vers le haut) pour que l'appareil éjecte les pages imprimées sur le bac de sortie face vers le haut. ■ Choisissez le mode Réduire l'ondulation du papier dans le pilote d'imprimante si vous n'utilisez pas le papier que nous vous recommandons. (Consultez <i>Autres options d'impression</i> (pour Windows®) ou <i>Paramètres d'impression</i> (pour Macintosh) dans le <i>Guide utilisateur - Logiciel</i>.)

Exemples de qualité d'impression médiocre

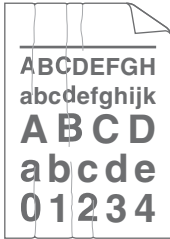

Froissements



Plis sur les enveloppes

Recommandations

- Assurez-vous que le papier est chargé correctement. (Consultez *Chargement de papier* à la page 10.)
- Vérifiez le type et la qualité du papier. (Consultez *Papier et autres supports d'impression acceptables* à la page 18.)
- Retournez la pile de papier dans le bac ou essayez de lui imprimer une rotation de 180° dans le bac d'entrée.

- Assurez-vous que les deux leviers verts pour enveloppes à l'intérieur du capot arrière sont abaissés lorsque vous imprimez une enveloppe.

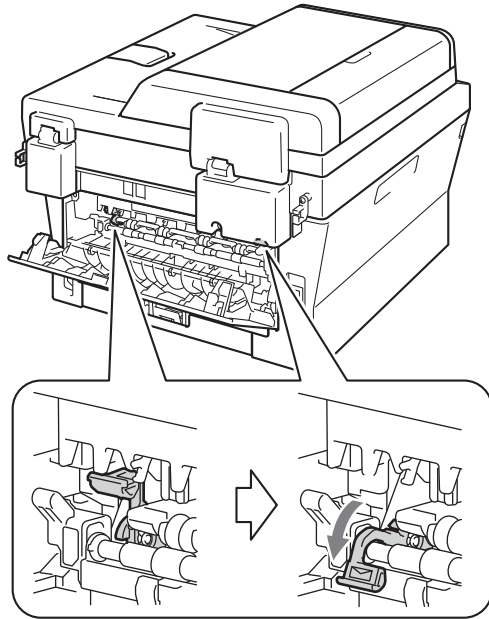

Remarque

Lorsque vous avez fini d'imprimer, ouvrez le capot arrière et remettez les deux leviers verts à leur position initiale.

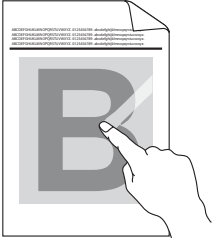
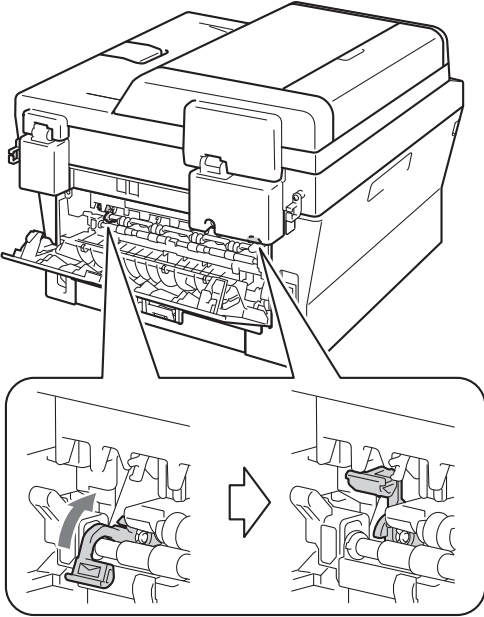
Exemples de qualité d'impression médiocre	Recommandations
 <p data-bbox="230 587 426 614">Mauvaise fixation</p>	<ul style="list-style-type: none"> <li data-bbox="546 295 1254 349">■ Ouvrez le capot arrière et assurez-vous que les deux leviers verts à enveloppes, sur les côtés gauche et droit, sont relevés.  <ul style="list-style-type: none"> <li data-bbox="546 1051 1254 1261">■ Sélectionnez le mode Améliorer la tenue du toner dans le pilote d'imprimante. (Consultez <i>Autres options d'impression</i> (pour Windows®) ou <i>Paramètres d'impression</i> (pour Macintosh) dans le <i>Guide utilisateur - Logiciel</i>.) Si cette sélection n'apporte pas d'amélioration suffisante, sélectionnez Papier plus épais dans les paramètres Type de support.

Exemples de qualité d'impression médiocre



Gondolé

Recommandations

■ Choisissez le mode **Réduire l'ondulation du papier** dans le pilote d'imprimante si vous n'utilisez pas le papier que nous vous recommandons. (Consultez *Autres options d'impression* (pour Windows®) ou *Paramètres d'impression* (pour Macintosh) dans le *Guide utilisateur - Logiciel*.)

■ Retournez le papier dans le bac et essayez de nouveau. (À l'exclusion du papier à en-tête) Si le problème revient, réglez les leviers anti-ondulation comme suit :

- 1 Ouvrez le capot arrière.
- 2 Soulevez le levier (1) et faites glisser les deux leviers gris (2) en direction de la flèche.

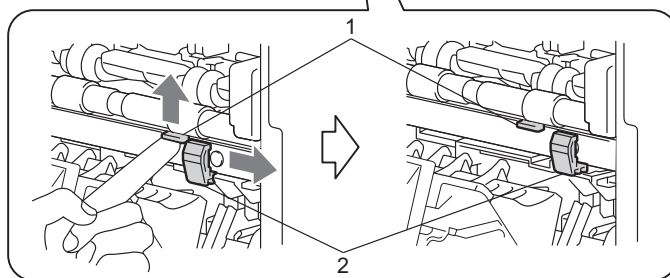
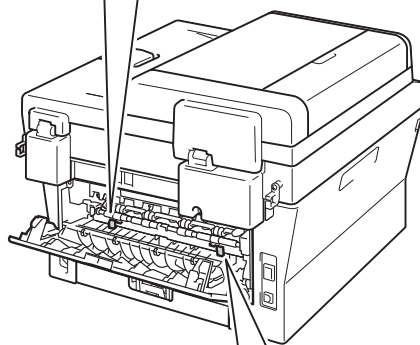
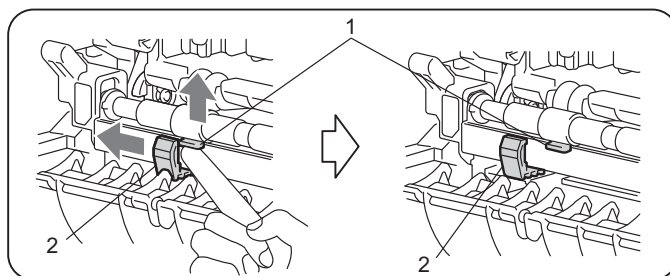

Exemples de qualité d'impression médiocre	Recommandations
<div data-bbox="252 320 404 566" data-label="Image"> <p>ABCDEFGH abcdefghijk ABCD abcde 01234</p> </div> <p data-bbox="279 595 378 624">Gondolé</p>	<ul style="list-style-type: none"> <li data-bbox="546 291 1053 320">■ Soulevez le volet du support du bac de sortie. <div data-bbox="655 382 1140 1097" data-label="Image"> </div>

Informations relatives à l'appareil

Vérification du numéro de série

Vous pouvez voir le numéro de série de l'appareil à l'écran ACL.

- 1 Pour MFC-7360N et MFC-7460DN, appuyez sur **Menu, 6, 1**.
Pour MFC-7860DW, appuyez sur **Menu, 7, 1**.

```
Info. machine  
1.No. série
```

- 2 L'écran ACL affichera le numéro de série de l'appareil.
- 3 Appuyez sur **Arrêt / Sortie**.

Fonctions de réinitialisation

Les fonctions de réinitialisation suivantes sont disponibles :

1 Réseau

Vous pouvez rétablir les paramètres usine par défaut du serveur d'impression interne, par exemple les informations de mot de passe et d'adresse IP.

2 Adresse et fax

L'option Adresse et fax réinitialise les paramètres suivants :

- Carnet d'adresses
(Numéros de monotouche/Numéros abrégés/Configuration de groupes)
- Tâches de télécopie programmées dans la mémoire
(Transmission par relève, Télécopie différée)
- Identification de poste
(nom et numéro)
- Message de page de garde
(commentaires)
- Options de fax à distance
(Code d'accès à distance, Mise en mémoire de fax, Réadressage de fax, Radiomessagerie et PC-Fax)
- Paramètres de rapport
(Rapport de vérification de l'envoi/ liste de l'index téléphonique/journal des télécopies)
- Définition du mot de passe de verrouillage

3 Tous les param

Vous pouvez rétablir tous les paramètres de l'appareil aux paramètres usine d'origine.

Brother vous recommande vivement de procéder à cette opération lors de la mise au rebut de l'appareil.



Remarque

Débranchez le câble d'interface avant de sélectionner Réseau ou Tous les param.



Remarque

Vous pouvez aussi réinitialiser les paramètres réseau.

- Pour MFC-7360N et MFC-7460DN, appuyez sur **Menu, 5, 0**.
- Pour MFC-7860DW, appuyez sur **Menu, 6, 0**.

Comment réinitialiser l'appareil

- 1 Appuyez sur **Menu, 0**.
- 2 Appuyez sur ▲ ou sur ▼ pour afficher Réinitialiser.
Appuyez sur **OK**.
- 3 Appuyez sur ▲ ou ▼ pour sélectionner la fonction de réinitialisation de votre choix.
Appuyez sur **OK**.
- 4 Effectuez l'une des opérations suivantes :
 - Pour réinitialiser les paramètres, appuyez sur **1** et passez à l'étape 5.
 - Pour quitter sans faire de modifications, appuyez sur **2** et passez à l'étape 6.
- 5 On vous demandera de réinitialiser l'appareil. Effectuez l'une des opérations suivantes :
 - Pour réinitialiser l'appareil, appuyez sur **1**. L'appareil amorce la réinitialisation.
 - Pour quitter sans réinitialiser l'appareil, appuyez sur **2**. Passez à l'étape 6.
- 6 Appuyez sur **Arrêt / Sortie**.

Programmation à l'écran

Votre appareil a été conçu pour être facile à utiliser. L'écran ACL permet la programmation à l'écran grâce aux touches de menu.

Nous avons créé des instructions progressives qui s'affichent à l'écran pour vous aider à programmer votre appareil. Il vous suffit donc de suivre les instructions qui s'affichent et qui vous guident dans le choix des menus et des options de programmation.

Tableau des menus

Vous pouvez programmer votre appareil à l'aide du *Tableau des menus* à la page 119. Ces pages énumèrent les options et sélections du menu. Appuyez sur **Menu** suivi des numéros du menu pour programmer votre appareil. Par exemple, pour régler le volume du *Signal sonore à Bas* :

- 1 Appuyez sur **Menu**, **1**, **3**, **2**.
- 2 Appuyez sur ▲ ou sur ▼ pour sélectionner *Bas*.
- 3 Appuyez sur **OK**.

Accès au mode Menu

- 1 Appuyez sur **Menu**.
- 2 Choisissez une option.
 - Appuyez sur **1** pour le menu Configuration générale.
 - Appuyez sur **2** pour le menu Fax.
 - Appuyez sur **3** pour le menu Copie.

(MFC-7860DW)

- Appuyez sur **4** pour le menu Imprimante.
- Appuyez sur **5** pour le menu Rapports d'impression.
- Appuyez sur **6** pour le menu Réseau.
- Appuyez sur **7** pour le menu Information sur l'appareil.

(MFC-7360N et MFC-7460DN)

- Appuyez sur **4** pour le menu Rapports d'impression.
- Appuyez sur **5** pour le menu Réseau.
- Appuyez sur **6** pour le menu Information sur l'appareil.
- Appuyez sur **9** pour le menu Service.¹
- Appuyez sur **0** pour le menu Configuration initiale.

¹ Cette option n'apparaît que lorsque l'écran ACL affiche un message d'erreur.

Vous pouvez faire défiler également les niveaux de menu en appuyant sur ▲ ou sur ▼ selon la direction désirée.

- 3 Appuyez sur **OK** lorsque l'option souhaitée apparaît sur l'écran ACL. L'écran affiche alors le niveau de menu suivant.
- 4 Appuyez sur ▲ ou sur ▼ pour faire défiler l'affichage jusqu'à la sélection de menu suivante.
- 5 Appuyez sur **OK**. Une fois le paramétrage d'une option terminé, l'écran ACL affiche *Confirmé*.
- 6 Appuyez sur **Arrêt / Sortie** pour quitter le mode Menu.

Tableau des menus

Les paramètres d'usine sont affichés en gras avec un astérisque.

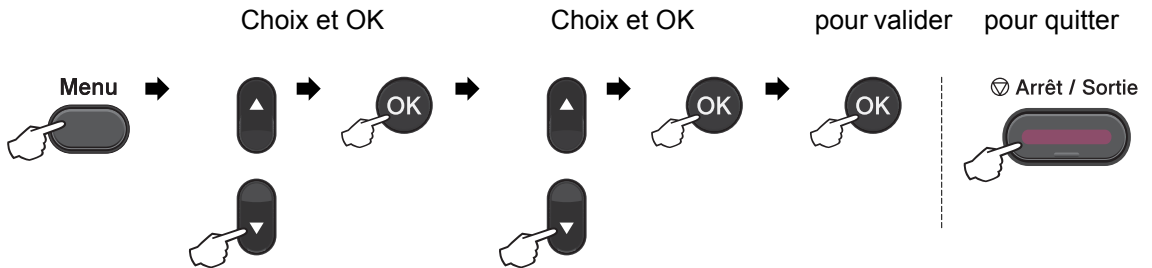

Niveau 1	Niveau 2	Niveau 3	Niveau 4	Options	Description	Page
1. Prog. Général	1. Mode Minuterie	—	—	0 Sec 30 Sec 1 Min 2 Min* 5 Min Désactivé	Permet de régler l'heure à laquelle repasser en mode Fax et l'heure à laquelle l'appareil passe du mode utilisateur individuel au mode utilisateur public à l'aide de Secure Function Lock.	Consultez ¹ .
	2. Papier	1. Type papier	—	Fin Ordinaire* Épais Plus épais Papier recyclé Etiquette	Permet de configurer le type de papier dans le bac à papier.	18
		2. Taille papier	—	A4 Lettre* Légal Exécutif A5 A5 L A6 B5 B6 Folio	Permet de configurer le format du papier dans le bac à papier.	18

¹ Consultez *Guide de l'utilisateur avancé*.

² Consultez *Guide utilisateur - Logiciel*



Les paramètres d'usine sont affichés en gras avec un astérisque.

Niveau 1	Niveau 2	Niveau 3	Niveau 4	Options	Description	Page		
1. Prog. Général (suite)	3. Volume	1. Sonnerie	—	Désactivé Bas Moyen* Haut	Permet de régler le volume de la sonnerie.	Consultez ¹ .		
		2. Signal sonore	—	Désactivé Bas Moyen* Haut	Permet de régler le volume de l'avertisseur sonore.			
		3. Haut-parleur	—	Désactivé Bas Moyen* Haut	Permet de régler le volume du haut-parleur.			
	4. Écologie	1. Économie encre	—	Activé Désactivé*	Permet d'augmenter le rendement de la cartouche de toner.			
		2. Mode veille	—	La plage varie suivant les modèles. 003Min*	Permet d'économiser de l'énergie.			
	5. Contraste ACL	—	—	-□□□■+ -□□□□+ -□□■□+* -□■□□+ -■□□□+	Permet de régler le contraste de l'écran ACL.			
	6. Sécurité	1. Touch verrouil (MFC-7360N et MFC-7460DN)	—	—	Interdit la plupart des opérations, sauf la réception de télécopies.			
		1. Blocage fonct. (MFC-7860DW)	—	—	Permet de réserver l'opération sélectionnée de l'appareil à 25 utilisateurs individuels au maximum ainsi qu'à tous les utilisateurs publics non autorisés.			
		2. verrouillage	—	—	Interdit à tout utilisateur non autorisé de changer les paramètres actuels de l'appareil.			
	¹ Consultez <i>Guide de l'utilisateur avancé</i> . ² Consultez <i>Guide utilisateur - Logiciel</i>							
	 Les paramètres d'usine sont affichés en gras avec un astérisque.							

Niveau 1	Niveau 2	Niveau 3	Niveau 4	Options	Description	Page
1. Prog. Général (suite)	7. Taill num plat (MFC-7360N)	—	—	Lettre* A4		27
	7. Numér document (MFC-7460DN et MFC-7860DW)	1. Taill num plat	—	Lettre* A4	Ajuste la zone de numérisation de la vitre du scanner à la taille du document.	27
		2. Taille fichier	1. Couleur		Petit Moyen* Grand	Vous pouvez définir vos propres paramètres par défaut pour le taux de compression des données.
	2. Gris			Petit Moyen* Grand		
8. Rempl. toner	—	—	—	Continuer Arrêter*	L'appareil cesse d'imprimer tant que vous n'aurez pas remplacé la cartouche de toner.	Consultez ¹ .
¹ Consultez <i>Guide de l'utilisateur avancé</i> . ² Consultez <i>Guide utilisateur - Logiciel</i>						
 Les paramètres d'usine sont affichés en gras avec un astérisque.						

Niveau 1	Niveau 2	Niveau 3	Options	Description	Page
2. Fax	1. Réglage récep. (en mode Fax seulement)	1. Long. Sonnerie	00 01 02 03 04*	Permet de configurer le nombre de sonneries avant que l'appareil ne réponde en mode Fax seulement ou en mode Fax/Tél.	32
		2. Durée sonn F/T	20 Sec* 30 Sec 40 Sec 70 Sec	Règle la durée de la pseudo/double sonnerie en mode Fax/Tél.	32
¹ Consultez <i>Guide de l'utilisateur avancé</i> .					
 Les paramètres d'usine sont affichés en gras avec un astérisque.					

Niveau 1	Niveau 2	Niveau 3	Options	Description	Page
2. Fax (suite)	1. Réglage récep. (en mode Fax seulement) (suite)	3. Récep facile	Activé* Désactivé	Permet de recevoir des télécopies sans appuyer sur Marche .	33
		4. Code distance	Activé* (*51, #51) Désactivé	Permet de répondre à tous les appels sur des téléphones supplémentaires et d'utiliser des codes pour activer ou désactiver l'appareil. Vous pouvez personnaliser ces codes.	41
		5. Auto-réduction	Activé* Désactivé	Permet de réduire le format des télécopies entrantes.	Consultez ¹ .
		6. Densité encre	-□□□■+ -□□□□+ -□□■□+* -□■□□+ -■□□□+	Permet d'éclaircir ou d'assombrir les impressions.	
		7. Relevé RC	—	Permet à votre appareil d'accéder à un autre télécopieur pour l'inviter à émettre/recevoir une télécopie (relève).	
		8. Estamp. Fax Rx	Marche Arrêt*	Permet d'imprimer l'heure et la date en haut des télécopies reçues.	
		9. Duplex (MFC-7460DN et MFC-7860DW)	Activé Désactivé*	Imprime les télécopies reçues des deux côtés de la feuille.	

¹ Consultez *Guide de l'utilisateur avancé*.



Les paramètres d'usine sont affichés en gras avec un astérisque.

Niveau 1	Niveau 2	Niveau 3	Options	Description	Page
2. Fax (suite)	2. Réglage envoi (en mode Fax seulement)	1. Contraste	Auto* Clair Foncé	Permet de modifier la clarté ou la noirceur des télécopies envoyées.	Consultez ¹ .
		2. Résolution Fax	Standard* Fin Sup. Fin Photo	Permet de régler la résolution par défaut des télécopies sortantes.	
		3. Envoi différé	Entr. heure=00:00	Permet d'envoyer des télécopies à une heure ultérieure configurée au format 24 heures.	
		4. Transm lot	Activé Désactivé*	Permet de combiner toutes les télécopies en différé à destination du même numéro pour un envoi à la même heure de la journée en une seule transmission.	
		5. TX Immédiat	Fax suivant:Act Fax suivant:Dés Activé Désactivé*	Permet d'envoyer une télécopie sans qu'il soit nécessaire d'utiliser la mémoire.	
		6. Relevé TX	Activé Désactivé*	Permet de configurer l'appareil de sorte qu'un autre télécopieur puisse en extraire un document.	
		7. Préparer PG	Fax suivant:Act Fax suivant:Dés Activé Désactivé* Imp. exemple	Permet d'envoyer automatiquement une page de garde préprogrammée.	
		8. Note pg couv	—	Permet de configurer vos propres commentaires pour la page de garde d'une télécopie.	

¹ Consultez *Guide de l'utilisateur avancé*.



Les paramètres d'usine sont affichés en gras avec un astérisque.

Niveau 1	Niveau 2	Niveau 3	Options	Description	Page	
2. Fax (suite)	2. Réglage envoi (en mode Fax seulement) (suite)	9. Mode Outre-mer	Activé Désactivé*	Si vous rencontrez des problèmes pour envoyer des télécopies à l'étranger (Outre-mer), activez cette option.	Consultez ¹ .	
		3. Carnet d'adr.	1. Num Monotouche	—	Mémorez jusqu'à 8 numéros de monotouche pour vous permettre de composer un numéro en appuyant sur une seule touche (et Marche.)	46
			2. Comp. abrégée	—	Mémorez jusqu'à 200 numéros abrégés pour vous permettre de composer un numéro en n'appuyant que sur quelques touches (et Marche.)	48
	4. Réglage rapp	3. Groupe	—	Permet de créer jusqu'à 8 numéros de groupe pour la diffusion.	Consultez ¹ .	
		1. Transmission	Activé Activé+Image Désactivé* Désactivé+Image	Permet de régler la configuration initiale du rapport de vérification de l'envoi.	27	
			2. Intervalle act	Désactivé Ch 50 télécop* Aux 6 heures Aux 12 heures Aux 24 heures Aux 2 jours Aux 7 jours	Permet de paramétrer la fréquence d'impression automatique du journal des télécopies.	Consultez ¹ .

¹ Consultez *Guide de l'utilisateur avancé*.



Les paramètres d'usine sont affichés en gras avec un astérisque.

Niveau 1	Niveau 2	Niveau 3	Options	Description	Page		
2. Fax (suite)	5. Opt. acc. Dist	1. Ach/Page/Sauve	Désactivé* RE-TX Fax Téléappel Mémoriser fax Récept PC FAX	Permet à l'appareil de réadresser des télécopies, d'appeler votre téléavertisseur, d'enregistrer des télécopies entrantes dans la mémoire (pour que vous puissiez les extraire quand vous êtes loin de votre appareil) ou d'envoyer des télécopies à votre ordinateur. Si vous avez sélectionné Réadressage de télécopies ou Réception PC-Fax, vous pouvez activer la fonction de sécurité Impression de sauvegarde.	Consultez ¹ .		
		(Impression de sauvegarde)					
		2. Accès à dist	---*	Permet de programmer un code personnalisé pour l'extraction à distance.			
	3. Impr. Document	—	Permet d'imprimer les télécopies entrantes enregistrées dans la mémoire.				
	6. Restrict compo	1. Clavier	Désactivé* Entrer 2X numé Activé	Vous pouvez régler l'appareil de manière à limiter la numérotation en utilisant le pavé numérique.			
		2. Num Monotouche	Désactivé* Entrer 2X numé Activé	Vous pouvez régler l'appareil de manière à limiter la numérotation des numéros de monotouche.			
		3. Comp. abrégée	Désactivé* Entrer 2X numé Activé	Vous pouvez régler l'appareil de manière à limiter la numérotation des numéros abrégés.			
	¹ Consultez <i>Guide de l'utilisateur avancé</i> .						
	 Les paramètres d'usine sont affichés en gras avec un astérisque.						

Niveau 1	Niveau 2	Niveau 3	Options	Description	Page
2. Fax (suite)	7. Trav. en att.	—	—	Permet de vérifier quelles tâches sont enregistrées en mémoire et d'annuler des tâches programmées.	Consultez ¹ .
	0. Divers	1. Compatibilité	Normal* De base (VoIP) (MFC-7360N et MFC-7460DN) Haut* Normal De base (VoIP) (MFC-7860DW)	Permet d'ajuster l'égalisation en cas de problèmes de transmission. Les fournisseurs de services VoIP prennent en charge la télécopie selon plusieurs normes. Si vous rencontrez régulièrement des erreurs de transmission de télécopie, sélectionnez De base (VoIP).	105
		2. Spéciale	Désactivé* Régler	Fonction à utiliser avec le service de sonnerie distincte de l'opérateur téléphonique afin d'enregistrer le type de sonnerie sur l'appareil.	35
		3. ID Appelant	Afficher no Imp. rapport	Consultez ou imprimez une liste des ID des 30 derniers appels enregistrés dans la mémoire.	Consultez ¹ .

¹ Consultez *Guide de l'utilisateur avancé*.



Les paramètres d'usine sont affichés en gras avec un astérisque.

Niveau 1	Niveau 2	Niveau 3	Options	Description	Page
3. Copie	1. Qualité	—	Auto* Texte Photo Graphique	Permet de choisir la résolution de copie pour votre type de document.	Consultez ¹ .

¹ Consultez *Guide de l'utilisateur avancé*.



Les paramètres d'usine sont affichés en gras avec un astérisque.

Niveau 1	Niveau 2	Niveau 3	Options	Description	Page
3. Copie (suite)	2. Luminosité	—	-□□□■+ -□□□■+ -□□■□+* -□■□□+ -■□□□+	Permet d'ajuster la blancheur des copies.	Consultez ¹ .
	3. Contraste	—	-□□□■+ -□□□■+ -□□■□+* -□■□□+ -■□□□+	Permet d'ajuster le contraste des copies.	

¹ Consultez *Guide de l'utilisateur avancé*.



Les paramètres d'usine sont affichés en gras avec un astérisque.

Niveau 1	Niveau 2	Niveau 3	Options	Description	Page
4. Imp. (MFC-7860DW)	1. Émulation	—	Auto* HP LaserJet BR-Script 3	Sélectionne le mode d'émulation.	Consultez ¹ .
	2. Options imp.	1. Polices Rés.	1. HP LaserJet 2. BR-Script 3	Imprime la liste des polices internes de l'appareil.	
		2. Configuration	—	Imprime la liste des paramètres d'impression de l'appareil.	
		3. Test imp.	—	Imprime une page test.	
	3. Duplex	—	Désactivé* Activ (Tranche L) Activ (Tranche C)	Active ou désactive l'impression recto verso. Vous pouvez également choisir l'impression recto verso sur le bord long ou sur le bord court.	
4. Reinit. imprim.	—	1. Init. 2. Quitt	Revient aux réglages PCL d'usine par défaut.		

¹ Consultez *Guide utilisateur - Logiciel*.



Les paramètres d'usine sont affichés en gras avec un astérisque.

Niveau 1	Niveau 2	Niveau 3	Options	Description	Page
4. Imp. Rapport (MFC-7360N et MFC-7460DN) 5. Imp. Rapports (MFC-7860DW)	1. Transmission	1. Vis. sur ACL	—	Vous pouvez afficher le rapport de vérification de l'envoi pour les 200 dernières télécopies sortantes et imprimer le dernier rapport.	Consultez ¹ .
		2. Imp. rapport	—		
	2. Liste d'aide	—	—	Imprime la liste d'aide pour une vue d'ensemble de la programmation rapide de votre appareil.	
	3. Indx liste tél	1. Numérique	—	Dresse la liste, dans l'ordre numérique ou alphabétique, des noms et des numéros enregistrés dans la mémoire des numéros abrégés et dans celle des numéros de monotouche.	
		2. Alphabetique	—		
	4. Journal fax	—	—	Dresse la liste des informations relatives aux 200 dernières télécopies reçues et envoyées. (TX signifie Envoi. RX signifie Réception.)	
	5. Réglages util	—	—	Dresse la liste de vos paramètres.	
	6. Config réseau	—	—	Dresse la liste de vos paramètres réseau.	
7. Rapport WLAN (MFC-7860DW)	—	—	Imprime le résultat du diagnostic de connectivité au réseau sans fil.	Consultez ² .	
¹ Consultez <i>Guide de l'utilisateur avancé</i> . ² Consultez <i>Guide d'installation rapide</i> .					
 Les paramètres d'usine sont affichés en gras avec un astérisque.					

Niveau 1	Niveau 2	Niveau 3	Niveau 4	Options	Description
5. Réseau (MFC-7360N et MFC-7460DN)	1. TCP/IP	1. Méthode amorçage	—	Auto* Statiq RARP BOOTP DHCP	Permet de choisir la méthode d'amorçage (BOOT) qui convient le mieux à vos besoins.
		2. Adresse IP	—	[000-255]. [000-255]. [000-255]. [000-255]	Permet de saisir l'adresse IP.
		3. Masq. ss. réseau	—	[000-255]. [000-255]. [000-255]. [000-255]	Permet de saisir le masque de sous-réseau.
		4. Passerelle	—	[000-255]. [000-255]. [000-255]. [000-255]	Permet de saisir l'adresse de la passerelle.
		5. Nom du nœud	—	BRNXXXXXXXXXXXXXX	Permet de saisir le nom de nœud.
		6. Config. wins	—	Auto* Statiq	Permet de choisir le mode de configuration WINS.
		7. Serveur WINS	—	Primaire [000-255]. [000-255]. [000-255]. [000-255] Secondaire [000-255]. [000-255]. [000-255]. [000-255]	Permet de spécifier l'adresse IP du serveur WINS primaire ou secondaire.
		8. Serveur DNS	—	Primaire [000-255]. [000-255]. [000-255]. [000-255] Secondaire [000-255]. [000-255]. [000-255]. [000-255]	Permet de spécifier l'adresse IP du serveur DNS primaire ou secondaire.
		9. APIPA	—	Activé* Désactivé	Permet d'attribuer automatiquement l'adresse IP à partir de la plage d'adresses de la liaison locale.
		0. IPv6	—	Marche Arrêt*	Permet d'activer ou de désactiver le protocole IPv6. Si vous voulez utiliser le protocole IPv6, visitez le site http://solutions.brother.com/ pour de plus amples informations.

Consultez *Guide utilisateur - Réseau*.



Les paramètres d'usine sont affichés en gras avec un astérisque.

Niveau 1	Niveau 2	Niveau 3	Niveau 4	Options	Description
5. Réseau (MFC-7360N et MFC-7460DN) (suite)	2. Ethernet	—	—	Auto* 100B-FD 100B-HD 10B-FD 10B-HD	Permet de sélectionner le mode de lien Ethernet.
	3. Statut	—	—	100B-FD activé 100B-HD activé 10B-FD activé 10B-HD activé Inactif Non câblé	Affiche l'état de la liaison Ethernet.
	4. Adresse MAC	—	—	—	Affiche l'adresse MAC de l'appareil.
	5. Num vers FTP (MFC-7460DN)	—	—	Couleur 100 ppp* Couleur 200 ppp 300 ppp couleur 600 ppp couleur Gris 100 ppp Gris 200 ppp Gris 300 ppp N&B 200 ppp N&B 200x100 ppp	Sélectionne le format de fichier pour envoyer les données numérisées via FTP.
	0. Réinit. réseau	—	—	1. Init. 2. Quitt	Rétablit tous les réglages d'usine des paramètres réseau.

Consultez *Guide utilisateur - Réseau*.



Les paramètres d'usine sont affichés en gras avec un astérisque.

Niveau 1	Niveau 2	Niveau 3	Niveau 4	Options	Description
6. Réseau (MFC-7860DW)	1. LAN filaire	1. TCP/IP	1. Méthode amorce	Auto* Statiq RARP BOOTP DHCP	Permet de choisir la méthode d'amorçage (BOOT) qui convient le mieux à vos besoins.
			2. Adresse IP	[000-255]. [000-255]. [000-255]. [000-255]	Permet de saisir l'adresse IP.

Consultez *Guide utilisateur - Réseau*.



Les paramètres d'usine sont affichés en gras avec un astérisque.

Niveau 1	Niveau 2	Niveau 3	Niveau 4	Options	Description
6. Réseau (MFC-7860DW) (suite)	1. LAN filaire (suite)	1. TCP/IP (suite)	3. Masq. ss. réseau	[000-255]. [000-255]. [000-255]. [000-255]	Permet de saisir le masque de sous-réseau.
			4. Passerelle	[000-255]. [000-255]. [000-255]. [000-255]	Permet de saisir l'adresse de la passerelle.
			5. Nom du nœud	BRNXXXXXXXXXXXX	Permet de saisir le nom de nœud.
			6. Config. wins	Auto* Statiq	Permet de choisir le mode de configuration WINS.
			7. Serveur WINS	Primaire [000-255]. [000-255]. [000-255]. [000-255] Secondaire [000-255]. [000-255]. [000-255]. [000-255]	Permet de spécifier l'adresse IP du serveur WINS primaire ou secondaire.
			8. Serveur DNS	Primaire [000-255]. [000-255]. [000-255]. [000-255] Secondaire [000-255]. [000-255]. [000-255]. [000-255]	Permet de spécifier l'adresse IP du serveur DNS primaire ou secondaire.
			9. APIPA	Activé* Désactivé	Permet d'attribuer automatiquement l'adresse IP à partir de la plage d'adresses de la liaison locale.
			0. IPv6	Marche Arrêt*	Permet d'activer ou de désactiver le protocole IPv6. Si vous voulez utiliser le protocole IPv6, visitez le site http://solutions. brother.com/ pour de plus amples informations.
		2. Ethernet	—	Auto* 100B-FD 100B-HD 10E-FD 10E-HD	Permet de sélectionner le mode de lien Ethernet.

Consultez *Guide utilisateur - Réseau*.





Les paramètres d'usine sont affichés en gras avec un astérisque.

Niveau 1	Niveau 2	Niveau 3	Niveau 4	Options	Description	
6. Réseau (MFC-7860DW) (suite)	1. LAN filaire (suite)	3. Statut câblé	—	100B-FD activé 100B-HD activé 10B-FD activé 10B-HD activé Inactif Non câblé	Vous pouvez voir l'état actuel du réseau câblé.	
		4. Adresse MAC	—	—	Affiche l'adresse MAC de l'appareil.	
		5. Sél par défaut	—	1. Init. 2. Quitt	Permet de rétablir les réglages d'usine des paramètres du réseau câblé.	
		6. Câblé	—	Marche* Arrêt	Permet d'activer ou de désactiver manuellement le réseau local câblé.	
	2. RL sans fil	1. TCP/IP	1. Méthode amorce	—	Auto* Statiq RARP BOOTP DHCP	Permet de choisir la méthode d'amorçage (BOOT) qui convient le mieux à vos besoins.
			2. Adresse IP	—	[000-255]. [000-255]. [000-255]. [000-255]	Permet de saisir l'adresse IP.
			3. Masq. ss. réseau	—	[000-255]. [000-255]. [000-255]. [000-255]	Permet de saisir le masque de sous- réseau.
			4. Passerelle	—	[000-255]. [000-255]. [000-255]. [000-255]	Permet de saisir l'adresse de la passerelle.
			5. Nom du nœud	—	BRXXXXXXXXXXXXXX	Permet de saisir le nom de nœud.
			6. Config. wins	—	Auto* Statiq	Permet de choisir le mode de configuration WINS.
	Consultez <i>Guide utilisateur - Réseau</i> .					
	 Les paramètres d'usine sont affichés en gras avec un astérisque.					

Niveau 1	Niveau 2	Niveau 3	Niveau 4	Options	Description
6. Réseau (MFC-7860DW) (suite)	2. RL sans fil (suite)	1. TCP/IP (suite)	7. Serveur WINS	Primaire [000-255]. [000-255]. [000-255]. [000-255] Secondaire [000-255]. [000-255]. [000-255]. [000-255]	Permet de spécifier l'adresse IP du serveur WINS primaire ou secondaire.
			8. Serveur DNS	Primaire [000-255]. [000-255]. [000-255]. [000-255] Secondaire [000-255]. [000-255]. [000-255]. [000-255]	Permet de spécifier l'adresse IP du serveur DNS primaire ou secondaire.
			9. APIPA	Activé* Désactivé	Permet d'attribuer automatiquement l'adresse IP à partir de la plage d'adresses de la liaison locale.
			0. IPv6	Marche Arrêt*	Permet d'activer ou de désactiver le protocole IPv6. Si vous voulez utiliser le protocole IPv6, visitez le site http://solutions.brother.com/ pour de plus amples informations.
		2. Assist config.	—	—	Permet de configurer votre serveur d'imprimante.
		3. WPS/AOSS	—	—	Vous pouvez facilement configurer les paramètres du réseau sans fil à l'aide de la méthode monotouche.
		4. WPS a/code NIP	—	—	Vous pouvez facilement configurer les paramètres du réseau sans fil à l'aide de WPS avec un code NIP.
		Consultez <i>Guide utilisateur - Réseau</i> .			
 Les paramètres d'usine sont affichés en gras avec un astérisque.					

Niveau 1	Niveau 2	Niveau 3	Niveau 4	Options	Description
6. Réseau (MFC-7860DW) (suite)	2. RL sans fil (suite)	5. Statut WLAN	1. Satut	Activé (11b) Activé (11g) LAN câblé activé WLAN désactivé AOSS activé Err. Connexion	Vous pouvez voir l'état actuel du réseau sans fil.
			2. Signal	Fort Moyen Faible Aucun	Vous pouvez voir la puissance signal actuelle du réseau sans fil.
			3. SSID	—	Vous pouvez voir le SSID actuel.
			4. Mode de comm.	Ad-hoc Infrastructure	Les paramétrages du fabricant sont affichés en caractères gras avec un astérisque.
		6. Adresse MAC	—	—	Affiche l'adresse MAC de l'appareil.
	7. Sél par défaut	—	1. Init. 2. Quitt	Permet de rétablir les réglages d'usine des paramètres du réseau sans fil.	
	8. RL sfil actv.	—	Marche Arrêt*	Permet d'activer ou de désactiver manuellement le réseau local sans fil.	
	3. Num vers FTP	—	—	Couleur 100 ppp* Couleur 200 ppp 300 ppp couleur 600 ppp couleur Gris 100 ppp Gris 200 ppp Gris 300 ppp N&B 200 ppp N&B 200x100 ppp	Sélectionne le format de fichier pour envoyer les données numérisées via FTP.
	0. Réinit. réseau	—	—	1. Init. 2. Quitt	Rétablit les réglages d'usine de tous les paramètres réseau.
	Consultez <i>Guide utilisateur - Réseau</i> .				
 Les paramètres d'usine sont affichés en gras avec un astérisque.					

Niveau 1	Niveau 2	Niveau 3	Options	Description	Page
6. Info. machine (MFC-7360N et MFC-7460DN)	1. No. série	—	—	Vérifie le numéro de série de l'appareil.	116
7. Info. machine (MFC-7860DW)	2. Compteur page	—	Total Fax/Liste Copie Imprimer	Vous pouvez voir le nombre total des pages que la machine a imprimé pendant sa période de fonctionnement.	Consultez ¹ .
	3. Vie tambour	—	—		
¹ Consultez <i>Guide de l'utilisateur avancé</i> .					
 Les paramètres d'usine sont affichés en gras avec un astérisque.					

Niveau 1	Niveau 2	Niveau 3	Options	Description	Page	
0. Réglage init.	1. Mode réponse	—	Fax seulement* Fax/Tél Tél ext/rép Manuel	Choisit le mode de réception qui convient le mieux à vos besoins.	29	
	2. Date et heure	1. Date et heure	—	—	Met la date et l'heure sur l'écran ACL et sur l'en-tête des télécopies envoyées.	Consultez ² .
		2. H avancée auto	—	Activé Désactivé*	Permet de passer automatiquement à l'heure d'été.	Consultez ¹ .
		3. Fuseau horaire (MFC-7460DN et MFC-7860DW)	—	UTC±XX:XX	Vous pouvez voir le fuseau horaire de votre pays après le téléchargement de IFAX.	Consultez ³ .
3. Id station	—	—	Fax: Tél: Nom:	Programme votre nom et numéro de télécopieur pour l'imprimer sur chaque page transmise.	Consultez ² .	
¹ Consultez <i>Guide de l'utilisateur avancé</i> .						
² Consultez <i>Guide d'installation rapide</i> .						
³ Consultez <i>Guide utilisateur - Réseau</i> .						
 Les paramètres d'usine sont affichés en gras avec un astérisque.						

Niveau 1	Niveau 2	Niveau 3	Options	Description	Page
0. Réglage init. (suite)	4. Tonal/Impuls. (au Canada)	—	Tonal.* Impuls.	Sélectionne le mode de numérotation.	Consultez ² .
	4. Tonalité (aux États-Unis) 5. Tonalité (au Canada)	—	Détection Non détecté*	Raccourcit la pause de détection de la tonalité.	105
	5. Préfix numérot (aux États-Unis) 6. Préfix numérot (au Canada)	—	—	Paramètre un numéro de préfixe (indicatif) à ajouter avant le numéro de télécopieur au moment de la numérotation.	Consultez ¹ .
	6. Réinitialiser (aux États-Unis)	1. Réseau	1. Init. 2. Quitt	Rétablit les réglages d'usine de tous les paramètres réseau.	116
	7. Réinitialiser (au Canada)	2. Adresse et fax	1. Init. 2. Quitt	Rétablit tous les paramètres de numéros de téléphone et de télécopie enregistrés.	
		3. Tous les param	1. Init. 2. Quitt	Rétablit les réglages d'usine de tous les paramètres de l'appareil.	
0. Langue locale	—	(aux États-Unis) English* Espagnol (au Canada) English* Français	Change la langue de l'écran ACL selon le pays de l'utilisateur.	Consultez ² .	
¹ Consultez <i>Guide de l'utilisateur avancé</i> . ² Consultez <i>Guide d'installation rapide</i> . ³ Consultez <i>Guide utilisateur - Réseau</i> .					
 Les paramètres d'usine sont affichés en gras avec un astérisque.					

Saisie de texte

Il vous faudra sans doute taper des caractères de texte lors du paramétrage de certaines sélections du menu, comme, par exemple, l'ID Station. Les touches du clavier numérique ont des lettres imprimées dessus. Les touches **0**, **#** et ***** ne sont *pas* associées à des lettres imprimées, mais à des caractères spéciaux.

Pour accéder aux caractères ci-dessous, appuyez sur la touche numérique concernée autant de fois que nécessaire.

Appuyez sur la touche	une fois	deux fois	trois fois	quatre fois	cinq fois	six fois	sept fois	huit fois	neuf fois
1	@	.	/	1	@	.	/	1	@
2	a	b	c	A	B	C	2	a	b
3	d	e	f	D	E	F	3	d	e
4	g	h	i	G	H	I	4	g	h
5	j	k	l	J	K	L	5	j	k
6	m	n	o	M	N	O	6	m	n
7	p	q	r	s	P	Q	R	S	7
8	t	u	v	T	U	V	8	t	u
9	w	x	y	z	W	X	Y	Z	9

Pour les options de menu qui n'autorisent pas la sélection de caractère minuscule, utilisez ce tableau de référence.

Appuyez sur la touche	une fois	deux fois	trois fois	quatre fois	cinq fois
2	A	B	C	2	A
3	D	E	F	3	D
4	G	H	I	4	G
5	J	K	L	5	J
6	M	N	O	6	M
7	P	Q	R	7	P
8	T	U	V	8	T
9	W	X	Y	9	W

Insertion d'espaces

Pour entrer une espace dans un numéro de télécopieur, appuyez une fois sur ► entre les chiffres. Pour entrer une espace dans un nom, appuyez deux fois sur ► entre les caractères.

Corrections

Si vous avez entré une lettre incorrecte et que vous désirez la changer, appuyez sur ◀ ou ▶ pour déplacer le curseur sur le caractère incorrect, puis appuyez sur **Effacer**.

Lettres répétitives

Pour entrer un caractère sur la même touche que le caractère précédent, appuyez sur ► pour déplacer le curseur juste avant d'appuyer de nouveau sur la touche.

Caractères spéciaux et symboles

Appuyez sur *, # ou 0, puis sur ◀ ou ▶ pour déplacer le curseur sur le caractère ou le symbole souhaité. Appuyez sur OK pour le sélectionner. Les symboles et caractères suivants apparaîtront en fonction de l'option de menu choisie.

Appuyez sur *	pour	(espace) ! " # \$ % & ' () * + , - . / €
Appuyez sur #	pour	: ; < = > ? @ [] ^ _ \ ~ ' { }
Appuyez sur 0	pour	É À È Ê Î Ç Ë Ö 0

Généralités



Remarque

Ce chapitre présente un résumé des spécifications de l'appareil. Pour des spécifications additionnelles, visitez <http://www.brother.com/>.

Type d'imprimante	Laser	
Méthode d'impression	Électrophotographie par balayage laser à semi-conducteur	
Capacité de la mémoire	32 Mo	
ACL (affichage à cristaux liquides)	16 caractères × 2 lignes	
Source d'alimentation	110 - 120 V AC 50/60 Hz	
Consommation d'énergie ¹	Crête :	1 080 W
	Copie : ²	Environ 445 W à 25 °C (77 °F)
	Prêt :	Environ 55 W à 25 °C (77 °F)
	Pour les modèles sans fil	
	(Réseau sans fil (WLAN) : activé) Veille :	Environ 3,9 W
	(Réseau sans fil (WLAN) : désactivé) Veille profonde :	Environ 1,7 W
	Pour les modèles filaires	
	Veille profonde :	Environ 1,5 W



Remarque

Tous les nombres ci-dessus (sauf Crête) sont des moyennes.

¹ USB connecté au PC

² Lorsque vous faites une photocopie à partir d'une seule feuille

Dimensions

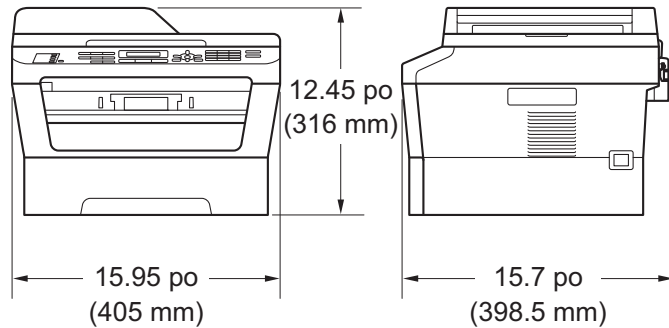

Poids

Avec les consommables : (MFC-7360N) 11,4 kg (25,1 lb)
(MFC-7460DN / MFC-7860DW)
11,6 kg (25,6 lb)

Niveau de bruit

Puissance sonore

Fonctionnement (copie) : (MFC-7360N) LWad = 6,74 B (A)
(MFC-7460DN / MFC-7860DW)
LWad = 6,81 B (A)

Attente : LWad = 4,3 B (A)

Pression sonore

Fonctionnement (impression) : LPAm = 53 dB (A)

Attente : LPAm = 30 dB (A)

Température

Fonctionnement : 50 °F à 90,5 °F (10 à 32,5 °C)

Stockage : 32 °F à 104 °F (0 à 40 °C)

Humidité

Fonctionnement : 20 % à 80 % (sans condensation)

Stockage : 10 % à 90 % (sans condensation)

CAD (chargeur automatique de documents)

Jusqu'à 35 pages (disposées) 20 lb (80 g/m²)

Format du document

Format du document (recto)	Largeur du chargeur automatique de documents :	5,8 à 8,5 po (147,3 à 215,9 mm)
	Longueur du chargeur automatique de documents :	5,8 à 14 po (147,3 à 355,6 mm)
	Largeur de la vitre du scanner :	Max. 8,5 po (215,9 mm)
	Longueur de la vitre du scanner :	Max. 11,7 po (297 mm)

Supports d'impression

Entrée papier Bac à papier

- Type de papier : Papier ordinaire, papier fin ou papier recyclé
- Format de papier : Lettre, A4, B5 (ISO/JIS), A5, A5 (bord long), B6 (ISO), A6, Executive, Légal¹ et Folio¹
- Poids du papier : 16 à 28 lb (60 à 105 g/m²)
- Capacité maximale du bac à papier : Jusqu'à 250 feuilles de 20 lb (80 g/m²)
Papier ordinaire

Dispositif d'alimentation manuelle (manuelle)

- Type de papier : Enveloppe, étiquettes², papier fin, papier épais, papier recyclé, papier bond ou papier ordinaire
- Format de papier : Largeur : 3 à 8,5 po (76,2 à 216 mm)
Longueur : 4,6 à 16 po (116 à 406,4 mm)
- Poids du papier : 16 à 43 lb (60 à 163 g/m²)³
- Capacité maximale du bac à papier : Une feuille à la fois 20 lb (80 g/m²)
Papier ordinaire

Sortie papier Bac de sortie face imprimée vers le bas

Jusqu'à 100 feuilles (sortie face imprimée *vers le bas* dans le bac à papier de sortie)

Bac de sortie face imprimée vers le haut

Une feuille (sortie face imprimée *vers le haut* dans le bac de sortie *face vers le haut*)

Impression recto-verso

(MFC-7460DN/
MFC-7860DW)

- Format de papier (recto verso automatique) : Lettre, Légal et Folio
- Grammage du papier (recto verso automatique) : 16 à 28 lb (60 à 105 g/m²)
- Type de papier (recto verso automatique) : Papier ordinaire ou papier recyclé

¹ Les formats Légal ou Folio ne sont pas disponibles dans certaines régions à l'extérieur des États-Unis et du Canada.

² Si vous utilisez des étiquettes, nous vous conseillons de retirer les copies du bac de sortie immédiatement après leur sortie de l'appareil pour éviter tout risque de maculation.

³ 16 à 28 lb (60 à 105 g/m²) pour impression recto verso.

Télécopie

Compatibilité	(MFC-7360N et MFC-7460DN) Groupe 3 (MFC-7860DW) Super groupe 3
Vitesse du modem	Repli automatique : (MFC-7360N et MFC-7460DN) 14 400 bps (MFC-7860DW) 33 600 bps
Impression recto verso de télécopies reçues (MFC-7460DN et MFC-7860DW)	Oui
Largeur de numérisation	Max. 8,2 po (208 mm)
Largeur d'impression	Max. 8,2 po (208 mm)
Échelle de gris	8 bits/256 niveaux
Résolution	Horizontale : 203 dot/po (8 dot/mm) Verticale <ul style="list-style-type: none"> ■ Standard : 98 lignes/po (3,85 lignes/mm) ■ Fine : 196 lignes/po (7,7 lignes/mm) ■ Photo : 196 lignes/po (7,7 lignes/mm) ■ Super fine : 392 lignes/po (15,4 lignes/mm)
Composition par monotouche	8 (4 × 2)
Composition par numéros abrégés	200 postes
Groupes	Maximum 8
Diffusion	258 postes
Recomposition automatique	Oui, 1 fois après 5 minutes
Transmission à partir de la mémoire	(MFC-7360N et MFC-7460DN) Jusqu'à 400 ¹ pages ³ (MFC-7860DW) Jusqu'à 500 ² pages ³
Réception sans papier	(MFC-7360N et MFC-7460DN) Jusqu'à 400 ¹ pages ³ (MFC-7860DW) Jusqu'à 500 ² pages ³

¹ L'indication « pages » renvoie au « tableau d'essais UIT-T n° 1 » (lettre d'affaires typique, résolution standard, code MMR). Les caractéristiques techniques et la documentation peuvent être modifiées sans préavis.

² L'indication « pages » renvoie au « tableau d'essais UIT-T n° 1 » (lettre d'affaires typique, résolution standard, code JBIG). Les caractéristiques techniques et la documentation peuvent être modifiées sans préavis.

³ Noir et blanc seulement

Copie

Couleur/monochrome	Monochrome
Largeur de la copie	Max. 8,3 po (210 mm)
Copies multiples	Jusqu'à 99 pages pouvant être empilées ou triées
Réduire/agrandir	25 % à 400 % (par tranche de 1%)
Résolution	Jusqu'à 600 × 600 ppp
Temps de sortie de la première copie	Moins de 11 seconds (à partir du mode Prêt et du bac standard)

Scanner

Couleur/monochrome	Oui/Oui
Compatibilité TWAIN	Oui (Windows® 2000 Professional/Windows® XP/Windows® XP Professional x64 Edition/Windows Vista®/Windows® 7) Mac OS X 10.4.11, 10.5.x, 10.6.x ¹
Compatibilité WIA	Oui (Windows® XP/Windows Vista®/Windows® 7)
Couleur Profondeur	Couleur interne 48 bits / externe 24 bits
Résolution	Jusqu'à 19 200 × 19 200 ppp (résolution interpolée) ² Jusqu'à un maximum de 600 × 2 400 ppp (résolution optique) (à partir de la vitre du scanner) Jusqu'à un maximum de 600 × 600 ppp (résolution optique) (à partir du chargeur automatique de documents)
Largeur de numérisation	Max. 8,3 po (210 mm)
Échelle de gris	256 niveaux

¹ Pour obtenir les mises à jour les plus récentes des pilotes pour le système Mac OS X que vous utilisez, visitez notre site <http://solutions.brother.com/>.

² Numérisation à un maximum de 1 200 × 1 200 ppp avec le pilote WIA de Windows® XP, Windows Vista® et Windows® 7 (on peut choisir une résolution allant jusqu'à 19 200 × 19 200 ppp en utilisant l'utilitaire du scanner)

Imprimante

Impression recto verso automatique (MFC-7460DN / MFC-7860DW)	Oui
Émulations (MFC-7860DW)	PCL6, BR-Script3 (PostScript® 3™ compatible)
Résolution	600 ppp × 600 ppp, qualité de HQ1200 (2 400 ppp x 600 ppp)
Vitesse d'impression (recto-verso) (MFC-7460DN / MFC-7860DW)	Maximum 5 pages/minute (format Lettre) ¹
Vitesse d'impression	(MFC-7360N) Maximum 24 pages/minute (format Lettre) ¹ (MFC-7460DN et MFC-7860DW) maximum 27 pages/minute (format Lettre) ¹
Durée du premier tirage	Moins de 8,5 secondes (à partir du mode Prêt et du bac standard)

¹ La vitesse d'impression peut varier en fonction du type de document à imprimer.

Interfaces

USB Nous recommandons d'utiliser un câble USB (Type A/B) dont la longueur ne dépasse pas 6 pieds (2 mètres).^{1 2}

Ethernet³ Utiliser un câble Ethernet UTP de catégorie 5 ou supérieure.

Réseau sans fil
(MFC-7860DW) IEEE 802.11 b/g (Mode Infrastructure / Ad-hoc)

- ¹ L'appareil est équipé d'une interface Hi-Speed USB 2.0. Il peut aussi être raccordé à un ordinateur avec une interface USB 1.1.
- ² Les ports USB d'autres périphériques ne sont pas pris en charge.
- ³ Voir *Réseau (réseau local)* à la page 152 et le *Guide utilisateur - Réseau* pour plus de détails sur les caractéristiques relatives au réseau.

Configuration requise

Configuration minimale du système et fonctions logicielles supportées par l'ordinateur								
Plate-forme de l'ordinateur et version du système d'exploitation		Vitesse minimale du processeur	Mémoire vive minimale	Mémoire vive recommandée	Espace disque dur pour installation		Fonctions logicielles supportées par l'ordinateur	Interface ordinateur prise en charge ³
					Pour les pilotes	Pour les applications		
Système d'exploitation Windows [®] 1	Windows [®] 2000 Professionnel ⁵	Intel [®] Pentium [®] II ou équivalent	64 Mo	256 Mo	150 Mo	500 Mo	Impression, PC-Fax ⁴ , Numérisation	USB, 10/100 Base Tx (Ethernet), 802.11 b/g sans fil
	Windows [®] XP Home ^{2 6} Windows [®] XP Professionnel ^{2 6}		128 Mo					
	Windows [®] XP Professionnel x64 Edition ^{2 6}	CPU 64-bit (Intel [®] 64 ou AMD64) supportée	256 Mo	512 Mo				
	Windows Vista [®] 2 6	CPU Intel [®] Pentium [®] 4 ou équivalente 64 bits (Intel [®] 64 ou AMD64) prise en charge	512 Mo	1 Go	500 Mo	1,2 Go		
	Windows [®] 7 ^{2 6}	CPU Intel [®] Pentium [®] 4 ou équivalente 64 bits (Intel [®] 64 ou AMD64) prise en charge	1 Go (32-bits) 2 Go (64-bits)	1 Go (32-bits) 2 Go (64-bits)	650 Mo			

Configuration minimale du système et fonctions logicielles supportées par l'ordinateur								
Plate-forme de l'ordinateur et version du système d'exploitation		Vitesse minimale du processeur	Mémoire vive minimale	Mémoire vive recommandée	Espace disque dur pour installation		Fonctions logicielles supportées par l'ordinateur	Interface ordinateur prise en charge ³
					Pour les pilotes	Pour les applications		
Système d'exploitation Windows ^{® 1}	Windows Server [®] 2003 (impression uniquement via le réseau)	Intel [®] Pentium [®] III ou équivalent	256 Mo	512 Mo	50 Mo	S.o.	Impression	10/100 Base Tx (Ethernet), 802.11 b/g sans fil
	Windows Server [®] 2003 x64 Edition (impression uniquement via le réseau)	CPU 64-bits (Intel [®] 64 ou AMD64) supportée						
	Windows Server [®] 2008 (impression uniquement via le réseau)	CPU Intel [®] Pentium [®] 4 ou équivalente 64 bits (Intel [®] 64 ou AMD64) prise en charge	512 Mo	2 Go				
	Windows Server [®] 2008 R2 (impression uniquement via le réseau)	CPU 64-bits (Intel [®] 64 ou AMD64) supportée						
Système d'exploitation Macintosh	Mac OS X 10.4.11 10.5.x	PowerPC [®] G4/G5 Intel [®] Core [™] Processor	512 Mo	1 Go	80 Mo	400 Mo	Impression, Envoi PC-Fax ⁴ , Numérisation	USB, 10/100 Base Tx (Ethernet), 802.11 b/g sans fil
	Mac OS X 10.6.x	Processeur Intel [®] Core [™]	1 Go	2 Go				

¹ Internet Explorer[®] 6,0 ou une version supérieure.

² Pour WIA, résolution 1 200 x 1 200. L'utilitaire de numérisation de Brother permet une augmentation de la résolution jusqu'à 19 200 x 19 200 ppp.

³ Les ports USB d'autres périphériques ne sont pas pris en charge.

⁴ La fonction PC-Fax prend en charge uniquement le noir et blanc.

⁵ PaperPort[™] 11SE prend en charge Microsoft[®] SP4 ou une version supérieure pour Windows[®] 2000.

⁶ PaperPort[™] 12SE prend en charge Microsoft[®] SP3 ou une version supérieure pour Windows[®] XP et SP2 ou une version supérieure pour Windows Vista[®] et Windows[®] 7.

Pour obtenir les dernières mises à jour de pilote, consultez le site <http://solutions.brother.com/>.

Toutes les marques de commerces, tous les noms de marques et de produits sont la propriété de leurs sociétés respectives.

Consommables

Cartouche de toner	Cartouche de toner de démarrage :	Environ 700 pages (format Lettre) ¹
	Cartouche de toner standard : TN-420	Environ 1 200 pages (format Lettre) ¹
	Cartouche de toner haute capacité : TN-450	Environ 2 600 pages (format Lettre) ¹
Tambour	DR-420	Environ 12 000 pages (format Lettre) ²

¹ Le nombre de pages approximatif est déclaré conformément à la norme ISO/CEI 19752.

² Le rendement du tambour est approximatif et peut varier selon la manière d'utilisation.

Réseau (réseau local)



Remarque

Pour des détails complets sur les spécifications du réseau, consultez *Guide utilisateur - Réseau*.

Réseau local

Vous pouvez connecter votre appareil à un réseau pour l'impression réseau, la numérisation réseau, l'envoi PC-Fax, la réception PC-Fax (Windows® seulement) et la configuration à distance ¹. Le logiciel de gestion de réseau BRAdmin Light ² de Brother est également inclus.

Protocoles de sécurité

Câblé APOP, POP avant SMTP, SMTP-AUTH

Sans fil APOP, POP avant SMTP, SMTP-AUTH

Sécurité du réseau sans fil (MFC-7860DW)

WEP 64/128 bit, WPA-PSK (TKIP/AES), WPA2-PSK (AES)

Utilitaire auxiliaire de configuration de sécurité de réseau sans fil (MFC-7860DW)

AOSS™ Oui

WPS Oui

¹ Consultez *Configuration requise* à la page 148.

² Les utilitaires BRAdmin Professional et Web BRAdmin peuvent être téléchargés à partir du site <http://solutions.brother.com/>.

A

accessoires et consommables	iv
ACL (affichage à cristaux liquides)	118
ACL (écran à cristaux liquides)	8
AIDE	
Messages ACL	118
Tableau des menus	119
Apple Macintosh	
Consultez le Guide utilisateur - Logiciel	
Automatique	
réception de télécopie	31
réception simplifiée	33
recomposition du numéro de télécopieur	43

B

Branchement	
REP externe (répondeur)	37
téléphone externe	39
Branchements multi-lignes (PBX)	39
Brother	
accessoires et consommables	iv
centres de service	iii
FAQ (foire aux questions)	ii
garanties	v, vii
Numéros de Brother	ii
Service à la clientèle	iii
Solutions Center	ii
soutien produit	iii

C

CAD (Chargeur automatique de documents)	
utilisation	23
Capacité	
du bac à papier	19
Carnet d'adresses	9
Cartouche de toner	
remplacement	62
Centres de service	iii
Codes de télécopie	
code de réception de télécopie	41
code de réponse téléphonique	41
modification	41

Composer	
une pause	46
Composition	
manuelle	42
monotouche	42
numéros abrégés	42
recomposition automatique du numéro de télécopieur	43
utilisation de la touche de recherche du Carnet d'adresses	43
Composition rapide	46
composition de groupe	
changement	50
composition monotouche	
configuration	46
profil de numérisation personnalisé ..	46
utilisation de	42
composition par monotouche	
changement	50
numéros abrégés	
changement	50
configuration	48
profil de numérisation personnalisé ..	48
utilisation de	42
Consignes de sécurité	viii
Consommables	61
ControlCenter	
Consultez le Guide utilisateur - Logiciel	
Copie	53
touches	8
Custom Ringing	35

D

Data Ident-A-Call	35
Dépistage de pannes	
bourrage de documents	83
bourrage papier	83
Dépistage des pannes	94
bourrage de documents	81, 82
bourrage papier	84, 87, 91
en cas de problème	
impression	94
en cas de problèmes	
appels entrants	98
envoi de télécopies	97
gestion du papier	102
impression	100
ligne téléphonique	105
logiciel	101
numérisation	101
qualité d'impression	102
qualité de la copie	99
réception de télécopies	95
réseau	103
messages d'entretien à l'écran ACL	74
messages d'erreur sur l'écran ACL	74
Document	
méthode de chargement	23, 24

E

Échelle de gris	143, 145
Égalisation	105
Entretien, régulier	
remplacement	
cartouche de toner	62
tambour	68
Enveloppes	14, 18, 19, 20, 21
Étiquettes	12, 18, 19, 22

F

Folio	18
Format	
de papier	19

G

Garanties	
Avis d'exclusion de garanties	v
Canada	vii

I

Ident-A-Call	35
Ident-A-Ring	35
Impression	
émulation	146
problèmes	94, 100
qualité	102
recto-verso	142
résolution	146
spécifications	146
Informations relatives à l'appareil	
comment réinitialiser l'appareil	117
fonctions de réinitialisation	116
numéro de série	116

L

Ligne téléphonique	
branchements	38
interférence	105
multi-ligne (PBX)	39
problèmes	95
Longueur de sonnerie, réglage	32

M

Macintosh	
Consultez le Guide utilisateur - Logiciel	
Manuel	
réception	31
Message de mémoire saturée	77
Messagerie vocale	34
Messages d'erreur sur l'écran ACL	74
Arrêt de tambour	69
Erreur Comm.	75
Erreur de tambour	69
Impression impossible XX	76
Initialisation impossible XX	76
Mémoire saturée	77
Niveau toner bas	62
Numérisation impossible XX	76
Plus de papier	78

Remplacez le tambour	69
Remplacez le toner	62
Toner épuisé	62
Mode Fax/Tél	
code de réception de télécopie	41
code de réponse téléphonique	41
durée de la sonnerie du télécopieur/téléphone (double sonnerie)	32
longueur de sonnerie	32
réception simplifiée	33
réponse à partir de téléphones supplémentaires	41
Mode, activation	
copie	53
numérisation	8
télécopie	26
Monotouche	
changement	50
configuration	46
utilisation de	42

N

Nettoyage	
fil corona primaire	67
Numéro de série	
comment trouver	Voir à l'intérieur du capot avant
Numéros abrégés	
changement	50
configuration	48
Recherche	43
utilisation de	42

P

PaperPort™ 12SE with OCR	
Consultez le Guide utilisateur - Logiciel.	
Consultez aussi Aide dans l'application PaperPort™ 12SE with OCR	
Papier	18, 142
méthode de chargement	10
dans le bac à papier	10
dans le bac multi-usages	12
recommandé	18, 19
Personalized Ring	35

Presto! PageManager	
Consultez le Guide utilisateur - Logiciel.	
Consultez aussi Aide dans l'application Presto! PageManagerPrises	
Prises	
EXT	
REP (répondeur)	37
téléphone externe	39
Programmation de votre appareil	118

Q

Qualité	
impression	102
Qualité de l'impression	106

R

Rapports	
Vérification de l'envoi	27
Réception	
manuelle	29
Remplacement	
cartouche de toner	62
tambour	68
REP (répondeur téléphonique), externe ..	31
branchement	37, 38
enregistrement du message sortant	38
Réseau sans fil	
Consultez le Guide d'installation rapide et le Guide utilisateur - Réseau	
Répondeur (REP)	
branchement	38
Résolution	
copie	144
impression	146
numérisation	145
télécopie (standard, fine, superfine, photo)	143
RingMaster	35

S

SimpleBiz Fax & Alternate Number	
Ringing	35
Smart Ring	35
Sonnerie ado (Teen Ring)	35
Sonnerie distincte	35
choix du type de sonnerie	36
configuration du type de sonnerie	36
désactivation	37

T

Tableau des menus	119
Tambour	
nettoyage	67
remplacement	68
Tambour OPC	109
Télécopie, autonome	
réception	29
Télécopieur, autonome	
envoi	26
interférence sur la ligne	
téléphonique	105
réception	
à partir d'un téléphone	
supplémentaire	41
interférence sur la ligne	
téléphonique	105
longueur de sonnerie, réglage	32
réception simplifiée	33
Téléphone externe, branchement	39
Téléphone sans fil (d'une marque autre que Brother)	40
Téléphone supplémentaire, utilisation de	41
Texte, saisie	137
Touche de Résolution	8
Touche Recomposer/Pause	46
Touche Recomposition/Pause	43
Touche sécurisée	8
Touche Tonalité	8, 40
Type	
de papier	19

V

Vitre du scanner	
utilisation	24
VoIP	105
Vue d'ensemble du panneau de commande	6

W

Windows®	
Consultez le Guide utilisateur - Logiciel World Wide Web	ii

RESTRICTIONS DE RACCORDEMENT D'ÉQUIPEMENT (Canada seulement)

AVIS

Ce produit est conforme aux spécifications techniques applicables d'Industrie Canada.

AVIS

L'indice d'équivalence de la sonnerie est une indication du nombre maximal d'appareils qu'il est permis de brancher sur une interface téléphonique. La terminaison d'une interface peut consister en n'importe quelle combinaison d'appareils à la condition que la somme des indices d'équivalence de la sonnerie de tous les appareils ne dépasse pas cinq.

Brother International Corporation
100 Somerset Corporate Boulevard
P.O. Box 6911
Bridgewater, NJ 08807-0911 USA

Brother International Corporation (Canada) Ltd.
1 rue Hôtel de Ville,
Dollard-des-Ormeaux, QC, Canada H9B 3H6

brother®

Visitez notre site Web
<http://www.brother.com/>

Ces appareils sont approuvés pour utilisation dans le pays d'achat uniquement. Les entreprises Brother locales et leurs revendeurs ne supportent que les appareils achetés dans leur propre pays.