

brother®

GRUNDLÄGGANDE BRUKSANVISNING

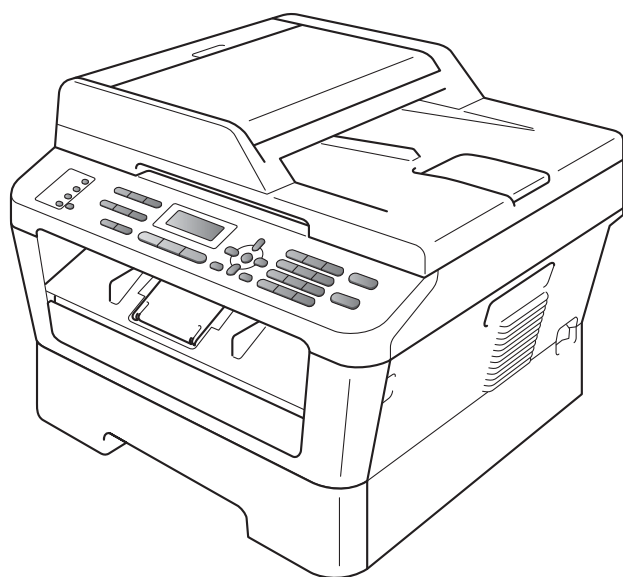

MFC-7360N
MFC-7460DN
MFC-7860DW

Vissa modeller är inte tillgängliga i alla länder.

Version B

SWE

Om du behöver ringa kundtjänst

Fyll i uppgifterna nedan och spara dem för eventuella framtida behov:

Modellnummer: MFC-7360N, MFC-7460DN och
MFC-7860DW

(ringa in ditt modellnummer)

Serienummer: ¹ _____

Inköpsdatum: _____

Inköpsställe: _____

¹ Serienumret finns på baksidan av enheten. Förvara bruksanvisningen tillsammans med inköpskvittot som bevis på ditt inköp i händelse av stöld, brand eller garantiservice.

Registrera produkten online på

<http://www.brother.com/registration/>

Bruksanvisningar och var de finns

Vilken bruksanvisning?	Vad innehåller den?	Var finns den?
Säkerhet och juridisk information	Läs denna bruksanvisning först. Läs säkerhetsföreskrifterna innan du ställer in maskinen. I den här bruksanvisningen finns information om varumärken och juridiska begränsningar.	Tryckt / I kartongen
Snabbguide	Följ anvisningarna för inställning av maskinen och installation av drivrutinerna och programvaran för det operativsystem och anslutningstyp du använder.	
Grundläggande bruksanvisning	Lär dig de grundläggande procedurerna för fax, kopiering och skanning samt hur du byter förbrukningsartiklar. Se felsökningstips.	Tryckt / I kartongen För HUN/BUL/ROM/POL/SVK/CZE: PDF-fil / Dokumentations-CD-skiva / I kartongen
Avancerad bruksanvisning	Lär dig mer avancerade procedurer: fax, kopiering, säkerhetsfunktioner, rapportutskrift och rutinmässigt underhåll.	PDF-fil / Dokumentations-CD-skiva / I kartongen
Bruksanvisning för programanvändare	Följ dessa anvisningar för utskrift, skanning, nätverksskanning, fjärrinställning, PC-Fax och användning av verktyget Brother ControlCenter.	
Nätverksordlista	I den här bruksanvisningen finns grundläggande information om avancerade nätverksfunktioner i Brothers maskiner samt allmän information om nätverk och nätverksterminologi.	
Bruksanvisning för nätverksanvändare	Den här bruksanvisningen innehåller praktisk information om inställningar för trådbundna och trådlösa nätverk samt säkerhetsinställningar vid användning av Brothers maskin. Du hittar också information om vilka protokoll maskinen stöder och ingående felsökningstips.	

Innehållsförteckning

(GRUNDLÄGGANDE BRUKSANVISNING)

1	Allmän information	1
	Använda dokumentationen	1
	Symboler och begrepp som används i den här dokumentationen	1
	Tillgång till den avancerade bruksanvisningen, bruksanvisningen för programanvändare och bruksanvisningen för nätverksanvändare	2
	Visa dokumentation	2
	Tillgång till Brother support (Windows®)	4
	Tillgång till Brother support (Macintosh)	5
	Översikt över kontrollpanelen	6
	Volyminställningar	10
	Ringvolym	10
	Knappvolym	10
	Högtalarvolym	10
2	Fylla på papper	11
	Fylla på papper och utskriftsmaterial	11
	Fylla på papper i standardpappersfacket	11
	Fylla på papper i det manuella inmatningsfacket	13
	Områden som inte kan skannas eller skrivas ut	17
	Pappersinställningar	18
	Papperstyp	18
	Pappersformat	18
	Godkänt papper och annat utskriftsmaterial	18
	Rekommenderat papper och utskriftsmaterial	18
	Papperstyp och -storlek	19
	Hantera och använd specialpapper	20
3	Placera dokument	23
	Fylla på dokument	23
	Använda den automatiska dokumentmataren (ADF)	23
	Använda kopieringsglaset	24
4	Sända fax	26
	Sända fax	26
	Faxa dokument i Letter-storlek från kopieringsglaset	27
	Avbryta ett fax som bearbetas	27
	Överföringsrapport	27

5	Ta emot fax	28
	Mottagningslägen	28
	Välja mottagningsläge	28
	Använda mottagningslägen	29
	Endast fax.....	29
	Fax/Tel.....	29
	Manuell	29
	Extern TSV	29
	Mottagningslägets inställningar	30
	Ringfördröjning	30
	F/T-signaltid (endast FAX/TEL-läge)	30
	Faxavkänning	31
6	Telefoner och externa enheter	32
	Tjänster via telefonlinjen	32
	Ställa in telefonlinjetyp	32
	Ansluta en extern TSV	33
	Anslutningar.....	33
	Spela in ett meddelande.....	33
	Telefonväxelsystem (PBX)	34
	Externa telefoner och sidoapparater.....	34
	Ansluta en extern telefon eller en sido-apparat	34
	Använda en extern eller sidoapparat.....	35
	Endast för FAX/TEL-läge.....	35
	Använda en icke-Brother trådlös extern telefon	35
	Använda fjärrkoder	35
7	Uppringning och lagring av nummer	37
	Så här ringer du	37
	Manuell uppringning	37
	uppringning med snabbval	37
	uppringning med kortnummer.....	37
	Söka	38
	Återuppringning med fax	38
	Lagra nummer	38
	Alternativ för snabbval och kortnummer	39
	Lagra en paus.....	40
	Lagra snabbvalsnummer	40
	Lagra kortnummer	42
	Ändra snabbvals- och kortnummer.....	44
	Ta bort snabbvals- och kortnummer	46
8	Kopiering	47
	Så här kopierar du	47
	Avbryta kopieringen	47
	Kopieringsinställningar	47

9	Så här skriver du ut från en dator	48
	Skriva ut dokument.....	48
10	Så här skannar du in till en dator	49
	Skanna ett dokument som PDF-fil med hjälp av ControlCenter4 (Windows®)....	49
	Ändra SCAN-knappinställningar.....	52
	Före skanning.....	52
	SCAN-knappinställningar.....	52
	Skanna med SCAN-knappen.....	54
A	Rutinunderhåll	55
	Byta ut förbrukningsartiklar.....	55
	Byta tonerkassett.....	56
	Byta trumma.....	61
	Återställa trummans räkneverk.....	65
	Rengöring av maskinen.....	65
	Rengöra maskinens utsida.....	66
	Rengöra kopieringsglaset.....	67
	Rengöra koronatråden.....	68
	Rengöra trumman.....	69
	Rengöra pappersmatningsrullar.....	74
	Kontrollera maskinen.....	76
	Kontrollera sidräknare.....	76
	Kontrollera delarnas återstående livslängd.....	76
B	Felsökning	77
	Fel- och underhållsmeddelanden.....	77
	Överföra dina fax eller din faxjournal.....	82
	Dokumentstopp.....	83
	Ett dokument har fastnat längst upp i dokumentmataren.....	83
	Dokument har fastnat under maskinens lock.....	83
	Avlägsna dokument som har fastnat i dokumentmataren.....	84
	Dokument har fastnat vid utmatningsfacket.....	84
	Pappersstopp.....	85
	Papper har fastnat i standardpappersfacket.....	85
	Papper har fastnat i maskinens bakre del.....	86
	Papper har fastnat inuti maskinen.....	88
	Papper har fastnat i duplexfacket (MFC-7460DN och MFC-7860DW).....	93
	Om du har problem med maskinen.....	95
	Ställa in detektering av kopplingston.....	103
	Störningar på telefonlinje.....	103
	Förbättra utskriftskvaliteten.....	104
	Maskininformation.....	114
	Kontrollera serienumret.....	114
	Återställningsfunktioner.....	114
	Återställa maskinen.....	115

C	Menyer och funktioner	116
	Skärmprogrammering	116
	Funktionvalstabel	116
	Så här öppnar du menyläget	116
	Funktionstabel	117
	Skriver text	133
D	Specifikationer	135
	Allmänt	135
	Dokumentstorlek	137
	Utskriftsmedier	138
	fax	139
	Kopiering	140
	Skanner	141
	Skrivare	142
	Gränssnitt	143
	Datorkrav	144
	Förbrukningsmaterial	146
	Nätverk (LAN)	147
E	Register	148

Innehållsförteckning

(AVANCERAD BRUKSANVISNING)

I Avancerad bruksanvisning förklaras följande funktioner och procedurer. Du kan läsa Avancerad bruksanvisning på dokumentations-CD-skivan.

1 Grundinställningar

Minneslagring
Automatisk sommartidsfunktion
Miljöfunktioner
Tonerinställningar
LCD-kontrast
Lägestimer

2 Säkerhetsfunktioner

Säkerhet

3 Sända fax

Övriga sändningsalternativ
Övriga sändningsfunktioner
Översikt om polling

4 Ta emot fax

Fjärralternativ för fax
Övriga mottagningsfunktioner
Översikt om polling

5 Uppringning och lagring av nummer

Operatörstjänster
Fler uppringningsalternativ
Ytterligare sätt att lagra nummer

6 Skriva ut rapporter

Faxrapporter
Rapporter

7 Kopiering

Kopieringsinställningar
Duplexkopiering (1-sidig till 2-sidig)
(MFC-7460DN och MFC-7860DW)

A Rutinunderhåll

Rengöring av maskinen
Kontrollera maskinen
Förpacka och transportera maskinen

B Ordlista

C Register

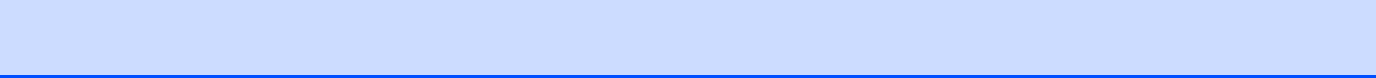

Använda dokumentationen

Tack för att du köpt den här Brother-maskinen! Genom att läsa dokumentationen kommer du att få ut mesta möjliga av maskinen.

Symboler och begrepp som används i den här dokumentationen

Nedanstående symboler och begrepp används i dokumentationen.

Fet stil	Text med fet stil motsvarar knappar på maskinens kontrollpanel eller datorskärmen.
<i>Kursiv stil</i>	Text med kursiv stil gör dig uppmärksam på en viktig punkt eller hänvisar dig till ett närliggande avsnitt.
Courier New	Meddelanden på maskinens LCD-skärm visas med typsnittet Courier New.

VARNING

VARNING indikerar en potentiellt farlig situation som kan leda till allvariga skador eller dödsfall.

VAR FÖRSIKTIG

VAR FÖRSIKTIG indikerar en potentiellt farlig situation som kan leda till lättare eller mindre skador.

VIKTIGT

VIKTIGT indikerar en potentiellt farlig situation som kan leda till skador på egendom eller utrustning.



Ikoner för elektriska faror varnar dig för elektriska stötar.



Ikoner för het yta varnar dig att inte vidröra maskinens varma delar.



Information om hur du agerar i en viss situation eller hur du kan använda den aktuella funktionen tillsammans med andra funktioner.

Tillgång till den avancerade bruksanvisningen, bruksanvisningen för programanvändare och bruksanvisningen för nätverksanvändare

Denna Grundläggande bruksanvisning innehåller inte all information om maskinen, t.ex. hur du använder avancerade funktioner för fax, kopiering, skrivare, skanner, PC-Fax och nätverk. Detaljerad information om dessa funktioner finns i **Avancerad bruksanvisning, Bruksanvisning för programanvändare, Nätverksordlista och Bruksanvisning för nätverksanvändare** som finns på dokumentations-CD-skivan.

Visa dokumentation

- 1 Starta datorn. Sätt i dokumentations-CD-skivan i CD-enheten.

Obs

(Windows®-användare) Om skärmen inte visas automatiskt öppnar du **Den här datorn (Dator)** och dubbelklickar på ikonen för CD-läsaren samt **index.html**.

- 2 (Macintosh-användare) Dubbelklicka på ikonen för dokumentations-CD-skivan och på **index.html**.

- 3 Klicka på ditt land.

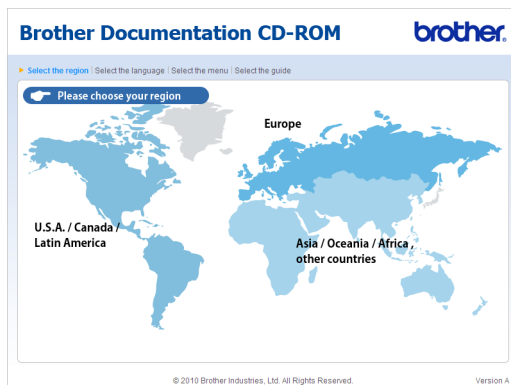

- 4 Peka på ditt språk, peka på **Visa bruksanvisning** och klicka sedan på den bruksanvisning du vill läsa.

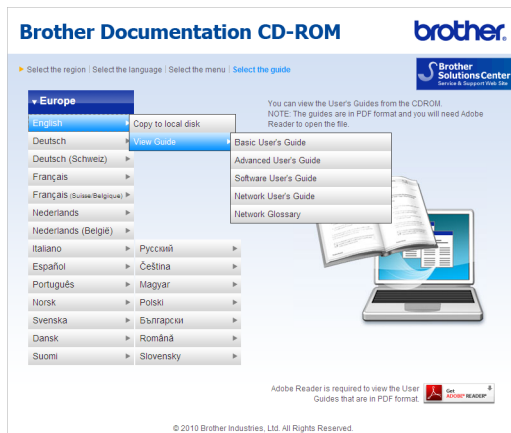

**Obs**

- (Endast Windows®-användare) Du kan eventuellt se ett gult fält överst på sidan i webbläsaren som innehåller en säkerhetsvarning om Active X-kontroller. För att sidan ska visas korrekt måste du klicka på fältet, klicka på **Tillåt innehåll som har blockerats...** och sedan klicka på **Ja** i dialogrutan Säkerhetsvarning.
- (Endast Windows®-användare) ¹ Du kan kopiera all användardokumentation i PDF-format till en lokal mapp på din dator om du vill ha snabbare åtkomst till den. Peka på ditt språk och klicka på **Kopiera till lokal disk**.

¹ Microsoft® Internet Explorer® 6.0 eller senare.

Här hittar du skanneranvisningar

Det finns flera sätt att skanna in dokument. Anvisningar finns på följande platser:

Bruksanvisning för programanvändare

- *Skanna*
- *ControlCenter*
- *Nätverksskanning*

Instruktioner för ScanSoft™ PaperPort™ 12SE med OCR**(Windows®)**

- Den fullständiga bruksanvisningen för ScanSoft™ PaperPort™ 12SE med OCR kan öppnas via hjälpavsnittet i programmet ScanSoft™ PaperPort™ 12SE.

Bruksanvisning till Presto! PageManager (Macintosh)**Obs**

Presto! PageManager måste ha laddats ned och installerats före användning. Vidare instruktioner finns i *Tillgång till Brother support (Macintosh)* på sidan 5.

- Den kompletta bruksanvisningen för Presto! PageManager hittar du i hjälpavsnittet i programmet Presto! PageManager.

Här hittar du instruktioner för nätverksinställning

Din maskin kan anslutas till ett trådlöst eller trådbundet nätverk. Du hittar grundläggande inställningsinstruktioner i *Snabbguide*. Om din trådlösa åtkomstpunkt eller router stöder Wi-Fi Protected Setup eller AOSS™ kan du även följa anvisningarna i *Snabbguide*. Mer information om nätverksinställningar finns i *Bruksanvisning för nätverksanvändare*.

Tillgång till Brother support (Windows®)

Du hittar alla kontakter du behöver, som t.ex. Webbsupport (Brother Solutions Center), på installations-CD-skivan.

- Klicka på **Brother support** i huvudmenyn. Följande skärm visas:

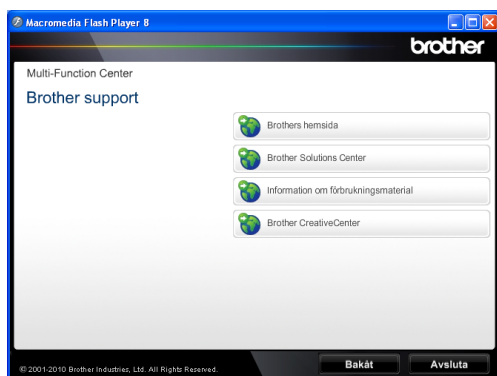

- Om du vill öppna webbplatsen (<http://www.brother.com>), klicka på **Brothers hemsida**.
- För senaste nyheter och produktsupportinformation (<http://solutions.brother.com/>), klicka på **Brother Solutions Center**.
- För att besöka vår webbsida för originalförbrukningsmaterial från Brother (<http://www.brother.com/original/>), klicka på **Information om förbrukningsmaterial**.
- Om du vill öppna Brother CreativeCenter (<http://www.brother.com/creativecenter/>) och hitta GRATIS fotoprojekt och ladda ned utskrivbara objekt, klicka på **Brother CreativeCenter**.
- Om du vill återgå till huvudsidan klickar du på **Bakåt**. Om du redan är klar klickar du på **Avsluta**.

Tillgång till Brother support (Macintosh)

Du hittar alla kontakter du behöver, som t.ex. Webbsupport (Brother Solutions Center), på installations-CD-skivan.

- Dubbelklicka på **Brother support**-ikonen. Följande skärm visas:



- För att ladda ned och installera Presto! PageManager, klicka på **Presto! PageManager**.
- För att registrera din maskin på Brothers produktregistreringssida (<http://www.brother.com/registration/>), klicka på **Onlineregistrering**.
- För senaste nyheter och produktsupportinformation (<http://solutions.brother.com/>), klicka på **Brother Solutions Center**.
- För att besöka vår webbsida för originalförbrukningsmaterial från Brother (<http://www.brother.com/original/>) klickar du på **Information om förbrukningsmaterial**.

Översikt över kontrollpanelen

MFC-7460DN och MFC-7860DW har samma knappar.

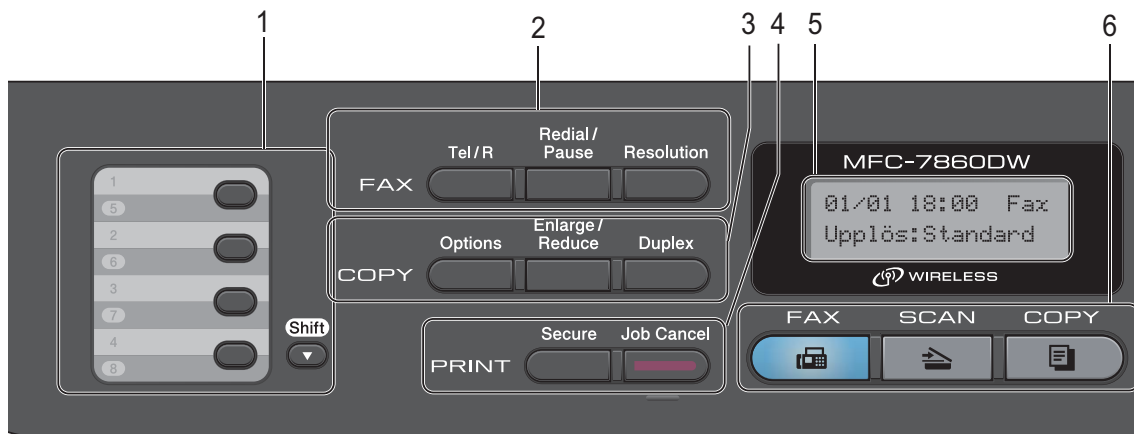

MFC-7360N

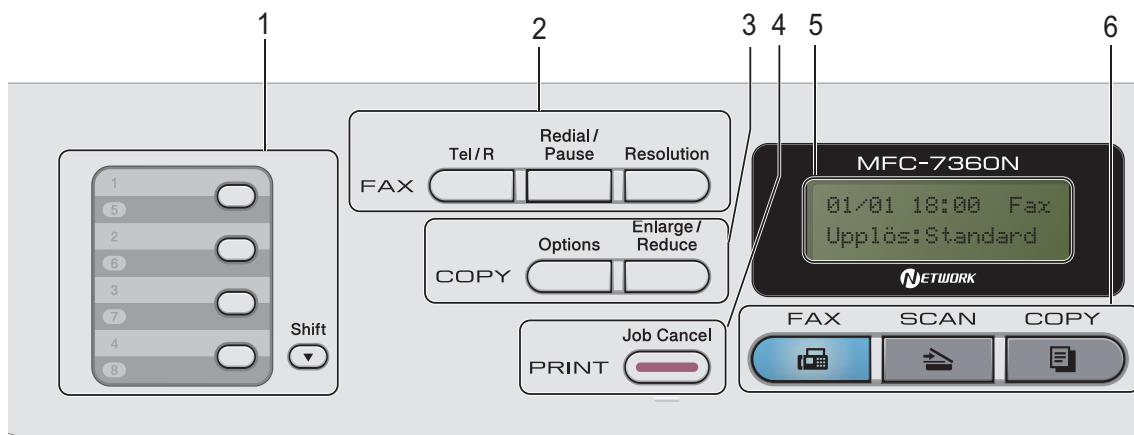

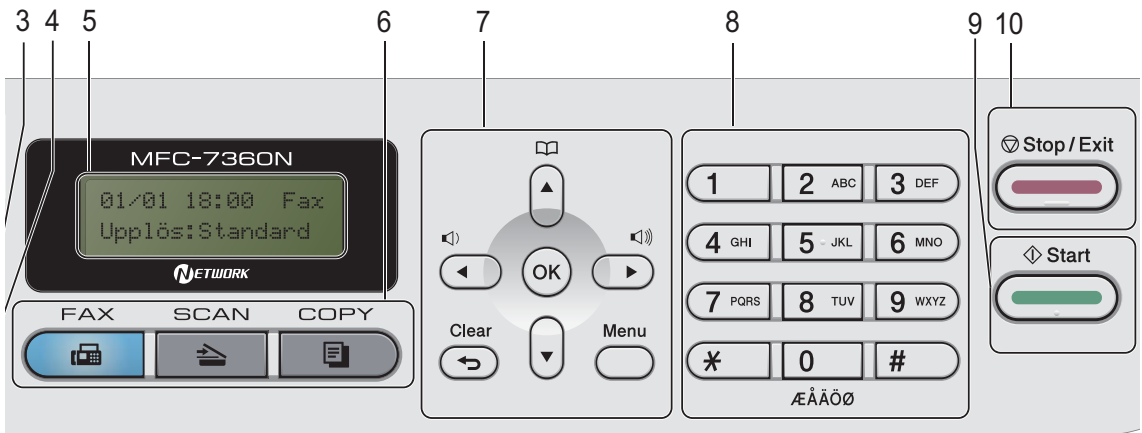
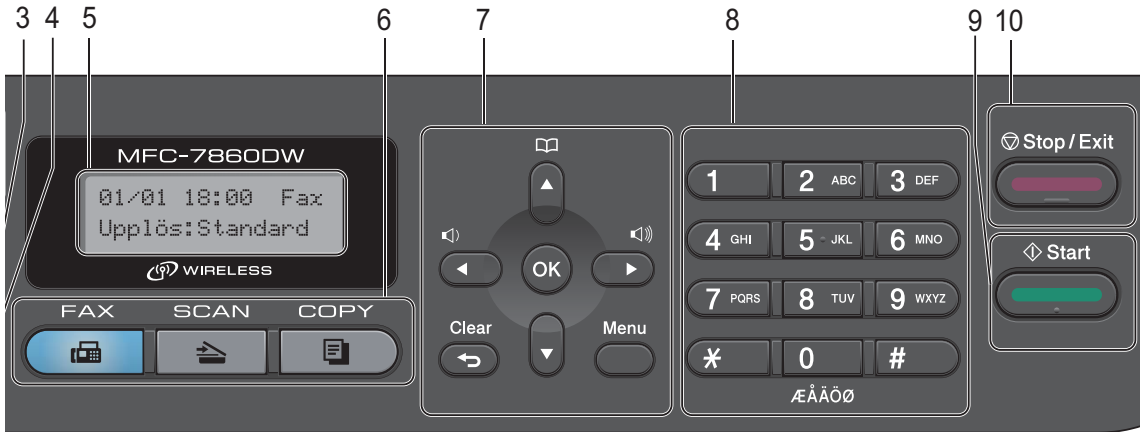

1 Snabbvalsknappar

Med de här 4 knapparna når du 8 lagrade nummer.

Shift

Gör att du kan komma åt snabbvalsnummer 5 till 8 när den hålls ner.

2 FAX knappar:

Tel/R

Denna knapp används för att ha en telefonkonversation efter att du har lyft luren under F/T-snabb dubbelsignal.

När maskinen är ansluten till en telefonväxel, kan du även använda knappen för att komma ut på en extern linje, nå telefonväxeln eller överföra samtal till en sidoapparat.

Redial/Pause

Slår automatiskt om det sist slagna numret. Den lägger även till en paus vid programmering av snabbval eller vid manuell uppringning av ett nummer.

Resolution

Ställer in upplösningen när ett faxmeddelande skickas.

3 COPY knappar:

Options

Du kan snabbt och enkelt välja temporära inställningar för kopiering.

Enlarge/Reduce

Förminskar eller förstörar kopior.

Duplex

(För MFC-7460DN och MFC-7860DW)

Du kan välja Duplex om du kopiera på båda sidorna av papperet.

4 PRINT knappar:

Secure

(För MFC-7460DN och MFC-7860DW)

Du kan skriva ut data som lagrats i minnet om du anger ett fyrsiffrigt lösenord. (För ytterligare information om säkerhetsknappen, se *Bruksanvisning för programanvändare*.)

Vid användning av säkerhetsfunktionslåset kan du byta begränsade användare genom att hålla ner **Shift** medan du trycker på **Secure**.

(Se *Secure Function Lock 2.0* i *kapitel 2* i *Avancerad bruksanvisning*.)

Job Cancel

Avbryter ett programmerat utskriftsjobb och tar bort det från maskinens minne. För att avbryta flera utskriftsjobb, håll ned denna knapp tills LCD-skärmen visar *Avbryt alla jobb*.

5 LCD

Visar meddelanden som hjälper dig att ställa in och använda maskinen.

(MFC-7860DW) I FAX-läge och SCAN-läge visar en indikator med fyra nivåer aktuell signalstyrka för den trådlösa anslutningen, om en sådan används.



6 Lägesknappar:

FAX

Aktiverar faxläget.

SCAN

Aktiverar skannerläget.

COPY

Aktiverar kopieringsläget.

7 Menyknappar:

Clear

Raderar data som angetts eller avbryter den aktuella inställningen.

Menu

Öppnar menyn där du kan programmera maskinens inställningar.

OK

Lagrar inställningar i maskinen.

Volymknappar:

  eller  

Tryck när du vill bläddra framåt eller bakåt bland menyalternativ. Tryck när du vill ändra volymen och maskinen är i fax- eller standbyläget.

▲ eller ▼

Tryck när du vill bläddra bland menyer och alternativ.

Adressbok

Ger dig direktåtkomst till kortnummer.

8 Kombinerade siffer- och bokstavsknappar

Knapparna används när du ska slå telefon- eller faxnummer och som tangentbord när du anger information i maskinen.

9 Start

Ger dig möjlighet att sända fax och kopiera.

10 Stop/Exit

Avbryter en operation eller lämnar en meny.

Volyminställningar

Ringvolym

Du kan ställa in ringvolymen från **Hög** till **Av**.

Tryck på **◀** eller **◀◀** när du är i faxläget om du vill justera volymen. LCD-skärmen visar nuvarande inställning och för varje knapptryckning går volymen från en nivå till en annan. Maskinen kommer att spara den nya inställningen tills du ändrar den på nytt.

Du kan även ändra ringvolymen via menyn:

- 1 Tryck på **Menu, 1, 3, 1**.
- 2 Tryck på **▲** eller **▼** och välj **Av, Låg, Med** eller **Hög**.
Tryck på **OK**.
- 3 Tryck på **Stop/Exit**.

Knappvolym

Om knappvolymen är aktiverad hörs en ton när du trycker på en knapp, gör ett misstag och tar emot eller sänder ett faxmeddelande. Du kan ställa in volymen från **Hög** till **Av**.

- 1 Tryck på **Menu, 1, 3, 2**.
- 2 Tryck på **▲** eller **▼** och välj **Av, Låg, Med** eller **Hög**.
Tryck på **OK**.
- 3 Tryck på **Stop/Exit**.

Högtalarvolym

Du kan ställa in högtalarvolymen från **Hög** till **Av**.

- 1 Tryck på **Menu, 1, 3, 3**.
- 2 Tryck på **▲** eller **▼** och välj **Av, Låg, Med** eller **Hög**.
Tryck på **OK**.
- 3 Tryck på **Stop/Exit**.

Fylla på papper och utskriftsmaterial

Maskinen kan mata papper från standardpappersfacket eller det manuella inmatningsfacket.

Observera följande när du lägger papper i pappersfacket:

- Om du ska välja pappersformat via utskriftsmenyn i programmet. Om du inte kan ange pappersformat i programmet anger du det via skrivardrivrutinen eller med knapparna på kontrollpanelen.

Fylla på papper i standardpappersfacket

Du kan fylla på upp till 250 ark. Papper kan fyllas på upp till linjen som anger högsta tillåtna arkhöjd

(▼▼▼) på den rörliga pappersguiden.

(Information om vilket papper som rekommenderas finns i *Papperskapacitet i pappersfacken* på sidan 19.)

Utskrift på vanligt papper, tunt papper eller återvunnet papper från standardpappersfacket

- 1 Dra ut pappersfacket helt ur maskinen.

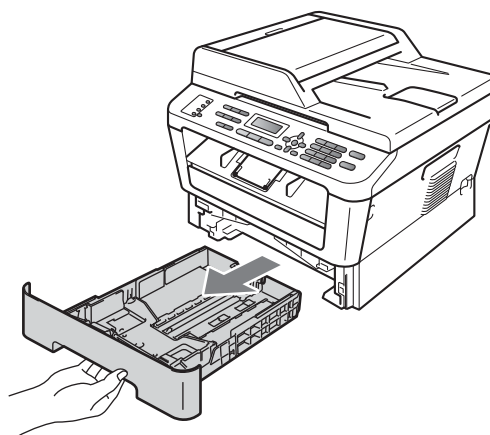

- 2 Ställ in pappersguiderna efter pappersstorleken som du fyller på i facket samtidigt som du trycker på den gröna spärren för pappersguiderna. Kontrollera att pappersguiderna sitter ordentligt fast i spåren.

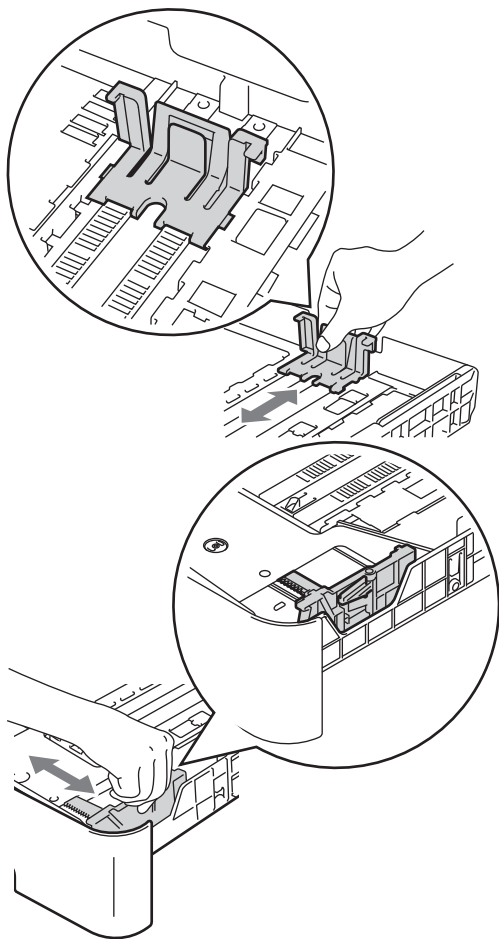

- 3 Om du luftar pappersarken väl minskar du risken för att papper fastnar eller matas fel.

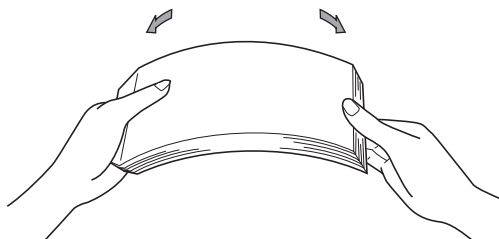

- 4 Lägg papper i facket och se till att:
- Papperet ligger under linjen som anger högsta tillåtna arkhöjd (▼▼▼) (1).
 - Utskriftssidan ligger *nedåt*.
 - Pappersguiderna är kant i kant med pappren så att matningen blir riktig.

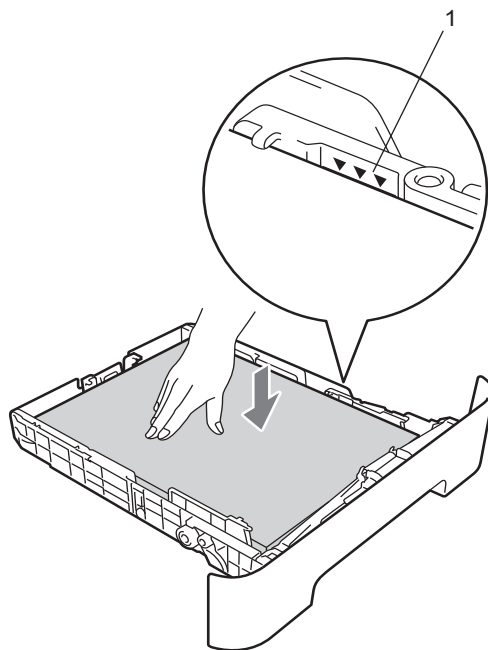

- 5 Sätt försiktigt tillbaka pappersfacket i maskinen. Kontrollera att det är helt inskjutet i maskinen.

- 6 Vik ut stödfliken (1) för att förhindra att papperen glider ur utmatningsfacket för textsidan nedåt.

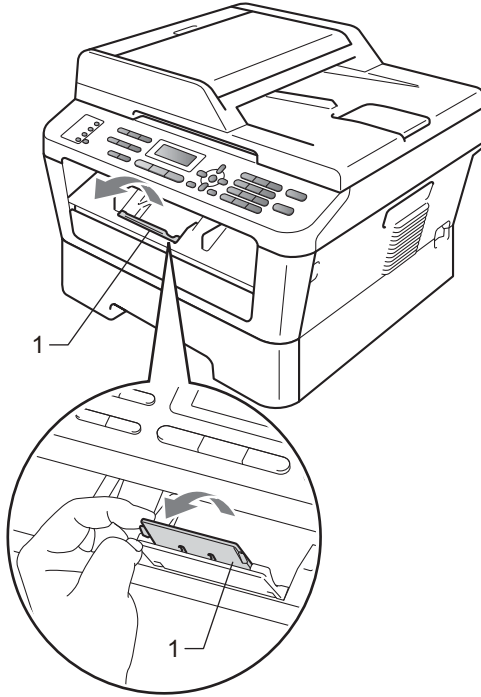

Fylla på papper i det manuella inmatningsfacket

Det går att fylla på kuvert och annan specialmedia ett i taget i det här facket. Använd det manuella inmatningsfacket för att skriva ut eller kopiera på etiketter, kuvert eller tjockt papper.



Obs

Maskinen aktiverar läget för manuell matning när du lägger i papper i det manuella inmatningsfacket.

Utskrift på vanligt papper, tunt papper eller återvunnet papper från det manuella inmatningsfacket

- 1 Vik ut stödfliken (1) för att förhindra att papperet glider ur utmatningsfacket för textsidan nedåt, eller ta bort varje ark så snart det matas ut från maskinen.

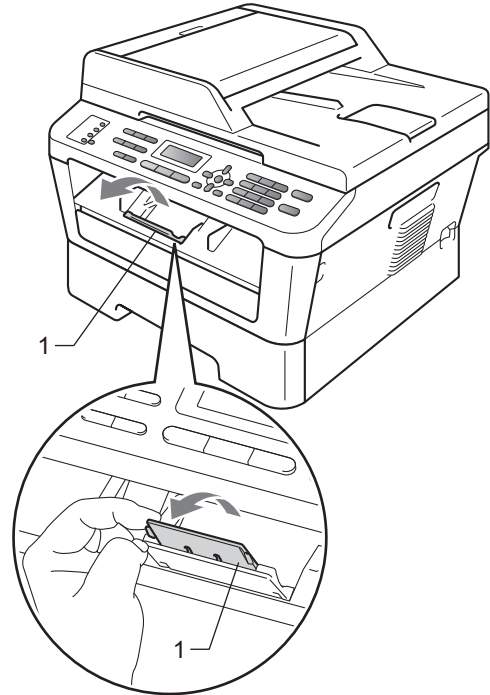

- 2 Öppna luckan över det manuella inmatningsfacket.

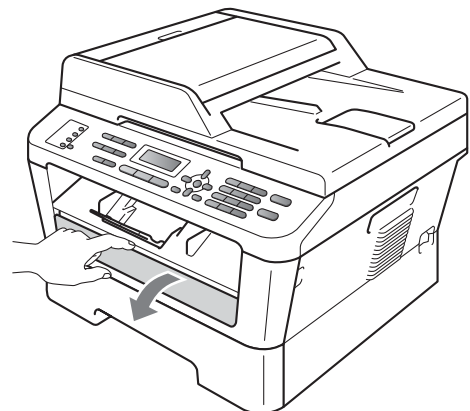

- 3 Använd båda händerna och skjut pappersguiderna i det manuella inmatningsfacket till den pappersbredd du ska använda.

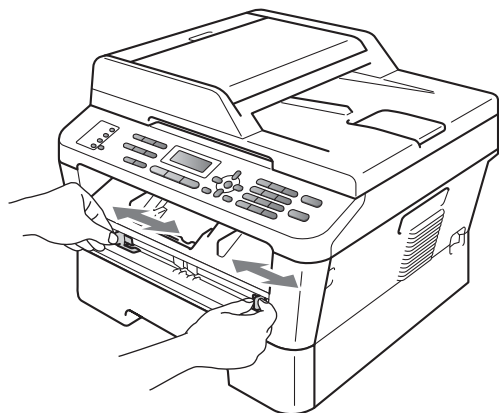

- 4 Använd båda händerna och skjut in ett papper i det manuella inmatningsfacket tills framkanten på papperet kommer i kontakt med matarrullen. Släpp papperet när du känner att maskinen drar in det.

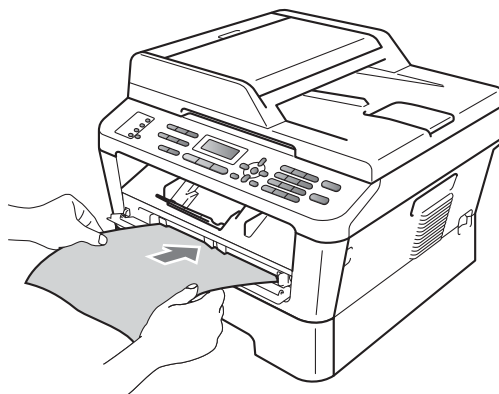

Skriva ut på tjockt papper, brevpapper, etiketter och kuvert

När det bakre utmatningsfacket dras ned har maskinen en rak pappersbana från det manuella inmatningsfacket till baksidan av maskinen. Använd den här pappersmatnings- och utmatningsmetoden när du vill skriva ut på tjockt papper, etiketter eller kuvert.



Obs

Ta bort varje utskrivet ark eller kuvert direkt för att förhindra pappersstopp.

- 1 Öppna den bakre luckan (bakre utmatningsfacket).

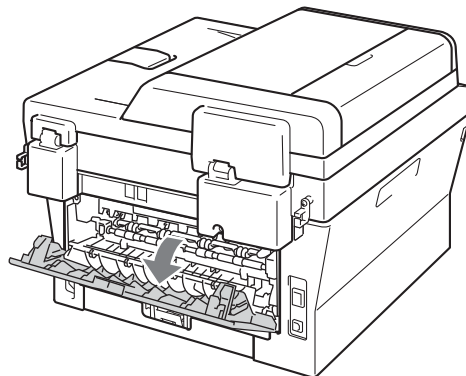
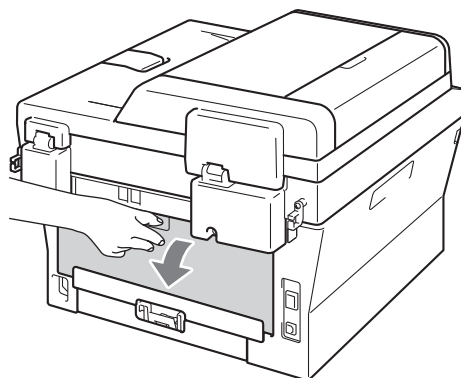

 **Obs**

<Endast vid utskrift av kuvert> Dra ned de två gröna spakarna, en på vänster sida och en på höger sida, enligt följande bild.

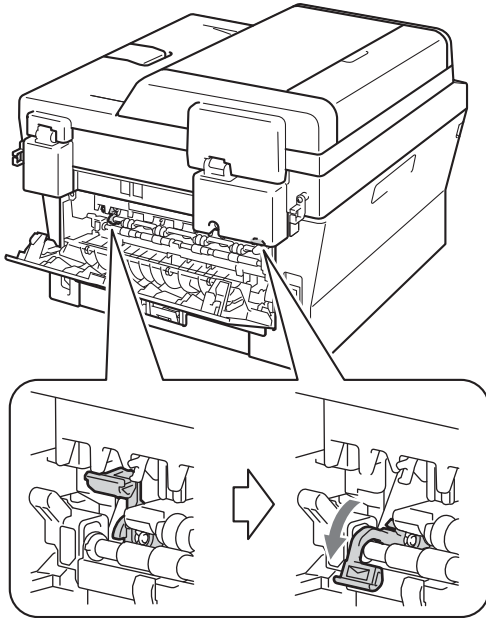

2

- 3 Använd båda händerna och skjut pappersguiderna i det manuella inmatningsfacket till den pappersbredd du ska använda.

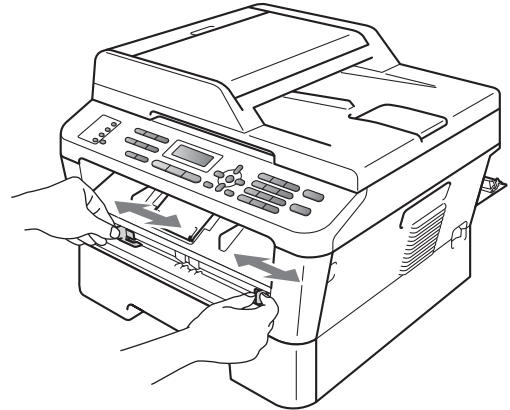

- 4 Använd båda händerna och skjut in ett papper eller kuvert i det manuella inmatningsfacket tills framkanten på papperet kommer i kontakt med matarrullen. Släpp papperet när du känner att maskinen drar in det.

- 2 Öppna luckan över det manuella inmatningsfacket.

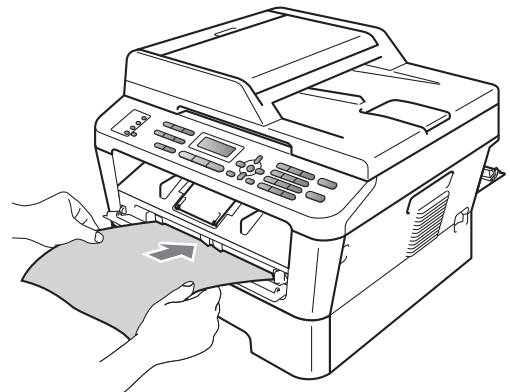
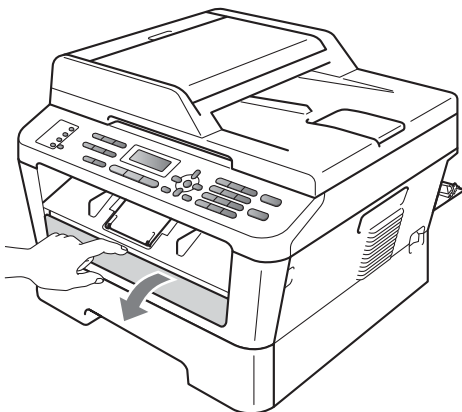

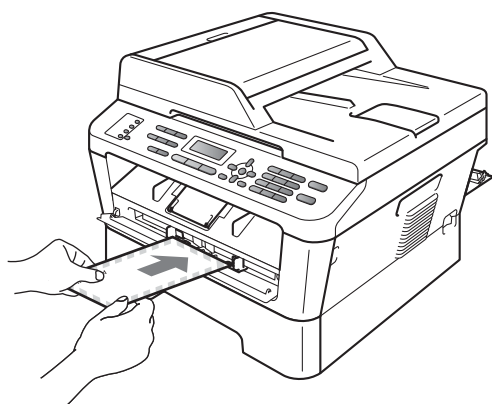

 **Obs**

- Placera papperet i det manuella inmatningsfacket med utskriftssidan uppåt.
- Kontrollera att utskriftsmediet i det manuella inmatningsfacket sitter rakt och i rätt läge. I annat fall kan papperet bli felmatat och du kan få felaktiga utskrifter eller pappersstopp.
- Lägg inte i mer än ett pappersark i taget i det manuella inmatningsfacket eftersom det kan orsaka pappersstopp.
- Om du placerar utskriftsmedia i det manuella utmatningsfacket innan maskinen är i beredskapsläge kan utskriftsmediet matas ut utan utskrift.

- För att enkelt ta bort en liten utskrift från utmatningsfacket lyfter du upp skannerlocket med båda händerna så som visas på bilden.

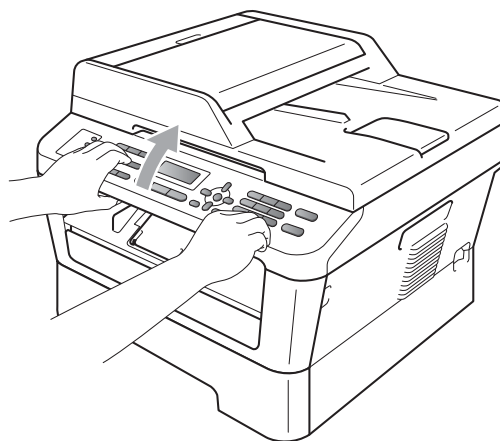

- Du kan fortfarande använda maskinen när skannerlocket är upplyft. Tryck ned skannerlocket med båda händerna när du vill stänga det.

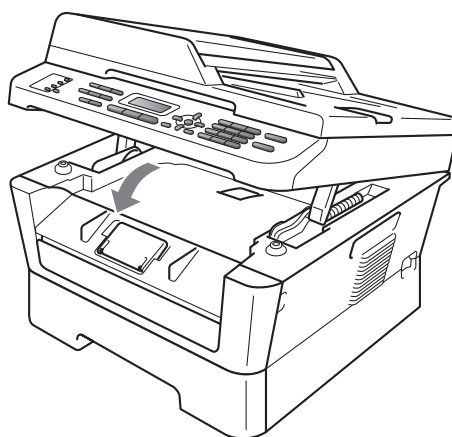

Områden som inte kan skannas eller skrivas ut

Bilden nedan visar maximala områden som inte kan skannas eller skrivas ut. Området som inte kan skannas eller skrivas ut varierar beroende på pappersformat och inställningar i det program som används.

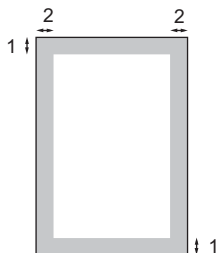

Användning	Dokumentstorlek	Överst (1) Nederst (1)	Vänster (2) Höger (2)
Fax (Sänd)	Letter	3 mm	4 mm
	A4	3 mm	3 mm
Kopiera* *en enstaka kopia eller en 1 på 1-kopia	Letter	3 mm	4 mm
	A4	3 mm	3 mm
Skanna	Letter	3 mm	3 mm
	A4	3 mm	3 mm
Skriv ut	Letter	4 mm	6,35 mm
	A4	4 mm	6,35 mm

Pappersinställningar

Papperstyp

Ställ in maskinen på den paperstyp du använder. Det ger den bästa utskriftskvaliteten.

- 1 Tryck på **Menu**, **1**, **2**, **1**.
- 2 Tryck på **▲** eller **▼** så väljs **Tunt**, **Vanligt**, **Tjockt**, **Tjockare**, **Återvun. papper** eller **Etikett**. Tryck på **OK**.
- 3 Tryck på **Stop/Exit**.

Pappersformat

Du kan använda flera olika pappersformat för att skriva ut kopior: A4, Letter, Executive, A5, A5 L, A6, B5 och B6, och för att skriva ut fax: A4 och Letter.

När du byter pappersstorlek i facket måste du även ändra inställningen för pappersstorlek så att maskinen kan anpassa dokumentet eller ett inkommande fax på sidan.

- 1 Tryck på **Menu**, **1**, **2**, **2**.
- 2 Tryck på **▲** eller **▼** för att välja **A4**, **Letter**, **Executive**, **A5**, **A5 L**, **A6**, **B5** eller **B6**. Tryck på **OK**.
- 3 Tryck på **Stop/Exit**.

Godkänt papper och annat utskriftsmaterial

Utskriftskvaliteten kan variera beroende på paperstypen som används.

Du kan välja följande typer av utskriftsmaterial: tunt papper, vanligt papper, tjockt papper, brevpapper, återvunnet papper, etikettark och kuvert.

Följ instruktionerna nedan för bästa resultat:

- Fyll **INTE** på olika paperstyper i pappersfacket samtidigt eftersom det kan leda till att papper fastnar eller matas fel.
- För korrekt utskrift ska du välja samma pappersstorlek i programmet som det som finns i pappersfacket.
- Undvik att ta på den utskrivna pappersytan direkt efter utskrift.
- Innan du köper en större mängd papper bör du prova att skriva ut på ett mindre antal ark så att du vet att paperstypen är lämplig.

Rekommenderat papper och utskriftsmaterial

Papperstyp	Artikelnummer
Vanligt papper	Xerox Premier TCF 80 g/m ² Xerox Business 80 g/m ²
Återvunnet papper	Xerox Recycled Supreme 80 g/m ²
Etiketter	Avery laser label L7163
Kuvert	Antalis River-serien (DL)

Papperstyp och -storlek

Maskinen kan mata papper från det installerade standardpappersfacket eller det manuella inmatningsfacket.

Namnet för pappersfacken i skrivardrivrutinen i den här bruksanvisningen är följande:

Fack och tillvalsfack	Namn
Standardpappersfack	Fack 1
Det manuella inmatningsfacket	Manuellt

Papperskapacitet i pappersfacken

	Pappersstorlek	Papperstyper	Antal ark
Pappersfack (fack 1)	A4, Letter, B5, Executive, A5, A5 (Lång kant), A6, B6	Vanligt papper, tunt papper och återvunnet papper	upp till 250 [80 g/m ²]
Manuellt inmatningsfack (manuellt)	Bredd: 76,2 - 216 mm Längd: 116 - 406,4 mm	Vanligt papper, tunt papper, tjockt papper, brevpapper, återanvänt papper, kuvert och etiketter	Enstaka ark [80 g/m ²]

Specifikationer för rekommenderade papper

Papper med nedanstående specifikationer rekommenderas för maskinen.

Vikt	75 - 90 g/m ²
Tjocklek	80-110 µm
Grovhet	Över 20 sek.
Styvhet	90-150 cm ³ /100
Fiberriktning	Vertikal fiberriktning
Inre resistivitet	10e ⁹ -10e ¹¹ ohm
Ytresistivitet	10e ⁹ -10e ¹² ohm-cm
Fyllnad	CaCO ₃ (Neutral)
Askhalt	Under 23 wt%
Ljusstyrka	Över 80%
Opacitet	Över 85%

- Använd vanligt kopieringspapper.
- Använd papper som är 75 - 90 g/m².
- Använd papper med vertikal fiberriktning, ett neutralt Ph-värde och en fukthalt som ligger runt 5%.
- I den här maskinen kan man använda återvunnet papper som uppfyller specifikationerna i DIN 19309.

Hantera och använda specialpapper

Maskinen är utformad att fungera bra med de flesta kopierings- och brevpapper. Vissa variabler kan dock påverka utskriftskvaliteten eller hanteringen. Prova alltid att skriva ut för att se att papperet fungerar bra innan du köper det. Förvara pappersarken i de förseglade originalförpackningarna. Se till att arken ligger plant och på behörigt avstånd från fukt, direkt solljus och värme.

Viktiga riktlinjer när du väljer papper:

- Använd INTE bläckstrålepapper eftersom det kan orsaka pappersstopp eller skada maskinen.
- Förtryckt papper måste använda bläck som kan motstå temperaturen i maskinens fixeringsprocess (200 grader).
- Om du använder brevpapper, papper som har en sträv yta eller papper som är skrynkligt eller trasigt kan papperet uppvisa försämrade prestanda.

Papperstyper som bör undvikas

! VIKTIGT

Vissa papperstyper fungerar dåligt eller kan skada maskinen.

Använd INTE papper:

- som är mycket texturerat
- som är mycket glatt eller glansigt
- som är böjt eller skevt

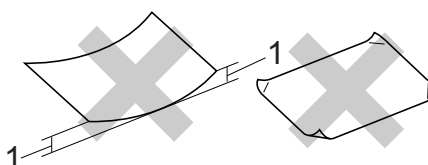

1 En böjning på 2 mm eller större kan orsaka pappersstopp.

- som är bestruket eller har en kemisk ytbehandling
- som är skadat, skrynkligt eller vikt
- som överskrider vikterna som anges i den här bruksanvisningen
- med flikar eller häftklamrar
- med brevhuvuden i tryckfärg för låga temperaturer eller termografi
- som är i flera delar eller karbonfritt
- som är utformat för bläckstråleskrivare

Papperstyperna som anges kan skada maskinen. Sådana skador täcks inte av Brother garantier eller serviceavtal.

Kuvert

De flesta kuvert som tillverkats för laserskrivare kan användas i maskinen. Vissa kuvert kan dock leda till problem med matningen eller utskriftskvaliteten beroende på hur de är tillverkade. Ett lämpligt kuvert har kanter med raka och välgjorda vikningar och framkanten bör inte vara tjockare än två pappersark. Kuvertet ska ligga plant och får inte vara pösigt eller dåligt tillverkat. Du bör köpa kvalitetskuvert från en leverantör som känner till att de ska användas i en laserskrivare.

Kuvert kan matas ett i taget från det manuella inmatningsfacket. Det är lämpligt att skriva ut ett testkuvert för att kontrollera att du får rätt utskriftsresultat innan större kvantiteter kuvert skrivs ut eller köps in.

Kuverttyper som bör undvikas

! VIKTIGT

Använd INTE kuvert:

- som är skadade, krusiga, skrynkliga eller har ovanlig form
- som är mycket glansiga eller texturerade
- med klämmor, häftklamrar, spännen eller band
- med självhäftande förseglingar
- som är pösiga
- som saknar skarpa vikningar
- som är präglade (med upphöjda mönster)
- som tidigare skrivits ut med en lasermaskin
- som är förtryckta på insidan
- som inte kan buntas ordentligt
- som är tillverkade av papper som väger mer än de vikter som specificeras för maskinen
- med kanter som inte är raka eller rätvinkliga

- med fönster, hål, utskurna delar eller perforeringar
- med lim på delen som visas på bilden nedan

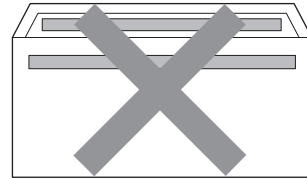

- med dubbla flikar så som visas på bilden nedan

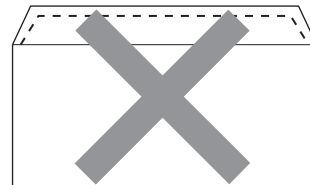

- med egenhändigt vikta förseglingar
- med förseglingar som visas i figuren nedan

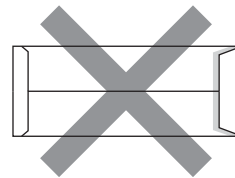

- med sidorna vikta så som visas i figuren nedan

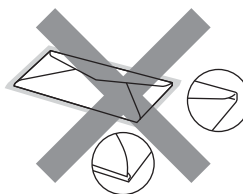

Kuverttyperna som anges ovan kan skada maskinen. Sådana skador kanske inte täcks av Brother garantier eller serviceavtal.

Etiketter

Maskinen skriver ut på de flesta etiketter som är utformade för lasermaskiner. Etiketterna bör ha ett akrylbaserat lim eftersom det bättre motstår de höga temperaturerna i fixeringsenheten. Limmet får inte komma i kontakt med några delar i maskinen eftersom etiketter då kan fastna på trumman eller rullarna och orsaka pappersstopp och problem med utskriftskvaliteten. Lim får inte synas mellan etiketterna. Etiketterna ska vara placerade så att de täcker hela arkets längd och bredd. Om du använder etiketter med mellanrum kan etiketterna lossna och orsaka allvarliga pappersstopp eller utskriftsproblem.

Alla etiketter som används i maskinen måste motstå en temperatur på 200 grader Celsius i 0,1 sekund.

Mata inte in ett etikettark i maskinen flera gånger.

Typer av etiketter som du bör undvika

Använd inte etiketter som är skadade, krusiga, skrynkliga eller har ovanlig form.



! VIKTIGT

- ANVÄND INTE etikettark som är delvis använda. Underlagsarket kan skada maskinen.
- Etikettarken får inte överskrida pappersvikterna som specificeras i den här bruksanvisningen. Etiketter som överstiger specifikationerna kanske inte matas eller skrivs ut på rätt sätt och kan skada maskinen.
- ÅTERANVÄND INTE eller lägg i etiketter som redan har använts eller ark där etiketter saknas.

Fylla på dokument

Du kan sända ett fax, göra kopior och skanna från dokumentmataren och kopieringsglaset.

Använda den automatiska dokumentmataren (ADF)

Dokumentmataren rymmer upp till 35 ark och matar varje ark individuellt. Använd standardpapper 80 g/m² och lufta alltid pappersbunten innan papperen läggs i den automatiska dokumentmataren.

Stödda dokumentformat

Längd:	147,3 - 355,6 mm
Bredd:	147,3 - 215,9 mm
Vikt:	64 - 90 g/m ²

❗ VIKTIGT

- Använd INTE papper som är krusigt, skrynkligt, vikt, rivet, häftat, som har gem eller är limmat eller tejpat.
- Använd INTE kartong, tidningspapper eller tyger.
- Dra INTE i dokumentet när det matas in av dokumentmataren, det kan skada maskinen.



Obs

- För att skanna dokument som inte är lämpliga för dokumentmataren, se *Använda kopieringsglaset* på sidan 24.
- Det är lättare att använda dokumentmataren om du fyller på med ett flersidigt dokument.

- Se till att dokument med korrigeringsvätska eller som är skrivna med bläck är helt torra.

Fylla på dokument

- 1 Lyft upp och vik upp stödfliken på pappersmatarens dokumentstöd (1). Fäll ut pappersmatarens dokumentstöd (2).

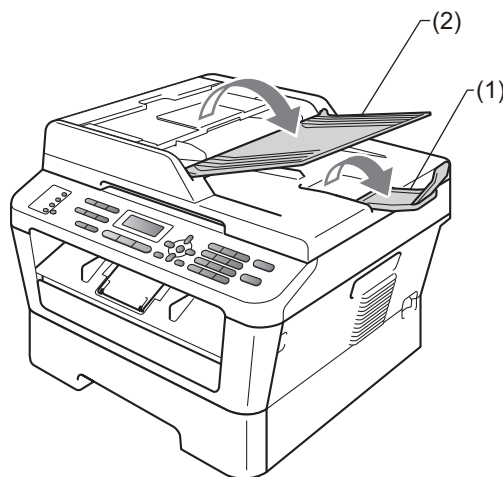

- 2 Bläddra igenom sidorna noga.

- 3 Stapla dokumentsidorna i dokumentmataren med texten uppåt och den övre kanten först tills meddelandet på LCD-skärmen ändras och du känner att bunten kommer i kontakt med matarrullen.

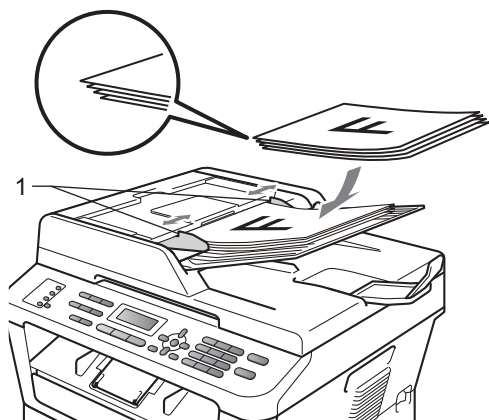

- 4 Justera pappersguiderna (1) efter dokumentets bredd.

! VIKTIGT

Dra INTE i dokumentet när det matas in av dokumentmataren, det kan skada maskinen.

Använda kopieringsglaset

Du kan använda kopieringsglaset för att faxa, kopiera eller skanna sidor ur en bok en sida åt gången.

Stödda dokumentformat

Längd:	Upp till 297 mm
Bredd:	Upp till 215,9 mm
Vikt:	Upp till 2 kg

! VIKTIGT

Lämna INTE kvar tjocka dokument på kopieringsglaset. Det kan leda till stopp i dokumentmataren.

Fylla på dokument



Obs

Dokumentmataren måste vara tom när du använder kopieringsglaset.

- 1 Lyft på maskinens lock.
- 2 Placera dokumentet med *texten nedåt* i det övre vänstra hörnet av kopieringsglaset med hjälp av markeringarna till vänster och överst.

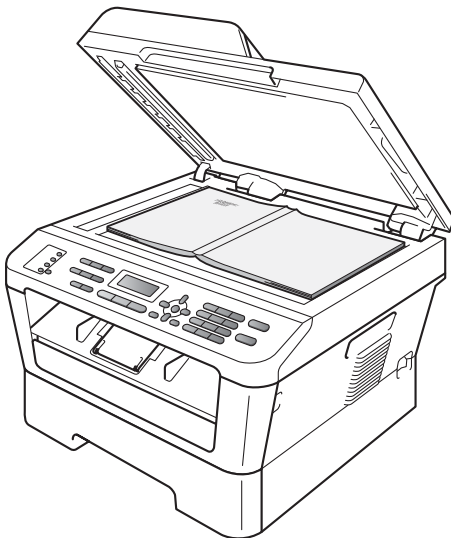
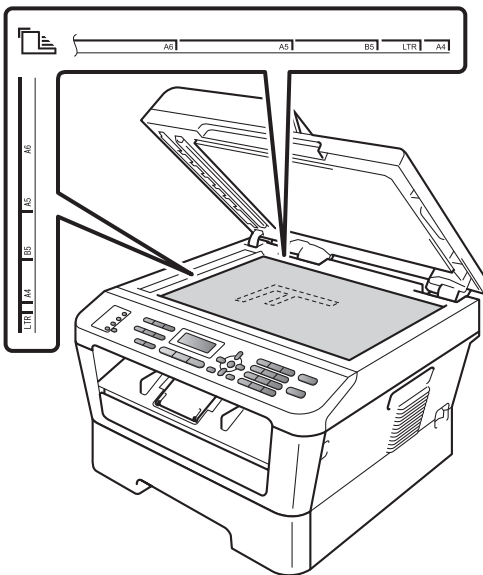

- 3 Stäng maskinens lock.

! VIKTIGT

Smäll eller tryck inte ned locket över en bok eller ett tjockt dokument som ska kopieras.

Sända fax

Sänd ett fax genom att följa följande steg.

- 1 När du vill sända ett fax eller ändra inställningar för sändning eller mottagning av fax, tryck på knappen  (FAX) för att lysa upp det i blått.

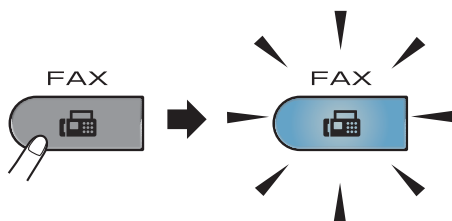

- 2 Placera dokumentet genom att göra något av följande:
 - Placera dokumentet med *texten uppåt* i dokumentmataren. (Se *Använda den automatiska dokumentmataren (ADF)* på sidan 23.)
 - Placera dokumentet med *texten nedåt* på kopieringsglaset. (Se *Använda kopieringsglaset* på sidan 24.)
- 3 Ställ in skannerglasets storlek, faxupplösningen eller kontrasten om du vill ändra dem. Information om mer avancerade sändningsfunktioner och -inställningar finns i *Sända fax i kapitel 3 i Avancerad bruksanvisning*:
 - Grupp-sändn.
 - Fördröjd sändn.
 - Samlad sändn.
 - Direktsändning
 - Pollad sändn.
 - Internat. läge

- Faxupplösning
- Kontrast
- Försättsblad
- Försättsb. Medd

- 4 Ange faxnumret med hjälp av de kombinerade siffer- och bokstavsknapparna, en snabbvalsknapp eller  (Adressbok) och ange ett tresiffrigt nummer.
- 5 Tryck på **Start**.

Faxa från dokumentmataren

- Maskinen börjar skanna dokumentet.

Faxa från kopieringsglaset

- Om du trycker på **Start** börjar maskinen skanna den första sidan.

Gör något av följande:

- För att sända en enda sida trycker du på **2** för att välja *Nej* (eller trycker på **Start** igen). Maskinen börjar sända dokumentet.
- För att sända mer än en sida trycker du på **1** för att välja *Ja* och lägger nästa sida på kopieringsglaset. Tryck på **OK**. Maskinen börjar skanna sidan. (Upprepa detta steg för varje ny sida.) Om du trycker på **Start** börjar maskinen sända dokumentet.



Obs

Du kan avbryta genom att trycka på **Stop/Exit**.

Faxa dokument i Letter-storlek från kopieringsglaset

När du faxar dokument i Letter-storlek måste du ställa in storleken på kopieringsglaset på Letter. I annat fall kommer delar av faxet inte att kunna läsas in.

- 1 Kontrollera att du befinner dig i faxläget .
- 2 (MFC-7360N)
Tryck på **Menu**, **1**, **7**.
(MFC-7460DN och MFC-7860DW)
Tryck på **Menu**, **1**, **7**, **1**.
- 3 Tryck på **▲** eller **▼** och välj Letter.
Tryck på **OK**.
- 4 Tryck på **Stop/Exit**.

Avbryta ett fax som bearbetas

Tryck på **Stop/Exit** för att avbryta faxet. Om du trycker på **Stop/Exit** medan maskinen ringer upp eller sänder visar LCD-skärmen nedanstående:

```
Ringer #XXX
1.Radera 2.Ångra
```

```
Sänder #XXX XXX
1.Radera 2.Ångra
```

Tryck på **1** för att avbryta faxet.

Överföringsrapport

Du kan skriva ut en överföringsrapport som ett kvitto på att du har sänt ett faxmeddelande. I denna rapport anges mottagarens namn eller faxnummer, tid och datum för sändningen, sändningens varaktighet, antalet sidor som har sänts samt information om sändningen har lyckats eller inte.

Det finns flera tillgängliga inställningar för överföringsrapporten:

- På: Skriver ut en rapport efter varje fax du skickar.
- På+kopia: Skriver ut en rapport efter varje fax du skickar. En del av faxmeddelandets första sida visas på rapporten.
- Av: Skriver ut en rapport om faxet inte skickas på grund av överföringsproblem. Av är grundinställningen.
- Av+kopia: Skriver ut en rapport om faxet inte skickas på grund av överföringsproblem. En del av faxmeddelandets första sida visas på rapporten.

- 1 Tryck på **Menu**, **2**, **4**, **1**.
- 2 Tryck på **▲** eller **▼** och välj På, På+kopia, Av eller Av+kopia.
Tryck på **OK**.
- 3 Tryck på **Stop/Exit**.



Obs

- Om du väljer På+kopia eller Av+kopia, kommer bilden bara att visas på överföringsrapporten om realtidsöverföring är inställd på Av. (Se *Realtidsöverföring* i *kapitel 3* i *Avancerad bruksanvisning*.)
- Om din sändning lyckades visas OK intill RESULTAT i överföringsrapporten. Om sändningen inte lyckades visas FEL intill RESULTAT.

5

Ta emot fax

Mottagningslägen

Du måste välja ett mottagningsläge beroende på de externa apparaterna och telefontjänsterna som du har på din linje.

Välja mottagningsläge

Maskinen tar som standard emot alla fax som sänds till den. Diagrammen nedan hjälper dig att välja rätt läge. (Mer information om mottagningslägena finns i *Använda mottagningslägen* på sidan 29.)

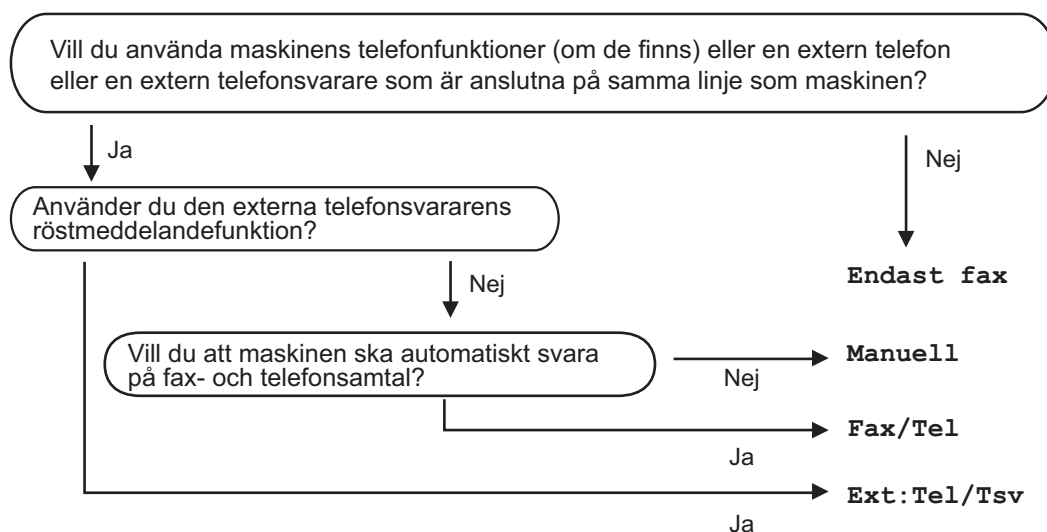

Gör så här när du ska ställa in mottagningsläget.

- 1 Tryck på **Menu, 0, 1**.
- 2 Tryck på **▲** eller **▼** för att välja mottagningsläget. Tryck på **OK**.
- 3 Tryck på **Stop/Exit**.

Det aktuella mottagningsläget visas på LCD-skärmen.

Använda mottagningslägen

I vissa mottagningslägen besvaras faxesamtal automatiskt (Endast fax och Fax/Tel). Du kanske vill ändra antalet signaler innan du använder lägena. (Se *Ringfördröjning* på sidan 30.)

Endast fax

I läget Endast fax besvaras alla samtal automatiskt som faxesamtal.

Fax/Tel

Fax/Tel-läget hjälper dig att automatiskt hantera inkommande samtal genom att känna igen om de är fax- eller röstsamtal och hantera dem på något av följande sätt:

- Faxmeddelanden tas emot automatiskt.
- Röstsamtal startar F/T-ringsignalen som uppmanar dig att svara. F/T-ringsignalen är en snabb dubbelsignal som hörs från maskinen.

(Se även *Ringfördröjning* på sidan 30 och *F/T-signaltid (endast FAX/TEL-läge)* på sidan 30.)

Manuell

Manuell-läget stänger av alla automatiska svarsfunktioner.

För att ta emot ett fax i manuellt läge lyfter du luren på den externa telefonen. När du hör faxtoner (korta upprepade pip) trycker du på **Start** och trycker sedan på **2** för att ta emot ett fax. Du kan även använda funktionen för Faxavkänning för att ta emot fax genom att lyfta luren på samma linje som maskinen.

(Se även *Faxavkänning* på sidan 31.)

Extern TSV

I läget Ext:Tel/TSV kan en extern telefonsvarare hantera inkommande samtal. Inkommande samtal hanteras på följande sätt:

- Faxmeddelanden tas emot automatiskt.
- Personer som ringer upp kan spela in ett meddelande på den externa telefonsvararen (TSV).

(Mer information finns i *Ansluta en extern TSV* på sidan 33.)

Mottagningslägets inställningar

Ringfördröjning

Inställningen av signalfördröjning ställer in hur många gånger maskinen ska ringa innan den svarar i lägena *Endast fax* och *Fax/Tel.*

Om du har externa telefoner eller sidoapparater på samma linje som maskinen ska du välja det maximala antalet signaler. (Se *Använda en extern eller sidoapparat* på sidan 35 och *Faxavkänning* på sidan 31.)

- 1 Kontrollera att du befinner dig i faxläget .
- 2 Tryck på **Menu, 2, 1, 1.**
- 3 Tryck på ▲ eller ▼ för att välja hur många gånger linjen ska ringa innan maskinen svarar.
Tryck på **OK.**
- 4 Tryck på **Stop/Exit.**

F/T-signaltid (endast FAX/TEL-läge)

När en person ringer din maskin, kommer du och personen som ringer upp att höra en normal telefonsignal. Antalet ringsignaler ställs in med inställningen *Antal signaler.*

Om det är ett fax kommer din maskin att ta emot det. Om det istället är ett röstsamtal kommer maskinen att ringa F/T-signalen (en snabb dubbelsignal) under den tid som du har ställt in i inställningen för signaltid för FAX/TEL. När du hör F/T-signalen betyder det att det finns ett röstsamtal på linjen.

Eftersom F/T-signalen aktiveras av maskinen kommer sidoapparater och externa telefoner *inte* att ringa. Det går dock att svara på samtalet från vilken telefon som helst. (Mer information finns i *Använda fjärrkoder* på sidan 35.)

- 1 Kontrollera att du befinner dig i faxläget .
- 2 Tryck på **Menu, 2, 1, 2.**
- 3 Tryck på ▲ eller ▼ och välj hur länge maskinen ska ringa för att meddela att du har ett inkommande telefonsamtal (20, 30, 40 eller 70 sekunder).
Tryck på **OK.**
- 4 Tryck på **Stop/Exit.**

Faxavkänning

Om Faxavkänning är På:

Maskinen kan ta emot fax automatiskt, även om du svarar på ett samtal. När du ser *Mottagning* på LCD-skärmen eller hör ett klickande ljud på telefonlinjen i luren, lägg på luren. Maskinen kommer att göra resten.

Om Faxavkänning är Av:

Om du står vid maskinen och besvarar ett faxesamtal genom att lyfta en extern lur ska du trycka på **Start** och därefter på **2** för att ta emot faxet.

Tryck på ***51** om du har svarat i en sidoapparat. (Se *Använda en extern eller sidoapparat* på sidan 35.)



Obs

- Om denna funktion är inställd på **På**, men maskinen inte svarar på ett faxesamtal när du lyfter på luren på en sidoapparat, ska du trycka på faxaktiveringskoden ***51**.
- Ställ Faxavkänning på **Av** om du sänder faxmeddelanden från en dator som ligger på samma telefonlinje som maskinen som tar emot meddelandena.

- 1 Kontrollera att du befinner dig i faxläget .
- 2 Tryck på **Menu, 2, 1, 3**.
- 3 Tryck på **▲** eller **▼** och välj **På** eller **Av**. Tryck på **OK**.
- 4 Tryck på **Stop/Exit**.

Tjänster via telefonlinjen

Ställa in telefonlinjetyp

Om du ansluter maskinen till en telefonlinje med automatisk telefonväxel (PBX) eller ISDN för att skicka och ta emot fax, måste du ändra telefonlinjens typ på nedanstående sätt. Om du använder en linje med en automatisk telefonväxel (PBX) kan du även ange om maskinen alltid ska ha tillgång till en extern linje (med det prefix som du anger) eller ska koppla upp mot den externa linjen först när **Tel/R** trycks in.

- 1 Tryck på **Menu, 0, 5**.
- 2 Tryck på **▲** eller **▼** och välj **Telefonväxel, ISDN (eller Normal)**. Tryck på **OK**.
- 3 Gör något av följande:
 - Om du väljer **ISDN** eller **Normal**, gå till steg 7.
 - Om du väljer **Telefonväxel** ska du trycka på **OK** och gå till steg 4.
- 4 Gör något av följande:
 - Om du vill ändra nuvarande prefixnummer ska du trycka på **1** och gå till steg 5.
 - Om du inte vill ändra nuvarande prefixnummer ska du trycka på **2** och gå till steg 7.
- 5 Skriv prefixet (upp till 5 siffror) med de kombinerade siffer- och bokstavsknapparna. Tryck på **OK**.



Obs

- Du kan använda siffrorna 0 till 9, #, * och !.
(Tryck på **Tel/R** för att visa "!").
- Om du väljer **På** kan du komma ut på en extern linje genom att trycka på **Tel/R** (skärmen visar "!").
- Om du väljer **Alltid**, kan du komma ut på en extern linje utan att trycka på **Tel/R**.

- 6 Tryck på **▲** eller **▼** och välj **På** eller **Alltid**. Tryck på **OK**.

- 7 Tryck på **Stop/Exit**.

Automatisk telefonväxel (PBX) och överföring

Maskinen är inledningsvis inställd på **Normal** som gör att den kopplas in på det allmänna telefonnätet. Flera kontor använder dock ett centralt telefonsystem eller en automatisk telefonväxel (PBX). Din maskin kan kopplas till de flesta automatiska telefonväxelsystem (PBX). Maskinens återuppringningsfunktion stöder endast "timed break recall" (TBR). TBR fungerar med de flesta automatiska telefonväxelsystem (PBX) så att du kan få kontakt med en utgående linje eller överföra samtal till en annan anknytning. Funktionen fungerar när **Tel/R** är intryckt.

Ansluta en extern TSV

Du kopplar en extern telefonsvarare till samma linje som maskinen. När telefonsvararen svarar på ett samtal, kommer maskinen att försöka avkänna eventuella faxsignaler som sänds av en annan faxmaskin. Om sådana föreligger tar den över och tar emot faxmeddelandet i fråga. Telefonsvararen tar emot ett röstmeddelande och **Telefon** visas på skärmen om maskinen inte avkänner några faxsignaler.

Den externa telefonsvararen måste svara inom fyra signaler (vi rekommenderar att du ställer in telefonsvararen på två signaler). Detta på grund av att maskinen inte kan höra faxsignalerna förrän den externa telefonsvararen tagit emot samtalet. Den sändande maskinen sänder bara faxsignaler i åtta till tio sekunder till. Använd inte en avgiftsbesparande inställning för telefonsvararen om fler än fyra signaler behövs för att aktivera den.



Obs

Reducera inställningen för den externa telefonsvararens signalfördröjning om du har problem att ta emot faxmeddelanden.

Anslutningar

Den externa telefonsvararen måste anslutas enligt bilden nedan.

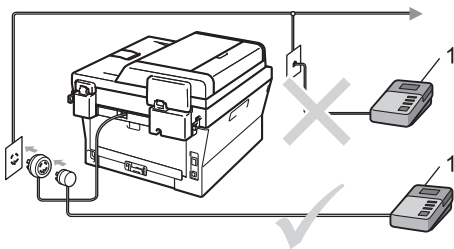

1 TSV

- 1 Ställ in din externa telefonsvarare på en eller två signaler. (Maskinens inställningar för signalfördröjning gäller inte.)
- 2 Spela in ett meddelande på telefonsvararen.
- 3 Ställ in telefonsvararen att ta emot samtal.
- 4 Ställ in mottagningsläget på **Ext:Tel/Tsv**. (Se *Välja mottagningsläge* på sidan 28.)

Spela in ett meddelande

- 1 Låt meddelandet föregås av fem sekunders tystnad. Det gör att maskinen har tid att lyssna efter faxsignaler.
- 2 Meddelandet bör inte vara längre än 20 sekunder.
- 3 Avsluta det 20 sekunder långa meddelandet genom att ange fjärraktiveringskoden för personer som sänder faxmeddelanden manuellt. Till exempel: "Lämna ett meddelande efter tonen eller tryck på *51 och **Start** för att skicka ett fax."



Obs

- Du måste aktivera fjärrkoder om du vill använda faxaktiveringskoden *51. (Se *Använda fjärrkoder* på sidan 35.)
- Eftersom maskinen inte kan registrera faxsignaler samtidigt med höga röster, rekommenderar vi att du inleder meddelandet med fem sekunders tystnad. Du kan givetvis läsa in ett meddelande utan denna paus, men om maskinen får svårigheter att ta emot meddelanden bör du lägga in den tysta perioden på nytt.

Telefonväxelsystem (PBX)

Vi rekommenderar att du ber bolaget som installerade telefonväxelsystemet att ansluta maskinen. Om maskinen ska anslutas till ett system med flera linjer, ska du be installatören att koppla enheten till den sista linjen i systemet. Det förhindrar att maskinen aktiveras varje gång som systemet tar emot telefonsamtal. Om alla inkommande samtal besvaras av en telefonist rekommenderar vi att du ställer in mottagningsläget på *Manuell*.

Vi kan inte garantera att maskinen fungerar korrekt under alla förhållanden när den är kopplad till en telefonväxel. Eventuella problem vid sändning eller mottagning av fax bör i första hand rapporteras till det företag som handhar din telefonväxel (PBX).

Externa telefoner och sidoapparater



Obs

Du måste aktivera fjärrkodsinställningen för att använda fjärraktiveringskod *51 och fjärrinaktiveringskod #51. (Se *Använda fjärrkoder* på sidan 35.)

Ansluta en extern telefon eller en sido-apparat

Du kan ansluta en separat telefon direkt till din maskin enligt bilden nedan.

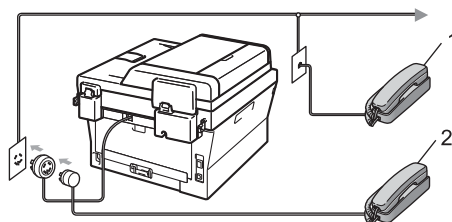

1 Sidoapparat

2 Extern telefon

Telefon visas på LCD-skärmen när du använder en extern telefon.

Använda en extern eller sidoapparat

Om du svarar på en faxsändning i en sidoapparat, eller i en extern telefon som är korrekt ansluten till maskinen via T-kontakten, kan du göra det möjligt för maskinen att ta emot samtalet med hjälp av fjärraktiveringskoden. När du trycker på fjärraktiveringskod *51 börjar maskinen ta emot faxet.

Om du svarar på ett samtal och ingen finns på linjen:

Du bör anta att du tar emot ett manuellt fax.

Tryck på *51 och vänta på faxsignalen eller tills *Mottagning* visas på maskinens LCD-skärm. Lägg sedan på luren.



Obs

Du kan även använda funktionen för faxavkänning om du vill att maskinen automatiskt ska ta emot samtalet. (Se *Faxavkänning* på sidan 31.)

Endast för FAX/TEL-läge

När maskinen befinner sig i FAX/TEL-läget använder den F/T-signaltiden (snabb dubbelsignal) för att göra dig uppmärksam på att du har ett inkommande telefonsamtal.

Lyft den externa telefonens lur, och tryck sedan på **Tel/R** för att svara.

Om du befinner dig vid en sidoapparat måste du lyfta på luren under F/T-signaltiden och trycka på **#51** mellan dubbelsignalerna. Om inget hörs på linjen, eller om någon försöker att sända ett faxmeddelande till dig, överför du samtalet till maskinen genom att trycka på *51.

Använda en icke-Brother trådlös extern telefon

Om du har en icke-Brother trådlös telefon ansluten till telefonsladden (se *Ansluta en extern telefon eller en sido-apparat* på sidan 34) och du normalt bär med dig den trådlösa telefonen överallt är det enklare att svara på samtal under fördröjd signal.

Om du låter maskinen svara först måste du gå till maskinen så att du kan trycka på **Tel/R** för att överföra samtalet till den trådlösa telefonen.

Använda fjärrkoder

Fjärraktiveringskod

Om du besvarar ett faxsamtal på en extern telefon eller sidoapparat kan maskinen ta samtalet om du trycker på fjärraktiveringskoden *51. Vänta tills du hör faxsignaler innan du lägger på luren. (Se *Faxavkänning* på sidan 31.) Den som ringer måste trycka på start för att sända ett fax.

Om du besvarar ett faxsamtal på den externa telefonen kan du få maskinen att ta emot samtalet om du trycker på **Start**.

Fjärrinaktiveringskod

Om du tar emot ett röstsamtal och maskinen befinner sig i F/T-läget, aktiveras F/T-signalen (dubbelsignalen) efter den inledande signalfördröjningen. Om du svarar på ett samtal på en sidoapparat kan du stänga av F/T-signalen genom att trycka på **#51** (kontrollera att du trycker in koden *mellan* signalerna).

Om maskinen svarar på ett röstsamtal och ringer med snabba dubbelsignaler för att du ska ta över kan du ta samtalet på den externa telefonen genom att trycka på **Tel/R**.

Aktivera fjärrkoder

Du måste aktivera fjärrkoder för att använda faxmottagningskoden och telefonaktiveringskoden.

- 1 Kontrollera att du befinner dig i faxläget .
- 2 Tryck på **Menu 2, 1, 4**.
- 3 Tryck på **▲** eller **▼** och välj **På**.
Tryck på **OK**.
- 4 Om du inte vill ändra på fjärraktiveringskoden, tryck på **OK**.
- 5 Om du inte vill ändra på fjärrinaktiveringskoden, tryck på **OK**.
- 6 Tryck på **Stop/Exit**.

Ändra fjärrkoder

Den förinställda fjärraktiveringskoden är *51. Den förinställda fjärrinaktiveringskoden är #51. Om du alltid kopplas bort när du försöker komma åt en extern telefonsvarare kan du försöka ändra de tresiffriga fjärrkoderna, till exempel ### och 555.

- 1 Kontrollera att du befinner dig i faxläget .
- 2 Tryck på **Menu, 2, 1, 4**.
- 3 Tryck på **▲** eller **▼** och välj **På** eller **Av**.
Tryck på **OK**.
- 4 Om du väljer **På** i steg 3 ska du ange den nya fjärraktiveringskoden.
Tryck på **OK**.
- 5 Ange den nya fjärrinaktiveringskoden.
Tryck på **OK**.
- 6 Tryck på **Stop/Exit**.

Så här ringer du

Du kan ringa på nedanstående sätt.

Manuell uppringning

Ange alla siffror i telefon- eller faxnumret med de kombinerade siffer- och bokstavsknapparna.



uppringning med snabbval

Tryck på snabbvalsknappen för numret som du vill ringa upp. (Se *Lagra snabbvalsnummer* på sidan 40.)

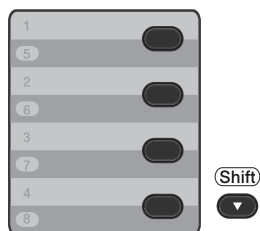

För att ringa snabbvalsnummer 5 till 8, håll **Shift** nere medan du trycker på snabbvalsknappen.

uppringning med kortnummer

Tryck på  (**Adressbok**) och ange det tresiffriga kortnumret. (Se *Lagra kortnummer* på sidan 42.)



Tresiffrigt nummer



Obs

Om LCD-skärmen visar *Registrera nu?* när du anger ett snabbvals- eller ett kortnummer, innebär det att det inte finns något nummer lagrat där.

Söka

Du kan söka alfabetiskt efter namn som du har lagrat i snabbvals- och kortnummerringningarna. (Se *Lagra snabbvalsnummer* på sidan 40 och *Lagra kortnummer* på sidan 42.)

- 1 Tryck på  (**Adressbok**) två gånger.
- 2 Tryck på de kombinerade siffer- och bokstavsknapparna för de första bokstäverna i namnet. (Använd tabellen i *Skriva text* på sidan 133 som vägledning när du skriver tecken.) Tryck på **OK**.
- 3 Tryck på **▲** eller **▼** och bläddra tills du hittar namnet som du söker efter. Tryck på **OK**.
- 4 Tryck på **Start**.



Obs

- Om du inte anger en bokstav och trycker på **OK** i steg 2, kommer alla registrerade namn att visas. Tryck på **▲** eller **▼** och bläddra tills du hittar namnet som du söker efter.
- Om **Kontakt** visas på LCD-skärmen när du anger de första bokstäverna i namnet, betyder det att det inte finns ett namn lagrat för den bokstaven.

Återuppringning med fax

Om linjen är upptagen när du sänder ett fax automatiskt, slår maskinen om numret upp till tre gånger med fem minuters paus mellan varje uppringning.

Om du sänder ett fax manuellt och linjen är upptagen trycker du på **Redial/Pause** och försöker på nytt. Du kan ringa upp det senast uppringda numret genom att trycka på **Redial/Pause**.

Redial/Pause fungerar endast om du har ringt uppfrån kontrollpanelen.

Lagra nummer

Du kan ställa in maskinen för följande typer av enkel uppringning: snabbvalsnummer, kortnummer och gruppnummer för gruppsändning av fax. Du kan även ange standardupplösningen för respektive snabbval och kortnummer. När du slår ett kortnummer visas namnet eller numret som lagrats på LCD-skärmen. En skanningsprofil kan även lagras tillsammans med faxnumret.

Snabbnummer som är lagrade i minnet raderas inte vid strömavbrott.

En skanningsprofil är upplösningen och andra skanningsinställningar som du har gjort när du lagrade ett nummer. Du blir t.ex. ombedd att välja Standard, Fin eller Foto när du har valt alternativet I-FAX. Du blir även ombedd att välja SV/V TIFF, SV/V PDF, Grå JPG, Grå PDF, Grå XPS, Färg JPG, Färg PDF eller Färg XPS om du väljer e-postalternativet. (I-FAX och e-postalternativ kan laddas ned för endast MFC-7460DN och MFC-7860DW.)

Alternativ för snabbval och kortnummer.

Följande tabell visar hur snabbnummer och kortnummer kan sparas efter att du har hämtat IFAX- och E-postalternativ för MFC-7460DN och MFC-7860DW.

Steg 1 Ange platsen för snabbvalet eller kortnumret	Steg 2 Välj registreringstyp	Steg 3 Ange nummer eller e-postadress	Steg 4 Ange namn	Steg 5 Välj upplösning	Steg 6 Välj filtyp
Snabbval eller kortnummer	Fax/Telefon	Fax- eller telefonnummer	(Namn) Tryck på OK .	Std, Fin, S.Fin, Foto	—
	IFAX	E-postadress		Std, Fin, Foto	—
	E-post färg PDF			100 dpi, 200 dpi, 300 dpi, 600 dpi	PDF, SPDF
	E-post färg JPG			100 dpi, 200 dpi, 300 dpi, 600 dpi	—
	E-post färg XPS			100 dpi, 200 dpi, 300 dpi, 600 dpi	—
	E-post grå PDF			100 dpi, 200 dpi, 300 dpi	PDF, SPDF
	E-post grå JPG			100 dpi, 200 dpi, 300 dpi	—
	E-post grå XPS			100 dpi, 200 dpi, 300 dpi	—
	E-post S/V PDF			200 dpi, 200x100dpi	PDF, SPDF
	E-post S/V TIFF			200 dpi, 200x100dpi	—

Lagra en paus

Tryck på **Redial/Pause** för att lägga in en paus på 3,5 sekunder mellan nummer. Du kan trycka på **Redial/Pause** så många gånger som behövs för att öka pausens längd.

Lagra snabbvalsnummer

Maskinen har 4 snabbvalsknappar där du kan lagra 8 fax- eller telefonnummer för automatisk uppringning. För att nå snabbvalsnummer 5 till 8, håll **Shift** nere medan du trycker på snabbvalsknappen.

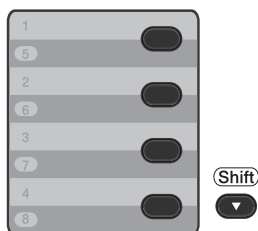

- 1 Tryck på den snabbvalsknapp där du vill lagra numret.
Om det inte finns något nummer lagrat där visas *Registrera nu?* på LCD-skärmen. Tryck på **1** för att välja *Ja*.
- 2 Ange telefon- eller faxnumret (upp till 20 tecken).
Tryck på **OK**.
- 3 Välj ett av följande:
 - Ange namnet med de kombinerade siffer- och bokstavsknapparna (högst 15 tecken). Använd tabellen i *Skriva text* på sidan 133 som vägledning när du skriver tecken.
Tryck på **OK**.
 - Tryck på **OK** för att lagra numret utan namn.

- 4 (För MFC-7460DN och MFC-7860DW)
Om du vill spara en faxupplösning tillsammans med numret, välj ett av följande alternativ:
 - För att spara faxupplösningen, tryck på **▲** eller **▼** för att välja *Std*, *Fin*, *S.Fin* eller *Foto*.
Tryck på **OK**.
 - Tryck på **OK** om du inte vill ändra standardupplösningen.

Om du har hämtat IFAX- och e-postalternativ (för MFC-7460DN och MFC-7860DW)

- 1 Tryck på den snabbvalsknapp där du vill lagra numret.
Om ett nummer inte har sparats där, visar LCD-skärmen *Registrera nu?*. Tryck på **1** för att välja *Ja*.
- 2 Tryck på **▲** eller **▼** för att välja ett av följande:
 - Fax/Telefon
 - IFAX
 - E-post färg PDF
 - E-post färg JPG
 - E-post färg XPS
 - E-post grå PDF
 - E-post grå JPG
 - E-post grå XPS
 - E-post S/V PDF
 - E-post S/V TIFF
 Tryck på **OK**.
- 3 Ange telefon- eller faxnummer (upp till 20 tecken) eller e-postadresser (upp till 60 tecken vardera). Använd tabellen i *Skriva text* på sidan 133 som vägledning när du skriver tecken.
Tryck på **OK**.

 **Obs**

- Om du valde en typ av e-postregistrering i steg ② och sparar e-postadressen kan du endast använda e-postadressen när du är i skannerläget.
- Om du valde typen IFAX-registrering i steg ② och sparar e-postadressen kan du endast använda e-postadressen när du är i faxläget.

4 Gör något av följande:

- Ange namnet med de kombinerade siffer- och bokstavsknapparna (högst 15 tecken).
Tryck på **OK**.
- Tryck på **OK** för att lagra numret utan namn.

5 Gör något av följande:

- Om du vill spara fax-/skanningsupplösningen tillsammans med numret fortsätter du med lämpligt steg enligt följande tabell:
- Om du inte vill ändra standardupplösningen trycker du på **OK** och går till steg ⑫.

Alternativ som valdes i steg ②	Gå till steg
Fax/Telefon	⑥
IFAX	⑦
E-post färg PDF	⑧
E-post färg JPG	
E-post färg XPS	
E-post grå PDF	⑨
E-post grå JPG	
E-post grå XPS	
E-post S/V PDF	⑩
E-post S/V TIFF	

 **Obs**

- När du gör en grupsändning och har sparat en skanningsprofil tillsammans med numret eller e-postadressen tillämpas skanningsprofilen för det först valda snabbvalet, kortnumret eller gruppnumret för grupsändningen.
- Du kan också lagra numret genom att trycka på **Menu, 2, 3, 1**.
- Information om filformat finns i *Bruksanvisning för programanvändare*.

6 Tryck på ▲ eller ▼ och välj Std, Fin, S.Fin eller Foto.
Tryck på **OK** och gå sedan till steg ⑫.

7 Tryck på ▲ eller ▼ och välj Std, Fin eller Foto.
Tryck på **OK** och gå sedan till steg ⑫.

8 Tryck på ▲ eller ▼ och välj 100 dpi, 200 dpi, 300 dpi eller 600 dpi.
Tryck på **OK**.

- Om du väljer E-post färg PDF, gå till steg ⑪.
- Om du väljer E-post färg JPG eller E-post färg XPS, gå till steg ⑫.

9 Tryck på ▲ eller ▼ och välj 100 dpi, 200 dpi eller 300 dpi.
Tryck på **OK**.

- Om du väljer E-post grå PDF ska du gå till steg ⑪.
- Om du väljer E-post grå JPG eller E-post grå XPS, gå till steg ⑫.



10 Tryck på ▲ eller ▼ och välj 200x100dpi eller 200 dpi.
Tryck på **OK**.

- Om du väljer E-post S/V PDF, gå till steg ⑪.
- Om du väljer E-post S/V TIFF, gå till steg ⑫.

- 11 Välj den PDF-typ, PDF eller SPDF (Säkert PDF), som ska användas för att sända till datorn.
Tryck på **OK** och gå sedan till steg 12.
- 12 Tryck på **Stop/Exit**.

Lagra kortnummer

Du kan lagra dina ofta använda nummer som kortnummer så att du när du ringer bara behöver trycka på några få knappar ( (**Adressbok**), det tresiffriga numret och **Start**). Maskinen kan lagra 200 kortnummer (001 - 200).

- 1 Tryck på  (**Adressbok**) och ange en tresiffrig kortnummerplats (001-200). Om det inte finns något nummer sparad där visas `Registrera nu?` på LCD-skärmen.
Tryck på **1** för att välja `Ja`.
- 2 Ange telefon- eller faxnumret (upp till 20 tecken). Använd tabellen i *Skriva text* på sidan 133 som vägledning när du skriver tecken.
Tryck på **OK**.
- 3 Välj ett av följande:
 - Ange namnet med de kombinerade siffer- och bokstavsknapparna (upp till 15 tecken).
Tryck på **OK**.
 - Tryck på **OK** för att spara numret utan något namn.
- 4 (För MFC-7460DN och MFC-7860DW)
Om du vill spara en faxupplösning tillsammans med numret gör du på något av följande sätt:
 - För att spara faxupplösningen trycker du på  eller  för att välja `Std`, `Fin`, `S.Fin` eller `Foto`.
Tryck på **OK**.
 - Tryck på **OK** om du inte vill ändra standardupplösningen.

Om du har hämtat IFAX- och e-postalternativ (för MFC-7460DN och MFC-7860DW)

- 1 Tryck på  (**Adressbok**) och ange en tresiffrig kortnummerplats (001-200). Om ett nummer inte har sparats där, visar LCD-skärmen *Registrera nu?*. Tryck på **1** för att välja *Ja*.
- 2 Tryck på **▲** eller **▼** för att välja ett av följande:
Fax/Telefon
IFAX
E-post färg PDF
E-post färg JPG
E-post färg XPS
E-post grå PDF
E-post grå JPG
E-post grå XPS
E-post S/V PDF
E-post S/V TIFF
Tryck på **OK**.
- 3 Ange telefon- eller faxnummer (upp till 20 tecken vardera) eller e-postadresser (upp till 60 tecken vardera). Använd tabellen i *Skriva text* på sidan 133 som vägledning när du skriver tecken. Tryck på **OK**.



Obs

- Om du valde en typ av e-postregistrering i steg 2 och sparar e-postadressen kan du endast använda e-postadressen när du är i skannerläget.
- Om du valde typen IFAX-registrering i steg 2 och sparar e-postadressen kan du endast använda e-postadressen när du är i faxläget.

- 4 Gör något av följande:
 - Ange namnet med de kombinerade siffer- och bokstavsknapparna (högst 15 tecken).
Tryck på **OK**.
 - Tryck på **OK** för att lagra numret utan namn.
- 5 Gör något av följande:
 - Om du vill spara fax-/skanningsupplösningen tillsammans med numret fortsätter du med lämpligt steg enligt följande tabell:
 - Om du inte vill ändra standardupplösningen trycker du på **OK** och går till steg 12.

Alternativ som valdes i steg 2	Gå till steg
Fax/Telefon	6
IFAX	7
E-post färg PDF	8
E-post färg JPG	
E-post färg XPS	
E-post grå PDF	9
E-post grå JPG	
E-post grå XPS	
E-post S/V PDF	10
E-post S/V TIFF	



Obs

- När du gör en grupsändning och har sparat en skanningsprofil tillsammans med numret eller e-postadressen tillämpas skanningsprofilen för det först valda snabbvalet, kortnumret eller gruppnumret för grupsändningen.
- Du kan också lagra numret genom att trycka på **Menu, 2, 3, 2**.
- Information om filformat finns i *Bruksanvisning för programanvändare*.

- 6 Tryck på ▲ eller ▼ och välj Std, Fin, S.Fin eller Foto.
Tryck på **OK** och gå sedan till steg 12.
- 7 Tryck på ▲ eller ▼ och välj Std, Fin eller Foto.
Tryck på **OK** och gå sedan till steg 12.
- 8 Tryck på ▲ eller ▼ och välj 100 dpi, 200 dpi, 300 dpi eller 600 dpi.
Tryck på **OK**.
 - Om du väljer E-post färg PDF, gå till steg 11.
 - Om du väljer E-post färg JPG eller E-post färg XPS, gå till steg 12.
- 9 Tryck på ▲ eller ▼ och välj 100 dpi, 200 dpi eller 300 dpi.
Tryck på **OK**.
 - Om du väljer E-post grå PDF ska du gå till steg 11.
 - Om du väljer E-post grå JPG eller E-post grå XPS, gå till steg 12.
- 10 Tryck på ▲ eller ▼ och välj 200x100dpi eller 200 dpi.
Tryck på **OK**.
 - Om du väljer E-post S/V PDF, gå till steg 11.
 - Om du väljer E-post S/V TIFF, gå till steg 12.
- 11 Välj den PDF-typ, PDF eller SPDF (Säkert PDF), som ska användas för att sända till datorn.
Tryck på **OK** och gå sedan till steg 12.
- 12 Tryck på **Stop/Exit**.

Ändra snabbvals- och kortnummer

Om du försöker ändra ett befintligt snabbvals- eller kortnummer visar LCD-skärmen namnet eller numret som redan finns lagrat där. Om det finns planerade jobb för det befintliga snabbvals- eller kortnummer som du försöker ändra visar LCD-skärmen frågan om du vill ändra namnet eller numret.

- 1 Gör något av följande:
 - Om du vill ändra ett lagrat snabbvalsnummer trycker du på **Menu, 2, 3, 1**.

```
Adressbok
1.Snabbval
```

Tryck på knappen för det snabbvalsnummer som du vill ändra.

- Om du vill ändra ett lagrat kortnummer trycker du på **Menu, 2, 3, 2**.

```
Adressbok
2.Kortnummer
```

Ange det kortnummer som du vill ändra och tryck sedan på **OK**.

- 2 Gör något av följande:
 - För att ändra den lagrade informationen trycker du på **1**.
Gå till steg 3.
 - För att avsluta utan att ändra, tryck på **Stop/Exit**.

```
#005:MIKE
1.Ändra 2.Rensa
```

3 Redigera numret och namnet genom att följa instruktionen som visas. När du är klar med redigeringen, tryck på **OK**.

- För att redigera det lagrade namnet eller numret, tryck på ◀ eller ▶ för att placera markören under det tecken du vill ändra och tryck sedan på **Clear**. Mata sedan in önskat tecken.

4 (För MFC-7460DN och MFC-7860DW) Om du vill spara en faxupplösning tillsammans med numret, välj ett av följande alternativ:

- För att spara faxupplösningen, tryck på ▲ eller ▼ för att välja *Std*, *Fin*, *S.Fin* eller *Foto*.
Tryck på **OK**.
- Tryck på **OK** om du inte vill ändra standardupplösningen.

5 Tryck på **Stop/Exit**.

Om du har laddat ned alternativen I-FAX, FAX/TEL och e-post (för MFC-7460DN och MFC-7860DW)

1 Gör något av följande:

- Om du vill ändra ett lagrat snabbvalsnummer trycker du på **Menu, 2, 3, 1**.
Välj det snabbvalsnummer du vill ändra.
- Om du vill ändra ett lagrat kortnummer trycker du på **Menu, 2, 3, 2**.

Kortnummer
Kortnummer? #

Välj det kortnummer du vill ändra och tryck på **OK**.

2 Gör något av följande:

- För att ändra det lagrade numret trycker du på **1**.
- För att avsluta utan att ändra, tryck på **Stop/Exit**.

#005:MIKE
1.Ändra 2.Rensa

3 Tryck på ▲ eller ▼ för att välja ett av följande:

Fax/Telefon
IFAX
E-post färg PDF
E-post färg JPG
E-post färg XPS
E-post grå PDF
E-post grå JPG
E-post grå XPS
E-post S/V PDF
E-post S/V TIFF
Tryck på **OK**.

4 Tryck på ◀ eller ▶ för att placera markören under det tecken du vill ändra och tryck sedan på **Clear** för att radera det. Repetera för varje tecken som du vill radera.
Ange ett nytt nummer eller tecken.
Tryck på **OK**.

5 Följ anvisningarna med början på steg 4 i *Lagra snabbvalsnummer* och *Lagra kortnummer*. (Se *Lagra snabbvalsnummer* på sidan 40 och *Lagra kortnummer* på sidan 42.)

6 Tryck på **Stop/Exit**.

Ta bort snabbvals- och kortnummer

Om du försöker radera ett befintligt snabbvals- eller kortnummer visar LCD-skärmen namnet eller numret som redan finns lagrat där. Om det finns planerade jobb för det befintliga snabbvals- eller kortnummer som du försöker ändra visar LCD-skärmen frågan om du vill ändra namnet eller numret.

1 Gör något av följande:

- Om du vill radera ett lagrat snabbvalsnummer trycker du på **Menu, 2, 3, 1.**

```
Adressbok
1. Snabbval
```

Tryck på knappen för det snabbvalsnummer som du vill ändra.

- Om du vill radera ett lagrat kortnummer trycker du på **Menu, 2, 3, 2.**

```
Adressbok
2. Kortnummer
```

Ange det kortnummer som du vill radera och tryck sedan på **OK.**

2 För att radera den lagrade informationen trycker du på **2.**

```
#005:MIKE
1. Ändra 2. Rensa
```

3 Gör något av följande:

- För att radera den lagrade informationen trycker du på **1.**
- För att avsluta utan att radera den lagrade informationen trycker du på **2.**

```
Radera datat?
1. Ja 2. Nej
```

4 Tryck på **Stop/Exit.**

Så här kopierar du

Följande steg visar det grundläggande kopieringsförfarandet. Mer information om de olika alternativen finns i *Avancerad bruksanvisning* på CD-skivan.

- 1 När du vill göra en kopia, tryck på  (**COPY**) för att upplysa det i blått.
 - Kontrollera att du befinner dig i kopieringsläget.

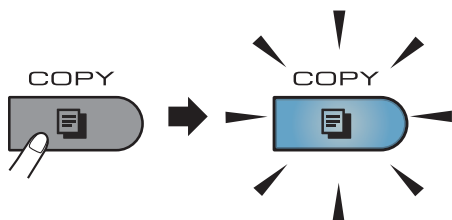

- På LCD-skärmen visas:

```
Stapla Kopior:01
100%  □□□□ Auto
```



Obs

Standardinställningen är faxläge. Du kan ändra den tid som maskinen förblir i kopieringsläge efter den senaste kopieringen. (Se *Lägestimer* i *kapitel 1* i *Avancerad bruksanvisning*.)

- 2 Placera dokumentet genom att göra något av följande:
 - Placera dokumentet med *texten uppåt* i dokumentmataren. (Se *Använda den automatiska dokumentmataren (ADF)* på sidan 23.)
 - Placera dokumentet med *texten nedåt* på kopieringsglaset. (Se *Använda kopieringsglaset* på sidan 24.)

- 3 Tryck på **Start**.

Avbryta kopieringen

För att avbryta kopieringen, tryck på **Stop/Exit**.

Kopieringsinställningar

Tryck på de tillfälliga **COPY**-knapparna. Du kan använda **Options**, **Enlarge/Reduce** eller **Duplex**¹.

Mer information om hur du ändrar kopieringsinställningarna finns i *Kopieringsinställningar* i *kapitel 7* i *Avancerad bruksanvisning*.)

Du kan ändra följande kopieringsinställningar:

- Först./Förm.
- Kvalitet
- Stapla/Sortera
- Ljusstyrka
- Kontrast
- Sidlayout
- Duplex¹

¹ Duplexkopiering (enkelsidig till tvåsidig) för MFC-7460DN och MFC-7860DW

Skriva ut dokument

Maskinen kan ta emot data från din dator och skriva ut dem. Om du vill skriva ut från en dator, installera skrivardrivrutinen.

(Information om utskriftsinställningar finns i *Utskrift för Windows*[®] eller *Utskrift och fax för Macintosh* i *Bruksanvisning för programanvändare*.)

- 1 Installera Brothers skrivardrivrutin som finns på installations-CD-skivan. (Se *Snabbguide*.)
- 2 Klicka på utskriftskommandot i det program du använder.
- 3 Välj namnet på din dator i dialogrutan **Skriv ut** och klicka på **Egenskaper**.
- 4 Du kan välja de inställningar du vill ha i dialogrutan **Egenskaper**.
 - Pappersstorlek
 - Orientering
 - Kopior
 - Papperstyp
 - Upplösning
 - Utskriftsinställningar
 - Flersidig utskrift
 - Duplex / Häfte
 - Papperskälla
- 5 Klicka på **OK** för att påbörja utskriften.

Skanna ett dokument som PDF-fil med hjälp av ControlCenter4 (Windows®)

(För Macintosh-användare) Se *Skanna* i *Bruksanvisning för programanvändare*.



Obs

Det kan hända att skärmbilderna på din dator skiljer sig åt beroende på vilken modell du har.

ControlCenter4 är ett programverktyg där du snabbt och enkelt får åtkomst till de program du använder ofta. Genom att använda ControlCenter4 behöver du inte starta specifika program manuellt. Du kan använda ControlCenter4 på din dator.

- 1 Ladda dokumentet. (Se *Fylla på dokument* på sidan 23.)
- 2 Öppna ControlCenter4 genom att klicka på **Start/Alla program/Brother/XXX-XXXX** (där XXX-XXXX är modellnamnet)/**ControlCenter4**. Programmet ControlCenter4 öppnas.
- 3 Välj **Standardläge** eller **Avancerat läge** innan du använder ControlCenter4.

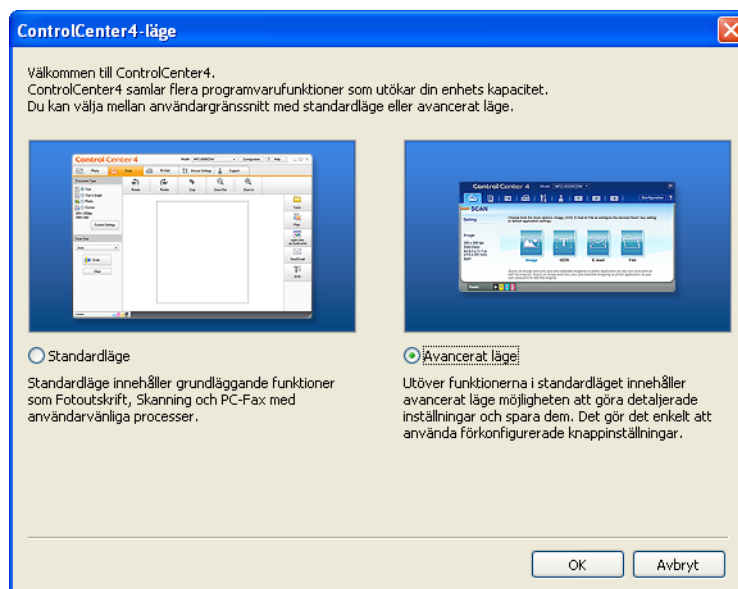



- 4 Se till att välja den maskinen du vill använda i **Modell**-rullgardinsmeny.

- 5 Ställ in filtyp för att spara i en mapp. Skannade data sparas som standard som **JPEG (*.jpg)**. Klicka på **Konfiguration** och välj sedan **Knappinställningar**, **Skanna** och **Fil**.

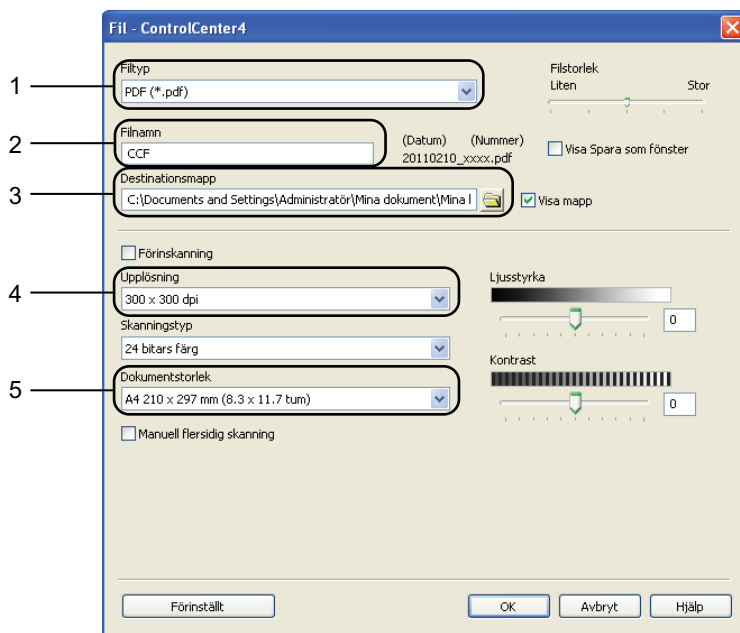

Dialogrutan konfiguration visas. Du kan ändra standardinställningar.



- 1 Välj **PDF (*.pdf)** i **Filtyp**-rullgardinslistan.
- 2 Du kan ange vilket filnamn du vill använda för dokumentet.
- 3 Du kan spara filen i standardmappen eller välja vilken mapp du föredrar genom att klicka på knappen  **Bläddra**.
- 4 Du kan välja en skanningsupplösning i **Upplösning**-rullgardinsmenyn.
- 5 Du kan välja dokumentstorlek i rullgardinsmenyn.

- 6 Klicka på **OK**.

- 7 Klicka på **Fil**. Maskinen börjar skanningsförfarandet. Mappen där skannade data sparas öppnas automatiskt.

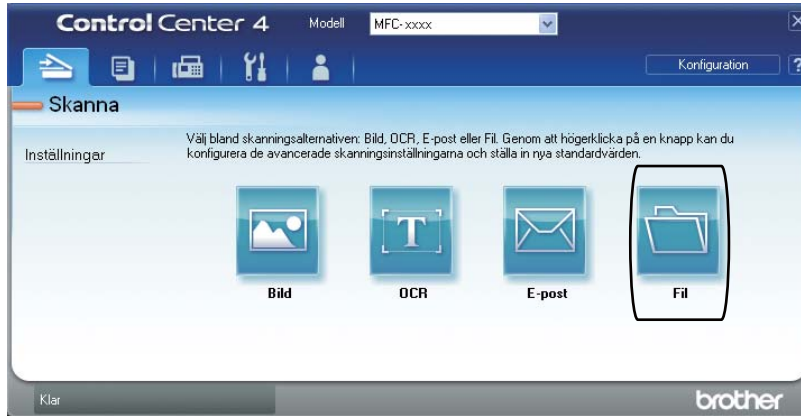

Ändra SCAN-knappinställningar

Före skanning

Om du vill använda maskinen som skanner, installera en skannerdrivrutin. Om maskinen befinner sig i ett nätverk bör den konfigureras med en TCP/IP-adress.

- Installera skannerdrivrutinen som finns på installations-cd-skivan. (se *Snabbguide*).
- Konfigurera maskinen med en TCP/IP-adress om skanning i nätverk inte fungerar. (Se *Konfigurera nätverksskanning i Bruksanvisning för programanvändare.*)

SCAN-knappinställningar

Du kan ändra din maskins **SCAN**-knappinställningar med hjälp av ControlCenter4.

- 1 Öppna ControlCenter4 genom att klicka på **Start/Alla program/Brother/XXX-XXXX** (där XXX-XXXX är modellnamnet)/**ControlCenter4**. Programmet ControlCenter4 öppnas.
- 2 Se till att välja den maskinen du vill använda i **Modell**-rullgardinsmeny.
- 3 Klicka på fliken **Enhetsinställningar**.
- 4 Klicka på **Enhetens skanningsinställningar**.

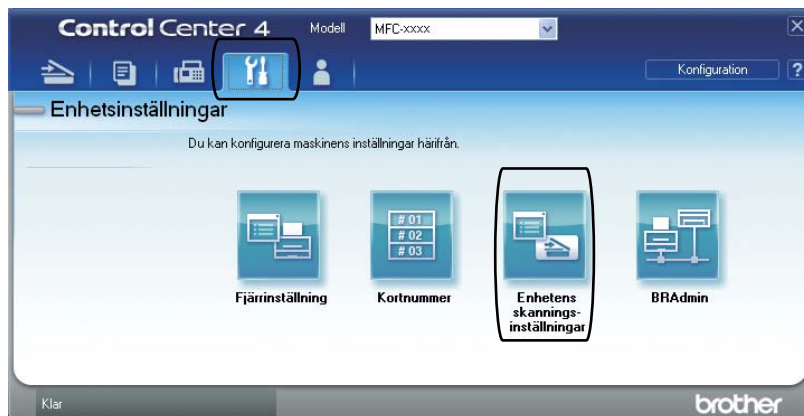

- 5 Välj fliken **Fil**. Du kan ändra standardinställningar.

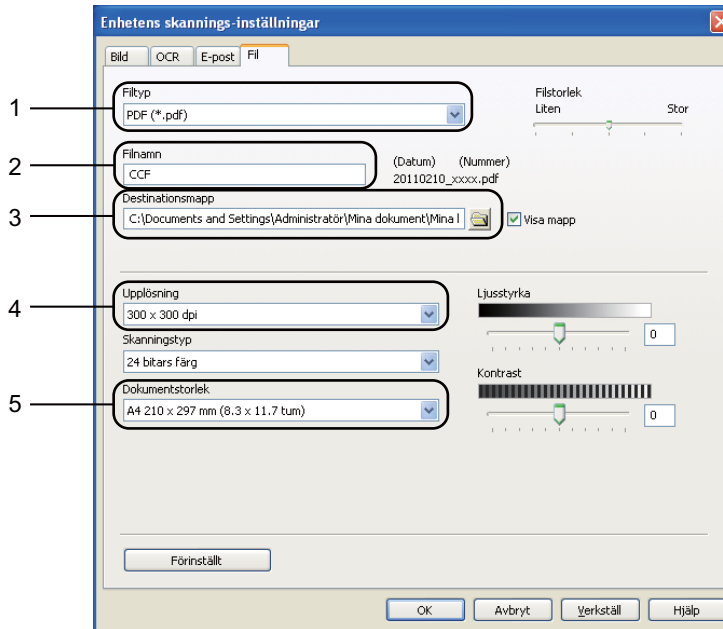

- 1 Du kan välja filtyp i rullgardinsmenyn.
- 2 Du kan ange vilket filnamn du vill använda för dokumentet.
- 3 Du kan spara filen i standardmappen eller välja vilken mapp du föredrar genom att klicka på knappen  **Bläddra**.
- 4 Du kan välja en skanningsupplösning i **Upplösning**-rullgardinsmenyn.
- 5 Du kan välja dokumentstorlek i rullgardinsmenyn.

- 6 Klicka på **OK**.

Skanna med SCAN-knappen

- 1 Ladda dokumentet. (Se *Fylla på dokument* på sidan 23.)
- 2 Tryck på  (**SCAN**).
- 3 Tryck på ▲ eller ▼ och välj *Skanna* > *PC*.
Tryck på **OK**.
- 4 Tryck på ▲ eller ▼ och välj *Fil*.
Tryck på **OK**.
- 5 (För nätverksanvändare)
Tryck på ▲ eller ▼ för att välja den dator du vill skicka till.
Tryck på **OK**.
Om LCD-skärmen ber dig ange ett PIN-nummer anger du datorns 4-siffriga PIN-nummer via kontrollpanelens kombinerade siffer- och bokstavsknappar.
Tryck på **OK**.
- 6 Tryck på **Start**.
Maskinen börjar skanningsförfarandet.



Obs

Välj det skanningsläge som du vill ha.

Skanna till:

- FTP¹
- E-post
- Bild
- OCR
- Fil

¹ För MFC-7460DN och MFC-7860DW

Byta ut förbrukningsartiklar

Maskinen indikerar när det är dags att byta förbrukningsmaterial. (Se *Byta tonerkasset* på sidan 56 och *Byta trumma* på sidan 61.)

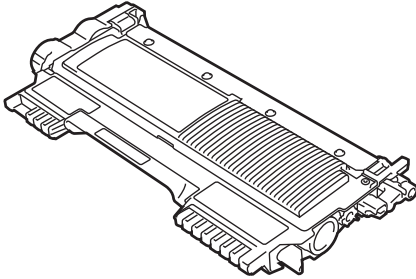
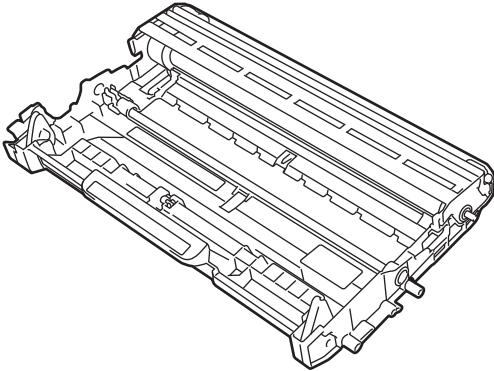
Tonerkasset	Trumma
Se <i>Byta tonerkasset</i> på sidan 56. Modellnamn: TN-2210, TN-2220	Se <i>Byta trumma</i> på sidan 61. Modellnamn: DR-2200
	



Obs

- Släng använt förbrukningsmaterial enligt lokala föreskrifter om du inte vill lämna det till återvinning. Det får inte slängas bland hushållsavfallet. Kontakta de lokala renhållningsmyndigheterna om du har några frågor. (Se *EU-direktiv 2002/96/EC* och *EN 50419* i *Säkerhet och juridisk information-häftet*.)
- Vi rekommenderar att du placerar använda förbrukningsartiklar på ett papper så att materialet inuti inte spills eller sprids ut.
- Förbrukningsartiklarnas och maskindelarnas livslängd kan förkortas om du använder papper som inte direkt motsvarar det rekommenderade papperet.
- Tonerkassetternas uppskattade livslängd baseras på ISO/IEC 19752. Hur ofta artiklarna måste bytas varierar beroende på de utskrivna sidornas komplexitet, täckningsprocenten och medietypen som används.

Byta tonerkassett

Modellnamn: För modellnamn på tonerkassetter finns mer information på *Byta ut förbrukningsartiklar* på sidan 55.

Standardtonerkassetter har en kapacitet på ca 1 200 sidor¹. För högkapacitetstonerkassetter är kapaciteten ca 2 600 sidor¹. Det aktuella antalet sidor varierar beroende på den genomsnittliga dokumenttypen. När en tonerkassett börjar ta slut visas *Tonernivå låg* på skärmen.

Tonerkassetten som levereras med maskinen är:

(för MFC-7360N)

Starttonerkassett som behöver bytas ut efter ca 700 sidor¹. (för MFC-7460DN / MFC-7860DW) Standardtonerkassett.

¹ Kassettens ungefärliga livslängd är beskriven i enlighet med ISO/IEC 19752.

Obs

- Det är praktiskt om du har en ny tonerkassett redo när du ser meddelandet *Tonernivå låg*.
 - För att du ska få högkvalitativa utskrifter rekommenderar vi att du endast använder Brother original tonerkassetter. Kontakta din Brother-återförsäljare när du vill köpa nya kassetter.
 - Vi rekommenderar att du rengör maskinen när du byter tonerkassetten. Se *Rengöring av maskinen* på sidan 65.
 - Om du ändrar inställningen för svärtningsgraden till ljusare eller mörkare utskrift kommer tonerförbrukningen att ändras.
 - Vänta med att packa upp tonerkassetten tills du ska stoppa in den i maskinen.
-

Toner låg

Tonernivå låg

Om *Tonernivå låg* visas på LCD-skärmen ska du köpa en ny tonerkassett och ha den i beredskap innan du får meddelandet *Byt toner*.

Byt toner

När följande meddelande visas på LCD-skärmen, måste du byta tonerkassetten:

Byt toner

Maskinen kommer inte att skriva ut något mer förrän du har bytt ut tonerkassetten. En ny eller oanvänd Brother originaltonerkassett gör att tonerbytesläget återställs.

Obs

Ställ in maskinen på kontinuerligt läge (**Menu, 1, 8** och välj *Fortsätt*) om du vill fortsätta att skriva ut trots att LCD-skärmen visar *Byt toner*. Maskinen fortsätter att skriva ut tills LCD-skärmen visar *Toner slut*. (Mer information om tonerinställningar finns i *Tonerinställningar* i *kapitel 1* i *Avancerad bruksanvisning*.)

Toner slut

Toner slut

Maskinen skriver inte ut igen förrän tonerkassetten har bytts ut mot en ny. (Se *Byta ut tonerkassetten* på sidan 57.)

Byta ut tonerkassetten

- 1 Kontrollera att maskinen är påslagen.
- 2 Öppna den främre luckan och låt maskinen stå och svalna i 10 minuter.

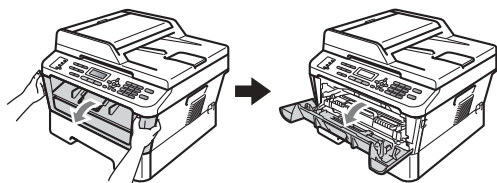

⚠ VAR FÖRSIKTIG

🔥 HET YTA

Vissa invändiga maskindelar är mycket varma när maskinen just har använts. När du öppnar den främre och den bakre luckan (bakre utmatningsfacket) på maskinen ska du **INTE RÖRA** de skuggade delarna på bilden. Det kan ge brännskador.

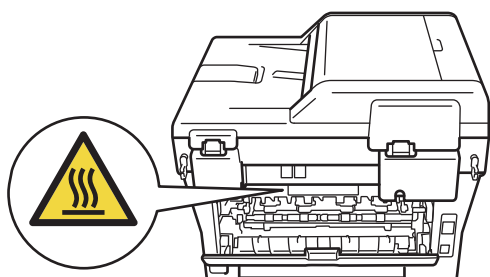
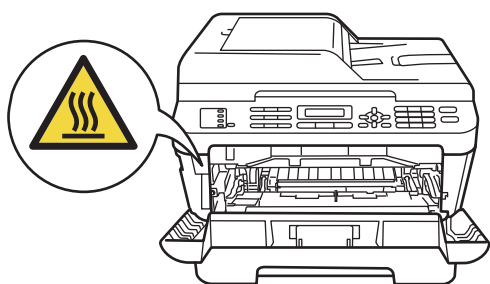

- 3 Ta ur trumman och tonerkassetten.

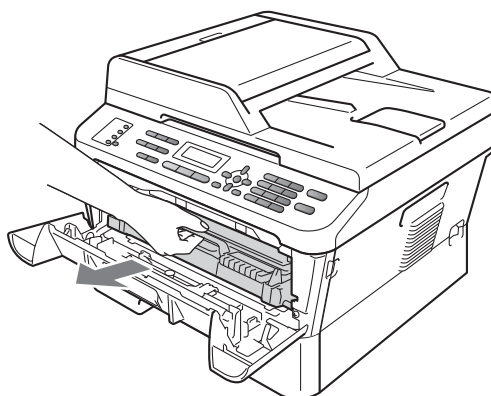

- 4 Skjut ned den gröna låsspaken och ta ut tonerkassetten ur trumman.

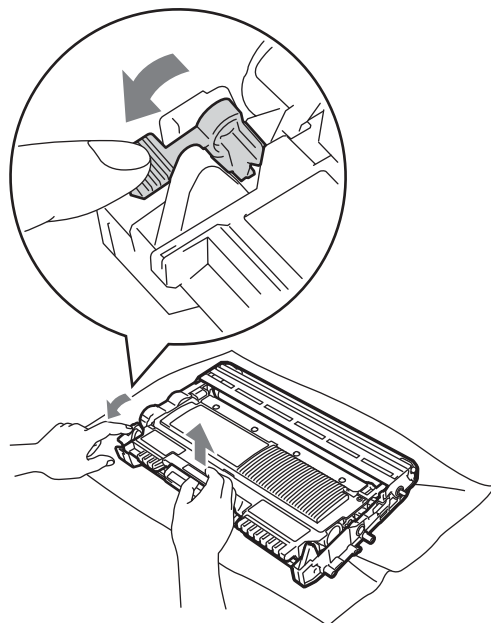

A

⚠ VARNING

Kasta INTE en tonerkasset i öppen eld. Den kan explodera och orsaka skador.

Använd INTE rengöringsmedel som innehåller ammoniak, alkohol, någon typ av spray eller lättantändligt medel för att rengöra maskinens in- och utsida. Det kan leda till brand eller elektriska stötar. Information om hur du rengör maskinen finns i *Säker användning av produkten i Säkerhet och juridisk information-häftet*.



Andas inte in toner.

⚠ VIKTIGT

- Vi rekommenderar att du placerar trumman och/eller tonerkassetten på en ren, plan och stabil yta som skyddas av ett papper eller en trasa om toner spills eller sprids ut.
- Handskas försiktigt med tonerkassetterna. Om du får toner på händerna eller kläderna ska du omedelbart torka eller tvätta bort det med kallt vatten.

- Ta INTE på de skuggade delarna som visas på bilden för att undvika problem med utskriftskvaliteten.

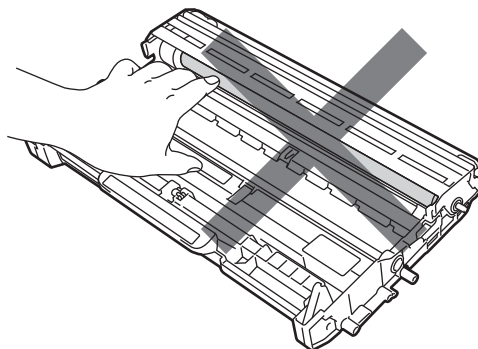
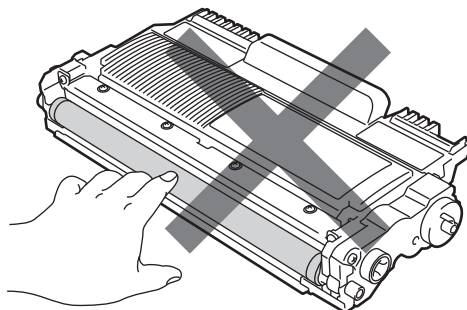

Obs

- Kom ihåg att försegla den förbrukade tonerkassetten ordentligt i en lämplig påse så att toner inte spills ut ur kassetten.
- Släng använt förbrukningsmaterial enligt lokala föreskrifter om du inte vill lämna det till återvinning. Det får inte slängas bland hushållsavfallet. Kontakta de lokala renhållningsmyndigheterna om du har några frågor. (Se *EU-direktiv 2002/96/EC* och *EN 50419* i *Säkerhet och juridisk information-häftet*.)

- 5 Packa upp den nya tonerkassetten. Håll kassetten vägrätt med båda händerna och skaka den försiktigt från sida till sida flera gånger för att sprida ut tonern jämnt inuti kassetten.

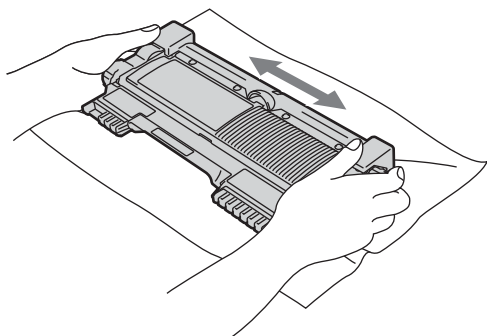

! VIKTIGT

- Packa upp tonerkassetten precis innan du ska sätta i den i maskinen. Om tonerkassetten ligger upppackad en längre tid förkortas dess livslängd.
- Brothers maskiner är konstruerade för att fungera med toner av en särskild specifikation och kommer att fungera optimalt när de används tillsammans med äkta Brother originaltonerkassetter. Brother kan inte garantera bästa möjliga prestanda om toner och/eller tonerkassetter av annan specifikation används. Brother rekommenderar därför att endast äkta Brother originalkassetter används i den här maskinen och att tomma kassetter inte fylls med andra tonersorter. Garantin täcker inte reparationer som måste utföras på grund av skador som genom inkompatibilitet eller olämplighet orsakas på trumman eller andra maskindelar när tonerkassetter eller toner som inte är äkta Brother original används.

- 6 Dra bort skyddsomslaget.

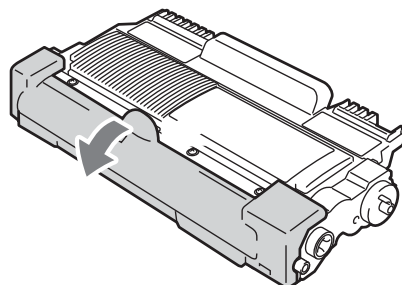

! VIKTIGT

Lägg tonerkassetten i trumman så fort du har tagit av skyddsomslaget. Ta INTE på de skuggade delarna som visas på bilderna för att undvika att utskriftskvaliteten försämras.

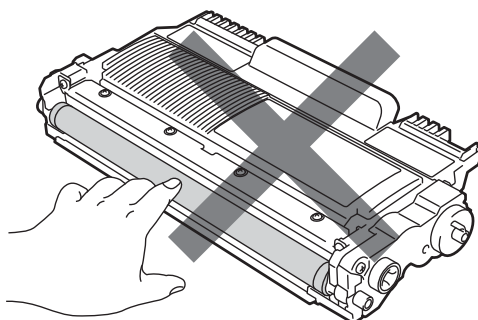

A

- 7 Skjut in den nya tonerkassetten ordentligt i trumman tills du hör att den låses fast på sin plats. När den sätts i på rätt sätt lyfts den gröna spaken upp automatiskt.

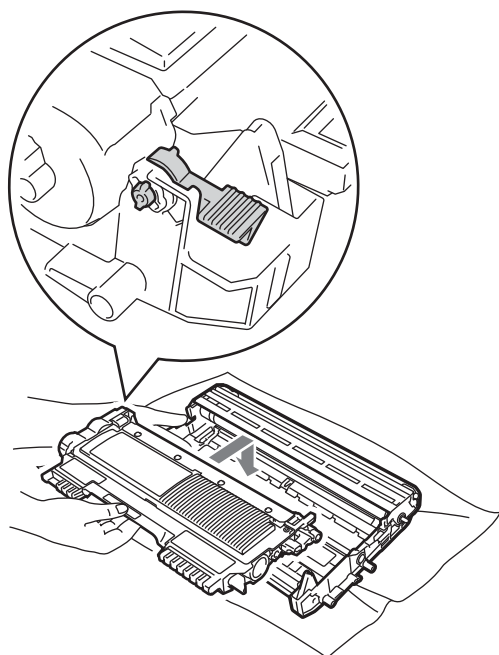
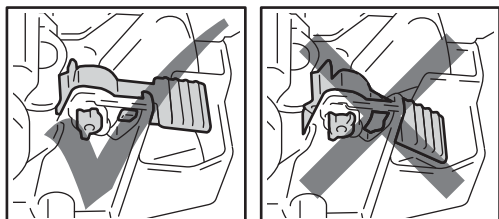

- Obs**
Var noga med att sätta i tonerkassetten rätt då den annars kan lossna från trumman.

- 8 Rengör koronatråden inuti trumman genom att försiktigt skjuta den gröna spaken från vänster till höger och höger till vänster flera gånger.

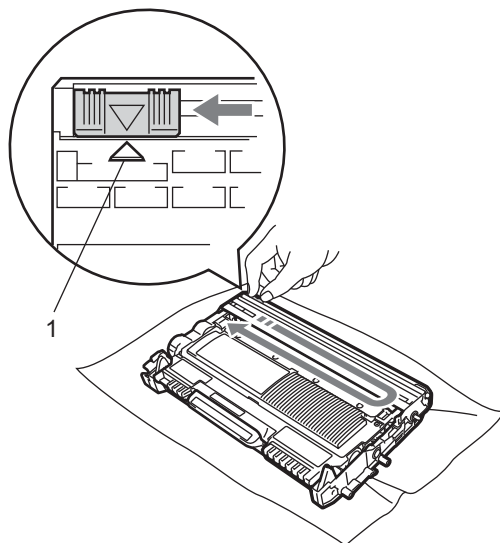

- Obs**
Kom ihåg att föra tillbaka tungan till ursprungsläget (▲) (1). Om du inte gör det kan en lodrät rand synas på utskrifterna.

- 9 Sätt tillbaka trumman och tonerkassetten i maskinen. Stäng den främre luckan.

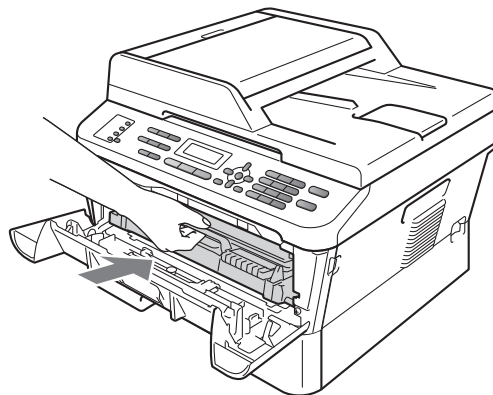

**Obs**

Stäng INTE av strömmen till maskinen eller öppna den främre luckan innan meddelandet *Var god vänta* försvinner från LCD-skärmen och beredskapsläget aktiveras.

Byta trumma

Modellnamn: DR-2200

En ny trumenhet kan användas till att skriva ut cirka 12 000 enkelsidiga sidor i formatet A4 eller Letter.

! VIKTIGT

Bäst resultat får du om du bara använder äkta Brother original trumenhet och tonerkassetter. Utskrifter med tredje parts trummor eller toner kan minska inte bara utskriftskvaliteten utan också kvaliteten och livslängden på själva maskinen. Garantin täcker inte problem som har orsakats av att trumenheter eller tonerkassetter från en annan tillverkare har använts.

Trumfel

Trumfel

Koronatråden har blivit smutsig. Rengör trummans koronatråd. (Se *Rengöra koronatråden* på sidan 68.)

Om du har rengjort koronatråden och *Trumfel* inte togs bort ska trumman bytas ut.

Byt trumma

Byt ut trumman

Byt ut trumman mot en ny. Vi rekommenderar att du nu installerar en äkta Brother originaltrumma.

Efter bytet, återställ trumräknaren genom att följa instruktionerna som medföljer den nya trumman.

Trumstopp

Trumstopp

Vi kan inte garantera utskriftskvaliteten. Byt ut trumman mot en ny. Vi rekommenderar att du nu installerar en äkta Brother originaltrumma.

Efter bytet, återställ trumräknaren genom att följa instruktionerna som medföljer den nya trumman.

Byta ut trumenheten

! VIKTIGT

- Hantera trumman försiktigt när du tar bort den eftersom den kan innehålla toner. Om du får toner på händerna eller kläderna ska du omedelbart torka eller tvätta bort det med kallt vatten.
- Varje gång du byter trumma, rengör maskinens insida. (Se *Rengöring av maskinen* på sidan 65.)

- 1 Kontrollera att maskinen är påslagen.

- 2 Öppna den främre luckan och låt maskinen stå och svalna i 10 minuter.

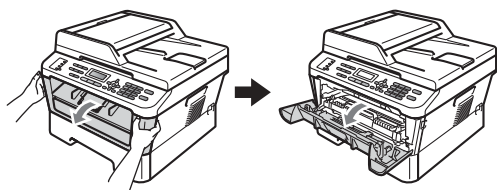

⚠ VAR FÖRSIKTIG

🔥 HET YTA

Vissa invändiga maskindelar är mycket varma när maskinen just har använts. När du öppnar den främre och den bakre luckan (bakre utmatningsfacket) på maskinen ska du **INTE RÖRA** de skuggade delarna på bilden. Det kan ge brännskador.

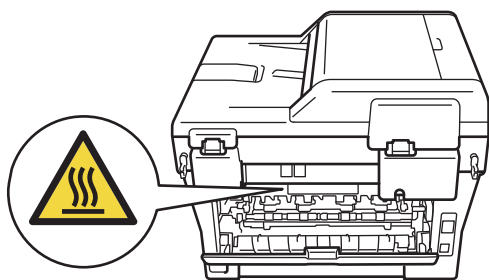
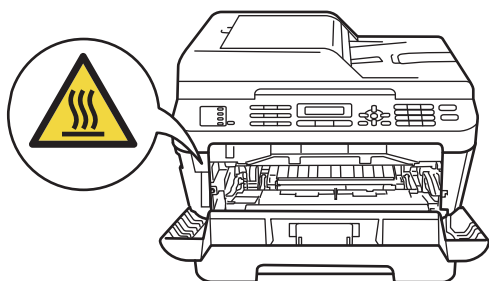

- 3 Ta ur trumman och tonerkassetten.

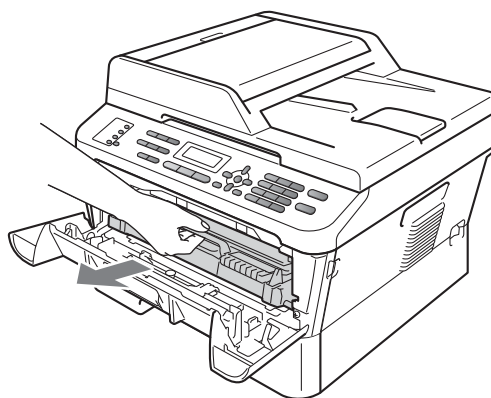

- 4 Skjut ned den gröna låsspaken och ta ut tonerkassetten ur trumman.

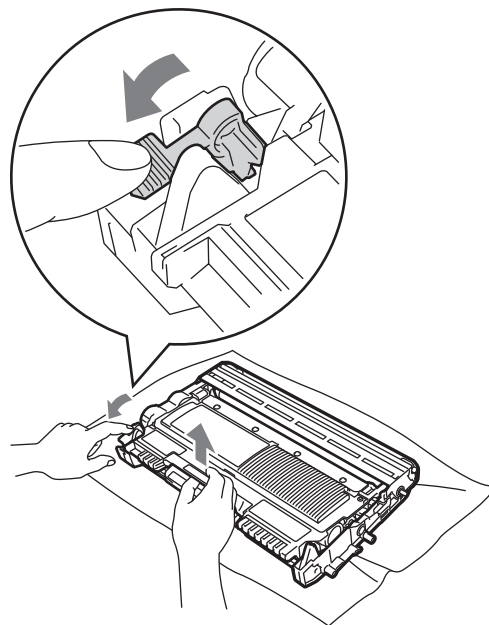

! VARNING

Kasta INTE en tonerkassetten i öppen eld. Den kan explodera och orsaka skador.

Använd INTE rengöringsmedel som innehåller ammoniak, alkohol, någon typ av spray eller lättantändligt medel för att rengöra maskinens in- och utsida. Det kan leda till brand eller elektriska stötar. Information om hur du rengör maskinen finns i *To use the product safely* i *Säkerhet och juridisk information-häftet*.



Andas inte in toner.

! VIKTIGT

- Undvik att maskinen skadas på grund av statisk elektricitet genom att INTE vidröra elektroderna som visas på bilden nedan.

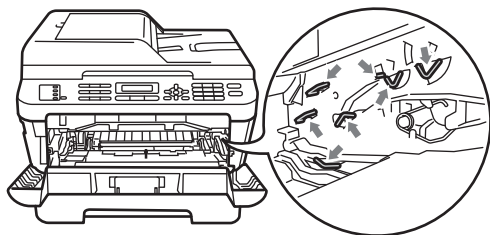

- Handskas försiktigt med tonerkassetterna. Om du får toner på händerna eller kläderna ska du omedelbart torka eller tvätta bort det med kallt vatten.

- Vi rekommenderar att du placerar trumman och/eller tonerkassetten på en ren, plan yta som skyddas av ett papper eller en trasa om toner spills eller sprids ut.
- Ta INTE på de skuggade delarna som visas på bilderna för att undvika problem med utskriftskvaliteten.

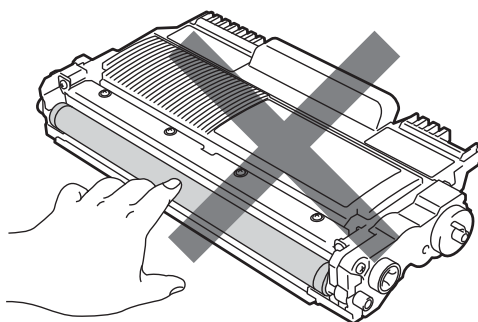
**Obs**

- Var noga med att förpacka den begagnade trumman ordentligt i en påse så att toner inte spills ut ur den.
- Släng använt förbrukningsmaterial enligt lokala föreskrifter om du inte vill lämna det till återvinning. Det får inte slängas bland hushållsavfallet. Kontakta de lokala renhållningsmyndigheterna om du har några frågor. (Se *EU-direktiv 2002/96/EC* och *EN 50419* i *Säkerhet och juridisk information-häftet*.)

- 5 Packa upp den nya trumman.

! VIKTIGT

- Ta INTE på de skuggade delarna som visas på bilderna för att undvika problem med utskriftskvaliteten.

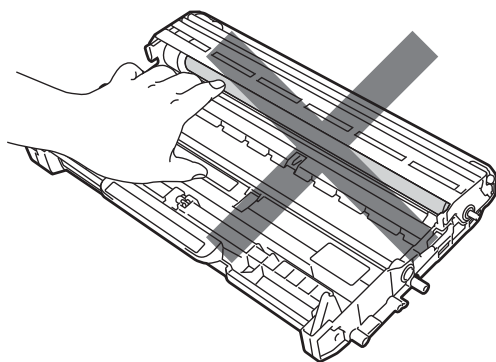

- Packa upp trumman precis innan du ska sätta i den i maskinen. Exponering mot direkt solljus eller inomhusbelysning kan skada trumman.

- 6 Skjut in tonerkassetten ordentligt i den nya trumman tills du hör att den låses fast på sin plats. Om kassetten sätts i på rätt sätt lyfts den gröna spaken upp automatiskt.

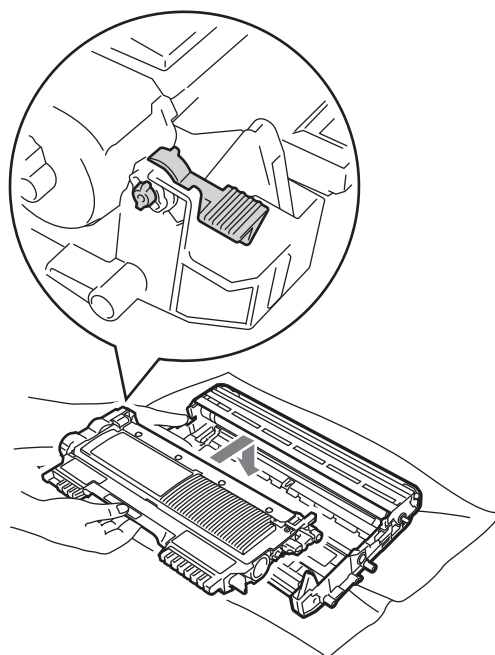
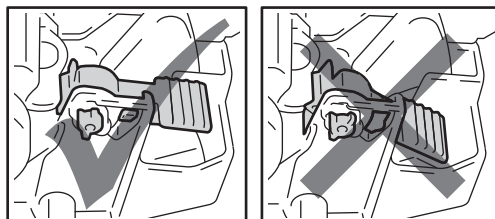

Obs

Var noga med att sätta i tonerkassetten rätt då den annars kan lossna från trumman.

- 7 Rengör koronatråden inuti trumman genom att försiktigt skjuta den gröna spaken från vänster till höger och höger till vänster flera gånger.

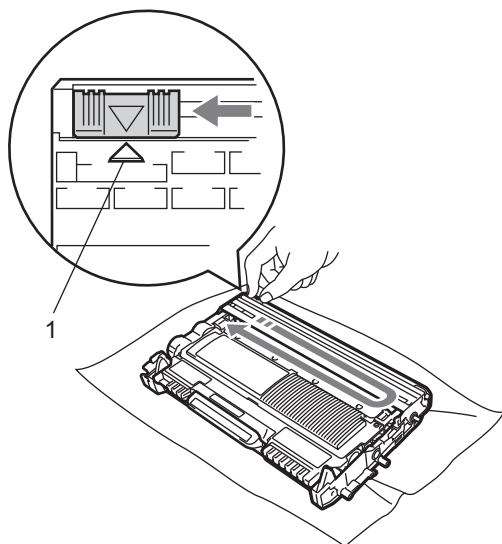
**Obs**

Kom ihåg att föra tillbaka den gröna tungan till ursprungsläget (▲) (1). Om du inte gör det kan en lodrät rand synas på utskrifterna.

- 8 Sätt i den nya trumman och tonerkassetten i maskinen.

Återställa trummans räkneverk

När du byter trumma måste trummans räkneverk återställas på följande sätt:

- 1 Tryck på **Clear**.
Tryck på **1** för att bekräfta att du installerar en ny trumma.
- 2 Stäng den främre luckan när **Accepterat** visas på LCD-skärmen.

Rengöring av maskinen

Använd en torr, luddfri trasa för att rengöra maskinens utsida och insida med jämna mellanrum. När du sätter tillbaka tonerkassetten eller trumman, se till att rengöra maskinens insida. Om de utskrivna sidorna fläckas av toner bör du rengöra maskinens insida med en torr, luddfri trasa.

! VARNING

Använd **INTE** lättantändliga medel, sprayer eller organiska lösningar/vätskor som innehåller alkohol/ammoniak när maskinens ut- eller insida rengörs. Det kan leda till brand eller elektriska stötar. Information om hur du rengör maskinen finns i *To use the product safely* i *Säkerhet och juridisk information-häftet*.



Andas inte in toner.

! VIKTIGT

Använd neutralt tvättmedel. Rengöring med flyktiga vätskor som thinner och bensin kommer att förstöra maskinens yta.

Rengöra maskinens utsida

- 1 Stäng av maskinen. Dra ut telefonsladden först, dra ut alla sladdar och dra sedan ut nätkabeln från det elektriska uttaget.



Obs

(För MFC-7360N och MFC-7460DN)
Information om hur du undviker att förlora viktiga meddelanden finns i *Överföra dina fax eller din faxjournal* på sidan 82.

- 2 Dra ut pappersfacket helt ur maskinen.

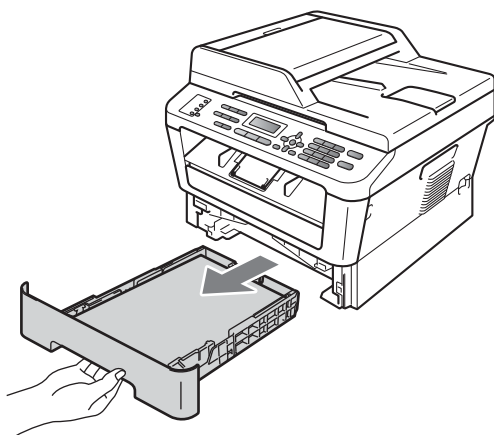

- 3 Avlägsna damm genom att torka maskinens utsida med en mjuk, torr och luddfri trasa.

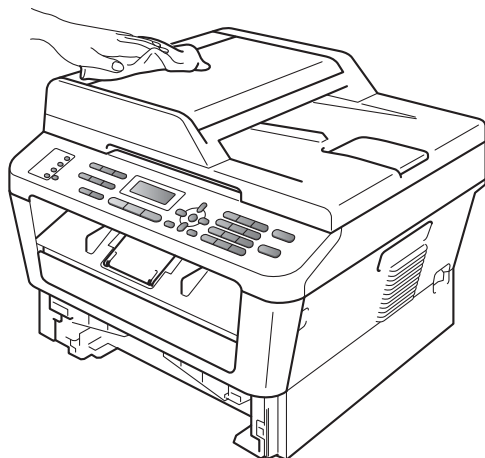

- 4 Ta bort allt papper som finns i pappersfacket.
- 5 Avlägsna damm genom att torka pappersfackets insida och utsida med en torr, luddfri, mjuk trasa.

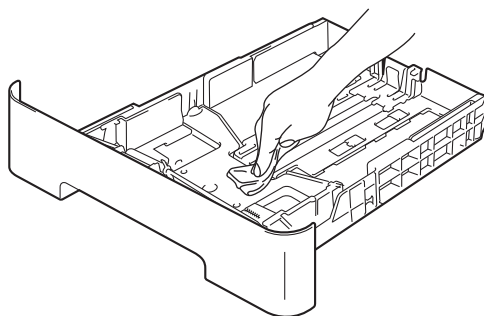

- 6 Fyll på papper och sätt noggrant tillbaka pappersfacket i maskinen.
- 7 Anslut maskinens nätkabel i det elektriska uttaget först, anslut alla kablar och sätt sedan i telefonsladden. Sätt på maskinen.

Rengöra kopieringsglaset

- 1 Stäng av maskinen. Dra ut telefonsladden först, dra ut alla sladdar och dra sedan ut nätkabeln ur det elektriska uttaget.



Obs

(För MFC-7360N och MFC-7460DN)
Information om hur du undviker att förlora viktiga meddelanden finns i *Överföra dina fax eller din faxjournal* på sidan 82.

- 2 Lyft på maskinens lock (1). Rengör den vita plastytan (2) och kopieringsglaset (3) under den med en mjuk, luftfri trasa som fuktats med vatten.

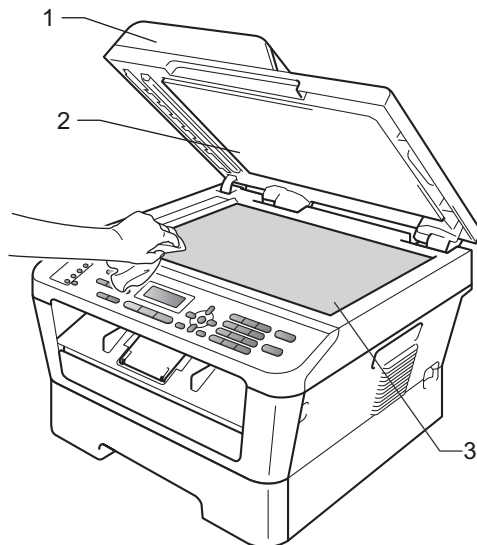

- 3 I dokumentmataren ska du rengöra den vita plaststången (1) och kopieringsglaset (2) nedanför den med en mjuk, luftfri trasa som fuktats med vatten.

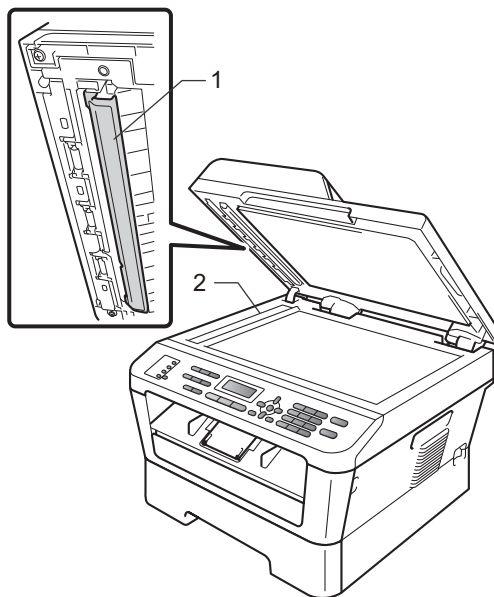

Obs

Utöver rengöring av skannerglas och glasremsan med en mjuk luftfri trasa som fuktats med vatten, bör du dra fingret längs glasremsan för att se om du kan känna någon beläggning. Om du känner smuts eller skräp, rengör glasremsan igen och koncentrera dig på smutsfläcken. Du kanske måste upprepa rengöringen tre eller fyra gånger. Gör en kopia efter varje rengöring för att testa resultatet.

- 4 Anslut maskinens nätkabel i det elektriska uttaget först, anslut alla kablar och sätt sedan i telefonsladden. Sätt på maskinen.

Rengöra koronatråden

Rengör koronatråden på följande sätt om du har problem med utskriftskvaliteten:

- 1 Öppna den främre luckan och låt maskinen stå och svalna i 10 minuter.

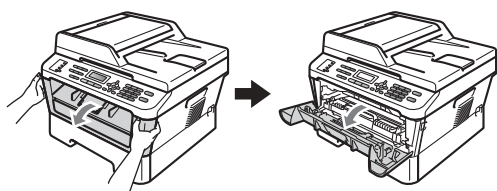

⚠ VAR FÖRSIKTIG

🔥 HET YTA

Vissa invändiga maskindelar är mycket varma när maskinen just har använts. Vänta till dess att maskinen har svalnat innan du vidrör några inre delar.

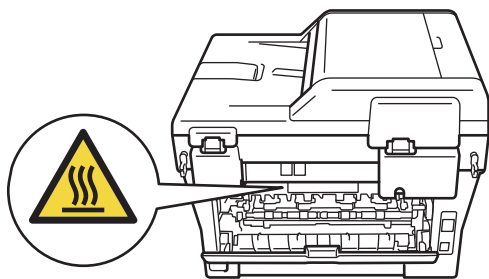
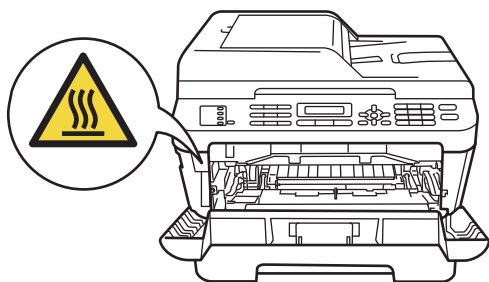

- 2 Ta ur trumman och tonerkassetten långsamt.

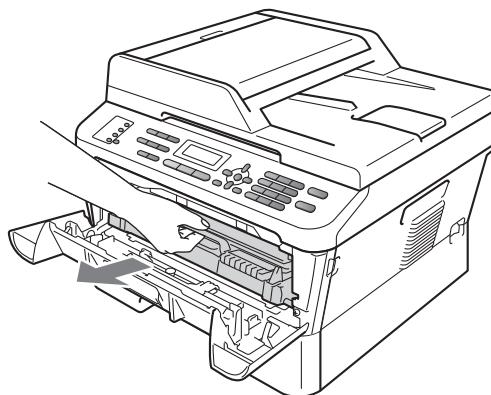

⚠ VAR FÖRSIKTIG

Vi rekommenderar att du placerar trumman och tonerkassetten på en ren, plan yta som skyddas av ett papper eller en trasa om toner spills eller sprids ut.

Handskas försiktigt med tonerkassetterna. Om du får toner på händerna eller kläderna ska du omedelbart torka eller tvätta bort det med kallt vatten.

För att undvika att maskinen skadas på grund av statisk elektricitet ska du INTE vidröra elektroderna som visas på bilden nedan.

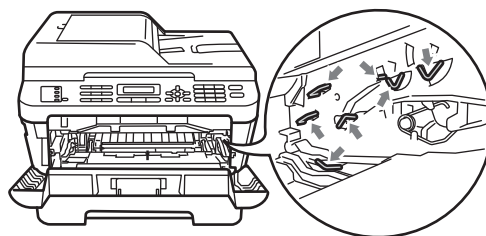

- 3 Rengör koronatråden inuti trumman genom att försiktigt skjuta den gröna spaken från höger till vänster och från vänster till höger flera gånger.

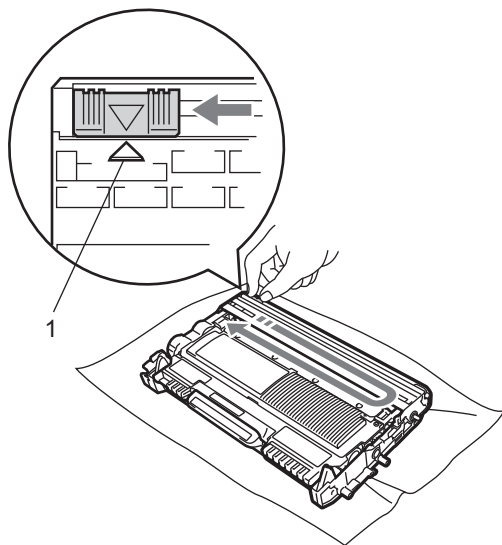

 **Obs**

Kom ihåg att föra tillbaka tungan till ursprungsläget (▲) (1). Om du inte gör det kan en lodrät rand synas på utskrifterna.

- 4 Sätt tillbaka trumman och tonerkassetten i maskinen. Stäng den främre luckan.

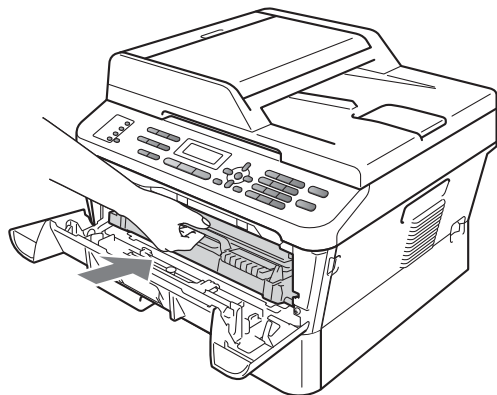

Rengöra trumman

Om det uppstår problem med utskriftskvaliteten kan det t.ex. finnas etikettlim på trummans yta. Gör på följande sätt för att lösa problemet.

- 1 Ha ett tomt papper i A4 eller Letter-format till hands.
- 2 Kontrollera att maskinen är i beredskapsläget.
- 3 Öppna den bakre luckan (utmatningsfacket för textsidan uppåt).

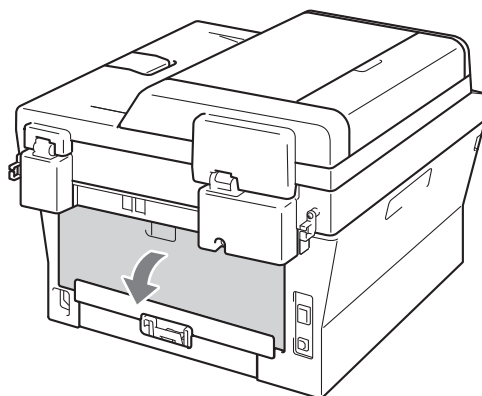

- 4 Öppna luckan över det manuella inmatningsfacket.

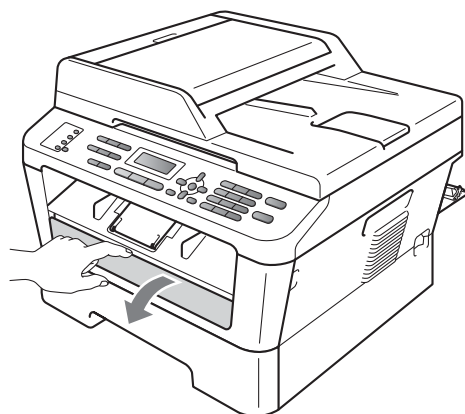

5 Tryck samtidigt på **Clear** och **Menu**. Meddelandet **Trumrengöring** visas på LCD-skärmen.

6 Använd båda händerna och skjut pappersguiderna för manuell matning till den pappersbredd du ska använda.

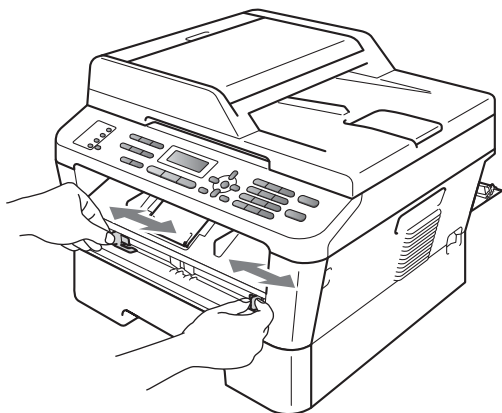

7 Använd båda händerna och skjut in ett papper i A4- eller Letter-format i det manuella inmatningsfacket tills överkanten på papperet kommer i kontakt med matarrullen. Släpp papperet när du känner att maskinen drar in det. Maskinen startar trumrengöringen automatiskt.

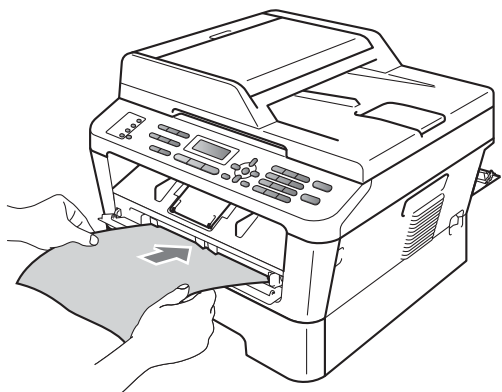

Obs

- Det hörs ett mekaniskt ljud från maskinen medan trumrengöringen pågår eftersom maskinen roterar OPC-trumman baklänges. Ljudet är inte ett tecken på att något är fel.
- Lägg inte i mer än ett pappersark i taget i det manuella inmatningsfacket eftersom det kan orsaka pappersstopp.
- Om du placerar ett papper av något annat format än A4 eller Letter i det manuella inmatningsfacket avbryts trumrengöringen och papperet matas ut.
- Kontrollera att papperet i det manuella inmatningsfacket sitter rakt och i rätt läge. I annat fall kan det bli felmatat och du kan få felaktiga utskrifter eller pappersstopp.
- Stäng INTE den bakre luckan (utmatningsfacket för textsidan uppåt) under trumrengöringen. Om du gör det avbryts trumrengöringen och papperet matas ut. Det kan även orsaka ett pappersstopp.
- Om maskinen tar emot ett utskriftsjobb innan du placerar pappersarket i det manuella inmatningsfacket slutförs trumrengöringen innan jobbet skrivs ut.

8 När maskinen är klar med rengöringen återgår den till beredskapsläget.

9 Upprepa steg 3 - 8 ytterligare två gånger och använd ett nytt pappersark varje gång. Kasta de använda papperen när rengöringen är klar.

Gör på följande sätt om problemet inte har lösts:

- 1 Öppna den främre luckan och låt maskinen stå och svalna i 10 minuter.

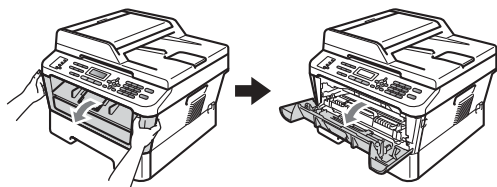

- 2 Ta ur trumman och tonerkassetten långsamt.

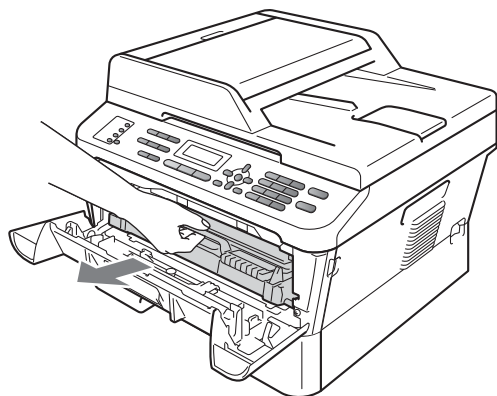

⚠ VAR FÖRSIKTIG

Vi rekommenderar att du placerar trumman och tonerkassetten på en ren, plan yta som skyddas av ett papper eller en trasa om toner spills eller sprids ut.

Handskas försiktigt med tonerkassetterna. Om du får toner på händerna eller kläderna ska du omedelbart torka eller tvätta bort det med kallt vatten.

För att undvika att maskinen skadas på grund av statisk elektricitet ska du INTE vidröra elektroderna som visas på bilden nedan.

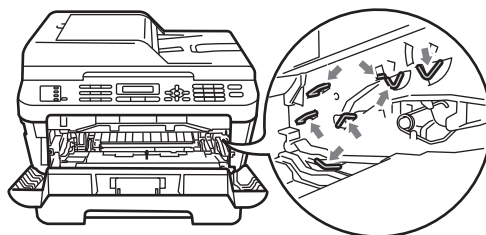

- 3 Skjut ned den gröna låsspaken och ta ut tonerkassetten ur trumman.

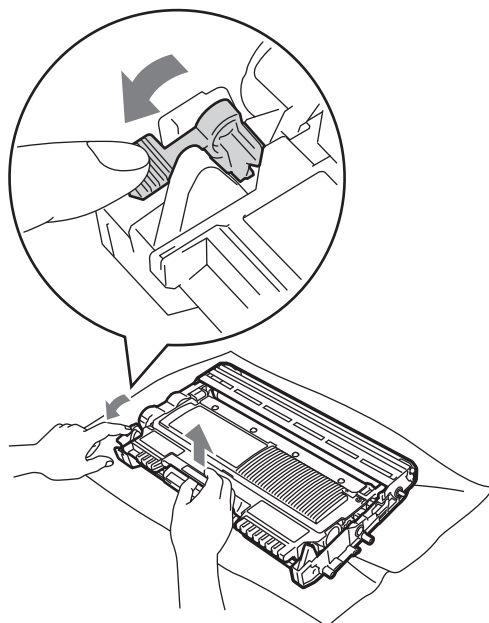

A

! VIKTIGT

- Ta INTE på de skuggade delarna som visas på bilderna nedan för att undvika problem med utskriftskvaliteten.

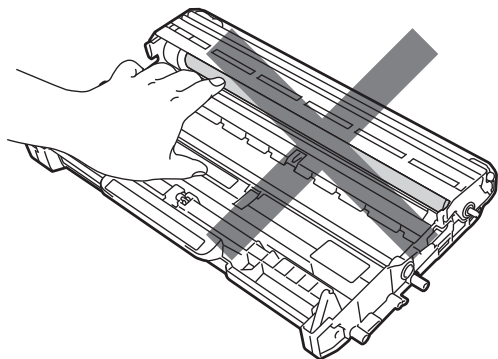
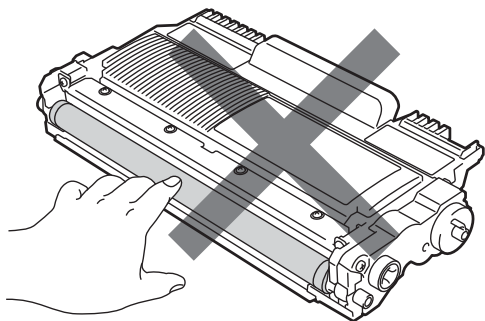

- Undvik att maskinen skadas på grund av statisk elektricitet genom att INTE vidröra elektroderna som visas på bilden nedan.

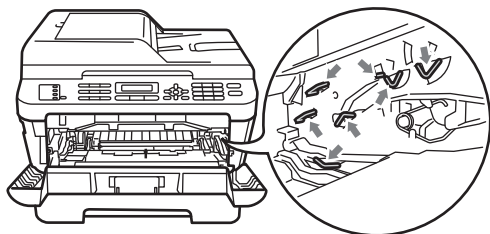

- 4 Placera en utskrift framför trumman för att se den exakta positionen för utskriftsproblemet.

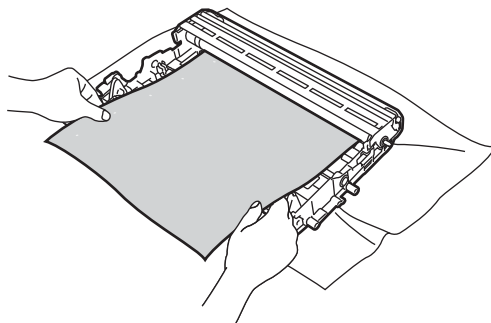

- 5 Vrid trummenhetens kugghjul för hand och kontrollera samtidigt ytan på OPC-trumman (1).

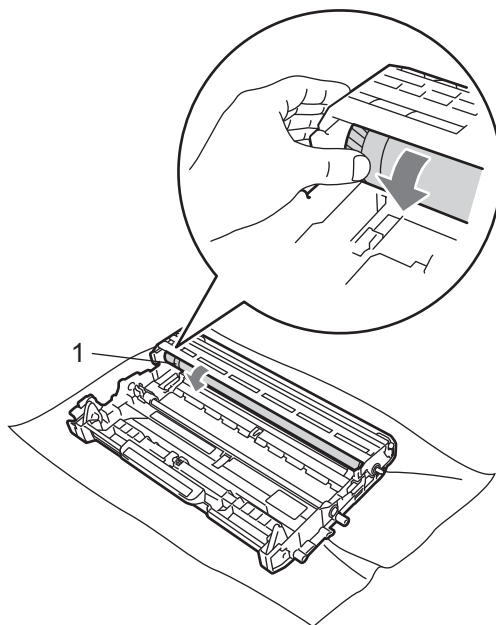

- 6 När du har hittat märket på trumman som motsvarar felet på utskriften torkar du av ytan på OPC-trumman med en torr bomullstuss för att få bort dammet eller klistret på ytan.

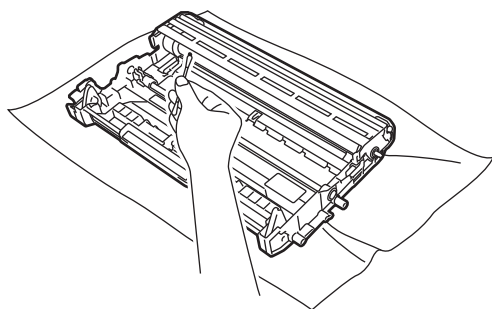

! VIKTIGT

Rengör INTE ytan på den fotokänsliga trumman med vassa föremål.

- 7 Skjut in tonerkassetten igen i trumman tills du hör att den låses fast på sin plats. Om kassetten sätts i på rätt sätt lyfts den gröna spaken upp automatiskt.

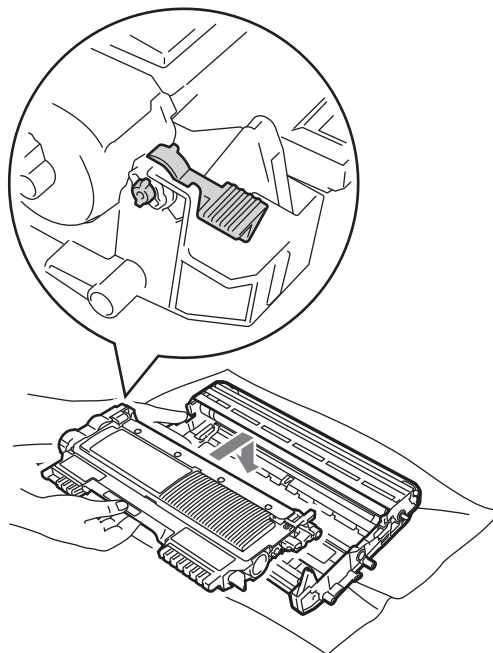

- 8 Sätt tillbaka trumman och tonerkassetten i maskinen.

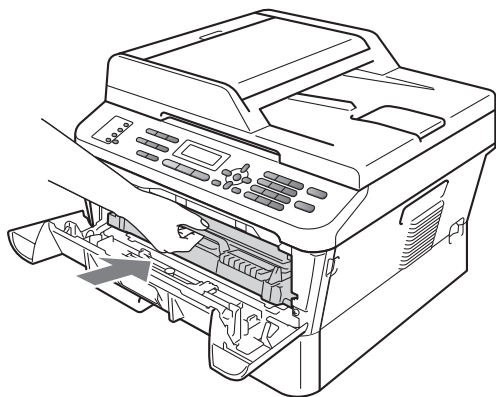

- 9 Stäng den främre luckan.

Rengöra pappersmatningsrullar

Om du har problem med pappersmatningen, rengör matningsrullarna enligt följande:

- 1 Stäng av maskinen. Dra ut nätkabeln från det elektriska uttaget.



Obs

(För MFC-7360N och MFC-7460DN)
Information om hur du undviker att förlora viktiga meddelanden finns i *Överföra dina fax eller din faxjournal* på sidan 82.

- 2 Dra ut pappersfacket helt ur maskinen.

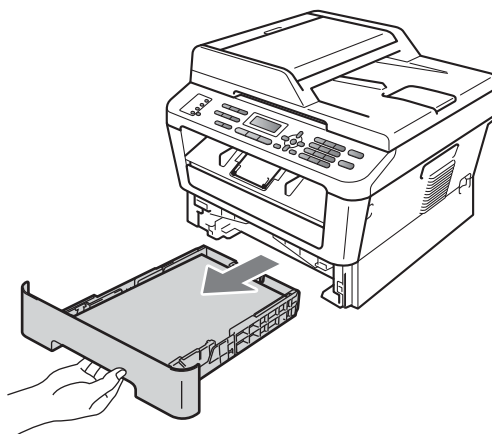

- 3 Torka bort damm från separeringsplattan (1) på pappersfacket med en luddfri trasa som är doppad i ljummet vatten och väl urvriden.

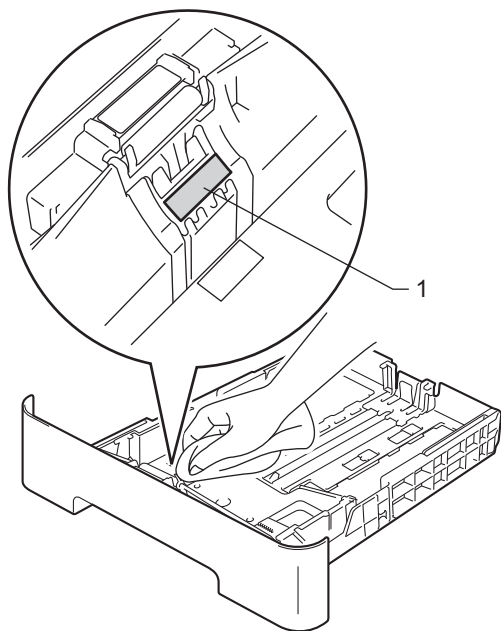

- 4 Torka av de två matningsrullarna (1) i maskinen för att ta bort damm.

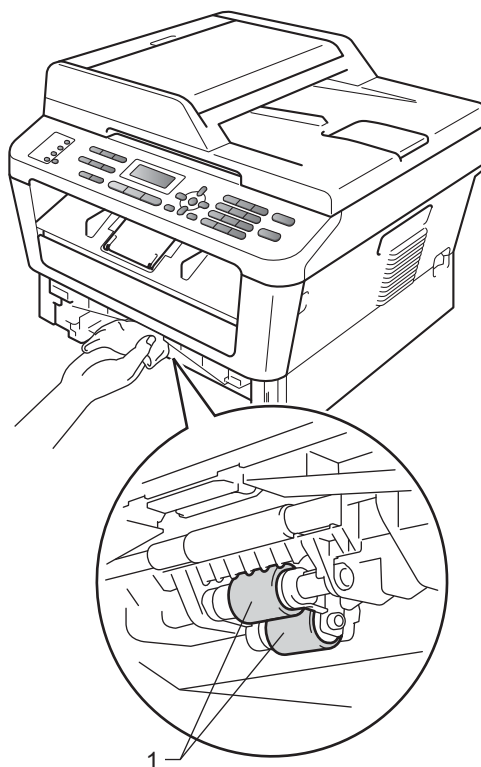

- 5 Sätt tillbaka pappersfacket i maskinen.
- 6 Anslut maskinens nätkabel till eluttaget. Sätt på maskinen.

A

Kontrollera maskinen

Kontrollera sidräknare

Du kan visa maskinens sidräknare för kopior, utskrivna sidor, rapporter och listor, faxmeddelanden samt en totalsumma.

- 1 (För MFC-7360N/MFC-7460DN) Tryck på **Menu, 6, 2.**
(För MFC-7860DW) Tryck på **Menu, 7, 2.**
- 2 Tryck på ▲ eller ▼ för att se **Totalt, Fax/Rapp., Kopiering eller Utskrift..**
- 3 Tryck på **Stop/Exit.**

Kontrollera delarnas återstående livslängd

Du kan se maskindelarnas livslängder på LCD-skärmen.

- 1 (För MFC-7360N/MFC-7460DN) Tryck på **Menu, 6, 3.**
(För MFC-7860DW) Tryck på **Menu, 7, 3.**
- 2 Tryck på **Stop/Exit.**

Fel- och underhållsmeddelanden

Som med alla sofistikerade kontorsprodukter kan fel uppstå och förbrukningsmaterial behöver bytas. Om så sker identifierar maskinen felet eller begär rutinunderhåll och visar lämpligt meddelande. De flesta vanliga fel- och underhållsmeddelanden visas nedan.

Du kan åtgärda de flesta fel och utföra rutinunderhåll i meddelanden på egen hand. Om du behöver mer hjälp kan du få svar på vanliga frågor (FAQ) och läsa felsökningstips på webbplatsen Brother Solutions Center.

Besök oss på <http://solutions.brother.com/>.

Felmeddelande	Orsak	Åtgärd
Anslutningsfel	Du har försökt att polla en faxmaskin som inte är inställd på polling.	Undersök faxmaskinens pollinginställning.
Bortkopplad	Personen i den andra änden eller dennes faxmaskin bröt samtalet.	Försök att sända eller ta emot på nytt.
Byt toner	Maskinen kommer inte att skriva ut något mer förrän du har bytt ut tonerkassetten.	Om du har angett tonerinställningen till Stopp ska du byta ut tonerkassetten mot en ny och oanvänd original Brother-tonerkasset. Det återställer läget Byt toner . (Se <i>Byta tonerkasset</i> på sidan 56.) Om du har angett tonerinställningen till Fortsätt fortsätter utskriften tills LCD-skärmen visar Toner slut . Mer information om hur du använder maskinen i kontinuerligt läge finns i <i>Tonerinställningar</i> i <i>kapitel 1</i> i <i>Avancerad bruksanvisning</i> .
Byt ut trumman	Det är dags att byta ut trumman.	Byt trumman. (Se <i>Byta trumma</i> på sidan 61.)
	Trummans räkneverk återställdes inte när en ny trumma installerades.	Återställ trummenheternas räkneverk. (Se <i>Byta ut trummenheten</i> på sidan 61.)
Duplex urkopplad	Duplexfacket har tagits bort eller är fel isatt. Maskinens baksida är inte helt stängd.	Skjut försiktigt in duplexfacket i maskinen tills det klickar på plats. Stäng maskinens baklucka.

Felmeddelande	Orsak	Åtgärd
Fel fixerenhet	<p>Fixeringsenhetens temperatur stiger inte till specificerad temperatur inom bestämd tid.</p> <p>Fixeringsenheten är för varm.</p>	<p>(För MFC-7360N och MFC-7460DN) Mottagna faxmeddelanden som finns i minnet kommer att förloras om maskinen stängs av. Se <i>Överföra dina fax eller din faxjournal</i> på sidan 82 innan du kopplar ur maskinen så att du inte förlorar viktiga meddelanden. Stäng sedan av strömmen, vänta några sekunder och slå sedan på den igen. Låt maskinen stå i 15 minuter med strömmen påslagen.</p> <p>(För MFC-7860DW) Stäng av strömmen, vänta några sekunder och slå sedan på den igen. Låt maskinen stå i 15 minuter med strömmen påslagen.</p>
Fel storlek	Papperet i facket har inte korrekt storlek.	Fyll på lämpligt pappersformat i facket och ställ in "Pappersformat" (Menu, 1, 2, 2). (Se <i>Pappersformat</i> på sidan 18.)
Fel storlek DX	Papperet i facket har inte ett lämpligt format för automatisk duplexutskrift.	Fyll på A4-papper för automatisk duplexutskrift och tryck sedan på Start . (Se <i>Utskriftsmedier</i> på sidan 138.)
Ingen toner	Tonerkassetten är inte korrekt installerad.	Dra ut trumman. Ta ut tonerkassetten och sätt sedan tillbaka den i trumman.
Inget papper	Papperet är slut eller är inte rätt placerat i pappersfacket.	<p>Gör något av följande:</p> <ul style="list-style-type: none"> ■ Fyll på papper i pappersfacket och tryck på Start. ■ Ta ut papperet och stoppa i det igen. Tryck sedan på Start. ■ Om problemet kvarstår kan pappersinmatningshjulen vara smutsiga. Rengör pappersmatningsrullen. (Se <i>Rengöra pappersmatningsrullar</i> på sidan 74.)
Inget svar/uppt.	Numret du ringde svarar inte eller linjen är upptagen.	Kontrollera numret och försök igen.
Inte tillgänglig	Den funktion som du begärde tillåts inte för alla ID:n av Secure Function Lock 2.0.	Kontakta din administratör för kontroll av inställningarna för säkerhetsfunktionslåset.

Felmeddelande	Orsak	Åtgärd
Kan ej initXX	Ett mekaniskt fel har uppstått i maskinen.	<ul style="list-style-type: none"> ■ (För MFC-7360N och MFC-7460DN) Mottagna faxmeddelanden som finns i minnet kommer att förloras om maskinen stängs av. Se <i>Överföra dina fax eller din faxjournal</i> på sidan 82 innan du kopplar ur maskinen så att du inte förlorar viktiga meddelanden. Koppla sedan bort strömmen från maskinen några minuter och anslut den sedan igen. (För MFC-7860DW) Koppla bort strömmen från maskinen några minuter och anslut den sedan igen. ■ Kontakta din Brother-återförsäljare om problemet fortsätter.
Kan ej skannaXX	Ett mekaniskt fel har uppstått i maskinen.	<ul style="list-style-type: none"> ■ (För MFC-7360N och MFC-7460DN) Se <i>Överföra dina fax eller din faxjournal</i> på sidan 82 innan du kopplar ur maskinen så att du inte förlorar viktiga meddelanden. Koppla sedan bort strömmen från maskinen några minuter och anslut den sedan igen. (För MFC-7860DW) Koppla bort strömmen från maskinen några minuter och anslut den sedan igen. ■ Kontakta din Brother-återförsäljare om problemet fortsätter.
Kan ej skrivaXX	Ett mekaniskt fel har uppstått i maskinen.	<p>Gör något av följande:</p> <ul style="list-style-type: none"> ■ (För MFC-7360N och MFC-7460DN) Se <i>Överföra dina fax eller din faxjournal</i> på sidan 82 innan du kopplar ur maskinen så att du inte förlorar viktiga meddelanden. Koppla sedan bort strömmen från maskinen några minuter och anslut den sedan igen. (För MFC-7860DW) Koppla bort strömmen från maskinen några minuter och anslut den sedan igen. ■ Kontakta din Brother-återförsäljare om problemet fortsätter.
Kassettfel	Tonerkassetten är inte korrekt installerad.	Dra ut trumman, ta bort tonerkassetten och sätt sedan tillbaka tonerkassetten i trumman.

Felmeddelande	Orsak	Åtgärd
Komm. fel	En dålig telefonlinje har orsakat kommunikationsproblem.	Försök att skicka faxet igen eller försök att ansluta maskinen till en annan telefonlinje. Be teleoperatören att kontrollera linjen om problemet inte avhjälps.
Kontr dokument	Dokumentet placerades eller matades in fel, eller dokumentet som skannades från dokumentmataren var för långt.	Se <i>Ett dokument har fastnat längst upp i dokumentmataren</i> på sidan 83 eller <i>Använda den automatiska dokumentmataren (ADF)</i> på sidan 23.
Lucka öppen.	Dokumentmatarens lock är inte helt stängt.	Stäng dokumentmatarens lock.
	Dokumentmataren är öppen när ett dokument placeras.	Stäng dokumentmatarens lock på maskinen, och tryck sedan på Stop/Exit .
Luckan är öppen	Fixeringslocket är inte helt stängt eller papperet har matats fel på maskinens baksida när du kopplade på strömmen.	<ul style="list-style-type: none"> ■ Stäng fixeringslocket på maskinen. ■ Kontrollera så att papper inte har fastnat i maskinens baksida, stäng sedan fixeringslocket och tryck på Start.
Luckan öppen	Den främre luckan är inte helt stängd.	Stäng maskinens främre lucka.
Manuell matn.	Manuell matn. har valts som papperskälla men det finns inget papper i det manuella inmatningsfacket.	Placera ett pappersark i det manuella inmatningsfacket. (Se <i>Fylla på papper i det manuella inmatningsfacket</i> på sidan 13.)
Minnet är fullt	Minnet i maskinen är fullt.	<p>Faxöverföring eller kopiering pågår</p> <p>Gör något av följande:</p> <ul style="list-style-type: none"> ■ Tryck på Start för att skicka eller kopiera de skannade sidorna. ■ Tryck på Stop/Exit och vänta tills annan pågående drift avslutas, och försök sedan igen. ■ Radera faxmeddelanden från minnet. <p>Skriv ut de faxmeddelanden som tagits emot i minnet för att återställa minnet till 100 %. Stäng därefter av faxlagring för att undvika att det lagras mer faxar i minnet. (Se <i>Skriva ut fax från minnet i kapitel 4 i Avancerad bruksanvisning</i> och <i>Faxlagring i kapitel 4 i Avancerad bruksanvisning</i>.)</p> <p>Utskrift pågår</p> <p>Gör något av följande:</p> <ul style="list-style-type: none"> ■ Minska upplösningen på utskriften. (Se fliken <i>Grundläggande i Bruksanvisning för programanvändare</i>.) ■ Radera faxmeddelanden från minnet. (Se förklaringen ovan.)

Felmeddelande	Orsak	Åtgärd
Överskrider begr	Begränsningen för antalet sidor som kan skrivas ut enligt Secure Function Lock 2.0 för ditt ID har uppnåtts.	Kontakta din administratör för kontroll av inställningarna för säkerhetsfunktionslåset.
Raderingslampfel	Ett mekaniskt fel har uppstått i maskinen.	Öppna den främre luckan och stäng den igen.
Stopp bak	Papper har fastnat i maskinens bakre del.	(Se <i>Papper har fastnat i maskinens bakre del</i> på sidan 86.)
Stopp i duplex	Papper har fastnat i duplexfacket i maskinens bakre del.	(Se <i>Papper har fastnat i duplexfacket (MFC-7460DN och MFC-7860DW)</i> på sidan 93.)
Stopp inuti	Papper har fastnat i maskinen.	(Se <i>Papper har fastnat inuti maskinen</i> på sidan 88.)
Svalnar Vänta en stund	Trumman eller tonerkassetten är för varm. Maskinen gör ett avbrott i utskriftsarbetet och går in i nedkylningsläge. I nedkylningsläget kan du höra kylfläkten och Svalnar och Vänta en stund visas på LCD-skärmen.	Kontrollera att fläkten roterar i maskinen och att ventilationsöppningen inte blockeras av något. Om fläkten är igång, avlägsna föremål omkring luftutsläppen och låt sedan maskinen stå på men använd den inte under flera minuter. Gör något av följande om fläkten inte går: (För MFC-7360N och MFC-7460DN) Se <i>Överföra dina fax eller din faxjournal</i> på sidan 82 innan du kopplar ur maskinen så att du inte förlorar viktiga meddelanden. Koppla sedan bort strömmen från maskinen några minuter och anslut den sedan igen. (För MFC-7860DW) Koppla bort strömmen från maskinen några minuter och anslut den sedan igen.
Tillgång nekad	Den funktion du vill använda begränsas av säkerhetsfunktionslåset.	Kontakta din administratör för kontroll av inställningarna för säkerhetsfunktionslåset.
Toner slut	Det är dags att byta tonerkassett.	Byt tonerkassett. (Se <i>Byta tonerkassett</i> på sidan 56.)
Tonernivå låg	Tonerkassetten livslängd är nästan slut.	Köp en ny tonerkassett innan meddelandet Byt toner visas.
Trassel fack	Papper har fastnat i maskinens pappersfack.	(Se <i>Papper har fastnat i standardpappersfacket</i> på sidan 85.)
Trumfel	Coronatråden i trumman måste rengöras.	Rengör trummans coronatråd. (Se <i>Rengöra coronatråden</i> på sidan 68.)
Trumstopp	Det är dags att byta ut trumman.	Byt trumman. (Se <i>Byta trumma</i> på sidan 61.)

Överföra dina fax eller din faxjournal

Om LCD-skärmen visar:

- Kan ej init XX
- Kan ej skriva XX
- Kan ej skanna XX

(MFC-7360N och MFC-7460DN)

Om det är nödvändigt att koppla loss maskinen från eluttaget bör du, innan du gör det, överföra faxmeddelandena till en annan faxmaskin eller till din dator. (Se *Överföra faxmeddelanden till en annan faxmaskin* på sidan 82 eller *Överföra faxmeddelanden till en dator* på sidan 82.)

Du kan även överföra faxjournalen för att se om det är några fax som behöver överföras. (Se *Överföra faxjournalen till en annan faxmaskin* på sidan 82.)



Obs

Om det finns ett felmeddelande på maskinens LCD-skärm, efter att faxmeddelandena har överförts, koppla från maskinen från strömkällan i flera minuter och anslut den sedan igen.

Överföra faxmeddelanden till en annan faxmaskin

Du kan endast aktivera faxöverföringsläget om du har angett ett fax-ID. (Se *Enter personal information (station ID)* i *Snabbguide*.)

- 1 Tryck på **Menu, 9, 0, 1**.
- 2 Gör något av följande:
 - Om LCD-skärmen visar *Ingen data*, finns det inga faxmeddelanden kvar i maskinens minne. Tryck på **Stop/Exit**.
 - Ange numret till vilket faxmeddelandena ska vidareändas. Tryck på **Start**.

Överföra faxmeddelanden till en dator

Du kan överföra fax från maskinens minne till en dator.

- 1 Kontrollera att du har installerat **MFL-Pro Suite** på din dator och slå sedan på **PC-Fax mottagning** på datorn. (Mer information om PC-Fax-mottagning finns i *PC-FAX-mottagning i Bruksanvisning för programanvändare*.)
- 2 Kontrollera att du har angett `Pcfax mottagn.` på maskinen. (Se *PC-Fax-mottagning i kapitel 4 i Avancerad bruksanvisning*.)
Om det finns faxmeddelanden i maskinens minne när du ställer in PC-Fax-mottagning, frågar LCD-skärmen dig om du vill överföra faxmeddelandena till datorn.
- 3 Gör något av följande:
 - Om du vill överföra alla fax till datorn trycker du på **1**. Du tillfrågas om du vill ha en backup-utskrift.
 - För att avbryta och lämna kvar faxen i minnet trycker du på **2**.
- 4 Tryck på **Stop/Exit**.

Överföra faxjournalen till en annan faxmaskin

Du kan endast aktivera faxöverföringsläget om du har angett ett fax-ID. (Se *Enter personal information (station ID)* i *Snabbguide*.)

- 1 Tryck på **Menu, 9, 0, 2**.
- 2 Ange faxnumret till vilket faxjournalen ska vidareändas.
- 3 Tryck på **Start**.

Dokumentstopp

Ett dokument har fastnat längst upp i dokumentmataren

- 1 Avlägsna allt löst papper från dokumentmataren.
- 2 Öppna dokumentmatarens lock.
- 3 Dra ut dokumentet mot maskinens vänstra sida.

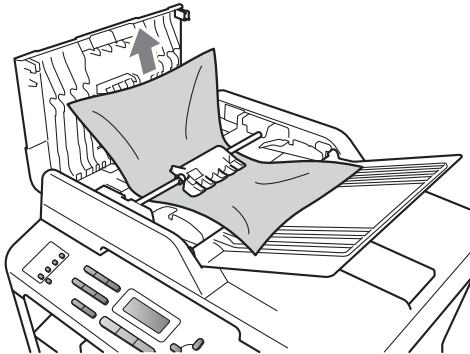

- 4 Stäng dokumentmatarens lock.
- 5 Tryck på **Stop/Exit**.

Dokument har fastnat under maskinens lock

- 1 Avlägsna allt löst papper från dokumentmataren.
- 2 Lyft på maskinens lock.
- 3 Dra ut dokumentet mot maskinens högra sida.

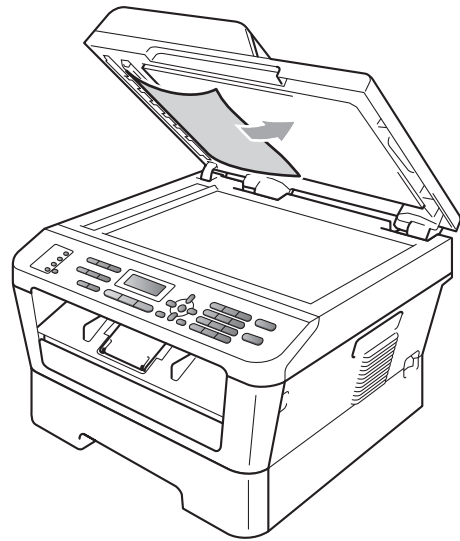

- 4 Stäng maskinens lock.
- 5 Tryck på **Stop/Exit**.

Avlägsna dokument som har fastnat i dokumentmataren

- 1 Lyft på maskinens lock.
- 2 För in en bit styvt papper, exempelvis en bit kartong, i dokumentmataren för att trycka igenom små pappersrester.

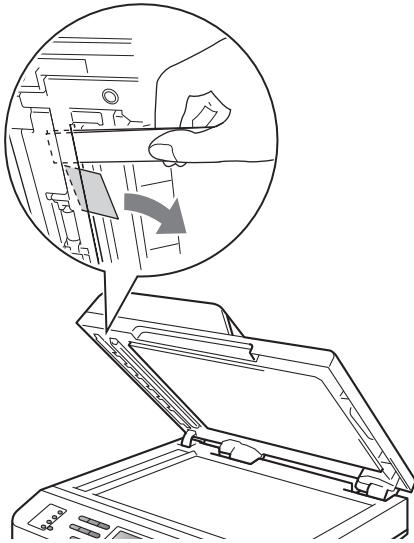

- 3 Stäng maskinens lock.
- 4 Tryck på **Stop/Exit**.

Dokument har fastnat vid utmatningsfacket

- 1 Avlägsna allt löst papper från dokumentmataren.
- 2 Dra ut dokumentet mot maskinens högra sida.

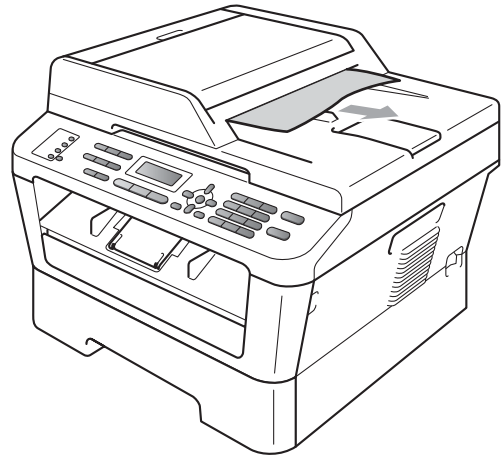

- 3 Tryck på **Stop/Exit**.

Pappersstopp

Papper har fastnat i standardpappersfacket

Om LCD-skärmen visar **Trassel fack**, följ dessa steg:

- 1 Dra ut pappersfacket helt ur maskinen.

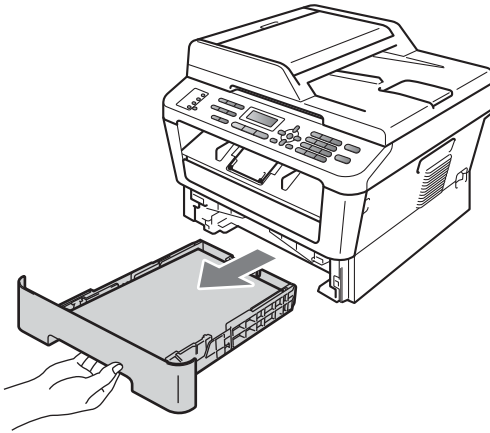

- 2 Använd båda händerna för att sakta dra ut felmatat papper.

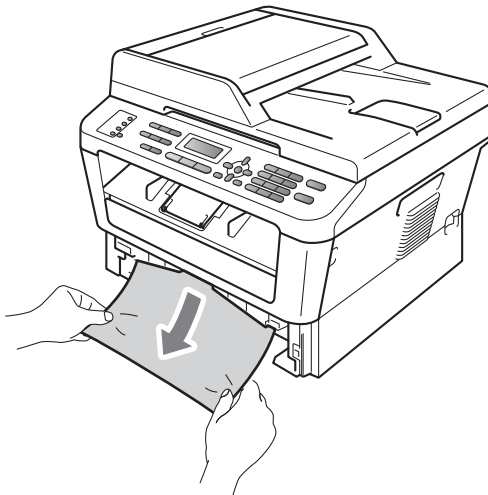

! VIKTIGT

Om det är svårt att ta bort papperet i den här riktningen, följer du anvisningarna för *Papper har fastnat inuti maskinen* på sidan 88.



Obs

Om du drar ut det felmatade papperet nedåt går det lättare att få loss det.

- 3 Kontrollera att papperet är under linjen som anger högsta tillåtna arkhöjd (▼▼▼) (1) på pappersfacket. Ställ in pappersguiderna efter pappersstorleken samtidigt som du trycker på den gröna spärren för pappersguiderna. Kontrollera att pappersguiderna sitter ordentligt fast i spårerna. (Se *Fylla på papper i standardpappersfacket* på sidan 11.)

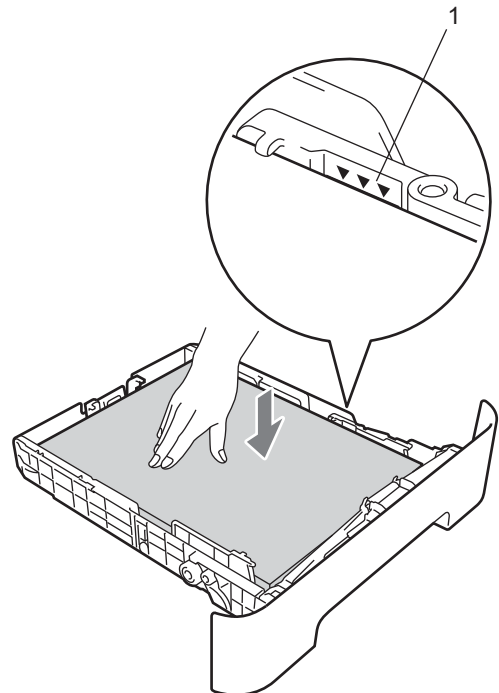

- 4 Sätt försiktigt tillbaka pappersfacket i maskinen.

Papper har fastnat i maskinens bakre del

Om skärmen visar *Stopp bak* har ett pappersstopp inträffat bakom det bakre locket. Följ dessa steg:

- 1 Öppna den främre luckan. Låt maskinen vara igång och svalna i 10 minuter.

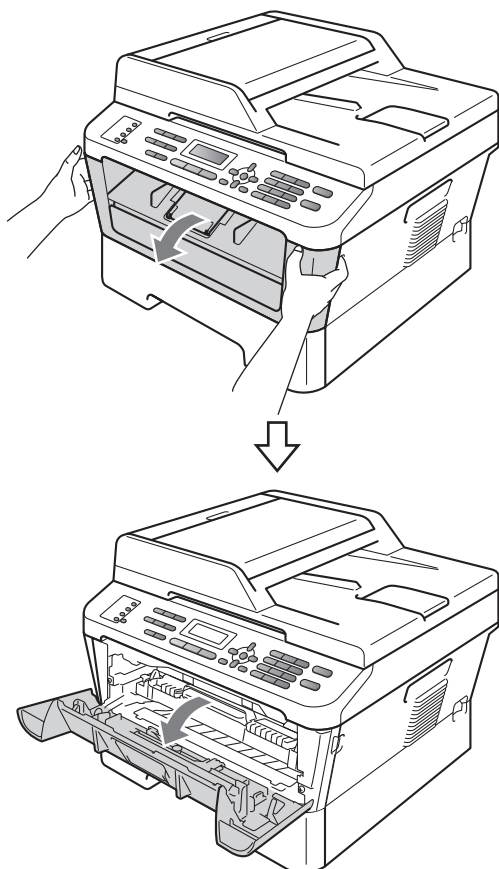

⚠ VAR FÖRSIKTIG

🔥 HET YTA

Vissa invändiga maskindelar är mycket varma när maskinen just har använts. När du öppnar den främre och den bakre luckan (bakre utmatningsfacket) på maskinen ska du **INTE RÖRA** de skuggade delarna på bilden. Det kan ge brännskador.

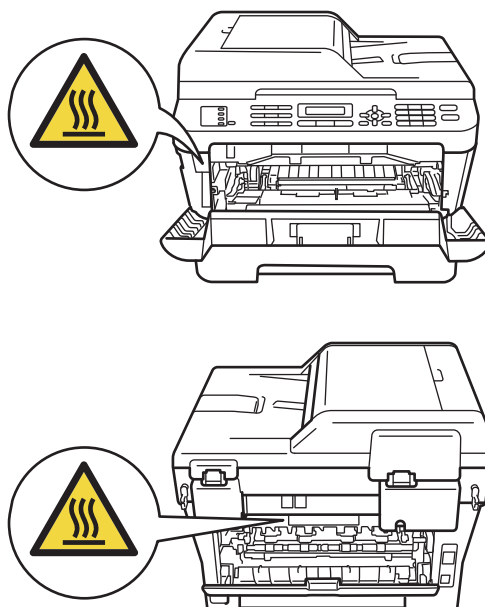

- 2 Ta ur trumman och tonerkassetten långsamt.

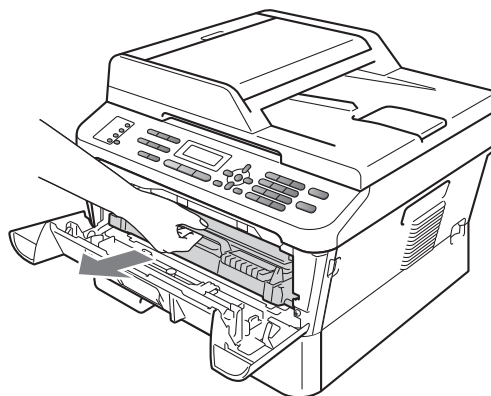

! VIKTIGT

- Vi rekommenderar att du placerar trumman och tonerkassetten på en ren, plan yta som skyddas av ett papper eller en trasa om toner spills eller sprids ut.
- För att undvika att maskinen skadas på grund av statisk elektricitet ska du **INTE** vidröra elektroderna som visas på bilden nedan.

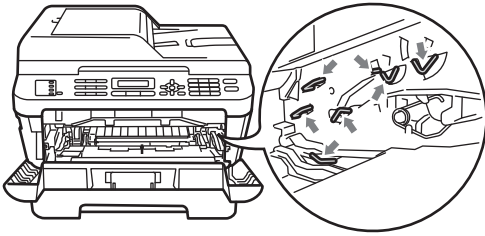

- 3** Öppna den bakre luckan (utmatningsfacket för textsidan uppåt).

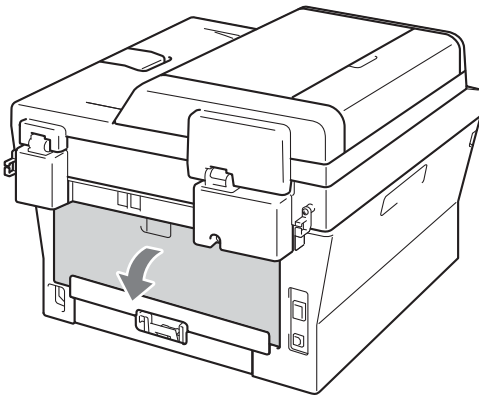

- 4** Dra spakarna på vänster och höger sida nedåt för att öppna fixeringslocket (1).

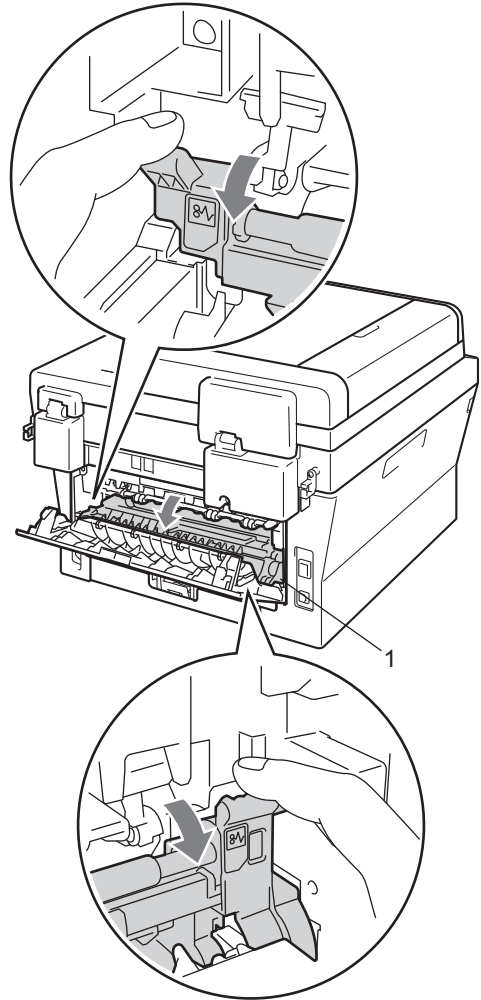

- 5 Dra försiktigt ut det felmatade papperet från fixeringsenheten med båda händerna.

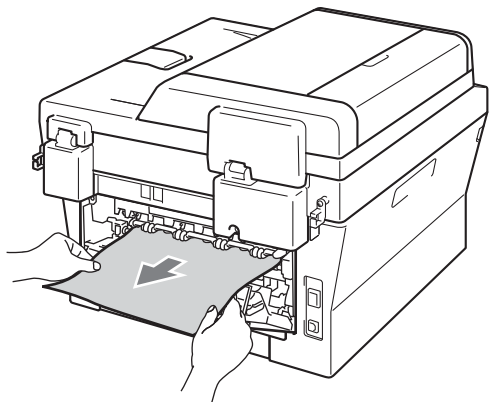

- 6 Stäng fixeringslocket och den bakre luckan (utmatningsfacket för textsidan uppåt).

- 7 Sätt tillbaka trumman och tonerkassetten i maskinen.

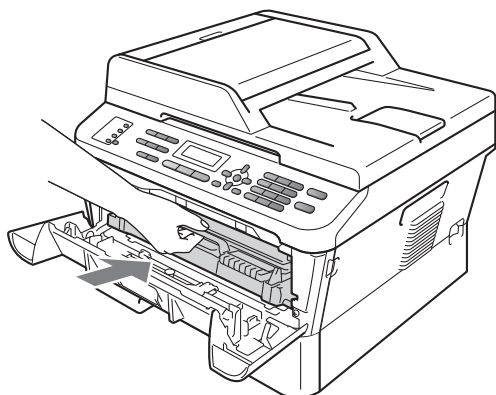

- 8 Stäng den främre luckan. Tryck på **Start** om maskinen inte börjar skriva ut automatiskt.

Papper har fastnat inuti maskinen

Om LCD-skärmen visar *Stopp inuti*, följ dessa steg:

- 1 Öppna den främre luckan. Låt maskinen vara igång och svalna i 10 minuter.

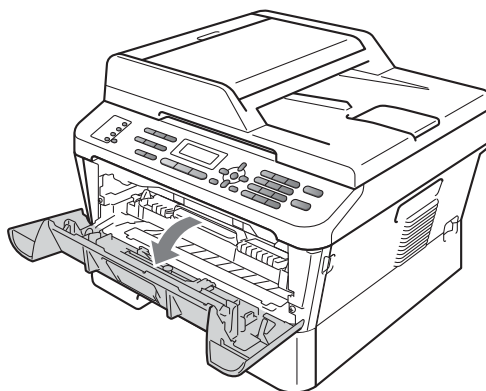
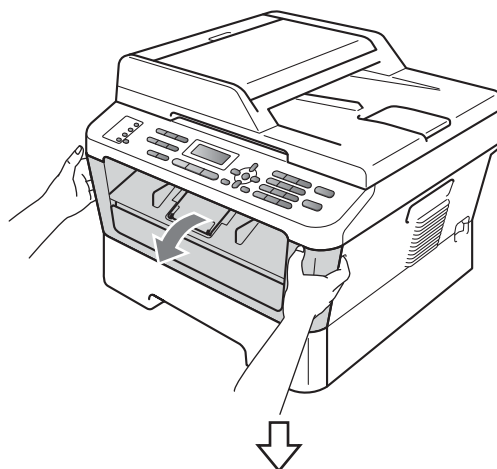

⚠ VAR FÖRSIKTIG

🔥 HET YTA

Vissa invändiga maskindelar är mycket varma när maskinen just har använts. När du öppnar den främre och den bakre luckan (bakre utmatningsfacket) på maskinen ska du **INTE RÖRA** de skuggade delarna på bilden. Det kan ge brännskador.

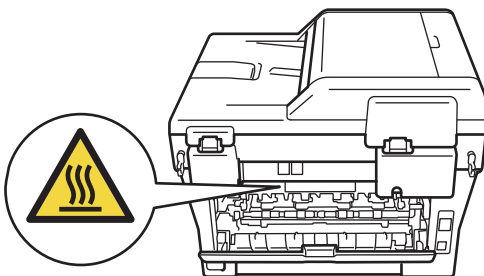
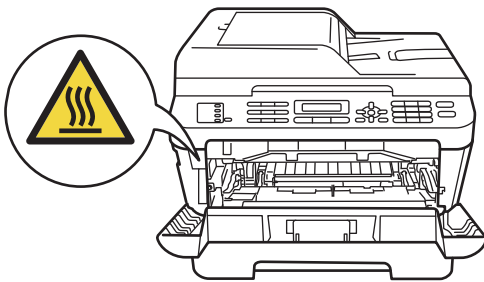

- 2 Ta ur trumman och tonerkassetten långsamt. Papperet som har fastnat kan dras ut tillsammans med trumman och tonerkassetten, eller i samband med detta kan papperet lossna så att det går att dra ut det från insidan av maskinen.

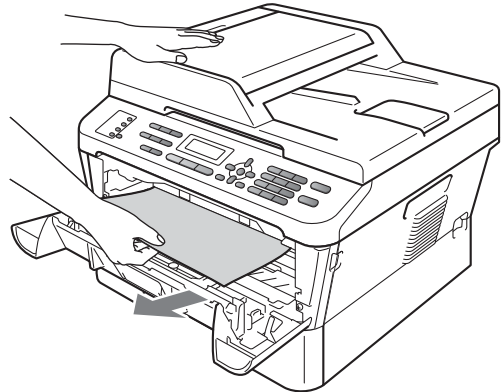
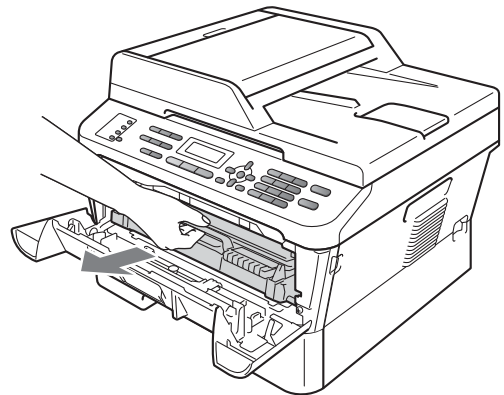

! VIKTIGT

- Vi rekommenderar att du placerar trumman och tonerkassetten på ett papper eller en trasa om toner spills eller sprids ut.
- Undvik att maskinen skadas på grund av statisk elektricitet genom att INTE vidröra elektroderna som visas på bilden nedan.

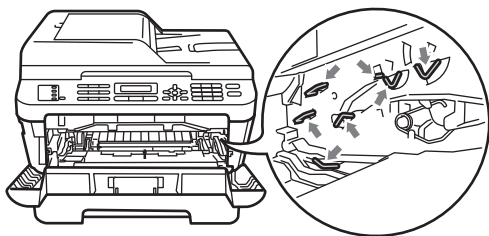

! VIKTIGT

- Handskas försiktigt med tonerkassetterna. Om du får toner på händerna eller kläderna ska du omedelbart torka av det eller tvätta bort det med kallt vatten.

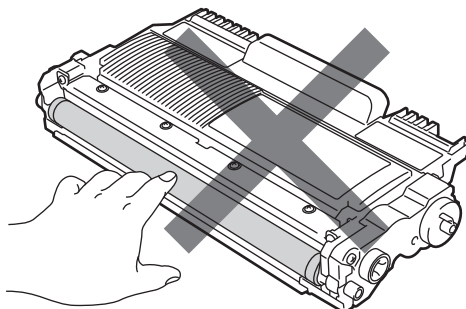

- 3 Skjut ned den gröna låsspaken och ta ut tonerkassetten ur trumman. Ta bort eventuella papper som har fastnat inuti trumman.

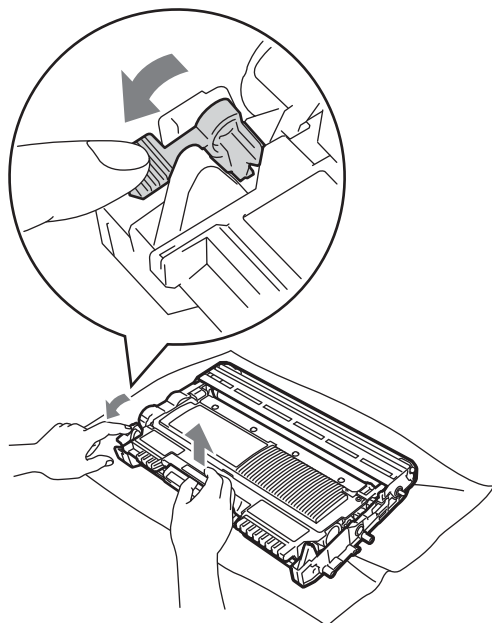

- Ta INTE på de skuggade delarna som visas på bilderna för att undvika problem med utskriftskvaliteten.

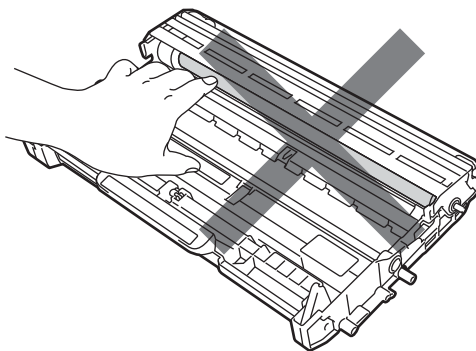

- 4 Skjut in tonerkassetten igen i trumman tills du hör att den låses fast på sin plats. Om kassetten sätts i på rätt sätt lyfts den gröna spaken upp automatiskt.

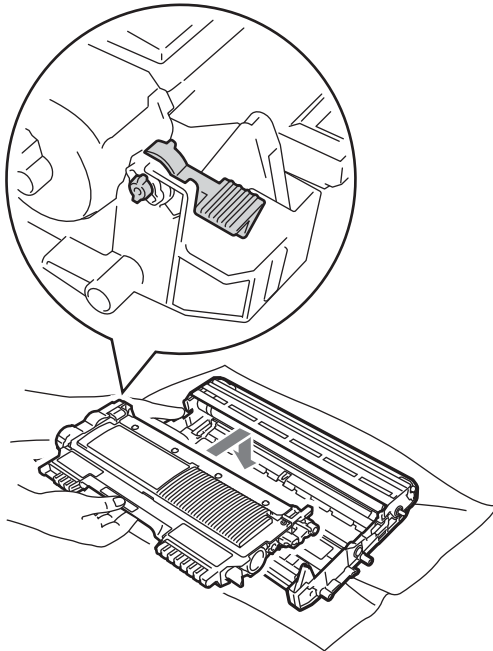
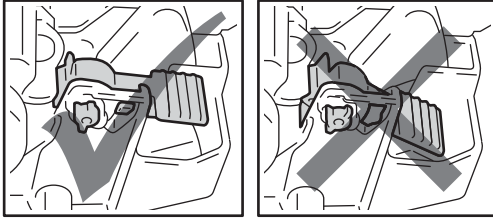

- 5 Gör något av följande:

- Gå vidare till steg 10 om det gick bra att ta ur trumman och tonerkassetten samt papperet som hade fastnat.
- Använd inte för stor kraft för att ta ur trumman och tonerkassetten. De ska gå lätt att ta ur. Lyft istället skannerlocket.

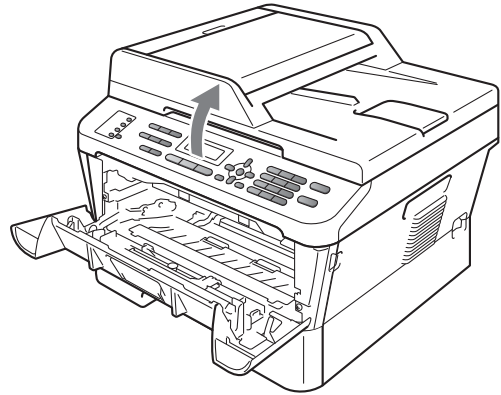

Använd båda händerna för att dra ut papperet som har fastnat. Dra det uppåt när du drar ut det ur öppningen på utmatningsfacket.

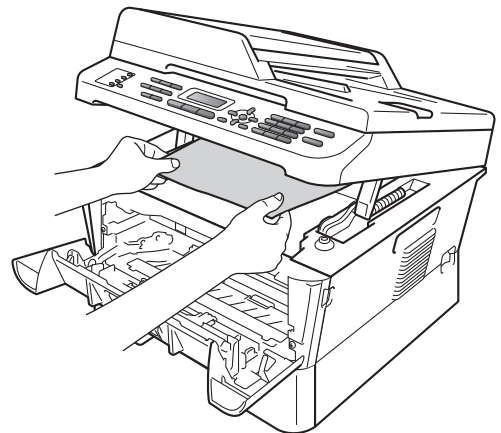

- 6 Stäng skannerlocket.

- 7 Ta ut hela pappersfacket ur maskinen om du inte kan dra ut papperet på det sätt som visas i steg 6.

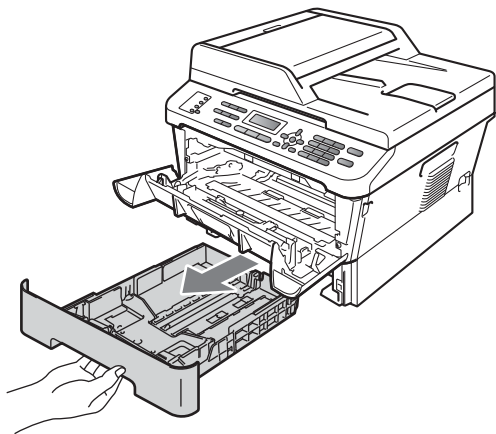

- 8 Dra ut papperet ur öppningen på facket.

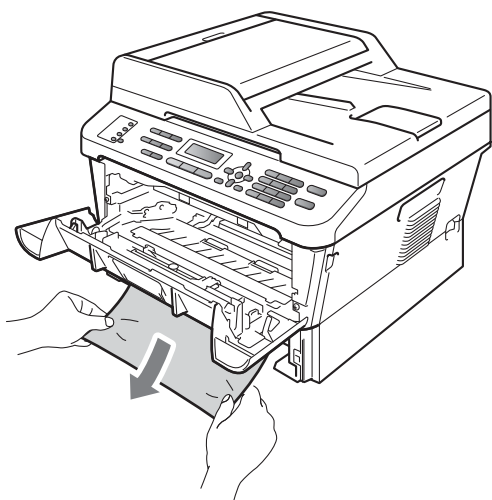

- 9 Sätt tillbaka pappersfacket i maskinen.

- 10 Sätt tillbaka trumman och tonerkassetten i maskinen.

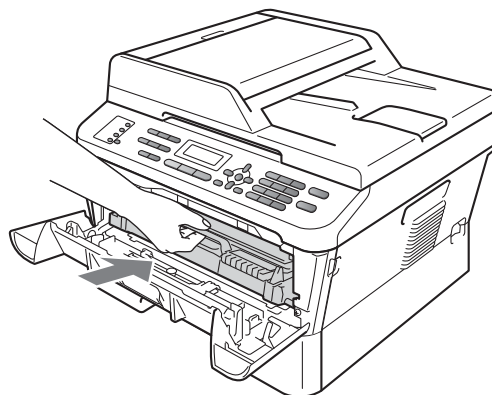

- 11 Stäng maskinens främre lucka. Tryck på **Start** om maskinen inte börjar skriva ut automatiskt.



Obs

Om stänger av maskinen medan **Stopp** inuti visas på LCD-displayen skriver maskinen ut ofullständiga data från datorn.

Papper har fastnat i duplexfacket (MFC-7460DN och MFC-7860DW)

Om LCD-skärmen visar **Stopp i duplex**, följ dessa steg:

- 1 Låt maskinen vara igång och svalna i 10 minuter.

⚠ VAR FÖRSIKTIG

🔥 HET YTA

Vissa invändiga maskindelar är mycket varma när maskinen just har använts. När du öppnar den främre och den bakre luckan (bakre utmatningsfacket) på maskinen ska du **INTE RÖRA** de skuggade delarna på bilden. Det kan ge brännskador.

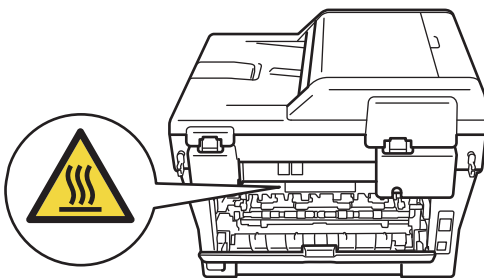
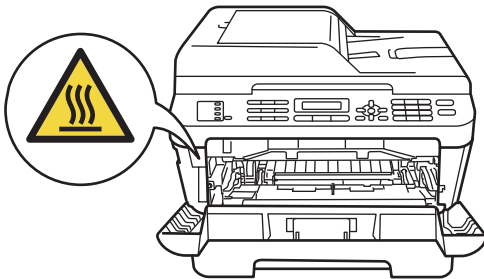

- 2 Dra ut duplexfacket helt ur maskinen.

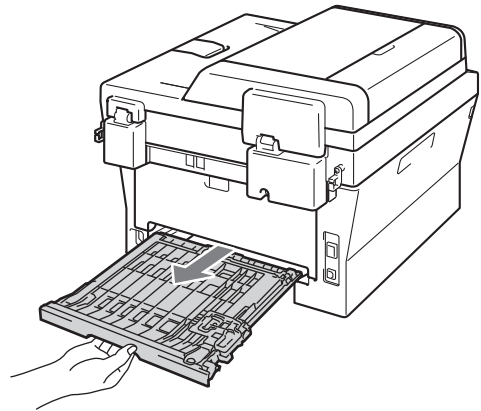

- 3 Kontrollera att det inte finns något papper kvar under maskinen.

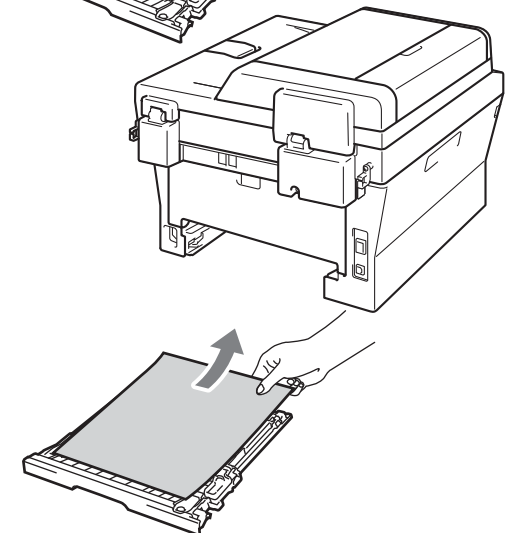
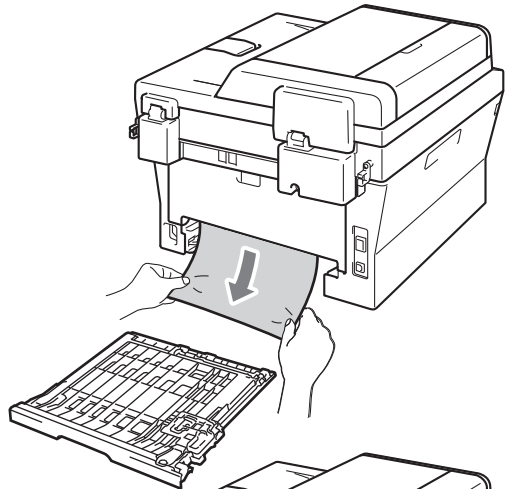

B

- 4 Kontrollera att papperet inte sitter kvar under maskinen på grund av statisk elektricitet.

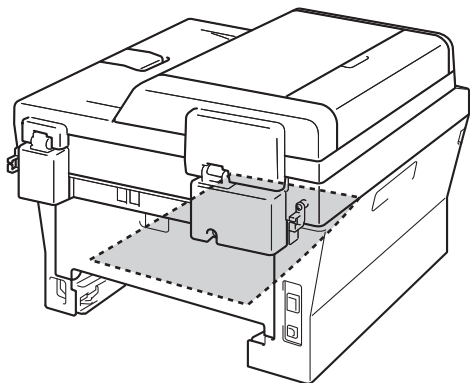

- 5 Sätt tillbaka duplexfacket i maskinen.

Om du har problem med maskinen

Om du har problem med maskinen följer du felsökningsanvisningarna i nedanstående tabell.

Du kan lätt lösa de flesta problemen själv. Om du behöver mer hjälp kan du få svar på vanliga frågor (FAQ) och läsa felsökningstips på webbplatsen Brother Solutions Center.

Besök oss på <http://solutions.brother.com/>.

Gör en kopia först om du misstänker att dina fax inte ser rätt ut. Om kopian ser bra ut är det troligt att problemet inte finns i din maskin. Kontrollera tabellen nedan och följ felsökningstipsen.

Utskrift eller utskrift av mottagna faxmeddelanden

Problem	Förslag
<ul style="list-style-type: none"> ■ Förtätad utskrift ■ Horisontala streck ■ Övre och nedre meningar skärs av ■ Rader saknas 	<p>Detta beror oftast på en dålig telefonlinje. Om utskriften ser bra ut i övrigt orsakas problemet förmodligen av en dålig linje eller linjestörningar. Be sändaren att sända faxmeddelandet på nytt.</p>
Dålig utskriftskvalitet	Se <i>Förbättra utskriftskvaliteten</i> på sidan 104.
Vertikala svarta linjer vid mottagning	<p>Coronatrådarna för utskrift kan vara smutsiga. Rengör trummans coronatråd. (Se <i>Rengöra coronatråden</i> på sidan 68.)</p> <p>Sändarens skanner kan vara smutsig. Be sändaren att göra en kopia för att se om problemet kan lokaliseras till sändarens maskin. Begär om möjligt ett faxmeddelande från en annan maskin.</p> <p>Kontakta din återförsäljare för service om problemet fortsätter.</p>
Mottagna faxmeddelanden är delvis eller helt blanka.	<p>Inställningen av pappersstorlek kanske är fel om mottagna fax skrivs ut på två sidor eller om du tar emot en extra blank sida. (Se <i>Pappersformat</i> på sidan 18.)</p> <p>Aktivera autoförminskningsfunktionen. (Se <i>Förminska inkommande faxmeddelanden</i> i <i>kapitel 4</i> i <i>Avancerad bruksanvisning</i>.)</p>

Telefonlinje eller anslutningar

Problem	Förslag
Det går inte att ringa upp.	Kontrollera om kopplingstenen hörs.
	Kontrollera att alla kablar är anslutna.
	Kontrollera att maskinen är ansluten och att strömmen är på.
	Om en extern telefon är ansluten till maskinen går det att sända ett fax manuellt genom att lyfta luren på den externa telefonen och slå numret. Vänta tills du hör faxmottagningssignalerna innan du trycker på Start .
Maskinen svarar inte när det ringer.	Kontrollera att maskinen är inställd på rätt mottagningsläge. (Se <i>Mottagningslägets inställningar</i> på sidan 30.) Kontrollera om kopplingstenen hörs. Ring om möjligt upp maskinen för att se om den svarar. Kontrollera telefonsladdens anslutning om du inte får något svar. Be din teleoperatör att kontrollera linjen om du inte hör några signaler när du ringer upp maskinen.

Ta emot fax

Problem	Förslag
<p>Det går inte att ta emot fax.</p>	<p>Kontrollera att alla kablar är anslutna. Kontrollera att telefonsladden är inkopplad i telefonjacket i väggen och i uttaget LINE på maskinen. Om du prenumererar på tjänsterna DSL eller VoIP, bör du kontakta din tjänsteleverantör för inkopplingsinstruktioner.</p>
	<p>Kontrollera att maskinen är inställd på korrekt mottagningsläge. Detta bestäms av de externa enheterna och den telefontjänst som du har på samma linje som Brother-maskinen. (Se <i>Mottagningslägets inställningar</i> på sidan 30.)</p> <p>Om du har en separat faxlinje och vill att din Brother-maskin ska svara på alla inkommande fax automatiskt, bör du välja läge <i>Endast fax</i>.</p> <p>Om din Brother-maskin delar en linje med en extern telefonsvarare, bör du välja läge <i>Ext:Tel/Tsv</i>. I läge <i>Ext:Tel/Tsv</i>, kommer din Brother-maskin att automatiskt ta emot inkommande fax och inkommande röstsamtal kommer att ges möjlighet att lämna ett meddelande på din telefonsvarare.</p> <p>Om din Brother-maskin delar en telefonlinje med andra telefoner och du vill att inkommande fax ska tas emot automatiskt, bör du välja läge <i>Fax/Tel</i>. I läget <i>Fax/Tel</i> tar Brother-maskinen emot inkommande fax automatiskt och en snabb dubbelsignal hörs för att informera dig om att svara på röstsamtal.</p> <p>Om du inte vill att din Brother-maskin ska svara på inkommande fax automatiskt, bör du välja läge <i>Manuell</i>. I läge <i>Manuell</i>, måste du svara på varje inkommande samtal och aktivera maskinen för att ta emot fax.</p> <p>En annan enhet eller tjänst kan ha besvarat samtalet innan Brother-maskinen svarar. Ställ in en kortare ringfördröjning för att testa detta:</p> <ul style="list-style-type: none"> ■ Om svarsläget är inställt på <i>Endast fax</i> eller <i>Fax/Tel</i>, minska ringfördröjningen till 1 ringning. (Se <i>Ringfördröjning</i> på sidan 30.) ■ Om svarsläget är inställt på <i>Ext:Tel/Tsv</i>, minska antalet ringningar som är inprogrammerad på din telefonsvarare till 2. ■ Om svarsläget är inställt på <i>Manuell</i>, ÄNDRA INTE inställningen för ringfördröjningen. <p>Har någon sänt dig ett testfax:</p> <ul style="list-style-type: none"> ■ Om du lyckades ta emot testfaxet, fungerar maskinen som den ska. Kom ihåg att återställa ringfördröjningen eller inställningen på telefonsvararen till sina ursprungliga inställningar. Om mottagningsproblem återuppstår efter återställningen av ringfördröjningen, har en person, en enhet eller en tjänst svarat på faxesamtal innan maskinen har en möjlighet att svara. ■ Om du inte kunde ta emot ett fax, kan en annan enhet eller tjänst störa din faxmottagning eller så kan det vara problem med faxlinjen.

Ta emot fax (forts.)

Problem	Förslag
Det går inte att ta emot fax. (forts.)	<p>Om du använder en telefonsvarare (läge <code>Ext:Tel/Tsv</code>) på samma linje som Brother-maskinen, se till att telefonsvararen är rätt inställd. (Se <i>Ansluta en extern TSV</i> på sidan 33.)</p> <ol style="list-style-type: none"> 1 Anslut den externa telefonsvararen enligt bilden på sidan 33. 2 Ställa in telefonsvararen så att den svarar efter en eller två ringningar. 3 Spela in ett utgående meddelande på telefonsvararen. <ul style="list-style-type: none"> ■ Låt det utgående meddelandet föregås av fem sekunders tystnad. ■ Meddelandet bör inte vara längre än 20 sekunder. ■ Avsluta ditt utgående meddelande med fjärraktiveringskoden för personer som sänder fax manuellt. Till exempel: "Lämna ett meddelande efter tonen eller tryck på *51 och Start för att skicka ett fax." 4 Ställ in telefonsvararen att ta emot samtal. 5 Ställ in Brother-maskinens mottagningsläge på <code>Ext:Tel/Tsv</code>. (Se <i>Mottagningslägets inställningar</i> på sidan 30.)
	Kontrollera att Brother-maskinens faxavkänningsfunktion är aktiverad. Faxavkänning är en funktion som gör att du kan ta emot ett fax även när du har besvarat ett samtal på den externa telefonen eller sidoapparaten. (Se <i>Faxavkänning</i> på sidan 31.)
	Om det ofta händer att du har överföringsproblem som beror på möjliga störningar på telefonlinjen, kan du försöka att ändra inställningarna för kompatibilitet till <i>Enkel</i> (för VoIP). (Se <i>Störningar på telefonlinje</i> på sidan 103.)
	(För MFC-7860DW) Kontakta din administratör för kontroll av inställningarna för säkerhetsfunktionslåset.

Sända faxmeddelanden

Problem	Förslag
Dålig överföringskvalitet.	Ändra upplösningen till <i>Fin</i> eller <i>Superfin</i> . Gör en kopia för att kontrollera att maskinens skannerfunktion fungerar. Rengör skannern om kopieringskvaliteten är dålig. (Se <i>Rengöra kopieringsglaset</i> på sidan 67.)
Överföringsrapporten säger RESULTAT:FEL.	<p>Problemet beror förmodligen på en tillfällig (statisk) linjestörning. Försök att sända faxet igen. Om du sänder ett PC-Fax-meddelande och får RESULTAT:FEL på överföringsrapporten kan maskinen ha slut på minne. Du kan frigöra minne genom att stänga av faxlagring (se <i>Ändra fjärralternativ för fax</i> i kapitel 4 i <i>Avancerad bruksanvisning</i>), skriva ut faxmeddelanden från minnet (se <i>Skriva ut fax från minnet</i> i kapitel 4 i <i>Avancerad bruksanvisning</i>) eller avbryta fördröjda fax eller pollningjobb (se <i>Kontrollera och avbryta väntande jobb</i> i kapitel 3 i <i>Avancerad bruksanvisning</i>). Be teleoperatören kontrollera telefonlinjen om problemet kvarstår.</p> <p>Om det ofta händer att du har överföringsproblem som beror på möjliga störningar på telefonlinjen, kan du försöka att ändra inställningarna för kompatibilitet till <i>Enkel</i> (för VoIP). (Se <i>Störningar på telefonlinje</i> på sidan 103.)</p>
Sända fax har inget innehåll.	Kontrollera att du har placerat dokumentet korrekt. (Se <i>Placera dokument</i> på sidan 23.)
Vertikala svarta linjer vid sändning.	Svarta linjer på faxmeddelanden som sänds orsakas oftast av smuts eller korrigeringsvätska på glasremsan. (Se <i>Rengöra kopieringsglaset</i> på sidan 67.)

Sända faxmeddelanden (forts.)

Problem	Förslag
Kan inte skicka ett fax.	(För MFC-7860DW) Kontakta din administratör för kontroll av inställningarna för säkerhetsfunktionslåset.

Sända faxmeddelanden

Problem	Förslag
Maskinen behandlar röster som CNG-signaler.	Om Faxavkänning är inställt på På är maskinen mer ljudkänslig än vanligt. Den kan av misstag registrera vissa röster eller musik som inkommande faxsignaler och svara med faxmottagnings signaler. Avaktivera maskinen genom att trycka på Stop/Exit . Försök att undvika problemet genom att ställa in Faxavkänning på Av. (Se <i>Faxavkänning</i> på sidan 31.)
Överföra ett faxesamtal till maskinen.	Om du svarar med en extern telefon eller sidoapparat anger du din fjärraktiveringskod (standardinställningen är *51). Lägg på när maskinen svarar.
Extrafunktioner på en enkel linje.	Extrafunktioner som Samtal väntar, Samtal väntar/nummerpresentation, Nummerpresentation, Röstbrevlåda, en telefonsvarare, ett larmsystem eller andra funktioner på en enkel telefonlinje kan störa sändning och mottagning av faxmeddelanden. Exempel: Om du abonnerar på Samtal väntar eller någon annan extrafunktion och dess specialsignal ljuder på linjen samtidigt som maskinen sänder eller tar emot ett faxmeddelande kan signalen tillfälligt störa eller förvränga fax. Brother felkorrigeringsfunktion bör lösa det här problemet. Problemet uppstår i regel på maskiner som sänder och tar emot information på en enkel, delad linje med extrafunktioner. Om du absolut vill undvika denna typ av störningar bör du använda en separat telefonlinje utan extrafunktioner.

Sända faxmeddelanden

Problem	Förslag
Maskinen avger en signal när du försöker nå inställningsmenyerna för sändning och mottagning.	Om knappen FAX  inte är upplyst, tryck på den för att aktivera faxläget. Mottagningsinställningarna (Menu, 2, 1) och sändningsinställningarna (Menu, 2, 2) är bara tillgängliga när maskinen är i faxläge.

Sända faxmeddelanden

Problem	Förslag
Det går inte att kopiera.	<ul style="list-style-type: none">■ Kontrollera att knappen COPY  är upplyst. (Se <i>Så här kopierar du</i> på sidan 47.)■ (För MFC-7860DW) Kontakta din administratör för kontroll av inställningarna för säkerhetsfunktionslåset.
Vertikala svarta linjer syns på kopior.	Vertikala svarta linjer på kopior orsakas oftast av smuts eller korrigeringsvätska på glasdelen eller en smutsig koronatråd. (Se <i>Rengöra kopieringsglaset</i> på sidan 67 och <i>Rengöra koronatråden</i> på sidan 68.)
Kopiorna har inget innehåll.	Kontrollera att du har placerat dokumentet korrekt. (Se <i>Använda den automatiska dokumentmataren (ADF)</i> på sidan 23 eller <i>Använda kopieringsglaset</i> på sidan 24.)

Sända faxmeddelanden

Problem	Förslag
Ingen utskrift.	<ul style="list-style-type: none"> ■ Kontrollera att maskinen är korrekt ansluten och strömbrytaren är påslagen. ■ Kontrollera att tonerkassetten och trumman är rätt installerade. (Se <i>Byta trumma</i> på sidan 61.) ■ Kontrollera kabelanslutningen på både maskinen och datorn. (Se <i>Snabbguide</i>.) ■ Kontrollera att korrekt skrivardrivrutin har installerats och valts. ■ Kontrollera om ett felmeddelande visas på LCD-skärmen. (Se <i>Fel- och underhållsmeddelanden</i> på sidan 77.) ■ Kontrollera att maskinen är Internet-ansluten: (Windows® 7 och Windows Server® 2008 R2) Klicka på knappen Start och Enheter och skrivare. Högerklicka på Brother MFC-XXXX Printer. Kontrollera att Använd skrivaren offline inte är markerad. (Windows Vista®) Klicka på Start-knappen, Kontrollpanelen, Maskinvara och ljud och sedan på Skrivare. Högerklicka på Brother MFC-XXXX Printer. Kontrollera att Använd skrivaren offline inte är markerad. (Windows® XP och Windows Server® 2003/2008) Klicka på Start-knappen och välj Skrivare och fax. Högerklicka på Brother MFC-XXXX Printer. Kontrollera att Använd skrivaren offline inte är markerad. (Windows® 2000) Klicka på Start-knappen, Inställningar, och sedan på Skrivare. Högerklicka på Brother MFC-XXXX Printer. Kontrollera att Använd skrivaren offline är avmarkerat. ■ (För MFC-7860DW) Kontakta din administratör för kontroll av inställningarna för säkerhetsfunksionslåset.
Maskinen gör oväntade utskrifter eller skriver ut skräpdata.	<ul style="list-style-type: none"> ■ Tryck på Job Cancel för att avbryta utskrifterna. ■ Kontrollera att programinställningarna är inställda att fungera med maskinen. ■ Dra ut pappersfacket och vänta tills maskinen slutar att skriva ut. Stäng sedan av maskinens strömbrytare och koppla bort strömmen några minuter. (För MFC-7360N och MFC-7460DN) Fax som är sparade i maskinen kommer att raderas. Se <i>Överföra dina fax eller din faxjournal</i> på sidan 82 innan du kopplar ur maskinen så att du inte förlorar viktiga meddelanden.
Maskinen skriver ut de första sidorna korrekt, men efterföljande sidor saknar viss text.	<ul style="list-style-type: none"> ■ Kontrollera att programinställningarna är inställda att fungera med maskinen. ■ Datorn känner inte igen maskinens signal när inbufferten är full. Se till att gränssnittskabeln är ansluten på rätt sätt. (Se <i>Snabbguide</i>.)
Rubriker eller sidfottexter i dokumentet visas på skärmen, men inte när dokumentet skrivs ut.	Ett område skrivs inte ut uppe och nere på sidan. Kompensera för det genom att justera den övre och undre marginalen i dokumentet. (Se <i>Områden som inte kan skannas eller skrivs ut</i> på sidan 17.)
Maskinen skriver inte ut på båda sidor av papperet även om inställningen Duplex har valts i skrivardrivrutinen.	Kontrollera inställningen av format i skrivardrivrutinen. Du måste välja A4 [60 - 105 g/m ²].
Maskinen skriver inte ut eller har stoppat utskriften.	Tryck på Job Cancel . När maskinen avbryter jobbet och raderar det från minnet kan det medföra en ofullständig utskrift.

Sända faxmeddelanden

Problem	Förslag
TWAIN-fel uppstår vid skanning.	Kontrollera att Brother TWAIN-drivrutinen är vald som primärkälla. Klicka på Fil, Skanna eller hämta foto i PaperPort™ 12SE och välj Brothers TWAIN-drivrutin.
OCR fungerar inte.	Försök att öka skanningsupplösningen. (Macintosh-användare) Presto! PageManager måste ha laddats ned och installerats före användning. Vidare instruktioner finns i <i>Tillgång till Brother support (Macintosh)</i> på sidan 5.
Nätverksskanning fungerar inte.	Se <i>Sända faxmeddelanden</i> på sidan 101.
Det går inte att skanna.	(För MFC-7860DW) Kontakta din administratör för kontroll av inställningarna för säkerhetsfunktionslåset.

Sända faxmeddelanden

Problem	Förslag
Det går inte att installera program eller skriva ut.	(Endast Windows®) Kör programmet Reparera installationen av MFL-Pro Suite på installations-CD-skivan. Programmet reparerar och installerar om programvaran.
Det går inte att skriva ut med 2 på 1 eller 4 på 1.	Kontrollera att inställningarna för pappersformat är lika i programmet och skrivardrivrutinen.
Maskinen skriver inte ut från Adobe® Illustrator®.	Minska utskriftens upplösning. (Se fliken <i>Grundläggande i Bruksanvisning för programanvändare.</i>)

Sända faxmeddelanden

Problem	Förslag
Maskinen matar inte papper. Meddelandet <i>Inget papper</i> eller ett meddelande om pappersstopp visas på LCD-skärmen.	<ul style="list-style-type: none"> ■ Fyll på mer papper i pappersfacket om det behövs. ■ Se till att det papper som redan finns i facket ligger rakt. Råta ut skrynkligt papper. Ibland hjälper det att ta ut pappersbunten, vända på den och sätta tillbaka den i pappersfacket. ■ Minska antalet pappersark i pappersfacket och försök igen. ■ Kontrollera att det manuella matningsläget inte är valt i skrivardrivrutinen. ■ Rengör pappersmatningsrullen. Se <i>Rutinunderhåll</i> på sidan 55. ■ Om skärmen visar ett meddelande att papper fastnat och problemet finns kvar, se <i>Fel- och underhållsmeddelanden</i> på sidan 77.
Hur skriver jag ut på kuvert?	Du kan fylla på kuvert i det manuella inmatningsfacket. Programmet måste vara inställt för att skriva ut med den kuvertstorlek som används. Det görs oftast via programmets sid- eller dokumentinställningsmeny.
Vilket papper kan jag använda?	Du kan använda tunt papper, vanligt papper, brevpapper, återvunnet papper, kuvert och etiketter som är avsedda för lasermaskiner. (Mer information finns i <i>Godkänt papper och annat utskriftsmaterial</i> på sidan 18.) Du kan fylla på kuvert i det manuella inmatningsfacket.
Papper har fastnat.	Ta bort det felmatade papperet. (Se <i>Pappersstopp</i> på sidan 85.)

Sända faxmeddelanden

Problem	Förslag
Utskrifterna är rullade.	<ul style="list-style-type: none"> ■ Detta problem kan orsakas av tunt eller grovt papper eller om du inte skriver ut på den rekommenderade sidan av papperet. Försök att vända på pappersbunten i pappersfacket. ■ Kontrollera att du väljer en papperstyp som passar det papper du använder. (Se <i>Godkänt papper och annat utskriftsmaterial</i> på sidan 18.)
Utskrifterna är fläckiga.	Inställningen av papperstyp överensstämmer inte med det papper du använder eller papperet är för grovt eller har för ojämnt yta. (Se <i>Godkänt papper och annat utskriftsmaterial</i> på sidan 18 och fliken <i>Grundläggande</i> i <i>Bruksanvisning för programanvändare</i> .)
Utskrifterna är för ljusa.	<ul style="list-style-type: none"> ■ Om detta problem uppstår när du kopierar eller skriver ut mottagna fax ställer du in maskinens tonerbesparingsfunktion på Av i maskinens menyinställningar. (Se <i>Tonerbesparing</i> i <i>kapitel 1</i> i <i>Avancerad bruksanvisning</i>.) ■ Ställ in tonerbesparingsfunktionen på Av på fliken Avancerat i skrivardrivrutinen. (Se fliken <i>Avancerat</i> i <i>Bruksanvisning för programanvändare</i>.)

Sända faxmeddelanden

Problem	Förslag
Jag kan inte skriva ut över ett trådbundet nätverk.	<p>Se <i>Bruksanvisning för nätverksanvändare</i> för mer information om du har nätverksproblem.</p> <p>Kontrollera att maskinen är påslagen, online och att den befinner sig i beredskapsläget. Skriv ut en nätverkskonfigurationslista för att granska de aktuella nätverksinställningarna. (Se <i>Rapporter</i> i <i>kapitel 6</i> i <i>Avancerad bruksanvisning</i>.) Återanslut LAN-kabeln till hubben för att kontrollera att kabeln och nätverksanslutningarna fungerar. Anslut om möjligt maskinen till en annan port på navet med en annan kabel. Du kan kontrollera aktuell status för det trådbundna nätverket i kontrollpanelens meny Nätverk.</p>
Nätverksskanningen fungerar inte.	<p>(Windows®) Det är nödvändigt att ställa tredje parts säkerhets-/brandväggsprogram så att nätverksskanning tillåts. Ange informationen nedan för att lägga till port 54925 för nätverksskanning:</p> <ul style="list-style-type: none"> ■ I Namn: Ange en beskrivning. t.ex. Brother nätskanning. ■ I Portnummer: Ange 54925. ■ I Protokoll: UDP väljs. <p>Mer information hittar du i den bruksanvisning som levererades med tredje parts säkerhets-/brandväggsprogram, eller kontakta programtillverkaren.</p> <p>Mer information finns i Vanliga frågor och felsökningstips på http://solutions.brother.com/.</p> <p>(Macintosh) Det är inte säkert att det går att använda nätverksskanningsfunktionen på grund av brandväggsinställningarna. Ändra eller inaktivera brandväggsinställningarna. Om du använder något annat brandväggsprogram finns mer information i programmets bruksanvisning eller lämnas av programtillverkaren. Välj maskinen igen i programmet DeviceSelector som finns i Macintosh HD/Bibliotek/Printers/Brother/Utilities/DeviceSelector eller på modellistan i ControlCenter2.</p>

Sända faxmeddelanden (forts.)

Problem	Förslag
Nätverkets funktion för PC Fax-mottagning fungerar inte.	<p>(Endast Windows®)</p> <p>Det är nödvändigt att ställa tredje parts säkerhets-/brandväggsprogram så att PC-Fax-mottagning tillåts. Ange följande information när du ska lägga till port 54926 för PC-Fax-mottagning i nätverket:</p> <ul style="list-style-type: none">■ I Namn: Skriv in en beskrivning som till exempel Brother PC Fax-mottagning.■ I Portnummer: Ange 54926.■ I Protokoll: UDP väljs. <p>Mer information hittar du i den bruksanvisning som levererades med tredje parts säkerhets-/brandväggsprogram, eller kontakta programtillverkaren.</p> <p>Mer information finns i Vanliga frågor och felsökningstips på http://solutions.brother.com/.</p>
Datorn kan inte hitta maskinen.	<p>(Windows®)</p> <p>Brandväggsinställningen på din dator kan avslå den nödvändiga nätverkskopplingen. (För ytterligare information, se anvisningarna ovan.)</p> <p>(Macintosh)</p> <ul style="list-style-type: none">■ Datorn kanske inte kan identifiera maskinen på grund av brandväggsinställningarna. Ändra eller inaktivera brandväggsinställningarna. Om du använder något annat brandväggsprogram finns mer information i programmets bruksanvisning eller lämnas av programtillverkaren.■ Välj maskinen igen i programmet DeviceSelector som finns i Macintosh HD/Bibliotek/Printers/Brother/Utilities/DeviceSelector eller på modellistan i ControlCenter2.
Det går inte att ansluta till ett trådlöst nätverk. (MFC-7860DW)	Undersök problemet med hjälp av <i>WLAN-rapport</i> . Tryck på Menu, 5, 8 och tryck sedan på Start . Mer information finns i <i>Snabbguide</i> .

Sända faxmeddelanden

Problem	Förslag
Maskinen sätts inte på.	<p>Skador på strömanslutningen (t.ex. blixtnedslag eller spänningsvariationer) kan ha utlöst maskinens inre säkerhetsmekanismer. Stäng av maskinen och dra ut nätkabeln. Vänta i tio minuter, sätt sedan i nätkabeln och sätt på maskinen.</p> <p>Stäng av maskinen om detta inte löser problemet. Sätt in nätkabeln i ett annat uttag som du vet fungerar och slå på maskinen.</p>

Ställa in detektering av kopplingston

När du sänder ett fax automatiskt är maskinen standardinställd på att vänta en viss tid innan den börjar slå numret. Genom att ändra kopplingstonens inställning till *Avkänning* kommer maskinen att slå numret så fort den avkänner kopplingstonen. Inställningen kan spara lite tid när du sänder ett fax till flera olika nummer. Om du ändrar inställningen och börjar få problem med uppringningen kan du gå tillbaka till standardinställningen *Ingen avkänning*.

- 1 Tryck på **Menu, 0, 4**.
- 2 Tryck på ▲ eller ▼ och välj *Avkänning* eller *Ingen avkänning*. Tryck på **OK**.
- 3 Tryck på **Stop/Exit**.

Störningar på telefonlinje

Om du har problem med att skicka eller ta emot fax på grund av störningar på telefonlinjen ska du ändra kompatibilitetsinställningen vilket minskar modemets hastighet för mottagning och sändning av fax.

- 1 Tryck på **Menu, 2, 0, 1**.
- 2 Tryck på ▲ eller ▼ och välj *Enkel (för VoIP)*, *Normal* eller *Hög*. (MFC-7860DW)
 - *Enkel (för VoIP)* minskar modemhastigheten till 9 600 bps och stänger av felkorrigeringsläget (ECM).

För en vanlig telefonlinje: Prova den här inställningen om du ofta har störningar på telefonlinjen.

Om du använder VoIP: VoIP-leverantörer tillhandahåller stöd för fax med olika standarder. Prova den här inställningen om du ofta har problem med faxesändningar.

 - *Normal* ställer in modemhastigheten på 14 400 bps.
 - *Hög* ställer in modemhastigheten på 33 600 bps. (endast MFC-7860DW)

Tryck på **OK**.
- 3 Tryck på **Stop/Exit**.



Obs

När du ändrar kompatibiliteten till *Enkel (för VoIP)* är ECM-funktionen bara tillgänglig för faxöverföring.

Förbättra utskriftskvaliteten



Skriv ut en testsida först (**Menu, 4, 2, 3**) om du har problem med utskriftskvaliteten. Om utskriften ser bra ut är det inte troligt att det är problem med maskinen. Kontrollera gränssnittskabelns anslutningar eller försök att skriva ut ett annat dokument. Om utskriften och testsidan som har skrivits ut från maskinen uppvisar kvalitetsproblem ska du först gå igenom följande kontrollsteg. Om problemet därefter kvarstår följer du rekommendationerna i nedanstående tabell.



Obs

Brother rekommenderar inte att andra kassetter än Brother originalkassetter används eller att tomma kassetter fylls med andra tonersorter.



- 1 Vi föreslår att du använder rekommenderat papper för bäst utskriftskvalitet. Kontrollera att du använder papper som uppfyller specifikationerna. (Se *Godkänt papper och annat utskriftsmaterial* på sidan 18.)
- 2 Kontrollera att trummenheten och tonerkassetten har satts i på rätt sätt.

Exempel på dålig utskriftskvalitet	Rekommendation
 <p>Svagt</p>	<ul style="list-style-type: none">■ Ta ur trumman och tonerkassetten. Håll kassetten vågrätt med båda händerna och skaka den försiktigt från sida till sida flera gånger för att sprida ut tonern jämnt inuti kassetten.■ Kontrollera om tonerinställningen Byt toner är Fortsätt (kontinuerligt läge) genom att trycka på Menu, 1, 8. (Se <i>Tonerinställningar</i> i kapitel 1 i <i>Avancerad bruksanvisning</i>.)■ Undersök maskinens omgivning. Förhållanden som t.ex. luftfuktighet, höga temperaturer osv. kan ge det här utskriftsfelet. (Se <i>Säkerhet och juridisk information-häftet</i>.)■ Tonerbesparingsläget kan vara aktiverat om hela sidan är för ljus. Stäng av Tonerbesparing-läget i maskinens menyinställningar eller Tonerbesparing-läget i skrivaren Egenskaper i drivrutinen. (Se <i>Tonerbesparing</i> i kapitel 1 i <i>Avancerad bruksanvisning</i> eller fliken <i>Avancerat</i> i <i>Bruksanvisning för programanvändare</i>.)■ Rengör trummans coronatråd. (Se <i>Rengöra koronatråden</i> på sidan 68.)■ Montera en ny tonerkasset. (Se <i>Byta tonerkasset</i> på sidan 56.)■ Montera en ny trumma. (Se <i>Byta trumma</i> på sidan 61.)

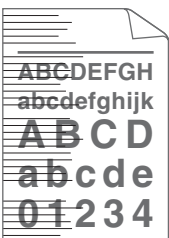
Exempel på dålig utskriftskvalitet	Rekommendation
 <p data-bbox="251 589 408 614">Grå bakgrund</p>	<ul style="list-style-type: none"> ■ Kontrollera att du använder papper som uppfyller specifikationerna. (Se <i>Godkänt papper och annat utskriftsmaterial</i> på sidan 18.) ■ Undersök maskinens omgivning. Förhållanden som hög luftfuktighet och höga temperaturer kan ge ökad bakgrundsskuggning. (Se <i>Säkerhet och juridisk information-häftet</i>.) ■ Montera en ny tonerkasset. (Se <i>Byta tonerkasset</i> på sidan 56.) ■ Montera en ny trumma. (Se <i>Byta trumma</i> på sidan 61.)
 <p data-bbox="264 923 395 948">Spökbilder</p>	<ul style="list-style-type: none"> ■ Kontrollera att du använder papper som uppfyller specifikationerna. Papper med grov yta eller tjocka utskriftsmedia kan orsaka det här problemet. (Se <i>Godkänt papper och annat utskriftsmaterial</i> på sidan 18.) ■ Välj rätt papperstyp i skrivardrivrutinen eller i maskinens menyalternativ Papperstyp. (Se <i>Godkänt papper och annat utskriftsmaterial</i> på sidan 18 och fliken <i>Grundläggande i Bruksanvisning för programanvändare</i>.) ■ Välj läget Reducera spökbilder i skrivardrivrutinen. (Se fliken <i>Inställning för spökbildsreducering i Bruksanvisning för programanvändare</i>.) ■ Montera en ny tonerkasset. (Se <i>Byta tonerkasset</i> på sidan 56.) ■ Montera en ny trumma. (Se <i>Byta trumma</i> på sidan 61.) ■ Fixeringsenheten kan vara smutsig. Kontakta din Brother-återförsäljare.
 <p data-bbox="257 1435 408 1460">Tonerfläckar</p>	<ul style="list-style-type: none"> ■ Kontrollera att du använder papper som uppfyller specifikationerna. Papper med grov yta kan orsaka det här problemet. (Se <i>Godkänt papper och annat utskriftsmaterial</i> på sidan 18.) ■ Rengör coronatråden och trumman. (Se <i>Rengöra coronatråden</i> på sidan 68 och <i>Rengöra trumman</i> på sidan 69.) ■ Trumman kan vara skadad. Montera en ny trumma. (Se <i>Byta trumma</i> på sidan 61.) ■ Fixeringsenheten kan vara smutsig. Kontakta din Brother-återförsäljare.

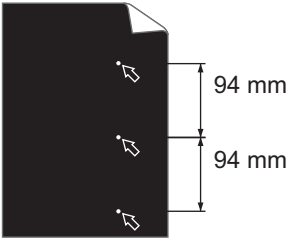
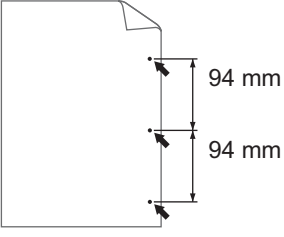
Exempel på dålig utskriftskvalitet	Rekommendation
 <p data-bbox="223 591 371 614">Ihålig utskrift</p>	<ul style="list-style-type: none"> <li data-bbox="515 295 1221 378">■ Kontrollera att du använder papper som uppfyller specifikationerna. (Se <i>Godkänt papper och annat utskriftsmaterial</i> på sidan 18.) <li data-bbox="515 394 1221 508">■ Välj läget Tjockt papper i skrivardrivrutinen, välj Tjockt i maskinens menyalternativ Papperstyp eller använd tunnare papper än det aktuella. (Se <i>Papperstyp</i> på sidan 18 och fliken <i>Grundläggande</i> i <i>Bruksanvisning för programanvändare</i>.) <li data-bbox="515 523 1221 606">■ Undersök maskinens omgivning. Förhållanden som hög luftfuktighet kan orsaka ihålig utskrift. (Se <i>Säkerhet och juridisk information-häftet</i>.) <li data-bbox="515 622 1221 681">■ Trumman kan vara skadad. Montera en ny trumma. (Se <i>Byta trumma</i> på sidan 61.)
 <p data-bbox="244 987 351 1010">Helt svart</p>	<ul style="list-style-type: none"> <li data-bbox="515 691 1221 774">■ Rengör coronatråden inuti trumman genom att skjuta den gröna spaken. Kom ihåg att föra tillbaka den gröna spaken till ursprungsläget (▲). (Se <i>Rengöra koronatråden</i> på sidan 68.) <li data-bbox="515 790 1221 850">■ Trumman kan vara skadad. Montera en ny trumma. (Se <i>Byta trumma</i> på sidan 61.) <li data-bbox="515 865 1221 925">■ Fixeringsenheten kan vara smutsig. Kontakta din Brother-återförsäljare.
 <p data-bbox="142 1325 452 1348">Vita streck tvärs över sidan</p>	<ul style="list-style-type: none"> <li data-bbox="515 1029 1221 1112">■ Kontrollera att du använder papper som uppfyller specifikationerna. Papper med grov yta eller tjocka utskriftsmedia kan orsaka det här problemet. <li data-bbox="515 1128 1221 1242">■ Välj rätt papperstyp i skrivardrivrutinen eller i maskinens menyalternativ Papperstyp. (Se <i>Godkänt papper och annat utskriftsmaterial</i> på sidan 18 och fliken <i>Grundläggande</i> i <i>Bruksanvisning för programanvändare</i>.) <li data-bbox="515 1257 1221 1340">■ Problemet kan försvinna av sig självt. Skriv ut flera sidor för att åtgärda det här problemet, i synnerhet om maskinen inte har använts under en längre tid. <li data-bbox="515 1356 1221 1416">■ Trumman kan vara skadad. Montera en ny trumma. (Se <i>Byta trumma</i> på sidan 61.)
 <p data-bbox="167 1721 430 1744">Streck tvärs över sidan</p>	<ul style="list-style-type: none"> <li data-bbox="515 1425 1221 1489">■ Rengör trummans coronatråd. (Se <i>Rengöra koronatråden</i> på sidan 68.) <li data-bbox="515 1505 1221 1564">■ Trumman kan vara skadad. Montera en ny trumma. (Se <i>Byta trumma</i> på sidan 61.)

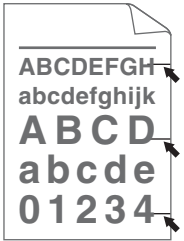
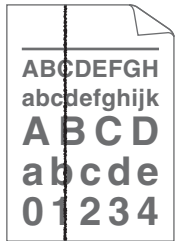
Exempel på dålig utskriftskvalitet	Rekommendation
 <p data-bbox="170 587 488 641">Vita linjer, band eller ränder tvärs över sidan</p>	<ul style="list-style-type: none"> <li data-bbox="546 291 1201 349">■ Undersök maskinens omgivning. Hög luftfuktighet och höga temperaturer kan till exempel orsaka detta problem. <li data-bbox="546 363 1245 421">■ Sätt i en ny trumma om problemet inte försvinner efter att några sidor har skrivits ut. (Se <i>Byta trumma</i> på sidan 61.)
 <p data-bbox="145 950 509 1008">Vita fläckar på svart text och bilder med 94 mm avstånd</p>  <p data-bbox="145 1309 509 1336">Svarta fläckar med 94 mm avstånd</p>	<ul style="list-style-type: none"> <li data-bbox="546 658 1249 768">■ Gör tio kopior på ett tomt, vitt pappersark. (Se <i>Så här kopierar du</i> på sidan 47.) Om problemet inte försvinner kan det finnas lim från etiketter på OPC-trummans yta. Rengör trumman. (Se <i>Rengöra trumman</i> på sidan 69.) <li data-bbox="546 788 1215 846">■ Trumman kan vara skadad. Montera en ny trumma. (Se <i>Byta trumma</i> på sidan 61.)

Exempel på dålig utskriftskvalitet	Rekommendation
 <p data-bbox="130 589 466 647">Svarta tonerfläckar tvärs över sidan</p>	<ul style="list-style-type: none"> <li data-bbox="514 295 1214 376">■ Om du använder etiketter för laserskrivare kan det ibland fastna lim från arken på OPC-trummans yta. Rengör trumman. (Se <i>Rengöra trumman</i> på sidan 69.) <li data-bbox="514 396 1214 473">■ Kontrollera att du använder papper som uppfyller specifikationerna. (Se <i>Godkänt papper och annat utskriftsmaterial</i> på sidan 18.) <li data-bbox="514 492 1214 550">■ Använd inte papper med gem eller häftor eftersom det kan repa ytan på trumman. <li data-bbox="514 569 1214 627">■ Om den uppackade trumman ställs i direkt solljus eller rumsbelysning kan den skadas. <li data-bbox="514 647 1214 705">■ Trumman kan vara skadad. Montera en ny trumma. (Se <i>Byta trumma</i> på sidan 61.) <li data-bbox="514 724 1214 782">■ Tonerkassetten kan vara skadad. Montera en ny tonerkasset. (Se <i>Byta tonerkasset</i> på sidan 56.)
 <p data-bbox="150 1072 445 1101">Svarta streck längs sidan</p> <p data-bbox="130 1110 466 1168">Utskrivna sidor har tonerfläckar längs sidan.</p>	<ul style="list-style-type: none"> <li data-bbox="514 778 1214 840">■ Rengör coronatråden inuti trumman genom att skjuta den gröna spaken. (Se <i>Rengöra koronatråden</i> på sidan 68.) <li data-bbox="514 859 1214 879">■ Kontrollera att coronatrådens gröna spak är i ursprungsläget (▲). <li data-bbox="514 898 1214 956">■ Trumman kan vara skadad. Montera en ny trumma. (Se <i>Byta trumma</i> på sidan 61.) <li data-bbox="514 975 1214 1033">■ Tonerkassetten kan vara skadad. Montera en ny tonerkasset. (Se <i>Byta tonerkasset</i> på sidan 56.) <li data-bbox="514 1052 1214 1110">■ Fixeringsenheten kan vara smutsig. Kontakta din Brother-återförsäljare.
 <p data-bbox="164 1477 432 1506">Vita streck längs sidan</p>	<ul style="list-style-type: none"> <li data-bbox="514 1184 1214 1246">■ Tonerkassetten kan vara skadad. Montera en ny tonerkasset. (Se <i>Byta tonerkasset</i> på sidan 56.) <li data-bbox="514 1265 1214 1323">■ Trumman kan vara skadad. Montera en ny trumma. (Se <i>Byta trumma</i> på sidan 61.) <li data-bbox="514 1342 1214 1420">■ Kontrollera om tonerinställningen för <i>Byt toner</i> är <i>Fortsätt</i> (kontinuerligt läge) genom att trycka på Menu, 1, 8. (Se <i>Tonerinställningar</i> i <i>kapitel 1</i> i <i>Avancerad bruksanvisning</i>.) <li data-bbox="514 1439 1214 1497">■ Kontrollera att det inte sitter fast någon pappersbit i maskinen och blockerar skannern.

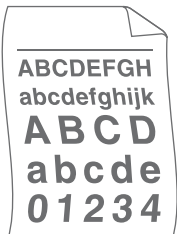
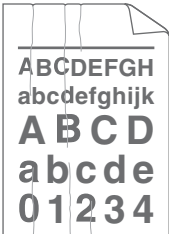
Exempel på dålig utskriftskvalitet	Rekommendation
 <p>Sneda sidor</p>	<ul style="list-style-type: none"> ■ Kontrollera att papper eller annan utskriftmedia är rätt påfyllt i pappersfacket och att guiderna inte sitter för hårt eller löst mot pappersbunten. ■ Ställ in pappersguiderna korrekt. (Se <i>Fylla på papper</i> på sidan 11.) ■ Se <i>Fylla på papper i det manuella inmatningsfacket</i> på sidan 13 om du använder det manuella inmatningsfacket. ■ Pappersfacket får inte vara överfullt. (Se <i>Fylla på papper</i> på sidan 11.) ■ Kontrollera papperstyp och -kvalitet. (Se <i>Godkänt papper och annat utskriftsmaterial</i> på sidan 18.) ■ Kontrollera om det finns lösa föremål, t.ex. sönderrivet papper, inuti maskinen. ■ Kontrollera att de två gröna kuvertspakarna innanför den bakre luckan står i samma läge. ■ Kontrollera att de två grå böjkompenstringsspakarna innanför den bakre luckan står i samma läge. ■ Kontrollera om det finns sönderrivet papper i duplexfacket om problemet endast inträffar vid dubbelsidig utskrift. Kontrollera även att duplexfacket är helt inskjutet och att den bakre luckan är helt stängd.
 <p>Krulligt eller vågformat</p>	<ul style="list-style-type: none"> ■ Kontrollera papperstyp och -kvalitet. Hög temperatur och hög luftfuktighet gör att papperet böjer sig. (Se <i>Godkänt papper och annat utskriftsmaterial</i> på sidan 18.) ■ Om du inte använder maskinen ofta, kan papperet ha varit i pappersfacket för länge. Vänd på pappersbunten i pappersfacket. Bläddra också igenom pappersbunten, och rotera den 180° i pappersfacket. ■ Öppna den bakre luckan (utmatningsfacket för textsidan uppåt) så att maskinen kan mata ut utskrifterna i utmatningsfacket för textsidan uppåt. ■ Välj Motverka att papperet böjer sig-läget i skrivardrivrutinen när du inte använder rekommenderat papper. (Se <i>Övriga utskriftsalternativ</i> (för Windows®) och <i>Utskriftsinställningar</i> (för Macintosh) i <i>Bruksanvisning för programanvändare</i>.)
 <p>Skrynklor eller veck</p>	<ul style="list-style-type: none"> ■ Kontrollera att papperet är rätt påfyllt. (Se <i>Fylla på papper</i> på sidan 11.) ■ Kontrollera papperstyp och -kvalitet. (Se <i>Godkänt papper och annat utskriftsmaterial</i> på sidan 18.) ■ Vänd pappersbunten i facket eller försök med att vända papperet 180° i inmatningsfacket.

**Exempel på dålig
utskriftskvalitet**



Kuvert skrynkas

Rekommendation

- Kontrollera att de två gröna kuvertspakarna innanför den bakre luckan är neddragna när du skriver ut kuvert.

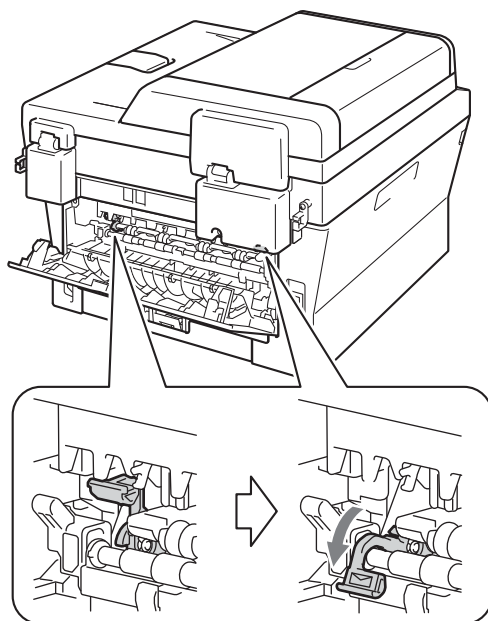

 **Obs**

Öppna den bakre luckan och återställ de två gröna spakarna till ursprungsläget när du är klar med utskriften.

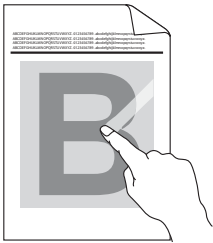
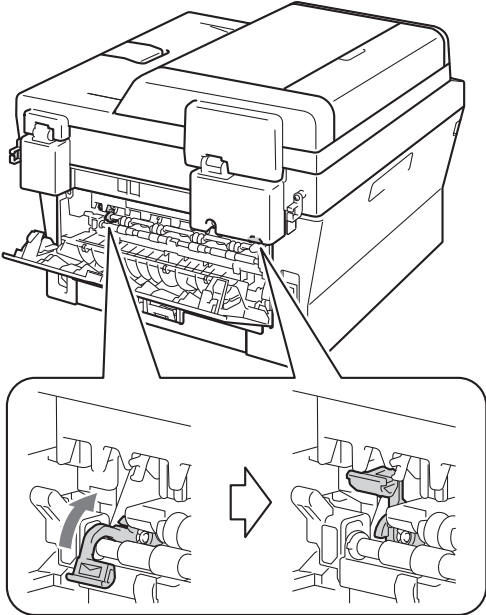
Exempel på dålig utskriftskvalitet	Rekommendation
 <p data-bbox="252 585 406 614">Dålig fixering</p>	<ul style="list-style-type: none"> <li data-bbox="546 291 1204 349">■ Öppna den bakre luckan och kontrollera att de två gröna kuvertspakarna på vänster och höger sida är i sitt övre läge.  <ul style="list-style-type: none"> <li data-bbox="546 1049 1254 1224">■ Välj läget Förbättra tonerns fästförmåga i skrivardrivrutinen. (Se <i>Övriga utskriftsalternativ</i> (för Windows®) och <i>Utskriftsinställningar</i> (för Macintosh) i <i>Bruksanvisning för programanvändare</i>.) Välj Tjockare papper i inställningen Papperstyp om det här valet inte ger tillräcklig förbättring.

Exempel på dålig utskriftskvalitet





Böjt

Rekommendation

- Välj **Motverka att papperet böjer sig**-läget i skrivardrivrutinen när du inte använder rekommenderat papper. (Se *Övriga utskriftsalternativ* (för Windows®) och *Utskriftsinställningar* (för Macintosh) i *Bruksanvisning för programanvändare*.)
- Vänd papperet i pappersfacket och skriv ut igen. (Gäller ej för papper med brevhuvud) Flytta böjkompenstringsspakarna på följande sätt om problemet kvarstår:

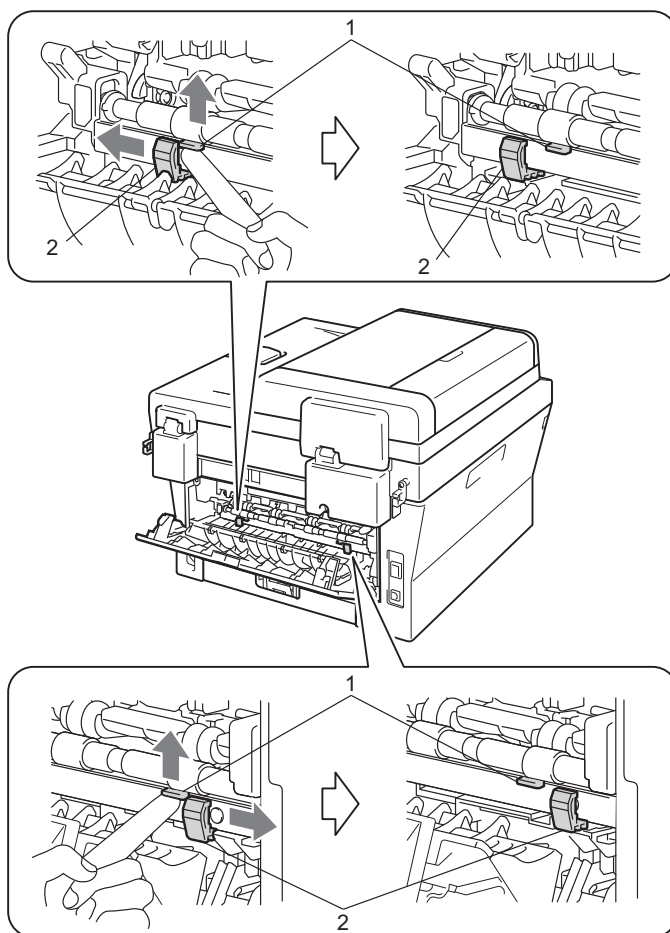
- 1 Öppna den bakre luckan.
- 2 Lyft spaken (1) och skjut de två grå spakarna (2) i pilens riktning.

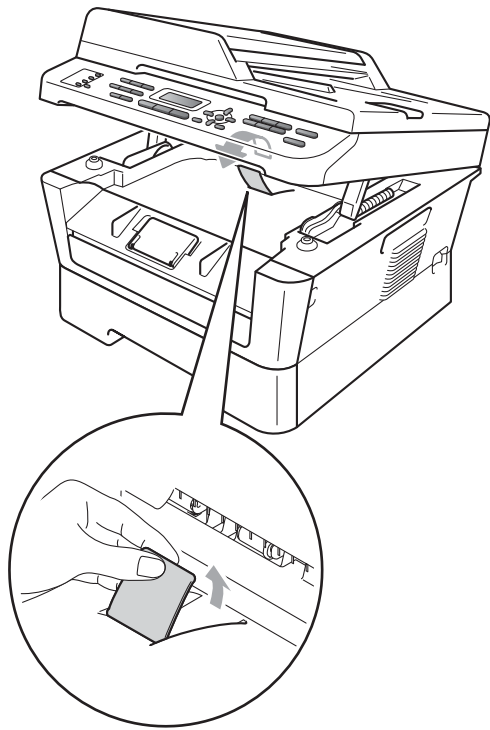

Exempel på dålig utskriftskvalitet	Rekommendation
 <p data-bbox="301 589 356 627">Böjt</p>	<ul style="list-style-type: none"><li data-bbox="541 289 939 318">■ Lyft upp utmatningsfackets stödflik. 

Maskininformation

Kontrollera serienumret

Du kan se maskinens serienummer på LCD-skärmen.

- 1 För MFC-7360N och MFC-7460DN trycker du på **Menu**, **6**, **1**.
För MFC-7860DW trycker du på **Menu**, **7**, **1**.
- 2 Maskinens serienummer visas på LCD-skärmen.
- 3 Tryck på **Stop/Exit**.

Återställningsfunktioner

Följande återställningsfunktioner finns tillgängliga:

1 Nätverk

Du kan återställa den interna skrivarservern till fabriksinställningarna, saker som lösenord och information om IP-adress.

2 Adress & fax

Adress & fax återställer följande inställningar:

- Adressbok
(Snabbvalsnummer/kortnummer/Setup Groups)
- Programmerade faxjobb i minnet
(Pollad TX, fördröjd fax)
- Fax-ID
(Namn och nummer)
- Försättsblad medd.
(Kommentarer)
- Fjärralternativ för fax
(Fjärråtkomstkod, faxlagring, faxvidaresändning och PC-Fax)
- Rapportinställningar
(Överföringsrapport/telefonindexlista/faxjournal)
- Lösenord för inställningslås

3 Alla inst.

Du kan återställa maskinens alla inställningar tillbaka till fabriksinställningarna.

Brother rekommenderar att du utför denna funktion när du ska göra dig av med maskinen.



Obs

Dra ut gränssnittskabeln innan du väljer Nätverk eller Alla inst..

Återställa maskinen

- 1 Tryck på **Menu, 0**.
- 2 Tryck på ▲ eller ▼ för att visa Återställ.
Tryck på **OK**.
- 3 Tryck på ▲ eller ▼ och välj den återställningsfunktion du vill använda.
Tryck på **OK**.
- 4 Gör något av följande:
 - För att återställa inställningarna trycker du på **1** och går till steg 5.
 - För att avsluta utan att göra ändringar trycker du på **2** och går till steg 6.
- 5 Du blir tillfrågad om du vill starta om maskinen. Gör något av följande:
 - Tryck på **1** för att starta om maskinen. Maskinen kommer att påbörja återställningen.
 - Tryck på **2** för att avsluta utan att starta om maskinen. Gå till steg 6.
- 6 Tryck på **Stop/Exit**.



Obs

Du kan även återställa nätverksinställningarna.

- För MFC-7360N och MFC-7460DN trycker du på **Menu, 5,0**.
 - För MFC-7860DW trycker du på **Menu, 6,0**.
-

Skärmprogrammering

Maskinen har utformats att vara enkel att använda. Du kan programmera direkt på LCD-skärmen med menyknapparna.

På skärmen visas instruktioner som steg för steg hjälper dig att programmera maskinen. Följ bara stegen som vägleder dig genom meny- och programmeringsalternativen.

Funktionvalstabell

Du kan programmera maskinen med hjälp av *Funktionstabell* på sidan 117. På dessa sidor anges menyval och menyalternativ. Tryck på **Menu** följt av menynumret för att programmera maskinen. Om du t.ex. vill ställa in *Knappvolym-volymen* på *Låg*:

- 1 Tryck på **Menu**, **1**, **3**, **2**.
- 2 Tryck på **▲** eller **▼** och välj *Låg*.
- 3 Tryck på **OK**.

Så här öppnar du menyläget

- 1 Tryck på **Menu**.
- 2 Välj ett alternativ.
 - Tryck på **1** för grundinställningsmenyn.
 - Tryck på **2** för faxmenyn.
 - Tryck på **3** för kopieringsmenyn.
 (MFC-7860DW)
 - Tryck på **4** för utskriftsmenyn.
 - Tryck på **5** för rapportmenyn.
 - Tryck på **6** för nätverksmenyn.
 - Tryck på **7** för maskininformationsmenyn.
 (MFC-7360N och MFC-7460DN)

- Tryck på **4** för rapportmenyn.
- Tryck på **5** för nätverksmenyn.
- Tryck på **6** för maskininformationsmenyn.
- Tryck på **9** för servicemenyn.¹
- Tryck på **0** för menyn för inledande installation.

¹ Öppnas bara när LCD-skärmen visar ett felmeddelande.

Du kan även bläddra genom menyerna om du trycker på **▲** eller **▼** i den riktning du vill gå.

- 3 Tryck på **OK** när det alternativ du vill ha visas på LCD-skärmen. Nästa meny nivå visas på LCD-skärmen.
- 4 Tryck på **▲** eller **▼** för att gå till nästa menyalternativ.
- 5 Tryck på **OK**. När du har ställt in ett alternativ visar LCD-skärmen *Accepterat*.
- 6 Tryck på **Stop/Exit** för att lämna menyläget.

Funktionstabell

Grundinställningen visas med fet stil och en asterisk.

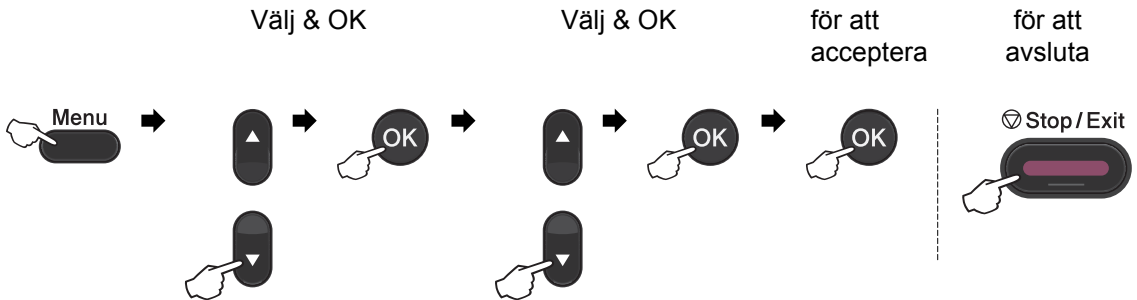

Nivå 1	Nivå 2	Nivå 3	Nivå 4	Alternativ	Beskrivning	Sida
1. Allmän inställ	1. Lägestimer	—	—	0 Sek 30 Sek. 1 Min 2 Min.* 5 Min. Av	Ställer in tiden för maskinen att återgå till faxläge och tiden för maskinen att ändra från läget individuell användare till allmän användare vid användning av säkerhetsfunksionslåset.	Se. ¹
	2. Papper	1. Papperstyp	—	Tunt Vanligt* Tjockt Tjockare Återvun. papper Etikett	Ställer in papperstyp för pappersfacket.	18
		2. Pappersformat	—	A4* Letter Executive A5 A5 L A6 B5 B6	Ställer in pappersstorlek för pappersfacket.	18

¹ Se *Avancerad bruksanvisning*.

² Se *Bruksanvisning för programanvändare*.



Fabriksinställningarna visas fetstilta med en asterisk.

Nivå 1	Nivå 2	Nivå 3	Nivå 4	Alternativ	Beskrivning	Sida
1. Allmän inställ (forts.)	3. Volym	1. Ringvolym	—	Av Låg Med* Hög	Justerar ringvolymen.	10
		2. Knappvolym	—	Av Låg Med* Hög	Justerar knappvolymen.	10
		3. Högtalarvolym	—	Av Låg Med* Hög	Justerar högtalarvolymen.	10
	4. Miljömeny	1. Tonerbesparing	—	På Av*	Ökar antalet sidor för en tonerkassett.	Se. ¹
		2. Vilolägetid	—	Intervallet varierar beroende på modell. 003Min*	Sparar ström.	
	5. LCD kontrast	—	—	-□□□■+ -□□□■+ -□□■□+* -■□□□+ -■□□□+	Justerar skärmkontrasten.	
	6. Säkerhet	1. Sändningslås (MFC-7360N och MFC-7460DN)	—	—	Förhindrar de flesta funktioner utom att ta emot fax.	
		1. Funktionslås (MFC-7860DW)	—	—	Kan begränsa valda maskinhanteringar för upp till 25 individuella användare och alla icke-behöriga allmänna användare.	
		2. Inställn. lås	—	—	Förhindrar att obehöriga ändrar maskinens inställningar.	

¹ Se *Avancerad bruksanvisning*.

² Se *Bruksanvisning för programanvändare*.



Fabriksinställningarna visas fetstilta med en asterisk.

Nivå 1	Nivå 2	Nivå 3	Nivå 4	Alternativ	Beskrivning	Sida
1. Allmän inställning (forts.)	7. Storlek flatb.	—	—	A4* Letter	Justerar skanningsytan på kopieringsglaset till dokumentets storlek.	27
	7. Dokumentस्कann. (MFC-7460DN och MFC-7860DW)	1. Storlek flatb.	—	A4* Letter	Justerar skanningsytan på kopieringsglaset till dokumentets storlek.	27
		2. Filstorlek	1. Färg	Liten Mellan* Stor	Du kan ställa in dina egna standardinställningar för datakomprimeringshastigheten.	Se. ²
	2. Grå		Liten Mellan* Stor			
8. Byt toner	—	—	—	Fortsätt Stopp*	Maskinen kommer inte att skriva ut något mer förrän du har bytt ut tonerkassetten.	Se. ¹
¹ Se <i>Avancerad bruksanvisning</i> . ² Se <i>Bruksanvisning för programanvändare</i> .						
 Fabriksinställningarna visas fetstilta med en asterisk.						

Nivå 1	Nivå 2	Nivå 3	Alternativ	Beskrivning	Sida
2. Fax	1. Mottagning (Endast i faxläge)	1. Antal signaler	(00 - 05) 02*	Ställer in antal signaler innan maskinen svarar i Endast fax eller FAX/TEL-läget.	30
		2. F/T signaltid	20 Sek. 30 Sek.* 40 Sek. 70 Sek.	Ställer in tid för snabbdubbelnsignal i FAX/TEL-läget.	30
		3. Faxavkänning	På* Av	Tar emot faxmeddelanden utan att du behöver trycka på Start .	31
¹ Se <i>Avancerad bruksanvisning</i> .					
 Fabriksinställningarna visas fetstilta med en asterisk.					

Nivå 1	Nivå 2	Nivå 3	Alternativ	Beskrivning	Sida
2. Fax (forts.)	1. Mottagning (Endast i faxläge) (forts.)	4. Fjärrkod	På (*51, #51) Av*	Gör att du kan svara på samtliga samtal i en sidoapparat eller extern telefon samt använda koder för att aktivera eller inaktivera maskinen. Du kan välja egna koder.	35
		5. Auto förminsk.	På* Av	Beskär inkommande faxmeddelanden.	Se. ¹
		6. Minnesmottagn. (MFC-7360N och MFC-7460DN)	På* Av	Sparar automatiskt alla inkommande fax i minnet om papperet tar slut.	
		6. Svärtningsgrad (MFC-7860DW) 7. Svärtningsgrad (MFC-7360N och MFC-7460DN)	-□□□■+ -□□□□+ -□□■□+* -□■□□+ -■□□□+	Gör utskriften mörkare eller ljusare.	
		7. Pollad mottag. (MFC-7860DW) 8. Pollad mottag. (MFC-7360N och MFC-7460DN)	Standard* Säker Fördröjd	Ställer in maskinen att hämta meddelanden från en annan faxmaskin.	
		8. Stämp. faxmott (MFC-7860DW) 9. Stämp. faxmott (MFC-7360N och MFC-7460DN)	På Av*	Skriver ut mottagningens tid och datum överst på de mottagna faxmeddelandena.	
		9. Duplex (MFC-7860DW) 0. Duplex (MFC-7460DN)	På Av*	Skriver ut mottagna fax på båda sidorna av papperet.	

¹ Se *Avancerad bruksanvisning*.



Fabriksinställningarna visas fetstilla med en asterisk.

Nivå 1	Nivå 2	Nivå 3	Alternativ	Beskrivning	Sida
2. Fax (forts.)	2. Sändning (Endast i faxläge)	1. Kontrast	Auto* Ljus Mörk	Ställer in ljusare eller mörkare kontrast för faxmeddelanden som sänds.	Se. ¹
		2. Faxupplösning	Standard* Fin Superfin Foto	Ändrar standardupplösningen för utgående fax.	
		3. Fördröjd sänd.	Välj Tid=00:00	Ställer in vilken tid på dygnet (i 24-timmarsformat) en fördröjd faxesändning ska äga rum.	
		4. Samlad sändn.	På Av*	Sänder fördröjda faxmeddelanden till samma faxnummer vid samma tidpunkt som en sändning.	
		5. Direktsändning	Nästa fax:På Nästa fax:Av På Av*	Sänder ett fax utan att lagra det i minnet.	
		6. Pollad sändn.	Standard* Säker	Ställer in maskinen så att en annan faxmaskin kan hämta dokument från den.	
		7. Försättsblad	Nästa fax:På Nästa fax:Av På Av* Provutskrift	Sänder ett programmerat försättsblad automatiskt.	
		8. Försättsb. Medd	—	Ställer in meddelanden för faxets försättsblad.	
		9. Internat. läge	På Av*	Aktivera om du har svårt att skicka fax utomlands.	
¹ Se <i>Avancerad bruksanvisning</i> .					
 Fabriksinställningarna visas fetstilta med en asterisk.					

Nivå 1	Nivå 2	Nivå 3	Alternativ	Beskrivning	Sida
2. Fax (forts.)	3. Adressbok	1. Snabbval	—	Lagrar upp till 8 snabbvalsnummer, så att du kan ringa genom att trycka på en enda knapp (och Start).	40
		2. Kortnummer	—	Lagrar upp till 200 kortnummer, så att du kan ringa genom att bara trycka på några få knappar (och Start).	42
		3. Skapa grupper	—	Ställer in upp till 8 gruppnummer för grupsändning.	Se. ¹
	4. Rapportinst.	1. Sändn. kvitto	På På+kopia Av* Av+kopia	Ställer in startinställningar för överföringsrapport.	27
		2. Journalperiod	Av Vart 50:nde fax* Var 6:e timme Var 12:e timme Var 24:e timme Var annan dag Var sjunde dag	Ställer in intervall för automatisk utskrift av faxjournalen.	Se. ¹
	5. Fjärrstyr. val	1. Vidares./Lagra	Av* Vidaresänd fax Faxlagring Pcfax mottagn.	Ställer in maskinen så att faxmeddelanden vidarebefordras, inkommande fax sparas i minnet (så att du kan hämta dem när du inte befinner dig vid maskinen) eller skickas till datorn.	
			(säkerhetskopia)	Du kan aktivera Backup utsk. på om du väljer faxvidaresändning eller PC-Fax-mottagning.	
		2. Fjärråtkomst	---*	Ställer in en kod för Fjärråtkomst.	
		3. Skriv ut fax	—	Skriver ut inkommande faxmeddelanden som lagrats i minnet.	

¹ Se *Avancerad bruksanvisning*.



Fabriksinställningarna visas fetstilla med en asterisk.

Nivå 1	Nivå 2	Nivå 3	Alternativ	Beskrivning	Sida	
2. Fax (forts.)	6. Uppr. begränsn.	1. Knappsats	Av* Ange # 2 ggr På	Du kan ställa in maskinen att begränsa uppringning när de kombinerade siffer- och bokstavsknapparna används.	Se. ¹	
		2. Snabbval	Av* Ange # 2 ggr På	Du kan ställa in maskinen att begränsa uppringning med snabbvalsnummer.		
		3. Kortnummer	Av* Ange # 2 ggr På	Du kan ställa in maskinen att begränsa uppringning med kortnummer.		
	7. Väntande jobb	—	—	Du kan kontrollera vilka jobb som finns i minnet och avbryta schemalagda jobb.		
	0. Övrigt	1. Kompatibilitet	Normal* Enkel (för VoIP) (MFC-7360N och MFC-7460DN) Hög* Normal Enkel (för VoIP) (MFC-7860DW)	Justerar kompatibiliteten i händelse av överföringsproblem. VoIP-leverantörer tillhandahåller stöd för fax med olika standarder. Välj Enkel (för VoIP) om du ofta har problem med faxesändningar.	103	
			2. Distingtiv (Endast Danmark)	—	Se den danska bruksanvisningen på CD-skivan.	—
			3. Nummerpresent.	På* Av Visa nummer Skriv rapport	Visa eller skriva ut en lista med de senaste 30 nummerpresentationer som har sparats i minnet.	Se. ¹
¹ Se <i>Avancerad bruksanvisning</i> .						
 Fabriksinställningarna visas fetstilta med en asterisk.						

Nivå 1	Nivå 2	Nivå 3	Alternativ	Beskrivning	Sida
3.Kopiering	1.Kvalitet	—	Auto* Text Foto Graf	Du kan välja kopieringsupplösning för dokumenttypen.	Se. ¹
	2.Ljusstyrka	—	-□□□■+ -□□□■+ -□□□■+* -■□□□+ -■□□□+	Justera kopiornas ljusstyrka.	
	3.Kontrast	—	-□□□■+ -□□□■+ -□□□■+* -■□□□+ -■□□□+	Justerar kopieringskontrasten.	

¹ Se *Avancerad bruksanvisning*.



Fabriksinställningarna visas fetstiltta med en asterisk.

Nivå 1	Nivå 2	Nivå 3	Alternativ	Beskrivning	Sida
4.Skrivare (MFC-7860DW)	1.Emulering	—	Auto* HP LaserJet BR-Script 3	Väljer emuleringsläget.	Se. ¹
	2.Utskriftsval	1.Intern font	1.HP LaserJet 2.BR-Script 3	Skriver ut en lista med maskinens interna fonter.	
		2.Konfiguration	—	Skriver ut en lista med maskinens skrivarinställningar.	
		3.Testutskrift	—	Skriver ut en testsida.	
	3.Duplex	—	Av* På (lång kant) På (kort kant)	Aktiverar eller inaktiverar duplexutskrift. Du kan även välja duplexutskrift med långsidan eller kortsidan.	
4.Skrivaråterst.	—	1.Reset 2.Ångra	Återställer skrivarinställningarna till de ursprungliga fabriksinställningarna.		

¹ Se *Bruksanvisning för programanvändare*.



Fabriksinställningarna visas fetstiltta med en asterisk.

Nivå 1	Nivå 2	Nivå 3	Alternativ	Beskrivning	Sida
4. Skriv rapport (MFC-7360N och MFC-7460DN)	1. Sändn. kvitto	1. Visa på LCD	—	Skriver ut en rapport för din senaste överföring.	Se ¹
		2. Skriv rapport	—		
5. Skriv rapport (MFC-7860DW)	2. Hjälplista	—	—	Skriver ut Hjälplistan så att du med bara ett ögonkast kan se hur du snabbt programmerar din maskin.	
	3. Telefonlista	1. Numerisk	—	Gör en lista av namn och nummer som finns lagrade i snabbvals- och kortnummerminnet, i nummer- eller bokstavsordning.	
		2. Alfabetisk	—		
	4. Faxjournal	—	—	Innehåller information om de 200 senast mottagna och sända faxmeddelandena. (TX betyder sändning. RX betyder mottagning.)	
	5. Systeminställ.	—	—	Gör en lista över dina inställningar.	
	6. Nätverksinst.	—	—	Gör en lista över dina nätverksinställningar.	
	7. Orderformulär	—	—	Du kan skriva ut ett orderformulär för förbrukningsartiklar och skicka det till en Brother-återförsäljare.	
	8. WLAN-rapport (MFC-7860DW)	—	—	Skriver ut diagnosresultatet för den trådlösa nätverksanslutningen (LAN).	Se ² .
<p>¹ Se <i>Avancerad bruksanvisning</i>.</p> <p>² Se <i>Snabbguide</i>.</p>					
 Fabriksinställningarna visas fetstilta med en asterisk.					

Nivå 1	Nivå 2	Nivå 3	Nivå 4	Alternativ	Beskrivning
5. Nätverk (MFC-7360N och MFC-7460DN)	1. TCP/IP	1. Bootmetod	—	Auto* Statisk RARP BOOTP DHCP	Väljer den BOOT-metod som passar dig bäst.
		2. IP-adress	—	[000-255]. [000-255]. [000-255]. [000-255]	Ange IP-adressen.
		3. Nätmask	—	[000-255]. [000-255]. [000-255]. [000-255]	Ange nätmasken.
		4. Gateway	—	[000-255]. [000-255]. [000-255]. [000-255]	Ange gateway-adressen.
		5. Nodenamn	—	BRNXXXXXXXXXXXX	Ställ in nodnamn.
		6. WINS-konfig	—	Auto* Statisk	Väljer WINS-konfigurationsläge.
		7. WINS server	—	Primär [000-255]. [000-255]. [000-255]. [000-255] Sekundär [000-255]. [000-255]. [000-255]. [000-255]	Specificerar den primära eller sekundära WINS-servers IP-adress.
		8. DNS server	—	Primär [000-255]. [000-255]. [000-255]. [000-255] Sekundär [000-255]. [000-255]. [000-255]. [000-255]	Specificerar den primära eller sekundära DNS-servers IP-adress.
		9. APIPA	—	På* Av	Tilldelar IP-adress automatiskt från lokalt adressomfång.
	0. IPv6	—	På Av*	Aktivera eller inaktivera IPv6-protokollet. Om du vill använda IPv6-protokollet, besök http://solutions.brother.com/ för mer information.	
	2. Ethernet	—	—	Auto* 100B-FD 100B-HD 10B-FD 10B-HD	Väljer Ethernet-läget.

Se Bruksanvisning för nätverksanvändare.



Fabriksinställningarna visas fetstilta med en asterisk.

Nivå 1	Nivå 2	Nivå 3	Nivå 4	Alternativ	Beskrivning
5. Nätverk (MFC-7360N och MFC-7460DN) (forts.)	3. Status	—	—	Aktiv 100B-FD Aktiv 100B-HD Aktiv 10B-FD Aktiv 10B-HD Inaktiv Trådb. LAN: AV	Visar Ethernet-länkstatus.
	4. MAC-adress	—	—	—	Visar maskinens MAC-adress.
	5. Skanna > FTP (MFC-7460DN)	—	—	Färg 100 dpi* Färg 200 dpi Färg 300 dpi Färg 600 dpi Grå 100 dpi Grå 200 dpi Grå 300 dpi S/V 200 dpi S/V 200x100 dpi	Väljer filformatet att sända skannad data via FTP.
	0. Återst nätverk	—	—	1. Reset 2. Ångra	Återställer alla nätverksinställningar till fabriksinställningar.
Se Bruksanvisning för nätverksanvändare.					
 Fabriksinställningarna visas fetstilta med en asterisk.					

Nivå 1	Nivå 2	Nivå 3	Nivå 4	Alternativ	Beskrivning
6. Nätverk (MFC-7860DW)	1. Trådbundet LAN	1. TCP/IP	1. Bootmetod	Auto* Statisk RARP BOOTP DHCP	Väljer den BOOT-metod som passar dig bäst.
			2. IP-adress	[000-255]. [000-255]. [000-255]. [000-255]	Ange IP-adressen.
Se Bruksanvisning för nätverksanvändare.					
 Fabriksinställningarna visas fetstilta med en asterisk.					

Nivå 1	Nivå 2	Nivå 3	Nivå 4	Alternativ	Beskrivning
6. Nätverk (MFC-7860DW) (forts.)	1. Trådbundet LAN (forts.)	1. TCP/IP (forts.)	3. Nätmask	[000-255]. [000-255]. [000-255]. [000-255]	Ange nätmasken.
			4. Gateway	[000-255]. [000-255]. [000-255]. [000-255]	Ange gateway-adressen.
			5. Nodenamn	BRNXXXXXXXXXXXX	Ställ in nodnamn.
			6. WINS-konfig	Auto* Statisk	Väljer WINS konfigurationsläge.
			7. WINS server	Primär [000-255]. [000-255]. [000-255]. [000-255] Sekundär [000-255]. [000-255]. [000-255]. [000-255]	Specificerar den primära eller sekundära WINSservers IP-adress.
			8. DNS server	Primär [000-255]. [000-255]. [000-255]. [000-255] Sekundär [000-255]. [000-255]. [000-255]. [000-255]	Specificerar den primära eller sekundära DNSservers IP-adress.
			9. APIPA	På* Av	Tilldelar IP-adress automatiskt från lokalt adressomfång.
			0. IPv6	På Av*	Aktivera eller inaktivera IPv6-protokollet. Om du vill använda IPv6-protokollet, besök http://solutions.brother.com/ för mer information.
		2. Ethernet	—	Auto* 100B-FD 100B-HD 10B-FD 10B-HD	Väljer Ethernetläget.
		3. Trådb. status	—	Aktiv 100B-FD Aktiv 100B-HD Aktiv 10B-FD Aktiv 10B-HD Inaktiv Trådb. LAN: AV	Du kan kontrollera aktuell trådbunden status.

Se Bruksanvisning för nätverksanvändare.



Fabriksinställningarna visas fetstilta med en asterisk.

Nivå 1	Nivå 2	Nivå 3	Nivå 4	Alternativ	Beskrivning	
6. Nätverk (MFC-7860DW) (forts.)	1. Trådbundet LAN (forts.)	4. MAC-adress	—	—	Visar maskinens MAC-adress.	
		5. Ställ in std.	—	1. Reset 2. Ångra	Återställer de trådbundna nätverksinställningarna till fabriksinställningarna.	
		6. Akt. kabelans.	—	På* Av	Aktivera eller inaktivera trådbundet LAN manuellt.	
	2. WLAN	1. TCP/IP	1. Bootmetod	—	Auto* Statisk RARP BOOTP DHCP	Väljer den BOOT-metod som passar dig bäst.
			2. IP-adress	—	[000-255]. [000-255]. [000-255]. [000-255]	Ange IP-adressen.
			3. Nätmask	—	[000-255]. [000-255]. [000-255]. [000-255]	Ange nätmasken.
			4. Gateway	—	[000-255]. [000-255]. [000-255]. [000-255]	Ange gateway-adressen.
			5. Nodenamn	—	BRXXXXXXXXXXXXXX	Ställ in nodnamn.
			6. WINS-konfig	—	Auto* Statisk	Väljer WINS konfigurationsläge.
			7. WINS server	—	Primär [000-255]. [000-255]. [000-255]. [000-255] Sekundär [000-255]. [000-255]. [000-255]. [000-255]	Specificerar den primära eller sekundära WINS-serverns IP-adress.
8. DNS server			—	Primär [000-255]. [000-255]. [000-255]. [000-255] Sekundär [000-255]. [000-255]. [000-255]. [000-255]	Specificerar den primära eller sekundära DNS-serverns IP-adress.	
9. APIPA			—	På* Av	Tilldelar IP-adress automatiskt från lokalt adressomfång.	
Se Bruksanvisning för nätverksanvändare.						
 Fabriksinställningarna visas fetstilta med en asterisk.						

Nivå 1	Nivå 2	Nivå 3	Nivå 4	Alternativ	Beskrivning
6. Nätverk (MFC-7860DW) (forts.)	2. WLAN (forts.)	1. TCP/IP (forts.)	0. IPv6	På Av*	Aktivera eller inaktivera IPv6-protokollet. Om du vill använda IPv6-protokollet, besök http://solutions.brother.com/ för mer information.
		2. Inställn. guide	—	—	Du kan konfigurera skrivarserver.
		3. WPS/AOSS	—	—	Du kan enkelt konfigurera dina trådlösa nätverksinställningar med metoden enknappstryck.
		4. WPS med pinkod	—	—	Du kan enkelt konfigurera dina trådlösa nätverksinställningar med hjälp av WPS med en PINKod.
		5. WLAN-status	1. Status	Aktivt (11b) Aktivt (11g) Trådb. LAN akt. WLAN AV AOSS aktiv Kan ej ansluta	Du kan se den aktuella trådlösa nätverksstatusen.
			2. Signal	Stark Mellan Svag Ingen	Du kan se den aktuella trådlösa nätverkssignalstyrkan.
			3. SSID	—	Du kan se aktuellt SSID.
			4. Komm. läge	Ad-hoc Infrastruktur	Du kan se aktuellt kommunikationsläge.
		6. MAC-adress	—	—	Visar maskinens MAC-adress.
		7. Ställ in std.	—	1. Reset 2. Ångra	Återställer de trådlösa nätverksinställningarna till fabriksinställningarna.
Se Bruksanvisning för nätverksanvändare.					
 Fabriksinställningarna visas fetstilta med en asterisk.					

Nivå 1	Nivå 2	Nivå 3	Nivå 4	Alternativ	Beskrivning
6. Nätverk (MFC-7860DW) (forts.)	2. WLAN (forts.)	8. WLAN Aktiv	—	På Av*	Aktivera eller inaktivera trådlöst LAN manuellt.
	3. Skanna > FTP	—	—	Färg 100 dpi* Färg 200 dpi Färg 300 dpi Färg 600 dpi Grå 100 dpi Grå 200 dpi Grå 300 dpi S/V 200 dpi S/V 200x100 dpi	Väljer filformatet att sända skannad data via FTP.
	0. Återst nätverk	—	—	1. Reset 2. Ångra	Återställer alla nätverksinställningar till fabriksinställningar.
Se Bruksanvisning för nätverksanvändare.					
 Fabriksinställningarna visas fetstilta med en asterisk.					

Nivå 1	Nivå 2	Nivå 3	Alternativ	Beskrivning	Sida
6. Maskininform. (MFC-7360N och MFC-7460DN)	1. Serienummer	—	—	Du kan kontrollera maskinens serienummer.	114
7. Maskininform. (MFC-7860DW)	2. Sidräknare	—	Totalt Fax/Rapp. Kopiering Utskrift.	Du kan kontrollera det totala antalet sidor som maskinen har skrivit ut under dess livslängd.	Se. ¹
	3. Trumräknare	—	—	Du kan kontrollera hur många procent som återstår av trummans livslängd.	
¹ Se Avancerad bruksanvisning.					
 Fabriksinställningarna visas fetstilta med en asterisk.					

Nivå 1	Nivå 2	Nivå 3	Alternativ	Beskrivning	Sida
0.Grundinställn.	1.Svarsläge	—	Endast fax* Fax/Tel Ext:Tel/Tsv Manuell	Väljer mottagningsläget som passar dig bäst.	28
	2.Datum och tid	1.Datum och tid	—	Visar datum och tid på LCD-skärmen och på varje faxad sida.	Se. ²
		2.Auto Sommartid	På* Av	Ändrar till sommartid automatiskt.	Se. ¹
		3.Time zone (MFC-7460DN och MFC-7860DW)	UTC±XX:XX	Du kan ange tidszonen för aktuellt land efter att du har laddat ned IFAX.	Se. ³
	3.Fax-ID	—	Fax: Tel: Namn:	Ställer in ditt namn och faxnummer, som sedan visas på varje faxad sida.	Se. ²
	4.Rington	—	Avkänning Ingen avkänning*	Du kan minska pausen för avkänning av kopplingstonen.	103
	5.Välj linjetyp	—	Normal* ISDN Telefonväxel	Välj typ av telefonlinje.	32
6.Återställ	1.Nätverk	1.Reset 2.Ångra	Återställer alla nätverksinställningar till fabriksinställningar.	114	
	2.Adress & fax	1.Reset 2.Ångra	Återställer alla sparade telefonnummer och faxinställningar.		
	3.Alla inst.	1.Reset 2.Ångra	Återställer alla maskininställningar till fabriksinställningar.		
0.Lokalt språk	—	(Välj ditt språk.)	Ger dig möjlighet att ändra språket på LCD-skärmen.	Se. ²	

¹ Se *Avancerad bruksanvisning*.

² Se *Snabbguide*.

³ Se *Bruksanvisning för nätverksanvändare*.



Fabriksinställningarna visas fetstilta med en asterisk.

Skriva text

När vissa menyval anges, t.ex. stations-ID, behöver du skriva in text. Det finns bokstäver på sifvertangenterna. Knapparna: **0**, **#** och ***** har *inte* några bokstäver eftersom de används för specialtecken.

Tryck på motsvarande sifferknapp det antal gånger som visas i referenstabellen för att skriva det tecken du vill ha.

Tryck på knapp	en gång	två gånger	tre gånger	fyra gånger	fem gånger	sex gånger	sju gånger	åtta gånger	nio gånger
1	@	.	/	1	@	.	/	1	@
2	a	b	c	A	B	C	2	a	b
3	d	e	f	D	E	F	3	d	e
4	g	h	i	G	H	I	4	g	h
5	j	k	l	J	K	L	5	j	k
6	m	n	o	M	N	O	6	m	n
7	p	q	r	s	P	Q	R	S	7
8	t	u	v	T	U	V	8	t	u
9	w	x	y	z	W	X	Y	Z	9

Om gemener inte kan användas för menyvalet använder du referenstabellen nedan.

Tryck på knapp	en gång	två gånger	tre gånger	fyra gånger	fem gånger
2	A	B	C	2	A
3	D	E	F	3	D
4	G	H	I	4	G
5	J	K	L	5	J
6	M	N	O	6	M
7	P	Q	R	7	P
8	T	U	V	8	T
9	W	X	Y	9	W

Infoga mellanrum

Om du vill ange ett mellanslag i ett faxnummer, trycker du på ► en gång. Om du vill ha ett mellanslag i ett namn, trycker du på ► två gånger.

Korrigera

Om du har angett en felaktig bokstav och vill ändra den, tryck på ◀ eller ► för att flytta markören till det felaktiga tecknet, och tryck sedan på **Clear**.

Upprepa bokstäver

För att skriva en bokstav som finns på samma knapp som föregående tecken, ska du trycka på ► för att flytta markören till höger innan du trycker på knappen igen.

Specialtecken och symboler

Tryck på *, # eller 0 och sedan på ◀ eller ▶ för att flytta markören till den symbol eller det tecken du vill infoga. Tryck på OK för att välja det. Beroende på vad du väljer i menyn visas de symboler och tecken som anges nedan.

Tryck på *	för	(mellanrum) ! " # \$ % & ' () * + , - . / €
Tryck på #	för	: ; < = > ? @ [] ^ _ \ ~ ' { }
Tryck på 0	för	Ä Ë Ö Ü Æ Ø Å Ñ 0

Allmänt



Obs

Det här kapitlet innehåller en sammanfattning av maskinens specifikationer. Mer information om specifikationer finns på <http://www.brother.com/>.

Skrivartyp	Laser	
Utskriftsmetod	Elektrofotografi genom skanning med laserstråle	
Minneskapacitet	32 MB	
LCD-skärm (liquid crystal display)	16 tecken × 2 rader	
Strömkälla	220 - 240 V AC 50/60Hz	
Elförbrukning ¹	Topp:	1080 W
	Kopiering: ²	Ca: 445 W vid 25 °C
	Klar:	Ca: 55 W vid 25 °C
	För trådlösa modeller	
	(WLAN: On) Viloläge:	Ca: 3,9 W
	(WLAN: Off) Djupt viloläge:	Ca: 1,7 W
	För trådbundna modeller	
	Djupt viloläge:	Ca: 1,5 W



Obs

Alla värden som anges ovan (utom Topp) är genomsnittliga.

¹ USB-anslutning till dator

² När du gör en kopia från ett ark.

Mått

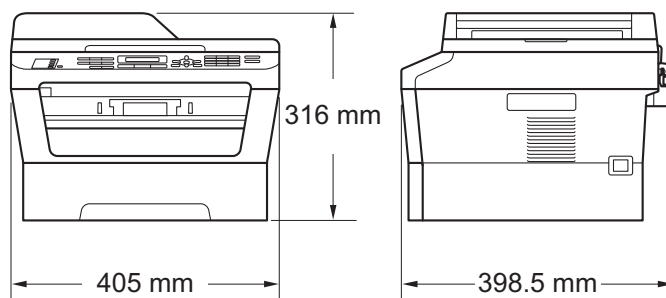

Vikt

Med förbrukningsmaterial: (MFC-7360N) 11,4 kg
(MFC-7460DN/MFC-7860DW)
11,6 kg

Ljudnivå

Ljudstyrka ¹

Drift (kopiering): (MFC-7360N)
LWAd = 6,74 B (A)
(MFC-7460DN/MFC-7860DW)
LWAd = 6,4 B (A) ²

Beredskapsläge: (MFC-7360N)
LWAd = 4,3 B (A)
(MFC-7460DN/MFC-7860DW)
LWAd = 4,22 B (A)

Ljudtryck

Drift (utskrift): LPAm = 53 dB (A)

Beredskapsläge: LPAm = 30 dB (A)

¹ Mätt enligt ISO 9296.

² Kontorsutrustning med LWAd > 6,30 B (A) är inte lämplig att användas i rum där människor i huvudsak behöver jobba ostört. Sådan utrustning bör placeras i enskilda rum för att undvika störningar.

Temperatur

Drift: 10 - 32,5°C

Förvaring: 0 - 40°C

Luffuktighet

Drift: 20-80 % (utan kondensering)

Förvaring: 10-90 % (utan kondensering)

Dokumentmatare (ADF)

Upp till 35 sidor (i följd) [80 g/m²]

Dokumentstorlek

Dokumentstorlek (enkelsidig)	Dokumentmatarens bredd:	147,3 - 215,9 mm
	Dokumentmatarens längd:	147,3 - 355,6 mm
	Kopieringsglasets bredd:	Max. 215,9 mm
	Kopieringsglasets längd:	Max. 297 mm

Utskriftsmedier

Inmatning	Pappersfack	
	■ Papperstyp:	Vanligt papper, tunt papper eller återvunnet papper
	■ Pappersstorlek:	Letter, A4, B5 (ISO/JIS), A5, A5 (lång kant), B6 (ISO), A6, Executive
	■ Pappersvikt:	60 - 105 g/m ²
	■ Maximal kapacitet för pappersfack:	Upp till 250 ark 80 g/m ² vanligt papper
	Manuellt inmatningsfack (manuellt)	
	■ Papperstyp:	Kuvert, etiketter ¹ , tunt papper, tjockt papper, återvunnet papper, brevpapper eller vanligt papper
	■ Pappersstorlek:	Bredd: 76,2 - 216 mm Längd: 116 - 406,4 mm
	■ Pappersvikt:	60 - 163 g/m ² ²
	■ Maximal kapacitet för pappersfack:	Ett ark i taget 80 g/m ² vanligt papper
Utmatning	Utmatningsfack för nedåtvänd utskrift	Upp till 100 ark (utskrifter matas ut med <i>texten nedåt</i> i pappersfacket)
	Utmatningsfack för uppåtvänd utskrift	Ett ark (utskrift till utmatningsfacket för <i>uppåtvänd utskrift</i> med <i>textsidan vänd uppåt</i>)
Duplex utskrifter (MFC-7460DN / MFC-7860DW)	■ Pappersformat (automatisk duplex):	A4
	■ Pappersvikt (automatisk duplex):	60 - 105 g/m ²
	■ Papperstyp (automatisk duplex):	Vanligt papper eller återvunnet papper

¹ För etikettark rekommenderar vi att du tar bort de utskrivna arken från pappersutmatningsfacket direkt efter att de har matats ut från maskinen för att undvika att de smetar.

² 60 - 105 g/m² för dubbelsidig utskrift.

fax

Kompatibilitet	(MFC-7360N och MFC-7460DN) Grupp 3 (MFC-7860DW) Super Grupp 3
Modemhastighet	Automatisk säkerhetsprocedur: (MFC-7360N och MFC-7460DN) 14 400 bps (MFC-7860DW) 33 600 bps
Dubbelsidig (duplex) mottagning av utskriften	Ja
(MFC-7460DN och MFC-7860DW)	
Skannerbredd	Max. 208 mm
Utskriftsbredd	Max. 208 mm
Gråskala	8 bitar / 256 nivåer
Upplösning	Horisontal: 8 punkter/mm Vertikal <ul style="list-style-type: none"> ■ Standard: 3,85 rader/mm ■ Fin: 7,7 rader/mm ■ Foto: 7,7 rader/mm ■ Superfin: 15,4 rader/mm
Snabbvalsnummer	8 (4 × 2)
Kortnummer	200 stationer
Grupper	Upp till 8
Grupsändning	258 stationer
Automatisk återuppringning	3 gånger med 5 minuters mellanrum
Minnesöverföring	(MFC-7360N och MFC-7460DN) Upp till 400 ¹ sidor ³ (MFC-7860DW) Upp till 500 ² sidor ³
Mottagning utan papper	(MFC-7360N och MFC-7460DN) Upp till 400 ¹ sidor ³ (MFC-7860DW) Upp till 500 ² sidor ³

¹ Med 'sidor' avses 'ITU-T Testdiagram 1' (ett typiskt affärsbrev, standardupplösning, MMR-kod). Specifikationer och tryckt material kan ändras utan förvarning.

² Med 'sidor' avses 'ITU-T Testdiagram 1' (ett typiskt affärsbrev, standardupplösning, JBIG-kod). Specifikationer och tryckt material kan ändras utan förvarning.

³ Endast svartvitt.

Kopiering

Färg/svartvitt	Svartvitt
Kopieringsbredd	Max. 204 mm
Flera kopior	Stapling eller sortering av upp till 99 sidor
Förminska/Förstora	25-400 % (i steg om 1 %)
Upplösning	Upp till 600 × 600 dpi
Tid för utmatning av första kopian	Mindre än 11 sekunder (från beredskapsläge och standardfack)

Skanner

Färg/Svart	Ja/Ja
TWAIN-kompatibel	Ja (Windows® 2000 Professional/Windows® XP/Windows® XP Professional x64 Edition/Windows Vista®/Windows® 7) Mac OS X 10.4.11, 10.5.x, 10.6.x ¹
WIA-kompatibel	Ja (Windows® XP/Windows Vista®/Windows® 7)
Färgdjup	48 bitar intern / 24 bitar extern färg
Upplösning	Upp till 19 200 × 19 200 dpi (interpolerad) ² Upp till 600 × 2 400 dpi (optisk) ² (från kopieringsglaset) Upp till 600 × 600 dpi (optisk) ² (från dokumentmataren)
Skannerbredd	Max. 204 mm
Gråskala	256 nivåer

¹ De senaste drivrutinerna till den Mac OS X du använder finns på <http://solutions.brother.com/>.

² Högst 1 200 × 1 200 dpi skanning med WIA-drivrutinen i Windows® XP, Windows Vista® och Windows® 7 (upplösning upp till 19 200 × 19 200 dpi kan väljas med skannerverktyget)

Skrivare

Automatisk dubbelsidig (duplex) utskrift (MFC-7460DN / MFC-7860DW)	Ja
Emuleringar (För MFC-7860DW)	PCL6, BR-Script3 (PostScript® 3™-kompatibel)
Upplösning	600 dpi × 600 dpi, HQ1200 (2 400 × 600 dpi) kvalitet
Utskriftshastighet (duplex) (MFC-7460DN / MFC-7860DW)	Upp till 5 sidor/minut (A4-format) ¹
Utskriftshastighet	(MFC-7360N) Upp till 24 sidor/minut (A4-format) ¹ (MFC-7460DN / MFC-7860DW) Upp till 26 sidor/minut (A4-format) ¹
Tid för första utskriften	Mindre än 8,5 sekunder (från beredskapsläge och standardfack)

¹ Utskriftshastigheten kan variera beroende på typen av dokument som skrivs ut.

Gränssnitt

USB

Det är lämpligt att använda en USB-kabel (typ A/B) som inte är längre än 2 meter.^{1 2}

Ethernet³

Använd en Ethernet UTP-kabel kategori 5 eller högre.

Trådlöst nätverk (MFC-7860DW)

IEEE 802.11 b/g (Infrastruktur- / Ad-hoc-läge)

- ¹ Din maskin har ett höghastighets-USB 2.0-gränssnitt. Maskinen kan även kopplas till en dator som har ett USB 1.1-gränssnitt.
- ² USB-portar från tredje part stöds inte.
- ³ Se *Nätverk (LAN)* på sidan 147 och *Bruksanvisning för nätverksanvändare* för detaljerade nätverksspecifikationer.

Datorkrav

Lägsta systemkrav och programfunktioner som stöds								
Datorplattform och operativsystemversion		Lägsta processorhastighet	Minsta RAM	Rekommenderat RAM	Utrymme på hårddisken för installation		Programfunktioner som stöds	PC-gränssnitt som stöds ³
					För drivrutiner	För program		
Operativsystemet Windows ^{®1}	Windows [®] 2000 Professional ⁵	Intel [®] Pentium [®] II eller motsvarande	64 MB	256 MB	150 MB	500 MB	Utskrift, PC-Fax ⁴ , Skanning	USB, 10/100 Base Tx (Ethernet), Wireless 802.11 b/g
	Windows [®] XP Home ^{2 6} Windows [®] XP Professional ^{2 6}		128 MB					
	Windows [®] XP Professional x64 Edition ^{2 6}	64-bit (Intel [®] 64 eller AMD64) supported CPU	256 MB	512 MB				
	Windows Vista ^{®2 6}	Intel [®] Pentium [®] 4 eller motsvarande 64-bitars (Intel [®] 64 eller AMD64) stöd av CPU	512 MB	1 GB	500 MB	1,2 GB		
	Windows [®] 7 ^{2 6}	Intel [®] Pentium [®] 4 eller motsvarande 64-bitars (Intel [®] 64 eller AMD64) stöd av CPU	1 GB (32-bitar) 2 GB (64-bitar)	1 GB (32-bitar) 2 GB (64-bitar)	650 MB			

Lägsta systemkrav och programfunktioner som stöds								
Datorplattform och operativsystemversion		Lägsta processorhastighet	Minsta RAM	Rekommenderat RAM	Utrymme på hårddisken för installation		Programfunktioner som stöds	PC-gränssnitt som stöds ³
					För drivrutiner	För program		
Operativsystemet Windows® ¹	Windows Server® 2003 (endast utskrift via nätverk)	Intel® Pentium® III eller motsvarande	256 MB	512 MB	50 MB	Ej tillämpligt	Utskrift	10/100 Base Tx (Ethernet), Wireless 802.11 b/g
	Windows Server® 2003 x64 Edition (endast utskrift via nätverk)	64-bitars (Intel®64 eller AMD64) processor stöds						
	Windows Server® 2008 (endast utskrift via nätverk)	Intel® Pentium® 4 eller motsvarande 64-bitars (Intel®64 eller AMD64) stöd av CPU	512 MB	2 GB				
	Windows Server® 2008 R2 (endast utskrift via nätverk)	64-bitars (Intel®64 eller AMD64) processor stöds						
Macintosh operativsystem	Mac OS X 10.4.11 10.5.x	PowerPC G4/G5 Intel® Core™-processor	512 MB	1 GB	80 MB	400 MB	Utskrift, PC-Fax-sändning ⁴ , Skanning	USB, 10/100 Base Tx (Ethernet), Wireless 802.11 b/g
	Mac OS X 10.6.x	Intel® Core™-processor	1 GB	2 GB				

¹ Internet Explorer® 6.0 eller senare.

² För WIA, 1 200 × 1 200 upplösning. Brother skannerverktyg gör att du kan öka upplösningen till 19 200 × 19 200 dpi.

³ USB-portar från tredje part stöds inte.

⁴ PC-Fax stöder endast svartvitt.

⁵ PaperPort™ 11SE har stöd för Microsoft® SP4 eller senare för Windows® 2000.

⁶ PaperPort™ 12SE har stöd för Microsoft® SP3 eller senare för Windows® XP och SP2 eller senare för Windows Vista® och Windows® 7.

På <http://solutions.brother.com/> kan du hämta de senaste uppdateringarna av drivrutinerna.

Alla varumärken, märken och produktnamn tillhör sina respektive företag.

Förbrukningsmaterial

Tonerkassetts livslängd	(För MFC-7360N) Starttonerkassett:	Ca 700 sidor (A4) ¹
	Standardtonerkassett:	
	TN-2210	Ca 1 200 sidor (A4) ¹
Trumma	Tonerkassett med hög kapacitet:	
	TN-2220	Ca 2 600 sidor (A4) ¹
	DR-2200	Ca 12 000 sidor (A4) ²

¹ Kassetts livslängd är beskriven i enlighet med ISO/IEC 19752.

² Trummans livslängd är uppskattad och kan variera beroende på typ av användning.

Nätverk (LAN)



Obs

Fullständiga nätverksspecifikationer finns i *Bruksanvisning för nätverksanvändare*.

Lokalt nätverk

Du kan ansluta maskinen till ett nätverk för nätverksutskrift, nätverksskanning, PC-Fax-sändning, PC-Fax-mottagning (endast Windows®) samt fjärrinställning ¹. Även programvaran Brother BRAdmin Light ² för nätverkshantering ingår.

Säkerhetsprotokoll

Trådbundet APOP, POP före SMTP, SMTP-AUTH

Trådlöst APOP, POP före SMTP, SMTP-AUTH

Säkerhet för trådlösa nätverk (MFC-7860DW) WEP 64/128 bitar, WPA-PSK (TKIP/AES), WPA2-PSK (AES)

Installationsstöd för trådlösa nätverk (MFC-7860DW) **AOSS™** Ja

WPS Ja

¹ Se *Datorkrav* på sidan 144.

² BRAdmin Professional och Web BRAdmin kan hämtas från <http://solutions.brother.com/>.

A	
ADF (automatisk dokumentmatare)	
använda	23
Adressbok	8
Ansluta	
extern telefon	34
extern TSV (telefonsvarare)	33
Antal signaler, ställa in	30
Apple Macintosh	
Se Bruksanvisning för programanvändare	
Automatisk	
faxmottagning	29
Faxavkänning	31
återuppringning med fax	38
B	
Byta	
tonerkassett	56
trumma	61
C	
ControlCenter	
Se Bruksanvisning för programanvändare	
D	
Dokument	
fylla på	23, 24
E	
Etiketter	13, 18, 19, 22
Extern telefon, ansluta	34
F	
Fax, fristående	
mottagning	
antal signaler, ställa in	30
från sidoapparat	35
störning på telefonlinje	103
sända	26
sändning	
störning på telefonlinje	103
FAX/TEL-läge	
faxaktiveringskod	35
svara i sidoapparater	35
ta emot fax	35
telefonsvararkod	35
Fax/Tel-läge	
antal signaler	30
F/T-signaltid (dubbelsignal)	30
Faxkoder	
faxaktiveringskod	35
telefonsvararkod	35
ändra	36
Felmeddelande på LCD-skärmen	
Trumfel	61
Trumstopp	61
Felmeddelanden på LCD-displayen	
Byt toner	56
Felmeddelanden på LCD-skärmen	77
Byt trumma	61
Inget papper	78
Kan ej init	79
Kan ej skanna	79
Kan ej skriva	79
Komm. fel	80
Slut på minne	80
Toner låg	56
Toner slut	56
Felsökning	77
dokumentstopp	83, 84, 85
felmeddelanden på LCD-skärmen	77
om du har problem med	
mottagning av fax	96
sända faxmeddelanden	
..... 97, 98, 99, 100, 101, 102	
telefonlinje	103
utskrift	95
pappersstopp	86, 88, 93
underhållsmeddelanden på	
LCD-skärmen	77
Funktionstabell	117
Förbrukningsartiklar	55

G

Gråskala	141
Gråskale	139

H

HJÄLP	
Funktionstabell	117
LCD-meddelanden	116

K

Kompatibilitet	103
Kopiera	47
Kopiering	
knappar	8
Kopieringsglas	
använda	24
Kortnummer	40
använda	37
snabbvalsnummer	
anpassad skanningsprofil	40
använda	37
ställa in	40
ställa in	42
Söka	38
ändra	44
Kuvert	14, 18, 19, 21

L

LCD-skärm (liquid crystal display)	8, 116
Lurknapp	35
Läge, aktivera	
fax	26
kopiera	47
skanna	8

M

Macintosh	
Se Bruksanvisning för programanvändare	
Manuell	
mottagning	29
uppringning	37
Maskininformation	
kontrollera delarnas livslängd	76
serienummer	114

sidräknare	76
återställa maskinen	115
återställningsfunktioner	114
Meddelande om fullt minne	80

N

Nätverksutskrift	
Se Bruksanvisning för nätverksanvändare	
Nätverksskanning	
Se Bruksanvisning för programanvändare	

O

OPC-trumma	107
------------------	-----

P

PaperPort™ 12SE med OCR	
Se Bruksanvisning för programanvändare.	
Se även Hjälpen i programmet PaperPort™ 12SE	
Papper	18, 138
format	19
fylla på	11
i kombifacket	13
i pappersfacket	11
kapacitet för fack	19
rekommenderat	18, 19
typ	19
Pappers	
storlek	19
typ	19
Presto! PageManager	
Se Bruksanvisning för programanvändare.	
Se även Hjälpen i programmet Presto!PageManager.	
Programmera maskinen	116

R

Rapporter	
Överföringsrapport	27
Rengöra	
koronatråden	68
Rengöring	
skanner	67
trumma	69
Ringa upp	
en paus	40

S

Serienummer	
hitta	
Se främre luckans insida	
Sidoapparat, använda	35
Snabbval	
använda	37
gruppnummer	
ändra	44
kortnummer	
anpassad skanningsprofil	42
använda	37
ställa in	42
ändra	44
snabbvalsnummer	
ändra	44
ställa in	40
ändra	44
säkerhetsföreskrifterna	i
Säkerhetsknapp	8

T

Tel/R-knapp	8
Telefonlinje	
anslutningar	33
problem	95
störningar	103
telefonväxelsystem (PBX)	34
Telefonsvarare (TSV)	
ansluta	33
Telefonväxelsystem (PBX)	34
Text, inmatning	133
Tonerkassett	
byta	56
Trumma	
byta	61
kontrollera (livslängd)	76
rengöra	68, 69
Trådlös telefon (icke-Brother)	35
Trådlöst nätverk	
Se Snabbguide och Bruksanvisning för nätverksanvändare	
TSV (telefonsvarare), extern	29
ansluta	33
spela in meddelande	33

U

Underhåll, rutin	65
byta	
tonerkassett	56
trumma	61
kontrollera delarnas livslängd	76
Upplösning	
fax (Standard, Fin, Superfin, Foto)	139
kopiering	140
skanna	141
utskrift	142
Upplösningssknapp	8
Uppringning	
automatisk återuppringning med fax	38
kortnummer	37
manuell	37
med adressbokens knapp	38
snabbval	37
Utskrift	
emuleringar	142
specifikationer	142
upplösning	142
Utskrifts	
problem	95
Utskriftskvalitet	104

V

VoIP	103
Volym, inställning	
högtalare	10
knappvolym	10
ring	10

W

Windows®	
Se Bruksanvisning för programanvändare	

Å

Återuppringning/paus-knapp	38, 40
----------------------------	--------

Ö

Översikt över kontrollpanelen	6
-------------------------------	---

brother[®]

En maskin är enbart godkänd för användning i landet där den är köpt. Lokala Brother-företag och deras återförsäljare lämnar endast service till maskiner som är inköpta i samma land som företaget är beläget.