

brother®

# BASİT KULLANIM KILAVUZU

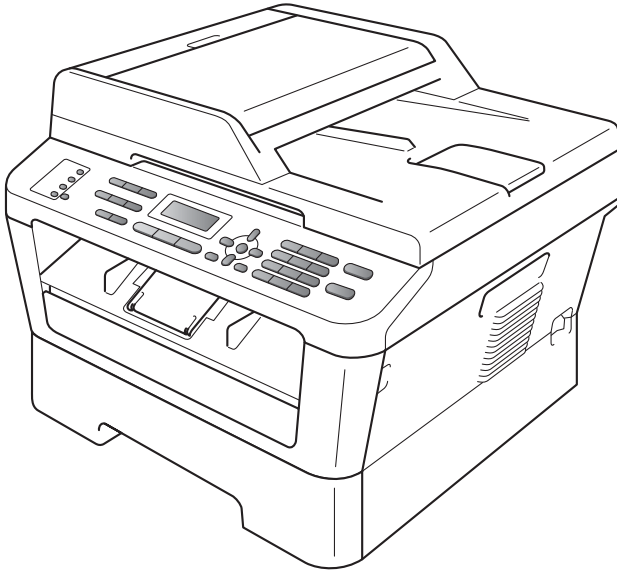

MFC-7360  
MFC-7360N  
MFC-7460DN  
MFC-7860DW

Tüm ülkelerde tüm modeller bulunmaz.

Sürüm A

TUR

## Müşteri Hizmetlerini aramak istediğinizde

Lütfen aşağıdaki bilgileri yazarak, ileride başvurmak üzere saklayınız:

Model Numarası: MFC-7360, MFC-7360N, MFC-7460DN  
ve MFC-7860DW  
(Model numaranızı daire içine alın)

Seri Numarası: <sup>1</sup> \_\_\_\_\_

Satın Alma Tarihi: \_\_\_\_\_

Satın Alınan Yer: \_\_\_\_\_

<sup>1</sup> Seri numarası cihazın arkasında yer alır. Hırsızlık ve yangına karşı ya da garanti kapsamında servis için, ürünü satın almış olduğunuzun bir kanıtı olarak bu Kullanım Kılavuzu'nu faturayla birlikte saklayın.

Ürününüzün çevrimiçi kaydını şu adreste  
gerçekleştirebilirsiniz

<http://www.brother.com/registration/>

## Bazı Önemli Bilgiler:

### A. İthalatçı ve üretici firmaların irtibat bilgileri

İthalatçı firma: BROTHER International Gulf (FZE.) Türkiye İstanbul Şubesi  
Halyolu Cad. Çayır yolu Sok. No:5 Bay Plaza Kat:14  
34752 İçerenköy / İstanbul  
Tel : 0-216-577 68 17 pbx  
Fax : 0-216-577 68 19  
[info@brother.com.tr](mailto:info@brother.com.tr)

### Üretici firma : BROTHER INDUSTRIES LTD.

15-1 Naeshiro-cho, Mizuho — ku, Nagoya  
467-8561, Japan  
Tel : 00-81-528 24 2072  
Fax :00-81-528116826  
[brother@brother.com](mailto:brother@brother.com)

- B. Bakım onarım ve kullanımda uyulması gereken kurallar;  
Bakınız, Düzenli Bakım başlığı.
- C. Taşıma ve nakliye esnasında dikkat edilecek hususlar;  
Cihaz, orijinal ambalaj kutusunda gerekli destekleri takılmış halde, nem ve sıvıdan etkilenmeyecek, üzerine ağırlık gelmeyecek şekilde taşınmalıdır.
- D. Kullanım sırasında insan veya çevre sağlığına tehlikeli veya zararlı olabilecek durumlara ilişkin uyarılar;  
Bakınız, Güvenlik İle İlgili ve Yasal Hususlar Kılavuzu.
- E. Kullanım hatalarına ilişkin bilgiler;  
Bakınız, Sorun Giderme başlığı.
- F. Tüketicinin kendi yapabileceği bakım onarım veya ürünün temizliğine ilişkin bilgiler  
Bakınız, Düzenli Bakım başlığı.
- G. Periyodik bakım ile ilgili bilgiler  
Periyodik bakıma gereksinimi duyan modellerimiz için bakınız; Düzenli Bakım başlığı.
- H. Bağlantı ve montaj bilgileri  
Bakınız Hızlı Kurulum Kılavuzu
- I. Bakanlıkça tespit ve ilan edilen kullanım ömrü  
Cihazınızın kullanım ömrü 10 yıldır.
- J. Servis istasyonları irtibat bilgileri  
Bakınız Ek: Yetkili Servis Listesi

# Kullanım Kılavuzları ve nerede bulabilirim?

Hangi kılavuz?	İçinde ne var?	Nerede?
<b>Güvenlik İle İlgili ve Yasal Hususlar</b>	Önce bu Kılavuzu okuyun. Makinenizi ayarlamadan önce lütfen Güvenlik Talimatları'nı okuyun. Ticari markalar ve yasal sınırlamalar için bu Kılavuz'a bakın.	Basılı / Kutuda
<b>Hızlı Kurulum Kılavuzu</b>	Makinenizi ayarlamak ve işletim sistemi ve kullanmakta olduğunuz bağlantı türü için sürücülerini ve yazılımı yüklemek için talimatları izleyin.	
<b>Basit Kullanım Kılavuzu</b>	Temel Faks, Kopyalama ve Tarama işlemlerinin yanı sıra, sarf malzemelerinin nasıl değiştirileceğini öğrenin. Sorun giderme ipuçlarına bakın.	
<b>Gelişmiş Kullanım Kılavuzu</b>	Daha gelişmiş işlemleri öğrenin: Faks, Kopyalama, güvenlik özellikleri, raporları yazdırma ve rutin bakım işlemlerini gerçekleştirme.	PDF dosyası / Dokümantasyon CD-ROM'u / Kutuda
<b>Yazılım Kullanıcı Kılavuzu</b>	Yazdırma, Tarama, Ağdan Tarama, Uzaktan Ayarlama, PC-Fax ve Brother ControlCenter yardımcı programını kullanmayla ilgili talimatları izleyin.	
<b>Ağ Terimler Sözlüğü</b>	Bu Kılavuz Brother makinelerinin gelişmiş ağ özellikleri, genel ağ işlemleri ve ortak terimler hakkında açıklamaların yanı sıra temel bilgiler verir.	
<b>Ağ Kullanım Kılavuzu</b>	Bu Kılavuz, Brother makineyle kullanılan kablolu/kablosuz ağ ve güvenlik ayarları hakkında yararlı bilgiler sağlar. Makineniz için desteklenen protokol bilgilerini ve ayrıntılı sorun giderme ipuçlarını da bulabilirsiniz.	



# İçindekiler

## (BASİT KULLANIM KILAVUZU)

<b>1</b>	<b>Genel bilgiler</b>	<b>1</b>
	Belgelerin kullanılması.....	1
	Belgelerde kullanılan semboller ve kurallar .....	1
	Gelişmiş Kullanım Kılavuzu, Yazılım Kullanıcı Kılavuzu ve Ağ Kullanım Kılavuzu'na Erişme .....	2
	Belgeleri Görüntüleme.....	2
	Brother Desteğine Erişim (Windows®).....	4
	Brother Desteğine Erişim (Macintosh).....	5
	Kumanda paneline genel bakış .....	6
	Ses seviyesi ayarları.....	10
	Zil sesi seviyesi.....	10
	Sinyal sesi seviyesi.....	10
	Hoparlör ses seviyesi .....	10
<b>2</b>	<b>Kağıt yerleştirme</b>	<b>11</b>
	Kağıt ve yazdırma ortamı yerleştirme .....	11
	Standart kağıt tepsisine kağıt yerleştirme.....	11
	Manuel besleme yuvasına kağıt yerleştirme .....	13
	Taranamayan ve yazdırılmayan alanlar .....	17
	Kağıt ayarları .....	18
	Kağıt Türü.....	18
	Kağıt Boyutu .....	18
	Uygun kağıt ve diğer yazdırma ortamları.....	18
	Önerilen kağıt ve yazdırma ortamları .....	18
	Kağıdın türü ve boyutu .....	19
	Özel kağıtların kullanılması .....	20
<b>3</b>	<b>Belgeleri yerleştirme</b>	<b>23</b>
	Belgeleri yerleştirme .....	23
	Otomatik doküman besleyiciyi (ADF) kullanma .....	23
	Tarayıcı camını kullanma .....	24
<b>4</b>	<b>Faks gönderme</b>	<b>26</b>
	Faks gönderme.....	26
	Letter boyutlu belgeleri tarayıcı camından fakslama .....	27
	İşlemdaki bir faksı iptal etme .....	27
	Gönderim onay raporu.....	27

<b>5</b>	<b>Faks alma</b>	<b>28</b>
	Alma modları.....	28
	Alma modunu seçme.....	28
	Alma modlarını kullanma.....	29
	Yalnızca Faks.....	29
	Faks/Tel.....	29
	Manuel.....	29
	Harici Telesekreter.....	29
	Alma Modu ayarları.....	30
	Zil Geciktirme.....	30
	F/T Zil Süresi (Yalnızca Faks/Tel modu).....	30
	Faks Algılama.....	31
<b>6</b>	<b>Telefon ve harici aygıtlar</b>	<b>32</b>
	Telefon hattı hizmetleri.....	32
	Telefon hattı türünü ayarlama.....	32
	Harici bir telesekreter bağlama.....	33
	Bağlantılar.....	33
	Giden mesajı (OGM) kaydetme.....	34
	Çok hatlı bağlantı (PBX).....	34
	Harici ve paralel telefonlar.....	35
	Harici veya paralel telefon bağlama.....	35
	Harici veya paralel telefonlardan çalıştırma.....	35
	Yalnızca Faks/Tel modu için.....	35
	Brother olmayan kablosuz harici ahize.....	36
	Uzaktan İşlem Kodlarını Kullanma.....	36
<b>7</b>	<b>Numaraları arama ve kaydetme</b>	<b>38</b>
	Numara arama.....	38
	Manuel arama.....	38
	Tek dokunuş Arama.....	38
	Hızlı Arama.....	38
	Arama.....	39
	Faks yeniden arama.....	39
	Numaraları kaydetme.....	39
	Tek Dokunuş ve Hızlı Arama Seçenekleri.....	40
	Duraklama kaydetme.....	41
	Tek Dokunuşla Arama numaralarını kaydetme.....	41
	Hızlı Arama numaralarını kaydetme.....	43
	Tek Dokunuş ve Hızlı Arama numaralarını değiştirme.....	45
	Tek Dokunuş ve Hızlı Arama numaralarını silme.....	46
	Tonlu veya Darbeli.....	47
<b>8</b>	<b>Kopya oluşturma</b>	<b>48</b>
	Kopyalama.....	48
	Kopyalamayı durdurma.....	48
	Kopyalama ayarları.....	48

<b>9</b>	<b>Bilgisayardan yazdırma</b>	<b>49</b>
	Belge yazdırma.....	49
<b>10</b>	<b>Bir bilgisayara tarama</b>	<b>50</b>
	ControlCenter4'ü (Windows®) kullanarak belgeyi PDF dosyası olarak tarama)..	50
	TARAMA tuşu ayarlarını değiştirme .....	53
	Taramadan önce .....	53
	TARAMA tuşu ayarları.....	53
	TARAMA tuşunu kullanarak tarama .....	55
<b>A</b>	<b>Düzenli bakım</b>	<b>56</b>
	Sarf malzemelerini değiştirme .....	56
	Toner kartuşunu değiştirme.....	57
	Drum ünitesini değiştirme .....	62
	Makineyi temizleme .....	66
	Makinenin dışını temizleme.....	66
	Tarayıcı camını temizleme .....	67
	Korona telini temizleme .....	68
	Drum ünitesini temizleme .....	70
	Kağıt alma makaralarını temizleme .....	75
<b>B</b>	<b>Sorun giderme</b>	<b>77</b>
	Hata ve bakım mesajları .....	77
	Fakslarınızı veya Faks Faaliyet raporunu aktarma.....	83
	Belge Sıkışmaları.....	84
	ADF ünitesinin üst tarafında belge sıkışması .....	84
	Belge kapağı altında belge sıkışması.....	84
	ADF'de sıkışmış küçük belgeleri çıkarma.....	85
	Çıktı tepsisinde belge sıkışması .....	85
	Kağıt Sıkışmaları .....	86
	Standart kağıt tepsisinde kağıt sıkışması .....	86
	Kağıt makinenin arkasında sıkıştıysa .....	87
	Kağıt makinenin içine sıkışmış .....	89
	Çift Taraflı Yazdırma tepsisinde kağıt sıkışması (MFC-7460DN ve MFC-7860DW) .....	94
	Makinenizle ilgili sorun yaşıyorsanız.....	96
	Çevir Sesi algılamasını ayarlama .....	105
	Telefon hattında parazit.....	105
	Yazdırma kalitesini yükseltme .....	106
	Makine Bilgileri.....	116
	Seri Numarasını Kontrol Etme.....	116
	Sıfırlama işlevleri .....	116
	Makineyi sıfırlama.....	117

<b>C</b>	<b>Menü ve özellikler</b>	<b>118</b>
	Ekranla programlama .....	118
	Menü tablosu .....	118
	Menü moduna erişme .....	118
	Menü tablosu .....	119
	Metin girme .....	137
<b>D</b>	<b>Teknik özellikler</b>	<b>139</b>
	Genel .....	139
	Belge Boyutu .....	141
	Yazdırma ortamları .....	142
	Faks .....	143
	Kopyalama .....	144
	Tarayıcı .....	145
	Yazıcı .....	146
	Arayüzler .....	147
	Bilgisayar gereksinimleri .....	148
	Sarf malzemeleri .....	151
	Ağ (LAN) (Yalnızca ağ modellerinde) .....	152
<b>E</b>	<b>Dizin</b>	<b>153</b>

# İçindekiler

## (GELİŞMİŞ KULLANIM KILAVUZU)

Gelişmiş Kullanım Kılavuzu, aşağıdaki özellikleri ve işlemleri açıklar. Dokümantasyon CD-ROM'unda Gelişmiş Kullanım Kılavuzu görüntüleyebilirsiniz.

### 1 Genel Ayarlar

---

Bellek depolama  
Otomatik yaz saati  
Ekolojik özellikler  
Toner Ayarları  
LCD Kontrastı  
Mod Saati

### 2 Güvenlik özellikleri

---

Güvenlik

### 3 Faks gönderme

---

Diğer gönderme seçenekleri  
Diğer gönderme işlemleri  
Yoklamaya genel bakış

### 4 Faks alma

---

Uzaktan Faks Seçenekleri  
Diğer alma işlemleri  
Yoklamaya genel bakış

### 5 Numaraları arama ve kaydetme

---

Telefon hattı hizmetleri  
Ek arama işlemleri  
Numaraları kaydetmek için ek yollar

### 6 Rapor yazdırma

---

Faks raporları  
Raporlar

### 7 Kopya oluşturma

---

Kopya ayarları  
Çift Taraflı Kopyalama  
(1 taraflıdan 2 taraflıya)  
(MFC-7460DN ve MFC-7860DW)

### A Düzenli bakım

---

Makineyi temizleme  
Makineyi kontrol etme  
Makinenin ambalajlanıp gönderilmesi

### B Sözlük

---

### C Dizin

---

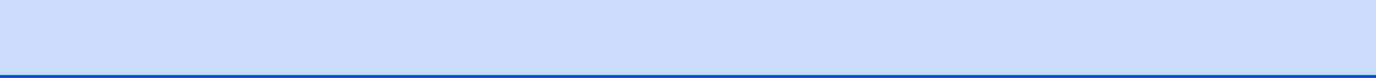

## Belgelerin kullanılması

Brother ürünü satın aldığınız için teşekkür ederiz! Belgelerin okunması makinenizi en verimli şekilde kullanmanıza yardımcı olacaktır.

### Belgelerde kullanılan semboller ve kurallar

Aşağıdaki sembol ve kurallar tüm belgelerde kullanılmıştır.

<b>Kalın</b>	Kalın yazı tipi makinenin kontrol paneli veya bilgisayar ekranındaki tuşları belirtir.
<i>İtalik</i>	İtalik yazı tipi önemli bir noktayı vurgular veya sizi ilgili başlığa yönlendirir.
Courier New	Courier New yazı tipi makinenin LCD ekranındaki mesajları belirtir.

### UYARI

UYARI, kaçınılmadığı takdirde, ölüm veya ciddi yaralanmalara neden olabilecek potansiyel olarak tehlikeli bir durumu işaret eder.

### DİKKAT

DİKKAT, kaçınılmadığı takdirde küçük veya orta çaplı yaralanmalara neden olabilecek potansiyel olarak tehlikeli bir durumu işaret eder.

### ÖNEMLİ

ÖNEMLİ, yalnızca mülke -zarar- veren ya da üründe işlev kaybına neden olan potansiyel olarak tehlikeli bir durumu işaret eder.

 Elektrik Tehlikesi işaretleri, olası elektrik çarpmasına karşı sizi uyarır.

 Sıcak Yüzey simgeleri, makinenin sıcak kısımlarına dokunmamanız konusunda sizi uyarır.

 Notlar, karşılaşılabileceğiniz durumlar karşısında ne yapmanız gerektiğini belirtir ya da mevcut işlemin, makinenin diğer özellikleriyle nasıl kullanılacağı konusunda ipuçları verir.

# Gelişmiş Kullanım Kılavuzu, Yazılım Kullanıcı Kılavuzu ve Ağ Kullanım Kılavuzu'na Erişme

Basit Kullanım Kılavuzu'nda makine bilgilerinin tümü bulunmaz (Faks, Fotokopi, Yazıcı, Tarayıcı, PC-Fax ve Ağ gelişmiş özelliklerini kullanma vb.). Bu işlemler hakkında ayrıntılı bilgileri edinmeye hazır olduğunuz zaman, Dokümantasyon CD-ROM'undaki **Gelişmiş Kullanım Kılavuzu**'nu, **Yazılım Kullanıcı Kılavuzu**'nu, **Ağ Terimler Sözlüğü**'nü <sup>1</sup> ve **Ağ Kullanım Kılavuzu**'nu <sup>1</sup> okuyun.

<sup>1</sup> Yalnızca ağ modellerinde

## Belgeleri Görüntüleme

- 1 Bilgisayarınızı açın. CD-ROM sürücünüze Dokümantasyon CD-ROM'unu takın.

### Not

(Windows® kullanıcıları) Ekran otomatik olarak görünmezse, **Bilgisayarım (Bilgisayar)** ögesine gidin, CD-ROM simgesini ve ardından **index.html** dosyasını çift tıklayın.

- 2 (Macintosh kullanıcıları) Dokümantasyon CD-ROM simgesini ve ardından **index.html** dosyasını çift tıklayın.

- 3 Ülkenizi tıklayın.

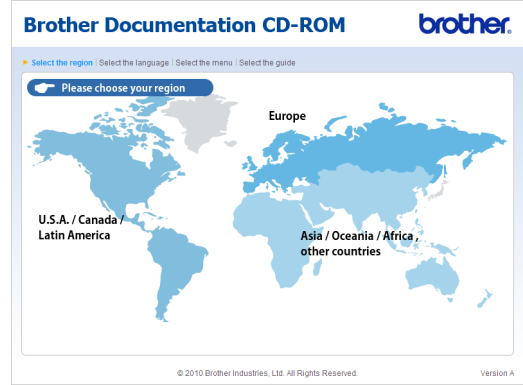

- 4 Dilinizin üzerine gelin, **Kılavuzu Görüntüle** üzerine gelin ve sonra okumak istediğiniz kılavuzu tıklayın.

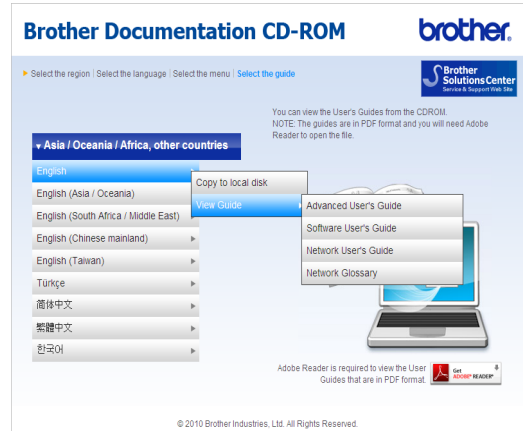



**Not**

- (Yalnızca Windows® kullanıcıları) Web tarayıcınız, sayfanın en üstünde Active X denetimleri hakkında bir güvenlik uyarısı içeren sarı bir çubuk görüntüleyebilir. Sayfanın düzgün görüntülenebilmesi için önce çubuğu, ardından **Engellenen İçeriğe İzin Ver...** ögesini ve sonra Güvenlik Uyarısı iletişim kutusundaki **Evet** ögesini tıklamanız gerekir.
- (Yalnızca Windows® kullanıcıları) <sup>1</sup> Daha hızlı erişim için, tüm kullanıcı belgelerini bilgisayarınızdaki yerel bir klasöre PDF formatında kopyalayabilirsiniz. Dilinizin üzerine gelin, sonra **Sabit diske kopyalayın** ögesini tıklayın.

<sup>1</sup> Microsoft® Internet Explorer® 6.0 veya üst sürümleri.

**Tarama talimatlarını bulma**

Belgeleri tarayabileceğiniz birkaç yol mevcuttur. Talimatları şu şekilde bulabilirsiniz:

**Yazılım Kullanıcı Kılavuzu**

- *Tarama*
- *ControlCenter*
- *Ağdan Tarama (Yalnızca ağ modellerinde)*

**OCR'lı ScanSoft™ PaperPort™ 12SE Kullanım Kılavuzları****(Windows®)**

- OCR'lı ScanSoft™ PaperPort™ 12SE Kullanım Kılavuzlarının tamamı ScanSoft™ PaperPort™ 12SE uygulamasındaki Yardım seçeneğinden görüntülenebilir.

**Presto! PageManager Kullanım Kılavuzu (Macintosh)****Not**

Kullanmadan önce Presto! PageManager'ın indirilip yüklenmesi gerekir. Diğer talimatlar için bkz. *Brother Desteğine Erişim (Macintosh)* sayfa 5.

- Presto! PageManager Kullanım Kılavuzu'nun tamamı Presto! PageManager uygulamasının Yardım seçeneğinden görüntülenebilir.

**Ağ kurulum talimatlarını bulma (Yalnızca ağ modellerinde)**

Makineniz kablolu veya kablosuz bir ağa bağlanabilir. Temel kurulum talimatlarını *Hızlı Kurulum Kılavuzu*'nda bulabilirsiniz. Kablosuz erişim noktanız veya yönlendiriciniz Wi-Fi Protected Setup veya AOSS™'yi destekliyorsa, *Hızlı Kurulum Kılavuzu*'ndaki adımları da izleyebilirsiniz. Ağ kurulumu hakkında daha fazla bilgi için lütfen *Ağ Kullanım Kılavuzu*'na bakın.

## Brother Desteğine Erişim (Windows®)

İhtiyacınız olan tüm irtibat bilgilerini Web desteğinde (Brother Solutions Center) ve Yükleme CD-ROM'unda bulabilirsiniz.

- Ana menüde **Brother Destek** öğesini tıklayın. Aşağıdaki ekran görüntülenecektir:

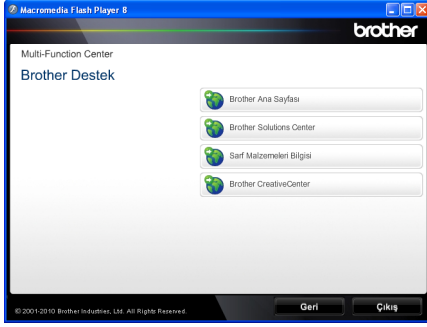

- Web sitemize (<http://www.brother.com/>) erişmek için **Brother Ana Sayfası** öğesini tıklayın.
- En son haberler ve ürün destek bilgileri için (<http://solutions.brother.com/>) **Brother Solutions Center** öğesini tıklayın.
- Orijinal Brother Sarf Malzemeleri web sitemizi (<http://www.brother.com/original/>) ziyaret etmek için **Sarf Malzemeleri Bilgisi** öğesini tıklayın.
- ÜCRETSİZ fotoğraf projeleri ve yazdırılabilir indirmeler için, **Brother CreativeCenter** öğesini tıklayarak Brother CreativeCenter'a (<http://www.brother.com/creativecenter/>) erişin.
- Ana sayfaya dönmek için **Geri** düğmesini ya da işleminiz tamamlandıysa **Çıkış** öğesini tıklayın.

# Brother Desteğine Erişim (Macintosh)

İhtiyacınız olan tüm irtibat bilgilerini Web desteğinde (Brother Solutions Center) ve Yükleme CD-ROM'unda bulabilirsiniz.

- **Brother Support** (Brother Destek) simgesini çift tıklayın. Aşağıdaki ekran görüntülenecektir:



- Presto! PageManager'ı indirmek ve yüklemek için, **Presto! PageManager** ögesini tıklayın.
- Makinenizi Brother Ürün Kaydı Sayfası'ndan (<http://www.brother.com/registration/>) kaydetmek için, **On-Line Registration** (Çevrimiçi Kayıt) ögesini tıklayın.
- En son haberler ve ürün destek bilgileri için (<http://solutions.brother.com/>) **Brother Solutions Center** ögesini tıklayın.
- Orijinal Brother Sarf Malzemeleri web sitemizi (<http://www.brother.com/original/>), ziyaret etmek için **Supplies Information** (Sarf Malzemeleri Bilgisi) ögesini tıklayın.

## Kumanda paneline genel bakış

MFC-7460DN ve MFC-7860DW modellerinin tuşları aynıdır.

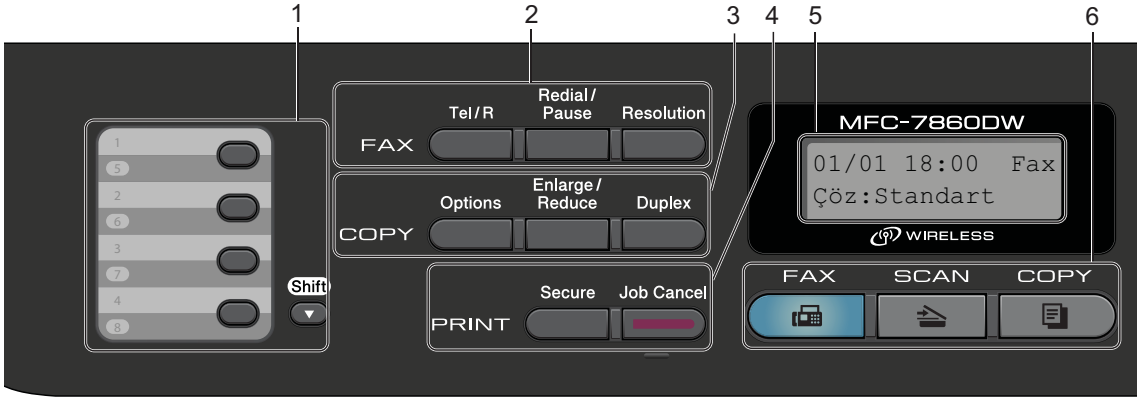

MFC-7360 ve MFC-7360N modellerinin tuşları aynıdır.

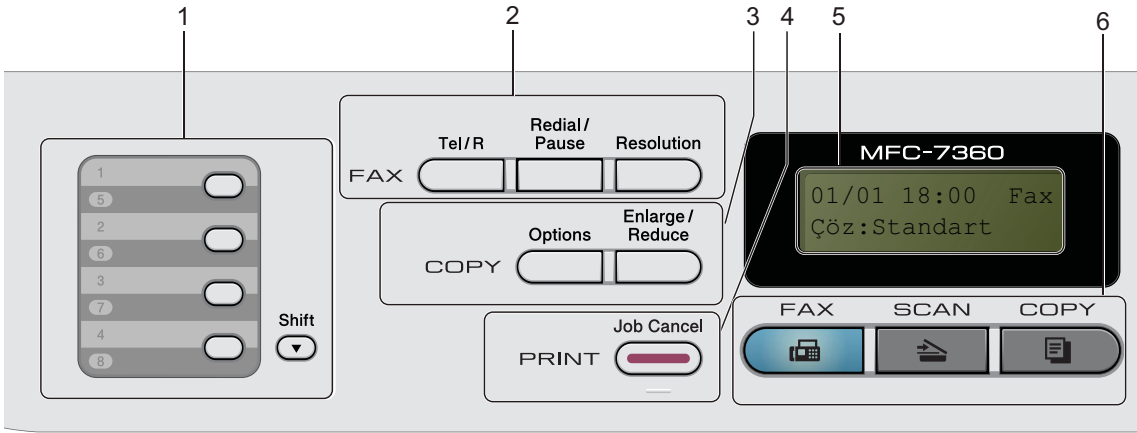

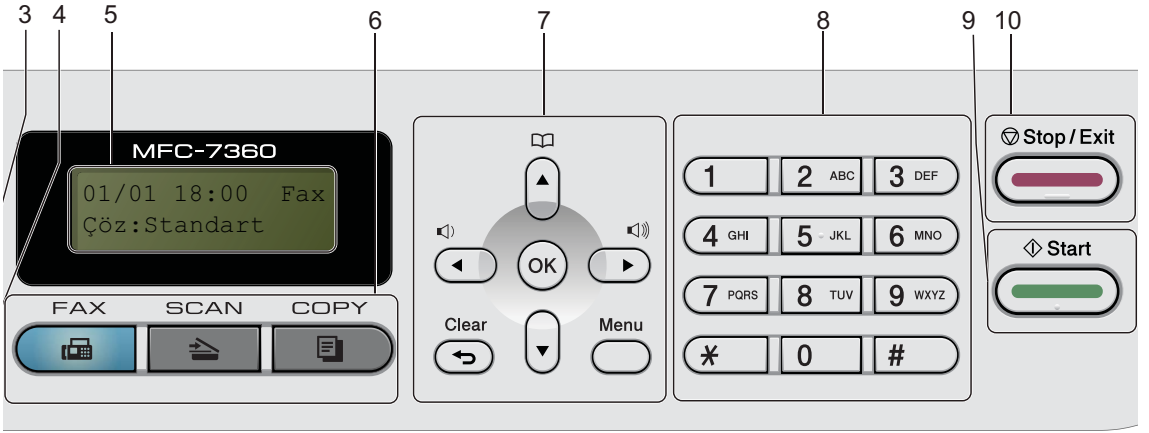
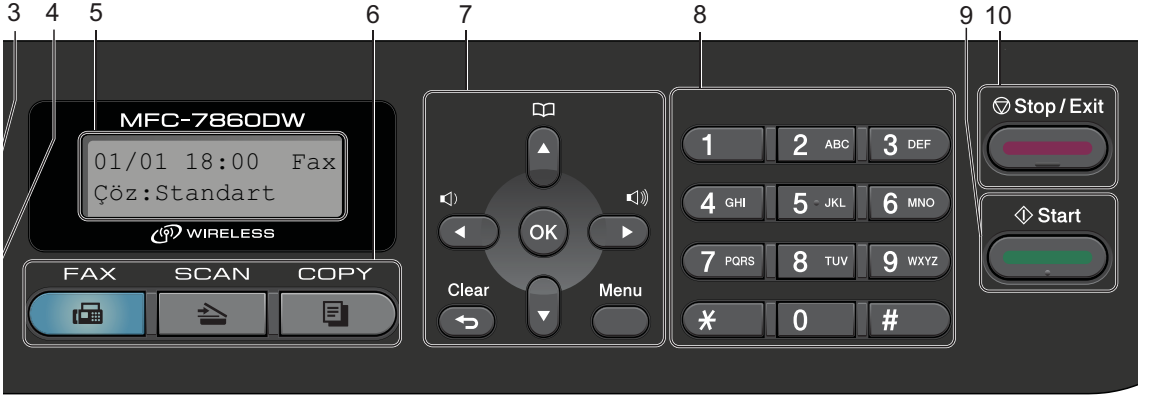

## 1 Tek Dokunuş tuşları

Bu 4 tuş size önceden kaydedilmiş 8 numaraya anında erişim olanağı sağlar.

### Shift

Basılı tutulduğunda 5 ila 8 Tek Dokunuş numarasına erişmenizi sağlar.

## 2 FAX tuşları:

### Tel/R

Bu tuş, F/T hızlı çift zil sırasında harici ahizeyi kaldırdıktan sonra telefon konuşması yapmak için kullanılır.

PBX'e bağlıyken bu tuşu bir dış hatta ulaşmak, operatörü geri aramak veya aramayı başka bir paralel numaraya aktarmak için kullanabilirsiniz.

### Redial/Pause

Aranan son numarayı yeniden çevirir. Ayrıca çabuk arama numaralarını programlarken ya da bir numarayı manuel olarak çevirirken duraklama ekler.

### Resolution

Faks gönderilirken çözünürlüğü ayarlar.

## 3 COPY tuşları:

### Options

Kopyalama için geçici ayarları hızla ve kolayca seçebilirsiniz.

### Enlarge/Reduce

Kopyaları küçültür ya da büyütür.

### Duplex

(MFC-7460DN ve MFC-7860DW için)

Kağıdın her iki tarafına da kopyalamak için Çift Taraflı'yı seçebilirsiniz.

## 4 PRINT tuşları:

### Secure

(MFC-7460DN ve MFC-7860DW için)

Dört basamaklı parolanızı girerek, belleğe kayıtlı verileri yazdırabilirsiniz. (Güvenli tuşunu kullanma hakkında ayrıntılı bilgi almak için bkz. *Yazılım Kullanıcı Kılavuzu*.)

Secure Function Lock kullanılırken, **Shift** tuşunu basılı tutup **Secure** tuşuna basarak, kısıtlanan kullanıcılar arasında geçiş yapabilirsiniz. (*Gelişmiş Kullanım Kılavuzu*, *Bölüm 2'deki Secure Function Lock 2.0* konusuna bakın.)

### Job Cancel

Programlanmış bir yazdırma işini iptal eder ve işi makinenin belleğinden siler. Birden çok yazdırma işini iptal etmek için LCD ekranda İş İptal (Tümü) mesajı gösterilinceye kadar bu tuşu basılı tutun.

## 5 LCD

Makinenizi ayarlamanıza ve kullanmanıza yardımcı olacak mesajlar görüntüler.

(MFC-7860DW)

FAKS ve TARAMA modlarındayken, kablosuz bağlantı kullanıyorsanız, dört düzeyli bir göstergesi, geçerli kablosuz sinyalinin gücünü gösterir.



## 6 Mod tuşları:

 **FAX**

Makineyi Faks moduna geçirir.

 **SCAN**

Makineyi Tarama moduna geçirir.

 **COPY**

Makineyi Kopyalama moduna geçirir.

## 7 Menü tuşları:

### Clear

Girilen verileri siler veya mevcut ayarı iptal etmenizi sağlar.

### Menu

Makine ayarlarınızı programlamanız için Menü'ye erişmenizi sağlar.

### OK

Yaptığınız ayarları makineye kaydetmenizi sağlar.

### Ses seviyesi tuşları:

 ◀ veya ▶ 

Menü seçenekleri arasında geriye veya ileriye doğru gezinmek için basın. Faks veya bekleme modundayken ses seviyesini değiştirmek için basın.

▲ veya ▼

Menüler ve seçenekler arasında gezinmek için basın.

 **Address Book**

Hızlı arama numaralarına doğrudan erişmenizi sağlar.

#### **8 Arama tuşları**

Telefon ve faks numaralarını çevirmek için ve makineye bilgi girerken klavye olarak bu tuşları kullanın.

# tuşu, telefon görüşmesi sırasında arama modunu geçici olarak Darbeli'den Tonlu'ya çevirir.

#### **9 Start**

Faks gönderme ve kopya çıkarma işlemlerine başlamanızı sağlar.



#### **10 Stop/Exit**

Bir işlemi durdurur veya menüden çıkar.

## Ses seviyesi ayarları

### Zil sesi seviyesi

Zil sesi seviyesi için Yüksek'ten Kapalı'ya kadar bir aralıktaki seçim yapabilirsiniz.

Faks modundayken ses seviyesini ayarlamak için  veya  tuşuna basın. LCD ekranda o andaki ayar gösterilir ve tuşa her basıldığında ses seviyesi bir sonraki seviyeye değişir. Makine, siz değiştirmeye kadar yeni ayarı muhafaza eder.

Zil sesi seviyesini menü vasıtasıyla da değiştirebilirsiniz:

- 1 **Menu, 1, 3, 1** tuşlarına basın.
- 2 **▲ veya ▼ tuşuna basarak Kapalı, Düşük, Ort veya Yüksek ögesini seçin.**  
**OK tuşuna basın.**
- 3 **Stop/Exit tuşuna basın.**

### Sinyal sesi seviyesi

Sinyal sesi açıkken bir tuşa bastığınızda, bir hata yaptığınızda veya faks gönderip aldığınızda makine bir bip sesi çıkaracaktır. Ses seviyesi için Yüksek ile Kapalı aralığında seçim yapabilirsiniz.

- 1 **Menu, 1, 3, 2** tuşlarına basın.
- 2 **▲ veya ▼ tuşuna basarak Kapalı, Düşük, Ort veya Yüksek ögesini seçin.**  
**OK tuşuna basın.**
- 3 **Stop/Exit tuşuna basın.**

## Hoparlör ses seviyesi

Hoparlör ses seviyesi için Yüksek ile Kapalı aralığında seçim yapabilirsiniz.

- 1 **Menu, 1, 3, 3** tuşlarına basın.
- 2 **▲ veya ▼ tuşuna basarak Kapalı, Düşük, Ort veya Yüksek ögesini seçin.**  
**OK tuşuna basın.**
- 3 **Stop/Exit tuşuna basın.**



## Kağıt ve yazdırma ortamı yerleştirme

Makine, kağıdı standart kağıt tepsisinden veya manuel besleme yuvasından besleyebilir.

Kağıt tepsisine kağıt yerleştirdiğiniz zaman aşağıdaki hususları dikkate alın:

- Uygulama yazılımınız yazdırma menüsünde kağıt boyutu seçimini destekliorsa kağıt boyutunu yazılımdan seçebilirsiniz. Uygulama yazılımınız bu özelliği desteklemiyorsa kağıt boyutunu yazdırma sürücüsünden ya da kontrol paneli tuşlarını kullanarak ayarlayabilirsiniz.

## Standart kağıt tepsisine kağıt yerleştirme

En fazla 250 yaprak yerleştirebilirsiniz. Kağıt genişliği kayar kılavuzundaki maksimum kağıt işaretini (▼▼▼) aşmayacak kadar kağıt koyulabilir. (Kullanımı önerilen kağıt için bkz. *Kağıt tepsislerinin kapasitesi* sayfa 19.)

## Standart kağıt tepsisinden düz kağıt, ince kağıt ya da geri dönüşümlü kağıt üzerine yazdırma

- 1 Kağıt tepsisini çekerek makineden tamamen çıkarın.

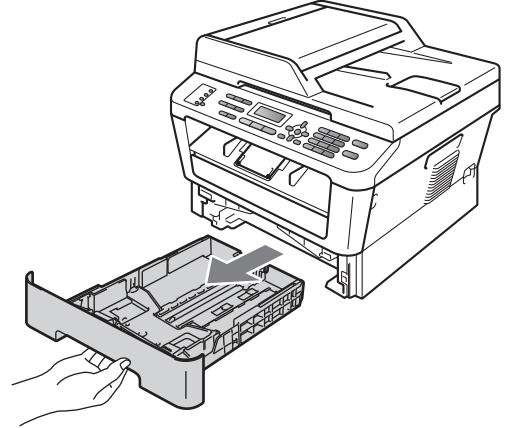

- 2 Yeşil kağıt kılavuzunun açma koluna basarken, kağıt kılavuzlarını tepsiye yerleştirmekte olduğunuz kağıt boyutuna uyacak şekilde kaydırın. Kılavuzların yuvalarına tam olarak oturduğundan emin olun.

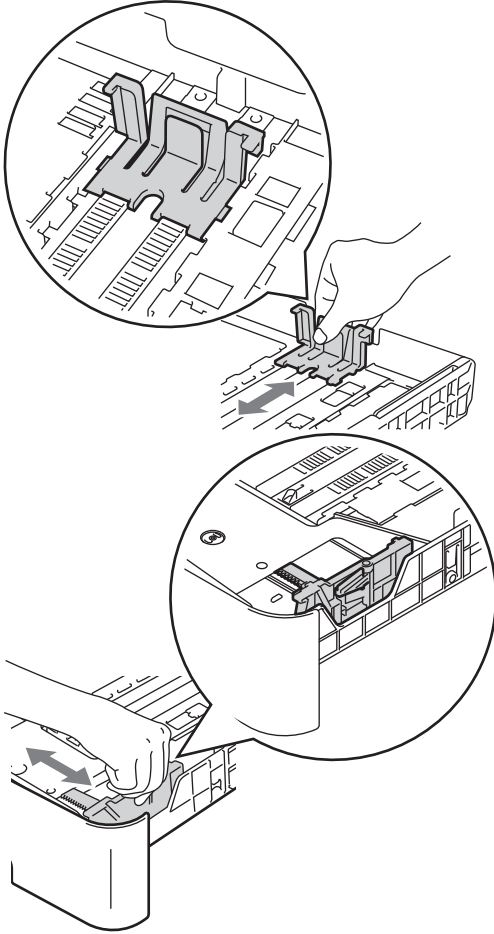

- 3 Kağıt sıkışmalarını ve hatalı beslemeleri önlemek için kağıt destesini iyice havalandırın.

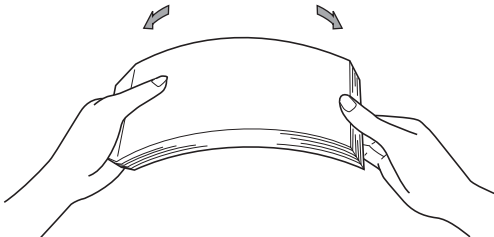

- 4 Tepsiye kağıt koyun ve şundan emin olun:

- Kağıt maksimum kağıt işaretinin altında olmalıdır (▼▼▼) (1).
- Kağıt tepsisini aşırı doldurmak, kağıt sıkışıklıklarına neden olur.
- Kağıtların yazdırılacak yüzleri aşağı bakmalıdır.
- Beslemenin düzgün yapılması için kağıt kılavuzlarının kağıtların kenarlarına temas etmelidir.

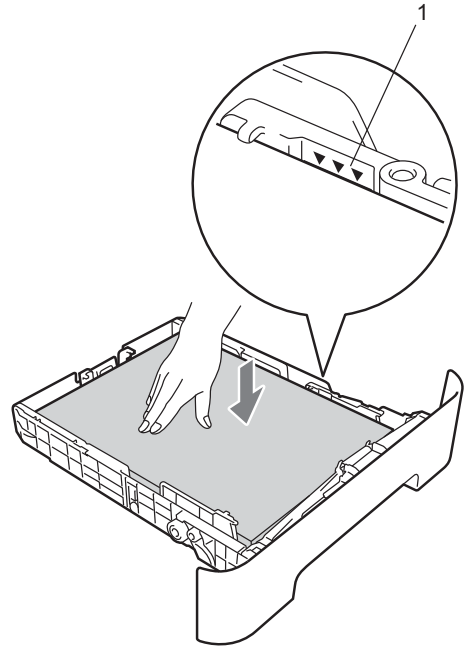

- 5 Kağıt tepsisini sıkıca yerine takın. Makineye tamamen girdiğinden emin olun.

- 6 Kağıdın aşağıya dönük çıktı tepsisinden kayıp düşmemesi için, destek kapağını (1) açın.

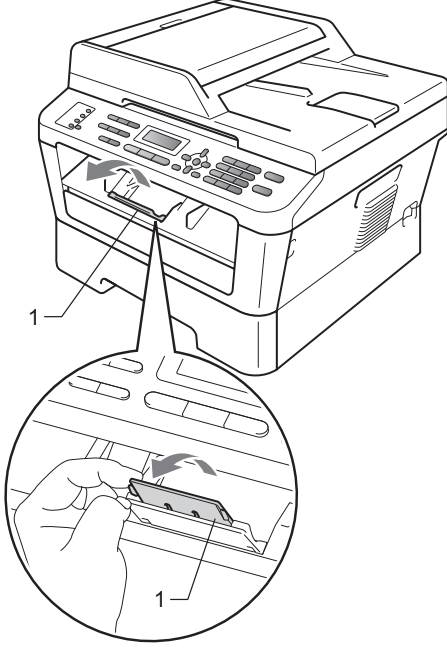

## Manuel besleme yuvasına kağıt yerleştirme

Bu yuvaya bir beslemede bir tane zarf veya özel yazdırma ortamı yerleştirebilirsiniz. Etiket, zarf ve kalın kağıt üzerine yazdırma veya kopyalama işlemlerinde manuel besleme yuvasını kullanın.



### Not

Manuel besleme yuvasına kağıt koyduğunuz zaman makine Manuel Besleme moduna otomatik olarak geçer.

## Manuel besleme yuvasından düz kağıt, ince kağıt veya geri dönüştürülmüş kağıt üzerine yazdırma

- 1 Kağıdın aşağıya dönük çıktı tepsisinden kayıp düşmesini önlemek için destek kapağını (1) açın veya makineden çıkan her kağıdı hemen alın.

2

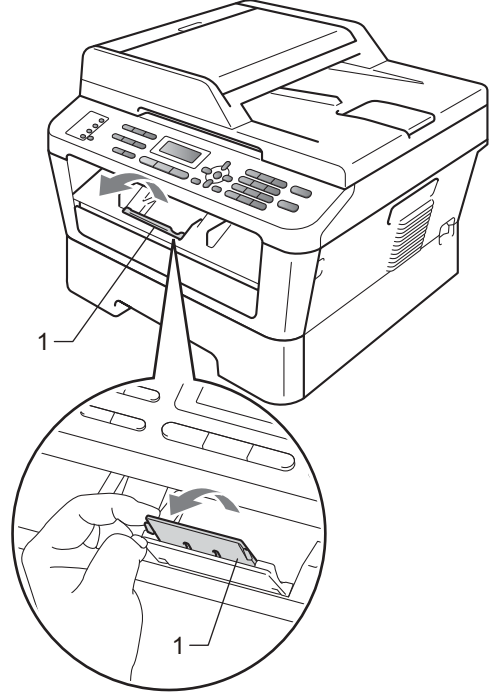

- 2 Manuel besleme yuvasının kapağını açın.

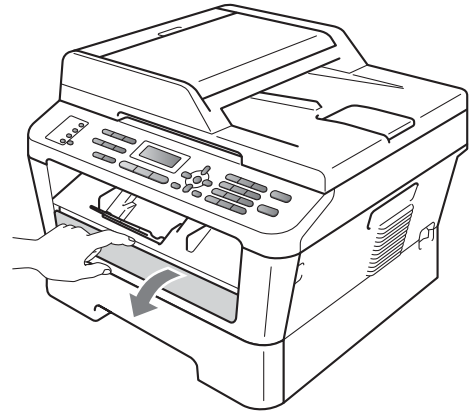

- 3 Manuel besleme yuvası kağıt kılavuzlarını, kullanacağınız kağıdın enine iki elinizle kaydırın.

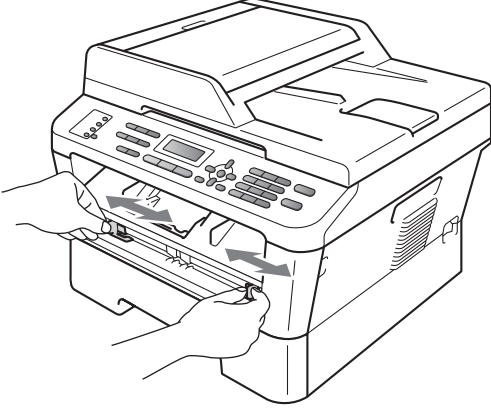

- 4 Manuel besleme yuvasına iki elinizle bir yaprak kağıt koyup, kağıdın ön kenarı kağıt besleme makarasına değene kadar ilerletin. Makinenin kağıdı aldığını hissettiğiniz zaman kağıdı bırakın.

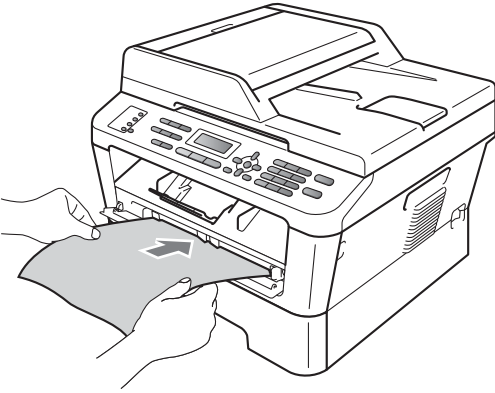

### Kalın kağıda, yazı kağıdına, etiketlere ve zarflara yazdırma

Arka çıktı tepsi aşağıya çekilince, makinede manuel besleme yuvasından arka kısma kadar düz bir kağıt yolu oluşur. Kalın kağıda, etikete veya zarfa yazdırmak istediğiniz zaman bu kağıt besleme ve çıktı yöntemini kullanın.



#### Not

Kağıt sıkışmasını önlemek için yazdırılan her yaprağı veya zarfı hemen çıkarın.

- 1 Arka kapağı açın (arka çıktı tepsi).

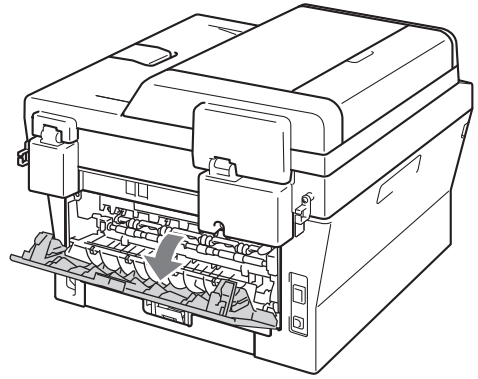
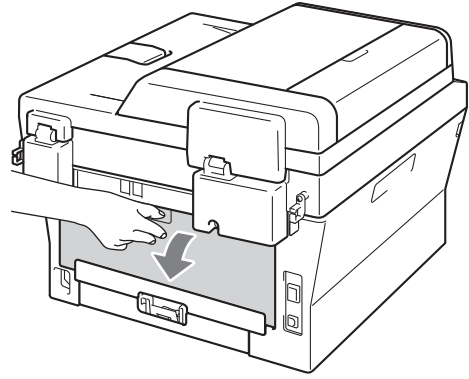

**Not**

<Yalnızca zarflar için>  
Biri solda ve diğeri sağda bulunan iki yeşil kolu, aşağıdaki şekilde gösterildiği gibi aşağıya çekin.

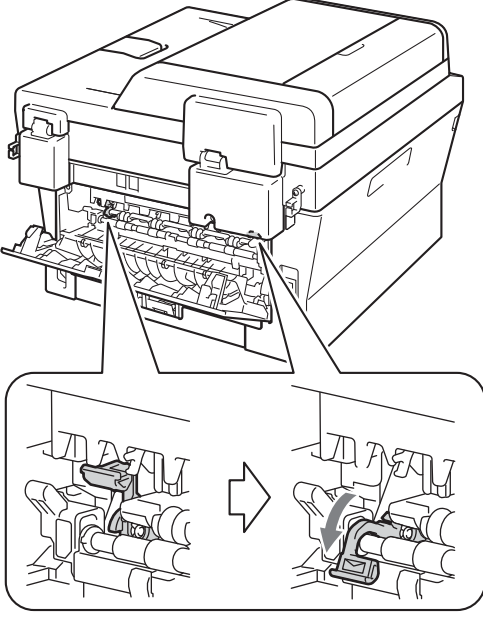
**3**

Manuel besleme yuvası kağıt kılavuzlarını, kullanacağınız kağıdın enine iki elinizle kaydırın.

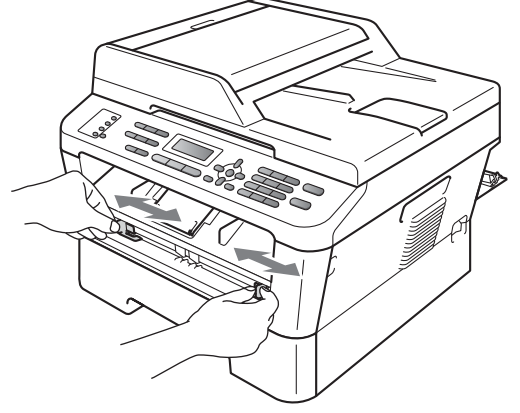

2

**4**

Manuel besleme yuvasına iki elinizle bir yaprak kağıt veya zarf koyup, kağıdın veya zarfın ön kenarı kağıt besleme makarasına değene kadar ilerletin. Makinenin kağıdı aldığını hissettiğiniz zaman kağıdı bırakın.

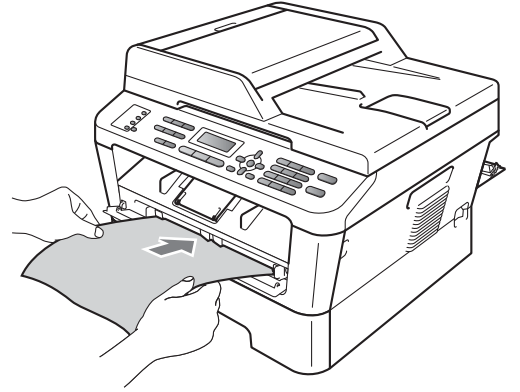
**2**

Manuel besleme yuvasının kapağını açın.

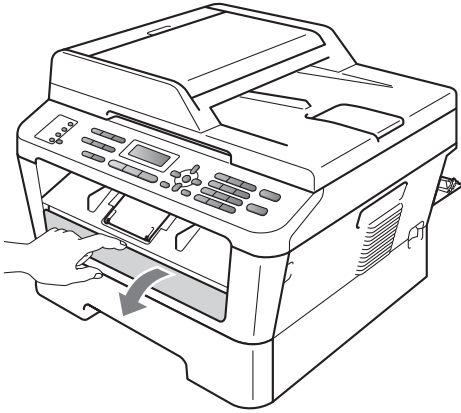

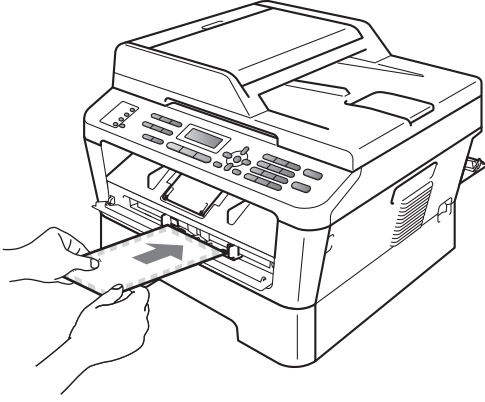

**Not**

- Kağıdı, yazdırılacak yüzü yukarıya gelecek şekilde manuel besleme yuvasına yerleştirin.
- Yazdırılacak ortamın manuel besleme yuvasına düz ve doğru yerleştirildiğinden emin olun. Aksi takdirde kağıt doğru beslenmeyerek, eğri çıktıya veya kağıt sıkışmasına neden olabilir.
- Manuel besleme yuvasına bir kerede birden fazla kağıt yaprağı koymayın; sıkışmaya neden olabilir.
- Makine Hazır moduna geçmeden manuel besleme yuvasına herhangi bir baskı ortamı koyarsanız, bu baskı ortamı yazdırılmadan çıkarılabilir.

- Küçük bir çıktıyı çıkış tepsisinden kolayca almak için tarayıcı kapağını şekilde gösterildiği gibi iki elinizle yukarıya kaldırın.

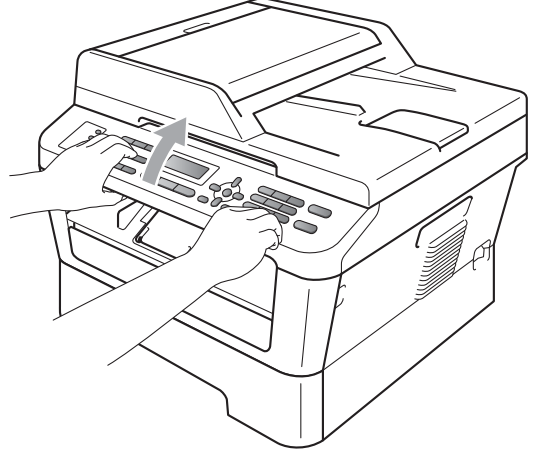

- Tarayıcı kapağı yukarıdayken de makineyi kullanabilirsiniz. Tarayıcı kapağını kapatmak için iki elinizle aşağıya bastırın.

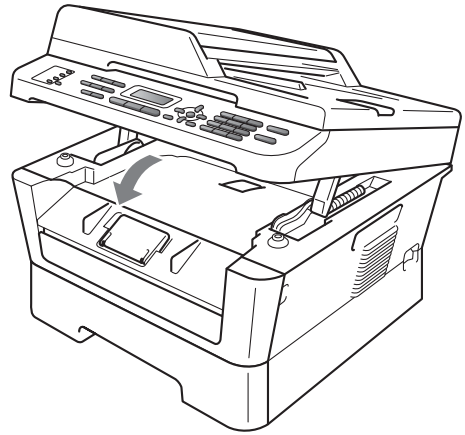

## Taranamayan ve yazdırılmayan alanlar

Aşağıdaki rakamlar, taranamayan ve yazdırılmayan alanların maksimum boyutunu göstermektedir. Taranamayan ve yazdırılmayan alanlar, kağıt boyutuna ve kullandığınız uygulamadaki ayarlara göre değişebilir.

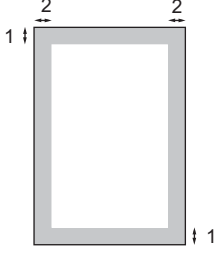

Kullanım	Belge Boyutu	Üst (1) Alt (1)	Sol (2) Sağ (2)
Faks (Gönderme)	Letter	3 mm	4 mm
	A4	3 mm	3 mm
Kopyalama *tek kopya veya 1'e 1 kopya	Letter	3 mm	4 mm
	A4	3 mm	3 mm
Tarama	Letter	3 mm	3 mm
	A4	3 mm	3 mm
Yazdırma	Letter	4 mm	6,35 mm
	A4	4 mm	6,35 mm

## Kağıt ayarları

### Kağıt Türü

Makineyi kullanacağınız kağıt türüne göre ayarlayın. Böylece en iyi yazdırma kalitesini elde edersiniz.

- 1 **Menu, 1, 2, 1** tuşlarına basın.
- 2 **▲ veya ▼** tuşuna basarak **İnce, Düz, Kalın, Daha Kalın, Geri Dön. Kağıt veya Etiket** seçimini yapın.  
**OK** tuşuna basın.
- 3 **Stop/Exit** tuşuna basın.

### Kağıt Boyutu

Kopya yazdırırken çeşitli kağıt boyutları kullanabilirsiniz: A4, Letter, Legal, Executive, A5, A5 L, A6, B5, B6, Folio; faks yazdırmak için: A4, Letter, Legal veya Folio (215,9 mm x 330,2 mm).

Tepsideki kağıt boyutunu değiştirdiğinizde, makinenizin belge veya gelen faksı sayfaya sığdırabilmesi için, kağıt boyutu ayarını da değiştirmeniz gerekir.

- 1 **Menu, 1, 2, 2** tuşlarına basın.
- 2 **▲ veya ▼** tuşuna basarak **A4, Letter, Legal, Executive, A5, A5 L, A6, B5, B6 ve Folio** ögesini seçin.  
**OK** tuşuna basın.
- 3 **Stop/Exit** tuşuna basın.

## Uygun kağıt ve diğer yazdırma ortamları

Yazdırma kalitesi kullandığınız kağıt türüne göre değişiklik gösterebilir.

Şu tür yazdırma ortamlarını kullanabilirsiniz: ince kağıt, düz kağıt, kalın kağıt, yazı kağıdı, geri dönüşümlü kağıt, etiketler veya zarflar.

En iyi sonucu almak için aşağıdaki talimatları izleyin:

- Kağıt tepsisine aynı anda farklı kağıt türleri **YERLEŞTİRMEYİN**, kağıt sıkışmasına veya yanlış beslemeye neden olabilir.
- Doğru yazdırma için, yazılım uygulamanızdan, tepside bulunan kağıtla aynı kağıt boyutunu seçmelisiniz.
- Kağıdın yazdırılmış yüzeyine hemen dokunmayın.
- Çok sayıda kağıt satın almadan önce, kağıdın uygun olduğundan emin olmak için küçük bir miktarı test edin.

## Önerilen kağıt ve yazdırma ortamları

Kağıt Türü	Ürün
Düz kağıt	Xerox Premier TCF 80 g/m <sup>2</sup> Xerox Business 80 g/m <sup>2</sup>
Geri Dönüştürülmüş Kağıt	Xerox Recycled Supreme 80 g/m <sup>2</sup>
Etiketler	Avery lazer etiketi L7163
Zarf	Antalis River serisi (DL)



## Kağıdın türü ve boyutu

Makine, takılı standart kağıt tepsisinden veya manuel besleme yuvasından kağıt yükler.

Bu Kılavuzda yazıcı sürücüsündeki kağıt tepsislerinin isimleri aşağıdaki gibidir:

Tepsi ve isteğe bağlı ünite	Ad
Standart kağıt tepsi	Tepsi 1
Manuel besleme yuvası	Manuel

## Kağıt tepsislerinin kapasitesi

	Kağıt boyutu	Kağıt türleri	Yaprak sayısı
Kağıt Tepsi (Tepsi 1)	A4, Letter, Legal <sup>2</sup> , Executive, A5, A5 (Uzun Kenar), A6, B5, B6 ve Folio <sup>1 2</sup> .	Düz kağıt, İnce kağıt ve Geri dönüştürülmüş kağıt	En fazla 250 [80 g/m <sup>2</sup> ]
Manuel besleme yuvası (Manuel)	Genişlik: 76,2 ila 216 mm Uzunluk: 116 ila 406,4 mm	Düz kağıt, İnce kağıt, Kalın kağıt, Yazı kağıdı, Geri dönüştürülmüş kağıt, Zarflar ve Etiketler	Tek yaprak [80 g/m <sup>2</sup> ]

<sup>1</sup> Folio boyutu 215,9 mm × 330,2 mm.

<sup>2</sup> Legal veya Folio boyutlu kağıt bazı bölgelerde mevcut değildir.

## Önerilen kağıt özellikleri

Aşağıdaki kağıt özellikleri bu makineye uygundur.

Gramaj	75-90 g/m <sup>2</sup>
Kalınlık	80-110 µm
Pürüzlülük	20 sn.'den yüksek
Sertlik	90-150 cm <sup>3</sup> /100
Elyaf yönü	Uzun elyaf
Hacim direnci	10e <sup>9</sup> -10e <sup>11</sup> ohm
Yüzey direnci	10e <sup>9</sup> -10e <sup>12</sup> ohm-cm
Dolgu maddesi	CaCO <sub>3</sub> (Nötr)
Kül miktarı	Ağırlığın %23'ünün altında
Parlaklık	%80'in üstünde
Opaklık	%85'in üstünde

- Düz kağıt kopyalama için üretilen kağıtları kullanın.
- 75 ila 90 g/m<sup>2</sup> kağıt kullanın.
- Nötr Ph değerli ve yaklaşık %5 nem içeren uzun elyafli kağıtlar kullanın.
- Bu makine DIN 19309 özellikleri karşılayan geri dönüşümlü kağıt kullanabilir.

## Özel kağıtların kullanılması

Makine çoğu fotokopi ve yazı kağıdı türüyle iyi sonuç verecek şekilde tasarlanmıştır. Ancak kağıtlardaki bazı değişkenler baskı kalitesi ve kullanım güvenilirliği üzerinde etkili olabilir. İsteddiğiniz performans alabilmek için, satın almadan önce kağıt numunelerini mutlaka test edin. Kağıdı orijinal ambalajında ve kapalı halde saklayın. Kağıdı düz satıh üzerinde, neme, doğrudan güneş ışığına ve ısıya maruz kalmayacak şekilde saklayın.

Kağıt seçerken dikkat edilmesi gereken bazı önemli kurallar:

- Kağıt sıkışmasına neden olabileceği veya makinenize zarar verebileceği için mürekkep püskürtmeli yazıcı kağıdı **KULLANMAYIN**.
- Önceden basılı kağıtta makinenin ısıtma işleminin sıcaklığına (200 santigrat derece) dayanabilecek mürekkep kullanılmış olmalıdır.
- Yazı kağıdı kullanıyorsanız, yüzeyi pürüzlü veya kırışmış ya da buruşmuş kağıtlar performans düşüklüğüne sebep olabilir.

## Kullanılmaması gereken kağıt türleri

### ! ÖNEMLİ

Bazı kağıt türleri performans düşüklüğüne veya makinenizin zarar görmesine neden olabilir.

Aşağıdaki özelliklere sahip kağıtları **KULLANMAYIN**:

- çok dokulu kağıtlar
- aşırı derecede pürüzsüz veya parlak kağıtlar
- kıvrılmış veya bükülmüş kağıtlar

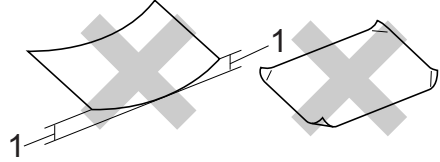

**1 2 mm veya daha büyük bir kıvrım, sıkışmaya neden olabilir.**

- kaplı veya kimyasal kaplamalı kağıtlar
- hasarlı, buruşturulmuş veya katlanmış kağıtlar
- ağırlığı bu kılavuzda önerilen ağırlıktan fazla olan kağıtlar
- üzerinde etiket ve zımba teli bulunan kağıtlar
- düşük sıcaklıklı boya veya termografi kullanılan antetli kağıtlar
- parçalı veya karbonsuz kağıtlar
- mürekkep püskürtmeli yazdırma için tasarlanmış kağıtlar

Listede belirtilen kağıt türlerinden birini kullandığınız takdirde makineniz hasar görebilir. Bu hasar Brother garanti veya servis anlaşması kapsamında değildir.

## Zarflar

Lazer yazıcılar için tasarlanmış zarfların çoğu makinenize uygundur. Ancak bazı zarflar üretim şekilleri nedeniyle besleme ve yazdırma kalitesinde sorunlara yol açabilir. Uygun bir zarfın kenarları düz, katlama yerleri düzgün olmalı ve ön kenarı iki kağıt kalınlığından daha kalın olmamalıdır. Zarf düz durmalı ve şişkin veya dayanıksız bir yapıda olmamalıdır. Zarfları bir lazer makinede kullanacağınızı kavrayan bir tedarikçiden kaliteli zarflar almalısınız.

Zarflar manuel besleme yuvasından bir kerede bir adet olmak üzere beslenebilir. Büyük miktarda zarf yazdırmadan veya satın almadan önce, baskının istediğiniz gibi çıktığından emin olmak için bir zarfta deneme yazdırması yapmanızı öneririz.

## Kullanılmaması gereken zarf türleri

### ! ÖNEMLİ

Aşağıdaki özelliklere sahip zarfları KULLANMAYIN:

- hasar görmüş, kıvrılmış, kırışmış veya değişik şekilli zarflar
- aşırı derecede parlak veya dokulu zarflar
- kopçalı, zımbalı, çitçitli veya ipe bağlı zarflar
- kapağı kendinden yapışkanlı zarflar
- şişkin yapılı zarflar
- düzgün katlanmamış zarflar
- kabartmalı zarflar (üzerinde kabartma yazı bulunan)
- lazer makineyle önceden üzerine baskı yapılmış zarflar
- iç kısımlarında baskı bulunan zarflar
- yığıldığı zaman düzenli bir şekilde sıralanamayan zarflar
- makine için belirtilen kağıt ağırlığının üstünde ağırlığa sahip kağıtlardan yapılmış zarflar
- kenarları düz veya dik açılı olmayan zarflar

- pencere, delikli, kesikli veya perforeli zarflar
- aşağıdaki şekilde gösterildiği gibi yüzeyinde yapışkan bulunan zarflar

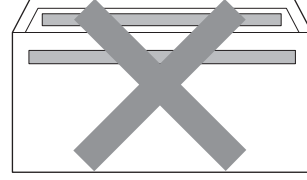

- aşağıdaki şekilde gösterildiği gibi çift kapaklı zarflar

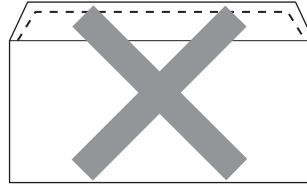

- satın alındığında aşağı kıvrılmamış yapışkanlı kapakları olan zarflar
- aşağıdaki şekilde gösterildiği gibi yapışkanlı kapaklı zarflar

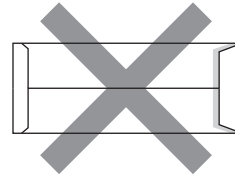

- her iki yüzü de aşağıdaki şekilde gösterildiği gibi katlanmış zarflar

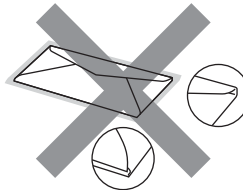

Yukarıda listelenen zarf türlerinden birini kullandığınız takdirde makineniz hasar görebilir. Bu hasar Brother garanti veya servis anlaşması kapsamında olmayabilir.

## Etiketler

Makine, lazer makinelerde kullanılmak için tasarlanmış etiket türlerinin çoğunun üzerine yazabilir. Etiketlerde, ısıtma ünitesindeki yüksek sıcaklıklara karşı daha dayanıklı olduğu için akrilik bazlı bir yapışkan kullanılmış olmalıdır. Yapışkanların makinenin herhangi bir parçası ile temas etmemesi gerekir çünkü etiket stoku drum ünitesine veya silindirlere yapışarak kağıt sıkışmalarına ve baskı kalitesinde sorunlara sebep olabilir. Etiketler arasında yapışkan bir kesim bulunmamalıdır. Etiketler sayfa uzunluğunu ve genişliğini tümüyle kaplayacak şekilde düzenlenmelidir. Aralıklı yerleştirilmiş etiketlerin kullanılması etiketlerin soyulmasına ve ciddi sıkışma ya da yazdırma sorunlarına neden olabilir.

Bu makinede kullanılan bütün etiketlerin 0,1 saniye süreyle 200 santigrat derece sıcaklığa dayanabilmesi gerekir.

Makinede bir kerede birden fazla etiket yaprağı beslemeyin.

## Kullanılmaması gereken etiket türleri

Hasar görmüş, bükülmüş, kırılmış ve değişik şekilli etiketleri kullanmayın.

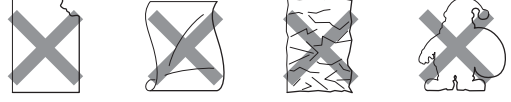

### ! ÖNEMLİ

- Kullanılmış etiket yaprakları **BESLEMİYİN**. Açığa çıkmış taşıyıcı yaprak, makinenize zarar verecektir.
- Etiket yaprakları bu Kullanım Kılavuzunda belirtilen kağıt ağırlıklarını geçmemelidir. Bu sınırı geçen etiketler doğru beslenemeyebilir ve makinenizde hasara neden olabilir.
- Kullanılmış veya birkaç etiketi eksik yaprakları yeniden **KULLANMAYIN** ve **KOYMAYIN**.

## Belgeleri yerleştirme

Faks gönderme, kopyalama ve tarama işlemlerini ADF'den (Otomatik Doküman Besleyici) ve tarayıcı camından tarayabilirsiniz.

### Otomatik doküman besleyiciyi (ADF) kullanma

ADF en fazla 35 sayfa alabilir ve sayfaları tek tek besler. 80 g/m<sup>2</sup> kağıt kullanın ve ADF'ye yerleştirmeden önce mutlaka sayfaları havalandırın.

#### Desteklenen Belge Boyutları

Uzunluk:	147,3 ila 355,6 mm
Genişlik:	147,3 ila 215,9 mm
Ağırlık:	64 ila 90 g/m <sup>2</sup>

#### ! ÖNEMLİ

- Kıvrılmış, buruşmuş, katlanmış, yırtılmış, zımbalanmış, ataşla tutturulmuş, yapıştırılmış veya bantlanmış kağıtları **KULLANMAYIN**.
- Karton, gazete veya kumaş **KULLANMAYIN**.
- ADF kullanırken makinenizin zarar görmesini önlemek için besleme sırasında belgeyi **ÇEKMEYİN**.

#### Not

- ADF'ye uygun olmayan belgeleri taramak için bkz. *Tarayıcı camını kullanma* sayfa 24.
- Birden fazla sayfalı belge yerleştirirken ADF'yi kullanmak daha kolaydır.
- Daktilo silgisi kullanılmış veya mürekkeple yazılmış belgelerin tamamen kurduğundan emin olun.

### Belgeleri yerleştirme

- 1 ADF belge çıktısı destek kapağını (1) kaldırıp açın. ADF belge desteğini açın (2).

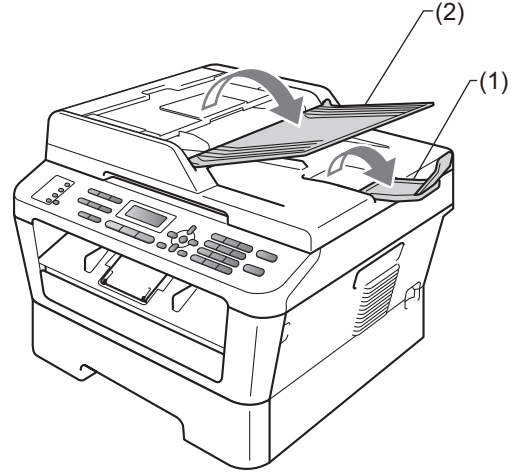

- 2 Sayfaları iyice havalandırın.

- 3 ADF'de belgenizi *yüzü yukarı bakacak, üst kenarı önce gelecek* şekilde, LCD ekran mesajı değişene ve belgenin besleme makaralarına temas ettiğini hissedene kadar parça parça yerleştirin.

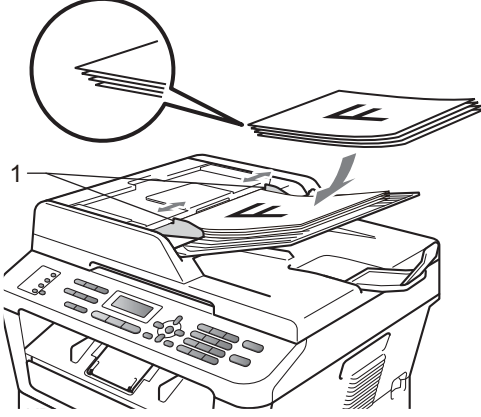

- 4 Kağıt kılavuzlarını (1) belgenizin genişliğine uyacak şekilde ayarlayın.

### ! ÖNEMLİ

ADF kullanırken makinenizin zarar görmesini önlemek için besleme sırasında belgeyi ÇEKMEYİN.

## Tarayıcı camını kullanma

Tek seferde bir sayfa olmak üzere bir kitabın sayfalarını fakslamak, kopyalamak veya taramak için tarayıcı camını kullanabilirsiniz.

### Desteklenen Belge Boyutları

Uzunluk:	En fazla 297 mm
Genişlik:	En fazla 215,9 mm
Ağırlık:	En fazla 2 kg

### ! ÖNEMLİ

Tarayıcı camı üzerinde kalın belgeler BIRAKMAYIN. Aksi halde, ADF sıkışabilir.

### Belgeleri yerleştirme



#### Not

Tarayıcı camını kullanmak için ADF'nin boş olması gerekir.

- 1 Belge kapağını kaldırın.
- 2 Sol ve üst kısımdaki belge kılavuz çizgilerini kullanarak, belgeyi *yüzü aşağı* bakacak şekilde tarayıcı camının sol üst köşesine yerleştirin.

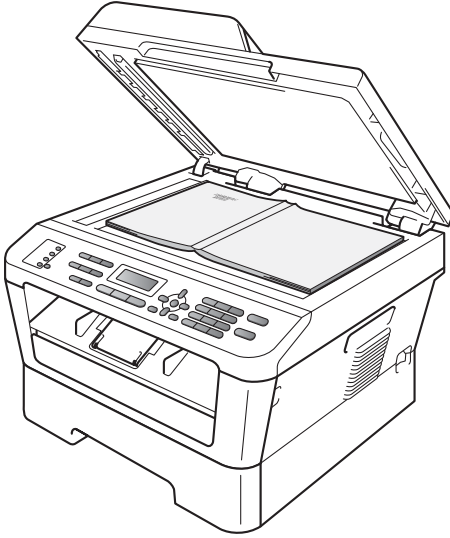
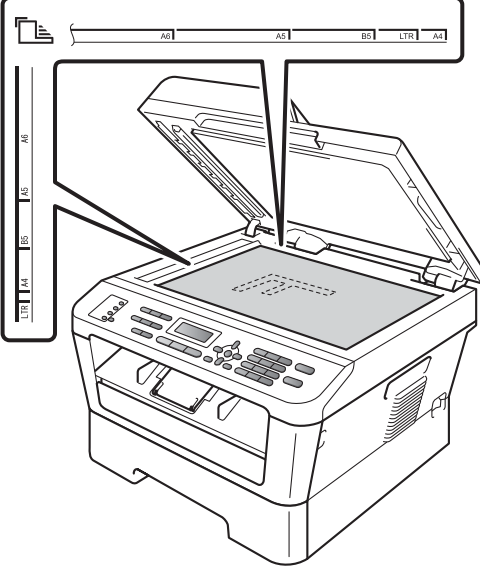

- 3 Belge kapağını kapatın.

### ! ÖNEMLİ

Belge bir kitapsa veya kalınsa, kapağı çarpmayın veya bastırmayın.

## Faks gönderme

Aşağıdaki adımlarda nasıl faks gönderileceği gösterilmektedir.

- 1 Bir faks göndermek istediğinizde veya faks gönderme ve alma ayarlarını değiştirirken, mavi aydınlanması için  (FAX) tuşuna basın.

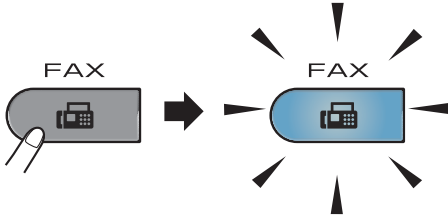

- 2 Belgenizi yüklemek için aşağıdakilerden birini yapın:

- Belgeyi ADF'ye *yüzü yukarı* bakacak şekilde yerleştirin. (Bkz. *Otomatik doküman besleyiciyi (ADF) kullanma* sayfa 23.)
- Belgenizi *yüzü aşağı* bakacak şekilde tarayıcı camına yükleyin. (Bkz. *Tarayıcı camını kullanma* sayfa 24.)

- 3 Değiştirmek istiyorsanız tarayıcı camı boyutunu, faks çözünürlüğünü veya kontrastı ayarlayın. Daha gelişmiş faks gönderme işlemleri ve ayarları için, *Gelişmiş Kullanım Kılavuzu, Bölüm 3'teki Faks gönderme* konusuna bakın:

- Yayınla
- Gecikmeli Fax
- Toplu TX
- Gerçek Zmn TX
- Yoklamalı TX
- Yurtdışı Modu

- Fax Çözünür.
- Kontrast
- Kapaksf Kurul.
- Kapaksayf. Not

- 4 Arama tuşlarını, bir Tek Dokunuş tuşunu veya  (Address Book) kullanarak faks numarasını ve ardından üç basamaklı numarayı girin.

- 5 Start tuşuna basın.

### ADF'den faksalama

- Makine belgeyi taramaya başlar.

### Tarayıcı camından faksalama

- Start tuşuna basarsanız makine ilk sayfayı taramaya başlar.

Aşağıdakilerden birini yapın:

- Tek bir sayfa göndermek için, **2** tuşuna basarak *Hyr (Gön)* ögesini seçin (veya tekrar **Start** tuşuna basın). Makine belgeyi göndermeye başlar.
- Birden fazla sayfa göndermek için, **1** tuşuna basarak *Evt* ögesini seçin ve tarayıcı camına sonraki sayfayı yerleştirin. **OK** tuşuna basın. Makine sayfayı taramaya başlar. (Her ek sayfa için bu adımı tekrarlayın.)

**Start** tuşuna basarsanız makine belgeyi göndermeye başlar.



### Not

İptal etmek için, **Stop/Exit** tuşuna basın.



## Letter boyutlu belgeleri tarayıcı camından faksılama

Letter boyutlu belgeleri fakslarken tarayıcı camı boyutunu Letter olarak ayarlamanız gerekir; aksi takdirde fakslarınızın bir kısmı eksik olacaktır.

- 1 Faks modunda  olduğunuzdan emin olun.
- 2 (MFC-7360 ve MFC-7360N)  
**Menu, 1, 7** tuşlarına basın.  
(MFC-7460DN ve MFC-7860DW)  
**Menu, 1, 7, 1** tuşlarına basın.
- 3 ▲ veya ▼ tuşuna basarak Letter öğesini seçin.  
**OK** tuşuna basın.
- 4 **Stop/Exit** tuşuna basın.

## İşlemdaki bir faksı iptal etme

Faksı iptal etmek için **Stop/Exit** tuşuna basın. Makine ararken veya gönderirken **Stop/Exit** tuşuna basarsanız, LCD'de aşağıdaki mesaj görünecektir:

Arıyor #XXX  
1.Temizle 2.Çık

Gönderl.#XXX PXX  
1.Temizle 2.Çık

Faksı iptal etmek için **1** tuşuna basın.

## Gönderim onay raporu

Gönderim Onay Raporunu faksı gönderdiğinizin kanıtı olarak kullanabilirsiniz. Bu raporda alıcının adı veya faks numarası, gönderme saat ve tarihi, gönderme süresi, gönderilen sayfa sayısı ve gönderimin başarılı olup olmadığı listelenir.

Gönderim Onay Raporu için kullanılacak birkaç ayar vardır:

- **Açık:** Gönderdiğiniz her fakstan sonra bir rapor yazdırır.
- **Açık+Resim:** Gönderdiğiniz her fakstan sonra bir rapor yazdırır. Faksın ilk sayfasının bir kısmı raporda görünür.
- **Kapalı:** Faksınız gönderim hatası nedeniyle başarısız olursa bir rapor yazdırır. Kapalı, varsayılan ayardır.
- **Kapalı+Resim:** Faksınız gönderim hatası nedeniyle başarısız olursa bir rapor yazdırır. Faksın ilk sayfasının bir kısmı raporda görünür.

- 1 **Menu, 2, 4, 1** tuşlarına basın.
- 2 ▲ veya ▼ tuşuna basarak Açık, Açık+Resim, Kapalı veya Kapalı+Resim öğesini seçin.  
**OK** tuşuna basın.
- 3 **Stop/Exit** tuşuna basın.



### Not

- Açık+Resim veya Kapalı+Resim öğesini seçerseniz, yalnızca Gerçek Zamanlı Gönderim Kapalı olarak ayarlandığı zaman Gönderim Onay Raporunda resim görünür. (*Gelişmiş Kullanım Kılavuzu, Bölüm 3'teki Gerçek Zamanlı Gönderim* konusuna bakın.)
- Gönderimizin başarılıysa Gönderim Onay Raporunda SONUÇ yanında OK görünür. Gönderim başarılı değilse HATA yanında SONUÇ görünür.

# 5

## Faks alma

### Alma modları

Hattınızdaki harici cihazlara ve telefon hizmetlerine bağılı olarak bir alma modu seçmelisiniz.

### Alma modunu seçme

Varsayılan olarak, makineniz kendisine gönderilen tüm faksları otomatik olarak alır. Aşağıdaki şema, doğru modu seçmenize yardımcı olacaktır. (Alma modları hakkında daha ayrıntılı bilgi edinmek için bkz. *Alma modlarını kullanma* sayfa 29.)

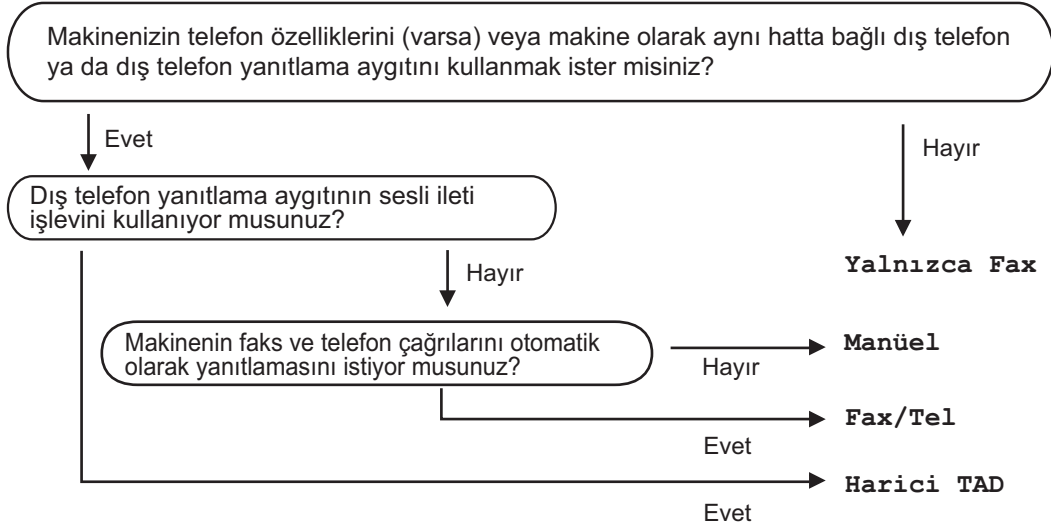

Alma modunu ayarlamak için aşağıdaki talimatları izleyin.

- 1 **Menu, 0, 1** tuşlarına basın.
- 2 Alma modunu seçmek için **▲** veya **▼** tuşuna basın. **OK** tuşuna basın.
- 3 **Stop/Exit** tuşuna basın.

LCD ekran geçerli alma modunu gösterecektir.

## Alma modlarını kullanma

Bazı alma modları otomatik olarak yanıt verir (*Yalnızca Faks ve Faks/Tel*). Bu modları kullanmadan önce Zil Geciktirme ayarını değiştirmek isteyebilirsiniz. (Bkz. *Zil Geciktirme* sayfa 30.)

### Yalnızca Faks

*Yalnızca Faks* modu her çağrıyı otomatikman faks olarak yanıtlar.

### Faks/Tel

*Faks/Tel* modu, gelen aramaların faks mı yoksa sesli arama mı olduğunu tanıyıp aşağıdaki işlemlerden birini uygulayarak, gelen aramaların otomatik yönetilmesini sağlamanıza yardımcı olur:

- Fakslar otomatik olarak alınır.
- Sesli aramalar, telefonu açmanız için F/T zilini çaldırır. F/T zili makineniz tarafından çaldırılan hızlı bir çift zildir.

(Ayrıca bkz. *Zil Geciktirme* sayfa 30 ve *F/T Zil Süresi (Yalnızca Faks/Tel modu)* sayfa 30.)

### Manuel

*Manüel* modu, tüm otomatik yanıtlama işlevlerini kapatır.

Manuel modunda faks almak için, harici telefonun ahizesini kaldırın. Faks tonlarını duyduğunuz zaman (yinelenen kısa bip sesleri), faksı almak için **Start** tuşuna ve ardından **2** tuşuna basın. Ayrıca, makineyle aynı hattaki ahizeyi kaldırarak, faks almak için Faks Algılama özelliğini de kullanabilirsiniz.

(Ayrıca bkz. *Faks Algılama* sayfa 31.)

## Harici Telesekreter

*Harici TAD* modu gelen aramaları harici telesekreter cihazının yönetmesini sağlar. Gelen aramalar aşağıdaki yöntemlerle işlenir:

- Fakslar otomatik olarak alınır.
- Sesli aramalarda arayanlar harici telesekretere mesaj bırakabilirler.

(Daha fazla bilgi için bkz. *Harici bir telesekreter bağlama* sayfa 33.)

## Alma Modu ayarları

### Zil Geciktirme

Zil Geciktirme ayarı, *Yalnızca Fax ve Fax/Tel* modlarında makine yanıt vermeden önce zilin kaç kez çalacağını belirler.

Makineyle aynı hatta bağlı harici veya paralel telefonlarınız varsa, maksimum zil sesi sayısını seçin. (Bkz. *Harici veya paralel telefonlardan çalıştırma* sayfa 35 ve *Faks Algılama* sayfa 31.)

- 1 Faks modunda  olduğunuzdan emin olun.
- 2 **Menu, 2, 1, 1** tuşlarına basın.
- 3 ▲ veya ▼ tuşuna basarak, makine yanıt vermeden önce zilin kaç kez çalacağını belirleyin.  
**OK** tuşuna basın.
- 4 **Stop/Exit** tuşuna basın.

### F/T Zil Süresi (Yalnızca Faks/Tel modu)

Makinenizi biri aradığında, siz ve sizi arayan kişi normal telefon zili sesi duyar. Zil sayısı Zil Geciktirme ayarıyla belirlenir.

Arama faks ise makineniz faksı alır; ancak sesli aramaysa makineniz, F/T Zil Süresi ayarında belirlediğiniz süre ile F/T zili sesi (hızlı çift zil) çıkaracaktır. F/T zilini duyarsanız hatta sesli aramanız var demektir.

F/T zili makine tarafından çalındığı için, harici ve paralel telefonlar *çalmaz*; ancak herhangi bir telefondaki aramayı yanıtlayabilirsiniz. (Daha fazla bilgi için bkz. *Uzaktan İşlem Kodlarını Kullanma* sayfa 36.)

- 1 Faks modunda  olduğunuzdan emin olun.
- 2 **Menu, 2, 1, 2** tuşlarına basın.
- 3 Makinenin sesli aramanız olduğunu size bildirmek üzere ne kadar süreyle zil çalacağını (20, 30, 40 veya 70 saniye) seçmek için ▲ veya ▼ tuşuna basın.  
**OK** tuşuna basın.
- 4 **Stop/Exit** tuşuna basın.

## Faks Algılama

### Faks Algılama Açık ise:

Aramayı yanıtlasanız bile makine otomatik olarak faksı alabilir. LCD ekranda **Alınıyor** mesajını gördüğünüz zaman veya kullandığınız ahizeden telefon hattında bir klik sesi duyduğunuzda ahizeyi yerine koyun. Makineniz geri kalanını halledecektir.

### Faks Algılama Kapalı ise:

Makinenin başındaysanız ve faks aramasını önce harici ahizeyi kaldırarak yanıtlarsanız, faksı almak için **Start** tuşuna ve ardından **2** tuşuna basın.

Paralel telefondan yanıtladıysanız, \*51 tuşlarına basın. (Bkz. *Harici veya paralel telefonlardan çalıştırma* sayfa 35.)



### Not

- Bu özellik **Açık** olarak ayarlandıysa, ancak paralel telefon ahizesini kaldırdığınızda makineniz faks aramasına bağlanmıyorsa \*51 faks alma kodunu tuşlayın.
- Faksları aynı telefon hattındaki bir bilgisayardan gönderiyorsanız ve makine bunları engelliyorsa, Faks Algılama ayarını **Kapalı** yapın.

- 1 Faks modunda  olduğunuzdan emin olun.
- 2 **Menu, 2, 1, 3** tuşlarına basın.
- 3 **▲** veya **▼** tuşuna basarak **Açık** veya **Kapalı** ögesini seçin. **OK** tuşuna basın.
- 4 **Stop/Exit** tuşuna basın.

## Telefon hattı hizmetleri

### Telefon hattı türünü ayarlama

Faks gönderip almak için makineyi PBX veya ISDN özellikli bir hatta bağlıyorsanız, aşağıdaki adımları uygulayarak Telefon Hattı Türü'nü buna göre ayarlamanız gerekir. PBX özellikli bir hat kullanıyorsanız, makinenizi daima dış hatta erişim sağlayacak (girdiğiniz öneki kullanarak) veya **Tel/R** tuşuna basıldığında dış hatta erişecek şekilde ayarlayabilirsiniz.

- 1 **Menu, 0, 6** tuşlarına basın.
- 2 PBX, ISDN (veya Normal) öğelerini seçmek için **▲** veya **▼** tuşuna basın. **OK** tuşuna basın.
- 3 Aşağıdakilerden birini yapın:
  - ISDN veya Normal öğesini seçtiyseniz, 7. adıma gidin.
  - PBX öğesini seçtiyseniz, **OK** tuşuna basın ve 4. adıma gidin.
- 4 Aşağıdakilerden birini yapın:
  - Mevcut önek numarasını değiştirmek isterseniz **1** tuşuna basın ve 5. adıma gidin.
  - Mevcut önek numarasını değiştirmek istemiyorsanız **2** tuşuna basın ve 7. adıma gidin.
- 5 Arama tuş takımını kullanarak önek numarasını (en fazla 5 basamak) girin. **OK** tuşuna basın.



#### Not

- 0 ile 9 arası rakamları, #, \* ve ! karakterlerini kullanabilirsiniz. ("!" karakterini görüntülemek için **Tel/R** tuşuna basın.)

- Açık öğesini seçerseniz, **Tel/R** tuşuna basarak (ekranda "!" karakteri görüntülenir) dış hatta erişebilirsiniz.
- Her Zaman seçerseniz, **Tel/R** tuşuna basmadan dış hatta ulaşabilirsiniz.

6 ▲ veya ▼ tuşuna basarak Açık veya Her Zaman öğesini seçin. **OK** tuşuna basın.

7 **Stop/Exit** tuşuna basın.

### PBX ve AKTARMA

Makine başlangıçta standart PSTN (Public Switched Telephone Network - Kamusal Telefon Şebekesi) hattına bağlanmayı sağlayan Normal ayarındadır. Ancak çoğu ofiste merkezi telefon sistemi veya Private Branch Exchange (PBX) (Özel Şube Değişimi) kullanılmaktadır. Makinenin PBX türlerinin çoğuna bağlanabilir. Makinenin geri arama özelliği yalnızca zamanlı aralıklı yeniden arama (timed break recall - TBR) işlevini desteklemektedir. TBR çoğu PBX sistemiyle çalışır ve dış hatta erişmenize ya da aramaları başka bir paralel telefona aktarmanıza olanak sağlar. Bu özellik **Tel/R** tuşuna basıldığında çalışır.

## Harici bir telesekreter bağlama

Makinenizle aynı hatta harici bir Telesekreter (TAD) bağlayabilirsiniz. Telesekreter bir aramayı yanıtladığı zaman, makineniz gönderen faks makinesinden gelen CNG (faks araması) tonlarını “dinleyecektir”. Bu tonları duyarsa aramayı devralarak faksı alır. Tonları duymazsa, telesekreterinizin sesli mesajı almasını sağlar ve ekranda Telefon yazısı görülür.

Harici telesekreterin dört zile kadar yanıt vermesi gerekir (iki zil olarak ayarlamayı tavsiye ederiz). Bunun nedeni, harici telesekreter aramayı yanıtlayınca kadar makinenizin CNG tonlarını duyamamasıdır. Gönderen makine CNG tonlarını yalnızca sekiz ila on saniye süreyle gönderecektir. Etkinleşmesi için dört zilden fazlası gerekiyorsa, harici telesekreterinizde ücret tasarrufu özelliğini kullanmanızı tavsiye etmeyiz.



### Not

Faks almada sorun yaşıyorsanız harici telesekreterinizde zil geciktirme ayarını düşürün.

## Bağlantılar

Harici telesekreter aşağıdaki resimde gösterildiği gibi bağlanmalıdır.

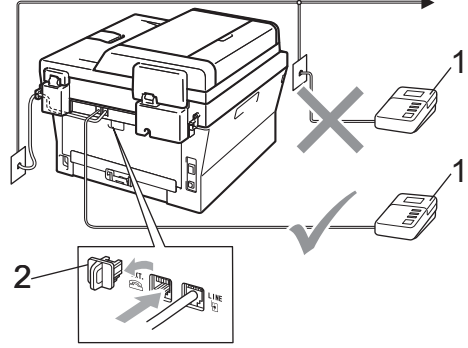

### 1 Telesekreter

### 2 Koruyucu Kapak

- 1 Harici telesekreterinizi bir veya iki zile ayarlayın. (Makinenin Zil Geciktirme ayarı geçerli değildir.)
- 2 Giden mesajı harici telesekreterinize kaydedin.
- 3 Telesekreteri aramaları yanıtlayacak biçimde ayarlayın.
- 4 Alma Modunu Harici TAD olarak ayarlayın. (Bkz. Alma modunu seçme sayfa 28.)

## Giden mesajı (OGM) kaydetme

---

- 1 Mesaj kaydınızın başında 5 saniye sessiz boşluk bırakın. Bu, makinenize faks tonlarını dinleyecek zaman verir.
- 2 Konuşmanızı 20 saniye ile sınırlayın.
- 3 Arayanların manuel faks gönderebilmesi için Uzaktan Aktivasyon kodunuzu vererek 20 saniyelik mesajınızı sonlandırın. Örneğin: “Bip sesinden sonra mesajınızı bırakın veya \*51 ve **Start** tuşlarına basarak faksınızı gönderin.”



### Not

---

- \*51 Faks Aktivasyon Kodunu kullanmak için Uzaktan İşlem Kodları ayarını açmanız gerekir. (Bkz. *Uzaktan İşlem Kodlarını Kullanma* sayfa 36.)
  - Makine yüksek ses varlığında faks tonlarını duyamadığından OGM'nizi ilk 5 saniyeyi sessiz bırakarak başlatmanızı tavsiye ederiz. Bu duraklatma süresini vermeden deneyebilirsiniz, ancak makineniz faks alma sorunu yaşarsa bu sessiz başlangıç süresini eklemek için OGM'yi tekrar kaydetmeniz gerekir.
- 

## Çok hatlı bağlantı (PBX)

---

PBX'inizi kuran şirketten makinenizi bağlamalarını istemenizi tavsiye ederiz. Çok hatlı sisteminiz varsa, kuran kişiden üniteyi sistemdeki son hatta bağlamasını istemenizi tavsiye ederiz. Böylece, sistem her telefon çağrısı aldığı anda makinenin çalışması önlenmiş olur. Gelen tüm aramalar santral operatörü tarafından yanıtlanacaksa, Alma Modunu **Manüel** olarak ayarlamanızı öneririz.

PBX'e bağlandığında makinenizin her koşulda düzgün çalışacağını garanti edemeyiz. Faks gönderme ve alma ile ilgili tüm sorunlar önce PBX'inizi kuran şirkete bildirilmelidir.



## Harici ve paralel telefonlar



### Not

\*51 Uzaktan Aktivasyon Kodunu ve #51 Uzaktan Deaktivasyon Kodunu kullanmak için Uzaktan İşlem Kodları ayarını etkinleştirmeniz gerekir. (Bkz. *Uzaktan İşlem Kodlarını Kullanma* sayfa 36.)

## Harici veya paralel telefon bağlama

Aşağıdaki şekilde gösterildiği gibi, makinenize ayrı bir telefonu doğrudan bağlayabilirsiniz.

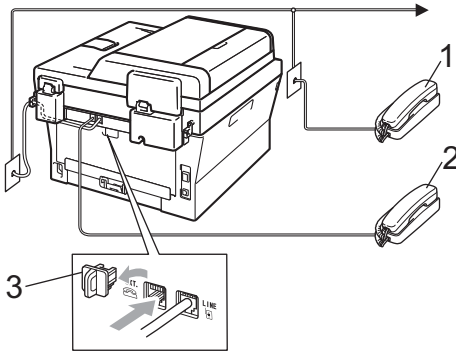

- 1 Paralel telefon
- 2 Harici telefon
- 3 Koruyucu Kapak

Harici telefon kullandığınız zaman LCD ekranda *Telefon* yazısı gösterilir.

## Harici veya paralel telefonlardan çalıştırma

Bir faks aramasını paralel telefondan veya T bağlantı ile uygun şekilde makineye bağlanmış bir harici telefondan yanıtlarsanız, Uzaktan Aktivasyon kodunu kullanarak makinenizin aramayı almasını sağlayabilirsiniz. \*51 Uzaktan Aktivasyon koduna bastığınızda, makine faksı almaya başlar.

### Aramayı yanıtlarsanız ve hatta kimse yoksa:

Manuel faks aldığınızı varsaymalısınız.

\*51 tuşlarına basın ve civıltı sesini iştirinceye veya LCD'de *Alınıyor* görününceye kadar bekleyin ve ardından ahizeyi yerine bırakın.



### Not

Makinenizin çağrıyı otomatik olarak alması için Faks Algılama özelliğini de kullanabilirsiniz. (Bkz. *Faks Algılama* sayfa 31.)

## Yalnızca Faks/Tel modu için

Makine, Faks/Tel modundayken, sesli aramayı yanıtlamanız için sizi uyarmak amacıyla F/T Zil Süresi (hızlı çift çalma) özelliğini kullanır.

Harici telefonun ahizesini kaldırın ve yanıtlamak için **Tel/R** tuşuna basın.

Paralel telefon kullanıyorsanız, F/T Zil Süresi içinde ahizeyi kaldırmanız ve hızlı/çift zil arasında **#51** tuşlarına basmanız gerekir. Hatta kimse yoksa veya biri size faks göndermek istiyorsa, \*51 tuşlarına basarak, aramayı makineye geri gönderin.

## Brother olmayan kablosuz harici ahize

Telefon hattı kablosuna Brother olmayan kablosuz telefonunuz bağlıysa (bkz. *Harici veya paralel telefon bağlama* sayfa 35) ve genellikle kablosuz telefon ahizesini yanınızda taşıyorsanız, Zil Geciktirme sırasında aramaları yanıtlamak daha kolay olur.

Önce makinenin yanıtlamasını sağlarsanız, aramayı kablosuz ahizeye aktarmak üzere **Tel/R** tuşuna basmak için makineye gitmeniz gerekir.

## Uzaktan İşlem Kodlarını Kullanma

### Uzaktan Aktivasyon Kodu

Faks aramasını harici veya paralel telefondan yanıtlarsanız, \*51 Uzaktan Aktivasyon Koduna basarak makinenizin faksı almasını sağlayabilirsiniz. Cıvıltı seslerini bekleyin ve sonra ahizeyi yerine koyun. (Bkz. *Faks Algılama* sayfa 31.) Arayan kişinin faksı gönderebilmesi için Başlat'a basması gerekir.

Faks aramasını harici telefondan yanıtlarsanız, **Start** tuşuna basarak makinenin faksı almasını sağlayabilirsiniz.

### Uzaktan Deaktivasyon Kodu

Sesli arama alırsanız ve makine F/T modundaydı ilk zil geciktirmesinden sonra F/T (çift zil) sesi çıkarmaya başlar. Aramayı paralel telefondan yanıtlarsanız, #51 tuşlarına basarak (ziller arasında bastığınızda emin olun) F/T zilini kapatabilirsiniz.

Makine bir sesli arama yanıtlar ve aramayı almanız için hızlı/çift zil çalarsa, **Tel/R** tuşuna basarak aramayı harici telefondan alabilirsiniz.

### Uzaktan İşlem Kodlarını Açma

Faks Alma Kodunu ve Telefon Cevaplama Kodunu kullanmak için Uzaktan İşlem Kodları ayarını açmanız gerekir.

- 1 Faks modunda  olduğunuzdan emin olun.
- 2 **Menu 2, 1, 4** tuşlarına basın.
- 3 ▲ veya ▼ tuşuna basarak Açık öğesini seçin.  
**OK** tuşuna basın.

- 4 Uzaktan Aktivasyon Kodunu değiřtirmek istemiyorsanız **OK** tuřuna basın.
- 5 Uzaktan Deaktivasyon Kodunu değiřtirmek istemiyorsanız **OK** tuřuna basın.
- 6 **Stop/Exit** tuřuna basın.

### Uzaktan İřlem Kodlarını Deęiřtirme

Önceden belirlenmiř Uzaktan Aktivasyon Kodu: \*51. Önceden belirlenmiř Uzaktan Deaktivasyon Kodu: #51. Harici telesekreterinize eriřmeye çalıřırken baęlantınız sürekli kopuyorsa, üç haneli uzaktan iřlem kodlarını deęiřtirmeyi deneyin (örneğin ### ve 555).

- 1 Faks modunda  olduęunuzdan emin olun.
- 2 **Menu, 2, 1, 4** tuřlarına basın.
- 3 ▲ veya ▼ tuřuna basarak Açık veya Kapalı öęesini seçin. **OK** tuřuna basın.
- 4 3. adımda Açık öęesini seçerseniz yeni Uzaktan Aktivasyon Kodunu girin. **OK** tuřuna basın.
- 5 Yeni Uzaktan Deaktivasyon Kodunu girin. **OK** tuřuna basın.
- 6 **Stop/Exit** tuřuna basın.

# 7

## Numaraları arama ve kaydetme

### Numara arama

Aşağıdaki yöntemlerin herhangi biriyle arama yapabilirsiniz.

#### Manuel arama

Telefon ve faks numarasının tüm rakamlarını girmek için arama tuşlarını kullanın.



#### Tek dokunuş Arama

Aramak istediğiniz numaranın kayıtlı olduğu Tek Dokunuş tuşuna basın. (Bkz. *Tek Dokunuşla Arama numaralarını kaydetme* sayfa 41.)

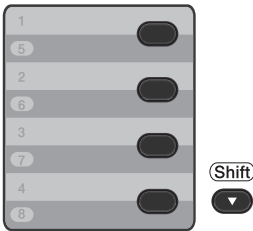

5 ile 8 arası Tek Dokunuş numaralarını aramak için **Shift** tuşunu basılı tutarak Tek Dokunuş tuşuna basın.

### Hızlı Arama

 (**Address Book**) tuşuna basın ve üç basamaklı Hızlı Arama numarasını girin. (Bkz. *Hızlı Arama numaralarını kaydetme* sayfa 43.)



Üç basamaklı numara



#### Not

Tek Dokunuş veya Hızlı Arama numarasını girdiğinizde LCD ekranda **KAYIT OLSUN MU?** mesajı görünürse, orada kayıtlı numara yok demektir.

## Arama

Tek Dokunuş ve Hızlı Arama hafızalarına kaydettiğiniz adları alfabetik olarak arayabilirsiniz. (Bkz. *Tek Dokunuşla Arama numaralarını kaydetme sayfa 41* ve *Hızlı Arama numaralarını kaydetme sayfa 43*.)

- 1  (Address Book) tuşuna iki kez basın.
- 2 Adın ilk birkaç harfi için arama tuşlarına basın. (Harfleri girmenize yardımcı olması için *Metin girme sayfa 137* üzerindeki çizelgeye bakın.) **OK** tuşuna basın.
- 3 Aradığınız adı buluncaya kadar dolaşmak için ▲ veya ▼ tuşuna basın. **OK** tuşuna basın.
- 4 **Start** tuşuna basın.



### Not

- 2. adımda bir harf girmezseniz ve **OK** tuşuna basarsanız kayıtlı tüm adlar görünür. Aradığınız adı buluncaya kadar dolaşmak için ▲ veya ▼ tuşuna basın.
- Adın ilk birkaç harfini girdiğinizde LCD ekranda *Kişi Bulunamadı* mesajı görüntülenirse o harfte kayıtlı ad yok demektir.

## Faks yeniden arama

Faksı otomatik olarak gönderiyorsanız ve hat meşgulse, makine beş dakikalık aralarla otomatik olarak üç kez yeniden arar.

Faksı manuel olarak gönderiyorsanız ve hat meşgulse, **Redial/Pause** tuşuna basın ve yeniden deneyin. Aranan son numarayı **Redial/Pause** tuşuna basarak çevirebilirsiniz.

**Redial/Pause** yalnızca kontrol panelinden arama yaptığınız zaman çalışır.

## Numaraları kaydetme

Makinenizi şu kolay arama türlerini kullanmak üzere ayarlayabilirsiniz: Tek Dokunuş, Hızlı Arama ve faksları Yayınlamak için Gruplar. Ayrıca Tek Dokunuş ve Hızlı Arama numarası için varsayılan çözünürlüğü belirleyebilirsiniz. Çabuk arama numarasını aradığınızda LCD ekran, kaydettiyseniz, adı veya numarayı gösterir. Faks numarasıyla birlikte tarama profili de kaydedilebilir.

Elektrik kesilirse, bellekte kayıtlı çabuk arama numaraları kaybolmaz.

Tarama profili, numarayı kaydederken seçtiğiniz çözünürlük ve diğer tarama ayarlarıdır. Örneğin, I-FAX seçeneğini belirlediyseniz, Standart, İnce veya Fotoğraf seçmeniz istenir. E-posta seçeneğini belirlediyseniz, S-B, TIFF, S-B PDF, Gri JPG, Gri PDF, Gri XPS, Renkli JPG, Renkli PDF ya da Renkli XPS'i seçmeniz istenir. (I-FAX ve E-posta seçenekleri yalnızca MFC-7460DN ve MFC-7860DW için indirilip kullanılabilir.)

## Tek Dokunuş ve Hızlı Arama Seçenekleri

Aşağıdaki şemada, MFC-7460DN ve MFC-7860DW için IFAX ve E-posta seçeneklerini indirdikten sonra Tek Dokunuş ve Hızlı Arama numaralarını kaydetme seçenekleri gösterilmektedir.

Adım 1 Tek Dokunuş veya Hızlı Arama Konumu	Adım 2 Kayıt Türünü seçin	Adım 3 Numarayı veya E-posta Adresini girin	Adım 4 Adı girin	Adım 5 Çözünürlüğü seçin	Adım 6 Dosya Türünü seçin
Tek Dokunuş veya Hızlı Arama	Fax/Tel	Faks Numarası veya Tel. Numarası	(Ad) <b>OK</b> tuşuna basın.	St., İnce, S.İnce, Foto	—
	IFAX	E-posta Adresi		St., İnce, Foto	—
	EpostaRenkliP DF			100dpi, 200dpi, 300dpi, 600dpi	PDF, SPDF
	EpostaRenkliJ PG			100dpi, 200dpi, 300dpi, 600dpi	—
	EpostaRenkliX PS			100dpi, 200dpi, 300dpi, 600dpi	—
	Eposta Gri PDF			100dpi, 200dpi, 300dpi	PDF, SPDF
	Eposta Gri JPG			100dpi, 200dpi, 300dpi	—
	Eposta Gri XPS			100dpi, 200dpi, 300dpi	—
	Eposta S&B PDF			200dpi, 200x100dpi	PDF, SPDF
	Eposta S&B TIFF			200dpi, 200x100dpi	—

## Duraklama kaydetme

Numara aralarına 3,5-saniye eklemek için **Redial/Pause** tuşuna basın. **Redial/Pause** tuşuna basarak duraklama süresini istediğiniz kadar uzatabilirsiniz.

## Tek Dokunuşla Arama numaralarını kaydetme

Makinenizde otomatik arama için 8 faks veya telefon numarası kaydedebileceğiniz 4 Tek Dokunuş tuşu vardır. 5 ile 8 arası numaralara erişmek için **Shift** tuşunu basılı tutarak Tek Dokunuş tuşuna basın.

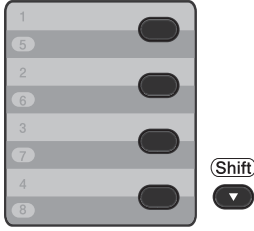

- 1 Numarayı kaydetmek istediğiniz Tek Dokunuş tuşuna basın. Orada bir numara kayıtlı değilse, LCD'de **KAYIT OLSUN MU?** mesajı görünür. **1** tuşuna basarak **Evet** ögesini seçin.
- 2 Telefon veya faks numarasını girin (20 karaktere kadar). **OK** tuşuna basın.
- 3 Aşağıdakilerden birini seçin:
  - Arama tuşlarını kullanarak adı girin (15 karaktere kadar). Harfleri girmenize yardımcı olması için ilgili çizelgeye bakın (*Metin girme* sayfa 137).
  - OK** tuşuna basın.
  - Numarayı isimsiz kaydetmek için **OK** tuşuna basın.

- 4 (MFC-7460DN ve MFC-7860DW için) Numarayla birlikte bir faks çözünürlüğü kaydetmek isterseniz aşağıdaki seçeneklerden birini seçin:
  - Faks çözünürlüğünü kaydetmek için **▲** veya **▼** tuşuna basarak **St.**, **İnce**, **S.İnce** ya da **Foto** ögesini seçin. **OK** tuşuna basın.
  - Varsayılan çözünürlüğü değiştirmek istemiyorsanız **OK** tuşuna basın.

### I-FAX ve E-posta seçeneklerini indirdiyse (MFC-7460DN ve MFC-7860DW için)

- 1 Numarayı kaydetmek istediğiniz Tek Dokunuş tuşuna basın. Orada bir numara kayıtlı değilse LCD ekranda şu soru görüntülenir **KAYIT OLSUN MU?**. **1** tuşuna basarak **Evet** ögesini seçin.
- 2 **▲** veya **▼** tuşuna basarak şu öğelerden birini seçin:
  - Fax/Tel
  - IFAX
  - EpostaRenkliPDF
  - EpostaRenkliJPG
  - EpostaRenkliXPS
  - Eposta Gri PDF
  - Eposta Gri JPG
  - Eposta Gri XPS
  - Eposta S&B PDF
  - Eposta S&B TIFF**OK** tuşuna basın.
- 3 Telefon numarasını, faks numarasını (en fazla 20 karakter) veya E-posta adresini (her biri en fazla 60 karakter) girin. Harfleri girmenize yardımcı olması için ilgili çizelgeye bakın (*Metin girme* sayfa 137). **OK** tuşuna basın.



### Not

- 2. adımda bir E-posta Kayıt Türü seçip E-posta adresini kaydettiyseniz, Tarama modunda yalnızca E-posta adresini kullanabilirsiniz.

- 2. adımda IFAX Kayıt Türünü seçip E-posta adresini kaydettiyseniz, Faks modunda yalnızca E-posta adresini kullanabilirsiniz.

- 4 Aşağıdakilerden birini yapın:
- Arama tuşlarını kullanarak adı girin (15 karaktere kadar).
  - OK tuşuna basın.
  - Numarayı isimsiz kaydetmek için OK tuşuna basın.
- 5 Aşağıdakilerden birini yapın:
- Numarayla birlikte bir faks/tarama çözünürlüğü kaydetmek istiyorsanız, aşağıdaki tabloda gösterildiği gibi, ilgili adıma gidin:
  - Varsayılan çözünürlüğü değiştirmek istemiyorsanız, OK tuşuna basın ve 12. adıma gidin.

2. adımda belirtilen seçenek	Şu adıma gidin
Fax/Tel	6
IFAX	7
EpostaRenkliPDF	8
EpostaRenkliJPG	
EpostaRenkliXPS	
Eposta Gri PDF	9
Eposta Gri JPG	
Eposta Gri XPS	
Eposta S&B PDF	10
Eposta S&B TIFF	

### Not

- Yayın yapıyorsanız ve numaranın ya da E-posta adresinin yanı sıra bir tarama profili kaydettiyseniz, yayına, ilk seçtiğiniz Tek Dokunuş, Hızlı Arama veya Grup numarasının tarama profili uygulanır.

- Numarayı **Menu, 2, 3, 1** tuşlarına basarak da kaydedebilirsiniz.
- Dosya biçimi hakkında ayrıntılı bilgi almak için bkz. *Yazılım Kullanıcı Kılavuzu*.

- 6 ▲ veya ▼ tuşuna basarak St., İnce, S. İnce veya Foto ögesini seçin. OK tuşuna basın ve 12. adıma gidin.
- 7 ▲ veya ▼ tuşuna basarak St., İnce veya Foto ögesini seçin. OK tuşuna basın ve 12. adıma gidin.
- 8 ▲ veya ▼ tuşuna basarak 100dpi, 200dpi, 300dpi veya 600dpi ögesini seçin. OK tuşuna basın.
- EpostaRenkliPDF ögesini seçtiyseniz, 11. adıma gidin.
  - EpostaRenkliJPG veya EpostaRenkliXPS ögesini seçtiyseniz, 12. adıma gidin.
- 9 ▲ veya ▼ tuşuna basarak 100dpi, 200dpi veya 300dpi ögesini seçin. OK tuşuna basın.
- Eposta Gri PDF ögesini seçtiyseniz, 11. adıma gidin.
  - Eposta Gri JPG veya Eposta Gri XPS ögesini seçtiyseniz, 12. adıma gidin.
- 10 ▲ veya ▼ tuşuna basarak 200x100dpi veya 200dpi ögesini seçin. OK tuşuna basın.
- Eposta S&B PDF ögesini seçtiyseniz, 11. adıma gidin.
  - Eposta S&B TIFF ögesini seçtiyseniz, 12. adıma gidin.
- 11 PDF veya SPDF (Secure PDF) öğelerinden birini seçerek, bilgisayarınıza göndermek için kullanılacak PDF türünü belirleyin. OK tuşuna basın ve 12. adıma gidin.
- 12 **Stop/Exit** tuşuna basın.



## Hızlı Arama numaralarını kaydetme

Sık kullandığınız numaraları yalnızca birkaç tuşa basarak ( (**Address Book**), üç basamaklı numara ve **Start**) arayacak şekilde Hızlı Arama numaraları olarak kaydedebilirsiniz. Makineye 200 Hızlı Arama numarası (001 - 200) kaydedilebilir.

- 1  (**Address Book**) tuşuna basın ve üç basamaklı Hızlı Arama konum numarasını girin (001-200). Orada numara kayıtlı değilse LCD ekranda **KAYIT OLSUN MU?** mesajı görünür. **1** tuşuna basarak **Evet** ögesini seçin.
- 2 Telefon veya faks numarasını girin (20 karaktere kadar). Harfleri girmenize yardımcı olması için ilgili çizelgeye bakın (*Metin girme sayfa 137*). **OK** tuşuna basın.
- 3 Aşağıdakilerden birini yapın:
  - Arama tuşlarını kullanarak adı girin (15 karaktere kadar). **OK** tuşuna basın.
  - Numarayı isimsiz kaydetmek için **OK** tuşuna basın.
- 4 (MFC-7460DN ve MFC-7860DW için) Numarayla birlikte bir faks çözünürlüğü kaydetmek isterseniz aşağıdakilerden birini yapın:
  - Faks çözünürlüğünü kaydetmek için **▲** veya **▼** tuşuna basarak **St. , İnce, S. İnce** ya da **Foto** ögesini seçin. **OK** tuşuna basın.
  - Varsayılan çözünürlüğü değiştirmek istemiyorsanız **OK** tuşuna basın.

## IFAX ve E-posta seçeneklerini indirdiyse (MFC-7460DN ve MFC-7860DW için)

- 1  (**Address Book**) tuşuna basın ve üç basamaklı Hızlı Arama konum numarasını girin (001-200). Orada numara kayıtlı değilse LCD ekranda **KAYIT OLSUN MU?** mesajı görünür. **1** tuşuna basarak **Evet** ögesini seçin.
- 2 **▲** veya **▼** tuşuna basarak şu öğelerden birini seçin:
  - Fax/Tel
  - IFAX
  - EpostaRenkliPDF
  - EpostaRenkliJPG
  - EpostaRenkliXPS
  - Eposta Gri PDF
  - Eposta Gri JPG
  - Eposta Gri XPS
  - Eposta S&B PDF
  - Eposta S&B TIFF**OK** tuşuna basın.
- 3 Telefon numarasını, faks numarasını (her biri en fazla 20 karakter) veya E-posta adresini (her biri en fazla 60 karakter) girin. Harfleri girmenize yardımcı olması için ilgili çizelgeye bakın (*Metin girme sayfa 137*). **OK** tuşuna basın.



### Not

- 2. adımda bir E-posta Kayıt Türü seçip E-posta adresini kaydettiyseniz, Tarama modunda yalnızca E-posta adresini kullanabilirsiniz.
- 2. adımda IFAX Kayıt Türünü seçip E-posta adresini kaydettiyseniz, Faks modunda yalnızca E-posta adresini kullanabilirsiniz.

- 4 Aşağıdakilerden birini yapın:
  - Arama tuşlarını kullanarak adı girin (15 karaktere kadar). **OK** tuşuna basın.

- Numarayı isimsiz kaydetmek için **OK** tuşuna basın.

**5** Aşağıdakilerden birini yapın:

- Numarayla birlikte bir faks/tarama çözünürlüğü kaydetmek istiyorsanız, aşağıdaki tabloda gösterildiği gibi, ilgili adıma gidin:
- Varsayılan çözünürlüğü değiştirmek istemiyorsanız, **OK**, tuşuna basın ve **12.** adıma gidin.

2. adımda belirtilen seçenek	Şu adıma gidin
Fax/Tel	<b>6</b>
IFAX	<b>7</b>
EpostaRenkliPDF	<b>8</b>
EpostaRenkliJPG	
EpostaRenkliXPS	
Eposta Gri PDF	<b>9</b>
Eposta Gri JPG	
Eposta Gri XPS	
Eposta S&B PDF	<b>10</b>
Eposta S&B TIFF	

**Not**

- Yayın yapıyorsanız ve numaranın ya da E-posta adresinin yanı sıra bir tarama profili kaydettiyseniz, yayına, ilk seçtiğiniz Tek Dokunuş, Hızlı Arama veya Grup numarasının tarama profili uygulanır.
- Numarayı **Menu**, **2**, **3**, **2** tuşlarına basarak da kaydedebilirsiniz.
- Dosya biçimi hakkında ayrıntılı bilgi almak için bkz. *Yazılım Kullanıcı Kılavuzu*.

- 6** ▲ veya ▼ tuşuna basarak *St.*, *İnce*, *S.İnce* veya *Foto* öğesini seçin. **OK** tuşuna basın ve **12.** adıma gidin.

- 7** ▲ veya ▼ tuşuna basarak *St.*, *İnce* veya *Foto* öğesini seçin. **OK** tuşuna basın ve **12.** adıma gidin.

- 8** ▲ veya ▼ tuşuna basarak 100dpi, 200dpi, 300dpi veya 600dpi öğesini seçin. **OK** tuşuna basın.

- EpostaRenkliPDF öğesini seçtiyseniz, **11.** adıma gidin.

- EpostaRenkliJPG veya EpostaRenkliXPS öğesini seçtiyseniz, **12.** adıma gidin.

- 9** ▲ veya ▼ tuşuna basarak 100dpi, 200dpi veya 300dpi öğesini seçin. **OK** tuşuna basın.

- Eposta Gri PDF öğesini seçtiyseniz, **11.** adıma gidin.

- Eposta Gri JPG veya Eposta Gri XPS öğesini seçtiyseniz, **12.** adıma gidin.

- 10** ▲ veya ▼ tuşuna basarak 200x100dpi veya 200dpi öğesini seçin. **OK** tuşuna basın.

- Eposta S&B PDF öğesini seçtiyseniz, **11.** adıma gidin.

- Eposta S&B TIFF öğesini seçtiyseniz, **12.** adıma gidin.

- 11** PDF veya SPDF (Secure PDF) öğelerinden birini seçerek, bilgisayarınıza göndermek için kullanılacak PDF türünü belirleyin. **OK** tuşuna basın ve **12.** adıma gidin.

- 12** **Stop/Exit** tuşuna basın.

## Tek Dokunuş ve Hızlı Arama numaralarını değiştirme

Mevcut bir Tek Dokunuş veya Hızlı Arama numarasını değiştirmeye çalışırsanız, LCD'de, o konumda kayıtlı ad veya numara gösterilir. Değiştirmeye çalıştığınız Tek Dokunuş veya Hızlı Arama numarası, zamanlanmış bir işe veya bir faks yönlendirme numarasına atanmışsa, LCD'de, adı veya numarayı değiştirmek isteyip istemediğiniz sorulur.

### 1 Aşağıdakilerden birini yapın:

- Kaydedilmiş bir Tek Dokunuş numarasını değiştirmek için **Menu**, **2**, **3**, **1** tuşlarına basın.

Adres Defteri  
1.Tek Tuş Arama

Değiştirmek istediğiniz Tek Dokunuş numarasına basın.

- Kaydedilmiş bir Hızlı Arama numarasını değiştirmek için **Menu**, **2**, **3**, **2** tuşlarına basın.

Adres Defteri  
2.HIZLI ÇEVİR

Değiştirmek istediğiniz Hızlı Arama numarasını girin, ardından **OK** tuşuna basın.

### 2 Aşağıdakilerden birini yapın:

- Kaydedilmiş verileri değiştirmek için **1** tuşuna basın. 3. adıma gidin.
- Değişiklik yapmadan çıkmak için **Stop/Exit** tuşuna basın.

#005:MIKE  
1.Değiştir2.Sil

### 3 Aşağıdaki talimatla numarayı ve adı düzenleyin. Düzenlemeyi bitirdiğinizde **OK** tuşuna basın.

- Kayıtlı adı veya numarayı düzenlemek için, ◀ veya ▶ tuşuna basarak, imleci, değiştirmek istediğiniz karakterin altına getirin ve **Clear** tuşuna basın. Sonra, doğru karakteri girin.

### 4 (MFC-7460DN ve MFC-7860DW için) Numarayla birlikte bir faks çözünürlüğü kaydetmek isterseniz aşağıdakilerden birini yapın:

- Faks çözünürlüğünü kaydetmek için ▲ veya ▼ tuşuna basarak St., İnce, S. İnce ya da Foto ögesini seçin. **OK** tuşuna basın.
- Varsayılan çözünürlüğü değiştirmek istemiyorsanız **OK** tuşuna basın.

### 5 Stop/Exit tuşuna basın.

## I-FAX ve E-posta seçeneklerini indirdiyse (MFC-7460DN ve MFC-7860DW)

### 1 Aşağıdakilerden birini yapın:

- Kaydedilmiş bir Tek Dokunuş numarasını değiştirmek için **Menu**, **2**, **3**, **1** tuşlarına basın.

Değiştirmek istediğiniz Tek Dokunuş numarasına basın.

- Kaydedilmiş bir Hızlı Arama numarasını değiştirmek için **Menu**, **2**, **3**, **2** tuşlarına basın.

HIZLI ÇEVİR  
Hızlı Arm? #

Değiştirmek istediğiniz Hızlı Arama numarasını girin, ardından **OK** tuşuna basın.

- 2 Aşağıdakilerden birini yapın:
- Kayıtlı numarayı değiştirmek için **1** tuşuna basın.
  - Değişiklik yapmadan çıkmak için **Stop/Exit** tuşuna basın.

#005:MIKE  
1.Değiştir2.Sil

- 3 ▲ veya ▼ tuşuna basarak şu öğelerden birini seçin:

Fax/Tel  
IFAX  
EpostaRenkliPDF  
EpostaRenkliJPG  
EpostaRenkliXPS  
Eposta Gri PDF  
Eposta Gri JPG  
Eposta Gri XPS  
Eposta S&B PDF  
Eposta S&B TIFF  
**OK** tuşuna basın.

- 4 İmleci, değiştirmek istediğiniz karakterin altına getirmek için ◀ veya ▶ tuşuna basın ve silmek için **Clear** tuşuna basın. Silmek istediğiniz her karakter için bunu yineleyin.  
Yeni numara veya karakter girin.  
**OK** tuşuna basın.

- 5 Tek Dokunuşla Arama Numaralarını Kaydetme ve Hızlı Arama Numaralarını Kaydetme konularında verilen 4. adımdan başlayarak yönergeleri uygulayın. (Bkz. *Tek Dokunuşla Arama numaralarını kaydetme sayfa 41 ve Hızlı Arama numaralarını kaydetme sayfa 43.*)

- 6 **Stop/Exit** tuşuna basın.

## Tek Dokunuş ve Hızlı Arama numaralarını silme

Mevcut bir Tek Dokunuş veya Hızlı Arama numarasını silmeye çalışırsanız, LCD'de, o konumda kayıtlı ad veya numara gösterilir. Değiştirmeye çalıştığınız Tek Dokunuş veya Hızlı Arama numarası, zamanlanmış bir işe veya bir faks yönlendirme numarasına atanmışsa, LCD'de, adı veya numarayı değiştirmek isteyip istemediğiniz sorulur.

- 1 Aşağıdakilerden birini yapın:
- Kaydedilmiş bir Tek Dokunuş numarasını silmek için **Menu, 2, 3, 1** tuşlarına basın.

Adres Defteri  
1.Tek Tuş Arama

Silmek istediğiniz Tek Dokunuş numarasına basın.

- Kaydedilmiş bir Hızlı Arama numarasını silmek için **Menu, 2, 3, 2** tuşlarına basın.

Adres Defteri  
2.HIZLI ÇEVİR

Silmek istediğiniz Hızlı Arama numarasını girin ve **OK** tuşuna basın.

- 2 Kaydedilmiş verileri silmek için **2** tuşuna basın.

#005:MIKE  
1.Değiştir2.Sil

- 3 Aşağıdakilerden birini yapın:

- Kaydedilmiş verileri silmek için **1** tuşuna basın.
- Depolanan verileri silmeden çıkmak için **2** tuşuna basın.

Bu Verileri Sil?  
1.Evet 2.Hayır

- 4 **Stop/Exit** tuşuna basın.

## Tonlu veya Darbeli

Darbeli arama hizmeti aldığınız halde Tonlu sinyaller göndermeniz gerekiyorsa (örneğin telefon bankacılığı için) aşağıdaki talimatları izleyin. Tuş Tonu hizmetinden yararlanıyorsanız, tonlu sinyaller göndermek için bu özelliğe ihtiyacınız olmayacaktır.

- 1 Harici telefonun ahizesini kaldırın.
- 2 Makinenin kontrol panelindeki # tuşuna basın. Bundan sonra çevrilen tüm rakamlar tonlu sinyaller gönderir. Telefonu kapattığınızda makine Darbeli arama hizmetine geri döner.

## Kopyalama

Ařađıdaki adımlarda, temel kopyalama iřlemi gsterilmektedir. Her seeneđin ayrıntıları iin, CD-ROM'daki *Geliřmiř Kullanım Kılavuzu*'na bakın.

- 1 Bir kopya ıkarmak istediđinizde, mavi aydınlatmak iin  (COPY) ođesine basın.

- Kopyalama modunda olduđunuzdan emin olun.

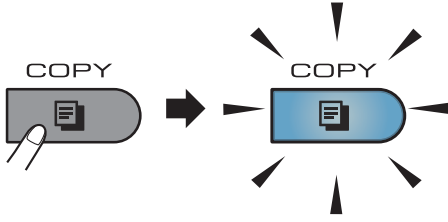

- LCD'de řunlar gsterilir:

```
Yıđın Kopya.:01
100%  Oto.
```

### Not

Varsayılan ayar Faks modudur. Son kopyalama iřleminden sonra makinenin Kopyalama modunda bekleyeceđi sreyi deđiřtirebilirsiniz. (*Geliřmiř Kullanım Kılavuzu, Blm 1'deki Mod Saati* konusuna bakın.

- 2 Belgenizi yerleřtirmek iin ařađıdakilerden birini yapın:

- Dokmanı ADF'ye *yz yukarı* bakacak řekilde yerleřtirin. (Bkz. *Otomatik dokman besleyiciyi (ADF) kullanma* sayfa 23.)

- Belgenizi *yz ařađı* bakacak řekilde tarayıcı camına ykleyin. (Bkz. *Tarayıcı camını kullanma* sayfa 24.)

- 3 Start tuřuna basın.

## Kopyalamayı durdurma

Kopyalamayı durdurmak iin **Stop/Exit** tuřuna basın.

## Kopyalama ayarları

Geici **COPY** tuřlarına basın. **Options**, **Enlarge/Reduce** veya **Duplex**<sup>1</sup> seeneklerini kullanabilirsiniz.

Kopya ayarlarını deđiřtirmeyle ilgili ayrıntılar iin, *Geliřmiř Kullanım Kılavuzu, Blm 7'deki Kopyalama ayarları* konusuna bakın.

řu kopyalama ayarlarını deđiřtirebilirsiniz:

- Bylt/Klt
- Kalite
- Yıđınla/Sırala
- Parlaklık
- Kontrast
- Sayfa Yapısı
- ift Taraflı<sup>1</sup>

<sup>1</sup> MFC-7460DN ve MFC-7860DW ift Taraflı Kopyalama (1 taraflıdan 2 taraflıya)

## Belge yazdırma

Makine bilgisayarınızdan veri alabilir ve yazdırabilir. Bir bilgisayardan yazdırmak için yazıcı sürücüsünü yükleyin. (Yazdırma ayarları hakkında ayrıntılı bilgi için, *Yazılım Kullanıcı Kılavuzu*'nda Windows® için *Yazdırma* veya Macintosh için *Yazdırma ve Fakslama* konusuna bakın.)

- 1 Yükleme CD-ROM'undaki Brother yazıcı sürücüsünü yükleyin. (Bkz. *Hızlı Kurulum Kılavuzu*.)
- 2 Uygulamanızdan, Yazdır komutunu seçin.
- 3 **Yazdır** iletişim kutusunda makinenizin adını seçin ve **Özellikler** öğesini tıklayın.
- 4 **Özellikler** iletişim kutusunda istediğiniz ayarları seçin.
  - **Kağıt Boyutu**
  - **Yönelim**
  - **Kopyalar**
  - **Medya Türü**
  - **Çözünürlük**
  - **Ayarları :Yazdır**
  - **Birden Fazla Sayfa**
  - **Çift Taraflı / Kitapçık**
  - **Kağıt Kaynağı**
- 5 Yazdırmaya başlamak için **Tamam** öğesini tıklayın.

## ControlCenter4'ü (Windows®) kullanarak belgeyi PDF dosyası olarak tarama

(Macintosh kullanıcıları için) Bkz. *Tarama, Yazılım Kullanıcı Kılavuzu*.



### Not

PC'nizdeki ekranlar modelinize bağlı olarak değişebilir.

ControlCenter4, hızlı bir şekilde ve kolaylıkla en sık kullandığınız uygulamalara erişmenizi sağlayan bir yazılım yardımcı programıdır. ControlCenter4'ü kullanma manüel olarak belirli uygulamaları başlatma ihtiyacını ortadan kaldırır. ControlCenter4'ü bilgisayarınızda kullanabilirsiniz.

- 1 Belgenizi yerleştirin. (Bkz. *Belgeleri yerleştirme* sayfa 23.)
- 2 **Başlat/Tüm Programlar/Brother/XXX-XXXX** (burada XXX-XXXX model adınızdır)/**ControlCenter4** ögesini tıklayarak ControlCenter4'ü açın. ControlCenter4 uygulaması açılır.
- 3 ControlCenter4'ü kullanmadan önce **Giriş Modu** veya **Gelişmiş Modu** ögesini seçin.

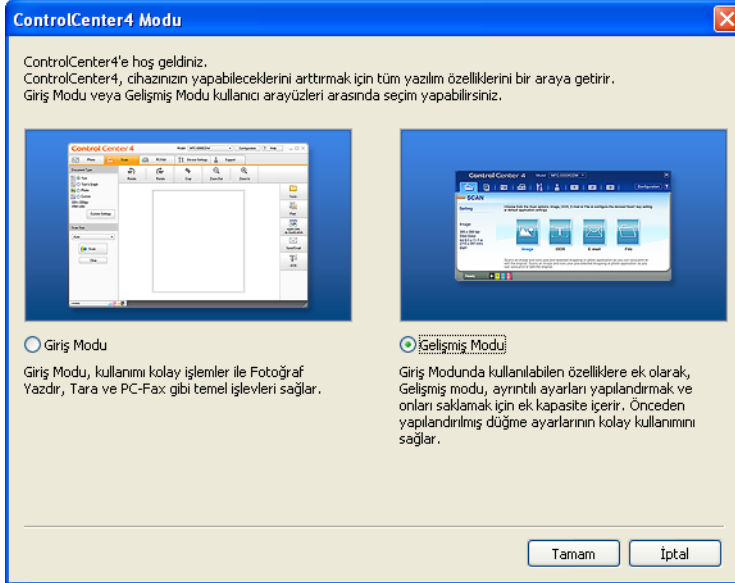

- 4 Kullanmak istediğiniz makinenin **Model** açılır listesinden seçtiğinizden emin olun.



- 5 Bir klasöre kaydetmek için dosya türünü ayarlayın. Varsayılan olarak taranan veriler **JPEG (\*.jpg)** olarak kaydedilir. **Yapılandırma** öğesini tıklayın ve sonra **Düğme ayarları**, **Tara** ve **Dosya** öğesini seçin.

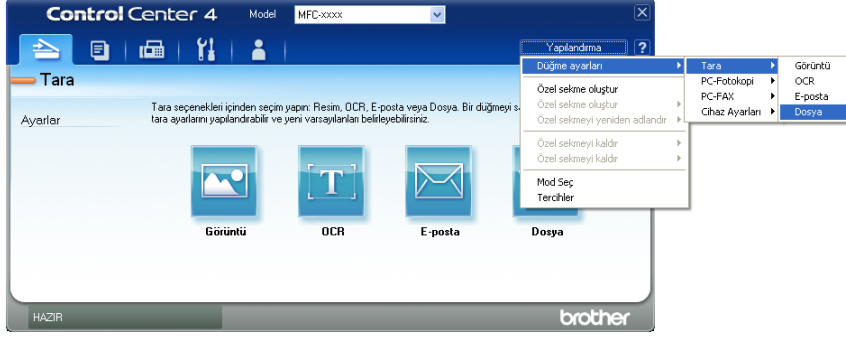

Yapılandırma iletişim kutusu görünür. Varsayılan ayarları değiştirebilirsiniz.

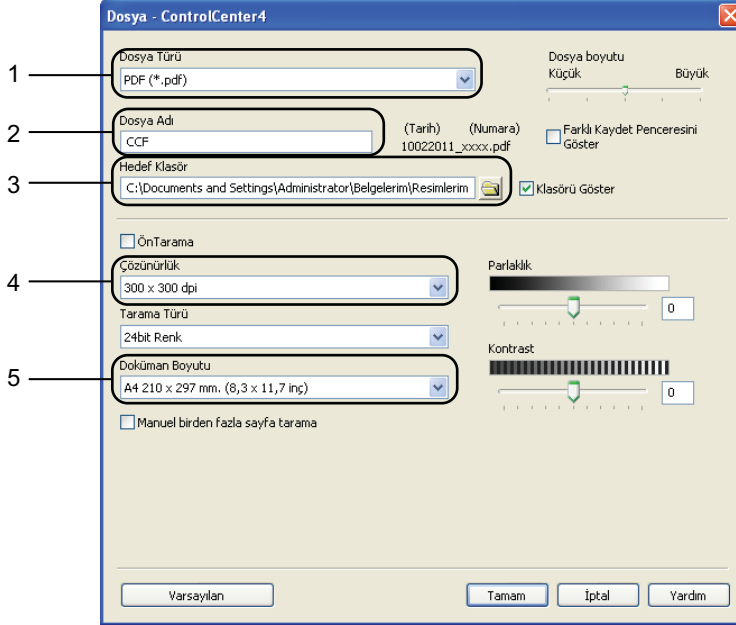

- 1 **PDF (\*.pdf)** öğesini **Dosya Türü** açılır listesinden seçin.
- 2 Belge için kullanmak istediğiniz dosya adını girebilirsiniz.
- 3 Dosyayı varsayılan klasöre kaydedebilir veya  **Gözet** düğmesini tıklayarak tercih ettiğiniz klasörü seçebilirsiniz.
- 4 **Çözünürlük** açılır listesinden bir tarama çözünürlüğü seçebilirsiniz.
- 5 Açılır listeden belge boyutunu seçebilirsiniz.

- 6 **Tamam** öğesini tıklayın.

- 7 **Dosya** ögesini tıklayın.  
Makine tarama işlemine başlar. Taranan verilerin kaydedildiği klasör otomatik olarak açılır.



# TARAMA tuşu ayarlarını değiştirme

## Taramadan önce

Makineyi bir tarayıcı olarak kullanmak için bir tarayıcı sürücüsü yükleyin. Makine bir ağdaysa, TCP/IP adresiyle yapılandırın.

- Yükleme CD-ROM'undaki tarayıcı sürücülerini yükleyin. (Bkz. *Hızlı Kurulum Kılavuzu*.)
- Ağdan tarama çalışmıyorsa makineyi bir TCP/IP adresiyle yapılandırın. (Bkz. *Yazılım Kullanıcı Kılavuzu* içindeki *Ağdan Taramayı Yapılandırma*.)

## TARAMA tuşu ayarları

Makinenizin **TARAMA** tuşu ayarlarını ControlCenter4'ü kullanarak değiştirebilirsiniz.

- 1 **Başlat/Tüm Programlar/Brother/XXX-XXXX** (burada XXX-XXXX model adınızdır)/**ControlCenter4** ögesini tıklayarak ControlCenter4'ü açın. ControlCenter4 uygulaması açılır.
- 2 Kullanmak istediğiniz makinenin **Model** açılır listesinden seçtiğinizden emin olun.
- 3 **Cihaz Ayarları** sekmesini tıklayın.
- 4 **Aygıt Tarama Ayarları** ögesini tıklayın.



5 **Dosya** sekmesini seçin. Varsayılan ayarları değiştirebilirsiniz.

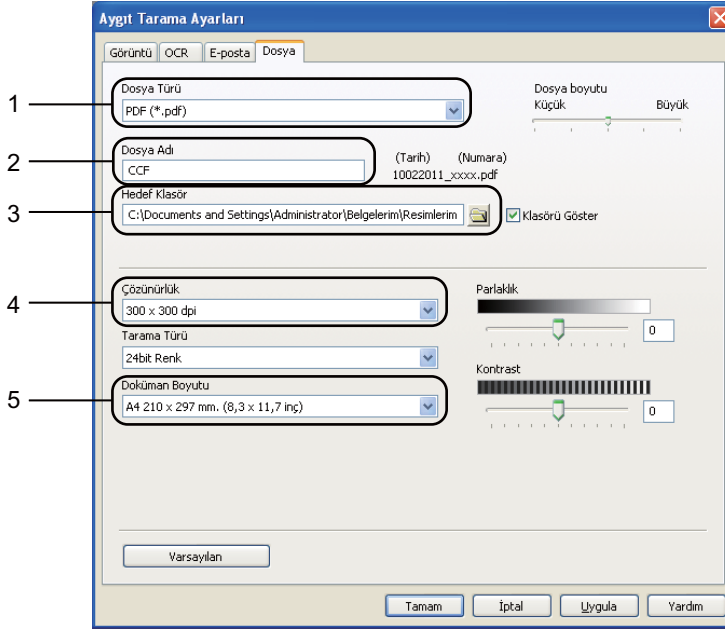

- 1 Açılır listeden dosya türünü seçebilirsiniz.
- 2 Belge için kullanmak istediğiniz dosya adını girebilirsiniz.
- 3 Dosyayı varsayılan klasöre kaydedebilir veya  **Gözet** düğmesini tıklayarak tercih ettiğiniz klasörü seçebilirsiniz.
- 4 **Çözünürlük** açılır listesinden bir tarama çözünürlüğü seçebilirsiniz.
- 5 Açılır listeden belge boyutunu seçebilirsiniz.

6 **Tamam** ögesini tıklayın.

## TARAMA tuşunu kullanarak tarama

---

- 1 Belgenizi yerleştirin. (Bkz. *Belgeleri yerleştirme* sayfa 23.)
- 2  (**SCAN**) tuşuna basın.
- 3 ▲ veya ▼ tuşuna basarak PC'ye Tara öğesini seçin.  
**OK** tuşuna basın.
- 4 ▲ veya ▼ tuşuna basarak Dosya öğesini seçin.  
**OK** tuşuna basın.
- 5 (Ağ kullanıcıları için)  
▲ veya ▼ tuşuna basarak göndermek istediğiniz hedef bilgisayarı seçin.  
**OK** tuşuna basın.  
LCD, bir PIN numarası girmenizi isterse, kumanda panelindeki arama tuşlarını kullanarak hedef bilgisayar için 4 basamaklı PIN numarasını girin.  
**OK** tuşuna basın.
- 6 **Start** tuşuna basın.  
Makine tarama işlemine başlar.



### Not

---

İstediğiniz tarama modunu seçin.

Tarama hedefi:

- FTP<sup>1</sup>
- E-posta
- Resim
- OCR
- Dosya

<sup>1</sup> MFC-7460DN ve MFC-7860DW için

---

## Sarf malzemelerini deęiřtirme

Makine, sarf malzemelerini deęiřtirme zamanı geldiđini gösterir. (Bkz. *Toner kartuşunu deęiřtirme* sayfa 57 ve *Drum ünitesini deęiřtirme* sayfa 62.)

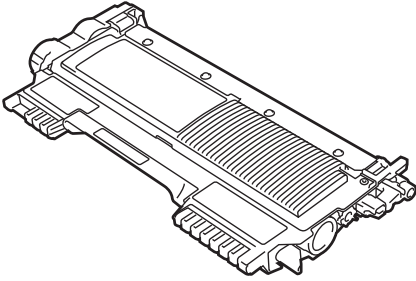
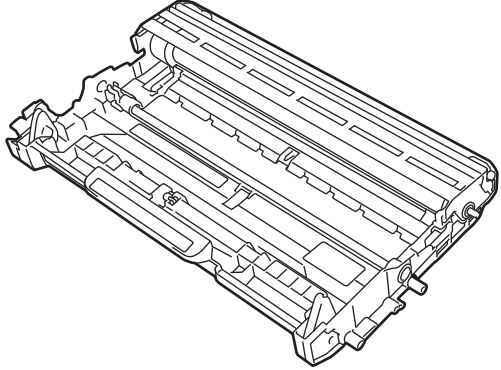
Toner kartuşu	Drum ünitesi
Bkz. <i>Toner kartuşunu deęiřtirme</i> sayfa 57. Model Adı: TN-2260, TN-2280	Bkz. <i>Drum ünitesini deęiřtirme</i> sayfa 62. Model Adı: DR-2255
	

### Not

- Kullanılmıř sarf malzemelerini ev atıklarından ayrı tutup, yerel mevzuata uygun řekilde atın. Sorularınız için yerel atık tasfiye ofisinizle baęlantıya geçin. (Bkz. *Güvenlik İle İlgili ve Yasal Hususlar Kitapçığı içinde EU Direktifi 2002/96/EC ve EN50419.*)
- Kullanılmıř sarf malzemelerinin kazayla dökülmesini veya içindeki malzemenin etrafa daęılmasını önlemek için bunları bir kağıt üzerine koymanızı tavsiye ederiz.
- Eđer tavsiye edilen kağıdın doğrudan eşdeęeri olmayan bir kağıt kullanırsanız, sarf malzemelerinin ve makine parçalarının ömrü azalabilir.
- Toner kartuşunun tahmini ömrü ISO/IEC 19752'ye göre hesaplanmıřtır. Deęiřtirme sıklığı, yazdırılan sayfaların karmařıklığına, ne kadar veri içerdiklerine ve kullanılan baskı malzemesine göre deęiřecektir.

## Toner kartuşunu deęiřtirme

Model Adı: Toner kartuşlarının model adı için bkz. *Sarf malzemelerini deęiřtirme sayfa 56.*

Standart toner kartuşu yaklaşık 1.200 sayfa yazdırabilir<sup>1</sup>. Yüksek kapasiteli toner kartuşu yaklaşık 2.600 sayfa yazdırabilir<sup>1</sup>. Gerçek sayfa sayısı, ortalama belge türünüze baęlı olarak deęiřebilir. Toner kartuşu azalınca LCD'de **Toner Az** gösterilir.

Makineyle birlikte verilen toner kartuşu, Standart toner kartuşudur.

<sup>1</sup> Kartuşun yaklaşık çıktı kapasitesi ISO/IEC 19752'ye uygun olarak beyan edilmiştir.



### Not

- **Toner Az** uyarısını gördüğünüzde yeni bir toner kartuşunu hazır bulundurmanız iyi olur.
- Yüksek kaliteli yazdırmayı garantilemek için, yalnızca Brother Original toner kartuşları kullanmanızı öneririz. Toner kartuşu satın almak istediğiniz zaman lütfen Brother bayinizi arayın.
- Toner kartuşunu deęiřtirirken makineyi temizlemenizi tavsiye ederiz. Bkz. *Makineyi temizleme sayfa 66.*
- Daha açık / daha koyu yazdırma için baskı yoğunluęunu deęiřtirirseniz, kullanılan toner miktarı da deęiřecektir.
- Toner kartuşunu açmadan bekletin, açınca da hemen makineye yerleřtirin.

## Toner Az

Toner Az

LCD'de **Toner Az** gösterilirse, yeni bir toner kartuş satın alın ve bir **TONERİ DEęİřTİR** mesajı almadan önce hazır bulundurun.

## Toneri Deęiřtir

LCD'de ařaęıdaki mesaj görüntülediğinde, toner kartuşunu deęiřtirmeniz gerekir:

TONERİ DEęİřTİR

Siz toner kartuşunu deęiřtirinceye kadar makine yazdırmayı durduracaktır. Yeni ve kullanılmamıř, orijinal Brother toner kartuşu, **Toneri Deęiřtir** modunu sonlandırır.



### Not

LCD'de **TONERİ DEęİřTİR** mesajı görüldükten sonra makinenin yazmaya devam etmesini istiyorsanız, makineyi Devam moduna alın (**Menu, 1, 8** ve ardından **Devam** öęesini seęin). Makine LCD'de **Toner Bitti** görünene kadar yazmaya devam eder. (Toner ayarları hakkında ayrıntılı bilgi için, *Geliřmiř Kullanım Kılavuzu, Bölüm 1'deki Toner Ayarları* konusuna bakın.)

## Toner Bitti

Toner Bitti

Siz toner kartuşunu yenisiyle deęiřtirene kadar, makine yazmayı durdurur. (Bkz. *Toner kartuşunu deęiřtirme sayfa 58.*)

## Toner kartuşunu deęiřtirme

- 1 Makinenin açık olduęundan emin olun.
- 2 Ön kapaęı açın ve makinenin soęuması için 10 dakika bekleyin.

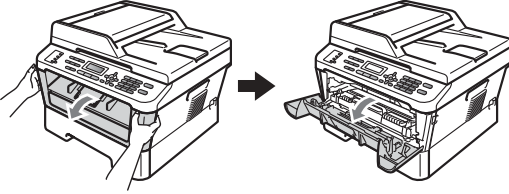

### ⚠ DİKKAT

#### ⚠ SICAK YÜZEY

Makineyi kullanmanızın hemen ardından makinenin bazı iç parçaları aşırı ısınır. Makinenin ön veya arka kapaęını (arka çıktı tepsi) açarken, řekilde koyu renkle gösterilen parçalara DOKUNMAYIN. Bunu yaparsanız yanabilirsiniz.

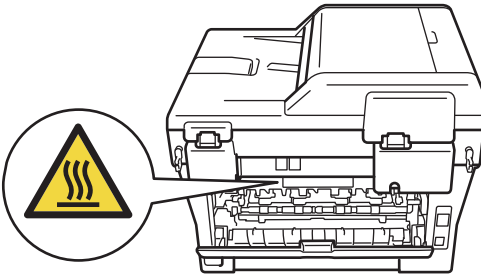
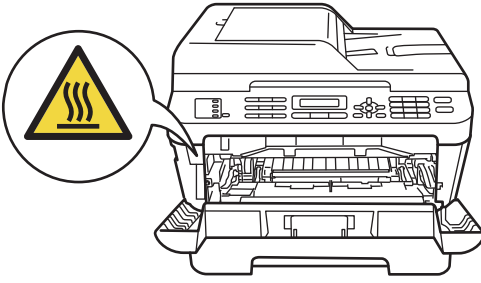

- 3 Drum ünitesi ve toner kartuşu takımını dışarıya çıkarın.

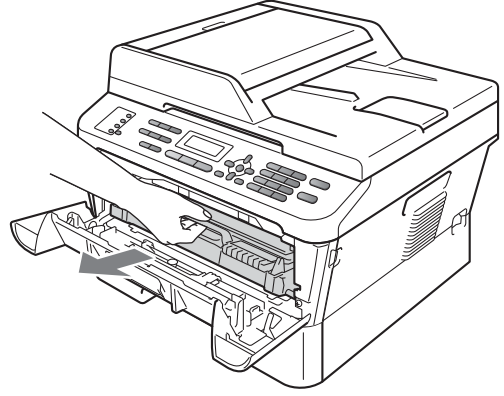

- 4 Yeřil kilit kolunu ařaęıya itin ve toner kartuşunu drum ünitesinden çıkarın.

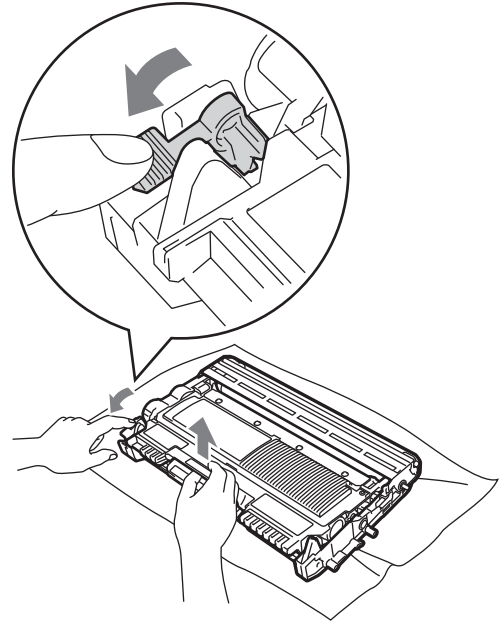



**! UYARI**

Toner kartuşunu ateşe atmayın.  
Patlayabilir ve yaralanmaya neden olabilir.

Makinenin içini ya da dışını temizlemek için, amonyak, alkol, herhangi bir yanıcı madde veya sprey içeren temizlik maddeleri **KULLANMAYIN**. Aksi takdirde yangına veya elektrik çarpmasına neden olabilirsiniz.

Makinenin nasıl temizleneceğini öğrenmek için, *Güvenlik İle İlgili ve Yasal Hususlar* kitapçığındaki *Ürünü güvenli bir şekilde kullanmak için* konusuna bakın.



Toner solumamaya dikkat edin.

**! ÖNEMLİ**

- Yanlışlıkla toner dökülmesi veya dağılması olabileceğinden drum ünitesi ve/veya toner kartuşu temiz, dengeli, düz ve sabit bir yüzeye koymanızı, altlarına da daha sonra atabileceğiniz bir kağıt veya bez yerleştirmenizi tavsiye ederiz.
- Toner kartuşunu dikkatle tutun. Ellerinize veya giysilerinize toner bulaşırsa hemen silip soğuk suyla yıkayın.
- Yazdırma kalitesi sorunlarını önlemek için şekillerde gösterilen gölgeli parçalara **DOKUNMAYIN**.

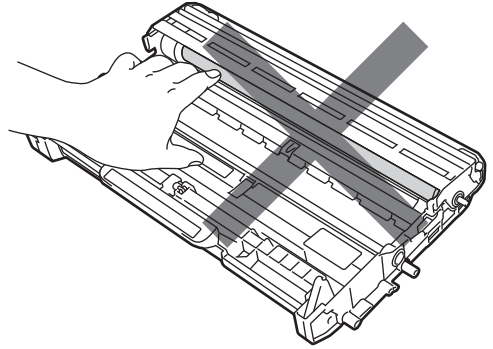
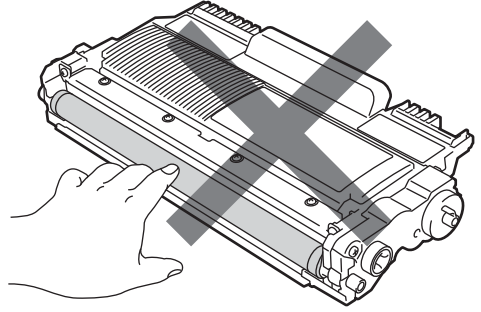

A

## Not

- Toner kartuşunu uygun bir torbaya koyup ağzını mutlaka sızdırmaz şekilde kapatarak, kartuştan toner tozu saçılmasını önleyin.
- Kullanılmış sarf malzemelerini ev atıklarından ayrı tutup, yerel mevzuata uygun şekilde atın. Sorularınız için yerel atık tasfiye ofisinizle bağlantıya geçin. (Bkz. *Güvenlik İle İlgili ve Yasal Hususlar Kitapçığı* içinde *EU Direktifi 2002/96/EC ve EN50419.*)

- 5 Yeni toner kartuşunu ambalajından çıkarın. Kartuşu iki elinizle düz bir şekilde tutup birkaç kez sağa sola hafifçe sallayarak tonerin kartuş içinde eşit dağılmasını sağlayın.

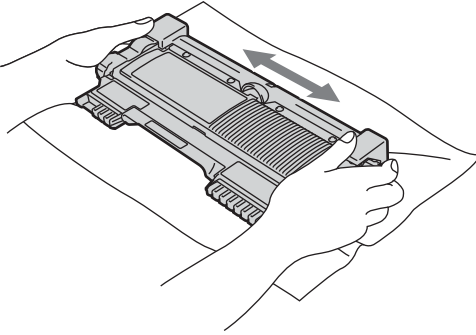

## ! ÖNEMLİ

- Toner kartuşunu makineye koyana kadar ambalajından çıkarmayın. Toner kartuşu uzun süre ambalajı dışında bırakılırsa, toner ömrü kısalmır.
- Brother makineler belirli özelliklerde tonerle çalıştırılmak üzere tasarlanmış olup, gerçek Brother Original toner kartuşlarıyla kullanıldığında en iyi performansı verir. Başka özelliklerde toner veya toner kartuşları kullanıldığı takdirde Brother bu en iyi performansı garanti etmez. Bu nedenle, Brother, bu makinede gerçek Brother Original kartuşlarından başka kartuş kullanılmamasını ya da boş kartuşun başka

kaynaklardan sağlanan tonerle yeniden doldurulmasını tavsiye etmez. Orijinal Brother ürünlerinden başka toner veya toner kartuşları kullanılması sonucunda o ürünlerin bu makineyle uyumsuzluğu ve uygun olmaması nedeniyle bu makinenin drum ünitesi veya diğer parçaları hasar görürse, bunun sonucunda gerekli her türlü onarım garanti kapsamı dışında kalabilir.

- 6 Korumucu kapağı çıkarın.

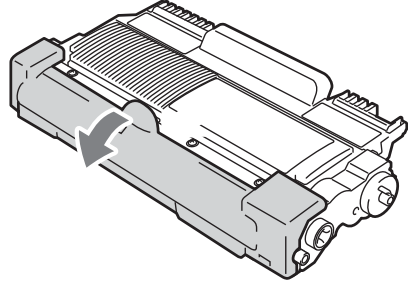

## ! ÖNEMLİ

Korumucu kapağı çıkardıktan sonra toner kartuşunu drum ünitesine hemen yerleştirin. Yazdırma kalitesinde bir düşme olmasını önlemek için şekillerde gösterilen gölgeli parçalara DOKUNMAYIN.

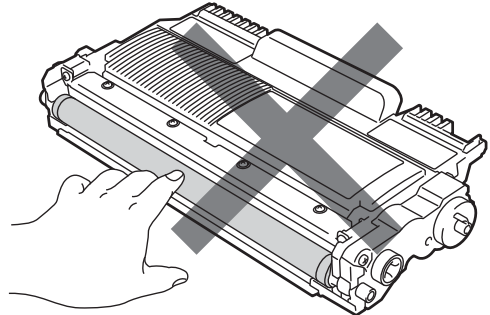

- 7 Yeni toner kartuşunu drum ünitesine sıkıca, yerine tam oturduğunu işiterek yerleştirin. Kartuşu uygun şekilde koyarsanız, yeşil renkli kilit kolu otomatik olarak kalkacaktır.

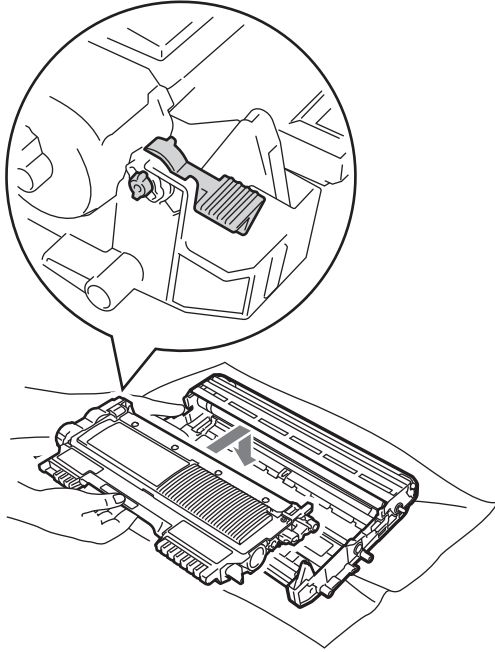
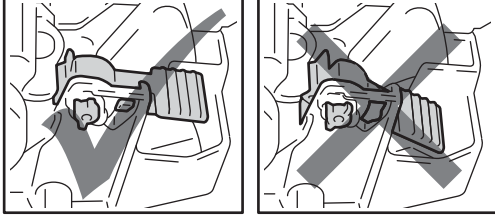

**Not**

Toner kartuşunu yerine doğru bir şekilde oturttüğünüzden emin olun; aksi takdirde kartuş drum ünitesinden ayrılabilir.

- 8 Yeşil çıkıntıyı bir kaç defa sağdan sola ve soldan sağa hafifçe kaydırarak drum ünitesi içindeki korona telini temizleyin.

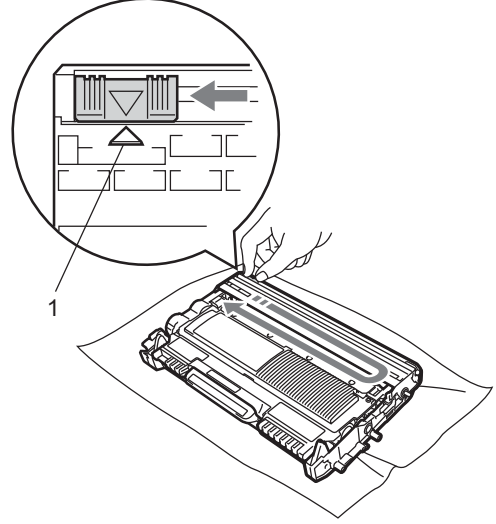

**Not**

Kulakçığı mutlaka yuva konumuna geri döndürün (▲) (1). Aksi halde, yazdırılan sayfalarda dikey şerit oluşabilir.

- 9 Drum ünitesi ve toner kartuşu takımını tekrar makineye takın. Ön kapağı kapatın.

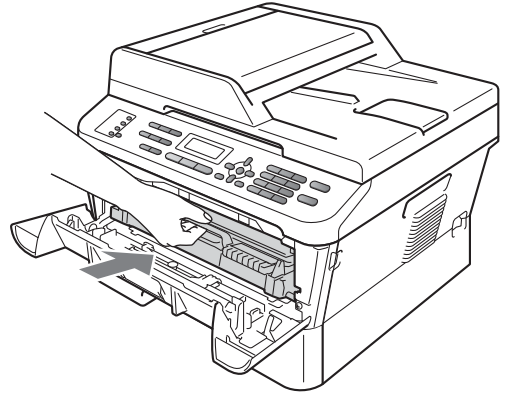

**Not**

Toner kartuşunu değiştirdikten sonra, makinenin açma/kapama düğmesini KAPATMAYIN veya LCD'deki LÜTFEN BEKLEYİN mesajı silininceye ve Hazır moduna dönülünceye kadar ön kapağı AÇMAYIN.

## Drum ünitesini deęiřtirme

Model adı: DR-2255

Yeni bir drum ünitesiyle yaklaşık 12.000 A4 veya Letter boyutunda, tek taraflı sayfa yazdırılabilir.

### ! ÖNEMLİ

En iyi performansı elde etmek için yalnızca gerçek Brother Original drum ünitesi ve Brother Original toner üniteleri kullanın. Üçüncü partiye ait drum ünitesi veya toner ünitesi ile yazdırmak yalnızca yazdırma kalitesini düşürmekle kalmayabilir, aynı zamanda makinenin kalitesini ve ömrünü olumsuz etkileyebilir. Üçüncü bir partiye ait drum veya toner ünitesi kullanımı nedeniyle yaşanan sorunlar garanti kapsamında olmayabilir.

## Drum Hatası

DRUM HATASI

Korona teli kirlenmiştir. Drum ünitesindeki korona telini temizleyin. (Bkz. *Korona telini temizleme sayfa 68.*)

Korona telini temizlediyseniz ve DRUM HATASI mesajı silinmediyse, drum ünitesini deęiřtirin.

## Drumı Deęiřtir

DRUM DEęİřTİR

Lütfen drum ünitesini yeni biriyle deęiřtirin. Bu durumda gerçek bir Brother Original drum ünitesi takılmasını tavsiye ederiz.

Deęiřtirdikten sonra, yeni drum ünitesinde bulunan talimatları izleyerek drum sayacını sıfırlayın.

## Drum Durdu

Drum Durdu

Baskı kalitesini garanti etmeyiz. Lütfen drum ünitesini yeni biriyle deęiřtirin. Bu durumda gerçek bir Brother Original drum ünitesi takılmasını tavsiye ederiz.

Deęiřtirdikten sonra, yeni drum ünitesinde bulunan talimatları izleyerek drum sayacını sıfırlayın.

## Drum ünitesini deęiřtirme

### ! ÖNEMLİ

- Drum ünitesini çıkarırken, içinde toner bulunabileceęi için, dikkatle tutun. Ellerinize veya giysilerinize toner bulaşırsa hemen silip soęuk suyla yıkayın.
- Drum ünitesini her deęiřtirdiğinizde, makinenin iç kısmını temizleyin. (Bkz. *Makineyi temizleme sayfa 66.*)

- 1 Makinenin açık olduęundan emin olun.
- 2 Ön kapaęı açın ve makinenin soęuması için 10 dakika bekleyin.

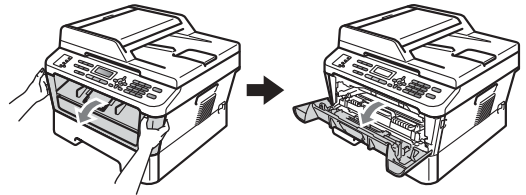

### ! DİKKAT



### SICAK YÜZEY

Makineyi kullanmanızın hemen ardından makinenin bazı iç parçaları aşırı ısınır. Makinenin ön veya arka kapaęını (arka çıktı tepsisi) açarken, řekilde koyu renkle gösterilen parçalara DOKUNMAYIN. Bunu yaparsanız yanabilirsiniz.

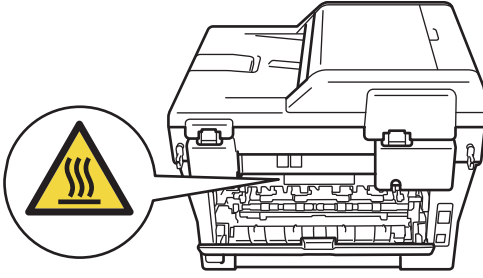
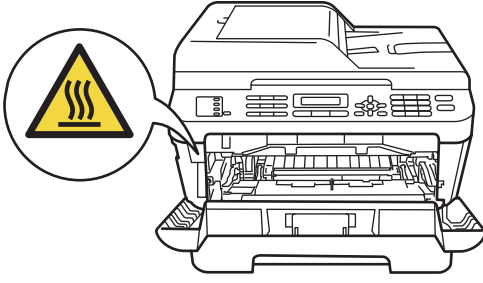

- 3 Drum ünitesi ve toner kartuşu takımını dışarıya çıkarın.

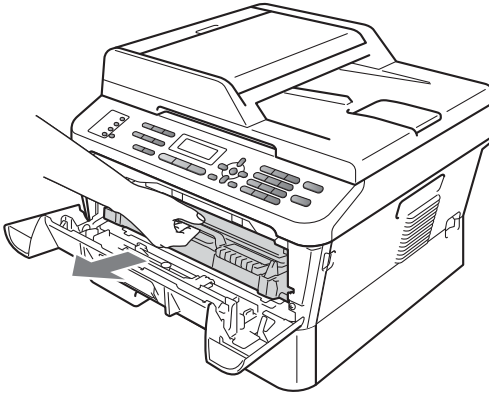

- 4 Yeşil kilit kolunu aşağıya itin ve toner kartuşunu drum ünitesinden çıkarın.

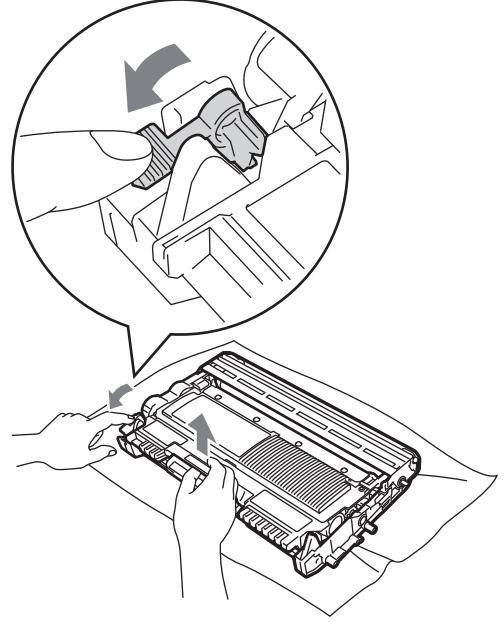

### ! UYARI

Toner kartuşunu ateşe atmayın.  
Patlayabilir ve yaralanmaya neden olabilir.

Makinenin içini ya da dışını temizlemek için amonyak, alkol, herhangi bir yanıcı madde veya sprey içeren temizlik maddeleri **KULLANMAYIN**. Aksi takdirde yangına veya elektrik çarpmasına neden olabilirsiniz. Makinenin nasıl temizleneceğini öğrenmek için, *Güvenlik İle İlgili ve Yasal Hususlar* kitapçığındaki *Ürünü güvenli bir şekilde kullanmak için* konusuna bakın.



Toner solunmamaya dikkat edin.

## ! ÖNEMLİ

- Makinenin statik elektrikten zarar görmesini engellemek için, şekilde gösterilen elektrotlara DOKUNMAYIN.

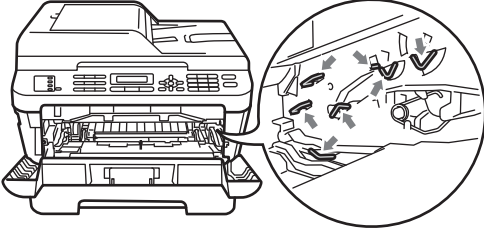

- Toner kartuşunu dikkatle tutun. Ellerinize veya giysilerinize toner bulaşırsa hemen silip soğuk suyla yıkayın.
- Yanlışlıkla toner dökülebileceği veya dağılabileceği için, drum ünitesini ve/veya toner kartuşunu temiz, düz bir yüzeye koymanızı, altlarına da daha sonra atabileceğiniz bir kağıt veya bez yerleştirmenizi tavsiye ederiz.
- Yazdırma kalitesi sorunlarını önlemek için şekillerde gösterilen gölgeli parçalara DOKUNMAYIN.

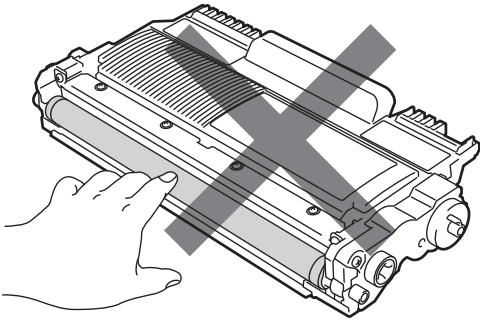

## Not

- Toner tozunun ünite dışına dökülmemesi için, kullanılmış drum ünitesini bir torbaya koyup mutlaka ağzını sıkıca bağlayın.
- Kullanılmış sarf malzemelerini ev atıklarından ayrı tutup, yerel mevzuata uygun şekilde atın. Sorularınız için yerel atık tasfiye ofisinizle bağlantıya geçin. (Bkz. *Güvenlik İle İlgili ve Yasal Hususlar Kitapçığı* içinde *EU Direktifi 2002/96/EC* ve *EN50419*.)

- 5 Yeni drum ünitesini ambalajından çıkarın.

## ! ÖNEMLİ

- Yazdırma kalitesi sorunlarını önlemek için şekillerde gösterilen gölgeli parçalara DOKUNMAYIN.

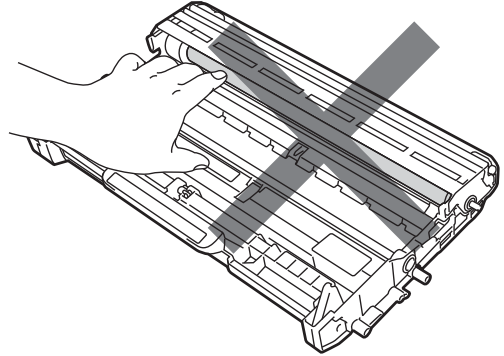

- Drum ünitesini makineye koyana kadar ambalajından çıkarmayın. Doğrudan güneş ışığına veya oda ışığına maruz kalması drum ünitesine zarar verebilir.

- 6 Toner kartuşunu yeni drum ünitesine sıkıca, yerine tam oturtturarak yerleştirin. Kartuşu doğru koyduğunuz zaman, yeşil kilit kolu otomatik olarak kalkar.

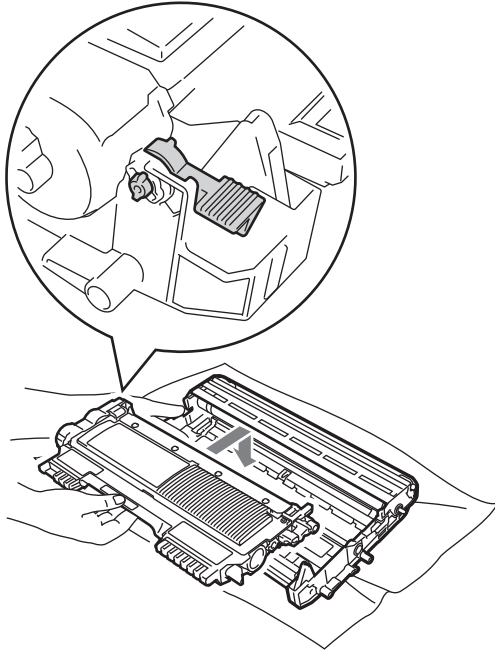
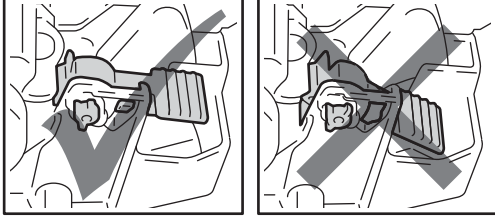

### Not

Toner kartuşunu yerine doğru bir şekilde oturttüğünüzden emin olun; aksi takdirde kartuş drum ünitesinden ayrılabilir.

- 7 Yeşil kulakçığı birkaç defa soldan sağa ve sağdan sola hafifçe kaydırarak drum ünitesinin korona telini temizleyin.

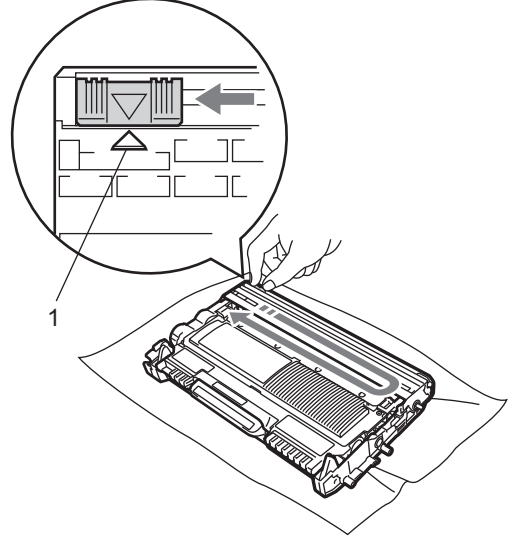

### Not

Yeşil kulakçığı yuva konumuna döndürdüğünüzden emin olun (▲) (1). Aksi halde, yazdırılan sayfalarda dikey şerit oluşabilir.

- 8 Yeni drum ünitesi ve toner kartuşu takımını makineye yerleştirin.

### Drum sayacını sıfırlama

Drum ünitesini yenisiyle değiştirdiğiniz zaman, aşağıdaki adımları tamamlayarak drum sayacını sıfırlamanız gerekir:

- 1 **Clear** tuşuna basın. Yeni drum ünitesini taktığınızı doğrulamak için **1** tuşuna basın.
- 2 LCD'de **Kabul edildi** görününce ön kapağı kapatın.



## Makineyi temizleme

Makinenin içini ve dışını düzenli olarak, kuru ve tiftik içermeyen bir bezle temizleyin. Toner kartuşunu veya drum ünitesini değiştirirken, makinenin içini mutlaka temizleyin. Basılı sayfalarda toner lekesi varsa, makinenin içini kuru ve havsız bir bezle temizleyin.

### ⚠ UYARI

Makinenin içini ya da dışını temizlemek için herhangi bir yanıcı madde, sprey ya da alkol veya amonyak içeren organik çözücü/sıvı **KULLANMAYIN**. Aksi takdirde yangına veya elektrik çarpmasına neden olabilirsiniz.

Makinenin nasıl temizleneceğini öğrenmek için, *Güvenlik İle İlgili ve Yasal Hususlar* kitapçığındaki *Ürünü güvenli bir şekilde kullanmak için* konusuna bakın.



Toner solumamaya dikkat edin.

### ⚠ ÖNEMLİ

Nötr deterjan kullanın. Tiner veya benzin gibi uçucu sıvılarla temizlemek, makinenin yüzeyine hasar verecektir.

## Makinenin dışını temizleme

- 1 Makineyi kapatın. Önce telefon hattı kablosunu çıkarın, sonra tüm kabloları çıkarın, sonra da güç kablosunu elektrik prizinden çekin.



### Not

(MFC-7360 / MFC-7360N / MFC-7460DN için) Önemli bir mesajı kaçırmayı önlemek için, bkz. *Fakslarınızı veya Faks Faaliyet raporunu aktarma* sayfa 83.

- 2 Kağıt tepsisini çekerek makineden tamamen çıkarın.

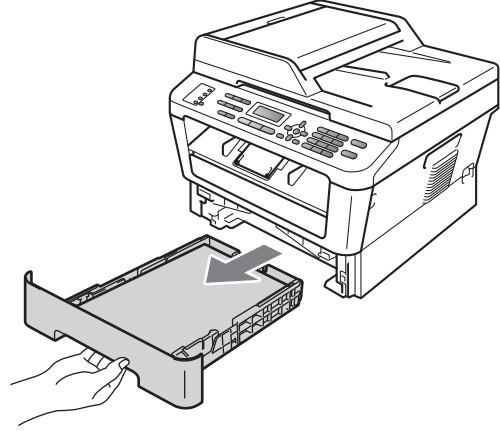

- 3 Tozu temizlemek için makinenin dışını kuru, havsız ve yumuşak bir bezle silin.

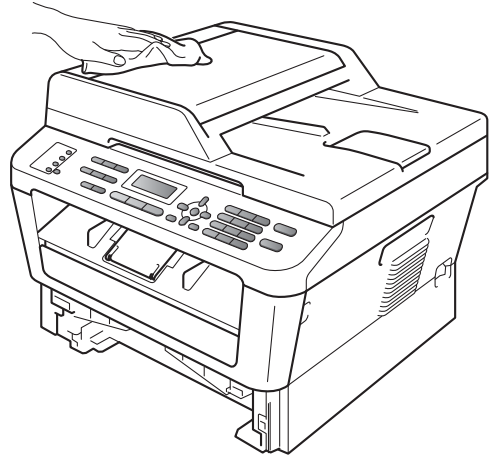



- 4 Kağıt tepsisindeki kağıtları çıkarın.
- 5 Tozu temizlemek için kağıt tepsisinin içini ve dışını kuru, havsız ve yumuşak bir bezle silin.

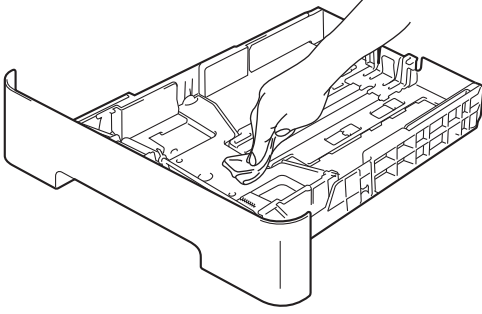

- 6 Kağıtları yeniden yerleştirin ve kağıt tepsisini makineye geri takın.
- 7 Önce makinenin güç kablosunu elektrik prizine takın, tüm kabloları bağlayın ve sonra telefon hat kablosunu bağlayın. Makineyi açın.

## Tarayıcı camını temizleme

- 1 Makineyi kapatın. Önce telefon hattı kablosunu çıkarın, sonra tüm kabloları ayırın ve ardından güç kablosunu elektrik prizinden çekin.



### Not

(MFC-7360 / MFC-7360N / MFC-7460DN için) Önemli bir mesajı kaçırmayı önlemek için, bkz. *Fakslarınızı veya Faks Faaliyet raporunu aktarma sayfa 83.*

- 2 Belge kapağını kaldırın (1). Yumuşak, havsız, suyla nemlendirilmiş bir bezle beyaz plastik yüzeyi (2) ve altındaki tarayıcı camını (3) temizleyin.

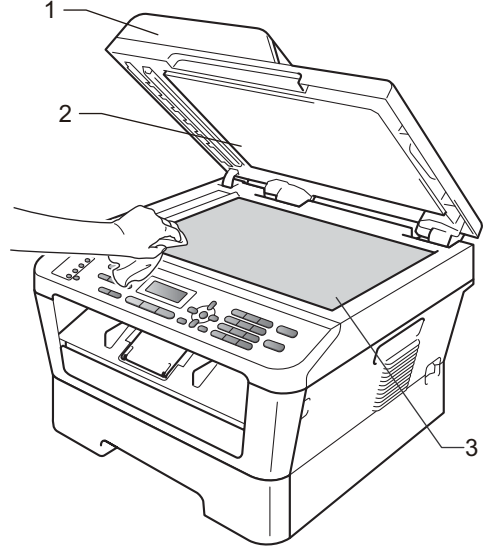

- 3 ADF ünitesinde, yumuşak, havsız, suyla nemlendirilmiş bir bezle, beyaz çubuğu (1) ve altındaki tarayıcı camı şeridini (2) temizleyin.

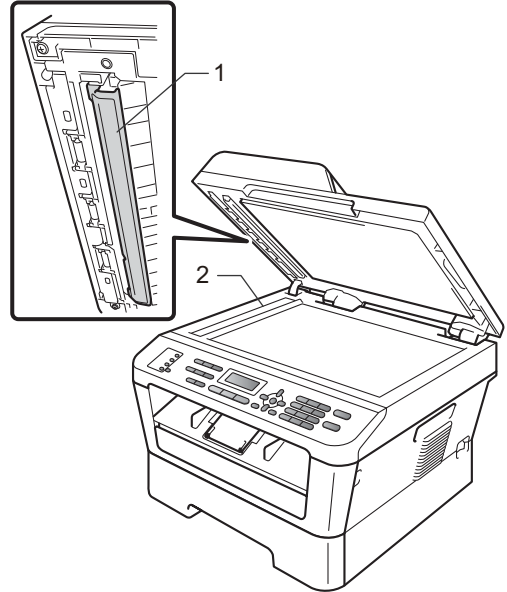

## Not

Yumuşak, suyla nemlendirilmiş, havsız bir bezle tarayıcı camını ve cam şeridini temizlemenin yanı sıra, cam üzerinde parmak ucunuzu gezdirerek herhangi bir şey hissedip hissetmediğinize bakın. Kir veya kalıntı hissederseniz, o alana yoğunlaşarak camı yeniden temizleyin. Temizleme işlemini üç veya dört defa yinelemeniz gerekebilir. Sınamak için her temizlikten sonra bir kopya alın.

- 4 Önce makinenin güç kablosunu elektrik prizine takın, tüm kabloları bağlayın ve sonra telefon hat kablosunu bağlayın. Makineyi açın.

## Korona telini temizleme

Yazdırma kalitesinde sorunlarla karşılaşıyorsanız korona telini aşağıdaki gibi temizleyin:

- 1 Ön kapağı açın ve makinenin soğuması için 10 dakika bekleyin.

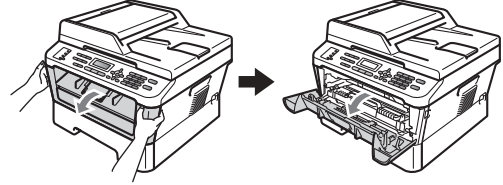

### ⚠ DİKKAT

#### ⚠ SICAK YÜZEY

Makineyi kullanmanızın hemen ardından makinenin bazı iç parçaları aşırı ısınır. Makinenin iç parçalarına dokunmadan önce makinenin soğumasını bekleyin.

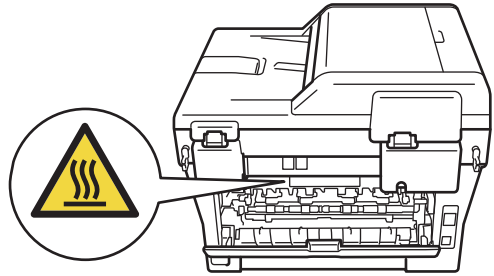
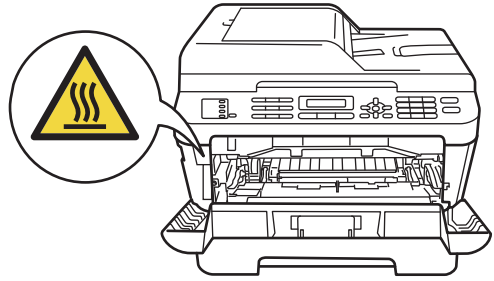

- 2 Drum ünitesi ve toner kartuşu takımını yavaşça çıkarın.

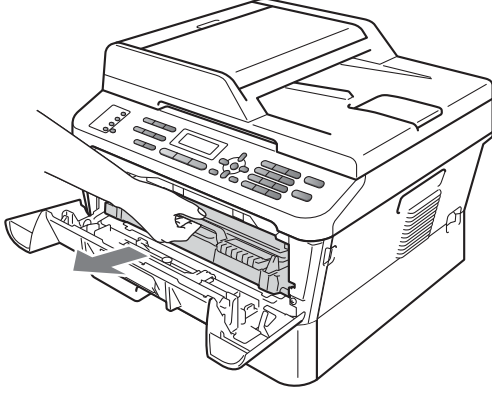

### ⚠ DİKKAT

Toneri yanlışlıkla dökmeniz veya saçmanız olasılığına karşı, drum ünitesi veya toner kartuşu takımını, kullandıktan sonra atılabilecek bir kağıt veya bez sererek, temiz ve düz bir yüzeye yerleştirmenizi öneririz.

Toner kartuşunu dikkatle tutun. Ellerinize veya giysilerinize toner bulaşırsa hemen silip soğuk suyla yıkayın.

Statik elektrik nedeniyle makinenin hasar görmesini önlemek için, şekilde gösterilen elektrotlara DOKUNMAYIN.

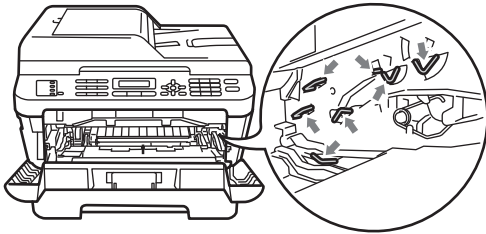

- 3 Yeşil kulakçığı bir kaç defa sağdan sola ve soldan sağa hafifçe kaydırarak, drum ünitesi içindeki korona telini temizleyin.

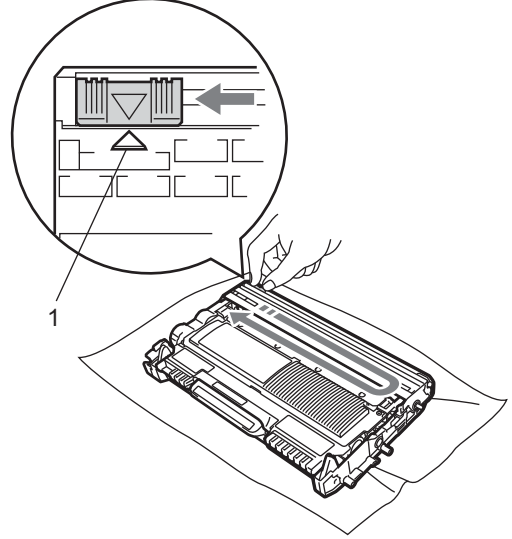

### 📝 Not

Kulakçığı mutlaka yuva konumuna geri döndürün (▲) (1). Aksi halde, yazdırılan sayfalarda dikey şerit oluşabilir.

- 4 Drum ünitesi ve toner kartuşu takımını tekrar makineye takın. Ön kapağı kapatın.

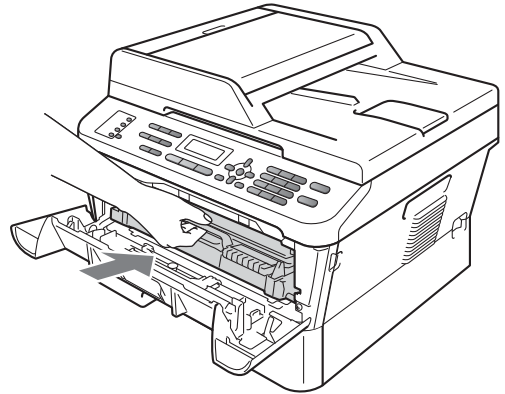

## Drum ünitesini temizleme

Yazdırma kalitesinde sorunlarla karşılaşıyorsanız, drumda, yüzeyine yapışmış etiketten bulaşan yapışkan gibi yabancı bir madde olabilir. Sorunu çözmek için aşağıdaki adımları izleyin.

- 1 A4 veya Letter boyutunda boş bir kağıt hazırlayın.
- 2 Makinenin Hazır modunda bulunduğundan emin olun.
- 3 Arka kapağı açın (yukarıya dönük çıktı tepsisi).

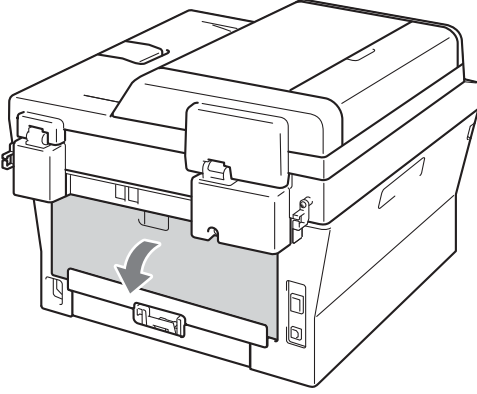

- 4 Manuel besleme yuvasının kapağını açın.

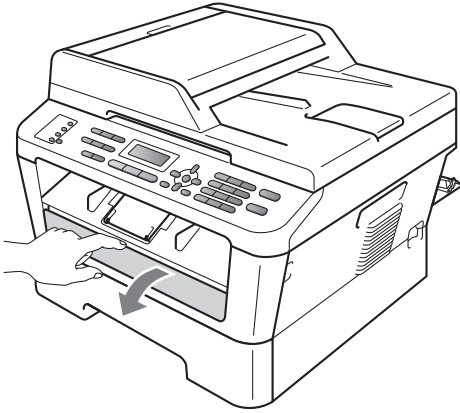

- 5 **Clear** ve **Menu** tuşlarına aynı anda basın. LCD'de DRUM TEMİZLEME mesajı görünür.

- 6 Elle besleme kağıt kılavuzlarını, kullanacağınız kağıdın enine iki elinizle kaydırın.

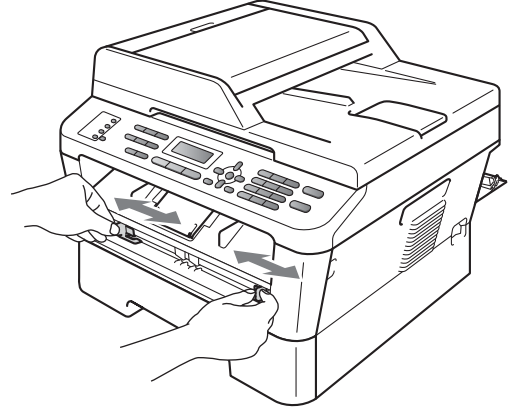

- 7 A4 veya Letter boyutunda bir kağıdı, üst kenarı kağıt besleme makarasına değene kadar, iki elinizle elle besleme yuvasına yerleştirin. Makinenin kağıdı aldığını hissettiğiniz zaman kağıdı bırakın. Makine Drum Temizleme işlemine başlar.

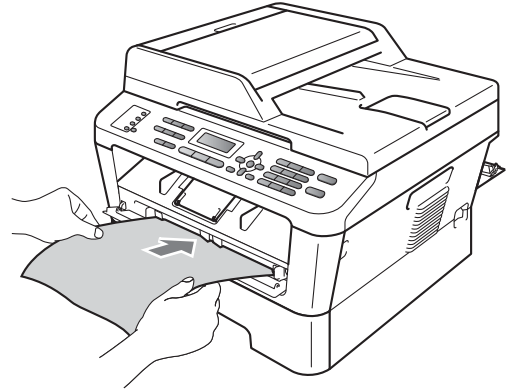

**Not**

- Makine OPC drum'unu ters döndürdüğü için, Drum Temizleme işlemi sırasında makine mekanik bir ses çıkarır. Bu ses, bir makine arızasından kaynaklanmaz.
- Elle besleme yuvasına bir kerede birden fazla yaprak koymayın; kağıt sıkışmasına neden olabilir.
- Elle besleme yuvasındaki kağıdın boyutu A4 veya Letter değilse, makine Drum Temizleme işlemi durdurur ve kağıdı çıkarır.
- Kağıdın elle besleme yuvasında düz ve doğru konumda durduğundan emin olun. Aksi takdirde doğru beslenmeyebilir ve çıktının bozulmasına ya da kağıt sıkışmasına neden olabilir.
- Drum Temizleme işlemi sırasında arka kapağı (yukarı dönük çıktı tepsi) KAPATMAYIN. Makine Drum Temizleme işlemi durdurur ve kağıdı çıkarır. Bu, kağıt sıkışmasına neden olabilir.
- Siz elle besleme yuvasına yaprağı koymadan önce makine bir yazdırma işi alırsa, Drum Temizleme işlemi durdurur ve yazdırma işini yazar.

8 Makine temizliği bitirince Hazır moduna döner.

9 Her seferinde boş bir kağıt yaprağı kullanarak, 5 ile 8 arası adımları iki kez daha yineleyin. İşlem tamamlanınca, kullanılmış kağıdı lütfen atın.

Sorun hala çözülmediyse, aşağıdaki adımları izleyin:

1 Ön kapağı açın ve makinenin soğuması için 10 dakika bekleyin.

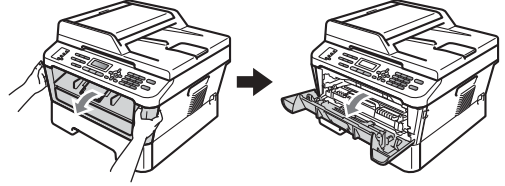

2 Drum ünitesi ve toner kartuşu takımını yavaşça çıkarın.

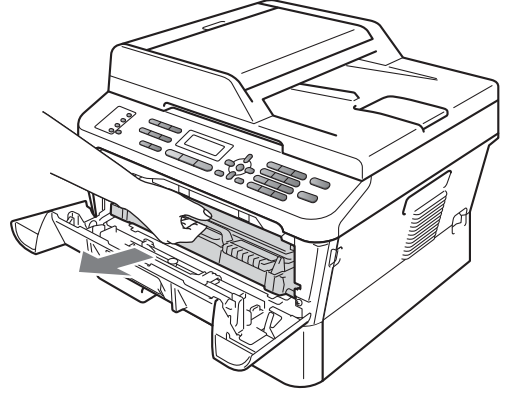

## ⚠ DİKKAT

Toneri yanlışlıkla dökmeniz veya saçmanız olasılığına karşı, drum ünitesi veya toner kartuşu takımını, kullandıktan sonra atılabilecek bir kağıt veya bez sererek, temiz ve düz bir yüzeye koymanızı öneririz.

Toner kartuşunu dikkatle tutun. Ellerinize veya giysilerinize toner bulaşırsa hemen silip soğuk suyla yıkayın.

Statik elektrik nedeniyle makinenin hasar görmesini önlemek için, şekilde gösterilen elektrotlara DOKUNMAYIN.

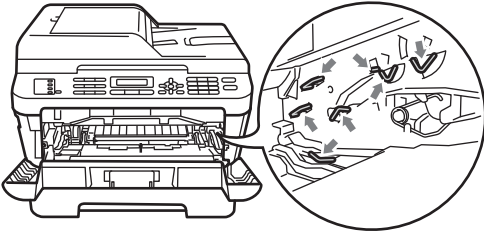

- 3 Yeşil kilit kolunu aşağıya itin ve toner kartuşunu drum ünitesinden çıkarın.

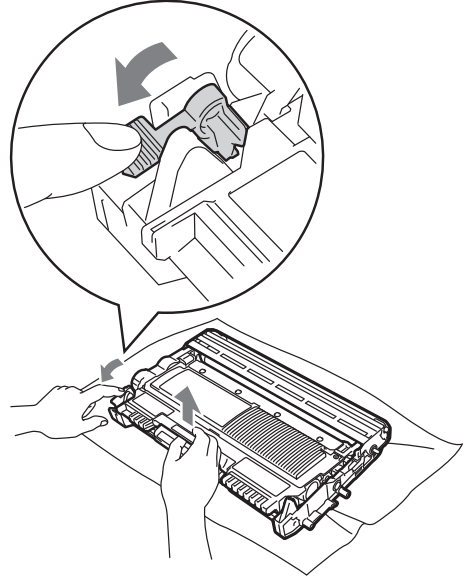

## ! ÖNEMLİ

- Yazdırma kalitesi sorunlarını önlemek için aşağıdaki resimde gösterilen gölgeli parçalara DOKUNMAYIN.

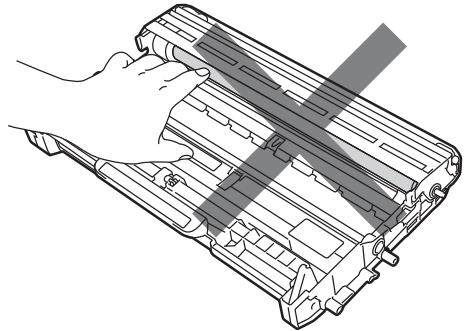
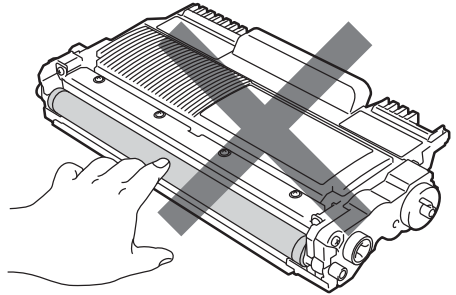

- Makinenin statik elektrikten zarar görmesini engellemek için, şekilde gösterilen elektrotlara DOKUNMAYIN.

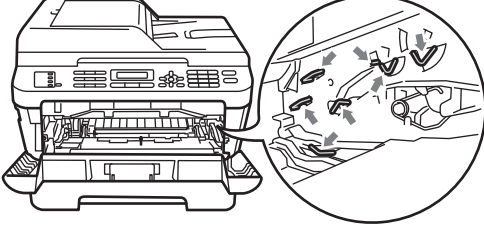

- 4 Yazdırma örneğini drum ünitesinin önüne koyun ve yazdırmadaki bozukluğun kesin yerini bulun.

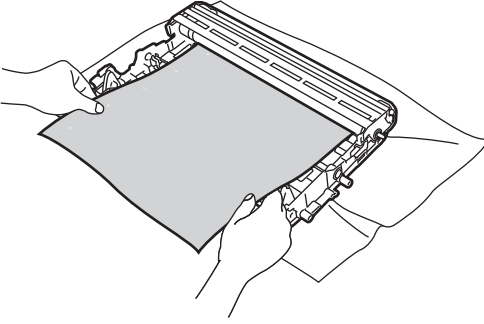

- 5 OPC drum'ı (1) yüzeyine bakarak, drum ünitesi dişlisini elle döndürün.

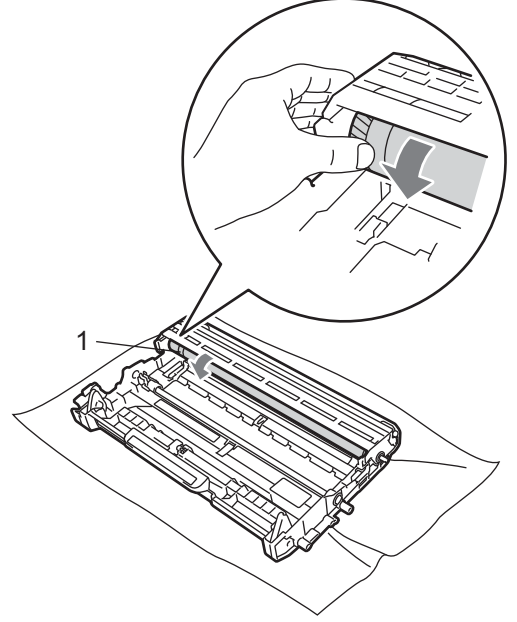

- 6 Drum üzerinde yazdırma örneğiyle örtüşen çizgiyi bulunca, OPC drum yüzeyini toz veya yapışkandan arındırana kadar kuru bir pamuklu çubukla silin.

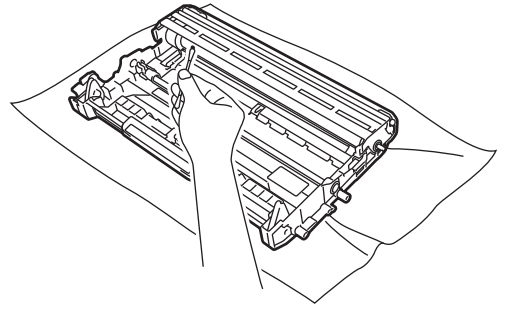

### ! ÖNEMLİ

Drum'ın ışığa karşı duyarlı olan yüzeyini keskin bir nesneyle TEMİZLEMİYİN.

- 7 Toner kartuşunu drum ünitesine tam oturttarak tekrar yerleřtirin. Kartuşu doęru koyduęunuz zaman, yeřil kilit kolu otomatik olarak kalkar.

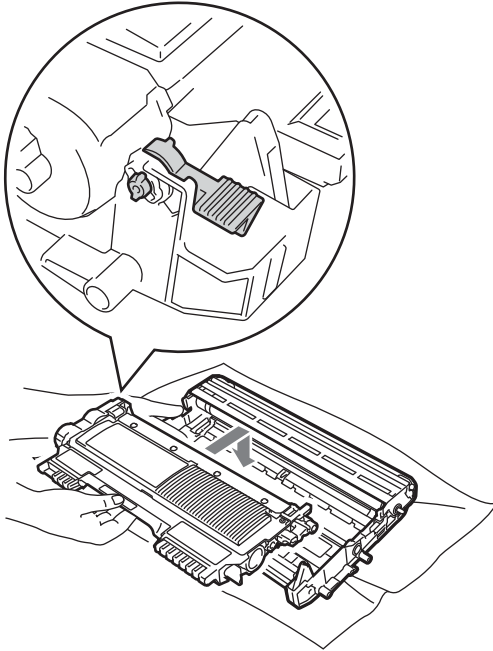
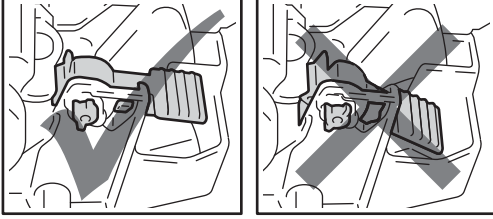

- 8 Drum ünitesi ve toner kartuşu takımını tekrar makineye takın.

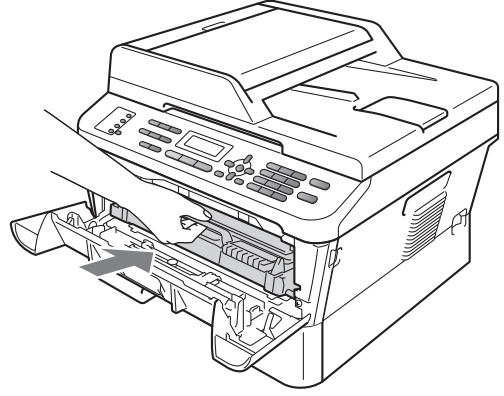

- 9 Ön kapaęı kapatın.



## Kağıt alma makaralarını temizleme

Kağıt beslemede sorun yaşıyorsanız, kağıt alma makaralarını aşağıdaki şekilde temizleyin:

- 1 Makineyi kapatın. Makinenin güç kablosunu elektrik prizinden çekin.



### Not

(MFC-7360 / MFC-7360N / MFC-7460DN için) Önemli bir mesajı kaçırmayı önlemek için, bkz. *Fakslarınızı veya Faks Faaliyet raporunu aktarma* sayfa 83.

- 2 Kağıt tepsisini çekerek makineden tamamen çıkarın.

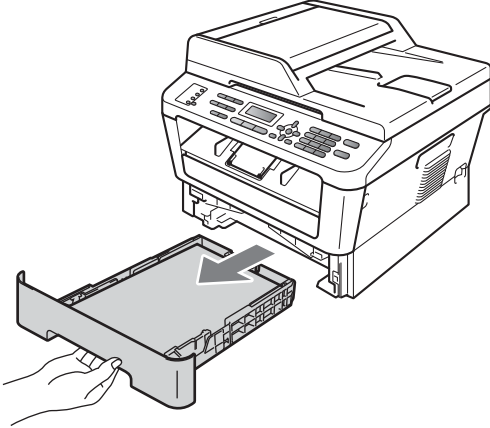

- 3 Ilık suya batırılmış, havsız bir bezi iyice sıkın ve sonra kağıt tepsisinin ayırıcı pedini (1) silerek tozları alın.

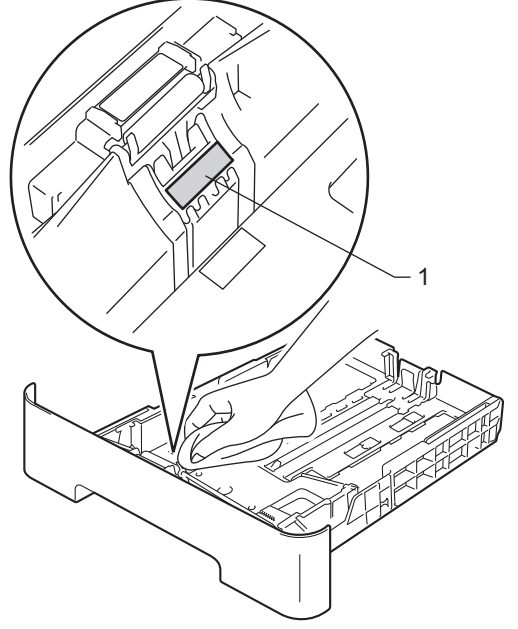

- 4 Makinenin içindeki iki kağıt alma makarasını (1) silerek tozunu alın.

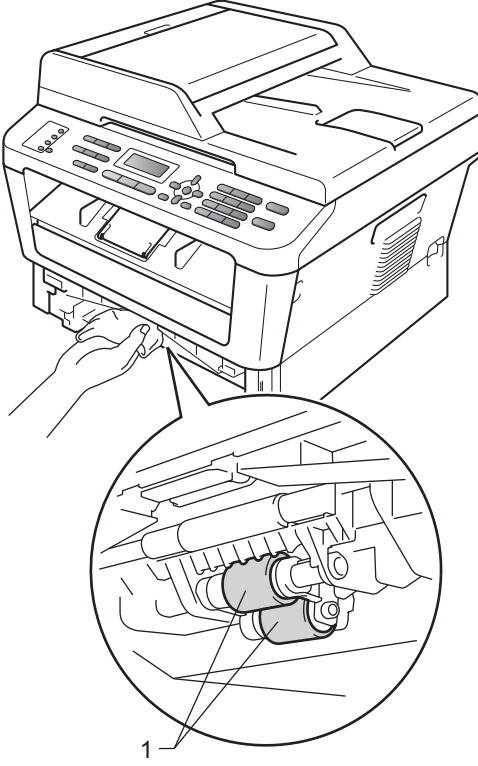

- 5 Kağıt tepsisini makineye tekrar yerleştirin.
- 6 Makinenin güç kablosunu elektrik prizine geri takın. Makineyi açın.

## Hata ve bakım mesajları

Karmaşık tüm ofis ürünlerinde olduğu gibi, hatalar ortaya çıkabilir veya sarf malzemelerinin değiştirilmesi gerekebilir. Bu durumda, makineniz hatayı veya gerekli düzenli bakımı tanımlar ve uygun mesajı gösterir. En sık karşılaşılan hata ve bakım mesajları aşağıda verilmiştir.

Hataların çoğunu kendiniz giderebilir ve düzenli bakım mesajlarını uygulayabilirsiniz. Daha fazla yardıma ihtiyacınız varsa, Brother Solutions Center en son SSS'leri ve sorun giderme ipuçlarını sunar:

<http://solutions.brother.com/> adresinden bizi ziyaret edin.

Hata Mesajı	Nedeni	Eylem
Arkada Sıkışma	Makinenin arkasında kağıt sıkışmıştır.	(Bkz. <i>Kağıt makinenin arkasında sıkıştıysa</i> sayfa 87.)
Bağlantı Bşrsz	Yoklamalı Bekleme modunda olmayan bir faks makinesini yoklamaya çalışmışsınızdır.	Diğer faks makinesinin yoklama ayarını kontrol edin.
Bağlantı kesildi	Diğer kişi veya diğer kişinin faks makinesi aramayı durdurmuştur.	Yeniden göndermeyi veya almayı deneyin.
BASILAMIYOR XX	Makinede mekanik bir sorun vardır.	Aşağıdakilerden birini yapın: <ul style="list-style-type: none"> <li>■ (MFC-7360 / MFC-7360N / MFC-7460DN için) Makinenin bağlantısını kesmeden önce bkz. <i>Fakslarınızı veya Faks Faaliyet raporunu aktarma</i> sayfa 83; böylece önemli mesajları kaçırmazsınız. Ardından birkaç dakikalığına makineyi güç kaynağından ayırın ve sonra yeniden bağlayın.</li> <li>(MFC-7860DW için) Makineyi birkaç dakikalığına güç kaynağından ayırın ve sonra yeniden bağlayın.</li> <li>■ Sorun devam ederse, Brother bayinizi arayın.</li> </ul>

Hata Mesajı	Nedeni	Eylem
Başlatma Dev. XX	Makinede mekanik bir sorun vardır.	<ul style="list-style-type: none"> <li>■ (MFC-7360 / MFC-7360N / MFC-7460DN için) Alınmış faks mesajlarından bellekte kalanlar makine kapatılınca kaybedilecek. Makinenin bağlantısını kesmeden önce bkz. <i>Fakslarınızı veya Faks Faaliyet raporunu aktarma</i> sayfa 83; böylece önemli mesajları kaçırmazsınız. Ardından birkaç dakikalığına makineyi güç kaynağından ayırın ve sonra yeniden bağlayın. (MFC-7860DW için) Makineyi birkaç dakikalığına güç kaynağından ayırın ve sonra yeniden bağlayın.</li> <li>■ Sorun devam ederse, Brother bayinizi arayın.</li> </ul>
Boyut eşleşmiyor	Tepsideki kağıt doğru boyutta değildir.	Tepsiye doğru boyutta kağıt yerleştirin ve "Kağıt Boyutu" nu yeniden ayarlayın ( <b>Menu, 1, 2, 2</b> ). (Bkz. <i>Kağıt Boyutu</i> sayfa 18.)
Boyut Hatası ÇT	Tepsideki kağıt, otomatik çift taraflı yazdırma için uygun boyutta değildir.	Otomatik çift taraflı yazdırma için A4 kağıt koyun ve <b>Start</b> tuşuna basın. (Bkz. <i>Yazdırma ortamları</i> sayfa 142.)
ÇT Devre Dışı	Çift taraflı tepsisi çıkarılmıştır veya doğru takılmamıştır.	Çift taraflı tepsisini makineye dikkatle koyarak yerine oturtun.
	Makinenin arkası tam olarak kapatılmamıştır.	Makinenin arka kapağını kapatın.
Dok. Sıkışması	Belge doğru takılmamış veya beslenmemiştir ya da ADF'den taranan belge çok uzundur.	Bkz. <i>ADF ünitesinin üst tarafında belge sıkışması</i> sayfa 84 veya <i>Otomatik doküman besleyiciyi (ADF) kullanma</i> sayfa 23.
DRUM DEĞİŞTİR	Drum ünitesini değiştirme zamanı gelmiştir.	Drum ünitesini değiştirin. (Bkz. <i>Drum ünitesini değiştirme</i> sayfa 62.)
	Yeni drum ünitesi takıldığında drum ünitesi sayacı sıfırlanmamıştır.	Drum ünitesi sayacını sıfırlayın. (Bkz. <i>Drum ünitesini değiştirme</i> sayfa 62.)
Drum Durdu	Drum ünitesini değiştirme zamanı gelmiştir.	Drum ünitesini değiştirin. (Bkz. <i>Drum ünitesini değiştirme</i> sayfa 62.)
DRUM HATASI	Drum ünitesindeki korona telinin temizlenmesi gerekiyor.	Drum ünitesindeki korona telini temizleyin. (Bkz. <i>Korona telini temizleme</i> sayfa 68.)
EL Hatası	Makinede mekanik bir sorun vardır.	Ön kapağı açın ve yeniden kapatın.
Erişim Reddedil.	Kullanmak istediğiniz işlev Güvenli Fonksiyon Kilidi ile kısıtlanmıştır.	Secure Function Lock Ayarlarınızı kontrol etmesi için yöneticinizle bağlantıya geçin.

Hata Mesajı	Nedeni	Eylem
Fiksaj Hatasi	Fiksaj ünitesi sıcaklığı belirlenen süre içinde belirtilen sıcaklığa yükselmiyor. Fiksaj ünitesi çok sıcak.	(MFC-7360 / MFC-7360N / MFC-7460DN için) Alınmış faks mesajlarından bellekte kalanlar makine kapatılınca kaybedilecek. Makinenin bağlantısını kesmeden önce bkz. <i>Fakslarınızı veya Faks Faaliyet raporunu aktarma sayfa 83</i> ; böylece önemli mesajları kaçırmazsınız. Güç anahtarını kapatın, birkaç saniye bekleyin ve sonra yeniden açın. Makineyi 15 dakika gücü açık durumda bekletin. (MFC-7860DW için) Güç anahtarını kapatın, birkaç saniye bekleyin ve sonra yeniden açın. Makineyi 15 dakika gücü açık durumda bekletin.
HAFIZA YETERSİZ	Makinenin belleği dolu.	<b>Faks gönderme veya kopyalama işlemi yapılıyorsa</b> Aşağıdakilerden birini yapın: <ul style="list-style-type: none"> <li>■ Taranan sayfaları göndermek veya kopyalamak için <b>Start</b> tuşuna basın.</li> <li>■ <b>Stop/Exit</b> tuşuna basın ve devam etmekte olan diğer işlemler bitinceye kadar bekleyip yeniden deneyin.</li> <li>■ Bellekten faksları temizleyin. Belleğin %100 boşalması için bellekte depolanan faksları yazdırın. Sonra, bellekte başka faks depolanmaması için Faks Depolama'yı kapatın. (<i>Gelişmiş Kullanım Kılavuzu, Bölüm 4'teki Bellekten faks yazdırma</i> konusuna ve <i>Gelişmiş Kullanım Kılavuzu, Bölüm 4'teki Faks Depolama</i> konularına bakın.)</li> </ul> <b>Yazdırma işlemi devam ediyor</b> Aşağıdakilerden birini yapın: <ul style="list-style-type: none"> <li>■ Yazdırma çözünürlüğünü azaltın. (<i>Yazılım Kullanıcı Kılavuzu'ndaki Temel sekmesi</i> konusuna bakın.)</li> <li>■ Bellekten faksları temizleyin. (Yukarıdaki açıklamaya bakın.)</li> </ul>
İÇERİDE SIKIŞMA	Makine içerisinde kağıt sıkışmıştır.	(Bkz. <i>Kağıt makinenin içine sıkışmış sayfa 89.</i> )
İlet. Hat.	Kötü telefon hattı kalitesi iletişim hatasına neden olmuştur.	Faksı yeniden göndermeyi deneyin ya da makineyi başka bir telefon hattına bağlamayı deneyin. Sorun devam ederse, telefon şirketinden hattınızı kontrol etmelerini isteyin.

Hata Mesajı	Nedeni	Eylem
Kağıt Yok	Makinede kağıt bitmiştir veya kağıt tepsiye düzgün yerleştirilmemiştir.	Aşağıdakilerden birini yapın: <ul style="list-style-type: none"> <li>■ Kağıt tepsisine yeniden kağıt doldurun ve <b>Start</b> tuşuna basın.</li> <li>■ Kağıdı çıkarıp yeniden yerleştirin. <b>Start</b> tuşuna basın.</li> <li>■ Sorun çözülmezse, kağıt alma makarasının temizlenmesi gerekebilir. Kağıt alma makarasını temizleyin. (Bkz. <i>Kağıt alma makaralarını temizleme</i> sayfa 75.)</li> </ul>
KAPAK AÇIK	ADF kapağı tam olarak kapatılmamıştır.	Makinenin ADF kapağını kapatın.
	Belge yerleştirilirken ADF açıktır.	ADF kapağını tam olarak kapatın ve <b>Stop/Exit</b> tuşuna basın.
KAPAK AÇIK	Fiksaj kapağı tam kapalı değildir ya da gücü açtığınızda makinenin arkasında kağıt sıkışmıştır.	<ul style="list-style-type: none"> <li>■ Makinenin fiksaj ünitesi kapağını kapatın.</li> <li>■ Makinenin arkasında kağıt sıkışmadığından emin olun ve fiksaj ünitesi kapağını kapatıp <b>Start</b> tuşuna basın.</li> </ul>
Kapak Açık	Ön kapak tam olarak kapatılmamıştır.	Makinenin ön kapağını kapatın.
KARTUŞ HATASI	Toner kartuşu doğru takılmamış.	Drum ünitesini dışarıya çekin ve toner kartuşunu çıkarıp, drum ünitesine tekrar takın.
Limit Aşıldı	Secure Function Lock 2.0'de kimliğiniz için ayarlanmış olan Sayfa Sınırı'na erişilmiştir.	Secure Function Lock Ayarlarınızı kontrol etmesi için yöneticinizle bağlantıya geçin.
MANÜEL BESLEME	Manuel besleme yuvasında kağıt olmadığı halde, kağıt kaynağı olarak <b>MANÜEL BESLEME</b> seçilmiştir.	Manuel besleme yuvasına bir kağıt yaprağı koyun. (Bkz. <i>Manuel besleme yuvasına kağıt yerleştirme</i> sayfa 13.)
MEVCUT DEGİL	Secure Function Lock 2.0 bu işlevin tüm Kimlikler tarafından kullanımına izin vermez.	Secure Function Lock Ayarlarınızı kontrol etmesi için yöneticinizle bağlantıya geçin.
SIK. ÇFT. TARAF.	Makinenin arkasındaki çift taraflı tepsisinde kağıt sıkışmıştır.	(Bkz. <i>Çift Taraflı Yazdırma tepsisinde kağıt sıkışması (MFC-7460DN ve MFC-7860DW)</i> sayfa 94.)
SIKIŞMA TEPSEİ	Makinenin kağıt tepsisinde kağıt sıkışmıştır.	(Bkz. <i>Standart kağıt tepsisinde kağıt sıkışması</i> sayfa 86.)

Hata Mesajı	Nedeni	Eylem
Soğutuluyor Bir süre bekleyin	Drum ünitesi veya toner kartuşu sıcaklığı çok fazla. Makine o anki yazdırma işini duraklatır ve soğutma moduna geçer. Soğutma modu sırasında, LCD'de Soğutuluyor ve Bir süre bekleyin gösterilirken soğutma fanının çalıştığını duyarsınız.	Makinedeki fanın döndüğünü duyduğunuzdan ve hava çıkışlarının tıkalı olmadığından emin olun.  Fan dönüyorsa, hava çıkışının etrafındaki engelleri kaldırın ve makineyi birkaç dakika açık halde, ancak kullanmadan bekletin.  Fan dönmüyorsa şunlardan birini yapın: (MFC-7360 / MFC-7360N / MFC-7460DN için) Makinenin bağlantısını kesmeden önce bkz. <i>Fakslarınızı veya Faks Faaliyet raporunu aktarma</i> sayfa 83; böylece önemli mesajları kaçırmazsınız. Ardından birkaç dakikalığına makineyi güç kaynağından ayırın ve sonra yeniden bağlayın. (MFC-7860DW için) Makineyi birkaç dakikalığına güç kaynağından ayırın ve sonra yeniden bağlayın.
TARANAMIYOR XX	Makinede mekanik bir sorun vardır.	<ul style="list-style-type: none"> <li>■ (MFC-7360 / MFC-7360N / MFC-7460DN için) Makinenin bağlantısını kesmeden önce bkz. <i>Fakslarınızı veya Faks Faaliyet raporunu aktarma</i> sayfa 83; böylece önemli mesajları kaçırmazsınız. Ardından birkaç dakikalığına makineyi güç kaynağından ayırın ve sonra yeniden bağlayın. (MFC-7860DW için) Makineyi birkaç dakikalığına güç kaynağından ayırın ve sonra yeniden bağlayın.</li> <li>■ Sorun devam ederse, Brother bayinizi arayın.</li> </ul>
Toner Az	Toner azalmıştır.	Toneri Değiştir mesajını görmeden önce yeni bir toner kartuşu satın alın.
Toner Bitti	Toner kartuşunu değiştirme zamanı gelmiştir.	Toner kartuşunu yenisiyle değiştirin. (Bkz. <i>Toner kartuşunu değiştirme</i> sayfa 57.)
TONER YOK	Toner kartuşu doğru takılmamıştır.	Drum ünitesini çıkarın. Toner kartuşunu çıkarıp, drum ünitesine tekrar takın.

Hata Mesajı	Nedeni	Eylem
TONERİ DEĞİŞTİR Toner Değiştir	Siz toner kartuşunu değiştirmeye kadar makine yazdırmayı durduracaktır.	Toner ayarını <i>Durdur</i> yaptıysanız, toner kartuşunu yeni ve kullanılmamış orijinal Brother toner kartuşuyla değiştirin. Bu, Toneri Değiştir modunu sonlandırır. (Bkz. <i>Toner kartuşunu değiştirme sayfa 57.</i> )  Toner ayarını <i>Devam</i> yaptıysanız, makine, LCD'de <i>Toner Bitti</i> mesajı görününceye kadar veri yazdırmaya devam eder. Makinenin <i>Devam</i> modunda nasıl çalıştırılacağını öğrenmek için, <i>Gelişmiş Kullanım Kılavuzu, Bölüm 1'deki Toner Ayarları</i> konusuna bakın.
Yanıt Yok/Meşgul	Aradığınız numara yanıt vermiyordur veya meşguldür.	Numarayı doğrulayın ve yeniden deneyin.



## Fakslarınızı veya Faks Faaliyet raporunu aktarma

LCD'de aşağıdakiler gösterilirse:

- Başlatma Dev. XX
- BASILAMIYOR XX
- TARANAMIYOR XX

(MFC-7360 / MFC-7360N / MFC-7460DN)  
Makineyi AC güç prizinden ayırmanız gerekiyorsa, makinenin fişini prizden çekmeden önce fakslarınızı başka bir faks makinesine veya bilgisayarınıza aktarmanızı öneririz. (Bkz. *Faksları başka bir makineye aktarma sayfa 83 veya Fakslarınızı bilgisayara aktarma sayfa 83.*)

Aktarmanız gereken herhangi bir faks olup olmadığını görmek için Faks Faaliyet raporunu da aktarabilirsiniz. (Bkz. *Faks Faaliyet raporunu başka bir faks makinesine aktarma sayfa 83.*)



### Not

Makinenin LCD'sinde hata mesajı varsa, faksları aktardıktan sonra, makineyi birkaç dakika güç kaynağından ayırın ve sonra tekrar bağlayın.

## Faksları başka bir makineye aktarma

İstasyon kimliğinizi belirlemediyseniz, faks aktarma moduna geçemezsiniz. (*Hızlı Kurulum Kılavuzu'ndaki Kişisel bilgileri girme (istasyon kimliği)* konusuna bakın.)

- 1 **Menu, 9, 0, 1** tuşlarına basın.
- 2 Aşağıdakilerden birini yapın:
  - LCD'de **Veri Yok** gösteriliyorsa, makine belleğinde kalan faks yoktur. **Stop/Exit** tuşuna basın.
  - Faksları yönlendirmek istediğiniz faks numarasını girin. **Start** tuşuna basın.

## Fakslarınızı bilgisayara aktarma

Faksları makinenizin belleğinden bilgisayarınıza aktarabilirsiniz.

- 1 Bilgisayarınıza **MFL-Pro Suite** yüklediğinizden emin olun ve bilgisayarda **PC-Fax Alımı** ögesini açın. (PC-Fax Alımı hakkında ayrıntılı bilgi almak için, *Yazılım Kullanıcı Kılavuzu'ndaki PC-FAX alımı* konusuna bakın.)
- 2 Makinede **PC Fax Alım** ayarını yaptığınızdan emin olun. (*Gelişmiş Kullanım Kılavuzu, Bölüm 4'teki PC-Fax Alımı* konusuna bakın.)  
PC-Fax Alımı'nı ayarladığınızda fakslar makinenin belleğindeyse, LCD'de faksları bilgisayarınıza aktarmak isteyip istemediğiniz sorulur.
- 3 Aşağıdakilerden birini yapın:
  - Tüm faksları bilgisayarınıza aktarmak için **1** tuşuna basın. Yedek yazdırma isteyip istemediğiniz sorulur.
  - Çıkmak ve faksları bellekte bırakmak için **2** tuşuna basın.
- 4 **Stop/Exit** tuşuna basın.

## Faks Faaliyet raporunu başka bir faks makinesine aktarma

İstasyon kimliğinizi belirlemediyseniz, faks aktarma moduna geçemezsiniz. (*Hızlı Kurulum Kılavuzu'ndaki Kişisel bilgileri girme (istasyon kimliği)* konusuna bakın.)

- 1 **Menu, 9, 0, 2** tuşlarına basın.
- 2 Faks Faaliyet raporunu yönlendirmek istediğiniz faks numarasını girin.
- 3 **Start** tuşuna basın.

## Belge Sıkışmaları

### ADF ünitesinin üst tarafında belge sıkışması

- 1 Sıkışmamış tüm kağıtları ADF'den çıkarın.
- 2 ADF kapağını açın.
- 3 Sıkışan belgeyi sol taraftan dışarı doğru çekin.

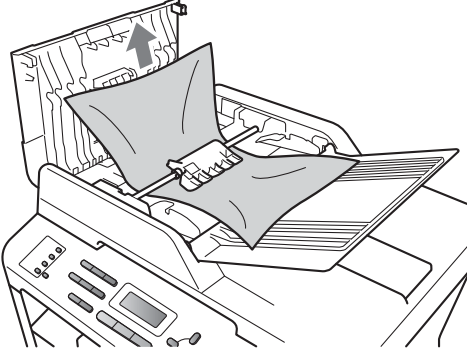

- 4 ADF kapağını kapatın.
- 5 **Stop/Exit** tuşuna basın.

### Belge kapağı altında belge sıkışması

- 1 Sıkışmamış tüm kağıtları ADF'den çıkarın.
- 2 Belge kapağını kaldırın.
- 3 Sıkışan belgeyi sağ taraftan dışarı doğru çekin.

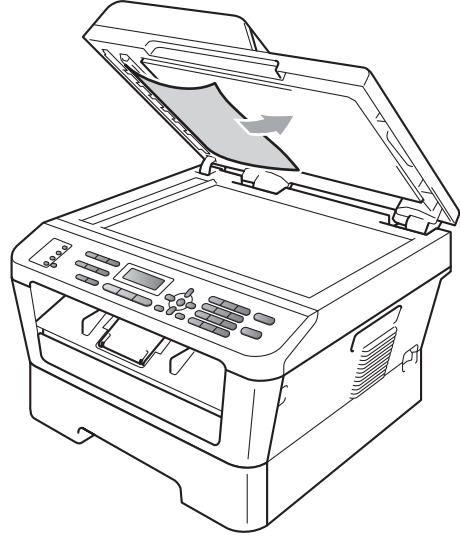

- 4 Belge kapağını kapatın.
- 5 **Stop/Exit** tuşuna basın.

## ADF'de sıkışmış küçük belgeleri çıkarma

- 1 Belge kapağını kaldırın.
- 2 Küçük kağıt parçalarını itmek için, kartvizit gibi bir parça sert kağıdı ADF'ye sokun.

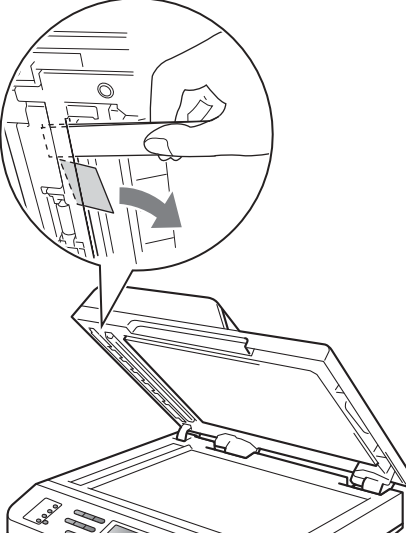

- 3 Belge kapağını kapatın.
- 4 **Stop/Exit** tuşuna basın.

## Çıktı tepsinde belge sıkışması

- 1 Sıkışmamış tüm kağıtları ADF'den çıkarın.
- 2 Sıkışan belgeyi sağ taraftan dışarı doğru çekin.

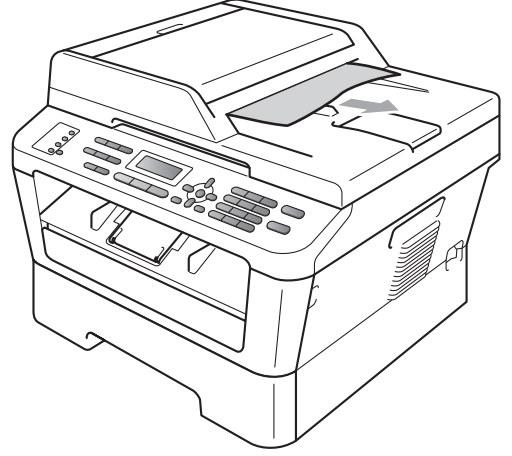

- 3 **Stop/Exit** tuşuna basın.

# Kağıt Sıkışmaları

## Standart kağıt tepsisinde kağıt sıkışması

LCD'de SIKIŞMA TEPESİ gösterilirse, şu adımları uygulayın:

- 1 Kağıt tepsisini çekerek makineden tamamen çıkarın.

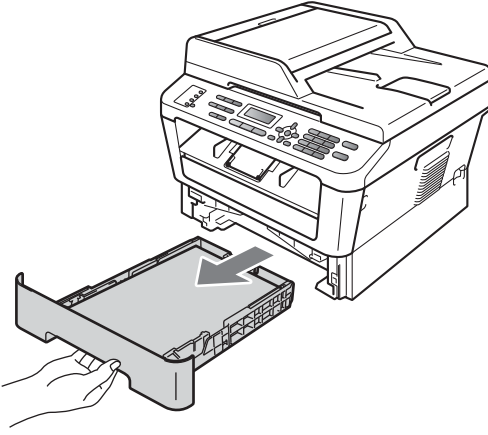

- 2 İki elinizi kullanarak, sıkışan kağıdı yavaşça çekip çıkarın.

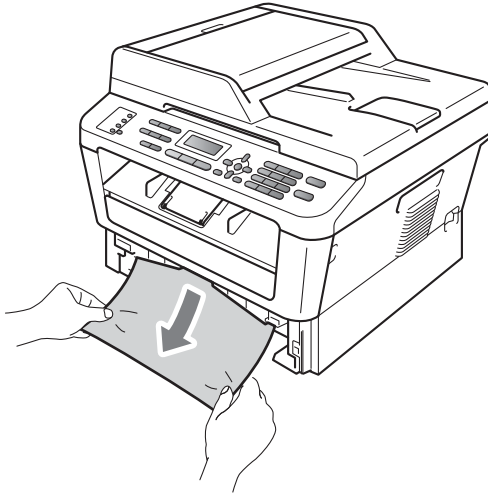

## ÖNEMLİ

Eğer kağıt bu yönde kolayca çıkartılamazsa durun ve *Kağıt makinenin içine sıkışmış sayfa 89* talimatlarını izleyin.



## Not

Sıkışmış kağıdın aşağıya doğru çekilmesi, kağıdın çıkarılmasını kolaylaştırır.

- 3 Kağıdın, kağıt tepsi maksimum kağıt işaretinin (▼▼▼) (1) altında kaldığından emin olun. Yeşil kağıt kılavuzunun açma koluna basarken, kağıt kılavuzlarını kağıt boyutuna uyacak şekilde kaydırın. Kılavuzların yuvalarına tam olarak oturduğundan emin olun. (Bkz. *Standart kağıt tepsinde kağıt yerleştirme* sayfa 11.)

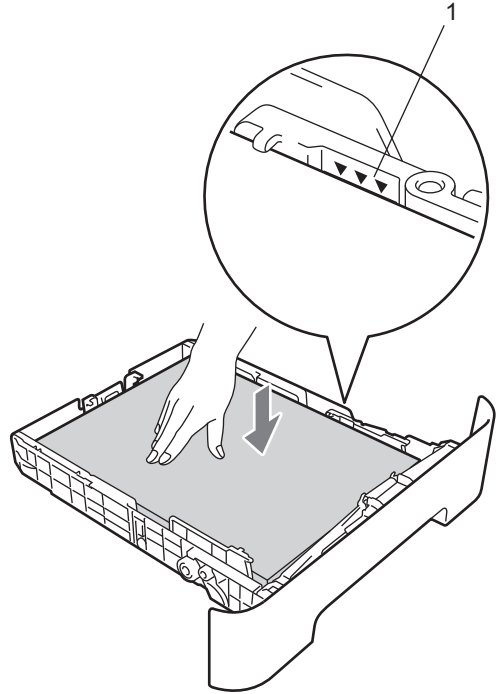

- 4 Kağıt tepsisini sıkıca yerine takın.

## Kağıt makinenin arkasında sıkıştıysa

LCD'de Arkada Sıkışma gösterilirse, arka kapağın arkasında bir kağıt sıkışıklığı oluşmuştur. Şu adımları izleyin:

- 1 Ön kapağı açın. Soğuması için makineyi 10 dakika çalışır durumda bırakın.

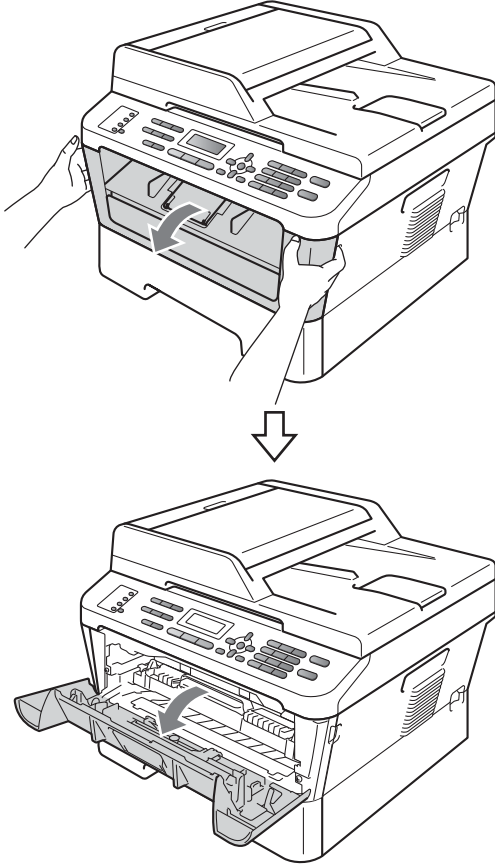

## ⚠ DİKKAT

### ⚠ SICAK YÜZEY

Makineyi kullanmanızın hemen ardından makinenin bazı iç parçaları aşırı ısınır. Makinenin ön veya arka kapağını (arka çıktı tepsi) açarken, şekilde koyu renkle gösterilen parçalara DOKUNMAYIN. Bunu yaparsanız yanabilirsiniz.

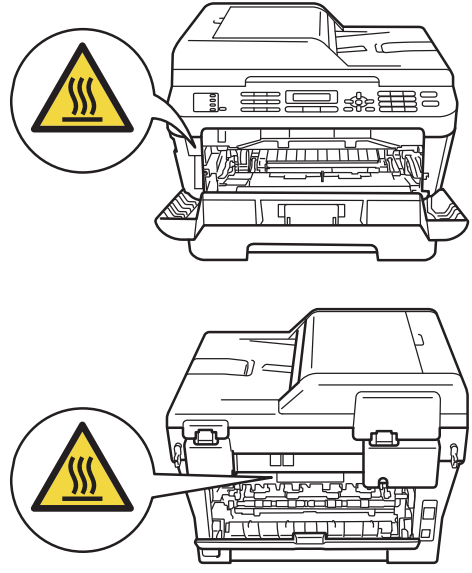

- 2 Drum ünitesi ve toner kartuşu takımını yavaşça çıkarın.

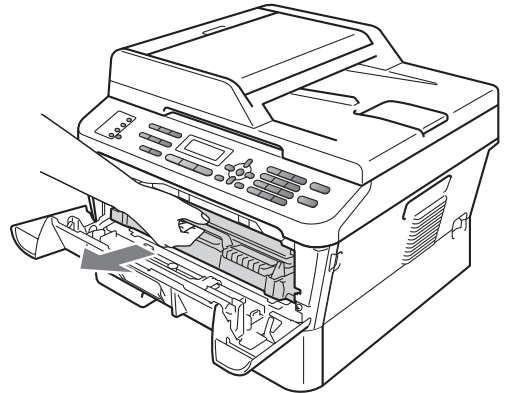

B

## ! ÖNEMLİ

- Toneri yanlışlıkla dökmeniz veya saçmanız olasılığına karşı, drum ünitesi ve toner kartuşunu temiz ve düz bir yüzeye koymanızı, altlarına da daha sonra atabileceğiniz bir kağıt veya bez yerleştirmenizi tavsiye ederiz.
- Statik elektrik nedeniyle makinenin hasar görmesini önlemek için, şekilde gösterilen elektrotlara **DOKUNMAYIN**.

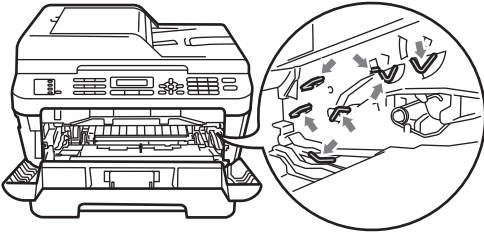

- 3 Arka kapağı açın (yukarıya dönük çıktı tepsisi).

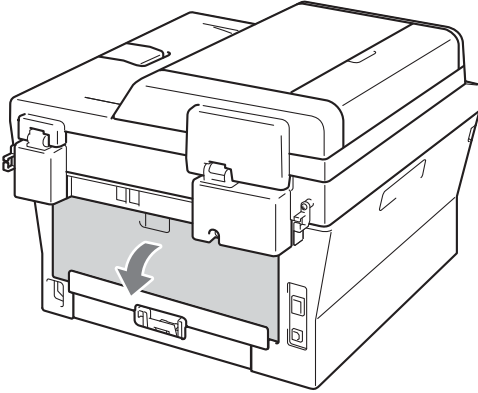

- 4 Sol ve sağ taraftaki kulakçıkları aşağıya çekerek fiksaj kapağını (1) açın.

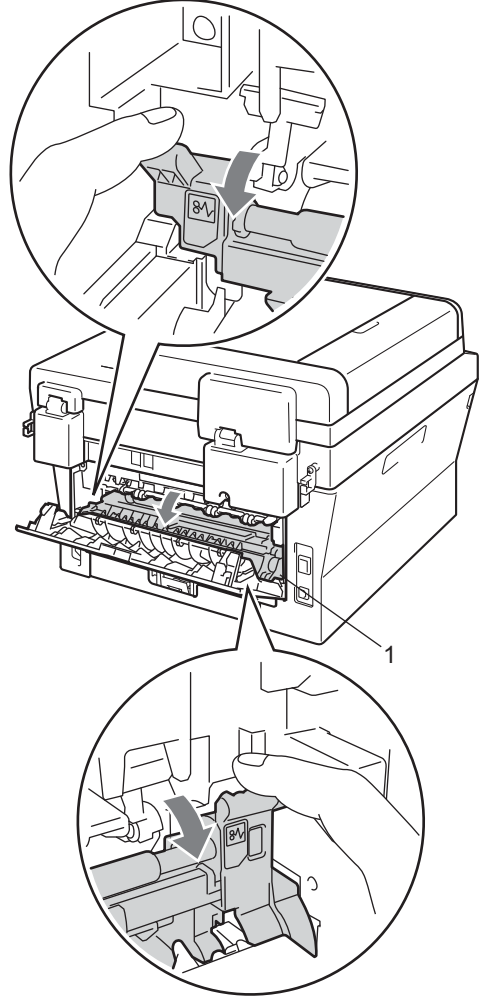

- 5 Sıkışan kağıdı fiksaj ünitesinden iki elinizle yavaşça çekip çıkarın.

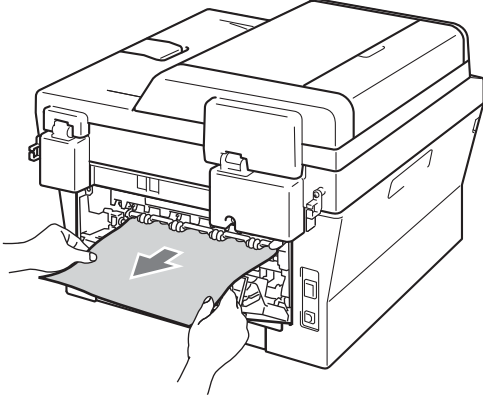

- 6 Fiksaj kapağını ve arka kapağı (yukarıya dönük çıktı tepsisi) kapatın.

- 7 Drum ünitesi ve toner kartuşu takımını tekrar makineye takın.

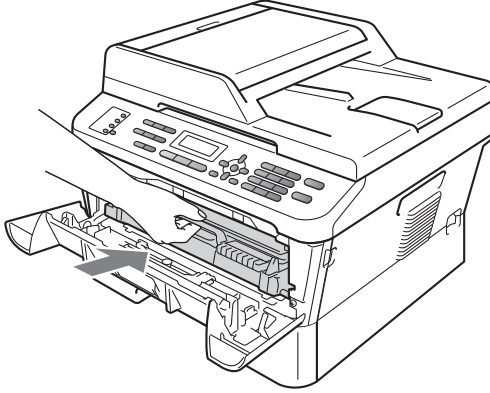

- 8 Ön kapağı kapatın. Makine yazmaya otomatik olarak başlamazsa **Start** tuşuna basın.

## Kağıt makinenin içine sıkışmış

LCD'de İÇERİDE SIKIŞMA gösterilirse, şu adımları uygulayın:

- 1 Ön kapağı açın. Soğuması için makineyi 10 dakika çalışır durumda bırakın.

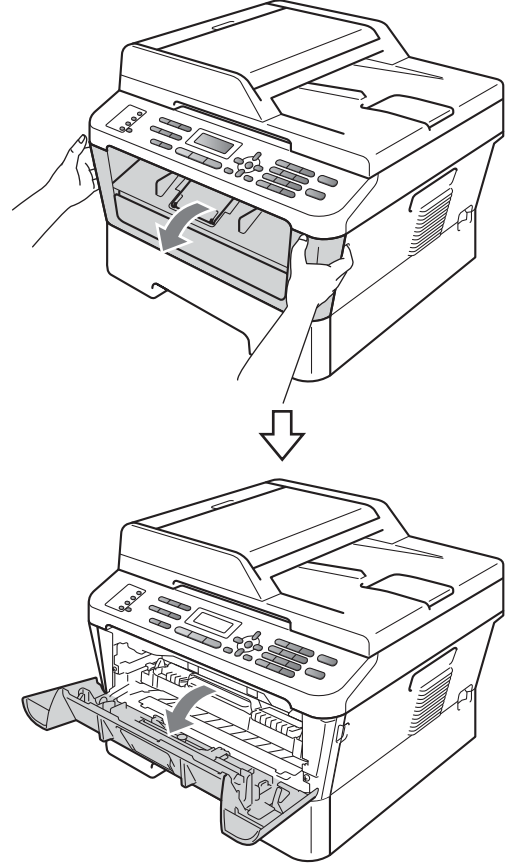

## ⚠ DİKKAT

### ⚠ SICAK YÜZEY

Makineyi kullanmanızın hemen ardından makinenin bazı iç parçaları aşırı ısınır. Makinenin ön veya arka kapağını (arka çıktı tepsi) açarken, şekilde koyu renkle gösterilen parçalara DOKUNMAYIN. Bunu yaparsanız yanabilirsiniz.

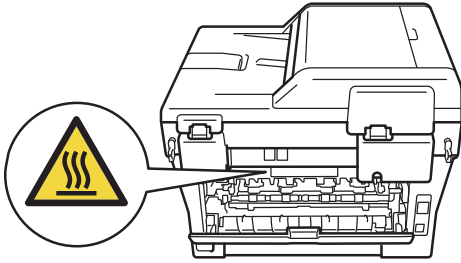
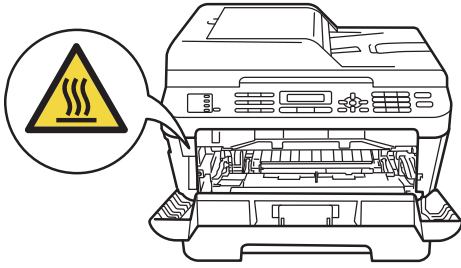

- 2 Drum ünitesi ve toner kartuşu takımını yavaşça çıkarın. Sıkışan kağıt drum ünitesi ve toner kartuşu takımıyla birlikte dışarıya çekilebilir veya bu, kağıdı serbest bırakarak, makineden dışarıya çekebilmenizi sağlayabilir.

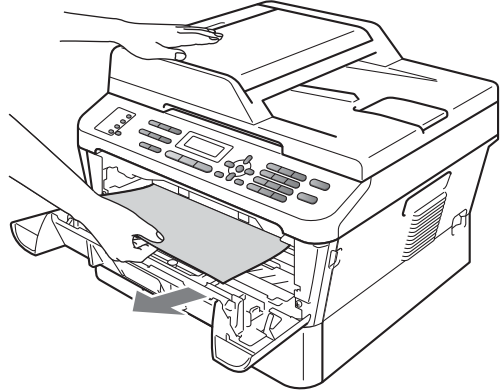
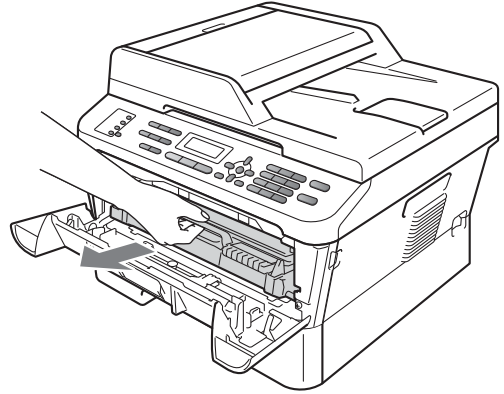



**! ÖNEMLİ**

- Toneri kazayla dökmeniz veya saçmanız olasılığına karşı, drum ünitesi ve toner kartuşu takımını atılacak bir kağıt veya bez üzerine koymanızı öneririz.
- Makinenin statik elektrikten zarar görmesini engellemek için, şekilde gösterilen elektrotlara **DOKUNMAYIN**.

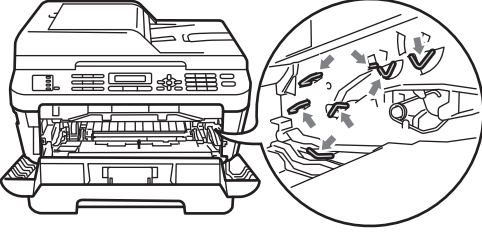

- 3** Yeşil kilit kolunu aşağıya itin ve toner kartuşunu drum ünitesinden çıkarın. Drum ünitesinin içinde sıkışan kağıt varsa, çıkarın.

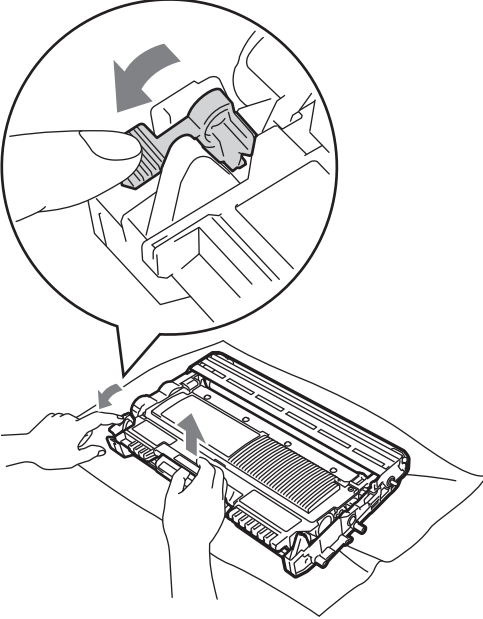
**! ÖNEMLİ**

- Toner kartuşunu dikkatle tutun. Ellerinize veya giysilerinize toner bulaşırsa hemen silip soğuk suyla yıkayın.

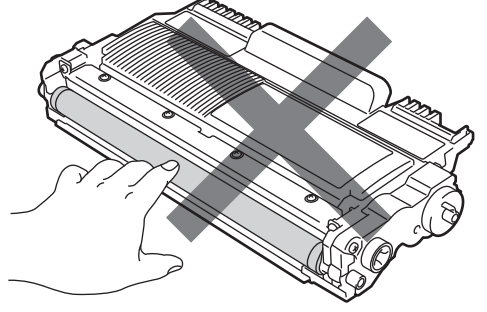

- Yazdırma kalitesi sorunlarını önlemek için şekillerde gösterilen gölgeli parçalara **DOKUNMAYIN**.

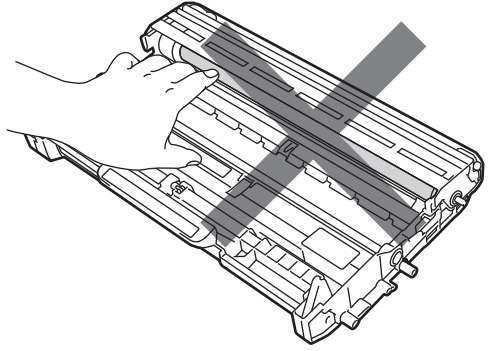

- 4 Toner kartuşunu drum ünitesine tam oturttarak tekrar yerleştirin. Kartuşu doğru koyduğunuz zaman, yeşil kilit kolu otomatik olarak kalkar.

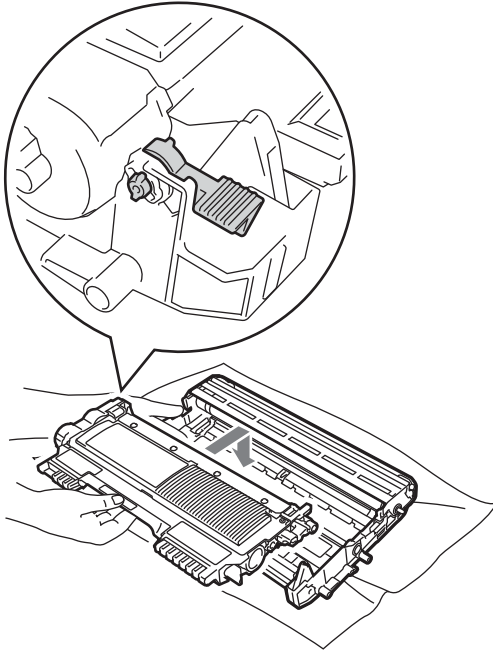
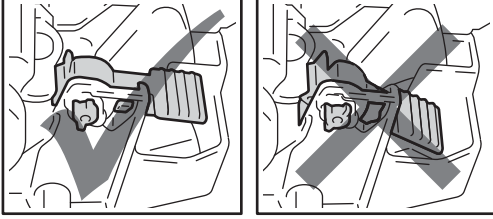

- 5 Aşağıdakilerden birini yapın:

- Drum ünitesi - toner kartuşu takımını ve sıkışan kağıdı çıkarabiliyorsanız, 10. adıma gidin.
- Drum ünitesi ve toner kartuşu takımını kolayca çıkaramıyorsanız, fazla zorlamayın. Bunun yerine, tarayıcı kapağını kaldırın.

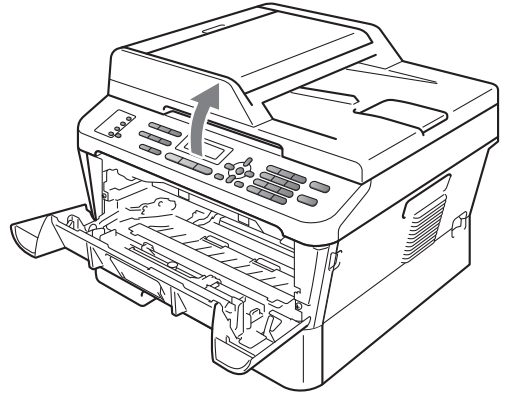

Sıkışan kağıdı iki elinizle dikkatle tutup önce yukarıya çekin ve çıktı tepsisi ağızından dışarıya çıkarın.

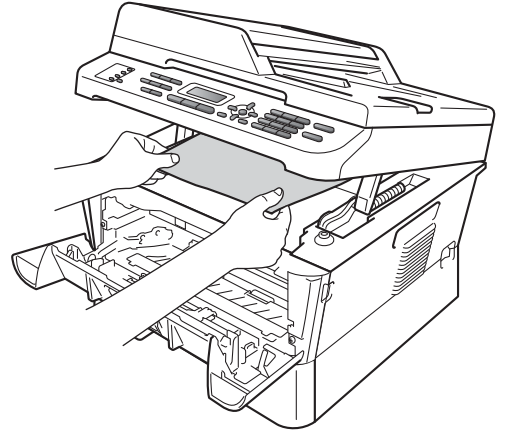

- 6 Tarayıcı kapağını kapatın.

- 7 Sıkışan kağıdı 5. adımda gösterildiği gibi makinenin içinden çekip çıkaramadıysanız, kağıt tepsisini makineden tamamen çıkarın.

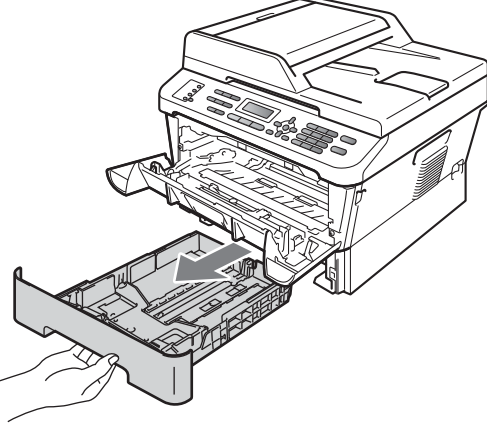

- 8 Sıkışan kağıdı kağıt tepsisini ağzından dışarıya çekin.

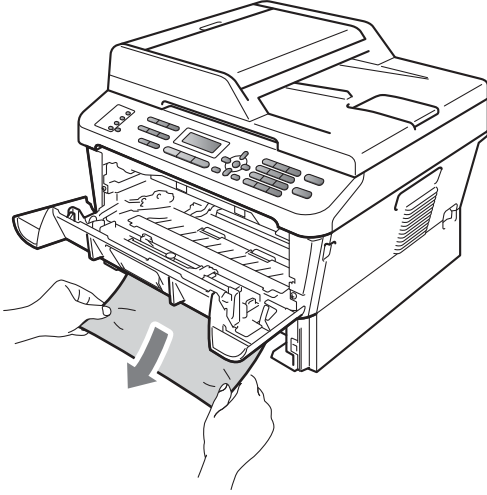

- 9 Kağıt tepsisini makineye tekrar yerleştirin.

- 10 Drum ünitesi ve toner kartuşu takımını tekrar makineye takın.

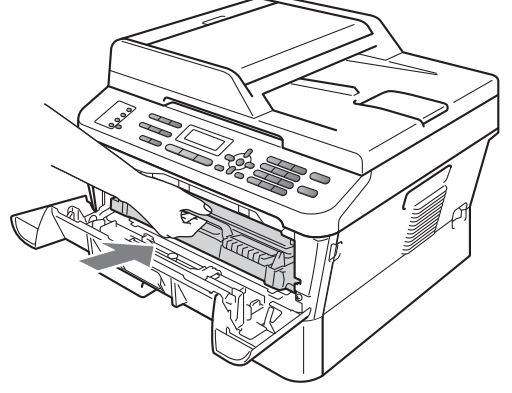

- 11 Makinenin ön kapağını kapatın. Makine yazmaya otomatik olarak başlamazsa **Start** tuşuna basın.



### Not

LCD'de İÇERİDE SIKIŞMA gösterilirken makineyi kapatırsanız, makine bilgisayarınızdan eksi veri yazar.

## Çift Taraflı Yazdırma tepsisinde kağıt sıkışması (MFC-7460DN ve MFC-7860DW)

LCD'de SIK. ÇFT. TARAF. gösterilirse, şu adımları uygulayın:

- 1 Soğuması için makineyi 10 dakika çalışır durumda bırakın.

### ⚠ DİKKAT

#### ⚠ SICAK YÜZEY

Makineyi kullanmanızın hemen ardından makinenin bazı iç parçaları aşırı ısınır. Makinenin ön veya arka kapağını (arka çıktı tepsisi) açarken, şekilde koyu renkle gösterilen parçalara DOKUNMAYIN. Bunu yaparsanız yanabilirsiniz.

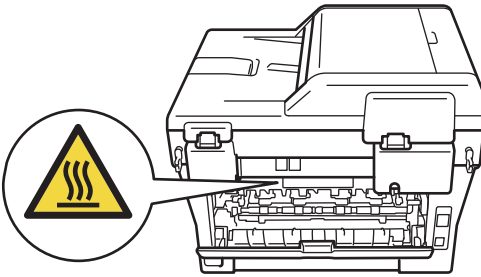
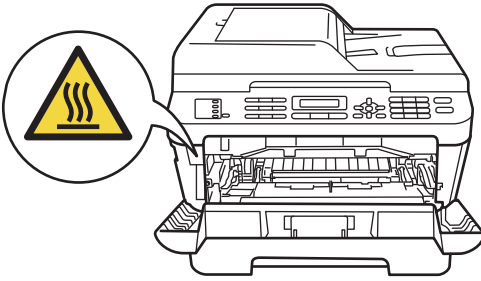

- 2 Çift taraflı yazdırma tepsisini makineden çekerek tamamıyla çıkarın.

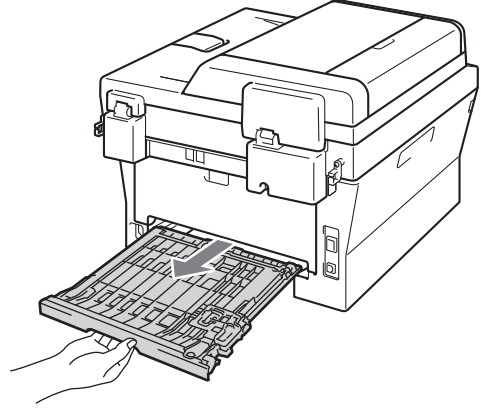

- 3 Sıkışan kağıdı makineden veya çift taraflı yazdırma tepsisinden dışarıya çekin.

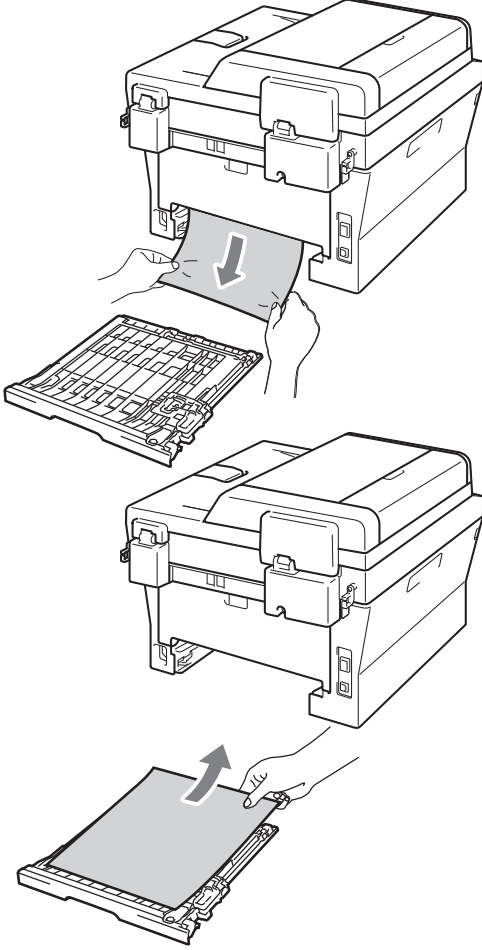

- 4 Makinenin altında kağıt kalmadığından emin olun.

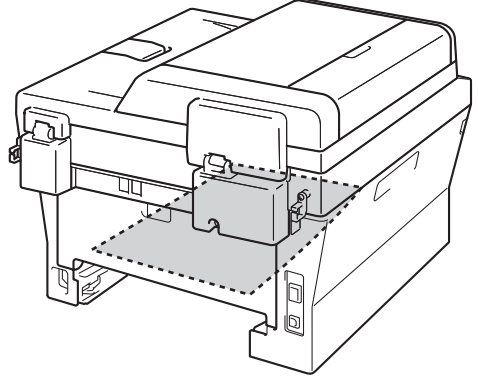

- 5 Çift taraflı yazdırma tepsisini makineye tekrar yerleştirin.

# Makinenizle ilgili sorun yaşıyorsanız

Makinenizde bir sorun olduğunu düşünüyorsanız, aşağıdaki çözümleri kontrol edin ve sorun giderme ipuçlarını izleyin.

Çoğu sorunu kendiniz kolayca giderebilirsiniz. Ek yardıma ihtiyacınız varsa, Brother Solutions Center en son SSS'leri ve sorun giderme ipuçlarını sunar.

<http://solutions.brother.com/> adresinden bizi ziyaret edin.

Faksınızın görünümüyle ilgili sorun olduğunu düşünüyorsanız, önce kopyasını alın. Kopya iyi görünüyorsa, sorun makinenizde olmayabilir. Aşağıdaki tabloyu inceleyin ve sorun giderme ipuçlarını takip edin.

## Yazdırma veya alınan faksları yazdırma

Sorunlar	Öneriler
<ul style="list-style-type: none"><li>■ Dar yazdırma</li><li>■ Yatay çizgiler</li><li>■ Üst ve alt cümlelerin kesilmesi</li><li>■ Eksik satırlar</li></ul>	Genellikle bunun nedeni kötü telefon bağlantısıdır. Kopyanız iyi görünüyorsa, muhtemelen bağlantınız kötüdür, telefon hattında statik elektrik veya parazit vardır. Karşı taraftan faksı tekrar göndermesini isteyin.
Kötü yazdırma kalitesi	Bkz. <i>Yazdırma kalitesini yükseltme</i> sayfa 106.
Alırken dikey siyah çizgiler görülmesi	Yazdırmada kullanılan korona teli kirlenmiş olabilir. Drum ünitesindeki korona telini temizleyin. (Bkz. <i>Korona telini temizleme</i> sayfa 68.) Gönderenin tarayıcısı kirlenmiş olabilir. Sorunun gönderen makineden olup olmadığını anlamak için, gönderenden bir kopya çıkarmasını isteyin. Başka bir faks makinesinden almayı deneyin. Sorun devam ederse, satıcınızdan servis isteyin.
Alınan fakslar bölünmüş veya boş sayfalar olarak görünür.	Alınan fakslar iki sayfaya bölünüp yazdırıldıysa veya ilave boş sayfa alıyorsanız, kağıt boyutu kullandığınız kağıt boyutuna doğru ayarlanmamış olabilir. (Bkz. <i>Kağıt Boyutu</i> sayfa 18.) Otomatik Küçültmeyi açın. ( <i>Gelişmiş Kullanım Kılavuzu</i> , Bölüm 4'teki <i>Gelen faksı küçülterek yazdırma</i> konusuna bakın.)

## Telefon hattı veya bağlantıları

Sorunlar	Öneriler
Arama çalışmıyor.	Çevir sesini kontrol edin. Ton/Puls ayarını değiştirin. (Bkz. <i>Hızlı Kurulum Kılavuzu</i> .) Tüm hat kablosu bağlantılarını kontrol edin. Makinenin fişe takılı ve açık durumda olduğundan emin olun. Makineye harici bir telefon bağlıysa, harici telefonun ahizesini kaldırıp numarayı arayarak manuel faks gönderin. <b>Start</b> tuşuna basmadan önce faks alma seslerini işitmek için bekleyin.
Makine arandığında yanıt vermiyor.	Makinenin kurulumunuz için doğru alma modunda olduğundan emin olun. (Bkz. <i>Alma Modu ayarları</i> sayfa 30.) Çevir sesini kontrol edin. Mümkünse, yanıt duymak için makinenizi arayın. Hala yanıt yoksa telefon hattı kablosu bağlantısını kontrol edin. Makinenizi aradığınızda zil sesini duymuyorsanız, telefon şirketinizden hattı kontrol etmelerini isteyin.

## Faks Alma

Sorunlar	Öneriler
Faks alınamıyor.	<p>Tüm hat kablosu bağlantılarını kontrol edin. Telefon hat kablosunun prize ve makinenin HAT yuvasına takıldığından emin olun. DSL veya VoIP hizmetlerine abone olursanız, bağlantı talimatlarını öğrenmek için lütfen hizmet sağlayıcınızla bağlantıya geçin.</p> <p>Makinenin doğru Alma Modu'nda olduğuna emin olun. Bu durum, Brother makinesi ile aynı hatta mevcut olan harici cihazlara ve telefon abone hizmetlerine göre belirlenir. (Bkz. <i>Alma Modu ayarları</i> sayfa 30.)</p> <p>Eğer faks işlemlerine ayrılmış özel bir hattınız varsa ve Brother makinenizin gelen tüm faksları otomatik olarak yanıtlamasını istiyorsanız, <i>Yalnızca Fax</i> modunu seçmelisiniz.</p> <p>Eğer Brother makineniz harici bir telesekreter ile aynı hattı paylaşıyorsa, <i>Harici TAD</i> modunu seçmelisiniz. <i>Harici TAD</i> modunda, Brother makineniz gelen faksları otomatik olarak alır, sesli aramalarda arayanlar da telesekretere mesaj bırakabilirler.</p> <p>Eğer Brother makineniz başka telefonlarla aynı hattı paylaşıyorsa ve makinenin gelen tüm fakslara otomatik olarak yanıt vermesini istiyorsanız, <i>Fax/Tel</i> modunu seçmelisiniz. <i>Fax/Tel</i> modunda, Brother makineniz faksları otomatik olarak alır ve sesli aramaları yanıtlamanız için sizi uyarmak amacıyla hızlı/çift sesi verir.</p> <p>Eğer Brother makinenizin gelen fakslara otomatik olarak yanıt vermesini istemiyorsanız <i>Manüel</i> modunu seçmelisiniz. <i>Manüel</i> modunda faks almak için her gelen çağrıya yanıt vermeniz ve makineyi etkinleştirmeniz gerekir.</p> <p>Aramaya Brother makineniz yanıt vermeden önce, mekanınızdaki başka bir aygıt veya hizmet yanıt veriyor olabilir. Bunu sinamak için zil geciktirme ayarını düşürün:</p> <ul style="list-style-type: none"> <li>■ Eğer yanıt modu <i>Yalnızca Fax</i> veya <i>Fax/Tel</i> olarak ayarlandıysa, zil geciktirme ayarını 1 zile düşürün. (Bkz. <i>Zil Geciktirme</i> sayfa 30.)</li> <li>■ Eğer yanıt modu <i>Harici TAD</i> olarak ayarlandıysa, telesekreterinizde programlanan zil sayısını 2'ye düşürün.</li> <li>■ Eğer yanıt modu <i>Manüel</i> olarak ayarlandıysa, zil geciktirme ayarını DEĞİŞTİRMEYİN.</li> </ul> <p>Birinden size bir sinama faksı göndermesini isteyin:</p> <ul style="list-style-type: none"> <li>■ Eğer faksı başarıyla alırsanız, makineniz düzgün çalışmaktadır. Zil geciktirme ayarınızı veya telesekreter ayarınızı önceki haline getirmeyi unutmayın. Zil geciktirme ayarınızı önceki haline getirdikten sonra faks alma sorunları tekrarlanırsa, bu, makinenin yanıt verme imkanı olmadan başka birinin, bir aygıtın veya abone hizmetinin faks aramasına yanıt verdiği anlamına gelir.</li> <li>■ Eğer faksı alamadıysanız, faks alımınızı başka bir aygıt veya abone hizmeti engelliyor olabilir veya faks hattınızda bir sorun olabilir.</li> </ul>

## Faks Alma (devam)

Sorunlar	Öneriler
Faks alınamıyor. (devam)	<p>Eğer Brother makineniz ile aynı hatta bir telesekreter kullanıyorsanız (Harici TAD modu), telesekreterinizin doğru bir şekilde ayarlandığına emin olun. (Bkz. <i>Harici bir telesekreter bağlama sayfa 33.</i>)</p> <ol style="list-style-type: none"><li>1 Harici TAD'ı sayfa 33 üzerindeki şekilde gösterildiği gibi bağlayın.</li><li>2 Telesekreterinizi bir veya iki zilde yanıt vermeye ayarlayın.</li><li>3 Giden mesajı telesekreterinize kaydedin.<ul style="list-style-type: none"><li>■ Giden mesajınızın başında beş saniye sessiz kayıt yapın.</li><li>■ Konuşmanızı 20 saniye ile sınırlayın.</li><li>■ Giden mesajınızın sonuna, manuel fakslar yollayan kişiler için Uzaktan Aktivasyon Kodunuzu yerleştirin. Örneğin: "Bip sesinden sonra mesajınızı bırakın veya *51 ve Başlat tuşlarına basarak faksınızı gönderin."</li></ul></li><li>4 Telesekreterinizi arama yanıtlamaya ayarlayın.</li><li>5 Brother Makinenizin Alma Modu'nu Harici TAD olarak ayarlayın. (Bkz. <i>Alma Modu ayarları sayfa 30.</i>)</li></ol> <p>Brother makinenizde Faks Algılama ayarının etkinleştirildiğinden emin olun. Faks Algılama özelliği sayesinde, aramaya harici veya paralel bir telefondan yanıt verseniz bile faks alabilirsiniz. (Bkz. <i>Faks Algılama sayfa 31.</i>)</p> <p>Telefon hattında muhtemel parazit nedeniyle sık sık gönderme hataları alıyorsanız, Uyumluluk ayarını Temel (VoIP) olarak değiştirmeyi deneyin. (Bkz. <i>Telefon hattında parazit sayfa 105.</i>)</p> <p>(MFC-7860DW için) Secure Function Lock Ayarlarınızı kontrol etmesi için yöneticinizle bağlantıya geçin.</p>

## Faks gönderme

Sorunlar	Öneriler
Kötü gönderme kalitesi.	<p>Çözünürlüğünüzü İnce veya S. İnce olarak değiştirmeyi deneyin. Makinenizin tarayıcı işlemini kontrol etmek için kopyalama yapın. Kopya kalitesi iyi değilse tarayıcıyı temizleyin. (Bkz. <i>Tarayıcı camını temizleme sayfa 67.</i>)</p>
Gönderim Onay Raporu'nda şöyle yazar: SONUÇ:HATA.	<p>Muhtemelen hatta geçici parazit veya statik elektrik vardır. Faksı yeniden göndermeyi deneyin. PC-Fax mesajı gönderiyorsanız ve Gönderim Onay Raporunda SONUÇ:HATA mesajı alıyorsanız, makinenizin belleği dolmuş olabilir. Bellekte boş yer açmak için, faks depolamayı kapatabilirsiniz (<i>Gelişmiş Kullanım Kılavuzu, Bölüm 4'teki Uzaktan Faks Seçeneklerini Değiştirme</i> konusuna bakın), bellekteki faks mesajlarını yazdırabilirsiniz (<i>Gelişmiş Kullanım Kılavuzu, Bölüm 4'teki Bellekten faks yazdırma</i> konusuna bakın) veya ertelemeli bir faksı veya yoklama işini iptal edebilirsiniz (<i>Gelişmiş Kullanım Kılavuzu, Bölüm 3'teki Bekleyen işleri kontrol ve iptal etme</i> konusuna bakın). Sorun devam ederse telefon şirketinizden hattı kontrol etmesini isteyin.</p> <p>Telefon hattında muhtemel parazit nedeniyle sık sık gönderme hataları alıyorsanız, Uyumluluk ayarını Temel (VoIP) olarak değiştirmeyi deneyin. (Bkz. <i>Telefon hattında parazit sayfa 105.</i>)</p>
Gönderilen fakslar boş çıkıyor.	<p>Belgeyi doğru bir şekilde yüklediğinize emin olun. (Bkz. <i>Belgeleri yerleştirme sayfa 23.</i>)</p>
Gönderirken dikey siyah çizgiler meydana geliyor.	<p>Gönderdiğiniz fakslarda siyah dikey çizgilerin oluşma nedeni, genel olarak camdaki kir veya daksil kalıntısıdır. (Bkz. <i>Tarayıcı camını temizleme sayfa 67.</i>)</p>



## Faks gönderme (devam)

Sorunlar	Öneriler
Faks gönderilemiyor.	(MFC-7860DW için) Secure Function Lock Ayarlarınızı kontrol etmesi için yöneticinizle bağlantıya geçin.

## Gelen aramalarla ilgili işlemler

Sorunlar	Öneriler
Makine sesi CNG tonunda bir ses "işliyor".	Faks Algılama Açık ise, makineniz seslere karşı daha hassas olur. Hattaki belirli sesleri veya müzikleri yanlışlıkla faks makinesi araması olarak yorumlayabilir ve faks alma sesleriyle yanıt verebilir. <b>Stop/Exit</b> tuşuna basarak makineyi devre dışı bırakın. Faks Algılama'yı kapatarak bu sorunu gidermeyi deneyin. (Bkz. <i>Faks Algılama</i> sayfa 31.)
Makineye faks çağrısı gönderme.	Harici veya paralel telefondan yanıt verdiyseniz, Uzaktan Aktivasyon kodunuzu tuşlayın (varsayılan ayar *51'dir). Makineniz yanıt verirse telefonu kapatın.
Tek hattaki özel özellikler.	Makinenizde tek telefon hattında Arama Bekletme, Arama Bekletme/Arayan Kimliği, Arayan Kimliği, Sesli Posta, yanıtlama makinesi, alarm sistemi veya diğer özel özellikler varsa, faksların gönderilmesi veya alınması sorun olabilir.  <b>Örneğin:</b> Arama Bekletme veya başka bir özel hizmete abone olursanız ve makineniz faks gönderirken veya alırken bu hizmetin sinyali hatta iletilirse, bu sinyal nedeniyle fakslar geçici olarak kesilebilir veya bozulabilir. Brother'ın ECM özelliği bu sorunun üstesinden gelmeye yardımcı olur. Bu durum telefon sistemi endüstrisiyle ilgilidir ve ilave özelliklere sahip paylaşımlı tek bir hat üzerinden bilgi gönderen veya alan tüm aygıtlarda yaygındır. Küçük kesintilerden kaçınmak işinin açısından önemliyse, ilave özelliklere sahip olmayan ayrı bir hat kullanmanız tavsiye edilir.

## Menü erişim sorunları

Sorunlar	Öneriler
Alma Kurulumu ve Gönderme Kurulumu menülerine erişmek istediğinizde makine bip sesi çıkarıyor.	<b>FAX</b>  yanmıyorsa, Faks modunu açmak için buna basın. Alma Kurulumu ayarları ( <b>Menu, 2, 1</b> ) ve Gönderme Kurulumu ayarları ( <b>Menu, 2, 2</b> ) yalnızca makine Faks modundayken kullanılabilir.

## Kopyalama sorunları

Sorunlar	Öneriler
Kopyalama yapılamıyor.	<ul style="list-style-type: none"> <li>■ <b>COPY</b>  tuşunun yandığından emin olun. (Bkz. <i>Kopyalama</i> sayfa 48.)</li> <li>■ (MFC-7860DW için) Secure Function Lock Ayarlarınızı kontrol etmesi için yöneticinizle bağlantıya geçin.</li> </ul>
Kopyalarda dikey siyah çizgiler görünüyor.	Kopyalar üzerinde dikey siyah çizgilerin oluşması genellikle cam şerit üzerinde biriken kir ve düzeltme silgisi kalıntılarından ya da korona telinin kirli olmasından kaynaklanır. (Bkz. <i>Tarayıcı camını temizleme</i> sayfa 67 ve <i>Korona telini temizleme</i> sayfa 68.)
Kopyalar boş.	Belgeyi doğru bir şekilde yüklediğinizden emin olun. (Bkz. <i>Otomatik doküman besleyiciji (ADF) kullanma</i> sayfa 23 veya <i>Tarayıcı camını kullanma</i> sayfa 24.)

## Yazdırma sorunları

Sorunlar	Öneriler
Yazdırma yapılamıyor.	<ul style="list-style-type: none"> <li>■ Makinenin fişe takılı ve güç anahtarının açık durumda olduğundan emin olun.</li> <li>■ Toner kartuşunun ve drum ünitesinin doğru takıldığından emin olun. (Bkz. <i>Drum ünitesini değiştirme</i> sayfa 62.)</li> <li>■ Arayüz kablosunun hem makineye hem de bilgisayara doğru şekilde takıldığından emin olun. (Bkz. <i>Hızlı Kurulum Kılavuzu</i>.)</li> <li>■ Doğru yazıcı sürücüsünün yüklendiğini ve seçildiğini kontrol edin.</li> <li>■ LCD ekranda hata mesajı olup olmadığını kontrol edin. (Bkz. <i>Hata ve bakım mesajları</i> sayfa 77.)</li> <li>■ Makinenin çevrimiçi olduğunu doğrulayın: (Windows® 7 ve Windows Server® 2008 R2) <b>Başlat</b> düğmesine ve <b>Aygıtlar ve Yazıcılar</b> ögesine tıklayın. <b>Brother MFC-XXXX Printer</b> ögesini sağ tıklayın. <b>Yazıcıyı Çevrimdışı Kullan</b> ögesinin işaretli olmadığından emin olun. (Windows Vista®) <b>Başlat</b> düğmesini, <b>Denetim Masası</b>, <b>Donanım ve Ses</b> ve sonra <b>Yazıcılar</b> ögesini tıklayın. <b>Brother MFC-XXXX Printer</b> ögesini sağ tıklayın. <b>Yazıcıyı Çevrimdışı Kullan</b> ögesinin işaretli olmadığından emin olun. (Windows® XP ve Windows Server® 2003/2008) <b>Başlat</b> düğmesini tıklayın ve <b>Yazıcı ve Fakslar</b> ögesini seçin. <b>Brother MFC-XXXX Printer</b> ögesini sağ tıklayın. <b>Yazıcıyı Çevrimdışı Kullan</b> ögesinin işaretli olmadığından emin olun. (Windows® 2000) <b>Başlat</b> düğmesini tıklayın ve <b>Ayarlar</b> ve sonra <b>Yazıcılar</b> ögesini seçin. <b>Brother MFC-XXXX Printer</b> ögesini sağ tıklayın. <b>Yazıcıyı Çevrimdışı Kullan</b> ögesinin işaretli olmadığından emin olun.</li> <li>■ (MFC-7860DW için) Secure Function Lock ayarlarınızı kontrol etmesi için yöneticinizle bağlantıya geçin.</li> </ul>
Makine beklenmedik şekilde yazdırma yapıyor veya anlamsız veriler yazdırıyor.	<ul style="list-style-type: none"> <li>■ Yazdırma işlerini iptal etmek için <b>Job Cancel</b> tuşuna basın.</li> <li>■ Makinenizle çalışacak şekilde yapılandırıldığından emin olmak için uygulamanızın ayarlarını kontrol edin.</li> <li>■ Kağıt tepsisini seçin ve makine yazdırmayı bitirene kadar bekleyin. Makinenin güç anahtarını kapatın ve güç kaynağından birkaç dakikalığına ayırın. (MFC-7360 / MFC-7360N / MFC-7460DN için) Makinenin belleğinde depolanan fakslar silinir. Makinenin bağlantısını kesmeden önce bkz. <i>Fakslarınızı veya Faks Faaliyet raporunu aktarma</i> sayfa 83; böylece önemli mesajları kaçırmazsınız.</li> </ul>
Makine ilk birkaç sayfayı doğru yazdırıyor, ancak ardından bazı sayfalarda metinler kayboluyor.	<ul style="list-style-type: none"> <li>■ Makinenizle çalışacak şekilde yapılandırıldığından emin olmak için uygulamanızın ayarlarını kontrol edin.</li> <li>■ Bilgisayarınız makinenin girdi ara belleğinin sinyalini bütünüyle tanımıyor. Arayüz kablosunu doğru bağladığınızdan emin olun. (Bkz. <i>Hızlı Kurulum Kılavuzu</i>.)</li> </ul>
Belge ekranda gösterildiğinde başlıklar veya altbilgiler görünüyor, ancak belge yazdırıldığında bunlar görünmüyor.	Sayfanın üstünde ve altında yazdırılmayan bir alan mevcuttur. Bunu dikkate alarak belgenizin üst ve alt kenar boşluklarını ayarlayın. (Bkz. <i>Taranamayan ve yazdırılmayan alanlar</i> sayfa 17.)
Yazıcı sürücüsü ayarı Çift Taraflı olduğu halde makine kağıdın her iki yüzüne yazdırıyor.	Yazıcı sürücüsündeki kağıt boyutu ayarını kontrol edin. A4 [60 ila 105 g/m <sup>2</sup> ] seçmeniz gerekir.

## Yazdırma sorunları (devam)

Sorunlar	Öneriler
Makine yazdırmıyor veya yazdırma durdu.	<b>Job Cancel</b> tuşuna basın. Makine işi iptal edip bellekten sildiğinde, eksik bir çıktı verebilir.

## Tarama sorunları

Sorunlar	Öneriler
Tarama sırasında TWAIN hataları meydana geliyor.	Ana kaynak olarak Brother TWAIN sürücüsünün seçildiğinden emin olun. PaperPort™ 12SE'de, <b>Dosya, Scan or Get Photo</b> ögesini tıklayın ve Brother TWAIN sürücüsünü seçin.
OCR çalışmıyor.	Tarama çözünürlüğünü artırmayı deneyin. (Macintosh kullanıcıları) Kullanmadan önce Presto! PageManager'ın indirilip yüklenmesi gerekir. Diğer talimatlar için bkz. <i>Brother Desteğine Erişim (Macintosh)</i> sayfa 5.
Ağdan tarama çalışmıyor.	Bkz. <i>Ağ sorunları (Yalnızca ağ modellerinde)</i> sayfa 102.
Tarama yapamıyor.	(MFC-7860DW için) Secure Function Lock Ayarlarınızı kontrol etmesi için yöneticinizle bağlantıya geçin.

## Yazılım sorunları

Sorunlar	Öneriler
Yazılımı yükleyemiyorum ya da yazdıramıyorum.	<b>(Yalnızca Windows®)</b> Yükleme CD-ROM'undaki <b>MFL-Pro Suite'i Onar</b> programını çalıştırın. Bu program yazılımı onaracak ve yeniden yükleyecektir.
'1 sf'da 2' veya '1 sf'da 4' yazdırma yapılamıyor.	Uygulama ile yazıcı sürücüsündeki kağıt boyutu ayarının aynı olduğunu kontrol edin.
Makine, Adobe® Illustrator®'dan yazmıyor.	Yazdırma çözünürlüğünü düşürmeyi deneyin. ( <i>Yazılım Kullanıcı Kılavuzu</i> 'ndaki <i>Temel sekmesi</i> konusuna bakın.)

## Kağıt işleme sorunları

Sorunlar	Öneriler
Makine kağıt beslemiyor. LCD'de <b>Kağıt Yok</b> veya <b>Kağıt Sıkıştı</b> mesajı gösteriliyor.	<ul style="list-style-type: none"> <li>■ Kağıt yoksa, kağıt tepsisine yeni bir kağıt yığını yerleştirin.</li> <li>■ Kağıt tepsisinde kağıt varsa, kağıdın düz durduğuna emin olun. Kağıt kıvrılmışsa bunu düzeltmelisiniz. Bazen kağıdı çıkarmak, yığını ters çevirmek ve tekrar kağıt tepsisine yerleştirmek faydalı olabilir.</li> <li>■ Kağıt tepsisindeki kağıt miktarını azaltıp tekrar deneyin.</li> <li>■ Yazıcı sürücüsünde elle besleme modunun seçilmediğinden emin olun.</li> <li>■ Kağıt alma makarasını temizleyin. Bkz. <i>Düzenli bakım</i> sayfa 56.</li> <li>■ LCD'de <b>Kağıt Sıkıştı</b> mesajı gösteriliyorsa ve hala bir sorunuz varsa, bkz. <i>Hata ve bakım mesajları</i> sayfa 77.</li> </ul>
Zarfa nasıl yazdırırım?	Zarfları manuel besleme yuvasından yükleyebilirsiniz. Uygulamanız kullandığınız zarf boyutunu yazdıracak biçimde ayarlanmış olmalıdır. Bu genellikle uygulamanızın <i>Sayfa Yapısı</i> veya <i>Belge Yapısı</i> menüsünde yapılır.

## Kağıt işleme sorunları (devam)

Sorunlar	Öneriler
Ne tür kağıt kullanabilirim?	İnce kağıt, düz kağıt, yazı kağıdı, geri dönüştürülmüş kağıt, lazer makinelere uygun zarflar ve etiketler kullanabilirsiniz. (Ayrıntılar için bkz. <i>Uygun kağıt ve diğer yazdırma ortamları</i> sayfa 18.) Zarfları manuel besleme yuvasından yükleyebilirsiniz.
Kağıt sıkışması var.	Sıkışan kağıdı çıkarın. (Bkz. <i>Kağıt Sıkışmaları</i> sayfa 86.)

## Yazdırma kalitesi sorunları

Sorunlar	Öneriler
Yazdırılan sayfalar kıvrılmış.	<ul style="list-style-type: none"><li>■ Düşük kaliteli ince veya kalın kağıt ya da kağıdın yazdırılması önerilmeyen tarafı bu soruna neden olabilir. Kağıt tepsisindeki kağıt yığınını ters çevirmeyi deneyin.</li><li>■ Kullandığınız yazdırma ortamı türüne uygun Kağıt Türü seçtiğinizden emin olun. (Bkz. <i>Uygun kağıt ve diğer yazdırma ortamları</i> sayfa 18.)</li></ul>
Yazdırılan sayfalar lekeli.	Kağıt Türü ayarı kullandığınız yazdırma ortamı türü için yanlış olabilir ya da yazdırma ortamı çok kalın veya yüzeyi pürüzlü olabilir. (Bkz. <i>Uygun kağıt ve diğer yazdırma ortamları</i> sayfa 18 ve <i>Yazılım Kullanıcı Kılavuzu</i> 'ndaki <i>Temel sekmesi</i> konusu.)
Çıktılar çok açık.	<ul style="list-style-type: none"><li>■ Bu sorun kopya çıkarırken veya alınan faksları yazdırırken ortaya çıkıyorsa, makinedeki menü ayarlarından Toner Tasarrufu modunu Kapalı olarak ayarlayın. (<i>Gelişmiş Kullanım Kılavuzu</i>, Bölüm 1'deki <i>Toner Tasarrufu</i> konusuna bakın.)</li><li>■ Yazıcı sürücüsündeki <b>Gelişmiş</b> sekmesinden Toner Tasarrufu modunu Kapalı olarak ayarlayın. (<i>Yazılım Kullanıcı Kılavuzu</i>'ndaki <i>Gelişmiş sekmesi</i> konusuna bakın.)</li></ul>

## Ağ sorunları (Yalnızca ağ modellerinde)

Sorunlar	Öneriler
Kablolu ağ üzerinden yazdırılamıyor.	Ağ sorunlarınız varsa, daha fazla bilgi için <i>Ağ Kullanım Kılavuzu</i> 'na bakın. Makinenizin açık, çevrimiçi ve -Hazır modu'nda olduğundan emin olun. O anki ağ ayarlarınızı görmek için Ağ Yapılandırma listesini yazdırın. ( <i>Gelişmiş Kullanım Kılavuzu</i> , Bölüm 6'daki <i>Raporlar</i> konusuna bakın.) Kablo ve ağ bağlantılarının iyi durumda olduğunu doğrulamak üzere LAN kablosunu hub'a yeniden bağlayın. Mümkünse makineyi farklı bir kablo kullanarak hub üzerinde farklı bir bağlantı noktasına bağlamayı deneyin. Ağ kontrol paneli menüsünden geçerli kablolu ağ durumunu kontrol edebilirsiniz.

## Ağ sorunları (Yalnızca ağ modellerinde) (devam)

Sorunlar	Öneriler
Ağdan tarama özelliği çalışmıyor.	<p><b>(Windows®)</b> Ağdan taramaya izin vermek için üçüncü taraf Güvenlik/Güvenlik Duvarı Yazılımını ayarlamak gerekir. Ağdan taramak üzere bağlantı noktası 54925'i eklemek için aşağıdaki bilgileri girin:</p> <ul style="list-style-type: none"> <li>■ Ad: Herhangi bir açıklama girin, örneğin Brother AğdanTarama.</li> <li>■ Bağ. nok. no: 54925 girin.</li> <li>■ Protokol: UDP seçilidir.</li> </ul> <p>Lütfen üçüncü taraf Güvenlik/Güvenlik Duvarı Yazılımınızla gelen talimatlar kılavuzuna bakın veya yazılım üreticisine başvurun.</p> <p>Daha fazla bilgi için, SSS'leri ve sorun giderme önerilerini <a href="http://solutions.brother.com/">http://solutions.brother.com/</a> adresinden okuyabilirsiniz.</p> <p><b>(Macintosh)</b></p> <ul style="list-style-type: none"> <li>■ Ağdan tarama özelliği, güvenlik duvarı ayarları nedeniyle kullanılamayabilir. Güvenlik duvarı ayarını değiştirin veya devre dışı bırakın. Bir üçüncü taraf Güvenlik Duvarı yazılımı kullanıyorsanız, yazılımınızın Kullanım Kılavuzu'na bakın veya yazılımın üreticisiyle temasa geçin.</li> <li>■ <b>Macintosh HD/Library (Kitaplık)/Printers (Yazıcılar)/Brother/Utilities (Yardımcı Programlar)/Device Selector (Aygıt Seçici)</b> konumundaki <b>Device Selector (Aygıt Seçici)</b> uygulamasından veya <b>ControlCenter2</b>'deki model listesinden makinenizi yeniden seçin.</li> </ul>
Ağ PC-Fax Alımı özelliği çalışmıyor.	<p><b>(Yalnızca Windows®)</b> PC-FAX Rx'e izin vermek için üçüncü taraf Güvenlik/Güvenlik Duvarı Yazılımını ayarlamak gerekir. Ağ PC-FAX Rx için bağlantı noktası 54926'yı eklemek üzere aşağıdaki bilgileri girin:</p> <ul style="list-style-type: none"> <li>■ Ad: Herhangi bir açıklama girin, örneğin Brother PC-FAX Rx.</li> <li>■ Bağ. nok. no: 54926 girin.</li> <li>■ Protokol: UDP seçilidir.</li> </ul> <p>Lütfen üçüncü taraf Güvenlik/Güvenlik Duvarı Yazılımınızla gelen talimatlar kılavuzuna bakın veya yazılım üreticisine başvurun.</p> <p>Daha fazla bilgi için, SSS'leri ve sorun giderme önerilerini <a href="http://solutions.brother.com/">http://solutions.brother.com/</a> adresinden okuyabilirsiniz.</p>
Bilgisayarınız makinenizi bulamıyor.	<p><b>(Windows®)</b> Bilgisayarınızdaki güvenlik duvarı ayarı, gerekli ağ bağlantısını reddediyor olabilir. (Ayrıntılar için yukarıdaki talimatlara bakın.)</p> <p><b>(Macintosh)</b></p> <ul style="list-style-type: none"> <li>■ Bilgisayar, güvenlik duvarı ayarları nedeniyle makineyi algılayamayabilir. Güvenlik duvarı ayarını değiştirin veya devre dışı bırakın. Bir üçüncü taraf Güvenlik Duvarı yazılımı kullanıyorsanız, yazılımınızın Kullanım Kılavuzu'na bakın veya yazılımın üreticisiyle temasa geçin.</li> <li>■ <b>Macintosh HD/Library (Kitaplık)/Printers (Yazıcılar)/Brother/Utilities (Yardımcı Programlar)/Device Selector (Aygıt Seçici)</b> konumundaki <b>Device Selector (Aygıt Seçici)</b> uygulamasından veya <b>ControlCenter2</b>'deki model listesinden makinenizi yeniden seçin.</li> </ul>
Kablosuz ağa bağlanamıyor. (MFC-7860DW)	<p>WLAN Raporu ögesini kullanarak sorunu araştırın. <b>Menu, 5, 8</b> tuşlarına ve ardından <b>Start</b> tuşuna basın. Daha fazla ayrıntı için bkz. <i>Hızlı Kurulum Kılavuzu</i>.</p>

## Diğer

Sorunlar	Öneriler
Makine açılmıyor.	<p>Güç bağlantısında meydana gelen olumsuz koşullar (örneğin bir yıldırım veya voltaj dalgalanması) nedeniyle makinenin dahili güvenlik mekanizmaları tetiklenmiş olabilir. Makineyi kapatın ve güç kablosunu çıkarın. On dakika bekledikten sonra güç kablosunu tekrar takın ve makineyi açın.</p> <p>Eğer sorun hala çözülmemişse makineyi kapatın. Güç kablosunu, çalışır durumda olduğunu bildiğiniz başka bir prize takın ve makineyi açın.</p>

## Çevir Sesi algılamasını ayarlama

Otomatik faks gönderiyorsanız, makineniz numarayı çevirmeden önce varsayılan olarak belirli bir süre bekler. Çevir Sesi ayarını değiştirip **Tespit** yaparak, makinenizin çevir sesini algıladığında hemen aramasını sağlayabilirsiniz. Bu ayar, birçok farklı numaraya faks gönderirken biraz zaman kazandırabilir. Ayarı değiştirirseniz ve aramalarda sorun çıkmaya başlarsa varsayılan **Tespit Yok** ayarına geri ayarlamalısınız.

- 1 **Menu, 0, 5** tuşlarına basın.
- 2 **▲** veya **▼** tuşuna basarak **Tespit** veya **Tespit Yok** öğesini seçin. **OK** tuşuna basın.
- 3 **Stop/Exit** tuşuna basın.

## Telefon hattında parazit

Telefon hattındaki olası parazitten dolayı faks gönderirken veya alırken sorun yaşıyorsanız, faks işlemleri için modem hızını azaltarak uyumluluk sağlamak için **Eşitleme**'yi ayarlamanızı öneririz.

- 1 **Menu, 2, 0, 1** tuşlarına basın.
- 2 **▲** veya **▼** tuşuna basarak **Temel** (VoIP), **Normal** veya **Yüksek** öğesini seçin (MFC-7860DW).
  - **Temel** (VoIP) modem hızını 9.600 bps'ye indirir ve hata düzeltme modunu (ECM) kapatır.

Standart telefon hattı için: Standart telefon hattınızda düzenli olarak parazit sorunu yaşıyorsanız, bu ayarı deneyin.

VoIP kullanıyorsanız: VoIP hizmeti çeşitli standartlarda faks desteği vermektedir. Düzenli olarak faks gönderme hatalarıyla karşılaşıyorsanız bu ayarı deneyin.

  - **Normal** modem hızını 14.400 bps'e ayarlar.
  - **Yüksek** modem hızını 33.600 bps'ye ayarlar (yalnızca MFC-7860DW).

**OK** tuşuna basın.
- 3 **Stop/Exit** tuşuna basın.



### Not

Uyumluluk ayarını **Temel** (VoIP) olarak değiştirirseniz, ECM özelliği yalnızca faks gönderirken kullanılabilir.

# Yazdırma kalitesini yükseltme

Yazdırma kalitesinde sorun yaşıyorsanız önce bir deneme sayfası yazdırın (**Menu, 4, 2, 3**). Eğer çıktı iyi görünüyorsa, sorun muhtemelen makinenizde değildir. Arayüz kablolarının bağlantılarını kontrol edin veya başka bir belgeyi yazdırmayı deneyin. Eğer makineden alınan çıktıda veya deneme sayfasında bir kalite sorunu varsa, önce aşağıdaki adımları kontrol edin. Bundan sonra baskı kalitesinde hala bir sorun varsa, aşağıdaki çözelgeyi kontrol edin ve tavsiyelere uyun.





## Not



Brother gerçek Brother Original kartuşlarından başka kartuş kullanılmasını ya da kullanılan kartuşların başka kaynaklardan alınan tonerle doldurulmasını önermez.



- 1 En iyi yazdırma kalitesini elde etmek için, tavsiye edilen kağıdı kullanmanızı öneririz. Teknik özelliklerimize uygun kağıt kullandığınızdan emin olun. (Bkz. *Uygun kağıt ve diğer yazdırma ortamları* sayfa 18.)
- 2 Drum ünitesinin ve toner kartuşlarının doğru takıldığını kontrol edin.



Kötü yazdırma kalitesi örnekleri	Tavsiye
 <p>Soluk</p>	<ul style="list-style-type: none"><li>■ Drum ünitesi ve toner kartuşu takımını dışarıya çıkarın. Takımı iki elinizle düz bir şekilde tutup birkaç kez sağa sola hafifçe sallayarak tonerin kartuş içinde eşit dağılmasını sağlayın.</li><li>■ <b>Menu, 1, 8</b> tuşlarına basarak, <b>Toner Değiştir</b> Toner Ayarlarının Devam olup olmadığını kontrol edin (Devam modu). (<i>Gelişmiş Kullanım Kılavuzu, Bölüm 1'deki Toner ayarları</i> konusuna bakın.)</li><li>■ Makinenin ortamını kontrol edin. Nem, yüksek sıcaklık ve benzeri koşullar bu yazdırma sorununa neden olabilir. (Bkz. <i>Güvenlik İle İlgili ve Yasal Hususlar kitapçığı</i>.)</li><li>■ Tüm sayfa çok açıksa, <b>Toner Tasarruf</b> modu açık olabilir. Makine menü ayarlarındaki <b>Toner Tasarrufu</b> modunu veya sürücünün yazıcı <b>Özellikler</b> bölümünde <b>Toner Tasarruf</b> modunu kapatın. (<i>Gelişmiş Kullanım Kılavuzu, Bölüm 1'deki Toner tasarrufu</i> konusuna veya <i>Yazılım Kullanıcı Kılavuzu</i>'ndaki <i>Gelişmiş sekmesi</i> konusuna bakın.)</li><li>■ Drum ünitesinin korona telini temizleyin. (Bkz. <i>Korona telini temizleme</i> sayfa 68.)</li><li>■ Yeni bir toner kartuşu takın. (Bkz. <i>Toner kartuşunu değiştirme</i> sayfa 57.)</li><li>■ Yeni bir drum ünitesi takın. (Bkz. <i>Drum ünitesini değiştirme</i> sayfa 62.)</li></ul>

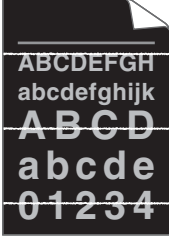
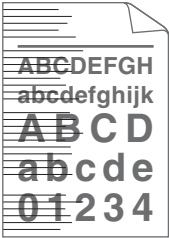

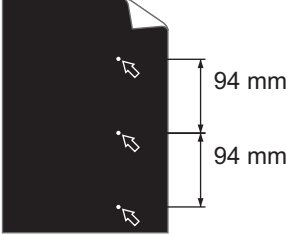
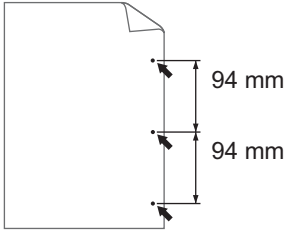
Kötü yazdırma kalitesi örnekleri	Tavsiye
 <p data-bbox="255 562 401 587"><b>Gri arka plan</b></p>	<ul style="list-style-type: none"> <li>■ Belirttiğimiz teknik özellikleri karşılayan kağıt kullandığınızdan emin olun. (Bkz. <i>Uygun kağıt ve diğer yazdırma ortamları</i> sayfa 18.)</li> <li>■ Makinenin ortamını kontrol edin. Yüksek sıcaklık ve fazla nem gibi koşullar, arka planda gölgelenmeyi artırabilir. (Bkz. <i>Güvenlik İle İlgili ve Yasal Hususlar kitapçığı</i>.)</li> <li>■ Yeni bir toner kartuşu takın. (Bkz. <i>Toner kartuşunu değiştirme</i> sayfa 57.)</li> <li>■ Yeni bir drum ünitesi takın. (Bkz. <i>Drum ünitesini değiştirme</i> sayfa 62.)</li> </ul>
 <p data-bbox="293 904 363 929"><b>Gölge</b></p>	<ul style="list-style-type: none"> <li>■ Belirttiğimiz teknik özellikleri karşılayan kağıt kullandığınızdan emin olun. Yüzeyi pürüzlü kağıt veya kalın yazdırma ortamları bu soruna neden olabilir. (Bkz. <i>Uygun kağıt ve diğer yazdırma ortamları</i> sayfa 18.)</li> <li>■ Yazıcı sürücüsünde veya makinenin Kağıt Türü menü ayarında uygun ortam türünü seçtiğinizden emin olun. (Bkz. <i>Uygun kağıt ve diğer yazdırma ortamları</i> sayfa 18 ve <i>Yazılım Kullanıcı Kılavuzu</i>'ndaki <i>Temel sekmesi</i> konusu.)</li> <li>■ Yazıcı sürücüsünde <b>Gölgeyi Azalt</b> modunu seçin. (<i>Yazılım Kullanıcı Kılavuzu</i>'ndaki <i>Gölge Azaltma Ayarı</i> konusuna bakın.)</li> <li>■ Yeni bir toner kartuşu takın. (Bkz. <i>Toner kartuşunu değiştirme</i> sayfa 57.)</li> <li>■ Yeni bir drum ünitesi takın. (Bkz. <i>Drum ünitesini değiştirme</i> sayfa 62.)</li> <li>■ Fiksaj ünitesi kirlenmiş olabilir. Brother bayinizi arayın.</li> </ul>
 <p data-bbox="238 1416 418 1441"><b>Toner benekleri</b></p>	<ul style="list-style-type: none"> <li>■ Belirttiğimiz teknik özellikleri karşılayan kağıt kullandığınızdan emin olun. Yüzeyi pürüzlü kağıt bu soruna neden olabilir. (Bkz. <i>Uygun kağıt ve diğer yazdırma ortamları</i> sayfa 18.)</li> <li>■ Korona telini ve drum ünitesini temizleyin. (Bkz. <i>Korona telini temizleme</i> sayfa 68 ve <i>Drum ünitesini temizleme</i> sayfa 70.)</li> <li>■ Drum ünitesi hasar görmüş olabilir. Yeni bir drum ünitesi takın. (Bkz. <i>Drum ünitesini değiştirme</i> sayfa 62.)</li> <li>■ Fiksaj ünitesi kirlenmiş olabilir. Brother bayinizi arayın.</li> </ul>

Kötü yazdırma kalitesi örnekleri	Tavsiye
 <p data-bbox="207 562 388 587"><b>Delikli yazdırma</b></p>	<ul style="list-style-type: none"> <li>■ Belirttiğimiz teknik özellikleri karşılayan kağıt kullandığınızdan emin olun. (Bkz. <i>Uygun kağıt ve diğer yazdırma ortamları</i> sayfa 18.)</li> <li>■ Yazıcı sürücüsünde <b>Kalın Kağıt</b> modunu seçin, makinenin Kağıt Türü menü ayarında <b>Kalın</b> seçeneğini belirtin veya o anda kullandığınızdan daha ince kağıt kullanın. (Bkz. <i>Kağıt Türü</i> sayfa 18 ve <i>Yazılım Kullanıcı Kılavuzu</i>'ndaki <i>Temel sekmesi</i> konusu.)</li> <li>■ Makinenin ortamını kontrol edin. Fazla nem gibi koşullar delikli yazdırmaya neden olabilir. (Bkz. <i>Güvenlik İle İlgili ve Yasal Hususlar kitapçığı</i>.)</li> <li>■ Drum ünitesi hasar görmüş olabilir. Yeni bir drum ünitesi takın. (Bkz. <i>Drum ünitesini değiştirme</i> sayfa 62.)</li> </ul>
 <p data-bbox="207 989 388 1014"><b>Tamamen siyah</b></p>	<ul style="list-style-type: none"> <li>■ Yeşil kulakçığı kaydırarak drum ünitesinin içindeki korona telini temizleyin. Yeşil kulakçığı yuva konumuna döndürdüğünüzden emin olun (▲). (Bkz. <i>Korona telini temizleme</i> sayfa 68.)</li> <li>■ Drum ünitesi hasar görmüş olabilir. Yeni bir drum ünitesi takın. (Bkz. <i>Drum ünitesini değiştirme</i> sayfa 62.)</li> <li>■ Fiksaj ünitesi kirlenmiş olabilir. Brother bayinize arayın.</li> </ul>
 <p data-bbox="131 1327 463 1352"><b>Sayfa boyunca beyaz çizgiler</b></p>	<ul style="list-style-type: none"> <li>■ Belirttiğimiz teknik özellikleri karşılayan kağıt kullandığınızdan emin olun. Yüzeyi pürüzlü kağıt veya kalın baskı ortamları sorunlara neden olabilir.</li> <li>■ Yazıcı sürücüsünde veya makinenin Kağıt Türü menü ayarında uygun medya türünü seçtiğinizden emin olun. (Bkz. <i>Uygun kağıt ve diğer yazdırma ortamları</i> sayfa 18 ve <i>Yazılım Kullanıcı Kılavuzu</i>'ndaki <i>Temel sekmesi</i> konusu.)</li> <li>■ Sorun kendiliğinden çözülebilir. Özellikle makine uzun süre kullanılmadıysa, bu sorunu gidermek için birden çok sayfa yazdırın.</li> <li>■ Drum ünitesi hasar görmüş olabilir. Yeni bir drum ünitesi takın. (Bkz. <i>Drum ünitesini değiştirme</i> sayfa 62.)</li> </ul>
 <p data-bbox="168 1723 426 1748"><b>Sayfa boyunca çizgiler</b></p>	<ul style="list-style-type: none"> <li>■ Drum ünitesinin korona telini temizleyin. (Bkz. <i>Korona telini temizleme</i> sayfa 68.)</li> <li>■ Drum ünitesi hasar görmüş olabilir. Yeni bir drum ünitesi takın. (Bkz. <i>Drum ünitesini değiştirme</i> sayfa 62.)</li> </ul>

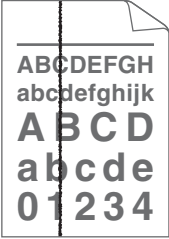
Kötü yazdırma kalitesi örnekleri	Tavsiye
 <p data-bbox="161 556 495 614"><b>Sayfa boyunca beyaz çizgiler veya şeritler</b></p>	<ul style="list-style-type: none"> <li>■ Makinenin ortamını kontrol edin. Yüksek nem ve yüksek sıcaklık gibi koşullar bu yazdırma kalitesi sorununa neden olabilir.</li> <li>■ Birkaç sayfa yazdırdıktan sonra sorun çözülmezse, yeni bir drum ünitesi takın. (Bkz. <i>Drum ünitesini değiştirme</i> sayfa 62.)</li> </ul>
 <p data-bbox="152 923 504 981">Siyah metin ve grafikler üzerinde 94 mm aralıklarla Beyaz Noktalar</p>  <p data-bbox="152 1277 504 1306">94 mm aralıklarla Siyah Noktalar</p>	<ul style="list-style-type: none"> <li>■ Beyaz kağıda boş on kopya çıkarın. (Bkz. <i>Kopyalama</i> sayfa 48.) Sorun çözülmediyse, drum ünitesine OPC drum yüzeyine yapışmış bir etiketten yapışkan bulaşmış olabilir. Drum ünitesini temizleyin. (Bkz. <i>Drum ünitesini temizleme</i> sayfa 70.)</li> <li>■ Drum ünitesi hasar görmüş olabilir. Yeni bir drum ünitesi takın. (Bkz. <i>Drum ünitesini değiştirme</i> sayfa 62.)</li> </ul>
 <p data-bbox="145 1611 513 1644"><b>Sayfa boyunca siyah toner izleri</b></p>	<ul style="list-style-type: none"> <li>■ Lazer yazıcılar için etiket yaprakları kullanıyorsanız, yaprakların yapışkanları bazen OPC drum yüzeyine yapışabilir. Drum ünitesini temizleyin. (Bkz. <i>Drum ünitesini temizleme</i> sayfa 70.)</li> <li>■ Belirttiğimiz teknik özellikleri karşılayan kağıt kullandığınızdan emin olun. (Bkz. <i>Uygun kağıt ve diğer yazdırma ortamları</i> sayfa 18.)</li> <li>■ Üzerinde ataş veya zımba teli bulunan kağıt kullanmayın; bunlar drum yüzeyini çizer.</li> <li>■ Ambalajından çıkarılmış bir drum ünitesi doğrudan güneş veya oda ışığına maruz kalırsa hasar görebilir.</li> <li>■ Toner kartuşu hasar görmüş olabilir. Yeni bir toner kartuşu takın. (Bkz. <i>Toner kartuşunu değiştirme</i> sayfa 57.)</li> <li>■ Drum ünitesi hasar görmüş olabilir. Yeni bir drum ünitesi takın. (Bkz. <i>Drum ünitesini değiştirme</i> sayfa 62.)</li> </ul>

Kötü yazdırma kalitesi örnekleri	Tavsiye
 <p><b>Sayfa boyunca siyah çizgiler</b></p> <p>Yazdırılan sayfalarda sayfa boyunca uzanan toner lekeleri var.</p>	<ul style="list-style-type: none"> <li>■ Yeşil kulakçığı kaydırarak drum ünitesinin içindeki korona telini temizleyin. (Bkz. <i>Korona telini temizleme</i> sayfa 68.)</li> <li>■ Korona teli yeşil kulakçığının yuva konumunda bulunduğundan emin olun (▲).</li> <li>■ Drum ünitesi hasar görmüş olabilir. Yeni bir drum ünitesi takın. (Bkz. <i>Drum ünitesini değiştirme</i> sayfa 62.)</li> <li>■ Toner kartuşu hasar görmüş olabilir. Yeni bir toner kartuşu takın. (Bkz. <i>Toner kartuşunu değiştirme</i> sayfa 57.)</li> <li>■ Fiksaj ünitesi kirlenmiş olabilir. Brother bayinizi arayın.</li> </ul>
 <p><b>Sayfa boyunca beyaz çizgiler</b></p>	<ul style="list-style-type: none"> <li>■ Toner kartuşu hasar görmüş olabilir. Yeni bir toner kartuşu takın. (Bkz. <i>Toner kartuşunu değiştirme</i> sayfa 57.)</li> <li>■ Drum ünitesi hasar görmüş olabilir. Yeni bir drum ünitesi takın. (Bkz. <i>Drum ünitesini değiştirme</i> sayfa 62.)</li> <li>■ <b>Menu, 1, 8</b> tuşlarına basarak, <b>Toner Değiştir Toner Ayarlarının Devam</b> olup olmadığını kontrol edin (Devam modu). (<i>Gelişmiş Kullanım Kılavuzu, Bölüm 1'deki Toner ayarları</i> konusuna bakın.)</li> <li>■ Makinenin içinde tarayıcı penceresini engelleyen yırtık kağıt parçası takılmadığından emin olun.</li> </ul>
 <p><b>Sayfada çarpılma</b></p>	<ul style="list-style-type: none"> <li>■ Kağıdın veya diğer yazdırma ortamlarının kağıt tepsisine düzgün şekilde koyulduğundan, kılavuzların kağıt destesini çok sıkılaştırmadığından veya çok gevşek bırakmadığından emin olun.</li> <li>■ Kağıt kılavuzlarını doğru bir şekilde ayarlayın. (Bkz. <i>Kağıt yerleştirme</i> sayfa 11.)</li> <li>■ Elle besleme yuvasını kullanıyorsanız bkz. <i>Manuel besleme yuvasına kağıt yerleştirme</i> sayfa 13.</li> <li>■ Kağıt tepsisi çok dolu olabilir. (Bkz. <i>Kağıt yerleştirme</i> sayfa 11.)</li> <li>■ Kağıt türünü ve kalitesini kontrol edin. (Bkz. <i>Uygun kağıt ve diğer yazdırma ortamları</i> sayfa 18.)</li> <li>■ Makinenin içinde yırtık kağıt gibi başıboş nesnelere bakın.</li> <li>■ Arka kapağın iç kısmındaki iki yeşil zarf kolunun aynı konuma ayarlandığını doğrulayın.</li> <li>■ Arka kapağın iç kısmındaki iki gri Kıvrılma Önleyici Kolun aynı konuma ayarlandığını doğrulayın.</li> <li>■ Sorun yalnızca çift taraflı yazdırma sırasında çıkıyorsa, çift taraflı yazdırma tepsisinde yırtık kağıt olup olmadığına bakın, çift taraflı tepsininin tam takıldığını ve arka kapağın tam kapatıldığını doğrulayın.</li> </ul>

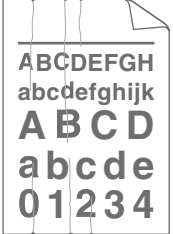
Kötü yazdırma kalitesi örnekleri	Tavsiye
 <p data-bbox="223 556 433 585"><b>Kıvrık veya dalgalı</b></p>	<ul style="list-style-type: none"> <li>■ Kağıt türünü ve kalitesini kontrol edin. Yüksek sıcaklık ve fazla nem, kağıdın kıvrılmasına neden olur. (Bkz. <i>Uygun kağıt ve diğer yazdırma ortamları</i> sayfa 18.)</li> <li>■ Makineyi sık kullanmıyorsanız, kağıt tepside uzun süre kalmış olabilir. Kağıt tepsisindeki kağıt yığınını ters çevirin. Ayrıca, kağıt destesini havalandırın ve ardından kağıt tepsisindeki kağıdı 180° döndürün.</li> <li>■ Makinenin yazdırılan sayfaları yukarıya dönük çıktı tepsisine çıkarması için, arka kapağı açın (yukarı dönük çıktı tepsi).</li> <li>■ Tavsiye ettiğimiz kağıdı kullanmadığınızda yazıcı sürücüsünde <b>Kağıdın Kıvrılmasını Azalt</b> modunu seçin. (<i>Yazılım Kullanıcı Kılavuzu</i>'ndaki <i>Diğer Yazdırma Seçenekleri</i> (Windows® için) veya <i>Yazdırma Ayarları</i> (Macintosh için) konusuna bakın.)</li> </ul>
 <p data-bbox="209 991 450 1020"><b>Buruşuk ve kırışıklar</b></p>	<ul style="list-style-type: none"> <li>■ Kağıdın düzgün koyulduğundan emin olun. (Bkz. <i>Kağıt yerleştirme</i> sayfa 11.)</li> <li>■ Kağıt türünü ve kalitesini kontrol edin. (Bkz. <i>Uygun kağıt ve diğer yazdırma ortamları</i> sayfa 18.)</li> <li>■ Kağıt yığınını tepside ters çevirin veya giriş tepsisinde 180° döndürmeyi deneyin.</li> </ul>

### Kötü yazdırma kalitesi örnekleri



Zarf buruşuklukları

### Tavsiye

- Zarfa yazdırdığınız zaman arka kapak içindeki iki yeşil zarf kolunun aşağıya çekildiğinden emin olun.

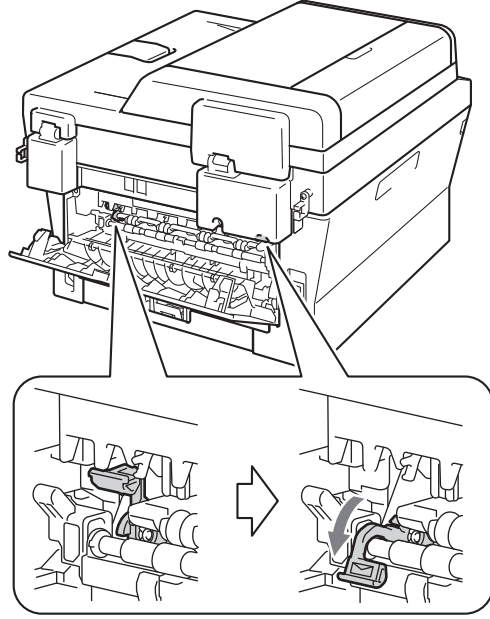

### Not

Yazdırmayı bitirince, arka kapağı açın ve iki yeşil kolu önceki konumlarına geri getirin.

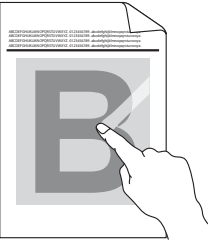
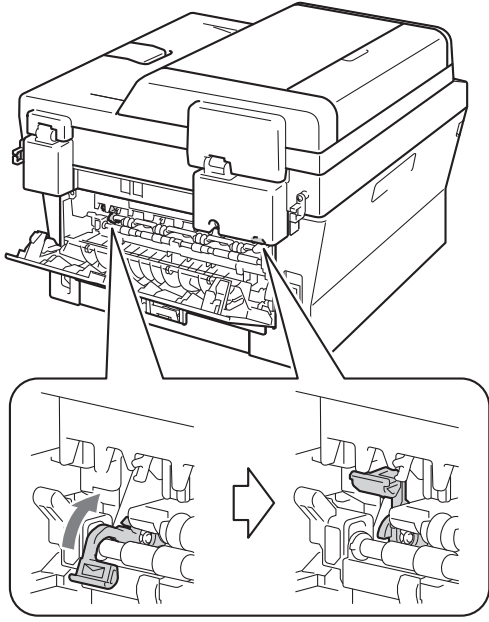
Kötü yazdırma kalitesi örnekleri	Tavsiye
 <p data-bbox="240 550 418 589"><b>Zayıf sabitleme</b></p>	<ul style="list-style-type: none"> <li>■ Arka kapağı açıp, soldaki ve sağdaki iki yeşil zarf kolunun yukarı konumda bulunduğundan emin olun.</li> </ul>  <ul style="list-style-type: none"> <li>■ Yazıcı sürücüsünde <b>Toner Fikslemesini Geliştir</b> modunu seçin. (<i>Yazılım Kullanıcı Kılavuzu</i>'ndaki <i>Diğer Yazdırma Seçenekleri</i> (Windows® için) veya <i>Yazdırma Ayarları</i> (Macintosh için) konusuna bakın.) Bu seçim yeterli gelişme sağlamazsa, <b>Medya Türü</b> ayarlarında <b>Daha Kalın Kağıt</b> seçeneğini belirleyin.</li> </ul>

## Kötü yazdırma kalitesi örnekleri



Kıvrılma

## Tavsiye

- Tavsiye ettiğimiz kağıdı kullanmadığınızda yazıcı sürücüsünde **Kağıdın Kıvrılmasını Azalt** modunu seçin. (*Yazılım Kullanıcı Kılavuzu*'ndaki *Diğer Yazdırma Seçenekleri* (Windows® için) veya *Yazdırma Ayarları* (Macintosh için) konusuna bakın.)
- Kağıt tepsisindeki kağıdı ters çevirin ve yeniden yazdırın. (Antetli kağıt hariç) Sorun devam ediyorsa, Kıvrılma Önleyici Kolları aşağıdaki gibi devreye sokun:

- 1 Arka kapağı açın.
- 2 Kolu (1) kaldırın ve iki gri kolu (2) ok yönünde kaydırın.

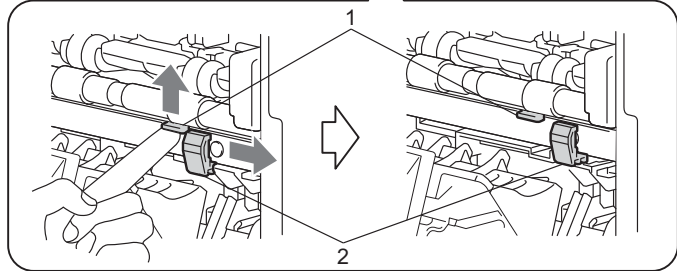
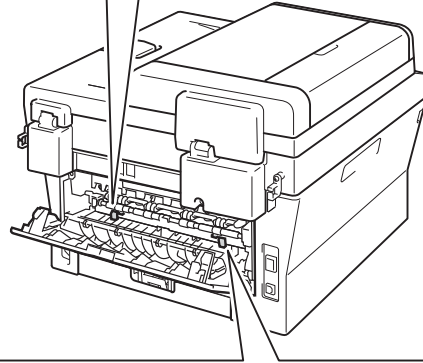
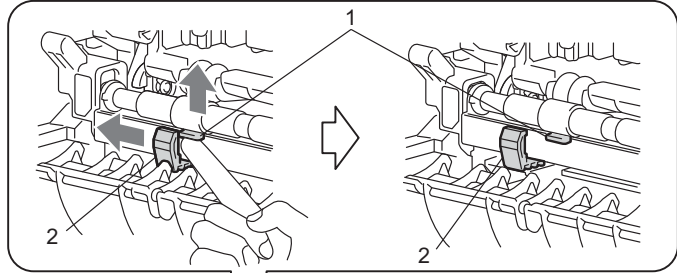

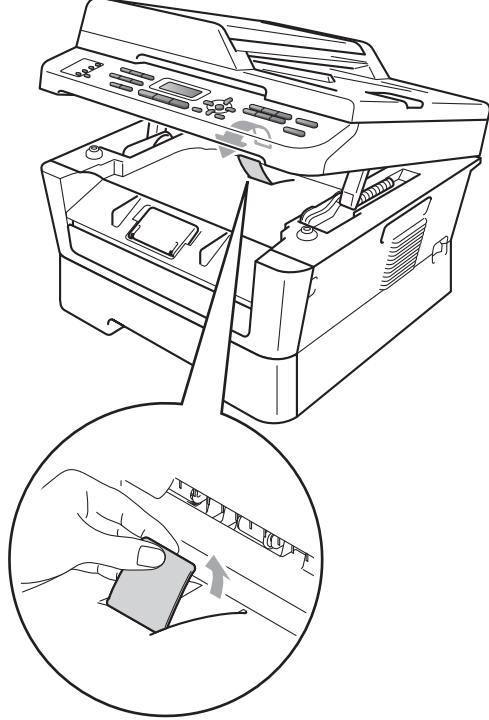

Kötü yazdırma kalitesi örnekleri	Tavsiye
 <p data-bbox="281 569 377 598"><b>Kıvrılma</b></p>	<ul style="list-style-type: none"><li data-bbox="541 270 1063 299">■ Çıktı tepsisi destek kapağını yukarıya kaldırın.</li></ul> 

# Makine Bilgileri

## Seri Numarasını Kontrol Etme

Makinenin Seri Numarasını LCD ekranda görebilirsiniz.

- 1 MFC-7360 için, **Menu, 5, 1** tuşlarına basın.  
MFC-7360N ve MFC-7460DN için, **Menu, 6, 1** tuşlarına basın.  
MFC-7860DW için, **Menu, 7, 1** tuşlarına basın.
- 2 Makine, Seri Numarasını LCD'de görüntüler.
- 3 **Stop/Exit** tuşuna basın.

# Sıfırlama İşlevleri

Aşağıdaki sıfırlama işlevleri mevcuttur:

- 1 (Yalnızca ağ modellerinde) Ağ  
Dahili yazıcı sunucusuna ait şifre ile IP adresi bilgileri gibi değerleri fabrika ayarlarına geri döndürebilirsiniz.
- 2 Adres ve Faks  
Adres ve Faks şu ayarları sıfırlar:
  - Adres Defteri  
(Tek Dokunuşla Arama/Hızlı Arama/Grup Ayarları)
  - Bellekte bulunan programlanmış faks işleri  
(Yoklamalı TX, Ertelemeli Faks)
  - İstasyon Kimliği  
(ad ve numara)
  - Kapak Sayfası Mesajı  
(açıklamalar)
  - Uzaktan Faks Seçenekleri  
(Uzaktan Erişim Kodu, Faks Depolama, Faks Yönlendirme ve PC-Fax)
  - Rapor ayarları  
(Gönderim Onay Raporu/Telefon Rehberi/Faks Faaliyet Raporu)
  - Ayar Kilidi şifresi
- 3 TÜM AYARLAR  
Makinenin tüm ayarlarını fabrikada belirlenen ayarlara geri döndürebilirsiniz.  
Brother, makineyi atarken bu işlemi gerçekleştirmenizi kuvvetle tavsiye eder.



### Not

Ağ veya TÜM AYARLAR ögesini seçmeden önce arayüz kablosunu çıkarın.

## Makineyi sıfırlama

---

- 1 **Menu, 0** tuşlarına basın.
- 2 ▲ veya ▼ tuşuna basarak SIFIRLA mesajını görüntüleyin.  
**OK** tuşuna basın.
- 3 ▲ veya ▼ tuşuna basarak istediğiniz sıfırlama işlevini seçin.  
**OK** tuşuna basın.
- 4 Aşağıdakilerden birini yapın:
  - Ayarları sıfırlamak için **1** tuşuna basın ve 5. adıma gidin.
  - Değişiklik yapmadan çıkmak için **2** tuşuna basın ve 6. adıma gidin.
- 5 Makineyi yeniden başlatmanız istenir. Aşağıdakilerden birini yapın:
  - Makineyi yeniden başlatmak için **1** tuşuna basın. Makine sıfırlama işlemine başlayacaktır.
  - Makineyi yeniden başlatmadan çıkmak için **2** tuşuna basın.  
6. adıma gidin.
- 6 **Stop/Exit** tuşuna basın.



### Not

---

Ağ ayarlarını da sıfırlayabilirsiniz (yalnızca ağ modellerinde).

- MFC-7360N ve MFC-7460DN için,  
**Menu, 5, 0** tuşlarına basın.
  - MFC-7860DW için, **Menu, 6, 0** tuşlarına basın.
-

## Ekranında programlama

Makineniz kolay kullanılacak biçimde tasarlanmıştır. Menü tuşlarını kullanarak LCD ekran üzerinde programlama yapabilirsiniz.

Makinenizi programlamanıza yardımcı olmak için adım adım ekran talimatları hazırladık. Menü seçimlerinde ve programlama seçeneklerinde sizi yönlendiren adımları takip edin.

### Menü tablosu

*Menü tablosu* sayfa 119 ile makinenizi programlayabilirsiniz. Bu sayfalarda menü seçimleri ve seçenekleri listelenmektedir. Makinenizi programlamak için menü numaralarının ardından **Menu** tuşuna basın. Örneğin, *Sinyal Sesi* ses düzeyi ayarını Düşük yapmak için:

- 1 **Menu**, **1**, **3**, **2** tuşlarına basın.
- 2 ▲ veya ▼ tuşuna basarak Düşük öğesini seçin.
- 3 **OK** tuşuna basın.

### Menü moduna erişme

- 1 **Menu** tuşuna basın.
  - 2 Bir seçenek belirleyin.
    - Genel Ayarlar menüsü için **1** tuşuna basın.
    - Faks menüsü için **2** tuşuna basın.
    - Kopya menüsü için **3** tuşuna basın.
- (MFC-7860DW)
- Yazıcı menüsü için **4** tuşuna basın.
  - Yazdırma Raporları menüsü için **5** tuşuna basın.
  - Ağ menüsü için **6** tuşuna basın.

- Makine Bilgisi menüsü için **7** tuşuna basın.

(MFC-7360N ve MFC-7460DN)

- Yazdırma Raporları menüsü için **4** tuşuna basın.
- Ağ menüsü için **5** tuşuna basın.
- Makine Bilgisi menüsü için **6** tuşuna basın.

(MFC-7360)

- Yazdırma Raporları menüsü için **4** tuşuna basın.
- Makine Bilgisi menüsü için **5** tuşuna basın.
- Servis menüsü için **9** tuşuna basın.<sup>1</sup>
- İlk Kurulum için **0** tuşuna basın.

<sup>1</sup> Bu yalnızca LCD'de hata iletisi gösterildiğinde görünür.

Ayrıca, istediğiniz yönde ▲ veya ▼ tuşuna basarak, her bir menü düzeyine gidebilirsiniz.

- 3 İsteddiğiniz seçenek LCD ekranda görününce **OK** tuşuna basın. LCD'de sonraki menü düzeyi gösterilir.
- 4 ▲ veya ▼ tuşuna basarak bir sonraki menü seçiminize ilerleyin.
- 5 **OK** tuşuna basın. Bir seçeneği ayarlamayı tamamladığınızda LCD ekranda **Kabul edildi** gösterilir.
- 6 Menü modundan çıkmak için **Stop/Exit** tuşuna basın.

## Menü tablosu

Fabrika ayarları Kalın yazılmış ve bir yıldız işaretiyle gösterilmiştir.

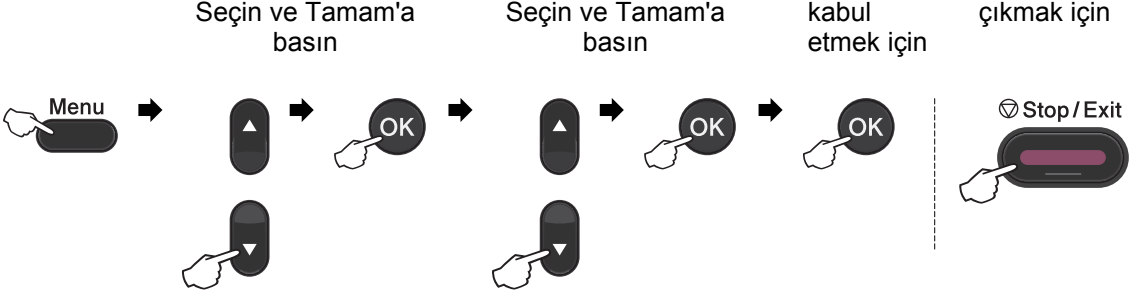

Düzyey 1	Düzyey 2	Düzyey 3	Düzyey 4	Seçenekler	Açıklamalar	Sayfa
1. Genel Ayarlar	1. Mod Zamanlay.	—	—	0 San. 30 Sn 1 MIN <b>2 Dk*</b> 5 Dk Kapalı	Secure Function Lock kullanılırken Faks moduna geri dönme süresini ve makinenin bireysel kullanıcıdan Genel kullanıcı moduna değişme süresini belirler.	Bkz. <sup>1</sup> .
	2. KAGIT	1. Kağıt Türü	—	İnce <b>Düz*</b> Kalın Daha Kalın Geri Dön. Kağıt Etiket	Kağıt tepsisindeki kağıdın türünü ayarlar.	18
		2. Kağıt Boyutu	—	<b>A4*</b> Letter Legal Executive A5 A5 L A6 B5 B6 Folio	Kağıt tepsisindeki kağıdın boyutunu ayarlar.	18
<p><sup>1</sup> Bkz. <i>Gelişmiş Kullanım Kılavuzu</i>.</p> <p><sup>2</sup> Bkz. <i>Yazılım Kullanıcı Kılavuzu</i>.</p>						
<p> Fabrika ayarları, koyu ve yanında bir yıldız işaretiyle gösterilmiştir.</p>						

Düzyey 1	Düzyey 2	Düzyey 3	Düzyey 4	Seçenekler	Açıklamalar	Sayfa	
1. Genel Ayarlar (Devam)	3. Ses Seviyesi	1. Zil	—	Kapalı Düşük <b>Ort*</b> Yüksek	Zil sesi düzeyini ayarlar.	10	
		2. Sinyal Sesi	—	Kapalı Düşük <b>Ort*</b> Yüksek	Sinyal sesinin ses düzeyini ayarlar.	10	
		3. Hoparlör	—	Kapalı Düşük <b>Ort*</b> Yüksek	Hoparlörün ses düzeyini ayarlar.	10	
	4. Ekoloji	1. Toner Tasarrufu	—	Açık <b>Kapalı*</b>	Toner kartuşunun sayfa çıktı kapasitesini artırır.	Bkz. 1.	
		2. UYKU ZAMANI	—	Aralık modellere bağlı olarak değişir. <b>003MIN*</b>	Gücü korur.		
	5. LCD Kontrast	—	—	-□□□■+ -□□□■+ -□■□□+* -□■□□+ -■□□□+	LCD'nin kontrastını ayarlar.		
	6. Güvenlik	1. TX Kilidi (MFC-7360 / MFC-7360N / MFC-7460DN)	—	—	—	Faks alımı hariç çoğu işlemi yasaklar.	
		1. İŞLEV KİLİDİ (MFC-7860DW)	—	—	—	Seçilen makine işlemini 25 bireysel kullanıcıya kadar ve diğer tüm yetkili olmayan Genel kullanıcılar için kısıtlayabilir.	
		2. Kilit Ayarları	—	—	—	Yetkisiz kullanıcıların makinenin mevcut ayarlarını değiştirmesini engeller.	

<sup>1</sup> Bkz. *Gelişmiş Kullanım Kılavuzu*.

<sup>2</sup> Bkz. *Yazılım Kullanıcı Kılavuzu*.



Fabrika ayarları, koyu ve yanında bir yıldız işaretiyle gösterilmiştir.

Düzyey 1	Düzyey 2	Düzyey 3	Düzyey 4	Seçenekler	Açıklamalar	Sayfa
1. Genel Ayarlar (Devam)	7. Cam TrmBoyutu (MFC-7360 ve MFC-7360N)	—	—	A4* Letter	Tarayıcı camının tarama alanını belge boyutuna ayarlar.	27
	7. Doküman Tarama (MFC-7460DN ve MFC-7860DW)	1. Cam TrmBoyutu	—	A4* Letter	Tarayıcı camının tarama alanını belge boyutuna ayarlar.	27
		2. Dosya Boyutu	1. Renk		KÜÇÜK Orta* BÜYÜK	Kendi varsayılan veri sıkıştırma oranı ayarlarınızı belirleyebilirsiniz.
	2. Gri			KÜÇÜK Orta* BÜYÜK		
8. Toner Değiştir	—	—	—	Devam Durdur*	Siz toner kartuşunu değiştirenceye kadar makine yazdırmayı durduracaktır.	Bkz. <sup>1</sup> .
<p><sup>1</sup> Bkz. <i>Gelişmiş Kullanım Kılavuzu</i>.</p> <p><sup>2</sup> Bkz. <i>Yazılım Kullanıcı Kılavuzu</i>.</p>						
<p> Fabrika ayarları, koyu ve yanında bir yıldız işaretiyle gösterilmiştir.</p>						

Düzyey 1	Düzyey 2	Düzyey 3	Seçenekler	Açıklamalar	Sayfa
2. Fax	1. Alım Kur (Yalnızca Faks modunda)	1. Zil Gecikmesi	(00 - 08) 02*	Makine Yalnızca Faks veya Faks/Tel modunda yanıt vermeden önceki zil sayısını belirler.	30
		2. F/T Zil Süresi	20 Sn 30 Sn* 40 Sn 70 Sn	Faks/Tel modunda hızlı/çift zil süresini belirler.	30
		3. Fax Tespit	Açık* Kapalı	Start tuşuna basılmadan faks mesajlarını alır.	31
<p><sup>1</sup> Bkz. <i>Gelişmiş Kullanım Kılavuzu</i>.</p>					
<p> Fabrika ayarları, koyu ve yanında bir yıldız işaretiyle gösterilmiştir.</p>					

Düzyey 1	Düzyey 2	Düzyey 3	Seçenekler	Açıklamalar	Sayfa
2. Fax (Devam)	1. Alım Kur (Yalnızca Faks modunda) (Devam)	4. Uzak Kodlar	Açık (*51, #51) Kapalı*	Paralel telefonlardan tüm çağrıları yanıtlamanızı ve makineyi açıp kapamak için kod kullanmanızı sağlar. Bu kodları kişiselleştirebilirsiniz.	36
		5. Oto. İndirgeme	Açık* Kapalı	Gelen faksların boyutlarını küçültür.	Bkz. <sup>1</sup> .
		6. Hafıza Alımı (MFC-7360 / MFC-7360N / MFC-7460DN)	Açık* Kapalı	Kağıt biterse gelen faksları otomatik olarak belleğe kaydeder.	
		6. Baskı Yoğunl. (MFC-7860DW) 7. Baskı Yoğunl. (MFC-7360 / MFC-7360N / MFC-7460DN)	-□□□■+ -□□□□+ -□□□□+* -■□□□+ -■□□□+	Yazdırma çıktılarını daha koyu / daha açık hale getirir.	
		7. Yoklama RX (MFC-7860DW) 8. Yoklama RX (MFC-7360 / MFC-7360N / MFC-7460DN)	Standart* Güvenli Zamanlayıcı	Makinenizi başka bir faks makinesini yoklayacak şekilde ayarlar.	
		8. Fax Rx Damg. (MFC-7860DW) 9. Fax Rx Damg. (MFC-7360 / MFC-7360N / MFC-7460DN)	Açık Kapalı*	Alınan faksların üstüne, alındığı saati ve tarihi yazar.	
		9. Çift Taraflı (MFC-7860DW) 0. Çift Taraflı (MFC-7460DN)	Açık Kapalı*	Alınan faksları kağıdın her iki tarafına yazdırır.	

<sup>1</sup> Bkz. Gelişmiş Kullanım Kılavuzu.





Fabrika ayarları, koyu ve yanında bir yıldız işaretiyle gösterilmiştir.





Düzyey 1	Düzyey 2	Düzyey 3	Seçenekler	Açıklamalar	Sayfa
2. Fax (Devam)	2. Gönderim Kur (Yalnızca Faks modunda)	1. Kontrast	Otomatik* Hafif Koyu	Gönderdiğiniz faksların açıklığını/koyuluğunu değiştirir.	Bkz. <sup>1</sup> .
		2. Fax Çözünürlüğü	Standart* İnce S. İnce Foto	Giden faksların varsayılan çözünürlüğünü ayarlar.	
		3. Gecikmeli Fax	Zaman Ayrıl=	Ertelemeli faksların gönderileceği saati 24 saat biçiminde belirler.	
		4. Toplu TX	Açık Kapalı*	Günün aynı saatinde aynı faks numarasına gidecek ertelemeli faksları tek bir gönderi olarak birleştirir.	
		5. Gerçek Zmn TX	Sonraki Fax:Açık Sonraki Fax:Kpl Açık Kapalı*	Faksı gönderirken belleği kullanmaz.	
		6. Yoklamalı TX	Standart* Güvenli	Makinenizi, başka bir faks makinesi tarafından alınacak belgeyle ayarlar.	
		7. Kapaksf Kurul.	Sonraki Fax:Açık Sonraki Fax:Kpl Açık Kapalı* Baskı Örneği	Programladığınız kapak sayfasını otomatik olarak gönderir.	
		8. Kapaksayf. Not	—	Faks kapak sayfası için sizin açıklamanızı ayarlar.	
		9. Yurtdışı Modu	Açık Kapalı*	Faksları denizaşırı göndermede sorun yaşıyorsanız bunu Açık olarak belirleyin.	
<p><sup>1</sup> Bkz. <i>Gelişmiş Kullanım Kılavuzu</i>.</p> <p> Fabrika ayarları, koyu ve yanında bir yıldız işaretiyle gösterilmiştir.</p>					

Düzyey 1	Düzyey 2	Düzyey 3	Seçenekler	Açıklamalar	Sayfa
2. Fax (Devam)	3. Adres Defteri	1. Tek Tuş Arama	—	8 adet Tek Dokunuşla Arama numarasını kaydederek, tek tuşa (ve <b>Start</b> tuşuna) basarak arama yapmanızı sağlar.	41
		2. HIZLI ÇEVİR	—	200 adete kadar Hızlı Arama numarası kaydederek, yalnızca birkaç tuşa (ve <b>Start</b> tuşuna) basarak arama yapmanızı sağlar.	43
		3. Grupları Kur	—	Yayın için 8 adete kadar grup numarası ayarlar.	Bkz. <sup>1</sup> .
	4. Rapor Ayarı	1. XMIT Raporu	Açık Açık+Resim <b>Kapalı*</b> Kapalı+Resim	Gönderim Onay Raporu için başlangıç ayarını yapar.	27
		2. Faaliy. Dönemi	Kapalı <b>Her 50 Faksta*</b> Her 6 Saatte Her 12 Saatte Her 24 Saatte Her 2 Günde Her 7 Günde	Faks Faaliyet Raporu için otomatik yazdırma aralığını belirler.	Bkz. <sup>1</sup> .
<sup>1</sup> Bkz. <i>Gelişmiş Kullanım Kılavuzu</i> .					
 Fabrika ayarları, koyu ve yanında bir yıldız işaretiyle gösterilmiştir.					

Düzyey 1	Düzyey 2	Düzyey 3	Seçenekler	Açıklamalar	Sayfa
2. Fax (Devam)	5. Uzak Fax Seç	1. Yönlend/Kaydet	<b>Kapalı*</b> Fax Yönlendir Fax Kayıt PC Fax Alım	Makineyi faks mesajlarını yönlendirmeye, gelen faksları belleğe kaydetmeye (böylece makine başında değilken faksları alabilirsiniz) veya faksları bilgisayarınıza göndermeye ayarlar.	Bkz. <sup>1</sup> .
		(Yedek Yazdırma)		Faks Yönlendirme veya PC-Fax Alımı seçimini yaparsanız, Yedek Yazdırma güvenlik özelliğini devreye sokabilirsiniz.	
		2. Uzaktan Erişim	---*	Uzaktan Alım için kendi kodunuzu belirleyebilirsiniz.	
		3. Doküman Yazdır	—	Belleğe kaydedilmiş olan gelen faksları yazdırır.	
6. Çevirme Kısıt.		1. Tuş Takımı	<b>Kapalı*</b> İki kez # gir Açık	Arama tuşlarını kullanırken makinede aramayı kısıtlama ayarı yapabilirsiniz.	
		2. Tek Tuş Arama	<b>Kapalı*</b> İki kez # gir Açık	Makineyi Tek Dokunuş numaralarının aranmasını kısıtlamak üzere ayarlayabilirsiniz.	
		3. Hızlı Arama	<b>Kapalı*</b> İki kez # gir Açık	Makineyi Hızlı Arama numaralarının aranmasını kısıtlamak üzere ayarlayabilirsiniz.	
7. Kalan İşler	—	—	—	Hangi işlerin bellekte olduğunu kontrol edebilirsiniz ve planlanan işleri iptal edebilirsiniz.	
<sup>1</sup> Bkz. <i>Gelişmiş Kullanım Kılavuzu</i> .					
 Fabrika ayarları, koyu ve yanında bir yıldız işaretiyle gösterilmiştir.					

Düzyey 1	Düzyey 2	Düzyey 3	Seçenekler	Açıklamalar	Sayfa
2. Fax (Devam)	0. Muhtelif	1. Uyumluluk	<b>Normal*</b> Temel (VoIP) (MFC-7360 / MFC-7360N / MFC-7460DN) <b>Yüksek*</b> Normal Temel (VoIP) (MFC-7860DW)	Gönderme zorlukları için eşitlemeyi ayarlar.  VoIP hizmet sağlayıcıları çeşitli standartlarda faks desteği sunmaktadır. Düzenli olarak faks gönderim hataları yaşıyorsanız, Temel (VoIP) öğesini seçin.	105
1 Bkz. <i>Gelişmiş Kullanım Kılavuzu</i> .					
 Fabrika ayarları, koyu ve yanında bir yıldız işaretiyle gösterilmiştir.					

Düzyey 1	Düzyey 2	Düzyey 3	Seçenekler	Açıklamalar	Sayfa
3. Kopya	1. Kalite	—	<b>Otomatik*</b> Metin Foto Grafik	Belge türünüz için Kopyalama çözünürlüğünü seçebilirsiniz.	Bkz. 1.
	2. Parlaklık	—	-□□□■+ -□□□■+ -□□■□+* -■□□□+ -■□□□+	Kopyaların parlaklığını ayarlar.	
	3. Kontrast	—	-□□□■+ -□□□■+ -□□■□+* -■□□□+ -■□□□+	Kopyaların kontrastını ayarlar.	
1 Bkz. <i>Gelişmiş Kullanım Kılavuzu</i> .					
 Fabrika ayarları, koyu ve yanında bir yıldız işaretiyle gösterilmiştir.					

Düzyey 1	Düzyey 2	Düzyey 3	Seçenekler	Açıklamalar	Sayfa
4. Yazıcı (MFC-7860DW)	1. Emülasyon	—	Otomatik* HP LaserJet BR-Script 3	Emülasyon modunu seçer.	Bkz. <sup>1</sup> .
	2. Seç. Yazdır	1. Dah. Yazı Tipi	1. HP LaserJet 2. BR-Script 3	Makinenin dahili yazı tiplerinin listesini yazdırır.	
		2. Yapılandırma	—	Makinenin yazıcı ayarlarının listesini yazdırır.	
		3. DENEME YAZDIR	—	Bir deneme sayfası yazdırır.	
	3. Çift Taraflı	—	Kapalı* Açık (Uzun Kenar) Açık (Kısa Kenar)	Çift taraflı yazdırmayı etkinleştirir veya devre dışı bırakır. Ayrıca uzun kenardan veya kısa kenardan çift taraflı yazdırmayı da seçebilirsiniz.	
4. YAZICI SIFIRLA	—	1. Sıfırla 2. Çık	Yazıcı ayarlarını orijinal fabrika ayarlarına geri döndürür.		
<sup>1</sup> Bkz. <i>Yazılım Kullanıcı Kılavuzu</i> .					
 Fabrika ayarları, koyu ve yanında bir yıldız işaretiyle gösterilmiştir.					

Düzyey 1	Düzyey 2	Düzyey 3	Seçenekler	Açıklamalar	Sayfa
<b>4.Baskı Raporlar</b> (MFC-7360 / MFC-7360N / MFC-7460DN)  <b>5.Baskı Raporlar</b> (MFC-7860DW)	<b>1.XMIT Onay</b>	<b>1.LCD'de Görünt.</b>	—	Son gönderiminiz için bir Rapor yazdırır.	Bkz. <sup>1</sup> .
		<b>2.Baskı Raporu</b>	—		
	<b>2.Yardım Listesi</b>	—	—	Yardım Listesini yazdırır, böylece makinenizin hızla nasıl programlanabileceğın i görebilirsiniz.	
		<b>3.Tel Dizn List.</b>	<b>1.Nümerik</b>	—	
	<b>2.Alfabetik</b>		—		
	<b>4.Fax Faaliyeti</b>	—	—	Son gelen ve giden 200 faksınızla ilgili bilgileri listeler. (TX "Gönderme" anlamına gelir. RX "Alma" anlamına gelir.)	
	<b>5.KUL. AYARLARI</b>	—	—	Ayarlarınızı listeler.	
	<b>6.Ağ Yapılandırma</b> (MFC-7360N / MFC-7460DN / MFC-7860DW)	—	—	Ağ ayarlarınızı listeler.	
<b>6.Sipariş Formu</b> (MFC-7360)  <b>7.Sipariş Formu</b>	—	—	Doldurup Brother bayinize göndermek için bir aksesuar sipariş formu yazdırabilirsiniz.		
<b>8.WLAN Raporu</b> (MFC-7860DW)	—	—	Kablosuz LAN bağlantısı tanı sonucunu yazdırır.	Bkz. <sup>2</sup> .	
<sup>1</sup> Bkz. <i>Gelişmiş Kullanım Kılavuzu.</i>					
<sup>2</sup> Bkz. <i>Hızlı Kurulum Kılavuzu.</i>					
 Fabrika ayarları, koyu ve yanında bir yıldız işaretiyle gösterilmiştir.					

Düzyey 1	Düzyey 2	Düzyey 3	Düzyey 4	Seçenekler	Açıklamalar
5. Ağ (MFC-7360N ve MFC-7460DN)	1. TCP/IP	1. Önyüklem Metodu	—	Otomatik* Statik RARP BOOTP DHCP	Gereksinimlerinize en uygun Önyükleme yöntemini seçer.
		2. IP Adresi	—	[000-255]. [000-255]. [000-255]. [000-255]	IP adresini girin.
		3. Alt Ağ Maskesi	—	[000-255]. [000-255]. [000-255]. [000-255]	Alt ağ maskesini girin.
		4. Ağ Geçidi	—	[000-255]. [000-255]. [000-255]. [000-255]	Ağ geçidi adresini girin.
		5. Düğüm Adı	—	BRNXXXXXXXXXXXXXX	Düğüm adını girin.
		6. WINS Yapılandır.	—	Otomatik* Statik	WINS yapılandırma modunu seçer.
		7. WINS Sunucusu	—	Birincil [000-255]. [000-255]. [000-255]. [000-255] İkincil [000-255]. [000-255]. [000-255]. [000-255]	Ana veya yardımcı WINS sunucusunun IP adresini belirtir.
		8. DNS Sunucusu	—	Birincil [000-255]. [000-255]. [000-255]. [000-255] İkincil [000-255]. [000-255]. [000-255]. [000-255]	Ana veya yardımcı DNS sunucusunun IP adresini belirtir.
		9. APIPA	—	Açık* Kapalı	IP adresini otomatik olarak yerel bağlantı adresini aralığında atar.
		0. IPv6	—	Açık Kapalı*	IPv6 protokolünü etkinleştirme veya devre dışı bırakma. IPv6 protokolünü kullanmak istiyorsanız, daha fazla bilgi için <a href="http://solutions.brother.com/">http://solutions.brother.com/</a> adresini ziyaret edin.

Bkz. Ağ Kullanım Kılavuzu.



Fabrika ayarları, koyu ve yanında bir yıldız işaretiyle gösterilmiştir.

Düzyey 1	Düzyey 2	Düzyey 3	Düzyey 4	Seenekler	Aıklamalar
5. Ađ (MFC-7360N ve MFC-7460DN) (Devam)	2. Ethernet	—	—	Otomatik* 100B-FD 100B-HD 10B-FD 10B-HD	Ethernet bađlantı modunu seer.
	3. Durum	—	—	Etkin 100B-FD Etkin 100B-HD Etkin 10B-FD Etkin 10B-HD Etkin deđil Kablolu KAPALI	Ethernet bađlantı durumunu gosterir.
	4. MAC Adresi	—	—	—	Makinenin MAC adresini gosterir.
	5. FTP'ye Tara (MFC-7460DN)	—	—	Renk 100 dpi* Renk 200 dpi Renkli 300 dpi Renkli 600 dpi Gri 100 dpi Gri 200 dpi Gri 300 dpi S/B 200 dpi S/B 200x100 dpi	Taranan verileri FTP ile gondermek üzere dosya biçimini seer.
	0. AĐ SIFIRLA	—	—	1. Sıfırla 2. ık	Tüm ađ ayarlarını varsayılan fabrika deđerlerine geri döndürür.

Bkz. Ađ Kullanım Kılavuzu.



Fabrika ayarları, koyu ve yanında bir yıldız işaretiyle gösterilmiştir.

Düzyey 1	Düzyey 2	Düzyey 3	Düzyey 4	Seenekler	Aıklamalar
6. Ađ (MFC-7860DW)	1. Kablolu LAN	1. TCP/IP	1. Önyüklm Metodu	Otomatik* Statik RARP BOOTP DHCP	Gereksinimlerinize en uygun Önyükleme yöntemini seer.
			2. IP Adresi	[000-255]. [000-255]. [000-255]. [000-255]	IP adresini girin.

Bkz. Ađ Kullanım Kılavuzu.



Fabrika ayarları, koyu ve yanında bir yıldız işaretiyle gösterilmiştir.



Düzyey 1	Düzyey 2	Düzyey 3	Düzyey 4	Seçenekler	Açıklamalar
6. Ağ (MFC-7860DW) (Devam)	1. Kablolulu LAN (Devam)	1. TCP/IP (Devam)	3. Alt Ağ Maskesi	[000-255]. [000-255]. [000-255]. [000-255]	Alt ağ maskesini girin.
			4. Ağ Geçidi	[000-255]. [000-255]. [000-255]. [000-255]	Ağ geçidi adresini girin.
			5. Düğüm Adı	BRNXXXXXXXXXXXXXX	Düğüm adını girin.
			6. WINS Yapıland.	Otomatik* Statik	WINS yapılandırma modunu seçer.
			7. WINS Sunucusu	Birincil [000-255]. [000-255]. [000-255]. [000-255] İkincil [000-255]. [000-255]. [000-255]. [000-255]	Ana veya yardımcı WINS sunucusunun IP adresini belirtir.
			8. DNS Sunucusu	Birincil [000-255]. [000-255]. [000-255]. [000-255] İkincil [000-255]. [000-255]. [000-255]. [000-255]	Ana veya yardımcı DNS sunucusunun IP adresini belirtir.
			9. APIPA	Açık* Kapalı	IP adresini otomatik olarak yerel bağlantı adresi aralığından atar.
		0. IPv6	Açık Kapalı*	IPv6 protokolünü etkinleştirme veya devre dışı bırakma. IPv6 protokolünü kullanmak istiyorsanız, daha fazla bilgi için <a href="http://solutions.brother.com/">http://solutions.brother.com/</a> adresini ziyaret edin.	
		2. Ethernet	—	Otomatik* 100B-FD 100B-HD 10B-FD 10B-HD	Ethernet bağlantı modunu seçer.
Bkz. Ağ Kullanım Kılavuzu.					
 Fabrika ayarları, koyu ve yanında bir yıldız işaretiyle gösterilmiştir.					

Düzyey 1	Düzyey 2	Düzyey 3	Düzyey 4	Seenekler	Aıklamalar	
6. Ađ (MFC-7860DW) (Devam)	1. Kablololu LAN (Devam)	3. Kablololu Durum	—	Etkin 100B-FD Etkin 100B-HD Etkin 10B-FD Etkin 10B-HD Etkin deđil Kabloolu KAPALI	O anki kablololu ađ durumunu gorebilirsiniz.	
		4. MAC Adresi	—	—	Makinenin MAC adresini gosterir.	
		5. Vars. Ayar	—	1. Sıfırla 2. ık	Kabloolu ađ ayarını varsayılan fabrika deđerlerine geri ayarlar.	
		6. Kablololu Etkin	—	Aık* Kapalı	Kabloolu LAN'ı manuel Etkinleřtirme veya Devre Dıřı Bırakma.	
	2. KABLOSUZ AG	1. TCP/IP	1. Önyüklem Metodu	—	Otomatik* Statik RARP BOOTP DHCP	Gereksinimlerinize en uygun ÖNYÜKLEME yöntemini seđer.
			2. IP Adresi	—	[000-255]. [000-255]. [000-255]. [000-255]	IP adresini girin.
			3. Alt Ađ Maskesi	—	[000-255]. [000-255]. [000-255]. [000-255]	Alt ađ maskesini girin.
			4. Ađ Geidi	—	[000-255]. [000-255]. [000-255]. [000-255]	Ađ geidi adresini girin.
			5. Düđüm Adı	—	BRWXXXXXXXXXXXXXX	Düđüm adını girin.
			6. WINS Yapılandır.	—	Otomatik* Statik	WINS yapılandırma modunu seđer.
Bkz. Ađ Kullanım Kılavuzu.						
 Fabrika ayarları, koyu ve yanında bir yıldız işaretiyle gsterilmiştir.						

Düzyey 1	Düzyey 2	Düzyey 3	Düzyey 4	Seçenekler	Açıklamalar
6. Ağ (MFC-7860DW) (Devam)	2. KABLOSUZ AĞ (Devam)	1. TCP/IP (Devam)	7. WINS Sunucusu	Birincil [000-255]. [000-255]. [000-255]. [000-255]  İkincil [000-255]. [000-255]. [000-255]. [000-255]	Ana veya yardımcı WINS sunucusunun IP adresini belirtir.
			8. DNS Sunucusu	Birincil [000-255]. [000-255]. [000-255]. [000-255]  İkincil [000-255]. [000-255]. [000-255]. [000-255]	Ana veya yardımcı DNS sunucusunun IP adresini belirtir.
			9. APIPA	Açık* Kapalı	IP adresini otomatik olarak yerel bağlantı adresini aralığında atar.
			0. IPv6	Açık Kapalı*	IPv6 protokolünü etkinleştirme veya devre dışı bırakma. IPv6 protokolünü kullanmak istiyorsanız, daha fazla bilgi için <a href="http://solutions.brother.com/">http://solutions.brother.com/</a> adresini ziyaret edin.
		2. Kur. Sihirbazı	—	—	Yazıcı sunucunuzu yapılandırabilirsiniz.
		3. WPS/AOSS	—	—	Tek dokunuş yöntemiyle kablosuz ağ ayarlarınızı kolaylıkla yapılandırabilirsiniz.
		4. WPS, PIN ile	—	—	PIN koduyla WPS kullanarak kablosuz ağ ayarlarınızı kolaylıkla yapılandırabilirsiniz.
Bkz. Ağ Kullanım Kılavuzu.					
 Fabrika ayarları, koyu ve yanında bir yıldız işaretiyle gösterilmiştir.					

Düzyey 1	Düzyey 2	Düzyey 3	Düzyey 4	Seçenekler	Açıklamalar
6. Ağ (MFC-7860DW) (Devam)	2. KABLOSUZ AĞ (Devam)	5. WLAN Durumu	1. Durum	Etkin (11b) Etkin (11g) Kablolü LAN Etk. Kıblsz Ağ Kapalı AOSS Aktif BAGLANTI KESİLDİ	O anki kablosuz ağ durumunu görebilirsiniz.
			2. Sinyal	Güçlü Orta Zayıf Yok	O anki kablosuz ağ sinyali gücünü görebilirsiniz.
			3. SSID	—	O anki SSID'yi görebilirsiniz.
			4. İlet. Modu	Ad-hoc Altyapı	O anki İletişim Modunu görebilirsiniz.
		6. MAC Adresi	—	—	Makinenin MAC adresini gösterir.
		7. Vars. Ayar	—	1. Sıfırla 2. Çık	Kablosuz ağ ayarlarını fabrika varsayılan değerlerine döndürür.
		8. Kıblsz Ağ Etkn	—	Açık Kapalı*	Kablosuz LAN'ı el ile Etkinleştirme veya Devre Dışı Bırakma.
		3. FTP'ye Tara	—	—	Renk 100 dpi* Renk 200 dpi Renkli 300 dpi Renkli 600 dpi Gri 100 dpi Gri 200 dpi Gri 300 dpi S/B 200 dpi S/B 200x100 dpi
	0. AĞ SIFIRLA	—	—	1. Sıfırla 2. Çık	Tüm ağ ayarlarını varsayılan fabrika değerlerine geri ayarlar.

Bkz. Ağ Kullanım Kılavuzu.



Fabrika ayarları, koyu ve yanında bir yıldız işaretiyle gösterilmiştir.

Düzyey 1	Düzyey 2	Düzyey 3	Seçenekler	Açıklamalar	Sayfa
5.Makine Bilgisi (MFC-7360)  6.Makine Bilgisi (MFC-7360N ve MFC-7460DN)	1.Seri No.	—	—	Makinenizin seri numarasını kontrol edebilirsiniz.	116
	2.Sayfa Sayısı	—	Toplam Fax/Lis. Kopya Baskılama	Makinenin ömrü boyunca yazdırdığı toplam sayfa sayısını kontrol edebilirsiniz.	Bkz. 1.
7.Makine Bilgisi (MFC-7860DW)	3.Drum Ömrü	—	—	Drum'ın kalan ömrünü yüzde olarak kontrol edebilirsiniz.	
1 Bkz. <i>Gelişmiş Kullanım Kılavuzu</i> .					
 Fabrika ayarları, koyu ve yanında bir yıldız işaretiyle gösterilmiştir.					

Düzyey 1	Düzyey 2	Düzyey 3	Seçenekler	Açıklamalar	Sayfa
0.İlk Kurulum	1.Alım Modu	—	<b>Yalnızca Fax*</b> Fax/Tel Harici TAD Manüel	Gereksinimlerinize en uygun alma modunu seçer.	28
	2.Tarih ve Saat	1.Tarih ve Saat	—	Gönderdiğiniz faksların başlığına LCD'deki tarih ve saati yerleştirir.	Bkz. 2.
		2.Oto. Günışığı	Açık <b>Kapalı*</b>	Yaz Saatine göre otomatik olarak değişiklik yapar.	Bkz. 1.
		3.Saat Dilimi (MFC-7460DN ve MFC-7860DW)	UTC±XX:XX	IFAX'ı indirdikten sonra ülkenizin saat dilimini ayarlayabilirsiniz.	Bkz. 2.
	3.İst. Kimliği	—	Fax: Tel: Ad:	Faksladığınız her sayfada görünecek olan adınızı ve faks numaranızı ayarlar.	
4.Ton/Puls	—	<b>Ton*</b> Puls	Arama modunu seçer.		
1 Bkz. <i>Gelişmiş Kullanım Kılavuzu</i> .					
2 Bkz. <i>Hızlı Kurulum Kılavuzu</i> .					
 Fabrika ayarları, koyu ve yanında bir yıldız işaretiyle gösterilmiştir.					

Düzyey 1	Düzyey 2	Düzyey 3	Seçenekler	Açıklamalar	Sayfa
0. İlk Kurulum (Devam)	5. Çevirme Tonu	—	Tespit <b>Tespit Yok*</b>	Çevir sesi algılama duraklamasını kısaltabilirsiniz.	105
	6. Tel. Hat Ayarı	—	<b>Normal*</b> ISDN PBX	Telefon hattı türünü seçin.	32
	7. SIFIRLA	1. Ağ (MFC-7360N / MFC-7460DN / MFC-7860DW)	1. Sıfırla 2. Çık	1. Sıfırla 2. Çık	Tüm ağ ayarlarını varsayılan fabrika değerlerine geri ayarlar.
1. Adres ve Faks (MFC-7360) 2. Adres ve Faks		1. Sıfırla 2. Çık	1. Sıfırla 2. Çık	Kayıtlı tüm telefon numaralarını ve faks ayarlarını geri yükler.	
2. TÛM AYARLAR (MFC-7360) 3. TÛM AYARLAR		1. Sıfırla 2. Çık	1. Sıfırla 2. Çık	Tüm makine ayarlarını varsayılan fabrika değerlerine geri döndürür.	
<p><sup>1</sup> Bkz. <i>Gelişmiş Kullanım Kılavuzu</i>.</p> <p><sup>2</sup> Bkz. <i>Hızlı Kurulum Kılavuzu</i>.</p>					
<p> Fabrika ayarları, koyu ve yanında bir yıldız işaretiyle gösterilmiştir.</p>					

## Metin girme

İstasyon Kimliği gibi belirli menü seçimlerini ayarlarken, metin karakterleri yazmanız gerekir. Arama tuşlarının üzerinde basılı harfler vardır. **0**, **#** ve **\*** tuşlarında, özel karakterler için kullanıldıklarından, yazılı harfler *bulunmaz*.

İstedığınız karaktere erişmek için, ilgili arama tuşuna bu başvuru tablosunda gösterilen sayı kadar basın.

Basılacak Tuş	bir defa	iki defa	üç defa	dört defa	beş defa	altı defa	yedi defa	sekiz defa	dokuz defa
1	@	.	/	1	@	.	/	1	@
2	a	b	c	A	B	C	2	a	b
3	d	e	f	D	E	F	3	d	e
4	g	h	i	G	H	I	4	g	h
5	j	k	l	J	K	L	5	j	k
6	m	n	o	M	N	O	6	m	n
7	p	q	r	s	P	Q	R	S	7
8	t	u	v	T	U	V	8	t	u
9	w	x	y	z	W	X	Y	Z	9

Küçük harf karakteri seçilmesine izin vermeyen menü seçimleri için lütfen bu başvuru tablosunu kullanın.

Basılacak Tuş	bir defa	iki defa	üç defa	dört defa	beş defa
2	A	B	C	2	A
3	D	E	F	3	D
4	G	H	I	4	G
5	J	K	L	5	J
6	M	N	O	6	M
7	P	Q	R	7	P
8	T	U	V	8	T
9	W	X	Y	9	W

### Boşluk girme

Bir faks numarasına boşluk girmek için, numaralar arasında bir defa ► tuşuna basın. Bir ad içerisinde boşluk girmek için, karakterler arasında iki defa ► tuşuna basın.

### Düzeltilme

Bir harfi yanlış girer ve bunu değiştirmek isterseniz, ◀ veya ► tuşuna basarak imleci yanlış karaktere getirin ve **Clear** tuşuna basın.

### Harfleri tekrarlama

Bir tuşa önceki karakterle aynı olan bir karakter girmek için, tuşa yeniden basmadan önce imleci sağa hareket ettirmek üzere ► tuşuna basın.

## Özel karakterler ve semboller

\*, # veya 0 tuşuna basın ve ardından imleci istediğiniz sembol veya karaktere taşımak için ◀ veya ▶ tuşuna basın. Seçim yapmak için OK tuşuna basın. Menü seçiminize bağlı olarak aşağıdaki sembol ve karakterler görünür.

* tuşuna basınca	şunlar çıkır	(boşluk) ! " # \$ % & ' ( ) * + , - . / €
# tuşuna basınca	şunlar çıkır	: ; < = > ? @ [ ] ^ _ \ ~ '   { }
0 tuşuna basınca	şunlar çıkır	İ Ç Ş Ğ Ü Ö Ñ Õ 0



## Genel



### Not

Bu bölümde, makinenin teknik özelliklerinin bir özeti verilmektedir. Diğer teknik özellikler için ayrıntılı bilgi almak üzere <http://www.brother.com/> adresini ziyaret edin.

<b>Yazıcı Türü</b>	Lazer
<b>Yazdırma Yöntemi</b>	Yarı iletken lazer ışını taramasıyla elektrografi
<b>Bellek Kapasitesi</b>	32 MB (MFC-7360) 16 MB
<b>LCD (sıvı kristal ekran)</b>	16 karakter × 2 satır
<b>Güç Kaynağı</b>	220 - 240 V AC 50/60Hz
<b>Güç Tüketimi <sup>1</sup></b>	Tepe: 1.080 W Kopyalama: <sup>2</sup> 25°C'de yaklaşık 445 W Hazır: 25°C'de yaklaşık 55 W  Kablosuz modeller için (WLAN: Açık) Uyku: Yaklaşık 3,9 W (WLAN: Kapalı) Derin Uyku: Yaklaşık 1,7 W Kablolu modeller için Derin Uyku: Yaklaşık 1,5 W



### Not

Yukarıda belirtilen değerler (Tepe hariç) ortalamadır.

<sup>1</sup> Bilgisayara USB bağlantısı

<sup>2</sup> Tek sayfadan kopyalama yaparken

## Boyutlar

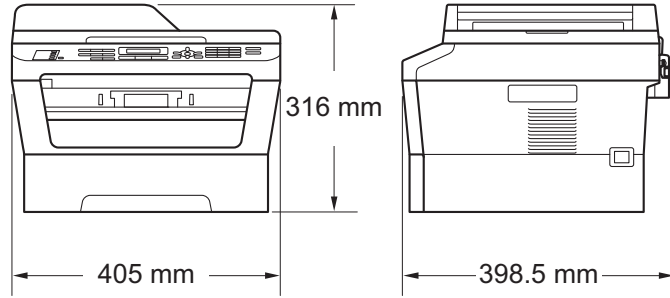

## Ağırlık

Sarf Malzemeleriyle:	(MFC-7360) 11,3 kg (MFC-7360N) 11,4 kg (MFC-7460DN / MFC-7860DW) 11,6 kg
----------------------	---

## Gürültü düzeyi

### Ses gücü <sup>1</sup>

Çalışırken (Kopyalama):	(MFC-7360 / MFC-7360N) LWad = 6,74 B (A) (MFC-7460DN / MFC-7860DW) LWad= 6,4 B (A) <sup>2</sup>
Beklemede:	(MFC-7360 / MFC-7360N) LWad = 4,3 B (A) (MFC-7460DN / MFC-7860DW) LWad = 4,22 B (A)

### Ses basıncı

Çalışırken (Yazdırma):	LPAm = 53 dB (A)
Beklemede:	LPAm = 30 dB (A)

<sup>1</sup> ISO 9296'ya göre ölçülmüştür.

<sup>2</sup> LWad > 6,30 B (A) değerine sahip ofis ekipmanları, kişilerin esas olarak zihinsel işlerle uğraştığı odalarda kullanıma uygun değildir. Yayıkları gürültüden dolayı bu tür ekipmanlar ayrı odalara yerleştirilmelidir.

## Sıcaklık

Çalışırken: 10 ila 32,5°C

Depolama: 0 ila 40°C

## Nem

Çalışırken: %20 - %80 (yoğuşmasız)

Depolama: %10 ila %90 (yoğuşmasız)

## ADF (otomatik doküman besleyici)

35 sayfaya kadar (Düzenlenmiş) [80 g/m<sup>2</sup>]

## Belge Boyutu

<b>Belge Boyutu (Tek taraflı)</b>	ADF Geniřlięi:	147,3 ila 215,9 mm
	ADF	147,3 ila 355,6 mm
	Uzunluęu:	
	Tarayıcı Camı	Maks. 215,9 mm
	Geniřlięi:	
	Tarayıcı Camı	Maks. 297 mm
Uzunluęu:		

# Yazdırma ortamları

## Kağıt Girişi

### Kağıt Tepsisi

- Kağıt Türü: Düz kağıt, İnce kağıt veya Geri dönüştürülmüş kağıt
- Kağıt Boyutu: Letter, A4, B5 (ISO/JIS), A5, A5 (Uzun Kenar), B6 (ISO), A6, Executive, Legal ve Folio
- Kağıt Ağırlığı: 60 ila 105 g/m<sup>2</sup>
- Maksimum Kağıt Tepsisi Kapasitesi: En fazla 250 yaprak 80 g/m<sup>2</sup> Düz kağıt

### Manuel Besleme Yuvası (Manuel)

- Kağıt Türü: Zarf, Etiketler <sup>1</sup>, İnce kağıt, Kalın kağıt, Geri dönüştürülmüş kağıt, Yazı kağıdı veya Düz kağıt
- Kağıt Boyutu: Genişlik: 76,2 ila 216 mm  
Uzunluk: 116 ila 406,4 mm
- Kağıt Ağırlığı: 60 ila 163 g/m<sup>2</sup> <sup>2</sup>
- Maksimum Kağıt Tepsisi Kapasitesi: Bir kerede bir adet 80 g/m<sup>2</sup> Düz kağıt

## Kağıt Çıktısı

### Yüzü Aşağı Çıktı Tepsisi

Azami 100 sayfa (çıkan kağıt tepsisine belge *yüzü aşağı* gelecek şekilde gönderilir)

### Yüzü Yukarı Çıktı Tepsisi

Bir sayfa (*yüzü yukarı* yazdırma *Yüzü yukarı* çıkış tepsisine gönderme)

## Çift Taraflı Yazdırma

(MFC-7460DN/  
MFC-7860DW)

- Kağıt Boyutu (Otomatik Çift Taraflı): A4
- Kağıt Ağırlığı (Otomatik Çift Taraflı): 60 ila 105 g/m<sup>2</sup>
- Kağıt Türü (Otomatik Çift Taraflı): Düz kağıt veya Geri dönüştürülmüş kağıt

<sup>1</sup> Etiketler için lekelenme olasılığını önlemek amacıyla, yazdırılan kağıtları makineden çıkar çıkmaz çıkan kağıt tepsisinden almanızı tavsiye ederiz.

<sup>2</sup> Çift taraflı yazdırma için 60 ila 105 g/m<sup>2</sup>.

# Faks

<b>Uyumluluk</b>	(MFC-7360 / MFC-7360N / MFC-7460DN) Grup 3 (MFC-7860DW) Süper Grup 3
<b>Modem Hızı</b>	Otomatik Geri Dönüş: (MFC-7360 / MFC-7360N / MFC-7460DN) 14.400 bps (MFC-7860DW) 33.600 bps
<b>2 taraflı (Çift Taraflı) Baskı Alma</b> (MFC-7460DN ve MFC-7860DW)	Evet
<b>Tarama Genişliği</b>	Maks. 208 mm
<b>Yazdırma Genişliği</b>	Maks. 208 mm
<b>Gri tonlamalı</b>	8 bit/256 seviye
<b>Çözünürlük</b>	Yatay: 8 nokta/mm Dikey ■ Standart: 3,85 satır/mm ■ İnce: 7,7 satır/mm ■ Fotoğraf: 7,7 satır/mm ■ Süper ince: 15,4 satır/mm
<b>Tek Dokunuşla Arama</b>	8 (4 × 2)
<b>Hızlı Arama</b>	200 istasyon
<b>Gruplar</b>	En fazla 8 adet
<b>Yayın</b>	258 istasyon
<b>Otomatik Yeniden Çevirme</b>	5 dakika aralıklarla 3 defa
<b>Bellekten Gönderim</b>	(MFC-7360 / MFC-7360N / MFC-7460DN) 400 <sup>1</sup> sayfaya kadar <sup>3</sup> (MFC-7860DW) 500 <sup>2</sup> sayfaya kadar <sup>3</sup>
<b>Kağıt Yokken Alım</b>	(MFC-7360 / MFC-7360N / MFC-7460DN) 400 <sup>1</sup> sayfaya kadar <sup>3</sup> (MFC-7860DW) 500 <sup>2</sup> sayfaya kadar <sup>3</sup>

<sup>1</sup> "Sayfalar", "ITU-T Sınama Çizelgesi #1" e göredir (normal iş mektubu, Standart çözünürlük, MMR kodu). Teknik özellikler ve basılı malzemeler bildirimde bulunmadan değiştirilebilir.

<sup>2</sup> "Sayfalar", "ITU-T Sınama Çizelgesi #1" e göredir (normal iş mektubu, Standart çözünürlük, JBIG kodu). Teknik özellikler ve basılı malzemeler bildirimde bulunmadan değiştirilebilir.

<sup>3</sup> Yalnızca Siyah Beyaz

# Kopyalama

**Renkli/Tek Renkli**

Tek Renkli

**Kopyalama Geniřlięi**

Maks. 204 mm

**Birden Fazla Kopya**

Azami 99 sayfa yığar veya sıralar

**Küçültme/Büyütme**

%25 ila %400 (%1'lik artışlarla)

**Çözünürlük**

En fazla 600 × 600 dpi

**İlk Kopya Çıkış Süresi**

11 saniyeden az (HAZIR modundan ve standart tepside)

# Tarayıcı

<b>Renkli/Siyah</b>	Evet/Evet
<b>TWAIN Uyumluluđu</b>	Evet (Windows® 2000 Professional/Windows® XP/ Windows® XP Professional x64 Edition/Windows Vista®/ Windows® 7)  Mac OS X 10.4.11, 10.5.x, 10.6.x <sup>1</sup>
<b>WIA Uyumluluđu</b>	Evet (Windows® XP/Windows Vista®/Windows® 7)
<b>Renk Derinliđi</b>	48 bit dahili / 24 bit harici renk
<b>Çözünürlük</b>	19.200 × 19.200 dpi'ye kadar (ara deđer) <sup>2</sup> En fazla 600 × 2.400 dpi (optik) <sup>2</sup> (Tarayıcı Camından) En fazla 600 × 600 dpi (optik) <sup>2</sup> (ADF'den)
<b>Tarama Geniřliđi</b>	Maks. 204 mm
<b>Gri Tonlamalı</b>	256 düzey

<sup>1</sup> Kullandığınız Mac OS X'le ilgili son sürücü güncellemelerini edinmek için sitemizi ziyaret edin:  
<http://solutions.brother.com/>.

<sup>2</sup> Windows® XP, Windows Vista® ve Windows® 7'de WIA sürücüsüyle en fazla 1.200 × 1.200 dpi tarama (tarayıcı yardımcı programıyla 19.200 × 19.200 dpi'ye kadar çözünürlük seçilebilir)

# Yazıcı

**Otomatik 2 taraflı (Çift Taraflı) Yazdırma** Evet

(MFC-7460DN / MFC-7860DW)

**Benzetimler**  
(MFC-7860DW)

PCL6, BR-Script3 (PostScript® 3™ uyumlu)

**Çözünürlük**

600 dpi × 600 dpi, HQ1200 (2.400 × 600 dpi) kalite

**Yazdırma Hızı (Çift Taraflı)**

En fazla 5 sayfa/dakika (A4 boyut) <sup>1</sup>

(MFC-7460DN / MFC-7860DW)

**Yazdırma Hızı**

(MFC-7360 / MFC-7360N)

En fazla 24 sayfa/dakika (A4 boyut) <sup>1</sup>

(MFC-7460DN / MFC-7860DW)

En fazla 26 sayfa/dakika (A4 boyut) <sup>1</sup>

**İlk Yazdırma Çıkış Süresi**

8,5 saniyeden az (HAZIR modundan ve standart tepside)

<sup>1</sup> Yazdırma hızı, yazdırdığınız belge türüne bağlı olarak değişebilir.



# Arayüzler

## USB

2 metreden uzun olmayan USB kablosu (Tip A/B) kullanmanızı öneririz.<sup>1 2</sup>

## Ethernet<sup>3</sup>

Ethernet UTP kablosu, kategori 5 veya üstünü kullanın.

## Kablosuz LAN (MFC-7860DW)

IEEE 802.11 b/g (Altyapı / Geçici Mod)

- <sup>1</sup> Makineniz Hi-Speed USB 2.0 arayüzüne sahiptir. Bu makine, USB 1.1 arayüzü olan bir bilgisayara da bağlanabilir.
- <sup>2</sup> Üçüncü parti USB bağlantı noktaları desteklenmez.
- <sup>3</sup> Ayrıntılı ağ teknik özellikleri için *Ağ (LAN) (Yalnızca ağ modellerinde)* sayfa 152 ve *Ağ Kullanım Kılavuzu*'na bakın.

# Bilgisayar gereksinimleri

Minimum Sistem Gereksinimleri ve Desteklenen Bilgisayar Yazılımı İşlevleri								
Bilgisayar Platformu ve İşletim Sistemi Sürümü		Minimum İşlemci Hızı	Minimum RAM	Önerilen RAM	Yükleme için Sabit Disk Alanı		Desteklenen Bilgisayar Yazılım İşlevleri	Desteklenen Bilgisayar Arayüzü <sup>3</sup>
					Sürücüler için	Uygulamalar için		
Windows® İşletim Sistemi <sup>1</sup>	Windows® 2000 Professional <sup>5</sup>	Intel® Pentium® II veya eşdeğeri	64 MB	256 MB	150 MB	500 MB	Yazdırma, PC-Fax <sup>4</sup> , Tarama	USB, 10/100 Base Tx (Ethernet), Kablosuz 802.11 b/g
	Windows® XP Home <sup>2 6</sup> Windows® XP Professional <sup>2 6</sup>		128 MB					
	Windows® XP Professional x64 Edition <sup>2 6</sup>	64-bit (Intel®64 veya AMD64) destekli CPU	256 MB	512 MB				
	Windows Vista® <sup>2 6</sup>	Intel® Pentium® 4 veya eşdeğer 64 bit (Intel®64 veya AMD64) destekli CPU	512 MB	1 GB	500 MB	1,2 GB		
	Windows® 7 <sup>2 6</sup>	Intel® Pentium® 4 veya eşdeğer 64 bit (Intel®64 veya AMD64) destekli CPU	1 GB (32 bit) 2 GB (64 bit)	1 GB (32 bit) 2 GB (64 bit)	650 MB			

Minimum Sistem Gereksinimleri ve Desteklenen Bilgisayar Yazılımı İşlevleri								
Bilgisayar Platformu ve İşletim Sistemi Sürümü		Minimum İşlemci Hızı	Minimum RAM	Önerilen RAM	Yükleme için Sabit Disk Alanı		Desteklenen Bilgisayar Yazılım İşlevleri	Desteklenen Bilgisayar Arayüzü <sup>3</sup>
					Sürücüler için	Uygulamalar için		
Windows® İşletim Sistemi <sup>1</sup>	Windows Server® 2003 (yalnızca ağ üzerinden yazdırma)	Intel® Pentium® III veya eşdeğeri	256 MB	512 MB	50 MB	G/D	Yazdırma	10/100 Base Tx (Ethernet), Kablosuz 802.11 b/g
	Windows Server® 2003 x64 Edition (yalnızca ağ üzerinden yazdırma)	64-bit (Intel®64 veya AMD64) destekli CPU						
	Windows Server® 2008 (yalnızca ağ üzerinden yazdırma)	Intel® Pentium® 4 veya eşdeğer 64 bit (Intel®64 veya AMD64) destekli CPU	512 MB	2 GB				
	Windows Server® 2008 R2 (yalnızca ağ üzerinden yazdırma)	64-bit (Intel®64 veya AMD64) destekli CPU						
Macintosh İşletim Sistemi	Mac OS X 10.4.11 10.5.x	PowerPC G4/G5 Intel® Core™ İşlemci	512 MB	1 GB	80 MB	400 MB	Yazdırma, PC-Fax Gönderimi <sup>4</sup> , Tarama	USB, 10/100 Base Tx (Ethernet), Kablosuz 802.11 b/g
	Mac OS X 10.6.x	Intel® Core™ İşlemci	1 GB	2 GB				

- 1 Internet Explorer® 6.0 veya üst sürümleri.
- 2 WIA için, 1.200 × 1.200 çözünürlük. Brother Tarayıcı Yardımcı Programı, 19.200 × 19.200 dpi değerine kadar yükseltme sağlar.
- 3 Üçüncü parti USB bağlantı noktaları desteklenmez.
- 4 PC-Fax sadece siyah beyaz desteği sunar.
- 5 PaperPort™ 11SE, Windows® 2000 için Microsoft® SP4 veya daha üstünü destekler.
- 6 PaperPort™ 12SE, Windows® XP için Microsoft® SP3 veya üstünü destekler ve Windows Vista® ve Windows® 7 için SP2 veya üstünü destekler.

En son sürücü güncellemeleri için, <http://solutions.brother.com/> adresini ziyaret edin.

Tüm ticari markalar, marka ve ürün adları ilgili şirketlere aittir.

## Sarf malzemeleri

<b>Toner Kartuşu</b>	Standart Toner Kartuşu:	
	TN-2260	Yaklaşık 1.200 sayfa (A4) <sup>1</sup>
	Yüksek Kapasiteli Toner Kartuşu:	
	TN-2280	Yaklaşık 2.600 sayfa (A4) <sup>1</sup>
<b>Drum Ünitesi</b>	DR-2255	Yaklaşık 12.000 sayfa (A4) <sup>2</sup>

<sup>1</sup> Kartuşun yaklaşık çıktı kapasitesi ISO/IEC 19752'ye uygun olarak beyan edilmiştir.

<sup>2</sup> Drum çıktı kapasitesi yaklaşık olarak verilmiştir ve kullanım türüne göre değişir.

# Ağ (LAN) (Yalnızca ağ modellerinde)



## Not

Ağ teknik özellikleri hakkında ayrıntılı bilgi almak için bkz. *Ağ Kullanım Kılavuzu*.

### LAN

Ağdan Yazdırma, Ağdan Tarama, PC-Fax Gönderimi, PC-Fax Alımı (yalnızca Windows®) ve Uzaktan Ayarlama için makinenizi bir ağa bağlayabilirsiniz <sup>1</sup>. Brother BRAdmin Light <sup>2</sup> Network Management yazılımı da dahildir.

### Güvenlik Protokolleri

<b>Kablolu</b>	APOP, SMTP öncesi POP, SMTP-AUTH
<b>Kablosuz</b>	APOP, SMTP öncesi POP, SMTP-AUTH

### Kablosuz Ağ Güvenliği (MFC-7860DW)

WEP 64/128 bit, WPA-PSK (TKIP/AES), WPA2-PSK (AES)

### Kablosuz Ağ Kurulum Destek Yardımcı Programı (MFC-7860DW)

<b>AOSS™</b>	Evet
<b>WPS</b>	Evet

<sup>1</sup> Bkz. *Bilgisayar gereksinimleri* sayfa 148.

<sup>2</sup> BRAdmin Professional ve Web BRAdmin <http://solutions.brother.com/> adresinden yüklenebilir.

## A

ADF (otomatik doküman besleyici)	
kullanma .....	23
Adres Defteri .....	8
Ağ	
Tarama	
Bkz. Yazılım Kullanıcı Kılavuzu	
Yazdırma	
Bkz. Ağ Kullanım Kılavuzu	
Apple Macintosh	
Bkz. Yazılım Kullanıcı Kılavuzu	
Arama	
Adres Defteri tuşunu kullanma .....	39
duraklama .....	41
hızlı arama .....	38
manuel .....	38
otomatik faks yeniden arama .....	39
tek dokunuş .....	38

## B

Bağlama	
harici TAD (telesekreter) .....	33
harici telefon .....	35
Bakım, düzenli .....	66
değiştirme	
drum ünitesi .....	62
toner kartuşu .....	57
Belge	
yerleştirme .....	23, 24
Bellek Yetersiz mesajı .....	79

## Ç

Çift taraflı	
yazdırma .....	142
Çok hatlı bağlantı (PBX) .....	34
ControlCenter	
Bkz. Yazılım Kullanıcı Kılavuzu	
Çözünürlük	
faks (standart, ince, süper ince,	
fotoğraf) .....	143
kopyalama .....	144
tarama .....	145
yazdırma .....	146
Çözünürlük tuşu .....	8

## D

Değiştirme	
drum ünitesi .....	62
toner kartuşu .....	57
Drum ünitesi	
değiştirme .....	62
temizleme .....	68, 70

## E

Eşitleme .....	105
Etiketler .....	13, 18, 19, 22

## F

Faks kodları	
değiştirme .....	37
faks alma kodu .....	36
telefon yanıtama kodu .....	36
Faks, tek başına	
alma .....	31
paralel telefonda .....	35, 36
telefon hattında parazit .....	105
zil geciktirme, ayarlama .....	30
gönderme .....	26
telefon hattında parazit .....	105
Faks/Tel modu	
F/T zil süresi (çift zil) .....	30
faks alma modu .....	36
faksları alma .....	35
paralel telefonlardan yanıtama .....	36
telefon yanıtama kodu .....	36
zil geciktirme .....	30
Folio .....	18, 19

## G

Gri Tonlamalı .....	143, 145
Güvenli tuşu .....	8
Güvenlik Talimatları .....	i

## H

Harici telefon, bağlama .....	35
Hızlı arama .....	41
Arama .....	39
ayarlama .....	43
değiştirme .....	45
grup arama	
değiştirme .....	45
hızlı arama	
ayarlama .....	43
değiştirme .....	45
kullanma .....	38
özel tarama profili .....	43
kullanma .....	38
tek dokunuşla arama	
ayarlama .....	41
tek dokunuşla arama	
değiştirme .....	45
kullanma .....	38
özel tarama profili .....	41

## K

Kablosuz Ağ	
Bkz. Hızlı Kurulum Kılavuzu ve Ağ Kullanım Kılavuzu	
Kablosuz telefon (Brother olmayan) .....	36
Kağıt .....	18, 142
boyut .....	19
önerilen .....	18, 19
tepsi kapasitesi .....	19
tür .....	19
yerleştirme .....	11
çok amaçlı tepsiye .....	13
kağıt tepsisine .....	11
Kalite	
yazdırma .....	102
Kopya .....	48
tuşları .....	8
Kumanda paneline genel bakış .....	6

## L

LCD (sıvı kristal ekran) .....	8, 118
LCD'deki hata mesajları .....	77
Başlatma Devre Dışı XX .....	78
Bellek Yetersiz .....	79
Drum Durdu .....	62

Drum Hatası .....	62
Drumı Değiştir .....	62
İlet. Hatası .....	79
Kağıt Yok .....	80
Toner Az .....	57
Toner Bitti .....	57
Toneri Değiştir .....	57
XX Taranamıyor .....	81
XX Yazdırılmıyor .....	77

## M

Macintosh	
Bkz. Yazılım Kullanıcı Kılavuzu	
Makine bilgileri	
makineyi sıfırlama .....	117
seri numarası .....	116
sıfırlama işlevleri .....	116
Makinenizi programlama .....	118
Manuel	
alma .....	29
Arama .....	38
Menü Tablosu .....	119
Metin, giriş .....	137
Mod, giriş	
faks .....	26
kopya .....	48
tarama .....	8

## O

OCR'lı PaperPort™ 12SE	
Bkz. Yazılım Kullanıcı Kılavuzu. Ayrıca bkz. PaperPort™ 12SE uygulaması Yardımı	
OPC drum .....	109
Otomatik	
faks alımı .....	29
faks alma .....	31
Faks Algılama .....	31
faks yeniden arama .....	39

## P

Paralel telefon, kullanma .....	36
Presto! PageManager	
Bkz. Yazılım Kullanıcı Kılavuzu. Ayrıca bkz. Presto! PageManager uygulaması Yardımı	



## R

Raporlar	
Gönderim Onayı .....	27

## S

Sarf malzemeleri .....	56
Seri numarası	
nasıl bulunur	
Ön kapağın iç kısmına bakın	
Ses seviyesi, ayarlama	
hoparlör .....	10
sinyal sesi .....	10
zil .....	10
Sorun giderme .....	77
belge sıkışması .....	84, 85
kağıt sıkışması .....	86, 87, 89, 94
LCD'deki bakım mesajları .....	77
LCD'deki hata mesajları .....	77
şu konuda sorun yaşıyorsanız	
telefon hattı .....	105
şu konuda sorun yaşıyorsanız:	
ağ .....	102
faks alma .....	97
faks gönderme .....	98
gelen aramalar .....	99
kağıt işleme .....	101
kopyalama kalitesi .....	99
tarama .....	101
yazdırma .....	96, 100
yazdırma kalitesi .....	102
yazılım .....	101

## T

TAD (telesekreter), harici .....	29
bağlama .....	33
bağlanma .....	33
OGM kaydetme .....	34
Tarayıcı camı	
kullanma .....	24
Tek dokunuş	
ayarlama .....	41
değiştirme .....	45
kullanma .....	38
Tel/R tuşu .....	8

Telefon hattı	
bağlantılar .....	33
çok hatlı (PBX) .....	34
parazit .....	105
sorunlar .....	96
Telesekreter (TAD)	
bağlanma .....	33
Temizleme	
drum ünitesi .....	70
korona teli .....	68
tarayıcı .....	67
Toner kartuşu	
değiştirme .....	57

## V

VoIP .....	105
------------	-----

## W

Windows®	
Bkz. Yazılım Kullanıcı Kılavuzu	

## Y

YARDIM	
LCD mesajları .....	118
Menü Tablosu .....	119
Yazdırma	
benzetimi .....	146
çözünürlüğü .....	146
kalite .....	102
sorunlar .....	100
sorunları .....	96
teknik özellikleri .....	146
Yazdırma kalitesi .....	106
Yeniden Çevir/Duraklat tuşu .....	39, 41

## Z

Zarflar .....	14, 18, 19, 21
Zil geciktirme, ayarlama .....	30

**brother®**

Bu makinelerin yalnızca satın alındığı ülkede kullanımı onaylanmaktadır. Yerel Brother şirketleri ve satıcıları, yalnızca kendi ülkelerinde satın alınan makinelere destek sağlayacaktır.