

brother®

# GUIDE DE L'UTILISATEUR AVANCÉ

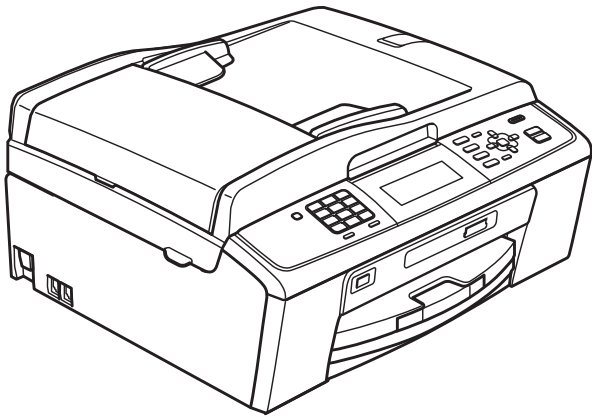

MFC-J615W  
MFC-J630W

Version 0

CAN-FRE

# Contenu et emplacement des Guides de l'utilisateur

Quel manuel ?	Que contient le manuel ?	Où le trouver ?
<b>Sécurité et consignes légales</b>	Veillez lire les Consignes de sécurité avant d'installer l'appareil.	Imprimé / Dans la boîte
<b>Guide d'installation rapide</b>	Veillez commencer par lire ce Guide. Suivez les instructions de configuration de l'appareil et d'installation des pilotes et des logiciels pour le système d'exploitation et le type de connexion que vous utilisez.	Imprimé / Dans la boîte
<b>Guide de l'utilisateur</b>	Maîtrisez les opérations élémentaires de télécopie, copie, numérisation et PhotoCapture Center® et apprenez à remplacer les consommables. Voir les conseils de dépiage des pannes.	Imprimé / Dans la boîte
<b>Guide de l'utilisateur avancé</b>	Découvrez les opérations plus avancées : télécopie, copie, fonctions de sécurité et rapports d'impression. Effectuez un entretien régulier.	Fichier PDF / CD-ROM de documentation
<b>Guide utilisateur - Logiciel</b>	Suivez ces instructions pour l'impression, la numérisation, la numérisation réseau, PhotoCapture Center®, la configuration à distance, PC-Fax, et l'utilisation de l'utilitaire Brother ControlCenter.	Fichier PDF / CD-ROM de documentation
<b>Guide utilisateur - Réseau</b>	Ce Guide fournit des informations plus avancées pour la configuration des connexions réseau Ethernet et sans fil. Vous y trouverez en outre des informations sur les utilitaires réseau, l'impression réseau, des conseils de dépiage des pannes et les spécifications réseau prises en charge.	Fichier PDF / CD-ROM de documentation

# Table des matières

<b>1</b>	<b>Programmation générale</b>	<b>1</b>
	Mémorisation .....	1
	Réglages du volume .....	1
	Volume de la sonnerie .....	1
	Volume de l'avertisseur sonore .....	2
	Volume du haut-parleur .....	2
	Heure d'été automatique .....	3
	Mode veille.....	3
	Écran ACL .....	4
	Réglage de la luminosité du rétroéclairage .....	4
	Réglage de la temporisation d'extinction du rétroéclairage .....	4
	Choix du papier peint.....	4
	Mode minuterie .....	5
<b>2</b>	<b>Fonctions de sécurité</b>	<b>6</b>
	Touch Verrouil .....	6
	Configuration et modification du mot de passe pour Touch Verrouil.....	6
	Activation et désactivation de la fonction Touch Verrouil .....	7
<b>3</b>	<b>Envoi d'une télécopie</b>	<b>8</b>
	Options d'envoi supplémentaires.....	8
	Envoi de télécopies en utilisant des paramètres multiples .....	8
	Contraste .....	8
	Modification de la résolution de télécopie.....	8
	Définition de nouveaux réglages par défaut .....	9
	Rétablissement des réglages d'usine du télécopieur .....	9
	Opérations d'envoi supplémentaires .....	10
	Envoi manuel d'une télécopie.....	10
	Envoi d'une télécopie à la fin d'une conversation téléphonique .....	10
	Multitâche (noir et blanc seulement).....	10
	Diffusion (noir et blanc seulement) .....	11
	Envoi en temps réel.....	12
	Mode outre-mer .....	12
	Télécopie différée (noir et blanc seulement) .....	12
	Envoi par lot en différé (noir et blanc seulement) .....	13
	Vérification et annulation de tâches en attente.....	13
	Description de la relève .....	14
	Transmission par relève (noir et blanc seulement).....	14

<b>4</b>	<b>Réception d'une télécopie</b>	<b>15</b>
	Réception en mémoire (noir et blanc seulement).....	15
	Réception de télécopies dans la mémoire lorsque le bac à papier est vide.....	15
	Réadressage de télécopie.....	15
	Téléappel.....	16
	Mémorisation de télécopie.....	17
	Impression d'une télécopie à partir de la mémoire.....	17
	Réception PC-Fax (Windows® seulement).....	17
	Désactivation de la fonction Réception en mémoire.....	19
	Modification des options de la fonction Réception en mémoire.....	19
	Récupération à distance.....	20
	Définition d'un code d'accès à distance.....	20
	Utilisation de votre code d'accès à distance.....	20
	Commandes de télécopie à distance.....	21
	Récupération de télécopies.....	22
	Modification de votre numéro de réadressage de télécopie.....	22
	Opérations de réception supplémentaires.....	23
	Impression réduite d'une télécopie entrante.....	23
	Réception d'une télécopie à la fin d'une conversation téléphonique.....	23
	Description de la relève.....	24
	Relève protégée.....	24
<b>5</b>	<b>Composition et enregistrement des numéros</b>	<b>25</b>
	Opérations vocales.....	25
	Tonalité ou impulsion (Canada seulement).....	25
	Mode Fax/Tél.....	25
	Identification de la ligne appelante.....	25
	Considérations à propos des lignes téléphoniques spéciales.....	26
	Opérations de numérotation supplémentaires.....	28
	Appel sortant.....	28
	Historique des identifications de la ligne appelante.....	29
	Numérotation de codes d'accès et de numéros de carte de crédit.....	30
	Autres méthodes de mémorisation de numéros.....	31
	Mémorisation de numéros abrégés à partir d'appels sortants.....	31
	Mémorisation de numéros abrégés à partir de l'historique des identifications de la ligne appelante.....	31
	Configuration de groupes de diffusion.....	32
<b>6</b>	<b>Impression de rapports</b>	<b>35</b>
	Rapports des télécopies.....	35
	Rapport de vérification de l'envoi.....	35
	Journal des télécopies (rapport d'activité).....	35
	Rapports.....	36
	Comment imprimer un rapport.....	36

---

## **7      Fonction de copie** **37**

---

Réglages de copie .....	37
Arrêter de photocopier .....	37
Modification de la qualité de copie .....	37
Agrandissement ou réduction de l'image copiée .....	37
Copies N en 1 ou affiche (mise en page) .....	38
Tri des copies avec le chargeur automatique de documents .....	40
Réglage de la densité .....	40
Mode économie d'encre .....	41
Copie de livre .....	41
Copie avec filigrane .....	42
Définition de nouveaux réglages par défaut .....	44
Rétablissement de tous les réglages d'usine .....	44

## **8      PhotoCapture Center® : impression de photos à partir d'une carte mémoire ou d'une clé USB** **45**

---

Utilisation de PhotoCapture Center® (Centre saisie photo) .....	45
Cartes mémoire, clés USB et structures de dossier .....	45
Impression de clips vidéo .....	46
Impression d'images .....	46
Impression d'une page de miniatures .....	46
Impression de photos .....	47
Impression de toutes les photos .....	48
Amélioration des photos .....	48
Recherche par date .....	51
Diaporama .....	52
Rognage .....	52
Impression en mode DPOF .....	53
Paramètres d'impression de PhotoCapture Center® (Centre saisie photo) .....	54
Qualité d'impression .....	54
Options de papier .....	54
Réglage de la luminosité, du contraste et des couleurs .....	55
Recadrage .....	56
Impression sans marge .....	56
Impression de la date .....	57
Définition de nouveaux réglages par défaut .....	57
Rétablissement de tous les réglages d'usine .....	57
Numérisation vers une carte mémoire ou une clé USB .....	58
Rognage automatique .....	58
Comment définir de nouveaux réglages par défaut .....	59
Comment rétablir les réglages d'usine .....	59

<b>9</b>	<b>Impression de photos à partir d'un appareil photo</b>	<b>60</b>
	Impression de photos directement à partir d'un appareil photo PictBridge.....	60
	Conditions de fonctionnement PictBridge.....	60
	Configuration de l'appareil photo numérique .....	60
	Impression d'images .....	61
	Impression en mode DPOF .....	62
	Impression de photos directement à partir d'un appareil photo non compatible	
	PictBridge .....	62
	Impression d'images .....	63
<b>A</b>	<b>Entretien régulier</b>	<b>64</b>
	Nettoyage et vérification de l'appareil.....	64
	Nettoyage de l'extérieur de l'appareil .....	64
	Nettoyage du scanner .....	65
	Nettoyage du cylindre de l'imprimante de l'appareil .....	65
	Nettoyage des rouleaux d'entraînement du papier.....	66
	Nettoyage de la tête d'impression .....	66
	Vérification de la qualité d'impression .....	67
	Vérification de l'alignement d'impression .....	68
	Vérification du volume d'encre.....	69
	Emballage et transport de l'appareil .....	70
<b>B</b>	<b>Glossaire</b>	<b>73</b>
<b>C</b>	<b>Index</b>	<b>78</b>



## Mémorisation

Même dans l'éventualité d'une panne de courant, vous ne perdrez pas les réglages définis avec la touche **Menu**, car ils sont enregistrés de manière permanente. Vous ne perdrez pas non plus les réglages dans les menus des touches de mode **TÉLÉCOPIER**, **COPIER** et **SAISIE PHOTO** si vous avez sélectionné `Fix nv param déf.` Il est possible que vous ayez à régler de nouveau la date et l'heure.

## Réglages du volume

### Volume de la sonnerie

Vous pouvez choisir une gamme de niveaux de volume de sonnerie allant de `Haut` à `Désactivé`.

Lorsque l'appareil est inactif, appuyez sur  ou  pour ajuster le niveau du volume. L'écran ACL indique le réglage actuel et le volume change chaque fois que vous appuyez sur la touche. L'appareil conserve le nouveau réglage jusqu'à ce que vous le modifiez.

Vous pouvez également modifier le volume par l'intermédiaire du menu en suivant les instructions ci-dessous :

### Réglage du volume de la sonnerie à partir du menu

- 1 Appuyez sur **Menu**.
- 2 Appuyez sur **▲** ou **▼** pour sélectionner `Prog. Général`. Appuyez sur **OK**.
- 3 Appuyez sur **▲** ou **▼** pour sélectionner `Volume`. Appuyez sur **OK**.
- 4 Appuyez sur **▲** ou **▼** pour sélectionner `Sonnerie`.
- 5 Appuyez sur **◀** ou **▶** pour sélectionner `Bas`, `Moyen`, `Haut` ou `Désactivé`. Appuyez sur **OK**.
- 6 Appuyez sur **Arrêt/Sortie**.

## Volume de l'avertisseur sonore

---

L'avertisseur sonore étant activé, l'appareil émet un signal sonore quand vous appuyez sur une touche, en cas d'erreur, ou après l'envoi ou la réception de télécopies.

Vous pouvez choisir différents niveaux de volume d'avertisseur sonore de Haut à Désactivé.

- 1 Appuyez sur **Menu**.
- 2 Appuyez sur ▲ ou ▼ pour sélectionner Prog. Général.  
Appuyez sur **OK**.
- 3 Appuyez sur ▲ ou ▼ pour sélectionner Volume.  
Appuyez sur **OK**.
- 4 Appuyez sur ▲ ou ▼ pour sélectionner Signal sonore.
- 5 Appuyez sur ◀ ou ▶ pour sélectionner Bas, Moyen, Haut ou Désactivé.  
Appuyez sur **OK**.
- 6 Appuyez sur **Arrêt/Sortie**.

## Volume du haut-parleur

---

Vous pouvez choisir différents niveaux de volume du haut-parleur de Haut à Désactivé.

- 1 Appuyez sur **Menu**.
- 2 Appuyez sur ▲ ou ▼ pour sélectionner Prog. Général.  
Appuyez sur **OK**.
- 3 Appuyez sur ▲ ou ▼ pour sélectionner Volume.  
Appuyez sur **OK**.
- 4 Appuyez sur ▲ ou ▼ pour sélectionner Haut-parleur.
- 5 Appuyez sur ◀ ou ▶ pour sélectionner Bas, Moyen, Haut ou Désactivé.  
Appuyez sur **OK**.

- 6 Appuyez sur **Arrêt/Sortie**.

Vous pouvez également régler le volume du haut-parleur en appuyant sur **Tonalité**.

- 1 Appuyez sur **Tonalité**.
- 2 Appuyez sur ▲ ou ▼ pour sélectionner Haut-parleur.  
Appuyez sur **OK**.
- 3 Appuyez sur ◀ ou ▶ pour sélectionner Bas, Moyen, Haut ou Désactivé.
- 4 Appuyez sur **Tonalité**.



## Heure d'été automatique

Vous avez la possibilité de configurer l'appareil de telle sorte qu'il passe automatiquement à l'heure d'été. Son horloge sera réinitialisée automatiquement de façon à avancer d'une heure au printemps et à revenir en arrière d'une heure en automne. Assurez-vous que la date et l'heure ont bien été réglées dans le réglage Date et heure.

Le réglage d'usine est **Désactivé**. Vous devez dès lors activer le passage automatique à l'heure d'été comme suit.

- 1 Appuyez sur **Menu**.
- 2 Appuyez sur ▲ ou ▼ pour sélectionner **Prog. Général**. Appuyez sur **OK**.
- 3 Appuyez sur ▲ ou ▼ pour sélectionner **H avancée auto**.
- 4 Appuyez sur ◀ ou ▶ pour sélectionner **Activé (ou Désactivé)**. Appuyez sur **OK**.
- 5 Appuyez sur **Arrêt/Sortie**.

## Mode veille

Vous pouvez choisir le délai (de 1 à 60 minutes) pendant lequel l'appareil doit être inactif avant de passer en mode Veille. Le compteur redémarre à chaque fois qu'une activité est réalisée sur l'appareil.

- 1 Appuyez sur **Menu**.
- 2 Appuyez sur ▲ ou ▼ pour sélectionner **Prog. Général**. Appuyez sur **OK**.
- 3 Appuyez sur ▲ ou ▼ pour sélectionner **Mode veille**.
- 4 Appuyez sur ◀ ou ▶ pour sélectionner 1 Min, 2 Min, 3 Min, 5 Min, 10 Min, 30 Min ou 60 Min. Appuyez sur **OK**.
- 5 Appuyez sur **Arrêt/Sortie**.

## Écran ACL

### Réglage de la luminosité du rétroéclairage

---

Vous pouvez régler la luminosité du rétroéclairage de l'écran ACL. Si vous avez des difficultés à lire ce qui est inscrit sur l'écran ACL, essayez de changer le réglage de la luminosité.

- 1 Appuyez sur **Menu**.
- 2 Appuyez sur ▲ ou ▼ pour sélectionner **Prog. Général**. Appuyez sur **OK**.
- 3 Appuyez sur ▲ ou ▼ pour sélectionner **Paramètres ACL**. Appuyez sur **OK**.
- 4 Appuyez sur ▲ ou ▼ pour sélectionner **Pann. lumineux**.
- 5 Appuyez sur ◀ ou ▶ pour sélectionner **Clair, Moyen ou Foncé**. Appuyez sur **OK**.
- 6 Appuyez sur **Arrêt/Sortie**.

### Réglage de la temporisation d'extinction du rétroéclairage

---

Vous pouvez régler le temps pendant lequel le rétroéclairage de l'écran ACL reste allumé après un retour à l'écran Prêt.

- 1 Appuyez sur **Menu**.
- 2 Appuyez sur ▲ ou ▼ pour sélectionner **Prog. Général**. Appuyez sur **OK**.
- 3 Appuyez sur ▲ ou ▼ pour sélectionner **Paramètres ACL**. Appuyez sur **OK**.

- 4 Appuyez sur ▲ ou ▼ pour sélectionner **Min. veilleuse**.
- 5 Appuyez sur ◀ ou ▶ pour sélectionner **10Sec, 20Sec, 30Sec ou Désactivé**. Appuyez sur **OK**.
- 6 Appuyez sur **Arrêt/Sortie**.

### Choix du papier peint

---

Vous pouvez changer le papier peint affiché.

- 1 Appuyez sur **Menu**.
- 2 Appuyez sur ▲ ou ▼ pour sélectionner **Prog. Général**. Appuyez sur **OK**.
- 3 Appuyez sur ▲ ou ▼ pour sélectionner **Paramètres ACL**. Appuyez sur **OK**.
- 4 Appuyez sur ▲ ou ▼ pour sélectionner **Papier peint**. Appuyez sur **OK**.
- 5 Appuyez sur ▲ ou ▼ pour sélectionner le papier peint parmi les quatre options disponibles. Appuyez sur **OK**.
- 6 Appuyez sur **Arrêt/Sortie**.

# Mode minuterie

L'appareil comprend quatre touches de mode temporaire sur le panneau de commande : **TÉLÉCOPIER**, **NUMÉRISER**, **COPIER** et **SAISIE PHOTO**. Vous pouvez modifier la quantité de temps pris par l'appareil après sa dernière opération de numérisation, de copie ou de Saisie Photo et avant de passer en mode télécopie. Si vous sélectionnez Désactivé, l'appareil conserve le dernier mode utilisé.

TÉLÉCOPIER



NUMÉRISER



COPIER



SAISIE PHOTO



- 1 Appuyez sur **Menu**.
- 2 Appuyez sur ▲ ou ▼ pour sélectionner Prog. Général.  
Appuyez sur **OK**.
- 3 Appuyez sur ▲ ou ▼ pour sélectionner Mode Minuterie.
- 4 Appuyez sur ◀ ou ▶ pour sélectionner 0Sec, 30Sec, 1Min, 2Min, 5Min ou Désactivé.  
Appuyez sur **OK**.
- 5 Appuyez sur **Arrêt/Sortie**.

## Touch Verrouil

La fonction Touch Verrouil vous aide à empêcher tout accès non autorisé à l'appareil. Vous ne pourrez pas continuer la programmation de télécopies différées ou de tâches de relève. Cependant, les télécopies différées programmées antérieurement seront envoyées, elles ne sont donc pas perdues au moment où vous activez la touche verrouillage.

Lorsque Touch Verrouil est sur On, les opérations suivantes sont disponibles :

- Réception de télécopies
- Réadressage de télécopie  
(Si la fonction RE-TX Fax était déjà activée)
- Téléappel  
(Si la fonction Téléappel était déjà activée)
- Récupération à distance  
(Si la fonction Mémoriser télécopieur était déjà activée)
- Réception PC-Fax  
(Si la fonction Récept PC FAX était déjà activée)

Lorsque Touch Verrouil est sur On, les opérations suivantes NE sont PAS disponibles :

- Envoi de télécopies
- Copie
- Impression à partir du PC
- Numérisation
- PhotoCapture
- Opération depuis le panneau de commande



### Remarque

Si vous oubliez le mot de passe pour Touch Verrouil, veuillez contacter le Service à la clientèle de Brother. (Voir les *Numéros de Brother* à la page i dans le *Guide de l'utilisateur*.)

## Configuration et modification du mot de passe pour Touch Verrouil



### Remarque

Si vous avez déjà réglé le mot de passe, vous ne devez pas le régler de nouveau.

### Configuration du mot de passe

- 1 Appuyez sur **Menu**.
- 2 Appuyez sur ▲ ou ▼ pour sélectionner **Fax**.  
Appuyez sur **OK**.
- 3 Appuyez sur ▲ ou ▼ pour sélectionner **Divers**.  
Appuyez sur **OK**.
- 4 Appuyez sur ▲ ou ▼ pour sélectionner **Touch verrouil**.  
Appuyez sur **OK**.
- 5 Saisissez un nombre à 4 chiffres pour le mot de passe.  
Appuyez sur **OK**.
- 6 Si l'écran ACL indique **Vérif:**,  
entrez de nouveau le mot de passe.  
Appuyez sur **OK**.
- 7 Appuyez sur **Arrêt/Sortie**.

## Modification du mot de passe

- 1 Appuyez sur **Menu**.
- 2 Appuyez sur ▲ ou ▼ pour sélectionner **Fax**.  
Appuyez sur **OK**.
- 3 Appuyez sur ▲ ou ▼ pour sélectionner **Divers**.  
Appuyez sur **OK**.
- 4 Appuyez sur ▲ ou ▼ pour sélectionner **Touch verrouil.**  
Appuyez sur **OK**.
- 5 Appuyez sur ▲ ou ▼ pour sélectionner **Config mot passe**.  
Appuyez sur **OK**.
- 6 Saisissez un nombre à 4 chiffres pour le mot de passe actuel.  
Appuyez sur **OK**.
- 7 Saisissez un nombre à 4 chiffres pour le nouveau mot de passe.  
Appuyez sur **OK**.
- 8 Si l'écran ACL indique **Vérif:**, entrez de nouveau le mot de passe.  
Appuyez sur **OK**.
- 9 Appuyez sur **Arrêt/Sortie**.

## Activation et désactivation de la fonction Touch Verrouil

### Activation de la fonction Touche Verrouil

- 1 Appuyez sur **Menu**.
- 2 Appuyez sur ▲ ou ▼ pour sélectionner **Fax**.  
Appuyez sur **OK**.
- 3 Appuyez sur ▲ ou ▼ pour sélectionner **Divers**.  
Appuyez sur **OK**.
- 4 Appuyez sur ▲ ou ▼ pour sélectionner **Touch verrouil.**  
Appuyez sur **OK**.
- 5 Appuyez sur ▲ ou ▼ pour sélectionner **Rég touche verr.**  
Appuyez sur **OK**.
- 6 Saisissez le mot de passe à 4 chiffres enregistré.  
Appuyez sur **OK**.  
L'appareil est mis hors ligne et l'écran ACL affiche **Mode touche verr.**

### Désactivation de la fonction Touch Verrouil

- 1 Appuyez sur **Menu**.
- 2 Saisissez le mot de passe à 4 chiffres enregistré.  
Appuyez sur **OK**.  
La fonction Touch Verrouil est automatiquement désactivée.



#### Remarque

Si vous entrez un mot de passe erroné, l'écran ACL affiche **Erreur m.passe** et reste hors ligne. L'appareil restera en mode Touch Verrouil jusqu'à la saisie du mot de passe enregistré.

# 3

## Envoi d'une télécopie

### Options d'envoi supplémentaires

#### Envoi de télécopies en utilisant des paramètres multiples

Lors de l'envoi d'une télécopie, vous pouvez choisir toute combinaison des paramètres suivants : résolution, contraste, taille de numérisation, etc.

- 1 Appuyez sur  (**TÉLÉCOPIER**). L'écran ACL affiche :

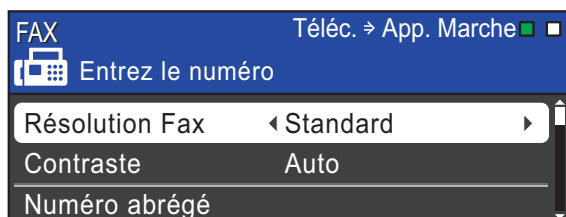

- 2 Appuyez sur ▲ ou ▼ pour sélectionner un réglage à modifier.
- 3 Appuyez sur ◀ ou ▶ pour sélectionner une option. Appuyez sur **OK**.
- 4 Répétez les étapes 2 à 3 pour modifier d'autres réglages.



#### Remarque

- La plupart des réglages sont temporaires ; l'appareil revient aux réglages par défaut après l'envoi d'une télécopie.
- Vous pouvez sauvegarder certains des réglages que vous utilisez le plus souvent en les définissant par défaut. Ces réglages sont conservés jusqu'à ce que vous les modifiez de nouveau. (Voir *Définition de nouveaux réglages par défaut* à la page 9.)

### Contraste

Si votre document est trop pâle ou trop sombre, ajustez le contraste en conséquence. Le réglage d'usine *Auto* convient à la plupart des documents. Il choisit automatiquement le contraste adapté à votre document.

Choisissez *Clair* pour envoyer un document clair. Choisissez *Foncé* pour envoyer un document sombre.

- 1 Appuyez sur  (**TÉLÉCOPIER**).
- 2 Appuyez sur ▲ ou ▼ pour sélectionner *Contraste*.
- 3 Appuyez sur ◀ ou ▶ pour sélectionner *Auto*, *Clair* ou *Foncé*. Appuyez sur **OK**.



#### Remarque

Même si vous choisissez *Clair* ou *Foncé*, l'appareil transmettra la télécopie à l'aide du réglage *Auto* sous les conditions suivantes :

- Lorsque vous envoyez une télécopie couleur.
- Lorsque vous choisissez *Photo* comme résolution de télécopie.

### Modification de la résolution de télécopie

Vous pouvez améliorer la qualité d'une télécopie en changeant la résolution du télécopieur.

- 1 Appuyez sur  (**TÉLÉCOPIER**).
- 2 Appuyez sur ▲ ou ▼ pour sélectionner *Résolution Fax*.

- 3 Appuyez sur ◀ ou ▶ pour choisir la résolution désirée.  
Appuyez sur **OK**.



### Remarque

Vous pouvez choisir quatre réglages de résolution différents pour les télécopies noir et blanc et deux pour les télécopies couleur.

Noir et blanc	
Standard	Convient à la plupart des documents dactylographiés.
Fin	Bon pour les petits caractères et transmet un peu plus lentement que pour la résolution Standard.
S. Fine	Bon pour les petits caractères ou les dessins et transmet plus lentement que pour la résolution fine.
Photo	À utiliser pour les documents comportant différents niveaux de gris ou pour des photos. La résolution Photo correspond à la vitesse de transmission la plus lente.

Couleur	
Standard	Convient à la plupart des documents dactylographiés.
Fin	À utiliser lorsque le document est une photo. Le temps de transmission est plus lent que pour la résolution Standard.

Si vous sélectionnez *S. Fine* ou *Photo* puis utilisez la touche **Couleur Marche** pour envoyer une télécopie, l'appareil envoie la télécopie avec le réglage *Fin*.

## Définition de nouveaux réglages par défaut

Vous pouvez sauvegarder les réglages de télécopie *Résolution Fax*, *Contraste*, *TX Immédiat* et *Format scan vitre* que vous utilisez le plus souvent en les définissant par défaut. Ces réglages sont conservés jusqu'à ce que vous les modifiez de nouveau.

- 1 Appuyez sur  (**TÉLÉCOPIER**).
- 2 Appuyez sur ▲ ou ▼ pour sélectionner le réglage à modifier, puis appuyez sur ◀ ou ▶ pour sélectionner votre nouvelle option.  
Appuyez sur **OK**.  
  
Répétez cette étape pour chaque réglage à modifier.
- 3 Une fois le dernier réglage modifié, appuyez sur ▲ ou ▼ pour sélectionner *Fix nv param déf*.  
Appuyez sur **OK**.
- 4 Appuyez sur **1** pour sélectionner *Oui*.
- 5 Appuyez sur **Arrêt/Sortie**.

## Rétablissement des réglages d'usine du télécopieur

Vous pouvez rétablir les réglages d'usine du télécopieur pour les réglages *Résolution Fax*, *Contraste*, *TX Immédiat* et *Format scan vitre* que vous avez modifiés.

- 1 Appuyez sur  (**TÉLÉCOPIER**).
- 2 Appuyez sur ▲ ou ▼ pour sélectionner *Réinitial. usine*.  
Appuyez sur **OK**.
- 3 Appuyez sur **1** pour sélectionner *Oui*.
- 4 Appuyez sur **Arrêt/Sortie**.

## Opérations d'envoi supplémentaires

### Envoi manuel d'une télécopie

L'envoi manuel permet d'entendre les tonalités de la numérotation, de la sonnerie et de la réception de télécopie lors de l'envoi des télécopies.



#### Remarque

Pour envoyer une télécopie de plusieurs pages, utilisez le chargeur automatique de documents.

- 1 Appuyez sur  (**TÉLÉCOPIER**).
- 2 Chargez votre document.
- 3 Pour entendre une tonalité, appuyez sur **Tonalité** ou décrochez le combiné du téléphone externe.
- 4 Lancez la composition du numéro de télécopieur.
- 5 Lorsque vous entendez la tonalité du télécopieur, appuyez sur **Mono Marche** ou **Couleur Marche**.  
Si vous utilisez la vitre du scanner, appuyez sur **1** sur l'appareil pour envoyer une télécopie.
- 6 Si vous avez décroché le combiné du téléphone externe, raccrochez.

### Envoi d'une télécopie à la fin d'une conversation téléphonique

À la fin d'une conversation, vous avez la possibilité d'envoyer une télécopie à votre correspondant avant de raccrocher.

- 1 Demandez à votre correspondant d'attendre la tonalité de télécopie (signaux sonores), puis d'appuyer sur Marche ou Envoi avant de raccrocher.
- 2 Appuyez sur  (**TÉLÉCOPIER**).
- 3 Chargez votre document.
- 4 Appuyez sur **Mono Marche** ou **Couleur Marche**.
  - Si vous utilisez la vitre du scanner, appuyez sur **1** pour envoyer une télécopie.
- 5 Raccrochez le combiné du téléphone externe.

### Multitâche (noir et blanc seulement)

Vous pouvez composer un numéro, et numériser la télécopie dans la mémoire—même si l'appareil est en train d'envoyer à partir de la mémoire, de recevoir des télécopies ou d'imprimer des données en provenance du PC. L'écran ACL indique le nouveau numéro de tâche et l'espace mémoire disponible.

Le nombre de pages pouvant être numérisées et mises en mémoire varie en fonction des données qu'elles contiennent.



#### Remarque

Si le message `Mémoire épuisée` apparaît au cours de la numérisation d'un document, appuyez sur **Arrêt/Sortie** pour annuler l'opération ou sur **Mono Marche** pour envoyer les pages numérisées.



## Diffusion (noir et blanc seulement)

La diffusion est un procédé qui consiste en l'envoi automatique d'un même message à plusieurs destinataires. Vous pouvez inclure dans la même diffusion des groupes, des numéros abrégés, et jusqu'à 50 numéros composés manuellement.

Une fois la diffusion achevée, l'appareil imprime un rapport de diffusion.

- 1 Appuyez sur  (**TÉLÉCOPIER**).
- 2 Chargez votre document.
- 3 Appuyez sur ▲ ou ▼ pour sélectionner `Télédiffusion`. Appuyez sur **OK**.
- 4 Vous pouvez ajouter des numéros à la diffusion de différentes façons :
  - Appuyez sur ▲ ou ▼ pour sélectionner `Ajouter numéro` et saisissez un numéro à l'aide du pavé de numérotation. Appuyez sur **OK**.
  - Appuyez sur ▲ ou ▼ pour sélectionner `Numéro abrégé` et **OK**. Appuyez sur ▲ ou ▼ pour sélectionner `Ordre alphabét. ou Ordre numérique` et **OK**. Appuyez sur ▲ ou ▼ pour sélectionner un numéro et **OK**.
- 5 Lorsque vous avez saisi tous les numéros de télécopieur en répétant l'étape 4, appuyez sur ▲ ou ▼ pour sélectionner `Terminé`. Appuyez sur **OK**.
- 6 Appuyez sur **Mono Marche**.

### Remarque

- Si vous n'avez pas utilisé de numéros de groupe, vous pouvez diffuser des télécopies vers un maximum de 250 numéros différents.
- La mémoire disponible de l'appareil varie selon le type de tâches enregistrées et le nombre d'emplacements utilisés pour la diffusion. Si vous effectuez une diffusion au nombre maximum de numéros disponibles, vous ne pourrez plus utiliser la fonction `Multitâche`, ni utiliser la fonction des télécopies différées.
- Si le message `Mémoire épuisée` apparaît, appuyez sur **Arrêt/Sortie** pour arrêter la tâche. Si plusieurs pages ont été numérisées, appuyez sur **Mono Marche** pour envoyer la partie déjà enregistrée dans la mémoire de l'appareil.

### Annulation d'une diffusion en cours d'exécution

- 1 Appuyez sur **Menu**.
- 2 Appuyez sur ▲ ou ▼ pour sélectionner `Fax`. Appuyez sur **OK**.
- 3 Appuyez sur ▲ ou ▼ pour sélectionner `Trav. en att.` Appuyez sur **OK**. L'écran ACL affiche le numéro de télécopieur en cours de composition ainsi que le numéro de tâche de diffusion.
- 4 Appuyez sur **OK**. L'écran ACL pose alors la question suivante :  
`Annuler tâche?`  
`Oui → Appuyer 1`  
`Non → Appuyer 2`

- 5 Appuyez sur **1** pour annuler le numéro de télécopie composé.  
L'écran ACL affiche le numéro de tâche de diffusion.
- 6 Appuyez sur **OK**.  
L'écran ACL pose alors la question suivante :  
Annuler tâche?  
Oui → Appuyer 1  
Non → Appuyer 2
- 7 Pour annuler la diffusion, appuyez sur **1**.
- 8 Appuyez sur **Arrêt/Sortie**.

## Envoi en temps réel

En règle générale, à chaque envoi d'une télécopie, l'appareil numérise le document et le met en mémoire avant de l'envoyer. Ensuite, dès que la ligne téléphonique est libre, l'appareil compose le numéro pour amorcer la transmission.

Il se peut parfois que vous souhaitiez envoyer un document important immédiatement sans avoir à attendre la numérisation et la transmission à partir de la mémoire. Pour cela, activez **TX Immédiat**.

- 1 Appuyez sur  (**TÉLÉCOPIER**).
- 2 Appuyez sur ▲ ou ▼ pour sélectionner **TX Immédiat**.
- 3 Appuyez sur ◀ ou ▶ pour sélectionner **Activé (ou Désactivé)**. Appuyez sur **OK**.

## Remarque

- Si la mémoire est saturée et que vous envoyez une télécopie noir et blanc à partir du chargeur automatique de documents, l'appareil envoie le document en temps réel (même si la fonction **TX Immédiat** est réglée sur **Désactivé**). Les télécopies numérisées à partir de la vitre du scanner ne pourront être envoyées que si vous libérez de la mémoire.
- Dans le mode **Envoi en temps réel**, la fonction de recomposition automatique ne fonctionne pas si vous utilisez la vitre du scanner.

## Mode outre-mer

Si des interférences sur la ligne téléphonique rendent difficile l'envoi de télécopies à l'étranger, nous vous conseillons d'activer le mode **Outre-mer**. Après chaque envoi, le mode **Outre-mer** se désactive automatiquement.

- 1 Appuyez sur  (**TÉLÉCOPIER**).
- 2 Chargez votre document.
- 3 Appuyez sur ▲ ou ▼ pour sélectionner **Mode Outre-mer**.
- 4 Appuyez sur ◀ ou ▶ pour sélectionner **Activé (ou Désact)**. Appuyez sur **OK**.

## Télécopie différée (noir et blanc seulement)

Vous pouvez mémoriser jusqu'à 50 télécopies à envoyer dans les 24 heures. Ces télécopies seront envoyées à l'heure que vous saisissez à l'étape 5.

- 1 Appuyez sur  (**TÉLÉCOPIER**).
- 2 Chargez votre document.

- 3 Appuyez sur ▲ ou ▼ pour sélectionner `Envoi différé`.
- 4 Appuyez sur ◀ ou ▶ pour sélectionner `Activé`.  
Appuyez sur **OK**.
- 5 Saisissez l'heure à laquelle la télécopie doit être envoyée (au format 24 heures). (Par exemple, entrez 19:45 pour 7 h 45 du soir.)  
Appuyez sur **OK**.



### Remarque

- Lorsque vous activez `12h Horloge` dans `Date et heure`, entrez l'heure au format 12 heures.
- Le nombre de pages pouvant être numérisées et mises en mémoire varie en fonction des données qu'elles contiennent.

## Envoi par lot en différé (noir et blanc seulement)

Avant d'envoyer les télécopies différées, l'appareil va contribuer à vous faire faire des économies en triant toutes les télécopies en mémoire par destination et par heure programmée. Toutes les télécopies différées dont l'envoi est programmé à la même heure et au même numéro de télécopieur seront envoyées en une seule transmission, comme s'il s'agissait d'une seule télécopie, pour réduire le temps d'envoi.

- 1 Appuyez sur  (**TÉLÉCOPIER**).
- 2 Appuyez sur ▲ ou ▼ pour sélectionner `Transm lot`.
- 3 Appuyez sur ◀ ou ▶ pour sélectionner `Activé`.  
Appuyez sur **OK**.
- 4 Appuyez sur **Arrêt/Sortie**.

## Vérification et annulation de tâches en attente

Vous pouvez vérifier s'il y a des tâches en attente dans la mémoire et en annuler. (S'il n'y a aucune tâche en attente, l'écran ACL indique `Auc trav attente`.)

- 1 Appuyez sur **Menu**.
- 2 Appuyez sur ▲ ou ▼ pour sélectionner `Fax`.  
Appuyez sur **OK**.
- 3 Appuyez sur ▲ ou ▼ pour sélectionner `Trav. en att.`  
Appuyez sur **OK**.  
Toutes les tâches en attente s'affichent à l'écran ACL.
- 4 Appuyez sur ▲ ou ▼ pour faire défiler les tâches et sélectionner celle que vous voulez annuler.  
Appuyez sur **OK**.
- 5 Effectuez l'une des actions suivantes :
  - Pour annuler, appuyez sur **1** pour sélectionner `Oui`.  
Si vous souhaitez annuler une autre tâche, allez à l'étape 4.
  - Pour quitter sans annuler, appuyez sur **2** pour sélectionner `Non`.
- 6 Répétez les étapes 4 et 5 pour chaque tâche à annuler.
- 7 Lorsque vous avez terminé, appuyez sur **Arrêt/Sortie**.

## Description de la relève

La fonction de relève permet de configurer l'appareil de telle sorte que d'autres personnes puissent en recevoir des télécopies, mais en payant elles-mêmes l'appel. Elle permet également d'appeler le télécopieur d'un correspondant et d'en recevoir une télécopie en payant l'appel. Pour fonctionner, la fonction de relève doit être configurée sur les deux appareils. Tous les télécopieurs ne prennent pas en charge la relève.

## Transmission par relève (noir et blanc seulement)

La transmission par relève permet de configurer l'appareil de façon à ce qu'il prépare un document et attende qu'un autre télécopieur l'appelle pour récupérer ce document.

Le document sera mis en mémoire et pourra être récupéré par un autre télécopieur jusqu'à ce que vous l'effaciez. (Voir *Vérification et annulation de tâches en attente* à la page 13.)

## Configuration de la transmission par relève

- 1 Appuyez sur  (**TÉLÉCOPIER**).
- 2 Chargez votre document.
- 3 Appuyez sur ▲ ou ▼ pour sélectionner Relevé TX.
- 4 Appuyez sur ◀ ou ▶ pour sélectionner Activé (ou Désactivé). Appuyez sur **OK**.
- 5 Appuyez sur ▲ ou ▼ pour sélectionner un réglage à modifier. Appuyez sur **OK**. Dès qu'un réglage est accepté, vous pouvez en modifier un autre.

- 6 Appuyez sur **Mono Marche**.
- 7 Si vous utilisez la vitre du scanner, l'écran ACL vous invitera à choisir une des options.
  - Appuyez sur **1** pour envoyer une autre page. Allez à l'étape 8.
  - Appuyez sur **2** ou **Mono Marche** pour envoyer le document.
- 8 Placez la page suivante sur la vitre du scanner. Appuyez sur **OK**. Répétez les étapes 7 et 8 pour chacune des pages à numériser. L'appareil enverra la télécopie automatiquement.

## Réception en mémoire (noir et blanc seulement)

Vous ne pouvez effectuer qu'une seule opération Réception en mémoire à la fois :

- Réadressage de télécopie
- Téléappel
- Mémorisation de télécopie
- Réception PC-Fax
- Désactivé

Vous pouvez changer de sélection à tout moment. Si des télécopies reçues se trouvent encore dans la mémoire de l'appareil lorsque vous modifiez le fonctionnement du mode Réception en mémoire, une question apparaît à l'écran ACL. (Voir *Modification des options de la fonction Réception en mémoire* à la page 19.)

## Réception de télécopies dans la mémoire lorsque le bac à papier est vide

Quand le bac à papier se vide au cours de la réception d'une télécopie, l'écran ACL affiche `Vérifiez papier`. Placez du papier dans le bac. (Voir *Chargement de papier et d'autres supports d'impression* dans le chapitre 2 du *Guide de l'utilisateur*.)

L'appareil continuera à recevoir la télécopie en enregistrant les pages restantes dans la mémoire, si celle-ci est suffisante.

Les autres télécopies entrantes seront également mémorisées, jusqu'à saturation de la mémoire. Une fois la mémoire saturée, l'appareil arrêtera de répondre automatiquement aux appels. Pour imprimer les télécopies, placez du papier dans le bac.

## Réadressage de télécopie

Lorsque vous choisissez la fonction de réadressage de télécopie, l'appareil met la télécopie reçue en mémoire. Il compose alors le numéro de télécopieur que vous avez programmé et transfère la télécopie.

- 1 Appuyez sur **Menu**.
- 2 Appuyez sur ▲ ou ▼ pour sélectionner `Fax`. Appuyez sur **OK**.
- 3 Appuyez sur ▲ ou ▼ pour sélectionner `Réglage récep.` Appuyez sur **OK**.
- 4 Appuyez sur ▲ ou ▼ pour sélectionner `Récept.mémoire`. Appuyez sur **OK**.
- 5 Appuyez sur ▲ ou ▼ pour sélectionner `RE-TX Fax`. Appuyez sur **OK**.
- 6 Entrez le numéro de réadressage (max. 20 chiffres). Appuyez sur **OK**.
- 7 Appuyez sur ▲ ou ▼ pour sélectionner `Imp sauve:Activ` ou `Imp sauve:Désact.` Appuyez sur **OK**.

## ! IMPORTANT

- Si vous sélectionnez `Imp sauve:Activ`, l'appareil imprime également la télécopie pour que vous en gardiez une copie. C'est un mécanisme de sécurité permettant de faire face à une éventuelle coupure de courant pendant le réadressage de la télécopie ou à un problème du côté du destinataire.
- Lorsque vous recevez une télécopie couleur, l'appareil imprime la télécopie couleur mais n'envoie pas la télécopie au numéro de réadressage que vous avez programmé.

- 8 Appuyez sur **Arrêt/Sortie**.

## Téléappel

Lorsque vous choisissez Téléappel, l'appareil appelle le numéro de téléphone mobile ou de téléavertisseur que vous avez programmé pour vous prévenir qu'une télécopie a été reçue et mise en mémoire.

Lorsque la fonction Téléappel est activée, une copie de sauvegarde de la télécopie reçue est imprimée automatiquement.

- 1 Appuyez sur **Menu**.
- 2 Appuyez sur ▲ ou ▼ pour sélectionner `Fax`.  
Appuyez sur **OK**.
- 3 Appuyez sur ▲ ou ▼ pour sélectionner `Réglage récep.`  
Appuyez sur **OK**.
- 4 Appuyez sur ▲ ou ▼ pour sélectionner `Récept.mémoire`.  
Appuyez sur **OK**.
- 5 Appuyez sur ▲ ou ▼ pour sélectionner `Téléappel`.  
Appuyez sur **OK**.

- 6 Entrez le numéro de votre téléphone mobile ou téléavertisseur suivi de ## (maximum 20 chiffres).  
Appuyez sur **OK**.  
N'incluez pas l'indicatif régional s'il correspond à celui de l'appareil.  
Par exemple, appuyez sur les touches suivantes :  
**1 8 0 0 5 5 5 1 2 3 4 ##**

- 7 Effectuez l'une des actions suivantes :
- Si vous programmez votre numéro de téléphone mobile et qu'il n'est pas nécessaire d'entrer un code NIP, appuyez sur **OK**.
  - Si votre téléavertisseur a besoin d'un code NIP, composez ce code, appuyez sur # et sur **Recomp/Pause**, puis entrez votre numéro de télécopieur suivi de ##.

Appuyez sur **OK**.

Par exemple, appuyez sur les touches suivantes :

**1 2 3 4 5 # Recomp/Pause 1 8 0 0 5 5 5 6 7 8 9 ##**

- Si votre téléavertisseur n'a pas besoin de code NIP, appuyez sur :  
**Recomp/Pause**, puis entrez votre numéro de télécopieur suivi de ##.

Appuyez sur **OK**.

Par exemple, appuyez sur les touches suivantes :

**Recomp/Pause 1 8 0 0 5 5 5 6 7 8 9 ##**

- 8 Appuyez sur **Arrêt/Sortie**.



### Remarque

Il n'est pas possible de modifier un numéro de téléappel ou un code NIP à distance.

## Mémorisation de télécopie

Lorsque vous choisissez la fonction de mémorisation de télécopie, l'appareil met la télécopie reçue en mémoire. Vous pourrez récupérer les télécopies d'un autre endroit à l'aide des commandes de récupération à distance.

Lorsque la fonction de mémorisation de télécopie est activée, une copie de sauvegarde est imprimée automatiquement.

- 1 Appuyez sur **Menu**.
- 2 Appuyez sur ▲ ou ▼ pour sélectionner **Fax**. Appuyez sur **OK**.
- 3 Appuyez sur ▲ ou ▼ pour sélectionner **Réglage récep.** Appuyez sur **OK**.
- 4 Appuyez sur ▲ ou ▼ pour sélectionner **Récept.mémoire**. Appuyez sur **OK**.
- 5 Appuyez sur ▲ ou ▼ pour sélectionner **Mémoriser fax**. Appuyez sur **OK**.
- 6 Appuyez sur **Arrêt/Sortie**.



### Remarque

Les télécopies couleur ne peuvent pas être mémorisées. En cas de réception d'une télécopie couleur, l'appareil imprime la télécopie couleur.

## Impression d'une télécopie à partir de la mémoire

En mode Téléappel ou Mémorisation de télécopie, vous pouvez imprimer des télécopies en mémoire à partir de l'appareil. (Voir *Réception en mémoire (noir et blanc seulement)* à la page 15.)

- 1 Appuyez sur **Menu**.

- 2 Appuyez sur ▲ ou ▼ pour sélectionner **Fax**. Appuyez sur **OK**.
- 3 Appuyez sur ▲ ou ▼ pour sélectionner **Impr. Document**. Appuyez sur **OK**.
- 4 Appuyez sur **Mono Marche**.
- 5 Appuyez sur **Arrêt/Sortie**.



### Remarque

Lorsque vous imprimez une télécopie à partir de la mémoire, les données de la télécopie sont effacées.

## Réception PC-Fax (Windows® seulement)

Si vous activez la fonction Réception PC-Fax, l'appareil met en mémoire les télécopies reçues et les envoie automatiquement à votre ordinateur. Vous pouvez alors utiliser l'ordinateur pour les consulter et les stocker.

L'appareil reçoit et met les télécopies reçues en mémoire même si l'ordinateur est éteint (par exemple la nuit ou la fin de semaine). Le nombre de télécopies reçues mises en mémoire apparaît dans l'angle inférieur gauche de l'écran ACL.

Lorsque vous allumez l'ordinateur, l'appareil transfère automatiquement les télécopies sur votre ordinateur si le logiciel Réception PC-Fax est activé.

Pour recevoir les télécopies reçues sur l'ordinateur, il faut que le logiciel Réception PC-Fax soit en cours d'exécution (activé) sur celui-ci. (Pour plus de détails, voir *Réception PC-FAX* dans le *Guide utilisateur - Logiciel*.)

Si vous sélectionnez `Imp sauve:Activ`, l'appareil imprime également la télécopie.

- 1 Appuyez sur **Menu**.



- 2 Appuyez sur ▲ ou ▼ pour sélectionner Fax.  
Appuyez sur **OK**.
- 3 Appuyez sur ▲ ou ▼ pour sélectionner Réglage récep.  
Appuyez sur **OK**.
- 4 Appuyez sur ▲ ou ▼ pour sélectionner Récept.mémoire.  
Appuyez sur **OK**.
- 5 Appuyez sur ▲ ou ▼ pour sélectionner Récept PC FAX.  
Appuyez sur **OK**.
- 6 L'écran ACL affiche le message Lancez le programme Réception PC-Fax sur votre ordinateur.  
Appuyez sur **OK**.
- 7 Appuyez sur ▲ ou ▼ pour sélectionner <USB> ou l'ordinateur sur lequel recevoir les télécopies.  
Appuyez sur **OK**.
- 8 Appuyez sur ▲ ou ▼ pour sélectionner Imp sauve:Activ ou Imp sauve:Désact.  
Appuyez sur **OK**.
- 9 Appuyez sur **Arrêt/Sortie**.



### Remarque

- La fonction Réception PC-Fax n'est pas compatible avec le système Mac OS.
- Avant de pouvoir configurer la fonction Réception PC-Fax, vous devez installer le logiciel MFL-Pro Suite sur l'ordinateur. Assurez-vous que votre ordinateur est connecté et allumé. (Pour plus de détails, voir *Réception PC-FAX* dans le *Guide utilisateur - Logiciel*.)

- Si un message d'erreur s'affiche et que l'appareil ne peut pas imprimer les télécopies en mémoire, vous pouvez utiliser ce réglage pour transférer les télécopies sur votre ordinateur. (Pour plus de détails, voir *Transfert des télécopies ou rapport du journal de télécopies* dans l'*Annexe B* du *Guide de l'utilisateur*.)
- Lorsque vous recevez une télécopie couleur, l'appareil imprime la télécopie couleur mais ne l'envoie pas à l'ordinateur.

### Modification de l'ordinateur destinataire

- 1 Appuyez sur **Menu**.
- 2 Appuyez sur ▲ ou ▼ pour sélectionner Fax.  
Appuyez sur **OK**.
- 3 Appuyez sur ▲ ou ▼ pour sélectionner Réglage récep.  
Appuyez sur **OK**.
- 4 Appuyez sur ▲ ou ▼ pour sélectionner Récept.mémoire.  
Appuyez sur **OK**.
- 5 Appuyez sur ▲ ou ▼ pour sélectionner Récept PC FAX.  
Appuyez sur **OK**.
- 6 L'écran ACL affiche le message Lancez le programme Réception PC-Fax sur votre ordinateur.  
Appuyez sur **OK**.
- 7 Appuyez sur ▲ ou ▼ pour sélectionner Changer.  
Appuyez sur **OK**.
- 8 Appuyez sur ▲ ou ▼ pour sélectionner <USB> ou l'ordinateur sur lequel recevoir les télécopies.  
Appuyez sur **OK**.



9 Appuyez sur ▲ ou ▼ pour sélectionner  
Imp sauve:Activ ou  
Imp sauve:Désact.  
Appuyez sur **OK**.

10 Appuyez sur **Arrêt/Sortie**.

## Désactivation de la fonction Réception en mémoire

1 Appuyez sur **Menu**.

2 Appuyez sur ▲ ou ▼ pour sélectionner  
Fax.  
Appuyez sur **OK**.

3 Appuyez sur ▲ ou ▼ pour sélectionner  
Réglage récep.  
Appuyez sur **OK**.

4 Appuyez sur ▲ ou ▼ pour sélectionner  
Récept.mémoire.  
Appuyez sur **OK**.

5 Appuyez sur ▲ ou ▼ pour sélectionner  
Désactivé.  
Appuyez sur **OK**.

6 Appuyez sur **Arrêt/Sortie**.



### Remarque

L'écran ACL proposera d'autres options si des télécopies reçues se trouvent encore dans la mémoire de l'appareil. (Voir *Modification des options de la fonction Réception en mémoire* à la page 19.)

## Modification des options de la fonction Réception en mémoire

Si des télécopies reçues se trouvent encore dans la mémoire de l'appareil lorsque vous modifiez le fonctionnement du mode Réception en mémoire, une des questions suivantes apparaît à l'écran ACL :

- Eff. tous doc.?  
Oui → Appuyer 1  
Non → Appuyer 2
- Impr messages?  
Oui → Appuyer 1  
Non → Appuyer 2

- Si vous appuyez sur **1**, les télécopies en mémoire sont effacées ou imprimées avant la modification du mode. Si une copie de sauvegarde a déjà été imprimée, elle n'est pas réimprimée.
- Si vous appuyez sur **2**, les télécopies en mémoire ne sont pas effacées ou imprimées, et le mode reste inchangé.

Si des télécopies reçues se trouvent encore dans la mémoire de l'appareil lorsque vous activez la fonction Récept PC FAX à partir d'une autre option [RE-TX Fax, Téléappel ou Memoriser fax], appuyez sur ▲ ou ▼ pour sélectionner l'ordinateur.

L'écran ACL pose alors la question suivante :

- Envoy Fax au PC?  
Oui → Appuyer 1  
Non → Appuyer 2

- Si vous appuyez sur **1**, les télécopies en mémoire sont envoyées à l'ordinateur avant la modification du mode. Vous serez invité à confirmer si vous voulez activer l'impression de sauvegarde. (Pour plus d'informations, voir *Réception PC-Fax (Windows® seulement)* à la page 17.)
- Si vous appuyez sur **2**, les télécopies en mémoire ne sont pas effacées ou transférées sur l'ordinateur, et le mode reste inchangé.

## Récupération à distance

Vous pouvez appeler votre appareil à partir d'un téléphone à clavier ou d'un télécopieur quelconque, puis utiliser le code et les commandes d'accès à distance pour récupérer les télécopies.

### Définition d'un code d'accès à distance

Le code d'accès à distance permet d'accéder aux fonctions de récupération à distance lorsque vous n'êtes pas situé à proximité de l'appareil. Avant de pouvoir utiliser l'accès à distance et les fonctions de récupération, vous devez définir votre propre code. Le code d'usine, c'est-à-dire le code par défaut initial, correspond au code inactif (---\*).

- 1 Appuyez sur **Menu**.
- 2 Appuyez sur ▲ ou ▼ pour sélectionner **Fax**. Appuyez sur **OK**.
- 3 Appuyez sur ▲ ou ▼ pour sélectionner **Accès à dist.**
- 4 Entrez un code à trois chiffres composé des caractères **0-9**, **\*** ou **#**. Appuyez sur **OK**. (La présélection « \* » ne peut pas être modifiée.)

#### Remarque

N'utilisez pas le même code que votre code de réception de télécopie (\* 5 1) ou votre code de réponse de téléphone (# 5 1). (Voir *Utilisation de téléphones externes et supplémentaires* dans le chapitre 6 du *Guide de l'utilisateur*.)

- 5 Appuyez sur **Arrêt/Sortie**.

#### Remarque

Vous pouvez changer de code à tout moment en entrant un nouveau. Si vous souhaitez rendre votre code inactif, appuyez sur **Effacer** à l'étape 4 pour rétablir le réglage inactif (---\*), puis appuyez sur **OK**.

### Utilisation de votre code d'accès à distance

- 1 Composez votre numéro de télécopieur à partir d'un téléphone à clavier ou d'un autre télécopieur.
- 2 Lorsque votre appareil répond, entrez immédiatement votre code d'accès à distance (3 chiffres suivis de \*).
- 3 L'appareil signale s'il a reçu des messages :
  - **1 long bip — des télécopies ont été reçues**
  - **Pas de bip — aucune télécopie n'a été reçue**
- 4 Lorsque l'appareil émet deux bips courts, entrez une commande. L'appareil raccroche si vous attendez plus de 30 secondes pour entrer une commande. L'appareil émet trois bips si vous entrez une commande non valide.
- 5 Appuyez sur **9 0** pour mettre fin à l'accès à distance quand vous avez terminé.
- 6 Raccrochez.

#### Remarque

Si votre appareil est en mode **Manuel** et que vous voulez utiliser les fonctions de récupération à distance, attendez environ 100 secondes après qu'il a commencé à sonner, puis entrez votre code d'accès à distance dans les 30 secondes.

## Commandes de télécopie à distance

Pour accéder aux différentes fonctions de votre appareil lorsque vous n'êtes pas à proximité, reportez-vous aux commandes ci-dessous. Lorsque vous appelez l'appareil et que vous entrez votre code d'accès à distance (3 chiffres suivis de \*), le système émet deux bips courts. Vous devez alors entrer une commande à distance.

Commandes à distance		Fonctionnement
95	<b>Modification des réglages Réadressage de télécopie, Téléappel ou Mémorisation de télécopie</b>	
	1 Désactivé	Vous pouvez sélectionner <i>Désactivé</i> après avoir récupéré ou effacé tous vos messages.
	2 Réadressage de télécopie	Un bip long indique que la modification est acceptée. Trois bips courts signalent que vous ne pouvez pas apporter de modification par manque d'un paramètre (par exemple, un numéro de réadressage ou de téléappel n'a pas été enregistré). Vous pouvez enregistrer votre numéro de réadressage de télécopie en entrant 4. (Voir <i>Modification de votre numéro de réadressage de télécopie</i> à la page 22.) Le réadressage de télécopie fonctionnera une fois le numéro enregistré.
	3 Téléappel	
	4 Numéro de réadressage de télécopie	
6 Mémorisation de télécopie		
96	<b>Récupération d'une télécopie</b>	
	2 Récupération de toutes les télécopies	Saisissez le numéro d'un télécopieur distant où recevoir les télécopies en mémoire. (Voir <i>Récupération de télécopies</i> à la page 22.)
	3 Effacement des télécopies de la mémoire	Un bip long indique que les télécopies ont été effacées de la mémoire.
97	<b>Vérification de l'état de réception</b>	
	1 Télécopie	Vous pouvez vérifier si l'appareil a reçu une ou plusieurs télécopies. Si c'est le cas, vous entendrez un bip long. Dans le cas contraire, vous entendrez trois bips courts.
98	<b>Modification du mode de réception</b>	
	1 Répondeur externe	Un bip long indique que la modification a été acceptée.
	2 Fax/Tél	
	3 Fax uniquement	
90	<b>Sortie</b>	Appuyez sur <b>9 0</b> pour quitter la récupération à distance. Attendez le bip long, puis raccrochez.

## Récupération de télécopies

---

Vous pouvez appeler votre appareil d'un téléphone à clavier quelconque et faire en sorte que vos télécopies soient envoyées à un appareil. Avant d'utiliser cette fonction, vous devez activer le mode Mémorisation de télécopie.

- 1 Composez votre numéro de télécopieur.
- 2 Lorsque votre appareil répond, entrez immédiatement votre code d'accès à distance (3 chiffres suivis de \*). Un bip long indique que vous avez reçu des messages.
- 3 Lorsque vous entendez deux bips courts, appuyez sur **9 6 2**.
- 4 Attendez un bip long, puis utilisez le pavé de numérotation pour composer le numéro du télécopieur distant où envoyer vos télécopies, suivi de **# #** (maximum 20 chiffres).



### Remarque

---

Vous ne pouvez pas utiliser \* et # comme numéro à composer. Vous pouvez toutefois appuyer sur # si vous souhaitez créer une pause.

- 5 Raccrochez après avoir entendu le bip de confirmation de votre appareil. Votre appareil appellera l'autre télécopieur, qui imprimera vos télécopies.

## Modification de votre numéro de réadressage de télécopie

---

Vous pouvez modifier le réglage par défaut de votre numéro de réadressage de télécopie à partir d'un téléphone à clavier ou d'un autre télécopieur.

- 1 Composez votre numéro de télécopieur.
- 2 Lorsque votre appareil répond, entrez immédiatement votre code d'accès à distance (3 chiffres suivis de \*). Un bip long indique que vous avez reçu des messages.
- 3 Lorsque vous entendez deux bips courts, appuyez sur **9 5 4**.
- 4 Attendez le bip long, entrez le nouveau numéro (maximum 20 chiffres) du télécopieur distant où réadresser vos télécopies à l'aide du pavé de numérotation, puis entrez **# #**.



### Remarque

---

Vous ne pouvez pas utiliser \* et # comme numéro à composer. Vous pouvez toutefois appuyer sur # si vous souhaitez créer une pause.

- 5 Appuyez sur **9 0** pour mettre fin à l'accès à distance quand vous avez terminé.
- 6 Raccrochez après avoir entendu le bip de confirmation de votre appareil.

## Opérations de réception supplémentaires

### Impression réduite d'une télécopie entrante

Si vous sélectionnez l'option **Activé**, l'appareil réduit automatiquement chaque page d'une télécopie entrante pour que celle-ci puisse tenir sur une feuille de format Lettre, Légal ou A4. L'appareil calcule le taux de réduction en se servant du format de page de la télécopie et de votre paramètre **Format papier**. (Voir *Format du papier* dans le chapitre 2 du *Guide de l'utilisateur*.)

- 1 Appuyez sur **Menu**.
- 2 Appuyez sur ▲ ou ▼ pour sélectionner **Fax**. Appuyez sur **OK**.
- 3 Appuyez sur ▲ ou ▼ pour sélectionner **Réglage récep.** Appuyez sur **OK**.
- 4 Appuyez sur ▲ ou ▼ pour sélectionner **Auto-réduction**.
- 5 Appuyez sur ◀ ou ▶ pour sélectionner **Activé** (ou **Désactivé**). Appuyez sur **OK**.
- 6 Appuyez sur **Arrêt/Sortie**.

### Réception d'une télécopie à la fin d'une conversation téléphonique

À la fin d'une conversation, vous pouvez demander à votre correspondant de vous télécopier des informations avant que vous ne raccrochiez tous les deux.

- 1 Demandez à votre correspondant de placer le document dans son appareil et d'appuyer sur la touche **Marche** ou **Envoi**.
- 2 Lorsque vous entendez les signaux sonores de l'autre appareil (signaux répétés lents), appuyez sur **Mono Marche** ou **Couleur Marche**.
- 3 Appuyez sur **2** pour recevoir la télécopie.
- 4 Raccrochez le combiné du téléphone externe.

## Description de la relève

La fonction de relève permet de configurer l'appareil de telle sorte que d'autres personnes puissent en recevoir des télécopies, mais en payant elles-mêmes l'appel. Elle permet également d'appeler le télécopieur d'un correspondant et d'en recevoir une télécopie en payant l'appel. Pour fonctionner, la fonction de relève doit être configurée sur les deux appareils. Tous les télécopieurs ne prennent pas en charge la relève.

### Relève protégée

La relève protégée permet d'appeler un autre télécopieur pour recevoir une télécopie.

#### Configuration de la relève protégée

- 1 Appuyez sur  (**TÉLÉCOPIER**).
- 2 Appuyez sur ▲ ou ▼ pour sélectionner **Relevé RC**.
- 3 Appuyez sur ◀ ou ▶ pour sélectionner **Activé (ou Désactivé)**. Appuyez sur **OK**.
- 4 Saisissez le numéro du télécopieur à relever.
- 5 Appuyez sur **Mono Marche** ou **Couleur Marche**. L'écran ACL affiche **Compos.**

#### Relève séquentielle (noir et blanc seulement)

La relève séquentielle permet de demander des documents à plusieurs télécopieurs en une seule opération. Suite à quoi un rapport de relève séquentielle s'imprime.

- 1 Appuyez sur  (**TÉLÉCOPIER**).
- 2 Appuyez sur ▲ ou ▼ pour sélectionner **Relevé RC**.

- 3 Appuyez sur ◀ ou ▶ pour sélectionner **Activé (ou Désactivé)**. Appuyez sur **OK**.
- 4 Appuyez sur ▲ ou ▼ pour sélectionner **Télédiffusion**. Appuyez sur **OK**.
- 5 Effectuez l'une des actions suivantes :
  - Appuyez sur ▲ ou ▼ pour sélectionner **Ajouter numéro** et saisissez le numéro à l'aide du pavé de numérotation. Appuyez sur **OK**.
  - Appuyez sur ▲ ou ▼ pour sélectionner **Numéro abrégé** et **OK**. Appuyez sur ▲ ou ▼ pour sélectionner **Ordre alphabét.** ou **Ordre numérique** et **OK**. Appuyez sur ▲ ou ▼ pour sélectionner un numéro et **OK**.
- 6 Lorsque vous avez saisi tous les numéros de télécopieur en répétant l'étape 5, appuyez sur ▲ ou ▼ pour sélectionner **Terminé**. Appuyez sur **OK**.
- 7 Appuyez sur **Mono Marche**. L'appareil relève chaque numéro ou numéro de groupe l'un après l'autre pour y relever un document.

Appuyez sur **Arrêt/Sortie** lorsque l'appareil compose un numéro pour annuler le processus de relève.

Pour annuler toutes les tâches de relève séquentielle, voir *Vérification et annulation de tâches en attente* à la page 13.

## Opérations vocales

Des appels vocaux peuvent être passés à l'aide d'un téléphone externe, par numérotation manuelle ou en utilisant des numéros abrégés.

### Tonalité ou impulsion (Canada seulement)

Si vous disposez d'un service de numérotation à impulsions, mais que vous devez envoyer des tonalités (par exemple pour réaliser des opérations bancaires par téléphone), suivez les instructions ci-dessous :

- 1 Décrochez le combiné d'un téléphone externe ou appuyez sur **Tonalité**.
- 2 Appuyez sur **#** sur le panneau de commande de l'appareil. Tous les chiffres composés ultérieurement émettront des signaux de type tonalité.

Quand vous raccrochez, l'appareil revient au mode de numérotation à impulsions.

### Mode Fax/Tél

Lorsque l'appareil est en mode Fax/Tél, il émet la sonnerie du télécopieur/téléphone (pseudo-sonnerie/sonnerie double) pour vous inviter à répondre à un appel vocal.

Si vous répondez à partir du téléphone supplémentaire, vous devrez décrocher le combiné durant la sonnerie du télécopieur/téléphone et appuyer sur **# 5 1** entre les pseudo-sonneries/sonneries doubles. Si personne ne vous répond, ou si quelqu'un veut vous envoyer une télécopie, renvoyez l'appel au télécopieur en appuyant sur **\* 5 1**.

Si vous vous trouvez devant l'appareil, décrochez le combiné du téléphone externe, puis appuyez sur **Tonalité** pour répondre.

## Identification de la ligne appelante

La fonction d'identification de la ligne appelante vous permet d'utiliser le service d'abonné d'identification de la ligne appelante offert par un grand nombre de compagnies de téléphone. Communiquez avec votre compagnie de téléphone pour obtenir de plus amples détails. Ce service affiche le numéro de téléphone, ou le cas échéant, le nom de votre appelant quand la ligne sonne.

Après quelques sonneries, l'écran ACL présente le numéro de téléphone de la personne qui appelle (et son nom, le cas échéant). Dès que vous répondez à un appel, les informations d'identification de la ligne appelante disparaissent de l'écran ACL, mais restent stockées dans la mémoire d'identification de la ligne appelante.

Vous pouvez consulter la liste ou choisir un de ces numéros pour y envoyer une télécopie, l'ajouter comme numéro abrégé ou le supprimer de l'historique. (Voir *Historique des identifications de la ligne appelante* à la page 29.)

- Les 18 premiers caractères du numéro (ou du nom) seront présentés.
- Le message `# Non dispo` s'affiche si l'appel a été émis en dehors de la zone de service de votre identification de la ligne appelante.
- Le message `Appel privé` signifie que l'appelant a bloqué de façon intentionnelle toute transmission d'information.

Vous pouvez imprimer une liste contenant les informations d'identification de la ligne appelante reçues par votre appareil. (Voir *Comment imprimer un rapport* à la page 36.)



**Remarque**

- Cette fonction peut ne pas être disponible dans certaines régions des États-Unis et du Canada.
- Le service d'identification de la ligne appelante varie selon les différents fournisseurs de télécommunications. Communiquez avec votre compagnie locale de téléphone pour connaître le type de service disponible.

### Configuration de votre indicatif régional (États-Unis uniquement)

Lors du renvoi d'appels à partir de l'historique des identifications de la ligne appelante, l'appareil compose automatiquement le « 1 » plus l'indicatif régional pour tous les appels. Si le système de numérotation local interdit l'utilisation du « 1 » pour les appels dans la même zone, entrez votre indicatif régional dans ce réglage. Avec la configuration de l'indicatif régional, les appels renvoyés de l'historique des identifications de la ligne appelante vers votre indicatif régional sont numérotés en utilisant 10 chiffres (indicatif régional + numéro à 7 chiffres). Si votre système de numérotation ne suit pas le système standard « 1 + indicatif régional + numéro à 7 chiffres » pour les appels à destination d'autres zones, le renvoi automatique d'appels à partir de l'historique des identifications de la ligne appelante peut être problématique. Si cette procédure ne correspond donc pas à votre système de numérotation, vous ne pourrez pas utiliser la fonction de renvoi automatique des appels.

- 1 Appuyez sur **Menu**.
- 2 Appuyez sur ▲ ou ▼ pour sélectionner **Fax**. Appuyez sur **OK**.
- 3 Appuyez sur ▲ ou ▼ pour sélectionner **Divers**. Appuyez sur **OK**.

- 4 Appuyez sur ▲ ou ▼ pour sélectionner **ID Appelant**. Appuyez sur **OK**.
- 5 Utilisez le pavé de numérotation pour entrer votre indicatif régional. Appuyez sur **OK**.
- 6 Appuyez sur **Arrêt/Sortie**.

## Considérations à propos des lignes téléphoniques spéciales

### Lignes téléphoniques de substitution

Un système téléphonique de substitution consiste en un groupe de deux lignes téléphoniques distinctes ou plus, capable de passer l'appel entrant à l'autre ligne si la première est occupée. En règle générale, les appels sont transmis de façon descendante à la ligne la plus proche qui n'est pas occupée, dans un ordre préétabli.

Votre appareil a été conçu pour fonctionner avec un système de substitution, à condition que le dernier numéro de la séquence de numéros lui ait été assigné de sorte qu'il soit impossible de descendre, c'est-à-dire transférer l'appel à une ligne inférieure. Voilà pourquoi il est important de ne pas configurer l'appareil sur le numéro d'une ligne autre que la dernière, car si la ligne à laquelle le télécopieur est relié était occupée et qu'une deuxième télécopie arrivait, cette télécopie serait transférée vers une ligne téléphonique ne pouvant recevoir de télécopieur. **Pour optimiser le fonctionnement de votre appareil, branchez-le sur une ligne distincte.**



## Système téléphonique à deux lignes

Un système téléphonique à deux lignes consiste en deux numéros de téléphone distincts qui partagent la même prise murale. Chacun des deux numéros peut posséder sa propre prise téléphonique (RJ11) ou être relié à une seule prise (RJ14). Votre appareil, quant à lui, doit être branché sur une prise téléphonique RJ11. Il se peut que les deux types de prises (RJ11 et RJ14) aient les mêmes taille et apparence et qu'elles soient toutes les deux pourvues de quatre fils (noir, rouge, vert, jaune). Pour savoir de quelle prise il s'agit, branchez un téléphone à deux lignes sur l'une d'elles et vérifiez s'il est possible d'accéder à l'une et à l'autre des deux lignes. Si c'est le cas, vous devez séparer la ligne pour votre appareil. (Voir *Réception facile* dans le *chapitre 5* du *Guide de l'utilisateur*.)

## Conversion d'une prise téléphonique murale

Il existe trois méthodes de conversion en prise RJ11. Les deux premières méthodes nécessitent fort probablement l'intervention de votre compagnie de téléphone. Vous pouvez transformer une prise murale unique RJ14 en prise murale double RJ11. Ou bien vous pouvez faire poser une prise murale de type RJ11 et y associer un des numéros de téléphone.

La troisième méthode est la plus simple : achetez un adaptateur triplex. Vous pouvez brancher un adaptateur triplex sur une prise RJ14. L'adaptateur triplex sépare les fils en trois prises distinctes : deux prises de type RJ11 (ligne 1, ligne 2) et une prise de type RJ14 (lignes 1 et 2). Si votre appareil est relié à la ligne 1, branchez-le sur L1 de l'adaptateur triplex. Si votre appareil est sur la ligne 2, branchez-le sur L2 de l'adaptateur triplex.

## Adaptateur triplex

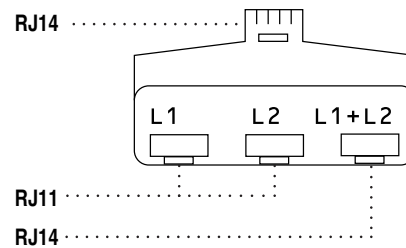

## Installation de l'appareil, d'un répondeur externe à deux lignes et d'un téléphone à deux lignes

Lorsque vous installez un répondeur téléphonique externe à deux lignes et un téléphone à deux lignes, veillez à ce que votre appareil soit relié à une ligne isolée sur la prise murale et sur le répondeur. La connexion la plus courante, dont vous trouverez la description ci-dessous, est de raccorder l'appareil à la ligne 2. Le panneau arrière du répondeur à deux lignes doit être doté de deux prises téléphoniques : l'une étiquetée L1 ou L1/L2, et l'autre L2. Vous devez avoir au moins trois cordons téléphoniques : le cordon livré avec votre appareil et deux autres cordons pour votre répondeur externe à deux lignes. Si vous ajoutez un téléphone à deux lignes, il vous en faudra un quatrième.

- 1 Placez le répondeur à deux lignes et le téléphone à deux lignes à côté de votre appareil.
- 2 Branchez une extrémité du cordon téléphonique de votre appareil dans la prise L2 de l'adaptateur triplex. Branchez l'autre extrémité dans la prise LINE située à l'arrière de l'appareil.
- 3 Branchez une extrémité du premier cordon téléphonique du répondeur dans la prise L1 de l'adaptateur triplex. Branchez l'autre extrémité sur la prise L1 ou L1/L2 du répondeur à deux lignes.

- 4 Branchez une extrémité du second cordon téléphonique du répondeur sur la prise L2 du répondeur à deux lignes. Branchez l'autre extrémité dans la prise EXT. située sur le côté gauche de l'appareil.

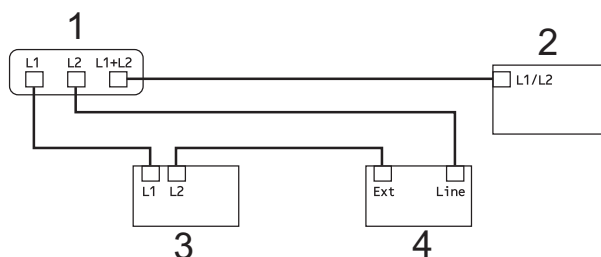

- 1 Adaptateur triplex
- 2 Téléphone à deux lignes
- 3 Répondeur externe à deux lignes
- 4 Appareil

Vous pouvez continuer à utiliser normalement les autres téléphones à deux lignes branchés sur les autres prises murales. Il existe deux méthodes pour ajouter un téléphone à deux lignes à la prise murale de l'appareil. Vous pouvez brancher le cordon téléphonique du téléphone à deux lignes sur la prise L1+L2 de l'adaptateur triplex. Vous pouvez aussi brancher le téléphone à deux lignes sur la prise TEL du répondeur à deux lignes.

## Opérations de numérotation supplémentaires

### Appel sortant

Les 30 derniers numéros auxquels vous avez envoyé une télécopie sont mémorisés dans l'historique des appels sortants. Vous pouvez choisir un de ces numéros pour y envoyer une télécopie, l'ajouter comme numéro abrégé ou le supprimer de l'historique.

- 1 Appuyez sur **Recomp/Pause**. Vous pouvez également sélectionner `Appel sortant` en appuyant sur  (**TÉLÉCOPIER**).
- 2 Appuyez sur ▲ ou ▼ pour sélectionner le numéro souhaité. Appuyez sur **OK**.
- 3 Effectuez l'une des actions suivantes :
  - Pour envoyer une télécopie, appuyez sur ▲ ou ▼ pour sélectionner `Envoyer télécopie`. Appuyez sur **OK**.  
Appuyez sur **Mono Marche** ou **Couleur Marche**.
  - Si vous souhaitez mettre le numéro en mémoire, appuyez sur ▲ ou ▼ pour sélectionner `Aj. no abrégé`. Appuyez sur **OK**.  
(Voir *Mémorisation de numéros abrégés à partir d'appels sortants* à la page 31.)
  - Appuyez sur ▲ ou ▼ pour sélectionner `Effacer`. Appuyez sur **OK**.  
Appuyez sur **1** pour confirmer.
- 4 Appuyez sur **Arrêt/Sortie**.

## Historique des identifications de la ligne appelante

Cette fonction requiert le service d'abonné d'identification de la ligne appelante proposé par un grand nombre de compagnies de téléphone locales. (Voir *Identification de la ligne appelante* à la page 25.)

Le numéro ou le nom, le cas échéant, des 30 derniers appels de télécopieur ou de téléphone que vous avez reçus est enregistré dans l'historique des identifications de la ligne appelante. Vous pouvez consulter la liste ou choisir un de ces numéros pour y envoyer une télécopie, l'ajouter comme numéro abrégé ou le supprimer de l'historique. Lors du 31<sup>e</sup>, les informations de celui-ci remplacent celles du premier appel.



### Remarque

Si vous n'êtes pas abonné au service d'identification de la ligne appelante, l'historique des identifications de la ligne appelante vous permet seulement de voir et de supprimer les dates et heures des appels.

- 1 Appuyez sur **Recomp/Pause** puis sur **\***. Vous pouvez également sélectionner **Hist Ident appel** en appuyant sur  (**TÉLÉCOPIER**).
- 2 Appuyez sur **▲** ou **▼** pour sélectionner le numéro souhaité. Appuyez sur **OK**.

- 3 Effectuez l'une des actions suivantes :
  - Pour envoyer une télécopie, appuyez sur **▲** ou **▼** pour sélectionner **Envoyer télécopie**. Appuyez sur **OK**. Appuyez sur **Mono Marche** ou **Couleur Marche**.
  - Si vous souhaitez mettre le numéro en mémoire, appuyez sur **▲** ou **▼** pour sélectionner **Aj. no abrégé**. Appuyez sur **OK**. (Voir *Mémorisation de numéros abrégés à partir d'appels sortants* à la page 31.)
  - Appuyez sur **▲** ou **▼** pour sélectionner **Effacer**. Appuyez sur **OK**. Appuyez sur **1** pour confirmer.



### 4 Appuyez sur **Arrêt/Sortie**.



### Remarque

- (États-Unis uniquement) Si vous voulez recomposer un numéro à partir de l'historique des identifications de la ligne appelante et que ce numéro correspond à une autre zone d'appel, vous devez configurer préalablement votre **INDICATIF RÉGIONAL**. (Voir *Configuration de votre indicatif régional (États-Unis uniquement)* à la page 26.)
- Vous pouvez imprimer la liste des identifications de la ligne appelante. (Voir *Comment imprimer un rapport* à la page 36.)

## Numérotation de codes d'accès et de numéros de carte de crédit

Il peut arriver que vous souhaitiez choisir parmi plusieurs fournisseurs de services interurbains lorsque vous envoyez une télécopie. Les tarifs peuvent varier selon l'heure et la destination. Pour bénéficier de tarifs réduits, vous pouvez enregistrer les codes d'accès des fournisseurs de services interurbains ainsi que des numéros de carte de crédit en tant que numéros abrégés. Vous pouvez enregistrer ces longues séquences de numérotation en les divisant et en les configurant sous la forme de numéros abrégés séparés selon toute combinaison. Vous pouvez même inclure une numérotation manuelle à l'aide du pavé de numérotation. (Voir *Mémorisation de numéros abrégés* dans le *chapitre 7* du *Guide de l'utilisateur*.)

Par exemple, vous avez enregistré « 555 » sous le numéro abrégé 03 et « 7000 » sous le numéro abrégé 02. Vous pouvez les combiner pour composer le « 555-7000 » en appuyant sur les touches suivantes :

- 1 Appuyez sur  (**Comp.abrégée**).
- 2 Appuyez sur ▲ ou ▼ pour sélectionner Recherche.  
Appuyez sur **OK**.
- 3 Entrez **03**.
- 4 Appuyez sur ▲ ou ▼ pour sélectionner Numéro abrégé.  
Appuyez sur **OK**.



### Remarque

Si vous avez enregistré 2 numéros sous un seul emplacement de numéro abrégé, vous serez invité à préciser le numéro à utiliser pour l'envoi.

- 5 Appuyez sur ▲ ou ▼ pour sélectionner Recherche.  
Appuyez sur **OK**.
- 6 Entrez **02**.
- 7 Appuyez sur **Mono Marche** ou **Couleur Marche**.  
Vous allez composer « 555-7000 ».

Pour modifier un numéro de manière temporaire, vous pouvez remplacer une partie du numéro par numérotation manuelle à l'aide du pavé de numérotation. Par exemple, pour composer le numéro 555-7001, vous pouvez appuyer sur  (**Comp.abrégée**), sélectionner Recherche, appuyer sur **03**, puis appuyer sur **7001** à l'aide du pavé de numérotation.



### Remarque

Si vous devez attendre une tonalité ou un signal à un stade quelconque de la séquence de numérotation, créez une pause dans le numéro en appuyant sur **Recomp/Pause**. Chaque pression sur la touche ajoute une pause de 3,5 secondes.

## Autres méthodes de mémorisation de numéros

### Mémorisation de numéros abrégés à partir d'appels sortants

Vous pouvez également mémoriser des numéros abrégés à partir de l'historique des appels sortants.

- 1 Appuyez sur **Recomp/Pause**. Vous pouvez également sélectionner `Appel sortant` en appuyant sur  (**TÉLÉCOPIER**).
- 2 Appuyez sur ▲ ou ▼ pour sélectionner le nom ou le numéro à mémoriser. Appuyez sur **OK**.
- 3 Appuyez sur ▲ ou ▼ pour sélectionner `Aj. no abrégé`. Appuyez sur **OK**.
- 4 Appuyez sur ▲ ou ▼ pour sélectionner l'emplacement de numéro abrégé à 2 chiffres où mémoriser le numéro. Appuyez sur **OK**.
- 5 Effectuez l'une des actions suivantes :
  - Entrez le nom à l'aide du pavé numérique (maximum 16 caractères).  
Appuyez sur **OK**.  
(Pour vous aider à saisir les lettres, voir *Saisie de texte* dans l'*Annexe C* du *Guide de l'utilisateur*.)
  - Appuyez sur **OK** pour enregistrer le numéro sans nom.
- 6 Appuyez sur **OK** pour confirmer le numéro de télécopieur ou de téléphone.

- 7 Effectuez l'une des actions suivantes :
  - Entrez un second numéro de télécopieur ou de téléphone (maximum 20 chiffres).  
Appuyez sur **OK**.
  - Si vous ne souhaitez pas mémoriser de second numéro, appuyez sur **OK**.
- 8 Appuyez sur ▲ ou ▼ pour sélectionner `Terminé`. Appuyez sur **OK**.
- 9 Appuyez sur **Arrêt/Sortie**.

### Mémorisation de numéros abrégés à partir de l'historique des identifications de la ligne appelante

Si vous disposez du service d'abonné Identification de la ligne appelante proposé par votre compagnie de téléphone, vous pouvez également mémoriser des numéros abrégés à partir des appels entrants enregistrés dans l'historique des identifications de la ligne appelante. (Voir *Identification de la ligne appelante* à la page 25.)

- 1 Appuyez sur **Recomp/Pause** puis sur \*. Vous pouvez également sélectionner `Hist Ident appel` en appuyant sur  (**TÉLÉCOPIER**).
- 2 Appuyez sur ▲ ou ▼ pour sélectionner le numéro à mémoriser. Appuyez sur **OK**.
- 3 Appuyez sur ▲ ou ▼ pour sélectionner `Aj. no abrégé`. Appuyez sur **OK**.

- 4 Appuyez sur ▲ ou ▼ pour sélectionner l'emplacement de numéro abrégé à 2 chiffres où mémoriser le numéro. Appuyez sur **OK**.
- 5 Effectuez l'une des actions suivantes :
  - Si vous souhaitez mémoriser le nom affiché, appuyez sur **OK**.
  - Entrez le nom à l'aide du pavé numérique (maximum 16 caractères).  
Appuyez sur **OK**.  
(Pour vous aider à saisir les lettres, voir *Saisie de texte* dans l'*Annexe C* du *Guide de l'utilisateur*.)
  - Appuyez sur **OK** pour enregistrer le numéro sans nom.
- 6 Appuyez sur **OK** pour confirmer le numéro de télécopieur ou de téléphone.
- 7 Effectuez l'une des actions suivantes :
  - Entrez un second numéro de télécopieur ou de téléphone (maximum 20 chiffres).  
Appuyez sur **OK**.
  - Si vous ne souhaitez pas mémoriser de second numéro, appuyez sur **OK**.
- 8 Appuyez sur ▲ ou ▼ pour sélectionner **Terminé**. Appuyez sur **OK**.
- 9 Appuyez sur **Arrêt/Sortie**.

## Configuration de groupes de diffusion

Les groupes, qui peuvent être mémorisés dans des emplacements de numéro abrégé, permettent d'envoyer une même télécopie à plusieurs numéros de télécopieur en appuyant simplement sur

☰ (Comp.abrégée), Recherche, **OK**, ▲ l'emplacement à deux chiffres et **Mono Marche**.

Vous devez d'abord mémoriser chaque numéro de télécopieur dans un emplacement de numéro abrégé. Vous pourrez ensuite les inclure en tant que numéros dans le groupe. Chaque groupe utilise son propre numéro abrégé. Vous pouvez créer jusqu'à six groupes ou attribuer jusqu'à 198 numéros à un grand groupe.

(Voir *Diffusion (noir et blanc seulement)* à la page 11 et *Mémorisation de numéros abrégés* dans le *chapitre 7* du *Guide de l'utilisateur*.)

- 1 Appuyez sur ☰ (Comp.abrégée).
- 2 Appuyez sur ▲ ou ▼ pour sélectionner **Grouperment**. Appuyez sur **OK**.
- 3 Appuyez sur ▲ ou ▼ pour sélectionner **GROUPE1**, **GROUPE2**, **GROUPE3**, **GROUPE4**, **GROUPE5** ou **GROUPE6** comme nom de groupe où mémoriser les numéros de télécopieur. Appuyez sur **OK**.
- 4 Appuyez sur ▲ ou ▼ pour sélectionner l'emplacement de numéro abrégé à 2 chiffres où mémoriser le groupe. Appuyez sur **OK**.



- 5 Si vous souhaitez modifier le nom du groupe, appuyez sur ▲ ou ▼ pour sélectionner *Modif nom groupe*, puis appuyez sur **OK**.  
Entrez le nouveau nom de groupe et appuyez sur **OK**.
- 6 Appuyez sur ▲ ou ▼ pour sélectionner *Ajouter numéro*.  
Appuyez sur **OK**.
- 7 Pour ajouter des numéros au groupe, appuyez sur ▲ ou ▼ pour sélectionner *Ordre alphabét.* ou *Ordre numérique* et **OK**. Appuyez sur ▲ ou ▼ pour sélectionner un numéro et **OK**.
- 8 Effectuez l'une des actions suivantes :
  - Pour ajouter un autre numéro au groupe, répétez les étapes 6 à 7.
  - Lorsque vous avez terminé d'ajouter des numéros au groupe, appuyez sur ▲ ou ▼ pour sélectionner *Terminé*.  
Appuyez sur **OK**.
- 9 Effectuez l'une des actions suivantes :
  - Pour mémoriser un autre groupe de diffusion, répétez les étapes 3 à 8.
  - Pour terminer la mémorisation de groupes de diffusion, appuyez sur **Arrêt/Sortie**.



### Remarque

Vous pouvez imprimer la liste de tous les numéros abrégés. Les numéros de groupe seront identifiés dans la colonne GROUPE. (Voir *Rapports* à la page 36.)

## Modification d'un nom de groupe

- 1 Appuyez sur (Comp.abrégée).
- 2 Appuyez sur ▲ ou ▼ pour sélectionner *Groupement*.  
Appuyez sur **OK**.

- 3 Appuyez sur ▲ ou ▼ pour sélectionner le nom du groupe à modifier.  
Appuyez sur **OK**.
- 4 Appuyez sur ▲ ou ▼ pour sélectionner *Modif nom groupe*.  
Appuyez sur **OK**.



### Remarque

*Comment modifier le nom ou le numéro mémorisé :*

Pour modifier un caractère, appuyez sur ◀ ou ▶ pour placer le curseur sous le caractère à modifier, puis appuyez sur **Effacer**. Entrez de nouveau le caractère.

- 5 Entrez le nouveau nom à l'aide du pavé de numérotation (maximum 16 caractères).  
Appuyez sur **OK**.  
(Voir *Saisie de texte* dans l'*Annexe C* du *Guide de l'utilisateur*. Par exemple, tapez NOUVEAUX CLIENTS.)
- 6 Appuyez sur ▲ ou ▼ pour sélectionner *Terminé*.  
Appuyez sur **OK**.
- 7 Appuyez sur **Arrêt/Sortie**.

## Suppression d'un groupe

- 1 Appuyez sur (Comp.abrégée).
- 2 Appuyez sur ▲ ou ▼ pour sélectionner *Groupement*.  
Appuyez sur **OK**.
- 3 Appuyez sur ▲ ou ▼ pour sélectionner le groupe à supprimer.  
Appuyez sur **OK**.
- 4 Appuyez sur ▲ ou ▼ pour sélectionner *Effacer*.  
Appuyez sur **OK**.  
Appuyez sur **1** pour confirmer.
- 5 Appuyez sur **Arrêt/Sortie**.

## Suppression d'un numéro d'un groupe

- 1 Appuyez sur  (Comp.abrégée).
- 2 Appuyez sur ▲ ou ▼ pour sélectionner Groupement.  
Appuyez sur **OK**.
- 3 Appuyez sur ▲ ou ▼ pour sélectionner le groupe à modifier.  
Appuyez sur **OK**.
- 4 Appuyez sur ▲ ou ▼ pour sélectionner le numéro à supprimer.  
Appuyez sur **OK**.  
Appuyez sur **1** pour confirmer.
- 5 Appuyez sur ▲ ou ▼ pour sélectionner Terminé.  
Appuyez sur **OK**.
- 6 Appuyez sur **Arrêt/Sortie**.



## Rapports des télécopies

Vous devez configurer le rapport de vérification de l'envoi et la périodicité du journal avec les touches **Menu**.

### Rapport de vérification de l'envoi

Le rapport de vérification de l'envoi sert de preuve d'émission des télécopies. (Pour plus d'informations sur la configuration du type de rapport souhaité, voir *Rapport de vérification de l'envoi* dans le chapitre 4 du *Guide de l'utilisateur*.)

### Journal des télécopies (rapport d'activité)

Vous avez la possibilité de configurer l'appareil de sorte qu'il imprime un journal selon des intervalles précis (après chaque lot de 50 télécopies ; toutes les 6, 12 ou 24 heures ; tous les 2 ou 7 jours). Si vous réglez l'intervalle sur *Désactivé*, vous pouvez toujours imprimer le rapport en suivant les étapes décrites dans la section *Comment imprimer un rapport* à la page 36. Le réglage par défaut est *Ch 50 télécop*.

- 1 Appuyez sur **Menu**.
- 2 Appuyez sur ▲ ou ▼ pour sélectionner *Fax*. Appuyez sur **OK**.
- 3 Appuyez sur ▲ ou ▼ pour sélectionner *Réglage rapp.* Appuyez sur **OK**.
- 4 Appuyez sur ▲ ou ▼ pour sélectionner *Intervalle act.*

- 5 Appuyez sur ◀ ou sur ▶ pour choisir un intervalle. Appuyez sur **OK**. Si vous sélectionnez *Ch 50 télécop*, allez à l'étape 8.

- 6, 12, 24 heures, 2 ou 7 jours

L'appareil imprimera le rapport à l'heure sélectionnée puis supprimera toutes les tâches de sa mémoire. Si la mémoire de l'appareil s'épuise (contient plus de 200 tâches) avant la date spécifiée, celui-ci imprimera le journal plus tôt, puis supprimera toutes les tâches de la mémoire. Si vous voulez un rapport supplémentaire avant qu'il soit prêt pour imprimer, vous pouvez l'imprimer sans effacer les tâches de la mémoire.

- *Ch 50 télécop*

L'appareil imprimera le journal dès qu'il aura enregistré 50 tâches dans sa mémoire.

- 6 Saisissez l'heure (au format 24 heures) de l'impression du rapport. Appuyez sur **OK**. (Par exemple, entrez 19:45 pour 7 h 45 du soir.)



#### Remarque

Lorsque vous activez *12h Horloge* dans *Date et heure*, entrez l'heure au format 12 heures.

- 7 Si vous sélectionnez *Tous les 7 jours*, l'écran ACL vous invite à choisir le premier jour du décompte des 7 jours.
- 8 Appuyez sur **Arrêt/Sortie**.

## Rapports

Les rapports suivants sont disponibles :

■ **Transmission**

Imprime un rapport de vérification de l'envoi à l'issue de chaque télécopie envoyée.

■ **Liste d'aide**

Une liste d'aide qui explique comment programmer votre appareil.

■ **Comp abrégée**

Présente la liste des noms et des numéros enregistrés dans la mémoire des numéros abrégés, dans l'ordre alphabétique ou numérique.

■ **Journal fax**

Donne des détails sur les dernières télécopies entrantes et sortantes. (TX : Transmettre.) (RX : Recevoir.)

■ **Réglages util**

Dresse la liste de vos réglages.

■ **Config réseau**

Dresse la liste de vos réglages réseau.

■ **Rapport WLAN**

Imprime le résultat de la connexion WLAN.

■ **Hist Ident appel**

Présente la liste des informations d'identification de la ligne appelante disponibles pour les 30 derniers appels de télécopieur et de téléphone reçus.

## Comment imprimer un rapport

---

- 1 Appuyez sur **Menu**.
- 2 Appuyez sur ▲ ou ▼ pour sélectionner **Imp. Rapports**. Appuyez sur **OK**.
- 3 Appuyez sur ▲ ou ▼ pour sélectionner le rapport souhaité. Appuyez sur **OK**.
- 4 (Composition par numéro abrégé uniquement) Appuyez sur ▲ ou ▼ pour sélectionner **Ordre alphabét.** ou **Ordre numérique**. Appuyez sur **OK**.
- 5 Appuyez sur **Mono Marche**.
- 6 Appuyez sur **Arrêt/Sortie**.

## Réglages de copie

Vous pouvez modifier temporairement les réglages de copie pour la copie suivante.

Ces réglages sont temporaires. L'appareil rétablit en effet les réglages par défaut 1 minute après la copie, à moins que vous n'ayez réglé le mode minuterie à 30 secondes ou moins. (Voir *Mode minuterie* à la page 5.)

Pour modifier un réglage, appuyez sur **COPIER**, puis sur ▲ ou ▼ pour faire défiler les réglages de copie. Lorsque le réglage voulu est en surbrillance, appuyez sur **OK**.

Lorsque vous avez terminé les réglages, appuyez sur **Mono Marche** ou **Couleur Marche**.



### Remarque

Vous pouvez sauvegarder certains des réglages utilisés le plus souvent en les définissant par défaut. Ces réglages sont conservés jusqu'à ce que vous les modifiiez de nouveau. (Voir *Définition de nouveaux réglages par défaut* à la page 44.)

## Arrêter de photocopier

Pour arrêter de photocopier, appuyez sur **Arrêt/Sortie**.

## Modification de la qualité de copie

Vous pouvez choisir parmi plusieurs niveaux de qualité. Le réglage par défaut est **Normal**.

### ■ Rapide

Vitesse de copie élevée et consommation d'encre minimale. Recourez à cette option pour économiser du temps lors de l'impression des tâches du type documents à réviser, documents à fort volume ou grand nombre de copies.

### ■ Normal

Le mode Normal est recommandé pour les impressions normales. Il produit des copies de bonne qualité à une bonne vitesse.

### ■ Optimale

Le mode Meilleur est recommandé pour les reproductions d'images précises, telles que des photographies. Il utilise la résolution la plus élevée et la vitesse la plus faible.

- 1 Appuyez sur (**COPIER**).
- 2 Chargez votre document.
- 3 Entrez le nombre de copies souhaité.
- 4 Appuyez sur ▲ ou ▼ pour sélectionner **Qualité**.
- 5 Appuyez sur ◀ ou ▶ pour sélectionner **Rapide**, **Normal** ou **Optimale**. Appuyez sur **OK**.
- 6 Si vous ne souhaitez pas modifier d'autres réglages, appuyez sur **Mono Marche** ou **Couleur Marche**.

## Agrandissement ou réduction de l'image copiée

Vous pouvez choisir un taux d'agrandissement ou de réduction. Si vous choisissez **Ajuster page**, l'appareil adapte automatiquement la taille au format de papier défini.

- 1 Appuyez sur  (**COPIER**).
- 2 Chargez votre document.
- 3 Entrez le nombre de copies souhaité.
- 4 Appuyez sur ▲ ou ▼ pour sélectionner AgrandirRéduire.
- 5 Appuyez sur ◀ ou ▶ pour sélectionner 100%, Agrandir, Réduire, Ajuster page ou Person(25-400%).
- 6 Effectuez l'une des actions suivantes :
  - Si vous avez sélectionné Agrandir ou Réduire, appuyez sur **OK** puis sur ◀ ou ▶ pour sélectionner le taux d'agrandissement ou de réduction souhaité.  
Appuyez sur **OK**.
  - Si vous avez sélectionné Person(25-400%), appuyez sur **OK** puis saisissez un taux d'agrandissement ou de réduction de 25% à 400%.  
Appuyez sur **OK**.
  - Si vous avez sélectionné 100% ou Ajuster page, allez à l'étape 7.

198% 4X6po→A4
186% 4x6po→LTR
104% EXE→LTR
100%
97% LTR→A4
93% A4→LTR
85 % LTR→EXE
83% LGL→A4
78% LGL→LTR
46% LTR→4x6po
Ajuster page
Person(25-400%)

- 7 Si vous ne souhaitez pas modifier d'autres réglages, appuyez sur **Mono Marche** ou **Couleur Marche**.



### Remarque

- Visualis page n'est pas disponible avec AgrandirRéduire.
- Visualis page, Copie livre, Trier et Cop. filigrane ne sont pas disponibles avec Ajuster page.
- Ajuster page ne fonctionne pas correctement quand le document sur la vitre du scanner est en biais de plus de 3 degrés. À l'aide des lignes repères situées sur la gauche et le dessus, placez le document dans le coin supérieur gauche, face imprimée vers le bas, sur la vitre du scanner.
- Ajuster page n'est pas disponible si le chargeur automatique de documents est utilisé.

## Copies N en 1 ou affiche (mise en page)

La fonction de copie N en 1 vous permet de copier deux ou quatre pages sur une seule page imprimée pour économiser du papier.

Vous pouvez aussi créer une affiche. Quand vous utilisez la fonction Affiche, votre appareil divise votre document en sections puis les agrandit pour que vous puissiez les assembler en une affiche. Si vous souhaitez imprimer une affiche, servez-vous de la vitre du scanner.

**! IMPORTANT**

- Vérifiez que le format du papier est réglé sur *Lettre*, *A4* ou *Executive*.
- La copie d'affiche n'est pas disponible pour un papier de format Exécutif.
- Vous ne pouvez pas utiliser le réglage *AgrandirRéduire* avec les fonctions *N en 1* et *Affiche*.
- Si vous réalisez des copies couleur multiples, la fonction *N en 1* n'est pas disponible.
- (P) signifie Portrait et (H) Paysage.
- Vous ne pouvez faire qu'une copie d'affiche à la fois.

**Remarque**

Cop. filigrane, Copie livre, Trier, Mode éco encre et *AgrandirRéduire* ne sont pas disponibles avec *Visualis page*.

- 1 Appuyez sur  (**COPIER**).
- 2 Chargez votre document.
- 3 Entrez le nombre de copies souhaité.
- 4 Appuyez sur ▲ ou ▼ pour sélectionner *Visualis page*.
- 5 Appuyez sur ◀ ou ▶ pour sélectionner *Off(1 en 1)*, *2 en 1 (P)*, *2 en 1 (H)*, *4 en 1 (P)*, *4 en 1 (H)* ou *Affiche(3x3)*. Appuyez sur **OK**.

- 6 Si vous ne souhaitez pas modifier d'autres réglages, appuyez sur **Mono Marche** ou **Couleur Marche** pour numériser la page. Si vous avez placé le document dans le chargeur automatique de documents ou que vous réalisez une affiche, l'appareil numérise les pages et commence à imprimer.

**Si vous utilisez directement la vitre du scanner, passez à l'étape 7.**

- 7 Une fois que l'appareil a numérisé la page, appuyez sur **1** pour numériser la page suivante.
- 8 Placez la page suivante sur la vitre du scanner. Appuyez sur **OK**.
- 9 Répétez les étapes 7 et 8 pour chaque page de la mise en page.
- 10 Une fois que toutes les pages ont été numérisées, appuyez sur **2** pour terminer.

**Remarque**

Si vous avez choisi le papier photo comme type de papier pour les copies *N en 1*, l'appareil imprime les images comme si vous aviez sélectionné du papier ordinaire.

Placez le document face imprimée vers le bas dans le sens indiqué ci-dessous :

■ 2 en 1 (P)



■ 2 en 1 (H)

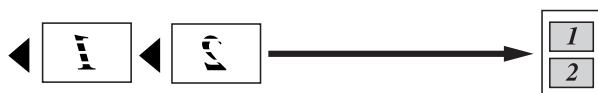

■ 4 en 1 (P)



■ 4 en 1 (H)



■ Affiche (3x3)

Votre appareil vous permet de créer des copies en format d'affiche d'une photographie.

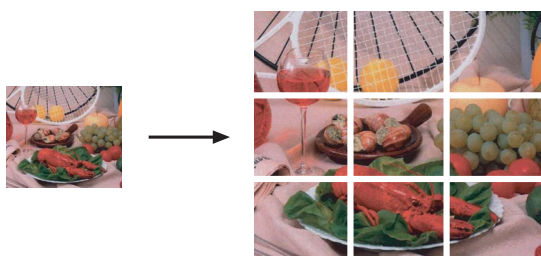

## Tri des copies avec le chargeur automatique de documents

Vous pouvez trier les copies multiples. Les pages seront empilées dans l'ordre 321, 321, 321, et ainsi de suite.

- 1 Appuyez sur (**COPIER**).
- 2 Chargez votre document.
- 3 Entrez le nombre de copies souhaité.
- 4 Appuyez sur ▲ ou ▼ pour sélectionner **Pile/Trier**.
- 5 Appuyez sur ◀ ou ▶ pour sélectionner **Trier**. Appuyez sur **OK**.
- 6 Si vous ne souhaitez pas modifier d'autres réglages, appuyez sur **Mono Marche** ou **Couleur Marche**.

### Remarque

Ajuster page, Visualis page et Copie livre ne sont pas disponibles avec Trier.

## Réglage de la densité

Vous pouvez adapter la densité des copies pour les rendre plus sombres ou plus claires.

- 1 Appuyez sur (**COPIER**).
- 2 Chargez votre document.
- 3 Entrez le nombre de copies souhaité.
- 4 Appuyez sur ▲ ou ▼ pour sélectionner **Densité**.
- 5 Appuyez sur ▶ pour rendre la copie plus sombre, ou sur ◀ pour rendre la copie plus claire. Appuyez sur **OK**.

- 6 Si vous ne souhaitez pas modifier d'autres réglages, appuyez sur **Mono Marche** ou **Couleur Marche**.

## Mode économie d'encre

Le mode économie d'encre permet d'économiser de l'encre dans une certaine mesure. L'appareil détecte les bords des éléments de l'image et imprime le pourtour de ces éléments.

La quantité d'encre économisée varie en fonction du document.

### Mode éco encre: Désactivé

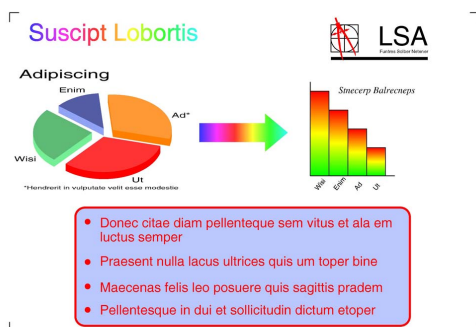

### Mode éco encre: Activé

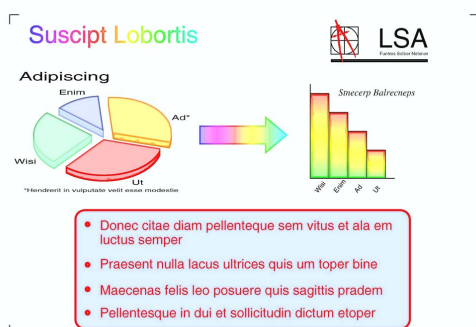

- 1 Appuyez sur  (**COPIER**).
- 2 Chargez votre document.
- 3 Entrez le nombre de copies souhaité.
- 4 Appuyez sur ▲ ou ▼ pour sélectionner Mode éco encre.

- 5 Appuyez sur ◀ ou ▶ pour sélectionner Activé (ou Désactivé). Appuyez sur **OK**.

- 6 Si vous ne souhaitez pas modifier d'autres réglages, appuyez sur **Mono Marche** ou **Couleur Marche**.



### Remarque

- Cop. filigrane, Copie livre et Visualis page ne sont pas disponibles avec Mode éco encre.
- Lorsque le Mode éco encre est activé, les impressions peuvent différer de votre document original.
- La fonction Mode éco encre est prise en charge par les technologies mises au point par Reallusion, Inc. 

## Copie de livre

La copie de livre corrige les bords sombres et les biais lorsque la copie est réalisée à partir de la vitre du scanner. L'appareil peut corriger les données automatiquement, ou vous pouvez entreprendre des corrections spécifiques.

- 1 Appuyez sur  (**COPIER**).
- 2 Chargez votre document.
- 3 Entrez le nombre de copies souhaité.



- 4 Appuyez sur ▲ ou ▼ pour sélectionner Copie livre.
- 5 Effectuez l'une des actions suivantes :
  - Si vous souhaitez corriger vous-même les données, appuyez sur ◀ ou ▶ pour sélectionner Oui (Aperçu).  
Appuyez sur **Mono Marche** ou **Couleur Marche** et allez à l'étape 6.
  - Si vous souhaitez que l'appareil corrige les données automatiquement, appuyez sur ◀ ou ▶ pour sélectionner Activé et allez à l'étape 7.
- 6 Corrigez l'inclinaison avec # ou \*. Éliminez les ombres avec ▲ ou ▼.
- 7 Lorsque vous avez terminé les corrections, appuyez sur **Mono Marche** ou **Couleur Marche**.



### Remarque

- Visualis page, Trier, Mode éco encre, Ajuster page et Cop. filigrane ne sont pas disponibles avec Copie livre.
- La fonction Copie livre est prise en charge par les technologies mises au point par Reallusion, Inc. 

## Copie avec filigrane

Vous pouvez placer dans votre document un logo ou un texte comme filigrane. Vous pouvez sélectionner un des filigranes proposés comme modèles, des données d'une carte mémoire ou d'une clé USB, ou des données numérisées.



### Remarque

- Ajuster page, Visualis page, Mode éco encre et Copie livre ne sont pas disponibles avec Cop. filigrane.
- La fonction Cop. filigrane est prise en charge par les technologies mises au point par Reallusion, Inc. 

## Utilisation d'un modèle

- 1 Appuyez sur  (**COPIER**).
- 2 Chargez votre document.
- 3 Entrez le nombre de copies souhaité.
- 4 Appuyez sur ▲ ou ▼ pour sélectionner Cop. filigrane. Appuyez sur **OK**.
- 5 Appuyez sur ◀ ou ▶ pour sélectionner Activé.
- 6 Appuyez sur ▲ ou ▼ pour sélectionner Paramètre actuel. Appuyez sur **OK**.
- 7 Appuyez sur ▲ ou ▼ pour sélectionner Modèle. Appuyez sur **OK**.
- 8 Au besoin, modifiez les réglages dans les options affichées sur l'écran ACL.
- 9 Si vous ne souhaitez pas modifier d'autres réglages, appuyez sur **Mono Marche** ou **Couleur Marche**.



## Utilisation d'une carte mémoire ou d'une clé USB

- 1 Appuyez sur  (**COPIER**).
- 2 Chargez votre document.
- 3 Entrez le nombre de copies souhaité.
- 4 Appuyez sur ▲ ou ▼ pour sélectionner Cop. filigrane. Appuyez sur **OK**.
- 5 Appuyez sur ◀ ou ▶ pour sélectionner Activé.
- 6 Appuyez sur ▲ ou ▼ pour sélectionner Paramètre actuel. Appuyez sur **OK**.
- 7 Introduisez une carte mémoire ou une clé USB. Appuyez sur ▲ ou ▼ pour sélectionner Support.
- 8 Appuyez sur **OK** puis appuyez sur ◀ ou ▶ pour choisir les données à utiliser pour le filigrane.
- 9 Appuyez sur **OK** et modifiez tout autre réglage nécessaire dans les options affichées sur l'écran ACL.
- 10 Si vous ne souhaitez pas modifier d'autres réglages, appuyez sur **Mono Marche** ou **Couleur Marche**.

### **IMPORTANT**

NE retirez PAS la carte mémoire ou la clé USB tant que **SAISIE PHOTO** clignote, au risque de détériorer la carte, la clé USB ou les données enregistrées dessus.

## Utilisation d'un document papier numérisé comme filigrane

- 1 Appuyez sur  (**COPIER**).
- 2 Entrez le nombre de copies souhaité.
- 3 Appuyez sur ▲ ou ▼ pour sélectionner Cop. filigrane. Appuyez sur **OK**.
- 4 Appuyez sur ◀ ou ▶ pour sélectionner Activé.
- 5 Appuyez sur ▲ ou ▼ pour sélectionner Paramètre actuel. Appuyez sur **OK**.
- 6 Appuyez sur ▲ ou ▼ pour sélectionner Numériser. Appuyez sur **OK** et placez la page à utiliser comme filigrane sur la vitre du scanner.
- 7 Appuyez sur **Mono Marche** ou **Couleur Marche**.
- 8 Retirez le document du filigrane que vous avez numérisé et chargez le document à copier.
- 9 Appuyez sur ◀ ou ▶ pour modifier le réglage de l'option Transparence pour le filigrane. Appuyez sur **OK**.
- 10 Si vous ne souhaitez pas modifier d'autres réglages, appuyez sur **Mono Marche** ou **Couleur Marche**.



### **Remarque**

Il n'est pas possible d'agrandir ou de réduire le filigrane numérisé.

## Définition de nouveaux réglages par défaut

---

Vous pouvez sauvegarder les réglages de copie Qualité, AgrandirRéduire, Densité, Mode éco encre et Visualis page que vous utilisez le plus souvent en les définissant comme réglages par défaut. Ces réglages sont conservés jusqu'à ce que vous les modifiiez de nouveau.

- 1 Appuyez sur  (**COPIER**).
- 2 Appuyez sur ▲ ou ▼ et ◀ ou ▶ pour sélectionner votre nouveau réglage. Appuyez sur **OK**. Répétez cette étape pour chaque réglage à modifier.
- 3 Une fois le dernier réglage modifié, appuyez sur ▲ ou ▼ pour sélectionner Fix nv param déf. Appuyez sur **OK**.
- 4 Appuyez sur **1** pour sélectionner Oui.
- 5 Appuyez sur **Arrêt/Sortie**.

## Rétablissement de tous les réglages d'usine

---

Vous pouvez rétablir les réglages d'usine pour les réglages de copie

Qualité, AgrandirRéduire, Densité, Mode éco encre et Visualis page que vous avez modifiés.

- 1 Appuyez sur  (**COPIER**).
- 2 Appuyez sur ▲ ou ▼ pour sélectionner Réinitial. usine. Appuyez sur **OK**.
- 3 Appuyez sur **1** pour sélectionner Oui.
- 4 Appuyez sur **Arrêt/Sortie**.

# PhotoCapture Center® : impression de photos à partir d'une carte mémoire ou d'une clé USB

## Utilisation de PhotoCapture Center® (Centre saisie photo)

### Cartes mémoire, clés USB et structures de dossier

Votre appareil a été conçu afin d'être compatible avec les fichiers d'image des appareils photo numériques modernes, les cartes mémoire et les clés USB. Pour éviter toute erreur, lisez toutefois attentivement les remarques ci-dessous :

- Les fichiers d'images doivent porter l'extension .JPG (les autres extensions, comme .JPEG, .TIF ou .GIF, ne sont pas prises en charge).
- Les opérations d'impression PhotoCapture Center® directes doivent se dérouler indépendamment des opérations PhotoCapture Center® réalisées à l'aide de l'ordinateur. (Impression simultanée non disponible.)
- L'appareil peut lire jusqu'à 999 fichiers sur une carte mémoire ou une clé USB.
- Le format du fichier DPOF sur les cartes mémoire doit être valide. (Voir *Impression en mode DPOF* à la page 53.)

Rappelez-vous que :

- Lors de l'impression des images ou de l'index, PhotoCapture Center® imprime toutes les images valides, même si une ou plusieurs images ont été endommagées. Les images endommagées ne sont pas imprimées.

#### ■ (Utilisateurs de cartes mémoire)

Votre appareil a été conçu pour lire des cartes mémoire qui ont été formatées par un appareil photo numérique.

Quand un appareil photo numérique formate une carte mémoire, il crée un dossier spécial dans lequel il copie les données d'image. Si vous devez modifier les données d'image enregistrées sur une carte mémoire avec votre PC, nous vous conseillons de ne pas modifier la structure du dossier créé par l'appareil photo numérique. Lorsque vous sauvegardez de nouveaux fichiers d'images ou des fichiers modifiés sur la carte mémoire, nous vous conseillons d'utiliser le même dossier qui est utilisé par votre appareil photo numérique. Si les données ne sont pas sauvegardées dans le même dossier, l'appareil risque de ne pas pouvoir lire le fichier ou imprimer l'image.

#### ■ (Utilisateurs de clés USB)

Cet appareil prend en charge les clés USB formatées par Windows®.

## Impression de clips vidéo

Vous pouvez imprimer les images provenant de fichiers de clip vidéo enregistrés sur une carte mémoire ou une clé USB.

Un fichier de clip vidéo est automatiquement divisé en 9 parties en fonction des heures d'enregistrement du clip vidéo, et placé sur 3 lignes si bien que vous pouvez voir et imprimer les scènes qui ont été automatiquement divisées.



### Remarque

- Vous ne pouvez pas choisir une scène de clip vidéo spécifique.
- Vous pouvez utiliser les formats de fichier de clip vidéo AVI ou MOV. Toutefois, si la taille d'un fichier AVI atteint ou excède 1 Go (durée de la prise de vue d'environ 30 minutes) ou si la taille d'un fichier MOV atteint ou excède 2 Go (durée de la prise de vue d'environ 60 minutes), vous ne pouvez pas imprimer ces fichiers.

## Impression d'images

### Impression d'une page de miniatures

Le mode PhotoCapture Center<sup>®</sup> affecte des numéros aux images (n° 1, n° 2, n° 3, etc.).



→ NO.1  
DEI.JPG      01.01.2009  
100KB

PhotoCapture Center<sup>®</sup> ne reconnaît pas d'autres systèmes de numérotation ni les noms de fichiers utilisés par votre appareil photo numérique ou votre ordinateur pour identifier les photos. Vous pouvez imprimer une page de miniatures. Cette page présente toutes les photos de la carte mémoire ou de la clé USB.



### Remarque

Seuls les noms de fichiers comportant au maximum 8 caractères seront imprimés correctement sur l'index.

- 1 Vérifiez si vous avez inséré la carte mémoire ou la clé USB dans le logement approprié.  
Appuyez sur  (**SAISIE PHOTO**).
- 2 Appuyez sur ▲ ou ▼ pour sélectionner Imprimer index.  
Appuyez sur **OK**.

- Appuyez sur ▲ ou ▼ pour sélectionner `Frmt mise page`. Appuyez sur ◀ ou ▶ pour sélectionner 6 images/lignes ou 5 images/lignes. Appuyez sur **OK**.

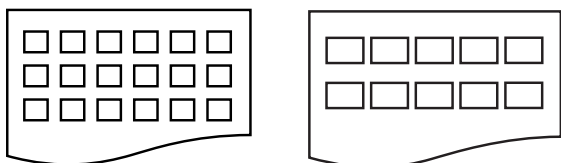

6 images/lignes 5 images/lignes

La vitesse d'impression en mode 5 images/lignes est moins élevée qu'en mode 6 images/lignes, mais la qualité d'impression est meilleure.

- Effectuez l'une des actions suivantes :
  - Appuyez sur ▲ ou ▼ pour sélectionner `Type papier`, et appuyez sur ◀ ou ▶ pour sélectionner le type de papier que vous utilisez, `Papi. Ordinaire`, `Papi. jet encre`, `Brother BP71`, `Brother BP61` ou `Autre - Glacé`. Appuyez sur **OK**.
  - Appuyez sur ▲ ou ▼ pour sélectionner `Taille papier` et appuyez sur ◀ ou ▶ pour sélectionner le format de papier que vous utilisez, `Lettre` ou `A4`. Appuyez sur **OK**.
  - Si vous ne souhaitez pas modifier les réglages concernant le papier, allez à l'étape ⑤.

- Appuyez sur **Couleur Marche** pour imprimer.

## Impression de photos

Avant de passer à l'impression d'une image individuelle, il vous faudra connaître son numéro d'image.

- Vérifiez si vous avez inséré la carte mémoire ou la clé USB dans le logement approprié. Appuyez sur  (**SAISIE PHOTO**).
- Imprimez l'index. (Voir *Impression d'une page de miniatures* à la page 46.)
- Appuyez sur ▲ ou ▼ pour sélectionner `Imprimer photos`. Appuyez sur **OK**.
- Saisissez le numéro de l'image à imprimer à partir de la page d'index (miniatures). Appuyez sur **OK**.
- Répétez l'étape ④ jusqu'à ce que vous ayez entré tous les numéros des images à imprimer.



### Remarque

- Vous pouvez entrer plusieurs numéros à la fois en utilisant la touche \* pour entrer une virgule ou la touche # pour entrer un tiret. Par exemple, vous pouvez entrer **1, \*, 3, \*, 6** pour imprimer les images n° 1, n° 3 et n° 6. Ou **1, #, 5** pour imprimer les images n° 1 à n° 5.
- Vous pouvez entrer jusqu'à 12 caractères (virgules comprises) pour les numéros d'images souhaités.

- Lorsque vous avez sélectionné tous les numéros d'image souhaités, appuyez une nouvelle fois sur **OK**.
- Saisissez le nombre de copies souhaitées à l'aide du pavé de numérotation.

- 8 Effectuez l'une des actions suivantes :
- Modifiez les réglages d'impression. (Voir *Paramètres d'impression de PhotoCapture Center*<sup>®</sup> (*Centre saisie photo*) à la page 54.)
  - Si vous ne souhaitez pas modifier les réglages, appuyez sur **Couleur Marche** pour lancer l'impression.

## Impression de toutes les photos

Vous pouvez imprimer toutes les photos de votre carte mémoire ou de votre clé USB.

- 1 Vérifiez si vous avez inséré la carte mémoire ou la clé USB dans le logement approprié.  
Appuyez sur  (**SAISIE PHOTO**).
- 2 Appuyez sur ▲ ou ▼ pour sélectionner *Impr. tout photo*.  
Appuyez sur **OK**.
- 3 Saisissez le nombre de copies souhaitées à l'aide du pavé de numérotation.
- 4 Effectuez l'une des actions suivantes :
  - Modifiez les réglages d'impression. (Voir *Paramètres d'impression de PhotoCapture Center*<sup>®</sup> (*Centre saisie photo*) à la page 54.)
  - Si vous ne souhaitez pas modifier les réglages, appuyez sur **Couleur Marche** pour lancer l'impression.

## Amélioration des photos

Vous pouvez éditer et ajouter des effets à vos photos, et les visualiser sur l'écran ACL avant de les imprimer.

### Remarque

- Après l'ajout d'un effet, vous pouvez agrandir la vue de l'image en appuyant sur \*. Pour revenir à la taille originale, appuyez une nouvelle fois sur \*.
- La fonction *Effets photo* est prise en charge par les technologies mises au

point par Reallusion, Inc.



## Correction automatique

La fonction Correction automatique est disponible pour la plupart des photos. C'est l'appareil qui détermine l'effet qui convient à votre photo.

- 1 Vérifiez si vous avez inséré la carte mémoire ou la clé USB dans le logement approprié.  
Appuyez sur  (**SAISIE PHOTO**).
- 2 Appuyez sur ▲ ou ▼ pour sélectionner *Effets photo*.  
Appuyez sur **OK**.
- 3 Appuyez sur ◀ ou ▶ pour sélectionner une photo ou une image.  
Appuyez sur **OK**.
- 4 Appuyez sur ▲ ou ▼ pour sélectionner *Correction auto*.  
Appuyez sur **OK**.

### Remarque

Si *Élim. œil rouge* apparaît sur l'écran ACL, appuyez sur # pour tenter d'éliminer les yeux rouges de la photo.

5 Appuyez sur **OK** et saisissez le nombre de copies souhaitées à l'aide du pavé de numérotation.

6 Effectuez l'une des actions suivantes :

- Appuyez sur **OK** et modifiez les réglages d'impression. (Voir *Paramètres d'impression de PhotoCapture Center® (Centre saisie photo)* à la page 54.)
- Si vous ne souhaitez pas modifier les réglages, appuyez sur **Couleur Marche** pour lancer l'impression.

### Amélioration du teint

La fonction Amélioration du teint convient particulièrement au traitement des portraits. Elle détecte la couleur de la chair sur vos photos et ajuste l'image en correspondance.

1 Vérifiez si vous avez inséré la carte mémoire ou la clé USB dans le logement approprié.  
Appuyez sur  (**SAISIE PHOTO**).

2 Appuyez sur ▲ ou ▼ pour sélectionner *Effets photo*.  
Appuyez sur **OK**.

3 Appuyez sur ◀ ou ▶ pour sélectionner une photo ou une image.  
Appuyez sur **OK**.

4 Appuyez sur ▲ ou ▼ pour sélectionner *Amél. coul. peau*.  
Appuyez sur **OK**.



#### Remarque

Vous pouvez également régler l'amplitude de l'effet manuellement en appuyant sur ▲ ou ▼.

5 Appuyez sur **OK** et saisissez le nombre de copies souhaitées à l'aide du pavé de numérotation.

6 Effectuez l'une des actions suivantes :

- Appuyez sur **OK** et modifiez les réglages d'impression. (Voir *Paramètres d'impression de PhotoCapture Center® (Centre saisie photo)* à la page 54.)
- Si vous ne souhaitez pas modifier les réglages, appuyez sur **Couleur Marche** pour lancer l'impression.

### Amélioration du paysage

La fonction Amélioration du paysage convient particulièrement au traitement des photos de paysage. Elle met en valeur les zones vertes et bleues de la photo pour que le paysage paraisse plus net et vivant.

1 Vérifiez si vous avez inséré la carte mémoire ou la clé USB dans le logement approprié.  
Appuyez sur  (**SAISIE PHOTO**).

2 Appuyez sur ▲ ou ▼ pour sélectionner *Effets photo*.  
Appuyez sur **OK**.

3 Appuyez sur ◀ ou ▶ pour sélectionner une photo ou une image.  
Appuyez sur **OK**.

4 Appuyez sur ▲ ou ▼ pour sélectionner *Amél. paysage*.  
Appuyez sur **OK**.



#### Remarque

Vous pouvez également régler l'amplitude de l'effet manuellement en appuyant sur ▲ ou ▼.



- 5 Appuyez sur **OK** et saisissez le nombre de copies souhaitées à l'aide du pavé de numérotation.
- 6 Effectuez l'une des actions suivantes :
  - Appuyez sur **OK** et modifiez les réglages d'impression. (Voir *Paramètres d'impression de PhotoCapture Center®* (*Centre saisie photo*) à la page 54.)
  - Si vous ne souhaitez pas modifier les réglages, appuyez sur **Couleur Marche** pour lancer l'impression.

## Élimination des yeux rouges

L'appareil détecte les yeux sur vos photos et tente d'y éliminer le rouge des yeux.



### Remarque

Dans certains cas, il n'est pas possible d'éliminer ces yeux rouges :

- lorsque le visage est trop petit sur l'image ;
- lorsque le visage est trop tourné vers le haut, le bas, la gauche ou la droite.

- 1 Vérifiez si vous avez inséré la carte mémoire ou la clé USB dans le logement approprié.  
Appuyez sur  (**SAISIE PHOTO**).
- 2 Appuyez sur ▲ ou ▼ pour sélectionner *Effets photo*.  
Appuyez sur **OK**.
- 3 Appuyez sur ◀ ou ▶ pour sélectionner une photo ou une image.  
Appuyez sur **OK**.

- 4 Appuyez sur ▲ ou ▼ pour sélectionner *Élim. œil rouge*.  
Appuyez sur **OK**.
  - Si l'opération *Élim. œil rouge* est réussie, l'appareil affiche la photo avec l'effet. La partie retouchée est présentée dans un cadre rouge.
  - Si l'opération *Élim. œil rouge* échoue, *Impossible à détecter* s'affiche.  
  
Appuyez sur **OK**.



### Remarque

Appuyez sur # pour réessayer l'opération *Élim. œil rouge*.

- 5 Appuyez sur **OK** et saisissez le nombre de copies souhaitées à l'aide du pavé de numérotation.
- 6 Effectuez l'une des actions suivantes :
  - Appuyez sur **OK** et modifiez les réglages d'impression. (Voir *Paramètres d'impression de PhotoCapture Center®* (*Centre saisie photo*) à la page 54.)
  - Si vous ne souhaitez pas modifier les réglages, appuyez sur **Couleur Marche** pour lancer l'impression.

## Monochrome

Vous pouvez convertir vos photos en noir et blanc.

- 1 Vérifiez si vous avez inséré la carte mémoire ou la clé USB dans le logement approprié.  
Appuyez sur  (**SAISIE PHOTO**).
- 2 Appuyez sur ▲ ou ▼ pour sélectionner *Effets photo*.  
Appuyez sur **OK**.

- 3 Appuyez sur ◀ ou ▶ pour sélectionner une photo ou une image. Appuyez sur **OK**.
- 4 Appuyez sur ▲ ou ▼ pour sélectionner **Monochrome**. Appuyez sur **OK**.
- 5 Appuyez sur **OK** et saisissez le nombre de copies souhaitées à l'aide du pavé de numérotation.
- 6 Effectuez l'une des actions suivantes :
  - Appuyez sur **OK** et modifiez les réglages d'impression. (Voir *Paramètres d'impression de PhotoCapture Center® (Centre saisie photo)* à la page 54.)
  - Si vous ne souhaitez pas modifier les réglages, appuyez sur **Couleur Marche** pour lancer l'impression.
- 5 Appuyez sur **OK**. Saisissez ensuite le nombre de copies souhaitées à l'aide du pavé de numérotation.
- 6 Effectuez l'une des actions suivantes :
  - Appuyez sur **OK** et modifiez les réglages d'impression. (Voir *Paramètres d'impression de PhotoCapture Center® (Centre saisie photo)* à la page 54.)
  - Si vous ne souhaitez pas modifier les réglages, appuyez sur **Couleur Marche** pour lancer l'impression.

## Sépia

Vous pouvez convertir les couleurs de vos photos en sépia.

- 1 Vérifiez si vous avez inséré la carte mémoire ou la clé USB dans le logement approprié. Appuyez sur  (**SAISIE PHOTO**).
- 2 Appuyez sur ▲ ou ▼ pour sélectionner **Effets photo**. Appuyez sur **OK**.
- 3 Appuyez sur ◀ ou ▶ pour sélectionner une photo ou une image. Appuyez sur **OK**.
- 4 Appuyez sur ▲ ou ▼ pour sélectionner **Sépia**. Appuyez sur **OK**.

## Recherche par date

Vous pouvez rechercher vos photos sur la base de la date.

- 1 Vérifiez si vous avez inséré la carte mémoire ou la clé USB dans le logement approprié. Appuyez sur  (**SAISIE PHOTO**).
- 2 Appuyez sur ▲ ou ▼ pour sélectionner **Rech. par date**. Appuyez sur **OK**.
- 3 Appuyez sur ▲ ou ▼ pour sélectionner la date de référence. Appuyez sur **OK**.
- 4 Appuyez sur ◀ ou ▶ pour sélectionner une photo ou une image.



### Remarque

Vous pouvez visualiser les photos correspondant à d'autres dates en appuyant en continu sur ◀ ou ▶. Appuyez sur ◀ pour visualiser une photo plus ancienne et sur ▶ pour une photo plus récente.

- 5 Saisissez le nombre de copies souhaitées à l'aide du pavé de numérotation.

- 6 Répétez les étapes 4 et 5 jusqu'à ce que vous ayez sélectionné toutes les photos souhaitées.
- 7 Lorsque vous avez choisi toutes vos photos, effectuez l'une des opérations suivantes :
  - Appuyez sur **OK** et modifiez les réglages d'impression. (Voir *Paramètres d'impression de PhotoCapture Center*<sup>®</sup> (Centre saisie photo) à la page 54.)
  - Si vous ne souhaitez pas modifier les réglages, appuyez sur **Couleur Marche** pour lancer l'impression.

## Diaporama

Vous pouvez visualiser toutes vos photos sur l'écran ACL à l'aide de la fonction Diaporama. Vous pouvez également choisir une photo particulière pendant l'opération.

- 1 Vérifiez si vous avez inséré la carte mémoire ou la clé USB dans le logement approprié.  
Appuyez sur  (**SAISIE PHOTO**).
- 2 Appuyez sur ▲ ou ▼ pour sélectionner Diaporama.  
Appuyez sur **OK**.
- 3 Appuyez sur **Arrêt/Sortie** pour fermer le diaporama.

## Impression d'une photo pendant un diaporama

- 1 Appuyez sur **OK** pour arrêter sur une image pendant le déroulement d'un diaporama.
- 2 Saisissez le nombre de copies souhaitées à l'aide du pavé de numérotation.

- 3 Effectuez l'une des actions suivantes :
  - Appuyez sur **OK** et modifiez les réglages d'impression. (Voir *Paramètres d'impression de PhotoCapture Center*<sup>®</sup> (Centre saisie photo) à la page 54.)
  - Si vous ne souhaitez pas modifier les réglages, appuyez sur **Couleur Marche** pour lancer l'impression.

## Rognage

Vous pouvez rogner votre photo et en imprimer une partie seulement.



### Remarque

Si votre photo est trop petite ou présente une forme irrégulière, il peut ne pas être possible de la rogner. L'écran ACL affichera Image trop petite ou Image trop longue.

- 1 Vérifiez si vous avez inséré la carte mémoire ou la clé USB dans le logement approprié.  
Appuyez sur  (**SAISIE PHOTO**).
- 2 Appuyez sur ▲ ou ▼ pour sélectionner Découper.  
Appuyez sur **OK**.
- 3 Appuyez sur ◀ ou ▶ pour sélectionner une photo ou une image.  
Appuyez sur **OK**.
- 4 Ajustez le cadre rouge autour de votre photo.  
C'est la partie à l'intérieur du cadre rouge qui sera imprimée.
  - Appuyez sur \* ou # pour agrandir ou réduire la taille du cadre.
  - Appuyez sur les touches fléchées pour déplacer le cadre.

- Appuyez sur **0** pour faire pivoter le cadre.
  - Appuyez sur **OK** lorsque vous avez terminé l'ajustement du cadre.
- 5 Saisissez le nombre de copies souhaitées à l'aide du pavé de numérotation.
  - 6 Effectuez l'une des actions suivantes :
    - Appuyez sur **OK** et modifiez les réglages d'impression. (Voir *Paramètres d'impression de PhotoCapture Center® (Centre saisie photo)* à la page 54.)
    - Si vous ne souhaitez pas modifier les réglages, appuyez sur **Couleur Marche** pour lancer l'impression.
- 1 Vérifiez si vous avez inséré la carte mémoire dans le logement approprié. Appuyez sur  (**SAISIE PHOTO**). L'appareil demande s'il convient d'utiliser les réglages DPOF.
  - 2 Appuyez sur **1** pour sélectionner **Oui**.
  - 3 Effectuez l'une des actions suivantes :
    - Modifiez les réglages d'impression. (Voir *Paramètres d'impression de PhotoCapture Center® (Centre saisie photo)* à la page 54.)
    - Si vous ne souhaitez pas modifier les réglages, appuyez sur **Couleur Marche** pour lancer l'impression.

## Impression en mode DPOF

L'abréviation DPOF signifie Digital Print Order Format.

Les grands fabricants d'appareils photo numériques (Canon Inc., Eastman Kodak Company, FUJIFILM Corporation, Panasonic Corporation et Sony Corporation) ont mis au point la norme DPOF en vue de simplifier l'impression des images numériques.

Si votre appareil photo numérique est compatible avec DPOF, sélectionnez, à l'aide de son écran, les images et le nombre de copies souhaitées.

Une fois qu'une carte mémoire (Memory Stick™, Memory Stick PRO™, Memory Stick Duo™, Memory Stick PRO Duo™, SD ou SDHC) contenant des informations DPOF est introduite dans l'appareil, l'impression des images sélectionnées s'effectue très facilement.



### Remarque

- Une erreur Fichier DPOF non valide peut se produire si l'ordre d'impression créé sur l'appareil photo a été endommagé. Pour résoudre ce problème, supprimez l'ordre d'impression et recréez-le à l'aide de votre appareil photo. Pour savoir comment supprimer ou recréer l'ordre d'impression, reportez-vous au site Web d'assistance du fabricant de l'appareil photo ou à sa documentation.
- Vous ne pouvez pas imprimer un fichier de clip vidéo à l'aide du réglage DPOF.

# Paramètres d'impression de PhotoCapture Center® (Centre saisie photo)

Vous pouvez modifier temporairement les réglages d'impression pour l'impression suivante.

Ces réglages sont temporaires. L'appareil rétablit en effet les réglages par défaut 3 minutes après l'impression, à moins que vous n'ayez réglé le mode minuterie à 2 minutes ou moins. (Voir *Mode minuterie* à la page 5.)



## Remarque

Vous pouvez sauvegarder les réglages d'impression que vous utilisez le plus souvent en les définissant comme réglages par défaut. (Voir *Définition de nouveaux réglages par défaut* à la page 57.)



### 1 Nombre d'impressions

(Pour Visualisation de photos, Recherche par date, Diaporama)

Vous pouvez voir le nombre total de photos à imprimer.

(Pour Impression de toutes les photos, Impression de photos, Amélioration des photos, Rognage)

Vous pouvez voir le nombre d'exemplaires de chaque photo à imprimer.

(Pour l'impression en mode DPOF)

Cette information n'apparaît pas.

## Qualité d'impression

- 1 Appuyez sur ▲ ou ▼ pour sélectionner *Qualité Impres.*
- 2 Appuyez sur ◀ ou ▶ pour sélectionner *Normal* ou *Photo*. Appuyez sur **OK**.
- 3 Si vous ne souhaitez pas modifier d'autres réglages, appuyez sur **Couleur Marche** pour lancer l'impression.

## Options de papier

### Type de papier



- 1 Appuyez sur ▲ ou ▼ pour sélectionner *Type papier*.
- 2 Appuyez sur ◀ ou ▶ pour sélectionner le type de papier que vous utilisez, *Papi. Ordinaire*, *Papi. jet encre*, *Brother BP71*, *Brother BP61* ou *Autre - Glacé*. Appuyez sur **OK**.
- 3 Si vous ne souhaitez pas modifier d'autres réglages, appuyez sur **Couleur Marche** pour lancer l'impression.

### Format de papier et d'impression

- 1 Appuyez sur ▲ ou ▼ pour sélectionner *Taille papier*.
- 2 Appuyez sur ◀ ou ▶ pour choisir le format de papier que vous utilisez, *4pox6po*, *5pox7po*, *Lettre* ou *A4*. Appuyez sur **OK**.

- 3 Si vous avez sélectionné **Lettre** ou **A4**, appuyez sur **▼**. Appuyez ensuite sur **◀** ou **▶** pour sélectionner le format d'impression. Appuyez sur **OK**.

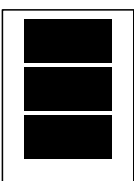
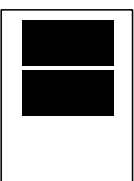
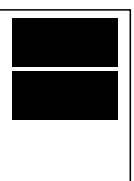
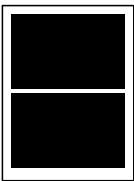
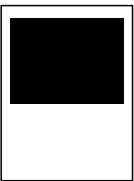
**Exemple** : position d'impression pour du papier Lettre

1 3po x 4po	2 3.5po x 5po	3 4po x 6po
		
4 5po x 7po	5 6po x 8po	6 Format max
		

- 4 Si vous ne souhaitez pas modifier d'autres réglages, appuyez sur **Couleur Marche** pour lancer l'impression.

## Réglage de la luminosité, du contraste et des couleurs

### Luminosité

- 1 Appuyez sur **▲** ou **▼** pour sélectionner **Luminosité**.
- 2 Appuyez sur **◀** pour assombrir l'impression ou appuyez sur **▶** pour l'éclaircir. Appuyez sur **OK**.
- 3 Si vous ne souhaitez pas modifier d'autres réglages, appuyez sur **Couleur Marche** pour lancer l'impression.

### Contraste

Vous avez la possibilité de définir le niveau de contraste. Le fait d'augmenter le contraste donne aux contours d'images un aspect net et percutant.

- 1 Appuyez sur **▲** ou **▼** pour sélectionner **Contraste**.
- 2 Appuyez sur **▶** afin d'augmenter le contraste ou appuyez sur **◀** afin de réduire le contraste. Appuyez sur **OK**.
- 3 Si vous ne souhaitez pas modifier d'autres réglages, appuyez sur **Couleur Marche** pour lancer l'impression.

### Accentuation des couleurs (True2Life®)

Vous pouvez activer la fonction Accentuation des couleurs (True2Life®) pour augmenter la vivacité des images imprimées. La durée d'impression sera plus longue.

- 1 Appuyez sur **▲** ou **▼** pour sélectionner **Vraie**. Appuyez sur **OK**.
- 2 Effectuez l'une des actions suivantes :
  - Si vous souhaitez personnaliser les réglages **Bal blanche**, **Précision** ou **Densité coul.**, appuyez sur **◀** ou **▶** pour sélectionner **Activé**, puis allez à l'étape 3.
  - Si vous ne souhaitez pas personnaliser ces réglages, appuyez sur **◀** ou **▶** pour sélectionner **Désactivé**. Appuyez sur **OK** et allez à l'étape 6.
- 3 Appuyez sur **▲** ou **▼** pour sélectionner **Bal blanche**, **Précision** ou **Densité coul.**



- 4 Appuyez sur ◀ ou ▶ pour ajuster l'amplitude du réglage. Appuyez sur **OK**.
- 5 Effectuez l'une des actions suivantes :
  - Si vous souhaitez personnaliser un autre réglage d'accentuation des couleurs, appuyez sur ▲ ou ▼ pour choisir une autre option.
  - Si vous souhaitez modifier d'autres réglages, appuyez sur ▲ ou ▼ pour sélectionner *Sortie*, puis appuyez sur **OK**.
- 6 Si vous ne souhaitez pas modifier d'autres réglages, appuyez sur **Couleur Marche** pour lancer l'impression.



### Remarque

#### • Balance des blancs

Ce réglage ajuste la teinte des zones blanches d'une image. L'éclairage, les réglages de l'appareil photo et d'autres facteurs influencent le rendu du blanc. Les zones blanches d'une photo peuvent être légèrement roses, jaunes ou d'une autre couleur. Ce réglage permet de corriger cet effet et rendre parfaitement blanches les zones blanches de la photo.

#### • Netteté

Ce réglage améliore le détail des photos, à la manière de la mise au point précise d'un appareil photo. Si l'image n'est pas parfaitement mise au point et que vous ne parvenez pas à voir les détails fins de l'image, réglez sa netteté.

#### • Densité des couleurs

Ce réglage ajuste l'intensité des couleurs de l'image. Vous pouvez augmenter ou diminuer l'intensité des couleurs d'une image pour améliorer une photo délavée ou imparfaite.

## Recadrage

Si votre photo est trop longue ou trop large pour rentrer dans l'espace disponible de la mise en page que vous avez sélectionnée, une partie de l'image sera automatiquement tronquée.

Le réglage par défaut est *Activé*. Si vous voulez imprimer toute l'image, réglez ce paramètre sur *Désactivé*. Lorsque vous réglez *Couper* sur *Désactivé*, réglez également *Sans bordure* sur *Désactivé*. (Voir *Impression sans marge* à la page 56.)

- 1 Appuyez sur ▲ ou ▼ pour sélectionner *Couper*.
- 2 Appuyez sur ◀ ou ▶ pour sélectionner *Désactivé* (ou *Activé*). Appuyez sur **OK**.
- 3 Si vous ne souhaitez pas modifier d'autres réglages, appuyez sur **Couleur Marche** pour lancer l'impression.

#### Couper: Activé

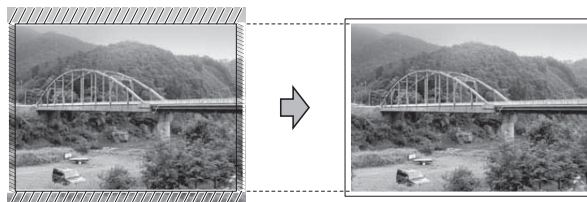

#### Couper: Désactivé

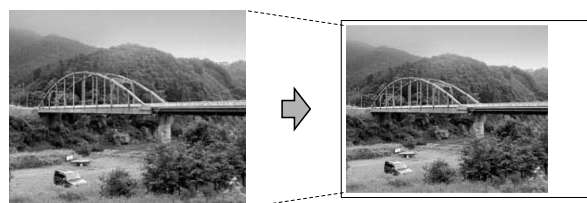

## Impression sans marge

Cette fonction vous permet d'agrandir la zone imprimable en fonction des bords du papier. La durée d'impression sera légèrement plus longue.



- 1 Appuyez sur ▲ ou ▼ pour sélectionner *Sans bordure*.
- 2 Appuyez sur ◀ ou ▶ pour sélectionner *Désactivé (ou Activé)*. Appuyez sur **OK**.
- 3 Si vous ne souhaitez pas modifier d'autres réglages, appuyez sur **Couleur Marche** pour lancer l'impression.

## Impression de la date

Vous pouvez imprimer la date, pour autant qu'elle figure déjà dans les données de votre photo. La date est imprimée dans le coin inférieur droit. Si les données ne contiennent pas d'informations sur la date, vous ne pouvez pas utiliser cette fonction.

- 1 Appuyez sur ▲ ou ▼ pour sélectionner *Imprimer date*.
- 2 Appuyez sur ◀ ou ▶ pour sélectionner *Activé (ou Désactivé)*. Appuyez sur **OK**.
- 3 Si vous ne souhaitez pas modifier d'autres réglages, appuyez sur **Couleur Marche** pour lancer l'impression.



### Remarque

- Pour pouvoir utiliser la fonction *Imprimer date*, le réglage DPOF doit être désactivé sur votre appareil photo.
- Cette fonction n'est pas disponible pour les formats de fichier de clip vidéo AVI ou MOV.

## Définition de nouveaux réglages par défaut

Vous pouvez sauvegarder les réglages d'impression que vous utilisez le plus souvent en les définissant par défaut. Ces réglages sont conservés jusqu'à ce que vous les modifiiez de nouveau.

- 1 Appuyez sur ▲ ou ▼ et ◀ ou ▶ pour sélectionner votre nouveau réglage. Appuyez sur **OK**. Répétez cette étape pour chaque réglage à modifier.
- 2 Une fois le dernier réglage modifié, appuyez sur ▲ ou ▼ pour sélectionner *Fix nv param déf*. Appuyez sur **OK**.
- 3 Appuyez sur **1** pour sélectionner *Oui*.
- 4 Appuyez sur **Arrêt/Sortie**.

## Rétablissement de tous les réglages d'usine

Vous pouvez rétablir les réglages d'usine des réglages PhotoCapture

*Qualité Impres, Type papier, Taille papier, Luminosité, Contraste, Couper, Sans bordure et Imprimer date* que vous avez modifiés.

- 1 Appuyez sur ▲ ou ▼ pour sélectionner *Réinitial. usine*. Appuyez sur **OK**.
- 2 Appuyez sur **1** pour sélectionner *Oui*.
- 3 Appuyez sur **Arrêt/Sortie**.

# Numérisation vers une carte mémoire ou une clé USB

## Rognage automatique

Vous pouvez numériser ensemble plusieurs documents placés sur la vitre du scanner. Vous pouvez prévisualiser un document individuel sur l'écran ACL avant de l'enregistrer. Lorsque vous sélectionnez **Rognage auto**, l'appareil numérise chaque document et crée des fichiers séparés. Par exemple, si vous placez trois documents sur la vitre du scanner, l'appareil numérise et crée trois fichiers distincts. Si vous voulez créer un fichier contenant trois pages, sélectionnez **PDF** ou **TIFF** pour **Type fichier**.

(Si vous choisissez **JPEG**, chaque document est créé dans trois fichiers distincts.)

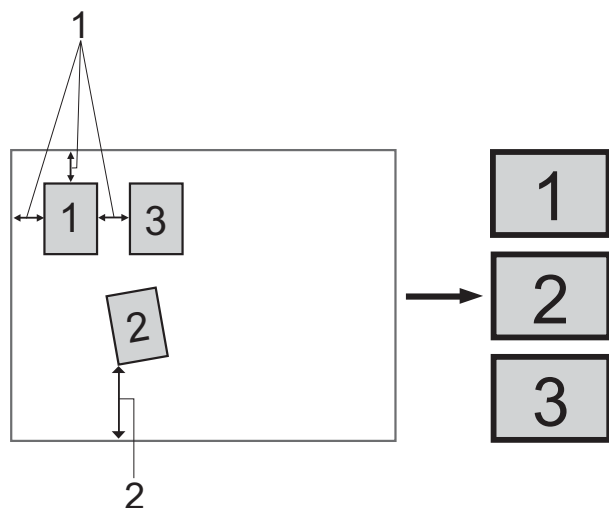

**1** 0,4 po (10 mm) ou plus long (haut, gauche, droite)

**2** 0,8 po (20 mm) ou plus long (bas)



### Remarque

Rognage auto est pris en charge par des technologies mises au point par

Reallusion, Inc. 

- 1** Vérifiez si vous avez inséré la carte mémoire ou la clé USB dans le logement approprié.
- 2** Chargez votre document.
- 3** Appuyez sur  (**NUMÉRISER**).
- 4** Appuyez sur ▲ ou ▼ pour sélectionner **Num. média**. Appuyez sur **OK**.
- 5** Appuyez sur ▲ ou ▼ pour sélectionner **Rognage auto**.
- 6** Appuyez sur ◀ ou ▶ pour sélectionner **Activé**. Appuyez sur **OK**.
- 7** Si vous ne souhaitez pas modifier d'autres réglages, appuyez sur **Mono Marche** ou **Couleur Marche** pour lancer la numérisation.
- 8** Le nombre de documents numérisés apparaît à l'écran ACL. Appuyez sur **OK**.
- 9** Appuyez sur ◀ ou ▶ pour prévisualiser les données de chaque document.
- 10** Appuyez sur **OK** pour enregistrer les données.



## Remarque

- Rognage auto est disponible pour du papier dont les quatre coins sont à angle droit (90 degrés). Si l'un des angles n'est pas droit, Rognage auto ne peut pas détecter le document.
- Si votre document est trop long ou large, ce réglage ne fonctionne pas correctement.
- Vous devez éloigner les documents des bords de la vitre du scanner, comme dans l'illustration.
- Vous devez placer les documents à au moins 0,4 po (10 mm) l'un de l'autre.
- Rognage auto ajuste l'inclinaison du document sur la vitre du scanner. Il n'a cependant pas d'effet si le biais du document est supérieur à 10 degrés.
- Le chargeur automatique de documents doit être vide pour que la fonction Rognage auto puisse être utilisée.
- La fonction Rognage auto peut traiter un maximum de 16 documents suivant la taille de ceux-ci.

## ! IMPORTANT

NE retirez PAS la carte mémoire ou la clé USB tant que **SAISIE PHOTO** clignote, au risque de détériorer la carte, la clé USB ou les données enregistrées dessus.

## Comment définir de nouveaux réglages par défaut

Vous pouvez enregistrer les réglages Numérisation vers support (Qualité, Type fichier et Rognage auto) que vous utilisez le plus souvent en les définissant par défaut. Ces réglages sont conservés jusqu'à ce que vous les modifiiez de nouveau.

- 1 Appuyez sur  (**NUMÉRISER**).
- 2 Appuyez sur ▲ ou ▼ pour sélectionner Num. média. Appuyez sur **OK**.
- 3 Appuyez sur ▲ ou ▼ pour sélectionner Fix nv param déf. Appuyez sur **OK** et **1** pour sélectionner Oui.
- 4 Appuyez sur **Arrêt/Sortie**.

## Comment rétablir les réglages d'usine

Vous pouvez rétablir tous les réglages d'usine pour les réglages Numérisation vers support (Qualité, Type fichier et Rognage auto) que vous avez modifiés.

- 1 Appuyez sur  (**NUMÉRISER**).
- 2 Appuyez sur ▲ ou ▼ pour sélectionner Num. média. Appuyez sur **OK**.
- 3 Appuyez sur ▲ ou ▼ pour sélectionner Réinitial. usine. Appuyez sur **OK** et **1** pour sélectionner Oui.
- 4 Appuyez sur **Arrêt/Sortie**.

## Impression de photos directement à partir d'un appareil photo PictBridge



**PictBridge**

Votre appareil Brother prend en charge la norme PictBridge pour vous permettre de connecter tout appareil photo compatible PictBridge et d'en imprimer directement des photos.

Si votre appareil photo utilise la norme de stockage de masse USB, vous pouvez également imprimer des photos avec cet appareil même s'il n'est pas compatible PictBridge. (Voir *Impression de photos directement à partir d'un appareil photo non compatible PictBridge* à la page 62.)

### Conditions de fonctionnement PictBridge

Pour éviter toute erreur, tenez compte des principes suivants :

- L'appareil Brother et l'appareil photo numérique doivent être connectés à l'aide d'un câble USB approprié.
- Les fichiers d'images doivent porter l'extension .JPG (les autres extensions, comme .JPEG, .TIF ou .?GIF, ne sont pas prises en charge).
- Les fonctions PhotoCapture Center® ne peuvent pas être utilisées en combinaison avec la fonctionnalité PictBridge.
- La fonction d'impression de clip vidéo n'est pas disponible pour PictBridge.

## Configuration de l'appareil photo numérique

Assurez-vous que l'appareil photo est en mode PictBridge. L'afficheur de votre appareil photo PictBridge peut proposer les réglages suivants.

Certains de ces réglages peuvent ne pas être disponibles en fonction de l'appareil photo.

Options de menu de l'appareil photo	Options
Format du papier	Lettre, A4, 4 × 6 po, Paramètres imprimante (réglage par défaut) <sup>2</sup>
Type de papier	Papier ordinaire, Papier brillant, Papier jet d'encre, Paramètres imprimante (réglage par défaut) <sup>2</sup>
Mise en page	Sans marge : Activé, Sans marge : Désactivé, Paramètres imprimante (réglage par défaut) <sup>2</sup>
Réglage DPOF <sup>1</sup>	-
Qualité d'impression	Normale, Fine, Paramètres imprimante (réglage par défaut) <sup>2</sup>
Accentuation des couleurs	Activé, Désactivé, Paramètres imprimante (réglage par défaut) <sup>2</sup>
Impression de la date	Activé, Désactivé, Paramètres imprimante (réglage par défaut) <sup>2</sup>

<sup>1</sup> Voir *Impression en mode DPOF* à la page 62 pour plus de détails.

<sup>2</sup> Si votre appareil photo est réglé de façon à utiliser les paramètres imprimante (réglage par défaut), l'appareil Brother imprimera les photos selon les réglages ci-dessous.

Réglage	Options
Format du papier	4" × 6"
Type de papier	Papier brillant
Mise en page	Sans marge : Activé
Qualité d'impression	Fine
Accentuation des couleurs	Désactivé
Impression de la date	Désactivé

- Si votre appareil photo ne propose pas d'options de menu, ces réglages sont également appliqués.
- Le nom et la disponibilité de chaque réglage dépendent des caractéristiques techniques de votre appareil photo.

Pour plus d'informations sur la modification des réglages PictBridge, reportez-vous à la documentation fournie avec votre appareil photo.

## Impression d'images



### Remarque

Retirez toute carte mémoire ou clé USB de l'appareil avant de raccorder un appareil photo numérique.

- 1 Assurez-vous que l'appareil photo est éteint. Raccordez l'appareil photo à l'interface USB directe (1) de l'appareil Brother à l'aide du câble USB.

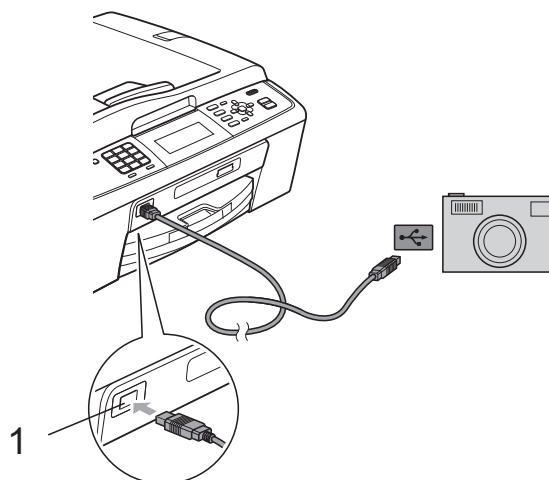

### 1 Interface USB directe

- 2 Allumez l'appareil photo. Lorsque l'appareil Brother a reconnu l'appareil photo, l'écran ACL affiche *Camera connectée*.
- 3 Choisissez la photo à imprimer en suivant les instructions de l'appareil photo. Lorsque l'appareil commence à imprimer une photo, l'écran ACL affiche *Imp. en cours*.

## ! IMPORTANT

Pour éviter d'endommager l'appareil Brother, ne connectez pas d'autre périphérique qu'un appareil photo ou qu'une clé USB à l'interface USB directe.

## Impression en mode DPOF

---

L'abréviation DPOF signifie Digital Print Order Format.

Les grands fabricants d'appareils photo numériques (Canon Inc., Eastman Kodak Company, FUJIFILM Corporation, Panasonic Corporation et Sony Corporation) ont mis au point la norme DPOF en vue de simplifier l'impression des images numériques.

Si votre appareil photo numérique est compatible avec DPOF, sélectionnez, à l'aide de son écran, les images et le nombre de copies souhaitées.



### Remarque

---

Une erreur Fichier DPOF non valide peut se produire si l'ordre d'impression créé sur l'appareil photo a été endommagé. Pour résoudre ce problème, supprimez l'ordre d'impression et recréez-le à l'aide de votre appareil photo. Pour savoir comment supprimer ou recréer l'ordre d'impression, reportez-vous au site Web d'assistance du fabricant de l'appareil photo ou à sa documentation.

---

## Impression de photos directement à partir d'un appareil photo non compatible PictBridge

Si votre appareil photo utilise la norme de stockage de masse USB, vous pouvez connecter votre appareil photo en mode stockage. Ce mode permet d'imprimer des photos à partir de l'appareil photo.

(Si vous souhaitez imprimer des photos en mode PictBridge, voir *Impression de photos directement à partir d'un appareil photo PictBridge* à la page 60.)



### Remarque

---

Le nom, la disponibilité et le mode d'utilisation de cette fonction varient en fonction de l'appareil photo. Pour plus d'informations sur le passage du mode PictBridge au mode de stockage de masse USB, reportez-vous à la documentation fournie avec votre appareil photo.

---

## Impression d'images



### Remarque

Retirez toute carte mémoire ou clé USB de l'appareil avant de raccorder un appareil photo numérique.

- 1 Assurez-vous que l'appareil photo est éteint. Raccordez l'appareil photo à l'interface USB directe (1) de l'appareil Brother à l'aide du câble USB.

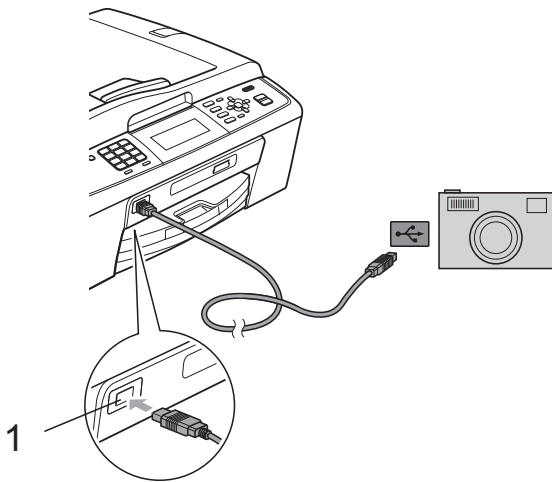

#### 1 Interface USB directe

- 2 Allumez l'appareil photo.
- 3 Suivez les étapes de la section *Impression d'images* à la page 46.



### IMPORTANT

Pour éviter d'endommager l'appareil Brother, ne connectez pas d'autre périphérique qu'un appareil photo ou qu'une clé USB à l'interface USB directe.



# A

## Entretien régulier

### Nettoyage et vérification de l'appareil

#### Nettoyage de l'extérieur de l'appareil

##### ! IMPORTANT

- Utilisez du détergent neutre. Ne pas nettoyer avec un liquide volatil comme du diluant ou de la benzine, sinon vous endommageriez la surface extérieure de l'appareil.
- NE JAMAIS utiliser de produits nettoyants contenant de l'ammoniac.
- NE JAMAIS utiliser de l'alcool isopropylique pour nettoyer la saleté sur le panneau de commande. Cela risque de fissurer le panneau.

Nettoyez l'extérieur de l'appareil comme suit :

- 1 Retirez complètement le bac à papier (1) de l'appareil.

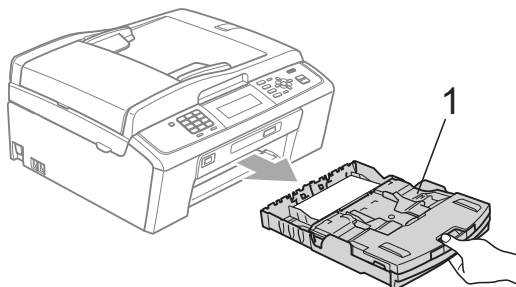

- 2 Essuyez l'extérieur de l'appareil avec un chiffon doux, non pelucheux et sec pour enlever la poussière.

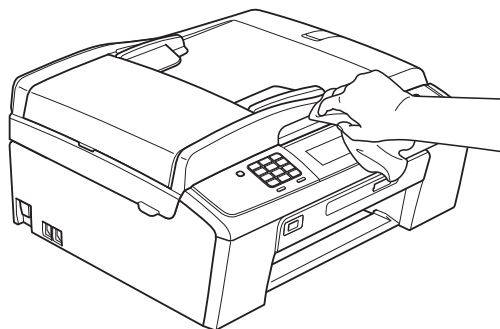

- 3 Soulevez le couvercle du bac de sortie papier et retirez tout élément coincé à l'intérieur.

- 4 Essuyez l'intérieur et l'extérieur du bac à papier avec un chiffon doux, non pelucheux et sec pour enlever la poussière.

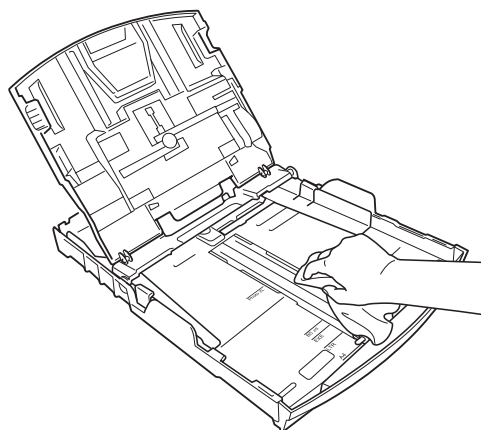

- 5 Fermez le couvercle du bac de sortie papier et remplacez fermement le bac de sortie papier dans l'appareil.

## Nettoyage du scanner

- 1 Soulevez le couvercle document (1). Nettoyez la vitre du scanner (2) et le plastique blanc (3) à l'aide d'un chiffon doux non pelucheux humecté d'un nettoyant pour vitre ininflammable.

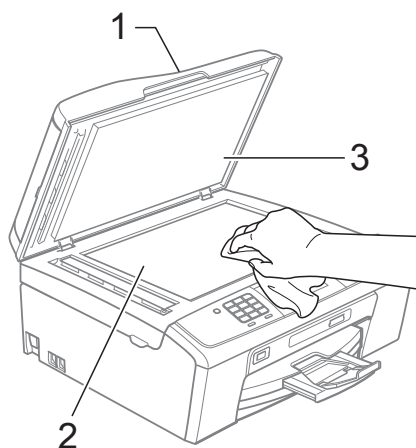

- 2 Dans le chargeur automatique de documents, nettoyez la barre blanche (1) et la bande de verre (2) à l'aide d'un chiffon doux non pelucheux humecté d'un nettoyant pour vitre ininflammable.

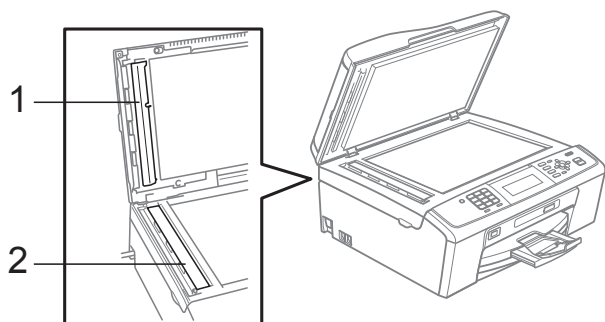

### Remarque

Après avoir nettoyé la vitre du scanner et la bande de verre avec un nettoyant pour vitre ininflammable, passez l'extrémité de votre doigt sur la vitre pour vérifier si vous sentez quelque chose. Si vous sentez des saletés ou des particules, nettoyez de nouveau la vitre en vous concentrant sur la zone en question. Vous devrez peut-être répéter le processus de nettoyage à trois ou quatre reprises. Pour faire un test, effectuez une copie après chaque tentative de nettoyage.

## Nettoyage du cylindre de l'imprimante de l'appareil

### ⚠ ATTENTION

Veillez à débrancher l'appareil de la prise de courant c.a. avant de nettoyer le cylindre de l'imprimante pour éviter tout choc électrique.

- 1 Soulevez le couvercle du scanner jusqu'à ce qu'il se verrouille en position ouverte.

A

- Nettoyez le cylindre de l'imprimante (1) et ses abords en essuyant toute trace d'encre à l'aide d'un chiffon doux, non pelucheux et sec.

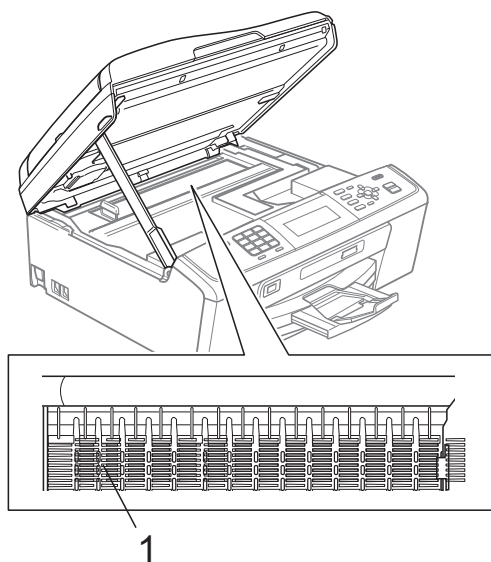

- Nettoyez les rouleaux d'entraînement du papier (1) avec de l'alcool isopropylique sur un coton-tige.

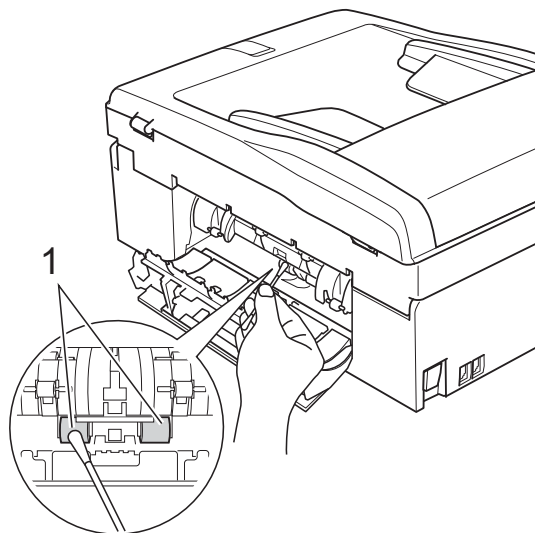

- Fermez le couvercle d'élimination des bourrages. Assurez-vous que le couvercle est fermé correctement.
- Introduisez le bac à papier fermement dans l'appareil.
- Rebranchez le cordon d'alimentation.

## Nettoyage des rouleaux d'entraînement du papier

- Retirez complètement le bac à papier de l'appareil.
- Débranchez l'appareil de la prise de courant c.a. et ouvrez le couvercle d'élimination des bourrages (1) à l'arrière de l'appareil.

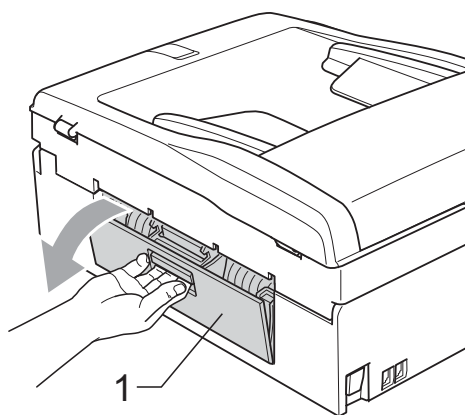

## Nettoyage de la tête d'impression

Pour maintenir une bonne qualité d'impression, l'appareil nettoie automatiquement la tête d'impression quand cela est nécessaire. Vous pouvez démarrer le processus de nettoyage manuellement si un problème survient au niveau de la qualité d'impression.

Nettoyez la tête d'impression et les cartouches d'encre si des lignes horizontales ou un texte vide apparaissent dans le texte ou les graphiques de vos documents imprimés. Vous pouvez nettoyer soit le noir seulement, soit trois couleurs à la fois (cyan/jaune/magenta), soit les quatre couleurs en une seule opération.

Le nettoyage de la tête d'impression consomme une certaine quantité d'encre. Les nettoyages trop fréquents épuisent l'encre inutilement.

## ! IMPORTANT

NE touchez PAS à la tête d'impression sous peine de causer des dommages irréremédiables et d'annuler la garantie de la tête d'impression.

- 1 Appuyez sur **Menu**.
- 2 Appuyez sur ▲ ou ▼ pour sélectionner *Encre*. Appuyez sur **OK**.
- 3 Appuyez sur ▲ ou ▼ pour sélectionner *Nettoyage*. Appuyez sur **OK**.
- 4 Appuyez sur ▲ ou ▼ pour sélectionner *Noir, Couleur* ou *Tous*. Appuyez sur **OK**.  
L'appareil nettoie la tête d'impression. Une fois le nettoyage terminé, l'appareil revient automatiquement à l'écran *Prêt*.



### Remarque

Si, après cinq nettoyages de la tête d'impression, vous ne constatez aucune amélioration de l'impression, essayez d'installer une nouvelle cartouche d'encre de remplacement Brother authentique pour chaque couleur posant problème. Procédez alors au nettoyage de la tête d'impression, jusqu'à cinq fois. Si vous ne constatez pas d'amélioration, appelez le Service à la clientèle de Brother. (Voir les *Numéros de Brother* à la page i dans le *Guide de l'utilisateur*.)

## Vérification de la qualité d'impression

Si des couleurs et des textes décolorés ou striés apparaissent sur votre impression, il se peut que certaines buses soient colmatées. Vous pouvez le vérifier en imprimant la feuille de contrôle de la qualité d'impression et en examinant le type de contrôle de buses.

- 1 Appuyez sur **Menu**.
- 2 Appuyez sur ▲ ou ▼ pour sélectionner *Encre*. Appuyez sur **OK**.
- 3 Appuyez sur ▲ ou ▼ pour sélectionner *Test imp.* Appuyez sur **OK**.
- 4 Appuyez sur ▲ ou ▼ pour sélectionner *Qualité impr.* Appuyez sur **OK**.
- 5 Appuyez sur **Couleur Marche**. L'appareil se met à imprimer la feuille de contrôle de la qualité d'impression.
- 6 Vérifiez la qualité des quatre blocs de couleur sur la feuille.
- 7 L'écran ACL vous demande si la qualité d'impression est bonne. Effectuez l'une des actions suivantes :
  - Si toutes les lignes sont nettes et visibles, appuyez sur **1 (Oui)** pour terminer la vérification de la qualité d'impression et aller à l'étape 11.
  - Si vous remarquez que certaines lignes courtes sont manquantes, comme indiqué ci-dessous, appuyez sur **2** pour sélectionner *Non*.

OK

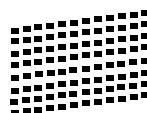

Médiocre

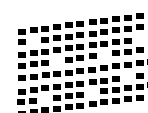

- 8 L'écran ACL vous demande si la qualité d'impression est bonne pour le noir et les trois couleurs.  
Appuyez sur **1** (Oui) ou **2** (Non).
- 9 L'écran ACL vous demande si vous voulez commencer le nettoyage.  
Appuyez sur **1** (Oui).  
L'appareil nettoie alors la tête d'impression.
- 10 Une fois le nettoyage terminé, appuyez sur **Couleur Marche**.  
L'appareil imprime de nouveau la feuille de contrôle de la qualité d'impression.  
Revenez à l'étape 6.
- 11 Appuyez sur **Arrêt/Sortie**.  
Si la qualité de l'impression est encore médiocre après avoir répété au moins cinq fois ce processus, remplacez la cartouche d'encre de la couleur encrassée.  
Vérifiez la qualité de l'impression après avoir remplacé la cartouche d'encre. Si le problème persiste, répétez le nettoyage et l'essai d'impression au moins cinq fois pour la nouvelle cartouche d'encre. S'il manque toujours de l'encre, appelez le Service à la clientèle de Brother. (Voir les *Numéros de Brother* à la page i dans le *Guide de l'utilisateur*.)

## ! IMPORTANT

NE touchez PAS à la tête d'impression sous peine de causer des dommages irréversibles et d'annuler la garantie de la tête d'impression.

## Remarque



Lorsqu'une buse de la tête d'impression est encrassée, l'échantillon ressemble à celui illustré ci-dessus.



Après le nettoyage de la buse de la tête d'impression, les lignes horizontales disparaissent.

## Vérification de l'alignement d'impression

Il arrive parfois que vous deviez ajuster l'alignement d'impression après le transport de l'appareil si le texte imprimé devient flou ou si les images sont décolorées.

- 1 Appuyez sur **Menu**.
- 2 Appuyez sur ▲ ou ▼ pour sélectionner **Encre**.  
Appuyez sur **OK**.
- 3 Appuyez sur ▲ ou ▼ pour sélectionner **Test imp.**  
Appuyez sur **OK**.
- 4 Appuyez sur ▲ ou ▼ pour sélectionner **Alignement**.  
Appuyez sur **OK**.
- 5 Appuyez sur **Mono Marche** ou **Couleur Marche**.  
L'appareil se met à imprimer la feuille de contrôle de l'alignement.
- 6 Examinez les essais d'impression à 600 ppp et à 1 200 ppp afin de vérifier si l'échantillon n° 5 se rapproche le plus possible de l'échantillon type n° 0.

- 7 Effectuez l'une des actions suivantes :
  - Si les échantillons n° 5 des essais d'impression aux résolutions 600 ppp et 1 200 ppp sont ceux qui correspondent le mieux, appuyez sur **1** (Oui) pour terminer la vérification de l'alignement et aller à l'étape 10.
  - Si un autre numéro de votre essai correspond mieux à la résolution 600 ppp ou 1 200 ppp, appuyez sur **2** (Non) pour sélectionner ce numéro.
- 8 Pour la résolution 600 ppp, appuyez sur le numéro de l'essai d'impression qui se rapproche le plus possible de l'échantillon n° 0 (1-8).
- 9 Pour la résolution 1 200 ppp, appuyez sur le numéro de l'essai d'impression qui se rapproche le plus possible de l'échantillon n° 0 (1-8).
- 10 Appuyez sur **Arrêt/Sortie**.

## Vérification du volume d'encre

---

Bien que l'icône du volume d'encre apparaisse sur l'écran ACL, vous pouvez utiliser la touche **Menu** pour voir un plus grand graphique montrant l'encre qui reste dans chaque cartouche.

- 1 Appuyez sur **Menu**.
- 2 Appuyez sur ▲ ou ▼ pour sélectionner **Encre**.  
Appuyez sur **OK**.
- 3 Appuyez sur ▲ ou ▼ pour sélectionner **Volume encre**.  
Appuyez sur **OK**.  
L'écran ACL indique le volume d'encre.
- 4 Appuyez sur **Arrêt/Sortie**.



### Remarque

---

Vous pouvez vérifier le volume d'encre à partir de votre ordinateur. (Voir *Impression* pour Windows® ou *Impression et envoi de télécopies* pour Macintosh dans le *Guide utilisateur - Logiciel*.)



## Emballage et transport de l'appareil

Lorsque vous transportez l'appareil, assurez-vous d'utiliser l'emballage d'origine de votre appareil. Tout appareil mal emballé risque d'invalider la garantie en ce qui concerne les dommages occasionnés lors du transport.

### ! IMPORTANT

Il est essentiel que l'appareil puisse « remettre à sa position initiale » la tête d'impression après une tâche d'impression. Écoutez attentivement l'appareil avant de le déconnecter pour vous assurer que tous les bruits mécaniques se sont arrêtés. Si vous ne laissez pas l'appareil terminer ce processus, il peut se produire des problèmes d'impression et la tête d'impression risque même d'être endommagée.

- 1 Ouvrez le couvercle de la cartouche d'encre.
- 2 Poussez les leviers de déverrouillage de l'encre afin de libérer les cartouches d'encre, puis retirez-les. (Voir *Remplacement des cartouches d'encre* dans l'Annexe A du *Guide de l'utilisateur*.)

- 3 Placez l'élément de protection vert et fermez le couvercle des cartouches d'encre.

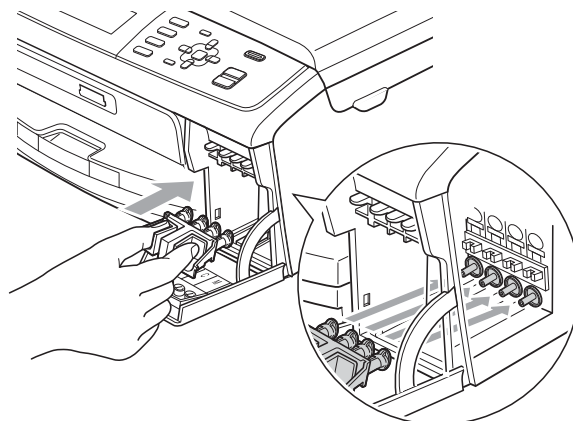

### ! IMPORTANT

- Assurez-vous que les pattes en plastique des deux côtés de l'élément de protection vert (1) se sont bien mises en place (2).

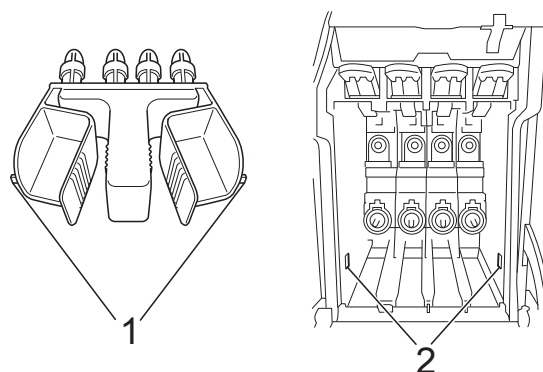

- Si vous avez égaré l'élément de protection vert, ne retirez PAS les cartouches d'encre avant le transport. Lors de l'expédition de l'appareil, il est indispensable qu'il soit équipé de l'élément de protection vert ou que les cartouches d'encre soient en place. Le non-respect de ces instructions pourra endommager votre appareil et annuler la garantie.



- 4 Soulevez l'avant de l'appareil et accrochez la patte de l'élément de protection vert dans le trou claveté (1) sur le fond du bac à papier. Encochez ensuite l'élément de protection sur la partie levée du bac à papier (2).

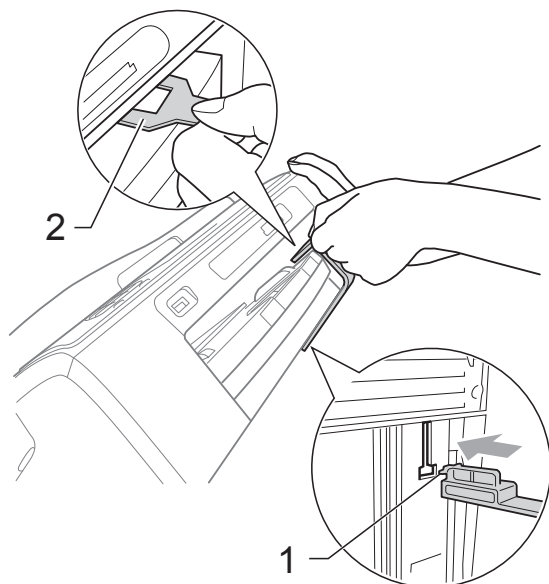

- 5 Débranchez l'appareil de la prise téléphonique murale. Ensuite, retirez le cordon de ligne téléphonique de l'appareil.
- 6 Débranchez l'appareil de la prise de courant c.a.
- 7 À l'aide des deux mains, utilisez les pattes en plastique des deux côtés de l'appareil pour soulever le couvercle du scanner jusqu'à ce qu'il soit bien verrouillé dans la position ouverte. Ensuite, débranchez le câble d'interface de l'appareil, le cas échéant.

- 8 Soulevez le couvercle du scanner (1) pour le déverrouiller. Poussez doucement le support du couvercle du scanner vers le bas (2) et fermez le couvercle du scanner (3) à l'aide des deux mains.

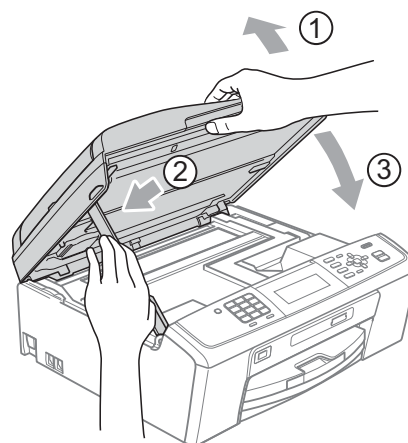

- 9 Emballez l'appareil dans un sac en plastique.

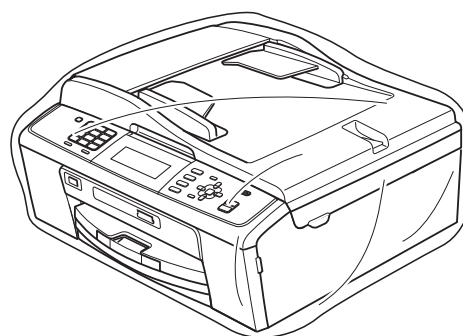
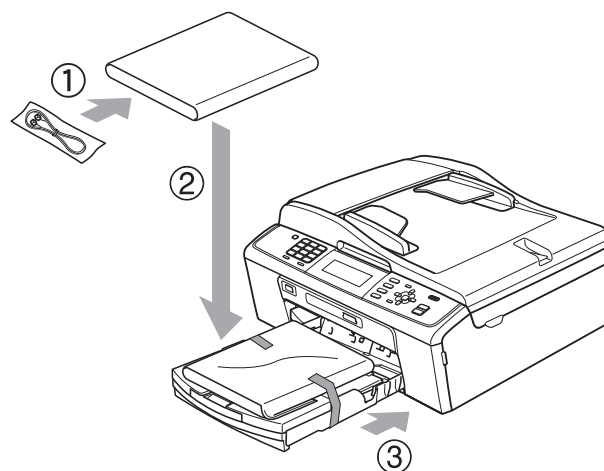

- 10 Emballez l'appareil et la documentation imprimée dans le carton d'origine, en employant les matériaux d'emballage d'origine, comme illustré ci-dessous. Ne placez pas les cartouches d'encre usagées dans la boîte.



### Remarque

Si vous retournez votre appareil dans le cadre du service d'échange offert par Brother, emballez *seulement* l'appareil. Conservez toutes les pièces amovibles, ainsi que la documentation imprimée, pour pouvoir les utiliser avec votre appareil de rechange.

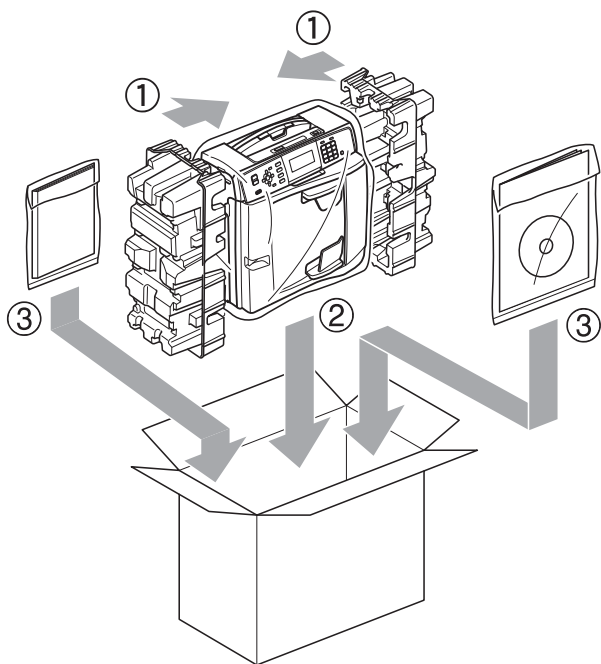

- 11 Fermez la boîte et appliquez du ruban adhésif.

Voici une liste complète des caractéristiques et des termes qui apparaissent dans les guides de Brother. La disponibilité de ces caractéristiques dépend du modèle acheté.

**Accès pour récupération à distance**

Possibilité d'accéder à votre appareil à distance à partir d'un téléphone à clavier.

**Accès simultané**

Votre appareil peut numériser des télécopies sortantes et des tâches programmées dans sa mémoire en même temps qu'il envoie une télécopie de la mémoire, qu'il reçoit une télécopie ou qu'il imprime une télécopie entrante.

**Chargeur automatique de documents**

Le document peut être placé dans le chargeur automatique de documents pour être numérisé automatiquement une page à la fois.

**Code d'accès à distance**

Code personnel à quatre chiffres (---\*) qui vous permet d'appeler et d'accéder à votre appareil depuis un site distant.

**Code de réception de télécopie**

Composez ce code (\* 5 1) chaque fois que vous répondez à un appel de télécopie sur un téléphone supplémentaire ou un téléphone externe.

**Code de réponse de téléphone (mode Fax/Tél seulement)**

Chaque fois que l'appareil reçoit un appel vocal, il émet une pseudo-sonnerie/sonnerie double. Vous pouvez répondre à l'appel à partir d'un téléphone supplémentaire en composant ce code (# 5 1).

**Contraste**

Réglage permettant de compenser les documents foncés ou clairs en effectuant des télécopies ou des copies plus claires lorsque les documents sont foncés, ou plus foncés lorsque les documents sont clairs.

**Densité**

Réglage de la densité permettant de rendre l'image entière plus claire ou plus sombre.

**Diffusion**

Possibilité d'envoyer la même télécopie à plusieurs destinataires.

**Durée sonnerie F/T (Fax/Tél)**

Temps pendant lequel l'appareil Brother sonne (le mode de réception réglé étant Fax/Tél) pour inviter l'utilisateur à répondre à un appel vocal reçu.

**Échelle de gris**

Nuances de gris disponibles pour la copie, la numérisation et la télécopie de photos.

**ECM (Mode de correction des erreurs)**

Mode permettant de détecter les erreurs survenant au cours de la transmission d'une télécopie et de retransmettre les pages erronées de la télécopie.

**Écran ACL (Écran à cristaux liquides)**

L'écran ACL de l'appareil présente des messages interactifs au cours de la programmation à l'écran et affiche la date et l'heure lorsque l'appareil est inactif.

**Envoi**

Processus consistant à transmettre des télécopies par ligne téléphonique de votre appareil vers le télécopieur destinataire.

**Envoi en temps réel**

Fonction permettant d'envoyer des télécopies en temps réel lorsque la mémoire est saturée.

**Envoi par lot**

(Noir et blanc seulement) Cette fonction vous permet de réduire les coûts en envoyant en une seule transmission toutes les télécopies différées destinées au même numéro de télécopieur.

### **Erreur de communication (Erreur comm.)**

Erreur pouvant survenir lors de l'émission ou de la réception d'une télécopie, généralement à la suite d'interférences ou de parasites sur la ligne.

### **Fax/Tél**

Vous pouvez recevoir des télécopies et des appels téléphoniques. N'utilisez pas ce mode si vous vous servez d'un répondeur téléphonique.

### **Groupe de compatibilité**

Capacité d'un télécopieur à communiquer avec un autre. La compatibilité est assurée entre les groupes UIT-T.

### **Identifiant de poste**

Informations enregistrées dans la mémoire et figurant en haut de chaque page télécopiée. Elles comprennent le nom et le numéro du télécopieur de l'expéditeur.

### **Identification de la ligne appelante**

Service payant de la compagnie de téléphone vous permettant d'afficher le numéro (ou le nom) de la personne qui vous appelle.

### **Impression de sauvegarde**

Configuration permettant à votre appareil d'imprimer une copie de chaque télécopie reçue et enregistrée en mémoire. Cette mesure de sécurité assure la conservation des télécopies en cas de panne d'électricité.

### **Impulsions (Canada seulement)**

Mode de composition d'un numéro de téléphone par impulsions, à l'aide d'un cadran.

### **Innobella™**

Innobella™ est une gamme de consommables authentiques proposée par Brother. Pour obtenir des résultats de qualité supérieure, Brother recommande les encres et papiers Innobella™.

### **Journal des télécopies**

Liste détaillée des 200 dernières télécopies reçues et envoyées. TX signifie transmission (envoi). RX signifie réception.

### **Liste d'aide**

Impression du tableau complet des menus que vous pouvez utiliser pour programmer votre appareil quand vous n'avez pas le Guide de l'utilisateur sous la main.

### **Liste des numéros à composition rapide**

Liste des noms et des numéros mémorisés dans des numéros abrégés, dans l'ordre numérique.

### **Longueur de sonnerie**

Nombre de sonneries émises avant que l'appareil réponde dans les modes Fax seulement et Fax/Tél.

### **Luminosité**

Réglage de la luminosité permettant de rendre l'image entière plus claire ou plus sombre.

### **Mémorisation de télécopie**

Vous pouvez mettre en mémoire les télécopies reçues.

### **Méthode d'encodage**

Méthode d'encodage des informations d'un document. Tous les télécopieurs doivent utiliser la norme minimale du code Huffman modifié (MH). Votre appareil étant doté de méthodes de compression supérieures, il prend en charge les méthodes Modified Read (MR), Modified Modified Read (MMR) et JPEG pourvu que le télécopieur récepteur possède les mêmes capacités.

### **Mode Menu**

Mode de programmation permettant de modifier les réglages de l'appareil.

**Mode outre-mer**

Mode permettant d'apporter provisoirement des modifications à la tonalité de télécopieur pour pallier les interférences et les parasites qui perturbent parfois les lignes téléphoniques à l'étranger.

**Numérisation**

Processus d'envoi de l'image électronique d'un document papier vers l'ordinateur.

**Numérisation vers support**

Vous pouvez numériser un document noir et blanc ou couleur sur une carte mémoire ou une clé USB. Les images noir et blanc peuvent être au format de fichier TIFF ou PDF et les images couleur au format de fichier PDF ou JPEG.

**Numéro abrégé**

Numéro préprogrammé pour faciliter la numérotation. Vous devez appuyer sur  (**Comp.abrégée**), le code à deux chiffres et **Mono Marche** ou **Couleur Marche** pour lancer le processus de numérotation.

**Numéro de groupe**

Combinaison de numéros abrégés mémorisés dans un emplacement de numéro abrégé en vue d'une diffusion.

**Pause**

Fonction permettant d'introduire un délai de 3,5 secondes dans la séquence de numérotation en cas de composition à l'aide du pavé de numérotation ou pendant la mémorisation de numéros abrégés. Appuyez sur **Recomp/Pause** autant de fois que nécessaire pour augmenter la longueur des pauses.

**Périodicité du journal**

Intervalle préprogrammé entre les impressions automatiques des rapports du journal des télécopies. Vous pouvez imprimer le journal des télécopies sur demande sans interrompre le cycle.

**PhotoCapture Center®  
(Centre saisie photo)**

Utilitaire permettant d'effectuer des impressions qualité photo à haute résolution à partir d'un appareil photo numérique.

**PictBridge**

Fonction permettant d'effectuer des impressions qualité photo à haute résolution directement à partir d'un appareil photo numérique.

**Rapport de vérification de l'envoi**

Informations sous forme de liste présentant la dernière télécopie envoyée, la date, l'heure et le numéro.

**Rapport WLAN**

Un rapport imprimé présentant le résultat de la connexion WLAN.

**Réadressage de télécopie**

Option permettant d'envoyer une télécopie reçue et mise en mémoire vers un autre numéro de télécopieur préprogrammé.

**Réception en mémoire**

Fonction permettant de recevoir des télécopies dans la mémoire de l'appareil lorsque le papier est épuisé.

**Réception facile**

Fonction permettant à votre appareil de répondre aux tonalités CNG même si vous interrompez un appel de télécopie en décrochant le téléphone.

**Recherche**

Fonction permettant de parcourir la liste électronique, numérique ou alphabétique des numéros abrégés et des numéros de groupe mémorisés.

**Recomposition automatique**

Fonction permettant à votre appareil de recomposer le dernier numéro de télécopieur au bout de cinq minutes si la télécopie n'est pas passée parce que la ligne était occupée.

### **Réduction automatique**

Fonction permettant de réduire la taille des télécopies entrantes.

### **Réglages de l'utilisateur**

Rapport sur papier indiquant la configuration actuelle de l'appareil.

### **Réglages temporaires**

Vous pouvez modifier certaines options pour un envoi de télécopie ou une copie sans modifier les réglages par défaut.

### **Relève**

Processus par lequel un télécopieur appelle un autre télécopieur pour récupérer des télécopies en attente.

### **RÉP (répondeur téléphonique)**

Vous pouvez raccorder un répondeur téléphonique externe ou un répondeur à la prise EXT. de votre appareil.

### **Résolution**

Nombre de lignes verticales et horizontales par pouce. Voir : Standard, Fine, Super fine et Photo.

### **Résolution fine**

Résolution de 203 × 196 points par pouce (ppp). C'est la résolution utilisée pour les petits caractères et les graphiques.

### **Résolution photo**

#### **(noir et blanc seulement)**

Réglage de résolution qui utilise différentes nuances de gris pour une reproduction supérieure des photos.

### **Résolution standard**

203 × 97 ppp. C'est la résolution utilisée pour le texte de taille normale ; elle offre la vitesse de transmission la plus rapide.

### **Résolution super fine (noir et blanc)**

392 × 203 ppp. C'est la résolution recommandée pour les très petits caractères et les dessins au trait.

### **ROC**

#### **(reconnaissance optique de caractères)**

Le logiciel ScanSoft™ PaperPort™ 11SE avec fonction ROC ou Presto! PageManager convertit une image de texte en texte éditable.

### **Sonnerie spéciale**

Service d'abonné payant de la compagnie de téléphone permettant d'assigner un deuxième numéro de téléphone à une ligne téléphonique existante. Votre appareil Brother utilise ce nouveau numéro pour simuler une ligne dédiée aux télécopies.

### **Tâches en attente**

Fonction permettant de vérifier les tâches en attente dans la mémoire et d'annuler des tâches individuellement.

### **Téléappel**

Cette fonction permet à votre appareil d'appeler votre téléavertisseur lorsqu'une télécopie est reçue dans sa mémoire. L'appareil vous avertit également en cas de messages vocaux.

### **Télécopie différée**

Option permettant d'envoyer une télécopie à une heure ultérieure spécifiée.

### **Télécopie manuelle**

Vous pouvez décrocher le combiné du téléphone externe ou appuyer sur **Tonalité** pour écouter la réponse du télécopieur destinataire avant d'appuyer sur **Mono Marche** ou **Couleur Marche** pour lancer l'envoi.

### **Téléphone externe**

Téléphone branché sur la prise EXT de l'appareil.

### **Téléphone supplémentaire**

Téléphone utilisant la même ligne que votre télécopieur, mais branché sur une autre prise murale.

### **Tonalité**

Mode de numérotation téléphonique utilisée pour les téléphones à clavier (multifréquence).

**Tonalités CNG**

Tonalités spéciales (signaux sonores) émises par le télécopieur pendant l'envoi automatique pour indiquer à l'appareil récepteur qu'un télécopieur appelle.

**Tonalités de télécopieur**

Signaux émis par les télécopieurs expéditeurs et récepteurs durant la transmission de données.

**True2Life®**

Fonction permettant d'ajuster la couleur d'une image pour une qualité d'impression supérieure grâce à l'amélioration de la netteté, de l'équilibre des blancs et de la densité des couleurs.

**Volume de l'avertisseur sonore**

Réglage du volume du signal sonore à l'appui d'une touche ou en cas d'erreur.

**Volume de la sonnerie**

Réglage du volume de la sonnerie émise par l'appareil.



# C

# Index

## A

---

Accès simultané .....	10
Annulation	
Réadressage de télécopie .....	21
Tâches en attente de recomposition .....	13
Téléappel .....	21
Apple Macintosh	
Voir le Guide utilisateur - Logiciel.	

## B

---

Branchement	
Répondeur externe ou téléphone à deux lignes .....	27

## C

---

Cartouches d'encre	
Vérification du volume d'encre .....	69
Codes d'accès, mémorisation et numérotation .....	30
Codes de télécopie	
Code d'accès à distance .....	20
Modification .....	20
Composition par numéro abrégé	
Codes d'accès et numéros de carte de crédit .....	30
Diffusion .....	11
Utilisation de groupes .....	11
Numéro abrégé	
Configuration à partir d'appels sortants .....	31
Configuration à partir de l'historique des identifications de la ligne appelante .....	31
Numérotation de groupe	
Configuration de groupes de diffusion .....	32
Modification .....	33
Configuration à distance	
Voir le Guide utilisateur - Logiciel.	
ControlCenter	
Voir le Guide utilisateur - Logiciel.	

## Copie

Agrandissement/réduction .....	37
Définition de nouveaux réglages par défaut .....	44
Densité .....	40
Filigrane .....	42
Utilisation d'un document papier .....	43
Utilisation d'un modèle .....	42
Utilisation d'une carte mémoire .....	43
Utilisation d'une clé USB .....	43
Livre .....	41
Mise en page (N en 1) .....	38
Mode économie d'encre .....	41
Qualité .....	37
Rétablissement des réglages d'usine .....	44
Tri (chargeur automatique de documents uniquement) .....	40
Utilisation du chargeur automatique de documents .....	40

## D

---

Dépistage des pannes	
Vérification du volume d'encre .....	69
Diffusion .....	11
Configuration de groupes .....	32

## E

---

Écran ACL (écran à cristaux liquides)	
Liste d'aide .....	36
Luminosité .....	4
Temporisation d'éclairage .....	4
Emballage et transport de l'appareil .....	70

## G

---

Groupes de diffusion .....	32
----------------------------	----

## H

---

Hors zone (identification de la ligne appelante) .....	25
--	----

## I

Identification de la ligne appelante .....	25
Configuration de votre indicatif régional .....	26
Historique des identifications de la ligne appelante .....	29
Rapport historique des identifications de la ligne appelante .....	36
Impression	
Rapport .....	36
Télécopie à partir de la mémoire .....	17
Vérification de l'alignement .....	68
Vérification de la qualité .....	67
Voir le Guide utilisateur - Logiciel.	
Impression de clips vidéo .....	46
Impression directe	
À partir d'un appareil photo non compatible PictBridge .....	62
À partir d'un appareil photo PictBridge .....	60

## L

Ligne téléphonique	
Lignes de substitution .....	26
Système téléphonique à deux lignes ....	27

## M

Macintosh	
Voir le Guide utilisateur - Logiciel.	
Manuel	
Envoi .....	10
Mémorisation .....	1
Mémorisation de télécopie .....	17
Activation .....	17
Désactivation .....	19
Impression à partir de la mémoire .....	17
Mode veille .....	3
Mode, activation	
Temporisation .....	5

## N

Nettoyage	
Cylindre de l'imprimante .....	65
Rouleau d'entraînement du papier .....	66
Scanner .....	65
Tête d'impression .....	66
Numérisation	
Voir le Guide utilisateur - Logiciel.	
Numéro abrégé	
mémorisation .....	31
Numérotation	
Appel sortant .....	28
Codes d'accès et numéros de carte de crédit .....	30
Groupes .....	11
Historique des identifications de la ligne appelante .....	29

## P

Panne de courant .....	1
PaperPort™ 11SE avec fonction ROC	
Voir le Guide utilisateur - Logiciel. Voir aussi l'aide de l'application PaperPort™ 11SE.	
PhotoCapture Center®	
depuis un PC	
Voir le Guide utilisateur - Logiciel.	
Diaporama .....	52
Effets photo	
Amélioration du paysage .....	49
Amélioration du teint .....	49
Correction automatique .....	48
Élimination des yeux rouges .....	50
Monochrome .....	50
Sépia .....	51
Impression	
Index .....	46
Photos .....	47
Toutes les photos .....	48
Impression en mode DPOF .....	53
Numérisation vers support	
Carte mémoire .....	58
Clé USB .....	58
Rognage automatique .....	58
Recherche par date .....	51

Réglages d'impression	
Contraste .....	55
Date d'impression .....	57
Définition de nouveaux réglages par défaut .....	57
Luminosité .....	55
Qualité .....	54
Recadrage .....	56
Rétablissement des réglages d'usine .....	57
Sans marge .....	56
Type et format de papier .....	54
Rognage .....	52
PictBridge	
Impression en mode DPOF .....	62
Presto! PageManager	
Voir le Guide utilisateur - Logiciel. Voir aussi l'aide de l'application Presto! PageManager.	
Prises	
Conversion en prise RJ11 à l'aide d'un adaptateur triplex .....	27
EXT	
Répondeur .....	27

## R

Rapports .....	35
Comment imprimer .....	36
Configuration du réseau .....	36
Historique des identifications de la ligne appelante .....	36
Journal des télécopies .....	36
Périodicité du journal .....	35
Liste d'aide .....	36
Liste des numéros à composition rapide .....	36
Rapport WLAN .....	36
Réglages de l'utilisateur .....	36
Vérification de l'envoi .....	35, 36
Réadressage de télécopie	
Modification à distance .....	21, 22
Programmation d'un numéro .....	15
Récupération à distance .....	20
Code d'accès .....	20
Commandes .....	21
Récupération de télécopies .....	22

Réduction	
Copies .....	37
Télécopies entrantes .....	23
REP (répondeur téléphonique), externe .....	27
Avec prise à deux lignes .....	27
Réseau	
Impression	
Voir le Guide utilisateur - Réseau.	
Numérisation	
Voir le Guide utilisateur - Logiciel.	
Réseau sans fil	
Voir le Guide d'installation rapide et le Guide utilisateur - Réseau.	
Résolution	
Réglage pour la télécopie suivante .....	8

## S

Système téléphonique à deux lignes .....	27
--	----

## T

Téléappel .....	16
Télécopie, depuis un PC	
Voir le Guide utilisateur - Logiciel.	
Télécopieur, autonome	
Envoi .....	8
À la fin d'une conversation téléphonique .....	10
À partir de la mémoire (accès simultané) .....	10
Annulation depuis la mémoire .....	13
Contraste .....	8
Définition de nouveaux réglages par défaut .....	9
Diffusion .....	11
Envoi de télécopie différée .....	13
Envoi en temps réel .....	12
Manuel .....	10
Outre-mer .....	12
Résolution .....	8
Rétablissement des réglages d'usine .....	9
Télécopie différée .....	12

Réception	
À la fin d'une conversation	
téléphonique .....	23
En mémoire .....	15
Impression à partir de la mémoire .....	17
Réadressage de télécopie .....	21
Réception sans papier .....	15
Récupération à partir d'un site	
distant .....	21, 22
Réduction en fonction du papier .....	23
Sur l'ordinateur .....	17
Téléappel .....	16
Touch Verrouil	
Activation et désactivation .....	7
Transport de l'appareil .....	70

## V

---

Volume, réglage	
Avertisseur sonore .....	2
Haut-parleur .....	2
Sonnerie .....	1

## W

---

Windows®	
Voir le Guide utilisateur - Logiciel.	

Brother International Corporation  
100 Somerset Corporate Boulevard  
P.O. Box 6911  
Bridgewater, NJ 08807-0911 ÉTATS-UNIS  
La Corporation internationale Brother (Canada) Ltée.  
1, rue Hôtel de Ville,  
Dollard-des-Ormeaux (Québec) H9B 3H6 Canada

**brother**®

**Visitez notre site Web mondial**  
**<http://www.brother.com>**

Ces appareils sont destinés à une utilisation aux États-unis et au Canada seulement. Nous ne pouvons les conseiller pour d'autres pays, car ils pourraient enfreindre les règlements en matière de télécommunications. De plus, l'alimentation électrique nécessaire au fonctionnement de votre appareil multifonction pourrait être incompatible avec les conditions d'alimentation électrique dans les pays étrangers. **L'utilisation des modèles destinés aux États-Unis ou au Canada dans d'autres pays s'effectue à vos propres risques et peut entraîner l'annulation de votre garantie.**