

# GUIDE DE L'UTILISATEUR

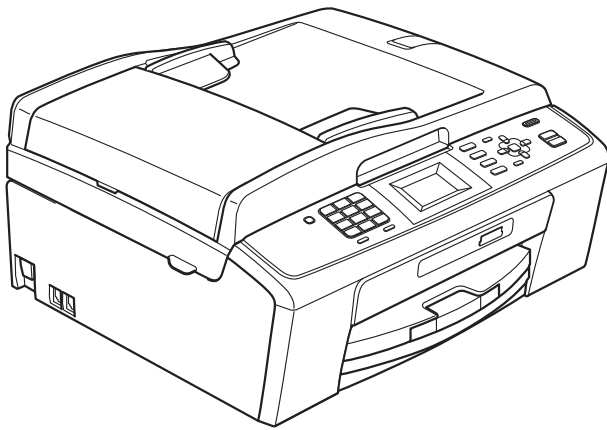

MFC-J220  
MFC-J265W  
MFC-J270W  
MFC-J410W  
MFC-J415W

## Si vous devez appeler le Service à la clientèle

Nous vous prions de nous donner les informations suivantes, à titre de référence :

Numéro de modèle : MFC-J220, MFC-J265W, MFC-J270W, MFC-J410W et MFC-J415W  
(entourez votre numéro de modèle)

Numéro de série : <sup>1</sup> \_\_\_\_\_

Date d'achat : \_\_\_\_\_

Lieu d'achat : \_\_\_\_\_

<sup>1</sup> Le numéro de série se situe au dos de l'appareil. Gardez ce Guide de l'utilisateur avec votre coupon de caisse à titre de preuve d'achat en cas de vol, d'incendie ou de service de garantie.

Enregistrez votre produit en ligne à

<http://www.brother.com/registration/>

Si vous enregistrez votre produit avec Brother, vous serez inscrit en tant que propriétaire d'origine. Votre enregistrement avec Brother :

- peut servir à confirmer la date d'achat du produit dans l'éventualité où vous perdriez votre coupon de caisse ;
- peut aider en cas de réclamation d'assurance en cas de perte du produit couvert par votre assurance ; et
- nous permettra de vous informer de nos promotions et des mises à jour pour votre produit.

La manière la plus pratique et la plus efficace d'enregistrer votre nouveau produit est de le faire en ligne à l'adresse <http://www.brother.com/registration/>

# La langue d'utilisation de votre appareil

Cet appareil est un modèle bilingue ; vous pouvez donc le faire fonctionner en français ou en anglais. L'anglais est la langue par défaut. Pour le faire fonctionner en français, procédez comme suit :

- 1 Veuillez coller les étiquettes incluses dans la boîte sur les noms correspondants du panneau de contrôle.



- 2 Pour afficher les messages de l'écran ACL en français :

- 1 Appuyez sur **Menu**.
- 2 Appuyez sur ▲ ou ▼ pour sélectionner `Initial Setup`. Appuyez sur **OK**.
- 3 Appuyez sur ▲ ou ▼ pour sélectionner `Local Language`. Appuyez sur **OK**.
- 4 Appuyez sur ▲ ou ▼ pour sélectionner `French`. Appuyez sur **OK**.
- 5 Appuyez sur **Arrêt/Sortie**.

# Numéros de Brother

## IMPORTANT

Pour obtenir une aide technique, veuillez appeler le pays où vous avez acheté votre appareil. Tous les appels doivent être effectués **dans** ce pays.

## Enregistrement de votre produit

Si vous enregistrez votre produit auprès de la Corporation Internationale Brother, vous serez inscrit en tant que propriétaire d'origine. Votre enregistrement avec Brother :

- peut servir à confirmer la date d'achat du produit dans l'éventualité où vous perdriez votre coupon de caisse ;
- peut aider en cas de réclamation d'assurance en cas de perte du produit couvert par votre assurance ; et
- nous permettra de vous informer de nos promotions et des mises à jour pour votre produit.

Veillez remplir et télécopier votre fiche de garantie et d'essai Brother. Pour plus de facilité et d'efficacité, enregistrez votre nouveau produit en ligne à l'adresse

<http://www.brother.com/registration/>

## FAQ (foire aux questions)

Le Centre de solutions Brother (Brother Solutions Center) est votre guichet unique pour tous vos besoins concernant le télécopieur et l'appareil multifonction. Vous pouvez télécharger les logiciels, les documents et les utilitaires les plus récents, consulter la foire aux questions (FAQ) et les conseils de dépannage des pannes, et apprendre à optimiser l'utilisation de votre appareil Brother.

<http://solutions.brother.com/>



### Remarque

- Vous pouvez également télécharger les mises à jour de pilotes Brother dont vous avez besoin.
- Pour tenir à jour les performances de votre appareil, consultez notre site afin d'obtenir la version la plus récente de son microprogramme.

## Pour le Service à la clientèle

**Aux États-Unis :** 1 877 BROTHER (1 877 276-8437)  
1 901 379-1215 (télécopieur)

**Au Canada :** 1 877 BROTHER  
514 685-4898 (télécopieur)

### Localisateur de centre de service (États-Unis uniquement)

Pour connaître l'adresse du centre de service autorisé de Brother le plus proche de chez vous, composez le 1 877 BROTHER (1 877 276-8437).

### Adresses des centres de service (Canada uniquement)

Pour connaître l'adresse du centre de service autorisé de Brother le plus proche de chez vous, composez le 1 877 BROTHER.

# Commande d'accessoires et de consommables

Pour obtenir les meilleurs résultats possibles, n'utilisez que des accessoires de marque Brother en vente chez la plupart des revendeurs agréés. Si vous ne trouvez pas l'accessoire recherché, nous vous invitons à le commander directement chez Brother, si vous disposez d'une carte de crédit Visa, MasterCard, Discover ou American Express. (Vous pouvez visiter notre site Web pour consulter la gamme complète des accessoires et consommables de marque Brother en vente.)



## Remarque

Au Canada, seules les cartes Visa et MasterCard sont acceptées.

**Aux États-Unis :** 1 877 552-MALL (1 877 552-6255)  
1 800 947-1445 (télécopieur)

<http://www.brothermall.com/>

**Au Canada :** 1 877 BROTHER

<http://www.brother.ca/>

Description	Article
Cartouche d'encre standard <noir>	LC61BK (imprime environ 450 pages) <sup>1</sup>
Cartouche d'encre <cyan> (bleu)	LC61C (imprime environ 325 pages) <sup>1</sup>
Cartouche d'encre <magenta> (rouge)	LC61M (imprime environ 325 pages) <sup>1</sup>
Cartouche d'encre <jaune>	LC61Y (imprime environ 325 pages) <sup>1</sup>
Papier photo brillant Premium Plus (format Lettre / 20 feuilles) (4 po × 6 po / 20 feuilles)	BP71GLTR BP71GP
Papier photo brillant Premium (format Lettre / 20 feuilles) (4 po × 6 po / 20 feuilles)	BP61GLL (États-Unis uniquement) BP61GLP (États-Unis uniquement)
Papier universel - Papier ordinaire (format Lettre / 500 feuilles)	BP60MPLTR (États-Unis uniquement)
Papier mat jet d'encre (format Lettre / 25 feuilles)	BP60ML (États-Unis uniquement)
Papier ordinaire jet d'encre (format Lettre / 100 feuilles)	BP60PL100 (États-Unis uniquement)
Cordon téléphonique	LG3077001 (États-Unis uniquement)
Guide de l'utilisateur	LX6182072 (en français pour le Canada) LX6182002 (en français pour le Canada)

<sup>1</sup> Pour plus d'informations sur le remplacement des consommables, visitez notre site à l'adresse <http://www.brother.com/pageyield>

## **Avis d'exonération de garanties (États-Unis et Canada)**

LE OU LES BAILLEURS DE LICENCES DE BROTHER ET LEURS DIRECTEURS, REPRÉSENTANTS, EMPLOYÉS OU AGENTS (COLLECTIVEMENT DÉSIGNÉS « BAILLEURS DE LICENCES DE BROTHER ») N'ASSURENT AUCUNE GARANTIE, EXPRESSE OU TACITE, Y COMPRIS MAIS NON DE FAÇON LIMITATIVE, LES GARANTIES TACITES DE QUALITÉ MARCHANDE ET D'APTITUDE À UN USAGE DONNÉ, À L'ÉGARD DU LOGICIEL. LE OU LES BAILLEURS DE LICENCES DE BROTHER N'ASSURENT AUCUNE GARANTIE NI NE FONT AUCUNE DÉCLARATION CONCERNANT L'UTILISATION OU LES RÉSULTATS DE L'UTILISATION DU LOGICIEL PAR RAPPORT À SON EXACTITUDE, SA FIABILITÉ, SA MISE À NIVEAU OU AUTRE. TOUT RISQUE LIÉ AUX RÉSULTATS ET AUX PERFORMANCES DU LOGICIEL EST INTÉGRALEMENT ASSUMÉ PAR VOUS. L'EXCLUSION DES GARANTIES TACITES N'EST PAS AUTORISÉE DANS CERTAINS ÉTATS DES ÉTATS-UNIS OU DANS CERTAINES PROVINCES DU CANADA. L'EXCLUSION CI-DESSUS PEUT NE PAS S'APPLIQUER À VOTRE CAS.

EN AUCUN CAS, LE OU LES BAILLEURS DE LICENCES DE BROTHER NE SAURAIENT ÊTRE TENUS RESPONSABLES DES DOMMAGES ACCESSOIRES, ACCIDENTELS OU INDIRECTS (Y COMPRIS LES DOMMAGES-INTÉRÊTS POUR LA PERTE DE BÉNÉFICES, L'INTERRUPTION DES AFFAIRES, LA PERTE D'INFORMATIONS COMMERCIALES OU AUTRE) DÉCOULANT DE L'UTILISATION OU DE L'IMPOSSIBILITÉ D'UTILISATION DE CE LOGICIEL, MÊME SI LES BAILLEURS DE LICENCES DE BROTHER ONT ÉTÉ AVISÉS DE LA POSSIBILITÉ DE TELS DOMMAGES. CERTAINS ÉTATS DES ÉTATS-UNIS OU CERTAINES PROVINCES DU CANADA N'AUTORISANT PAS L'EXCLUSION OU LA LIMITATION DES RESPONSABILITÉS POUR LES DOMMAGES ACCESSOIRES OU ACCIDENTELS, LES LIMITATIONS CI-DESSUS PEUVENT NE PAS S'APPLIQUER À VOTRE CAS. DANS TOUS LES CAS, LA RESPONSABILITÉ DES BAILLEURS DE LICENCES DE BROTHER ENVERS VOUS À L'ÉGARD DES DOMMAGES RÉELS, QUELLE QU'EN SOIT L'ORIGINE, QU'IL S'AGISSE D'UNE INEXÉCUTION DE CONTRAT, D'UNE ACTION DÉLICTEUELLE (Y COMPRIS LA NÉGLIGENCE), DE LA RESPONSABILITÉ DU FAIT DU PRODUIT OU AUTRE, SE LIMITE À 50 \$.

## **Avis de rédaction et de publication**

Le présent guide décrivant le produit et ses caractéristiques les plus récentes a été rédigé et publié sous la supervision de Brother Industries, Ltd.

Le contenu du guide et les caractéristiques du produit peuvent faire l'objet de modifications sans préavis.

La société Brother se réserve le droit d'apporter des modifications sans préavis aux caractéristiques et aux informations contenues dans les présentes. Elle ne saurait être tenue responsable de quelque dommage que ce soit (y compris des dommages consécutifs) résultant de la confiance accordée aux informations présentées, y compris, mais sans limitation, aux erreurs typographiques ou autres, par rapport à la publication.

## **GARANTIE LIMITÉE D'UN CENTRE MULTIFONCTION/TÉLÉCOPIEUR BROTHER (Canada seulement)**

Dans le cadre de la présente garantie limitée de 1 (un) an à compter de la date d'achat pour la main-d'oeuvre et les pièces détachées, La Corporation Internationale Brother (Canada) Ltée « Brother », ou un de ses centres de service autorisés, réparera ou remplacera (à la discrétion de Brother) le centre multifonction/télécopieur sans frais s'il présente des défauts de matériaux ou de fabrication. Cette garantie s'applique seulement aux produits achetés et utilisés au Canada.

Cette garantie limitée exclut le nettoyage, les produits consommables (y compris, à titre non limitatif, cartouches d'encre, cartouches d'impression, rouleaux d'impression, rouleaux de papier thermique, cartouches de toner, les tambours, les courroies OPC, le bloc de fixation, les têtes d'impressions, les rouleaux d'alimentation du papier, les rouleaux de transfert, les rouleaux de nettoyage, les contenants de toner usé, les bouteilles d'huile) ou les dommages provoqués par suite d'accidents, de négligence, de mauvaise utilisation, d'installation ou de fonctionnement non conforme, ainsi que les dommages résultant de réparations, de l'entretien, de modifications ou de tentatives de réparations effectuées par toute personne non agréée par Brother ou si l'appareil est expédié hors du pays.

L'utilisation de fournitures et de produits consommables autres que des produits Brother peut annuler votre garantie.

La garantie s'annule aussitôt que l'appareil est loué, vendu ou mis hors service. L'utilisation du centre multifonction/télécopieur de façon non conforme à ses spécifications ou le retrait du numéro de série ou de la fiche signalétique sera considéré comme abusif et la responsabilité de toutes les réparations qui s'ensuivront incombera entièrement à l'acheteur/utilisateur final.

Pour les réparations sous garantie, le centre multifonction/télécopieur doit être livré ou expédié, port payé par l'acheteur/utilisateur, à un centre de service Brother autorisé, accompagné de la preuve d'achat canadienne (coupon de caisse).

Avant d'expédier ou de transporter le centre multifonction/télécopieur, veuillez vous référer au Guide de l'utilisateur pour connaître le mode d'emballage approprié.

Pour les appareils laser/LED : À défaut de retirer la cartouche de toner (l'unité de toner/tambour, les contenants de toner usé ou les bouteilles d'huile sur certains modèles) lors de l'expédition ou du transport, causera des dommages au centre multifonction/télécopieur laser/LED et annuleront la garantie.

Pour les appareils à jet d'encre : Lors de l'expédition du centre multifonction/télécopieur à jet d'encre, retirez les cartouches d'encre et remplacez-les par les pièces protectrices originales. Si ces dernières ne sont pas disponibles, laissez les cartouches d'encre en place. Évitez d'expédier un appareil sans pièces protectrices ni cartouches d'encre. Les dommages causés à la tête d'impression attribuables à l'emballage sans cartouche d'encre annuleront la garantie.

Les dommages causés à la machine attribuables à un mauvais emballage, annuleront la garantie.

**BROTHER N'ACCORDE AUCUNE AUTRE GARANTIE EXPRESSE OU IMPLICITE Y COMPRIS, À TITRE NON LIMITATIF, AUCUNE GARANTIE DE QUALITÉ MARCHANDE OU D'ADAPTATION À UN USAGE PARTICULIER, SAUF DANS LES CAS OU DE TELLES GARANTIES IMPLICITES NE PEUVENT ÊTRE EXCLUES EN RAISON DE LA LÉGISLATION EN VIGUEUR.**

Aucune information, directive ou représentation verbale ou écrite de Brother, ses centres de service autorisés, distributeurs, concessionnaires, agents ou employés ne pourra modifier la présente garantie ou en créer une différente. Dans le cas d'une défaillance quelconque du centre multifonction/télécopieur, la société Brother n'a pas d'autre obligation et le client n'a pas d'autres recours que ceux stipulés dans la présente garantie.

Brother, ni personne d'autre impliqué dans la mise au point, la production ou la livraison du centre multifonction/télécopieur ne sera tenue responsable pour dommages directs, indirects, fortuits, particuliers, ou exemplaires, y compris tout manque à gagner résultant de l'utilisation ou de l'impossibilité d'utiliser le produit, même si l'acheteur/utilisateur informe Brother de la possibilité de tels dommages. Certaines provinces ne reconnaissant pas l'exclusion de tels dommages, celle-ci pourrait ne pas s'appliquer à votre cas particulier.

**La présente garantie limitée vous accorde des droits légaux spécifiques : il se peut que vous jouissiez également d'autres droits qui varient d'une province à l'autre.**

**Les réparations sous garantie peuvent être effectuées dans les centres de service autorisés Brother n'importe où au Canada.**

**Pour obtenir du soutien technique ou le nom et les coordonnées du centre de service autorisé le plus proche, appelez le 1 877 BROTHER.**

**Support internet : [support@brother.ca](mailto:support@brother.ca) ou visitez le site web de Brother au [www.brother.ca](http://www.brother.ca).**

The Brother logo is displayed in a bold, lowercase, sans-serif font. The letter 'o' in 'brother' has a registered trademark symbol (®) to its upper right.

# Contenu et emplacement des Guides de l'utilisateur

Quel manuel ?	Que contient le manuel ?	Où le trouver ?
<b>Sécurité et consignes légales</b>	Veillez lire les Consignes de sécurité avant d'installer l'appareil.	Imprimé / Dans la boîte
<b>Guide d'installation rapide</b>	Veillez commencer par lire ce Guide. Suivez les instructions de configuration de l'appareil et d'installation des pilotes et des logiciels pour le système d'exploitation et le type de connexion que vous utilisez.	Imprimé / Dans la boîte
<b>Guide de l'utilisateur</b>	Maîtrisez les opérations élémentaires de télécopie, copie, numérisation et PhotoCapture Center® et apprenez à remplacer les consommables. Voir les conseils de dépiantage des pannes.	Imprimé / Dans la boîte
<b>Guide de l'utilisateur avancé</b>	Découvrez les opérations plus avancées : télécopie, copie, fonctions de sécurité et rapports d'impression. Effectuez un entretien régulier.	Fichier PDF / CD-ROM de documentation
<b>Guide utilisateur - Logiciel</b>	Suivez ces instructions pour l'impression, la numérisation, la numérisation réseau (MFC-J265W, MFC-J270W, MFC-J410W et MFC-J415W uniquement), PhotoCapture Center®, l'envoi de PC-FAX et l'utilisation de l'utilitaire Brother ControlCenter.	Fichier PDF / CD-ROM de documentation
<b>Guide utilisateur - Réseau (MFC-J265W, MFC-J270W, MFC-J410W et MFC-J415W uniquement)</b>	Ce Guide fournit des informations plus avancées pour la configuration des connexions réseau sans fil. Vous y trouverez en outre des informations sur les utilitaires réseau, l'impression réseau, des conseils de dépiantage des pannes et les spécifications réseau prises en charge.	Fichier PDF / CD-ROM de documentation



# Table des matières

## (GUIDE DE L'UTILISATEUR)

<b>1</b>	<b>Informations générales</b>	<b>1</b>
	Comment utiliser la documentation .....	1
	Symboles et convenances utilisés dans cette documentation .....	1
	Comment accéder au Guide de l'utilisateur avancé, au Guide Utilisateur - Logiciel et au Guide Utilisateur - Réseau .....	2
	Comment visualiser la documentation.....	2
	Comment accéder au soutien de Brother (Windows®).....	4
	Comment accéder au soutien de Brother (Macintosh) .....	5
	Description du panneau de commande .....	6
	Écran ACL .....	9
	Opérations de base .....	9
<b>2</b>	<b>Chargement du papier</b>	<b>10</b>
	Chargement de papier et d'autres supports d'impression .....	10
	Chargement d'enveloppes et de cartes postales.....	12
	Comment retirer de l'appareil des impressions de petit format .....	14
	Zone imprimable.....	15
	Réglages du papier.....	16
	Type de papier.....	16
	Format du papier .....	16
	Papier et autres supports d'impression acceptables .....	17
	Supports d'impression recommandés .....	17
	Manipulation et utilisation des supports d'impression.....	18
	Choix du support d'impression approprié .....	19
<b>3</b>	<b>Chargement des documents</b>	<b>21</b>
	Comment charger les documents.....	21
	Utilisation du chargeur automatique de documents (MFC-J410W et MFC-J415W uniquement).....	21
	Utilisation de la vitre du scanner.....	22
	Zone de numérisation.....	23
<b>4</b>	<b>Envoi d'une télécopie</b>	<b>24</b>
	Comment envoyer une télécopie .....	24
	Réglage du format de la vitre du scanner pour la télécopie .....	25
	Envoi de télécopie couleur .....	25
	Annulation d'une télécopie en cours d'exécution .....	25
	Rapport de vérification de l'envoi.....	26

<b>5</b>	<b>Réception d'une télécopie</b>	<b>27</b>
	Modes de réception .....	27
	Sélection du mode de réception approprié .....	27
	Utilisation des modes de réception .....	29
	Fax seulement .....	29
	Fax/Tél.....	29
	Manuel .....	29
	Répondeur externe .....	29
	Configurations du mode de réception .....	30
	Longueur de sonnerie.....	30
	Durée sonnerie F/T (mode Fax/Tél seulement).....	30
	Réception facile .....	31
<b>6</b>	<b>Services téléphoniques et appareils externes</b>	<b>32</b>
	Services téléphoniques.....	32
	Messagerie vocale.....	32
	Sonnerie spéciale .....	33
	Branchement d'un répondeur téléphonique externe.....	35
	Branchements .....	37
	Enregistrement d'un message sortant sur un répondeur externe.....	37
	Branchements multilignes (autocommutateur privé) .....	38
	Téléphones externes et supplémentaires.....	38
	Branchement d'un téléphone externe ou supplémentaire .....	38
	Utilisation de téléphones externes et supplémentaires .....	39
	Utilisation d'un téléphone externe sans fil d'une autre marque que Brother.....	39
	Utilisation de codes d'accès à distance .....	40
<b>7</b>	<b>Composition et enregistrement des numéros</b>	<b>41</b>
	Comment composer un numéro .....	41
	Numérotation manuelle .....	41
	Composition par numéro abrégé .....	41
	Recherche .....	42
	Recomposition d'un numéro de télécopieur .....	42
	Enregistrement de numéros .....	43
	Enregistrement d'une pause.....	43
	Mémorisation de numéros abrégés .....	43
	Modification du numéro ou du nom de numéros abrégés .....	44
<b>8</b>	<b>Fonction de copie</b>	<b>45</b>
	Comment faire des copies .....	45
	Arrêter de photocopier .....	45
	Réglages de copie .....	46
	Options de papier .....	46

<b>9</b>	<b>PhotoCapture Center® : Impression de photos à partir d'une carte mémoire</b>	<b>47</b>
	Opérations du PhotoCapture Center® (Centre saisie photo).....	47
	Utilisation d'une carte mémoire .....	47
	Démarrage.....	48
	Impression d'images.....	50
	Visualisation de photos.....	50
	Paramètres d'impression de PhotoCapture Center® (Centre saisie photo).....	50
	Comment numériser sur une carte mémoire .....	51
<b>10</b>	<b>Comment imprimer depuis un ordinateur</b>	<b>53</b>
	Impression d'un document.....	53
<b>11</b>	<b>Comment numériser sur un ordinateur</b>	<b>54</b>
	Numérisation d'un document .....	54
	Numérisation à l'aide de la touche Numériser .....	55
	Numérisation à l'aide d'un pilote de scanner .....	55
<b>A</b>	<b>Entretien régulier</b>	<b>56</b>
	Remplacement des cartouches d'encre .....	56
<b>B</b>	<b>Dépistage des pannes</b>	<b>59</b>
	Messages d'erreur et d'entretien .....	59
	Animation d'erreur .....	66
	Transfert des télécopies ou rapport du journal de télécopies.....	66
	Bourrage de document (MFC-J410W et MFC-J415W uniquement) .....	67
	Bourrage d'imprimante ou de papier .....	68
	Dépistage des pannes .....	70
	Si votre appareil présente des problèmes de fonctionnement .....	70
	Tonalité de composition .....	80
	Interférences sur la ligne téléphonique / VoIP.....	80
	Informations à propos de l'appareil.....	81
	Vérification du numéro de série.....	81
	Fonctions de réinitialisation .....	81
	Réinitialisation de l'appareil .....	81
<b>C</b>	<b>Menus et caractéristiques</b>	<b>82</b>
	Programmation à l'aide de l'afficheur.....	82
	Tableau des menus .....	83
	Saisie de texte .....	100
	Insertion d'espaces.....	100
	Corrections .....	100
	Répétition des caractères alphabétiques .....	100
	Caractères spéciaux et symboles.....	100

---

**D      Caractéristiques techniques      101**

---

Généralités .....	101
Supports d'impression .....	103
Télécopie .....	104
Copie .....	105
PhotoCapture Center® (Centre saisie photo) .....	106
Scanner .....	107
Imprimante .....	108
Interfaces .....	109
Configuration de l'ordinateur.....	110
Consommables.....	111
Réseau (MFC-J265W, MFC-J270W, MFC-J410W et MFC-J415W uniquement).....	112

---

**E      Index      113**

---

# Table des matières

## (GUIDE DE L'UTILISATEUR AVANCÉ)

Le *Guide de l'utilisateur avancé* décrit les fonctions et opérations suivantes :

Vous pouvez consulter le *Guide de l'utilisateur avancé* sur le CD-ROM de documentation.

### **1 Programmation générale**

---

Mémorisation  
Réglages du volume  
Heure d'été automatique  
Mode veille  
Écran ACL  
Mode minuterie

### **2 Fonctions de sécurité**

---

Touch Verrouil

### **3 Envoi d'une télécopie**

---

Options d'envoi supplémentaires  
Opérations d'envoi supplémentaires

### **4 Réception d'une télécopie**

---

Opérations de réception supplémentaires

### **5 Composition et enregistrement des numéros**

---

Opérations vocales  
Opérations de numérotation supplémentaires  
Autres méthodes de mémorisation de numéros

### **6 Impression de rapports**

---

Rapports des télécopies  
Rapports

### **7 Fonction de copie**

---

Réglages de copie

### **8 PhotoCapture Center® : impression de photos à partir d'une carte mémoire**

---

Opérations du PhotoCapture Center®  
(Centre saisie photo)  
Impression d'images  
Paramètres d'impression de  
PhotoCapture Center®  
(Centre saisie photo)  
Numérisation vers une carte mémoire

### **A Entretien régulier**

---

Nettoyage et vérification de l'appareil  
Emballage et transport de l'appareil

### **B Glossaire**

---

### **C Index**

---

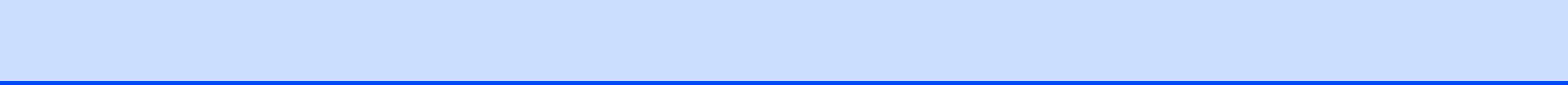

## Comment utiliser la documentation

Nous vous remercions d'avoir acheté ce produit Brother. Après avoir lu cette documentation, vous pourrez optimiser l'usage de votre appareil.

## Symboles et convenances utilisés dans cette documentation

Les symboles et convenances suivants ont été utilisés tout au long de cette documentation.

<b>Caractères gras</b>	Les caractères gras identifient des touches spécifiques sur le panneau de commande ou l'écran de l'ordinateur.
<i>Caractères en italique</i>	Les caractères en italique mettent en valeur un point important ou signalent un sujet connexe.
Courier New	Le texte en police Courier New sert à identifier les messages à l'écran ACL.

### AVERTISSEMENT

AVERTISSEMENT signale une situation potentiellement dangereuse susceptible d'entraîner des blessures physiques graves, voire mortelles.

### ATTENTION

ATTENTION signale une situation potentiellement dangereuse susceptible d'entraîner des blessures mineures.

### IMPORTANT

IMPORTANT signale une situation potentiellement dangereuse, susceptible d'endommager l'équipement ou de compromettre son fonctionnement.



Les remarques indiquent la marche à suivre dans une situation donnée et donnent des indications quant à l'interaction de l'opération avec d'autres fonctions.



Les icônes de danger électrique vous avertissent d'un danger d'électrocution.

# Comment accéder au Guide de l'utilisateur avancé, au Guide Utilisateur - Logiciel et au Guide Utilisateur - Réseau

Le présent Guide de l'utilisateur ne contient pas toutes les informations relatives à l'appareil. Par exemple, il ne décrit pas comment utiliser les fonctions avancées de télécopie, copie, PhotoCapture Center®, imprimante, scanner, PC-FAX et réseau. Lorsque vous serez prêt à consulter les informations détaillées sur ces opérations, lisez le **Guide de l'utilisateur avancé**, le **Guide utilisateur - Logiciel** et le **Guide utilisateur - Réseau** qui se trouvent sur le CD-ROM de documentation.

## Comment visualiser la documentation

- 1 Allumez votre ordinateur. Insérez le CD-ROM de documentation dans votre lecteur CD-ROM. Utilisateurs de Windows® : passez à l'étape 3.



### Remarque

(Utilisateurs de Windows®)  
Si l'écran n'apparaît pas automatiquement, allez à **Poste de travail (Ordinateur)**, double-cliquez sur l'icône CD-ROM puis sur **index.html**.

- 2 (Utilisateurs de Macintosh)  
Double-cliquez sur l'icône du CD-ROM de documentation, puis double-cliquez sur **index.html**.

- 3 Cliquez sur votre pays.

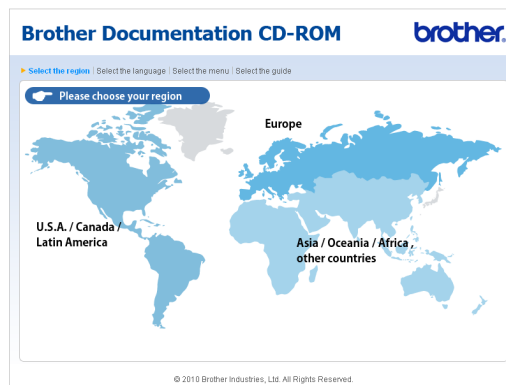

- 4 Amenez le pointeur sur votre langue, puis sur **Visualiser le Guide**, puis cliquez enfin sur le guide que vous voulez lire.

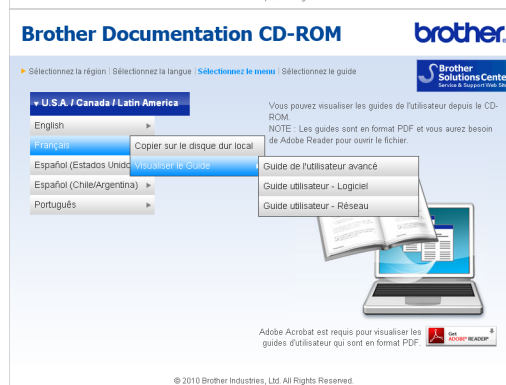



**Remarque**

- (Utilisateurs de Windows® uniquement)  
Votre navigateur Web peut afficher, dans le haut de la page, une barre jaune contenant un avis de sécurité relatif aux contrôles ActiveX. Pour que la page s'affiche correctement, cliquez sur cette barre, cliquez sur **Autoriser le contenu bloqué**, puis cliquez sur **Oui** dans la boîte d'avertissement de sécurité.
- (Utilisateurs de Windows® uniquement) <sup>1</sup>  
Pour accéder plus rapidement à la documentation, vous pouvez la copier, en format PDF, dans un dossier local de votre ordinateur. Amenez le pointeur sur votre langue, puis cliquez sur **Copier sur le disque dur local**.

<sup>1</sup> Microsoft® Internet Explorer® 6.0 ou une version plus récente.

**Comment trouver les instructions de numérisation**

Il y a plusieurs façons de numériser des documents. Vous pouvez trouver les instructions comme suit :

**Guide utilisateur - Logiciel**

- *Numérisation*
- *ControlCenter*
- *Numérisation en réseau* (MFC-J265W, MFC-J270W, MFC-J410W et MFC-J415W uniquement)

**ScanSoft™ PaperPort™ 11SE avec fonction ROC - How-to-Guides (Windows®)**

- Les « How-to-Guides » complets de ScanSoft™ PaperPort™ 11SE avec fonction ROC peuvent être visualisés à partir de la sélection Aide dans l'application ScanSoft™ PaperPort™ 11SE.

**Guide de l'utilisateur de Presto! PageManager (Macintosh)****Remarque**

Presto! PageManager est disponible sous forme de téléchargement depuis [http://nj.newsoft.com.tw/download/brother/PM7installer\\_BR\\_multilang.dmg](http://nj.newsoft.com.tw/download/brother/PM7installer_BR_multilang.dmg)

- Le guide complet de l'utilisateur de Presto! PageManager peut être affiché à partir de la sélection Aide dans l'application Presto! PageManager.

**Comment trouver les instructions de configuration réseau (MFC-J265W, MFC-J270W, MFC-J410W et MFC-J415W uniquement)**

Votre appareil peut être connecté à un réseau sans fil. Vous trouverez les instructions de configuration de base dans le Guide d'installation rapide. Si votre point d'accès sans fil ou votre routeur prend en charge Wi-Fi Protected Setup ou AOSS™, vous pouvez aussi suivre les étapes du Guide d'installation rapide. Pour plus d'informations sur la configuration réseau, reportez-vous au *Guide utilisateur - Réseau* sur le CD-ROM de documentation.

## Comment accéder au soutien de Brother (Windows®)

Vous trouverez toutes les ressources nécessaires, telles que le support technique en ligne (Centre de solutions Brother), le Service à la clientèle et les centres de service autorisés Brother, à la section *Numéros de Brother* à la page ii et sur le CD-ROM d'installation.

- Cliquez sur **Soutien Brother** dans **Menu principal**. La fenêtre suivante s'affiche :



- Pour accéder à notre site Web (<http://www.brother.com>), cliquez sur **Page d'accueil Brother**.
- Pour consulter tous les numéros de Brother, y compris les numéros du Service à la clientèle aux États-Unis et au Canada, cliquez sur **Information sur le soutien**.
- Pour accéder au magasin en ligne de Brother au Canada (<http://www.brother.ca>) pour des produits supplémentaires et des informations sur les services, cliquez sur **Achat en ligne (Canada)**.
- Pour obtenir les données les plus récentes et des informations de soutien de produit (<http://solutions.brother.com/>), cliquez sur **Brother Solutions Center**.

- Pour rechercher des fournitures Brother originales/authentiques sur notre site Web (<http://www.brother.com/original/>), cliquez sur **Informations sur les fournitures**.
- Pour accéder au site CreativeCenter de Brother (<http://www.brother.com/creativecenter/>) et obtenir des projets photographiques ainsi que des téléchargements imprimables GRATUITS, cliquez sur **Brother CreativeCenter**.
- Pour revenir au **Menu principal**, cliquez sur **Précédent**, ou si vous avez terminé, cliquez sur **Quitter**.

# Comment accéder au soutien de Brother (Macintosh)

Vous pouvez trouver tous les contacts dont vous aurez besoin, comme le support Web (Centre de solutions Brother) et sur le CD-ROM d'installation.

- Double-cliquez sur l'icône **Support Brother**. La fenêtre suivante s'affiche :

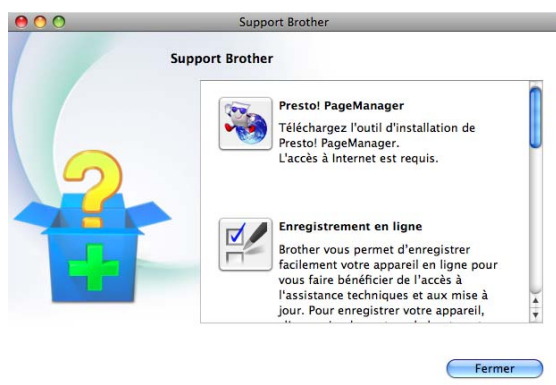

- Pour télécharger et installer Presto! PageManager, cliquez sur **Presto! PageManager**.
- Pour enregistrer votre appareil depuis la page d'enregistrement de produit Brother (<http://www.brother.com/registration/>), cliquez sur **Enregistrement en ligne**.
- Pour obtenir les données les plus récentes et des informations de soutien de produit (<http://solutions.brother.com/>), cliquez sur **Brother Solutions Center**.
- Pour rechercher des fournitures Brother originales/authentiques sur notre site Web (<http://www.brother.com/original/>), cliquez sur **Informations sur les fournitures**.

## Description du panneau de commande

Les modèles **MFC-J220**, **MFC-J265W**, **MFC-J270W**, **MFC-J410W** et **MFC-J415W** comportent les mêmes touches sur le panneau de commande.



### 1 Touches télécopieur et téléphone :

#### ■ **Recomp/Pause**

Recompose l'un des 30 derniers numéros appelés. Insère également une pause pour la programmation des numéros abrégés.

#### ■ **Tonalité**

Appuyez sur cette touche avant la numérotation si vous voulez qu'un télécopieur réponde, puis appuyez sur **Mono Marche** ou **Couleur Marche**.

Appuyez également sur cette touche après avoir décroché le combiné d'un téléphone externe pendant la pseudo-sonnerie/sonnerie double du télécopieur/téléphone.

### 2 Touches Mode :

#### ■ **TÉLÉCOPIER**

Permet d'accéder au mode télécopie.

#### ■ **NUMÉRISER**

Permet d'accéder au mode numérisation.

#### ■ **COPIER**

Permet d'accéder au mode copie.

#### ■ **SAISIE PHOTO**

Permet d'accéder au mode PhotoCapture Center® (Centre saisie photo).

### 3 Touches menu :

#### ■ **Touches de volume**



Lorsque l'appareil est inactif, vous pouvez appuyer sur ces touches pour ajuster le niveau du volume.

#### ■ **Comp.abrégée Touche**



▲ Permet de stocker des numéros abrégés et des numéros de groupe dans la mémoire de l'appareil.

Permet d'enregistrer, de consulter et de composer des numéros mémorisés.

#### ■ **◀ ou ▶**

Appuyez sur ◀ ou ▶ pour déplacer la zone sélectionnée vers la gauche ou la droite sur l'ACL.

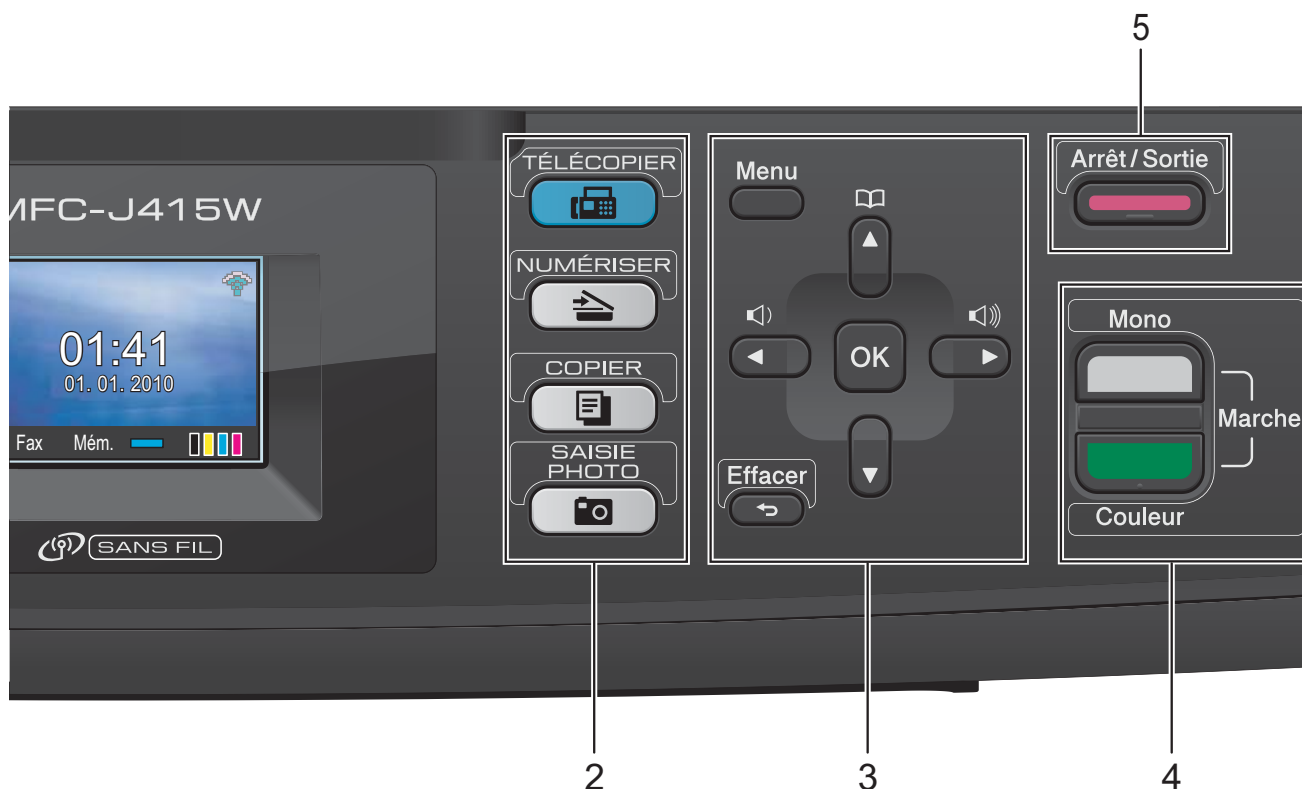

- ▲ ou ▼

Appuyez sur ▲ ou ▼ pour faire défiler les menus et les options.

- **Menu**

Permet d'accéder au menu principal.

- **Effacer**

Appuyez sur cette touche pour supprimer des caractères ou pour revenir au niveau précédent dans le menu.

- **OK**

Permet de sélectionner un réglage.

#### 4 Touches Marche :

-  **Mono Marche**

Permet d'effectuer des télécopies ou des photocopies en noir et blanc. Vous permet aussi de commencer une opération de numérisation (en couleur ou en noir et blanc selon le réglage de numérisation dans le logiciel ControlCenter).

-  **Couleur Marche**

Vous permet de commencer à envoyer des télécopies ou à effectuer des photocopies en couleur. Vous permet aussi de commencer une opération de numérisation (en couleur ou en noir et blanc selon le réglage de numérisation sur le logiciel du ControlCenter).

- 5  **Arrêt/Sortie**

Permet d'annuler une opération ou de quitter le menu.

- 6 **Écran ACL (écran à cristaux liquides)**

Affiche des messages à l'écran pour vous aider à régler et à utiliser votre appareil.

## 7 Pavé numérique

Ces touches servent à composer les numéros de téléphone et de télécopieur et tiennent lieu de clavier pour taper des informations dans l'appareil.

(Canada uniquement) La touche # (dièse) vous permet de passer provisoirement de la numérotation par impulsion à la numérotation par tonalité au cours d'un appel téléphonique.

## 8 Marche/Arrêt

Permet d'allumer et d'éteindre l'appareil.

Appuyez sur **Marche/Arrêt** pour allumer l'appareil.

Maintenez la touche **Marche/Arrêt** enfoncée pour éteindre l'appareil. L'écran ACL affiche un message d'arrêt, puis reste allumé quelques secondes avant de s'éteindre.

Si vous avez raccordé un téléphone externe ou un répondeur automatique, celui-ci est toujours disponible.

Si vous éteignez l'appareil, il continuera à nettoyer périodiquement la tête d'impression pour garantir la qualité d'impression. Pour prolonger la durée de vie de la tête d'impression, économiser au maximum les cartouches d'encre et maintenir la qualité d'impression, laissez l'appareil branché en continu.



### Remarque

---

La plupart des illustrations dans ce guide de l'utilisateur montrent le modèle MFC-J415W.

---

## Écran ACL

L'écran ACL affiche l'état actuel de l'appareil quand il est inactif.



### 1 État sans fil (MFC-J265W, MFC-J270W, MFC-J410W et MFC-J415W)

Un indicateur à quatre niveaux montre la puissance du signal radio si vous utilisez la connexion sans fil.



### 2 Mode de réception actuel

Ce témoin montre le mode de réception actuel.

- Fax (télécopieur uniquement)
- F/T (télécopieur/téléphone)
- Rép (répondeur externe)
- Man (manuel)

### 3 État de la mémoire

Ce témoin montre la mémoire disponible de l'appareil.

### 4 Témoin d'encre

Ce témoin permet de voir la quantité d'encre disponible.

L'icône d'avertissement  apparaît en cas de message d'erreur ou d'entretien. Pour plus d'informations, voir *Messages d'erreur et d'entretien* à la page 59.

## Opérations de base

Les étapes suivantes illustrent comment modifier un réglage de l'appareil. Cet exemple consiste à changer le réglage Mode minuterie de 2 minutes à 30 secondes.

- 1 Appuyez sur **Menu**.
- 2 Appuyez sur **▲** ou **▼** pour sélectionner **Prog. Général**.

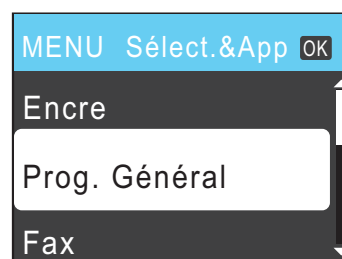

Appuyez sur **OK**.

- 3 Appuyez sur **▲** ou **▼** pour sélectionner **Mode Minuterie**.

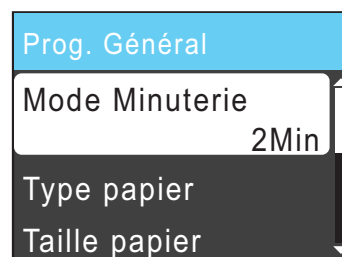

Appuyez sur **OK**.

- 4 Appuyez sur **▲** ou **▼** pour sélectionner **30Sec.**

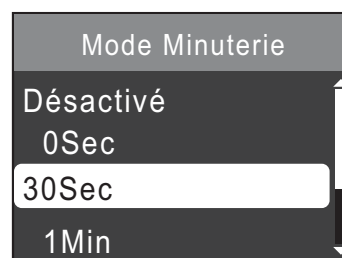

Appuyez sur **OK**.

Le réglage actuel s'affiche sur l'écran ACL :

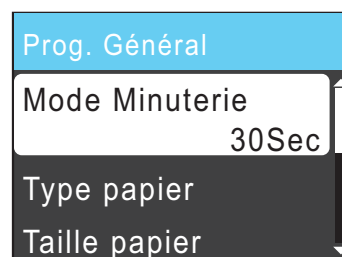

- 5 Appuyez sur **Arrêt/Sortie**.

# 2

## Chargement du papier

### Chargement de papier et d'autres supports d'impression

- 1 Si le volet du support papier est ouvert, fermez-le puis fermez le support papier. Retirez complètement le bac à papier de l'appareil.

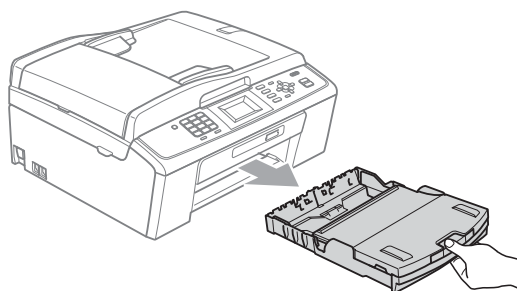

- 2 Soulevez le couvercle du bac de sortie (1).

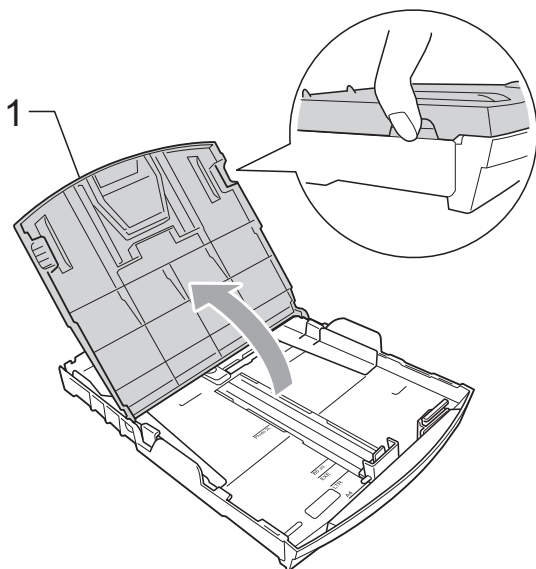

- 3 Poussez et glissez manuellement et avec soin les guides-papier latéraux (1) puis le guide de longueur papier (2) en fonction du format du papier. Assurez-vous que les marques triangulaires (3) des guides-papier latéraux (1) et du guide de longueur papier (2) sont bien alignées sur les marques correspondant au format de papier utilisé.

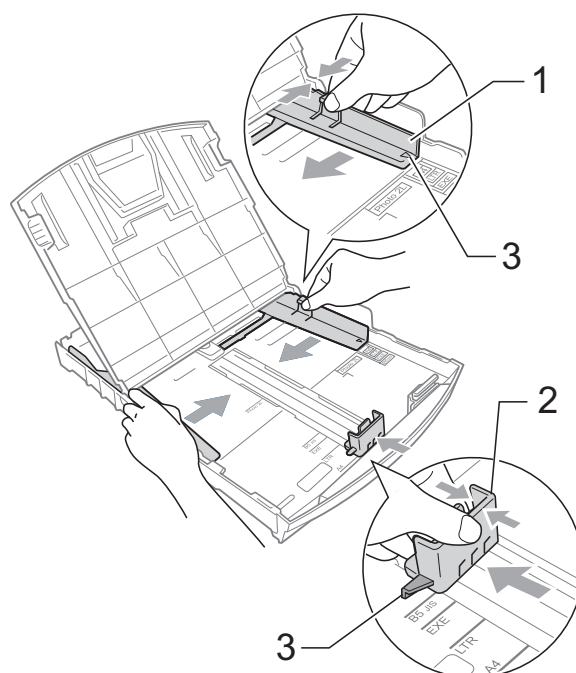



**Remarque**

Lorsque vous utilisez du papier au format Légal, appuyez sur le bouton de déverrouillage des guides-papier (1) et maintenez-le enfoncé pour faire coulisser l'avant du bac à papier vers l'extérieur.

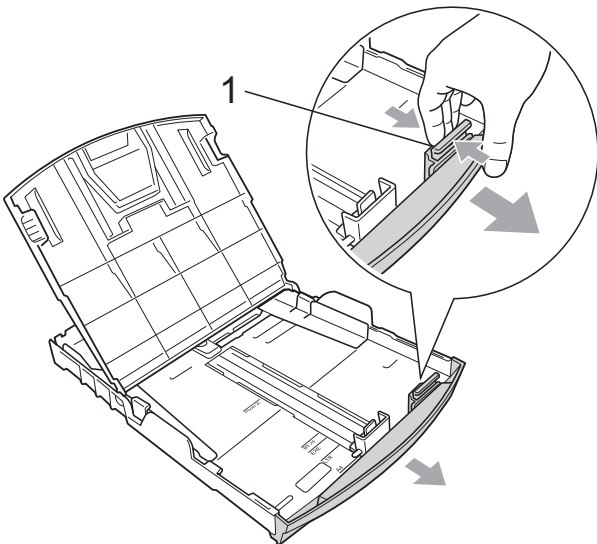

- 4 Ventilez bien les feuilles afin d'éviter les bourrages et les défauts d'alimentation.

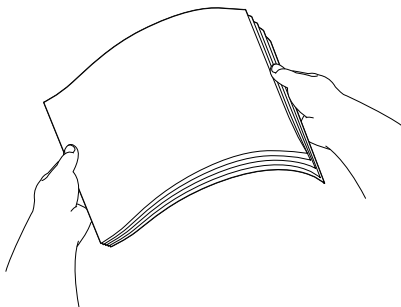
**IMPORTANT**

Veillez à ne pas utiliser du papier gondolé ou froissé.

- 5 Sans forcer, insérez le papier dans le bac à papier avec le côté imprimé vers le bas et le haut de la page en premier. Assurez-vous que les feuilles sont posées bien à plat dans le bac. Un remplissage excessif du bac à papier risque de provoquer des incidents papier.

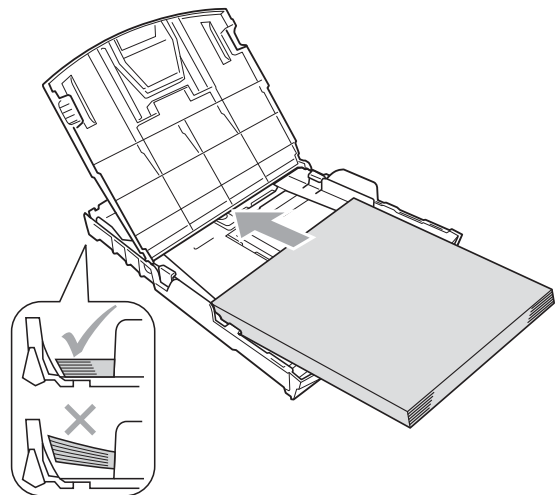
**IMPORTANT**

Prenez soin de ne pas pousser le papier trop loin ; il pourrait se soulever à l'arrière du bac et occasionner des problèmes d'alimentation.

- 6 Ajustez sans forcer les guides-papier latéraux (1) avec les deux mains en fonction du format du papier. Assurez-vous que les guides-papier latéraux touchent les côtés du papier.

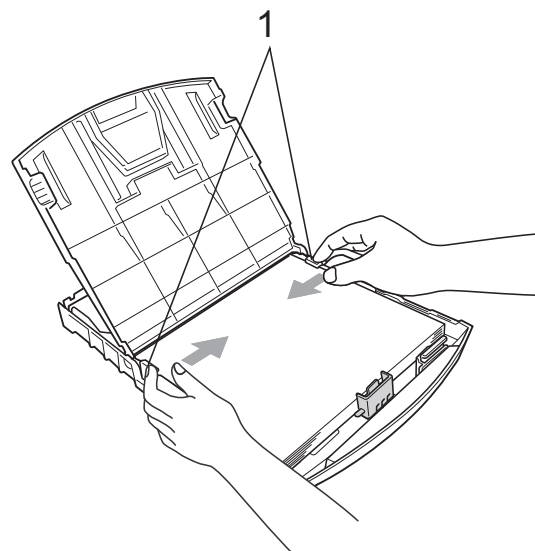

- 7 Fermez le couvercle du bac de sortie.

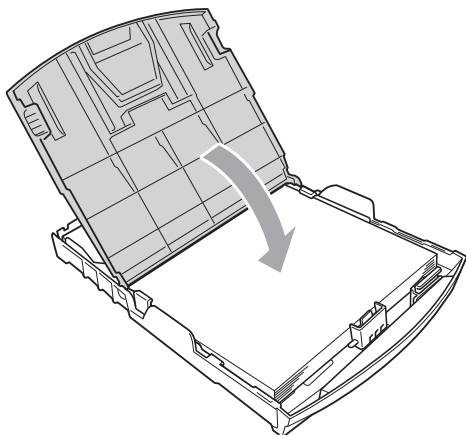

- 8 Poussez *lentement* le bac à papier tout à fait dans l'appareil.

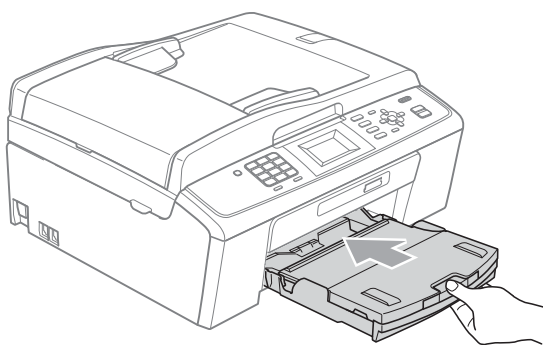

- 9 Tout en retenant le bac à papier, tirez sur le support papier (①) jusqu'à encliquetage puis déployez le volet du support papier (②).

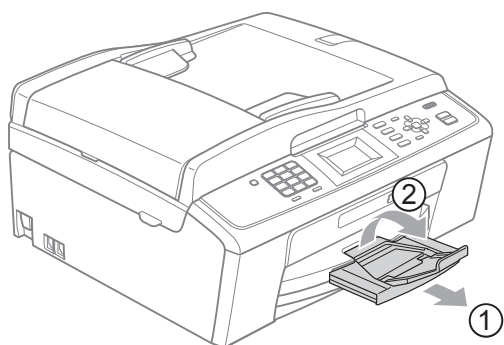

### ! IMPORTANT

N'utilisez PAS le volet du support papier pour le papier de format Légal.

## Chargement d'enveloppes et de cartes postales

### Pour les enveloppes

- Utilisez des enveloppes dont le poids est compris entre 20 et 25 lb (80 à 95 g/m<sup>2</sup>).
- Certaines enveloppes nécessitent des réglages de la marge dans l'application. Veillez à effectuer un test d'impression avant d'imprimer un grand nombre d'enveloppes.

### ! IMPORTANT

N'utilisez PAS les types d'enveloppes suivants, car ils risquent de causer des problèmes d'alimentation de papier :

- De type gonflé.
- Qui sont gravés en relief (écriture soulevée).
- Qui comportent des pinces ou des agrafes.
- Qui sont déjà imprimés à l'intérieur.

Colle	Double rabat

De temps en temps vous risquez d'avoir des problèmes d'alimentation du papier entraînés par l'épaisseur, le format et la forme du rabat des enveloppes que vous utilisez.

## Chargement d'enveloppes et de cartes postales

- 1 Avant de charger, aplatissez autant que possible les coins et les côtés des enveloppes ou des cartes postales.

### ! IMPORTANT

S'il arrive que l'appareil entraîne deux enveloppes ou deux cartes postales en même temps, placez une enveloppe ou une carte postale à la fois dans le bac à papier.

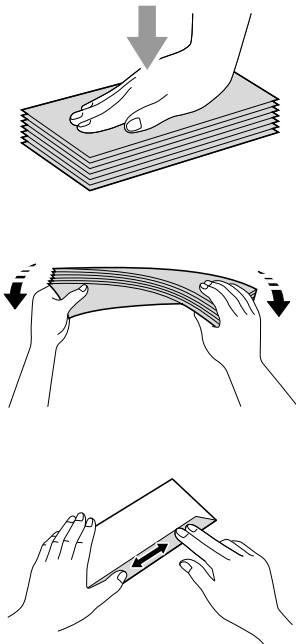

- 2 Mettez les enveloppes ou les cartes postales dans le bac à papier, côté adresse vers le bas et le bord avant (haut de l'enveloppe) en premier comme indiqué dans l'illustration. Des deux mains, poussez doucement et glissez les guides-papier latéraux (1) et le guide de longueur papier (2) en fonction du format des enveloppes ou des cartes postales.

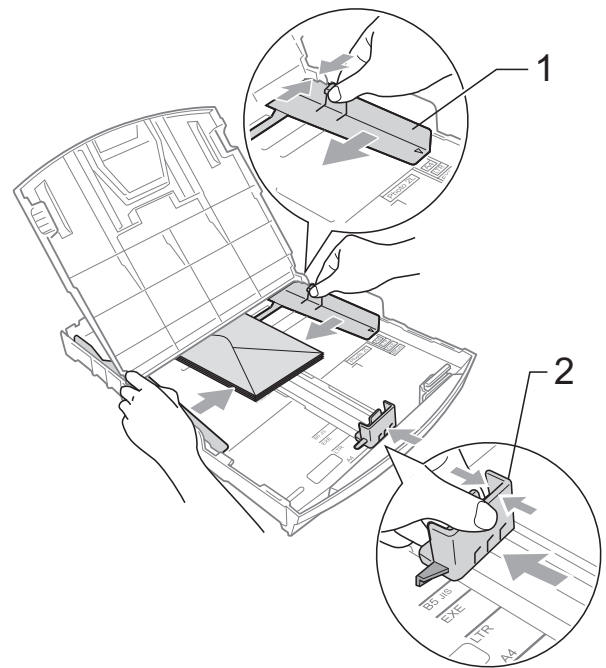

**Si vous éprouvez des difficultés à imprimer sur des enveloppes dont le rabat se trouve sur le côté court, procédez comme suit :**

- 1 Ouvrez le rabat de l'enveloppe.
- 2 Mettez l'enveloppe dans le bac à papier côté adresse vers le bas et le rabat placé comme dans l'illustration.

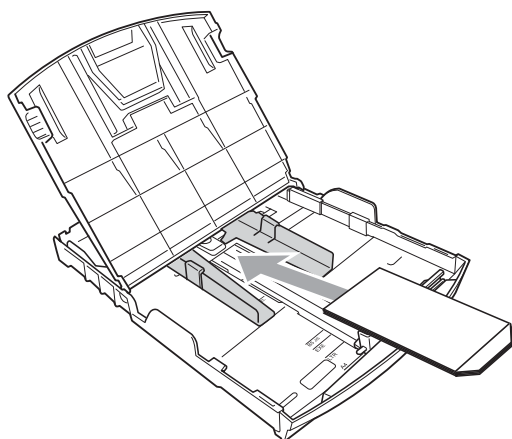

- 3 Ajustez le format et la marge dans votre application.

## **Comment retirer de l'appareil des impressions de petit format**

---

Lorsque l'appareil éjecte du papier de petit format dans le couvercle du bac de sortie, il peut arriver que vous ne puissiez pas l'atteindre. Assurez-vous que l'impression est bien terminée avant de retirer complètement le bac de l'appareil.

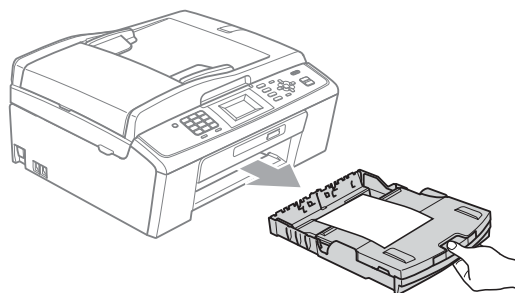

## Zone imprimable

La zone imprimable dépend des paramètres du logiciel en cours. Les chiffres ci-dessous présentent les zones non imprimables sur les enveloppes et les feuilles découpées. L'appareil ne peut imprimer dans les parties grises de feuilles découpées que lorsque la fonction d'impression Sans marge est disponible et a été activée. (Voir *Impression pour Windows®* ou *Impression et envoi de télécopies* pour Macintosh dans le *Guide utilisateur - Logiciel*.)

### Feuille découpée

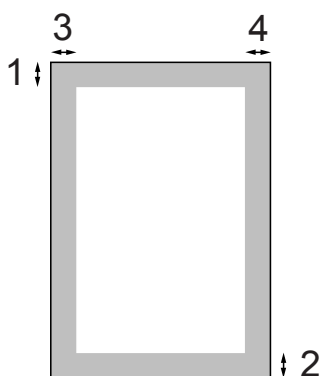

### Enveloppes

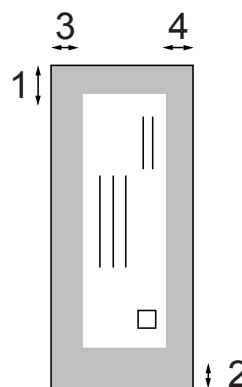

	Haut (1)	Bas (2)	Gauche (3)	Droite (4)
Feuille découpée	0,12 po (3 mm)	0,12 po (3 mm)	0,12 po (3 mm)	0,12 po (3 mm)
Enveloppes	0,47 po (12 mm)	0,95 po (24 mm)	0,12 po (3 mm)	0,12 po (3 mm)



### Remarque

La fonction Sans marge n'est pas disponible pour les enveloppes.

## Réglages du papier

### Type de papier

Pour obtenir la meilleure qualité d'impression possible, réglez l'appareil pour le type de papier que vous utilisez.

- 1 Appuyez sur **Menu**.
- 2 Appuyez sur ▲ ou ▼ pour sélectionner Prog. Général. Appuyez sur **OK**.
- 3 Appuyez sur ▲ ou ▼ pour sélectionner Type papier. Appuyez sur **OK**.
- 4 Appuyez sur ▲ ou ▼ pour sélectionner Papi. Ordinaire, Papi. jet encre, Brother BP71, Brother BP61, Autre - Glacé ou Transparent. Appuyez sur **OK**.
- 5 Appuyez sur **Arrêt/Sortie**.



#### Remarque

L'appareil éjecte le papier, face imprimée vers le haut, sur le bac à papier à l'avant de l'appareil. Si vous imprimez des transparents ou du papier brillant, enlevez chaque feuille immédiatement pour éviter tout bourrage ou maculage.

### Format du papier

Vous pouvez utiliser six formats de papier pour les copies : Lettre, Légal, A4, A5, Exécutif et 4 × 6 po (10 × 15 cm), et trois formats pour imprimer les télécopies : Lettre, Légal et A4. Lorsque vous introduisez des feuilles d'un autre format dans le bac à papier de l'appareil, vous devez sélectionner le format d'impression correspondant à celui des feuilles du bac. Ainsi, l'appareil reconnaîtra le format utilisé et imprimera correctement les télécopies entrantes.

- 1 Appuyez sur **Menu**.
- 2 Appuyez sur ▲ ou ▼ pour sélectionner Prog. Général. Appuyez sur **OK**.
- 3 Appuyez sur ▲ ou ▼ pour sélectionner Taille papier. Appuyez sur **OK**.
- 4 Appuyez sur ▲ ou ▼ pour sélectionner Lettre, Légal, A4, A5, EXE et 4po×6po. Appuyez sur **OK**.
- 5 Appuyez sur **Arrêt/Sortie**.

## Papier et autres supports d'impression acceptables

La qualité d'impression peut dépendre du type de papier utilisé dans l'appareil.

Pour obtenir la meilleure qualité d'impression pour les réglages choisis, réglez toujours le type de papier afin qu'il corresponde au papier chargé.

Vous pouvez utiliser du papier ordinaire, du papier à jet d'encre (papier couché), du papier brillant, des transparents et des enveloppes.

Nous vous conseillons d'essayer divers types de papier avant d'en acheter en grande quantité.

Pour obtenir de meilleurs résultats, utilisez du papier Brother.

- Lorsque vous imprimez sur du papier à jet d'encre (papier couché), des transparents et du papier brillant, n'oubliez pas de sélectionner le support d'impression approprié dans l'onglet « **Elémentaire** » du pilote d'imprimante ou dans le réglage Type de papier du menu de l'appareil. (Voir *Type de papier* à la page 16.)
- Lorsque vous imprimez sur du papier photo de Brother, chargez une feuille supplémentaire de ce même papier dans le bac. Le paquet de papier contient une feuille supplémentaire prévue à cet effet.
- Si vous imprimez des transparents ou du papier photo, enlevez chaque feuille immédiatement pour éviter tout bourrage ou maculage.
- Évitez de toucher la surface imprimée du papier immédiatement après l'impression, car il se peut que la surface ne soit pas tout à fait sèche et qu'elle vous salisse.

## Supports d'impression recommandés

Pour obtenir la meilleure qualité d'impression, nous vous conseillons d'utiliser du papier Brother. (Voir le tableau ci-dessous.)

Nous recommandons l'emploi de support « 3M Transparency Film » lorsque vous imprimez sur des transparents.

### Papier Brother

Type de papier	Article
Papier photo brillant Premium Plus	
■ Lettre	BP71GLTR
■ 4" × 6"	BP71GP
Papier photo brillant Premium	
■ Lettre	BP61GLL (États-Unis uniquement)
■ 4" × 6"	BP61GLP (États-Unis uniquement)
Lettre pour jet d'encre (mat)	BP60ML (États-Unis uniquement)
Lettre pour jet d'encre (ordinaire)	BP60PL100 (États-Unis uniquement)

## Manipulation et utilisation des supports d'impression

- Entreposez le papier dans son emballage d'origine bien fermé. Conservez-le à plat, à l'abri de l'humidité, de la lumière directe du soleil et de la chaleur.
- Évitez de toucher le côté brillant (couché) du papier photo. Chargez le papier photo face brillante dessous.
- Ne touchez à aucun côté des transparents qui absorbent facilement l'eau ou la transpiration. Vous risqueriez de dégrader la qualité des impressions. Les transparents conçus pour un usage avec des imprimantes/télécopieurs laser peuvent salir le document en question. N'utilisez que les transparents recommandés pour l'impression à jet d'encre.

### ! IMPORTANT

N'utilisez PAS les types de papier suivants :

- Papier endommagé, gondolé, froissé ou de forme irrégulière

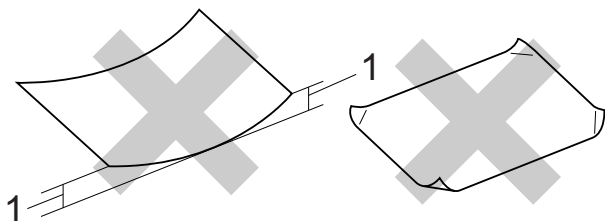

**1 Une courbure de 0,08 po (2 mm) ou plus importante peut occasionner des bourrages.**

- Papier de surface extrêmement brillante ou de texture épaisse
- Papier qui est impossible à empiler uniformément
- Papier constitué de grain fin (papier sens travers)

## Capacité du couvercle du bac de sortie

Jusqu'à 50 feuilles de papier Lettre, Légal ou A4 20 lb (80 g/m<sup>2</sup>).

- Les transparents et le papier photo doivent être retirés du couvercle du bac de sortie une page à la fois pour éviter tout risque de maculage.



## Choix du support d'impression approprié

### Type et format de papier pour chaque opération

Type de papier	Format du papier		Utilisation			
			Télé-copie	Copie	Saisie Photo	Impri-mante
Feuille découpée	Lettre	8 1/2 × 11 po (215,9 × 279,4 mm)	Oui	Oui	Oui	Oui
	A4	8,3 × 11,7 po (210 × 297 mm)	Oui	Oui	Oui	Oui
	Légal	8 1/2 × 14 po (215,9 × 355,6 mm)	Oui	Oui	–	Oui
	Exécutif	7 1/4 × 10 1/2 po (184 × 267 mm)	–	Oui	–	Oui
	JIS B5	7,2 × 10,1 po (182 × 257 mm)	–	–	–	Oui
	A5	5,8 × 8,3 po (148 × 210 mm)	–	Oui	–	Oui
	A6	4,1 × 5,8 po (105 × 148 mm)	–	–	–	Oui
Cartes	Photo	4 × 6 po (10 × 15 cm)	–	Oui	Oui	Oui
	Photo 2L	5 × 7 po (13 × 18 cm)	–	–	Oui	Oui
	Fiche	5 × 8 po (127 × 203 mm)	–	–	–	Oui
	Carte postale 1	3,9 × 5,8 po (100 × 148 mm)	–	–	–	Oui
	Carte postale 2 (Double)	5,8 × 7,9 po (148 × 200 mm)	–	–	–	Oui
Enveloppes	Enveloppe C5	6,4 × 9 po (162 × 229 mm)	–	–	–	Oui
	Enveloppe DL	4,3 × 8,7 po (110 × 220 mm)	–	–	–	Oui
	COM-10	4 1/8 × 9 1/2 po (105 × 241 mm)	–	–	–	Oui
	Monarch	3 7/8 × 7 1/2 po (98 × 191 mm)	–	–	–	Oui
	Enveloppe JE4	4,1 × 9,3 po (105 × 235 mm)	–	–	–	Oui
Transparents	Lettre	8 1/2 × 11 po (215,9 × 279,4 mm)	–	Oui	–	Oui
	A4	8,3 × 11,7 po (210 × 297 mm)	–	Oui	–	Oui
	Légal	8 1/2 × 14 po (215,9 × 355,6 mm)	–	Oui	–	Oui
	A5	5,8 × 8,3 po (148 × 210 mm)	–	Oui	–	Oui

## Grammage, épaisseur et capacité

Type de papier		Poids	Épaisseur	Nb copies
Feuille découpée	Papier ordinaire	17 à 32 lb (64 à 120 g/m <sup>2</sup> )	0,003 à 0,006 po (0,08 à 0,15 mm)	100 <sup>1</sup>
	Papier à jet d'encre	17 à 53 lb (64 à 200 g/m <sup>2</sup> )	0,003 à 0,01 po (0,08 à 0,25 mm)	20
	Papier brillant	Jusqu'à 58 lb (jusqu'à 220 g/m <sup>2</sup> )	Jusqu'à 0,01 po (jusqu'à 0,25 mm)	20 <sup>2</sup>
Cartes	Photo 4 po × 6 po	Jusqu'à 58 lb (jusqu'à 220 g/m <sup>2</sup> )	Jusqu'à 0,01 po (jusqu'à 0,25 mm)	20 <sup>2</sup>
	Fiche	Jusqu'à 32 lb (jusqu'à 120 g/m <sup>2</sup> )	Jusqu'à 0,006 po (jusqu'à 0,15 mm)	30
	Carte postale	Jusqu'à 53 lb (jusqu'à 200 g/m <sup>2</sup> )	Jusqu'à 0,01 po (jusqu'à 0,25 mm)	30
Enveloppes		20 à 25 lb (75 à 95 g/m <sup>2</sup> )	Jusqu'à 0,02 po (jusqu'à 0,52 mm)	10
Transparents		–	–	10

<sup>1</sup> Jusqu'à 100 feuilles de papier ordinaire 20 lb (80 g/m<sup>2</sup>).

<sup>2</sup> Le papier BP71 69 lb (260 g/m<sup>2</sup>) est conçu spécialement pour les appareils à jet d'encre Brother.

## Comment charger les documents

Vous pouvez envoyer des télécopies, copier et numériser à partir du chargeur automatique de documents (ADF) ainsi qu'à partir de la vitre du scanner.

### Utilisation du chargeur automatique de documents (MFC-J410W et MFC-J415W uniquement)

Le chargeur automatique de documents (ADF) peut recevoir jusqu'à 15 pages et les introduire individuellement dans l'appareil. Utilisez du papier standard 20 lb (80 g/m<sup>2</sup>) et ventilez toujours les pages avant de les placer dans le chargeur.

#### Formats de documents pris en charge

Papier :	20 lb LTR (80 g/m <sup>2</sup> A4)
Longueur :	5,8 à 14 po (148 à 355,6 mm)
Largeur :	5,8 à 8,5 po (148 à 215,9 mm)
Poids :	17 à 24 lb (64 à 90 g/m <sup>2</sup> )

#### Comment charger les documents

##### ! IMPORTANT

- Ne tirez PAS sur un document en cours d'introduction dans le chargeur.
- N'utilisez PAS de papier gondolé, froissé, plié, déchiré, agrafé ou attaché par des trombones, de la colle ou du papier adhésif.
- N'utilisez PAS de carton, de papier journal ou de tissu.

Assurez-vous que les documents comportant de l'encre ou du fluide de correction sont parfaitement secs.

- 1 Dépliez le volet du support de sortie des documents de l'ADF (1).
- 2 Ventilez également les pages.
- 3 Réglez les guides-papier (2) à la largeur de votre document.
- 4 Veillez à placer votre document **face imprimée vers le bas, haut de la page en premier** dans le chargeur automatique de documents en l'introduisant sous les guides jusqu'à ce qu'il touche le rouleau d'alimentation et que l'écran ACL indique Chargeur prêt.

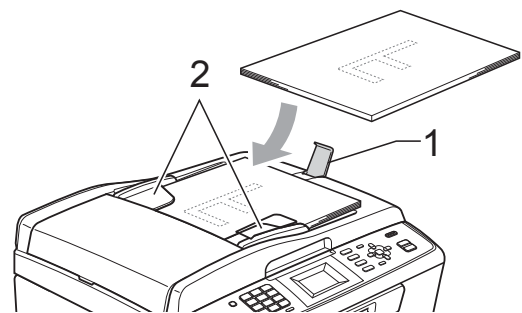

##### ! IMPORTANT

Ne laissez PAS de document épais sur la vitre du scanner. Vous pourriez provoquer un bouchage dans le chargeur automatique de documents.

## Utilisation de la vitre du scanner

Vous pouvez utiliser la vitre du scanner pour télécopier, photocopier ou numériser des pages individuelles ou les pages d'un livre, une à la fois.

### Formats de documents pris en charge

Longueur :	Jusqu'à 11,7 po (297 mm)
Largeur :	Jusqu'à 8,5 po (215,9 mm)
Poids :	Jusqu'à 4,4 lb (2 kg)

### Comment charger les documents



#### Remarque

Pour utiliser la vitre du scanner, le chargeur automatique de documents doit être vide. (MFC-J410W et MFC-J415W uniquement)

- 1 Soulevez le couvercle document.

- 2 En vous aidant des lignes repères situées sur la gauche et le dessus, placez le document face vers le bas dans le coin supérieur gauche de la vitre du scanner.

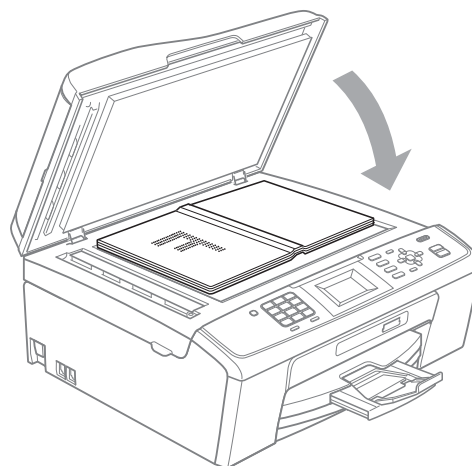
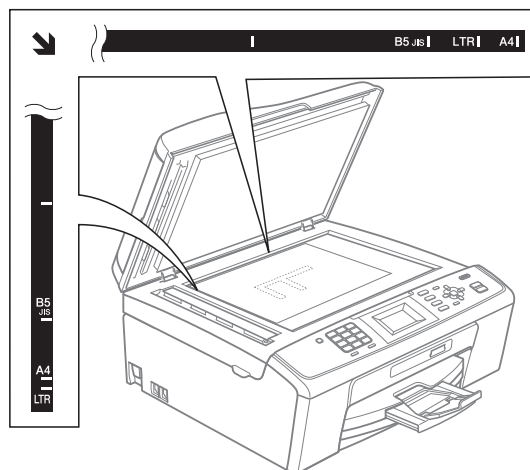

- 3 Refermez le couvercle document.



### IMPORTANT

Si vous numérisez un livre ou un document épais, veillez à ne PAS fermer brusquement le couvercle et à ne pas exercer de pression.

## Zone de numérisation

La zone de numérisation dépend des paramètres dans l'application en cours. Les chiffres ci-dessous présentent les zones non accessibles à la numérisation.

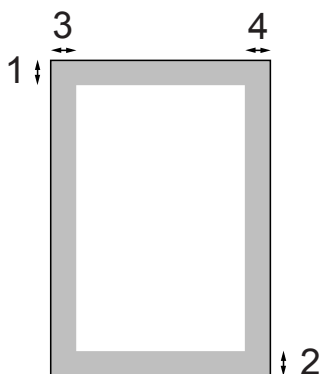

Utilisation	Format du document	Haut (1) Bas (2)	Gauche (3) Droite (4)
Télécopie	Lettre	0,12 po (3 mm)	0,16 po (4 mm)
	A4	0,12 po (3 mm)	0,12 po <sup>1</sup> (3 mm)
	Légal (MFC-J410W et MFC-J415W uniquement)	0,12 po (3 mm)	0,16 po (4 mm)
Copie	Lettre	0,12 po (3 mm)	0,12 po (3 mm)
	A4	0,12 po (3 mm)	0,12 po (3 mm)
Numérisation	Lettre	0,12 po (3 mm)	0,12 po (3 mm)
	A4	0,12 po (3 mm)	0,12 po (3 mm)

<sup>1</sup> La zone non numérisable est de 0,04 po (1 mm) lorsque vous utilisez le chargeur automatique de documents.

## Comment envoyer une télécopie

La procédure suivante explique comment envoyer une télécopie.

- 1 Lorsque l'appareil est inactif, l'heure s'affiche à l'écran ACL. Lorsque vous souhaitez envoyer une télécopie, ou modifier les réglages d'envoi ou de réception des télécopies, appuyez sur la touche  (**TÉLÉCOPIER**) de telle sorte qu'elle s'allume en bleu.

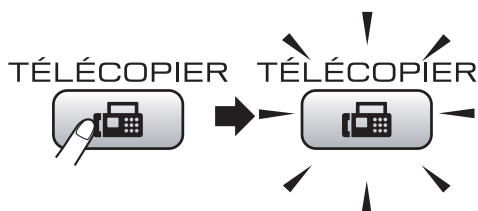

- L'écran ACL affiche :



- 2 Effectuez l'une des opérations suivantes pour charger votre document :
  - Placez le document *face imprimée vers le bas* dans le chargeur automatique de documents. (Voir *Utilisation du chargeur automatique de documents (MFC-J410W et MFC-J415W uniquement)* à la page 21.)
  - Placez votre document *face imprimée vers le bas* sur la vitre du scanner. (Voir *Utilisation de la vitre du scanner* à la page 22.)

### Remarque

- Si vous envoyez une télécopie noir et blanc du chargeur automatique de documents alors que la mémoire est saturée, la télécopie est envoyée en temps réel.
- Vous pouvez utiliser la vitre du scanner pour télécopier, une à la fois, des pages d'un livre. Le document peut avoir le format Lettre ou A4.
- Pour envoyer une télécopie couleur de plusieurs pages, utilisez le chargeur automatique de documents. (MFC-J410W et MFC-J415W uniquement)
- Comme il n'est possible de numériser qu'une seule page à la fois, il est plus facile d'utiliser le chargeur automatique de documents pour envoyer un document de plusieurs pages. (MFC-J410W et MFC-J415W uniquement)

- 3 Réglez le format de la vitre du scanner, la résolution de la télécopie ou le contraste si vous souhaitez les modifier.

Pour des informations sur les opérations et les réglages plus avancés pour l'envoi de télécopies, reportez-vous à la section *Envoi d'une télécopie* du *chapitre 3* du *Guide de l'utilisateur avancé* :

- Télédiffusion
- TX Immédiat
- Mode Outre-mer
- Résolution Fax
- Contraste
- Format vitre scan.

#### 4 Composez le numéro de télécopieur. À l'aide du pavé de numérotation À l'aide de l'annuaire

- Numéro abrégé

#### À l'aide de l'historique des appels

- Appel sortant
- Hist Ident appel

#### 5 Appuyez sur **Mono Marche** ou **Couleur Marche**.

#### Envoi de télécopie depuis le chargeur automatique de documents (MFC-J410W et MFC-J415W uniquement)

- L'appareil débute la numérisation du document.

#### Télécopie à partir de la vitre du scanner

- Si vous appuyez sur **Mono Marche**, l'appareil commence à numériser la première page.

Effectuez l'une des actions suivantes :

- Pour envoyer une page unique, appuyez sur **2** pour sélectionner **Non (Env.)** (ou appuyez de nouveau sur **Mono Marche**).

L'appareil débute l'envoi du document.

- Pour envoyer plus d'une page, appuyez sur **1** pour sélectionner **Oui** et posez la page suivante sur la vitre du scanner. Appuyez sur **OK**. L'appareil se met à numériser la page. (Répétez cette étape pour chaque page supplémentaire.)

- Si vous appuyez sur **Couleur Marche**, l'appareil commence l'envoi du document.



#### Remarque

Pour annuler, appuyez sur **Arrêt/Sortie**.

## Réglage du format de la vitre du scanner pour la télécopie

Lorsque les documents sont au format A4, vous devez définir le format de numérisation sur A4. Sinon, la partie inférieure des télécopies sera manquante.

- 1 Appuyez sur (**TÉLÉCOPIER**).
- 2 Appuyez sur ▲ ou ▼ pour sélectionner **Format vitre scan**. Appuyez sur **OK**.
- 3 Appuyez sur ▲ ou ▼ pour sélectionner **A4 (ou Lettre)**. Appuyez sur **OK**.



#### Remarque

- Vous pouvez sauvegarder le réglage que vous utilisez le plus souvent en le définissant par défaut. (Voir *Définition de nouveaux réglages par défaut* dans le chapitre 3 du *Guide de l'utilisateur avancé*.)
- Ce réglage est disponible uniquement pour l'envoi de documents à partir de la vitre du scanner.

## Envoi de télécopie couleur

Votre appareil vous permet d'envoyer des télécopies couleur aux appareils dotés de l'impression couleur.

Les télécopies couleur ne peuvent pas être mémorisées dans l'appareil. Lorsque vous envoyez une télécopie couleur, l'appareil le fait en temps réel (même si la fonction **TX Immédiat** est réglée sur **Désactivé**).

## Annulation d'une télécopie en cours d'exécution

Si vous voulez annuler une télécopie alors que l'appareil est en train de la numériser, de numéroter ou de transmettre, appuyez sur **Arrêt/Sortie**.

## Rapport de vérification de l'envoi

Le rapport de vérification de l'envoi sert de preuve d'émission des télécopies. Il indique le nom de l'expéditeur ou son numéro de télécopieur, la date et l'heure de la transmission, la durée de la transmission, le nombre de pages envoyées, ainsi que le résultat de la transmission.

Plusieurs réglages sont disponibles pour le rapport de vérification de l'envoi :

- **Activé** : Imprime un rapport après chaque télécopie que vous envoyez.
- **Activé+Image** : Imprime un rapport après chaque télécopie que vous envoyez. Une partie de la première page de la télécopie figure sur le rapport.
- **Désactivé** : Imprime un rapport *uniquement* si l'envoi échoue en raison d'une erreur de transmission. Le réglage par défaut est **Désactivé**.
- **Désactivé+Image** : Imprime un rapport *uniquement* si l'envoi échoue en raison d'une erreur de transmission. Une partie de la première page de la télécopie figure sur le rapport.

- 1 Appuyez sur **Menu**.
- 2 Appuyez sur ▲ ou ▼ pour sélectionner **Fax**.  
Appuyez sur **OK**.
- 3 Appuyez sur ▲ ou ▼ pour sélectionner **Réglage rapp.**.  
Appuyez sur **OK**.
- 4 Appuyez sur ▲ ou ▼ pour sélectionner **Transmission**.  
Appuyez sur **OK**.
- 5 Appuyez sur ▲ ou ▼ pour sélectionner **Activé**, **Activé+Image**, **Désactivé** ou **Désactivé+Image**.  
Appuyez sur **OK**.

- 6 Appuyez sur **Arrêt/Sortie**.



### Remarque

- Si vous sélectionnez **Activé+Image** ou **Désactivé+Image**, l'image n'apparaît sur le rapport de vérification de l'envoi que si l'envoi en temps réel est désactivé. (Voir *Envoi en temps réel* dans le *chapitre 3* du *Guide de l'utilisateur avancé*.)
- Si la transmission réussit, « OK » est indiqué à côté de « RÉSULTAT » sur le rapport de vérification de l'envoi. Si la transmission a échoué, « ERREUR » est indiqué à côté de « RÉSULTAT ».



## Modes de réception

### Sélection du mode de réception approprié

---

Le mode de réception approprié dépend des autres appareils branchés et des services téléphoniques (messagerie vocale, sonnerie spéciale, etc.) qui sont ou seront activés sur la même ligne que l'appareil Brother.

#### Comptez-vous utiliser un numéro à sonnerie spéciale pour la réception de télécopies ?

Brother utilise le terme « sonnerie spéciale », mais différentes compagnies de téléphone peuvent utiliser d'autres noms pour ce service, par exemple Custom Ringing, RingMaster, Personalized Ring, Teen Ring, Ident-A-Ring, Ident-A-Call, Data Ident-A-Call, Smart Ring et SimpleBiz Fax & Alternate Number Ringing. (Voir *Sonnerie spéciale* à la page 33 pour savoir comment configurer l'appareil afin de pouvoir utiliser cette fonctionnalité.)

#### Comptez-vous utiliser une messagerie vocale sur la même ligne téléphonique que votre appareil Brother ?

Si vous utilisez la messagerie vocale sur la même ligne téléphonique que l'appareil Brother, il est très probable que la messagerie vocale et l'appareil Brother soient en conflit l'un avec l'autre lors de la réception d'appels entrants. (Voir *Messagerie vocale* à la page 32 pour savoir comment configurer l'appareil afin de pouvoir utiliser ce service.)

#### Comptez-vous utiliser un répondeur téléphonique sur la même ligne téléphonique que votre appareil Brother ?

Votre répondeur téléphonique externe répondra automatiquement à chaque appel. Les messages vocaux sont stockés sur le répondeur et les télécopies sont imprimées. Choisissez Tél ext/rép comme mode de réception. (Voir *Branchement d'un répondeur téléphonique externe* à la page 35.)

#### Comptez-vous utiliser votre appareil Brother sur une ligne dédiée aux télécopies ?

L'appareil traitera automatiquement chaque appel reçu comme une télécopie. Choisissez Fax seulement comme mode de réception. (Voir *Fax seulement* à la page 29.)

#### Comptez-vous utiliser votre appareil Brother sur la même ligne que votre téléphone ?

##### **Voulez-vous recevoir automatiquement les appels vocaux et les télécopies ?**

Le mode de réception Fax/Tél est utilisé si l'appareil Brother et votre téléphone partagent la même ligne. Choisissez Fax/Tél comme mode de réception. (Voir *Fax/Tél* à la page 29.)

**Important :** Vous ne pouvez pas recevoir de messages vocaux sur votre messagerie vocale ou sur un répondeur si vous sélectionnez le mode Fax/Tél.

##### **Comptez-vous ne recevoir que très peu de télécopies ?**

Choisissez Manuel comme mode de réception. Vous pouvez ainsi contrôler la ligne téléphonique et répondre à chaque appel. (Voir *Manuel* à la page 29.)

**Pour définir le mode de réception, suivez les instructions ci-dessous :**

- 1 Appuyez sur **Menu**.
- 2 Appuyez sur ▲ ou ▼ pour sélectionner **Réglage init.**  
Appuyez sur **OK**.
- 3 Appuyez sur ▲ ou ▼ pour sélectionner **Mode réponse.**  
Appuyez sur **OK**.
- 4 Appuyez sur ▲ ou ▼ pour sélectionner **Fax seulement, Fax/Tél, Tél ext/rép ou Manuel.**  
Appuyez sur **OK**.
- 5 Appuyez sur **Arrêt/Sortie**.  
L'écran ACL affiche le mode de réception actuel.

## Utilisation des modes de réception

Certains modes de réception répondent automatiquement (**Fax seulement** et **Fax/Tél**). Vous souhaitez peut-être changer la longueur de sonnerie avant d'utiliser ces modes. (Voir *Longueur de sonnerie* à la page 30.)

### Fax seulement

En mode Fax seulement, l'appareil répondra automatiquement à chaque appel comme étant un appel de télécopie.

### Fax/Tél

Le mode Fax/Tél vous permet de gérer automatiquement les appels entrants, en reconnaissant lequel est un appel de télécopie et lequel est un appel vocal et en traitant chacun des appels de la façon suivante :

- Les télécopies seront reçues automatiquement.
- Les appels vocaux commencent par la sonnerie du télécopieur/téléphone pour que vous répondiez à l'appel. La sonnerie du télécopieur/téléphone est une pseudo sonnerie/sonnerie double rapide émise par votre appareil.

(Voir aussi *Durée sonnerie F/T (mode Fax/Tél seulement)* à la page 30 et *Longueur de sonnerie* à la page 30.)

### Manuel

Le mode Manuel sert à désactiver toutes les fonctions de réponse automatique, sauf si vous utilisez la fonction Sonnerie spéciale.

Pour recevoir une télécopie en mode manuel, décrochez le combiné de l'éventuel téléphone externe ou appuyez sur **Tonalité**. Lorsque vous entendez les tonalités du télécopieur (signaux sonores courts répétés), appuyez sur **Mono Marche** ou **Couleur Marche**, et sélectionnez **Réception**. Vous pouvez aussi utiliser la fonction Réception facile pour recevoir des télécopies en décrochant un combiné sur la même ligne que l'appareil.

(Voir aussi *Réception facile* à la page 31.)

### Répondeur externe

Le mode Répondeur externe permet à un répondeur externe de gérer tous vos appels entrants. Les appels entrants seront traités de l'une des façons suivantes :

- Les télécopies seront reçues automatiquement.
- Les appelants vocaux peuvent enregistrer un message sur le répondeur externe.

(Pour plus d'informations, voir *Branchement d'un répondeur téléphonique externe* à la page 35.)

# Configurations du mode de réception

## Longueur de sonnerie

La Longueur de sonnerie détermine le nombre de sonneries qu'émettra l'appareil avant que celui-ci ne réponde à l'appel dans le mode **Fax seulement** ou **Fax/Tél**. Si des téléphones externes ou supplémentaires sont utilisés sur la même ligne que l'appareil, conservez la valeur de 4 sonneries comme réglage de longueur de sonnerie.

(Voir *Utilisation de téléphones externes et supplémentaires* à la page 39 et *Réception facile* à la page 31.)

- 1 Appuyez sur **Menu**.
- 2 Appuyez sur ▲ ou ▼ pour sélectionner **Fax**.  
Appuyez sur **OK**.
- 3 Appuyez sur ▲ ou ▼ pour sélectionner **Réglage récep.**  
Appuyez sur **OK**.
- 4 Appuyez sur ▲ ou ▼ pour sélectionner **Long.Sonnerie**.  
Appuyez sur **OK**.
- 5 Appuyez sur ▲ ou sur ▼ pour choisir le nombre de sonneries qu'émettra l'appareil avant de répondre.  
Appuyez sur **OK**.  
Si vous choisissez 0, la ligne ne sonnera pas du tout.
- 6 Appuyez sur **Arrêt/Sortie**.

## Durée sonnerie F/T (mode Fax/Tél seulement)

Lorsqu'un correspondant appelle votre appareil, il entendra, tout comme vous, la sonnerie téléphonique normale. Le nombre de sonneries est déterminé par le réglage de longueur de sonnerie.

Si l'appel est une télécopie, l'appareil la reçoit. Par contre, s'il s'agit d'un appel vocal, l'appareil émet la sonnerie F/T (Fax/Tél) (une double sonnerie rapide) pendant le délai défini dans le réglage **Durée sonnerie F/T**. Si vous entendez la sonnerie télécopieur/téléphone, vous êtes en train de recevoir un appel vocal.

Comme la sonnerie télécopieur/téléphone est générée par l'appareil, les téléphones externes et les extensions ne sonneront *pas*. Vous pouvez toutefois répondre à l'appel à l'aide de n'importe quel téléphone. (Pour plus d'informations, voir *Utilisation de codes d'accès à distance* à la page 40.)

- 1 Appuyez sur **Menu**.
- 2 Appuyez sur ▲ ou ▼ pour sélectionner **Fax**.  
Appuyez sur **OK**.
- 3 Appuyez sur ▲ ou ▼ pour sélectionner **Réglage récep.**  
Appuyez sur **OK**.
- 4 Appuyez sur ▲ ou ▼ pour sélectionner **Durée sonn F/T**.  
Appuyez sur **OK**.
- 5 Appuyez sur ▲ ou sur ▼ pour choisir le nombre de sonneries que devra émettre l'appareil pour vous signaler l'arrivée d'appel vocal (20, 30, 40 ou 70 secondes).  
Appuyez sur **OK**.
- 6 Appuyez sur **Arrêt/Sortie**.



### Remarque

Même si l'appelant raccroche au cours de la pseudo sonnerie/sonnerie double, le télécopieur continuera de sonner tout au long de la durée spécifiée.

## Réception facile

---

### Si la fonction Réception facile est réglée sur **Activé** :

L'appareil peut recevoir une télécopie automatiquement même si vous répondez à l'appel. Lorsque l'écran ACL affiche *Réception* ou qu'un clic se fait entendre sur la ligne via le combiné que vous utilisez, raccrochez le combiné. L'appareil prend la relève.

### Si la fonction Réception facile est réglée sur **Désactivé** :

Si vous êtes à proximité de l'appareil et que vous avez décroché le combiné en premier pour prendre un appel, appuyez sur **Mono Marche** ou **Couleur Marche**, puis appuyez sur **2** pour recevoir la télécopie.

Si vous avez utilisé un téléphone supplémentaire pour répondre, appuyez sur \* **5 1**. (Voir *Utilisation de téléphones externes et supplémentaires* à la page 39.)



### Remarque

---

- Si cette fonction est réglée sur *Activé*, mais que votre appareil ne connecte pas un appel de télécopie lorsque vous décrochez le combiné d'un téléphone supplémentaire ou d'un téléphone externe, composez le code de réception de télécopie \* **5 1**.
  - Si vous envoyez des télécopies à partir d'un ordinateur qui partage la ligne téléphonique avec l'appareil et que ce dernier intercepte vos télécopies, réglez la fonction Réception facile sur *Désactivé*.
- 

- 1 Appuyez sur **Menu**.
- 2 Appuyez sur ▲ ou ▼ pour sélectionner *Fax*. Appuyez sur **OK**.
- 3 Appuyez sur ▲ ou ▼ pour sélectionner *Réglage récep.* Appuyez sur **OK**.
- 4 Appuyez sur ▲ ou ▼ pour sélectionner *Récep facile*. Appuyez sur **OK**.
- 5 Appuyez sur ▲ ou ▼ pour sélectionner *Activé (ou Désactivé)*. Appuyez sur **OK**.
- 6 Appuyez sur **Arrêt/Sortie**.

## Services téléphoniques

Votre appareil peut prendre en charge les services d'identification de l'appelant et de sonnerie spéciale offerts par certaines compagnies de téléphone.

Les fonctions de type messagerie vocale, appel en attente, appel en attente/identification de l'appelant, RingMaster, permanence téléphonique, système d'alarme ou d'autres fonctions personnalisées qui partagent la même ligne peuvent perturber le fonctionnement de votre appareil. Si vous êtes abonné à un service de messagerie vocale, lisez attentivement les instructions suivantes.

### Messagerie vocale

Si vous utilisez la messagerie vocale sur la même ligne téléphonique que l'appareil Brother, la messagerie vocale et l'appareil Brother seront en conflit l'un avec l'autre lors de la réception d'appels entrants.

Par exemple, si votre messagerie vocale est réglée pour répondre au bout de 4 sonneries, et l'appareil Brother au bout de 2 sonneries, l'appareil Brother répond en premier. Ceci empêche les appelants de laisser un message sur votre messagerie vocale.

De même, si l'appareil Brother est réglé pour répondre au bout de 4 sonneries et la messagerie vocale au bout de 2 sonneries, la messagerie vocale répond en premier. Ceci empêche l'appareil Brother de recevoir une télécopie entrante puisque la messagerie vocale ne peut pas retransmettre la télécopie entrante à l'appareil Brother.

Pour éviter les conflits entre l'appareil Brother et le service de messagerie vocale, effectuez l'une des opérations suivantes :

Obtenez le service de sonnerie spéciale auprès de votre compagnie de téléphone. La sonnerie spéciale est une fonctionnalité de votre appareil Brother qui permet à une personne disposant d'une seule ligne de recevoir des télécopies et des appels vocaux via deux numéros de téléphone différents sur cette ligne unique. Brother utilise le terme « Sonnerie spéciale », mais les compagnies de téléphone commercialisent ce service sous divers noms, tels que Custom Ringing, Personalized Ring, Smart Ring, RingMaster, Ident-A-Ring, Ident-A-Call, Data Ident-A-Call, Teen Ring et SimpleBiz Fax & Alternate Number Ringing. Ce service établit un second numéro de téléphone sur la même ligne que votre numéro de téléphone existant, et chaque numéro dispose de son propre type de sonnerie. En règle générale, le numéro original utilise le type de sonnerie standard et sert à la réception d'appels vocaux, et le second numéro utilise un type de sonnerie différent et sert à la réception de télécopies. (Voir *Sonnerie spéciale* à la page 33.)

### OU

Réglez le mode de réception de votre appareil Brother sur « Manuel ». En mode manuel, vous devez répondre à chaque appel entrant si vous souhaitez pouvoir recevoir une télécopie. Si l'appel entrant est un appel téléphonique, répondez à l'appel comme vous le feriez normalement. Si vous entendez les tonalités d'envoi de télécopie, vous devez transférer l'appel à l'appareil Brother. (Voir *Utilisation de téléphones externes et supplémentaires* à la page 39.) Les appels de télécopie ou les appels vocaux non répondus sont transmis à la messagerie vocale. (Pour régler l'appareil sur le mode **MANUEL**, voir *Sélection du mode de réception approprié* à la page 27.)

## Sonnerie spéciale

La sonnerie spéciale est une fonctionnalité de votre appareil Brother qui permet à une personne disposant d'une seule ligne de recevoir des télécopies et des appels vocaux par le biais de deux numéros de téléphone différents sur cette ligne unique. Brother utilise le terme « Sonnerie spéciale », mais les compagnies de téléphone commercialisent ce service sous divers noms, tels que Smart Ring, Ring Master ou Ident-a-Ring. Ce service établit un second numéro de téléphone sur la même ligne que votre numéro de téléphone existant, et chaque numéro dispose de son propre type de sonnerie. En règle générale, le numéro original utilise le type de sonnerie standard et sert à la réception d'appels vocaux, et le second numéro utilise un type de sonnerie différent et sert à la réception de télécopies.



### Remarque

- Avant de pouvoir configurer la sonnerie spéciale sur votre appareil, vous devez vous abonner au service de sonnerie spéciale proposé par votre compagnie de téléphone.
- Communiquez avec votre compagnie de téléphone pour connaître les tarifs et la disponibilité de ce service.

## Quels sont les avantages de la « Sonnerie spéciale » de votre compagnie de téléphone ?

Le service de sonnerie spéciale vous permet d'utiliser plusieurs numéros de téléphone sur une même ligne. **Si vous avez besoin de plus d'un numéro de téléphone, ce service est plus économique que de payer une ligne supplémentaire.** Chaque numéro de téléphone possède sa propre sonnerie spéciale, ce qui vous permet d'identifier le numéro qui sonne. C'est aussi le moyen le plus pratique d'affecter un numéro distinct à votre appareil.

## Quels sont les avantages de la « Sonnerie spéciale » offerte par Brother ?

L'appareil de Brother possède une fonctionnalité de sonnerie spéciale afin que vous puissiez pleinement bénéficier du service de la sonnerie spéciale offert par votre compagnie de téléphone. Le nouveau numéro assigné à votre ligne téléphonique existante est réservé exclusivement à la réception de télécopies.

## Utilisez-vous le service de messagerie vocale ?

Si la ligne téléphonique sur laquelle vous désirez installer votre nouvel appareil est munie d'une messagerie vocale, *il y a de fortes chances que celle-ci et l'appareil entrent en conflit lors de la réception d'appels.* **Comme la sonnerie spéciale vous permet d'utiliser plus d'un numéro sur votre ligne téléphonique, vous pouvez utiliser la messagerie vocale ensemble avec l'appareil sans aucun problème d'interférence.** Chacun d'eux étant doté de son propre numéro de téléphone, ni l'un ni l'autre ne pourra se disputer les appels.

Si vous optez pour le service de sonnerie spéciale de votre compagnie téléphonique, vous devrez suivre les étapes à la page suivante pour enregistrer le type de sonnerie associé au nouveau numéro qui vous aura été attribué. Ainsi, votre appareil sera capable de distinguer les appels téléphoniques des télécopies.







### Remarque

Vous pouvez modifier ou annuler le type de sonnerie spéciale à tout moment. Vous pouvez également le désactiver temporairement pour le réactiver ultérieurement. Lorsque vous changez de numéro de télécopieur, n'oubliez pas de réinitialiser cette fonction.

## Avant de choisir le type de sonnerie à enregistrer

Vous ne pouvez enregistrer qu'un seul type de sonnerie spéciale sur votre appareil. Certains types de sonnerie ne peuvent pas être enregistrés. Les types de sonnerie spéciale illustrés dans le tableau ci-dessous sont pris en charge par l'appareil Brother. Enregistrez le type de sonnerie que votre compagnie de téléphone vous a attribué.

Type de sonnerie	Description	
1	long-long	
2	court-long-court	
3	court-court-long	
4	très long (type usuel)	



### Remarque

Le type de sonnerie n° 1 correspond au type court-court et est le plus fréquemment utilisé.

Si le type de sonnerie que vous avez reçu ne figure pas dans ce tableau, **prenez contact avec votre compagnie de téléphone et demandez-lui de vous attribuer un type y figurant.**

- L'appareil ne répondra qu'aux appels destinés au numéro qui lui a été assigné.
- Les deux premiers coups de sonneries sur l'appareil sont silencieux. C'est que le télécopieur cherche à identifier le type de sonnerie (en le comparant au type enregistré). (Les autres téléphones reliés à la même ligne émettent une sonnerie.)
- Si vous programmez l'appareil correctement, celui-ci reconnaîtra le type de sonnerie de son « numéro de télécopieur » après deux coups de sonnerie spéciale et répondra par la tonalité de télécopie. Si l'appareil découvre qu'il s'agit d'un « numéro vocal », il ne répondra pas.

## Enregistrement du type de sonnerie spéciale

### Très important !

Une fois la fonction de sonnerie spéciale réglée sur *Activé*, le numéro à sonnerie spéciale reçoit automatiquement les télécopies. Le mode de réception est automatiquement *Manuel* et il est impossible de le modifier tant que la fonction de sonnerie spéciale est *Activé*. Ce faisant, l'appareil Brother ne répond qu'au numéro à sonnerie spéciale, sans intervenir en cas d'appel de votre numéro principal.

- 1 Appuyez sur **Menu**.
- 2 Appuyez sur ▲ ou ▼ pour sélectionner *Fax*. Appuyez sur **OK**.
- 3 Appuyez sur ▲ ou ▼ pour sélectionner *Divers*. Appuyez sur **OK**.
- 4 Appuyez sur ▲ ou ▼ pour sélectionner *Spéciale*. Appuyez sur **OK**.
- 5 Appuyez sur ▲ ou ▼ pour sélectionner *Régler*. Appuyez sur **OK**.
- 6 Appuyez sur ▲ ou sur ▼ afin de sélectionner dans la mémoire le type de sonnerie souhaité. Appuyez sur **OK**.  
(Vous entendez tour à tour chacun des quatre types de sonnerie à mesure que vous les faites défiler. Assurez-vous de choisir le type que votre compagnie de téléphone vous a attribué.)
- 7 Appuyez sur **Arrêt/Sortie**. La fonction de sonnerie spéciale est maintenant *Activé*.



## Désactivation de la sonnerie spéciale

- 1 Appuyez sur **Menu**.
- 2 Appuyez sur ▲ ou ▼ pour sélectionner **Fax**.  
Appuyez sur **OK**.
- 3 Appuyez sur ▲ ou ▼ pour sélectionner **Divers**.  
Appuyez sur **OK**.
- 4 Appuyez sur ▲ ou ▼ pour sélectionner **Spéciale**.  
Appuyez sur **OK**.
- 5 Appuyez sur ▲ ou ▼ pour sélectionner **Désactivé**.  
Appuyez sur **OK**.
- 6 Appuyez sur **Arrêt/Sortie**.



### Remarque

Lorsque vous désactivez la sonnerie spéciale, l'appareil reste en mode de réception **Manuel**. Vous devez donc configurer de nouveau le mode de réception souhaité. (Voir *Sélection du mode de réception approprié* à la page 27.)

## Branchement d'un répondeur téléphonique externe

Vous pouvez choisir de brancher un répondeur externe. Cependant, lorsque l'appareil partage la ligne téléphonique avec un répondeur **externe**, ce dernier répond à tous les appels tandis que l'appareil scrute la ligne pour détecter la tonalité CNG d'une télécopie entrante. S'il s'agit d'une télécopie, l'appareil prend la relève pour recevoir la télécopie. Dans le cas contraire, il permet au répondeur (RÉP) de continuer à passer votre message sortant pour que l'appelant puisse laisser un message.

Le RÉP doit répondre aux appels dans un délai maximum de quatre sonneries (la configuration recommandée est de deux sonneries). L'appareil ne peut capter la tonalité d'appel CNG qu'une fois que le répondeur téléphonique a répondu à l'appel. Si elle est réglée sur quatre sonneries, il ne reste qu'un délai de 8 à 10 secondes d'émission de tonalité CNG durant lesquelles la prise en contact des télécopieurs doit avoir lieu. Veillez à bien suivre les consignes de ce présent guide concernant l'enregistrement de votre message sortant. Nous ne recommandons pas d'utiliser la fonction d'économie de coûts sur votre répondeur externe s'il y a plus de cinq sonneries.

 **Remarque**

- Si vous ne recevez pas toutes vos télécopies, réduisez la longueur de sonnerie sur votre répondeur externe.
- **Si vous êtes abonné au service de sonnerie spéciale offert par votre compagnie de téléphone :**

Vous pouvez brancher un répondeur externe sur une prise murale distincte. Pour ce faire, il faut que vous soyez abonné au service de sonnerie spéciale offert par votre compagnie de téléphone et que vous ayez enregistré le type de sonnerie spéciale dans votre appareil. De plus, vous devez assigner le numéro associé à la sonnerie spéciale à votre télécopieur. Il est recommandé de régler le répondeur externe sur au moins quatre sonneries lorsque vous êtes abonné au service de sonnerie spéciale. Vous ne pouvez pas utiliser le réglage d'économie de coûts.

- **Si vous n'êtes pas abonné au service de sonnerie spéciale :**

Vous devez brancher votre répondeur externe sur la prise EXT. de votre appareil. Si votre répondeur est branché sur une prise murale, ce dernier et l'appareil essaieront tous deux de contrôler la ligne téléphonique. (Voir l'illustration ci-dessous.)

- Avant de brancher le répondeur externe, retirez le capuchon de protection (2) de la prise EXT. de l'appareil.

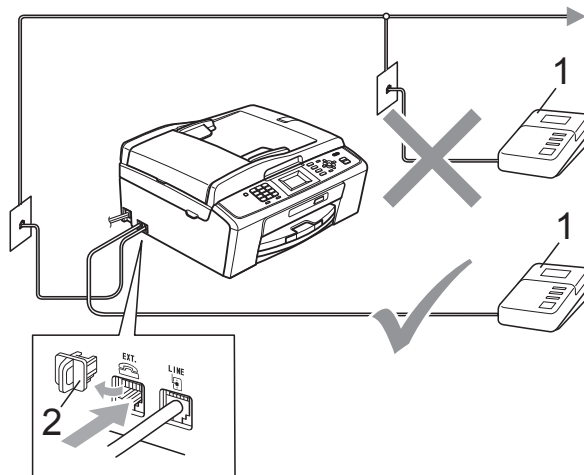

**1 RÉP**

**2 Capuchon de protection**

Lorsque le répondeur (RÉP) répond à un appel, l'écran ACL affiche Téléphone.

**! IMPORTANT**

NE raccordez PAS un répondeur ailleurs sur la même ligne téléphonique.

## Branchements

Le répondeur externe doit être branché sur la prise EXT. Si vous branchez le répondeur externe sur une prise murale, votre appareil ne pourra fonctionner correctement (à moins que vous n'utilisiez la sonnerie spéciale).

- 1 Branchez le cordon de ligne téléphonique de la prise téléphonique murale dans la prise marquée LINE.
- 2 Retirez le capuchon de protection (1) de la prise téléphonique marquée EXT, puis branchez le cordon de ligne téléphonique du répondeur externe dans la prise EXT. (Assurez-vous que ce cordon est branché sur le RÉP à la prise de la ligne téléphonique pour RÉP et non à la prise du combiné.)

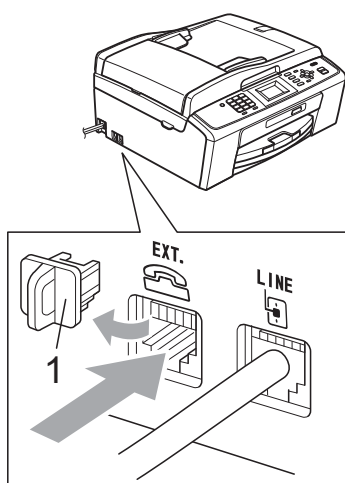

- 3 Réglez le répondeur externe sur quatre sonneries ou moins. (La configuration de la Longueur de sonnerie de l'appareil n'est pas prise en compte.)
- 4 Enregistrez le message sortant sur votre répondeur externe.
- 5 Mettez le RÉP en mode pour répondre aux appels.
- 6 Réglez le mode de réception sur Tél ext/rép. (Voir *Sélection du mode de réception approprié* à la page 27.)

## Enregistrement d'un message sortant sur un répondeur externe

Les contraintes de durée sont un facteur important pour l'enregistrement réussi du message. Le message détermine les modes de réception manuelle et automatique de télécopies.

- 1 Enregistrez un silence de 5 secondes au début du message. (Ce délai permet à votre appareil de capter la tonalité CNG des transmissions automatiques avant que celle-ci ne s'arrête.)
- 2 Assurez-vous que le message ne dépasse pas 20 secondes.
- 3 À la fin de votre message d'une durée maximale de 20 secondes, indiquez votre code de réception de télécopie à l'intention des correspondants qui souhaitent vous envoyer une télécopie manuellement. Par exemple : « Après le signal sonore, laissez un message ou envoyez une télécopie en composant le \* 5 1 et en appuyant sur **Marche**. »



### Remarque

Votre appareil ne pouvant pas détecter la tonalité de télécopie en présence de voix fortes ou retentissantes, nous vous recommandons de commencer votre message sortant par un silence de 5 secondes. Vous pouvez, si vous préférez, ne pas enregistrer cette pause. Cependant, si votre appareil ne reçoit pas bien les télécopies, réenregistrez le message sortant en commençant par cette pause.

## Branchements multilignes (autocommutateur privé)

Nous vous conseillons de demander à la compagnie qui a installé votre PBX de brancher votre appareil. Si vous avez un système multilignes, nous vous conseillons de demander à l'installateur de brancher l'unité sur la dernière ligne du système. Cela permettra d'éviter que l'appareil ne s'enclenche chaque fois que le système reçoit des appels téléphoniques. Si tous les appels entrants sont pris en charge par un standardiste, il est conseillé de régler le mode de réception sur Manuel.

Nous ne pouvons pas garantir le bon fonctionnement de votre appareil dans toutes les circonstances s'il est relié à un PBX. Si vous rencontrez des problèmes lors de l'envoi ou de la réception de télécopies, communiquez d'abord avec la compagnie gestionnaire de votre PBX.

## Téléphones externes et supplémentaires

### Branchement d'un téléphone externe ou supplémentaire

Vous pouvez brancher un autre téléphone sur votre appareil comme indiqué dans le schéma ci-dessous.

Branchez le cordon téléphonique dans la prise marquée EXT.

Avant de brancher le téléphone externe, retirez le capuchon de protection (3) de la prise EXT. de l'appareil.

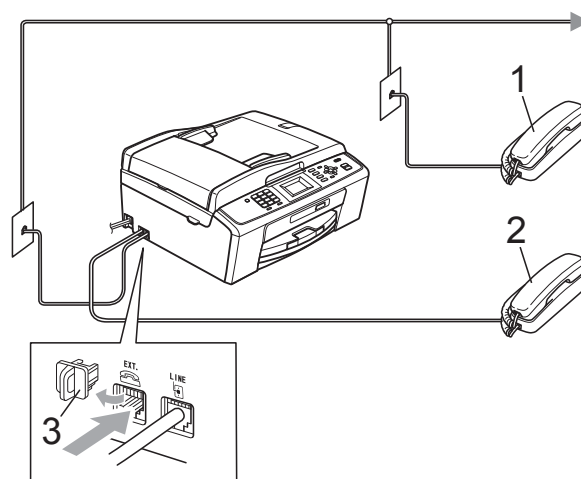

**1 Téléphone supplémentaire**

**2 Téléphone externe**

**3 Capuchon de protection**

Lorsque vous utilisez un téléphone sur la même ligne, l'écran ACL indique Téléphone.

## Utilisation de téléphones externes et supplémentaires

### Utilisation de téléphones supplémentaires

Si vous répondez à un appel de télécopie sur un téléphone supplémentaire, vous pouvez forcer l'appareil à recevoir la télécopie en formant le code de réception, \* **5 1**.

Si l'appareil reçoit un appel vocal et émet la pseudo-sonnerie/sonnerie double pour vous demander d'y répondre, vous pouvez prendre l'appel sur un téléphone supplémentaire en composant le code de réponse de téléphone # **5 1**. (Voir *Durée sonnerie F/T (mode Fax/Tél seulement)* à la page 30.)

### Utilisation d'un téléphone externe (branché sur la prise EXT de l'appareil)

Si vous répondez à un appel de télécopie sur le téléphone externe branché sur la prise EXT. de l'appareil, vous pouvez forcer l'appareil à recevoir la télécopie en appuyant sur **Mono Marche** puis en choisissant Réception.

Vous pouvez également utiliser le code de réception de télécopie \* **5 1**.

Si l'appareil reçoit un appel vocal et émet la pseudo sonnerie/double sonnerie pour vous demander d'y répondre, vous pouvez basculer l'appel sur le téléphone externe en appuyant sur **Tonalité**.

### Si vous répondez à un appel et que personne n'est en ligne :

Il s'agit sans doute d'une télécopie que vous êtes en train de recevoir manuellement.

Appuyez sur \* **5 1** et attendez la tonalité de réception de télécopies (sons stridents) ou le message Réception sur l'écran ACL, puis raccrochez.



### Remarque

Vous pouvez également utiliser la fonction Réception facile pour que votre appareil réponde automatiquement à l'appel. (Voir *Réception facile* à la page 31.)

## Utilisation d'un téléphone externe sans fil d'une autre marque que Brother

Si votre téléphone sans fil d'une marque autre que Brother est branché sur la prise EXT de l'appareil et que vous vous déplacez souvent avec le combiné sans fil, il vous serait plus facile de répondre aux appels durant la longueur de sonnerie.

Si vous laissez l'appareil répondre en premier, vous serez obligé de vous déplacer jusqu'à l'appareil pour appuyer sur **Tonalité** afin de transférer l'appel vers le combiné sans fil.

## Utilisation de codes d'accès à distance

### Code de réception de télécopie

Si vous répondez à un appel de télécopie sur un téléphone supplémentaire, vous pouvez laisser l'appareil prendre l'appel en composant le code de réception de télécopie \* **5 1**. Attendez les sons stridents, puis raccrochez le combiné. (Voir *Réception facile* à la page 31.)

Si vous répondez à un appel de télécopie sur le téléphone externe branché sur la prise EXT. de l'appareil, vous pouvez forcer l'appareil à recevoir la télécopie en appuyant sur **Mono Marche**, puis en sélectionnant *Réception*.

### Code de réponse de téléphone

Si vous recevez un appel vocal et que l'appareil se trouve en mode Fax/Tél, il laissera retentir la sonnerie (pseudo-sonnerie/sonnerie double) du télécopieur/téléphone après la longueur de sonnerie initiale. Si vous répondez à l'appel sur un téléphone supplémentaire, vous pouvez désactiver la sonnerie du télécopieur/téléphone en appuyant sur **# 5 1** (n'oubliez pas d'appuyer sur ces touches *entre* les sonneries).

Si l'appareil reçoit un appel vocal et émet la pseudo-sonnerie/sonnerie double pour vous demander d'y répondre, vous pouvez prendre l'appel sur le téléphone externe branché sur la prise EXT. de l'appareil en appuyant sur **Tonalité**.

## Modification des codes d'accès à distance

Le code de réception de télécopie préprogrammé est le \* **5 1**. Le code de réponse de téléphone préprogrammé est le **# 5 1**. Si vous le souhaitez, vous pouvez les remplacer par vos propres codes.

- 1 Appuyez sur **Menu**.
- 2 Appuyez sur ▲ ou ▼ pour sélectionner *Fax*. Appuyez sur **OK**.
- 3 Appuyez sur ▲ ou ▼ pour sélectionner *Réglage récep.* Appuyez sur **OK**.
- 4 Appuyez sur ▲ ou ▼ pour sélectionner *Code distance*. Appuyez sur **OK**.
- 5 Appuyez sur ▲ ou ▼ pour sélectionner *Activé (ou Désactivé)*. Appuyez sur **OK**.
- 6 Entrez le nouveau code de réception de télécopie. Appuyez sur **OK**.
- 7 Saisissez le nouveau code de réponse de téléphone. Appuyez sur **OK**.
- 8 Appuyez sur **Arrêt/Sortie**.



### Remarque

- Si vous n'arrivez pas à établir une connexion à distance pour votre répondeur automatique externe, remplacez le code de réception de télécopie et le code de réponse de téléphone par un autre numéro à trois chiffres (tel que **## #** et **9 9 9**).
- Il se peut que certains appareils téléphoniques ne prennent pas en charge les codes d'accès à distance.

## Comment composer un numéro

### Numérotation manuelle

Appuyez sur tous les chiffres qui forment le numéro de télécopieur ou de téléphone.



## Composition par numéro abrégé

- 1 Appuyez sur  (Comp.abrégée).



Vous pouvez aussi appuyer sur

 (TÉLÉCOPIER) puis appuyer sur ▲ ou ▼ pour sélectionner Numéro abrégé et appuyer sur **OK**.

- 2 Appuyez sur ▲ ou ▼ pour sélectionner Recherche. Appuyez sur **OK**.
- 3 Effectuez l'une des actions suivantes :
  - Appuyez sur ▲ ou ▼ pour sélectionner  
Ordre alphabétique ou  
Ordre numérique.  
Appuyez sur **OK**.
  - Composez le numéro abrégé à 2 chiffres à l'aide du pavé de numérotation. (Voir *Mémorisation de numéros abrégés* à la page 43.)
- 4 Appuyez sur ▲ ou ▼ pour sélectionner le numéro à composer. Appuyez sur **OK**.
- 5 Appuyez sur Envoyer télécopie pour confirmer.





### Remarque

Si l'écran ACL indique Non assigné lorsque vous entrez ou recherchez un numéro abrégé, cela signifie qu'aucun numéro n'a été mémorisé dans cet emplacement.

## Recherche

La fonction Recherche vous permet de chercher des noms enregistrés dans la mémoire des numéros abrégés.

- 1 Appuyez sur  (**Comp.abrégée**). Vous pouvez aussi appuyer sur  (**TÉLÉCOPIER**) puis appuyer sur ▲ ou ▼ pour sélectionner Numéro abrégé et appuyer sur **OK**.
- 2 Appuyez sur ▲ ou ▼ pour sélectionner Recherche. Appuyez sur **OK**.
- 3 Appuyez sur ▲ ou ▼ pour sélectionner Ordre alphabétique ou Ordre numérique. Appuyez sur **OK**.
- 4 Si vous avez sélectionné Ordre alphabétique à l'étape 3, utilisez le pavé de numérotation pour entrer la première lettre du nom, puis appuyez sur ▲ ou ▼ pour sélectionner le nom et le numéro à appeler. Appuyez sur **OK**.

## Recomposition d'un numéro de télécopieur

Si vous envoyez manuellement une télécopie et que la ligne est occupée, appuyez sur **Recomp/Pause**, puis sur **Mono Marche** ou sur **Couleur Marche** pour réessayer. Si vous voulez rappeler un numéro composé récemment, vous pouvez appuyer sur **Recomp/Pause** et sélectionner un des 30 derniers numéros dans la liste des appels sortants.

**Recomp/Pause** ne fonctionne que si vous avez composé le numéro sur le panneau de commande. *Si vous envoyez automatiquement une télécopie* et que la ligne est occupée, l'appareil recomposera automatiquement le numéro après cinq minutes, une seule fois.

- 1 Appuyez sur **Recomp/Pause**.
- 2 Appuyez sur ▲ ou ▼ pour sélectionner le numéro à recomposer. Appuyez sur **OK**.
- 3 Appuyez sur ▲ ou ▼ pour sélectionner Envoyer télécopie. Appuyez sur **OK**.
- 4 Appuyez sur **Mono Marche** ou **Couleur Marche**.



### Remarque

Dans le mode Envoi en temps réel, la fonction de recomposition automatique ne fonctionne pas si vous utilisez la vitre du scanner.



## Enregistrement de numéros

Vous pouvez programmer votre appareil pour les types suivants de numérotation facile : la composition de numéros abrégés et les groupes pour la diffusion de télécopie. Quand vous composez un numéro abrégé, l'écran ACL présente le numéro.



### Remarque

En cas de coupure de courant, les numéros abrégés enregistrés dans la mémoire sont conservés.

## Enregistrement d'une pause

Appuyez sur **Recomp/Pause** pour insérer une pause de 3,5 secondes entre les numéros. Si vous composez un numéro outre-mer, appuyez sur **Recomp/Pause** autant de fois que nécessaire pour augmenter la longueur de la pause.

## Mémorisation de numéros abrégés

Vous pouvez enregistrer des noms et des numéros dans des emplacements de numéro abrégé à 2 chiffres. Vous pouvez enregistrer jusqu'à 40 numéros abrégés différents. Pour composer, il vous suffira d'appuyer sur quelques touches (par exemple

(**Comp.abrégée**), **Recherche**, **OK**, le numéro à 2 chiffres, et **Mono Marche** ou **Couleur Marche**).

- 1 Appuyez sur (**Comp.abrégée**).
- 2 Appuyez sur ▲ ou ▼ pour sélectionner **Déf. numéro abrégé**. Appuyez sur **OK**.
- 3 Appuyez sur ▲ ou ▼ pour sélectionner l'emplacement de numéro abrégé à 2 chiffres où mémoriser le numéro. Appuyez sur **OK**.
- 4 Effectuez l'une des actions suivantes :
  - Entrez le nom à l'aide du pavé numérique (maximum 16 caractères). Appuyez sur **OK**.  
(Pour vous aider à saisir les lettres, voir *Saisie de texte* à la page 100.)
  - Appuyez sur **OK** pour enregistrer le numéro sans nom.
- 5 Entrez le numéro de télécopieur ou de téléphone (maximum 20 chiffres). Appuyez sur **OK**.
- 6 Appuyez sur ▲ ou ▼ pour sélectionner **Terminé**. Appuyez sur **OK**.
- 7 Effectuez l'une des actions suivantes :
  - Pour enregistrer un autre numéro abrégé, allez à l'étape 3.
  - Lorsque vous avez terminé d'enregistrer des numéros, appuyez sur **Arrêt/Sortie**.

## Modification du numéro ou du nom de numéros abrégés

---

Vous pouvez modifier ou supprimer un numéro ou un nom de numéro abrégé qui a déjà été mémorisé.

- 1 Appuyez sur  (**Comp.abrégée**).
- 2 Appuyez sur ▲ ou ▼ pour sélectionner **Déf. numéro abrégé**. Appuyez sur **OK**.
- 3 Appuyez sur ▲ ou ▼ pour sélectionner l'emplacement de numéro abrégé à 2 chiffres à modifier. Appuyez sur **OK**.
- 4 Effectuez l'une des actions suivantes :
  - Appuyez sur ▲ ou ▼ pour sélectionner **Changer**. Appuyez sur **OK**.
  - Appuyez sur ▲ ou ▼ pour sélectionner **Effacer**. Appuyez sur **OK**. Appuyez sur **1** pour confirmer. Allez à l'étape 8.



### Remarque

---

*Comment modifier le nom ou le numéro mémorisé :*

Pour modifier un caractère, appuyez sur ◀ ou ▶ pour placer le curseur sous le caractère à modifier, puis appuyez sur **Effacer**. Entrez de nouveau le caractère.

---

- 5 Pour modifier le nom, appuyez sur ▲ ou ▼ pour sélectionner **Nom**, puis appuyez sur **OK** et entrez le nouveau nom à l'aide du pavé de numérotation (maximum 16 caractères). Appuyez sur **OK**.  
(Voir *Saisie de texte* à la page 100.)
- 6 Pour modifier le second numéro Fax/Tél, appuyez sur ▲ ou ▼ pour sélectionner **Télec/Téléph**, puis appuyez sur **OK** et entrez le nouveau numéro de télécopieur ou de téléphone à l'aide du pavé de numérotation (maximum 20 chiffres). Appuyez sur **OK**.
- 7 Appuyez sur ▲ ou ▼ pour sélectionner **Terminé**. Appuyez sur **OK**.
- 8 Appuyez sur **Arrêt/Sortie**.

## Comment faire des copies

Les étapes suivantes décrivent les opérations de copie de base. Pour plus de détails sur chaque option, reportez-vous au *Guide de l'utilisateur avancé*.

- 1 Lorsque vous voulez faire une copie, appuyez sur  (**COPIER**). La touche s'éclaire en bleu.
  - Vérifiez que vous êtes bien en mode copie.

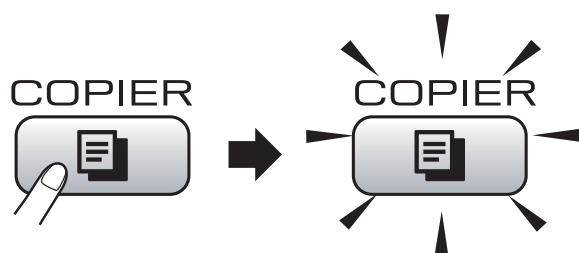

- L'écran ACL affiche :

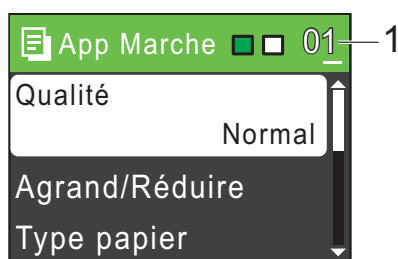

- 1 **Nombre de copies**  
Vous pouvez saisir le nombre de copies souhaité à l'aide du pavé de numérotation.



### Remarque

Par défaut, l'appareil est en mode télécopie. Vous avez la possibilité de modifier le délai durant lequel l'appareil reste en mode copie après la dernière copie. (Voir *Mode minuterie* dans le *chapitre 1* du *Guide de l'utilisateur avancé*.)

- 2 Effectuez l'une des opérations suivantes pour charger votre document :
  - Placez le document *face imprimée vers le bas* dans le chargeur automatique de documents.  
(Voir *Utilisation du chargeur automatique de documents (MFC-J410W et MFC-J415W uniquement)* à la page 21.)
  - Placez votre document *face imprimée vers le bas* sur la vitre du scanner.  
(Voir *Utilisation de la vitre du scanner* à la page 22.)
- 3 Si vous souhaitez plus d'une copie, entrez le numéro de votre choix (jusqu'à 99).
- 4 Appuyez sur **Mono Marche** ou **Couleur Marche**.

## Arrêter de photocopier

Pour arrêter de photocopier, appuyez sur **Arrêt/Sortie**.

## Réglages de copie

Vous pouvez modifier les réglages de copie suivants. Appuyez sur **COPIER**, puis sur ▲ ou ▼ pour faire défiler les réglages de copie. Lorsque le réglage souhaité est mis en évidence, appuyez sur **OK**.

(Guide de l'utilisateur)

Pour plus d'informations sur la modification des réglages de copie suivants, voir page 46.

- Type papier
- Taille papier

(Guide de l'utilisateur avancé)

Pour plus d'informations sur la modification des réglages de copie suivants, voir le chapitre 7 :

- Qualité
- Agrand/Réduire
- Densité
- Pile/Trier (MFC-J410W et MFC-J415W uniquement)
- Visualis page
- Fix nv param déf
- Réinitial. usine



### Remarque

Si vous souhaitez trier les copies, utilisez le chargeur automatique de documents. (MFC-J410W et MFC-J415W uniquement)

## Options de papier

### Type de papier

Si vous faites des photocopies sur du papier spécial, réglez l'appareil pour le type de papier utilisé afin d'obtenir la meilleure qualité d'impression.

- 1 Appuyez sur (**COPIER**).
- 2 Chargez votre document.

- 3 Entrez le nombre de copies souhaité.
- 4 Appuyez sur ▲ ou ▼ pour sélectionner Type papier. Appuyez sur **OK**.
- 5 Appuyez sur ▲ ou ▼ pour sélectionner Papi. Ordinaire, Papi. jet encre, Brother BP71, Brother BP61, Autre - Glacé ou Transparent. Appuyez sur **OK**.
- 6 Si vous ne souhaitez pas modifier d'autres réglages, appuyez sur **Mono Marche** ou **Couleur Marche**.

### Format du papier

Si vous copiez sur du papier d'un format autre que Lettre, vous devez modifier le réglage du format de papier. Vous ne pouvez effectuer une copie que sur du papier au format Lettre, Légal, A4, A5, Exécutif ou Photo 4 × 6 po (10 × 15 cm).

- 1 Appuyez sur (**COPIER**).
- 2 Chargez votre document.
- 3 Entrez le nombre de copies souhaité.
- 4 Appuyez sur ▲ ou ▼ pour sélectionner Taille papier. Appuyez sur **OK**.
- 5 Appuyez sur ▲ ou ▼ pour sélectionner Lettre, Légal, A4, A5, EXE ou 4po x 6po. Appuyez sur **OK**.
- 6 Si vous ne souhaitez pas modifier d'autres réglages, appuyez sur **Mono Marche** ou **Couleur Marche**.

# PhotoCapture Center<sup>®</sup> : Impression de photos à partir d'une carte mémoire

## Opérations du PhotoCapture Center<sup>®</sup> (Centre saisie photo)

Même si l'appareil n'est *pas* raccordé à un ordinateur, vous pouvez imprimer des photos directement à partir d'un support pour appareil photo numérique. (Voir *Impression d'images* à la page 50.)

Vous pouvez numériser des documents et les enregistrer directement sur une carte mémoire. (Voir *Comment numériser sur une carte mémoire* à la page 51.)

Si votre appareil est connecté à un ordinateur, vous pouvez accéder, depuis cet ordinateur, au contenu d'une carte mémoire insérée à l'avant de l'appareil.

(Voir *PhotoCapture Center<sup>®</sup> pour Windows<sup>®</sup>* ou *Configuration à distance et PhotoCapture Center<sup>®</sup> pour Macintosh* dans le *Guide utilisateur - Logiciel*.)

## Utilisation d'une carte mémoire

---

Votre appareil Brother inclut des lecteurs (logements) acceptant les différents types de carte d'appareil photo numérique suivants : Memory Stick<sup>™</sup>, Memory Stick PRO<sup>™</sup>, Memory Stick Duo<sup>™</sup>, Memory Stick PRO Duo<sup>™</sup>, SD et SDHC.





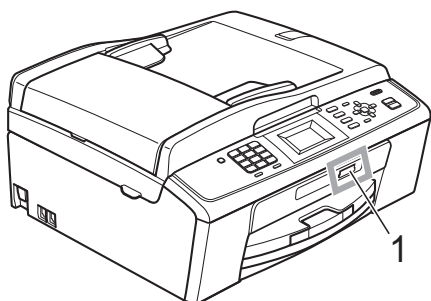

Le PhotoCapture Center<sup>®</sup> vous permet de réaliser des tirages de qualité photo à haute résolution de photographies numériques à partir de votre appareil photo numérique.

# Démarrage

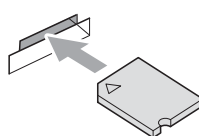
Insérez correctement la carte mémoire dans le logement approprié.

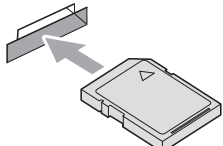

## 1 Logement pour carte mémoire

Logement	Cartes mémoire compatibles	
Logement supérieur 		Memory Stick™ Memory Stick PRO™
		Memory Stick Duo™ Memory Stick PRO Duo™
		Memory Stick Micro™ (un adaptateur est nécessaire)
Logement inférieur 		SD SDHC
		mini SD (un adaptateur est nécessaire) micro SD (un adaptateur est nécessaire)

### ! IMPORTANT

N'insérez PAS une carte Memory Stick Duo™ dans le logement SD inférieur. Vous risquez sinon d'endommager l'appareil.

La touche **SAISIE PHOTO** s'allume :

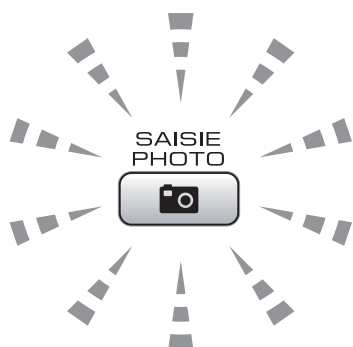

- Le voyant **SAISIE PHOTO** est allumé, la carte mémoire est insérée correctement.
- Le voyant **SAISIE PHOTO** est éteint, la carte mémoire n'est pas insérée correctement.
- Le voyant **SAISIE PHOTO** clignote, la carte mémoire est en cours de lecture ou d'écriture.

### ! IMPORTANT

NE débranchez PAS le cordon d'alimentation et ne retirez PAS la carte mémoire du lecteur (fente) pendant que l'appareil lit la carte ou écrit dessus (le voyant de la touche **SAISIE PHOTO** clignote). **Si non, vous risquez de perdre les données ou d'endommager la carte.**

L'appareil ne peut lire qu'une carte mémoire à la fois.

## Impression d'images

### Visualisation de photos

Vous pouvez prévisualiser vos photos à l'écran ACL avant de les imprimer. Si vos photos constituent des fichiers volumineux, leur affichage sur l'écran ACL peut ne pas être instantané.

- 1 Assurez-vous que la carte mémoire est insérée dans la fente appropriée.  
Appuyez sur  (**SAISIE PHOTO**).
- 2 Appuyez sur ▲ ou ▼ pour sélectionner Visual. photos.  
Appuyez sur **OK**.
- 3 Appuyez sur ◀ ou sur ▶ pour choisir votre photo.
- 4 Saisissez le nombre de copies souhaitées à l'aide du pavé de numérotation.
- 5 Répétez l'étape 3 et l'étape 4 jusqu'à ce que vous ayez sélectionné toutes les photos souhaitées.



#### Remarque

Appuyez sur **Effacer** pour revenir au niveau précédent.

- 6 Lorsque vous avez choisi toutes vos photos, effectuez l'une des opérations suivantes :
  - Appuyez sur **OK** et modifiez les réglages d'impression.  
(Voir *Paramètres d'impression de PhotoCapture Center®* (Centre saisie photo) à la page 50.)
  - Si vous ne souhaitez pas modifier les réglages, appuyez sur **Couleur Marche** pour lancer l'impression.

## Paramètres d'impression de PhotoCapture Center® (Centre saisie photo)

Vous pouvez modifier temporairement les réglages d'impression pour l'impression suivante.

Ces réglages sont temporaires. L'appareil rétablit en effet les réglages par défaut 3 minutes après l'impression, à moins que vous n'ayez réglé la temporisation de mode à 2 minutes ou moins. (Voir *Mode minuterie* dans le *chapitre 1* du *Guide de l'utilisateur avancé*.)



#### Remarque

Vous pouvez sauvegarder les réglages d'impression que vous utilisez le plus souvent en les définissant comme réglages par défaut. (Voir *Définition de nouveaux réglages par défaut* dans le *chapitre 8* du *Guide de l'utilisateur avancé*.)

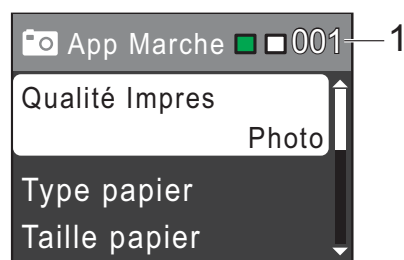

#### 1 Nombre d'impressions

(Pour Afficher Photo(s))

Vous pouvez voir le nombre total de photos à imprimer.

(Pour les fonctions Impr. tout photo et Imprimer photos)

Vous pouvez voir le nombre d'exemplaires de chaque photo à imprimer.

(Pour Impression en mode DPOF) Cette information n'apparaît pas.



## Comment numériser sur une carte mémoire

Vous pouvez numériser des documents noir et blanc et couleur directement sur une carte mémoire. Les documents en noir et blanc seront enregistrés au format de fichier PDF (\*.PDF) ou TIFF (\*.TIF). Les documents couleur peuvent être enregistrés en format de fichier PDF (\*.PDF) ou JPEG (\*.JPG). Le réglage d'usine est 150 ppp couleur et le format du fichier par défaut est PDF. L'appareil crée automatiquement des noms de fichiers à partir de la date du jour. (Pour plus de détails, reportez-vous au *Guide d'installation rapide*.) Ainsi, la cinquième image numérisée le 1er juillet 2010 serait nommée 07011005.PDF. Vous pouvez changer la couleur et la qualité.

Qualité	Format du fichier sélectionnable
150 ppp couleur	JPEG / PDF
300 ppp couleur	JPEG / PDF
600 ppp couleur	JPEG / PDF
200x100 ppp N/B	TIFF / PDF
200 ppp N/B	TIFF / PDF

- 1 Assurez-vous que la carte mémoire est insérée dans la fente appropriée.

### ! IMPORTANT

Ne retirez PAS la carte mémoire lorsque **SAISIE PHOTO** clignote au risque de détériorer la carte ou les données qui y sont enregistrées.

- 2 Chargez votre document.
- 3 Lorsque vous voulez numériser vers une carte mémoire, appuyez sur  (NUMÉRISER).

- 4 Appuyez sur ▲ ou ▼ pour sélectionner Num. média.

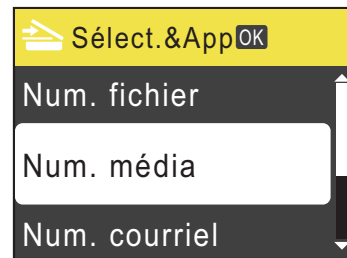

Appuyez sur **OK**.

- 5 Effectuez l'une des actions suivantes :
  - Pour modifier la qualité, appuyez sur ▲ ou ▼ pour sélectionner Qualité. Appuyez sur **OK**. Passez à l'étape 6.
  - Appuyez sur **Mono Marche** ou **Couleur Marche** pour lancer la numérisation sans modifier d'autres réglages.

- 6 Appuyez sur ▲ ou ▼ pour sélectionner 150 ppp couleur, 300 ppp couleur, 600 ppp couleur, 200x100 ppp N/B ou 200 ppp N/B. Appuyez sur **OK**.

- 7 Effectuez l'une des actions suivantes :
  - Pour modifier le type de fichier, passez à l'étape 8.
  - Appuyez sur **Mono Marche** ou **Couleur Marche** pour lancer la numérisation sans modifier d'autres réglages.

- 8 Appuyez sur ▲ ou ▼ pour sélectionner Type fichier. Appuyez sur **OK**. Appuyez sur ▲ ou ▼ pour sélectionner JPEG, PDF ou TIFF. Appuyez sur **OK**.



### Remarque

- Si vous avez sélectionné une résolution Couleur à l'étape 6, vous ne pouvez pas sélectionner TIFF.
- Si vous avez sélectionné une résolution N/B à l'étape 6, vous ne pouvez pas sélectionner JPEG.

- 9 Effectuez l'une des actions suivantes :
- Pour modifier le nom de fichier, allez à l'étape 10.
  - Appuyez sur **Mono Marche** ou **Couleur Marche** pour lancer la numérisation sans modifier d'autres réglages.
- 10 Le nom de fichier est défini automatiquement. Vous pouvez cependant saisir un nom de votre choix à l'aide du pavé de numérotation. Appuyez sur ▲ ou ▼ pour sélectionner Nom fichier.  
Appuyez sur **OK**.  
Saisissez le nouveau nom. (Voir *Saisie de texte* à la page 100.)  
Seuls les 6 premiers chiffres peuvent être modifiés.  
Appuyez sur **OK**.



#### Remarque

---

Appuyez sur **Effacer** pour supprimer le nom actuel.

---

- 11 Appuyez sur **Mono Marche** ou **Couleur Marche**.

## Impression d'un document

L'appareil peut recevoir des données d'un ordinateur et les imprimer. Pour imprimer depuis un ordinateur, installez le pilote d'imprimante.

(Pour plus d'informations sur les réglages d'impression, voir *Impression pour Windows*<sup>®</sup> ou *Impression et envoi de télécopies pour Macintosh* dans le *Guide utilisateur - Logiciel*.)

- 1 Installez le pilote d'imprimante Brother qui se trouve sur le CD-ROM d'installation. (Voir le *Guide d'installation rapide*.)
- 2 Depuis votre application, sélectionnez la commande Imprimer.
- 3 Choisissez le nom de votre appareil dans la boîte de dialogue **Imprimer** et cliquez sur **Propriétés**.
- 4 Sélectionnez les réglages de votre choix dans la boîte de dialogue Propriétés.
  - **Type de Média/Qualité**
  - **Taille papier**
  - **Tracé page**
  - **Paramètres de couleur**
  - **Mise à l'échelle**
  - **Utiliser filigrane**
  - **Date & heure d'impression**
- 5 Cliquez sur **OK**.
- 6 Cliquez sur **OK** pour démarrer l'impression.

## Numérisation d'un document

Il y a plusieurs façons de numériser des documents. Vous pouvez utiliser la touche **NUMÉRISER** sur l'appareil ou les pilotes de scanner sur votre ordinateur.

- 1 Pour utiliser l'appareil comme scanner, installez un pilote de scanner. Si l'appareil est connecté à un réseau, configurez-le avec une adresse TCP/IP. (MFC-J265W, MFC-J270W, MFC-J410W et MFC-J415W uniquement)

- Installez les pilotes de scanner qui se trouvent sur le CD-ROM d'installation. (Voir le *Guide d'installation rapide* et *Numérisation* dans le *Guide utilisateur - Logiciel*.)
- Configurez l'appareil avec une adresse TCP/IP si la numérisation en réseau ne fonctionne pas. (Voir *Configuration de la numérisation réseau* dans le *Guide utilisateur - Logiciel*.)

- 2 Chargez votre document. (Voir *Comment charger les documents* à la page 21.)

- Utilisez le chargeur automatique de documents pour numériser plusieurs pages de document. Chaque feuille est chargée automatiquement. (MFC-J410W et MFC-J415W uniquement)
- Utilisez la vitre du scanner pour numériser une page de livre ou une feuille à la fois.

- 3 Effectuez l'une des actions suivantes :

- Si vous souhaitez numériser un document à l'aide de la touche **NUMÉRISER**, allez à la section *Numérisation à l'aide de la touche Numériser*.
- Si vous souhaitez utiliser un pilote de scanner sur votre ordinateur, allez à la section *Numérisation à l'aide d'un pilote de scanner*.

## Numérisation à l'aide de la touche Numériser

Pour plus d'informations, voir *Utilisation de la touche Numériser* dans le *Guide utilisateur - Logiciel*.

- 1 Appuyez sur la touche **NUMÉRISER**.
- 2 Choisissez le mode de numérisation souhaité.
  - Num. fichier
  - Num. média
  - Num. courriel
  - Num. ROC <sup>1</sup>
  - Num. image
- <sup>1</sup> (Utilisateurs de Macintosh)  
 Cette fonction est disponible après le téléchargement et l'installation de Presto! PageManager depuis [http://nj.newsoft.com.tw/download/brother/PM7installer\\_BR\\_multilang.dmg](http://nj.newsoft.com.tw/download/brother/PM7installer_BR_multilang.dmg)
- 3 (MFC-J265W, MFC-J270W, MFC-J410W et MFC-J415W uniquement)  
 Sélectionnez l'ordinateur auquel vous souhaitez envoyer les données.
- 4 Appuyez sur **Marche** pour démarrer la numérisation.

## Numérisation à l'aide d'un pilote de scanner

Pour plus d'informations, voir *Numérisation d'un document à l'aide du pilote TWAIN* ou *Numérisation d'un document à l'aide du pilote WIA* dans le *Guide utilisateur - Logiciel*.

- 1 Démarrez une application de numérisation et cliquez sur le bouton **Numériser**.
- 2 Réglez les paramètres tels que **Résolution, Luminosité et Type de numérisation** dans la boîte de dialogue **Paramétrage du Scanner**.
- 3 Cliquez sur **Démarrer** ou **Numériser** pour lancer la numérisation.

# A

## Entretien régulier

### Remplacement des cartouches d'encre

Votre appareil est équipé d'un compteur de points d'encre. Le compteur de points d'encre contrôle automatiquement le niveau d'encre dans chacune des 4 cartouches. Dès que l'appareil détecte qu'il n'y a plus d'encre dans une cartouche, l'appareil vous envoie un message à l'écran ACL.

L'écran ACL vous informera quelle cartouche a un niveau d'encre bas ou a besoin d'être remplacée. Prenez soin de suivre les instructions à l'écran ACL pour remplacer les cartouches d'encre dans l'ordre correct.

Bien que l'appareil vous informe qu'une cartouche d'encre doit être remplacée, il restera une petite quantité d'encre dans la cartouche. Il est nécessaire de laisser un peu d'encre dans la cartouche pour empêcher que l'air ne dessèche ou n'endommage la tête d'impression.

#### ! IMPORTANT

Brother vous recommande vivement de ne pas recharger les cartouches d'encre fournies avec votre appareil. De plus, il est fortement recommandé d'utiliser uniquement les cartouches d'encre de remplacement de marque Brother.

L'utilisation ou l'essai d'utilisation d'une encre ou d'une cartouche d'encre non compatible avec l'appareil Brother risque d'endommager ce dernier ou peut donner des résultats d'impression insatisfaisants.

Notre garantie ne s'étend pas aux problèmes techniques découlant de l'utilisation d'une encre ou d'une cartouche d'encre non autorisée d'un autre fabricant. Afin de protéger votre investissement et de profiter pleinement de votre appareil Brother, nous vous conseillons vivement d'utiliser des produits authentiques de Brother.

- 1 Ouvrez le couvercle de la cartouche d'encre.  
Si une ou plusieurs cartouches d'encre sont arrivées en fin de vie, l'écran ACL affiche Impr. mono uniq. ou Impress. imposs.
- 2 Appuyez sur le levier de déverrouillage comme indiqué afin de libérer la cartouche de la couleur indiquée par l'écran ACL. Retirez la cartouche de l'appareil.

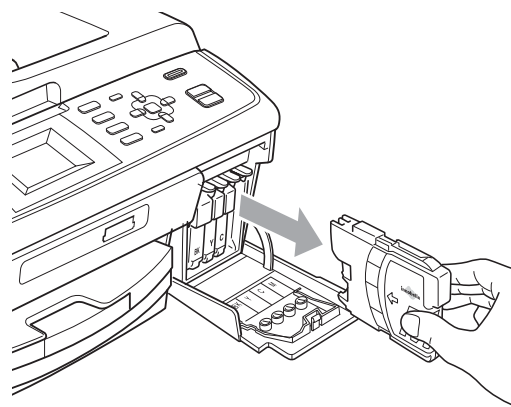
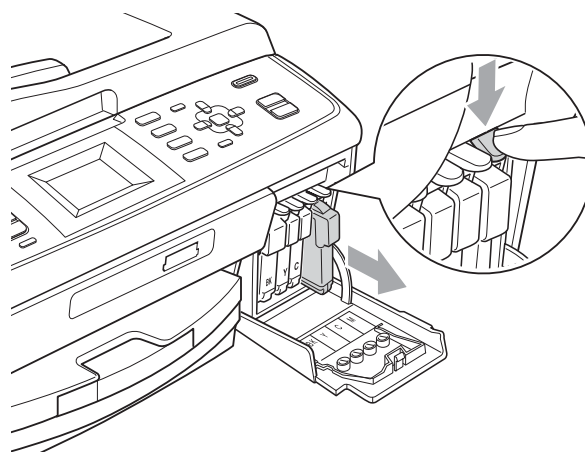

- 3 Ouvrez l'emballage de la nouvelle cartouche d'encre dont la couleur correspond à celle indiquée à l'écran ACL et retirez la cartouche.

- 4 Tournez le bouton vert du capuchon de protection jaune dans le sens des aiguilles d'une montre jusqu'à encliquetage afin d'ouvrir le scellé sous vide, puis retirez le capuchon (1).

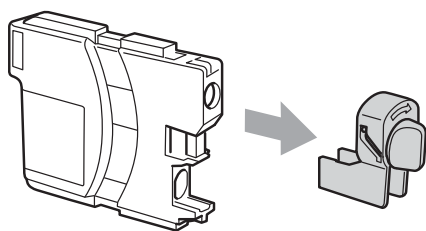
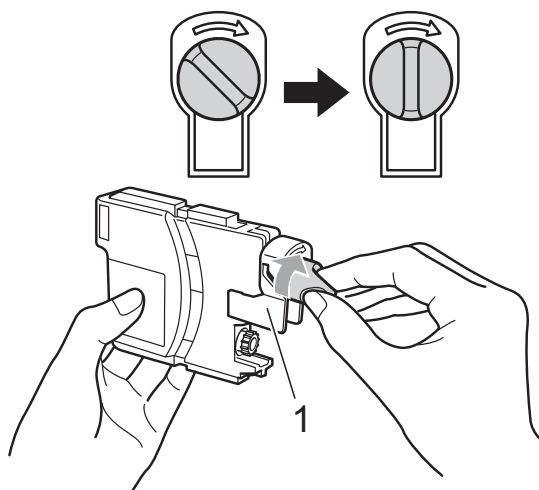

- 5 Chaque couleur possède son emplacement spécifique. Insérez la cartouche d'encre dans la direction indiquée par la flèche sur l'étiquette.

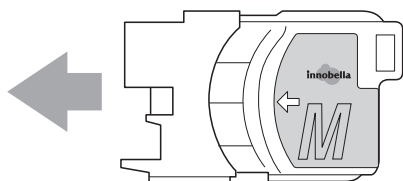

- 6 Poussez doucement la cartouche d'encre jusqu'à encliquetage, puis fermez le couvercle de la cartouche d'encre.

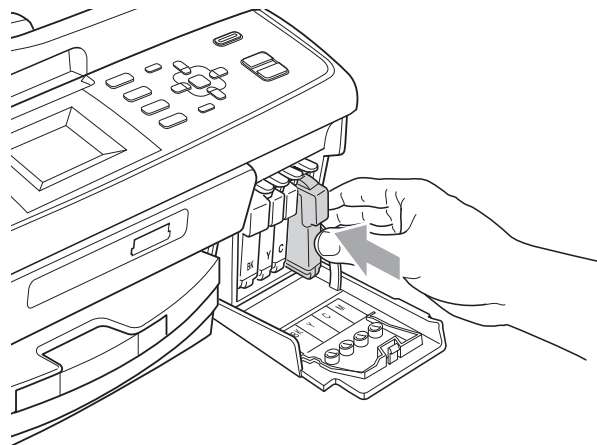

- 7 L'appareil réinitialisera automatiquement le compteur de points d'encre.



### Remarque

- Si une cartouche d'encre, par exemple l'encre noire, a été remplacée, sur l'écran ACL, vous pouvez être invité à vérifier s'il s'agit bien d'une toute nouvelle cartouche (par exemple *Avez-vous changé BK Noir*). Pour chaque nouvelle cartouche installée, appuyez sur **1** (Oui) pour réinitialiser automatiquement le compteur de points d'encre pour cette couleur. Si la cartouche d'encre installée n'est pas neuve, prenez bien soin d'appuyer sur **2** (Non).
- Si, une fois les cartouches d'encre installées, le message *Pas de cartouche ou Détection impos.* apparaît à l'écran ACL, vérifiez que celles-ci sont bien mises en place.

## **⚠ ATTENTION**

En cas de contact de l'encre avec les yeux, rincez immédiatement à l'eau. En cas d'inquiétude, consultez un médecin.

## **❗ IMPORTANT**

- NE retirez PAS les cartouches d'encre si elles n'ont pas besoin d'être remplacées. Sinon, vous risquez de réduire la quantité d'encre disponible. De plus, l'appareil ne pourra plus détecter la quantité d'encre restante.
- NE touchez PAS les fentes d'insertion de cartouche. Sinon, l'encre risque d'éclabousser votre peau.
- Si l'encre venait à éclabousser votre peau ou vos vêtements, lavez-les immédiatement avec du savon ou du détergent.
- Si vous mélangez les couleurs en installant une cartouche d'encre au mauvais emplacement, corrigez l'erreur en nettoyant la tête d'impression plusieurs fois.
- Après avoir ouvert une cartouche d'encre, installez-la dans l'appareil et utilisez-la dans les six mois qui suivent. Les cartouches d'encre non ouvertes doivent être utilisées avant leur date d'expiration figurant sur la boîte.
- NE démontez ni NE modifiez la cartouche d'encre car l'encre risque de s'échapper de la cartouche.



## Messages d'erreur et d'entretien

Comme dans le cas de tout autre appareil de bureau sophistiqué, il peut arriver que des erreurs se produisent et que des consommables doivent être remplacés. Dans un tel cas, l'appareil identifie le problème et affiche un message. Le tableau ci-dessous explique les messages d'erreur et d'entretien les plus fréquents.

Vous serez en mesure de corriger vous-même la plupart de ces erreurs et d'acquiescer les messages d'entretien. Si vous avez besoin de plus d'aide, la section Centre de solutions Brother vous permet de consulter la FAQ (foire aux questions) et les conseils de dépistage de pannes les plus fréquentes.

Visitez notre site à l'adresse <http://solutions.brother.com/>

Message d'erreur	Cause	Action
Abs.encre quasi-plein	La boîte d'absorption d'encre ou la boîte de purge est presque pleine.	La boîte d'absorption d'encre ou la boîte de purge devra être remplacée. Contactez le Service à la clientèle de Brother ou un centre de service autorisé Brother pour demander l'entretien de votre appareil. (Voir <i>Numéros de Brother</i> à la page ii.)

Message d'erreur	Cause	Action
Absorbeur encre plein	<p>La boîte d'absorption d'encre ou la boîte de purge est pleine. Ces composants sont des éléments à entretien périodique qu'il peut être nécessaire de remplacer régulièrement afin de garantir à votre appareil Brother des performances optimales. La nécessité de remplacer ces éléments et l'intervalle de remplacement dépendent du nombre de purges et de rinçages requis pour nettoyer le système d'encre. Ces boîtes recueillent une certaine quantité d'encre pendant les différentes opérations de purge et de rinçage. Le nombre de purges et de rinçages effectués par un appareil pour son nettoyage varie selon différentes situations. Par exemple, la mise sous tension et hors tension fréquente de l'appareil provoque de nombreux cycles de nettoyage, car l'appareil effectue automatiquement un nettoyage à sa mise sous tension. L'emploi d'encres de marque autre que Brother peut entraîner des nettoyages fréquents, car ces encres peuvent dégrader la qualité d'impression, un problème qui se résout grâce à un nettoyage. Plus l'appareil doit effectuer de nettoyages et plus vite ces boîtes se rempliront.</p> <p> <b>Remarque</b></p> <p><i>Il se peut que les réparations résultant de l'emploi de fournitures autres que Brother ne soient pas couvertes par la garantie produit.</i></p>	<p>La boîte d'absorption d'encre ou la boîte de purge devra être remplacée. Contactez le Service à la clientèle de Brother ou un centre de service autorisé Brother pour demander l'entretien de votre appareil. (Voir <i>Numéros de Brother</i> à la page ii.)</p> <p>Les autres motifs de nettoyage sont les suivants :</p> <ol style="list-style-type: none"> <li>1 L'appareil effectue un nettoyage automatique après la résolution d'un incident papier dans l'imprimante.</li> <li>2 L'appareil effectue un nettoyage automatique après être resté inactif plus de 45 jours (utilisation peu fréquente).</li> </ol>
Aucun fichier	La carte mémoire dans le lecteur multimédia ne contient pas de fichier .JPG.	Remplacez la carte mémoire correcte dans son logement.
Basse températ	La tête d'impression est trop froide.	Laissez votre appareil se réchauffer.

Message d'erreur	Cause	Action
Bourrage papier	Le papier est coincé dans l'appareil.	Ouvrez le couvercle d'élimination des bourrages (à l'arrière de l'appareil) et retirez le papier coincé en suivant les étapes de la section <i>Bourrage d'imprimante ou de papier</i> à la page 68. Assurez-vous que le guide de longueur papier est réglé à la taille de papier correcte. N'étendez PAS le bac à papier lorsque vous chargez du papier de format A5 ou inférieur.
Couvercle ouvert	Le couvercle du scanner n'est pas complètement fermé.	Soulevez le couvercle du scanner et refermez-le de nouveau.
	Le couvercle de cartouche n'est pas complètement fermé.	Refermez bien le couvercle de la cartouche d'encre jusqu'à encliquetage.
Déconnecté	L'appel a été interrompu par le correspondant ou par son télécopieur.	Essayez de transmettre ou de recevoir la télécopie de nouveau.
Détection impos.	Vous avez installé une nouvelle cartouche d'encre trop rapidement et l'appareil ne l'a pas détectée.	Retirez la nouvelle cartouche d'encre et réinstallez-la lentement jusqu'à encliquetage.
	Si vous n'utilisez pas de l'encre Brother Innobella™ authentique, il peut arriver que l'appareil ne détecte pas la cartouche.	Utilisez une cartouche d'encre Brother Innobella™ authentique. Si le message d'erreur persiste, appelez le Service à la clientèle de Brother.
	Une des cartouches d'encre est mal installée.	Retirez la nouvelle cartouche d'encre et réinstallez-la lentement jusqu'à encliquetage. (Voir <i>Remplacement des cartouches d'encre</i> à la page 56.)
Données mém.	Des données d'impression sont demeurées dans la mémoire de l'appareil.	Appuyez sur <b>Arrêt/Sortie</b> . L'appareil annulera la tâche et l'effacera de la mémoire. Essayez d'imprimer de nouveau.
Erreur comm	Erreur de communication causée par la mauvaise qualité de la ligne téléphonique.	Envoyez de nouveau la télécopie ou branchez l'appareil à l'autre ligne téléphonique. Si le problème persiste, appelez votre compagnie de téléphone locale pour faire vérifier votre ligne.
Erreur média	La carte mémoire est altérée, mal formatée ou elle présente un problème.	Introduisez de nouveau la carte fermement dans la fente pour vous assurer qu'elle est bien en place. Si l'erreur reste affichée, vérifiez le lecteur (fente) de l'appareil en insérant une autre carte mémoire qui fonctionne.

Message d'erreur	Cause	Action
<p>Impr. mono uniq. Remplacer encre</p>	<p>Une ou plusieurs cartouches d'encre couleur sont arrivées en fin de vie.</p> <p>Vous pouvez utiliser l'appareil en mode noir et blanc pendant environ quatre semaines, en fonction du nombre de pages que vous imprimez.</p> <p>Lorsque ce message apparaît à l'écran ACL, chaque opération fonctionne comme suit :</p> <ul style="list-style-type: none"> <li>■ Impression <p>Si vous cliquez sur <b>Échelle de gris</b> dans l'onglet <b>Avancé</b> du pilote d'imprimante, vous pouvez utiliser l'appareil comme imprimante noir et blanc.</p> </li> <li>■ Copie <p>Si le type de papier réglé est <i>Papi. Ordinaire</i> ou <i>Papi. jet encre</i>, vous pouvez effectuer des copies en noir et blanc.</p> </li> <li>■ Télécopie <p>Si le type de papier réglé est <i>Papi. Ordinaire</i> ou <i>Papi. jet encre</i>, l'appareil recevra et imprimera les télécopies en noir et blanc.</p> <p>Si l'appareil de l'expéditeur envoie une télécopie couleur, la prise en contact de l'appareil exigera que la télécopie soit envoyée en noir et blanc.</p> </li> </ul> <p>Si le type de papier réglé est <i>Autre - Glacé</i>, <i>Brother BP71</i> ou <i>Brother BP61</i>, l'appareil arrêtera toutes les opérations d'impression. <i>Si vous débranchez l'appareil ou si vous retirez la cartouche d'encre, vous ne pourrez plus utiliser l'appareil qu'après avoir remplacé la cartouche.</i></p>	<p>Remplacez les cartouches d'encre. (Voir <i>Remplacement des cartouches d'encre</i> à la page 56.)</p>

Message d'erreur	Cause	Action
Impress. imposs. Remplacer encre	Une ou plusieurs cartouches d'encre sont arrivées en fin de vie. Toutes les tâches d'impression seront interrompues. Les télécopies noir et blanc sont enregistrées dans la mémoire tant que l'espace mémoire n'est pas saturé. Si l'appareil de l'expéditeur envoie une télécopie couleur, la prise en contact de l'appareil exigera que la télécopie soit envoyée en noir et blanc. Si le télécopieur de votre correspondant peut effectuer la conversion, votre appareil recevra la télécopie couleur qui sera sauvegardée en noir et blanc.	Remplacez les cartouches d'encre. (Voir <i>Remplacement des cartouches d'encre</i> à la page 56.)
Média pleine	La carte mémoire que vous utilisez contient déjà 999 fichiers.	Votre appareil peut uniquement enregistrer des données sur la carte mémoire si celle-ci contient moins de 999 fichiers. Tentez de supprimer les fichiers inutilisés pour libérer de l'espace et réessayez.
Mémoire épuisée	La mémoire de l'appareil est saturée.	Pendant l'opération de copie, appuyez sur <b>Arrêt/Sortie</b> et patientez jusqu'à ce que les autres opérations en cours se terminent, puis réessayez.
	La carte mémoire que vous utilisez ne dispose pas de suffisamment d'espace disponible pour numériser le document.	Supprimez les fichiers non utilisés qui se trouvent sur votre carte mémoire pour libérer de l'espace, et réessayez.
Mode sd en march	L'appareil est réglé sur le mode Sonnerie spéciale. Vous ne pouvez pas passer du mode Réception manuelle à un autre mode.	Réglez la sonnerie spéciale sur Désactivé. (Voir <i>Désactivation de la sonnerie spéciale</i> à la page 35.)
Nett impossible XX Init impossible XX Impr impossible XX Numér impossible XX	L'appareil présente un problème d'ordre mécanique.  —OU—  Un corps étranger tel qu'un trombone ou du papier déchiré s'est logé dans l'appareil.	Ouvrez le couvercle du scanner et enlevez tout corps étranger ou débris de papier de l'intérieur de l'appareil. Si le message est toujours affiché, voir <i>Transfert des télécopies ou rapport du journal de télécopies</i> à la page 66 avant de débrancher l'appareil pour ne pas perdre de messages importants. Débranchez ensuite l'appareil de la source de courant pendant plusieurs minutes, puis rebranchez-le.

Message d'erreur	Cause	Action
Niveau encre bas	Une ou plusieurs cartouches d'encre arrivent en fin de vie. Si l'appareil de l'expéditeur doit envoyer une télécopie couleur, le protocole de transfert de votre appareil demandera à ce que la télécopie soit envoyée en noir et blanc. Si le télécopieur de votre correspondant peut effectuer la conversion, la télécopie couleur sera imprimée par votre appareil en noir et blanc.	Commandez une nouvelle cartouche d'encre. Vous pouvez continuer à imprimer jusqu'à ce que le message <i>Impress. imposs.</i> s'affiche sur l'écran ACL. (Voir <i>Commande d'accessoires et de consommables</i> à la page iii et <i>Remplacement des cartouches d'encre</i> à la page 56.)
Non assigné	Vous avez essayé d'accéder à un numéro abrégé non programmé.	Programmez le numéro abrégé. (Voir <i>Mémorisation de numéros abrégés</i> à la page 43.)
Pas de cartouche	Une des cartouches d'encre est mal installée.	Retirez la nouvelle cartouche d'encre et réinstallez-la lentement jusqu'à encliquetage. (Voir <i>Remplacement des cartouches d'encre</i> à la page 56.)
Pas ID appelant	Absence d'historique des appels entrants. Vous n'avez pas reçu d'appels ou vous n'êtes pas abonné au service d'identification de la ligne appelante de votre compagnie de téléphone.	Si vous souhaitez utiliser cette fonction, contactez votre compagnie de téléphone. (Voir <i>Identification de la ligne appelante</i> dans le <i>chapitre 5</i> du <i>Guide de l'utilisateur avancé</i> .)
Pas rép/occupé	Le numéro composé ne répond pas ou est occupé.	Vérifiez le numéro et composez-le de nouveau.
Températ élevée	La tête d'impression est trop chaude.	Laissez l'appareil refroidir.
Vérif format pap	Le format de papier n'est pas approprié.	Assurez-vous que le réglage du format de papier correspond bien au format du papier dans le bac. Chargez du papier au format approprié, puis appuyez sur <b>Mono Marche</b> ou <b>Couleur Marche</b> . (Voir <i>Format du papier</i> à la page 16.)
Vérif original	Le document n'a pas été introduit correctement ou le document numérisé à l'aide du chargeur automatique de documents était trop long.	(Voir <i>Utilisation du chargeur automatique de documents (MFC-J410W et MFC-J415W uniquement)</i> à la page 21.) (Voir <i>Bourrage de document (MFC-J410W et MFC-J415W uniquement)</i> à la page 67.)

Message d'erreur	Cause	Action
Vérifiez papier	L'appareil n'a plus de papier ou le papier n'est pas installé correctement dans le bac à papier.	Effectuez l'une des actions suivantes : <ul style="list-style-type: none"> <li>■ Ajoutez du papier dans le bac à papier, puis appuyez sur <b>Mono Marche</b> ou <b>Couleur Marche</b>.</li> <li>■ Retirez le papier et rechargez-le, puis appuyez sur <b>Mono Marche</b> ou sur <b>Couleur Marche</b>. (Voir <i>Chargement de papier et d'autres supports d'impression</i> à la page 10.)</li> </ul>
	Le papier est coincé dans l'appareil.	Retirez le papier coincé en suivant les étapes de la section <i>Bourrage d'imprimante ou de papier</i> à la page 68.
	Le couvercle d'élimination des bourrages n'est pas fermé correctement.	Assurez-vous que le couvercle d'élimination des bourrages est fermé de manière uniforme des deux côtés. (Voir <i>Bourrage d'imprimante ou de papier</i> à la page 68.)

## Animation d'erreur

Des animations d'erreur affichent des instructions étape par étape en cas de bourrage de papier. Vous pouvez suivre ces étapes à votre propre rythme en appuyant sur ► pour passer à l'étape suivante et sur ◀ pour revenir en arrière.

## Transfert des télécopies ou rapport du journal de télécopies

Si l'écran ACL affiche :

- Nett impossible XX
- Init impossible XX
- Impr impossible XX
- Numér impossible XX

Nous vous recommandons de transférer vos télécopies vers un autre télécopieur ou sur votre ordinateur. (Voir *Transfert des télécopies à un autre télécopieur* à la page 66.)

Vous pouvez aussi transférer le rapport du journal de télécopie pour voir s'il y a des télécopies qui doivent être transférées. (Voir *Transfert du rapport du journal de télécopie à un autre télécopieur* à la page 66.)

### Transfert des télécopies à un autre télécopieur

Si vous n'avez pas configuré votre Identifiant de poste, vous ne pouvez pas entrer en mode de transfert de télécopies. (Voir *Définition de l'identifiant de la station* dans le *Guide d'installation rapide*.)

- 1 Appuyez sur **Arrêt/Sortie** pour mettre fin temporairement à l'erreur.
- 2 Appuyez sur **Menu**.
- 3 Appuyez sur ▲ ou ▼ pour sélectionner **Service**.  
Appuyez sur **OK**.

4 Appuyez sur ▲ ou ▼ pour sélectionner **Transf données**.  
Appuyez sur **OK**.

5 Appuyez sur ▲ ou ▼ pour sélectionner **Transf télécop**.  
Appuyez sur **OK**.

6 Effectuez l'une des actions suivantes :

- Si l'écran ACL indique **Aucune donnée**, il n'y a plus aucune télécopie dans la mémoire de l'appareil.  
Appuyez sur **Arrêt/Sortie**.
- Saisissez le numéro du télécopieur où transférer les télécopies.

7 Appuyez sur **Mono Marche**.

### Transfert du rapport du journal de télécopie à un autre télécopieur

Si vous n'avez pas configuré votre Identifiant de poste, vous ne pouvez pas entrer en mode de transfert de télécopies. (Voir *Définition de l'identifiant de la station* dans le *Guide d'installation rapide*.)

- 1 Appuyez sur **Arrêt/Sortie** pour mettre fin temporairement à l'erreur.
- 2 Appuyez sur **Menu**.
- 3 Appuyez sur ▲ ou ▼ pour sélectionner **Service**.  
Appuyez sur **OK**.
- 4 Appuyez sur ▲ ou ▼ pour sélectionner **Transf données**.  
Appuyez sur **OK**.
- 5 Appuyez sur ▲ ou ▼ pour sélectionner **Rapport transm**.  
Appuyez sur **OK**.
- 6 Saisissez le numéro du télécopieur où transférer le rapport du journal de télécopie.
- 7 Appuyez sur **Mono Marche**.



## Bourrage de document (MFC-J410W et MFC-J415W uniquement)

Les documents peuvent se coincer dans le chargeur automatique de documents s'ils ne sont pas introduits ou guidés correctement, ou s'ils sont trop longs. Suivez les étapes ci-dessous pour résoudre un bourrage de document.

### Le document est coincé dans la partie supérieure du chargeur automatique de documents

- 1 Retirez du chargeur tout papier qui n'est pas coincé.
- 2 Ouvrez le capot du chargeur.
- 3 Tirez le document coincé vers la gauche pour le sortir.

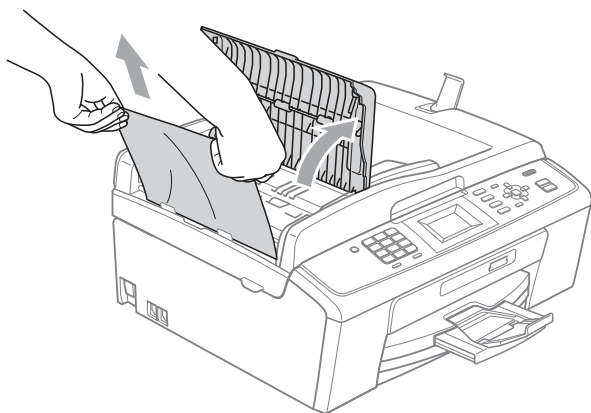

- 4 Refermez le capot.
- 5 Appuyez sur **Arrêt/Sortie**.

### ! IMPORTANT

Pour éviter tout nouveau bourrage de document, fermez convenablement le couvercle du chargeur automatique de documents en appuyant dessus au milieu.

### Le document est coincé dans le chargeur automatique de documents

- 1 Retirez du chargeur tout papier qui n'est pas coincé.
- 2 Soulevez le couvercle document.
- 3 Tirez le document coincé vers la gauche pour le sortir.

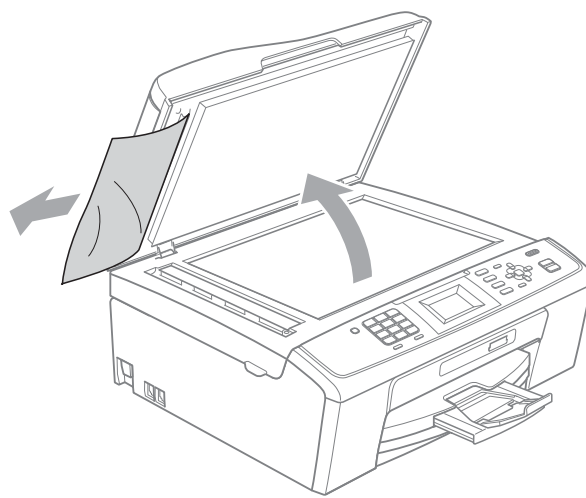

- 4 Refermez le couvercle document.
- 5 Appuyez sur **Arrêt/Sortie**.

## Bourrage d'imprimante ou de papier

Retirez le papier coincé.

- 1 Débranchez l'appareil de la prise de courant c.a.

### ! IMPORTANT

Avant de débrancher l'appareil de la source de courant, vous pouvez transférer les télécopies depuis la mémoire de l'appareil vers votre ordinateur ou vers un autre télécopieur pour ne pas perdre de messages importants. (Voir *Transfert des télécopies ou rapport du journal de télécopies* à la page 66.)

- 2 Ouvrez le couvercle d'élimination des bourrages (1) à l'arrière de l'appareil. Retirez le papier coincé.

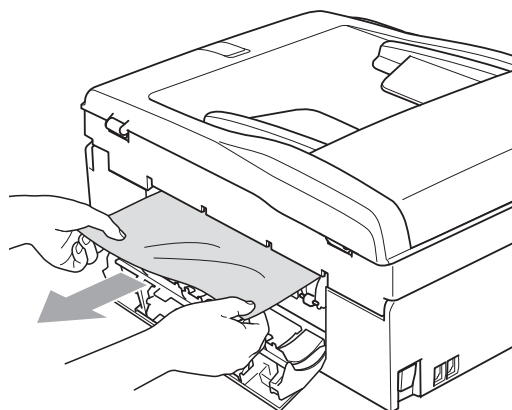
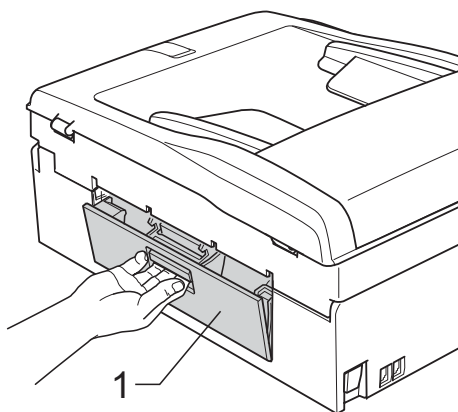

- 3 Fermez le couvercle d'élimination des bourrages. Assurez-vous que le couvercle est fermé correctement.

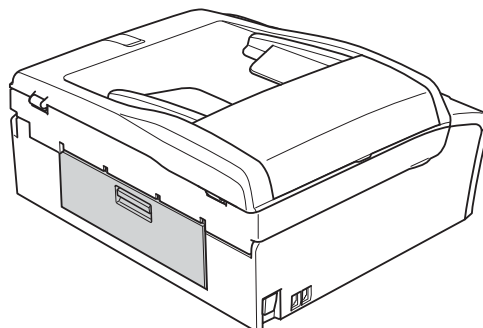

- 4 Si le volet du support papier est ouvert, fermez-le puis fermez le support papier. Retirez complètement le bac à papier de l'appareil.

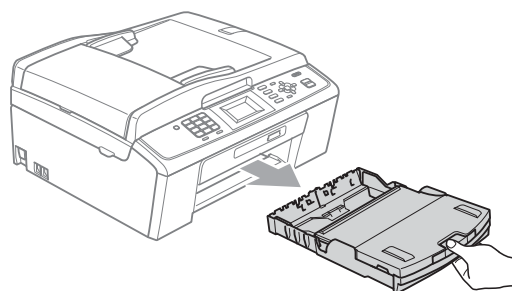

- 5 Retirez le papier coincé (1).

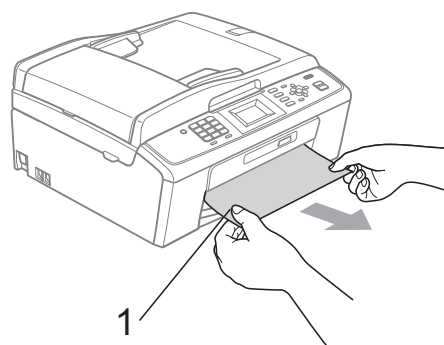

- 6 À l'aide des deux mains, saisissez les pattes en plastique des deux côtés de l'appareil pour soulever le couvercle du scanner (1) jusqu'à ce qu'il soit bien verrouillé dans la position ouverte.

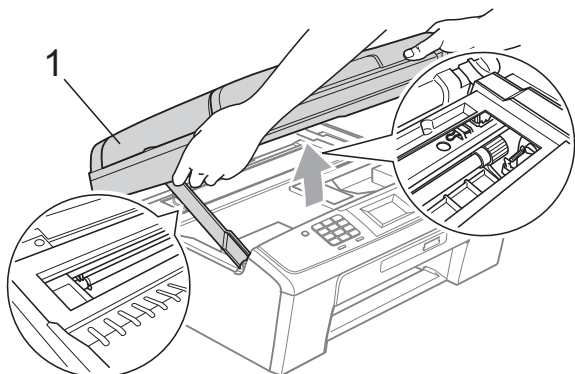

Déplacez la tête d'impression (le cas échéant) pour retirer le papier restant à cet endroit. Assurez-vous qu'il ne reste plus de papier coincé dans les coins de l'appareil. Vérifiez les deux extrémités de la cartouche d'impression.

 **Remarque**

Si la tête d'impression se trouve dans le coin droit, comme le montre l'illustration, il est impossible de la déplacer. Rebranchez le cordon d'alimentation, puis maintenez enfoncé **Arrêt/Sortie** jusqu'à ce que la tête d'impression se déplace vers le milieu. Débranchez l'appareil de la prise secteur et retirez le papier.

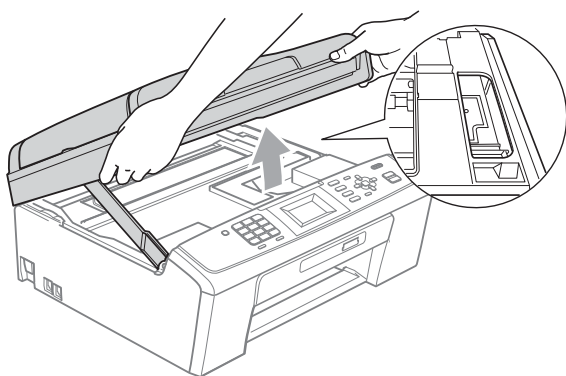

 **IMPORTANT**

Si l'encre venait à éclabousser votre peau ou vos vêtements, lavez-les immédiatement avec du savon ou du détergent.

- 7 Soulevez le couvercle du scanner pour le déverrouiller (1). Poussez doucement le support du couvercle du scanner vers le bas (2) et fermez le couvercle du scanner (3) à l'aide des deux mains.

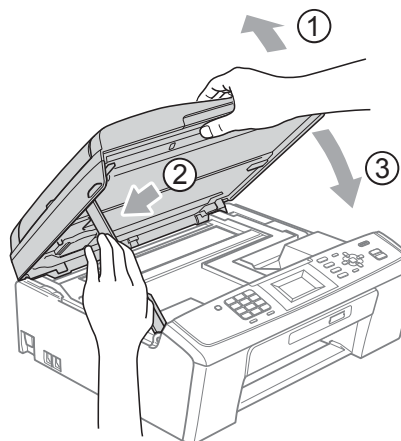

- 8 Poussez fermement le bac à papier dans l'appareil.

- 9 Tout en retenant le bac à papier, tirez le support papier (1) jusqu'à encliquetage puis déployez le volet du support papier (2).

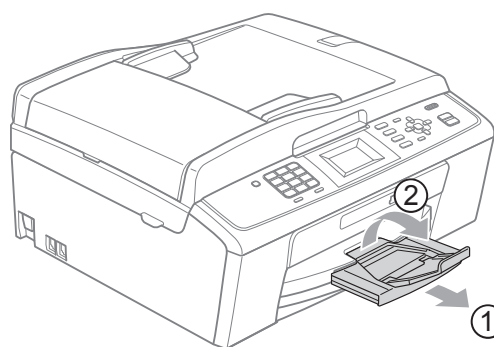

Ne manquez pas de retirer le support papier jusqu'à encliquetage.

 **IMPORTANT**

N'utilisez PAS le volet du support papier pour le papier de format Légal.

- 10 Rebranchez le cordon d'alimentation.

# Dépistage des pannes

## ! IMPORTANT

Pour obtenir une aide technique, veuillez appeler le pays où vous avez acheté votre appareil. Tous les appels doivent être effectués **dans** ce pays.

Si vous pensez que votre appareil a un problème, consultez le tableau ci-dessous et suivez les suggestions de dépistage des pannes.

Vous pouvez résoudre la plupart des problèmes vous-même. Si vous avez besoin d'aide supplémentaire, le site Centre de solutions Brother (Brother Solutions Center) vous offre les FAQ (foire aux questions) et les conseils de dépistage des pannes les plus fréquentes. Visitez notre site à l'adresse <http://solutions.brother.com/>

## Si votre appareil présente des problèmes de fonctionnement

### Impression

Problème	Suggestions
Pas d'impression.	Vérifiez la connexion du câble d'interface ou la connexion sans fil à la fois sur l'appareil et sur votre ordinateur. (Voir le <i>Guide d'installation rapide</i> .)
	Vérifiez que l'appareil est branché et que la touche <b>Marche/Arrêt</b> est activée.
	Une ou plusieurs cartouches d'encre sont arrivées en fin de vie. (Voir <i>Remplacement des cartouches d'encre</i> à la page 56.)
	Vérifiez si l'écran ACL indique un message d'erreur. (Voir <i>Messages d'erreur et d'entretien</i> à la page 59.)
	Si l'écran ACL affiche <code>Impress. imposs.</code> et <code>Remplacer encre</code> , voir <i>Remplacement des cartouches d'encre</i> à la page 56.
	Vérifiez que le bon pilote d'imprimante a été installé et sélectionné.
	Assurez-vous que l'appareil est en ligne. Cliquez sur <b>démarrer</b> puis sur <b>Imprimantes et télécopieurs</b> . Cliquez avec le bouton droit et sélectionnez <b>Brother MFC-XXXXX</b> (où XXXXX est le nom de votre modèle), puis assurez-vous que l'option <b>Utiliser l'imprimante hors connexion</b> n'est pas cochée.
	Lorsque vous sélectionnez les réglages <b>Imprimer uniquement les pages impaires</b> et <b>Imprimer uniquement les pages paires</b> , il peut arriver qu'un message d'erreur d'impression s'affiche à l'écran de l'ordinateur, car l'appareil marque une pause au cours du processus d'impression. Ce message d'erreur disparaît dès que l'appareil recommence à imprimer.

## Impression (Suite)

Problème	Suggestions
Qualité d'impression médiocre.	Vérifiez la qualité d'impression. (Voir <i>Vérification de la qualité d'impression</i> dans l' <i>Annexe A</i> du <i>Guide de l'utilisateur avancé</i> .)
	Assurez-vous que le réglage <b>Type de Média</b> dans le pilote d'imprimante ou le réglage <i>Type papier</i> dans le menu de l'appareil correspond bien au type de papier que vous utilisez. (Voir <i>Impression</i> pour Windows® ou <i>Impression et envoi de télécopies</i> pour Macintosh dans le <i>Guide utilisateur - Logiciel et Type de papier</i> à la page 16.)
	Assurez-vous que les cartouches d'encre sont récentes. L'encre risque de coaguler dans les situations suivantes : <ul style="list-style-type: none"> <li>■ La date d'expiration figurant sur l'emballage de la cartouche a passé. (Les cartouches d'encre authentiques Brother Innobella™ ont une durée de vie utile de deux ans si elles sont maintenues dans leur emballage d'origine.)</li> <li>■ La cartouche d'encre est restée dans votre appareil pendant plus de six mois.</li> <li>■ Il se peut également que l'encre ait été mal entreposée avant son utilisation.</li> </ul>
	Assurez-vous que vous utilisez des cartouches d'encre authentiques Brother Innobella™. L'utilisation de fournitures autres que Brother peut affecter la qualité d'impression, le fonctionnement du matériel et la fiabilité de l'appareil.
	Essayez d'utiliser les types de papier recommandés. (Voir <i>Papier et autres supports d'impression acceptables</i> à la page 17.)
	La température ambiante recommandée pour votre appareil est comprise entre 68 °F et 91 °F (entre 20 °C et 33 °C).
Traits blancs horizontaux dans le texte ou les graphiques.	Nettoyez la tête d'impression. (Voir <i>Nettoyage de la tête d'impression</i> dans l' <i>Annexe A</i> du <i>Guide de l'utilisateur avancé</i> .)
	Assurez-vous que vous utilisez des cartouches d'encre authentiques Brother Innobella™.
	Essayez d'utiliser les types de papier recommandés. (Voir <i>Papier et autres supports d'impression acceptables</i> à la page 17.)
L'appareil imprime des pages blanches.	Nettoyez la tête d'impression. (Voir <i>Nettoyage de la tête d'impression</i> dans l' <i>Annexe A</i> du <i>Guide de l'utilisateur avancé</i> .)
	Assurez-vous que vous utilisez des cartouches d'encre authentiques Brother Innobella™.
Caractères et lignes empilés.	Vérifiez l'alignement d'impression. (Voir <i>Vérification de l'alignement d'impression</i> dans l' <i>Annexe A</i> du <i>Guide de l'utilisateur avancé</i> .)
Texte ou images imprimées en biais.	Assurez-vous que le papier est chargé correctement dans le bac à papier et que les guides-papier latéraux sont ajustés correctement. (Voir <i>Chargement de papier et d'autres supports d'impression</i> à la page 10.)
	Assurez-vous que le couvercle d'élimination des bourrages est fermé correctement.
Des taches se trouvent au centre supérieur de la page imprimée.	Assurez-vous que le papier n'est pas trop épais ni gondolé. (Voir <i>Papier et autres supports d'impression acceptables</i> à la page 17.)
Il y a des tâches dans l'angle droit ou gauche de la page imprimée.	Assurez-vous que le papier n'est pas gondolé lorsque vous imprimez au verso du papier avec les réglages <b>Imprimer uniquement les pages impaires</b> et <b>Imprimer uniquement les pages paires</b> .
L'impression semble maculée ou l'encre semble couler.	Assurez-vous que vous utilisez les types de papier recommandés. (Voir <i>Papier et autres supports d'impression acceptables</i> à la page 17.) Ne manipulez pas le papier tant que l'encre n'est pas sèche.
	Assurez-vous que vous utilisez des cartouches d'encre authentiques Brother Innobella™.
	Si vous utilisez du papier photo, assurez-vous que vous avez défini le type de papier correct. Si vous imprimez une photo à partir de votre ordinateur, définissez le <b>Type de Média</b> dans l'onglet <b>Elémentaire</b> du pilote d'imprimante.

## Impression (Suite)

Problème	Suggestions
Des tâches apparaissent au verso ou au bas de la page.	Assurez-vous que le cylindre de l'imprimante n'est pas maculé d'encre. (Voir <i>Nettoyage du cylindre de l'imprimante de l'appareil</i> dans l' <i>Annexe A</i> du <i>Guide de l'utilisateur avancé</i> .)
	Assurez-vous que vous utilisez des cartouches d'encre authentiques Brother Innobella™.
	Assurez-vous d'utiliser le volet du support papier. (Voir <i>Chargement de papier et d'autres supports d'impression</i> à la page 10.)
L'appareil imprime des lignes denses sur la page.	Cochez <b>Ordre inversé</b> dans l'onglet <b>Elémentaire</b> du pilote d'imprimante.
Les impressions sont froissées.	Dans l'onglet <b>Avancé</b> du pilote d'imprimante, cliquez sur <b>Paramètres de couleur</b> , et décochez l'option <b>Impression bidirectionnelle</b> pour Windows® ou <b>Impression bidirectionnelle</b> pour Macintosh.
	Assurez-vous que vous utilisez des cartouches d'encre authentiques Brother Innobella™.
Impossible d'effectuer une impression avec « mise en page ».	Vérifiez que le paramètre du format de papier dans l'application utilisée correspond à celui du pilote d'imprimante.
La vitesse d'impression est trop lente.	Essayez de changer le réglage du pilote d'imprimante. La résolution la plus haute nécessite un temps plus long pour le traitement et le transfert de données ainsi que pour l'impression. Essayez les autres paramètres de qualité dans l'onglet <b>Avancé</b> du pilote d'imprimante. Cochez également <b>Paramètres de couleur</b> et veillez à désélectionner <b>Ajustement des couleurs</b> .
	Désactivez la fonction Sans marge. L'impression sans marge est plus lente que l'impression normale. (Voir <i>Impression pour Windows®</i> ou <i>Impression et envoi de télécopies pour Macintosh</i> dans le <i>Guide utilisateur - Logiciel</i> .)
True2Life® ne fonctionne pas correctement.	Si les données de l'image ne correspondent pas à des couleurs dites « vraies » dans votre application (elles sont, par exemple, en 256 couleurs), True2Life® ne fonctionne pas. Les informations de couleur doivent être codées au minimum sur 24 bits pour la fonction True2Life®.
Le papier photo n'est pas chargé correctement.	Lorsque vous imprimez sur du papier photo de Brother, chargez une feuille supplémentaire de ce même papier dans le bac. Le paquet de papier contient une feuille supplémentaire prévue à cet effet.
	Nettoyez les rouleaux d'entraînement du papier. (Voir <i>Nettoyage des rouleaux d'entraînement du papier</i> dans l' <i>Annexe A</i> du <i>Guide de l'utilisateur avancé</i> .)
L'appareil prend plusieurs pages à la fois.	Assurez-vous que le papier est chargé correctement dans le bac à papier. (Voir <i>Chargement de papier et d'autres supports d'impression</i> à la page 10.)
	Vérifiez qu'il n'y a pas plus de deux types de papier chargés à la fois dans le bac à papier.
Un bourrage papier s'est produit.	Assurez-vous que le guide de longueur papier est réglé à la taille de papier correcte. N'étendez pas le bac à papier lorsque vous chargez du papier de format A5 ou inférieur. (Voir <i>Bourrage d'imprimante ou de papier</i> à la page 68.)
Des pages imprimées ne sont pas empilées uniformément.	Assurez-vous d'utiliser le volet du support papier. (Voir <i>Chargement de papier et d'autres supports d'impression</i> à la page 10.)
L'appareil n'imprime pas à partir d'Adobe® Illustrator®.	Essayez de réduire la résolution d'impression. (Voir <i>Impression pour Windows®</i> ou <i>Impression et envoi de télécopies pour Macintosh</i> dans le <i>Guide utilisateur - Logiciel</i> .)

## Impression de télécopies reçues

Problème	Suggestions
Impression condensée et stries blanches à travers la page ou le dessus et le bas des phrases sont découpés.	Il s'agit probablement d'une mauvaise connexion en raison d'interférence se trouvant sur la ligne téléphonique. Demandez au correspondant de renvoyer la télécopie.
Stries verticales noires lors de la réception de télécopies.	Le scanner de l'expéditeur est peut-être sale. Demandez à votre correspondant de faire une photocopie pour savoir si le problème provient de son télécopieur. Essayez de recevoir une télécopie provenant d'un autre télécopieur.
Les télécopies couleur reçues ne s'impriment qu'en noir et blanc.	Remplacez les cartouches d'encre couleur qui sont arrivées en fin de vie, puis demandez à votre correspondant de vous envoyer de nouveau la télécopie couleur. (Voir <i>Remplacement des cartouches d'encre</i> à la page 56.)
Les marges gauche et droite sont coupées ou une seule page est imprimée sur deux pages.	Activez la fonction de réduction automatique. (Voir <i>Impression réduite d'une télécopie entrante</i> dans le <i>chapitre 4</i> du <i>Guide de l'utilisateur avancé</i> .)

## Ligne ou connexions téléphoniques

Problème	Suggestions
La numérotation ne fonctionne pas. (pas de tonalité de composition)	Vérifiez que l'appareil est branché et que la touche <b>Marche/Arrêt</b> est activée.
	Vérifiez tous les raccordements téléphoniques. Assurez-vous que le cordon téléphonique est bien branché sur la prise téléphonique murale et sur la prise LINE de l'appareil.
	(Canada seulement) Modifiez le réglage de tonalité/impulsion. (Voir <i>Tonalité/Impulsion (Canada uniquement)</i> dans le <i>chapitre 5</i> du <i>Guide de l'utilisateur avancé</i> .)
	Assurez-vous que la ligne téléphonique et la prise fonctionnent en y branchant un téléphone dont vous êtes sûr qu'il fonctionne. décrochez ensuite le combiné du téléphone externe et écoutez si vous obtenez une tonalité. Si vous n'entendez aucune tonalité, demandez à votre opérateur téléphonique de contrôler la ligne ou la prise.
L'appareil ne répond pas aux appels.	Assurez-vous que l'appareil est réglé sur le mode de réception approprié à la configuration utilisée. (Voir <i>Sélection du mode de réception approprié</i> à la page 27.) Vérifiez la tonalité de composition. Si cela est possible, appelez votre appareil pour savoir s'il répond. S'il n'y a toujours pas de réponse, assurez-vous que le cordon téléphonique est bien branché sur la prise téléphonique murale et sur la prise LINE de l'appareil. Si aucune sonnerie n'est émise lorsque vous appelez votre appareil, prenez contact avec votre compagnie de téléphone pour faire vérifier la ligne.

## Réception de télécopies

Problème	Suggestions
<p>Impossible de recevoir une télécopie.</p>	<p>Vérifiez si l'appareil émet une tonalité en appuyant sur la touche <b>Tonalité</b>. Si vous entendez des parasites ou des interférences sur la ligne du télécopieur, contactez votre compagnie de téléphone.</p> <p>Vérifiez tous les raccordements téléphoniques. Assurez-vous que le cordon téléphonique est bien branché sur la prise téléphonique murale et sur la prise LINE de l'appareil. Si vous êtes abonné à des services DSL ou VoIP (voix sur IP), contactez votre fournisseur de services pour plus d'informations sur les raccordements.</p> <p>Assurez-vous que l'appareil est dans le mode de réception correct. Ce mode dépend des autres appareils et des services téléphoniques actifs qui sont sur la même ligne que l'appareil Brother. (Voir <i>Sélection du mode de réception approprié</i> à la page 27.)</p> <p>Si vous disposez d'une ligne distincte pour les télécopies et que vous souhaitez que l'appareil Brother réponde automatiquement à toutes les télécopies entrantes, vous devez sélectionner le mode <b>Fax seulement</b>.</p> <p>Si votre appareil Brother partage une ligne avec un répondeur téléphonique externe, vous devez sélectionner le mode <b>Tél ext/rép</b>. Dans le mode <b>Tél ext/rép</b>, l'appareil Brother reçoit automatiquement les télécopies entrantes, tandis que les personnes qui appellent ont la possibilité de laisser un message sur le répondeur.</p> <p>Si votre appareil Brother partage la ligne avec un service de messagerie vocale, voir <i>Messagerie vocale</i> à la page 32.</p> <p>Si votre appareil Brother est raccordé à une ligne sur laquelle le service d'abonné Sonnerie spéciale est activé, voir <i>Sonnerie spéciale</i> à la page 33.</p> <p>Si l'appareil Brother partage une ligne avec d'autres téléphones et que vous souhaitez qu'il réponde automatiquement à toutes les télécopies entrantes, vous devez sélectionner le mode <b>Fax/Tél</b>. Dans le mode <b>Fax/Tél</b>, l'appareil Brother reçoit automatiquement les télécopies entrantes et émet une pseudo-sonnerie double pour que vous puissiez répondre aux appels vocaux.</p> <p>Si vous ne souhaitez pas que l'appareil Brother réponde automatiquement à toutes les télécopies entrantes, vous devez sélectionner le mode <b>Manuel</b>. Dans le mode <b>Manuel</b>, vous devez répondre vous-même à tous les appels et, le cas échéant, activer l'appareil pour qu'il puisse recevoir les télécopies.</p> <p>Il est possible qu'un autre appareil ou service chez vous réponde à l'appel avant votre appareil Brother. Pour réaliser un essai, diminuez le réglage de la longueur de sonnerie :</p> <ul style="list-style-type: none"> <li>■ Si le mode de réponse est réglé sur <b>Fax seulement</b> ou <b>Fax/Tél</b>, réduisez la longueur à 1 sonnerie. (Voir <i>Longueur de sonnerie</i> à la page 30.)</li> <li>■ Si le mode de réponse est réglé sur <b>Tél ext/rép</b>, réduisez le nombre de sonneries programmé sur votre répondeur à 2.</li> <li>■ Si le mode de réponse est réglé à <b>Manuel</b>, ne modifiez PAS le réglage de la longueur de sonnerie.</li> </ul> <p>Demandez à quelqu'un de vous envoyer une télécopie à titre d'essai :</p> <ul style="list-style-type: none"> <li>■ Si vous recevez la télécopie, c'est que l'appareil fonctionne correctement. N'oubliez pas de réinitialiser le réglage de la longueur de sonnerie ou de rétablir le réglage sur le répondeur. Si les problèmes de réception réapparaissent après la réinitialisation de la longueur de sonnerie, c'est qu'une personne, un appareil ou un service d'abonné prend l'appel de la télécopie avant que l'appareil ait la possibilité de répondre lui-même.</li> <li>■ Si vous ne parvenez pas à recevoir la télécopie, il est possible qu'un autre appareil ou qu'un service d'abonné interfère avec la réception de télécopie ou qu'un problème affecte la ligne.</li> </ul>



## Réception de télécopies (Suite)

Problème	Suggestions
Impossible de recevoir une télécopie. (suite)	<p>Si vous utilisez un répondeur (mode Tél ext/rép) sur la même ligne que l'appareil Brother, vérifiez si votre répondeur est installé correctement. (Voir <i>Branchement d'un répondeur téléphonique externe</i> à la page 35.)</p> <ol style="list-style-type: none"> <li>1 Branchez le cordon téléphonique directement de la prise murale sur la prise LINE de l'appareil Brother.</li> <li>2 Enlevez le capuchon de protection de la prise EXT. de l'appareil Brother, puis branchez le cordon téléphonique de votre répondeur sur la prise EXT.</li> <li>3 Réglez votre répondeur de façon à ce qu'il réponde dans les 4 sonneries. Si vous rencontrez des problèmes lors de la réception de télécopies ou de messages vocaux, réglez le répondeur de telle façon qu'il réponde dans les 2 à 3 sonneries.</li> <li>4 Enregistrez le message d'accueil sur votre répondeur. <ul style="list-style-type: none"> <li>■ Enregistrez un silence de cinq secondes au début du message.</li> <li>■ Assurez-vous que le message ne dépasse pas 20 secondes.</li> <li>■ Terminez votre message avec votre code de réception de télécopie permettant à vos correspondants d'envoyer des télécopies manuelles. Par exemple, « Après le bip, laissez un message ou appuyez sur * 5 1 et <b>Marche</b> pour envoyer une télécopie ».</li> </ul> </li> <li>5 Réglez votre répondeur de façon à répondre aux appels.</li> <li>6 Réglez le mode de réception de votre appareil Brother sur Tél ext/rép. (Voir <i>Sélection du mode de réception approprié</i> à la page 27.)</li> </ol> <p>Assurez-vous que la fonction Réception facile de l'appareil Brother est activée. Réception facile est une fonction qui permet de recevoir une télécopie même si vous avez répondu à l'appareil sur un téléphone externe ou supplémentaire. (Voir <i>Réception facile</i> à la page 31.)</p> <p>Si vous éprouvez souvent des problèmes de transmission en raison d'interférences potentielles sur la ligne téléphonique, essayez de changer la configuration de l'option de compatibilité en De base (VoIP). (Voir <i>Interférences sur la ligne téléphonique / VoIP</i> à la page 80.)</p>

## Envoi de télécopies

Problème	Suggestions
Impossible d'envoyer une télécopie.	Vérifiez tous les raccordements téléphoniques. Assurez-vous que le cordon téléphonique est bien branché sur la prise téléphonique murale et sur la prise LINE de l'appareil.
	Assurez-vous que la touche <b>TÉLÉCOPIER</b>  est allumée.
	Demandez à l'autre correspondant de vérifier si le télécopieur récepteur a du papier.
	Imprimez le rapport de vérification de l'envoi et vérifiez s'il y a une erreur. (Voir <i>Rapports</i> dans le <i>chapitre 6</i> du <i>Guide de l'utilisateur avancé</i> .)

## Envoi de télécopies (Suite)

Problème	Suggestions
Le rapport de vérification de l'envoi indique « RÉSULTAT :ERREUR ».	Il y a sans doute de l'interférence provisoire sur la ligne. Réessayez d'envoyer la télécopie. Si vous envoyez un message de PC-Fax et que le rapport de vérification de l'envoi indique « RÉSULTAT : ERREUR », il est possible que l'appareil manque de mémoire. Si le problème persiste, prenez contact avec votre compagnie de téléphone pour faire vérifier la ligne téléphonique.
	Si vous éprouvez souvent des problèmes de transmission en raison de l'interférence possible sur votre ligne téléphonique, essayez de changer la configuration de menu de compatibilité à <i>De base (VoIP)</i> . (Voir <i>Interférences sur la ligne téléphonique / VoIP</i> à la page 80.)
Les télécopies envoyées sont vierges.	Vérifiez si vous chargez correctement le document. (Voir <i>Chargement des documents</i> à la page 21.)
La qualité des télécopies envoyées est médiocre.	Essayez de changer la résolution sur <i>Fin</i> ou <i>S.Fine</i> . Faites une copie pour vérifier le bon fonctionnement du scanner de votre appareil. Si la qualité de la copie n'est pas bonne, nettoyez le scanner. (Voir <i>Nettoyage du scanner</i> dans l' <i>Annexe A du Guide de l'utilisateur avancé</i> .)
Des stries verticales noires apparaissent lors de l'envoi. (MFC-J410W et MFC-J415W uniquement)	Les stries verticales noires qui apparaissent sur les télécopies que vous envoyez sont généralement causées par de la saleté ou par du fluide de correction sur la bande de verre. Nettoyez la bande de verre. (Voir <i>Nettoyage du scanner</i> dans l' <i>Annexe A du Guide de l'utilisateur avancé</i> .)

## Traitement des appels entrants

Problème	Suggestions
L'appareil « interprète » une voix comme une tonalité CNG.	Si le mode Réception facile est activé, votre appareil est plus sensible aux sons. Il peut, à tort, interpréter certaines voix ou de la musique sur la ligne comme un appel de télécopieur et répondre par la tonalité de réception de télécopie. Désactivez l'appareil en appuyant sur <b>Arrêt/Sortie</b> . Essayez d'éviter ce problème en désactivant le mode Réception facile. (Voir <i>Réception facile</i> à la page 31.)
Envoi d'un appel de télécopie vers l'appareil.	Si vous avez répondu à l'aide d'un téléphone supplémentaire, composez votre code de réception de télécopie (la valeur par défaut est * <b>5 1</b> ). Si vous avez répondu sur le téléphone externe (connecté à la prise EXT.), appuyez sur <b>Marche</b> pour recevoir la télécopie. Raccrochez dès que l'appareil répond à l'appel.
Services personnalisés sur une seule ligne.	Si la ligne téléphonique, sur laquelle vous avez raccordé votre appareil, est munie d'un ou de plusieurs services personnalisés (mise en attente des appels, mise en attente des appels/identification de l'appelant, messagerie vocale, système d'alarme, etc.), il se peut que la réception et l'envoi de télécopies en soient perturbés.  <b>Exemple</b> : Si vous êtes abonné au service de mise en attente des appels ou à un autre service personnalisé et que ce service émet un signal pendant l'envoi ou la réception d'une télécopie, ce signal peut interrompre temporairement ou gêner la transmission de la télécopie. La fonction ECM (mode de correction d'erreurs) conçue par Brother vous aide à résoudre ce problème. Ce problème est imputable au réseau téléphonique et commun à tous les périphériques émetteurs ou récepteurs d'informations sur une seule ligne partagée munie de services personnalisés. Si vos affaires ne tolèrent aucune interruption, une ligne distincte téléphonique, exempte de services personnalisés, sera tout indiquée pour vous.

## Problèmes de copie

Problème	Suggestions
Impossible de faire une copie.	Assurez-vous que la touche <b>COPIER</b>  est allumée.
Les résultats de copie sont médiocres avec le chargeur automatique de documents. (MFC-J410W et MFC-J415W uniquement)	Essayez d'utiliser la vitre du scanner. (Voir <i>Utilisation de la vitre du scanner</i> à la page 22.)
Des stries ou des traînées verticales noires apparaissent sur les copies. (MFC-J410W et MFC-J415W uniquement)	Les stries ou les traînées verticales noires qui apparaissent sur les copies sont généralement causées par de la saleté ou par du fluide de correction sur le scanner. Nettoyez la bande de verre et la vitre du scanner ainsi que la barre blanche et le plastique blanc au-dessus. (Voir <i>Nettoyage du scanner</i> dans l' <i>Annexe A du Guide de l'utilisateur avancé</i> .)
Les copies produisent des pages blanches.	Vérifiez si vous chargez correctement le document. (Voir <i>Chargement des documents</i> à la page 21.)
L'ajustement à la page ne fonctionne pas correctement.	Assurez-vous que le document est bien droit sur la vitre du scanner. Remplacez le document et essayez de nouveau.

## Problèmes de numérisation

Problème	Suggestions
Des erreurs TWAIN ou WIA se produisent lorsque vous commencez à numériser. (Windows®)	Assurez-vous que le pilote TWAIN/WIA de Brother est sélectionné comme source principale dans votre application de numérisation. Par exemple, dans PaperPort™ 11SE avec fonction ROC, cliquez sur <b>Fichier</b> , <b>Numériser ou importer une photo</b> puis sur <b>Sélectionner</b> pour choisir le pilote Brother TWAIN ou WIA.
Des erreurs TWAIN ou ICA se produisent lorsque vous commencez à numériser. (Macintosh)	Assurez-vous que le pilote TWAIN de Brother est sélectionné comme source principale. Dans PageManager, cliquez sur <b>Fichier</b> , <b>Sélectionner source</b> , <b>TWAIN</b> , puis choisissez le pilote TWAIN Brother. Les utilisateurs de Mac OS X 10.6.x peuvent également numériser des documents à l'aide du pilote de scanner ICA. Voir <i>Numérisation d'un document à l'aide du pilote ICA (Mac OS X 10.6.x)</i> dans le <i>Guide utilisateur - Logiciel</i> .
Les résultats de numérisation sont médiocres avec le chargeur automatique de documents. (MFC-J410W et MFC-J415W uniquement)	Essayez d'utiliser la vitre du scanner. (Voir <i>Utilisation de la vitre du scanner</i> à la page 22.)
La fonction OCR ne fonctionne pas.	Augmentez la résolution du scanner. (Utilisateurs de Macintosh) Vérifiez que vous avez fini de télécharger et d'installer Presto! PageManager depuis <a href="http://nj.newsoft.com.tw/download/brother/PM7installer_BR_multilang.dmg">http://nj.newsoft.com.tw/download/brother/PM7installer_BR_multilang.dmg</a>

## Problèmes de logiciel

Problème	Suggestions
Impossible d'installer le logiciel ou d'imprimer.	(Utilisateurs de Windows® seulement) Exécutez le programme <b>Réparer MFL-Pro Suite</b> sur le CD-ROM d'installation. Ce programme sert à réparer et à installer de nouveau le logiciel.
« Appareil occupé »	Assurez-vous que l'appareil n'affiche pas de message d'erreur à l'écran ACL.
Impossible d'imprimer des images à partir de FaceFilter Studio.	Pour utiliser FaceFilter Studio, vous devez installer l'application FaceFilter Studio à partir du CD-ROM d'installation fourni avec votre appareil. Pour installer FaceFilter Studio, consultez le <i>Guide d'installation rapide</i> .  De plus, avant de lancer FaceFilter Studio pour la première fois, vous devez vous assurer que votre appareil Brother est sous tension et connecté à l'ordinateur. Vous pourrez ainsi accéder à toutes les fonctions de FaceFilter Studio.

## Problèmes liés à PhotoCapture Center® (Centre saisie photo)

Problème	Suggestions
Le disque amovible ne fonctionne pas correctement.	<ol style="list-style-type: none"> <li>1 Avez-vous installé la mise à jour Windows® 2000 ? Si non, suivez les instructions énumérées ci-dessous :               <ol style="list-style-type: none"> <li>1) Débranchez le câble USB.</li> <li>2) Installez la mise à jour Windows® 2000 en utilisant l'une des méthodes suivantes.                   <ul style="list-style-type: none"> <li>■ Installez MFL-Pro Suite à partir du CD-ROM d'installation. (Voir le <i>Guide d'installation rapide</i>.)</li> <li>■ Téléchargez le Service Pack le plus récent depuis le site Web de Microsoft.</li> </ul> </li> <li>3) Laissez s'écouler 1 minute à la suite du redémarrage, puis branchez le câble USB.</li> </ol> </li> <li>2 Retirez puis réintroduisez la carte mémoire.</li> <li>3 Si vous avez essayé « Éjecter » à partir de Windows®, retirez d'abord la carte mémoire avant de continuer.</li> <li>4 Si un message d'erreur s'affiche quand vous essayez d'éjecter la carte mémoire, c'est que la carte ou le lecteur est en cours d'utilisation. Attendez un moment, puis réessayez.</li> <li>5 Si le problème persiste, éteignez votre PC, puis rallumez-le. (Il faudra débrancher le cordon d'alimentation de l'appareil pour l'éteindre.)</li> </ol>
Ne peut pas accéder au disque amovible à partir de l'icône du Bureau.	Assurez-vous que vous avez inséré la carte mémoire correctement.
Une partie de ma photo est manquante à l'impression.	Assurez-vous que les fonctions Impression sans marge et Recadrage sont bien désactivées. (Voir <i>Impression sans marge</i> et <i>Recadrage</i> dans le <i>chapitre 8</i> du <i>Guide de l'utilisateur avancé</i> .)

## Problèmes réseau (MFC-J265W, MFC-J270W, MFC-J410W et MFC-J415W uniquement)

Problème	Suggestions
Impossible d'imprimer sur le réseau.	Assurez-vous que l'appareil est sous tension et qu'il est en ligne et en mode Prêt. Imprimez la liste de configuration réseau (voir <i>Rapports</i> dans le <i>chapitre 6</i> du <i>Guide de l'utilisateur avancé</i> ) et vérifiez les paramètres réseau actuels qui y figurent.  (Si vous utilisez une connexion sans fil ou que vous rencontrez des problèmes de réseau, reportez-vous au <i>Guide utilisateur - Réseau</i> pour plus d'informations.)
La fonction de numérisation de réseau ne marche pas.	(Utilisateurs de Windows®) Il est nécessaire de configurer le logiciel de sécurité/pare-feu tiers pour permettre la numérisation en réseau. Pour ajouter le port 54925 en vue de la numérisation réseau, entrez les informations ci-dessous : Dans le champ Nom : entrez une description, par exemple Brother NetScan. Dans le champ Numéro de port : entrez 54925. Dans le champ Protocole : UDP est sélectionné. Veuillez vous reporter au mode d'emploi livré avec votre logiciel de sécurité/pare-feu tiers, ou contactez le fabricant du logiciel.  (Utilisateurs de Macintosh) Resélectionnez votre appareil dans l'application <b>Sélecteur de périphérique</b> qui se trouve dans <b>Macintosh HD/Bibliothèque/Printers/Brother/Utilities/DeviceSelector</b> ou depuis la liste de modèles dans ControlCenter2.
Le logiciel Brother ne peut pas être installé.	(Utilisateurs de Windows®) Si un avertissement du logiciel de sécurité apparaît sur l'écran du PC durant l'installation, modifiez les réglages du logiciel de sécurité pour permettre au programme d'installation du produit Brother, ou un autre programme, de s'exécuter. BrC3Rgin.exe BrnIPMon Brother Status Monitor (Network) ControlCenter Program Generic Host Process f... Setup.exe Spooler SubSystem App wdsW MFC Application  (Utilisateurs de Macintosh) Resélectionnez votre appareil dans l'application <b>Sélecteur de périphérique</b> qui se trouve dans <b>Macintosh HD/Bibliothèque/Printers/Brother/Utilities/DeviceSelector</b> ou depuis la liste de modèles dans ControlCenter2.
Impossible de se connecter au réseau sans fil.	Analysez le problème en vous servant du <i>Rapport WLAN</i> . Appuyez sur la touche <b>Menu</b> , choisissez <i>Imp. Rapports</i> puis appuyez sur <b>OK</b> . Choisissez <i>Rapport WLAN</i> . Pour plus de détails, reportez-vous au <i>Guide utilisateur - Réseau</i> .
Réinitialisez les paramètres réseau.	Appuyez sur la touche <b>Menu</b> , choisissez <i>Réseau</i> puis appuyez sur <b>OK</b> . Choisissez <i>Réinit. réseau</i> . Pour plus de détails, reportez-vous au <i>Guide utilisateur - Réseau</i> .

## Tonalité de composition

---

Le réglage de la tonalité sur Détection raccourcira la pause de détection de tonalité.

- 1 Appuyez sur **Menu**.
- 2 Appuyez sur ▲ ou ▼ pour sélectionner Réglage init.  
Appuyez sur **OK**.
- 3 Appuyez sur ▲ ou ▼ pour sélectionner Tonalité.  
Appuyez sur **OK**.
- 4 Appuyez sur ▲ ou ▼ pour sélectionner Détection ou Non détecté.  
Appuyez sur **OK**.
- 5 Appuyez sur **Arrêt/Sortie**.

## Interférences sur la ligne téléphonique / VoIP

---

Si vous avez des difficultés à envoyer ou à recevoir une télécopie à cause d'interférences possibles sur la ligne téléphonique, nous vous conseillons de modifier la vitesse du modem afin de minimiser les erreurs lors des opérations du télécopieur.

- 1 Appuyez sur **Menu**.
- 2 Appuyez sur ▲ ou ▼ pour sélectionner Réglage init.  
Appuyez sur **OK**.
- 3 Appuyez sur ▲ ou ▼ pour sélectionner Compatibilité.  
Appuyez sur **OK**.
- 4 Appuyez sur ▲ ou ▼ pour sélectionner Normal ou De base (VoIP).
  - De base (VoIP) réduit la vitesse du modem à 9 600 bit/s et désactive le mode ECM, sauf pour l'envoi de télécopies couleurs. À moins que l'interférence ne soit un problème lié à votre ligne téléphonique, vous préférerez peut-être l'utiliser seulement lorsque c'est nécessaire.  
  
Pour améliorer la compatibilité avec la plupart des services VoIP, Brother vous recommande de changer la configuration de l'option de compatibilité en De base (VoIP).
  - Normal règle la vitesse du modem à 14 400 bit/s.Appuyez sur **OK**.
- 5 Appuyez sur **Arrêt/Sortie**.



### Remarque

---

Le VoIP (Voice over IP) est un type de système téléphonique qui emploie une connexion Internet au lieu d'une ligne téléphonique traditionnelle.

---

# Informations à propos de l'appareil

## Vérification du numéro de série

Vous pouvez visualiser le numéro de série de votre appareil à l'écran ACL.

- 1 Appuyez sur **Menu**.
- 2 Appuyez sur ▲ ou ▼ pour sélectionner *Info. machine*. Appuyez sur **OK**.
- 3 Appuyez sur ▲ ou ▼ pour sélectionner *No. série*. Appuyez sur **OK**.
- 4 Appuyez sur **Arrêt/Sortie**.

## Fonctions de réinitialisation

Les fonctions de réinitialisation suivantes sont disponibles :

- 1 Réseau (MFC-J265W, MFC-J270W, MFC-J410W et MFC-J415W uniquement)

Vous pouvez réinitialiser le serveur d'impression aux réglages par défaut du fabricant, notamment pour le mot de passe et les informations d'adresse IP.

- 2 *Comp.abr.&tél.*

Numéro abrégé et Télécopier réinitialise les paramètres suivants :

- Numéro abrégé  
(Numéro abrégé et Configuration des groupes)
- Identifiant de poste  
(Nom et Numéro)
- Paramètres de rapport  
(Rapport de vérification de l'envoi, Liste des numéros à composition automatique et Journal des télécopies)

- Historique  
(Historique des identifications de la ligne appelante et Appel sortant)

- Télécopies en mémoire

- 3 *Ts réglages*

Vous pouvez rétablir tous les paramètres de l'appareil aux réglages du fabricant.

Brother vous conseille vivement d'effectuer cette opération avant de jeter l'appareil.

## Réinitialisation de l'appareil

- 1 Appuyez sur **Menu**.
- 2 Appuyez sur ▲ ou ▼ pour sélectionner *Réglage init.* Appuyez sur **OK**.
- 3 Appuyez sur ▲ ou ▼ pour sélectionner *Réinitialiser*. Appuyez sur **OK**.
- 4 Appuyez sur ▲ ou ▼ pour sélectionner le type de réinitialisation souhaité. Appuyez sur **OK**. Appuyez sur **1** pour confirmer.
- 5 Appuyez sur **1** pour amorcer un redémarrage de l'appareil.

## Programmation à l'aide de l'afficheur

Votre appareil a été conçu pour une programmation conviviale grâce à l'interface ACL et aux boutons de menu. La programmation conviviale de votre appareil vous permettra de tirer pleinement parti de toutes les sélections de menus disponibles.

Comme la programmation s'effectue à même l'écran ACL, nous avons créé des instructions à l'écran pour vous aider à programmer, pas à pas, votre appareil. Il vous suffit donc de suivre les instructions à l'afficheur ; elles vous guideront dans le choix des menus et des options de programmation.



## Tableau des menus

Dans le tableau des menus qui suit, vous trouverez une aide précieuse dans la sélection des menus et des options de programmation proposées par votre appareil. Les réglages du fabricant sont affichés en caractères gras avec un astérisque.

Menu (  )

Niveau 1	Niveau 2	Niveau 3	Options	Descriptions	Page
<b>Encre</b>	<b>Test imp.</b>	—	Qualité impr Alignement	Permet de vérifier la qualité ou l'alignement d'impression.	Voir <sup>1</sup> .
	<b>Nettoyage</b>	—	Noir Couleur Tous	Permet de nettoyer la tête d'impression.	
	<b>Volume encre</b>	—	—	Permet de vérifier la quantité d'encre disponible.	
<b>Prog. Général</b>	<b>Mode Minuterie</b>	—	Désactivé 0Sec 30Sec 1Min <b>2Min*</b> 5Min	Permet de définir le délai après lequel l'appareil revient au mode télécopie.	
	<b>Type papier</b>	—	<b>Papi. Ordinaire*</b> Papi. jet encre Brother BP71 Brother BP61 Autre - Glacé Transparent	Permet de configurer le type de papier dans le bac à papier.	16
	<b>Taille papier</b>	—	<b>Lettre*</b> Légal A4 A5 EXE 4pox6po	Permet de configurer le format du papier dans le bac à papier.	16
<sup>1</sup> Voir le <i>Guide de l'utilisateur avancé</i> .					
 Les réglages du fabricant sont affichés en caractères gras avec un astérisque.					

Niveau 1	Niveau 2	Niveau 3	Options	Descriptions	Page
Prog. Général (suite)	Volume	Sonnerie	Désactivé Bas <b>Moyen*</b> Haut	Permet de régler le volume de la sonnerie.	Voir <sup>1</sup> .
		Signal sonore	Désactivé <b>Bas*</b> Moyen Haut	Permet de régler le volume de l'avertisseur sonore.	
		Haut-parleur	Désactivé Bas <b>Moyen*</b> Haut	Permet de régler le volume du haut-parleur.	
	H avancée auto	—	Activé <b>Désactivé*</b>	Choisissez le réglage Activé si vous voulez que l'appareil passe automatiquement à l'heure d'été.	
	Paramètres ACL	Contraste ACL	- <input type="checkbox"/> <input type="checkbox"/> <input type="checkbox"/> <input type="checkbox"/> <input type="checkbox"/> + - <input type="checkbox"/> <input type="checkbox"/> <input type="checkbox"/> <input checked="" type="checkbox"/> <input type="checkbox"/> + - <input type="checkbox"/> <input type="checkbox"/> <input checked="" type="checkbox"/> <input type="checkbox"/> <input type="checkbox"/> +* - <input type="checkbox"/> <input checked="" type="checkbox"/> <input type="checkbox"/> <input type="checkbox"/> <input type="checkbox"/> + - <input checked="" type="checkbox"/> <input type="checkbox"/> <input type="checkbox"/> <input type="checkbox"/> <input type="checkbox"/> +	Permet d'ajuster le contraste de l'écran ACL.	
		Pann. lumineux	<b>Clair*</b> Moyen Foncé	Vous pouvez régler la luminosité du rétroéclairage de l'écran ACL.	
		Min. veilleuse	Désactivé 10Sec 20Sec <b>30Sec*</b>	Vous pouvez régler le temps pendant lequel le rétroéclairage de l'écran ACL reste allumé après avoir utilisé les touches du panneau de commande.	
Mode veille	—	1Min 2Min 3Min <b>5Min*</b> 10Min 30Min 60Min	Vous pouvez choisir le délai pendant lequel l'appareil doit être inactif avant de passer en mode veille.		

<sup>1</sup> Voir le *Guide de l'utilisateur avancé*.



Les réglages du fabricant sont affichés en caractères gras avec un astérisque.

Niveau 1	Niveau 2	Niveau 3	Options	Descriptions	Page	
Fax	Réglage récep.	Long.Sonnerie	0	Permet de configurer le nombre de sonneries avant que l'appareil ne réponde en mode télécopie seulement ou en mode Fax/Tél.	30	
			1			
			2			
			3			
			<b>4*</b>			
	Récep facile	Durée sonn F/T	<b>20Sec*</b>	Permet de régler la durée de la pseudo-sonnerie/sonnerie double en mode télécopie/téléphone.	30	
			30Sec			
			40Sec			
			70Sec			
			<b>Activé*</b>			Permet de recevoir des télécopies sans appuyer sur <b>Marche</b> .
Désactivé						
<b>Activé*</b>	Permet de répondre aux appels sur un téléphone supplémentaire ou externe et d'utiliser des codes pour activer ou désactiver l'appareil. Vous pouvez personnaliser ces codes.	40				
(*51, #51)						
Désactivé						
<b>Activé*</b>			Fonction permettant de réduire la taille des télécopies entrantes.	Voir <sup>1</sup> .		
Désactivé						
Réglage rapp	Transmission	Activé			Configuration initiale pour les rapports de vérification de l'envoi et du journal des télécopies.	26
		Activé+Image				
	<b>Désactivé*</b>					
Intervalle act	Désactivé	<b>Ch 50 télécop*</b>	Voir <sup>1</sup> .			
		Toutes les 6hrs				
Toutes les 12hrs						
Toutes les 24hrs						
Tous les 2 jours						
Tous les 7 jours						
Trav. en att.	—	—	Permet de vérifier quelles tâches sont en mémoire et d'annuler des tâches particulières.			

<sup>1</sup> Voir le *Guide de l'utilisateur avancé*.

 Les réglages du fabricant sont affichés en caractères gras avec un astérisque.

Niveau 1	Niveau 2	Niveau 3	Options	Descriptions	Page
<b>Fax</b> (suite)	<b>Divers</b>	<b>Touch verrouil</b>	—	Interdit la plupart des fonctions, à l'exception de la réception de télécopies.	Voir <sup>1</sup> .
		<b>Spéciale</b>	<b>Désactivé*</b> Régler (Activé)	Permet d'utiliser le service Sonnerie spéciale de la compagnie de téléphone afin d'enregistrer le type de sonnerie sur l'appareil.	33
		<b>ID Appelant</b> (États-Unis uniquement)	Code régional	Permet d'afficher ou d'imprimer une liste des 30 derniers numéros d'identification de la ligne appelante conservés dans la mémoire.  Permet de configurer votre indicatif régional à 3 chiffres uniquement si vous ne le composez pas avec votre propre indicatif régional.	Voir <sup>1</sup> .
<sup>1</sup> Voir le <i>Guide de l'utilisateur avancé</i> .					
 Les réglages du fabricant sont affichés en caractères gras avec un astérisque.					

## Menu réseau (MFC-J265W, MFC-J270W, MFC-J410W et MFC-J415W uniquement)

Niveau 1	Niveau 2	Niveau 3	Options	Descriptions
Réseau	TCP/IP	Méthode amorce	<b>Auto*</b> Statiq RARP BOOTP DHCP	Permet de choisir la méthode d'amorce (BOOT) qui convient le mieux à vos besoins.
		Adresse IP	[000-255]. [000-255]. [000-255]. [000-255]	Saisissez l'adresse IP.
		Masq. ss. réseau	[000-255]. [000-255]. [000-255]. [000-255]	Entrez le Masque de sous-réseau.
		Passerelle	[000-255]. [000-255]. [000-255]. [000-255]	Entrez l'adresse de la Passerelle.
		Nom du nœud	BRWXXXXXXXXXXXXX	Entrez un nom du nœud.
		Config. wins	<b>Auto*</b> Statiq	Choisissez le mode de configuration WINS.
		Serveur WINS	(Primaire) 000.000.000.000 (Secondaire) 000.000.000.000	Permet de spécifier l'adresse IP du serveur primaire ou secondaire.
		Serveur DNS	(Primaire) 000.000.000.000 (Secondaire) 000.000.000.000	Permet de spécifier l'adresse IP du serveur primaire ou secondaire.
		APIPA	<b>Activé*</b> Désactivé	Permet d'attribuer automatiquement l'adresse IP à partir de la plage d'adresses de la liaison locale.
		Assist config.	—	—
WPS/AOSS	—	—	Vous pouvez configurer aisément les réglages de votre réseau sans fil par pression sur un bouton.	

Voir le *Guide utilisateur - Réseau*.



Les réglages du fabricant sont affichés en caractères gras avec un astérisque.

Niveau 1	Niveau 2	Niveau 3	Options	Descriptions
Réseau (suite)	WPS a/code NIP	—	—	Vous pouvez configurer aisément les réglages de votre réseau sans fil à l'aide de WPS et d'un code NIP.
	Statut WLAN	Statut	—	Vous pouvez voir l'état actuel du réseau sans fil.
		Signal	—	Vous pouvez voir la force du signal actuel du réseau sans fil.
		SSID	—	Vous pouvez voir le SSID actuel.
		Mode de comm.	—	Vous pouvez voir le mode de communication actuel.
	Adresse MAC	—	—	Permet d'afficher l'adresse MAC de votre appareil sur le panneau de commande.
	RL sfil actv.	—	Activé Désactivé*	Vous permet d'utiliser la connexion réseau sans fil.
Réinit. réseau	—	—	—	
Voir le <i>Guide utilisateur - Réseau</i> .				
	Les réglages du fabricant sont affichés en caractères gras avec un astérisque.			

## Menu (Menu) (suite)

Niveau 1	Niveau 2	Niveau 3	Options	Descriptions	Page
Imp. Rapports	Transmission	—	—	Permet d'imprimer ces listes et ces rapports.	26
	Liste d'aide	—	—		Voir <sup>1</sup> .
	Comp abrégée	—	Ordre alphabétique Ordre numérique		
	Journal fax	—	—		
	Réglages util	—	—		
	Config réseau (MFC-J265W, MFC-J270W, MFC-J410W et MFC-J415W uniquement)	—	—		
	Rapport WLAN (MFC-J265W, MFC-J270W, MFC-J410W et MFC-J415W uniquement)	—	—		
Hist Ident appel	—	—	—	—	
Info. machine	No. série	—	—	Permet de vérifier le numéro de série de votre appareil.	81
Réglage init.	Mode réponse	—	<b>Fax seulement*</b> Fax/Tél Tél ext/rép Manuel	Permet de choisir le mode de réception qui convient le mieux à vos besoins.	27
	Date et heure	—	—	Permet de mettre la date et l'heure à l'écran ACL et sur l'en-tête des télécopies envoyées.	Voir <sup>2</sup> .
	Id station	—	Fax: Nom:	Permet de programmer votre nom et numéro de télécopieur pour l'imprimer sur chaque page transmise.	
	Tonal/Impuls. (Canada uniquement)	—	<b>Tonal.*</b> Impuls.	Permet de choisir le mode de numérotation.	Voir <sup>1</sup> .
	Tonalité	—	Détection <b>Non détecté*</b>	Vous pouvez raccourcir la pause de détection de tonalité.	80
	Compatibilité	—	<b>Normal*</b> De base (VoIP)	Permet de régler la vitesse du modem afin de résoudre des problèmes de transmission.	80

<sup>1</sup> Voir le *Guide de l'utilisateur avancé*.

<sup>2</sup> Voir le *Guide d'installation rapide*.



Les réglages du fabricant sont affichés en caractères gras avec un astérisque.

Niveau 1	Niveau 2	Niveau 3	Options	Descriptions	Page
Réglage init. (suite)	Réinitialiser	Réseau (MFC-J265W, MFC-J270W, MFC-J410W et MFC-J415W uniquement)	—	Réinitialise le serveur d'impression aux réglages par défaut du fabricant, notamment pour le mot de passe et les informations d'adresse IP.	81
		Comp.abr.&tél.	—	Supprime tous les numéros abrégés enregistrés et rétablit aux réglages du fabricant l'Identifiant du poste, la Liste des numéros à composition automatique, le Rapport de vérification de l'envoi et le Journal des télécopies.	
		Ts réglages	—	Réinitialise tous les paramètres de l'appareil aux réglages du fabricant.	
	Langue locale (États-Unis uniquement)	—	Anglais* Espan.	Permet de modifier la langue de l'ACL pour votre pays.	Voir <sup>2</sup> .
	Langue locale (Canada uniquement)	—	Anglais* Français	Permet de modifier la langue de l'ACL pour votre pays.	
<p><sup>1</sup> Voir le <i>Guide de l'utilisateur avancé</i>.</p> <p><sup>2</sup> Voir le <i>Guide d'installation rapide</i>.</p>					
 Les réglages du fabricant sont affichés en caractères gras avec un astérisque.					



TÉLÉCOPIER (  )

Niveau 1	Niveau 2	Niveau 3	Options	Descriptions	Page
Résolution Fax	—	—	<b>Standard*</b> Fin S.Fine Photo	Permet de régler la résolution des télécopies sortantes.	Voir <sup>1</sup> .
Contraste	—	—	<b>Auto*</b> Clair Foncé	Permet de modifier la clarté ou la noirceur des télécopies envoyées.	
Numéro abrégé	Recherche	—	Ordre alphabétique Ordre numérique	Vous pouvez composer un numéro en actionnant quelques touches seulement (et <b>Marche</b> ).	42
	Déf. numéro abrégé	—	—	Vous pouvez mémoriser des numéros abrégés, que vous pourrez composer en actionnant quelques touches seulement (et <b>Marche</b> ).	43
	Groupement	—	—	Vous pouvez configurer des numéros de groupe pour la diffusion.	Voir <sup>1</sup> .
Appel sortant	Envoyer télécopie Aj. no abrégé Effacer	—	—	Vous pouvez choisir un numéro dans l'historique des appels sortants et l'utiliser pour téléphoner, envoyer une télécopie, l'ajouter à un numéro abrégé ou le supprimer.	
Hist Ident appel	Envoyer télécopie Aj. no abrégé Effacer	—	—	Vous pouvez choisir un numéro dans l'historique des identifications de ligne appelante et l'utiliser pour envoyer une télécopie, l'ajouter à un numéro abrégé ou le supprimer.	
Télédiffusion	Ajouter numéro Numéro abrégé Terminé	—	—	Vous pouvez envoyer la même télécopie à plusieurs numéros de télécopieur.	
TX Immédiat	—	—	Activé <b>Désactivé*</b>	Vous pouvez envoyer une télécopie sans utiliser la mémoire.	
Mode Outre-mer	—	—	Activé <b>Désact*</b>	Si vous avez des difficultés à envoyer des télécopies outre-mer, activez cette option.	

<sup>1</sup> Voir le *Guide de l'utilisateur avancé*.



Les réglages du fabricant sont affichés en caractères gras avec un astérisque.

Niveau 1	Niveau 2	Niveau 3	Options	Descriptions	Page
Format vitre scan.	—	—	<b>Lettre*</b> A4	Permet d'ajuster la zone de numérisation de la vitre du scanner à la taille du document.	25
Fix nv param déf	—	—	—	Vous pouvez enregistrer les réglages de télécopie.	Voir <sup>1</sup> .
Réinitial. usine	—	—	—	Vous pouvez rétablir tous les réglages d'usine.	
<sup>1</sup> Voir le <i>Guide de l'utilisateur avancé</i> .					
 Les réglages du fabricant sont affichés en caractères gras avec un astérisque.					

NUMÉRISER (  )

Niveau 1	Option1	Option2	Option3	Descriptions	Page
Num. fichier	—	—	—	Vous pouvez numériser un document noir et blanc ou couleur vers votre ordinateur.	Voir <sup>1</sup> .
Num. média (lorsqu'une carte mémoire est insérée)	Qualité	—	150 ppp couleur* 300 ppp couleur 600 ppp couleur 200x100 ppp N/B 200 ppp N/B	Vous pouvez choisir la résolution de numérisation, le format de fichier et saisir un nom de fichier pour votre document.	51
	Type fichier	—	(Si vous avez sélectionné l'option couleur dans le réglage Qualité) <b>PDF*</b> JPEG (Si vous avez sélectionné l'option N&B dans le réglage Qualité) TIFF <b>PDF*</b>		
	Nom fichier	—	—		
	Fix nv param déf	—	—		
Réinitial. usine	—	—	—	Vous pouvez rétablir tous les réglages conformément aux réglages originaux définis par défaut à l'usine.	
<sup>1</sup> Voir le <i>Guide utilisateur - Logiciel</i> . <sup>2</sup> Voir le <i>Guide de l'utilisateur avancé</i> . <sup>3</sup> (Utilisateurs de Macintosh) Cette fonction est disponible après le téléchargement et l'installation de Presto! PageManager depuis <a href="http://nj.newsoft.com.tw/download/brother/PM7Installer_BR_multilang.dmg">http://nj.newsoft.com.tw/download/brother/PM7Installer_BR_multilang.dmg</a>					
 Les réglages du fabricant sont affichés en caractères gras avec un astérisque.					

Niveau 1	Option1	Option2	Option3	Descriptions	Page
Num. courriel	—	—	—	Vous pouvez numériser un document noir et blanc ou couleur vers votre application de messagerie électronique.	Voir <sup>1</sup> .
Num. ROC <sup>3</sup>	—	—	—	Vous pouvez convertir votre document de texte en fichier texte éditable.	
Num. image	—	—	—	Vous pouvez numériser une photo couleur dans votre application graphique.	
<p><sup>1</sup> Voir le <i>Guide utilisateur - Logiciel</i>.</p> <p><sup>2</sup> Voir le <i>Guide de l'utilisateur avancé</i>.</p> <p><sup>3</sup> (Utilisateurs de Macintosh)  Cette fonction est disponible après le téléchargement et l'installation de Presto! PageManager depuis <a href="http://nj.newsoft.com.tw/download/brother/PM7Installer_BR_multilang.dmg">http://nj.newsoft.com.tw/download/brother/PM7Installer_BR_multilang.dmg</a></p>					
 Les réglages du fabricant sont affichés en caractères gras avec un astérisque.					

COPIER (  )

Niveau 1	Niveau 2	Niveau 3	Options	Descriptions	Page
Qualité	—	—	Rapide <b>Normal*</b> Meilleur	Permet de choisir la résolution de photocopie pour la copie suivante.	Voir <sup>1</sup> .
Agrand/Réduire	100%*	—	—	—	
	Agrandir	—	198% 4X6po→A4 186% 4x6po→LTR 104% EXE→LTR	Permet de choisir le taux d'agrandissement pour la copie suivante.	
	Réduire (MFC-J220, MFC-J265W et MFC-J270W uniquement)	—	97% LTR→A4 93% A4→LTR 85 % LTR→EXE 83% 78% 46% LTR→4x6po	Permet de choisir le taux de réduction pour la copie suivante.	
	Réduire (MFC-J410W et MFC-J415W uniquement)	—	97% LTR→A4 93% A4→LTR 85 % LTR→EXE 83% LGL→A4 78% LGL→LTR 46% LTR→4x6po		
	Ajuster page	—	—	L'appareil adaptera automatiquement la taille au format de papier réglé.	
	Person (25-400%)	—	—	Vous pouvez saisir un taux d'agrandissement ou de réduction.	
Type papier	—	—	<b>Papi. Ordinaire*</b> Papi. jet encre Brother BP71 Brother BP61 Autre - Glacé Transparent	Sélectionnez le type de papier qui correspond au papier dans le bac.	46
<sup>1</sup> Voir le <i>Guide de l'utilisateur avancé</i> .					
 Les réglages du fabricant sont affichés en caractères gras avec un astérisque.					

Niveau 1	Niveau 2	Niveau 3	Options	Descriptions	Page
Taille papier	—	—	<b>Lettre*</b> Légal A4 A5 EXE 4po×6po	Sélectionnez le format de papier qui correspond au papier dans le bac.	46
Densité	—	—	Foncé +2 <input type="checkbox"/> <input type="checkbox"/> <input type="checkbox"/> <input type="checkbox"/> <input checked="" type="checkbox"/> +1 <input type="checkbox"/> <input type="checkbox"/> <input type="checkbox"/> <input checked="" type="checkbox"/> <input type="checkbox"/> 0 <input type="checkbox"/> <input type="checkbox"/> <input checked="" type="checkbox"/> <input type="checkbox"/> <input type="checkbox"/> * -1 <input type="checkbox"/> <input checked="" type="checkbox"/> <input type="checkbox"/> <input type="checkbox"/> <input type="checkbox"/> -2 <input type="checkbox"/> <input type="checkbox"/> <input type="checkbox"/> <input type="checkbox"/> <input type="checkbox"/> Clair	Permet de régler la densité des copies.	Voir <sup>1</sup> .
<b>Pile/Trier</b> (MFC-J410W et MFC-J415W uniquement)	—	—	<b>Empiler*</b> Trier	Vous pouvez choisir d'empiler ou de trier les copies en plusieurs exemplaires.	
<b>Visualis page</b>	—	—	<b>Off (1en1)*</b> 2 en 1 (P) 2 en 1 (L) 4 en 1 (P) 4 en 1 (L) Poster (3×3)	Vous pouvez effectuer des copies N en 1 ou Affiche.	
<b>Fix nv param déf</b>	—	—	—	Vous pouvez enregistrer les réglages de copie.	
Réinitial. usine	—	—	—	Vous pouvez rétablir tous les réglages d'usine.	
<sup>1</sup> Voir le <i>Guide de l'utilisateur avancé</i> .					
 Les réglages du fabricant sont affichés en caractères gras avec un astérisque.					

SAISIE PHOTO (  )

Niveau 1	Niveau 2	Niveau 3	Options	Descriptions	Page
Visual. photos	—	—	Voir les réglages d'impression dans le tableau suivant.	Vous pouvez prévisualiser vos photos sur l'écran ACL.	50
Imprimer index	6 img/ligne* 5 img/ligne	Type papier	Papi. Ordinaire* Papi. jet encre Brother BP71 Brother BP61 Autre - Glacé		Vous pouvez imprimer une page de miniatures.
		Taille papier	Lettre* A4		
Imprimer photos	—	—	Voir les réglages d'impression dans le tableau suivant.	Vous pouvez imprimer une page individuelle.	
Impr. tout photo	—	—		Vous pouvez imprimer toutes les photos figurant sur votre carte mémoire.	
<sup>1</sup> Voir le <i>Guide de l'utilisateur avancé</i> .					
 Les réglages du fabricant sont affichés en caractères gras avec un astérisque.					

## Réglages d'impression

Option1	Option2	Option3	Option4	Descriptions	Page
Qualité Impres (N'apparaît pas quand l'impression DPOF est sélectionnée.)	Normal <b>Photo*</b>	—	—	Vous pouvez choisir la qualité d'impression.	Voir <sup>1</sup> .
Type papier	Papi. Ordinaire Papi. jet encre Brother BP71 Brother BP61 <b>Autre - Glacé*</b>	—	—	Choisissez le type de papier.	
Taille papier	Lettre <b>4pox6po*</b> 5pox7po A4	(Quand l'option A4 ou Lettre est sélectionnée) 3pox4po 3.5pox5po 4pox6po 5pox7po 6pox8po <b>Format max*</b>	—	Choisissez le format de papier et d'impression.	
<sup>1</sup> Voir le <i>Guide de l'utilisateur avancé</i> .					
 Les réglages du fabricant sont affichés en caractères gras avec un astérisque.					

Option1	Option2	Option3	Option4	Descriptions	Page
<b>Luminosité</b>	Clair +2 <input type="checkbox"/> <input type="checkbox"/> <input type="checkbox"/> <input type="checkbox"/> <input type="checkbox"/> +1 <input type="checkbox"/> <input type="checkbox"/> <input type="checkbox"/> <input checked="" type="checkbox"/> <input type="checkbox"/> 0 <input type="checkbox"/> <input type="checkbox"/> <input checked="" type="checkbox"/> <input type="checkbox"/> <input type="checkbox"/> * -1 <input type="checkbox"/> <input checked="" type="checkbox"/> <input type="checkbox"/> <input type="checkbox"/> <input type="checkbox"/> -2 <input checked="" type="checkbox"/> <input type="checkbox"/> <input type="checkbox"/> <input type="checkbox"/> <input type="checkbox"/> Foncé	—	—	Permet de rajuster la luminosité.	Voir <sup>1</sup> .
<b>Contraste</b>	+2 <input type="checkbox"/> <input type="checkbox"/> <input type="checkbox"/> <input type="checkbox"/> <input type="checkbox"/> +1 <input type="checkbox"/> <input type="checkbox"/> <input type="checkbox"/> <input checked="" type="checkbox"/> <input type="checkbox"/> 0 <input type="checkbox"/> <input type="checkbox"/> <input checked="" type="checkbox"/> <input type="checkbox"/> <input type="checkbox"/> * -1 <input type="checkbox"/> <input checked="" type="checkbox"/> <input type="checkbox"/> <input type="checkbox"/> <input type="checkbox"/> -2 <input checked="" type="checkbox"/> <input type="checkbox"/> <input type="checkbox"/> <input type="checkbox"/> <input type="checkbox"/>	—	—	Permet de rajuster le contraste.	
<b>Couper</b>	<b>Activé*</b> Désactivé	—	—	Permet de tronquer l'image autour de la marge en fonction du format de papier ou d'impression. Désactivez cette fonction si vous voulez imprimer des images entières ou éviter un tronquage indésirable.	
<b>Sans bordure</b>	<b>Activé*</b> Désactivé	—	—	Permet d'agrandir la zone imprimable en fonction des bords du papier.	
<b>Imprimer date</b> (N'apparaît pas quand l'impression DPOF est sélectionnée.)	Activé <b>Désactivé*</b>	—	—	Imprime la date sur votre photo.	
<b>Fix nv param déf</b>	—	—	—	Vous pouvez enregistrer les réglages d'impression.	
<b>Réinitial. usine</b>	—	—	—	Vous pouvez rétablir tous les réglages d'usine.	

<sup>1</sup> Voir le *Guide de l'utilisateur avancé*.



Les réglages du fabricant sont affichés en caractères gras avec un astérisque.



## Comp.abrégée (📖)

Niveau 1	Niveau 2	Niveau 3	Options	Descriptions	Page
Recherche	—	—	Ordre alphabétique Ordre numérique	La fonction Recherche vous permet de chercher des noms enregistrés dans la mémoire des numéros abrégés.	42
Déf. numéro abrégé	—	—	—	Vous pouvez configurer des numéros abrégés, que vous pourrez composer en actionnant quelques touches seulement (et <b>Marche</b> ).	43
Groupement	—	—	—	Vous pouvez configurer des numéros de groupe pour la diffusion.	Voir <sup>1</sup> .
<sup>1</sup> Voir le <i>Guide de l'utilisateur avancé</i> .					
 Les réglages du fabricant sont affichés en caractères gras avec un astérisque.					

## Recomp/Pause (Recomp / Pause) (📄)

Niveau 1	Niveau 2	Niveau 3	Options	Descriptions	Page
Hist. appels sortants	Envoyer télécopie Aj. no abrégé Effacer	—	—	Vous pouvez choisir un numéro dans l'historique des appels sortants et l'utiliser pour téléphoner, envoyer une télécopie, l'ajouter à un numéro abrégé ou le supprimer.	Voir <sup>1</sup> .
Hist Ident appel	Envoyer télécopie Aj. no abrégé Effacer	—	—	Vous pouvez choisir un numéro dans l'historique des identifications de ligne appelante et l'utiliser pour envoyer une télécopie, l'ajouter à un numéro abrégé ou le supprimer.	
<sup>1</sup> Voir le <i>Guide de l'utilisateur avancé</i> .					
 Les réglages du fabricant sont affichés en caractères gras avec un astérisque.					

## Saisie de texte

Il arrive parfois que vous deviez ajouter du texte à l'appareil lors du paramétrage de certaines fonctions, comme, par exemple, l'Identifiant du poste. La plupart des touches du pavé de numérotation comportent trois ou quatre lettres imprimées. Quant aux touches **0**, **#** et **\***, elles ne sont pas associées à des caractères alphabétiques, car elles sont réservées pour des caractères spéciaux.

Appuyez sur la touche appropriée du pavé de numérotation le nombre de fois indiqué dans le tableau de référence pour accéder au caractère souhaité.

Appuyez sur la touche	une fois	deux fois	trois fois	quatre fois	cinq fois
<b>2</b>	A	B	C	2	A
<b>3</b>	D	E	F	3	D
<b>4</b>	G	H	I	4	G
<b>5</b>	J	K	L	5	J
<b>6</b>	M	N	O	6	M
<b>7</b>	P	Q	R	S	7
<b>8</b>	T	U	V	8	T
<b>9</b>	W	X	Y	Z	9

## Insertion d'espaces

Pour insérer une espace dans le numéro de télécopieur, appuyez une fois sur ► entre les chiffres. Pour insérer un espace dans le nom, appuyez deux fois sur ► entre les caractères.

## Corrections

Si vous avez saisi un caractère fautif et que vous souhaitez le corriger, appuyez sur ◀ afin de placer le curseur en dessous du premier caractère erroné. Appuyez ensuite sur **Effacer**. Saisissez le caractère correct. Si vous le préférez, vous pouvez reculer et insérer les caractères.

## Répétition des caractères alphabétiques

Pour entrer un caractère affecté à la même touche que le caractère précédent, appuyez sur ► afin de déplacer le curseur vers la droite avant d'appuyer de nouveau sur la touche en question.

## Caractères spéciaux et symboles

Appuyez sur **\***, **#** ou **0** de manière répétée jusqu'à ce que vous voyiez le caractère spécial ou le symbole désiré.

Appuyez sur **\*** pour (espace) ! " # \$ % & ' ( ) \* + , - . / €

Appuyez sur **#** pour : ; < = > ? @ [ ] ^ \_

Appuyez sur **0** pour Anglais: Á À Ã Ä Ç É È Ê Ë Ì Í Î Ï Ó Ô Õ Ö Ù Ú 0

Français: À Â Ç É È Ê Ë Ì Í Î Ï Ó Ú Û 0

## Généralités

<b>Type d'imprimante</b>	Jet d'encre
<b>Méthode d'impression</b>	Noir : Piezo avec buses 94 × 1 Couleur : Piezo avec buses 94 × 3
<b>Capacité mémoire</b>	32 Mo
<b>Écran ACL (écran à cristaux liquides)</b>	ACL couleur STN 1,9 po (48,98 mm) <sup>1</sup>
<b>Source d'alimentation</b>	100 à 120 V c.a. 50/60 Hz
<b>Consommation en électricité <sup>2</sup></b>	Mode copie : Environ 19 W <sup>3</sup> Mode attente : Environ 4 W Mode Veille : Environ 2,5 W Off (éteint) : Environ 0,65 W

### Dimensions (MFC-J410W et MFC-J415W)

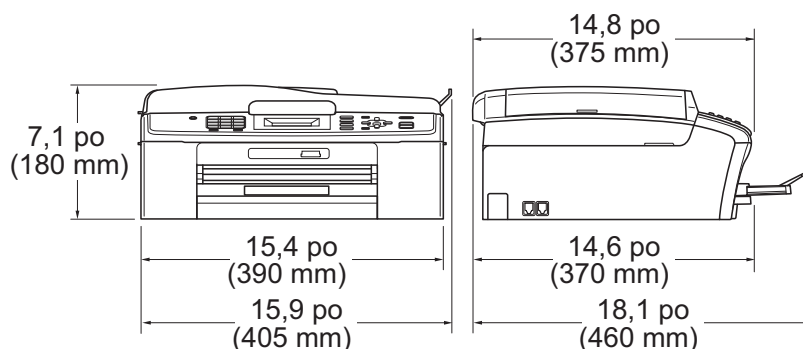

### (MFC-J220, MFC-J265W et MFC-J270W)

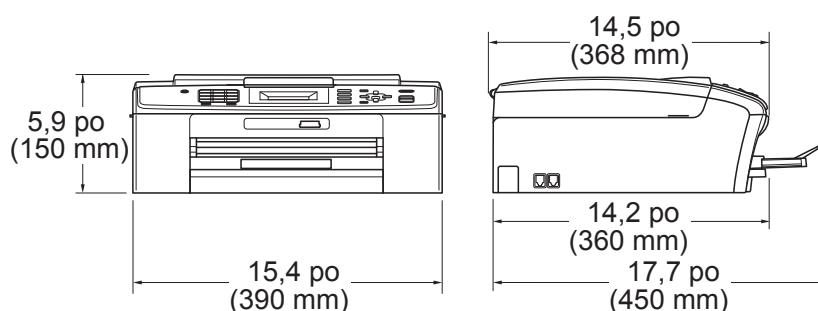

<b>Poids</b>	(MFC-J220)	15 lb (6,8 kg)
	(MFC-J265W et MFC-J270W)	15,2 lb (6,9 kg)
	(MFC-J410W et MFC-J415W)	17,2 lb (7,8 kg)

<b>Bruit</b>	Fonctionnement : 50 dB ou moins <sup>4</sup>
<b>Température</b>	Fonctionnement : 50 à 95 °F (10 à 35 °C) Meilleure qualité d'impression : 68 à 91 °F (20 à 33 °C)
<b>Taux d'humidité</b>	Fonctionnement : 20 à 80 % (sans condensation) Meilleure qualité d'impression : 20 à 80 % (sans condensation)
<b>Chargeur automatique de documents (MFC-J410W et MFC-J415W uniquement)</b>	15 pages maximum Papier : 20 lb (80 g/m <sup>2</sup> ), format A4 ou Lettre
<b>Format du document</b>	Largeur du chargeur automatique de documents (MFC-J410W et MFC-J415W uniquement) : 5,8 po à 8,5 po (148 mm à 215,9 mm) Longueur du chargeur automatique de documents (MFC-J410W et MFC-J415W uniquement) : 5,8 po à 14 po (148 mm à 355,6 mm) Largeur de la vitre du scanner : 8,5 po (215,9 mm) maximum Longueur de la vitre du scanner : 11,7 po (297 mm) maximum

<sup>1</sup> Diagonale.

<sup>2</sup> Lorsque l'appareil est connecté à l'aide de l'interface USB.

<sup>3</sup> En cas d'utilisation du chargeur automatique de documents, résolution : standard, brouillon : motif imprimé ISO/IEC24712. (MFC-J410W et MFC-J415W)  
Lorsque la résolution est : standard, brouillon : motif imprimé ISO/IEC24712. (MFC-J220, MFC-J265W et MFC-J270W)

<sup>4</sup> Le bruit dépend des conditions d'impression.

# Supports d'impression

## Alimentation de papier **Bac à papier**

### ■ Type de papier :

Papier ordinaire, Papier à jet d'encre (papier couché),  
Papier brillant <sup>1</sup>, Transparent <sup>1 2</sup> et Enveloppes

### ■ Format du papier :

Lettre, Légal, Exécutif, A4, A5, A6, JIS B5, Enveloppes (format commercial N°10, DL, C5, Monarch, JE4), Photo 4 × 6 po,  
Photo 2L 5 × 7 po, Fiche et Carte postale <sup>3</sup>

Largeur : 3,86 - 8,5 po (98 - 215,9 mm)

Longueur : 5,8 - 14 po (148 - 355,6 mm)

Pour obtenir plus de détails, voir *Grammage, épaisseur et capacité* à la page 20.

### ■ Capacité maximale du bac à papier :

Environ 100 feuilles de 20 lb (80 g/m<sup>2</sup>) de papier ordinaire

## Sortie papier

Jusqu'à 50 feuilles de papier ordinaire 20 lb (80 g/m<sup>2</sup>) (sortie des documents face imprimée vers le haut dans le bac de sortie papier) <sup>1</sup>

<sup>1</sup> Pour les impressions sur du papier brillant ou sur des transparents, retirez les feuilles imprimées du bac de sortie papier dès qu'elles sortent de l'appareil pour éviter tout risque de maculage.

<sup>2</sup> N'utilisez que les transparents recommandés pour l'impression à jet d'encre.

<sup>3</sup> Voir *Type et format de papier pour chaque opération* à la page 19.

# Télécopie

<b>Compatibilité</b>	ITU-T Groupe 3
<b>Vitesse du modem</b>	Repli automatique 14 400 bit/s
<b>Largeur de numérisation</b>	8,2 po (208 mm) (Lettre)
<b>Largeur d'impression</b>	8,2 po (208 mm)
<b>Échelle de gris</b>	Niveaux : 64 (N&B) / 256 (Couleur)
<b>Résolution</b>	<ul style="list-style-type: none"><li>■ Horizontale 203 points/pouce (8 points/mm)</li><li>■ Verticale<ul style="list-style-type: none"><li>Standard</li><li>98 lignes/pouce (3,85 lignes/mm) (Noir)</li><li>196 lignes/pouce (7,7 lignes/mm) (Couleur)</li><li>Fine</li><li>196 lignes/pouce (7,7 lignes/mm) (Noir/Couleur)</li><li>Photo</li><li>196 lignes/pouce (7,7 lignes/mm) (Noir)</li><li>Super fine</li><li>392 lignes/pouce (15,4 lignes/mm) (Noir)</li></ul></li></ul>
<b>Numéro abrégé</b>	40 stations
<b>Groupes</b>	Jusqu'à 6
<b>Diffusion</b>	90 stations
<b>Recomposition automatique</b>	1 fois après un délai de 5 minutes
<b>Transmission à partir de la mémoire</b>	170 <sup>1</sup> pages maximum
<b>Réception sans papier</b>	170 <sup>1</sup> pages maximum

<sup>1</sup> Le terme « Pages » renvoie au « Tableau d'essais UIT-T n° 1 » (lettre d'affaires typique, résolution standard, code MMR). Les caractéristiques techniques et la documentation peuvent être modifiées sans préavis.

# Copie

**Couleur/Noir**

Oui/Oui

**Largeur de copie**

Max. 8,26 po (210 mm)

**Copies multiples**

Permet d'empiler jusqu'à 99 pages

Trie jusqu'à 99 pages (MFC-J410W et MFC-J415W uniquement)

**Agrandir/réduire**

25 % à 400 % (par incréments de 1 %)

**Résolution**

(Noir)

- Impression jusqu'à 1 200 × 1 200 ppp

(Couleur)

- Impression jusqu'à 600 × 1 200 ppp

# PhotoCapture Center<sup>®</sup> (Centre saisie photo)

<b>Support compatible</b> <sup>1</sup>	Memory Stick™ (16 Mo - 128 Mo) Memory Stick PRO™ (256 Mo - 16 Go) (Non disponible pour les données de musique avec MagicGate™) Memory Stick Duo™ (16 Mo- 128 Mo) Memory Stick PRO Duo™ (256 Mo - 16 Go) Memory Stick Micro™ (M2™) avec adaptateur SD (16 Mo à 2 Go) SDHC (4 Go à 16 Go) microSD avec adaptateur miniSD avec adaptateur
<b>Résolution</b>	Jusqu'à 1 200 × 2 400 ppp
<b>Extensions de fichier</b> (Format support)	DPOF (ver. 1.0, ver. 1.1), Exif DCF (jusqu'à la ver. 2.1)
(Format image)	Impression photo : JPEG <sup>2</sup> Numérisation vers support : JPEG, PDF (Couleur) TIFF, PDF (Noir et blanc)
<b>Nombre de fichiers</b>	Jusqu'à 999 fichiers (Les dossiers des cartes mémoire comptent comme des fichiers.)
<b>Dossier</b>	Les fichiers doivent être enregistrés dans un dossier de niveau 4e sur la carte mémoire.
<b>Sans marge</b>	Lettre, A4, Photo 4 × 6 po, Photo 2L 5 × 7 po <sup>3</sup>

<sup>1</sup> Les cartes mémoire et adaptateurs ne sont pas fournis.

<sup>2</sup> Le format Progressive JPEG n'est pas pris en charge.

<sup>3</sup> Voir *Type et format de papier pour chaque opération* à la page 19.



# Scanner

<b>Couleur/Noir</b>	Oui/Oui
<b>Compatibilité TWAIN</b>	Oui (Windows® 2000 Professionnel/Windows® XP/ Windows® XP Professionnel Édition x64/Windows Vista®/ Windows® 7)  Mac OS X 10.4.11, 10.5.x, 10.6.x <sup>1</sup>
<b>Compatibilité WIA</b>	Oui (Windows® XP <sup>2</sup> /Windows Vista®/Windows® 7)
<b>Compatibilité ICA</b>	Oui (Mac OS X 10.6.x)
<b>Profondeur de couleur</b>	Traitement de couleur 36 bits (entrée) Traitement de couleur 24 bits (sortie) (Entrée réelle : 30 bits couleur/Sortie réelle : 24 bits couleur)
<b>Résolution</b>	Jusqu'à 19 200 × 19 200 ppp (résolution interpolée) <sup>3</sup> Jusqu'à 1 200 × 2 400 ppp (résolution optique) (vitre du scanner)  Jusqu'à 1 200 × 600 ppp (résolution optique) (chargeur automatique de documents) (MFC-J410W et MFC-J415W uniquement)
<b>Largeur de numérisation</b>	Jusqu'à 8,26 po (210 mm)
<b>Longueur de numérisation</b>	Jusqu'à 11,45 po (291 mm)
<b>Échelle de gris</b>	256 niveaux

<sup>1</sup> Pour obtenir les versions les plus récentes des pilotes pour le système Mac OS X que vous utilisez, visitez le site <http://solutions.brother.com/>

<sup>2</sup> Windows® XP dans ce Guide de l'utilisateur comprend Windows® XP Édition Familiale, Windows® XP Professionnel et Windows® XP Professionnel Édition x64.

<sup>3</sup> Numérisation en 1 200 × 1 200 ppp maximum lors de l'utilisation du pilote WIA pour Windows® XP, Windows Vista® et Windows® 7 (une résolution jusqu'à 19 200 × 19 200 ppp peut être sélectionnée en utilisant l'utilitaire de numérisation de Brother).

# Imprimante

<b>Résolution</b>	Jusqu'à 1 200 × 6 000 ppp
<b>Largeur d'impression</b>	8,26 po [8,5 po (sans marge) <sup>1</sup> ] <sup>3</sup>
<b>Sans marge</b>	Lettre, A4, A6, Photo 4 × 6 po, Fiche 5 × 8 po, Photo 2L 5 × 7 po, Carte postale 1 3,9 × 5,8 po <sup>2</sup>

<sup>1</sup> Quand la fonction Sans marge est activée.

<sup>2</sup> Voir *Type et format de papier pour chaque opération* à la page 19.

<sup>3</sup> Impression sur du papier de format Lettre.

# Interfaces

## **USB**<sup>1 2</sup>

Utilisez un câble d'interface USB 2.0 dont la longueur ne dépasse pas 6 pieds (2 m).

## **Réseau sans fil (MFC-J265W, MFC-J270W, MFC-J410W et MFC-J415W uniquement)**

IEEE 802.11b/g (mode Infrastructure/Ad-hoc)

- <sup>1</sup> Votre appareil est doté d'une interface USB 2.0 pleine vitesse. Cette interface est compatible avec USB 2.0 haute vitesse ; toutefois, le taux maximal de transfert de données sera de 12 Mbits/s. L'appareil peut aussi être branché à un ordinateur possédant une interface USB 1.1.
- <sup>2</sup> Les ports USB d'autres fournisseurs ne sont pas pris en charge.

# Configuration de l'ordinateur

SYSTÈMES D'EXPLOITATION ET FONCTIONS LOGICIELLES PRIS EN CHARGE									
Plate-forme informatique & version du système d'exploitation		Fonctions logicielles prises en charge	Interface PC	Vitesse minimum du processeur	Mémoire vive minimum	Mémoire vive recommandée	Espace libre sur le disque dur pour l'installation		
							des pilotes	des applications	
Système d'exploitation Windows® 1	Windows® 2000 Professionnel 5	Impression, envoi PC-Fax 4, numérisation, disque amovible 6	USB, sans fil 802.11b/g (MFC-J265W, MFC-J270W, MFC-J410W et MFC-J415W uniquement)	Intel® Pentium® II ou équivalent	64 Mo	256 Mo	110 Mo	340 Mo	
	Windows® XP Édition Familiale 2 5 Windows® XP Professionnel 2 5				128 Mo		110 Mo	340 Mo	
	Windows® XP Professionnel Édition x64 2				Processeur 64 bits pris en charge (Intel®64 ou AMD64)	256 Mo	512 Mo	110 Mo	340 Mo
	Windows Vista® 2				Intel® Pentium® 4 ou équivalent Processeur 64 bits pris en charge (Intel®64 ou AMD64)	512 Mo	1 Go	600 Mo	530 Mo
	Windows® 7 2					1 Go (32 bits) 2 Go (64 bits)	1 Go (32 bits) 2 Go (64 bits)	650 Mo	530 Mo
Système d'exploitation Windows Server®	Windows Server® 2003 (imprime uniquement par réseau)	Impression	Sans fil 802.11b/g (MFC-J265W, MFC-J270W, MFC-J410W et MFC-J415W uniquement)	Intel® Pentium® III ou équivalent	256 Mo	512 Mo	50 Mo	sans objet	
	Windows Server® 2003 Édition x64 (imprime uniquement par réseau)			Processeur 64 bits pris en charge (Intel®64 ou AMD64)					
	Windows Server® 2003 R2 (imprime uniquement par réseau)			Intel® Pentium® III ou équivalent	512 Mo	1 Go	50 Mo	sans objet	
	Windows Server® 2003 R2 Édition x64 (imprime uniquement par réseau)			Processeur 64 bits pris en charge (Intel®64 ou AMD64)					
	Windows Server® 2008 (imprime uniquement par réseau)			Processeur 64 bits Intel® Pentium® 4 ou équivalent pris en charge (Intel®64 ou AMD64)					2 Go
	Windows Server® 2008 R2 (imprime uniquement par réseau)			Processeur 64 bits pris en charge (Intel®64 ou AMD64)					
Système d'exploitation Macintosh	Mac OS X 10.4.11 - 10.5.x	Impression, envoi PC-Fax 4, numérisation, disque amovible 6	USB 3, sans fil 802.11b/g (MFC-J265W, MFC-J270W, MFC-J410W et MFC-J415W uniquement)	PowerPC® G4/G5 Processeur Intel® Core™	512 Mo	1 Go	80 Mo	400 Mo	
	Mac OS X 10.6.x			Processeur Intel® Core™	1 Go	2 Go			

## Conditions :

- 1 Microsoft® Internet Explorer® 5.5 ou une version plus récente.
- 2 Pour WIA, résolution 1 200 × 1 200. L'utilitaire de numérisation Brother permet d'améliorer la résolution jusqu'à 19 200 × 19 200 ppp.
- 3 Les ports USB d'autres fournisseurs ne sont pas pris en charge.
- 4 PC-Fax prend en charge le noir et blanc seulement.
- 5 L'application PaperPort™ 11SE prend en charge Microsoft® Windows® 2000 (SP4 ou supérieur) et XP (SP2 ou supérieur).
- 6 Disque amovible est une fonction de PhotoCapture Center® (Centre saisie photo).

Pour obtenir les versions les plus récentes des pilotes, visitez les sites suivants :

(aux États-Unis) [www.brother.com](http://www.brother.com)

(aux Canada) [www.brother.ca](http://www.brother.ca)

Tous les noms de marques, marques et noms de produits sont la propriété de leurs compagnies respectives.

## Consommables

<b>Encre</b>	L'appareil utilise des cartouches d'encre noire, jaune, cyan et magenta individuelles qui sont autonomes par rapport à l'ensemble de tête d'impression.
<b>Durée de vie utile des cartouches d'encre</b>	La boîte contient des cartouches d'encre d'amorçage. Lorsque vous installez les cartouches d'encre pour la première fois, l'appareil consommera une quantité supplémentaire d'encre pour remplir les tubes d'alimentation d'encre. Ceci constitue un processus effectué une seule fois permettant de réaliser des copies d'impression de haute qualité. Par la suite, le remplacement des cartouches d'encre permettra d'imprimer le nombre de pages spécifié. Le rendement d'une cartouche d'amorçage vaut environ 65 % de celui de la cartouche de rechange LC61.
<b>Consommables de rechange</b>	<Noir> LC61BK, <Cyan> LC61C, <Magenta> LC61M, <Jaune> LC61Y  Noir - Environ 450 pages <sup>1</sup>  Cyan, Magenta, Jaune - Environ 325 pages <sup>1</sup>
	<sup>1</sup> Le rendement approximatif des cartouches est spécifié conformément à la norme ISO/IEC 24711
	Pour plus d'informations sur le remplacement des consommables, visitez notre site à l'adresse <a href="http://www.brother.com/pageyield">www.brother.com/pageyield</a>

### Qu'est-ce qu'Innobella™ ?

Innobella™ est une gamme de consommables authentiques proposée par Brother. Le nom « Innobella™ » est dérivé des termes « Innovation » et « Bella » (ou « Belle » en italien) et réfère à une technologie « innovante » qui vous permet d'obtenir des résultats d'impression « beaux » et « durables ».

Lorsque vous imprimez des photos, Brother vous recommande d'utiliser le papier photo brillant Innobella™ (série BP71) pour des tirages de haute qualité. L'encre et le papier Innobella™ facilitent l'impression de tirages brillants.



# Réseau (MFC-J265W, MFC-J270W, MFC-J410W et MFC-J415W uniquement)



## Remarque

Pour plus de détails sur les caractéristiques réseau complètes, reportez-vous au *Guide utilisateur - Réseau*.

<b>Réseau local</b>	Vous pouvez connecter votre appareil à un réseau pour l'impression, la numérisation, l'envoi PC-FAX et l'accès aux photos de PhotoCapture Center <sup>®</sup> <sup>1</sup> . Le logiciel de gestion réseau de Brother BRAdmin Light <sup>2</sup> est également fourni.	
<b>Sécurité réseau sans fil</b>	SSID (32 car.), WEP 64/128 bits, WPA-PSK (TKIP/AES), WPA2-PSK (AES)	
<b>Utilitaire de prise en charge réseau</b>	<b>AOSS™</b>	Oui
	<b>WPS</b>	Oui

<sup>1</sup> Voir le diagramme de configuration de l'ordinateur à la page 110.

<sup>2</sup> Si vous avez besoin de fonctions plus avancées de gestion de l'imprimante, utilisez la toute dernière version de l'utilitaire de Brother BRAdmin Professional que vous pouvez télécharger sur le site <http://solutions.brother.com/>

## A

Accessoires et consommables .....	iii
Aide	
Messages à l'écran ACL .....	82
Tableau des menus .....	83
Apple Macintosh	
Voir le Guide utilisateur - Logiciel.	
Automatique	
Réception de télécopie .....	27
Réception facile .....	31

## B

Bourrages	
Document .....	67
Papier .....	68
Branchement	
Répondeur téléphonique externe .....	37
Répondeur téléphonique externe .....	35
Téléphone externe .....	38
Branchements multilignes (autocommutateur privé) .....	38
Brother	
Accessoires et consommables .....	iii
Centre de solutions .....	ii
Centres de service .....	ii
CreativeCenter .....	4
FAQ (foire aux questions) .....	ii
Garanties .....	iv, v
Numéros de Brother .....	ii
Service à la clientèle .....	ii
Support produit .....	ii

## C

Cartouches d'encre	
Compteur de points d'encre .....	56
Remplacement .....	56
Chargeur automatique de documents (ADF) .....	21
Codes de télécopie	
Code de réception de télécopie .....	39, 40
Code de réception de télécopie .....	31
Code de réponse de téléphone .....	39, 40
Modification .....	40
Utilisation .....	40

Composition par numéro abrégé	
Numéro abrégé	
Configuration .....	43
Modification .....	44
Utilisation .....	41
Numérotation de groupe	
Modification .....	44
Recherche .....	42
Configuration à distance	
Voir le Guide utilisateur - Logiciel.	
Consommables .....	111
ControlCenter	
Voir le Guide utilisateur - Logiciel.	
Copie	
Format du papier .....	46
Type de papier .....	46
Utilisation de la vitre du scanner .....	22
Utilisation du chargeur automatique de documents .....	21
Custom Ringing .....	33, 34

## D

Data Ident-A-Call .....	32
Dépistage des pannes .....	70
Bourrage de document .....	67
Bourrage de papier .....	68
Messages d'erreur à l'écran ACL .....	59
Si vous avez des problèmes	
Appels entrants .....	76
Copie .....	77
Impression .....	70
Impression de télécopies reçues .....	73
Ligne ou connexions	
téléphoniques .....	73
Logiciel .....	78
Numérisation .....	77
PhotoCapture Center® .....	78
Réception de télécopies .....	74
Réseau .....	79
Description du panneau de commande .....	6
Document	
Chargement .....	21, 22

## E

Échelle de gris .....	104, 107
Écran ACL (écran à cristaux liquides) .....	7, 82
Entretien, régulier Remplacement des cartouches d'encre .....	56
Enveloppes .....	12, 13, 19, 20

## G

Garanties Avis d'exonération de garanties .....	iv
Canada .....	v

## I

Ident-A-Call .....	32
Ident-A-Ring .....	32
Impression Caractéristiques techniques .....	108
Problèmes .....	70, 73
Résolution .....	108
Sur du papier de petit format .....	14
Voir le Guide utilisateur - Logiciel. Zone imprimable .....	15
Innobella™ .....	111

## L

Ligne téléphonique Branchements .....	37
Interférences .....	80
Multiligne (autocommutateur privé) .....	38
Problèmes .....	73
Longueur de sonnerie, réglage .....	30

## M

Macintosh Voir le Guide utilisateur - Logiciel.	
Manuel Numérotation .....	41
Réception .....	27
Messagerie vocale .....	32
Messages d'erreur à l'écran ACL .....	59
Absorption d'encre pleine .....	60
Absorption d'encre presque pleine .....	59

Bourrage document .....	64
Bourrage papier .....	61
Couvercle ouvert .....	61
Détection impossible .....	61
Données en mémoire .....	61
Erreur comm. ....	61
Impression impossible .....	63
Impression noir et blanc uniquement .....	62
Initialisation impossible .....	63
Manque d'encre .....	64
Mémoire épuisée .....	63
Mode Sonnerie spéciale activé .....	63
Nett-impossible .....	63
Non assigné .....	41, 64
Numérisation impossible .....	63
Pas de cartouche d'encre .....	64
Vérifiez papier .....	65
Mode de réception Fax seulement .....	27
Fax/Tél .....	27
Manuel .....	27
Répondeur externe .....	27
Mode Fax/Tél Code de réception de télécopie .....	39, 40
Code de réponse de téléphone .....	39, 40
Longueur de sonnerie .....	30
Réponse aux téléphones supplémentaires .....	39, 40
Mode, activation Copie .....	6
Numérisation .....	6
Photo Capture .....	6
Télécopie .....	6

## N

Numérisation Voir le Guide utilisateur - Logiciel.	
Numéro abrégé Configuration .....	43
Modification .....	44
Utilisation .....	41
Numéro de série Comment trouver .....	Voir l'intérieur de la page de couverture
Numérotation Manuelle .....	41
Numéro abrégé .....	41
Pause .....	43



## P

PaperPort™ 11SE avec fonction ROC	
Voir le Guide utilisateur - Logiciel. Voir également l'Aide de l'application PaperPort™ 11SE.	
Papier	17, 103
Capacité	20
Chargement	10, 12
Chargement d'enveloppes et de cartes postales	12
Format	16
Format des documents	21
Type	16, 19
Zone imprimable	15
Personalized Ring	33
PhotoCapture Center®	
Caractéristiques techniques depuis un PC	106
Voir le Guide utilisateur - Logiciel.	
Memory Stick PRO™	47
Memory Stick™	47
Numérisation vers support	
Modification du nom de fichier	51
Prévisualisation de photos	50
Réglages d'impression	
Qualité	50
SD	47
SDHC	47
Presto! PageManager	
Voir le Guide utilisateur - Logiciel. Voir également l'Aide de l'application Presto! PageManager.	
Prises	
EXT	
Téléphone externe	38
Programmation de l'appareil	82

## R

Réception facile	31
Recomposition/Pause	42
Répondeur téléphonique	35
Branchement	37
Répondeur téléphonique, externe	27, 35
Branchement	35, 37
Enregistrement d'un message sortant	37
Mode de réception	27

## Réseau

Impression	
Voir le Guide utilisateur - Réseau.	
Numérisation	
Voir le Guide utilisateur - Logiciel.	
Réseau sans fil	
Voir le Guide d'installation rapide et le Guide utilisateur - Réseau.	
Résolution	
Copie	105
Impression	108
Numérisation	107
Télécopie	104
RingMaster	33

## S

Services téléphoniques personnalisés sur une seule ligne	76
SimpleBiz Fax & Alternative Number	
Ringing	32
Smart Ring	33
Sonnerie spéciale	33
Désactivation	35
Réglage du type de sonnerie	34

## T

Teen Ring	32
Télécopie, depuis un PC	
Voir le Guide utilisateur - Logiciel.	
Télécopieur, autonome	
Envoi	24
Interférences sur la ligne téléphonique	80
Problèmes	75
Télécopie couleur	25
Réception	27
À partir d'un téléphone externe	39
À partir d'un téléphone supplémentaire	39, 40
Durée sonnerie F/T, réglage	30
Interférences sur la ligne téléphonique	80
Longueur de sonnerie, réglage	30
Problèmes	73, 74
Réception facile	31
Téléphone externe, branchement	38
Téléphone sans fil (d'une autre marque que Brother)	39

Téléphone supplémentaire, utilisation .....	40
Texte, saisie .....	100
Caractères spéciaux .....	100
Tonalité, touche .....	6
Transfert des télécopies ou rapport du journal de télécopies .....	66
Transparents .....	17, 18, 19, 20, 103

## W

---

Windows®	
Voir le Guide utilisateur - Logiciel.	
World Wide Web .....	ii

## Z

---

Zone de numérisation .....	23
----------------------------	----

Brother International Corporation  
100 Somerset Corporate Boulevard  
P.O. Box 6911  
Bridgewater, NJ 08807-0911 ÉTATS-UNIS  
La Corporation internationale Brother (Canada) Ltée.  
1, rue Hôtel de Ville,  
Dollard-des-Ormeaux (Québec) H9B 3H6 Canada

**brother**®

**Visitez notre site Web mondial**  
**<http://www.brother.com>**

Ces appareils sont destinés à une utilisation aux États-Unis et au Canada seulement. Nous ne pouvons les conseiller pour d'autres pays, car ils pourraient enfreindre les règlements en matière de télécommunications. De plus, l'alimentation électrique nécessaire au fonctionnement de votre appareil multifonction pourrait être incompatible avec les conditions d'alimentation électrique dans les pays étrangers. **L'utilisation des modèles destinés aux États-Unis ou au Canada dans d'autres pays s'effectue à vos propres risques et peut entraîner l'annulation de votre garantie.**